

T.C.  
MARMARA ÜNİVERSİTESİ  
TÜRKİYAT ARAŞTIRMALARI ENSTİTÜSÜ  
TÜRK SANATI ANABİLİM DALI

16. YÜZYIL OSMANLI MİNYATÜRLERİNDE BAYRAK ÜZERİNE BİR  
ARAŞTIRMA  
(Bayrak-Flâma-Sancak)

YÜKSEK LİSANS TEZİ

ELİF ŞAHİNTÜRK

İSTANBUL 2011

T.C.  
MARMARA ÜNİVERSİTESİ  
TÜRKİYAT ARAŞTIRMALARI ENSTİTÜSÜ  
TÜRK SANATI ANABİLİM DALI

16. YÜZYIL OSMANLI MİNYATÜRLERİNDE BAYRAK ÜZERİNE BİR  
ARAŞTIRMA  
(Bayrak-Flâma-Sancak)

YÜKSEK LİSANS TEZİ

ELİF ŞAHİNTÜRK

TEZ DANIŞMANI : Yrd. Doç. Dr. F. Nalan TÜRKMEN

İSTANBUL 2011



MARMARA ÜNİVERSİTESİ  
TÜRKİYAT ARAŞTIRMALARI ENSTİTÜSÜ MÜDÜRLÜĞÜ

Yüksek lisans öğrencisi Elif Şahintürk'ün "16. Yüzyıl Osmanlı Minyatürlerinde Bayrak Üzerine Bir Araştırma (Bayrak - Flama - Sancak)" konulu tez çalışması jürimiz Türk Sanatı Anabilim Dalı yüksek lisans tezi olarak oy birliği / oy çokluğu ile başarılı bulunmuştur.

Tez Danışmanı : Yrd.Doç.Dr. F. Nalan Türkmen  
Üniversitesi Marmara

Üye : Prof.Dr. Selçuk Mülayim  
Üniversitesi Marmara

Üye : Doç.Dr. Nesrin Sarıahmetoğlu  
Üniversitesi Marmara

İmza

ONAY

Yukarıdaki jüri kararı Enstitü Yönetim Kurulu' nun ...19.../...12.../ 2011 tarih ve 2011/23-2. sayılı kararıyla onaylanmıştır.

Prof. Dr. Emel KEFELİ  
Müdür

## İÇİNDEKİLER

<b>İÇİNDEKİLER</b> .....	<b>I</b>
<b>ÖNSÖZ</b> .....	<b>III</b>
<b>ÖZET</b> .....	<b>IV</b>
<b>ABSTRACT</b> .....	<b>V</b>
<b>Fotoğraf Listesi</b> .....	<b>VI</b>
<b>Çizim Listesi</b> .....	<b>XVI</b>
<b>Tablo Listesi</b> .....	<b>XXIX</b>
<b>Şekil Listesi</b> .....	<b>XXX</b>
<b>Kısaltma Listesi</b> .....	<b>XXXI</b>
<b>Bayrak Tasviri Bulunan 16. Yüzyıl Osmanlı Minyatürleri</b> .....	<b>XXXIII</b>
<b>1. GİRİŞ</b> .....	<b>1</b>
<b>1.1. KONUNUN NİTELİĞİ VE KAPSAMI</b> .....	<b>1</b>
<b>1.2. KAYNAK VE ARAŞTIRMALAR</b> .....	<b>2</b>
<b>1.3. YÖNTEM</b> .....	<b>3</b>
<b>1.4. TERMİNOLOJİ</b> .....	<b>5</b>
<b>2. 16. YÜZYIL OSMANLI MİNYATÜRÜ</b> .....	<b>9</b>
<b>3. KATALOG</b> .....	<b>14</b>
<b>4. DEĞERLENDİRME</b> .....	<b>179</b>
<b>4.1. SİMGE VE GÖSTERGELER</b> .....	<b>179</b>
<b>4.1.1. Osmanlı Devletine Ait Bayraklar</b> .....	<b>180</b>
<b>4.1.1.1. Saltanat Sancakları</b> .....	<b>180</b>
<b>4.1.1.2. Rütbe Sahiplerinin Bayrakları:</b> .....	<b>184</b>
<b>4.1.1.3. Şehzade Bayrakları:</b> .....	<b>184</b>
<b>4.1.1.4. Peygamber Bayrağı (Sancak-ı Şerif):</b> .....	<b>185</b>
<b>4.1.1.5. Ordu Sınıflarında Bayraklar</b> .....	<b>186</b>
<b>4.1.2. Diğer Milletlere/ Devletlere Ait Bayraklar</b> .....	<b>191</b>
<b>4.1.3. Dini Nitelikli Bayraklar</b> .....	<b>192</b>



<b>4.2. FORMLAR .....</b>	<b>193</b>
4.2.1. Üçgen Formlu Bayraklar .....	193
4.2.2. Dörtgen Formlu Bayraklar .....	194
4.2.3. Beşgen Formlu Bayraklar .....	194
4.2.4. Uçum Kenarı Yırtmaçlı Bayraklar .....	194
4.2.5. İnce Uzun (Flândra) Bayraklar.....	194
4.2.6. Uçum Kenarı Dilimlere Ayrılmış Bayraklar.....	195
<b>SONUÇ.....</b>	<b>196</b>
<b>KAYNAKÇA .....</b>	<b>216</b>
<b>EKLER.....</b>	<b>299</b>

## ÖNSÖZ

“16. Yüzyıl Osmanlı Minyatürlerinde Bayrak Üzerine Bir Araştırma (Bayrak-Flâma-Sancak)” başlıklı tezde; şimdiye kadar çok sayıda çalışmada bahsi geçen Osmanlı minyatürleri konusu bayraklar bağlamında değerlendirilmiştir. Tarih konulu yazmalar içerisinde, yayınlardan derlenen ve Topkapı Sarayı Müzesi Kütüphanesi’nden temin edilen 16. yüzyıl Osmanlı minyatüründe karşılaşılan ‘bayrak’ ve ‘bayrak formları’ tezin ana temasını oluşturmaktadır. Bu tez, Osmanlı minyatüründeki bayraklar ile ilgili bütün soruları cevaplandırma ya da eksiksiz tüm sorunları ortadan kaldırılma iddiasında değildir. Tezde daha önce farklı açılardan da değerlendirmeye tabi olunan minyatürler, bayrak teması çerçevesinde ele alınmıştır.

Devletlerin hâkimiyet sembollerinin başında gelen “bayrak” kullanımının Osmanlı devleti için 16.yüzyılda hangi form ve niteliklerde olduğu minyatürlere yansıyan çok sayıda örneği incelenerek ortaya konulmuş; yazılı kaynaklar ve müzelerdeki örnekleri ile kıyaslaması yapılarak sağlam çıkarımlar yapılma amacı güdülmüştür.

Çalışmanın hazırlanmaya başlandığı ilk günden beri tez danışmanlığının yanında ayrı bir çaba ve özveriyle yanımda olan, sevgili danışman hocam Sayın Yrd. Doç. Dr. F. Nalan Türkmen’e; konu seçiminden, konunun şekillenmesi ve tamamlanmasına kadar her basamağında yönlendirme ve yardımlarından dolayı hocam Sayın Prof. Dr. Selçuk Mülayim’e; Askeri Müze’de yaptığım çalışmalarında yardımları dokunan Albay Bahadır Unman ve Sancaklar Koleksiyonu Sorumlusu Sanat Tarihçi İlkay Karatepe’ye; Topkapı Sarayı Arşivlerine ulaşmam ve görsel malzemeleri temin etmemde desteklerini esirgemeyen Topkapı Sarayı Film Arşivi Sorumlusu Esra Müyesseroğlu’na; bilgisayarlı çizimi öğrenmemi sağlayan Arş. Gör. Murat Alkan’a; metinlerin dil bilgisi düzeltmelerini yapan Türk Dili ve Edebiyatı öğretmeni arkadaşım Ayşe Çetin’e; yabancı dil çevirileri konusunda yardımları bulunan Hüseyin Ataseven’e; destekleri sayesinde yol alabildiğim Birsen Lale ve Elif Apaydın başta olmak üzere tüm arkadaşlarıma ve başta dedem Mahmut Şahintürk olmak üzere aileme katkılarından dolayı teşekkür ederim.

Elif ŞAHİNTÜRK

İSTANBUL 2011

## ÖZET

Türk tarihinde erken devirlerden itibaren çeşitli hâkimiyet sembolleri bulunmaktadır. Önceleri tuğlar hâkimiyeti simgelerken, zamanla tuğların yerini mızraklı bayraklar almıştır. Başlangıçta ucuna ipek parçası takılan mızrak, zamanla işlevselliğinin yanında yeni kimliklere bürünmüş, çeşitli renk ve formlarla şekillenmiştir.

Diğer Türk devletlerinde olduğu gibi Osmanlı devletinin de kurulduğu günden itibaren varlığını simgeleyen bayraklarının bulunduğu ve hâkimiyetini belirtebilmek için bayrakların kaçınılmazlığı bilinmektedir. Sınırlar genişledikçe kurumlar oluşup köklenmeye başlamış, temellerinde askerlik olan devletin bayraklarında da sayısal anlamda artış ve çeşitlenmeler olmuştur. Ancak bayrakların kumaş özellikleri, savaşlar esnasında gerçekleşen kayıplar ve yıpranmalar birçok bayrak türünün günümüze ulaşmasını engellemiştir. Günümüze ulaşabilen örneklerin sayılarının azlığının yanında birçoğunun teşhir edilememesi Osmanlı bayrakları hakkında bilgileri kısıtlamıştır.

Osmanlı devleti ve kurumlarında çok sayıda bayrak bulunmaktadır. Bu bayraklardan padişahların kendilerine ait bayraklarına “Saltanat Sancakları” denilmektedir. Sayıları dönemler içerisinde farklılık gösterse de her padişahın cülusu esnasında kendi adına bayrak yaptırma geleneği devam etmiştir. Şehzadelerin de kendine has bayrakları mevcuttur. Ayrıca vezir, kaptanpaşa, sancakbeyi gibi kişilerin de kendilerine ait bayrakları bulunmaktadır. Orduda ise her birliğin kendine has bayrak çeşitleri bulunmakta ve bu bayraklar ocak ve ortaları belirtecek şekilde çeşitli imgeler içermektedir.

Halifeliğin Osmanlı’ya geçmesinden sonra Peygamber bayrağı olan Sancak-ı Şerif’te Osmanlı devletinde resmiyet kazanan bayraklar arasında sayılmıştır. Çoğu zaman ordunun beraberinde savaflara götürülmüş ve büyük bir kutsiyetle korunmuştur.

Kaynaklarda geçen bilgiler, müzelerde sergilenen örnekler ve minyatürlerde betimlenen bayraklar birlikte değerlendirilerek günümüze pek az örneği gelebilen 16. yüzyıl Osmanlı bayrakları hakkında çeşitli veriler ortaya konulmuştur. Daha sonra bulunacak farklı dokümanlar ve yurtiçi ve yurt dışında bulunan bayrak örneklerinin günışığına çıkarılması neticesinde konuyla ilgili yeni veriler ortaya konulması mümkün olacaktır.

## ABSTRACT

There have been various dominion symbols in Turkish history since early ages. At the beginning, among dominion symbols, there were Tuğs<sup>1</sup> which were replaced by flags on sparrows later. In addition to their primary functions, the sparrows with pieces of silk on their ends, gained a new identity by being shaped in several forms and colours.

It is known that Ottoman Empire has a flag representing its existence since the day it was established, and flags were vital to declare its dominion. As the boundaires expanded, establishments were formed and started to take root, resulting in an increase of the number and variation of the flags in the army based state. However, their properties as fabrics and their being frayed or lost during wars prevented them from lasting until our age. Not only the number of the samples lasted until today is low, but also many of them aren't on display which restricts the information about Ottoman flags.

In Ottoman empire and establishments, there are flags in large numbers. Among those, the flags of the Sultans are called “Saltanat Sancakları” meaning “Flags of the Empire”. Although their numbers differed in eras, the tradition in which the Sultans had their flags prepared during their cülus<sup>2</sup> had continued. There were flags of Princes too. Also, people like Vazeer, Kaptanpaşa, Sancakbeyi<sup>3</sup> had their own flags. In the army, every unit had special flag types and these flags included images defining Ocaks<sup>4</sup> and Ortas<sup>5</sup>.

After Caliphate passed to Ottoman Empire, the flag of the Prophet, “Sancak-ı Şerif” (Holy Flag) became one of the official flags of the state. Most of the time, it was brought to the wars and was protected with great care.

Various data about today's rare Ottoman flags of the 16th century were introduced after the evaluation of the information in the records, the samples on display and the flags described in miniatures altogether. It would be possible to introduce new data about the topic with the help of the possible documents to be found and by the discovery.

---

<sup>1</sup> Tuğ: A Dominion object with horse hair on its end, owned by Sultans in old Turkish states.

<sup>2</sup> Cülus: The ceremony of the Prince to be the next Sultan.

<sup>3</sup> Kaptanpaşa, Sancakbeyi: Name for one kind of high statesman in Ottoman Empire.

<sup>4</sup> Ocak: A Unit in Ottoman military consisting of smaller units called Ortas.

<sup>5</sup> Orta: A Unit in Ottoman military forming bigger units called Ocaks.

## **Fotoğraf Listesi**

**Fotoğraf 1-2:** (Örnek No: 1) Riçe Limanı, Tarih-i Feth-i Şikloş Estergon ve İstol-Belgrad, 16.yy ilk yarısı [TSMK, H. 1608, y-19a.].

**Fotoğraf 3-4:** (Örnek No: 2) Toulon Limanı, Tarih-i Feth-i Şikloş Estergon ve İstol-Belgrad, 16.yy ilk yarısı ,[TSMK, H. 1608, y 22b-23a.].

**Fotoğraf 5-6:** (Örnek No: 3)Marsilya Limanı,Tarih-i Feth-i Şikloş Estergon ve İstol-Belgrad, 16.yy ilk yarısı, [TSMK, H. 1608, y-25a.].

**Fotoğraf 7-8 :**(Örnek No: 4) Ceneviz Limanı, : Tarih-i Feth-i Şikloş Estergon ve İstol-Belgrad, 16.yy ilk yarısı,[ TSMK, H. 1608, y- 33a.].

**Fotoğraf 9-10:** (Örnek No: 5) Antib Limanı ve Dağı, Tarih-i Feth-i Şikloş Estergon ve İstol- Belgrad, 16.yy ilk yarısı, [TSMK, H. 1608, y- 20b-21a.].

**Fotoğraf 11-12:**(Örnek No: 6) Cânebirdî Gazali'nin Öldürülmesi, Süleymânnâme,1558, [TSMK, H.1517, y-63b.].

**Fotoğraf 13-14:** (Örnek No:7) Süleyman'ın Böğürdelen'e Varışı, Süleymânnâme,1558, [TSMK, H.1517, y- 81a.]

**Fotoğraf 15-16:** (Örnek No: 8)Belgrad Kuşatması, Süleymânnâme, 1558[TSMK, H.1517,y- 108b-109a.].

**Fotoğraf 17-18:** (Örnek No:9) Kanunî'nin Rodos'a Gelişi, Süleymânnâme,1558, [TSMK, H.1517, y- 143a.].

**Fotoğraf 19-20:** (Örnek No:10) Rodos Kuşatması, Süleymânnâme,1558,[ TSMK, H.1517y- 149a.].

**Fotoğraf 21-22:** (Örnek No:11) Rodos'un Düşüşü, Süleymânnâme,1558,[ TSMK, H.1517y-154b.].

**Fotoğraf 23-24:** (Örnek No:12) Komutanların Kabulü, Süleymânnâme,1558,[ TSMK, H.1517, y- 189b.].

**Fotoğraf 25-26:** (Örnek No:13) Öncü Kuvvetlerinin Savaşı, Süleymânnâme,1558,[ TSMK, H.1517, y- 212a.].

**Fotoğraf 27-28:** (Örnek No:14) Mohaç Savaşı, Süleymânnâme, 1558, [TSMK, H.1517, 219b-220a.].

**Fotoğraf 29-30:** (Örnek No:15) Hüseyin Paşa'nın Ölümü, Süleymânnâme,1558,[ TSMK, H.1517, y- 235a.].

**Fotoğraf 31-32:** (Örnek No:16) Süleyman'ın Macar Tacını Kabulü, Süleymânnâme,1558, [TSMK, H.1517y- 309a.].

**Fotoğraf 33-34:** (Örnek No:17) Fransız Büyükelçisinin Kabulü, Süleymânnâme,1558,[TSMK, H.1517 y- 346a.]

**Fotoğraf 35- 36 :**(Örnek No:18) Güns Savaşı, Süleymânnâme, 1558,[ TSMK, H.1517, y- 353a.].

**Fotoğraf 37- 38 :**(Örnek No:19) Osmanlı Elçisi Şah Tahmasp'ın Huzurunda, Süleymânnâme,1558,[ TSMK, H.1517, y- 374a.].

**Fotoğraf 39-40 :**(Örnek No:20) Osmanlı- Avusturya Savaşı , Süleymânnâme,[ TSMK, H.1517, 1558,y- 422a.].

**Fotoğraf: 41-42** (Örnek No:21) Stephan'ın Kabulü, Süleymânnâme,1558,[ TSMK, H.1517, y- 441a.].

**Fotoğraf 43-44:**(Örnek No:22) Şehzadelerin Vilayetlere Dönüşleri, Süleymânnâme,1558, [TSMK, H.1517, y- 445a.].

**Fotoğraf 45-46:** (Örnek No:23) Estonibelgrad Kuşatması, Süleymânnâme, 1558,[ TSMK, H.1517,y-459a.].

**Fotoğraf 47- 48:** (Örnek No:24) Lipva'nın Terk Edilişi, Süleymânnâme, 1558,[ TSMK, H.1517,y- 527a.].

**Fotoğraf 49- 50 :**(Örnek No:25) Temeşvar Kuşatması, Süleymânnâme,1558,[ TSMK, H.1517, y- 533a.].

**Fotoğraf 51-52:**(Örnek No:26)Süleyman'ın Şehzade Beyazıd ile Görüşmesi, Süleymânnâme,1558, [ TSMK, H.1517, y- 570a.].

**Fotoğraf 53-54:** (Örnek No:27) I. Murad'ın Vize İnceğiz ve Çatalburgaz Fethinden Sonra Kavak Gölgesinde Dinlenmesi, Hünernâme I, 1584, [TSMK, H.1524, y- 88a.].

**Fotoğraf 55-56:** (Örnek No:28) Macarların Niğbolu Kalesini Muhasarası ve Yıldırım Bâyezîd'in Gelişi, Hünernâme I, 1584, [ TSMK, H.1523,y- 108b.].

**Fotoğraf 57- 58 :**(Örnek No:29) Fatih Sultan Mehmet'in Belgrad Kalesine Hücumu, Hünernâme I, 1584, [TSMK, H.1523,y- 165a.].

**Fotoğraf 59-60:** (Örnek No:30) Estonibelgrad Kalesinin Fethi, Hünernâme II, 1588, [TSMK, H.1524.].

**Fotoğraf 61- 62 :**(Örnek No:31) Malta Adasının Kuşatması, Tarih-i Sultan Süleyman, 1579, [DCBL, T.413, y-28a.].

**Fotoğraf 63- 64:** (Örnek No:32) Sigetvar Seferi Başında Hasta Bulunan Kanunî'nin Sokullu'nun Yardımıyla Atından İnmesi, Tarih-i Sultan Süleyman, 1579, [DCBL, T.413, y-46a.].

**Fotoğraf 65- 66 :**(Örnek No:33) Kanunî Sultan Süleyman'ın Cenazesinin Sigetvar'dan Belgrad'a Doğru Yola Çıkışı, Tarih-i Sultan Süleyman, 1579,[DCBL, T.413, 1579,y- 114a-113b.].

**Fotoğraf 67-68 :**(Örnek No:34) Sigetvar'ın Düşmesi, Tarih-i Sultan Süleyman,1579, [DCBL, T.413, 1579,y-93b-94a.].

**Fotoğraf 69-70:** (Örnek No:35) Tunus'da Halkulva'ad (Küçük Bastion) Kalesinin Zaptı, Şehnâme-i Selîm Hân, 1581, [TSMK, A.3595, y- 147b-148a.].

**Fotoğraf 71-72 :**(Örnek No:36) Hüseyin Paşa'nın Anavarna (Navarin) Savaşı, Şehnâme-i Selîm Hân,1579, [TSMK, A.3595, y- 128b].

**Fotoğraf 73-74:** (Örnek No:37) Uzun Hasan'ın oğlu Uğurlu Mehmet Bey'in Babasının Alemlerini Fatih'in Huzurunda Görmesi, Hünernâme I, 1584, [TSMK, H.1524, y- 170b.].

**Fotoğraf 75-76:** (Örnek No: 38) Mohaç Savaşı, Hünernâme II, 1588, [TSMK, H.1524, y-256b.].

**Fotoğraf 77-78 :**(Örnek No: 39) Kanunî Sultan Süleyman ve Ordusu Sigetvar Yolunda, Hünernâme II, [1588, TSMK, H.1524, y- 276a.].

**Fotoğraf 79-80:**(Örnek No:40) Kanunî ve Ordusunun Viyana'yı Kuşatması, Hünernâme II,1588, [TSMK, H.1524,y-257b.].

**Fotoğraf:81-82:**(Örnek No:41) Şemahi Kalesi'nin İran Ordusu Tarafından Kuşatılması, Şecaâtnâme , 1587, [İÜK, T.6043, y- 71b.].

**Fotoğraf 83-84:** (Örnek No:42) Burhanoğlu Ebubekir Mirza ile Muhammet Kaçar'ın Görüşmeleri, Şecaâtnâme, 1587,[ İÜK, T.6043, y- 93a.].

**Fotoğraf 85-86:** (Örnek No:43) Asker Kaçağı Türklerin Yakalanması, Şecaâtnâme, 1587, [ İÜK, T.6043, y-107 a.].

**Fotoğraf 87- 88 :**(Örnek No: 44) Azak Denizinde Türkler ve Tatarlar Arasında Deniz Savaşı, Şecaâtnâme , 1587, [ İÜK, T.6043, y- 214b. ].

**Fotoğraf 89- 90 :**(Örnek No: 45) Yeni Tatar Han'ın Tahta Çıkması ve Tebrikleri Kabul Etmesi, Şecaâtnâme , [1587, İÜK, T.6043, y- 216b.].

**Fotoğraf 91- 92 :**(Örnek No: 46)Osman Paşa'nın Ölümünün Askerden Saklanması ve Ordunun Geri Dönmesi, Şecaâtnâme, 1587,[ İÜK, T.6043, y- 283b.].

**Fotoğraf 93- 94:** (Örnek No: 47) Sinan Paşa'nın Muha'dan Cidde'ye Gelişi, Târih-i Fethi Yemen, 1594, [İÜK, T.6045, y-558b.].

**Fotoğraf 95- 96:** (Örnek No: 48) Sinan Paşa'nın Yemen'e Gidişi, Târih-i Fethi Yemen, 1594, [İÜK, T.6045, y- 11b-12a.].

**Fotoğraf 97- 98 :**(Örnek No: 49) Yemen'de Lebahe Kalelerinin Alınması, Târih-i Fethi Yemen,1594, [İÜK, T.6045, y- 185b-186a.].

**Fotoğraf 99- 100:** (Örnek No:50) Hz. Muhammet ve Ordusunun Mutallaka Kabilesiyle Savaşı, Siyer-i Nebî, VI. ,1594-1595 [ TSMK, H. 1223, y- 135b.].

**Fotoğraf 101-102:** (Örnek No:51) Hz. Muhammet ve Ordusu Tebük Seferine Giderken, Siyer-i Nebî, VI. , 1594-1595 [TSMK, H. 1223, y- 378a.].

**Fotoğraf 103-104:** (Örnek No:52) Müslüman Ordusu Huneyn'de Havazinlilerle Savaşı, Siyer-i Nebî, VI. , 1594-1595 [ TSMK, H. 1223, y- 338a. ].

**Fotoğraf 105:** İnebahtı Kalesi ve Limanı, Tarih-i Sultan Süleyman, 16. yy ilk yarısı,[TSMK, R. 1272, y- 21b- 22a.].

**Fotoğraf 106:** İnebahtı Kuşatması Esnasında Donanma Bayrakları Detay.

**Fotoğraf 107:**Barak Reis Barkasının Venedik Barkaları ile Savaşı, Tarih-i Sultan Süleyman, 16. yy ilk yarısı,[TSMK, R. 1272, y-24a.].

**Fotoğraf 108:**Şehzade Selim'in (sağda) Trabzon'da İken Safevilerle Olan Savaşı, Selimnâme, 1525, [TSMK, H.1597-98 y- 23b.].



**Fotoğraf 109:** I. Selim( solda) ile Babasının (sağda) Uğraşdere'deki Savaşı, Selimnâme, 1525, [TSMK, H.1597-98 y- 44a.].

**Fotoğraf 110:** Ordusuna İçki Dağıtan Şah İsmail'in Bayrağı, Selimnâme, 1525, [TSMK, H.1597-98 y- 124b.].

**Fotoğraf 111:** Bıyıklı Mehmet Paşa'nın Karahan ile Savaşı, Selimnâme, 1525, [TSMK, H.1597-98 y- 193b.].

**Fotoğraf 112:** Kemah Kalesinin Fethi ve Safavi (solda )- Osmanlı (sağda) Savaşı, Selimnâme, 1525, [TSMK, H.1597-98 y- 176b.].

**Fotoğraf 113 :**Mercidabık Savaşı, Esnasında Saltanat Sancağı , Selimnâme, 1525, [TSMK, H.1597-98 y- 216b.].

**Fotoğraf 114 :**Ridaniye Savaşı Esnasında Saltanat Sancakları (solda), Selimnâme, 1525, [TSMK, H.1597-98 y- 235a.].

**Fotoğraf 115 :** I. Selim İskenderiye'de iken, Selimnâme, 1525, [TSMK, H.1597-98 y- 254a.].

**Fotoğraf 116 :** Osmanlı Donanması Mudurnu Önlerinde, Kitab-ı Bahriye, 1525-26[SK. A. 2612].

**Fotoğraf 117:** Osmanlı Donanmasında Gidon Bayrak.

**Fotoğraf 118 :** Kumburnu Kalesi ve Limanı, Kitâb-ı Bahriye, 1525-1526,[SK, A.2612].

**Fotoğraf 119:** Kumburnu Önlerinde Osmanlı Donanmasının Kırmızı Gidon Bayrakları Detay.

**Fotoğraf 120 :** Venedik Şehri, Kitâb-ı Bahriye, 1525-1526,[SK, A.2612].

**Fotoğraf 121 :**Venedeik Kalesi ve Bayrağı Detay.

**Fotoğraf 122:** Venedik Şehri Kitâb-ı Bahriye, 1590 civarı, [İÜK, TY. 6605 y- 180b-181a.].

**Fotoğraf 123:** Venedik Kalesi ve Bayrakları Detay.

**Fotoğraf 124:** Kanunî'nin Sefere Çıkışı ve Sayıları Dört Olan Saltanat Sancakları, Süleymânnâme, 1558,[TSMK, H. 1517, y- 592a.].

**Fotoğraf 125:** Selim'in Komutanlar Tarafından Karşılanması, Süleymânnâme, 1558,[TSMK, H. 1517, y- 583a.].

**Fotoğraf 126 :** Üçüncü Kalenin Fethi Esnasında Sigetvar Kalesi ve Bayrakları, Nüzhet (ü'l-esrâr) ü'l- ahbâr der sefer-i Sigetvar, [TSMK, H.1339, y- 40b- 41a.].

**Fotoğraf 127 :** Mohaç Savaşı ve Saltanat Sancakları, Tabakat'ül Memalik ve Derecat el Mesalik, 1575, [ V. Stc. O. 41.].

**Fotoğraf 128 :** Drava Köprüsünü Geçen Sultan ve Ordusunu İzleyen Saltanat Sancakları Tarih-i Sultan Süleyman,1579,[DCBL, T. 413 y- 60b.].

**Fotoğraf 129 :** Sigetvar Kalesi ve Bayrakları, Tarih-i Sultan Süleyman, 1579,[DCBL, T. 413 y- 65.].

**Fotoğraf 130 :** Cuy- u Taviil Kalesinin Zaptı Esnasında Bayrağını Kaleye Saplayan Yeniçeri, Şehnâme-i Selim Han, 1581, [TSMK, A. 3595 y- 45b.].

**Fotoğraf 131:**Tunus'un Zaptı Esnasında Bayrağını Kaleye Saplayan Topçu Eri, Şehnâme-i Selim Han, 1581, [TSMK, A. 3595 y- 65a.].

**Fotoğraf 132 :**Habb Kalesini Fetheden Behram Paşa'nın Otağının Yanında Kırmızı Bayrağı, Şehnâme-i Selim Han, 1581, [TSMK, A. 3595 y- 90a.].

**Fotoğraf 133 :**Huzura Kabul Esnasında Yemen Serdarının Sarı- kırmızı ve kırmızı Bayrakları ,Şehnâme-i Selim Han, 1581, [TSMK, A. 3595 y- 91b.].

**Fotoğraf 134: Dalmaçya** Kıyılarında Osmanlı Donanması ve Bayrakları, Şehnâme-i Selim Han, 1581, [TSMK, A. 3595 y- 117a.].

**Fotoğraf 135:**Magosa Kalesi'nin Muhasarası Esnasında Serdarın Kırmızı- yeşil ve Kırmızı Bayrakları, Şehnâme-i Selim Han, 1581, [TSMK, A. 3595 y- 119a.].

**Fotoğraf 136:**Anlaşmayı Bozduğu İçin Venediklileri Öldüren Mustafa Paşa'nın Sarı- kırmızı ve Kırmızı Bayrakları, Şehnâme-i Selim Han, 1581, [TSMK, A. 3595 y- 122a.].

**Fotoğraf 137:**Habeşlerle Savaşan Osman Paşa'nın Kırmızı Bayrağı ve Habeşlilerin Dilimli Bayrağı, Şehnâme-i Selim Han, 1581, [TSMK, A. 3595 y- 138a.].

**Fotoğraf 138:** Kıbrıs'ta Karaya Asker Çıkaran Osmanlı Donanmasının Ay- yıldızlı Kırmızı Bayrağı ve Donanma Bayrakları ile Şehnâme-i Selim Han, 1581, [TSMK, A. 3595 y- 102b.].

**Fotoğraf 139:** Ay-Yıldızlı Bayrak Detay.

**Fotoğraf 140: Büyük** Bastion Kalesini Zapteden Serdarların Kırmızı Bayrakları, Şehnâme-i Selim Han, 1581, [TSMK, A. 3595 y- 150a.].

**Fotoğraf 141: Ta'az** Savaşında Osman Paşa'nın Sarı- kırmızı ve Kırmızı Bayrakları, Şehnâme-i Selim Han, 1581, [TSMK, A. 3595 y- 72b.].

**Fotoğraf 142: Revan** Seferi Öncesinde Huzuru Gelen Ferhat Paşa'nın Sarı- kırmızı ve Kırmızı Bayrakları, Şehinşehname II, 1597,[TSMK, B. 200, y- 92 b.].

**Fotoğraf 143: Mısır'a** Tayin Olunan İbrahim Paşa'nın Sarı- kırmızı ve Yeşil Bayrakları, Şehinşehnâme II, 1597[TSMK, B.200, y- 96a.].

**Fotoğraf 144: Revan** Kalesini Tamir Ettiren Ferhat Paşa'nın Kırmızı Bayrağı ve Revan Kalesinde Osmanlı Bayrakları, Şehinşehnâme II, 1597, [TSMK, B. 200, y- 107a.].

**Fotoğraf: 145 Revan** Kalesinin Tamirinden Sonra Kaledeki Kırmızı Bayraklar ve Düşman Kelleleri, Şehinşehnâme II, 1597, [TSMK, B. 200, y- 111a.].

**Fotoğraf 146:** Revan'ın Muhafızı Cağalalizade Sinan Paşa'nın Tokmak Han ile Savaşı Esnasında Sarı- Kırmızı ve Yeşil Bayrakları, Şehinşehnâme II, 1597, [TSMK, B. 200 y- 115b.].

**Fotoğraf 147: Haydar** Paşa'nın Kızılbaşlılarla (İmam Kuli Han) Olan Savaşı, Şehinşehnâme II, 1597 [TSMK, B. 200, y- 125a.].

**Fotoğraf 148: Osman** Paşa ve Ordusu Buz Tutan Azak Körfezinde, Şehinşehnâme II, 1597,[TSMK, B. 200, y- 132a.].

**Fotoğraf 149: İsyân** Ettiği için İslam Giray Tarafından Öldürülen Kırım Hanının Çözümleri Kapalı Kırmızı Bayrağı( arabanın yanında), ve İslam Giray Han'ın Bayrakları, Şehinşehnâme II, 1597[TSMK, B.200, y- 148a.].

**Fotoğraf 150 :** Ferhat Paşa Tarafından Yapıtılan Lori Kalesinde Osmanlı Bayrakları, Şehinşehnâme II, 1597, [TSMK, B. 200, y- 153b.].

**Fotoğraf 151:**Geçiş Törenlerinde Bayraklar, Surnâme-i Humayun, 1582, [TSMK, H.1344 y- 39a.].

**Fotoğraf 152 :** Eyüp Sultan Dervişlerinin Geçişleri, Surnâme-i Humayun, 1582, [TSMK, H. 1344, y- 53a.].

**Fotoğraf 153:** Geçiş Törenlerinde Dervişlerin Bayrakları, Surnâme-i Humayun, 1582, [TSMK, H. 1344 y- 214a.].

**Fotoğraf 154:** Gemicilerin Geçişleri ve Bayrakları, Surnâme-i Humayun, [TSMK, H. 1344 y- 115a.].

**Fotoğraf 155:** Kale Savaşlarını Canlandıran Geçiş Törenlerinde Bayraklar, Surnâme-i Humayun, 1582 ,[TSMK, H. 1344 y- 289a.].

**Fotoğraf 156:** Kızılbaş Seferi Esnasında Yavuz Sultan Selim'in Saltanat Sancakları, 1584, [TSMK, H. 1523 y- 205b.].

**Fotoğraf 157:**Kanunî Devrinde Yeniçerilerin Bayrağı, Hünernâme II, 1588, [TSMK, H. 1524, y- 207a.].

**Fotoğraf 158:** Kanunî'nin Bağdat Seferinde Saltanat Sancakları, Hünernâme II, 1588, [TSMK, H. 1524, y- 261a.].

**Fotoğraf 159:** Boğdan'a Gelen Kanunî Sultan Süleyman'ın Asinin Başını Kestirmesi, Hünernâme II, 1588,[ TSMK, H. 1524, y- 264a.].

**Fotoğraf 160:** Kanunî Devrinde Fethedilen Van Kalesinde Osmanlı Bayrakları, Hünernâme II, 1588, [ TSMK, H. 1524, y- 271a.].

**Fotoğraf 161:** Sigetvar Önlerinde Osmanlı Askerlerinin Mızraklı Bayrakları, Hünernâme II, 1588, [TSMK, H. 1524 y- 279b.].

**Fotoğraf 162 :** Cemaat Adıyla İsimlendirilen Yeniçeri Ortalarından 1-41'e kadar olan ortaların Alametleri (Amblem).

**Fotoğraf 163:** Cemaat Adıyla İsimlendirilen Yeniçeri Ortalarından 42-81'e kadar olan ortaların Alametleri (Amblem).

**Fotoğraf 164:** Cemaat Adıyla İsimlendirilen Yeniçeri Ortalarından 82- 101'e ve Genel İsmi "Bölük" Olarak Bilinen Ortaların 1'den 20'ye kadar olan ortaların Alametleri (Amblem).

**Fotoğraf 165:** Bölük Adıyla Bilinen Yeniçeri Ortalarından 21'den 61'e kadar Olanlarının Amblemleri.

**Fotoğraf 166:** Bayrak Tasviri Bulunan Mezar Taşı.

**Fotoğraf 167:** Osmanlı Ordusunda Kullanılan Başlıklar.

**Fotoğraf 168:** Osmanlı Devletinde Bayraklar.

**Fotoğraf 169:** Devlet-i Aliyye-i Osmani Sancakları, Osmanlı Devletinin Bayrakları.

**Fotoğraf 170:** İran Bandıraları.

**Fotoğraf 171:**Avusturya Bandıraları.

**Fotoğraf 172:** Lepanto (İnebahtı) Savaşı.

**Fotoğraf 173:** Lepanto Muharebesi, Singin Donanma Cengi, Hüsnu Tengüz.

**Fotoğraf 174:** İnebahtı Muharebesi Esnasında Haçlıların Eline Geçtiği Bildirilen Zülfikarlı Bayrak,16. yy., Deniz Müzesi Env. 2505.

**Fotoğraf 175:** Kaynaklarda Yavuz Sultan Selim'e Ait Saltanat Sancağı Olduğu Belirtilen Topkapı Sarayı Müzesi Deposunda Bulunan Kırmızı İpek Bayrak, 16. yüzyıl, Topkapı Sarayı Müzesi, Env. 1/824.

**Fotoğraf 176:** Topkapı Sarayı Müzesi Deposunda Bulunan Dış Kenarı Yeşil ile Çevrili Bordo Osmanlı Bayrağı. Env. 1/2621. [Topkapı Sarayı Müzesi Dia Arşivi].

**Fotoğraf 177:** Khalli Koleksiyonundaki Osmanlı Bayrağı.

**Fotoğraf 178:** Topkapı Sarayı Deposunda Bulunan Beşgen Formlu Yeşil Renkli Osmanlı Bayrağı, Env.1/945,[Topkapı Sarayı Müzesi, Dia Arşivi].

**Fotoğraf 179:** Topkapı Sarayı Müzesi Deposunda Bulunan İç Kenarı Kırmızı Dış Kenarı Altın Yıldızlı Beşgen Formlu Osmanlı Bayrağı, Env. 1/03[Topkapı Sarayı Müzesi Dia Arşivi ].

**Fotoğraf 180:** Topkapı Sarayı Müzesi Deposunda Bulunan Uçum Kenarı Üst Köşede Birleşen Bayrak, Env.1/2467 .[Topkapı Sarayı Müzesi Dia Arşivi].

**Fotoğraf 181:** Askeri Müze'de 5861 Envanter Numarası İle Kayıtlı İran Alemleri.

**Fotoğraf 182:** Safavi (Kaçar Muhammet Han)Bayrağı, [İÜK, T.6043 , y- 93a.].

**Fotoğraf 183:** Askeri Müze 2893 Envanter Numaralı İran Alemlerinden Detay.

**Fotoğraf 184:** İran Bayrağı, Şecaâtnâme'den, [İÜK, T.6043, y- 71b.].

**Fotoğraf 185:** Askeri Müzede Sergilenen Çeşitli Alem Örnekleri.

**Fotoğraf 186:** Askeri Müze Sancaklar Koleksiyonunda Bulunan Yeniçeri Alemi, 19. Yüzyıl başı, Env.5872.

**Fotoğraf 187:** Askeri Müze Sancaklar Koleksiyonunda Bulunan Vezir Tuğları, 18. yüzyıl, Env. 2897-2898.

## **Çizim Listesi**

- Çizim 1:** Üçgen Formlu Donanma Bayrağı.
- Çizim 2:** Üçgen Formlu Donanma Bayrağı.
- Çizim 3:** Uçum Kenarı Yuvarlatılmış Donanma Bayrağı.
- Çizim 4:** Beşgen Formlu Donanma Bayrağı.
- Çizim 5:** Üçgen Formlu Donanma Bayrağı.
- Çizim 6:** Marsilya Kalesindeki Bayrak.
- Çizim 7:** Grandi Direğinde Flânda.
- Çizim 8:** Gemilerin Baş Tarafındaki Donanma Bayrağı.
- Çizim 9:** Grandi Direğinde Flâma.
- Çizim 10:** Uçum Kenarı Yuvarlatılmış Donanma Bayrağı.
- Çizim 11:** Grandi Direğinden Dalgalanan Flânda
- Çizim 12:** Üçgen Formlu Donanma Bayrağı.
- Çizim 13:** : Cânbirdî Gazali'nin Bayrağı.
- Çizim 14:** Vezir Ferhat Paşa'nın Bayrağı.
- Çizim 15:** Çerkez Bayrağı.
- Çizim 16:** Böğürdelen Seferindeki Osmanlı Bayrağı.
- Çizim 17:** Kanatlı Aslan Detay.
- Çizim 18:** Belgrad Kalesindeki Bayrak Detay.
- Çizim 19:** Osmanlı Bayrağı.
- Çizim 20:** Saltanat Sancağı.
- Çizim 21:** Rodos Kalesindeki sarı kırmızı Bayrak.

- Çizim 22:** Saltanat Sancağı.
- Çizim 23:** Rodos Kalesindeki Yeşil Bayrak.
- Çizim 24:** Rodos Kalesindeki Kırmızı Bayrak.
- Çizim 25:** Ukab Olduğu Düşünülen Siyah Renkli Bayrak.
- Çizim 26:** Rodos Kalesindeki Bayrak.
- Çizim 27:** Saltanat Sancağı.
- Çizim 28 :** Rumeli Komutanlarının Bayrağı.
- Çizim 29:** Mohaç Savaşında Osmanlı Öncü Birliklerinin Bayrağı.
- Çizim 30:** Mohaç Savaşında Macar Öncülerinin Bayrağı.
- Çizim 31:** Mohaç Savaşında Osmanlı Mızraklı Bayrakları.
- Çizim 32:** Mohaç Savaşında Macar Bayrakları.
- Çizim 33:** Saltanat Sancağı.
- Çizim 34:** Rumeli Beylerbeyi Hüseyin Paşa'nın Bayrağı.
- Çizim 35 :** Beylerbeyi Hüseyin Paşa'nın Bayrağı.
- Çizim 36:** Beylerbeyi Hüsrev Paşa'nın Bayrağı.
- Çizim 37:** Beşgen Formlu Osmanlı Bayrağı.
- Çizim 38:** Osmanlı Askerlerinin Sivri Tepelikli Üçgen Bayrağı.
- Çizim 39:** Elçi Kabulü Sırasında Beşgen Formlu Kırmızı Osmanlı Bayrağı.
- Çizim 40:** Sarıklı Süvariler Tarafından Taşınan Mızraklı Osmanlı Bayrağı.
- Çizim 41:** Güns Kalesindeki Haçlı Bayraklar (Kırmızı ve Mavi).
- Çizim 42:** Güns Kalesinden Dalgalanan Üçgen Formlu Kırmızı Bayrak.
- Çizim 43:** Osmanlı Askerlerinin Bayrağı.
- Çizim 44:** İran Bayrağı.



- Çizim 45:** II. Vezir Mehmet Paşa'nın Bayrağı.
- Çizim 46:** Osmanlı Askerlerinin Sivri Tepelikli Bayrağı.
- Çizim 47:** Macar Komutanı Ferenduç'un Bayrağı.
- Çizim 48:** Beşgen Formlu Macar Bayrağı.
- Çizim 49:** Macar Şövalyelerin Kırmızı Renkli Flâmaları.
- Çizim 50 :** Osmanlı Askerlerinin Sivri Tepelikli Bayrağı.
- Çizim 51:**Şehzade Bayrağı.
- Çizim 52:** Türkmen Askerilerine Ait Olduğu Düşünülen Bayrak.
- Çizim 53:** Ulâmâ Paşa'nın Kırmızı Renkli Bayrağı.
- Çizim 54:**Osmanlı Süvarilerinin Mızraklı Bayrakları.
- Çizim 55:** Şövalyelerin Gidon Bayrakları.
- Çizim 56:** Tameşvar Kalesinin Haçlı Bayrakları (zemin mavi ve kırmızı).
- Çizim 57:** Üçgen Formlu Haçlı Bayrağı (Zemin mavidir).
- Çizim 58 :**Tameşvar Kalesi Gidon Bayrakları(zemin mavi ve kırmızı).
- Çizim 59:** Sarıklı Askerler Tarafından Taşınan Kırmızı Osmanlı Bayrağı.
- Çizim 60:** Osmanlı Askerlerinin Sivri Tepelikli Üçgen Bayrağı.
- Çizim 61:** Yeniçeri Bayrağı (kırmızı-sarı).
- Çizim 62:** Niğbolu Kalesinin Kırmızı Osmanlı Bayrağı.
- Çizim 63:** Niğbolu Kalesini Kuşatan Macar Askerlerinin Bayrağı.
- Çizim 64:**Belgrad Kalesinde Macar Bayrağı.
- Çizim 65:** Sarı- Kırmızı Yeniçeri Bayrağı.
- Çizim 66:** Kale Burcunda Sarı- Kırmızı Osmanlı Bayrağı.
- Çizim 67:** Kale Burcunda Kırmızı- Yeşil Osmanlı Bayrağı.

- Çizim 68:** Sarı- Kırmızı Renklerde Yeniçeri Bayrağı.
- Çizim 69:** Yeşil Osmanlı Bayrağı.
- Çizim 70:** Burç Tepesimde Kırmızı Osmanlı Bayrağı.
- Çizim 71:** Estonibelgrad Kalesindeki Haçlı Bayrak.
- Çizim 72:** Estonibelgrad Kalesi Siyah Hristiyan Bayrağı.
- Çizim 73:**Kırmızı Osmanlı Bayrağı (Mehter Takımının Yanında).
- Çizim 74:** Malta Kuşatması Esnasında Sarı- Kırmızı Topçu Bayrağı.
- Çizim 75:** Altın Yıldız Şeritli Topçu Bayrağı.
- Çizim 76:** Kadirgaya Saplı Osmanlı Bayrağı (bayrak merkezi mavi çevresi beyaz renktedir).
- Çizim 77:** Kadirgaya Saplı Osmanlı Bayrağı( zemin kırmızı şerit altın yıldız bezemelidir).
- Çizim 78:** Kadirgaya Saplı Osmanlı Bayrağı (zemin siyah renktedir).
- Çizim 79:**Malta Kalesinde Hristiyan Bayrağı (zemin siyah renktedir).
- Çizim 80:** Malta Kalesinde Üçgen Hristiyan Bayrağı (zemin siyah renktedir).
- Çizim 81:** Osmanlı Kadirgalarından Dalgalanan Çatal- Flândra (siyah/kırmızı).
- Çizim 82:** Kadirga Direğinde Üçgen Bayrak (Bayrak merkezi kırmızı çevresi beyaz renktedir).
- Çizim 83:** Kadirganın Kıç Tarafında Üçgen Bayrak (siyah renktedir).
- Çizim 84 :** Flânderanın Yanında Dalgalanan Siyah –Beyaz Osmanlı Bayrağı.
- Çizim 85:** Sigetvar Seferi Esnasında Süvarilerin Üçgen Bayrakları.
- Çizim 86:** Sigetvar Seferinde Kanunînin Asıl Saltanat Sancağı (Ak Alem).
- Çizim 87:** Cenaze Arabasının Yanında Saltanat Sancakları (Kanunî Devri).

**Çizim 88:** Kanunî'nin Cenaze Alayı Sırasında Osmanlı Bayrakları( üst kenar kırmızı alt kenar sarı renktedir).

**Çizim 89:** Taşıyıcısı Görülmeyen Osmanlı Bayrakları (zemin kırmızı renktedir).

**Çizim 90:** Sigetvar Kalesinde Osmanlı Bayrağı (zemin kırmızı- yeşil renktedir).

**Çizim 91:** Sigetvar Kalesinde Osmanlı Bayrağı (zemin kırmızı renktedir).

**Çizim 92:** Sigetvar Kalesinde Osmanlı Bayrağı (zemin kırmızı-sarı renktedir).

**Çizim 93:**Halkulva'ad Kalesinde Altın Yıldız Şeritli Osmanlı Bayrağı (zemin kırmızı-siyah renktedir).

**Çizim 94:** Halkulva'ad Kalesinde Altın Yıldız Şeritli Osmanlı Bayrağı (zemin yeşil renktedir).

**Çizim 95:** Halkulva'ad Kalesinde Altın Yıldız Şeritli Osmanlı Bayrağı (zemin kırmızı renktedir).

**Çizim 96:**Halkulva'ad Kalesinde Altın Yıldız Şeritli Osmanlı Bayrağı (üst kenar sarı alt kenar kırmızı renktedir).

**Çizim 97:** Halkulva'ad Kuşatmasında Grandi Direğinde Beşgen Formlu Donanma Bayrağı (zemin siyah renktedir).

**Çizim 98:** Kale Kuşatmasında Kadırgaya Saplı Osmanlı Bayrağı (dış kenar siyah- üst kenar kırmızı, alt kenar sarı renktedir).

**Çizim 99:**Çatal-Flândra (zemin pembe/siyah/kırmızı renktedir).

**Çizim 100:** Çatal-Flândra (zemin yeşildir).

**Çizim 101 :**Donanma Gemilerine Saplı Üçgen Bayrak( dış kenar siyah, iç üst kenar sarı, alt kenar kırmızı renktedir).

**Çizim 102:** Hüseyin Paşa'nın Olduğu Düşünülen Kırmızı Bayrak (sağ üst köşe, süvariler tarafından taşınmakta).

**Çizim 103:** Kale Burcuna Saplı Altın Yıldız Şeritli Osmanlı Bayrağı (zemin kırmızı renktedir).

- Çizim 104:** Donanma Gemilerine Saplı Osmanlı Bayrağı (zemin kırmızı renktedir).
- Çizim 105:** Beşgen Formlu Donanma Bayrağı (zemin altın yaldızlıdır).
- Çizim 106:** Hüseyin Paşa'nın Baştardasında Altın Yıldız Şeritli Donanma Bayrağı (zemin pembe renktedir).
- Çizim 107:** Osmanlı Donanmasında Görülen Üçgen Formlu Bayrak (zemin pembe/siyah/ yeşil/kırmızı renktedir).
- Çizim 108:**Çatal-Flândra (zemin pembe/kırmızı renktedir).
- Çizim 109 :** Saltanat Sancakları (Fatih Devri).
- Çizim 110 :** Akkoyunlu Hükümdarı Uzun Hasan'a Ait Olduğu Düşünülen Bayrak.
- Çizim 111:** Mohaç Savaşında Saltanat Sancakları.
- Çizim 112:** Yeniçeri Ocağına Ait Olduğu Düşünülen Bayrak (üst kenar kırmızı- alt kenar sarı renktedir).
- Çizim 113:** Mohaç Savaşında Miğferli Süvariler Tarafından Taşınan Bayrak (zemin yeşil renktedir).
- Çizim 114:** Sokullu Mehmet Paşa'nın Bayrağı (zemin yeşil/sarı- kırmızı renktedir).
- Çizim 115:** Sarıklı süvariler Tarafından Taşınan sarı- kırmızı Bayrak (sağ orta).
- Çizim 116:** Top Arabalarının Yanında Topçu Bayrağı (üst kenar kırmızı alt kenar sarı/üst kırmızı alt yeşil renktedir).
- Çizim 117:** Osmanlı Süvarilerinin Mızraklı in Bayrakları (zemin yeşil/sarı- kırmızı/ kırmızı renktedir).
- Çizim 118:** Sigetvar Seferine Giderken Süvarilerin Mızraklı Bayrağı.
- Çizim 119:** Sigetvar Seferinde Saltanat Sancakları (Kanunî Devri).
- Çizim 120:**Osmanlı Askerlerinin Sivri Tepelikli Üçgen Bayrağı (zemin kırmızı renktedir).
- Çizim 121:** Viyana Kalesinde Haçlı Bayraklar (zemin kırmızı/mavi/siyah renktedir).

**Çizim 122:** Şemahi Kuşatmasında İran Bayrağı (zemin iç kenarı kırmızı- dış kenarı mavi renktedir).

**Çizim 123:** Şirvan Safavi Valisi Kaçar Muhammet Han'ın Bayrağı.

**Çizim 124:** Şirvan Osmanlı Valisi Ebubekir Mirza'nın Bayrağı.

**Çizim 125:** Osman Paşa'nın Bayrağı (zemin iç taraf siyah dış taraf kırmızı renktedir).

**Çizim 126:** Miğfer Tepelerinde Bulunan Bayraklar (zemin kırmızı renktedir)

**Çizim 127 :** İslam Giray Han'ın Bayrağı (zemin kırmızı renktedir).

**Çizim 128:** Kılıç Ali Paşa'nın Bayrağı (zemin kırmızı renktedir).

**Çizim 129:** Çatal- Flânda (zemin sarı-kırmızı/beyaz- kırmızı renktedir).

**Çizim 130:** Kadırgaya Saplı Üçgen Formlu Bayrak (zemin altın yıldızlıdır).

**Çizim 131:** Üçgen Formlu Donanma Bayrağı (üst kenar sarı alt kenar kırmızı renktedir).

**Çizim 132:** Özdemiroğlu Osman Paşa'nın Bayrağı (zemin kırmızı renktedir).

**Çizim 133:** Miğfer Tepelerinde Bulunan Bayraklar (zemin kırmızı renktedir).

**Çizim 134:** Sinan Paşa'nın Gemisinde Beşgen Formlu Donanma Bayrağı(zemin altın yıldızlıdır).

**Çizim 135:** Sinan Paşa'nın Kadırgasında Üçgen Formlu Bayrak(zemin kırmızı renktedir).

**Çizim 136:** Sinan Paşa'nın Kadırgasında Çatal-Flânda (zemin kırmızı renktedir).

**Çizim 137:** Sinan Paşa'nın Kadırgasında Dörtgen Formlu Olduğu Düşünülen Bayrak (zemin kırmızı/yeşil renktedir).

**Çizim 138:** Sinan Paşa'nın Kadırgasında Üçgen Formlu Bayrak (zemin kırmızı renktedir).

**Çizim 138:** Sinan Paşa'nın Kadırgasında Üçgen Formlu Bayrak (zemin kırmızı renktedir).

**Çizim 139:** Yemen Seferinde Yeniçeri Ocağının Bayrağı( zemin üst kenar kırmızı alt kenar sarı renktedir).

**Çizim 140:** Yemen Seferinde Yeşil Renkli Osmanlı Bayrağı (Vezir Tuğu İle Birlikte).

**Çizim 141:** Yemen Seferinde Kırmızı Renkli Osmanlı Bayrağı.

**Çizim 142:** : Yemen Kalesine Saplı Osmanlı Bayrağı(zemin kırmızı renktedir).

**Çizim 143:** Mızraklı Osmanlı Bayrağı (zemin kırmızı renktedir).

**Çizim 144:** Yemen Kalesine Saplı Osmanlı Bayrağı (zemin kırmızı/yeşil renktedir).

**Çizim 145:** Mutallaka Kabilesinin Bayrağı (zemin kırmızı renktedir).

**Çizim 146:** Hz. Muhammet'in Savaş Esnasında Yanında Bulunan Bayrağı (zemin siyah renktedir).

**Çizim 147:** Hz. Muhammed'in Bayrağı (zemin siyah renktedir).

**Çizim 148:** Hz. Muhammed Devri İslam Devletinin Bayrağı (zemin siyah/beyaz renktedir).

**Çizim 149:**Havazinliler'in Haçlı Bayrağı (zemin kahverengidir)

**Çizim 150:** Hz. Muhammed'in Bayrağı (zemin yeşil renktedir)

**Çizim 151:** Yavuz Sultan Selim'in Mercidabık Savaşı Esnasında Sancağı (dış kenar kırmızı- iç kenar mavi renktedir).

**Çizim 152:** Yavuz Sultan Selim'in Ridaniye Savaşı Esnasında Saltanat Sancakları (zemin siyah/ iç kenar mavi dış kenar kırmızı renktedir).

**Çizim 153:** Sayıları Dört Olan Saltanat Sancakları Kanunî Devri, Süleymânâme'den ( zemin sarı/yeşil/ kırmızı/beyaz renktedir).

**Çizim 154:** Kanunî Devri Saltanat Sancakları, Tarih-i Sultan Süleyman [ DCBL, T. 413 y- 60b].

**Çizim 155:** : Kızılbaş Seferi Esnasında Yavuz Sultan Selim'in Saltanat Sancakları, Hünernâme I, [TSMK, H. 1523 y- 205 b.].

**Çizim 156:** Bağdat Seferinde Saltanat Sancakları, Kanunî Devri, Hünernâme II, [TSMK, H. 1524, y- 261a.].

**Çizim 157:** Behram Paşa'nın Bayrağı, (zemin kırmızı renktedir), [TSMK, A. 3595 y- 90a ].

**Çizim 158:** Mustafa Paşa'nın Bayrağı (zemin kırmızı renktedir) [TSMK, A. 3595 y- 122a].

**Çizim 159:** Osman Paşa'nın Bayrağı (zemin kırmızı renktedir) [TSMK, A. 3595 y- 138a].

**Çizim 160 :** Osman Paşa'nın Bayrağı (zemin kırmızı renktedir) [TSMK, A. 3595 y- 72b].

**Çizim 161:** Ferhat Paşa'nın Bayrağı, (zemin kırmızı renktedir) [TSMK, B. 200, y- 92 b.].

**Çizim 162:** İbrahim Paşa'nın Bayrağı, (zemin yeşil renktedir) [TSMK, B.200, y- 96a.].

**Çizim 163:** Ferhat Paşa'nın Bayrağı (zemin kırmızı renktedir) [TSMK, B. 200, y- 107a.].

**Çizim 164:**Cağalızade Sinan Paşa'nın Bayrağı(zemin yeşil renktedir) [TSMK, B. 200 y- 115b.].

**Çizim 165:** Osman Paşa'nın Bayrağı, (zemin kırmızı/yeşil renktedir) [TSMK, B. 200, y- 132a.].

**Çizim 166:** Şehzade Bayrağı, Yavuz Sultan Selim'in ( dış kenar beyaz iç kenar kırmızı renktedir),[ TSMK, H. 1597- 98 y- 44a.].

**Çizim 167:** II. Bayezid'in Şehzadesi Ahmed'in Bayrağı, (zemin siyah renktedir) [TSMK, H. 1597- 98 y- 483b.].

**Çizim 168:** Kanunî'nin Şehzadesi Selim'in Bayrağı, (zemin kırmızı renktedir) [ TSMK, H. 1517 y- 583a.].

**Çizim 169:** Hoçova Savaşında Saltanat Sancağı, III. Mehmet Dönemi, [ TSMK, H. 1609 y- 50b-51a.].

**Çizim 170:**Dervişlerin Dörtgen Formlu Bayrağı.

**Çizim 171:** Top arabaları ve Topçu Ocağı Bayrakları, Tarih-i Sultan Süleyman [DCBL, y- 23a.].

**Çizim 172:** Mohaç Savaşında Topçu Bayrakları, Hünernâme II, 1588, [H. 1524 y- 256b.].

**Çizim 173:** Sigetvar Kalesini Kuşatan Topçu Ocağının Bayrakları, [TSMK, H. 1524 y- 277b-278a.].

**Çizim 174:** Bayrağını Kaleye Saplayan Topçu Eri, [TSMK, A. 3595 y- 35a.].

**Çizim 175** Topçu Eri ve Bayrağı, [DCBL, T. 413 y-28a.].

**Çizim 176:** Topçu Eri ve Bayrağı, [TSMK, B. 200 y- 137a.].

**Çizim 177:** Topçu Eri ve Bayrakları, [İÜK, F. 1404 y- 50b.].

**Çizim 178:** Bayraktar ve Yeniçeri Bayrağı[TSMK, H. 1524 y- 88a.].

**Çizim 179:** Bayrağını Saplayan Yeniçeri ve Alaca Bayrağı [TSMK, H. 1524 y- 268b].

**Çizim 180:**Yeniçeri ve Bayrağı [TSMK, H. 1524 y- 268b.].

**Çizim 181:** Yeniçeri Bayrağı [TSMK, H. 1517 y- 422a.].

**Çizim 182:** Kırmızı Yeniçeri Bayrağı ve Bayraktar [TSMK B. 200 y- 45b.].

**Çizim 183:** Yeniçeri Süvarisi ve Alaca Bayrağı [TSMK, H. 1609 y- 50b-51a.].

**Çizim 184:** Zülfikarlı Yeniçeri Bayrağı, [TSMK, H.1524 y-207a.].

**Çizim 185:** Batrak Taşıyan Süvariler [TSMK H. 1517 y- 309a.].

**Çizim 186:**Süvari ve Bayrağı, [TSMK, H. 1517 y- 374a.].

**Çizim 187:**Süvari ve Bayrağı [TSMK H. 1517 y- 346a.].

**Çizim 188:**Kapı Kulu Süvarisi ve Bayrağı, [TSMK H. 1517 y- 441a.].

**Çizim 189:**Kapı Kulu Süvarisi ve Kırmızı Bayrağı [TSMK, H. 1517 y- 583a].

**Çizim 190:**Kapı Kulu Süvarisi ve Batrağı [TSMK, H. 1517 y- 570a.].



- Çizim 191:**Kapı Kulu Süvarisi ve Batrağı [TSMK H. 1517 y- 600a.].
- Çizim 192:** Kapı Kulu Süvarisi ve Bayrağı[ TSMK, H. 1517 y- 588a.].
- Çizim 193:** Süvari ve Mızraklı Bayrağı [ İÜK,T.6043, y- 296b.].
- Çizim 194:**Ridaniye Savaşında Süvarilerin Bayrağı [TSMK H. 1597-98 y-535a.].
- Çizim 195:** Sinan Paşa'nın Ordusunun Sarı/kırmızı/ yeşil renkli Batrakları [İÜK,T.6045, y- 11b-12a.].
- Çizim 196:** Revan'ı Kuşatan Osmanlı Ordusunun Batrakları, [İÜK, T.6045, y- 101b-102a.].
- Çizim 197:**Kafkas Kuşatması Esnasında kırmızı- beyaz ve kırmızı yeşil(gönüllü erlerinin) Batrakları [TSMK H.1365].
- Çizim 198:** Sinan Paşa'nın Ordusunda Batraklar [İÜK, T.6045, y-558b.].
- Çizim 199:**Hoçova Muharebesinde Çift Yırtmaçlı Bayraklar[TSMK, H.1609 y- 50b-51a].
- Çizim 200:** Kadirganın İçerisinde Taşınan Batrak [İÜK, T.6045, y-558b.].
- Çizim 201:**Mohaç Savaşında Süvarilerin ve Kırmızı Batrağı [TSMK, H. 1524 y- 256b].
- Çizim 202:** Mohaç Savaşında Süvarilerin ve Sarı- Kırmızı Batrağı [TSMK, H. 1524 y-256b].
- Çizim 203:** Mohaç Savaşında Süvarileri ve Yeşil Batrağı [TSMK, H. 1524 y-256b].
- Çizim 204:**Sigetvar'da Süvarilerin Kırmızı Bayrağı [TSMK,H.1524 y- 276a].
- Çizim 205:**Donanmada Görülen Flândra ve Dörtgen Bayraklar [TSMK, H. 1608 y-32b-33a.].
- Çizim 206:**Marsilya Limanını Kuşatan Donanmanın Bayrakları [ TSMK H. 1608 y-25a.].
- Çizim 207:**Erken Dönemde Görülen Flândra ve Donanmanın Diğer Sade Bayrakları [TSMK, H. 1608].

**Çizim 208:** İstanbul Limanı Önünde Osmanlı Donanmasının Dörtgen ve Üçgen Formlu Bayrakları[ SK, A.2612].

**Çizim 209:** 16. yüzyılın başında Kırmızı Gidon Donanma Bayrakları, Kitab-ı Bahriye [SK, A. 2612].

**Çizim 210:** Pruva ve Grandi Direklerinde Donanmada Bayrakları, Kitab-ı Bahriye'den, [SK. A.2612].

**Çizim 211:** Yelkenli Gemiden Dalgalandan Dörtgen Donanma Bayrağı[SK. A. 2612 y- 177a].

**Çizim 212:** Kitab- Bahriye'de Flâma ve Flânda Bayraklar [SK. A. 2612 y- 177a.].

**Çizim 213:** Kitab-ı Bahriye'de Bayrak Formları[S.K. A. 2612 y- 152a.].

**Çizim 214:** II. Beyazıd Devri Donanma Bayrakları, [TSMK, R.1272 y- 24a.].

**Çizim 215:**Surname Geçişlerinde Balıkçı Bayrakları[TSMK, H. 1344 y- 137a.].

**Çizim 216:**Hızır Bey'in Üçgen Formlu Pembe Donanma Bayrakları ve Kara Ordularının Bayrakları [İÜK, T. 6045 y- 87a.].

**Çizim 217:** Sinan Paşa Donanmasında Çatal- Flânda ve Donanma Bayrakları ile Kara Ordularının Bayrakları [İÜK, T. 6045 y- 685b.].

**Çizim 218:** Sinan Paşa'nın Kadırgası ve Donanma Bayrakları[İÜK, T.6045 y- 558b.].

**Çizim 219:**Şehnâme-i Selim Han'da Görülen Donanma Bayrakları[TSMK A. 3595 y- 148a.].

**Çizim 220:** Anahtar Tasvirli Balıkesir Kalesinin Bayrağı( anahtar altın yıldız, zemin kırmızı renklidir) [SK.A. 2612 ].

**Çizim 221:** Sokullu Mehmet Paşa'nın Bayrağı, (zemin yeşil renktedir) [TSMK, H. 1524 y- 256b.].

**Çizim 222:**Sokullu Mehmet Paşa'nın Bayrağı (zemin kırmızı, şeritler altın yıldızlıdır) [TSMK, H. 1524 y- 256b.].

**Çizim 223:** Askerlerin Miğfer Tepeliğinde Bulunan Bayrak, [İÜK, T.6045, y-107a.].

**Çizim 224:** Askerlerin Miğfer Tepeliğinde Bulunan Bayrak, [İÜK, T.6045, y-281b.].

**Çizim 225:** Kıbrıs Fetihleri Esnasında Ay- yıldızlı Osmanlı Bayrağı, [TSMK, A. 3595 y-102b.].

**Çizim 226:** Surnâme Geçişlerinde Osmanlı Bayrakları, [TSMK, H. 1344 y- 289a.].

**Çizim 227:** Surnâme Geçişlerinde Ecnebi Bayrakları, [TSMK, H. 1344 y289a.].

**Çizim 228:** Beşgen Formlu Bayrak[TSMK, A. 3595 y- 102.].

**Çizim 229:** Çeşitli Osmanlı Bayrakları[TSMK,A.3595 y- 143a.].

**Çizim 230:** Navarin Kuşatması Esnasında Ecnebi Bandıraları [TSMK, A.3595 y- 129a.].

**Çizim 231:** [TSMK, A.3595 y- 102b.].

**Çizim 232:** Sigetvar Kalesinde Macar Bayrağı, [TSMK, H.1339 y- 40b.].

**Çizim 233:** Viyana Kalesinde Macar Bayrağı, [TSMK, H. 1524].

## Tablo Listesi

<b>Tablo 1</b> :Mızrak Ucuna Takılan Bayraklar I (Batrak).....	200
<b>Tablo 2</b> :Mızrak Ucuna Takılan Bayraklar II (Batrak) .....	201
<b>Tablo 3</b> :Üçgen Formlu Bayraklar I (Donanma).....	202
<b>Tablo 4</b> :Üçgen Formlu Bayraklar II (Sur ve Kale).....	203
<b>Tablo 5</b> :Üçgen Formlu Bayraklar III (Kara Orduları) .....	204
<b>Tablo 6</b> :Üçgen Formlu Bayraklar IV (Uçum Kenarı Alt Köşede Birleşen) .....	205
<b>Tablo 7</b> :Dörtgen Formlu Bayraklar I (Kara Orduları) .....	206
<b>Tablo 8</b> :Dörtgen Formlu Bayraklar II (Donanma).....	207
<b>Tablo 9</b> :Beşgen Formlu Bayraklar I (Donanma) .....	207
<b>Tablo 10</b> :Beşgen Formlu Bayraklar II (Kara Orduları) .....	208
<b>Tablo 11</b> :Beşgen Formlu Bayraklar III (Sur ve Kale) .....	209
<b>Tablo 12</b> :Uçum Kenarı Yırtmaçlı Bayraklar .....	210
<b>Tablo 13</b> :İnce Uzun (Flândra) Bayraklar .....	211
<b>Tablo 14</b> :Uçum Kenarı Dilimlere Ayrılmış Bayraklar .....	212
<b>Tablo 15</b> :Saltanat Sancakları .....	213
<b>Tablo 16</b> :Rütbe Sahiplerinin Bayrakları .....	214
<b>Tablo 17</b> :Sancak-1 Şerif .....	215
<b>Tablo 18</b> :Şehzade Bayrakları .....	215

## Şekil Listesi

Şekil 1 Bayrağın Bölümleri : .....	7
Şekil 2 Topçu Ocağının Bayrakları I .....	300
Şekil 3 Topçu Ocağının Bayrakları II.....	301
Şekil 4 Yeniçeri Bayrakları.....	302
Şekil 5 Batraklar I.....	303
Şekil 6 Batraklar II.....	304
Şekil 7 Batraklar III .....	305
Şekil 8 Donanma Bayrakları I .....	306
Şekil 9 Donanma Bayrakları II (Kitab-1 Bahriye) .....	307
Şekil 10 Donanma Bayrakları III.....	308
Şekil 11 Muhtelif Bayraklar .....	309
Şekil 12 Macar Bayrakları .....	310

## Kısaltma Listesi

<b>A.</b>	Süleymaniye Kütüphanesi Ayasofya Kitaplığı
<b>A.</b>	Topkapı Sarayı Müzesi III. Ahmet Kitaplığı
<b>A. Ü.</b>	Ankara Üniversitesi
<b>B.</b>	Bağdat Kitaplığı
<b>bs.</b>	Baskı, basım.
<b>çev.</b>	Çeviren
<b>DCBL</b>	Dublin Chester Beatty Library
<b>DTCF</b>	Dil ve Tarih- Coğrafya Fakültesi
<b>edt.</b>	Editör
<b>Env.</b>	Envanter
<b>H.</b>	Hazine Kitaplığı
<b>hzl.</b>	Hazırlayan
<b>İ.Ü.</b>	İstanbul Üniversitesi
<b>İÜK</b>	İstanbul Üniversitesi Kütüphanesi
<b>KKK</b>	Kara Kuvvetleri Komutanlığı
<b>MEB</b>	Milli Eğitim Bakanlığı
<b>s.</b>	Sayfa
<b>SK</b>	Süleymaniye Kütüphanesi
<b>STE</b>	Sanat Tarihi Enstitüsü
<b>Stc.</b>	Staatsbibliothek
<b>TDK</b>	Türk Dil Kurumu
<b>TDV</b>	Türkiye Diyanet Vakfı
<b>TIEM</b>	Türk İslam Eserleri Müzesi
<b>TSM</b>	Topkapı Sarayı Müzesi

<b>TSMK</b>	Topkapı Sarayı Müzesi Kütüphanesi
<b>TTK</b>	Türk Tarih Kurumu
<b>O.</b>	Osmanlı
<b>R.</b>	Resim
<b>S.</b>	Sayı
<b>s.</b>	Sayfa
<b>V.</b>	Viyana
<b>y-</b>	Yaprak, varak
<b>y.</b>	Yaklaşık
<b>yy.</b>	Yüzyıl

## Bayrak Tasviri Bulunan 16. Yüzyıl Osmanlı Minyatürleri

- 1- **Tarih-i Sultan Bayezid, [TSMK, R.1272]**  
{y- 21b, 22a,24a}
- 2- 1525, **Selimmâne, [ TSMK, H.1597-98]**  
{y- 23b,44a,83b,113a,124b,131b,164b,176b,193b,216b,231b,235a,254a,}
- 3- 1525-1526, **Kitab-ı Bahriye, [SK, A.2612]**
- 4- 1545 civarı, **Tarih-i Feth-i Şikloş Estergon ve İstol- Belgrad, (Süleymannâme) , [TSMK, H.1608]**  
{ y- 19a,22b,23a,24b, 25a,32b,33a}
- 5- 1558, **Süleymânnâme, [TSMK, H.1517]**  
{y- 63b, 81a, 109b, 143a,149a,154b,189b, 212a, 219b, 220a, 235a, 282a, 309a, 346a,353a,374a,422a,441a,445a,459a,527a,533a,570a,583a,588a592a,600a}
- 6- 1569, **Nüzhet (ü'l-esrâr) ü'l- ahbâr der sefer-i Sigetvar [TSMK, H.1339]**  
{y- 32b,33a, 40b,41a}
- 7- 1575 **Tabakat'ül Memalik ve Derecat el Mesalik, [ V. Stc. O. 41]**
- 8- 1579, **Tarih-i Sultan Süleyman, [DCBL, T.413]**  
{y- 28a, 46a,60b,64b,65?,82a,113b,114a,93b}
- 9- 1581, **Şehnâme-i Selim Han [ TSMK, A. 3595]**  
{y- 45b, 65a,72b,84a, 90a, 91b,117a,119a,122a,128b,129a, 138a,143a,147b, 148a, 102,150a,}
- 10- 1581, **Şehinşehnâme I [İÜK, F.1404]**  
{y- 50b,79a,107a}
- 11- 1582 **Surname-i Humayun [ TSMK, H.1344]**  
{y- 39a, 53a,214a,289a,115a,}
- 12- 1583, **Zübdet'üt Tevarih, [ TIEM, 1973]**  
{y- 23b,34a,}
- 13- 1584 **Hünernâme I [TSMK, H. 1523]**  
{y- 88a,108b,165a,170b,205b}
- 14- 1584, **Nusretnâme, [TSMK, H.1365]**  
{y- 81b,82a}
- 15- 1586, **Şecaâtnâme, [İÜK, T.6043]**  
{y-71b, 92a, 107a,214b,216b,281b,296b,}



**16- 1588 Hünernâme II [TSMK, H. 1524]**

{y- 207 a,256b,257b, 261a,264a,266a,268b,271a,276a,277b,278a,279b}

**17- 1594, Tarih-i Fethi Yemen [IÜK, T. 6045]**

{y- 11b,12a, 87a,186b, 186a,558b,585b,594b}

**18- 1594-1595 Siyer-i Nebi, [ TSMK, H. 1223]**

{y- 135b, 338a, 378a,413b,}

**19- 1597 Şehinşehnâme II,[ TSMK, B.200]**

{y- 92b,96a,101b,102a,107a,111a,115b,125a,132a,137a,148a,153b}

**20- 1598 Eğri Fetihnâmesi, [ TSMK, H.1609]**

{y- 50b, 51a,68b}

# 1. GİRİŞ

## 1.1. KONUNUN NİTELİĞİ VE KAPSAMI

Kahramanlıklarını gelecek nesillere aktarmak isteyen hünkârlar, devletin ileri gelenleri, bu arzularını övgü dolu anlatımlar ve görsel şölenlerle destekleyen el yazmalarında gerçekleştirebilmişlerdir. Döneme ayna tutan bu eserler, vücuda geldikleri ortamın beğeni, beceri ve imkânlarını ortaya çıkaran minyatürler ile zenginleştirilmiştir. Görgü tanığı olan nakkaşlar, fırçaları yardımıyla geçmiş ve gelecek arasında köprü kurmuşlardır.

“16. Yüzyıl Osmanlı Minyatürlerinde Bayrak (Bayrak- Flâma- Sancak)” başlıklı tezde Orta Asya duvar resimlerine kadar uzanan Türk Minyatür Sanatı konusu 16. yüzyıl Osmanlı Minyatürleri ile sınırlandırılmıştır. Dönemin sanat anlayışı, sanatçı ve faaliyetleri minyatür ustalarının hayatları; eserlerin yapılış amaçları, nitelik ve içeriklerinden konunun gerektirdiğı ölçüde bahsedilmiştir. Bayrak tasvirine yer veren tüm yazmalar ve ilgili varak numaraları belirtilmiş; mevcut veriler ışığında minyatürler değerlendirilmiştir.

Osmanlı dönemi minyatürleri hakkında çok sayıda araştırma yapılmış olsa da doğrudan minyatürlerden yola çıkan ve bayrak formlarını inceleyen bir araştırmaya çalışma sırasında rastlanılmamıştır. Minyatür sanatı konusundaki bir eksikliği giderme amacı taşıyan bu çalışmanın kapsamı Osmanlı devletinin tüm bayrakları değildir. Çalışmada 16. yüzyıla tarihlenen resimli el yazmalarında görülen bayrak tasvirlerinin nitelikleri incelenmiştir.

16. yüzyılda konusu tarih olan hemen her yazmada bayrak ile karşılaşılması; aynı varakta birden fazla bayrağın bulunması, yıpranmadan dolayı detayların görülememesi ve bazı minyatürlerin temin edilememesi sebebiyle; 16. yüzyıl Osmanlı minyatürlerindeki tüm bayraklara yer verilememiştir. Ancak bayrak tasviri ile karşılaşılan iki yüzden fazla farklı varağın listesi belirtilmiş, bunların içerisinde yayınlanmış ve Topkapı Sarayı Müzesi Kütüphanesi’nden temin edilen örneklere göre

çalışma yürütülmüştür. Toplamda yirmi farklı yazma da rastlanılan bayrak örnekleri değerlendirilmiştir.

## 1.2.KAYNAK VE ARAŞTIRMALAR

16. yüzyıl Osmanlı minyatürlerinde bayrak formlarını ortaya çıkaran bu çalışmada; Osmanlı minyatürleri, Osmanlı tarihi ve teşkilatlanması, bayrak terminolojisi ve bayrak çizimleri ile fotoğraflarını içeren çeşitli yayınlardan faydalanılmıştır.

Minyatür sanatı ile ilgili faydalanılan pek çok arasında Osmanlı minyatürlü el yazmalarını derleyen ve yazmaları öne çıkan örneklerini vererek değerlendiren; Kültür Bakanlığı yayınlı, “Osmanlı Resim Sanatı” adlı kitap önem arz etmektedir.<sup>6</sup> İçerisinde çok sayıda minyatür örneğinin bulunduğu, Metin And ’ın “Osmanlı Tasvir Sanatları: Minyatür” adlı kitabından özellikle minyatür taramalarında sıklıkla faydalanılmıştır.<sup>7</sup>

Taramalar için faydalanılan kitaplar arasında Esin Atıl’ın Süleymânnâme yazmasını tanıtan kitabı <sup>8</sup>, Nigar Anafarta’nın “Hünernâme Minyatürleri ve Sanatçıları” adlı çalışması<sup>9</sup> Géza Feher’in “Türkische Miniatures From The Period Of Hungary’s Turkish Occupation” adlı eseri vardır.<sup>10</sup> Ayrıca İdris Bostan’ın “Kürekli ve Yelkenli Osmanlı Gemileri” adlı kitabından özellikle Osmanlı donanmasını gösteren minyatürler için faydalanılmıştır.<sup>11</sup>

Minyatür ve yazmalar ile ilgili farklı kaynaklarda birçok makaleye de başvurulmuştur. Bu makaleler arasında Süleymânnâme ’nin nakkaşı Pervane’yi ve eserlerini anlatan Nurhan Atasoy, <sup>12</sup> Matrakçı Nasuh’tan bahseden Hüseyin G. Yurdaydın ve Günsel Renda<sup>13</sup>,Şehnâme-i Selim Han’ı tanıtan Filiz Çağman’ın<sup>14</sup> çalışmaları da bulunmaktadır.

<sup>6</sup>Serpil Bağcı, v.d, *Osmanlı Resim Sanatı*, Ankara, Kültür ve Turizm Bakanlığı Yayınları,2006.

<sup>7</sup>Metin And, *Osmanlı Tasvir Sanatları: Minyatür*, İstanbul, Türkiye İş Bankası Yayınları, 2002.

<sup>8</sup>Esin Atıl, *Süleymannâme The Illustrated History of Süleyman The Magnificent*, National Gallery of Art Washington, Harry Abrams the Publishrs, New York, 1986.

<sup>9</sup>Nigar Anafarta, *Hünernâme Minyatürleri ve Sanatçıları*, İstanbul, 1969.

<sup>10</sup> Géza, Feher, *Turkish Miniatures From The Period Of Hungary’s Turkish Occupation*, Corniva Press Magyar Helikon Budapest,1978.

<sup>11</sup> İdris Bostan, *Kürekli ve Yelkenli Osmanlı Gemileri*, İstanbul, Bilge Yayınları, 2005.

<sup>12</sup> Nurhan Atasoy, “1558 Tarihli Süleymannâme ve Macar Nakkaş Pervane”, *Sanat Tarihi Yıllığı III*, (1969-1970), İstanbul, s. 175-176.

<sup>13</sup> Hüseyin, G. Yurdaydın,“ Matrakçı Nasuh’un Hayatı ile İlgili Yeni Bilgiler”, *Belleten*, C XXIX,S.113-116,Ankara TTK Basımevi,1965,s. 329-354. ; Günsel Renda, “Matrakçı Nasuh, ”*Eczacıbaşı Sanat Ansiklopedisi*, C II, İstanbul, Yem Yayınları, 1997,s. 84.

<sup>14</sup>Filiz Çağman, “ Şehnâme-i Selim Han ve Minyatürleri”, *Sanat Tarihi Yıllığı V*, İstanbul, İstanbul Üniversitesi, Sanat Tarihi Enstitüsü,1973, s. 411-442.

Sahnelerin adlandırılması ve ölçülendirilmesi ile ilgili çeşitli yayınlardan faydalanılmıştır. Bu yayınların başında Zeren Akalay'ın çalışması ilk sırada yer almaktadır.<sup>15</sup>

Yazmaların içerik(metin) ile ilgili yapılmış tezleri de faydalanılan yayınlar arasındadır.<sup>16</sup> Özellikle Süleymânnâme'de geçen olayların anlatımında Ahmet Faruk Çelik tarafından yapılan Farsça tercümeden sıklıkla yararlanılmıştır.<sup>17</sup>

Uzunçarşılı'nın Osmanlı Saray Teşkilatı'nı anlattığı kitabında Osmanlı devletinde kullanılan bayrakların renkleri ve formları detaylarıyla anlatılmıştır.<sup>18</sup> Bayrağın kelime anlamı ve sancak ile olan ilişkisi ile ilgili başta büyük Türk sözlüğü olan Divan-ı Lügat'it Türk olmak üzere birçok sözlükten faydalanılmıştır.<sup>19</sup> Ayrıca bayrak terminolojisi ve bölümleri ile ilgili çeşitli yayınlar kullanılmıştır.<sup>20</sup>

Bayraklar ile ilgili faydalanılan diğer kaynaklar müzelerde sergilenen koleksiyonları anlatan yayınlardır.<sup>21</sup> Bu yayınlardan biri Müge Kılıçkaya'nın "İstanbul Deniz Müzesi'ndeki Osmanlı Dönemi Sancakları" adlı çalışmasıdır.<sup>22</sup> Araştırmacı İstanbul Deniz Müzesi'nde sergilenmekte olan Osmanlı dönemi sancaklarını incelemiş olup, minyatürlerde görülen örneklerine kısaca değinmiştir. Daha çok geç tarihli örnekler üzerinde yapılan bu araştırma minyatürde bayrak temasıyla ilgili karşılaşılan tek çalışmadır.

### 1.3.YÖNTEM

Çalışmalar süresince öncelikle konuyla ilgili kütüphane araştırması yapılarak konunun gerektirdiği kaynaklara ulaşılmaya çalışılmıştır. Türk Tarih Kurumu Kütüphanesi, Milli Kütüphane, Topkapı Sarayı Müzesi Kütüphanesi, Süleymaniye

---

<sup>15</sup>Zeren Akalay, *Osmanlı Tarihi ile İlgili Minyatürlü Yazmalar (Şehnameler ve Gazanameler)*, İstanbul Üniversitesi, Edebiyat Fakültesi, Estetik ve Sanat Tarihi Enstitüsü, Yayınlanmamış Doktora Tezi,1972.

<sup>16</sup> Süleyman Eroğlu, *Âsafî'nin Şecâatnâmesi- İnceleme Metin*, Uludağ Üniversitesi, Sanat Tarihi Anabilim Dalı ,Sosyal Bilimler Enstitüsü, Yayınlanmamış Doktora Tezi, 2007.

<sup>17</sup> Ahmet Faruk Çelik, *Fethullah Arifi Çelebi'nin "Şehname-i Ali Osman"ından Süleymannâme*, Ankara Üniversitesi Doğu Dilleri ve Edebiyatları Ana Bilim Dalı, Yayınlanmamış Doktora Tezi, 2009.

<sup>18</sup> İ. Hakkı Uzunçarşılı, *Osmanlı Devletinin Saray Teşkilatı*, 2.bs Ankara, Türk Tarih Kurumu Basımevi,1984.

<sup>19</sup> Kaşgarlı Mahmud, *Divanü Lügat'it Türk*, Çev: Besim Atalay, C IV, 5 bs, Ankara, Atatürk Kültür, Dil ve Tarih Yüksek Kurumu, Türk Dil Kurumu Yayınları, 2006. ; Raif Necdet Kestelli, "Bayrak", *Resimli Türkçe Kamus*, Ankara, Atatürk Kültür, Dil ve Tarih Yüksek Kurumu, Türk Dil Kurumu Yayınları,2004. ;Mehmet Zeki Pakalın, "Bayrak", *Osmanlı Tarih Deyimleri ve Terimleri Sözlüğü*, C I, İstanbul, Milli Eğitim Bakanlığı Basımevi, 1993.

<sup>20</sup> Anonim, "Bayrak", *Türk Ansiklopedisi*. ;Hülya Tezcan, Turgay Tezcan, *Türk Sancak Alemleri*, Ankara, Atatürk Kültür, Dil ve Tarih Yüksek Kurumu, AKM Yayınları, 1991.

<sup>21</sup> İlkay Karatepe *Askeri Müze Bayrak ve Sancaklar Koleksiyonu*, Askeri Müze ve Kültür Sitesi Komutanlığı, 2008.

<sup>22</sup> Müge Kılıçkaya, *İstanbul Deniz Müzesindeki Osmanlı Dönemi Sancakları*, İstanbul Teknik Üniversitesi, Sosyal Bilimler Enstitüsü, Yayınlanmamış Yüksek Lisans Tezi, 2007.

Yazma Eserler Kütüphanesi, İslam Araştırmaları Merkezi Kütüphanesi başta olmak üzere birçok kütüphanede kaynak araştırması yapılmıştır. Sonrasında konunun kapsamında bulunan örnekler temin edilmeye çalışılmıştır. Elde edilen minyatürler içerisinde 16. yüzyılda resimlendiği bilinenler ayıklanmıştır.

Çalışmanın yapıldığı dönemde (2009-2011) Askeri Müze Sancaklar Koleksiyonu ziyaretçiye kapalıdır. Gerekli izinler alındıktan sonra Askeri Müze’de çalışmalar yürütülmüştür. Ancak tezin kapsamına giren 16. yüzyıl örneklerinin müzedeki sayısı kısıtlıdır. Daha çok 19. ve 20. yüzyıllara ait olan eserlerin karşılaştırma niteliğinde bazı fotoğrafları çalışmaya eklenmiştir. Yine çalışmalar esnasında Topkapı Sarayı’nda bayrakların bulunduğu Silahlar Koleksiyonu ziyaretçiye kapalıdır. Ağustos 2011’de yenilenen Silah Seksiyonu’nda yakın savaş aletleri; tuğ, alem, mızrak gibi hakimiyet sembollerinin teşhirleri yapılmaktadır. Seksiyonda bayrak örneği görülememesi sebebiyle yerinde inceleme yapılamamıştır. Müze müdürlüğüne yapılan başvuru sonucu bayrakların görülmesine izin alınamamış ancak diaları temin edilebilmiştir.

Bayrak tasviri bulunan 16. yüzyıl minyatürlerinde değerlendirme yapılırken önce katalog bölümü oluşturulmuştur. Katalogda elde edilen verilere göre fotoğraf ya da çizimleri verilen diğer minyatürler Değerlendirme bölümünde ele alınmıştır.

Değerlendirme bayraklar üzerinde bulunan simge, yazı ya da bezemelerine göre “Simge ve Göstergeler” ve bayrak kenar sayılarına göre “Formlar” adı altında gerçekleştirilmiştir. Bu bölümde ortaya çıkan sonuçlar tablolar halinde de verilmiştir.

Çalışmanın sonuna katalogda yer verilmeyen bayrak tasvirli minyatürlerin ve müzelerde sergilenen örneklerin fotoğrafları karşılaştırma ve değerlendirme açısından yer verilmiştir. Ayrıca örneklerin bir kısmı, kompozisyonda bulunduğu şekil ve renklendirmelerinin bulunduğu çizimleri ile eklenmiştir.

Metinde çoğu zaman birbirinin yerine kullanılan “bayrak” ve “sancak” terimleri kelimelerin etimolojik değerlendirmesinden yola çıkılarak “Bayrak” kelimesi ile ifade edilmiştir. Flâma ise daha dar anlamda küçük boyutlu genellikle üçgen bayraklarda kullanılmıştır. Minyatürlerdeki renklerin farklı yayınlarda farklı örneklerine rastlanması sebebiyle renk ifadelerine değinilmekten genellikle kaçınılmıştır. Bayrak türleri ve formları ile ilgili bilgiler değerlendirme bölümünde kaynakların ışığında ele alınacağından giriş bölümünde kavramların daha çok semantik ve etimolojik anlamları üzerinde durulmuştur.

#### 1.4. TERMİNOLOJİ

Bayrak ve sancak kelimeleri etimolojik açıdan değerlendirildiğinde birbirine benzer özellikler gösterdiği görülmektedir. Şöyle ki: Divan-ı Lügat'it Türk'te batrak şeklinde geçen bayrak kelimesi aslında Türkçe batır kökünden gelmektedir.(Eski Türkçede -d'lerin, çağdaş diyalektiklerde -y'lere çevrilmesi yaygın bir ses kuralıdır.) Aslı batrak olan kelime; batrak>badrak >bayrak şeklinde dönüşüme uğramıştır.<sup>23</sup> Sancak kelimesi ise eski Türkçe'de Sanç-mak, kökünden gelmekte ve "saplamak" anlamında kullanılmaktadır. (Kelime sanç-gak şekliyle Arapça ve Farsçaya da geçmiştir.)<sup>24</sup>

Etimolojik açıdan birbirine benzeyen bu iki kelime, anlam olarak da birbirine benzemekte ve birçok kaynakta birbirinin yerine kullanılmaktadır. Kaynaklarda geçen ifadelerle göre bayrak: "Ucuna ipek parçası takılan mızrak."<sup>25</sup>; "Savaş meydanında açılan, eğer büyükse yere sançılan alem", "rayet", "fors".<sup>26</sup>; "Bir milletin, belli bir topluluğun veya bir kuruluşun simgesi olarak kullanılan, renk ve biçimle özleştirilmiş, genellikle dikdörtgen biçiminde kumaş".<sup>27</sup>; "Hükümetlerin alametlerinden mustatil(dikdörtgen) veya murabba (dörtkenarı eşit dörtgen) şeklinde kumaş."<sup>28</sup>; "Bir milleti temsil etmek üzere kabul olunan çeşitli renk ve işaretleri bulunan yerine göre mızrağa ya da ağaca bağlı manevi değeri olan bez."<sup>29</sup>; "Alpler ile yiğitlerin kişi olarak yalnız savaşlarda takındıkları belge ve alametlerin adı."<sup>30</sup>; Ferdi mücadele de şöhret kazanan kahramanlara ait alamet."<sup>31</sup> anlamlarına gelmektedir.

Sancağın ise bir bölge veya eyaletle ilişkilendirilen liva anlamı da vardır.<sup>32</sup> Liva anlamının dışında, hakimiyet ile ilişkilendirilen anlamları kaynaklarda şu ifadelerle geçmektedir: "Alem, topluığne,"<sup>33</sup>; "Sancılan yani vurulup batırılan şey, küçük mızrak,

<sup>23</sup> Hasan Eren, "Bayrak", *Türk Dilinin Etimolojik Sözlüğü*, Ankara, Bizim Büro Basımevi, 1999, s.44.

<sup>24</sup> İlhan Ayverdi, "Sancak", *Asırlar Boyu Tarihi Seyri İçinde Misalli Büyük Türkçe Sözlük*, C III (O- Z), İstanbul, Kubbealtı Lugatı, 2005, s.2667.

<sup>25</sup> Kaşgarlı Mahmud, "Batrok", *Divanü Lügat'it Türk*, s. 75.

<sup>26</sup> Ahmet Vefik Paşa, "Bayrak", *Lehçe-i Osmani*, hzl. Recep Toparlı, Ankara, Atatürk Kültür, Dil ve Tarih Yüksek Kurumu, Türk Dil Kurumu Yayınları, 2000, s.46.

<sup>27</sup> Anonim, "Bayrak", *Türkçe Sözlük*, C I, Ankara, Atatürk Kültür, Dil ve Tarih Yüksek Kurumu, Türk Dil Kurumu Yayınları, 1998, s.249.

<sup>28</sup> Raif Necdet Kestelli, "Bayrak", *Resimli Türkçe Kamus*, Ankara, Atatürk Kültür, Dil ve Tarih Yüksek Kurumu, Türk Dil Kurumu Yayınları, 2004, s. 38.

<sup>29</sup> Mehmet Zeki Pakalın, "Bayrak", *Osmanlı Tarih Deyimleri ve Terimleri Sözlüğü*, C I, İstanbul, Milli Eğitim Bakanlığı Basımevi, 1993, s.176.

<sup>30</sup> Baheaddin Ögel, *Türk Kültür Tarihine Giriş*, s. 229.

<sup>31</sup> M.Fuad Köprülü, "Bayrak", *İslam Ansiklopedisi*, C II, İstanbul, Maarif Matbaası, 1944, s. 401.

<sup>32</sup> Hüseyin Kazım Kadri, "Sancmak", *Türk Lügati*, C III, İstanbul Maarif Matbaası, 1943, s. 29.

<sup>33</sup> Hüseyin Kazım Kadri, "Sancmak," s.29.

Sancah, Sancak, Sancık, Topluğne,”<sup>34</sup> ;“Yere saplanıp dikilen şey, eskiden askerin önünde yere saplanıp dikildiği münasebetle bayrak, alem.”<sup>35</sup> ; “Saplanan, ucu demir şey, gönderli nevi bayrak.”<sup>36</sup> ; “Çoğunlukla askeri birliklere verilen yazı işlemeli kenarları saçaklı ve gönderli bayrak.”<sup>37</sup> ; “Bir devletin bir askeri birliğin şeref ve gururunu temsil eden, kenarları saçaklı üzerinde çeşitli şekiller ve işlenmiş yazılar bulunan, yere dikilecek şekilde yapılmış gönderli bayrak.”<sup>38</sup>; “Gemilerin sağ yanı, bayrak. < sanç batırmak, saplamak. “<sup>39</sup>,” bayrak, bilhassa büyük ebatla bayrak, Sancak, bir yere toprağa saplanabildiği gibi devamlı olarak bir binaya veya gemiye de çekilebilir.”<sup>40</sup>

Her iki kelimenin de kök özelliklerinden yola çıkarak ikisinin de bir yere saplama, batırma anlamlarının olduğu görülmektedir. Kök olarak birbirine benzeyen bu kelimeler anlamsal olarak da çoğu zaman birbirinin yerine kullanılabilir. Osmanlı devletinde her iki kelimenin de bir arada kullanıldığı ancak, Yeniçeri Ocağı'nın kaldırılmasıyla birlikte ocağı hatırlattığı için bayrak kelimesinin yasaklanıp yerine yine Türkçe olan sancak kelimesinin tercih edildiği kaynaklarda bildirilmektedir.<sup>41</sup> Kısaca: bayrak kelimesi hâkimiyet ile ilişkilendirilen, üzerinde çeşitli renk ve bezemelerin bulunabileceği farklı form ve ebatlardaki kumaştır. Sancak ise bir bayrak türü olup büyüklüğü ve çeşitleri ile farklılık arz edebilir.<sup>42</sup> Ayrıca sancak kimi zaman dini semboller ile ilişkilendirilmektedir.<sup>43</sup> Cumhuriyet devrinde ise daha çok askeri anlamda kullanılmıştır.<sup>44</sup>

Flâma ise: “işaret amaçlı kullanılan”<sup>45</sup> veya “ mızrak ucuna takılan iki veya üç köşeli küçük bayrak” ve “boyu eninin bir buçuk katı olan, uçum yönünde birleşen kenarları birbirine eşit üçgen bayrak.”<sup>46</sup> anlamına gelmektedir.<sup>47</sup>

<sup>34</sup> Hüseyin Kazım Kadri, “Sancmak”,s.29.

<sup>35</sup> Hüseyin Kazım Kadri, “Sancmak”,s.29.

<sup>36</sup> Ahmet Vefik Paşa, “Sancak”, *Lehçe-i Osmani*, hzl. Recep Toparlı, Ankara, Atatürk Kültür, Dil ve Tarih Yüksek Kurumu, Türk Dil Kurumu Yayınları, 2000,s.330-331.

<sup>37</sup> Anonim, “Sancak”, *Türkçe Sözlük*, C III ,Ankara, Atatürk Kültür, Dil ve Tarih Yüksek Kurumu, Türk Dil Kurumu Yayınları, 1998,s.1903.

<sup>38</sup> İlhan Ayverdi, “ Sancak”, s.2667.

<sup>39</sup> Hasan Eren, “Sancak”, *Türk Dilinin Etimolojik Sözlüğü*, Ankara, Bizim Büro Basımevi,1999,s.355.

<sup>40</sup> J. Deny, “Sancak” *İslam Ansiklopedisi*, C X , Milli Eğitim Basımevi, İstanbul, 1966,s.186.

<sup>41</sup> Anonim, “Bayrak”, *Türk Ansiklopedisi*, s.467; *Ordu Bayrak ve Sancakları*, Maarif Basımevi, İstanbul, 1953. ; Refik İlkin, *Bayrak ve Sancak*, İzmir Cumhuriyet Basımevi, 1938,s. 186.

<sup>42</sup> Sancakların boyutlarının büyük olmasının sebebi; halk üzerinde (büyüklüğü kullanılarak) etki bırakılmak istenmesidir. Mehmet Zeki Pakalın, “Sancak” ,s.116.

<sup>43</sup> Mehmet Zeki Pakalın, “Sancak”,s.116.

<sup>44</sup> Anonim, “Bayrak”, *Türk Ansiklopedisi* ,s.453.

<sup>45</sup> Fevzi Kurtoglu, *Türk Bayrağı ve Ay Yıldız*, Ankara,1938, s.12.

<sup>46</sup> Anonim,“ Bayrak”, *Görsel Büyük Genel Kültür Ansiklopedisi*, C III, s. 1352.

Bayrak köşe sayıları sebebiyle farklı formlara sahip olabilir. Ancak dörtgen bir bayraktan yola çıkarak yapılan tanımlamalar sonucu bölümleri şu şekildedir:

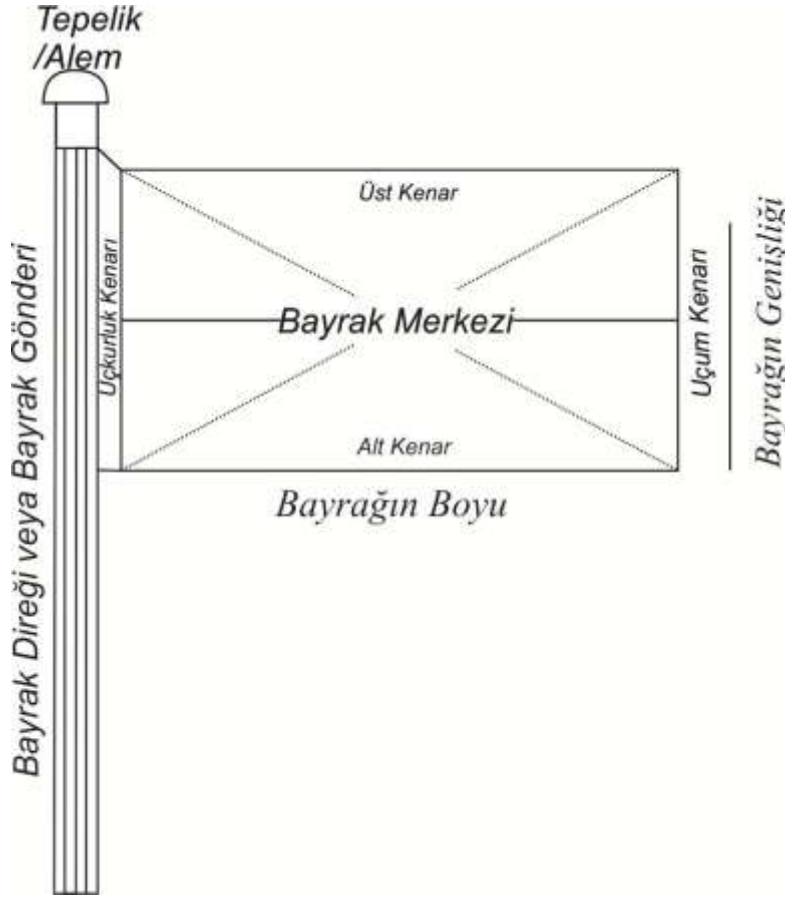

**Şekil 1 Bayrağın Bölümleri :** “ Kaynak” : Anonim, “Bayrak”, Türk Ansiklopedisi, C V, Ankara, 1952, s. 413.

**Bayrak Gönderi/Direği:** Eğer bayrak sabit bir direğe çekiliyorsa, bu direğe bayrak direği; sabit bir yerde olmayıp elle taşınıyorsa ya da herhangi bir yere saplanıyorsa, buna bayrak gönderi denir.<sup>48</sup>

**Uçum Kenarı:** Bayrağın gönder tarafının karşısındaki kenarına denir.

**Uçurluk Kenarı:** Bayrağın gönder tarafındaki kenarına denir.

Bayrağı taşıyan kişiye: **bayraktar**<sup>49</sup>, **alemdar** ve **sancaktar**<sup>50</sup>, bayrağın tepesine **alem**<sup>51</sup>, iki renkli bayraklara: **alaca bayrak** denilmektedir. Yabancı gemilerin

<sup>47</sup> Anonim, “Flâma” ,*Türkçe Sözlük*, C I, Ankara, Atatürk Kültür, Dil ve Tarih Yüksek Kurumu, Türk Dil Kurumu, Yayınları, 1998, s.794.

<sup>48</sup> Mehmet Zeki Pakalın, “Sancak”, s.121.



bayrakları **bandıra**<sup>52</sup>, milli renklerde ve büyük boyutlu cumhurbaşkanı ve amirallerin bayrakları **fors**<sup>53</sup> terimleri ile ifade edilmektedir. Ayrıca bayrak yerine **tuğ**<sup>54</sup>, **liva**<sup>55</sup>, **alem**<sup>56</sup> kavramları da kullanılmaktadır.

Metin içerisinde kullanılan ifadelerden **Grandi Direği**: Birden fazla direği bulunan gemilerde en yüksek direk, gemilerin baştan ikinci direği.<sup>57</sup> ; **Kadırga**: Kuruluş devrinden 17. Yüzyılın sonlarına kadar Osmanlı donanmasında en çok kullanılan, hem yelken hem kürekle yürüyen, savaş gemisi.<sup>58</sup>; **Kalyon**: Top ambarı olan yelkenli savaş gemisi.<sup>59</sup> anlamlarına gelmektedir.

---

<sup>49</sup> İ. Hakkı Uzunçarşılı, *Osmanlı Devleti Teşkilâtından Kapıkulu Ocakları*, C I, s. 291.

<sup>50</sup> İlhan Ayverdi, “Alemdar”, *Asırlar Boyu Tarihi Seyri İçinde Misalli Büyük Türkçe Sözlük*, C I (A-G), Kubbealtı Lugatı, 1. bsk., İstanbul, 2005, s.98.

<sup>51</sup> Ahmet Vefik Paşa, “Alem”, *Lehçe-i Osmani*, hzl. Recep Toparlı, Ankara, Atatürk Kültür, Dil ve Tarih Yüksek Kurumu, Türk Dil Kurumu Yayınları, 2000, s.546.; Nureddin Rüştü Büngül, “Alem”, *Eski Eserler Ansiklopedisi*, İstanbul, Çituri Biraderler Basımevi, 1939, s. 12.

<sup>52</sup> Ahmet Vefik Paşa, “Ecnebi Bayrağı”, s.46.; Anonim, “Bayrak”, *Türk Ansiklopedisi*, C V, Ankara, Milli Eğitim Basımevi, 1952, s. 460.

<sup>53</sup>; Ahmet Vefik Paşa, “Fors”, *Lehçe-i Osmani*, hzl. Recep Toparlı, Ankara, Atatürk Kültür, Dil ve Tarih Yüksek Kurumu, Türk Dil Kurumu Yayınları, 2000, s.149.; “Bayrak”, *Türk Ansiklopedisi*, s. 460.

<sup>54</sup> Kaşgarlı Mahmud, “Tuğ”, *Divanü Lügat’it Türk*, Çev: Besim Atalay, C IV, 5 bsk., Ankara, Atatürk Kültür, Dil ve Tarih Yüksek Kurumu, Türk Dil Kurumu Yayınları, 2006, s. 649.

<sup>55</sup> İlhan Şahin, “Sancak”, *TDV İslam Ansiklopedisi*, C XXXVI İstanbul, 2009, s.97.

<sup>56</sup> Nureddin Rüştü Büngül, “Alem”, *Eski Eserler Ansiklopedisi*, İstanbul, Çituri Biraderler Basımevi, 1939, s. 12.

<sup>57</sup> Müge Kılıçkaya, *İstanbul Deniz Müzesindeki Osmanlı Dönemi Sancakları*, İstanbul Teknik Üniversitesi, Sosyal Bilimler Enstitüsü, Yayınlanmamış Yüksek Lisans Tezi, 2007, s. 178.

<sup>58</sup> Celâl Esad Arseven, “Kadırga” *Sanat Ansiklopedisi*, C II, İstanbul, Milli Eğitim Basımevi, 1965, s. 891.; İdris Bostan, *Osmanlı Askeri Teşkilâtı: XVII. Yüzyılda Tersane-i Âmire*, Ankara, TTK Basımevi, 2003, s. 85.

<sup>59</sup> Celâl Esad Arseven, “Kalyon” *Sanat Ansiklopedisi*, C II, İstanbul, Milli Eğitim Basımevi, 1965, s. 930.

## 2. 16. YÜZYIL OSMANLI MİNYATÜRÜ

16. yüzyıl Osmanlı minyatürü için hem erken örneklerin verildiği hem de klasik bir Osmanlı minyatürü anlayışının oluştuğu dönem olmuştur.<sup>60</sup> Siyasî zirve kültürel hayata da etki etmiştir. Sanat, padişah ya da üst düzey devlet adamlarının himayesi ile sürdürülmüştür. Birçok sanat alanında olduğu gibi resim sanatında da seçkin örnekler verilmiştir. Kitap resmetme sanatı olan minyatürlerde genel olarak tarih, edebiyat, din ve bilim konuları işlenmiştir.

Dönemde tarih konulu yazmalar oldukça önemlidir. Konusu tarih olan yazmalardan biri *Selimnâme* [TSMK, H.1597-1598] adını taşımaktadır. Şükrî Bitlisî tarafından mesnevi tarzda yazılan Selimnâme’de yer alan 24 minyatür ile I. Selim(Yavuz)’in tahta çıkışından ölümüne kadar olan olaylar anlatılmıştır.<sup>61</sup>

16. yüzyılda kent tasvirciliği çok sayıda örneğin verildiği konulardan biridir. Bu dönemde çıkılan seferler, konaklanan menziller topoğrafik tarz adıyla figürsüz bir anlatımla resmedilmiştir. Ünlü Türk denizcisi Pirî Reis bu tarz eserlerin ilk örneğini Kitab-ı Bahriye [TSMK, H.942; Süleymaniye A. 2612] adlı yazması ile vermektedir. 1521 yılında yapılmış eserin çok sayıda nüshası vardır. Aslanapa eserin 1525-1526 yıllarında hazırlandığını belirtmektedir.<sup>62</sup> Akdeniz limanlarının anlatıldığı eser, Kanunî Sultan Süleyman’a sunulmuştur.<sup>63</sup>

Pirî Reis’ten sonra topoğrafik resim özelliğini devam ettiren önemli bir isim Matrakçı Nasuh’tur. Kanunî dönemi nakkaşı ve matrak oyununun bulucusu olan Matrakçı Nasuh, ressamlığının yanında silahşor ve matematik bilginidir. Asıl adı Nasuh b. Karagöz b. Abdullah olan Matrakçı Nasuh’un doğum tarihi kesin olarak bilinmemektedir. Tarihçiler Enderun’da yetişmiş Bosnalı bir devşirme olduğunun üzerinde durmaktadır.<sup>64</sup>

<sup>60</sup> Günsel Renda, “Minyatür”, *Eczacıbaşı Sanat Ansiklopedisi*, C II, İstanbul, Yem Yayınları, 1997, s. 266.

<sup>61</sup> Filiz Çağman, Zeren Tanındı, *Topkapı Sarayı İslam Minyatürleri*, İstanbul, Tercüman Sanat ve Kültür Yayınları, 1979, s.57.; Serpil Bağcı, v.d., *Osmanlı Resim Sanatı*, s. 61.

<sup>62</sup> Oktay Aslanapa, “Osmanlı Minyatür Sanatı”, *Osmanlı Ansiklopedisi*, C XI, Ankara, Yeni Türkiye Yayınları, 1999,s.153.

<sup>63</sup> Banu Mahir, *Osmanlı Minyatür Sanatı*, İstanbul, Kabalcı Yayınevi, 2005,s.51.

<sup>64</sup> *Nasuhü’s- Silahi (Matrakçı) Beyan-ı Menazil-i Sefer-i Irakayn-i Sultan Süleyman Han*, hzl. Hüseyin G. Yurdaydın, Ankara ,Kültür Dizisi,2000,s.9. ;Hüseyin G. Yurdaydın, “ Mana ve Maarifet Sahibi Bir Ustad Matrakçı Nasuh”,

Nasuh'un bilinen ilk eseri I. Selim'e sunulan matematik konulu Cemal el- Küttab ve Kemal el- Hüssab adlı 1517 tarihli eserdir.<sup>65</sup> Tarih-i Sultan Bayezid [TSMK, R.1272] adlı eserinde Sultan II. Bayezid dönemi olaylarını anlatmaktadır. Eserin on minyatürü vardır.<sup>66</sup>

*Beyân-ı Menâzil'i Sefer-i Irakeyn* [IÜK, T.5964] adlı eserinde Nasuh, katıldığı İran- Irak seferini(1534-1535) anlatmaktadır. İstanbul, Halep, Tebriz, Diyarbakır gibi şehirlerin aralarında bulunduğu çok sayıda kentin tasviri, kaleler, konaklama mekânlarının anlatıldığı eserde toplam 128 minyatürlü sayfa bulunmaktadır.<sup>67</sup>

Nasuh'un önemli diğer bir eseri *Süleymânnâme* 'dir. Eserin tam adı *Tarih-i Feth-i Şikloş Estergon ve İstol- Belgrad* [TSMK, H.1608]'dir. İki bölüm olan yazmanın ilk bölümünde Barbaros Hayrettin Paşa'nın 1543 yılında çıktığı Akdeniz seferinde uğradığı limanlar, kuşbakışı manzara anlayışıyla verilmiştir. 32 minyatürün bulunduğu bölümde çizgisel üslubun hâkim olduğu figürsüz betimlemeler silik sayılabilecek renklerle işlenmiştir. İkinci bölümünde; Kanunî'nin 1543 yılında çıktığı Macaristan seferi anlatılmaktadır.<sup>68</sup>

Tarih konulu eserler içerisinde Şehnâme türleri geniş yer tutmaktadır. Şehnâmeler, padişahların tarihte görüldükleri andan itibaren manzum tarihlerinin yazılması işidir.<sup>69</sup> Kanunî döneminde saray şehnâmecisi olarak görevlendirilen kişi Fethullah Ârifî Çelebi'dir. Ârifî mahlaslı olan şair, yaygın olan görüşe göre 1547 yılında Osmanlı'ya sığınan Safavi valisi El-kas Mirza ile İstanbul'a gelmiştir.<sup>70</sup> Ancak Süleymânnâme'nin Türkçe çevirisinin yapıldığı bir kaynakta, arşiv kayıtlarına göre, Ârifî'nin, El-kas Mirza'nın İstanbul'a gelişinden önce İstanbul'da yaşadığından bahsedilmektedir.<sup>71</sup> Ârifî saray şehnâmecisi olarak atandıktan sonra Osmanlı sultanlarını Şâhname-i Âli Osman adlı eserinde manzum olarak ele almıştır.<sup>72</sup> Eser Farsça olup beş cilt olarak hazırlanmıştır. *Enbiyanâme* adını taşıyan I. ciltte insanın yaradılışından başlayarak

---

*Sanat Dünyamız*, S.73, İstanbul, 1999, s.135; Hüseyin G. Yurdaydın, "Matrakçı Nasuh'un Hayatı ve Eserleri ile İlgili Yeni Bilgiler", *Belleten*, xxix, Ankara, TTK Basımevi, 1965,s.332; Metin And, " Bir Ranaissance Hezar-fenni: Matrakçı Nasuh", *Sanat Dünyamız*, S.73, İstanbul, 1999,s.129.

<sup>65</sup> Hüseyin G. Yurdaydın, " Mana ve Maarifet... "s.136.

<sup>66</sup> Banu Mahir, *Osmanlı Minyatür Sanatı*, s. 52; Oktay Aslanapa, "Osmanlı Minyatür Sanatı", *Osmanlı Ansiklopedisi*, C XI.,s.153.

<sup>67</sup> Banu Mahir, "Osmanlı İmparatorluğu Döneminde Minyatür", s. 317; Oktay Aslanapa, "Osmanlı Minyatür Sanatı", s.152.

<sup>68</sup> Filiz Çağman, "Anadolu Türk Minyatürü", *Anadolu Uygarlıkları Ansiklopedisi*, C V, 1982,s. 935.; Metin And, "Bir Ranaissance Hezar-fenni: Matrakçı Nasuh", *Sanat Dünyamız*, S.73,s.132.

<sup>69</sup> Banu Mahir, "Anadolu'da Türk Minyatürünün İlk Örnekleri" *Osmanlı Ansiklopedisi*, C XI, Ankara, Yeni Türkiye Yayınları, 1999,s.171.

<sup>70</sup> Banu Mahir, *Osmanlı Minyatür Sanatı*, s. 54; Serpil Bağcı v.d., *Osmanlı Resim Sanatı*, s.96-97.

<sup>71</sup> Ahmet Faruk Çelik, *Fethullah Arifi Çelebi'nin ...*, s.17.

<sup>72</sup> Banu Mahir, *Osmanlı Minyatür Sanatı*, s 54; Serpil Bağcı v.d., *Osmanlı Resim Sanatı*, s.96-97.

çeşitli dini konulara yer verilmiştir. İslam tarihi ile ilgili II. cilt ve Osmanlı'ya kadar olan Türk devletlerinin anlatıldığı III. cilt kayıptır. *Osmannâme* adını taşıyan IV. ciltte I. Bayezid'a kadar olan Osmanlı sultanları 34 minyatür ile anlatılmaktadır.<sup>73</sup>

V. cilt olan *Süleymânnâme* [TSMK, H. 1517] 1558 tarihinde tamamlanmış olup; 617 varaktır. 37 x 25 cm boyutlarındaki eserde farklı nakkaşlar tarafından yapılmış 69 minyatür ile Kanunî döneminin (1520-1558) başlıca olayları kronolojik düzende anlatılmaktadır.<sup>74</sup> Yazma, altın yaldızlı kabartma süslemeli ve vişneçürüğü renkli bir cilt içerisindedir.<sup>75</sup> Kanunî devri fetihleri, kale kuşatmaları, padişah hünerleri, Süleymânnâme'de en çok işlenen konular arasındadır. Beş ayrı nakkaşın elinden çıkan minyatürlerin nakkaşlarından biri Pervane'dir.<sup>76</sup> Minyatürlerin Nakkaş Osman öncülüğünde bir ekip tarafından yapıldığını bildiren kaynaklar da bulunmaktadır.<sup>77</sup>

Saray nakkaşhanesinde çok sayıda yazmanın hazırlanmasında emeği olan Ârifî' den sonra saray şehnâmeciliğine atanan isim Seyyid Lokman olmuştur. 1579 tarihinde yazdığı *Tarih-i Sultan Süleyman* diğer adıyla *Zafernâme* [DCBL, T.413], adlı eserinde Lokman, Kanunî devri olaylarını (1558-1566) Ârifî'nin kaldığı yerden anlatmaya devam etmiştir. Farsça manzum yazılan eser, III. Murad'a takdim edilmiştir.<sup>78</sup>

Saray şehnâmecisi Seyyid Lokman'ın şehnâme tarzında yazdığı bir başka eser de *Şehnâme-i Selim Han*[TSMK,A.3595]'dır. 158 yapraktan oluşan Farsça manzum eserde 44 minyatür vardır. Minyatürler Nakkaş Osman ve Nakkaş Ali tarafından yapılmıştır.<sup>79</sup>

Lokman tarafından hazırlanan bir başka eser *Şehnâme-i Sultan Murad* adını taşır. İki cilt olan eserin ilk cildinde [İÜK FY 1404] III. Murad döneminin 1574-1581 olayları, ikinci cildinde [TSMK B. 200] 1582-1588 yılları arasındaki olaylar anlatılmıştır. I. cilt 1581'de III. Murad'a ;II. cilt 1597'de III. Mehmet'e sunulmuştur.<sup>80</sup>

Seyyid Lokman'ın *Hünernâme* adlı eseri aslında Şehnâmecî Ârifî Çelebi tarafından on bölüm olarak tasarlanmış ancak tamamlanamamıştır. Lokman iki cilt halinde hazırladığı Türkçe eserinin ilk cildini [TSMK, H.1523] Kanunî'ye kadar olan sultanlara

<sup>73</sup> Metin And, *Osmanlı Tasvir Sanatları: Minyatür*, s.53.

<sup>74</sup> Ahmet Faruk Çelik, *Fethullah Arifi Çelebi'nin ...*,s28.

<sup>75</sup> Esin Atıl, *Süleymannâme The Illustrated ...*,s.55-56. ;Zeren Akalay, "Tarihi Konularda Türk Minyatürleri", *Sanat Tarihi Yıllığı III*, İstanbul, Sanat Tarihi Enstitüsü, 1969-1970,s.151. ;Serpil Bağcı, v.d., *Osmanlı Resim Sanatı*, s.100.

<sup>76</sup> Nurhan Atasoy, "1558 Tarihli Süleymannâme ve Macar Nakkaş Pervane", *Sanat Tarihi Yıllığı III (1969-1970)*, İstanbul, s.151.

<sup>77</sup> Ahmet Faruk Çelik, *Fethullah Arifi Çelebi'nin ...*, s. 33-34.

<sup>78</sup> Banu Mahir, *Osmanlı Minyatür Sanatı*, s. 57.

<sup>79</sup> Filiz Çağman, "Şehname-i Selim Han ve Minyatürleri", *Sanat Tarihi Yıllığı V*, İstanbul, Sanat Tarihi Enstitüsü,1973, s.411-412.

<sup>80</sup> Hüsamet'in Aksu, " Sultan III. Murad Şehinşahnamesi", *Sanat Tarihi Yıllığı IX-X(1979-1980)*, İstanbul, İ.Ü.E.F. Sanat Tarihi Enstitüsü, 1981,s. 1.

ayırmıştır. İkinci cildini [TSMK, H.1524] ise tamamen Kanunî devrine ayırmıştır.<sup>81</sup> Hazırlanmasına 1579 yılında başlanılan Hünernâme 1584 yılında tamamlanmıştır. Eserin tam sayfa büyüklüğündeki minyatürleri Nakkaş Osman, Velican, Mehmed Bursavi, Molla Tiflisi, Ali Çelebi, Mehmed Bey adlı nakkaşlar tarafından yapılmıştır. I. ciltte 45, II. ciltte 69 minyatür bulunmaktadır. Minyatürlerin çoğunun nakkaşı Osman'dır.<sup>82</sup>

Nakkaş Osman klasik Osmanlı minyatüründe önemli bir isimdir. Özellikle Seyyid Lokman ile birlikte çok sayıda eserin hazırlanmasında görev almıştır.<sup>83</sup> Osman ile ortaya çıkan klasik Osmanlı resim üslubunun görüldüğü ilk eser Ahmet Feridun Paşa tarafından yazılan 1569 tarihli *Nüzhet (ü'l-esrâr) ü'l- ahbâr der sefer-i Sigetvar* [TSMK, H.1339]dir. Eser, Kanunî Sultan Süleyman'ın son seferi olan Sigetvar'ı konu almaktadır. 20 minyatürü bulunan eser, Sokullu Mehmet Paşa için kaleme alınmıştır.<sup>84</sup>

Padişah zaferlerini konu alan tarihi yazmaların dışında seferleriyle ön plana çıkmış serdar, beylerbeyi, kaptanpaşa gibi devlet adamlarının fetihlerini anlatan yazmalar 16. yüzyıl el yazmaları içerisinde önemli bir yere sahiptir. Serdar fetihlerini konu alan eserlerden biri *Nusretnâme* [TSMK; H.1365] adını taşımaktadır. Gelibolulu Ali tarafından kaleme alınan eserde Lala Mustafa Paşa'nın Gürcistan seferi anlatılmaktadır.<sup>85</sup>

*Şecaâtnâme* adlı eser Şirvan serdarı Özdemiroğlu Osman Paşa'nın doğuda Safavi ve Ruslarla yaptığı savaşları manzum tarzda anlatmaktadır. Eserin yazarı Dal Mehmed Bey (Çelebi)'dir.<sup>86</sup> Eserin bugün iki nüshası vardır. Bunlardan biri İstanbul Üniversitesi'nde(1586) [İÜK, TY 6043] diğeri Topkapı Sarayı Müzesi Revan Kitaplığında [TSMK, R.1301] yer almaktadır. İstanbul Üniversitesi'ndeki nüshanın III. Murad'a sunulduğu bilinmektedir. Minyatürleri nakışlayan ustanın bilinmemesiyle birlikte İran kökenli olabileceği düşünülmektedir.<sup>87</sup>

<sup>81</sup>Banu Mahir, *Osmanlı Minyatür Sanatı*, s.58.

<sup>82</sup>Nigar Anafarta, *Hünernâme Minyatürleri ve Sanatçıları*, İstanbul, 1969,s. X-XIII.

<sup>83</sup>Nigar Anafarta, *Hünernâme Minyatürleri ve Sanatçıları*, s. XIII.

<sup>84</sup>Kemal Çığ, "Sigetvar Seferine Dair Eşsiz Bir Eser" *Tarih Dünyası Dergisi*, S. IX, Yıl: I, İstanbul, 1950, s.370.

<sup>85</sup>Serpil Bağcı,v.d., *Osmanlı Resim Sanatı*, s. 164.

<sup>86</sup>Âsafî Dal Mehmed Çelebi ve Şecâ'atnâme, hzl. H. Mustafa Eravcı, İstanbul, MVT Yayıncılık, 2009,s. xvii-xxxv.

<sup>87</sup>Âsafî Dal Mehmed Çelebi ve Şecâ'atnâme, hzl. H. Mustafa Eravcı, s. XXXVII-XLI.

*Gencine-i Feth-i Gence* [TSMK, R.1296] adlı yazmada Ferhad Paşa'nın 1583-1590 yılları arasındaki faaliyetleri anlatılmaktadır.<sup>88</sup> Bir başka gazaname ise *Tarih-i Feth-i Yemen'dir*. Sinan Paşa'nın Yemen ve Tunus fethini anlatır. Nakkaş Osman'ın izinden giden bir nakkaş tarafından resimleri yapılan yazma, 1595'de Sinan Paşa tarafından III. Mehmed'e sunulmuştur.<sup>89</sup>

Konusu Osmanlı tarihi olan yazmaların bir diğer türü Surnâmelerdir. III. Murad'ın oğlu III. Mehmed için yaptığı sünnet töreni esnasında yapılan eğlenceler *Surnâme-i Humayun* [TSMK, H.1344] adlı yazmada anlatılmıştır. Surnâme-i Humayun İntizami mahlaslı bir yazar tarafından yazılmıştır. Eserin minyatürleri başta Nakkaş Osman olmak üzere saray nakkaşları tarafından resimlenmiştir.<sup>90</sup>

16. yüzyıl yazmaları arasında peygamberlerin hayatlarını, mucizelerini anlatan eserler de bulunmaktadır. Bunlardan biri *Zübdet-ü't Tevarih* [TIEM,1973]'tir. Seyyid Lokman tarafından kaleme alınan eserin birinci bölümünde 43 peygamberin öyküsü anlatılmıştır.<sup>91</sup>

*Siyer-i Nebî* adlı yazmada Peygamberin doğumundan ölümüne kadar olan hayatı anlatılmaktadır.<sup>92</sup> Altı cilt olarak tasarlanan yazmanın çeşitli nüshaları başta Nakkaş Hasan ve yönetimindeki nakkaşlar tarafından resimlenmiştir.<sup>93</sup> Eser aslında 14. yüzyılda Darir adlı kişi tarafından yazılmıştır. Eserin bir, iki ve altıncı ciltleri Topkapı Sarayı'ndadır. [TSMK, H.1221, TSMK, H.1222, TSMK, H.1223] Üçüncü cilt New York Spencer Koleksiyonu'nda; dördüncü cilt Chester Beatty Library'de bulunmaktadır. Beşinci cilt kayıptır.<sup>94</sup>

Nakkaş Osman'dan sonra saray nakkaşhanesinin önemli ismi haline gelen Nakkaş Hasan, şehnâmecî Tâlikizade ile birlikte *Eğri Fetihnamesi* [TSMK, H.1609] adlı Türkçe Şehnâme'nin hazırlanmasında görev almıştır. Eser, III. Mehmet'in Eğri fethini anlatmaktadır.<sup>95</sup>

<sup>88</sup>Serpil Bağcı,v.d., *Osmanlı Resim Sanatı*, s.172.

<sup>89</sup>Serpil Bağcı,v.d., *Osmanlı Resim Sanatı*,s.174.

<sup>90</sup>Banu Mahir, "Osmanlı İmparatorluğu Döneminde Minyatür", s. 319.

<sup>91</sup>Serpil Bağcı ,v.d. *Osmanlı Resim Sanatı*, s.132-133.

<sup>92</sup>Filiz Çağman, " Tarihi Gelişimi İçinde Osmanlı Sarayı Minyatürleri", *Geleneksel Türk Sanatları*, hzl. Mehmet Özel, Kültür Bakanlığı,1996, s. 209.

<sup>93</sup>Banu Mahir, "Minyatür", TDV İslam Ansiklopedisi, C XXX, İstanbul, 2005,s. 122.

<sup>94</sup>Filiz Çağman, "Anadolu Türk Minyatürü", *Anadolu Uygarlıkları Ansiklopedisi*, C V, s. 942.

<sup>95</sup>Filiz Çağman, "Anadolu Türk Minyatürü", s. 943.

### 3. KATALOG

16.yüzyıl minyatürleri içerisinde bayrak tasvirli örnekler 52 farklı katalog ile incelenmiştir. Katalogda sırasıyla Tarih-i Feth-i Şikloş Estergon ve İstol- Belgrad, Süleymânnâme, Hünernâme , Tarîh-i Sultan Süleyman, Şehnâme-i Selîm Hân, Şecaâtnâme, Târih-i Fethi Yemen ve Siyer-i Nebî yazmalarında bulunan minyatür örnekleri yer almıştır. Minyatüre ilişkin konu, nakkaş, ölçü bilgileri yayınlardan erişilebildiği ölçüde kataloğa dâhil edilmiştir.

**Sahne** başlığında tasvir edilen konunun ne olduğu minyatürün alındığı yayında geçen ismi ile birlikte verilmiştir. Sonrasında konu ile ilgili bilgiler hakkında çeşitli yayın ve kitaplardan derlenen bilgiler aktarılmıştır. Özellikle savaş minyatürlerinde taraflar arasında geçen olayların ve tarafların tanımlanabilmesi için detaylandırılmaya gidilmiştir. Minyatürün anlatımı ile ilgili genel özelliklerin üzerinde kısaca durulmuş; bayrakların kompozisyonda görüldüğü yerler detaylandırılarak anlatılmıştır.

**Simge ve Göstergeler** başlığında minyatürün konusu, şahıslar, bayrakların form ve bezemeleri üzerinde bulunan simge ve göstergelerin nitelikleri değerlendirilmeye tabi tutulmuş, söz konusu bayrakların kim ya da kimlere ait olabileceği irdelenmeye çalışılmıştır.

**Bayrak Türleri** başlığında mevcut bayrakların form ve tipleri hakkında bilgi verilmiştir. Bazı örneklerin dalgalanma ya da benzeri durumlardan ötürü net olmayan formları aktarılmış, olası formlarından bahsedilmiştir. Birbirini tekrar eden örneklerden sadece biri verilmiş diğerlerinin farklı özellikleri üzerinde durulmuştur.

**Kaynaklar** başlığında örneklerden bahseden yayınların listesi aktarılmıştır.

**Çizimler** bölümünde bayrakların dalgalanmalarının ortadan kaldırılıp formlarının tespit edilmesi amaçlanmıştır. Formu net olmayan örneklerin doğrudan minyatür üzerindeki çizimleri verilmiştir.

## Örnek No: 1

**Sahne Türü** : Liman Kuşatması.

**Sahnenin Adı** : Riçe Limanı.

**Nakkaş**: Matrakçı Nasuh Üslubu.

**Ölçüler**: 25 x17cm.

**Yazma ve Envanter No**: Tarih-i Feth-i Şikloş Estergon ve İstol- Belgrad, [TSMK, H. 1608, (16.yy ilk yarısı ), y-19a.].

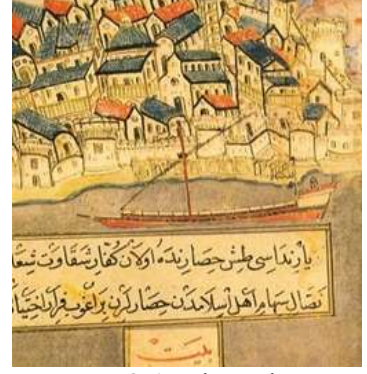

**Fotoğraf 1**: Riçe Limanı

## Sahne

Kompozisyonda Riçe limanı ve Osmanlı donanması tasvir edilmiştir. Riçe şehri İtalya'nın güneyinde Mersina sahillerinde yer almaktadır. Osmanlı Devleti' nin Akdeniz'e yaptığı sefer sırasında Osmanlı donanması önce Kalavarta sahiline ardından Riçe sahiline ulaşmıştır. Sahilin önemi dönemin kilit noktası olmasından kaynaklanmaktadır.<sup>96</sup>

Sahnenin ön planında Akdeniz, geri plandına Riçe limanı görülmektedir. Limana yanaşmış bir Osmanlı kadirgası üzerinde tek bir bayrak bulunmaktadır. Liman tasviri üst üste verilmiş evlerden oluşmaktadır. Gökyüzü altın yaldızlı bulutlarla kaplanmıştır.

## Simge ve Göstergeler

Minyatürde Akdeniz seferi esnasında fethedilen Riçe limanında Osmanlı kadirgaları anlatılmıştır. Bu yüzden görülen kadirga ve üzerindeki bayrak Osmanlı donanma bayrağıdır.

## Bayrak Türleri

Kadirgaya saplı bayrak üçgen formludur. Üzerinde işleme bulunmayan bayrağın rengi de zeminin rengiyle aynıdır.

## Kaynaklar

Ali Nihat Kundak, “ Osmanlı Minyatürlerinde Liman Kentleri”, *Türkler ve Deniz*, ed. Özlem Kumrular, İstanbul, Kitap Yayınevi, 2007,s.429-461.

<sup>96</sup> Sinan Çavuş *Tarih-i Feth-i Şikloş Estergon ve İstol Belgrad*, ed. Tülây Duran, İstanbul, Tarihi Araştırmalar Vakfı, 1998,s. 89-91.



İdris Bostan, *Kürekli ve Yelkenli Osmanlı Gemileri*, İstanbul, Bilge Yayınları, 2005, s.190.

*Sinan Çavuş Tarih-i Feth-i Şikloş Estergon ve İstol Belgrad*, ed. Tülây Duran, İstanbul, Tarihi Araştırmalar Vakfı, 1998,s. 89-91.



**Fotoğraf 2 :** Riçe Limanı, Tarih-i Feth-i Şikloş Estergon ve İstol- Belgrad,16. yy ilk yarısı ,[ TSMK, H. 1608, y-19a.] (ed. Tülây Duran'dan).

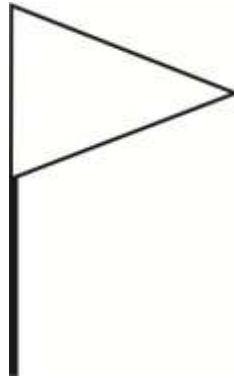

**Çizim 1 :** Üçgen Formlu  
Donanma Bayrağı

**Örnek No: 2**

**Sahne Türü :** Liman Kuşatması.

**Sahnenin Adı :** Toulon Limanı.

**Nakkaş:** Matrakçı Nasuh Üslubu.

**Ölçüler:** 23.5x 34 cm.



**Fotoğraf 3 :** Toulon Limanı

**Yazma ve Envanter No:** Tarih-i Feth-i Şikloş Estergon ve İstol- Belgrad, 16. yy ilk yarısı, [TSMK, H. 1608, y- 22b-23a.].

### **Sahne**

Minyatürde coşkulu bir şekilde fethi için yola çıkan Toulon limanı tasvir edilmektedir<sup>97</sup>. Barbaros, Antib seferinden sonra Toluon üzerinden Akdeniz seferlerine devam etmiştir. <sup>98</sup>

Karşılıklı iki sayfanın tek bir sayfaymış gibi tasarlandığı minyatürde; ön tarafta Osmanlı donanması geri planda Toulon limanı görülmektedir. Donanma gemileri birbirine benzer niteliktedir. Dikine perspektif düzende sıralanmıştır.

### **Simge ve Göstergeler**

Minyatürde Toulon limanına yanaşmakta olan Osmanlı donanması ve Toulon limanı resmedilmiştir. Bu yüzden görülen bayrakların Osmanlı donanma bayrakları olduğu düşünülmektedir.

### **Bayrak Türleri**

Deniz üzerinde birbirine benzer, büyüklü küçüklü kadırgalarda bulunan bayraklar birbirine yakın özellikler taşımaktadır. İki farklı form görülmektedir.

Formlardan ilki aslında dörtgen olduğu düşünülen bayrağın uçum kenarının üst ve alt kenarlarından yuvarlatılmasıyla oluşturulmuştur. Sarı kırmızı yeşil renklerde olan bu bayrakların zeminleri tek renkli ve bezemesizdir.

Görülen ikinci bayrak grubu üçgen bayrak(flâma)'tır. Üçgen bir bayrağın

<sup>97</sup> Sinan Çavuş Tarih-i ... s. 101.

<sup>98</sup> Eserin Türkçe çevirisinde Barbaros'un Tolon limanı seferiyle ilgili "İslam sancaklarını çözüp, zafer bayraklarını açarak ve davul dümbeleği çalarak Tolon'a girdi " ifadesi geçmektedir. Sinan Çavuş Tarih-i Feth-i Şikloş...,s. 101.

ukurluk kenarının dar, alt kenarının uzun ve st kenarının alt kşede birleřtiđi rneklerdir. Sarı ve kırmızı renklerde dir.

### **Kaynaklar**

İdris Bostan, *Krekli ve Yelkenli Osmanlı Gemileri*, İstanbul, Bilge Yayınları, 2005, s.70-71.

Metin And, *Osmanlı Tasvir Sanatları:1 Minyatr*, İstanbul, İř Bankası Kltr Yayınları, 2002, s.327.

Zeren Akalay, “Tarihi Konuda İlk Osmanlı Minyatrleri”, *Sanat Tarihi Yıllıđı 1966-1968*, İstanbul, İstanbul niversitesi, Edebiyat Fakltesi Sanat Tarihi Enstits, s.105,R.2.



**Fotoğraf 4 :** Toulon Limanı , Tarih-i Feth-i Şikloş Estergon ve İstol- Belgrad, 16. yy ilk yarısı, [TSMK, H. 1608, y 22b-23a.] (İdris Bostan'dan ).

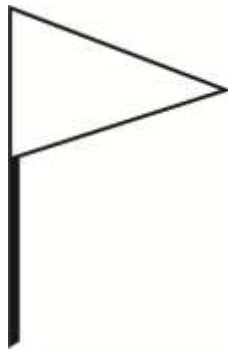

**Çizim 2 :** Üçgen Formlu  
Donanma Bayrağı

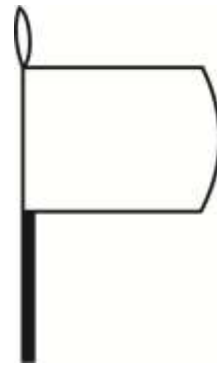

**Çizim 3 :**Uçum kenarı  
Yuvarlatılmış Donanma Bayrağı

### Örnek No: 3

**Sahne Türü** : Liman Kuşatması.

**Sahnenin Adı** : Marsilya Limanı.

**Nakkaş**: Matrakçı Nasuh Üslubu.

**Yazma ve Envanter No** : Tarih-i Feth-i Şikloş

Estergon ve İstol- Belgrad, 16.yy ilk yarısı ,

[TSMK, H. 1608, y-24b,25a.].



**Fotoğraf 5:** Marsilya Limanı

### Sahne

Karşılıklı iki sayfa halinde düzenlenen minyatürde Marsilya limanı ve limana asker çıkaran Osmanlı kadirgaları tasvir edilmiştir.<sup>99</sup> Dokuz kadirga ile kuşatılan Marsilya limanı sur duvarları ve burçlar ile çevrelenmiştir. Sur duvarlarının gerisinde bir dizi halinde sıralanmış Marsilya evleri görülmektedir.

Kompozisyonun ön tarafında karşılıklı iki burçtan dalgalanan bayraklar bulunmaktadır. Ayrıca Osmanlı kadirgalarının üzerinden dalgalanmakta olan çok sayıda bayrak görülmektedir.<sup>100</sup>

### Simge ve Göstergeler

Minyatürde Marsilya limanında Osmanlı donanması tasvir edilmiştir. Bu sebeple birbirine benzer kadirgalardan dalgalanmakta olan bayraklar Osmanlı donanma bayraklarıdır.

Marsilya limanında burç üzerinden dalgalanmakta olan iki bayrağın ise fethin gerçekleşip gerçekleşmediği bilinmediğinden aitliği bilinmemektedir.

### Bayrak Türleri

Sahne bayraklar donanmada ve kale burçlarında olmak üzere iki farklı bölümdedir. Kale burçlarından dalgalanmakta olan (24b,sol alt- üst) üç bayrakta üçgen formudur. Konturları çizilen bayraklar boyanmamıştır.

Donanmada görülen bayraklar üçgen, dörtgen, beşgen formlu olmak üzere üç çeşittir. Üçgen formlu bayraklar grandi direğinden dalgalanmaktadır. Dörtgen formlu bayraklar (bu minyatürde toplam yedi adet ) yazmanın Toluon tasvirinde (y-23a22b) de

<sup>99</sup> İdris Bostan, *Kürekli ve Yelkenli Osmanlı Gemileri*, İstanbul, Bilge Yayınları, 2005, s.72-73.

<sup>100</sup> Mevcut gemiler ile ilgili kadirga terimi İdris Bostan'dan alınmıştır. İdris Bostan, *Kürekli ve Yelkenli Osmanlı Gemileri*, s.73.

görülen bayraklarla benzerlik göstermektedir. Bayrakların uçum kenarı yuvarlatılmıştır. Kırmızı olduğu düşünülen zeminde altın yıldız ile oluşturulan dalga kıvrımına benzer, bezemeler görülmektedir. Ayrıca uçurluk kenarı hariç diğer kenarlarında altın yıldız ile çevrelenmiştir. İnce bir gönder ile gemiye saplanmıştır.

Beşgen form bir örnekte (22b-sol orta) görülmektedir. Üzerinde bezeme olmayan bu örnek ince bir gönder ile kadırgaya saplanmıştır.

### **Kaynaklar**



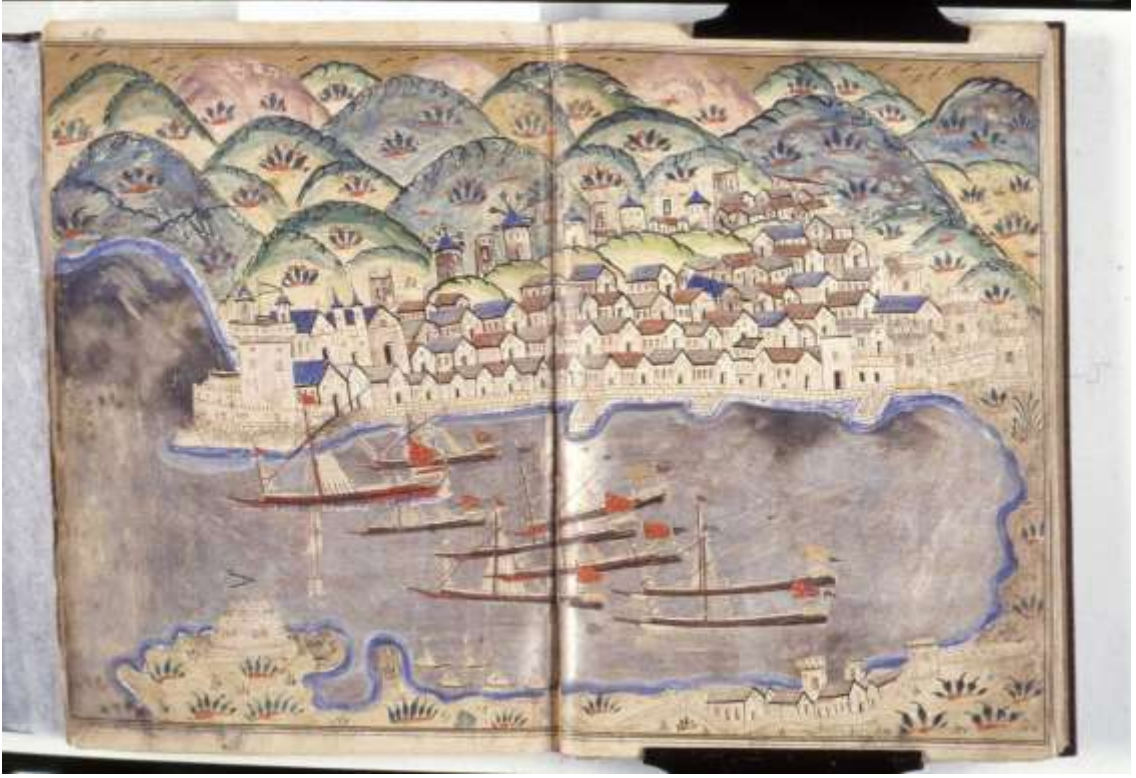

**Fotoğraf 6 :** Marsilya Limanı , Tarih-i Feth-i Şikloş Estergon ve İstol- Belgrad, 16. yy ilk yarısı , [TSMK, H. 1608, y-24b-25a.].

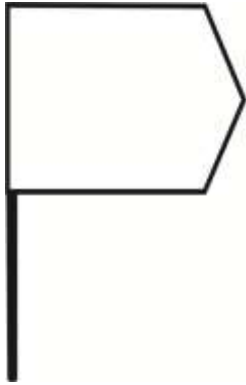

**Çizim 4:** Beşgen Formlu Donanma Bayrağı

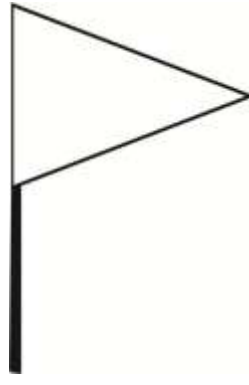

**Çizim 5:** Üçgen Formlu Donanma Bayrağı

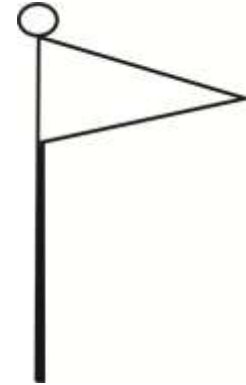

**Çizim 6:** Marsilya Kalesindeki Bayrak



**Örnek No: 4****Sahne Türü:** Liman Kuşatması.**Sahnenin Adı:** Ceneviz Limanı.**Nakkaş:** Matrakçı Nasuh Üslubu.**Yazma ve Envanter No:** Tarih-i Feth-i Şikloş

Estergon ve İstol- Belgrad, 16. yy ilk yarısı ,

[TSMK, H. 1608, y- 33a.].

**Fotoğraf 7:** Ceneviz Limanı**Sahne**

Karşılıklı iki sayfa halinde düzenlenen minyatürde Ceneviz limanı tasvir edilmektedir.<sup>101</sup> Kompozisyonun önünde Osmanlı donanması yelkenli gemileri ile yer almaktadır. Liman sur duvarları ve burçlar ile çevrelenmiştir. Sur duvarlarının gerisinde evler görülmektedir. Ön planda yer alan Osmanlı yelkenleri üzerinde dalgalanmakta olan bayraklar bulunmaktadır.

**Simge ve Göstergeler**

Osmanlı donanmasının Ceneviz limanına yanaşmasını anlatan minyatürde ön planda görülen yelkenli gemiler ve bu gemilerden dalgalanmakta olan bayraklar Osmanlı devletine ait donanma bayraklarıdır.

**Bayrak Türleri**

Sahnenin mevcut bayrakları üç grupta incelenebilir. Birinci grup, dörtgen bir bayrağın uçum kenarının yuvarlatılmasıyla oluşturulmuştur. Bu bayrağın alemi bulunmamaktadır. Altın yaldızlı bezemesi dalgaya benzetilebilir. Benzer bezeme aynı yazmanın Toluon tasvirinde de görülmektedir (y- 25a).

İkinci grup grandi direklerinden dalgalanan kırmızı renkli üçgen formlu küçük bayraklardır.

Üçüncü bayrak grubu ise flândra bayraklarıdır. Tek örnek kompozisyonun sağ tarafında yer alan kadırgalardan birinin grandi direğinden dalgalanmaktadır.

<sup>101</sup> İdris Bostan, *Kürekli ve Yelkenli Osmanlı Gemileri*, s.74-75.

## **Kaynaklar**

İdris Bostan, *Kürekli ve Yelkenli Osmanlı Gemileri*, İstanbul, Bilge Yayınları, 2005, s.74-75.



**Fotoğraf 8 :** Ceneviz Limanı ,Tarih-i Feth-i Şikloş Estergon ve İstol- Belgrad, 16. yy ilk yarısı , [ TSMK, H. 1608, y- 33a.] (İdris Bostan'dan).



**Çizim 7:** Grandi Direğinde Flânda



**Çizim 8:** Gemilerin Baş Tarafındaki Donanma Bayrağı

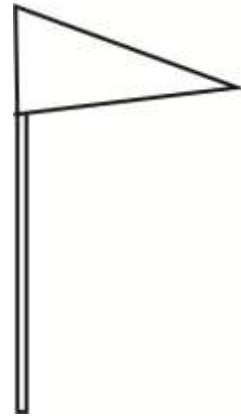

**Çizim 9:** Grandi Direğinde Flâma

## Örnek No: 5

**Sahne Türü** : Liman Kuşatması.

**Sahnenin Adı** : Antib Limanı ve Dağı.

**Nakkaş**: Matrakçı Nasuh Üslubu.

**Yazma ve Envanter No**: Tarih-i Feth-i Şikloş  
Estergon ve İstol- Belgrad, 16. yy ilk yarısı ,  
[TSMK, H. 1608, y- 20b-21a.].



**Fotoğraf 9** : Antib Limanı ve Dağı

## Sahne

Karşılıklı iki sayfa halinde tasarlanan minyatürde Barbaros'un Akdeniz seferi esnasında uğradığı limanların içerisinde bulunan Antib limanı gerisindeki dağı ile birlikte tasvir edilmiştir.<sup>102</sup>

Ön planda Akdeniz üzerindeki Osmanlı kadırgaları, arka planda ise kıyının gerisinden yükselen dağlar ve Antib olduğu düşünülen kent kuşbakışı görünüşle verilmiştir.

## Simge ve Göstergeler

Minyatürde tasvir edilen olay Osmanlı donanmasının Antib'e asker çıkarmasıdır. Bu nedenle limana yaklaşmakta olan kadırgaların Osmanlı donanması, mevcut bayraklarında Osmanlı donanma bayrağı olduğu düşünülmektedir.

## Bayrak Türleri

Tamamı Osmanlı donanmasına ait olan bayraklar dörtgen, flâma (üçgen), İnce ve uzun (flândra) formlardadır.

Dörtgen örnekler bayrağın uçum kenarının yuvarlatılmasıyla oluşturulmuştur. Sarı ve kırmızı renklerde olmak üzere iki çeşittir. Alemi bulunmayan bu bayrakların üzerlerinde işleme de yer almamaktadır. Gemilerin baş tarafında yer almaktadır.

Üçgen (flâma) bayraklar ise genellikle gemilerin en yüksek noktasından veya ön tarafta dörtgen bayraklar ile birlikte dalgalanmaktadır.

Uçkurluk kenarının eni dar; alt ve üst kenarın geniş, tutulduğu flândra bayrak sadece Antibes dağının ön tarafında kadırğa grandi direğinden dalgalanmaktadır

<sup>102</sup> Metin And, *Osmanlı Tasvir Sanatları:1 Minyatür*, İstanbul, İş Bankası Kültür Yayınları, 2002, s.325.

## **Kaynaklar**

Metin And, *Osmanlı Tasvir Sanatları:1 Minyatür*, İstanbul, İş Bankası Kültür Yayınları, 2002, s.325.

*Sinan Çavuş Tarih-i Feth-i Şikloş Estergon ve İstol Belgrad*, ed. Tülây Duran, İstanbul, Tarihi Araştırmalar Vakfı, 1998,s. 96-97.

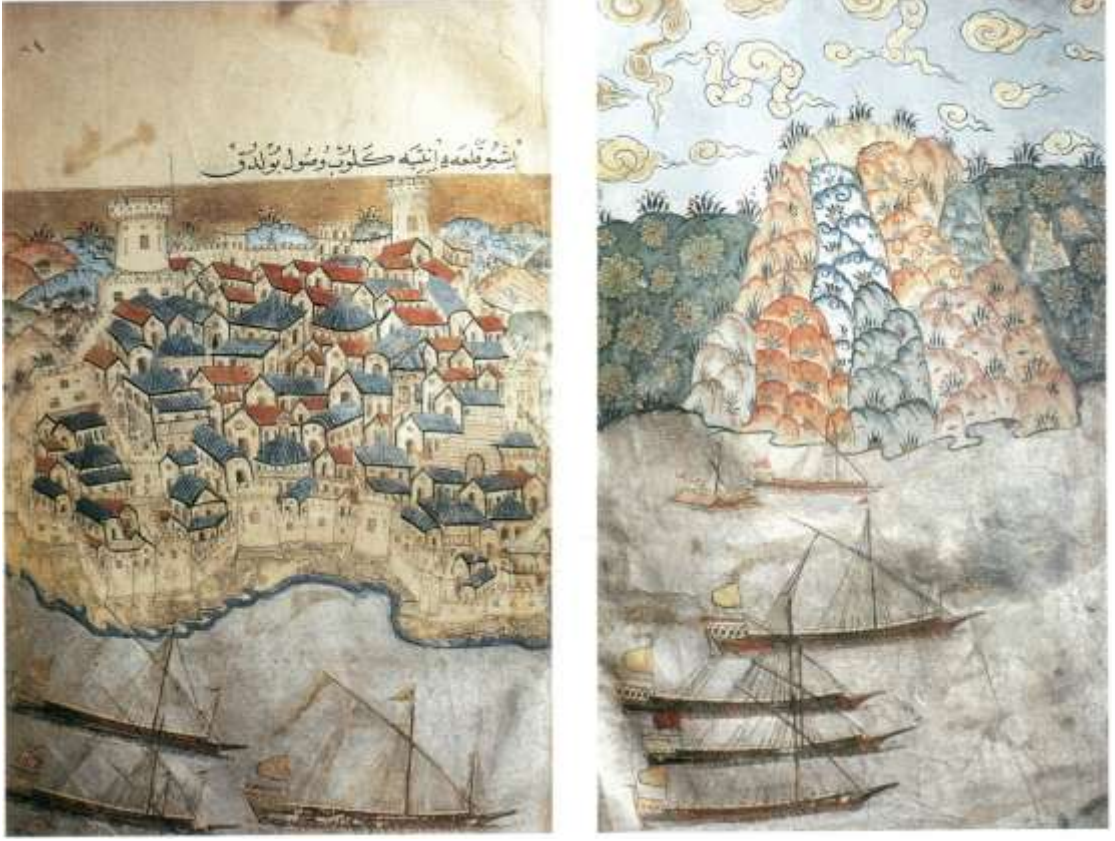

**Fotoğraf 10 :**Tarih-i Feth-i Şikloş Estergon ve İstol- Belgrad, 16. yy ilk yarısı ,  
[TSMK, H. 1608, y- 20b-21a.] (Metin And'dan).

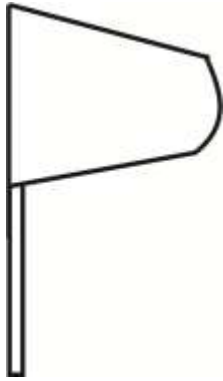

**Çizim 10:** Uçum Kenarı  
Yuvarlatılmış Donanma  
Bayrağı



**Çizim 11:** Grandi Direğinden  
Dalgalandan Flândra

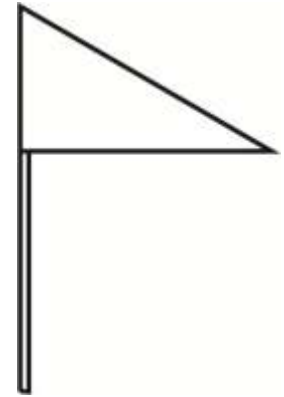

**Çizim 12:** Üçgen  
Formlu Donanma  
Bayrağı



**Örnek No: 6**

**Sahne Türü** : Savaş Sahnesi.

**Sahnenin Adı** : Cânbirdî Gazali'nin Öldürülmesi.

**Ölçüler**: 37,5 x 27,4 cm.

**Yazma ve Envanter No**: Süleymânnâme, 1558, [TSMK, H.1517, y-63b.].

**Sahne**



**Fotoğraf 11** : Cânbirdî Gazali'nin Öldürülmesi

Minyatürde Cânbirdî Gazali'nin atından düşmesi ve bir asker tarafından öldürülmesi anlatılmaktadır.<sup>103</sup> Cânbirdî Gazali; Sultan I. Selim'in ölümünden sonra Şam hükümdarlığı iddiasıyla isyan etmiştir. İsyanın bastırılması için Osmanlı Ferhat Paşa komutanlığındaki kuvvetlerini Cânbirdî'nin üzerine göndermiştir. İki ordu Mastaba denilen karşılaşmıştır. Osmanlı ordusunun başarıya ulaştığı savaşta Cânbirdî Gazali yenilmiştir.<sup>104</sup>

Bir tepenin önünde yaşanan savaş; çiçekli bir zeminde gerçekleşmiş olup; olaylar sade figürlerle anlatılmaktadır. Savaş alanının gerisindeki iki grup asker simetrik düzende karşılıklı yerleştirilmiştir. Sol tarafta bulunan beş sarıklı askerden birinin elinde topuz, birinin elinde bayrak bulunmaktadır. Sağ taraftaki dört miğferli askerlerden birinde topuz birinde de bayrak bulunmaktadır. Görülen üçüncü bayrak Cânbirdî Gazali' olduğu düşünülen kişinin kafasını kesmekte olan askerin mızrağındadır.

**Simge ve Göstergeler**

Kıyafet ve başlıklarından anlaşıldığı üzere sağ tarafta tüylü sorguçları olanlar Osmanlı, sol tarafta başlarında tepesi uzun sarık bulunan süvariler Canbirdî askerleridir. Bu yüzden sağ tarafta sarı-kırmızı renklerdeki bayrak Osmanlı, sol tarafta yeşil renkli olan Canbirdî'nin bayrağıdır. Savaşın komutanı Ferhat Paşa olduğuna göre sarı -kırmızı bayrağın Ferhat Paşa'ya ait olduğu düşünülmektedir. Bir asker tarafından saplanan batrak -mızrak ucundaki bayrak- ise kaynaklarda Canbirdî'yi öldürdüğü bildirilen Seydi Ali'ye ait bayrak olmalıdır.

<sup>103</sup> Esin Atıl, *Süleymannâme The Illustrated...*,s.103.

<sup>104</sup> Ahmet Faruk Çelik, *Fethullah Arifi Çelebi'nin ...*,s. 57-59.

## **Bayrak Türleri**

Sahnenin sağ tarafında, zırhlı askerlerden biri tarafından taşınan bayrak, ince ve uzun bir direğe sahiptir. Dış kenarı sarı ile çevrili üçgen formlu bayrağın içerisinde kırmızı zemin üzerine oluşturulan altın yaldızlı bezemeler vardır. Yuvarlak alemler yatay dilimlere ayrılmıştır.

Sahnenin sol tarafında sarıklı askerler tarafından taşınan bayrak, armudi bir alemler son bulan, ince, uzun bir direğe sahiptir. Zemini yeşil olan bayrak, üçgen formludur. Bayrak zemini altın yaldız ile oluşturulmuş süslemelere sahiptir.

Sahnenin ortasında yer alan, bir figürün kafasını kesmekte olan, asker elinde sivri uçlu bir mızrak tutmaktadır. Mızrağın üst tarafında üçgen formlu bayrak görülmektedir. Bayrağın üzerinde altın yaldızlı işlemler yer almaktadır.

## **Kaynaklar**

Esin Atıl, *Süleymannâme The Illustrated History of Süleyman The Magnificent*, National Gallery of Art Washington, Harry Abrams the Publishers, New York, 1986, s.103.

Hüseyin G. Yurdaydın, *Kanuni'nin Cülusu ve İlk Seferleri*, TTK Basımevi, Ankara, 1961,s.12.



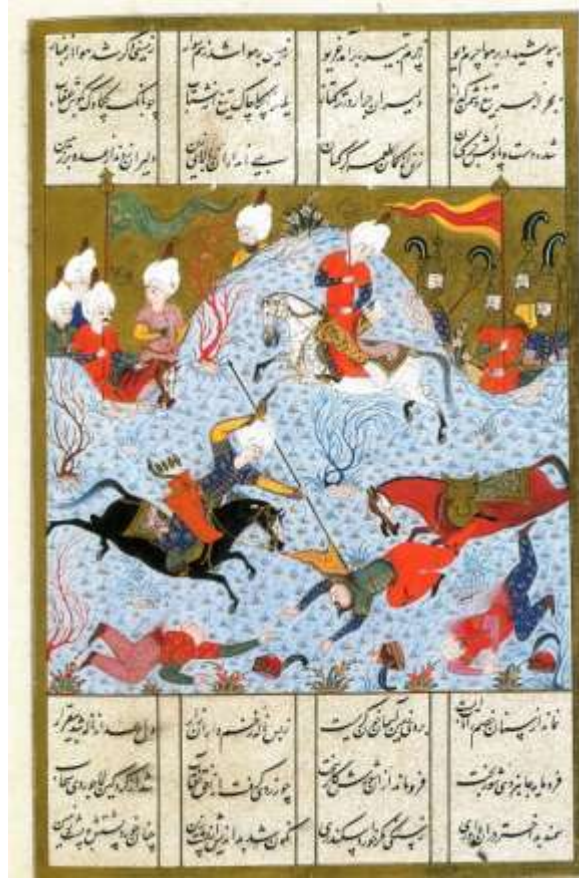

**Fotoğraf 12 :** Cănbirdi Gazali'nin Öldürülmesi, Süleymânâme, 1558,[TSMK, H. 1517, y-63b.] (Esin Atıl,'dan).

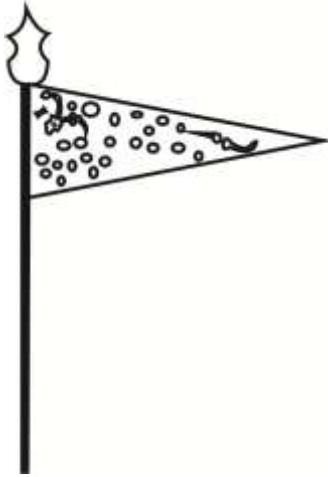

**Çizim 13 :** Cănbirdi Gazali'nin Bayrağı

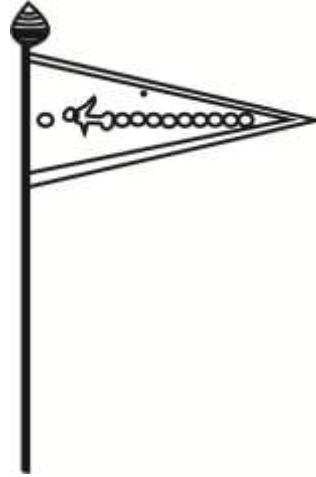

**Çizim 14 :** Vezir Ferhat Paşa'nın Bayrağı



**Çizim 15 :** Çerkez Bayrağı

**Örnek No:** 7

**Sahne Türü** : Sefere Gidiş.

**Sahnenin Adı** : Süleyman'ın Bögürdelen'e Varışı.

**Ölçüler:** 37,5 x 27,4 cm.

**Yazma ve Envanter No:** Süleymânnâme,1558,[ TSMK,

H.1517, y- 81a.].



**Fotoğraf 13:** Süleyman'ın Bögürdelen'e Varışı

### **Sahne**

Sahne Bögürdelen kalesinin geri alınışı ve I. Süleyman'ın şehre girişi betimlenmektedir.<sup>105</sup>Bögürdelen kalesi Sultan Mehmed tarafından inşa ettirilmiş ancak Sultan'ın ölümünden kısa süre sonra düşman eline geçmiştir. Kanunî'nin Macaristan seferi esnasında Bögürdelen'in ikinci kez fethi Ahmet Paşa (Rumeli kuvvetlerinin komutanı) tarafından gerçekleştirilmiştir. Kanunî Sultan Süleyman kalenin fethi gerçekleştikten sonra kente girmiştir.<sup>106</sup>.

Üst üste sıralanan kalabalık figürlerle oluşturulmuş, koyu zeminli kompozisyonda; figürler ikişerli üçerli gruplar halinde verilmiştir. Ortada şehre giren Kanunî, atının üzerinde profilden resmedilmiştir. Önünde huzura eğilen bir asker bulunmaktadır. Miğferlerinde sorguçları olan askerler sultanın karşısında hizaya geçmiştir. Bir asker boyunlarından bağlı olan savaş esirlerini Sultan'a doğru getirmektedir. Kompozisyonun sağ üst tarafında, padişahın arkasından şehre giren atlı askerler ve bayrakları görülmektedir. Bayraklar beş asker tarafından taşınmaktadır. Askerlerin sarıklı başlıkları bulunmaktadır. Her biri farklı kıyafetle betimlenmiştir. Dikine perspektif düzende oluşturulan figürlerden ikinci sıradaki asker elindeki müzik aletini çalarken tasvir edilmiştir. Bu görüntü askerlerin mehter takımı olduğunu düşündürmektedir.

### **Simge ve Göstergeler**

Minyatürde görülen bayraklar Osmanlı bayraklarıdır. Bu durum bayrakların başlık ve kıyafetlerinden anlaşılmaktadır.

<sup>105</sup> Esin Atıl, *Süleymannâme The Illustrated...*,s.107.

<sup>106</sup> Ahmet Faruk Çelik, *Fethullah Arifi Çelebi'nin...*,s. 57-59.

## **Bayrak Türleri**

Kompozisyonun üst tarafında, Osmanlı ordusunun süvarileri tarafından taşınmakta olan toplam beş bayrak görülmektedir. İnce uzun direkleri olan bayraklar sivri tepeliklerle sonlanmaktadır. Kırmızı renkli olan bayrakların alt kenarı uzun tutulmuştur. Tamamı üçgen formludur.

## **Kaynaklar**

Esin Atıl, *Süleymannâme The Illustrated History of Süleyman The Magnificent*, National Gallery of Art Washington, Harry Abrams the Publishrs, New York, 1986, s.107.



**Fotoğraf 14 :** Süleyman'ın Böğürdelen'e Varışı, Süleymânâme, 1558, [TSMK, H.1517, y- 81a.] (Esin Atıl'dan ).



**Çizim 16:** Böğürdelen Seferindeki Osmanlı Bayrağı

**Örnek No:** 8

**Sahne Türü :** Kale Kuşatması.

**Sahnenin Adı :** Belgrad Kuşatması.

**Nakkaş:** Pervane.

**Ölçüler:** 23x15cm.

**Yazma ve Envanter No:** , Süleymânâme,1558, [TSMK, H.1517, y- 108b-109a.].



**Fotoğraf 15 :** Belgrad

Kuşatması

### **Sahne**

Minyatürde Sultan otağının Belgrad kalesi yakınlarında kurulması ve lağımçıların kalenin burcunu havaya uçurması anlatılmaktadır. <sup>107</sup> Belgrad Kalesi'nin fethi için Sultan, IV. Vezir Ahmed Paşa'yı görevlendirmiş, kendisi de hemen arkasından Belgrad Hisarı yakınlarında otağını kurmuştur. Önce dış kalenin fethi gerçekleşmiştir. Düşman "Erek" adı verilen iç kaleye sığındığı zaman Padişah lağımçıların kaleyi patlatmasını emretmiştir. Padişahın emriyle lağımçıları ateşe vermiş ve çıkan patlama sonucu kale duvarının bir kısmını yıkmışlardır. Bu yıkımdan sonra düşman daha fazla direnememiş; 1521 yılında Belgrad kalesi alınmıştır. <sup>108</sup>

Karşılıklı iki sayfa halinde tasarlanan kompozisyonda; sağ tarafta Belgrad kalesi sol tarafta Padişah ve çadırı yer almaktadır. Belgrad kalesinin sur duvarlarından dalgalanmakta olan ince direkli bayraklar görülmektedir. Kompozisyonun ön tarafında, yanmakta olan burcun tepesinde, mavi zeminli bir bayrak bulunmaktadır. İç kale olduğu düşünülen bölümde (sağda) burcun tepesinde dalgalanmakta olan kırmızı renkli bayrak görülmektedir.

### **Simge ve Göstergeler:**

Sahne mevcut bayraklardan mavi zeminli olanının tepeliğinde ve kumaş bezemesinde görülen haç Hristiyan bayrağı olduğunu kanıtlamaktadır.

Kırmızı zeminli olan bayrağın üzerinde aslana benzer figür bulunmaktadır. Aslan elinde kitaba benzer bir şey tutmaktadır. Bu özelliği ile Hristiyanlarca kutsal Aziz Markos'un simgesi olan kanatlı aslan olabileceği akla gelmektedir.

<sup>107</sup> Esin Atıl, *Süleymanâme The Illustrated...*s.110-112.

<sup>108</sup> Ahmet Faruk Çelik, *Fethullah Arifi Çelebi'nin...* s.64-65.

Ayrıca kaynaklarda Belgrad kalesinin fethi esnasında içeride bulunan Ortodoks Sırp papazların bulunduğu bilgisi bu bayrakların Papazları simgelediğini düşündürmektedir.<sup>109</sup>

Sur duvarlarından dalgalanmakta olan bayrakların aidiyeti ile ilgili kesin saptamaya imkan verecek bulgu yoktur. Ancak kaynaklarda dış kalenin fethinden sonra iç kalenin uzun süre direndiği bildirilmektedir. Bu yüzden bayrakların dış kalenin fethini gerçekleştiren Osmanlı'ya ait olduğu düşünülmektedir.

### **Bayrak Türleri**

Kale burçlarının tepesinde görünen her iki bayrakta form olarak aynıdır. Bunlar dörtgen bir bayrağın üst kenarının alt kenara göre daha uzun tutulmasıyla oluşturulmuştur. Böylece bayrak altıgen forma dönüşmüştür. Üzerinde kanatlı aslan figürünün bulunduğu bayrak kırmızı, diğer bayrak ise mavi zeminlidir.

Surların üzerinde dalgalanan bayrakların tamamı üçgen formdadır. Hepsinin rengi kırmızıdır. Alemi bulunmayan bayraklar ince kısa direklerle kaleye saplanmıştır.

### **Kaynaklar**

Esin Atıl, *Süleymannâme The Illustrated History of Süleyman The Magnificent*, National Gallery of Art Washington, Harry Abrams the Publishers, New York, 1986, s.110-112.

Géza Feher , *Turkish Miniatures From The Period Of Hungary's Turkish Occupation*, Corniva Press Magyar Helikon Budapest,1978, Plate VIII.

Nurhan Atasoy, "1558 Tarihli Süleymannâme ve Macar Nakkaş Pervane", *Sanat Tarihi Yıllığı III (1969-1970)*, İstanbul, s. 175-176, R. 8.

---

<sup>109</sup> Hâzım İşgüven, "Kanuni Sultan Süleyman'ın Belgrad Fethi (1521)"*Askeri Tarih Bülteni*, S.30, Genelkurmay Askeri Tarih ve Stratejik Etüt Başkanlığı Yayınları,1991,s. 22.





**Fotoğraf 16:** Belgrad Kuşatması, Süleymânâme, 1558,[ TSMK, H.1517, y- 108b-109a.] (Esin Atıl'dan).

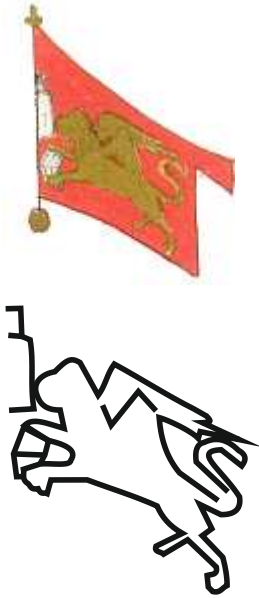

**Çizim 17:** Kanatlı Aslan Detay



**Çizim 18 :** Belgrad Kalesindeki Bayrak Detay

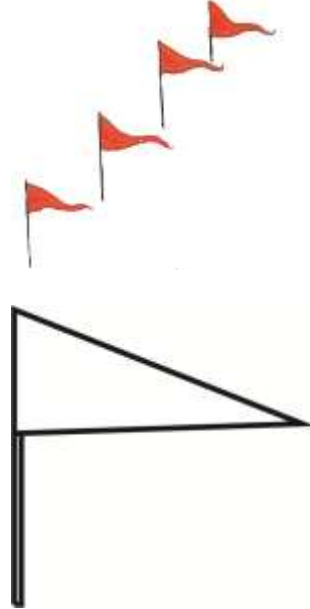

**Çizim 19:** Osmanlı Bayrağı

**Örnek No:** 9

**Sahne Türü:** Kale Kuşatması.

**Sahnenin Adı:** Kanunî'nin Rodos'a Gelişi.

**Ölçüler:** 23x19,5 cm.

**Yazma ve Envanter No:** Süleymânnâme, 1558,[TSMK,

H.1517, y- 143a.].



**Fotoğraf 17 :**  
Kanunî'nin Rodos'a Gelişi

### **Sahne**

Kompozisyonda Rodos kalesini düşürmek için hendek kazan lağımcılar ve onları izleyen padişah tasvir edilmiştir. <sup>110</sup> Rodoslular'ın hacca gitmek isteyen kabilelerin yolunu kesmekte olduğunu öğrenen I. Süleyman, kaleyi fethetmek üzere yola koyulmuştur. Kale kuşatılması esnasında Rodos'u düşürebilmek için bir çok yöntem deneyen Padişah, askerlerini açılacak hendeklerden içeri sokmak için lağımcılara emir vermiştir. <sup>111</sup>

Minyatürün ön tarafında lağımcıların yeni başladıkları görülmektedir. Bir yandan lağımcılar tünel kazmakta, diğer yandan ordu, silahlarını Rodos kalesine yöneltmektedir. Tepenin konumuna göre yerini alan Osmanlı ordusunun en gerisinde ellerinde büyük bayraklar olan süvariler yer almaktadır. Geri plandaki Rodos kalesi içerisinde miğferli birkaç figür bulunmaktadır. Kalenin beden duvarından dalgalanmakta olan bir adet bayrak görülmektedir.

### **Simge ve Göstergeler**

Tepenin gerisinde başlığundan yeniçeri olduğu anlaşılan askerlerden biri elindeki yeşil renkli bayrağı tutmaktadır. Onu ellerinde bayrak olan Osmanlı süvarileri izlemektedir. Burada görülen dört büyük bayrağın Kanunî devrinin başında sayıların dört olduğu bilinen saltanat sancakları olduğu düşünülmektedir. <sup>112</sup>

<sup>110</sup> Esin Atıl, *Süleymannâme The Illustrated...*, s.118-119.

<sup>111</sup> Ahmet Faruk Çelik, *Fethullah Arifi Çelebi'nin ...*,s.67-70.

<sup>112</sup>“ ...O güne kadar ordu dört ayrı sancak altında yapılandırılmıştı. İki sancak Padişahın iki tarafında yer alırdı. Diğer ikisi Yeniçerilere aitti. Padişah, bugünden sonra bu dört üzerine iki yeni sancak daha ekledi .“Ahmet Faruk Çelik, *Fethullah Arifi Çelebi'nin...* s.100.



## **Bayrak Türleri**

Minyatürde dördü direklerle taşınan biri kaleye saplı olmak üzere beş adet bayrak bulunmaktadır.

Süvarilerin önünde yaya bir yeniçeri tarafından taşınan bayrak tek renklidir. Form olarak üçgen bir bayrağın uçum kenarının uzun tutulmasıyla oluşturulmuştur. Kalın ve uzun bayrak direğine sahiptir. Hemen arkasından gelmekte olan beş süvariden üçünün elinde bayrak bulunmaktadır. Bu bayraklardan ikisinin uçum kenarı yırtmaçlıdır. Alemleri aynı olan bayraklar sivri tepeliklerle son bulmuştur.

Rodos kalesindeki Rodoslulara ait olduğu düşünülen bayrak kısa tutulan direğiyle Rodos kalesine saplanmıştır. Sarı ve kırmızı renklindedir. Üzerlerinde altın yıldızla işlemelerin bulunduğu bayrak yuvarlak bir tepelik ile sonlanmaktadır.

## **Kaynaklar**

Esin Atıl, *Süleymannâme The Illustrated History of Süleyman The Magnificent*, National Gallery of Art Washington, Harry Abrams the Publishrs, New York, 1986, s.118-119.



**Fotoğraf 18 :**Kanunî'nin Rodos'a Gelişi, Süleymânâme, 1558, [TSMK, H.1517, y-143a.] (Esin Atıl'dan).

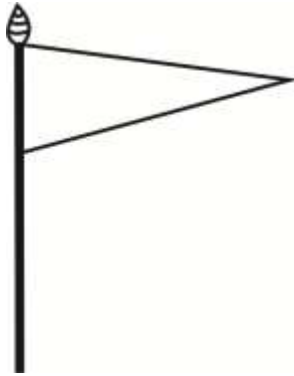

**Çizim 20:** Saltanat Sancağı

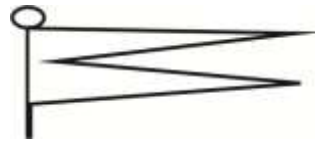

**Çizim 21:** Rodos Kalesindeki  
Sarı-kırmızı Bayrak

**Örnek No:** 10

**Sahne Türü :** Kale Kuşatması.

**Sahnenin Adı :** Rodos Kuşatması.

**Ölçüler:** 22,5x14,5cm.

**Yazma ve Envanter No:** Süleymânnâme,1558, [TSMK,

H.1517 ,y- 149a.].



**Fotoğraf 19 :** Rodos Kuşatması

### **Sahne**

Minyatürde Rodos kalesini kuşatan Osmanlı ordusu ve kale burcunu çökertmek için hendekler kazan lağımcıların işini büyük ölçüde tamamlaması betimlenmiştir.<sup>113</sup>

Tepeler ve kale görüntüsüyle ikiye ayrılan minyatürde; ön planda lağımcılar ve onları izleyen at üzerinde yer alan Kanunî yer almaktadır. Lağımcılar hendek kazarken, padişah atının üzerinde hazırlıkları izlemektedir. Kanunî'yi tepenin ardından gelen süvariler izlemektedir. Süvarilerin ellerinde dört adet bayrak görülmektedir.

Geri planda yer alan, Rodos kalesine saplı vaziyette üç adet bayrak daha bulunmaktadır.

### **Simge ve Göstergeler**

Kompozisyonun ön kısmında Padişahı takip eden askerler başlık ve kıyafetlerinden anlaşıldığına göre Osmanlı askerleridir. Bu yüzden taşıdıkları bayrakların Osmanlı bayrağı olduğu düşünülmektedir.

Rodos kalesinin kapısı kapalıdır. Bu durum kalenin fethinin gerçekleşmediğini, kaleye saplı vaziyette görülen bayraklarında Rodos bayrağı olduğunu kanıtlamaktadır.

### **Bayrak Türleri**

Minyatürde toplam yedi adet bayrak ve üç farklı form görülmektedir. Osmanlı askerlerinin elinde bulunan bayraklar uçurluk kenarından uçum kenarına doğru daralmaktadır. Her biri farklı renklindedir. Siyah, kırmızı, yeşil ve beyaz renklerle oluşturulan bu bayraklar uzun ve kalın direklere sahiptir. İçlerinden en geride ve siyah renkli olanının uçum kenarı yırtmaçlıdır(gidon). Toplamda dört adet olan bu bayrakların

<sup>113</sup> Esin Atıl, *Süleymannâme The Illustrated...*,s.120-121.

beyaz ve yeşil olanında armudi biçimli alem bulunmaktadır. Diğer iki bayrağın alemi görünmemektedir.

Rodos kalesinde dalgalanmakta olan bayraklar üç adettir. Kısa tutulmuş direkleriyle kaleye saplanan bayrakların kumaşları ince uzun dar bir form içermektedir. Uçum kenarları yırtmaçlıdır(gidon). Sarı, yeşil, kırmızı renklindedir. Üzerlerinde net olmayan bezemeler bulunmaktadır. Kendilerine göre büyük yapılan tepelikleri Osmanlı bayraklarındaki alemler ile benzerlik göstermektedir.

### **Kaynaklar**

Esin Atıl, *Süleymannâme The Illustrated History of Süleyman The Magnificent*, National Gallery of Art Washington, Harry Abrams the Publishrs, New York, 1986, s.120-121.



**Fotoğraf 20:** Rodos Kuşatması, Süleymânâme, 1558, [TSMK, H.1517, y- 149a.]

(Esin Atıl'dan).

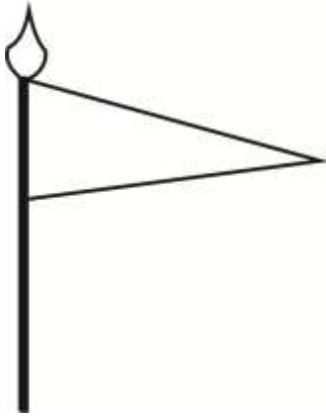

**Çizim 22:** Saltanat  
Sancağı

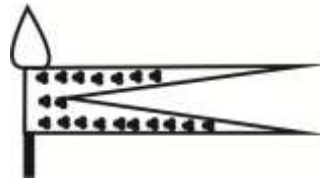

**Çizim 23:** Rodos Kalesindeki  
Yeşil Bayrak

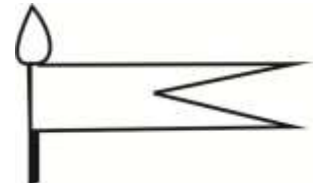

**Çizim 24:** Rodos  
Kalesindeki Kırmızı  
Bayrak

**Örnek No:** 11

**Sahne Türü :**Kale Kuşatması.

**Sahnenin Adı :** Rodos'un Düşüşü.

**Ölçüler:** 22,5 x14,5 cm.

**Yazma ve Envanter No:** Süleymânnâme, 1558, [TSMK, H.1517 y- 154b.].



**Fotoğraf 21 :** Rodos'un Düşüşü

### **Sahne**

Dikdörtgen bir çerçeveye sahip olan kompozisyonda, Rodos kalesine yapılan Osmanlı taarruzu anlatılmaktadır.<sup>114</sup> Sahnenin alt kısmında Sultan ve esir alınan mahkûmlar görülmektedir. Orduya mensup süvariler atlarıyla birlikte tasvir edilmiştir. Geriden gelmekte olan ordudan iki süvari ellerinde bayraklarıyla betimlenmiştir. Sahnenin orta sağ kesiminde bir duvarı yıkılan Rodos kalesinden dalgalanmakta olan bayraklar yer almaktadır.

Kompozisyonda görülen bayrak sayısı dördtür. Bunlardan ikisi Osmanlı askerlerinin elindedir. Diğer iki Rodos'un kale duvarlarından dalgalanmaktadır.

### **Simge ve Göstergeler:**

Ordunun gerisinde yer alan dört süvariden ikisi elinde bayrak tutmaktadır. Taşıyıcıların başlık tiplerini ve sorguçlarından anlaşıldığı üzere; bu bayraklar Osmanlı bayrağıdır. Biri kırmızı diğeri siyah renkli olan bu bayraklardan siyah renkli olanının üzerinde kartal kanadı ve kışa benzetilebilecek figür bulunmaktadır. Bu özelliği itibariyle kaynaklarda Ukab (kartal) adı ile geçen, siyah renkli peygamber sancağını anımsatmaktadır.

### **Bayrak Türleri**

Osmanlı süvarilerinin elinde bulunan bayraklar uçurluk kenarından uçum kenarına gidildikçe daralmaktadır. Uçurluk kenarı geniş, uçum kenarı dardır. Siyah ve kırmızı renkte olan bayraklar uzun ve kalın direklerle taşınmaktadır. Siyah olan bayrağın uçum kenarı yırtmaçlıdır. Üzerinde kartal kanadı ve kuş figürünü anımsatan

<sup>114</sup> Esin Atıl, *Süleymannâme The Illustrated...*,s.122-123.

bezemeler tasvir edilmiştir. Armudi biçimli alemler dilimlere ayrılmıştır. Alemler bulunmayan kırmızı renkli bayrağın kumaşında kuşa benzer figür tasviri bulunmaktadır.

Rodos kalesinde dalgalanmakta olan iki bayrak form olarak aynıdır. Bayrak kumaşı dar ve uzun olan bu bayrakların uç kenarları yırtmaçlıdır. Biri kırmızı diğeri sarı renklidir. Kısa tutulmuş direkleri sivri bir tepelik ile sonlanmaktadır.

### **Kaynaklar**

Esin Atıl, *Süleymanname The Illustrated History of Süleyman The Magnificent*, National Gallery of Art Washington, Harry Abrams the Publishers, New York, 1986,s.122-123.





**Fotoğraf 22 :** Rodos'un Düşüşü ,Süleymânâme,1558, [TSMK, H.1517,y- 154b.]

(Esin Atıl'dan).

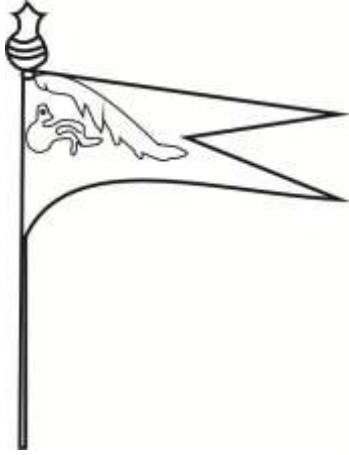

**Çizim 25:** Ukab Olduğu Düşünülen  
Siyah Renkli Bayrak

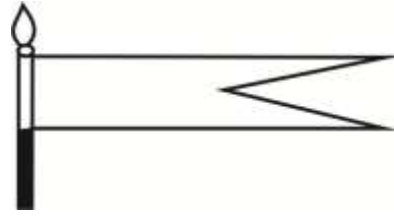

**Çizim 26 :** Rodos Kalesindeki Bayrak



**Örnek No:** 12

**Sahne Türü :** Huzura Kabul.

**Sahnenin Adı :** Komutanların Kabulü.

**Ölçüler:** 23x 15cm.

**Yazma ve Envanter No:** Süleymânnâme,1558, [TSMK, H.1517,y- 189b.].

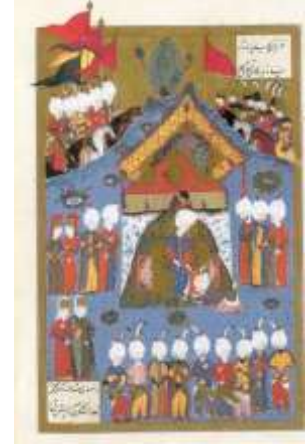

**Fotoğraf 23:**  
Komutanların Kabulü

### **Sahne**

Minyatürde Sultan Süleyman'ın Mohaç seferi esnasında Sofya'da bulunan komutanlar tarafından karşılanması tasvir edilmiştir.<sup>115</sup> Sofya, Kanunî'nin bu sefer esnasında uğradığı ikinci duraktır. Sultan burada hazırlanmaları için emir verdiği Rumeli komutanlarıyla görüşmüştür.<sup>116</sup>

Kompozisyonun ortasına yerleştirilmiş Otağ-ı Hümayun'un içerisinde Padişah huzuruna gelen komutanı kabul etmektedir. Ön sırada padişahı bekleyen komutanlar görülmektedir. Mavi çiçekli zemin geride bir dağ ile sonlanmaktadır. Çadırın arkasında kalan bölümde dağ yamacına göre yerleştirilen askerler bulunmaktadır. Karşılıklı yerleştirilen askerlerden sağ taraftakiler miğferli, sol taraftakiler sarıklı başlıklara sahiptir. Sarıklı olanlarında beş, miğferli olanlarında bir adet olmak üzere her iki grubunda bayrak taşıdığı görülmektedir.

### **Simge ve Göstergeler**

Minyatürde görülen bayrakların tamamı Osmanlı bayrağıdır. Bu durum taşıyıcıların başlıklarından da açıkça anlaşılmaktadır. Sahnede anlatılan olay Sultanın, huzuruna komutanlarını Sofya'da kabul etmesidir. Sağ tarafta görülen bayraklar Sofya'daki komutanlardan birine, sol tarafta yer alan bayrakların sultanın ordusuna ait olduğu düşünülmektedir.

### **Bayrak Türleri**

Minyatürde toplam altı adet bayrak yer almaktadır. Tamamı üçgen formda olan bu bayraklar, renkleri ile birbirinden ayrılmaktadır. İçlerinden birinin alemi görülmemekle

<sup>115</sup> Esin Atıl, Süleymannâme, *The Illustrated...*, s.128-129.

<sup>116</sup> Ahmet Faruk Çelik, *Fethullah Arifi Çelebi'nin ...*,s. 77-78.

birlikte diğlerlerinin aleml ayıdır. Askerlerle kıyaslandıklarında büyük boyutlu oldukları anlaşılmaktadır.

Sağ üst köşede yer alan kırmızı renkli bayrak, alt kenarı düz tutulmuş üçgen formlu bayraktır. İnce bir bayrak direği ile taşınmaktadır.

Sol üst köşede görülen beş bayrak, üçgen bir bayrağın alt ve üst kenarının daralarak, uçum kenarında birleşmesiyle oluşmuştur. Üçü kırmızı olan bu bayrakların diğler ikisi sarı-kırmızı(alaca) ve siyah renklidir.

### **Kaynaklar**

Esin Atıl, *Süleymannâme The Illustrated History of Süleyman The Magnificent*, National Gallery of Art Washington, Harry Abrams the Publishrs, New York, 1986,s.128-129.



**Fotoğraf 24:** Komutanların Kabulü, Süleymânâme, 1558, [TSMK, H.1517,y-189b.] (Esin Atıl'dan).

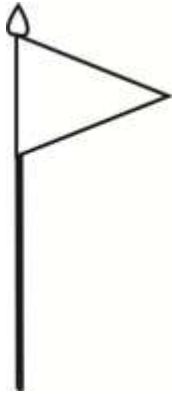

**Çizim 27 :** Saltanat Sancağı

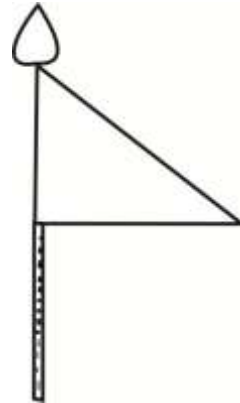

**Çizim 28 :** Rumeli Komutanlarının Bayrağı

**Örnek No:** 13

**Sahne Türü :** Savaş Sahnesi.

**Sahnenin Adı :**Öncü Kuvvetlerin Savaşı.

**Nakkaş:** Pervane.

**Ölçüler:** 23,3x15,5cm.

**Yazma ve Envanter No:** Süleymânnâme, 1558,[TSMK, H.1517, y- 212a.].



**Fotoğraf 25:** Öncü Kuvvetlerin Savaşı

### **Sahne**

Pembe zemin kullanılarak oluşturulan kompozisyonda; Osmanlı öncü kuvvetlerinin Mohaç Savaşı öncesinde Macar askerleri ile yakın savaşı tasvir edilmiştir. <sup>117</sup> Sultan I. Süleyman döneminde fethi gerçekleşen Mohaç; Tuna nehrinin batısında etrafı bağlarla örülü bir ova durumundadır. Padişah, Mohaç Savaşında Macar Kralı Lavoş ile karşı karşıya gelmeden önce kendisine güvenen cengâverleri ikili savaşmaları için önden, Osmanlı ordusunun sayısının az olduğunu düşündürmek için, yollamıştır. Bu stratejisinde başarılı olan Padişah, Lavoş'un askerlerini şaşırtarak savaşın yapılmasının planlandığı asıl meydana gelmelerini sağlamıştır. <sup>118</sup>

Bir tepeyle oluşturulan kompozisyonun ön planında savaşmakta olan süvariler görülmektedir. Ayrıca çok sayıda atlı birlik tepenin ardında birbirine doğru yönelmiştir. İki süvari grubu ellerinde bayrak taşımaktadır. Sol üst köşede Osmanlı olduğu düşünülen askerlerden biri kırmızı bir bayrak taşımaktadır. Sağ tarafta Macar süvarilerinden biri üzerinde haç bezemesi bulunan bayrak taşımaktadır.

### **Simge ve Göstergeler**

Sahnede bulunan bayraklardan zırhlı süvarilerce (sağ üst köşede) taşınan bayrak, Hristiyan bayrağıdır. Alemindeki ve bayrağın üzerindeki haç bu durumu açıkça kanıtlamaktadır. Minyatürde anlatılan Mohaç Savaşı, Macar Kralı ile yapıldığı için bu bayrağın Macar bayrağı olduğu düşünülmektedir.

Macarlara ait olduğu düşünülen, haricindeki bayraklar Osmanlı bayrağıdır. Bunlardan en büyüğü, kompozisyonun sol tarafında bir süvarinin sol eliyle taşıdığı

<sup>117</sup> Esin Atıl, Süleymannâme *The Illustrated*...s.132-133.

<sup>118</sup> Ahmet Faruk Çelik, *Fethullah Arifi Çelebi'nin*...,s. 80.

kırmızı renkli bayraktır. Diğer sekiz bayrak ise başlarında miğferleri bulunan Osmanlı süvarilerince taşınmaktadır.

### **Bayrak Türleri**

Osmanlı süvarisinin elinde bulunan bayrak, üçgen bir bayrağın alt kenarının düz tutulmasıyla oluşturulmuştur. Kırmızı renkli bayrağın alemi kısadır.

Macar süvarilerinin olduğu düşünülen bayrak; bir dikdörtgenin uçum kenarının dilimlere ayrılmasıyla oluşturulmuştur. Böylelikle bayrak altıgen forma dönüşmüştür. Mavi renkli üzerinde haç bulunan zemin, üstten ve alttan kırmızı ile çevrelenmiştir. Tepeliğinde de tacı anımsatacak biçimde, haç görülmektedir.

Görülen diğer örnekler; sivri bir tepeliği olan, mızrak ucuna takılan, üçgen formlu bayraklardır.

### **Kaynaklar**

Esin Atıl, *Süleymannâme The Illustrated History of Süleyman The Magnificent*, National Gallery of Art Washington, Harry Abrams the Publishrs, New York, 1986,s.132-133.

Géza Feher, *Turkish Miniatures From The Period Of Hungary's Turkish Occupation*, Corniva Press Magyar Helikon Budapest,1978,Plate XI.



**Fotoğraf 26:** Öncü Kuvvetlerin Savaşı, Süleymânâme,[ TSMK, H.1517,y- 212a.]

(Esin Atıl'dan).

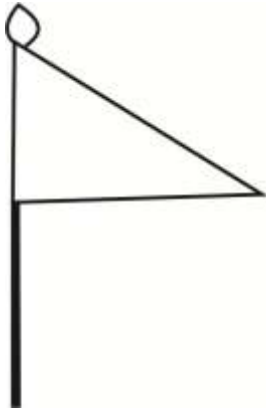

**Çizim 29:** Mohaç Savaşında Osmanlı Öncü Birliklerinin Bayrağı

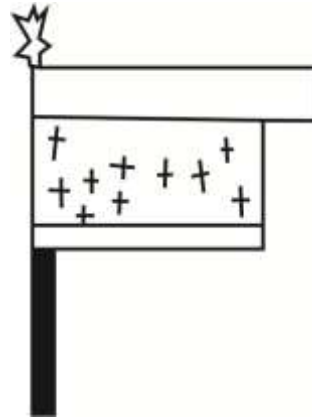

**Çizim30 :** Mohaç Savaşında Macar Öncülerinin Bayrağı



**Çizim 31:** Mohaç Savaşında Osmanlı Mızraklı Bayrakları

**Örnek No:** 14

**Sahne Türü :** Savaş Sahnesi.

**Sahnenin Adı :** Mohaç Savaşı.

**Ölçüler:** 29,8x20,4;29,8x 20,4.cm.

**Yazma ve Envanter No:** Süleymânnâme, 1558,  
[TSMK, H.1517, 219b-220a.].



**Fotoğraf 27:** Mohaç Savaşı

### **Sahne**

Karşılıklı iki varakta anlatılan sahnede, Tuna nehrinin etrafında gerçekleşen Mohaç Meydan Savaşı tasvir edilmiştir.<sup>119</sup> İki ordu savaş düzenindedir ve hareketli kompozisyon görülmektedir. Şövalyeler ve Osmanlı askerlerinin birebir savaşmaktadır. Kaynaklardan yola çıkarak yapılacak değerlendirmede; henüz savaşın başı olduğu söylenebilir. Geri planda sıralanan şövalyeler kaynaklarda gizlendiği bildirilen Lavoş askerleri olmalıdır.<sup>120</sup>

İki varak halinde tasarlanmış minyatürde; sağ varakta Osmanlı ordusu, sol varakta Macar ordusu yer almaktadır. Dikine perspektif düzende yerleştirilen Osmanlı ordusu, sol taraftaki toplar ve sağ taraftaki süvari birlikleri ile tasvirlenmiştir. Süvariler, çözümleri açık cepheden resmedilen altı adet bayrakla birlikte görülmektedir.

Sol varakta (y-220a) zırhlı şövalyeler tarafından taşınmakta olan iki bayrak bulunmaktadır. Biri kırmızı, diğeri mavi kumaşlı olan bu bayraklardan mavi olanın tepeliğinde haç bulunmaktadır. Kırmızı olanın tepeliği bulunmakla birlikte formu net olarak görülememektedir.

### **Simge ve Göstergeler**

Minyatürde görülen bayraklardan, sol üst tarafta şövalyelerce taşınanlar Gayrimüslim bayraklarıdır. Bu durum bayrakların üzerindeki haç figürlerinden açıkça anlaşılmaktadır. Sahnede Macar ordusu ile Osmanlı'nın savaşı anlatıldığından bu bayraklar Macaristan bayrakları olduğu düşünülmektedir.

Görülen diğer bayraklar sağ alt köşededir. Dikine perspektif düzende oluşturulan altı adet bayrak Osmanlı süvarilerince taşınmaktadır.

<sup>119</sup> Esin Atıl, *Süleymannâme, The Illustrated ...*, s. 134-137.

<sup>120</sup> Ahmet Faruk Çelik, *Fethullah Arifi Çelebi'nin ...*, s.80.

## **Bayrak Türleri**

Osmanlı süvarilerince taşınan altı bayrak dikdörtgen formludur. Sivri tepelikler ile sonlanmaktadır.

Macar askerlerinin ellerinde bulunan iki bayraktan biri kırmızı; diğeri mavi zeminlidir. Mavi renkli olanın tepeliği büyük bir haç ile sonlanmıştır. Bayrakların üzerinde kare bir haçı çevreleyen daha küçük haç bezemeleri bulunmaktadır. Her iki bayrak da aynı bezemeye sahiptir. Dikdörtgen formlu olduğunu düşünülen bu bayraklar çözümleri açılmamış haldedir.

## **Kaynaklar**

Esin Atıl, *Süleymannâme The Illustrated History of Süleyman The Magnificent*, National Gallery of Art Washington, Harry Abrams the Publishrs, New York, 1986, s.134-137.

Géza Feher , *Turkish Miniatures From The Period Of Hungary's Turkish Occupation*, Corniva Press Magyar Helikon Budapest,1978,Plate, XII.

Ivan Stchoukine, *La Peinture Turque D'après Les Manucrits Illustrés I re Partie de Sulayman Ier Osman II 1520-1622*, Paris, Librairie Orientaliste Paul Geuthner, 1966,s. XX, XXI.





**Fotoğraf 28:** Mohaç Savaşı, Süleymânâme, 1558, [TSMK, H.1517, 219b-220a.]

(Esin Atıl'dan).

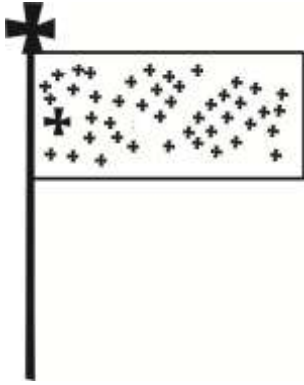

**Çizim 32 :** Mohaç Savaşında  
Macar Bayrakları



**Çizim 33 :** Saltanat  
Sancağı

## Örnek No: 15

**Sahnenin Adı :** Hüseyin Paşa'nın Ölümü.

**Yazma ve Envanter No:** Süleymânâme, 1558, [TSMK, H.1517 , y-235a.].

### Sahne

Kompozisyonda Hüseyin Paşa'nın ölümü betimlenmektedir.<sup>121</sup> Hüseyin Paşa Celali isyanlarını bastırmak için görevlendirilen Rumeli Beylerbeyi'dir.<sup>122</sup> Fakat Celali kuvvetleri tarafından karargahına yapılan saldırı sonucu yara almış ve Sivas'da aldığı yara yüzünden şehit olmuştur. İsyanı ancak Diyarbakır Beylerbeyi Hüsrev Paşa bastırabilmiştir.<sup>123</sup>



**Fotoğraf 29:** Hüseyin Paşa'nın Ölümü

Mavi bir zeminle oluşturulan sahenin ortasında Rumeli Beylerbeyi Hüseyin Paşa muhtemelen Hüsrev Paşa'nın kollarında can vermiştir. İki yana yaslı askerler birbirine yönelmiş vaziyette dikine perspektif düzende sıralanmıştır. Orta mekân Hüseyin Paşa'ya ayrılmıştır. Büyük bir ağacın iki yanında kalan askerler tepenin konumuna göre yerleştirilmiş atlı birliklerdir. Sol taraftaki askerler ellerinde çalgı aletleri taşıyan mehter askerleridir. En başta olanın elinde kırmızı bir bayrak bulunmaktadır. Sağ taraftaki üç askerden ortadaki sarıklı diğerleri miğferli başlığa sahiptir. At üzerindeki askerlerden ikisinin elinde bayrak bulunmaktadır.

### Simge ve Göstergeler

Kompozisyonda görülen bayrakların tamamı Osmanlı bayrağıdır. Sahnede Rumeli Beylerbeyi Hüseyin Paşa'nın Hüsrev Paşa'nın kucağında can vermesi anlatıldığından görülen tüm bayraklar Beylerbeyi vazifesindeki iki Paşa'ya ait olduğu düşünülmektedir. Hangi bayrağın Hüsrev Paşa (Diyarbakır Beylerbeyi), hangisinin Hüseyin Paşa'ya ait olabileceği konusunda kesin saptamaya imkân verecek bulgu yoktur. Ancak sol üst köşede görülen bayraklardan birinin bir ucunun kıvrılması ölen Hüseyin Paşa'ya ait olduğunu düşündürmektedir.

<sup>121</sup> Esin Atıl, *Süleymânâme...*, s.138-139.

<sup>122</sup> Ahmet Faruk Çelik, *Fethullah Arifi Çelebi'nin...*, s.81.

<sup>123</sup> Hammer, *Büyük Osmanlı Tarihi 3*, hzl. Mühim Çevik, Erol Kılıç, çev. Mehmet Ata Bey, C V, İstanbul, Çevik Matbaacılık, 1993, s.55.

## **Bayrak Türleri**

Sahnenin bütününde toplam üç adet bayrak görülmektedir. Bu bayraklardan biri ellerindeki çalgılardan mehter bölüğüne mensup olduğu anlaşılan askerler tarafından taşınmaktadır. Diğer ikisi kompozisyonun sağ üst köşesine yerleştirilen askerlerin elinde bulunmaktadır.

Mehter bölüğü tarafından taşınan bayrak, (solda) bayrak alt kenarı düz tutulan üçgen formlu ve bayrak kırmızı renklidir. Bayrağı taşıyan süvari ile kıyaslandığında büyük olduğu anlaşılmaktadır. Kısa tutulan alemler altın yıldızla bezenmiştir.

Sağ tarafta süvarilerce taşınan bayraklardan kırmızı renkli ve üçgen formludur. İnce uzun direği sivrilerek biten bir alemler ile sonlanmaktadır. Diğerleri; kenarların mavi ortasının kırmızı olduğu beşgen formlu bayraktır. Uzun ve ince bayrak direğinde yarım kalmış alemler sadece küpü görülmektedir. Diğerleri kırmızı zeminin mavi ile çevrenmesi ile oluşturulmuştur. Beşgen formludur.

Sağ üst köşede iç içe girmiş halde olan bu bayraklar aslında üç tane olmalıdır. Bu durum bayrakların uç kenarlarına bakıldığında göze çarpmaktadır. Üçüncü süvarinin eline dikkatle bakıldığında onun da bayrak direği tutar gibi verilmiş olması bayrakların üç adet olabileceğini düşündürmektedir.

## **Kaynaklar**

Esin Atıl, *Süleymannâme The Illustrated History of Süleyman The Magnificent*, National Gallery of Art Washington, Harry Abrams the Publishers, New York, 1986, s.138-139.



**Fotoğraf 29:** Hüseyin Paşa'nın Ölümü, Süleymânâme, 1558, [TSMK, H.1517 , y-235a.].(Esin Atıl'dan)

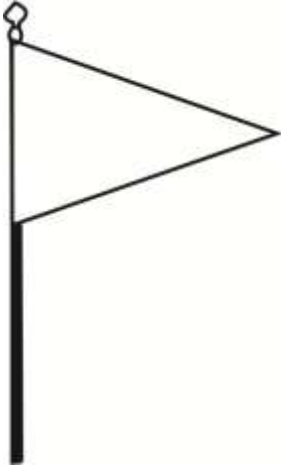

**Çizim 34:** Rumeli Beylerbeyi Hüseyin Paşa'nın Bayrağı

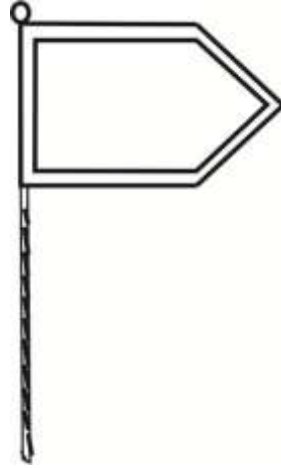

**Çizim 35 :** Beylerbeyi Hüseyin Paşa'nın Bayrağı

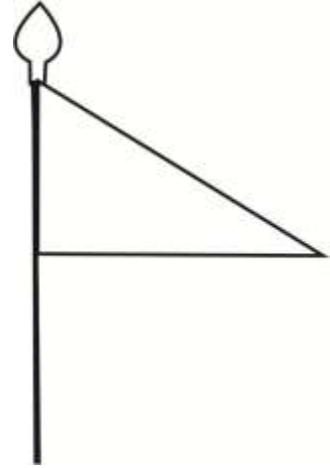

**Çizim 36:** Beylerbeyi Hüsrev Paşa'nın Bayrağı

**Örnek No:** 16

**Sahne Türü :** Huzura Kabul.

**Sahnenin Adı :**Süleyman'ın Macar Tacını Kabulü.

**Ölçüler:** 22,5x14,5 cm.

**Yazma ve Envanter No:** Süleymânnâme,1558, [ TSMK, H.1517, y- 309a.].

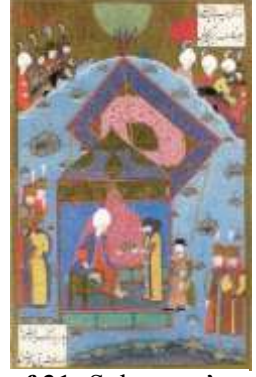

**Fotoğraf 31:** Süleyman'ın Macar Tacını Kabulü

### **Sahne**

Sahne Padişahın emriyle huzura gelen Yanoş 'un Korona tacını <sup>124</sup>Hünkara uzatması tasvir edilmiştir. <sup>125</sup> Padişah'ın huzuruna gelen Yanoş'a taç İbrahim Paşa tarafından giydirilmiştir. Yanoş'un krallığı bu şekilde resmiyet kazanmıştır. <sup>126</sup>

Kompozisyonun merkezinde Otağ-ı Hümayun bulunmaktadır. Gölgeleklili Padişah çadırının hemen gerisindeki tepede her iki yanda askerler görülmektedir. Minyatürde görülen bayraklar tepelerin ardında birbirine yönelmiş askerler tarafından taşınmaktadır.

### **Simge ve Göstergeler**

Minyatürde görülen bayraklar Osmanlı'ya aittir. Bu durum bayrakları taşıyan askerlerin başlıklarından anlaşılmaktadır.

### **Bayrak Türleri**

Kompozisyonun sağ üst köşesinde yer alan kırmızı renkli bayrak beşgen formudur. İnce uzun gönderi bulunan bayrağı sorguçlu bir figür taşımaktadır.

Sol üst köşede bulunan üç bayrak, miğferlerinde sorguç olan askerler tarafından taşınmaktadır. Sivri tepelikleri olan bayrakların tamamı üçgen formudur.

### **Kaynaklar**

Esin Atıl, *Süleymannâme The Illustrated History of Süleyman The Magnificent*, National Gallery of Art Washington, Harry Abrams the Publishrs, New York, 1986, s.154-155.

<sup>124</sup> "...Avrupa kralları bu tacı taktıklarında krallığı resmiyet kazanmaktaydı." Ahmet Faruk Çelik, *Fethullah Arifi Çelebi'nin...*,s.91.

<sup>125</sup> Esin Atıl, *Süleymannâme The Illustrated...*,s.154-155.

<sup>126</sup> Ahmet Faruk Çelik, *Fethullah Arifi Çelebi'nin...*, s.91.

Géza Feher, “Türk Minyatürlerinde Macar Tarihi” Türkiyemiz, S.7, İstanbul, Akbank Yayınları, 1972,s. 6.



**Fotoğraf 32:** Süleyman'ın Macar Tacını Kabulü, Süleymnâme,1558,[TSMK, H.1517,y- 309a.] (Esin Atıl'dan).

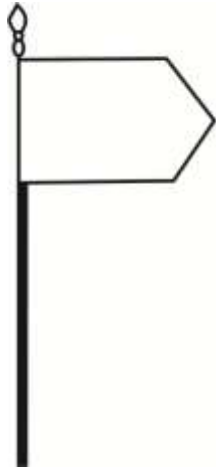

**Çizim 37:** Beşgen Formlu  
Osmanlı Bayrağı



**Çizim 38 :** Osmanlı  
Askerlerinin Sivri Tepelikli  
Üçgen Bayrağı



**Örnek No:** 17

**Sahne Türü :** Huzura Kabul.

**Sahnenin Adı :** Fransa Büyükelçisinin Kabulü.

**Ölçüler:** 26,5x17cm.

**Yazma ve Envanter No:** Süleymânâme, TSMK,1558, [H.1517, y-346a.].



**Fotoğraf 33:** Fransa Büyükelçisinin Kabulü

### **Sahne**

Minyatürde Fransa elçisinin Almanya seferi esnasında padişahın huzuruna gelmesi betimlenmiştir. <sup>127</sup>

Kompozisyonun ortasına yerleştirilmiş Otağ-ı Hümayun 'un içerisinde padişah bağdaş kurmuş vaziyettedir. Kendisini çadırın etrafında bulunan Fransız elçiler beklemektedir. Açık renkli zemin geride bir dağ ile sonlanmıştır. Çadırın arkasında kalan tepede bölümde askerler dağ yamacına göre yerleştirilmiştir. Kompozisyonun sol üst köşesinde geriden gelen Osmanlı süvarileri ellerindeki bayraklarla görülmektedir.

### **Simge ve Göstergeler**

Sahnenin sol tarafında uzun başlıkları olan dört figür görülmektedir. Fransız elçinin huzura kabulünü anlatan bu minyatürde farklı başlıklarıyla verilen figürler Fransız askerleri olmalıdır. Askerlerin tepesinde altı adet bayrak taşıyıcıları olmadan verilmiştir. Taşıyıcıları görülmeyen bayrakların aidiyetini saptayabilecek bulgu yoktur. Ancak kırmızı renkli olan bu bayrakların geriden gelmekte olan orduyu simgelediği düşünülmektedir.

Sol tarafta beş süvarinin taşıdığı bayraklar taşıyıcıların başlıklarından anlaşıldığına göre Osmanlı bayrağıdır.

### **Bayrak Türleri**

Minyatürde görülen bayraklar üçgen ve beşgen formlu olmak üzere iki gruptur.

Beşgen formlu bayrak kompozisyonun üst bölümünde yer alan, Osmanlı süvarisince taşınan kırmızı zeminli bayraktır. Üzerinde bezeme olmayan bayrağın yuvarlak alemi vardır. İnce uzun bayrak direğini sarıklı başlıklı bir figür taşımaktadır.

<sup>127</sup> Esin Atıl, *Süleymânâme...* ,s. 164-165. ; Ahmet Faruk Çelik, *Fethullah Arifi Çelebi'nin...* ,s.95-96.



Üçgen formlu bayraklar ise sivri tepelikli mızrakların ucunda olan kırmızı renkli bayraklardır. Hepsinin alt kenarı düz tutulmuş ve bayrak kumaşı uçum kenarına doğru uzatılmıştır.

### **Kaynaklar**

Esin Atıl, *Süleymannâme The Illustrated History of Süleyman The Magnificent*, National Gallery of Art Washington, Harry Abrams the Publishrs, New York, 1986,s 164-165.

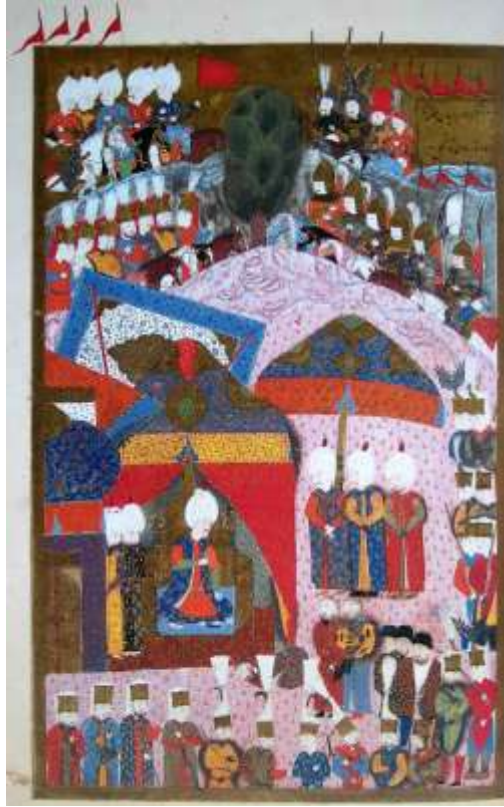

**Fotoğraf 34:** Fransa Büyükelçisinin Kabulü, Süleymânâme, 1558, [TSMK, H.1517, y- 219b -346a.] (Esin Atıl'dan).

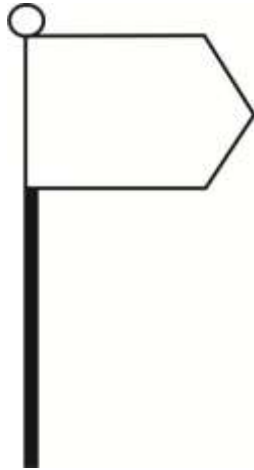

**Çizim 39 :** Elçi Kabulü Sırasında  
Beşgen Formlu Kırmızı Osmanlı  
Bayrağı



**Çizim 40:** Sarıklı Süvariler Tarafından  
Taşınan Mızraklı Osmanlı Bayrağı

**Örnek No:** 18

**Sahne Türü :** Kale Kuşatması.

**Sahnenin Adı :** Güns Savaşı.

**Nakkaş:** Pervane.

**Ölçüler:** 23x14,5 cm.

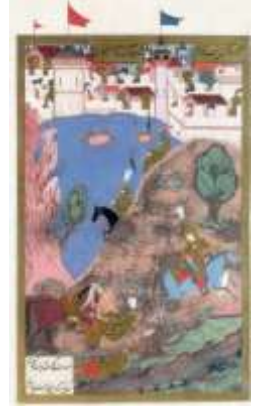

**Yazma ve Envanter No:** Süleymânnâme,1558, [ TSMK, H.1517, y- 353a.].

**Fotoğraf 35:**Güns Savaşı

### **Sahne**

Minyatürde Güns kalesinin kuşatılması tasvir edilmiştir.<sup>128</sup> Güns kalesi Kanunî'nin yüz bin kişilik ordusuyla çıktığı Macaristan seferi esnasında baş veziri İbrahim Paşa tarafından fethedilmiştir.<sup>129</sup>

Zeminde mavi rengin kullanıldığı kompozisyon ön tarafta dağ ile ikiye ayrılmıştır. Geri planda ise içerisinde çok sayıda şövalyenin de bulunduğu Güns Kalesi içindeki binalar ve üzerlerinden dalgalanmakta olan bayraklarıyla görülmektedir.

### **Simge ve Göstergeler**

Güns kalesinin yüksek binalarına ince direklerle saplanan üç bayraktan ikisinin üzerinde büyük bir haçın yanında küçük yapılan haçlar işlenmiştir. Ayrıca tepeliklerin detaylarına bakıldığında da haç motifi görülmektedir. Bu durum bu bayrakların Hristiyan bayrağı olduğunu kanıtlayacak niteliktedir.

### **Bayrak Türleri**

Tamamı Güns kalesi içerisinde bulunan bayraklarda iki farklı form görülmektedir. Bayraklardan ikisi dörtgen bir bayrağın alt kenarının üst kenara göre uzun tutulmasıyla oluşturulmuştur. İnce kısa direkleri ile kaleye saplanan unsurlar, haça benzetilebilecek tepelikler ile sonlanmaktadır. Uçurluk kenarına yakın bölümünde yer alan büyük bir haç ve onu çevreleyen iki haçın bulunduğu bu iki bayraktan biri kırmızı diğeri mavi renklidir.

<sup>128</sup> Esin Atıl, *Süleymannâme The Illustrated...*,s.166-167.

<sup>129</sup> Yaşar Yücel, *Muhteşem Türk Kanuni ile 46 Yıl*, Ankara, TTK Basımevi, 1987,s. 42-43.

Üçgen formlu olan üçüncü bayrak, uçurluk kenarından; uçum kenarına doğru daralmaktadır. İnce bir direğe sahip olan bayrağın yarım haç biçiminde olan tepeliği altın yıldızla bezenmiştir.

### **Kaynaklar**

Esin Atıl, *Süleymannâme The Illustrated History of Süleyman The Magnificent*, National Gallery of Art Washington, Harry Abrams the Publishrs, New York, 1986,s. 166-167.

Nurhan Atasoy, “1558 Tarihli Süleymannâme ve Macar Nakkaş Pervane”, *Sanat Tarihi Yıllığı III (1969-1970)*, İstanbul, s. 175-176, R.15.



**Fotoğraf 36:** Güns Savaşı, Süleymânâme, [TSMK, H.1517,y- 353a.] (Esin Atıl'dan).

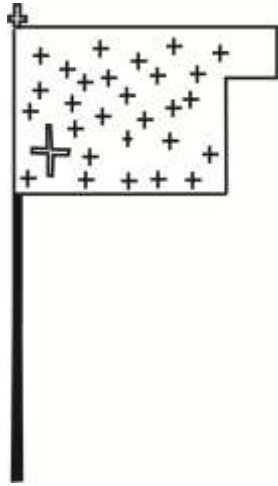

**Çizim 41:** Güns Kalesindeki Haçlı Bayraklar (Kırmızı ve Mavi)

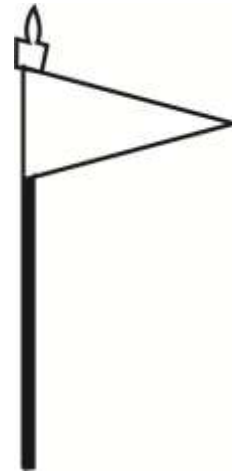

**Çizim 42:** Güns Kalesinden Dalgalandan Üçgen Formlu Kırmızı Bayrak

**Örnek No:** 19

**Sahne Türü :** Huzura Kabul.

**Sahnenin Adı :** Osmanlı Elçisi Şah Tahmasp'ın Huzurunda.

**Ölçüler:** 23x 17 cm.

**Yazma ve Envanter No:** Süleymânnâme, TSMK,1558, [H.1517, y- 374a.].



**Fotoğraf 37:** Osmanlı Elçisi Şah'ın Huzurunda

### **Sahne**

Minyatürde Kanunî'nin Şah Tahmasp'a gönderdiği mektubun elçi tarafından Şah'a verilmesi resmedilmiştir.<sup>130</sup> Şah Tahmasp, Kanunî devrinde İran Şâhidir. Şâh ve Kanunî arasında ciddi çekişmelerin yaşandığı birbirlerine yazdıkları mektuplardan açıkça anlaşılmaktadır. Mektuplardan birinin sonucunda Şah'ın Tebriz'e kaçtığı kaynaklarda belirtilmektedir.<sup>131</sup>

Kompozisyonun ön tarafında ortada çadırında oturmakta olan Şah Tahmasp görülmektedir. Geri planda ise bir tepe ve tepede bulunan kale yer almaktadır. Kalenin sol tarafında dört süvari, sağ tarafında ise üç asker Şah'ın mektubu almasını izlemektedir.

### **Simge ve Göstergeler**

Sahne toplam üç bayrak görülmektedir. Bayraklardan ikisi olayı izleyen Osmanlı askerleri tarafından taşınmaktadır(solda). Üçüncü bayrak ise üst bölümde yer alan kaleden dalgalanmaktadır. Süvarilerin başlıklarına bakıldığında Osmanlı askerleri olduğu anlaşılmaktadır. Bu yüzden bayrakların Osmanlı bayrağı olduğu düşünülmektedir. Kaleden dalgalanmakta olan tek bir bayrağın ise İran şahının olduğu düşünülmektedir.

### **Bayrak Türleri**

Osmanlı askerleri tarafından taşınmakta olan iki bayrak, sivri tepelikleri olan üçgen formlu bayraklardır. Bayrak kumaşı uçum kenarına doğru daralmaktadır. Kırmızı zeminli olan bu bayrakların üzerinde altın yaldızla oluşturulmuş bezemeler bulunmaktadır.

<sup>130</sup> Esin Atıl, *Süleymannâme The Illustrated ...*,s,173-174.

<sup>131</sup> Ahmet Faruk Çelik, *Fethullah Arifi Çelebi'nin...* , s.102-103.

Kalede dalgalanan bayrak uçurluk kenarı dar, alt kenarı düz üçgen formlu bayraktır. Kırmızı renkli olan bayrağın zemininde altın yıldızla işlenmiş bezemeler bulunmaktadır. Alemi altın yıldızla oluşturulmuştur.

### **Kaynaklar**

Esin Atıl, *Süleymannâme The Illustrated History of Süleyman The Magnificent*, National Gallery of Art Washington, Harry Abrams the Publishrs, New York, 1986 s,173-174.



**Fotoğraf 38 :** Osmanlı Elçisi Şah Tahmasp'ın Huzurunda ,Süleymânâme,1558,[ TSMK, H.1517, 374a.] (Esin Atıl'dan ).



**Çizim 43:** Osmanlı Askerlerinin Bayrağı

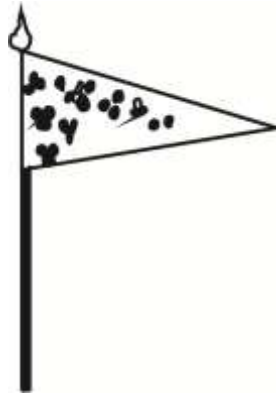

**Çizim 44:**Kaleye Saplı İran Bayrağı



**Örnek No:** 20

**Sahne Türü :** Savaş Sahnesi.

**Sahnenin Adı :** Osmanlı- Avusturya Savaşı.

**Ölçüler:** 23x 15.5 cm.

**Yazma ve Envanter No:** Süleymânnâme, ,1558, [TSMK, H.1517, y- 422a.].



**Fotoğraf 39:**  
Avusturya Savaşı

### **Sahne**

Varakta Avusturya- Macaristan krallığını iddia eden Ferenduç ile Osmanlı ordusunun savaşması betimlenmiştir.<sup>132</sup>Ferenduç Macar kralı Yanoş ölünce krallık iddiası ile Viyana'da krallığını ilan etmiştir. Ancak o sırada Padişah tarafından krallığa eski kral Yanoş'un oğlu İstefan( Stephan) atamıştır. Ferenduç Budin'e düzenlediği sefer esnasında Yahyabeyoğlu Mehmet ve ikinci vezir Mehmet Paşa komutasında Osmanlı ordusu İstefan'a yardım etmiştir.<sup>133</sup>

Mavi zemin kullanılarak tasvir edilen savaş sahnesinde ön tarafta birebir savaşan askerler görülmektedir. Şövalyeler ve miğferli Osmanlı askerlerinin gerisindeki tepede; sağ tarafta Osmanlı, sol tarafta Macar askerleri yer almaktadır. Minyatürde görülen bayrakların ikisi savaş alanında diğer sekizi ise tepenin gerisindedir.

### **Simge ve Göstergeler**

Genel hat itibariyle sol taraftaki bayraklar Hristiyan ; sağ taraftaki bayraklar Osmanlı bayrağıdır.

Macarlara ait olduğu düşünülen bayraklardan ilki savaş alanında görülen mavi zeminli bayraktır. Üzerinde görülen haç figürü ve taşıyıcısının şövalye tiplmesi onun Hristiyan (Macar) bayrağı olduğunu kanıtlamaktadır. Macarlara ait diğer üç bayrak sol üst köşede Ferenduç şövalyeleri olduğu düşünülen askerler tarafından taşınmaktadır.

Minyatürde görülen Osmanlı bayraklarından ilki savaş alanında miğferli asker tarafından taşınan kırmızı bayraktır. Taşıyıcısının tiplmesi bu bayrağın Osmanlı bayrağı olduğunu ortaya koymaktadır. Bu savaşta Osmanlı ordusunun komutanı Mehmet Paşa olduğuna göre görülen bu bayrağın ikinci vezir Mehmet Paşa'ya ait olabileceği düşünülmektedir. Osmanlı ordusuna ait diğer bayraklar ise kompozisyonun

<sup>132</sup> Esin Atıl, *Süleymannâme The Illustrated ...*, s.182-183.

<sup>133</sup> Ahmet Faruk Çelik, *Fethullah Arifi Çelebi'nin ...*, s.112-115.

sağ üst köşesinde yer alan sarı-kırmızı bayraklardır. Başlığından açıkça anlaşıldığı üzere bayraklardan biri yeniçeri tarafından taşınmaktadır. Onun yanındaki başlığı tamamen farklı olan figür, sarı-kırmızı üçgen bayrak tutmaktadır. Bu figürün kraliçenin Osmanlı askerlerini karşılamak için yolladığı askerlerinden olduğu düşünülmektedir.

### **Bayrak Türleri**

Kompozisyonda bayrak, ikisi savaş alanının ortasında olmak üzere dört farklı bölümde görülmektedir. Savaş alanında görülen iki bayraktan biri mavi zeminli (solda) diğeri ise kırmızı renklidir. Mavi renkli bayrak zırhlı bir süvari tarafından taşınmaktadır. Üst kenarın alt kenardan uzun tutulmuştur. Tepeliği bulunmayan bayrağın zemininde altın yıldızla hayvan mücadele sahnesi betimlenmiştir.

Savaş alanının sağında yer alan bayrak kırmızı renklidir. Miğferli bir süvari tarafından ince bir bayrak direği ile taşınmaktadır. Bir üçgenin alt tarafının düz tutulmasıyla oluşturulan bu bayrak, dar tutulan alem ile sonlandırılmıştır.

Kompozisyonun sol üst köşesinde zırhlı şövalyeler tarafından taşınmakta olan üç adet bayrak görülmektedir. Bunlardan ikisi üçgen formlu üçüncüsü beşgen formludur. Sivri uzun tepelikleri hepsinde aynıdır.

Sağ üst köşede sarı kırmızı renklerde beş bayrak bulunmaktadır. Bayrakların bayrak merkezi sarı, çevreleri kırmızı renklidir. Biri büyük diğeri küçük boyutludur. Üçgen formlu bu bayrakların bir tanesi büyük, diğeri dördü küçük boyutludur. Küçük olanlarının tepelikleri sivri uzundur. Büyük bayrağın alemi kısa tutulmuş yürek biçimlidir.

### **Kaynaklar**

Esin Atıl, Süleymanname *The Illustrated History of Süleyman The Magnificent*, National Gallery of Art Washington, Harry Abrams the Publishrs, New York, 1986 s,182-183.

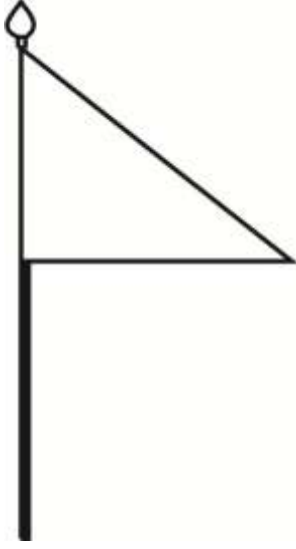

**Çizim 45:** II. Vezir Mehmet Paşa'nın Bayrağı



**Çizim 46:** Osmanlı Askerlerinin Sivri Tepelikli Bayrağı



**Fotoğraf 40:** Osmanlı- Avusturya Savaşı, Süleymânâme, 1558,[TSMK, H.1517, y-422a.](Esin Atıl'dan ).

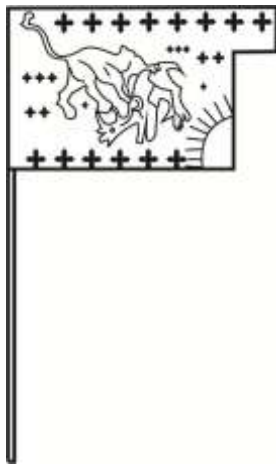

**Çizim 47:** Macar Komutanı Ferenduç'un Bayrağı



**Çizim 48:** Beşgen Formlu Macar Bayrağı



**Çizim 49:** Macar Şövalyelerin Kırmızı Renkli Flâmaları

**Örnek No:** 21

**Sahne Türü :** Huzura Kabul.

**Sahnenin Adı :** Stephan'ın Kabulü.

**Ölçüler:** 23x 14,5 cm.

**Yazma ve Envanter No:** Süleymânnâme,1558, [ TSMK, H.1517,y- 441a].



**Fotoğraf 41 :** Stephan'ın Kabulü

### **Sahne**

Sahnenin ortasında Otağ-ı Humayun'un görüldüğü kompozisyonda Isabella padişahın huzuruna gelmesi tasvir edilmektedir.<sup>134</sup> Isabella, savaş sırasında ölen Macaristan kralının (Yanoş) eşi, İstefan'ın annesidir. Savaştan sonra Sultan Süleyman'a olan bağlılığını bildirmek için padişahın huzuruna kucağında küçük oğlu Stephan ile birlikte gelmiştir.<sup>135</sup>

Kompozisyonun ortasında sağ tarafta bağdaş kurarak oturmakta olan Kanunî kucağında oğlu ile Elizabeth'i kabul etmektedir. Çadırın ö tarafında Osmanlı ve Macar giyimli figürler beklemektedir. Bir tepenin önünde gerçekleşen olayları geriden gelmekte olan süvariler izlemektedir.

### **Simge ve Göstergeler**

Taşıyıcılarının başlıklarından anlaşıldığına göre; askerlerin ellerindeki bayrakların tamamı Osmanlı bayrağı olmalıdır.

### **Bayrak Türleri**

Minyatürde bayraklar kompozisyonun sol üst köşesinde sarıklı başlıkları olan dört süvari tarafından taşınmaktadır. Bayraklar, sivri tepelikli mızrakların ucunda yer alır (batak) , kırmızı renkli ve üçgen formludur.

### **Kaynaklar**

Esin Atıl, *Süleymannâme The Illustrated History of Süleyman The Magnificent*, National Gallery of Art Washington, Harry Abrams the Publishrs, New York, 1986 s,186-187.

<sup>134</sup> Esin Atıl, *Süleymannâme The Illustrated.....*,s,186-187.

<sup>135</sup> Ahmet Faruk Çelik, *Fethullah Arifi Çelebi'nin.....*,s. 116.

Géza Feher , *Turkish Miniatures From The Period Of Hungary's Turkish Occupation*,  
Corniva Press Magyar Helikon Budapest,1978,Plate XXI.



**Fotoğraf 42** :Stephan'ın Kabulü, Süleymânâme, 1558, [TSMK, H.1517, y- 441a.]

(Esin Atıl'dan).



**Çizim 50** Osmanlı Askerlerinin  
Sivri Tepelikli Bayrağı

**Örnek No:** 22

**Sahnenin Adı :** Şehzadelerin Vilayetlere Dönüşleri.

**Ölçüler:** 22,5 x14.5 cm.

**Yazma ve Envanter No:** Süleymânnâme, 1558, [TSMK, H.1517, y- 445a.].

### **Sahne**

Koyu zeminle oluşturulmuş tek sayfa minyatürde Sultan Süleyman'ın şehzadelerini sancaklara göndermesi betimlenmiştir.<sup>136</sup>Ön planda süvarileri ve şehzadeleri ile Sultan Süleyman yer alır. Arkada iki katlı mimari bir düzen içerisinde pencereden bakan figürler töreni izlemektedir. Atların üzerindeki şehzadelerden biri elinde yeşil bayrak tutmaktadır.



**Fotoğraf 43:** Şehzadelerin Vilayetlere Dönüşleri

### **Simge ve Göstergeler**

Kaynaklarda bu minyatürle ilgili sancağa gönderilen iki şehzadeden bahsedilir. Burada yan yana verilmiş iki figürden yalnızca birinde bayrak görülmektedir. Bu sebeple görülen bayrağın şehzade Selim'e mi yoksa Mustafa'ya mı ait olduğu bilinmemektedir.

### **Bayrak Türleri**

Sahnenin ön tarafında (sağ alt köşe) Topkapı Sarayı olduğu düşünülen kapıdan çıkmakta olan iki şehzade atlarının üstündedir. Yüzleri net olmayan şehzadelerden birinin elinde yeşil renkli bayrak bulunmaktadır. İnce uzun bayrak direği yürek biçiminde alem ile sonlanmaktadır. Formu net görülmeyen bayrağın dikdörtgen formlu olabileceği düşünülmektedir.

### **Kaynaklar**

Esin Atıl, *Süleymannâme The Illustrated History of Süleyman The Magnificent*, National Gallery of Art Washington, Harry Abrams the Publishrs, New York, 1986 s.188-189.

<sup>136</sup> Esin Atıl, *Süleymannâme The Illustrated ...*,s.188-189.





**Fotoğraf 44:** Şehzadelerin Vilayetlere Dönüşleri, Süleymânâme,1558 , [TSMK, H.1517, y- 445a.] (Esin Atıl'dan).



**Çizim 51:**Şehzade Bayrağı

**Örnek No:** 23

**Sahne Türü :** Kale Kuşatması.

**Sahnenin Adı :** Estonibelgrad Kuşatması.

**Ölçüler:** 22,5x14,5 cm.

**Yazma ve Envanter No:** Süleymânnâme, 1558, [TSMK, H.1517, y-459a.].



**Fotoğraf 45:**

Estonibelgrad Kuşatması

### **Sahne**

Sahnede meydan savaşından sonra kaleye kaçan Estonibelgrad (Astonbelgrad)'lıların kale içinde direnmesi tasvirlenmiştir.<sup>137</sup> Estonibelgrad kalesi I. Süleyman'ın Macaristan seferi esnasında topraklarına kattığı üç tarafı geniş hendeklerle çevrili, kutsal Karona tacının muhafaza edildiği kaledir.<sup>138</sup> Kompozisyonun önünde, kale içine hedef alan toplarla kale düşürülmeye çalışılmaktadır. Kalenin içinde birilerinin olması henüz fethin gerçekleşmediğini kanıtlar niteliktedir.

İkiye ayrılan tek sayfa minyatürde ön planda Osmanlı sultanı ve askerleri; geri planda fethi gerçekleştirilmeye çalışılan Estonibelgrad kalesi görülmektedir. Sahnenin sol köşesinde birinin elinde topuz ve bayrak bulunan dört süvari yer almaktadır.

### **Simge ve Göstergeler**

Osmanlı ordusunun önünden gitmekte olan dört süvariden biri elinde kırmızı renkli bir bayrak tutmaktadır. Taşıyıcısının süslemeli başlığı İran süslemelerini andırmaktadır.

### **Bayrak Türleri**

Süvari tarafından taşınmakta olan bayrak uçum kenarına gidildikçe daralmaktadır. Üçgen formludur. Üzerinde ince bir bezeme görülmektedir. Uzunca bir direğe sahip olan bu bayrak, sivri bir uç ile sonlanmaktadır. Bayrak, Batrak denilen mızrak ucuna takılan bayraklardandır.

<sup>137</sup> Esin Atıl, *Süleymannâme The Illustrated...*, s.190-191.

<sup>138</sup> Ahmet Faruk Çelik, *Fethullah Arifi Çelebi'nin ...*, s. 121-122.

## **Kaynaklar**

Ahmet Faruk Çelik, Fethullah Arifi Çelebi'nin "Şahname-i Al-i Osman" indan *Süleymannâme*, Ankara Üniversitesi Sosyal Bilimler Enstitüsü Doğu Dilleri ve Edebiyatları Ana Bilim Dalı, Yayınlanmamış Doktora Tezi, Ankara 2009.s.121.

Emel Esin, *Ottoman Empire in Miniatures*, Ankara, 1988, s.51.

Esin Atıl, *Süleymannâme The Illustrated History of Süleyman The Magnificent*, National Gallery of Art Washington, Harry Abrams the Publishrs, New York, 1986 s.190-191.

Géza, Feher, *Turkish Miniatures From The Period Of Hungary's Turkish Occupation*, Corniva Press Magyar Helikon Budapest,1978.Plate XXVII.



**Fotoğraf 46:** Estonibelgrad Kuşatması, Süleymânâme,1558, [ TSMK, H.1517, y-459a]

(Esin Atıl'dan).

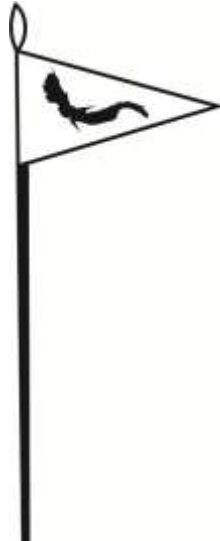

**Çizim 52:** Mızraklı Bayrak

**Örnek No:** 24

**Sahne Türü :** Savaş Sahnesi.

**Sahnenin Adı :** Lipva'nın Terk Edilişi.

**Ölçüler:** 23x 15 cm.

**Yazma ve Envanter No:** Süleymânnâme, 1558, [TSMK, H.1517, y- 527a.].



**Fotoğraf 47:** Lipva'nın Terk Edilişi

### **Sahne**

Sahne Ulama Paşa'nın Lipva kalesinden ayrılması betimlenmiştir.<sup>139</sup> Lipva kalesi Rumeli Beylerbeyi Ahmed Paşa tarafından fethedilerek Osmanlı devletinin eline geçmiştir. Ardından Kanunî döneminde kaleyi geri almak isteyen Papas elli bin askerle Lipva kalesine yürümüştür. Ulâmâ Paşa çok mücadele ettiyse de sonunda ordusuyla birlikte Varadin kalesine sığınmak zorunda kalmıştır. Osmanlı askerleri otuz gün iç kalede kaldıktan sonra barış istemeyi düşünürken karşı taraftan bir elçi gelmiş ve barış teklifinde bulunmuştur. Ulâmâ Paşa düşmanın iki muhafızı ile kaleden üç konak mesafeye kadar gitmiştir. Sonrasında Paşa ve adamları Türk topraklarına dönmüştür. Fakat anlaşmayı gizliden bozan düşmanın üç bin zırhlı adamı onların peşinden gelmekte olduğunu anlayan Paşa'nın attığı bir ok düşman kumandanına isabet edinmiştir. Bunun üzerine adam ölünce onlarda saldırıyı bırakıp kaçmışlardır.<sup>140</sup>

### **Simge ve Göstergeler**

Tepenin gerisinde iki miğferli Osmanlı askerince taşınan bayraklar Osmanlı bayrağı (Ulama Paşa); sol tarafta üzerlerinde zırhları bulunan askerlerce taşınan bayrak ise kaleyi kuşatan Papas adlı düşmanın bayrağıdır.

### **Bayrak Türleri**

Minyatürde tepenin gerisinde(sağ üst) miğferlerinde sorguç bulunan askerler tarafından taşınan, sivri tepeliği olan bayraklar kırmızı renklidir. Hemen yanında miğferli başka bir asker tarafından taşınmakta olan bayrak beşgen formludur. Bu bayrağın yuvarlak bir alemleri bulunmaktadır.

<sup>139</sup> Esin Atıl, *Süleymannâme The Illustrated...*, s.208-209.

<sup>140</sup> Ahmet Faruk Çelik, *Fethullah Arifi Çelebi'nin...*, s.147-148.

Zırhlı Papas askerlerince taşınan bayrakların hepsi uçum kenarları çift çatallı (gidon) bayraklardır. Tepeliği bulunmayan bayrakların ince uzun direkleri vardır.

### **Kaynaklar**

Esin Atıl, Süleymannâme *The Illustrated History of Süleyman The Magnificent*, National Gallery of Art Washington, Harry Abrams the Publishrs, New York, 1986 s.208-209.

Géza Feher , *Turkish Miniatures From The Period Of Hungary's Turkish Occupation*, Corniva Press Magyar Helikon Budapest,1978, Plate XXXI.



**Fotoğraf 48:** Lipva'nın Terk Edilişi, Süleymânâme, 1558, [TSMK, H.1517,y-527a.] (Esin Atıl'dan).

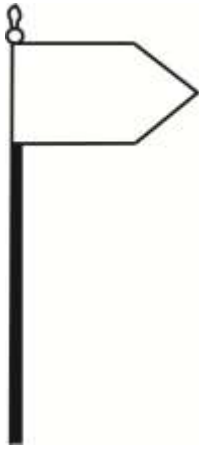

**Çizim 53:** Ulâmâ Paşa'nın Kırmızı Renkli Bayrağı



**Çizim 54:** Osmanlı Süvarilerinin Mızraklı Bayrakları

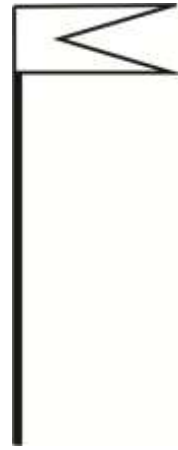

**Çizim 55:** Şövalyelerin Gidon Bayrakları



**Örnek No:** 25

**Sahne Türü :** Kale Kuşatması.

**Sahnenin Adı :** Temeşvar Kuşatması.

**Ölçüler:** 29x 19 cm.

**Yazma ve Envanter No:** Süleymânnâme, 1558, [TSMK, H.1517, y-533a.].

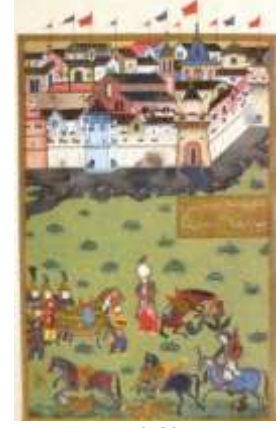

**Sahne**

**Fotoğraf 49 :**  
Temeşvar Kuşatması

Kompozisyonda Rumeli Beylerbeyi Ahmed Paşa'nın Temeşvar kalesini kuşatması ve bu kuşatma esnasında atının vurulması tasvir edilmektedir. Temeşvar (Dimeşkar) kalesi Erdel topraklarında bulunan Tameş nehri ile çevrelenen geniş ve sağlam duvarlı bir kaledir. Padişah kalenin fethini gerçekleştirmesi için İkinci Veziri Ahmet Paşa'yı görevlendirmiştir. Kuşatma esnasında Temeşvar kalesinin komutanı Yoşançek isimli bir askerdir. Uzun uğraşlar sonucu gerçekleşen fetihde Vezir Ahmet Paşa'nın atı vurulmuştur.<sup>141</sup>

İkiye ayrılan kompozisyonda ön tarafta yere düşen süvari ve koşmakta olan atı görülmektedir. Üstte başı kesik vaziyetteki at Kara Ahmet Paşa'nın olmalıdır. Paşa bir eliyle yayını tutmakta; diğer eliyle de hançerini kavramaktadır. Kendisini işlemeli kumaş giydirilmiş yeni bir ata götürmek için bir yeniçeri ve birkaç asker beklemektedir. Çiçekli zeminde gelişen olayların gerisinde nehirle çevrili Temeşvar kalesi görülmektedir. Kale surları ön tarafta dışarıya doğru yöneltilmiş toplar ile korunmaktadır. Kale içindeki üst üste yapılan çok sayıda binanın tepelerinden dalgalanmakta olan bayraklar bulunmaktadır.

**Simge ve Göstergeler**

Kaynaklardan edinilen bilgilere göre kalenin fethi henüz gerçekleşmediğinden burada görülen bayraklar kumandanı Yoşançek olan Temeşvar Kalesine ait Hristiyan bayrakları olduğu düşünülmektedir. Ayrıca bayrakların üzerlerinde bulunan haç işareti bu bayrakların Hristiyan bayrağı olduğunun diğer bir kanıtıdır.

<sup>141</sup> Esin Atıl, *Süleymannâme* ...,s.210-211.



## **Bayrak Türleri**

Kale surlarının ön tarafında görülen toplam on yedi bayrağın on dördünün uçurluk kenarı dar tutulmuştur. Alt tarafı düz olan bu bayraklar üçgen formludur. Geriye kalan üç tanesinin uçum kenarında çift yırtmaç vardır. Burada görülen bayrakların tamamı kırmızı renklidir. İnce direklerle kaleye saplanan bu bayraklardan yalnızca çift yırtmaçlı olanlarının sivri tepelikleri vardır. Diğerlerinde tepelik bulunmamaktadır.

Geri planda kalenin içindeki yapılara saplanmış görülen bayraklar toplam on bir adettir. Bu bayraklardan beşi dörtgen bir bayrağın uçum kenarının dilimlere ayrılması ile oluşturulmuştur. (Böylelikle bayrak altıgen forma dönüşmüştür.) Üçünün uçum kenarı yırtmaçlıdır. Yani gidon biçimindedir. Diğer üçü de uçum kenarı uzun tutulmuş üçgen formlu flâma da denilen bayraklardır. Bayraklardan altı tanesinin üzerinde haç motifi vardır. Zeminde kırmızı ve mavi renkler kullanılmıştır. Bezemesinde haç motifi olan bayrakların tepeliklerinde de haç görülmektedir.

## **Kaynaklar**

Esin Atıl, *Süleymannâme: The Illustrated History of Suleyman the Magnificent*, New York 1986, s.210-211.

Géza Feher , *Turkish Miniatures From The Period Of Hungary's Turkish Occupation*, Corniva Press Magyar Helikon Budapest,1978,Plate 35.

Nurhan Atasoy, “1558 Tarihli Süleyman-name ve Macar Nakkaş Pervane” *Sanat Tarihi Yıllığı III (1969-1970)*,s.191-192.

Yaşar Yücel, *Muhteşem Türk Kanuni ile 46 Yıl*, Ankara, TTK Basımevi, 1987.

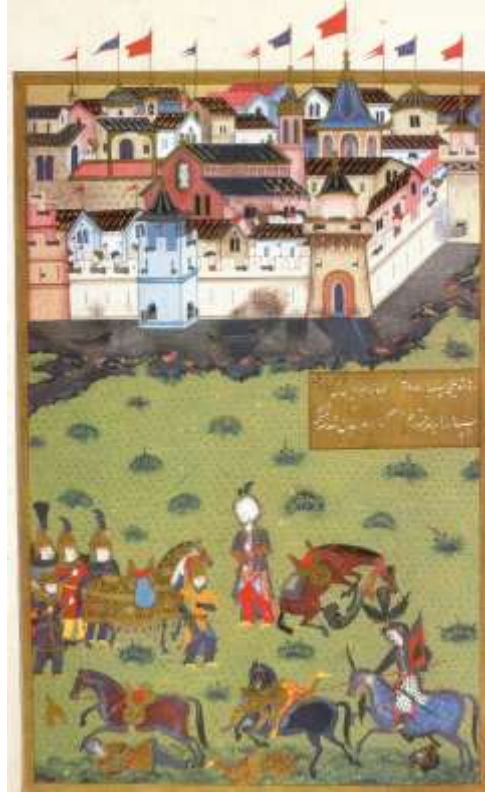

**Fotoğraf 50** :Temeşvar Kuşatması, Süleymânâme, 1558, [TSMK, H.1517 ,y-533a.]  
(Esin Atıl'dan).

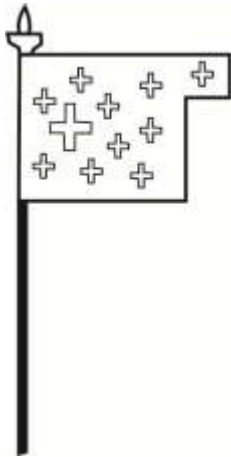

**Çizim 56:** Temeşvar Kalesinin Haçlı Bayrakları (zemin mavi ve kırmızı)

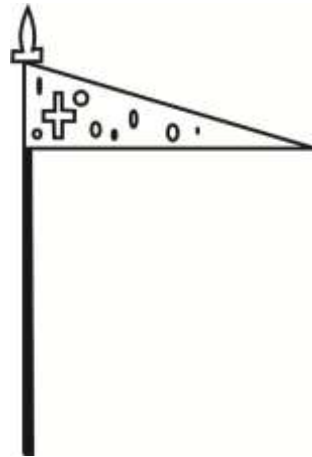

**Çizim 57 :** Üçgen Formlu Haçlı Bayrağı (Zemin mavi)

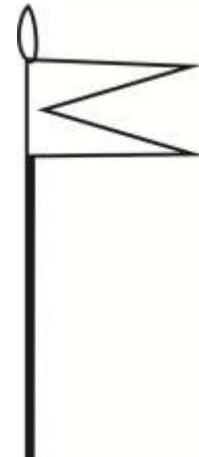

**Çizim 58 :**Temeşvar Kalesi Gidon Bayrakları(zemin mavi ve kırmızı)

**Örnek No:** 26

**Sahne Türü :** Huzura Kabul.

**Sahnenin Adı :** Süleyman'ın Oğlu Bâyezîd ile Görüşmesi.

**Ölçüler:** 23,5 x15,5 cm.

**Yazma ve Envanter No:** Süleymânnâme, 1558, [TSMK, H.1517,y- 570a.].



**Fotoğraf 51:**

Süleyman'ın Oğlu

Bâyezîd ile Görüşmesi

Varakta Şehzade Bayezîd ve babası I. Süleyman'ın Yenîşehî r'de sultanın çadırında konuşmaları tasvir edilmiştir.<sup>142</sup> Bu görüşme Kanunî'nin İran seferi öncesinde Yenîşehir'de gerçekleşmiştir. Sultan I. Süleyman İran Seferi öncesinde oğullarının ve komutanlarının sefer için gerekli hazırlıkları yapmasını emretmiştir. Daha sonra kendisi de sefere çıkmak üzere Yenîşehir'e hareket etmiştir. Yenîşehir'de bulunduğu sırada oğlu Şehzade Bayezîd ve adamları Sultanın yanına gelmişlerdir. Sultan oğlu Bayezîd ile konaklama sırasında çadırında görüşmüş ve onu Edirne'yi yönetmesi için Edirne sarayına göndermiştir.<sup>143</sup>

Ortada büyük bir çadırın yerleştirildiği kompozisyonda diğer unsurlar çadırın konumuna göre yerleştirilmiştir. Şehzadesiyle yalnız görüşen Sultanın çadırının önünde oğlu Bâyezîd'in adamları beklemektedir. Çadırın gerisindeki tepede askerler bulunmaktadır. Bu askerlerin büyük bayraklar taşıyan ikisi hariç hepsinin miğferlerinde sorguç vardır. Diğer iki süvarinin ise kavuklarında sorguç bulunmaktadır.

### **Simge ve Göstergeler**

Tepenin gerisinde birbirine bakan askerlerce taşınan bayrakların tamamı Osmanlı bayrağıdır. Bayrakları taşıyan askerlerin başlıkları ve minyatürde Sultanın oğlu Bayezid ile görüşmesinin anlatılması bunu kanıtlar niteliktedir.

### **Bayrak Türleri**

Bayraklar; ordunun gerisinden gelmekte olan süvariler tarafından taşınmaktadır. Sol tarafta dört bayrak görülmektedir. Miğferli askerlerce taşınan iki bayrak üçgen

<sup>142</sup> Esin Atıl, *Süleymânnâme...*, s.218-219.

<sup>143</sup> Ahmet Faruk Çelik, *Fethullah Arifi Çelebi'nin...*, s. 157.

formludur ve tepeliği bulunmamaktadır. Diğer bayraklardan sivri uçlu tepelikleri olan bayrakların tamamı üçgen formludur.

Oldukça büyük boyutlu olan diğer iki bayrağın formu dalgalanmadan dolayı net değildir. Ancak uçum kenarlarının sivri tutulduğu görülür. Biri kırmızı diğeri sarı-kırmızı olan bu bayrakların her ikisinin de alemi aynıdır. Diğer bayraklardan farklı olarak bu bayrakları kavuklu askerler taşır.

Sağ tarafta tepenin gerisinde miğferlerinde sorguç bulunan dört askerden birinin elinde kırmızı renkli üçgen formlu bayrak bulunmaktadır. İnce uzun direği olan bayrağın sivri bir tepeliği vardır.

### **Kaynaklar**

Esin Atıl, *Süleymannâme The Illustrated History of Süleyman The Magnificent*, National Gallery of Art Washington, Harry Abrams the Publishrs, New York, 1986 s.218-219.



**Fotoğraf 52:** Süleyman'ın Oğlu Bâyezîd ile Görüşmesi, Süleymânâme, 1558,[TSMK, H.1517, y- 570a.] (Esin Atıl'dan).

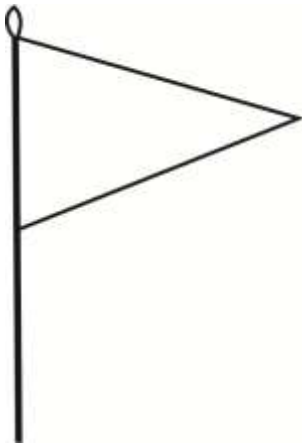

**Çizim 59:** Sarıklı Askerler  
Tarafından Taşınan  
Kırmızı Osmanlı Bayrağı



**Çizim 60:** Osmanlı  
Askerlerinin Sivri  
Tepelikli Üçgen  
Bayrağı

## Örnek No:27

**Sahne Türü** : Kale Kuşatması.

**Sahnenin Adı** :I. Murad'ın Üç Hisar Fethinden Sonra Dinlenmesi.

**Nakkaş**: Nakkaş Osman.

**Ölçüler**: 35x 24,5 cm.

**Yazma ve Envanter No**: Hünernâme I, 1584,[TSMK, H.1523,y-88a.].



**Fotoğraf 53: I. Murad'ın Dinlenmesi**

## Sahne

Sahnede, I. Murad'ın 1373 yılında Bizans üzerine yaptığı seferler esnasında gerçekleştirdiği kale fetihleri betimlenmiştir.<sup>144</sup> I. Murad, 1372 Sırp sındığı savaşından sonra, Bizans'a karşı yaptığı Makedonya seferlerine devam etmiştir. Bu seferler esnasında çeşitli kale kuşatmaları ve fetihleri gerçekleştirilmiştir. Sultan, Gelibolu'ya geçişinden sonra, ordunun bir kısmını İpsala civarına fethine yollarken, kendisi de "Çatalca", "İnceğiz" ve "Çatalburgaz" kalelerini fethetmiştir. 1373 yılında gerçekleşen bu seferler sonucunda Bizans yenilmiştir.<sup>145</sup>

Tepelerle bölümlere ayrılan kompozisyonun ön tarafında, köşede bir ağacın altında Sultan Murad görülmektedir. Kompozisyonun diğer bölümlerinde kaleyi boşaltan birkaç yeniçeri ve Osmanlı çadırları bulunur. Üst tarafta ise kaleye bayrak saptamaya çalışan yeniçeri bulunmaktadır.

## Simge ve Göstergeler

Kaleye elindeki sarı-kırmızı bayrağı saptamaya çalışan kırmızı elbiseli bir figür figürün başlığı yeniçeri başlığıdır. Bu yüzden elindeki bayrağın yeniçeri ocağına atfedilen sarı-kırmızı(alaca) bayrak olduğu düşünülmektedir.

## Bayrak Türleri

İnce bir bayrak direğiyle kaleye saptanan bayrak, üst kenarı kırmızı, alt kenarı sarı olmak üzere iki renklidir.

<sup>144</sup> Nigar Anafarta, *Hünernâme Minyatürleri ...*, s.4.

<sup>145</sup> İ. Hakkı Uzunçarşılı, *Osmanlı Tarihi*, C I, s. 173.

## **Kaynaklar**

Nigar Anafarta, *Hünernâme Minyatürleri ve Sanatçıları*, İstanbul, 1969, s.4.

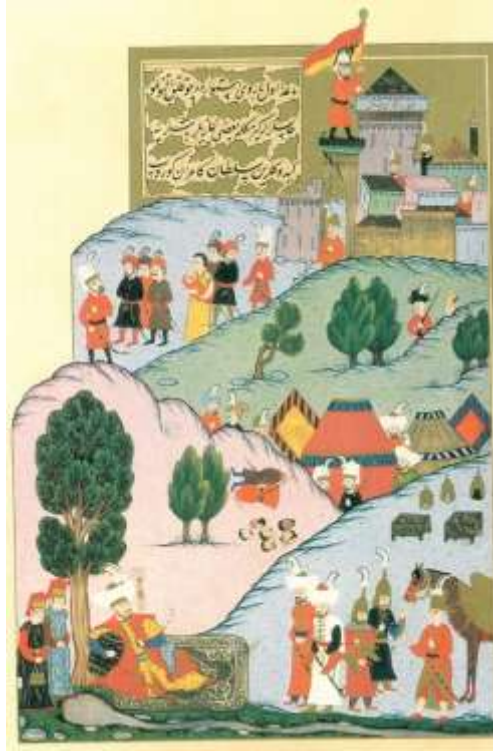

**Fotoğraf 54:** I. Murad'ın Üç Hisar Fethinden Sonra Dinlenmesi, Hünernâme I,1584, (TSMK, H.1523,y-88a.] (Nigar Anafarta'dan).

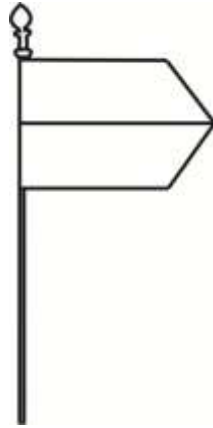

**Çizim 61:** Yeniçeri  
Bayrağı (kırmızı-sarı)



**Örnek No:** 28

**Sahne Türü :** Kale Savunması.

**Sahnenin Adı :** Macarların Niğbolu Kalesini Muhasarası ve Yıldırım Bâyezîd'in Gelişi.

**Nakkaş:** Nakkaş Osman.

**Ölçüler:** 33x22,5cm.

**Yazma ve Envanter No:** Hünernâme I, 1584, [TSMK, H.1523,y- 108b].

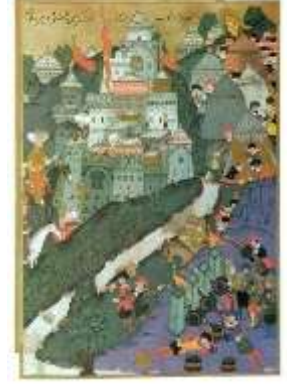

**Fotoğraf 55 : I.**  
Murad'ın Dinlenmesi

### **Sahne**

Minyatürde Niğbolu kalesinin Macarlar tarafından kuşatılması betimlenmiştir.<sup>146</sup> Niğbolu savaşı 1396 yılında (Yıldırım Bayezid dönemi) Tuna nehri yakınlarında, Haçlılar (Fransız, Alman, Belçikalı, Felemenk, İsviçreli, İngiliz, İskoç, Rodos şövalyeleri, İspanyol ve gönüllülerden oluşan ordu) ile yapılmıştır. Savaşın sonucunda Osmanlı kesin zafer kazanmıştır.<sup>147</sup>

Bir nehirle ikiye ayrılan kompozisyonda ön tarafta kaleye yönelen toplar; arka tarafta çadırlar ve çadırların içerisinde çeşitli figürler yer almaktadır. Dikine perspektif düzende oluşturulan sahnenin ortasında atının üzerinde kaleye gelen Yıldırım Bâyezîd tasvir edilmiştir.

### **Simge ve Göstergeler**

Niğbolu kalesinde dalgalanmakta olan üç bayrak görülür. Kaynaklarda geçen bilgilere göre Haçlılarla girilen mücadele esnasında Niğbolu kalesi Osmanlı'ya aittir. Bu sebeple kaleden dalgalanmakta olan bayrakların Osmanlı bayrağı olduğu düşünülmektedir.

İkisi kompozisyonun önünde biri geride olmak üzere diğer üç bayrak da form ve renk olarak aynıdır. Sarı kırmızı renkli olan bu bayraklarda görülen haç biçimli alem onların Hristiyan bayrağı olduğunu kanıtlar niteliktedir.

<sup>146</sup> Nigar Anafarta, *Hünernâme Minyatürleri ve Sanatçıları*, s.8.

<sup>147</sup> Sabahattin Doras, *Osmanlılar Albümü III. Kitap Osmanlı Zaferleri*, hzl. Abdülkadir Dedeoğlu, C III, İstanbul, Osmanlı Yayınevi, 1988,s.27.

## **Bayrak Türleri**

Niğbolu kalesinden dalgalanan bayraklar farklı büyüklükte olmalarına rağmen aynı süsleme özelliklerine sahiptir. Hepsinin üzerinde kırmızı zemine altın yıldız ile oluşturulmuş bezemeler bulunmaktadır. Bayraklardan ilki; altıgen formludur(sol üst.) Ortada bulunan bayrak dikdörtgen formludur ve diğerlerine göre daha büyük boyutlu tasvir edilmiştir. Kalenin sağ tarafında betimlenen bayrak, ucu sivri bir alem ile sonlanmaktadır. Beşgen formludur.

Görülen diğer üç bayrak aynı formdadır. Bir dörtgenin uç kenarının dilimlere ayrılmasıyla oluşmuştur. Sarı zemin üzerine ince bir şekilde kırmızı rengin eklendiği bu bayrakların top arabalarının yanında bulunan ikisinde yarım haç biçimli tepelik vardır. En üstte çadırların gerisinde bulunan Macar bayrağının alemi ise nispeten yuvarlaktır.

## **Kaynaklar**

Géza Feher , *Turkish Miniatures From The Period Of Hungary's Turkish Occupation*, Corniva Press Magyar Helikon Budapest,1978,Plate I .

Nigar Anafarta, *Hünernâme Minyatürleri ve Sanatçıları*, İstanbul, 1969, s.8.



**Fotoğraf 56:**Macarların Niğbolu Kalesini Muhasarası ve Yıldırım Bâyezîd'ın Gelişi,  
Hünernâme I, 1558, [TSMK, H.1523,y- 108b.] (Nigar Anafarta'dan).

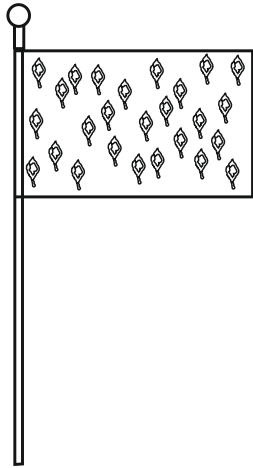

**Çizim 62:** Niğbolu Kalesinin  
Kırmızı Osmanlı Bayrağı

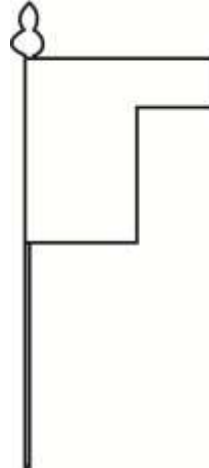

**Çizim 63:** Niğbolu Kalesini  
Kuşatan Macar Askerlerinin  
Bayrağı

**Örnek No:** 29

**Sahne Türü :** Kale Kuşatması.

**Sahnenin Adı :** Fatih Sultan Mehmet'in Belgrad Kalesine Hücumu.

**Nakkaş:** Mehmed Bey.

**Ölçüler:** 36.5x23cm.



**Yazma ve Envanter No:** Hünernâme I,1584, [ TSMK, H.1523,y-165a.].

**Fotoğraf 57:** Belgrad Kuşatması

### **Sahne**

Ön tarafta Osmanlı süvarilerinin görüldüğü minyatürde 1459 yılımda Belgrad kalesine gerçekleşen kuşatma tasvirlenmiştir. <sup>148</sup>Belgrad kalesi 1439 da Sırlar tarafından Macarlara terk edilmiştir.<sup>149</sup> Fatih Sultan Mehmet döneminde (1459) seksen bin kişilik Türk ordusu, başlarında Hüyangi adlı komutan bulunan yaklaşık 40 bin kişilik Macar ordusu ile savaşmıştır. <sup>150</sup>Ancak kale fethedilememiş Osmanlı ordusu geri çekilmiş ve İstanbul'a başaramadan dönmüştür.<sup>151</sup> Kalenin Türkler tarafından fethi Kanunî Sultan Süleyman döneminde gerçekleşebilmiştir.<sup>152</sup>

Kompozisyonun üst kısmında sol köşede Belgrad kalesi görünmektedir. Kalenin etrafında çok sayıda Osmanlı askeri çadır kurmuş ve toplarını kaleye çevirmiştir. Ordunun gerisinden gelen süvarilerin bazıları bayrak taşımaktadır.

### **Simge ve Göstergeler**

Kompozisyonun sağ alt köşesinde yedi süvari tarafından taşınmakta olan büyük boyutlu bayraklar görülmektedir. Bu bayrakların saltanat sancağı olduğu düşünülmektedir. Ancak kaynaklarda saltanat sancaklarının sayısının dört iken Kanunî devrinde yediye çıkarıldığı bilgisi yer almaktadır. Nakkaşın 1459 yılında gerçekleşen taarruz esnasında saltanat sancaklarını yedi adet resmetmiş olması, Hünernâme adlı yazmanın hazırlandığı tarihte saltanat sancaklarının sayısının yedi olmasıyla açıklanabilir.

<sup>148</sup> Nigar Anafarta, *Hünernâme Minyatürleri ve Sanatçıları*, R.29.

<sup>149</sup> İ. Hakkı Uzunçarşılı, *Osmanlı Tarihi*, C II, 4.bs, Ankara, TTK Basımevi,1983,s.13-18.

<sup>150</sup> Hicran Yusufoglu Akın, "II. Murad ve Fatih Sultan Mehmet'in Belgrad Kuşatmaları Üzerine Bir Kaynak Değerlendirmesi", *X. Türk Tarih Kurumu Kongresi, Kongreye Sunulan Bildiriler*, C VI, Ankara, TTK Yayınları, 1993,s.1163.

<sup>151</sup> İ. Hakkı Uzunçarşılı, *Osmanlı Tarihi*, C II, s.13-18.

<sup>152</sup> Hicran Yusufoglu Akın , "II. Murad ve Fatih ..."s. 1159.

Geri planda kaleden dalgalanmakta olan bayrağın tepeliğinde haç görülmesi Hristiyan bayrağı olduğunu kanıtlamaktadır. Ayrıca Belgrad kalesi Osmanlı'lar tarafından kuşatıldığında Macarların elinde olduğu kaynaklarca sabittir. Bu sebeple görülen bayraklar Hristiyan, Macar bayraklarıdır. Kalede görülen bayrağın Macar komutan Hüyangiye ait olabileceği düşünülmektedir.

### **Bayrak Türleri**

Süvarilerce taşınan yedi adet dikdörtgen formlu olan bu bayraklar öne doğru incelerek kıvrılmaktadır. Aynı formun görüldüğü bayraklar sırasıyla; kırmızı-sarı, kırmızı-yeşil, kırmızı, beyaz, yeşil, kırmızı-yeşil ve kırmızı renklerde. Aynı formda olan bayrakların alemleri de aynıdır. İki bilezikli alemler altın yıldız ile oluşturulmuştur.

Belgrad kalesinden dalgalanan Macar bayrağı bir dörtgenin üst tarafının uçum yönde uzun tutulup sonrasında kesilmesiyle oluşturulmuştur. Ortasında altın yıldızla işlenmiş kare bir haç görülmektedir. Üç yapraklı kısa tutulan tepeliği haça benzemektedir.

### **Kaynaklar**

Nigar Anafarta, *Hünernâme Minyatürleri ve Sanatçıları*, İstanbul, 1969.



**Fotoğraf 58** : Fatih'in Belgrad Kalesine Hücumu, Hünernâme I, 1584, [TSMK, H.1523,y- 165a] (Nigar Anafarta'dan).

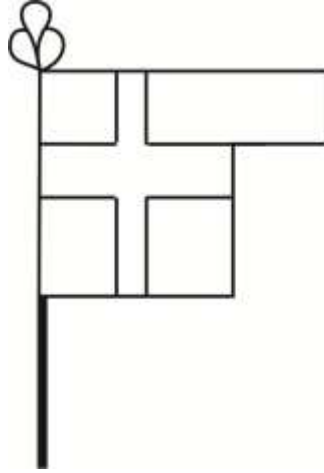

**Çizim 64** : Belgrad Kalesinde Macar Bayrağı

**Örnek No:** 30

**Sahne Türü :** Kale Kuşatması.

**Sahnenin Adı :** Estonibelgrad Kalesinin Fethi.

**Nakkaş:** Nakkaş Osman ve Ekibi.

**Ölçüler:** 35,4x21,5 cm.

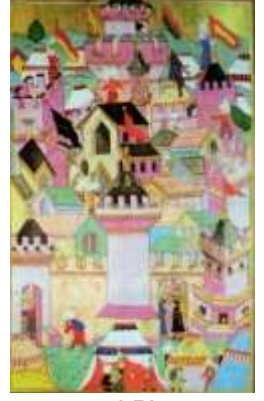

**Fotoğraf 59:**  
Estonibelgrad Fethi

**Yazma ve Envanter No:** Hünernâme II, [TSMK, H.1524,1584.y- 268b.].

### **Sahne**

Kompozisyonda Kanunî Sultan Süleyman'ın Estonibelgrad kalesini fethi ve fethin ardından askerlerin ganimetleri yağmalaması tasvir edilmiştir.<sup>153</sup> Estonibelgrad (Aston Belgrad) kalesi Kanunî'nin Macaristan Seferi esnasında Osmanlı topraklarına katılmıştır. Padişah, fethin gerçekleşmesinden kısa bir süre sonra savaşa katılan gazilere kaleyi yağmalatmıştır. Ayrıca kale içerisindeki, haçları kırmış, kiliseleri camiye çevirmiş ve buralara din görevlileri atamış ve tüm bunları gerçekleştirdikten sonra ordunun başında başkent İstanbul'a dönmüştür.<sup>154</sup>

Dikine perspektif düzende oluşturulmuş kompozisyonda ön planda padişah çadırı arka planda ise Estonibelgrad kalesi görülmektedir. Kalenin ön tarafında görülen sırtında çuval taşıyan askerler, şehri yağmalayan gaziler olmalıdır. Kalenin içinde bazı bayrakların devrilip yerine Osmanlı bayraklarının takılması, içeride yaşanan koşuşturma kalenin fethinin gerçekleştiğini kanıtlar niteliktedir.

Minyatürde bayraklar Estonibelgrad kalesinin çeşitli bölümlerinden dalgalanmaktadır. Bazıları devrik halde verilen bayraklar sur duvarları ve kilise çatılarından yükselmektedir.

### **Simge ve Göstergeler**

İkisi devrik olmak üzere toplam üç bayrak Hristiyan bayrağıdır. Bu durum bayrakların üzerindeki haçlardan açıkça anlaşılmaktadır.

<sup>153</sup> Banu Mahir, *Osmanlı Minyatür Sanatı*, R. 60.

<sup>154</sup> Ahmet Faruk Çelik, *Fethullah Arifi Çelebi'nin...*, s. 121-122.

Diğer bayraklar ise Osmanlı bayrağı olmalıdır. Kalenin fethinin gerçekleştiği bilgisi ve bayrakları saptamaya çalışan figürlerin başlıkları bu durumu kanıtlar niteliktedir.

### **Bayrak Türleri**

Minyatürde görülen bayraklar form olarak üç başlıkta toplanabilir. Bunlardan biri beşgen formludur. Bu form sahnede farklı renklerde beş yerde görülmektedir. Sarı-kırmızı, yeşil-kırmızı, yeşil renklerdeki bu bayrakların üçünün alemi yuvarlak iken diğer ikisinin alemi görülmemektedir.

Diğer form ise uçurluk kenarı dar tutulmuş üçgen bayraktır. İki örneği görülen bayrakların kaleye saplı ince kısa direkleri yuvarlak alemler ile sonlanmaktadır.

Üçüncü form üç yerde görülmektedir; dörtgen bir bayrağın uçum kenarının dilimlere ayrılması ile oluşturulmuştur. Bunlardan ilki siyah renkte olup küçük boyutludur. (üst orta) İkincisi uçum kenarı dört parçaya ayrılmıştır ve üzerinde mavi bir haç işlenmiştir. Devrik durumda olan bayrağın aleminde de haç bulunmaktadır. (üst orta sağ)

Dörtgen formda olan son bayrak ise bir yeniçeri tarafından kaleden atılan siyah renkli bayraktır. (sol üst) Altın yıldız ile oluşturulan kare haç bezemeli bayrağın tepeliğinde de haç vardır.

### **Kaynaklar**

Banu Mahir, *Osmanlı Minyatür Sanatı*, İstanbul, Kabalcı Yayınevi, 2005,R.60.

*Türk Minyatürleri*, Kültür Bakanlığı...





**Fotoğraf 60:** Estonibelgrad Kalesinin Fethi, Hünernâme II, 1588, [TSMK, H.1524y-268b](Türk Minyatürleri'nden).



**Çizim 65:** Sarı- Kırmızı Yeniçeri Bayrağı

**Çizim 66:** Kale Burcunda Sarı- Kırmızı Osmanlı Bayrağı

**Çizim 67:** Kale Burcunda Kırmızı- Yeşil Osmanlı Bayrağı

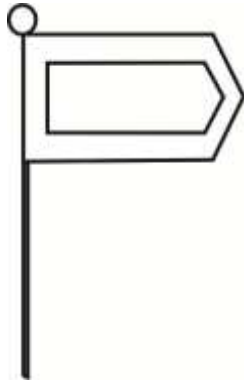

**Çizim 68:** Sarı- Kırmızı  
Renklerde Yeniçeri  
Bayrağı

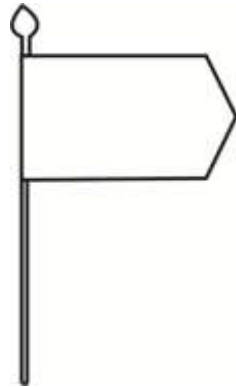

**Çizim 69:** Yeşil Osmanlı  
Bayrağı

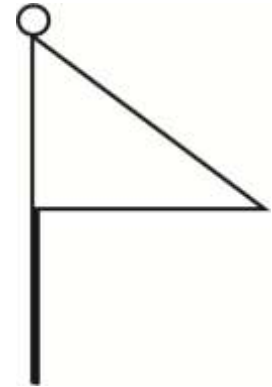

**Çizim 70:** Burç Tepesinde  
Kırmızı Osmanlı Bayrağı

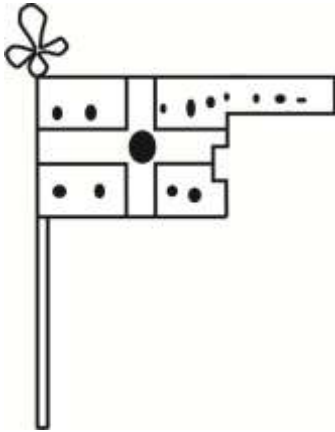

**Çizim 71:** Estonibelgrad  
Kalesindeki Haçlı Bayrak

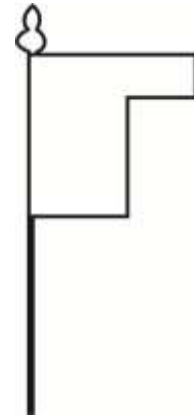

**Çizim 72:**  
Estonibelgrad Kalesi  
Siyah Hristiyan Bayrağı

**Örnek No:** 31

**Sahne Türü :** Kale Kuşatması.

**Sahnenin Adı:** Malta Adasının Kuşatılması.

**Nakkaş:** Nakkaş Osman veya Nakkaş Ali.

**Ölçüler:** 34x24, 5 cm.



**Yazma ve Envanter No:** Tarih-i Sultan Süleyman, 1579, **Fotoğraf 61:** Malta Kuşatması [DCBL, T.413, y-28a.].

### **Sahne**

Açık zeminle oluşturulan minyatürde Malta adasının Kaptan Paşalarca(Sînân, Sâlih ve Turgut) fethedilmesi anlatılmaktadır.<sup>155</sup> Padişah I. Süleyman, donanmayı başlarında Cezayir Beylerbeyi Sînân Paşa ile birlikte Malta'ya doğru göndermiştir. Ardından Turgut Reis ve ordusu da donanmaya dahil olmuştur. Yolda birleşen iki ordu Olonya kalesinden sonra Malta adasına doğru yol almıştır. Malta kalesi önlerine geldiklerinde Sînân, Sâlih ve Turgut Reis'in adamları kaleyi top ateşine tutarak kalenin teslim olmasını sağlamışlardır. Kalenin tesliminden sonra bütün kiliseleri yıktırıp camiye çeviren Sinan Paşa Malta Trablus'a doğru hareket etmiştir. Sonuçta Malta ve Trablus'un fetihlerini gerçekleştiren ordu İstanbul'a dönmüştür.<sup>156</sup>

Kompozisyon, ön tarafında deniz, arka tarafında kara anlatılacak biçimde ikiye ayrılmıştır. Deniz tarafında Osmanlı kadırgaları görülmektedir. Üst kısımda gölgelikli bir mekanda bağdaş kurarak oturan iki figür bulunmaktadır.( Bunlar kalenin fethini gerçekleştiren paşalar olmalıdır.) Etraflarında gruplar halinde görülen askerlerden sol taraftaki yeniçerilerdir. Kompozisyonun sol tarafında iki yeniçeri kaleye doğru ateş etmektedir. Bu kaynaklarda adanın içerisinde bulunduğu bildirilen kalenin henüz fethedilmediğini göstermektedir.

Kompozisyonun ön tarafında üç kadırğa görülmektedir. Ortadaki kırmızı yanlardakilerin siyah olduğu kadırgalarda insan bulunmamaktadır. Her biri farklı renk ve formlarda çok sayıda bayrak kadırgalardan dalgalanmaktadır.

<sup>155</sup> Serpil Bağcı, v.d, Osmanlı Resim Sanatı, s. 118.

<sup>156</sup> Ahmet Faruk Çelik, Fethullah Arifi Çelebi'nin... , s.146-147.

Diğer bayraklar Malta adasının kara kısmındadır. Dört tanesi yere saplanmışır. Adanın içindeki kaleden dalgalanmakta olan üç bayrak daha görülmektedir.

### **Simge ve Göstergeler**

Minyatürdeki bayrakları üç gruptur. Bunlardan ilki Malta adasının kara kesiminde bulunan yere saplı bayraklardır. İkinci grup , Malta kalesinden dalgalanmakta olan; Üçüncü grup ise; adanın deniz kısmını anlatan ön bölümde görülen donanma bayraklarıdır.

Malta adasının kara kısmında yere saplı vaziyetteki dört bayrak Osmanlı bayrağıdır. Bu durum bayrakların yanlarındaki figürlerin başlıklarından, mehter takımından ve kaynaklarda adanın fethinin gerçekleştiğine dair olan bilgilerden anlaşılmaktadır.

İkinci grupta görülen bayraklar adanın kara kısmını anlatan orta bölümde görülmektedir. Kompozisyonun ortasındaki iki taraftan deniz ile çevrilmiş kale, kaynaklarda bildirilen korunaklı Malta kalesi olmalıdır. İki taraftan Osmanlı top arabaları ile kuşatılan kalenin tam karşısında silahını kaleye çevirmiş iki yeniçeri görülmesi kalenin fethinin henüz gerçekleşmediğini düşündürmektedir. Bu durumda kaleden dalgalanmakta olan üç bayrak, Malta şövalyelerine ait, Hristiyan bayrakları olmalıdır.

Kompozisyonun önünde üzerinde çok sayıda bayrak dalgalanan üç kadirga bulunmaktadır. Kaynaklarda bu adanın kuşatılmasıyla ilgili üç paşadan bahsedilmektedir. Bu kadirgalar, paşalara ait Osmanlı donanmasının bir parçası olmalıdır. Ancak kaynaklarda hangi bayrağın hangi paşanın olabileceği ile ilgili bilgi bulunmadığından doğrudan ait oldukları kişileri saptamak zordur. Fakat görülen bayrakların Kaptan Paşalara ait olduğu kanısına varılabilir.

Minyatürde görülen bayraklardan üçü hariç tamamı Osmanlı bayrağıdır.

### **Bayrak Türleri**

Sahnenin Malta Adasının kara kısmını anlatan bölümündeki dört adet Osmanlı bayrağı form olarak aynıdır. Beşgen formlu bu bayrakların hepsinin yuvarlak alemleri bulunmaktadır. Sarı-kırmızı renkli iki bayraktan biri üst diğeri alt da top arabasının yanında **yer** almaktadır. Ayrıca üstteki top arabasının yanında kırmızı zeminli altın

yaldız şeritli başka bir bayrak daha bulunur. Dördüncü bayrak ise mehter takımının yanında bulunan kırmızı renkli bayraktır.

Kale duvarından dalgalanmakta olan bayraklar küçük boyutludur. İki kare biri üçgen formlu olan bayraklar kırmızı ve siyah renklidir. Üzerlerinde bezeme bulunmaz.

Siyah renkli Flânda her üç kadirgada da görölmektedir. Bu bakımdan Kaptan Paşa'lara mahsus olabilir. Kadirgalarda Çatal- Flândraların yanı sıra üçgen formlu, ve beşgen formlu bayraklarda bulunmaktadır.

### **Kaynaklar**

Serpil Bağcı, v.d, *Osmanlı Resim Sanatı*, Ankara, Kültür ve Turizm Bakanlığı, 2006,s. 118.



**Fotoğraf 62:** Malta Adasının Kuşatılması, Tarih-i Sultan Süleyman, 1579, [DCBL, T.413, y-28a.]( Serpil Bağcı'dan).

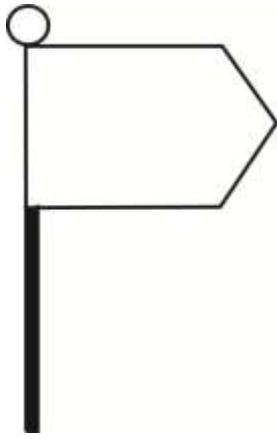

**Çizim 73:**Kırmızı Osmanlı Bayrağı (Mehter Takımının Yanında)

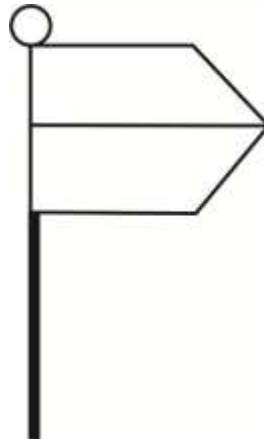

**Çizim 74:** Malta Kuşatmasında Sarı-Kırmızı Topçu Bayrağı

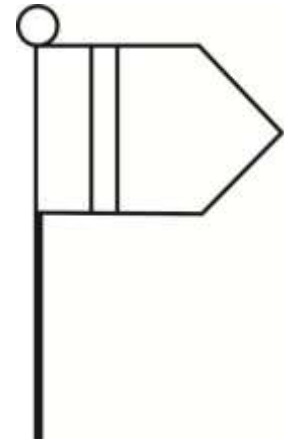

**Çizim 75:** Altın Yıldız Şeritli Topçu Bayrağı

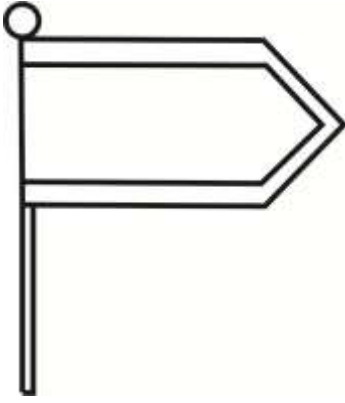

**Çizim 76:** Kadırgaya Saplı Osmanlı Bayrağı (bayrak merkezi mavi çevresi beyaz renktedir)

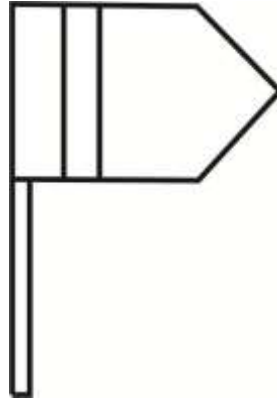

**Çizim 77:** Kadırgaya Saplı Osmanlı Bayrağı (zemin kırmızı şerit altın yıldız bezemelidir)

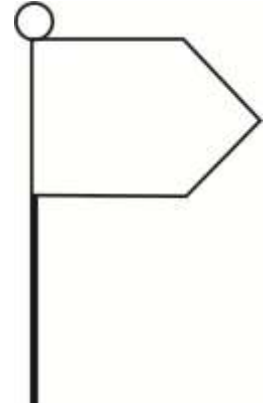

**Çizim 78:** Kadırgaya Saplı Osmanlı Bayrağı (zemin siyah renktedir)

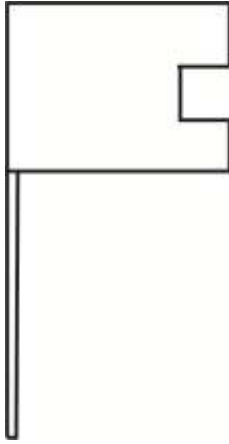

**Çizim 79:** Malta Kalesinde Hristiyan Bayrağı (zemin siyah renktedir)

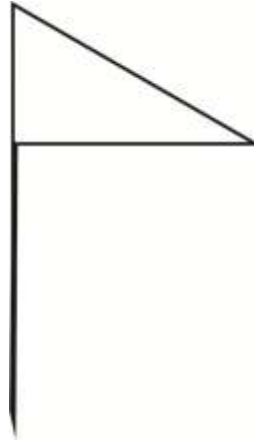

**Çizim 80:** Malta Kalesinde Üçgen Hristiyan Bayrağı (zemin siyah renktedir)



**Çizim 81:** Osmanlı Kadırgalarından Dalgalanan Çatal-Flândra (siyah/kırmızı)

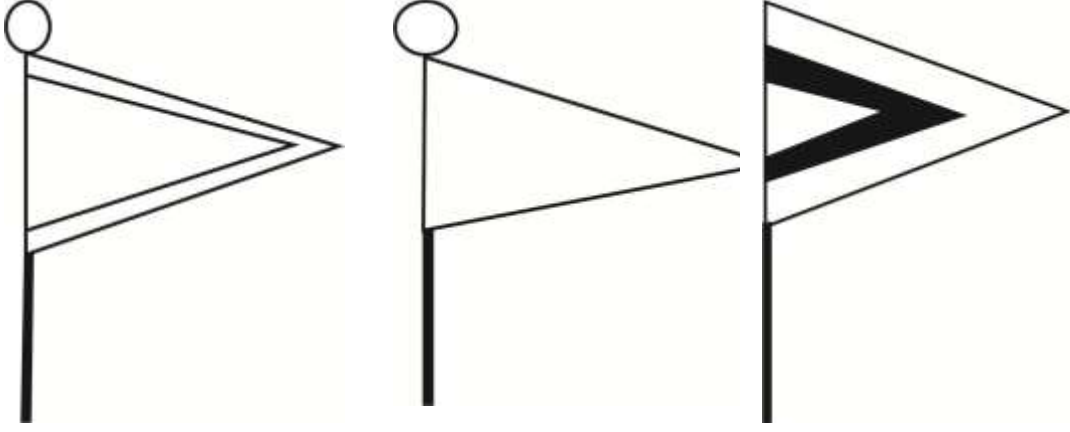

**Çizim 82:** Kadırğa Direğinde  
Üçgen Bayrak (Bayrak  
merkezi kırmızı çevresi  
beyaz renktedir)

**Çizim 83:** Kadırganın  
Kıç Tarafında Üçgen  
Bayrak (siyah renktedir)

**Çizim 84 :** Flândranın  
Yanında Dalgalanan Siyah  
–Beyaz Osmanlı Bayrağı



**Örnek No:** 32

**Sahne Türü :** Sefere Gidiş.

**Sahnenin Adı :** Sigetvar Seferi Başında Hasta Bulunan Kanunî'nin Sokullu'nun Yardımıyla Atından İnmesi.

**Nakkaş:** Nakkaş Osman veya Nakkaş Ali.

**Ölçüler:** 37.8x 26cm.

**Yazma ve Envanter No:** Tarih-i Sultan Süleyman, 1579, [DCBL, T.413, y-46a.].



**Fotoğraf 63:** Sigetvar Seferi

### **Sahne**

Kompozisyonda Sigetvar seferi esnasında hasta olan Kanunî'nin arabadan inerek Sokullu Mehmet Paşa'nın yardımıyla atına binmesi tasvir edilmiştir.<sup>157</sup> Erlav kalesini(Avusturya) fethetmek isteyen Kanunî, Sigetvar Voyvodasının, devlet adamlarını öldürdüğü haberi üzerine yolunu Sigetvar'a çevirmiştir. Sefer esnasında çoğu zaman arabasında bulunan Padişah ancak şehirlere girişlerde atına binmiş, hastalığından dolayı geri kalan zamanlarda yola arabasıyla devam etmiştir.<sup>158</sup>

Kompozisyonun ortasında at üzerinde Kanunî ve kendisine yardım eden Sokullu görülmektedir.

Padişahı takip eden Osmanlı ordusu tepelerin konumuna göre yerleştirilmiştir Ordunun gerisinde mehter takımı ve yanında yedi bayrak görülmektedir. Süvarilerce taşınan bayraklar gönderleri çözülmemiş vaziyettedir. Bayrakların yanında dört adet tuğ bulunmaktadır.

### **Simge ve Göstergeler**

Minyatürde görülen bayraklar ellerinde çalgı aletlerine bakılarak mehter takımına mensup olduğu anlaşılan süvariler tarafından taşınmaktadır. Sayıları yedi olan bu bayraklar Kanunî devrinde kullanılan saltanat sancakları olmalıdır. Saltanat sancaklarını mehter bölüğünün taşıdığı bilgisi ve Kanunî devrinde yedi adet saltanat sancağının bulunması bu görüşü kanıtlar niteliktedir.

<sup>157</sup>A. Süheyl Ünver ,“Kanuni Sultan Süleyman'ın Son Avusturya Seferi'nde Hastalığı, Ölümü, Cenazesi ve Defni”, *Kanuni Armağanı*, Ankara, TTK Basımevi, 1970,R.2.

<sup>158</sup> Yaşar Yücel, *Muhteşem Türk Kanuni ile 46 Yıl*, s.98.

Sultan'ın hemen önünde bulunan süvarilerden bazıları üçgen formlu bayraklar tutmaktadır.

### **Bayrak Türleri**

Göndere sarılı vaziyette olan bayraklar uçum kenarına doğru kıvrılmaktadır. Dörtgen formludur. Yürek biçimli alemleri hepsinde aynıdır.

Süvariler tarafından taşınan bayraklar tepeliği bulunmayan üçgen formlu bayraklardır.

### **Kaynaklar**

A. Süheyl Ünver, “Kanuni Sultan Süleyman'ın Son Avusturya Seferi'nde Hastalığı, Ölümü, Cenazesi ve Defni”, *Kanuni Armağanı*, Ankara, TTK Basımevi, 1970,R. 2.

Yaşar Yücel, *Muhteşem Türk Kanuni ile 46 Yıl*, Ankara, TTK Basımevi, 1987,s.98



**Fotoğraf 64:** Sigetvar Seferi Başında Hasta Bulunan Kanunî'nin Sokullu'nun Yardımıyla Atından İnmesi, Tarih-i Sultan Süleyman, 1579, [DCBL, T.413, y-46a.]  
(A. Süheyl Ünver'den).



**Çizim 85:** Sigetvar Seferi  
Esnasında Süvarilerin Üçgen  
Bayrakları

**Çizim 86:** Sigetvar Seferinde Kanunînin Asıl  
Saltanat Sancağı (Ak Alem)

**Örnek No:** 33

**Sahne Türü :** Seferden Dönüş/Cenaze.

**Sahnenin Adı :** Kanunî Sultan Süleyman'ın Cenazesinin Sigetvar'dan Belgrad'a Doğru Yola Çıkışı.

**Nakkaş:** Nakkaş Osman.

**Ölçüler:** 30x22cm.

**Yazma ve Envanter No** Tarih-i Sultan Süleyman, 1579,[DCBL, T.413, 1579,y-114a-113b.].

### **Sahne**

Karşılıklı iki sayfa halinde verilen kompozisyonda; Kanunî'nin cenazesinin Sigetvar'dan Belgrad'a doğru yola çıkışı tasvir edilmiştir. <sup>159</sup> Kanunî kalenin fethi gerçekleşmesine iki gün kala vefat etmiştir. Ölümü önceleri birkaç kişi hariç herkesten gizlenmiştir. Vefat haberi ancak kalenin tamamen fethedilmesinden ve tahtın tek varisi olan II. Selim'in Belgrad'a kadar gelmesinden sonra orduya duyurulmuştur. Sultanın vefatını öğrenen ordu, Başkent İstanbul'a doğru yola çıkmıştır. Ordu ancak 4 gün sonra Belgrad'a ulaşmıştır. Belgrad da babasının cenazesini II. Selim yas töreniyle karşılamıştır. Tahta çıkan Sultan Selim'in huzurunda ikinci kez cenaze namazı kılınmıştır. Ardından ordudan ayrılan 400 kişi ve dört önemli devlet adamıyla birlikte cenaze 33 gün sürecek İstanbul yolculuğuna çıkmıştır. Sultan Selim ve ordu bir süre daha Belgrad da kalmıştır. <sup>160</sup>

Her iki sayfanın da birbirinin devamı niteliğinde olan kompozisyonda; önde Kanunî'nin cenazesini taşıyan araba ve onu takip eden Osmanlı ordusu görülmektedir. Ordu, açık renk zeminle bezenmiş olan dağların konumuna göre sıralanmıştır. Tepenin gerisinden gelen askerler uzun mızraklı çoğu kırmızı renkli olan bayraklarını tutmaktadırlar. Orduyu en geride mehteran bölüğü; dört adet tuğ ve yedi adet saltanat sancağını taşıyan süvariler ile birlikte izlemektedir

### **Simge ve Göstergeler**

Ordunun gerisinde görülen yedi adet Osmanlı bayrağı (saltanat sancakları) başlıklarında sorguç bulunan süvariler tarafından taşınmaktadır.

<sup>159</sup> Serpil Bağcı, v.d, *Osmanlı Resim Sanatı*, s. 118.

<sup>160</sup> A. Süheyl Ünver, "Kanuni Sultan Süleyman'ın ...", s.302-303.



**Fotoğraf 65:** Kanunî'nin Cenazesi

Resimde görülen diğer bayraklar ise başlıklarında sorguç olan; çoğu sarıklı pek azı da miğferli askerlerce taşınmaktadır. Ordunun kalabalığını vurgulama amacını taşıdığını düşünülen bu bayrakların tamamı taşıyıcılarının başlıklarından anlaşıldığına göre Osmanlı bayrağıdır.

### **Bayrak Türleri**

Süvarilerce taşınan yedi adet bayrak dikdörtgen formlu ve büyük boyutludur. Sırasıyla; sarı-kırmızı, yeşil-kırmızı, kırmızı, beyaz, yeşil, yeşil-kırmızı ve kırmızı renktedir. Altın yıldızla bezenmiş alemleri sivri bir tepelik ile sonlanmaktadır. Hepsinin alemleri aynıdır.

Diğer bayraklar ise; -yeniçeriler ve cenaze arabasının yanındaki birkaç süvari haricinde- neredeyse herkesin elinde bir tane bulunur. Form olarak uzun bir direğe bağlı, bayraklardır. Bir kısmının hiç tepeliği bulunmazken (sol üst) , diğerlerinin yuvarlak alemleri bulunmaktadır. Üçgen formlu olan bu bayraklar sarı-kırmızı, beyaz, yeşil-beyaz, yeşil-kırmızı renklindedir. Sarı-kırmızı bayraklar en yoğun grubu oluşturmaktadır.

### **Kaynaklar**

Esin Atıl, *The Age of Sultan Süleyman Macnificent* , National Gallery of Art Washington Harry. N. Abrams Inc. New York, 1987,R. 43b.

Ivan Stchoukine, *La Peinture Turque D'après Les Manuscrits Illustrés I re Partie de Sulayman Ier Osman III1520-1622*, Paris, Librairie Orientaliste Paul Geuthner, 1966,s.XXXVI-XXXVII.

Nurhan Atasoy, Filiz Çağman, *Turkish Miniature Painting*, İstanbul, Doğan Kardeş Matbaacılık, 1974,R.11.

Serpil Bağcı, v.d, *Osmanlı Resim Sanatı*, Ankara, Kültür ve Turizm Bakanlığı, 2006,s. 118.

Şebnem Parladır, “ Sigetvar Seferi Tarihi ve Nakkaş Osman”, *Ege Üniversitesi Sanat Tarihi Dergisi*, S. 16, İzmir, Ege Üniversitesi Edebiyat Fakültesi Yayınları,2008,s.95,R.13.

**Not:** Şebnem Parladır'ın makalesinde ve Esin Atıl'ın *The Age of Sultan Süleyman Macnificent* , adlı kitabında varaklar diğer eserlere göre ters yerleştirilmiştir.

Minyatürün anlatımında Esin Atıl'da görülen yerleřtirme dikkate alınmıřtır. Ancak tarama için Nurhan Atasoy'dan faydalanılmıřtır.



**Fotoğraf 66:** Kanunî Sultan Süleyman'ın Cenazesinin Sigetvar'dan Belgrad'a Doğru Yola Çıkışı, Tarih-i Sultan Süleyman, 1579,[DCBL, T.413, 1579,y-114a-113b.] (Nurhan Atasoy'dan).

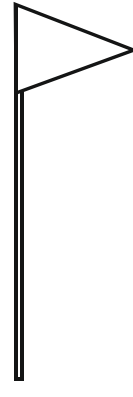
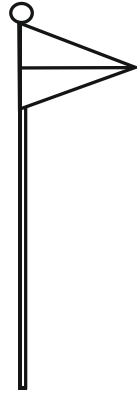
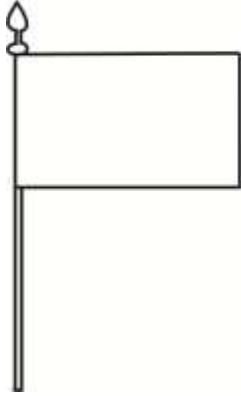

**Çizim 87:** Cenaze Arabasının Yanında Saltanat Sancakları (Kanunî Devri)

**Çizim 88:** Kanunî'nin Cenaze Alayı Sırasında Osmanlı Bayrakları( üst kenar kırmızı alt kenar sarı renktedir)

**Çizim 89:** Taşıyıcısı Görülmeyen Osmanlı Bayrakları (zemin kırmızı renktedir)

**Örnek No:** 34

**Sahne Türü :** Kale Kuşatması.

**Sahnenin Adı :** Sigetvar'ın Düşmesi.

**Nakkaş:** Nakkaş Osman veya Nakkaş Ali.

**Ölçüler:** 27x 20,5 cm.

**Yazma ve Envanter No:** Tarih-i Sultan Süleyman,1579

,[DCBL, T.413, 1579,y-93b 94a.].



**Fotoğraf 67:**  
Sigetvar'ın Düşmesi

### **Sahne**

Minyatürde Sigetvar'ın fethi tasvir edilmiştir.<sup>161</sup> Sigetvar Kanunî'nin 1566 yılında son Macaristan seferi esnasında topraklarına katmak istediği kaledir. Çok hasta olmasına rağmen Sigetvar seferine katılan Kanunî kalenin fethinin gerçekleşmesinden iki gün önce (5/6 Eylül gecesi) ölmüştür.<sup>162</sup> Fakat Kanunî'nin ölümü ,daha önce Osmanlı devletinde yaşanan olaylar dikkate alınarak, vezir Sokullu Mehmet Paşa tarafından herkesten gizlenmiştir. Kanunî'nin savaş alanında gerçekleşen ölümü; 48 gün sonra oğlu Selim'in Belgrad da saltanatını ilan etmesiyle ortaya çıkmıştır.<sup>163</sup>

İki sayfa halinde tasarlanan kompozisyonda sol tarafta ordugâh bulunmaktadır. Sağ tarafta ise beyaz kıyafetli Kanunî'ye benzeyen Bosnalı Hasan olduğu düşünülen figür bulunmaktadır. Geride planda, içinde iki yeniçerinin bulunduğu Sigetvar kalesi görülmektedir.

### **Simge ve Göstergeler**

Sigetvar kalesinde görülen üç bayrak Osmanlı bayrağıdır. Kalenin içinde bulunan yeniçeri figürleri bu durumu kanıtlar niteliktedir.

### **Bayrak Türleri**

Beşgen formlu bayraklar ince direkleriyle kaleye saplanmıştı. Kırmızı-sarı, kırmızı, kırmızı- yeşil renklerde olan bu bayraklardan alaca olanlarının iki kademeli alemleri vardır. Kırmızı renkli tek bayrağın ise alemi bulunmamaktadır.

<sup>161</sup> Metin And, Osmanlı Tasvir Sanatları Minyatür, s. 222.

<sup>162</sup> Yaşar Yücel, *Muhteşem Türk Kanuni ile 46 Yıl*, s.99.

<sup>163</sup> A. Süheyl Ünver, "Kanuni Sultan Süleyman'ın ...", s.304.



## **Kaynaklar**

Metin And, *Osmanlı Tasvir Sanatları: Minyatür*, İstanbul, Türkiye İş Bankası Yayınları, 2002,s. 222.



**Fotoğraf 68:** Sigetvar'ın Düşmesi, Tarih-i Sultan Süleyman,1579 ,[DCBL, T.413, 1579,y-93b-94a.] (Metin And'dan).

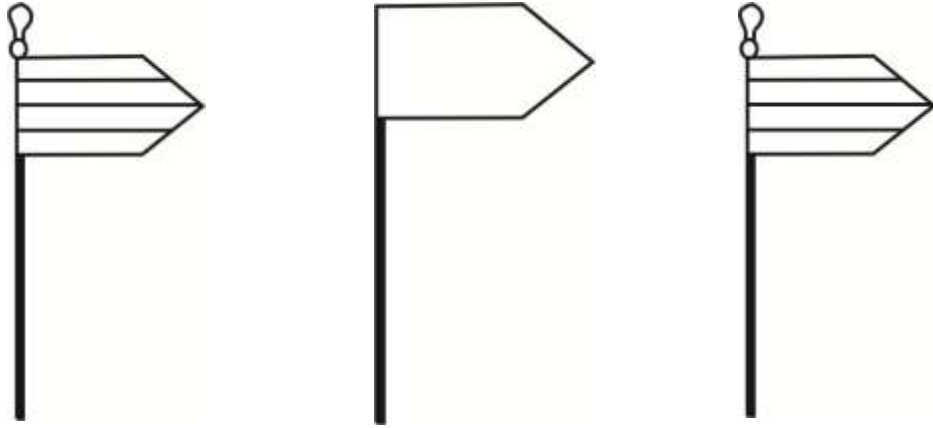

**Çizim 90:** Sigetvar Kalesinde Osmanlı Bayrağı (zemin kırmızı-yeşil renktedir) **Çizim 91:** Sigetvar Kalesinde Osmanlı Bayrağı (zemin kırmızı renktedir) **Çizim 92:** Sigetvar Kalesinde Osmanlı Bayrağı (zemin kırmızı-sarı renktedir)

**Örnek No:** 35

**Sahne Türü :** Kale Kuşatması.

**Sahnenin Adı :** Tunus'da Halkulva'ad (Küçük Bastion) Kalesinin Zaptı.

**Nakkaş:** Nakkaş Osman.

**Ölçüler:** 26,7x19,5cm- 27x19,5 cm.



**Fotoğraf 69:** Halkulvaad Kalesinin Kuşatılması

**Yazma ve Envanter No:** Şehnâme-i Selîm Hân, 1581, [TSMK, A.3595, y- 147b-148a.].

### **Sahne**

Minyatürde Barbaros'un Halkulvaâd (La Goleta) kalesine asker çıkarması tasvir edilmektedir. <sup>164</sup> Halkulvaâd Kalesi Barbaros Hayrettin Paşa döneminde kuşatılan, Tunus önlerinde bulunan İspanya'ya bağlı kaledir. Kalenin Osmanlı'larca fethi gerçekleştikten sonra eski idareci Mevlay Hasan adlı kişi iki kez karşı direnişe geçmiştir. Zorlu mücadele sonucu gerçekleşebilen kalenin fethinden kısa bir süre sonra Tunus'un fethi tamamlanmıştır(1575). <sup>165</sup>

Karşılıklı iki sayfa halinde düzenlenen minyatürde ön planda deniz geri planda ise Halkulvaâd kalesi görülmektedir. Kala5balık Osmanlı donanmasını vurguladığı düşünülen çok sayıda kadirga içinde insan olmadan tasvirlenmiştir. Kadırgalardan dalgalanmakta olan çok sayıda bayrak türleri görülmektedir.

Kara kısmının tasvirlendiği üst bölümde sol da bir kale görülmektedir. Kaleden saplanan çok sayıda bayrak bulunmaktadır. Ön planda yer alan Halkulvaâd kalesine yönelen mehteran bölüğü ve beraberinde gruplar halinde askerler görülmektedir.

### **Simge ve Göstergeler**

Minyatürde İspanya'ya bağlı Halkulvaâd Kalesinin Osmanlı ordusunca fethi anlatılmaktadır. Ön planda görülen beş adet kadirga Osmanlı donanmasına ait olmalıdır. Bu yüzden üzerlerinde dalgalanan bayraklar Osmanlı bayraklarıdır. Bu savaşın komutanının Barbaros olduğu kaynaklarda bildirilmektedir. Ancak hangi bayrağın Barbaros'a ait olduğu ya da mevcut bayrakların kime ait olduğu hakkında kesin bir saptama yapılabilecek bulgu yoktur.

<sup>164</sup> Nurhan Atasoy, Filiz Çağman, *Turkish Miniature Painting*, R. 15.

<sup>165</sup> İ. Hakkı Uzunçarşılı, *Osmanlı Tarihi*, C III, s. 29-30.

Kaynaklarda geen ifadeler deęerlendirildięinde Halkulvaad kalesinin fethi gerekleŒmiŒtir ve bu yzden kaleye saplı bayraklar da Osmanlı bayraklarıdır.

### **Bayrak Türleri**

Minyatürde görülen bayrakları kara ve deniz ordularında görülen bayraklar olarak iki başlık altında toplamak uygun olacaktır. Bunlardan ilki Halkulvaad kalesinden dalgalanmaktadır. Beşgen formlu olan bu bayraklar her biri farklı renklerde dir. Ön planda alt kenarı kırmızı üst kenarı sarı olan bayrak görölmektedir.

İkinci grup bayrak ise donanmada görölmektedir. Donanma bayrakları Çatal Flânda, beşgen, üçgen flâma bayraklar olarak gruplandırılabilir. Üzerlerinde bezeme olmayan bu bayrakların çoęu tek renklidir.

### **Kaynaklar**

Nurhan Atasoy, Filiz Çaęman, *Turkish Miniature Painting*, İstanbul, Publications of the R.C.D., Culturel Institute, 1974, R. 15.

Serpil Baęcı, v.d. ,*Osmanlı Resim Sanatı*, T.C. Kültür ve Turizm Bakanlığı, İstanbul, 2006,s.122.

Tun Akıncı,*1560 Cerbe Deniz Savařının Türk ve İspanyol Tarihindeki Yeri*, A. Ü. Batı Dilleri ve Edebiyatları Anabilim Dalı, Yayınlanmamıř Yüksek Lisans Tezi, 2008,s.16.

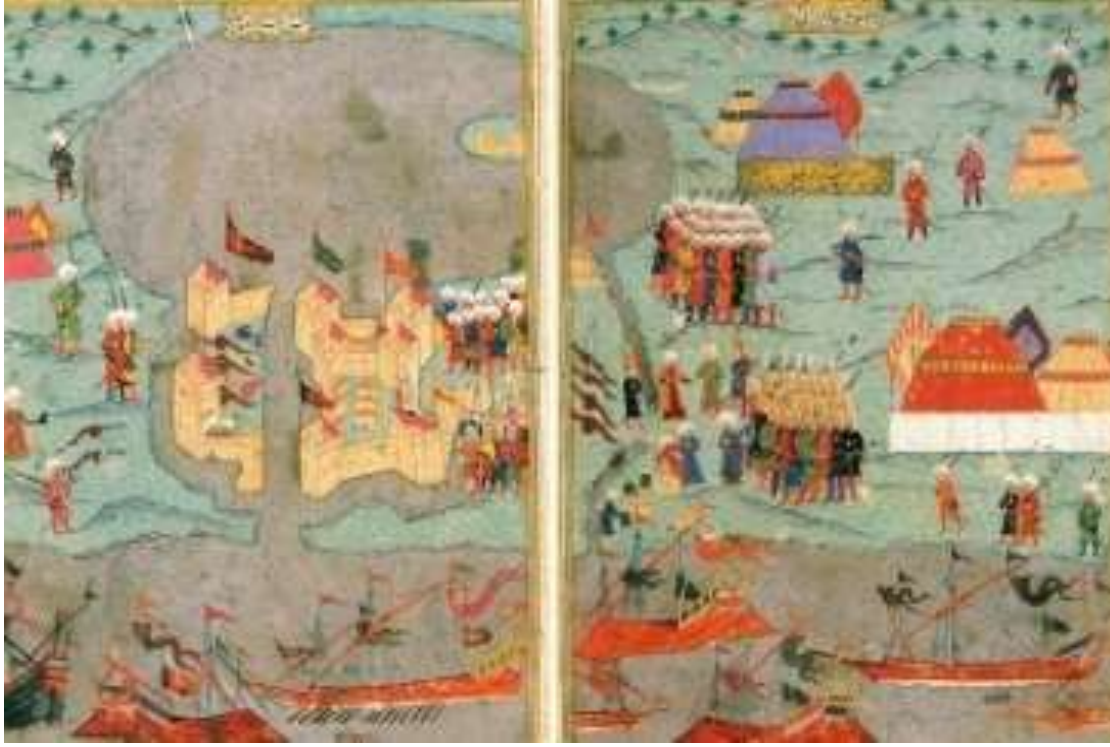

**Fotoğraf 70:** Tunus'da Halkulva'ad (Küçük Bastion) Kalesinin Zaptı, Şehnâme-i Selîm Hân, 1581, [TSMK, A.3595, y- 147b-148a.] (Serpil Bağcı'dan).

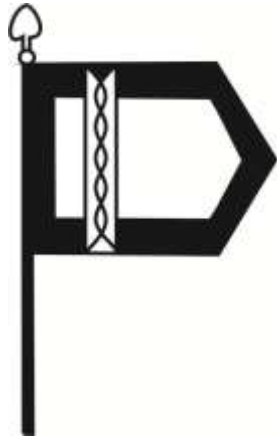

**Çizim 93:**Halkulva'ad Kalesinde Altın Yıldız Şeritli Osmanlı Bayrağı (zemin kırmızı- siyah renktedir)

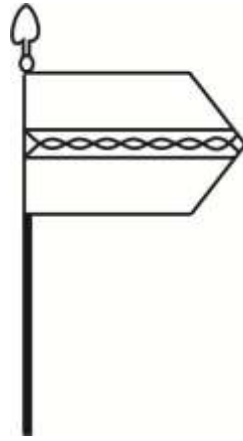

**Çizim 94:** Halkulva'ad Kalesinde Altın Yıldız Şeritli Osmanlı Bayrağı (zemin yeşil renktedir)

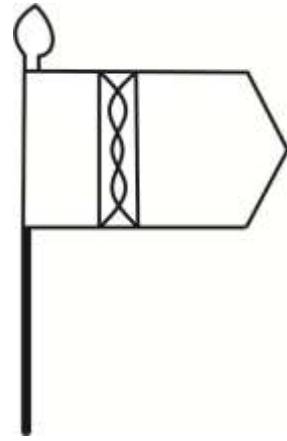

**Çizim 95:** Halkulva'ad Kalesinde Altın Yıldız Şeritli Osmanlı Bayrağı (zemin kırmızı renktedir)

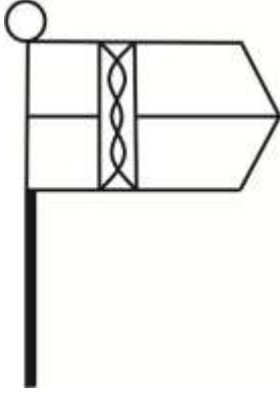

**Çizim 96:**Halkulva'ad Kalesinde Altın Yıldız Şeritli Osmanlı Bayrağı (üst kenar sarı alt kenar kırmızı renktedir)

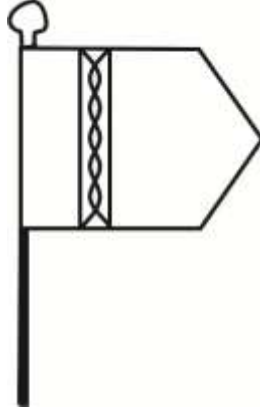

**Çizim 97:** Halkulva'ad Kuşatmasında Grandi Direğinde Beşgen Formlu Donanma Bayrağı (zemin siyah renktedir)



**Çizim 98:** Kale Kuşatmasında Kadırgaya Saplı Osmanlı Bayrağı (dış kenar siyah- üst kenar kırmızı, alt kenar sarı renktedir)



**Çizim 99:**Çatal-Flândra (zemin pembe/siyah/kırmızı renktedir)



**Çizim 100:** Çatal-Flândra (zemin yeşildir)

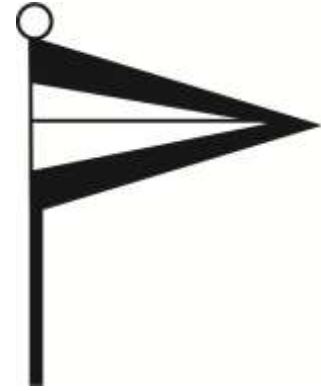

**Çizim 101 :**Donanma Gemilerine Saplı Üçgen Bayrak( dış kenar siyah, iç üst kenar sarı, alt kenar kırmızı renktedir)

**Örnek No:** 36

**Sahne Türü :** Kale Kuşatması.

**Sahnenin Adı :** Hüseyin Paşa'nın Anavarna (Navarin) Savaşı.

**Nakkaş:** Nakkaş Osman.

**Ölçüler:** 27 x 18,8cm- 27,18 cm.



**Yazma ve Envanter No:** Şehnâme-i Selîm Hân, 1579, [TSMK, A.3595, y- 128b]. **Fotoğraf 71:** Navarin Savaşı

### **Sahne**

Ön tarafta deniz arka tarafta kara olarak ikiye ayrılan kompozisyonda Hüseyin Paşa'nın Anavarna savaşı betimlenmiştir.<sup>166</sup> Koyu zeminli deniz kompozisyonunun ön tarafında iki kadirga görülmektedir. Sağ tarafta bulunan kadirganın yarısı görülebilmektedir. Bayraklar kadirganın üzerinde, kalede ve ordunun önünde yer almaktadır.

### **Simge ve Göstergeler**

Mevcut bayrakların Osmanlı bayrağı olduğu düşünülmektedir. Bayrakların yanında bulunan figürlerin başlıkları bu durumu kanıtlar niteliktedir.

### **Bayrak Türleri**

Varakta görülen bayraklar, üçgen, beşgen, çatal-flândra ve muhtelif formlu olmak üzere dört farklı türdedir.

Biri kırmızı diğeri pembe tonlarında yapılan flândralar, uçlarındaki yırtmaçtan dolayı çatal-flândra biçimindedir.

Beşgen form üç örnekte görülmektedir. Bunlardan ikisi aynı biçimde oluşturulmuştur. Kırmızı zemin üzerine altın yaldızla işlenen şerit uçurluk kenarına paralel uzanmaktadır. Bayraklardan biri kaleye saplı iken (sol orta) diğeri kadirgada yer almaktadır. Her ikisinin de alemi altın yaldızla oluşturulmuştur. Ancak kadirgadaki barağın alemi uzun tutulmuştur. Beşgen formlu üçüncü örnek tamamı altın yaldız zeminli örnektir. Kadirganın direğine (grandi) saplı vaziyettedir.

<sup>166</sup> Nurhan Atasoy, Filiz Çağman, *Turkish Miniature Painting*, R.16.

Üçgen form on örnekte görülmektedir. Altın yıldızla oluşturulan yuvarlak tepeliklerle son bulan bu bayrakların tamamı kadırgaların çeşitli bölümlerine saplı vaziyettedir.

Sağ üst köşede yer alan ordu tarafından taşınan iki bayrak muhtelif bayraklardır. Büyük boyutlu oldukları taşıyıcılarına kıyasla anlaşılabilir bayrakların formu net değildir. Biri kırmızı diğeri sarı- kırmızı olan bu bayraklar mehter takımına mensup askerler tarafından taşınmaktadır. Her ikisinin de alemi iki bölümlüdür.

### **Kaynaklar**

Nurhan Atasoy, Filiz Çağman, *Turkish Miniature Painting*, İstanbul, Publications of the R.C.D., Culturel Institute, 1974, R.16.



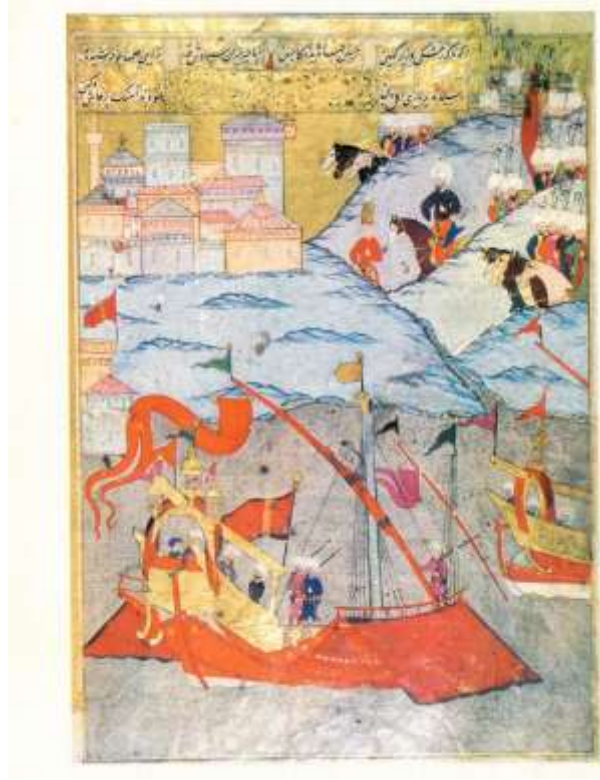

**Fotoğraf 72 :** Hüseyin Paşa'nın Anavarna (Navarin) Savaşı ,Şehnâme-i Selîm Hân,1579, [TSMK, A.3595, y- 128b] (Nurhan Atasoy'dan).

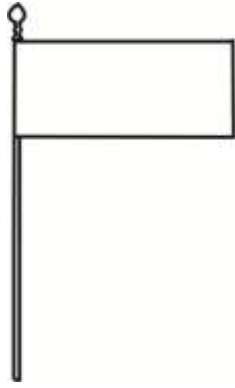

**Çizim 102:** Hüseyin Paşa'nın Olduğu Düşünülen Kırmızı Bayrak (sağ üst köşe, süvariler tarafından taşınmakta)

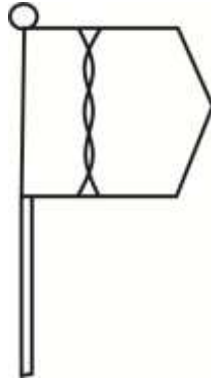

**Çizim 103:** Kale Burcuna Saplı Altın Yıldız Şeritli Osmanlı Bayrağı (zemin kırmızı renktedir)

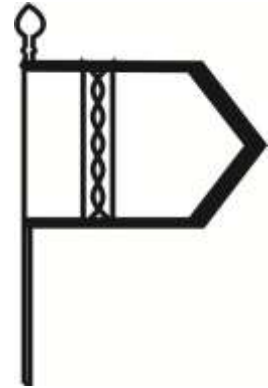

**Çizim 104:** Donanma Gemilerine Saplı Osmanlı Bayrağı (zemin kırmızı renktedir)

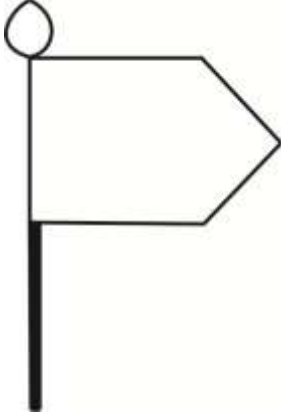

**Çizim 105:** Formlu  
Donanma Bayrağı (zemin  
altın yaldızlıdır)

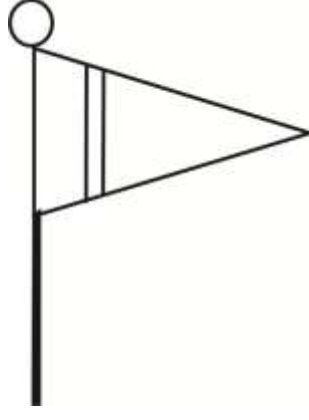

**Çizim 106:** Hüseyin  
Paşa'nın Baştardasında  
Altın Yıldız Şeritli  
Donanma Bayrağı (zemin  
pembe renktedir)

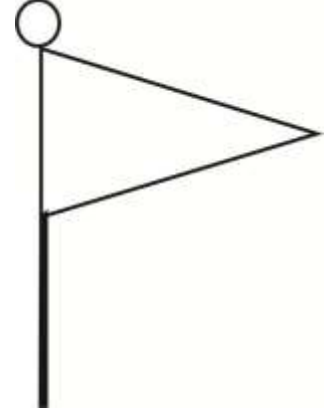

**Çizim 107:** Osmanlı  
Donanmasında Görülen  
Üçgen Formlu Bayrak  
(zemin pembe/ siyah/  
yeşil/kırmızı renktedir)



**Çizim 108:**Çatal-Flânda  
(zemin pembe/kırmızı  
renktedir)

**Örnek No:** 37

**Sahne Türü :** Huzura Kabul.

**Sahnenin Adı :** Uzun Hasan'ın Oğlu Uğurlu Mehmet Beyin Babasının Alemlerini Fatih'in Huzurunda Görmesi.

**Nakkaş:** Mehmed Bey.

**Ölçüler:** 36,5 x 22,7cm.

**Yazma ve Envanter No:** Hünernâme II,1588,[ TSMK, H.1524,y-170b.].



**Fotoğraf 73:** Uğurlu Mehmet Beyin Babasının Alemlerini Görmesi

### **Sahne**

Kompozisyonda Uğurlu Mehmet Bey'in babasının alemlerini Fatih'in huzurunda görmesi betimlenmiştir.<sup>167</sup>Uğurlu Mehmet Bey; Akkoyunlu hükümdarı Uzun Hasan'ın oğludur. Kendisi Şiraz valiliği yaptığı dönemde babasından sonra tahta geçebilmek için çeşitli girişimlerde bulunmuştur. Babasıyla arası açılan Uğurlu Mehmet ,Fatih Sultan Mehmet'ten saltanatı için yardım istemiştir. Bunun üzerine Padişah, Uğurlu Mehmet Bey'i desteklemiş hatta kızı Gevherhan Sultan ile evlendirmiş ve Osmanlı valisi olarak Sivas'a atamıştır. <sup>168</sup>

Mavi zemin ile oluşturulan kompozisyonun ön tarafında atının üzerinde Fatih birkaç asker grubuna bakmaktadır. Askerlerin yanında yeşil ve kırmızı renklerden oluşmuş çözümlü iki büyük bayrak vardır. Üst tarafta verilen tepe bir ağaçla ikiye ayrılmıştır. Sol tarafta Osmanlı süvarileri ve ellerinde bayrakları görülmektedir.

### **Simge ve Göstergeler**

Kompozisyonun sol üst köşesinde ellerinde birer bayrak bulunan yedi süvari yer almaktadır. Süvarilerin başlıklarından Osmanlı olduğu anlaşılmaktadır. Bu bayrakların saltanat sancağı olduğu düşünülmektedir. Fakat Osmanlı saltanat sancakları Kanunî devrinde yediye çıkarılmıştır. Bunun öncesinde saltanata ait sancaklar dört adet olduğu bizzat Kanunî devri yazmalarında da anlatılmaktadır. <sup>169</sup> Ancak Hünernâme'de kendisinden çok önceki Osmanlı padişahı olan Fatih'in saltanat yıllarında gerçekleşen bir olay anlatılmaktadır. Burada görülen sancak sayısının dört olması gerekirken yedi

<sup>167</sup> Nigar Anafarta, *Hünernâme Minyatürleri ve Sanatçıları*, s.30.

<sup>168</sup> İ. Hakkı Uzunçarşılı, *Osmanlı Tarihi*, C II, s.104-105.

<sup>169</sup> Ahmet Faruk Çelik, *Fethullah Arifi Çelebi'nin ...*, s.85.

adet oluşu yazmanın hazırlandığı dönemde saltanat sancaklarının yedi adet olmasıyla açıklanabilir.

Fatih'in huzuruna getirilen iki bayrağın ise çözümleri açılmamıştır. Ancak kime ait olduğu konusunda kesinlik taşıyan bilgi ortaya koymak mümkün değildir. Burada görülen bayraklar Akkoyunlu hükümdarı Uzun Hasan ya da onun oğlu Uğurlu Mehmet Bey'e ait olabilir.

### **Bayrak Türleri**

Üst tarafta görülen yedi bayrak form olarak aynıdır. Dikdörtgen formlu bu bayraklar sırasıyla kırmızı-sarı, kırmızı-yeşil, kırmızı, beyaz, yeşil, kırmızı-yeşil ve kırmızı renklindedir. İki bilezikli alemleri hepsinde aynıdır. Altın yıldızla alemlerin dış hatları çizilmiş ama içerisi boyanmamıştır.

Fatih'in huzurundaki iki form birbirinin aynısıdır. Altın yıldızla oluşturulan alemleri kılıç biçiminde yapılmıştır.

### **Kaynaklar**

Nigar Anafarta, *Hünernâme Minyatürleri ve Sanatçıları*, İstanbul, 1969s.30.



**Fotoğraf 74 :** Uzun Hasan'ın Oğlu Uğurlu Mehmet Beyin Babasının Alemlerini Fatihin Huzurunda Görmesi, Hünernâme I, 1584, [ TSMK, H.1524,y-170b.] (Nigar Anafarta'dan).

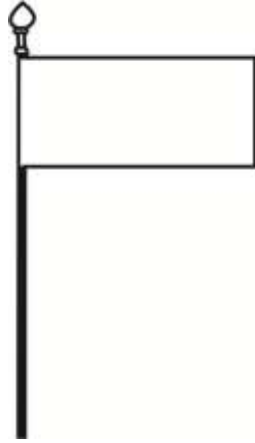

**Çizim 109 :** Saltanat Sancakları (Fatih Devri)

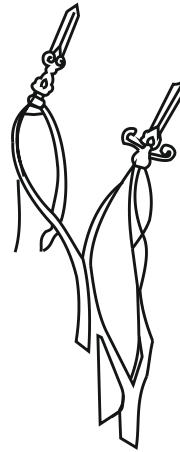

**Çizim 110 :** Akkoyunlu Hükümdarı Uzun Hasan'a Ait Olduğu Düşünülen Bayrak

**Örnek No:** 38

**Sahne Türü :** Sefere Gidiş.

**Sahnenin Adı :** Mohaç Savaşı.

**Nakkaş:** Nakkaş Osman.

**Ölçüler:** 39x23,1 cm.

**Yazma ve Envanter No:** Hünernâme II,1588,[ TSMK, H.1524,y-256b.].



**Fotoğraf 75:** Mohaç Savaşı

### **Sahne**

Kalabalık Osmanlı ordusunun görüldüğü sahnede Kanunî'nin Mohaç'a gelişi tasvir edilmektedir. <sup>170</sup>Belgrad fethinden sonra Kanunî yönünü Macar topraklarına çevirmiştir. Macaristan üzerine önce baş veziri İbrahim Paşa'yı göndermiş, ardından yanına yüz bin asker ve üç yüz top alarak Mohaç'a doğru hareket etmiştir. <sup>171</sup>

Açık renkli zeminin kullanıldığı kompozisyonda Osmanlı ordusu tepenin konumuna göre dikine perspektif düzende yerleştirilmiştir. Sahnenin ön tarafında Osmanlı askeriyle Macar süvarilerinin savaşmaktadır. Askerlerin ayaklarının altında çok sayıda kesik baş bulunmaktadır. Ortada Kanunî beyaz atının üzerinde tasvir edilmiştir.

Açık zeminle oluşturulan sahnede kalabalık Osmanlı ordusu görülmektedir. Kompozisyonun ön planında savaşan askerleri izleyen Osmanlı süvari birliği ellerinde sarı-kırmızı renkte bir bayrak taşımaktadır. Daha geride yine süvarilerce taşınan yeşil bayrak bulunmaktadır. Üst tarafta, kompozisyonun ortasında, Kanunî olduğu düşünülen figür hemen yanında Sokullu ile birlikte görülmektedir. Sokullu Mehmet Paşa olduğu düşünülen figür sarı-kırmızı ve yeşil renklerde iki bayrak taşımaktadır. Kalabalık ordunun gerisinde büyük formlarıyla yedi bayrak görülmektedir. En geride sarı-kırmızı renkli bayrak görülmektedir.

Büyük boyutlu bayrakların haricinde top arabalarının yanında saplı vaziyette beşgen formlu iki bayrak görülmektedir. Ayrıca askerlerin elinde uçları sivri batraklar bulunmaktadır.

<sup>170</sup> Serpil Bağcı, v.d., *Osmanlı Resim Sanatı*, s.149.

<sup>171</sup> Yaşar Yücel, *Muhteşem Türk Kanuni ile 46 Yıl*, s.29-30.

## **Simge ve Göstergeler**

Ordunun gerisinde gelmekte olan yedi adet çözülmemiş büyük bayrak görülür. Bu bayraklar saltanat sancakları olmalıdır. Mehter takımının hemen yanında yer alan süvarilerce taşınmaktadır.

Saltanat sancaklarını izleyen sarı-kırmızı bayrak bulunmaktadır. Taşıyıcılarının görünmemesine rağmen bu bayrağın görülüyor olması onun büyük oluşundandır. Bu bayrağın yeniçerilere ait alay sancağı olduğu düşünülmektedir.

Diğer bayraklar Osmanlı süvarilerince taşınan farklı renklerdeki bayraklardır.

Top arabalarının yanında yere saplı vaziyette ki iki bayrağın hemen yanında görülen yeniçeriler; bayrakların yeniçerilere ait olabileceğini düşündürmektedir.

## **Bayrak Türleri**

Bayraktarlar tarafından taşınan yedi bayrak sırasıyla: kırmızı, kırmızı- yeşil, yeşil, beyaz, kırmızı-yeşil, kırmızı-sarı renklerde. Alemleri altın yaldızla bezenmiştir.

Saltanat sancakların gerisinde kalan kırmızı-sarı renkli bayrak dikdörtgen formludur. Yuvarlak bir alem ile sonlanmaktadır.

Sokullu Mehmet Paşa tarafından taşıdığı düşünülen iki bayrağın uçum kenarı net görülememektedir. Ancak dikdörtgen formlu olduğu düşünülmektedir. Dar tutulan alemleri altın yaldız ile oluşturulmuştur.

Top arabalarının yanında biri sarı-kırmızı diğeri kırmızı-yeşil beşgen formlu iki bayrak bulunmaktadır.

Osmanlı öncülerini takip eden bir grup süvari (sağ alt köşe) ellerinde sarı kırmızı büyük bir bayrak tutmaktadır. Altın yaldız bezemeli alemleri dar tutulmuştur. Üst tarafında yeşil renkli sarılı vaziyette başka bir bayrak görülür.

Yukarıda aktarılan bayrakların yanı sıra Osmanlı askerlerinin ellerinde bulunan mızraklarda da küçük bayraklar bulunmaktadır. Uçum kenarına doğru daralan sivri üçgen formlu bu bayraklar, yeşil, sarı, kırmızı, kırmızı-sarı renklerde.

## **Kaynaklar**

Metin,And, *La Peinture Miniature Turque*, Dost Yayınları, Ankara,1976.s.47.

Metin And, *Osmanlı Tasvir Sanatları: 1 Minyatür*, İstanbul, Türkiye İş Bankası Yayınları,2002.

Nurhan Atasoy, Filiz Çağman, *Turkish Miniature*, Publications Of The R.C.D.Cultural Institute, No.44, İstanbul 1974, Plate 25.  
Serpil Bağcı, v.d.,*Osmanlı Resim Sanatı*, T.C. Kùltür ve Turizm Bakanlıđı, İstanbul, 2006,s.149.





**Fotoğraf 76:** Mohaç Savaşı, Hünernâme II,1588,[ TSMK, H.1524,y-256b.]

(Serpil Bağcı'dan).



**Çizim 111:** Mohaç Savaşında Saltanat Sancakları



**Çizim 112:** Yeniçeri Ocağına Ait Olduğu Düşünülen Bayrak (üst kenar kırmızı- alt kenar sarı renktedir)



**Çizim 113:** Mohaç Savaşında Miğferli Süvariler Tarafından Taşınan Bayrak (zemin yeşil renktedir)

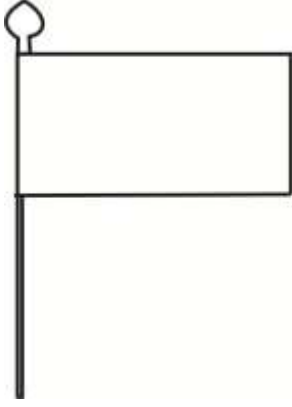

**Çizim 114:** Sokullu Mehmet Paşa'nın Bayrağı (zemin yeşil/sarı- kırmızı renktedir)

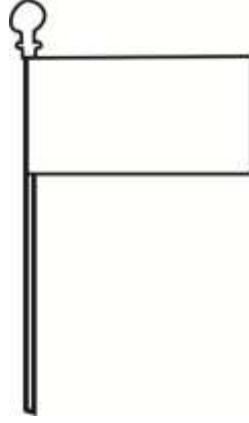

**Çizim 115:** Sarıklı süvariler Tarafından Taşınan sarı- kırmızı Bayrak (sağ orta)

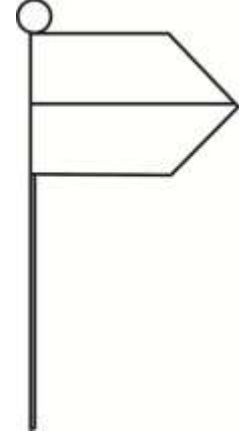

**Çizim 116:** Top Arabalarının Yanındaki Topçu Bayrağı (üst kenar kırmızı alt kenar sarı/üst kırmızı alt yeşil renktedir)



**Çizim 117 :** Osmanlı Süvari B. (zemin yeşil/sarı- kırmızı/ kırmızı renktedir)

**Örnek No:** 39

**Sahne Türü** : Sefere Gidiş.

**Sahnenin Adı** : : Kanunî Sultan Süleyman ve Ordusu Sigetvar Yolunda.

**Nakkaş:** Nakkaş Osman .

**Ölçüler:** 33x 20 cm .

**Yazma ve Envanter No:** Hünernâme II,1588,[ TSMK, H.1524,y-276a.].



**Fotoğraf 77:** Kanunî Sigetvar Yolunda

### **Sahne**

Minyatürde Kanunî'nin Sigetvar Seferine giderken Sokullu Mehmet Paşa'nın yardımıyla yürümesi tasvir edilmektedir.<sup>172</sup> Sigetvar kalesi; Kanunî Sultan Süleyman'ın Avusturya seferi esnasında Osmanlı topraklarına katmak istediği kaledir. Kanunî sefer esnasında hasta olduğu için çoğu zaman özel arabasıyla seyahat etmiştir. Sağlığı elvermediği için şehre girişlerde atına bindiği onun dışında arabasıyla seyahat ettiği kaynaklarda bildirilmektedir. Dört ay süren Sigetvar seferi tamamlanmadan, 4/5 Eylül 1566 gecesi saat 4-5 arası Kanunî vefat etmiştir.<sup>173</sup>

Kompozisyonun önünde Kanunî'yi bekleyen araba; gerisinde Sultan yanında Sadrazam Mehmet Paşa ile betimlenmiştir. Onları izleyen yeniçeriler ve gerisinde tepenin ardında mehteran bölüğü ve süvariler görülmektedir.

### **Simge ve Göstergeler**

Süvariler tarafından taşınmakta olan bayrakların kaynaklarda yedi adet olduğu ifade edilen saltanat sancakları olduğu düşünülmektedir.

### **Bayrak Türleri**

Kompozisyonun sağ üst köşesinde görülen yedi büyük bayrak göndere çekilmemiş haldedir. Çözülmemiş olan bu bayraklar form olarak birbirinin aynısıdır. İki kırmızı, iki kırmızı- yeşil olan bayrakların biri beyaz, diğeri kırmızı-sarı renktedir.

<sup>172</sup> Filiz Çağman, Zeren Tanındı, *Topkapı Sarayı İslam Minyatürleri*, R. 5.

<sup>173</sup> Renzo Sertali Salis, *Muhteşem Süleyman*, çev. Şerafettin Turan, Ankara, A.Ü.D.T.C.F. Yayınları, Ankara Üniversitesi Basımevi, 1963,s. 294.

## **Kaynaklar**

Filiz Çağman, Zeren Tanındı, *Topkapı Sarayı İslam Minyatürleri*, İstanbul, Güzel Sanatlar Matbaası, 1979, R. 53.

Metin And, *Osmanlı Tasvir Sanatları:1 Minyatür*, İstanbul, İş Bankası Kültür Yayınları, 2002, s.231.



**Fotoğraf 78:** Kanunî Sultan Süleyman ve Ordusu Sigetvar Yolunda, Hünernâme II, 1588, [TSMK, H.1524,y- 276a.],( Metin And'dan).



**Çizim 118:** Sigetvar Seferine Giderken Süvarilerin Mızraklı Bayrağı



**Çizim 119:** Sigetvar Seferinde Saltanat Sancakları (Kanunî Devri)

**Örnek No:** 40

**Sahne Türü** Sefere Gidiş.

**Sahnenin Adı :** Kanunî ve Ordusunun Viyana'yı Kuşatması.

**Nakkaş:** Nakkaş Osman.

**Ölçüler:** 39,8x22cm.

**Yazma ve Envanter No:** Kanunî ve Ordusunun Viyana'yı Kuşatması, Hünernâme II, 1588, [TSMK, H.1524,y-257b.].



**Fotoğraf 79:** Viyana Kuşatması

### **Sahne**

Varakta Kanunî Sultan Süleyman emriyle Viyana'yı kuşatan Osmanlı ordusu tasvir edilmektedir<sup>174</sup>. Kanunî'nin Viyana(Bec) seferinin sebebi Avusturya Arşidük'ü Ferdinand'ı ortadan kaldırmaktır. Padişah, önüne çıkan kaleleri Osmanlı hâkimiyetine alırken Viyana'ya doğru Rumeli ordusunu başında İbrahim Paşa ile birlikte göndermiştir. İbrahim Paşa'nın başlattığı kuşatma devam ederken Padişah da özel birlikleriyle kuşatmaya dâhil olmuştur. Önce savaş alanını gezen Padişah, sonrasında savaşın durumu ile ilgili vezirlerini toplamış ve görüşlerini almıştır.<sup>175</sup>

Sahnenin orta kesiminde gölgelikli çadırın hemen yanında dört adet tuğ bulunan başka bir çadır daha vardır. Çadırın içerisinde bulunan beş figür birbirine yönelmiş durumdadır. Çadırın etrafında çok sayıda yeniçeri görülürken geri planında Viyana kalesi içinde çok sayıda yapı ile tasvir edilmiştir.

### **Simge ve Göstergeler**

Kale duvarlarından yükseldiği görülen bayraklar form ve bezeme açısından birbirine benzemektedir. Hepsinde bayrağın şeklini alan kare haç motifi işlenmiştir. Tepeliklerinde gonca şeklini almış haç görülmektedir. En sağdakinin kırmızı zeminli olduğu bayraklardan diğerlerinde siyah ve mavi tonlarında koyu zemin tercih edilmiştir. Zeminlerindeki altın yıldızla oluşturulan haç bezemesi bayrakların Hristiyan bayrakları olduğunu kanıtlamaktadır. Söz konusu minyatür Viyana kuşatmasını anlattığı için bu bayrakların Viyana (Macaristan) bayrakları olduğu düşünülmektedir.

Çadırın ön tarafında bulunan sarıklı figürlerden bazıları uzun direği olan bayraklar taşımaktadır.

<sup>174</sup> Gêza Feher, *Türkische Miniaturen*, R.16

<sup>175</sup> Ahmet Faruk Çelik, *Fethullah Arifi Çelebi'nin...*, s.90-91.

## **Bayrak Türleri**

Viyana kalesinde Toplam dört adet bayrak ve tek bir form görülmektedir. Tamamı Macarlara ait olan bayraklardan iki tanesi (sağda) bir dörtgenin uçum kenarının dilimlere ayrılması ile oluşturulmuştur. Birinde kırmızı diğerinde siyah-mavi zeminin tercih edildiği bu bayraklarda altın yıldızla işlenen haç görülmektedir.

Siyah renkli (solda) bayrak ise zemindeki haçın yanına kare bezemelerin ilave edilmiş olması ve uçum kenarında tek bir basamak olmasıyla diğer bayraklardan ayrılmaktadır.

Kalenin gerisinde uçum kenarı görünmeyen mavi renkli başka bir bayrak daha vardır. Yarısı görülen bu bayrağın diğer bayraklarla aynı formda olduğu düşünülmektedir. Tepeliklerin tamamında haç bulunmaktadır.

Çadırın ön tarafında bulunan kişiler tarafından taşınan bayraklar uzunca direği olan mızrak ucuna takılı bayraklardır. Sivri tepelikleri bulunan bu bayrakların zeminleri kırmızıdır.

## **Kaynaklar**

Géza Feher , *Turkish Miniatures From The Period Of Hungary's Turkish Occupation*, Corniva Press Magyar Helikon Budapest,1978,Plate XXVI.

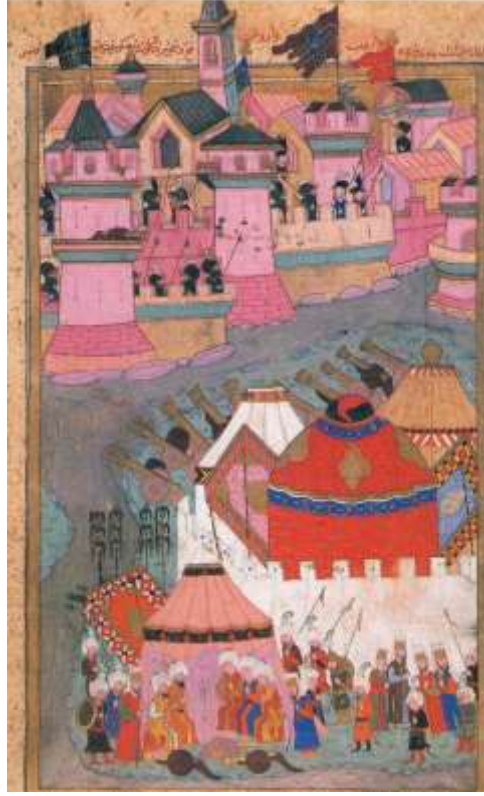

**Fotoğraf 80:** Kanunî ve Ordusunun Viyana'yı Kuşatması, Hünernâme II,1588,  
[ TSMK, H.1524,y-257b] (Géza Feher'den).



**Çizim 120 :** Sivri  
Tepelikli Üçgen Bayrak  
(zemin kırmızı renktedir)



**Çizim 121:** Viyana Kalesinde Haçlı  
Bayraklar (zemin  
kırmızı/mavi/siyah renktedir)



**Örnek No:** 41

**Sahne Türü :** Kale Kuşatması.

**Sahnenin Adı :** Şemahi Kalesi'nin İran Ordusu Tarafından Kuşatılması.

**Nakkaş:** İran Üslubunda Sanatkar .

**Ölçüler:** 18.2x11.7 cm.

**Yazma ve Envanter No:** Şecaâtnâme, 1587, [IÜK,T.6043, y-71b.].



**Fotoğraf 81 :** Şemahi Kalesinin Kuşatılması

### **Sahne**

Kale kuşatmasının anlatıldığı minyatürde Osmanlı'ya ait olan Şemahi kalesi İran ordusu tarafından kuşatılması anlatılmaktadır. <sup>176</sup>İçeride Osman Paşa (minyatürün üzerinde Osmanlıca Osman Paşa yazmaktadır. ) kaleyi İran ordusuna karşı savunmaktadır. Kompozisyonun üst tarafında İran ordusu oklarını kaleye yöneltmektedir.

### **Simge ve Göstergeler**

Kompozisyonda İran-Osmanlı savaşı betimlenmiştir. Savunulan Şemahi kalesinin içinde beyaz başlıklı figürün yanında Osman Paşa yazmaktadır. Bu yüzden kaleye oklarını fırlatan İran ordusu ve bayrakta İran bayrağı olduğu düşünülmektedir.

### **Bayrak Türleri**

Minyatürde görülen tek bayrak bir üçgenin uçum kenarının uzun tutulmasıyla oluşturulmuştur. İnce bir direğe sahip olan bayrak, sivri bir tepelik ile sonlanmıştır.

Kırmızı zeminin mavi ile çevrelendiği bayrakta uçurluk kenarına doğru yönelmiş hareket halinde, aslan olduğu düşünülen, hayvan figürü yer almaktadır. Bayrağın üzerindeki bezemeler altın yaldızla oluşturulmuştur. Ayrıca alemi de altın yaldızlıdır.

### **Kaynaklar**

*Âsafî Dal Mehmed Çelebi ve Şecâ'atnâme*, hzl. H. Mustafa Eravcı ,İstanbul,2009,s.142

<sup>176</sup> *Âsafî Dal Mehmed Çelebi ve Şecâ'atnâme...*, s.142.

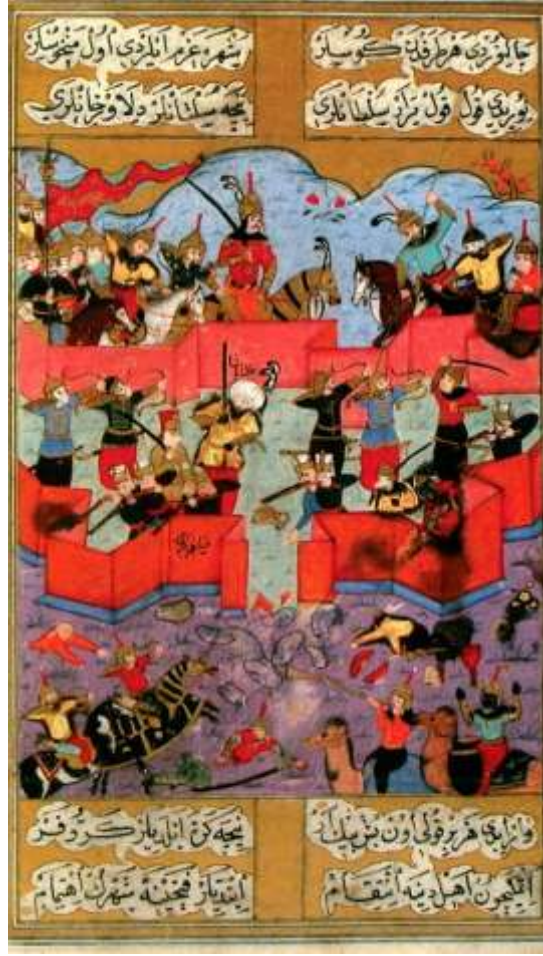

**Fotoğraf 82:** Şemahi Kalesi'nin İran Ordusu Tarafından Kuşatılması, Şecaâtnâme, 1587, [İÜK, T.6043, y- 71b.](Mustafa Eravcı'dan).

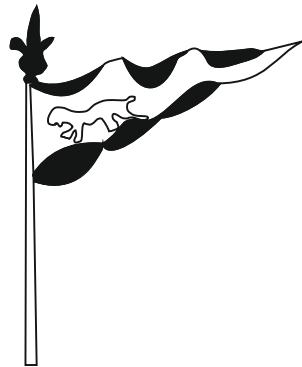

**Çizim 122:** Şemahi  
Kuşatmasında İran Bayrağı

**Örnek No:** 42

**Sahnenin Adı :** Burhanoğlu Ebubekir Mirza ile Muhammet Kaçar'ın Görüşmeleri.

**Nakkaş:** İran Üslubunda Sanatkâr.

**Ölçüler:** 18.1x11.7 cm.

**Yazma ve Envanter No:** Şecaâtnâme ,1587, [İÜK, T.6043, y-93a.].

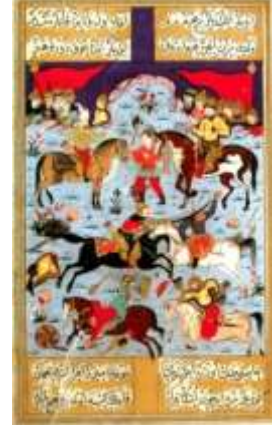

**Fotoğraf 83:**  
Burhanoğlu- Muhammet  
Kaçar Görüşmeleri

### **Sahne**

Sahne Osmanlı'ya sığınan Ebubekir Mirza'nın yanına aldığı Osmanlı ordusu ile Kaçar Muhammet Han'ın savaşı tasvir edilmiştir. Osmanlı askerlerinin Şirvan'dan çekilmesinden sonra bölgede Safavi hâkimiyeti başlamıştır. Burhanoğlu ( Ebubekir Mirza) o sırada Osmanlı'nın son Şirvan hükümdarıdır. Dulkadirli Kaçar Muhammed Han ise Safavi döneminde Şirvan valiliğine getirilen kişidir.<sup>177</sup>

Mavi bir zeminle oluşturulan savaş kompozisyonu tepe ile sonlanmaktadır. Tepenin konumuna göre yerleştirilen iki ordu ellerinde birer kırmızı bayrak tutmaktadır.

### **Simge ve Göstergeler**

İki farklı süvari grubunca taşınan bayraklardan sol taraftaki Kaçar Muhammet Han yani Safavi, sağ taraftaki bayrak ise Ebubekir Mirza yani Osmanlı bayrağıdır. ( figürlerin yanında isim yazmakta)

### **Bayrak Türleri**

Görülen iki bayrak kırmızı renklidir ve bir üçgenin uçum kenarına doğru daraltılmasıyla oluşturulmuştur. Form ve rengi aynı olan bayraklar alemleri ile birbirinden ayrılmaktadır.

Sol tarafta Kaçar Muhammet'e ait olduğu düşünülen bayrağın alemi laleye benzetilebilecek şekle sahiptir. Sağ tarafta Ebubekir Mirza'ya ait bayrağın alemi ise dar tutulmuş yuvarlak bir şekle sahiptir.

<sup>177</sup>Gönül Kaya, *Resimli Bir Osmanlı Tarihi: Âsaftî Paşa'nın Şecâatnâmesi*, Uludağ Üniversitesi, Sanat Tarihi Anabilim Dalı ,Sosyal Bilimler Enstitüsü, Yayınlanmamış Yüksek Lisans Tezi, 2006,s. 165-166.

## **Kaynaklar**

Gönül Kaya, *Resimli Bir Osmanlı Tarihi: Âsafî Paşa'nın Şecaâtnâme si*, Uludağ Üniversitesi, Sanat Tarihi Anabilim Dalı ,Sosyal Bilimler Enstitüsü, Yayımlanmamış Yüksek Lisans Tezi, 2006,s. 165-167.

Süleyman Eroğlu, *Âsafî'nin Şecaâtnâme si- İnceleme Metin*, Uludağ Üniversitesi, Sanat Tarihi Anabilim Dalı ,Sosyal Bilimler Enstitüsü, Yayımlanmamış Doktora Tezi, 2007.

*Âsafî Dal Mehmed Çelebi ve Şecâ'atnâme*, hzl. H. Mustafa Eravcı ,İstanbul, MVT Yayıncılık, 2009,s.185.



**Fotoğraf 84:** Burhanoğlu Ebubekir Mirza ile Muhammet Kaçar'ın Görüşmeleri, Şecaât-nâme , 1587,[ İÜK,T.6043, y- 93a.] (Mustafa Eravcı'dan).



**Çizim 123:** Şirvan Safavi Valisi  
Kaçar Muhammet Han'ın  
Bayrağı

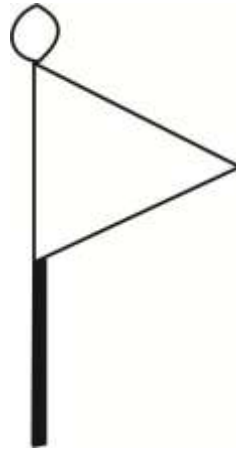

**Çizim 124:** Şirvan  
Osmanlı Valisi  
Ebubekir Mirza'nın  
Bayrağı

**Örnek No:** 43

**Sahnenin Adı :** Asker Kaçağı Türklerin Yakalanması.

**Nakkaş:** İran üslubunda Sanatkar.

**Ölçüler:** 15,3x12,2 cm.

**Yazma ve Envanter No:** Şecaâtnâme , 1587,[ İÜK, T.6043, y-107a.].



**Fotoğraf 85:** Kaçakların Yakalanması

### **Sahne**

Safavi savaşlarının uzun ve zorlu geçmelerinin ardından bir grup Osmanlı askeri (II. Mehmet Giray ve Tatar askerleri) Osman Paşa'dan ayrılarak memleketlerine dönme kararı almıştır. Osman Paşa kendilerini ikna etmeye çalışmışsa da başarılı olamamıştır. Metinde geçen bilgilerin aktarıldığı kaynaklara göre bu esnada sancaklar her iki taraf tarafından çekiştirilmiştir. Bir süre sonra karşılıklı çekilen bu bayrakların yalnızca sapları kaldığı ifade edilmektedir.<sup>178</sup>

Mavi zeminle oluşturulan kompozisyonda iki atlı figür bulunmaktadır. Bunlardan beyaz başlığı olan –yanında yazı ile de belirtilen- Osman Paşa'dır. Diğer atlı figür ise büyük bir sancağı taşımaktadır.

Ön plana yerleştirilen miğferli on iki askerden üçü hariç hepsinin başlığında bayrak bulunmaktadır.

### **Simge ve Göstergeler**

Ön planda görülen büyük boyutlu bayrak kaynaklarda ifade edilen çekiştirildiği belirtilen Osman Paşa'nın sancağı olmalıdır. Çok sayıda askerin bayrak direğine sarılarak çekiştirdiği görülmektedir.

Askerlerin miğferlerinden dalgalanan bayraklar ise isyan eden Osmanlı askerlerine ait kişisel bayraklar olmalıdır.

### **Bayrak Türleri**

Sol tarafta süvari tarafından taşınan bayrak eş kenar sayılabilecek bir üçgenin uçurluk kenarından uçum kenarına doğru daralmasıyla oluşturulmuştur. İki yönlü olduğu düşünülen bayrak siyah ve kırmızı renklidir. Bayrak zemininde çiçekli

<sup>178</sup> Gönül Kaya, *Resimli Bir Osmanlı Tarihi...*,s.169-172.

bezemeler siyah üzerine altın yıldız ile bezenmiştir. İnce ve uzun bayrak direği altın yıldız ile oluşturulmuştur. Dar tutulan alemler yuvarlaktır.

Miğferlerdeki bayraklar üçgen formludur ve kırmızı renklidir.

### **Kaynaklar**

*Âsafî Dal Mehmed Çelebi ve Şecâ'atnâme*, hzl. H. Mustafa Eravcı ,İstanbul, MVT Yayıncılık, 2009.

Gönül Kaya, *Resimli Bir Osmanlı Tarihi: Âsafî Paşa'nın Şecaâtnâme si*, Uludağ Üniversitesi, Sanat Tarihi Anabilim Dalı ,Sosyal Bilimler Enstitüsü, Yayımlanmamış Yüksek Lisans Tezi, 2006,s. 169-172.

Süleyman Eroğlu, *Âsafî'nin Şecaâtnâme si- İnceleme Metin*, Uludağ Üniversitesi, Sanat Tarihi Anabilim Dalı , Sosyal Bilimler Enstitüsü, Yayımlanmamış Doktora Tezi, 2007.





**Fotoğraf 86 :** Asker Kaçağı Türklerin Yakalanması, Şecaât-nâme , 1587,  
[İÜK,T.6043, y- 107a.] (Mustafa Eravcı'dan).

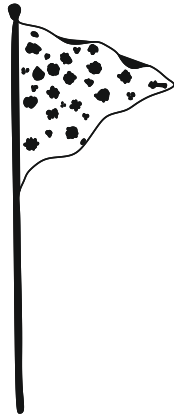

**Çizim 125:** Osman Paşa'nın  
Bayrağı (zemin iç taraf siyah dış  
taraf kırmızı renktedir)

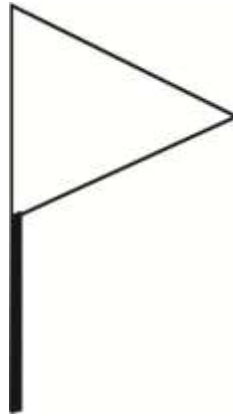

**Çizim 126:**Miğfer  
Tepelerinde Bayraklar  
(zemin kırmızı renktedir)



**Örnek No:** 44

**Sahne Türü:** Savaş Sahnesi.

**Sahnenin Adı :** Azak Denizinde Türkler ve Tatarlar Arasında Deniz Savaşı.

**Nakkaş:** İran Üslubunda Sanatkar.

**Ölçüler:** 21,2x11,7 cm.

**Yazma ve Envanter No:** Şecaâtnâme , 1587, [İÜK,T.6043, y- 214b.].



**Fotoğraf 87:** Azak Denizinde Türkler

### **Sahne**

Minyatürde İslam Giray Han'ı Kefe sancağına götürmekle görevli olan Azak Kapudanı Kılıç Ali Paşa'nın Karadeniz'de Tatarlarla savaşı betimlenmektedir.<sup>179</sup> Osman Paşa ve eski Kırım Hanı arasında yaşanan şiddetli savaş devam ederken Osmanlı ordusundan Kılıç Ali Paşa, Karadeniz'de bir gemi ile görülmektedir. Azak Kaptanı Kılıç Ali Paşa'nın Karadeniz'e geliş amacı beraberinde getirdiği İslam Giray'ı Kefe sancağına ulaştırmaktır. Osman Paşa ve eski Kırım Hanı arasında savaş devam ederken Kılıç Ali Paşa'da savaşa dâhil olmuştur. Yüzerek müdahale ettiği bildirilen Tatarlarla mücadeleye girmiş ve Tatar askerlerini mağlup etmiştir.

Koyu zeminle oluşturulmuş kompozisyonun geri planında Kılıç Ali Paşa ve donanması ön planında da oklarını Kılıç Ali Paşa'ya yönelten Tatar askerleri görülmektedir.

Osmanlı donanmasının yer aldığı gemide yedi asker oklarını Tatar'lara doğru yöneltmektedir. Kadırganın içinde direkleri kadırğa zeminine saplı iki büyük bayrak görülmektedir.

### **Simge ve Göstergeler**

Kadırgada saplı iki bayraktan sağ taraftakinin üzerinde "Azak Kapudanı" yazmaktadır. Bu bayrak Azak Kaptanı yani Kılıç Ali Paşa'ya ait bayrak olmalıdır.

Diğer bayrağın üzerinde herhangi bir yazı ya da ibare bulunmamaktadır. Ancak söz konusu minyatürde İslam Giray Han'dan bahsediliyor olması bu bayrağın İslam Giray Han'a ait bayrak olduğunu düşündürmektedir.

<sup>179</sup> Gönül Kaya, *Resimli Bir Osmanlı Tarihi...*, s. 227

## **Bayrak Türleri**

Her iki bayrakta form olarak birbirinin aynısıdır. İkisi de bir eşkenar üçgenin uçurluk kenarından uçum kenarına doğru daraltılmasıyla oluşturulmuştur. Kırmızı zeminli olan bu bayraklardan İslam Giray'a ait olduğu düşünülen daha büyük boyutludur. İnce uzun bayrak direkleri altın yaldızlıdır.

Kılıç Ali Paşa'ya ait bayrağın alemi diğerine göre daha uzun tutulmuştur.

## **Kaynaklar**

Gönül Kaya, *Resimli Bir Osmanlı Tarihi: Âsafî Paşa'nın Şecaâtnâme si*, Uludağ Üniversitesi, Sanat Tarihi Anabilim Dalı ,Sosyal Bilimler Enstitüsü, Yayınlanmamış Yüksek Lisans Tezi, 2006,s. 227-228.

Süleyman Eroğlu, *Âsafî'nin Şecaâtnâme si- İnceleme Metin*, Uludağ Üniversitesi, Sanat Tarihi Anabilim Dalı ,Sosyal Bilimler Enstitüsü, Yayınlanmamış Doktora Tezi, 2007.



**Fotoğraf 88:** Azak Denizinde Türkler ve Tatarlar Arasında Deniz Savaşı,  
Şecaât-nâme , 1587, [IÜK,T.6043 , y- 214b.] (Mustafa Eravcı'dan).

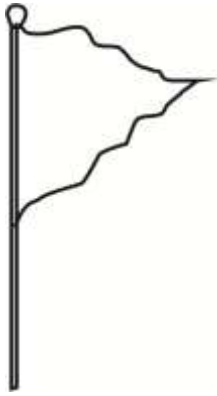

**Çizim 127 :** İslam Giray Han'ın  
Bayrağı (zemin kırmızı  
renktedir)



**Çizim 128:** Kılıç Ali Paşa'nın  
Bayrağı (zemin kırmızı  
renktedir)

**Örnek No:** 45

**Sahne Türü :** Huzura Kabul.

**Sahnenin Adı :** Yeni Tatar Han'ın Tahta Çıkması ve Tebrikleri Kabul Etmesi.

**Nakkaş:** İran Üslubunda Sanatkar.

**Ölçüler:** 21x11,8 cm.

**Yazma ve Envanter No:** Şecaâtnâme , 1587, [ İÜK,T.6043, y-216b.].



**Fotoğraf 89:** Tatar Han'ın Tahta Çıkışı

### **Sahne**

Varakta Kılıç Ali Paşa ile Kefe sancağına gelen İslam Giray'ın kıyıya yaklaşması ve orada Kırım tahtına oturması anlatılmaktadır. <sup>180</sup> İslam Giray Han , Kefe sancağında Kırım tahtına oturur. Tahta çıkışı esnasında Osman Paşa ve Kaptan Paşa'da yanlarındadır. Kaynaklarda bildirildiğine göre İslam Giray Han'ı ve beraberindekileri kadirga ile Kefe sancağına getiren Kılıç Ali Paşa'dır. <sup>181</sup>

Kara ve deniz olarak ikiye ayrılan kompozisyonda ön planda bir kadirga geri planda tahtına oturmuş İslam Giray görülmektedir. Kompozisyonun ön planında siyah zeminde yer alan kadirga üzerinde dalgalanmakta olan beş farklı bayrak görülmektedir.

### **Simge ve Göstergeler**

Tamamı kadirgadan dalgalanmakta olan bayrakların aidiyeti hakkında kesin bir saptamaya imkan verecek bulgu yoktur. Ancak Kılıç Ali Paşa'ya ya da İslam Giray Han' a ait olduğu düşünülebilir.

### **Bayrak Türleri**

Kadirganın direğinden dalgalanmakta olan üç bayrak Flânda denilen ince uzun yırtmaçlı bayraktır. İki sarı- kırmızı renkte olan bayraklardan üçüncüsü kırmızı- beyaz renktedir.

Kadirganın ön tarafından dalgalanmakta olan üçgen bayrak flâma biçimindedir. Alt kenarı kırmızı üst kenarı sarı renktedir. yuvarlak dar bir aleme sahiptir.

<sup>180</sup> İdris Bostan, *Kürekli ve Yelkenli Osmanlı Gemileri*, İstanbul, Bilge Yayınları, 2005, s.186.

<sup>181</sup> Gönül Kaya *Resimli Bir Osmanlı Tarihi...* ,s. 228-230.

Kadırgadan dalgalanan son bayrak ise altın yıldız zeminle oluşturulan bayraktır. Uçum kenarına doğru daralan üçgen ile oluşturulmuştur.

### **Kaynaklar**

*Âsafî Dal Mehmed Çelebi ve Şecâ'atnâme*, hzl. H. Mustafa Eravcı ,İstanbul, MVT Yayıncılık, 2009.

Gönül Kaya, *Resimli Bir Osmanlı Tarihi: Âsafî Paşa'nın Şecaâtnâme si*, Uludağ Üniversitesi, Sanat Tarihi Anabilim Dalı ,Sosyal Bilimler Enstitüsü, Yayımlanmamış Yüksek Lisans Tezi, 2006,s. 228-230.

İdris Bostan, *Kürekli ve Yelkenli Osmanlı Gemileri*, İstanbul, Bilge Yayınları, 2005, s.186.

Süleyman Eroğlu, *Âsafî'nin Şecaâtnâme si- İnceleme Metin*, Uludağ Üniversitesi, Sanat Tarihi Anabilim Dalı ,Sosyal Bilimler Enstitüsü, Yayımlanmamış Doktora Tezi, 2007.

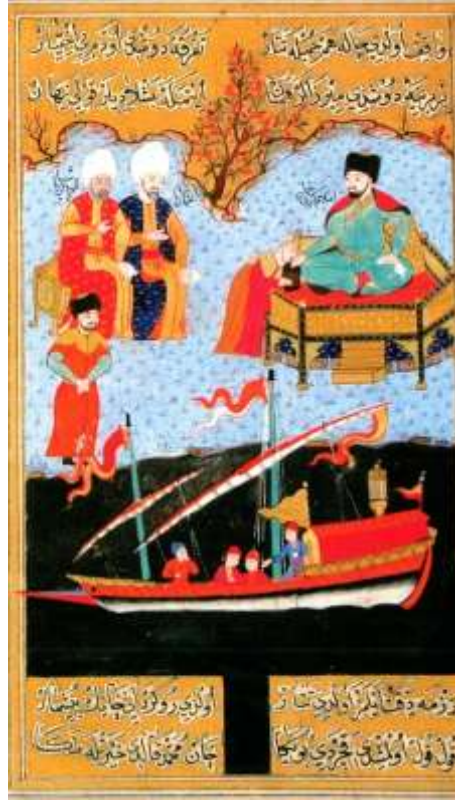

**Fotoğraf 90 :** Yeni Tatar Han'ının Tahta Çıkması ve Tebrikleri Kabul Etmesi, Şecaât-nâme , 1587, [ İÜK,T.6043 , y- 216b.] (İdris Bostan'dan).



**Çizim 129:** Çatal- Flândra (zemin sarı-kırmızı/beyaz-kırmızı renktedir)

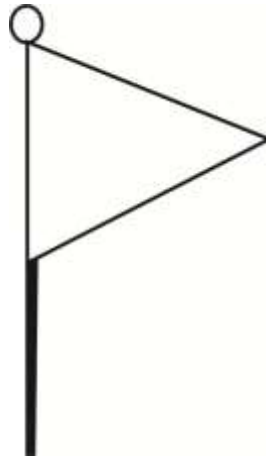

**Çizim 130:**Kadırgaya Saplı Üçgen Formlu Bayrak (zemin altın yıldızlıdır)

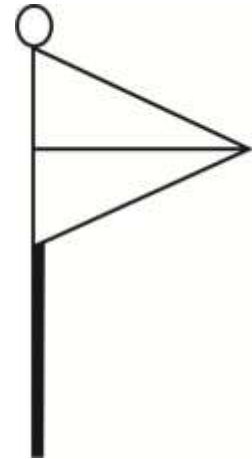

**Çizim 131:** Üçgen Formlu Donanma Bayrağı (üst kenar sarı alt kenar kırmızı)

**Örnek No:** 46

**Sahne Türü :** Seferden Dönüş(Cenaze).

**Sahnenin Adı:**Osman Paşa'nın Ölümünün Askerden Saklanması ve Ordunun Geri Dönmesi.

**Nakkaş:** İran Üslubunda Sanatkar.

**Ölçüler:** 19,6 11,7.cm.

**Yazma ve Envanter No:** Şecaâtnâme , 1587, [IÜK,T.6043, y-283b.].

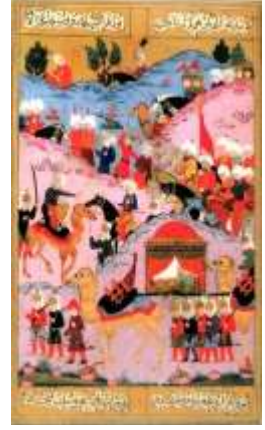

**Fotoğraf 91:** Osman Paşa'nın Cenazesi

### **Sahne**

Minyatürde ölümü ordudan gizlenen Osman Paşa'nın tahtirevan ile taşınması anlatılmaktadır.<sup>182</sup> Serdar Osman Paşa Tebriz'de Şahoğlu savaşı devam ederken 29/30 Ekim 1585'de hayatını kaybetmiştir. Öldüğü esnada savaş devam ettiği için ölümü ordudan gizlenmiştir. Bunun sebebi o sırada mevcut olan Kızılbaş tehdididir.<sup>183</sup>

Sıralanan tepelerden ön taraftakiler pembe zemin ile oluşturulmuştur. Minyatürde ön planda iki deve tarafından taşınan tahtirevan görülmektedir. İçinde bir figürün bulunduğu tahtirevanın üst tarafında Osmanlıca “ Cenaze-i Osman Paşa” yazmaktadır. Osman Paşa'nın cenazesini kalabalık bir ordu izlemektedir. Tepenin gerisinde -ellerindeki çalgı aletlerinden anlaşıldığına göre- mehter takımı kırmızı bir bayrak ile görülmektedir.

Birbirini takip eden sıra ile oluşturulan kompozisyonun gerisinden gelmekte olan iki süvarinin miğferlerindeki bayrak görülmektedir.

### **Simge ve Göstergeler**

Minyatürde işlenen konu Serdar Osman Paşa'nın cenazesinin geçirilmesidir. Bu sebeple görülen bayrak Osman Paşa'nın bayrağı olduğu düşünülmektedir.

Miğferli iki askerin başlığındaki bayraklar ise askerlerin özel bayrakları olmalıdır.

<sup>182</sup> Metin And, *Osmanlı Tasvir Sanatları*, s.327.

<sup>183</sup> Gönül Kaya, *Resimli Bir Osmanlı Tarihi...*, s. 263-265.

## **Bayrak Türleri**

Osman Paşa'ya ait olduğu düşünölen bayrak Murabba şekilli dörtgen bayraktır. Kırmızı renkli ve bezemesi olmayan bu bayrağın uzun tutulan sivri bir alemi vardır. Aleml altın yıldızla oluşturulan bayrağın gönderi kırmızı ile boyalıdır. ,

İki süvarinin miğferlerinin tepesinden dalgalanan bayraklar ise flâma niteliğindedir. Uçkurluk kenarı dar, alt kenarı düz tutulan üçgenin uçum kenarına doğru uzatılmasıyla oluşturulmuştur. Her ikisi de kırmızı renklidir.

## **Kaynaklar**

Gönöl Kaya, *Resimli Bir Osmanlı Tarihi: Âsafî Paşa'nın Şecaâtnâme si*, Uludağ Üniversitesi, Sanat Tarihi Anabilim Dalı ,Sosyal Bilimler Enstitüsü, Yayımlanmamış Yüksek Lisans Tezi, 2006,s. 263-265.

Metin And, *Osmanlı Tasvir Sanatları:1 Minyatür*, İstanbul, İş Bankası Kültür Yayınları, 2002, s.327.

Süleyman Eroğlu, *Âsafî'nin Şecaâtnâme si- İnceleme Metin*, Uludağ Üniversitesi, Sanat Tarihi Anabilim Dalı ,Sosyal Bilimler Enstitüsü, Yayımlanmamış Doktora Tezi, 2007.





**Fotoğraf 92 :** Osman Paşa'nın Ölümünün Askerden Saklanması ve Ordunun Geri Dönmesi, Şecaâtnâme , 1587, [ İÜK,T.6043, y- 283b.] (Mustafa Eravcı'dan).

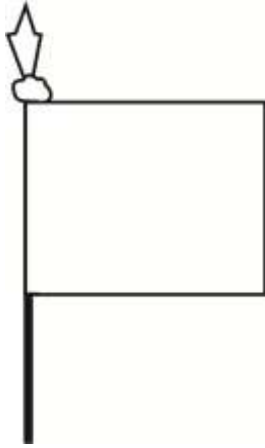

**Çizim 132:** Özdemiroğlu Osman Paşa'nın Bayrağı (zemin kırmızı renktedir)

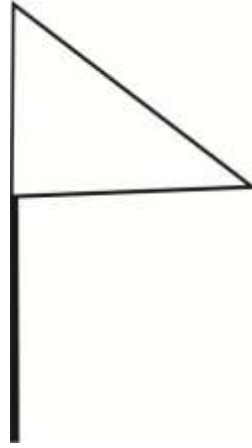

**Çizim 133:** Miğfer Tepelerinde Bayraklar (zemin kırmızı)

**Örnek No:** 47

**Sahne Türü :** Sefere Gidiş.

**Sahnenin Adı :** Sinan Paşa'nın Muha'dan Cidde'ye Gelişi.

**Nakkaş:** Nakkaş Osman veya Ekibi.

**Yazma ve Envanter No:** Târih-i Fethi Yemen, 1594, [İÜK, T.6045, y-558b.].



### **Sahne**

Sahne Sinan Paşa'nın Muha'dan Cidde'ye gelişi tasvir edilmiştir.<sup>184</sup> İkiye ayrılan kompozisyonun ön bölümünde Sinan Paşa'nın olduğu bildirilen kadirga, arka bölümünde Cidde şehri yer almaktadır. Limanın ön tarafında bekleyen figürler arka planında ise içlerinde caminin de bulunduğu yapı toplulukları yer almaktadır.

Kırmızı renkli kadirganın içerisinde mehter takımının da bulunduğu çok sayıda asker bulunmaktadır. Çoğu kırmızı renkli olan bayraklar, kadirganın çeşitli bölümlerinden dalgalanmaktadır.

### **Simge ve Göstergeler**

Varakta tasvir edilen konu Sinan Paşa'nın Cidde'ye kadirga ile gelişidir. Görülen kadirga Sinan Paşa'nın olduğu bildirilmektedir. Bu sebeple görülen bayrakların Osmanlı donanma bayrakları olduğu düşünülmektedir.

### **Bayrak Türleri**

Varakta görülen bayrak formlarından ilki flândra bayraklardır. Her ikisi de aynı renk ve formda olan bu türün uçum kenarı yırtmaçlı olduğu için çatal flândra olarak anılmaktadır.

İkinci form üçgen bayraklardır. Alt kenarın düz üst kenarın eğimli bir biçimde indiği örnekler altı yerde farklı ebatlarda görülmektedir. Altın yıldızla oluşturulan alemi hepsinde yuvarlak tepelik ile sonlanmaktadır. Üçgen formlu bayrakların diğer bir türü de tamamı aynı olan küçük boyutlu ve alemi olmayan örneklerdir. Kenarları siyah ile çevrili olan bu örneklerin zeminleri kırmızıdır. Kompozisyonun sağ alt köşesinde bulunan bu tür, sorguçlu askerlerin üzerlerinden dalgalanmaktadır.

<sup>184</sup> İdris Bostan, *Kürekli ve Yelkenli Osmanlı Gemileri*, s.95.

Görülen üçüncü form çözümleri net olmadığı için formu kesin bilinmeyen örneklerdir. İki kırmızı ve biri yeşil renkli olan bu bayraklar kompozisyonun ortasında geminin ön kısmında yer almaktadır. Oldukça büyük boyutlu olan bayrakların dikdörtgen formu olduğu düşünülmektedir.

### **Kaynaklar**

İdris Bostan, *Kürekli ve Yelkenli Osmanlı Gemileri*, İstanbul, Bilge Yayınları, 2005, s.95.



**Fotoğraf 94 :** Sinan Paşa'nın Muha'dan Cidde'ye Gelişi, Târih-i Fethi Yemen, 1594, [İÜK, T.6045, y-558b.] (İdris Bostan'dan).

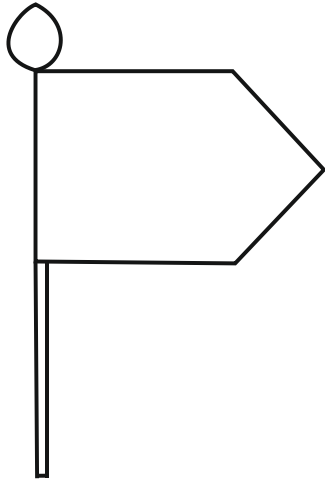

**Çizim 134:** Sinan Paşa'nın Gemisinde Beşgen Formlu Donanma Bayrağı(zemin altın yaldızlıdır)

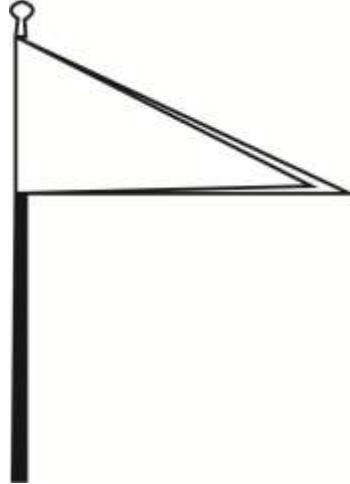

**Çizim 135:** Sinan Paşa'nın Kadırgasında Üçgen Formlu Bayrak(zemin kırmızı renktedir)



**Çizim 136:** Sinan Paşa'nın Kadırgasında Çatal-Flândra (zemin kırmızı renktedir)

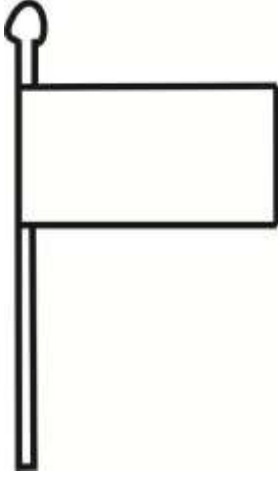

**Çizim 137:** Sinan Paşa'nın Kadırgasında Dörtgen Formlu Olduğu Düşünülen Bayrak (zemin kırmızı/yeşil renktedir)

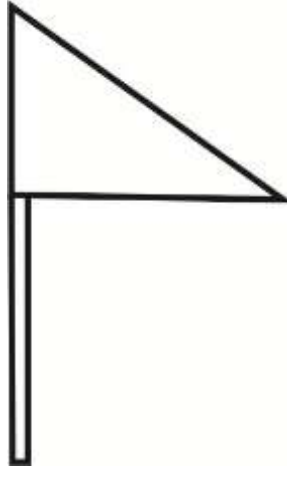

**Çizim 138:** Sinan Paşa'nın Kadırgasında Üçgen Formlu Bayrak (zemin kırmızı renktedir)

**Örnek No:** 48

**Sahne Türü :** Sefere Gidiş.

**Sahnenin Adı :** Sinan Paşa'nın Yemen'e Gidişi.

**Nakkaş:** Nakkaş Osman veya Ekibi.



**Fotoğraf 95:** Sinan Paşa'nın Yemen'e Gidişi

**Yazma ve Envanter No:** Târih-i Fethi Yemen, 1594, [İÜK, T.6045, y- 11b-12a.].

### **Sahne**

Karşılıklı iki sayfa halinde tasarlanmış minyatürde Sinan Paşa'nın ve ordunun Yemen'e gidişi tasvir edilmiştir.<sup>185</sup>Yavuz Sultan Selim döneminde Osmanlı hakimiyetine giren Yemen, Kanunî döneminde iki Beylerbeylik haline getirilmiştir. Kanunî'den sonra Yemen'in San'a, Ta'iz ve Aden bölgeleri, çeşitli sebeplerden ötürü Zeydi denilen yerli halk tarafından ele geçirilmiştir. Bunun üzerine Padişah, Yemen hâkimiyetinin Osmanlı'nın eline geçebilmesi için Yemen'e çok sayıda süvari, piyade ve donanma göndermiştir. Sinan Paşa'da bu ayaklanmayı sona erdirmek için Yemen'e gönderilen vezir rütbeli görevlilerdendir. 1568'de bu göreve atanan Sinan Paşa, 3000 kişilik kuvvetle Mısır'dan Yemen'e kara yolu ile hareket etmiştir.<sup>186</sup>

### **Simge ve Göstergeler**

Minyatürde, Osmanlı vezirlerinden savunma için tayin edilen Sinan Paşa ve ordusu görülmektedir. Minyatürdeki bayrakların tamamı Osmanlı bayrağıdır. Bayrakların taşıyıcılarının tiplerini, başlıkları minyatürde anlatılan olay ve kaynaklardaki bilgiler bu durumu kanıtlamaktadır.

Mehteran bölüğü tarafından taşınan sarı-kırmızı ve yeşil renkteki iki bayrak sefer esnasında orduyla birlikte gönderilen saltanat sancakları olmalıdır.

Sahnenin sol tarafında görülen büyük boyutlu sarı-kırmızı bayrak, yeniçeri ocağına atfedilen alaca bayrak olmalıdır.

Yoğunlukla görülen diğer bayraklar ise kalabalık Osmanlı ordusunu simgelemeye yönelik olmalıdır.

<sup>185</sup> Serpil Bağcı, v.d, *Osmanlı Resim Sanatı*, s.174.

<sup>186</sup> Hulusi Yavuz, *Yemen'de Osmanlı İdaresi ve Rumûzî Târihi*, C I, Ankara, TTK Basımevi, 2003, s. CXII.

## **Bayrak Türleri**

Kalabalık savaş kompozisyonunda; büyüklüğü ile dikkat çeken on bayrak bulunmaktadır. Çözülmemiş vaziyette ve sancak niteliği taşıdığı düşünülen bu bayrakların altı tanesi tek renk ve kırmızıdır. Diğerlerinin ikisi yeşil, ikisi sarı-kırmızı renktedir.

Tüm sancakların alemleri benzemelerine rağmen küçük farklarla birbirinden ayrılmaktadır. Renk olarak sarı kırmızı olan iki bayraktan biri çözgüleri açılmamış vaziyettedir ve mehter takımına ait özel askerlerce taşınmaktadır. Diğer sarı kırmızı bayrak ise kompozisyonun sol tarafında beşgen formuyla görülmektedir.

Yeşil renkli iki bayraktan biri mehter takımının yanındadır ve sarılı vaziyettedir. Diğeri sol üst köşede görülür, beşgen formda olmalıdır.

Kalabalık Osmanlı ordusunu vurguladığı düşünülen bayraklar ise sivri uca sahip, mızrak ucuna takılan “batrak” niteliği taşıyan bayraklardır. Üçgen formlu olan bu bayraklar; sarı, kırmızı, yeşil renktedir.

## **Kaynaklar**

Serpil Bağcı, v.d, *Osmanlı Resim Sanatı*, Ankara, Kültür ve Turizm Bakanlığı, 2006,s. 174.





**Fotoğraf 96 :** Sinan Paşa'nın Yemen'e Gidişi, Târih-i Fethi Yemen, 1594,  
[İÜK,T.6045, y- 11b-12a.] (Serpil Bağcı'dan).

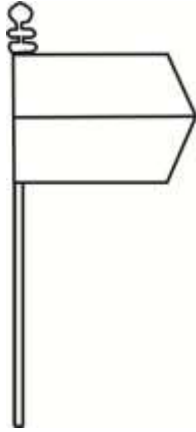

**Çizim 139:** Yemen Seferinde  
Yeniçeri Bayrağı( zemin üst  
kenar kırmızı alt kenar sarı)

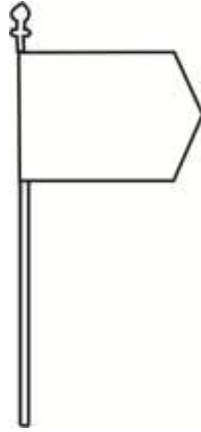

**Çizim 140:** Yemen  
Seferinde Yeşil Renkli  
Osmanlı Bayrağı



**Çizim 141:** Yemen  
Seferinde Kırmızı Renkli  
Osmanlı Bayrağı



**Örnek No:** 49

**Sahne Türü :** Kale Kuşatması.

**Sahnenin Adı :** Yemen’de Lebahe Kalelerinin Alınması.

**Nakkaş:** Nakkaş Osman Üslubunda Sanatkar.



**Yazma ve Envanter No:** Târih-i Fethi Yemen,1594, [İÜK, T.6045, y- 185b-186a.].

**Fotoğraf 97:** Yemen’de Kale Fetihleri

### **Sahne**

Karşılıklı iki sayfanın tek sayfa gibi tasarlandığı minyatürde Sinan Paşa’nın Yemen’deki bazı kaleleri fethi tasvir edilmiştir.<sup>187</sup>

Sağ alt köşede gölgelikli çadırda oturan figür (Sinan Paşa) ve onu takip etmekte olan ordu kompozisyonunun bütününü kaplamaktadır. Geri planda ise her varakta üç adet olmak üzere altı adet kale, üzerlerinde bulunan bayraklar ile görülmektedir.

### **Simge ve Göstergeler**

Sahnede Yemen’de Lebahe kalelerinin Sinan Paşa tarafından fethi tasvir edilmektedir. Minyatürün konusunda herhangi bir yabancı unsur yer almadığı için görülen tüm bayraklar Osmanlı bayrağı olmalıdır. Ayrıca ordu mensuplarının başlık ve figürlerinden Osmanlı askeri oldukları anlaşılmaktadır.

### **Bayrak Türleri**

Kalabalık ordu kompozisyonu içerisinde yer alan çok sayıda bayrak beşgen ve üçgen formlu olmak üzere iki türdür. Beşgen formlu bayrakların tamamı geri planda yer alan kalelere saplı vaziyettedir. Kırmızı ve yeşil renklere olan bu türde sadece iki örnekte(186b üst orta- kırmızı ) alem bulunurken diğerlerinde alem bulunmamaktadır.

Üçgen formlu bayraklar ise sivri tepelikleri olan askerler tarafından taşınan mızrak ucundaki bayraklardır. (Batrak) Sayılamayacak kadar çok olan bu bayrakların tamamı kırmızı renklidir.

<sup>187</sup> Serpil Bağcı, v.d., *Osmanlı Resim Sanatı*, R.143.

## **Kaynaklar**

Serpil Bađcı, v.d, *Osmanlı Resim Sanatı*, Ankara, Kltr ve Turizm Bakanlıđı, 2006 ,s. 174.



**Fotoğraf 98:** Yemen’de Lebahe Kalelerinin Alınması, Târih-i Fethi Yemen,1594, [İÜK, T.6045, y- 185b-186a.](Serpil Bağcı’dan).

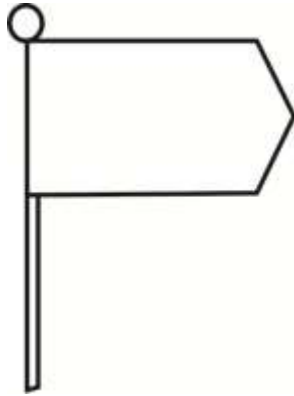

**Çizim 142:** : Yemen Kalesine Saplı Osmanlı Bayrağı(zemin kırmızı renktedir)



**Çizim 143:** Mızraklı Osmanlı Bayrağı (zemin kırmızı renktedir)

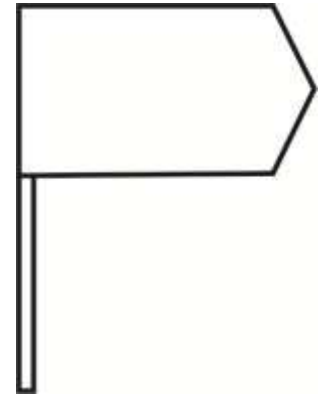

**Çizim 144:** Yemen Kalesine Saplı Osmanlı Bayrağı (zemin kırmızı/yeşil renktedir)

**Örnek No:** 50

**Sahne Türü :** Savaş Sahnesi.

**Sahnenin Adı :** Hz. Muhammet ve Ordusunun Mutallaka Kabilesiyle Savaşı.

**Nakkaş:** Nakkaş Hasan veya Ekibi.

**Ölçüler:** 36,5x27cm.

**Yazma ve Envanter No:** Siyer-i Nebî, VI. ,1594-1595 [ TSMK, H. 1223, y- 135b.].



**Fotoğraf 99:** Hz.

Muhammet'in Kabile Savaşı

### **Sahne**

Açık renkli zeminle oluşturulmuş tepenin ön kısmında birkaç süvari savaşmaktadır. Onları halesi ve yeşil örtüsüyle Hz. Muhammet olduğu anlaşılan figür atının üzerinde izlemektedir. Hemen gerisinden gelmekte olan bir grup asker ellerinde siyah bir bayrak tutmaktadır. Askerlerin tam karşısında tepenin ardında gizlenen bir grup miğferli asker elinde kırmızı bir bayrak taşımaktadır. Karşılıklı iki sayfanın tek sayfa gibi tasarlandığı minyatürde Sinan Paşa'nın Yemen'deki bazı kaleleri fethi tasvir edilmiştir.<sup>188</sup>

### **Simge ve Göstergeler**

Minyatürde Hz. Muhammed'in Mutallaka kabilesiyle yaptığı savaş anlatılmaktadır.<sup>189</sup> Sağ alt köşede at üzerinde verilen figürün yüzü çizilmemiştir ve başında halesi yer almaktadır. Hz. Muhammet olduğu düşünülmekte olan bu figürün hemen arkasındaki bayrak Hz. Muhammed'in savaş esnasında beraberinde getirdiği siyah renkli sancak olmalıdır.

Görülen ikinci bayrak tepenin gerisinde yer alan askerlerce taşınmaktadır. Kaynaklarda Hz. Muhammet'in bu savaşı Mutallaka kabilesiyle yaptığı bildirilmiştir. Bu sebeple kırmızı renkli bu bayrak Mutallaka kabilesinin bayrağı olmalıdır.

### **Bayrak Türleri**

Hz. Muhammed'e ait olduğu düşünülen bayrak siyah renklidir. Minyatürdeki figürlere bakıldığında büyük boyutlu olduğu anlaşılmaktadır. Üzerinde "Allah"

<sup>188</sup> Serpil Bağcı, v.d., *Osmanlı Resim Sanatı*, R.143.

<sup>189</sup> Zeren Tanındı, *Siyer-i Nebi: İslam Tasvir Sanatında Hazreti Muhammed'in Hayatı*, İstanbul, Hürriyet Vakfı, 1984,s. 75.

“Lailaheillallah”, ibareleri arapça yazı ile yer almaktadır. Altın yıldızla bezenmiş aleml yüksek tutulmuştur. Alem tepeliđi adeta hale biçiminde tasarlanmıştır.

Mutallaka kabilesine ait olduđu düşünölen bayrak ise özğüleri açılmamış vaziyettedir. Kırmızı kumaşlı olan bayrađın üzerinde bezeme ya da işaret yoktur. Altın yıldızla oluşturulmuş aleml yüksek tutulmuştur.

### **Kaynaklar**

Zeren Tanındı, *Siyer-i Nebi: İslam Tasvir Sanatında Hazreti Muhammed'in Hayatı*, İstanbul, Hürriyet Vakfı, 1984,s. 75.



**Fotoğraf 100:** Hz. Muhammet ve Ordusunun Mutallaka Kabilesiyle Savaşı, Siyer-i Nebî, VI. ,1594-1595 [ TSMK, H. 1223, y- 135b.](Zeren Tanındı'dan).



**Çizim 145:** Mutallaka Kabilesinin Bayrağı (zemin kırmızı renktedir)



**Çizim 146:** Hz. Muhammet'in Savaş Esnasında Yanında Bulunan Bayrağı (zemin siyah renktedir)

## Örnek No: 51

**Sahne Türü** : Sefere Gidiş.

**Sahnenin Adı** : Hz. Muhammet ve Ordusu Tebük Seferine Giderken.

**Nakkaş:** Nakkaş Hasan veya Ekibi.

**Yazma ve Envanter No:** Siyer-i Nebî, VI., 1594-1595 [TSMK,

H. 1223, y- 378a.].



**Fotoğraf 101:** Tebük Seferi

## Sahne

Hz. Muhammet ve ordusu Tebük seferine giderken, Cebrail Hz. Muhammed'e Tanrının Ali'yi 74 sahabeyle birlikte Medine'ye göndermesini emrettiğini bildirmiştir.<sup>190</sup>

Alt ve üstten yazı kuşağı ile çevrelenen minyatürde zeminde açık tonlar kullanılmıştır. Ön tarafta altın yaldızlı tepenin ardında iki süvari görülmektedir. Ellerinde birer bayrak taşıyan bu süvarileri atının üzerinde halesiyle birlikte görülen Hz. Muhammet izlemektedir .Hz. Muhammed bir eliyle Cebrail'in elini tutmakta diğer eliyle de bayrak taşımaktadır.

## Simge ve Göstergeler

Minyatürde Tebük seferine giden İslam ordusu ve Hz. Muhammet anlatılmaktadır. Görülen üç bayrak da Müslüman bayrağıdır. Bunlardan Hz. Muhammed'in kucağında yer alan siyah renkli bayrak Hz. Muhammed'in kendisine ait olan Ukab adlı bayrak olmalıdır.

## Bayrak Türleri

Görülen üç bayrakta çözülmemiş vaziyette sancaklardır. Üzerlerinde “ Allah” ibareleri Arapça yazı ile görülmektedir. Hz. Muhammed'in elindeki bayrak alemi ile di

## Kaynaklar

Zeren Tanındı, *Siyer-i Nebî: İslam Tasvir Sanatında Hazreti Muhammed'in Hayatı*, İstanbul, Hürriyet Vakfı, 1984,s.83.ğer ikisinden ayrılmaktadır. Alemler altın yaldız ile oluşturulmuştur.

<sup>190</sup>Zeren Tanındı, *Siyer-i Nebi ...*, s. 114.





**Fotoğraf 102:** Hz. Muhammet ve Ordusu Tebuk Seferine Giderken, Siyer-i Nebî, VI., 1594-1595 [TSMK, H. 1223, y- 378a.] (Zeren Tanındı'dan).



**Çizim 147:** Hz. Muhammed'in Bayrağı (zemin siyah renktedir)



**Çizim 148:** Hz. Muhammed Devri İslam Devletinin Bayrağı (zemin siyah/beyaz renktedir)



**Örnek No:** 52

**Sahne Türü :** Savaş Sahnesi.

**Sahnenin Adı :** Müslüman Ordusu Huneyn'de Havazinlilerle Savaşı.

**Nakkaş:** Nakkaş Hasan veya Ekibi .

**Ölçüler:** 36,5x27cm.

**Yazma ve Envanter No:** Siyer-i Nebî, VI ., 1594-1595,  
[TSMK, H. 1223, y- 338a.].

### **Sahne**

Müslüman ordusunun Huneyn'deki savaşı esnasında Cebrail meleklerle gelerek Hz. Muhammed'in emrinde olduklarını söylemiştir. Alt ve üstten yazı ile çevrelenmiş bu minyatürde Huneyn'e giden Hz. Muhammed'in Cebrail tarafından müjdelenmesi anlatılmaktadır.<sup>191</sup>

Açık zeminli orta mekanın boş bırakıldığı kompozisyonda- halesinden anlaşıldığına göre- sağ tarafta Hz. Muhammed ve ordusu sol tarafta ise Havazinliler yer almaktadır. Hz Muhammed at üzerindedir hemen yanı başında miğferlerinde sorguç bulunan askerler yer almaktadır. Askerlerden biri yeşil renkli olan bayrak tutmaktadır.

Kompozisyonun sol tarafında bazıları süvari olan Havazinliler zırh ve miğferleriyle görülmektedir. Geri planda koyu bir bayrak üzerindeki haç işaretiyle görülmektedir.

### **Simge ve Göstergeler**

Sağ tarafta Hz. Muhammed'in yanında bulunan yeşil renkli bayrak Müslüman bayrağıdır. Sol tarafta yer alan bayrakta görülen haç işareti onun gayrimüslim bayrağı olduğunu kanıtlamaktadır.

### **Bayrak Türleri**

Hz. Muhammed'in yanı başında bulunan yeşil renkli bayrak çözülmemiş vaziyettedir. Yanındaki figürlerle değerlendirildiğinde büyük olduğu anlaşılmaktadır. Altın yaldızla oluşturulan alemler sivri uçludur.



**Fotoğraf 103:**  
Havazin Savaşı

<sup>191</sup> Zeren Tanındı, *Siyer-i Nebi...*, s. 144.

Üzerindeki haç figüründen yola çıkarak Gayrimüslim bayrağı olduğu düşünülen koyu renkli bayrak ise dörtgen bir bayrağın uçum kenarının üstten bayrak merkezine kadar olan bölümünün uzatılmasıyla oluşturulmuştur. Bayrak böylelikle altıgen forma dönüştürülmüştür.

### **Kaynaklar**

Zeren Tanındı, *Siyer-i Nebî: İslam Tasvir Sanatında Hazreti Muhammed'in Hayatı*, İstanbul, Hürriyet Vakfı, 1984,s.82.



**Fotoğraf 104:** Müslüman Ordusu Huneyn'de Havazinlilerle Savaşı, Siyer-i Nebî, VI ., 1594-1595 [ TSMK, H. 1223, y- 338a.] (Zeren Tanındı'dan).

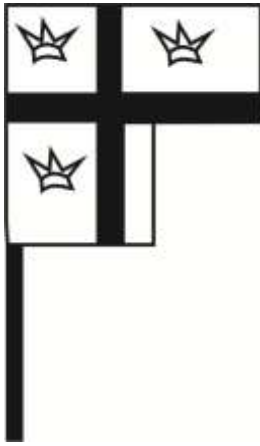

**Çizim 149:** Havazinliler'in Haçlı Bayrağı  
(zemin kahverengidir)



**Çizim 150:** Hz.  
Muhammed'in Bayrağı  
(zemin yeşil renktedir)

## 4. DEĞERLENDİRME

16. yüzyıl örnekleri dikkate alınarak Osmanlı minyatürlerinde bayraklar, üzerlerindeki bezeme ve simgeler çerçevesinde “Simge ve Göstergeler” ve bayrak kenar sayıları çerçevesinde “Formlar” adı altında incelenmiştir.

### 4.1.SİMGE VE GÖSTERGELER

Minyatürlerde tasvir edilen konular ve olaylar dikkate alınarak bayrakların, temsil ettikleri/edebileceği devlet, ordu, topluluk ya da kişiler ifade edilmeye çalışılmıştır. İncelenen örneklerde bulunan yazı, simge, işaret, form gibi unsurlar göz önünde bulundurulmuştur. Mevcut örnekler “*Osmanlı Devletine Ait Olan Bayraklar*” , “*Diğer Devletlere Ait Olan Bayraklar*” ve “*Dini Nitelikli Bayraklar*” olarak üç genel başlıkta toplanmıştır. Osmanlı Devleti’ne ait bayraklar üzerinde detaylandırmaya gidilmiştir. Ayrıca bu bölümde alt başlıklar oluşturulmuş; metin içerisinde bahsi geçen örneklerin yazma ve varak numaraları koyu renk ile belirtilmiş çalışmada yer alan karşılıkları parantez içerisinde “**Örnek No:**” ; “**Çizim**” ; “**Fotoğraf**” numaraları belirtilecek şekilde verilmiştir. Bunların hiç birine yer verilmemiş; koyu renk olarak yazma ve varak bilgileri verilmiştir.

#### 4.1.1. Osmanlı Devletine Ait Bayraklar

Osmanlı devleti tarihi, saray teşkilatlanması, minyatür betimlemelerindeki konular göz önünde bulundurularak oluşturulan grupta; kaynaklarda Osmanlı bayrakları ile ilgili ifade edilen bilgilerle, çalışmaya konu olan örneklerin karşılaştırılması ve değerlendirilmesi yapılmaya çalışılmıştır.

##### 4.1.1.1. Saltanat Sancakları

Osmanlı'da padişaha ait bayraklara “*Saltanat Sancakları*” denilmektedir.<sup>192</sup> Aynı zamanda “*Livay-ı Saadet*”, “*Elviye-i Sultani*”, “*Alemhay-ı Osmanî*”, “*Alem-i Padişahi*” kelimeleri ile de ifade edilmektedir.<sup>193</sup> Osmanlı sultanlarının Osman Gazi'den itibaren kendine ait bayrakları vardır. İlk saltanat sancağı “*ak alem*” adı verilen beyaz sancaktır. Erken dönemlerde ayrıca kırmızı renkli bayraklar da saltanat sancağı olarak kullanılmıştır.<sup>194</sup>

Saltanat sancakları savaş esnasında padişahın arka tarafında bulunmaktadır.<sup>195</sup> “*Mehteran-ı alem*” denilen, alemdarlar tarafından taşınmaktadır. Ak alemini taşıyan askere “*emir-i alem*”, diğer sancakları taşıyan askerlere ise “alemdar” denilmektedir.<sup>196</sup>

Fatih devrinde hükümdara mahsus saltanat sancağı ak sancaktır. II. Bayezid, I. Selim ve Kanunî devrinde de ak sancak asıl saltanat sancağı olarak kullanılmaya devam etmiştir.<sup>197</sup>

Kanunî devrinin başında saltanat sancakları dört adettir. Sancaklardan ikisinin savaş esnasında padişahın yanında bulunduğu, diğer ikisinin de yeniçerilere ait olduğu ve Ayas Paşa'nın ikinci vezirliğe atanmasından sonra yanlarına iki sancağın daha ilave edildiğini Arifi şu sözlerle ifade etmektedir:

“... Padişah Mustafa Paşa'nın vefatı ile boşanan ikinci vezirliğe, üçüncü vezir Ayâs Paşa'yı getirdi. Ayâs Paşa'nın yerine de Rûmilî Beylerbeyisi olan Kâsım Paşa'yı üçüncü vezir olarak atadı. Kâsım Paşa'dan boşalan Rûmilî Beylerbeyiliğine ise Behrâm Paşa'yı geçirdi. Diğer devlet erkânı arasında da gerekli terfi ve atmaları yaptıktan sonra, ordu yola çıkacağı için

<sup>192</sup> Kaynaklarda Hanedana ait bayraklarla ilgili genellikle “Saltanat Sancakları” ibaresi geçtiği için, aynı ifade kullanılmıştır.

<sup>193</sup> İ. Hakkı Uzunçarşılı, *Osmanlı Devletinin Saray Teşkilatı*, s.240.

<sup>194</sup> İ. Hakkı Uzunçarşılı, *Osmanlı Devletinin Saray Teşkilatı*, s.240.

<sup>195</sup> Padişah eğer sefere katılmıyorsa ve eğer iki cephede aynı anda savaşıyorsa cephenin birine Sancak-ı Şerif, diğerine ana saltanat sancaklarından yeşil olanı verilmektedir. İ. Hakkı Uzunçarşılı, *Osmanlı Devletinin Saray Teşkilatı*, s.244.

<sup>196</sup> İ. Hakkı Uzunçarşılı, *Osmanlı Devletinin Saray Teşkilatı*, s.244.

<sup>197</sup> M. Fuad Köprülü, “Bayrak”, s.417.

gerekli tedbirleri alsınlar diye illerdeki bey ve serdarlara mektuplar yazdırdı. O güne kadar ordu dört ayrı sancak altında yapılandırılmıştı. İki sancak Padişah'ın iki tarafında yer alırdı. Diğer ikisi Yeniçerilere aitti. Padişah, bugünden sonra bu dört üzerine iki yeni sancak daha ekledi. Bunlardan biri savaş zamanında sadrazama bağlı olacak ve ondan hiç ayrılmayacaktı. İkincisi ise padişah sefere çıktığı zaman başkentte kalıp dâhili ve harici emniyeti sağlayacaktı.“  
198

Köprülü ilave edilen bayrakların yeşil ve siyah renklerde olduğunu belirtmektedir.<sup>199</sup>

Yine Arifi'nin verdiği bilgiye göre Kanunî devrinde saltanat sancakları yedi adettir:

“... Elçilerin kabulünden sonra Padişah, orduya çeşitli ihsan ve bahşişlerde bulunarak yedi sancak altında onları yeniden Almanya'ya doğru yürüttü...”<sup>200</sup>

Yediye çıkarıldığı bilinen saltanat sancaklarının renkleri : birer adet beyaz, yeşil ve sarı-kırmızı; ikişer adet kırmızı ve kırmızı-yeşil (alaca) şeklindedir.<sup>201</sup>

16. yüzyıl minyatürlerinde saltanat sancağı olduğu düşünülen en erken tarihli örnek, Selimnâme yazmasında Sultan I. Selim'in babası Bayezid ile olan savaşını anlatan tasvirde yer almaktadır: **TSMK, H. 1597- 98 y- 44a** (Çizim:166, Fotoğraf: 109) Kompozisyonun sağ üst köşesinde görülen iki bayrak bordürden dışarı taşmıştır. Yürek biçiminde alemlenmiş olan bayraklardan biri beyaz, diğeri kırmızı- yeşil renktedir. Beşgen formlu olan bayrakların üzerinde bezeme bulunmamaktadır. Yazmada, Selim'in kardeşi ile olan savaşını anlatan tasvirde: **TSMK, H.1597-98 y- 83 b** aynı kompozisyon tekrar edilmiştir. Selim'e ait olduğu düşünülen bayraklar kompozisyonun sağ üst köşesinde babası Bayezid'in bayrakları ile aynı renk ve formda yapılmıştır.

Süleymânâme'nin İran seferini konu alan minyatüründe kompozisyonun sol üst köşesinde yer alan dört adet saltanat sancağı vardır: **TSMK, H.1517, y- 592a** (Fotoğraf:124) Sancakların rengi beyaz, kırmızı, yeşil ve sarıdır. Başlarında sarıkları bulunan taşıyıcıları at üzerindedir ve ellerinde mehter çalgıları bulunmaktadır. Aynı

<sup>198</sup> Ahmet Faruk Çelik, *Fethullah Arifi Çelebi'nin ...*, s.100.

<sup>199</sup> M. Fuad Köprülü, “Bayrak”, s. 417.

<sup>200</sup> Ahmet Faruk Çelik, *Fethullah Arifi Çelebi'nin ...*, s.95.

<sup>201</sup> İ Hakkı Uzunçarşılı, *Osmanlı Devletinin Saray Teşkilatı*, s. 242.

yazmanın Mohaç savaşının anlatıldığı tasvirinde: **y- 219b** ( Örnek No: 17) açık vaziyette altı sancak görülmektedir.<sup>202</sup> Sayılarının yediye çıkarıldığı bilgisinin yer almasına rağmen Süleymânnâme’de [TSMK, H. 1517] yedi sancağın bir arada görüldüğü örnek yoktur. Ancak Hünernâme [TSMK, H. 1523-24] ; Tarihi Sultan Süleyman [DCBL T. 413] ve Eğri Fetihnâmesi’nde[ TSMK, H.1609]yedi adet saltanat sancağının görüldüğü örnekler mevcuttur. [TSMK, H. 1523-24 : **y- 165a**: (Örnek No: 29),**y-170b** (Örnek No: 37), **y-205b, y-256b**: (Örnek No: 38), **276a**(Örnek No: 39), **y- 277b**:]; [D.C.B.L. T. 413: **y-46a** (Örnek No: 32), **y- 60b** ( Fotoğraf:128, Çizim: 154), **y- 64b, y- 113b** (Örnek No: 33)];[ Eğri Fetihnâmesi TSMK, H.1609 **y-51a** (Çizim: 169) , **y-68b**.].

Padişahların sahnede olduğunun ifade edilmesine rağmen, saltanat sancağına rastlanılmayan örnekler de vardır. (Hünernâme: **y- 88a** (Örnek No: 27), **y- 108b** (Örnek No: 8)

Hünernâme ve Tarih-i Sultan Süleyman’da saltanat sancakları ikişer adet kırmızı, kırmızı-yeşil ve birer adet kırmızı-sarı, beyaz, yeşil olmak üzere aynı renk özelliği gösterirken; Eğri Fetihnâmesi minyatürlerinde farklı renklindedir: üç adet beyaz, iki adet sarı ve bir adet kırmızı. Bayrakların Eğri fethi öncesinde yedi adet sancak yaptıran III. Mehmet’in yeni yaptırdığı sancaklar olduğu düşünülebilir.<sup>203</sup>

Sultanla ilgili tasvirlerin anlatıldığı kimi örneklerde sarıklı figürler tarafından taşınan küçük boyutlu bayraklar da bulunmaktadır. Bu bayrakların taşıyıcıları yazmadaki diğer örneklerle kıyaslandığında saltanat sancaklarını simgeleyebileceği akla gelmektedir. Saltanat sancağını simgelediği düşünülen üçgen formlu örnekler şu şekildedir: **TSMK, H.1517, y-143a** (Örnek No: 9) , **y-149a**(Örnek No:10), **y- 154a, y- 189b** (Örnek No: 12),**y- 309a**(Örnek No:16) ,**y- 346a** (Örnek No:17), **y-441a** (Örnek No:21),**y-570a**(Örnek No:26).

Mızrak ucuna bağlı bayrakların kimi örnekleri mehter çalgıları ile birlikte verilmiştir. Adı geçen bayrakların da saltanat sancaklarını simgelediği düşünülmektedir: **TSMK, H. 1517 y- 81a**(Örnek No:7),**y- 422a** (Örnek No:20),**y-309a** (Çizim 185).

<sup>202</sup>Söz konusu örneğin mehter takımı ile birlikte verilen saltanat sancakları olduğu, mehter takımını inceleyen bir araştırmacı tarafından da dile getirilmiştir. Fırat Boztaş, *Onaltıncı Yüzyılın Sonuna Kadar Osmanlı Devleti’nde Tabl ve Alem Mehterleri Teşkilatı*, İstanbul Üniversitesi Sosyal Bilimler Enstitüsü, Tarih Anabilim Dalı, Yayınlanmamış Yüksek Lisans Tezi, 2009,s. 118, R.1.

<sup>203</sup> İ. Hakkı Uzunçarşılı, *Osmanlı Devletinin Saray Teşkilatı*, s.243.

Saltanat sancaklarında yalnızca Hoçova savaşına götürülen “Ak Alem’in” üzerinde [TSMK, H.1609 y-51a] yazılı bezeme bulunmaktadır. Diğer örneklerde ise yazı ya da figüre rastlanılmamıştır.

Yukarıda bahsedilenlerden farklı olarak **Hünernâme** [TSMK, H.1523] yazmasında Kanunî’den önceki padişahların savaşlarını konu alan minyatürlerde yedi adet saltanat sancağı örneği ile karşılaşılmıştır. Sayılarının Kanunî devrinde yediye çıkarıldığı bilgisine rağmen, bu tarihten çok önce yaşanan olayları anlatan tasvirlerde yedi adet saltanat sancağının görülmesi yazmanın hazırlandığı tarihte (1584) saltanat sancaklarının sayısının yedi olması ile açıklanabilir. Örneğin: **y-170b**. (Çizim 109) Fatih devri, **y- 205b** (Çizim155) Yavuz Sultan Selim devri.

Saltanat sancakları içerisinde en fazla örneği görülen Kanunî devri saltanat sancaklarıdır. Örnekler yazmalara göre farklılık göstermektedir. (**Çizim 27, Çizim 22, Çizim 20, Çizim 86, Çizim 87, Çizim 111**).Ayrıca Yavuz Sultan Selim (**Çizim 151, Çizim 152, Çizim 155**) ve III. Mehmet’e ait (**Çizim 169**) saltanat sancakları da bulunmaktadır.

Yavuz Sultan Selim’e ait olduğu kaynaklarda belirtilen 400x 250 cm ölçülerinde ortasında Zülfikar ve iki tarafında hilal ve yıldız bulunan bayrak kırmızı renklidir (**Fotoğraf:175**). Beşgen formlu ve sivri uçludur.<sup>204</sup> İpek kumaştan yapılan bayrak müzede 824 Envanter numarası ile kayıtlıdır.<sup>205</sup> Geçtiğimiz yıllarda Topkapı Sarayı Müzesi Silah Koleksiyonunda sergilendiği kaynaklarda bildirilmiştir. Günümüzde uzun bir süre kapalı olan silah koleksiyonu Ağustos 2011’de Silah Seksiyonu olarak ziyarete açılmıştır. Ancak yenilenen seksiyonda bayrak örnekleri bulunmamaktadır. Seksiyonda daha çok alem, tuğ gibi diğer hâkimiyet alametleri ve ok, silah, mızrak v.b. yakın dövüş aletleri sergilenmektedir. Müzenin Dia Arşivinden 824 Envanter numaralı Yavuz Sultan Selim’in Saltanat Sancağı ve diğer dört adet bayrak fotoğrafı alınmış ve çalışmaya eklenmiştir.

<sup>204</sup>İ. Hakkı Uzunçarşılı, *Osmanlı Devletinin Saray Teşkilatı*, s.245.

<sup>205</sup>Muzaffer Çalık, *Osmanlı Sancakları*, İ. Ü. Edebiyat Fakültesi, Sanat Tarihi Bölümü, Türk Sanatı Kürsüsü, Mezuniyet Tezi, İstanbul, 1973,s. 17.



#### 4.1.1.2.Rütbe Sahiplerinin Bayrakları:

Osmanlı devletinde Vezir, Mîrmîrân (Paşa) ,Sancakbeyi, görevindeki yetkililere ait bayrak, sancak, davul, taht, kılıç, kös ve neferlerinin olduğu kaynaklarda bildirilmektedir<sup>206</sup>.

16. yüzyıl minyatürlerinde vezir, beylerbeyi ya da kaptanpaşalara ait olduğu düşünülen örneklerde bayrakların rengi genellikle kırmızıdır: [TSMK, H. 1517] y-189b (Örnek No:12, Rumeli Beylerbeyinin bayrağı), y-235a (Örnek No:15, Hüseyin ve Hüsrev Paşa'lara ait bayrak), y- 527a (Örnek No: 24, Ulama Paşa'nın bayrağı). Ancak sarı- kırmızı renklerde yapılan bayraklarda bulunmaktadır: y- 63b (Örnek No: 6, Ferhat Paşa'nın bayrağı ).

Kılıç Ali Paşa'nın bayrağı İÜK, 1404,y- 214b (Örnek No:44) kırmızı renklidir. Aynı yazmada y-107a (Örnek No:43) da Serdar Osman Paşa'nın siyah renkli bayrağı görülmektedir.

Tarih-i Fethi Yemen'de Sinan Paşa'ya ait olduğu düşünülen kırmızı bayraklar bulunmaktadır: İÜK, T.6045 y-11b-12a(Örnek No:48), y-558b (Örnek No:47).

Serdarlara berat verilmesini gösteren minyatürlerde kırmızı rengi ile beliren bayraklar mevcuttur. Genellikle iki adet olan bu bayrakların biri kırmızı diğeri sarı-kırmızı(alaca) ya da yeşil-kırmızı(alaca) renktedir.

#### 4.1.1.3.Şehzade Bayrakları:

16.yüzyıl yazmalarında Şehzade bayrağı olduğu düşünülen, erken örnekler Selimnâme'de Yavuz Sultan Selim'in şehzadelik yıllarını anlatan tasvirlerdir. [TSMK, H.1597- 98] , y-23b (Fotoğraf: 108) , y- 44a (Fotoğraf: 109, Çizim: 166) , y- 83b. Ancak görülen bayrak türleri renk uyumunda bütünlük göstermemektedir. Bayrakların renkleri kırmızı ve siyahtır. Kaynaklarda şehzadelerin kendilerine ait bayraklarının yeşil olduğu belirtilmektedir.<sup>207</sup> Yeşil renkli tek örnek Süleymânnâme yazmasında görülmektedir. Şehzadelerin sancaklara çıkmasını anlatan tasvirde: TSMK, H.1517 y-445a (Örnek No: 25) bulunan yeşil bayrak dörtgen formludur. Yine aynı yazmada Selim'in şehzadeligi esnasında Sofya'da komutanlar tarafından karşılanmasını anlatan

<sup>206</sup> Ahmet Faruk Çelik, *Fethullah Arifi Çelebi'nin...*,s.48- 49- 51.

<sup>207</sup> İ. Hakkı Uzunçarşılı, *Osmanlı Devletinin Saray Teşkilatı*, s.246 .; Faruk Sümer, " Eski Türklerde Bayrak ve Tuğ" *Resimli Tarih Mecmuası*, C V, S. 55, İstanbul, 1954, s. 3398.

tasvirde: TSMK, H. 1517 y- 583a (Fotoğraf. 125) sağ üst köşede görülen şehzade bayrakları kırmızı renktedir.

#### 4.1.1.4. Peygamber Bayrağı (Sancak-ı Şerif):

Hz. Muhammed zamanında savaşlarda kullanıldığı rivayet edilen, Ukab<sup>208</sup> adlı bayraktır.<sup>209</sup> Gökbilgin D’Ohsson’dan aktardığı bilgiye göre bu bayrak, Kureyş’in büyük bayrağına öykünerek yapılmış ve adını Kureyşçe “ hızlı uçan tavşancıl kuşu” anlamına gelen Ukab kelimesinden almıştır.<sup>210</sup> Osmanlı devletinde “Sancak-ı Şerif” ; “Livay-ı Saadet”, “Livay-ı Şerif” ; “Alem-i Nebevi”; “Alem-i Şerif” adlarıyla da anılmaktadır.<sup>211</sup>

Kaynaklar, Peygamber sancağının Osmanlı devletine ne zaman geldiğinin kesin olarak bilinmemesiyle birlikte Kanuni’nin Rodos kuşatması esnasında Mısır valisi Hayır Bey tarafından gönderilmiş olabileceğini belirtmektedir.<sup>212</sup>

Padişahla birlikte ilk defa 1597 Eğri seferine götürülen Sancak-ı Şerif’in daha sonra ordunun beraberinde sefere götürülmesi adet haline gelmiştir.<sup>213</sup> Savaşlar haricinde bazı askeri isyanların bastırılması için de çıkartılmış, diğer zamanlarda ise Topkapı Sarayı’nda kutsal emanetlerle birlikte korunmuştur.<sup>214</sup>

Rengi konusunda farklı görüşler bulunmaktadır. Oruç Bey’e göre rengi beyazdır:

“ ....Sultan Aleaddin Osman Gazi’nin yiğitliğine aferin deyüp hazineden ok, silah ve zırhlar çıkarttı. Hz. Peygamber’in Mısır sultanından gelmiş olan ak bayrağını da çıkarttı. Tuğ, bayrak, sancak, davul, nekkare, boru ve kösler dövülüp, sancak çözülüp veziri Abdülaziz adındaki bilgili ve akıllı kişiyle birlikte gönderdi.”<sup>215</sup>

Uzunçarşılı ise, Silahtar tarihinden aktardığı bilgiye göre siyah renkli olduğunu; zamanla parçalandığı için aslına uygun üç adet çoğaltıldığını ve eldeki sancağın yeni

<sup>208</sup> Ukab (kartal)İslamiyet’ten önce Mekke’de idari askeri ve görevlerden biri. İlhan Şahin, “Sancak”, s.97.

<sup>209</sup> Faruk Sümer, “ Eski Türklerde Bayrak ve Tuğ” ,s. 3398.

<sup>210</sup> M. Tayyip Gökbilgin, “Sancak-ı Şerif” *İslam Ansiklopedisi*, C X, İstanbul, MEB Basımevi, 1966, s. 189.

<sup>211</sup> İlhan Ayverdi, “Sancak-ı Şerif”, *Asırlar Boyu Tarihi Seyri İçinde Misalli Büyük Türkçe Sözlük*, C III, (O-Z), İstanbul, Kubbealtı Lugatı, 2005,s.2667. ; İ. Hakkı Uzunçarşılı, *Osmanlı Devletinin Saray Teşkilatı* ,s. 248. ; M. Tayyip Gökbilgin, “ Sancak-ı Şerif” , s. 189. ; İlhan Şahin, “Sancak”, *TDV İslam Ansiklopedisi*, s.97.

<sup>212</sup>Mahmut Enes Soysal, “Tarihsel Süreçte Bayrak ve Sancaklarımız”, s. 221. ; Uzunçarşılı, Peygamber Sancağının Yavuz’un Mısır seferi esnasında beraberinde İstanbul’a getirdiğini ya da sonraki bir tarihte Şam’dan getirilmiş olabileceğinden de bahsetmektedir. İ. Hakkı Uzunçarşılı, *Osmanlı Devletinin Saray Teşkilatı*, s.248.

<sup>213</sup> İ. Hakkı Uzunçarşılı, *Osmanlı Devletinin Saray Teşkilatı*, s. 250.

<sup>214</sup> Baheaddin Ögel, *Türk Kültür Tarihine Giriş*, s. 89. ; Abdullah Uygur, “Siyah Sancağı Şerif Ak Sancağı Şerif” *Resimli Tarih Mecmuası*, S.4,İstanbul, 1950,s.130.

<sup>215</sup> Edimeli Oruç Beğ, *Oruç Beğ Tarihi*, hzl. Atsız, Tercüman 1001 Temel Eseri, 1972, s. 24.

sancaklara paylaştırıldığını söylemektedir. <sup>216</sup> Soysal'da Uzunçarşılı'ya ilave olarak yeni yapılan bayrakların siyah, yeşil ve beyaz renkte olduğunu ifade etmektedir.<sup>217</sup>

Siyer- i Nebî 'de Peygamber'in savaşlarının anlatıldığı sahnelerde: **TSMK, H. 1223, y- 135b** (Örnek No:50) , **y- 178a, y- 338a** (Örnek No:52) görülen, Peygambere ait bayraklar Uzunçarşılı'nın bahsettiği gibi siyah ve Marsilli'nin bahsettiği gibi göndere çekilmemiş haldedir.<sup>218</sup>

Süleymânnâme'de Rodos'un Düşüşü tasvirinde: **TSMK, H. 1517 y-154b** (Örnek No:11,Çizim:25) uzun sorguçları olan, sarı ve siyah renkli bir figür tarafından taşınan siyah renkli bayrak görülmektedir. Uçum kenarı yırtmaçlı olan bayrağın üzerinde kartal kanadı ve kuşu anımsatan bezemeler bulunmaktadır. Bayrağın Rodos kuşatması esnasında Hayır Bey tarafından gönderildiğinden bahsedilen siyah renkli Ukab (Kartal) adıyla da anılan Sancak-ı Şerif olduğunu düşünülmektedir.

#### 4.1.1.5. Ordu Sınıflarında Bayraklar

Osmanlı ordusu yaya ve atlı birlikler olarak iki gruptan oluşmaktadır. Süvari birlikleri yalnız kara ordularında görülürken piyadeler donanma kuvvetlerinde de görülmektedir. Osmanlı askeri teşkilatı içerisinde en önemli kısım ise Kapıkulu Ocağı'dır.

Kapıkulu Ocağı Osmanlı'da doğrudan padişaha bağlı olan askeri birlikleri ifade etmektedir. Üç ayda bir "ulufe" adı verilen maaş alan askerler İstanbul'da kışlalarda yaşamaktadır. Sınır boylarına, bazı kalelerin güvenliklerini sağlamada da görevlendirilebilirlerdi.<sup>219</sup>

Kaynaklarda Ocak denilen her askeri sınıfın padişah tarafından verilen tuğlarının yanında çeşitli renk ve biçimlerde bayraklarının da bulunduğu bildirilmektedir. Ayrıca bayraklar rütbe ve askeri sınıfların ayrımını bildirmektedir.<sup>220</sup>

Devletin en önemli birliği olan Kapıkulu Ocağı kendi içerisinde süvari ve piyade birlikleri olmak üzere ikiye ayrılmaktadır. Kapıkulu süvarisi sürekli silahaltında

<sup>216</sup> İ. Hakkı Uzunçarşılı, *Osmanlı Devletinin Saray Teşkilatı*, s. 250.

<sup>217</sup> Mahmut Enes Soysal, "Tarihsel Süreçte Bayrak ve Sancaklarımız", s. 221.

<sup>218</sup> İ. Hakkı Uzunçarşılı, *Osmanlı Devletinin Saray Teşkilatı* ,s. 250. ; Graf Marsilli, *Osmanlı İmparatorluğunun Zuhur ve Terakkisinden İnhitatu Zamanına Kadar Askeri Vaziyeti*, çev. M. Kaymakam Nazmi, Ankara, Büyük Erkânıharbiye, 1934,s. 23.

<sup>219</sup> Mahmud Şevket, *Osmanlı Askeri Teşkilatı ve Kıyafeti*, Ankara, KKK Basımevi,1983,s.1. ; Kapıkulu ocakları orta ve bölükleri hakkında daha detaylı anlatımlar için: Mahmud Şevket , *Osmanlı Askeri Teşkilatı ve Kıyafeti* .; I. Hakkı Uzunçarşılı, *Osmanlı Devleti Teşkilatından Kapıkulu Ocakları*.

<sup>220</sup> M.Fuad Köprülü, "Bayrak",s.416.; Mahmud Şevket, *Osmanlı Askeri Teşkilatı ve Kıyafeti*, s.25.

bulunan süvari askeridir. Başkentin çevresinde Edirne, Bursa ve İstanbul'da ikamet eden Kapıkulu süvarileri atlı bölük askerleri olarak da bilinmektedir. Askerler şu şekildedir:

- 1- Silahtar
- 2- Sipahi
- 3- Sağ Ulufeciler( Alûfeciler) ( Alûfeciyan-ı Yemin)
- 4- Sol Ulufeciler (Alûfeciler) ( Alûfeciyan-ı Yesar )
- 5- Sağ Gureba ( Gureba-i Yemîn)
- 6- Sol Gureba ( Gureba-i Yesar)

Bölüklerden ilk ikisi baş, diğer ikisi orta ve son ikisi de aşağı bölükler olarak adlandırılmakta ve bunlar içerisinde silahtar bölüğüne sarı bayrak, sipahi bölüğüne kırmızı bayrak, dört bölüğe de alaca bayrak denilmektedir. <sup>221</sup>

17. yüzyılda kaleme alındığı düşünülen Mesâililihi'l Mü'slimin'de Sipahi bölüğünün kızıl, silahtar bölüğünün sarı bayraklarının yanı sıra sağ gariplerin ak bayraklarının, sol gariplerin alaca bayraklarının olduğu ifade edilmiştir.

“ .... Sipâhi oğlanları bölüğünün nice ki bayrakları kızıldır, mücevvezeleri ve tahfifeleri dahî kızıl kadifeden gerekdür. Ve silahdârların nice ki bayrakları sarudur mücevvezeleri ve tahfifeleri dahî saru atlasdan gerekdür. Ve sağ ulûfecilerin mücevvezeleri bayraklarına göre yeşil kadife midür, atlas midur, ol reng gerekdür. Ve sol bölük ulûfecilerin bayrakları alaca olmak bölük halkına münasip değıldür. Evvelâ bayrağı fistûki tâfta olub mücevvezeleri ve tahfifeleri dahi açık fustûkî atlastan midur, has kutnîden midür hemân murâd fistûkî olmakdur. Ve sağ garibler bölüğünün bayrakları akdur, mücevvezeleri ak atlastan ya ak muhayyerden olmak münâsib ve sol gariblerün bayrakları alacadur. Alaca bayrak tîmâr erlerine münâsibdür. Bunların bayrakları açık mavi tâftâdan olub nücevvezeleri mavi atlasdan ve mavi kumaştan olsa cemî alay bayrakları dahi bunlara göre olsa ....”<sup>222</sup>

Selânikî ise; sipahilerin sarı, sağ ulufecilerin yeşil, sol ulufecilerin yeşil- kızıl, sağ gariplerin ak, sol gariplerin ak- kızıl bayraklarının olduğunu söylemektedir:

<sup>221</sup> Zarif Ongun, “ Osmanlı İmparatorluğunda Tuğ ve Sancak” *Türk Tarih Vesikaları*, s. 246. ; M. Şevket Paşa, *Osmanlı Askeri Teşkilatı ve Kıyafeti*, s. 4.

<sup>222</sup> *Kitâbu Mesâililihi'l Müslimîn ve Menâfi'i'l Mü'minin*, , hzl. Yaşar Yücel, Osmanlı Devlet Düzenine Ait Metinler III, Ankara, A.Ü. D.T.C.F Yayınları, 1981, s. 51.

“... Sipâhî-oğlanları alay bayrağı sarı ve Ulûfeciyân-ı yemîn alay bayrağı yeşil ve Ulûfeciyân-ı yesâr alay bayrağı alaca yeşil kızıl ve Gurebâ-i yemîn alay bayrağı ak ve Gurebâ-i yesâr alay bayrağı alaca ve ak va kızıl cümle altı alay bayrağı gül-i gülistân...”<sup>223</sup>

Uzunçarşılı ve Köprülü altı bölük halkından sipahilere kırmızı, silahtarlara sarı, orta ve aşağı bölüklere alaca bayrak adı verilmesinin taşıdıkları bayraklardan kaynaklandığını belirtmektedir.<sup>224</sup>

Kapıkulu süvarilerinin ve eyalet askerlerinin mızraklarında kırmızı-yeşil renklerde bayraklar olduğu kaynaklarda bildirilmektedir. Yine kaynaklara göre gönüllü süvarilerinin kırmızı-sarı renkte bayrakları mevcuttur.<sup>225</sup>

16. yüzyıl yazmalarında süvari mızraklarının ucuna takılan bayraklar üçgen formu ve genellikle kırmızı renklidir. Ancak sarı- kırmızı, yeşil-kırmızı, siyah-kırmızı, yeşil- beyaz renkli olanları da bulunmaktadır. Bu tip örneklerin bazılarında hiç tepelik kullanılmamışken [DCBL, T.413 y-46a (Örnek: No:32) ] bazılarında yuvarlak bir alem mevcuttur. [DCBL, T.413,y-114a-113b. (Çizim 88)]

Kapıkulu piyadeleri ise şu şekildedir:

- 1- Yeniçeriler
- 2- Acemi Oğlanları
- 3- Cebeciler
- 4- Topçular
- 5- Toparabacıları
- 6- Humbaracılar
- 7- Sakalar<sup>226</sup>

Kapıkulu Piyadelerinden Yeniçeriler Kapıkulu ocaklarının en nüfuzlu askerleridir. Ocak, Edirne'nin fethinin ardından kurulmuştur.<sup>227</sup> Cemâ'at, bölük ve sekban üç sınıf ve yüz doksan altı ortadan oluşmaktadır. Bunlardan 1- 101 kadar olanı

<sup>223</sup> *Selânikî Mustafa Efendi Tarih-i Selânikî (1595-1600)* hzl. Mehmet İpşirli, C II, Ankara, TTK Basımevi, 1999, s.612.

<sup>224</sup> İ. Hakkı Uzunçarşılı, *Osmanlı Devleti Teşkilâtından Kapıkulu Ocakları*, C II, 3. Bsk, Ankara, TTK Basımevi, 1988,s. 146. ; M. Fuad Köprülü, “ Bayrak” , s. 416.

<sup>225</sup> M. Zeki Pakalın, “Alem” *Osmanlı Tarih Deyimleri ve Terimleri Sözlüğü*, C I, 2.bsk. , İstanbul, Milli Eğitim Basımevi, 1971,s. 49.

<sup>226</sup> *Osmanlılar Albümü*, hzl. Sabahattin Doras- Şerafettin Kocaman, C II, İstanbul Osmanlı Yayınevi, s. 11.

<sup>227</sup> Abdülkadir Özcan, “ Osmanlı Devletinin Askeri Yapısı”, *Genel Türk Tarihi*, C VI, Ankara, Teni Türkiye Yayınları, 2002,s. 251.

cemaat, 1- 61 bölük; 1- 34 kadar olanları sekban bölüğü şeklinde ifade edilmektedir.<sup>228</sup> Bölükler ayrıca kendi içlerinde de gruplara ayrılmaktadır. Yeniçeri Ocağı'nın tümü Yeniçeri Ağasının emri altında konumlanmıştır.<sup>229</sup> Yeniçeri orta ve bölüklerine ait türlü bayrak ile nişanların mevcudiyeti hakkında Mustafa Nuri Paşa şu bilgilere yer vermektedir:

“ ... Her ortanın çorbacı ve usta ve odacıbaşı ve müteveli ve bayrakdâr ve imam ve başkarakullukçu nâmıyla zâbitâni ve çavuş hükmünde karakullukçuları ve miftâh ve kalyon demiri ve balık ve alem ve debbûs( topuz)misüllü birer nişanı olmağla kışla ve kullukları kapusunda ve bayraklarında bu nişânlar menkûş olduğu halde sonraları efrâd-ı askeriyye mensûb oldukları orta nişânlarını mürekkeb veyâhud barut ile kollarına ve baldırlarına döğdürmeyi tiyâd edinmişlerdir... ”<sup>230</sup>

Kaynaklarda geçen bilgilere göre yeniçeri ocağına ait çok sayıda bayrak bulunmaktadır.<sup>231</sup> Bayraklardan biri beyaz renktedir.<sup>232</sup> Yeniçerilerin beyaz renkli bayraklarını bazı kaynaklar İmam-ı Azam<sup>233</sup> ,bazı kaynaklar Moğol tesiri ile ilişkilendirmiştir.<sup>234</sup>

Ocağın beyaz bayrağından başka Yeniçeri bayrakları ile ilgili; ağa sancağı, alay bayrağı, kethüda bayrağı bölük ve orta bayraklarından Uzunçarşılı bahsetmektedir. Ocağın alay bayrağı sarı- kırmızı renktedir.<sup>235</sup>

Yarısı yeşil yarısı kırmızı renkte olan bayrakların üzerinde Zülfikar bezemesinin olabileceği de ifade edilmiştir.<sup>236</sup> Her bayrağı taşıyan ayrı bayraktar bulunmaktadır. İmam-ı Azam bayrağını taşıyan bayraktar ise başbayraktardır.<sup>237</sup>

Yeniçeri bayrakları ile ilgili Süleymânname yazmasında şu ifadeler geçmektedir:

“...Padişah Eleşkirt ovasına indi. Burada kendisi merkezde kalmak üzere Anadolu ve Rûmîli birliklerinin sağ ve sol tarafta saf tutmalarını emrederek, başında külahı ile Yeniçeri

<sup>228</sup> Mustafa Nuri Paşa, *Netayicü'l Vukû'ât, Kurumlarıyla Osmanlı Tarihi*, hzl. Yılmaz Kurt, Ankara, Birleşik Yayınevi, 2008,s. 170.

<sup>229</sup> M. Şevket Paşa, *Osmanlı Askeri Teşkilatı ve Kıyafeti*, s. 2.

<sup>230</sup> Mustafa Nuri Paşa, *Netayicü'l Vukû'ât*, ...,s. 170.

<sup>231</sup> Reşad Ekrem Koçu, *Yeniçeriler*, İstanbul, Koçu Yayınları, 1964,s. 65

<sup>232</sup> Bayrağının renginden dolayı yeniçerilere “ ak bayrak” da denilmektedir. M. Fuad Köprülü, “Bayrak”,s.416.

<sup>233</sup> İ. Hakkı Uzunçarşılı, *Osmanlı Devleti Teşkilâtından Kapıkulu Ocakları*, C I, Ankara, TTK Basımevi, 1943,s. 290. ; Metin And, “ XVI. Yüzyılda Acemi ve Yeniçeri Ocağı” *Hayat Tarih Mecmuası*, İstanbul, Yıl 7, C I, 1971, s. 15.

<sup>234</sup> M.Fuad Köprülü, “Bayrak”,s.416.

<sup>235</sup> İ. Hakkı Uzunçarşılı, *Osmanlı Devleti Teşkilâtından Kapıkulu Ocakları*, C I, s. 291.

<sup>236</sup> Necdet Sakaoğlu- Nuri Akbayrak, *Osmanlı Dünyasından Yansımalar*, İstanbul, Demirbank Creative Yayıncılık, 2002,s.177.

<sup>237</sup> İ. Hakkı Uzunçarşılı, *Osmanlı Devleti Teşkilâtından Kapıkulu Ocakları*, C I, s. 291.

Ağasının altın bir bayrakla ordunun en önünde yürümesini ve bundan sonra yürüyüş düzeninin de böyle olmasını istedi.”<sup>238</sup>

16. yüzyıl minyatür örneklerinde taşıyıcısının başlığından yeniçeri olduğu anlaşılan çok sayıda bayrak örneği ile karşılaşılmıştır. (**Şekil 4**) Figürler ellerinde sarı-kırmızı renkte bayraklar ile tasvir edilmiştir. Yoğunlukla beşgen form: **TSMK, H.1524-y- 88a** (Örnek No:27, Çizim 178 ) , **y-268b** (Örnek No: 30, Çizim 179), **y- 256b** (Örnek No: 38) ; ile karşılaşılan yeniçeri bayraklarında üçgen formlu örnekler de bulunmaktadır: [**H.1517, y- 422a** (Örnek No: 20) ]. Üzerinde Zülfikar bezemesinin açıkça görüldüğü bir örnek ile karşılaşılmıştır: [**TSMK, H. 1524 y- 207a** (Çizim 184, Fotoğraf 157) ].

16. yüzyıl yazmalarında topçu ocağının bayrakları top arabaları ve başlıklarından topçu askeri olduğu anlaşılan figürlerin yanında betimlenmiştir. Söz konusu bayraklar genellikle top arabası, gülle ve topçu askeri ile oluşturulan bir kompozisyon içerisinde yer almaktadır (**Şekil 2, Şekil 3**) : [**TSMK, H. 1524 y- 256b**( Çizim 172) ,**y-277b- 278a** (Çizim 173) ], [**DCBL, T.413 y- 23a** (Çizim 171)] ,**y- 28a** (Çizim 175) ], [**İÜK, F.1404 y- 50b**]; [**TSMK, A. 3595 y- 35a** (Çizim 174)]; [**TSMK, B. 200 y- 137a** (Çizim 176) ]; [**İÜK, F. 1404 y- 50b** (Çizim 177)].

Kara ordularında olduğu gibi donanmada da çeşitli form ve ebatlarda çok sayıda bayrak görülmektedir. Kadırğa ve kalyonların grandi direklerinden, baş ve kık tarafından dalgalanmakta olan bayrakların yanı sıra geminin içinde mürettebat ile taşınmakta olan bayraklar da bulunmaktadır. Bu bayraklar içerisinde serdarların bayrakları önemli yere sahiptir. Erken örneklerden özellikle Kitab-ı Bahriye'nin ve Süleymânâme'nin [**TSMK, H.1608**] donanmayı aktaran tasvirlerinde grandi direğinden dalgalanan üçgen formlu örnekler genellikle kırmızı zeminle oluşturulmuştur: (**Şekil 8, Şekil 9, Şekil 10**) [**SK, A.2612** (Çizim 208), (Çizim 209)]; [**TSMK, H. 1608** (Çizim 205), (Çizim 207)].

Sarı, ( Çizim 206), yeşil, (Çizim 210), mavi (Çizim 76) , pembe (Çizim 99) , siyah (Çizim 81) ve kırmızı donanma bayraklarında görülen renklerdir. En yaygın renk kırmızı, en yaygın form ise üçgendir.

<sup>238</sup> Ahmet Faruk Çelik, *Fethullah Arifi Çelebi'nin...*,s.121.

Taşıyıcıların nitelikleri ve minyatürlerin konuları çerçevesinde aidiyeti saptanamayan çok sayıda örnek mevcuttur. Kale, surlarda ve donanmada bu tip bayraklara sıklıkla tesadüf edilmiştir. (Şekil 11) Bazılarının yazma ve varak numaraları şu şekildedir: [TSMK, A. 3595 y- 143a (Çizim 129)]; [TSMK, H. 1344 y- 289a (Fotoğraf 155) ] ; [TSMK, H. 1524 y- 268b (Örnek No:30) ] ; [IÜK, 1404 y- 89a ] ; [DCBL T. 413 y- 93b (Örnek No 34)].

Kime ait olduğu tespit edilemeyen örnekler içerisinde Şehnâme-i Selim Han'da görülen [TSMK A. 3595 y- 102b (Fotoğraf 139, Çizim 225)] ay- yıldızlı bayrak önem arz etmektedir. Kuruluş tarihinden itibaren Osmanlı'da hilal tasvirli bayrakların olduğu bildirilmesine rağmen ay- yıldızın bir arada kullanılmasının III. Selim <sup>239</sup> veya II. Mahmut <sup>240</sup> döneminde resmiyet kazandığı ifade edilmiştir. Ancak söz konusu örnek 16. yüzyılda da bayraklarda ay- yıldızın bir arada kullanıldığını kanıtlamaktadır.

Yüzyılın başına tarihlenen örneklerde ordu ve donanmada görülen bayrak sayıları ve formları az iken yüzyıl sonlarına doğru sayı artmış, form ve renklerde çeşitlenmeler olmuştur. Özellikle Şehnâme-i Selim Han, Tarih-i Fethi Yemen, Şehinşehnâme zengin form çeşitlerinin görüldüğü 16. yüzyıl yazmalarıdır.

#### 4.1.2. Diğer Milletlere/ Devletlere Ait Bayraklar

Kanunî devrinde gerçekleşen fetihlerin tasvir edildiği minyatürler Osmanlı'nın çağdaş devlet bayrakları hakkında bilgi vermektedir. Tespit edilen bayraklar içerisinde en yoğun grubu Avusturya- Macaristan İmparatorluğu'na ait bayraklar oluşturmaktadır. İkinci grup ise İran (Safavi) bayraklarıdır.

Hristiyan unsurlar genellikle “haç” imgesiyle belirtilmiştir.<sup>241</sup> Bu örneklerin yanı sıra minyatürün konuları çerçevesinde çok sayıda Hristiyan bayrağına da tesadüf edilmiştir. Haç imgesi olmayan bayraklar genellikle koyu renk ile oluşturulmuştur.

16. yüzyıl Macar bayraklarının tasvirlerinden bazıları şu şekildedir: (Şekil 12)

<sup>239</sup> M.Fuad Köprülü, “Bayrak”,s.418; Sadık Özdemir, *Bayrak Töreni*, s. 40. ; Orhan F. Köprülü, “Bayrak”, *TDV İslam Ansiklopedisi*, C V, 1992, s. 253. ; Haseki A. Süheyl, *Türk Bayrağı*, İstanbul, Şehrameneti Matbaası, 1929,s. 9. ; Refik İlkin, *Bayrak ve Sancak*, İzmir, Cumhuriyet Matbaası, 1938, s. 13. ; Rifat Osman, “Bayrağımıza Dair Birkaç Söz” S.84. *Şehrameneti Mecmuası*, İstanbul, Şehrameneti Matbaası,1931,s. 446.

<sup>240</sup> İdris Bostan, *Kürekli ve Yelkenli...*, s. 326.

<sup>241</sup> İspanyol bir seyyahın bilgilerinden yola çıkan Nazan Danişmend 13-14. yüzyıllarda Anadolu'da Türkler tarafından kullanılan haçlı bayrakların kullanıldığını belirtse de 16. yüzyıl minyatür örneklerinde haç imgesine sadece Hristiyan unsurlarda karşılaşılmıştır. Nazan Danişmend, “Anadolu Türk Beyliklerinin Haçlı Bayrakları” *Türklük*, S.1,1939, s.12-22.



Süleymanânme [TSMK H. 1517]; y- 533a(Örnek No: 25); y- 527a (Örnek No:24) ; y- 422a, (Çizim 48), y- 109a, (Örnek No: 8), y- 353a Örnek No: 18) , y- 220a (Örnek No:14) ; y- 212a (Örnek No: 13).

Hünernâme[TSMK, 1523-24]; y- 108b (Örnek No: 28) ,y- 165a (Örnek No: 29) ,y- 257b (Örnek No: 40).

[TSMK, H.1339] y- 40b (Fotoğraf: 126).

İkinci grup olan İran bayraklarının tasvir örnekleri ise şu şekildedir:

Süleymânnâme, [TSMK, H.1517] y- 374a (Örnek No: 19,Şah Tahmasp'ın bayrağı), Şecaâtnâme , [İÜK, T.6043] y- 71b (Örnek No: 41,Şemahi kalesini kuşatan İran ordusunun bayrağı), y-93a (Örnek No: 41,Fotoğraf 182 Safavi valisi Kaçar Muhammet Han'ın bayrağı) ; Selimnâme, [TSMK, H.1587-98] y- 124b ( Fotoğraf 110 Şah İsmail'in bayrağı) , y- 176b (Fotoğraf 112 Kemah kalesinin Safavi bayrağı).

Adı geçen örneklerin dışında Şecaâtnâme [İÜK, T.6043] y-214b'de (Çizim 127) İslam Giray Han'ın bayrağı, Süleymânnâme [TSMK, H.1517], y- 63b (Çizim 13)b'de Çerkez Komutan Canbirdi Gazali'nin bayrağı, Hünernâme [TSMK, H.1523]y- 170b (Çizim 110)'de Akkoyunlu hükümdarı Uzun Hasan'ın bayeağı 16. yüzyıl minyatürlerinde tasvirlenmiştir.

#### 4.1.3. Dini Nitelikli Bayraklar

Siyer-i Nebî ve Zübdet-ü't Tevarih [TİEM,1973] gibi peygamber hayatlarını anlatan yazmalarda bayrak tasvirlerine rastlanılmıştır. Ayrıca Surnâme-i Humayun'da geçiş törenlerinde dini nitelikli bayraklar mevcuttur. [TSMK, H. 1344] y- 53a (Fotoğraf 152) , y- 214a (Fotoğraf 153).

## 4.2.FORMLAR

İncelenen örnekler içerisinde mevcut bayrak formlarını ortaya koymaya çalışan bu bölümde; dalgalanmadan, eksik çizim veya resimden dolayı net olmayan unsurlar diğer örnekler göz önünde bulundurularak tamamlanmaya çalışılmıştır. Form ve tiplere göre yapılan bu değerlendirmede bayrak kenar sayıları, uçum kenarının nitelikleri ve kaynaklarda bildirilen bayrak türleri dikkate alınmıştır. Bölümlerde bahsedilen bayrakların tabloları başlığın yanında belirtilmiştir. Tablolardan farklı metin içerisinde bahsi geçen örneklerin çalışmada yer alan karşılığı parantez içerisinde “**Örnek No:**”; “**Çizim**”; “**Fotoğraf**” şeklinde belirtilmiştir.

### 4.2.1. Üçgen Formlu Bayraklar

Üçgen formlu örnekler bayrağın alt ve üst kenarının uçum tarafında (uçum kenarı) birleşmesiyle oluşmuştur. Bu bayrakların küçük olanlarına “flâma”da denilmektedir.<sup>242</sup>Ancak buradaki gruplama da bayrakların ebatları değil kenar sayıları dikkate alınmıştır. Bu yüzden “üçgen formlu bayrak” tabiri kullanılmıştır. Farklı form ve ebatları olan örnekler üç başlıkta toplanmıştır.

#### 4.2.1.1.Ucuna İpek Parçası Takılan Mızraklı Bayraklar (Batrak) (Tablo1, Tablo 2)

Form olarak sivri bir tepeliğe sahip uzun ince bir mızrağın üst kısmında yer alan bayraklardır. Tipler içerisinde en yoğun grubu oluşturmaktadır. Genellikle kırmızı renk kullanılmıştır. Ayrıca iki rengin görüldüğü örneklerde bulunmaktadır (**Çizim 46**). Yuvarlak tepelikli (**Çizim 88**) ve hiç tepeliği bulunmayan örnekleri mevcuttur(**Çizim 85, Çizim 89**). Sadece Osmanlı değil Macar (**Çizim 49**) ve Çerkez (**Çizim 15**) bayraklarında görülen örnekleri bulunmaktadır.

#### 4.2.1.2.Alt ve Üst Kenarın Uçum Kenarında (Ortada) Birleştiği Bayraklar (Tablo 3, Tablo 4)

Üçgen formlu bayraklardan alt ve üst kenarın uçum kenarının ortasında birleştiği bayraklardır. Genellikle tepeliğe sahip olan bu örnekler boyut olarak bütünlük göstermemektedir. Kale ve surlara saplanan ve kara ordularınca taşınan örnekleri bulunmaktadır. Ayrıca donanma gemilerinden dalgalanan örnekleri de mevcuttur.

<sup>242</sup> Anonim, “Flâma” ,*Türkçe Sözlük*, s.794.

#### 4.2.1.3. Alt ve Üst Kenarın Uçum Kenarının Alt Köşesinde Birleştiği Bayraklar (Tablo 6)

Üçgen formlu bayrakların alt ve üst kenarlarının uçum kenarının alt köşesinde birleştiği örneklerdir. Bayrağın alt kenarı düz, üst kenarı uçurluktan uçuma doğru eğimli bir şekilde inmektedir. Kaleye saplı ve kara ordularınca taşınan örnekleri mevcuttur.

#### 4.2.2. Dörtgen Formlu Bayraklar ( Tablo 7, Tablo 8)

Alt, üst, uçum ve uçurluk kenarlarının köşelerden birleştiği örneklerdir. Genellikle büyük ebatlı olan bu tür tasvirlerde uçum kenarı kıvrımlanarak sonlanmaktadır. Kara orduları ve donanmada görülen örnekleri bulunmaktadır.

#### 4.2.3. Beşgen Formlu Bayraklar ( Tablo 9, Tablo 10)

Bayrağın uçurluktan başlayarak düz gelen üst ve alt kenarının ortada uçum kenarında birleştiği beş kenarı olan örneklerdir. Bu bayraklar genellikle bir yerlere saplı vaziyettedir. Kale, sur, ya da toprağa saplı örnekleri ve donanma tasvirlerinde görülen örnekleri vardır.

#### 4.2.4. Uçum Kenarı Yırtmaçlı Bayraklar(Tablo 12)

Bayrağın uçum kenarının çatal biçiminde kesilmesiyle oluşan örneklerdir. Tek yırtmaçlı olanları “ *Gidon* ”<sup>243</sup> ile ifade edilmektedir. Kale ve surlarda taşınan örnekleri ve kara orduları tarafından taşınan örnekleri bulunmaktadır.

#### 4.2.5. İnce Uzun (Flândra) Bayraklar (Tablo 13)

Flândra uçurluk kenarı dar, ince uzun bayraktır. Uçum kenarı dilimlere ayrılmışsa yani çatal biçimindeyse çatal-flândra adını almaktadır.

Flândralar yalnızca donanmada görülen bayraklardır.<sup>244</sup> 16. yüzyıl tasvirlerinde gemilerin grandi direği başta olmak üzere çeşitli direklerinden dalgalanmaktadırlar. Renkleri siyah, kırmızı, pembe yeşil ve tonlarıdır. Genellikle bezemesiz olan flândraların bazılarında net olmayan altın yıldızla oluşturulmuş bezemeler bulunmaktadır. (**Örnek No: 35**) Hristiyan flândralarının koyu renkli yapılmışlardır. (**Çizim 230**).

<sup>243</sup> Gidon: uçum kenarı çatalı yani, yırtmaçlı flâma. ; Anonim, “Bayrak”, *Türk Ansiklopedisi*, C V, Ankara, Milli Eğitim Basımevi, 1952, s.460.

<sup>244</sup> Anonim, “ Bayrak”, *Görsel Büyük Genel Kültür Ansiklopedisi*, yön. Vefa Ülkü, C III, İstanbul, Görsel Yayınlar, 1984.s. 1352.

#### **4.2.6. Uçum Kenarı Dilimlere Ayrılmış Bayraklar (Tablo 14)**

Dörtgen bir bayrağın üst ve uçurluk kenarı sabit, uçum kenarı ve alt kenarın dilimlere ayrılması ile oluşmuştur. Başka bir ifade ile aslında dörtgen formlu olan bayrağın üst kenarının alt kenarından uzun tutulması ve uçum kenarının dilimlere ayrılması ile oluşmaktadır. 16. yüzyıl örneklerinde sadece ecnebi bayraklarında görülmektedir. Genel olarak üzerlerindeki bezeme türü haç motifidir. Kara ordularınca taşınan surlara saplı ve donanmada görülen örnekleri mevcuttur.

## SONUÇ

16. yüzyıl Osmanlı devletinde kurumların klâsik temellere dayandığı ve en geniş sınırlara ulaştığı dönem olmuştur. Doğu'da İran, batıda Macar seferleri söz konusu döneme damgasını vurmuştur. Sınırları genişletme ve dini yayma amacı taşıyan fetihler yüzyılın son çeyreğine kadar padişahlar önderliğinde devam etmiş, son çeyrekte başkomutanlık serdarlara bırakılmıştır. Fetihler bir yandan yaşanırken, diğer yandan başta padişah olmak üzere dönemin önemli şahsiyetleri ve ileri gelenlerinin gayretleri ile fetih süresinde yaşananlar kayıt altına alınmıştır. Kayıtlar (el yazması eserler) yazılı anlatımın dışında dönemin sanat beğenisini yansıtacak görsel anlatımlarla da desteklenmiştir. El yazması eserlerin anlatımını kuvvetlendiren 16. yüzyıl minyatürleri Osmanlı'nın her yönden anlaşılmasına tanıklık eden birinci el kaynaklardır.

Görüntülerde yer alan bayrakların birincil özelliği savaş simgesi olmalarıdır. Bu göstergeler Savaşan ordu birliklerini bir arada tutan ve bir o kadar da diğerlerinden ayıran unsurlardır. Ordunun bir parçası olarak düşünülen bayrakların, yaşanan savaş ortamından etkilenmeleri de kaçınılmazdır. Bu bayrakların bazıları savaş yerinde parçalanmış veya ele geçirilmiş, bazıları ancak hasar alarak savaştan sıyrılabilmıştır. Yoğun fetihlerin olduğu 16. yüzyılda yaşanan ağır savaş dönemleri ve söz konusu dönemin üzerinden geçen yüzlerce yıl günümüze gelebilen bayrak sayılarını kısıtlamıştır. Bu nedenle dönemin tarih ve kültürünü aktaran bizzat yaşayanları tarafından yapılmış minyatürler 16. yüzyıl bayrakları hakkında bilgi verebilecek kaynakların başında yer almaktadır. Yazılı kaynaklar ve minyatür tasvirlerinin büyük ölçüde örtüşmesi minyatürün tarihi belge olma özelliğini de kanıtlamaktadır.

16. yüzyıl Osmanlı minyatür sanatının hem erken örneklerinin verildiği hem klâsik Osmanlı minyatür anlayışının oluştuğu dönem olmuştur. Padişahlar yaşamlarını, özellikle de savaşlarını hazırlattıkları el yazması eserler ile gelecek nesillere aktarmıştır. Çok sayıda el yazması eserin oluşturulduğu bu dönemde, bayrak unsuruna konu tarih olan hemen her yazmada karşılaşılmıştır. Bayrak tasvirlerinin en fazla görüldüğü yazmalar Kanunî devrini konu alan Süleymânâme ve Hünernâme yazmalarıdır. Şehnâme-i Selim Han ve Tarih-i Fethi Yemen gibi yazmalar da farklı bayrak tipleri açısından zengindir. Kara ordularının ve saltanat bayraklarının en erken örnekleri Selimnâme'de görülürken; donanma bayraklarının erken örnekleri Matrakçı ve Piri Reis'in eserlerinde yer almaktadır. Şehinşehname'nin ikinci cildi ve Şahnâme-i Selim

Han vezirlerin ve bağı beyliklerin bayrakları hakkında bilgi veren yazmalardır. Şecaâtnâme'de İran bayraklarına ve İran üslubunda yapılmış Osmanlı bayraklarına sıklıkla rastlanmaktadır. Arîfî'nin Süleymânnâme'si Macar bayrak tasvirleri bakımından önemlidir.

16. yüzyıl Osmanlı minyatürlerine bayrak teması yüzlerce kez sahnelenmiştir. Bayrakların bazıları kompozisyona gelişi güzel yerleştirilerek kalabalık orduyu vurgulamış, bazıları ise dikkat çekici büyüklükte yapılarak Osmanlı'nın ihtişamını simgelemiştir. Yalnız Osmanlı bayrakları değil taraf devletlerin bayrakları da tasvir edilmiş, tüm tasvirlerde aynı titizlik gösterilmiştir.

Bayrak tasvirinin en yoğun işlendiği konular savaş-sefer sahneleridir. Özellikle kale kuşatma sahnelerinde gerek Osmanlı gerek taraf devletlerin bayrakları sıklıkla betimlenmiştir. Kuşatma sahnelerinden sonra bayrak unsuruna en çok yer verilen sahneler huzura kabul sahneleridir. Kabul sahnelerinde kompozisyonun bir köşesine yerleştirilen bayraklar çeşitli imgeleri sayesinde tarafların niteliği hakkında bilgi vermektedir. Genel olarak bayrakların üzerinde kime ait olduğu belirtilmemiştir. Ancak çeşitli imgelere yer verilerek bayrakların nitelikleri ortaya konulmuştur. Neticede sadece 16. yüzyıl Osmanlı minyatür örneklerine bakıldığında bile Osmanlı devleti ve ordusunda kaynaklarda ifade edilen bayraklardan çok daha fazlasına sahip olduğu görülmüştür. Üzerlerinde buldukları çeşitli imgeler ile aidiyetini ortaya koyan bayraklar içerisinde Osmanlı bayraklarından sonra en fazla örneği görülenler dönem içinde yakın ilişki ve savaşların yaşandığı Macaristan ve İran'a ait bayraklardır.

16. yüzyıl Osmanlı minyatürlerinde yer alan bayrak tasvirlerine göre bayrak sayıları ve formları ile ilgili şu sonuçlar ortaya çıkmıştır:

- Kara ordularında kullanılan bayraklar; üçgen, dörtgen ve beşgen formlardadır. Gidon bayrak en az kullanılan formlar arasındadır.
- Donanmada görülen bayraklar; flândra, çatal flândra, üçgen, dörtgen ve beşgen formludur. Ayrıca Flândra ve çatal flândralar yalnızca donanmada görülen bayraklardır.
- Kullanım alanı, farklı boyutları ve renk çeşitliliği bakımından en yaygın form üçgen ve beşgen formdur.
- Uçum kenarı dilimlere ayrılmış bayraklar yalnızca Hristiyan bayraklarında kullanılmıştır.

16. yüzyıl minyatürlerindeki bayrak tasvirlerine genel olarak bakıldığında, hem Osmanlı hem çağdaşlarının bayrakları hakkında ikonografik yönden ortaya çıkan sonuçlar ise şu şekildedir:

- Osmanlı bayraklarında “ay- yıldız”, “Zülfikar”, “anahtar” “Allah” “Muhammet” ; Hristiyan bayraklarında ; “kanatlı aslan”, “arma” ,”haç”, ”hayvan mücadele sahnesi” gibi unsurlar kullanılmıştır.
- Hristiyan bayrakların genelinde kutsal sembol ve armalara yer verilmiştir. Üzerinde simge bulunmayan Hristiyan bayraklarında genel olarak koyu renk tercih edilmiştir.
- Haç imgesi yalnızca Hristiyan bayraklarında kullanılmıştır.
- Ay- yıldız 16. yüzyılda bayraklarda tek başına kullanılmıştır.

Osmanlı’da devletin ileri kademesinde bulunanlara ait bayraklar ile ilgili şu çıkarımlara varılmıştır:

- II. Bayezid ve Yavuz Sultan Selim dönemlerinde saltanat sancakları ikişer, Kanunî devri ve sonrasında yedi adettir.
- Şehzadelerin yeşil, kırmızı ve siyah bayrakları vardır.
- Sancak-ı Şerif siyah renktedir.
- Rütbe sahiplerinin bayraklarında en yaygın renk kırmızıdır.

Ordu sınıflarının bayrakları içerisinde;

- Ordu da en fazla kullanılan bayrak türü batrak adı verilen, mızraklı bayraklardır.
- Yeniçeri bayraktarları tarafından taşınan, Yeniçeri bayrakları sarı-kırmızı ve kırmızı renklindedir.
- Topçu ocağının bayrakları sarı- kırmızı ve yeşil- kırmızı renktedir.

Sonuç olarak her biri ayrı bir sanat eseri olan minyatürlerin içerdikleri kendine has imgeleri Osmanlı bayrakları hakkında çeşitli çıkarımların yapılmasına kaynaklık etmiştir. Minyatürün tarihi belge olma özelliğinden yola çıkılarak yapılan bu araştırma geniş bir yelpazeye sahip olan Osmanlı bayrakları konusunun erken örnekleri hakkında çeşitli verileri ortaya koymuştur. Daha sonra konunun çerçevesi genişletilip farklı minyatür örneklerinin görülmesi ve çeşitli sebeplerden ötürü bugün üzerinde çalışma

yapılmayan Osmanlı bayrakları ile ilgili arařtırmaların artması neticesinde konu ile ilgili daha kapsamlı verilerin ortaya konulması mümkün olabilecektir.



**Tablo 1 Mızrak Ucuna Takılan Bayraklar I (Batrak)**

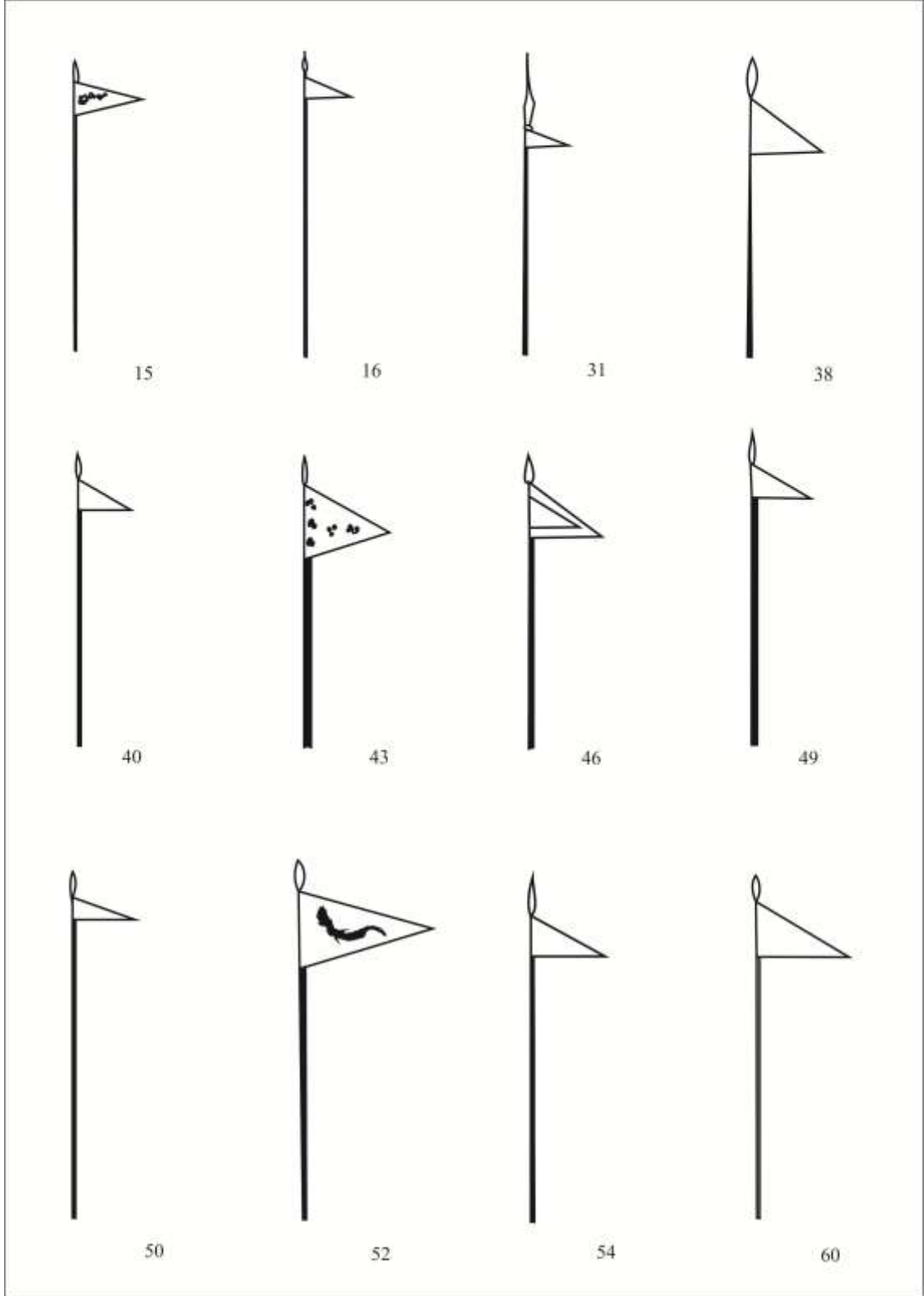

**Tablo 2 Mızrak Ucuna Takılan Bayraklar II (Batrak)**

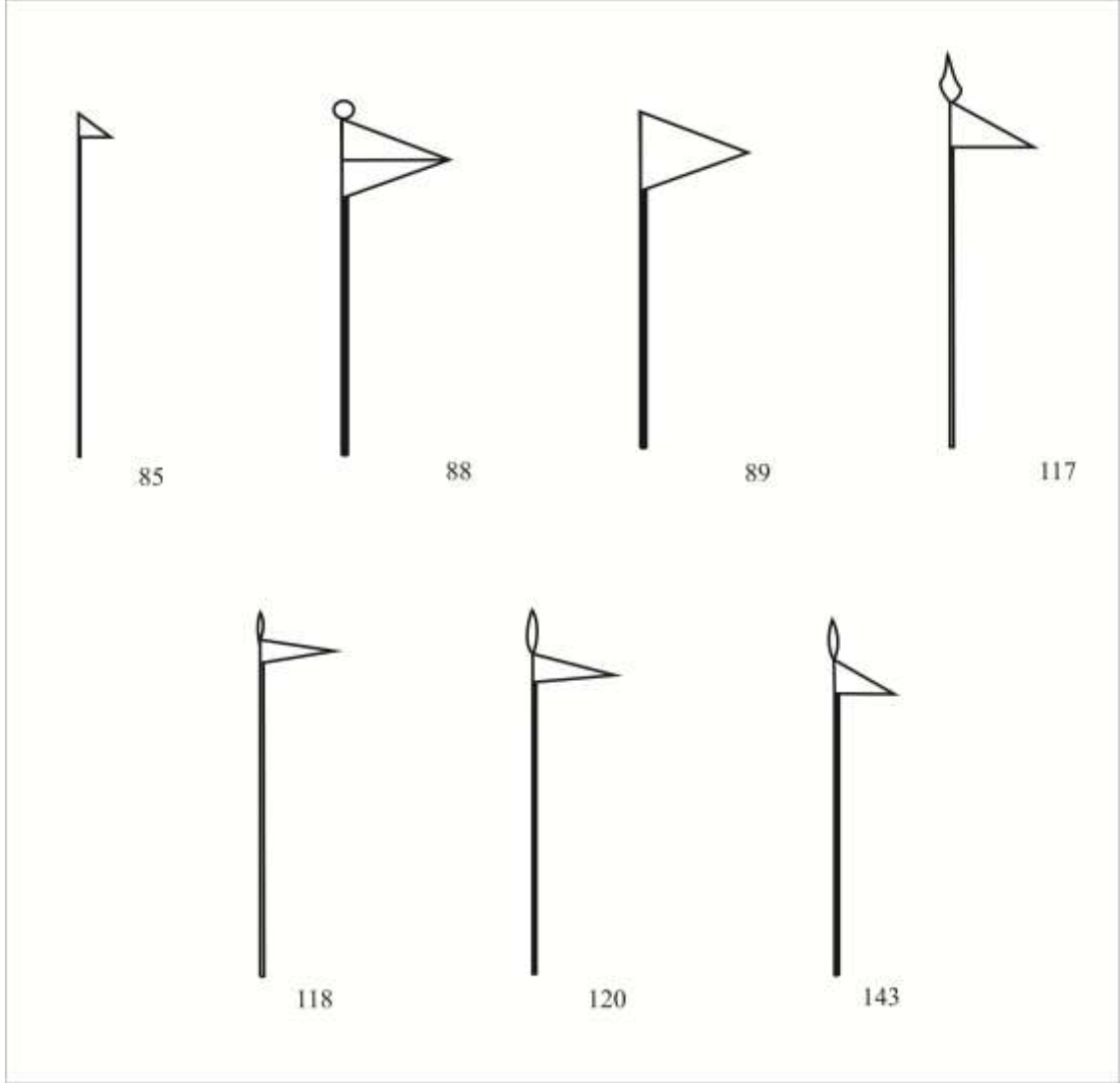

**Tablo 3 Üçgen Formlu Bayraklar I (Donanma)**

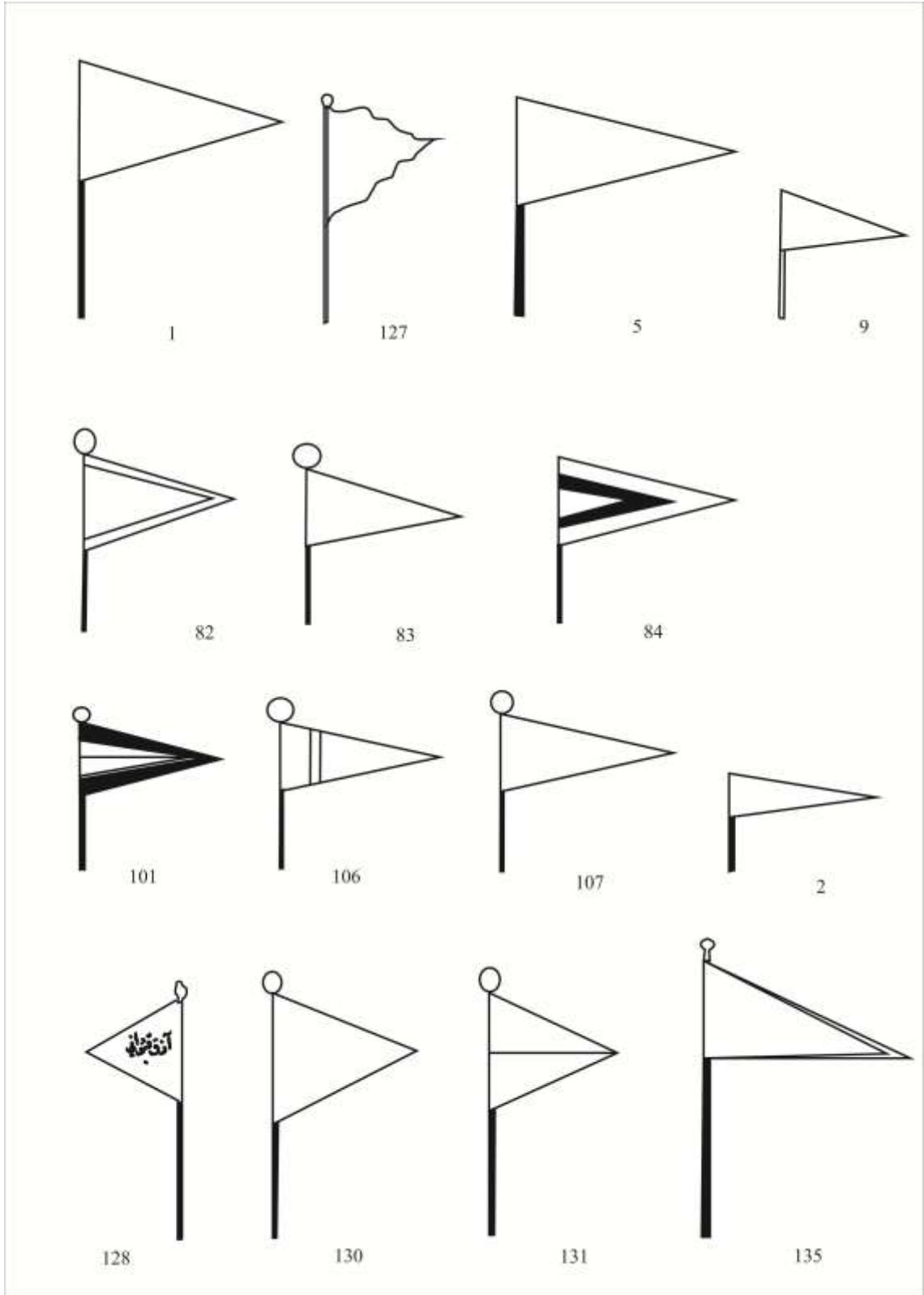

**Tablo 4 Üçgen Formlu Bayraklar II (Sur ve Kale)**

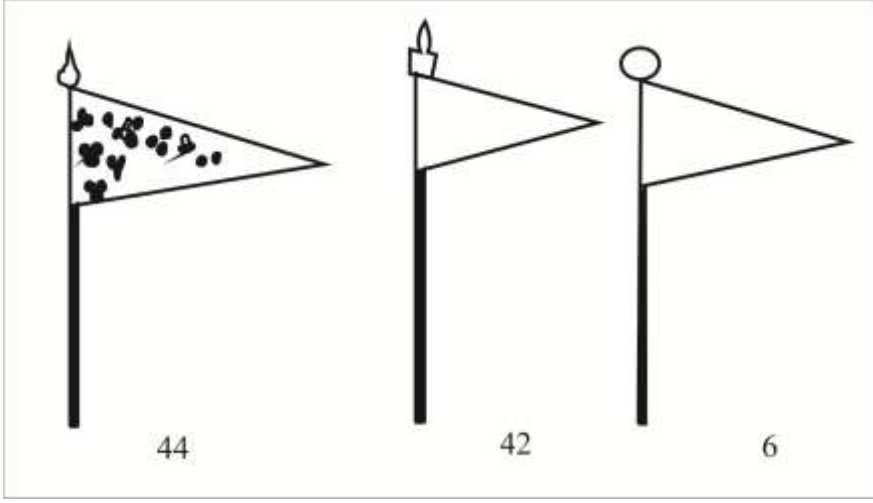

Tablo 5 Üçgen Formlu Bayraklar III (Kara Orduları)

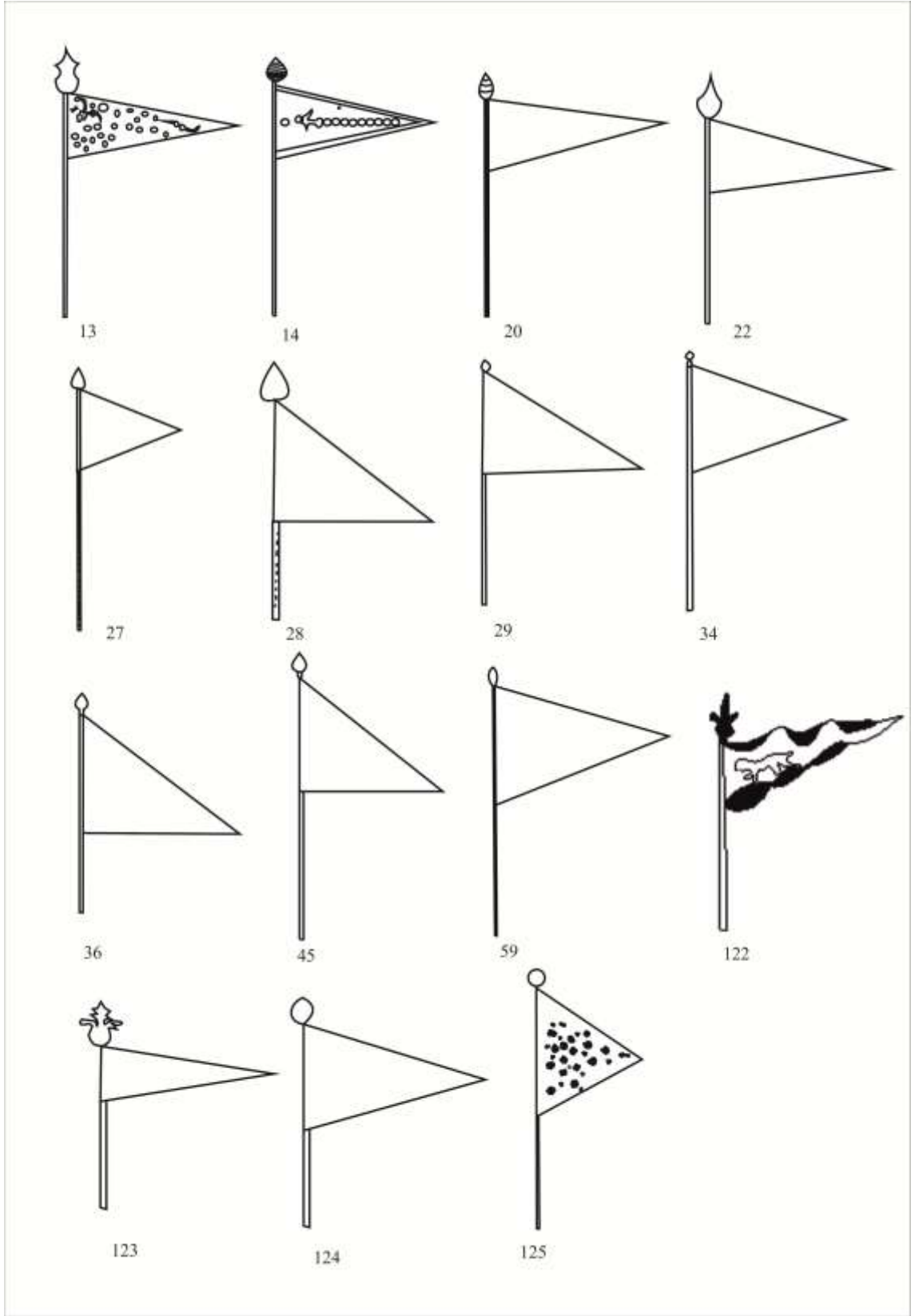

**Tablo 6 Üçgen Formlu Bayraklar IV (Uçum Kenarı Alt Köşede Birleşen)**

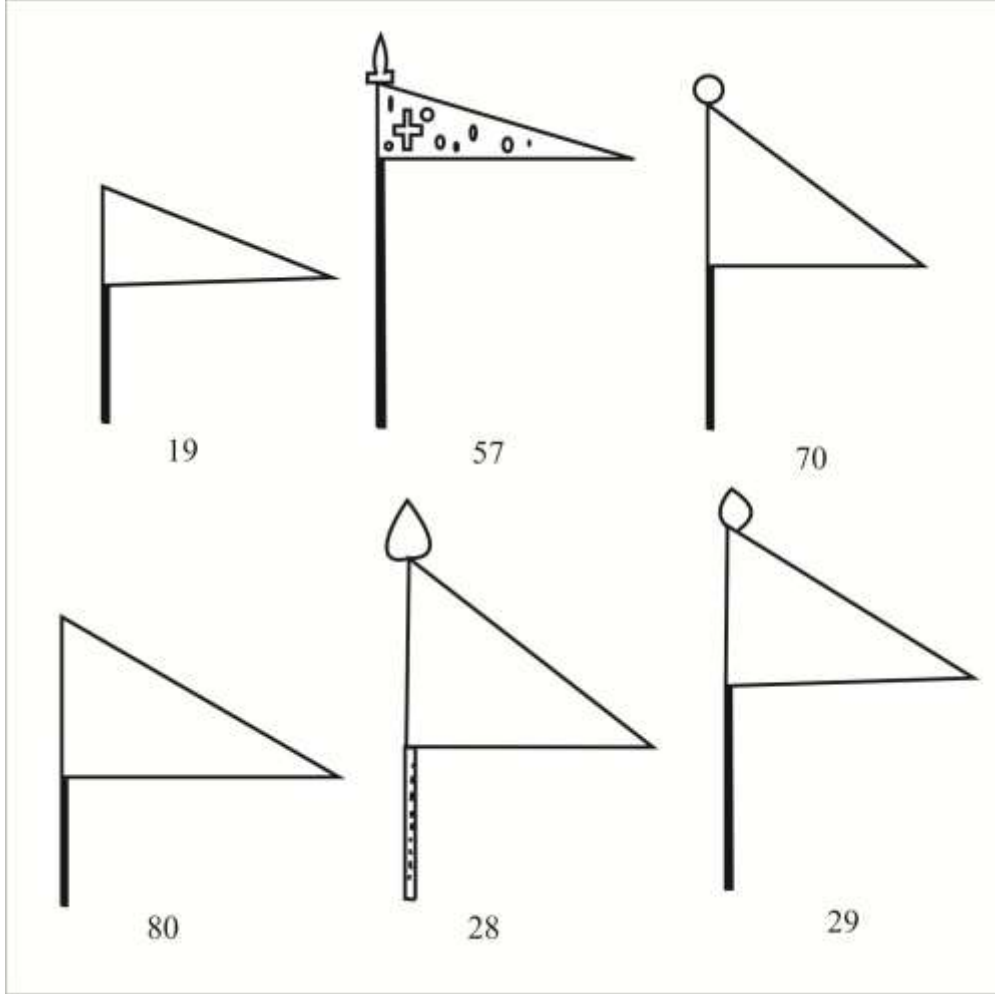

**Tablo 7 Dörtgen Formlu Bayraklar I (Kara Orduları)**

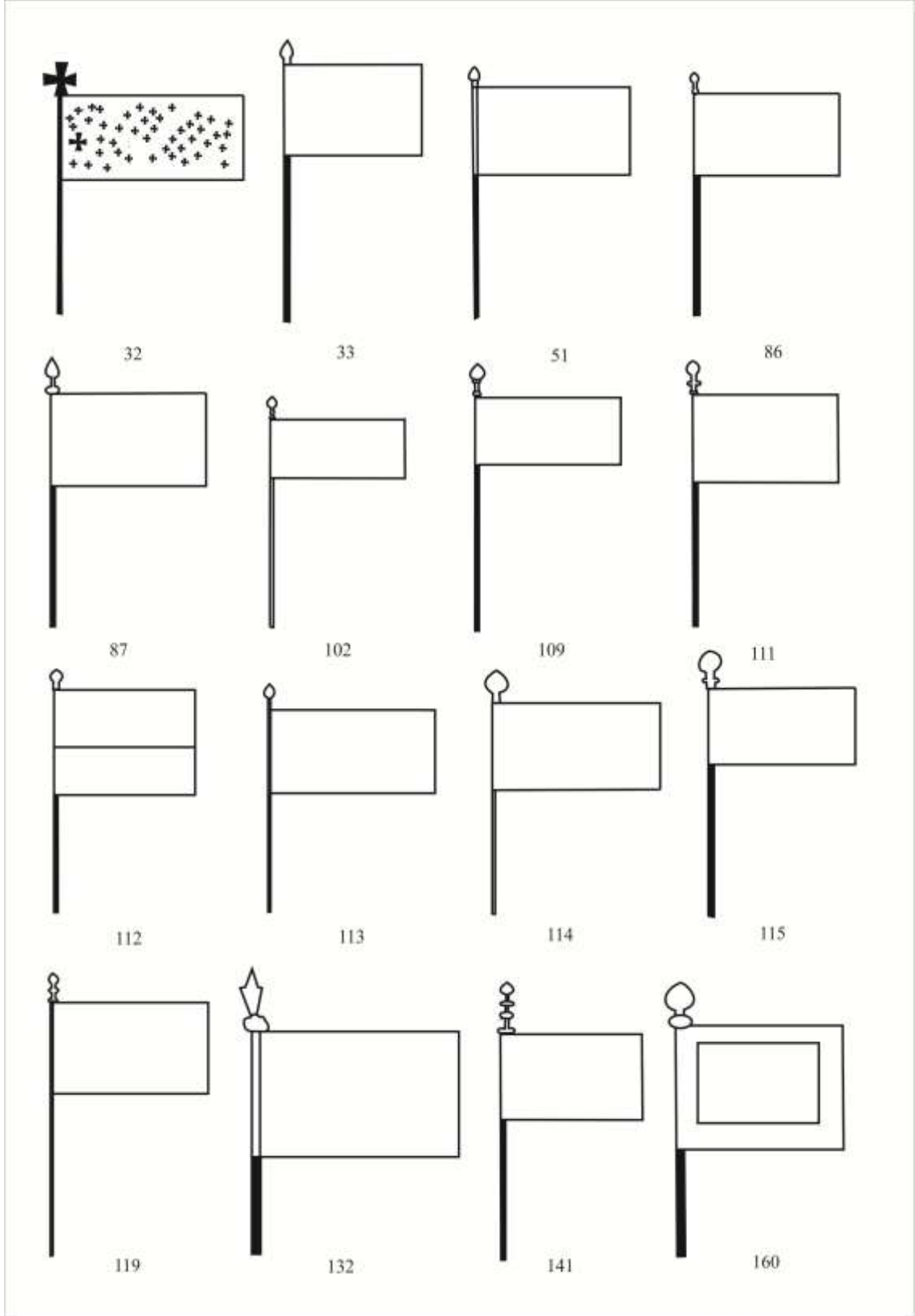

**Tablo 8 Dörtgen Formlu Bayraklar II (Donanma)**

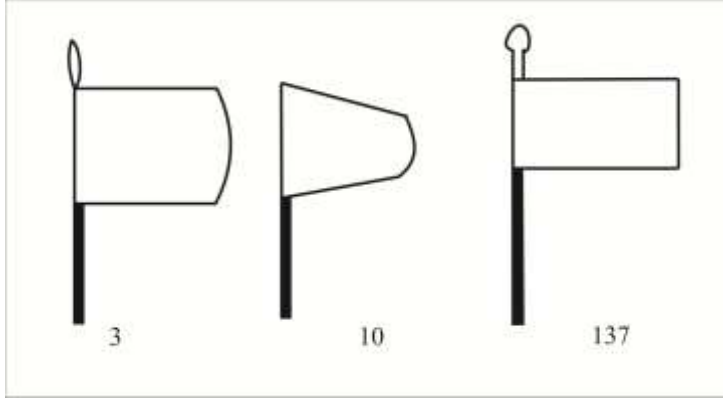

**Tablo 9 Beşgen Formlu Bayraklar I (Donanma)**

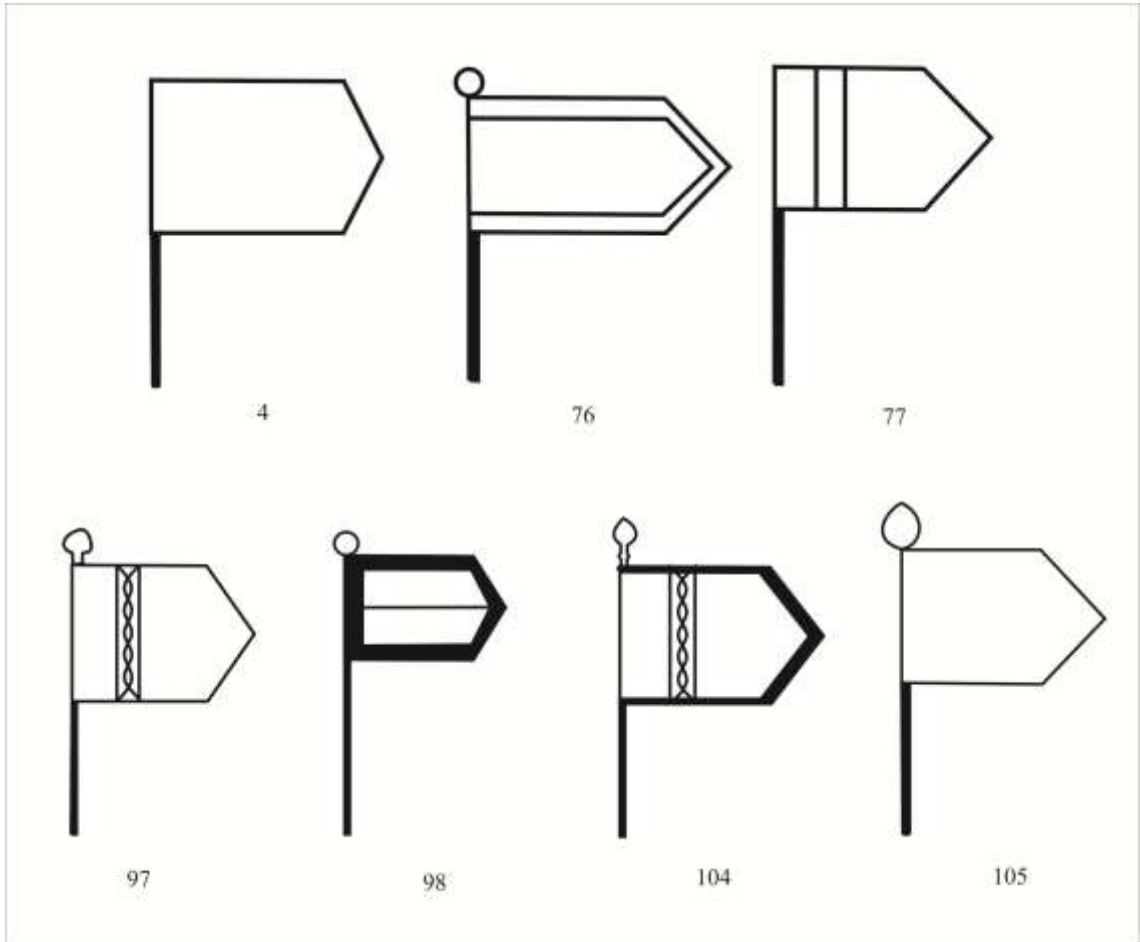



**Tablo 10 Beşgen Formlu Bayraklar II ( Kara Orduları)**

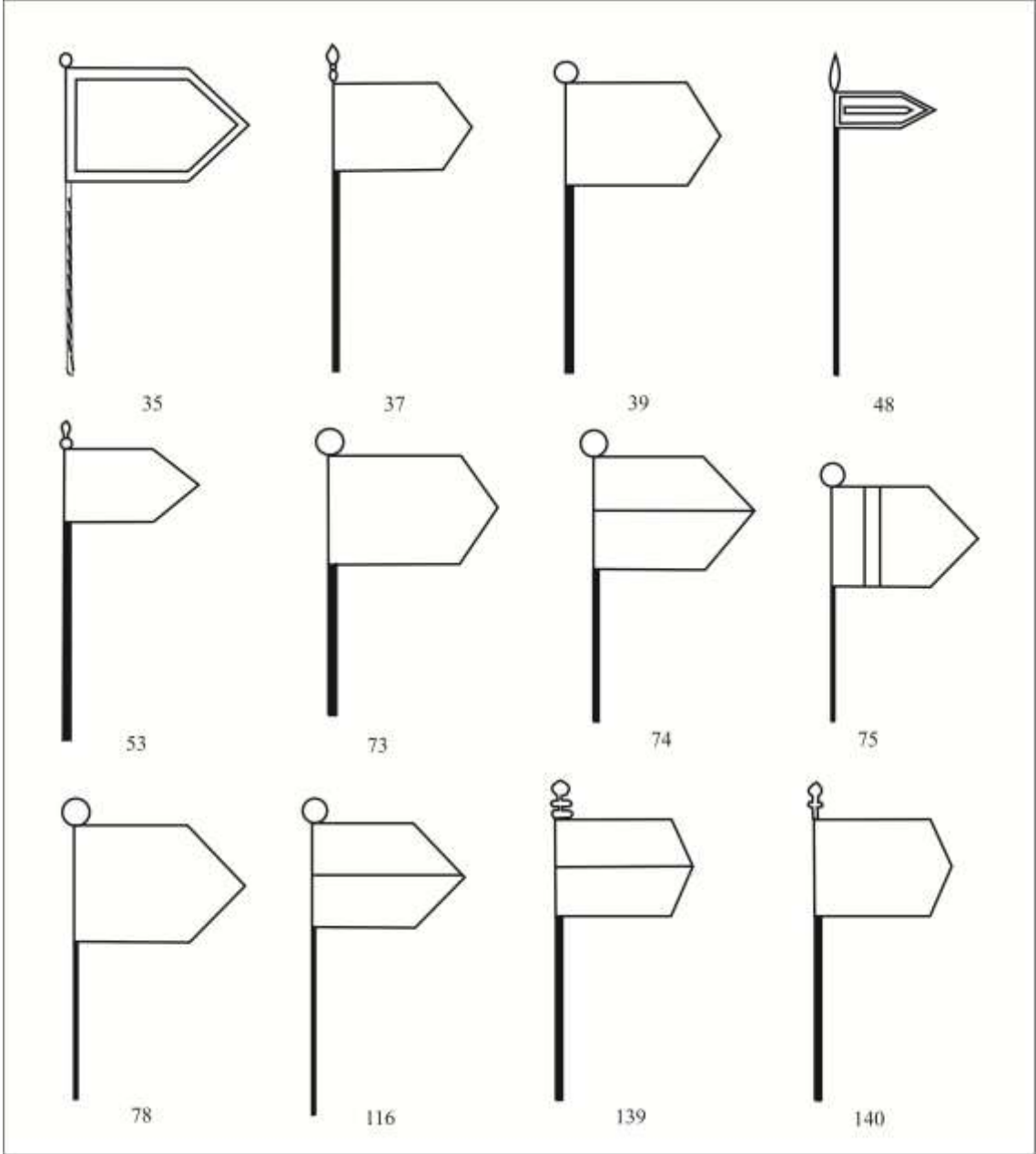

**Tablo 11 Beşgen Formlu Bayraklar III (Sur ve Kale)**

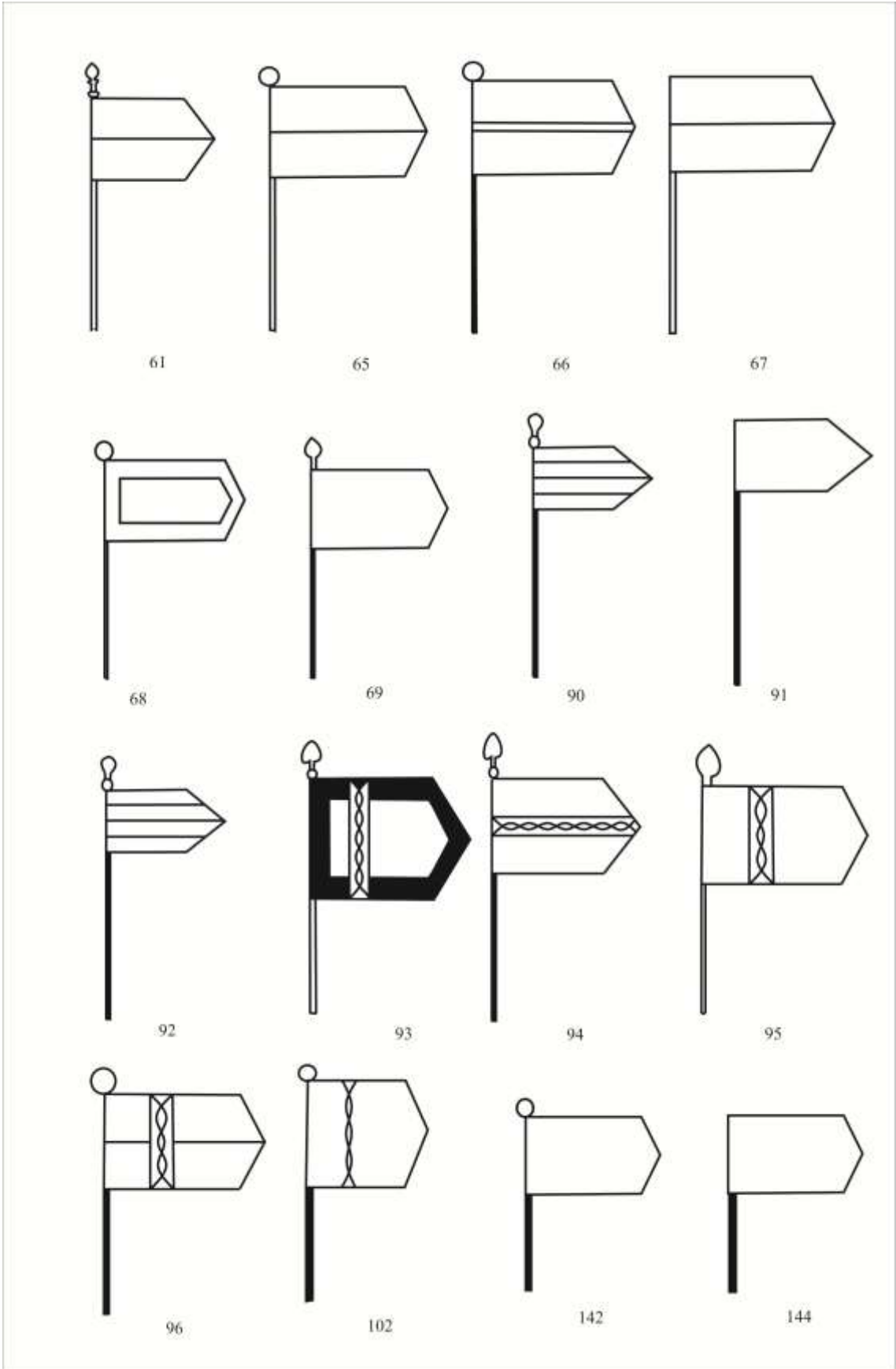

**Tablo 12 Uçum Kenarı Yırtmaçlı Bayraklar**

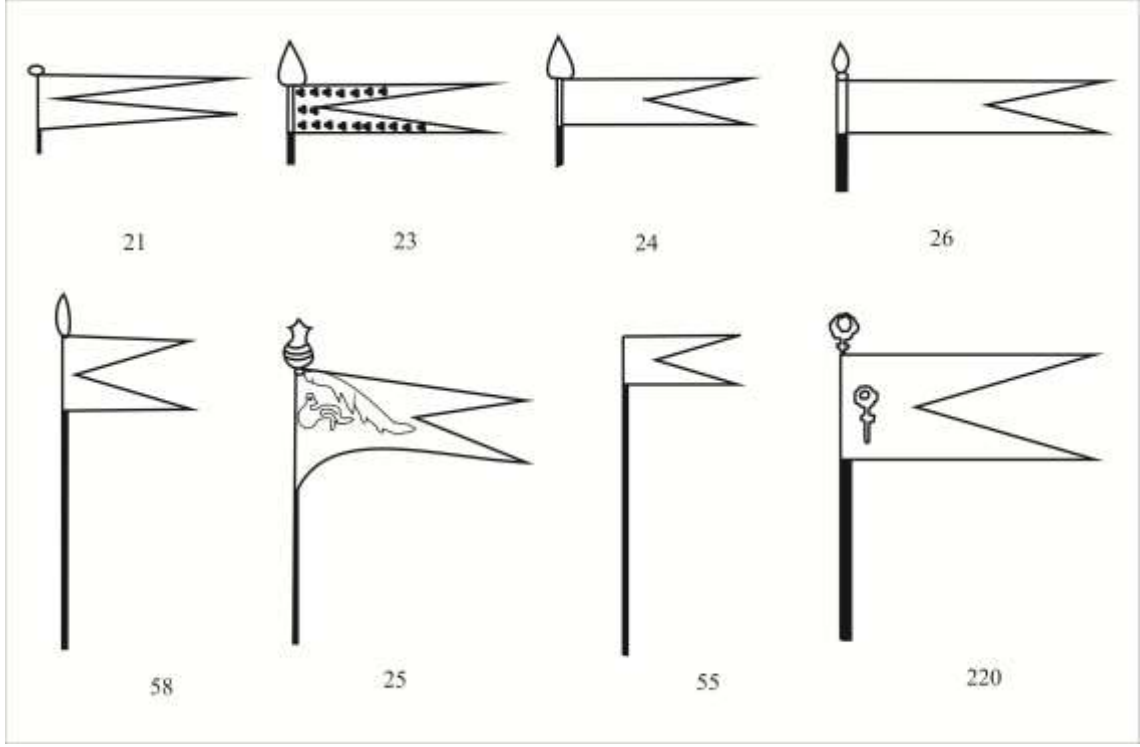

**Tablo 13 İnce Uzun (Flândra) Bayraklar**

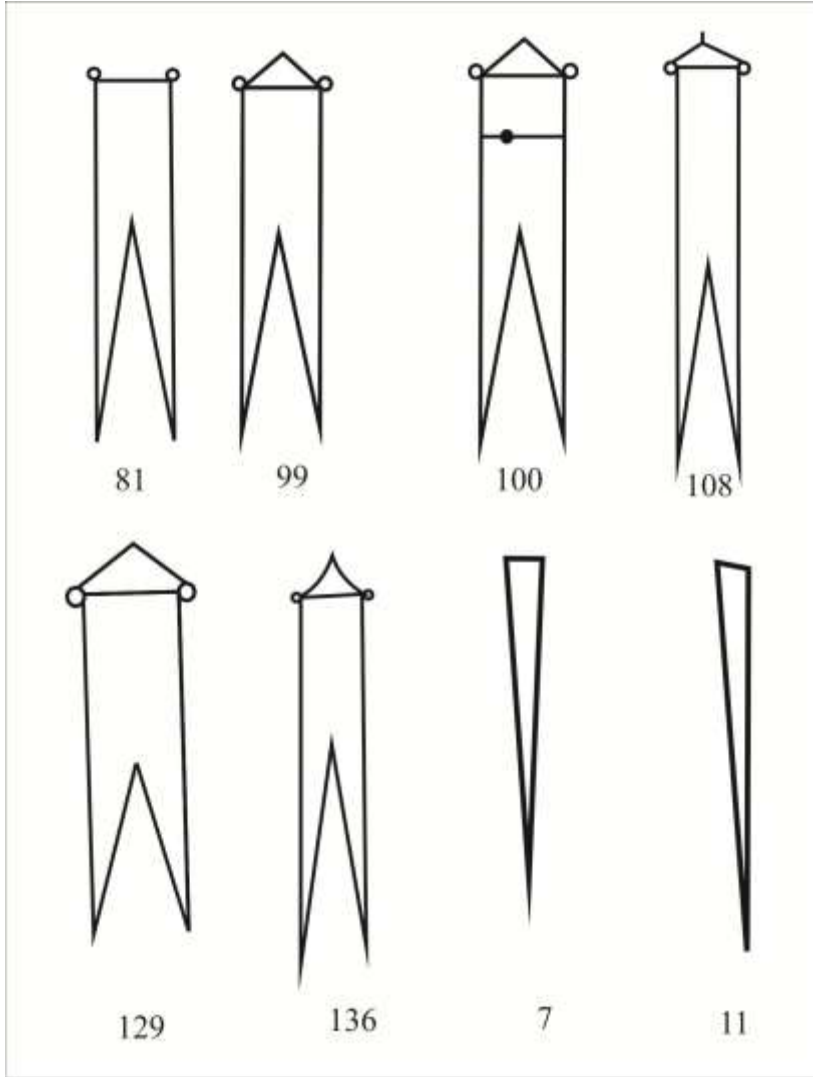



**Tablo 15 Saltanat Sancakları**

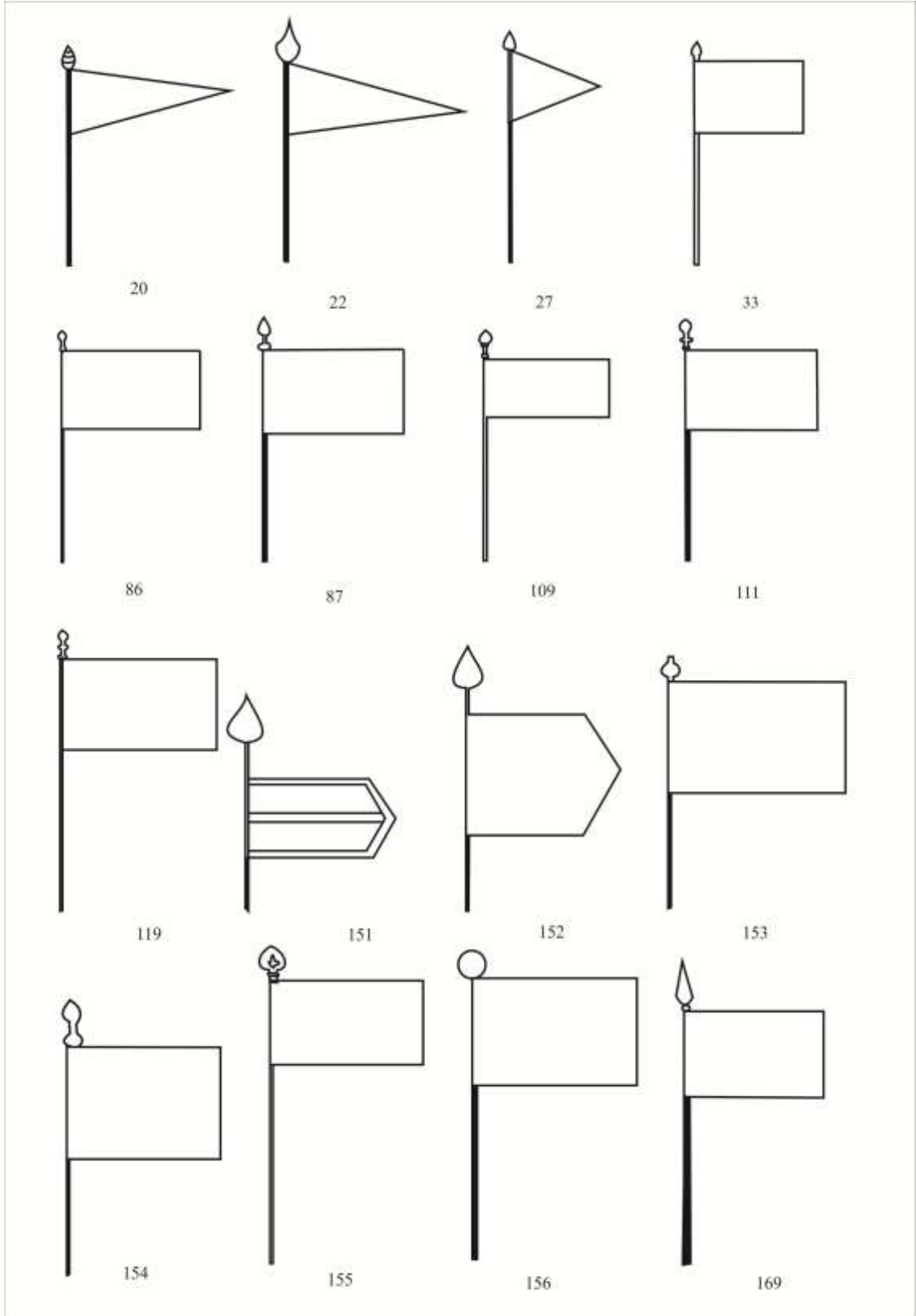

Tablo 16 Rütbe Sahiplerinin Bayrakları

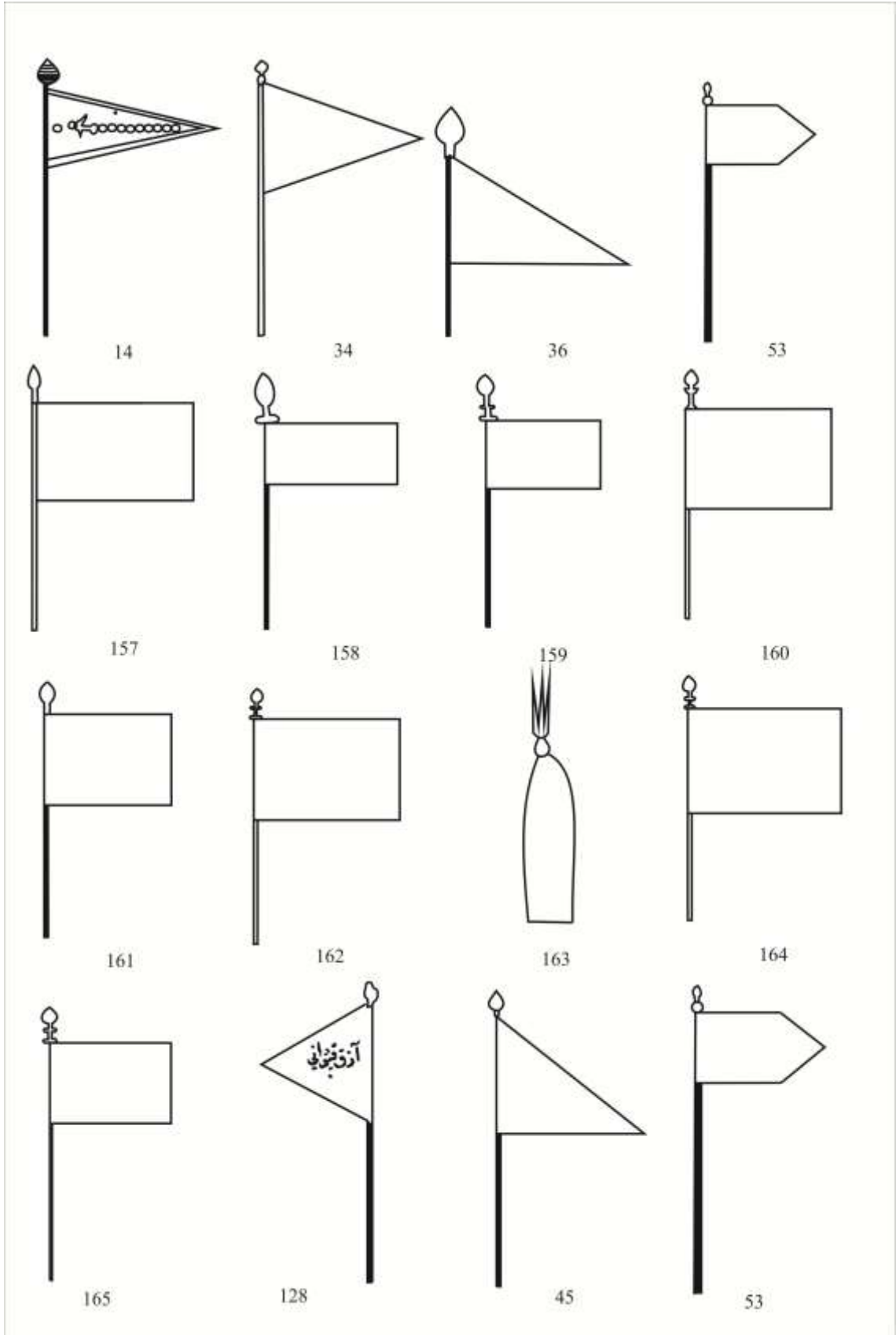

**Tablo 17 Sancak-ı Şerif**

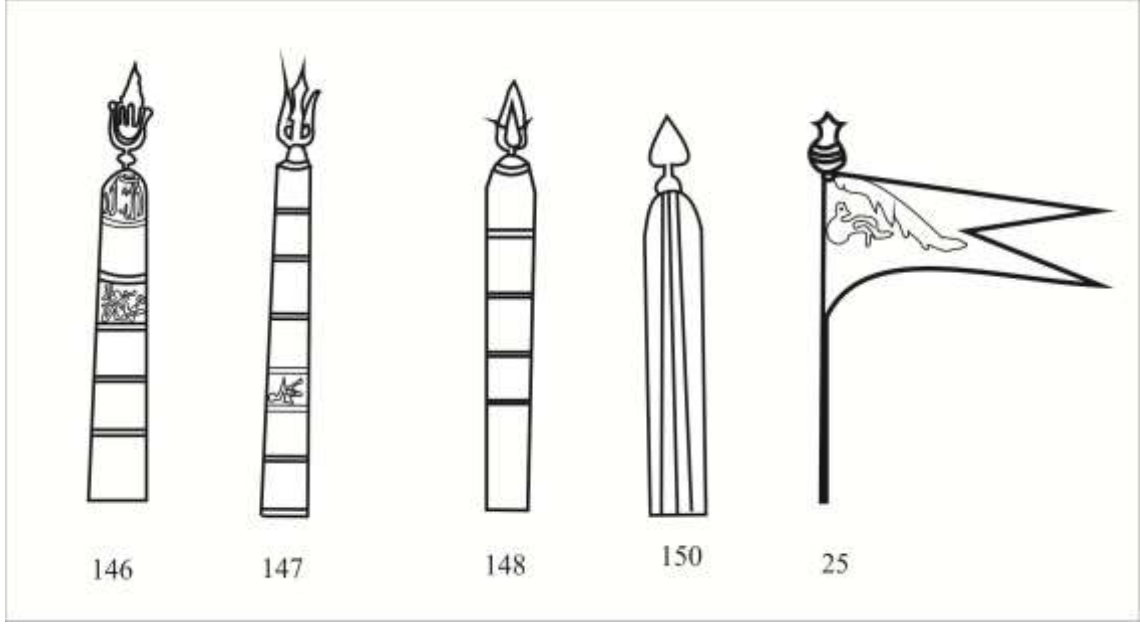

**Tablo 18 Şehzade Bayrakları**

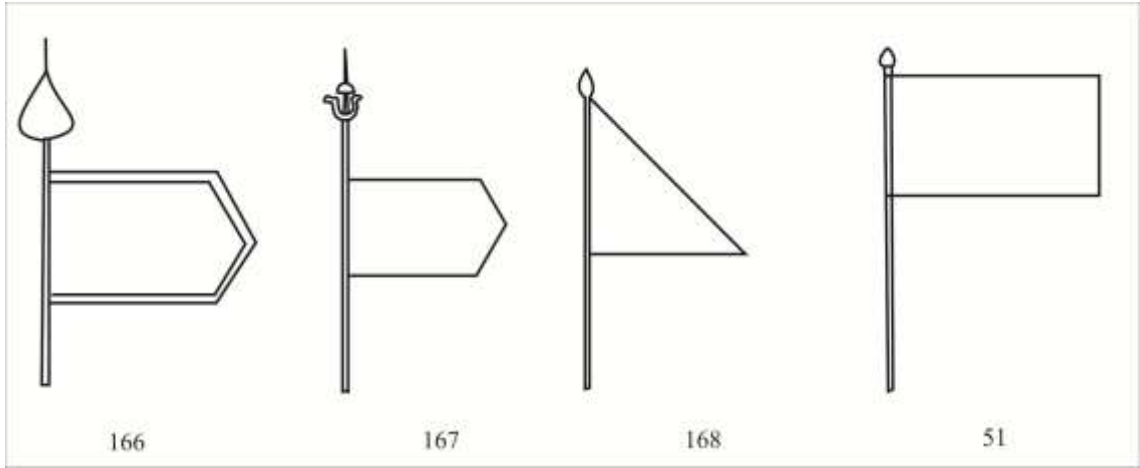



## KAYNAKÇA

Ahmet Vefik Paşa, “Alem”, **Lehçe-i Osmani**, hzl. Recep Toparlı, Ankara, Atatürk Kültür, Dil ve Tarih Yüksek Kurumu, Türk Dil Kurumu Yayınları, 2000, s. 546.

“Bayrak”, **Lehçe-i Osmani**, hzl. Recep Toparlı, Atatürk Kültür, Dil ve Tarih Yüksek Kurumu, Türk Dil Kurumu Yayınları, Ankara, 2000, s. 46.

“Ecnebi Bayrağı ”, **Lehçe-i Osmani**, hzl. Recep Toparlı, Atatürk Kültür, Dil ve Tarih Yüksek Kurumu, Türk Dil Kurumu Yayınları, Ankara,2000,s.46.

“Fors”, **Lehçe-i Osmani** , hzl. Recep Toparlı, Atatürk Kültür, Dil ve Tarih Yüksek Kurumu, Türk Dil Kurumu Yayınları, Ankara,2000,s.149.

“Sancak”, **Lehçe-i Osmani**, hzl. Recep Toparlı, Ankara, Atatürk Kültür, Dil ve Tarih Yüksek Kurumu, Türk Dil Kurumu Yayınları, 2000, s. 330-331.

AKALAY, Zeren, Tarihi Konuda İlk Osmanlı Minyatürleri” ,**Sanat Tarihi Yıllığı**

**1966-1968**, İstanbul, İstanbul Üniversitesi, Edebiyat Fakültesi Sanat Tarihi Enstitüsü, s.102-115.

“Tarihi Konularda Türk Minyatürleri”, **Sanat Tarihi Yıllığı III (1969-1970)**, İstanbul, Sanat Tarihi Enstitüsü, s.151-165.

**Osmanlı Tarihi ile İlgili Minyatürlü Yazmalar (Şehnameler ve Gazanameler)**, İstanbul Üniversitesi, Edebiyat Fakültesi, Estetik ve Sanat Tarihi Enstitüsü, Yayınlanmamış Doktora Tezi,1972.

“ Klasik Türk Minyatür Resimlerinin Öncüleri “, **Sanat Dünyamız**, S.7, 1976, s. 15-22.

- AKIN, Hicran Yusifoğlu, “II. Murad ve Fatih Sultan Mehmet’in Belgrad Kuşatmaları Üzerine Bir Kaynak Değerlendirmesi”, **X. Türk Tarih Kurumu Kongresi, Kongreye Sunulan Bildiriler**, C VI, Ankara, TTK Yayınları, 1993,s.1159-1168.
- AKINCI, Tunç, **1560 Cerbe Deniz Savaşının Türk ve İspanyol Tarihindeki Yeri**, A. Ü. Batı Dilleri ve Edebiyatları Anabilim Dalı, Yayınlanmamış Yüksek Lisans Tezi, 2008.
- AKDÜZ, Salim, “Minyatürlerde Osmanlı Tekneleri”, **P Sanat Kültür Antika (Tekne ve Sanat)**, S.26, 2002,s. 92-100.
- AKSU, Hüsamettin ,“ Sultan III. Murad Şehinşahnamesi”, **Sanat Tarihi Yıllığı IX-X(1979-1980)**, İstanbul, İ.Ü.E.F. Sanat Tarihi Enstitüsü, 1981,s. 1-22.
- ANAFARTA, Nigar, **Hünernâme Minyatürleri ve Sanatçıları**, İstanbul, 1969.
- Anonim, “Bayrak”, **Türk Ansiklopedisi**, C V, Ankara, Milli Eğitim Basımevi, 1952, s. 459-473.
- “Bayrak”, **Türkçe Sözlük**, C I, Ankara, Atatürk Kültür, Dil ve Tarih Yüksek Kurumu, Türk Dil Kurumu Yayınları, 1998, s.249.
- “Bayrak”, **Görsel Büyük Genel Kültür Ansiklopedisi**, yön. Vefa Ülkü, C III, İstanbul, Görsel Yayınlar, 1984.s. 1352-1356.
- “Flâma” ,**Türkçe Sözlük A-J**,C I, 5,hzl, İsmail Parlatır, v.d, 9.bsk, Ankara, Atatürk Kültür, Dil ve Tarih Yüksek Kurumu, Türk Dil Kurumu Yayınları, 1998.s. 794.
- “Gidon” ,**Türkçe Sözlük A-J**,C I, 5,hzl, İsmail Parlatır, v.d, 9.bsk, Ankara, Atatürk Kültür, Dil ve Tarih Yüksek Kurumu, Türk Dil Kurumu Yayınları, 1998,s.854.
- “Sancak ”, **Türkçe Sözlük**, C III, Ankara, Atatürk Kültür, Dil ve Tarih Yüksek Kurumu, Türk Dil Kurumu Yayınları, Ankara, 1998, s.1903.

AND, Metin “ XVI. Yüzyılda Acemi ve Yeniçeri Ocağı” **Hayat Tarih Mecmuası**,

Yıl 7, C I, İstanbul, 1971, s. 13-17.

**La Peinture Miniature Turque**, Ankara, Dost Yayınları, 1976.

“ Bir Ranaissance Hezar-fenni: Matrakçı Nasuh”, **Sanat Dünyamız**, S.73, İstanbul, 1999, s. 125-133.

**Osmanlı Tasvir Sanatları: Minyatür**, İstanbul, Türkiye İş Bankası Yayınları, 2002.

ARSEVEN, Celâl Esad, “Kadırğa” **Sanat Ansiklopedisi**, C II, İstanbul, Milli Eğitim

Basımevi, 1965,s. 891.

“Kalyon” **Sanat Ansiklopedisi**, C II, İstanbul, Milli Eğitim Basımevi, 1965,s. 930.

**Âsafi Dal Mehmed Çelebi ve Şecâ’atnâme**, hzl. H. Mustafa Eravcı, İstanbul, MVT

Yayıncılık, 2009.

ASLANAPA, Oktay, “Osmanlı Minyatür Sanatı”, **Osmanlı Ansiklopedisi**, C XI,

Ankara, Yeni Türkiye Yayınları, 1999, s.151-159.

ATASOY, Nurhan, “Türk Minyatüründe Tarihi Gerçekçilik” , **Sanat Tarihi Yıllığı I**

(1964-1965) , İstanbul, İstanbul Üniversitesi Sanat Tarihi Enstitüsü, s. 103- 108.

“1558 Tarihli Süleymannâme ve Macar Nakkaş Pervane”, **Sanat**

**Tarihi Yıllığı III**, S.3, (1969-1970), İstanbul, s. 167-196.

”Minyatürlerde Türk Donanması”,**Türkiyemiz**, Yıl:6,S.5, İstanbul,

Akbank Yayınları,1975, s. 2-8.

**1582 Surnâme-i Humayun Dügün Kitabı**, İstanbul, Koçbank, 1997.

“Tarih Konulu Minyatürlerin Usta Nakkaşı Osman”, **Sanat Dünyamız**,

S.73, İstanbul, Yapı Kredi Kültür ve Sanat Yayınları,1999, s.213-221.

ATASOY, Nurhan, - ÇAĞMAN, Filiz, **Turkish Miniature Painting**, İstanbul, Doğan

Kardeş Matbaacılık, 1974.

ATIL, Esin, **Süleymannâme The Illustrated History of Süleyman The Magnificent**, National Gallery of Art Washington, Harry Abrams the Publishrs, New York, 1986.

AYANOĞLU, Fazü “Türk Tarih Vesikalarından Eşsiz Mezar Taşları,” **Tarih Hazinesi**, S. 12, İstanbul, 1952,s.598- 602.

AYVERDİ, İlhan, “ Alemdar”, **Asırlar Boyu Tarihi Seyri İçinde Misalli Büyük**

**Türkçe Sözlük**, C I, (A-G), İstanbul, Kubbealtı Lugatı, 2005,s.98.

“ Sancak”, **Asırlar Boyu Tarihi Seyri İçinde Misalli Büyük**

**Türkçe Sözlük**, C III (O- Z), İstanbul, Kubbealtı Lugatı, 1.bsk., 2005,s.2667.

“Sancak-ı Şerif”, **Asırlar Boyu Tarihi Seyri İçinde Misalli Büyük Türkçe Sözlük**, C III, (O-Z), Kubbealtı Lugatı, 1.bsk. , İstanbul, 2005,s. 2667.

“Tuğ”, **Asırlar Boyu Tarihi Seyri İçinde Misalli Büyük Türkçe**

**Sözlük**, C III, (O-Z ), Kubbealtı Lugatı, 1.bsk. , İstanbul, 2005,s.3196.

BAĞCI, Serpil, v.d, **Osmanlı Resim Sanatı**, Ankara, Kültür ve Turizm Bakanlığı Yayınları,2006.

BÜNGÜL, Nureddin Rüştü, “ Alem”, **Eski Eserler Ansiklopedisi**, İstanbul, Çituri Biraderler Basımevi, 1939,s. 12.

BOSTAN, İdris, **Osmanlı Askeri Teşkilâtı: XVII. Yüzyılda Tersane-i Âmire** , Ankara,TTK Basımevi, 2003.

**Kürekli ve Yelkenli Osmanlı Gemileri**, İstanbul, Bilge Yayınları, 2005.

BOZTAŞ, Fırat, **Onaltıncı Yüzyılın Sonuna Kadar Osmanlı Devleti’nde Tabl ve**

**Alem Mehterleri Teşkilatı**, İstanbul Üniversitesi Sosyal Bilimler

Enstitüsü, Tarih Anabilim Dalı, Yayınlanmamış Yüksek Lisans Tezi, 2009.

- ÇAĞMAN, Filiz, “Şehnâme-i Selim Han ve Minyatürleri”, **Sanat Tarihi Yıllığı V**, İstanbul, İstanbul Üniversitesi Sanat Tarihi Enstitüsü,1973, s. 411-442.
- “Anadolu Türk Minyatürü”, **Anadolu Uygarlıkları Ansiklopedisi, C V**, yön. Vefa Ülkü, İstanbul, Görsel Yayınlar,1982, s. 930-951.
- “ Tarihi Gelişimi İçinde Osmanlı Sarayı Minyatürleri”, **Geleneksel Türk Sanatları**, hzl. Mehmet Özel, Ankara, Kültür Bakanlığı,1996, s. 187- 227.
- ÇAĞMAN, Filiz- TANINDI, Zeren, Topkapı **Sarayı İslam Minyatürleri**, İstanbul, Tercüman Sanat ve Kültür Yayınları, 1979.
- ÇALIK, Muzaffer **Osmanlı Sancakları**, İ. Ü. Edebiyat Fakültesi, Sanat Tarihi Bölümü, Türk Sanatı Kürsüsü, Mezuniyet Tezi, İstanbul, 1973.
- ÇELİK, Ahmet Faruk, **Fethullah Arifi Çelebi'nin “Şehname-i Ali Osman”ından Süleymannâme**, Ankara Üniversitesi Doğu Dilleri ve Edebiyatları Ana Bilim Dalı, Yayımlanmamış Doktora Tezi, 2009.
- ÇİĞ, Kemal, “ Sigetvar Seferine Dair Eşsiz Bir Eser” **Tarih Dünyası Dergisi, S. IX**, Yıl: I, İstanbul, 1950, s. 370-372.
- DANIŞMEND, Nazan “Anadolu Türk Beyliklerinin Haçlı Bayrakları” **Türklük**, S.1,1939, s.12-22.
- DENY, J. “Sancak” **İslam Ansiklopedisi, C X**, Milli Eğitim Basımevi, İstanbul, 1966,s.186- 189.
- Devlet-i Aliyye-i Osmaniye Sancaklarıyla Düvel-i Ecnebiye Bandıralarını Havi Albümdür**, İstanbul, Matbaa-i Bahriye, 1327, 1910.
- DORAS, Sabahattin, **Osmanlılar Albümü III. Kitap Osmanlı Zaferleri**, hzl. Abdülkadir Dedeoğlu, C III, İstanbul, Osmanlı Yayınevi, 1988.
- DORAS, Sabahattin - KOCAMAN, Şerafettin, **Osmanlılar Albümü**, C II, İstanbul Osmanlı Yayınevi,1988.
- EMECEN, Feridun M., **Yavuz Sultan Selim**, İstanbul, Yitik Hazine Yayınları, 2010.

- EREN, Hasan, “Bayrak”, **Türk Dilinin Etimolojik Sözlüğü**”, Ankara, Bizim Büro Basımevi, 1999.
- “Sancak”, **Türk Dilinin Etimolojik Sözlüğü**”, Ankara, Bizim Büro Basımevi, 1999.
- EROĞLU, Süleyman, **Âsafî'nin Şecâatnâmesi- İnceleme Metin**, Uludağ Üniversitesi, Sanat Tarihi Anabilim Dalı, Sosyal Bilimler Enstitüsü, Yayınlanmamış Doktora Tezi, 2007.
- ERSOY, Sevgi Akbulut, **Osmanlı Minyatür Tekniği**, Ankara,2006.
- ERTUĞ, Zeynep Tarım, “Minyatürler ve Tarihi Belge Özellikleri”, **Osmanlı Ansiklopedisi**, C XI, Ankara, Yeni Türkiye Yayınları, 1999, s.180-185.
- EYİCE, Semavi, “Avrupalı Bir Ressamın Gözü ile Kanuni Sultan Süleyman”, **Kanunî Armağanı**, Ankara, TTK Basımevi, 1970,s. 129-170.
- FEHER, Géza , “Türk Minyatürlerinde Macar Tarihi” **Türkiyemiz**, S.7, İstanbul, Akbank Yayınları, 1972,s. 2-11.
- “Macar Tarihine Ait XVI. Yüzyıl Türk Minyatürleri, **VII. Türk Tarih Kongresi, Kongreye Sunulan Bildiriler**, C II, Ankara,TTK Basımevi, 1973,s. 708- 710.
- Turkish Miniatures From The Period Of Hungary's Turkish Occupation, Corniva Press Magyar Helikon Budapest,1976.
- GÖKBİLGİN, M. Tayyip, G “ Sancak-i Şerif”, **İslam Ansiklopedisi**,” C X, İstanbul MEB Basımevi, 1966, s. 189.
- HAMMER, **Büyük Osmanlı Tarihi 3** ,hzl. Mühim Çevik, Erol Kılıç, çev. Mehmet Ata Bey, C V, İstanbul, Çevik Matbaacılık,1993.
- Haseki A. Süheyl, **Türk Bayrağı** , İstanbul, Şehrameneti Matbaası, 1929.
- İLKİN, Refik, **Bayrak ve Sancak**, İzmir, Cumhuriyet Basımevi, 1938.
- İNAN, Abdülkadir, “ Tuğ – Bayrak(Sancak)”, **Türk Kültürü**, S.46, Ankara, 1966, s. 871- 875.

- İŞGÜVEN, Hâzım İşgüven, “Kanuni Sultan Süleyman’ın Belgrad Fethi (1521)”**Askeri Tarih Bülteni**, S.30, Genelkurmay Askeri Tarih ve Stratejik Etüt Başkanlığı Yayınları,1991,s.7-25.
- Kaşgarlı Mahmud, “ Batrak”,**Divanü Lügat’it Türk**, Çev: Besim Atalay, C IV, 5 bsk., Atatürk Kültür, Dil ve Tarih Yüksek Kurumu, Türk Dil Kurumu Yayınları, Ankara, 2006, s. 75.
- “Tuğ”,**Divanü Lügat’it Türk**, Çev: Besim Atalay, Cilt: IV, 5 bsk., Ankara, Atatürk Kültür, Dil ve Tarih Yüksek Kurumu, Türk Dil Kurumu Yayınları, 2006, s. 649.
- KAYA, Gönül, **Resimli Bir Osmanlı Tarihi: Âsafi Paşa’nın Şecâatnâmesi**, Uludağ Üniversitesi, Sanat Tarihi Anabilim Dalı, Sosyal Bilimler Enstitüsü, Yayınlanmamış Yüksek Lisans Tezi, 2006.
- KADRİ, Hüseyin Kazım , “Sancmak”, **Türk Lügati**, C III, İstanbul Maarif Matbaası, 1943, s. 29.
- KARATEPE, İlkey, **Askeri Müze Bayrak ve Sancaklar Koleksiyonu**, Askeri Müze ve Kültür Sitesi Komutanlığı, 2008.
- KESTELLİ, Raif Necdet, “Bayrak”, **Resimli Türkçe Kamus**, Atatürk Kültür, Dil ve Tarih Yüksek Kurumu, Türk Dil Kurumu Yayınları, Ankara, 2004, s. 38.
- KILIÇKAYA, Müge, **İstanbul Deniz Müzesindeki Osmanlı Dönemi Sancakları**, İstanbul Teknik Üniversitesi, Sosyal Bilimler Enstitüsü, Yayınlanmamış Yüksek Lisans Tezi, 2007.
- KIRKKILIÇ, Ahmet, “Türk Kültüründe Bayrak ve Kullanımı”, **EKEV Akademi Dergisi**, C I,S.1, Ankara, Erzurum Kültür Eğitim Vakfı Sosyal Araştırmalar Merkezi, 1997,s. 145-157.
- Kitâbu Mesâlihi’l Müslimîn ve Menâfi’i’l Mü’minîn**, hzl. Yaşar Yücel, Osmanlı Devlet Düzenine Ait Metinler III, Ankara, A.Ü.D.T.CF. Yayınları, 1981.
- KOÇU, Reşad Ekrem , **Yeniçeriler**, İstanbul, Koçu Yayınları, 1964.

KÖPRÜLÜ, M. Fuad, “Bayrak”, **İslam Ansiklopedisi**, C II, İstanbul, Maarif Matbaası, 1944, s. 401-420.

KÖPRÜLÜ, Orhan F., “Bayrak”, **TDV İslam Ansiklopedisi**, C V, 1992, s. 247-254.

KUNDAK, Ali Nihat, “ Osmanlı Minyatürlerinde Liman Kentleri”, **Türkler ve Deniz**, ed. Özlem Kumrular, İstanbul, Kitap Yayınevi, 2007,s.429-461.

KURTOĞLU, Fevzi , **Türk Bayrağı ve Ay Yıldız**, Ankara,1938, s. 12.

MAHİR, Banu F. , “Minyatür“ , **TDV İslam Ansiklopedisi**, C XXX, İstanbul, 2005, s. 118-123.

MAHİR, Banu, “Anadolu’da Türk Minyatürünün İlk Örnekleri” **Osmanlı Ansiklopedisi**, C XI, Ankara, Yeni Türkiye Yayınları, 1999, s. 167-179.

“Türk Minyatürlerinde Hil’at Merasimleri” , **Bellekten**, LXIII,S. 236-238, Ankara, TTK Basımevi, 2000,s. 745-757.

“Osmanlı İmparatorluğu Döneminde Minyatür”, **Türkler**, C XII, Ankara, Yeni Türkiye Yayınları, 2002,s. 316-322.

“Osmanlı İmparatorluğu Döneminde Minyatür”, **Genel Türk Tarihi Ansiklopedisi**, C VI, 2003.

**Osmanlı Minyatür Sanatı**, İstanbul, Kabalcı Yayınevi, 2005.

Mahmud Şevket, **Osmanlı Askeri Teşkilatı ve Kıyafeti**, Ankara, KKK Basımevi, 1983.

MARSİLLİ, Graf, **Osmanlı İmparatorluğunun Zuhur ve Terakkisinden İnhitatu**

**Zamanına Kadar Askeri Vaziyeti**, çev. M. Kaymakam Nazmi, Ankara, Büyük Erkanıharbiye, 1934.

MINORSKY, V. ,**The Chester Beatty Library** , Dublin, 1958.

Mustafa Nuri Paşa, **Netayicü’l Vukû’ât, Kurumlarıyla Osmanlı Tarihi**, hzl. Yılmaz Kurt, Ankara, Birleşik Yayınevi, 2008.

**Nasuhü’s- Silahi (Matrakçı), Beyan-ı Menazil-i Sefer-i Irakeyn-i Sultan Süleyman Han**, hzl. Hüseyin G. Yurdaydın, Ankara, Kültür Dizisi,2000.



- Ordu Bayrak ve Sancakları**, Maarif Basımevi, İstanbul, 1953.
- ORGUN, Zarif, “Osmanlı İmparatorluğunda Tuğ ve Sancak”, **Tarih Vesikaları (Haziran 1941- Mayıs 1942)**, C I, S. 5-6, s.245-355.
- Osmanlı Bahriyesinin Mazisi Hüsnü Tengüz**, hzl. İskender Pala, İstanbul, Genelkurmay Başkanlığı Deniz Kuvvetleri Komutanlığı, 1995.
- ÖDEKAN, A., “Alem”, **Eczacıbaşı Sanat Ansiklopedisi**, İstanbul, Yapı Endüstrisi Merkezi Yayınları, 1997,s. 60.
- ÖGEL, Baheaddin, **Türk Kültür Tarihine Giriş**, C VI, 1.bs, Ankara, Kültür ve Turizm Bakanlığı Yayınları Kültür Eserleri Dizisi,1984.
- “ Türk Devlet ve Aile Geleneğinde Tuğ ve Bayrak”, **Belgelerle Türk Tarihi Dergisi**, S.102-104, İstanbul, Tarihi Araştırmalar ve Dökümantasyon Merkezleri Koruma ve Geliştirme Vakfı, 2005, s. 17-20.
- ÖZCAN, Abdülkadir, “ Osmanlı Devletinin Askeri Yapısı”, **Genel Türk Tarihi**, C VI, Ankara, Yeni Türkiye Yayınları, 2002.
- ÖZDEMİR, Sadık, **Bayrak Töreni**, Ankara, Özdemir Yayınları, 1973.
- PAKALIN, Mehmet Zeki, “Alem” **Osmanlı Tarih Deyimleri ve Terimleri Sözlüğü**, C I, 2.bsk. , İstanbul, Milli Eğitim Basımevi, 1971,s. 49.
- “Bayrak”, **Osmanlı Tarih Deyimleri ve Terimleri Sözlüğü**, C I, İstanbul, Milli Eğitim Bakanlığı Basımevi, 1993, s. 177-181.
- “Sancak”, **Osmanlı Tarih Deyimleri ve Terimleri Sözlüğü**, C III, İstanbul, Milli Eğitim Bakanlığı Basımevi, 1993, s. 116- 119.
- PARLADIR, Şebnem ,“ Sigetvar Seferi Tarihi ve Nakkaş Osman” ,**Ege Üniversitesi Sanat Tarihi Dergisi**, S. 16, İzmir, Ege Üniversitesi Edebiyat Fakültesi Yayınları,2008,s. 67-108.

- RENDA, Günsel, “Matrakçı Nasuh”, **Eczacıbaşı Sanat Ansiklopedisi**, C II, İstanbul, Yem Yayınları, 1997, s. 84.
- “Minyatür”, **Eczacıbaşı Sanat Ansiklopedisi**, C II, İstanbul, Yem Yayınları, 1997, s.1262-1271.
- ROGERS, J.M., **Empire of the Sultans, Ottoman Art from the Collection of Nasser D. Khalili**, The Nour Foundation, London, 1996.
- Rıfat Osman “Bayrağımıza Dair Bir Kaç Söz” **İstanbul Şehremaneti Mecmuası**, S.84, 1931, s.446-458.
- SAKAOĞLU, Necdet AKBAYRAK, Nuri ,**Osmanlı Dünyasından Yansımalar**, İstanbul, Demirbank Creative Yayıncılık, 2002.
- SALİS, Renzo Sertali, **Muhteşem Süleyman**, çev. Şerafettin Turan, Ankara, A.Ü.D.T.C.F. Yayınları, Ankara Üniversitesi Basımevi, 1963.
- Selânikî Mustafa Efendi, Tarih-i Selânikî (1595-1600)**, hzl. Mehmet İpşirli, C I-II, Ankara, TTK Basımevi, 1999.
- SOYSAL, Mahmut Enes, “Tarihsel Süreçte Bayrak ve Sancaklarımız”, **A.Ü. Türkiyat Araştırmaları Enstitüsü Dergisi(TAED)**, S.42, Erzurum, 2010,s. 209-239.
- STCHOUKINE, Ivan, **La Peintrlure Turque D’après Les Manucrits İllustrés I re Partie de Sulayman Ier Osman II1520-1622**, Paris, Librairie Orientaliste Paul Geuthner, 1966.
- Sinan Çavuş Tarih-i Feth-i Şikloş Estergon ve İstol Belgrad**, ed. Tülây Duran, İstanbul, Tarihi Araştırmalar Vakfı, 1998.
- SÜMER, Faruk, “Eski Türklerde Bayrak ve Tuğ” **Resimli Tarih Mecmuası**, C V, S. 55, İstanbul, 1954, s.3395-3399.
- ŞAHİN, İlhan, “Sancak”, **TDV İslam Ansiklopedisi**, C XXXVI, İstanbul, 2009, s.97-99.

- TANINDI, Zeren, **Siyer-i Nebî: İslam Tasvir Sanatında Hazreti Muhammed'in Hayatı**, İstanbul, Hürriyet Vakfı, 1984.
- “Osmanlı Döneminde Türk Minyatürü”, **Osmanlı Ansiklopedisi**, C XI, Ankara, Yeni Türkiye Yayınları, 1999, s.160-165.
- TANINDI, Zeren ,- ÇAĞMAN, Filiz, **Topkapı Sarayı İslam Minyatürleri**, İstanbul, Tercüman Sanat ve Kültür Yayınları, 1979.
- TEZCAN, Hülya- Turgay, Türk **Sancak Alemleri**, Ankara, Atatürk Kültür, Dil ve Tarih Yüksek Kurumu, AKM Yayınları, 1991.
- UYGUR, Abdullah, “Siyah Sancağı Şerif, Ak Sancağı Şerif” **Resimli Tarih Mecmuası**, S.4, İstanbul, 1950, s.128-130.
- UZUNÇARŞILI, İsmail Hakkı, **Osmanlı Devleti Teşkilatından Kapıkulu Ocakları**, C I, Ankara, TTK Basımevi, 1943.
- Osmanlı Tarihi**, C I- II-III, Ankara, TTK Basımevi, 1983.
- Osmanlı Devletinin Saray Teşkilatı**, Ankara, 2.bs. ,Türk Tarih Kurumu Basımevi, 1984.
- Osmanlı Devleti Teşkilâtından Kapıkulu Ocakları**, C II, 3. Bsk, Ankara, TTK Basımevi, 1988.
- ÜNVER, A. Süheyl ,“Kanunî Sultan Süleyman'ın Son Avusturya Seferi'nde Hastalığı, Ölümü, Cenazesi ve Defni”, **Kanuni Armağanı**, Ankara, TTK Basımevi, 1970.s 301-306.
- Venice And The İslamic Worl, 828-1797**, ed. Stefano, Carboni, Milan, 2007.
- YAVUZ, Hulûsi, **Kabe ve Haremeyn İçin Yemen'de Osmanlı Hâkimiyeti (1517-1571)**, İstanbul, 1984.
- Yemen'de Osmanlı İdaresi ve Rumûzî Târihi**, C I, Ankara, TTK Basımevi, 2003.

YURDAYDIN, Hüseyin G. **Kanunî'nin Cülûsu ve İlk Seferleri**, Ankara, TTK

Basımevi, 1961.

**Matrakçı Nasuh**, Ankara, Ankara Üniversitesi Basımevi, 1963.

“Matrakçı Nasuh’un Hayatı ile İlgili Yeni Bilgiler”, **Belleten**, C XXIX,  
S.113-116, Ankara TTK Basımevi, 1965, s. 329-354.

“Mana ve Maarifet Sahibi Bir Ustad Matrakçı Nasuh”, **Sanat  
Dünyamız**, S.73, İstanbul, 1999, s.135-139.

YÜCEL, Yaşar, **Muhteşem Türk Kanuni ile 46 Yıl**, Ankara, TTK Basımevi, 1987.

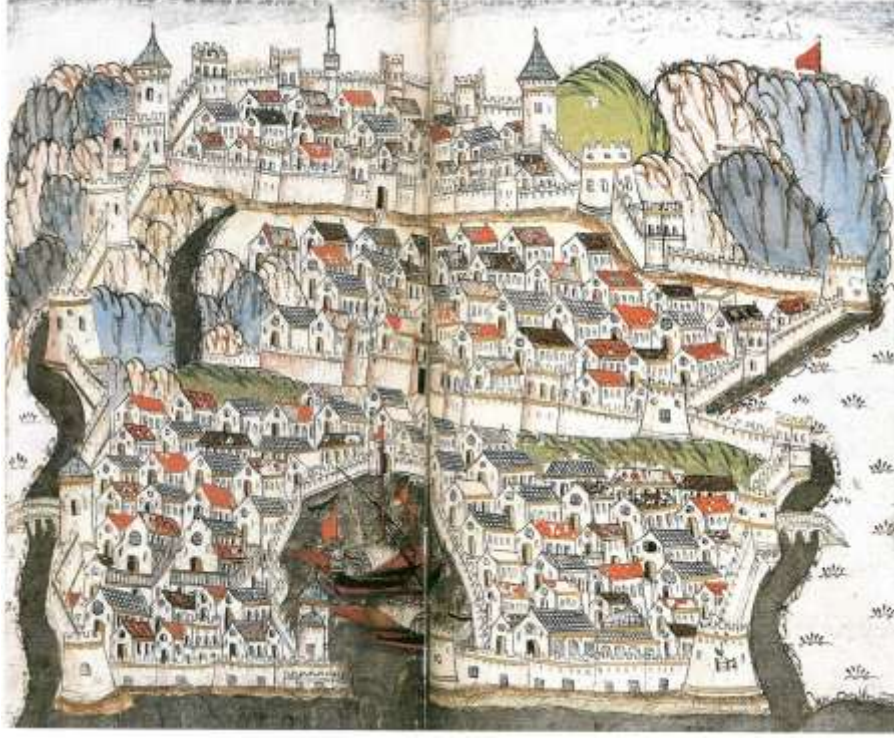

**Fotoğraf 105: İnebahtı Kalesi ve Limanı, Tarih-i Sultan Süleyman, 16. yy, ilk yarısı,[TSMK, R. 1272, y- 21b- 22a]. "Kaynak": İdris Bostan Kürekli ve Yelkenli Osmanlı Gemileri, İstanbul,2005.**



**Fotoğraf 106: İnebahtı Kuşatması Esnasında Donanma Bayrakları Detay.**



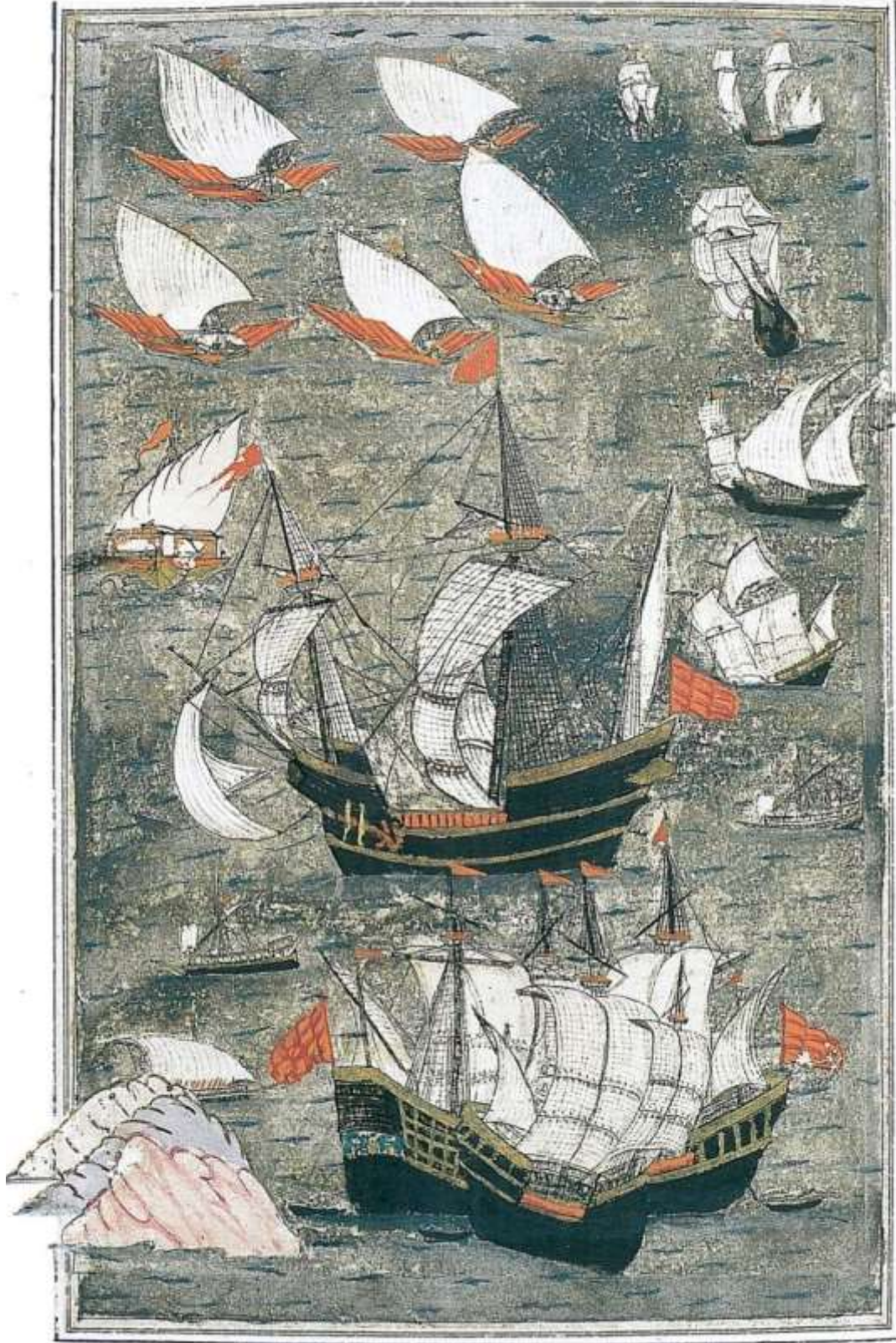

**Fotoğraf 107:Barak Reis Barkasının Venedik Barkaları ile Savaşı, Tarih-i Sultan Süleyman, 16. yy ilk yarısı,[TSMK, R. 1272, y-24a].“Kaynak” : İdris Bostan Kürekli ve Yelkenli Osmanlı Gemileri, İstanbul,2005.**



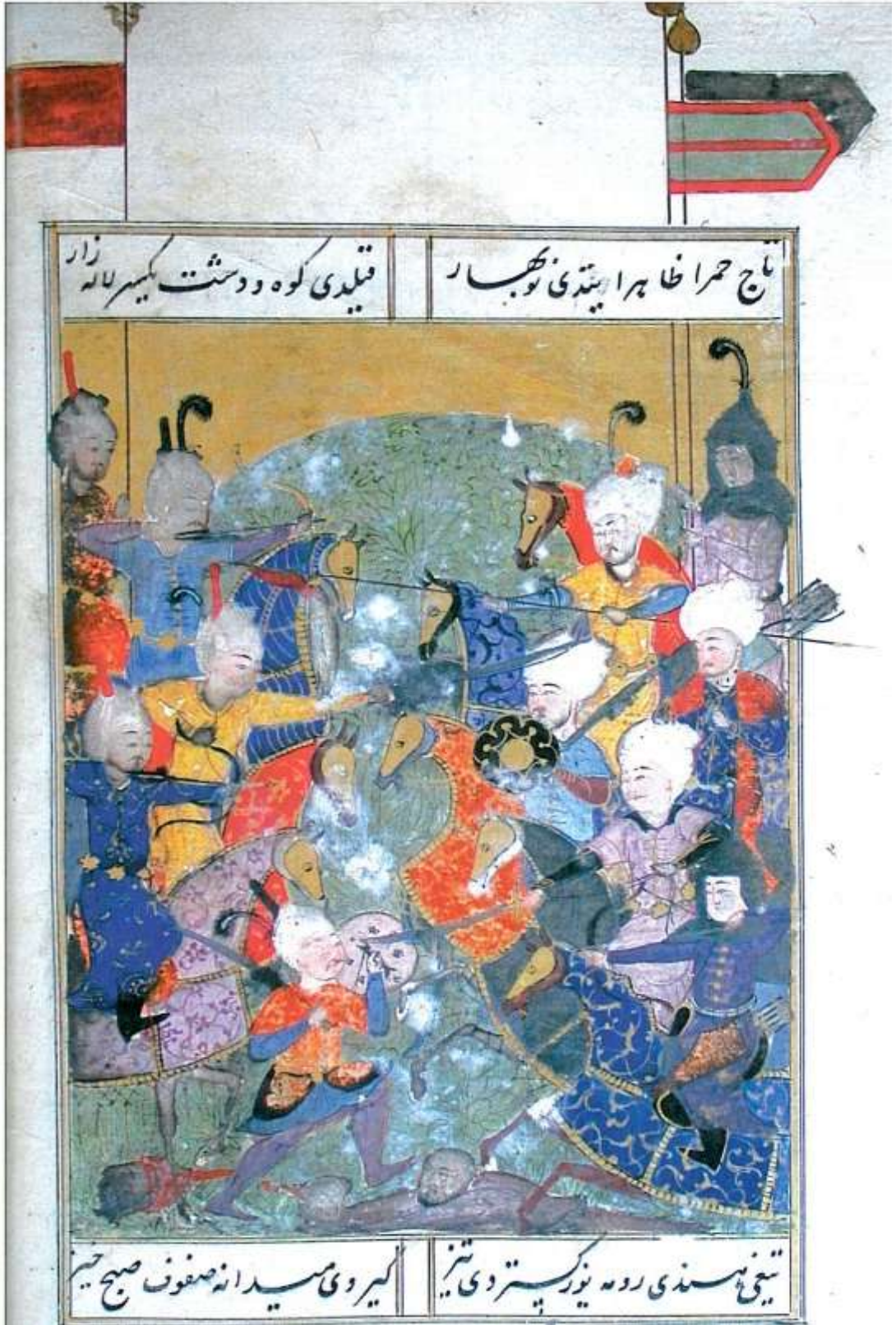

Fotoğraf 108 : Şehzade Selim'in (sağda) Trabzon'da İken Safevilerle Olan Savaşı, Selimnâme, 1525, [TSMK, H.1597-98 y- 23b]. "Kaynak" :Feridun M. Emecen, Yavuz Sultan Selim, İstanbul, 2010.



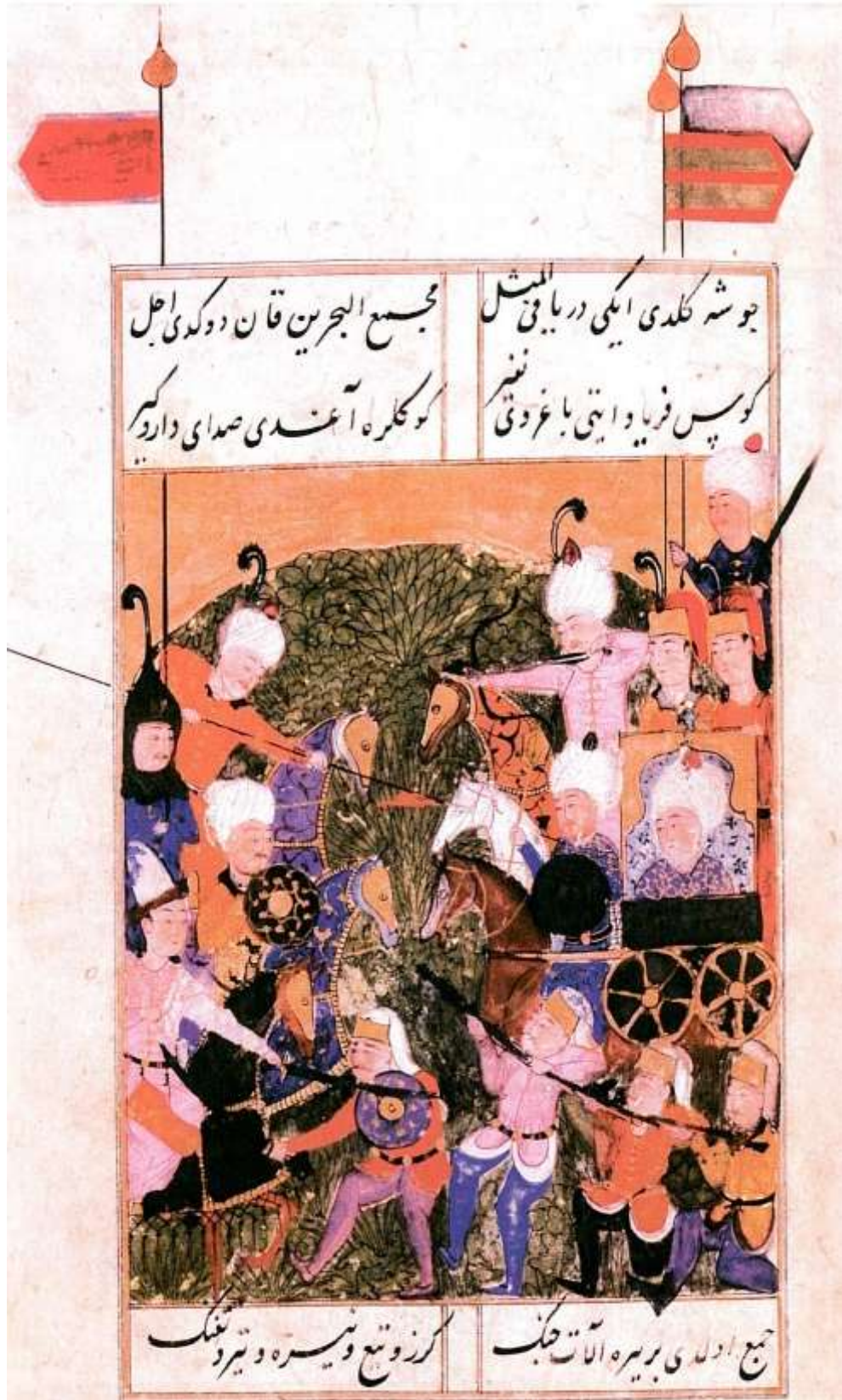

Fotoğraf 109: I. Selim'in Şehzade Bayrağı(solda) ve Bayezid'in Saltanat Sancağı(sağda), Selimnâme, 1525, [TSMK, H.1597-98 y- 44a]. "Kaynak": Feridun M. Emecen, Yavuz Sultan Selim, İstanbul, 2010.





Fotoğraf 110: Ordusuna İçki Dağıtan Şah İsmail'in Bayrağı , Selimnâme, 1525, [TSMK, H.1597-98 y- 124b]. “Kaynak”: Feridun M. Emecen, Yavuz Sultan Selim, İstanbul, 2010.





Fotoğraf 111: Bıyıklı Mehmet Paşa'nın Karahan ile Savaşı, Selimnâme, 1525, [TSMK, H.1597-98 y- 193b]. "Kaynak": Feridun M. Emecen, Yavuz Sultan Selim, İstanbul, 2010.



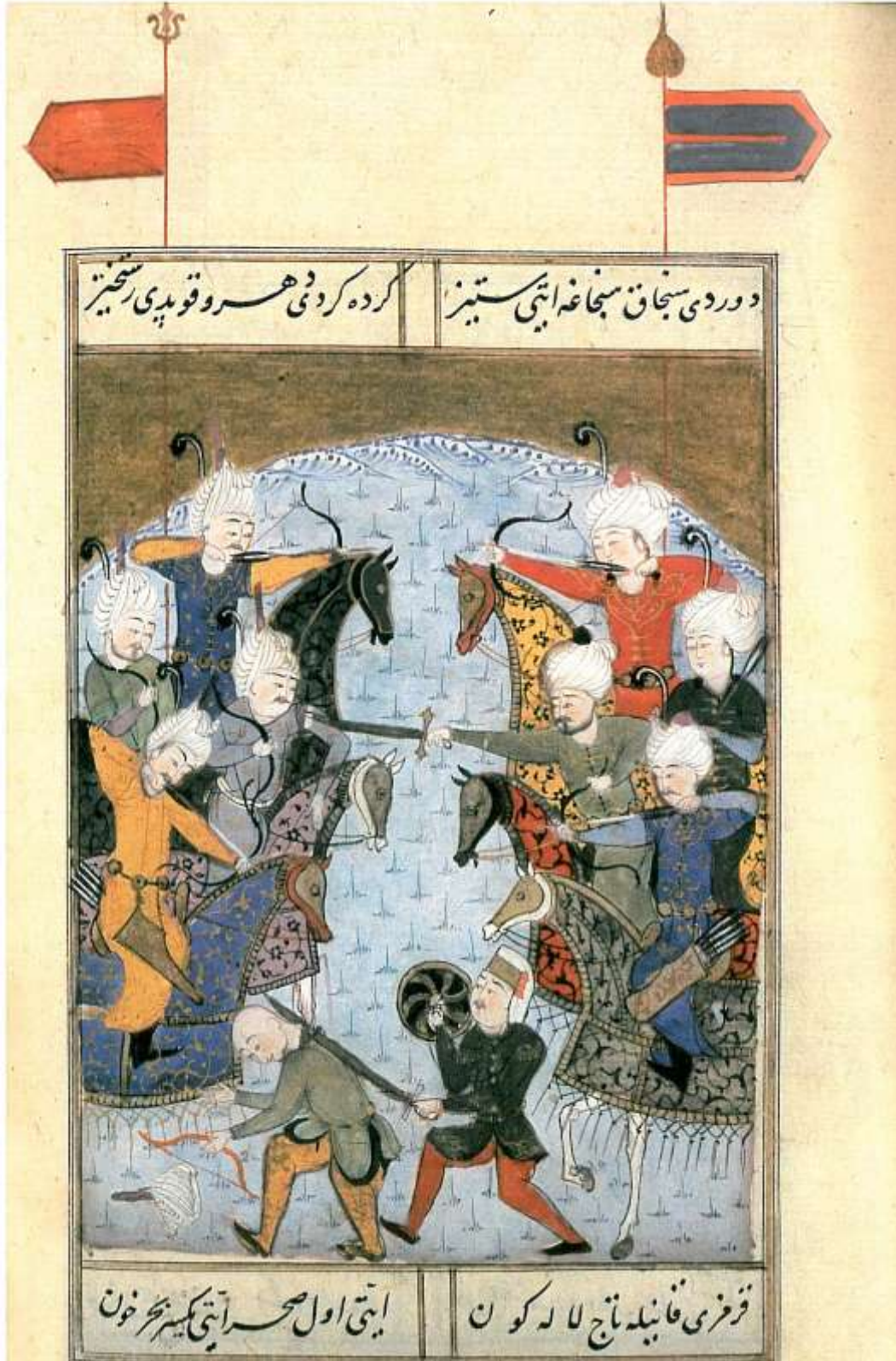

**Fotoğraf 112: Kemah Kalesinin Fethi ve Safavi (solda) - Osmanlı (sağda) Savaşı, Selimnâme, 1525, [TSMK, H.1597-98 y- 176b.] .“Kaynak”: Feridun M. Emecen, Yavuz Sultan Selim, İstanbul, 2010.**





Fotoğraf 113 :Mercidabık Savaşı, Esnasında Saltanat Sancağı , Selimnâme, 1525, [TSMK, H.1597-98 y- 216b.]. “Kaynak”: Feridun M. Emecen, Yavuz Sultan Selim, İstanbul, 2010.



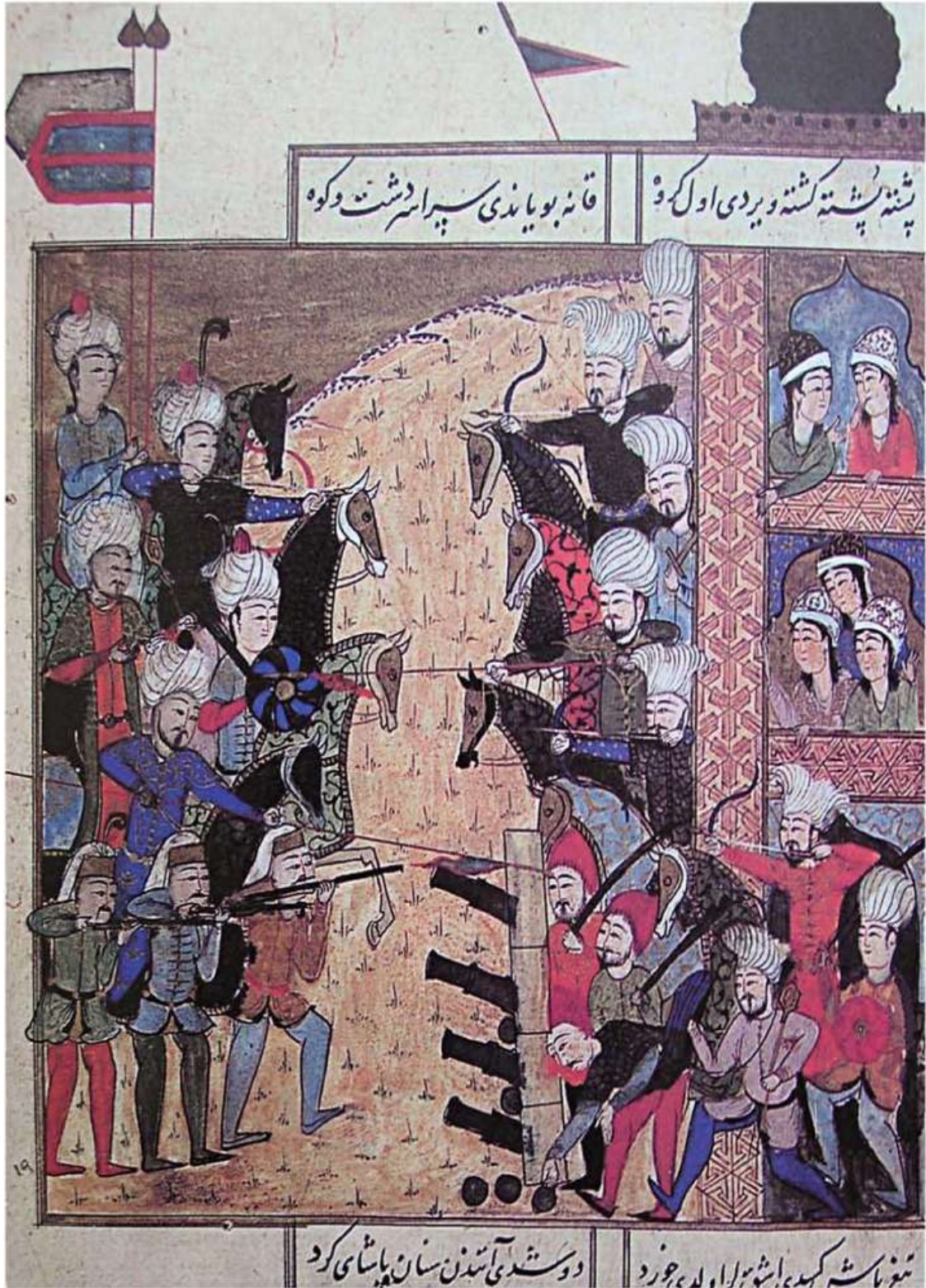

Fotoğraf 114 :Ridaniye Savaşı Esnasında Yavuz Sultan Selim'in Saltanat Sancakları (solda), Selimnâme, 1525, [TSMK, H.1597-98 y- 235a]. "Kaynak":

Feridun M. Emecen, Yavuz Sultan Selim, İstanbul, 2010





**Fotoğraf 115 : I. Selim İskenderiye’de iken, Selimnâme, 1525, [TSMK, H.1597-98 y- 254a] .“ Kaynak”:** Feridun M. Emecen, Yavuz Sultan Selim, İstanbul, 2010.

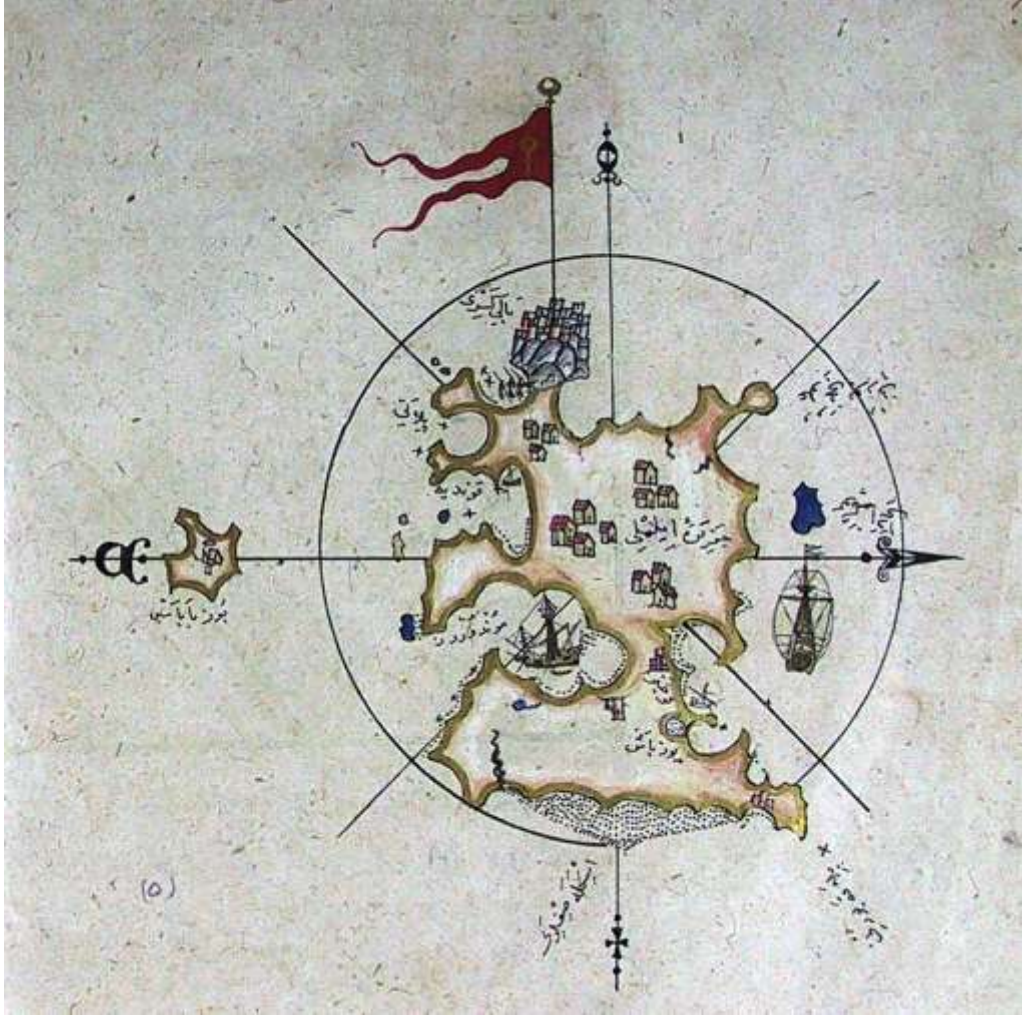

Fotoğraf 116 : Balıkesir Kalesi ve Bayrağı Kitab-ı Bahriye, 1525-26[SK. A. 2612].

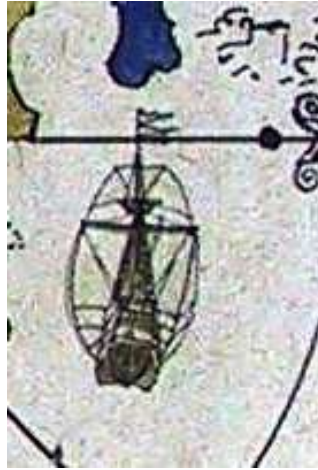

Fotoğraf 117: Osmanlı Donanmasında Gidon Bayrak.





**Fotoğraf 118 : Kumburnu Kalesi ve Limanı, Kitâb-ı Bahriye, 1525-1526,[SK, A.2612].**

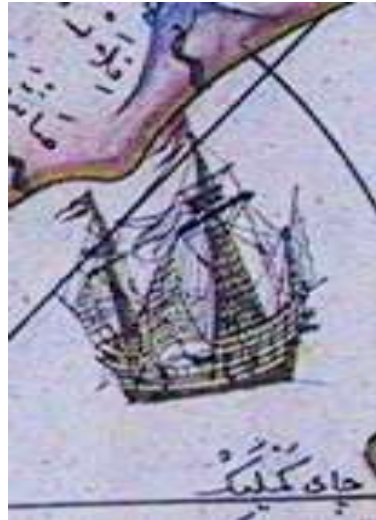

**Fotoğraf 119 : Kumburnu Önlerinde Osmanlı Donanmasının Kırmızı Gidon Bayrakları Detay.**



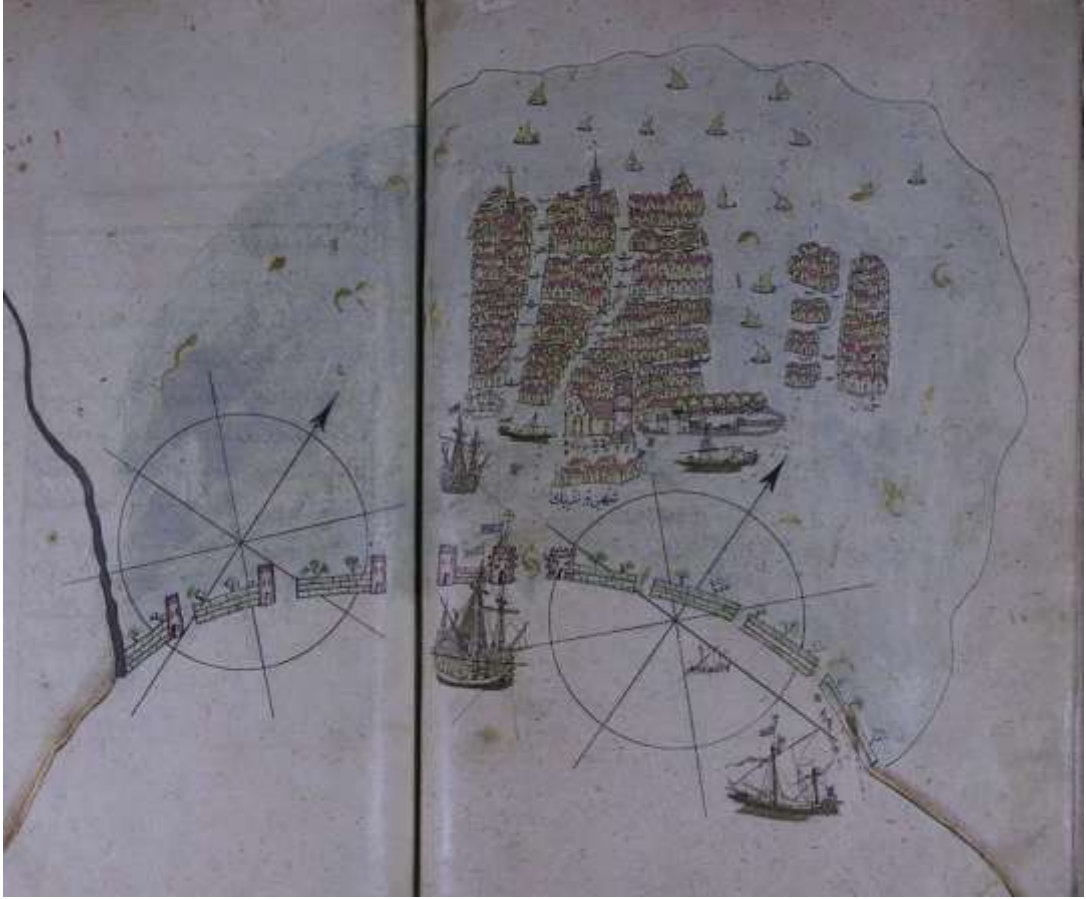

**Fotoğraf 120 : Venedik Şehri, Kitâb-ı Bahriye, 1525-1526,[SK, A.2612].**



**Fotoğraf 121 : Venedik Kalesi ve Bayrağı Detay.**



**Fotoğraf 122: Venedik Şehri Kitâb-ı Bahriye, 1590 civarı, [İÜK, TY. 6605 y- 180b-181a]. “Kaynak”: İdris Bostan Kürekli ve Yelkenli Osmanlı Gemileri, İstanbul,2005.**

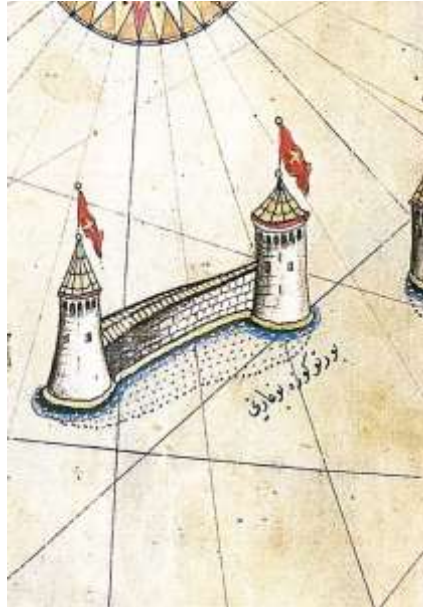

**Fotoğraf 123: Venedik Kalesi ve Bayrakları Detay .**



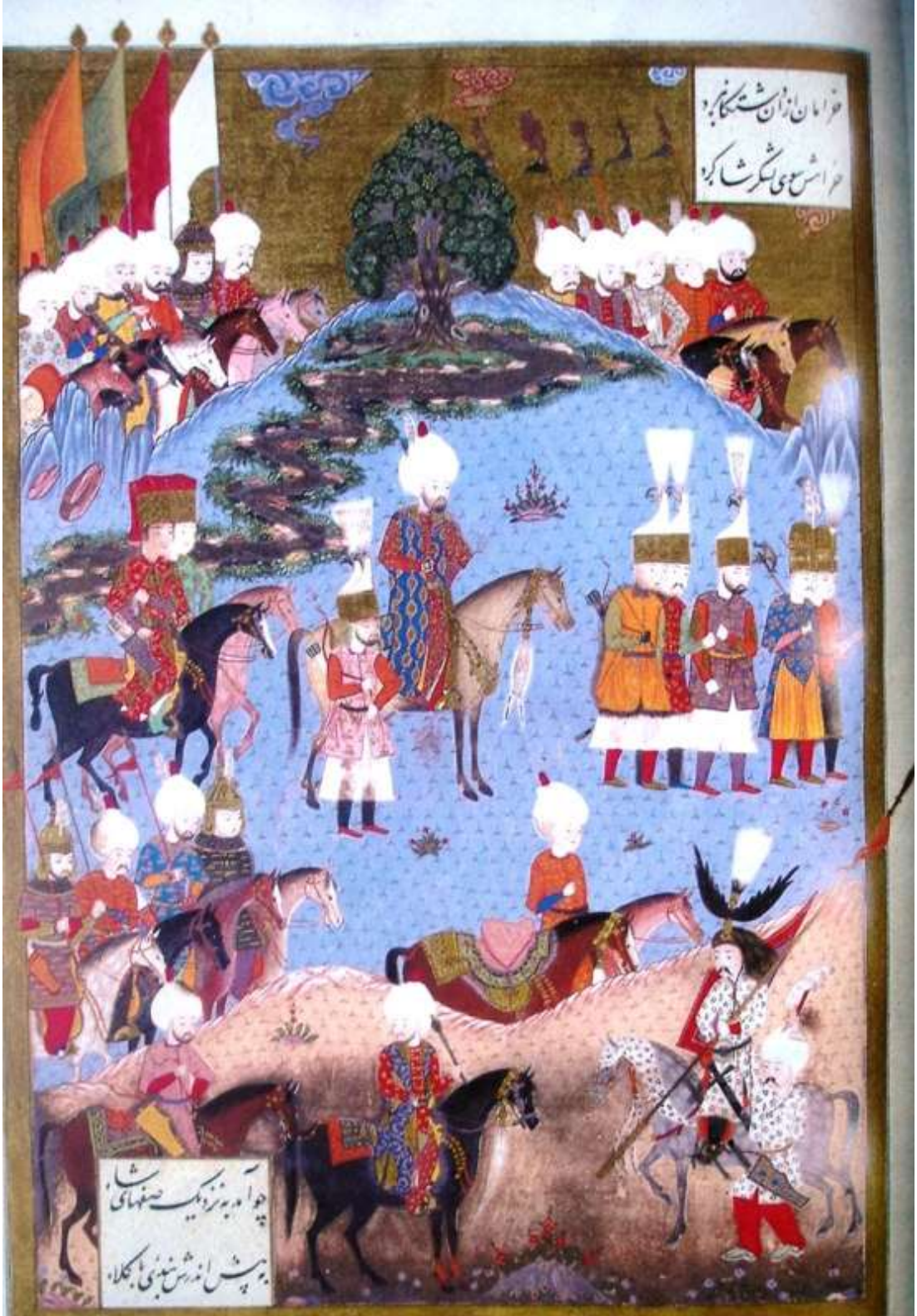

Fotoğraf 124: Kanunî'nin Sefere Çıkışı ve Sayıları Dört Olan Saltanat Sancakları ,  
Süleymânâme, 1558,[TSMK, H. 1517, y- 592a]. "Kaynak": Esin Atıl,  
Süleymannâme The Illustrated History of Süleyman The Magnificent, New York,  
1986.



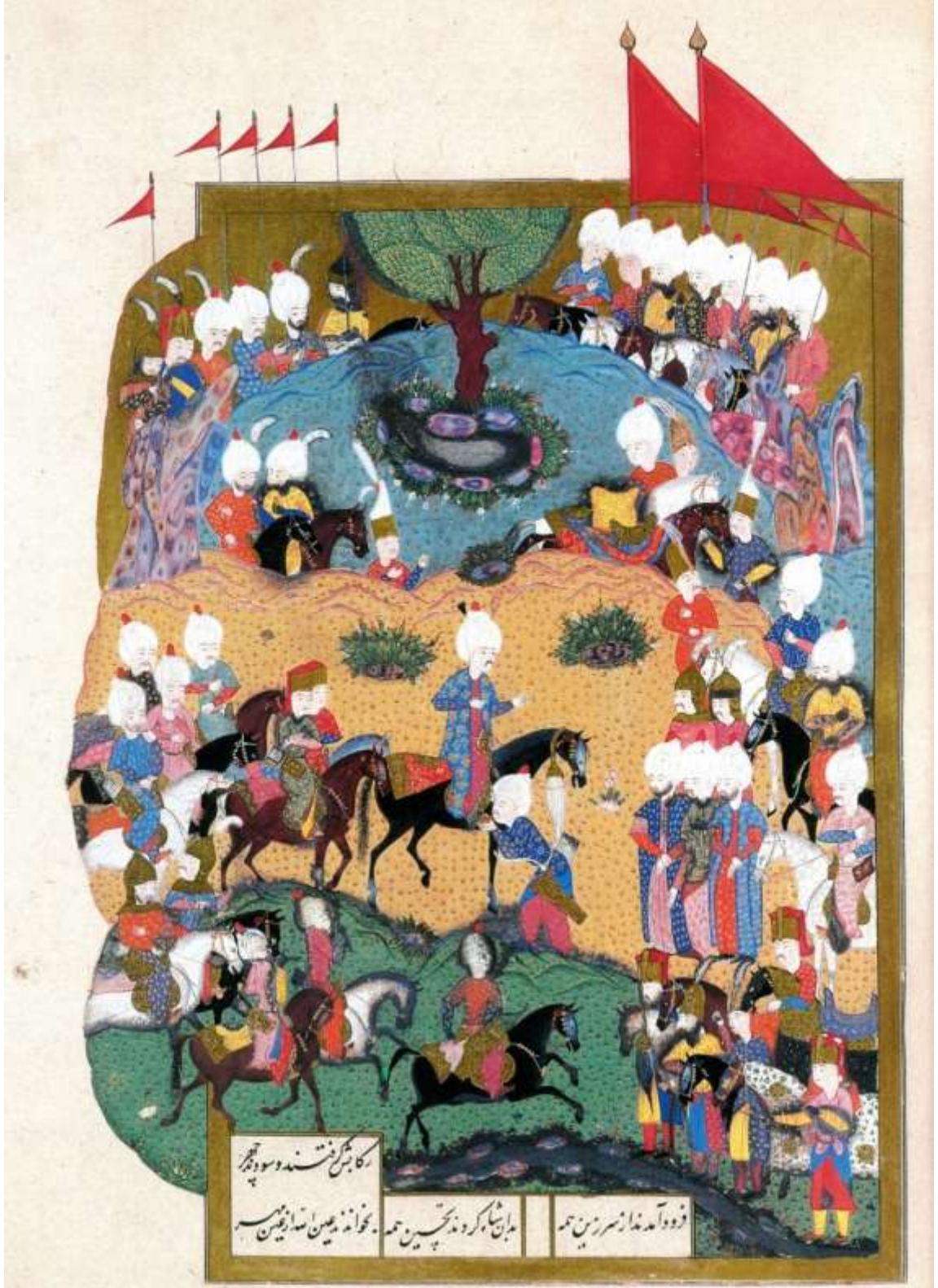

**Fotoğraf 125 :Selim'in Komutanlar Tarafından Karşlanması ve Şehzadenin Bayrakları, Süleymânâme, 1558,[TSMK, H. 1517, y- 583a].“Kaynak” :Esin Atıl, Süleymânâme The Illustrated History of Süleyman The Magnificent, New York, 1986.**

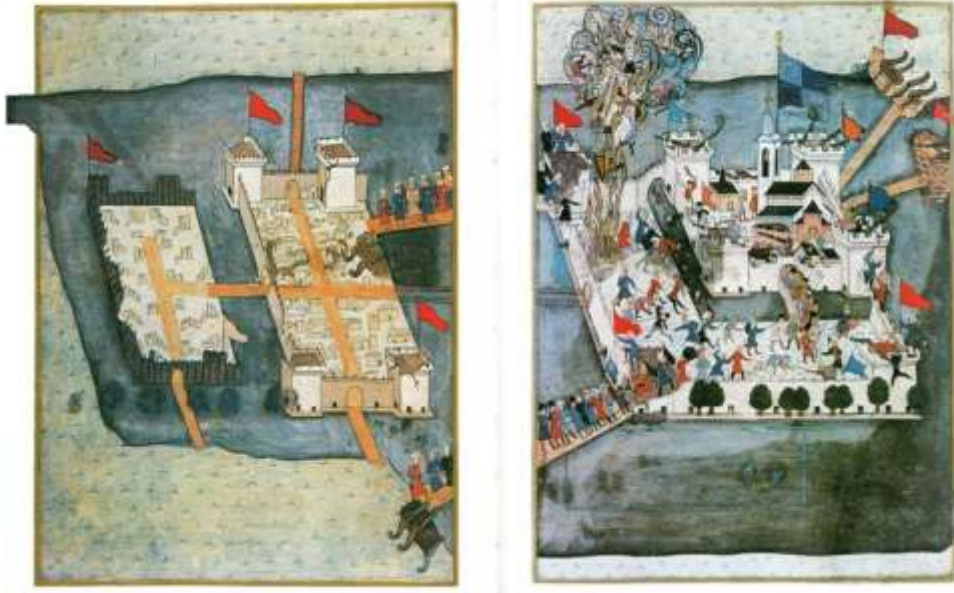

**Fotoğraf 126 : Üçüncü Kalenin Fethi Esnasında Sigetvar Kalesi ve Bayrakları, Nüzhet (ü'l-esrâr) ü'l- ahbâr der sefer-i Sigetvar'[TSMK, H.1339, y- 40b-41a.].**  
”Kaynak”: Géza Feher , *Turkish Miniatures From The Period Of Hungary's Turkish Occupation*, 1978.

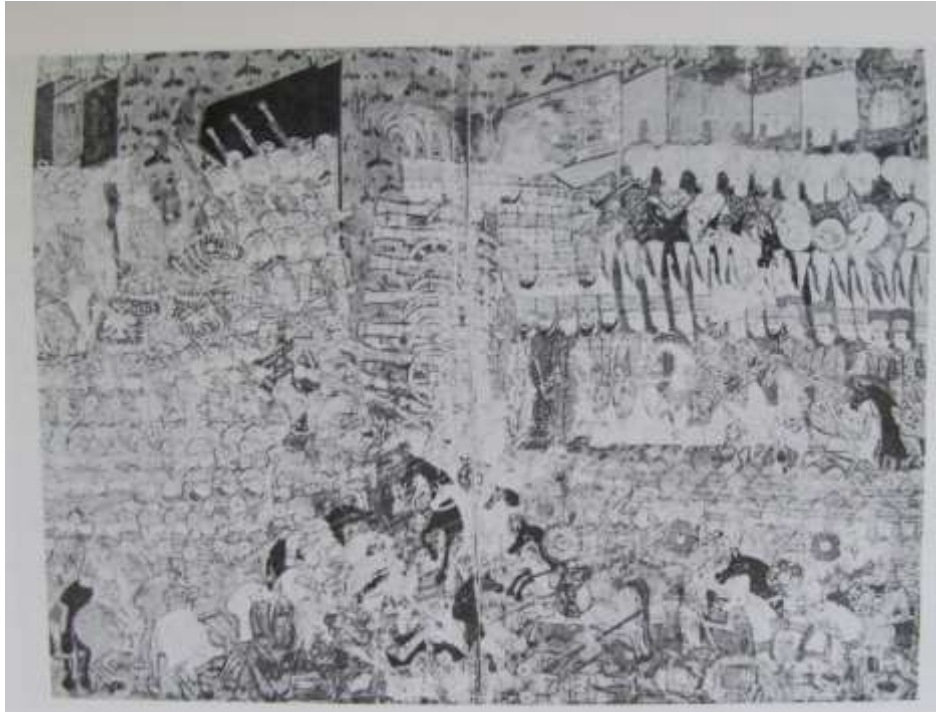

**Fotoğraf 127 : Mohaç Savaşı ve Saltanat Sancakları, Tabakat'ül Memalik ve Derecat el Mesalik, 1575, [ V. Stc. O. 41] “Kaynak”: Geza Feher, “Macar Tarihine Ait XVI. Yüzyıl Türk Minyatürleri, VII. TT Kongresi, C II, Ankara, 1973.**





**Fotoğraf 128 : Drava Köprüsünü Geçen Sultan ve Ordusunu İzleyen Saltanat Sancakları ,Tarih-i Sultan Süleyman,1579,[DCBL, T. 413 y- 60b]. “Kaynak”:V.**

Mınorsky, The Chester Beatty Library , Dublin, 1958.

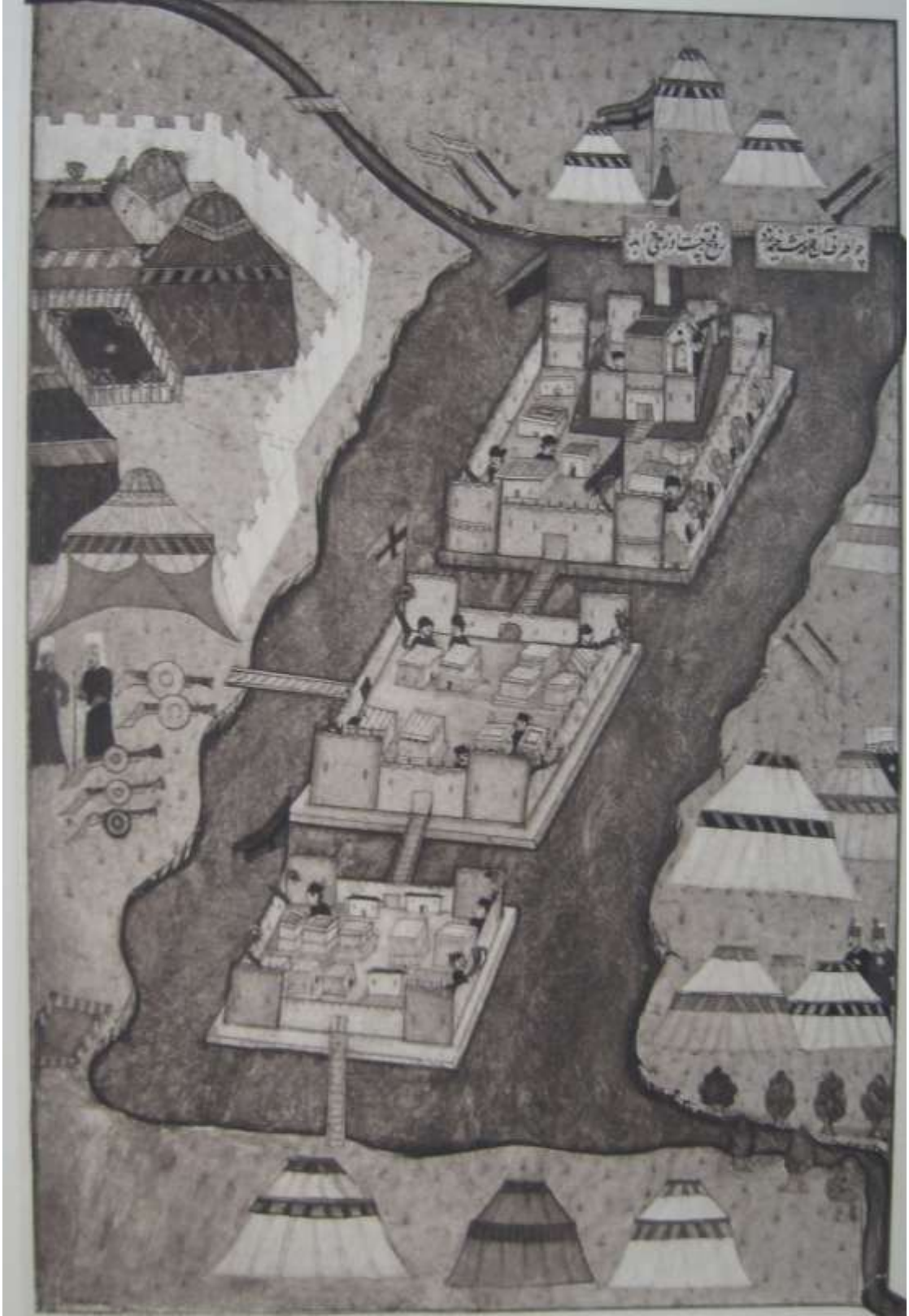

**Fotoğraf 129 : Sigetvar Kalesi ve Bayrakları, Tarih-i Sultan Süleyman, 1579,**  
[DCBL, T. 413 y- 65]. “Kaynak” : V. Minorsky, The Chester Beatty Library , Dublin,  
1958.



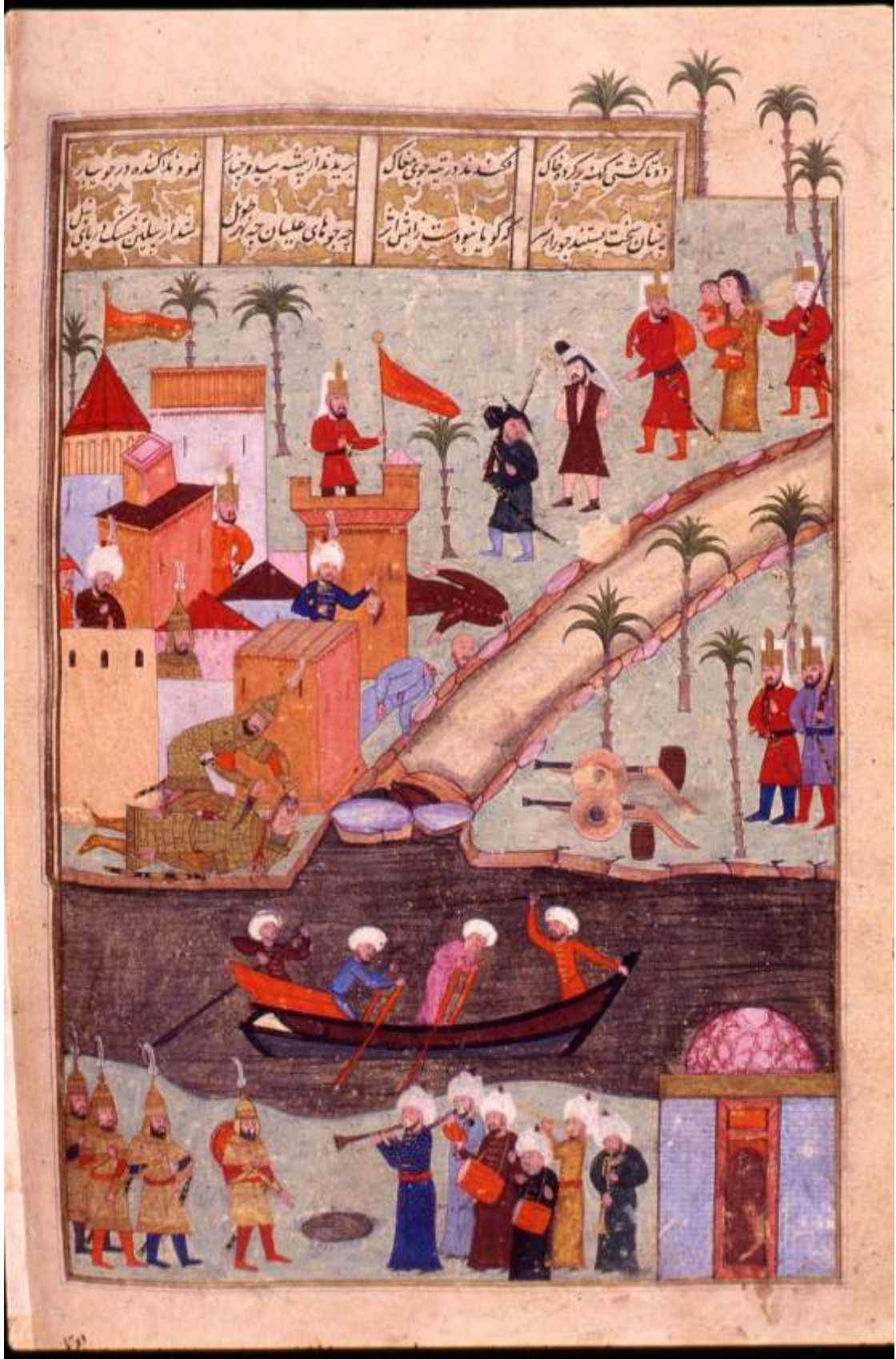

Fotoğraf 130 : Cuy- u Tavail Kalesinin Zaptı Esnasında Bayrağını Kaleye Saplayan  
Yeniçeri, Şehnâme-i Selim Han, 1581, [TSMK, A. 3595 y- 45b].





Fotoğraf 131: Tunus'un Zaptı Esnasında Bayrağını Kaleye Saplayan Topçu Eri, Şehnâme-i Selim Han, 1581, [TSMK, A. 3595 y- 65a].





Fotoğraf 132 :Habb Kalesini Fetheden Behram Paşa'nın Otağının Yanında Kırmızı Bayrağı, Şehnâme-i Selim Han, 1581, [TSMK, A. 3595 y- 90a].



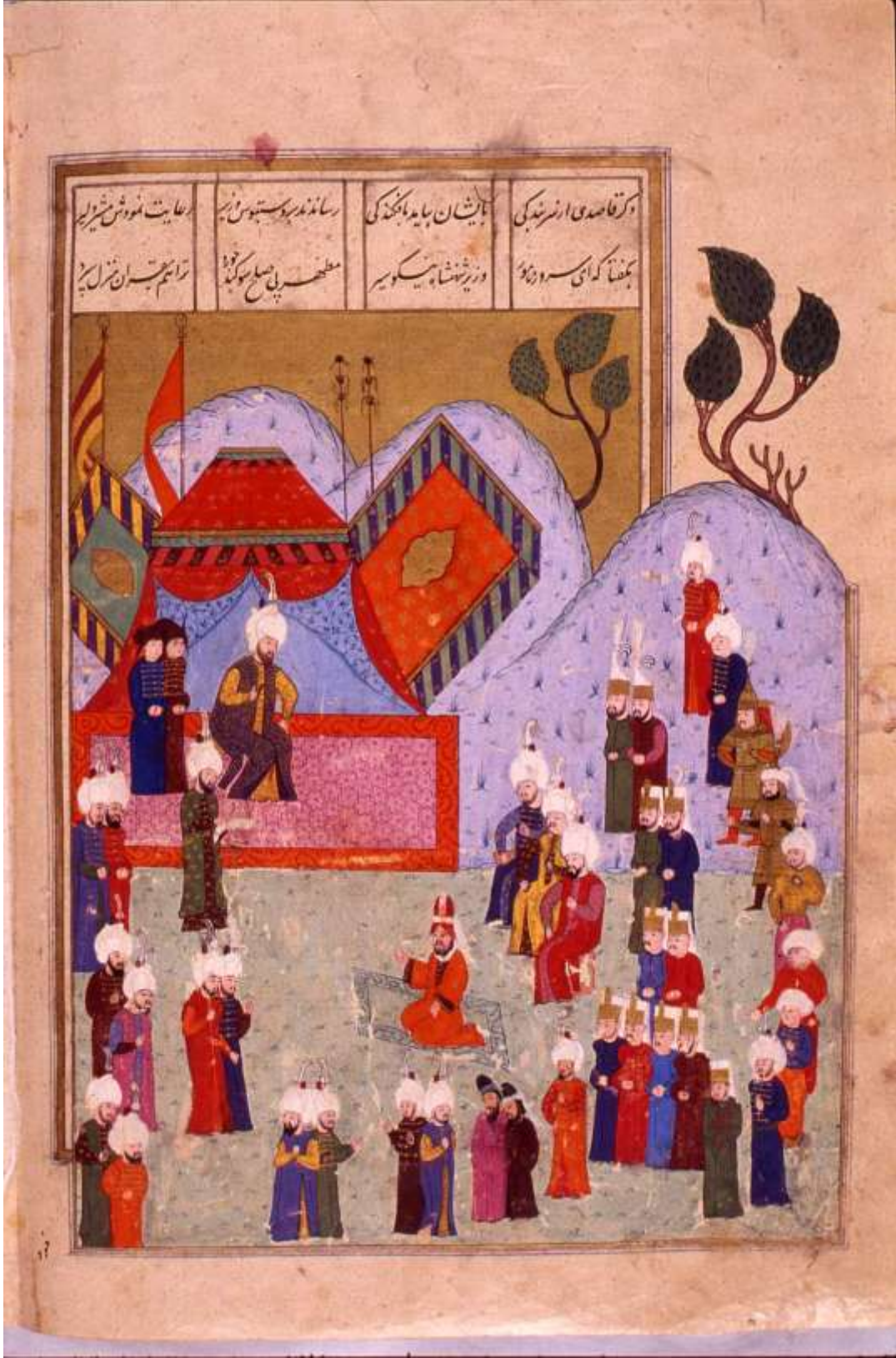

Fotoğraf 133 :Huzura Kabul Esnasında Yemen Serdarının Sarı- kırmızı ve kırmızı Bayrakları ,Şehnâme-i Selim Han, 1581, [TSMK, A. 3595 y- 91b].

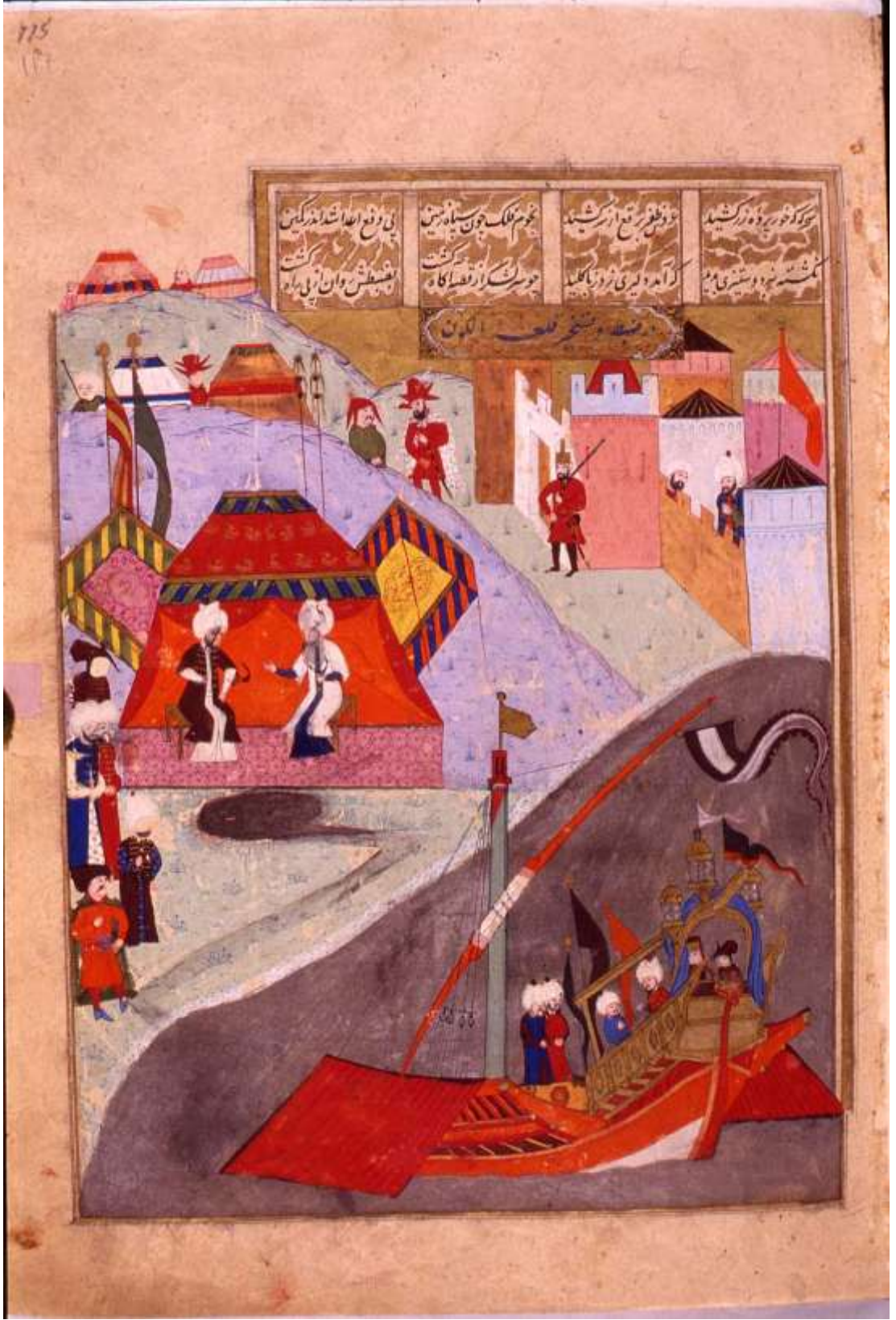

Fotoğraf 134 : Dalmaçya Kıyılarında Osmanlı Donanması ve Bayrakları, Şehnâme-i Selim Han, 1581, [TSMK, A. 3595 y- 117a].



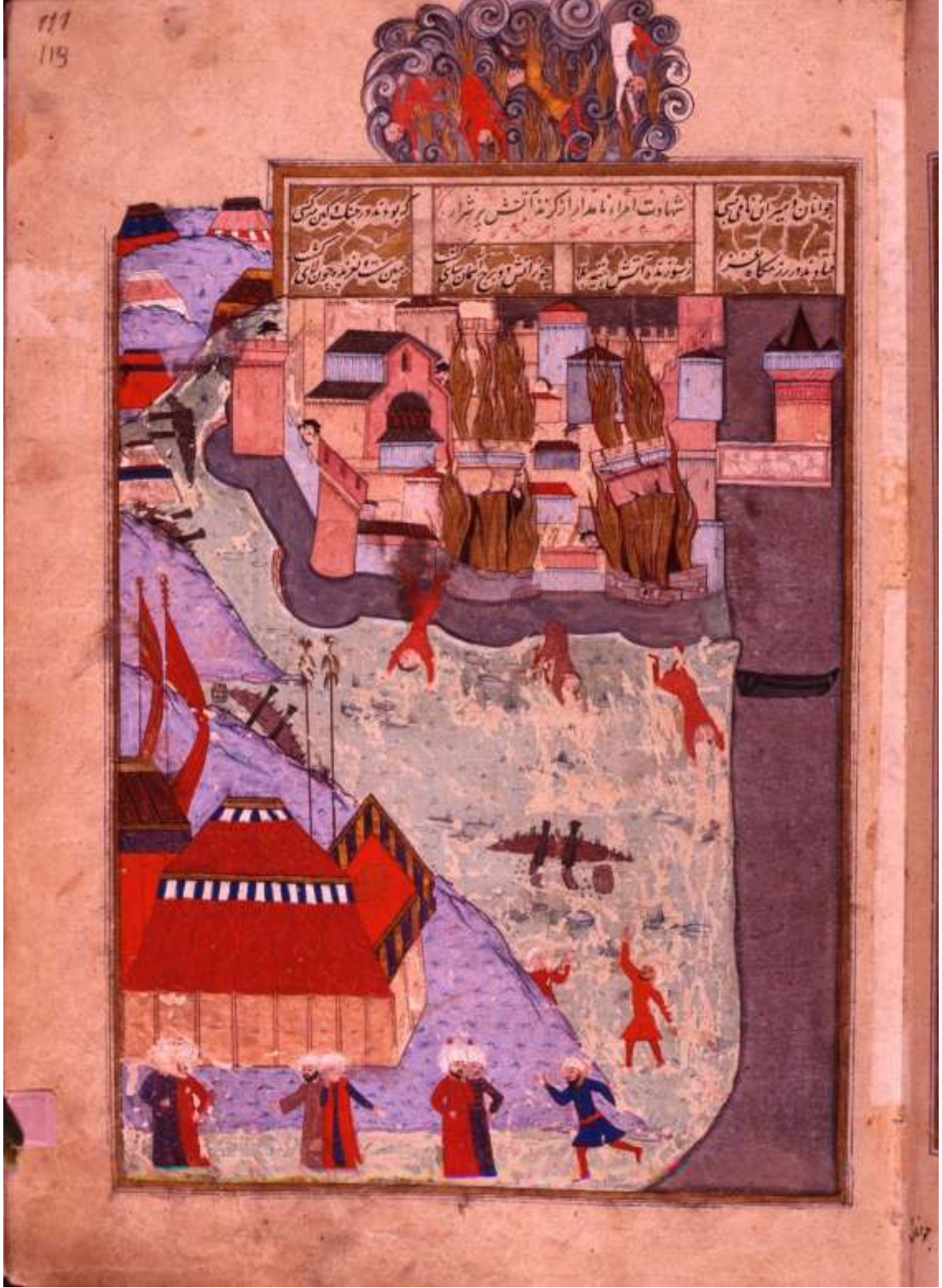

Fotoğraf 135: Magosa Kalesi'nin Muhasarası Esnasında Serdarın Kırmızı- yeşil ve Kırmızı Bayrakları, Şehnâme-i Selim Han, 1581, [TSMK, A. 3595 y- 119a].



120  
122

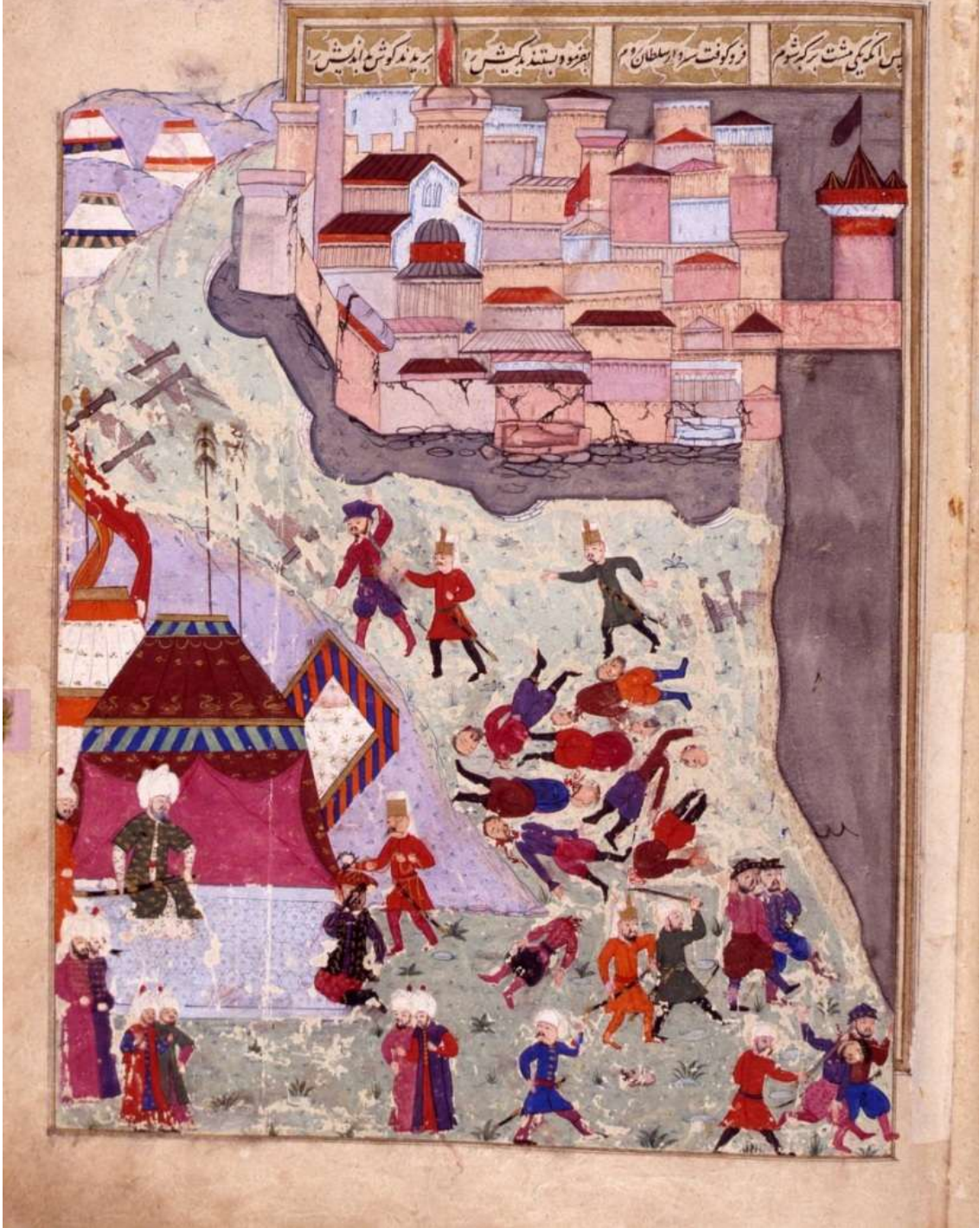

Fotoğraf 136 : Anlaşmayı Bozduğu İçin Venediklileri Öldüren Mustafa Paşa'nın Sarı- kırmızı ve Kırmızı Bayrakları, Şehnâme-i Selim Han, 1581, [TSMK, A. 3595 y- 122a].





Fotoğraf 137 : Habeşlerle Savaşan Osman Paşa'nın Kırmızı Bayrağı ve Habeşlilerin Dilimli Bayrağı, Şehnâme-i Selim Han, 1581, [TSMK, A. 3595 y-138a].

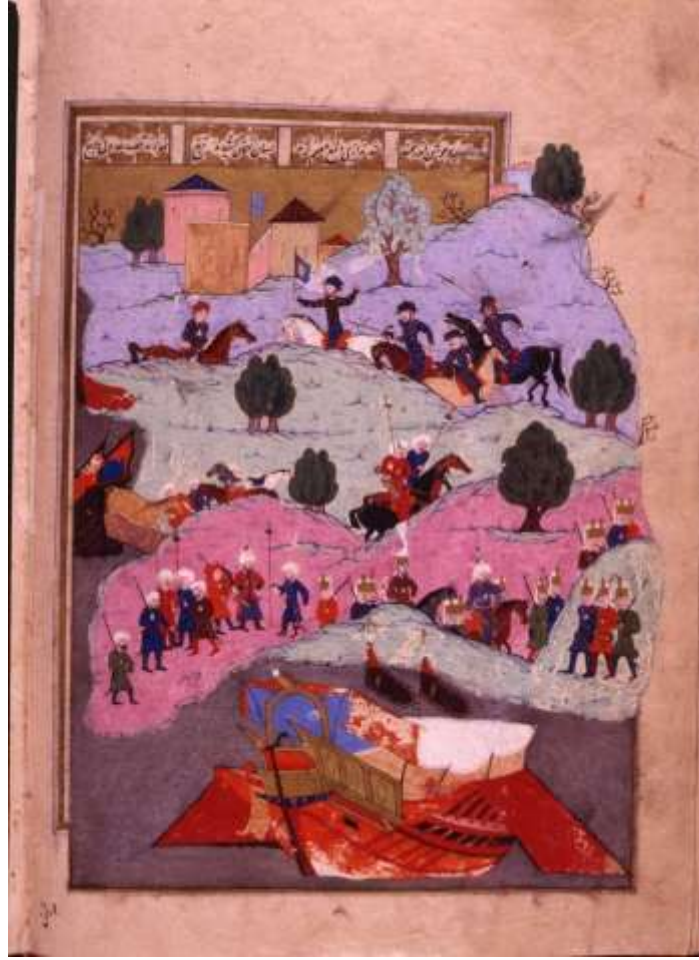

**Fotoğraf 138: Kıbrıs'ta Karaya Asker Çıkaran Osmanlı Donanmasının Ay-yıldızlı Kırmızı Bayrağı ve Donanma Bayrakları ile Şehnâme-i Selim Han, 1581, [TSMK, A. 3595 y- 102b].**



**Fotoğraf 139: Ay-Yıldızlı Bayrak Detay.**



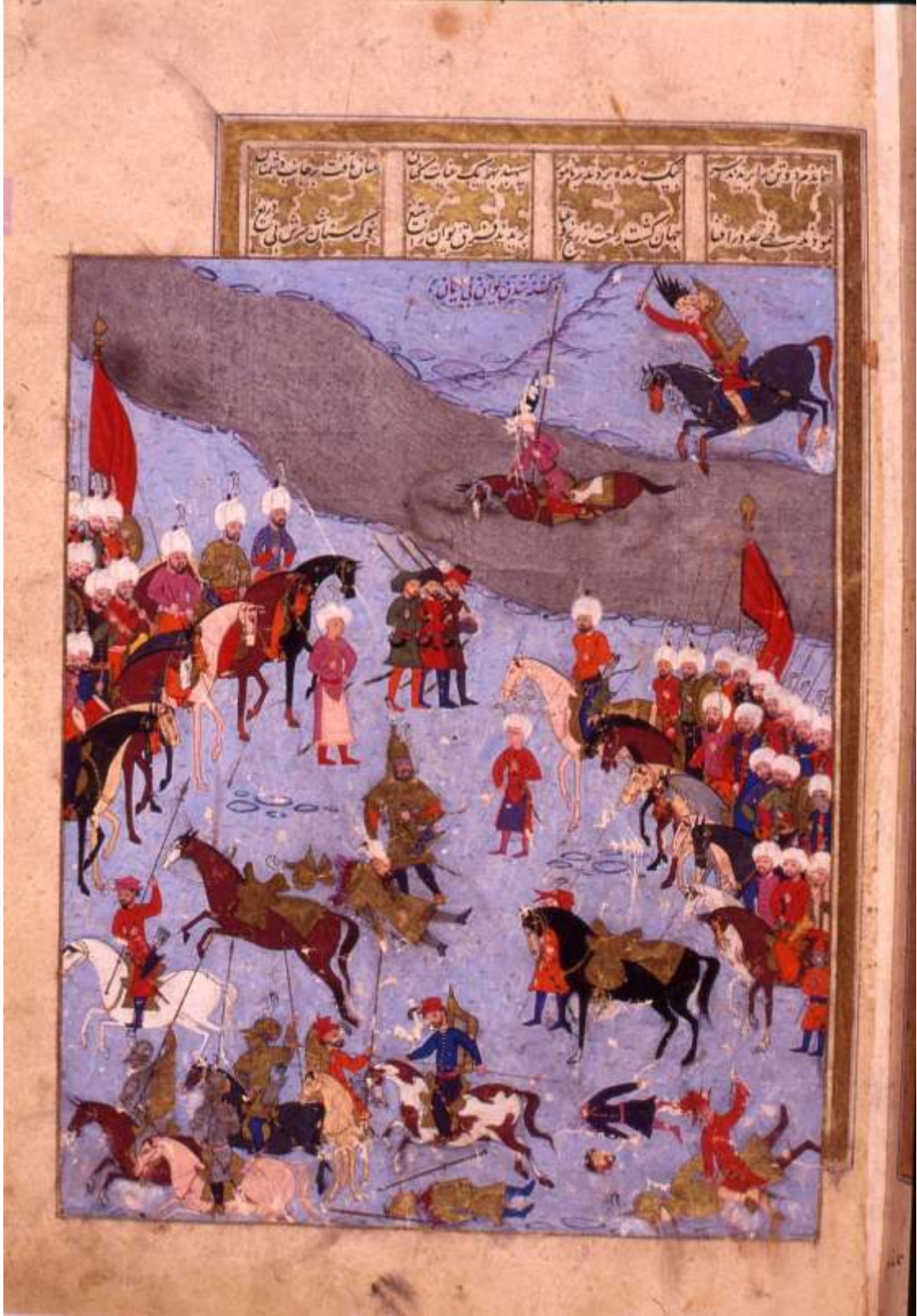

Fotoğraf 140 : Büyük Bastion Kalesini Zapteden Serdarların Kırmızı Bayrakları, Şehnâme-i Selim Han, 1581, [TSMK, A. 3595 y- 150a].



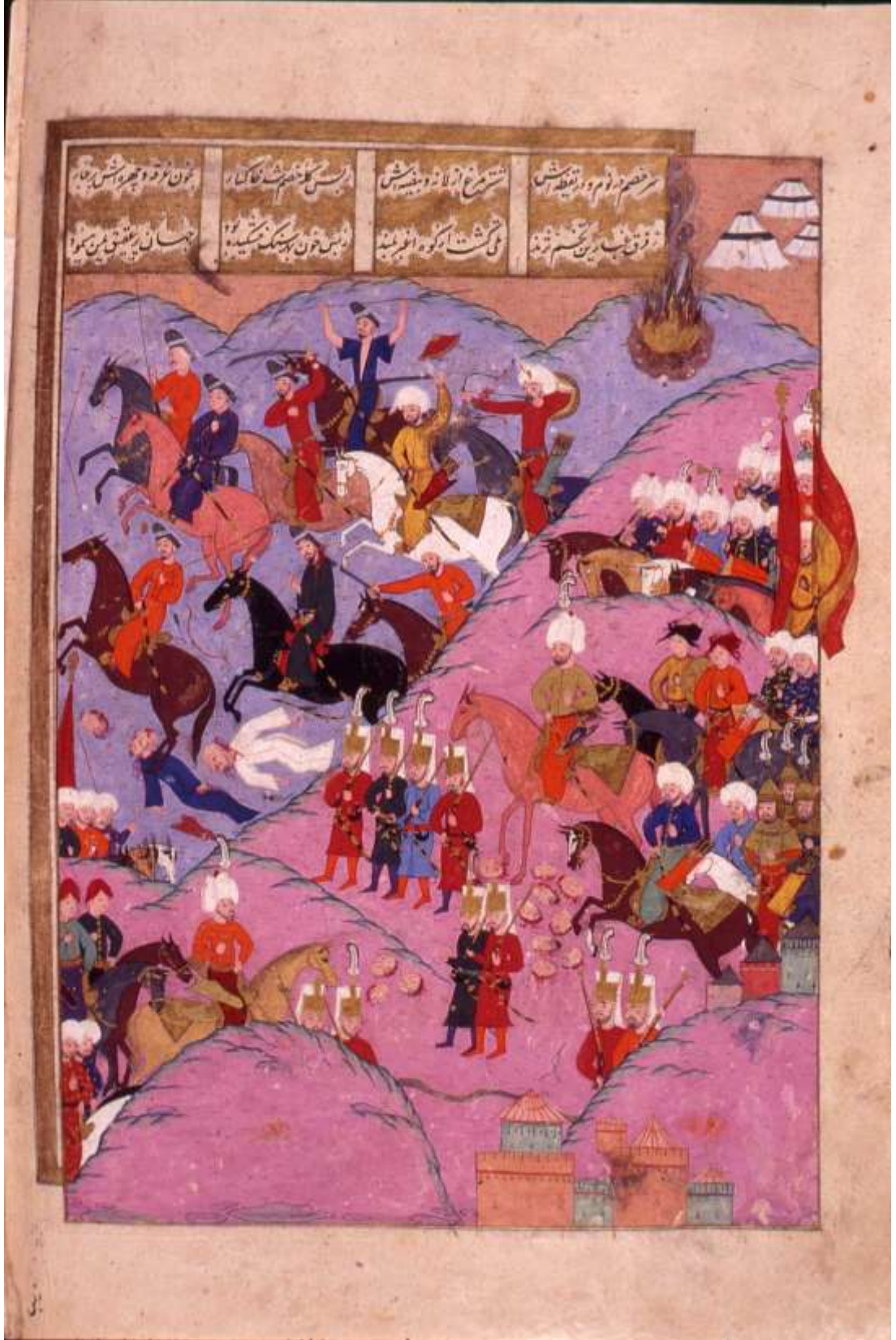

Fotoğraf 141 : Ta'az Savaşında Osman Paşa'nın Sarı- kırmızı ve Kırmızı Bayrakları, Şehnâme-i Selim Han, 1581, [TSMK, A. 3595 y- 72b].





Fotoğraf 142 : Revan Seferi Öncesinde Huzuru Gelen Ferhat Paşa'nın Sarı-kırmızı ve Kırmızı Bayrakları, Şehinşehnâme II, 1597,[TSMK, B. 200, y- 92b].



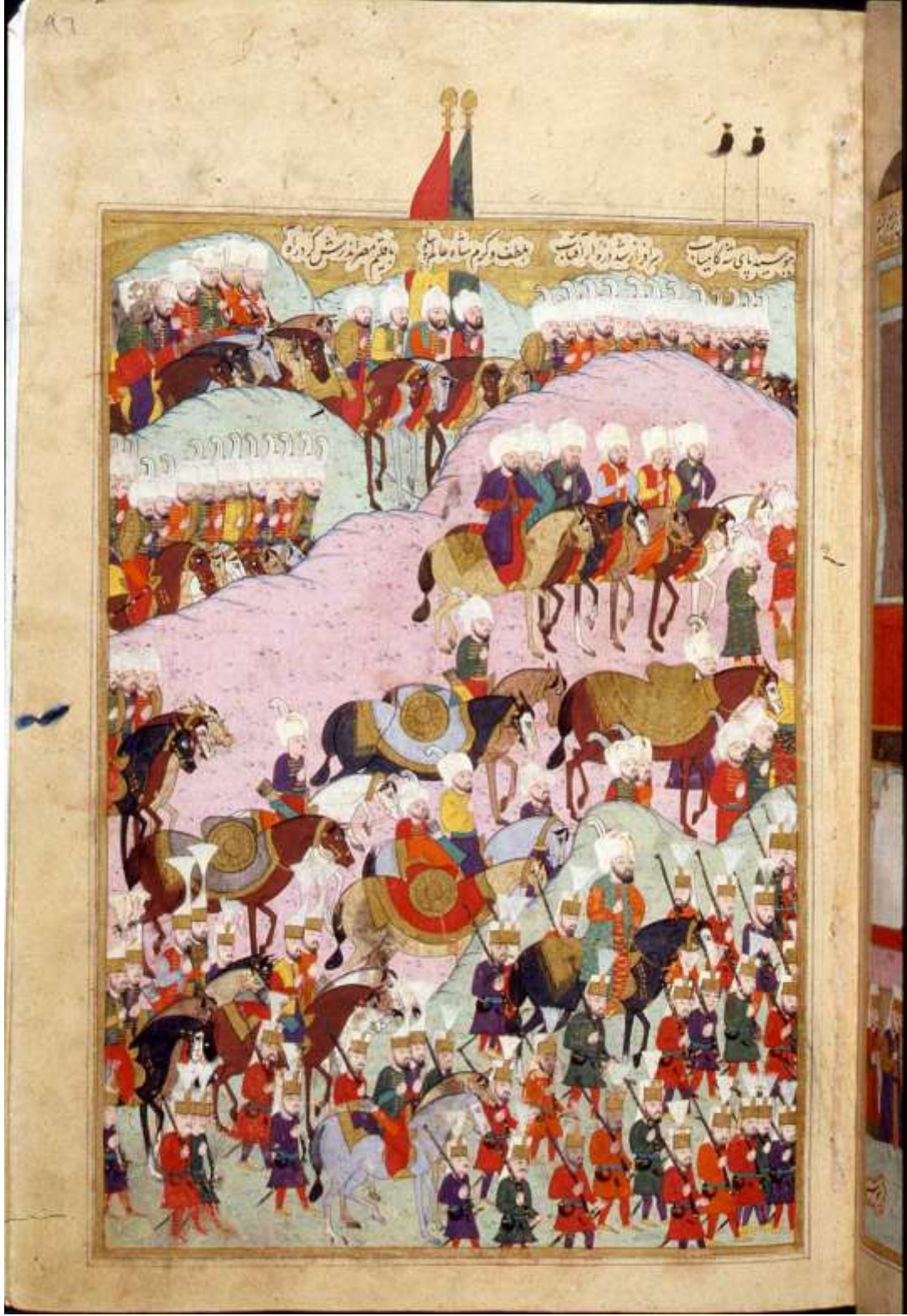

Fotoğraf 143 : Mısır'a Tayin Olunan İbrahim Paşa'nın Sarı- kırmızı ve Yeşil Bayrakları, Şehinşehnâme II, 1597[TSMK, B.200, y- 96a].



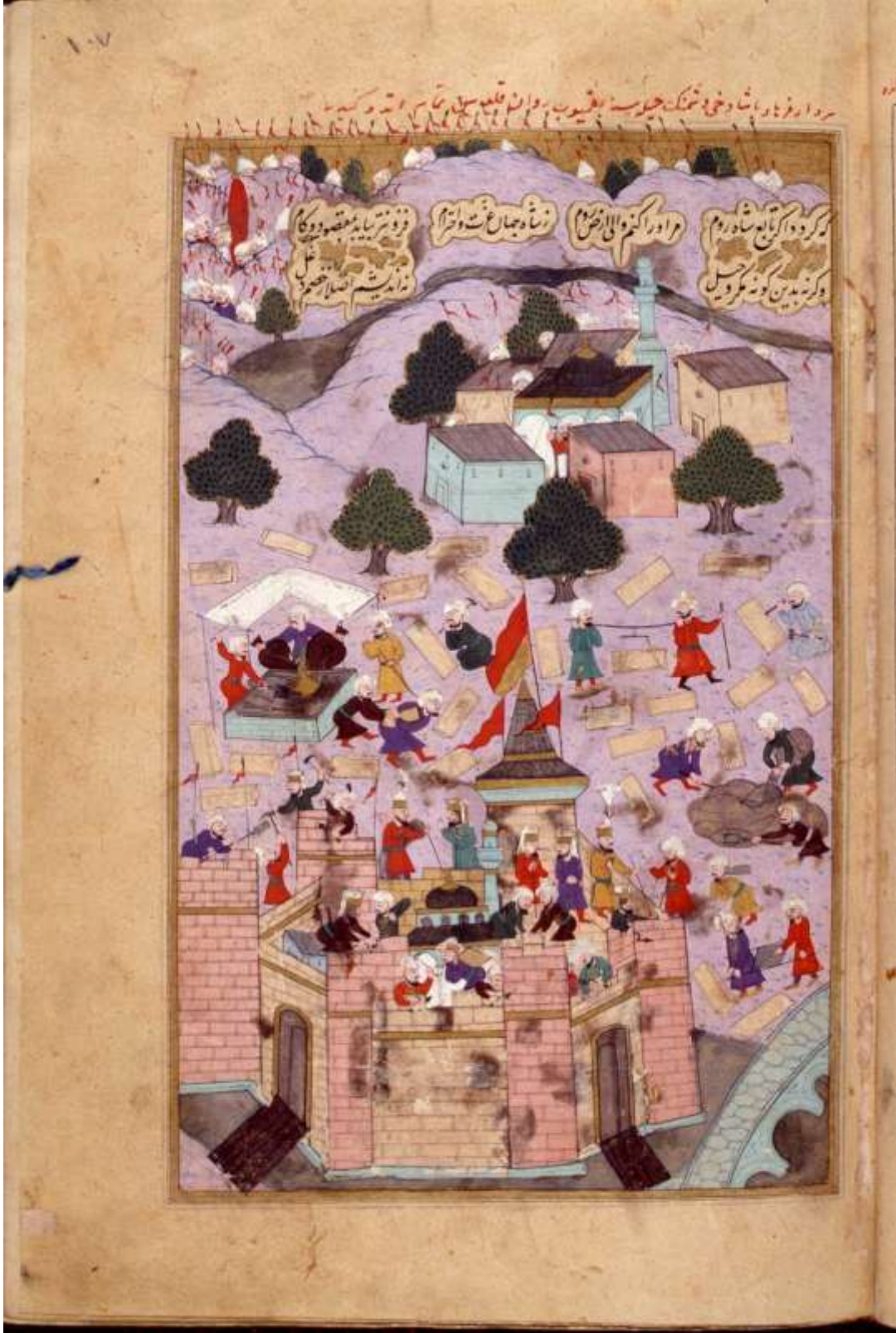

Fotoğraf 144 : Revan Kalesini Tamir Ettiren Ferhat Paşa'nın Kırmızı Bayrağı ve Revan Kalesinde Osmanlı Bayrakları, Şehinşehnâme II, 1597, [TSMK, B. 200, y-107a].

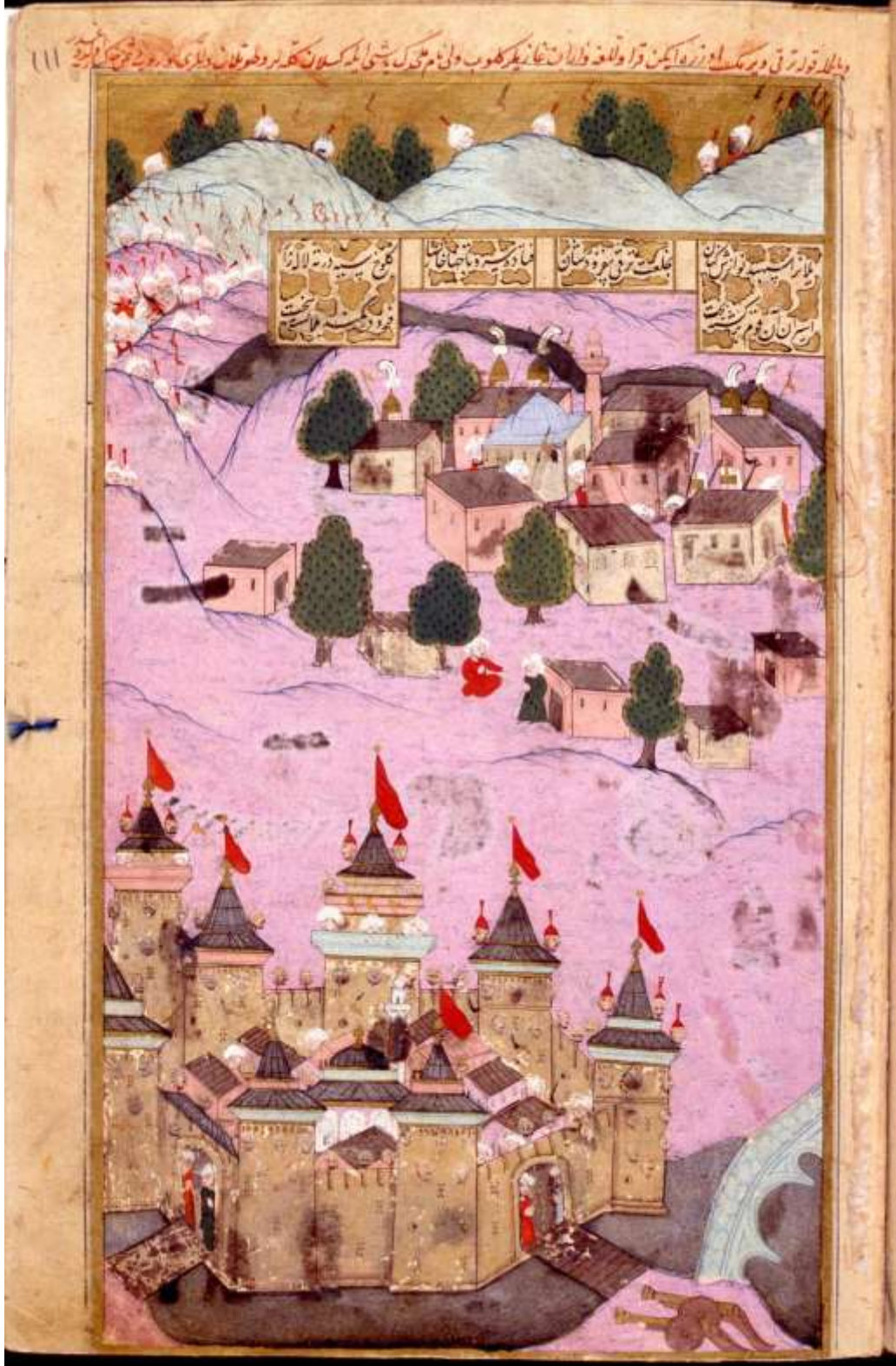

Fotoğraf: 145 Revan Kalesinin Tamirinden Sonra Kaledeki Kırmızı Bayraklar ve Düşman Kelleleri, Şehinşehnâme II, 1597, [TSMK, B. 200, y- 111a].





**Fotoğraf 146: Revan'ın Muhafızı Cağalalzade Sinan Paşa'nın Tokmak Han ile Savaşı Esnasında Sarı- Kırmızı Bayrağı ve Yeşil Bayrak, Şehinşehnâme II, 1597, [TSMK, B. 200 y- 115b]. (Uzunçarşılı, Sinan Paşa'ya bu sefer esnasında Saltanat Sancaklarından yeşil olanının verildiğini ifade etmektedir.<sup>245</sup>)**

<sup>245</sup> İ. Hakkı Uzunçarşılı, *Osmanlı Devletinin Saray Teşkilatı*, 2. Bs, Ankara, Türk Tarih Kurumu Basımevi, s.244.





Fotoğraf 147 : Haydar Paşa'nın Kızılbaşlılarla (İmam Kuli Han) Olan Savaşı,  
Şehinşehnâme II, 1597 [TSMK, B. 200, y- 125a].





Fotoğraf 148: Osman Paşa ve Ordusu Buz Tutan Azak Körfezinde, Şehinşehnâme II, 1597,[TSMK, B. 200, y- 132a ].





Fotoğraf 149 : İsyân Ettiği için İslâm Giray Tarafından Öldürülen Kırım Hanının Çözgüleri Kapalı Kırmızı Bayrağı( arabanın yanında), ve İslâm Giray Han'ın Bayrakları, Şehinşehnâme II, 1597[TSMK, B.200, y- 148a].

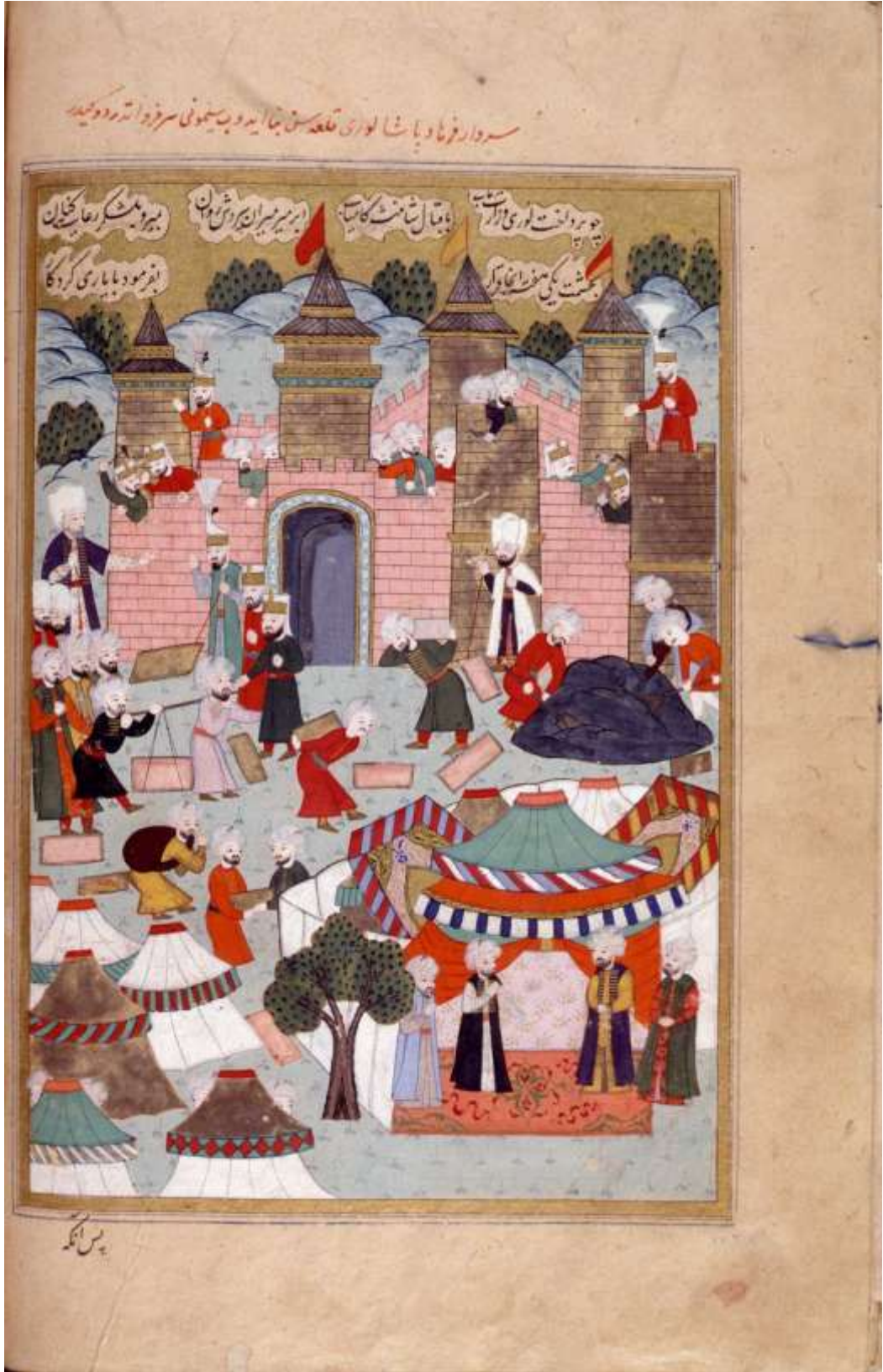

Fotoğraf 150 : Ferhat Paşa Tarafından Yaptırılan Lori Kalesinde Osmanlı Bayrakları, Şehinşehnâme II, 1597, [TSMK, B. 200, y- 153b].





Fotoğraf 151: Geçiş Törenlerinde Bayraklar, Surnâme-i Humayun, 1582, [TSMK, H.1344 y- 39a].



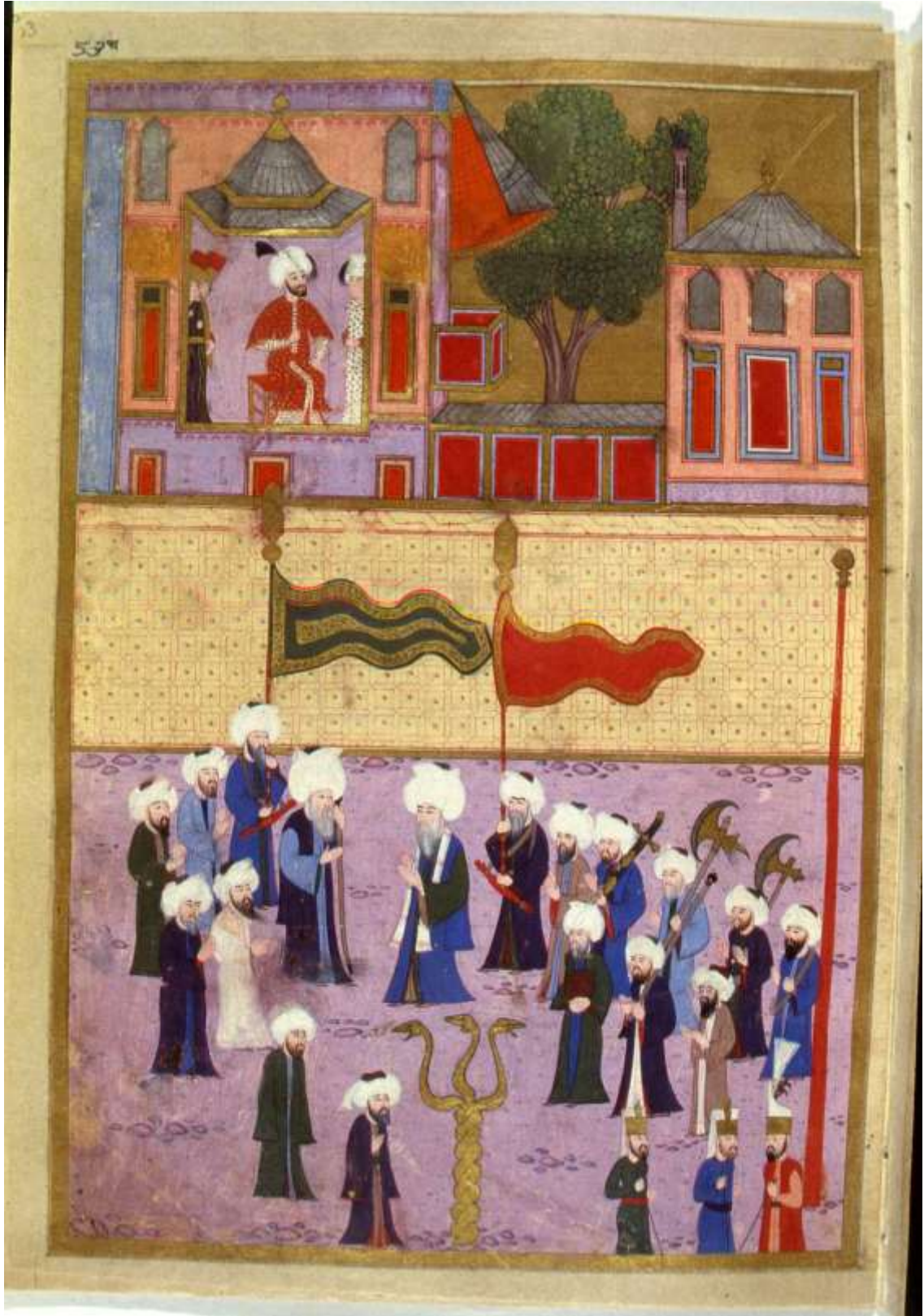

**Fotoğraf 152 : Eyüp Sultan Dervişlerinin Bayrakları, Surnâme-i Humayun, 1582,  
[TSMK, H. 1344, y- 53a].**



Fotoğraf 153: Geçiş Törenlerinde Dervişlerin Bayrakları, Surnâme-i Humayun, 1582, [TSMK, H. 1344 y- 214a].



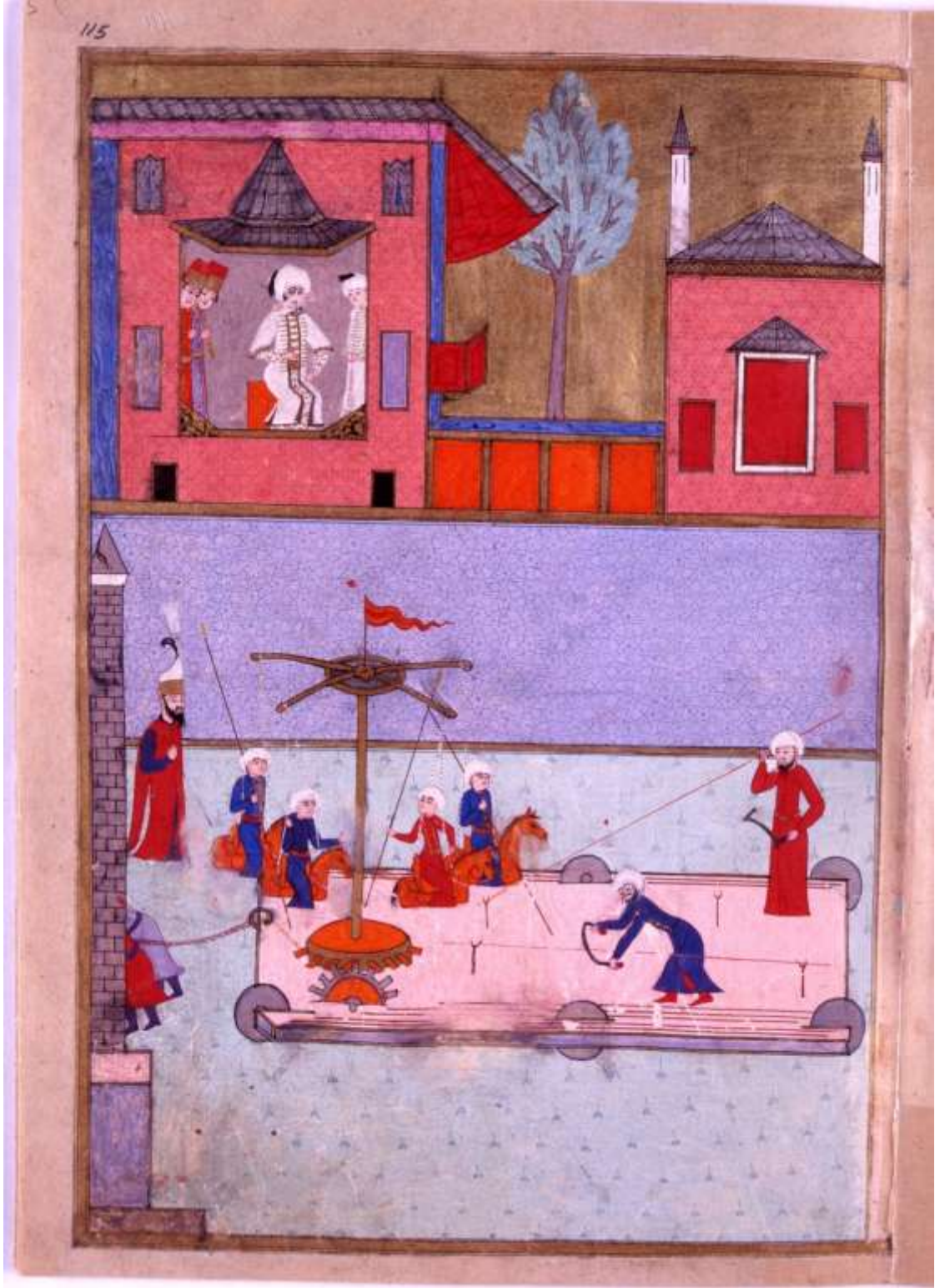

Fotoğraf 154: Gemicilerin Geçişleri ve Bayrakları, Surnâme-i Humayun, [TSMK, H. 1344 y- 115a].

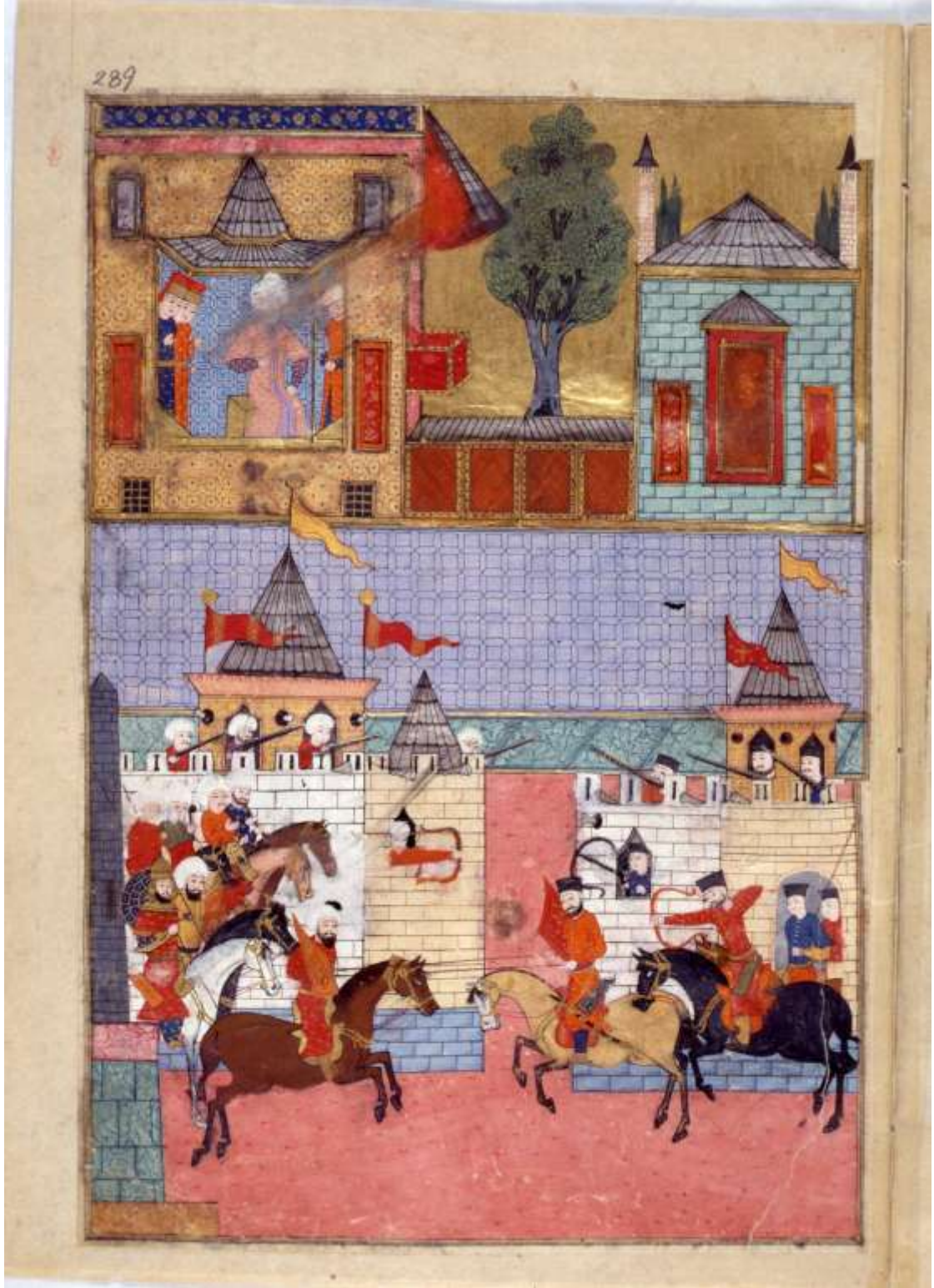

**Fotoğraf 155: Kale Savaşlarını Canlandıran Geçiş Törenlerinde Bayraklar ,  
Surnâme-i Humayun, 1582 [TSMK, H. 1344 y- 289a].**



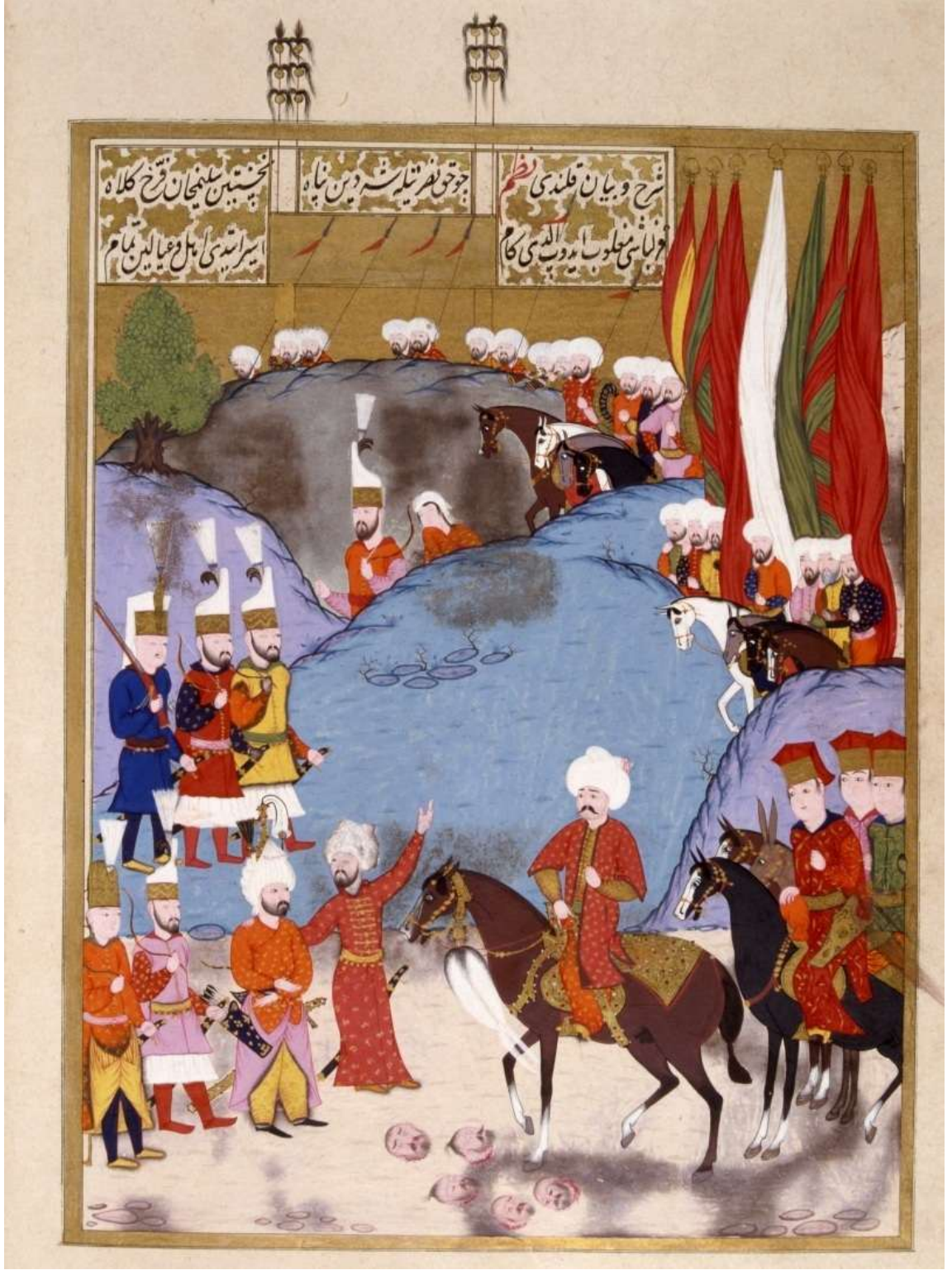

Fotoğraf 156: Kızılbaş Seferi Esnasında Yavuz Sultan Selim'in Saltanat Sancakları, 1584, [TSMK, H. 1523 y- 205b].





Fotoğraf 157: Kanunî Devrinde Yeniçerilerin Bayrağı, Hünernâme II, 1588, [TSMK, H. 1524, y- 207a].





Fotoğraf 158: Kanunî'nin Bağdat Seferinde Saltanat Sancakları, Hünernâme II, 1588, [TSMK, H: 1524, y- 261a].





Fotoğraf 159: Boğdan'a Seferinde Ordunun Mızraklı Bayrakları, Hünernâme II, 1588,[ TSMK, H. 1524, y- 264a].



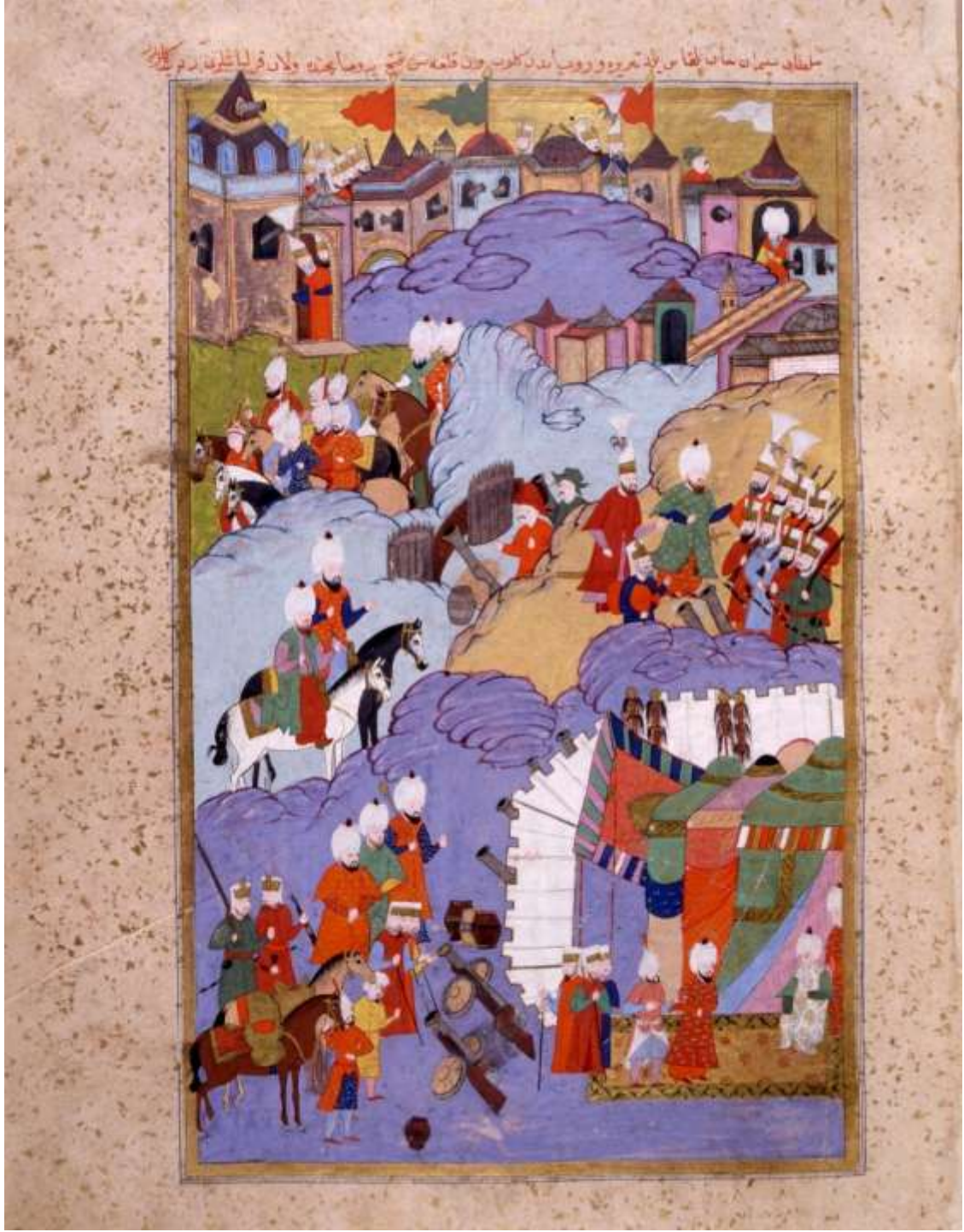

**Fotoğraf 160 : Kanunî Devrinde Fethedilen Van Kalesinde Osmanlı Bayrakları,  
Hünernâme II, 1588, [ TSMK, H. 1524, y- 271a].**



**Fotoğraf 161: Sigetvar Önlerinde Osmanlı Askerlerinin Mızraklı Bayrakları, Hünernâme II, 1588, [TSMK, H. 1524 y- 279b].**



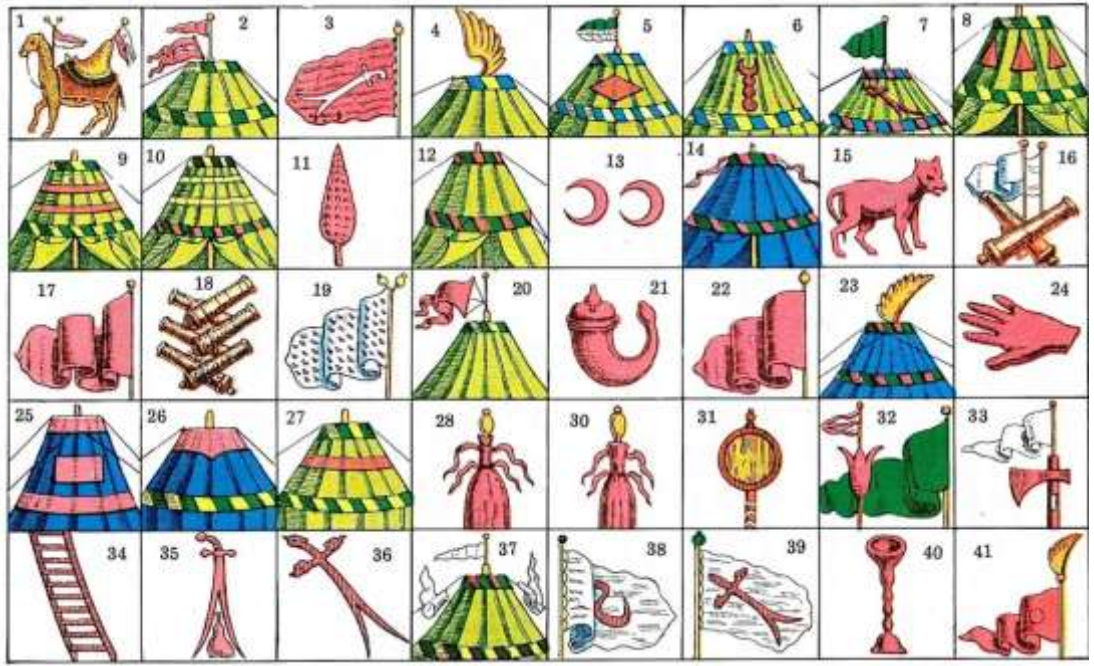

**Fotoğraf 162 : Cemaat Adıyla İsimlendirilen Yeniçeri Ortalarından 1-41'e kadar olan ortaların Alametleri (Amblem). "Kaynak": Mahmut Şevket, Osmanlı Askeri Teşkilatı ve Kıyafeti, 1983,Tablo: 3.**

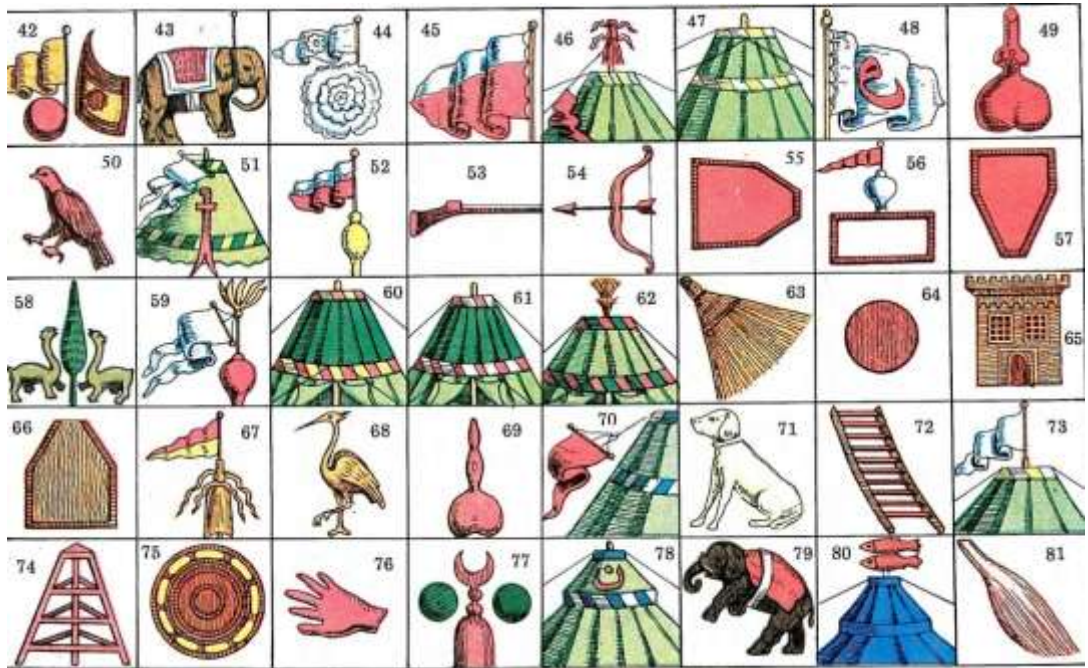

**Fotoğraf 163: Cemaat Adıyla İsimlendirilen Yeniçeri Ortalarından 42-81'e kadar olan ortaların Alametleri (Amblem). "Kaynak":Mahmut Şevket, Osmanlı Askeri Teşkilatı ve Kıyafeti, 1983,Tablo: 4.**







**Fotoğraf 166: Bayrak Tasviri Bulunan Mezar Taşı.** “Kaynak”: Fazü Ayanoglu, “Türk Tarih Vesiklarından Eşsiz Mezar Taşları,” Tarih Hazinesi, S. 12, İstanbul, 1952.

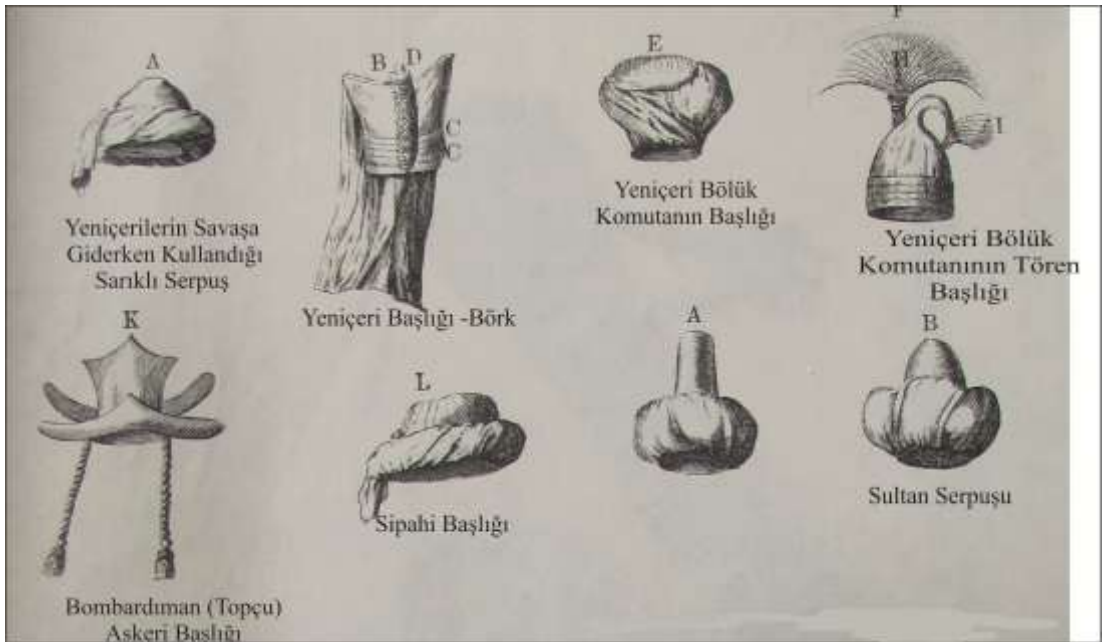

**Fotoğraf 167: Osmanlı Ordusunda Kullanılan Başlıklar.** “Kaynak”: Graf Marsilli, Osmanlı İmparatorluğunun Zuhur ve Terakkisinden İnhitâtı Zamanına Kadar Askeri Vaziyeti, , Ankara, 1934,Şekil 2.

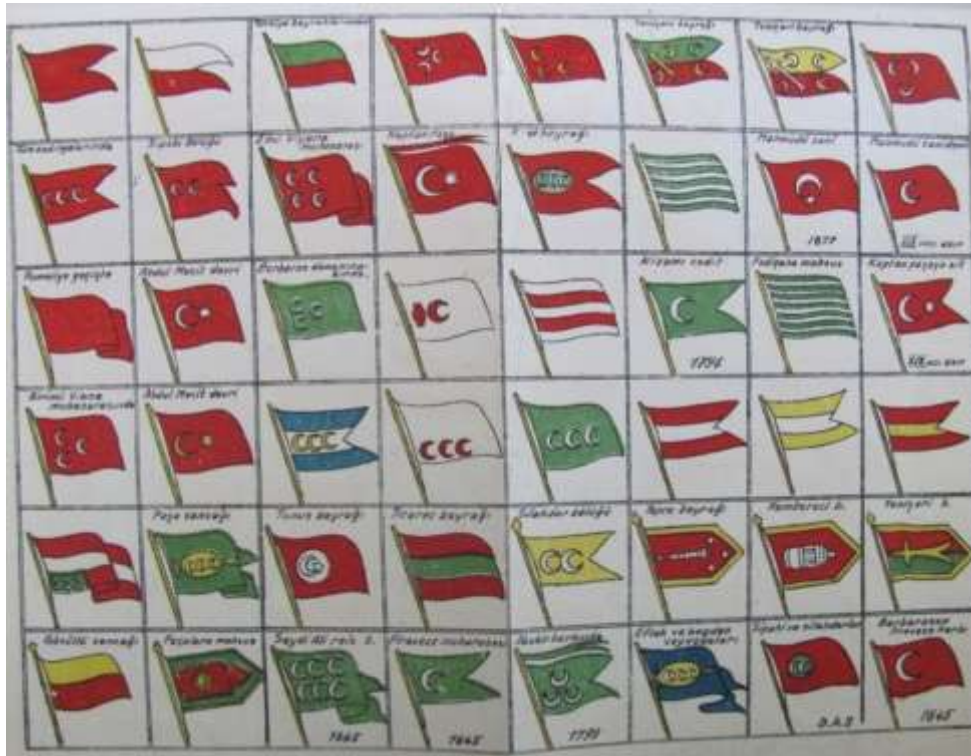

**Fotoğraf 168: Osmanlı Devletinde Bayraklar.** “Kaynak” : Haseki A. Süheyl, Türk Bayrağı, İstanbul, 1929.



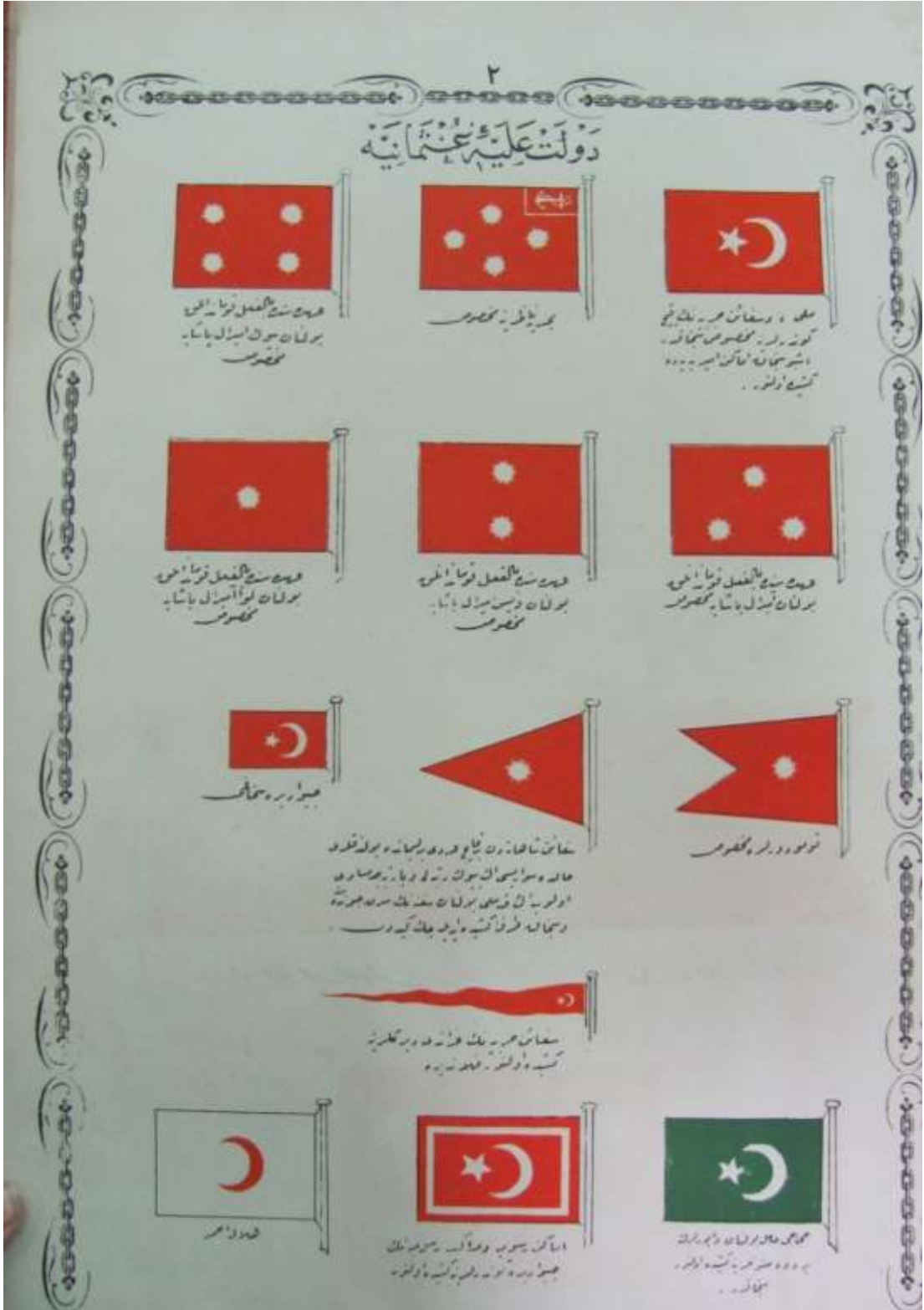

**Fotoğraf 169: Devlet-i Aliyye-i Osmani Sancakları, Osmanlı Devletinin Bayrakları.**

“Kaynak”: Devlet-i Aliyye-i Osmaniye Sancaklarıyla Düvel-i Ecnebiye Bandıralarını

Havi Albümdür, İstanbul, Matbaa-i Bahriye, 1910.



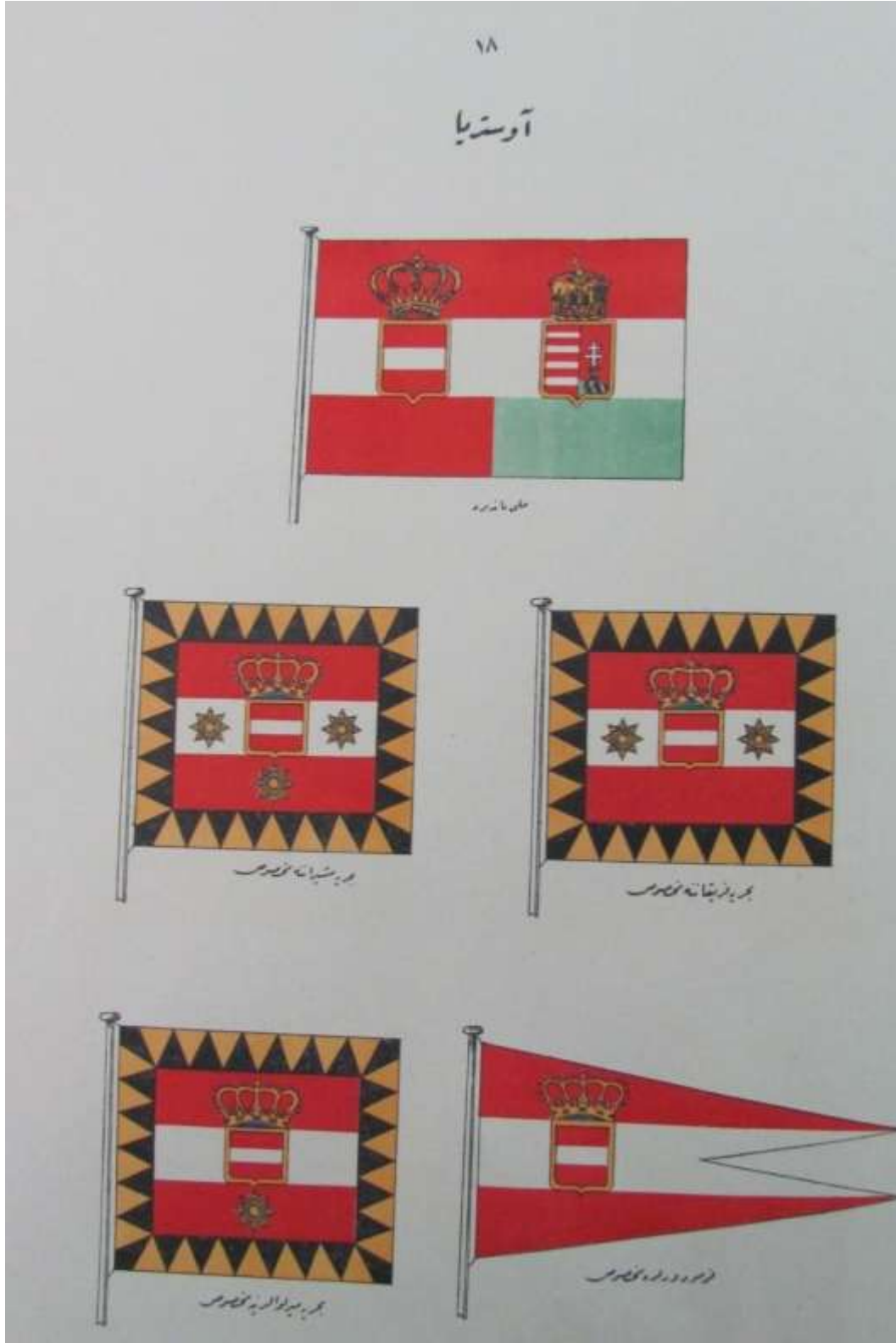

**Fotoğraf 171:Avusturya Bandıraları.** “Kaynak”: Devlet-i Aliyye-i Osmaniye Sancaklarıyla Düvel-i Ecnebiye Bandıralarını Havi Albümdür, İstanbul, Matbaa-i Bahriye, 1910.



**Fotoğraf 172: Lepanto (İnebahtı) Savaşı(Kesit), Vasari .“Kaynak”:** Mary Victrix,  
**Venice And The İslamic Worl, 828-1797, ed. Stefano, Carboni, Milan, 2007.**





**Fotoğraf 173: Lepanto Muharebesi, Singin Donanma Cengi, Hüsnü Tengüz.**  
“Kaynak” :Osmanlı Bahriyesinin Mazisi Hüsnü Tengüz, , hzl. İskender Pala, 1995.



**Fotoğraf 174: İnebahtı Muharebesi Esnasında Haçlıların Eline Geçtiği Bildirilen Zülfikarlı Bayrak,16. yy Deniz Müzesi Env. 2505. “Kaynak”:** Müge Kılıçkaya, İstanbul Deniz Müzesindeki Osmanlı Dönemi Sancakları, 2007.





**Fotoğraf 175: Kaynaklarda Yavuz Sultan Selim'e Ait Saltanat Sancağı Olduđu Belirtilen Topkapı Sarayı Müzesi Deposunda Bulunan Kırmızı İpek Bayrak, 16. yy, Topkapı Sarayı Müzesi, Env. 1/824. [Topkapı Sarayı Müzesi Dia Arşivi].**



**Fotoğraf 176: Topkapı Sarayı Müzesi Deposunda Bulunan Dış Kenarı Yeşil ile Çevrili Bordo Osmanlı Bayrağı. Env. 1/2621. [Topkapı Sarayı Müzesi Dia Arşivi].**





**Fotođraf 177: Khalli Koleksiyonundaki Osmanlı Bayrađı.**”Kaynak”: J.M.Rogers,  
Empire of The Sultans, London, 1996.



**Fotoğraf 178: Topkapı Sarayı Deposunda Bulunan Beşgen Formlu Yeşil Renkli Osmanlı Bayrağı, Env.1/945.[Topkapı Sarayı Müzesi, Dia Arşivi].**



**Fotoğraf 179: Topkapı Sarayı Müzesi Deposunda Bulunan İç Kenarı Kırmızı Dış Kenarı Altın Yıldızlı Beşgen Formlu Osmanlı Bayrağı ,Env. 1/03.[Topkapı Sarayı Müzesi Dia Arşivi ].**





**Fotoğraf 180: Topkapı Sarayı Müzesi Deposunda Bulunan Uçum Kenarı Üst Köşede Birleşen Bayrak, Env.1/2467 .Bayrak Üzerinde Altın yıldız ile hayvan mücadele sahnesi ve güneş tasviri bulunmaktadır. [Topkapı Sarayı Müzesi Dia Arşivi].**





Fotoğraf 181: Askeri Müze’de 5861 Envanter Numarası İle Kayıtlı İran Alemleri .



Fotoğraf 182: Safavi (Kaçar Muhammet Han) Bayrağı, [İÜK, T.6043, y- 93a].



Fotoğraf 183: Askeri Müze 2893 Envanter Numaralı İran Aleminden Detay.



Fotoğraf 184: İran Bayrağı, Şecaâtnâme'den, [İÜK, T.6043, y- 71b].



**Fotoğraf 185: Askeri Müzede Sergilenen Çeşitli Alem Örnekleri [Fotoğraf Çekim Tarihi 14.10.2011]<sup>246</sup>**

<sup>246</sup> Fotoğrafın çekildiği tarihte Askeri Müze Sancaklar Koleksiyonunun ziyaretçilere kapalı olmasına rağmen, fotoğrafların çekilebilmesi ve araştırma için yardımcı olan Albay Bahadır Unman ve Askeri Müze Sancaklar Koleksiyonu Sorumlusu, Sanat Tarihiçi İlkay Karatepe'ye bir kez daha teşekkürlerimi sunarım.





**Fotoğraf 186: Askeri Müze Sancaklar Koleksiyonunda Bulunan Yeniçeri Alemi,  
19. yy başı, Env.5872.**



**Fotoğraf 187: Askeri Müze Sancaklar Koleksiyonunda Bulunan Vezir Tuğları, 18. yy, Env. 2897-2898.**

## **EKLER**



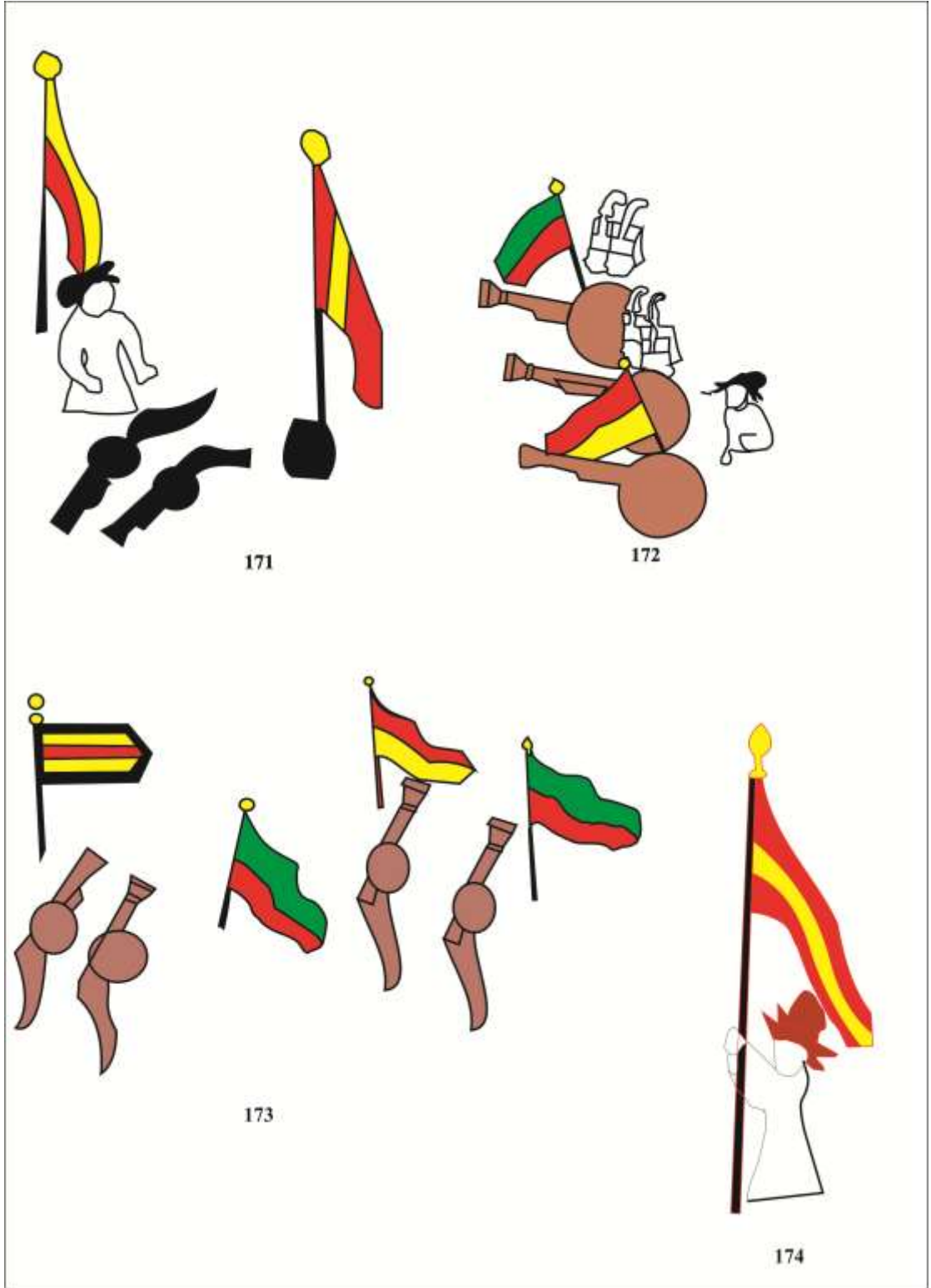

Şekil 2 Topçu Ocağının Bayrakları I.



Şekil 3 Topçu Ocağının Bayrakları II.

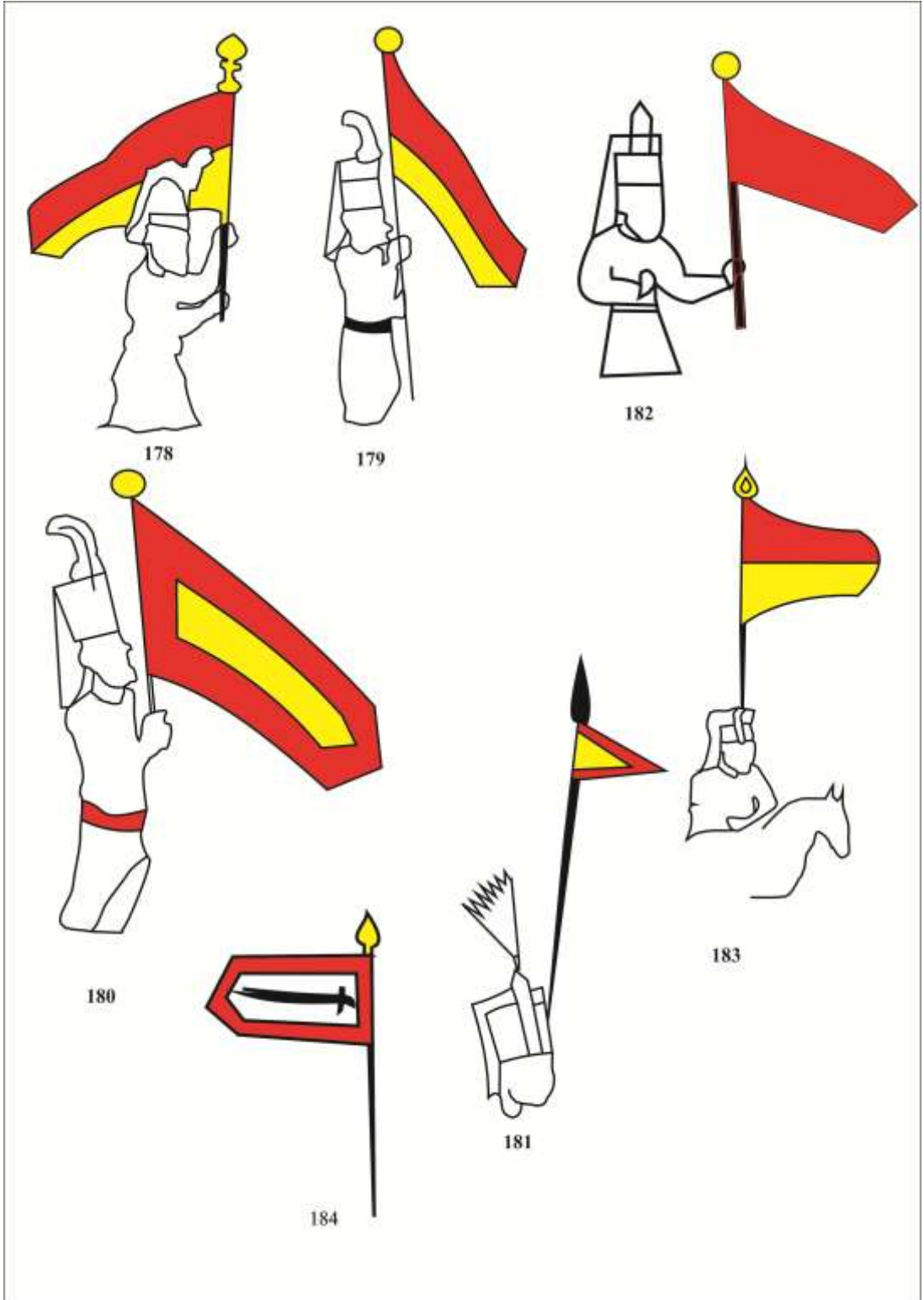

Şekil 4 Yeniçeri Bayrakları.

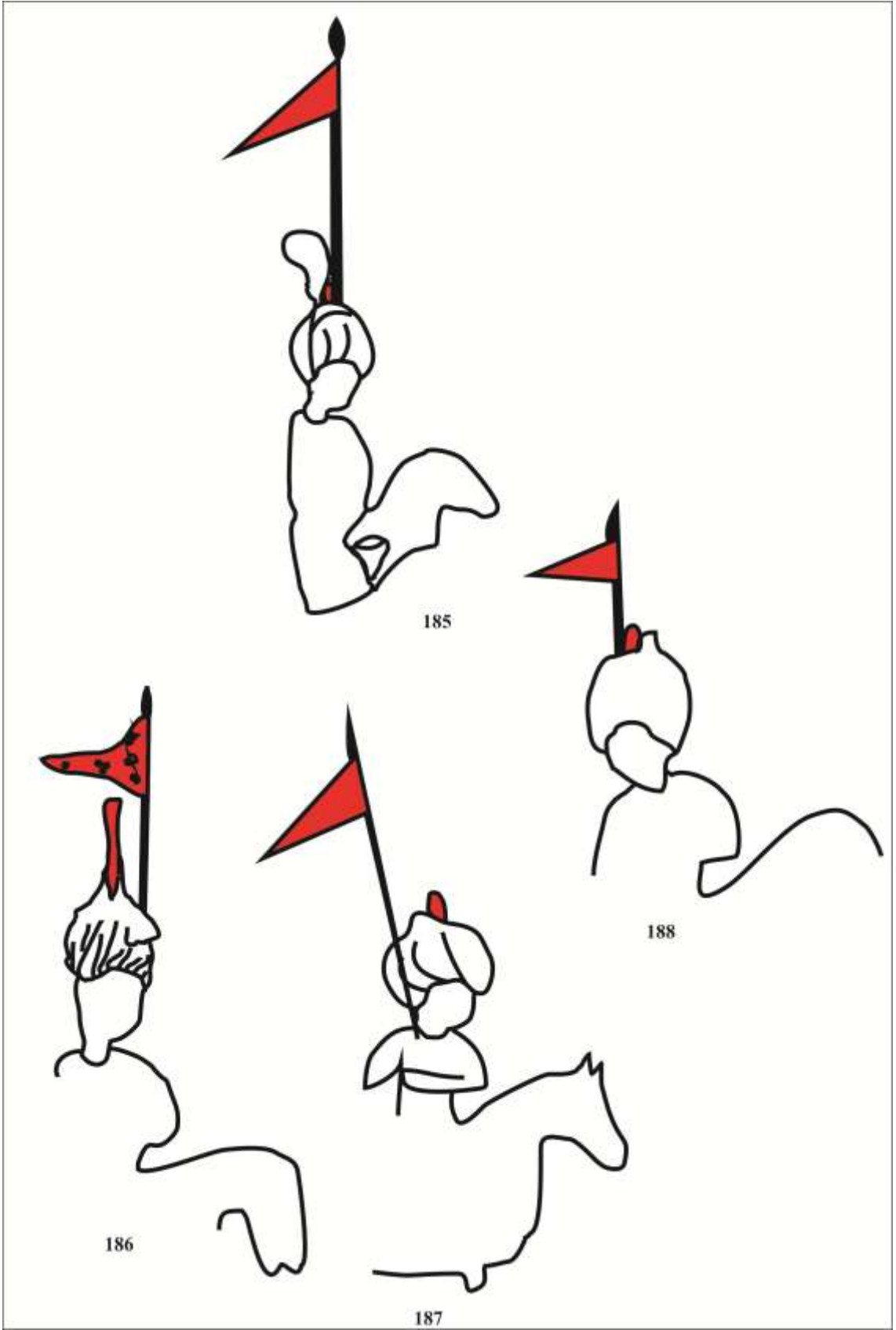

Şekil 5 Batraklar I.

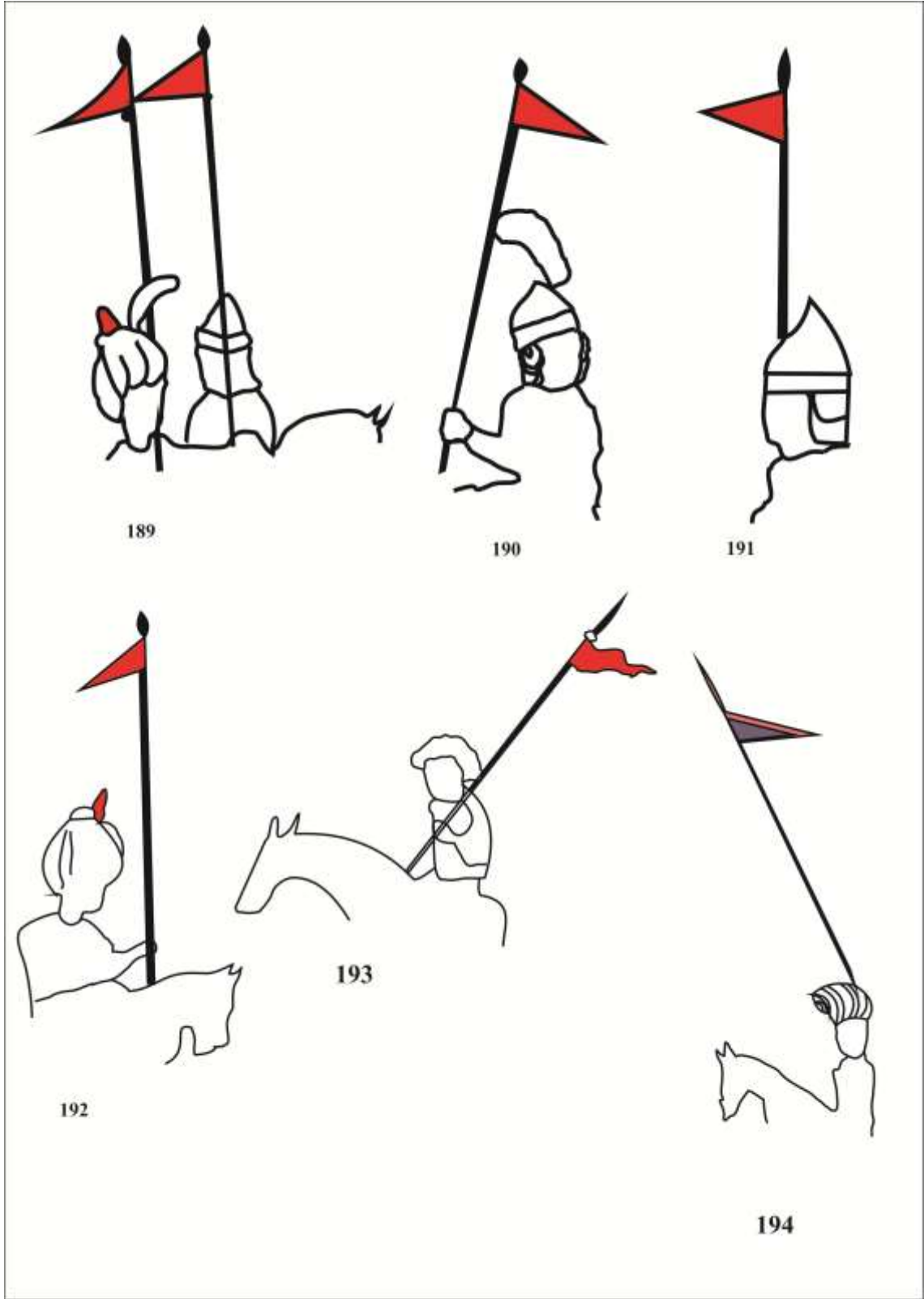

Şekil 6 Batraklar II.

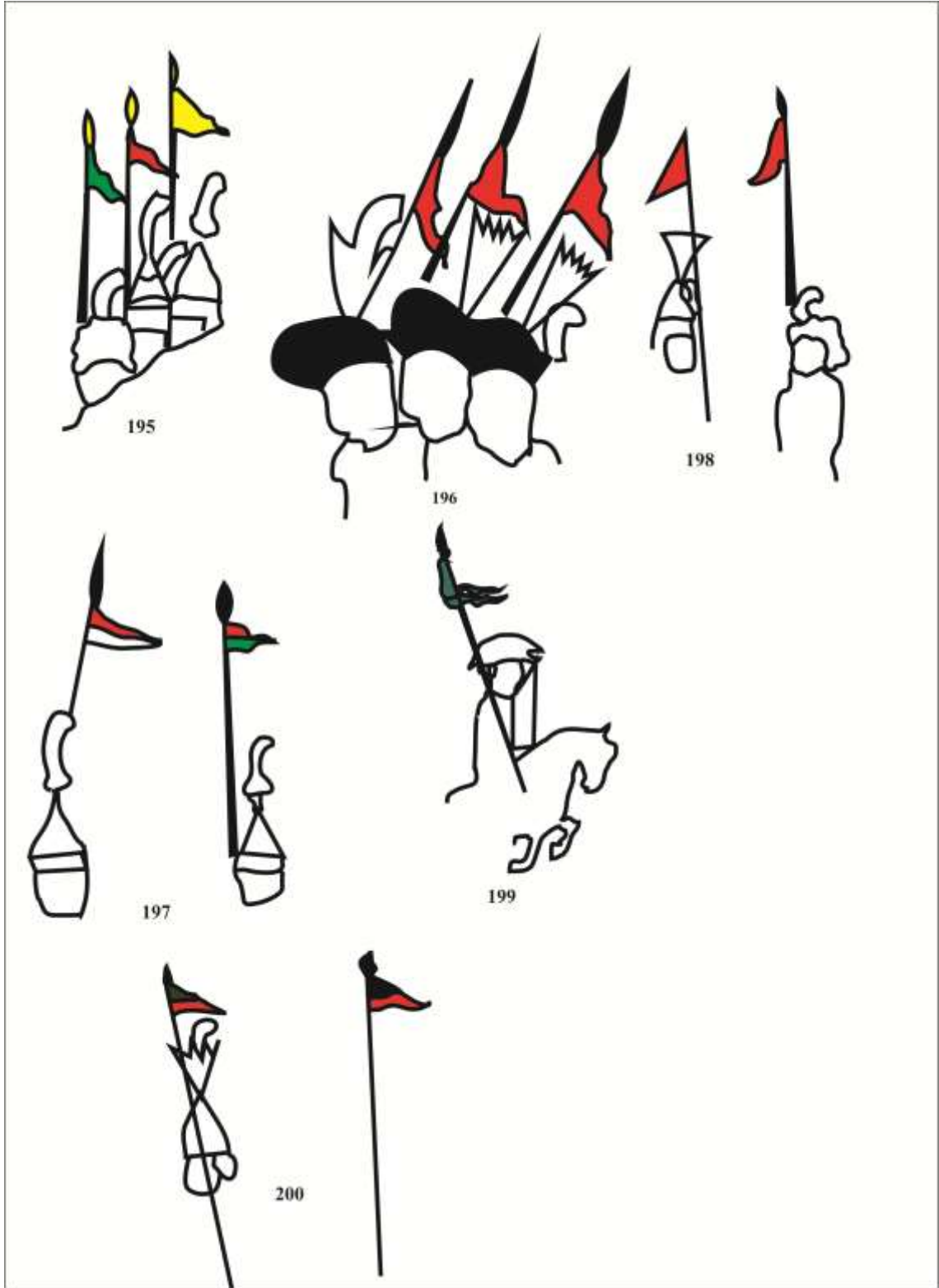

Şekil 7 Batraklar III.



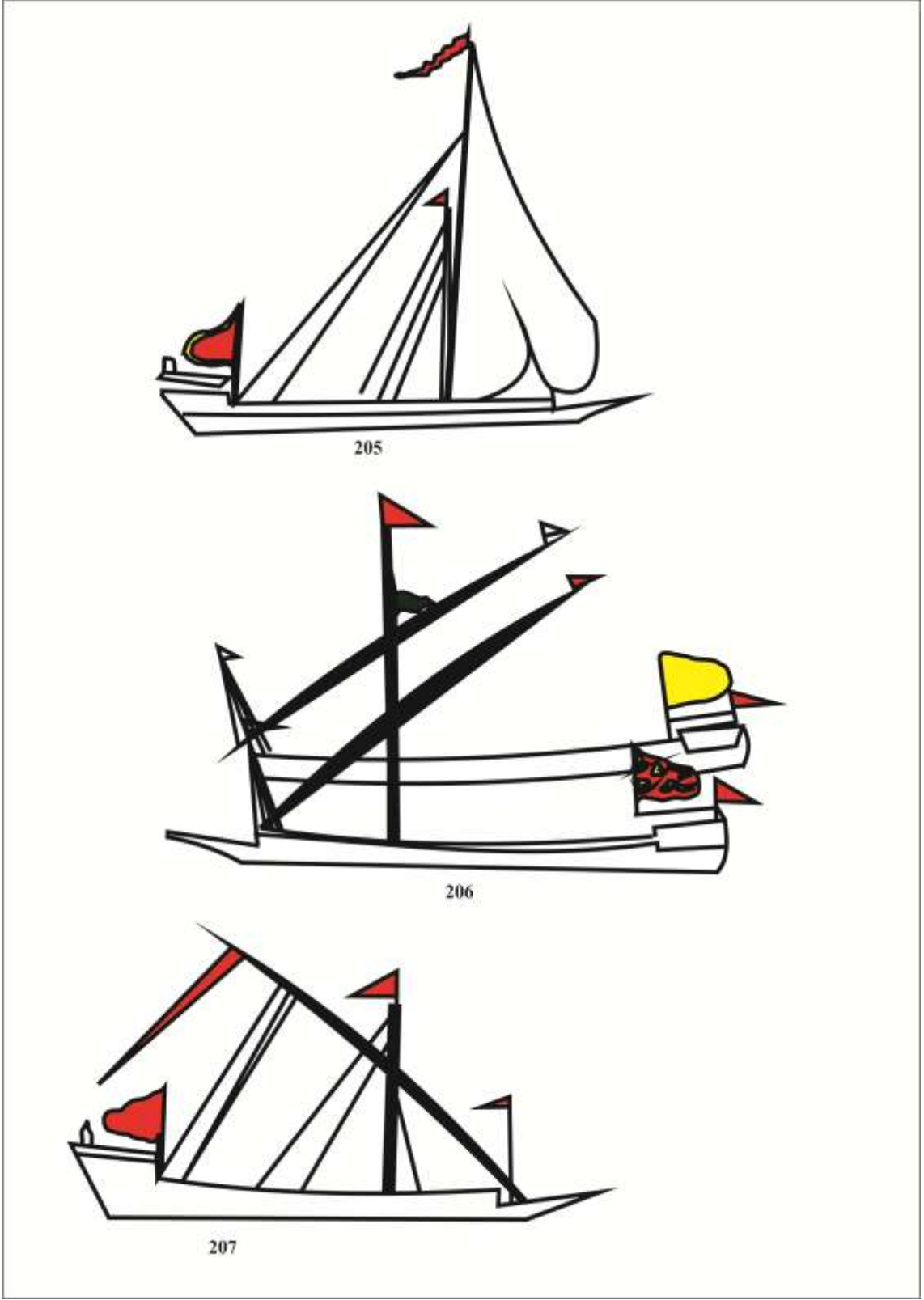

Şekil 8 Donanma Bayrakları I.

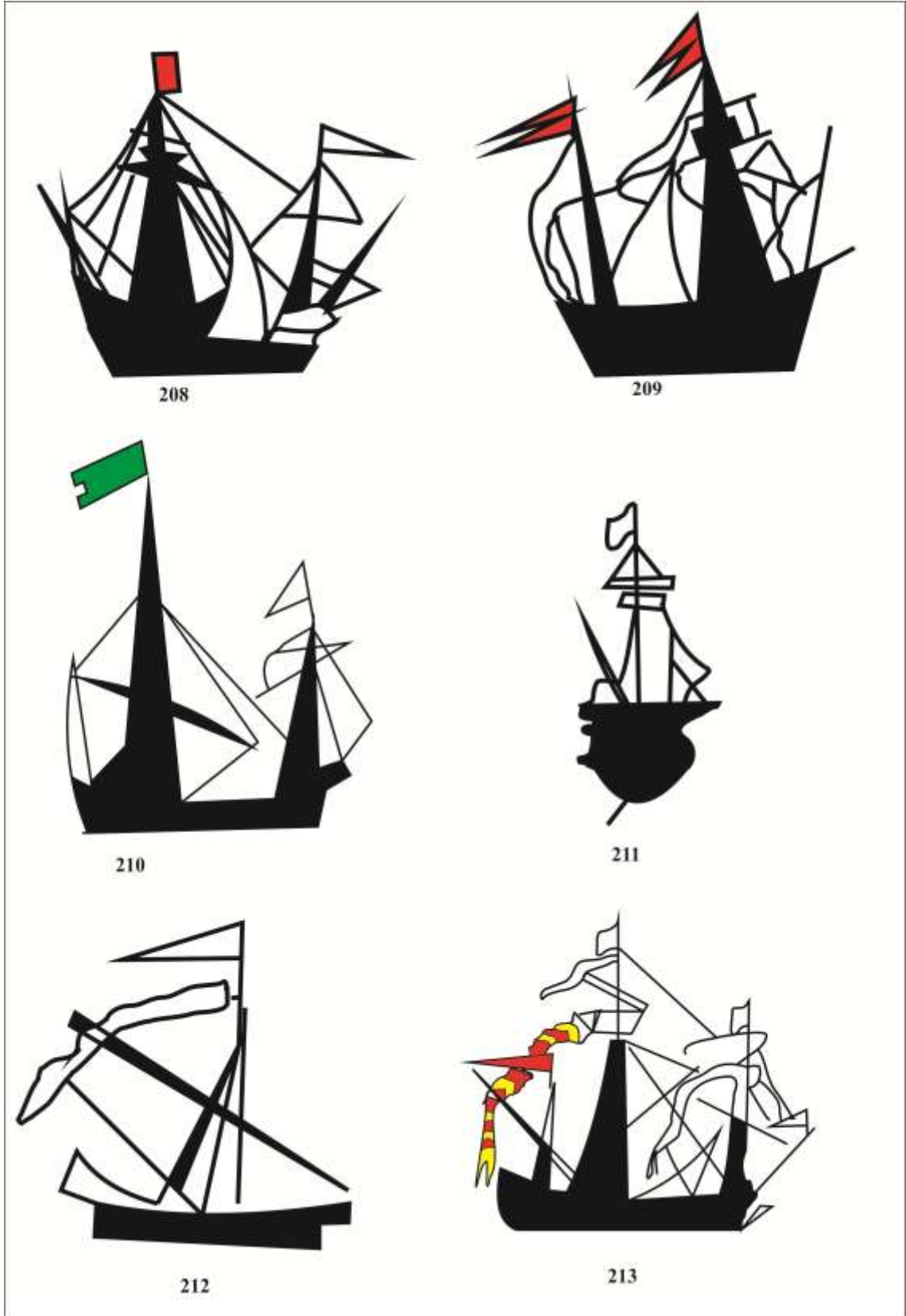

Şekil 9 Donanma Bayrakları II (Kitab-ı Bahriye).

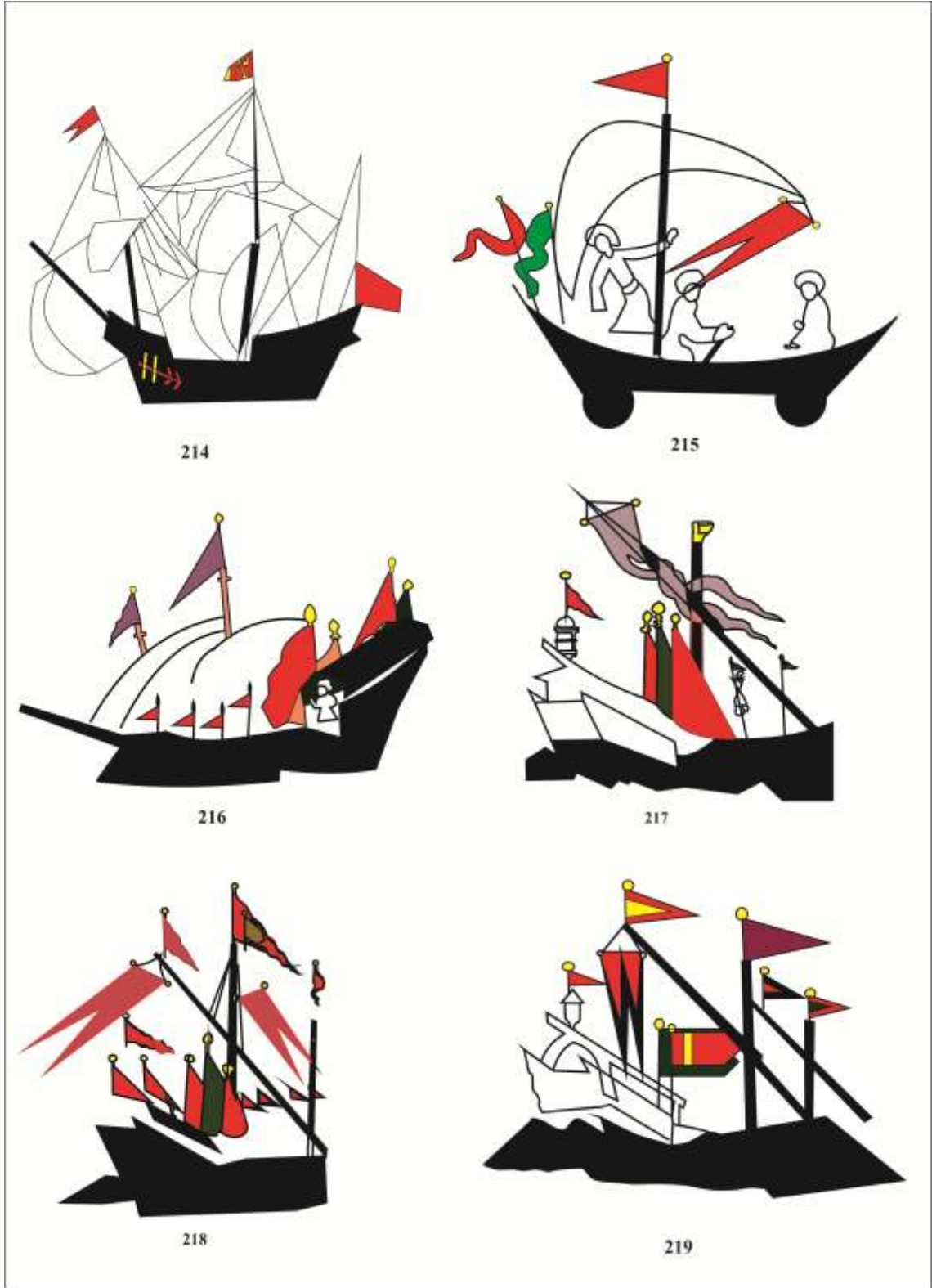

Şekil 10 Donanma Bayrakları III.

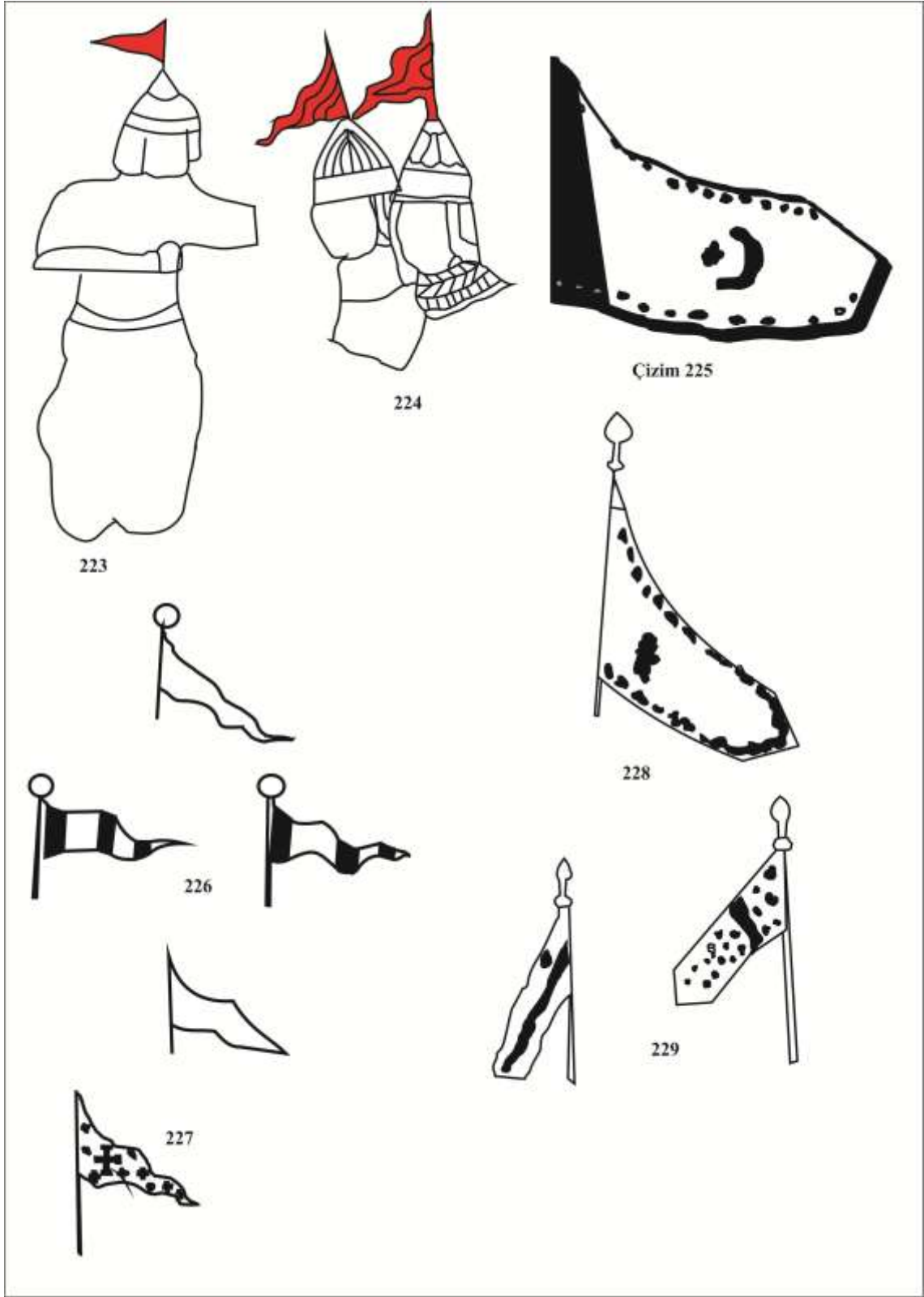

Şekil 11 Muhtelif Bayraklar.

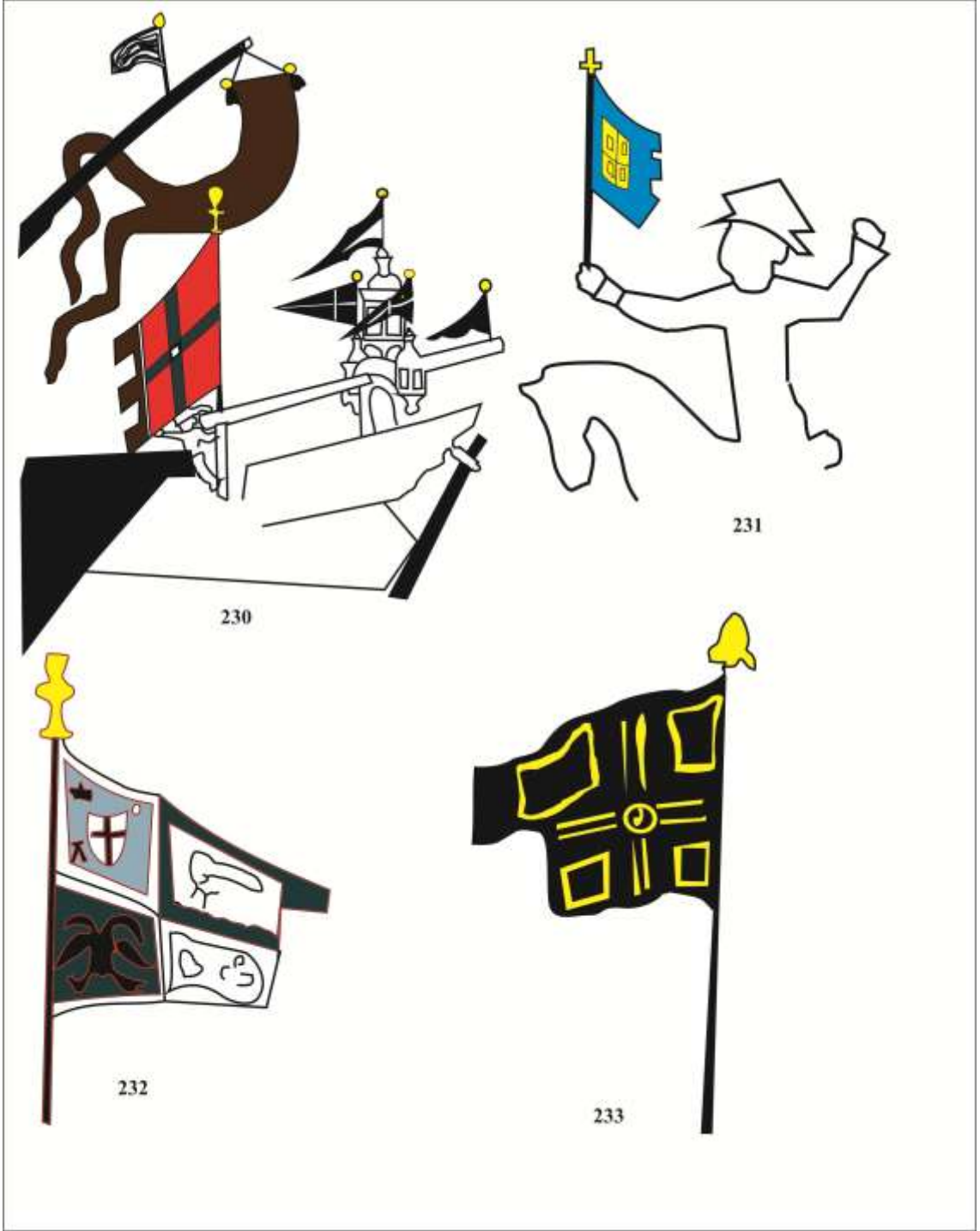

Şekil 12 Macar Bayrakları.