

42392

AKDENİZ ÜNİVERSİTESİ  
SOSYAL BİLİMLER ENSTİTÜSÜ

F.Fatih GÜLŞEN

# ANTİPHELLOS KAYATAPINAK GÖMÜTÜ



ARKEOLOJİ VE SANAT TARİHİ ANABİLİM DALI

YÜKSEK LİSANS TEZİ

ANTALYA , 1995

Sosyal Bilimler Enstitüsü Müdürlüğü'ne,

Bu çalışma, jürimiz tarafından *Arkeoloji ve Sanat Tarihi Anabilim/Klasik Arkeoloji Bilim Dalı*'nda **YÜKSEKLİSANS TEZİ** olarak kabul edilmiştir.

Başkan : Prof.Dr.Vedat İDİL

Üye(Danışman): Doç.Dr.Havva YILMAZ

Üye : Prof.Dr.Fahri IŞIK

Üye :

Üye :

Üye :

Onay : Yukarıda imzaların, adığeçen öğretim üyelerine ait olduğunu onaylarım.

04.2.1995



## **İçindekiler**

### **I . Giriş**

- |                              |   |
|------------------------------|---|
| a) Amaç Kapsam               | 1 |
| b) Araştırma Tarihi          | 2 |
| c) Gömütün Topoğrafik Konumu | 3 |

### **II . Yapı Tanımlaması**

- |                             |    |
|-----------------------------|----|
| a) Gömüt Terası ve Platform | 4  |
| b) Koridor Duvarı           | 4  |
| c) Ana Gövde                | 5  |
| d) Architrav                | 9  |
| e) Üst Yapı                 | 12 |
| f) Giriş - Kapı             | 14 |
| g) Gömüt Odası              | 16 |

### **III . Bezekler**

- |                                  |    |
|----------------------------------|----|
| a) "U" Formlu Çıkıntılar         | 19 |
| b) İnci Dizisi                   | 20 |
| c) Lotüs - Palmet , Rozet Dizisi | 20 |
| d) Kabartma                      | 22 |

### **IV. Yeniden Kurma** 23

### **V . Tipoloji** 30

### **VI . Tarihleme** 39

### **VII. Sonuç** 41

**Dipnotlar  
Levhalar**

## I. GİRİŞ

**a- Amaç Kapsam:** Anadolu'da birbirinden zaman ve tip olarak son derece farklı ve pek çok gömüt türü, kuşkusuz en yoğun biçimiyle Likya Bölgesi'nde görülür. Sanatının en özgün örneklerinden birini de Antiphellos, Akropolü üzerinde vermiştir ki: bu, tamamen anakayadan oyulmuş, yapı ve işçiliği ile Likya'nın en önemli anıtsal gömütlerinden biridir.

Bu amaçla önce erken araştırmacıların yayınlarını toplayarak bölgeye duyulan ilginin boyut ve nedenlerini kavramaya çalıştık. Çevrede yaptığımız ayrıntılı yüzey araştırması ile veri tabanı genişletildi. Dış ve iç mimari, genelden özele ve platformdan üst örtüye, tüm yapı elemanları tek tek tanımlanarak yorumlandı. "U" formulu çıkıntılar, rozet, lotüs-palmet ve inci dizisi gibi yapı yüzeyine işlenmiş bezekler ile gömüt odası arka duvarına işlenmiş elele tutuşan kadın figürlerinden oluşan bezeme kuşağı tip ve biçim açısından irdelenerek tarihlendi. Bunun için, mimari örgelerden kabartmaya, bezeklerden yazıta kadar tüm elemanlardan yararlanılarak sağlıklı bir sonuca varılmaya çalışıldı. Kenet ve dübel delikleri ile kaya yüzeyindeki izlerden yola çıkarak, yapının problemli üst örtüsünde yeniden kurma irdemeleri yapıldı. Çizim ve fotoğraflar, metin bölümlerine koşut biçimde genelden ayrıntıya ve alt bölümlerden üst bölümlere, çok aşınmış durumdaki bazı kabartma fotoğrafları ise lateks-alçı kopyaları üzerinden çekilerek en anlaşılır ve görünür bir biçimde sunulmaya çalışıldı.

Arkeoloji literatüründe "Dor Düzenli Gömüt" olarak bilinen bu yapının Likya sanatı içindeki yerinin saptanması, Likya Bölgesi gömütlerine yeni bir bakış açısı getirecektir.

**b-Araştırma Tarihi:** Gömütü ilk çalışan araştırmacı, Fransız gezgin Ch.Texier'dir<sup>1</sup>. 1836 yılında kente gelen Texier, Akropolün zirvesinde ve kuzeybatı ucunda yer alan kaya tapınak gömütünü de inceledi. Texier, gömütün konum ve yapı planını, cephe duvarını, pilaster başlığını, triglyph-metop kuşağı ve elele tutuşarak dans eden kızların işlendiği kabartma kuşağı ile gene yapıya ait lotus ve palmet dizimlerini, kimi önemli yanlışlıklarla da olsa, resimsel bir anlatımla çizerek belgelemiştir.

1889'da E.Petersen-F. von Luschan<sup>2</sup>, 1901'de de, K.G.Vollmoeller,<sup>3</sup> gömüte değindiler. C.Bayburtluoglu<sup>4</sup> 1975 de, Jan Zahle<sup>5</sup> 1976'da gömütün dorik yapısını ve özellikle halay çeken kadın figürlerini incelediler. 1977-1978'de J. ve H.Wagner<sup>6</sup> yapıya genel anlamda yaklaştılar. 1978'de G.E.Bean yapıyı tanıtarak İÖ 4.yy. içine tarihlemiştir<sup>7</sup>. 1979 yılında J.Zahle<sup>8</sup>, 1987 yılında da Ch.Bruns-Özgan gene yapıdan kısaca bahsetmektedir.<sup>9</sup> Ch. Bruns-Özgan da kesin olmamakla birlikte yapıyı İÖ 4.yy'a tarihler. 1988'de, J. Wagner<sup>10</sup> yapının kare tasarına değinirken, yapıyı bir Hellen evinin tapınak formuna uyarlanmış biçimi ve Dor düzenindeki öykünmesi olarak yorumlar. 1989'da J.Fedak yapının özellikle üst örtüsünü çalışır.<sup>11</sup> 1991'de, Antalya Müzesi'nce hazırlanan ve yapıdan kısaca bahseden çalışma, gömüte yönelik son araştırmadır.<sup>12</sup>

Antiphellos'da kısa bir kazı çalışması yaparak bulgularını 1953'de yayınlayan F.J.Tritsch,<sup>13</sup> Akropolün özellikle kuzey yamacı ile doğu tarafında ve karşiki tepe üzerinde yoğunlaşan ve yönleri denize bakan kaya gömütleri ile lahitlere rağmen şehrin Hellenistik dönemde kurulduğunu savunur.

c- Gmtn Topo rafik Konumu: Antiphellos, ok engebeli Gneybatı Anadolu dađlarının eteđindeki Kaş İlesi sınırları iindedir.<sup>14</sup>

Akropol, tm evreye egemen bir konumdadır. Kente dađılmış durumdaki Nekropoln bir kısmı, Akropoln limana ters kuzey yamacında yođunlaşır. Gmt anakayadan oyulu, iyi işilikli basamaklarla ıkılan Akropoln kuzeybatı ucunda yer alır. Bu ıkıştan gmtn de yararlandığı, basamakların ynelişinden bellidir. Sarp ve ıkılması g arazi koşullarında gmtlere rahat ulaşabilmek amacıyla merdivenler yapıldığını Limyra ve Myra'daki rneklerden de biliyoruz.<sup>15</sup> Yzey araştırmalarımızda Akropol ve eteđinde kayadan yontulmuş birok oda ve mekan ile akıtma kanalları ve işlikler belirlenmiştir. Gmtn evresinde, zellikle, dođusunda ve kuzeybatısında kısmen Like yazıtlı kayamezarları ve lahitler de vardır. Kaş ve civarının yumuşak ve işlenebilir kalkerden (iranid) oluşan arazi yapısının, bu yođunlukta payı byktr.

## II. YAPI TANIMLAMASI

a- **Gömüt Terası ve Platform:** Akropolün kuzeybatı zirvesinde anakayanın açılmasıyla oluşturulmuş teras, doğu-batı yönünde 16.50 m., kuzey-güney doğrultusunda ise 9.30 m. ölçülerindedir. Terasın güney ve batı yanını tamamen, kuzeyinde ise 1m.lik bölümünü bir kaya duvarı kuşatır. Terasın batı ve güneyi tümüyle, doğu tarafı ise kısmen toprak dolgu ile örtülüdür. Aşınımlardan dolayı doğu kaya kütlesi üzerindeki çeşitli işlemleri bugün için anlamak zordur. Buranın gömüt ön alanı ve ölü seramonilerine yönelik olduğu anlaşılmaktadır.

Teras anakayasından 5.85x6.79 m. ve en az 0.40 m. yükseklikte bir platform işlenmiştir. Toprak dolgu nedeniyle tam yüksekliği saptanamamıştır. Platformun batı köşesi kenarında yaptığımız küçük bir temizlik çalışması, yüksekliğin 0.40 m. den fazla olduğunu ortaya koymuştur. Kuzey, batı ve güney yönlerinde toprakla örtülü platform, doğu da izlenebilmektedir ve yüzeyi pürüzsüzdür. Kuzey, batı ve güney yönlerde gömütten 0.54 m. dışa taşırılmış platform, doğu tarafta 1.79 m. dir. 1.79x5.85 m.lik platformun doğu ölçülerinden de "tören alanı" ve yapı cephesine verilen önem anlaşılmaktadır. Gömütün doğu ön alanı 9.50x9.30 m. dir.

b- **Koridor Duvarı:** Terasın batı, güney ve kısmen kuzey yönlerini çeviren kayalık, duvar işçiliğiyle düzeltilerek gömütle arasında bir koridor oluşturulmuştur. Kaya çevre duvarı güneydoğu uçta 0.60 m. yüksekliktedir. Burada çevre duvarı üzerinde 0.30 m. ve 0.25 m. eninde kanallar işlenmiştir. Çok aşınmış durumdaki kaya ve kaya üzerindeki işçilikleri bugün için yorumlayabilmek bir hayli zordur. Koridor duvarı güneyde 12.20 m. uzunluktadır. Tabanda yığılı toprak örtüsünden dolayı belirlenemeyen

yüksekliđi 3.20 m. olmalıdır. Üzerinde, 0.14 m. çapında 0.05 m. derinlikte deforme olmuş kare bir delik bulunmaktadır. Koridor duvarı üzerindeki bu yuvanın gömüt güney duvarı üzerinde karşılığı işlenmemiştir. Aynı duvarda 0.20x0.20 m. boyutlarında 0.20 m. derinlikte bir başka yuva daha vardır. Güneybatı köşenin üst tarafına işlenmeden yerleştirilmiş bloklar, bu kısımlarda kayanın çürüdüđünü ve onarım yapıldığını gösterir .

Gömütün batı duvarı paralelindeki oldukça aşınmış kaya duvarı üzerinde, 0.13x0.15 m. boyutlarında bir yuva belirlenmiştir. Tabanı 0.08 m. derinlikteki yuvanın kesiti üçgen formdadır ve üst tarafta duvar yüzeyi ile birleşir. Ayrıca kuzey duvarına geçişte 0.40x0.30 m. ve 0.20x0.20 m. boyutlarında iki yuva daha gözlemlenir. Bu yuvaların gömüt duvarı üzerinde karşılıklarına rastlanılmadığından, hatıllara ilişkin olamayacağı bellidir ve zaten, gömüt çevresindeki koridorun örtülmüş olacağı düşünölemeyeceğinden, hatıla gerek te yoktur. Yapıları ve yerleri, iskele ya da bir takım kaldıraçlara ilişkin yuvalar olduklarını göstermektedir.

Anakayanın kesildiđi kuzey tarafda, blok ve molozlarla örölü bir duvar yükselmektedir.

c- Ana Gövde: Kare yapının dört köşesi, pilasterlerle süslenmiştir. Bunlar salt bezeksel deđil, taşıyıcı sistemlerin kayada öykünölmüş görüntüleridir. Yapının güneybatı ve kuzeybatı köşelerindeki pilaster altlıkları, toprak dolgu ile örtöüldür. Görölebilen kuzeydođu ve güneydođu köşelerdeki pilaster altlıkları ise tip ve biçem birliđi içindedir.

Platformun hemen üzerinde yer alan altlığın ilk bölümünü toichobat oluşturur. Toichobat 0.06x0.82 m. ve 0.06x0.82 m. ölçülerinde tam bir karedir. Köşelerde keskin dik açılar yapan toichobat günümüze dek iyi



korunagelmıştır. Bunun üstünde, toichobat kenarlarından 0.02 m. içeride ve 0.02 m. yükseklikte işlenmiş bir silme ile silme kenarlarından 0.10 m. derinlik ve 0.09 m. yükseklikteki kavetto bölümü sıralanmıştır. Tabanda 0.78 m. uzunluğundaki kavetto bölümü, -daralarak yükseldiği için- torus altında 0.58 m. uzunluğundadır. Kavetto üst kenarından 0.02 m. içeriden, başlayan torus bölümü dışa kavisle 0.03 m. yükseklikte kavetto üst kenar paraleline ulaşır ve tekrar içe kavisle 0.03 m. yükseklikte başlangıç noktası paraleline varır. Torus 0.06x0.58 m. ölçülerinde ve 0.02 m. dışa kavisli bir form içerir. Altlığın en üst kısmını torus üzerindeki 0.02x0.54 m. ölçülerinde, üzeri yalıtılarak içbükey kavisle pilaster gövdesine geçişi sağlayan bir bölüm oluşturur. Pilaster altlığının toplam yüksekliği 0.26 m'dir. Altlık tabanda 0.82 m., gövdeye geçişte ise 0.54 m'dir. Yapı yüzeyine hareketlilik kazandıran pilaster altlığı profilleri kaliteli işçilik gösterirler.

Pilasterler tabanda 0.54 m, üstte 0.46 m. genişlikte ve 3.21 m. yükseklikte. Düşeye göre %0.72 daralan pilaster gövdeleri kare formudur. Gömütün güneydoğu köşe pilasteri platformdan 0.60 m. yükseklikte kenarlarından aşmıştır. Pilaster güney yüzü üzerinde ve platformdan 1.38 m. yükseklikte dışa taşkın, at nalı benzeri bir bezek işlenmiştir. Bununla aynı kotta, güneybatı köşe pilasteri güney yüzü üzerine de bir bezek işlenmiştir.

Gömüt güneybatı köşe pilasteri gövde ölçüleri, güneydoğu köşe pilasteri, ile aynıdır. Pilaster platformdan 2.20 m. yükseklikte büyük çaplı bir tahribat görmüştür. Aynı pilaster üzerinde, platformdan 3.02 m. yükseklikte basık at nalı formunda bir bezek daha işlenmiştir ki, gömüt güneydoğu köşe pilasteri üzerindeki ile aynı tiptedir. Gömüt güneybatı köşe pilasteri batı yüzü üzerinde de platformdan 1.85 m. yükseklikte, diğerlerine nazaran daha küçük boyutlu ve biraz da aşmış bir dördüncü bezek işlenmiştir.

Bezeğin hemen güney yanında 0.33x0.20 m. ölçülerinde, tabanı 0.06 m. derinlikte, üstü gömüt duvar yüzeyi ile sıfırlanan bir oyuk açılmıştır. Pilaster başlığından 0.22x0.35 m'lik küçük bir bölüm sağlam kalmıştır.

Gömütün kuzeybatı köşe pilasteri ölçüleri yapıya ait diğer pilaster ölçüleri ile aynıdır. Pilasterin batı yüzü üzerinde platformdan 1.84 m. yükseklikte 0.17x0.17 m. ölçülerinde ve 0.05 m. derinlikte bir yuva işlenmiştir. Platformdan 1.70 m. yükseklikte başlayan ve gömüt üst örtüsünü de içine alan tahribat, yapının kuzeybatı köşesini tamamen etkilemiştir. Pilasterin kuzey yüzü üzerinde platformdan 1.35 m. yükseklikte ve kuzeybatı köşedeki ile aynı seviyede bir bezek daha işlenmiştir.

Gömütün kuzeydoğu köşe pilasteri kuzey yüzeyinde, platformdan 1.51 m. yükseklikte, atnalı formlu bir bezek işlenmiştir. Güneydoğu köşe pilasteri doğu yüzü gibi kuzeydoğu köşe pilasteri doğu yüzünde de bezek ya da benzeri türde bir işlemeye rastlanmamıştır; gömüt cephesi sade bırakılmıştır.

Güneybatı köşe pilasteri üzerinde bir kısmı sağlam kalan başlığın, kaliteli bir işçiliğe sahip olduğu anlaşılmaktadır. Başlık profilleri kaide gibi yapı yüzeyine oldukça hareketli bir görünüm kazandırmıştır. Pilaster gövdesinden başlığa geçişte 0.48x0.06 m. ölçülerinde ve pilaster gövdesinden 0.01 m. dışa taşkın bir silme ve onun üzerinde 0.50x0.04 m. ölçülerinde ve alt silmeden 0.01 m. dışa taşkın daha küçük bir ikinci silme işlenmiştir. 0.55x0.04 m. ölçülerindeki pilaster gövdesinden 0.05 m., ikinci silmeden 0.03m. dışa taşkın alt ucu sivri ve üzeri dışbükey kavisli üçüncü bölüm üzerinde ise 0.58x0.05 m. ölçülerinde ve pilaster gövde hizasından 0.06 m. dışa taşkın ovolo bölümü bulunur. Ovolo üzerinde alt uzunluğu 0.58 m., üst uzunluğu 0.634 m. ölçülerinde ve 0.066 m. yüksekliğinde

0.027 m. içbükey kavisli kavetto bölümü yer alır. Kavetto tabanda 0.057 m., üstte ise 0.084 m. dışa taşkındır. Başlığın üst kısmında bulunan abakus bölümü alt tarafta 0.634 m. iken, 0.004 m. hafif dış kavisle 0.05 m. yükselerek arşitrav altında 0.642 m. uzunlukta sonlanmaktadır.

Kare tasarlı gömütün cephe duvarı, pilaster altlığı ile birlikte tabanda 4.98 m. dir. Altlık üzerinde 4.72 m. ölçüsündeki cephe duvarı pilaster başlığı altında 4.66 m. dir. Yapı, tabandan yukarıya doğru 0.06 m. daralır ve düşeye göre % 0.72 lik eğim gösterir. Bu durum Dor mimarisine uygundur. Gömüt cephesi pilasterler arası altlık üzerinde 3.66 m., başlık altında ise 3.72 m. dir. İç kenarlarda tabandan başlığa 0.06 m. genişleme gözlemlenir. Gömüt cephe duvarı yüksekliği 3.82 m. dir. Pilaster altlığındaki toichobat ve kavetto bölümleri gömüt duvarı etrafını dolaşarak kapının kuzey ve güney kenarlarında son bulur. Kavetto ve toichobat bölümleri pilaster altlığı köşelerinde daha alçak düzeylerde seyrederek birleşme yerlerinde yapıya hareket kazandırmıştır. Cephe yüzeyi architrav tabanı altında 0.54x0.20 m. ölçülerinde 0.29 m. derinlikte bir bölüm ile bunun 1.15 m. kuzeyinde 0.44x0.59 m. ölçülerinde ve 0.22 m. derinlikte bir ikinci cephe bloğu, eklendikleri yerden düşmüşlerdir. Düzgün işlenen gömüt cephesi, günümüzde oldukça aşınmış durumdadır.

Gömüt güney duvarı pilasterler ile birlikte tabanda 4.28 m.dir. Gömüt güney duvarı pilaster altlıkları arası tabanda 2.92 m., başlıklar arası ise 2.98 m.dir. Gömüt, düşeye göre % 0.72 lik bir eğimle daralarak yükselir. Güney ve kuzey duvarı, cephe duvarına nazaran tabanda 0.70 m. tavanda ise 0.74 m. lik bir küçülme gösterir. Yan duvarların cephe duvarından daha kısa düzenlenmesi, plan olarak alışılmamış bir durumdur ve cepheye verilen önemi göstermektedir. Cephe duvarında görüldüğü gibi toichobat ve kavetto, alt seviyeden pilaster altlığı karşılıklarına bağlanmışlardır.

Gömüt güney duvarı yüzünde 0.15x0.10 m. ölçülerinde ve 0.04 m. derinlikte bir yuva açılmıştır. Batı duvarından gelen derin bir çatlak kuşağı, güney duvarı orta yüksekliğinde duvarı enlemesine geçerek cephe duvarı kapı üst köşesinde son bulur.

Gömüt cephesini oluşturan doğu duvarı için geçerli eğim ve ölçüler, batı duvarı için de geçerlidir. Güneybatı köşe pilasterinden 1.08 m. kuzeyde, açılmış bir yuva, 0.14x0.18 m. ölçülerindedir. Tabanda 0.05 m. derinlikteki yuva, dışa eğimle yükselerek duvar yüzeyiyle birleşir. Burada 0.13x0.16 m. ölçülerinde ve 0.06 m. derinlikte bir yuva daha işlenmiştir. Yuva hem tabanında hem de tavanında 0.06 m. derinliktedir. Güneybatı architravı altında, köşeden 0.90 m. kuzeyde, 0.56x0.30 m. ölçülerinde ve 0.22 m. derinlikte eklem bir blok yerinden düşmüştür. Batı duvarı platformdan 2.72 m. ile 4.02 m. arasında büyük çaplı bir tahribata uğramıştır ve gömütün doğu, güney ve kuzey duvarlarına nazaran daha çok aşınmıştır.

Gömüt güney duvarı eğim ve ölçüleri, kuzey duvarı ile aynıdır. Duvar tabanı ile pilaster altlığındaki toichobat ve kavetto bölümleri bağlantı yerleri, bütün duvar tabanı gibi kuzey duvarında da 0.01 ve 0.02 m. farklı yüksekliktedir. Platformdan 0.18 m. yükseklikte, 0.68x0.44 m. ölçülerinde bir bölüm ile platformdan 1.28 m. yükseklikte 0.40x0.20 m. ölçülerinde diğer bir bölüm tahribata uğramıştır. Kuzeydoğu köşe pilasteri üzerinde 0.59x0.30 m. ölçülerinde ve 0.60 m. derinlikte bir eklenti blok yere düşmüştür. Kuzeybatı köşe ise platformdan 2.44 m. yükseklikten 4.02 m. yüksekliğe kadar tamamen yıkıldığından buradaki pilaster başlığı da görülememektedir.

**d- Architrav:** Köşe pilasterleri ve gömüt duvarı üzerinde yer alır. Gömüt cephe duvarı üzerinde hiç bir parçasına rastlanılamayan architrav

kuşağından yalnızca blok oturma izleri ve kenet yuvaları kalmıştır. Güneyde 0.46 m., kuzeyde 0.52 m. derinlikte traşlanan cephe duvarı üzeri, architrav bloğunun oturmasına yönelik olup arkada tabana dik ve 0.55 m. yükseklikte bir yastığa dayandırılmıştır. Duvar üzeri, blokların sağlam oturması amacıyla pütürlü bırakılmıştır. Gömüt güneydoğu köşe pilaster başlığından 0.01 m. kuzeyde, 0.02x0.04 m. ölçülerinde ve 0.01 m. derinlikteki bir kenet yuvası, aynı köşe pilasterinden 1.77 m. kuzeyde 0.05x0.10 m. ölçülerinde ve 0.02 m. derinlikte ise ikinci bir kenet yuvası işlenmiştir. Gömüt kuzeydoğu köşe pilasterinden 0.04 m. güneyde 0.02x0.04 m. ölçülerinde ve 0.01 m. derinlikteki bir üçüncü kenet yuvası, architrav kuşağını tutması amacıyla architrav bloğu oturma düzlemi üzerinde ve aynı doğrultu boyunca işlenmiştir. Bu düzlem içerisinde gömüt güneydoğu köşe pilasterinden 0.50 m. kuzeyde 0.30x0.60 m. ölçülerinde ve 0.20 m. derinlikte bir blok ile gömüt kuzeydoğu köşe pilasterinden 0.80 m. güneyde, 0.22x0.50 m. ölçülerinde ve 0.60 m. derinlikte bir ikinci blok, eklendikleri yerlerden düşmüşlerdir. Architrav kuşağı, gömüt cephe duvarı blok oturma izi ölçülerine göre 0.20x4.65 m. olmalıdır.

Gömüt güney duvarı üzerindeki architrav kuşağı ise, oturduğu zemin üzeri iz ölçülerine göre 0.20x3.91 m.dir. Architravın anakaya üzerine işlenen bölümü sağlam kalmış, eklenti bölümler yıkılmıştır. Duvar yüzeyinden 0.08 m. dışa taşkın işlenen architrav kuşağı, işlevi gereği gömüt duvarı ile duvar yüzeyinden 0.08 m. dışa taşkın işlenen köşe pilasterleri üzerini de kapayacak biçimde düzenlenmiştir. Dışarıya dönük yüzeyi düz olan architravı üst kenarda sınırlayan taenia (silme) altında, triglyphlerin alt uçları (guttae)ler sarkmaktadır. Her triglyphin altında frizi architravdan ayıran taeniaya yapışık, 0.04x0.26 m. ölçülerindeki reguladan (atki) sarkan altışar adet guttaeden herbiri, 0.022x0.025 m. ölçülerinde ve birbirinden 0.025 m. aralıklarla işlenmiştir.

Kuzeybatı köşe tümüyle tahribata uğradığından burada taban oturma izine rastlamak mümkün değildir. Architrav kuşağı duvara göre tamamlanırsa 0.20x4.65 m.lik bir ölçüye ulaşılır. Gömüt cephe duvarı ile güney duvarı gibi batı duvarı da kaya kütesinin yetersizliği nedeni ile architrav bloğu eklemeye yönelik düzenlenmiştir. Zeminin arkasında, blokların rahat oturması için 0.55 m. yükseklikte, 2.98 m. uzunlukta bir yastık bölümü pütürlü olarak işlenmiştir. Duvarın güney yönü üzerinde 0.42 m. enindeki duvar yatağı, kuzeyde 0.49 m. ye genişler ve bu düzenleme gömüt cephe duvarını andırır. Gömüt güneybatı köşe pilasteri üzerinde 0.57x0.42 m. ölçülerinde ve 0.30 m. derinlikte bir blok ile aynı köşe pilasterinden 1.38 m. kuzeyde, 0.22x0.56 m. ölçülerinde ve 0.30 m. derinlikte bir ikinci blok yıkılmıştır.

Gömütün kuzey duvarı üzerindeki 0.20x1.50 m.lik architrav kuşağı günümüze dek korunarak gelebilmiştir. Architrav kuşağının toplam uzunluğu, blok oturma izlerine göre 3.92 m.dir. Gömüt kuzeydoğu köşesinde 0.59x0.60 m. ölçülerinde ve 0.30 m. derinlikte bir blok (pilaster başlığı) yıkılmıştır. Aynı köşenin 0.04 m. batısında, 0.02x0.04 m. ölçülerinde ve 0.015 m. derinlikte bir kenet yuvası da architrav bloklarını tutması amacı ile işlenmiştir. 1.02 m. batıda blok yatağı sonunda anakayadan işlenen architrav ve üzerinde de iki triglyphe ait oniki guttae yer almaktadır. Kuzeybatı köşenin tamamen tahrip edilmesiyle, bu kısımda architravın anakayadan mı yoksa blok eklemek suretiyle mi yapıldığı saptanamamıştır.

Anlaşılabileceği üzere architrav kuşağı blokları 0.20 m. yükseklikte ve birbirine koşut duvarlarda eşit uzunluklarda (4.65 ve 3.92 m.) işlenerek gömüt çevresini toplam 17.14 m.lik bir ölçüyle kuşatmıştır. Kaya kütesinin

yetersiz kaldığı kısımlarda blok eklemek suretiyle oluşturulan architrav kuşağının büyük bir bölümü günümüze ulaşmamıştır.

Architravlar, üzerlerindeki friz ve korniş ile üst örtünün de ağırlığını taşıdıklarından ve bu ağırlığı pilasterler ile duvarlara aktaracakları için çok sağlam yapılmalıdırlar. Burada 0.20 m. yükseklikteki architrav alçak tutulmakla birlikte, işlevden çok düzene uymak amacı güdülmüştür.

e- Üst yapı: 0.045 m. enindeki taenia (silme), architrav üzerinde yer alır ve yapının çevresini kuşatarak triglyph-metop frizini architrav bölümünden ayırır. Bir geçiş niteliğindeki taenia architravın üst, frizin ise alt sınırını belirlemektedir. Architrav yüzeyinden 0.033 m. dışa çıkıntı yapan taenia, triglyph ile triglyphin devamı olan regula (atkı) ve guttae'yi da birbirinden ayırır.

0.26x0.275 m. ölçülerindeki triglyph, architrav ile metop yüzeyinden 0.03 m. dışa taşkın işlenmiştir. Triglyph kenarlarında 0.02 m. uzunluk ve 0.22 m. yükseklikte yarım kanallar yer alır. Triglyph ortasında ise 0.035 ve 0.040 m. uzunlukları arasında değişen ve 0.275 m. yüksekliklerinde iki kanal yer alır. Dış kenarlardan ortalama 50° ile içe girinti yapan kanallar, kenarlardan 0.015 ile 0.020 m. uzaklıklarda 0.030 m. derinliğe ulaşır. Kanallar gibi kanal araları da düzensizdir. Kanallar ile yarım kanallar arası 0.046 m. ile 0.055 m. arasında değişirken iki kanal arası 0.043 m. dir. Triglyph kanalları guttae sarkıkları ile belirli bir orana göre yerleştirilmemişlerdir.

Gömüt cephesinde architrav gibi triglyph-metop frizi de yıkılmıştır. Yapı güney duvarında ise hem 0.20x2.57 m.lik architrav kuşağı hem de 0.045x2.57 m. uzunluğundaki taenia bölümü sağlam kalmıştır. Taenia altında guttaeları sağlam kalan triglyph ve metop bölümleri ise silinmiştir.

Yapının sağlam kalan tek pilaster başlığından 0.25 m. yükseklikte ve 0.80 m. doğuda, 0.22x0.30 m. ölçülerinde ve 0.14 m. derinlikte metop bölümüne gelen bir ekleme blok düşmüştür. Gömütün batı duvarı üzerinde bir kısmı sağlam kalmış olan architrav ve üzerindeki taenia ile iki triglyphe ait guttaelerin üzerindeki triglyph ve metop bölümleri, güney duvarı üzerinde de belirlendiği gibi ince bir tabaka halinde traşlanarak silinmiştir. Gömüt kuzey duvarı üzerinde, 1.00 m.si sağlam kalan taenia ile iki triglyphe ait guttaelerin üzerine gelen triglyph ve metop bölümü blokları, düştükleri için görülememektedir. Yapıya ekli triglyph-metop bloklarının üzerinde ve cepheden 0.50 m. içeride, bugün 0.20 m. yükseklikte üst örtüye ait bir bölüm bulunmaktadır. Bu bölüm güney duvarı üzerinde 0.48 m. içeride ve 0.30 m. yüksekliktedir. Batı duvarı üzerinde 0.50 m. içeride ve 0.30 m. yükseklikteki üst örtüye ait bölüm, kuzey köşede aşınma nedeniyle 0.06 m. yüksekliktedir. Bütünüyle aşınmış durumdaki kuzey duvarı üzerinde ise, 0.54 m. içeride ve 0.06 m. yükseklikteki bölümün ancak 1.06 m.si görülebilmektedir.



f- Giriş-Kapı: Kuzeydoğu pilasterinden 0.72 m. güneyde ve güneydoğu pilasterinden 0.89 m. kuzeyde yer alan kapı açıklığı, cephe ekseninden 0.08 m. kuzeye kaydırılmıştır. Gömüt eteğini çevreleyen toichobat ve kavetto bölümleri her iki tarafta sövelerle birleşir. Platform ile kapı eşiği arasında 0.22 m. yükseklikte, 0.16 m. derinlikte ve 1.68 m. uzunlukta yer alan bölüm, kademeli yapısı ile iki basamaklı bir merdivene benzemektedir.

Kapı çevresini bir faskia ile faskia çerçevesi kuşatır. Çerçeve eşikte 1.41 m., lentoda 1.28 m. uzunlukta ve 0.02 m. yükseklikte; sövelerde ise 2.22 m. yükseklikte ve 0.02 m. uzunluktadır. Çerçevenin içinde ise faskianın üzerine inci dizisi işlenmiştir. Eşikte 1.37 m., lentoda 1.24 m. uzunluktaki inci dizisi, sövelerde 2.18 m. yüksekliktedir. Eşikte 1.33 m. ve lentoda 1.20 m. uzunluktaki faskia ise sövelerde 2.14 m.dir.

Kapı eşiği 1.25 m., lento 1.12 m. uzunlukta ve 0.14 m. yükseklikte; söveler 2.04 m. yükseklikte ve 0.14 m. uzunluktadır. Eşik 0.06 m., lento ise 0.04 m. sövelerden dışa taşınmış, kapıyı çevreleyen faskia ile çerçeve de bu profile uyum göstermiştir. Ancak eşik köşesinde faskianın düzensiz bir yapı gösterdiği ve 0.14 m. yüksekliğin burada 0.06 m.'ye düşürüldüğü anlaşılmaktadır. Faskia ile çerçeve üzerinde 1.31 m. uzunlukta, 0.05 m. yükseklikte ve 0.01 m. dışa taşkın bir friz bölümü bulunmaktadır. Kapının üstünde yer alan korona, üç bölümlü faskiadan oluşmuştur. Kenarı hafif kırılmakla birlikte en alttaki silme 1.40 m. uzunlukta, 0.03 m. yükseklikte ve 0.01 m. dışa taşkındır. Ortadaki silme 1.42 m. uzunlukta, 0.03 m. yükseklikte ve 0.01 m. dışa taşkındır. Üstteki silme ise 1.48 m.

uzunlukta, 0.02 m. yükseklikte ve 0.015 m. dışa taşkın işlenmiştir. Korona üzerinde 0.16 m. uzunluk ve 0.06 m. yüksekliklerde akroter benzeri üç çıkıntı bulunmaktadır. Aşınmış olmakla birlikte kenarlarda da tamamı ya da yarısı işlenmiş çıkıntıların varlığı algılanabilmektedir.

Kapı eşiği 0.80 m. uzunlukta, 0.46 m. derinlikte; söve 1.76 m. yükseklikte ve 0.46 m. derinliktedir. Lento derinliği de 0.46 m. olup, uzunluğu 0.74 m.'dir ve eşiğe göre 0.06 m. daha dardır. Kapı sol sövesi üzerine eşikten 1.64 m. yükseklikte 0.2x0.4 m. ölçülerinde ve 0.01 m. derinlikde bir dübel deliği; sağ sövesi üzerine ise 0.8x0.6 m. ölçülerinde ve 0.03 m. derinlikte ikinci bir dübel deliği işlenmiştir. Kapı eşiğinden gömüt odasına girişte 1.42 m. uzunluktaki kapı sürgü kanalı, kuzey-güney doğrultusunda uzanır. Ölüyatağı kenarında 0.18 m., kapı önünde 0.12 m. genişlikteki kanal 0.04 m. derinliktedir. Kanalin tabanı üst genişliğine nazaran 0.02 m. daha dar tutulmuştur ve yüzeyi düzleştirilmiştir. Bu kanal, gömüt girişinin sürgülü bir blok ile kapatıldığını göstermektedir. Kanal uzantısı gömüt kapısından 0.06 m. uzaklıkta ve tabandan 0.06 m. yükseltilerek sonlanmaktadır. Güney uzantısı üzerindeki kanal tabanından 0.40 m. yükseklikte ve aynı hizada yer alan ölüyatağı ayağı üzerine açılmış bir dübel deliği, 0.10x0.06 m. ölçülerinde ve 0.05 m. derinliktedir. Gömüt tabanına işlenen sürgü yolunun koşutu 1.76 m. yükseklikte ve aynı düzeydedir. Tabana göre daha derin tutulmuş olan üst sürgü kanalı güneyde 0.13 m., kuzeyde ise 0.8 m. derinlikte ve 0.15 m. genişliktedir ve alt sürgü kanalından ortalama 0.25 m. batıda, kapı eşiğine dik açıyla 0.36 m. aşağı inerek

gömüt tabanında sonlanır. Daha sonra üst sürgü kanalından 0.18 m. batıya devam ederek ve 0.12 m. yükseklikte gömüt tavanıyla birleşir.

g- Gömüt Odası: Yaklaşık kare biçimli odanın her duvarında birer ölüyatağı düzenlenmiştir. Doğu duvarı 3.22 m. uzunlukta ve 2.24 m. yükseklikte. Duvar ortasında kapı girişi bulunur. Girişin ardında sürgü kanalı için hazırlanan alan, tabanda 1.96X0.40 m. ölçülerinde ve 0.12 m. derinlikte.

Kuzey ölüyatağının yastığı doğu başta, güneydekinin ise batıdadır. Odanın kuzeybatı köşesi 0.70X0.70 m. ölçülerinde, güneybatı köşesi 0.64X0.66 m. ölçülerinde kare tasarlı birimlerle dışa çıkıntılı bırakılmıştır. Ortadaki ölüyatağı bu çıkıntılar arasına, kenarlardaki ölüyatakları da çıkıntılar ile gömüt doğu duvarı arasına işlenmiştir. Batı duvarı ile köşe çıkıntıları üzerinde yer alan kabartmalı friz 0.22 m. yükseklikte, 3.38 m. uzunluktadır. Gömüt odası kapı eşiğinden batı duvarına 2.99 m., kuzey duvarından güney duvarına 3.21 m. uzunluğundadır ve batı istikameti boyunca hafifçe genişleyerek köşe çıkıntıları arasında 3.22 m.'yi bulur. Kapı eşiği ardında 2.26 m. olan gömüt odası yüksekliği, batı duvarı önünde 2.32 m.'ye ulaşır. Gömüt odası tabanı ve tavanı çok aşınmış durumdadır; çobanların yaktığı ateş ve is, gömüt odasını bir hayli yıpratmıştır.

Gömüt odasının güneyinde yer alan ölü yatağı, 2.22 m. uzunlukta, 0.22 m. yükseklikte, 0.62 m. derinlikte ve zeminden 1.08 m. yükseklikte. Doğu-batı doğrultusundaki yatak, anakayadan ve bütün olarak işlenmiştir. Güney ucunda 0.28X0.62 m. ölçülerinde ve 0.26 m. yükseklikte bir yastık bulunur.

yükseklikte bir yastık bulunur. Ölü yataklarının üzerinde kanallar işlenmiştir. Ölü yatağı yüzlerinden duvar tavanına kadar uzanan kanallar, 0.07 m. genişlik ve 0.02 m. yükseklikte dir.

Ölüyatağı kenarı boyunca, 0.22 m. yüksekliğinde lotus ve rozet türünde bitkisel bezekler işlenmiştir. Altta sandık benzeri bir bölüm daha vardır. 1.84 m. uzunluk ve 0.64 m. derinlikte tutulan ve zeminden 0.34 m. yükseklikte yer alan bu bölümde, cesedin başını koymaya yönelik bir yastığın olmaması, buranın üst yatakta yatan kişiye ve özel eşyalarını koymaya yönelik olarak düzenlendiğini düşündürmektedir. Yatağın doğu ayağı üzerinde, kapı sürgü zemininden 0.49 m. yüksekte ve aynı doğrultuda 0.06X0.10 m. ölçülerinde, 0.05 m. derinlikte bir kenet yuvası işlenmiştir ve olasılıkla sürgülü kapıyla ilişkili olmalıdır.

Gömüt odasının batısında yer alan ölüyatağı, kuzey-güney doğrultusundadır ve tamamen tahrip olmuştur. Batı duvarı da bu tahribattan bir hayli aşınmıştır. Ölüyatağı izlerine zeminde ve dışa çıkıntılı bırakılan kuzeybatı ve güneybatı köşe yüzeylerinde rastlanır. Bu izlerden hareketle batıdaki ölüyatağı 0.68X2.12 m. ölçülerinde ve 1.28 m. yükseklikte olmalıdır. Kuzey ucunda olasılıkla 0.28X0.66 m. ölçülerinde ve 0.18 m. yükseklikte olması gereken yastığa yönelik hiç bir iz kalmamıştır.

Gömüt odasının kuzeyinde yer alan ölüyatağı doğu-batı doğrultusundadır ve yerden 1.30 m. yükseklikte dir. 0.64X2.27 m. ölçülerindeki yatak, 0.20 m. lik bir yüksekliğe sahiptir. Ölü yastığı ise, 0.26X0.64 m. ölçülerinde ve 0.16 m. yükseklikte dir. Kuzeydoğu köşe çıkıntısı üzerinde başlayan 1.02 m.

uzunluktaki kanal, batı tarafta da duvar üzerinde 0.20 m. uzunlukta son bulur. 0.20 m. yükseklikteki yatak kenarına lotus-palmet ve rozet dizisi işlenmiştir. Alttaki sandık benzeri bölüm, olasılıkla yine ölünün özel eşyalarını koymaya yönelik olup, 1.94 m. uzunluğunda, 0.64 m. derinlikte ve zeminden 0.30 m. yüksektedir. Yatak ayağı 0.96 m. yükseklikte, 0.24 m. uzunluktadır ve üzerine volütler içinden çıkan palmet yaprakları altında bir sütun gövdesi işlenmiştir.



### III. BEZEKLER

a- "U" Formlu Çıkıntılar: Yapının köşe pilasterleri üstünde, biri üçgen, beşi basık atnalı ya da hilalay biçimli (güney yüzde 3, batı yüzde 1, kuzey yüzde 2) olmak üzere toplam altı tane çıkıntı bulunmaktadır.

Güneydoğu köşede yer alan pilasterin güney yüzü üzerindeki dışa taşkın, at nalı benzeri bir bezek, platformdan 1.38 m. yükseklikte işlenmiştir. Güneybatı köşe pilasteri güney yüzü üzerinde ki üçgen bezek ise, platformdan 1.45 m. yükseklikte ve 0.12x0.07 m. ölçülerindedir ve pilaster yüzeyinden 0.02 m. dışa taşkındır. Bu bezek, gömüt güneydoğu köşe pilasteri üzerindeki bezek ile aynı nivo seviyesinde işlenmiştir. Aynı pilaster üzerinde platformdan 3.02 m. yükseklikte, 0.17x0.15 m. ölçülerinde ve pilaster yüzeyinden 0.08 m. dışa taşkın basık at nalı benzeri bir üçüncü bezek işlenmiştir ki, bu bezek gömüt güneydoğu köşe pilasteri üzerindeki ile aynı tiptedir. Güneybatı köşe pilasteri batı yüzü üzerinde de platformdan 1.85 m. yükseklikte, 0.12x0.06 m. ölçülerinde ve pilaster yüzünden 0.04 m. dışa taşkın, diğerlerine nazaran daha küçük boyutlu ve biraz da aşınmış bir dördüncü bezek yer almaktadır.

Beşinci bezek, kuzeybatı köşe pilasterinin kuzey yüzü üzerinde platformdan 1.35 m. yüksekliktedir. 0.13x0.08 m. ölçülerindeki bezek, pilaster yüzünden 0.02 m. dışa taşkındır. Kuzeydoğu köşe pilasteri kuzey yüzünün 1.51 m. yüksekliğine ise, atnalı biçimli bezeklerden altıncısı işlenmiştir; bu 0.18x0.18 m. ölçülerinde ve 0.08 m. dışa taşkındır. Bu bezek ile gömüt kuzeybatı köşe

pilasteri kuzey yüzü üzerindeki diğer atnalı formlu bezek aynı kot yüksekliğindedir.

**b- İnci Dizisi:** Kapı çerçevesi ile silme arasına işlenmesinden dolayı faskia izlenimi veren inci dizisi, söveler üzerinde aşınmış olmasına rağmen lento üzerinde kesintisiz görülebilmektedir. Bir inci ve ardından ikili boncuk birbirini takip ederek silme çerçevesini dolanırlar. İnci 0.03 m. uzunlukta, 0.02 m. yükseklikte ve 0.02 m. derinlikte, boncuklar ise 0.017 m. uzunlukta, 0.02 m. yükseklikte ve 0.02 m. derinlikte. İnciler basık ve oval işlenmiştir. Boncuklar ile birlikte düzgün bir sıra oluştururlar.

**c- Lotus,Palmet, Rozet Dizisi:** Ölüyatağı yan yüzleri boyunca ve kuzey ölüyatağı doğu ayağı üzerine işlenmişlerdir. Batıdaki ölüyatağı tamamen tahrip olduğu için lotus ve rozetler burada izlenemez. Kuzey ve güneydeki yataklar üzerindeki de hemen hemen görünemeyecek derecede aşınmıştır.

Yatak kenarlarındaki açık palmet çiçeği 0.226 m. uzunluk ve 0.162 m. yüksekliğinde, rozetler ise 0.199 m. çapındadır. Palmetler görülebildiği kadarıyla ikili çerçeve içinden çıkan ve yine iki katlı, üçgenimsi kökler üzerindeki onüç yapraktan oluşmaktadır. Yapraklardan altısı biryana, altısı diğer yana yatıktır ve ortada tomurcuk yaprağı işlenmiştir. Palmet yaprakları, çerçeve tabanı boyunca uzanan halatların, palmetlerin diplerinde yer alan uçlarının kıvrık sarmalı ile birleşmesi sonucunda zincirleme devam eder. Aralara oniki yapraktan oluşan yuvarlak rozetler yerleştirilmiştir. Rozet yaprakları, ortada zorlukla seçilebilen bir tomurcuk etrafında dizilmişlerdir.

Kuzeydeki yatağın dođu ayađı üzerinde, 1.12 m. uzunluđunda sütun benzeri bir örge üzerine palmet çiçeđi işlenmiştir. Sütunun alt ve üstünde, heriki yanından sarmallı volütlerin uzandıđı palmet çiçekleri, altta ince uzun bir kutucuk içerisinde çıkmaktadır. Palmet çiçeđi heriki yanda dörder ve ortada dikine büyüyen bir yapraktan ibarettir. 0.227 m. uzunluđunda ve 0.186 m. yükseklikteki sarmallı palmet, sütun başlıklarını anımsatmaktadır. Buradaki palmet zariftir ve çiçekler açmıştır. Yapının görülebilen kısımlarına öncelik verilmesi nedeniyle, gömüt odası içerisinde kalan bezemeler ikinci sınıf işçilik gösterir.





#### d. KABARTMA

Gömüt odası batı duvarı üzerinde ve köşe çıkıntıları arasında yer alır. "U" biçimli bir friz içine yerleştirilmiştir. Altta ve üstte iki yuvarlak bordür kuşağı frizi sınırlar. Bordürler ile birlikte friz yüksekliği 0.225 m.dir. Üstte 0.03 m., altta 0.04 m. yükseklikteki bordür, güney köşe çıkıntısı üzerinde 0.66 m. uzunlukta ve 0.025 m. derinliktedir. 3.36 m. uzunluğundaki frizde yan yüzlerde 5'er, ortada 16 olmak üzere 26 kadın figürü işlenmiştir.

Kadınlar ayak uçlarına kadar uzanan kiton ve manto giymişlerdir. Manto kalça hizasında yanlara açılmıştır. Kitonun kıvrımları iki bacak arasında ve ayak yanlarında seçilebilmektedir. Erken araştırmacılardan Texier'in gömüte yönelik çizimlerinde, kadınların başları örtülü verilmiştir<sup>16</sup>. Ancak figürlerin çok kötü durumda olmasından dolayı, bu konuda kesin birşey söyleyebilecek durumda değiliz. Kadınlar elele tutuşmuş halay çekmektedirler. Figürinlerin kolları hafif yukarı çekilerek dirsekten kırılmıştır. Sağ ellerinin dış, sol ellerinin ise avuç içi gözükmektedir. Zincirleme olarak figürinlerin sağ eli, bir sonrakinin sol eli avuç içini tutmaktadır ve kendisi de bir öncekine sol eli avuç içini uzatmaktadır. Bir figürin, el açıklığı ile birlikte 0.129 m. genişlikte, 0.155 m. yükseklik ve 0.025 m. derinliktedir. Friz yüksekliği güneybatı köşe çıkıntısı üzerinde 0.23 m. iken, kuzeybatı köşe üzerinde 0.21 m.dir. Figürinlerden bazıları ile bordür stuko'dur. İçinde kireç, kum, ot ve çakıl bulunduran stuko çürümüştür ve bir kısmı numune olarak Akdeniz Üniversitesi Arkeoloji Bölümü Araştırma Merkezi'nde incelenmektedir.

#### IV. YENİDEN KURMA

Kaya çevre duvarı batı bölümü incelendiğinde, kayanın traşlanarak düzleştirildiği ve böylece örgülü duvara bir geçiş hazırlandığı anlaşılmaktadır. Dibi olasılıkla kaya olan bu duvarın kayanın zaman içinde çürümesi sonucu yıkıldığı ve batıda kayanın tekrar traşlanarak kuzeye doğru örgülü bir duvara geçiş hazırlandığı düşünülebilir. Şayet duvar orjinalde de örgülü ise gene zaman içerisinde yıpranmış ve yerine bugünkü yeni duvar örülmüştür. Ancak ne olursa olsun kuzey taraftaki bugünkü duvar, yapı, teknik ve işçiliğiyle yakın bir tarihte düzenlenmiştir. Texier de kuzey duvarını kaya olarak çizmiştir ve bu alan bugün dahi kayalıktır.<sup>17</sup> Duvarın hemen kuzey tarafında 3.70 m. boyunca batı-doğu istikametinde devam eden uzantı ve hemen daha kuzeydeki çeşitli kaya işçilikleri fazlaca aşınmıştır. Bunlarla ilgili bir yorum yapmak mümkün değildir. Bugün toprak örtüsünden görülemeyen kuzey duvarının temel kısmında yapılacak bir kazı çalışması, bu duvarın orjinali hakkında bizleri bilgilendirecektir.

Platformun genel yapısı bir tapınak stylobatını anımsatmaktadır. Doğu kenarında, gömüt güneydoğu köşesi ile kuzeydoğu köşesinden 2.20 m. uzakta, 0.40x1.24 m. ölçülerinde düzenlenmiş bir döşem yeralır. Kuzey ve güney köşelerden aynı mesafelerde sınırlanması ve heriki kenarda da kapı silmelerini karşılaması ile özgün bir döşemdir. Burada ölçülü ve orantılı bir alan oluşturulmuştur. En az 0.40 m. derinlikteki platform yüksekliği gözönüne alındığında, içeri girinti oluşturan yapısıyla ve kapıyı karşılamasıyla önce iki basamaklı bir merdiven akla gelmektedir. Ancak bu dikdörtgen döşemin kuzey kısa kenarından 0.04 m. uzaklıkta, 0.02x0.05 m. ölçülerinde ve 0.01

m. derinlikte görülen bir kenet yuvası bu tezi çürütmektedir. Bu kenet yuvasının 1.35 m. güneyinde aynı ölçülerde bir başka yuva daha olmalıdır. Buraya oturması gereken blok, platform üzerinde kalarak bu girintiyi doldurmayacaktır. İçine blok oturması amacıyla girinti yan duvarlarına ya da tabanına bu kenet yuvası açılmalıydı. Toprak dolgudan dolayı bu konuyu kazı çalışması sonrasına bırakmak daha doğru olacaktır. Ancak platform üzerine ve giriş kapısı karşısına konumlandırılmış böyle bir blok, ancak bir altar olabilir.

Bu dikdörtgen alanın 1.33 m. batısında ve gömüt giriş kapısının her iki tarafında platforma 0.07 m. çapında ve 0.025 m. derinlikte birer tane düzgün ve yuvarlak çanak açılmıştır. Çanaklar meşale altlığı için uygun gözükmemekte, sıvı sunu ya da kurban sunusu için de çok küçük kalmaktadır. Gömüt cephesine ve kapı girişinin yanlarına işlenen çanaklar, konumlarıyla ayak altından kaldırılmışlardır. Ölü kültü içinde ve öndeki altarla birlikte irdelenmeleri en doğru sonuç olacaktır.

Gömütte eşik, söveler ve lento yerinde bulunmakla birlikte, kapının kendisine ilişkin bir buluntu yoktur. Sürgülü kapının rahat oturtulabilmesi için, öncelikle üst sürgü kanal kenarı dışbükey işlenmiştir. Daha derin ve kenarı dışbükey işlenmiş üst kanala sokulan kapı bloğu, 0.04 m. bırakılarak alt kanala da yerleştirilir. Kapı eşiği kuzey kenarından 0.06 m. uzaklıkta sonlanan sürgü yoluna göre, güney tarafta da en az 0.06 m. dışa taşırılacağı gözönüne alınacak olursa, 1.89 m. yükseklikte olması gereken kapı bloğunun en az 0.89 m. uzunluğunda ve 0.12 m. derinlikte olması gerekir. Blok, alt ve üst sürgüleri arasında 1.94 m.

mesafe bulunan güney taraftan yerleştirilmiş olmalıdır. Kanal boyunca sürülerek kapatıldığında yüksekliği 1.89 m. olacak kapı, alt kanal tabanı ile üst kanal tavanı arasında sıfırlanacaktır. Alt sürgü kanalının güney ucunda ve aynı doğrultuda ölü yatağı ayağı üzerine açılmış 0.06x0.10 m. ölçülerinde ve 0.05 m. derinlikteki dübel deliği de, olasılıkla kapı bloğunu tutmaya yöneliktir. Gömüt odası kline kenarı boyunca uzanan kanallar, ahşap işçiliğini düşündürmektedir. Ölüyü gömüt odasından soyutlama amaçlı bir paravan kanalı, olası bir işlev olarak önerilebilir.

Gömütün gövdesi, pilaster başlığına kadar tümüyle ayaktadır. Ancak pilaster başlıkları, architrav ve triglyph-metop frizinin büyük bir bölümü ile yapı üst örtüsü tamamen yıkılmış ve bu bölümlerden günümüze yalnızca beş triglyph-metop bloğu sağlam kalabilmiştir. Özellikle son yıllardaki imarlaşmanın gömütün hemen yanına kadar ilerlemesi de, çoğu gömüt çevresine dağılan mimari blokların yokolmasını belli ki hızlandırmıştır. Gömüte ait tek pilaster başlığı, güneybatı köşe pilasteri üzerindedir ve bir kısmı korunagelmıştır. Bu parça anakaya üzerine işlenmesi nedeniyle sağlamdır ve başlığın kalan kısmı ile diğer pilaster başlıkları blok eklentileri ile gerçekleştirilmiştir. Başlık tamamlandığı takdirde alt silme 0.48 m., abakus 0.64 m. uzunluktadır. 0.55 x 0.04 m. ölçülerinde olması gereken ve 0.05 m. dışa taşkın üçüncü bölümün üzerinde ise 0.58x0.05 m. olması gereken, 0.06 m. dışa taşkın ovolo bölümü bulunmaktadır. 0.006 m. yükseklikteki iç bükey kavisli kavetto bölümü, altta 0.58 m., üstte ise 0.634 m. uzunlukta olmalıdır. Architrav altında ise 0.642 m. uzunlukta olması gereken abakus, 0.05 m. yükseklikte ve 0.10 m. dışa taşkındır.

Architrav ve triglyph-metop örgelerinden anakayaya işlenenlerin bir kısmı, gömütün güney duvarı ile batı duvarı üzerinde görülebilmektedir. Doğu duvarı üzerinde üç, kuzey ve batı duvarı üzerinde birer kenet yuvası sağlam kalabilmiştir ve bunlar architrav ile triglyph-metop bloklarını tutmaya yöneliktir. Gömüt üzerinde sağlam kalabilen ve anakayaya işlenen architrav kuşağı dışında düşmüş architrav bloğuna rastlanılmamıştır. Yere düşen beş triglyph-metop bloğunun günümüzde çevre duvarı girişlerine örülmesi nedeniyle, bunların kenet yuvaları gözlemlenememiştir. Bu blokların gömüt üzerine ne şekilde sıralanacakları, ancak blok kenet yuvalarının görülmesinden sonra belirlenebilecektir.

Anakaya üzerine işlenen triglyph ve metop örgelerinin tam yüksekliği de görülememektedir. Yere düşen bloklar taban oturma izi ölçümlerine göre anakaya üzerindeki ile eşittir ve triglyph kanalları ile sonlanmaktadır. Zaten gömütün batı duvarı üzerinde, kademelenme görülen kısmın hemen altında bir kenet yuvası da tesbit edilmiştir. Triglyph kanalları bu kısımda yükselerek kenarlarda görülebilen yarım kanallar gibi oval bitmelidir. Bu da triglyphlerin üzerinde kanalların devamı ile mutulus ve via bölümlerinin işlendiği bir üst blok sırası gelmesini gerektirmektedir. Gömütün yalnızca güney ve batı duvarları üzerinde, anakayaya işlenen triglyph ve metop frizi bölümleri sağlam kalabilmiş, ancak bu kısımlar da ince bir tabaka halinde traşlanarak silinmiştir. Yapının yarım kalması ve günümüze sağlam gelen architrav, guttae ve taenia bölümlerinin hemen üzerindeki frizin doğal tahribat sonucu silinmesi ya da daha geç bir dönemde yeniden düzenlenmesi olasılıkları bulunmamaktadır. Yerleri belirlenen, ancak anakayanın uygun olmaması nedeni ile pütürlü biçimde traşlanarak stuko ile

kaplanan triglyph ve metoplar günümüze ulaşmamıştır. Stuko kaplama örneklerine gömüt odası içerisinde elele tutuşarak danseden kızlar frizi figürinlerinde de rastlanır. Anakayanın yetersiz kaldığı kısımlarına eklenen bloklardan dördü gömütün güneydoğu köşesi ile kaya çevre duvarı arasında, biri de gömütün kuzeybatı köşesinde ve yakın bir geçmişte bu bloklar ile kaya çevre duvarı girişleri örülerek hayvan barınağı olarak düzenlenmiştir. Yere düşen bloklardan yalnızca birinin tabanına ait kenet yuvası görülebilmektedir. Yere düşen triglyph-metop blokları 0.275 m. yükseklikte ve mutulu ile via örgeleri bulunmamaktadır. Bu bölümler bir üst blok sırasında işlenmiş olmalıdır. Çünkü triglyph kanallarından ortadaki büyük olanlarının da sonlanmadığı anlaşılmaktadır. Kanallar, kenarlardaki küçük kanalların formuna uygun olarak oval bitmelidir. Triglyph kenarlarındaki yarım kanalların daha kısa tutulması, alışlagelmişin dışındadır ve yapı tipolojisi ile ilişkilidir.

Yapının batı duvarında 0.80 m. si sağlam kalmış architrav ve taenia bölümleri ile üzeri traşlanmasına karşın 0.90 m. si sağlam kalmış triglyph-metop bölümü üzerinde, 0.04x0.06 m. ölçülerinde ve 0.01 m. derinlikte bir kenet yuvası belirlenmiştir. Buraya yerleştirilecek blok sırası, yapının tamamı boyunca triglyph-metop frizi dış yüzeyinde ortalama 0.50 m. içeride başlayan üst örtüye ait bölümle aynı yüksekliğe gelecektir. Güney duvarı üzerinde, taeniadan 0.30 m. yüksekliğe dek üzeri traşlanmış triglyph-metop frizi görülebilmeye karşın, frizin bir üst blokda kalan devamı ile mutulus bölümünün işlendiği blok sırası düşmüştür. Bu sıranın taban oturma izleri, gömüt güney duvarı ile batı duvarı üzerinde gözlemlenebilir. Güney duvarı triglyph-metop frizi üzerindeki blok oturma izleri 0.48 m. derinlikte.

Derinliğin bittiği yerde blokların rahat oturmasına yönelik düzenlenmiş 0.30 m. yükseklikte, dış yüzü pütürlü bırakılmış ve üst örtüye ait sağlam kalan döşek bölümü görülmektedir. Triglyph-metop kuşağı üzerinde 0.50 m. derinlikte blok oturma izleri görülür. 0.06 m. yükseklikte, dış yüzü traşlanan ve blokların rahat oturtulması amacıyla hafif pütürlü bırakılmış bir bölümle karşılaşılır. Anakaya yüzündeki silinmiş batı triglyph-metop kuşağı, güneye nazaran 0.06 m. daha alçakta tutulmuştur. Buna göre batı triglyph-metop kuşağı üzerine eklenecek blok sırası 0.06 m. daha yüksek tutulmalıdır ki, güney duvarı koduyla eşitlensin; bloklar buradan da 0.30 m. daha yükseltilmelidir ki, gömütün en üstündeki döşek bölümüne kotlansın. Anlaşılacağı üzere, güney duvarı üzerine gelecek triglyph-metop üst blok sırası 0.30 m. yükseklikte, batı duvarı üzerine gelecek blok sırası ise 0.36 m. yükseklikte olmalıdır. Mutulus ve via bölümlerinin üzerinde kayanın düzensizleşmesi ve çatlakların yoğunlaşması ile birlikte blok ekleme yerleri de düzensizleşmekte, eklentiler artık yama görünümü almaktadır.

Yan duvarların cephe duvarından 0.70 m. daha kısa tutulması, üst örtünün bir üçgen alınlık ile örtülmesi olasılığını zayıflatmaktadır. Ayrıca yapı üzerine yerleştirilecek böyle bir üçgen alınlık, üst örtünün ağırlığını fazlası ile artıracak gibi yapıyı da yaklaşık 5.70 m. ye yükseltecek ve ona kule görünümü verecektir. Buna karşın, üst örtünün piramidal ya da düz örtü ile bitme olasılığı yüksektir. Texier yeniden kurma denemesinde, yapı üst örtüsünü düz damlı olarak düşünmüştür.<sup>18</sup> Ancak triglyph-metop kuşaklı ve üzeri düz damla kapatılan bir başka örneğe daha rastlanılmamıştır.

Gömüt üzerinde blokların düşmesi nedeniyle gerçekte olmayan bir kademelenme gözlemlenmektedir. Bu kademelenmeye dayanarak Fedak<sup>19</sup>, gömütün üst örtüsünün piramidal olduğunu savunmaktadır. Oysa bunun için öncelikle yapının üst örtüsü üzerindeki kenet yuvaları ve buraya oturacak bloklar için hazırlanan duvar yatakları işçiliklerini iyi gözlemek gerekmektedir. Yapı etrafına düşen beş triglyph ve metop bloğu ile bu bloklardan birinin tabanında görülebilen kenet yuvası, kademelenmeyi başlangıçta zorlamasına rağmen yapının üzeri düşen bloklar ile tamamlandıktan sonra, üst örtüye piramidal bir çatı yerleştirilebilmektedir. Syracuse gömüt modeli, Amphipolis, Cyrene, Diocaesarea - Olba, Alinda, Belevi ve Knidos' daki gibi triglyph - metop firizli ve piramidal örtülü pekçok örnek de, bu savı destekler niteliktedir.<sup>20</sup> Bunlara Sard Piramid Gömüt, Foça Taşkule, Halikarnassos Mauseleumu ve bu geleneğin geç dönem temsilcisi Milas Gümüşkesen de eklenebilir.<sup>21</sup>



## V. TİPOLOJİ

Antiphellos Anıt Mezarı, anakayadan oyulmuştur ve tasarda tekildir. Gömütün köşe rizalitli kare planı, doğrudan Urartu Tapınaklarını anımsatmakta, ancak ara bağlantıların bulunmayışı nedeni ile bu yönde bir ilişki kurmak zorlaşmaktadır. Kökene yönelik olarak Hellenistan'da tipolojik karşılaştırma malzemesi bulunmamaktadır. Gömüt, Anadolu mimarisinde en erken dönemlerden bu yana devamlılık gösteren ve sayısız örneği bulunan kaya ve kaya işlemeciliği geleneğinin Likya'daki uzantılarından biridir.

Üç yönünü çevreleyen kaya çevre duvarı ile gömüt arasında "U" formu bir koridor oluşturulmuştur. Yekpare kayadan traşlanarak oluşturulan gömütler etrafına bir de çevre duvarı kazımak, fazlaca emek isteyen pahalı bir iştir. Antiphellos'taki kaya anıt gömütü ile koridor duvarı arasındaki ilişki, yapı ve işlev benzerliği yakın örneklerini diğer Likya kentleri ile hemen çevresindeki bölgelerde de görebilmekteyiz. Tlos Akropolü,<sup>22</sup> Lmyra'da Perikle Heroonu<sup>23</sup> ile Hoyran,<sup>24</sup> Idyma,<sup>25</sup> Amasya,<sup>26</sup> Myra<sup>27</sup> ve Kaunos'ta da<sup>28</sup> benzer nitelikli gömütler işlenmiştir.

Lmyra'da Perikle Gömütü her ne kadar blok taşlardan örülmüş yapısı ile farklı algılansa da, gömütün üç tarafını kuşatan kaya çevre duvarı ile Antiphellos anıt gömütüne benzemektedir. Anakayaya işlenmiş nitelikli Hoyran gömütünün arka tarafı kazınamamış, ancak iki uzun kenarı oyularak birbirini görmeyen iki koridor oluşturulmuştur. Cephenin önemi gözönüne alınacak olursa amacın yerine ulaştığı görülmektedir ki yapıyı soyutlama düşüncesinden hareketle Hoyran gömütünü de benzer örnekler arasında

algılamak mümkün olmaktadır. Aynı biçimde Myra 97 nolu kayamezarı da bağlı olduğu anakayadan soyutlanmış ve gömüt etrafında U formlu bir koridor oluşturulmuştur. Kaunos antikenti kaya gömütlerinde de birçok benzer örneğe rastlamak mümkündür. Birçoğu koridorlu düzenlenmiş, tapınak formunda ve üzerleri kapalıdır. Gömüt etrafını tamamen dönenlerin yanısıra<sup>29</sup>, gömüt arka tarafı dolu bırakılan (oyulmayanlara da) rastlanmıştır<sup>30</sup>. Pisidia Antiochiası'ndaki (Yalvaç) kaya tapınımlı kutsal alan düzenlemesi de gömütümüzle karşılaştırılabilir.<sup>31</sup>

Gömüt, tapınaklar gibi doğuya bakmaktadır ve dört yanı açıktır (bağımsızdır). Masif kayadan işlenen Antiphellos gömütünü bu yönüyle Phellos<sup>32</sup>, İside<sup>33</sup>, Kaunos<sup>34</sup>, Hoyran<sup>35</sup>, Foça<sup>36</sup>, Lmyra<sup>37</sup>, Myra<sup>38</sup>, Roma<sup>39</sup> ve Amasya'da<sup>40</sup> rastladığımız bu tür gömütlerin büyük çoğunluğunda olduğu gibi konut tipinin tapınak formuna yansımış biçimi olarak tanımlayabiliriz.

Gömüt odası planı üç ölüyataklıdır. Kuzeybatı ve güneybatı da bulunan köşe çıkıntılarından dolayı ölüyatakları birbirleriyle birleşmezler. Gömüt odası bu özelliği ile Myra 64 ve 100 nolu gömütlere benzer.<sup>41</sup> Myra'daki gömütlerden 64 nolu in antis planlı ve tapınak cepheli düşünülmüş olmasına rağmen bu tipin kayadan oyulmuş serbest duran bir örneği bilinmemektedir. 100 no'lu olan ise, konut tipli gömütlerin düz çatılı ve yuvarlak hatlı olan kümesine sokulabilir.

Temenos/periboloslar genellikle tapınaklarla ilişkili birimler olup, belirli bir özellik taşımayan bir açıklık veya açıklıklardan, bazen de gösterişli bir propylon veya propylai'dan geçilerek girilebilen ve sunağı da içinde

bulunduran etrafı çevrili kutsal alanlardır. Trysa ya da Halikarnassos'daki tapınak mezarlarda temenos/peribolos duvarları böyledir.<sup>42</sup> Ancak Antiphellos'daki koridor duvarı, Trysa (Gölbaşı) ya da Halikarnassos Mausolleum'u temenosu gibi giriş kapısı bulunan kapalı bir alan oluşturmaz. O halde doğu tarafı tamamen açık kaya çevre duvarı tam bir temenos/peribolos duvarı değildir. Ancak temenos benzeri bir işlevle amacın, ölünün kutsallığını vurgulamak, yapıyı çevresinden soyutlamak ve alanı sınırlamak olduğu anlaşılmaktadır. Altar ile birlikte düşünülmelidir ki işlevi ortaya çıkabilsin.

Gömüt köşelerinde pilasterler yer alır. Dor düzenli gömütün pilasterleri altına profilli kaideler işlenmiştir. Bunun dışında salt Tyana (Kemerhisar) Dor düzenli bir tapınakta yine Dor düzenli bir sütunun kaidesine rastlanmıştır ki bu da tekil bir örnektir.<sup>43</sup> Antiphellos gömütünün kaya olması nedeniyle pilasterlerin taşıyıcı bir özellikleri bulunmamakta ve pilaster altlıkları ile birlikte daha çok ante uçlarını anımsatmaktadır. Kaide de görülen toichobat, kavetto ve torus bölümü benzerlerine ve düzenlenişlerine Arsada'da rastlanır. Başlık biriminde görülen abakus, kavetto, iki torus ve iki kademeli silmenin sıralanışı ise bu gömüte özgüdür ve benzer bir örneğine rastlanmamıştır.

Pilaster gövdeleri üzerinde yer alan biri üçgen, beşi basık atnalı biçimli çıkıntılar, taşınabilir yapı bloklarının bir inşaat sırasında kaldırılıp istenilen yere yerleştirilmesini sağlayan "bosse"leri<sup>44</sup> çağrıştırmaktadır. "Bosse"ler blokların kaldırılması ve taşınmasından, yani yapı tamalandıktan sonra da traşlanmadan bırakılabilmekte,<sup>45</sup> dekoratif<sup>46</sup> ya da dinsel içerikli bezeklere

dönüştürülebilmektedir. Ancak burada yapının anakayadan oluşturulmuşluğu bu çıkıntıların kaldırmaya yönelik olabileceği düşüncesini ortadan kaldırmaktadır.<sup>47</sup> Bunların gömütün yan ve arka yönlerini çevreleyen anakaya-koridor duvarı arasında, yapının anakayadan oyulabilmesi amacıyla kurulacak ahşap iskele hatıllarının tuturulmasına ve yapının üzerine yerleştirilecek ekleme bloklarının yukarıya taşınabilmesine yönelik olduğu da düşünülebilir. Ancak güneybatı köşede yeralan üç çıkıntıdan en üsttekinin anakaya-koridor duvarından 0.30 m. yüksekte işlenmesi, diğer çıkıntıların koridor duvarında karşılıklarının bulunmaması, güneydoğu köşede üst, kuzeybatı köşede alt çıkıntıların işlenmemesi ve gömüt batı duvarı yüzünde tek çıkıntının bulunması, bu savın da tam kabulünü engelleyen niteliklerdir. Kaldı ki teknik olarak ta, böylesine planlı bir yapının yukarıdan aşağıya doğru oyularak düzleştirilmesi gerekmektedir.

Konuyla ilgili olarak literatürde herhangi bir antik yazılı kaynak aktarımı olmamasına karşın bu çıkıntıların gömüt, tapınak ve kent kapılarında kötü ruhların ya da kötülüklerin, yapıya ve dolayısıyla ölü ya da diri insanlara yaklaşımını engellemek düşüncesiyle işlenmiş olduğu savı vardır.<sup>48</sup> Özellikle cephelerde yeralan bu çıkıntılar, Antiphellos Anıt Gömütü'nde arka ve yan duvarlardadır. Çıkıntıların yapı üzerinde belirli bir düzenleme içermemesi yanında, konum ve formlarının estetik ve görsel nitelikler taşımaması da dekoratif kullanımı konusunu da olumsuzlaştırmaktadır. Zaten bu yönde bir kullanım, çıkıntıların özellikle yapı cephesinde yer almasını gerektirirdi. Olasılıkla bu çıkıntılar, Antiphellos'da da kötü ruhları ve kötülükleri kovucu "Apotropeik" bir amaç taşıyor olmalıydılar ve belki de buna uygun biçimde boyalıydılar.

Antiphellos gömütünde de anakayadan yapılan triglyph ve metoplar işlenmemiş, yada ince bir tabaka halinde kazınarak silinmiştir. Makedonya'daki bir gömütün iç bezemesinde Dor pilasterlerinin üzerinde guttae, regula, taenia örgelerinin işlendiği, buna karşın triglyph-metopların işlenmediği bir örnek vardır.<sup>49</sup> Ancak eklenti bloklar üzerinde triglyph ve metop örgelerinin işlenmesi tamamında bu özeliğin bulunmasını gerektirmektedir. Triglyphlerin kenarlarındaki yarım kanallar, ortadaki kanallara nazaran daha kısa tutulmuştur. Bu tür triglyphler pek yaygın olmamakla birlikte, Milet<sup>50</sup> ve Priene de<sup>51</sup> de tesbit edilmiştir ve kanal derinlikleri de uyuşmaktadır. Oval sonlanan Antiphellos Gömütü triglyphleri, arkaistik tipte işlenmiştir ve bu kanalları Samothrake Hieron'unda da görmekteyiz.<sup>52</sup>

Gömütün giriş kapısı da dorik tarzdadır. Lento ve eşik, sövelerden dışa taşırılmış ve bir çerçeve kuşağı ile silme kapıyı çevirmiştir. Tümülüs altındaki konumlarıyla iyi korunagelmiş tümü Dor kapı çerçevesi içeren Makedonya gömütlerinde de kapıyı çeviren ince bir silme bulunur. Belirleyebildiğimiz kadarıyla bu duruma Anadolu'da salt birkaç yerde rastlanır. Silme ve çerçeve, dorik tarzdaki Belevi ile Kaunos gömüt kapıları üzerinde de görülür<sup>53</sup> ve bu durum attik-ionik tiplere paraleldir. Faskia kuşağı İon kapılarına özgüdür. Silme üzerine inci dizisi işlenmiştir ve bu özellik Samothrake Hieronun'da da tesbit edilmiştir.<sup>54</sup> Faskia üzerine inci dizisi işlenmesi, aslında İon kapılarına özgü olup,<sup>55</sup> bir faskia görünümündeki silme ve çerçeve de İon kapılarına özgüdür.<sup>56</sup> Bu örnekler ışığında, Antiphellos Gömütü'nde yalnızca Dor çerçevesine sahip bir kapının İon kapı özelliği ile bütünleştirildiği ve sentezlendiği anlaşılmaktadır. Bu örnekler ışığında İon

faskiasının Dor yapılarındakine benzer görüntüsü Anadolu gibi görülse de, belirli bir tipolojik ya da coğrafi özellik olarak nitelenmek henüz mümkün değildir. Gömütün hemen yanındaki ionik bir başka gömütün<sup>57</sup> giriş kapısının, dorik tarzda işlenmiş olması da, Antiphellos'da İon, Attik ve Dor örgelerinin birleştirildiği görüşünü desteklemektedir.

Yassı ve dolgun işlenen inci dizisi ile boncukların araları ayrılmaya başlamıştır. Labraunda Zeus Tapınağı'nın baştabanı üzerindeki İon Kymationu bezeklerindeki boncukların incelmış ve keskinleşmiş yapıları, Antiphellos'daki gömütün bezemelerine yakın bir örnektir.<sup>58</sup> Sertleşmenin Efes Artemis Tapınağı'na ait bir sütun başlığında<sup>59</sup> daha da arttığını, ancak doğal ve canlı yapının devam ettiğini, ayrıca Labraunda ve Efes örneklerindeki inci dizisi bezeklerinin yuvarlak yapılı olduğunu görmekteyiz. Priene Athena Tapınağı'nın baştaban üstü bezeklerinde<sup>60</sup> ise doğallık hemen hemen yokolmuş ve sertleşme iyiden iyiye hissedilmeye başlamıştır. Önceki örneklerde yuvarlak işlenen inci dizisi de yassılaşmaya başlamıştır. Boncuklar incilerden kesin olarak ayrılmıştır ve keskin kesimlidir. Bu özellikleri ile Priene bezekleri, Antiphellos'a daha çok benzer. Aynı özellikleri Priene'de doğu geison bezeklerinde<sup>61</sup> de bulmaktayız.. Samothrake Ptolemaion'u<sup>62</sup> ile Belevi Mezar Anıtı'nın baştaban üstü bezemelerinde,<sup>63</sup> boncuk uçlarının keskin bıçak ağzına dönüştüğü, inci-boncuk aralarının ayrıldığı, küçülme ve sertleşmenin iyiden iyiye belirginleştiği görülür ve tüm bunlar, artık Klasik dönemden, Hellenistik döneme girildiğini de ortaya koyar.

Gömüt odası ölüyatağı yanlarında açık lotus ve rozet, kuzey ölüyatağı ayağı üzerinde açık palmet bezeği yerleştirilmiştir. Oldukça doğal palmet ve rozet çiçekleri canlı yapıdırlar. Yaprakların kısa tutulması, daha canlı ve birazda sertleşmiş bir görüntü vermektedir. Halikarnassos Maussoleumu simasında<sup>64</sup> lotus-palmetler yumuşak yapılıdır, ancak palmet ortasındaki düğme henüz oluşmamıştır. Maussoleum'da lotus çiçekleri ters yüzlerinden işlendiklerinden yaprak kenarları dışa dönüktür. Fakat palmet yapraklarının içe dönük yapıları, derinde kalmış damarlarıyla yumuşak ve plastik görünümlüdürler. Priene Athena Tapınağı bezeklerinde<sup>65</sup> ise palmet yaprakları ters yüzlerinden işlendiklerinden, içe dönüklük yerine kenarlar hafifçe dışa dönmüştür. Ters yüzlerinden işlenen palmet taç yapraklarıyla Priene bezeklerinin doğal yapılarını yitirmekte oldukları, hatta tekdüze yorumlandıkları gözlemlenir ve palmet yaprak uçlarının birbirlerine dokunması da bu görünüme katkıda bulunur. Priene Athena Tapınağı, lotus-palmet çiçeklerindeki canlanma, sarmal ortasında oluşmuş düğme örgesi, sertleşmeye başlayan yapı ve küçülmüş boyutlar ile daha yakın bir örnektir ve dinamizmin başladığını da göstermektedir. Gelişimi izleyebilmek için Sard Artemis ve Didyma Apollon Tapınakları bezekleri ile karşılaştırmak yerinde olacaktır. Ancak bunlardan İÖ geç 4.yy ya da erken 3.yy. yapım evrelerine ait hiçbir lotus-palmet örneği günümüze gelememiştir. Samothrake Arsinoeion'u<sup>66</sup> lotus-palmetleri canlı, zarif ve sertleşmiş yapıları ile Antiphellos'dakilere benzemektedir. Arsinoeion'da belirttiğimiz sertleşme, Didyma Apollon Tapınağı Naiskosu'nda<sup>67</sup> daha da belirginleşerek neredeyse ahşap oymacılığa dönmüştür. Yapı olarak ta farklılıklar gösteren Didyma Naiskos bezekleri, Antiphellos bezeklerinden ayrılır. Delos Apollon Tapınağı sima bezemelerinde,<sup>68</sup> palmetlerin alt sarmalları ucundan çıkan açmış çiçek

bezeleri, Antiphellos bezeleri ile oldukça benzerdir. Ancak Delos örneği, Didyma Apollon Tapınağı Naiskosu, ya da Belevi Anıtı anthemion kuşağı<sup>69</sup> yalnızca biçemleri ile değil, lotus ve palmetlerinin yapısıyla da ayrılırlar. Antiphellos bezeklerindeki az yaprak sayısına karşın, bu yapıların palmetlerindeki taç yaprak sayısı artmış ve örgeler küçülmüştür. Metalikleşmeden dolayı ahşap oyma görünümü de kalkmış, yerine Priene'deki Zeus Olympios Tapınağı alınlık siması bezekleri<sup>70</sup> ile adım adım etkinliğini arttıran bezeksel görünüm almıştır. Palmetlerin göbekten ikiye ayrılmış yapısı ve lotusların çanak yaprakları da farklıdır. Antiphellos gömütü ölü yatağı kenarı boyunca işlenen açık palmetlerin yaprak uçları yuvarlatılarak rozetler ile dizim zenginleştirilmiş ve gömüte özgü yeni bir tip ve dizim ortaya çıkmıştır.

Gömütün kuzey ölüyatağı ayağı üzerindeki sütunda yer alan iki derin kanalla oyulmuş volüt içindeki palmet küçük bir kutucuktan çıkmaktadır ve çok aşınmış durumdadır. Örneklerine Frigya'da, Etruria'da, İonya'da, Makedonya'da, Kıta Yunanistan'da<sup>71</sup> ve Likya'da üç gömütte<sup>72</sup> rastlarız. Aşınma nedeniyle bu örneklerle stilistik karşılaştırma yapılamamaktadır.

Gömüt odası batı duvarı ile köşe çıkıntıları üzerine halay çeken kadın figürleri büyük bir olasılıkla gömüt sahibinin ölümüne duyulan üzüntüyü ve cenaze törenlerini anlatıyor olmalıdır. Figürlerin tamamı cepheden verilmiştir. Günümüze çok kötü durumda gelen kabartmayı tip ve stil açısından inceleyebilmek zordur. Kadın giysilerinin benzer örnekleri Myra,<sup>73</sup> Atina<sup>74</sup> ve Sveshtari'de<sup>75</sup> bulunmaktadır. Samothrake Temenosu'ndaki<sup>76</sup> elele



tutuşmuş kadın figürinleri kabartması benzerse de Antiphellos'da bu kadar ayrıntılı çalışılmamıştır.

Gömütün üst örtüsü yıkılmıştır. Yeniden kurma bölümünde, gömüt üzerinin piramidal örtülü olabileceği belirtilmişti. Antiphellos dışında, triglyph-metop kuşaklı ve piramidal örtülü gömütlere Syracuse gömüt modeli, Amphipolis, Cyrene, Diocaesarea - Olba, Alinda, Belevi, Knidos, Sard Piramid Gömüt, Foça Taşkule, Halikarnassos Maüseleumu<sup>77</sup> ve bu geleneğin geç dönem temsilcisi Milas Gümüşkesen<sup>78</sup> örnek verilebilir.



## VI. TARİHLEME

Masif kayadan işlenen ve etrafında " U " biçimli bir koridor oluşturulan Antiphellos gömütünü, tipoloji bölümünde belirttiğimiz türdeki kaya gömütleriyle benzerliğinden dolayı İÖ 4. yy. ikinci yarısından itibaren irdelemek durumundayız. Antiphellos gömütü gibi masif kayadan ve bağımsız işlenen Phellos, İsinda, Kaunos, Hoyran, Lmyra ve Myra gibi gömütler de İÖ 4.yy'ın ortasından sonraki dönemlerdendir. Gömüt çevresinde koridor oluşturulan Lmyra'da Perikle Gömütü, Myra 97 nolu gömüt, Hoyran, Idyma, Tlos, ve Kaunos gömütleri yine yaklaşık aynı dönemin ürünleridirler. Aynı dönemden olmakla birlikte az daha geç işlenen Amasya gömütleri de benzerler arasına sokulabilir.

Antiphellos Gömütü'nün dorik kapısı, bir faskia kuşağı ile çevrilidir. Faskia kuşağı, İon kapılarına özgü olup, dorik tarzdaki gömüt kapılarından Belevi ve Kaunos' dakilerde de bulunur. Bu durum attik-ionik tarzla açıklanır ki bu da İÖ 4.yy da karşımıza çıkan bir özelliktir. Ancak dorik, attik ve ionik örgelerin bir arada kullanılması ile faskialar üzerine astragaller işlenmesi, yapıyı Erken Hellenistik dönem içine tarihlememizi gerektirmektedir.<sup>79</sup>

İnci dizisinin biçiminde metaliklik ve sertleşmenin başladığı gözlemlenir. Yassı ve dolgun işlenen inci-dizisi ile boncukların araları ayrılmaya başlamıştır. Tipoloji bölümünde yapılan biçem karşılaştırması ile bunların artık Klasik dönemden, Hellenistik döneme geçtiğini göstermektedir.

Lotus-palmet ve rozet dizimlerinin, küçük, canlı ve hafif metalik tarzda işlenmesi ile yaprakların biçimi ve sarmallar içindeki düğme örgesi Antiphellos gömüt bezeklerini Priene Athena Tapınağı ile Samothrake Arsinoeion'u bezekleri arasına yerleştirmemizi gerektirmektedir.

Gömüt içindeki figürlü kabartmanın aşınmasından dolayı stilistik karşılaştırma yapılamamaktadır. Ancak tipolojik yönden benzeşen ve bir başka örneği henüz tesbit edilemeyen Myra, Athina ve Sveshtari'deki örneklerin yapım tarihleride İ.Ö. geç 4.yy. erken 3.yy. dir.

Triglyph-metoplu ve üzeri piramidal örtülü Syracus gömüt modeli ile Amphipolis, Cyrene, Diocaesarea - Olba, Alinda, Belevi, Knidos, Sard, Foça gömütleri ve Halikarnassos Mauseleumu yapım tarihleri, Antiphellos için öngördüğümüz tarihle büyük ölçüde uyumludur.

Üç yataklı ve gömüt odası köşeleri dışa çıkıntılı gömütün planı Myra'da ki 64 ve 100 nolu gömütlerle aynıdır ve yapım tarihleride benzerdir.

Giriş kapısı üzerindeki Hellenice yazıtı<sup>80</sup> göre de yapıyı Geç Klasik- Erken Hellenistik döneme, yaklaşık İÖ.300 yıllarına tarihlememiz mümkün olmaktadır.

## VII.SONUÇ

Tapınaklar gibi doğuya yöneltilen anıtsal gömütün anakayadan soyutlanması, koridor duvarı, platform, ante çıkıntılarını anımsatan pilasterler, architrav, triglyph-metop frizi, girişin iki yanındaki kaya çanakları ve sunak gibi döşemeleri onun heroon ve tapınma işlevli olduğunu göstermektedir. Bir yapı gereksinim, gelenek-görenek ve inanca göre biçimlenir. Antik Çağ toplumlarının kimi farklılıklarla birlikte ayrıntılı gömü geleneklerine sahip oldukları<sup>81</sup> ve öteki dünya inancı ile ekonomik durumlarına uygun gömütler yaptırdıkları anlaşılmaktadır. Ataların gömütlerine karşı gösterilen aşırı özen ile yas ve ölüklütü seromonilerine duyulan ilginin paralelliği, ölüklütlerinin temelinde yatan tabu, saygı ve şükran duygusunun ne denli önemli bir yer tuttuğunun göstergesidir.

En erken dönemlerden beridir sürekli kullanılan kaya malzemenin Anadolu'daki en niteliklilerinden birini Antiphellos'daki Kayatapınak Gömütü oluşturur.

## CONCLUSION

The features are the isolation from the mother-rock, the corridor-wall, pilasters, reminiscent of antae, architrave and Doric frieze, rock-cut bowls at both end of the doorway and altar, and the eastward orientation of the building as in the case of temples, clearly points to the function of a heroon and worship. A building is formed from the traditions and relief systems. It is a fact that the ancient societies had detailed burial customs with some differences and that they had built tombs according to their after-life conceptions and economical life. The parallelism between the diligence to the ancestors' tombs and the interest for the ceremonies of the dead-cult shows the importance of the taboo, respect and gratitude underlying the dead cult.

The Antiphellos rock-cut temple-tomb is one of the most important examples of the rock material that had been used in Anatolia from the earliest periods.

## **DİPNOTLAR**

- 1 - Ch. Texier, Description De L' Asie Mineure. III (1849) 229. Lev. 197 vdd.
- 2- E. Petersen - F. von Luschan, Reisen in Westkleinasien II (1889) 60 vdd.
- 3- K.G. Vollmoeller, Griechische Kammergräber mit Totenbetten (1901) 21.
- 4- C. Bayburtluoğlu, Lykia (1975) 52.
- 5- J. Zahle, AA 1976, 332, nr. 27.
- 6- J - H. Wagner, Die Türkische Südküste (1977) 88. Res. 64 vdd.
- 7- G. E. Bean, Lycian Turkey (1978) 92 vdd.
- 8- J. Zahle, Jdl 94, 1979. 332, nr. 27. 245.
- 9- Ch. Bruns-Özgan. Lykische Grabreliefs des 5. und 4 Jhs.v.Chr. (1987) 275 vdd.
- 10- J. Wagner, Die Südküste von Kaunos bis Issos (1988) 82.
- 11- J. Fedak, Monumental Tombs of the Hellenistic Age (1989) 79. Lev. 93
- 12- K. Dörtlük, Antalya, Lykia, Psidia, Pamphylia (1991) 32. vdd.
- 13- F. J. Tritsch, ILN (21 Mart 1953) 448. nr. 5944.
- 14- D.K.K.Seyir, Hidrografi ve Oşinografi Dairesi Başkanlığı (Kaş Limanı-3211) İstanbul, 1971.
- 15- J.Borchhardt, Limyra, Die Steine von Zemuri (1993) Lev.11;  
J. Borchhardt, Myra . Eine Lykische Nekropole, IstForsch 30 (1975); 78 b.
- 16- Texier, a.g.e.
- 17- a.g.e.
- 18-a.g.e.
- 19- Fedak, a.g.e.
- 20- Borchhardt, a.g.e (1993) Lev.11;  
O.Benndorf-G.Niemann, Reisen in Lykien und Karien I (1884) 33, 25;

- Fedak, a.g.e.101, 128;
- J. Borchhardt, Myra . Eine Lykische Nekropole, İstForsch 30 (1975) 147, 32;
- Genel P. Roos, The Rock Tomb of Caunos. SİMA XXXIV.I (1972).
- 21- Fedak, a.g.e.
- 22- Akdeniz Üniversitesi Arkeoloji Bölümünün 1992 senesinden beri sürdürdüğü yüzey arařtırmaları sırasında tesbit edilen gömüt, Tlos Akropol'nün batı yamacındadır.
- 23- Borchhardt (1975) a.g.e. Lev.11.
- 24- Benndorf-Niemann, a.g.e.33, 25.
- 25- G. E. Bean, Turkey Beyond the Maeander (1971) 39.
- 26- Fedak, a.g.e. 101, 121
- 27- Borchhardt, a.g.e.147, 32.
- 28- Genel: bkz.. Roos, a.g.e.
- 29- a.g.e. B10, F10
- 30- a.g.e. A5, B6, B8, C2, C12, C50.
- 31- M. Anabolu, Küçük Asya'da Bulunan Roma İmparatorluk Çağı Tapınakları (1970) 13.8.
- 32- B. Niemann, Reisen in Lykien 1-2 (130) 79. Res. XXXVII.
- 33- C. Bayburtluođlu, Lykia (1975) 48.
- 34- Genel. Roos a.g.e.
- 35- J. Borchhardt-G. Naumann-K. Schultz, ÖJH 55, 1984.75.
- 36- E. Akurgal. Ancient Civilizations and Ruins of Turkey (1983) Fig.40.
- 37- Borchhardt, a.g.e. (1993) Lev.11.
- 38- Borchhardt, a.g.e. (1975) 60A.
- 39- A. Bouthius-J.B. Warts Perkins. Etrüx and Roman Architecture (1970) Res.50.

- 40- Fedak. a.g.e. 101, 128
- 41- Borchhardt, a.g.e (1975) 64, 65, 60B
- 42- Fedak, a.g.e. 335, Res.113;  
P.Pedersen, The Maussoleion at Halikarnassos (1991) Vol.3:1, Res.89.
- 43- Anabolu, a.g.e.147a. 147b.
- 44- W. Müller-Wiener, Griechisches Bauwesen in der Antike (1988) 80 vdd,  
Res.39, 6-7.
- 45-C. Praschniker-M. Theure, Das Mousseleum von Belevi.  
FiE.6.1979.Res.11;  
E. Pedersen, The Mousseleum at Halikarnassos (1991) Res.9.12.
- 46- H. Lauter, Jdl 98, 1983, 287 vdd. Taş malzeme ve Pompei duvar resimleri  
ışığında ayrıntılı olarak incelenmiştir.
- 47- Müller- Wiener, a.g.e. 80 vdd.
- 48- B. Varkıvaç, Das Kammergrab in Kaunos (yayınlanmamış doktora tezi),  
Kiel (1993) 39, 6-7. Bu konudaki örnekler derlenerek pratik, dekoratif ve  
dinsel  
açıdan ele alınmıştır.
- 49- Fedak, a.g.e. 140
- 50- H. Knackfuss. Milet (1908) 47. Res.30
- 51- M. Schede, Die Ruinen von Priene (1964) Res.63.
- 52- K. Lehman, Samotrace 3, The Hieron.Text I (1969) Lev.XLIX.
- 53- Praschniker-Theuer, a.g.e. ; Ross, a.g.e. Lev.38.1.
- 54- Lehman, a.g.e, 189.148. Lev. 3. XLII. 70
- 55- A. Büsing - Kolbe, Jdl 93.1978.109.20; Praschniker-M.Theuer,a.g.e.
- 56- Vitruvius, IV (Çeviren Dr.S.Güven ,1990) 82-84.
- 57- J. Zahle, Lykische Felsgräber mit Reliefs aus dem 4. Jahrhundert



v. Chr., Jdl, 1979. 331. 53.

58- N.Koçhan, Anadolu Mimari Bezekleri 1. Hellenistik çağ lotus-palmet ve yumurta dizisi. Yayınlanmamış Doktora tez çalışması (Erzurum-1987)

Lev.17B

59- a.g.e. Lev. 17C

60- a.g.e. Lev. 18B

61- a.g.e. Lev. 18D

62- a.g.e. Lev. 20 C

63- a.g.e. Lev. 21 A

64-a.g.e. Lev. 3A

65- a.g.e. Lev 3B

66- a.g.e. Lev 4A

67- a.g.e. Lev 5A

68- a.g.e. Lev 4C

69- a.g.e. Lev 5C

70- a.g.e. Lev 5D

71- L. Heuzey, - H. Daumet , Mission archeologique de Macedoine (1876) 261:

A. Fol-M. Chichikova-T. Ivanov-T. Teofilav. The Thracian Tomb near the Village of Sveshtari (1986) 66,67.

72- Borchhardt (1975) a.g.e. 62A-B

73- a.g.e.71E

74- D. M. Robinson, Greek Altars, St. Louis University (1949) 73;

J. Travlos, Bildlexikon zur Topographie des antiken Athen, Berlin (1971) 142.193

75- Fol - Chichikova - Ivanov - Teofilav, a.g.e. 6. vdd.

76- H. Ehrhardt, Samothrake (1985) 156. 43:

- K. Lehmann, Samothrace, New York University (1955) 31.
- 77- Fedak, a.g.e. 77, 85, 91, 92, 94, 101, 111, 168.
- 78- a.g.e. 254.
- 79-Kolbe, a.g.e.109, 20 : Theuer, a.g.e.
- 80- J - H. Wagner, Die Türkische Südküste (1977) 88 Res. 64-69.;
- J. Zahle, Jdl 94, 1979, 332 Nr. 27.
- 81- D. C. Kurtz - J. Boardman. Thanatos .Tod und Jenseits bei den  
Griechen (1985) Genel; A. Ünal, Anadolu XIX (1975/76) 166. vdd;  
T. Özgüç, Die Bestattungsbraeuche im Vorgeschichtlichen Anatolien  
(1948) VII-17.



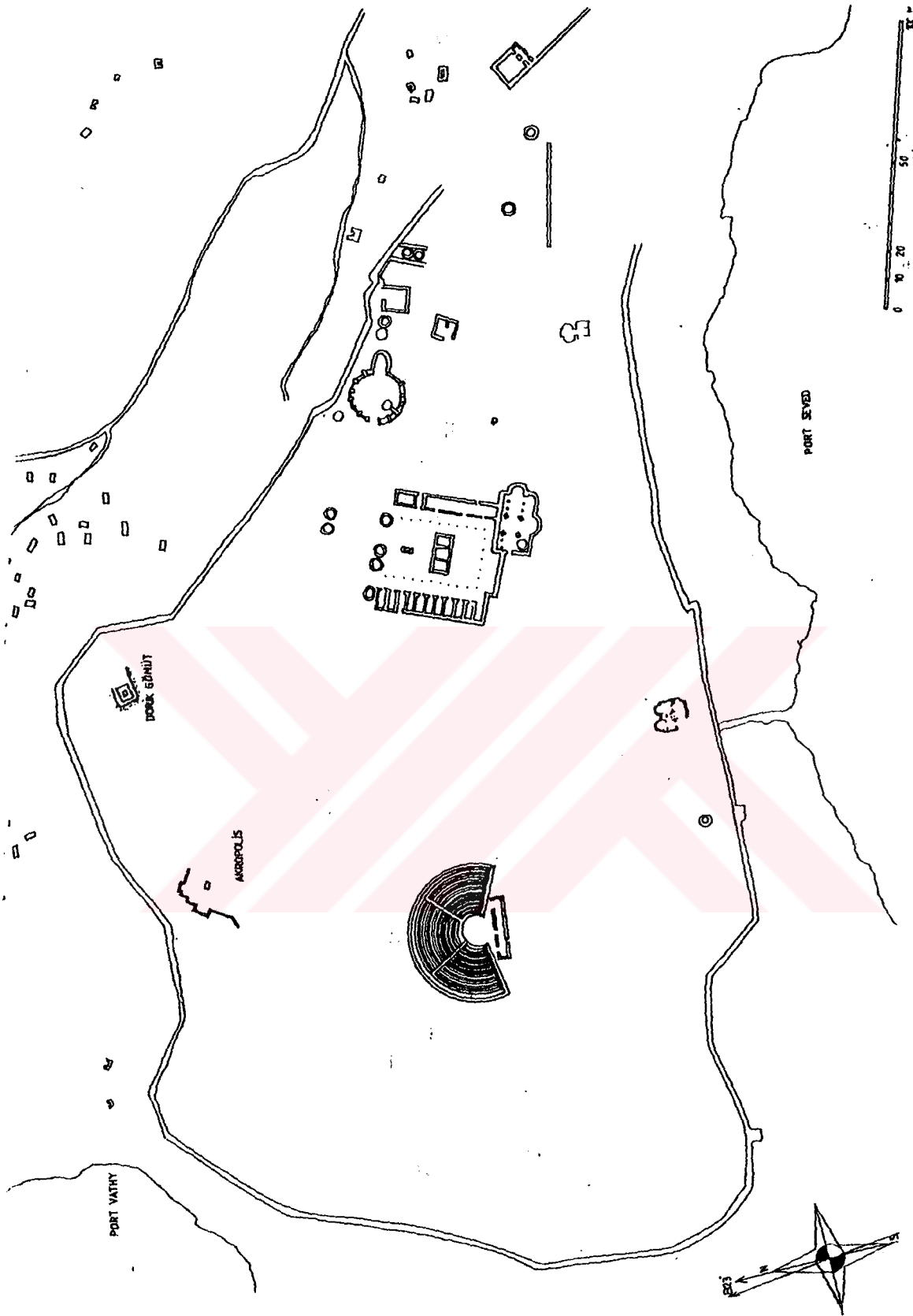

Antiphellos, kent planı.

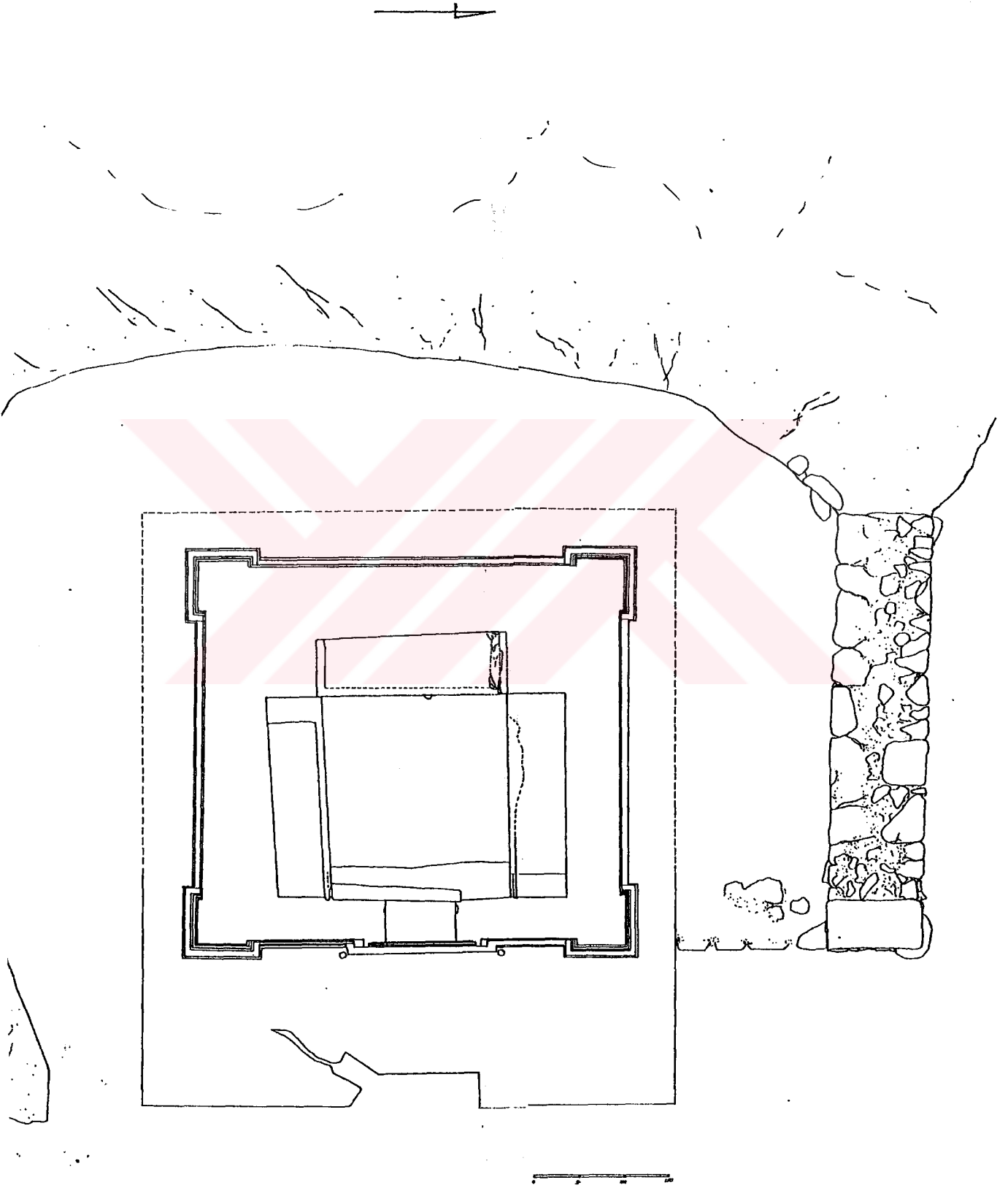

Antiphellos kayatapınak gömütü planı.

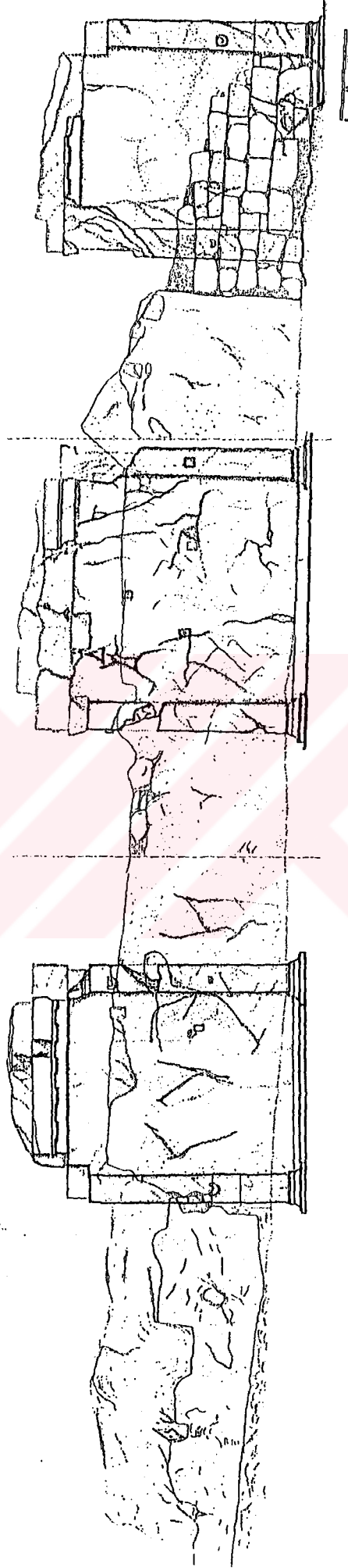

Gömüt ve koridor duvarı açılımı.

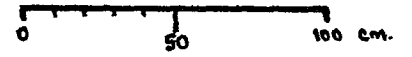
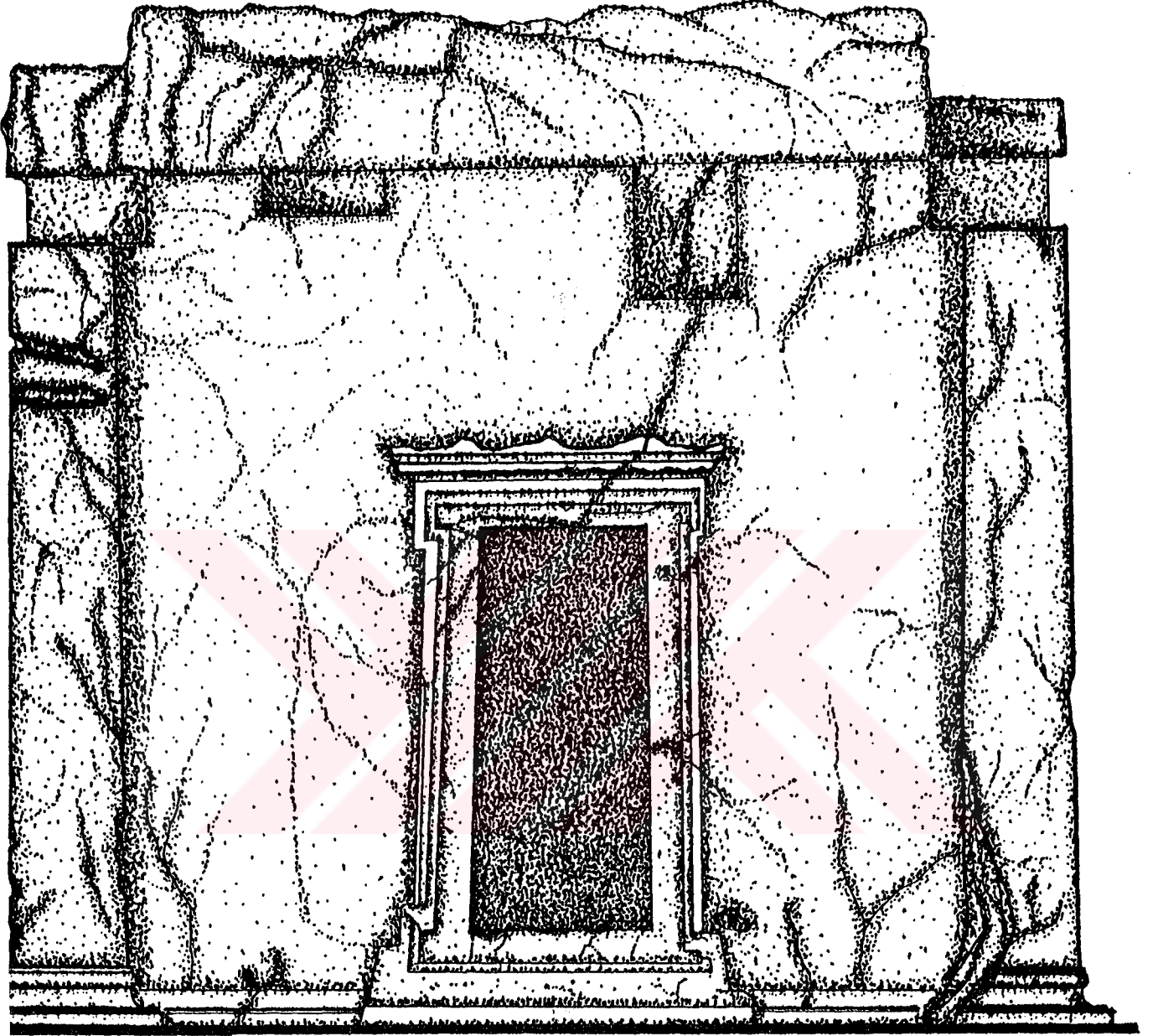

Cephe görünüşü

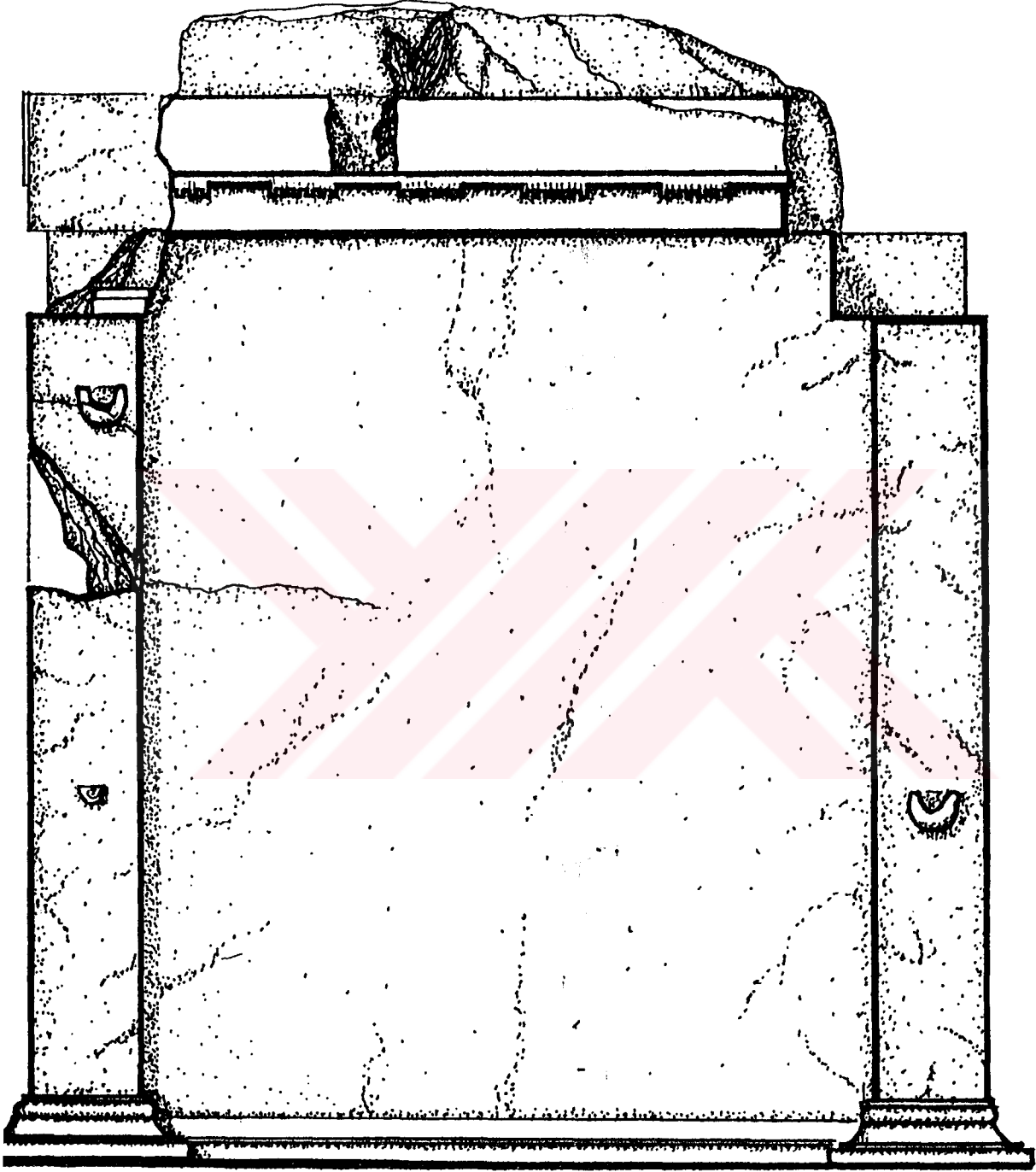

0 50 100 c.m.

Güney duvarı.

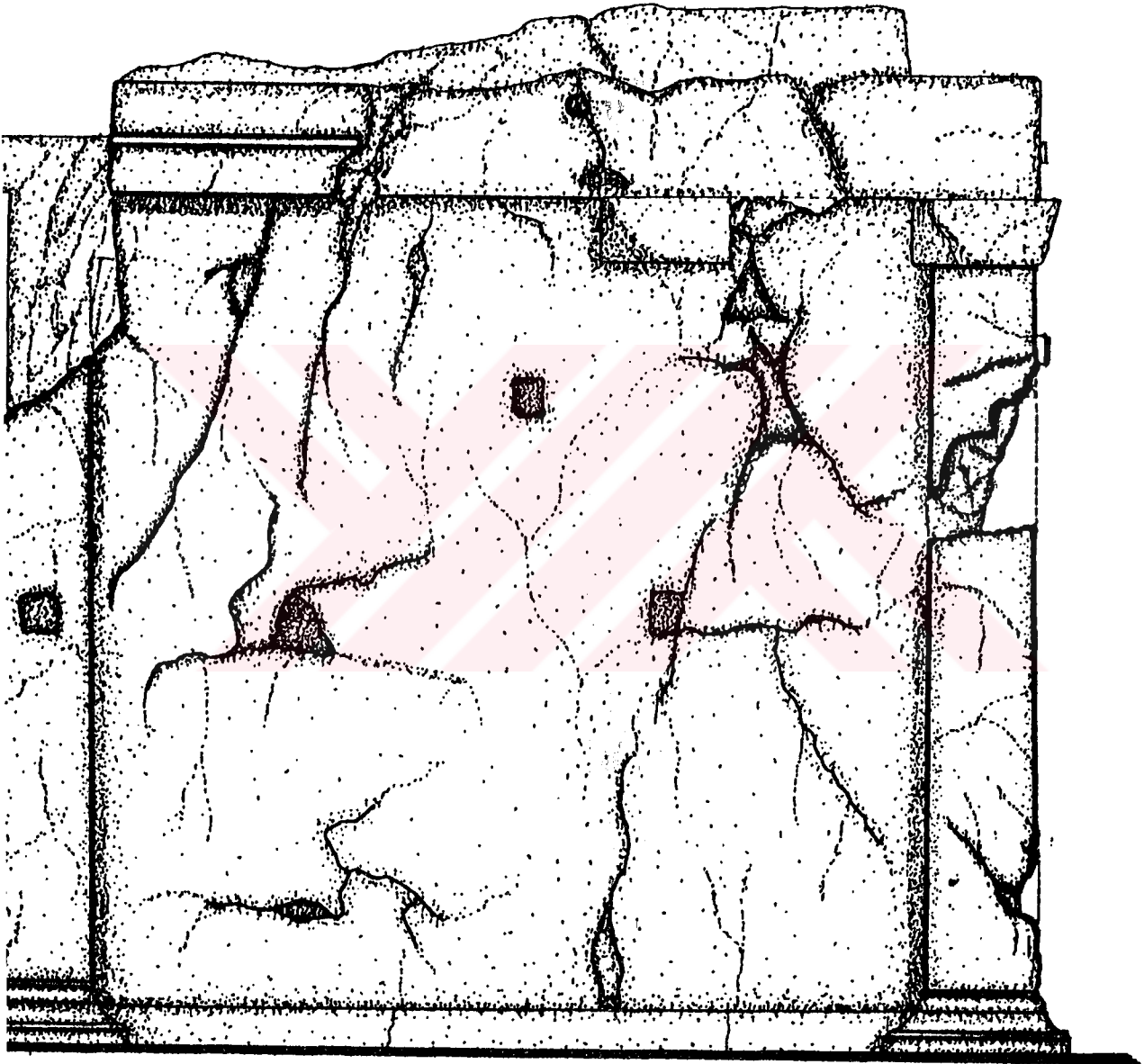

Bati duvarı.



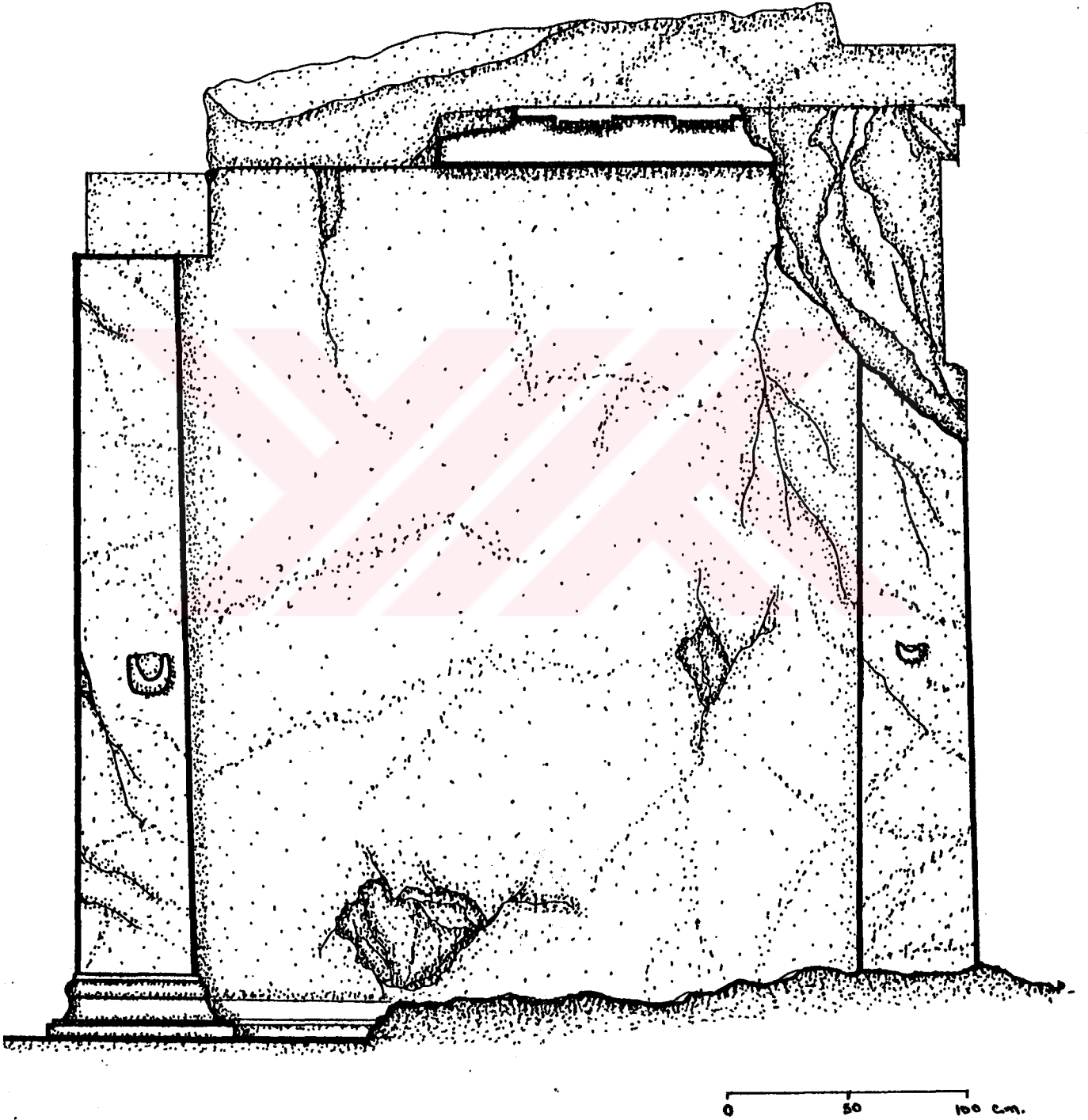

Kuzey duvarı.

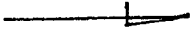
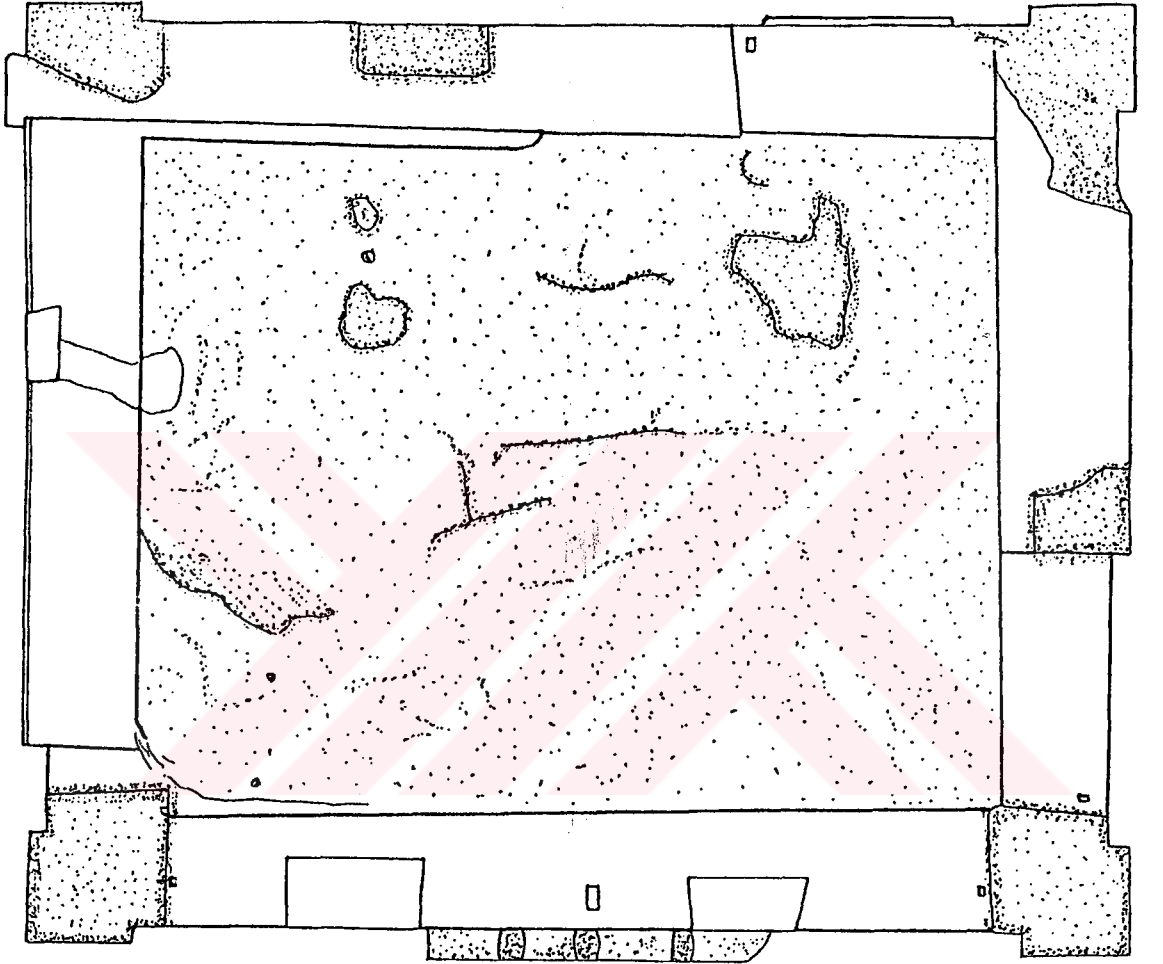

0 50 100 150 CM.

Üst görünüş.

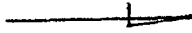
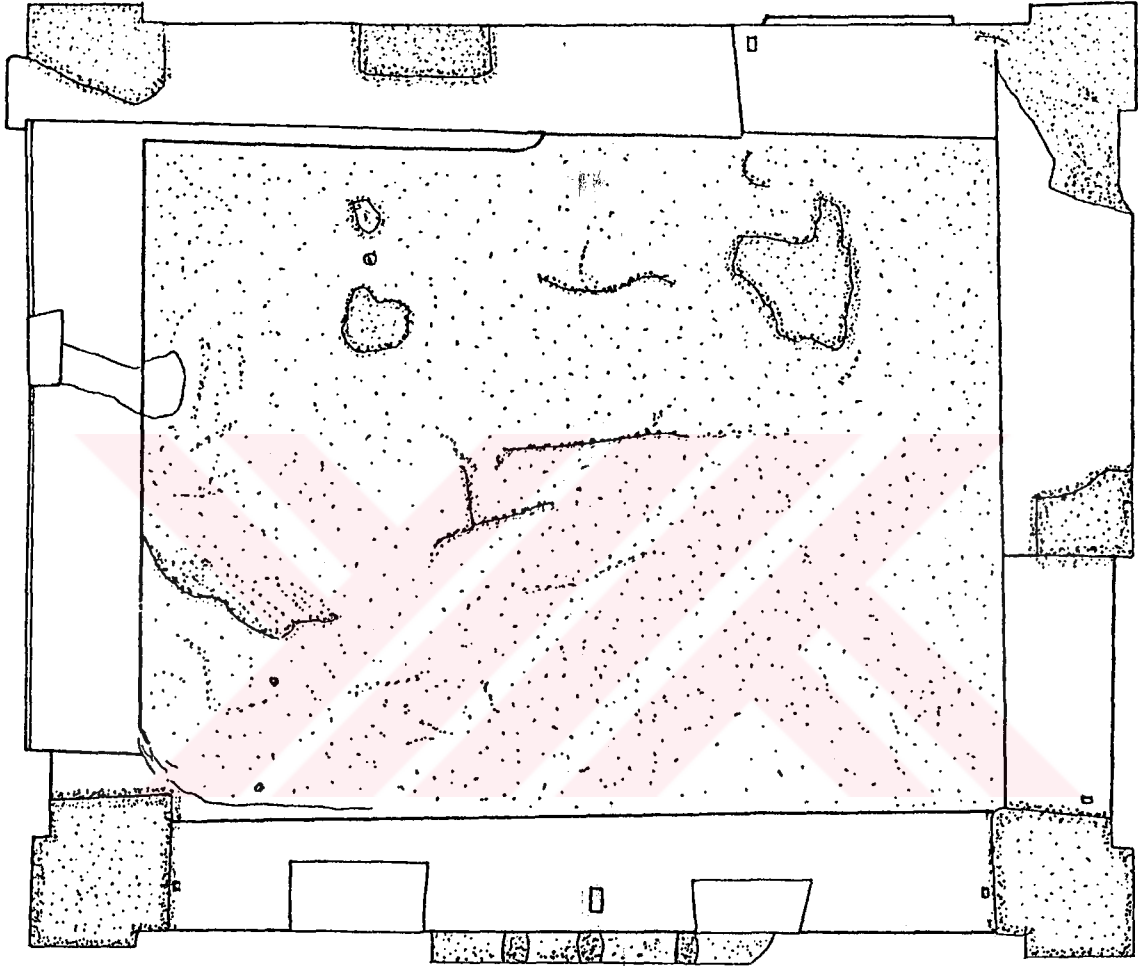

0 50 100 150 CM.

Üst görünüş.

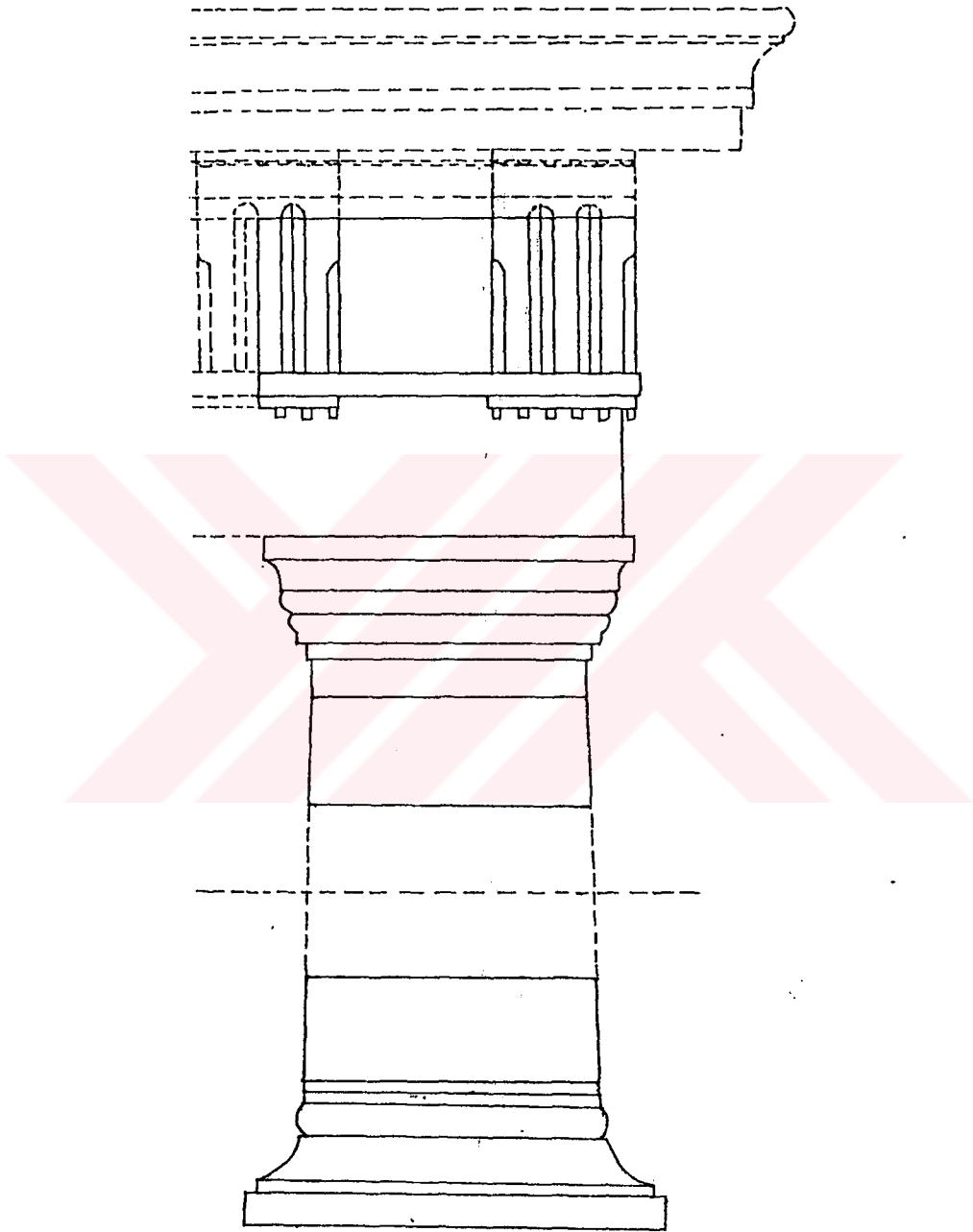

Mimari bölümler.

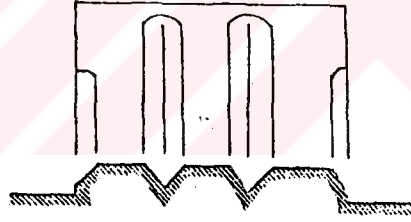
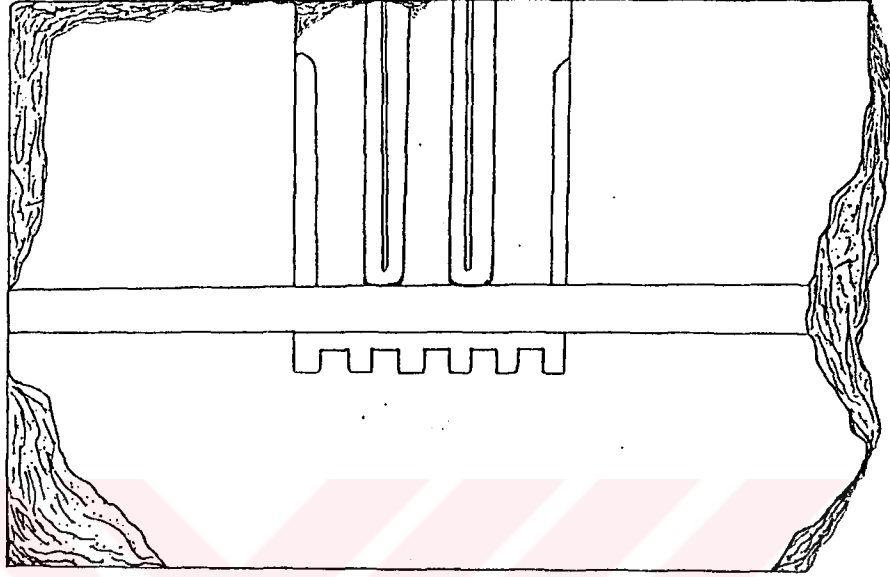

0 5 10 25 CM.

Triglyp-metop, görünüş ve kesit.

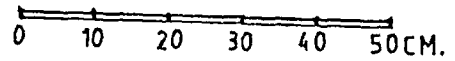
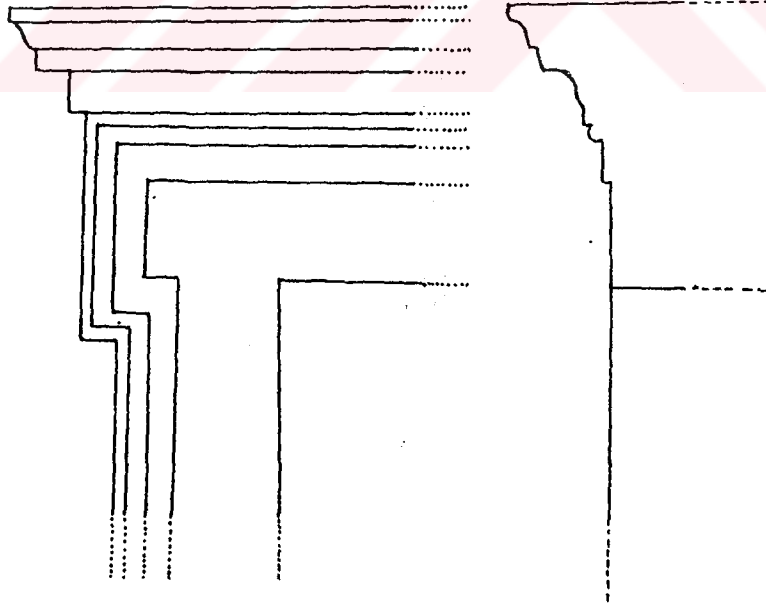
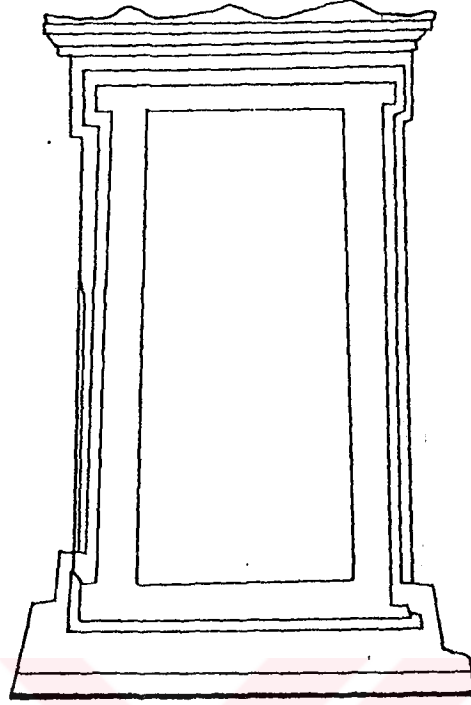

Kapı, cephe ve kesit görünüşü.

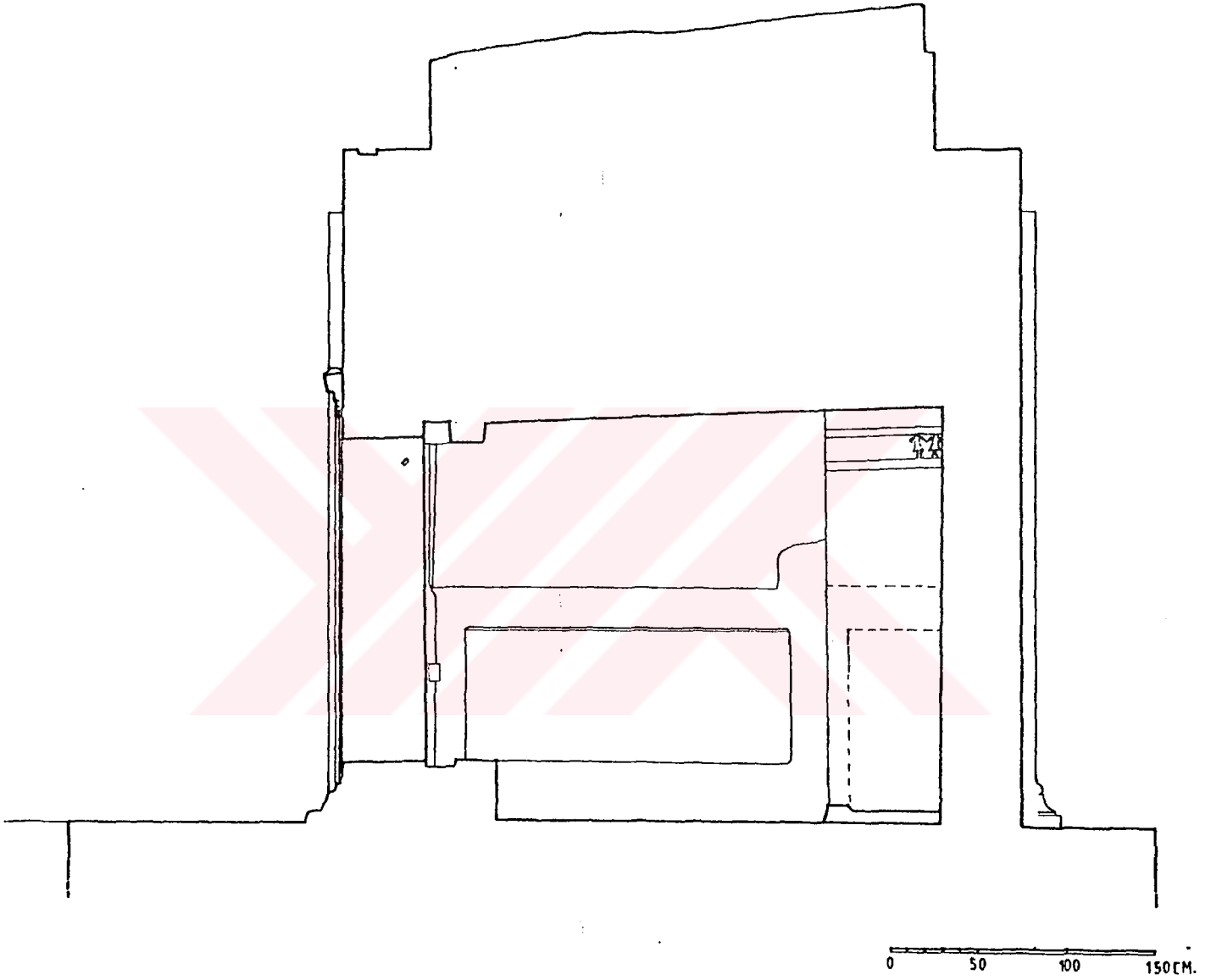

**Kesit, güney duvarı.**

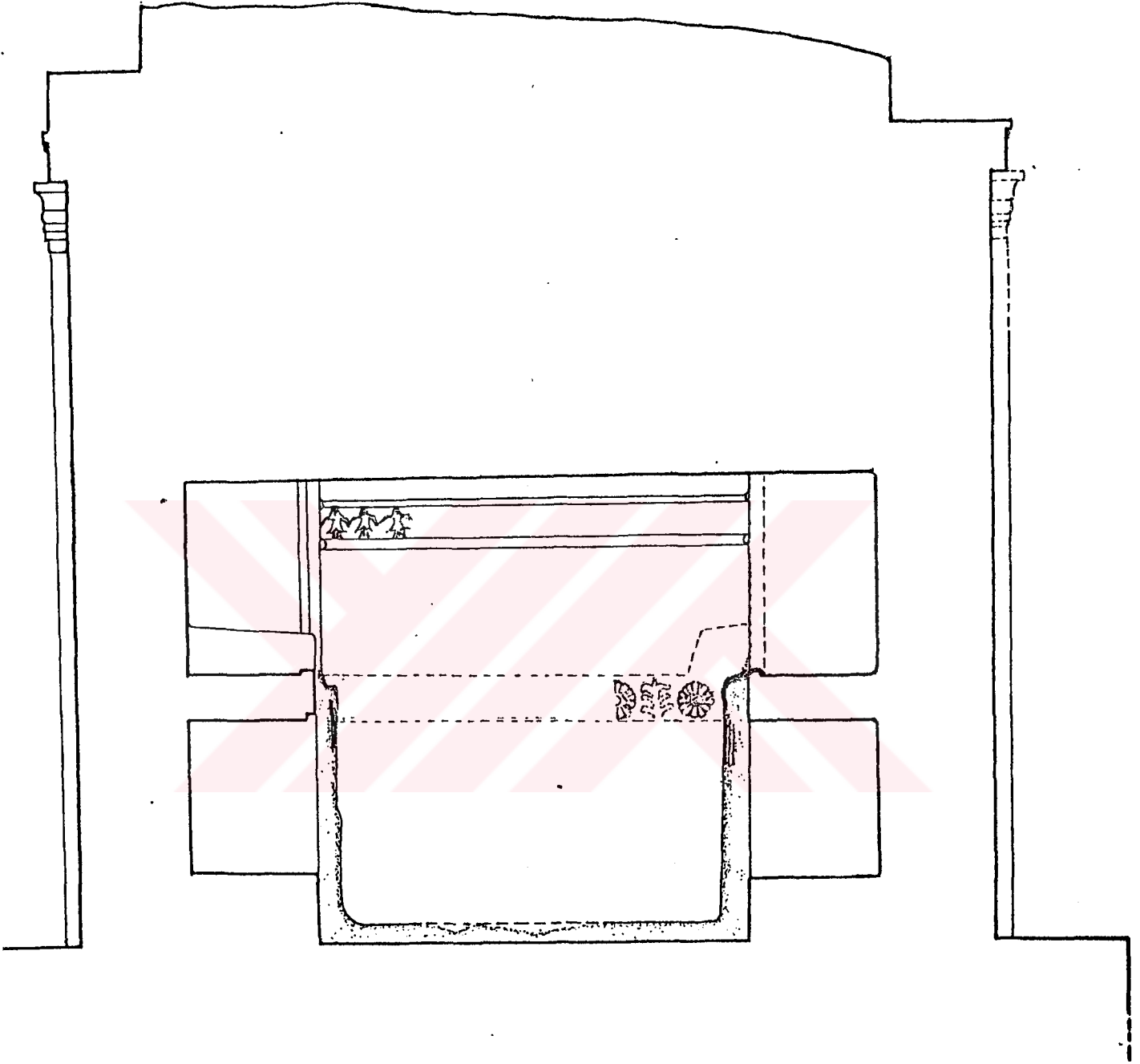

Kesit, kuzey duvarı.



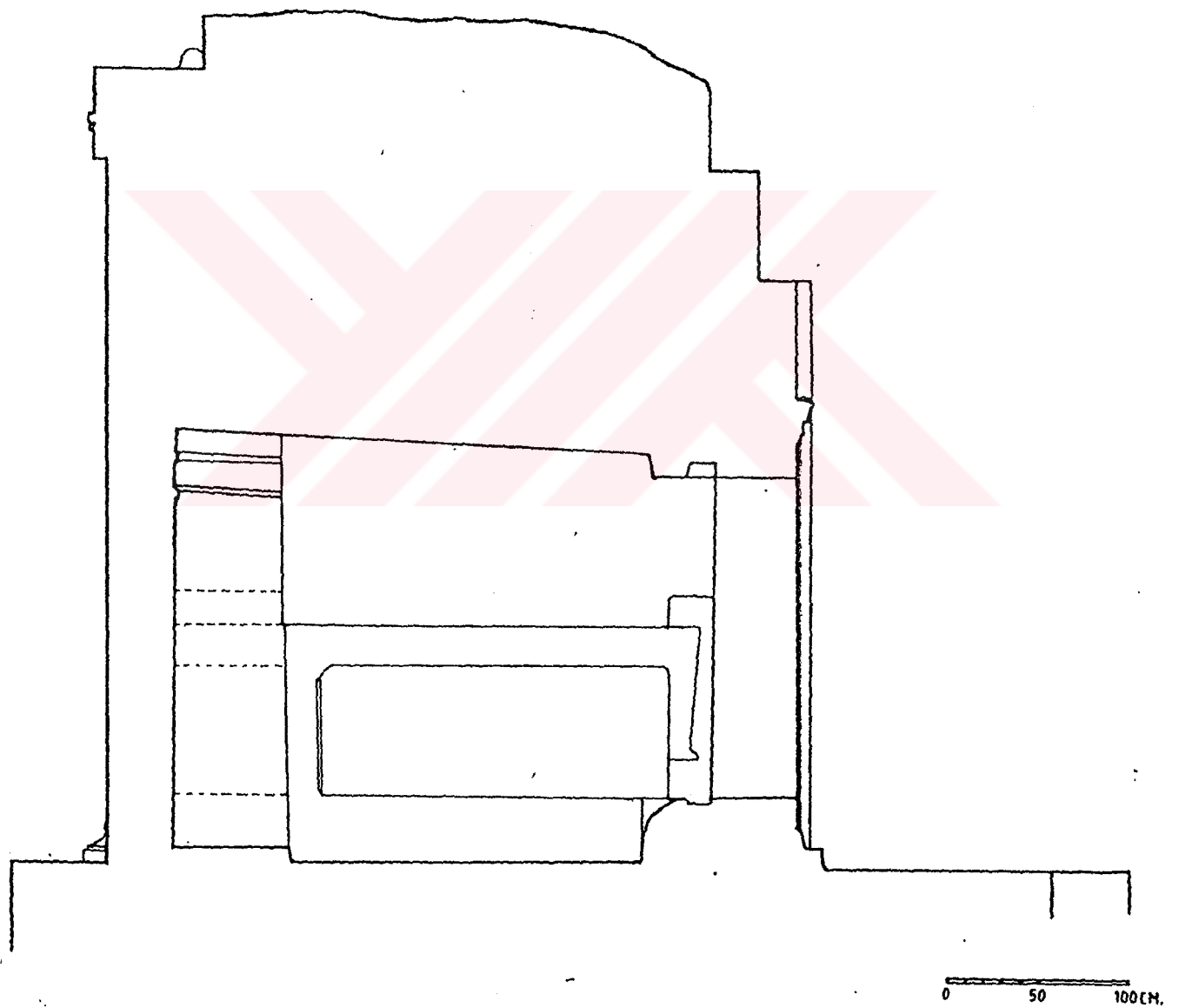

Kesit, batı duvarı.

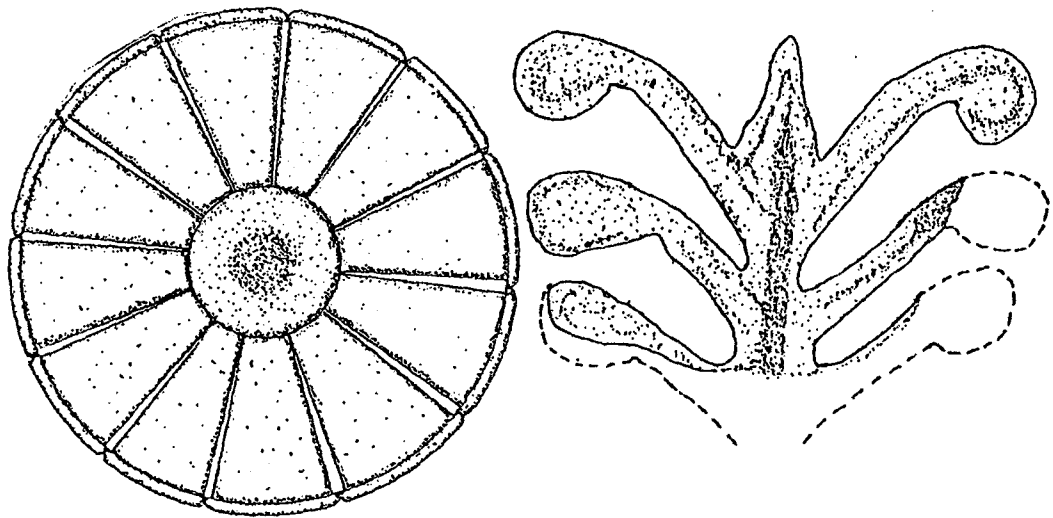
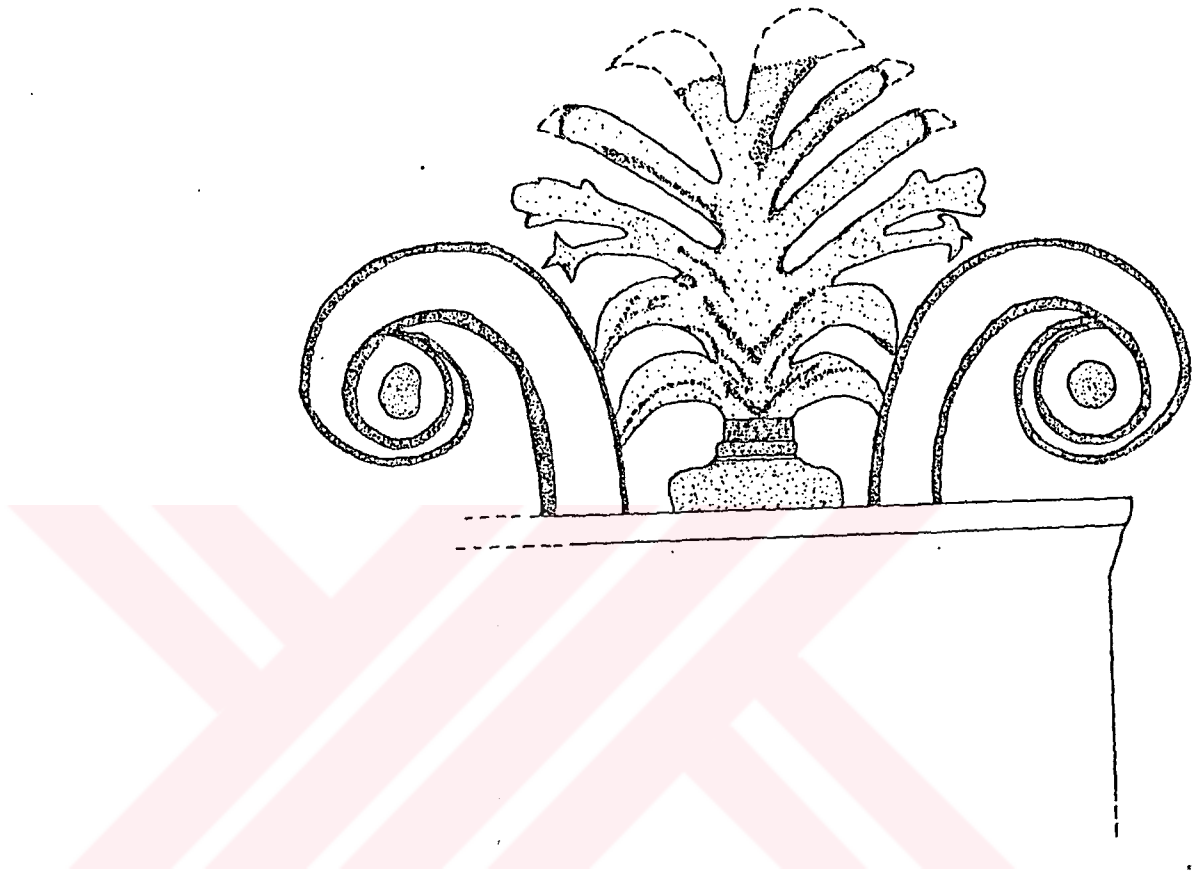

0 1 2 5

Lotus-palmet, rozet bezekleri.

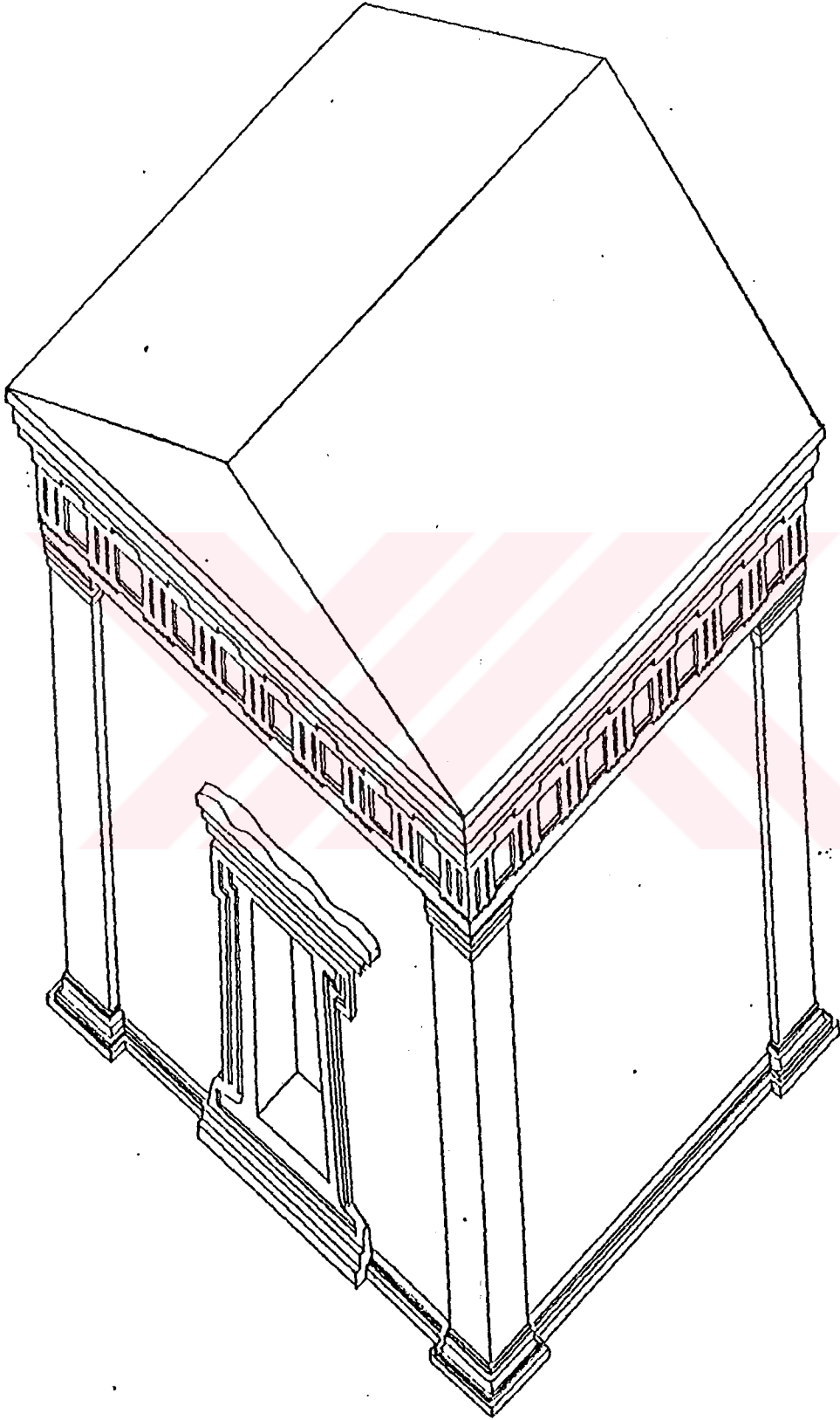

Yeniden kurma denemesi, üçgen alınlıklı

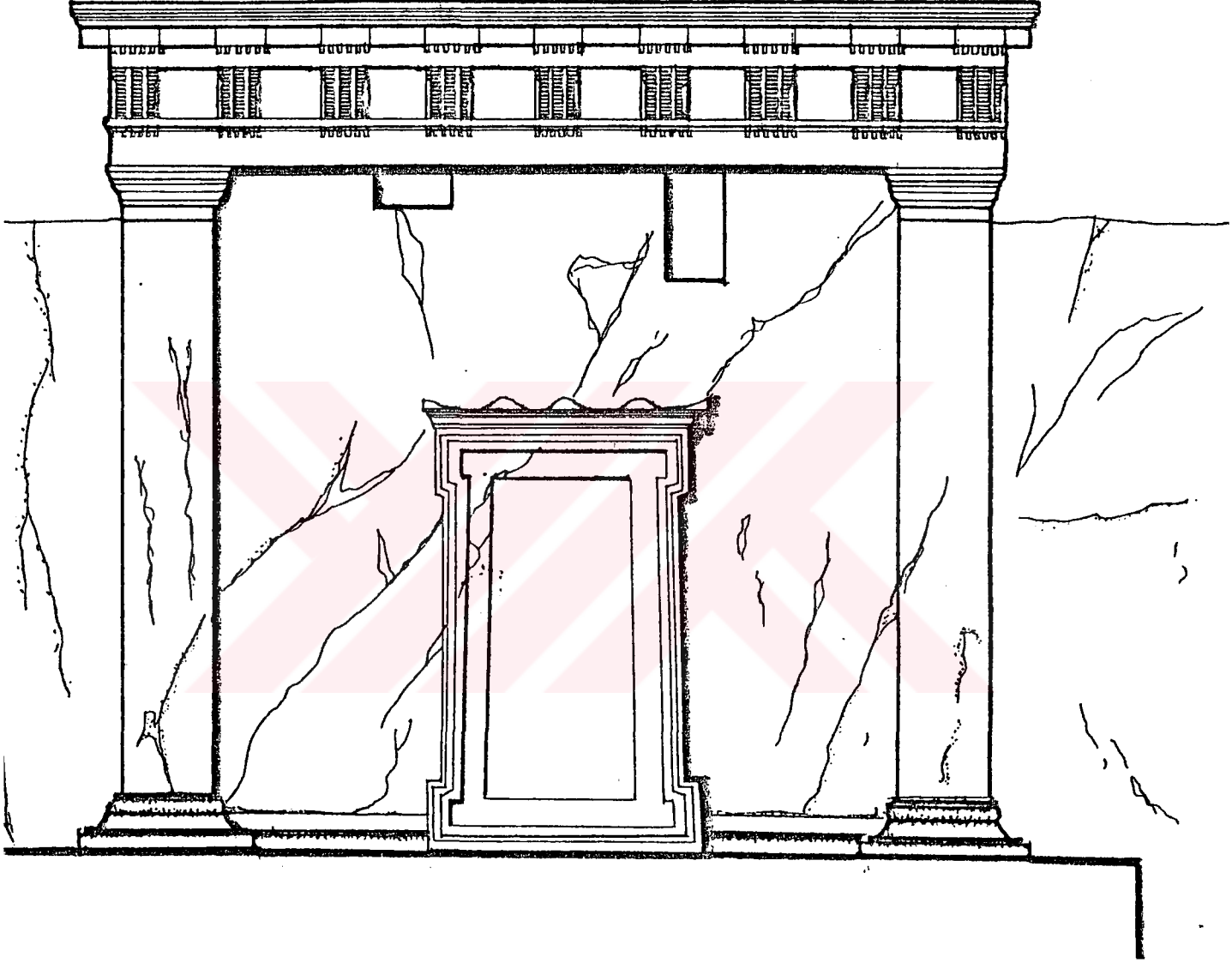

Cephe ve düz çatı.

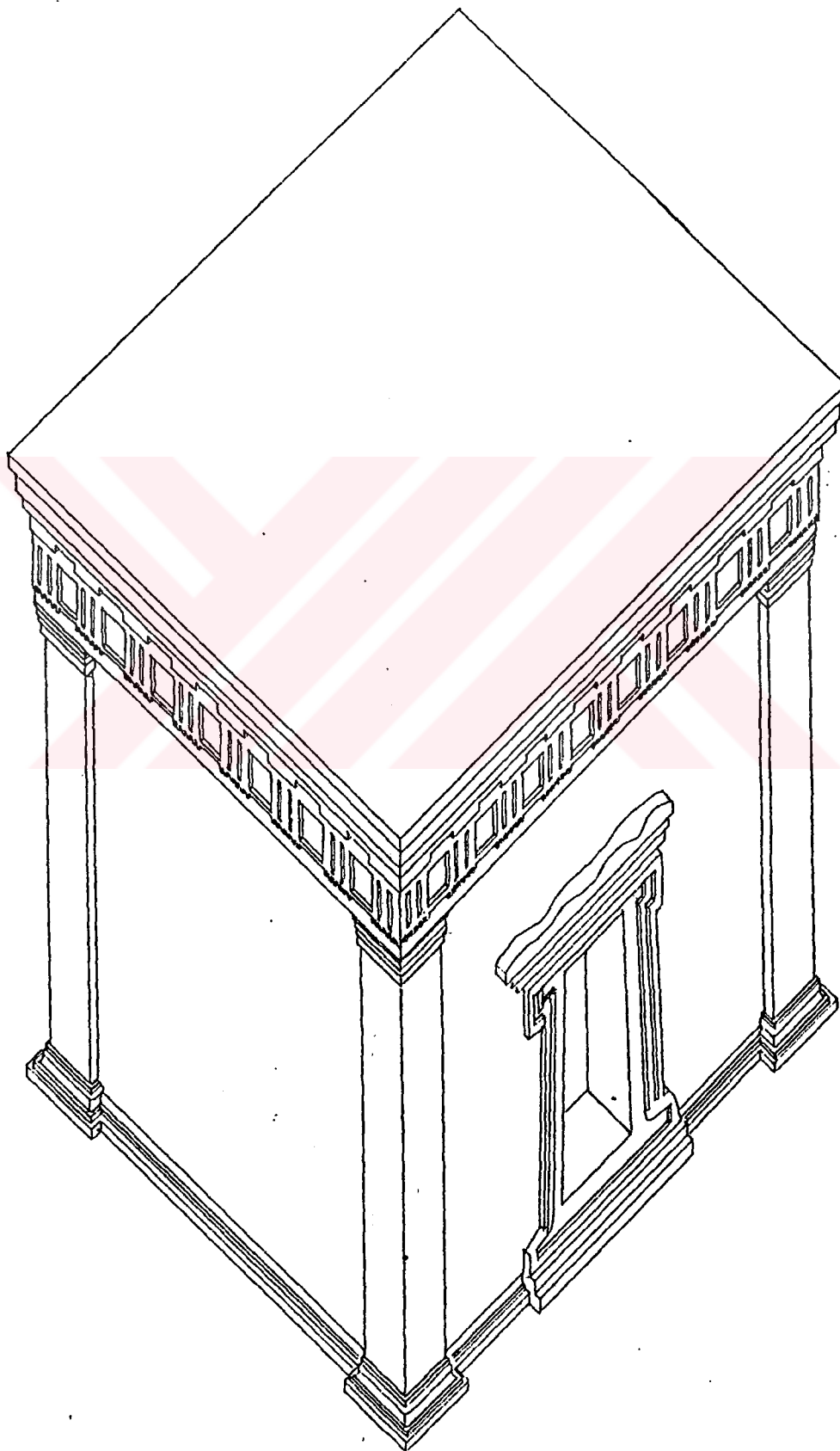

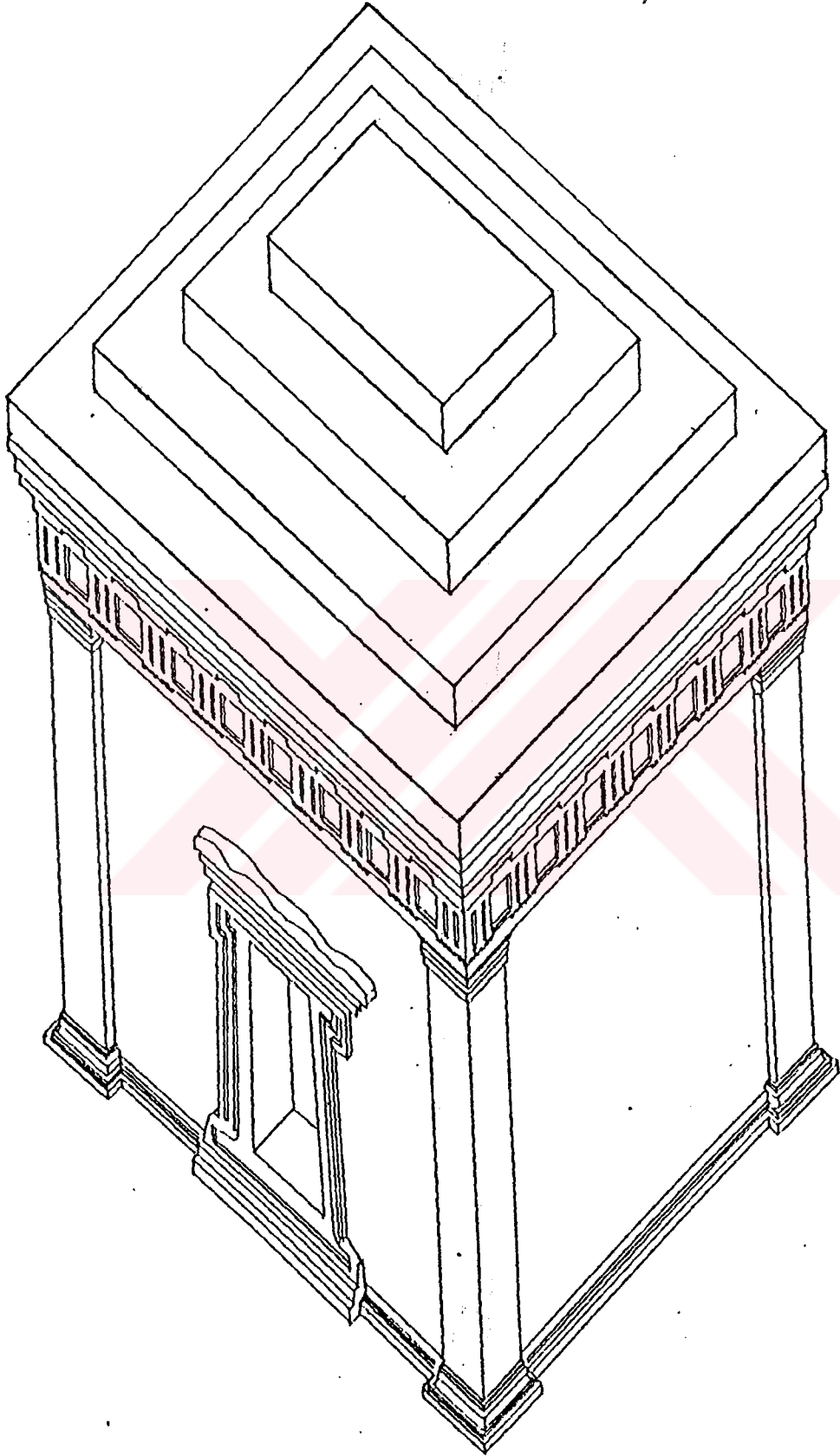

Yeniden kurma denemesi, Piramidal



a- Antiphellos. Kaya Tapınakgömütü, genel.

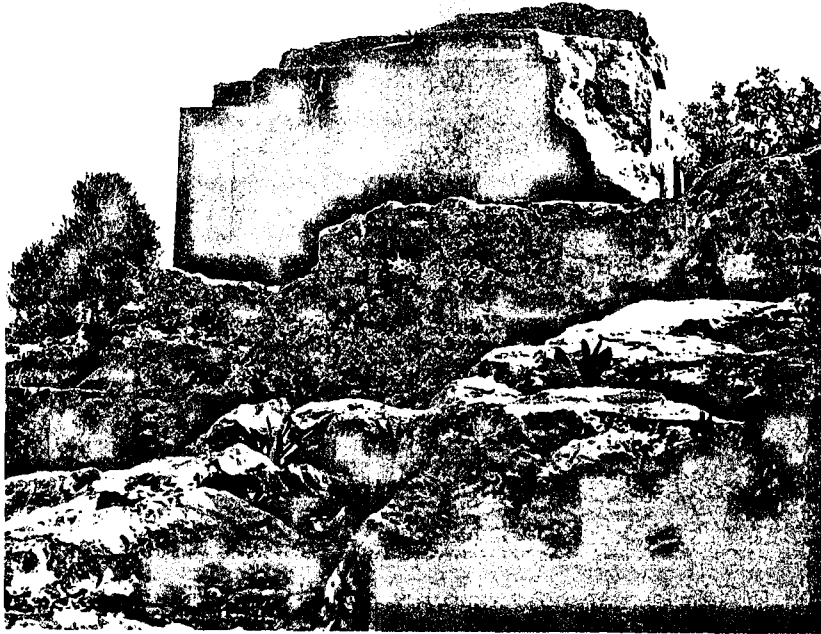

b- Antiphellos. Kaya Tapınakgömütü, genel.

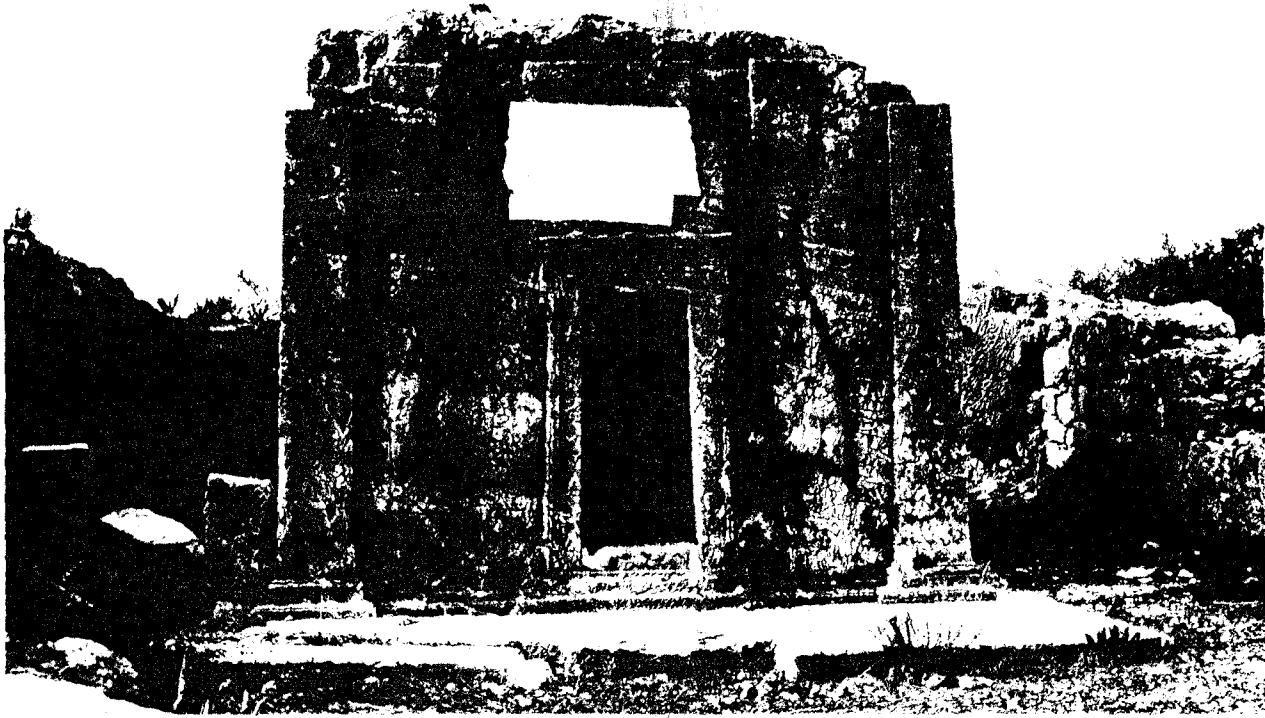

a- Antiphellos. Kaya Tapınakgömütü, cephe duvarı.



b- Antiphellos. Kaya Tapınakgömütü, kaya çevre duvarı, güney.





a- Antiphellos. Kaya Tapınakgömütü, kaya çevre duvarı, batı.



b- Antiphellos. Kaya Tapınakgömütü, kaya çevre duvarı, kuzey.

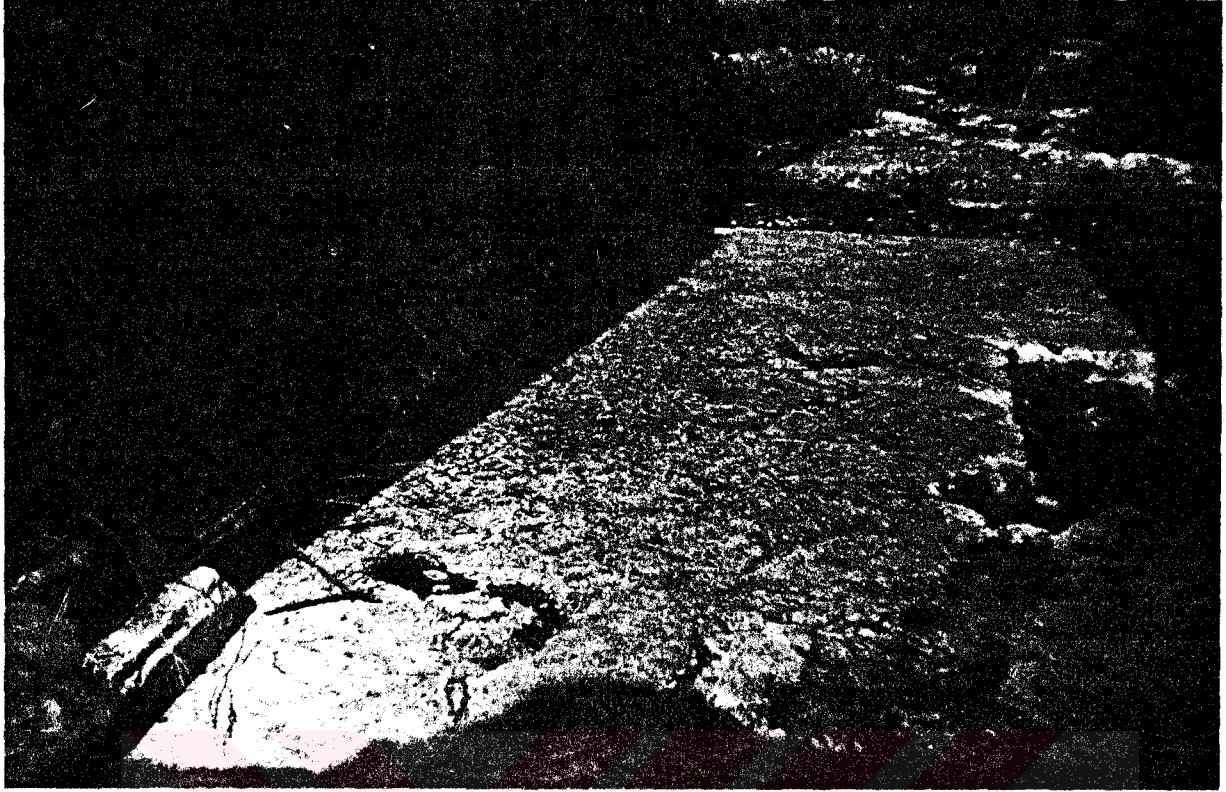

a- Antiphellos. Kaya Tapınakgömütü, kaya terası ve platformu, güney.



b- Antiphellos. Kaya Tapınakgömütü, kaya terası ve platformu, kuzey.



a- Antiphellos. Kaya Tapınakgömütü, kuzeydoğu köşe pilasteri

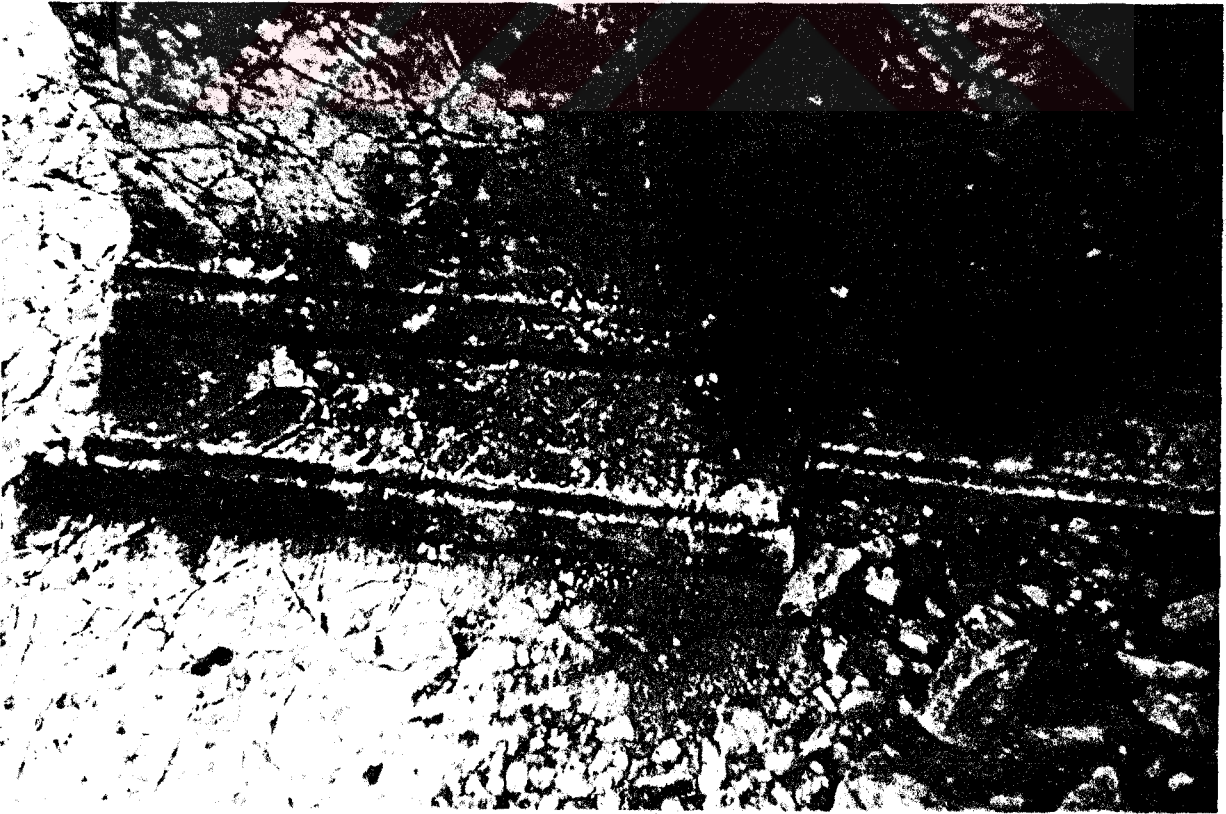

b- Antiphellos. Kaya Tapınakgömütü, kuzeydoğu köşe pilasteri



Antiphellos. Kaya Tapınakgözü, güneybatı köşe pilaster başlığı.

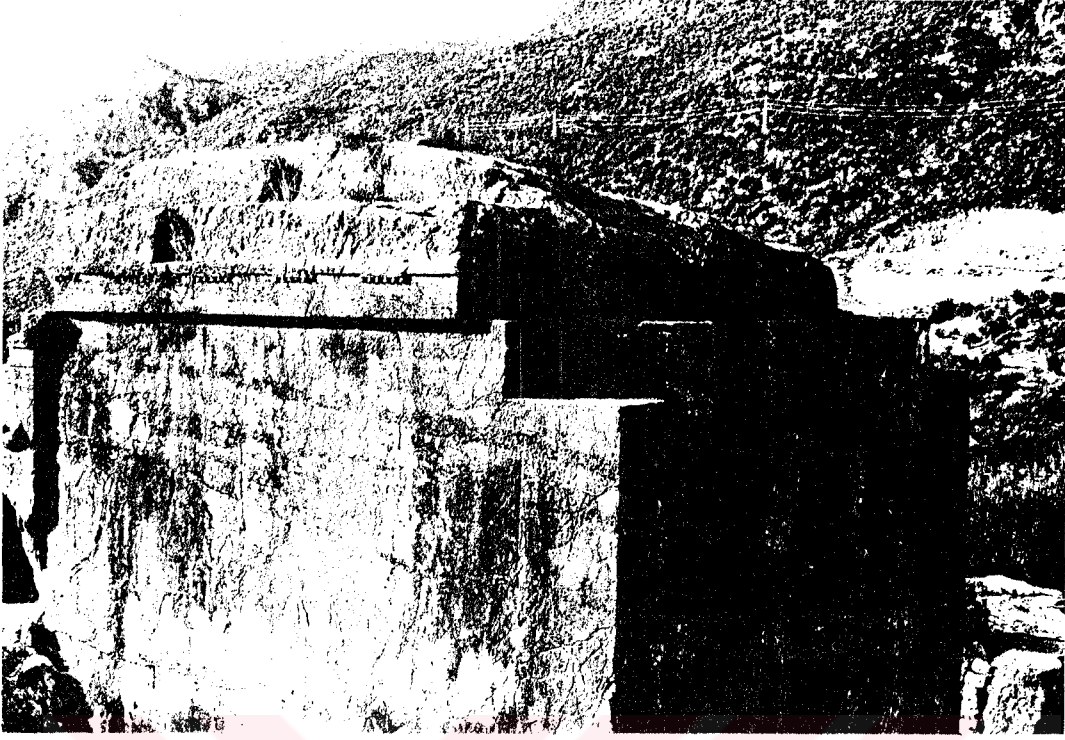

a- Antiphellos. Kaya Tapınakgömütü, güney duvarı, architrav.

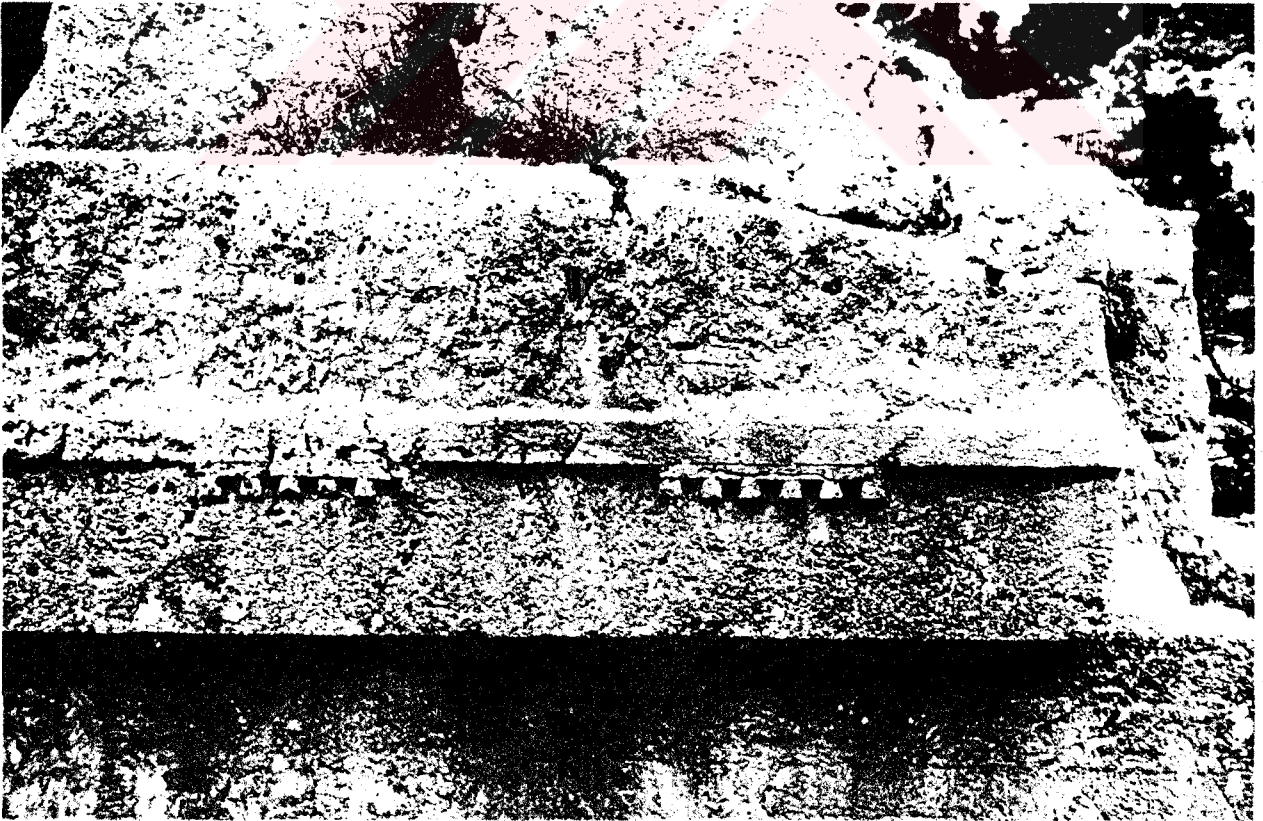

b- Kaya yüzeyi üzerinde, guttae, regula, taenia, friz.



a- Antiphellos. Kaya Tapınakgömüt üzeri, batı.

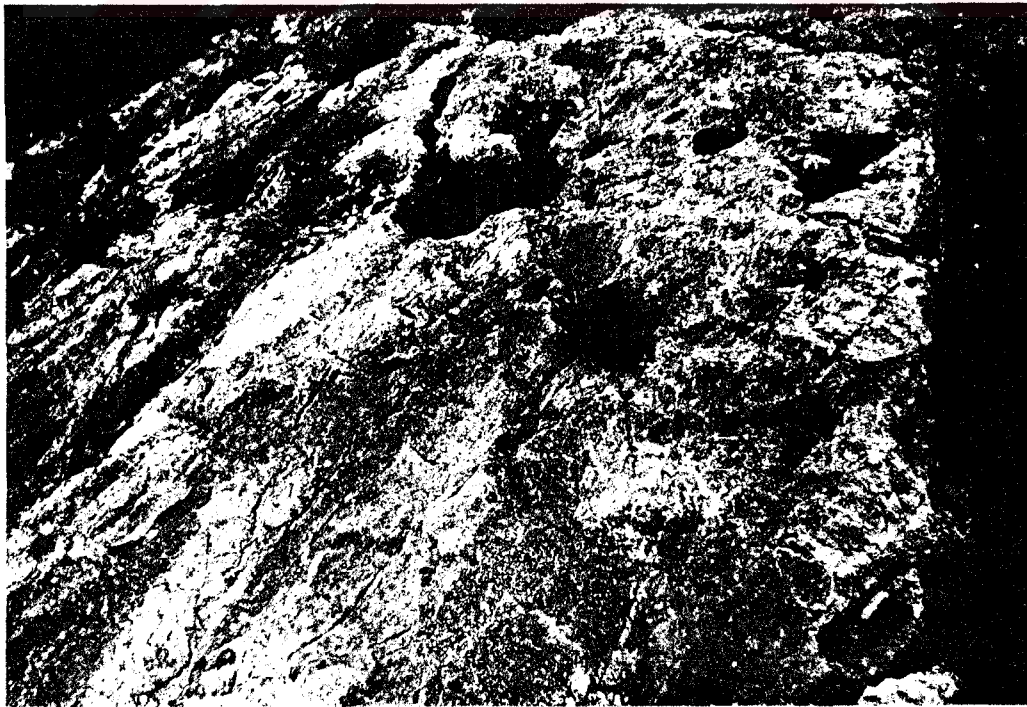

b- Antiphellos. Kaya Tapınakgömüt üzeri.



a- Antiphellos. Kaya Tapınakgömütü, giriş kapısı.



b- Antiphellos. Kaya Tapınakgömütü, giriş kapısı.

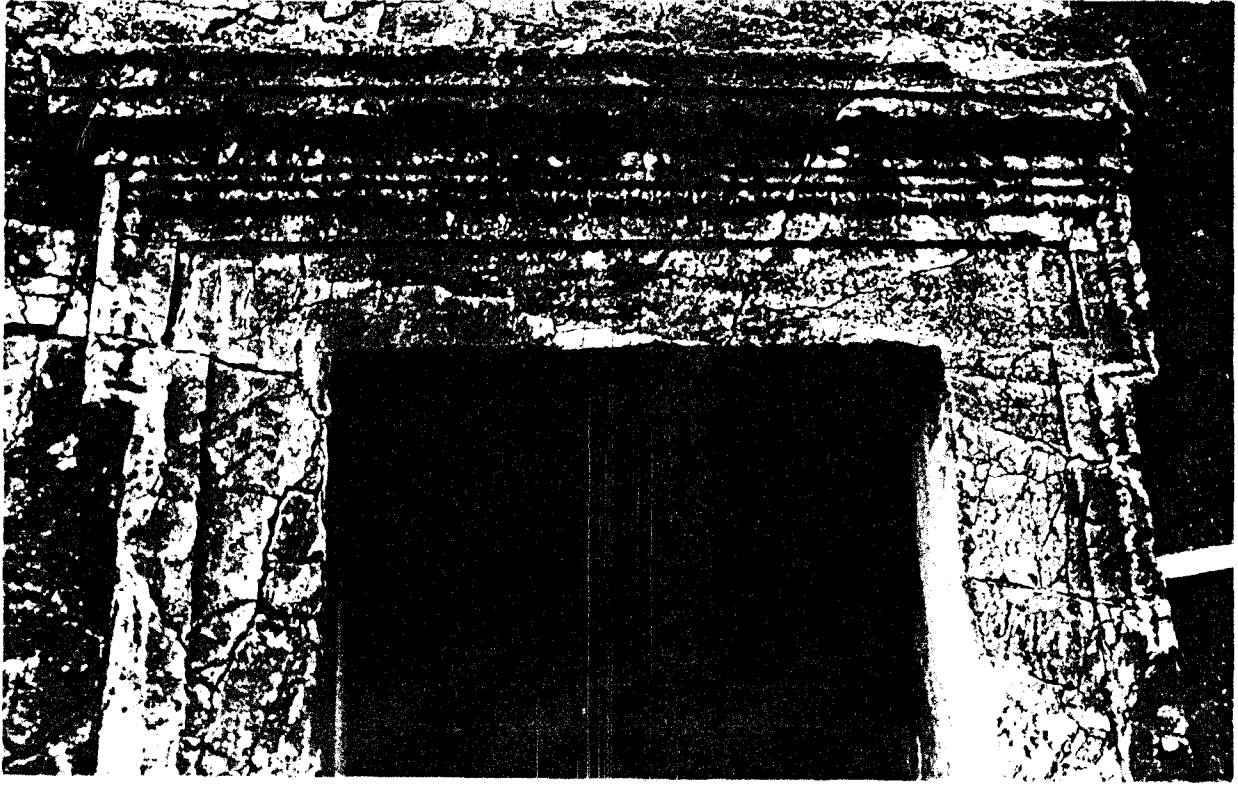

a- Antiphellos. Kaya Tapınakgömütü, giriş kapısı.

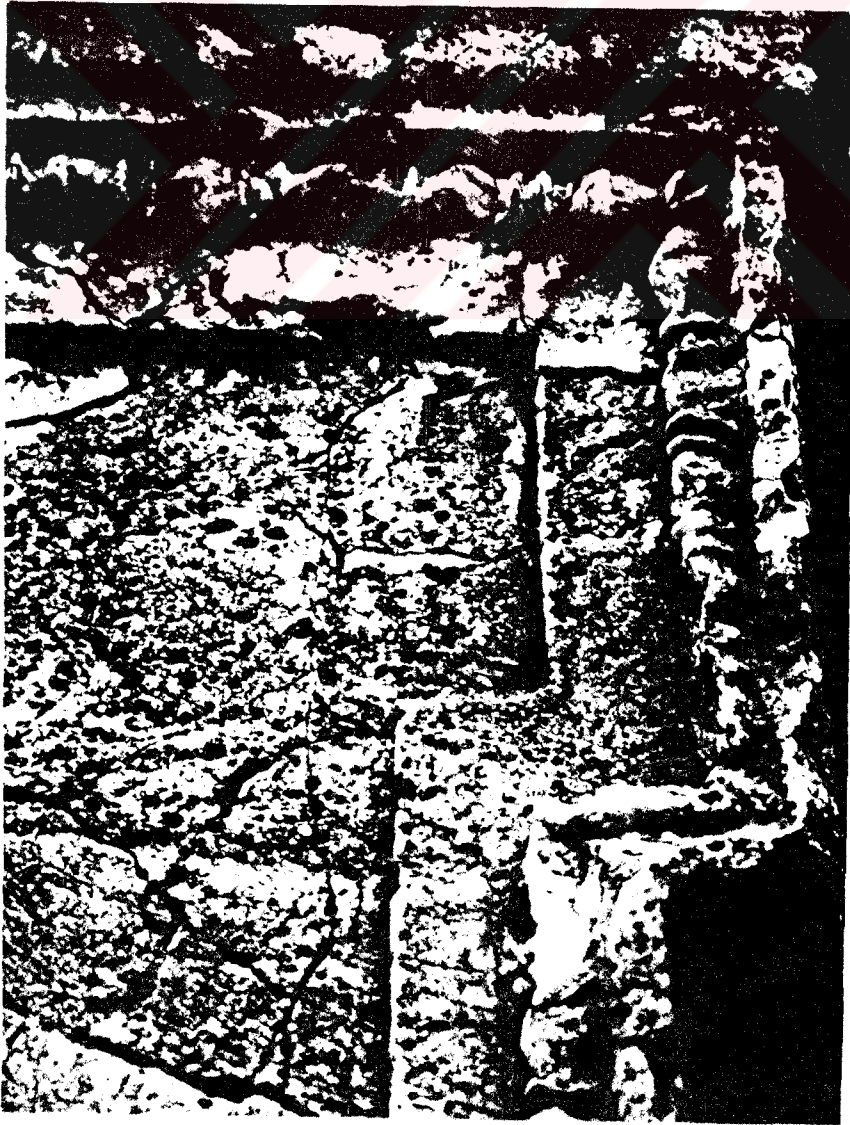

b- Antiphellos. Kaya Tapınakgömütü, giriş kapısı, ayrıntı.



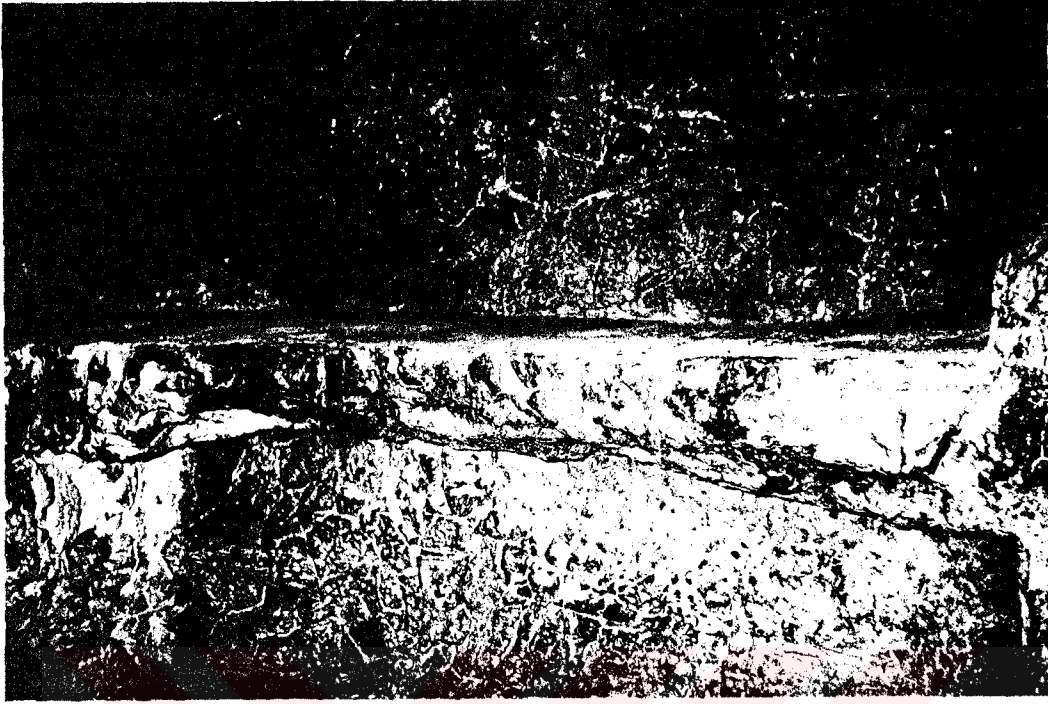

Antiphellos. Kaya Tapınakgömütü, gömüt odası içi, kuzey kline.

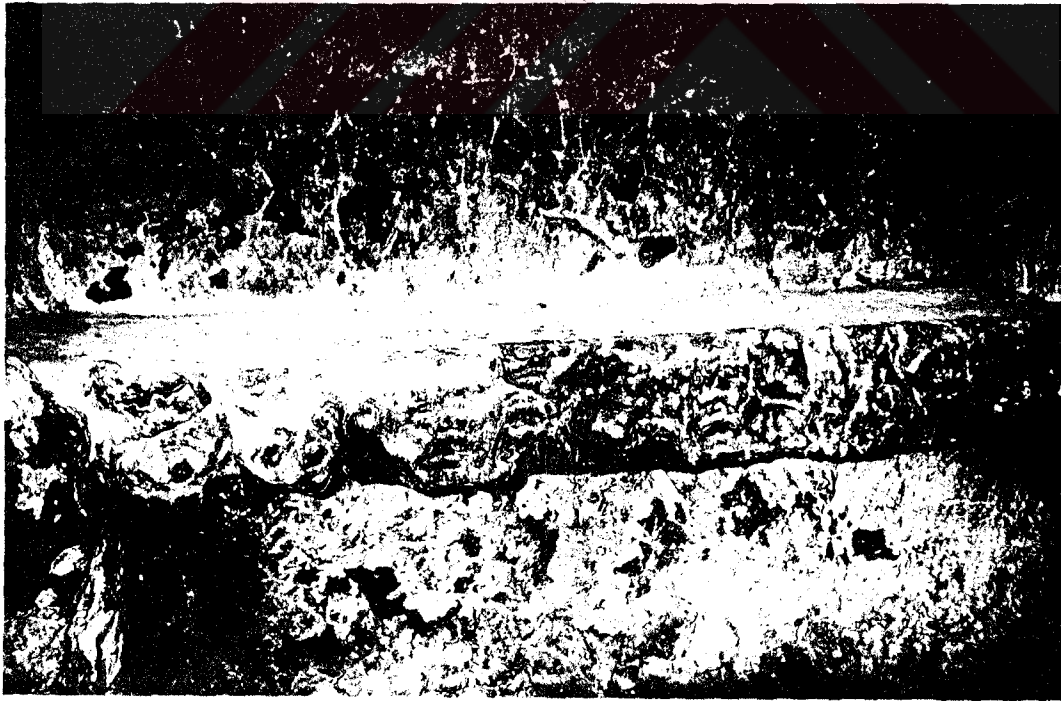

Antiphellos. Kaya Tapınakgömütü, gömüt odası içi, güney kline.



a - b Bezeklerin lateks kopya görünüşü



Antiphellos. Kaya Tapınakgömütü,gömüt odası içi, friz.

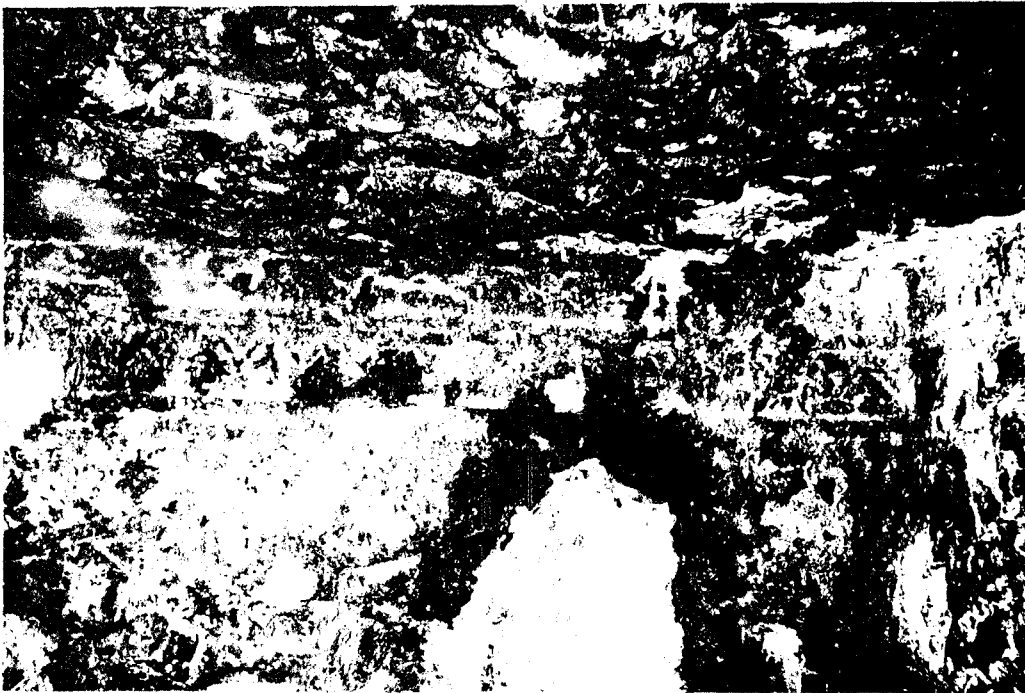

Antiphellos. Kaya Tapınakgömütü,gömüt odası içi, friz.



Kabartma , lateks kopya görünüşü

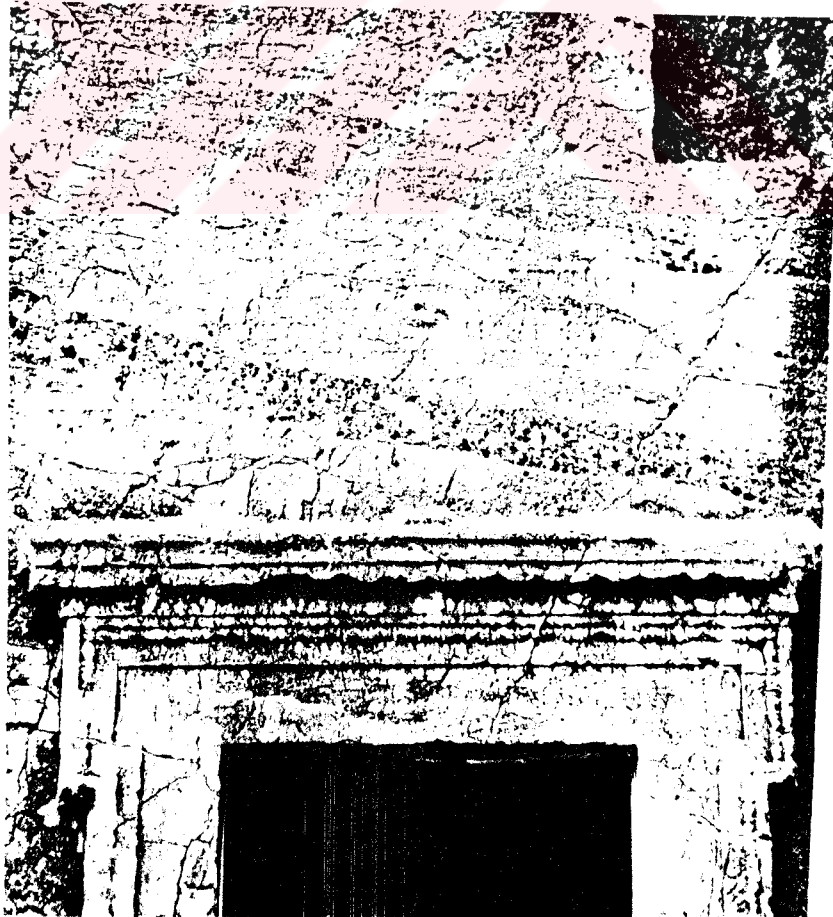

Yazıt.

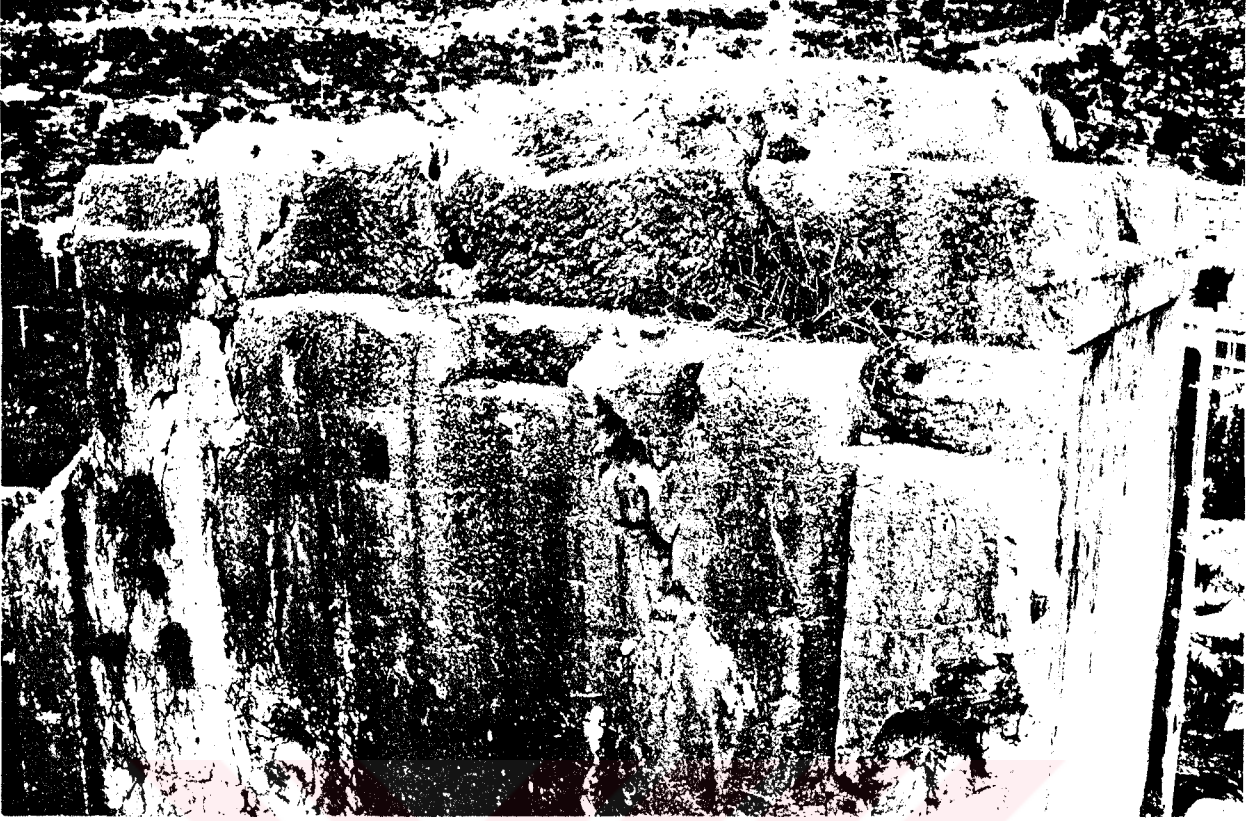

a-Antiphellos. Kaya Tapınakgömütü, üst örtü.



b- Antiphellos. Kaya Tapınakgömütü, batı duvarı üzeri, kenet.



a- Antiphellos. Kaya Tapınakgömütü, kuzeydoğu köşe, üst örtü.



b- Antiphellos. Kaya Tapınakgömütü, kuzeydoğu köşe, kenet yuvaları.



a- Blok üzerinde, guttae, regula, taenia, triglyph, metop.

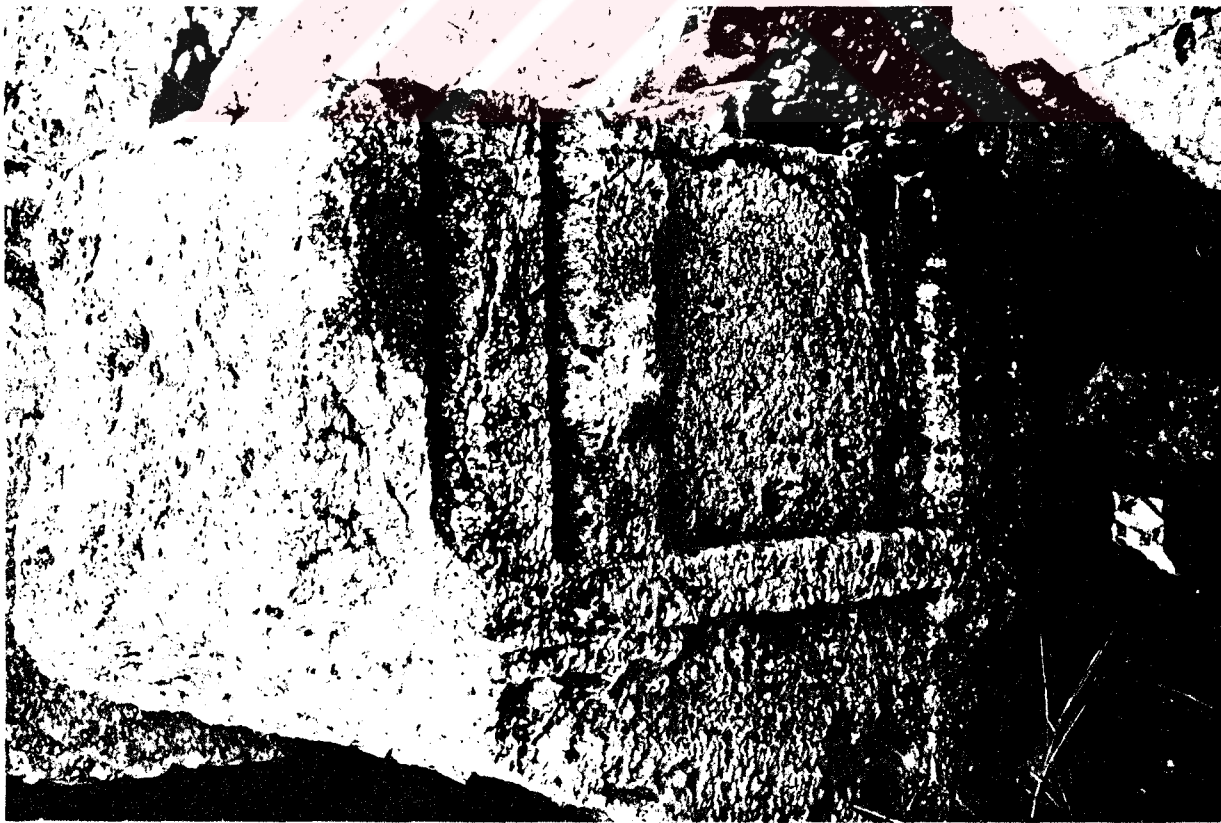

b- Blok üzerinde, guttae, regula, taenia, triglyph, metop.

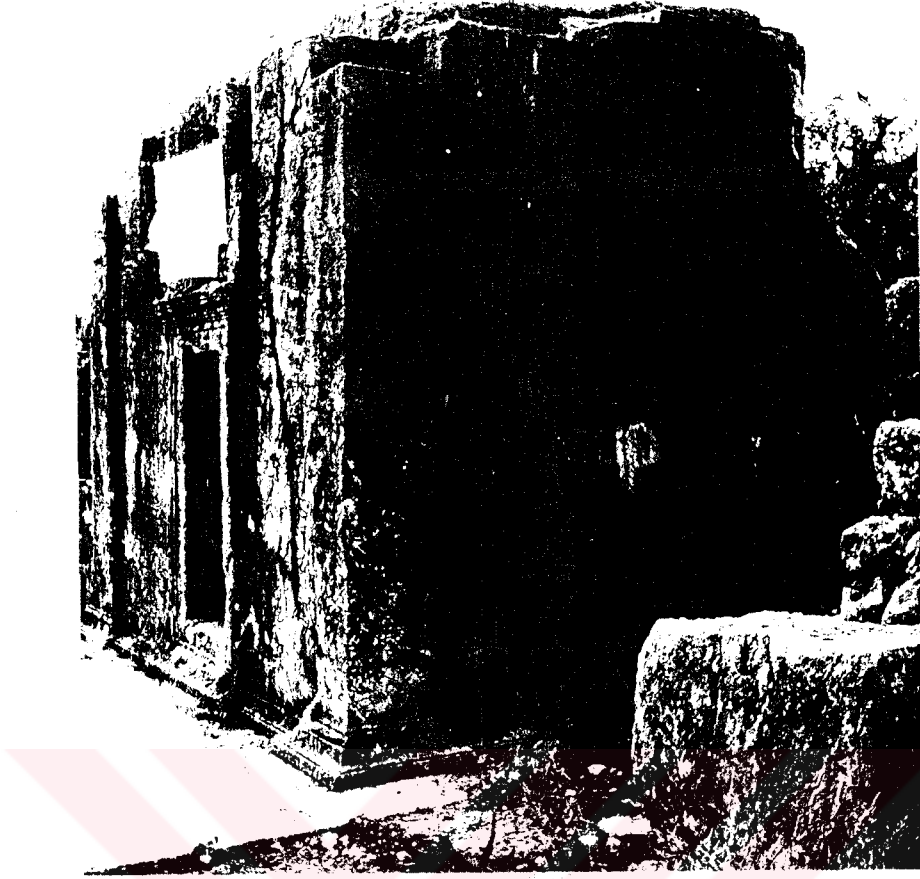

a- Antiphellos. Kaya Tapınakgömütü, kuzey ve doğu duvarı.



b- Antiphellos. Kaya Tapınakgömütü, güney ve batı duvarı.