

AKDENİZ ÜNİVERSİTESİ
SOSYAL BİLİMLER ENSTİTÜSÜ

F. ERAY DÖKÜ

PAPHLAGONİA BÖLGESİ KAYA MEZARLARI VE KAYA TAPINAKLARI



Danışman
Prof. Dr. FAHRİ İŞİK

Arkeoloji Anabilim Dalı
Doktora Tezi

2008 Antalya

Paphlagonia Bölgesi Kaya Mezarları ve Kaya Tapınakları

İçindekiler:

Önsöz	i
Kısaltmalar ve Kaynakça	iii
Özet	xviii
Summary	xxi
1. Giriş	1
2. Paphlagonia Bölgesi Tarihi Coğrafyası	5
3. Paphlagonia Ölü Gömme Gelenekleri	13
4. Paphlagonia Bölgesi Kaya Mezarları Araştırma Tarihi	15
5. Paphlagonia Bölgesi Kaya Mezarları Yayılım Alanı	16
6. Paphlagonia Bölgesi Kaya Mezarları: Tipoloji, Mimari ve İkonografik Donanım	19
6.1. Cephe Mimarisi	19
6.1.1. Taşıyıcı Elemanlar	19
6.1.1.1. Sütunlar	20
6.1.1.1.1. Altlıklar	20
6.1.1.1.2. Gövdeler	21
6.1.1.1.3. Başlıklar	22
6.1.1.1.3.1. Boğa Formlu	23
6.1.1.1.3.2. Bitkisel	28
6.1.1.1.3.3. Geometrik	29
6.1.1.1.3.3.1. Dörtgen	29
6.1.1.1.3.3.2. Yuvarlak	30
6.1.1.2. Kademeli Kirişler(Fascia)	30
6.1.1.3. Pilasterler	33
6.1.2. Çatı	34
6.1.2.1. Düz Dam	34
6.1.2.2. Beşik Çatı	37
6.2. Plan ve Donanım	49
6.2.1. Tek Odalı Kaya Mezarları	49

6.2.1.1.	Kapı	50
6.2.1.2.	Ölü Yatakları	50
6.2.1.3.	Tavan	50
6.2.2.	Çok Odalı Kaya Mezarları	51
6.2.2.1.	Kapı	52
6.2.2.2.	Pencere	52
6.2.2.3.	Ölü Yatakları	53
6.2.2.4.	Sekiler	54
6.2.2.5.	Tavan	55
6.2.2.5.1.	Düz	55
6.2.2.5.2.	Üçgen	56
6.2.2.5.3.	Tonozlu	59
6.2.2.5.4.	Tüteklikli	59
6.3.	Kabartma Betimlemeler	63
6.3.1.	Ana Tanrıça	64
6.3.2.	Herakles Nemea Aslanı Mücadelesi	68
6.3.3.	Eroslar	77
6.3.4.	Aslan Griphon	78
6.3.5.	Aslan Boğa Mücadelesi	82
6.3.6.	Tamamlanmamış Boğa	86
6.3.7.	Aslanlar	87
6.3.8.	Kartallar	92
7.	Değerlendirme	95
7.1.	Mimari	95
7.1.1.	Cephe	95
7.1.1.1.	Bölgesel Unsurlar	96
7.1.1.2.	Yabancı Unsurlar	99
7.1.2.	Plan	101
7.1.2.1.	Bölgesel Unsurlar	102
7.1.2.2.	Yabancı Unsurlar	103
7.1.3.	İkonografi	104
7.1.4.	Kronoloji	108
8.	Sonuç	121
9.	Kaya Tapınakları	125

Katalog

Çizimler

Resimler

Özgeçmiş

Önsöz:

“İmprimisque hominis est propria veri inquisitio atque investigatio.”

“İnsanın ilk ödevi, doğru olanın peşinden gitmek ve araştırmaktır”

(Cicero, De Officiis 1.4.)

Paphlagonia Bölgesi 19. yy. gezginleri için keşfedilmeyi bekleyen bakir coğrafyası ve arkeolojisiyle bir çekim noktası haline gelmiştir. İlk defa bu araştırma gezilerinde keşfedilen anıtsal cephe mimarileri ve zengin ikonografik anlatımlarıyla benzersiz olan kaya mezarları bölgeye karşı ilgiyi arttırmış ve sırasıyla G. Hiercshfeld, K. Kannenberg, R. Leonhard, G. Jacopi, A. Gökoğlu ve son olarak 1966 yılında H. von Gall tarafından ayrıntılıca çalışılmıştır. Buna karşın von Gall’ın yayını takip eden süreç içerisinde bölge arkeolojik araştırmalar suskundur. Ancak yeni verilerle hızlı bir şekilde değişen bilgiler ışığında Paphlagonia Bölgesi, tekrar gündeme gelmiş; yeniden başlanan kazılar ve yüzey araştırmaları ile bölgedeki bilinmezlikler aydınlatılmaya çalışılmaktadır. Dolayısıyla Paphlagonia Bölgesi kaya mezarları ve kaya tapınakları da, bu yeni bilgiler ışığında tekrar değerlendirilmesi ve yorumlanması gerekliliğinin doğmuş olduğunu gören Prof. Dr. Fahri Işık’ın önerisi ile başladığım bu zorlu çalışmada, değerli hocam desteğini hiç esirgememiş ve araştırmalarım boyunca tüm öğrencilerinin beynine kazıdığı arkeoloji bilimi ve yöntemleri ışığıyla hep yol gösterici olmuştur. Bu nedenle hocam demekten gurur duyduğum Prof. Dr. Fahri Işık’a özellikle teşekkür etmek isterim. Arkeoloji Bölümü’nde ki ilk günümle birlikte, şimdiye kadar devamlı iyiye ve doğruya doğru yolumu açan ve bilimsel olarak her türlü desteği sunan Prof. Dr. Hava Işkan Işık’a da hayatımda değiştirdiklerine oranla yetmez teşekkürlerimi sunarım. Ayrıca Prof. Dr. Burhan Varkıvanç’a bilimsel yönlendirmeleri ve hiç eksikliğini hissettirmedeği desteklerinin yanı sıra kazandırdığı, arkeolojiye zengin bakış açılarından dolayı teşekkür etmeyi bir borç bilirim. İlk olarak bu konuda çalışmam için beni yüreklendiren, bilimsel açmazlarda bilgisiyle yanımda olan ve sağladığı rahat üretebilme ortamı için Prof. Dr. Nevzat Çevik’e ayrıca teşekkürlerimi sunarım. Çalışmam boyunca uzaktan da olsa desteklerini esirgemeyen Prof. Dr. Adnan Diler’e ve Doç. Dr. Hüseyin Alanyalı’ya da ayrıca teşekkür ederim. Çalışmam sırasında rahatlıkla danışabildiğim ve her zaman yol gösterici olan Doç. Dr. Gül Işın ve Doç. Dr. Taner Korkut’a da teşekkürü bir borç bilirim. Ayrıca çalışmam boyunca desteğini esirgemeyen ve fikirleriyle önümü açan Yrd. Doç. Dr. Mehmet Özhanlı’ya da teşekkür etmek isterim.

Bu uzun ve zorlu çalışmamda desteklerini hiç esirgemeyen bölüm arkadaşlarım başta Şükrü Özüdođru, Çilem Uygun, Süleyman Bulut, F. Fatih Gülşen, Şevket Aktaş, Banu Özdilek, Erkan Dünder, Emrah Akalın, Onur Tıbıkođlu, Serap Akca, Bilsen Ş. Ercan; Nazlı Yıldırım'a da teşekkürü bir borç bilirim. Ayrıca özellikle çizim çalışmalarım da yardım eden Akdeniz Üniversitesi Arkeoloji Bölümü Öğrencileri Cemgil Öztürker ve Mustafa Şimşek'e özellikle teşekkür ederim.

Neredeyse bütün Batı Karadeniz Bölgesi'ni kaplayan geniş araştırma alanındaki çalışmalar için gereken oldukça yüksek maliyetli finans ve malzeme desteđini sunan Akdeniz Üniversitesi Araştırma Fonu Başkanlığı'na teşekkürlerimi sunarım. Ayrıca lisans üstü öğrenimim boyunca sabır ve ilgiyle desteklerini esirgemeyen, Sosyal Bilimler Enstitüsü Müdürü Prof. Dr. Nevzat Çevik nezdinde tüm çalışanlarına içtenlikli teşekkürü bir borç bilirim.

Arazi çalışmalarım da her türlü yardımı yapan, Kastamonu Arkeoloji Müzesi, Kastamonu Kent Tarihi Müzesi, Çankırı Arkeoloji Müzesi, Sinop Arkeoloji Müzesi, Samsun Arkeoloji Müzesi, Çorum Arkeoloji Müzesi çalışanlarına teşekkür etmek isterim. Ayrıca sağladıkları destek ve rahat çalışma ortamı için Suna İnan Kıraç, Akdeniz Medeniyetleri Araştırma Enstitüsü Müdürü Kayhan Dörtlök nezdinde, Tarkan Kahya ve Remziye Boyraz'a yardımları için çok teşekkür ederim.

Bu zorlu çalışmamda hayatsal desteklerini her zaman arkamda hissettiđim ve gösterdikleri olađanüstü anlayış için ailem Safiye, Erdoğan Dökü'ye ve eşim Meral Kocakasap'a minnettarlığımı sunarım.

F. Eray Dökü

Antalya, Ocak 2008

Kısaltmalar:

Akugal 1949	E.Akugal, Spaethetische Bildkunst (1949)
Akugal 1955	E.Akugal, Phrygische Kunst (1955).
Amiet 1977	P. Amiet, L'Art antique du Proche – Orient (1977).
Arslan 2000	M.Arslan, Galatlar (2000).
Arslan 2007	M.Arslan, Mithradates Arslan VI. Eupator (2007).
Babelon 1893	M. E. Babelon, Perses Achéménides (1893).
Beazley1956	J.D. Beazley, Attic Black-Figure Vase-Painters (1956).
Beazley1963	J.D.Beazley, Attic Red-Figure Vase-Painters (1963).
Bittel- Naumann 1965	K.Bittel- R.Naumann “Notizen über einige paphlagonische Felsgräber” Helmuth Theodor Bossert’in Hatirasına Armağan, Anadolu Araş.2 (1965), 71- 84.
Berdt 2003	D. Berndt, Midasstadt in Phrygien (2003).
Boardman 1970	J. Boardman, Greek Gems and Finger Rings- Early Bronze Age to Late Classical, (1970).
Boardman1990	J. Boardman, LIMC V 1,2 (1990) 5- 16 bkz. Heracles (J. Boardman).
Boardman 1995	J. Boardman, Greek Skulpture- The Late Classical Period (1995) .

- Bossret 1942 H. Th. Bossret, *Alt Anatolien* (1942)
- Curtis- Tallis 2005 J.E. Curtis-N. Tallis, *Forgotten Empire –The World of Ancient Persia* (2005).
- Çevik 2000 N. Çevik, *Urartu Kaya Mezarları ve Ölü Gömme Gelenekleri* (2000).
- Doğanay- Karauğuz- Kunt 2005 O. Doğanay- G. Karauğuz- H.İ.Kunt, *Pharax (Fariske)* (2005).
- Dovceel- voûte 1984 P. Dovceel- Voûte “Un Banquet Funéraire Perse en Paphlagonie” *Arcéologie et Religion de L’Anatolie Ancienne, Mélanges en l’honneur du Professeur Paul Naster* (1984) 101–118.
- Durugönül 1994 S.Durugönül “Grabstele eines “Adligen” Aus Paphlagonien Der Dritten Satrapie” *AsiaMS* 12, 1994, 1- 11 Lev.1–3.
- Felten1990 W. Felten, *LIMC V* 1,2 (1990)16–34 bkz. Heracles (W. Felten).
- Fleischer 1984 R. Fleischer, *LIMC II* 1,2 (1984) 1–154 bkz. (Aphrodite).
- v. Gall 1966 H.v. Gall “Die paphlagonischen Felsgäber” *İstMitt Beih*, 1 (1966).
- v.Gall, Medischen H.v.Gall” zu den “Medischen” Felsengäbern in Nordwestiran und Iraqı Kurdistan” *AA*. 81, 1966, 19–43.
- v. Gall 1973 H. v. Gall “Neue Beobachtungen zu den sog. Medischen Felsgräbern”, *Proceedings of The IInd. Annual Symposium on Archaeological Research in İran* (1973) 139- 143.

- v. Gall 1983 H.v. Gall, "Zum Bildgehalt der Graeco-Persischen Grabstelen", *Akurgal'a Armağan Anadolu* 22 (1981- 1983) 143 – 165.
- v. Gall 1999 H.v. Gall, "Der achaimenidische Löwengreif in Kleinasien" *AMI* 31, 1999, 149- 160.
- v. Gall 2001 H.v. Gall, "Die Löwenbilder des Büyük Aslan Taş und des Zerbrochenen Löwengrabes (Yılantaş) in Phrygien" *Cevdet Bayburtluoğlu İçin Yazılar* (2001) 257- 266.
- Gökoğlu1955 A. Gökoğlu, Paphlagonia- Gayri Menkul Eski Eserleri ve Arkeolojisi"(1955).
- Haspels1971 C.H.E. Haspels, *The Highlands of Phrygia: sites and monuments* (1971).
- Herodotos M. Ökmen, *Herodotos- Herodot Tarihi* (1991).
- Hill 1982 G. F. Hill, *Catalogue of the Grek Coins of Lycia, Pamphilia and Pisidia* (1982).
- Homerus A. Erhat- A. Kadir, *Homerus- İlyada* (2000).
- Hirschfeld 1883 G. Hirschfeld "Notes of Travel in Paphlagonia and Galatia" *The Journal of Hellenic Studies* 4 (1883), 275- 280.
- Hiersfeld 1885 G. Hiersfeld, *Paphlagonische Felsengräber*, (1885).
- Jacopi 1936 G.Jacopi, *Dalla Paflagonia Alla Commagene*, (1936).
- Jacopi 1937 G.Jacopi, *Dalla Paflagonia Alla Commagene*, (1937).

- Jacopi 1938 G. Jacopi, “Esplorazioni e studi in Paflagonia e Cappadocia” Bolletino del Reale Istituto di Archeologia e Storia Dell’Arte (1938).
- Işık 1989 F. Işık, “Batı Uygarlığının Kökeni – Erken Demirçağ Doğu- Batı Kültür Sanat İlişkilerinde Anadolu” Türk Arkeoloji Dergisi 1989, 1–41.
- Işık 1991 F. Işık, “Zur Entstehung der Tönernen Verkleidungsplatten in Anatolien” AnatSt. XLI, 1991, 63- 86.
- Işık 1995 F. Işık, "Likya Kaya Tapınakları", Anadolu Medeniyetleri Müzesi Konferansları, 1994, 110–139.
- Işık 1996 F. Işık “Zum Ursprung lykischer felsheiligtümer”, bkz. Festschr. J. Borchhardt (1996) 51- 64.
- Işık1999 F. Işık, Doğa Ana Kubaba. Tanrıçaların Ege’de Buluşması (1999).
- Işık 2003 F. Işık “Karanlık Dönemin Aydınlığı ve Frig Sanatının Anadoluluğu Üzerine”, Anatolia 24, 2003, 19- 33.
- Işık 2003 F. Işık “Die Vergöttlichung der phrygischen Dynasten im Lichte ihrer Gräber”, İstMitt 53, 2003, 197- 222.
- Işık 2005 F. Işık, “Zu Den Anfängen Ionicher Architektur” 2005, 21- 42.
- Jacopi 1936 G.Jacopi, Dalla Paflagonia Alla Commagene, (1936).
- Jacopi 1937 G.Jacopi, Dalla Paflagonia Alla Commagene, (1937).

- Jakopi 1938 G. Jacopi, “Esplorazioni e studi in Paflagonia e Cappadocia” Bolletino del Reale Istituto di Archeologia e Storia Dell’Arte (1938).
- Jenkins 2006 I. Jenkins, Greek Architecture and its Sulcuprure (2006)
- Kannenbergl895 K. von Kannenberg “Die Paphlagonischen Felsengräber” Globus 67, 1895, 101- 107; 120- 125.
- Leonhard 1902 R. Leonhard, “Paphlagonische Denkmäler- Tumuli, Felsengräber, Befestigungen” Schlesische Gesellschaft für Vaterländische Cultur IV 1902, 1- 37.
- Leonhard 1906 R. Leonhard “Paphlagonischen Felsengräber und ihre beziehung zum grieschischen Tempel” 84. Jahresbericht der Schlesische Gesellschaft für Vaterländische Cultur 1906, 1-29
- Leonhard1915 R. Leonhard, Paphlagonia: Reisen und Forschungen im nordlichen Kleinasien (1915).
- Marek 1998 C. Marec, Stadt, Aera und Territorium in Pontus - Bithynia und Nord – Galatia (1998).
- Marek 2003 Orbis Provinciarum. Pontus et Bithynia. Die Römischen Provinzen im Norden Kleinasiens (2003).
- Özgan 1987 C. B. Özgan “Lykische Grabreliefs des 5. und 4. Jahrhunderts V. chr.” İstMitt. Beiheft 33 (1987).
- Perrot-Guillaume-Delbet 1872 G. Perrt – E. Guillaume – J. Delbet, Exploration archeologique de la Galatie et de la Bithynie, d'une partie de la Mysie, de la Phrygie, de la Cappadoce et du Pont, (1872).

- Perrot-Chipiez 1890 G. Perrot- Ch. Chipiez, Histoire de l'art dans l'antiquite V, Perse, Phrygie, Lydie et Carie, Lycie, Paris, 1890.
- Polat 1998 G. Polat, Anadolu Akhamenid Dönemi Plastik Eserleri (Yayınlanmamış Doktora Tezi, İzmir 1998).
- Ruge 1949 Ruge RE XVIII.4 (1949) 2516-2537 bkz. Paphlagonia.
- Ruge- Bittel 1949 Ruge- Bittel , RE XVIII.4 (1949)2486-2555 bkz. Paphlagonia.
- Sarre- Herzfeld 1910 F. Sarre- E. Herzfeld, Iranische Felsreliefs (1910).
- Schmidt E. F. Schmidt, Persepolis III: The Royal Tombs and Other Monuments (1970).
- Strabon A. Pekman, *Strabon, Anadolu Coğrafyası* (2000).
- Varkıvaç, Çambaşı B. Varkıvaç “Mezar Mimari Örtü Sistemlerinde Form ve Teknik I: Denizli Çambaşı Tümülüsü Örneği” Calbis- Baki Öğün’e Armağan (2007) 187–204.
- Varkıvaç, Tüteklikli Varkıvaç B. Varkıvaç “Mezar Mimari Örtü Sistemlerinde Form ve Teknik II: Tüteklikli Örtü” Calbis- Baki Öğün’e Armağan (2007) 205–217.
- Vermeule1972 C. Vermeule “Greek Funerary Animals 450- 350 BC.” AJA. Say. 76. No.1, 1972, 49- 59.
- Xenophon, Anabasis T. Gökçol, Xenophon- Anabasis (1998).
- Xenophon, Hellenika S. Sinanoğlu, Xenophon- Yunan Tarihi (Hellenika)” (1999).

Kaynakça

E.Akugal, Phrygische Kunst (1955)

E.Akugal, Spaethetische Bildkunst (1949)

W.F. Ainsworth, Travels and Researches in Asia Minor, Mesopotamia, Chaldea and Armenia I (1842).

W. S. Allen “The Name of the Black Sea in Greek” *The Classical Quarterly* 41, No. ¾, 1947, 86-88.

P. Amiet “L'Art antique du Proche – Orient” (1977)

J.G. C. Anderson “Pontica” *JHS.* 20,1900, 151- 158.

M.Arslan, Mithradates Arslan VI. Eupator (2007).

J. Arthur- R. Munro “Some Pontic Milestones” *JHS.* 20, 1900, 159- 166.

J. Arthur- R. Munro “Roads in Pontus, Royal and Roman” *JHS.* 21, 1900 52-66.

J.D. Beazley, Attic Black-Figure Vase-Painters (1956)

J.D.Beazley, Attic Red-Figure Vase-Painters (1963)

M. E. Babelon, Perses Achéménides (1893).

R. D. Ballard, F. T. Hiebert, D. F. Coleman, C.Ward, J.S. Smith, K. Willis, B. Foley, K. Croff, C. Major, F. Torre “Deepwater Archaeology of the Black Sea: The 2000 Season at Sinop, Turkey” *AJA.* 105. 4, 2001, 607-623.

K.Bittel- R.Naumann “Notizen über einige Paphlagonische Felsgräber
”Helmuth Theodor Bossert’ in *Hatrasina Armağan, Anadolu Araş.2* (1965), 71–84.

K. Belke, Paphlagonien und Honorias (1996).

D. Berndt, Midasstadt in Phrygien (2003).

J. Boardman “Greek Archaeology on the Shores of the Black Sea” Archaeological Reports 9, 1962 - 1963, 34-51.

J. Boardman, Greek Gems and Finger Rings- Early Bronze Age to Late Classical, (1970).

J. Boardman, LIMC V 1,2 (1990) 5- 16 bkz. Heracles (J. Boardman).

J. Boardman, Greek Skulpture- The Late Classical Period (1995)

H. Th. Bossret, Alt Anatolien (1942)

J.E. Curtis-N. Tallis, Forgotten Empire –The World of Ancient Persia (2005).

David M. Robinson “Ancient Sinope: First Part” The American Journal of Philology 27, No. 2, 1906, 125-153.

M. Collignon, Les Statues Funéraires-Dans L’ Art Grec (1911)

N.Çevik, “Urartu Kaya Mezarlarında Ölü Kültüne İlişkin Mimari Elemanlar”, TürkAD XXXI 1997,419-459.

N.Çevik, “Anadolu’daki Kaya Mimarlığı Örneklerinin Karşılaştırılması ve Kültürlerarası Etkileşim Olgusunun Yeniden İrdelenmesi” Olba 8, 2003, 213–258.

N. Çevik, Urartu Kaya Mezarları ve Ölü Gömme Gelenekleri (2000).

D. M. Robinson “Ancient Sinope: Second Part” The American Journal of Philology 27, No. 3, 1906, 245-279.

O. Doğanay- G. Karauğuz- H.İ.Kunt, *Pharax (Fariske)* (2005).

P. Doucet- Voûte “Un Banquet Funéraire Perse en Paphlagonie” *Arcéologie et Religion de L’AnatolieAncienne, Mélanges en l’honneur du Professeur Paul Naster* (1984) 101–118.

E. Dökü, G. Dinç, F. Şimşek “A. Gökoğlu Not Defterleri II- Paflagonya Kaya Mezarları (Yayına Hazırlanmakta).

S.Durugönül “Grabstele eines “Adligen” Aus Paphlagonien Der Dritten Satrapie” *AsiaMS* 12, 1994, 1- 11 Lev.1–3.

K.- Emre, A. Çınaroğlu "A Group of Metal Hittite Vessels From Kınık-Kastamonu" *Anatolian and Its Neighbors: Aspects of Art and Iconography” Honor of Nimet Özgüç* (1993) 675- 713.

H. N. Fowler “Archaeological Discussions” *AJA.* 10. 2, 1906, 177- 220.

D. French,. "The Iron Age on the Southern Black Sea coast," *Thracia Pontica* 4,1991, 237–240.

H. von Gall, *Die Paphlagonischen Felsgräber* (1966) *İstMitt.* Beiheft 1.

H.v.Gall” zu den “Medischen” Felsengäbern in Nordwestiran und Iraqı Kurdistan” *AA.* 81, 1966, 19–43.

H. v. Gall “Neue Beobachtungen zu den sog. Medischen Felsgräbern”, *Proceedings of The IInd. Annual Symposium on Archaeological Research in İran* (1973) 139- 143.

H.v. Gall, “Zum Bildgehalt der Graeco-Persischen Grabstelen”, *Akurgal’a Armağan, Anadolu* 22 (1981- 1983) 143 – 165.

H.v. Gall, “Der Achaimenidische Löwengreif in Kleinasien” *AMI* 31, 1999, 149-

160.

H.v. Gall, “Die Löwenbilder des Büyük Aslan Taş und des Zerbrochenen Löwengrabes (Yılantaş) in Phrygien” Cevdet Bayburtluoğlu İçin Yazılar (2001) 257-266.

Ö.S. Gavaz, I. Şuppiluliuma Dönemi’nde Suriye ve Mezopotamya İle İlişkiler” (2007) (Ankara Üniversitesi SBE. Yayınlanmamış Yüksek Lisans Tezi).

İ.Gezgin, Pers Yönetimi Döneminde Batı Anadolu Şehir Devletlerinin Politik ve Sanatsal Yaşamı (1997) (Ege Üniversitesi SBE. Yayınlanmamış Doktora Tezi).

C. Glatz- R. Matthews “Anthropology of a Frontier Zone: Hittite-Kaska Relations in Late Bronze Age North-Central Anatolia”. Bulletin of the American Schools of Oriental Research 2005, 47-65.

B. Goldman “The Development of the Lion-Griffin” AJA. 64 No. 4, 1960, 319-328.

A. Gökoğlu, Paphlagonia- Gayri Menkul Eski Eserleri ve Arkeolojisi”(1952).

H. G. Güterbock “The North-Central Area of Hittite Anatolia” Journal of Near Eastern Studies 20 No. 2, 1961, 85-97.

C.H.E. Haspels, The Highlands of Phrygia: sites and monuments (1971).

C. M. Harrison “Persian Names on Coins of Northern Anatolia” Journal of Near Eastern Studies 41 No. 3, 1982, 181-194.

E. Herzfeld, Iran in the Ancient East (1941) .

G. F. Hill, Catalogue of the Grek Coins of Lycia, Pamphilia and Pisidia (1982).

J. G. F. Hind “Greek and Barbarian Peoples on the Shores of the Black Sea” Archaeological Reports 30, 1983 – 1984, 71-97.

J. G. F. Hind “Archaeology of the Greeks and Barbarian Peoples around the Black Sea (1982-1992)” *Archaeological Reports* 39, 1992 – 1993, 82-112.

G. Hirschfeld “Notes of Travel in Paphlagonia and Galatia” *JHS.* 4 (1883), 275- 280.

G. Hirschfeld, *Paphlagonische Felsengräber*, (1885).

G. Jacopi, *Dalla Paflagonia Alla Commagene*, (1936).

G. Jacopi, *Dalla Paflagonia Alla Commagene*, (1937).

G. Jacopi, “Esplorazioni e studi in Paflagonia e Cappadocia” *Bolletino del Reale Istituto di Archeologia e Storia Dell’Arte* (1938).

F. Işık, “Zur Entstehung der Tönernen Verkleidungsplatten in Anatolien” *AnatSt.* XLI, 1991, 63- 86.

F. Işık, "Likya Kaya Tapınakları", *Anadolu Medeniyetleri Müzesi Konferansları*, 1995, 110–139,

F. Işık “Zum Ursprung lykischer felsheiligtümer” *Festschrift J. Borchhardt* (1996) 51-64.

F. Işık, *Doğa Ana Kubaba. Tanrıçaların Ege’de Buluşması* (1999).

F. Işık “Karanlık Dönemin Aydınlığı ve Frig Sanatının Anadoluluğu Üzerine”, *Anatolia* 24, 2003, 19- 33.

F. Işık “Die Vergöttlichung der phrygischen Dynasten im Lichte ihrer Gräber”, *İstMitt* 53, 2003, 197- 222.

F. Işık “Die Vergöttlichung der lykischen Dynasten im Lichte ihrer Gräber”, *Lykia* 6, 2005, 107- 124.

F. Işık, “Zu Den Anfängen Ionicher Architektur” 2005, 21- 42.

A. Işık, Antik Kaynaklarda Karadeniz Bölgesi (2001).

I. Jenkins, Greek Architecture and its Sculpture (2006).

K. von Kannenberg “Die Paphlagonischen Felsengräber” Globus 67, 1895, 101–107, 120- 125.

H. J. Kantor “Achaemenid Jewelry in the Oriental Institute” Journal of Near Eastern Studies 16 No. 1, 957 pp. 1-23.

H. Kumandaş, Ordu İli Kaya Mezarları. (Yayınlanmamış Yüksek Lisans Tezi, (2004) Erzurum SBE).

B. W. Labaree “How the Greeks Sailed into the Black Sea” AJA. 61 No. 1, 1957, 29-33.

W. Leaf “The Commerce of Sinope” JHS. 36, 1916, 1-15.

R. Leonhard, “Paphlagonische Denkmäler- Tumuli, Felsengräber, Befestigungen” 80. Jahresbericht der Schlesische Gesellschaft für Vaterländische Cultur 1902, 1- 37.

R. Leonhard “Paphlagonischen Felsengräber und ihre beziehung zum grieschischen Tempel” 84. Jahresbericht der Schlesische Gesellschaft für Vaterländische Cultur 1906, 1-29

R. Leonhard, Paphlagonia: Reisen und Forschungen im Nordlichen Kleinasien (1915).

M. I. Maksimova “Hittites in the Black Sea Region” Journal of Near Eastern Studies 10, No. 2, 1951, 74-81.

C. Marec, Stadt- Area und Territorium in Pontus - Bithynia und Nord – Galatia (1998).

C. Marec, *Orbis Provinciarum. Pontus et Bithynia. Die Römischen Provinzen im Norden Kleinasiens* (2003).

A. Marquand "Proto Doric character of Paphlagonian Tombs" *Proceedings of the American Oriental Society, at Its Meeting in Philadelphia, 1888, Journal of the American Oriental Society* 14, 1890 xxi,xxii.

R. Matthews "Project Paphlagonia: Regional Survey in Çankırı Province 1997" *AST* XVI, 1998, 245.

R Matthews "Project Paphlagonia: Regional survey in Çankırı and Karabük Provinces 1998", *AST*. XVII, 1999, 175vdd.

R. Matthews "Project Paphlagonia: Regional survey in Çankırı and Karabük Provinces, 1999", *AST*. XVIII, 2000, 249 vdd.

R. Matthews "Project Paphlagonia: Regional survey in Çankırı and Karabük Provinces, 2000" *AST*. XIX, 2001, 9 vdd.

The Monthly Record, *The Geographical Journal* 21, No. 6, 1903, 668- 679.

A. C. Moorhouse "The Name of the Euxine Pontus" *The Classical Quarterly* 34, No. ¾, 1940,123-128.

A. C. Moorhouse "The Name of the Euxine Pontus Again" *The Classical Quarterly* 42, No. 1/2, 1948, 59-60.

A.D. Mordmann, *Anatolien, Skizzen und Reisebriefe* (1925).

J. A. R. Munro "Dascylium" *JHS*. 32, 1912, 57-67.

C. B. Özgan "Lykische Grabreliefs des 5. und 4. Jahrhunderts V. chr." *İstMitt. Beiheft* 33 (1987).

G Perrot, E. Guillaume, J. Delbet, Exploration archeologique de la Galatie et de la Bithynie, d'une partie de la Mysie, de la Phrygie, de la Cappadoce et du Pont, Paris, (1872).

G. Polat, Anadolu Akhaemenid Dönemi Plastik Eserleri (1998) (Ege Üniversitesi SBE. Yayınlanmamış Doktora Tezi).

W. M. Ramsay "The Geographical Conditions Determining History and Religion in Asia Minor" The Geographical Journal 20 No. 3,1902, 257- 275.

W. M. Ramsay "Studies in the Roman Province Galatia" The Journal of Roman Studies 12, 1922, 147-186.

G. M. A. Richter "The Late "Achaemenian" or "Graecopersian" Gems" Hesperia Supplements 8, Commemorative Studies in Honor of Theodore Leslie Shear. 1949, 291-298 Lev. 31-38.

G. Perrot. Guillaume- j. Delbet, Exploration archeologique de la Galatie et de la Bithynie, d'une partie de la Mysie, de la Phrygie, de la Cappadoce et du Pont, (1872).

G. Perrot- Ch. Chipiez, Histoire de l'art dans l'antiquite V, Perse, Phrygie, Lydie et Carie, Lycie, Paris, 1890.

Ruge RE XVIII.4 (1949) 2516-2537 bkz. Paphlagonia.

Ruege- Bittel , RE XVIII.4 (1949)2486-2555 bkz. Paphlagonia.

F. Sarre- E. Herzfeld, Iranische Felsreliefs (1910).

E. B. Smith "The Megaron and Its Roof" AJA. 46 No. 1, 1942, 99-118.

A. N. Sherwin-White "Roman Involvement in Anatolia, 167-88 B.C." The Journal of Roman Studies 67,1977, 62-75.

B. Varkıvanç “Mezar Mimari Örtü Sistemlerinde Form ve Teknik I: Denizli Çambaşı Tümülsü Örneği” Calbis- Baki Öğün’e Armağan (2007) 187-204.

B. Varkıvanç “Mezar Mimari Örtü Sistemlerinde Form ve Teknik II: Tüteklikli Örtü” Calbis- Baki Öğün’e Armağan (2007) 205-217.

C. Vermeule “Greek Funerary Animals, 450-300 B. C.” AJA. 76 No. 1, 1972, 49-59.

D. R. Wilson, The Historical Geography of Bithynia, Paphlagonia and Pontus in the Grek and Roman Periods: A New Survey with Particular Reference to Surface Remains Still Visible 1960(Yayımlanmamış Doktora Tezi)

Antik Kaynaklar:

A. Erhat- A. Kadir, Homeros, İlyada (2003)

M. Ökmen, Herodotos, Herodot Tarihi (1991)

Demosthenes, Kat Aritokratus.

T. Gökçöl, Xenophon, Anabasis (1998)

S. Sinanoğlu, Xenophon, Hellenika (1999).

Polybios, Historiae.

A. Pekman, Strabon, Antik Anadolu Coğrafyası (1993)

Cornelius Nepos, Datames.

Diodoros Sicilus, Bibliotheka Historica.

Plutharkhos, Bio Pralalloi, Marcus Antonius.

Yaşlı Plinius, Naturalis Historiae.

Athenaus, Deipnosophistae.

Flavious İosephus, İodaikes Arkhaiologias.

Quintius Curtius, Historia Alexandır Magni Macedonis.

Flavious Arrianos, Anabasis.

Cassius Dio Coceianus, Historia Romana.

Quintius Smyrnaeus, Ton Met Omeron.

Ammianus Marcellinus, Rerum Gestarun Libri.

Özet:

Paphlagonia Bölgesi antik anlatımlar ışığında; doğuda Halys (Kızılırmak) ile Pontos Bölgesi, batıda Parthenios (Bartınsu) veya Billaios (Fiyos çayı) ile Bithinya, güneyde ise Gangra (Çankırı) ile Galatya sınırlanır. Bu geniş ve engebeli coğrafya, kuzeyden güneye ardı ardına sıralanmış, doğu batı doğrultusunda uzan Küre Dağları, Ilgaz Dağları ve Köroğlu dağları ile bölünmüştür (Harita). Bu zorlu coğrafya nedeniyle akarsu vadilerine sıkışan yerleşimler, yoğun bir ekonomik varlık gösterememiş, dolayısıyla Paphlagonia Bölgesin'de güçlü bir siyasi birlik kurulamamışlardır. M.Ö. 8. yy. ortalarında yoğunlaşan İon kolonizasyonuna kadar olan sürede kıyı şeridinden çok, verimli akarsu vadilerine yerleşmeyi seçen Paphlagonialı kabileler, dağınık bir karakter gösterir. Dolayısıyla bu yerleşim karakteri ve bey ailesinin mezarları olan, anıtsal Paphlagonia Bölgesi kaya mezarlarının dağılımı örtüşmektedir. Bölge Demir Çağı ile birlikte, Frig, Kimmer, Lidya, Akhaemenid, Makedon ve Helenistik krallıkların kargaşalı dönemlerinden sonra, Bithynia ve Pontos krallıklarının eline geçse de, daha sonra güçlü Roma hâkimiyetini altına girmiştir. Dolayısıyla bu birçok egemen kültürün izini, Paphlagonia Bölgesi kaya mezarlarının mimarisi ve cephelerinde görülen ikonografik anlatımlı kabartma betimlemelerde görmek oldukça doğaldır.

Paphlagonia kaya mezar geleneği, M.Ö.5. yy.'ın başları birlikte, Phrygia kaya mezar düşüncesi ve mimari anlayışı etkisi ile özellikle bölgenin merkezi olan Amnias Vadisinde ortaya çıkar. Ancak mimaride asıl, yerel ahşap konut mimarisinin kaya mezarlarının cephesi ve planına yansıtılmışlığıdır. Bu gelenek kesintisiz olarak Hellenistik ve Roma Dönemi içlerine kadar devam eder ve kaya mezarları değişmeyen geleneğine rağmen, mimari ayrıntılarda görülen farkları ile rahatlıkla dönemsel olarak ayrılabilirler.

Bölge kaya mezarlarının mimari ayrıntılarına inildiğinde tipolojik olarak, cephelerine göre düz dam ve beşik çatı; planda ise çok odalı ve tek odalı olmak üzere ayrılmaktadırlar. Cephelerine göre yapılan tipolojide düz damlı kaya mezarları, özellikle Halys vadisinin kuzeyinde görülmeye başlanan kaya mezarlarıdır. Anıtsal ama sade anlatımlı bu mezarların ön odalarında, üç- beş arasında değişen sütunları dışında, cephelerinde hiçbir mimari anlatım ve kabartma betimleme görülmez. Düz damlı kaya mezarları Halys Vadisi kuzeyinde başlar ve güneye doğru Kappadokia'da Çorum İli, Alaca İlçesi Geven Köyü içersindeki kaya mezarlarına kadar izlenmektedirler.

Beşik çatılı kaya mezarları ise; Amnias Vadisi boyunca ırmağın her iki yakasında yer alır. Bu mezarlar, genel olarak önde iki ya da üç sütunlu, mezar cepheleri kademeli kirişlerle çerçevelenmiş, beşik çatılı ve alınlıklarında kabartma bezemeli ikonografik anlatımların görüldüğü kaya mezarlarıdır. Ayrıca beşik çatılı bu mimari M.Ö. 4. yy.'la beraber hem mimari anlatımı hem de kabartma betimlemeli alınlıkları ile Halys ve Soğanlı Su Vadilerindeki bazı kaya mezarlarını da etkilemiştir.

Planda ise ilk tip, tek odalı mezarlardır ve erken dönem anıtsal kaya mezar geleneği içerisinde yerleri yoktur. Bölgedeki sayıca azlıklarının yanında, herhangi bir mimari bir bütünlük göstermemeleri ile dikkati çeken bu grup, bir gelişim göstermemiş ve yaygınlaşmamıştır. Ancak Paphlagonia kaya mezar geleneğini oluşturan, sütunlu ön odaları ve bir ya da daha çok mezar odası ile çok odalı kaya mezarları olarak adlandırdığımız yerel ahşap konut mimarisi kökenli mezarlar, Paphlagonia'nın geneline yayıldığı gibi mimarideki dönemsel değişimleri ile Geç Hellenistik- Roma Dönemine kadar kesintisiz olarak kullanılmıştır. Ayrıca yine Hellenistik Dönem ile birlikte Pontos ve Kappadokia Bölgeleri kaya mezar mimarisini etkilemiştir.

Paphlagonia Bölgesi kaya mezar geleneği içerisinde, özellikle Amnias Vadisi kaya mezarları ve bu vadi etkisindeki, Halys Vadisi güneyindeki Kargı ve İskilip kaya mezarları alınlıkları, yoğun ikonografik anlatımlı kabartma bezemelerle süslenmiştir. Kabartma betimlemeler içerisinde dikkati çeken konulardan özellikle; Phryg Ana Tanrıçası ile düşüncede ve şekilde bir olsa da, kaya mezarları ile birliktelikleri ile farklılaşan, Evkaya ve Terelikkayası kaya mezarlarının cepherinde görülen Ana Tanrıça betimlemeleri dikkat çekicidir. Ayrıca Kalekapı, Salarköy, ve Tereliklayası kaya mezarlarında ise Herakles Nemea aslanı Mücadelesi sahneleri ve İskilip 1 Nolu kaya mezarında birbirlerine doğru uçan ve ellerinde nar ve başak demeti taşıyan Eros Figürleri de Anadolu kaya mezar gelenekleri içerisinde tekil anlatımlardır. Ayrıca bölge kaya mezarlarının cepherlerinde ve ön alanlarında görülen en yaygın betimlemeler ise hayvan kabartmalarıdır. Bu kabartmalar arasında, Akhaemenid sanatı etkisinde yapılan arslan griphon betimlemesi bölgedeki sadece Paphlagonia' da değil tüm Anadolu kaya mezar geleneği içerisinde tekildir. Ayrıca Aslan Boğa Mücadelesi'de yine Kalekapı kaya mezarı cephesinin yanlarında görülen zengin ikonografik anlatımlardan biridir. Bunun yanında Kalekapı kaya mezarında tam bitirilmemiş bir boğa kabartmasının da varlığı dikkat çekicidir. Aslan kabartmaları da kaya mezarlarının cepherlerinde ve ön alanlarında yoğun olarak karşılaştığımız betimlemeler arasındadır. İlk olarak Kalekapı kaya

mezarı alınlığında görülen aslan betimlemeleri, Salarköy kaya mezarı çatısının üzerinde ve Kargı Ambarkaya, Cöpcöp kayası ve Bademci kaya mezarlarının alınlıklarında da görülür. Ayrıca bu aslan betimlemeleri sadece alınlıkta değil aynı zamanda Terelik kayası ve Kargı Ambarkaya kaya mezarlarının ön alanlarında neredeyse serbest yontuymuşçasına mezarı bekler şekilde işlenmişlerdir. Paphlagonia kaya mezarların alınlığında görülen diğer bir figür ise, Kalekapı ve Salarköy kaya mezarlarında görülen kartal kabartmalarıdır.

Sonuç olarak düşünce ve mimaride Frig etkisiyle ortaya çıkan Paphlagonia kaya mezarları, M.Ö. 5. yy. başlarından, Geç Hellenistik ve Roma Dönemine kadar mimari ve bezemede özde aynı, ayrıntıda farklı anlatımlarla kesintisiz olarak görülür. Özellikle erken dönem anıtsal kaya mezarlarında, egemen kültürlerin mimaride ve bezemedeki izlerini yerel bir dille yansıtırken; Hellenistik dönemle birlikte, çevresindeki Pontos ve Kappadokia Bölgeleri kaya mezarlarını, bu kesintisiz ve mimaride ödün vermeyen anlayışıyla etkilemiştir.

SUMMARY

Paphlagonia Region is surrounded by the Halys (Kızılırmak River) and Pontos Region in the east, Parthenios (Bartınsu) or Billaios (Fiyos) and Bithynia in the west, Gangra (Çankırı) and Galatya in the south. This vast and rough area is separated by Küre, Ilgaz and Köroğlu mountain ranges in the direction of east-west. (Map 1). Because of this violent geography, settlements in the area were stuck in river valleys, so they could not play an important role in economy and have a political unity. Until dense İonian colonisation in 7 BC, Paphlagonian tribes preferred settling by fertile river valleys instead of the coastline and they were scattered. Therefore, this settlement character is closely connected with monumental rock-cut tombs distributed in Paphlagonia Region. During the Iron Age, the region went through disorder under the control of the Phrygian, Cimmerian, Lydian, Macedonian, Achaemenid, Hellenistic kingdoms, finally it was captured by Bithynia and Pontos kingdoms and dominated by powerful Roman Empire. So it is inevitable to see the relief on architecture and facade of the rock-cut tombs in Paphlagonia reflecting the traces of all these civilisations.

Tradition of Paphlagonian rock-cut tombs under the influence of Pyrgian rock-cut tombs at the beginning of 5 BC. was seen especially in Amnias Valley which was the center of the region. The main point was to reflect the architecture of the local wooden houses on the facade and plan of the rock-cut tombs. This tradition continued till the late Hellenistic and Roman Period uninterrupted. In spite of the unchangeable rock-cut tomb tradition, they can be identified easily through the differences in architectural details.

When architectural details of these rock-cut tombs are considered, they can be typographically classified as flat roofed and gable roofed and single-roomed and multi-roomed according to their plans. Flat roofed rock-cut tombs are the ones which are seen especially in the North of the Halys River. In the front rooms of these monumental but plain tombs, no architectural relief can be seen except for columns the number of which differ between 3 and 5. Flat-roofed tombs start to be seen in the North of the Halys River and continue to Geven village in Çorum, Cappadocia in the South.

Gable roofed rock-cut tombs, on the other hand, take place on both sides of Amnias Valley. These tombs have generally 2 or 3 columns in the front, their facade is framed with fascia,

and iconographic reliefs are seen on the pediment. This architecture affected some rock-cut tombs in Halys and Soğanlı Su Valleys in 4 BC.

The first type in this plan is single-roofed tombs and they did not take place in the tradition of monumental tombs in early periods. Besides being rare, they had no architectural integrity and they did not become widespread. The tombs with local wooden house architecture, on the other hand, were used widespread in Paphlagonia until late Hellenistic and Roman Period. In Hellenistic Period, it also affected the tomb architecture in Pontos and Cappadocia

In Paphlagonia region, especially the tombs in Amnias Valley and the ones in Kargı and İskilip in the South of the Halys under the influence of Amnias Valley have pediments decorated with iconographic relief. Although the idea and the shape are the same, the difference between the relief of Phrygian Mother Goddess and the relief of Mother Goddess on the facade of the tombs in Evkaya ve Terelikkayası is striking. In Kalekapı, Salarköy, ve Terelikayası scenes of Heracles fighting with Nemea Lion and Eros figures flying towards each other carrying pomegranate and spike are unique in Anatolia. The most common relief in the area is the relief of animals. The relief of lion griphon under the influence of the Achaemenid is the single example not only in Paphlagonia but also in Anatolia. The relief of a lion fighting against a bull on the facade of Kalekapı tomb is a good example of rich iconography. Relief of a bull, which is not complete, is also striking. Lion reliefs are also very common on the facade and in the front doors. Lion reliefs on the pediment of Kalekapı rock-cut tomb are also seen on the pediments of Kargı Ambarkaya, Cöpcöp kayası and Bademci tombs. These lion reliefs were carved as if guarding the tomb in the front part of Terelik kayası and Kargı Ambarkaya tombs. Eagle reliefs were also used very often in Kalekapı ve Salarköy

As a result, Paphlagonian rock-cut tombs, which came out with Phrygian influence, were used uninterrupted from the beginning of 5 BC till late Hellenistic and Roman Period. The architecture and the ornament were the same but the details were different.

1.Giriş

Amaç- Kapsam: Bu gün kabaca, batıda Bartın Su, doğuda Kızılırmak ve güneyde Çankırı'yı içine alan Paphlagonia Bölgesi, 19. yy. sonuyla birlikte Avrupalı gezginler ve coğrafyacılar için keşfedilmeyi bekleyen el değmemiş bir çekim nokta olmuştur. Bölgedeki anıtsallıkları yanında, zengin kabartma anlatımlarla süslü cepheleri ile Paphlagonia Bölgesi kaya mezarları, bu araştırma gezilerindeki keşiflerin önemli bir parçasını oluştursa da, G. Hirschfeld'e kadar bu konuda sistemli bir çalışma görülmemektedir¹. Daha sonra haritacı ve coğrafyacı olan, von G. v. Prittwitz u. Gaffron, K.Kannenber; Halys vadisi araştırmaları sırasında keşfettikleri mezarlardan bahsetmişlerdir². Ayrıca Chaynikoff, H. Kiepert, A.D. Mordmann ise, Amnias Vadisi'nde yaptıkları geziler sırasında buldukları mezarlara değinirler³. Bu gezginlerden sonuncusu olan R.Leonhard ise bölgede antropolojik, folklorik ve coğrafi araştırmalarının, arkeoloji ayağında Paphlagonia kaya mezarlarına önemli bir bölüm ayırmıştır⁴. Leonhard'ın ardından G. Jakopi bölgede araştırmalar ve hatta kazılar yapmışsa da, kaya mezarları üzerinde pek durmaz⁵. Ardından Kastamonu müzesi kurucu ve ilk müdürü olan A.Gökoğlu ise, bölgeyi dolaşmış ve bir kültür envanteri çıkartmıştır. Gökoğlu, bölgede bilinen mezarların haricinde, yeni mezarlar da bulmuş ve "Paflagonia Kaya Mezarları" not defterinde toplamıştır⁶. Ancak kaya mezarları konusunda en ve kapsamlı çalışma H. von Gall'in araştırmalarıdır. von Gall, dönemin yeni buluntuları eşliğinde kaya mezarlarını tanımlayarak, yeni tarihleme önerileri sunmuş ve bir kronoloji oluşturmuştur⁷. 1966'da yapılan bu çalışmadan sonra Paphlagonia kaya mezarları ve kaya tapınakları konusunda hiçbir araştırma ve yayın görülmez.

Paphlagonia Bölgesi kaya mezarları konusunda 19. yy. gezginleri, bu anıtsal mezarlardaki hayranlık uyandıran kabartma sahnelerin ikonografileri üzerinde durmuşlar ve eldeki az bilgi

¹G.Hirschfeld "Notes of Travel in Paphlagonia and Galatia" JHS. 4, 1883, 275- 280; G.Hiersfeld, Paphlagonische Felsengäber (1885).

² von G.v.Prittwitz u. Gaffron "Ein Forschungsritt durch das Stromgebiet des unteren Kisil Irmak (Halys)". Globus 65, 1894,123-130; K. von Kannenberg "Die Paphlagonischen Felsengräber" Globus 67, 1895, 101- 107, 120- 125.

³ von Gall, 1966,9 vdd.

⁴ R. Leonhard, "Paphlagonische Denkmäler- Tumuli, Felsengräber, Befestigugen" Schlesische Gesellschaft für Vaterländische Cultur, 1902, 1- 37; R. Leonhard, Paphlagonia: Reisen und Forschungen im nordlichen Kleinasien (1915)

⁵ G. Jacopi, Dalla Paphlagonia Alla Commagene (1935);G. Jacopi, "Esplorazioni e studi in Paflagonia e Cappadocia" (1938).

⁶ A. Gökoğlu, Paflagonia - Gayri Menkul Eski Eserleri ve Arkeolojisi (1955); F. E. Dökü, G. Dinç, F. Şimşek" Ahmet Gökoğlu Not Defterleri – Paphlagonia Bölgesi İlk Kültür Envanteri" Anadolu 30, 2008, 65-82.

⁷ H. von Gall, Die Paphlagonischen Felsengräber, İstMitt, Beiheft 1,1966.

ve çalışmaya karşın çoğunlukla doğru tespitlerle bulunmuşlardır. Ancak, mezarların mimarisine ve kronolojisine çok fazla değinmemişler dolayısıyla sundukları öneriler de, dönemlerindeki Anadolu arkeolojisine dair yetersiz bilgi nedeniyle, doyurucu olmaktan uzak kalmıştır.

Bölge kaya mezarları hakkında en son ve en geniş araştırmayı yapan von Gall ise, herhangi bir tipolojik çalışma yapmadığı gibi mezarların mimarilerine ve döşemlerine de çok fazla eğilmemiştir. Mezarların tarihlemesinde ise kronolojiyi, bölgenin tarihsel verilerine ve mezarların üzerlerinde yer alan kabartma betimlemelere dayandırmıştır. Ancak tarihleme yararlandığı kabartma betimlemeleri arasında yoğun tahribat nedeniyle göremediği ve yanlış yorumladığı kabartmalar dikkat çekicidir. Dolayısıyla, eksik bilgiler doğru sonuçlar vermemiştir.

Sonuç olarak Paphlagonia kaya mezarlarının mimari anlayışı yanında, ikonografik kabartmaların da, biçimsel ve biçimsel olarak yeniden yorumlanması gerekliliği ortaya çıkmıştır. Bu nedenle, bölge kaya mezarlarının göz ardı edilen mimarisi yanında, cephede görülen kabartma betimlemelerin ikonografilerinde de, yerli ve yabancı unsurların ayrıştırılıp, kültürel etkileşim süreçleri içersinde, Anadolu kaya mezar gelenekleri arasındaki yeri tespit edilerek, yeni bilgiler ve gözlemler ışığında daha sağlıklı bir tipoloji ve kronoloji oluşturulması, bu çalışmanın başlıca amacını oluşturur.

Yukarıda açıklanan amaç doğrultusunda, sınırlarından kısaca bahsettiğimiz Paphlagonia Bölgesi içersinde; bugün Karabük, Kastamonu, Sinop, Samsun, Çankırı illerine bağlı ilçeler ve köylerde yapılan araştırmalarda, bilinen mezarlar dışında, yenileri de bulunarak çalışmaya eklenmiş ve GPS noktaları ile harita üzerinde gösterilen bu mezarların tipolojiye göre dağılım alanları tespit edilmiştir. Ayrıca bu merkez coğrafya dışında, Paphlagonia kaya mezar geleneğinin izleri takip edilerek, geziler sırasında bulunan Pontos Bölgesi, Ordu ili çevresinde ve Kappadokia Bölgelerinde Göreme'de yer alan kaya mezarları da çalışmada yerlerini almıştır. Bu geniş coğrafya'da daha önce bilinen kaya mezarları yanında yeni ve dikkate değer buluntular, Paphlagonia kaya mezar geleneği sürecindeki bilmececinin eksik parçalarını tamamlar niteliktedir.

Çalışma Tekniği: İlk bölümde az bilinen Paphlagonia Bölgesi tarihi coğrafyası üzerinde ayrıntılıca durulmuştur. Ardından neredeyse hiçbir çalışmanın yapılmadığı Paphlagonia Bölgesi ölü gömme geleneklerinden bahsedilirken, Gökoğlu'nun araştırma gezilerinde tuttuğu "Tümülüsler" isimli not defterinden⁸ ve bu defteri özetleyerek bir bölüm halinde yayınladığı kitabından faydalanılmıştır⁹. Ayrıca Jakopi'nin Paphlagonia'da yaptığı az sayıdaki Tümülüs kazıları raporlarından da yararlanılmıştır¹⁰. Ardından Paphlagonia Bölgesi kaya mezarları konusundaki araştırma tarihinin anlatıldığı bölümde ise, 19. yy. gezginleri ile birlikte başlayan ve 1966 ya kadar süren keşiflerin izi sürülmüş ve kısaca değinilmiştir.

Paphlagonia Bölgesi kaya mezarları konusunda ise ilk olarak mimarileri biçimler ve döşemler ele alınmıştır. Bu konuda en büyük eksikliğin cephe ve planlarında görülen zengin mimari anlatımların şimdiye kadar yorumlanmamış ve herhangi bir tipoloji yapılmamış olduğundan yola çıkarak; ilk olarak cephe mimarisinde, düz damlı ve beşik çatılı; planda ise, tek odalı ve bölge kaya mezar geleneğini oluşturan çok odalı kaya mezarları olmak üzere tipolojik bir ayrıma gidilmiştir.

Bölge kaya mezarlarının cephe mimarilerinde görülen zengin çeşitlilik, coğrafi olarak zaten kendisini iki ana grupta toplamış görülmektedir. Bunlardan ilki özellikle Halys vadisinin kuzeyinde görülmeye başlanan düz damlı kaya mezarlarıdır. Bu mezarlar ön odalarında, üç-beş arasında değişen sütunları dışında, cephelerinde hiçbir mimari anlatım ve kabartma betimleme görülmeyen, anıtsal ama sade yapıları ile rahatlıkla ayrılabilirler. Bu gruba giren kaya mezarları, Halys Vadisi kuzeyinde Bafra Asar Köyü'ndeki kaya mezarları ile başlar ve güneye doğru Kappadokia sınırı içersinde Çorum İli, Alaca İlçesi, Geven Köyü sınırları içersindeki kaya mezarlarına kadar izlenmektedir.

Diğer grup ise, beşik çatılı kaya mezarlarıdır. Bu mezarlar bölgedeki dağınık feodal yerleşimlerle koşut olarak Amnias Vadisi boyunca ırmağın her iki yanında yer alır. Amnias Vadisi kaya mezarları, genel olarak; ön odasında iki ya da üç sütun görülen, mezar cepheleri kademeli girişlerle çerçevelenmiş, beşik çatılı ve alınlıklarında kabartma bezemeli

⁸ F. E. Dökü, G. Dinç, F. Şimşek" Ahmet Gökoğlu Not Defterleri – Paphlagonia Bölgesi İlk Kültür Envanteri" Anadolu 30, 2008, 65–82.

⁹ A. Gökoğlu, Paflagonia - Gayri Menkul Eski Eserleri ve Arkeolojisi (1955);

¹⁰ G. Jacopi, Dalla Paphlagonia Alla Commagene (1935);G. Jacopi, "Esplorazioni e studi in Paflagonia e Cappadocia" (1938).

ikonografik anlatımların yer aldığı kaya mezarlardır. Ayrıca beşik çatılı bu mimari Halys ve Soğanlı Su Vadilerindeki bazı kaya mezarlarını da etkilemiştir.

Paphlagonia Kaya mezarlarının cephelerinde görülen tüm ayrıntılar ilk olarak taşıyıcı elemanlar başlığı altında; sütunlar; altlıklar, sütun gövdeleri, başlıklar olarak ayrıntılıca incelenmiştir. Ardından kademeli girişler (Faskia) ve Plasterler, taşıyıcı elemanlar başlığı altında irdelenmiştir. Cephe mimarisinin diğer bir ana başlık ise çatılardır. Burada düz dam ve beşik çatılı mimari üzerinde durulmuş ve daha önce anlatılan taşıyıcı elemanlar ile bağlantılar kurularak bölgedeki dağılımları tespit edilmiştir.

Planda ise kaya mezarları tek odalı ve çok odalı olmak üzere iki ana başlık altında toplanmış ve mimari donanımları kapı, pencere, ölü yatakları, sekiler ve tavanlar olarak alt başlıklar içinde irdelenmiştir. Sonuçta ise, Paphlagonia kaya mezarları cephelerinde ve planlarında görülen tüm mimari ayrıntılar, tablolar şeklinde gösterilmiştir.

Kabartma betimlemeler bölümünde, mezar alınlıklarında ve cephelerinde görülen kabartmalar kendi içlerinde konularına göre gruplandırılarak, Ana Tanrıça, Herakles Nemea Aslanı Mücadelesi, Eroslar, Aslan Griphon, Aslan Boğa Mücadelesi, Tamamlanmamış Boğa, Aslanlar, Kartallar olarak alt başlıklarda incelenmiş ve karşılaştırma örnekleri ile hem anlam hem de stilistik olarak yorumlanmışlardır.

Değerlendirme bölümünde ise, cephe ve planda yerli ve yabancı unsurlar ayrıştırılarak, etkileşim sürecinde Anadolu kaya mezarlar gelenekleri arasında, Paphlagonia Kaya mezarlarının yeri tartışılmıştır. Ayrıca özellikle yerli unsurlar bölümünde, Paphlagonia kaya mezar geleneğinden etkilenen Pontos ve Kappadokia kaya mezarlarından da kısaca bahsedilmiştir. İkonografik değerlendirmede ise, konulardan çok, ikonografik anlatımların anlamları üzerinde durulmuş ve düşüncede izleri Hitit, Urartu, Frig, Akhaemenid ve Hellen öncülerinde aranmıştır.

Kronoloji bölümünde, Paphlagonia kaya mezarlarının cephelerinde görülen kabartma anlatımlar karşılaştırma örnekleri ile tarihlendirilirken, buna koşut olarak mezar mimarilerindeki gelişim ve değişim de kronoloji oluşturmada önemli bir etken olmuştur. Sonuç olarak; Paphlagonia Kaya Mezar geleneği, M.Ö. 5. yy.'ın ilk çeyreğiyle Amnias Vadisi'nde Kalekapı kaya mezarı ile başlatılarak kesintisiz olarak Geç Hellenistik- Roma

Dönemine kadar bölgede izlenmiştir. Ayrıca Paphlagonia Bölgesi kaya mezar geleneği etkisi altında kalan Pontos Bölgesi, Amaseia ve Kotyra kaya mezarları ve Kappadokia, Göreme kaya mezarları hakkındaki yeni gözlemlerde sunulmuştur.

Paphlagonia kaya mezarları dışında üzerinde durulan diğer bir konu ise kaya tapınakları başlığı altında görülen ve bölgedeki tek örnek olan Şehinşah Kybele kaya mihrabıdır. Bu mihrap hem mimarisiyle hem de dini anlayışıyla Phryg etkisinin Pahlagonia’da görülen izinden çok, Phrygialı bir anlayışla açıklanmıştır.

2.Paphlagonia Bölgesi Tarihi Coğrafyası

Paphlagonia olarak adlandırılan bölge, bugün kabaca Kuzeybatı Anadolu ile sınırlandırılabilir. Antik çağ boyunca bölgenin siyasi sınırlarındaki değişim, yazılı kaynaklardaki farklı anlatımlarla ortaya konmuştur. İlk olarak Homeros İliada’da “Paphlagonialılar Parthenios’un (Bartınsu) iki yakasında da otururlar” der¹¹. Bu bilgi bölgenin batı sınırını, Parthenios ya da Billaios (Filyos Çay) olarak belirginleştirir. Homeros’un ardından bölgenin batıdaki sınırları için Apollonios Rhodios, Parthenios’u Paphlagonia Bölgesi nehri olarak gösterir¹². Anonymous Periplus, Marcianus Herakleitos, Plinius’da Billaios’u açıkça Paphlagonia ve Bithynia arasındaki sınır olarak kabul ederler¹³.

Bölgenin doğu sınırları için ilk verimiz ise Herodotos’un Historia’sıdır. Burada Halys’in (Kızılırmak), Kapadokya Suriyelileri ile Paphlagonia arasından aktığını bildiren Herodotos, bölgenin batısını da doğal bir sınır olan Halys’le çizer¹⁴. Xenophon ise Anabasis’de Sinope (Sinop) kolonisi olan Kotyra’ya (Ordu) geldiğinde Paphlagonia sınırını doğuda Thermedon (İris) nehrine kadar genişletir¹⁵. Strabon’da Herodoos’un aktarımını yineleyerek Halys’in Paphlagonia’nın doğu sınırı olduğunu bildirir¹⁶. Dionysius Periegetes doğudan batıya doğru anlatımında Halys’ten sonra Paphlagonia’ya geçer¹⁷.

¹¹ Homeros, İlyada II. 854; XIII. 639–660; A. Işık, Antik Kaynaklarda Karadeniz Bölgesi (2001) 88 vd.

¹² Ruge 1949, 2516 vdd.

¹³ Ruge 1949, 2516 vdd.

¹⁴ Herodotos I. 6.

¹⁵ Xenophon Anabasis V,V 8–24.

¹⁶ Strabon XII.I.1, XII. I. 3, XII. III. 9 ; A. Işık age. 67 vd.

¹⁷ Ruge 1949, 2516 vdd.

Güneyde tam olarak sınır tespit edilemese de, Paphlagonia'nın sınırları Galatya bölgesine kadar uzanır¹⁸. Paphlagonia'nın en güney noktası ise Gangra bugünkü Çankırı'dır.

Bütün bu antik anlatımlar ışığında Paphlagonia Bölgesinin kabaca sınırları, doğuda Halys (Kızılırmak) ile Pontos Bölgesi, batıda Parthenios (Bartınsu) veya Billaios (Fiyos çayı) ile Bithynia, güneyde ise Gangra (Çankırı) ile Galatya sınırlar.

Yukarıda belirtilen sınırlar içinde Paphlagonia Bölgesi'nin tarihsel olarak ilk izleri Paleolitik Döneme kadar geri giderken, yapılan yüzey araştırmalarında Neolitik ve Kalkolitik Dönemler'e dair kalıntılarda ele geçmiştir¹⁹.

Tunç Çağı'nda bölgeye, Hint Avrupa dili konuşan, Hititler ve Luvilerle akraba Palaların yerleşmişliği Hitit dini metinlerindeki Palaca anlatımlarla kanıtlanmaktadır²⁰. Ancak sadece Pala'lar değil, doğu komşuları olan Kaşka kabilelerinin de yer yer bu bölge sınırları içinde de yaşadıkları düşünülmektedir²¹. M.Ö. 2. binde burada Hitit kültürel ve siyasi izlerini görmek şaşırtıcı değildir²². H. Ertem, Hitit eyaleti olan Pala – Tum(m)ana ülkelerinin lokalizasyonu denemesinde; Pala ülkesini, Osmancık ve Saraycık kasabaları arasına, Tum(m)ana ülkesini ise Sayacık- Yabancı dağ batı etekleri ile Taşköprü arasında kalan bölgeye yerleştirir²³.

Antik Dönem yazılı kaynaklarda Paphlagonialılar'dan sözedilen ilk metin İlyada'dır. Homeros, Troya savaşında Akhalara karşı Troya'nın müttefiki olarak savaşa giren Paphlagonia'lı Enetler'in kralı Pylaimenes ve oğlu Harpalion önderliğindeki Paphlagonia birliklerinden ve Harpalion'un bir çarpışmada ölümünden bahseder²⁴. M.Ö. 2. binin sonunda Hitit imparatorluğu savaşçı deniz kavimlerince tarih sahnesinden silinmiştir. Hitit'lerin yıkımından sonraki sürecin ardından M.Ö. 8. yy.'da büyük bir güç olan Phrygler'in, Paphlagonia bölgesindeki faaliyetleri ve etkileri konusunda yazılı bilgi şimdilik eksiktir. Buna karşın

¹⁸ Strabon, XII.V.1.

¹⁹ Gökoğlu 1955, 10 vdd.; R. Matthews, "Project Paphlagonia: Regional Survey in Çankırı Province 1997" AST XVI, 1998, 245 vdd.; R. Matthews, "Project Paphlagonia: Regional survey in Çankırı and Karabük Provinces 1998", AST. XVII, 1999, 175vdd.; R. Matthews, "Project Paphlagonia: Regional survey in Çankırı and Karabük Provinces, 1999", AST. XVIII, 2000, 249 vdd., R. Matthews, "Project Paphlagonia: Regional survey in Çankırı and Karabük Provinces, 2000" AST. XIX, 2001, 9 vdd.

²⁰ E. Akurgal, Anadolu Kültür Tarihi (1997),15, 51; Işık 1999 13.

²¹ A. Ünal, Hitit Devrinde Anadolu 2 (2003), 53-54.

²² K. Emre - A. Çınaroğlu, "A Group of Metal Hittite Vessels from Kınık- Kastamonu" Nimet Özgüç'e Armağan "Aspects of Art and Iconography: Anatolia And its Neighbors" (1993) 675-713; Ünal, age., 48 vdd.

²³ H. Ertem, Hitit Devletinin İki Eyaleti: Pala- Tum(m)ana ile Yakın Çevrelerindeki Yerlerin Lokalizasyonu Üzerine Yeni Denemeler (1980) 6 vdd.

²⁴ Homeros, XIII, 639-660.

Paphlagonia kaya mezarları ve kaya anıtları Phrygia ile olan kültürel ve sanatsal ilişkiyi arkeolojik açıdan göstermeye yeterlidir. Ayrıca Devrekani Kınık kazılarında ele geçen Phryg seramikleri bu bağlantıyı güçlendirmektedir. M.Ö.7. yy.'da kuzeyden gelerek Phryg devletini zayıflatan Kimmerler büyük olasılıkla bu bölgede de bir tehdit oluşturmuş olmalıdır²⁵. Yine bu yüzyılda Paphlagonia kıyılarında İon kolonizasyonu başlar. M.Ö. 7. yy.'ın sonunda Kimmer baskısı, Batı Anadolu'da önemli bir güç haline gelen Lidya kralları tarafından zayıflatılır ve son olarak Kral Alyattes tarafından Küçük Asya'dan sürülürler²⁶. Paphlagonia'nın hâkimiyeti de Lidya'luların eline geçer. Böylece Halys, Medler'e karşı bir sınır oluşturur²⁷. Med devletinin yerine geçen ve hızla genişleyen Akhaemenid gücü tüm Anadoluyu dolayısıyla Paphlagoniayı da ele geçirmiştir.

Paphlagonia Bölgesi'nde Pers egemenliğinden ilk olarak bahseden Herodotos'a göre Darius, hâkimiyeti altındaki toprakları yirmi vergi bölgesine ayırdığı düzenlemesinde Paphlagonia'yı Phrygia, Asya Trakları, Mariandyn ve Suriye (Kappadokia) ile beraber üçüncü bölgeye sokmuş, 360 talant gümüş vergi vermekle yükümlü tutmuştur²⁸. Yine Herodotos, Xerxes'in Hellenistan'a düzenlediği sefer sırasında kralın müttefiki olarak savaşan Paphlagonialılar'ın silahları ve giyimlerine ilişkin ayrıntılı bilgiler verir²⁹. Bu açık anlatımlardan Darius Dönemi ile Xerxes'in Hellenistan seferine kadar geçen süre içerisinde Paphlagonia Bölgesi'nin krala tam bağlı olduğu sonucu çıkarılmalıdır.

Ancak Xerxes'in başarısız olan Hellenistan seferinin ardından Pers hâkimiyetine karşı kurulan Attika- Delos Deniz Birliği ve I. Artaxerxes zamanında Kimon'un özellikle Anadolu'nun batı ve güneyine düzenlediği seferin, Pers egemenliğindeki diğer Anadolu topraklarında ve dolayısıyla Paphlagonia'da nasıl bir yankı uyandırdığını bilemiyoruz. Yine bu kral döneminde yapılan Kallias Barışı (M.Ö. 449) ve Persler için ağır şartlardan biri olan, düzenli Pers birliklerinin Halys'in batısına geçememeleri; Pers siyasi dengeleri içinde Paphlagonia Bölgesi'ni nasıl etkilemiş olduğu da, bu dönem tarihi açısından henüz cevaplanmamış önemli sorular arasındadır.

²⁵ Ruge 1949, 2516 vdd.

²⁶ Herodotos I. 16.

²⁷ Herodotos I. 6, 28, 72.

²⁸ Herodotos III, 90.

²⁹ Herodotos VII, 72.

Herodotos'un anlatımlarının ardından, Pers hâkimiyeti sırasında Paphlagonia Bölgesi'ne ait diğer bilgileri Xenophon'dan alıyoruz. Zira Genç Kyros'un, II. Artaxerxes'e karşı M.Ö. 401'de düzenlediği sefere katılmış ve olanları bir savaş muhabiri gibi adım adım kaydetmiştir. Xenophon, Kyros'un ölümü üzerine savaşı kaybeden ordunun geri dönüşü sırasında geçilen coğrafyalara ve ülkelerin siyasi yapılarına dair çok özel bilgilerde aktarır.

“Onbinlerin Dönüşü” sırasında Tirabenler'in topraklarındaki Sinope (Sinop) kolonisi Kotyra'ya (Ordu) ulaşan ordunun yaşadıklarını içeren V. ve VI. kitabında Paphlagonia Bölgesi'nden bahseder. Kotyra'ya gelen ordunun kentten istediği hiçbir ihtiyacının karşılanmaması üzerine askerler yağmacılığa başlamıştır. Xenophon “*Yunanların bir kısmı pazardan satın aldıklarıyla, öbürleri Paphlagonia'dan yağmaladıklarıyla geçindiler*” der. Dolayısıyla Paphlagonialılar'ın da ordugâhtan uzaklaşan askerlere zarar vermeye çalıştıklarını yazar.

Kolonileri olan Kotyra'ya zarar veren Hellen ordusunu hoş karşılamayan³⁰ Sinopeliler'in isteği, bu orduyu en kısa zamanda ve en az zararla topraklarından uzaklaştırmaktır. Bu sırada Hellen ordusunda Xenophon'un da savunduğu Kotyra'da kalıp bir koloni oluşturmak konusu gündemdedir; ülkeye geri dönecekse eğer, kara yolunun mu yoksa deniz yolunun mu seçilmesi gerektiği hakkında tartışmalar başlar. Sinopeliler kendi bölgelerinde askerlerden oluşan güçlü bir koloni oluşmasını istemedikleri için temsilcileri Hekatonymos ile Hellenler'e gitmeleri için baskı yaparlar. Sinopeliler'e göre ordunun bölgeyi en tez terk etme yolu denizdir. Bu nedenle Hekatonymos, “*Paphlagonialılar'ın ülkesinde hem güzel ovalar hem yüksek dağlar var. Ülkeye nerden girmek zorunda olduğunuzu da biliyorum: İki yanında yüksek ve sivri tepeler yükselen bir boğazdan başka yol yok. Barbarların (Paphlagonialılar'ın) kralın tüm süvari gücünden üstün tuttıkları bir süvari gücünün varlığını biliyorum. Bu insanlar eskiden kralın çağrısına cevap vermemişlerdi: Önderleri buna yanaşmayacak kadar kibirlidir. Onlardan önce bu tepeleri ele geçerseniz bile hem süvarileri hem de yüzyirmibini bulan piyadeleri yenebileceğinizi varsaysak bile ırmaklara varacaksınız. Bunlardan ilki Thermedon üç yüz ayaktır. Sonra gene üç yüz ayak olan İris'e varacaksınız. Üçüncü olarak da genişliği iki stadiondan az olmayan Halys'ü geçerseniz ulaşacağınız Parthenios aşılması imkânsızdır*”³¹ diyerek karayolunun tehlikelerinden bahseder ve ordunun deniz yoluyla biran önce bu toprakları terk etmesini sağlamaya çalışır.

³⁰ Xenophon, Anabasis V, V 8–24.

³¹ Xenophon, Anabasis V, VI 3–10.

Bütün bunlar olurken Xenophon, komutanların Paphlagonia lideri Korylas'ın elçileriyle görüşerek bir ittifak kurduklarını da dile getirir³².

Bu anlatımlarında Xenophon M.Ö. 5. yy. sonunda Paphlagonia sınırlarını Kotyra'ya kadar uzatmış, Termedon ve İris Irmaklarını Paphlagonialılar'ın sınırları içinde saymıştır. Aynı zamanda Paphlagonia lideri olan Korylas'ın ya da öncesindeki liderlerin askeri gücüne güvenerek Pers kralının çağrısını cevapsız bırakacak denli ileri gittiğini öğrenmekteyiz.

Xenophon, Genç Kyros'un seferinden dönüşünde Peloponnesos Savaşı'nın sona ermekte olduğu yıllarda, düşmanları Sparta yanında ve parasal desteği ile Sparta'nın Atina karşısındaki üstünlüğünü sağlayan Genç Kyros'la birlikte sefere gittiği için M.Ö. 399 yılında Atinalılar tarafından sürgüne yollanmıştır. Bu nedenle Sparta'da yaşamaya başlar ve Sparta Kralı Agesilaos'un Anadolu seferini de (M.Ö. 396–394) eklediği “Hellenika” adlı eserini de bu dönemde yazar. Kitap M.Ö. 4. yy. Paphlagonia'sı için önemli ipuçlarını içermektedir.

Sparta kralı Agesilaos, Paktalos muharebesinde Tissaphernes'in birliklerini yener. Bu sırada Sardes'te olan Tissaphernes ihanetle suçlanıp idam edilir. Yerine geçen Tithraustes ise Agesilaos'dan anlaşmak için zaman ister ve kışı Pharnabazos'un ülkesinde geçirmesini sağlayacak parayı Agesilaos'a verir. Bu sırada el altından Hellenistan'da Sparta karşıtı kentleri para vererek ayaklandırmaya ve Agesilaos'un Anadolu'dan çekilmesine çalışacaktır³³. Agesilaos ordusuyla birlikte Phrygia'ya gider. Kyzikos'da küçük bir feodal olan ve Pharnabazos'un hakareti üzerine iki yüz süvarisi ve oğlu ile Spartalılar tarafına geçen³⁴ Spithridates, Agesilaos'u Paphlagonia Kralı ile görüştürür ve Persler'e karşı ittifak yapmalarını sağlar. Uzun zamandan beri kraldan ayrılmak isteyen Paphlagonia lideri Otys ve kabilelerin bir kısmı Sparta tarafına geçer³⁵. Kral Otys Perslere karşı yapacağı savaş için Agesilaos'un emrine bin süvari ve iki bin peltast verir. Bundan sonra Agesilaos Pharnabazos'un ülkesine girer ve Daskyleion'da kışlar. Burada Pharnabazos'la yapılan çatışmada Spartalı komutan Herippidas, Spithridates ve Paphlagonlar'ın da yardımıyla Pharnabazos'un ordugâhını ele geçirir. Ancak Paphlagonialılar ve Spithridates, Herippidas tarafından hakarete uğradıkları için Agesilaos'u terk ederler. Xenophon'un bildirdiğine göre

³² age. V, V 6; VI, I, 1.

³³ Xenophon, Hellenika III, IV 22–27.

³⁴ Xenophon, Hellenika III, IV 10.

³⁵ Xenophon, Hellenika IV, I 1, 2.

Agesilaos'un bu seferde yediği en büyük darbe Spithridates ve Paphlagonialılar'ın kendisini bu aşamada terk etmeleridir³⁶.

Xenophon Hellenikası'nda Paphlagonia kabilelerinin krala bağlılıklarından eskiden beri kurtulmak istediğini yazar. Kral Otys de güçlü süvari birlikleri ile Pers kralının davetine olumsuz yanıt vermişliği ile bu istemi ortaya koymuştur. Olasılıkla Agesilaos Anadolu seferinin sonunda Sparta'ya geri döndüğünde, Otys başlatmış olduğu ayaklanmayı devam ettirmiştir. Bu nedenle M.Ö. 378 yılında II. Artaxerxes'in özel ordularının başına getirilen Kappadokia Satrabı Datames bu isyanı bastırmış ve Anadolu'daki en güçlü Pers yöneticilerinden biri olmuştur³⁷.

Xenophon Anabasis'te Pers gücüne itaatsizlik eden Paphlagonia Kralı Korylas ve sonra bu kez Hellenika kitabında Otys'in isyanından bahsederek M.Ö. 5.yy'ın sonundan M.Ö. 4.yy.'ın ilk çeyreğine kadar Pers egemenliğinin Paphlagonia Bölgesi içinde etkin olmadığını açıkça göstermektedir.

Paphlagonia kralı Otys'in isyanını bastırarak bölgeyi hâkimiyeti altına alan Datames, eline geçirdiği geniş coğrafyanın verdiği kuvvetle krala karşı M.Ö. 373 yılında başlayan ve "Büyük Satrap Ayaklanması" adı verilen isyanın başını çeker. M.Ö. 360 yılında ayaklanmayı bastırıp kontrolü yeniden ele geçiren kral ve ardılları yaklaşan çöküşü ancak İskender'in gelişine kadar ertelemişlerdir. Ancak bütün bu karışıklık dönemi Paphlagonia Bölgesi tarihini nasıl etkilemişti sorusu henüz yanıtını aramaktadır.

Antik kaynaklar M.Ö. 330 yılında İskender'in Anadolu'ya yaptığı seferle beraber Paphlagonia hakkında da bilgi vermeye başlarlar. M.Ö. I. yy.'da yaşayan Quintus Curtius, İssos savaşında Darius'un ordusunda savaşan Paphlagonialı askerlerin varlığını belgeler³⁸ ve Ankyra'ya (Ankara) ulaşan İskender'in ordusunu gözden geçirdikten sonra Paphlagonia'ya girdiğini bildirir³⁹. Porpyrius Tyrius'da Eumenes'e Paphlagonia ve Kappadokia'nın bir kısmının verildiğinden bahseder⁴⁰. Diğer bir anlatımda ise, M.Ö. II. yy.'da yaşayan Flavius Arrianos'un Anabasis'inde, Ankyra'ya ulaşan İskender'in Paphlagonia elçileri ile görüştüğü, elçilerin

³⁶ Xenophon, Hellenika IV, I 16- 28.

³⁷ İ. Gezin, *Pers Yönetiminde Batı Anadolu Şehir Devletlerinin Politik ve Sanatsal Yaşamı* (Ege Üniversitesi SBE. Yayınlanmamış Doktora Tezi 1997)

³⁸ Quintus Curtius, *Historiarum Alexandri Magni Macedonis IV*, I 34- 36.

³⁹ Quintus Curtius, *Historiarum Alexandri Magni Macedonis III*, I 22.

⁴⁰ A. Işık, *Antik Kaynaklarda Karadeniz Bölgesi* (2001) 88.

memleketlerini işgal etmemesini rica ederek İskender'in hâkimiyetini kabul edeceklerini bildirmelerinden sonra bölgeyi Phrygia satrapı Kalas'ın idaresi altına verdiğini bilgisi vardır⁴¹.

İskenderin M.Ö. 323 yılında ölümü sonrasında bölgenin kimin hâkimiyetine geçtiği tartışma konusudur. Ancak Perdikas'ın ölümü sonrasında M.Ö. 312 de yapılan Triparadeisos taksiminde bölge Kapadokia'ya bağlı ise Nikator'un payına düşmüş olmalıdır⁴².

Paphlagonia Bölgesi'nin Helenistik Çağı üzerine veriler Perslerin 7. sülalesinden geldiği söylenen ve Mysia, Kios'ta toprakları I. Dareios tarafından bağışlanan yerel bir hanedan olan Mithridates soyu dolayısıyla Pontos hanedanlığı çerçevesinde gelişir. Hanedanlık Mithridates III zamanında egemen oldukları bölgeden ayrılmak zorunda kalır ve Olgassys (İlgaz Dağı) dağı eteklerindeki Kimiata kentini ele geçirir⁴³. Daha sonra Lysimakhos'un Antigonos'a karşı savaşı sırasında galip olan Lysimakhos'u desteklediği için batı bölgelerini hediye olarak alır⁴⁴. Bölgede güçlenen Mithridates, topraklarını Halys'in doğusuna doğru genişleyerek Amaseia kentini merkez yaparken kendisinde kral ünvanını ekler. Ancak Mitridates I. Ktistes'in Paphlagonia içinde egemenlik alanı tam olarak nereye kadar uzandığı bilinmemektedir. Mitridates I. Ktistes'in II. Ptolemaios'a karşı savaşında Galatlı paralı askerleri kullanmış ve Paphlagonia civarında yapılan savaş sonucu Mısır birliklerini yenerek denize kadar kovalanmıştır. Galatlar bu savaşta birkaç Mısır gemisi ele geçirmiş ve elde ettikleri ganimetlerden bir çapa ile geri döndükleri yurtlarındaki yerleşimlerine Ankyra (çapa) ismini vermişlerdir⁴⁵. Trakya'dan inen Galat kabilesinin Mysia, Kappadokia ve Paphlagonia'dan ele geçirdikleri topraklarda oturduğudur⁴⁶. Pilinius ise Trogmit kabilesinin Paphlagonia'yı işgal ettiğini söyler⁴⁷.

M.Ö.2.yy başlarından itibaren antik kaynaklarda Paphlagonia Kralı olarak Morzios'un ismi geçmektedir. Livius, İ.Ö. 189'da Roma Generali Manlius Vulso'nun Galatlara karşı çıktığı seferde Paphlagonia Kralı Morzios'un Galatlara yardım gönderdiğinden bahseder⁴⁸. M.Ö.

⁴¹ Flavius Arrianos, Anabasis, II 4, 1, 2.

⁴² Ruge 1949, 2516 vdd.

⁴³ Strabon XII. 3. 41 c.

⁴⁴ M. Oktan, "Lex Pompeias ve Bitynia- Pontos Eyaletinin Yönetimi, (Yayınlanmamış Yüksek Lisans Tezi, Akdeniz üniversitesi 2004)

⁴⁵ Arslan 2000,59.

⁴⁶ age.64,65.

⁴⁷ Pilinius, Naturalis Historia, V,XLII, 146.

⁴⁸ Arslan 2000,110 vdd.

183- 180 ya da 182- 179 yılları arasında Morzios, Paphlagonia topraklarının bir kısmında hüküm süren Galat Tetrakes'i Gaizotoriks ile birlikte Bergama Kralı II. Eumenes ve Pontos Kralı I. Pharnakes arasındaki savaşta Pharnakes'i desteklemiş ve bu savaş sırasında başkent Gangra olumsuz etkilenmiştir⁴⁹. Daha sonra Pharnakes I, M.Ö. 183' de Sinope'yi ele geçirerek Başkenti Sinope'ye taşır⁵⁰.

M.Ö. 106 yılında Pontos Kralı Mitridates VI. Euergetes ve Bitynia Kralı Nikomedes III. Euergetes birleşerek Paphlagonia'yı ele geçirmişler ve aralarında bölüşürler⁵¹. Ardından güç dengesinin bozulduğunu gören Roma her iki kraldan işgal ettikleri topraklardan çıkası için baskı yapıyor. Mithridates bu baskıya bir süre direndikten sonra geri çekilirken⁵², Nikomedes ise oğullarından birinin ismini Pylaimenes olarak değiştirmiş ve Paphlagonia kral ailesinden geldiğini savlayarak onu Paphlagonia Krallığı'na çıkarmıştır⁵³. M.Ö. 96' de ise Roma senatosu Nikomedes'ten Paphlagonia topraklarını geri almış ve bölgeye bağımsızlığını geri vermiştir⁵⁴. Ancak bu bağımsızlık çok sürmez ve Mithridates, Romaya karşı açtığı savaş sırasında bölgeye girer. Kral Pylaimenes'i ve Nikomedes'i bölgeden çıkartır ve Sinope'nin yönetimine oğlunu getirir⁵⁵. Ancak Mithridates'in M.Ö. 63 yılındaki ölümü üzerine Pompeius Amisos'a gelir. Bölgede ele geçirilmeyen yerleri hâkimiyeti altına alır ve Pontos- Bitynia için düzenlemelerini hayata geçirmeye başlar. M.Ö. 74 yılında Mitridates savaşları sırasında gönderilen Lucullus'un bölgede için yaptığı düzenlemeleri iptal ederken Amisos ve Sinope için daha önce tanınan özgürlüğü onaylar. Ayrıca Bölgenin iç kesimlerini yerli krallara bırakır. Bunlar arasında ismi bilinen Pylaemenes soyundan gelen Attalostur. Yine Paphlagonia'nın bir kısmı da Galat tetrakesinin elindedir. Bu dönem içinde Paphlagonia'da birden çok kralın hüküm sürdüğü düşünülmektedir⁵⁶. Pompeius bu düzenlemeleri içinde yerel krallıkları destekleyerek kendi gücü gölgesinde Bithynia, Paphlagonia, Pontos ve Cappadokia ticaret yollarını güvenlik altına almış ve yeni yapılandırılacak eyaletler için hareket üsleri ve tampon bölgeler oluşturur. M.Ö. 48'de Pharsalos savaşında Pompeius'un bölgede süregelen gücünü gösteren en önemli veri ise ordusunda mücadele eden Paphlagonialılar'ın varlığıdır. Ancak bu savaş sonunda Bithynia'ya bağlanan toprakların bir kısmını Mithridates'in oğlu

⁴⁹ age.112 dn. 422.

⁵⁰ Arslan 2007, 20 dn.74., 62 vdd.

⁵¹ Arslan 2000, 113 vdd.; Arslan 2007, 92 vdd.

⁵² Arslan 2007, 92 vdd.

⁵³ age. 92 vdd.

⁵⁴ age. 101 vd.

⁵⁵ age. 111, 128, 135, 156.

⁵⁶ Strabon XII 561. 38.

Pharnakes işgal etse de Caesar'a İ.Ö. 46 Zela'da yenilmiş ve bu topraklar tekrar Roma hâkimiyetine girmiştir.

Paphlagonia Kralları :

1. Pylaimenes I, (Homeros "İlyada".)
2. Corylas, M.Ö. V. yy. sonları (Xsenophon "Anabasis" 8).
3. Otys/ Cotys, IV. yy. başları (Xsenophon "Agesilaos"; Xsenophon "Hellenika")
4. Tyhs/Tyhus, Gaizatorix
5. Morzios
6. Pylaimenes II.
7. Pylaimenes III.
8. Attalos
9. Castor
10. Deitoros Philedelphos
11. Deitoros Philepator

3. Paphlagonia Ölü Gömme Gelenekleri

Paphlagonia Bölgesi'nde kapsamlı kazı ve araştırmaların yeni başlaması nedeniyle bölgede hakkında bilgilerimiz oldukça azdır. Ancak ölü gömme gelenekleri bakımından özellikle kaya mezarları 19. yy. Avrupalı gezginlerin dikatini çekmiş ve araştırmalar bu merkezde yoğunlaşmıştır. Ancak Paphlagonia Bölgesi'nde kaya mezarlarından daha yaygın bir biçimde kullanılan mezar tipi ise tümülüslerdir. İlk olara Leonhard yaptığı araştırma gezilerinde bölgedeki tümülüsleri tespit etmiş ve haritada işaretleyerek fotoğraflamıştır.⁵⁷ Ardından Jacopi ise Paphlagonia Kommagene arsındaki araştırma gezilerinde bölgedeki tümülüsleri tespit etmekle kalmamış, aynı zamanda Taşköprü Kırktepeler Tümülüslerini kazarak buluntularıyla birlikte yayınlamıştır⁵⁸. Jakopi iki sezon sürdürdüğü kazılarının ilk sezonu olan 1938 yılında, Taşköprü'de kazdığı iki tümülüsün mimarisinden çok, zengin buluntuları üzerinde durur. Bu mezarlardan 1 nolu tümülüs içersindeki lahitte, kötü korunmuş olsa da, iskeletin üzerinde yer yer elbise ve ayakkabı parçalarının bulunduğu bahseder. Ayrıca altın diadem parçası, demir bir yüzük ve sağlam durumda seramik bulutuları yanındadır adet sitrigilis ile bu mezarı M.Ö. 6. yy.'a tarihlenmiştir⁵⁹. 1938 yılında ise Taşköprü Kırktepeler

⁵⁷ Leonhard 1915,103, 127,141, 244 vd.

⁵⁸ Jacopi 1937, 10 vd. Res. 26–31, Jacopi 1938, 5 vdd. Res.3–10.

⁵⁹ Jacopi 1937, 10 vd. Res. 26–31

Tümülüslerinden dördünü görmüşse de, kaçakçılar tarafından daha önce kazıldığını bildirir. Bu nedenle mimarileri üzerinde durmaz. Ancak özellikle gerek kendi bulduğu gerek se köyde yaptığı araştırmalardan elde ettiği malzemeleri tanımlar ve bu mezarlardan çıkan buluntuları M.Ö. 6. yy. ve M.Ö. 4. yy. sonu arasına tarihlendirir⁶⁰.

Jakopi'nin bu çalışmasının ardından, A. Gökoğlu yaptığı araştırma gezilerde onlarca tümülüs keşfetmiş, Osmanlıca tuttuğu "Paphlagonia Tümülüsleri" not defterine hepsini fotoğrafları ve tanımlarıyla ayrıntılı olarak yazmıştır. Bu notlarda özellikle dikkat çekici olan, köylüler tarafından kazılan ya da bulunan tümülüslerin çizimlerini yapmış, fotoğraflamış ve diğer tümülüs gelenekleriyle karşılaştırmış olmasıdır⁶¹.

Gökoğlu tespit ettiği tümülüsleri Sinop, Bartın, Ulus, Eflani Ađlı, Devrakani, Daday, Kastamonu, Taşköprü, Boyabat, Araç, Safranbolu, Eskipazar, Kurşunlu, Orta Bucađı, Ilgaz, Tosya, Çankırı, İskilip Tümülüsleri olarak gruplandırmış ve yerlerinden ayrıntılıca bahsederken açılmış olan mezarların mimari olarak yorumlamış ve değerlendirmiştir. Çoğunlukla kaçak kaçak kazıcılar tarafından açılan mezarlardan özellikle, Kastamonu Baltacı Kuyucađı Köyü Kaypı Tümülüsü'nün tonozlu ve dikdörtgen mezar odası içerisinde, bulunan girilantlı lahit dikkat çekicidir⁶². Ayrıca Safranbolu'nun Keten Köyü'ndeki tümülüs, Daday Honsalar Köyünde bulunan Tonoz Tepe tümülüsü, Araç Gemi Köyü tümülüsü ve Çankırı Ilgaz ilçesi Cendere Köyü tümülüsü Gökoğlu tarafından daha çok Roma Dönemine tarihlenmiştir. Gökoğlu sonrasında ise bölge tümülüsleri konusunda sistemli bir araştırma yapılmamıştır.

Sonuç olarak Gökoğlu'nun yaptığı çalışmada görülebileceđi gibi Paphlagonia Bölgesi'nde tümülüs geleneđi önemli bir yer tutmakta ve kaya mezarlarından daha yaygın olarak kullanılmış oldukları görülmektedir. Ancak bölgede araştırma ve kazıların olmaması nedeniyle bu mezarların mimarisi, tipolojisi dönemsel yayılım alanları ve etkileşim süreçleri üzerine hala bir şey söylenememektedir.

⁶⁰ Jacopi 1938, 5 vdd. Res.3–10.

⁶¹ Gökoğlu 1955, 44–57.

⁶² a.g.e, 52 vdd. 2–5.

Paphlagonia Bölgesi'nde ölü gömme gelenekleri arasında lahitlere oldukça az rastlanır ve müzelerde görülen örnekler, daha çok Roma Dönemi Girlandlı lahitleri ve yine Roma Dönemine verilen az sayıdaki pişmiş toprak lahitlerdir.

Bölgede dikkati çeken ise, lahitlerden oluşan bir nekropol anlayışı yerine özellikle Roma Döneminde, yan yana ve hatta iki katlı kaya mezarlarından oluşan nekropollerin olmasıdır. Roma Dönemi kaya mezar nekropollerinden en bilinenleri, Pompeiopolis kenti nekropolü⁶³, Safranbolu Aşağıgüney Köy, Hacılarobası Köyü kaya nekropolü; Sinop Durağan ilçesi Terelik kayası kaya nekropolüdür. Bu nekropollerde görülen Roma Dönemi kaya mezarları, tonozlu basit bir cephede, bir kapı taşı ile kapatılan dikdörtgen bir girişin ardında tonozlu bir mezar odası ve bu odanın duvarlarına açılan, odanın büyüklüğüne göre değişen bir ile altı arasında arkosolyum tipinde ölü yatakları ile birbirinin kopyası şeklindedir.

4. Paphlagonia Bölgesi Kaya Mezarları Araştırma Tarihi

Paphlagonia Bölgesinde ilk olarak 19. yy. Avrupalı gezginleriyle birlikte başlayan araştırmalar, özellikle Anadolu sanatı içerisinde ünik cephe mimarileri yanında yoğun ikonografik betimlemeleri ile görülen kaya mezarları üzerinde yoğunlaşmıştır.

Paphlagonia Bölgesini dolaşan ve kültürel envanterini tutan ilk araştırmacılardan özellikle Hirschfeld, sistematik araştırı sonucu, Kastamonu Evkaya, Kargı Ambarkaya, İskilip kaya mezarlarını keşfetmiş, çizim ve fotoğraflarıyla birlikte yayınlamıştır⁶⁴. Daha sonra özellikle Halys Vadisinde coğrafi çalışmalar yapan Prusyalı memurlardan, Maercker, Kannenberg, Prittwitz ve Gaffron; Terelik kayası, Kapılıkaya ve Asarköyü kaya mezarları yanında; Besdut, Durağan Ambarkaya ve Osmancık kaya mezarlarını keşfetmişler ve Globus dergisinde önce Prittwitz ve Graffron ardından da Kannenberg yayınlamıştır⁶⁵.

Leonhard ise 1899, 1900 ve 1903 yıllarında Paphlagonia Bölgesi'nde yaptığı coğrafi, etnolojik ve arkeolojik araştırmalarında Kalekapi, Salarköy, Karakoyunlu, Urganci kaya mezarlarını keşfetmiş ve yayınlamıştır⁶⁶. Leonhard'ın ardından G. Jakopi bölgede araştırmalar yapmış ve hatta Taşköprü Kırktepeler tümülüsünü kazmışsa da kaya mezarları üzerinde pek durmamıştır⁶⁷. Kastamonu müzesi kurucu müdürü olan Gökoğlu ise, bölgeyi dolaşmış ve sadece kaya mezarları değil, tüm arkeolojik ve sanat tarihine dair verileri konularına göre

⁶³ Gökoğlu 1955,75.

⁶⁴Hirschfeld 1883, 275- 280; Hierscfeld, 1885.

⁶⁵Kannenberg 1895,101- 107; 120- 125.

⁶⁶ Leonhard 1902, 1- 37; Leonhard 1915.

⁶⁷Jacopi 1935; Jacopi 1938.

ayırıldığı ve Osmanlıca tutuğu not defterlerine kaydetmiştir. Bu not defterlerinden birkaçını birleştirdiği ve özetlediği kitabını 1955 yılında yayınlamıştır⁶⁸.

Gökoğlunun ardından Akurgal kaya mezarlarından bazılarına değinde de⁶⁹ von Gall'e kadar ciddi bir çalışma görülmemektedir. von Gall ise tüm sözü edilen erken verileri toplamış, dönemin yeni buluntuları eşliğinde kaya mezarlarını tanıtmış ve yeni bir tarihleme önerileri ile mezarları M.Ö. 5. yy. başından M.S. 3. yy. alığına yerleştirmiştir⁷⁰.

Sonuç olarak Paphlagonia Bölgesi kaya mezarları 19. yy.'dan başlayarak araştırmacıları cezbetse de, von Gall'in çalışmasından sonra bir bıçak gibi tüm araştırmalar kesilmiştir. Bu gün ise kazı ve araştırmalar bölgede tekrar, görülmeye başlansa da yetersizdir. Dolayısıyla Paphlagonia Bölgesi daha halen arkeolojinin üzerinde en az bilgiye sahip olduğu bir alandır.

5. Paphlagonia Bölgesi Kaya Mezarları Yayılım Alanı

Paphlagonia Bölgesi, kuzeyden güneye ardı ardına sıralanmış, doğu batı doğrultusunda uzan Küre Dağları, Ilgaz Dağları ve Köroğlu Dağları ile bölünmüştür (Harita). Bu zorlu coğrafya nedeniyle akarsu vadilerine sıkışan yerleşimler, yoğun bir ekonomik varlık gösterememiş, dolayısıyla Paphlagonia Bölgesi'nde güçlü bir siyasi birlik kurulamamışlardır. M.Ö. 8. yy.'da yoğunlaşan İon kolonizasyonuna kadar olan sürede kıyı şeridinden çok, verimli akarsu vadilerine yerleşmeyi seçen Paphlagonialı kabileler, dağınık bir karakter gösterir. Özellikle yerleşimlerde kıyı şeridinin tercih edilmemesi; kıyılara paralel uzanan dağlar nedeniyle yeterince tarım arazisinin bulunmayışı ve güvenli limanların olmayışı ile bu alanların ekonomik anlamda bir zenginlik sunamaması nedeniyledir. Her ne kadar İon kolonizasyonu ile birlikte kıyıları yerleşime açılmış olsa da, Sinope ve Amisos dışında tutulmak kaydı şartıyla korunaklı bu küçük limanlar, Hellenistik ve Roma Dönemine kadar büyük oranda Karadeniz'in doğusundaki ve kuzeyindeki zenginliklere ulaşmak için uğrak ve barmak yerlerinden öteye geçememiştir⁷¹.

⁶⁸ Gökoğlu 1955; F. Dökü, G. Dinç, F. Şimşek "Ahmet Gökoğlu Not Defterleri – Paphlagonia Bölgesi İlk Kültür Envanteri" Anadolu 30, 2008, 65–82.

⁶⁹ Akurgal 1955.

⁷⁰ von Gall 1966.

⁷¹ G.R. Tsetschlade, Karadeniz'in Tarih ve Arkeolojisi Uzerine. Arkaik ve Klasik Donemlerde Karadeniz'de Ticaret: Bazi Gozlemler. Iskit ile Thrak Kral ve Seckin mezarlarini Kim Insa Etti? Anayurtlari Disindaki Ionialilar (2005) 9 – 37.

Demir Çağı ile birlikte, erken dönem anıtsal kaya mezarlarının yoğunluğu ile görüldüğü gibi Paphlagonia'nın merkezi, Amnias Vadisi'dir. Bu merkez sırasıyla Phryg, Kimmer, Lidya, Akhaemenid, Makedon ve Helenistik krallıkların kargaşalı dönemlerinden sonra, Bithynia ve Pontus krallıklarının eline geçse de, daha sonra güçlü Roma hâkimiyetini altına girmiştir. Dolayısıyla bu birçok egemen kültürün izini, Paphlagonia Bölgesi kaya mezarları'nda görmek oldukça doğaldır. Ayrıca yukarıda bahsedilen coğrafi durum, Paphlagonia kaya mezarlarına yansımış ve birbirine geçitlerle bağlanan geniş akarsu vadilerinde, özde aynı olsa da ayrıntıda farklı mimari anlatımlar oluşmuştur.

Paphlagonia kaya mezar geleneği, M.Ö.5. yy.'ın başları birlikte Phrygia kaya mezar düşüncesi ve mimari anlayışı etkisi ile özellikle bölgenin merkezi olan Amnias Vadisinde ortaya çıkar. Ancak mimaride asıl, yerel ahşap konut mimarisinin kayaya cephesi ve planına yansıtılmışlığıdır. Bu gelenek kesintisiz olarak Hellenistik ve Roma Dönemi içlerine kadar devam eder. Paphlagonia kaya mezarlarının değişmeyen mimari geleneğine rağmen, ayrıntıda görülen farkları ile rahatlıkla dönemsel olarak ayrılabilir. Ayrıca yukarıda bahsedilen coğrafi durum, Paphlagonia kaya mezarlarına yansımış ve birbirine geçitlerle bağlanan geniş akarsu vadilerinde, özde aynı olsa da ayrıntıda farklı mimari anlatımlar oluşmuştur.

Paphlagonia Bölgesi kaya mezarları mimari ayrıntıları ile özde Amnias ve Halys vadisi olmak üzere iki ana grupta incelenebilmektedir. Ancak özellikle Hellenistik Dönemle birlikte bu vadiler dönemin büyük güçlerinden olan Bithynia ve Pontus krallıklarının eline geçmiş ve Paphlagonia Kralları daha çok Devrez ve Soğanlı Su Vadisi içerisinde egemenliklerini sürdürmüşlerdir. Dolayısıyla kaya mezarları, daha çok bu vadilere kaymış ve mimaride Amnias ve Halys vadisi geleneğini sürdürmüşlerse de cephe ve planda görülen sadeleşme ve primitif anlatım, bu kaya mezarlarını erken dönem kaya mezarlarından ayırmaktadır.

Amnias Vadisi kaya mezarları cephe mimarisi geleneğinde ilk olarak dikkati çeken, sütunlarla taşınan bir ön alanının varlığıdır. Bu sütunlar, genel olarak bir, üç arasında değişen sayılarda karşımıza çıkarlar ve ölçü farklılıkları olsa da form olarak birbirlerine tamamen benzer bir görüntü çizerler. Sütunlar, bazen dörtgen bir taban üzerine yerleştirilirken, çoğunlukla mezar zeminine oturan, geniş ve yüksek bir torusa sahip altlığa sahip, yukarıya doğru gittikçe incelen yuvarlak ve geniş gövdeli, dörtgen ya da boğa formu sütun başlığına sahiptir. Bu sütunlarla taşınan ön odanın cephesi iki ya da üç kademeli kirişlerle çerçevelemiştir. Üst örtü olarak ise beşik çatı, Durağan Terelik kayası kaya mezarına kadar istisnasız olarak Amnias Vadisi içerisinde gelenekleşmiş ve özellikle Halys Vadisi güneyindeki İskilip ve Kargı kaya mezarlarını daha geç dönemde etkilemiştir. Ayrıca Amnias Vadisi kaya mezarların yoğun

kabartma bezemeli alınlığının olması bu vadiye özgü bir durumken etki alanı yine Halys Vadisi güneyindeki Kargı ve İskilip mezarlarına kadar genişler.

Amnias Vadisi kaya mezarlarının planında bir, üç arasında değişen sütunla taşınan geniş bir ön alanın arkasında görülen, aynı konut mimarisinde karşılaşıldığı gibi merkezde olmayan bir kapı ile mezar odasına girilir. Dörtgen mezar odaları, çoğunlukla ahşap taklidi hatıl ve merteklerle bezenmiş, düz ya da üçgen tavanlıdır. İç döşemde ise büyük oranda ölü yatakları görülürken, mezar ön odaları ve ana odalarında ölü kültürüne dair bir döşem görülmemektedir. Bu ana tip Hellenistik ve Roma Dönemi'nde, cephe mimarisinde ve planda sadeleşerek Paphlagonia Bölgesi'nde yaygınlaştığı gibi, Pontus ve Kappadokia'da bölgeleri kaya mezarlarını da etkiler.

Daha çok Halys Vadisi kuzeyinde Bafra ile Vezirköprü'de yoğunlaşan ve geç örnekleri Çorum Alaca'da görülen kaya mezarları ise Amnias Vadisi kaya mezar geleneğinden farklılaşır. Cephe mimarisinde, üç beş arasında değişen sayılarda sütunlar görülmektedir. Bu sütunların yayvan, geniş ve yüksek olmayan toruslu sütun altlığı üzerinde; yuvarlak formlu, yukarıya doğru incelererek yükselen ve üstte dörtgen bir sütun başlığı ile taşınan düz damlı ve kabartma bezemesiz bir mimari anlayış ile Halys Vadisi kaya mezarlarında gelenekselleşir. Burada dikkati çeken Amnias Vadisi kaya mezar cephelerinde görülen ahşap mimari taklidi yerine, Halys Vadisinde sade, düz ve stabil bir mimari anlayışın seçilmiş olmasıdır. Planda da bu sade anlatım devam eder ve sütunlarla taşınan geniş ön alan ve merkezde olmayan kapı ile geçilen mezar odalarında hiçbir ahşap mimari taklidi anlatım görülmez. Ancak mezarların içerisinde görülen klineler yanında Asar 1 ve 2 nolu kaya mezarlarında görülen banklar, bölgede başka hiçbir örnekle temsil edilmezler (Çiz. 13,14).

Bu iki ana tip hem cephede hem de planda sadeleşerek M.Ö. 4. yy.'dan başlayarak Helenistik ve Roma Dönemin'de Halys Vadisinin güneyine, Devrez Vadisine ve Soğanlı Su vadisine doğru yayılmıştır. Ayrıca Halys Vadisi mimari geleneği, Pontus Bölgesi'nde, Kotyra kaya mezarları ve Amaseia kaya mezarlarını cephe mimarisi ile etkilemiştir. Aynı zamanda, özellikle Helenistik Dönemde Kappadokia Bölgesi, Alaca ve Göreme kaya mezarlarında Paphlagonia kaya mezarları etkisi rahatlıkla görülmektedir.

6. Paphlagonia Bölgesi Kaya Mezarları: Tipoloji, Mimari ve İkonografik Donanım

Paphlagonia Bölgesi kaya mezarları, cephe ve planda tipolojik olarak birkaç ana grupta incelenebilir.

Mezarlar, cephe mimarisine göre, düz damlı ve beşik çatılı olarak ayrılabilirken, planda ise ön odalı (çok odalı) ve tek odalı kaya mezarları olarak tipolojik bir ayırım yapılmalıdır(Lev. 1,2,3).

Cephe Mimarisinde özellikle beşik çatı, bölgenin merkezi olan Amnias Vadisi kaya mezarlarında, Kastamonu Evkayası, Kalekapı kaya mezarı, Aygırkayası kaya mezarı, Salarköy kaya mezarı, Yukarı Urgancı kaya mezarı, Bademci kaya mezarı, Çöpcöp kayası kaya mezarı, Durağan Ambarkayakaya mezarında görülür. Halys Vadisinin kuzeyinde sadece Asarkaya 1 Nolu kaya mezarlarında varolan beşik çatı bu vadinin güneyinde ise Kargı ve İskilip 1,2 ve 3 Nolu kaya mezarları, Güvercinlik 2 Nolu kaya mezarı ile temsil edilir. Devrez Vadisinde ise tek örnek Kisecek kaya mezarı iken, Soğanlı Su vadisi içersinde Gerdekboğazı ve Aşağı Güneyköy kaya mezarları'nda görülür.

Düz Damlı kaya mezarları ise, daha çok Halys Vadisi kaya mezarlarında yoğunlaşır. Bu vadinin kuzeyinde, Asarkaya 2 Nolu kaya mezarı, Kapılıkaya kaya mezarı ve Esenköy kaya mezarı düz damlıdır. Güneyde ise Alaca 1, 2 Nolu kaya mezarı ve Güvercinlik 1 Nolu kaya mezarı da bu tipin içine girer. Devrez vadisinde tek örnek Beşdut kaya mezarı iken Soğanlı Su Vadisinde ise Çatal İn ve Emmenkayası kaya mezarları düz damlıdır. Amnias vadisinde ise Terelik kayası kaya mezarı, Alasökö Direklikaya kaya mezarı nda görülmektedir.

Planda ise Paphlagonia Bölgesi kaya mezar geleneğinde sütunlarla taşınan bir ön alanın varlığı ortaktır. Bölge geleneğinde olmayan ise tek odalı kaya mezarlarıdır ki bu mezarlar daha çok Amnias ve Devrez vadisinde yoğunlaşırlar.

6.1. Cephe Mimarisi

6.1.1. Taşıyıcı elemanlar

Paphlagonia Bölgesi kaya mezar geleneğinde görülen sütunlarla taşınan ön alanları ile özellikle düşüncede ve mimaride etkilendiği Phrygia kaya mezarlarından ayrılır. Bu mimari anlayışın kökeni yerel ahşap konut mimarisidir ve dolayısıyla bölgenin kendi buluşudur.

Aşağıda ayrıntılıca anlatılacak olan; bir ahşap mimaride görülen tüm öğelerin kaya mezarının cephesine yansımışlığı, taşıyıcı elemanların çeşitliliği ile de karşımıza çıkar. Bun taşıyıcı elemanlar, sütun altlıkları, gövdeleri ve başlıkları yanında pilaster ve kademeli çerçeve girişlerdir. Taşıyıcı elemanların çeşitliliği aynı zamanda kültürler arası ilişkiler ve etkileşim süreçlerine dair izler sunarken, mezarların tarihlenmesinde de ipuçları verebilecek niteliktedir.

6.1.1.1. Sütunlar

Bölge kaya mezarları mimarisinde ilk olarak dikkati çeken mezarların ön alanını taşıyan sütunlarıdır ve özellikle Amnias Vadisi geleneğindeki beşik çatılı anlatım ile birleşince daha çok Hellen tapınak formunu çağırıştırır. Oysa bir beş arasında değişen sütun sayıları, aşağıda ayrıntılıca değinilecek olan sütun altlık, gövde ve başlık formları ile herhangi bir Hellen mimari düzenini göstermemekle birlikte daha çok yerel ahşap mimari anlayışın içinde değerlendirmek ve bu ön alanı bir Pronaos'dan çok, konut mimarisindeki sundurma ile anlamlandırmak daha doğru olacaktır.

6.1.1.1.1. Altlıklar

Paphlagonia Bölgesi, erken dönem anıtsal kaya mezarlarının genelinde; altta, dörtgen bir tabanın üzerinde görülen oval, yüksek ve geniş bir altlık, kısa ve ensiz bir silme ile sütuna bağlanır. Bu biçim genel olarak hiçbir değişim göstermeden tüm erken dönem kaya mezarlarında görülürken, sadece sütun altlığının yükselmesi, dikleşmesi ya da yayvanlaşıp, ensizleşmesi ile farklılaşır (Çiz.1). Bu durum genel tipolojide çok etkili olmasa da basitçe, yüksek ve geniş olan altlıkların genellikle Amnias vadisinde görüldüğü; yayvan ve geniş olan altlıkların ise Halys Vadisi kuzeyindeki kaya mezarlarında karşımıza çıktığı dikkatten kaçmamalıdır. Ayrıca özellikle Geç Hellenistik- Roma Dönemi sütunlu kaya mezarları, erken kaya mezarlarını taklit etmiş olsalar da şematik yapıları içersinde sütun altlıkları ve başlıklarının görülmemesi ile dikkat çekicidirler.

Bölge kaya mezar geleneği içersinde görülen sütun altlıklarının formu ilk bakışta Kuzey Suriye ve Yeni Hitit sütun altlıklarını anımsatmaktadır⁷². Ancak, özellikle Kalekapı kaya mezarı, Salarköy kaya mezarı, Terelik kaya mezarı, Asarkaya 1, 2 Nolu kaya mezarları, Kapılıkaya kaya mezarı, Alaca kaya mezarları, Kargı ve İskilip kaya mezarlarında görülen

⁷² Kannenberg, 1895,121; von Gall 1966, 113 vd. Çiz. 29.

sütun altlıkları ile Med kaya mezarlarından Dukan-ı Davud ve Kur-u Kız kaya mezarlarında görülen sütun altlıkları⁷³ ve Akhaemenid mimarisinde kullanılan sütun altlıkları ile; kare bir taban üzerinde geniş oval bir torusdan oluşan yapıları ile benzerliği dikkat çekicidir⁷⁴.

Ancak Paphlagonia kaya mezarlarında görülen sütun altlıklarını anlamlandırabilmek için, yuvarlak gövdeli sütunların yukarıya doğru incelenmesi ve bunların yekpare ahşap sütunların bir kopyası niteliğinde olduğu görülmelidir. Dolayısıyla yüksek ve yayvan sütun altlıklarında Akhaemenid ya da Med mimari etkisi aranması yerine; bölgedeki ahşap mimari geleneği içerisinde yüksek ve geniş sütunları taşımak için, yerel bir çözüm olarak değerlendirmek daha doğru olacaktır.

6.1.1.1.2. Gövdeler

Yuvarlak Gövdeliler: Paphlagonia Bölgesi ahşap konut mimari geleneğinin bir yansıması olan aşağıdan yukarıya doğru incelenen sütunlar; Amnias ve Halys Vadileri anıtsal kaya mezarlarında istisnasız olarak Hellenistik Döneme kadar görülmektedir (Çiz 1).

Bu mezarlar; Amnias Vadisinde, Kalekapı kaya mezarı, Aygırkayası kaya mezarı, Salarköy kaya mezarı, Terelik kayası kaya mezarı yanında; Amnias Vadisi kaya mezarından etkilenen Halys vadisi Güneyindeki Kargı Ambarkaya kaya mezarı ve İskilip 1- 2 Nolu kaya mezarlarıdır.

Halys Vadisi kaya mezarlarında ise Asarkaya 1 ve 2 nolu kaya mezarları, Kapılıkaya kaya mezarı, Esenköy kaya mezarı ve Helenistik döneme tarihlenen Gerdek kayası 1- 2 nolu kaya mezarları bu gruba girer. Ayrıca Soğanlı Su Vadisinde yine Helenistik Dönem içine tarihlenen Gerdekboğazı kaya mezarında da görülür.

Ancak özellikle Geç Helenistik ve Roma Döneminde yukarıdan aşağıya doğru genişleyen sütun altlıkları yerini ya Durağan Ambarkaya kaya mezarında ve Karakoyunlu Emmen kayası kaya mezarında olduğu gibi silindirik bir forma dönüşür.

Yuvarlak gövdeli sütunlara yine Geç Helenistik Roma Dönemi içerisinde ön ve arkada hafif dışbükey yanlar nispeten daha düz olan başlıksız ve altlıksız sütunlara sahip kaya

⁷³ von Gall 1974, 136 vdd.

⁷⁴ von Gall 1974, 114; W. Burkhardt, Kapitelte und Basen (1971) 104 vdd. Lev. 214–229.

mezarlarında basit ve sade anlatımları ile karşımıza çıkarlar. Bu tip sütunlar Amnias Vadisinde Urgancı kaya mezarı, Halys Vadisi'nde Güvercinlik 1–2 Nolu kaya mezarları, Devrez Vadisinde Beşdut kaya mezarı ve Soğanlı Su Vadisinde Çatal İn kaya mezarı bu grup içinde değerlendirilebilir.

Sonuç olarak M.Ö. 5. yy.'dan Helenistik Döneme kadar bölgenin ahşap mimarisinin bir yansıması olarak karşımıza çıkan yukarıdan aşağıya doğru kalınlaşan masif ağaç görüntülü sütunlar görülürken; Geç Helenistik ve Roma Dönemleri içlerinde daha çok başlıksız ve altlıksız, silindirik ya da daha düz hatlı geometrik sütun gövdeleri görülmeye başlanır. Bu sütunlar, erken dönem kaya mezarlarında görülenlere göre çok daha ince bir gövdeye sahiptirler.

Dörtgen Gövdeliler: Paphlagonia kaya mezar geleneği içinde sık görülmeyen dörtgen, cepheden bağımsız ahşap taklidi sütunlara anıtsal kaya mezarlarından Evkaya kaya mezarında rastlanılmaktadır (Çiz.1). Ayrıca Aşağı Güneyköyü kaya mezarında ise, cepheden tam koparılmamış yarım dörtgen sütun gövdesi, bölgede başka bir mezarda görülmez.

Evkaya kaya mezarı cephesinde dörtgen ve altlıksız sütunlar, tam bir ahşap konut mimari bütünü içersinde kaya mezarının cephesine yansımışlığı ile bölgede tekildir. Yine bu sütun formunu tamamlayan ve daha sonra ayrıntılıca bahsedilecek olan dörtgen sütun başlığı da dikkat çekicidir. Bu ünik anlatım, yukarıda bahsedilen yuvarlak gövdeli sütunlar gibi mezarın tarihlenmesi için çok fazla detay vermemektedir.

6.1.1.1.3. Başlıklar

Paphlagonia Bölgesi kaya mezar mimari geleneği içersinde, yukarıda ayrıntılıca üzerinde durulan birden beşe kadar çeşitli sayılarda ahşap mimari konutları taklit eden sütunlarla taşınan bir sundurmanın, yani bir ön odalarının varlığı ilk dikkati çeken unsurdur. Özellikle sütunlarda, altlık ve gövdelerinden daha fazla bilgiyi sütun başlıklarının zengin çeşitliliği ve formları ile edinebilmekteyiz. Bu sütun başlıklarını kabaca, bezemeli ve geometrik formlu başlıklar olarak iki ana gruba ayırabiliriz. Bezemeli başlıkları ise kendi içlerinde bitkisel bezemeli başlıklar ve Anadolu Akhaemenid Dönemi mimari etkilerini en iyi şekilde ortaya koyan boğa formlu başlıklar olarak iki ana grupta inceleyeceğiz. Ayrıca daha çok bölgenin yerel ahşap mimarisinin yansıdığı geometrik başlıkları ise dörtgen ve yuvarlak formlu başlıklar olarak ayırabilmekteyiz (Çiz.1).

Ancak bu bölümde, yukarıda altlık ve sütunları anlatırken değindiğimiz gibi özellikle Geç Helenistik ve Roma Dönemi içlerinde sadeleşen ve basit bir anlatımla karşımıza çıkan sütunlarda, altlık ve başlığın görülmemesi mezarların tarihsel yayılımı açısından önemli bir kriter olduğu yönündeki görüşümüz üzerinde de durulacaktır.

Bezemeli sütun başlıkları, aşağıda değineceğimiz geleneksel tip olan ve yerel ahşap mimarisinin yansımaları dörtgen başlıklardan farklı olarak, Paphlagonia kaya mezarlarındaki yabancı unsurları ve kültürel etkileşim sürecini göstermesi bakımından oldukça önemli veriler sunmaktadır. Bunlardan ilk olarak Akhaemenid etkili boğa formu sütun başlıklarının tipolojik incelemesi yapılarak özellikle Anadolu Pers sanatı içerisinde yeri tartışılacak ve sonrasında bölgede tek bir örnekle temsil edilen Karakoyunlu Gerdekboğazı kaya mezarı bitkisel bezemeli başlıkları ele alınacaktır.

6.1.1.1.3.1. Boğa Formlu

Paphlagonia Bölgesi kaya mezarlarında dizleri üzerine çökmüş boğa formu sütun başlıkları, Amnias Vadisi erken anıtsal kaya mezarlarından Kalekapı kaya mezarı (Res.1)⁷⁵, Aygırkayası kaya mezarı (Res.2a,b)⁷⁶ ve Salarköy kaya mezarında karşımıza çıkarken (Res.3a,b,c)⁷⁷, Amnias Vadisi kaya mezarlarının etkisindeki İskilip 1 Nolu kaya mezarında da görülür (Res.4)⁷⁸. Ayrıca bu mezarlardan daha geç bir tarihe verilen Beşdut kaya mezarının konik başlığında, içe bakan yüzde bir boğa başı (Res.5)⁷⁹ yine erken dönem Amnias vadisi etkisiyle bu geometrik başlığa primitif olarak işlenmiştir (Çiz.1).

Boğa formu başlıklar ilk olarak Akhaemeid mimarisinde saray komplekslerinde yoğun olarak karşımıza çıkarken, Nakş-i Rüstam kral kaya mezarlarının tümünde; Akhaemenid mimarisindeki zengin formlara sahip sütun başlıklarından sadece boğa protomlu başlıklarının seçilmesiyle önemlidir(Res. 6)⁸⁰. Aynı şekilde bu sütun başlıklarının kullanıldığı diğer bir kaya mezarı'da, tarihlenmesi oldukça sorunlu olan Med kaya mezarlarından Axor- e Rutsam kaya mezarıdır (Res.7)⁸¹.

⁷⁵ Leonhard 1915, 247 vd. Res. 75; Gökoğlu 1955, 65 vdd, Lev. 17-19; von Gall 1966, 13 vd. Çiz 29 K.

⁷⁶ Gökoğlu 1955, 71 vd.; von Gall 1966, 106 Lev.14,1-2.

⁷⁷ von Gall 1966, 58, 116 vdd. Lev. 4 Çiz. 29 L.

⁷⁸ Hiersfeld 1885, 17 vdd.Lev. 4; Gökoğlu 1955, 113 vdd. Res. 48-51; von Gall 1966, 91 vdd, Lev.2.

⁷⁹ von Gall 1966, 101 Lev.13. 1,2.

⁸⁰ von Gall 1966, 116 vdd.; Schmidt 1970, 79 vdd.

⁸¹ von Gall 1973, 143 Lev. 13.

Dolayısıyla Paphlagonia kaya mezarlarında görülen dizleri üzerine çökmüş boğa formlu sütun başlıkları, bölgede Akhaemenid mimarisi etkisini gösteren en önemli veriler olmalarının yanı sıra, bu mezarların sahipleri konusunda ve bölgedeki siyasi tarih açısından da önemli bilgiler vermektedir.

Akhaemenid mimarisinde görülen boğa protomlu sütun başlıkları, cepheye değil, iki yana bakan boğa protomları şeklindedir ve üst yapıyı direkt olarak sırtlanmaz, iki protomun birleştiği oval sırt boşluğunda, dik uzanan hatlı yüklenirler. Boğaların başı, boynuna yaklaştırarak boynuzlar tehditkâr bir şekilde öne doğru uzatılmıştır. Bu boğaların tümünde görülen yele düzenlemeleri Ahaemenid üslubunda vazgeçilmezdir. Buna göre, kulaktan başlayan, çene altından dolaşarak diğer kulağa kadar bir hat şeklinde horizontal düzenlenmiş yeleleri, aynı şekilde başın arkasından tüm ense boyunca aşağı doğru devam eder. Bu kıllar göğüs ortasında, omuz üzerinde ve sırt çizgisi boyunca da görülür.

Paphlagonia Bölgesi kaya mezarlarında ise, boğalar protom şeklinde değil, dizleri üzerine çökmüş boğa formlu başlıklardır. Bu başlıklar cepheye doğru bakar ve üst yapıyı yüklenir şekilde verilmişlerdir. Duruş olarak da Paphlagonia'daki boğa şekilli sütun başlıkları tüm doğallıkla verilmiştir.

Paphlagonia'da ki diz çökmüş boğa formlu başlıklar, Akhaemenid boğa protomlu sütun başlıkları ile sadece duruşları ile değil aynı zamanda stilleriyle de farklılaşırlar. Paphlagonia Bölgesi'nde görülen başlıklarda Akhaemenid mimarisinde görülen başlıklar gibi yoğun süsleme görülmez, daha sade, durağan bir anlatım seçilmiştir. Akhaemenid boğa protomlu sütun başlıklarındaki dinamizm ve saldırgan tutum, Paphlagonia'da yerini sakin bir anlatıma bırakmıştır. Akhaemenid sanatında görülen yeleler ve düzenlenmiş göğüs kılları, Paphlagonia bölgesinde kabartma biçiminde görülmez. Ancak büyük olasılıkla boyalı olan Paphlagonia kaya mezarlarında, boğa formlu sütun başlığı kabartmalarının, Akhaemenid stilindeki gibi boyanmış olabileceğine dair bir şey söylemek oldukça zordur. Ayrıca Salarköy kaya mezarında görülen boğanın karnının altından çıkan orak formlu, yüksek kanatlar, Akhaemenid boğa protomlu sütun başlıklarında görülmezken daha çok Anadolu Pers sanatı içerisinde küçük eserlerde karşımıza olarak çıkan bir figür olmasıyla önemlidir.

Bölgede Akhaemenid etkisinin yoğun olarak görüldüğü Amnias vadisinde ortaya çıkan ve en görkemiyle gelenekselleşen bu başlıkların; Anadolu'da Pers Satraplık merkezleri olan Daskyleion ve Sardes'de bile şimdiye kadar ortaya çıkartılan yapıların mimarilerinde görülüyor olması, Akhaemenid egemenliği sırasında Paphlagonia Bölgesi'nin siyasi ve sanatsal önemi ve konumu hakkında soruları da peşinden sürüklemektedir.

Kalekapı kaya mezarı cephesinde görülen boğa formu sütun başlığı, yukarıda anlatılan Aygırkayası, Salarköy ve İskilip 1 Nolu kaya mezarları arasında stilistik olarak incelendiğinde en erken olan başlıktır (Res.1). Bunun nedeni kaba işçiliği, orantısız vücut yapısı yanında, doğal olmayan diz çökmüş duruşudur. Özellikle bu mezarda üst yapıyı direkt olarak sırtlanması, Salarköy ve Aygırkayası kaya mezarlarından farklılaşır. Diz çöken boğaların ön ayakları geriye, yukarıya doğru atılmıştır. Diğer mezarlarda ise arkaya doğru düz olarak yönlendirilmiştir. Ayrıca arka ayakları öne doğru getirilmiş, ancak düz durması gereken toynaklar aşağı doğru bükülüp tabana düz olarak doğal olmayan bir şekilde basmaktadır. Dolayısıyla diğer mezarlardaki diz çökmüş boğa şekilli sütunlar Salarköy, Aygır ve İskilip 1 Nolu kaya mezarlarından farklılaşır.

Bu sütun başlığı tipi Kalekapı kaya mezarının doğusunda yer alan Aygırkayası kaya mezarında da görülmektedir (Res.2a,b)⁸². Bugün büyük kaya parçalarının kopması nedeniyle mezarın cephesi hakkında bir şey söylemek oldukça güçtür. Sadece mezarın batı çerçevesi iki sıra kiriş görülmektedir. Ancak mezarı ilk keşfeden Gökoglu ve daha sonra gören von Gall'in çektiği fotoğraflarda beşik çatının bir bölümü ve doğudaki bir sütun görülmektedir⁸³. Sütunun başlığı Donalar ve Salarköy kaya mezarları gibi boğa formudur. Ancak baş, Salarköy kaya mezarında olduğu gibi kırılmıştır. Boğanın altında sanki bir İon sütunu volütleri gibi iki profil görülmekteyse de, bir İon sütununda olması gereken hiçbir ayrıntı işlenmemiştir. Oysa bu volütlerin olduğu yer daha çok boğanın dizlerinin olması gereken bölgedir. Ayrıca Paphlagonia Bölgesi'nde İon sütun başlığına sahip hiçbir kaya mezarı görülmemektedir. Dolayısıyla von Gall'in iddia ettiği gibi, İon sütun başlığı üzerine oturan bir boğa formu başlık değil Yine Amnias Vadisi diz çökmüş boğa şekilli sütun başlıkları arasında değerlendirilmelidir.

⁸² Gökoglu 1966, 72 vd. Res. 20,21.

⁸³ von Gall 1966, 106 Lev.14,1-2.

Burada boğa şekilli sütun başlığı, Kalekapı kaya mezarından farklı olarak üst yapıyı direkt olarak sırtlanmaz, daha çok Salarköy kaya mezarında olduğu gibi üstteki kademeli kirişin içine gömülmüştür. Mimarideki yeri dışında Aygırkayası mezarında ki boğa, aynı Salarköy kaya mezarında olduğu gibi dizlerini kırmış, ön ayaklar arkaya, arka ayaklara öne doğru uzatılmış ve toynakları ortada karşılıklı olarak verilmiştir. Bu nedenle Aygırkayası kaya mezarının Kalekapı kaya mezarından çok, Salarköy kaya mezarına yakın bir anlatım içindedir.

Salarköy kaya mezarında görülen, çatının altında üstte üç, yanlarda iki sıra kademeli kiriş erken dönem Amnias vadisi kaya mezarları için karakteristiktir. Ancak burada üstteki derin kirişler içine yerleştirilmiş cepheye bakan, diz çökmüş şekilde verilen boğa formu sütun başlığı (Res.3 a,b,c.) Kalekapı kaya mezarındaki ve İskilip kaya mezarındaki boğa formu sütun başlıklarının çatıyı sırtlar şeklindeki yapılarından farklılaşırken, hemen batısında yer alan Aygırkayası kaya mezarının boğa formu sütun başlığı ile hem tipte hem de mimarideki konumuyla bir birliktelik göstermektedir. Salarköy kaya mezarının boğa formu sütun başlıklarını yine bölgedeki benzerlerinden ayıran ve önemli kılan diğer bir öge de diz çökmüş boğaların karınlarının altından çıkan ve üstteki kirişe kadar devam eden orak şekilli kanatlarının var olmasıdır.

Bu başlık türü Akhaemenid etkili olsa da, Salarköy kaya mezarının tümünde olduğu Kalekapı kaya mezarı etkili bir anlatımdır. Bu tür boğa formu başlıklardan biçim olarak Kalekapı, Aygır kayası ve Salarköy kaya ve İskilip kaya mezarlarında birbirlerinin kopyası gibidir. Ancak sadece Salarköy kaya mezarında boğaların karınlarının altından çıkan ve üstte ikinci kirişe kadar uzanan orak şekilli kanatlarının görülmesi; dikkat çekicidir.

Kanatlı boğa figürleri Asur kökenli olup, Urartu sanatında da bu etkiyle küçük eserlerde az sayıda örnekle temsil edilir. Phrygia'da ise tek örnek; M.Ö.6. yy.'ın sonuna tarihlenen Afyon ili Dinar ilçesine bağlı Tatarlı kasabasında bulunan tümülüsün içersinde görülen, ahşap üzerine boyama ile yapılmış bezemeli frizlerde arka arkaya ilerleyen Kanatlı boğalardır⁸⁴. Ancak ne Urartu ne de Phryg örnekleri biçim ve biçimde Salarköy kaya mezarındaki sütun başlıklarına benzemezler.

⁸⁴ H. T. Uçankuş "Afyon Tatarlı Kasabasında Bulunan Phryg Tümülüsü Kazısı" VII. Türk Tarih Kongresi I. Cilt 1979, 305-334 Res. 24.

Yukarıda Kalekapı ve Aygırkayası kaya mezarlarında görülen boğa formu sütun başlarının Akhaemenid mimarisinden etkilenilerek yapılmış olduğundan ayrıntılıca bahsederken, Paphlagonia tipi boğa formu sütun başlıkları olarak adlandırabileceğimiz yerel anlayış farklılıklarına da değinmiştik. Ancak Salarköy kaya mezarında yer alan Paphlagonia tipi boğa formu sütun başlığında, boğaların karnının altından çıkan orak şekilli kanatların eklemiş olması ne bölgede ne de bu örgeğin kökeni olan Akhaemenid mimarisinde görülmez. Oysa Salarköy kaya mezarında kanatlı boğalardan daha gelişmişliği ve plastikleşmişliği ile Likya'da M.Ö. 4. yy. başlarına verilen Trysa Heroonu'nun kapısının üzerinde bir protom şeklinde de olsa görülmektedir (Res.8)⁸⁵. Ancak burada dikkati çekmesi gereken birkaç ana fark vardır. İlk olarak, Trysa Heroonu'nunda ki kanatlı boğalarda görülen yoğun plastik anlatımın yanında, Salarköy kaya mezarındaki boğanın daha erken bir ifadeyle sade ve stabil bir anlatım içersinde olması tarihleme açısından önemlidir. Ayrıca Salarköy kaya mezarında ki boğa'da karnının altından çıkan arkaik şekili, vücuda göre ince, yukarıya doğru sivrilen orak şekilli kanatlar; Trysa'da görülen boğalarda yerini gelişmiş plastik anlatımı yanında, vücudu taşıyabilecek kadar genişlemiş ve omuzdan çıkan kanatlara bırakmıştır. Dolayısıyla Salarköy kaya mezarının erken tarihi bu kanatlı boğalarla da desteklenmiş olmaktadır.

Akhaemenid mimarisi içinde ise kanatlı boğa figürüne içersinde rastlamasak da, mühürlerde ve küçük eserlerinde, aslan griphon betisi kadar olmasa da sıklıkla görülmektedir. Özellikle Akhaemenid mühürlerinde bir kahramanla kanatlı boğanın mücadele sahnesi sevilerek kullanılırken⁸⁶; bu karışık yaratıkla yapılan savaş, aynı aslan griphonda olduğu gibi kralların tanrısal gücünü göstermeleri için seçilmiş bir anlatımdır. Aynı zamanda mimaride süsleme elemanları olarak da kullanılan bu figürün⁸⁷ Paphlagonia kaya mezarında görülmesi oldukça şaşırtıcıdır. Salarköy kaya mezarında boğanın başı görülemediği için bir şey söylemek mümkün olmasa da kanatların karnın altından çıkarak bir orak formunda yukarıya kaldırılmış olması stilistik açıdan Akhaemenid kanatlı boğalarıyla birlikteliklerini vurgular ve dolayısıyla Anadolu Pers üslubu içinde değerlendirilmesi gerekliliğini ortaya koymaktadır.

İskilip 1 Nolu kaya mezarında ise dizleri üzerine çökmüş boğa, neredeyse tam bitirilmemiş izlenimi verecek kadar ilkel bir anlatım içersindedir (Res.4). Ancak buradaki ikellik Kalekapı kaya mezarındaki gibi değil, daha çok mezarın mimari bütününde görülen Amnias Vadisi

⁸⁵ von Gall 1966, 116 vdd.

⁸⁶ Curtis- Tallis 2005,92 Res.66.

⁸⁷ age,96 Res.78.

kaya mezarları taklidi bir anlatımın neden olduğu bir ilkeliktir. Boğa burada Kalekapı kaya mezarındaki gibi üst yapıyı sırtlanır. Baş vücuda göre orantısızca büyüktür. Vücutta ayrıntısız kübik bir anlatım görülür. Diz çökmüşlük daha çok öne doğru dışa çıkarılmış dizlerden fark edilir. Ön ve arka ayaklar takip edilememektedir. Dolayısıyla bu mezardaki diz çökmüş boğa formu sütun başlığı diğer mezarlardaki başlıklardan stilistik olarak rahatlıkla ayrılabilir ve bu mezarlar arasındaki en geç örnek olduğu belirtilmelidir.

Sonuç olarak en erken diz çökmüş boğa formu başlık Paphlagonia'da Kalekapı kaya mezarı ile Akhaemenid mimarisi etkisiyle görülse de, bu mimari elemanı kendileştirmişler ve farklı bir tarzda kaya mezarlarına yansıtılmışlardır. Ardından Aygırkayası kaya mezarı ve Salarköy kaya mezarı benzer anlatımlarıyla dikkati çekerken en son olarak ise bu kaya mezarlarının etkisinde daha geç bir dönemde yapılan İsklip 1 nolu kaya mezarında aynı anlatımla görülür. Devrez Vadisi kaya mezarlarından olan Beşdut kaya mezarının konik alınlıklarında von Gall'in tespit ettiği silüet şeklinde boğa başı kabartması(Res.5)⁸⁸ Geç Helenistik - Roma Dönemine yerleştirilen bu kaya mezarında da Kalekapı, Aygırkayası, Slarköy ve İsklip 1 Nolu anıtsal kaya mezarlarının izdüşümü şeklindedir.

6.1.1.1.3.2. Bitkisel

Paphlagonia Bölgesi kaya mezarları arasında, görülen sütun başlıkları arasında bitkisel bezemeli sütun başlığına sahip tek mezar, Karakoyunlu Gerdekboğazı kaya mezarıdır (Res.9 a,b,c)⁸⁹. Bu mezarda görülen bitkisel bezeli sütun başlıklarını von Gall, İon volütlü sütun başlıklarının yerel bir anlatımı olarak yorumlarken, bir taraftan da Etrürya'da Tomba dei Capitelli mezarının içinde yer alan sütunların başlıkları ve ardından Phrygia'da ki Kırık Aslan Taş kaya mezarının içinde görülen sütunun bitkisel bezemeli başlığı ile karşılaştırma örneği olarak vermesi düşündürücüdür⁹⁰.

Ancak bu mezarın beşik çatısının üzerinde görülen Akroter ve Antefikslerdeki bitki bezeme ile sütunlardaki palmetli bitkisel bezeme anlatımı aynıdır (Res.10). Ayrıca, dikkatli bakıldığında sütunlardaki bitkisel bezemenin Hellen mimarisinde görüldüğü gibi volütlerinin cepheye değil de yanlara bakması ve dışbükey profillerinin alt alta oluşturduğu altı sıra olarak düz profiller şeklinde başlığın cephesine yansımaları, Hellen mimarisinde görülmez. Bunun

⁸⁸ von Gall, 101 Lev. 13.2.

⁸⁹ Leonhard 1915, 275 vd. Lev. 27 Çiz. 95- 100;Gökoğlu 1955, 11 vd. Res. 47; von Gall 1966, 77 vd. Lev. 8, 1-3 Çiz.8.

⁹⁰ von Gall 1966, 77 vd. Lev. 8, 1-2-3 Çiz.8.

yanında von Gall, Hellen mimarisi ve özellikle İon düzeni ile birleştirdiği bu bitkisel bezemeli sütun başlarına verdiği karşılaştırma örneklerinin, Etrürya'dan ve Phrygia'dan olması da dikkat çekicidir. Bu örnek mimarilerde kullanılan başlıklar, erken tarihli olmasına kaşın stilistik olarak benzer karşılaştırma örnekleri olsa da tarihleme için bir ölçüt değildirler.

Sonuç olarak Gerdekboğazı kaya bitki bezemeli sütun başlığı özellikle bitkisel bezemesindeki ünük anlatım ve yönlendirilmesindeki anlayış nedeniyle yerel mimari içersinde de yorumlanması doğru olacaktır.

6.1.1.1.3.3. Geometrik

Geometrik sütun başlıkları daha çok Paphlagonia yerel ahşap konut mimarisinin bir yansıması olan özellikle dörtgen sütun başlıkları⁹¹, Amnias Vadisinde Ev kaya kaya mezarı, Terelikkaya kaya mezarı; Halys Vadisi Kuzeyi kaya mezarlarından Asar 1-2 Nolu kaya mezarları, Kapılıkaya kaya mezarı; Halys Vadisi güneyinde Kargı, İskilip 2 Nolu kaya mezarında ve Soğanlı Su vadisinde tek odalı kaya mezarlarından Aşağı Güneyköy kaya mezarında görülür. Yuvarlak gövdeli sütunlar ise bölgede görülmezken Kappadokia sınırları içine giren Alaca 1 nolu Helenistik kaya mezarında görülmesi dikkat çekicidir. Ayrıca geç dönemde Devrez Vadisi Beşdut kaya mezarının konik başlıkları da bu grubun içine dâhil edilmelidir(Çiz. 1).

6.1.1.1.3.3.1. Dörtgen

Bölgede görülen basit geometrik dörtgen formlu sütun başlıkları, yerel ahşap konut mimarisinin tam bir taklidi olarak kaya mezarlarına yansımıştır. Bu formlar bölgenin erken dönem anıtsal kaya mezarlarından, Helenistik ve Roma dönemine kadar görülür. Ayrıca Pontus kaya mezarları arasında özellikle Paphlagonia kaya mezarları etkili Geç Helenistik Roma dönemine tarihlenen Kotyra kaya mezarlarından Delikli kaya 4 Nolu kaya mezarı, Günören 2 Nolu kaya mezarı, Aybastı kaya mezarı ve Konacık 1 Nolu kaya mezarında da basit dörtgen formlu sütun başlıklarının varlığı da dikkat çekicidir⁹². Bu başlık biçimi bölgede daha çok Halys Vadisi kuzeyindeki kaya mezarlarında neredeyse bir zar formlu oluşlarıyla Asar kaya 1- 2 nolu kaya mezarları ve Kapılıkaya kaya mezarında görülürler (Çiz.1)⁹³.

⁹¹ von Gall 1966, 116 vdd.

⁹² Kumandaş (Yayınlanmamış Yüksek Lisans Tezi)

⁹³ Kannenberg 1895, 101 vdd, Çiz. 6; von Gall 1966, 116 vdd.

Bu tip başlıkların Amnias vadisinde de, Kastamonu Evkaya kaya mezarı⁹⁴, Alasökü Direklikaya kaya mezarında⁹⁵ ve Terelik kayası kaya mezarında⁹⁶, Halys Vadisi kuzeyindeki başlıklarla dörtgen olmaları ile birleşmeler de ayrıntıda farklıdır. Özellikle Evkaya kaya mezarında üstte dar altta geniş iki profilli oluşu ve Terelik kayası kaya mezarında dar bir dörtgen ile temsil ediliyor olmasıyla, Halys Vadisi Kuzeyindeki neredeyse zar biçimli sütun başlıklarından ayrılırlar. Ancak bu farklı form bölgenin zengin yerel ahşap mimari mimarisi içerisinde düşünüldüğünde anlaşılmaktadır.

Bu vadiler dışında, genel olarak Amnias Vadisi kaya mezarlarından etkilenen Kargı Ambarkaya⁹⁷ kaya mezarında ve İsklip 2 Nolu kaya mezarında⁹⁸ da farklı profillere sahip olsalar da, bu tipe giren başlıklardır.

6.1.1.1.3.3.2. Yuvarlak

Paphlagonia kaya mezar geleneği içerisinde yuvarlak formlu sütun başlığı sadece Kappadokia Bölgesi sınırları içerisinde kalan Paphlagonai kaya mezar Tipinin Helenistik dönemde ardılı olan Gerdek kaya 1 nolu kaya mezarında görülür⁹⁹ ve büyük olasılıkla cephesi parçalanmış olan 2 nolu kaya mezarında da benzer başlıklar kullanılıyor olmalıdır. Paphlagonia Bölgesi'nde ise bu tip yuvarlak başlık örneği görülmemektedir.

Bölge kaya mezarlarının tümüne bakıldığında, yuvarlak gövdeli sütun başlıkları yerel ahşap konut mimarisinin bir geleneği olmadığı ve olasılıkla Hellenistik dönemle birlikte Dor mimari anlayışının Çorum Alaca Gerdekkaya kaya mezarlarında kayaya yansıtılma çabalarını izleyebilmekteyiz.

6.1.1.2. Kademeli Kirişler (Fascia)

Paphlagonia Bölgesi kaya mezarlar cephelerinde özellikle Kalekapı kaya mezarı ile başlayan mezar ön odasını üstte ve yanlarda sınırlayan, iki ya da üç kademeli kirişin varlığı tüm Amnias Vadisi ön alanlı kaya mezarlarında bir gelenek halinde yaygınlaşmıştır. Bu mimari ayrıntı Helenistik dönem içerisine kadar Amnias Vadisi etkili Kargı Ambarkaya ve İsklip 1 Nolu kaya mezarlarına kadar sürmüştü de bu mezarlardan sonra görülmemektedir. Sözü

⁹⁴ Leonhard 1915, 17 vdd. Lev. 26 Çiz.100, von Gall 1966, 65 vdd. 116 vdd. Çiz.29.

⁹⁵ Gökoğlu 1955, 73 vd. Res.21-23; von Gall 1966, 107 vd. Lev.14.3 Çiz. 26.

⁹⁶ Kannenberg 1895, 105 vd. Çiz.4,6; Gökoğlu 1955, 59; von Gall 1966, 82 vdd. 116 vdd. Lev. 9 Çiz.11, 29.

⁹⁷ Hirchfeld,1885, 9 vdd. Lev. 1,2,5; Kannenberg 1894, 190; Gökoğlu 1955, 100 vd. Res.35-39; von Gall 1966, 88 vdd., 116 vdd. Lev. 11.3 Çiz.13- 29.

⁹⁸ Hirschfeld, 1885, 17 vdd, Lev. 3.4.6.7; von Gall 1966, 93 vdd. Res. 11.1 Çiz.5,29.

⁹⁹ von Gall 1966, 109 vdd. Lev.15 1,2 Çiz 29.

edilen kademeli kirişlerle oluşturulan çerçeve Halys Vadisi kaya mezarlarının bezemesiz cephelerinde görülmemesi dikkat çekicidir.

Amnias vadisi içinde, kademeli kirişlerle çerçevelenen kaya mezarları batıdan doğuya doğru sıralandığında; Kalekapı kaya mezarı (Res. 11), Aygırkayası kaya mezarı (Res.12), Salarköy kaya mezarı (Res.13) ve son olarak bulunduğu coğrafya nedeniyle Amnias vadisi ile Halys vadisi sınırında, her iki geleneği de kendi içersinde barındıran Terelik kayası kaya mezarında bir gelenek olarak görülür(Res.14). Ayrıca Kargı Ambarkaya (Res. 15) ve İskilip 1 nolu kaya mezarlarında da görülen bu kademeli kirişler (Res.16), yukarıda da değinildiği gibi, cephe mimarisinin genelinde olduğu gibi Amnias vadisi erken dönem kaya mezarlarının etkisinde yapılmışlardır.

Kademeli kirişler Paphlagonia kaya mezarları haricinde Anadolu kaya mezar geleneği içersinde görülmez. Bu durum Paphlagonia'da kendi konutunun görüntüsünde kayaya mezar açma düşüncesini aldığı Phryg kaya mezar mimarisinin cephe anlatımındaki kapalılığı ile tezattır. Ancak özellikle yoğun yağış alan bu bölgenin kendi iklimine dair yarattığı yerel ahşap konut mimarinde ortaya çıkan bir çözümdür. Bu sundurmanın ise kademeli kirişler ile çerçevelenmiş olması da cephede bir saçaklık görevi ile bağdaşır ki, yağmur sularının direkt olarak değil süzülerek inmesini sağlar.

Ancak M.Ö. 6. yy. içersinde Halys'in doğusuna kadar gelen ve hatta Lydia ile savaşacak kadar güçlü olan Medler ve kaya mezar mimari gelenekleri de önem kazanmaktadır. Dukan-ı Davud ve eşaqvand nekropolünde (Res.17)¹⁰⁰ yer alan kaya mezarlarında da benzer şekilde kademeli kirişler mezar ön odasını üç taraftan çerçeveler. Ancak Med kaya mezarlarının tarihlenmesi hala Arkeoloji dünyasının tam olarak cevaplayamadığı önemli sorulardandır. Paphlagonia kaya mezarları ile bağlantısına gelindiğinde ise eğer mimari cephede özellikle kademeli kirişlerde böyle bir etkinin varlığından söz edebilmemiz için bu tip cephe anlatımının Amnias Vadisi kaya mezarlarından önce sınırlarına kadar geldikleri Halys vadisinin kaya mezarlarında yaygın olarak görmemiz gerekmektedir. Dolayısıyla Halys vadisindeki bezemesiz sade cephe anlatımlarında görülmeyen kademeli kirişler, etkinin Med mimarisi içinde değil, yerel ahşap mimari gelenekte aranması gerekliliğini vurgular.

¹⁰⁰von Gall, Medischen 25 vdd. Res 9,10; von Gall 1973, 139 vdd. Çiz. 1,3, 5.

Kademeli girişler Amnias Vadisinde ilk olarak Kalekapı kaya mezarında karşımıza çıkar. Burada görülen üç kademeli giriş dar ve kısa profiller şeklinde sıralanmıştır. Kalekapı kaya mezarının hemen batısında yer alan Aygırkayası kaya mezarında da görülen üç kademeli giriş aynı şekilde mezar ön odasının cephesini üstte ve yanlarda çerçeveler. Ancak burada Kalekapı kaya mezarındaki girişlerden daha geniş ve enli olan girişler, daha düz ve keskin hatlarının olmasıyla gelişkinliklerini göstermektedir. Aynı şekilde Salarköy kaya mezarında da görülen kademeli çerçeve girişleri, Kalekapı kaya mezarının cephesindekilerden çok Aygırkayası'ndaki enli, geniş ve düzgün girişlerle benzerdir. Dolayısıyla yukarıda boğa formu sütun başlıklarında da değindiğimiz benzerlik bu birliktelikle cephe mimarisinde tamamlanmaktadır.

Amnias Vadisinin en doğusunda yer alan Terelik kayası, Halys Vadisi kaya mezarlarının etkisinde kalmış olmasıyla özellikle cephede hibrit bir mimari karakter gösterir. Bu kaya mezarının cephesinde görülen kademeli girişler, hem daralmış ve ensizleşmiş hem de sayıları artmış, dörde çıkarılmıştır. Ayrıca Kalekapı, Aygırkayası ve Salarköy kaya mezarlarında olduğu gibi cepheyi üç taraftan değil sadece yanlarda çerçeveler. Dolayısıyla bu üç mezardan geç bir dönemden olduğu ve Halys Vadisi sade mimarisinin etkisi altında kaldığı görülmelidir.

Halys Vadisi güneyinde yer alan ve cephe mimarilerinde tamamen Amnias Vadisi etkisinde kalan Kargı kaya mezarı ve İskilip 1 Nolu kaya mezarlarının cepheleri de kademeli girişlerle çerçevelenmiştir. Kargı Ambarkaya kaya mezarında görülen Aygırkayası ve Salarköy kaya mezarlarına benzer derin, geniş ve dik iki kademeli giriş mezarı üç taraftan sınırlar. Ancak burada Amnias Vadisi kaya mezarlarında olmayan, iki yanda görülen üçüncü girişin yukardan aşağıya doğru genişleyerek eğimli bir halde verilişidir ki, bu haliyle geleneğin dışına çıkmıştır.

İskilip 1 Nolu kaya mezarında ise hem planda hem cephede görülen stilize anlatım Amnias vadisi kaya mezarlarından etkilenmiş olsa da geç bir dönemde yapıldığını göstermektedir. Burada görülen ön oda cephesini çerçevelleyen üç giriş dar ve ensiz oluşlarının dışında, düzensiz işçiliği ile de geç bir dönemde yapıldığı aşikârdır.

Ayrıca Evkaya kaya mezarı alınlığının altında, baştabanın üzerinde görülen iki kademeli giriş de bu geleneğin bir devamı olsa da, yanlarda girişlerin yerini pilasterler almıştır.

Bu mezarlar dışında Devrez vadisinde, Paphlagonia kaya mezar geleneği içersine girmeyen tekil mimarilere sahip Çüşüş Kışlası kaya mezarı ve Soğanlı Su Vadisi Kadınca Köyü kaya mezarlarında da cephelerinde görülen kademeli kirişlerin görülür ancak bu Amnias vadisindeki mimari anlatımdan farklıdır.

Sonuç olarak mezar ön odalarının cephesini çerçeveleyen kirişler, yerel ahşap mimarinin kayaya yansımışlığını gösteren önemli verilerden biridir. Yukarıda da anlatıldığı üzere kendi içinde bir gelişim izleyen bu mimari betimlemenin en erken örneği Kalekapı kaya mezarında görülmektedir. Buradan gelişim doğuya doğru devam eder ve sırasıyla Aygırkayası ve Salarköy kaya mezarlarında görülür ve Terelik kayası kaya mezarı ile doğuda sınırlanır. Halys Vadisi güneyinde yer alan Kargı ve İskilip 1 Nolu kaya mezarları da geç dönem Amnias Vadisi kaya mezarlarına öykünen mimari yapıları içinde de bu kademeli kirişlerin görülmesi şaşırtıcı değildir.

6.1.1.3. Pilasterler

Paphlagonia Bölgesi kaya mezarlarında çok yaygın olarak görülmesine de; sütunlarla taşınan ön alanın cepheleri, iki yanda ahşap mimari öykünmesi pilasterlerle sınırlanan kaya mezarları, Amnias vadisi doğusunda Evkaya kaya mezarı (Res.18), Soğanlı Su Vadisi'nde Gerdekboğazı kaya mezarında (Res.19) ve Halys Vadisi güneyinde İskilip 2 Nolu kaya mezarında (Res.20) karşımıza çıkar.

Bunlardan ilki Kastamonu Evkaya kaya mezarında, yanlarda görülen dikdörtgen başlıklı ve dikdörtgen gövdeli altlıksız pilasterleri ile tam bir ahşap sundurmalı cephenin kayaya yansılmasıdır. Aynı şekilde Evkaya kaya mezarın batısında Soğanlı Su vadisinde Karakoyunlu Gerdekboğazı kaya mezarında, ön odanın her iki yanında, bitkisel bezemeli başlığa sahip, dikdörtgen gövdeli pilasterler görülür. İskilip 2 Nolu kaya mezarında da ön alanın iki yanında görülen pilasterler ahşap bir konuttaki bir sundurma görüntüsü çizer.

Ancak Evkaya kaya mezarı dışında, Gerdekboğazı kaya mezarı ve İskilip 2 nolu kaya mezarı daha çok Hellenistik Dönem içine yerleştirilmektedir. Gerdekboğazı ve Evkaya kaya mezarlarının cephelerinde, özellikle beşik çatılı olma, baştabanın iki ayrı yarım yuvarlak ahşap hatıl taklidi kabartması ve pilasterleriyle benzerlik içindedir. Ayrıca iki mezarın

birbirine olan coğrafi yakınlığı Gerdekboğazı kaya mezarının ana hatlarının Ev kaya kaya mezar mimarisinden etkilenerak yapıldığını gözler önüne sermelidir.

6.1.2. Çatı

Paphlagonia Bölgesi kaya mezar geleneği denildiğinde akla gelen sütunlarla taşınan beşik ya da düz damlı, ahşap bir konut cephesi mimarisinin kaya mezarının cephesine yansıtılmışlığıdır. Bu mimari anlayışıyla Anadolu kaya mezar geleneklerinin tümünden ayrılır.

Paphlagonia kaya mezarların cephesinde düz damlı ve beşik çatılı olmak üzere iki tür çatı sistemi ile karşılaşılır. Bunlardan düz damlı kaya mezarları, genellikle Orta Karadeniz bölgesi içerisinde Halys Vadisi kuzeyinde yoğunlaşırken, Hellenistik Dönemle beraber vadinin güneyinde de görülmeye başlanır. Bunun yanında Geç Hellenistik ve Roma Döneminde ise, Soğanlı Su Vadisi ve Devrez Vadisi kaya mezarlarında da görülür. Ayrıca Pontus Kotyra kaya mezarlarında da bu tip çatı Halys vadisi etkisiyle ortaya çıkar.

6.1.2.1. Düz Dam

Paphlagonia Bölgesi kaya mezarlarında beşik çatı dışında seçilen diğer bir çatı sistemi olan düz dam, daha çok Halys Vadisi kuzeyi kaya mezarlarından Asarkaya 2 Nolu kaya mezarı (Res.21), Kapılıkaya kaya mezarı (Res.22) ve Esenköy kaya mezarında(Res.23) gelenekselleşir. Ayrıca Hellenistik Dönem içerisinde vadisinin güneyinde Kappadokia sınırları içerisindeki Alaca 1- 2 Nolu kaya mezarlarına doğru yaygınlaşır (Res. 24- 25). Bu düz damlı çatının, Amnias Vadisinin en doğusunda yer alan Terelik kayası kaya mezarında görülmesi dikkate değerdir (Res.14). Ayrıca Amnias vadisinde, geleneğin dışına çıkan ve büyük olasılıkla düzdamlı diğer kaya mezarı ise Alasökü Direklikaya kaya mezarıdır (Res.26).

Geç Hellenistik Roma Döneminde ise, Halys Vadisi Güvercinlik 1 Nolu kaya mezarı (Res.27), Devrez Vadisinde Beşdut kaya mezarı (Res.28), Soğanlı Su Vadisi Çatalin(Res.29) ve Emmenkayası kaya mezarlarında (Res.30) düz damlı mimari anlayış devamlılık göstermiştir.

Amnias Vadisi kaya mezarlarında, istisnasız olarak beşik çatı sistemi mimari bir gelenek halindeyken, Halys Vadisinde birdenbire düz damlı bir anlatımın seçilmesi dikkat çekicidir.

Dolayısıyla düz damın yerel bir mimari gelenekmi yoksa yabancı bir etkimi sorusu cevabını bulmalıdır.

Bu konuda ilk olarak tartışılması gereken M.Ö. 6. yy. içlerinde Halys'in doğusuna kadar ilerlemiş ve Lydia ile savaşacak kadar güçlü bir şekilde yerleşmiş olan Medler ve eldeki tek mimari buluntuları olan kaya mezarları ile Paphlagonia kaya mezarları arasındaki benzerlikler üzerinde durulmalıdır. Özellikle Kuzey Irak Zagros dağları merkezli olan Med kaya mezarları, aynı Paphlagonia kaya mezarları gibi, cephede sütunlarla taşınan, ön odası olan, düz damlı mimari geleneği ile dikkat çekicidir. Bu mezarlardan Fakhrikah kaya mezarı (Res.31), Ferhad-u Shirin (Res.32), Dukan-ı Davud (Res.17), Akhur- ı Rustam kaya mezarlarının yukarıda anlatılan cephe mimarilerinin, Pahlagonia kaya mezarlarına benzerlikleri ile dikkat çekicidir¹⁰¹.

Paphlagonia ve Med mezarları arasındaki benzerliği ilk olarak Sarre- Herzfeld ortaya koymuş¹⁰² Daha sonra özellikle altlık ve başlıklardaki benzerliklerinden dolayı von Gall bahsetmiştir¹⁰³. Son olarak ise Ş. Dönmez, özellikle Med kaya mezarlarında görülen sütunlu ve düzdamlı mimari anlatımı, Halys Vadisi kaya mezarlarından çok geç döneme verilen ve bu vadiden uzak; Soğanlı Su Vadisi'nde Çatalin ve Devrez Vadisi'nde Beşdut kaya mezarlarını; Med, Faghragha ve Dukan-ı Davud kaya mezarları ile karşılaştırmıştır¹⁰⁴.

Ancak Med mezarlarının tarihlenmesi ve kronolojisi konusunda hala tartışma devam etmekle birlikte, henüz bir sonuca ulaşmamıştır. Bu konuda ilk araştırmaları yapan Sarre- Herzfeld yukarıda adı geçen mezarları Med kaya mezarları olarak adlandırmış ve dolayısıyla Med devletinin siyasi olarak var olduğu M.Ö.6.- 5 y.y. arasına tarihlerken, Pers kaya mezarlarının öncüleri olarak kabul etmişlerdir¹⁰⁵. Ancak bu konuda daha sonra çalışmalar yapan von Gall ise bu mezarlarda İon mimari etkilerini ön palana çıkararak kronolojiyi M.Ö. 4. yy.'dan başlatmaktadır¹⁰⁶. Dolayısıyla bu durumda Medler'in Halys'in doğusuna yerleştiklerinde mimarilerini ne kadar bu topraklara taşıdıkları, siyasi ve kültürel olarak ne kadar etkin oldukları soruları halen cevaplanmış değildir. Yukarıda anlatılan Paphlagonia ve Med kaya

¹⁰¹ von Gall, Medichen 19- 43 Lev..2-6, 9, 19; von Gall 1973, 139- 154 Res.1,3,4,9,10.

¹⁰² von Gall, Medischen 19 Dip Not 2.

¹⁰³ von Gall, Medischen 19 vdd, Lev. 16- 17.

¹⁰⁴ Ş.Dönmez "The Akhaemenid Impact on The Central Black Sea Region" The Akhaemenid Impact on local Populations And Cultures in Anatolia (6 th. – 4 th. Centuries B.C.), Edit. İ. Delemen (2007) 107-117, Lev.-5.

¹⁰⁵ von Gall, Medischen 19 vdd.

¹⁰⁶ von Gall, Medichen 19 vdd. ; von Gall 1973, 139 vdd.

mezarlarındaki tüm bu benzerlikler yanında, daha kronolojisi oturmamış olan Med kaya mezarları ile Paphlagonia kaya mezarları arasında bir ilişkileri konusunda daha fazla bir şey söylemek şimdilik zordur.

Dolayısıyla düz damlı cephe mimari düşüncesinin kökeni konusunda yerel mimari ön plana çıkmakta ve bu anlayışın kökeni olan Halys vadisi kuzeyinden güneye doğru bir hat boyunca Kappadokia ve Pontus kaya mezarlarına kadar yaygınlaşmış olabileceği söylenebilir.

Amnias Vadisi kaya mezarları, beşik çatılı ve alınlığında yoğun ikonografik kabartma anlatım görülen bir gelenekte yapılmışlardır. Halys Vadisi kaya mezarlarında ise sade, düz damlı ve bezemesiz bir anlatım seçilmiştir. Ancak Amnias Vadisinin en doğusunda, Halys Vadisi ile kesiştiği noktada yer alan Terelik kayası kaya mezarı, Amnias Vadisi kaya mezarlarının mimari geleneği ile Halys vadisi kaya mezarlarının anlayışını kendi içersinde başarılı bir şekilde birleştirmiştir. Burada çatıda, ahşap konstrüksiyonun izlenmemesi ve düz damlı bir anlatım ile Halys Vadisi kaya mezar geleneğine yakınken; cephesinde yer alan yoğun kabartma bezeme Amnias vadisi kaya mezarlar geleneğini yansıtır. Ayrıca bu kabartmalardan Herakles Nemea Aslanı mücadelesinin Kalekapı ve Salarköy kaya mezarlarının etkisiyle yapılmış olması da dikkat çekicidir. Dolayısıyla Terelik kayası kaya mezarı coğrafyası nedeniyle her iki vadinin mimari ve bezeme anlayışını cephesinde birleştirmesiyle önemlidir.

Düz damlı mimari anlatımın Paphlagonia Bölgesi'nde ki merkezi Halys Vadisinin kuzeyidir. Özellikle Bafrada Asarkaya 2 Nolu kaya mezarı ve hemen karşısında yer alan Kapılıkaya kaya mezarının cepheleri herhangi bir ahşap konstrüksiyon bezemesi olmayan, düz damlı bir örtü sistemine sahiptir. Burada yer alan Asarkaya 1 Nolu kaya mezarı ise, tüm mimari ayrıntılarda 2 Nolu kaya mezarı ve Kapılıkaya kaya mezarına benzese de, kayaya negatif oyulmuş olan akroter ve antefikslerle süslenmiş Hellen mimarisi etkili beşik çatısıyla farklılaşır.

Halys Vadisinden güneye doğru inildiğinde Vezirköprü (Phazamonitis) Esenköy kaya mezarında da, cephe anlatımı aynı şekilde sade, bezemesiz ve düz damlıdır. Daha güneyde Kappadokia sınırı içersinde Hellenistik Döneme tarihlenen Paphlagonia tipli bir kaya mezarı olan Alaca Gerdekkaya 1 Nolu kaya mezarı ve hemen arkasında yer alan Alaca 2 Nolu kaya mezarlarında da cephe mimarilerinde de düz damlı bir üst örtünün seçiliş olması Halys Vadisi geleneğini bu coğrafyada devamlılığını göstermesiyle önemlidir.

Geç Hellenistik ve Roma Döneminde bölgede, plan ve cephelerinde erken dönem kaya mezarlarına öykünseler de küçülmüş ölçüleri ve primitif anlatımlarıyla geç tarihlerini vurgulayan mezarlarda da düz damlı mimari anlatım kullanılmıştır. Bunlar Halys Vadisi Güvercinlik 1 Nolu kaya mezarı, Devrez Vadisi Beşdut kaya mezarı, Soğanlı Su Vadisi Çatalin ve Emmen kayası kaya mezarlarıdır. Ayrıca tek odalı kaya mezarlarından basit girişlerinin çerçevesi kademeli kirişlerle çerçevelenmiş Tosya Çüşçüş Kışlası (Res.33) ve Kadınca Köyü kaya mezarları (Res.34) düzdamlı cephe içinde deperlendirilebilirler.

Ayrıca kaya mezarlarında büyük oranda Paphlagonia Bölgesi etkisinde kalmış olan Pontus kaya mezarlarında da beşik çatılı mimari kurma yanında düz damlı kaya mezarlarının da görülmesi şaşırtıcı olmamalıdır. Bunlardan en önemlisi Hellenistik Dönem Amaseia kaya mezarlarından tünel kanarında görülen iki kademeli fasciasyla düz damlı bir mimari anlatımı olan ve olasılıkla ön alanı sütunlu kaya mezarıdır. Diğerleri ise daha çok Kotyra ve çevresinde yer alan mezarlarıdır. Bunlar Güngören 2 Nolu kaya mezarı, Aybastı kaya mezarı, Konacık 1-2 Nolu kaya mezarlarıdır ki düz damlı çatısı yanında iki ya da üç sütunla taşınan ön odalarının varlığı ile de cephe mimarisinde Paphlagonia Bölgesi etkilerini açıkça sergilerler¹⁰⁷.

6.1.2.2. Beşik Çatı

Paphlagonia kaya mezar geleneği içerisinde, Amnias Vadisi kaya mezarlarında, istisnasız olarak beşik çatı kullanılmış olmasıyla; Halys Vadisi kuzeyindeki kaya mezarlarından rahatlıkla ayrılabilir. Amnais Vadisinde, alınlığı kabartma bezemelerle süslenmiş beşik çatılı ve önde sütunlarla taşınan mimari anlayış; başta Akurgal¹⁰⁸ ve von Gall olmak üzere, Hellen tapınak mimarisi cepheleri ile benzerlik kurularak bu çatı sisteminin kökeni batıda aranmıştır. Ancak bu konuda yönümüzü ilk olarak Hellenistan'a değil, bölgenin Demir Çağı ile birlikte siyasi ve dini olarak etkisi altında kaldığı Phrygia'ya dönmek gereklidir. Phrygia kaya anıtları ve kaya mezarları cephelerinde görülen beşik çatı, özellikle yerel ahşap mimarinin kayaya yansıtmasıyla önemlidir. Cephedeki bu ahşap mimari anlatım ve detaylar, özellikle kaya mezarlarının iç döşemlerinde de görülmektedir¹⁰⁹. Ayrıca ilk olarak Phryg kaya tapınaklarının alınlıkların kabartmalarla bezemiş olması, etkileşim süreci içerisinde İon

¹⁰⁷ Kumandaş (Yayınlanmamış Yüksek Lisans Tezi).

¹⁰⁸ Akurgal 1955, 64 vd.92 vd, 105 Lev.40-42.

¹⁰⁹ Haspels 1971, 112 vdd. ; Işık 1987, 176 vd.; Işık 1991,63 vd.; Işık- İskan 1996,172.

mimarisine aktarılmış olmalarıyla da önemlidir¹¹⁰. Bu aktarımı Paphlagonia kaya mezarları alınlıklarında da görmek mümkündür. Dolayısıyla Paphlagonia Bölgesi; kayaya mezar açma ve yerel ahşap mimari geleneğini tüm ayrıntıları ile mezarların cephelerine ve iç döşemlerine yansıtma düşüncesini Phrygia'ya borçludur. Ancak bölge kaya mezarları düşünde ve mimaride köken olan Phrygia'dan, kendi yerel biçimleriyle farklılaşır ve kendi özgün anlayışını da kullanarak gelenekselleşir.

Bölgenin Demir Çağ merkezi, erken dönem anıtsal kaya mezarlarının yoğunluğundan ve yerleşim izlerinden de görülebileceği gibi Amnias Vadisidir. Dolayısıyla bu merkez erken dönem içersinde Phryg siyasi egemenlik sınırı içinde kalmış, ayrıca Phryg sanatına dair izler az sayıdaki kazılardan Sinope'de¹¹¹ ve Kastamonu Kınık Kazılarında¹¹² ele geçmiştir. Bunun yanında Phrygler'in Ana Tanrıça dini ve Açık hava tapınak biçimiyle birlikte bölgede var olduğunu gösteren en önemli delil, Kastamonu Şehinşah kayası'ndaki bir Phryg Açık Hava Kybele tapınağıyla kuşku bırakmayacak şekilde ortadadır¹¹³. Dolayısıyla Phrygler'in bölgedeki siyasi ve kültürel varlıkları yanında, kaya mezar düşüncesini, tüm mimari şekliyle hem cephede hem de iç döşemlerde Paphlagonia'ya vermesi şaşırtıcı olmamalıdır. Bu etki Phrygia'nın egemenlik kurduğu Amnias Vadisi içersinde ve Halys vadisinin güney doğusunda görülen kaya mezarlarında yoğunlaşması beklenen bir süreçtir.

Beşik çatılı anıtsal kaya mezarları, Amnias Vadisinde Kalekapı kaya mezarı (Res.11), Aygırkayası kaya mezarı (?) (Res.12) Salarköy kaya mezarı (Res.13), Evkaya kaya mezarı (Res.18), Halys Vadisi kuzeyinde Asarkaya 1 Nolu kaya mezarı (Res. 35), güneyinde Amnias Vadisi etkili Kargı (Res.15) ve İskilip 1-2 (Res.16,20) ve 3 (Res.36) Nolu kaya mezarları; Devrez Vadisi Kisecik kaya mezarı (Res.37), Soğanlı Su Vadisinde Karakoyunlu Gerdekboğazı kaya mezarı (Res.19), bu grup içinde sayılabilir. Ayrıca Geç Hellenistik ve Roma döneminde Amnias Vadisi'nde Urgancı kaya mezarı (Res.38), Durağan Ambarkaya kaya mezarı (Res.39); Halys Vadisinde Güvercinlik 2 Nolu kaya mezarı (Res.40),Eskiekin Köyü kaya mezarı (Res.41) da bu grup içinde derlendirilmelidir. Ayrıca tek odalı kaya mezarlarından olan Şehinşah kayası kaya mezarı (Res.42), Evkaya kaya mezarının altında yer

¹¹⁰ Işık 2005, 25 vd. Lev.17,18.

¹¹¹ E. Akurgal, L. Budde, Vorläufiger Bericht über die Ausgrabungen in Sinope (1956).

¹¹² A. Çınaroğlu E. Genç "Kastamonu-Kınık 2002 Yılı Kazısı" 25. Uluslararası Kazı, Araştırma ve Arkeometri Sonuçları Toplantısı I, (2003) 355–366; A. Çınaroğlu E. Genç "2003 Yılı Kastamonu-Kınık Kazısı" 26. Uluslararası Kazı, Araştırma ve Arkeometri Sonuçları Toplantısı I, (2004) 277–290.

¹¹³ Ruge- Bittel 1949, 2486 vdd.; Gökoğlu 1955, 134 vd. Res. 56; Akurgal 1955, 93; Bittel- Neumann 1965, 78 vd. 84 Çiz.8 Lev. 13; von Gall 1966, 65 vd. Lev. 5.4.

alan mezarların hepsi şematikde olsa beşik çatılıdır (Res.43). Ayrıca Bademci kaya mezarı (Res. 44), Cöpcöp kayası kaya mezarı (Res.45), Devrez vadisinde Aşağıgüney Köy kaya mezarı (Res.46) bu tipolojinin içine giren mezarlardır.

Beşik çatılı Paphlagonia kaya mezarları, Hellenistik Dönemde Pontus Bölgesi Amaseia Kral kaya mezarlarını ve Geç Hellenistik- Roma Döneminde Kotyra kaya mezarlarından, Delikkaya 4 Nolu kaya mezarını ve Dikenlica 13 nolu kaya mezarını cephe mimarisinde etkilemiştir¹¹⁴. Ayrıca Kappadokia'da özellikle Göreme merkezli olan ve Hellenistik Döneme verilmesi gereken kaya mezarlarını tüm mimari ayrıntıları ile Paphlagonia Amnias Vadisi etkisi altında kaldığı açıktır.

Paphlagonia Bölgesi kaya mezarlarında beşik çatı ilk olarak Kalekapı kaya mezarında görülür. Daha önce de anlatıldığı gibi beşik çatı, yoğun yağış alan Paphlagonia Bölgesinin ahşap mimarisi geleneğinde iyi bir çözüm olarak Phryg mimarisinden köklenmiştir. Kalekapı kaya mezarında beşik çatı, yanlara açılan merteklerin altta bir baştabanla birleşmemesi nedeniyle mimari bir bütünlük kurmamaktadır. Bunun sebebi daha sonra bahsedilecek olan yoğun kabartmalara süslü alınlığı daraltmamak ve tüm betimlemeleri üstte sınırlamak içindir. Alınlığı aşarak tüm cepheyi kaplayan ve mezarın iki yanını paneller halinde aşağı kadar takip eden kabartma bezemeler, Paphlagonia Bölgesi için ünik olduğu gibi Anadolu kaya mezarları arasında da Kalekapı kaya mezarının bitekliğini vurgular. Altta ise bir baştaban görülmemekte, yukarıda ayrıntılıca bahsedilen üç kademeli giriş ön alanı üç taraftan çerçevelemektedir.

Kalekapı kaya mezarının doğusunda bulunan, Aygırkaya kaya mezarının yoğun olarak tahrip olmuşluğu nedeniyle, mezarın cephesi hakkında bir şey söylemek oldukça güçtür. Bugün sadece mezarın batı çerçevesini oluşturan iki sıra giriş görülmektedir. Ancak mezarı ilk keşfeden Gökoğlu¹¹⁵ ve daha sonra gören von Gall'in¹¹⁶ çektiği fotoğraflarda doğudaki boğa formlu balığa sahip bir sütun görülmektedir. Dolayısıyla yukarıda da ayrıntılıca değinildiği gibi kademeli girişlerinin yapısı ve boğa formlu sütun başlığının konumu ile bu mezar Kalekapı kaya mezarı etkisinde olsa da, daha çok Salarköy kaya mezarına benzer bir mimari anlayış içersindedir. Aynı zamanda Kalekapı ve Salarköy kaya mezarları arasında olmasıyla

¹¹⁴ H. Kumandaş (Yayınlanmamış Yüksek Lisans Tezi- Atatürk Üniversitesi 2004)

¹¹⁵ Gökoğlu 1955, 72 vd. Res. 20, 21.

¹¹⁶ von Gall 1966, 106, Lev. 14.1,2.

olasılıkla, Salarköy kaya mezarına mimari ve bezemede ki aktarım Aygırkayası kaya mezarı aracılığıyla olmuştur. Dolayısıyla Kalekapı ve Salarköy mezarının birlikteliği göz önüne alınacak olursa, bu kaya mezarında da mimari bütünlük içerisinde bir beşik çatının var olması gerektiğini önermek yanlış olmayacaktır.

Aygır kayası doğusunda yer alan Salarköy kaya mezarı, cephesinde görülen mimari ayrıntıları ile Kalekapı geleneğinin bir devamı olsa da, farklılaşan yönleriyle de önemlidir. Cephesinde ahşap mimari bezemeleri ve kabarmalarıyla zenginleşen Salarköy kaya mezarında görülen beşik çatı modeli, Paphlagonia Bölgesi kaya mezarları arasında önemli bir yere sahiptir. Buradaki ahşap çatı taklidi kurmada, Paphlagonia kaya mezarları arasında çok rastlanmasa da, Phryg anıtlarında sıklıkla karşımıza çıkan iki mertegenin kademeli olarak birbirinin altında görülmesi ve yanlarda kırılarak düz bir şekilde baştaban ile birleşmesi, kültürler arası etkileşim sürecini gösterecek önemli mimari ayrıntılardır.

Phyg mimarisinde iki kademeli mertegenin alt alta kayaya işlenmiş olmasını, kaya anıtların en ünlüleri olan Aslankaya kaya anıtı, Maltaş kaya anıtı, Arazastis kaya anıtlarının cephesinde olduğu gibi neredeyse bütün kaya anıtlarında görebilmekteyiz. Dolayısıyla Salarköy kaya mezarlarında bu iki mertegenin alt alta görülmesi büyük ihtimalle Phryg mimarisinin etkili katkısıyla oluşmuş olmalıdır. Ayrıca, Salarköy kaya mezarının çatısının uçlarında, iki yandan kırılarak düz bir şekilde devam ettikten sonra baştabanla birleşmesi de önemli bir ayrıntıdır. Ersöz'ün Phrygia'da Çin tipi çatı olarak adlandırdığı¹¹⁷ kenarlarda kırılarak baştabanla birleşen çatı formu, Phrygia'da Maltaş kaya Anıtı¹¹⁸ ile Bakşeyiş kaya Anıtı gibi anıtlarla karşımıza çıkar¹¹⁹. Paphlagonia Bölgesin'de ise Salarköy kaya mezarın'dan başka bir örneği yoktur. Sonuç olarak Salarköy kaya mezarının ahşap konstrüksiyon beşik çatısında görülen iki mertegenin alt alta varılması ve çatının yanlarda kırılarak düz bir şekilde devam etmesi Phryg mimari etkisiyle yoğrulmuş bir yerellik görülmektedir. Aynı zamanda, çatının altında, bir baştaban yerine daha önce de üzerinde durulan üç kademeli kirişle birleşmesi erken dönem, Amnias vadisi kaya mezarları için karakteristiktir.

Amnias Vadisinin en batısında bulunan Evkaya kaya mezarının batıdaki anıtsal ana cephesinin beşik çatılı üst örtüsü, oldukça sade bir şekilde yanlara uzayan, iki az eğimli

¹¹⁷ Ersöz 2003, Fig 86.

¹¹⁸ Haspels 1971, 85 vd. Lev. 157-58, 519,520.1-3.

¹¹⁹ Haspels 1971, 81 vd, Lev. 124,125, 516, 5171, 4, 5.

mertek ve altta bırakma aşığından oluşur. Bırakma aşığının altına ise iki kademeli kiriş görülür ki bunlar Amnais Vadisi kaya mezarlarında görülen kademeli kiriş anlatımından farklıdır. Bu kirişlerin altında ise Kalekapı, Salarköy kaya mezarlarında görmediğimiz geniş baştaban varlığı dikkat çekicidir. Ayrıca bu baştaban, önde ve arkada görülen dışbükeyliğiyle iki ağaç kütüğünün yatay kiriş olarak kullanıldığını gösterir ki, bu da yerel ahşap konut mimarisinin cepheye eksiksiz yansıtılmış olmasıyla önemlidir. Bu tip baştaban örneği Evkaya kaya mezarının güney batısında yer alan ve Hellenistik Döneme tarihlenen Gerdekboğazı kaya mezarından başka bir örnekte görülmemesiyle dikkat çekicidir.

Evkaya kaya mezarın doğudaki ikinci cephesinde, şematik merteklerin ve baştaban anlatımının görüldüğü beşik çatısı ve altta biri kör iki dikdörtgen kapının görüldüğü sade anlatımıyla, daha çok Phryg mimarisini anımsatmaktadır. Sonuç olarak bu mezarın her iki cephesinde görülen beşik çatı, daha çok Phryg mimarisinin yerel mimariye etkisini göstermesiyle önemlidir. Ayrıca Amnias Vadisi geleneğindeki Kalekapı, Aygırkayası ve Salarköy kaya mezarından farklılaşır ve Hellenistik döneme verilen Gerdekboğazı kaya mezarı ile birliktelik kurmaktadır. Mezarın cephesinde beşik çatı ve iki dörtgen sütunlarla taşınan ön alanın varlığı, ilk önce in antis tasarımıyla getirilse de¹²⁰ bu mezar daha çok yerel konut mimarisini tam olarak kayaya yansıtılması olarak değerlendirilmelidir.

Kastamonu il merkezinde, Kastamonu Kalesi'nin doğu yamacındaki kayalıkta yer alan kaya mezarı¹²¹ ise, cephesinin tamamen tahrip olması nedeniyle çok fazla bir şey söylenemese de, ön alanının varlığı ile Evkaya kaya mezarı gibi beşik çatılı ve sütunlu bir mezar olduğu savlanabilir.

Kastamonu Evkaya kaya mezarının batısında Soğanlı Su Vadisinde bulunan ve Hellenistik Döneme tarihlenen Karakoyunlu Gerdekboğazı kaya mezarı, cephesinde özellikle beşik çatı anlatımında yukarıda da üzerinde durulan, Evkaya kaya mezarına benzemesi dikkat çekicidir. Bu mezar da beşik çatılı ve sütunlu bir cepheye sahiptir. Alıktaki kademeli olarak içe giren üç sıra mertek geniş bir tavan kirişi ile birleşir. Çatının üzerinde Hellen mimarisi etkili bitkisel motifli akroter ve antefiksler görülmektedir. En alttaki mertek, aynı Kastamonu Evkaya kaya mezarında olduğu gibi ahşap konut mimarisini yansıtan baştaban, önde ve arkada dışbükeyliğiyle iki ağaç kütüğünün yatay kiriş olarak kullanılmasının gösteren şekliyle

¹²⁰ Akurgal 1955, 92 vd., von Gall 1966, 65 vdd.

¹²¹ Gökoğlu 1952, 80.

önemlidir. Alınlığın ortasında ise cephedeki ahşap görüntüyü tamamlayan, bir ahşap taklidi ana dikme görülür. Bu çatıyı destekleyen dikme, bir mimari bezeme olarak yine Hellenistik Döneme tarihlenen Paphlagonia kaya mezarları arasında İskilip 2 Nolu kaya mezarında, Gerdek Boğazı kaya mezarının yakınındaki Aşağıgüney Köy kaya mezarında da görülmesiyle önemlidir. Çünkü bu betimleme yoğun olarak Phryg kaya Anıtlarında ve kaya mezarlarında görmeye alıştığımız bir döşem olmasıyla dikkat çekicidir. Dolayısıyla bu mimari örgenin kaya mezarlarındaki varlığı Phryg mimari etkisi ile anlamlandırılmalıdır¹²². Özellikle Phryg kaya anıtlarında yoğun olarak görülen bu mimari örge, kaya mezarlarında Hellenistik döneme tarihlenen Yapıldak kaya mezarının alınlığında yer alan ahşap dikme ile görülür ve von Gall'de doğru olarak bu mezarı karşılaştırma örneği olarak kullanmıştır. Ayrıca ilk olarak von Gall¹²³ ve ardından Işık¹²⁴ bu dikmenin sadece mimari bir anlatım olmadığını, aynı zamanda Phryg Aslantaş kaya mezarında aslanların arasına yerleştirilen ağaç ve Yapıldak kaya mezarının alınlığında yer alan destek, nasıl Kybele'yi temsil ediyorsa, burada da aynı kutsal anlamıyla var olduğundan söz ederler.

Halys vadisi kuzeyinde Asarkaya 1 Nolu kaya mezarında; vadinin güneyinde Kargı ve İskilip 1- 2 Nolu kaya mezarlarında beşik çatı, Amnias vadisinde alışlagelen ahşap mimari tüm ayrıntısının kayaya yansıtılmış olması geleneği dışına çıkmış ve alınlık sadece negatif olarak oyularak beşik çatı gösterilmeye çalışılmıştır.

Halys Vadisinin kuzeyinde bugün Bafra sınırları içinde yer alan ve Halys'in iki kenarında yer alan mezarlardan doğuda Asarkaya 1- 2 nolu kaya mezarları ve batısındaki Kapılıkaya kaya mezarının 4- 5 sütunlu, görkemli cepheleri ile dikkat çekicidir. Asarkaya 1 Nolu kaya mezarının cephesi, beşik çatısı ile diğer mezarlardan farklılaşır ve neredeyse bu grupta tek örnek olmasıyla önem kazanır. Daha öncede üzerinde ayrıntılıca duran, Halys vadisi kaya mezarlarını Amnias vadisinden ayıran özelliklerin başında beşik çatı yerine, daha çok düz dam tercih edilmesi yanında sütun sayılarındaki fazlalıktır. Ancak bu mezarda görülen beşik çatı Amnias Vadisi kaya mezarlarını hatırlatsa da, beşik çatıda ahşap mimari örgelerin işlememişliği ve çatının sadece kayaya negatif oyularak yapılmış olmasıyla farklılaşır. Ayrıca çatının üzerinde üçgen akroter ve antefixlerinde olması dikkate değerdir. Dolayısıyla çatısında yerel örgelerden çok Hellen mimarisi etkisi özellikle beşik çatıda rahatlıkla görülmektedir ki,

¹²² von Gall 1966, 79 vdd.

¹²³ von Gall 1966,79 vdd.

¹²⁴ Işık 1999, 28.

bu durum Asar yerleşmesinin, bir Milet koloni kenti olan Amissos'a yakınlığı nedeniyle şaşırtıcı değildir.

Halys Vadisi'nin Güneyinde yer alan Çorum Kargı Ambarkaya kaya mezarı beşik çatısının üçgen alınlığında Amnias Vadisi geleneğinde ikonografik kabartmalar görülür. Ayrıca mezarın ön alanının cephesi Amnias Vadisi geleneğinde, üç adet giriş ile çerçevelenmiştir. Ancak burada fark beşik çatının ahşap taklidi merteklerinin olmaması ve tıpkı Asarkaya 1 Nolu kaya mezarı, İskilip 1- 2 Nolu kaya mezarları gibi alınlık negatif olarak kayaya işlenmişliğidir.

Kargı Anbarkaya kaya mezarının güneyinde yer alan İskilip 1 Nolu kaya mezarının cephe mimarisi, genel özellikleri ile Amnias Vadisi kaya mezar geleneğinin bir devamıdır. Bu beşik çatı ve alınlıkta görülen ikonografik anlatımlı kabartma bezeme yanında altta görülen kademeli girişlerle çerçevelenme ile görülebilir. Ancak Amnias Vadisinde görülen beşik çatılarda olduğu gibi Ahşap taklidi mertekler yapılmamış, alınlık kayaya negatif oyulmuş olduğu görülmektedir ki bu geç bir ifadedir.

İskilip 2 nolu kaya mezarında da cephede beşik çatılı, üçgen alınlıklı üst örtüsü ve ortada iki sütunu ile yanlarda görülen pilasterleri olan Paphlagonia kaya mezarları arasında yerini alır. Ancak merteklerin görülmediği kayaya negatif oyulmuş üçgen alınlığın içinde tam ortada Gerdekboğazı kaya mezarında ve Aşağıgüney Köy kaya mezarında da görülen ahşap bir destek vardır. Alınlığın altında düz bir baştaban görülür. Bu mezar, yerel ahşap mimari taklidi cephesi ile 1 Nolu kaya mezarında olduğu gibi daha çok Amnias Vadisi kaya mezar geleneği ile ilişkilendirilmelidir. Ancak farklılığı, aynı Kargı Ambarkaya ve İskilip 1 Nolu kaya mezarında olduğu gibi, merteksiz, kayaya negatif oyulmuş olan beşik çatısının oluşu yanında, İskilip 1 Nolu kaya mezarında görülen ön odasının çerçeveleyen kademeli girişlerin burada görülmemesidir.

Ayrıca İskilip 3 Nolu kaya mezarı, yanlarında iki mertek ile görülen üçgen alınlıklı beşik çatılı ve von Gall'e göre¹²⁵ tek sütunlu bir cepheye sahip olmasıyla genel Paphlagonia kaya gömüt tipleri içinde özel bir yeri vardır. Bugün çatının üstünde görülen küçük bir bölüm dışında, cephe tamamen tahrip edilmiş olduğundan çok fazla bir şey söylemek zordur.

¹²⁵ von Gall 1966, 94 Çiz. 16.

Bu küçük tek sütunlu (?) iki mertekli beşik çatıya sahip cephe mimarisinin Paphlagonia'da tek örneği Çankırı Kisecik mezarıdır. Her iki mezarda da görülen iki mertekli çatı, Phrygia'da hem kaya anıtlarında hem de mezarlarında sıklıkla karşımıza çıkıyor olması ve bu mezarın daha sonra ayrıntılıca anlatılacak olan planındaki mimari ayrıntıların da Phrygia ile benzerliği birbirini tamamlayacaktır. Sonuçta bu mezar ve tamamlanmamış olan Kisecik kaya mezarı cepheleri Paphlagonia ve Phryg kaya gömüt geleneğindeki mimari anlayış içerisinde değerlendirilmelidir.

Paphlagonia Bölgesi'nde yukarıda ayrıntılıca bahsedilen Hellenistik döneme doğru sadeleşmeye başlayan cephe mimarisi, özellikle Geç Hellenistik Roma Döneminde tamamen stilize bir anlatım kazanmış, mezarların boyutlarda küçülmüştür. Bu mezarlardan beşik çatılı ön odalı Paphlagonia tipli kaya mezarlarından, Amnias Vadisinde Urgancı ve Durağan Ambarkaya kaya mezarları; Halys Vadisinde Güvercinlik 2 Nolu kaya mezarı bu mezar tipi içinde girmektedir.

Amnias Vadisinde yer alan Urgancı kaya mezarı beşik çatılı ve üçgen alınlıklıdır. Altta ise bugün kırılmış olan iki sütunun parçalarından bir kısmı görülmektedir. Çatı ve mezarın çerçevesi kayaya negatif olarak oyulmuş ve erken dönem Amnias kaya mezarlarında görülen mertekler işlenmemiştir. Mezarın cephesinde erken dönem kaya gömütlerinin devamı niteliğinde beşik çatılı da olsa, ahşap mimariye dair hiçbir anlatım cephede görülmez.

Amnias vadisinde Durağan Ambarkaya kaya mezarının cephesinde görülen, beşik çatısı ve ön alanında yer alan üç sütunu ile erken dönem anıtsal Amnias Vadisi kaya mezarlarını hatırlatmakta ise de, görülen önemli farklılıklar mezarın tarihsel süreç içerisindeki yerini de etkileyecek niteliktedir. Çatı kurmasından bahsedilecek olunursa Amnias Vadisi kaya mezarlarında yanlarda mertekler belirgin bir şekilde aşağıdaki baştabanla birleşir. Ancak burada mertekler görülmemekte, çatı tamamen kayaya oyulan bir üçgen şeklinde gösterilmektedir. Altta ise kalın ve dik bir baştaban görülür ki, Amnias Vadisi kaya mezarlarında çoğunlukla iki ya da üç kademeli giriş ile mezarın ön alanını çerçevelemektedir. von Gall bu mezarın Hellen etkisinin özellikle Dor mimarisine sahip Phrygia'da ki Gerdekaya kaya mezarının etkisiyle yapılmış olduğunu savlasa da¹²⁶ burada görülen, erken dönem

¹²⁶ von Gall 1966, 104 vdd.

Amnias Vadisi geleneğine öykünen, şematik anlatımıyla geç bir tarihe verilmesi gereken bir kaya mezarıdır.

Halys Vadisi Güvecinlik 2 Nolu kaya mezarı beşik çatılı, üçgen alınlıklı ve iki sütunlu bir cephe mimarisi vardır. Çatının mertekleri ve altta baştaban oldukça şematik bir anlatımla görülürken, alınlığın ortasında olasılıkla bir kalkan motifi vardır. Bu boyutta küçülme ve şematik anlatım mezarın tarihinin geçliğinden kaynaklanmaktadır. Yine Halys Vadisinin güneyinde Çorum Eskiemin Köyü'nde bulunan kaya mezarı, geç dönem şematik yapısına karşın beşik çatılı ve iki sütunlu cephe mimarisi ve yoğun kabartma bezeli ikonografik anlatımıyla Paphlagonia kaya mezar geleneğinden etkilenmiştir.

Paphlagonia kaya mezar geleneği mimari anlayışıyla pek bağdaşmayan tek odalı kaya mezarları özellikle Amnias ve Halys Vadisinde yoğunlaşır. Cephe mimarilerinde yoğunlukla beşik çatı görülmesi erken geleneğin devamıdır. Bu mezarlar, Amnias Vadisi Şehinşah kaya mezarı, Evkaya kaya mezarı altında yer alan mezarlar, Bademci kaya mezarı, Cöpcöp kaya mezarı ve Soğanlı Su Vadisi Aşağıgüney Köy kaya mezarıdır.

Amnias Vadisi Şehinşah kayası kaya mezarı, basit dikdörtgen bir cephe ve bir beşik çatıdan oluşan yapıyla dikkat çekici bir örnektir. Beşik çatının saçak mertekleri ve baştabanı şematik olarak görülmekteyken, üçgen alınlıkta bir aslan kabartması yer alır. Kastamonu'da diğer görülen örnek, Evkaya kaya mezarının altındaki mezarlardır ve bu mezarlarda basit beşik çatının altında sivilize verilmiş hatıllar ve alınlığında kalkan benzeri yuvarlak formlu bir kabartma görülmektedir.

Taşköprü Kızılcaörhen köyü kuzeyindeki kayalarda bulunan tek odalı Cöpcöp kaya mezarı, basit dikdörtgen kapısının üzerinde, yanlara doğru genişleyen çerçevesi tam olarak bitirilmemiş beşik çatının mertekleri görülmektedir. Bu çatının üçgen alınlığında ise, karşılıklı duran ancak tamamlanmış iki aslan kabartması vardır. Aynı şekilde bu mezarın yakınındaki Bademci kaya mezarının cephesi de beşik çatılıdır ve alınlığında iki karşılıklı duran aslanın betimlemesi görülür. Çatının stilize mertekleri, dikdörtgen mezar çerçevesini aşar ve kaya mezarı için düzeltilmiş kaya sathını içine alır

Bu mezarlar arasında en yoğun ahşap mimariye sahip kaya mezarı ise küçük bir mezar olmasına karşın cephesi ve planındaki ayrıntılarla önemli olan Aşağı Güneyköy mezarıdır.

Üçgen alınlıklı çatının yan mertekleri ve ortadaki Gerdekboğazı ve İskilip 2 Nolu kaya mezarlarında görülen destek ile tam bir ahşap çatı konstrüksiyonunu göstermektedir. Bu çatı altta dikdörtgen bir baştabanla birleşir.

Sonuç olarak Paphlagonia kaya mezar geleneğinde görülen beşik çatı Phrygia mimarisi etkili olsa da, yoğun yağış alan Paphlagonia Bölgesi ahşap konut mimarisinde de yaygınlaşmış ve yerleşmiştir. Beşik çatı özellikle Amnias Vadisi kaya mezarlarında ilk olarak Kalekapı kaya mezarında görülür ve doğuya doğru Aygırkayası, Salarköy kaya mezarlarında ahşap bir çatı tüm ayrıntıları ile izlenmektedir. Ardından Evkaya ve Hellenistik Döneme tarihlenen Gerdekboğazı kaya mezarlarında da benzer şekilde ahşap mimarinin cepheye tam olarak yansımışlığı ile ortaya çıksa da, altta Kalekapı, Aygırkayası ve Salarköy kaya mezarları gibi, kademeli kirişlerle değil bir baştabanla sonlanırlar. Halys Vadisinin Kuzeyinde ise beşik çatılı tek örnek Asarkaya 1 Nolu kaya mezarıdır. Vadinin güneyinde ise Kargı kaya mezarı ve İskilip 1- 2 Nolu kaya mezarlarında beşik çatılarında, Amnias Vadisindeki kaya mezarlarında görülen ahşap taklidi mertek ve aşıklar görülmez. Bu tip çatı daha da sadeleşip, primitif bir işçilikle Geç Hellenistik- Roma Dönemi kaya mezarlarından Amnias Vadisi Yukarı Urgancı, Durağan Ambarkaya mezarları; Halys Vadisi Güvercinlik 2 Nolu kaya mezarında görülür. Aynı şekilde Paphlagonia Bölgesi'nde yer alan tek odalı kaya mezarlarının çoğunluğunda da beşik çatının kullanılmış olması geleneğin süreci için önemlidir.

Paphlagonia Bölgesi Cephe Mimarisine Göre

Mezar Adı	Kat No	Beşik Çatı		Düz Dam	Sütunlar								
		Bezemeli	Bzemesiz		Altlıklar	Gövde		Başlıklar			Kademeli Kirişler	Pilasterler	
						Yuvarlak	Dörtgen	Boğa Formlu	Bitkisel	Dörtgen			Yuvarlak
Çok Odalılar													
Kalekapı	1	X			x	x		x				x	
Aygırkayası	2	x (?)			x	x		x				x	
Salarköy	3	X			x	x		x				x	
Kargı Ambarkaya	4	X			x	x				x		x	
İskilip 1	5	X			x	x		x				x	
Evkaya	6	X					x			x			x
Kale	7	x (?)											
Gerdekoğazı	8	X (Mimari)			x	x (?)			x				x
İskilip 2	9	X (Mimari)			x	x				x			x
İskilip 3	10		x	(?)			(?)						
Kisecik	11		x				x						
Ürgancı	12		x			x							
Durağan Ambarkaya	13		x			x							
Terlik kayası	14			x	x	x				x		x	
Asar 1	15		x		x	x				x			
Asar 2	16			x	x	x				x			
Kapılıkaya	17			x	x	x				x			
Esenköy	18			x	x	x							
Gerdekkaya 1	19			x	x	x					x		
Gerdekkaya 2	20			x	x	x					(?)		
Alasökü Direklikaya	21			x	x	x							

6.2. Plan ve Donanım

Paphlagonai Bölgesi kaya mezarları planda iki ana tipe ayrılır. Bunlardan ilki, tek odalı kaya mezarlarıdır ve bölgede gelenek haline gelmemiş, sadece Amnias Vadisi ve Devrez ve Soğanlı Su Vadilerinde birkaç örnekle temsil edilen bir mezar planıdır. İkinci olarak, Paphlagonia Bölgesi kaya mezarları denildiğinde akla gelen, sütunlarla taşınan ön odalı ve bir ya da daha çok mezar odasından oluşan çok odalı mezar tipidir. Bu tip kaya mezarları plan ayrıntıları ve donanımlarında oldukça zengin veriler sunmaktadır. Ayrıca bu tip sadece Paphlagonia Bölgesinde sınırlı kalmamış, Pontus, Kappadokia ve Phrygia kaya mezarlarını etkilemiştir.

6.2.1. Tek Odalı Kaya Mezarları

Paphlagonia Bölgesi erken dönem anıtsal kaya mezarları arasında tek odalı kaya mezarları görülmez. Buna karşın özellikle Amnias vadisinde yoğunlaşan ve batıdan doğuya doğru sıralayacak olunursa Kastamonu Şehinşah kaya mezarı (Res.42 Çiz. 2), Evkaya kaya mezarları altındaki kaya mezarları (Res.43), Taşköprü Cöpcöp (Res.45) ve Bademci kaya mezarları(Res.44) bu gruba girer. Soğanlısu Vadisinde ise Aşağıgüney Köy (Res.46, Çiz.3 a,b)ve Kadınca Köyü kaya mezarları (Res.34); Devrez Vadisinde ise Çüşçüş Kışlası kaya mezarı (Res.33) tek odalı kaya mezarlarındandır. Ancak Halys vadisinde bu tip bir mezar görülmez.

Tek odalı kaya mezarlarının cepheleri genellikle beşik çatılıdır ve özellikle Amnias vadisindeki mezarlarda alınlıkları kabartma bezemeli anlatım görülmektedir. Aynı zamanda şematik de olsa ahşap çatı mimari elemanları görülür. Tosya çüşçüş Kışlası kaya mezarı ve Kadınca Köyü kaya mezarlarında düz damlı bir üst yapıya sahiptir. Bu cephelerden girilen mezar odaları mimaride farklılaşır.

Paphlagonia Bölgesi tek odalı kaya mezarları Aşağı Güneyköy haricinde beşik çatı ya da düz damlıdır. Basit dikdörtgen bir kapı ile girilen düz ya da tonozlu bir tavana sahip mezar odalarının bazılarında ölü yatakları görülürken bazılarında hiçbir döşem görülmemektedir. Dolayısıyla bu basit mezarlarda gelenekselleşen bir döşem birlikteliğine rastlanmamaktadır.

6.2.1.1. Kapı

Paphlagonia kaya mezarlarının kapıları ne Urartu kaya mezarlarında görülen özel döşemler¹²⁷ ne de Lykia kaya mezarlarında olduğu gibi sürgülü bir kapıya dair herhangi bir iz görülmemektedir. Bütün tek odalı kaya mezarlarının kapıları dikdörtgen ve düzdür. Herhangi bir silme ya da söve izi görülmez. Dolayısıyla bu mezarlar olasılıkla düz bir kapı taşı ile kapatılıyor olmalıdır.

6.2.1.2. Ölü Yatakları

Tek odalı kaya mezarlarında genellikle ölü yatakları basit de olsa görülmektedir. Şehinşah kayası kaya mezarında (Çiz.2), Evkaya kaya mezarı altındaki tek odalı mezarlarda (Res.43) ve Aşağı Güney Köy kaya mezarında basit bezemesiz ölü yatakları görülür (Çiz.3). Amnias Vadisinde Cöpcöp kaya mezarında tonozlu olan mezarın içinde, yoğun tahrip edilmişliği nedeniyle ölü yatağının varlığı ya da yokluğu konusunda bir şey söylemek zordur. Soğanlı Su Vadisinde yer alan diğer bir kaya mezarı olan Kadınca Köyü kaya mezarında ise herhangi bir ölü yatağı izine rastlanmamıştır. Dolayısıyla bu kaya mezarlarında ölü yatakları kullanımında ne bölgesel ne de tipolojik olarak belirli ve sistematik bir gelişim görülmemektedir.

6.2.1.3. Tavan

Tek odalı kaya mezarlarında üçgen, düz ve tonozlu tavanlar kullanılmıştır. Amnias Vadisi kaya mezarlarından Şehinşah kayası ve Evkaya kaya mezarı altında yer alan kaya mezarlarında bezemesiz, düz tavanlı bir üst örtü görülür. Ayrıca Cöpcöp kaya mezarı ise tonozlu bir tavan mimarisine sahiptir. Soğanlısu Vadisi Aşağıgüney ve Kadınca köylerinde yer alan tavan kurması, çok odalı kaya mezarlarında görülen ahşap taklidi yoğun kabartmalarla bezenmiştir (Res.47).

Soğanlısu vadisi Aşağıgüney köy mezarının tavanı düzdür. Ancak burada diğer Paphlagonia kaya gömütlerinde görmediğimiz ilginç ve yoğun bir ahşap mimari taklidi bezeme ile karşılaşılır (Res.48-Çiz.3). Mezarın uzun yan duvarları arasında, boydan boya geçen mahyalara dik olarak atılan iki sıra yarım yuvarlak hatıl arasında kalan alanda görülen dikdörtgen kasetler tam olarak bir düz damlı ahşap evin kopyası olarak karşımıza çıkar. Bu tip gerçekçi işçilik Paphlagonia kaya mezarlarında olduğu gibi Anadolu kaya mezarları arasında da üniktir.

¹²⁷ Çevik 2000, 31 vdd. Lev. 74- 76.

Aşağı Güneyköy yakınında yer alan Kadınca Köyü kaya mezarında ise dikdörtgen formlu mezar odasının içersinde, yoğun ahşap taklidi mimari ayrıntıların işlendiği üçgen tavan görülür. Mezarın kuzey ve güney dar yüzlerinde üçgen çatının yan mertekleri ve baştabanı görülürken, içde oluşan üçgen alınlıklarda görülen yarım yuvarlak ahşap taklidi ana dikme, çok odalı kaya mezarlarından İskilip 3 Nolu kaya mezarının ahşap taklidi iç mimarisinden ayrılmaz. Ayrıca yine merteklerin altında yarım yuvarlak damlık aşığı mezarı çepeçevre dolaşır.

Sonuç olarak Paphlagonia Bölgesindeki tek odalı kaya mezarları cephede ve planda çeşitlilik gösterir ve ne bölgesel ne de tipolojik bir birliktelik kurulamaz. Bu tip kaya mezarları Paphlagonia tipli ön odalı ve sütunlu kaya mezarları geleneğinin dışında, Amnias, Soğanlı Su ve Devrez Vadilerinde az sayıdaki örnekle temsil edilmelirler.

6.2.2. Çok Odalı Kaya Mezarları

Paphlagonia Bölgesi kaya mezarlar geleneğinin özünde, sundurmalı sütunlu ve beşik çatılı ahşap konut mimarisi vardır. Özellikle bir- beş arasında değişen sütun sayıları, merkezde olmayan kapıları ve iç döşemlere yansıyan yoğun ahşap mimarisi örgeler ile bunu destekler niteliktedir. Çok odalı kaya mezarları bölgenin Demir Çağ merkezi olan Amnias vadisinde yoğunlaşmış, Halys, Soğanlı Su, Devrez vadileri boyunca da M.Ö. 5. yy.'ın ilk çeyreğinden Hellenistik ve Roma Dönemine kadar özde aynı, ayrıntıda farklı anlatımlarla karşımıza çıkmışlardır. Bu tip aynı zamanda Hellenistik Dönemle birlikte Pontus Amasseia Kral kaya mezarlarını ve Kotyra çevresi Hellenistik Roma Dönemi kaya mezarlarını, Kappadokia kaya mezarlarını ve son olarak ise düşünce ve mimari kökü aldığı Phrygia' kaya mezarlarını etkilemişlerdir.

Çok Odalı Paphlagonia kaya mezarları planlarında görülen kapı, pencere, ölü yatakları ve arkosolium gibi döşemler, bu mezarların gelenekleri ve yayılım alanları yanında tarihsel süreç içersindeki yerleri de göstermesi açısından önemlidir. Bunlardan ölü yatakları erken dönem kaya mezarlarından Hellenistik ve Roma dönemine kadar görülürken, Arkosoliumlar ise Hellenistik dönem öncesine tarihlendirilemezler. Pencereleer ise kaya mezarları ile bağlantılı olarak çok görülmeseler de, Özellikle Halys'in güneyinde Hellenistik Dönem kaya mezarları ile birlikte görülmeleri dikkat çekicidir.

6.2.2.1. Kapı

Paphlagonia Bölgesi'nde daha önce tek odalı kaya mezarları döşemeleri üzerinde durulurken bahsedildiği gibi, çok odalı mezarlarda da özel bir kapı sistemi sistemine rastlanmaz. Bu mezarlarda kapılar daha çok dikdörtgen açıklıklar şeklindedir. Sadece Salarköy kaya mezarında kapı içinde olasılıkla dikdörtgen bir taşın yerleştirilmesi için açılmış, kapıyı dört taraftan dolaşan bir hat görülmektedir. Bazı kaya mezar kapılarının çerçevesinde görülen derin silmeler daha çok kapı taşını tutmak için yapılmıştır. Bu örnek dışında kapıların nasıl kapatıldığı konusunda herhangi bir iz görülmemektedir.

6.2.2.2. Pencere:

Anadolu kaya mezar geleneği içersinde ne Urartu ne de Phryg kaya mezarlarında pencere görülmemektedir. Dolayısıyla Paphlagonia kaya mezarlarında görülen pencereler dikkat çekicidir. Bu pencereler ikiye ayrılır. İlk olarak mezarların geç dönemde konut olarak kullanılması sırasında açılan pencerelerdir ki, Evkaya kaya mezarında ikinci ve üçüncü mezar odaları arasında görülen pencereler ile Kale kaya mezarında mezar odasında görülen pencereler bu grup içine girer. Aynı zamanda İskilip 1 Nolu kaya mezarında kapının üzerindeki pencere de sonradan açılmış olduğu anlaşılmaktadır.

İkinci grupta ise Özellikle Halys Vadisinin güneyinde, Alaca 1 Nolu kaya mezarında (Res.24) ve Soğanlı Su Vadisi Gerdekboğazı kaya mezarında (Res.19), mezar odalarında görülen ve mezarla birlikte planlandıkları, ana mezar odalarının dış cephelerindeki mimari bezemelerle de desteklenir

Alaca 1 Nolu kaya mezarının ön odanın iki yanında yer alan mezar odalarının güney uzun duvarlarının ortasından açılan pencereler, cephede bir aedicula ile çerçevelenmiştir. Böylece pencereler, cephede mimari bir anlatım içinde yer alır.

Karakoyunlu Gerdekboğazı kaya mezarında ise ana mezar odasında görülen pencerelerin cephede aynı kapıda görülen işçilikle aynı şekilde, iki kademeli kirişle çerçevenmiş olması; Alaca 1 Nolu kaya mezarını hatırlatmaktadır.

Sonuç olarak mezarla birlikte planlanan pencereler cephede mimari bir bezemeyle bütünlenmişliği ile geç dönemde mezarın herhangi bir amaçla ikinci kullanımında açılan pencerelerden rahatlıkla ayrıldığı gibi Hellenistik Dönem içine tarihlenen İskilip 1 Nolu kaya mezarında ve Gerdekboğazı kaya mezarında görülmesi dikkat çekicidir.

6.2.2.3. Ölü Yatakları.

Paphlagonia kaya mezar geleneği içersinde özellikle anıtsal kaya mezarlarının tümünde ana mezar odalarında ölü yatağı ya da yatakları görülmektedir. Amnias Vadisi kaya mezarlarında Kalekapı kaya mezarı (Çiz.4a,b), Salarköy kaya mezarı (Çiz.5a,b) , Evkaya kaya mezarında (Çiz.6a,b), Terelik kayası kaya mezarında ölü yatakları görülmektedir (Çiz.7a,b). Soğanlı Su Vadisinde Gerdekboğazı kaya mezarı (Çiz.8); Halys Vadisi güneyi kaya mezarlarından Kargı Ambarkaya kaya mezarı (Çiz.9), İskilip 1 (Çiz.10), 2 (Çiz.11), 3 (Çiz.12a,b) Nolu kaya mezarları ölü yatakları olan kaya mezarlarıdır.

Halys Vadisi kuzeyinde yer alan anıtsal mezarlardan Asarkaya 1 (Çiz. 13)- 2 (Çiz. 14) Nolu kaya mezarlarında ise Paphlagonia Bölgesi'nde başka hiçbir mezarda görülmeyen ölü yataklarının ayakuçlarına dörtgen banklar eklenmiştir. Olasılıkla bu mezarların karşısında yer alan Kapılıkaya kaya mezarı, mezar odasında bitirilebilmiş olsaydı aynı döşem ile karşılaşılacaktı (Çiz. 15).

Özellikle Hellenistik döneme tarihlenen kaya mezarlarından İskilip 1 Nolu kaya mezarında (Res.49), Gerdekkaya kaya 1 Nolu kaya mezarında (Res.50-Çiz.16) ve Gerdekboğazı kaya mezarında (Res.51) ölü yatağı bir arkosolium içersine yerleştirilmesiyle dönemsel bir bütünlük göstermektedir. Bunun yanında İskilip 2 Nolu kaya mezarının ölü yatağı kabartma bezemelerle süslü ve yastıklı bir anlatım görülür ki, başka hiçbir kaya mezarında böylesine bir ifade ile karşılaşılmamaktadır (Res.52).

Ayrıca Kalekapı kaya mezarındaki ana odasında görülen ölü yatağının Akhaemenid mobilyalarına benzer ahşap ayak işçiliği dışında (Çiz.4a)¹²⁸; Paphlagonia kaya mezarlarında düz ve bezemesiz ölü yatakları görülmektedir. Kalekapı kaya mezarında görülen ölü yatağı ahşap taklidi ayak işçiliği, M.Ö. 5.yy.'ın başlarına tarihlenen üzerinde giyisileri ile Pers soylularının işlendiği ve Anadolu Pers sanatı içersinde değerlendirilen Daday kabartmasında görülen kline ayaklarına benzemektedir¹²⁹. Dolayısıyla cephedeki Akhaemenid etkisi iç döşeme mbilyalara kadar yansımış olmasıyla önemlidir.

¹²⁸ von Gall 1966,13 vdd. Çiz.2 Lev.3.4.

¹²⁹ Dovceel- voüte 1984, 101- 118 Lev. V; v.Gall 1983 150 vdd. Lev. II; Durugönül 1994, 7; Polat 1998, (Yayınlanmamış Doktora Tezi) 109 vdd. Çiz. XIII; E. Dökü, Paphlagonia'da Pers izleri

Bölge kaya mezarlarında dikkati çeken diğer bir unsur da mezar odalarında ölü yatağı olmayan kaya mezarlarıdır. Bu kaya mezarları, Halys Vadisi Esenköy kaya mezarı (Çiz.17) ve Güvercinlik 1 (Çiz.18a,b), 2 (Çiz.19a,b) Nolu kaya mezarları; Soğanlı Su Vadisi, Çatalin kaya mezarı gibi (Çiz.20a,b), M.Ö. 4.yy.'dan, Geç Hellenistik- Roma Dönemine kadar görülen kaya mezarları olmaları ile önemli bir kriterdir.

Sonuç olarak çok odalı kaya mezarlarında erken dönemden Hellenistik Roma Dönemine kadar mezar odalarında ölü yatakları görülmektedir. Ancak bu çizgiden ayrılan Halys Vadisi kuzeyinde, ölü yataklarının ayakucunda bankların görüldüğü Asarkaya 1- 2 Nolu kaya mezarları tekil örneklerdir.

Ayrıca Hellenistik Döneme tarihlenen Gerdekkaya kaya mezarı, Gerdekboğazı kaya mezarı, İskilip 1 Nolu kaya mezarında ölü yataklarının bir arkosolium içine alınmış olması önemlidir. Bunun yanında Esenköy kaya mezarı, Güvercinlik kaya mezarları, Çatalin kaya mezarı gibi M.Ö. 4.yy.'dan, Geç Hellenistik- Roma Dönemine kadar görülen kaya mezarlarında ölü yatakları görülmemesi tarihleme için önemli kriterlerdir.

6.2.2.4. Sekiler:

Paphlagonia Bölgesi'nde Amnias Vadisi ve Soğanlı Su Vadisi kaya mezarları ön odalarında sekilere rastlanmamaktadır. Ancak Halys Vadisi güneyinde İskilip 2 Nolu kaya mezarı (Çiz.11) yanında ve Devrez Vadisi Beşdut kaya mezarı (Çiz.21a,b)ön odalarında görülen bu döşem Paphlagonia Bölgesi mezar geleneğinde olmayan olasılıkla geç dönem etkileridir.

İskilip 2 Nolu kaya mezarının ön alanında görülen profilsiz düz bir şekilde yapılmış olan ve ön alanın üç tarafını dolaşan yüksek olmayan sekinin varlığı bu mezarı erken örneklerden ayırmaktadır. Aynı şekilde Devrez vadisinde Beşdut kaya mezarında görülen yüksek seki sadece mezar odasının kapısının önünde iki yan duvar arasında görülmektedir.

Bu sekilerin varlığı özellikle gömü sahiplerinin zaman zaman mezarların ön alanında ölü kültüne dair toplantılar yapıyor olmasıdır. Ancak daha önce de değinildiği gibi Paphlagonia kaya mezarlarının hiçbirinde, ön oda ve mezar Odalarında kült döşemlerine rastlanmamaktadır. Ancak Evkaya kaya mezarının doğu cephesindeki girişin ardında yer alan holde, iki kaya çukuru görülmekteyse de; bunlar mezarın daha sonra özellikle ev olarak kullanılmı sırasında yapılmış olmalıdır. Arkeolojik olarak buradaki geç dönem genişletme

çabaları duvarlarda rahatlıkla görülebilirken bu kaya çukurları ise olasılıkla evin ocakları olarak kullanılmış olmalıdır¹³⁰. Ayrıca yine bu mezarda ana odanın doğu duvarında görülen niş de, görülen bariz işçilik farkından da anlaşılacağı üzere bu geç kullanımla alakalıdır.

6.2.2.5. Tavan

Paphlagonia Bölgesi kaya mezarlarının ön oda ve mezar odalarının tavanları, oldukça çeşitli ve zengin anlatımlarla bezelidir. Ön odaların tümü düz bir tavana sahipken, bazı mezarlarda yoğun ahşap mimari taklidi hatıllarla süslenmiştir. Ana mezar odaları ise mimari olarak çeşitlenir. Bunlardan beşik çatılı ve yoğun ahşap mimari taklidi hatıllarla süslenmiş mezar oda tavanları, daha çok anıtsal kaya mezarlarında karşılaşılmaktadır. Ayrıca düz, tonozlu ve tütekli tavana sahip mezar odaları da bölgedeki çok odalı kaya mezarlarında görülür. Tavan bezemelerindeki bu çeşitlilik mezarların yayılımları tarihsel süreç içerisindeki yerlerini de göstermeleri açısından da önemlidir.

6.2.2.5.1. Düz

Bölge kaya mezarlarının ön alan ve mezar odalarında görülen düz tavanlar kendi içerisinde yalın düz ve ahşap hatıllarla bezenmiş olmak üzere ikiye ayrılır.

Yalın düz ön oda ve mezar odası olan kaya mezarları Amnias vadisinde, bölgenin erken mezarlarından olan Kalekapı kaya mezarı, M.Ö. 4. yy. içine tarihlendirilmesi gereken Terelik kayası kaya mezarı ve Geç Hellenistik Roma Dönemine Tarihlenen Çatal in kaya mezarıdır. Bu az sayıda örnekle de anlaşılacağı gibi yaygın bir mimari anlayış olmayan bu tür üst örtü herhangi bir tipolojik veri sunmaz.

Yukarıda bahsedilen düz tavanlı mezar odası olan kaya mezarları arasında, tavanda hatılların görüldüğü iki örnek vardır. Bunlardan ilki Aygırkayası kaya mezarı, diğeri ise Salarköy kaya mezarıdır. Anıtsal cepheleli erken kaya mezarları içine giren Aygır kayası kaya mezarının tavanında, mezarı dikine ve enine geçen yarım yuvarlak iki hatılla oluşturulan ahşap taklidi bir mimari bezeme görülür.

Salarköy kaya mezarında ise, mezar odası tavanı, içi düz hatlarla sekiz parçalı dairesel bir tavan göbeği şeklinde bir üst örtüye sahiptir (Res.53). Bu tür tavan, yine tüm bölge kaya

¹³⁰ Işık, bu kaya çanaklarını, ölü kültürü için kullanılan kaya Çanakları olarak adlandırmıştır. Bkz. Işık, 1989,21 Res.26; Işık, 1995, 116 .

mezarları yanında, Anadolu mezar gelenekleri içersinde de tekildir ve yerel mimarinin yansılması açısından önemlidir. Ayrıca Salarköy mezar odasında görülen ahşap işçiliği ön odanın tavanına da yoğun olarak yansımış ve yarım ahşap taklidi hatıllarla tüm tavan bezenmiştir (Res.54).

6.2.2.5.2. Üçgen

Paphlagonia kaya mezarları içersinde en fazla örneği görülen üst örtü sistemi ise üçgen tavadır. Bu tavanlar, kendi içersinde yalın ve ahşap hatıllı tavanlar olmak üzere ikiye ayrılırlar.

Bölge kaya mezarları içersinde yine yalın beşik çatı örtü sadece Asarkaya 2 nolu kaya mezarı (Çiz.14) ve Beşdut kaya mezarları ile temsil edilir (Çiz.21b.). Bunun yanında kabartma hatılları olmayan ve yalın beşik çatı olarak görülen Kargı Ambarkaya kaya mezarının mezar odasında, çatı mertekleri ve hatılları boyama ile verilmiştir (Res.55; Çiz.9b). Dolayısıyla bu mezar da beşik çatı hatıllarla bezenmiş kaya mezarları grubuna dâhil edilmelidir.

Diğer yandan üçgen tavanlı ve ahşap hatıl kabartmalı mezarlar, en yaygın grubu oluşturur. Bu gruba başta Evkaya kaya mezarı, Kale kaya mezarı, Gerdekboğazı kaya mezarı, İskilip 3 nolu kaya mezarı ve Gerdek kaya 1 nolu kaya mezarı ana mezar odasındaki tavan ile temsil eder.

Özellikle mezar odalarında görülen ahşap mimari taklidi mertek ve hatılların gösterilmesi, Anadolu kaya mezar geleneğinde ilk olarak Urartu kaya mezarlarında yoğun olarak görülmektedir¹³¹. Bu kaya mezarları Van İçkale, Neftkuyu ve Kaleköy'de görülen mezarlarda mezar iç odalarında; ahşap bir konutun tavan sistemi tamamıyla iç mimariye yansıtılmıştır. Van- İçkale ve Neftkuyu'da tonozların başlangıcında görülen yarım yuvarlak dişli silmeler yanında Neftkuyu kaya mezarında, sıralı kuşakla çevrelenmişliği dikkat çekicidir. Ayrıca Kaleköy kaya mezarı ise ahşap mimari bezemenin en yoğun olarak kullanıldığı kaya mezarıdır¹³².

¹³¹ Çevik 2000, 70 vdd.

¹³² Çevik 2000, 70 Lev. 7,9b,10 b,c.

Ancak Paphlagonia kaya mezarlarında, iç mimaride ve özellikle gömüt odalarında ahşap mimarinin yoğun olarak izlenmesi Phryg sanatı ile gelenekselleşen¹³³ sürecin bir devamıdır. Phryg kaya mezarlarının büyük çoğunluğunda Erken Dönem kaya mezarlarından başlayan bir gelenek şekilde, mezar iç odalarında aynı ahşap bir konut tavanındaki hatılların ortada esnemesini gösterecek denli gerçekçi bir anlatımla görülmektedir. Bu kaya mezarları başta Midas Kent kaya mezarı, Doğanlı Kale kaya mezarı, Yapıldak kaya mezarı, Dübecik kaya mezarları, Köhnüş kaya mezarları, Kırık Aslan Taş kaya mezarı, Gökçekısık kaya mezarıdır¹³⁴. Görüldüğü gibi Haspels'in erken döneme tarihlediği I. grup kaya mezarlarından başlayarak Hellenistik döneme kadar devam eden bir süreç içerisinde mezar odaları içlerinde Ahşap hatıl taklidi bezeme geleneksek bir şekilde görülmektedir.

Dolayısıyla Cephe mimarisinde üzerinde durduğumuz Paphlagonia kaya mezarlarında görülen Phryg mimari etkisi, mezar odasında görülen yoğun ahşap taklidi mimari bezemelerle kendini göstermektedir.

Paphlagonia Bölgesin'de özellikle mezar odalarında üçgen tavanında ahşap mimari bezeme en yoğunuyla Kastamamonu Evkaya kaya mezarında görülmektedir. Burada ana mezar odası, ahşap mimarinin mezarda en yoğun kullanıldığı odadır. Bu odanın üçgen tavanının ortasında, yan yana üç yarım yuvarlak ağaç kütüğü şeklindeki mahya aşığı görülür (Res.56a). Bu hatılların uçlarından çıkan, dikdörtgen ve ensiz mertekler altta damlık aşığı ile birleşirler. Aynı ahşap mimari taklidi anlatım, biraz daha sade bir şekilde doğudaki ikinci ve üçüncü odada da görülür (Res.56b.). İkinci mezar odasında görülen üçgen tavanında, dikdörtgen bir mahya aşığı varken, yanlarda ise ensiz küçük bir profille damlık aşığı gösterilmiştir. Üçüncü gömüt odası da, üçgen tavanlı olmasına karşın bir ve iki nolu odaların tersine mahya aşığı görülmemekte, sadece yan uzun kenarlarda damlık aşığı şeklinde profillere rastlanmaktadır. Burada ahşap mimari örgelerin en yoğun olarak ana gömüt odasında kullanılmış olması yanında ikinci ve üçüncü mezar odalarına gidilikçe sadeleşmesi dikkat çekicidir. Ancak ön alanda kenar silmeleri dışında düz bir tavana sahiptir.

Soğanlı Su Vadisinde Hellenistik Döneme tarihlenen ve büyük ölçüde cephe ve planda Evkaya kaya mezarından etkilenmiş olan Gerdekboğazı kaya mezarında da hem ön alan hem

¹³³ Haspels 1971,112 vdd.; Işık- İşkan

¹³⁴ Haspels 1971,112 vdd Lev. 530- 545.

de mezar odalarında ahşap mimari taklidi bezemeler yoğun olarak kullanılmıştır (Res. 57). Bu ana mezar odasında görülen yuvarlak iki ana hatıl, mertekler ve hatta bindirme aşığı ile yine Amnias Vadisi kaya mezarlarından Kastamonu Evkaya ve Aygırkayası kaya mezarlarının benzeridir.

Halys Vadisi güneyinde ter alan İskilip 3 nolu kaya mezarının, olasılıkla tek sütun tarafından taşınan bir ön oda ve ardında tek klineli bir mezar odasının varlığı ile Paphlagonia kaya mezarları grubu içine girse de, özellikle mezar odasının içindeki yoğun ahşap taklidi bezemeler Phrygia ile bağlantılıdır (Res.58 Çiz.12b). Ön odanın çatısı üçgendir. Kuzeydeki duvarın çatısında, cephedeki gibi iki kademeli üçgen tavan mertekleri görülür. Ortada dikdörtgen kapı ile girilen mezar odası ise tam olarak ahşap bir odanın kayaya yansımış şeklidir. Dikdörtgen formlu bu odanın tavanı ahşap mimari taklidi üçgendir. Kapının tam karşısında uzun yüzde duvarın içine gömülmüş olan klinenin iki ucunda sekiler görülür. Klinenin üzerinde ve yanlarında ahşap taklidi hatıl kabartmaları vardır. Yukarda ise iki yanda klineli içine alan, alınlıklı üçgen bir tavanın olması Paphlagonia Bölgesi kaya mezarları için üniktir. Mezar odasının tavanı da üçgen alınlıklıdır. Bu alınlığın hatılları net olarak bugün bile izlenmektedir. Ayrıca çatının ortasında, baştabandan tavana doğru çıkan dikey ana destek her iki yanda görülür. Dolayısıyla İskilip 3 Nolu kaya mezarı iç döşeminde başka hiçbir Paphlagonia kaya mezarında olmayan yoğun ahşap mimari örgelerle donatılmışlığı Phryg mimarisi etkisinin gücünü göstermesi bakımından önemlidir.

Halys Vadisinin güneyinde daha çok Kappadokia bölgesinde yer alan Gerdek kaya 1 Nolu kaya mezarının ön alanının batıda yer alan mezar odasının üçgen tavanının altında, ahşap mimari taklidi, üstteki ince alttaki kalın iki sıra hatıl, tüm odayı dolaşmaktadır. Burada dikkati çekmesi gereken tavanda görülmesi gereken hatıl ve mertekler yoktur. Dolayısıyla gelenekten, sadece yan duvarları dolaşan hatıllar işlenmiş olmasıyla farklılaşmaktadır (Res.59). Ancak Alaca 2 Nolu kaya mezarında boyama ile verilmiş olan çatı hatıl ve merteklerin burada da olduğunu varsaymak yanlış olmamalıdır.

Ön odanın doğusunda yer alan ikinci gömüt odasının tavanı da üçgenden çok tonozludur ve ahşap taklidi bir sıra hatıl çatının bitiminden başlayarak tüm odayı dolaşır. Bu odada başka hiçbir döşem görülmemektedir. Ön odanın kuzeyinde ise üçüncü bir gömüt odası yapılmaya başlanmışsa da tamamlanamamıştır.

Sonuç olarak özellikle etkileşim sürecinde, Paphlagonia Bölgesindeki mezarlarının N odalarında görülen üçgen tavan ve ahşap konut taklidi bezemede Phryg mimari etkisi oldukça yoğundur.

6.2.2.5.3. Tonozlu

Paplagonia Bölgesi anıtsal kaya mezarları arasında tonozlu çatı istisnasız olarak mezar odalarında görülmemektedir. Özellikle Geç Hellenistik ve Roma Döneminde bölgede yaygınlaşır. Amnias Vadisinde Urgancı kaya mezarı, Durağan Ambarkaya kaya mezarı (Res.60-Çiz.22); Halys Vadisinde Esenköy kaya mezarı, İskilip 1 (Res.49) ve 2 Nolu kaya mezarları, Gerdekkaya 2 Nolu kaya mezarı, Güvercinlik 1, 2 Nolu kaya mezarları bu grubun içinde yer alır. Bu mezarların cephelerindeki şematik anlatımla birlikte iç döşemde görülen tonozlu mimari anlayış, tarihlemeleri konusunda da hiçbir şüphe bırakmayacak şekildedir.

Tonozlu tavanlarda ahşap mimari hiçbir bezeme görülmemekteyse de, Gerdekkaya 2 Nolu kaya mezarında (Res.61. Çiz.23 a,b) yan duvarlarda ahşap hatıllar görülürken; üstte de boya ile verilmiş ortada ana hatıl ve yanlardan ortaya doğru çıkan mertekler verilmiştir. Bu durum daha çok taş mimari içersinde görülen tonozlu üst örtü anlayışında rastlanmayan bir şekildir. Bu nedenle Anadolu kaya mezar gelenekleri içersinde tekil bir örnektir.

6.2.2.5.4. Tüteklikli

Tüteklikli üst örtü sistemi ise Paphlagonia kaya mezarları ve Anadolu kaya mezar geleneği içersinde tek bir örnek olarak Gerdekboğazı kaya mezarı ikinci mezar odasında ortaya çıkar. Bu örtü sistemi daha çok özellikle tümülüs mezarlarla bağlantılı olarak görülmektedir¹³⁵.

Gerdekboğazı kaya mezarında ön odanın doğusunda yer alan ikinci mezar odasının tavanında, ahşap mimari taklidi tütekli tavanın varlığı üzerinde durulması gereken bir ayrıntıdır (Res.62). Buradaki tütekli tavan örtüsü Anadolu kaya gömüt gelenekleri arasında bilinen tek örnektir¹³⁶. Bu çatı sistemi mezarlarla bağlantılı olarak ilk defa Arkaik Belevi Tümülüsü'yle görülmeye başlanırken, ardından M.Ö.5. yy.'a verilen Mudanya Tümülüsü, M.Ö. 4. yy'a verilen Iğdır ve Kuru Tepe Tümülüsü gibi örneklerle erken dönemsen itibaren görülmeye başlanır¹³⁷. Ancak bu örtü sisteminin Helenistik dönemle birlikte Phrygia ve Vitruvius'un değındiğı Doğu karadenizdeki Kolchis bölgesinde yoğunlaşmış olması dikkat çekicidir¹³⁸. Ayrıca bu mezarın

¹³⁵ Varkıvaç, Çambaşı 187- 195.

¹³⁶ von Gall, 81 vdd.; Varkıvaç, Tüteklikli, 208.

¹³⁷ von Gall, 81 vdd.; Varkıvaç Tüteklikli, 208.

¹³⁸ Varkıvaç, Tüteklikli, 208 vdd.

ön alanı tavanı da aynı Salarköy kaya mezarının ön odası tavanı (Res.54) gibi ahşap takidi hatıllarla bezenmişse de, daha sade bir anlatım içindedir (Res.63).

Paphlagonia Bölgesi kaya mezar mimarisinde görülen tüteklikli çatı ve yukarıda anlatılan ahşap mimari örgeleri ile bezenmiş düz ve üçgen çatılı kaya mezarları, Paphlagonia Bölgesinde Hellenistik Döneme kadar görülürler ve sonrasında yoğun olarak tonozlu üst örtü mezarlarda hakim olmaya başlar.

Sonuç olarak Phryg mimari etkisiyle Paphlagonia kaya mezarlarında mezar iç döşemlerinde yoğun olarak görülen ahşap taklidi mimari bezeme geleneği, bölgede çeşitlenerek yerleşmiştir. Ayrıca mezar odalarında görülen bu ahşap mimari Paphlagonia kaya mezarlarının, yerel ahşap konut mimarisinin kayaya yansımış şekli olduğunu cephe mimarisinden sonra vurgulayan önemli bir veridir.

Paphlagonia Bölgesi Kaya Mezarları Döşemleri ve Mezar Odası Tavanına Göre

Mezar Adı	Kat. No	Ölü Yatakları	Arkosolium	Bank	Seki	Tavan					
						Düz		Üçgen		Tonozlu	Tüteklikli
						Ahşap Konstrüksiyonlu	Yalın	Ahşap Konstrüksiyonlu	Yalın		
Çok Odalılar											
Kalakapı	1	X					x				
Aygırkayası	2					x					
Salarköy	3	X				x					
Evkaya	6	X						x			
Gerdekboğazı	8	X	x			x				x (İkinci mezar Odası)	
Kale	7	(?)						x			
Terlik kayası	14	X							x		
Asar 1	15	X		x					x		
Asar 2	16	X		x				x			
Esenköy	18								x		
Gerdekkaya 1	19		x					x	x		
Gerdekkaya 2	20	X							x (Boyalı)		
Kargı Ambarkaya	4	X						X (Boyalı)			
İskilip 1	5	X	x						x		
İskilip 2	9	X			x				x		
İskilip 3	10	X	(?)					x			
Alasöku Direklikaya	21	X							x		
Urgancı	12	X							x		
Durağan Ambarkaya	13	X							x		
Beşdut	24	X			x				x		
Çatal İn	25						x				
Emmen (?)	26										
Güvercinlik 1 Nolu	27								x		
Güvercinlik 2 Nolu	22								x		
Eski ekin (?)	23	X									
Tek Odalılar											
Şehinşah	29	X					x				
Evkaya		X					x				

6.3. Kabartma Betimlemeleri

Paphlagonia Bölgesi, Amnias Vadisi kaya mezarlarında yoğunlaşan zengin ikonografik anlatımlı kabartma betimlemelerinin, Anadolu kaya mezar gelenekleri arasında özel bir yeri vardır. Anadolu ilk olarak kaya mezar geleneğini yaratan Urartu kaya mezarları içerisinde, Yeniköy ve Doğu Beyazıt kaya mezarları cephelerinde ikonografik anlatımlı kabartmalarla karşılaşılır¹³⁹. Ancak Urartu kaya mezarları cephelerinde bu tür bezemeli anlatım yaygın bir gelenek halini almamıştır. Kaya anıt ve mezar alınlıklarını kabartma bezemelerle süsleyen kültür ise, beşik çatıyı Anadolu mimari geleneği içine yerleştiren Phryglerdir. Özellikle kaya anıtlarında alınlıkların, Tanrıçanın görüneceği pencerelerle süslemiş olmasıyla, hem şekilde hem de düşüncede İonia'yı etkilemişlerdir¹⁴⁰. Kaya mezarlarında ise Aslankaya, Piramit mezar ve Kırık Aslantaş kaya mezar örnekleri, cephelerinde görülen bezemeleri ile önemlidir.

Paphlagonia kaya mezar geleneği, yukarıda da değinildiği gibi Phryg öncülünü hem cephede hem de iç döşemelerde takip etmiştir. Dolayısıyla bölgede kaya mezarları alınlıklarının kabartmalara bezenmesi, Phryg etkili olsa da yerleşen anlatımlar kendi ikonografik düşünceleri ile yaygınlaşmıştır. Özellikle Amnias Vadisinde ve Amnias Vadisi etkili Halys Vadisi güneyi Kargı ve İskilip 1 Nolu kaya mezarlarında görülen zengin ve her biri ünik olan kabartma anlatımları, bölge içinde olduğu gibi Anadolu antik dönem sanatı içinde önemli örneklerdir.

İlk olarak Amnias vadisinde Kalekapı kaya mezarında sadece alınlıkta değil tüm mezar cephesinde görülen kabartma bezemeler, şaşırtıcı ve hayranlık uyandırıcıdır. Kalekapı kaya mezarı tüm cephe anlatımı bölgede Amnias Vadisi geleneğinin yaratılmasında bir mihenk taşı olmasıyla önemlidir. Kalekapı kaya mezarının ardından gelenek; Salarköy kaya mezarı, Evkaya kaya mezarı ve Amnias vadisinin en doğusunda Halys Vadisi sınırında yer alan Terelik kayası kaya mezarı ile doğudaki sınırına ulaşır. Halys Vadisi güneyinde yer alan, hem cephe mimarisinde hem de planda Amnias vadisi etkisinde kalan, Kargı Ambarkaya kaya mezarı ve İskilip 1 Nolu kaya mezarı alınlıklarında da görülen betimlemeler ile gelenek güney sınırına taşır.

Bölge kaya mezarları kabartma konularında ise dikkati çeken; Kalekapı, Salarköy ve Terelik kayası kaya mezarlarında şablonlaşmış ortak anlatımla görülen, alınlığın merkezinde bulunan

¹³⁹ Çevik 2000, 72 Lev. 35a,46a, 81a,b.

¹⁴⁰ Işık 2005, 25 vd. Lev. 17,18.

Herakles Nemea Aslanı Mücadelesidir. Ayrıca Kalekapı ve Salarköyde aslan, boğa, kartal gibi güç ve erk simgesi hayvanlar, cephe ve alınlık kabartmalarında gruplar halinde görülmektedir. Terelik kayasında ise daha Anadolu kaya mezar geleneği içerisinde daha önce hiç görülmemiş bir anlatım olan İdol formlu Ana Tanrıça Figürü görülür ki, daha önce Evkaya kaya mezarında iki sphenks arasında ayakta giysili verilen Ana Tanrıça ile şekilde olmasa da, anlamda birleşir.

Halys Vadisi'nin güneyinde yer alan Kargı Ambarkaya kaya mezarında, karşılıklı duran aslanlar ve arkada bir kuş betimlemesi yine bölge için tekil bir anlatımdır. Ayrıca mezarın sütunlarının önünde yatar durumda mezarı bekleyen üç aslan kabartması, Terelik kayası kaya mezarı cephesinin köşesinde yer alan aslan kabartmasından şekilde farklı, anlamda aynıdır.

Ayrıca İskilip 1 Nolu kaya mezarında görülen birbirlerine doğru uçan, ellerinde nar ve başak demeti taşıyan Eroslar'ın ikonografisi ve bir kaya mezarının alınlığında verilmeleriyle Paphlagonia kaya mezarlarında görülen şaşırtıcı kabartma anlatımlarından biridir ve başka bir örneği yoktur.

Ayrıca Roma Döneminde yapılan Çorum Eskiikin Köyü içerisinde görülen kaya mezarlarının alınlığında, olasılıkla mezar sahibinin bir portresi ve arkada kithonik karakterli bir yılan betimlemesi dikkat çekicidir. Aynı zamanda alınlığın üzerinde cephede, Kenthaurla savaştan Herakles figürü yanında bir de mezar siteli kabartması görülür ki, Anadolu kaya mezar gelenekleri içinde tekil bir örnektir.

6.3.1. Anatanrıça (Kybele)

Paphlagonia kaya mezarlarından Amnias Vadisinin en batısında yer alan Evkaya ve en doğusunda yer alan Terelik kayası kaya mezarları cephelerinde görülen kabartmalar ikonografileri ile oldukça ilginçtir. Bunlardan Evkaya kaya mezarının alınlığında iki sphenks arasında ayakta duran giysili figür, Çatal Höyük'ten beri Anadolu sanatı içinde kutsal hayvanları ile birlikte görülen Ana Tanrıça betimlemesinden başka bir ikonografik anlatımla bağdaşamaz.

Ayrıca Terelikayası kaya mezarında, Ana Tanrıça bir idol formunda cepheye işlenmiştir. Burada Tanrıça Poloslu ve kollarını iki yana kaldırmış adorant duruşuyla ve bir mezar yapısını üzerinde görülmesiyle ünik bir anlatıma sahiptir.

Kastamonu Evkaya kaya mezarının batı cephesi alınlığında; karşılıklı iki sphenks arasında ayakta duran tamamlanmamış kadın figürü kabartması, ikonografik olarak oldukça ilginç ve bölge için tekindir (Res.64). Bu figür grubundan ilk olarak Cahaynikoff bahsetmiş ve figürü tamamlanmamış bir idol olarak yorumlamıştır¹⁴¹. Ardından Hirschfeld, Cahaynikoff'un görüşüne katılır ve bu figürü tanrıça olarak adlandırır¹⁴². Daha sonra Leonhard'da, iki sphenks arasındaki figürü hayvanlar hakimesi bir "Potnia Theron" olarak yorumlar¹⁴³. Jacopi'de Leonhard gibi, betimlemeyi "Potnia Theron" olarak tanımlamıştır¹⁴⁴. Gökoğlu'da Leonhard'ın yorumlarına ve örneklerine tamamıyla katılır¹⁴⁵. Ardından Akurgal, alınlıktaki kutsal hayvanlarıyla çevrelenmiş Ana Tanrıça figürünü konu ve sitilde Phryg karakterli olduğunu belirtir¹⁴⁶. Bittel ve Naumann ise yayınlarında Akurgal'ın yorumuna aynen katılırlar¹⁴⁷. Paphlagonia kaya mezarları konusunda en son ve en geniş yayını yapan von Gall'de bu ikonografiyi "Potnia Theron" olarak adlandırır¹⁴⁸. Son olarak Işık'da bu betimlemenin Ana Tanrıça'yı temsil ettiğini belirtir¹⁴⁹.

Bu ikonografi grubunu ilk defa Hirschfeld, Ana Tanrıça figürünün iki yanındaki sphenksleri, Phrygia'daki Aslankaya kaya tapınağının alınlığında yer alan sphenkslerle (Res.65) karşılaştırarak, benzerliklerini ortaya koyar¹⁵⁰. Daha sonra Leonhard'da, bu figürü hayvanlar hakimesi olarak yorumlar ve daha çok Artemis Orthia ile bağlantılarından bahseder. Ayrıca buradaki sphenksleri, Ephesos Artemis tapınağındaki sphenksler ile karşılaştırarak, İonia sanatı ile ilişkilendirir ve hem sitilistik hem de konu olarak birliktelik kurduğu eser ise Hirschfeld gibi Phryg Aslankaya anıtıdır¹⁵¹. Gökoğlu'da Leonhard'ın yorumlarına ve örneklerine tamamıyla katılır¹⁵². Ardından Akurgal, hem mimari hem de alınlıktaki konu ve sitili Phryg karakterli olarak görmektedir. Ayrıca daha önceki yorumlara katılarak Phryg Aslankaya Anıtı ile olan birlikteliği üzerinde durmaktadır¹⁵³. Bittel ve Naumann'da

¹⁴¹ Hirschfeld 1885, 5 dn. 2. Lev. 5.

¹⁴² Hirschfeld 1885. 5 vd.

¹⁴³ Leonhard 1915, 17 vdd. Taf.26.

¹⁴⁴ Jacopi 1935,4 Res. 4- 5.

¹⁴⁵ Gökoğlu 1955,75- 78 Res. 24 -25.

¹⁴⁶ Akurgal 1961,65 Lev. 43.

¹⁴⁷ Bittel- Naumann 1965, 76 vdd. Lev.8 Çiz.2.

¹⁴⁸ von Gall 1966, 68 vdd. Lev. 6.1,2 Çiz.7.

¹⁴⁹ Işık 1999, 13.

¹⁵⁰ Hirschfeld 1885, 5 vdd.

¹⁵¹ Leonhard 1915, 17 vdd. Taf.26.

¹⁵² Gökoğlu 1955,75- 78 Res. 24 -25.

¹⁵³ Akurgal 1961,65 Lev. 43.

yayınlarında Akugal'ın yorumuna katılırlar¹⁵⁴. von Gall ise bu ikonografiyi stilistik olarak arkaik karakterlerini vurgular. Karşılıklı duran sphenksleri ise; Aslankaya anıtında ve Altıntaş Sitelinde görülen sphenkslerle karşılaştırır¹⁵⁵.

Evkaya kaya mezarının alınlığında, karşılıklı iki sphenksin orasında ayakta duran tamamlanmamış figür, mezarı ilk gören Chaynikoff'dan beri belirtildiği gibi iki yanında mitolojik hayvanlarıyla birlikte Ana Tanrıça figürüdür. Ancak Anadolu'da Ana Tanrıçanın kutsal hayvanları aslan ya da boğadır. Burada ise tanrıçanın her iki yanında sphenks kabartmalarının görülmesi ile tekil bir anlatım olmasıyla dikkat çekicidir.

Ancak tüm bu çalışmalar içinde, Ana Tanrıça betimlemesinin kaya mezarı ile birlikteliğinin anlamı, Işık'a kadar sorgulanmamıştır. Bir tanrının gömüt üzerine betimlenmesi Hellen dünyasına yabancıdır, çünkü tanrı ya da tanrıya ait belirteçler bulunduğu alanı tapınaklaştırır. Dolayısıyla, Evkaya kaya ve aşağıda bahsedilecek olan Terelikkaya kaya mezarlarının alınlıklarında, kendi şekliyle görülen tanrıça kabartmaları, bu mezarları tapınaklaştırdığı gibi gömüt sahibi beyi de tanrısallaştırır. Dolayısıyla bu mezarların mimarisi gibi kabartma betimlemeleri ile görülen anlamları, Anadolu kültür mozaığının bir parçası iken, Hellen dünyasına yabancıdır.

Işık'a göre, tapınak-mezar düşüncesi, ilk defa Anadolu sanatı içersinde, Hitit Gevurkale mezarı ile görülür. Bu mezarın cephesinde, Ana Tanrıça ve ona doğru yürüyen iki figür kabartma olarak işlenmiştir. Urartu kaya mezarlarında görülen tapınım amaçlı döşemlerle ve Doğu Beyazıt kaya mezarında Gavurkale'deki gibi, cephesinde tanrıya sunu olarak keçi götüren figürle bu düşünce devam eder ve Phrygia'ya aktarılır. Phrygia'da ise Aslantaş kaya mezarının cephesinde görülen betimlemeler ve üstündeki tapınım döşemleriyle aynı düşünce devam eder ve güneyde Likya'ya sürgün verirken bir taraftan da kuzeyde Paphlagonia kaya mezarları cephesinde devamlılığı sürdürür. Dolayısıyla bu Anadolu düşüncesi Paphlagonia Bölgesi'nde yukarıda değindiğimiz ve tıpkı Gevurkale mezarında olduğu gibi, cephesinde Ana Tanrıça'nın işlendiği Evkaya ve Terelikkaya kaya mezarlarında düşüncede birdir ve Işık'ın "tapınak-mezar" kavramını tam olarak karşılar¹⁵⁶.

¹⁵⁴ Bittel- Naumann 1965, 76 vdd. Lev.8 Çiz.2.

¹⁵⁵ von Gall 1966, 68 vdd. Lev. 6.1,2 Çiz.7.

¹⁵⁶ Işık 1994, 120- vdd., Işık, 1995, 168 vd.; Işık 1999, 13; Işık 2003, 215 Lev. 14; F. Işık "Die Vergöttlichung der lykischen Dynasten im Lichte ihrer Gräber", Lykia 6, 2005, 107- 124.

Amnias Vadisinin en doğusunda yer alan, Terelik kayası kaya mezarının cephesinde görülen kabartmalardan biri de, başında Polosu olan, idol formlu Ana Tanrıça betimlemesidir (Res.66). Tanrıçanın kısa dörtgen Polosunun altında görülen köşeli yüzü, doğal tahribat nedeniyle oldukça silinmişse de, ayrıntılar az da olsa hala görülebilmektedir. Burada Polosun altında yok diyebileceğimiz kadar kısa alından geçilen, ucu kırılmış dik bir burun görülür. Gözler neredeyse silinmiş olsa da göz çukurları belirgindir. Dudak bir çizgi halinde gösterilirken dışa çıkık köşeli çenesi oldukça nettir. Kısa boyundan geçilen vücut ise yüzün doğallığının aksine idol formudur. Geniş omuzlardan yukarıya bir kanat gibi açılarak kalkan kısa kollarda hiçbir ayrıntı görülmediği gibi ellerde işlenmemiştir. Vücut kasığa kadar işlenmiş, göğüsler küçük çıkıntılar halinde gösterilmiştir. Göğsün altından karın bölgesinden ayrıntısızca geçilen kalçadan ayrılan kısa iki bacak şematik de olsa gösterilmiştir.

Bu figürünün, başında bir Polos taşıması ve idol formu ile Kannenberg¹⁵⁷ Leonhard¹⁵⁸, Gökoğlu¹⁵⁹ ve von Gall¹⁶⁰ Ana Tanrıça Kibele olduğu yönünde hemfikirdirler. Ayrıca Işık'da bu tanrıçayı soyut anlatımlı Ana Tanrıça'nın Papahlagonia'daki yansıması olduğunu belirtmiştir¹⁶¹.

Terlikkayası kaya mezarının cephesindeki bu idol formlu Ana Tanrıça figürü, Anadolu kaya mezar gelenekleri içersinde tekildir. Biçimde olmasa da, düşüncede benzeri ise yine Paphlagonia'da Evkayası kaya mezarının alınlığında iki sphenks'in ortasında ayakta duran Ana Tanrıça betisidir¹⁶².

Bu idol formlu Tanrıçanın başlığı olan Polos'un seçilmesi, Anadolu'da Hitit sanatında Ana Tanrıça'nın ismi Hepat olup yazılı kayaya başında bir Polosla işlenmişliği ile başlar ve sonra sırasıyla birbiri ile etkileşen Geç Hitit, Phryg ve İon sanatında görülen Ana Tanrıçaların vazgeçilmez başlığı olur¹⁶³. Paphlagonia'da ise Terelik kayasında görülen Polos'lu idol formlu Ana Tanrıça, Phrygia'nın bölgeye verdiği birçok kültürel etki yanında, Kybele dinini de tüm şekilleriyle aştığı göstermelidir. Aynı Kastamonu Şehinşah kayasında görülen

¹⁵⁷ Kannenberg, 1894, 189 vd.; Kannenberg 1895, 105 Çiz. 4.

¹⁵⁸ Leonhard 1915, 244,249, 267.

¹⁵⁹ Gökoğlu 1955,58 vdd, Re. 8,9.

¹⁶⁰ von Gall, 82 vdd. Lev. 9.2 Çiz.11b.

¹⁶¹ Işık 1999, 13.

¹⁶² age. 13.

¹⁶³ Işık 1989 5 vdd.

Phryg açık hava Kybele tapınağını ve Evkaya kaya mezarının alınlığında ki iki sphenks arasında duran Kybele betisinde olduğu gibi¹⁶⁴.

Terelik kayası kaya mezarında görülen idol formlu Kybele betimlemesinde diğer bir ikonografik ayrıntı ise kollarını yukarıya doğru kaldırmış olmasıdır ki bu ilk olarak Neolitik dönemde Çatalhöyük Höyükte, tapınma odalarındaki duvar resimlerinde, Ana Tanrıçanın duruşu olarak görülürken; aynı biçim, Tunç Çağında Terelik kayası kaya mezarına hiçte uzak olmayan İkiztepe'de de Ana Tanrıça idolleri ile karşımıza çıkar ve bu duruş geleneğinin Terelikkaya kaya mezarına kadar değişmeden gelmiş olmasıyla dikkat çekicidir. Ayrıca Halys Vadisi Kuzeyinde yer alan Kapılı kaya kaya mezarının cephesinde de Terelikkaya kaya mezarındaki idol formlu Ana Tanrıça betisine benzer bir kabartma yapılmaya çalışılsa da yarım bırakıldığı görülmektedir (Res.67).

Sonuç olarak Phrygia, Paphlagonia'ya Kybele inancını hem mimarisi hem ikonografisi hem de giysisiyle aşlamıştır. Bunu; Şehinşah kayası Açık hava kaya Tapınağında, Kastamonu Evkaya kaya mezarının alınlığındaki ve Terelik kayası kaya mezarı cephesindeki Polosuyla görülen idol formlu Ana Tanrıça ile açıkça görebilmekteyiz¹⁶⁵. Ancak Phrygia'da hiçbir mezarın cephesinde, Paphlagonia'da görüldüğü gibi, tanrıçanın kendisi ya da idol formuyla beraber görülüyor olması oldukça dikkate değer bir konudur.

Dolayısıyla Kastamonu Evkayası kaya mezarının ve Terelik kayası kaya mezarının cephelerinde görülen Ana Tanrıça ikonografisinin kökeni Phryg sanatı ve inancı da olsa, bir kaya mezarının cephesinde kendi olarak işlenmesi, tamamen Paphlagonia'da yerleşmiş düşüncenin kayaya yansımasıdır.

6.3.2. Herakles Nemea Aslanı Mücadelesi

Paphlagonia kaya mezarları içinde en yaygın ikonografi ise Amnias Vadisi Kalekapı, Salarköy ve Terelik kayası kaya mezarı alınlıklarında görülen Herakles Nemea aslanı mücadelesidir. Kalekapı kaya mezarı ve Salarköy kaya mezarı arasında görülen Aygırkayası kaya mezarının, özellikle mimari açıdan Salarköy kaya mezarı ile yoğun benzerliği nedeniyle beşik çatılı olduğunu ve alınlığında yüksek olasılıkla Kalekapı ve Salarköy kaya mezarları gibi Herakles Nemea Aslanı Mücadelesinin olduğunu sadece önerebiliriz.

¹⁶⁴ Işık 1999, 4,5,13.

¹⁶⁵ age. 4,5,13.

Bölgede bu betimlemenin görüldüğü ilk mezar Kalekapı kaya mezarıdır. Burada cephede, karşılıklı birbirlerine doğru hamle yapan aslanların altında yer alan Herakles Nemea aslanı mücadelesi; mezarı ilk keşfedenlerden Leonhard, daha sonra Akurgal, Gökoğlu ve von Gall tarafından, tam olarak görülemediği ve sahne bir hayvan dövüşü sahnesi olarak adlandırılmışlardır¹⁶⁶. Ancak dikkatli bakıldığında görülebilen, bu sahne aynı Salarköy kaya mezarı ve Tereklik kayası kaya mezarı cephelerinde olduğu gibi bir Herakles Nemea aslanı mücadelesi sahnesidir.

Kalekapı kaya mezarında Herakles, aslanı boynundan kavramış ve başını aslanın sırtına yaslayarak güç almaktadır. Bu mücadele sırasında Herakles'in vücudu, dörtte üç oranında cepheye döndürülmüş, arkada görülen sol bacağı dizden kırılarak yere çökmüş, cepheye döndürmüş olan sağ bacağı ise arkaya doğru dümdüz uzatılarak, mücadelenin sertliği karşısında destek noktası oluşturmuştur (Res.68). Aslanın başı Herakles'in kısa kolunun altında yine dörtte üç oranında cepheye döndürülmüştür. Ön ve arka bacaklarında ki geriye doğru olan gerginlik ise bu boyunduruktan bir an önce kurtulma çabasının kayaya başarılı bir şekilde yansımasıdır.

Herakles Nemea aslanı mücadelesi erken dönemden itibaren Hellen kabartma sanatı ve vazolarında resimlerinde sevilerek kullanılan bir figürdür. Bu mücadele, ilk olarak Arkaik dönemde birlikte Phaestum'daki Hera kutsal alanında karşımıza çıkar. Burada Herakles'in on iki işini betimleyen metoplarda görülen Herakles Nemea aslanı mücadelesi ayakta gerçekleşmektedir¹⁶⁷. Klasik dönem içerisinde de yoğun olarak görülen bu sahne, Delphi'de Atinalıların Hazine Binasının¹⁶⁸ ve Olympia Zeus Tapınağının¹⁶⁹ Herakles'in on iki işini gösteren kabarmalı metoplarında da, aynı Phaestum Hera kutsal alanında görülen, ayakta süren bir güreş mücadelesi şeklindedir. Ayrıca Atina Hephaistos tapınağı metoplarında işlenen bu konuyu diğerlerinden farkı, Herakles'in kılıcını aslana saplamak üzere olmasıdır¹⁷⁰. Dolayısıyla Herakles ve Nemea aslanının ayaktaki mücadeleleri Arkaik ve Klasik dönemde olduğu gibi Helenistik ve Roma döneminde Mimari, seramik ve küçük eserlerde daha fazla tercih edilen bir anlatım türüdür.

¹⁶⁶ Leonhard 1915, 249 vdd. Lev.XXV, Gökoğlu 1955, 68; von Gall 1966,37 vdd. Çiz.1;

¹⁶⁷ J. Boardmann 1990, 1698, 6.

¹⁶⁸ J. Boardmann 1990, 1703, 7.

¹⁶⁹ J. Boardmann 1990, 1705, 7.

¹⁷⁰ J. Boardmann 1990, 1706, 7.

Ancak Kalekapı kaya mezarında gördüğümüz, Herakles'in bir dizini yere koyduğu ve diğer bacağını arkaya doğru düz uzatarak, zemine doğru çekilen mücadele sahnesi, daha çok yer sorunu nedeniyle vazo resimlerinde tercih edilmiş ve küçük farklılıklar gösterebilir de bir şablon niteliği kazanmıştır. Bu şablonu kullanan ressamın boyadıkları vazolarda Herakles, bir bacağıyla diz çökerken, diğer bacağı arkaya doğru ya düz olarak uzatılmış ya da hafifçe diz çökerek direnme noktası oluşturur. Ayrıca Nemea aslanını tutuş şeklinde de farklılıklar vardır. Herakles bu vazo betimlemelerinin bazılarında, bir kolunu aslanın başının üzerinden geçirmiş diğer kolunu ise boynun altından geçirerek önde kenetlemiştir¹⁷¹. Bazı vazo resimlerinde ise bir kol arkadan aslanın göğsünü kavrarken diğer kol, aslanın Herakles'in kafasını itirmek için öne attığı bacağını bilekten kavramaktadır. Bu Herakles Nemea Aslanı mücadelesi sahneleri, rahatlıkla görülebileceği üzere M.Ö. 6. yy.'ın ikinci yarısından itibaren siyah figür ve sonrasında kırmızı figür tekniğinde, Attik vazo resimlerinde yoğun olarak kullanılan bir mitolojik sahnedir.

Kalekapı kaya mezarının alınışında yer alan şablona ilk olarak Athina siyah figür vazolarda rastlanmaktadır. Bu vazolardan bir Hydria üzerine işlenen ve M.Ö. 550- 500 tarihleri arasında verilen siyah figür vazo üzerinde görülen Herakles Nemea aslanı mücadelesi, Kalekapı kaya mezarı şablonunun erken versiyonudur (Res.69)¹⁷². Ardından M.Ö. 520 yılına tarihlendirilen ve Psiax'ın boyadığı vazo reminde Herakles'in yinre profilden verilmesi ve yere tam olarak diz çökmemesi dışında şablon aynıdır (Res.70)¹⁷³.

Kırmızı figür tekniğinde boyanan vazolarda da bu mücadele 6. yy. 'ın ikinci yarısı ve 5. yy. 'ın ilk yarısı içinde yaygın olarak görülmektedir. Bunlardan ilki Epiktetos'un boyadığı ve M.Ö. 525- 475 tarihleri arasından olan kırmızı figür kap üzerinde, Kalekapı ile benzer bir şablonda Herakles Nemea Aslanı sahnesi görülmektedir (Res.71)¹⁷⁴. Ancak Burada yine baş ve bacaklar profilden gösterilmişliği ile farklılaşırken; Kalekapıda olduğu gibi Aslanı boynundan kavraması, vücudun üst kısmının cepheye hafif döndürülmüş olması ve öndeki sağ bacağını arkaya dümdüz atarken arkadaki sol bacağının diz çökmüşlüğü ile zeminden güç alması aynıdır. Bu mücadele sahnesinin benzerleri olan ve Euergides tarafından boyanan kırmızı figür kap üzerinde de aynı şablon tekrar edilmiştir (Res.72)¹⁷⁵. Diğer bir örnek ise, M.Ö. 500-

¹⁷¹ Felten,1990, 1855 1857, 23.

¹⁷² Beazley 1956, 324. 38.

¹⁷³ P. E. Arias- M. Hirmer Griechische Vasenkunst (1960) 50 vd. Lev. 66- 68.

¹⁷⁴ Beazley 1963, 79.6.

¹⁷⁵ Beazley1963, 89.21

450 tarihleri arasına yerleştirilen ve Douris ressamının boyadığı vazodur (Res.73)¹⁷⁶. Burada Herakles'in iki koluyla Nemea aslanının boynundan kavraması, başın hala profilden verilmiş olması yanında vücuttaki cepheye dörtte üç oranındaki dönme; öndeki sağ bacağın arkaya dik olarak uzatılması ve diğer bacağın diz çökmüşlüğü ile Kalekapı kaya mezarındaki mücadele sahnesine oldukça yakın bir anlatım içersindedir. Ayrıca Herakles Nemea Aslanı mücadelesi olmasa da Euphronios'un M.Ö. 510- 505 tarihleri arasında boyadığı vazoda görülen Herakles ile Antaios'un güreşinde (Res.74)¹⁷⁷, Herakles'in duruşu ile Kalekapı kaya mezarındaki duruş arasındaki benzerlik dikkat çekicidir. Ayrıca Triptolemos'un boyadığı ve M.Ö. 500- 450 tarihleri arasına verilen Herakles ile Antaios güreşinde de Herakles'in duruşu yukarıda bahsedilen şablona tam olarak uymaktadır (Res.75)¹⁷⁸.

Ayrıca bu duruş sadece vazo resimlerinde değil aynı zamanda kabartmalarda da karşımıza çıkmaktadır. Bunlardan Athina Akropolis'inden pediment parçası üzerinde Erken Arkaik Döneme tarihlenen Herakles Triton mücadelesinde (Res.76)¹⁷⁹, Kalekapı cephesinde görülen Herakles'in duruşları arasındaki benzerlik önemlidir. Aynı duruşu Athina'da Hektompedon'un pedimentinde bir Gigat ile M.Ö. 6.yy.'ın son çeyreğinde görülmesi dikkat çekicidir¹⁸⁰. Assos Athena Tapınağı kabartmalarından yine Herakles ve Triton mücadelesi sahnesinde de (Res.77)¹⁸¹, Herakles'in duruşu Kalekapıkaya mezarındaki duruşun erken bir prototipi şeklindedir. Athina'da, Athena Tapınağı pedimentinin köşesinde yer alan figürün duruşunda, vücudun dörtte üç cepheye dönmesi bir dizin yere konması ve diğer bacağın arkaya doğru dümdüz atılması ile Kalekapı kaya mezarı şablonuna benzerdir (Res.78)¹⁸². M.Ö. 500 'e tarihlenen Attika'dan Lamprai'de bir Heykel Altılığında görülen Herakles Nemea Aslanı mücadelesi sahnesi oldukça kırılmış olsa da Kalekapı sahnesine benzerdir (Res. 79)¹⁸³. Ancak burada bizi ilgilendiren figür, diğer yüzde görülen Herakles'in Kerberos'u yeryüzüne çıkartma sahnesidir (Res.80). Herakles bu sahnede bir mücadele içinde olmasa da, özellikle gövdesini cepheye döndürmesi, bir dizini yere yapıştırırken diğer bacağı arkaya cepheden ve dümdüz uzatmasıyla neredeyse Kalekapı kaya mezarındaki anlatımın aynıdır. Bu duruş en son olarak Olympia Zeus Tapınağının batı alınlığında köşelerde Kentaurula

¹⁷⁶ Beazley 1963, 430.36.

¹⁷⁷ P.E. Arias- M. Hirmer, *Le Vase Grec* (1962)108- 111.

¹⁷⁸ Beazley 1963, 364.50.

¹⁷⁹ G.M.A. Richter, *The Sculpture and Sculptors of The Greeks* 94,125 Lev. 406.

¹⁸⁰ Age. 95, Res 412.

¹⁸¹ W. Fuchs- J. Floren, *Die griechische Plastik* (1987) 402 Lev.36.6.

¹⁸² J. Boardman, *Classical Art* (1993) 49 vd. Res. 36.

¹⁸³ J Boardman, *Yunan Heykeli- Arkaik Dönem* (Y. Ersoy Çev.), (2000) 187 Res.261a,b.

güreşen Lapit figürleri ile görülür (Res.81)¹⁸⁴. Baş ve vücut biraz da olsa cepheye döndürülürken, özellikle bir dizin yere konması diğer bacağıın arkaya doğru dimdik atılması ile Kalekapı kaya mezarı alınlığıındaki Herakles'in duruşu ile benzerliği rahatlıkla gözlenebilir.

Yukarıda değinilen Kalekapı kaya mezarı alınlığıındaki Herakles Nemea Aslanı mücadelesi sahnesine yakın anlatımlar içeren eserlerin M.Ö. 6. yy.'ın ikinci yarısı ve 5. y.y.'ın ilk çeyreği içersinden olmaları önemlidir. Ayrıca bu tarihten sonra da benzer mücadele sahnesi yoğun olarak görülmez.

Ancak yukarı örnek olarak verilen Attik vazoları üzerinde yer alan resim şablonu ile Kalekapı kaya mezarının üzerinde yer alan betimlemedeki farklar kabul etmek gerekir. İlk olarak Herakles'in yüzü Kalekapı mezarında, Atik vazolarında olduğu gibi profilden değil, cepheden verilmiştir. Ancak aslanı boynundan kavranası nedeniyle vücudun dörtte üç oranında cepheye döndürülmesi, öndeki bacağıın geriye doğru dimdik atılması yanında, arkadaki ayağın dizden itibaren zemine yapıştırılarak mücadelenin çetinliğini anlatması tamamıyla Attik vazo resimlerindeki şablonun aynıdır. Nemea Aslanında ise; Kalekapı kaya mezarında, yüz dörtte üç oranında cepheye döndürülürken, Attik vazolarında genellikle profilden verilmektedir. Yine Attik vazolarında görülen aslanın arka sağ bacağıını öne doğru, Heraklesin başına uzatarak elinden kurtulmaya çalışan ifadesi, Kalekapı kaya mezarında görülmemekteyse de, diğer ayrıntıları ile benzerdir.

Sonuç olarak bu mücadele sahnesi şablon olarak Attik siyah ve Kırmızı figür vazolarında ve özellikle tapınak pedimentlerinde M.Ö. 6. yy.'ın ikinci yarısı ile M.Ö. 5. yy'ın ilk yarısı tarihleri arasında yoğun olarak karşımıza çıkmaktadır.

Kalekapı kaya mezarındaki bu sahnenin anlamı üzerine yoğunlaşılacak olunursa. İlk olarak yukarıda ayrıntılıca değinilen Evkaya kaya mezarı ile Hellen düşüncesinde olmayan, cephede tanrının işlenmişliği; kendini tanrısallaştıran bir Paphlagonia beyinin Anadolu karakterini ortaya koymuştu. Kalekapı kaya mezarında işlenen Herakles Nemea aslanı mücadelesi sahnesinin de, Evkaya kaya mezarından düşünceden farklı olmadığı, bu mücadelede anlatılmak istenenin salt motifin mitolojik hikâyesi değil, Heraklesin yerine geçen ve aslanla

¹⁸⁴ G.M.A. Richter, The Sculpture and Sculptors of The Greeks (1970) 97 vd. Res.418.

mücadele eden mezar sahibinin, kendisini tanrısallaşması düşüncesinin bir devamı olduğu açıktır.

Kalekapı kaya mezarının doğusunda yer alan Aygırkayası kaya mezarı, yukarıda bahsedildiği gibi, bu gün oldukça tahrip edilmiş durumdadır. Ancak görülebildiği kadarıyla Kalekapı ve Salarköy kaya mezarlarına, cephede tamamıyla benzerdir. Bunun yanında Kalekapı ve Salarköy kaya mezarları arasında olmasıyla bu benzerliğin önemi artar ki olasılıkla Salarköy kaya mezarına mimari ve bezemede ki aktarım Aygır kalesi kaya mezarı aracılığıyla olmuştur. Dolayısıyla bu mezarın alınlığında da, Herakles ve Nemea Aslanı mücadele sahnesinin bulunması olasılığını sadece önerebilmekteyiz.

Salarköy kaya mezarının alınlığında görülen Herakles Nemea Aslanı mücadelesi sahnesi yukarıda da değinildiği gibi, mezarın tümünde görülen Kalekapı kaya mezarının alınlığındaki mücadelenin etkisinde yapılmış; düşünce ve biçimde aynı, biçimde ise farklılıklar gösteren bir ikonografik anlatımdır (Res. 82).

Kalekapı kaya mezarının alınlığında yer alan sahnede Herakles, arkadaki sol dizini tamamen zemine yapıştırmış, öndeki sağ bacağı ise cepheye dönük bir şekilde arkaya doğru hiç dizden kırmadan uzatarak ayağını arkaya dayamak suretiyle güç almaktadır (Res.68). Ancak Salarköy kaya mezarında ise Herakles yere çökmemiş, belden aslana doğru eğilmiş, başını Kalekapı kaya mezarında olduğu gibi aslanın sırtına yüzü cepheye gelecek şekilde yaslamış ve kollarıyla aslanın boynundan sıkıca kavramıştır. Aslan ise, Herakles'in ileriye attığı ve dizden kırılarak parmak uçlarıyla yere bastığı sol bacağının baldırını ısırılmaktadır. Herakles'in sağ bacağı hafif dizden kırılarak arkaya direnen bacak olarak atılmış, aslansa sağ bacağı ileriye doğru atarak Herakles'in arkadaki sağ bacağı yakalamaya çalışmaktadır.

Burada görülen Kalekapı kaya mezarındaki anlatıma benzeyen ancak ayrıntılarda farklılaşan mücadele sahnesi, yüksek kabartma biçimi ile de; Kalekapı kaya mezarındaki, cepheden tam olarak koparılmamış, neredeyse çizgisel bir biçim ile verilmiş mücadele sahnesinden farklılaşır. Salarköy kaya mezarında görülen yüksek kabartma stili sadece kabartma bezemelerde değil aynı zamanda mezarın cephesinde de mimari kabartmalarda da izlenebilmektedir. Kalekapı kaya mezarı etkisi, hem mimaride hem de kabartma betimlerde yoğun olarak görülen Salarköy kaya mezarı özellikle mezarın geneline hâkim olan plastik anlatımıyla Kalekapı kaya mezarını tarihsel olarak aştığını göstermektedir.

Yukarıda anlatılan Salarköy kaya mezarında görülen Herakles Nemea aslanı mücadelesi şeması mimaride ilk olarak Arkaik dönemde Phaestum'da Hera tapınağı metoplarında görülmektedir¹⁸⁵. Daha sonra Delphi'de Athinalı'ların hazine binasının metoplarında izlenen Herakles'in ayakta olduğu mücadele sahneleri, biçimde Salarköy kaya mezarında yer alan mücadele sahnesinden farklı anlatımlara sahip oldukça erken örneklerdir. Benzer örnekler ise daha çok yine siyah ve kırmızı figür vazo resimlerinde şablonlaşmış bir anlatım olarak M.Ö. 6. yy. ikinci yarısı ve M.Ö. 5. yy. ilk yarısında görülürler.

Bu şablon ilk olarak M.Ö. 550–500 tarihleri arasına verilen Alkmene Ressamı tarafından boyanan, siyah figür Hydria'nın üzerinde Salarköy kaya mezarında ki Herakles Nemea Aslanı mücadelesi ile benzer bir sahne görülmektedir (Res.83)¹⁸⁶. Aynı şablon kırmızı figür tekniğinde de devam etmiş, M.Ö. 525–475 tarihleri arasına verilen Euergides tarafından boyanan kırmızı figür kabın¹⁸⁷ üzerinde de, Salarköy kaya mezarındaki Herakles'in duruşuyla benzer olan anlatımı dikkati çekmelidir (Res.84). Yine kırmızı figür, tekniğinde boyanmış, M.Ö. 500–450 tarihleri arasına verilen Stannos üzerinde görülen Herakles Nemea Aslanı mücadelesinde Herakles'in duruşuyla Salarköy alınlığında yer alan Herakles'in duruşları benzer oldukça yakındır(Res. 85)¹⁸⁸.

Vazo resimleri haricinde Herakles Nemea aslanı betimlemesi olmasa da, Ksanthos G anıtının podyum frizlerinde bir boğa ile güreşen figürde de, aynı Salarköy Herakles betimlemesindeki duruşun bir benzeri görülür. Burada da bir diz hafifçe zeminden yukarıdadır ve bükülen bu bacak, ayak parmak uçlarında zemine basmaktadır(Res.86)¹⁸⁹.

Ancak Herakles'in duruşu ile benzer olan yukarıda verilen örneklerde, Nemea Aslanının betimlenmesi ile Salarköy Nemea Aslanı arasında farklar açıkça görülmektedir. Özellikle Salarköy kaya mezarında aslan, ön sol bacağına Heraklesin sağ bacağına yakalamak için ileriye doğru atmış olması, Attik vazo resimlerinde daha çok arka sol bacağın Herakles'in başına dayayarak kurtulmak istemiyle vücudu geriye doğru gerilmiş şekiliyle farklılaşır.

¹⁸⁵ Boardman 1990,1698, 6.

¹⁸⁶ Beazley 1956, 282. 2.

¹⁸⁷ Beazley 1963, 89. 23.

¹⁸⁸ Beazley1963, 274. 35, 1641.

¹⁸⁹ H. Metzger "L' Akropole Lykienne" Fouilles de Xanthos II (1963) 49 vdd. Lev.XXXIII.

Salarköy kaya mezarındaki aslanın saldırgan tavrı daha çok sikkelerde özellikle M.Ö. 425–400 tarihlerinde, Syrakusa sikkelerinin arka yüzünde¹⁹⁰, aynı tarihlerde Lucinia, Herakleia'da¹⁹¹ ve Paphlagonia Bölgesi batı sınırında yer alan Herakleia Pontica Sikkelerinde¹⁹² mücadele şekli aynı olmasa da, Nemea aslanının; Herakles'in bacağına ön pençeleriyle yakalamaya çalıştığı ve ısırıldığı görülmektedir.

Sonuç olarak Salarköy Herakles Nemea Aslanı mücadelesi sahnesi ve Kalekapı kaya mezarındaki bu betimlem konu ve düşüncede birleşirke; biçim ve biçem olarak farklılıkları rahatlıkla görülmektedir. Yukarıda da değindiğimiz gibi Kalekapı kaya mezarındaki kuru ve primitif anlatımla Salarköy kaya mezarının alınlığında yer alan oldukça plastik ve görkemli kabartma karşılaştırıldığında, Salarköy kaya mezarının daha geç bir tarihten olduğunu söylememiz yanlış olmayacaktır.

Salarköy kaya mezarında yukarıda değindiğimiz zengin ikonografik anlatımlar bölge için hem siyasi hem de dini anlamlarıyla ilginç sonuçlar vermektedir. Bu mezarın çatısında yer alan aslanlar ve kartalın yanı sıra alınlıkta görülen, Herakles Nemea Aslanı mücadelesi sahnelerinin Kalekapı kaya mezarının etkisi ile yapıldığını daha önce de söylemiştik. Ancak bu etkinin sadece beğenilen bir ikonografinin tekrarını yoksa sosyal ve siyasi bir anlamı var mı soruları cevabını kendi içinde saklamaktadır. Öncelikle siyasi olarak kaya mezarlarının en görkemlilerini barındıran Amnias vadisinin M.Ö. 5. yy.da bölgenin merkezi olduğunu ve Kalekapı yerleşiminin ise bu merkezin kalbini oluşturduğunu, arkeolojik veriler yanında, Roma döneminde dahi Pompeious'un ismini vererek, bölgenin resmi başkenti yaptığı Pompeiopolis kentinin, Kalekapı yerleşimine yakınlığıyla da vurgulayabiliriz. Dolayısıyla Salarköy kaya mezarının ikonografideki kartal ve aslanlar yanında Herakles Nemea aslanı mücadelesi, Kalekapı bey soyunun bir arması niteliğinde olduğu düşünülmelidir. Bu ikonografi, vadiye dağılmış küçük feodallerin merkeze bağlılıklarını ya da doğrudan bu feodallerin, Kalekapı bey ailesi ile olan akrabalıklarını vurgular nitelikte olma olasılıkları dikkate alınması gereken tezdır.

Ayrıca, alınlıkta yer alan diğer kartal ve aslan kabartmaları ve sütun başlığında görülen kanatlı boğa formu mitolojik yaratık, mezar koruyuculuğu yanında beyin gücünü

¹⁹⁰ http://www.s110120695.websitehome.co.uk/SNG/sng_reply2a.php?verb=SNGuk_0101a0053 (2008).

¹⁹¹ http://www.s110120695.websitehome.co.uk/SNG/sng_reply2a.php?verb=SNGuk_0601_0157 (2008).

¹⁹² http://www.s110120695.websitehome.co.uk/SNG/sng_reply2a.php?verb=SNGuk_0901_1566 (2008).

vurgularken; bey kendisini aynı Kalekapı ve Terelik kayasında olduğu gibi, Herakles gibi göstererek tanrısallaştığını vurgulamış ve siyasi gücünü pekiştirmek için kullanmış olabileceğini söylemek yanlış olmayacaktır.

Amnias Vadisi'nin en doğusunda yer alan ve mimari olarak, hem Amnias Vadisi hem de Halys Vadisi özelliklerini gösteren Terelikayası kaya mezarı cephesinde görülen ikonografik anlatımlı kabartmalarıyla önemlidir. Terelik kayası kaya mezarının cephesi Amnias vadisi kaya mezarları gibi beşik çatılı değil, düz damlıdır. Bu sayede tüm cephe kabartma alanı olarak kullanılabilmekte ve figürler bir alınlığa sığdırılmaya çalışılmamıştır.

Terelikkaya kaya mezarında, Ana Tanrıça kabartmaları bölümünde değindiğimiz gibi, idol formu bir Ana Tanrıça figürünün yanında, aynı Kalekapı ve Salarköy kaya mezarlarında olduğu gibi Herakles Nemea Aslanı mücadelesi sahnesi görülmektedir. Bu betimleme Kalekapı ve Salarköy kaya mezarlarının etkisi ile yapılmış olsa da biçim ve biçemdeki bariz farklılıklar dikkat çekicidir.

Burada Herakles genç, sakalsız ve uzun saçlı görünümüyle (Res.87) Kalekapı kaya mezarındaki betimlemeden farklılaşır. Ayrıca Terelik kayası'nda, Kalekapı kaya mezarındaki neredeyse çizgisel anlatımından daha plastik bir işçilik görülürken; Salarköy kaya mezarı ile karşılaştırılacak olursa da daha basit, primitif bir biçim içindedir.

Terelik kayası kaya mezarı cephesinde Herakles, belden ve dizden hafifçe Nemea aslanına doğru eğilmiş olsa da diğer kaya mezarlarındaki Herakles betimlemelere göre daha diktir. Kalekapı ve Salarköy'le benzer olarak, burada da kollarıyla aslanın boynunu sıkmış ve yüzü cepheye dönük bir şekilde başını aslana dayamış ve üst gövde dörtte üç oranında cepheye döndürülmüştür. Aslan ise Herakles'ten boyut olarak oldukça küçük ve neredeyse şematik diyebileceğimiz basit bir anlatım içindedir. Perspektif hataları nedeniyle, ayakları zemine basmayan aslan, havada duruyormuş izlenimi uyandırmaktadır. Ayrıca, Terelik kayası cephesindeki aslan, bir yandan Herakles'in öne attığı sol bacağına baldırdan ısırırken, diğer yandan ön sol bacağı ile Herakles'i yakalamaya çalışmasıyla Salarköy kaya mezarı ile olan biçimdeki bağlantısını göstermesi ile dikkat çekicidir. .

Terelik kayası kaya mezarında görülen bu sahne biçim ve biçimde Kalekapı ve Salarköy kaya mezarından farklıdır ve Salarköy kaya mezarından etkilenmişse de; kabartmanın basit ve orantısız stiline baktığımızda de daha geç bir tarihte yapılmış olduğu rahatlıkla görülebilir.

Ancak burada kabarma betimlemelerde dikkati çekmesi gereken, Kalekapı ve Salarköy kaya mezarında olduğu gibi mezar sahibi Terlik yerleşmesi beyinin özde Amnias Vadisi Kalekapı Merkezine bağlılığını ve hatta akrabalığını göstermek istemesidir. Ayrıca kendisi cephedeki aslanla savaşan ve Ana Tanrıçanın korumasındaki, genç Herakles'in yerine koymuş ve mezara bakan halkının gözünde tanrısallaşan bir bey olmuştur. Dolayısıyla bu durum Kalekapı ve Salarköy kaya mezarı ile düşünsel birlikteliğini de ortaya koymaktadır.

6.3.3. Eroslar

Paphlagonia Bölgesinde alınlıkta eros betimlemelerinin görüldüğü tek mezar İskilip 1 Nolu kaya mezarıdır. Bu mezarın, cephede ve planda Amnias Vadisi kaya mezarları ile olan bağlantıları üzerine yukarıda ayrıntılıca değinmiştik. Bu bağlantılardan en önemli olanı ise, beşik çatının alınlığında yer ikonografik anlatımlı kabartmaların varlığıdır.

İskilip 1 Nolu kaya mezarının alınlığında yer alan, birbirlerine doğru uçan Eros kabartmaları bölgede ve Anadolu kaya mezar gelenekleri içinde de tekil bir örnektir (Res.88 a,b.). İlk olarak mezardan söz eden Hirschfeld, bu kabartmaların Roma dönemi Eros betimlemeleri ile benzediğinden bahseder¹⁹³. von Gall ise daha çok Sasani sanatı ile bağlantılarını gördüğü mezarın Eros kompozisyonunu, özellikle Bishapur kentinde Sasani kralı Shapur I'in Valerian'a karşı kazandığı zaferi betimlediği kabarmadaki, Shapur I'e doğru uçan Erosla stilistik bağlantılar kurarak, mezarı M.S. 3. yy.'a tarihlenebileceğini söyler. Boğa betimli sütun başlıklarının ise yine Sasani sanatındaki pers öğeleriyle açıklar¹⁹⁴.

İskilip 1 Nolu kaya mezarının alınlığında karşılıklı birbirlerine doğru uçan erolar ellerinde nar ve başak demeti tutmaları ile hem bölgede hem de Anadolu kaya mezar gelenekleri içersinde tekil bir örnektir. Bu eroslardan batıdaki; sağ elinde bir nar tutmakta, doğudaki eros ise elinde bir başak demeti taşıması dışında biçimde batıdakinin aynıdır. Bu sahne ikonografik açıdan örneksizdir. Ancak narın ve başak demetinin Ana Tanrıça ile bağlantısı yanında; Ana

¹⁹³ Hirschfeld 1885, 23.

¹⁹⁴ von Gall 1966, 92 vd.

Tanrıçanın doğum ve bereketle olan ilişkisi kadar Khitonik karakterinin oluşu bu mezardaki ölü kültüne ait bir ikonografik anlatım olabileceğini düşündürmektedir.

Bu mezarın alınlığındaki Eros kabartmaları, öne doğru uzattıkları ellerinde bir şeyler taşıyor durumda verilmeleri; baş profilden gösterilirken, gövdenin dörtte üç oranında cepheye döndürülmüşlüğü yanında bacaklardan öndekinin düz olarak arkaya doğru uzatılırken, arkadaki ayak dizden yukarıya doğru kaldırılmış oluşu ve dolgun gövdeleriyle, M.Ö. 4. yy.'dan itibaren özellikle küçük eserler de görülmeye başlanan eros figürleriyle benzerlik gösterirler. Bu biçimde Paphlagonia Bölgesinde M.Ö. 300- 285 arasında basılan Amastris sikkelerinin arka yüzünde Aphroditin elinde tuttuğu eros elinde çelenk taşıyor durumda betimlenmiştir¹⁹⁵. Bunun yanında, Klikia bölgesinde M.Ö. 420- 333 yılları arasında basılan Nagidos sikkelerinin ön yüzünde uçar vaziyette ve öne uzattığı elindeki çelengi oturan Aphrodite'nin başına koymakta olan Eros figürü¹⁹⁶, İskilip 1 nolu mezardaki eroslarla biçim ve biçimde benzer. Ancak bu örnekler arasında en dikkat çekici olanı, M.Ö. 4.yy. sonu 3. yy. başlarına tarihlenen bronz bir yüzüğün yanlarında, birbirlerine doğru uçan ve ellerinde çelenkler olan Eroslarla, mezarın alınlığındaki Erosların biçim ve biçimde benziyor olmaları önemlidir (Res.89)¹⁹⁷.

Sonuç olarak von Gall'in önerdiği gibi Sasaniler ne siyasi olarak ne de sanatsal olarak Paphlagonia'yı etkilemişlerdir. Ancak Amnias Vadisi kaya mezarlarından etkilenecek yapılmış olan İskilip 1 nolu kaya mezarının alınlığında yer alan Eroslar'ın ünik bir anlatımları ile ikonografiyi anlamlandırmak oldukça zorlaşmaktadır. Bu mezardaki Erosların ellerinde tuttukları nar ve başak demetinin olması nedeniyle ölümden çok bereketi ve bolluğu çağrıştırmaktadırlar. Ancak bu simgelerin Ana Tanrıça ile olan bağlantıları ve Tanrıçanın bereketle olan birliği yanında ölümlü olan Kithonik bağı dolayısıyla bu simgelerin ölü kültü içerisinde değerlendirilebileceği bir öneri olarak sunulabilir.

6.3.4. Aslan Griphon

Kalekapı kaya mezarı alınlığında, yukarıda detaylıca anlatılan Herakles Nemea Aslanı mücedeleşi sahnesini iki yanda sınırlayan Aslan griphon betimlemeleri görülmektedir (Res.90 a,b). Mezarı ilk keşfeden Leonhard, bu betimlemeleri Asur ve eski Babil sanatı kökenli bir

¹⁹⁵Fleischer 1984, 817, 90.

¹⁹⁶ Fleischer 1984,814, 89 vd.

¹⁹⁷ Bordman 1970, 226 Lev. 747.

ikonografi olduğunu belirtir ve Akhaemenid sanatı içerisinde değerlendirir¹⁹⁸. Ardından von Gall'de Aslan griphon betimlemelerinde görülen yoğun Akhaemenid etkilerini ayrıntılıca incelemiş, Pers ülkesinden ve Anadolu'dan örneklerle karşılaştırarak Helenistik dönemdeki Belevi Mauseleumu çatısında yer alan aslan griphon heykellerine kadar getirmiştir¹⁹⁹.

Aslan griphon betimlemeleri, Asur sanatı kaynaklı karışık mitolojik bir yaratıktır. Genellikle yarı tanrı kahramanlar ve krallar bu korkutucu ve güçlü yaratığı alt ederken betimlenirler²⁰⁰. Akahamenid sanatında da, bu figürü Asur sanatından kopyalamış ve küçük eserlerinden mimari bezemelerine kadar yoğun şekilde kullanmışlardır.

Akhaemenid mimarisinde, ilk olarak Dareos'un Susa'da ki sarayının tuğla kaplamaları üzerinde görülen ve M.Ö. 500 'e tarihlenen Aslan griphon figürü (Res.91)²⁰¹; öne ve arkaya kıvrılarak uzanan boynuzları, kübik yüzdeki palmet şeklindeki deri kırışıklıkları ve ağzın açık olmasıyla verilen vahşi anlatım Kalekapı mezarındaki yüz anlatımına benzer. Ayrıca başın ortasından itibaren başlayan ve tüm sırt boyunca kuyruğa kadar devam eden yuvarlak lüleler halinde düzenlenmiş yeleleri, göğsün altından başlayan ve orak şeklinde yukarıya doğru açılan kanatları, vücut ve bacaklarda görülen kas palmetleri ile de bu benzerlik vücut ayrıntılarında da görülmektedir. Ancak ön ayaklarının aslan, arka ayaklarının kuş pençesi şeklinde olması ile farklılaşır.

Mimaride diğer bir örnek olan aslan griphon figürü, MÖ. 5. yy.'da yine Dareos'un Persepolis Sarayının ana holünde batı duvardaki kapı girişinde bir kahramanla savaşır durumda verilmiştir (Res.92)²⁰², ancak burada boynuz öne doğru hafif bir "S" yapar ve ucu konik bir şekilde sonlanır. Başın üzerinden sırtta kadar inen yeleleri oval ve diktir. Kübik ve vahşi yüz anlatımı değişmemişse de kanatlar kısa ve enlidir. Ayrıca kuyruğu, akrep kuyruğu şeklinde verilmiştir. Bu anlatım aynı şekilde Kserkses'in Persepolis'deki Harem binasının ana holün doğu kapı yolunda da tekrar edilmiştir (Res.93)²⁰³.

Benzer betimleme Akhaemenid mimarisinde protom şeklinde sütun başlıkları olarak da yoğun olarak kullanılmıştır. Ancak bizi asıl ilgilendiren, Akhaemenid kaya gömüt mimari geleneği

¹⁹⁸ Leonhard 1915, 251 vdd. Lev. 78,79.

¹⁹⁹ von Gall 1966, 21 vdd.

²⁰⁰ von Gall 1966, 22.

²⁰¹ von Gall 1988 21 vdd., Amiet 1977, 422 Lev. 976-, 979.

²⁰² Amiet 1977, 429 Lev. 707; Curtis- Tallis 2005, 82 Çiz.41.

²⁰³ Curtis- Tallis 2005, 83 Çiz.42.

içersinde, Naks-i Rostam kayalıklarında yer alan, Darius I (Res.94), Xserxes, Darius II, ArtaxerksesI ve Artaxerxes III'ün (Res.95) kaya mezarlarında, mimari cephenin üzerinde yer alan tahtın kolçaklarında, bir protom olarak Aslan griphon betimlemesinin tüm kral mezarlarında istisnasız olarak görülmesidir²⁰⁴. Ancak bu kaya mezarlarındaki Aslan griphon betimlemeleri ile Kalekapı Aslan griphonları arasında önemli stilistik farklar ilk bakışta görülmektedir.

Aslan griphon betimlemesi Akhaemenid sanatında küçük eserler içersinde öncelikle mühürlerde yoğun olarak karşımıza çıkar. Bu mühürlerde genellikle Aslan griphonlar, krali bir kahraman yarafından boynuzlarından çıplak elle yakalanmış şekilde gösterilirler²⁰⁵. Ayrıca mücevherlerde de Aslan griphon motifi sevilerek kullanılmıştır²⁰⁶.

Bu figür, Akhaemenid imparatorluğunun egemen olduğu coğrafyalarda yine Akhamenid sitili köken olmak üzere, kendi yerel üsluplarını da ekleyerek oluşturdukları sanat içinde de yer alır. Örnek vermek gerekirse Bulgaristan'da Duvanlı'da ele geçen ve M.Ö. erken 5.yy'a tarihlenen metal amphoranın Aslan griphon şeklindeki kulpları özellikle Kalekapı kaya mezarındaki Aslan griphonlara benzemeleri ile önemlidir (Res.96)²⁰⁷. Burada görülen Aslan griphon şeklindeki kulplar, Akhaemenid sanatının etkisi altındadır. Ancak Akhaemenid Aslan griphonlarında pek sık görülmeyen bir şekilde boynuzları uzundur ve bir keçi boynuzu gibi arkaya kıvrılırlar. Ayrıca şematik kanatları kısa ve küttür.

Anadolu'da ise Akhaemenid aslan griphon betimlemesi, Anadolu Pers sanatı içersinde, kendine ait bir üslup geliştirir. Akhaemenid Aslan griphonlarının boynuzları genellikle yukarıya doğru bir "S" çizer ve üstü konik bir şekilde sonlanır. Baş kübiktir. Kulaklar uzun ince bir şekilde verilirken başın arkasında yeleler oval ışınlar şeklinde yerleştirilmiştir. Kanatlar omuz üzerinden çıkar ve geniş tüylerle düzenlenmiştir. Kanatların yanında üçgen formlu bir kas palmeti yapılmıştır. Akhaemenid Aslan griphonlarının arka ayakları yırtıcı bir kuş ayağı şeklinde verilirken, kuyrukları bazen akrep kuyruğu şeklinde gösterilmiştir.

²⁰⁴ Schmidt 1970, 79 vdd.

²⁰⁵ Curtis- Tallis 2005, 92 vd. 158 Lev. 68, 70, 202,205.

²⁰⁶ H.J. Kantor "Akhaemenid Jewelry in The Oriental Institute" JNES Say. 16 No 1, 1957 11 vdd.

²⁰⁷ H. von Gall, "Der achamenidische Löwegreif in Klein Asien" AMI 31, 1999,149 vdd. 7.1,2, 8; A. Zournatzi "Inscribed Silver Vessels of the Ordian Kings: Gift, Tribute and the Diffusion of the forms of "Akhaemenid" Metalware in Thrace" AJA 104. 4, 2000, 685 vdd. Fig.1; H.von Gall, "Die Löwenbilder des Büyük Aslantaş und des zerbrochenen Lövengrabes (yılantaş) in Phrygien" Cevdet Bayburtluoğlu için Yazılar (2001) 257 vdd. Res.3.

Bu figür Anadolu Pers sanatı içerisinde özellikle geme ve sikkelerde, Akhaemenid öncülleri ile özde aynı, ayrıntıda farklı bir anlatımlarla görülmektedir. Anadolu Pers sanatı içerisinde Aslan griphon betimlemelerinde; vücut tamamen aslan gövdesine sahiptir. Boynuzlar ya Kalekapı, Lykia Kupprilli (Res.97) ²⁰⁸ ve Tenegure (Res.98) ²⁰⁹ sikkelerinde olduğu gibi iki yana kıvrılarak açılır ya da Sardis gemmelerinde olduğu gibi arkaya doğru dağ keçisi modelinde işlenir. Baş kübiktir; ağız açık, vahşi bir kükreme anındadır. Kulaklar küçük ve bir aslan kulağı şeklinde üçgen olarak işlenir. Kanatlar, düzenlenmiş tüyleri ve orak biçimiyle Akhaemenid sanatından ayrılmaz, kanadın bitiminde üçgen bir kas palmeti görülür.

Aslan griphon figürü, daha çok bir satraplık merkezi olan Sardes'te Akhaemenid mühürlerinde karşımıza çıkmaktadır²¹⁰. Ardından bu betimleme, Dinastik Dönem Lykiası'nda, M.Ö. 450–430 tarihleri arası Kupprilli sikkelerinin ön yüzünde ve M.Ö. 450–420 arası süreçte Tenegure sikkeleri üzerinde de betimlenen bu figür, Kalekapı kaya mezarındaki üzerindeki aslan grifonlarla benzerdir. Ayrıca bu tip özellikle M.Ö. 5. yy. Greco Pers sanatı içerisinde yine Gemmelerde yoğun olarak karşılaşılan bir figürdür (Res.99 a,b)²¹¹

Anadolu'da aslan griphon figürü ilk defa Kalekapı kaya mezarının cephesinde bir mimari ile birlikte görülmesiyle önemlidir. Diğer örnekse Hellenistik dönemde, yoğun plastik anlatımıyla, Belevi Mauseleumu çatısında görülür (Res.100 a.b.). Burada olasılıkla Aslan griphon heykelleri mezarın çatısında ortadaki bir vazunun iki yanında karşılıklı durmakta ve mezar koruyucusu anlamları yanında dinastik bir propaganda olarakta kullanılmışlardır²¹². Bu heykeller Anadolu Pers Sanatı içerisinde görülen Aslan griphon tipinde, Hellenistik Dönem içerisinde görülen yoğun Plastik anlatımıyla verilmişlikleri ile Kalekapı kaya mezarındaki sitilden farklı ve oldukça geç örneklerdir.

Sonuç olarak Kalekapı kaya mezarının cephesinde görülen biri tam bitirilmemiş olan iki Aslan griphon betisinin kökeninde Akhaemenid sanatının olduğu yadsınamazsa da, biçimde görülen bazı farklılıklar bu figürlerin ve dolayısıyla mezarın Anadolu- Pers Sanatı içerisinde değerlendirilmesi gerekliliğini ortaya koymaktadır. Kalekapı kaya mezarı Aslan griphonları

²⁰⁸ Hill 1982, 14 Levha IV. 5.

²⁰⁹ Hill 1982, 18 Levha V. 1,2, 3.

²¹⁰ E.R.M. Dusinberre, Aspects of Empire in Achaemenid Sardis (2003) 296- 277 Res. 80- 99.

²¹¹ Boardmann1970, 305 vdd Res. 838- 842

²¹² C. Praschniker- M. Theuer “ Das Mauseleum von Belevi” Forschungen in Ephesos VI (1979), 86 vdd. Lev. 71–112.

sitilde, daha çok Sardes gemmeleri üzerinde görülen Aslan griphon betimlemeleri yanında; Lykia Kupprili ve Tenegure sikkelerindeki Aslan griphonlarla birliktelik içindedir.

6.3.5. Aslan Boğa Mücadelesi

Kalekapı kaya mezarının cephesinde hemen Aslan griphonların altında; mezarın sağ ve sol yanına karşılıklı paneller açılmış, bunlardan batıdaki panele karşısındaki aslanı boynuzlamak üzere hazırlanmış, öndeki bacaklarından birini dizden kırarak başını öne doğru eğmiş ve yüzünü cepheye dörtte üç döndürerek iki boynuzunu da tehditkâr bir şekilde gösteren saldırgan bir boğa kabartması yerleştirilmiştir (Res.101). Karşısındaki panelde ise bu güçlü saldırı karşısında savunma durumuna geçmiş olan bir aslan kabartması yer alır. Leonhard, Kalekapı kaya mezarı cephesinde yer alan bu boğa figürü üzerinde ayrıntılı olarak durmamış ve karşılaştırma örneği olarak Heraklea Pontika sikkelerinin arka yüzündeki, mezardaki boğayla aynı üslupta işlenmiş boğa kabartmaların göstermiştir ve bu betimlemelerin mezardan sonra yapıldığından bahsetmiştir²¹³. Akurgal, bu boğa Figürü ile Athina Kermaikos Nekropolü'nde yer alan Dionysios mezarının üzerinde yer alan ve saldırı pozisyonunda verilen boğa heykeli ile karşılaştırmıştır²¹⁴. von Gall ise boğa kabartmalarının Girit duvar resimlerinden itibaren başlatarak kökenine inerse de, Leonhard'ın önerdiği Herakleia Pontika sikkelerini yine bir karşılaştırma örneği olarak sunmuştur. Sonuçta Kalekapı kaya mezarında görülen boğanın ise tarihinin M.Ö. 5 yy.'dan, Akhaemenid dönemi sonuna kadar olan geniş zaman dilimi içine yerleştirmiştir²¹⁵.

Ancak Kalekapı kaya mezarında dikkat edilmesi gereken planda görülen iki mezar odası gibi, cephede bariz bir şekilde görülen iki farklı işçiliğin görülmesi dolayısıyla kabartmaların da iki farklı dönem de işlenmiş olduğudur. İlk olarak mezarın cephesinde üstte kartal altta birbirlerine doğru hamle yapan aslan kabartmaları, Herakles Nemea Aslanı mücadelesi, yarlarda Aslan griphonlar bu ilk evreyi oluşturur.

İkinci evre ise mezar cephesinin iki yanında açılan dikdörtgen rezerv alanlara yapılan kabartmalardır. Bunlar iki yanda birbirlerine saldırır pozda verilmiş aslan ve boğa figürü yanında; aslan figürünün altında açılan dikdörtgen rezerv alanda tamamlanmamış bir boğa figüründen oluşur. Burada hem kabartma zemini olarak dikdörtgen rezerv alanların oluşturulması yanında işçilikte görülen doğal anlatım iki evreliliği kanıtlar niteliktedir.

²¹³ Leonhard 1902,28 vdd. Res. 8; Leonhard 1915, 253 vd.

²¹⁴ Akurgal 1955, 65.

²¹⁵ von Gall 1966, 33 Lev. 2.4.

Kalekapı kaya mezarının cephesinde ikinci evresinde, Aslan griphonların altında, boğanın karşısındaki aslana saldırmak üzere hazırlandığı ve aslan da bu güçlü saldırıya karşı savunmaya geçtiği anı gösteren figür grubu doğallığıyla ve başarıyla işlenmiştir. Mezar cephesinin batısında bir rezerv alanda görülen boğa, karşısındaki aslana saldırmak üzere, öndeki bir ayağını dizden kırılarak, başın saldırı pozisyonuna geçmesi için daha da eğilmesini sağlarken sırtta hörgücün çıkmasına neden olmuştur. Denge için ise ön ayaklardan arkada olanı öne doğru dik olarak atar. Baş dörtte üç oranında cepheye döndürülerek iki boynuz birden gösterilmiştir ki bu da tehditkâr imajı güçlendirmiştir. Yüzde çizgiler halinde kâküller alnın ortasına kadar indirilmiştir. Oval gözün etrafındaki deri kırışıklıkları buruna kadar devam ettirilmiştir. Başın aşağıya çekilip öne döndürülmesiyle boyunda oluşan geniş deri kıvrımları başarı verilmiştir. Güçlü omuz boyundan kabartma şeklinde ayrılmış, gövde kalın ve güçlü işlenmiştir. Arkada kuyruk tehditkâr bir tavırla yukarıya kaldırılmış, oval şekilde dönerek aşağıya doğru doğalinca indirilmiştir. Bacaklardan öndekiler kısa arkadakiler daha uzun olarak gösterilmiştir.

Bu saldırmak üzere olan boğa betimlemesine benzer sitil ve anlatımda ki boğalar daha çok sikkelerde ve geme gibi küçük eserlerde karşımıza çıkar. Heykellerde ise tek örnek, M.Ö. 4. yy.'da Atinada Keramaikos Nekropolünde Dionysios'un mezar anıtında görülen bu saldırı pozisyonundaki boğadır (Res.102)²¹⁶ ancak, Kalekapı kaya mezarının alınlığında yer alan boğa ile biçim ve üslupta farklılıklar gösterir.

Kalekapı kaya mezarındaki saldırı pozisyonunda gösterilen hörgüçlü boğa anlatımı ilk olarak M.Ö. 5. yy. ortalarından itibaren Thuriium sikkelerinin arka yüzünde görülmeye başlanır (Res.103 a,b)²¹⁷. Daha sonra M.Ö. 4. yy.'ın ikinci yarısından itibaren Bithynia, Paphlagonia sınırında yer alan Heraklea Pontika sikkelerinin arka yüzünde plastik bir anlatımla görülmektedir (Res.104 a,b)²¹⁸. Bu iki kent sikkelerinin arka yüzünde yer alan, saldırmak üzere olan boğa figürlerinden Thuriium kent sikkelerindeki boğa betimlemesi, aynı Kalekapı kaya mezarının cephesinde görüldüğü gibi, öndeki bir bacak dizden yukarıya kaldırılarak baş öne eğilmiş hörgüç ortaya çıkmıştır. Yüz dörtte üç oranında cepheye döndürülürken saldırgan

²¹⁶ M. Collignon, *Les Statues Funéraires Dans L'Art Grec* (1911) 235 vdd. Fig. 154,155.

²¹⁷ Boardman 1970, 198.

²¹⁸ Leonhard 1915, 253 Lev.83; von Gall 1966, 29; W. Wroth, *Catalogue of the Grek Coins of Pontus Paphlagonia, Bithynia and The Kingdom of Bosphorus* (1981) Lev. XXIX 10, 13, 14) Leonhard 1915, 253 Lev.83; von Gall 1966, 29.

ifade arttırılmıştır. Vücut kalın ve güçlüdür. Kuyruk yukarıya kalkmış ve oval şekilde dönerek önden aşağı düşürülmüştür. Herakleia Pontika sikkelerinde ise baş cepheye döndürülmemiş, öne doğru eğilmiş ve profildendir. Vücut güçlü dolgun anlatımını kaybetmiş, zayıf bir boğa şekline dönüşmüştür. Bunun yanı sıra plastik anlatım oldukça ön plana çıkarılmış ve vücudun tüm ayrıntıları işlenmiştir. Ön bacaklar kısa iken arka bacaklar doğal olmayan bir şekilde uzundur. Bütün bu ayrıntılar, Kalekapı kaya mezarındaki boğa figürüne duruşta benzese de, stil olarak uzakta olduğunu rahatlıkla göstermektedir.

Kalekapı kaya mezarındaki boğa ile karşılaştırılabilinecek en iyi örnekler ise ve M.Ö. 5. yy.'ın ortalarından başlatılan ve kaliteli eserlerini M.Ö. 5. yy.'ın son çeyreğinde veren Dexamenos ve onunla dönemde, gema atölyelerinden çıkan Akhaemenid etkilerinin de görüldüğü gemedir (Res.105) . Bu gemmelerin üzerindeki boğa tasvirleri, Kalekapı kaya mezarındaki boğa betimlemeleriyle stilistik olarak tamamen benzerdir²¹⁹. Aynı Kalekapı kaya mezarındaki boğa figürü gibi, öndeki bir ayak dizden kırılarak, başın saldırı pozisyonuna geçmesi için daha da eğilmesini sağlarken hörgücün çıkmasına neden olmuştur. Denge için ise ön ayaklardan arkada olanı öne doğru dik olarak atılmıştır. Baş dörtte üç oranında cepheye döndürülerek iki boynuz birden gösterilmiştir ki bu da tehditkâr imajı güçlendirmiştir. Yüzde Kalekapıda olduğu gibi kâküller alnın ortasına kadar indirilmiştir. Oval gözün etrafındaki deri kırışıklıkları buruna kadar devam ettirilmiştir. Başın aşağıya çekilip öne döndürülmesiyle boyunda oluşan geniş deri kıvrımları başarı verilmiştir. Güçlü omuz boyundan kabartma şeklinde ayrılmış, gövde kalın ve güçlü işlenmiştir. Arkada kuyruk tehditkâr bir tavırla yukarıya kaldırılmış, oval şekilde dönerek aşağıya doğru doğalınca indirilmiştir. Bacaklardan öndekiler kısa arkadakiler daha uzun olarak gösterilmiştir. Tüm bu ayrıntılar bu gemmede ve Kalekapı kaya mezarının alınlığındaki karşısındaki aslana saldırmak üzere olan boğa biçim ve biçimde aynıdır.

Aynı zamanda yine M.Ö 450 yıllarına tarihlenen Kıbrıs Soli²²⁰ kenti sikkelerinin arka yüzünde görülen boğa betimlemesi, Kalekapı kaya mezarındaki boğa ile aynı üslup ve anlatım görülür. Ayrıca ön yüzde boğanın saldırdığı aslanın aynı Kalekapı kaya mezarındaki boğanın karşısında duran aslanla duruşdaki birliği dikkat çekicidir. Burada da aslan savunmaya geçmiş arkaya doğru gerilmiş, bir ayak havada kaçınılmaz olan saldırıyı beklemektedir. Dolayısıyla

²¹⁹ Boardman, 1970, 194 vdd. Lev.498,499.

²²⁰ Babelon 1893, 113, Lev 21, fig. 11, 12.

biçimde görülen birlik yanında bu sikkedeki kompozisyon, tam tamına Kalekapı kaya mezarının cephesindeki aslan boğa mücadelesi kompozisyonla aynıdır.

Kalekapısı kaya mezarında saldırmak üzere olan boğanın karşısında savunma durumunda verilen aslan (Res.106) yere sinmiş, arkaya çekilmiş vücutta ön bacaklar zemine yapıştırılmış ve bunlardan biri hafifçe yukarı kaldırılarak oluşturulan tehditkâr bir savunma durumundaki duruşuyla önemlidir. Bu pozda aslanlar özellikle mezar koruyucuları olarak Attik mezarlarında sevilerek kullanılan apotropaik anlatım içeren figürlerdir²²¹. Ancak bu aslan heykelleri duruş olarak Kalekapı kaya mezarının cephesindeki aslanla benzeseler de Attik mezar koruyucusu aslanların yoğun plastik anlatımı Kalekapıyla karşılaştırılamayacak denli yoğundur ve dolayısıyla M.Ö. 4. yy.'ın ikinci yarısı ve sonrasına tarihlenen bu aslanlar²²² Kalekapı kaya mezarındaki aslan betimlemesinden bir hayli geç bir tarihtendirler.

Bu ikonografik anlatımın bir benzeri M.Ö. 450 tarihine verilen Kıbrıs Soli kent sikkelerinde görülmektedir²²³. Bu sikkelerde ön yüzde Kalekapı kaya mezarında görüldüğü gibi ön bacaklarından biri zemine yapışık diğeri hafif havaya kalkmıştır. Arka bacaklar dik olarak yere basmakta ve dolayısıyla vücut arkaya doğru yükselmektedir. Bu tehditkâr duruşa yüzde tek görülebilen ağızının açık olması ve duyulmayan kükremesiyle arka yüzdeki ve kendisine saldıran boğayı korkutmaya çalışmaktadır. Ancak bu sikkede dikkati çekmesi gereken sadece ön yüzde yer alan aslan betimlemesinin Kalekapı kaya mezarı cephesinde görülen aslan kabartmasına biçimde benzerliği değil; arka yüzdeki boğanın da yine Kalekapı kaya mezarındaki boğa ile benzerliği yanında; arka yüzdeki boğanın ön yüzdeki aslana saldırmak üzere oluşu ile kompozisyonda da kurulan birlikteliktir.

Ancak Kalekapı kaya mezarındaki aslan betimlemesinin şablon olarak tam benzerin, ise Xanthos G anıtının frizinde yer alan panter kabartmalarında (Res.107) görüyoruz²²⁴. Burada Panter aynı Kalekapı kaya mezarında olduğu gibi yüz uzuvları tehditkâr bir şekilde geriye çekilmiş, yere sinmiş pozisyonda, ön bacaklarından birini dirsekten itibaren zemine yapıştırmış, diğeri biraz havaya kaldırmıştır; arka bacakları yere dik olarak bastığı için vücut arkaya doğru yükselmektedir. Kuyruk bile tam olarak Kalekapı kaya mezarındaki aslanda görüldüğü gibi aşağı doğru iki bacak arasında "S" çizer.

²²¹ Vermeule 1972, 49- 59.

²²² Vermeule 1972, 52 vdd. Lev. II Res. 1-3.

²²³ Babelon 1893, 113, Lev 21, fig. 11, 12.

²²⁴H. Metzger "L' Akropole Lykienne" Fouilles de Xanthos II (1963) 49 vdd. Lev.33.

Dolayısıyla Kalekapı kaya Gömütünün cephesinde yer alan bu savunma durumunda tehditkâr aslan motifi M.Ö. 5. yy.'ın ikinci yarısından itibaren yaygın bir anlatım olmasa da görülen bir ikonografidir.

6.3.6. Tamamlanmamış Boğa

Kalekapı kaya mezarının ikinci evresine ait olan bu betimleme yukarıda anlattığımız cephenin doğusunda savunma durumundaki aslanın altında açılan dikdörtgen rezerv alana yapılmışsa da yarım bırakılmıştır. Leonhard²²⁵ ve von Gall²²⁶ tarafından yarım işçilik nedeniyle bırakılan ve figürün altına gelen düz bir hat nedeniyle, tek boynuzlu bir mitolojik yaratık olarak görülmüş ve bu yaratığı karşılaştırma örneği bulamadıkları için mitoslarda aramışlardır (Res.108).

Kalekapı kaya mezarı kabartma sahnelerinin düzenine bakıldığında beşik çatının en ucundaki kartal figürü haricinde tüm figürler ikili gruplar halinde ve simetriktir. Buna mezarın iki yanında açılan rezerv alanlara yerleştirilen aslan boğa mücadelesi de dâhildir. Mezarın doğusunda, aslan figürünün altında yer alan bu figür için açılan rezerv alanın ise karşılığı yoktur ve mezardaki katı simetriyi bozan da yine bu figürdür.

Mezara dikkatlice bakıldığında, bu figürün aslında tamamlanmadığını, bir rezerv alan oluşturulup boğa figürünün, ana hatlarının kayadan koparılmaya çalışılırken önde ağızdan itibaren arkada ise kalçadan itibaren herhangi bir işçiliğin görülmediğini, yalnızca ortada gövdenin sırt kısmı ve bacakların işlendiğini, başta ise genel profilin kabartılmasına karşın üstte kısa tek bir boynuzun işlendiğini görmekteyiz. Dolayısıyla bu figür bu yarım işçiliğine karşın hiç kuşkusuz mezarın sol yanında görülen boğaya benzer, tamamlanmamış hörgüçlü boğa figürüdür.

Ancak diğer boğa figüründen stilistik olarak ayrılmasa da hareket ve duruşta farklılaşır. Burada boğa öne doğru sakin bir şekilde hareket etmektedir. Ayrıca diğer boğada olduğu gibi bir bacak dizden kırılmamış, aksine yürüme pozisyonunda ileriye doğru atılmıştır. Arka bacaklardan biri öne doğru atılmak için hafifçe havaya kaldırılmıştır. Diğer bacak ise daha kayadan koparılmamıştır. Dolayısıyla tamamlanmamış olan bu boğa figürü, batıya doğru baş ve vücudu profilden verilmiş bir şekilde yürümektedir.

²²⁵ Leonhard 1915, 254 vd. Res. 85.

²²⁶ Gall 1966, 35 Lev.3 Res.2.

6.3.7. Aslanlar

Paphlagonia kaya mezarları cephe kabartmalarında ve tümülüslerde serbest heykeller şeklinde mezarlarla bağlantılı olarak özellikle koruyucu amaçlı aslan kabartmaları ve heykelleri yoğun olarak kullanılmıştır. Kaya mezalarında en erken olarak Kalekapı kaya mezarı alınlığında, karşılıklı birbirlerine doğru hamle yapan, yüzleri cepheye dönük olan aslanlar betimlenmiş ve bu mezarın etkisi altındaki tek odalı Bademci ve Cöpcöp kaya mezar alınlıklarında benzer anlatımla karşımıza çıkmaktadır. Kalekapı kaya mezarının etkisindeki mimari ve bezeme anlayışıyla özellikle Salarköy kaya mezarının beşik çatısının üzerinde görülen aslan betimlemeleri bölgede tekil bir anlatımdır. Ayrıca Amnias Vadisi etkili Kargı Ambarkaya kaya mezarı alınlığın da da karşılıklı duran ama tam bitirilmemiş aslanların varlığı dikkat çekicidir.

Kalekapı kaya mezarının ilk evresinde alınlığın en üstünde kartal motifinin hemen altında karşılıklı birbirlerine doğru hamle yapar şekilde verilmiş aslan kabartma grubunu ilk olarak mezarı gören Leonhard mezar koruyucusu olarak yorumlamışsa da stilistik olarak üzerlerinde durmamıştır²²⁷. Daha sonra von Gall'de bu görüşe katılır ve karşılıklı aslanların ikonografik anlatımlarının kökenine inmeye çalışır. Sonuç olarak mezardaki karşılıklı duran koruyucu nitelikteki aslanları, ilk olarak Hellen arkaik ve klasik sanatındaki küçük eser ve mimari kabartmalarda karşılığını ararken; mimari bezeme arasında özellikle Korfu Artemis tapınağı alınlığındaki aslanlarla karşılaştırır. Daha sonra Attik mezar rölyeflerinde devamlılığını görmüştür. Phrygia'da ise karşılıklı aslanların Kybele ile birlikteliklerine dikkat çeker. Bunu da Aslantaş mezarı, Aslankaya kaya anıtı ve Kümbet kaya mezarının cephelerinde görülen karşılıklı duran kybele ile bağlantılı ikonografi ile kanıtlar. Sonuç olarak ise Phrygia'da, kaya mezarlarında ve kaya anıtlarında çoğunlukla Kybele ile bağlantılı olarak gördüğümüz karşılıklı aslan figür gruplarının, haklı olarak Kalekapı kaya mezarı betimlemelerine köken olduğu belirtir²²⁸.

Ancak, Kalekapı kaya mezarında aslanlar karşılıklı durağan bir pozda değil, yüzleri cepheye bakıyor olsa da birbirlerine doğru hamle yapar şekilde gösterilmişlerdir (Res.109). Bu aslanların, başlarının cepheye dönük olması yanında; göğüsün doldun ve zemine yakın, vücudun ise bele doğru incilmesi sonucu çevik ve atılgan bir görünümüleri vardır. Bu aslan sitili, Oryantalizan dönemle birlikte çoğunlukla Korinth Seramiği içerisinde, vazo resimlerinde

²²⁷ Leonhard 1915, 250 vd.

²²⁸ von Gall, 1966,38 vdd.

görmeye alıştığımız aslan betimlemesidir²²⁹. Bu anlatıma benzer aslan betimlemeleri, mimaride ilk olarak Giritte M.Ö. 625- 600 tarihlerine verilen Prinias tapınağı kapısındaki aslan kabartmalarında, aynı oryantalizan dönem vazo resimlerinde olduğu gibi yüzleri cepheye dönük bir şekilde, arka arkaya ilerlerken görülür²³⁰. Ardından von Gall'in de değindiği, Arkaik dönemde M.Ö. 580 tarihine verilen Korfu Artemis Tapınağı alınlığında Gorgo Medusa'nın iki yanında oturur şekilde betimlenmiş ve yüzleri cepheye bakan leoparlar da dikkat çekici örneklerdendir²³¹.

Anadolu'da ise ilk defa von Gall'in değindiği Phryg anıtlarında ve kaya mezarlarında görülen aslanların başları profilden verilmiş olmasıyla stilde ayrılışlar da anlamda kökendirler. Bunun yanında özellikle Likya'da Ksanthos Aslanlı dikmenin güney, kuzey ve batı yüzlerinde görülen aslanlar²³², Kalekapı kaya mezarı aslanları gibi yüzlerini cepheye dönmüşlerdir. Ayrıca Phryg sanatının mimariyle bağlantılı figür bezemeli kaplama levhaları içerisinde özellikle; Gordion Akropolis buluntusu olan ve tarih olarak M.Ö. 490 sonrası geç Phryg dönemine verilen terrakota kaplama levhasında²³³; Kalekapı kaya mezarındaki aslanlarının cepheye bakan başları ile stilistik olarak benzerliğiyle önemlidir. Burada karşılıklı iki Panter arka ayakları üzerine kalkmış durumda verilirken; vücutları profilden başları ise aynı Kalekapı kaya mezarındaki aslanlarda olduğu gibi cepheye dönüktür. Aynı zamanda Kalekapı kaya mezarındaki aslanlarda olduğu gibi, kalın boyundan önde verilen ve cepheye bakan başları ile dikkat çekicidir.

Dolayısıyla yukarıda da anlatıldığı gibi Anadolu kaya mezarları içinde alınlığında karşılıklı birbirlerine doğru hamle yapar vaziyette, yüzleri cepheye dönmüş olan aslan figürlerine ilk defa Kalekapı kaya mezarında görülmektedir. Buna karşın tarihleme konusunda en önemli veri aslanların cepheye bakan yüzleridir ki bu ifade M.Ö. 5. yy. sonrasında ne vazo resimlerinde ne de kabartma betimlemelerde görülmeyen primitif bir anlatımdır.

²²⁹ T. Bakır , Korinth Seramiğinde Aslan Figürünün Gelişimi (1982) 75 vdd.; M. Akurgal, Korint Seramiği- M.Ö. 750- 550 (1997) 20 vdd.

²³⁰ J.G. Pedley, Grek Art and Archaeology (2002) 139 vd. Lev. 5. 16.

²³¹ age. 158 vd. Lev. 6. 8.

²³² E. Akurgal, Grieschische Reliefs Des VI. Jahrhunderts aus Lykien, (1941) 3 vdd. Lev. 1-4.

²³³ Prayon 1987, Kat. No. 197 Lev.37e.

Bu aslanların mezardaki ikonografik anlamları ise; von Gall'in deđindiđi gibi, mezar koruyuculuđu ve beyin gücünü göstermesi yanında en önemlisi, Işıık'ın da belirttiđi gibi Phrygia'da olduđu gibi, Tanrıça Kybele ile bađlantılı anlamları Paphlagoniaya taşımasıdır²³⁴.

Kalekapı kaya mezarında görülen bu aslanların, neredeyse bir kopyası gibi olan ve bu mezarın batısında yer alan, bugün Kızılcaöhrhen Köyünde Cöpcöp kaya mezarı (Res.110) ve Bademci köyü sınırları içinde yer alan daha geç dönemlerde yapılmıř Bademci kaya mezarlarının (Res. 111) alınlıklarında da benzer biçim ve biçimde karşılıklı duran ve yüzleri cepheye dönük aslanların işlenmiř olması Kalekapı etkisindeki bu betimlemenin nasıl yerleřtiđini göstermeleri açısından önemlidir.

Salarköy kaya mezarının çatısının üzerinde yer alan aslan kabartmaları (Res.112), bölgede özellikle tümölüslerin yakınlarında ele geçen ve bugün çođunluđu Kastamonu müzesi bahçesinde yer alan aslan heykelleri ile benzerdir²³⁵. Burada çatının iki yanında cepheden verilen ve ortadaki kartala dođru hareket eden, profilden gösterilen aslan kabartmaları olduđu plastik işlenmiřse de anlatımda yerel primitif unsurlar dikkat çekicidir. Özellikle aslanların baş ve yüz ayrıntılarına inilecek olunursa; kısa alın, küçük gözler, dik ve üçgen burunun altında kübik bir anlatım içindeki yüzde, dört enine düz profillerle gösterilen dudak üstü palmetlerinin altında, hafif ačíkağız ve kısa bir çene ile sonlanan, boyun ve vücuda göre küçük bir yüz anlatımı görülür. Bu yüz anlatımı Asurlařmıř Yeni Hitit aslanları ve Phryg aslanlarının izlerini üzerinde taşımayısalar da, yerel sanat içinde deđerlendirmek daha uygun olacaktır. Özellikle boyunun kalın ve uzun oluřu yanında cepheden verilen aslanların vücut anlatımlarındaki orantısızlık Bademci ve Cöpcöp kaya mezarlarında da görülün yerel bir üsle benzerdir.

Burada özellikle yüzdeki kübik anlatımın yanında dik ve küt gösterilen üçgen burun Kalekapı kaya mezarındaki Aslan griphon kabartmasındaki yüz anlatımı ile bađlantılıdır. Vücuda göre kalın ve uzun boyunsa Bademci ve Cöpcöp kaya mezarlarının alınlıklarında görülen ve yerel aslan anlatımına örnek olarak gösterdiđimiz aslanlarla aynıdır.

Profilden verilen ve çatının ortasındaki kartala dođru hareket eden profilden gösterilmiř karşılıklı iki aslanda öne dođru bir hareket erder durumda verilmeye çalıřılsa da, hiçbir

²³⁴ Işıık 1999,13.

²³⁵ Dökü-Dinç-Şimşek, Ahmet Gökođlu Not Defterleri 1- Paphlagonia Heykelleri (Baskıda)

ayrıntının işlenmemesi nedeniyle durağan bir anlatım görülmektedir. Bu ayrıntısız durağan anlatım mezarın özellikle kanatlı boğa formu sütun başlıklarında bu gün dahi izlenebilen sıvalarından anlayabileceğimiz gibi üzerinde boya ile ayrıntılar işlenerek devimim kazandırılmış olmalıdır.

Salarköy kaya mezarında aslan ve kartal motiflerinin Kalekapı kaya mezarındaki gibi alınlığın içersinde değil de, çatının üzerine yerleştirilmeleri ise, mezarın mimari bütünlüğünü bozmadan bütün örgelerin yerli yerinde kullanılma çabasından ileri gelmektedir. Özellikle seçilen dar açılı üçgen çatı, sadece Herakles Nemea Aslanı mücadelesi sahnesini barındıracak bir rezerv alanına sahip olduğu için ikonografiyi tamamlayacak olan diğer figürleri çatının üzerine konumlandırmak zorunda kalınmıştır. Dolayısıyla Hellen anlayışı içersinde bir Antefiks ve Akroter mimari başlığı altına girmezler.

Salarköy kaya mezarının çatısı üzerinde görülen aslan kabarmalarının konumu ile von Gall Belevi mauseleumu çatısı üzerinde karşılıklı duran Aslan griphonların konumu arasında bir bağ kurmuş ve tarihi de bu Mauseleuma yaklaştırmaya çalışmıştır. Oysa bu biçim tamamen yerel bir anlayışın ürünüdür tıpkı; Roma dönemine verilen İsauria Bölgesi'nin güneydoğusunda Phariske (Göktepe) Köristan kaya mezarlarında, Salarköyle birebir aynı şekilde; üçgen çatı üzerinde, birbirlerine doğru hareket eden aslan bezemelerindeki yerellik gibi²³⁶.

Paphlagonia Bölgesi kaya mezarları arasında alınlığında aslanlar görülen diğer bir kaya mezarı da Kargı Ambarkaya kaya mezarıdır. Bu mezarın alınlığında karşılıklı duran ama tam bitirilmemiş aslan kabartmalarında hiçbir ayrıntı işlenmemiştir (Res.113). Ayrıca bu mezarın ön odasının zemininde yer alan iki boyutlu üç adet aslan kabartması bölge ve tüm Anadolu kaya mezar gelenekleri içersinde tekil ve ilginçtir.

Alınlıkta görülen karşılıklı duran iki aslan motifi Amnias vadisi kaya gömütlerinden Kalekapı kaya mezarı alınlığında, Salarköy kaya mezarında, Cöpcöp kayası kaya mezarı, Bademci kaya mezarı alınlıklarında görülmesi; bu mezarın mimarisi gibi ikonografik anlatımlı kabartma bezemelerinde de Amnias Vadisi etkisini göstermesi açısından önemlidir.

²³⁶ Doğanay- Karauğuz- Kunt 2005, 27 vdd. Lev. 3,6,9.

Karşılıklı iki aslanın kaya mezarları ile beraber ilk olarak Phryg Aslantaş kaya mezarının cephesinde görülürken sonra kırık Aslantaş kaya mezarı cephesinde de farklı biçimde tekrarlanır. Ancak Hellenistik döneme tarihlendirilen Kümbet kaya mezarının alınlıklarındaki aslan kabartmaları ile Kargı Ambarkaya kaya mezarı alınlığında yer alan karşılıklı duran aslanların benzerliği önemlidir²³⁷.

Bu mezarda görülen en şaşırtıcı kabartmalar ise ön odanın zeminine yatar şekilde yerleştirilmiş üç aslan kabartmasıdır. Yine bu betimleme ile de mezar, bölgede ve Anadolu kaya mezarları gelenekleri içinde tekliğini korur. Buna benzer bir anlatım bölgede von Gall'in de belirttiği gibi Terelik kayası kaya mezarının ön odasının köşesinde görülmektedir²³⁸. Ancak burada gömüt cephesine yerleştirilmesi ile anlamda Ambar kayadaki Aslanlarla bağlantılı olduğu kadar da stilde farklıdır. Aynı şekilde Phrygia'da da Dor mimarisi cephesiyle dikkati çeken Gerdek kayası kaya mezarında da (Res.114), Terelik kayası kaya mezarındakine benzer bir aslan kabartmasının varlığı dikkat çekicidir (Res.115).

Sonuç olarak Kargı Ambarkaya kaya mezarının alınlığında ve ön alanın zemininde duran aslan kabartmalarının düşüncede öncüsü Phrygia olsa da, burada daha çok Kalekapı, Salarköy gibi yerel mezarların ve yerel anlatımların etkisiyle yapılmıştır.

Kargı Ambarkaya kaya mezarının ön alanındaki üç aslan kabartması yanında Terlik kayası Ön alanında görülen yatar durumda verilen aslan kabartması tamamen yerel bir anlayışın ürünleri olarak mezarlara yansımıştır. Bu aslanlar, alınlıktaki aslanlar gibi bir beyin gücü ve siyasi erkini gösterirken, diğer yandan gömüt koruyucu anlamlarının varlığını da, Paphlagonia Bölgesi tümülüslerinin yakınlarında bulunan aslan heykelleri ile olan birliktelikleriyle destekleyebilmekteyiz. Ayrıca von Gall ve Işık bu aslanları haklı olarak Ana Tanrıçanın kutsal hayvanları olarak nitelemiş ve Kalekapı kaya mezarı alınlığında olduğu gibi Kybeleyi temsil ettiğini önermişlerdir²³⁹.

²³⁷ Haspels 1971, 128 vd., Res. 96 Çiz.543.

²³⁸ von Gall 1966, 38 vdd.

²³⁹ von Gall 1966, 38 vdd.;Işık 1999, 13.

6.3.8. Kartallar

Paphlagonia kaya mezar geleneğinde özellikle Amnias Vadisi içersinde kartal motifi, sadece Kalekapı kaya mezarı ve hem mimaride hem de kabartma bezemelerde etki altında kalan Salarköy kaya mezarının alınlıklarında görülmektedir.

Kalekapı kaya mezarında alınlığın en üstünde cepheden verilmiş, kanatlarını iki yana açmış vaziyette gösterilen kartalın, dolgun gövdesinin altında bacaları altta yer alan aslanların başları nedeniyle görülmemektedir (Res. 116). Dolayısıyla burada kabartma planlanmasında bir hesap hatasının olduğu aşikârdır. Kartalın gövdesi gibi cepheden verilmiş olan başı oldukça geniş ve yayvandır. von Gall ise ilk olarak kartal motifine kısaca değinmiş ve Arkaik Hellen sanatı etkisinde kaldığını belirtirmiştir. Ayrıca kartal'ın Hellenistik dönem öncesinde Zeus'un atributu olduğunu ve bu anlamıyla sikkelerde ve mimaride yaygınlaşırken, Phrygia'da Gordion'da da bu anlamıyla görüldüğünden bahseder. Hellenistik dönemle beraber ise, bu ikonografinin daha çok kralli bir ikonografi olarak kullanıldığını ve bu anlamıyla ilk olarak Filistinde yer alan Helenistik döneme verilen Marissa mezarındaki duvar resimlerindeki kartal betimlemesine değinir. Daha sonra Pontus Bölgesin'de Ünye kalesi kayalığında yer alan Helenistik dönem kaya gömütünün akroter ve antefikslerinde görülen kartalları²⁴⁰ gösterirken, Kommagene'de Nemrut Dağı Tümülüsü üzerindeki kartalı, Adıyaman Besni ilçesinde yine Kommagene krallarına ait Sesönk ve Karakuş Tümülüslerinin yanındaki sütunların üzerinde yer alan kartalları da Hellenistik dönem örnekleri içine eklemiştir²⁴¹.

Ancak von Gall, Hellen mimarisinde alınlığın en tepesinde yer alan kartal motifinin olduğu bir örnek göstermemiştir. Yukarıda ayrıntılıca üzerinde durulan mezarın genelinde görülen Akhaemenid etkisine karşın, benzer bir kartal figürü Akhaemenid mimarisinde de görülmemektedir. Yine Phrygia'nın kaya mezar veya kaya anıtlarında da, böyle bir bezemeye rastlanmaz. Ancak bu figürün tek karşılaştırma örneği yine Paphlagonia Bölgesi'nde Salarköy kaya mezarının alınlığının üzerinde görülür (Res.117). Burada da, kartal figürünün cepheden verilmişliği ve kanatlarını iki yana doğru germiş olarak gösterilmesi ile benzerdir. Ancak Salarköy kaya mezarının alınlığın üstünde yer alın kartal motifi stilistik olarak daha yüksek ve

²⁴⁰ von Gall 1966, 42 vdd.; J. des Courtils- B. Rémy "Vestiges Antiques Le Littoral sud de la mer Noire (d' Ünye- á Trabzon)" *Anatolia Antiqua* 1987, 61 vdd.Fig.1,2.

²⁴¹ von Gall 1966, 42 vdd.

daha plastik bir kabatma olması ile tarihsel olarak da daha geç bir dönemden olduğunu belgeler.

Sonuç olarak von Gall'in gösterdiği Hellenistik dönem örnekleri, ne sitilde ne biçimde ne de düşüncede Kalekapı kaya mezarının alınlığındaki kartal bezemesiyle uyuşmaz. Paphlagonia'da hala Kalekapı kaya mezarının üzerinde yuvaları olan avcı kuşlarlar, mezar sahibi beyin hâkimiyetini gösteren güç simgeleri arasında yer almış ve mezarın en tepesine beyin bir arması niteliğinde işlenmiştir. Aynı zamanda von Gall'in de belirttiği gibi, Kartal Zeus'un kutsal hayvanıdır. Dolayısıyla Kalekapı kaya mezarının sahibi bu betimlemeyi en üste yerleştirerek tanrısal gücünün kaynağını da göstermiştir. Bu düşünüyü aşağıda görülen Heraklaes Nemea Aslanı mücadelesiyle de tamamlamaktadır.

Salarköy kaya mezarında, alınlığın dışında çatının üzerine yerleştirilen ve yanlarında aslanlarla bağlantılı olarak verilen kartal motifi, Kalekapı kaya mezarındaki kartal ve aslan kabartmaları arasındaki ilişkiden ayrı düşünülemez. Ayrıca bu birliktelik bölgede ve Anadolu kaya mezar gelenekleri arasında Kalekapı ve Salarköy kaya mezarları dışında görülmez. Ancak biçimde ve düşüncede benzer olsalar da, Kalekapı kaya mezarındaki kartal tüm kabartmalar gibi plastik olmayan ve ayrıntısız anlatımıyla Salarköy kaya mezarındaki kartaldan biçem olarak farklılaşmaktadır Bu da Salarköy kaya mezarının Kalekapı kaya mezarından daha geç bir dönemde yapıldığını göstermesi bakımından önemlidir.

Tablo III. Paphlagonia Bölgesi Kaya Mezarları Kabartma Bezemelerine Göre

Mezar Adı	Kat .No	Ana Tanrıça	Herakles Nemea Aslanı Mücadelesi	Eroslar	Aslan Griphon	Aslan Boğa Mücadelesi	Aslanlar		Kartal	Sphenks
							Alınlıkta	Ön Alanda		
Çok Odahlı										
Kalekapı	1		x		x	x	x		x	
Salarköy	3		x				x		x	
Terelik kayası	14	X	x					x		
Evkaya	6	X								
Kapılıkaya	17	(?)								
Kargı Ambarkaya	4						x	x		
İskilip 1	5			x						
Tek Odalı										
Cöpcöp	30						x			
Bademci	31						x			
Şehinşah	29						x			

7. Değerlendirme

7.1. Mimari

7.1.1.Cephe

Paphlagonia kaya mezarları yukarıda da ayrıntılıca değinildiği gibi, cephede bir, beş arasında değişen sütun sayısı ve beşik çatılı ya da düz damlı bir üst yapıya sahip, ahşap konut taklidi bir mimariye sahiptir. Bu mimari anlayış içerisinde, değerlendirilebilecek olan geniş, yayvan ya da geniş, yüksek bir torusu olan altlığın üzerinde yukarıya doğru incelen ahşap taklidi gövdeleri olan sütunlar en yoğun görülen tiptir. Ayrıca yine yerel ahşap mimari taklidi dörtgen sütunlu kaya mezarları yuvarlak gövdelilere göre sayıca az olmasına rağmen önemli örneklerdir.

Paphlagonia Bölgesi kaya mezarlar cephelerinde, yerel mimari geleneğin yarattığı olan dörtgen başlıklar, özellikle Akhaemenid ve Hellen mimari etkileriyle ortaya çıkan başlık formlarına göre daha yoğun görülür. Bu başlık formlarından Akhaemenid mimari etkili boğa formu sütun başlıkları, Amnias Vadisi kaya mezarları'nda Kalekapı, Aygırkayası, Salarköy ve Halys Vadisi kaya mezarlarından olan İskilip 1 Nolu kaya mezarında özel bir tip olarak seçilmiştir. Ancak yukarıda da değinildiği gibi bu etki, yerelleştirilerek kendi içinde gelenekselleştirilmiştir. Ayrıca özellikle Gerdekboğazı kaya mezarında görülen bitkisel bezemeli sütun başlıkları ise Hellen sanatı izlerini taşısa da anlatımda ve başlıkların yerleştirilmesinde de yerellik ön plandadır.

Bunun yanında yerel ahşap mimari taklidi olan, mezar cephesinin üç kademeli çerçeve ile sınırlandırılması da genellikle Amnias Vadisi ve etkisi altında kalan alanlarda mimari bir gelenek halini almıştır. Ayrıca bölgede mezar cephesi yanlarda iki pilasterle sınırlandırılmış örnekler de görülmekte olmasına rağmen yaygın değildir. Halys Vadisi kuzeyinde yer alan kaya mezarlarının cephelerinde ise Amnias Vadisi kaya mezarlarında varolan ahşap konstrüksiyon izlere rastlanmaz. Bu mezarlar cepheleri, sade bir anlatım içersindedir ve hiçbir mimari çerçeve izi görülmez.

Paphlagonia kaya mezarlarının üst örtüsü iki ana kümede incelenebilir. İlk olarak beşik çatılı mimari anlayış, Amnias Vadisi ve bu vadinin mimari geleneği etkisinde kalan Halys Vadisi güneyi ve Soğanlı Su Vadisinde yaygındır. İkinci küme ise, Halys Vadisi kuzeyinden

güneyine Çorum Alaca'ya kadar uzanan bir hat içerisinde görülen düzdamlı anlatımdır. Beşik çatı Phryg mimari kökenli bir anlayış da olsa, yerel ahşap mimari içerisinde yerini bulduğu günden günümüze kadar, bölgenin doğal şartları ve iklimi için konut mimarisinde iyi bir çözüm oluşturarak gelenekselleşmiştir. Bölgede düz damlı kaya mezarları, beşik çatılı mezarlara göre daha az sayıda karşımıza çıkmasına rağmen önemli örneklerdir. Düz damlı mimari anlayışın özellikle yukarıda anlatılan Med kaya mezarları cephelerini andırması ile, bu geleneğin kökeninde Med mimarisi mi yoksa yerel bir mimari anlayış mı olduğu sorusu; özellikle Med kaya mezarlarındaki kronoloji ve aidiyet sorunları nedeniyle henüz netliğe kavuşmamış bir konudur. Ayrıca Med'lerin Anadolu'da siyasi olarak varlık gösterdikleri M.Ö. 6. yy.'da bu bölgede nasıl bir egemenlik kurdukları, nerelere yerleştikleri ve kültürel olarak neler getirdiklerine dair arkeolojik bir bilgi henüz ele geçmemiştir. Ayrıca özellikle Halys vadisi kuzeyindeki kaya mezarlarının düzdamlı, sütunlarla taşınan ön alanlarının varlığı ile Med mezarları'nı anırsalar da, Asarköy 1-2 Nolu kaya mezarları ve Kapılıkaya kaya mezarı cephelerinde varolan dört ya da beş sütunlu anlatım, Med kaya mezarları cephelerinde görülmemektedir. Bunun yanında özellikle mezar odası mimari düzenlemeleride tamamen birbirinden farklıdır. Dolayısıyla bu her iki mezar mimari gelenekleri arasındaki birliktelik ve farkların değerlendirilmesi, Med mezarlarının belirsiz kronolojisi aydınlığa kavuşuncaya kadar netlik kazanmayacaktır.

Paphlagonia Bölgesi kaya mezarlarının sütunlu, düzdam veya beşik çatılı cephe anlatımı Hellenistik Dönem başı ile birlikte Roma Dönemi içlerine kadar; Pontos Bölgesinde, Amaseia ve Kotyra kaya mezarlarını etkilemiş olmasıyla önemlidir. Aynı mimari etki Paphlagonia kaya mezarlarından ayrılmayacak ölçüde benzerlikleriyle Kappadokia Bölgesi Göreme kaya mezarları'nda da görülmektedir.

7.1.1.1. Bölgesel Unsurlar:

Paphlagonia kaya mezarları cepheleri yerel ahşap mimari geleneğin kayaya yansımış taklidi niteliğindedir. Bu ilk olarak sütun altlıklarında görülür ki, Amnias Vadisi kaya mezarlarında yüksek ve geniş; Hays Vadisi kaya mezarlarında geniş ve yayvan toruslu sütun altlıkları (Çiz. 1) bölgede gelenekselleşen bir mimari anlatımdır. Özellikle Amnias Vadisinde Kalekapı, Salarköy, Terelik kaya mezarları; Halys'in güneyinde Kargı ve İskilip kaya mezarlarının geniş ve yüksek; Halys'in kuzeyindeki Asar 1, 2 Nolu kaya mezarları, Kapılıkaya kaya mezarı, Esenköy kaya mezarı ve Alaca 1, 2 Nolu kaya mezarı geniş ve yavan sütun altlıkları

ile tamamen yerel ahşap mimari içerisinde değerlendirmek gereklidir. Profil olarak Med ve Akhaemenid sütun altlıklarına benzeseler de genişlik ve yükseklikteki büyük ölçü farkı yanında üstteki geniş aşap taklidi sütun gövdesini taşımak için tasarlanmış olmalıdırlar.

Amnias Vadisi, Soğanlı Su Vadisi ve Halys Vadisi M.Ö. 5. yy.'dan Hellenistik dönem içlerine kadar görülen yukarıya doğru incelen yapıları ile ahşap taklidi yuvarlak sütun gövdeleri; hem bölgedeki yayılım alanları hem de geniş zaman aralığı içerisinde vazgeçilmeden kullanılmışlardır. Dolayısıyla bu tip sütunların herhangi bir yabancı etkiden çok, yerel mimari geleneğin bir parçası olduğu rahatlıkla söylenilebilir. Aynı şekilde Evkaya ve Aşağıgüneyköy kaya mezarlarında görülen dörtgen sütun gövdesi de kaya mezar cephelerinde yaygın olmamakla birlikte yine ahşap mimarinin yansıması olarak düşünülmelidir.

Paphlagonia Bölgesi kaya mezarları cephelerinde en fazla dikkat çekici mimari taşıyıcı öge ise sütun başlıklarıdır. Bu başlıklarında, yerli unsurlar hemen kendini gösterirken, yabancı ögeler ise yerel anlayışla bir sentez halinde gelenekselleşir. Özellikle, Amnias Vadisi'nde sadece Evkaya kaya mezarı ve Terlikkayası kaya mezarında görülen dörtgen sütun başlığı Halys'in kuzeyinde Asarkaya 1, 2 Nolu kaya mezarları, Kapılıkaya kaya mezarı; güneyinde ise Kargı Ambarkaya, İskilip 2 Nolu kaya mezarında da yaygın olarak kullanılan yerel bir formdur. Bu basit form geç dönemde Paphlagonia etkili bir mimari anlayış geliştiren Kotyra kaya mezarlarında da kullanılmasıyla önemlidir.

Gerdekboğazı kaya mezarında görülen bitkisel motifli başlık, bu mezarın akroter ve antefiksinde görülen bitkisel bezeme ile benzerdir ve Hellen sanatı etkilidir. Ancak sütunun yönlendirilmesi dikkat çekici ve yerel bir karakter gösterir. Örnek olarak İon sütun başlığı verilecek olunursa, volüt bezemeli olan yüz cepheye yönlendirilirken, volütlerin profili yana bakmaktadır. Gerdekboğazı kaya mezarında ise bunun tam tersi bir uygulama ile karşılaşılır ki; bitkisel bezeme yanlara bakarken, bu bezemenin volütlerinin oluşturduğu alt alta dışbükey profiller cepheye döndürülmüştür. Dolayısıyla Paphlagonia Bölgesi karakterince yabancı unsurlar yerli düşünceyle sentezlenerek kullanılmışlığı; Gerdekboğazı kaya mezarı'nda ki bölge içinde tek örnek olan bitkisel bezemeli sütun başlığına da yansımıştır. Dolayısıyla aynı düşünceyi, yabancı etkiler bölümünde üzerinde ayrıntılıca durulacak olan boğa formu sütun başlıklarında da görmek şaşırtıcı olmayacaktır.

Paphlagonia kaya mezarlarının ön odalarının cepheleri ya kademeli kirişlerle, ya da pilasterlerle çerçevlendirilmiştir. Ancak özellikle düz damlı kaya mezarlarında ve geç Hellenistik Roma Dönemi kaya mezarlarında bu çerçevlenmeye tekil örnekler hariç görülmez. Özellikle Amnias Vadisi kaya mezarları'nda görülen ve bu vadinin etkisi alanındaki Kargı ve İskilip 1 Nolu kaya mezarı'nda da görülen ve mezarı üç taraftan çerçeveleyen kademeli kirişlerin varlığı dikkat çekicidir. Bu kirişerin benzeri yukarıda da anlatıldığı gibi Med kaya mezarlarında da görülmektedir. Ancak Paphlagonia kaya mezarlarının cephesinde çevreleyen bu mimari bezemede kökenin Med mezarların olup olmadığı Med mezar kronolojisinin tam olarak oturmaması nedeniyle doğru verilere ulaşmamız zordur. Ancak böyle bir etkinin var olması durumunda, ilk olarak Halys Vadisi kaya mezarlarında görmemiz gereken bu etkinin burada hiç olmayıp, Amnias vadisi'nin en batısındaki kaya mezarlarından Kalekapı kaya mezarı ile başlaması oldukça düşündürücüdür. Dolayısıyla mezar cephede üç taraftan çerçeveleyen bu kademeli kirişler, geleneksel yerel ahşap mimarinin ürünüdürler.

Paphlagonia bölgesi yerel ahşap mimarisi kökenli olan kademeli kiriş anlatımı, olasılıkla Hellenistik Dönemde Kappadokia Bölgesini de etkilemiştir. Özellikle bugün Göreme merkezinde görülen iki kaya mezarının cephesinde Beşik çatısı, iki sütunlu ön alanı ve kirişlerle çerçevlenmiş cephe yapısıyla Amnias Vadisi kaya mezar geleneği etkili oluşu ile oldukça önemlidir (Res. 118,119).

Ayrıca Paphlagonia Bölgesi kaya mezar cephelerinden görülen pilasterler Evkaya kaya mezarı, Gerdekboğazı kaya mezarı ve İskilip 2 Nolu kaya mezarlarında görülmektedir. Bu yaygın olmayan mimari döşem ilk olarak Evkaya kaya mezarında yerel mimari kökleriyle birlikte orta çıkar ve yakınında yer alan Hellenistik Dönem içine Tarihlenen Gerdekboğazı kaya mezarını mimari anlayışta etkilemiştir. Yine Hellenistik Bönem içine yerleştirilen Amnias Vadisi kaya mezarları etkisindeki İskilip 2 Nolu kaya mezarında da bu döşemin varlığı dikkat çekicidir.

Paphlagonia kaya mezarlarının üst örtüleri ise iki ana grupta incelenebilir. Bunlardan ilki olan düz damlı kaya mezarları, genellikle Halys boyunca görülen Asarkaya kaya mezarı, Kalekapı kaya mezarı, Esenköy kaya mezarı, Alaca 1-2 Nolu kaya mezarları erken örnekleridir. Geç Hellenistik ve Roma Döneminde ise Halys Vadisinde Güvercinlik 1 Nolu kaya mezarı, Devrez Vadisinde Beşdut kaya mezarı, Soğanlı Su Vadisinde Çatalin,

Emmenkayası kaya mezarı, bu grup içindedir. Bu düzdamlı örtü sistemi de Halys'in doğusuna yerleştiklerini bildiğimiz ve bugün Kuzey Irak ve Güney İran'da özellikle Zagros dağlarında yer alan Med kaya mezarlarının da, sadece düz damlı oluşuyla değil, sütunlarla taşınan bir ön alanının varlığı ile benzerliğinde yukarıda da bahsetmiştik (Res.17, 31, 32). Ancak bu etkinin varlığı ve ya yokluğu üzerinde özellikle Med kaya mezarlarının daha önce de bahsedilen belirsizliği sorunu nedeniyle net bir cevap verilememektedir. Bunun yanında düz dam, yerel bir görünüm içerisinde M.Ö. 5. yy.'dan, Geç Hellenistik, Roma Dönemine kadar vazgeçilmeden kullanılmış bir çatı örtü sistemi olmasıyla daha yerel bir mimari gelenek ile açıklanması gereklidir. Bu aynı zamanda, bölgede varlıkları antik kaynaklar dışında hiçbir arkeolojik veri ile desteklenmeyen ve nerelerde, nasıl, ne tip mimariler içerisinde yaşadıkları bilinmeyen Medler'in mimari açıdan bu kadar yoğun olarak Paphlagonia Bölgesi'ni etkilemiş olması oldukça düşük bir olasılıktır.

Düz damlı Paphlagonia kaya mezarları ayrıca Hellenistik Dönem'den itibaren Roma Dönemi'ne kadar görülen Pontos Bölgesi kaya mezarlarını özellikle cephe mimarisinde ve planda etkilemişlerdir. İlk olarak Amaseia kentinde bu gün Kızlarsaray'ının alt kısmında ve demiryolu tünelinin hemen üzerinde bulunan; yanlarında iki dörtgen paye ile sınırlandırılmış, sütunlu ve ön odalı bir mimari biçim içerisinde görülen; üstte iki geniş kademeli giriş ile sınırlandırılmış düzdamlı kaya mezarında (Res.120) özellikle Halys Vadisi Düzdamlı kaya mezarlarının etkisi görülmektedir. Ayrıca Kotyra kenti ve çevresindeki Geç Hellenistik ve Roma Dönemine tarihlenen kaya mezarlarından (Res.121–122) Güngören 2 Nolu kaya mezarı, Aybastı kaya mezarı, Konacık 1 Nolu kaya mezarları gibi örneklerde Kumandaş, haklı bir olarak, Paphlagonia Bölgesi düzdamlı kaya mezarlarının etkisini görmektedir²⁴².

7.1.1.2. Yabancı Unsurlar

Paphlagonia Bölgesi kaya mezar cephelerinde yukarıda anlatılan yerel mimari anlayış yanında yabancı unsurlar da görülmekteyse de, bölge mimarisinin genel karakterince bu etkiler yerelleştirilmiş ve bir gelenek halini almıştır.

Bu yabancı unsurlar arasında cephede ilk olarak boğa formlu sütun başlıkları önemlidir. Bu başlıklar, Akhaemenid mimarisinde görülen Boğa protomşu sütun başlıklarından etkilenmiş olsalar da, yukarıda ayrıntılıca değinildiği gibi yerellşen bir anlayışla hem biçimde hem

²⁴² H. Kumandaş, Ordu ili kaya mezarları (Yayınlanmamış Yüksek Lisans tezi).

kullanımda farklılaşmışlardır. Aynı şekilde Gerdekboğazı kaya mezarının sütun başlıklarında görülen bitkisel bezemenin Hellen sanatı etkili anlatımı yanında, hem kullanım hem de sütun başlığının yönlendirilmesinde yerel düşüncenin yoğunluğu ile yukarıda yerel unsurlar arasında değerlendirilmiştir.

Çatıda ise düzdamlı çatı kurmasının Med kaya mezarları ile benzerliği yanında, zamanda ve alanda yaygınlığı nedeniyle daha çok yerel ahşap mimarinin kayaya yansımışlığı üzerinde durulmuştur.

Ancak özellikle Amnias vadisi geleneği olan ve Halys Vadisi güneyindeki Kargı ve İskilip kaya mezarlarını ve Soğanlı Su Vadisinde ki Gerdekboğazı kaya mezarlarını da etkilemesiyle dikkat çeken beşik çatı sistemi bölgede en yaygın çatı kurmasıdır. Ancak bu mimari gelenek bölgeyi erken dönemde siyasi egemenliği altına alan ve kültürel, dini ve mimari açıdan etkileyen Phryg kökeni ahatlıkla görülebilir. Phrygia'da özellikle kaya Anıtları ile ortaya çıkan ve sonra kaya mezarlarında da yaygınlaşan beşik çatı tüm mimari örgeleriyle birlikte Paphlagonia yerel mimarisini dolayısıyla kaya mezarlarını da etkilemiştir.

Salarköy kaya mezarında görülen Phyg mimarisinde iki kademeli mertegenin alt alta kayaya işlenmiş olmasını, kaya anıtların en ünlüleri olan Aslankaya kaya anıtı, Maltaş kaya anıtı, Arazastis kaya Anıtlarının cephesinde olduğu gibi neredeyse bütün kaya anıtlarında görebilmekteyiz. Dolayısıyla Salarköy kaya mezarlarında bu iki mertegenin alt alta görülmesi büyük ihtimalle Phryg mimarisinin etkili katkısıyla oluşmuş olmalıdır. Ayrıca, Salarköy kaya mezarının çatısının uçlarında, iki yandan kırılarak düz bir şekilde devam ettikten sonra baştabanla birleşmesi de önemli bir ayrıntıdır. Kenarlarda kırılarak baştabanla birleşen çatı formu, Phrygia'da Maltaş kaya Anıtı²⁴³ ile Bakşeyiş kaya Anıtı gibi anıtlarla karşımıza çıkar²⁴⁴. Paphlagonia Bölgesin'de ise Salarköy kaya mezarın'dan başka bir örneği yoktur. Dolayısıyla kademeli iki mertegeni ve kırık beşik çatısı ile Salarköy kaya mezarı beşik çatısı Phryg kökenli bir mimari anlayışın Paphlagonia yerel anlatımlarında görülüyor olması bu iki kültür arasındaki birliktliği göstermesiyle de önemlidir.

Diğer örnekler ise, İskilip 3 Nolu kaya mezarı ve Kisecik kaya mezarı çatısı iki kademeli merteklerle verilen bir beşikçatı kurmasıdır. Dolayısıyla bu mezarlardan özellikle İskilip 3

²⁴³ Haspels 1971, 85 vd. Lev. 157-58, 519,520.1-3.

²⁴⁴ Haspels 1971, 81 vd, Lev. 124,125, 516, 517. 4, 5.

Nolu kaya mezarının içersindeki yoğun ahşap mimarisinde kökeninin Phrygia olmasıyla da, geleneğin Paphlagonia içlerinde ve Kappadokia sınırında görülmekte olmasıyla önemlidir. Yine beşik çatının ortasında görülen ana destek ilk olarak yine Phryg kaya Anıtları ve mezarlarında görülmesiyle dikkati çekerken, Paphlagonia'da Gerdekboğazı kaya mezarı, İskilip 2 Nolu kaya mezarı ve Aşağıgüney Köy kaya mezarlarının alınlıklarında da görülmesiyle önemlidir.

Sonuç olarak özellikle beşik çatılı mimari anlayışın hem genelde hem de ayrıntıda Paphlagonia kaya mezarlarına yansımıştır. Ancak daha sonra bu mimari biçim, yoğun yağışlı iklimi ve coğrafi yapıdaki sorunlara getirdiği çözümler ile bölgede yerleştirilmiş ve ahşap konut mimarisinde ve yansılanışı olan kaya mezarlarında gelenek olarak yaygınlaşmıştır.

7.1.2.Plan

Paphlagonia kaya mezar geleneği içersinde planda iki ana grup görülmektedir. Bunlardan ilki bölgede az sayıda görülen ve mimari olarak bir bütünlük göstermeyen tek odalı kaya mezarlarıdır. Bu mezarlardan Kastamonu Evkaya mezarı altında bugün oldukça tahrip olmuş kaya mezarları ve Şehinşah kaya mezarında düzdamlı bir odada basit bir ölü yatağı görülmektedir. Taşköprü Kızılcaörhen Cöpcöpkayası kaya mezarında ise oldukça tahrip edilmiş olmasına rağmen tonozlu bir odası olduğu görülürken, bir ölü yatağı olup olmadığına dair izler tamamen tahribat sonucu ortadan kalkmıştır. Ancak özellikle Soğanlı Su Vadisinde Aşağıgüney Köyü kaya mezarında ve yakınındaki Kadınca Köyü kaya mezarı mezar odalarında yoğun olarak ahşap mimari taklidi hatılların görülmesi dikkat çekicidir. Aşağıgüney Köy kaya mezarında tavan düz olmasına rağmen odanın tavanında iki uzun duvarı birbirine bağlayan hatıllar ve aralarında negatif olarak oyulmuş kasetlerin görülmesi ile bölge kaya mezarları arasında tekil bir örnektir. Ayrıca bu mezarda bir ölü yatağı ile karşılaşılır. Kadınca Köyü kaya mezarında ise üçgen bir tavan ve yoğun ahşap taklidi bir yapı görülürken, mezarda ölü yatağına dair bir iz görülmez. Ayrıca bu mezarların çevresinde yoğun bir şekilde görülen ve çevre halk tarafından “in” olarak isimlendirilen tonozlu Roma kaya mezarları ile çevrelenmişlerdir.

Diğer bir tip olan ve Paphlagonia kaya mezarları geleneğini oluşturan kaya mezarlarının planı ise, sütunlarla taşınan bir ön alan ve merkezde olmayan bir kapı ile girilen dikdörtgen bir mezar odasından oluşmaktadır. Bu odaların planında, tavan yapıları aynı konut mimarilerinde

olduğu gibi değişiklikler gösterir. Ayrıca ölü yataklarında da görülen çeşitlilik tarihleme konusunda da önemlidir.

7.1.2.1. Bölgesel Unsurlar

Paphlagonia Bölgesi kaya mezar geleneği içerisinde özellikle sütunlarla taşınan ön alan ve merkezde olmayan bir kapıyla geçilen, çoğunlukla ahşap taklidi tavan kurmasına sahip kaya mezar planı, tamamen yerel ahşap mimarinin kaya mezarına yansımasıdır. Bu planda görülen, bölge yoğun yağış alan iklimi için, ön alanlı (sundurmalı) bir çözüm geliştirmiş ve bugün bile Batı Karadeniz’de yoğun olarak kullanılan mimari gelenekselleşmiştir.

Bu mezarların ön odalarında birden beşe kadar görülen sütunlar yine yerel ahşap konut mimarisin bir tekrarıdır. Bölgede tek sütunlu kaya mezarları, Alasökü Direklikaya ve İskilip 3 Nolu kaya mezarıdır. İki sütunlu kaya mezarları, Kalekapı, Evkaya, İskilip 1 ve 2 Nolu kaya mezarları; Urgancı, güvercinlik 1–2 nolu kaya mezarları, Çatalin, Beşdut kaya mezarlarıdır. Üç sütunlu kaya mezarları ise, Salarköy, Terelik kayası, Kargı Ambarkaya, Gerdekboğazı, Durağan Ambarkaya, Alaca 1, 2 Nolu kaya mezarları sayılabilir. Dört Sütunlu kaya mezarları ise Hays’in Kuzeyinde Kapılıkaya ve Asarkaya 1 Nolu kaya mezarlarında görülürken, beş sütunlu kaya mezarı ise Asarkaya 1 Nolu kaya mezarı ile tek örnekler temsil edilir. Dolayısıyla bu çeşitli sayıda karşımıza çıkan sütunlar yerel mimarideki çeşitliliği göstermesi açısından önemlidir.

Ayrıca ön alanların tavanlarında görülen ahşap taklidi hatıllar da yerel ahşap mimarinin taklididir. Ancak bölgede çok fazla örnekle temsil edilmemektedirler. Bu döşem sadece, Salarköy ve Gerdekboğazı kaya mezarlarında görülür.

Aynı zamanda bu plan ile Pontus Bölgesi kaya mezarlarından Amaseia Kral kaya mezarları yanında Kotyra kaya mezarlarını da etkilemiştir. Amaseia’da Mithridates I (M.Ö. 281) ile başlar ve Paharnakes I’e kadar beş kral burada gömülmüşlerdir²⁴⁵. Harsena dağının eteklerinin doğusunda yer alan üç erken Kral kaya mezarı (Res.123) ve batıdaki iki kral kaya mezarında (Res.124) tonozlu olan dışındaki mezarların ortak özelliği önlerinde dört- altı arasında değişen sütunlarıdır. Dolayısıyla bu mezarlarda görülen sütunlu bir ön alan ve arkada bir mezar odasından oluşan plan, Paphlagonia kaya mezar geleneği ekisi ile yapılmış oldukları açıktır.

²⁴⁵R. Fleischer, The Rock-Tombs on the Pontian Kings in Amaseia (Amasya) (Yayınlanmamış Bildiri Metni)

Ancak cephede ve planda Paphlagonia kaya mezarlarını taklit etmiş olsalar da, kendi mimari anlayışlarıyla sentezleyerek Hellenistik Dönemde yeni bir tip ortaya koymuşlardır.

Ayrıca Kotyra kaya mezarlarında da Kumandaş'ında belirttiği gibi Paphlagonia kaya mezarları etkili olarak ortaya çıkan sütunlu, ön odalı mezarlardan Delikkay 1, Günören 2, Aybastı kaya mezarları; Geç Hellenistik- Erken Roma örnekleri olmalarıyla geleneğin sürdürdüğü göstermeleri açısından önemlidir²⁴⁶.

Ayrıca Kappadokia'da Göreme'de, Paphlagonia kaya mezarlarından ayrılmayacak denli planda ve cephede benzer mimari atımlarıyla ortaya çıkan kaya mezarları, Paphlagonia Bölgesi kaya mezar geleneğinin ne denli geniş bir coğrafyayı etkilediğini açıkça belgeler.

7.1.2.2. Yabancı Unsurlar

Paphlagonia kaya mezarları planında görülen sütunlu ön alan ve arkada yer alan mezar odasının yerel ahşap konut mimarisinin ürünü olduğunu söylemiştik. Ancak bu planda görülen bazı döşemler cephede görüldüğü gibi Phryg kaya mezar geleneğinden köklenmiş ve sonra da Paphlagonia'da yerleşerek gelenekselleşmiştir.

Bu etki planda en iyi, mezar odalarında görülen üçgen tavan ve ahşap taklidi mimarinin eksiksiz olarak kayaya yansıtılmışlığı ile görülür. Phrygia'da, başta Midas Kent, Doğanlı Kale, Dübecik, Köhnüş, Kırık Aslan, Yapıldak, Gökçekısık kaya mezarlarının mezar odalarının tavanı tamamen bir ahşap konutun kayadaki taklididir²⁴⁷. Dolayısıyla bu gelenek, Haspels'in erken döneme tarihlediği I. grup kaya mezarlarından başlayarak Hellenistik döneme kadar devam eden bir süreç içerisinde vazgeçilmeden kullanılmıştır.

Paphlagonia kaya mezarlarında ise bu Phryg geleneği, Evkaya kaya mezarı ana mezar odalarında, Aygırkayası mezar odası tavanında, Gerdekboğazı mezar odalarında, İskilip 3 nolu kaya mezarı mezar odası tavanında, Alaca 1 Nolu mezarı mezar odalarında, Aşağı Güneyköy kaya mezarı ve Kadınca Köyü kaya mezarının mezar odalarında karşımıza çıkar. Kargı Ambarkaya kaya mezarında ve İskilip 2 Nolu kaya mezarında ise ahşap konstrüksiyon, boyama ile verilmiş olmasıyla bu grubun içine girmektedir. Ayrıca Salarköy kaya mezarı mezar odasının tavanında görülen yuvarlak ahşap tavan göbeği ise, bu Phryg geleneğinin nasıl

²⁴⁶ H. Kumandaş, Ordu İli kaya mezarları (Yayınlanmamış Yüksek Lisans Tezi)

²⁴⁷ Haspels 1971, 112 vdd Lev. 530- 545.

yerelleştiğini göstermesi açısından son derece önemlidir. Dolayısıyla Cephede olduđu gibi mezar içinde mimari köken Phrygia olsa da yerel mimari ile sentezlenenek bölgede gelenekselleştirilmiştir.

7.1.3. İkonografi

Paphlagonia Bölgesi kaya mezar geleneđi içersinde, özellikle Amnias Vadisi kaya mezarları ve bu vadi etkisindeki Halys Vadisi güneyindeki kaya mezarları alınlıkları, yoğun ikonografik anlatımlı kabartma bezemelerle süslenmiştir.

Kabartma betimlemeler içersinde dikkati çeken konular özellikle; Evkaya ve Terelik kayası kaya mezarlarının cepherinde görülen Ana Tanrıçalar; Kalekapı, Salarköy, ve Tereliklayası kaya mezarlarında ise Herakles Nemea aslanı Mücadelesi sahnesidir. Ayrıca İskilip 1 Nolu kaya mezarında birbirlerine doğru uçan ve ellerinde nar ve başak demeti taşıyan Eros Figürleri de kaya mezar gelenekleri içersinde tekil bir anlatımdır.

Bölge kaya mezarlarının cepherlerinde ve ön alanlarında en yaygın betimleme ise hayvan kabartmalarıdır. Bu kabarmalar arasında en dikkat çekici olan, Akhaemenid sanatı etkisinde yapılan aslan griphon betimlemesidir. Kalekapı kaya mezarı alınlığının iki yanında görülen Aslan griphonlar Anadolu kaya mezar gelenekleri içersinde tekil bir örnektir. Aslan Bođa Mücadelesi’de yine Kalekapı kaya mezarı cephesinin yanlarında görülen zengin ikonografik anlatımlarından biridir. Ayrıca Kalekapı kaya mezarında tam bitirilmemiş bir bođa kabartmasının da varlığı dikkatçekicidir.

Bölge kaya mezarlarında en yaygın kabartma anlatım ise aslanlardır. Aslan Kabartmaları Kalekapı kaya mezarı alınlığında, Salarköy kaya mezarı çatısının üzerinde, Kargı Ambarkaya kaya mezarı alınlığında, Cöpcöp kaya mezarı, Bademci ve Şehinşah kaya mezarlarının alınlığında görülürken; Terelik kayası ve Kargı Ambarkaya kaya mezarında mezar ön alanlarında neredeyse serbest yontular şeklinde mezar bekçisi olaral yatar vaziyette işlenmişlerdir.

Özellikle Kalekapı ve Salarköy kaya mezarlarında ise alınlığının en üstünde ya da çatının üzerinde görülen, kanatlarını açmış, cepheden gösterilen Kartal betimlemeleri de yerel anlamlı ve anlatımlı hayvan figürleri arasında yerini alır. Ayrıca Mimarının bir parçası olsalar da, Kalekapı, Aygırkayası, Salarköy ve İskilip kaya mezarlarında görülen bođa formulu sütun

başlıkları da mezarların genelinde görülen kabartma betimlemelerin anlamları yanında etkileşim süreçleri üzerine de önemli veriler sunmakta ve ikonografyi bütünlemektedirler.

Öncelikle Bölge kaya mezar geleneğinin merkezini oluşturan Kalekapı kaya mezarındaki zengin ikonografik anlatım bölgede başka hiçbir kaya mezarında görülmez ve Anadolu sanatı için ünük bir eserdir. Bu mezarda kabartma bezemeler iki evreli olarak yapılmış, ilk evrede üstte kartal, altta yüzleri cepheye dönük birbirlerine doğru atılan aslanlar, yanlarda aslan griphonlarla sınırlandırılmış alanda görülen Herakles Nemea aslanı mücadelesi işlenmiştir. İkinci evrede ise mezar cephesinin iki yanında açılan dikdörtgen rezerv alanlara işlenen aslan boğa mücadelesi ve tam bitirilmemiş boğa kabartması yerleştirilmiştir. Ayrıca mezarda simetriyi bozan bu tam bitirilmemiş boğa figürünün karşısında'da olasılıkla bir kabartma bezeme düşünülmüş olmalı ancak uygulamaya geçilememiştir.

Kalekapı kaya mezarı ikonografisi içerisinde Aslan griphon betimlemeleri, boğa formu sütun başlıkları yanında Anadolu Pers Sanatı içerisinde özellikle gemmelerde görülen saldırı pozisyonundaki boğa figürü, bu mezardaki Akhaemenid etkili anlatımlardır. Bu nedenle von Gall bu mezarı Paphlagonia'da M.Ö. 4. yy. başında kral olarak anılan Korylas'ın mezarı olarak düşünmekte ve buradaki yerleşimi de Koryleion olarak adlandırmaktadır²⁴⁸. Ancak kronoloji bölümünde de ayrıntılıca değinilecek olan bu tarihlemedeki sorunlar yanında Pers Kralı isteklerini yerine getirmeyen ve ona başkaldıran Korylas'ın kendisini, mezarın cephesine yansıyan anlatımlarla görüldüğü kadarıyla tam bir pers yöneticisi olarak göstermesi çok mantıklı bir yaklaşım değildir.

Bu mezarın yoğun ikonografik anlatımında görülen, kendisini Persli gibi gösteren Kalekapı yerleşimi ve olasılıkla Amnias Vadisin'de merkezlenmeyi sağlamış yerel güçlü bir beyin mezarı olduğudur. Ayrıca Herakles Nemea aslanı mücadelesinde ise bey halkına bu mitoloji değil, burada aslanı elleriyle boğan Herakles'in aslında kendi olduğunu ve gücüyle tanrılaştığını anlatmaktadır. Ayrıca Kalekapı kaya mezarında görülen kartal aslan ve boğa figürleri de ikonografyi tamamlamak için özenle seçilmiş, mezar koruyucu anlamlarının yanında, beyin gücünü tarif eden ve tamamlayan anlatımlar halinde sıralanmışlardır. Bunun yanında özellikle alınlıkta görülen aslan betimlemelerinin kökeni olan Phrygia'daki gibi Ana

²⁴⁸ von Gall 1966, 55

Tanrıça 'nın kutsal hayvanları olmasıyla da bu mezarda, tanrıçayı simgesel olarak temsil etmektedirler²⁴⁹.

Dolayısıyla Kalekapı kaya mezarında görülen tüm bu betimlemeler, mezar sahibi bey ve ardılının, siyasi olarak Akhaemenid İmparatorluğuna tam bağlılığı yanında düşüncede Anadolu kökleriyle ölümüyle tanrısallaştığını anlatmak için özenle yerleştirilmişlerdir.

Kalekapı kaya mezarının doğusunda yer alan Salarköy kaya mezarında da alınlıktaki Herakles Nemea aslan mücadelesi, çatıda yer alan aslan ve kartal kabartmaları ile anlam ve anlatımda Kalekapı kaya mezarı'ndan ayrılmaz. Burada eksik olan tek öрге ise aslan griphon betimlemeleridir. Ancak özellikle Salarköy kaya mezarında görülen, kanatlı boğa formulu sütun başlıkları halen Akhaemenid etkisinin hem sanatta hem de siyasi egemen düşüncede varlığını anlatmaktadır.

Terelik kayası kaya mezarının cephesinde ise daha primitif şekilde işlenen Herakles Nemea Aslanı Mücadelesi sahnesi ise Kalekapı ve Salarköy kaya mezarlarından etkileniliş bir anlatım olarak görülürken, burada asıl önemli anlatımsa başında polos, ellerini yukarıya doğru kaldırmış idol formulu anlatımla dikkati çeken Ana Tanrıça'nın varlığıdır. Aşağıda Evkaya kaya mezarının alınlığındaki iki sphenks arasında duran Ana Tanrıça figüründe de üzerinde durulacağı gibi bu dinsel düşünce ikonografisi ile Phrygia'dan köklenmiştir. Ancak Phryg kaya anıtlarında görülen Ana Tanrıça betimlemeleri, simgesel anlatımlar dışında kaya mezarlarında görülmemektedir. Dolayısıyla Terelik kayası ve Evkaya kaya mezarları Phryg kökenli düşünceyi sentezleyerek cephelerine yansıtmışlardır. Terelik kayasında görülen Herakles Nemea aslanı mücadelesinde beyin tanrısallaştırılması düşüncesi sadece bu bezemeyle değil Tanrıçanın'da beyin mezarının cephesinde görülmesiyle güçlendirilmiştir. Ayrıca bu mezarın ön alanı köşesinde görülen aslan kabartması'da Kalekapı ve Salarköy kaya mezarları öncüllerinde olduğu ikonografiyi koruyucu anlamıyla tamamlar.

Evkaya kaya mezarıda da iki sphenks arasında ayakta duran figür Anatanrıça figürüdür. Anadolu'da kutsal hayvanı olan aslan ya da boğa ile Neolitik Çatalhöyükden kesintisizce, doğanın tüm vahşi güçlerinin hakimimesi anlamıyla Phryg sanatına kadar benzer anlatımla

²⁴⁹ Işık 1999, 13.

gelmiştir. Paphlagonia’da Evkaya kaya mezarında ise bu anlatım tekrarlanırken Ana Tanrıçanın iki yanında duran sphenksler ile tekil bir ikonografidir.

Evkaya kaya mezarı alınlığında görülen shenkslerin arasındaki Ana Tanrıça, terelik kayasındaki idol formlu anatanrıçadan biçim ve biçimde farklı olsa da düşüncede benzerdir. Çünkü Anatanrıça neredeyse kendi tapınağının alınlığına işleniyormuş gibi bir mezarın alınlığında yer almış olmasıyla; Hellen düşüncesinin tersine mezar sahibini tanrısallaştırması ile Işık’ın “tapınak mezar” kavramını tam olarak karşılar²⁵⁰.

Amnias Vadisi kaya mezar geleneğinden etkilenen Kargı ve İskilip 1 Nolu kaya mezarlarının alınlıklarında görülen kabartmalar dikkat çekicidir. Özellikle 1 Nolu kaya mezarında görülen birbirlerine doğru uçan, ellerinde başak demeti ve narın olduğu erosların görülmesi ile tekil bir anlatımdır. Bu betimleme özellikle bir kaya mezarının üzerinde olmasıyla önemlidir. Bu betimlemede görülen narın ve başak demetinin Ana Tanrıça ile bağlantısı yanında; Ana Tanrıçanın doğum ve bereketle olan ilişkisi kadar Khitonik karakterinin oluşu bu mezardaki ölü kültürüne ait bir ikonografik anlatım olabileceğini düşündürmektedir.

Kargı Ambarkaya kaya mezarının alınlığında görülen tam bitirilmemiş karşılıklı duran aslanlar ve kuş betimlemesi; Kalekapı ve Salarköy kaya mezarlarındaki aslan kabartmaları ile biçimde ve biçimde farklılaşırken düşüncede aynıdır. Burada alınlıkta yer alan aslanlar mezar koruyucusu olmaları yanında, mezar sahibinin gücünün temsilcileridir. Ayrıca mezar ön odasında sütunların önünde görülen yatar pozisyonda verilmiş olan aslan kabartmaları mezar koruyuculuğu anlamıyla Terelik kayası kaya mezarı ön alanı kenarındaki aslan kabartmaları ile birlikte düşünülmelidir.

Paphlagonia Bölgesi kaya mezarlarının alınlıkları ve ya çatıları üzerinde görülen Aslan betimlemeleri geç dönemde tek odalı kaya mezarlarından Cöpcöp, Bademci ve Şehinşah kaya mezarlarında, görülmektedir. Aslan mezar bağlantısı yine bölgede tümülüslerle kurulmaktadır. Gökoğlu Araştırma gezilerinde birçok aslan heykelini arazide tümülüs mezarlarla birlikte görmüş ve kaydetmiştir²⁵¹. Dolayısıyla bölgede mezar geleneklerinde

²⁵⁰ Işık 1994, 120- vdd., Işık, 1995, 168 vd.; Işık 1999, 13; Işık 2003, 215 Lev. 14; F. Işık “Die Vergöttlichung der lykischen Dynasten im Lichte ihrer Gräber”, Lykia VI, 2005, 107- 124.

²⁵¹ E. Dökü, G. Dinç, F. Şimşek, Paphlagonia Heykelleri – Ahmet Gökoğlu Not Defterleri I (Baskıda)

asllamlar 6zellikle mezar koruyucusu olarak da yoęun olarak karřılařılan kabartma betimlemelerdendir.

Son olarak Kalekapı ve Salark6y kaya mezarlarında g6r6len cepheden verilmiř ve kanatlarını iki yana doęru aęmıř kartal kabartmaları bięimde birbirlerine benzeseler de, Salark6y kaya mezarının genelinde olduęu gibi daha plastik anlatımıyla farklılařır. Bu mezarlarda kartal yine bir yandan mezar sahibinin g6c6n6 temsil ederken, dięer yandan mezar koruyucu nitelięi ile g6r6l6r.

Sonuç olarak Paphlagonia B6lgesi kaya mezarları cehelerinde g6r6len, kabartma anlatımlarla bezenmesi d6ř6ncesi Phryg k6kenlidir. Aynı zamanda ikonografik anlatımlarda Evkaya ve Terelik kayası kaya mezarında karřılařılan konulardan Ana Tanrıęa fig6rleri ve Kalekapı, Salar, Terelik, Kargı Ambarkaya kaya mezarları alınlıklarında ve 6n alanlarında g6r6len aslan betimlemelerinin d6ř6ncede ve anlamda k6ken yine Phrygia'dır. Ancak b6lgenin, bezeme ve ikonografide bu konular, yerelleřtirmiř ve gelenekselleřtirilmiřtir.

7.1.4. Kronoloji

Paphlagonia B6lgesi kaya mezarları yukarıda da deęinildięi gibi 19. yy.'dan beri arkeolojinin ilgi duyduęu bir konu olmasına raęmen, bu mezarların kronolojisi, arařtırmacıların farklı tarih 6nerileri ile oldukęa tartıřmalıdır. B6lge kaya mezarları kronolojisi oluřturulurken t6m arařtırmacıların ęıkıř noktası, beřik ęatılı mezarlarda g6r6len kabartma anlatımların yorumları iken; mimari s6reę ve geliřim, ok fazla dikkate alınmamıř, dolayısıyla eksik olan bilgi doęru sonular vermemiřtir.

B6lge kaya mezarları konusundaki ilk alıřmalarda oluřturulan kronoloji iersinde, Hirschfeld, Leonhard, G6koęlu, Paphlagonia kaya mezarlarını, Phryg kaya mezar ve anıtlarıyla olan mimari ve bezemedeki birliktelikleri ile Phrygia'nın b6lgede egemen olduęu d6nem iine yerleřtirmeye alıřmıřlardır. Ancak ilk olarak Akurgal, s6tunlu ve alınlıęı kabartmalarla bezenmiř beřik ęatılı bu mezarları, Hellen tapınak cepheleri ile olan benzelięinden yola ıkarak mimarinin k6kenini batıda aramıř, ayrıca kabartma betimlemeleri yorumlayarak Kalekapı kaya mezarını M.Ö. 5. yy. sonuna tarihlerken Evkaya kaya mezarını M.Ö. 4.yy.'dan olduęunu savunmuřtur. Ardından Bittel ve Naumann 6zellikle Kalekapı ve Evkaya kaya mezarları 6zerinde durmuř ve Kalekapı kaya mezarını M.Ö. 5. yy.'a tarihlemiřlerdir. Bu konuda en son ve en kapsamlı alıřan von Gall ise mimariden ok,

kabartma betimlemeler ve tarihsel belgeler ışığında bölgedeki kaya mezarlarını M.Ö. 5. yy. başından, M.S. 3. yy. arasındaki geniş tarihsel süreç içine yerleştirir.

Paphlagonia Bölgesi kaya mezarları konusunda en kapsamlı çalışmayı yapan von Gall, Paphlagonia mezar geleneğini, bölgenin merkezi konumundaki Amnias Vadisi'nden oldukça uzak ve neredeyse güney doğu sınırı olan, M.Ö. 5. yy. başlarına tarihlediği Kargı Ambarkaya ile başlatır. Ancak Kargı Ambarkaya kaya mezarının çevresinde; geleneğini yarattığı kaya mezarlarının yoğun olarak ve bir etkileşim sürecinde görülmesi gerekirken, bu uzak coğrafyada tek başınadır. Oysa yukarıda da değinildiği gibi bölgenin siyasi merkezi, erken anıtsal kaya mezarlarının yoğunluğundan da görülebileceği üzere Amnias vadisidir. Özellikle bu vadiye yaratılan, sütunlarla taşınan, beşik çatılı cephe mimarisi ve yoğun ahşap taklidi mimari örgelerle bezenmiş, çok odalı plana sahip kaya mezarları; tüm bölgede, yerel ahşap mimarinin getirdiği farklar dışında özde aynı olan biçimiyle gelenekselleşmiştir. Dolayısıyla Kargı Ambarkaya kaya mezarıda bu geleneğin bir devamıdır. Aynı zamanda von Gall, hemen Kargı Ambarkaya kaya mezarının güneyinde yer alan İskilip 3 Nolu kaya mezarı alınığında görülen eros betimlemeleri nedeniyle, M.S. 3. yy.'a tarihlenen bölgede hiç var olmayan Sasani etkisinden yola çıkmıştır. Bu iki uç tarihteki kaya mezarının Halys vadisinin güneyinde yer alması yanında, diğer mezarların Amnias, Halys, Devrez ve Soğanlı Su vadilerine yayılmış olması dikkat çekicidir.

Paphlagonia kaya mezarlarını tarihlemek, mimarideki yerel unsurlar ve kabartmalarda, yukarıda da ayrıntılıca değinildiği gibi Anadolu kaya mezar gelenekleri içersindeki tekil stil ve konuları ile oldukça zordur.

Bölgede kayaya mezar açma düşüncesi, mimarisi ile birlikte Phrygia kökenli olduğu; özellikle Amnias Vadisi kaya mezarlarında görülen beşik çatı ve alınlıklarındaki kabartma bezemelerin konuları yanında, ahşap mimarinin iç döşemede de yoğun olarak kullanılmasıyla görülebilmektedir. Bu etkinin yanında Akhamenid mimarisi ve ikonografisi yanında Hellen sanatının izlerini de bu mezarlarda ortaya çıkması dikkat çekicidir. Ancak bu etkiler, yerel anlayışla sentezlenerek; Paphlagonia kaya mezar geleneğini yaratılmıştır.

Paphlagonia kaya mezarları bölgenin merkezi olan geniş ovaları ile yerleşime müsait Amnias Vadisinde en görkemiyle, Akhaemenid egemenliği sırasında bölgede yaratılan barış ve refah dönemi içersinde ortaya çıkmış olmalıdır. Özellikle M.Ö. 5. yy. içersinde güçlenen

Akhaemenid egemenliği kaya mezarlarında, satraplık merkezleri olan Sades ve Daskyleion mimari buluntularında bile rastlanmayan, yoğun Akhaemenid mimari ve ikonografisi ile bezenmiş olmalarıyla görülebilir. Ayrıca yine bu dönemden, biri Daday'da bulunmuş ve şu an Kastamonu Müzesi'nde sergilenen kabartmalı, olasılıkla bir mimari blok parça; diğeri ise Tosya İlçesi'nde ele geçen iki parça ve altı kabartma panelinden oluşan katlı mezar steli, Pers Dönemi'nde Paphlagonia Bölgesinin önemini vurgular. İlk kez P.Dovceel- voûte²⁵², ardından v. Gall²⁵³, S. Durugönül²⁵⁴ ve G. Polat²⁵⁵ tarafından çalışılan ve son olarak Polat'ın doktora tezinde tarihi M.Ö. 5. yy.'ın ilk yarısı olarak düşünülen Daday'dan dikdörtgen kabartmalı bloğun üzerinde yer alan Pers soylularının varlığı ve ikonografisi ile oldukça önemlidir (Res.125).

Paphlagonia Bölgesi'ndeki Akhaemenid Dönemi'ne ait diğeri bir eser de, Tosya'da bulunan ve Çorum Müzesi'nde sergilenen mezar stelidir (Res.126). İlk olarak Durugönül²⁵⁶ ve sonrasında Polat²⁵⁷ tarafından değerlendirilen bu stel, 0.36 m. kalınlığı ve 2.26 m. yüksekliğiyle, bölgede yaygın olarak görülen bir tümülüse ait olması gereken, katlı mezar stelidir. Polat tarafından, Daday Steli kabartma stiliyle benzerliği nedeniyle M.Ö. 5.yy.'ın ilk yarısına verilen bu eser, en üst paneldeki hayat ağacı ile Daskyleion anthemionlu gömüt stellerinin bir versiyonu olarak görülmüştür²⁵⁸.

Yukarıda değinilen iki kabartma betili eseri tarih olarak 5. yy. ilk yarısına verilmeleri dikkat çekicidir. Her iki kabartma anlatımlı eserde de görülen Pers soylularının kendi kıyafetleri ve ikonografik ayrıntılarıyla verilmiş olmaları yanında, üst düzey Persliler oldukları da açıktır. Dolayısıyla, bölgede M.Ö. 5. yy.'ın ilk yarısından itibaren güçlü bir Akhaemenid varlığını arkeolojik verilerle de desteklenmektedir²⁵⁹.

Paphlagonia kaya mezarlarında ise, Kalekapı kaya mezarı cephesinde görülen boğa formulu sütun başlığı ve aslan griphon betimlemeleri Akhaemenid mimarisinde ve küçük eserlerinde yoğun olarak kullanılan örgeler olmasıyla dikkate değerdir. Ayrıca Salarköy kaya mezarının

²⁵² Dovceel- voûte 1984, 101- 118 Lev. 5.

²⁵³ v.Gall 1983 150 vdd. Lev. 2.

²⁵⁴ Durugönül 1994, 7.

²⁵⁵ Polat 1998, 109 vdd. Çiz. XIII.

²⁵⁶ Durugönül 1994, 1vdd. Lev. 1-4.

²⁵⁷ Polat 1998, 183 vdd., Lev. 14 a.

²⁵⁸ Polat 1998, 183 vdd.

²⁵⁹ E. Dökü, "Paphlagonia Bölgesinde Pers İzleri", Anadolu Dergisi III. ve IV. Arkeolojik Araştırmalar Sempozyumu, 2008, 77-92.

kanatlı boğa formu sütun başlığı da Akhaemenid etkinin mimaride diğer önemli örneğidir. Dolayısıyla Kalekapı kaya mezarı ve Salarköy kaya mezarları, Anadolu Pers Sanatı içerisinde değerlendirmek uygun olacaktır.

İlk olarak Leonhard, Kalekapı kaya mezarının erken dönemde yapıldığını ve kabartmaların M.Ö. 5.- 4. yy.da işlendiğini söylese de²⁶⁰ bu görüş üzerinde çok fazla durulmamıştır. Ardından Akurgal ise aslan griphon betimlemeleri ile Akhaemenid etkisinden bahseder ve cephede görülen saldırmak üzere olan boğa figüründen yola çıkarak mezarı M.Ö. 5. yy. sonlarına tarihlenir²⁶¹. Daha sonra, Bittel ve Naumann, Akhaemenid etkileri üzerinde yoğunlaşarak mezarı M.Ö. 5. yy'a tarihlenmişlerdir²⁶². von Gall'de Akhaemenid etkili aslan griphonlar dışındaki figürlerde görülen yoğun Hellen sanatı etkileri üzerinde durmuştur. Dolayısıyla Kalekapı kaya mezarını M.Ö. 5. sonu ve 4. yy. arasına yerleştirmiştir²⁶³.

Ancak bu tarihimeler, aslan griphon betimlemesi ve mezar cephesinin iki yanında, bizim ikinci evre olarak adlandırdığımız aslan, boğa mücadelesi sahnesinin stili göz önüne alınarak yapılmıştır ve kendi içinde tutarlıdır. Özellikle Bittel- Naumann, Akurgal ve von Gall; alınlıkta birbirlerine doğru hamle yapan aslanların altında ve aslan griphonların arsında yer alan figürleri tam görememişler ve tarihlemelerde bir etken olarak düşünmemişlerdir. Ancak burada von Gall'in bir hayvan mücadelesi olarak gördüğü sahne²⁶⁴ aslında, Salarköy ve Terelik kayası kaya mezarların cephelerinde de yer alan, Herakles Nemea Aslanı mücadelesinin prototipidir.

Kalekapı kaya mezarı alınlığına işlenen Herakles Nemea Aslanı mücadelesi kabartma tekniği bakımından oldukça ilkel, hatta çizgiseldir. Kabartma alanının darlığı nedeniyle, Herakles'in bir dizini yere koyduğu ve diğer bacağını arkaya doğru cepheden düz uzatarak, zemine doğru çekilen mücadele sahnesi; ikonografi bölümünde de ayrıntılıca anlatıldığı gibi, M.Ö. 6. yy.'ın ilk yarısı ile bir şablon olarak Attik siyah ve kırmızı figür vazolarında görülmeye başlanır ve M.Ö. 6. yy.'ın son çeyreğinde yoğun olarak resmedilir. Ayrıca Herakles'in bu güreş sahnesinde bir dizi ile yere çökmüş, diğer bacağını dik olarak

²⁶⁰ Leonhard 1915, 246 vdd. Lev. 23—25

²⁶¹ E. Akurgal 1955, 64 vd.

²⁶² Bittel Naumann, 1965, 72 vdd.

²⁶³ von Gall 1966, 13 vdd.

²⁶⁴ age.37 vd.

arkaya attığı duruş şablonu da özellikle Hellen tapınak alınlıklarındaki kabartmalarda M.Ö. 6. yy.'ın ikinci yarısı ile M.Ö. 5. yy.'ın ilk yarısı tarihleri arasında yoğun olarak karşımıza çıkar.

Ayrıca Kalekapı kaya mezarının cephesinde görülen hem ikonografik olarak hem de tarihlemeye yardımcı önemli betimlemelerden biri de aslan griphon kabartmalarıdır. Mezarın alınlığını iki yanda sınırlayan, biri tam bitirilmemiş, iki aslan griphon betisinin kökeninde, Akhaemenid sanatının olduğu yadsınamazsa da, ikonografi bölümünde değinildiği gibi, biçimde görülen önemli farklılıklar bu figürlerin Anadolu Pers Sanatı içinde yorumlanması gerekliliğini ortaya koymaktadır. Dolayısıyla Kalekapı kaya mezarı aslan griphonları sitilde, Akhaemenid aslan griphon betimlemelerinden daha çok, M.Ö. 5. y.y.'ın ilk yarısındaki Anadolu Pers sitili Sardes gemmeleri üzerinde görülen aslan griphon betimlemeleri yanında; Likya Kupprili ve Tenegure sikkelerindeki aslan griphonlarla birliktelik içindedir.

Kalekapı kaya mezarı cephesinde görülen ikinci evre olarak adlandırdığımız kabartma betimlemeler ise, hemen aslan griphonların altında; mezar ön odasının doğu ve batı yanına karşılıklı açılan panellere yerleştirilmiş aslan boğa mücadelesi sahnesidir. Batıdaki panele karşısındaki aslanı boynuzlamak üzere hazırlanmış, öndeki bacaklarından birini dizden kırarak başını öne doğru eğmiş ve yüzünü cepheye dörtte üç döndürerek iki boynuzunu da tehditkâr bir şekilde gösteren saldırgan bir boğa kabartması yerleştirilirken; karşısında savunma durumunda verilen yere sinmiş, arkaya çekilmiş vücutta ön bacaklar zemine yapıştırılmış ve bunlardan biri hafifçe yukarı kaldırılarak oluşturulan tehditkâr bir savunma durumundaki aslan kabartması yerleştirilmiştir. Burada görülen boğanın duruşu ve stiliyle ilk olarak M.Ö. 5. yy. oralalarından itibaren Thurium sikkelerinin arka yüzünde görülmeye başlanır²⁶⁵ ve yine M.Ö. 5. yy.'ın ortalarından başlatılan ve kaliteli eserlerini M.Ö. 5. yy.'ın son çeyreğinde veren Dexamenos ve onunla dönemde, game atölyelerinden çıkan Akhaemenid etkilerinin görüldüğü gemmeye, biçem ve biçimde benzerdir²⁶⁶. Ayrıca karşısında duran aslan ise, biçimde olmasa da duruşuyla benzerini, Xanthos G anıtının frizinde yer alan panter kabartmalarında bulur²⁶⁷.

Alınlığın enüstünde görülen kartal ve altında birbirlerine doğru hamle yapan aslan betimlemeleri görülmekteyse de, yerel anlatımları ile tarihleme konusunda herhangi bir veri

²⁶⁵ Boardman 1970, 198.

²⁶⁶ Boardman, 1970, 194 vdd. Lev.498,499.

²⁶⁷H. Metzger "L' Akropole Lykienne" Fouilles de Xanthos II (1963) 49 vdd. Lev.33.

sunmazlar. Aynı şekilde mezarın doğusunda yer alan savunmadaki aslan figürünün altında görülen tamamlanmamış boğa'da tarihlleme konusunda herhangi bir iz vermez.

Sonuç olarak Kalekapı kaya mezarı ilk evresi, en ayrıntılı bilgiyi veren ve daha önceki araştırmacıların göremediği Herakles Nemea Aslanı mücadelesinden yola çıkılarak tarihlenebilir. İkonografi bölümünde bu mücadelenin görüldüğü vazo resimleri ve plastik eserlerde M.Ö. 6. yy. 2. yarısı ve M.Ö. 5. yy. ilk yarısı arasında yoğun olarak görüldüğünden ayrıntılıca bahsedilmişti. Ancak vazo resimlerinde M.Ö. 6.yy. ikinci yarısına tarihlenen tüm örneklerde Herakles'in tamamen profilden gösterilmiş olmasına karşın, Kalekapı kaya mezarı alınlığındaki Herakles figürünün, vücudun cepheye dörtte üç dönmesi ve geriye atılan bacağın cepheden verilmesi ile daha geç bir karakterde olduğunu vurgular.

Ayrıca Herakles Nemea Aslanı mücadelesini sınırlayan Aslan griphon betimlemeleri tüm Akhaemenid dönemi içinde sevilerek kullanılan bir figürse de, özellikle M.Ö. 5. yy.'ın ilk yarısına verilen Anadolu Pers sanatı içinde değerlendirilen gemmelerin yanında, M.Ö. 450' lere verilen Likya Kupprili ve Tenegure sikkelerine benzerliğiyle de tarihllemeye yardımcıdır.

Sonuç olarak Kalekapı kaya mezarı alınlığındaki Herakles Nemea Aslanı mücadele sahnesi ve Aslan griphonlardan yola çıkarak, ilk evrenin M.Ö. 5. yy.'ın ilk çeyreği içinde yapıldığı söylenilebilir. Ayrıca ikinci evrede görülen aslan boğa mücadelesi sahnesindeki ayrıntıların verdiği izle, bu evrenin, M.Ö. 5. yy. 2 yarısı içinde yapılmış olduğu açıktır.

Bu tarih mimari biçimlerde uygundur. Burada beşik çatı, tüm figürleri sınırlamak için mimariden kopuk olarak gösterilmişliği ile diğer kaya mezarlarından ayrılır. İlk defa bu mezar cephesinde görülen, derin olmayan ve mezarı üç taraftan sınırlandıran kademeli kirişler, daha sonra derinleşecek, daha düzgün ve keskin hatlara sahip olarak gelenekselleşecektir. Ayrıca mimaride görülen Akhaemenid etkili, boğa formlu sütun başlığı burada orantısız vücut yapısı ve kaba işlenişi ile görülürken, Aygırkayası ve Salarköy kaya mezarında daha plastik bir hale gelecektir. Planda ise, ilk defa bu mezarda görülen sütunlu geniş ön oda, gelenekselleşirken geç dönemde daralmaya başlayacaktır.

Kalekapı kaya mezarının doğusunda yer alan ve yoğun tahrip edilmişliği ile bu gün cephesinde çok fazla ayrıntı görülmeyen Aygırkayası kaya mezarını ilk olarak Gökoğlu M.Ö. 6. yy'ın

ortalarına yerleştirmiştir²⁶⁸. von Gall ise bu mezarın çökmüş cephesi nedeniyle kısaca değinmiş ve bu mezarda görülen boğa formu sütun başlığının altında İon sütunlarında varolan volüt benzeri profiller görmüş ve İon sütun başlığı ve boğa formu sütun başlığının birlikte kullanıldığı örneklerin Helenistik ve Roma döneminde yoğunlaştığını belirterek mezarı M.Ö. 3- 2. yy.'a tarihlemiştir²⁶⁹. Ancak burada volüt olarak görülen ve İon sütun başlığı ile açıklanan profillerde, hiçbir bezeme olmasığı gibi, mezarın bütününde İon mimarisine dair hiçbir veri olmaması yanında hem cephede hem de planda Kalekapı kaya mezarı etkisi açıkça ortadadır.

Bu mezar, cephe mimarisi ile Kalekapı kaya mezarından etkilenmişse de, Salarköy kaya mezarında olduğu gibi, mezar ön alanını çevreleyen kademeli kirişlerdeki plastik anlatım ve boğa formu sütun başlığının kirişler içine yerleştirilmesi ile farklılaşır. Ayrıca Kalekapı kaya mezarı, mezar odasındaki bezemesiz anlatım yerine, Aygırkayası mezar odası tavanında görülen ahşap taklidi yarım yuvarlak hatıllar bu mezarın tarihini aşağıda ayrıntılıca değinilecek olan Salarköy kaya mezarının M.Ö. 5. yy.'ın 2. yarısı sonları olan tarihine yaklaştırmaktadır.

Amnias Vadisindeki diğer bir anıtsal mezar olan Salaröy kaya mezarı ise genel tipolojide Kalekapı kaya mezarına benzese de, ayrıntıda görülen gelişkin mimari ve kabartma sitili ile daha geç bir tarihten olduğu görülmektedir. von Gall, bu mezarın çatısında yer alan aslanlar ile Belevi mezarının çatısındaki aslan griphonların varlığı ile bir bağlantı kurmuş ve mezarın tarihini M.Ö. 4. yy.'ın 2. yarısına vermiştir²⁷⁰. Ancak mezarın hem mimarisi hem de kabartma betileri dikkatlice değerlendirilecek olunursa bu tarihin oldukça geç olduğu görülecektir.

Salarköy kaya mezarının alınlığında görülen Herakles Nemea Aslanı mücadelesi sahnesi yukarıda da değinildiği gibi, Kalekapı kaya mezarının alınlığındaki mücadelenin etkisinde yapılmış; düşünce ve biçimde aynı, biçimde ise farklıdır. Ayrıca bu kabartmalarda görülen yoğun plastik anlatım, Kalekapı kaya mezarını tarihsel olarak aştığını göstermelidir.

Herakles Nemea aslanı mücadelesi dışında, mezar mimarisinde görülen kanatlı boğa formu başlıklar ise Akhaemenid mimarisi etkisinin bölgede hala valığını gösterirmesi bakımından

²⁶⁸ Gökoğlu 1955, 72 vd., Lev. 20- 21.

²⁶⁹ von Gall 1966, 106, Lev. 14. 1, 2.

²⁷⁰ age. 64 vd.

önemlidir. Likya'da M.Ö. 4. yy. başlarına verilen Trysa Heroonu'nun kapısının üzerinde yer alan kanatlı boğalar, protom şeklinde de olsa, önemli bir karşılaştırma örneğidir²⁷¹. Burada dikkati çekmesi gereken, Trysa Heroonu'nunda ki kanatlı boğalarda görülen yoğun plastik anlatımın yanında, Salarköy kaya mezarındaki boğanın daha erken bir ifadeyle sade ve stabil bir biçim içerisinde olması tarihleme açısından önemlidir. Ayrıca Salarköy kaya mezarında ki boğa'da karının altından çıkan arkaik şekili, vücuda göre ince, yukarıya doğru sivrilen orak şekilli kanatlar; Trysa'da görülen boğalarda yerini gelişmiş plastik anlatımı yanında, vücudu taşıyabilecek kadar genişlemiş ve omuzdan çıkan kanatlara bırakmıştır. Dolayısıyla Trysa Heroonu'nda görülen başlıklar tarihsel olarak daha geç bir dönemdedir. Sonuç olarak Salarköy kaya mezarı Herakles Nemea aslanı mücadele sahnesindeki gelişkin plastik anlatım yanında boğa formu sütun başlıkları ile M.Ö. 5. yy.'ın 2. yarısı sonlarına tarihlendirilebilir.

Bu geç tarih özellikle cephe mimarisinde de kendisini göstermektedir. Beşik çatıda iki kademeli mertekler, altta mezarı çerçeveleyen derin ve keskin hatılarla verilmiş üç kademeli kirişle birleşir. Daha plastik bir formda verilen kanatlı boğa formu sütun başlığı ise Kalekapıdaki gibi üst yapıyı sırtlanmaz, Aygırkayası kaya mezarında olduğu gibi kademeli kirişlerin içine yerleştirilmiştir. Planda ise sütun sayısı üçe çıkarılmış, ön alan ve mezar odasında yoğun ahşap işçiliği taklidi tavan işlemleri Kalekapı'daki sadeliği kırmıştır.

Amnias Vadisinin en doğusunda yer alan Terelik kayası, Halys Vadisi kaya mezarlarının etkisinde kalmış olması yanında düzdamlı oluşu ve plandaki sadelik nedeniyle hibrit bir mimari karakter gösterir. Bu kaya mezarının cephesinde görülen kademeli kirişler, hem daralmış ve ensizleşmiş hem de sayıları artmış, dörde çıkarılmıştır. Ayrıca Kalekapı, Aygırkayası ve Salarköy kaya mezarlarında olduğu gibi cepheyi üç taraftan değil sadece yanlarda çerçeveler. Dolayısıyla bu üç mezardan daha geç bir dönemden olduğu ve Halys Vadisi düzdamlı ve sade mimarisinin etkisi altında kaldığı görülmelidir. von Gall bu mezarı M.Ö. 5. yy'ın başlarına tarihlediği, Kargı Ambar kaya mezarı ile benzerlikler kurarak, M.Ö. 5. yy.'ın 2. yarısına tarihlemektedir²⁷². Ancak bu mezarın cephesinde görülen Herakles nemea aslanı mücadelesi Kalekapı ve Salarköy kaya mezarı ile karşılaştırıldığında, sakalsız genç Heraklesin özensiz ve orantısız işçiliği yanında Nemea aslanının küçük ve şematik yapısı ile sitilde geç bir ifade gösterir.

²⁷¹ age. 116 vdd.

²⁷² von Gall 1966, 85 vdd.

Terelik kayası kaya mezarı cephesinde görülen Herakles Nemea aslanı mücadelesi biçim ve biçimde Kalekapı ve Salarköy kaya mezarından farklıdır ve Salarköy kaya mezarından etkilenmişse de; kabartmanın basit ve orantısız stiline baktığımızda de daha geç bir tarihte yapılmış olduğu rahatlıkla görülebilir. Ancak mimaride erken dönem Amnias vadisi izleri hala görülmekteyken, sadeleşen anlatımıyla bu mezar, M.Ö. 4. yy. içlerine yerleştirilmelidir.

Halys Vadisi güneyinde yer alan, Kargı Ambarkaya kaya mezarı, cephe mimarisi ve alınlıktaki bezeme ile Amnias Vadisi kaya mezarları etkisindedir. von Gall, bu mezarın alınlığındaki tamamlanmamış aslan kabartmaları ile Phryg Büyük Aslantaş kaya mezarının üzerindeki aslan motifleri ile ve geç Arkaik karaktere sahip Tarqunia mezarının duvar resimleriyle karşılaştırarak M.Ö.6.yy. sonu olarak düşünse de taşra işçiliği nedeniyle 5. yy. stili ile birleştirmektedir²⁷³. Dolayısıyla bu kaya mezarının Paphlagonia Bölgesi'nin en erken kaya mezarı olduğunu belirtir. Ancak tamamlanmamış ve hiçbir ayrıntısı görülmeyen aslan betimlemeleri herhangi bir tarihleme kriteri sunmamaktadır.

Halys Vadisinin güneyinde yer alan ve coğrafyasında tekil olarak görülen bu mezar, daha çok mimaride ve beşik çatı alınlığındaki bezeme ile Amnias Vadisi kaya mezarlarından etkilenmiştir. Ancak Amnias Vadisinde gelenek, beşik çatının tüm ayrıntılarının kayaya işlenmesi iken, bu mezarda çatı ayrıntısız olarak, kayaya negatif oyulmuşluğu ile farklılaşır. Ayrıca bu mezarın kademeli krişleri ile, Salarköy kaya mezarının cephesine benzerliği görülse de, alınlıktaki şematik anlatımla daha geç bir dönemden olan İskilip 1 ve 2 Nolu kaya mezarlarına benzerliği dikkat çekicidir. Planda ise ön odanın Amnias Vadisi kaya mezarlarına göre daha dar olan yapısı ile İskilip 1 Nolu kaya mezarına gidişi göstermesi açısından önemlidir. Dolayısıyla bu mezar, Salarköy kaya mezarından stilistik cephe ve plan anlayımıyla geç; İskilip 1 Nolu kaya mezarından ise erken bir dönemde yapılmış olmalıdır. Sonuç olarak Kargı Ambarkaya kaya mezarı M.Ö. 4. yy. içine yerleştirilmelidir.

Halys vadisinin güneyinde olmasına rağmen Amnias Vadisi mimari geleneğini sürdüren İskilip 1 Nolu kaya mezarı da dikkat çekici bir örnektir. Hirschfeld, bu mezarı desteklerken, mimariyi gözardı ederek sadece alınlıkta görülen iki Eros betimlemelerinin Roma dönemi Eros ikonografisi ile benzediğinden bahseder²⁷⁴. von Gall ise daha çok Sasani sanatı ile bağlantılarını gördüğü mezarın Eros kompozisyonunu, özellikle Bishapur kentinde Sasani

²⁷³ von Gall 1966, 90.

²⁷⁴ Hirschfeld 1885, 23.

kralı Shapur I'in Valerian'a karşı kazandığı zaferi betimlediği kabarmadaki, Shapur I'e doğru uçan Erosla stilistik ve biçimde benzeştirerek M.S. 3. yy.'a tarihlenebileceğini söyler. Boğa betimli sütun başlıklarının ise yine Sasani sanatındaki pers öğeleriyle açıklar²⁷⁵.

Ancak bu kaya mezarı alınlığında yer alan Eros ikonografisine, M.Ö. 4. yy. ile küçük eser, sikke ve gemmelerde görmeye başlanılması dikkat çekicidir. Ayrıca cephede Amnias Vadisi kaya mezar geleneği etkisinin yanında Kargı Ambarkaya kaya mezarında olduğu gibi şematik yapısı tarihlemeye önemlidir. Özellikle beşik çatıda hiçbir ahşap işçiliğinin görülmemesi yanında, Kargı mezarı gibi kayaya sadece negatif şekilde oyulmuş olması, yine Amnias Vadisi etkili boğa formu sütun başlığının şematik yapısı yanında mezarı çerçeveleyen kademeli kirişlerin dar ve düzgün olmayan anlatımları, cephede görülen geç karakterlerdir. Ayrıca, mezar ön dasının sadece sütun altlıklarının sığabileceği kadar daralmış olmasının yanında mezar odasında bir arkosolium içine alınmış kline ile mezarın Hellenistik Dönem öncesinden olamayacağı açıktır. Ancak Amnias Vadisi kaya mezar geleneğinden çok uzaklaşmaması nedeniyle daha geç bir döneme de tarihlenmemelidir.

Amnias Vadisi'nin en batısında yer alan Kastamonu Evkaya kaya mezarında ise; Kalekapı kaya mezarı ile başlayan Amnias Vadisi kaya mezar geleneğinden farklı bir mimari cephe görülürken planda benzerdir. Bu mezarı Akurgal M.Ö. 4. yy.'a tarihlendirirken²⁷⁶. von Gall ise Phryg Gökçekısıık kaya mezarı ile karşılaştırarak M.Ö. 4. yy. sonuna tarihlemektedir²⁷⁷.

İlk olarak mezarda dikkati çeken batı cephesi, alınlığında görülen iki sphenks arasında duran Ana Tanrıça betimlemesi yarım bırakılmış işçiliği ile tarihleme konusunda bir kriter sunmamaktadır. Dolayısıyla mimari ön plana çıkmaktaysa da bu mezarın cephesinde ve planında görülen yoğun ahşap işçiliği ve yerel mimari anlatımı nedeniyle tarihlemek oldukça güçtür. Ancak yukarıda ayrıntılıca değinildiği gibi cephede yarım kütükler şeklinde görülen baştabanı, ana mezar odası tavanında görülen yarım yuvarlak hatılları ve ön odanın yanlarında yer alan Pilasterleri ile Gerdekboğazı kaya mezarının ön tipidir. Dolayısıyla Amnias Vadisinin en batısında yer alan Evkaya kaya mezarı M.Ö. 5. yy. Amnias kaya mezarlarından farklılaşması ve Hellenistik Döneme tarihlenen Gerdekboğazı kaya mezarına yakınlığı nedeniyle Akurgal'ın verdiği M.Ö. 4. yy. tarihi doğrudur. Yine Kastamonu Ortaçağ kalesinin

²⁷⁵ von Gall 1966, 92 vd.

²⁷⁶ Akurgal 1961,65 Lev. 43.

²⁷⁷ von Gall 1966, 73.

doğusunda yer alan Kale kaya mezarı'nda yoğun tahrip olmuşluğuna karşın, ön odası ve mezar odasındaki mimari ayrıntılarla Evkaya kaya mezarından geç olsa da, M.Ö. 4. yy. içinde değerlendirilmelidir.

Soğanlı Su Vadisinde yer alan Gerdekboğazı kaya mezarı ise cephesinde görülen Hellen mimarisi etkili bitkisel bezemeli akroter ve antefiksleri ile sütun başlıklarında görülen bitkisel motifli yabancı unsurlar dikkat çekicidir. Planda ise ana mezar odasında görülen arkosolium tipli ölü yatağı ve ikinci mezar odasında görülen tüteklikli çatısı nedeniyle von Gall'in de belirttiği gibi Hellenistik Dönem içinde değerlendirilmelidir²⁷⁸. Dolayısıyla bu mezar, anıtsal Paphlagonia kaya mezarlarının tarihsel olarak sınırını Hellenistik Dönemle çizerken, batıdaki son anıtsal mezar olması ile de önemlidir.

Güneyde ise Paphlagonia Bölesi anıtsal kaya mezarlarının sınırı ise İskilip kaya mezarları ile çizilir. Özellikle İskilip 2 Nolu kaya mezarı, pilasterleri ve alınındaki ana çatı dikmesi ile cephede Gerdekboğazı kaya mezarını hatırlatmaktadır. Ancak burada Paphlagonia kaya mezarlarını genelde hatırlatan cepheden başka, geniş ön odada görülen seki, bölge kaya mezar geleneği arasında dikkat çekicidir. Ayrıca bu sekinin varlığı mezarın ön odasının geniş yapısını da açıklar nitelikte olmasıyla önemlidir. Ana odada ise hafif tonozlu bir tavan ve Paphlagonia mezarlarının genelinde görülen düz ve sade ölü yatağı yerine, yastığının ayrıntılarına kadar işlenmiş ölü yatağı ile geç karakterini göstermektedir.

Bütün bu mimari özellikler dikkate alındığında mezarın Hellenistik Dönem içinde, Gerdekboğazı ve İskilip 1 Nolu kaya mezarından daha geç bir tarihte yapıldığı rahatlıkla görülebilir. Dolayısıyla anıtsal Paphlagonia kaya mezar tipinin hem coğrafya da hemde tarihsel olarak güneydeki son temsilcisidir.

Halys Vadisi kaya mezarları, cephede düzdamlı ve bezemesiz mimarisi ve Amnias Vadisi'nde olduğu gibi kabartma betimlemelerin görülmediği bir gelenekle farklılaşırken, planda benzerdir. Ancak bu sade ve bezemesiz anlatımla görülen anıtsal mezarların tarihlenmesi oldukça zordur.

²⁷⁸ von Gall 1966, 81 vd.

Daha önce değindiğimiz gibi düzdam ve iki sütunla taşınan ön oda, daha çok Med kaya mezarları cephelerin de görülen bir mimari biçimdir. Dolayısıyla Halys Vadisi kaya mezarlarına benzerler. Ancak Med kaya mezarlarının tarihleme sorunları yanında M.Ö. 6. yy.'da Halys'in doğusuna egemen oldukları dönem içersinde burada nasıl yerleşimler kurdukları ve nasıl mimariler kullandıklarına dair şuan için hiçbir arkeolojik veri ile karşılaşılmamıştır. Ancak Halys vadisi kaya mezarlarının üç-beş sütunlu geniş dikdörtgen ön alanları yanında planda da görülen farklılıklar önemlidir. Ayrıca düz damlı anlatımın bölgede geniş bir alanda ve zamanda gelenekselleşerek kullanılması, düzdamlı anlatımın Med etkisinden çok yerel ögele içinde değerlendirilmesi gerekliliğini ortaya koymaktadır. Dolayısıyla Med kaya mezarları ile ilişkilendirerek tarihlemeye gitmek şuandeki bilgilerimizle mümkün görülmemektedir.

Halys'in kuzeyinde Asarkaya ve Kapılıkaya kaya mezarları, Asar 1 Nolu kaya mezarı dışında düz damlıdır ve dört- beş arasında değişen sütunları ile cephe anlatımında bölge kaya mezarları arasında özel örneklerdir. Planda da geniş dikdörtgen ön oda ve mezar odasında görülen klinelerin yanındaki banklar yine Paphlagonia Bölgesi kaya mezar geleneğine yabancıdır.

von Gall, Asarkaya 1-2 Nolu kaya mezarlarını ve Kapılıkaya kaya mezarlarını, M.Ö. 5. yy. sonunda ve M.Ö 4. yy. başında bölgenin dinastı olan Koylas'ın Kotyra'ya kadar genişlediği dönem içersine; M.Ö 5. yy.'ın 2. yarısına tarihlemektedir.

Ancak bu mezar cephelerinde, dört- beş sütun sayısı ve düz damlı anlatımı ile M.Ö. 3. yy. başından itibaren Amaseia'da görülen çok sütunlu Kral kaya mezarlarını etkiledikleri rahatlıkla söylenebilir ki, dolayısıyla tarihlemeye alt sınır M.Ö. 4. yy.'a iner. Ayrıca planda görülen ölü yataklarının yanında yer alan banklar, bölgede başka mezarlarda görülmemesi ile gelneğin dışındadır. Dolayısıyla Asarkaya 1- 2 nolu kaya mezarları ve Kapılıkaya kaya mezarının, üst sınırı ise özellikle Amnias vadisi anıtsal kaya mezar geleneğinin ortaya çıktığı ve Kalekapı, Aygır ve Salarköy kaya mezarlarında yagınlaştığı M.Ö. 5. yy. olmalıdır. Dolayısıyla bu mezarlar M.Ö. 5. yy. sonundan 4. yy. boyunca geniş bir dönem içine yerleştirilebilir.

Asarkaya ve Kapılı kaya mezarının altında yer alan Vezirköprü Esenköy kaya mezarında da görülen düz damlı mimari anlayış bu sürecin bir devamıdır. Cephe mimarisinde Asarkaya

ve Kapılıkaya kaya mezarları yanında, daha çok Terelik kayası kaya mezarından etkilemiş olmalıdır ve tarihsel olarak M.Ö. 4. yy. içine yerleştirilmelidir.

Bunun yanında yine düzdamlı mezarlardan olan ve Kappadokia sınırlarında yer alan Alaca 1, 2 Nolu kaya mezarları, cephede ve planda görülen; düz dam, üç sütunla taşınan ön oda, ahşap konstrüksiyon taklidi gömü odalarında ki mimari ayrıntılar, Paphlagonia kaya mezar geleneği içerisinde değerlendirilmesi gerekliliğini ortaya koyar. Ancak burada görülen yuvarlak süyun başlığı ve gömüt odasında görülen arkosolium tipli ölü yatağı ile von Gall'in karşılaştırma örnekleri olan Hellenistik Dönem Kappadokia kaya mezarları ile dönemdeş olmalıdır²⁷⁹. Bu iki anıtsal kaya mezarında, hem tarihsel olarak hemde güneydoğudaki son mezar yapısı olmasıyla çizilen sınırlar önemlidir.

Geç Hellenistik ve Roma Döneminde ise Paphlagonia mezar mimarisinde önemli değişimler oluşmuştur. Özellikle cephede sütun sayıları üç sütunlu Durağan Ambarkaya kaya mezarı haricinde, ikiye düşmüştür. Genellikle sütun altlık ve başlıkları Beşdut kaya mezarı haricinde görülmez. Ayrıca şematik de olsa düz dam ve beşik çatı cephede görülürken düzdamlı anlatım yaygınlaşır.

Planda ise mezarın genelinde küçülme ve daralma görülür. Ensiz silinirik ya da geometrik sütun gövdeleri, daralmış ve iççiliği kabalaşmış ön odalarda altlıksız ve Beşdut kaya mezarı haricinde başlıksız olarak şematik bir anlatım içindedir. Ayrıca mezar odaları genellikle tonozludur.

Bu Geç Hellenistik, Roma Dönemi kaya mezarları içine ilk olarak Amnias Vadisinde, Urgancı kaya mezarı, Durağan Ambarkaya kaya mezarı ve Alasökö Direklikaya kaya mezarı dahil edilmelidir. Halys Vadisi'nde ise Güvercinlik 1-2 Nolu kaya mezarları, Devrez Vadisin'de Beşdut kaya mezarı, Soğanlı Su Vadisinde ise Çatalin kaya mezarı ve Emmen kaya mezarları bu grubun içinde sayılmalıdır.

Bütün bu kronolojide, Korgun kisecik kaya mezarı ve İsklip 3 Nolu kaya mezarlarının cepheleri birbirinin kopyası gibidir ve Paphlagonia Bögesinde başka hiçbir örneğe benzemezler. İsklip 3 Nolu kaya mezarın iç döşeminde görülen yoğun ahşap mimari anlatım

²⁷⁹ von Gall 1966, 110 vd.

dikkat çekicidir ve Phryg mimarisi kökenli bu mezarları tarihlemek oldukça güçtür. Aynı şekilde Kisecik kaya mezarının tamamlanmamış cephesinden tarihleme için gereken kriterlerden hiçbiri görülmez.

Bölgede dağınık olarak görülen tek odalı kaya mezarları Amnias vadisinde yoğunlaşır. Bunlar Evkaya kaya mezarı altındaki kaya mezarları, Şehinşah kaya mezarı, Cöpcöp kaya mezarı, Bademci kaya mezarı; Devrez Vadisinde Çüşçüş Kışlası kaya mezarı, Soğanlı Su Vadisi Aşağıgüne köy ve Kadınca Köyü kaya mezarı bu grubun içinde yer alır. Ancak bu Tek Odalı kaya mezarları arasında mimari bir bütünlük olmaması ve geleneğin dışında yer almaları nedeniyle bu mezarlar erken dönem kaya mezarları arasına alınamazlar. Dolayısıyla bu mezarlar konusunda sağlıklı tarihleme yapılabilecek herhangi bir veri yoktur. Ancak konumları ve mimarideki basit anlatımları ile yine Geç Hellenistik- Roma dönemi içlerinden olmalıdırlar (Lev.1,2,3).

8. Sonuç

Sonuç olarak Antik kaynaklarca; batıda Billaios ya da Parthenios Irmağı, Doğuda Halys, güneyde ise Gangra ile sınırlanmış olan bölgede Paphlagonialılar, kıyı şeridinden daha çok; kaya mezarlarının yoğunluğu ile görülebileceği gibi geniş ve verimli Amnias vadisi merkezli olarak Soğanlı Su, Devrez ve Halys vadilerinde yerleşmişlerdir. Antik kaynaklardan edinilen bilgiler doğrultusunda Paphlagonialılar, zaman zaman Korylas ve Otys gibi liderlerin etrafında toplansalar da, genelde dağınık kabileler şeklinde feodal beylerce yönetilişlerdi. Bu anlatımlarda görülen feodal bölgesel yapı, bize Paphlagonia Bölgesi kaya mezarlarının dağınıklığı ile yerleşimleri arasındaki bağı kurmamızı sağlamaktadır. Dolayısıyla, vadilere yayılmış dağınık yerleşimlerde, M.Ö. 5. yy.'ın ilk çeyreğinden Hellenistik Dönem içlerine kadar görülen anıtsal cepheli kaya mezarları; görkemleriyle ve ikonografik anlatımlarıyla, bey akropolü diyebileceğimiz geniş ve yüksek kaya bloğunun, halkın oturduğu yerleşime yani ovaya bakan tarafına oyulmuş bey ve ardıllarının mezarlarıdır (Harita).

Paphlagonia Bölgesi'nin, antik kaynakların akatarımları ve arkeolojik veriler ışığında sırasıyla Hitit, Phryg, Kimmer, Lidya ve Akhaemenid egemenliklerinin ardından; Hellenistik Krallıkların kargaşalı dönemi sonrasında Bithynia ve Pontus krallıklarının egemenliğine girmiştir. Hellenistik dönem sonrasında Roma tüm gücü ile bölgeye yerleşirken, bereketli Aamnias vadisini Pontus Bithynia eyaletine bağlamış, yerel krallar ise daha çok Gangrı

merkezli olarak Paphlagonia'nın güneyinde hüküm sürmüşlerdir. Dolayısıyla bu tarihsel süreç içerisinde yaratılan kaya mezar geleneği, gelişiminde ve değişiminde bölgeye egemen kültürlerin izlerini görmek şaşırtıcı değildir. Ancak bütün bu etkiler yerel anlayışla sentezlenerek Anadolu mezar gelenekleri içinde yeni bir mimari ve bezeme anlayışıyla özgün Paphlagonia kaya mezar geleneği yaratılmıştır.

Paphlagonia Bölgesi kaya mezarlarının, düşüncede, mimaride ve cephe bezemelerinde kökeni Phrygia'dır. Ayrıca bu mezarların cephelerinde görülen Akhaemenid mimarisi ve ikonografisi yanında, Hellen sanatı etkileri de yerelleştirerek kendi ahşap mimari anlayışı merkezinde ve anlatım çeşitliliğinde kayaya yansıtılmıştır.

Paphlagonia Bölgesi kaya mezarlar geleneği cephede ve planda; Amnias Vadisi kaya mezarları ve Halys Vadisi kaya mezarları olarak iki ana mimari grup içinde değerlendirilebilir. İlk grupta yer alan Amnias vadisi kaya mezar geleneği; daha çok Phryg kökenli mimarisi ile dikkat çekicidir. Özellikle cephede, kademeli krişlerle çerçeveslenmiş sütunlu ön odası olan, beşik çatılı ve alınlıklarında görülen kabartma bezemeli anlatımlarıyla dikkati çeken Amnias Vadisi kaya mezarları; ilk olarak Kalekapı kaya mezarı ile M.Ö. 5. yy.'ın ilk çeyreği ile görülmeye başlanır.

Kalekapı kaya mezarında yaratılan bu mimari anlayış, gelenekleşerek daha sonra Aygırkayası ve Salarköy kaya mezarları ile M.Ö. 5. yy. boyunca devam eder. Vadin en doğusunda yer alan ve M.Ö. 4. yy.'a tarihlenen Terelik kayasında da bu mimari düşünce, Halys Vadisi mimari anlayışı ile birlikte görülür ve bu mezar, Amnias Vadi geleneğini doğuda sınırlandırır. Ayrıca Amnias vadisi mimari anlayışı, Halys Vadisi güneyinde, M.Ö. 4. yy. 'dan, Hellenistik Dönem içine kadar özde aynı olsa da mimari bezemede küçük değişikliklerle görülen, Kargı Ambarkaya ve İskilip kaya mezarlarını da etkilemiştir.

Amnias Vadisinin batısında ise M.Ö. 4. yy.'da Evkaya kaya mezarı genel olarak Amnias Vadisi kaya mezar geleneği merkezinde olsa da, farklılaşan anlatımı ile dikkat çekicidir. Bu mezarda yerel ahşap mimari taklidi bezeme hem cephede hem de planda mimariye hâkimdir. Cephe anlatımında Pilasterlerle sınırlandırılmış; planda özellikle mezar odalarında görülen ahşap taklidi mimari öğelerle bezenmiş anlayış Hellenistik Dönem içine yerleştirilen Soğanlısu Vadisi Gerdekboğazı kaya mezarını ve ardından, daha geç bir örnek olan İskilip 2 nolu kaya mezarını etkilemiştir.

İkinci grup ise M.Ö. 5.- 4. yy.lar arasında görülen Halys Vadisi kaya mezarlarıdır. Özellikle Halys Vadisi kuzeyinde Asarkaya 1–2 Nolu kaya mezarlarında ve Kapılıkaya kaya mezarı cephe ve plan anlayışında ortaya çıkar. Halys Vadisi mezarlarının cephe geleneğinde ön odada görülen üç- beş arasında değişen sütun sayısı ve düz dam dikkat çekicidir. Bu mezarlarda Amnias Vadisi kaya mezarları cephelerinde görülen yoğun ahşap taklidi bezemeye ratlanmazken, oldukça sade ve stabil bir anlatım içersindedirler. Bu sadelik plana da yansımış, dikdörtgen ve enli bir ön odadan geçilen mezar odalarında da herhangi bir ahşap mimari izi görülmez. Ancak Asar 1–2 Nolu kaya mezarlarının, mezar odalarında görülen klinelerin yanında yer alan banklar, bu mezarlara özgü bir ayrıntıdır ve başka hiçbir mezarda karşımıza çıkmazlar.

Halys Vadisi kaya mezarlarından Vezirköprü Esen Köyünde görülen daha çok Terelik kayası kaya mezarı ile benzer bir mimarisi ile geleneğin M.Ö. 4. yy.'daki devamcısıdır ve etkiyi Hellenistik dönem içine tarihlenen Alaca 1, 2 Nolu kaya mezarlarına taşır.

Hellenistik Dönem içine kadar görülen bu anıtsal cepheci kaya mezarları, Geç Hellenistik ve Roma Döneminde ise, ölçülerde oldukça küçülmüşlükleri ve cephedeki şematik anlatımlarıyla farklılaşır. Bu mezarlarda, altıksız ve Beşdut kaya mezarı haricinde başlıksız, sütunlar, daralmış silindirik şekilli ve ya geometrik sütun gövdeleri ile ilk bakışta ayrılabilirler. Bu mezarlarda da görülen düz ya da beşik çatı, erken geleneği sürdürürse de şematik ve yalın anlatımları ile farklılaşır. Planda ise, daralmış ve kaba işçilikli ön alandan girilen mezar odası genellikle tonozludur. Bu mezarlar arasında Amnias Vadisinde Urgancı kaya mezarı ve Durağan Ambarkaya kaya mezarı; Halys Vadisi'nde Güvercinlik kaya mezarları, Soğanlı Su Vadisinde Çatalin, Emmenkayası kaya mezarları, Devrez Vadisinde ise Beşdut kaya mezarı sayılabilir.

Bölgede görülen Tek Odalı kaya mezarları genellikle Amnias vadisinde yoğunlaşmış olsalar da, Soğanlısu vadisi ve Devrez Vadisinde de bu tip mezarlarla karşılaşılır. Ancak tek odalı bu mezarlar arasında, cephede ya da planda hiçbir birliktelik görülmez. Dolayısıyla Paphlagonia Bölgesi kaya mezar geleneği içersinde farklılaşırlar. Bu nedenle tarihlemeleri de oldukça güçtür. Ancak bu mezarların konumları ve çoğunun çevresinde görülen Roma Dönemi kaya nekropollerinin varlığı ile; Hellenistik Dönem ile başlayan mezar çeşitliği içinde Roma Dönemi içlerine kadar olan geniş bir zaman aralığında irdelenmelidir. Bu mezarlar Amnias

Vadisinde, Kastamonu Şehinşah ve Evkaya kaya mezarı altında yer alan kaya mezarları, Taşköprü Kızılcaöhrren ve Bademci kaya mezarları; Devrez Vadisi Çüşüşkişlası kaya mezarı; Soğanlısu Vadisi Aşağı Güneyköy ve Kadınca kaya mezarlarıdır.

Paphlagonia Bölgesi kaya mezarlar geleneği, M.Ö. 3.yy. başları ile birlikte Amaseia Kral kaya mezarlarını cephe ve planda etkilemiştir. Ayrıca Kappadokia Bölğinde Göreme merkezli kaya mezarlarında görülen, Amnias Vadisi etkisindeki beşik çatılı ve sütunlu kaya mezarlarının görülmesi dikkat çekicidir. Aynı zamanda Pontos Bölgesi Kotyra kenti ve çevresindeki geç Hellenistik ve Roma dönemi kaya mezarları da, hem cephede hemde planda Paphlagonia Bölgesi mimari etkisi altındadır. Roma Döneminde ise Paphlagonia mimari ve ikonografik anlatımı etkisi, Çorum Eskiemin Köyü kaya mezarında en yoğunuyla görülür.

Paphlagonia Bölgesi mezarlarında görülen bu zengin mimari; Terelik kayası dışında özellikle beşik çatılı Amnias Vadisi ve etkisindeki kaya mezarlarının alınlıklarında görülen yoğun ikonografik anlatımlı kabartmalarla da tamamlanır. Bu kabartmalarda işlenen konulardan özellikle Anatanrıça betimlemeleri yanında Herakles Nemea aslanı mücadeleleri ikonografik açıdan önemli olmaları yanı sıra anlamlarıylada dikkat çekicidirler. Özellikle Evkaya ve Terelik kayası kaya mezarının alınlığında görülen tanrıça kabartmaları yanında Kalekapı, Salarköy ve Terelikkaya kaya mezarlarında görülen Herakles Nemea Aslanı mücadelesi mezar sahibi beyin kendisini ve adılarını halkının gözünde tanrılaşdırma isteminden başka bir düşünceyle açıklanamaz.

Bölgede görülen diğer kabartma konuları olan, Kalekapı kaya mezarındaki aslan griphon ve aslan boğa mücadelesi ve İskilip 1 Nolu kaya mezarında yer alan eroslar kültürel etkileşim içerisinde Paphlagonia bölgesinin yeri konusunda önemli veriler sunmaktadırlar. Bölgede en yaygın görülen betimleme ise, aslan kabartmalarıdır. Aslanlar bölgede tümölüslerle beraber yoğun olarak kullanılan bir mezar koruyucusuyken özellikle, Ana Tanrıça'nın kutsal hayvanları olarak, beyin gücünü gösteren bir amblem şeklinde Kartal betilemesiyle beraber Kalekapı ve Salarköy kaya mezarında görülürken, Terelikkaya ve Kargı ambarkayada mezar ön alanlarında mezarı beklerken görülüyor olmaları dikkat çekicidir.

Sonuç olarak düşünce ve mimaride Phryg etkisiyle ortaya çıkan Paphlagonia kaya mezarları, M.Ö. 5. yy. başlarından, Geç Hellenistik ve Roma Dönemine kadar mimari ve bezemede özde aynı, ayrıntıda farklı anlatımlarla kesintisiz olarak görülür. Özellikle Erken anıtsal kaya

mezarlarında, egemen kültürlerin mimaride ve bezemedeki izlerini yerel bir dille mezara yansıtıran; Hellenistik dönemle birlikte, çevresindeki Pontos ve Kappadokia Bölgeleri kaya mezarlarını, bu kesintisiz ve mimaride ödün vermeyen anlayışıyla etkilemiştir.

9. Kaya Tapınakları

Paphlagonia Bölgesi içerisinde kaya tapınağı olarak en erken ve en önemli mimari Kastamonu Şehinşah kayası üzerinde görülen kaya mihrabıdır (Res.127). Bu mihrap Phryg Midaskent kayalığında görülen kaya Mihrabı yanında, Küçük Kapıkaya kaya Mihrabı, Keskaya kaya Mihrabı ile neredeyse eş bir mimari anlatımla görülür ki bu, Phryg Ana Tanrıça dininin Paphlagonia'ya mimari biçimiyle de geldiğini göstermesi açısından önemlidir²⁸⁰. Ayrıca bu mihrabın içinde varolan oyuk olasılıkla Anatanrıça figürünün koyulacağı alandır²⁸¹. Dolayısıyla tekil bir anlatım olan Şehinşah kaya Mihrabı bir etki sürecinden çok bu bölgedeki Phryg varlığının önemli bir kanıtı olmalıdır ki, bu seramikler ve yerleşim kültüründe de kendisini gösterir. Ayrıca bu görüş, bölge kaya mezar geleneğinde de düşüncede, mimaride ve bezemede kökenin Phrygia olmasıyla da desteklenir.

Paphlagonia Bölgesi'nde, Kastamonu Şehinşah Phryg, Kybele kaya mihrabı dışında, erken döneme ait tapınım alanlarının görülmemesi dikkat çekicidir. Ancak Paphlagonia'nın güney batı sınırında yer alan Hadrianoupolis (Eskipazar) yerleşiminin nekropol alanında olasılıkla ölü kültü ile bağlantılı görülen ve M.S. 2.-3. yy.'a tarihlendirilen bir kaya mihrabı dikkat çekicidir (Res.128)²⁸². Bu mihrap 2.38 m. yüksekliğinde, 1.42 m. genişliğinde ve iki adet şematize Korinth başlığı olan sütunun üzerinde, yarım daire şeklindeki bir alınlıktan ibarettir²⁸³. E. Lafli'ya göre bu mihrap, ostotheke koymak için değil, Phrygia ve Galatia örneklerinde olduğu gibi içinde tanrının bir betimlemesinin bulunduğu kült mihrabıdır. Benzer diğer bir örneğe, Lafli tarafından Hadrianoupolis'in bir Chora'sı olarak görülen Safranbolu Hacılarobası Köyü içerisinde, Roma Dönemi kaya nekropolü'nün ortasında yer alan ikili kaya mihrabıdır (Res.129)²⁸⁴. Hacılarobası nekropolü içerisinde görülen mihrap ile Hadrianoupolis nekropolündeki kaya mihrabı, konumlandırılmaları açısından benzeseler de mimarileri ile farklıdır. Buradaki mihrap, ölü kültü amaçlı bir kaya mihrabı olabileceği gibi,

²⁸⁰ Işık 1999, 4 vd.

²⁸¹ Gökoğlu 1955, 134 vdd, Res. 56; Bittel- Naumann, 1965, 78 vdd, Çiz. 8; von Gall 1966, 65 vd., 109 Lev.5.4.

²⁸² G. Mendel, Inscriptions de Bithynie, BCH 25, 1091, 8, Leonhard 1915, 345 vd. Res. 109. E. Lafli "A Roman Rock-Cut Niche at Paphlagonian Hadrianoupolis" AraşST.24 II, 43-66.

²⁸³ Lafli, age. 45 vdd. Res. 10,11.

²⁸⁴ age. 57, Res. 13.

ostothek için hazırlanmış bir mimari döşemde olabileceği göz ardı edilmemelidir. Belirsizlik ileride yapılacak kazı ve araştırmalarla aydınlatılacaktır.

Sonuç olarak Paphlagonia Bölgesin’de kaya mihrabı olarak adlandırabileceğimiz ilk veri Phryg Kybelesi için yapılmış Kastamonu Şehinşah kaya mihrabıdır. Bu mihrap, bir etki sonucu değil, Demir Çağ’da Phrygia sınırları içersine giren bölgedeki Phryg varlığının bir kanıtı şeklinde anlamlandırılmalıdır. Bu inanç daha sonra bölgede yaygınlaşmış, yerli düşünce içersinde Kastamonu Evkayası ve Durağan Terelikkayası kaya mezarlarının cephelerinde görülen anatanrıça betimlemeleriyle karşımıza çıkmıştır.

Roma Dönemi’nde ise, Harianoupolis’de İ.S. 2.-3.yy.’a tarihlenen ve olasılıkla Hacılarobası yerleşiminde görülen kaya mihrapları ise, daha çok ölü kültü içersinde değerlendirilmelidir.

10. Kaya Mezarları Işığında Paphlagonia Bölgesi Yerleşim Karakteri

Paphlagonia kaya mezarları aşağıda da ayrıntılıca değinileceği üzere bölgede dağınık kabileler halinde ve olasılıkla bir bey ailesinin egemenliğinde yaşayan Paphlagonia’lı kabilelerin Demir Çağ yerleşimleri üzerine bu güne kadar sistemli bir araştırma yapılmamıştır. Ancak özellikle kaya mezarları ile yerleşimler arasında bağlantılar incelendiğinde, bölge yerleşimleri ve yerleşim karakterleri açıkça görülecektir.

Bu konuda ilk olarak Bittel ve Naumann yaptıkları araştırmada, özellikle Kalekapı kaya mezarının bulunduğu yüksek ve ovaya hâkim kayalıkta, buldukları yapı temelleri ve taş kesme izleri yanında, özellikle bu kayalığın hemen eteğindeki akarsuya inen merdivenli kaya tünellerini keşfetmişlerdir (Res.130). Dolayısıyla bu alanı bir kale olarak adlandırmışlardır²⁸⁵. Bittel ve Naumann’ın tespiti sonrasında von Gall’de bu yerleşimi görmüş ve kaya mezarını M.Ö. 4. yy. başlarında Paphlagonia’lı kabilelerin lideri konumundaki Korylas’ın mezarı olarak yorumlarken yerleşimi’de Koryleion olarak adlandırmıştır²⁸⁶.

Salarköy kaya mezarının üzerindeki kayada da yerleşim izlerine rastlanmaktadır. Burada Kalekapı yerleşimi gibi, taş kesme izleri yanında yine ahşap evlere temellik yapacak kaya temelleri dikkat çekicidir. Ayrıca Kalekapı yerleşiminde görüldüğü gibi basamaklı kaya

²⁸⁵ Naumann, Bittel 1965, 72 vdd., Lev. 10 Çiz. 1.

²⁸⁶ von Gall 1966, 55.

tünelinin varlığı, bölge yerleşim karakterlerindeki birliği göstermesi bakımından önemlidir (Res.131).

Aynı merdivenli kaya tüneli, Terelikkaya kaya mezarının bulunduğu kayalıktan aşağıda akan Halys'e kadar inmekteyken, mezarın çevresinde bir Roma kaya Nekropolü yanında yerleşime dair birçok kalıntı görülmektedir (Res.132).

Ayrıca bu yerleşim karakterini en iyi gösteren kaya mezarları ise Asarköy kaya mezarları üzerinde yer alan Ortaçağ kalesi olan Asarkale'de rahatlıkla görülmektedir. Burada erken döneme ait taş kesme izleri yanında basamaklı kaya tüneli de aşağıda Halys'e kadar inmektedir (Res.133).

Dolayısıyla, Paphlagonia kaya mezarları ile yerleşimleri arasında yukarıda anlatılan birliktelik ile Phryg vadisindeki kaya mezarları ve kaya yerleşim karakterleri, birbirinden ayırt edilemez bir biçimde benzerdir. Bu sadece düşüncede değil, şekilde de aynı olan anlayış, en iyi gösteren ise merdivenli kaya tünellerinin Paphlagonia ve Midaskent örneğinde olduğu gibi, Phrygia'da aynı şekil ve işlevde ortaya çıkmasıdır (Res.134). Sonuç olarak nasıl mimari anlayış, dinsel düşün ve kaya mezarları ile gömü biçiminin kökeni Phrygia ise yerleşim kültürü ve şekli de Paphlagonia'nın Phryg köklerinden aldığı ve yerelleştirerek kullandığı kültürel etkilerdendir.

Katalog

Katalog Dizini

<u>Mezar Adı</u>	<u>Kat No.</u>	<u>Cizim No.</u>	<u>Resim No.</u>
<u>Cok Odalılar</u>			
<u>Kalekapı</u>	1	4	1-68-89-100-105- 107-108-115-126.
<u>Aygırkayası</u>	2		2-12.
<u>Salarköy</u>	3	5	2-13-53- 54-82- 111-116.
<u>Kargı Ambarkaya</u>	4	9	15-55-112.
<u>İskilip 1</u>	5	10	4-16-36-49-87.
<u>Evkaya</u>	6	6	18-43-56-64.
<u>Kale</u>	7		
<u>Gerdekboğazı</u>	8	8	9-10-19-51-57- 62-63.
<u>İskilip 2</u>	9	11	20-52.
<u>İskilip 3</u>	10	12	58.
<u>Kisecik</u>	11		37.
<u>Urgancı</u>	12		38.
<u>Durağan Ambarkaya</u>	13	22	39-60.
<u>Terlik kayası</u>	14	7	66-113-128.
<u>Asarkaya 1</u>	15	13	35.
<u>Asar kaya 2</u>	16	14	21.

<u>Kapılıkaya</u>	17	15	22.
<u>Esenköy</u>	18	17	23.
<u>Gerdekkaya 1</u>	19	16	24-50-59.
<u>Gerdekkaya 2</u>	20	23	25-61.
<u>Alasöku Direklikaya</u>	21		26.
<u>Güvercinlik 2 Nolu</u>	22	19	40.
<u>Eskiekin</u>	23		27.
<u>Beşdut</u>	24	21	5-28.
<u>Çatal İn</u>	25	20	29.
<u>Emmen</u>	26		30.
<u>Güvercinlik 1 Nolu</u>	27	18	27.
<u>İskilip 4 Nolu Kaya Mezarı</u>	28		
<u>Tek Odalılar</u>			
<u>Şehinşah</u>	29	2	42.
<u>Kızılcaörhen Cöpcöp Kayası</u>	30		45-109.
<u>Bademci</u>	31		44-110.
<u>Aşağı Güney</u>	32	3	46-48.
<u>Kadınca</u>	33		34-47.
<u>Çüşçüş Kışlası</u>	34		33.
<u>Kaya Mihrapları</u>			
<u>Kastamonu Şehinşah</u>	1		137.

1. Kalekapı Kaya Mezarı.

Mezarın Konumu: Kastamonu Taşköprü ilçesine bağlı, Süleyman Köyü'nün batısında akan derenin yanında bulunan yüksekçe bir kayada Amnias vadisine bakar vaziyette yapılmıştır.

Tip:

a. Cephe : Beşik Çatılı.

b. Planda: Çok Odalı.

Döşem: Üç Adet Ölü Yatağı.

İkonografi: Cephede yoğun ikonografik anlatım yer alır.

Literatür: Leonhard1902, 16 vd.; Leonhard 1906, 16 vd.; Leonhard 1915, 246 vd. Lev. 23–25; Sarre-Herzfeld 1910,122 vd. Çiz. 53; Jacopi, 1937,8; Bossert, Altanatolien, 1942 85, Lev.1042–3 (Leonhard'dan); Ruge- Bittel 1949, 2504 - 2514; Akurgal 1949, 64; Akurgal 1955, 64 vd. Lev. 40,41,.43; Gökoglu 1955, 65 vd. Res. 17–19; Bittel- Naumann, Notizen 72 vd. 91 Res. 11. 12, von Gall 196613 vdd. Lev.2,3.

Cephe: Süleyman Köyü'nün batısında akan derenin yanında bulunan yüksekçe bir kayalığın yaklaşık 10 m. yukarısına yapılan mezar; iki sütunlu ön odası ve kademeli girişlerle çerçevelenmiş, beşik çatılı cephesi, yoğun ikonografik anlatımlı kabartmalarla bezenmiştir.

Dörtgen bir tabanın üzerinde; yüksek, dışbükey ve geniş toruslu sütun altlıklarının üzerinde, yuvarlak gövdeli ve yukarıya doğru incelen sütunların gövdesi, dışbükey dar bir profille sonlanır. Bu profilden sonra, dikdörtgen bir platformun üzerinde; dizleri üzerine çöküş, cepheye bakan boğa şekilli başlıklar oldukça tahrip edilmişse de ana hatlarıyla izlenebilmektedir.

Boğaların başı ve yüz ayrıntıları tahrip olmuştur. Ancak boynuzlarının bir kısmı ve büyük kulakları görülebilmektedir. Baştan gövdeye geçişte boyun görülmez. Gövde iri ve güçlü bir yapıya sahiptir. Omuz çıkıntıları ve bacakları vurgulu olarak verilmiştir. Ön bacak dizden kırılmış ve oturduğu dikdörtgen altlıkla birleştirilmesine karşın ayrıntılar yok olmuştur. Arkadaki bacaklar ise öne doğru karnın altına kıvrılmış, açıkça görülebilen toynakları ise alttaki dikdörtgen altlığa doğal olmayan bir şekilde düz olarak basmaktadır. Bu boğa formu sütun başlıkları, beşik çatıyı sırtlamış şekilde görülmektedir. Ayrıca ön odanın cephesi ensiz, düzgün olmayan üç kademeli girişle çerçevelenmiştir.

Beşik çatılı olan mezarın, üstte olasılıkla bir yağmur oluğu ile ayrılan mertekleri, ince bir profil şeklinde kayanın iki yanına doğru, geniş bir açıyla uzatılmıştır. Ancak bu mertekler alta geniş ikonografik paneller nedeniyle herhangi bir mimari öğeye bağlanmamışlardır. Mezarın alınlığı ve çevresi zengin kabartmalarla süslüdür.

Plan: Yukarıda anlatılan sütunlarla taşınan 7.85X2.40 m. ölçülerinde ve 3m.yüksekliğinde bir ön odadan, merkezde olmayan iki kapı ile batı ve doğudaki iki ayrı mezar odasına girilir. Ön odanın batısında yer alan ilk oda 2.30 X 4.60 m. ölçülerinde dikdörtgen şekillidir. Yüksekliği 1.80m.olan odanın tavanı hafif dışbükeydir. Oda da iki ölü yatağı bulunmaktadır. Bunlardan, arka duvarın tümünü kaplayan 0.90X2.30 m. eninde ve 0.60 m. yüksekliğinde bir ölü yatağıdır. Diğeri ise odanın doğu uzun duvarında yer alan 1X2.30 m. ölçülerinde ve 0.60 m. yüksekliğinde ahşap taklidi ayakları görülen klinedir. Bu ölü yatağının bitiminde doğudaki ikinci mezar odasına açılan 1.20 X 0.45 m. ölçülerinde bir kapı yapılmıştır. Doğudaki ikinci oda da 2X3.90 m. boyutlarında dikdörtgen planlı ve hafif dışbükey tavanlıdır. Bu odanın doğu uzun duvarında 1X2.40 m. ölçülerinde bir ölü yatağı görülmektedir.

Kabartmalar: Alınlıkta, en üstünde kanatlarını iki yana açmış bir yırtıcı kuş motifi görülür. Yüz cepheye dönüktür. Baş yuvarlak, boyun kalın bir şekle gövdeye bağlanmaktadır. Gözler iki çukur şeklinde verilmiş ve gaga tahribat nedeniyle görülmemektedir. Bu yoğun tahribattan dolayı yırtıcı kuşun ne olduğu tam söylenemese de, Kalekapı kaya mezarının çok uzağında olmayan, Salarköy kaya mezarı alınlığındaki kartalı, hem yeri hem de formu açısından anımsatmakta olduğu için rahatlıkla bir kartal betisi olarak adlandırabiliriz. Kartalın geniş gövdesi hemen altındaki birbirleri üzerine atılan aslanların başları üzerinde sonlanırken bacaklar görülmemektedir. Kartalın altında karşılıklı birbirlerine saldıran iki aslan gövdeleri profilden verilmişse de yüzleri cepheye dönüktür. Aslanların arka bacakları gergin ama ayaklar yerden kesilmemiş, ön bacakların ikisi de öne doğru atılmış ve havada, karşıdaki diğer aslanın ön bacaklarıyla girift olarak verilmiştir. Hatta batıdaki aslanın ön bacakları bu nedenle görülmemektedir. Birbirlerine doğru hamle yapan aslanların yüzleri birbirlerine değil cepheye dönüktür. Batıdaki aslanın yüzünde alın, başın tam ortasında birleşen yay şeklinde iki profille gösterilir. Bu profiller alının ortasında birleşerek aşağıya doğru indirilmiş ve aslanın burnunu oluşturmuşlardır. Tahribat nedeniyle görmediğimiz kulakların doğudaki aslanda olduğu gibi yanlara bakan küçük, üçgen şeklinde olması beklenir. Yüzde, Badem şeklinde oyulmuş gözleri kısa burnu ve gülümser gibi sadece bir çizgi ile verilen ağzı görülmektedir. Baş cepheden verildiği için gövdeden ilerde ve kopuk gibidir. Başın arkasından başlayarak sırtın

bir bölümü ve aşağıda göğsün önüne kadar inen yeleler için ayrılmış rezerv alanı görülür. Başın arkasından inen birbirine paralel dört çizgi ile yele ayrıntıları verilmek istenmişse de tam bitirilememiştir. Başın altından göğüsle birleşen dik boyun doğal değildir. Göğüs kısmı ve yere yakın ve bele doğru incelen bir vücut yapısı görülür. Ön ayak ileri doğru atılmış olsa da doğudaki aslanın ayağının arkasında kaldığı için görülememektedir. Arka bacak gergin verilerek, hareket anı anlatımı kuvvetlendirilmiştir. Arkada sağ bacağın tümü görülürken sol bacak biraz öne çıkarılan bir hatla gösterilmiştir. Kalça ve kuyruk net olarak görülememektedir. Bunun nedeni yoğun aşınma ve kırılmadan çok kabartmanın tam olarak bitirilmemişliğindedir.

Doğudaki aslanın hatları daha net görülür. Yüz ve vücut batıdaki aslanın aynısıdır ama ayrıntıda zengindir. Başın iki yanında küçük, üçgen kulaklar saldırı pozisyonunda yanlara çekilmiştir. Batıdaki aslanda olduğu gibi alın, neredeyse yoktur ve kulaklardan başın ortasında birleşen yay şeklinde iki profille verilir. Bu profil aşağıya doğru indirilerek burun çıkıntısı verilmiştir. Gözler badem şeklindedir. Burun ve ağız net olarak görülememektedir. Yeleler için sırtın yarısından göğsün altına kadar inen bir rezerv alan bırakılmıştır. Başın arkasından başlayarak bu rezerv alanın bir kısmında görülen yeleler, uçlarda sivrileşen araları ince çizgilerle bölünmüş yedi birbirine paralel hattın oluşur. Kalın, kısa bir boyundan geçilen göğüs dolgun ve zemine yakındır. Gövde bele doğru incelik ve yükselir. Ön ayaklar ileri doğru doğal olmayan bir şekilde dik olarak atılmıştır. Bacağın altındaki kemik, bir çizgi ile belirtilir ve ayakta iki çizgiyle ayrılmış üç pençe görülür. Arkada belin hemen altında başlayan bir çizgi ile ayrılmış yan yana iki bacak, duruşları ile saldırı anındaki hareketi çok iyi göstermektedirler. Arka bacakları alttaki sahnedeki aslanın üzerine basıyor durumdadır. Ön ayakta üç arkada kalan ayakta iki pençe görülür. Kuyruk arkaya doğru "S" şeklinde atılmıştır. Doğudaki bu aslan batıdakine göre daha iyi işlenmiş ve neredeyse tamamlanmıştır.

Aslanların hemen altında aslanla mücadele eden bir insan figürü görülür. Sahnenin doğusundaki aslanın göğsü ve başı tamamen tahrip olmuşsa da bel ve kuyruk net olarak görülmektedir. Aslanla güreşen insan figürü, büyük oranda tam bitirilmemişliğinin yanı sıra yoğun tahribat nedeniyle yok olmanın eşiğindedir. Bu güreş sahnesi ikonografik olarak Herakles ve Nemea aslanı mücadelesidir. Batıda bulunan Herakles aslanın üzerine doğru eğilmiş ve sağ kolu ile aslanın boynunu kavramıştır. Olasılıkla başını aslanın sırtına dayamıştır ve yüzü cepheye dönüktür. Yüz hatları çok tahrip olmuşsa da sol gözü, ağız ve sakalı görülmektedir. Yuvarlak bir baş, kalın bir boyunun ardından sağ omuz ve kol görülür.

Sağ kol aşağıya doğru iner ve aslanın boynunu kavrar. Gövde dörtte üç oranında cepheye doğru dönmüştür. Göğüs oval bir kazımayla gösterilirken üstünden başlayan ve göbeğin altına kadar inerek gövdeyi ikiye ayıran dik çizgi, bele yakın paralel iki çizgiyle yatay olarak kesişir. Bunlar göbek kaslarını çizgisel olarak vurgularken geniş göğüste Herakles'in kaslı ve iri yapısını güçlendirmektedir. Vücut, göğüsten kalçaya doğru inildikçe incelir. Geniş kalçadan başlayan, arkadaki sol bacak, mücadelenin şiddetini gösterircesine dizden kırılmış ve mezarın çerçevesine yapıştırılmıştır. Öndeki sağ bacak ise, dimdik arkaya doğru atılmış ve aslanın saldırısı karşısındaki direngenliği göstermektedir. Bu bacak cepheden verilmiş, kalın baldırlardan sonra iki içbükey yayla incelen diz kısmından sonra, yine oldukça kalın verilmiş alt baldır görülür. Ayak bileği baldıra göre incedir ve ayak cepheden gösterildiği için beş parmağı doğalıyla görülmektedir. Herakles'in gövde geniş bacaklar kalındır ve neredeyse aslan kadar iridir.

Nemea aslanın başı Herakles'in sağ baldırına yakın olmalıdır ve cepheye doğru çevirmiştir. Sadece oval ve geniş iki çizgi ile çerçevelenmiş sol gözünü görebilmekteyiz. Sağ göz ise yarım kalmış tek bir oval çizgi ile gösterilirken bu durum tahribattan çok yüzün yarım işçiliğini gösteriyor olmalıdır. Boyun olasılıkla Herakles'in sağ kolunun altında kalmıştır. Vücutta, üstteki aslanlar gibi göğüs dolgun ve yere yakın verilirken, bele doğru gittikçe incelmektedir. Ortasında kasları gösteren bir çizgi görülen, ön sağ bacak ileriye doğru dik olarak atılmıştır. Ayakta ise diğer aslanlar gibi üç pençe görülmektedir. Pençelerin önünde tırnaklar ise yuvarlak olarak verilmiştir. Sol bacak ise işlenmemiş sağ ayağın arkasında gibi verilmek istenmiştir. Arkada sadece sol bacak görülmektedir. Arkaya doğru dik olarak dayanan bu bacağın baldırından ayağa doğru inen kas palmeti yapılmış, ayrıca ayakta üç pençe gösterilmiştir. Kuyruk arkadan bir yay çizerek sol bacağın arkasından dolaşır ve ayağın önünde aşağıya doğru kıvrılır.

Alınlığın yan köşelerinde karşılıklı duran ve daha çok Akhaemenid etkisi içinde değerlendireceğimiz boynuzlu aslan griphonlar görülür. Batıda, mezarın köşesinde yer alan ve yüzünü doğuya doğru dönmüş olan aslan griphon tam bitirilmemiştir. Bu nedenle gövde geneli ve ayrıntılar negatif olarak işlenerek sınırları belli edilmiştir. Baş için bırakılan rezerv alanda, sadece boynuzlar işlenmiş, yüz ayrıntılarına dair hiçbir ön hazırlık yapılmamıştır. Vücudun genel konturu, kanatlar ve ayrıntılar sadece çizgisel olarak belirtilir. Arka ayakları üzerine havaya kalkan aslan griphon'un ön sağ ayağı mezarın çerçevesine dayanmıştır ve bacakta damla şekilli kas palmeti görülür. Sol ön ayağı ise havada ve yukarıdaki sahnede yer

alan Herakles'in sağ ayağı üzerinde durmaktadır. Gövde kalın ve güçlü verilirken görülen tek ayrıntı kanadın yanından çıkan üçgen şematik göğüs kası palmetidir. Kuyruk arkaya aşağıya uzanmış ve yukarıya doğru kendi içine dönerek neredeyse bir çember oluşturmuştur. Arka bacaklardan sağ bacak arkada sol bacak önde verilmişlerde de ayaklar belirtilmemiştir. Kanat, ön sağ bacakta görülen palmet sınırının üzerinden başlayarak yukarıya doğru çatının üst sınırına kadar açılır. Görülen bu tek kanadın ön tarafı düz arka sınırı ise oval yapılmıştır. İç ayrıntıları ise, kanat dikine üç bölüme ayrılmış ve enine küçük çizgilerle işlenmiştir.

Doğu köşede yer alan ve yüzünü batıya döndüren aslan griphonsa büyük oranda tamamlanmış bir kabartmadır. Baş parofilden verilmiş olsa da; başın ortasından çıkan ve "S" formuyla dağ keçisi boynuzlarını andıran iki boynuzdan biri doğuya, diğeri batıya yönelir. Ancak baş profilden gösterilmiş olmasına karşın, boynuzlar ve kulakların doğal olmayan bir şekilde cepheden verilmesi ilginçtir. Bu nedenle üçgen ve sivri biten iki kulak birden görülebilmektedir. Düz bir alından sonra dışarı çıkan ve sonrasında küt inen burun ve ağız görülür. Ağız biraz açıktır ve alt köpek dişi görülmektedir ve dudak ince bir çizgi ile çerçevelenmiştir. Göz çevresi ince bir hatla gösterilirken, göz bebeği yuvarlak olarak verilmiştir. Uzun ve kalın boyunun arkasında dört adet yuvarlak şekilli yele demeti görülür. Boyun doğal olmayan bir şekilde omuzla birleşir. Batıda ki aslan gibi arka iki ayağı üzerine kalkmış dolgun gövdeli aslanın ön ayakları mezar çerçevesinin köşesine basmaktadır. Önde olan sağ ayağı ile mezar çerçevesinin üst köşesine basar ve bacağında batıdaki aslanda gördüğümüz damla şekilli kas palmeti görülmektedir. Aşağıya sallandırılmış olan sol ayak ise boşluktur. Ayakta üç Pençe görülmektedir. Arka bacaklardan yine damla şekilli kas palmeti görülen önde olan sol bacak arkaya doğru atılmıştır ve ayakta iki pençe görülmektedir. Sol bacak ise sağ bacağın arkasından öne doğru getirilmiştir. Bacağın iç kısmında kas palmeti görülür. Ayak diğerlerinden farklı olarak yuvarlak olarak verilmiştir. Kuyruk arkadan ayakların arasından geçer ve aşağıya doğru kıvrılır. Kanat göğsün altından sağ ön bacağın altından yukarıya doğru açılmaktadır. Ortada bir ana çizgi ve onu kesen on beş yatay çizgi ile kanat tüyleri verilmiştir. Kanadın uçtaki tüyleri de yukarıya doğru birbirilerine paralel dokuz çizgi ile gösterilir. Kanatla gövde arasında batıda ki aslanda olduğu gibi üçgen bir kas demeti görülür.

Mezarın batı yanında, aslan griphon sahnesinin hemen altında açılan dikdörtgen rezerv alanda, batıda başını öne eğerek karşısındaki aslana saldıran hörgüçlü bir boğa görülür. Boğanın baş ve gövdesi tamamlanmışsa da arkası zeminden koparılmamış dolayısıyla tam

bitirilememiştir. Vücut profilden verilirken, baş ve gövde saldırı pozisyonunda dörtte üç oranında cepheye doğru dönmüştür. Başta görülen iki boynuzdan soldaki kırılmış, sağdaki ise sağlamdır. Boynuzların altında görülen kulaklar doğalıyla verilmiştir. İki boynuz arasında gösterilen yeleler, baklava dilimi motifli çizgilerle tüm alını kaplayarak göz üstüne kadar iner. Yüz doğalıyla verilmiştir. Badem şekilli gözlerin üzerinden başlayan ve “U” şeklinde burnun üzerine kadar inen iki sıra deri kırışıklığı oldukça plastiktir. Burun kısmı kabarık yapılmış ve burun delikleri gösterilmiştir.

Saldırı durumunda baş öne eğildiğinden sırtta hörgüç gösterişlice verilirken kalın boynun kıvrılmasıyla oluşan beş çizgi ile verilen deri kıvrımları gerçekçidir. Vücut dolgun ve güçlü işlenmiştir ancak arkada kalça kısmı, kabartma zeminden tam olarak kurtarılmamıştır. Ön bacaklardan sağdaki dizden arkaya doğru kırılmış, soldaki ise dimdik ileriye doğru atılmıştır. Bacağın ve toynağın tüm ayrıntıları ve kas palmetleri rahatlıkla izlenebilmektedir. Arkada ise sağ bacak tamamlanmamıştır. Sol bacak ise öne doğru atılmış, kaslar ve toynak ayrıntıları işlenmiştir. Burada saldırıya hazırlanan boğa öylesine dinamik ve doğal verilmiştir ki birden kabartmadan kopup karşısındaki aslanı boynuzlayacakmış gibi durmaktadır.

Boğanın tam karşısında yer alan aslan da, boğanın güçlü saldırısına karşı savunma halindedir. Ön bacaklarını ileride göğüs yere yakın, bel yukarda saldırıya karşılık verecek kadar cesur olduğunu göstermektedir. Profilden verilen başta yüz tüm hatlarıyla geri çekilerek gelen tehlikeye karşı gözdağı vermektedir. Bunu en iyi, burnu ağza yaklaştırıp kulakları geri çekerek gösterir. Ağız önde biraz açıkken arkada bu açıklık artar ki bu savunmadaki aslanın durumunu anlatmada kuvvetlendiricidir. Göz badem şekillidir ve çevresi belirginleştirilmiştir. Başın hemen arkasından başlayan yeleler, on paralel hatla ayrılmış ve bu hataları kesen küçük çizgilerle başarılı bir şekilde verilmiştir. Vücut güçlü ve atletiktir. Göğüs yere yakın bel ince ve yukarıdadır. Göğüs kısmında üç çizgi ile verilen kaburgalar görülür. Kaburgaların ardında ise hareketle birlikte oluşan göbük boşluğu başarıyla verilmiştir. Ön bacaklar ileri atılmış sağdaki yere basmakta iken soldaki biraz havaya kaldırılarak tehditkâr bir hava verilmiştir. Omuzdan itibaren iyi derecede izlenen sol bacağın dirseğinden altında bir çizgiyle kas anlatımı verilmiş, ardından yuvarlak bir çizgiyle de bilek kemiği gösterilmiştir. Aynı anlatım sağ bacak içinde geçerlidir. Sol bacakta iki pençe görülürken sağ bacakta bu sayı üçtür. Arka ayaklarda soldaki arkaya atılmış, sağdaki öndedir. Üç tane kısa pençeleri görülür Kuyruk ise arkadan öne doğru gelir ve ön sol bacağın önünde “S” biçiminde kıvrılır.

Bu aslan panelinin altında yer alan yarım işçilikli bir boğa tasvirinin bulunduğu bir panel daha vardır. Ancak boğa yarım kaldığı gibi, panelde tam anlamıyla bitirilmemiştir. Burada hörgüçlü bir boğa batıya doğru sakin bir ifadeyle ilerlemektedir. Boğanın vücut ayrıntılarına dair hiçbir şey daha işlenmemiştir. Hatta sol boynuzu bile panelin üst bütününden ayrılmamıştır. Sağ boynuzun konturları işlenmiş olsa da henüz yukarıda panel silmesinden kurtarılmamıştır. Başın genel hatları görülebilmektedir ancak yüzün ön kısmı hala panelden bağımsızlaştırılmamıştır. Aynı şekilde öne doğru atılan sol bacak gibi. Boğanın arka tarafı da henüz işlenmemiş hatta çizgisel olarak bile belirginleştirilmemiştir. Burada sadece iki boynuz, baş, gövde, ön ayaklar ve arka ayaklardan bir tanesi kaba olarak panelin içinde kabartma olarak oyulmuştur.

2. Aygırkayası Kaya Mezarı

Mezarın Konumu: Kastamonu Taşköprü İlçesi'nin batısında bugün Ağcıkışı mahallesinin üzerinde yer alan kayalıkta Amnias vadisine bakar vaziyette yapılmıştır.

Tip:

a. Cephe: Beşik Çatılı.

b. Plan: Çok Odalı.

Döşem: (?).

İkonografi: -

Literatür: Gökoğlu 1952, 72 vd. Res. 20- 21, von Gall 1966,106 Lev. 14. 1,2.

Cephe: Bugün büyük kaya parçalarının kopması nedeniyle mezarın cephesi hakkında bir şey söylemek oldukça güçtür. Ancak üç sütunlu ve beşik çatılı bir mimarisi olduğunu, Salarköy kaya mezarı ile benzerliği dolayısıyla önerebiliriz.

Mezarı ilk keşfeden Gökoğlu ve daha sonra gören von Gall'in çektiği fotoğraflarda batı köşede bir sütun görülmekteyse de, bugün tamamen yok olmuştur. Mezarda sütun altlıkları hakkında, tamamen tahrip olmuşluğu nedeniyle bir şey söylenemese de, aşağıya doğru kalınlaşan sütun gövdesi görülmektedir. Sütunun başlığı ise Kalekapı ve Salarköy kaya mezarları gibi cepheye bakan boğa formudur. Ancak von Gall'in çektiği fotoğrafta da baş, kırılmıştır. Boğa, dizleri üzerine çökmüş, ön bacaklar arkaya doğru, arka bacaklar ise öne doğru uzatılmıştır. Toynaklar açıkça görülmektedir. Ayrıca başlık tam bitirilmemiştir. Boğanın oturduğu alttaki taban ise iki dışbükey profilden oluşur. Bunlardan ilki dar diğeri daha geniştir.

Mezarın batı kenarında, iki sıra kiriş görülmektedir ve bu kirişler olasılıkla mezar ön odası cephesini Kalekapı ve Salarköy kaya mezarlarında olduğu gibi üç taraftan çerçeveselendirmelidir.

Dolayısıyla mezar Kalekapı Kaya mezarına cephede tamamıyla benzerdir. Kalekapı ve Salarköy mezarı ile cephede mimarisindeki birlikteliği göz önüne alınacak olursa, alınlıkta Herakles ve Nemea Aslanı mücadele sahnesinin bulunması gerektiğini de önerebiliriz.

Plan: Planda ise yine Kalekapı mezarında olduğu gibi, dikdörtgen mezar ön odasının duvarının tavanla birleştiği yerde yuvarlak bir hatıl görülür ve olasılıkla tüm tavanı dolanmaktadır. Mezar odasına, yoğun tahrip olmuş dikdörtgen bir kapıdan girilir. Odanın içindeki döşem hakkında mezara girilemediği için bir şey söylemek oldukça zordur. Görülebilen tek örge ise tavanın ortasında, birleşen doğu, batı ve kuzey, güney doğrultusunda iki yuvarlak ahşap taklidi hatıldan oluşan mimari örgelerin düz tavanı baştanbaşa geçtiğidir.

3.Salarköy Kaya Mezarı.

Mezarın Konumu: Sinop Boyabat ilçesine bağlı Salarköyü'nün doğusunda, kuzeydeki ovaya bakar şekilde konumlandırılmıştır.

Tip:

a. Cephe: Beşik Çatılı.

b. Plan: Çok Odalı.

Döşem: Ölü Yatağı.

İkonografi: Kartal, Aslanlar ve Herakles Nemea Aslanı mücadelesi sahneleri görülür.

Literatür: Leonhard 1902, 10 vd; Leonhard 1906, 14 vd.; Leonhard 1915, 263 vdd. Lev. 89- 90; Sarre- Herzfeld 1910, 122; Jacopi 1937, 8 vd. Lev. 4- 5; Ruge- Bitel 1949, 2506, Bitel 1949,2514; Gökoglu, 1955, 60 vd. Res. 10–12; von Gall 1966, 57 vdd. Çiz.3,4 Lev.4, 5.1,2,3.

Cephe: Bu mezar'da, üç sütunlu ön odası, iki kademeli kiriş ile çerçeveselendirilmiş; beşik çatılı bir cephe mimarisi görülür. Dörtgen bir taban üzerinde yayvan, yüksek dışbükey torusu olan altlık, ince bir silme ile Sütunlara bağlanır. Yukarıdan aşağıya doğru kalınlaşan sütunlar üstte, ince bir silmeden sonra dışbükey profilin ardından, boğa formu sütun başlığının oturduğu bir dörtgen tabla ile sonlanır. En üstte görülen boğa formu sütun başlığı ise, Kalekapı kaya

mezarında olduğu gibi dizleri üzerine çökmüştür. Ancak başları tahrip edilmiş olan bu boğaları, Kalekapı ve İskilip mezarlarındaki boğa formlu sütun başlıklarından ayıran, Aygır kayası kaya mezarındaki gibi, konik bir rezerv alanın içinde üstteki kirişlere yerleştirilmesidir. Ayrıca karının altında çıkan ve yukarıya doğru açılan kanatlarının olma bölgede tekil bir anlatımdır. Boğanın oturuşu oldukça doğal ve plastik verilmiş, ön ayak arkaya, arka ayak öne doğru dizden kırılmıştır. Bacak ve toynakları bilezik gibi bileği dolaşan bir hat ayırmaktadır. Kalça belirgindir, kuyruksa kısa ve kalın olarak gösterilir. Boğalar Kalekapı ve İskilip kaya mezarlarındaki üst yapıyı direk olarak sırtlanmazlar. Üstte görülen kirişlerin içine yerleştirilmiştir.

Mezar cephesi iki sıra derin, geniş ve keskin hatlı kademeli kirişlerle çevrelenmiştir. Yanlar kırılarak kirişlerle birleşen beşik çatıda iki sıra mertek işlenmiştir. Ancak çatının merkezinden doğusuna doğru büyük bir kırık görülür. Kopan parça ve üzerindeki figürler sağlam bir şekilde, mezarın hemen önünde durmaktadır. Mezarın alınlığı ve çatısının üzeri yoğun kabartmalarla süslenmiştir.

Plan: Mezar ön odası 3.30X9.05 m. ölçülerinde ve 3.24m.yüksekliğindedir. Bu odanın tavanında, ahşap taklidi yan yana iki yarım yuvarlak hatlı sonrasında yerleştirilen dikdörtgen kasetlerin, tüm tavan boyunca simetrik bir şekilde devam ettiği görülür. Ortada yine yarım yuvarlak iki ana hatlı ile tavan ikiye ayrılırken, köşelerde birer yarım yuvarlak hatlı ile sınırlanır. Merkezde olmayan 0.50m.kalınlığında ve 1m.genişliğinde dikdörtgen bir kapıyla girilen mezar odası kareye yakındır. 3.29x3.16 m boyutlarındaki ve 2.06 m yüksekliğindeki mezar odasının doğru yan duvarından güney duvarının ortasına kadar uzanan “L” formunda iki ölü yatağı görülür. Ancak güney duvarında yer alan 0.70 X2.60m boyutlarında ve 0.60 m. yüksekliğinde ölü yatağı kaçak kazıcılar tarafından tahrip edilmiş durumdadır. Bu mezar odasında bölge kaya mezarları arasında başka örneği olmayan, düz tavanının ortasında 2.80 m. çapındaki ve içi sekiz parçaya ayrılmış yuvarlak ahşap tavan göbeği öykünmesi işçilik dikkat çekicidir.

Kabartmalar: Kare bir taban üzerinde duran ve cepheden verilen iki aslan figürü çatıyı yanalarda sınırlar. Ancak bu gün batıdaki aslan tahribat nedeniyle yok olmuştur. Bunlardan doğuda yer alan aslanın cepheden verilmesi nedeniyle sadece ön gövdesi görülmektedir. Aslanın başı oval, alın neredeyse yok gibidir. Gözler badem şeklinde verilmiş, üstte iki kıvrımla alın ve gözkapığı gösterilmiştir. Küçük üçgen şekilli burun oval ve küttür. Burnun

altındaki, geniş üst dudakta dört şerit halinde kıvrılan deri palmetler halinde görülür. Açık ağzın, iki yanındaki köpek dişleri verilmiştir. Çene dar ve oval bitmektedir. Çenenin arkasında doğal olmayan bir şekilde uzun ve kalın boyun görülmektedir. Boynun bitiminde omuz çıkıntısı dardır. Atta ise geniş göğüs ve doğal olmayan ön bacaklar görülür. Gövde ayrıntıları işlenmemiştir. Omuzdan itibaren başlayan kalın bacaklar aşağıya doğru inceler. Konik ayakta üç adet pençe çizgisel olarak gösterilmiştir. Sonuç olarak, baş vücuda göre büyük, boyun uzun ve kalındır. Bacaklar ise kısa ve şematiktir. Köşede yer alan aslanın yanında, çatının üzerinde batıya doğru hareket eden, profilden gösterilmiş aslanın gövdesinin bir kısmı tahrip edilmişse de genel yapısı ile diğer aslana benzemektedir. Profilden verilen başın alını dar, göz küçüktür. Dudak üzerinde görülen deri palmetleri ve açığı ile tehditkâr bir ifade görülmektedir. Çene dar ve küttür. Boyun uzun ve kalın verilmiştir. Gövde dolgun ve güçlüdür. Ön sol ayak ileriye doğru atılmış, arka sol bacak geridedir. Böylece vücut gerilmiş ileriye doğru yapılan hareketi güçlendirilmiştir. Arkada kalan bacaklar ise işlenmemiştir. Kuyruk, aşağı doğru bacağı paralel olarak takip eder ve uçta yukarıdan geriye doğru kıvrılır.

Çatının üzerinde bir Akroter gibi duran kartal figürü vardır. Kartal ayaklarıyla çatının merteklerine basmakta ve kanatlarını ki yana doğru açmıştır. Bugün kırık olarak mezarın önünde olan bu parçada kartalın iki bacağı dizden altı görülmemektedir. Baş cepheye doğru bakmaktaysa da yüz kırıktır. Kısa ve kalın boyun, oval geniş göğüsle birleşir. Göğsün iki yanından çıkan kanatlar yanlara ve yukarı doğru açılmıştır. On beş adet paralel çizgi ile kanat hatları verilmiştir. Bacaklar ise uzun ve dolgundur. Kartalın batısında bulunan aslanın başı ve üst gövdesi kırık olan parçadayken gövdenin diğer kısmı ise kaya mezarının çatısında yer alır. Bu aslan alınlıkta doğruya, kartala doğru hareket eder. Batıdaki aslandan form ve işçilik olarak kuyruğunu yukarıdan içeriye doğru kıvrması haricinde faksızdır. Yine batıda çatını kenarında cepheden verilen aslan olması gerekirken tahribat nedeniyle bu gün görünmemektedir.

Dar alınlığın içine yer alan mücadele sahnesi, Kalekapı kaya mezarında olduğu gibi Herakles ve Nemea Aslanı savaşıdır. Ancak zaman farkı nedeniyle, işçilik ve şablon aynı değildir. Burada da özellikle aslanın ayrıntılarında kabartmanın bitirilmemişliği rahatlıkla görülmektedir. Ancak Herakles figürü büyük oranda tamamlanmıştır. Bugün bölgedeki yoğun tahribattan payını alan Salarköy kaya mezarının alınlığında da Heraklesin başı, sağ kolu ve sağ bacağı dizden altı tamamen kırılmıştır. Nemea Aslanının gövdesi ise, sadece genel hatları ile izlenebilmektedir. Buradaki mücadelede Herakles'in başı görülmemekte ise de Kalekapı

kaya mezarında olduğu gibi aslanın sırtına yaslanmış ve cepheye bakar şekilde verilmiş olmalıdır. Gövdenin üstü profilden gösterilirken, kalça dörtte üç döndürülmüştür. Sol arka bacağını önde dizden kırmış ve ayağını bilekten bükerek parmaklarının ucuna basmaktadır. Öndeki sağ bacak ise kalçadan dik iner ve dizden bükülerek geriye doğru atılmıştır. Nemea Aslanının başı tam bitirilmemiş ve aynı zaman da oldukça tahrip olmuşsa da, Herakles'in sol bacağını ısırması olarak tasvir edildiğini söyleyebiliriz. Gövde güçlü ve dolgun yapılmış, bele doru inceltilerek atletik yapı vurgulanmıştır. Bacaklardan sadece Herakles'in sağ bacağına uzanan ön sol bacak görülmektedir.

4. Kargı Ambarkaya Kaya Mezarı.

Mezarın Konumu: Çorum Kargı ilçesi doğusunda Köprübaşı köyünde yer alır.

Tip:

a. Cephe: Beşik Çatılı.

b. Plan: Çok Odalı.

Döşem: Bir ölü yatağı.

İkonografi: Karşılıklı duran iki aslan ve doğu köşede bir kuş betimlemesi görülür.

Literatür: Hierchfeld 1885, 9 vdd. Lev. 1, 2, 5; Kannenberg 1895, 190.; Ruge- Bittel 1949, 2506; Gökoglu, 1955 100 vdd. Res. 35–39, von Gall 1966, 88 vdd. Çiz 12,13 Lev.11.3.

Cephe: Beşik çatılı, üçgen alınlıklı mezarın ön alanının cephesi, üç giriş ile çerçevelenmiş, üç sütunlu bir cephe anlatımı vardır. Yüksek ve geniş bir torus ince bir silme ile yukarıya doğru incelen sütunla birleşir. Üstte ise kısa bir profilden sonra görülen dörtgen sütun başlığı, kabartma betimlemeli beşik çatıyı taşır. Mezar çevresi üç kademeli girişle çevrelenmiştir. Alınlıkta tam bitirilmemiş aslan kabartmaları görülür. Çatının mertekleri görülmemekte, alınlık negatif olarak kayaya işlenmiştir

Mezarın önünde batı kenarda vücudunun ön yarısı işlenmiş ve doğuya dönmüş; ortada gövdesinin tümü görülen ve doğuya bakan; batıda ise yine vücudunun yarısı işlenmiş durumda doğuya bakan yatar vaziyetteki aslanlar şaşırtıcı ve hayranlık uyandırıcıdır. Bu aslanlar da yine alınlıktaki aslanlarda olduğu gibi tamamlanmamıştır. Batıdaki aslanın gövdesi yarıdan itibaren görülür. Vücut dolguncadır, baş büyük, boyun ve gövde kısadır. Bacaklar öne doğru uzatılmış olarak gösterilir. Ortadaki aslan ise doğuya doğru uzanır, dolgun gövde tam olarak plastikleşmemiştir. Boyun uzun ve kalındır. Öne eğilmiş kareye yakın baş, ileriye uzanan bacakla birleşir. Batıdaki aslan da doğu kenardaki aslanın aynı olmalıdır.

Plan: Mezar 2.64X 5.28 m. ölçülerindeki ve 5.45 m. yüksekliğinde ön odası kenarlarında ve tavana geçişte ahşap öykünme profiller günümüze kadar gelmişken, mezarın altı ve mezar odasının batı duvarı kırılarak su kanalı olarak kullanılmaktadır. Mezar odasına dikdörtgen bir kapı ile girilir. 2.47X1.80 m. ölçülerinde ve 3.59 m. yüksekliğinde ki odada bugün bir kısmı görülen ancak kuzey duvarını baştanbaşa geçen 0.82X1.80 m. ölçülerinde ve 0.80 m. yüksekliğinde bir ölü yatağı görülür. Ahşap öykünme üçgen tavanında hatıl kabartmaları görülmeyişini köşelerde kalan kırmızı 0.10 m. ölçüsünde ki boyayla verilmeye çalışılan hatıl motifi açıklamaktadır.

Kabartmalar: Burada merkezde karşılıklı duran ve profilden gösterilen iki aslan kabartması ve alınlığın batısında bir kuş betisi görülür. Bu aslanlardan doğuda yer alını alınlığın zeminine basar ve sadece başının konturları belli olacak şekilde işlenmiş ve yarım bırakılmıştır. Aşağıya doğru biraz göğüs ve öne doğru atılan sağ bacağın hatları görülürken başka hiç bir ayrıntı izlenmemektedir. Arkada ise boyun, sırt ve kalça alınlıktan henüz ayrılmamış olmasına rağmen arka bacak konturları görülmektedir; sol bacak öne sağ bacak ise arkaya doğru atılmıştır. Batıdaki aslansa yine siluet olarak konturları belli edilmiş olsa da doğudaki aslana kıyasla tüm vücudu alınlıktan koparılmıştır. Büyük bir baş kısa boyunla dışarı doğru dışbükey şekilde çıkan göğse bağlanır. Dar göğüsün altında vücuda göre uzun verilmiş olan bacaklar, büyük dışbükey pençeler ile sonlanır. Sağ bacak ileriye doğru atılmış, sol bacak geridedir. Arkada ise, kalın boyun ve sırt geniş kalça ile yumuşak bir şekilde birleşir, aşağıya doğru uzanan ve uçta dışarıya doğru kendi içine kıvrılan kuyruk uzun ve incedir. Öne ve arkaya doğru atılan bacaklar tam işlenmediği için bir şey söylemek oldukça zordur. Batıdaki aslanın arkasında alınlığın köşesine doğru bugün kaçakçılar tarafından patlatıldığı için görülmeyen bir horoz betisinin varlığını da daha önceki yayınlardan bilmekteyiz.

5. İskilip 1 Nolu Kaya Mezarı.

Mezarın Konumu: Çorum İskilip ilçe merkezinde Ortaçağ kalesinin güney yamacında yer alır.

Tip:

a. Cephe: Beşik Çatılı.

b. Plan: Çok Odalı.

Döşem: İki ölü yatağı.

İkonografi: Alınlıkta karşılıklı birbirlerine doğru uçan iki kanatlı eros görülmektedir.

Literatür: W.F. Ainsworth, Travels and Researches in Asia Minor, Mesopotamia, Chaldea and Armenia I (1842) 104. — Hierchfeld, 1885, 17 vdd. Lev. 3- 7; Kannenberg 1895, 122; Leonhard 1902, 24; Sarre Herzfeld 1910,122 Res. 53; Studniczka, the antique one 4, 1928, 188 Res. 17 (Hierschfeld'den); Perrot Chipiez 1892, 207 vdd. Res. 140 vd. (Hierschfeld'den); Ruge- Bittel 1949 2505 vdd ;Gökoglu, 1955, 113 vdd. Res. 48-51.; von Gall, 1966, 91 vdd.Çiz.14 Lev. 10.

Cephe: Beşik çatılı ve kabartma bezeli üçgen alınlıklı bir üst örtüyü, boğa şekilli iki sütun taşımaktadır ve mezarın üç tarafı üç giriş ile çerçevelenir. Gerek alınlığındaki ikonografisi gerek planı ile Paphlagonia kaya mezarı içinde önemli bir örnektir.

Geniş ve yayvan bir torusu olan sütun altlığı doğrudan mezar odasının tabanına oturur. Yukarıya doğru incelen kalın sütun gövdesi üstte şematik bir boğa formlu sütun başlığı ile birleşir. Diz çökmüş boğa formlu sütun başlıklarının, özellikle baş kısımlarında büyük kırıkları vardır. Boğaların boynuzları ve ağız kısımları kırılmış, bir tek badem şekilli gözleri, göz kapakları ve alın üzerindeki deri kırışıklıkları görülmektedir. Vücuda göre büyük olan baş kısa boyunla birleşir. Vücut dolgundur ancak ayrıntıları işlenmemiştir. Ön bacaklar arkaya doğru dizden kırılarak uzatılırken arka bacaklarda öne doğru verilmiştir. Mezar ön odası cephesi üç kademeli derin olmayan, ensiz kademeli girişlerle çerçevelenmiştir. Üstte görülen beşik çatılıdaki üçgen alınlıkta yanda mimari bezeme olarak mertekler yapılmamış, alınlığın kayaya negatif oyulmuş olduğu görülmektedir. Alınlıkta, birbirlerine doğru uçan profilden verilen, iki kanatlı eros figürü işlenmiştir. Ancak figürler alınlığın tam merkezinde değildir.

Plan: 1.48X4.34 m. ölçülerindeki ön oda oldukça dar, bezemesiz ve ancak geniş sütun altlıklarının sığacağı kadardır. Buradan açılan dikdörtgen bir kapı ile arkadaki ana mezar odasına girilir. Kapının üstünde doğu köşede dört hazneli bir pencere görülür. Mezar odası 1.48X2.05.m. ölçülerinde ve tonozlu bir çatıya sahiptir. Odanın kuzey dar yüzünde 60X1.48 m. ölçülerinde bir ölü yatağının arkosolium içine alındığı görülür. Odanın batı geniş yüzünde ise 60X1.36 m ölçülerinde daha alçak olan ikinci bir ölü yatağı kuzeydeki ile birleşir. İçerde başka bir döşem görülmemektedir. Ayrıca geç dönemde yapılmış olan, ön alanın kuzey duvarının doğusunda yer alan dikdörtgen kapı ve ardında ölü yatırmak için yapılan bir düzenleme görülmektedir.

İkonografi: Alınlıkta, birbirlerine doğru uçan profilden verilen, iki kanatlı eros figürü işlenmiştir. Ancak figürler alınlığın tam merkezinde değildir. Bu figürlerden batıda yer alan ve doğuya doğru uçan, erosun başı geniş ve ovaldir. Saç, önde alnın sonunda ince bir şerit halinde başlar kulağı kapatarak enseye doğru genişleyerek devam eder. Saçın genel hattı dışında hiçbir ayrıntı işlenmemiştir. Dar alnı düz bir şekilde burunla birleşir ancak altında geniş bir kırık vardır. Göz badem şeklindedir ve çerçevesi ince bir profille belirtilmiştir. Kırık nedeniyle görülmeyen çene kısa bir boyunla birleşir. Vücut dörtte üç oranında cepheye dönmüştür, bu nedenle iki omuzu birden görebilmekteyiz. Sağ kol ileriye doğrudur, dört parmağı seçilen elinde oval ve taç yaprakları görülen bir nar tutmaktadır. Sol kol da ileriye doğru verilirken elinde bir şey yoktur ve avuç içi cepheye dönüktür ve birkaç parmak yoğun yıpranmaya karşım görülmektedir. Kolların ayrıntıları işlenmemiştir, omuzlar yuvarlak ve dardır. Sırtı, vücudun dörtte üç dönüşü nedeniyle izlenmemektedir. Omuzun hemen altında çıkan iki kanat görülmektedir. Sağda önde görülen kanadın tüyleri uçlarda üç sıra halinde görülürken arkada verilen kanadın iki sıra tüy grubu görülür. Gövde dolgun, göğüsler belirgin ve göğsün altında son kaburga kemiği üst gövdeyi boydan boya geçer. Göbek plastik verilmiş ve dolgundur. Göbeğin hemen altında erkeklik organı vurgulanarak yapılmıştır. Kalça geniş ve ovaldir; önde görülen sağ bacak çok görülme de dümdüz geriye doğru uzatılmış, arkadaki sol bacak ise öne doğru uzatılmış dizden kırılarak yukarıya doğru kaldırılmıştır. Ayaklar küçük ve ayrıntısızdır.

Doğudaki eros batıdakinin aynıdır. Profilden verilen oval ve geniş baştaki saç, dar alnın üzerinden başlar, arkada enseye doğru genişler. Kulak olması gereken yerden arkada; küçük oval ve ayrıntısızdır. Kulak arkasından başlayan çene yuvarlak bir şekilde bugün kırık olan dudağa bağlanır. Burun yukarı kalkıktır ve dik şekilde alnla birleşir. Kısa boyunun ardından görülen sol omuz dardır. Kollar kısa ayrıntısızca ileriye uzatılmış eller küçüktür ve iki adet uzun başağı saplarından tutar. Aşağıda iki tane görülen başak sapı öndeki sol elden sonra bir tane olarak görülse de yukarıda iki başak görülür. Omuzun hemen ardından kanatlar çıkmıştır. İki kanat görülmektedir öndeki küçük arkadaki doğal olmayan bir şekilde de olsa görülmesi için daha büyük yapılmıştır. Ancak ayrıntıları tahribat nedeniyle görülememektedir. Gövde dörtte üç oranında cepheye dönmüştür. Göğüsler dolgun verilmiş, iki göğüs arasından göbek deliğine kadar uzanan “S” şeklinde bir çizgi görülür. Göbek dolgun ve plastiktir, Kasık çizgileri net olarak izlenir. Burada da erkeklik organı verilmişse de bugün kırıktır. Kalça ve baldır oldukça dolgun olmasına karşım diz altı ince ayaklar küçüktür. Batıda olduğu gibi

öndeki sol bacak düz arkaya doğru uzatılmıştır. Arkadaki sağ bacaksa dizden bükülerek yukarıya doğru verilmiştir.

6.Kastamonu Evkaya Kaya Mezarı.

Mezarın Konumu: Kastamonu il merkezinin güney doğusunda, Endüstri Meslek Lisesinin kuzeye bakan yamacındaki kayalık alanda yer alır.

Tip:

a. Cephe: Üçgen Alınlıklı.

b. Plan: Çok Odalı.

Döşem: Beş ölü yatağı.

İkonografi: Batı Cephe alınlığında karşılıklı iki sphenksin ortasında ayakta duran Ana Tanrıça figürü görülür.

Literatür: Hirschfeld, 5 vd. Lev. 5-7; Perrot-Chipiez 1892, 199 vd. Çiz. 131 vd. (Hirschfeld'den); Leonhard 1906, 15 vd.; Leonhard 1915 257 vdd. Res. 86, 87. Lev. 26; Jacopi 1937, 4 Res.5, 6; Ruge- Bittel 1949, 2503 2514; Akurgal 1955, 65, 92, 105 Lev. 42, 43 a.; Gökoglu 1955, 75 vd. Res. 24. 25; Bittel – Naumann 1965, 76 vd. 81 vd. Res. 13 Çiz 2- 4.

Cephe: Kastamonu Evkaya Kaya Mezarı, iki cepheli oluşuyla Paphlagonia Bölgesi kaya mezarları arasında üniktir. Batıdaki görkemli ana cephesi, yaklaşık 6 m. yüksekliğinde doğal bir mağara üzerinde yer alır. Yanlarda iki pilaster ve ortada dörtgen iki sütunla taşınan beşik çatılı bir mimari cephesi vardır.

Atta, yanlarda altıksız iki dikdörtgen plaster ve ortada yine 3.30.m. yüksekliğinde ve 0.45 m. kalınlığında dörtgen gövdeli ve altıksız iki sütun görülür. Zar şekilli sütun başlıkları dörtgen bir profille sonlanır. Bu sütunların üzerinde; dışbükey profili ile, yekpare bir ağaç görünümünde, baştaban vurgulanmıştır. Baştabanın üzerinde, iki kademeli bir profil görülür ve baştabanla birlikte çatının dışına taşarak doğuya doğru ikinci mezar odasının bitimine kadar uzatılmış olması ile dikkat çekicidir. Üstte ise beşik çatı, dar mertekleri ve alınlığında iki sphenks arasında duran giysili Ana Tanrıça figürü ile görülür. .

Doğudaki ikinci cephede beşik çatılı ve üçgen alınlıklıdır. Saçak kısmı ve saçaklık düzgün bir profille kayadan ayrılır. Düz bir silme saçaklık boyunca devam eder. Alınlık bezemesizdir. Batı cephede görülen sütun ve plasterlerle bezenmiş zengin cephe anlatımı görülmez. Bu

cephede daha çok ikinci ve üçüncü mezar odalarına geçiş için kullanılmış olmalıdır. Bu gün iki dikdörtgen kapı görülmekteyse de, Hirschfeld ve Leonhard'ın yaptığı çizimde aslında batıda bir girişin bir kapı olduğu, doğudaki alanın ise kör bir pencere halinde işlendiği görülmektedir. Bu kör pencere mezarın daha sonraki kullanımlarında bir kapıya dönüştürülmüştür.

Plan: Batı cephede sütunların ardında 3.70m.yüksekliğinde 2.20X8.88m.ölçülerinde bir önalan görülür. Bu alanın güneyinde ana mezar odası yer alırken, doğu cepheye doğru uzanan ve üçüncü mezar odasına yönlenen bir koridor vardır. Koridorun iki yanında oyulan ölü yatakları ile bu alan, aynı zamanda ikinci mezar odası olarak da kullanılmıştır. Ön alanın tabanında bir kaya çukuru ve iki sütun arasında yuvarlak bir iz bulunsa da geç dönemde konut olarak kullanıldığı zaman yapıldıkları aşikârdır. Merkezde olmayan 1.30X0.88m.ölçülerinde ve 0.75m.kalınlığında bir kapıyla, genişliği 2.20X3.47m.ölçülerinde 2.20 m. yüksekliğinde dikdörtgen ana mezar odasına geçilir. Doğu batı doğrultusunda uzanan odada güney uzun yüzde bugün kalan izlerinden görebildiğimiz kadarıyla; geç dönemde alanı genişletmek amacıyla tıraşlanan bir ölü yatağı bulunur. Ayrıca odanın doğu dar yüzünde, kaya işçiliğinden anlaşılacağı üzere geç dönemde oyulmuş olan bir niş görülür. Çatının ortasında ahşap öykünme yarım yuvarlak iki mahya aşığı güney kuzey doğrultusunda uzatılmıştır ve her iki yanında dikdörtgen yan aşıklar mahya aşığını takip eder. Yan aşıkların iki ucunda alanı sınırlayan mertekler, çatının bitiminde bağlandıkları damlık aşıklarıyla tavan sonlandırır.

Ön alandan doğuya doğru ilerlendiğinde ikinci mezar odasına oldukça tahrip olmuş dikdörtgen bir kapı ile geçilir. Bu mezar odası aynı zamanda doğudaki giriş holüne ve üçüncü mezar odasına geçişi sağlayan bir koridor niteliğinde de kullanılmıştır. 2.25X3.25 m. ölçülerindeki, ikinci mezar odasının kuzey ve güneyinde, doğu batı doğrultusunda iki 68X3.10 m. ölçülerinde e 0.60 m. yüksekliğinde iki ölü yatağı görülmektedir. Kuzeydeki ölü yatağı mezarın ev olarak kullanıldığı dönem içinde tıraşlanmıştır. Ana mezar odasında olduğu gibi ahşap öykünme üçgen tavanın ortasında dikdörtgen şekilli mahya aşığı odayı doğu batı doğrultusunda ikiye ayırır. Kenarlarda mertekler görülmezken çatı iki yanda damlık aşığı ile sonlanır.

İkinci mezar odasından genel simetriyi bozan güneye doğru yay çizen ince bir koridorla doğudaki ikinci cephenin giriş holüne ulaşılır. 1.50X4.25m. ölçülerindeki bu holde görülen iki kaya çukuru daha geç dönemde yapılmış olmalıdır. Buradan da doğudaki son mezar odasına

geçilir. 2.25X2.82 m. ölçülerinde olan bu oda da üçgen tavanda ahşap mimari taklit edilse de, diğer iki odada tavanın ortasında görülen mahya aşığı görülmemektedir. Ancak doğu batı doğrultusunda çatıyı sınırlandıran damlık aşıkları görülmektedir. İkinci mezar odasında olduğu gibi burada da doğu batı doğrultulu 1.92 X 62m. ölçülerinde basit iki ölü yatağı vardır.

Kabartmalar: Alınlığın ortasında, karşılıklı duran kanatlarını yukarıya doğru açmış iki sphenks ortasında cepheden verilmiş; ayakta duran, tam bitirilmemiş giysili bir Ana Tanrıça betimlemesi durmaktadır.

Alınlığın iki yanında karşılıklı duran iki sphenksden doğudaki; alınlığın alt tabanına basmakta ve batıya doğru yönelmiş olsa da hareketsiz, durağan bir ifadeye sahiptir. Baş çok tahrip olduğu için bir şey söylemek oldukça zordur. Gövdede ise göğüs güçlü ve dolgun verilirken vücut bele doğru inceler. Belin altında erkeklik organı vurgulanmıştır. Kanat göğsün altında başlar yukarıya doğru orak formunda yükselir ve sivrileşir. Arkadaki kanat görülmemektedir. Kısa ve ayrıntısız sağ ön bacak gövdenin hemen altında başlarken, perspektif zorlama ile sol ön bacak doğal olmayan bir şekilde daha geride, kalın ve kısa verilmiştir. Arka ise sadece sağ bacak görülmektedir. Ayrıca kısa olan kuyruk oldukça tahrip olmuştur. Ayaklar kaba dışbükey bir profil şeklindedir.

Batıdaki spheksde doğudakinin benzeridir. Baş, fazlasıyla tahrip olduğu için ayrıntılar tamamen yok olmuştur. Alınlığın tabanına basar ve doğuya doğru yönelmişse de durağandır. Boyun ince uzun, göğüs zemine yakın ve dolgundur. Vücut bele doğru gittikçe inceler. Kanat da yine doğuda olduğu gibi gövde altından başlar orak şeklinde yükselir ve uçta sivrileşerek çatıya teğet geçer. Yine burada da arkadaki kanat yapılmamış öndeki kanatın ardında gibi verilmiştir. Ön bacaklarından soldaki öne atılmış ve sağdaki yine perspektif bir zorlama ile doğal olmayan bir şekilde geride verilmiştir. Arkada ise sadece sol bacak görülür. Sağ ön bacağın arkasında görülen ince iki profille kaslar verilmeye çalışılmıştır. Olasılıkla bu betimleme diğer bacaklarda da var olmasına karşın yoğun aşınma nedeniyle bugün görememekteyiz. Kuyruk doğudaki sphenksin kuyruğuna göre ince, uzun ve vücuttan tam olarak ayrılmamıştır. Doğuda ki sphenkte var olan cinsel organ burada görülmez.

Sphenkslerin ortasında, cepheden verilmiş ayakta duran giysili bir Ana Tanrıça figürü görülür. Tam alınlığın ortasında yer alır. Yoğun tahribat nedeniyle vücuttaki tüm ayrıntılar yok olmuştur. İnce ve uzun bir boyunun üzerinde baş ve yüz diyebileceğimiz herhangi bir ayrıntı

olmadığı gibi bunun için herhangi bir rezerv alan bile bırakılmamıştır. Boyundan yumuşak bir içbükey hatla, geniş ve yuvarlak omuzlara geçilir. Kollar sanki vücuda yapıştırılmış gibi dursa da, kol veya ellerli net olarak görememekteyiz. Bel bölgesinde elbisenin kuşağını andıran bir hat görülmekteyse de aşınmanın yarattığı yanlısamadır. Belden aşağı dik inen bacaklardan soldaki daha öne çıkmış, atılmış bir adım hissini uyandırır. Ancak yine figürün tahrip olması nedeniyle kesin bir şey söylemek mümkün değildir. Ayaklar ise hiç görülmemektedir. Ayağın altından doğudaki sphenkse doğru giden bir kanal görülmekte ise de bir anlam verilememiştir.

Sonuç olarak özellikle ortadaki ayakta duran figür ışığında fark edilmelidir ki alınlığın tıraşlanması ve figürlerin yapımı yarım bırakılmıştır. Alınlığın genelinde görülen kaba tıraş üzerinde, rezerv alanlara kabartılmış figürlerde de ayrıntılar tamamlanmamış hatta ortada ki figürün uzuvları bile ayrılmamıştır. Sphenkslerden özellikle doğudakinde kuyruk ve pençeler yanında, kanatta da yarım işçilik net olarak görülebilir. Batıdakinde ise yarım işçiliğe dair en net veri daha vücuttan ayrıştırılmamış kuyruktur. Bunun yanında yine pençeler ve kanatta ayrıntılar işlenmemiştir.

7.Kastamonu Kalesi Kaya Mezarı.

Mezarın Konumu: Kastamonu il merkezinde, Kastamonu Kalesi'nin doğu yamacındaki kayalıkta Amnias'a bakar şekilde konumlandırılmıştır.

Tip:

a. Cephe: Beşik Çatılı (?).

b. Planda: Çok Odalı.

Döşem: (?).

İkonografi: -

Literatür: -

Cephe: Kastamonu il merkezinde, Kastamonu Kalesi'nin doğu yamacındaki kayalıkta yer alan kaya mezarı Evkaya kaya mezarının hemen batısında yer alır. Ancak mezarın ön yüzünün tamamen kayadan koparak parçalanması nedeniyle cephe mimarisi üzerine herhangi bir şey söylenememesine rağmen Evkaya kaya mezarı gibi, bir ön alanının olması, plan ve içerde görülen ahşap taklidi bezemeler nedeniyle; sütunlarla taşınan, beşik çatılı bir cepheye sahip olduğunu önerebiliriz.

Plan:

Cephesi tamamen çökmüş olan, iki odadan oluşan mezarın girişinde 1.51X5.13 m. ölçülerinde bir ön alan görülmektedir. Tahribat ve yoğun toprak dolgu nedeniyle tabanda herhangi bir döşemin varlığından söz edemesek de; Evkaya kaya mezarı ile benzer şekilde düz tavanın çerçevesi ahşap taklidi dışbükey bir silme ile çerçevelenmiştir.

Ana mezar odası ise beklendiği gibi ön odanın güneyine değil, batısına oyulmuştur. Doğu batı doğrultusunda uzanan ve 2X2.45m.ölçülerinde olan bu dikdörtgen odada ölü yatağı görülmemektedir. Tavanı Kastamonu Evkaya kaya mezarında olduğu gibi üçgendir. Ahşap taklidi üçgen tavanın ortasında da, dar ve dikdörtgen bir mahya aşığı görülür. Evkaya kaya mezarının daha çok üçüncü mezar odasına benzer şekilde çatının yan uzun yüzlerinde ölçülerinde ve derin olmayan dikdörtgen şeklinde damlık aşıkları görülür. Yine Evkaya kaya mezarın ana mezar odasında görülen mertekler bu mezarda görülmez.

8. Gerdekboğazı Kaya Mezarı.

Mezarın Konumu: Safranbolu Bürnük Köyü Karakoyunlu Mahallesinde Soğanlı Su kenarında yer alır.

Tip:

a. Cephe: Beşik Çatılı.

b. Plan: Çok Odalı.

Döşem: Arkosolium tipli ölü yatağı.

İkonografi:-

Literatür: Leonhard 1906, 9 vdd.; Leonhard 1915, 269 vdd. Lev. 27 Res. 92, 94,96, 98; Studniczka, the antique one 4, 1928, 189 fig. 20 (Leonhard'dan); Bossert 1942, 1039 (Leonhard'dan); Ruge- Bittel 1949, 2499, 2514 (Bittel). Gökoglu 1955, 110 vdd. Res. 4447; von Gal 1966, 73-82 Lev.7,3-8,2 Çiz 8,9.

Cephe: İki sütun ve plasterlerin üzerinde, beşik çatılı bir cepheye sahiptir. Bu gün sütunları tahrip oldukları için sadece dörtgen formlu tabanları ve yuvarlak formlu altlık izleri görülmektedir. Üç adet sütunu olduğu bu izlerden anlaşılan mezarın kenarları plasterlerle sınırlandırılmıştır. Sütun başlıkları ise bölge için üniktir. Bu başlıkların üzerinde akroterde görülen bitkisel bezemenin aynısıdır vardır. Ancak sütun başlıklarında görülen bitkisel bezeme cepheye değil yanlara bakmakta; dik bir gövdeden sonra uçlarda kendi içine kıvrılan

bitkisel bezemenin sarmalları beş dışbükey profil halinde cephelere dönüktür. Sütunların göğüslediği dışbükey baştaban; iki ağaç gövdesinin ortada birleşmesiyle oluşturulmuş ahşap konstrüksiyonunun kayaya yansılmasıdır. Aynı olgu ana mezar odasının tavanında da karşımıza çıkacaktır. Üstte görülen beşik çatının alınlığında kademeli olarak içe giren üç sıra mertek geniş bir tavan kirişi ile birleşir. En üstteki mertekin altında ince bir şerit halinde diğer mertek görülür. Altta ise en geniş mertek, yanlarda tavan kirişi işle birleşir. Alınlığın ortasında tavan girişinden, merteklerin birleştiği noktaya uzanan bir ana dikme görülür. Altta ensiz bir tabanın üzerinde, geniş dışbükey altlık ve yine üzerinde tabanla aynı boyutlarda bir profilden sonra, dörtgen gövde, üçgen ile sonlanan bir başlığa sahiptir. Çatının üzerinde bitkisel motifli akroter görülmektedir. Yanlarda da ise dört kollu ve arkada üçgen bir taç yaprağı ile sınırlandırılan iki antefiks işlenmiştir.

Plan: Sütunların taşıdığı 2.75X8.75m. boyutlarındaki dikdörtgen ön odanın tavanı ahşap taklidi hatıllarla kaplanmıştır. Ön odanın kuzeyinde 3.30X4.02.m. boyutlarında ana mezar odası yer alır. Bu odanın üçgen tavanında görülen iki yarım yuvarlak ana hatıl ahşap mimarinin tam olarak yansılması olarak karşımıza çıkar. Odanın kuzeyinde bir kısmı duvarın içine girecek şekilde 1.12X2.57m.boyutlarında arkosolium tipli ölü yatağı görülür. Kapının doğusunda bir niş vardır. Dikdörtgen ve üç kirişli kapısının batısında da yine üç kirişli küçük bir pencere görülür.

Ön odanın doğusunda ise 2.68X3.10 m. boyutlarında ikinci odanın tavanı ise laterna türü ahşap mimari taklididir. Döşem olarak odanın doğusunda sonradan tıraşlanmış bir ölü yatağı görülür. Yine ön alanın batı yan duvarına oyulmuş üçüncü bir odaya üç kirişli dikdörtgen bir kapıdan geçilir. 1.65X1.98 m. boyutlarında bu odanın yoğun tahribatı nedeniyle döşemleri hakkında bir şey söylemek mümkün değildir.

9.İskilip 2 Nolu Kaya Mezarı.

Mezarın Konumu: Çorum İskilip ilçe merkezinde Ortaçağ kalesinin güney yamacında yer alır.

Tip:

a. Cephe: Beşik Çatılı.

b. Plan: Çok Odalı.

Döşem: Ölü yatağı

İkonografi: Alınlığın ortasında yer alan ve ahşap öykünmesi çatıyı taşıyan ana hatıl görülmektedir.

Literatür: W.F. Ainsworth, Travels and Researches in Asia Minor, Mesopotamia, Chaldea and Armenia I (1842) 104 vdd.. — Hierchfeld, 1885, 17 vdd. Lev. 3- 7; Kannenberg 1895, 122; Leonhard 1902, 24; Sarre Herzfeld 1910,122 Res. 53; Studniczka, the antique one 4, 1928, 188 Res. 17 (Hierschfeld'den); Perrot Chipiez 1892, 207 vdd. Res. 140 vd. (Hierschfeld'den); Ruge- Bittel 1949 2505 vdd ;Gökoglu, 1955, 113 vdd. Res. 48-51.; von Gall, 1966, 91 vdd.Çiz.14 Lev. 10.

Cephe: Ortada iki sütun ve yanlarda plasterleri olan Beşik çatılı, üçgen alınlıklı üst örtüsü ve Paphlagonia tipli kaya mezarıdır.

Yüksek ve en geniş yeri omuzlara taşınmış toruslu altlık, dörtgen bir taban üzerine oturur ve ince bir silme ile yukarıya doğru incelen sütun gövdesi ile birleşir. Sütunların başlıkları ise, konik bir profilden sonra dikdörtgen bir yastık şekillidir. Mezarın iki yanında dörtgen plaster görülür. Doğudaki plasterde bir başlık ve altında kısa bir profil vardır. Dikdörtgen şekilli plaster gövdesinin altı ise düzdür. Batıdaki plaster de aynı olmasına karşın cephedeki başlık profilleri işlenmemiş, mezara bakan yüzler yapılmıştır. Üstte düz bir baştaban görülür ve kayaya negatif oyulmuş üçgen alınlığın içinde tam ortada ahşap öykünmesi bir destek vardır, ancak bugün üst kısmı tamamen kırılmıştır

Plan: İçerde sütunların üzerinde baştaban ve alınlık işlenmiştir. Sütunların ardında 3.10 X6 m. ölçülerinde bir ön oda görülür. Üç tarafı yüksek olmayan bir 0.50 m. genişliğindeki seki ile çerçevelenmiş ön odanın, doğusunda ve kuzeyinde iki mezar odası görülür. Ana mezar odası kuzeydeki oda iken, doğudaki oda sonradan yapılmış, dikdörtgen bir kapı haricinde içeriye doğru biraz oyulmuşsa da bitirilmemiştir. Mezar odasına ön odanın kuzey duvarına açılan nispeten ortada ki dikdörtgen kapı ile girilir. Oda 2.80X.2.40 m. ölçülerinde dikdörtgen biçimli ve tonozlu bir üst örtüsüne sahiptir. Odanın doğu ve batı kısa yüzlerinde yüksek olmayan sekiler kuzey dar yüzünde bulunan 1x.2.50 m. ölçülerinde ve bir ölü yatağı ile birleşir. Bu ölü yatağının doğu ucunda bir yastık işlenmiş, Ahşap taklidi ayakları iki kenarda görülür.

10. İskilip 3 Nolu Kaya Mezarı.

Mezarın Konumu: Çorum İskilip ilçe merkezinde Ortaçağ kalesinin güney yamacında yer alır.

Tip:

a. Cephe: Üçgen çatı.

b. Planda: Çok Odalı

Döşem: Ölü yatağı

İkonografi:-

Literatür: W.F. Ainsworth, Travels and Researches in Asia Minor, Mesopotamia, Chaldea and Armenia I (1842) 104. — Hierchfeld, 1885, 17 vdd. Lev. 3- 7; Kannenberg 1895, 122; Leonhard 1902, 24; Sarre Herzfeld 1910,122 Res. 53; Studniczka, the antique one 4, 1928, 188 Res. 17 (Hierschfeld'den); Perrot Chipiez 1892, 207 vdd. Res. 140 vd. (Hierschfeld'den); Ruge- Bittel 1949 2505 vdd; Gökoglu, 1955, 113 vdd. Res. 48-51.; von Gall, 1966, 91 vdd.Çiz.14 Lev. 10.

Cephe: Beşik çatılı, yanlarında iki mertek görülen üçgen alınlıklı bir çatı ve von Gall'in yayınına göre tek sütunlu bir cepheye sahiptir. Bugün çatının üstü haricinde cephe tamamen tahrip edilmiş olduğundan çok fazla bir şey söylemek zordur.

Plan: 1.92 X 3.41 m. ölçülerinde ve 2.55 m. yüksekliğindeki önodanın tavanı üçgendir. Odanın ortasında enine çatı formunda ahşap hatıllar görülür. Ön odanın kuzeyindeki duvarın tavanında iki kademeli, cephedeki çatı formunu izleyen ahşap öykünmesi mertekler görülür. Ortada dikdörtgen kapı ile girilen mezar odası ise tam bir ahşap odanın kayaya yansımış şeklidir 2.17X3.41m.ölçülerinde ve 2.72 m. yüksekliğindeki bu oda üçgen çatılıdır. Kapının tam karşısında uzun yüzde yer alan ölü yatağı, duvarın içine mimari döşemli bir arkosolium gibi gömülmüştür. 1X2.79.m. ölçülerinde ve 0.90 m. yüksekliğinde ölü yatağının iki ucunda sekiler görülür. Ölü yatağının üstünde uzun yüzde iki dikdörtgen alan ve üç dikine dikdörtgen ahşap taklidi kabartmalar vardır. Bu yatağın iki yanında da alınlıklı üçgen bir tavanı olan arkosolium içine alınması Paphlagonia için üniktir. Mezar odasının tavanı da üçgen alınlıklıdır. Bu alınlığın hatılları net olarak bugün bile izlenmektedir. İki dar yüzde, çatının ortasında dikey olarak duran ana hatıl halen izlenebilmektedir. Mezar odası kapısının doğu köşesine yerleştirilmiş derin ve dar pencere de mezarla beraber planlanmış olduğunu çerçevesinin kapının çerçevesi ile benzer olması nedeniyle savlayabiliriz.

11. Korgun Kisecik Kaya Mezarı

Mezarın Konumu: Çankırı İli Korgun İlçesi Kisecik kasabası sınırları içersinde yer alır.

Tip:

a. Cephe: Beşik Çatılı.

b. Planda: Çok Odalı- (?).

Döşem: (?).

İkonografi:-

Literatür: Hirchfeld, 1885, 25; Leonhard, 1915, 245, Lev. 22; Ruege Bittel 1949 2502 vdd.; von Gall 1966,107 Lev.15-3.

Cephe: Tam olarak bitirilmemiş olan kaya mezarının cephesi tamamlanmış ancak içeriye doğru ön odanın konumlanacağı alan oyulmaya başlanmışsa da yarım bırakılmıştır. Cephede İskilip kaya mezarında olduğu gibi iki kornişli ahşap taklidi bir üçgen alınlık görülür. Çatının üstte görülen kornişi mezarın yan çerçevesini aşmaktadır. Alınlığın altında dikdörtgen sade bir baştaban görülür. Hafif konik daha çok kare bir başlıktan sonra, aşağı doğru kalınlaşan kısa sütun gövdesi ile birleşir. Altta ise diğer Paphlagonia kaya mezarlarında da görülen yayvan ve yüksek, dışbükey sütun altlığı görülmekteyse de günümüzde kaçak kazıcılar tarafından patlatılarak kırılmıştır.

12. Yukarı Urgancı Köyü Kaya Mezarı

Mezarın Konumu: Kastamonu Taşköprü İlçesi'nin batısında bugün Yukarı Urgancı Köyü sınırları içersinde yüksekçe bir kayada yer alır.

Tip:

a. Cephe: Beşik Çatılı.

b. Planda:Çok Odalı.

Döşem: (?).

İkonografi: -

Literatür: Leonhard 1906, 84; Leonhard 1915, 132, 133, 246 Lev. 48, 74; Gökoğlu 1952, 71 vd.; Ruge- Bittel 1949, 2503; von Gall 1966,106 vd.

Cephe: Mezar, beşik çatılı ve üçgen alınlıklıdır. Altta ise bugün kırılmış olan iki sütunun parçalarından bir kısmı görülmektedir. Çatı ve mezarın çerçevesi kayaya negatif olarak oyulmuştur. Sütunlar basit ve başlıksızdır.

Plan:

Sütunlu bir ön alanın ardından merkezde olmayan olasılıkla dikdörtgen bir kapı (defineciler tarafından kırılmıştır) ile yine dikdörtgen bir mezar odasına girilmektedir. Mezarın tavanın tonozlu olduğu görülür. Ancak mezara ulaşamadığı iç döşemi hakkında bilgi edinilememektedir. Ancak köylülerin ifadelerine göre üç tane ölü yatağının varlığından bahsederler.

13. Durağan Ambarkaya Kaya Mezarı

Mezarın Konumu: Sinop Durağan ilçesinin doğusunda Karadın mahallesinde yer alır.

Tip:

a. Cephe: Beşik Çatılı.

b. Plan: Çok Odalı.

Döşem: -

İkonografi:-

Literatür: Hiershfeld 1885, 25; Kannenberg 1895, 104 vdd. ve 106 Res. 5; Ruge- Bittel 1949, 2507; Gökoglu, 1955, 63 vd. Res. 14,15; von Gall 1966,

Cephe: Beşik Çatılı, üçgen alınlıklı üst örstü olan, başlıksız ve altlıksız silindir biçimli üç sütunu bulunan kaya mezarı cephesinde herhangi bir ikonografik anlatım yoktur. Mezarın cephesinde görülen üç adet, başlıksız silindir biçimli sütunların altlıkları da bulunmaz. Üstte dikdörtgen bir baştaban görülse de, beşik çatının mertekleri işlenmemiş, alınlık kayaya oyulan negatif bir üçgen şeklinde gösterilmiştir.

Plan: Sütunlu 1.78X6.50 m ölçülerinde bir ön alan görülür. Ancak ön alanın tavanı bombeli bir şekilde özensizce mezar odasının duvarına bağlanır. Merkezde olmayan dikdörtgen bir kapı ile ana mezar odasına ulaşılır. Mezar odası 2.46x2.80m ölçülerinde dikdörtgen bir planlıdır. Tavan tonozludur ve batı dar yüzde olasılıkla bir 0.90X2.24m. ölçülerinde bir ölü yatağı görülür ki bugün tahribat nedeniyle fark etmek çok zordur.

14. Terelek Kayası Kaya Mezarı.

Mezarın Konumu: Sinop Durağan İlçesinin yaklaşık 10 km. doğusunda, Amnias'a tepeden bakar şekilde işlenmiştir.

Tip:

a. Cephe: Düz Damlı.

b. Plan: Çok Odalı.

Döşem: İki Ölü Yatağı.

İkonografi: : Cephede İdol Formlu Ana Tanrıça ve Herakles Nemea Aslanı mücadelesi görülür.

Literatür Kannenberg, 1895, 105 Res. 4; Leonhard 1902, 15 Res. 5; 84. Leonhard 1906, 14; Leonhard 1915, 244- 249, 267; Ruge- Bittel 1949, 2507; Gökoglu, 1955, 58 vdd. Res. 8. 9.; von Gall 1966, 82 vdd. Çiz.10, 11a,b Lev. 9.

Cephe: Mezar, üç sütunlu, yanlarda dört sıra kademeli kirişle sınırlandırılmış, düz damlı bir mimari cephe düzenlemesi ile görülür. Altta mezar zeminine direkt oturan, geniş, yayvan ve yüksek olmayan bir torusu ile görülen sütun altlığı, ince bir silme ile sütuna bağlanır. Yukarıya doğru incelen sütun, dar ve dörtgen bir başlıkla sonlanır. Mezar cephesinin iki yanı, derin olmayan dört kademeli kirişle sınırlanır. Çatı kurmasında ise hiçbir ahşap taklidi örgenin görülmediği düz damlı bir mimari anlayış seçilmiştir.

Mezarın batı köşesinde, yüksek bir altlık üzerinde oturur durumda bir aslan kabartması görülmekteyse de başı tahrip edilmiştir. Gövde dolgundur. Önde ayakları dizden kırılmış ileriye uzatılmış ve dört pençesi görülebilmektedir. Arka ayağı da yine dizden kırılarak öne doğru uzatılırken baldırı vurgulanır. Kuyruk arkadan bacaklar arasından geçirilerek ve kalça üstüne kadar uzatılır.

Plan: Üç sütunlu 2.40X6.90m.ölçülerinde ve 2.77.m. yüksekliğindeki önanda hiçbir mimari döşem görülmemektedir. Merkezde olmayan 0.72 eninde ve 0.60m.kalınlığında dikdörtgen bir kapı ile geçilen 2.10X3.30.m. boyutlarında ve 1.83m.yüksekliğindeki hafif tonozlu çatısı olan mezar odasına girilir. Bu odada, batı ve kuzeyini kaplayan iki ölü yatağı görülür. Batı kısa kenardaki 0.72X2.40m.ölçülerinde ve 0.60m.yüksekliğindeki ölü yatağının hemen yanında, kuzey uzun yüzdeki 1.80X0.60 m. ölçülerindeki ölü yatağı tahrip edilmiştir.

Kabartmalar: Düz damlı kaya mezarı üzerinde iki farklı kabartma sahnesi görülür. Cephenin batısına yapılan idol formlu ana tanrıça figürünün başında kısa dikdörtgen bir polos vardır. Uzun oval yüzü köşeli dışarı çıkık bir çene ile sonlanır. Yüz uzuvlarından küçük gözleri çukurdadır yüzüne göre daha büyük kulakları ve kırık burnunun altında dışa çıkık ince dudakları görülür. Kalın boyun kısadır ve yanlarda kulakların altında başlar keskin bir biçimde omuza bağlanır. Kollar yarım ay şeklinde yukarıya doğru açılmış, göğüsleri belirgin

ve dolgundur; hemen altta kısa ve şematik bacakları mezar çerçevesinde sonlanırken diz ve ayaklar yoktur. Üzerinde herhangi bir giysiye ait iz görülmez.

Bu figürün doğusunda Herakles Nemea aslanı mücadelesi işlenmiştir. Herakles, Kalekapı ve Salarköy kaya mezarlarında olduğu gibi yüzünü cepheye dönmüş başını güreştiği aslanın sırtına dayamıştır. Saçları iki yandan kulak altına gelecek kadar uzundur. Oval uzun yüzde, gözler doğal olamayan geniş yuvarlaklar olarak verilmişse de, sağ göz yuvarlağı tam olarak görülürken sol göz yuvarlağı yarımıdır. Burun kabaca işlenmiş, ağız uzun ve derin bir oyuk şeklindedir. Boyun kısadır ve omuz neredeyse yoktur. Görünen tek şematik kol, aslanın boynundan kavrarken küçük bir el ile sonlanır. Vücudun dörtte üçü cepheye dönmüştür. İleri atılan sol bacak dizden kırılmış, sağlam bir şekilde basmaktadır. Mücadelenin çetinliğini aslanın bacağı ısırması ile gösterilmiştir ki Salarköy kaya mezarlarında da aynı şablon görülür. Sağ bacak ise bu şiddetli mücadeleye destek vermek için dik olarak yere dayandırılmıştır. Üst baldırlar kalın dizden altı ise ince verilirken ayaklar özensiz yapılmıştır. Vücudun hiçbir ayrıntısı işlenmemiştir. Ayrıca figür mezarın damına basmaz sanki havadaymış gibi durmaktadır. Aslan ise Herakles'e göre küçük ve güçsüz verilmiştir. Herakles aslanın boynunu kavramış, aslan ise Herakles'in sol bacağına ısırmaktadır. Yüz ayrıntılarında iki küçük yuvarlak göz ve görülebilen soldaki yuvarlak kulak günümüze kadar direnmiştir. Aslanın vücudunda göğüs kısmı kabartılıca dolgun verilirken karın ve bel çok incedir. Kalça belden sonra genişler, kısa bacakların sonunda görülen oval ayaklar şematiktir. Önde sadece sol bacak görülürken arkada, sol bacak önde, sağ bacak arkadadır. Kuyruk uzun, kalın ve aşağıya doğru verilir.

15. Asarkaya Kaya Mezarı 1 Nolu Kaya Mezarı.

Mezarın Konumu: Samsun Bafra Asar köyünde Ortaçağ Kalesinin yamacında yer alır.

Tip:

a. Cephe: Beşik Çatılı.

b. Planda: Çok Odalı.

Döşem: Ölü Yatağı ve Kaya Bankı.

İkonografi:-

Literatür: Kannenberg 1895, 102 Res. 1, 122 fig. 8; Kannenberg 1895, 190; Ruge Bittel 1949, 2508; Gökoglu, 1955, 118 vd. Res. 54; von Gall, 96 vdd, Çiz. 21 Res.12.3,4.

Cephe: Bu mezarda, beşik çatısının yanı sıra ve beş sütunlu ön alanı ile dikkat çeken bir cephe mimarisi görülür. Paphlagonia kaya mezarları arasında en fazla sütun sayısına sahip kaya mezarıdır. Ancak bugün doğudan başlamak üzere ilk sütunun başlığı ve gövdesinin yarısı kırıktır, ikinci ve üçüncü sütunların cephelerinin bir kısmı eksiktir. Dördüncü sütun ise tamamen kırılmışken beşinci sütun büyük oranda eksiktir. Bu sütunların diğer Paphlagonia kaya mezarlarında olduğu gibi oval ve yayvan toruslu sütun altlıkları görülmektedir. Yukarıya doğru incelen sütunlar dörtgen sütun başlıkları ile sonlanır. Asar Köy kaya mezarlarından ilki olan bu kaya mezarının üçgen alınlıklı ve beş sütunlu cephesinde, kabartma olmaması, görkemli kaya mezarına sade bir görünüm kazandırmaktadır. Çatıda üçgen şekilli akroter ve antefiksleri görülür. Geniş ve yayvan olan alınlığın sütunlarla arasında geniş düz bir baştaban vardır. Ahşap mimariye dair hiçbir anlatım mezar cephesine işlenmemiştir.

Plan: Beş sütunla taşınan bu mezarın 10x 85m. eninde 2.80 derinliğinde ve 2.67 m. yüksekliğinde olan kaya mezarının ön odasından, merkezinde olmayan dikdörtgen bir kapıyla girilen 3.65x 3.25 m ve 2.13 m. yüksekliğindeki mezar odasına geçilir. Tavanı hafif tonozlu olan mezar odasının batı uzun yüzünden başlayarak kapının karşısında ki kuzey dar yüzün tamamını dolaşan “L” biçimli iki ölü yatağı ve her birin ayakucunda birer yüksek bank görülmektedir. Bu ölü yataklarından kuzeyde olanının bir bacağında ahşap öykünme işçilik görülür.

16. Asarkaya 2 Nolu Kaya Mezarı.

Mezarın Konumu: Samsun Bafra Asar köyünde Ortaçağ Kalesinin batısında dik kayalıkta yer alır.

Tip:

a. Cephe: Düz Damlı.

b. Planda: Çok Odalı.

Döşem: Ölü Yatağı ve Kaya Bankı.

İkonografi:-

Literatür: Kannenberg 1895, 102 Res. 1, 122 fig. 8; Ruge Bittel 1949, 2508; Gökoglu, 1955, 118 vd. Res. 54; von Gall, 96 vdd, Çiz. 21 Res.12.3,4.

Cephe: Yukarıda anlatılan Asar Köy 1 Nolu kaya mezarının hemen batısında yükselen kayalıkta yer alır. Düzdamlı, dört sütunludur. Günümüze kadar birkaç eksik haricinde tam ulaşmıştır. Ön Odada görülen sütunların altlıkları 1 Nolu mezarda ve Kapılıkaya mezarında

olduđu gibi basık, yayvan dışbükey torusludur. Yukarıya doğru incelen sütunlar dörtgen bir başlıkla sonlanır.

Plan: Dört sütunla taşınan 9.12 x 3.00 m. ölçülerinde ve 2.87 m. yüksekliğinde ki önodanın doğu köşesine yakın açılan yerden yüksekteki kareye yakın kapı ile mezar odasına girilir. Bu oda 3.38 x 2.65 m. ölçülerinde ve 2.30 m. yüksekliğinde üçgen çatılı bir plana sahiptir. Döşem olarak diğer kaya mezarlarından ayrılır. Odanın batı uzun ve kuzey kısa yüzümü baştanbaşa dolaşan “L” şeklinde iki ölü yatağı görülür. Baş tarafları birbirine bakar şekilde oval olarak verilen ölü yataklarının ayakuçlarında kare banklar görülmektedir.

17. Kapılıkaya Kaya Mezarı.

Mezarın Konumu: Samsun Bafra Asar kaya mezarlarının karşısında Kızılıрмаğın kenarında yer alır.

Tip:

a. Cephe: Düz Damlı.

b. Planda: Çok Odalı

Döşem: -

İkonografi:-

Literatür: Kannenberg 1894, 190; Kannenberg 1895, 102- 104 Res. 3, RE XVIII 2, 2507 vd No. 55 (Rüge and Bittel). - Gökoglu, 1955. 117 vd. Res. 52.

Cephe: Düzdamlı ve dört sütunlu yapısıyla Asarkaya 1 Nolu kaya mezarına benzerdir. Sütunların altlıkları, Paphlagonia Bölgesi kaya mezarlarında olduđu gibi, geniş yüksek bir torusun üzerinde, yukarıya doğru incelen ve Asarkaya kaya mezarlarında olduđu gibi .dörtgen bir başlık görülmektedir.

Asarköy kaya mezarlarında olduđu gibi düz damlı bir üst yapısı vardır. Doğudan ikinci sütunun üzerinde tamamlanmamış bir kabartma ve bu kabartma için açılan rezerv alanını görmekteyiz. Kabartma başsız uzun bir boyun, yukarıya doğru hilal şeklinde açılmış kollar, Çan biçimli ayrıntısız bir gövde ile bize Durağan Terelek kaya mezarının üzerinde yer alan idol formulu Anatanrıça betisini hatırlatmalıdır.

Plan: Dört sütunla taşınan ön odanın yanlarında bir kiriş görülür. Oda 11.90 x 3. 25 m. boyutlarında ve 3.70 m yüksekliğindedir. Oda da hiçbir mimari detay görülmemektedir. Ön

odanın batı köşesi yakınında yer alan dikdörtgen küçük bir kapı ile geçilen bitirilmemiş bir mezar odası görülür.

18. Vezirköprü Esen Köy Kaya Mezarı.

Mezarın Konumu: Samsun'a bağlı Vezirköprü ilçesinin güneybatısında Esen köyünde yer alır.

Tip:

a. Cephe: Düz Damlı.

b. Plan: Çok Odalı

Döşem: -

İkonografi:-

Literatür:-

Tanım:

Cephe: Düzdamlı ve herhangi bir kabartma anlatım içermeyen cephesinde, başlıksız aşağı doğru kalınlaşan ve yüksek, oval bir altlığa ince bir profille bağlanan üç sütun görülmektedir. Sütunlar birbirinden farklı ölçülerde ve özensizdirler. Ortadaki sütun en kalın sütundur diğerlerinin çapları ise birbirine yakındır. Cephede hiçbir mimari bezeme ya da kabartma yapılmamıştır.

Plan: Sütunların taşıdığı 1.75X6m.ölçülerinde mezarın ön odası düz ve sadedir. İki yanda açılan kapılarla iki farklı mezar odasına girilmektedir. Bunlardan batıdaki mezar odasına dikdörtgen bir kapıyla girilir 1.70.x1.25m.boyutlarındadır. İçerde herhangi bir döşem görülmez. Bu odanın1.67X 1.32.m. doğusunda yer alan ikinci mezar odası ise kapısı dahil yoğun oranda tahrip edilmiştir. Herhangi bir döşem görülmemektedir.

19. Gerdekkaya 1 Nolu Kaya Mezarı

Mezarın Konumu: Çorum İli- Alaca İlçesi – Geven Köyü içersindedir.

Tip:

a. Cephe: Düz Damlı.

b. Planda: Çok Odalı.

Döşem: Arkosolium Tipli Ölü Yatağı.

İkonografi:-

Literatür: W.J. Hamilton, Researches in Asia Minor, Pontus and Armenia I (1842) 401 vd. Res. 12; Perrot Guillaume Delbet 1872, 339 vd., 351 vd. Lev. 33; Hierchfeld 1885, 25; Perrot- Chipiez 1890, 686 vdd. ; Leonhard 1915, 275, 281 ; von Gall 1966, 109 vdd, Çiz. 27. Res.15.1,2.

Cephe: Düzdamlı ve üç sütunlu olan Gerdekkaya Kaya Mezarı cephesindeki mimari ayrıntılarla dikkat çekmektedir. İkonografik anlatımın olmadığı bu mezarı üstte kayaya negatif oyulmuş bir profil sınırlandırırken, mezarın batısında yer alan odayı dışarıda iki kirişli bir profil takip eder. Geniş, yayvan ve yüksek sütun altlıkları ensiz bir profille yukarıya doğru incelen yuvarlak gövdeli sütunlara bağlanır. Yuvarlak prorfilli ve üstte dörtgen bir yastıkla görülen başlıklar Pahlagonia Bölgesi kaya mezar geleneği içersinde tekildir.

Mezarın batısındaki odanın cephesi doğudakine göre farklı bir mimari bezeme gösterir. Batıdaki mezar odasının cephesi, üstte iki kiriş ve köşelerde farklı profillere sahip iki plasterle sınırlandırılmış dörtgen bir alan yaratılmıştır. Bu alanın ortasında, üçgen alınlıklı köşelerde antefiksleri olan ve dikdörtgen bir nişin içinde kare bir pencere açıklığı görülür. Doğu odanın cephesinde kare bir pencere açıklığı dışında hiçbir ayrıntı görülmez. Mezarın

Plan: Dikdörtgen şekilli 3.19x.9.65m boyutlarındaki ön odanın doğu ve batı yanında iki mezar odası bulunurken, kuzeyinde de geç dönemde bir oda yapılmaya başlanmışsa da, yarım bırakılmıştır. Batıda yer alan odaya dikdörtgen bir kapı ile girilmektedir. 4.32X3.67m boyutlarındaki dikdörtgen odanın üçgen alınlıklı tavanının altında ahşap mimari taklidi üstteki ince alttaki kalın iki sıra hatıl, tüm odayı dolaşmaktadır. Odanın batısında hemen hatılın altında 105X2.37m boyutlarında arkosolium tipi bir ölü yatağı görülmektedir. Odanın güney duvarında bir pencere vardır. Ön odanın doğusunda yer alan 2.83X1.97m boyutlarında ki ikinci mezar odasının tavanı da üçgendir ve ahşap taklidi bir sıra hatıl çatının bitiminden başlayarak tüm odayı dolaşır. Bu odada başka hiçbir döşem görülmemektedir.

20. Gerdekkaya 2 Nolu Kaya Mezarı

Mezarın Konumu: Çorum İli- Alaca İlçesi – Geven Köyünde yer alır.

Tip:

a. Cephe: Düz Damlı.

b. Planda: Çok Odalı.

Döşem: Ölü Yatağı.

İkonografi:-

Literatür: -

Tanım:

Cephe: Gerdekkaya 2 nolu kaya mezarının cephesi 1 nolu kaya mezarından farksızdır. Düz damlı ve bugün kaçak kazıcıların tahrip ettiği ön odasında bulunan üç sütun varlığını da sadece altlıklarının varlığından anlamaktayız. 1 nolu aya mezarında olduğu gibi tektonik cephenin doğu yüzünde iki kirille ayrılmış bir alan vardır ki bu bezeme de tahribattan payını almıştır. Batı yüzde ise cephede hiçbir ayrıntı görülmez. Günümüze azı ulaşmış sütunlar; aşağıya doğru kalınlaşan gövdeleri, ince bir profille geniş, yüksek olmayan, dışbükey bir althğa bağlanır.

Plan: Üç sütunla taşınan 3.20x9.40 m. boyutlarında ve 3.35 m. yüksekliğindeki dikdörtgen ön odadan güneyde yer alan ve ahşap taklidi iki kirişle bezenen dikdörtgen kapısı ile mezar odasına girilir. Kapı doğu kenara yakındır. Üstünde olasılıkla bir yazıt ya da kabartma levhası için hazırlanan kareye yakın niş yer alır. Bu nişin doğu yanında ince bir kirişle kenarları bezenen mezar odasının penceresi görülmektedir. Zeminden yüksekteki kapı ile girilen 1.85X3.75 m ölçülerinde ve 2.30m. yüksekliğinde dikdörtgen mezar odasının tavanı tonozludur. Kuzey uzun yüzde yer alan 0.85X2.50 m ölçülerinde ve 0.90m. yüksekliğinde ölü yatağı yine kaçak kazıcılar tarafından tahrip edilmiştir. Bu mezarı en önemli özelliği tüm Paphlagonia bölgesi kaya mezarlarında da var olup olmadığı hakkında daha sonra tartışılacak olan boyamalardır. Tonozlu tavanın duvarlarla birleşiminde görülen ahşap taklidi iki hatlı profili tüm mezar odasını dolaşmakta olmasının yanı sıra bu hatılların sınırlarını belirten kırmızı boya da üstte görülür. Ayrıca tonozlu tavanın ortasında doğu batı doğrultulu dikdörtgen mahya hatılı ve yanlara yapılan atkılar da bu kırmızı boyayla verilmiştir. Mezarın duvarında ise iki sıra halinde ahşap hatılları temsil eden kırmızı boyalar hala görülebilir.

21. Direklikaya Kaya Mezarı:

Mezarın Konumu: Kastamonu Taşköprü İlçesi'nin güney doğusunda bugün Alasöku köyü yakınındadır.

Tip:

a. Cephe: Düz Damlı.

b. Planda: Çok Odalı.

Döşem: Ölü yatağı

İkonografi: -

Literatür: Gökoğlu 1955, 73 vd. Lev. 22- 23; von Gall 1966,108 Çiz.26 Lev. 14,3- 4.

Cephe: Mezar cephesi diğer Amnias vadisi mezarlarının aksine alınlıksız ve tek sütunludur. Ayrıca sütun, burada yukarıdan aşağıya doğru incelik.

Dışbükey ve yüksek sütun altlığı, kare bir tabana oturur. Bugün sütunun üst kısmı kırılmış olsa da, aşağıdan yukarıya doğru kalınlaşır ve dörtgen bir başlıkla birleşir.

Plan: 1.92X1.20 ölçülerindeki ön oda dardır. 0.50X0.37.5m.ölçülerinde Dikdörtgen küçük bir kapıyla girilen 1.95X1m.boyutlarındaki mezar odası tam bitirilmemiş “U” biçimlidir. Odanın kapısından başlayarak batı uzun yüzünü tümüyle kaplayan ensiz bir ölü yatağı görülmektedir.

22. Güvercinlik Köyü 2 Nolu Kaya Mezarı.

Mezarın Konumu: Samsun'a bağlı Havza ilçesinin kuzeydoğusunda Güvercinlik Köyü içersindedir.

Tip:

a. Cephe: Beşik Çatı.

b. Plan: Çok Odalı.

.Döşem: -

İkonografi: Alınlıkta yer alan bir kalkan motifi.

Literatür:-

Cephe: Beşik çatılı, üçgen alınlıklı ve iki sütunlu bir cephe mimarisi vardır. Bugün kırılmış iki sütunu konik bir başlık ve oval sütun gövdesine sahip olduğunu hemen yanında yer alan Güvercinlik 1 nolu kaya mezarındaki sütunlara dayanarak söyleyebiliriz. Üstte görülen beşik çatının mertekleri ve altta baştaban şematik de olsa işlenmişken, alınlığın ortasında olasılıkla bir kalkan motifi vardır.

Plan: Sütunların ardında 2.92X0.80 m. ölçülerinde ve 1.98 m. yüksekliğinde döşemsiz bir ön oda görülür. Mezar odasına giriş ise bölgedeki Roma dönemi kaya mezarlarında olduğu gibi tonozlu bir profilin içinde yer alan dikdörtgen bir kapı ile sağlanır. 2.10x 240 m. ölçülerinde ve 1.90 m. yüksekliğinde tonozlu ve dikdörtgen planlı mezar odasında hiçbir döşem yoktur.

23. Çorum Eski Ekin Kaya Mezarı.

Mezarın Konumu: Çorum İl Merkezi Bağlı Eski Ekin Köyündedir.

Tip:

a. Cephe: Beşik Çatılı.

b. Plan: Çok Odalı.

Döşem: Ölü Yatağı.

İkonografi: Alınlığında Kentaur ve bir kahramanın mücadelesi yer alırken kahramanın silahları olan yayı ve sadağı yer almaktadır. Üçgen alınlıkta ise bir portre ve ardında bir yılan görülür. Mezarın doğusunda ise üçgen alınlıklı bir mezar siteli kabartması görülmektedir.

Literatür:-

Cephe: Beşik çatılı, üçgen alınlıklı ve iki sütunlu olan mezarın cephesi ve doğu yanında ikonografik anlatımlı zengin kabartma bezemelerle süslenmiştir. Bugün alınlığın üzeri yoğun olarak tahrip edilmiş ve altta görülmesi gereke iki sütunda bu tahribattan nasibini almıştır.

Plan: 0.92X2.54 boyutlarındaki ön alanın zemininde olasılıkla geç dönemde bir 0.62x1.84m ölçülerinde chamasorion açılmıştır. Mezarın batısında ise dikdörtgen bir kapıdan geçilen mezar odası yerleştirilir 1.45x2.10 m. boyutlarındaki mezar odasının içerisinde uzun yüzlerde 1.90X55m.ölçülerinde iki ölü yatağı görülür. Bu ölü yatakları yoğun şekilde tahrip edilmişseler de ahşap taklidi bir ayak günümüze kadar ulaşabilmiştir.

Kabartmalar: Alınlığın üzerinde kabartmalar için düzleştirilmiş bir rezerv alan içerisinde ikonografik anlatımlı kabartmalar görülür. Burada merkezde yer alan ayakta duran ve sahnenin doğusundaki kentaura saldıran bir Herakles figürü vardır. Bugün kırık olan baş profilden verilmiş, kısa saç ve dar alının altında cepheden gösterilmiş badem şeklinde gözleri, çıkık burun ve dolgun dudakların altında sivri bir çene görülmektedir. Kısa ve kalın boyun dar omuzla birleşmektedir. Baş ve bacaklar profilden olsa da, vücut cepheye yaptığı hareketle doğru orantılı bir şekilde cepheye tam dönmüştür. Sağ ol geriye ve yukarı kaldırılırken dirsekten kırılmış ve elinde bir kılıç ya da sopa tutmaktadır. Sol kol ise öne ve aşağıya doğru uzatılarak, mücadele halindeki kentaurun ön sol bacağına kavramıştır. Cepheye tam dönük vücudun üst kısmı bele doğru incelik, dar kalça profildir, sağ bacak dik olarak verilmiş, sol bacak ileri doğru atıldığı görülse de tamamlanmamıştır. Vücut ayrıntılarının hiçbiri işlenmemiştir. Bu figürün arkasında, bağımsız olarak duran ortada “W” şeklinde bir profille tutacak kısmı yapılmış bir yay ve arkada, yanında kayışı net olarak görülebilen “U” şekilli sadağı, yukarıya ağza gittikçe genişler. Yayın altta kalan bölümü alınlığın üzerine kadar devam eder. Herakles’in önünde ise mücadele ettiği kentaur Nessos (?) görülür. Kentaur’un

başı profilden verilmiş ve mücadele ettiği figüre dönüktür. Ancak başın arka kısmı tam olarak kayadan kurtarılmamış, önde ise uzun bir alın, büyük burun ve dışarı çıkık çene kabaca işlenmiştir. Yüz ayrıntıları görülmemektedir. Kısa bir boyundan dar omuza geçilir. Kollar yukarıya doğru kaldırılmış dirsekten bükülerek içe doğru kıvrılarak başın üzerinde birleşir. Yukarıda iki eliyle bir şey tuttuğu ve mücadele ettiği figüre fırlatmak üzere olduğu izlenimini vermektedir. Baş ve alt gövde profilden verilirken üstte sırt tam olarak dönmüş ve cephedendir. Gövdenin altı bir at gövdesi olarak verilmişse de önde bacaklar insan bacağı şeklindedir. Arkada ise kalça kayadan bir hatla ayrılmasına karşın arka ayaklar işlenmeden yarım bırakılmıştır. Ön sağ ayak ileriye doğru atılmış ve dizden kırılarak saldırganlık ifade ederken, önünde duran figür bu bacağı sağ eliyle yakalar ancak ayaklar net olarak görülmemektedir.

Bu ikonografik anlatımın altında mezarın üçgen alınlığın içersinde cepheden verilen bir portre görülmektedir. Dalgalı kısa saçlarının altında geniş alnı görülür. Yüz geniş ve ovaldir. Büyükçe verilen gözlerinin üzerinde göz kapakları izlenebilir. Burun ve dudaklar yoğun olarak tahrip olduğundan görülememektedir. Boyunsa kalın ve uzun verilmiştir. Bu portrenin arkasında doğusunda başlayarak, kıvrılarak ilerleyen kalın gövdeli bir yılan betimi vardır. Bu yılanın başı profildendir ağzı açıktır ancak alt çene tamamlanmamıştır. Alınlığın altında iki sütun arasındaki alanda yüzü cepheye bakan ve vücudu profilden verilmiş bir aslan görülmektedir. Kabaca işlenmiş cepheye dönük yüzünde iki göz çukuru ve düz verilmiş bir ağız haricinde ayrıntı görülmemektedir. Boyun neredeyse yok gibidir, vücut önde geniş arkaya gittikçe inceler. Arka ayaklarının üzerine çökmüş ve bugün ön bacakları kırılmış olsa da ileriye doğru uzattığını bilmekteyiz. Aslanın iki yanındaki sütun başları ise iki yana uzayan “U” formunda palmet yaprağına benzer ve sonda bir volüt gibi iki yana kıvrılır. Ortada ise bir yuvarlak görülmektedir. Bu başlığın hemen altında ise küçük bir profil sonrasında dikdörtgen bir sütun görülür ki bugün gövdesi kırılmış şekildedir. Sütun altlığı ise iki dikdörtgen profille biter. Sütun altları da üstte olduğu gibi set biçiminde bir yükselti ile altta birleştirilmiştir. İki yanda pilasterlere ait profiller görülse de tahribat nedeniyle tam olarak izlenememektedir. Mezarın cephesinde doğuda oldukça yüksek bir sitel kabartması görülür. Üçgen alınlıklı iki yanında anefiks ve ortada bir akroteri olan bu alınlığın içinde herhangi bir betimleme görülmez. Gövde dikdörtgendir.

24. Beşdut Kaya mezarı

Mezarın Konumu: Çankırı ili Beşdut köyü içinde yer alır.

Tip:

a. Cephe Mimarinse Göre: Düz Damlı.

b. Planda: Çok Odalı.

Döşem: Ölü Yatağı.

İkonografi:-

Literatür: Kannenberg 1895, 107; Leonhard, 1915, 120, 276 vd. Res. 100; Ruege- Bittel 1949, 2503 vd.,Gökoglu, 1955,107 vd. Res. 42–43; von Gall 101 vd. Çiz. 22 Res.13. 1–3.

Cephe: Düzdamlı ve iki sütunlu yalın bir cephesi olan Beşdut kaya mezarı Devrez vadisi kaya mezarları arasında yer almalıdır. Mezarda üzerinde hiçbir profilin görülmediği altlıksız, silindirik iki sütunun, kısa yüzleri cepheye bakan, dikdörtgen başlıklarının, cepheleri bezemesiz ve yalındır. Ancak bu gün görülemese de von Gall'in çektiği fotoğrafta özellikle başlığın içe bakan tarafında bir boğa başının şematik de olsa, varlığı görülmektedir.

Plan: Beşdut kaya mezarı diğer Paphlagonia kaya mezarlarında olduğu gibi sütunlarla taşınan dikdörtgen ön oda ve ardında yine dikdörtgen mezar odasından oluşmaktadır. 2X3.80mboyutlarındaki ön odanın arkasında yer alan mezar odasına geçişi sağlayan merkezdeki dikdörtgen kapının önünde, ön alanın arka uzun yüzünü kaplayan 0.60X2 m. boyutlarında ve 0.40 m. yüksekliğinde bir seki görülmektedir. 1.20.x2m. boyutlarındaki mezar odası ise doğu batı doğrultusunda uzanmakta kuzeydeki uzun yüzde, 0.60X1m. boyutlarında bir ölü yatağı görülmektedir. Mezar odasının güney doğu ve batı köşelerinde ise diğer Paphlagonia kaya mezarlarında görülmeyen iki küçük, dışa çıkık raf vardır. Mezar odasının ahşap taklidi üçgen bir tavanının varlığı görülmekteyse de, herhangi bir ahşap taklidi bezeme görülmez.

25. Çatal İn Kaya Mezarı.

Mezarın Konumu: Safranbolu Hacılarobası Köyü sınırları arasında yer alır.

Tip:

a. Cephe: Düz Damlı.

b. Planda: Çok Odalı.

Döşem: Ölü Yatağı.

İkonografi:-

Literatür: Leonhard 1906, 4 Res.1; Leonhard 1915, 243 vdd. Res. 52 Lev. 21; Sarre Herzfeld 1910, 8; Ruge1949, 2499; Gökoglu 1955, 90 vd. Res. 31,32; von Gall 1966,102 vd. Çiz. 23 Res.13- 3.

Cehe: Düzdamlı, başlıksız ve altlıksız iki ince geometrik sütunu ile basit bir cephe anlatımına sahiptir

Plan: Planda; sütunlarla taşınan 1.39X4.23 m. boyutlarında ve 1.62 m. yüksekliğindeki dikdörtgen bir önodadan geçilen 1.91x2.03m.ölçülerindeki ve 1.92m.yüksekliğinde yine dikdörtgen, döşemsiz mezar odasına geçilir.

26. Emmen Kayası Kaya Mezarı.

Mezarın Konumu: Safranbolu Bürnük Köyünde yer alır.

Tip:

a. Cephe: Düz Damlı.

b. Planda: Çok Odalı.

Döşem: (?)

İkonografi:(-)

Literatür: (-)

Cephe: Düz damlı ve bir sütunu günümüze kadar gelebilmiş olan kaya mezarı olasılıkla iki sütunludur. Dikdörtgen bir ön oda ve ardında iki mezar odası görülmektedir. Çıkılmadığı için planı hakkında bir şey söylemek oldukça zordur.

27. Güvercinlik Köyü kaya Mezarı 1.

Mezarın Konumu: Samsun'a bağlı Havza ilçesinin kuzeydoğusunda Güvercinlik Köyü içersindedir.

Tip:

a. Cephe: Düz Damlı.

b. Planda: Çok Odalı.

Döşem: -

İkonografi:-

Literatür:-

Cephe: Düz damlı ve iki sütunlu cephenin ardında bir ön oda ve bir mezar odasından oluşur. Yanları düz, ön ve arkası dışbükey sütunların altlıkları yoktur, başlıklar ise basit konik şekillidir.

Plan: 1.60x2.40 m. ölçülerinde ön odanın iki yanında birer giriş içeri doğru yönlendirilmiştir. Buradan kareye yakın bir kapı ile 1.60x1.70 m. ölçülerinde dikdörtgen planlı mezar odasına geçilmektedir. Tavanı tonozlu olan bu odanın, içinde herhangi bir döşem görülmez.

28. İskilip 4 Nolu Kaya Mezarı.

Mezarın Konumu: Çorum İskilip ilçe merkezinde Ortaçağ kalesinin güney yamacında yer alır.

Tip:

a. Cephe: Beşik Çatı .

b. Planda: Çok Odalı.

Döşem: Bir ölü yatağı.

.İkonografi:-

Literatür:-

Cephe: Tamamlanmamış, olasılıkla beşik çatılı, tek sütunlu bir mezardır.

Plan: Bugün oldukça tahrip edilmiş ön alanının arkasında bir arkosolyum görülür.. Bezemesiz cephede görülen tamamlanmamış ion sütun başlığını andıran başlığa sahiptir. Dikdörtgen şekilli sütunun alt kısmı kopmuştur. Olasılıkla sütun ön alanı sınırlayan set şeklindeki yükselti ile birleşecektir. Tavan ve tabanı tamamlanmamıştır.

29. Kastamonu Şehinşah Kaya Mezarı.

Mezarın Konumu: Kastamonu il merkezinde, Şehinşah kayasının kuzey yüzünde yer alır.

Tip:

a. Cephe: Beşik Çatılı.

b. Planda: Tek Odalı.

Döşem: Bir ölü yatağı.

İkonografi: Alınlıkta doğuya doğru ilerleyen tekbir aslan figürü görülmektedir.

Literatür: K. Bittel, R. Naumann 1965,71- 84 Çiz. 6; Gökoğlu 79 vd. Res. 27; von Gall 1966, 65 vd, 109.

Cephe:Şehinşah kayası kaya mezarı, basit dikdörtgen bir cephe ve bir beşik çatılı bir mimari cephe anlatımı görülür. Beşik çatının saçak mertekleri ve baştabanı görülmekteyken, üçgen alınlıkta bir aslan kabartması yer alır. Altta ise cephe duvarı kaya yüzeyinden içe yapılmıştır ve dikdörtgen bir kapı ile mezar odasına geçilir.

Plan:Dikdörtgen..... m boyutlarında tek bir basit mezar odası görülmektedir. Hiçbir mimari ayrıntısı olmayan bu odada batı uzun yüzündem. boyutlarında bir ölü yatağı görülmektedir.

İkonografi: Alınlığın içinde batıya doğru yüzünü dönmüş profilden bir arslan figürü görülmektedir. Arslanın başı oldukça hasarlı olduğu için net bir tanım yapılamamaktadır. Gövde ince ve uzundur. Ön ve arka bacakları bir tane işlenmiş, hareket etmek için atacağı arkada kalan bacakları işlenmemiş, bu da alınlıktaki aslana durağan bir ifade katmıştır. uzun gövde, ince olan belden göğse gidildikçe kalınlaşır. Baş yoğun şekilde tahrip olmuştur

30. Cöpcöp Kayası Kaya Mezarı.

Mezarın Konumu: Kastamonu Taşköprü İlçesi'nin batısında bugün Kızılcaörhen köyünün hemen üzerinde yer alan kayalıktadır.

Tip:

a. Cephe: Beşik Çatılı.

b. Plan: Tek Odalı.

Döşem: Ölü Yatağı (?)

İkonografi: Karşılıklı duran iki arslan kabartması.

Literatür:

Cephe: Bu mezarın basit dikdörtgen kapısının üzerinde yanlara doğru genişleyen çerçevesi tam olarak bitirilmemiş beşik çatının mertekleri görülmektedir. Bu çatının üçgen alınlığında ise, karşılıklı duran iki aslan kabartması görülür. Merteklerden doğudaki kalın bir hat şeklinde gösterilmişse de, batıdaki daha yontulmamış çizisel olarak sınırları belirtilmiş ve tamamlanmamıştır.

Plan:

Alasökü Direklikaya kaya mezarında gördüğümüz, dikdörtgen basit bir kapı ile girilen “U” biçimli daha tamamlanmamış bir mezar odası görülür. Bu oda tonozludur ve kaçak kazıcıların tahribatı nedeniyle hiçbir döşem görülmemektedir.

Kabartmalar: Alınlığın içinde yer alan karşılıklı duran; gövde profilden, baş ise cepheden verilen aslan kabartmaları da, bitirilmemiş bir görüntü içersindedirler. Aslanların genel konturları çizgisel olarak verilmiştir. Doğudaki aslan yüzünü tamamen cepheye dönmüştür. Baş geniş ve ovaldir. Kulaklar başın iki yanında küçük ve yuvarlak olarak işlenmişlerdir. Alın dar gözler badem şeklindedir. Gözün üzerinde kaş gibi duran kanal ise alın ve gözü birbirinden ayırmak için kullanılmıştır. Burun henüz işlenmemiş ağız ise kalın bir çizgi halinde yukarıya doğru yayçizer şekilde gülüyormuş gibi bir ifadeyle gösterilmiştir. Kalın olan boyun, içeriye doğru bir yayçizer. Gövdede göğüs dolgun ve zemine yakın bele gittikçe inceler, kalça yuvarlaktır. Çizgisel olarak işlenen kuyruk, arka bacakların arasından geçer ve önde kendi içine kıvrılır. Arka bacaklardan sağ arka bacak çizgiyle belirlenmiş ön bacaklar henüz işlenmemiştir. Batıdaki aslan ise baş ve gövde zeminden biraz kurtarılsa da bacaklar henüz işlenmemiştir. Baş ovaldir, yüz cepheye bakar, kulaklar yapılmamıştır. Alın kısa, göz badem şekillidir. Alınla gözü ayıran kabartı aşağı inerek burnu oluşturur. Ağız diğer aslan gibi gülümser pozisyonudur. Kalın boyun içeri doğru yayçizer. Göğüs dolgun ve dışa çıkıktır. Vücut bele doğru inceler. Bacaklar ve kuyruk henüz işlenmemiştir.

Alınlıkta yer alan aslanlar, gerek kompozisyon gerek duruş ve vücut yapıları ile, ilk olarak Süleyman köy Kalekapı kaya mezarında daha sonra Bademci Köyü kaya Mezarını hatırlatmaktadır. Dolayısıyla tarihlleme ve bölgenin siyasi coğrafyasına katkıda bulunacak olan bu kabartmaların ikonografisi ayrıntılıca değerlendirilecektir.

31. Bademci Kaya Mezarı.

Mezarın Konumu: Kastamonu Taşköprü İlçesi'nin batısında bugün Bademci Köyü sınırları içersinde yüksekçe bir kayada Amnias vadisine bakar vaziyette yapılmıştır.

Tip:

a. Cephe: Beşik Çatılı.

b. Plan: Tek odalı.

Döşem: (?).

İkonografi: Alınlıkta gövdeleri profilden, yüzleri ise cepheye dönük karşılıklı iki aslan görülmektedir

Literatür: Gökoğlu1955, 74 vd.

Cephe: Beşik çatılı olan mezarın alınlığında kabartma bezeme görülmektedir. Çatının mertekleri, dikdörtgen mezar çerçevesini aşar ve kaya mezarı için düzeltilmiş kaya sathını içine alır. Mezarın çerçevesi tamamlanmış ama kapısı bitirilmemiştir.

Plan: Henüz bitirilmemiş ancak üstte bir bölümü işlenmiş bir kapıdan sonra mezara ulaşılamadığı için bir şey söylenememektedir. Ancak Kızılcaöhen kaya mezarının planından çok farklı bir düzenleme beklenmemelidir.

Kabartmalar: Mezarın alınlığında karşılıklı duran iki aslanın, vücutları profilden verilmişse de yüzleri cepheye dönüktür. Aslanların duruşları Kalekapı ve Kızılcaöhen kaya mezarının alınlığındaki karşılıklı duran aslanlara benzese de basit ama plastik yapıları ile stilistik olarak çok farklıdır. Doğudaki aslan yelesiz, yuvarlak bir başa sahiptir. Yüz cepheye dönüktür, gözleri badem şekillidir. Ağız ise bir çizgiden ibarettir. Kalın ve uzun boyun içeriye doğru bir yayçizer. Gövde kalın bel aşağı doğru içbükey verilmiş göbek aşağı salınmıştır. Bacaklar doğal olamayan bir şekilde kısa ve kalındır. Kuyruk ise gövdenin arkası alınlığın köşesine dayandığı için görülmemektedir. Batıdaki aslan ise daha dikdörtgen bir yüze sahiptir. Yüz cepheye dönüktür. Boyun baştan kalın olduğu için iki yandan görülmektedir. Yüzde badem şekilli göz çukuruna yapılmış yuvarlak gözbebekleri dikkati çekmektedir. Burun ve ağzın olduğu bölüm kırılmıştır. Boyun içeri doğru bir yayçizer. Gövde diğer aslan gibi dolgundur. Bel içbükey bir kavis alırken göbek zemine yanaşmıştır. Bacaklar dolgun ve kısadır. İki aslanın da ön bacakları tam bitirilmemiştir ve alanın dar olması nedeniyle ayaklarda görülmez.

32. Aşağı Güney Köyü Kaya Mezarı.

Mezarın Konumu: Araç ilçesi Aşağı Güney ve Kadınca köylerinin arasında yer alır.

Tip:

a. Cephe: Beşik Çatılı.

b. Planda: Çok Odalı.

Döşem: Ölü Yatağı.

İkonografi:-

Literatür: Gökoglu, 1955 84 vd. Res. 29, 30; von Gall 1966,103 vd Lev. 24 Res. 13-4.

Cephe: Küçük bir mezar olmasına karşın cephesi ve planındaki ayrıntılarla önemlidir. Üçgen alınlıklı çatının yan mertekler ve ortadaki baba tam bir ahşap çatı konstrüksiyonunu göstermektedir. Dikdörtgen baştabanının altında yer alan yarım sütunların başlıkları dikdörtgen ve ensiz, konik altlıkları ise yine başlıklar gibi ensiz, ancak iki profilli olarak sonlanır. Yanlarda ise dikdörtgen anteler görülür. Dolayısıyla bakıldığında yarım sütunlu da olsa, Paphlagonia Kaya mezarlarının mimarisinde ki sütunlarla taşınan bir ön oda ve arkada bir ana mezar odası geleneğinin dışına çıkmamıştır.

Plan: Dikdörtgen mezar odası 1.96X 2.45. m.boyutlarında ve 1.60m. yüksekliğindedir. Odanın kuzeyindeki ölü yatağı 0.60X1.96m. ölçülerinde ve 0.50 m. yüksekliğinde, tüm arka kısa kenarı kaplar. Ahşap taklidi ölü yatağının görülen iki ayağı dışbükey bir profille belirtilmiştir. Tavan düzdür ancak diğer Paphlagonia kaya mezarlarında görmediğimiz ilginç bir şekilde doğu ve batı duvarı boydan boya geçen mahyalara dik olarak atılan iki sıra yarım yuvarlak hatılların arasında kalan alanda, dikdörtgen kasetler vardır ve tam olarak bir düzdamlı ahşap evin kopyası olarak görülür.

33. Kadınca Köyü Kaya Mezarı.

Mezarın Konumu: Araç ilçesi Kadınca köyünde yer alır.

Tip:

a. Cephe: Düz Damlı.

b. Planda: Tek Odalı.

Döşem: -.

İkonografi:-

Literatür:-

Cephe: Düz damlı, dikdörtgen basit cephede, üstte yarım yuvarlak alt alta iki ahşap taklidi hatıl, yanlarda bir sıraya iner. Önde basit dikdörtgen bir kapı görülür.

Plan: Cephede görülen ahşap taklidi görüntü olan dikdörtgen formlu mezar odasının içerisinde de sürdürülür. Cephedeki düz damlı anlatımın yerine mezar odasında üçgen çatılı mimari formla bağdaşmasa da mezarın kuzey ve güney dar yüzlerinde üçgen çatının yan mertekleri

ve baştabanı görülürken tavanın tam ortasında görülen yarım yuvarlak ahşap taklidi ana hatılı taşıyan baba görülür. Ayrıca yine yarım yuvarlak baştaban tüm mezarı damlık aşığı niteliğinde çepeçevre dolaşır. İçerde ölü yatağı görülmemektedir.

34. Çüşüş Kışlası Kaya Mezarı

Mezarın Konumu: Tosya Çüşüş Kışlası mahallesi batısında Devrez Çayı'na bakar şekilde yapılmıştır..

Tip:

a. Cephe: Düz Damlı.

b. Planda: Tek Odalı .

Döşem: ?.

İkonografi:-

Literatür: Gökoglu 1966, 104.

Cephe: Düz damlı olan mezarın dikdörtgen çerçevesi iki faskia ile bezenmişse de, ön alanda sütunlara rastlanmamaktadır. Bu sade ön alandan geçilen mezar odası, düz damlıdır ve yanlarda iki ölü yatağı görülmüştür.

Kaya Tapınakları

1. Şehinşah Kaya Mihrabı.

Konumu: Kastamonu il merkezi Şehinşah Kayalığı Doğu Cephesi.

Tip: Üçgen Çatılı ve dikdörtgen tasarı bir Frig Kibele Tapınağı.

Literatür: Gökoglu 1955,134 vd.Res. 56; Bittel- Naumann, 1965,79 Çiz. 8.Lev.13; von Gall 1966,65 vd. Lev. 5.4

Tanınm: Üçgen alınlıklı ve çayının birleşme yerinde yukarıya doğru uzanan yarım ay şekilli çıkıntısı yanında; Alınlığın ortasında dik olarak görülen ana dikmesiyle tam bir ahşap mimari taklidi Phryg Kibele Nişlerine benzerdir. Çatının altında tavan kirişinin yanlarından aşağıya kadar inerek tapınağı sınırlayan yan kirişler de sağlam olarak görülmektedir. Bu kirişlerin arasında içe doğru dar bir niş yapan bu tapınakta olasılıkla taşınabilir bir Kibele heykelinin konulduğunu söyleye biliriz.

Çizimler

Çizimler.

1. Paphlagonia Bölgesi Kaya Mezarlar Sütunları (von Gall 1966, Çiz. 29)
A. Kargı Ambarkaya **B.** Kapıkaya Kaya Mezarı **C.** Asarkale 1 Nolu Kaya Mezarı **D.** Asarkale 2 Nolu Kaya Mezarı **E.** İskilip 2 Nolu Kaya Mezarı **F.** Alaca Gerdekkaya 1 Nolu Kaya Mezarı **G.** Terelikkayası Kaya Mezarı **H.** Beşdut Kaya Mezarı **I.** Kastamonu Evkaya Kaya Mezarı **J.** Gerdekboğazı Kaya Mezarı **K.** Kalekapı Kaya Mezarı **L.** Salarköy Kaya Mezarı **M.** İskilip 1 Nolu Kaya Mezarı.
2. Şehinşah Kayası Kaya Mezarı Planı.
3. Aşağıgüney Köy Kaya Mezarı, Planı (von Gall 1966, Çiz.24).
b.Kesit.
4. a. Kalekapı Kaya Mezarı, Plan (von Gall 1966, Çiz.2) .
b.Kesit.
5. Salarköy Kaya Mezarı, Plan (von Gall 1966, Çiz.4).
b.Kesit.
6. Evkaya Kaya mezarı, Plan (von Gall 1966, Çiz.6).
b.Kesit.
7. a. Terelikkayası Kaya Mezarı, Plan (von Gall 1966, Çiz.10).
b.Kesit.
8. Gerdekboğazı Kaya Mezarı Plan (von Gall 1966, Çiz. 9)
9. a. Kargı Ambarkaya Kaya Mezarı (von Gall 1966, Çiz.12)
b.Kesit.
10. İskilip 1 Nolu Kaya Mezarı Plan(von Gall 1966, Çiz.14).
11. İskilip 2 Nolu Kaya Mezarı Plan(von Gall 1966, Çiz.15).
12. a. İskilip 3 Nolu Kaya Mezarı Plan (von Gall 1966, Çiz.17).
b.Kesit
13. Asarkaya 1 Nolu Kaya Mezarı (von Gall 1966, Çiz.21).
14. Asarkaya 2 Nolu Kaya Gömütü (von Gall 1966, Çiz.20).
15. Kapılıkaya Kaya Mezarı (von Gall 1966, Çiz.19).
16. Gerdek Kaya 1 Nolu Kaya Mezarı (von Gall 1966, Çiz.27).
17. Esenköy Kaya Mezarı.
18. a. Güvercinlik 1 Nolu Kaya Mezarı.
b. Kesit
19. Güvercinlik 2 Nolu Kaya Mezarı.

b. Kesit

20. Çatalin Kaya Mezarı.

b.Kesit

21. Beşdut Kaya Mezarı (von Gall 1966, Çiz. 22).

b. Kesit

22. Durağan Ambarkaya Kaya Mezarı.

23. a. Gerdekkaya 2 Nolu Kaya Mezarı plan.

b.Kesit.

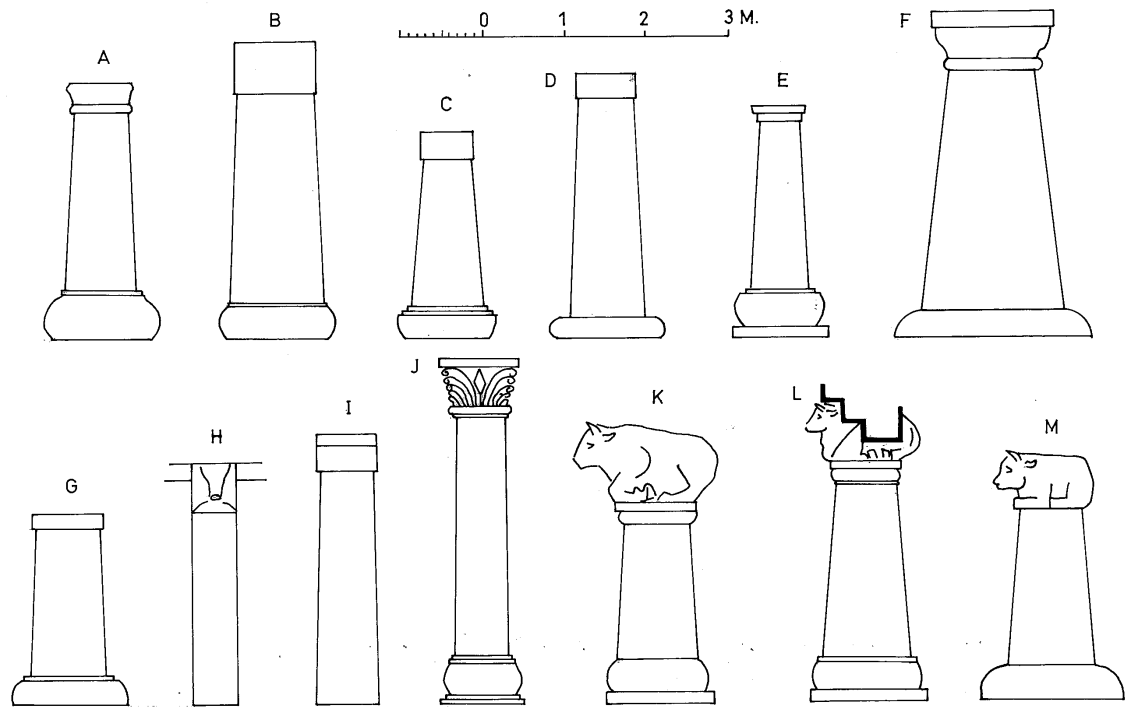

1.

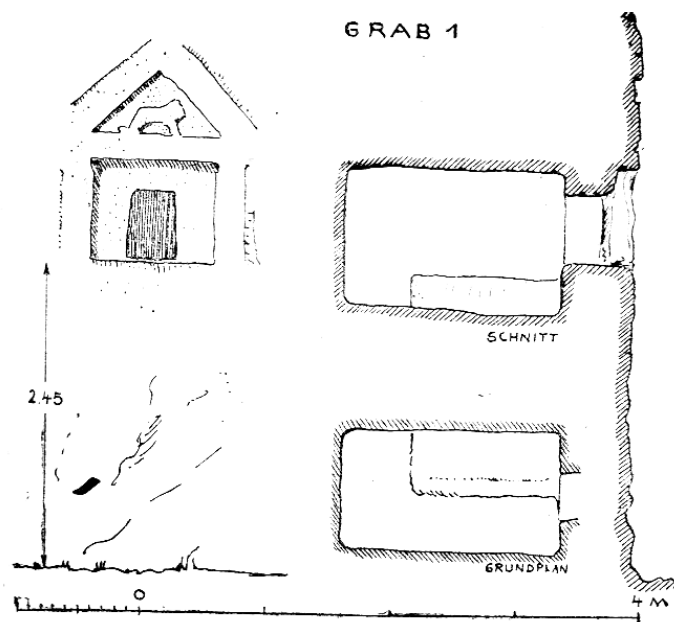

2.

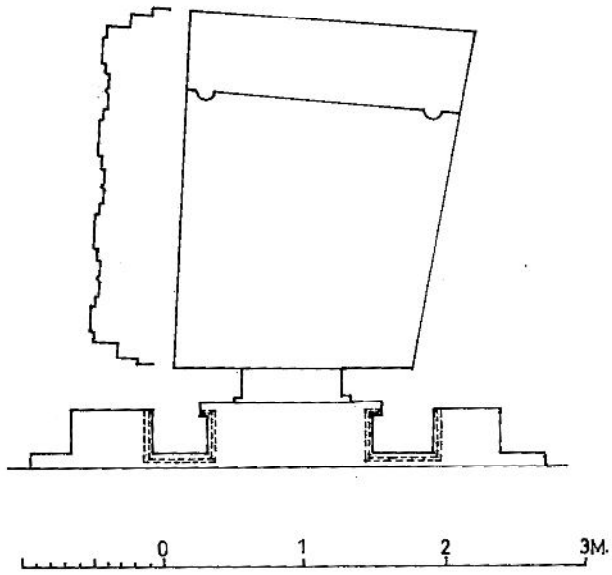

3a.

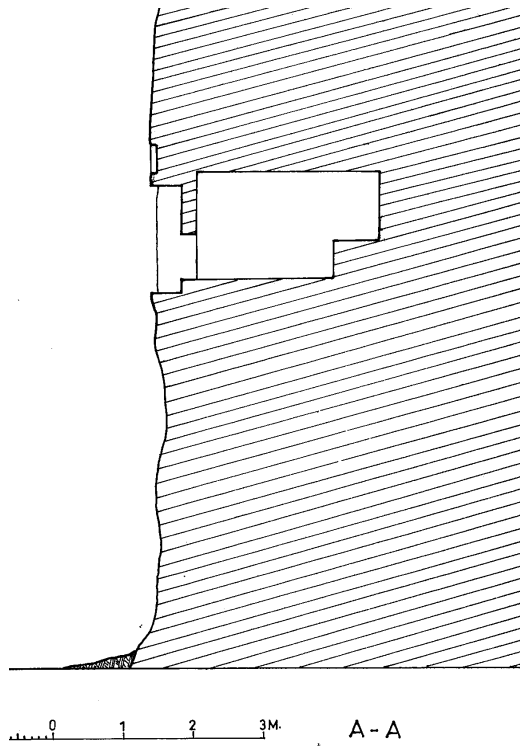

3b.

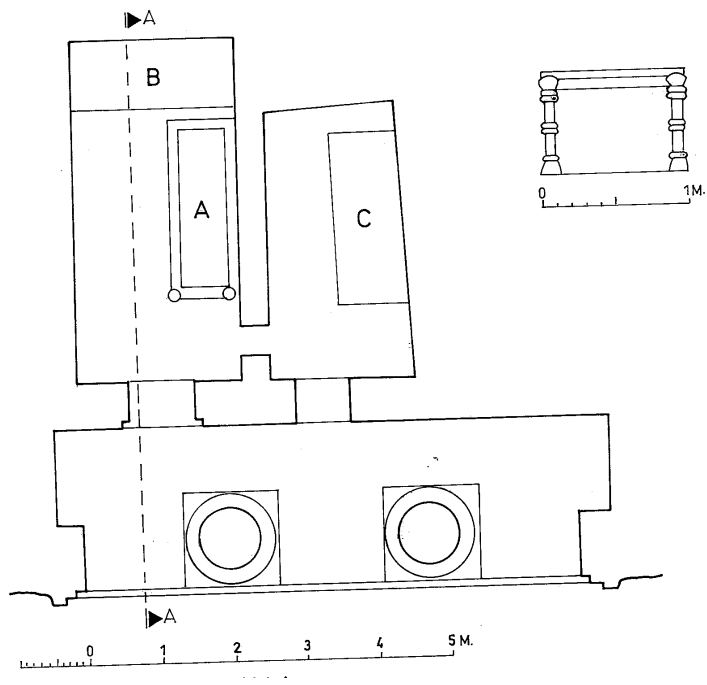

4a.

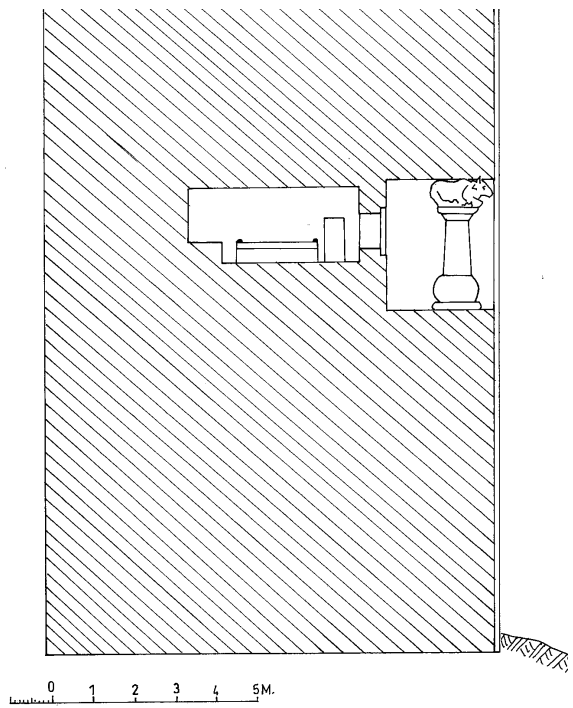

4b.

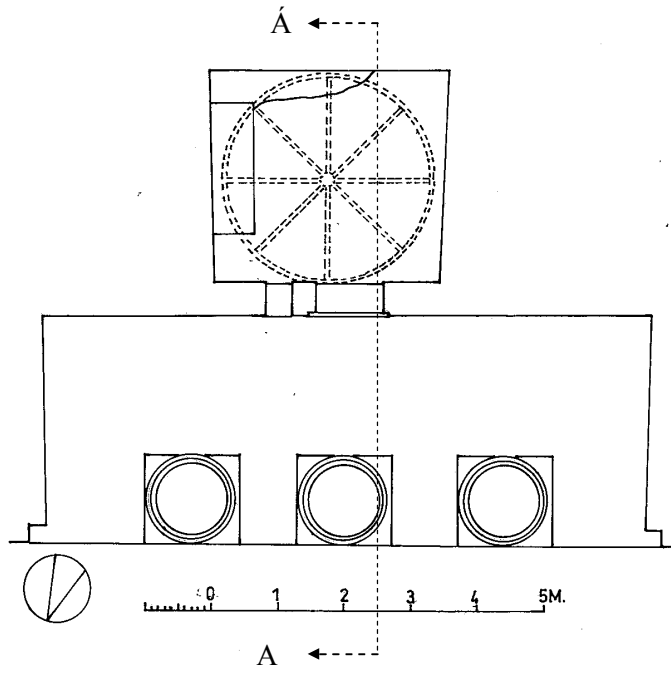

5a.

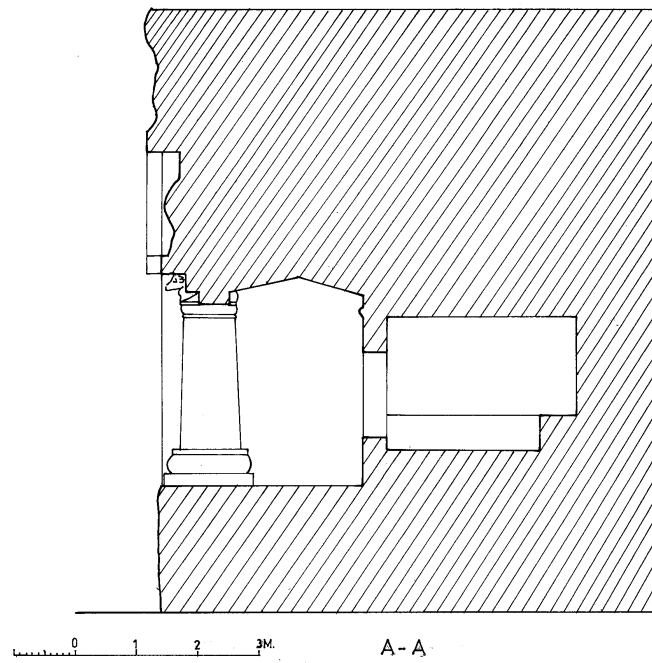

5b.

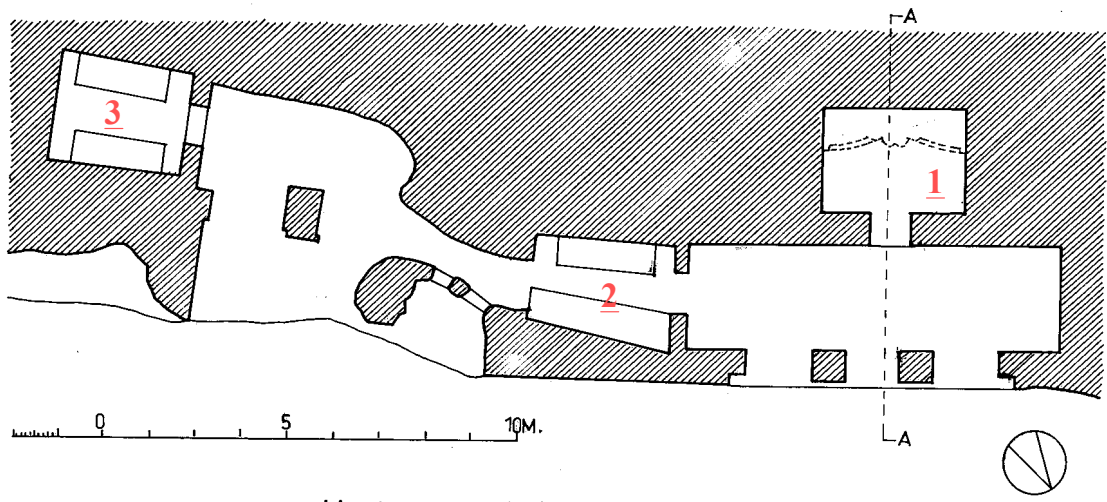

6a.

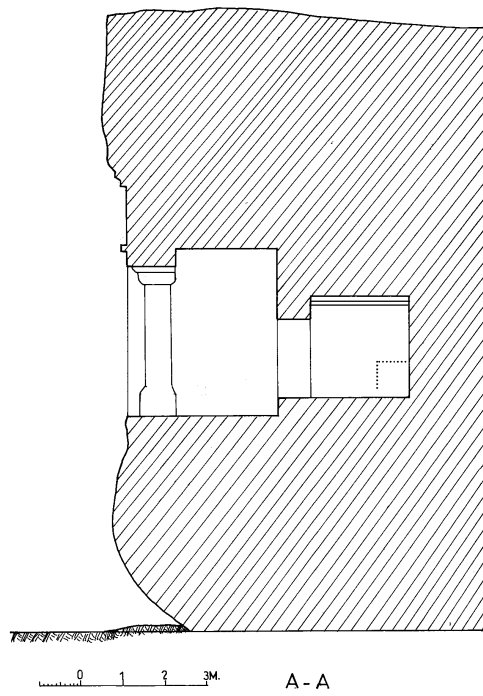

6b.

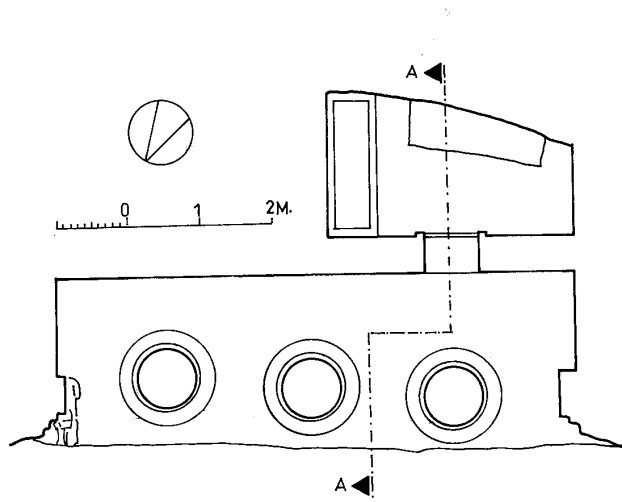

7a.

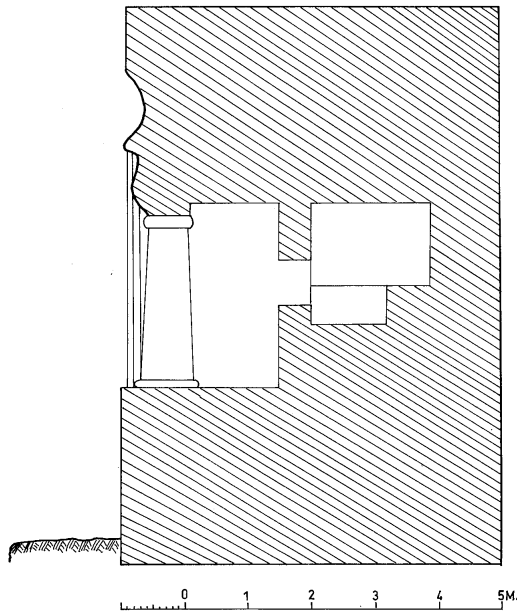

7b.

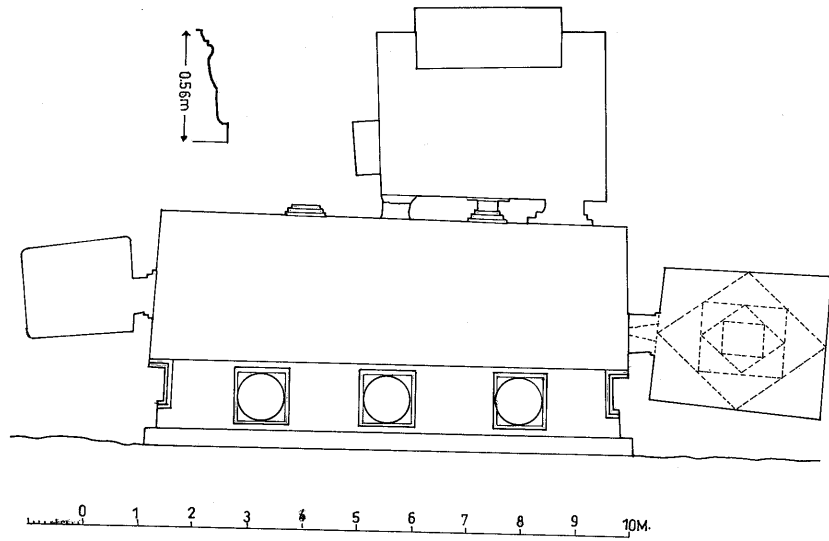

8.

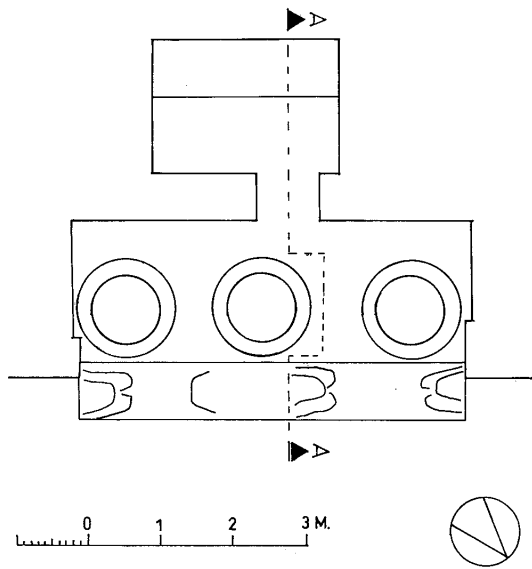

9a.

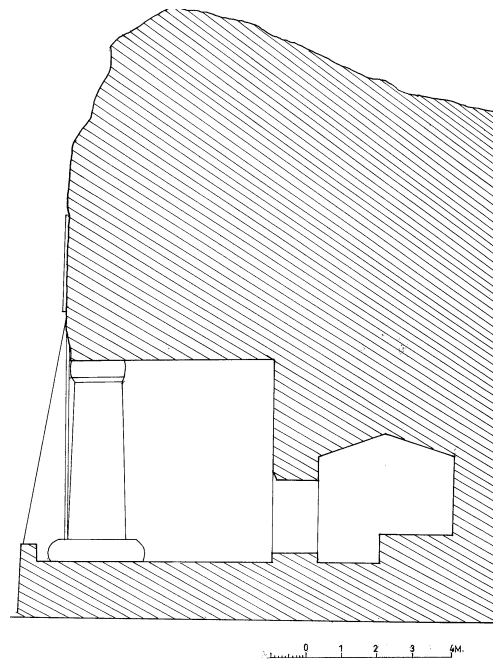

9b.

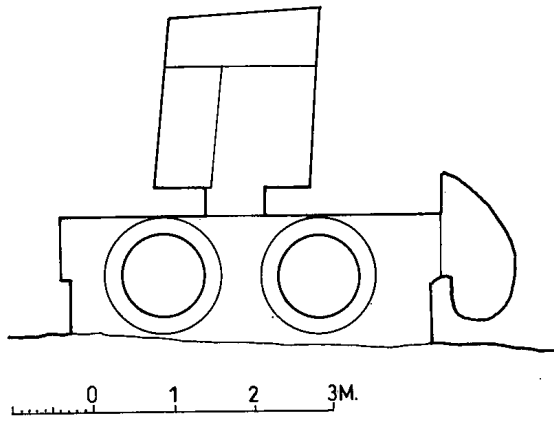

10.

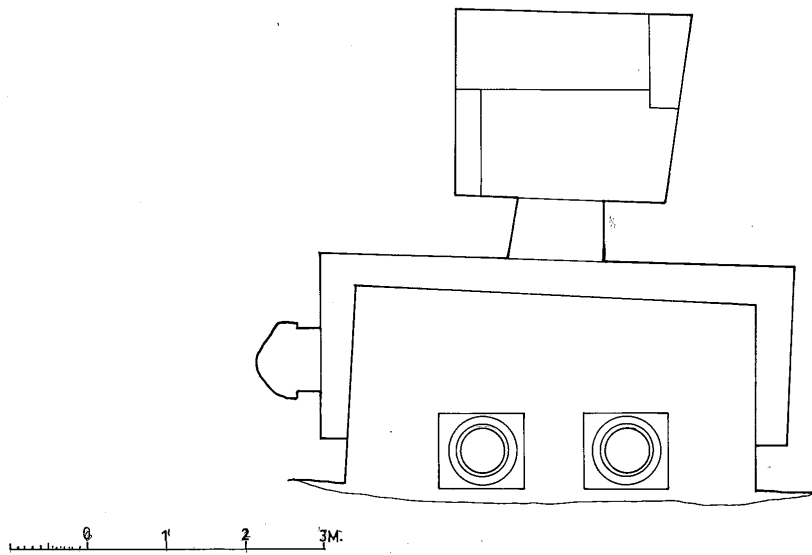

11.

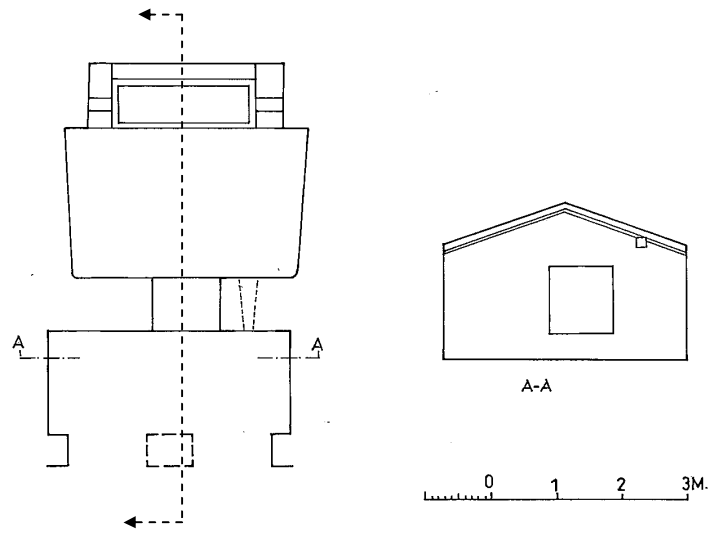

12a.

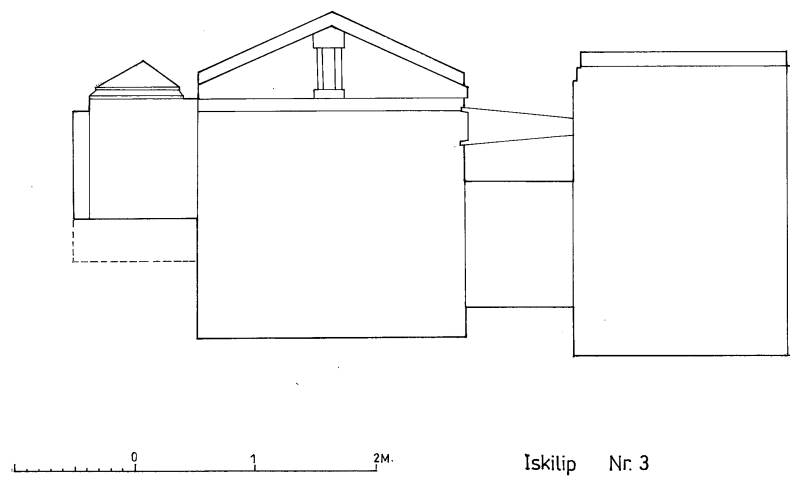

12b.

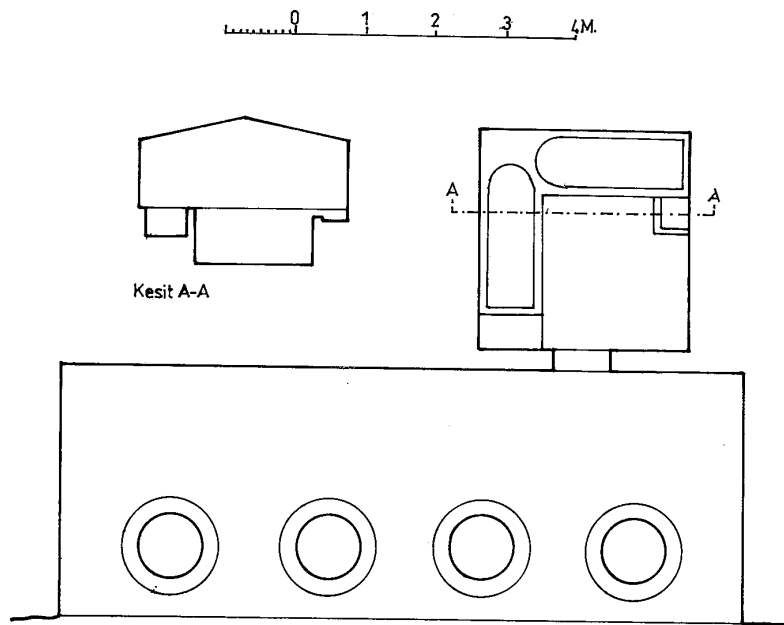
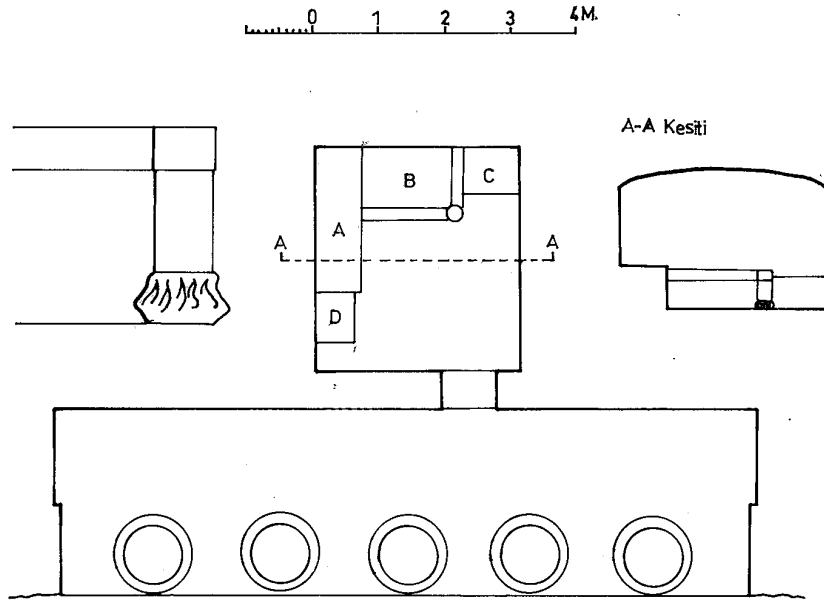

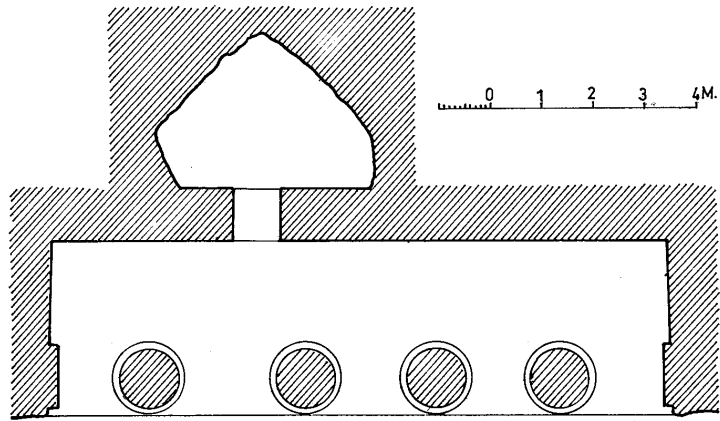

15.

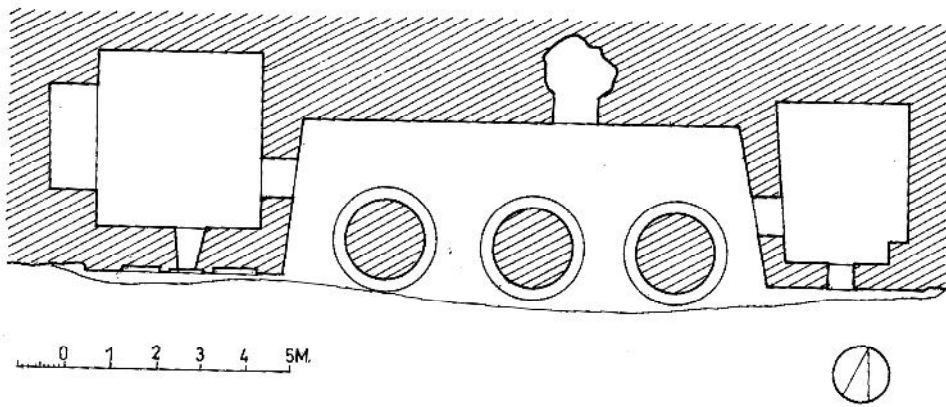

16.

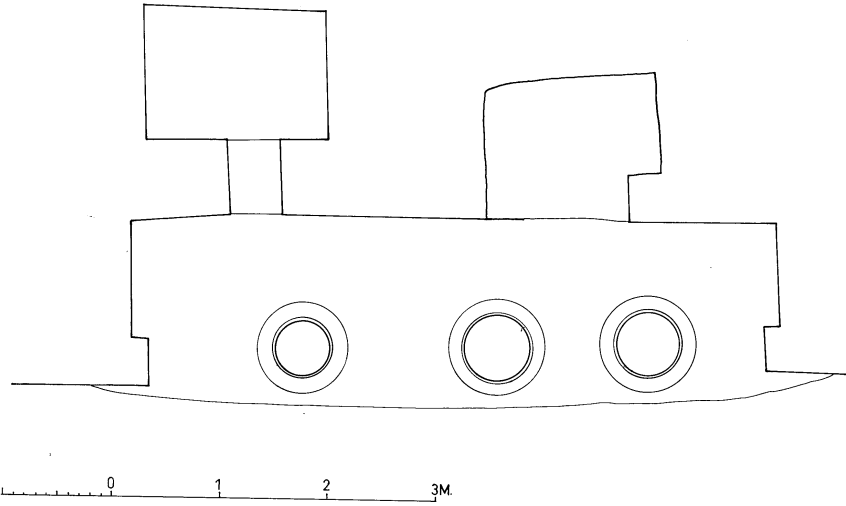

17.

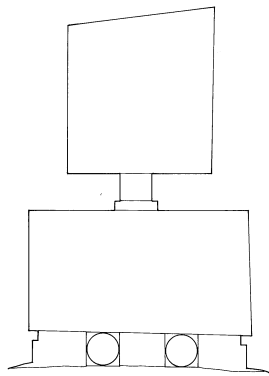

Havza Güvercinlik - 1

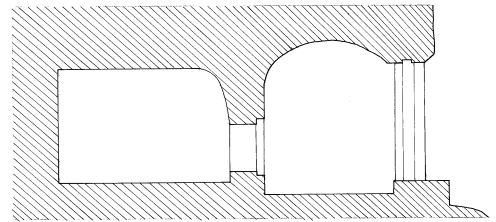

Havza Güvercinlik - 1

18 a

18 b.

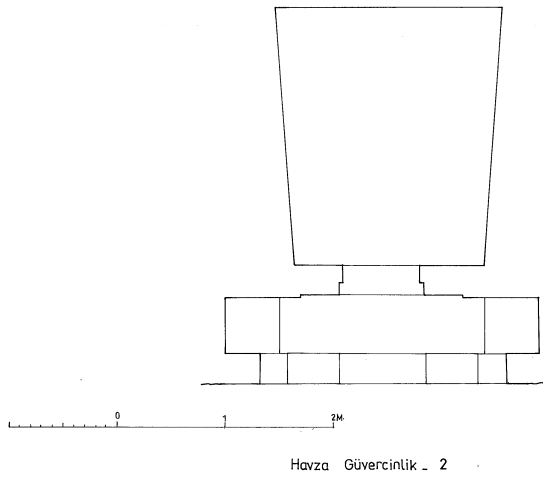

19 a.

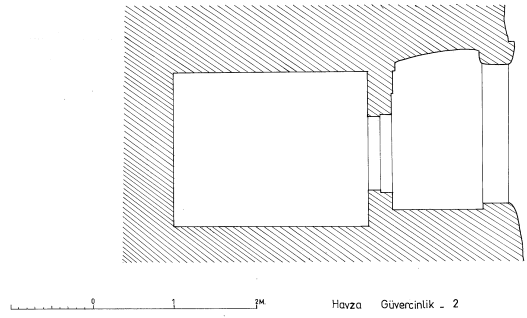

19 b.

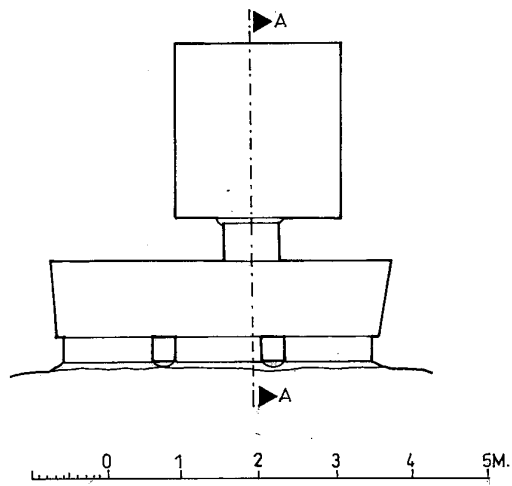

20 a.

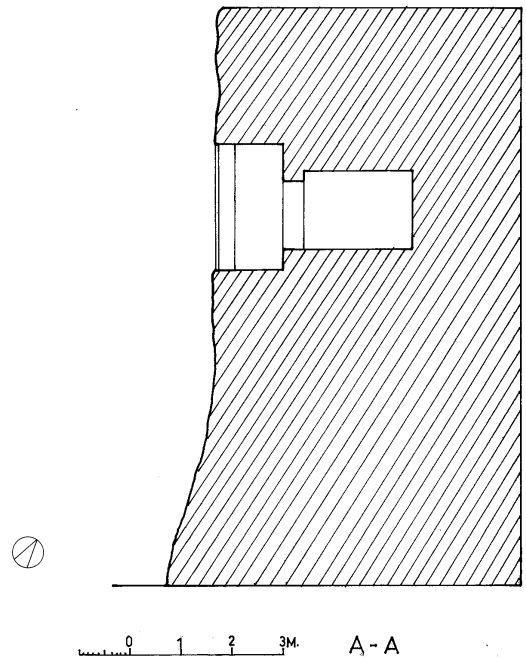

20 b.

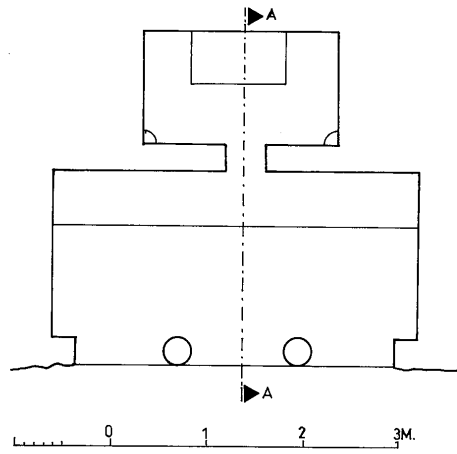

21 a

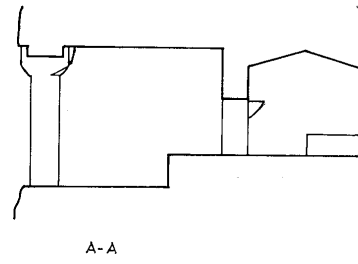

21.b

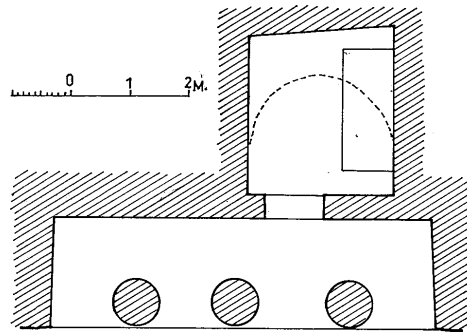

22

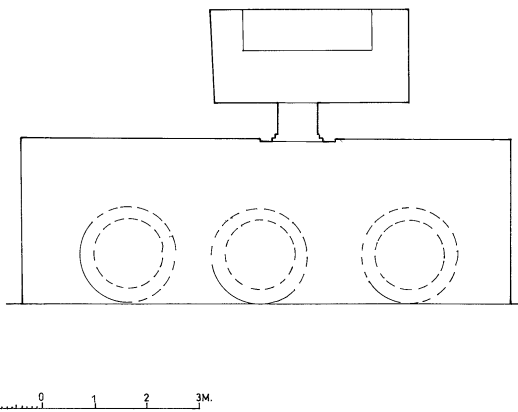

23 a.

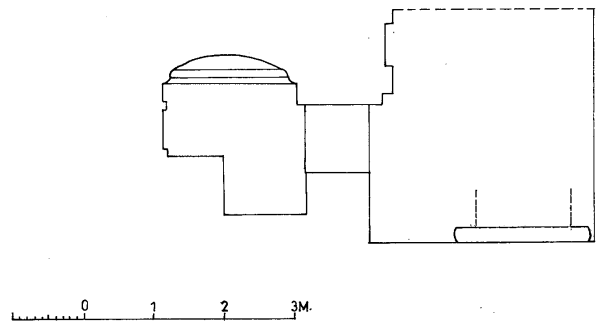

23 b.

Resimler

Resim Listesi

1. Kalekapı Kaya Mezarı Boğa Formlu Sütun Başlıkları.
2. a. Aygırkayası Kaya Mezarı Boğa Formlu Sütun Başlığı (von Gall 1966, Lev.14,1-2).
b. Aygırkayası Kaya Mezarı Boğa Formlu Sütun Başlığı.
3. a. Salarköy Kaya Mezarı Kanatlı Boğa Formlu Sütun Başlıkları.
b. Salarköy Kaya Mezarı Kanatlı Boğa Formlu Sütun Başlıkları Yandan Görünüşü.
c. Salarköy Kaya Mezarı Kanatlı Boğa Formlu Sütun Başlıkları Arkadan Görünüşü.
4. İskilip 1 nolu Kaya Mezarı Boğa Formlu Sütun başlığı.
5. Beşdut Kaya Mezarı Sütun Başlığındaki Boğa Başı (von Gall1966, Lev.13.2).
6. Naks-i Rustam Dareius I Kaya Mezarı- Boğa Protomlu Sütun Başlığı (Schmidt 1970, Lev. 71).
7. Axor- e Rutsam Kaya Mezarı Boğa Protomlu Sütun Başlığı (von Gall 1973 Lev. 13).
8. Trysa Heroon'u Kapısı Üzerinde Yer Alan Kanatlı Boğa Protomları (H. D. Szemethy, Die Erwerbungs-geschichte Des Heroons von Trysa (2005) Lev.47.2).
9. a. Gerdekboğazı Kaya Mezarı Sütun Başlığı Yandan Görünüşü.
b. Gerdekboğazı Kaya Mezarı Sütun Başlığı Arkadan Görünüşü.
c. Gerdekboğazı Kaya Mezarı Pilaster Başlığı Yandan Görünüşü.
10. Gerdekboğazı Kaya Mezarı Beşik Çatısında Yer Alan Bitkisel Bezemeli Akroter ve Antefiksler.
11. Kalakapı Kaya Mezarı.
12. Aygırkayası Kaya Mezarı (von Gall 1966 Lev.14,1-2).
13. Salarköy Kaya Mezarı.
14. Terelilkayası Kaya Mezarı.
15. Kargı Ambarkaya Kaya Mezarı (Hirechfeld 1885 Lev. 11).
16. İskilip 1 Nolu Kaya Mezarı.
17. Dukan-ı Davud Kaya Mezarı Cephesi (von Gall, Medischen, Lev.9, 10).
18. Evkaya Kaya Mezarı.
19. Gerdekboğazı Kaya Mezarı.
20. İskilip 2 Nolu Kaya Mezarı.
21. Asarkaya 2 Nolu Kaya Mezarı.
22. Kapılıkaya Kaya Mezarı

23. Esenköy Kaya Mezarı
24. Alaca Gerdekkaya 1 Nolu Kaya Mezarı
25. Alaca Gerdekkaya 2 Nolu Kaya Mezarı
26. Alasökü Direklikaya Kaya Mezarı
27. Güvercinlik 1 Nolu Kaya Mezarı.
28. Beşdut Kaya Mezarı.
29. Çatalin Kaya Mezarı.
30. Emmenkayası Kaya Mezarı.
31. Fakhrikah Kaya Mezarı (von Gall, Medichen, Lev.2).
32. Ferhad-u Shirin (von Gall, Medichen, Lev.5.)
33. Tosya Çüşçüş Kışlası Kaya Mezarı.
34. Kadınca Köyü Kaya Mezarı.
35. Asarkaya 1 Nolu Kaya Mezarı.
36. İskilip 1 Nolu Kaya Mezarı.
37. Korgun Kisecik Kaya Mezarı.
38. Urgancı Kaya Mezarı.
39. Durağan Ambarkaya Kaya Mezarı.
40. Güvercinlik 2 Nolu Kaya Mezarı.
41. Eskiekin Köyü Kaya Mezarı.
42. Kastamonu Şehinşah Kaya Mezarı
43. Kastamonu Evkaya Kaya Mezarı altında Yer Alan Kaya Mezarları
44. Bademci Kaya Mezarı.
45. Cöpcöp Kaya Mezarı.
46. Aşağıgüney Köy Kaya Mezarı.
47. Kadınca Köyü Kaya Mezarı Ahşap Taklidi Tavan işçiliği.
48. Aşağıgüney Köy Kaya Mezarı Ahşap Taklidi Tavan işçiliği.
49. İskilip 1 Nolu Kaya Mezarı Ana Mezar Odası Ölü Yatağı.
50. Çorum Alaca Gerdekkaya 1 Nolu Kaya Mezarı Ana Mezar Odası Ölü Yatağı.
51. Gerdekboğazı Kaya Mezarı Ana Mezar Odası Ölü Yatağı.
52. İskilip 2 Nolu Kaya Mezarı Ana Mezar Odası Ölü Yatağı.
53. Salarköy Mezar Odası Tavanı.
54. Salarköy Kaya Mezarı Ön Odası Ahşap Taklidi Hatıllarla Bezeli Tavanı.
55. Kargı Ambarkaya Kaya Mezarı Mezar Odası boyama ile verilmiş mimari örgeler.
56. a.Evkaya Kaya Mezarı Ana Mezar Odası Ahşap Taklidi Tavanı.

- b. Evkaya Kaya Mezarı İkinci Mezar Odası Ahşap Taklidi Tavanı.
57. Gerdekboğazı Kaya Mezarı Ana Mezar Odası Ahşap Taklidi Tavanı.
58. İskilip 3 Nolu Kaya Mezarı Mezar Odası Ahşap Taklidi Tavanı.
59. Gerdekkaya 1 Nolu Kaya Mezarı Batı Mezar Odası Tavanı.
60. Durağan Ambarkaya Kaya Mezarı Mezar Odası Tonozlu Tavanı.
61. Gerdekkaya 2 Nolu Kaya Mezarı Tonozlu ve Boyalı Mezar Odası.
62. Gerdekboğazı Kaya Mezarı 2. Mezar Odası Ahşap Taklidi Tüteklikli Tavanı.
63. Gerdekboğazı Kaya Mezarı Ön Odası Ahşap Taklidi Tavanı.
64. Evkaya Kaya Mezarı Alınlığı İki Sphenks arasında Ayakta Duran Ana Tanrıça.
65. Phryg Aslankaya Kaya Anıtı Alınlığı.
66. Terelikkayası Kaya Mezarı Cephesinde Görülen İdol Formlu Ana Tanrıça Betimlemesi.
67. Kapılıkaya Yarım Bırakılmış İdol Formlu Ana Tanrıça.
68. Kalekapı Kaya Mezarı Alınlığı Herakles Nemea Aslanı Mücadelesi.
69. Athina, Siyah Figür Hydria, (M.Ö. 550–500) (Beazley 1956, 324. 38).
70. Athina, Siyah Figür Vazo Üzerinde Herakles Nemea Aslanı Mücadelesi (M.Ö. 510 Pixiaks) (P. E. Arias- M. Hirmer Griechische Vasenkunst (1960) Lev. 66- 68.)
71. Athina, Kırmızı Figür Vazo Üzerinde Herakles Nemea Aslanı Mücadelesi (M.Ö. 525 -475 Epiktetos)(Beazley 1963, 79,6.)
72. Athina, Kırmızı Figür Vazo Üzerinde Herakles Nemea Aslanı Mücadelesi (M.Ö. 525 -475 Euergides) (Beazley1963, 89.21)
73. Athina, Kırmızı Figür Vazo Üzerinde Herakles Nemea Aslanı Mücadelesi (M.Ö. 500 - 450, Douris) (Beazley 1963, 430. 36) .
74. Athina, Kırmızı Figür Vazo Üzerinde Herakles Antaios (M.Ö.510 – 500 Euphronios) (P.E. Arias- M. Hirmer, Le Vase Grec (1962)108- 111.)
75. Athina, Kırmızı Figür Vazo Üzerinde Herakles Antaios Güreşi Mücadelesi (M.Ö.500 -450 Triptolemos)(Beazley 1963, 430,36.)
76. Athina Akropolis'inden Pediment Parçası Herakles Triton Mücadelesi (Erken Arkaik Periyot) (R. Lulies- M. Hirmer, La Sculpture Grecque (1971) Res.26)
77. Assos Athena Tapınağı Herakles Triton Mücadelesi (M.Ö. 6.yy.) (W. Fuchs- J. Floren, Die griechische Plastik (1987) 402 Lev. 36.6.)
78. Athina Akropolis Athena Tapınağı Pediment Köşe Figürlerinden Gigant (M.Ö. 520) (J. Boardman, Classical Art (1993) Res.36.)
79. Attika Lamptrai Heykel Altlığı, Herakles Nemea Aslanı Mücadelesi (M.Ö.500) J Boardman, Yunan Heykeli- Arkaik Dönem (Y. Ersoy Çev.), (2000)Res.261a.

80. Attika Lamptraï Heykel Altlığı, Herakles Keberos (M.Ö.500) J Boardman, Yunan Heykeli- Arkaik Dönem (Y. Ersoy Çev.), (2000) Res.261b.
81. Olympia Zeus Tapınağı Pediment Köşe Figürü (M.Ö. 470- 440) (K. Papaioannou, L'Art Grec (1972) Res. 379)
82. Salarköy Kaya Mezarı Alınlığında Herakles Nemea Aslanı Mücadelesi.
83. Alkmene Ressamı, Siyah Figür, Hydria M.Ö.550–500 (Beazley 1956, 282. 2.)
84. Euergides Ressamı, Athina, Kırmızı Figür Vazo M.Ö.525 -475 (Beazley 1963, 89. 23).
85. Athina, Kırmızı Figür, Stannos M.Ö.500–450 (Beazley1963, 274. 35).
86. Ksanthos G Anıtı Frizi (H. Metzger “ L’ Akropole Lykienne” Fouilles de Xanthos II (1963) Lev. 33.)
87. Terelikkayası Kaya Mezarı Cephesi Herakles Nemea Aslanı Kabartması.
88. İskilip 1 Nolu Kaya Mezarının Alınlığında Yer Alan Eros Kabartmaları.
89. Bronz Yüzük üzerinde Görülen Uçan Eros Figürleri (Bordman 1970, Lev. 747).
90. Kalekapı Kaya mezarı Aslan Griphon Kabartmaları.
91. Dareus’un Susa’da Sarayında Aslan Griphon Figürü (Amiet 1977 Lev. 676, 679)
92. Darius Persepolis Sarayında Aslan Griphon Betimlemesi (Curtis-Tallis 2005, 82 Çiz.41.)
93. Kserkses Persepolis Harem Binasında Görülen Aslan Griphon Betimlemesi (Curtis- Tallis 2005, 83 Çiz.42.)
94. Nakş-İ Rustam Kral Kaya Mezarları Aslan Griphon Protomlu Taht Kolçağı (Darius I, Kaya Mezarı Taht Kolçağı) (Schmidt 1970, Lev. 19)
95. Nakş-İ Rustam Kral Kaya Mezarları Aslan Griphon Protomlu Taht Kolçağı (Artakserkses III, Kaya Mezarı Taht Kolçağı) (Schmidt 1970, Lev. 71)
96. Trakya, Duvarlı Metal bir vazo Üzerinde Görülen Aslan Griphon Betimlemesi (M.Ö. 5 yy.). (A. Zournatzi “Inscribed Silver Vessels of the Ordian Kings: Gift, Tribute and the Diffusion of the forms of “Akhaemenid” Metalware in Thrace” AJA 104. 4, 2000, Fig.1).
97. Lykia Kupprili Sikkesi Üzerinde Aslan Griphon Betimlemesi. (G. F. Hill, Catalogue of the Grek Coins of Lycia, Pamphilia and Pisidia (1982), Levha IV. 5.)
98. Lykia Tenegure Sikkesi Üzerinde Aslan Griphon Betimlemesi. (G. F. Hill, Catalogue of the Grek Coins of Lycia, Pamphilia and Pisidia (1982), Lev 5.)
99. Greco Pers Üslubu M.Ö. 5. yy. Aslan Griphon Betili Gemme. (Boardmann1970, Res. 838- 842)
100. Belevi Mauseleum’u Aslan Griphon Betimlemeleri (C. Praschniker- M. Theuer “ Das Mauseleum von Belevi” Forschungen in Ephesos VI (1979), Lev. 71–112).
101. Kalekapı Kaya Mezarı Cephesinde Boğa Aslan Mücadelesi Sahnesi.

102. Dionysios Mezar Anıtı Üzerinde Yer Alan Boğa Heykeli (Collignon, Les Statues Fenéraires-Dans L' Art Grec (1911), 236vdd.155)
103. Thurium (Distater) Arka Yüzler (M.Ö. 453-c. 448)
104. Herakleia Pontica Sikkeleri (M.Ö. 4. yy. 2. Yarısı) (W. Wroth, Catalogue of the Greek Coins of Pontus Paphlagonia, Bithynia und The Kingdom of Bosphorus (1981) Lev. XXIX 10, 13, 14)
105. Akhaemenid Etkili Gemme Üzerinde Saldırmak Üzere Olan Boğa Kabartması (M.Ö. 5.yy) (Boardman, 1970 Lev.498,499)
106. Kalekapı Kaya Mezarı Cephesi Savunma Pozisyonunda Aslan Betisi.
107. Ksanthos G Anıtı Podyum Frizi Panter Kabartması. (H. Metzger “ L' Akropole Lykienne” Fouilles de Xanthos II (1963) Lev.33.).
108. Kalekapı Kaya Mezarı Tamamlanmamış Boğa Betimlemesi.
109. Kalekapı Alınlığında Birbirlerine Doğru Atılan Aslanlar.
110. Cöpcöp Kayası Kaya Mezarı Alınlığında Karşılıklı Duran Aslanlar.
111. Bademci Köyü Kaya Mezarı Alınlığında Karşılıklı Duran Aslanlar.
112. Salarköy Kaya Mezarı Çatısı Üzerinde Görülen Aslan Betimlemeleri.
113. Kargı Ambarkaya Kaya Mezarı Alınlığında Karşılıklı Duran Aslan Betimlemeleri.
114. Phryg Gerdekkaya Kaya Mezarı Cephesinde Yatar Durumda Verilen Mezar Bekçisi Aslan Kabartması. (Haspels 1978, Res. 86–88).
115. Terelik Kayası Kaya Mezarı Cephesinde Yatar Durumda Verilen Mezar Bekçisi Aslan Kabartması.
116. Kalekapı Kaya Mezarı Alınlığında Yer Alan Kartal Kabartması.
117. Salarköy Kaya Mezarında Çatının Üzerinde Yer Alan Kartal Kabartması.
118. Kappadokia Bölgesi Göreme 1 Nolu Kaya Mezarı.
119. Kappadokia Bölgesi Göreme 2 Nolu Kaya Mezarı.
120. Amaseia Kenti Kızlar Sarayı Altında Düz Damlı Kaya Mezarı (Yrd. Doç. Dr. M. Özhanlı).
121. Konacık 1 Nolu Kaya Mezarı (H. Kumandaş (Yayınlanmamış Yüksek Lisans Tezi).
122. Kotyra Kaya Mezarı (Ordu Müzesi Arşivi).
123. Harsena Dağı Doğusunda Yer alan Amaseia Kral Kaya Mezarları (Yrd. Doç. Dr. M. Özhanlı Arşivi).
124. Harsena Dağı Batısında Yer alan Amaseia Kral Kaya Mezarları (Yrd. Doç. Dr. M. Özhanlı Arşivi).
125. Daday Siteli (v.Gall 1983 Lev. 2).

126. Tosya Siteli (Durugönül 1994, Lev.1).
127. Şehinşah Kybele Kaya Mihrabı.
128. Hadrianoupolis Kaya Mihrabı (E. Laflı “A Roman Rock-Cut Niche at Paphlagonian Hadrianoupolis” AraşST.24 II, 43–66 Res.10,11).
129. Hacılarobası Köyü Roma Dönemi Kaya Nekropolü İçersinde Yer Alan Kaya Mihrabı.
130. Kalekapı Yerleşimi Basamaklı Kaya Tüneli.
131. Salarköy Yerleşimi Basamaklı Kaya Tüneli.
132. Terelikkayası Yerleşimi Basamaklı Kaya Tüneli.
133. Asarkaya Yerleşimi Basamaklı Kaya Tüneli.
134. Midaskent Basamaklı Kaya Tüneli (Dietrich Bernd, Midasstadt in Phrygien (2003) Res. 31)



1.



2a.



2b.



3.a.



3.b.



3.c



4.



5.

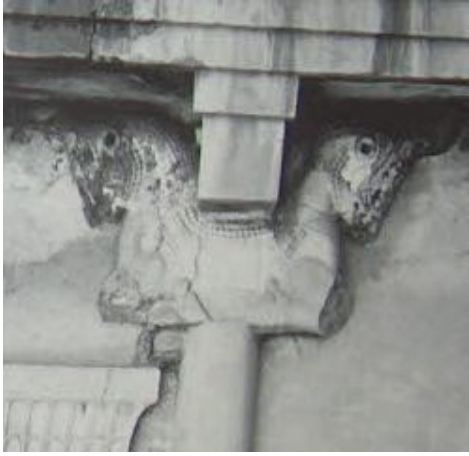

6.



7.



8.



9.a.



9.b.



9.c.



10.



11.



12.



13.



14.



15.



16.



17.



18.



19.



20.



21.



22.



23.



24.



25.



26.



27.



28.



29.



30.



31.



32.



33.



34.



35.



36.



37.



38.



39.



40.



41..



42.



43.



44.



45.



46.



47.



48.



49.



50.



51.



52.



53.



54.

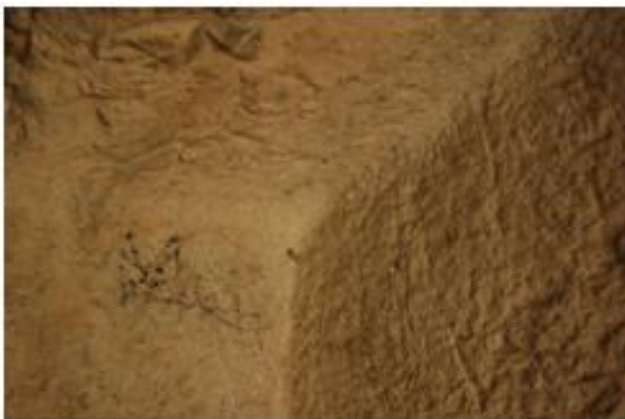

55.



56a.



56b.



57.



58



59.



60



61.



62.



63.



64.



65.



66.



67.



68.



69.



71.



70.



72.

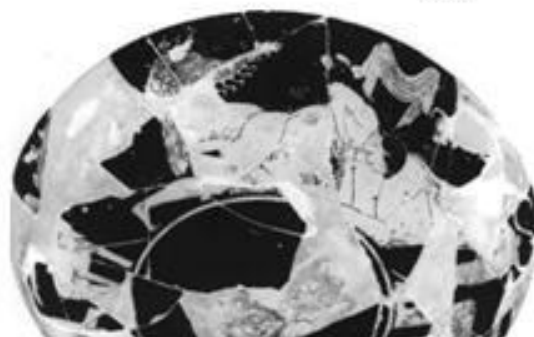

73.



74.



75.



76.



77.



78.



79.



80.



81.



82.



83.



84.



85.



86.



87.



88 a,b.



89.



90 a,b.



91



92.



93.

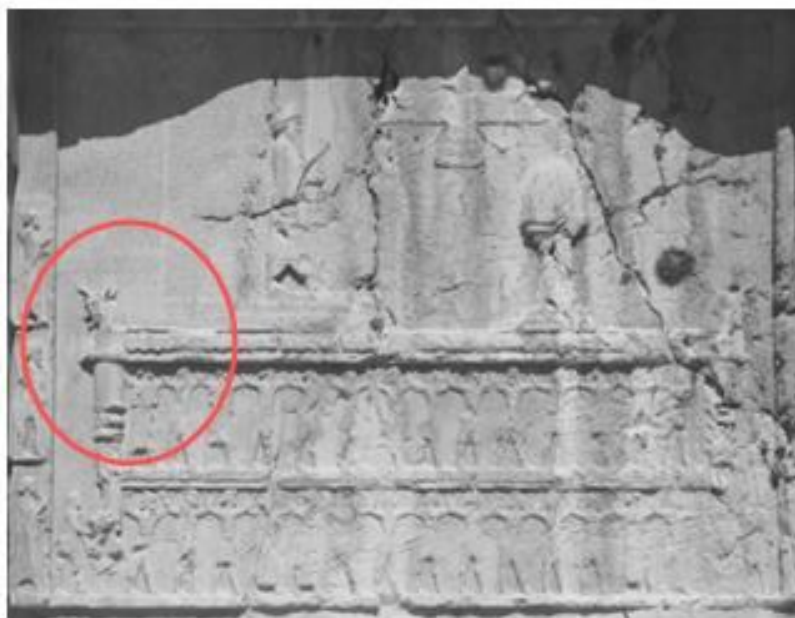

94.



95.



96.



97.



98.



99 a,b.



100 a,b.



101.



102.



103 a, b.



104 a, b.



105.



106.



107.



108.



109.



110.



111.



112.



113.



114.



115.



116.



117.

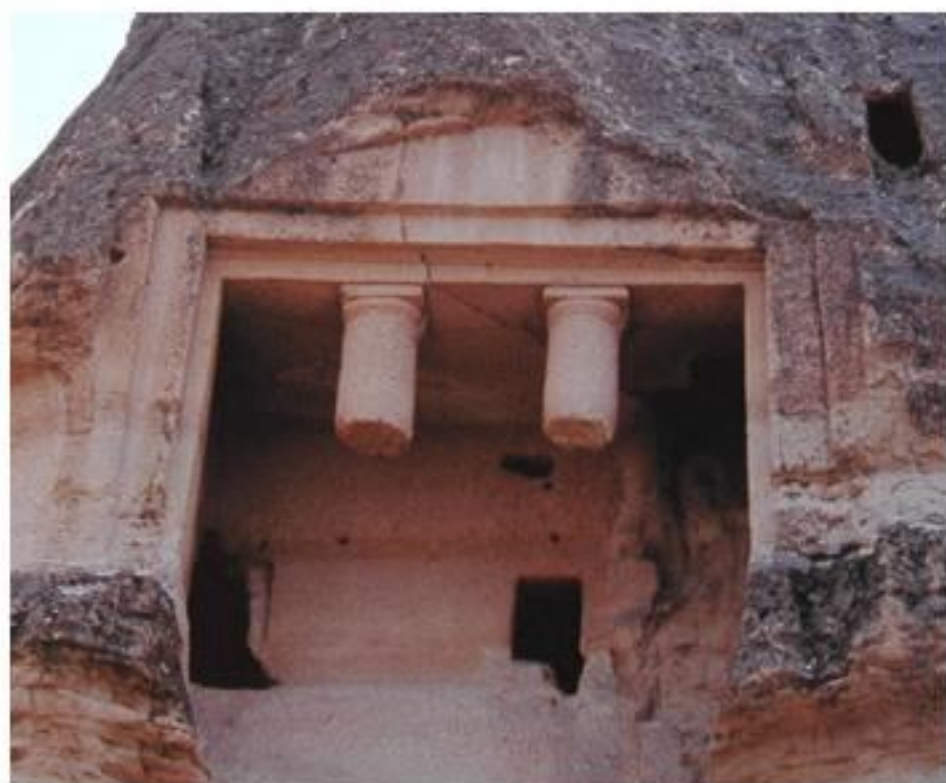

118.

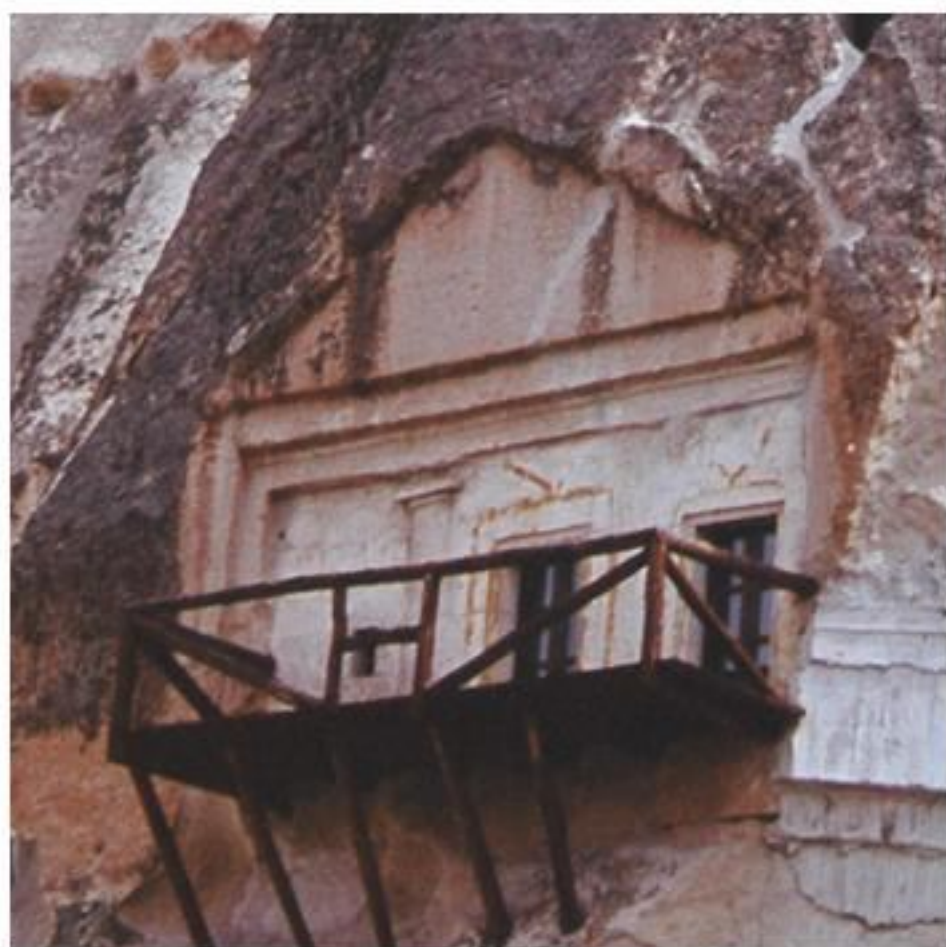

119.



120.



121.



122.



123.



124.



125.



126.



127.



128.



129.



130.



131.



132.



133.



134.

Levhalar



Harita

Paphlagonia Bölgesi Kaya Mezarları

Levha 1.

Cok Odalı Kaya Mezarları

Besik Çanlı Kaya Mezarları

Düz Damlı Kaya Mezarları

Annias Vadisi

Halys Vadisi

Soganh Su Vadisi

Devrez Vadisi

Annias Vadisi

Halys Vadisi

Soganh Su Vadisi

Devrez Vadisi

M.Ö. 5. yy

Kalekapı Kaya
Kaya Mezarı



Ayyurkaya
Kaya Mezarı



Salarköy
Kaya Mezarı



Asar kaya 1 no.lu
Kaya Mezarı



Asarkaya 2 no.lu
Kaya Mezarı



Kaplıkaya
Kaya Mezarı



M.Ö. 4. yy.

Evkaya Kaya
Mezarı



Kargı Kaya Mezarı



İskilip 1 Nolu Kaya
Mezarı



İskilip 2
Nolu Kaya
Mezarı



Gendek Kaya
Kaya Mezarı



Urganç 1 Kaya
Mezarı



Güvercinlik
Kaya Mezarı



Durağan
Arıbarakaya
Kaya Mezarı



İskilip 3 Nolu
Kaya Mezarı
(?)



Kışecik
Kaya
Mezarı
(?)



Terelikkayası
Kaya Mezarı



Esenköy
Kaya Mezarı



Alaca 1 Nolu
Kaya Mezarı



Alaca 2 Nolu
Kaya Mezarı



Güvercinlik
Kaya Mezarı



Çatalm
Kaya
Mezarı



Ermenenkayası
Kaya Mezarı



Bedüt Kaya
Mezarı



Leyha 2

Hellenistik
Dönem

Tek Odalı Kaya Mezarları

Amnias Vadisi

Kastamonu Şehiřsah Kaya Mezarı



Eykaya Kaya Mezarları



Kızılcaöhen Kaya Mezarları



Bademci Kaya Mezarları



Halys Vadisi

Devrez Vadisi

Çiřçiř Kıřlası



Sogañlı Su Vadisi

Ařađı Güney Köyü



Kardınca



Özgeçmiş

F. Eray DÖKÜ

Adı Soyadı: Eray DÖKÜ

Doğum Tarihi: 19 Şubat 1974

Yabancı Dil: İngilizce.

Lisans: Akdeniz Üniversitesi Fen- Edebiyat Fakültesi Arkeoloji Bölümü .

Yüksek Lisans: Akdeniz Üniversitesi Fen- Edebiyat Fakültesi Arkeoloji Bölümü.

Yüksek Lisans Tez Başlığı : Anadolu'da Eril Bereket ve Koruyucu Kültler ve Tanrılar.

Doktora: Akdeniz Üniversitesi Fen- Edebiyat Fakültesi Arkeoloji Bölümü.

Doktora Tez Başlığı: Paphlagonia Bölgesi Kaya Mezarları ve Kaya Tapınakları.

Bilimsel Faaliyetler:

1993 Patara Arkeolojik Kazıları Öğrenci Olarak.

1994- 1998 Kaunos Kazıları Öğrenci Olarak.

1999 - Patara Kazıları Bilimsel Üyeliği.

1999- Tlos Yüzey Araştırması Bilimsel Üyeliği.

2005- Tlos Antik Kenti Kazıları Bilimsel Üyeliği.

2006- Kibyra Arkeolojik Kazıları Bilimsel Üye.

Projeler:

1. Anadolu'da Eril Bereket ve Koruyucu Kültler ve Tanrılar.
2. Paphlagonia Bölgesi Kaya Mezarları ve Kaya Tapınakları.
3. Patara Seramik Fırınları.

Yayınlar

Makaleler:

1. F. Eray Dökü “Paphlagonya Kaya Mezar Mimarisi ve İkonografisi” II. Kastamonu Kültür Sempozyumu Bildirileri (2005) 43–57.
2. F. E. Dökü- G.Dinç- F. Şimşek .“Ahmet Gökoğlu Not Defterleri- Paphlagonia Bölgesi İlk Kültür Envanteri” Anadolu/Anatolia 30, 2007, 1–20.
3. F. E. Dökü “Paphlagonia Bölgesin’nde Pers İzleri” III. ve IV. Arkeolojik Araştırmalar Sempozyumu 2007, 77–92.
4. Ş. Özüdoğru- F. Eray Dökü “Patara Seramik Fırınları” seres’07 IV. Uluslar Arası Katılımlı Seramik, Cam, Emaye, Sır ve Boya Semineri (2007) 399-411.
5. H.A. Ekinci – Ş. Özüdoğru – E. Dökü – G. Tiryaki "Kibyra Kazı Çalışmaları 2006" Anmed 2007–5, 22-28.

Bildiriler:

1. F. E. Dökü “Fertility Portective Male Gods and Cults in Anatolia” Cult and Sanctuary Througgh The Age- from the Bronze Age to the Late Antiquity (Slovakia 2007).

Makale’de Bölümler:

2. “TN.9-10 Açmalar” 22. Kazı Sonuçları Toplantısı (2000) 80-81
3. “Tepecik Hyrosorion Gömütü” 23. Kazı Sonuçları Toplantısı (2001) 400.
4. “Leto Palmiyeliği Doğu Cadde” 24. Kazı Sonuçları Toplantısı (2002)4.
5. “Oygu Mezar 49” 25. Kazı Sonuçları Toplantısı (2003)91.
6. “Korinth Tapınağı” 25. Kazı Sonuçları Toplantısı (2003)94.

Kitap.

F. Eray Dökü, G. Dinç, F. Şimşek “Paphlagonia Heykelleri- Ahmet Gökoğlu Not Defterleri I” (2008)

Baskıda

“Tlos Antik Kenti Stadium'u ve Dogu Yapi Kompleksi" Lykia Dergisi(Baskıda)

“Arkeoloji ve Söylenceler Işığında Anadoluda Anaerki” (Baskıda)

H.A. Ekinci – Ş. Özüdoğru – E. Dökü – G. Tiryaki "Kibyra Kazı Çalışmaları 2007" Anmed 2008-6 (Baskıda)