

AKDENİZ ÜNİVERSİTESİ
SOSYAL BİLİMLER ENSTİTÜSÜ

Nazlı YILDIRIM

ANADOLU KLİNELERİ

Arkeoloji Anabilim Dalı
Yüksek Lisans Tezi

Antalya, 2008

AKDENİZ ÜNİVERSİTESİ
SOSYAL BİLİMLER ENSTİTÜSÜ

Nazlı YILDIRIM

ANADOLU KLİNELERİ

Danışman

Prof. Dr. Burhan VARKIVANÇ

Arkeoloji Anabilim Dalı
Yüksek Lisans Tezi

Antalya, 2008

İÇİNDEKİLER		Sayfa
Önsöz		i
Tablolar Listesi		ii
Kısaltmalar ve Kaynakça		iii
Özet		xv
Summary		xvi
I.	GİRİŞ	1
II.	ANTİK DÖNEMDE KLİNELER	4
II. 1.	Klinelerin Anlamı, Kullanımı ve Antik Dünya'daki Önemi	4
II. 2.	Kullanılan Malzemeler ve Yapım Teknikleri	7
II. 3.	Bezemeler ve Aksesuarlar	9
II. 4.	Kline Formları	12
II. 4. 1.	Hayvan Bacaklı Klineler	12
II. 4. 2.	Yuvarlak Bacaklı Klineler	13
II. 4. 3.	Dikdörtgen Bacaklı Klineler	14
III.	ANADOLU DIŞI ANTİK KÜLTÜRLERDE KLİNE	15
III. 1.	Mısır	15
III. 2.	Yunanistan	16
III. 3.	Makedonya	17
III. 4.	Etrürya	18
III. 5.	Trakya	18
III. 6.	Asur	19
III. 7.	Pers	20
III. 8.	Roma	21
III. 9.	Değerlendirme	22
IV.	ANADOLU KÜLTÜRLERİNDE KLİNE	23
IV. 1	Hatti-Hitit-Geç Hitit	25
IV. 2.	Urartu	26
IV. 3.	Frigya	27
IV. 4.	Lidya	31
IV. 5	Lykia	38
IV. 6.	Pisidia	43
IV. 7.	Karia	43

IV. 8.	İonya	45
IV. 9.	Mysia	48
IV. 10.	Aiolis / Troas	49
IV. 11.	Diğer Bölgeler	51
V.	ANADOLU KLİNELERİNİN TİPOLOJİK, BEZEKSEL VE KRONOLOJİK OLARAK DEĞERLENDİRİLMESİ	52
V. 1.	Hayvan Bacaklı Klineler	54
V. 2.	Yuvarlak Bacaklı Klineler	55
V. 2. 1.	M.Ö. 8. ve 7. Yüzyıl	55
V. 2. 2.	M.Ö. 6. Yüzyıl	55
V. 2. 3.	M.Ö. 5. ve 4. Yüzyıl	56
V. 2. 4.	Hellenistik Dönem	56
V. 2. 5.	Değerlendirme	59
V. 3.	Dikdörtgen Bacaklı Klineler	60
V. 3. 1.	M.Ö. 6. Yüzyıl	61
V. 3. 2.	M.Ö. 5. ve 4. Yüzyıl	63
V. 3. 3.	Hellenistik Dönem	64
V. 3. 4.	Değerlendirme	65
VI.	SONUÇ	67
	Tablolar	70
	Levhalar Dizini	76
	Levhalar	
	Özgeçmiş	

ÖNSÖZ

Uyuma, dinlenme ya da yemek yeme gibi günlük ihtiyaçları karşılamanın yanında, insanın ölümden sonraki ebedi istirahatı için kullanılan klineler, bu kullanım çeşitliliği nedeniyle, belki de en önemli mobilya türüdür.

Bu güzel konuyu öneren ve çalışmanın her aşamasında ilgi, sabır ve emeğini esirgemeyen değerli hocam Prof. Dr. Burhan Varkıvaç'a en içten teşekkürlerimi sunarım.

Çalışmaya zaman ayıran ve değerli bilgileri ile destek olan hocalarım Prof. Dr. Fahri Işık, Yrd. Doç. Dr. Mehmet Özhanlı ve Yrd. Doç. Dr. İsa Kızgut'a ayrıca teşekkür ederim.

En zor anımda yanımda olan ve beni destekleyen değerli arkadaşlarım Arş. Gör. Serap Akca ve Arş Gör. Bilsen Ercan ve Sevgi Sarıkaya'ya, konu ile ilgili kaynakları bulmam ve ulaşmam konusunda yardımcı olan değerli arkadaşlarım Claudia Akınbay ve Ardıl Baran Akınbay'a, çizimleri ile çalışmaya katkıda bulunan Arş. Gör. Erkan Dünder'a ve AKMED çalışanlarına teşekkür borçluyum.

Ve son olarak her şeyin en iyisine sahip olmam için maddi ve manevi desteklerini esirgemeyen canım anneme ve babama sonsuz teşekkürler.

Nazlı Yıldırım
Antalya, 2008

TABLÖLAR LİSTESİ

Tablo I	Anadolu Dışı Kùltùrlerde Kline Biçimlerinin Dağılımı
Tablo II	Anadolu Dışı Kùltùrlerde Genel Kline Biçimleri
Tablo III	Anadolu Kùltùrlerinde Kline Biçimlerinin Dağılımı
Tablo IV	Anadolu'da Hayvan Bacaklı / Biçimli Klineler
Tablo V	Anadolu'da Yuvarlak Bacaklı Klineler
Tablo VI	Anadolu'da Dikdörtgen Bacaklı Klineler

KISALTMALAR VE KAYNAKÇA

ANTİK KAYNAKÇA

Herodotos	Herodotos, Herodot Tarihi (Çev. M. Ökmen 1991).
Homeros, İlyada	Homeros, İlyada (Çev. A. Erhat – A. Kadir 1981)
Homeros, Odysseia	Homeros, Odysseia (Çev. A. Erhat – A. Kadir 1981)
Petronius, Satyricon	Petronius, The Satyricon (Çev. W. Arrowsmith 1960)

MODERN KAYNAKÇA

Choisy 1876	A. Choisy, “Note sur les Tombeaux Lydiens de Sardes”, RA 32, 1876, 73–81.
Goodyear 1887	W. H. Goodyear, “Egyptian Orijin of the Ionic Capital and the Anthemion”, The American Journal of Archaeology and of the History of the Fine Arts 3, 1887, 271–302.
Pottier v. d. 1888	E. Pottier – S. Reinach – A. Veyries, La Nècropole de Myrina (1888).
Anderson 1889	W. C. F. Anderson; “The Meaning of ‘Fulcrum’ and ‘Fulcri Genius’”, CIR 3, 1889, 322–324.
Ransom 1905	C. L. Ransom, Couches and Beds of the Greeks, Etruscans and Romans (1905).
Richter 1915	G. M. Richter, “Two colossal Athenian Geometric or “Dipylon” Vases in the Metropolitan Museum Of Art”, AJA 19, 1915, 385–397.
Özgüç 1948a	T. Özgüç, Die Bestattungsbraeuiche im vorgeschichtlichen Anatolien (1948).

- Özgüç 1948b** T. Özgüç, *Ön Tarih'te Anadolu'da Ölü Gömme Adetleri* (1948).
- Temizer 1949** R. Temizer, "Kalınkaya Tümülüsü", *Belleten* 13, 1949, 739–806.
- Akarca 1952** A. Akarca, "Mylasa'da Hellenistik Bir Mezar", *Belleten* 16, 1952, 367–405.
- Pritchett 1953** W. K. Pritchett, "The Attic Stelai, Part I.", *Hesperia* 22, 1953, 225–299.
- Dahlen 1955** I. Dahlen, "Fragments of a Kline from Labranda", *OpAth* II, 1955, 37–46.
- Pritchett – Pipin 1956** W. K. Pritchett - A. Pipin, "The Attic Stelai: Part II", *Hesperia* 25, 1956, 178–328.
- Hoffmann 1957** H. Hoffmann, "A Bronze Fulcrum in Providence", *AJA* 61, 1957, 167–168.
- Young 1957** R. Young, "Gordion 1956: Preliminary Report", *AJA* 61, 1957, 319–331.
- Özgüç-Akok 1958** T. Özgüç- M. Akok, *Horoztepe. Eski Tunç Devri Mezarlığı ve İskân Yeri* (1958).
- Young 1960** R. Young, "The Gordion Campaign of 1959: Preliminary Report", *AJA* 64, 1960, 227–243.
- Akurgal 1961** E. Akurgal, *Die Kunst Anatoliens von Homer bis Alexander* (1961).
- Mellink 1961** M. J. Mellink, "Archaeology in Asia Minor", *AJA* 65, 1961, 37–52.

- Aldred 1962** C. Aldred, *The Egyptians* (1962).
- Noblecourt 1962** C. D. Noblecourt, *Egyptian Wall Paintings* (1962).
- Hill 1963** D. K. Hill, "Ivory Ornaments of Hellenistic Couches", *Hesperia* 32, 1963, 293–300.
- Metzger 1963** H. Metzger, *L'Acropole Lycienne. Fouilles de Xanthos II* (1963).
- Sichtermann 1963** H. Sichtermann, *Die Griechische Vase* (1963).
- Fıratlı 1964** N. Fıratlı, *Les stèles funéraires de Byzance gréco-romaine. Bibliothèque Archéologique et Historique de L'Institut Français D'Archéologie D'Istanbul XV* (1964).
- Hanfmann 1964** G. M. A. Hanfmann, "The Sixth Campaign at Sardis (1963)", *BASOR* 174, 1964, 3–58.
- Fıratlı 1965** N. Fıratlı, "İstanbul'un Yunan ve Roma Mezar Stelleri", *Belleten* 29, 1965, 263–328.
- Stringaris 1965** R. N. Thönges–Stringaris, "Das griechische Totenmahl", *AM* 80, 1965, 1–99.
- Åkerström 1966** Å. Åkerström, *Die architektonischen Terrakotten Kleinasiens I, II. Skriffter Utgivna Av Svenska Institutet I Athen, 4° XI* (1966).
- Richter 1966** G. M. A. Richter, *The Furniture of the Greeks, Etruscans and Romans* (1966).
- Richter 1967** G. M. A. Richter, *A Handbook of Greek Art* (1967).
- Michalowski 1968** K. Michalowski, *L'Art de l'Ancienne Egypte* (1968).

- Schmaltz 1968–1971** B. Schmaltz, “Der Klinensarkophag von Belevi”, ÖJH 49, 1968–1971, 63 vdd.
- Coupel - Demargne 1969** P. Coupel - P. Demargne, Le Monument des Nereides. L’architecture. Fouilles de Xanthos III (1969).
- Kyrieleis 1969** H. Kyrieleis, Throne und Klinen. JdI 24. Erg.-heft (1969).
- Berger 1970** E. Berger, Das Basler Arztrelief (1970).
- Haspels 1971** C. H. E. Haspels, The Highlands of Phrygia. Sites and Monuments (1971).
- Travlos 1971** J. Travlos, Bildlexikon zur Topographie des antiken Athen (1971).
- Buluç 1972** S. Buluç, “Belevi Mezar Anıtı”, TTTY VII- I. 1972, 137–144.
- Ramage 1972** A. Ramage, “ The Fourteenth Campaign at Sardis (1971)”, BASOR 206, 1972, 9–39.
- Roos 1972** P. Roos, The Rock-Tombs of Caunus 1. The Architecture. SIMA 34. 1 (1972).
- Thompson –
Wycherley 1972** H. A. Thompson - R.E. Wycherley, “The Agora of Athens”, Agora XIV (1972).
- Güterbock 1973** H. G. Güterbock, “Ivory in Hittite Texts”, Anadolu XV, 1973, 1–7.
- Hanfmann 1973** M. A. Hanfmann, “Excavation and Restoration Activities at Sardis in 1971”, TürkAD XX-I, 1973, 89–105.

- Mellink - Angel 1973** M. J. Mellink - J. L. Angel, "Excavations at Karataş-Semayük and Elmali, Lycia, 1972.", *AJA* 77, 1973, 293–307.
- Atasoy 1974** S. Atasoy, "The Kocakızlar Tümülüs in Eskişehir, Turkey", *AJA* 78, 1974, 255–263.
- Boardman 1974** J. Boardman, *Schwarzfigurige Vasen aus Athen* (1974).
- Demargne 1974** P. Demargne, *Tombes-Maisons, Tombes Rupestres et Sarcophages. Fouilles de Xanthos V* (1974).
- Mellink 1974** M. J. Mellink, "Excavations at Karataş-Semayük and Elmali, Lycia, 1973", *AJA* 78, 1974, 351–359.
- Boardman 1975** J. Boardman, *Rotfigurige Vasen aus Athen. Die archaische Zeit* (1975).
- Borchhardt 1975** Ed. J. Borchhardt, *Myra. Eine lykische Metropole in antiker und byzantinischer Zeit. IstForsch* 30 (1975).
- Mitten 1975** D. G. Mitten, *Catalogue of the Classical Collection Bronzes. bkz.: Museum of Art Rhode Island School of Design* (1975).
- Hoepfner 1976** W. Hoepfner, *Das Pompeion und seine Nachfolgerbauten. Keramaikos* 10 (1976).
- Nofretete-Echnaton 1976** Nofretete-Echnaton, bkz.: H. W. Müller-J. Settgast (Ed.), *Berlin Ägyptisches Museum. Der Staatlichen Museen Preussischer Kulturbesitz. 10.April–16. Juni 1976* (1976).

- Öğün 1978** B. Öğün, “Die urartäischen Gräber in der Gegend von Adilcevaz und Patnos”, bkz.: E. Akurgal (Ed.), The Proceedings of Xth International Congress of Classical Archaeology I. Ankara – İzmir 1973 (1978).
- Lorber 1979** F. Lorber, Inschriften auf korinthischen Vasen (1979).
- Nayır 1979** K. Nayır, “Alahıdır Tümülüsleri Kazısı 1979”, AnadoluAraş VII, 1979, 115–129.
- KIPauly 1979** Der Kleine Pauly. Lexikon der Antike. Band 3 (1979).
- Pfuhl - Möbius 1979** E. Pfuhl - H. Möbius, Die ostgriechischen Grabreliefs (1979).
- Praschniker v.d. 1979** C. Praschniker - M. Theuer – W. Alzinger- R. Fleischer – E. Fossel-Peschl – V. Mitsopoulos – E. Rever – O. Schottenhaml, Das Mausoleum von Belevi. FIE VI (1979).
- Tutanhamun 1980** Tutanhamun, bkz.: C. B. Froom- J. S. Karig (Ed.), Berlin Ägyptisches Museum der Staatlichen Museen Preussischer Kulturbesitz 16. Februar- 26. Mai 1980 (1980).
- Simon 1981** E. Simon, Die griechischen Vasen (1981).
- Young 1981** R. Young, Three Great Early Tumuli. Gordion I (1981).
- Dentzer 1982** J. M. Dentzer, Le Motif du banquet couche dans le Proche- Orient et le monde grec du VII au IV siecle avant J.-C. BEFAR 246 (1982).
- Nayır 1982** K. Nayır, “Alibeyli Tümülüsleri Kurtarma Kazısı–1981”, KST IV, 1982, 199–206.

- Öğün 1982** B. Öğün, Die urartäischen Paläste und die Bestattungsbräuche der Urartäer”, bkz.: D. Papenfuss - V. M. Strocka (Ed.), Palast und Hütte. Tagungsbeiträge eines Symposiums der AvH-Stiftung. Bonn-Bad Godesberg 25.-30. November 1979 (1982) 217–236.
- Akurgal 1983** E. Akurgal, Eski İzmir I. Yerleşme Katları ve Athena Tapınağı (1983).
- Raeder 1983** J. Raeder, Priene. Funde aus einer griechischen Stadt. Staatliche Museen Preußischer Kulturbesitz Antikenmuseum Berlin (1983).
- İdil 1985** V. İdil, Likya Lahitleri (1985).
- McLauchlin 1985** B. K. McLauchlin, Lydian Graves and Burial Customs (1985).
- Fol v.d. 1986** A. Fol - M. Chichikova - T. Ivanov - T. Teofilov, The Thracian Tomb Near the Village of Sveshtari (1986).
- Hoepfner-Schwandner 1986** W. Hoepfner- E. L. Schwandner, Haus und Stadt im klassischen Griechenland (1986).
- Pekridou 1986** A. Pekridou, Das Alketas-Grab In Termessos. IstMitt Beiheft 32 (1986).
- Proietti 1986** G. Proietti, Cerveteri (1986).
- Özgan 1987** C. Bruns-Özgan, Lykische Grabreliefs des 5. und 4. Jahrhunderts v.Chr. IstMitt Beiheft 33 (1987).
- Atalay 1988** E. Atalay, Hellenistik Çağ’da Ephesos Mezar Stelleri Atölyeleri (1988).

- Özgüç 1988** T. Özgüç, İnandıktepe. Eski Hitit Çağında Önemli Bir Kült Merkezi (1988).
- Aytuğ - Görçelioğlu 1989** B. Aytuğ - E. Görçelioğlu, “Gordion’daki ‘P’ Tümülüsünde Bulunmuş Mobilyalar.”, Arkeometri Sonuçları Toplantısı IV, 1989, 39–60.
- Childs - Demargne 1989** W. A. P. Childs - P. Demargne, Le Monument des Nereides. Le Decor Sculpté. Fouilles de Xanthos VIII (1989).
- Kupke 1989** B. Kupke, “Siedlungen und Nekropolen” AW Sondernummer (1989).
- Akurgal 1990** E. Akurgal, Anadolu Uygarlıkları (1990).
- Dedeoğlu 1990** H. Dedeoğlu, “Lydia’da bir Tümülüs Kazısı”, MüzeKKS I, 1990, 119–149.
- Simpson 1990** E. Simpson, “Midas’ Bed” and a Royal Phrygian Funeral”, JFA 17, 1990, 69–87.
- Sprenger - Bartoloni 1990** M. Sprenger- G. Bartoloni, Die Etrusker (1990).
- Vierneisel - Kaeser 1990** K. Vierneisel- B. Kaeser (Ed.), Kunst der Schale, Kultur des Trinkes (1990).
- Amedick 1991** R. Amedick, Die Sarkophage mit Darstellungen aus dem Menschenleben. ASR I, 4 (1991).
- Anadolu 1991** M. Anadolu, “Efes Müzesi’nde Bulunan Masa Ayakları”, TürkAD XXIX, 1991, 71–84.

- Dedeođlu 1991** H. Dedeođlu, “Yabızlar Tepesi Tmls”, MzeKKS II, 1991, 65–79.
- zatal 1991** M. F. zatal, “Yazılıkaya, Uluayır ve Karasakaltepe Kazı, Onarım ve evre Dzenleme alıřmaları”, MzeKKS II, 1991, 209–232.
- Mattusch 1991** C. C. Mattusch, “Corinthian Metalworking an Inlaid Fulcrum Panel”, *Hesperia* 60, 1991, 525–528.
- Moltesen - Lehmann 1991** M. Moltesen – C. W. Lehmann, *Catalogue of the Copies of Etruscan Tomb Paintings* (1991).
- Din-nder 1992** R. Din - M. nder, “Kayapınarı-Hamamtepe Tmls Kurtarma Kazısı”, MzeKKS III, 1992, 31–51.
- Simpson v. d. 1992** E. Simpson - K. Spirydowicz- V. Dorge, *Gordion Ahřap Eserler* (1992).
- Din 1993** R. Din, *Lidya Tmlsleri* (Yayınlanmamıř Doktora Tezi İzmir 1993).
- Miller 1993** S. G. Miller, *The Tomb of Lyson and Kallikles: A Painted Makedonian Tomb* (1993).
- Saltuk 1993** S. Saltuk, *Arkeoloji Szlđ* (1993).
- Mols 1994** S. T. A. M. Mols, *Houten Meubels in Herculaneum* (1994).
- Oberleitner 1994** W. Oberleitner, *Das Heroon von Trysa. AW Sondernummer* (1994).

- Dolce 1995** R. Dolce, “Concezioni e rappresentazioni del potere: la Maesta, il Dominio, il Prestigio”, bkz.: R. Dolce - M. N. Santi (Ed.), *Dai Palazzi Assiri. Immagini di potere da Assurnasirpal II ad Assurbanipal (IX-VII sec. A. C)* Studia Archaeologica 76 (1995).
- Kızıl 1995** A. Kızıl, “Beçin Hellenistik Dönem Oda Mezarı”, *MüzeKKS VI*, 1995, 255–271.
- Bilgin-Dinç-Önder 1996** A. Bilgin - R. Dinç - M. Önder, “Lydia’daki İki Tümülüs’ de Temizlik Kazısı Çalışmaları”, *ADerg IV*, 1996, 207–222.
- Dreyfus – Schraudolph 1996** R. Dreyfus-E. Schraudolph (Ed.), Pergamon. *The Telephos Frieze from the Great Altar I* (1996).
- Girginer 1996** K. S. Girginer, M. Ö. 1. Binin İlk Yarısında Anadolu Tasvir Sanatında Mobilyalar (Yayınlanmamış Doktora Tezi Ankara 1996).
- Özgen - Öztürk 1996** İ. Özgen - J. Öztürk (Ed.), *Heritage Recovered. The Lydian Treasure* (1996).
- Liddell - Scott 1996** H. G. Liddell - R. Scott, *Greek-English Lexicon. With a Revised Supplement* (1996).
- Şahin 1996** N. Şahin, "Beyaz Lekythos'lar Işığında Klasik Devirde Atina'da Ölüm İkonografisi ve Ölü Kültü", *ADerg IV*, 1996, 143–167.
- Şimşek 1997** C. Şimşek, “Çambaşı Tümülüsü”, *MüzeKKS VIII*, 1997, 493–515.
- Turgut – Aksoy 1997** M. Turgut – T. Aksoy, “Kocaeli İli, Üçtepeliler Köyü, Büyük Tümülüs Kurtarma Kazısı”, *MüzeKKS IV*, 1997, 399–413.

- Akyurt 1998** İ. M. Akyurt, M. Ö. 2. Binde Anadolu'da Ölü Gömme Adetleri (1998).
- Gülşen 1998** F. F. Gülşen, "The Doric Rock Tomb at Antiphellos", *Adalya III*, 1998, 63–86.
- Polat 1998** G. Polat, Anadolu Akhaemenid Dönemi Plastik Eserleri (Yayınlanmamış Doktora Tezi İzmir 1998).
- Akurgal 1999** E. Akurgal, Anadolu Kültür Tarihi (1999).
- Drougou - Paliadeli 1999** S. Drougou – C. S. Paliadeli, Vergina. Wandering through the Archaeological site (1999).
- Çevik 2000** N. Çevik, Urartu Kaya Mezarları ve Ölü Gömme Gelenekleri (2000).
- Paspalas 2000** S. Paspalas, "On Persian-Type Furniture in Macedonia: The Recognition and Transmission of Forms", *AJA* 104, 2000, 531–560.
- Aydın 2001** B. Aydın, Salihli Kordon Köyü Tümülüsü ve Buluntuları (Yayınlanmamış Yüksek Lisans Tezi İzmir 2001).
- Öğün v. d. 2001** B. Öğün - C. Işık – A. Diler – O. Özer – B. Schmaltz – Chr. Marek – M. Doyran, Kaunos / Kbid (2001).
- Varkıvaç 2001–2002** B. Varkıvaç, "Spuren Makedonischer Kammgräber in Westkleinasien", *Lykia* 6, 2001–2002, 277–290.
- Kızıl 2002** A. Kızıl, Uygarlıkların Başkenti Mylasa ve Çevresi (2002).
- Dedeoğlu 2003** H. Dedeoğlu, The Lydians and Sardis (2003).

- Greenewalt v. d. 2003** G. H. Greenewalt - N. D. Cahill - P. T. Stinson - F. Yegül, *The City of Sardis. Approaches in Graphic Recording* (2003).
- Baughan 2004** E. P. Baughan, *Anatolian Funerary Klinai: Tradition and Identity* (2004).
- Delemen 2004** İ. Delemen, *Tekirdağ Naip Tümülüsü* (2004).
- Zimmermann 2004** M. Zimmermann, “Phellos (Orta Likya) Yüzey Araştırması 2003”, *ANMED 2*, 2004, 101–104.
- Delemen 2006** İ. Delemen, “An Unplundered Chamber Tomb on Ganos Mountain in Southeastern Thrace”, *AJA* 110, 2006, 251–273.
- Öztekin 2006** İ. E. Öztekin, M.Ö. I. Binde Anadolu’da Tümülüs Geleneğinin Kronolojik Gelişimi ve Coğrafi Yayılımı (Yayınlanmamış Yüksek Lisans Tezi Ankara 2006).
- Reed 2007** K. A. D. Reed, *Ancient Egyptian Funerary Ritual* (2007).
- Dökü 2008** E. Dökü, *Paphlagonia Bölgesi Kaya Mezarları ve Kaya Tapınakları* (Yayınlanmamış Doktora Tezi Antalya 2008).

ÖZET

N. Yıldırım, Anadolu Klineleri, Yüksek Lisans Tezi, Antalya, 2008.

En erken dönemlerden itibaren, insanın yatma ve uyuma gibi gereksinimlerini karşılamak amacıyla yarattığı klineler, zaman içerisinde estetik kaygılar nedeniyle farklı biçimler ve formlar almıştır.

Ucuz olması ve kolay şekillendirilebilmesi nedeniyle ahşaptan yapılmış olan yatakların, çürüme nedeniyle günümüze kadar ulaşması oldukça zordur. Bu nedenle kline araştırmaları için tümülüs ya da oda mezarı gibi doğrudan hava almayan mezar yapıları ile kaya mezarları içerisinde yer alan taş ölü yatakları çok önemlidir. Çünkü insanlar, günlük yaşamda ahşap kullanarak yaptığı kline özelliklerini, mezar yapıları içerisinde kabartma, kazıma ya da boyama tekniklerinden yararlanarak taş aktarmaktadır. Mezar yapılarının yanı sıra kabartmalar, mezar stelleri, terrakota levhalar, seramikler üzerine betimlenen klineli sahneler de kline türlerini anlamamız konusunda yardımcı olmaktadır.

Bugüne kadar mobilya ve kline bacaklarından yararlanılarak yapılan araştırmalara göre, belli başlı 3 ana tipin olduğu tespit edilmiştir: hayvan bacaklı, dikdörtgen ve yuvarlak bacaklı klineler. Hemen hemen her kültürde, ayrıntılardaki birkaç farklılığın dışında, bu 3 tipin örneklerini görmek mümkündür.

Anadolu klineleri konusunda İnandık Vazosu üzerinde yer alan kline dışında, M.Ö. 8. yüzyıldan öncesine ait herhangi bir kline örneği bulunmamaktadır. M.Ö. 8. yüzyıl ile M.Ö. 6 yüzyıl arasında kullanılmış olan kline türlerini anlamamızda ise genellikle diğer mobilya türleri yardımcı olmaktadır.

Ele geçen tüm Anadolu klineleri incelendiğinde, ortaya çıkan en önemli özellik; klinelerin kültürlere göre değil, zamana göre farklılık göstermesidir.

M.Ö. 6. yüzyılın başlarından Hellenistik Dönem'e kadar Lidya, Likya, Pisidia, İonya, Karia ve Aiolis bölgelerinden elde edilen bilgilerle, kültürlerin sahip olduğu ve kullandığı kline türleri saptanabilmektedir. Hayvan bacaklı tip daha çok Anadolu'nun doğusunda görülürken, dikdörtgen tip Anadolu'nun batısında yoğunluktadır. Yuvarlak tip ise en erken dönemlerden itibaren kullanılmıştır. Ancak Hellenistik Dönem ile birlikte tüm bölgelerde yoğun ve gelişmiş bir biçimde görülmektedir.

SUMMARY

N. Yıldırım, *Anatolian Couches*, Master Thesis, Antalya, 2008.

The beds people have produced from very early times to meet their rest and sleep needs have taken different shapes and forms due to aesthetic concerns with time.

It is rather difficult for the beds made of wood that is cheap and easy to be shaped to reach today because of corrosion. Thus, for couch studies, grave structures like tumulus or grave room that do not take air directly and stone funerary banquets in rock graves are very important. Because people convey the characteristics of couch they make in their daily life using wood to stone making use of some techniques like bas relief, engraving or painting. The scenes with couch described on grabreliefs, terracotta friezes, ceramics help us to understand couch types as well as grave structures.

According to the studies in which furniture and couch legs have been used till present, main three types were specified: Couch with animal legs, turned legs and rectangular legs. Almost in every culture, these three types of couch are possible to be seen in spite of small differences in details.

Except for the couch on Inandık Vase in terms of Anatolian couches, there is no example of a couch dating back 8. Century BC. Generally, other furniture types help us to understand the couch types used between 8. Century and 6. Century BC.

When all the Anatolian couches we got are studied, the most important characteristic coming out is that couches change not according to cultures but to time.

With information taken from Lydia, Lycia, Pisidia, Ionia, Karia and Ailois regions from the beginning of 6. Century BC till Hellenistic Period, types of couches cultures had and used can be determined. While the type with animal legs is seen in eastern Anatolia, the type with rectangular legs is intensively found in western Anatolia. The type with turned legs was used from the very early times. But with Hellenistic period it began to be seen in all regions.

I. GİRİŞ

İnsan yaşamına açık tüm mekanların, kaçınılmaz bir unsuru olan mobilyalar, temel kullanım amaçlarına ek olarak, kullanan insanların estetik duygularını da yansıtır. İnsanın yerleşik düzene geçmesi ile oluşturduğu mekanlar, oturmak ya da yatmak gibi çeşitli davranış ve gereksinimler sonucu yataklar, sandalyeler, koltuklar, masalar vs. ile donatılmış ve bunlar günlük yaşamın vazgeçilmezlerinin arasında yerini almıştır. Rahat şekillenmesi, kolay taşınabilirliği gibi pratik olgular nedeniyle, henüz en erken örneklerinden itibaren, ahşaptan yapılmış olması gereken bu mobilyalar, diğer sanat dallarında olduğu gibi mimarinin bir iç donanımı olarak, giderek gelişmiştir. Mobilya kişisel gereksinimler için kullanılan bir eşya olduğu kadar bir süsleme aracıdır ve bu nedenle de çağlar boyunca toplumların yaşayış biçimi, alışkanlıkları ve estetik görüşlerine paralel olarak değişik aşamalar göstermiş, farklı biçimler almıştır

Ele geçen pek çok mobilya çeşidi vardır ve bu mobilya çeşitliliği arasında, en önemli ve en ilginç örnekler hiç şüphesiz klinelerdir. Çünkü klineler sadece günlük hayatta, yatma ihtiyacının karşılandığı bir mobilya türü değildir. Ölü ve ziyafet yatakları olarak da kullanılmış olmaları ile değişik toplumsal ve kültürel alanlarda benimsenmişler, günlük yaşamın çok büyük oranda kaybolan klinelerinin yapısallıkları ve donanımlarını günümüze kadar taşımışlardır.

Antik dönem mobilyaları konusunda bugüne kadar pek çok araştırma yapılmıştır. Bu konudaki en erken araştırma, Caroline L. Ransom tarafından, 1905 yılında, “Couches and Beds of the Greeks, Etruscans and Romans” adlı bir kitapta yapılmıştır. Bu çalışmada Yunan, Etrüsk ve Roma kültürlerinde görülen en önemli kline örnekleri, kronolojik olarak incelenmiştir.

Gisela M. A. Richter, 1966 yılında yayınladığı “The Furniture of the Greeks, Etruscans and Romans” adlı kitabında Yunan, Etrüsk ve Roma kültürlerinde görülen mobilyaları, ayrıntılı bir biçimde değerlendirmiş ve en önemli örnekleri bir araya toplamıştır. Bu iki araştırmacı yaptığı çalışmalarda, en erken dönemlerden itibaren görülen kline tiplerini, üç başlık altında toplamışlardır ve kendilerinden sonra yapılan kline araştırmaları bu üç tip altında değerlendirilmeye devam etmiştir.

1969 yılında Helmut Kyrieleis'in "Throne und Klinen" adlı çalışmasında Asur, Urartu, Suriye ve Akhaemenid gibi doğu kültürlerinde ele geçen taht ve kline örnekleri incelenmiş ve ele geçen örnekler ayrıntılı bir biçimde kataloglanmıştır.

Anadolu kline araştırmaları konusunda ise 2004 yılında Elizabeth P. Baughan tarafından "Anatolian Funerary Klinai: Tradition and Identity" adı ile Anadolu'nun ölü gömme gelenekleri ve ölü yatağı olarak adlandırılan klineleri konusunda, kapsamlı bir çalışma yapılmıştır. Bu çalışmada Phrygia, Lidya, Likya, Mysia, Troas ve İonia bölgelerinin M.Ö. 6. ve 5. yüzyıllarına tarihlenen tümölüs mezarları içerisinde yer alan taş, ahşap ve bronz klineleri ile kaya mezarları içerisinde yer alan ölü yatakları incelenerek, kültürlerin sahip olduğu ölü gömme geleneklerinde önemli bir yere sahip olan klinelerin işlevleri, formu ve çeşitleri ayrıntılı bir biçimde incelenmiştir. Ancak bu çalışmada sadece M.Ö. 6. ve 5. yüzyıl mezar mimarisi içerisinde bulunan klineler bir araya getirilmiş olup, bu dönemin devamı olan Hellenistik Dönem'in mezarları, kabartmaları, seramikleri ya da mezar stelleri gibi eserleri üzerinde görülen kline örneklerine yer verilmemiştir.

Bu çalışmalar dışında Anadolu'nun en erken dönemlerinden başlayarak, Hellenistik Dönem sonlarına kadar görülen genel kline biçimleri, formları ve dönemler arası farklılıklar konusunda herhangi bir araştırma bulunmamaktadır.

Bu tez çalışmasının ilk bölümünde klinenin anlamı, kullanımı ve türleri genel olarak incelenmiş ve Anadolu dışında ele geçen kline türleri, kültürlere göre ayrılarak, kültürlerin sahip olduğu ve sıklıkla kullandığı kline biçimleri, ana hatlarıyla açıklanmıştır.

İkinci bölümde ise Anadolu'nun en erken dönemlerinden başlayarak, Hellenistik Dönem'in sonlarına kadar, ölü yatakları ve gerçek kline örneklerinin yanı sıra mezar stelleri, kabartmalar ve seramikler üzerinde görülen kline betimlemelerinden yararlanılarak, Anadolu'nun sahip olduğu ve günlük yaşamda kullanmış olabileceği kline biçimleri, türleri ve gelenekleri hem kronolojik hem de kültürel olarak saptanmıştır.

Kline türleri belli başlı üç ana tip üzerinden incelenmiş, kline türünün saptanamadığı örnekler ele alınmamıştır. Herhangi bir kline örneği bulunmayan kültürlerde, diğer mobilya örneklerinden – taht, masa, sandalye v.b.- yararlanılarak, hangi tür klineleri kullanmış olabileceklerine dair varsayımlar üzerinde durulmuştur. Kısıtlı ve az örneğe sahip olan kültürlerde

ise var olan bilgilerle, bir genelleme yapılmıştır. Ancak bu genellemelerin, yeni arkeolojik veriler ve bilgilerle deęişebilmesi mümkündür.

II. ANTİK DÖNEMDE KLİNELER

II. 1. Klinelerin Anlamı, Kullanımı ve Antik Dünya'daki Önemi

Antik Dönem'de kline, genel olarak uyumak, dinlenmek ya da yemek yemek için üzerine uzanılan, uzun yatak biçiminde, bir çeşit mobilyadır¹. Bu kullanım çeşitliliği ile yataklar, her dönemde popüleritesini korumuştur. Doğal olarak yataklar ya da yatak işlevi gören mobilyalar için, antik yazarlar tarafından pek çok gönderme bulunmaktadır.

Yataklar için kullanılmış en erken kelime Linear B yazıtlarında görülen, *de-mi-ni-ja* kelimesidir². Homeros'un İlyada ve Odysseia destanlarının pek çok yerinde, yatak amacı ile kullanılan mobilyalar λέχος³, ara sıra da δέμια olarak belirtilmektedir. Fakat Klasik Dönem'den başlayarak daha geç dönemlerde, yatak için κλίνειν 'den κλινη⁴ kelimesi kullanılmıştır. Kelimenin kökeni κλίνομαι (Boylu boyunca uzanmak, yatmak) olarak kabul edilir⁵. Günümüzde olduğu gibi kullanım amacı yatmak olan ancak farklı formlarını ayırmak için pek çok kelime, antik kaynaklardan elde edilebilmektedir. Ancak en büyük sorun, adı geçen kelimeler ile seramik ya da plastik eserler üzerinde görülen mobilyalar arasında bir bağlantı kurmaktır. Bu kelimelerden bazıları şu şekilde sıralanabilir⁶:

- ◆Κλιντήρ⁷ (Bir çeşit yatak ya da üzerinde uzanabilinen sandalye)
- ◆Χάμευνα παράκολλος⁸ (İnce ahşap ile kaplı, alçak yatak)
- ◆Ἐπίκλιτρον⁹ (Rahatlığı sağlamak için baş ya da kol kısmına eklenen mobilya parçası) ◆κλίναι σφιγγοποδες (Sfenks bacaklı kline)
- ◆άσκάντης (Oldukça sade yataklar)

¹ Saltuk 1993, 101; KlPauly 1979, 255–256.

² Richter 1966, 9.

³ Liddell - Scott 1996, 1043.

⁴ Liddell - Scott 1996, 961; Pritchett – Pipin 1956, 227; Yataklar için kullanılan kelimelerin ayrıntılı listesi için bkz.: Ransom 1905, 109.

⁵ Pritchett – Pipin 1956, 227.

⁶ Bu bölümde, yataklar için kullanılan kelimelerden bazıları verilmiştir. Kullanılan diğer kelimelerin, hangi tür klineler için kullanıldığı tam olarak bilinmemektedir. Bu konu ve kelimeler ile ilgili geniş araştırma ve tartışmalar için bkz.: Pritchett – Pipin 1956, 227 vdd.

⁷ Pritchett – Pipin 1956, 229–230.

⁸ Pritchett – Pipin 1956, 231–232.

⁹ Bu aksesuar parçasının, Hellenistik ve Roma Dönemi'nde sıkça kullanılan ve "Fulcrum" olarak adlandırılan mobilya parçası olması gerekmektedir.

Antik Dünya’da yalın bir kline¹⁰, dört bacak üzerinde yükselen¹¹, uzun dikdörtgen bir çerçeveden oluşur (Lev. 1-a). Bu çerçevelere kayışlar gerilerek¹², üzerine konulacak olan döşek, minder, yastık ve çarşaf gibi gereçlerin sağlam bir şekilde oturtulması sağlanır. Bazı klinelerin baş kısmı, yüksek tutulur ve bu durum, yatma ya da dirsek üzerinde uzanma sırasında, yastığın yükseltilmesini sağlar ve kaymasını da önleyerek kişinin rahatlığını en üst seviyeye çıkarır. Baş yükseltisine koşut olarak bazen ayak kısmının da yükseltildiği görülür¹³. Bu klineler *αμφικεφαλος* (çift başlı) olarak adlandırılırlar¹⁴. Erken dönemlerde üzerine serilen çarşaf ya da minderler göz ardı edilecek olunursa, klineler bir hizmetçinin taşıyabileceği kadar hafiftir. Örneğin, Oxford Ashmolean Müzesi’nde bulunan bir vazo resmi üzerinde hizmetçi, yemek şöleni için sırtında bir kline ve bir masa taşımaktadır (Lev. 1-b). Estetik duyguların gelişmesi ile birlikte, üzerine çeşitli bezemelerin yapılabilmesi için kline bacakları kalınlaştırılmıştır. Bu nedenle zaman içinde, taşınamayacak kadar ağır bir görüntü sergilerler.

Vazo resimleri ve diğer betimlemeler üzerinde, klinelerin yatmak için oldukça kısa oldukları görülmektedir¹⁵ (Lev. 1-c) Ancak mekan boyutları yanında¹⁶ ele geçen pek çok örnek göz önüne alındığında ortalama bir kline genişliğinin 0,90–1,00 m, uzunluğunun ise 1,80–2,00 m arasında olduğu anlaşılmaktadır¹⁷. Bu durumda ortalama bir klinenin tek kişinin yatabildiği/uzanabildiği bir boyuta sahip olduğu ortaya çıkmaktadır ki birçok örnekte kline üzerinde tek kişi vardır. Pek rahat olmasa da aynı kline üzerinde iki figürün uzandığı örneklerle de karşılaşılmaktadır. Bu örnekler genelde toplumsal yapı ve kültürel dönem ile ilişkilidir¹⁸. İki

¹⁰ Çalışmanın tümünde özel adı bilinenlerin dışında yataklar için, “Kline” kelimesi kullanılacaktır.

¹¹ Ele geçen pek çok eserde, klinelerin dört bacağı görülebilmektedir. Bkz.: Richer, 1966, Res. 327; Boardman 1975, Res. 290. Ancak bazı klineler dört bacağa sahip değildirler. Bazı klinelerde yan bölümler bir plaka şeklinde yapılır ve iki bacak arasında denk gelen boşluk görülmez. Bu durum dikdörtgen bacaklara sahip klinelerde söz konusudur.

¹² Bu kayışlar genellikle sığır gibi hayvanların derisinden yapılmaktadırlar ve Homeros bu konuda bize bilgi vermektedir. Bkz.: Homeros *Odyssea* XXIII, 201.

¹³ Bu yükseltiler bazen düz bir başlık şeklinde iken bazen de İon başlığını andıran volütlere sahiptirler. Örnekler için bkz.: Richter 1966, Res. 322, 324, 445.

¹⁴ Pritchett – Pipin 1956, 229.

¹⁵ Bu tür örnekler genelde Symposium sahnelerinde görülür. Figürler bacaklarını çekerek ve bir kolları yastığa dayalı olarak betimlenirler. Kline boyları, bu pozisyonda onların sığabileceği uzunluktadır ve aynı figür yatma pozisyonuna geçtiğinde, kline boyu kısa kalacak gibi görünmektedir. Bazı örnekler için bkz.: Vierneisel - Kaeser 1990, Res. 36.3; Boardman 1974, Res. 161, 161–2.

¹⁶ Örneğin Kerameikos’taki Pompeion’da bulunan andronların boyutları göz önüne alındığında burada yer alan klinelerin 0,90–0,96 m. genişliğe, 1,80–1,92 m. arası uzunluğa sahip oldukları saptanmıştır: Hoepfner 1976, 105.

¹⁷ Richter 1967, 364.

¹⁸ Örneğin Etrüsk ya da Romalıların ziyafet sahnelerinde kadınların da bulunduğu görülmektedir. Yunan kültüründe, kadınların sosyal hayatı büyük ölçüde kısıtlanmıştır ve bir ev hanımının, erkeklerin katıldığı bir symposiumda bulunma hakkı yoktur. Buna karşılık Roma ya da Etrüsk kültürlerinde kadın, evde ve dışarıda kocası ile birlikte şölenlere katılabilmektedir. Bu sosyal ve kültürel farklılıklar, doğal olarak çeşitli eserlerdeki betimlemelere de yansımıştır ve Yunanlılarda flütçüler ya da Hetereler dışında, kadın ile erkek aynı kline üzerinde uzanır bir şekilde betimlenmezken, Roma ve Etrüsklerde kadınlar aynı kline üzerinde eşleriyle birlikte görünürler. Heterelerin erkekler ile aynı kline üzerinde betimlendiği örnekler için bkz.: Boardman 1975, Res. 253–2, 3. İki erkeğin aynı kline

kişinin uzanabileceği genişlikte olan klineler, Roma Dönemi'nde çok yaygındır ve bu tür klineler *biklinium* olarak adlandırılır¹⁹.

Antik Dönem boyunca klineler, yatmak, uyumak gibi gereksinimleri karşılamanın yanı sıra erkekler için oldukça önemli olan ve *symposium* olarak adlandırılan ziyafet ve içkili eğlenceler için kullanılan mobilyaların en önemlisidir. Birçok evde, bu tür eğlenceler için hazırlanan özel odalar bulunmaktadır ve bu odalara *andron* denilmektedir. Ele geçen kalıntıların ışığında, bu tür toplantılara katılan konuklar, sandalye ya da koltuk kullanarak bir masa etrafında toplanmak yerine, odanın çevresindeki duvar kıyısına dizilmiş klinelere uzanarak yemeklerini yerler, içkilerini içerek sohbet ederler. Bu özel konutlarda yer alan andronların dışında, devlet ve dini nedenlerle düzenlenen ziyafetler için, kamusal ya da dini yapılarda oluşturulan yemek odaları bulunmaktadır²⁰. Duvar kenarlarında bırakılan yükselti ve bazı kutsal alanlarda taştan oyulmuş klineler ile bu odaların, ziyafet odaları olarak kullanıldıkları düşünülmektedir. Örneğin Kerameikos'daki Pompeion²¹ ve Atina Agorası'nın güney tarafındaki stoa'nın arka odalarında yer alan odalar (Lev. 2-a) bu türdendir²². Ayrıca Atina Akropolü'ne girişi sağlayan propylonun kuzey kanadında yer alan pinakothekte, benzer şekilde duvar kenarına sıralanmış klineler (Lev. 2-b), kamusal yapılarda görülen örnekleri yansıtmaktadır²³. Yemek odaları, duvar kenarına yerleştirilen klinelerin sayısı ile ölçülmektedir. Triklinium terimi çok yaygın olmasına rağmen, tasvirlerde sıkça görüldüğü gibi ziyafetlerde sayıca üçten çok daha fazla klinenin yer aldığı görülmektedir. En küçüğünün 3x3 m boyutlarında olduğu odaların boyutuna koşut olarak 3-5-7-9 vb. tekli haneler şeklinde artan bu sayı, 15'e kadar ulaşabilmektedir²⁴.

Bu örnekler ışığında klineler sadece günlük hayatın bir parçası olarak konut dekorasyonunda kullanılan bir mobilya türü olma yanında, insanı ilgilendiren tüm alanlarda kullanılır hale gelmiştir. Çünkü klineler, evler, kutsal alanlar ve kamu yapılarının (agora, prytaneium) en önemli odalarından biri olarak kabul edilen andronlar içerisinde yapılan ve erkekler için büyük bir eğlence kaynağı olan symposiumlar için de kullanılmıştır. Resimli betimlemeler ve kabartmalar gibi

üzerinde betimlendiği örnekler de vardır: Vierendeel - Kaeser 1990, Res. 35-1a, 36-6, 36-8; Boardman 1975, Res. 265.

¹⁹Bu tür klineler oldukça yüksek bir arkalığa sahiptir. Günümüz kanepelerini andırırlar ve iki kişinin sığabileceği kadar geniş yapırlar.

²⁰Anadolu'da ziyafet odaları olarak kullanılan andronların görüldüğü en iyi örnekler Labraunda'da bulunmaktadır.

²¹Hoepfner 1976, Lev. 21, 30.

²²Thompson - Wycherley 1972, Res. 25.

²³Travlos 1971, 482 Res. 618-619.

²⁴Örneğin Atina Agorası'ndaki Güney Stoa'nın odalarında yedi kline bulunur: Thompson - Wycherley 1972, 77. Kerameikos'taki Pompeion'daki odaların boyutu oranında 7, 11 ve 15 kline barındırdıkları düşünülmektedir: Hoepfner 1976, 105 Lev. 30.

arkeolojik veriler ışığında, prothesis (sergileme) sürecinde de²⁵ kline betimlemelerine sıkça başvurulduğu anlaşılmaktadır. Ölü yemeği olarak adlandırılan betimlemelerde²⁶ ölü figürleri, kline üzerinde yer alırlar ya da mezar mimarisi içerisinde ölüler, özenle hazırlanmış klinelere yerleştirilirler. Örneklerin oldukça özenli işlenmesi, motiflerdeki planlanmış orantı ve aksesuarların çeşitliliğinden de klinelere verilen önem anlaşılabilir.

Genel tanımlamaların ardından, Antik Dünya’da klinelerin kullanıldığı alanlar, şu şekilde sıralanabilir:

1. Günlük kullanım
2. İçkili ziyafetler (Symposium)
3. Ölünün sergilenmesi (Prothesis)
4. Ölü yatağı (Mezar Mimarisi)
5. Ölü yemeği.

II. 2. Kullanılan Malzemeler ve Yapım Teknikleri

Antik Dönem’de klineler toplumsal yaşam ve sosyal konum ile sıkı sıkıya bağlı olarak şekillendirilmişlerdir. Klineler sipariş edenlerin maddi durumuna göre oldukça yalın olandan, fildişi, gümüş altın kaplamalı olana kadar pek çok malzemedan yapılabilmektedir.

Yatak çerçeveleri ve bacakları için bronz ve demir buluntularına rastlansa da, kolay bulunması ve işlenmesi, daha ucuz olması ve rahat taşınabilmesi nedeni ile en çok kullanılan malzeme ahşaptır. Pek çok antik kaynaktan kullanılan ahşap türü hakkında fikir sahibi olunabilmektedir. Örneğin Homeros, Odysseia adlı eserinde özellikle Akçaağaç (σφενδαμνος = Sert kereste) ve zeytin ahşabını vurgulamıştır²⁷. Bunun dışında yakın çevrede bulunan çam, kayın, söğüt, limon, sedir ve meşe gibi her ağaç türünden, kline yapma olanağı vardır.

Kline çerçevesi yapıldıktan sonra ahşabın üzerine çeşitli malzemelerden dolgu ve kakmalar da yapılmıştır. Kaplama işçiliğinin Roma Dönemi’nde yaygın olmasına karşılık, daha erken

²⁵ Örneğin Dipylon Vazosu üzerinde yer alan sahne. Bu konu için bkz.: Richter 1915, Lev. XVII; Şahin 1996, 147 vd.

²⁶ Pek çok mezarda ya da mezar steli üzerinde bu konuyu içeren betimlemeler kullanılmıştır. Ölü yemeği olarak algılanan bu tür betimlemelerde, yemek her zaman klineler üzerinde yenir. Bu yüzden ölü yemeği sahneli eserler kline araştırmalarında ve farklı kültürlerdeki, yerel kline türlerinin algılanmasında büyük öneme sahiptir. Bu konuda ayrıntılı bilgi için bkz.: Stringaris 1965, 1-99.

²⁷ Homeros Odysseia, XXIII, 195 vd.

dönemlerde kakmacılık bilinmektedir²⁸. Ancak masraflı olduğu için çok sık görülmezler. Kakma işi dekorasyon daha çok fildişi ile yapılmaktadır. Bunun dışında oldukça nadir olarak altın, gümüş kakmalar da bilinmektedir. Ancak Antik Dönem günlük yaşantısında altın, gümüş ya da fildişi malzemeler kullanarak yapılmış pahalı klineler kullanılmaz. Herodotos'un aktarımlarına göre "Kserkses Yunanistan'dan kaçarken Mardonios'da pek çok pahalı eşya ve klineler bırakmış ve Yunanlılar bu klinelerin ihtişamına çok şaşırılmışlardır."²⁹.

Ele geçen pek çok eserden yola çıkılarak Antik Dönemde bir klinenin nasıl yapıldığı, kullanılan malzemeler ve malzemelerinin nasıl bir araya getirildiği az çok anlaşılabilir. Yukarıda belirtildiği gibi basit bir kline dört bacak üzerinde yükselen dikdörtgen bir çerçeveden oluşmaktadır. Malzemenin birbirine bağlanması için deri ve bitki lifleri kullanılır³⁰. Tekniğin gelişmesi ile birlikte malzemeler ahşap ve metal çiviler, zıvanalar ile birbirine tutturulmaktadır. Ayrıca Homeros, *Odyssea* adlı eserinde bir klinenin nasıl yapıldığı konusunda küçük ipuçları vermektedir³¹:

...

"Sonra gür yapraklı dallarını kestim ağacın,
Gövdesini tunç bıçakla rendeledim köküne kadar,
Sonra güzelce bir çırpı çekip düzelttim,
İçini oyup sedirini tamamladım yatağın,
Ve sonra burguyla deldim her yanını,
Süsledim altınla, gümüşle, fildişiyle,
Ve parlak kırmızı kayışlar gerdim üzerine sığır derisinden."

...

²⁸ Örneğin Frig kültüründe kakma işi oldukça yaygındır.

²⁹ Herodotos, I, 50; IX, 82.

³⁰ Antik yazarlardan Petronius tarafından bu konuyla ilişkili eğlenceli bir hikaye anlatılır. Bu hikayede yatağın altına gizlenmeye çalışan birinin, ellerinin ve ayaklarının, bu deri bağlantılar arasına sıkıştığı anlatılmaktadır. Bkz.: Petronius *Satyricon*, VIII, 97, 102.

³¹ Homeros *Odyssea*, XXIII, 190 vd.

II. 3. Bezemeler ve Aksesuarlar

Antik Dönem’de bugünkü içi doldurulmuş koltuk ya da benzeri mobilya bilinmediğinden, ancak rahatına düşkünlük de eksik olmadığından çarşafların, örtülerin ve klineler üzerine serilen minderlerin büyük bir önemi vardır³². Klineler yalın çerçeveden oluştuğu için gerilen kayışlar üzerine yatak, yorgan ya da örtülerin serilmesi zorunludur. Ele geçen pek çok vazo resminde yer alan klinelerin üzerinde en yalından en gösterişlisine kadar pek çok örtü ya da minder var olduğu görülmektedir. Antik kaynaklar bize bu konuda oldukça fazla bilgi vermektedir. Yunanistan’da ele geçen bir yazıtta³³ bazı tekstil eşyalarının adı şöyledir³⁴:

- ◆άμφιτατης (Örtü ya da battaniye)
- ◆δάπις (Kilim, örtü)
- ◆έπιβλητιον (Süslü yatak örtüsü)
- ◆κάννα (Hasır)
- ◆κνέφαλλον (Yastık, uzun minder)
- ◆προσκεφάλαιον (Yastık)

Her klinenin üzerinde zorunlu olarak mutlaka bir döşek (κνέφαλλον ?) bulunmaktadır. En iyi örnek Brygos ressamı tarafından boyanan bir skyphos üzerindedir (Lev. 3-a). Döşekler ince olduğu gibi kalın da olabilmektedir. Andokides ressamının boyadığı bilingual amphorada görülen klineler üzerinde oldukça ince döşekler görülmektedir (Lev. 4-a). Her iki durumda da oldukça dekoratif oldukları göze çarpmaktadır.

Antik Dönem dokumacılığının oldukça iyi durumda olduğu pek çok antik yazar tarafından belirtilmektedir. İnce, iyi dokunmuş, parlak renkli, bitkisel ve hayvan bezemeli kumaşlar oldukça yaygındır. Klinelerin üzerinde yer alan döşeklerin de bu türden kaliteli kumaşlarla kaplandığı söylenebilir. Geometrik bezemeler ağırlıktadır.

Bunun dışında klinenin olmazsa olmazlarından biri de yastıklardır. Her klinede bir ya da daha fazla yastık (προσκεφάλαιον) görülür. Yastıklar da minderler gibi oldukça kaliteli ve

³² Antik Dünya’da klineler üzerinde kullanılan çarşaf, minder ya da yastık gibi eşyalar için kullanılan tüm kelimelerin ayrıntılı listesi için bkz.: Ransom 1905, 110 vd.

³³ M. Ö. 415–414 yıllarında Hermelere zarar vermek ve Eleusis gizemlerine saygısızlık etmek suçundan, aralarında Alkibiades’in de bulunduğu bir grup Yunan vatandaşının eşyalarına, devlet tarafından el konulmuştur. Yazıtta satışa çıkarılan bu eşyaların listeleri yer almaktadır.

³⁴ Adı geçen tüm tekstil eşyalarının ayrıntılı açıklamaları için bkz.: Pritchett - Pipin 1956, 244 vdd.

geometrik bezemelerle süslü kumaşlarla kaplanmışlardır (Lev. 4-b). İlyada ve Odysseia'nın birkaç yerinde ketenden (λίνον) ve farklı malzemeler kullanarak hazırlanmış yataklardan söz edilmektedir:

...

“Odysseus için de halı ve keten çarşaf lar yaydılar
Geminin güvertesinde, rahat rahat uyusun diye.”³⁵

...

“İndiler sağlam yapılı gemiden, çıktılar karaya,
Önce, parlak çarşaf ları ve yumuşak döş eğiyle birlikte
Odysseus'u çıkardılar koca karınlı gemiden,”³⁶

...

“Ak kollu Arete hizmetçilerine buyurdu,
Avluya bir sedir koyun, dedi,
En güzel erguvan çarşaf ları serin, dedi, üstüne,
Onların üstüne yayın, dedi, örtüleri,
En üste de yünlü keçeleri, dedi, koyun.”³⁷

...

“Böyle dedi, Argoslu Helene de buyurdu hizmetçilere,
Döş ekleri avluya döşeyin, dedi,
Güzelim erguvan çarşaf ları yayın,
Halı ları serin dedi, onların üstüne,
En üste de yün keçeler koyun, dedi.”³⁸

...

En büyük sorun vazolar üzerinde görülen zengin işlemlerin gerçekte var olup olmadığını bilmektir. Çünkü bir vazo ressamı, sınır tanımayan hayal gücü ile istediği her motifi işleyebilme olanağına sahiptir. Ele geçen gerçek klinelerde, vazolar üzerindeki benzer bir yoğunluk olmasa da az çok bezemeler ve süslemeler görülebilmektedir.

³⁵ Homeros Odysseia, XIII, 73 vd.

³⁶ Homeros Odysseia, XIII, 117 vd.

³⁷ Homeros Odysseia, VII, 335 vd.

³⁸ Homeros Odysseia, IV, 96 vd.

Klinenin bacakları göz ardı edilecek olursa, dikdörtgen çerçevenin de çeşitli bezemelerle süslendiği görülür. Çünkü uzun-ince ve friz şeklindeki yapısı ile bezeme için oldukça uygun bir alandır. Ele geçen pek çok vazo resmi üzerinde hayvan bezemelerinden bitkisel bezemelere, rozetlerden günlük yaşam sahnelerine kadar pek çok süsleme frizi görülmektedir. Lev. 5-a' da hayvan bezemeleri (leopar) ve rozetler bir aradadır. Lev. 3-a' da simetrik olan yılanlar arasında leopar ve bir boğa görülürken, Lev. 5-b' de günlük yaşamdan bir sahne görülmektedir. Eretria'dan küçük terrakotta kline üzerinde ise iki Medusa arasındaki balıklar ve bir deniz yaratığı dikkati çeker (Lev. 6-a). Vergina Bella'daki mezar içerisinde bulunan taş kline üzerine boya ile yapılan karışık yaratıklardan oluşan friz (Lev. 16-b) bu alana yapılmış en iyi örneklerdendir.

Tüm bu bezemelerin ve aksesuarların yanı sıra Hellenistik Dönem ile birlikte sıklıkla görülmeye başlayan klinelerin ayak, yoğun olarak baş kısımlarda görülen aksesuarlar, klinelerin ulaştığı zenginliği göstermesi açısından önemlidirler. Ayak ve baş kısımlarda görülen bu aksesuarlar *fulcrum* olarak adlandırılmaktadırlar (Lev. 6-b). Fulcrumların hepsi katır, eşek ya da at gibi hayvanların baş ve omuz kısımlarını tanımlar³⁹. Baş ve omuzlar kline önüne doğru döndürülmüş şekildedir. Bastırılmış kulaklarıyla doğal bir ifade içerisindedirler ve figürlerin başları her durumda asma yaprağından çelenkler ile süslenmiştir. Hermitaj Müzesi'den, M.Ö. 400 yıllarına verilen bir Apulia vazosu üzerinde oldukça ilginç bir örnek bulunmaktadır. Bir katır üzerine yerleştirilen kline üzerinde, hem baş hem de ayak yükselteleri bulunmaktadır (Lev. 7-a) ve kendinden daha geç dönemlerde görülen lectusların prototipini oluşturur⁴⁰. Bronzdan yapılmış pek çok fulcrum örneği farklı müzelerde, en iyi örnekler Rhodos Adası Sanat Müzesi'nde bulunmaktadır⁴¹. Hayvan figürlerinin yanı sıra tanrı ya da tanrıça figürlerinin de fulcrumlar için kullanıldıkları görülür. Dionysos figürü ile Athena ve Demeter büstü ile dekore edilmiş bir fulcrum (Lev. 7-b) en iyi örneklerdendir. Dayanıklı olduğu için genellikle bronz fulcrumlar ele geçmiştir ancak fildişi örnekleri de bulunmaktadır⁴² (Lev. 8-a). Bunun dışında fulcrumlara kakma tekniği ile çeşitli bitkisel motiflerin bezendiği bilinmektedir⁴³.

³⁹ Anderson 1889, 322 vd.

⁴⁰ Richter 1966, 56.

⁴¹ Mitten 1975, 176 vd.; Hoffmann 1957, 167 vd.

⁴² Çok sayıda fildişi Fulcrum örneği için bkz.: Hill 1963, Lev. 78–79.

⁴³ Mattusch 1991, 525 vd.

II. 4. Kline Formları

İlk insanla birlikte kullanılan yataklar zaman içinde gelişmiş ve kendi içinde farklı formlar göstermişlerdir. Antik dönem seramikçiliği ve mimarisinde olduğu gibi, mobilyalarında da sürekli olarak yeni biçimlerin bulunmasına çaba gösterilmeyip, birkaç tip üstünde çalışarak bunların geliştirilip güzelleştirildiği anlaşılmaktadır⁴⁴. İnce ayrıntılar tek düzeliğe izin vermemektedirler. Buna rağmen mobilya bacakları için, araştırmacılar tarafından üç ana tip tespit edilmiştir. Tahtlarda açıkça görülen bu üç ana tip (Lev. 8-b), klineler için de geçerlidir. Çünkü tahtlar ve klineler arasında, bacak kısımlarının formu açısından sıkı sıkıya bir benzerlik ve bağ vardır. Bu ana üç tip, şu şekilde sıralanmaktadır⁴⁵:

- 1- Hayvan bacaklı klineler (Lev. 9-a)
- 2- Yuvarlak bacaklı klineler (Lev. 9-b)
- 3- Dikdörtgen bacaklı klineler (Lev. 9-c)

II. 4. 1. Hayvan Bacaklı Klineler

Bu form aslan, leopar gibi hayvanların bacak ve ayak/pençe kısımları taklit edilerek oluşturulmuştur. Bu formun prototipleri Mısırdadır⁴⁶ ve Mısır'dan diğer kültürlere yayılmıştır (Lev. 10-a) Hayvan bacakları ve ayakları form olarak mobilyalar için oldukça uygun bir dekorasyon malzemesidir. Genellikle tahtlar için kullanılan bu formun, Mısır etkisinde kalınarak kline bacakları için de kullanıldığı pek çok vazo resmi üzerinde görülebilmektedir. Antik Dönem tahtları üzerinde yoğun olarak kullanılan hayvan bacaklarının, klineler için kullanılması Arkaik Dönem'den itibaren görülmektedir ve oldukça nadirdir⁴⁷. Roma'daki Villa Giulia Müzesi'nde bulunan siyah figür tekniği ile yapılmış bir kyliks üzerinde görülen klinenin bacakları oldukça ilginçtir ve hayvan bacaklarının klinelere nasıl uygulandığını göstermesi açısından önemlidir⁴⁸ (Lev. 10-b). Burada görülen kline bacağı, bir hayvanın tekme atması şeklindedir ve bu kompozisyon bacağın hareketli olabileceğini düşündürür. Münih'teki kırmızı figürlü bir boyunlu

⁴⁴ Richter 1967, 359.

⁴⁵ Mobilyalar ve klineler konusunda araştırmalar yapan Ransom ve Richter, bu üç ana tipi geniş olarak incelemişlerdir. Bu konuda ayrıntılı bilgi için bkz.: Richter 1966, 54 vdd.; Ransom 1905, 19 vdd.; Baughan 2004, 50 vdd.

⁴⁶ Richter 1966, 54.

⁴⁷ Richter 1966, 54 vd.

⁴⁸ Sichtermann 1963, 69 Res. 14.

amphora üzerinde yer alan klinenin bacakları ise oldukça sadedir⁴⁹ (Lev. 10-c). Klinenin formu bir hayvanın iskeleti şeklindedir ve baş kısmındaki bacakları düz formda iken, ayak kısmında yer alan bacaklar, hayvan bacağı formundadır.

II. 4. 2. Yuvarlak Bacaklı Klineler

Kline tipleri arasında en çok görülen ve en yaygın tiplerden biri de yuvarlak form gösterenlerdir⁵⁰. Çünkü yapımı diğer tiplere oranla basittir ve hemen hemen tüm kültürlerde örnekleri mevcuttur. Bu tipte kline bacakları torna ile zengin bir biçimde oyularak şekillendirilir. Enine kesiti yuvarlaktır.

Mısır'da, Yunanistan'da, Ege Adaları'nda ve Anadolu'da pek çok örneği vardır ancak en gelişmiş örnekleri Asur ve Pers gibi doğu kültürlerinde görülmektedir. Geometrik dönemde vazolar üzerinde yer alan ve Prothesis sürecinin anlatıldığı sahnelerde görülen yuvarlak kline bacakları oldukça sade bir biçimdedir⁵¹ ve bu biçim Geç Arkaik ve Klasik dönemlerde harmonik şekilde vermeye başlanır. M.Ö. 6. ve 5. y.y. sonlarında, bacağın alt ve üst kısımları birbirinden ayrı iki içbükey kenardan oluşur⁵². Buna en iyi örnek Münih Müzesi'nde bulunan bir kylix üzerinde görülür⁵³ (Lev. 11-a). Sonraları yuvarlak hatlar eklenmeye başlanır. Daha geç dönemlerde bacaklar üzerinde görülen sadelik ortadan kalkar ve birbirine uyumlu iç ve dışbükey hatlarla irili ufaklı yuvarlaklıklar eklenmeye başlanır. Ele geçen tüm bronz klinelerin bacak tipleri yuvarlak formdur ve döküm tekniği ile bağlantılı olarak yuvarlak formun bronz ve metalden yapılan klineler için yaratıldığı düşünülebilir. Çünkü irili, ufaklı iç ve dışbükey hatların verilmesi ile bacak oldukça incelmektedir ve ahşap ayağın klinenin üst kısmının ağırlığını taşıması zorlaşmaktadır. Bu ağırlığı kaldırmak, ancak bronz gibi sert bir malzeme ile sağlanabilir.

⁴⁹ Richter 1966, Res. 291.

⁵⁰ Baughan bu biçimi "Tip A" adı altında incelemiştir. Bkz.: Baughan 2004, 23 vdd.

⁵¹ Bazı örnekler için bkz.: Simon 1981, Res. 4, 5, 8, 9.

⁵² Richter 1966, 55.

⁵³ Vierneisel - Kaeser 1990, Res. 52-3.

II. 4. 3. Dikdörtgen Bacaklı Klineler

Antik dönemde en çok kullanılan tip, dikdörtgen bacaklı klinelerdir⁵⁴. Bu formun en erken örneğinin Metropolitan Müzesi'nde bulunan ve M.Ö. Geç 7. yüzyıla tarihlendirilen bir pinaks üzerinde olduğu kabul edilir (Lev. 11-b). Diğer erken örneklerin ise ziyafet sahneleriyle bağlantılı olarak ya da prothesis sürecinin betimlendiği M.Ö. 6. yüzyıla tarihlendirilen Korinth seramiklerinin üzerinde olduğu belirtilmektedir⁵⁵ (Lev. 12-a-b).

Dikdörtgen bacaklı klineler sahip olduğu form dolayısıyla dekore edilmek için oldukça geniş imkanlar sunmaktadır. Kazıma ve oyma tekniği ile bezeme, oldukça yaygın olarak görülmektedir. Erken dönemlerden itibaren lotus-palmet, antitetik ve ters-düz-bakışimli palmetler, geometrik şekiller ve rozetler sıkça ve sevilerek kullanılmıştır. Klinelerin dikdörtgen bacakları bilinen çift palmet dekorasyonuna sahiptir. Bu tür forma sahip olan klinelerin bazılarının baş kısmı, ayak kısmına oranla daha yüksek tutulmuştur, özellikle Makedonya örneklerinde görüldüğü gibi bazılarında ise her iki yanda aynı yükseklikte verilmiştir (Lev. 13-a). Yükseltelen kısımlar İon başlığını andıran bezeksel volütlerle taçlandırılır. Münih Müzesi'nde korunan bilingual boyama tekniği ile yapılmış amphora⁵⁶ üzerinde görüldüğü gibi dikdörtgen bacaklı kline formu zamanla zenginleştirilmiştir (Lev. 4-a). Bacağın yarı yüksekliğine denk gelen kısmında, girinti ve çıkıntı şeklinde verilip boya ile de renklendirilen form ve bezekler görülür. Bu oyukluklar ile ters-düz-bakışimli palmetlerin yerleştirilmesi kolaylaşmış ve bacak daha estetik bir görünüm kazanmıştır. M Ö. 5. yüzyıl. ve daha sonraki dönemlerde dikdörtgen bacağın uyumlu tasarımı beğeni kazanmıştır ve pek çok kline üzerinde kullanılmıştır.

Zengin bezemeli bu dikdörtgen bacakların yanında, oldukça sade ve gösterişsiz dikdörtgen bacaklar da vardır. Antik dönemde, halkın fakir ve mütevazı kesimi tarafından kullanılmış olan ve Ἀσκάντης ya da σκίμπος olarak adlandırılan sade ve oldukça basit olan klinelerin bunlar olabileceğini düşündürürler⁵⁷. Bu tür sade klinelerin baş kısımlarında genelde volüt biçiminde görülen ve bir İon sütununu andıran başlıklar kullanılmaz, bunun yerine daha sade ve basit baş yükselteleri görülür (Lev. 13-b).

⁵⁴ Baughan bu biçimi "Tip B" adı altında incelemiştir. Bkz.: Baughan 2004, 28 vdd.

⁵⁵ Richter 1966, 59.

⁵⁶ Boardman 1974, 128 Res. 161, 161- 2.

⁵⁷ Pritchett – Pipin 1956, 230 vd.

III. ANADOLU DIŐI ANTİK KÜLTÜRLERDE KLİNE

Klineler hemen hemen tüm kültürlerde sıkça kullanılmıştır ve pek çok örnek ele geçmiştir. Çünkü klineler belli bir kültürün kendine ait özelliđi değildir. Uyuma, dinlenme gibi ihtiyaçlarını giderme kaygısı taşıyan tüm kültürlerde görülebilir ve bu doğal bir olgudur. Bundan dolayıdır ki her kültürün kline formu kendi ihtiyaçları ve istekleri doğrultusunda oluşmuştur. Diğer kültürlerden etkilenme sadece bezeme, aksesuar gibi insanın içgüdüsel olarak yaşadığı alanı güzelleştirme dürtüsü ile bağlantılı olarak gelişmiştir.

III. 1. MISIR

Duvar resimleri yanında, günümüze kalabilen ilk mobilya örnekleri Eski Mısır'da görüldüğünden Mısır sanatı çok önemlidir. Mısır Uygarlığı'ndan çok sayıda ahşap mobilya ve aracın kalmasının nedeni, kullanılan ahşap malzemenin kuru çöl ikliminde ve hava almayan mezar yapılarında çürümemesidir. En erken dönemlerden itibaren Mısır sanatında ölümden sonraki yaşam ile ilgili klineler ve mobilyalar kullanılmıştır, malzemelerin çoğu mezar yapılarından gelmektedir. Mısır sanatında görülen sıkı gelenekselcilik mobilya sanatına yansımıştır. Çünkü sandalye, taht, masa ya da kline gibi tüm mobilyaların ayakları aslan, leopar motifleri ile boğa ayağı biçiminde şekillendirilmişler⁵⁸ ve bu özellikleriyle diğer kültürleri etkilemişlerdir. Mısır sanatı gelişmiş bir mobilya kültürüne sahiptir. Mezarlarda ölülerin başlarının altına konulan yastıklar, diğer kültürlerde kullanılan yastıklardan oldukça farklı bir form gösterirler. Klineler üzerinde yarım ay biçiminde yastıklar kullanılır⁵⁹ (Lev. 14-a). Klineler pek çok müzede sergilenmektedirler ve en iyi örnekler Firavun Tutanchamun'un mezarından ele geçmiştir⁶⁰. Eserler Berlin'deki Mısır Müzesi'nde sergilenmektedir. Mezarda bulunan iki kline, bir hayvanın vücudu şeklinde dekore edilmiştir ve biri aslan ya da leopar (Lev. 14-b), diğeri ise bir geyik şeklindedir (Lev. 15-a). Hayvan bacağı şeklinde olmayan, yuvarlak formu klineler Mısır'da çok nadir görülürler. New York'ta bulunan ve katlanabilen ahşap bir kline (M.Ö. 1580–1350) bu türe en iyi örnektir⁶¹ (Lev. 15-b). Dikdörtgen bacaklı kline formu Mısır'da bilinmez ve hiçbir örneđi yoktur.

⁵⁸ Bazı fildişi örnekler için bkz.: Aldred 1962, Lev. 4.

⁵⁹ Bunun en güzel örneđi Giza'da bulunan ve bugün Kahire Müzesi'nde korunan, Kraliçe Hetep-Heres'e ait olan klinede görülmektedir. Bkz.: Aldred 1962, Lev. 8.

⁶⁰ Tutanchamun 1980, 16.

⁶¹ Richter 1966, Res. 292.

Mısır'da mumyalama sırasında kullanılan klineler oldukça ilginçtir ve örnekleri pek çok duvar resminde görülebilmektedir. Mumyalama sırasında ölünün yatırıldığı klineler genelde aslan vücudu şeklinde dizayn edilirler⁶² (Lev. 16-a). Bazıları ise aslan başı şeklindeki, baş yükseltisi ile dikkat çeker⁶³.

Mısırlılar tahtlarda ve klinelerde kullandıkları hayvan pençeleri ya da bacakları ile diğer kültürleri etkilemişlerdir ve bu oldukça doğaldır. Çünkü kullandıkları hayvan bacağı şeklindeki alışılmamış tasarım, sahip olduğu güçlü ve etkileyici görüntüsüyle ilk defa gelişmiş bir şekilde Mısır sanatında görülür. Aslan ya da kaplan gibi hayvanların, ayak ve bacakları tercih edilip kullanılmış ve diğer kültürler bu tasarımı beğenmişlerdir. Ancak bu hayvan bacaklı tasarım, klineler için pek tercih edilmemiştir. Mısır'da ve birkaç kline örneğinde kullanılan hayvan bacaklarının dışında, genellikle tahtlar ve sehpa için kullanılmışlardır.

III. 2. YUNANİSTAN

Yunanlılar diğer alanlarda olduğu gibi mobilyacılık ve kline yapımı konusunda çok hassastırlar. Çünkü yapılan klineler, sadece uyumak gibi gereksinimleri karşılamak için değil erkeklerin katıldığı içkili eğlenceler için de kullanılan ana mobilyadır. Gösterişli ve özenli yapılmış olan klineler, ev sahibinin sosyal statüsünün ve maddi gücünün bir göstergesidir.

Yunan klineleri çok fazla form çeşitliliğine sahip değildir. Farklı biçimler yaratmak yerine belli formlar üretilip, bu formları geliştirme çabasıdadırlar. Diğer kültürlerde de sıklıkla karşılaşılan 3 ana tip en fazla görülen tiplerdir. Bunun dışındaki tüm kline tipleri tekil özelliktedirler ve bir süreklilikleri yoktur. Mısır'da yaygın olarak kullanılan hayvan bacağı şeklinde kullanılan klineler, Yunanistan'da çok sık görülmezler. Mısır etkisi altında kalınarak yapılan bu form, genellikle tahtlar, kline önlerinde bulunan servis sehpaları ve tabureler için kullanılır⁶⁴. Bunun dışında görülen yuvarlak formlu bacaklara sahip tasarım, daha çok bronzdan yapılmış klinelerde görülür. Bu tür kline tipleri çok yaygın değildir.

Bu iki formun dışında Yunanistan'da en fazla görülen ve üzerinde en fazla değişikliğin denendiği tip, dikdörtgen bacaklı klinelerdir. Çok fazla çeşidi vardır, çünkü belli bir dizi halinde

⁶² Michalowski 1968, 457, 689.

⁶³ Örneğin bkz.: Noblecourt 1962, Res. 26.

⁶⁴ Ele geçen pek çok mezar steli ya da seramik üzerindeki sahnelerde, kline önlerinde yer alan servis sehpalarının ayakları, aslan ya da yırtıcı bir hayvanın pençeleri taklit edilerek yapılmıştır. Örnekler için bkz.: Pfuhl – Möbius 1979, Lev. 218 vdd. Seramikler üzerindeki örnekler için bkz.: Boardman 1975, Res. 11, 32-2, 191, 243, 248.

yapılmamışlardır. Ancak bu çeşitlilik sadece süsleme, çizgiler ve parçalar arasındaki orantılarda kendini gösterir, klinelerin ana tasarımı her zaman aynıdır⁶⁵.

III. 3. MAKEDONYA

Makedonya sanatında kullanılan klineler⁶⁶ dikdörtgen bacaklara sahiptir. Mezar yapılarında karşımıza çıkan klineler⁶⁷ dikdörtgen bacakları, lotus-palmet bezemeleriyle, Yunan klinelerinin benzeridirler. En iyi örnek, Vergina yakınlarındaki Bella'da yer alan bir Makedon mezarında bulunmuştur⁶⁸ (Lev. 16-b). Dikdörtgen bacaklara sahiptir ve klinenin hem baş hem de ayak kısmında volütler kullanılmıştır. Kline kırmızının ağırlıkta olduğu, sarı, kahverengi ve mavi renklerle boyanmıştır. Çerçeve parmaklığı oldukça özenli bir şekilde, sfenks ve Bellorophon ve karışık yaratık figürleriyle bezenmiştir. Bunun dışında Pydna mezarında bulunan mermer klinede yine dikdörtgen bacaklı form kullanılmıştır (Lev. 13-a). Bella mezarında yer alan kline gibi ayak ve baş kısımları İon başlığı ile taçlandırılmıştır. Bacaklarda yer alan akanthus yaprakları, yeni bir bezeme öğesi olarak kline dekorasyonunda görülürler⁶⁹.

Vergina'da Büyük Tümülüs olarak adlandırılan ve II. Philipp'e ait olduğu düşünülen mezarda pek çok fildişi figür (Lev. 17-a) ele geçmiştir⁷⁰ ancak bu buluntular ışığında, burada bir kline olup olmadığı bilinmemektedir. Diğer Makedon klinelerinden ve buluntulardan yola çıkılarak, bir kline rekonstrüksiyonu yapılmıştır ve ele geçen fildişi figürler klinenin çerçeve parmaklığına yerleştirilmiştir (Lev. 17-b).

Dikdörtgen bacaklı klinelerin çok sayıda görülmesine karşın, yuvarlak forma sahip klineler Makedonya'da nadir olarak görülürler. Eretria'da bir Makedon mezarından ele geçen klinenin sahip olduğu torna işçiliği ile Pers etkisi taşıdığı savunulur.⁷¹ (Lev. 18-a).

III. 4. ETRÜRYA

⁶⁵ Richter 1967, 359 vd.

⁶⁶ Yunanistan'ın Aristoteles Üniversitesi'nde, Kostas Sismanidis tarafından 1990 yılında, Makedonya mezarlarında yer alan klinelerle ilgili bir doktora çalışması yapılmıştır: L. K. Sismanidis, *Klines and Kline-like Structures in Makedonian Tombs* (1990). Ancak bu çalışmaya ulaşamadığı için burada yer verilememiştir. Çalışmada Makedonya mezarlarından elde edilen klineler, formlarına göre gruplandırılarak, dışardan gelen etkiler ile yerel özellikler açıklanmıştır:

Bkz.: <http://www.macedonian-heritage.gr/UnpubAcedLit/depHistory.html#SismanidisPhD1990>.

⁶⁷ Makedon mezarlarında ele geçen kline ve mobilyalar konusunda ayrıntılı bilgi ve kaynakça için bkz.: Miller 1993, 14-15.

⁶⁸ Drougou - Paliadeli 1999, 70. Res. 95.

⁶⁹ Richter 1967, 60.

⁷⁰ Drougou - Paliadeli 1999, Res. 53, 54, 56, 81.

⁷¹ Paspalas 2000, 531, 560.

Etrüsk sanatında da en sık görülen mobilya türü yine klinelerdir ve örnekler mezar yapılarından ele geçmiştir. Etrüsk mezarlarında bulunan duvar resimlerinde ziyafet sahneleriyle bağlantılı olarak pek çok örnek görülebilmektedir⁷². Aynı şekilde pek çok terrakota levha üzerinde, klineli sahneler betimlenmiştir (Lev. 18-b, 19-a). Ziyafet sahnelerinin yanı sıra mezarlarda bulunan terrakotta lahitler, kadın ve erkeğin uzandığı klineler şeklinde tasarlanmışlardır (Lev. 19-b).

Etrüsk mezarlarında ölünün yatırıldığı yataklardan da kline formları anlaşılabilir. Örneğin Alcona mezarının ana odasında bulunan kline (Lev. 20-a) ya da Rilievi mezarında duvar kenarlarına sıralanmış klineler⁷³ (Lev. 20-b) oldukça nitelikli bir işçiliğe sahiptirler. Etrüsk mobilya sanatında dikdörtgen ve yuvarlak bacaklı kline tiplerinin her ikisinin de örnekleri bulunmaktadır. Dikdörtgen bacaklara sahip klineler, en basitinden en gösterişlisine kadar pek çok örneğe sahiptir (Lev. 21-a). Yuvarlak bacaklı klineler aynı şekilde Etrüsk sanatında yoğun olarak görülmektedirler. Hellenistik dönemde, yuvarlaklık çoğaltılmıştır ve yabancı aksesuarlar eklenmiştir. Buna en güzel örnek Kortona'dan bir kline üzerinde görülmektedir (Lev. 21-b). Yuvarlaklar arasına küçük sfenksler eklenmiştir ve doğal olarak bacaklar oldukça kalınlaştırılmıştır.

III. 5. TRAKYA

Homeros ya da Herodotos tarafından sıkça sözü edilen Trakların yaşadığı bölgenin üçte birlik kısmı Türkiye topraklarında, diğer kısımları ise Bulgaristan ve Yunanistan sınırları içerisinde yer almaktadır. Asya ile Avrupa arasındaki kara ve deniz bağlantısı nedeniyle stratejik bir öneme sahip bu bölgede yaşayan Traklardan geriye sadece tümülüs mezarlar kalmıştır. Kullandıkları klineler konusunda herhangi bir bilgi olmaması nedeniyle mezarlar içerisinde yer alan klineler bize yardımcı olmaktadır.

Herodotos'un da bildirdiği gibi⁷⁴, Trak kültüründe ölü gömme biçimi olarak kremasyon ve inhumasyon kullanılmaktadır. Bugünkü İstanbul, Tekirdağ, Edirne ve Kırklareli' de bulunan, Doğu Trakya tümülüslerinde yapılan araştırmalarda, tümülüslerin çoğunun daha önceki dönemlerde soyulması nedeniyle ölü gömme biçimleri ve buna paralel olarak klineleri hakkında tam olarak bilgi sahibi olamamaktayız. Elimizde klineler konusunda yardımcı olabilecek en iyi bilgi Tekirdağ'ın 15km güney batısında yer alan ve M.Ö. 4. yüzyıla tarihlenen Naip Tümülüsü'nden

⁷²Pek çok örnek için bkz.: Moltesen - Lehmann 1991, Kat. No: 8, 11, 12, 17, 26.

⁷³ Proietti 1986, Res. 107a-b-c-d.

⁷⁴ Herodotos, V. 8.

gelmektedir⁷⁵. Mezarın batısında yer alan kline, dikdörtgen bacaklara sahiptir (Lev. 22-a). Bacaklara oyma tekniği ile motiflerin yerleştirilmesi için bölümler oluşturulmuştur ancak üzerinde herhangi bir bezeme bulunmamaktadır. Klinenin hem baş hem de ayak kısmı yükseltilmiştir. Bu bölümlere ve klinenin çerçeve frizine rozetler yerleştirilmiştir. Yüksek tutulan baş ve ayak kısımları yastık şeklinde düzenlenmiştir.

Diğer kline örnekleri Bulgaristan'da Sveshtari köyünde yer alan ve Hellenistik Dönem'e tarihlenen bir tümülüs mezardan ele geçmiştir⁷⁶. Mezarın kuzey batısında yer alan kline dikdörtgen bacaklıdır ve volüt biçimde oyukluklar oluşturulmuştur (Lev. 22-b). Ancak üzerlerinde herhangi bir bezeme yer almamaktadır. Diğer kline yine dikdörtgen bacaklara sahiptir ve klinenin baş kısmında, İon volütü biçiminde düzenlenmiş bir başlık ve bitkisel bezemeler yer almaktadır (Lev. 22-c).

Sınırlı araştırma ve bilgilere karşın, Trakya tümülüslerinde ele geçen kline örnekleri ışığında, Trakların dikdörtgen bacaklı kline biçimini kullandıkları düşünülebilir.

III. 6. ASUR

M.Ö. 2. bin yıllarından itibaren topraklarını genişleterek bir imparatorluğa dönüşmüş olan Asurlular, Orta Doğu'nun en büyük imparatorluk merkezlerinden birini oluşturmuşlardır. Mısır sanatının etkisinde kalarak kendine özgü bir kültür oluşturan Asurluların mobilyaları ve buna bağlı olarak klineleri konusunda geniş bir bilgiye sahip durumdayız⁷⁷. Sanat eserleri üzerinde görülen mobilyalarının ayakları her zaman aynı üslup ile şekillendirilmişlerdir. Oldukça gelişmiş bir torna işçiliği gösteren ayaklar yuvarlak biçimlidirler (Lev. 23-a). Bacakların en alt kısmında çoğunlukla kozalak formu ayaklar görülür. Bunun dışında Geç Hitit sanatına da yansıyan dil yaprağı formu bitkisel bezemeler, yatay küçük volütler, aslanpençeleri ve başları Asur mobilyalarının tipik özellikleridir (Lev. 23-b).

Asur saraylarında görülen orthostatlar ve kabartmalar üzerinde pek çok kline betimlemesi görülmektedir. Asur klineleri ziyafet sahnelerinde görülmezler. Betimlemelerde genellikle günlük kullanıma yönelik hazırlanan klineler görülmektedir (Lev. 23-c). Ziyafet sahneleriyle bağlantılı

⁷⁵ Ayrıntılı bilgi için bkz.: Delemen 2006, 251 vdd. Delemen'in bu tümülüsle ilgili kapsamlı yayınında, mezar içerisinde yer alan kline ayrıntılı bir biçimde incelenmiştir. Bkz.: Delemen 2004, 27 vdd. Res. 23–29.

⁷⁶ Fol v. d. 1986, 106.

⁷⁷ Asur mobilyaları hakkında geniş bilgi ve var olan örneklerin listesi için bkz.: Kyrieleis 1969, 6–23.

olarak görülen klinelere M.Ö. 7. yüzyıla tarihlenen Asurbanipal'in Ninive'deki saray kabartmalarında görülür (Lev. 24-a). Asurluların günlük yaşantılarında kullandıkları klineler oldukça sade olmasına karşılık, ziyafet sahnelerinde görülen klineler daha gösterişlidir. Ancak Asur klinelerinin en büyük özelliği baş kısmında kişinin rahatlığını sağlamak amacıyla yapılmış olan, ay biçimindeki baş yükseltileridir (Lev. 24-b).

III. 7. PERS

Hint-Avrupa kökenli olan ve M.Ö. 6. yüzyılda Medleri yenerek büyük bir imparatorluk haline gelen Persler, Kyros'un önderliğinde, Lidya Krallığı'nı 546 yılında yıkarak, yaklaşık 200 yıl Anadolu'nun hakimiyetini ele geçirmişlerdir. Var oldukları dönemden itibaren kendilerine özgü ve görkemli sanat eserleri meydana getiren Perslerin, çok gelişmiş bir mobilya kültürleri vardır⁷⁸

Genel olarak Mısır, Asur gibi doğu kültürlerinden etkilenen Perslerin mobilyalarında da bu etki açıkça görülmektedir. Perslerin yoğun olarak görülen taht betimlemelerinden⁷⁹, hangi tür kline biçimini kullanmış olabileceklerini bilmekteyiz.

Persepolis saray kabartmalarında kabul sahnesi olarak adlandırılan betimlemelerde, kral her zaman arkalıklı bir taht üzerinde betimlenmektedir ve taht biçimleri her zaman aynıdır. Taht bacakları tornadan çıkmış yuvarlak biçimlidirler (Lev. 25-a). Bacaklarda her zaman aslan pençesi kullanılmıştır ve Pers taht bacaklarının en tipik ve özgün özelliği yuvarlak halka biçiminde dışbükey profillerin, belli aralıklarla üst üste yerleştirilmiş olmasıdır (Lev. 25-b). Perslerin satraplık merkezlerinden biri olan Memphis'den ele geçen ve prothesis sürecinin anlatıldığı bir örnekte⁸⁰ yer alan klinenin bacakları oldukça kısadır ve yuvarlak biçim kullanılmıştır. Klinenin baş kısmında yer alan ay biçimindeki yükselti ile Asur örneklerine benzemektedir (Lev. 25-c).

⁷⁸ Akhaemenid mobilyaları konusunda geniş bilgi için bkz.: Kyrieleis 1969, 35–41.

⁷⁹ Ayrıntılı bilgi için bkz.: Kyrieleis 1969, 35 vdd.

⁸⁰ Baughan 2004, 324–325.

III. 8. ROMA

Roma döneminde ele geçen pek çok gerçek örnek, Roma klinelerinin sağlıklı bir şekilde araştırılmasına olanak vermektedir. Roma döneminde yatak işlevi gören ve Yunanlıların “kline” olarak adlandırdığı mobilya çeşidine, “Lectus ya da Lectica”⁸¹ denilmiştir. Ahşap kullanılarak yapılan klineler nadirdir ancak bronz klineler çok yoğun ele geçmiştir ve hepsi oldukça iyi durumdadır⁸². Yuvarlak formlu klineler, Romalıların en fazla kullandığı kline çeşididir ve diğer kline formlarını, saf dışı ederek çok popüler olmuştur⁸³. Roma döneminde kullanılan yuvarlak bacaklara sahip klinelerin 2 tipi vardır:

Biri Geç Cumhuriyet - Erken İmparatorluk döneminde çok kullanılmıştır⁸⁴. Bu ilk tip bir baş ya da hem baş hem de ayak yükseltisinin her ikisine birden sahip bir kline çeşididir. Bu kline tipinde fulcra olarak adlandırılan ve çeşitli dekoratif süslerle donatılan mobilya parçası kullanılmaktadır. Metropolitan Müzesi’nde bulunan ve kakma tekniği ile süslenmiş kline, bu kline tipine bir örnektir (Lev. 26-a). Fulcrumlar erken dönemlerde kullanılmasına karşılık, en gelişmiş örnekleri Roma Dönemi’nde karşımıza çıkmaktadır. Erken örnekleriyle aralarındaki en büyük fark, Roma fulcrumlarının daha yüksek ve düz olmalarıdır. Fulcrumların uç kısımlarına yerleştirilen figürler erken dönemlere oranla daha fazla çeşitlendirilmişlerdir. Roma Dönemi’nden önce genelde at, köpek ya da eşek figürleri kullanılırken, Roma Döneminde fulcrumlar, kuğu ve fil gibi akla gelebilecek her türlü hayvan ya da tanrı figürüyle donatılmışlardır⁸⁵ (Lev. 26-b-c).

Roma’da yaygın olarak kullanılan ve Geç Roma Dönemi’nde popüler olan, ikinci tip yataklar “Biklinium” olarak adlandırılır ve bikliniumlar (Lev. 27-a) iki kişinin rahatlıkla sığabileceği kadar geniş ve arkalıklı yataklardır. Bikliniumlar 2. ve 3. y.y. Roma lahitlerinde çok sık görülürler⁸⁶ ve bu yataklara bir arkalık eklenmesi ile fulcrumların sadeleşmesi söz konusudur. Simpelved’de bulunan ve bir Roma evinin iç dekorasyonunu gösteren lahit oldukça önemlidir (Lev. 27-b) Lahitte bulunan biklinium duvar kenarına yerleştirilmiştir ve oldukça alçak yapılmıştır. Bikliniumlar genel olarak alçak yapılmalarına rağmen üzerine bir merdiven ile çıkılması mümkün olacak kadar yüksek yapılmış örnekler de vardır (Lev. 27-c).

⁸¹ KIPauly 1979, 528.

⁸² Pompeii ve Herculaneum’dan ele geçen bronz klineler en iyi örneklerdir. Bu konu ile ilgili geniş bilgi ve örnekler için bkz.: Mols 1994, 35-44.

⁸³ Ransom 1905, 20.

⁸⁴ Richter 1966, 105 vd.

⁸⁵ Richter 1966, 107 vd.

⁸⁶ Bu konuda ayrıntılı bilgi için bkz.: Amedick 1991, 11 vdd.

Bu ana tanımlamalardan sonra, kültürlerde en yoğun görülen biçimlerin olası dağılımı *Tablo I* de ve genel biçimler *Tablo II* 'de verilmiştir.

III. 9. DEĞERLENDİRME

Arkeolojik verilerle, ele geçen en erken kline örnekleri, Mısır'da ele geçmiştir ve ele geçen örnekler yuvarlak ve hayvan bacağı biçimindedirler.

Ancak klineler konusunda en önemli bilgiler Yunanistan'dan elde edilmektedir. Özellikle seramikler üzerinde yer alan betimlemeler sayesinde, kline türleri ve biçimleri rahat bir şekilde anlaşılmaktadır. Bu kültürde, hemen hemen tüm kline biçimleri görülebilmektedir. Geometrik Dönem'den başlayarak, özellikle prothesis sürecinin anlatıldığı sahnelerde oldukça sade biçimde şekillendirilmiş yuvarlak bacaklı klineler görülebilmektedir. M.Ö. 6. yüzyılda Korinth vazolarıyla birlikte, kline betimlemelerinin arttığı ve ilk örneklerde yuvarlak bacaklı klinelerin kullanıldığı, M.Ö. 570 yıllarından sonra ise dikdörtgen bacakların tercih edildiği anlaşılmaktadır. Her kültürde ele geçen ilk kline örnekleri yuvarlak bacaklıdır ve Anadolu dışında hiçbir dikdörtgen bacaklı kline örneği M.Ö. Geç 7. yüzyıldan önceye verilmemektedir.

Anadolu dışı kültürlerde klineler, çoğunlukla duvar resimleri, vazolar gibi eserler üzerinden elde edilen bilgilerle bilinmektedir. Ancak Mısır, Makedonya ve Etrürya kültürlerinde, tüm kline bilgileri mezarlardan elde edilmektedir. Ölü yatağı olarak kullanılan klineler M.Ö. 5. yüzyıl tümülüs ve oda mezarlarında görülür ve bu gelenek Makedonya ve Etrürya gibi kültürlerde çok yaygındır.

Hellenistik Dönem'e kadar tüm kültürlerde- Asur ve Pers Kültürleri hariç- yuvarlak ve dikdörtgen bacaklı klinelerin her ikisi de tercih edilirken, Hellenistik Dönem ile birlikte bronzdan yapılmış, yuvarlak bacaklı klineler çoğunlukla tercih edilir ve fulcrum gibi aksesuarların kullanılması yaygındır. Roma Dönemi'nde ise yuvarlak bacaklı klineler doruk noktasındadır ve bu dönem'de biklinium olarak adlandırılan, oldukça geniş ve arkalıklı yataklar kullanılmıştır.

IV. ANADOLU KÜLTÜRLERİNDE KLİNE

Yüzyıllar boyu pek çok kültüre ev sahipliği yapmış olan Anadolu'da yaşamış olan halkların günlük yaşamından bir parça olan klinelerin, biçimi ve kullanımı konusunda pek çok eser bilgi vermektedir⁸⁷. Ancak bilgiler oldukça dağınık ve birbirinden bağımsız bir durumdadır.

Klinelerin kullanımı oldukça basittir; daha önce de vurgulandığı gibi günlük yaşamın bir parçasıdır ve uyumak ya da dinlenmek gibi insanın doğal ihtiyaçları için kullanılırlar. Bu basit tanımın ardından Anadolu klineleri için en büyük sorun, biçim olarak çeşitleri ve bunların belli bir dizi halinde yapılıp yapılmadıklarıdır. Bronz gibi dayanıklı bir maddeden yapılmadıkları sürece klinelerin biçimini anlamak oldukça zordur. Çünkü genellikle ucuz ve kolay olduğu için ahşap kullanılarak yapılan klinelerin, çürümesi nedeniyle günümüze ulaşması olanaksızdır. Günümüze ulaşabilen ahşap klineler, tümülüs ya da oda mezarı gibi doğrudan hava almayan, yaşama kapalı mekanlardan ele geçmiştir. Bunun dışında kireç taşı ve mermerden ya da kaya mezarlarında kayaya oyularak yapılan klineler ile kabartmalar üzerindeki kline betimlemeleri günümüze kadar ulaşabilmişlerdir.

Bu nedenlerle kline araştırmaları, mezar ve mezar işlevi gören mekanlar üzerinde yoğunluk kazanmaktadır. Çünkü üzerine ölüyü yatırmak amacı ile yapılan ve ölü yatağı olarak da adlandırılan klineler hiç şüphesiz, halkın günlük hayatta kullandığı klinelerden izler taşırlar. Dolayısıyla Anadolu'da yaşayan halkların ölü gömme adetleri ve mezar çeşitleri ile doğrudan ilişkilidirler⁸⁸.

Anadolu'da uzun yıllar yapılan araştırmalar sonucu belli başlı 5 mezar biçimi olduğu görülmektedir⁸⁹:

1- Toprak Mezarlar

⁸⁷ Bu bölümde Anadolu'da ele geçen ve o kültürün günlük yaşamda kullanmış olabileceği klineleri konusunda yardımcı olan örnekler bir araya getirilmiştir ve kline biçimleri konusunda yardımcı olmayan örneklere yer verilmemiştir. Örneğin Anadolu - Akhaemenid Dönemi'ne tarihlendirilen bazı örneklere yer verilmemiştir. Çünkü bu örneklerde görülen klineler oldukça sadedirler ve klinenin hangi tipte olduğu anlaşılamamaktadır. Bu örnekler için bkz.: Polat 1998, Lev. 2-a, 4-a. Aynı şekilde Paphlagonia Bölgesi kaya mezarlarında yer alan klineler de ele alınmamıştır. Çünkü bu bölgenin kaya mezarları içerisinde yer alan ölü yatakları, Urartu örneklerinde olduğu gibi kültürün sahip olduğu klineler konusunda herhangi bir bilgi vermemektedirler. Bu konuda ayrıntılı bilgi için bkz.: Dökü 2008.

⁸⁸ Anadolu'nun M. Ö. 2. binde ölü gömme adetleri ve ritüelleri ile ilgili ayrıntılı bilgi için bkz.: Akyurt 1998; Özgüç 1948a.

⁸⁹ Bu konuda geniş bilgi için bkz.: Özgüç 1948b.

- 2- Kaya Mezarları
- 3- Küp Mezarlar
- 4- Sandık Mezarlar
- 5- Oda Mezarlar (Tümülüsler)

Toprak, küp ve sandık mezarların doğal olarak kline arařtırmalarına bir katkısı yoktur. Çünkü bu mezar tiplerinde ölü yatađı olgusu söz konusu deđildir. Kline arařtırmalarında en önemli verilerin elde edilebileceđi iki mezar tipi, oda mezarlar ve kaya mezarlarıdır. Bu mezar tiplerinde ölüünün defnedildiđi alanlar, az çok kiřinin yařarken kullandıđı mekanı yansıtır. Genelde varlıklı insanlara ait oldukları bilinen bu mezarlarda ölüünün üzerine yatırıldıđı bir ölü yatađı genelde söz konusudur. Bunun dıřında kaya mezarları ve mezar stelleri üzerine yapılan ve mezar sahibinin günlük yařantısını ya da onun adına düzenlenen ölü yemeđini tasvir eden betimlemeler de, kültürün sahip olduđu kline biçimleri ve çeřitleri hakkında önemli ipuçları verirler.

Bu açıklamaların ardından, klinelerin kültürlere göre biçimi ve çeřitliliđinin en sađlıklı biçimde mezarlardan elde edilebileceđi sonucuna varılmaktadır. Ancak bazı kültürlerin ölü gömme adetleri, o kültürün klineleri hakkında herhangi bir bilgi vermezler ve bu nedenle kültürün sahip olduđu klineleri saptamak için seramik, mezar steli ya da lahit gibi diđer sepulkral verilerden yararlanma zorunluluđu dođmaktadır.

Çalıřmada, ana bařlıklar halinde sunulacak olan Anadolu kültürlerinin sahip olduđu klineler, klinelerin biçimleri ve farklılıkları incelenecektir.

IV. 1. HATTİ-HİTİT-GEÇ HİTİT

İlk defa Mezopotamya kaynaklarda Hatti ülkesi olarak adlandırılan, Anadolu'da M.Ö. 2500–2000 tarihlerinde gelişmiş bir uygarlığa sahip olan Hattilerin ortaya koymuş oldukları eserlerden, bu kültüre ait olabilecek klineler konusunda herhangi bir bilgiye sahip değiliz. Erken Tunç Çağı'na tarihlenen ve Hattilere ait olduğu bilinen Alacahöyük ya da Horoztepe mezarlarında, ölünün yatırıldığı herhangi bir ölü yatağı olmadığı için klineler konusunda yardımcı olmamaktadır⁹⁰. Sadece 1957 yılında Horoztepe'de yer alan bir mezarda yapılan çalışmalarda, mezar buluntularından bir masa dikkati çekmektedir. Söz konusu masanın 4 ayağı, insan ayağı biçimlidir⁹¹ (Lev. 28-c).

Hititler döneminde ele geçen tüm sanat eserleri üzerinde, savaş, din, doğa ve avcılık gibi geniş bir anlatım çeşitliliği vardır ancak klinelerin yer alabileceği, günlük hayattan sahneler tekil örneklerle tanımlanabilmektedir⁹². Günlük hayatta, yatma ya da dinlenme gereksinimlerini karşılayacak mobilya ya da yatak olguları şüphesiz var olan Hititlerin, bunu sanat eserleri üzerine aktarma konusunda çekingen davrandıkları kabul edilebilir. Çünkü ele geçen tüm eserler üzerinde yer alan sahneler, politik gücün simgesi durumundadırlar. Bilinen tek kline örneği, 1966–1967 yıllarında sürdürülen İnandık Tepe kazılarında bulunan ve Eski Krallık Dönemi'ne tarihlendirilen (M.Ö. 1600) İnandık Vazosu üzerinde, kutsal izdivaçla ilgili bir sahnede bulunmaktadır (Lev. 28-a). Tasvirde yatak 11x4cm ayaklar 3.2cm yüksekliğinde gösterilmiştir⁹³. Oldukça yalın olan yatak, cepheden resmedilmiştir ve iki ayağı görülebilmektedir. Yatağın döşeği, yatağın yatay çerçevesi üzerinde 3 kattan oluşur ve bu haliyle oldukça kalındır. Bu yatağın en dikkat çekici özelliği, ayaklarının insan ayağı biçiminde olmasıdır ve ahşaptan yapılmış gibi bir görüntü içerisindedir (Lev. 28-b). Bu tekil örnek ile Hitit klinelerinin ya da mobilyalarının insan ayağı biçiminde yapıldığını öne sürmek pek doğru olmayacaktır. Ancak ilginçtir ki bu eser üzerinde görülen klinenin ayakları ile Horoztepe'de bulunan masa ayakları arasında, insan ayağı biçiminde olmaları bakımından bir benzerlik vardır.

⁹⁰ M.Ö. 2. bin yılda Hititlerin ölü gömme adetleri ve Hitit hanedanları ile ilgili olarak görülen ve "Taş Ev" olarak adlandırılan mezar yapıları için bkz.: Akyurt 1998, 145 vdd.

⁹¹ Özgüç - Akok 1958, 8 vd., Res. 1 vd.

⁹² M.Ö. 14. yüzyıla tarihlendirilen geyik biçimli bir Hitit rythonu üzerinde, Fırtına Tanrısı çapraz bacaklı bir tabureye oturmaktadır ve tabure ayakları keçi gibi bir hayvanın ayakları şeklinde verilmiştir. Bkz.: Akurgal 1999, 135 vd., Res. 48.

⁹³ Özgüç 1988, 28, Lev. 51- I. Res. 27, 64.

Bu örneğin dışında Hitit Krallık Dönemi yazıtlarında mobilyalarda fildişi kullanımının oldukça yoğun olduğu anlaşılmaktadır. Örneğin bir yazıtta fildişinden yapılmış, altınla kaplı dört aslan bacaklı bir yataktan bahsedilmektedir⁹⁴ ve bu örnek aslan bacaklarının klinelerde kullanıldığını göstermesi bakımından oldukça önemlidir.

M.Ö. 8. yüzyıl Geç Hitit Dönemi eserleri üzerinde ise taht, tabure, sandalye ve masa gibi mobilya çeşitleri yoğun olarak görülmesine rağmen⁹⁵ bir klinenin nasıl olabileceğini aydınlatabilecek hiçbir veri bulunmamaktadır. Zincirli, Kargamış ve Karatepe’ de ele geçen örneklerde arkalıksız ya da arkalıklı, katlanabilme özelliğine sahip tabureler ve tahtlar en sade olandan, en gösterişli olana kadar çok çeşitlidir. Geç Hitit Dönemi’ne tarihlenen (M.Ö. 730) ve Kral Barrakab’a ait olan eser üzerinde görülen taht, sahip olduğu torna işçiliğinde yapılmış yuvarlak ayakları ve taht başlarında görülen hayvan başları ile Asur etkisi taşımaktadır (Lev. 29-a)⁹⁶.

Klineler konusunda herhangi bir veri ele geçmiş olmamasına rağmen Geç Hitit Dönemi’nde yapılan klinelerin, adı geçen tahtlar ve diğer mobilya örneklerine paralel olarak Asur, Aram ya da Fenike kültürlerinin etkisiyle tornadan çıkmış, oldukça gösterişli yuvarlak biçimli bacaklara sahip olduğu öngörülebilir.

IV. 2. URARTU

Taşı işleme konusunda ileri düzeyde olan Urartuların oldukça fazla sayıda kaya mezarı bulunmaktadır. Ancak var olan örneklerin ışığında, ölü yatağı olarak adlandırılan klinelerin oldukça sade ve herhangi bir bezeme ya da biçimden yoksun oldukları sonucuna varılmaktadır ki bu halleriyle halkın günlük yaşamda kullandıkları klineler konusunda bir ipucu vermezler⁹⁷. Bunun dışında Toprakkale, Kayalidere (Lev. 30-a), Nimrud (Lev. 30-b), Altın-tepe (Lev. 30-c-d), Adilcevaz⁹⁸, ve Kalmir-Blur gibi yerleşim yerlerinde ele geçen buluntular taht, sandalye ve masa gibi mobilyalara aittirler. Adak levhaları, madalyonlar ve kemerler üzerinde yer alan tasvirlerde de her zaman taht ya da sandalyeler tasvir edilmektedir. Mobilya ayakları yuvarlak biçimli olandan,

⁹⁴ Güterbock 1973, 4.

⁹⁵ Kargamış, Zincirli, Malatya ve Maraş gibi şehir devletlerinde yoğun olarak görülen ve genellikle törensel ya da günlük hayattan yemek sahnelerini konu edinen eserler üzerinde, yatak ya da yatak işlevi gören hiçbir mobilya çeşidi yoktur. Ayrıntılı bilgi için bkz.: Girginer 1996, 13 vdd.

⁹⁶ Geç Hitit Dönemi eserleri üzerinde görülen Asur, Aram ve Fenike etkileri için bkz.: Akurgal 1999, 197 vdd.; Girginer 1996, 13 vdd.

⁹⁷ Bu konuda ayrıntılı bilgi için bkz.: Çevik 2000, 42 vdd.

⁹⁸ Adilcevaz’da bulunmuş masa ve bazı mobilya parçaları için bkz.: Öğün 1982, 221, Abb. 26a-b, 26-c; Öğün 1978, 63, Lev. 32, Abb. 18–19–21.

dil yaprağı formlu olana (Lev. 30-b, 31-a) veya bazen Tanrı Haldi'nin de içinde bulunduğu mitolojik yaratıklardan oluşan süslemelere kadar çok çeşitlilik göstermektedir⁹⁹ (Lev. 31-a-b). Ancak tüm bu buluntulardan, Urartuların günlük yaşamda kullandıkları klineler hakkında ne yazık ki, bilgi sahibi olamamaktayız. Taht ya da sandalye ayakları ışığında, Urartuların klinelerini de yuvarlak biçimli ve/ veya hayvan bacağı formlu yapmış olabilecekleri öngörülebilir.

IV. 3. FRİGYA

Phrygler Troya VIIa'nın tahrip edilmesinden sonra Anadolu'ya yerleşmiş Balkan kökenli halklardan biridir¹⁰⁰. Siyasal bir topluluk olarak M.Ö. 750'den sonra ortaya çıkmışlar ve Kral Midas Döneminde güçlü bir krallık haline gelmişlerdir. Anadolu kökenli olmadıkları halde kısa sürede Anadolu kültürünü benimsemişler, çok zengin ve özgün eserler meydana getirmişlerdir.

Ahşap ve metal işçiliği konusunda ileri düzeyde olan Phryglerin günlük yaşamda kullandıkları klinelerin ve mobilya çeşitlerinin çok gösterişli olması beklenmektedir ve bu konuda tümülüs mezarlar bize yardımcı olmaktadır. Yapılan araştırmalar sonucu tümülüsler Erken Phryg Dönemi tümülüsleri ve Orta Phryg Dönemi tümülüsleri olarak ayrılmaktadır. Phryglerin ölü gömme geleneklerine ve ritüellerine bağlı olarak klinelerin biçimlerini anlamak, kısıtlı olsa da mümkün olmaktadır.

Tümülüslerde Phryglerin belli başlı iki tür ölü gömme biçimleri vardır; inhumasyon ve kremasyon¹⁰¹. Bu iki türden sadece inhumasyon kline araştırmalarına yardımcı olmaktadır. Bu tür gömüye sahip olan tümülüsler, ölünün üzerine yatırıldığı malzeme ile bağlantılı olarak ikiye ayrılmaktadır. Bunlardan ilki, M. Ö. 8. yy. sonu Erken Phryg Dönemi'ne tarihlendirilir ve ölü doğrudan zemin üzerine, ince bir kilim ya da minder serilerek yatırılmıştır¹⁰². Bu özellikleri gösterenler ODTÜ II¹⁰³ ve Gordion W¹⁰⁴ tümülüsleridir. Aynı dönem içerisinde görülen ikinci tip gömü biçimi ise Gordion P ve MM tümülüslerinde görülmektedir ve bu tümülüslerde yer alan ölü yatakları, kline araştırmalarına yardımcı olmaktadır.

⁹⁹ Urartu mobilyaları konusunda daha geniş bilgi için bkz.: Kyrieleis 1969, 23–34; Girginer 1996, 41–48.

¹⁰⁰ Akurgal 1990, 191 vd.

¹⁰¹ Kline araştırmalarına ışık tutan tümülüsler genellikle Erken Frig Dönemi'ne tarihlendirilmektedirler. Orta Frig Dönemi'ne tarihlendirilen tümülüslerde gömü biçimi genelde kremasyon şeklindedir. Bu konuda ayrıntılı bilgi için Bkz.: Öztekin 2006, 211–212.

¹⁰² Erken Frig Dönemi sonlarına tarihlenen Anıtkabir II Nolu tümülüsünde, ilk defa kremasyon kullanılmıştır ve bu gömü biçimi Orta Frig Dönemi'nde giderek ağırlık kazanmıştır. Öztekin 2006, 211–212.

¹⁰³ Öztekin 2006, 211–215.

¹⁰⁴ Young 1981, 196 vd.

M.Ö. 8. yüzyıl sonuna tarihlendirilen Gordion MM Tümülüsü'nde oldukça çürümüş durumda olan kline, mezarın kuzey duvarı boyunca yer almaktadır. Young yaptığı çalışmalarda¹⁰⁵ klinenin ayak ve baş kısmında yer alan yükseltilerin, bir başka deyişle klinenin her iki tarafında başlıkların yer aldığı sonucuna vararak bir rekonstrüksiyon yapmıştır (Lev. 32-a). Ancak ele geçen veriler ışığında, Simpson konuyu yeniden ele almış ve yeni bir rekonstrüksiyon yapmıştır. Yaptığı çalışmada¹⁰⁶, mezarda yer alan ve klinenin baş kısmına ait olan bir parça nedeniyle (Lev. 32-b) klinenin, Young'ın öngördüğü gibi düz olmadığını, baş ya da ayak yükseltisi olarak öngörülen parçaların dikey değil, yatay olarak durduğunu belirtmiştir. Kline ölüyü içine rahat koyabilmek amacıyla, kayığa benzeyen bir gövdeye sahiptir (Lev. 33-a).

Aynı döneme tarihlendirilen Gordion P Tümülüsü'nün kuzeybatı köşesinde yer alan ve çürüme nedeni ile az sayıda parçası günümüze ulaşmış klinenin rekonstrüksiyonu da Young tarafından yapılmıştır¹⁰⁷. Baş ve ayak yükseltilerinin olduğu görülen bu kline, bir karyolayı anımsatmaktadır ve baş kısmı kakma tekniği ile yapılmıştır (Lev. 33-b). Ele geçen zıvana ve yuva parçalarından yatağın çerçevesinin, malzemelerin birbirine geçirilmesi ile oluşturulduğu anlaşılmaktadır.

Ayrıca Gordion'da Megaron 3 olarak adlandırılan yapıda (M.Ö. 8. yüzyılın ikinci yarısı) bir mobilyaya ait olabilecek ahşap bir friz bulunmuştur. Oldukça kötü durumda olan bu frizde hayvanların yer aldığı bir geçit/geçiş sahnesi yer almaktadır (Lev. 34-a-b). Frizde yer alan hayvanların, uzun boynuzlarından dolayı geyik ya da boğa olabileceği öngörülmektedir¹⁰⁸. Young frizin bir taht ya da sandalyeye ait olabileceğini vurgulamaktadır. Ancak bu friz bir klineye de ait olabilir. Bu friz ister bir klineye, isterse bir tahta ait olsun, mobilyalar üzerinde görülen friz bezemelerinin, Anadolu'da Phryg kültüründe de var olduğunu kanıtlamaktadır.

¹⁰⁵ Young 1981, 187 vd.

¹⁰⁶ Simpson 1990, 69 vd.

¹⁰⁷ Young 1981, 70 vd; Young 1957, 327.

¹⁰⁸ Young 1960, 240.

Elimizde yer alan sınırlı bilgiler ile tümülüslerde yer alan klinelerin belli bir biçim birlikteliğinde olup olmadığı bilinmemekte, ancak Gordion P ve Gordion MM tümülüsleri incelendiğinde, belli başlı 3 ana özellik saptanabilmektedir:

- 1- Phryg klineleri ahşap konstrüksiyona sahiptir.
- 2- Klineler iki yandan pervazlı ve ahşap başlıklıdır.
- 3- Bazı klineler ölünün rahat yatırılması için kayık şeklinde yapılırken¹⁰⁹, bazı klineler ise bir karyola biçimindedir.

Tümülüs mezarlarının dışında, Phrygia kaya mezarlarının içerisinde ölü yatağı olarak kullanılan klinelerin, tümülüs mezarlarından farklı biçimleri barındırdığı görülmektedir. Phryg kaya mezarı odalarında genellikle iki ya da üç kline bulunmaktadır ve kline araştırmaları konusunda 4 örnek önemli bilgiler sunmaktadır. Kline örnekleri Köhnüş 17 ve 26, Triclinium Mezarı olarak adlandırılan mezar ile Midas'da bulunan ve Batı Mezar olarak adlandırılan mezardır.

Köhnüş 17 olarak adlandırılan kaya mezarı içerisinde (Lev. 35-a) biri sağda diğeri arkada olmak üzere iki kline bulunmaktadır¹¹⁰. Sağdaki klinenin uzunluğu 1.74 m. genişliği 0.60 m'dir. Arkada yer alan klinenin uzunluğu 2.00 m. genişliği 0.80 m'dir. Her iki klinenin de yüksekliği 0.50 m'dir. Mezarda sağda yer alan klinenin bacakları dikdörtgen biçimde olup, bacağın orta kısmında içbükey oyukluklar bulunmaktadır (Lev. 35-b).

Köhnüş 26 mezarında (Lev. 36-a) biri arkada diğeri sağ ve solda yer almak üzere 3 kline yer almaktadır¹¹¹. Arkada yer alan klinenin uzunluğu 2.08 m. genişliği 0.73 m'dir. Sağ ve sol köşede yer alan klinelerin uzunluğu 1.70 m. genişliği 0.73 m. ve yükseklikleri 0.55 m'dir. Her klinenin ön köşesinde yer alan bacaklar dikdörtgen biçimlidir ve bacakların alta yakın kısımlarında yine içbükey oyukluklar bulunmaktadır (**Lev. 36-b**).

¹⁰⁹ Bu şekilde kayık biçiminde olan klineler, Anadolu'da yaygın değildir. Bu biçim açıkça gösterir ki kline, mezar odasının dışında, ölü gömme töreni için düzenlenmiştir. Ölülerin kayık içerisine yatırılarak mezara taşınması, Mısır ölü gömme geleneğinde görülür. Ancak tekil örnekler, Mısır ile Frigya ölü gömme gelenekleri arasında bir bağlantı olabileceğini kanıtlanamamaktadır. Mısır ölü gömme ritüelleri ile ayrıntılı bilgi için bkz.: Reed 2007, Res. 13, 14, 25, 26.

¹¹⁰ Haspels Köhnüş 17 ve 26 mezarlarını, Grup I olarak adlandırdığı grup içerisinde değerlendirmiştir ve bu grubu M.Ö. 8. yüzyıl ile M.Ö. 6. yüzyıl arasına tarihlemektedir. Bkz.: Haspels 1971, 121.

¹¹¹ Haspels 1971, 120; Baughan 2004, 538.

“Triclinium Mezarı” olarak adlandırılan kaya mezarının odasında (Lev. 37-a) biri arkada diğerleri sağda ve solda olmak üzere üç kline bulunmaktadır¹¹². Sol klinenin uzunluğu 1.99 m. sağ klinenin uzunluğu 2.00 m. arkada yer alan klinenin uzunluğu ise 1.97 m’dir. Klinelerin genişliği 0.75 m. ile 0.80 m. arasında değişmektedir. Yükseklikler 0.60 m’dir. Klinelerin bacakları dikdörtgen biçimdedir ve ortada içbükey biçimde oyukluklar bulunmaktadır. Arkada yer alan kline oldukça yüksek biçimde oyulmuş baş yükseltisi ile farklılık göstermektedir (Lev. 37-b).

Midas – Batı Mezar odasında (M.Ö. 6. yüzyıl) ise girişin solunda ve karşısında olmak üzere toplam iki kline bulunmaktadır¹¹³. Anakayaya oyularak yapılmış olan klinelerin her ikisinde de yastık bulunmaktadır ve her ikisi de dikdörtgen bacaklara sahiptir. Klinelerin dikdörtgen olan bacaklarına kazıma ve oyma tekniği ile antitetik volütler yapılmış ve volütlerin orta bölümünün her iki yanında, yine oyma tekniği ile süsleme elemanı olarak yuvarlaklar oluşturulmuştur. Klinelerin çerçeve frizinde ve volütlerin üzerindeki alanlara rozetler yapılmıştır (Lev. 38-a-b).

Örnekler ışığında M.Ö. 8. yüzyıldan M.Ö. 6. yüzyıla kadar tarihlenen kaya mezarlarında yer alan klinelerin özellikleri, genel olarak şu şekildedir:

- 1- Klineler dikdörtgen bacaklıdır.
- 2- Oldukça sade oldukları gözlenen klinelerin bacaklarında, içbükey oyukluklar yer alır ve üzerlerinde herhangi bir palmet ya da bitkisel motif bulunmamaktadır.

Bu bölgede Geç Hellenistik Dönem’e tarihlenen tek bir kline örneği Eskişehir’in Alpu ilçesinin Kuzey batısında yer alan, Kocakızlar tümülüsünün arka odasında 3 adet ahşap klinenin yer aldığı bir mezar odası bulunmaktadır. 1972 yılında yapılan kazı çalışmalarında arka odada 4’ü büyük, 8’i küçük olmak üzere, üç ahşap klineye ait olan fildişi kline ayakları bulunmuştur¹¹⁴ ve hepsi yuvarlak biçimdedir (Lev. 91-a). Bunun dışında klinenin bulunduğu arka mezar odasında ele geçen Eros şeklindeki bronz fulcrum (Lev. 91-b), klinenin geç bir tarihten olduğunu kanıtlamaktadır. Zaten tümülüsün mimari özelliklerinden ve mezar içerisinde bulunan 3 adet sikkeden, mezar Geç Hellenistik- Erken Roma dönemine tarihlenmektedir ve MÖ. 1. yüzyıl ile MS. 1. yüzyılları arasında birkaç kez onarıp kullanıldığı saptanmıştır¹¹⁵.

¹¹² Haspels 1971, 127; Baughan 2004, 527

¹¹³ Özçatal 1991, 210.

¹¹⁴ Atasoy 1974, 263.

¹¹⁵ Atasoy 1974, 262.

Ele geçen buluntulardan Phryglerin günlük yaşamda kullandıkları klinelerin biçimini tam olarak saptayamasak da, özellikle Gordion P ve Gordion MM tümülüs mezarlardan ele geçen ahşap sandalye, masa gibi mobilya örnekleri ışığında¹¹⁶, şimşir, ardıç ve ceviz gibi ağaçlar kullanılarak, oyma ve kakma tekniği ile farklı geometrik bezemeleri barındıran, yuvarlak bacaklı klinelerin yanı sıra oldukça sade bir biçimde şekillendirilmiş dikdörtgen bacaklı klinelere sahip oldukları sonucuna varılabilir.

IV. 4. LİDYA

M.Ö. 7. yüzyılda Kimmerlerin saldırıları sonucu Anadolu'nun hakimiyeti Phryglerden Lydialılara geçmiştir ve bu dönemde Lidyalılar, güçlü bir krallık haline gelmişlerdir. Lydialıların Anadolu'ya ne zaman geldikleri konusunda kesin bir bilgi yoktur ve tarihçiler tarafından Atyadlar ve Heraklitler olarak sözü edilen sülalenin varlığı mitolojik bir anlatım olarak görülmektedir¹¹⁷.

Lydia'lılar hakkındaki en büyük bilgileri hiç şüphesiz yaptıkları muazzam boyutlardaki tümülüs mezarlarından edinebiliyoruz. Sardes'in kuzeyinde ve Gediz'in karşı yakasında Bintepeleler adı verilen çok sayıdaki tümülüsün oda mezarından, Lydia'lıların kültürleri hakkında oldukça fazla bilgi elde edebilmektedir. Lidya kültüründe ölümler her zaman inhumasyon biçiminde gömülmüşlerdir ve bu sayede klineler konusunda oldukça geniş bir bilgiye sahibiz¹¹⁸. Lidya Krallık Dönemi'ne (M.Ö. 680–546) tarihlendirilen tümülüslerde iki tür kline biçiminin var olduğu bilinmektedir. Bunlar ahşap ya da bronz klineler ile mermer ya da kireç taşından yapılmış dikdörtgen bacaklı klinelerdir.

Ahşap ya da bronz klineler, BT 63. 2 ve Alahıdır T1 Tümülüslerinde görülmektedir. Bu tümülüslerde yapılan kaçak kazılar nedeniyle var olan kalıntılar zarar görmüştür ve ne yazık ki bazı bilgiler kaçakçıların verdiği ifadelerle dayanmaktadır.

¹¹⁶ Bugün Anadolu Medeniyetleri Müzesinde sergilenmekte olan Frig ahşap eserleri konusunda bkz.: Simpson v. d. 1992. Bu ahşap eserlerin kimyasal analizleri için bkz.: Aytuğ - Görçelioğlu 1989, 49–59.

¹¹⁷ Akurgal 1999, 238 vd.

¹¹⁸ Lidya klineleri ve ölü gömme biçimleri hakkında genel bilgi için bkz.: McLauchlin 1985, 142–145; Baughan 2004, 54 vd., 126 vd.

BT 63.2 Tümülüsü mezar odasında, ahşap ve metal plaka parçalarının yanı sıra zeminde 4 adet dikdörtgen delik bulunmuştur. Bu buluntulardan ölen kişinin, mezar tabanındaki dört deliğe oturtulmuş dört ahşap ayak üzerinde, demir aksamı ahşap bir klineye yatırılmış olması muhtemeldir¹¹⁹.

Alahıdır T1 olarak adlandırılan tümülüste yapılan kaçak kazılar nedeniyle tahrip olmuş mezar odasında ağaç ve bronz levha parçaları ele geçirilmiştir. Kaçak kazıyı yapanların verdikleri ifadelerde, mezarda 1,5–2 m. uzunluğunda, 0.50 m. genişliğinde bronz bir karyolanın bulunduğunu söylemeleriyle¹²⁰, bu mezarda üzeri bronz kaplı, ahşap bir klinenin var olduğu söylenebilir. Bu kalıntılar ve bilgiler ışığında, klinelerin ana özellikleri şu şekilde sıralanabilir:

- 1- Klineler ahşaptan ya da bronzdan yapılmıştır.
- 2- Ahşap klinelerin üzeri, bronz vb. metal levhalarla kaplanmıştır.
- 3- Kline parçalarının birleştirilmesinde metal malzeme kullanılmıştır.
- 4- Klinelerin yer aldığı tümülüsler, yaklaşık olarak M.Ö. Geç 7. yüzyıl- Erken 6. yüzyıl'a tarihlenmektedir.

Choisy tarafından gerçekleştirilen çalışmalarda bulunan tümülüsler¹²¹ ile Kendirlik I ve II olarak adlandırılan tümülüsler de Krallık Dönemi'ne tarihlendirilirler. Ancak bu tümülüs mezar odalarında yer alan klineler ahşap olmayıp, ahşap klineleri taklit eden, dikdörtgen biçimli bacaklara sahip, kireç taşı veya mermer klinelerdir.

Choisy tarafından bulunmuş klinelerin¹²², baş ya da ayak kısmı kline yüzeylerinden daha yüksek tutulmuştur ve bu bölümler oval şekilde oyulmuştur (Lev. 39-a-b-d). Ön pervaz cephelerinde yuvarlak biçimli rozetler görülebilmektedir (Lev. 39-b). Klinelerin bacakları dikdörtgen biçimde olup, bacakların orta kesimlerinde oyma tekniği ile açıklıklar oluşturularak, bu oyuklukların alt kısmına çok yapraklı palmet motifleri işlenmiştir (Lev. 39-b-c). Bacakların en üst bölümlerine ise kazıma tekniği ile volütler eklenmiştir. BT Choisy 13D olarak adlandırılan kline parçası ile Kendirlik II olarak adlandırılan mezarda bulunan kline parçası aynı özelliktedir (Lev.

¹¹⁹ Hanfmann 1964, 55.

¹²⁰ Nayır 1979, 125.

¹²¹ Choisy tarafından gerçekleştirilen çalışmalarda bulunan tümülüs mezarların ve buna bağlı olarak klinelerin ne zaman yapılmış olabileceğine dair herhangi bir bilgi bulunmamaktadır. Kendirlik klineleri ile Choisy' nin bulunduğu klineler, benzer özelliktedir ve bu nedenle aynı dönemde yapılmış olmalıdır.

¹²² Choisy 1876, 73–81; Baughan 2004, 463 vd., A5–6–7.

39-d, 40-c). Yatağın başucuna, kişinin boyun boşluğuna gelen kısmına hafif bir şişkinlik yapılmıştır. Bu yastığın iki kenarına volüt şeklinde bezemeler yapılmıştır.

Kendirlik Köyü'nde yapılan çalışmalarda iki önemli tümülüs açılmıştır. Kendirlik I¹²³ (M.Ö. 575 öncesi) olarak adlandırılan mezarda bulunan kline, kaçak kazılar nedeniyle zarar görmüştür. Korunmuş kline parçası 0.85 m. genişliğindedir ve yanlarında 0.095 m'lik pervazlar bulunmaktadır. Klinede kişinin konulduğu yer 0.025 m. kadar oyulmuş olup, yatağın baş kısmı kline yüzeyinden daha yüksek tutulmuştur (Lev. 40-a). Buna ek olarak başın geldiği bölüm oval şekilde oyulmuştur. Klinenin ön pervaz cephesinde kırmızı ve siyah boya izlerine rastlanmıştır. Klinenin dikdörtgen ayaklarından biri sağlam olarak bulunmuştur ve mavi damarlı beyaz mermerden yapılmıştır. Bacak 0.44 m. yükseklikte, 0.83 m. genişlikte ve 0.018 m. kalınlıktadır. Dikdörtgen bacakta bezemeler siyah ve kırmızı boya kullanılarak yapılmıştır. Bacak üzerine 9 palmet motifi, palmetlerin alt tarafına antithetik volütler ve bu volütlerin her iki yönündeki iki ucuna ve volütün orta kısmının her iki yanına yuvarlak bezemeler yapılmıştır (Lev. 40-b). Volütlerin tam ortasında dikdörtgen şeklinde doldurma motifi kullanılmıştır. Palmetler, dikdörtgen doldurma motifi, volütler ve uçlarında yer alan yuvarlak bezemelerin hepsinde, siyah boya ile bir kontur oluşturulmuş ve içleri kırmızı boya ile doldurulmuştur. Volütün alt kısımda boya izleri silinmiş olduğundan motif tam olarak bilinmemektedir. Bacağın en alt kısmında ise yine aynı doldurma tekniği ile 4 rozet yapılmıştır ve tüm motifler siyah boya ile çerçeve içine alınmıştır.

Kendirlik II¹²⁴ (M.Ö. 625–575) tümülüs odasının tahrip dolgusu içerisinde klinenin yaklaşık yarısı bulunmuştur. Yatak, grenli mavi-beyaz mermerden yapılmıştır. Korunan parça 0.0995 m. uzunlukta, 0.0833 m. genişlikte ve 0.17 m. kalınlıktadır ve yatağın kenarlarına 0.10 m'lik pervazlar yapılmıştır. Yatağın başucuna, kişinin boyun boşluğuna gelen kısmına 0.015 m. yükseklikte hafif bir şişkinlik yapılmıştır. Bu yastığın kenarına iki yiv ve volüt şeklinde bir bezeme yapılmıştır. Volüt ile yastık arasındaki boşluğa 3 yapraklı palmet motifi işlenmiştir (Lev. 40-c)

¹²³ Bilgin – Dinç - Önder 1996, 207 vd.; Öztekin 2006, 94–97.

¹²⁴ Bilgin - Dinç - Önder 1996, 213 vd.; Öztekin 2006, 97–100.

Yaklaşık olarak M.Ö. 6. yüzyılın ikinci yarısından sonraya tarihlenen tümülüs mezarlarda bulunan klineler, Lidya Krallık Dönemi klinelerinin devamı biçimindedirler. Bu dönemde erken dönem dikdörtgen bacaklarındaki sadeliğin yerini, daha özenli işlenmiş motiflere bıraktığı görülmektedir. Bu döneme tarihlendirilen ve kline konusunda yardımcı olan en önemli tümülüsler; Aktepe, BK 71,1, Hamamtepe, Yabızlar-tepe, Mitralyöz-tepe, Bekçitepe, Mangaltepe, BT 89, Laletepe ve Kordon Köyü tümülüsleridir.

Aktepe Tümülüsü¹²⁵ (M.Ö. 6. yüzyıl) mezar odasının karşısında 2 m. uzunluğunda bir kline bulunmaktadır (Lev. 41-a). Dikdörtgen formlu olan klinenin bacaklarının ortası oyulmuştur ve antitetik palmet motifleri, boya ile verilmiştir (Lev. 41-b). Klinenin baş kısmı kazıma tekniği ile volütler eklenerek yükseltilmiş ve kırmızı boya ile boyanmıştır (Lev. 41-c). Bu klineyi diğer Lydia klinelerinden ayıran en önemli özellik kline bacaklarının, karaca ya da geyik şeklinde kaideler ile taşınmasıdır (Lev. 42-a). Klinenin sol kaidesinde yer alan, yatar pozisyonda olan geyik ya da karacanın başı sağ tarafa (Lev. 42-c), diğeri ise sol tarafa döndürülmüş olup (Lev. 42-b), simetriklik yaratılmıştır. Bunların dışında klinenin dikdörtgen çerçevesi çeşitli bezemelerle süslenmiştir. Figürler tam olarak anlaşılammakla beraber çeşitli hayvan, süvari ve araba resimleri seçilebilmektedir (Lev. 43-a-b).

BK 71. 1 (M.Ö. 6. yüzyıl)¹²⁶ Tümülüsü'nde (Lev. 44-a) kline, mezar duvarlarında olduğu gibi sıvalı değildir ve beyaz kireç taşından yapılmıştır. Klinenin uzunluğu 2.10 m. genişliği 0.88 m. ve yüksekliği 0.52 m'dir ve sağlam bir durumda bulunmuştur (Lev. 44-b). Bacakların uzunluğu 0.88 m. genişlikleri 0.25x0.22 m'dir ve klinenin kenarlarında pervazlar bulunmaktadır. Klinenin dikdörtgen olan bacaklarına kazıma ve oyma tekniği ile antitetik volütler yapılmış ve volütlerin orta bölümünün her iki yanına, yine oyma tekniği ile süsleme elemanı olarak yuvarlaklar oluşturulmuştur (Lev. 44-c).

Hamamtepe Tümülüsü'nün¹²⁷ (M. Ö. 6.yüzyılın ikinci yarısı) mezar odası içerisinde olması gereken, ancak kaçak kazılar nedeniyle yoğun tahrip edilmiş olan klinenin, 9 parçası tümülüs yığılması üzerindeki kaçak kazı çukurlarından birisinde bulunmuştur. Kline mezar mimarisinde de kullanılan kireç taşından yapılmıştır. Parçaların birleştirilmesi ile klinenin 0.88 m. uzunlukta, 0.63 m. genişlikte ve 0.23 m. kalınlıkta olduğu anlaşılmıştır. Dikdörtgen olan kline monolit halindeki

¹²⁵ Özgen - Öztürk 1996, 40 vd.

¹²⁶ Hanfmann 1973, 89; Ramage 1972, 11-15.

¹²⁷ Dinç - Önder 1992, 31 vdd.

kireçtaşı bloktan oyularak yapılmıştır. Başın konduğu kısım, kenarlardan gelen iki dalgalı kıvrım ile bir profil oluşturmakta ve bu iki kıvrım ortada birleşerek bombeleşmektedir (Lev. 45-a). Klinenin baş kısmı, gövde yüzeyinden 0.03 m. daha yüksek tutulmuştur ve bu haliyle bir yastık oluşturulmuştur (Lev. 45-b). Kline yatağının başucu cephesinde kırmızı boya ile yapılmış antithetik volüt bezemesi vardır (Lev. 45-c).

Yabızlar Tepesi Tümülüsü'nde¹²⁸ (M. Ö. 550–500) kline güney duvarı önüne doğu-batı yönünde yerleştirilmiştir. Mezarda doğu ile batı duvardaki izlerden mezar odasında iki kline olduğu anlaşılmıştır. Klinelerden birinin yarısı kaçak kazılar sonucu parçalanmış mezardan dışarıya atılmıştır. Klineler 1.85x0.60x0.17 m. boyutlarındadır ve klinelerin ayakları ile birlikte yüksekliği 0.70 cm'dir. Ölünün konulduğu yer antropoid biçimde oyulmuştur (Lev. 46-a). Mezarda iki adet ortadan kırılmış dikdörtgen kline bacağı bulunmuştur. Kline bacaklarının her ikisi de kireçtaşından yapılmıştır. Yükseklikleri 0.53 m. genişlikleri 0.15 m uzunlukları 1.20 cm'dir. Bu bacakların ön yüzünde 7 palmet motifi, palmetlerin alt tarafında oyularak verilmiş antithetik volütler ve bu volütlerin orta kısmında İon kymationları ve en alt kısmında ise lotus tomurcukları bulunmaktadır (Lev. 47-a-b).

Alibeyli-Bekçitepe Tümülüsü'nde¹²⁹ (M.Ö. 525–500) kireçtaşından yapılmış olan mezar odasında mermer kline parçaları ele geçmiştir. Duvar ve tabandaki izlerin ışığında, girişin tam karşısında klinenin ayakucunda bir masa bulunduğu anlaşılmaktadır (Lev. 48-a). Ele geçen buluntulardan klinelerin oyma ve kabartma tekniği ile yapılmış antithetik çift volüt ve palmet motifleriyle süslendiği anlaşılmaktadır (Lev. 48-b) . Bu bezemeler kırmızı, siyah, mavi ve yeşil renklerle boyanmıştır. Klinenin ayakucunda bulunan dikdörtgen bacak, masa tarafından kapatıldığı için boş bırakılmıştır. Mezar odasında yer alan masa bacaklarının bezemeleri, kline ile aynıdır.

Alibeyli-Mangaltepe Tümülüsü¹³⁰ mezar odasının, doğu duvarı önünde baş tarafı güneyde olan yan yana 2 kline bulunmaktadır (Lev. 49-a). Kireçtaşından yapılmış olan klinelerde, ölünün yatırılacağı kısımlar antropoid şekilde 8 cm. oyulmuşlardır (Lev. 49-c). Klinenin ayaklarında volütler plastik olarak işlenmiştir ve yatak kenarına kırmızı boya ile bezemeler yapılmıştır. Yatak kenarının alt kısmının ortasında bir rozet, üst tarafında ise ters yumurta dizisi bulunmaktadır. Klinenin her iki bacağının üst kısımlarına değişik tipte volütler yapılmıştır (Lev. 49-b) .

¹²⁸ Dedeoğlu 1991, 65 vdd.

¹²⁹ Nayır 1982, 201–202.

¹³⁰ Nayır 1982, 200–201.

Alibeyli- Mitralyöztepe Tümülüsü¹³¹ (M. Ö. 6. yüzyılın ikinci yarısı) mezar odasının doğu duvarı önünde, baş kısmı güneyde olan tek kişilik bir kline bulunmaktadır (Lev. 50-a). Klinenin üst yüzeyi antropoid biçimde oyulmuştur (Lev. 50-c). Kline üzerinde ve bacaklarda herhangi bir bezeme bulunmamaktadır (Lev. 50-b).

BT 89 (Çağlayan Tepe) Tümülüsü¹³² (M. Ö. 520–485) mezar odasında yer alan kline, kuzey duvarına paralel bir şekilde yerleştirilmiştir. 2.06 m. uzunluğunda, 0.81 m. genişliğinde ve 0.25 m. kalınlığında olan klinenin ayakları, 0.81x0.45x0.25 m. boyutlarındadır. Klinenin yüzeyi 0.07 m. antropoid biçimde oyulmuştur (Lev. 51-b). Kline kırmızı, mavi ve siyah renkler kullanılarak bezenmiştir. Klinenin dikdörtgen ayaklarının üst kısmında bu renklerle yapılmış meander motifleri ile her iki tarafta kırmızı renk ile yapılmış volütlerin arasında palmet motifleri görülmektedir (Lev. 51-b). Klinenin ayaklarına, lotus-palmet motifini yerleştirmek amacıyla, kazıma tekniği uygulanmıştır. Ancak lotus-palmet motifi klinenin bacaklarında görülmemektedir. Ya kline yarım bırakılmıştır ya da boyama ile tamamlanan bezemeler günümüze kadar gelemeyip silinmişlerdir (Lev. 51-a).

Laletepe Tümülüsü¹³³ (M. Ö. 520) mezar odasının karşısında ölümler için düzenlenmiş, toplam 7 adet alan vardır (Lev. 52-a). Mezar odasının karşısında yer alan iki klinenin önde olanı üzerinde, cephe frizi ve bu frizin üzerinde de bir döşek yer almaktadır. Friz üzerinde kırmızı, yeşil ve siyah palmetler ve bu palmetlerin arasında yine kırmızı, siyah ve kırmızı ile yapılan lotus motifleri yer almaktadır (Lev. 52-b). Bu frizin her iki ucunda kırmızı ve siyah ile yapılmış rozetler ile kırmızı, siyah ve yeşil renk ile yapılmış sfenksler yer almaktadır (Lev. 53-a). Bu frizin üzerinde yer alan döşek şeklinde düzenlenmiş olan kısımda yine ikili yapraklarla tanımlanan asma dalı ile bu motifin üzerinde yeşil ve kırmızı renk kullanılarak yapılmış zigzag motifleri yer almaktadır. Kline her iki tarafında da yer alan başlıklar, Aiöl düzeni volütlerle süslenmiştir (Lev. 53-b).

Kordon Köyü Tümülüsü'nde¹³⁴ (M. Ö. Geç 6. yüzyıl- Erken 5. yüzyıl) girişin tam karşısında duvara dayalı kireçtaşından iki kişilik, tek bir kline yer almaktadır (Lev. 54-a). Klinenin uzunluğu 1.90 m. genişliği 1.20 m. ve yerden yüksekliği 0.68 m'dir. Dikdörtgen bacaklar üzerinde herhangi bir bezeme ya da boyama yoktur. Yataklar 0.09 m. derinlikte, antropoid şekilde oyulmuş

¹³¹ Nayır 1982, 202–203.

¹³² Dedeoğlu 1990, 120 vd.

¹³³ Greenewalt v. d. 2003, 121 vdd.; Dedeoğlu 2003, 79.

¹³⁴ Aydın 2001, 20 vd.

olup, baş kısımları güneybatıya bakmaktadır (Lev. 54-b). Kline pervazlarının genişliği 0.05 ve 0.10 m. arasında değişmektedir.

Bu döneme tarihlendirilen 2 örnek ise dikdörtgen bacaklı değildirler. Sardes' de İ. S. 2. yüzyıl'da Sinagog yapımı sırasında kullanılmış olan bir klinenin¹³⁵ bacakları oldukça farklı bir özelliktedir. Mısır, Asur, Pers gibi kültürlerin tahtlarında sıkça kullanılan ancak klinelerde nadir olarak görülen hayvan bacaklarına sahiptir. Şematik olarak şekillendirilmiş olan bacaklar oldukça alçak tutulmuştur (Lev. 55-a).

Harta Tümülüsü'nde¹³⁶ (M. Ö. 500) kline girişin hemen karşısında yer almaktadır. Dikdörtgen plakanın kalınlığı yaklaşık 20 cm'dir ve klinenin üst yüzeyine yapılmış, yan yana iki oyukluktan klinenin iki kişi için hazırlandığı anlaşılmaktadır (Lev. 56-a). Kline sahip olduğu özellikleriyle diğer Lydia klinelerinden ayrılmaktadır. Kline, alçak dikdörtgen kaideler üzerine oturan iki sfenks ile desteklenmektedir¹³⁷. Sfenkslerin yüz ifadeleri ve saçları Arkaik özellik göstermektedir ve üzerlerindeki boya izlerinden, kırmızıya boyanmış oldukları anlaşılmaktadır. Ayrıca klinenin çerçeve frizinde kırmızı boya ile yapılmış dalga bezeme izleri bulunmaktadır (Lev. 56-b-c).

Geç 6. –Erken 5. yüzyıla tarihlendirilen bir kline ise şuan J. Paul Getty Müzesinde bulunmaktadır ve kline bronzdan yapılmıştır¹³⁸ (Lev. 57-a). Yuvarlak bacaklara sahip olan kline 1. 91 m. uzunluğunda, 0.76- 0.79 m. genişliğinde ve 0.38–0.40 m. yüksekliğindedir (Lev. 57-b). Klinenin bronzdan yapılmış çapraz kayışları sağlam durumdadır. 4 bacağın üst yüzeyinde rozet motifleri bulunmaktadır. Uzun ve kısa kline çerçevelerinin üst yüzeyi ise lotus zinciri motifi ile dekore edilmiştir (Lev. 58-a).

Bu örnekler ışığında Lidya klinelerinin genel özellikleri şu şekilde sıralanabilir:

1- Lydia klineleri, 3 parçadan oluşurlar. Birincisi klinenin ana bölümü olan ve kalınlıkları 0.20–0.27 m. arasında değişen dikdörtgen plakadır. Diğerleri ise bu plakayı alttan destekleyen, 2 dikdörtgen bacaktır.

¹³⁵ Richter 1966, 55.

¹³⁶ Özgen - Öztürk 1996, 36 vd.

¹³⁷ Antik kaynaklarda κλίνας σφινγγοποδες (Bacakları sfenks şeklinde olan yataklar) olarak geçen yatak biçimi olmalıdır.

¹³⁸ Baughan 2004, 566–585.

2- Klinelerin yerden yükseklikleri genel olarak 0.50–0.55 m'dir.

3-Klinelerin üzeri antropoid biçimde¹³⁹, yaklaşık olarak 0.03–0.08 m. derinlikte oyulmuşlardır ve baş kısımları yüksek tutulur.

4- Yataklar bazen tek, bazen de iki kişiliktir.

5- Lydia klinelerinin bacakları her zaman dikdörtgen formludur¹⁴⁰.

6- Klinelerin bezemeleri boyama, boyama-oyma ya da sadece oyma tekniği ile yapılır. Boya olarak kırmızı, siyah ve yeşil renk tercih edilir. Dikdörtgen bacakların üzeri genel olarak oyma-kabartma tekniği ile antithetik olarak oyulur ve bu oyuklukların üst ve alt kısmı çok yapraklı lotus motifi ile süslenmektedir.

7- Klinenin ön cephesinde yer alan friz alanları boya ile süslenmektedir¹⁴¹.

8- Klinelerin yer aldığı tümülüsler, yaklaşık olarak M.Ö. 6. yüzyılın ikinci yarısından sonraya tarihlenmektedir¹⁴².

IV. 5. LİKYA

Lykia halkının günlük hayatta kullandıkları klineler konusunda elimizde herhangi gerçek bir veri olmadığı için, kaya mezarı ya da anıt mezar gibi yapıtların üzerinde¹⁴³ yer alan betimlemelerden faydalanma zorunluluğu doğmaktadır. Kaya mezarlarının üzerinde yer alan betimlemelerin büyük çoğunluğunun ziyafet sahnesi olması büyük bir şanstır ve bu sayede halkın günlük hayatta kullandıkları kline biçimlerini ve çeşitlerini saptamak mümkün olmaktadır. Lykia'da kaya mezarları üzerinde yer alan kabartmalarda ya da lahitler üzerinde yer alan kline betimlemeleri hep aynı düzen ve biçimde yapılmışlardır.

¹³⁹ Bu özellik Yabızlar tepesi, Mangaltepe, Mitralyöztepe, BT 89, Laletepe ve Kordon Köyü klinelerinde görülmektedir.

¹⁴⁰ Harta ve Sardes örnekleri bu genellemenin dışında kalır. Harta-Abidintepe Tümüsünde yer alan kline, alçak dikdörtgen kaideler üzerine oturan iki sfenks ile desteklenmektedir. Sardes örneği ise hayvan bacaklıdır. J. Paul Getty Müzesi'nde bulunan kline ise bronzdan yapılmıştır ve yuvarlak bacaklara sahiptir.

¹⁴¹ Lydia klinelerin çoğunda bu özellik görülmektedir. Ancak boya ile yapıldıkları için zamanla silinmişlerdir ve birçoğunda sadece izleri görülebilmektedir.

¹⁴² Dinç 1993, 72.

¹⁴³ Likya mezarları içerisinde yer alan ölü yatakları konusunda geniş bilgi için bkz.: Baughan 2004, 134 vdd.

Elmalı-Karaburun II Tümülüsü'nün¹⁴⁴ (M. Ö. 475) batı duvarının karşısında kireç taşından yapılmış bir kline bulunmaktadır. Bunun yanı sıra olasılıkla bir yöneticiyi tasvir eden duvar resminde de bir kline betimlenmiştir.

Kireç taşından yapılmış kline 2.10 m. uzunlukta, 1.00 m. genişlikte ve 0,50 m. yüksekliktedir. Klinenin üzerinde yer alan betimlemelerin hepsi boya ile yapılmıştır (Lev. 59-a). Klinenin yüzeyi mavi renk ile boyanmıştır ve kırmızı boya ile figürler için bir çerçeve oluşturulmuştur. Klinenin her iki köşesinde antithetik 20 palmet yaprağı, bu yaprakları bağlayan siyah renk ile çerçevelenmiş volütler yer almaktadır. Volütlerin bitiminde kırmızı renk ile yapılmış yuvarlaklar yer almaktadır. Bu klinenin en dikkat çeken özelliği boya ile yapılmış hayvanların yer almasıdır. Sırasıyla bir horoz (Lev. 59-b), tavuk (Lev. 59-a), köpek (Lev. 59-c) ve bir keklik (Lev. 59-d) betimlenmiştir.

Mezarın batı duvarında yer alan ana sahnede, olasılıkla yerel bir yönetici, kline üzerinde betimlenmiştir (Lev. 60-a). Klinenin bulunduğu bölüm hasar görmüşse de, klinenin ayakları torna işçiliği gösteren yuvarlak formlu klinelere iyi bir örnektir. Bacağın üst kısmında 5, alt kısmında 3 dışbükey hat görülmektedir (Lev. 60-b). Kline döşegenin hatları siyah boya ile belirginleştirilmiştir. Figür sol kolunu üst üste konulmuş iki yastığa dayamaktadır.

Ksanthos-Nereidler Anıtı'nda¹⁴⁵ (M.Ö. Erken 4. yüzyıl) geçen buluntulardan bu anıtın cella bölümünde duvar kenarına ölü gömme ile ilişkili olarak, mermer klineler yerleştirildiği anlaşılmaktadır (Lev. 61-b). Klineler oldukça hasar görmüştür ve ölçüsü alınabilen kline, 1.75m uzunluğunda, 0.71m genişliğinde ve 0.235m yüksekliğindedir (Lev. 61-a). Klineler dikdörtgen bacaklıdır ve bacakların orta kısımlarında oyma tekniği ile motifler için bölümler açılmıştır (Lev. 61-c). Ancak bacaklarda herhangi bir bezeme bulunmamaktadır. Yatakların çerçeve bölümünün üzerinde sembolik bir döşek kısmı bulunmaktadır. Klinelerin baş kısmı yüksek tutulmuştur ve bu kısma eğimli yastıklar yerleştirilmiştir.

Şölen sahnesinin yer aldığı cella frizi kabartmalarında da klineler betimlenmiştir¹⁴⁶. Bu kabartmalarda ortak özellik klinelerin yan yana konulması ve her klineye iki kişinin uzanmış olmasıdır (Lev. 62-a-b). Bu bölümde, klineye tek başına uzanmış olan figür, bu özelliğiyle ana

¹⁴⁴ Mellink 1974, 358 vd.; Mellink - Angel 1973, 297 vd.

¹⁴⁵ Coupel - Demargne 1969, 133 vd.; Özgan 1987, 35-51.

¹⁴⁶ Childs - Demargne 1989, 202 vdd.

özelliğın dıřına ıkmaktadır (Lev. 63-a). Her figür sol kolunun altında yer alan yastıęa dayanmıř şekilde betimlenmiřtir. Tek olan yastıklar, ikiye katlanmıř şekilde verilmiřlerdir.

Nereidler Anıtı'nda yer alan kline betimlemelerinden, klinelerin hep aynı biimde yapıldıkları gürlmektedir. Kline bacakları yuvarlak biimlidir ve bacakların en üst ve en alt kısımlarında dıřbükey hatlar bulunmaktadır. Tek kiřinin bulunduęu kline bu genellemenin dıřına ıkmaktadır. Bu klinede döřek ve ereve birbirinden ayrı olarak verilmiřtir ve döřek oldukça incedir (Lev. 63-b).

Trysa (Gölbařı) Heroonu'nu¹⁴⁷ (M.Ö. 4. yüzyıl) evreleyen duvarın i yüzünde yer alan ift sıra frizde, kline tanımlamalarına ıřık tutacak olan betimlemeler, Bes figürlerinin saęında ve solunda yer almaktadır. Giriřin saę bölümünde Odysseus'un, karısına talip olan kiřileri öldürmesi sahneleri yer almaktadır. Sol frizde ise bir řölen ile baęlantılı olarak kline betimlemelerine yer verilmiřtir. řölen ile baęlantılı olan bölüm, kline özellikleri ile Nereidler anıtı ile benzer özellikler göstermektedir. Klineler yan yana yerleřtirilmiř olup her klineye iki kiři uzanmaktadır (Lev. 64-a). Her figür sol kolunu, ikiye katlanmıř yastıęa dayamaktadır. Her klinenin bař kısmı hafif şekilde yükseltilmiřtir. ereveler- döřek belirtmeksizin- oldukça kalın yapılmıřlardır. Kline bacakları yuvarlak biimlidir, en üst ve en altta dıřbükey hatlar bulunmaktadır (Lev. 64-b).

Giriřin saę bölümünde yer alan Odysseus ile baęlantılı olan sahnede yer alan klineler ise farklı özellikler göstermektedir. Klinelerin ereveleri, sol bölümde olduęu gibi oldukça kalın gösterilmiřtir (Lev. 65-a). Farklılık klinelerin bacaklarında gürlmektedir. Kline bacakları dikdörtgen biimde yapılmıřlardır ve bacakların orta bölümü, alttan ve üstten oyularak estetik bir görüntü yaratılmıřtır (Lev. 65-b). Dikdörtgen bacaklı klinelerde bu tür oyuklukların üzerinde bulunan antithetik palmet motiflerinin, Trysa Heroonu'nda olup olmadıęı bilinmemektedir. ünkü kabartmalar oldukça tahrip olmuřtur ve betimlemelerin varlıęı saptanamamaktadır.

¹⁴⁷ Oberleitner 1994, 6 vd.; Özman 1987, 56-80; Dentzer 1982, 408 vdd.

Likya mezarları içerisinde ya da mezar kabartmaları üzerinde yer alan ziyafet sahnelerinde kline betimlemelerine sıkça başvurulmuştur. Örneğin Myra Mezar 17 olarak adlandırılan bir kaya mezarı içerisinde bulunan klinenin bacakları dikdörtgen biçimlidir¹⁴⁸ (Lev. 66-a-b). Klinenin baş kısmı yükseltilmiştir ve alt kısma İon volütleri yapılmıştır. Klinenin orta kısımlarında da ters-düz bakışlı volütler yer almaktadır ve kline dörtgen bir kaide ile son bulmaktadır. Aynı şekilde diğer bir mezar odasında yer alan klinede hayvan ayakları kullanılmıştır¹⁴⁹ (Lev. 66-c).

Yine Myra'dan, Mezar 81 olarak adlandırılan örnekte¹⁵⁰ mezar girişinin solunda yer alan kabartmada, figür sol kolunu yastığa dayayarak bir klineye uzanmaktadır (Lev. 67-a). Bu konu ile ilgili olarak Fellows ve Texiers'in yapmış oldukları çizimler bulunmaktadır. Fellows'un yaptığı çizimde (Lev. 67-b) Klinenin çerçevesi oldukça kalındır ve çerçevenin üst kısmında bir hayvan frizi, alt kısımda ise bir aslan tasviri yer almaktadır. Texiers'in çiziminde (Lev. 67-c) klinenin çerçeve frizinde bitkisel bezemelerin var olduğu görülmektedir. İster hayvan frizi isterse de bitkisel bezeme olsun bu bölüme boya ile bezemelerin yapılmış olması önemlidir¹⁵¹. Klinenin bacakları yuvarlak biçimlidir ve her iki bacakta da tam ortada ve alt kısımda olmak üzere iki dışbükey profil bulunmaktadır (Lev. 67-b-c).

Ksanthos'dan Aslanlı Lahit olarak adlandırılan lahdin semerdam formlu kapağının uzun yüzünde, ziyafet sahnesi ile bağlantılı olarak bir kline yer almaktadır¹⁵². Kline üzerinde yer alan figür sol kolunu bir yastığa dayayarak uzanmaktadır. Klinenin bacakları yuvarlak biçimli olup, kline bir örtü ile kaplanmıştır (Lev. 68-a).

Phellos (Çukurbağ) Lahdi (M.Ö. 385–360) olarak adlandırılan lahdin güney yüzünde ise yine ziyafet sahnesiyle bağlantılı olarak bir kline yer almaktadır¹⁵³. Kline üzerindeki figür sol kolu altında yer alan yastığa dayanarak uzanmaktadır. Klinenin sağında ve solunda yer alan figürlerden dolayı klinenin bacaklarının biçimi bilinmemektedir (Lev. 68-b). Klinenin çerçevesi oldukça kalındır. Kline üzerinde yer alan döşek belirtilmiştir ve oldukça incedir. Klinenin altında karşılıklı iki keklük yer almaktadır.

¹⁴⁸ Borchhardt 1975, 112, Lev. 62B, Abb. 25.

¹⁴⁹ Borchhardt 1975, 112, Lev. 62A.

¹⁵⁰ Borchhardt 1975, 135 vd., Abb. 31; Özgan 1987, 93–105, Lev. 14–1.

¹⁵¹ Kabartmanın çerçeve frizinde, mavi ve kırmızı boya izleri hala görülebilmektedir. Bkz.: Lev. 67-a.

¹⁵² Demargne 1974, 51–59. Planche XXIVA, Planche 24, S1–1.

¹⁵³ Zimmermann 2004, Res. 3; İdil 1985, 56 vd.

Merehi Lahdi'nde¹⁵⁴ de kline üzerindeki figürün kompozisyonu aynıdır ve klinenin bacakları yuvarlak biçimlidir (Lev. 69-a).

Antiphellos Dor Kaya Gömütü olarak adlandırılan ve M.Ö. 4. yüzyıl sonu 3. yüzyıl başlarına tarihlendirilen mezarın odasında üç kline bulunmaktadır¹⁵⁵. Bu klinelerin ön yüzlerinde lotus, palmet ya da rozet gibi bitkisel bezemeler bulunmaktadır (Lev. 69-b).

Lykia kaya mezarları üzerinde yer alan kabartmalar ve tümülüsler ışığında, ele geçen Lykia klinelerinin belli başlı özellikleri şu şekilde sıralanabilir¹⁵⁶:

- 1- Klineler, ziyafet sahneleriyle bağlantılı olarak karşımıza çıkmaktadır.
- 2- Tek bir klinenin yer aldığı sahnelerde kline üzerinde tek bir figür görülürken, yan yana dizilmiş çok sayıda klinenin yer aldığı sahnelerde, kline üzerinde iki kişi görülmektedir.
- 3- Kline üzerindeki figürlerin sol kolu altında her zaman bir yastık yer alır ve yastık ikiye katlanmış biçimdedir.
- 4- Klinelerin çerçeveleri genellikle üstünde yer alan döşeği belirtmeksizin yapırlar ve bu haliyle oldukça kalındırlar¹⁵⁷.
- 5- Kline bacaklarında hem dikdörtgen hem de yuvarlak formun kullanıldığı görülmektedir¹⁵⁸. Bronz kline bacaklarını taklit edilerek yapılan, yuvarlak biçimli bacakların en alt ve en üst kısımlarında dışbükey hatlar görülür. Dikdörtgen bacaklarda ise anthitetik oyukluklar bulunur ve Myra örneğinde görüldüğü gibi İon volütleri de kullanılmıştır.
- 6- Genellikle klinelerin friz bölümünde ya da klinenin alt kısımlarında horoz, tavuk, köpek ya da keklik gibi hayvan betimlemeleri bulunur¹⁵⁹.

¹⁵⁴ Demargne 1974, 91–96, Planche 52, S4–4.

¹⁵⁵ Gülşen 1998, 68 vd.

¹⁵⁶ Lykia'da aynı özellikleri gösteren daha pek çok kline betimlemesi bulunmaktadır ve çalışmada bu örnekler yer vermeye gerek duyulmamıştır. Bu örnekler için bkz.: Dentzer 1982, Res. 214, 215, 220, 232, 252.

¹⁵⁷ Bu halleriyle üzerlerinde bir çarşaf ya da örtü olabileceği izlenimini uyandırır.

¹⁵⁸ M.Ö. 5. yüzyıl başlarına tarihlendirilen Harpy Anıtı üzerinde, her iki biçimin aynı anıt üzerinde kullanıldığı görülmektedir. Anıtın kuzey, güney ve doğu frizlerinde yer alan tahtlar tornadan çıkmış yuvarlak biçimlidirler. Batı frizde ise sol figür yuvarlak bacaklı bir tahta otururken, sağ figür dikdörtgen bacaklı bir tahta oturmaktadır ve bu tahtın her iki bacağının baş kısmında İon volütler şeklinde düzenlenmiş başlıklar yer almaktadır. Bu konu ile ilgili olarak bkz.: Berger 1970, 129 vdd., Res. 146 vd.

¹⁵⁹ Bu konuda çeşitli Lykia örnekleri için bkz.: Metzger 1963, Lev. 33–1, 48–1. Bu betimleme pek çok kültürde karşımıza çıkmaktadır. Örneğin Yunanistan, Etrüsk, Makedonya ve Anadolu'da Larissa'da bu biçimde hayvan betimlemeleri vardır.

IV. 6. PİSİDİA

Göller Yöresi'nde yer alan Pisidia'da halkın kullandığı klineler konusunda tek bir örneğin dışında herhangi bir veri yoktur. Elde var olan bu örnek Termessos'ta Alketas Mezarı (M.Ö. 319) olarak adlandırılan mezarda bulunmaktadır.

Mezarda kabartma olarak kline betimlemesi yer almaktadır¹⁶⁰. Mezar oldukça hasar gördüğü için klinenin üst kısmıyla ilgili herhangi bir veri bulunmamaktadır. Klinenin sadece ayak kısımları korunabilmiştir (Lev 70-a). Korunan kısımlardan klinenin dikdörtgen bacaklara sahip olduğu görülmektedir. Klinenin en alt kısmında, plinthenin üzerinde ters volütler bulunmaktadır. Bu volütlerin üzerinde şematize edilmiş akanthus yaprakları yer almaktadır. Bu bitkisel bezeklerin üzerinde ise antithetik volütler bulunmaktadır (Lev. 70-b).

IV. 7. KARIA

Karia bölgesinde bugüne kadar yapılmış olan kazı ve araştırmalar, halkın kullandığı klineler konusunda oldukça kısıtlı bilgiler sunmaktadır ve yaygın olan mezar biçimleri de kline araştırmalarına fazla bilgi sağlamamaktadır. Karia bölgesinde yoğun olarak görülen gömü biçimlerinden¹⁶¹ sadece kaya mezarları bu açıdan yararlı olabilmektedir ve bu mezarlar da, içerisinde sandık ya da lahit biçimli ölü yatakları barındırdığından, içerisinde kline bulunanları oldukça azdır. İçerisinde kline barındıran kaya mezarları¹⁶², Kaunos antik kentinde görülmektedir.

B1 olarak adlandırılan kaya mezarında¹⁶³ yer alan kline bir lahit gibi derin bir biçimde oyulmuştur ve bu lahitin dış yüzü bir kline biçimde şekillendirilmiştir. Klinenin bacağı dikdörtgen biçimdedir ve en alt kısım dışbükey bir profil ve dikdörtgen bir plinthe ile sonlandırılmıştır (Lev. 71-a). Dikdörtgen bacağın üst kısmında, üstten ve alttan bastırılmış bir daireyi andıran bir başlık görülmektedir. Kline üzerinde kazıma ve oyma tekniği ile yapılmış motifler bulunmamaktadır.

Kaya mezarı B6'da toplam 3 kline yer almaktadır (Lev. 72-a-b-c). Bu mezarda yer alan klinelerde ölüne yatırıldığı kısım derin bir biçimde oyulmamış olup oldukça yüzeysel bir biçimde derinleştirilmişlerdir. Her üç klinede de, klinenin çerçevesi ve bu çerçevenin üzerinde yer alan ve

¹⁶⁰ Pekridou 1986, 73–78.

¹⁶¹ Karia bölgesinde yoğun olarak görülen ölü gömme biçimleri, oyu ya da tümülüs mezarlar, anıt mezarlar, khamasorion mezarlar, sandık- lahit mezarlar ve pithos mezarlardır.

¹⁶² Ögün v. d. 2001, 163 vd.

¹⁶³ Kaunos kaya mezarları içerisinde yer alan kline betili lahitler konusunda bkz.: Roos 1972, 88 vdd.

muhtemelen sembolik olarak bir döşegi betimleyen bölümler yer almaktadır. Her klinenin baş kısmında üst üste iki adet ince yastık yer almaktadır. Klinelerin bacakları dikdörtgen biçimde olup, her klinede en altta ve en üstte dışbükey profiller görülür ve bacaklar dikdörtgen bir plinthe son bulur. Hiçbir klinenin üzerinde oyma ya da kazıma ile yapılmış motif bulunmamaktadır.

Kaya mezarı B8'de toplam 3 kline yer almaktadır. Klineler bir lahit biçiminde düzenlenmişlerdir. Ancak ölülerin yatırıldığı kısımlar oldukça yüzeysel biçimde oyulmuştur. Her klinede sembolik olarak bir çerçeve ve bu çerçevenin üzerinde sembolik döşekler yer almaktadır. Klinelerin baş kısımlarında üst üste yerleştirilmiş iki yastık yer alır ve klinelerin bacakları altta ve üstte dışbükey hatlarla süslenmiş bir dikdörtgen biçimindedir. Mezarın sağ bölümde yer alan klinenin bacağı yarı dairesel bir plinthe ile sonlanmaktadır (Lev. 71-c).

Kaya mezarı C50'de yer alan kline de bir lahit gibi derin biçimde oyulmuştur. Kline dikdörtgen bacaklıdır ve bacağın en alt ve başlık kısmı dışbükey profillerle bezenmiştir (Lev. 71-b). Klinenin çerçevesi belirtilmiş olup, bu çerçevenin üzerinde yer alması gereken yastık ve döşek bulunmamaktadır.

Bu örnekler ışığında Kaunos antik kentinde bulunan ve M.Ö. 4. yüzyılın 2. yarısından önceye tarihlenemeyen kaya mezarları içerisindeki klineler ayrıntıda bazı farklılıklar göstermektedir:

1- Kaunos klineleri, lahit şeklinde düzenlenmişlerdir.

2- Alışık olduğumuz üzere, ölünün yatırıldığı düz zemin Kaunos klinelerinde yoktur ve düz bir zemin yerine ölünün yatırıldığı kısım bir lahit gibi oyulmuştur. Bu oyulmalar bazen yüzeysel tutulmakta, bazen de mezar taban seviyesine kadar inmektedir.

3-Klinelerin bacakları dikdörtgen biçimlidir. Bacakların en alt ve en üst kısmında dışbükey profiller görülmektedir.

4-Klinelerde genellikle üst üste iki adet ince yastık yer almaktadır.

Kaunos kaya mezarlarının dışında klineler konusunda bize bilgi veren diğer kent Labraunda'dır. Mylasa'nın kült merkezi olan Labraunda'da Mausolos ve kardeşi Hidrieus tarafından yaptırılan birçok andron bulunmaktadır. Zeus Labraundos adına düzenlenen şenliklerde

düzenlenen ziyafetlerde kullanılan bu andronlardan¹⁶⁴, Oikoi olarak adlandırılan yapıda, olasılıkla duvar kenarına dizilmiş olan klinelerden birine ait olması gereken, bir fulcrum ve bir ayak parçası ele geçmiştir¹⁶⁵. Klinenin baş kısmında bulunması gereken fulcrum, sağa döndürülmüş bir köpek başı şeklinde biçimlendirilmiştir (Lev. 73-a). Ağızı açık bir biçimde verilmiştir ve dişleri görülebilmektedir. 4 kat halinde verilen tüyler oldukça düzenli bir şekilde verilmiştir (Lev. 73-b).

Klinenin kaide kısmı aslan gibi yırtıcı bir hayvanın pençesi şeklindedir ve bu pençenin üst kısmında 3 adet yaprak bulunmaktadır (Lev. 73-c). Her iki aksesuar parçası da bronzdandır.

IV. 8. İONİA

Batı Anadolu'da yer alan İon kentlerinde yapılan kazı ve araştırmalar ile bu bölgede Protogeometrik dönemden itibaren yerleşmelerin var olduğu saptanmıştır¹⁶⁶. Kazılar sırasında tek odalı evlerden, çok odalı evlere kadar pek çok yerleşim yeri tespit edilmesine rağmen bu yapıların içerisinde halkın günlük hayatta kullanmış olabileceği kline ya da yatak işlevi görebilecek veriler kısıtlıdır.

Didyma'da kutsal yol üzerinde bulunan Branchidler'in tahtları bu konuda bize yardımcı olmaktadır. M.Ö. 560–550 yıllarına tarihlendirilen Branchidler'in tahtları dikdörtgen bacaklıdır ve erken örnekler olmaları nedeni ile önemlidirler. Bacaklara antithetik volütler yapılmıştır ve üzerinde palmet ya da lotus gibi herhangi bir bitkisel motif bulunmamaktadır (Lev. 74-a-b).

İonia bölgesinde yer alan kentlerde yaşamış olan halkların erken dönemlerde kullandığı klineler bilinmese de, bu konudaki bilgiler M.Ö. 5. ve 4. yüzyıl ile birlikte gelmektedir. Bu dönemde Milet ya da Priene gibi kentlerde görülen oldukça düzenli ve herkese eşit konut mantığı ile yaratılan planlı konutlarda yer alan andronlar, elde herhangi bir malzeme olmasa da bu mekanlarda klinelerin kullanıldığını kanıtlamaktadır¹⁶⁷ (Lev. 75-a-b). Bu şekilde andronlara sahip olan Priene kentinde, Hellenistik Dönem'e tarihlenen bir kline bulunmuştur¹⁶⁸. Bronzdan yapılmış olan klinenin bacakları Hellenistik klinelerin tipik özelliği olan yuvarlak biçimlidir (Lev. 75-c) ve baş kısmında at biçiminde bir fulcrum bulunmaktadır (Lev. 75-d).

¹⁶⁴ Kızıllı 2002, 95 vd.

¹⁶⁵ Dahlen 1955, 41 vd.

¹⁶⁶ Bu konuda ayrıntılı bilgi için bkz.: Akurgal 1983, 11 vdd.

¹⁶⁷ Hoepfner - Schwandner 1986, 7 vdd., 141 vdd.

¹⁶⁸ Richter 1966, 108; Ransom 1905, 30; Raeder 1983, Kat. No. 321.

Bunun dışında İonia Bölgesi klineleri konusunda Belevi Anıtı mezar odası içerisinde yer alan kabartma olarak verilmiş, kline biçiminde, bitirilmemiş mermer bir lahit yardımcı olmaktadır¹⁶⁹ (Lev. 76-a). Kline üzerinde oldukça kalın olarak belirtilmiş bir döşek ve bu döşegin üzerinde üst üste yerleştirilmiş iki yastık yer almaktadır. Klinenin bacakları dikdörtgen biçimdedir¹⁷⁰. Bacaklar oyularak şekillendirilmiştir ancak üzerinde herhangi bir bezeme bulunmamaktadır. Klinenin çerçeve frizinde yan yana yerleştirilmiş siren figürleri bulunmaktadır. Klinenin önünde kabartma olarak, yuvarlak biçimli bir servis sehпасı ve onun altında bir ayaklık yer almaktadır.

M.Ö. 3. ve 2. yüzyıla tarihlendirilen Ephesos ve Symrna mezar stelleri de Hellenistik Dönem’de kullanılan tipleri tanımamızda yardımcı olmaktadır. M.Ö. 3. yüzyıl ortalarına tarihlenen Ephesos Mezar Steli I¹⁷¹ üzerinde ziyafet sahnesi yer almaktadır. Figür sol kolunu oldukça kalın olarak verilmiş iki yastık üzerine yaslamaktadır. Kline dikdörtgen bacaklı olup, baş kısmında volüt bezemesi bulunmaktadır (Lev. 76-b). Klinenin üzerinde bir örtü yer almaktadır ve bu örtünün altından klinenin çerçevesi seçilebilmektedir.

Ziyafet sahnesinin yer aldığı Ephesos Mezar Steli II¹⁷² üzerinde, sol kolu altında ikiye katlanmış bir yastığa yaslanmış olarak verilen bir figür bulunmaktadır. Klinenin üzerinde bir örtü bulunduğu için sadece baş kısmında yer alan bacak görülebilmektedir. Klinenin bacağı torna işçiliği gösteren yuvarlak biçimli bacaklara bir örnektir (Lev. 77-a). Ancak bacağın ortasında yer alan stilize edilmiş aslan başıyla farklılaşmaktadır¹⁷³.

Symrna Mezar Steli I¹⁷⁴ yine ziyafet sahnesi ile bağlantılı olarak bir kline yer almaktadır. Kline üzerinde yer alan örtüden dolayı sadece baş kısmında yer alan bacak görülebilmektedir. Klinenin bacakları ise oldukça farklı bir biçimde şekillendirilmiştir. Bu kısımda oldukça yüksek

¹⁶⁹ Praschniker v.d. 1979, 148 vdd.; Buluç 1972, 141 vd.; Schmaltz 1968-1971, 63 vdd.

¹⁷⁰ G. Kleiner ve W. Alzinger, Belevi klinesi ile Makedonya klineleri arasında bir benzerlik görürler. Ancak bu biçim klineler, Anadolu’da M.Ö. 7. yüzyıl sonu 6. yüzyıl başlarından beri bilinmekte ve kullanılmaktadır. Bu konuda ayrıntılı bilgi için bkz.: Varkıvaç 2001-2002, 281-284. Ayrıca Belevi mezarında ölü, Makedonya mezarlarında olduğu gibi kline üzerinde değil, lahit içerisinde ve bu durum arada bir ilişki olmasını güçleştirmektedir. Ayrıntılı bilgi için bkz.: Praschniker v.d. 1979, 148 vdd.

¹⁷¹ Atalay 1988, Kat. No. 50.

¹⁷² Atalay 1988, Kat. No. 52.

¹⁷³ Bu özellik daha sonraki dönemlerin eserlerinde sıkça görülür. Özellikle Roma İmparatorluk Dönemi’ne tarihlendirilen Ephesos mobilyalarında, bu biçimde hayvan, sfenks ya da karışık yaratık protomlu masa ayakları dikkati çekmektedir. Ayrıntılı bilgi için bkz.: Anabolu 1991, 71-84.

¹⁷⁴ Pfuhl - Möbius 1979, No. 1535, Lev. 221.

tutulmuş, kare sütun biçiminde düzenlenmiş bir bölüm görülmektedir (Lev. 77-b). Symrna Mezar Steli II¹⁷⁵ üzerindeki klinenin bacakları tornadan çıkmış yuvarlak biçimlidir ve bacakların üst kısmında üst üste verilmiş halka biçiminde profiller bulunmaktadır (Lev. 78-a). Klinenin döşegi oldukça kalın verilmiş olup üzerine serilen örtü seçilebilmektedir.

Klazomenai Mezar Steli¹⁷⁶ örneğinde, kline bir örtü ile örtülmüştür ve klinenin sadece baş kısmında yer alan bacak görülebilmektedir. Klinenin bacağı tornadan çıkmış yuvarlak biçimli olup, baş kısmında Korinth başlıklarını andıran stilize edilmiş bitkisel motiflerden oluşan bir başlık yer almaktadır (Lev. 78-b).

Elde var olan bilgilerle, İonia bölgesinde kullanılan kline tiplerinin özellikleri şu şekilde sıralanabilir:

1- İonia bölgesinde M.Ö. 6. yüzyıldan itibaren görülmeye başlayan mobilya ve klinelerin bacakları dikdörtgen biçimlidir.

2- Bacakların orta kısımlarında palmet motifleri için oyukluklar oluşturulmuştur. Ancak ele geçen örneklerin bu kısımlarında herhangi bir bitkisel bezeme söz konusu değildir.

3- M.Ö. 2. yüzyıldan başlayarak ele geçen örneklerde yuvarlak bacakların kullanıldığı görülmektedir.

4- Yuvarlak bacakların biçimi belli bir form birlikteliğinde değildir. Korinth başlığı ya da stilize edilmiş aslan başı gibi oldukça farklı bezemelerin kullanılması söz konusudur.

¹⁷⁵ Pfuhl - Möbius 1979, No. 1568, Lev. 228

¹⁷⁶ Pfuhl - Möbius 1979, No.1521, Lev. 219.

IV. 9. MYSIA

Pergamon, Daskyleion, Kyzikos gibi önemli kentlerin yer aldığı bölgenin erken tarihleri ile ilgili bilgiler azdır. Erken dönemlerde Pelags ve Leleglerin koloni kurduğu bölge, M.Ö. 6. yüzyılda Pers egemenliği altına girmiştir. Bu bölgenin klineleri konusunda tümülüs mezarlar ve Pergamon örnekleri bilgi vermektedir.

II. Eumenes Dönemi'ne (M.Ö. 197–160) tarihlenen Pergamon Sunağı-Telephos Frizi'nin¹⁷⁷ doğu köşesinde yer alan ve Teuthras'ın, Auge'yi Telephos ile evlendirmesinin anlatıldığı bu frizde, sahenin sağ köşesinde evlilik yatağı olarak adlandırılan bir kline betimlenmiştir (Lev. 79-a). Friz kırık olduğu için klinenin sadece ayak kısmına denk gelen bacağı görülmektedir. Mevcut parçadan klinenin oldukça kalın bir döşeği olduğu görülmektedir ve klinenin bacakları dikdörtgen biçimlidir. Bacağın üst kısmı volütlerle taçlandırılmış olup, orta kısmında antithetik volüt şeklinde oyukluklar yapılmıştır. Bu oyuklukların alt ve üst kısmında yuvarı doğru uzanan bitki motifleri betimlenmiştir.

Pergamon kütüphanesi içerisinde de kline parçaları bulunmuştur¹⁷⁸. Üç parçadan oluşan mermer kline parçalarının ilki bir klinenin ön yüzünde yer alan kline örtüsünü betimlemektedir (Lev. 80-a). Plastik şekilde verilmiş olan örtünün üzerinde bitkisel bezemelerin yoğunlukta olduğu rozetler ve frizler içerisine oturtulmuş dairesel ve kıvrımlı motifler yer almaktadır. Diğer parça klinenin üst yüzeyinde yer alan ve döşeğin yerleştirilmesi için oluşturulan, birbiri içerisine geçirilmiş kayışları tanımlamaktadır (Lev. 81-a). Son parça ise klinenin üst köşe parçasıdır. Klinenin çerçeve frizinde kareler içerisinde yerleştirilmiş bitkisel motifler oldukça özenlidir (Lev. 81-b). Parçanın alt kısmında bitkisel bezemeli örtü görülebilmektedir.

M.Ö. 2. yüzyıla tarihlenen mezar stelleri üzerinde de kline betimlemeleri görülebilmektedir. Örneğin bir mezar steli¹⁷⁹ üzerinde figür ikiye katlanmış bir yastığa uzanmaktadır ve klinenin bacakları yuvarlak biçimlidir (Lev. 82-a).

¹⁷⁷ Dreyfus - Schraudolph 1996, 64.

¹⁷⁸ Ransom 1905, 93 vd.

¹⁷⁹ Pfuhl - Möbius 1979, No. 1567, Lev. 227.

Diğer bir örnek¹⁸⁰ üzerinde de yer alan her iki figür de birer yastığa dayanmaktadırlar. Klinenin bacakları yuvarlak biçimlidir ve kline üzerine bir çarşaf serilmiştir. Bu çarşafın altından döşek açık bir şekilde görünebilmektedir (Lev. 82-b).

IV. 10. AİOLİS / TROAS

Batı Anadolu'nun Symrna ile Edremit körfezi arasındaki kıyı kesiminde yer alan Aiolis bölgesinde Herodotos'un anlatımlarından on iki Aioli kenti bulunduğu anlaşılmaktadır. Antik kaynaklara göre Agamemnon'un soyundan gelenlerce kurulmuştur ve Aiolis kentlerinde oturanlarla tarımla uğraştıklarından tarihte etkin bir rol oynayamamışlardır¹⁸¹. Klineler konusunda Larissa kentinden Terrakota mimari elemanları üzerinde yer alan ziyafet sahneleri, Myrina terrakotaları ile Çanakkale' de bulunan tümülüs mezarlardan ele geçen klineler dışında herhangi bir veri bulunmamaktadır.

Larissa'da¹⁸² ele geçen ve M. Ö. 6. yüzyıl ikinci çeyreği'ne tarihlenen mimari bir yapının frizine ait olan terrakota parçalarında ziyafet sahneleriyle bağlantılı olarak klineler betimlenmiştir (Lev. 83-a-b-c). Bu friz parçalarında, klineler üzerinde her zaman iki figür yer almaktadır ve figürler sol kollarını, klinenin baş kısmında bulunan yuvarlak biçimli dışbükey profil gösteren yükseltiye dayamaktadır ancak bir klinede farklı olarak bu bölüme meander motifli bir dayanak betimlenmiştir (Lev. 83-c). –Bu meander motifi klinelerin altında yer alan ayaklıklarda da kullanılmıştır- Klinelerin üzerinde oldukça kalın olarak verilmiş döşekler yer almaktadır. Tüm klinelerin bacakları dikdörtgen biçimlidir. Klinelerin baş kısmında yer alan bacakların üst kısmı volütlerle taçlandırılmıştır ve bu volütlerin alt kısmında yuvarlak rozetler ve bu rozetlerin alt kısmında ise antithetik oyukluklar yer almaktadır. Klinelerin diğer kısmında yer alan bacaklarda volüt yer almamaktadır ve yuvarlak rozetlerin yerine 8 yapraklı çiçek biçiminde düzenlenmiş rozetler kullanılmıştır. Antithetik oyukluklar bu bacaklarda da görülür ve bu oyuklukların alt ve üst kısmında palmet motifleri yer almaktadır.

Dedetepe Tümülüsü'nün¹⁸³ mezar odası içerisinde 2 mermer kline bulunmaktadır (Lev. 84-a). Her iki klinede dikdörtgen bacaklıdır ve bezemeler boyama tekniği ile verilmiştir ve kline üzerinde yer alan motifler sarı, kırmızı, mavi, yeşil ve siyah boya kullanılarak yapılmıştır (Lev. 84-

¹⁸⁰ Pfuhl - Möbius 1979, No. 1902, Lev. 273.

¹⁸¹ Akurgal 1990, 359.

¹⁸² Åkerström 1966, 48 Lev. 28–29; Dentzer 1982, Lev. 58, Res. 320, 321,322.

¹⁸³ Özgen - Öztürk 1996, 56–57.

b). Bacaklarda antithetik volütler ve bu volütlerin en üst kısmında palmet motifleri yer almaktadır. Bacakların en üst kısmında volüt biçiminde başlıklar bulunmaktadır ve bu volütlerin en üst kısmında meander motifli baş yükselteleri yer almaktadır. klinienin döşegi kalın tutulmuş olup, kenarları kırmızı, sarı, yeşil ve mavi renklerle şerit şeklindeki bezemelerle belirtilmiştir.

M.Ö. 4. yüzyılda yapılmış ve 1. yüzyıla kadar kullanım görmüş olan Dardanos Tümülüsü¹⁸⁴ mezar odasında 3 adet kline yer almaktadır (Lev. 85-a). Sarı kumtaşından yapılmış olan klineler 2.05 m. uzunluğunda, 0.80 m. genişliğinde ve 0.60 m. yüksekliğindedir. Klineler dikdörtgen bacaklıdır ve oyma tekniği ile volütler oluşturulmuştur (Lev. 85-b). Ancak üzerlerinde herhangi bir palmet motifi bulunmamaktadır. Klinelerin baş kısmında basık bir form gösteren yastıklar yer almaktadır

Ele geçen örnekler göre, bölgede var olan klinelerin özellikleri şu şekilde sıralanabilir:

1- M.Ö. 6. yüzyıldan başlayarak 4. yüzyıla kadar görülen örneklerin tümü dikdörtgen bacaklıdır.

2- Baş kısmına denk gelen bacaklarda İon volütleri kullanılmıştır ve bacaklarda yuvarlak ya da bitkisel rozetler kullanılmıştır.

3- Larissa örneklerinde görüldüğü gibi antithetik volütlerin üst kısmında bitkisel bezemeler yer almaktadır¹⁸⁵.

4- Dikdörtgen bacakların üst kısmında, üstten ve alttan bastırılmış bir daireyi andıran başlıklar görülmektedir¹⁸⁶.

M.Ö. 2. yüzyıla tarihlenen ve Aiolis Bölgesi'nde yer alan Myrina'da ele geçen terrakota heykelcikler klineler konusunda önemli bilgiler sunmaktadır. Myrina Nekropolü'nden ele geçen¹⁸⁷ ve ziyafet sahnelerinin tanımlandığı bu terakotalarda klinelerin tümü yuvarlak bacaklara sahiptir (Lev. 86–87). Tornadan çıkan ve üst üste yerleştirilmiş, yuvarlak dışbükey profillerden oluşan bu bacaklarda görülen en önemli özellik, bu yuvarlak profillerin arasında küçük sfenkslerin eklenmiş olmasıdır (Lev. 86-a-b / 87-a).

¹⁸⁴ Mellink 1961, 51–52.

¹⁸⁵ Larissa örnekleri ile Didyma tahtları arasında büyük benzerlikler bulunmaktadır.

¹⁸⁶ Bu özellikleriyle Kaunos ve Korinth örnekleriyle benzeşmektedirler. Korinth örneği için bkz.: Richter 1966, Res. 323.

¹⁸⁷ Pottier v. d. 1888, 437 vdd. Lev. XL.

IV. 11. DİĞER BÖLGELER

1946–1952 yılları arasında, İstanbul Üniversitesi merkez binası ile Süleymaniye arasında ek binaların yapımı sırasında, bu bölgeye yayılmış olan Antik Byzantion Nekropolü'nün çeşitli malzemeleri ele geçirilmiştir. 1952 yıllarında devam eden kazılarda 100'den fazla mezar steli, 15 kadar lahit bulunmuştur¹⁸⁸.

M.Ö. 2. ve 1. yüzyıla tarihlendirilen ve üzerinde ziyafet sahnelerinin betimlendiği bu mezar stelleri oldukça önemlidir. Çünkü bu mezar stelleri üzerinde, dönemin sevilen ve en çok tercih edilen kline biçimini görmek mümkündür. Bu mezar stellerinde, tornadan çıkan yuvarlak bacıklar oldukça sade biçimde şekillendirilmiş, dışbükey profiller içermektedir (Lev. 88-a-b). Genellikle yuvarlak bacıkların baş aksesuarı olarak kullanılan fulcrumlar, bu eserlerde de görülmektedir. Fulcrumlar kuğu (Lev. 88-a) ya da at başı şeklinde (Lev. 89-a) olandan, dairesel madalyon şeklinde (Lev. 89-b) olana kadar çeşitlilik göstermektedir.

Bu mezar stelleri dışında Bythina Bölgesi'nde yer alan Kocaeli ili, Üçtepeler Köyü Tümülüsü'nde, 1994 yılında yapılan çalışmalarda, bazı örnekler bulunmuştur¹⁸⁹. Üçtepeler Tümülüsü mezar odasında, kaçakçıların yapmış olduğu tahrip dolgusu içerisinde, yuvarlak bacıkların kullanıldığı klineler bulunmuştur (Lev. 90-a). Tornadan çıkan ahşap klineleri ya da bronz döküm tekniği ile yapılan kline bacıklarının taklit edildiği bu bacıklarda, oldukça sade biçimde şekillendirilmiş, dışbükey profillerin kullanıldığı görülmektedir (Lev. 90-b).

¹⁸⁸ Fıratlı 1965, 263.

¹⁸⁹ Turgut – Aksoy 1997, 399.

V. ANADOLU KLİNELERİNİN TİPOLOJİK, BEZEKSEL VE KRONOLOJİK OLARAK DEĞERLENDİRİLMESİ

Klineleri tanımamız ve gruplandırmamız konusunda yardımcı olan bacakların biçimi ve hangi tipin ilk nerede kullanılmış olduğu konusunda tartışmalar ve belirsizlikler bulunmaktadır. Ancak bu tartışmalar daha çok dikdörtgen biçim üzerinde yoğunlaşmaktadır. Çünkü genellikle tahtlar için kullanılan hayvan bacağı biçiminde düzenlenmiş olan kline bacaklarının, ele geçen veriler doğrultusunda, doğu kültürlerinde yoğun biçimde kullanıldığı anlaşılmaktadır. Aslan gibi vahşi bir hayvanın pençelerinin taklit edilmesiyle yapılan, genellikle tahtlarda ve taburelerde kullanılan bu formun prototipi Mısır'dadır ve Asur ya da Pers gibi doğu kültürlerinde oldukça yaygındır. Mısır'da görülen bu tip klinelerin bacakları salt hayvan pençeleri taklit edilerek yapılırken, Pers ya da Asur örneklerinde hayvan pençeleri, yuvarlak biçim ile birlikte kullanılmıştır. Kline ya da taht bacakları aslında tornadan çıkmış yuvarlak biçimlidirler ve aslan pençeleri, bacağın çeşitli bölümlerine aksesuar olarak yerleştirilmiştir.

Yuvarlak biçim ise yapımı kolay olduğu için insanın var olduğu ilk dönemlerden itibaren görülebilir. Gerekli kalınlıktaki ağaç gövdelerinin ya da kalın dalların işlenmeksizin ilk klinelerin bacaklarını oluşturduklarını düşünmek yanlış olmayacaktır. Sonrasında, bir torna işçiliği ile girintili-çıkıntılı profiller oluşturulan bu tür kline bacaklarının en gelişmiş örnekleri Mısır ve Asur kültüründe görülür ve bu kültürlerin etki alanı içerisinde olan diğer kültürleri etkilemeleri doğaldır. Ancak başka yerlerde görülen yuvarlak bacakların hepsi aynı tipte değildir. Çünkü tornadan çıkan, her kültürün ve ustanın kendine göre şekillendirdiği yuvarlak bacaklar, çok farklı biçimler barındırır. Aynı şekilde ve ustalıkta olmadan aynı grup içerisinde sayılmaları mantıksızdır. Denebilir ki yuvarlak biçimde, köken ve prototip arayışı genel olarak gereksizdir.

Biçim kökeni konusunda en büyük sorun dikdörtgen bacaklardadır. Çünkü tüm kültürlerde görülen her dikdörtgen bacak, aynı tiptedir ve bu tipin ilk kullanıldığı yer konusunda tartışmalar ve belirsizlikler bulunmaktadır. Bunun dışında antik kaynaklardan ve yazıtlardan elde edilen bilgiler de bulunmaktadır. Yazıtlardan M.Ö. 5 yüzyılda Khios ve Milet klinelerinin çok ünlü olduğu anlaşılmaktadır¹⁹⁰. Bunun yanında "Attic Stelai" olarak adlandırılan ve ev eşyalarının açık artırılmaya çıkarılması ile ilgili yazıtta, 11 kline κλίνας μίλησιουργεῖς (Milet klinesi)¹⁹¹, bir adet

¹⁹⁰Bu konuda ayrıntılı bilgi ve kaynakçalar için bkz.: Pritchett – Pipin 1956, 228 vd. Ayrıca bkz.: Richter 1966, 52.

¹⁹¹ Pritchett 1953, 244, Stel I, 229.

kline κλίνε μλησιουργεῖς ἀμφικεφαλός (Çift başlı Milet klinesi) ¹⁹² olarak, Parthenon'un hazine kayıtlarında ise 10 adet kline¹⁹³ κλίνας μλησιουργεῖς olarak listelenmiştir. Pek çok önemli yazıtta adı geçen ve “Milet Klinesi” olarak adlandırılan bu klinelerin hangi türde olduğu, biçim ve köken tartışmalarının odak noktasını oluşturmaktadır. Araştırmacıların birçoğu Milet klinelerini dikdörtgen bacaklı klineler olarak kabul ederken, bazıları da bunu kabul etmeyerek, dikdörtgen tipin tamamen Yunan yaratısı olduğunu belirtmektedirler¹⁹⁴. Milet klineleri ile ilgili olarak herhangi bir arkeolojik veri bulunmadığından, dikdörtgen bacaklı klinelerin Milet yaratısı olup olmadığı bilinmemektedir ve biçimin hangi kültüre ait olduğu henüz belli değildir. Arkeolojik malzeme göz önüne alındığında bu tür bacak yapısının en geç Arkaik Dönem’de birçok kültür ya da kültürel bölgede kullanılmaya başladığı ortaya çıkmaktadır. Örneğin M.Ö. Erken 6. yüzyıla tarihlendirilen, prothesis sürecinin anlatıldığı Korinth seramikleri (Lev. 12-a-b) ile Etrürya’da aynı döneme tarihlendirilen pek çok terrakota levha (Lev. 18-b / 19-a) üzerinde dikdörtgen tipin erken örneklerini görmek mümkündür. Aynı şekilde Anadolu’da, Lidya Tümüslüleri içerisinde yer alan ve bu döneme tarihlendirilen ölü yataklarında, bezemeli dikdörtgen bacakların kullanılmaya başlandığı görülmektedir. Nitekim Baughan’da dikdörtgen bacakların Yakın Doğu yaratısı olup Arkaik Dönem ile birlikte görüldüğünü ve bu tip mobilyaların, “Doğu Yunan’da M.Ö. 7. yüzyıl sonu- 6. yüzyıl başları ile ortaya çıkmış olabileceğini” belirtmektedir¹⁹⁵.

¹⁹² Pritchett 1953, 244, Stel I, 233.

¹⁹³ Milet yapımı klineler, Parthenon’un M.Ö. 434–433 yıllarına ait kayıtlarında ve M.Ö. 368–367 yıllı Athena’nın hazine listelerinde yer almaktadır. Bilgi için bkz.: Pritchett – Pipin 1956, 228 .

¹⁹⁴ Bu konuda ayrıntılı bilgi ve tartışmalar için bkz.: Pritchett - Pipin 1956, 228 vd.; Baughan 2004, 45 vdd.

¹⁹⁵ Baughan 2004, 28 vdd.

V. 1. Hayvan Bacaklı Klineler

Anadolu'nun genelinde hayvan bacağı biçimli klinelerin çok sık kullanılmadığı, ele geçen örneklerden anlaşılmaktadır. Yazıtlardan anlaşıldığı kadarıyla Hititler, fildişinden yapılmış aslan bacaklı klineler kullanmışlardır¹⁹⁶ ancak bu konuda herhangi bir arkeolojik veri bulunmamaktadır. Aynı şekilde elde herhangi bir kline örneği olmasa da Geç Hitit¹⁹⁷ (Lev. 29-a) ya da Urartu'da ele geçen (Lev. 30 vd.) M.Ö. 8. ve 7. yüzyıl taht ve mobilya örneklerinde hayvan pençelerinin kullanıldığını görüyoruz. Ancak bu örneklerde, Asur ve Aram etkisi¹⁹⁸ ile pençeler kendi başına kullanılmamış olup, tornadan çıkmış yuvarlak bacakların arasına, aksesuar olarak eklenmiştir.

Lidya'da İ.S. 2. yüzyıl sinagog yapımı sırasında kullanılmış olan ve M.Ö. 6. yüzyıla tarihlendirilmesi gereken, alçak tutulmuş klinenin bacaklarında, şematik olarak şekillendirilmiş hayvan pençeleri kullanılmıştır¹⁹⁹ (Lev 55-a).

Aktepe örneğinde²⁰⁰ (Lev. 42-b-c) kline bacakları, karaca ya da geyik şeklinde kaideler ile taşınmaktadır.

Myra'da Mezar 19 olarak adlandırılan ve M.Ö. 5. yüzyıla tarihlendirilen kaya mezarı içerisinde yer alan klinede de, bir plinthe üzerine yerleştirilmiş aslan pençeleri kullanılmıştır²⁰¹ (Lev. 66-c).

Bu örneklerin dışında, bu formun Anadolu'da genellikle kline önlerinde duran, servis sehparlarında kullanıldığı görülmektedir²⁰².

M.Ö. 500 yıllarına tarihlendirilen Harta tümülüsünde yer alan klinenin bacaklarında ise oldukça farklı bir durum söz konusudur. Bu klinede bir hayvan pençesi kullanmak yerine, alçak dikdörtgen kaideler üzerine oturan iki sfenks kullanılmıştır²⁰³ (Lev. 56-b-c). Bu kline biçimi

¹⁹⁶ Güterbock 1973, 4.

¹⁹⁷ Girginer 1996, 13 vdd.

¹⁹⁸ Geç Hitit Dönemi eserleri üzerinde görülen Asur, Aram ve Fenike etkileri için bkz.: Akurgal 1999, 197 vdd.; Girginer 1996, 13 vdd.

¹⁹⁹ Richter 1966, 55.

²⁰⁰ Özgen - Öztürk 1996, 40 vd.

²⁰¹ Borchhardt 1975, Lev. 62A.

²⁰² Bu özellik sadece Anadolu'ya özgü değildir. Her dönemde ve her kültürde tercih edilip kullanılmışlardır. Bkz.: Dipnot 65.

²⁰³ Özgen - Öztürk 1996, 36 vd.

oldukça önemlidir. Çünkü bu şekilde sfenksler tarafından desteklenen klineler, antik kaynaklarda κλίνας σφιγγοποδες (Sfenks bacaklı kline) olarak geçmektedir ve bu anlamda, tek örnektir²⁰⁴.

Ele geçen örnekler *Tablo IV'* de verilmiştir.

V. 2. Yuvarlak Bacaklı Klineler

V. 2. 1. M.Ö. 8. ve 7. Yüzyıl

Bu döneme ait yuvarlak biçimli kline bacakları konusunda Geç Hitit ve Urartu klineleri yardımcı olmaktadır. Geç Hitit ya da Urartu gibi kültürlerde herhangi bir kline örneği olmasa da, masa ya da taht ayaklarından yuvarlak biçimin sıklıkla kullanıldığı²⁰⁵ (Lev. 30 vd.), Asur, Fenike gibi kültürlerin etkisi ile tornadan çıkan bacaklarda, kozalak ya da dil yaprağı formu profillerin kullanıldığı görülmektedir

V. 2. 2. M.Ö. 6. Yüzyıl

Lidyalıların Krallık Dönemi'ne tarihlendirilen tümülüs mezarlarında ele geçen buluntulardan ve kaçakçıların verdikleri ifadelerden, bu tümülüs mezarlarda ahşap ve bronzdan yapılmış klinelerin var olduğu anlaşılmaktadır²⁰⁶. Bu klinelerin ahşaptan yapılmış ve üzeri bronz kaplı ve tornadan çıkmış, yuvarlak biçimli olması gerekmektedir.

Geç 6. –Erken 5. yüzyıla tarihlendirilen ve şu an J. Paul Getty Müzesi'nde bulunan²⁰⁷ Lidya'daki bir tümülüs mezardan götürülmüş olduğu anlaşılan bronz klinede de yuvarlak bacaklar kullanılmıştır (Lev. 57-a-b). Oldukça sade bir biçimde şekillendirilen kline bacaklarının orta ve alt kısımlarında, yuvarlak halka biçimli dışbükey profiller kullanılmıştır.

²⁰⁴ Sardes'te bulunmuş olan, bir tahta ya da klineye ait olması gereken benzer bir örnek, İstanbul Arkeoloji Müzesi'nde bulunmaktadır. Bkz.: Baughan 2004, Res. 58.

²⁰⁵ Urartu kültüründe en iyi örnekler için bkz.: Lev. 30-b-c-d.

²⁰⁶ Bu özellikler Lidya BT 63.2 ve Alahıdır T1 mezarlarında görülmektedir.

²⁰⁷ Baughan 2004, 566–585.

V. 2. 3. M.Ö. 5. ve 4. Yüzyıl

Bu yüzyıl Anadolu'sunda yuvarlak bacaklı klinelerin en fazla kullanıldığı bölge Lykia'dır. Mezar kabartmaları üzerinde görülen ziyafet sahnelerinde klineler, istisnalar dışında her zaman yuvarlak bacaklıdır. Yuvarlak bacaklar oldukça yalındır ve bacaklar üzerinde bir ya da iki basit dışbükey hat görülmektedir.

M.Ö. 475 yıllarına tarihlenen Karaburun II Tümülüsü batı duvarına işlenmiş duvar resminde bacaklar, tornadan çıkmış ve üst üste yerleştirilmiş halka biçimli yuvarlaklardan oluşmaktadır²⁰⁸ (Lev. 60-b).

M.Ö. Erken 4. yüzyıla tarihlendirilen Nereidler Anıtı'nın cella frizlerinde şölen sahneleriyle bağlantılı olarak, klineler işlenmiştir²⁰⁹ ve bu kabartmalarda yer alan klinelerin tümü yuvarlak biçimlidir (Lev. 62 vd.). Bacaklarda bir ya da iki dışbükey profil bulunmaktadır ve bu halleriyle oldukça sadedirler.

M.Ö. 4. yüzyıla tarihlendirilen Trysa Anıtı'nın sol bölümde, bir şölen sahnesi anlatılmaktadır ve klineler oldukça sade şekillendirilmiş yuvarlak bacaklıdır²¹⁰ (Lev. 64-a-b). Bu örneklerin dışında, Likya'da M.Ö. 4. yüzyıllarına verilen kaya mezarı, lahit gibi eserler üzerinde görülen klinelerin büyük çoğunluğu yuvarlak bacaklıdır²¹¹.

V. 2. 4. Hellenistik Dönem

Hellenistik Dönem'in tüm kline örnekleri ve betimlemelerinden, bu dönemin en önemli kline biçiminin bronz döküm tekniği ile yapılmış, yuvarlak bacaklar olduğu ve bu bacaklarda, oldukça az sayıda çan biçimli irili ufaklı dışbükey profillerin tercih edildiği anlaşılmaktadır²¹². Ancak bu dönemin en tipik özelliği, Roma Dönemi klinelerinde de sıkça kullanılan klinelerin ayak, yoğun olarak baş kısımlarda görülen bir çeşit baş yükseltisidir. Fulcrum olarak adlandırılan bu aksesuarların, en erken örneğinin Hermitaj Müzesi'nden, M.Ö. 400 yıllarına verilen Apulia Vazosu

²⁰⁸ Mellink 1974, 358 vd.; Mellink - Angel 1973, 297 vd.

²⁰⁹ Coupel - Demargne 1969, 133 vd.; Özgan 1987, 35-51.

²¹⁰ Oberleitner 1994, 6 vd.; Özgan 1987, 56-80; Dentzer 1982, 408 vdd.

²¹¹ Bkz.: Myra Mezar 81, Ksanthos Aslanlı Lahit, Phellos (Çukurbağ) Lahdi ve Merehi Lahdi.

²¹² Büyük İskender bu dönemde yaptığı seferlerle, Doğu Kültürleri'nin hemen her alanda sahip olduğu zenginlik ve çeşitliliği Batı Kültürleri'ne aktarmıştır. Hellenistik Dönem'de sıklıkla görülen tornadan çıkan bacakların, Pers gibi gelişmiş mobilya kültürüne sahip olan kültürlerin etkisi ile zenginleştiği ve çoğaldığı düşünülebilir.

üzerinde olduğu ve kendinden daha geç dönemlerde görülen lectusların prototipini oluşturduğu kabul edilmektedir²¹³ (Lev. 7-a).

Anadolu'da Hellenistik Dönem'de, yuvarlak bacaklar çok sık kullanılmıştır ve bilgiler çoğunlukla Karia, İonia, Mysia ve Aiolia Bölgeleri'nde ele geçen mezar stellerinden, terrakota figürinlerden ve düzenli şehircilik anlayışıyla oluşturulan kentlerde bulunan, andronlardan elde edilmektedir.

Priene'de bir andronda ele geçmiş olan ve M.Ö. 2. yüzyıla tarihlendirilen kline bronzdan yapılmıştır (Lev. 72-c). Daha sonradan restore edilmiş olan klinenin bacakları yuvarlak biçimlidir ve bacağın üst kısmında dışbükey, alt kısmında çan biçimli bir profil bulunmaktadır. Klinenin başlık kısmında, at başı biçimde verilen bir fulcrum bulunmaktadır²¹⁴. Atın başı sağa doğru döndürülmüştür ve yeleleri oldukça plastik bir biçimde verilmiştir²¹⁵ (Lev. 75-d)

Labraunda'da 1951 yılı çalışmalarında, oikos olarak adlandırılan yapıda ele geçen fulcrum da oldukça önemlidir²¹⁶. Fulcrum bir köpek başı biçimindedir ve başı sağa döndürülmüştür (Lev. 73-a-b). Ağzı açık olarak verilen köpeğin dişleri ve boyun kısmında yer alan tüyleri oldukça özenli işlenmiştir. Bu fulcrum ile aynı yerde ele geçirilen ve olasılıkla fulcrum ile aynı klinede kullanılmış olan kaide, 3 adet yaprak ile sınırlandırılmış, yırtıcı bir hayvanın pençesi şeklindedir (Lev. 73-c).

Gerçek kline örneklerinin yanında, mezar stellerinden elde edilen kline örnekleri de biçim ve tipolojik farklılıkları algılamamızda yardımcı olmaktadır. Mezar stelleri üzerinde genellikle ziyafet sahneleriyle bağlantılı olarak karşımıza çıkan klinelerin büyük çoğunluğu yuvarlak bacaklıdır. Symrna²¹⁷ (Lev. 78-a), ve Bergama²¹⁸ örneklerinde (Lev. 82-a-b) dışbükey hatlarla ve çan biçimli profillerle zenginleştirilen tipik yuvarlak bacaklar kullanılmıştır. Bazen bu profillerin arasına ve başlık kısmına farklı betimlemelerin ve aksesuarların eklendiği de görülmektedir. Örneğin M.Ö. 3. yüzyıl ortalarına verilen, Ephesos Mezar Steli II²¹⁹ üzerinde (Lev. 77-a) ziyafet sahnesiyle bağlantılı olarak betimlenen yuvarlak bacaklı klinenin ortasında yer alan stilize edilmiş

²¹³ Richter 1966, 56.

²¹⁴ Hoffmann 1957, 167-168.

²¹⁵ At başı biçiminde verilmiş fulcrum örnekleri için bkz.: Hoffmann 1957, Res. 1 vd.

²¹⁶ Dahlen 1955, 41 vd.

²¹⁷ Pfuhl - Möbius 1979, No. 1568, Lev. 228

²¹⁸ Pfuhl - Möbius 1979, No. 1567, Lev. 227; No. 1902, Lev. 273

²¹⁹ Atalay 1988, Kat. No. 52.

aslan başı, oldukça farklıdır. Çünkü yuvarlak bacakların arasına eklenen ve daha çok doğu kültürlerinde karşılaşılan aslan pençeleri yerine, bu örnekte bir aslan başı betimlenmiştir ve bu anlamda önemlidir. M.Ö. 2. yüzyıla verilen Klazomenai örneğinde²²⁰ ise yuvarlak bacaklı bir klinenin başlık kısmına, ilk defa Korinth başlıklarını andıran stilize edilmiş bitkisel motiflerden oluşan bir başlık eklenmiştir ve bu haliyle bir sütunu andırmaktadır (Lev. 78-b). Symrna Mezar Steli I²²¹ örneğinde ise klinenin başlık bölümünde oldukça yüksek tutulmuş, kare sütun biçiminde düzenlenmiş bir bölüm görülmektedir (Lev. 77-b).

M.Ö. 2. yüzyıla tarihlendirilen ve bir seri halinde yapıldığı için oldukça önemli olan Myrina terrakotaları²²² üzerinde betimlenen klinelerin ayrıntılarındaki farklılıklar dikkat çekicidir. Bu terakotaların yuvarlak bacaklarının arasına, aksesuar olarak sfenkslerin eklendiği görülmektedir²²³ (Lev. 86-a-b / 87-a).

M.Ö. 2. ve 1. yüzyıla verilen Byzantion mezar stelleri²²⁴ üzerinde de, yine yuvarlak bacaklar ve at ya da kuğu gibi hayvanların baş kısımları ile oluşturulan fulcrumların kullanılması söz konusudur (Lev. 88–89).

Bu dönemin en geç örnekleri ise Phrygia Bölgesi'nde bulunan Kocakızlar Tümülüsü ve Bythinia Bölgesi'nde yer alan Üçtepeler Tümülüsü'nde yer alan klinelerle tanımlanmaktadır. Kocakızlar Tümülüsü²²⁵ mezar odasında, 4'ü büyük, 8'i küçük olmak üzere, üç ahşap klineye ait olan fildişi kline ayakları bulunmuştur. Kline bacaklarının tümü yuvarlak bacaklıdır ve bacaklar üzerinde çan biçiminde yapılmış dışbükey profiller görülmektedir (Lev. 91-a). Aynı mezarda bu klinelerden birinde kullanılmış olması gereken Eros başı şeklinde, bronz fulcrum parçası bulunmuştur (Lev. 91-b). Üçtepeler Tümülüsü'nde²²⁶ bulunan kline bacaklarında da dönem özelliği olarak yuvarlak bacaklar kullanılmıştır (Lev. 90-a-b).

²²⁰ Pfuhl - Möbius 1979, No. 1521, Lev. 219.

²²¹ Pfuhl - Möbius 1979, No. 1535, Lev. 221.

²²² Pottier v. d. 1888, 437 vdd., Lev. XL.

²²³ Harta Tümülüsü'nde yer alan sfenksler ile bu sfenksler birbiri ile karıştırılmamalıdır. Çünkü Harta örneğinde sfenks, kendi başına klinenin bacağı oluştururken, Myrina örneklerinde sfenksler aksesuar olarak kullanılmıştır ve bu biçim, pek çok kültürde taht ve klinelerde kullanılmıştır. Bu konuda geniş bilgi için bkz.: Kyrieleis 1969, 194 vdd.

²²⁴ Fıratlı 1965, 263 vdd.

²²⁵ Atasoy 1974, 263.

²²⁶ Turgut - Aksoy 1997, 399.

V. 2. 5. Değerlendirme

Ele geçen örnekler ışığında, Anadolu'nun en erken dönemlerinden başlanarak, ele geçen yuvarlak bacaklı klineler *Tablo V*' de verilmiştir ve klinelerde gözlemlenen en belirgin özellikler şu şekildedir:

- 1- M.Ö. 8. ve 7. yüzyıllarda, Geç Hitit ve Urartu örnekleri ışığında, mobilyalarda yuvarlak bacakların kullanıldığı, kozalak ve dil yaprağı formlu profillerin arasına aslan pençelerinin yerleştirildiği görülür.
- 2- M.Ö. 6. yüzyılda ahşaptan yapılmış, üzeri bronz kaplı klinelerin kullanıldığı, yuvarlak bacaklara oldukça sade biçimde dışbükey profillerin uygulandığı görülür.
- 3- M.Ö. 5. ve 4. yüzyıllarda Lykia örnekleriyle tanımlanan kline betimlemelerinde, yuvarlak bacaklarda sadelik devam etmektedir. Bacaklarda 1 ya da 2 dışbükey profil bulunmaktadır.
- 4- Hellenistik Dönem'de sadelik ortadan kalkarak, yuvarlak bacaklara aslan başı, Korinth başlığı, sfenks gibi her türlü profil ve aksesuarın eklendiği görülmektedir. Bu dönemin en tipik özellikleri bacaklarda yer alan dışbükey profillerin çan biçiminde olması, başlık kısımlarına eklenen fulcrumların at, köpek, kuğu ya da Eros biçimlerini barındırmasıdır.

V. 3. Dikdörtgen Bacaklı Klineler

Dikdörtgen bacaklı klineler Anadolu'da en fazla görülen tiptir ve Geç Hitit ve Urartu gibi Doğu Anadolu kültürlerinde hiçbir örneği yoktur.

Haspels tarafından M.Ö. 8. yüzyılın sonları ile M.Ö. 6. yüzyıl arasına tarihlendirilen ve Grup I olarak adlandırılan²²⁷ kaya mezarları içerisinde, Köhnüş 17²²⁸ (Lev. 35-b) ve 26²²⁹ (Lev. 36-b) mezarları oldukça önemlidirler. Çünkü bu mezarlarda yer alan klineler, dikdörtgen bacaklıdır ve bu özellikleriyle oldukça önemlidirler. Bu örnekler oldukça sade bir biçimde şekillendirilmiştir ve herhangi bir bezemeden yoksundurlar. Bacağın orta ve alta yakın bölümlerinde, sağ ve soldan hafif içbükey biçimde oyulmuşlardır. Üzerlerinde herhangi bir lotus, palmet ya da bitkisel bezeme bulunmamaktadır. Branchidler'in tahtları (Lev. 74-a-b) ya da Larissa terrakota parçaları üzerinde²³⁰ (Lev. 83-a-b-c) görülen bezemelerde de aynı durum söz konusudur.

Baughan, bu klinelerin M.Ö. 6. yüzyıla ya da sonrasına verilmesi gerektiğini savunmaktadır²³¹. Baughan'a göre dikdörtgen bacaklar üzerinde görülen lotus, palmet gibi bitkisel öğeler, Yakın Doğu yaratısıdır ve bu bitkisel bezemelerin birbiri ile kombinasyonu Arkaik Dönem ile birlikte görülmektedir. Bu tip mobilyaların, "Doğu Yunan'da M.Ö. 7. yüzyıl sonu- 6. yüzyıl başları ile ortaya çıkmış olabileceğini" belirtmektedir²³².

Köhnüş 17 ve 26 kaya mezarlarında yer alan klinelerin dikdörtgen bacaklarının sadeliği ve herhangi bir bezemeden yoksun olmaları, M.Ö. 6. yüzyıl'dan olmalarını güçleştirmektedir. Çünkü M.Ö. 6. yüzyıl'da özellikle Lidya klineleri ile tanımlanan dikdörtgen bacaklarda, zengin bitkisel bezemeler ve lotus-palmet motifleri yoğunluktadır. Bu nedenle oldukça yalın ve bezemesiz olan dikdörtgen bacaklı Phryg klinelerinin, M.Ö. Erken 6. yüzyıldan daha önceki bir tarihten olmaları olasıdır.

²²⁷ Haspels 1971, 120 vd.

²²⁸ Haspels 1971, 121.

²²⁹ Haspels 1971, 120; Baughan 2004, 538.

²³⁰ Åkerström 1966, 48.

²³¹ Baughan 2004, 112 vd.

²³² Baughan 2004, 28 vdd.

V. 3. 1. M.Ö. 6. Yüzyıl

Bu dönem klinelerine toplu olarak bakıldığında, dikdörtgen bacaklı klinelerin yoğun olarak kullanıldığı görülmektedir. Lidya Krallık Dönemi tümülüslerinden elde edilen bilgilerle, M.Ö. 7. yüzyıl sonu ile 6. yüzyıl ilk çeyreği arasındaki bir tarihte, bir anda dikdörtgen bacakların hem Anadolu'da hem de Anadolu dışı bölgelerde aynı zaman dilimlerinde kullanılmaya başlandığı²³³ ve bu formun Hellenistik Dönem başlarına kadar sevilerek kullanıldığı ve tercih edildiği görülmektedir.

Choisy tarafından 1876 yılında, birkaç Lidya tümülüs mezarında yapılan çalışmalarda bulunan klinelerin dikdörtgen bacakları²³⁴ (Lev. 39), Phrygia kaya mezarlarında bulunan kline bacaklarıyla benzerlik göstermektedir. Choisy klinelerinde, bacakların orta kısmına yakın bir yerde, sağ ve soldan içbükey oyukluklar oluşturulmuştur ve bu oyukların alt kısmında 11 yapraklı palmet motifi bulunmaktadır. BT Choisy 13B'de (Lev. 39-b) bacağıın en üst kısmında, volüt bezemeleri kazıma tekniği ile oldukça basit bir biçimde yapılmıştır ve bu özellikleriyle bezemeli ilk örneklerden olmaları gerekmektedir.

M.Ö. 6. yüzyılın başlarından itibaren Lidya'da Kendirlik I²³⁵ Tümülüsü'nde bulunan klinenin dikdörtgen bacaklarında (Lev. 40-b) ise oldukça farklı bir bezemenin var olduğu görülmektedir. Bu örnekte, bacağıın orta kısmında sağ ve soldan açılan içbükey oyuklukların, her iki ucuna yerleştirilen yuvarlak bezemelerle, volüt biçimini aldığı görülmektedir ve bu volütün üst kısmında 9 yapraklı palmet motifi bulunmaktadır. Aktepe²³⁶ (Lev. 41-c) örneğinde ise içbükey oyuklukların üst ve alt kısmına boyama tekniği ile 5 yapraklı palmet motifi işlenmiştir. Aktepe ya da Larissa örneklerinde (Lev. 83-a-b-c) bacakların üst kısmına İon volütleri yerleştirilirken, Mangaltepe²³⁷ (Lev. 49-b) örneğinde bu bölüme ters lotus, BT 89²³⁸ (Lev. 51-b) örneğinde ise volüt üzerine üç yapraklı palmet ve meander motifleri işlenmiştir. Yabızlar Tepesi²³⁹ (Lev. 47-b) örneğinde, ortada yer alan volüt bezemesinin farklılaşmaya başladığı görülmektedir. Bu örnekte volüt bezemesini oluşturan içbükey oyuklukların daha fazla derinleştirilerek, volütlerin birbirine

²³³ Anadolu ile aynı zaman dilimlerinde bu formu kullanmaya başlayan kültürler, Korinth ve Etrürya'dır. Korinth seramikleri üzerinde prothesis sürecinin anlatıldığı betimlemelerde (Lev. 12 a-b) ve Etrürya terrakota levhaları üzerinde (Lev. 18 vd.) bu formun erken örnekleri görülebilmektedir.

²³⁴ Choisy 1876, 73–81.

²³⁵ Bilgin – Dinç - Önder 1996, 207 vd.; Öztekin 2006, 94–97.

²³⁶ Özgen - Öztürk 1996, 40 vd.

²³⁷ Nayır 1982, 200–201.

²³⁸ Dedeoğlu 1990, 120 vd.

²³⁹ Dedeoğlu 1991, 65 vdd.

yakınlaştırıldığı ve bu özelliğin M.Ö. 6. yüzyılın son çeyreğine doğru gelişerek devam ettiği görülmektedir. Laletepe örneğinde²⁴⁰ (Lev. 53-a) volütler birbirine iyice yakınlaştırılıp, üst ve alttan uzatılmıştır. Önceden yatay olarak verilen volüt bezemelerinin, Bekçitepe²⁴¹ örneğinde (Lev. 48-b) dikey olarak verildiği görülmektedir. Bu örnekte volüt sayısında da bir artış görülmektedir ve bacalarda birbirleriyle antitetik biçimde konumlandırılmış, 8 dikey volüt bezemesi bulunmaktadır²⁴².

Bu döneme tarihlendirilen Lidya klinelerinde yoğun olarak izlenen çerçeve frizi betimlemeleri oldukça önemlidir. Örneğin BT Choisy 13B klinesinin çerçeve frizinde (Lev. 39-b) yuvarlak biçimli rozetler görülmektedir. Aktepe örneğinde (Lev. 42-a / 43-a-b) bu bölümün çeşitli hayvan, süvari ve araba figürleri ile süslendiği görülmektedir. Mangaltepe klinesine, kırmızı boya ile bir yumurta dizisi ve bu bezemenin alt kısmının ortasına bir rozet yapılmıştır (Lev. 49-b). Bu bezemelerin en gelişkin örneği Laletepe klinelerinde görülmektedir. Bu klinelerin çerçeve frizi üzerinde kırmızı, yeşil ve siyah palmetler ve bu palmetlerin arasında yine kırmızı, siyah ve kırmızı renkle yapılan lotus motifleri ile (Lev. 52-b) her iki uçta kırmızı ve siyah ile yapılmış rozetler ve kırmızı, siyah ve yeşil renk kullanılarak yapılmış sfenksler yer almaktadır (Lev. 53).

Ele geçen örnekler incelendiğinde, bu döneme tarihlendirilen kline çerçeve frizlerinin boyama ya da kazıma tekniği ile süslenmesi, Anadolu dışı kültürlerde yaygın bir olgu değildir. Ancak Lidya Tümülüslerinde ele geçen klinelerde, en erken dönemlerden itibaren bu alanın süslendiği, M.Ö. 6. yüzyılın ortalarında sonra ise motiflerin geliştiği ve çeşitlendiği görülmektedir.

²⁴⁰ Greenewalt v. d. 2003, 121 vdd.; Dedeoğlu 2003, 79.

²⁴¹ Nayır 1982, 201–202.

²⁴² Bu form Melos sanatında sıklıkla görülmektedir. Goodyear, “spiralli lotus” olarak adlandırdığı bu biçimin, Mısır orijinli olduğundan ve Kıbrıs, Rodos ve Melos kültürleri tarafından geliştirilerek kullanıldığından bahseder. Bkz.: Goodyear 1887, 283 vd., Lev. IV No. 1, 2, 15.

V. 3. 2. M.Ö. 5. ve 4. Yüzyıl

Bu döneme tarihlendirilen en iyi dikdörtgen bacaklı kline örnekleri Likya ve Karia Bölgeleri'nden elde edilmektedir. Bu dönem kaya mezarları içerisinde ya da kaya mezarlarına işlenen kabartmalar üzerinde yer alan klinelerde, dikdörtgen bacakları görmek mümkündür.

M.Ö. 475 yıllarına tarihlenen Karaburun II Tümülüsü'nde²⁴³, ölü yatağı olarak kullanılan klinenin bacakları dikdörtgen biçimdedir (Lev. 59). Bu bacaklara kırmızı ve mavi renklerle antithetik biçimde yerleştirilmiş 20 yapraklı palmet ve bu palmetlerin alt ve üst kısmında yine birbirine yaklaştırılmış antithetik volütler işlenmiştir.

M.Ö. Erken 4. yüzyıla tarihlendirilen Nereidler Anıtı'nın cella bölümünde yer alan klineler dikdörtgen bacaklıdır²⁴⁴ (Lev. 61). Bacakların orta bölümlerinde, sağ ve soldan içbükey oyukluklar oluşturulmuştur ancak bu oyuklukların üst kısmında olması gereken lotus, palmet ya da volütleri bulunmamaktadır.

M.Ö. 4. yüzyıl Trysa Anıtı'nın²⁴⁵ sağ bölümünde yer alan ve Odysseus'un eve dönüş hikayesinin anlatıldığı friz kabartmaların da yer alan klineler, dikdörtgen bacaklıdır (Lev. 65). Bacaklar üzerinde içbükey oyukluklar yer alır ancak bacaklarda herhangi bir bitkisel bezeme bulunmamaktadır.

Myra Mezar 17²⁴⁶örneğinde kline bacaklarının orta kısımlarında da ters-düz bakışimli volütler yer almaktadır (Lev. 66-a-b). Bu örnekte volüt bezemesi kendi içinde uzatılarak, kıvrımların içe doğru çoğaltıldığı görülmektedir.

M.Ö. 4. yüzyılın 2. çeyreğinden sonraya verilen Kaunos kaya mezarlarında²⁴⁷ ise oldukça sade bir biçimde, dikdörtgen bacaklar kullanılmıştır (Lev. 71-72). Bu kaya mezarlarında ölünün yatırıldığı kısım bir lahit gibi oyulmuştur. Klinelerin baş kısımlarında, üst üste yerleştirilmiş iki yastık yer alır ve oldukça sade bir biçimde alttan ve üstten dışbükey hatlarla süslenmiş klinelerin bacakları, genellikle yarı dairesel bir plinthe ile sonlanmaktadır.

²⁴³ Mellink 1974, 358 vd.; Mellink - Angel 1973, 297 vd.

²⁴⁴ Coupel - Demargne 1969, 133 vd.; Özgan 1987, 35-51.

²⁴⁵ Oberleitner 1994, 6 vd.; Özgan 1987, 56-80; Dentzer 1982, 408 vdd.

²⁴⁶ Borchhardt 1975, 112, Lev. 62B, Abb. 25.

²⁴⁷ Roos 1972, 88 vdd.

V. 3. 3. Hellenistik Dönem

Anadolu'da Hellenistik Dönem'de dikdörtgen bacakların kullanımına devam edildiği görülür. Bu dikdörtgen bacaklar, kendinden önceki örneklerden, bazı ayrıntılarıyla ayrılmaktadır. Örneğin M.Ö. 6. ve 5. yüzyıl dikdörtgen bacaklarında görülen ve kapalı olan palmet motifleri, bu dönemde açık palmet biçiminde verilmeye başlanmıştır. Bu dönemin dikdörtgen bacaklarında görülen bir diğer özellik ise ilk defa kullanılan akanthus yapraklarıdır²⁴⁸.

Anadolu'da bu döneme tarihlendirilen ve dikdörtgen bacaklara sahip kline örnekleri Alketas Mezarı, Antiphellos Dor Kaya Gömütü, Belevi Anıtı ve Bergama Sunağı'nda bulunmaktadır.

M.Ö. 319 yıllarına verilen Alketas Mezarı'nda²⁴⁹ klinenin en alt kısmında, ters volütler bulunmaktadır ve ele geçen veriler ışığında, volütlerin üzerinde görülen, şematize edilmiş akanthus yapraklarının, Anadolu'da ilk defa bu klinede kullanıldığı anlaşılmaktadır (Lev. 70-b).

Pergamon Sunağı-Telephos Frizi'nin²⁵⁰ doğu köşesinde, Teuthras'ın, Auge'yi Telephos ile evlendirmesinin anlatıldığı frizde yer alan klinenin bacakları dikdörtgen biçimlidir (Lev. 79-a). Bacağın orta kısmında yer alan volüt oyuklukların alt ve üst kısmına yine akanthus yaprakları betimlenmiştir.

M.Ö. 4. yüzyılın sonlarına verilen Antiphellos²⁵¹ örneğinde ise farklı bir durum söz konusudur. Bu mezarda ölü yatağı olarak kullanılan klinenin dikdörtgen bacaklarında herhangi bir oyukluk ya da bitkisel bezeme bulunmamaktadır. Farklılık, klinenin baş yükseltisinde görülmektedir. Bu bölümde yer alan volütlerin arasına, açılmış palmet motifleri yerleştirilmiştir (Lev. 69-b). Her zaman bacakların orta kısımlarında görülen volüt ve palmet motifinin, bu örnekte başlık kısmına yerleştirilmiş olduğu açıktır ve bacağın başlık kısmında, iki volüt arasındaki küçük bir kutucuktan fıskıran, açılmış palmet motifi bu anlamda ilk örnektir²⁵².

Dikdörtgen bacaklara sahip bir diğer örnek, Belevi Anıtı mezar odasında bulunan, kline biçiminde şekillendirilmiş lahittir. Bu lahitte klinenin dikdörtgen bacaklarında sağ ve soldan

²⁴⁸ Makedonya örneklerinde bu özellik yoğun olarak görülmektedir. Bkz.: Richter 1966, 60 Res. 322; Baughan 2004, Res. 108.

²⁴⁹ Pekridou 1986, 73-78.

²⁵⁰ Dreyfus - Schraudolph 1996, 64.

²⁵¹ Gülşen 1998, 68 vd.

²⁵² Fatih Gülşen, bu örneği yakın benzerleriyle karşılaştırmaktadır ve bu motifin orijinal olduğunu vurgulamaktadır. Bkz.: Gülşen 1998, 68-69.

içbükey oyukluklar olmasına karşın, üzerinde herhangi bir bitkisel bezeme bulunmamaktadır²⁵³ (Lev. 76-a). Klinenin çerçeve frizinde ise yan yana yerleştirilmiş siren figürleri bulunmaktadır.

Erken örneklerinin M.Ö. 6. yüzyıl Lidya klinelerinde görüldüğü, çerçeve frizlerinin çeşitli betimlemelerle süslenmesi olgusu, bu döneme tarihlendirilen klinelerde oldukça nadirdir²⁵⁴ ve Antiphellos ile Belevi örnekleri dışında ele geçen herhangi bir örnek bulunmamaktadır. Antiphellos örneğinde (Lev. 69-b). klinelerin çerçeve frizlerinde açılmış lotus motiflerinin arasında 12 yapraktan oluşan rozetler kullanılmıştır. Belevi örneğinde ise aralarında lir çalanların da bulunduğu bir siren frizi bulunmaktadır (Lev. 76-a).

V. 3. 4. Değerlendirme

Ele geçen örnekler, *Tablo VI'* de verilmiştir ve bu örnekler ışığında dikdörtgen bacakların genel özellikleri şu şekildedir:

- 1- M.Ö. 8.- 6. yüzyıl arasında bir tarihten olması gereken Phrygia kaya mezarlarında görülen klinelerde tanımlanan kline bacaklarının orta kısımları, sağ ve soldan hafif içbükey şekilde oyulur. Üzerlerinde herhangi bir lotus, palmet ya da bitkisel bezeme bulunmamaktadır ve bu halleriyle en erken dikdörtgen bacaklardan olmaları gerekir.
- 2- M.Ö. 6. yüzyıl başlarında sağ ve soldan içbükey oyuklukların alt ya da üst kısımlarına palmet motifleri işlenmeye başlanır.
- 3- İçbükey oyuklukların uçlarında yer alan yuvarlak bezemelerle bu bölümlerin volüt biçimini almaya başladığı görülür.
- 4- Başlık kısımlarına Aeol ya da İon başlıkları şeklinde bezemeler işlenir. Bu bezemeler bazen ters ya da düz lotus biçimde de olabilmektedir.
- 5- M.Ö. 6. yüzyılın sonlarına doğru bazı örneklerde, orta kısımlarda yer alan volütlerin birbirine yaklaştırılarak uzatıldığı ya da spiral lotus biçiminde verilen volütlerin birbirleriyle ters biçimde konumlandırılarak motiflerin farklılaştırıldığı görülmektedir.
- 6- M.Ö. 5.- 4. yüzyıllar arasında bitkisel motifler bacaklarda nadir olarak görülürler²⁵⁵.

²⁵³Praschniker v.d. 1979, 148 vdd.; Buluç 1972, 141 vd.

²⁵⁴ Çerçeve frizinin süslendiği Hellenistik klinelere, Anadolu dışında Makedonya mezarlarında rastlanılmaktadır. Örneğin Bella'da yer alan Makedon mezarında yer alan klinenin çerçeve frizi sfenks, Bellorophon gibi karışık yaratık figürleriyle bezenmiştir. Bkz.: Lev. 16-b.

²⁵⁵ Bu durum boya ya da kazıma tekniği ile yapılan bitkisel bezemelerin zamanla silinmiş olması ile açıklanabilir. Örneğin M.Ö. 475 yıllarına tarihlendirilen Karaburun II Tümülüsü klinesinde, bitkisel bezemeler boyama tekniği ile

- 7- Hellenistik Dönem dikdörtgen bacaklarında ise iki ana özellik göze çarpmaktadır. Daha önceki dönemlerde, bacağın orta kısımlarında yer alan kapalı palmetler açık bir şekilde verilir ve akanthus yaprakları ilk defa kullanılmaya başlanır.

VI. SONUÇ

Anadolu'nun en eski kültürlerinden başlayarak yapılan kline incelemelerinde en büyük sorun, bazı kültürlerde yoğun olarak görülen kline örneklerine karşılık, bazı kültürlerde örneklerin çok az, bazen ise hiç olmamasıdır. Bu durum, ahşap ya da metalden yapılan klinelerin günümüze ulaşmamasından kaynaklanmaktadır.

Gerçek kline örneği bulunamayan kültürlerde, diğer donanımlar ve sanat eserleri üzerindeki betimlemelerden yararlanma zorunluluğu doğmaktadır. Örneğin Hitit, Geç Hitit ya da Urartu gibi kültürlerde herhangi bir kline örneği bulunmamaktadır. Hititlere ait İnandık Vazosu üzerinde yer alan kline betimlemesi ise tek örnektir ve tipolojik bir genelleme yapmaya olanak vermemektedir. Ancak klinelerin aristokratik bir oluşumla birlikte kendini gösterdiğine işaret eden en erken Anadolu buluntusudur.

Genel olarak Anadolu'nun doğusunda yer alan tüm kültürlerde yuvarlak biçimli mobilya bacakları kullanılmıştır. Bacaklara dil yaprağı formunda, karışık yaratıklar biçiminde ya da kozalak şeklinde detaylar eklenmiştir ve bu şekilde zenginleştirilmişlerdir. Bu bilgiler ışığında Anadolu'nun doğusunda yer alan kültürlerin klinelerini de bu biçimlerde yapmış oldukları söylenebilir.

Bu kültürlerin dışında, Anadolu'nun batı kısmında yer alan kültürlerin klineleri hakkında şu ana özellik oldukça önemlidir: Anadolu klineleri, kültürlere göre değil, zamana göre farklılık göstermektedir. İstisnalar dışında Hellenistik döneme kadar en fazla görülen klineler, dikdörtgen bacaklı klinelerdir ve hiçbir dikdörtgen bacaklı kline örneği M.Ö. 7. yüzyıldan önceye gitmemektedir. M.Ö. 6. yüzyıl dikdörtgen bacakların en yoğun görüldüğü dönemdir. M.Ö. 4. yüzyılda hem dikdörtgen, hem de yuvarlak bacaklar kullanılmıştır. M.Ö. 2. yüzyıl ile birlikte yuvarlak bacaklı klinelerin çoğunlukla tercih edildiği ve kullanıldığı görülmektedir.

Batı kültürlerinde, mezar mimarisi ile bağlantılı olarak kline örneklerinin arttığı ve çeşitlerinin saptanabildiği anlaşılmaktadır. Örneğin mimaride dahi yoğun ahşap kullanmış olan Phryglerin mobilya konusunda ileri düzeyde oldukları açıktır. Tümülüs mezarlarından ele geçen buluntularda, yuvarlak biçimli ayaklara sahip, kakma tekniği ile yapılmış mobilyalar söz konusudur. Ancak bu tümülüs mezarlarında ele geçen klineler, karyola biçimindedirler. Haspels

tarafından Grup I olarak adlandırılan ve M. Ö. 8. yüzyıl ile 6. yüzyıl arasına verilen, ancak M.Ö. 6. yüzyılın başlarından daha erken olması gereken Phrygia kaya mezarı örnekleri ise Anadolu'da görülen ilk dikdörtgen bacaklı klinelerdir ve oldukça yalındırlar²⁵⁶.

Lidya kültürü ise klineler konusunda en önemli bilgileri sunan örneklere sahiptir. Elde var olan bilgiler tümülüs mezarlardan elde edilmektedir. M.Ö. Geç 7. yüzyıl- Erken 6. yüzyıl'a tarihlenen Erken Lidya tümülüslerinden elde edilen bilgilerle, bu dönemde ahşap ve bronzdan yapılmış klinelerin kullanıldığı anlaşılmaktadır.

Bunun dışında var olan veriler ışığında Anadolu'da bezemeli dikdörtgen bacaklı klinelerin ilk defa Lidyalılar tarafından kullanıldığı görülmektedir. M.Ö. Erken 6. yüzyıl ile birlikte dikdörtgen bacaklar Phryg örneklerinin aksine, boyama ya da oyma tekniği ile yapılmış antitetik çok yapraklı lotus ya da palmet motifleri ile süslenmektedir. M.Ö. 6. yüzyılda dikdörtgen bacakların yanı sıra nadir de olsa yuvarlak ve hayvan biçiminde ya da hayvan bacaklarına sahip klineler de vardır.

Lykialılar hem yuvarlak bacaklı, hem de dikdörtgen bacaklı klineleri kullanmışlardır. İkonografik olarak Pers etkisi taşıyan mezar kabartmalarında yoğun olarak, yuvarlak biçim kullanılmıştır. Ancak örnekler sadeliği ile Pers örnekleriyle pek fazla benzeşmemektedir²⁵⁷. Bunun yanında nadir de olsa dikdörtgen bacaklara sahip kline betimlemelerine de başvurulduğu görülür.

Klineler konusunda en büyük sıkıntı İonia, Mysia ya da Aiolia gibi kültürlerde karşımıza çıkmaktadır. Erken dönemlere ait veriler yok denecek kadar azdır ve bilgiler sınırlı olarak M.Ö. 4. yüzyıldan başlayarak elde edilmektedir. Elde edilen örnekler, bu dönemde genellikle dikdörtgen bacaklı klineleri kullandıklarını işaret etmektedir. Hellenistik Dönem'le birlikte -mezar stelleri ışığında- yoğun olarak yuvarlak biçimli bacakların kullanıldığı görülmektedir.

Anadolu kültürlerinde kline biçimlerinin dağılımı *Tablo III'* de verilmiştir ve genel özellikler şu şekilde sıralanabilir:

²⁵⁶Haspels 1971, 134 vd.

²⁵⁷Lykia'nın yuvarlak bacaklı klineleri hiçbir şekilde Pers özellikleri taşımamaktadır. Çünkü Persepolis kabartmalarında da görüldüğü gibi, Persler'in mobilya bacakları üst üste bindirilmiş dışbükey profiller ve aslan pençeleri içerir.







1- Anadolu'nun doğusunda yer alan Geç Hitit, Urartu gibi kültürlerde yuvarlak bacaklara sahip mobilyalar kullanılmıştır.

2- Anadolu'nun batısına doğru geldikçe örnekler mezar mimarisi ile bağlantılı olarak ele geçmektedir ve M.Ö. 7.- 4. yüzyıllar arasında, dikdörtgen biçimin sıklıkla tercih edildiği görülür.

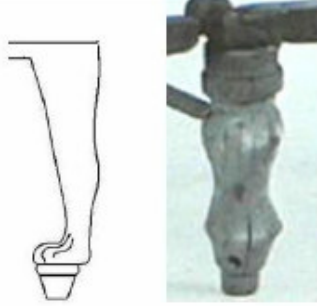
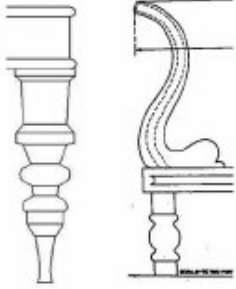
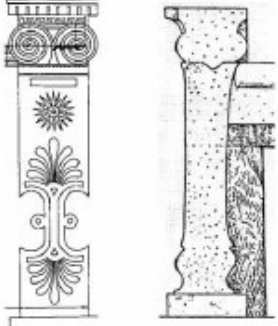
3- Hellenistik Dönem'den itibaren, hem gerçek kline örnekleri hem de mezar stelleri ışığında, yuvarlak biçimin sıklıkla tercih edilip, klinele fulcrum gibi aksesuarların eklendiği görülmektedir.

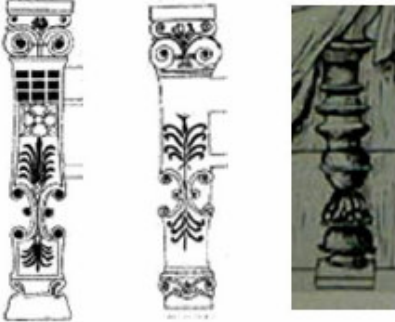
TABLOLAR

<i>Tablo I Anadolu Dışı Kültürlerde Kline Biçimlerinin Dağılımı</i>			
	Hayvan Bacaklı Klineler	<i>Yuvarlak Bacaklı Klineler</i>	<i>Dikdörtgen Bacaklı Klineler</i>
<i>Mısır</i>	<i>x</i>	<i>x</i>	
<i>Yunanistan</i>	<i>x</i>	<i>x</i>	<i>x</i>
<i>Makedonya</i>			<i>x</i>
<i>Etrürya</i>		<i>x</i>	<i>x</i>
<i>Trakya</i>			<i>x</i>
<i>Asur</i>	<i>x</i>	<i>x</i>	
<i>Pers</i>	<i>x</i>	<i>x</i>	
<i>Roma</i>		<i>x</i>	

Tablo II Anadolu Dışı Kültürlerde Genel Kline Biçimleri	
Mısır, Yunanistan, Makedonya, Etrürya	Roma, Trakya, Asur, Pers
 <p data-bbox="396 642 440 663">Mısır</p>	 <p data-bbox="1003 632 1047 653">Roma</p>
 <p data-bbox="464 1031 548 1052">Yunanistan</p>	 <p data-bbox="1029 999 1084 1020">Trakya</p>
 <p data-bbox="412 1413 500 1434">Makedonya</p>	 <p data-bbox="841 1398 873 1419">Asur</p>
 <p data-bbox="402 1791 461 1812">Etrürya</p>	 <p data-bbox="841 1801 880 1822">Pers</p>

<i>Tablo III Anadolu Kùltùrlerinde Kline Biçimlerinin Dağılımı</i>			
	<i>Hayvan Bacaklı Klineler</i>	<i>Yuvarlak Bacaklı Klineler</i>	<i>Dikdörtgen Bacaklı Klineler</i>
<i>Hatti-Hitit-Geç Hitit</i>	<i>x (?)</i>	<i>x(?)</i>	
<i>Urartu</i>	<i>x (?)</i>	<i>x(?)</i>	
<i>Frigya</i>		<i>x(?)</i>	<i>x</i>
<i>Lidya</i>	<i>x</i>		<i>x</i>
<i>Lykia</i>		<i>x</i>	<i>x</i>
<i>Karia</i>			<i>x</i>
<i>İonya</i>		<i>x</i>	<i>x</i>
<i>Mysia/Aiolis/Troas</i>		<i>x</i>	<i>x</i>

Tablo IV Anadolu'da Hayvan Bacaklı / Biçimli Klineler



Geç Hitit



Urartu



Sardis



Myra Mezar 19



Aktepe



Harta

Tablo V

Anadolu'da Yuvarlak Bacaklı Klineler



Geç Hitit



Urartu

J. Paul
Getty

Karaburun II



Lykia Genel



Priene



Labraunda



Ephesos



Klazomenai



Symrna



Bergama



Myrina



Byzantion



Kocakızlar



Tablo VI

Anadolu'da Dikdörtgen Bacaklı Klineler



LEVHALAR DİZİNİ

Levha 1-b	Richter 1967, Res. 486
Levha 1-c	Vierneisel - Kaeser 1990 Res. 36. 3
Levha 2-a	Thompson - Wycherley 1972, Res. 25
Levha 2-b	Travlos 1971, Res. 618
Levha 3-a	Simon 1981, Res. 146.
Levha 4-a	Boardman 1974, Res. 161
Levha 4-b	Ransom 1905, Res. 36
Levha 5-a	Vierneisel - Kaeser 1990, Res. 52. 2
Levha 5-b	Richter 1966, Res. 333
Levha 6-a	Richter 1966, Res. 324
Levha 6-b	Hoffmann 1957, Lev. 63, Res. 5
Levha 7-a	Richter 1966, Res. 300
Levha 7-b	Richter 1966, Res. 306
Levha 8-a	Hill 1963, Lev. 78, Res. c
Levha 8-b	Richter 1967, Res. 478–480
Levha 10-a	Richter 1966, Res. 287
Levha 10-b	Richter 1966, Res. 290
Levha 10-c	Richter 1966, Res. 291
Levha 11-a	Vierneisel - Kaeser 1990, Res. 52. 3
Levha 11-b	Richter 1966, Res. 309
Levha 12-a	Simon 1981, Res. 29
Levha 12-b	Lorber 1979, Lev. 32, Res. 111
Levha 13-a	Richter 1966, Res. 322
Levha 13-b	Richter 1966, Res. 332
Levha 14-a	Nofretete - Echnaton 1976, Kat. No. 67
Levha 14-b	Tutanchamun 1980, Syf. 16
Levha 15-a	Michalowski 1968, Res. 811
Levha 15-b	Richter 1966, Res. 292
Levha 16-a	Michalowski 1968, Res. 689
Levha 16-b	Drougou - Paliadeli 1999, Res. 95
Levha 17-a	Drougou - Paliadeli 1999, Res. 56

Levha 17-b*	http://www.utexas.edu/courses/classicalarch/images3/verginaphilsklinedwg.jpg
Levha 18-a	Paspalas 2000, Res. 10
Levha 18-b	Sprenger - Bartoloni 1990, Res. 63
Levha 19-a	Sprenger - Bartoloni 1990, Res. 57
Levha 19-b	Sprenger - Bartoloni 1990, Res. 114
Levha 20-a	Proietti 1986, Res. 106
Levha 20-b	Proietti 1986, Res. 107 a
Levha 21-a	Proietti 1986, Res. 107 1
Levha 21-b	Sprenger - Bartoloni 1990, Res. 272
Levha 22-a	Delemen 2006, Res. 5
Levha 22-b	Fol v. d. 1986, Res. 66
Levha 22-c	Fol v. d. 1986, Res. 67
Levha 23-a	Kyrieleis 1969, Lev. 1
Levha 23-b	Kyrieleis 1969, Lev. 4, 1
Levha 23-c	Dentzer 1982, Res. 77
Levha 24-a	Kyrieleis 1969, Lev. 6
Levha 24-b	Dolce 1995, Res. 4
Levha 25-a	Kyrieleis 1969, Lev. 9, Res. 1
Levha 25-b	Paspalas 2000, Res. 3
Levha 25-c	Baughan 2004, Res. 206
Levha 26-a	Richter 1966, Res. 531
Levha 26-b	Richter 1966, Res. 533
Levha 26-c	Richter 1966, Res. 544
Levha 27-a	Ransom 1905, Res. 31
Levha 27-b	Richter 1966, Res. 554
Levha 27-c	Richter 1966, Res. 555
Levha 28-a	Özgüç 1988, Res. 27
Levha 28-b	Özgüç 1988, Lev. I, Res. 5
Levha 28-c	Özgüç - Akok 1958, Res. 1
Levha 29-a	Akurgal 1999, Res. 119
Levha 30-a	Kyrieleis 1969, Res. 5
Levha 30-b	Kyrieleis 1969, Res. 7

* Bu çizime herhangi bir kaynakçadan ulaşamadığı için, internetten indirme zorunluluğu doğmuştur.

Levha 30-c	Kyrieleis 1969, Lev. 8, Res. 3
Levha 30-d	Kyrieleis 1969, Res. 3–4
Levha 31-a	Kyrieleis 1969, Lev. 7, Res. 3
Levha 31-b	Girginer 1996, Şek. 31.
Levha 32-a	Simpson 1990, Res. 10A
Levha 32-b	Simpson 1990, Res. 11
Levha 33-a	Simpson 1990, Res. 28
Levha 33-b	Young 1981, Res. 40
Levha 34-a	Young 1960, Res. 23
Levha 34-b	Young 1960, Res. 24.
Levha 35-a	Haspels 1971, Res. 537.1
Levha 35-b	Haspels 1971, Res. 537. 2
Levha 36-a	Haspels 1971, Res. 536. 1
Levha 36-b	Haspels 1971, Res. 536. 6
Levha 37-a	Haspels 1971, Res. 542. 5
Levha 37-b	Haspels 1971, Res. 56
Levha 38-a	Özçatal 1991, Çiz. 1
Levha 38-b	Özçatal 1991, Çiz. 2
Levha 39-a-b-c-d	Choisy 1876, Lev. XIII
Levha 40-a	Bilgin – Dinç - Önder, Res. 5
Levha 40-b	Bilgin – Dinç - Önder, Res. 6
Levha 40-c	Bilgin – Dinç - Önder, Res. 12
Levha 41-a	Özgen - Öztürk 1996, Res. 82
Levha 41-b	Özgen - Öztürk 1996, Res. 76
Levha 41-c	Özgen - Öztürk 1996, Kat. 6
Levha 42-a	Özgen - Öztürk 1996, Res. 78
Levha 42-b	Özgen - Öztürk 1996, Kat. 5a
Levha 42-c	Özgen - Öztürk 1996, Kat. 5b
Levha 43 a-b	Özgen - Öztürk 1996, Res. 75
Levha 44-a	Ramage 1972, Res.1 (West Elevation)
Levha 44-b	Ramage 1972, Res. 2
Levha 44-c	Ramage 1972, Res. 3
Levha 45-a	Dinç - Önder 1992, Çiz.6 (Üsten Görünüş)
Levha 45-b	Dinç - Önder 1992, Çiz.6 (Cepheden Görünüş)

Levha 45-c	Dinç - Önder 1992, Res. 11a
Levha 46-a	Dedeoğlu 1991, Res. 8
Levha 47-a	Dedeoğlu 1991, Res. 9
Levha 47-b	Dedeoğlu 1991, Çiz.1-2
Levha 48-a	Dinç 1993, Res. 234
Levha 48-b	Dinç 1993, Res. 235 (Güney Duvar Kesiti)
Levha 49-a	Dinç 1993, Res. 205 (Doğu-Batı Kesiti)
Levha 49-b	Dinç 1993, Res. 212 (Cepheden Görünüş)
Levha 49-c	Dinç 1993, Res. 212 (Üstten Görünüş)
Levha 50-a	Dinç 1993, Res. 217
Levha 50-b	Dinç 1993, Res. 222 (Cepheden Görünüş)
Levha 50-c	Dinç 1993, Res. 222 (Üstten Görünüş)
Levha 51-a	Dedeoğlu 1990, Res. 8
Levha 51-b	Dedeoğlu 1990, Çiz. 1
Levha 52-a	Greenewalt v. d. 2003, Res. 33
Levha 52-b	Greenewalt v. d. 2003, 141
Levha 53-a	Greenewalt v. d. 2003, 141
Levha 53-b	Greenewalt v. d. 2003, Res. 32
Levha 54-a	Aydın 2001, Çiz. 2
Levha 54-b	Aydın 2001, Çiz. 6c (Üstten ve Cepheden Görünüş)
Levha 55-a	Richter 1966, Res. 289
Levha 56-a	Özgen - Öztürk 1996, Res. 60
Levha 56-b	Özgen - Öztürk 1996, Kat. 1a
Levha 56-c	Özgen - Öztürk 1996, Kat. 1b
Levha 57-a	Baughan 2004, Res. 225
Levha 57-b	Baughan 2004, Res. 232
Levha 58-a	Baughan 2004, Res. 226
Levha 59-a	Mellink 1974, Res. 16
Levha 59-b	Mellink 1974, Res. 17
Levha 59-c	Mellink 1974, Res. 18
Levha 59-d	Mellink 1974, Res. 19
Levha 60-a-b	Mellink - Angel 1973, Res. 6
Levha 61-a	Coupel - Demargne 1969, Lev. 55
Levha 61-b	Coupel - Demargne 1969, Lev. LXXVI

Levha 61-c	Coupel - Demargne 1969, Lev. 55
Levha 62-a	Childs - Demargne 1989, Lev. 130–1
Levha 62-b	Childs - Demargne 1989, Lev. 132- 1
Levha 63-a	Childs - Demargne 1989, Lev. 133- 1
Levha 63-b	Childs - Demargne 1989, Lev. 133, 2
Levha 64-a	Oberleitner 1994, Res. 105
Levha 64-b	Oberleitner 1994, Res. 112
Levha 65-a	Oberleitner 1994, Res. 57
Levha 65-b	Oberleitner 1994, Res. 56
Levha 66-a	Borchhardt 1975, Lev. 62B
Levha 66-b	Kupke 1989, Res. 65
Levha 66-c	Borchhardt 1975, Lev. 62A
Levha 67-a	Borchhardt 1975, Lev. I-I
Levha 67-b	Borchhardt 1975, Lev. 75A
Levha 67-c	Borchhardt 1975, Lev. 77A
Levha 68-a	Demargne 1974, Lev. XXIVA
Levha 68-b	Zimmermann 2004, Res. 3
Levha 69-a	Demargne 1974, Lev. 52, S4–4
Levha 70-a	Pekridou 1986, Res. 12
Levha 70-b	Pekridou 1986, Lev. 8–1
Levha 71-a	Roos 1972, Lev. 4, 1
Levha 71-b	Roos 1972, Lev. 14, 4
Levha 71-c	Roos 1972, Lev. 10, 4
Levha 72-a	Roos 1972, Lev. 6, 2
Levha 72-b	Roos 1972, Lev. 6, 6
Levha 72-c	Roos 1972, Lev. 6, 4
Levha 73-a	Dahlen 1955, Lev. 1, 2
Levha 73-b	Dahlen 1955, Lev. 2, 2
Levha 73-c	Dahlen 1955, Lev. 2, 3
Levha 74-a	Akurgal 1961, Res. 190
Levha 74-b	Akurgal 1961, Res. 191
Levha 75-a-b	Hoepfner - Schwandner 1986, Res.180
Levha 75-c	Richter 1966, Res. 308
Levha 75-d	Hoffmann 1957, Res. 4

Levha 76-a	Praschniker v.d. 1979, Res. 87
Levha 76-b	Atalay 1988, Kat. No. 50
Levha 77-a	Atalay 1988, Kat. No. 52
Levha 77-b	Pfuhl - Möbius 1979, No. 1535, Lev. 221
Levha 78-a	Pfuhl - Möbius 1979, No. 1568, Lev. 228
Levha 78-b	Pfuhl - Möbius 1979, No.1521, Lev. 219
Levha 79-a	Dreyfus - Schraudolph 1996, Kat. No. 7
Levha 80-a	Ransom 1905, Lev. 4
Levha 81-a	Ransom 1905, Lev. 5
Levha 81-b	Ransom 1905, Lev. 6
Levha 82-a	Pfuhl - Möbius 1979, No. 1567, Lev. 227
Levha 82-b	Pfuhl - Möbius 1979, No.1902, Lev. 273
Levha 83-a	Åkerström 1966, Lev. 29–3
Levha 83-b	Åkerström 1966, Lev. 29–2
Levha 83-c	Åkerström 1966, Lev. 29–1
Levha 84-a	Baughan 2004, Res. 76
Levha 84-b	Özgen - Öztürk 1996, Res. 128
Levha 85-a	Mellink 1961, Res. 18
Levha 85-b	Baughan 2004, Res. 78c
Levha 86-a-b	Pottier v. d. 1888, Lev. XL
Levha 87-a	Pottier v. d. 1888, Res. 51
Levha 88-a	Fıratlı 1964, Lev. VIII, Res. 33
Levha 88-b	Fıratlı 1964, Lev. XI, Res. 41
Levha 89-a	Fıratlı 1964, Lev. X, Res. 38
Levha 89-b	Fıratlı 1964, Lev. X, Res. 36
Levha 90-a	Turgut – Aksoy 1997, Res. 13
Levha 90-b	Turgut – Aksoy 1997, Res. 14
Levha 91-a	Atasoy 1974, Ill. 6
Levha 91-b	Atasoy 1974, Lev. 53, Res. 14

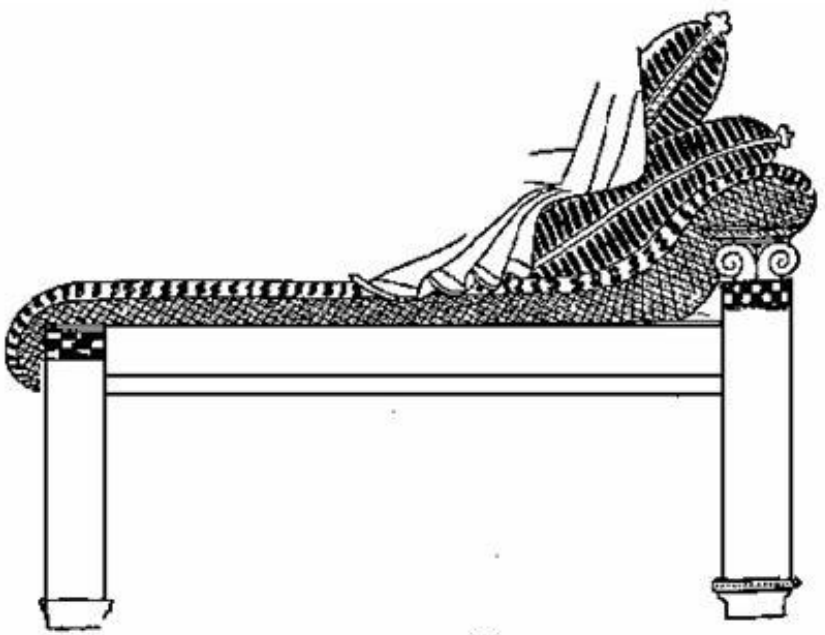

a



b



c

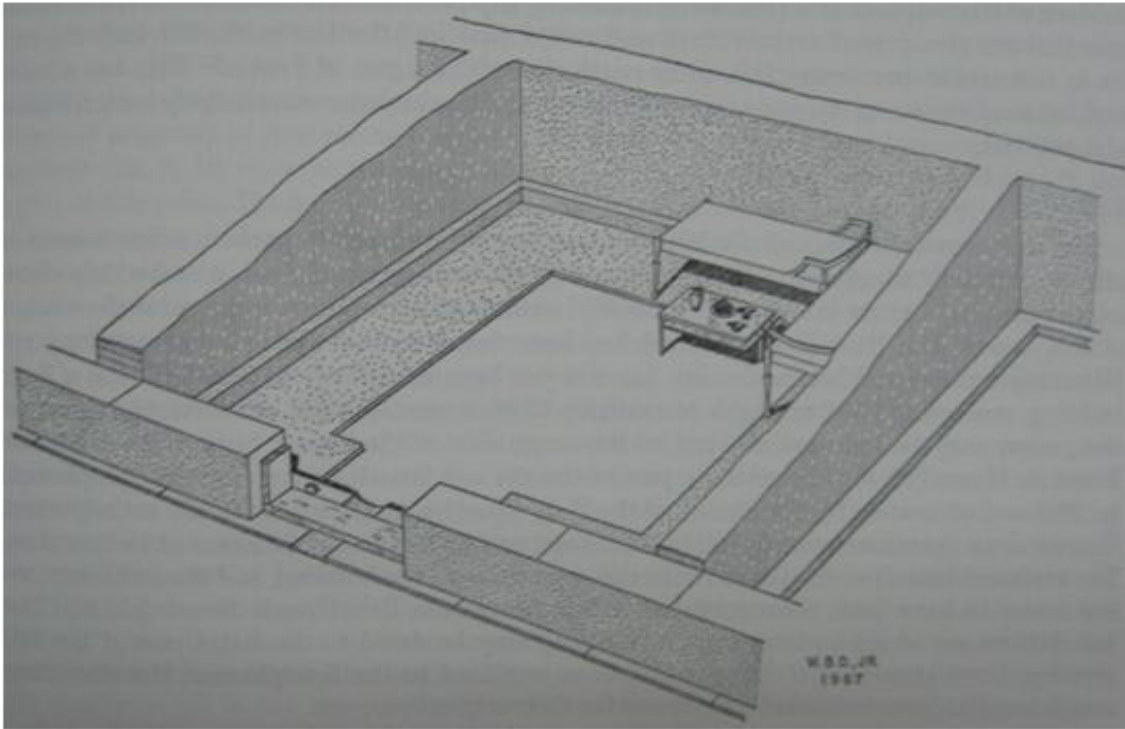

a

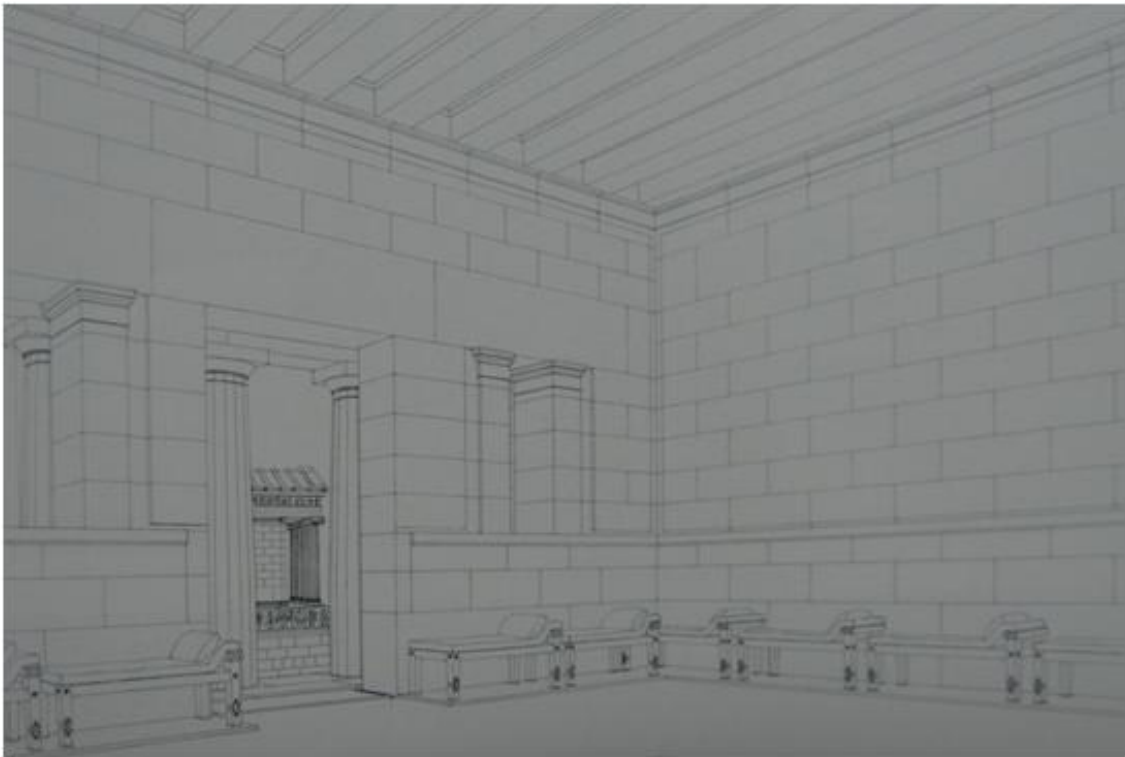

b

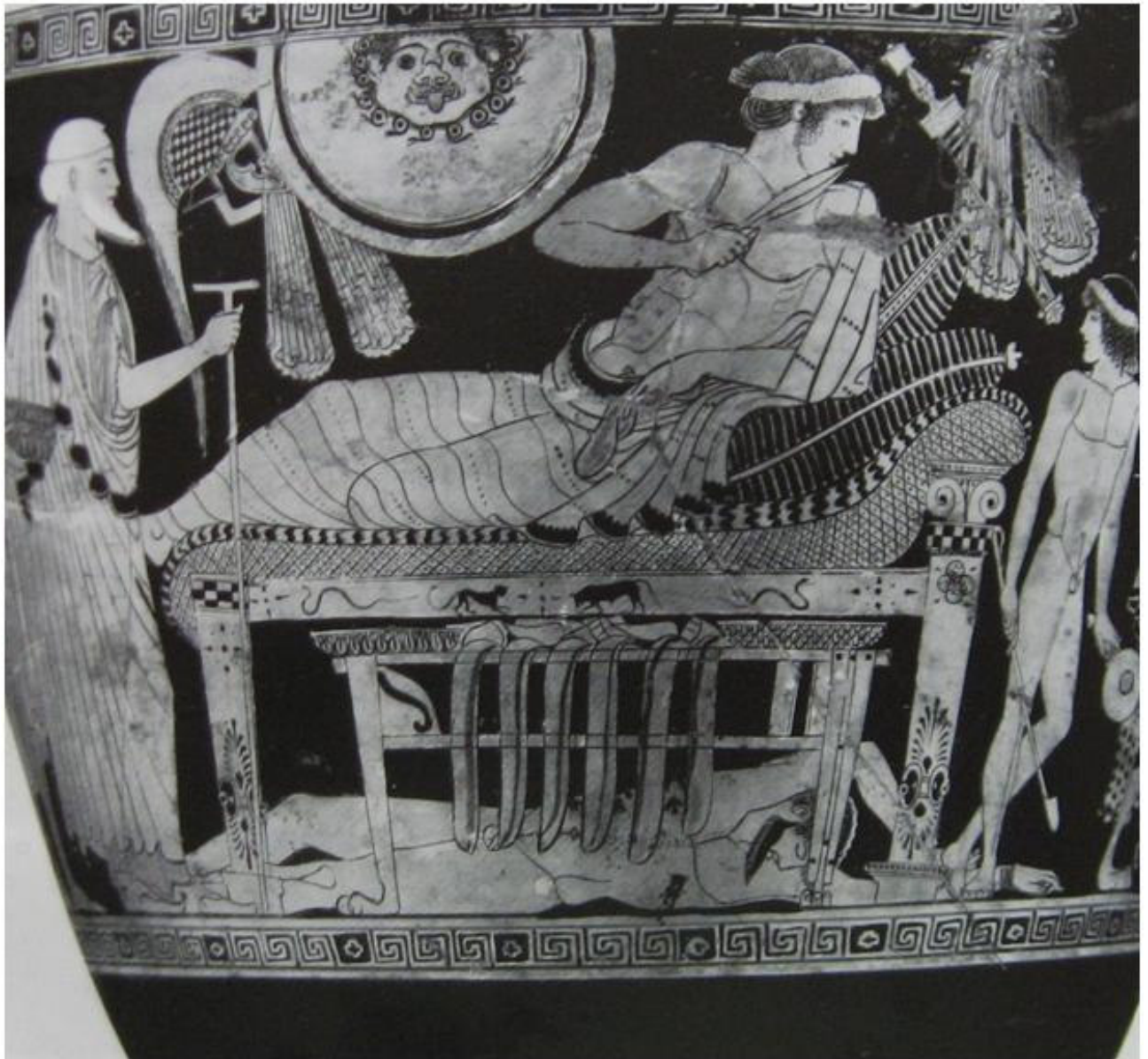

a



a

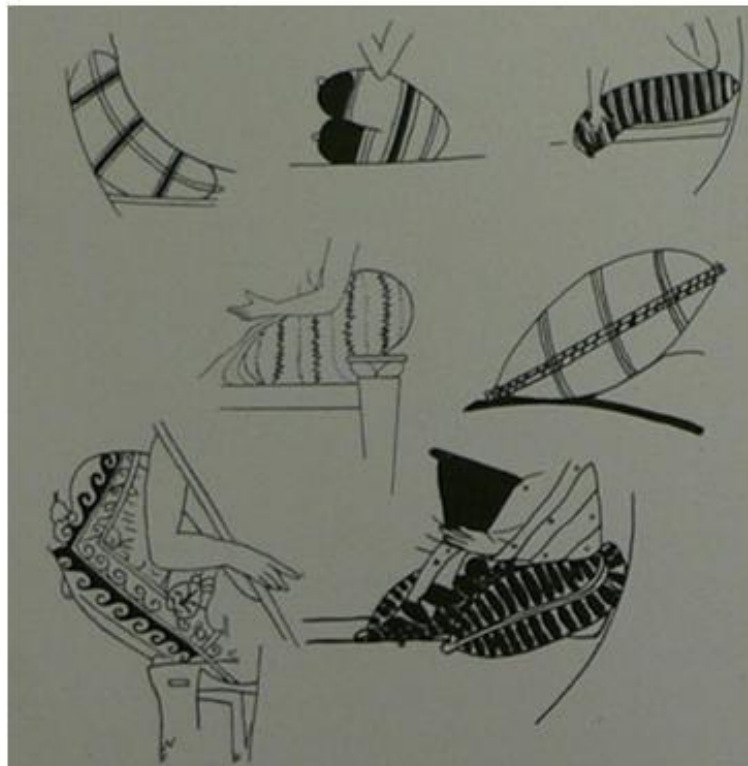

b



a



b



a

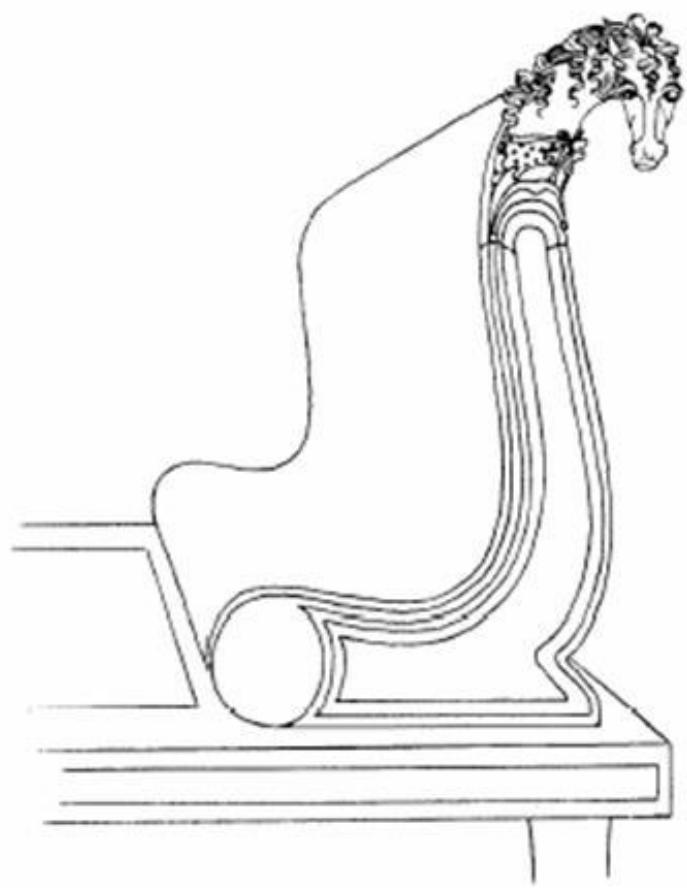

b



a

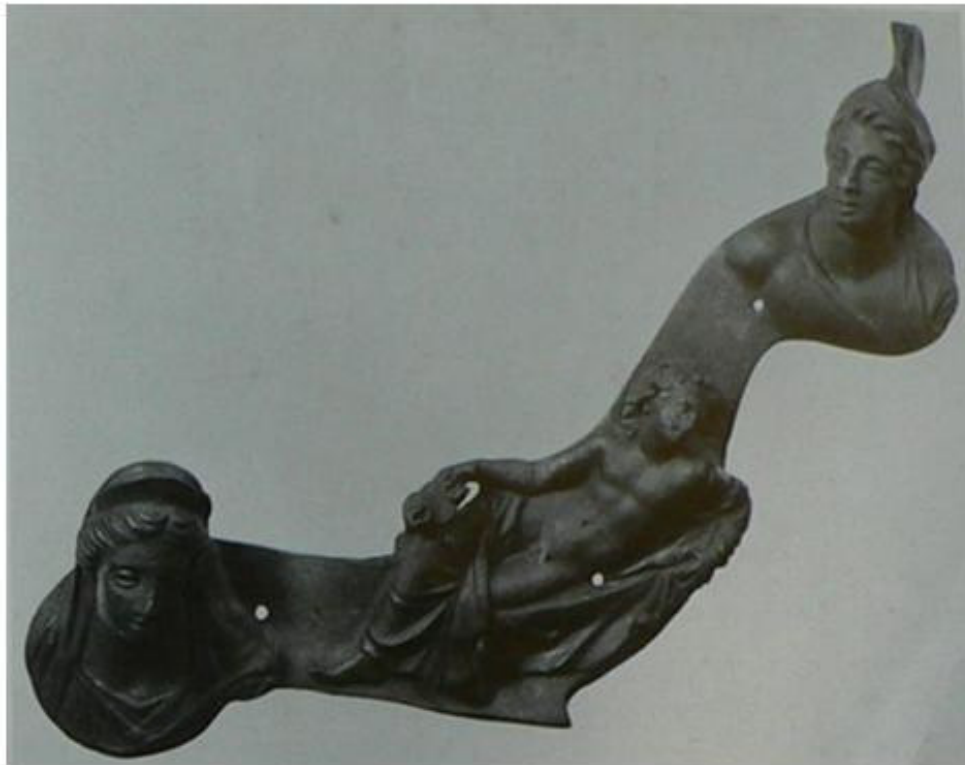

b



a



b



a



b

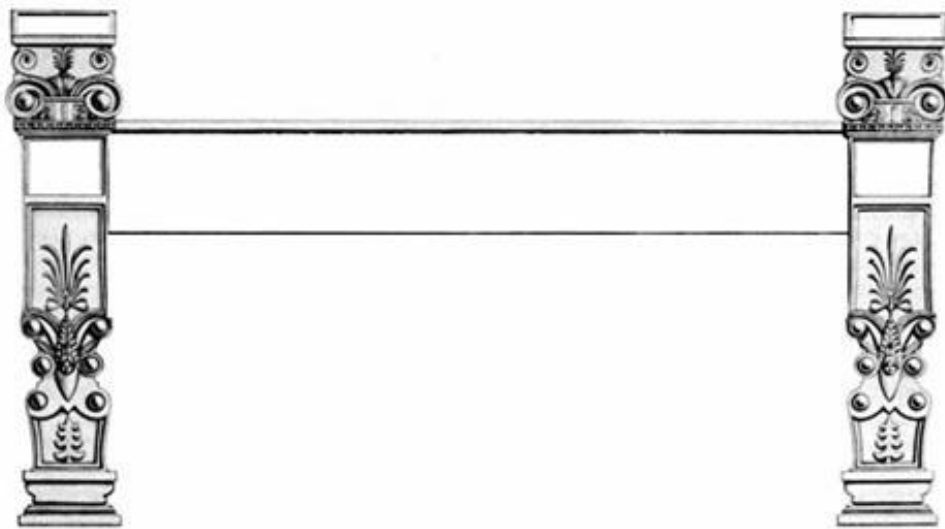

c

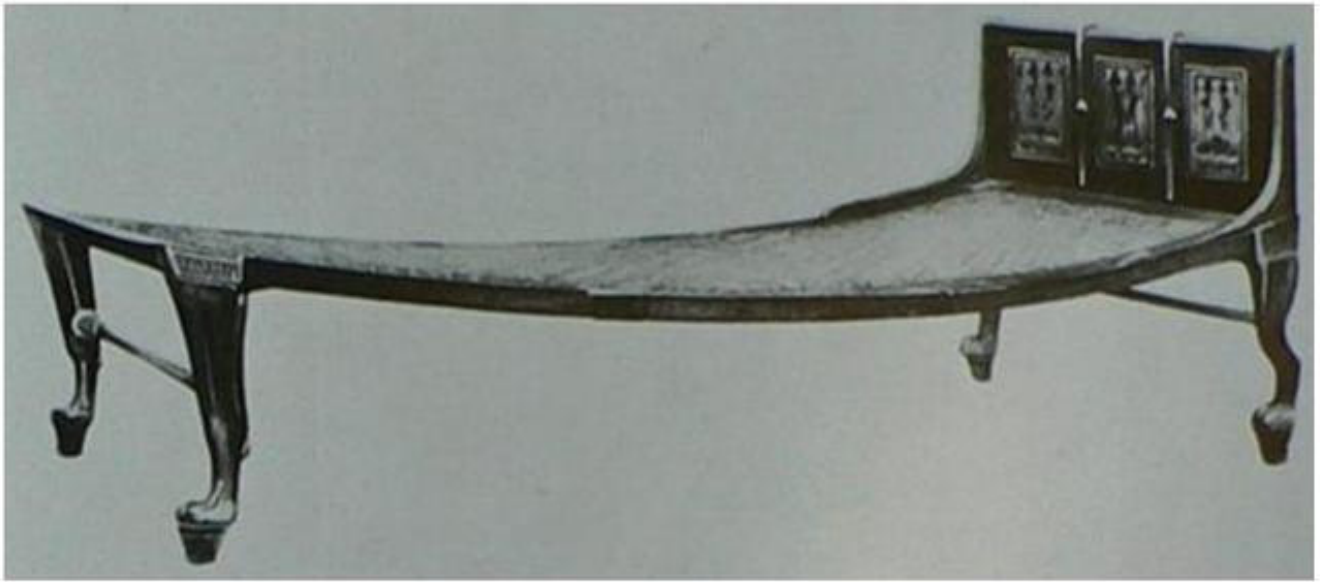

a



b



c



a



b



a



b

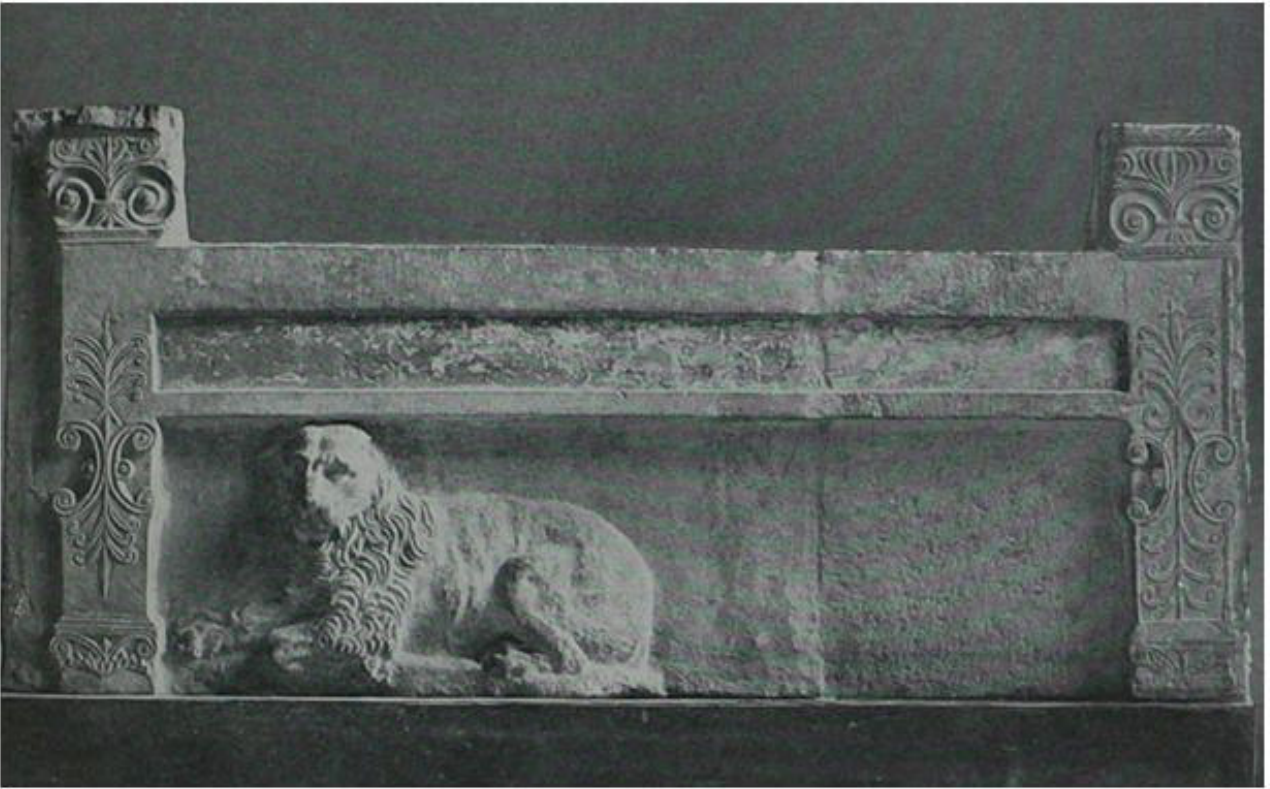

a



b



a



b

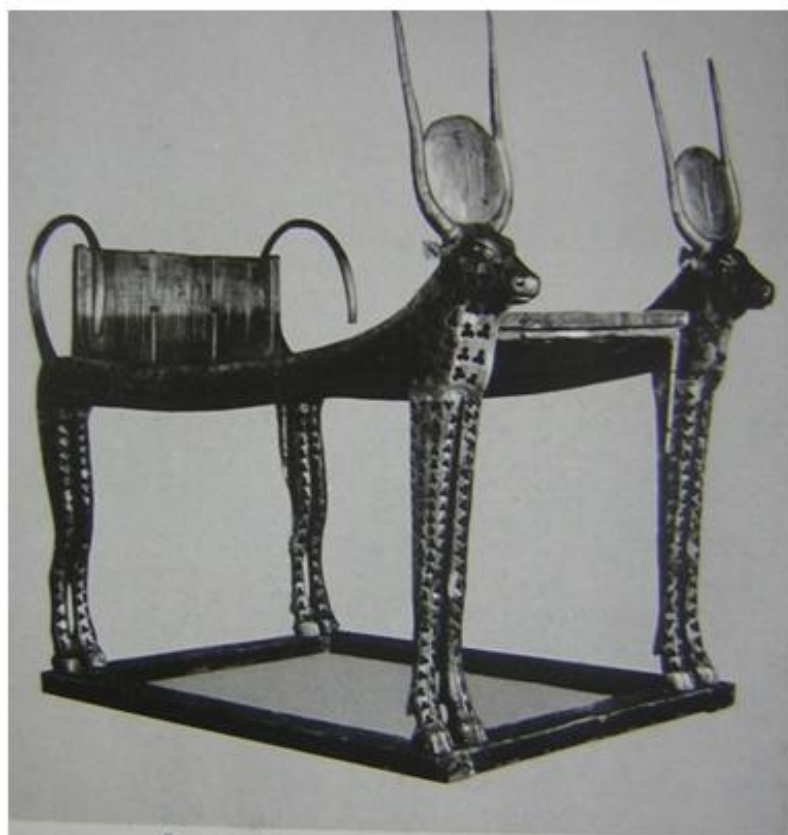

a

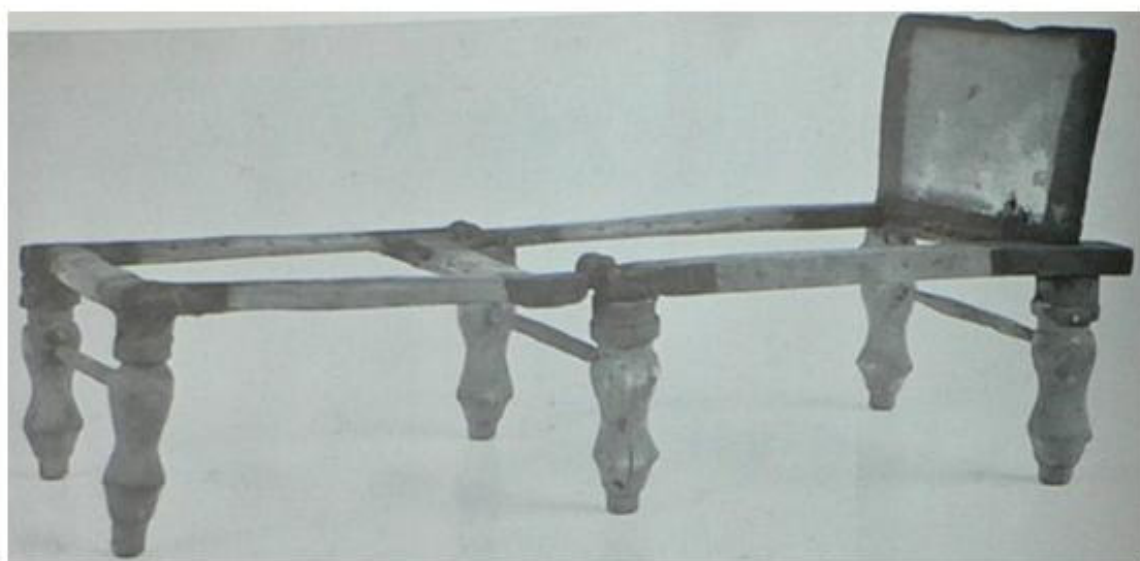

b



a



b



a

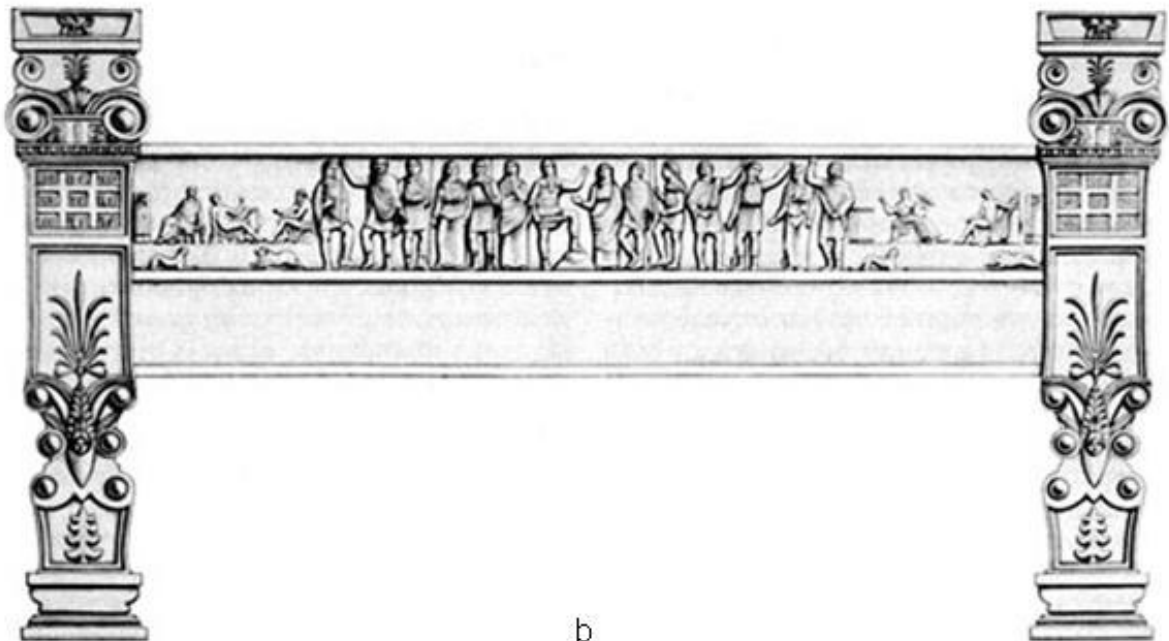

b

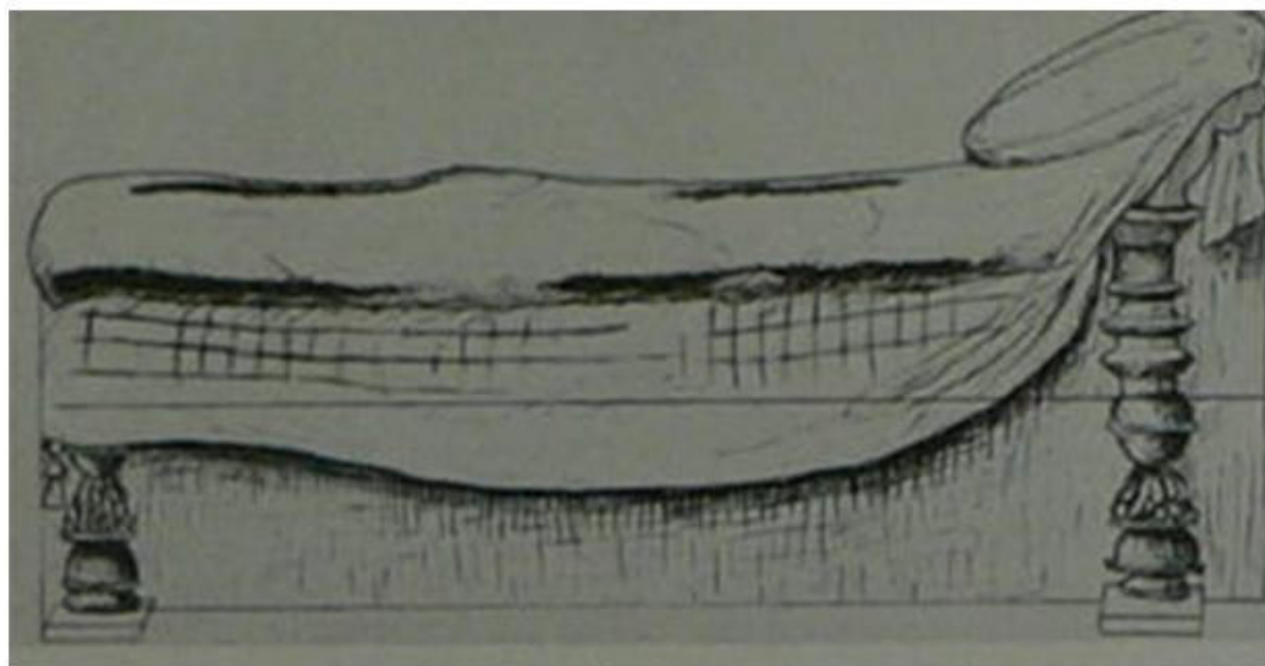

a



b



a



b

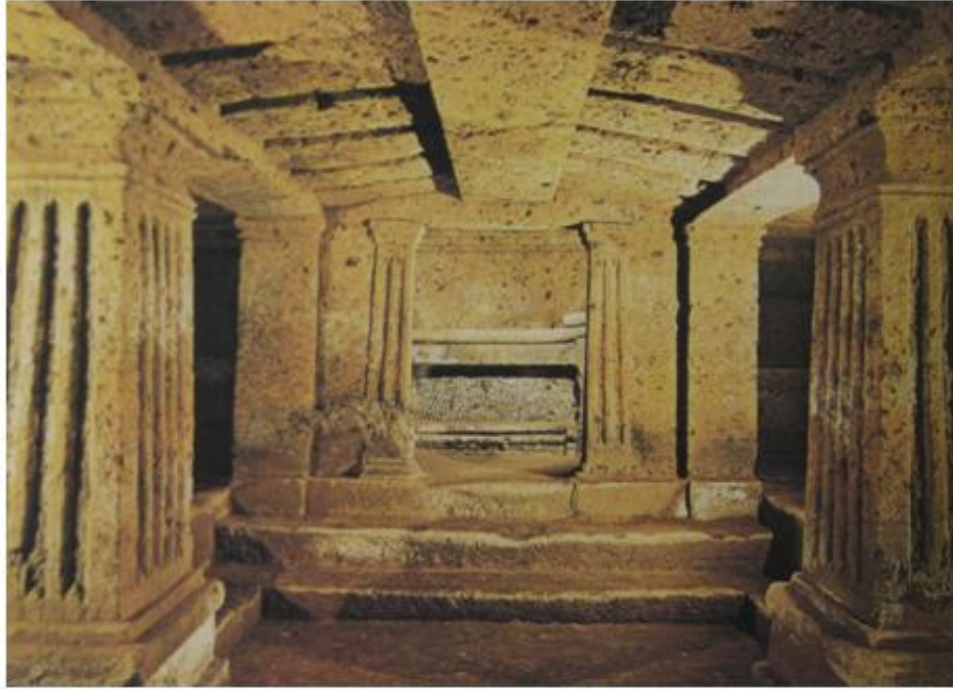

a

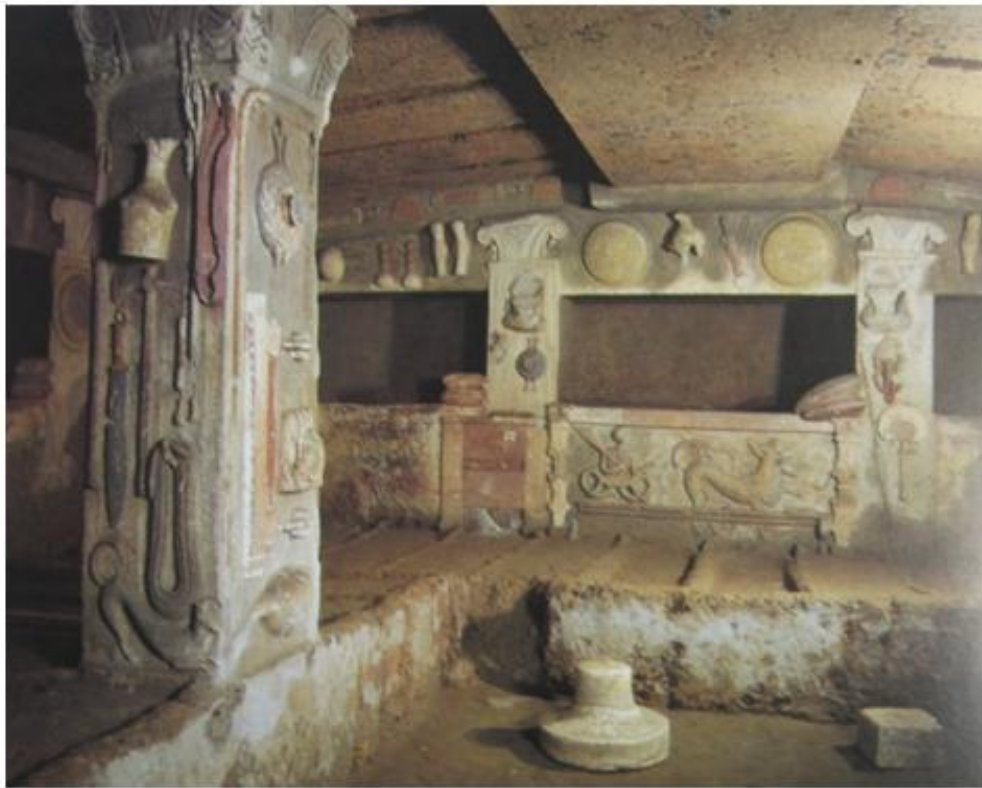

b



a



b



a



b



c



a



b



c



a



b



a



b



c

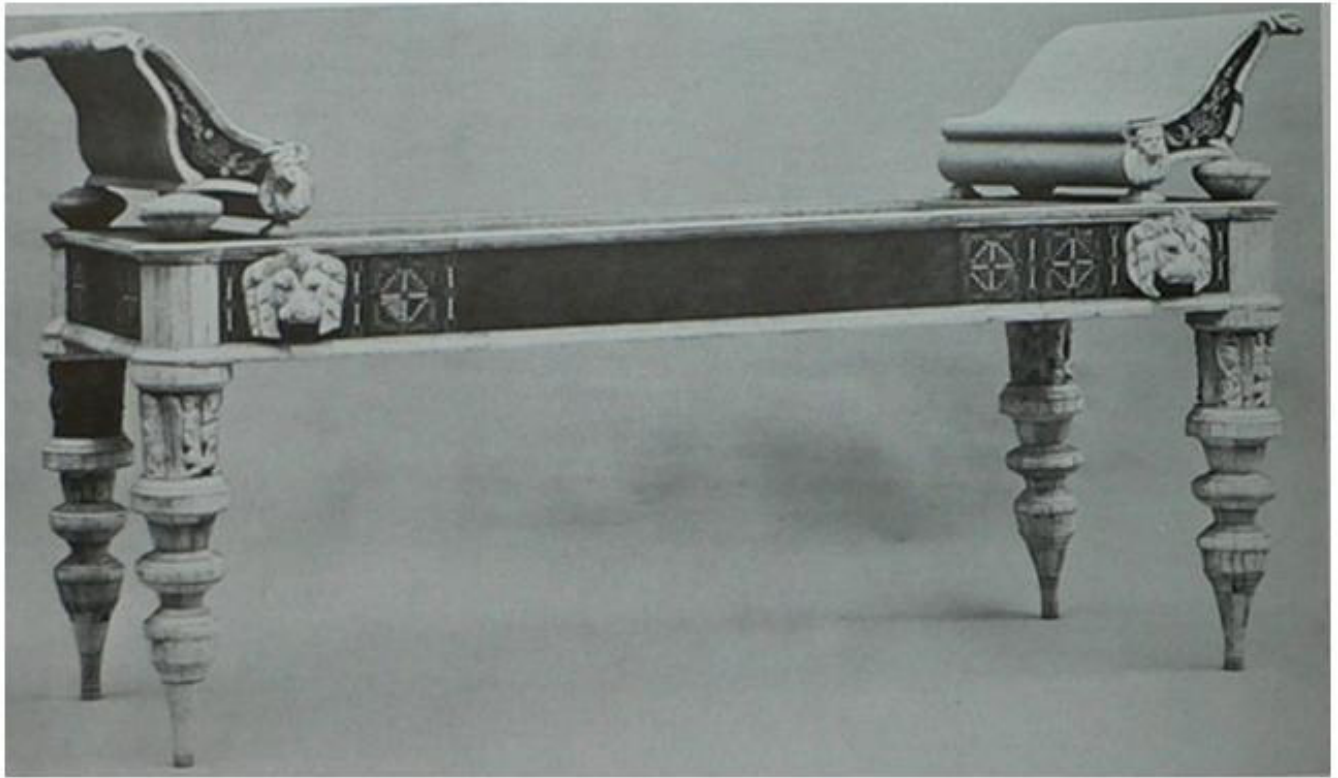

a



b



c



a



b



c



a

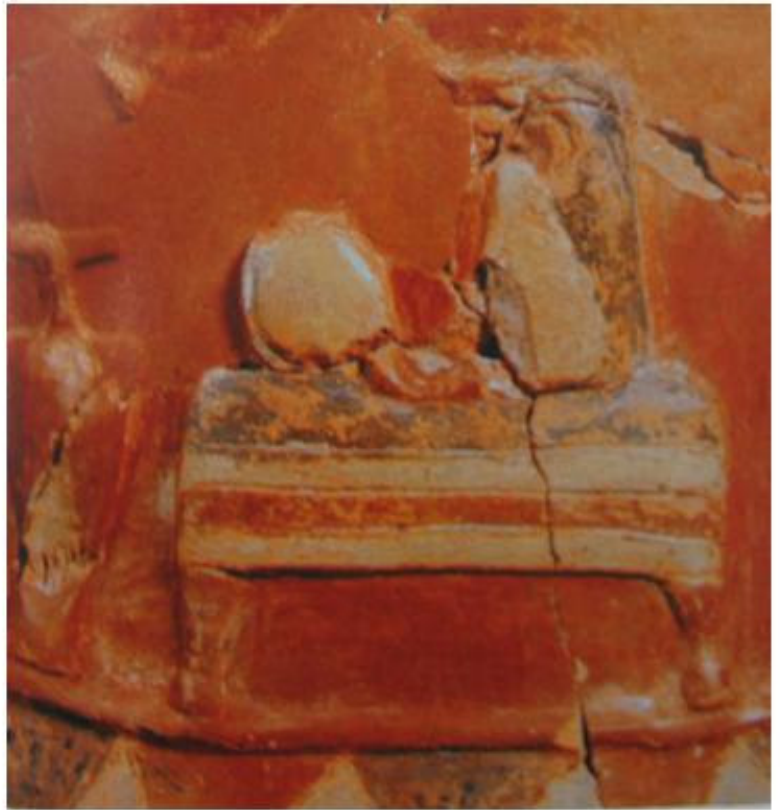

b

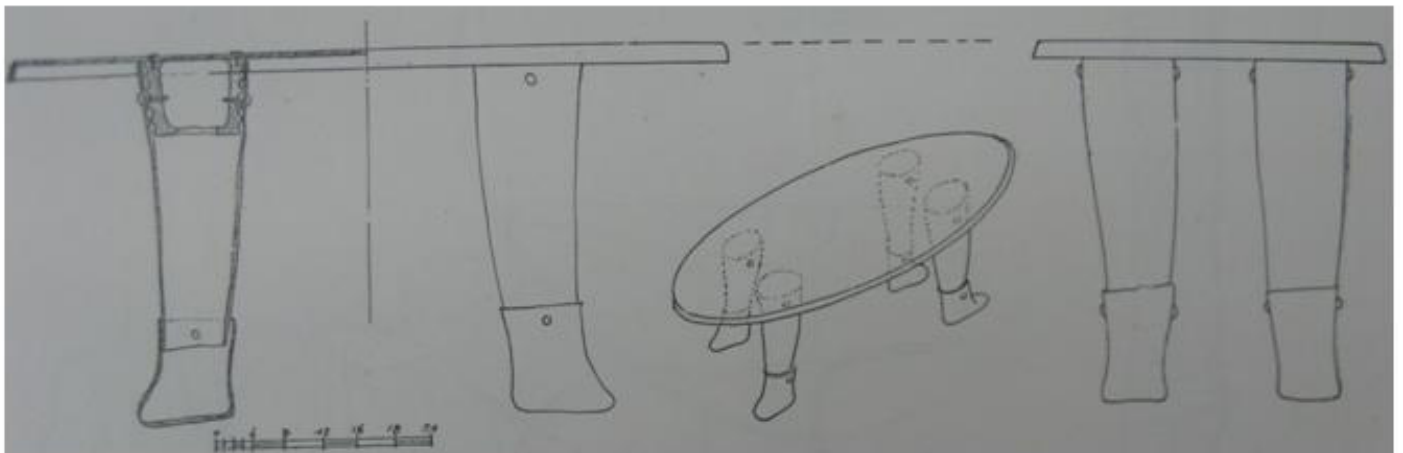

c



a

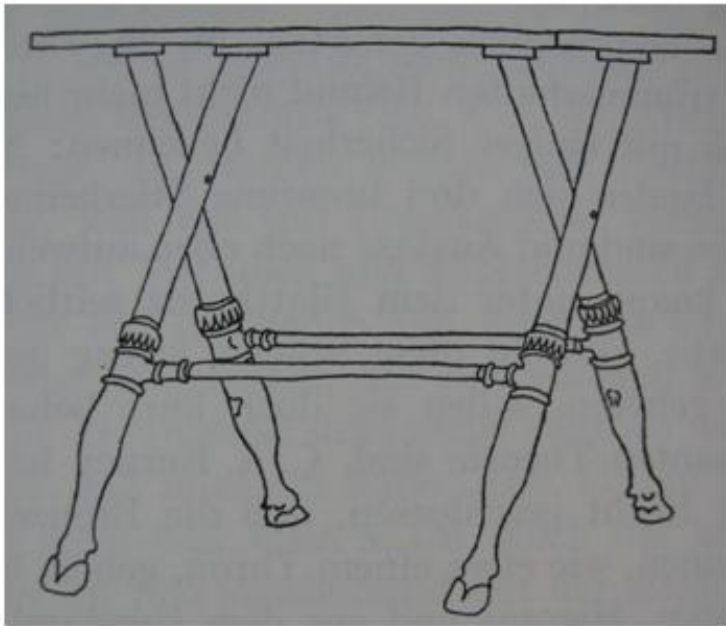

a

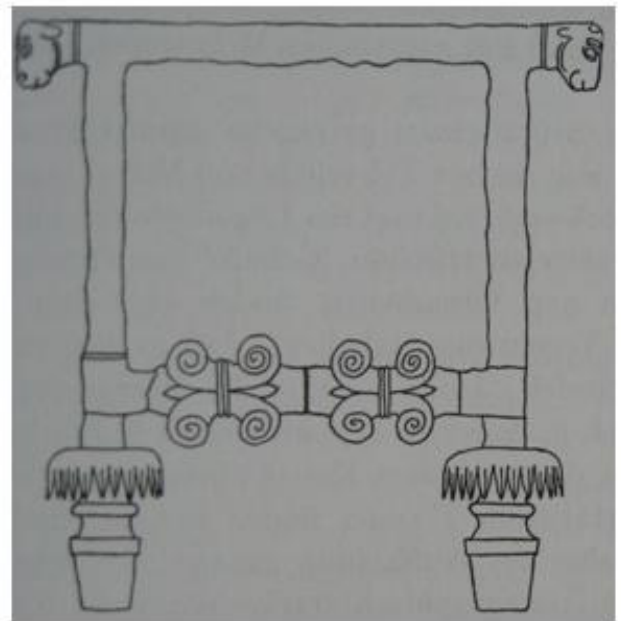

b



c



d



a

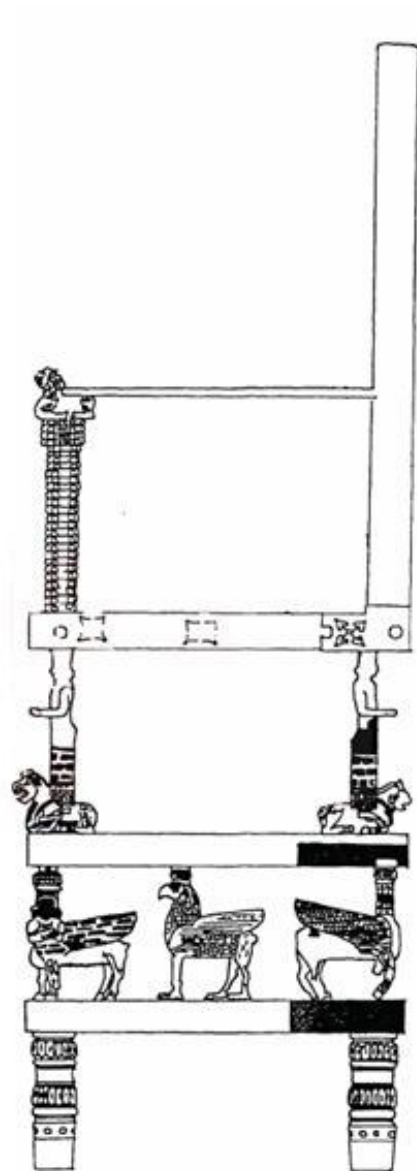

b

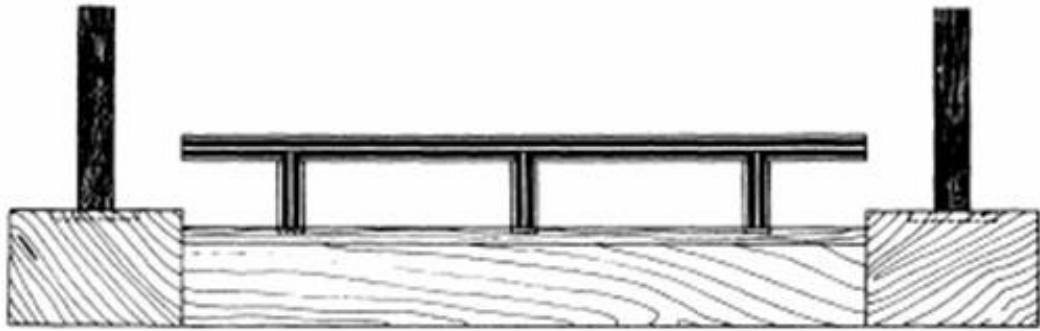

a

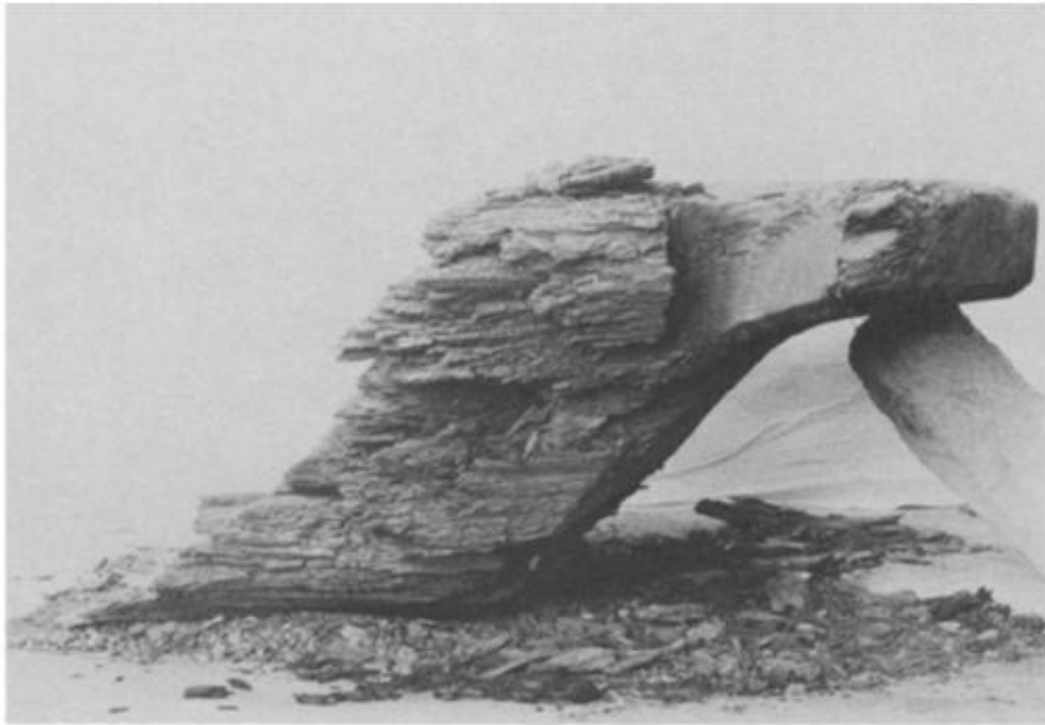

b

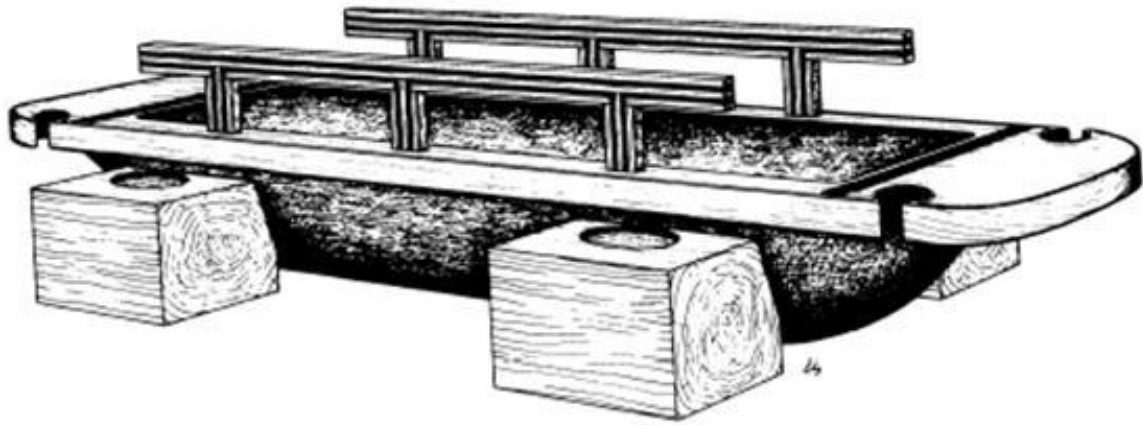

a

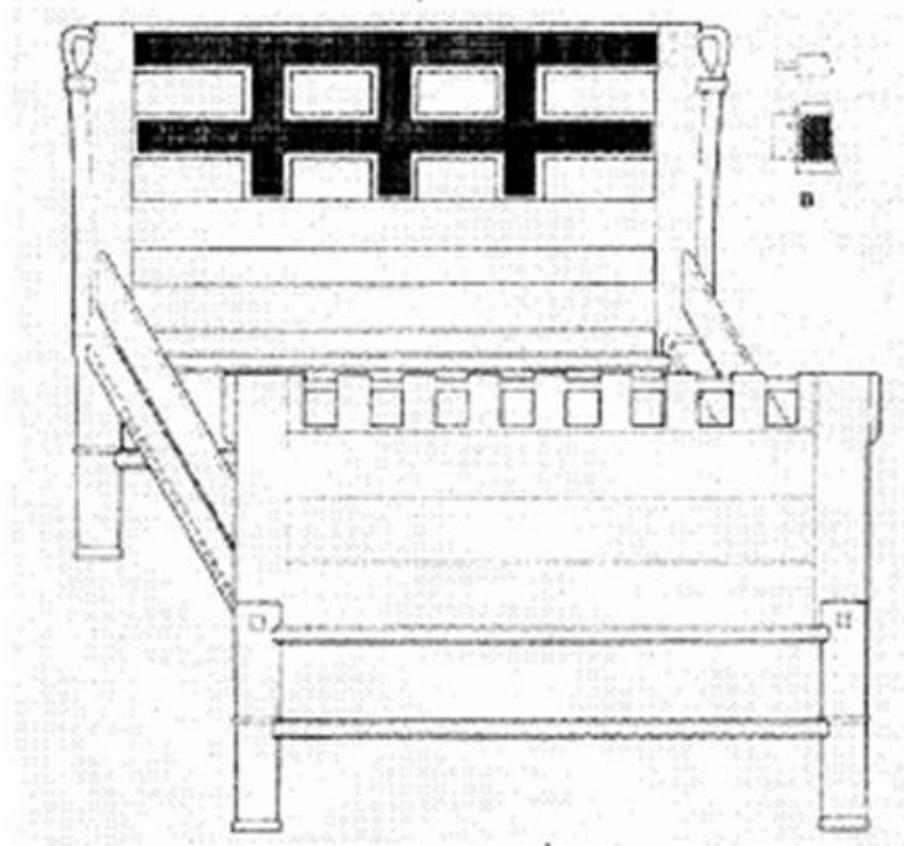

b



a

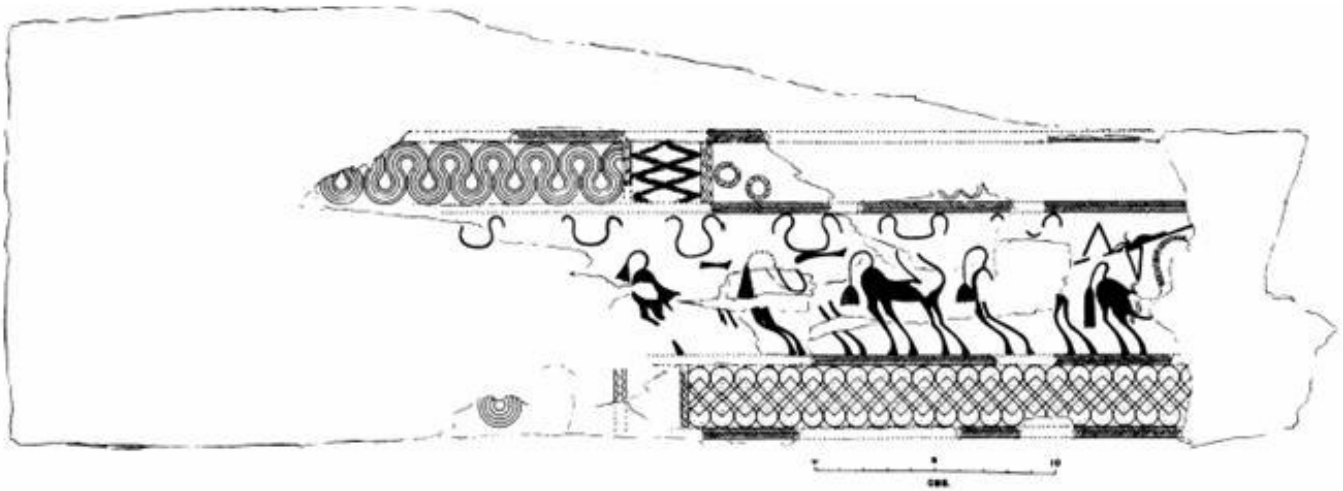

b

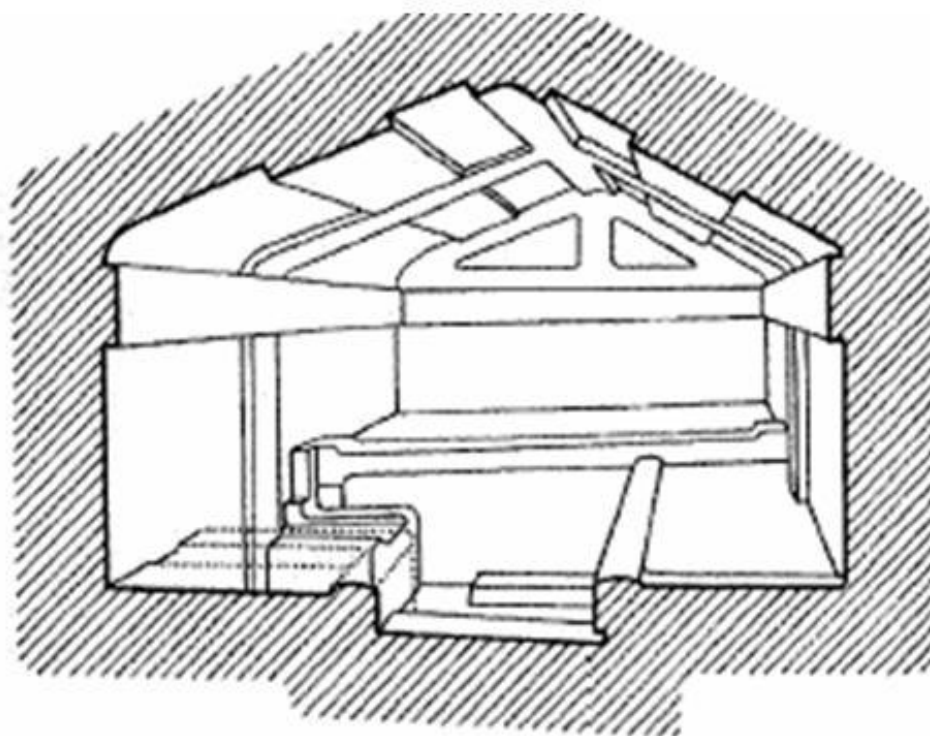

a

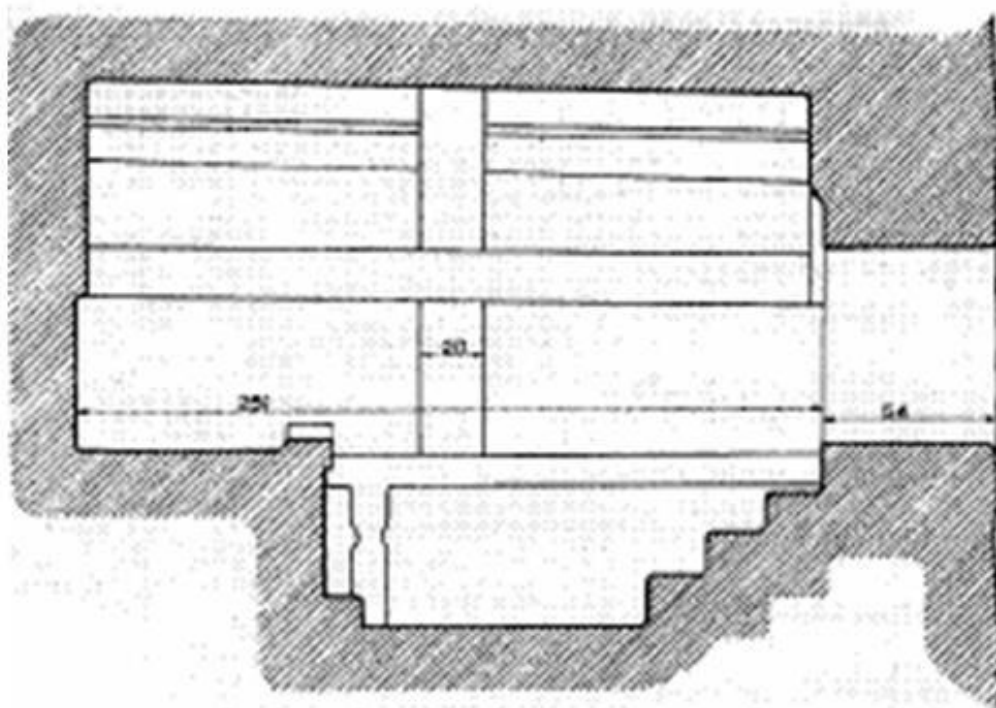

b

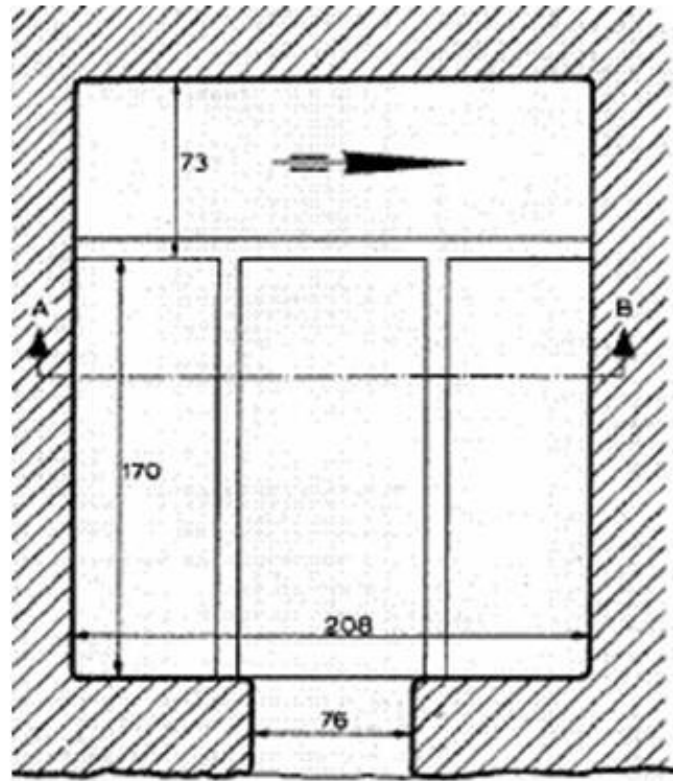

a

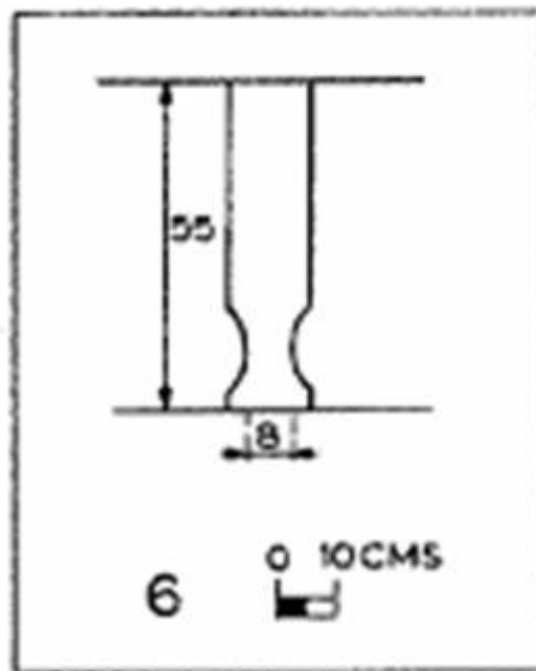

b

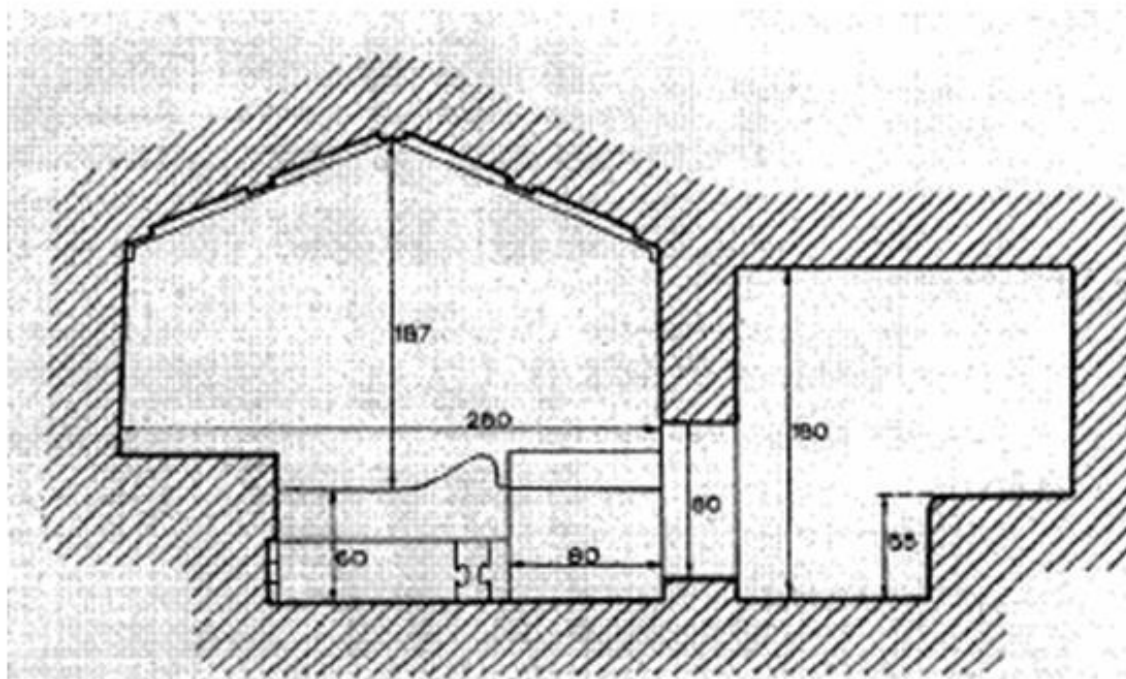

a

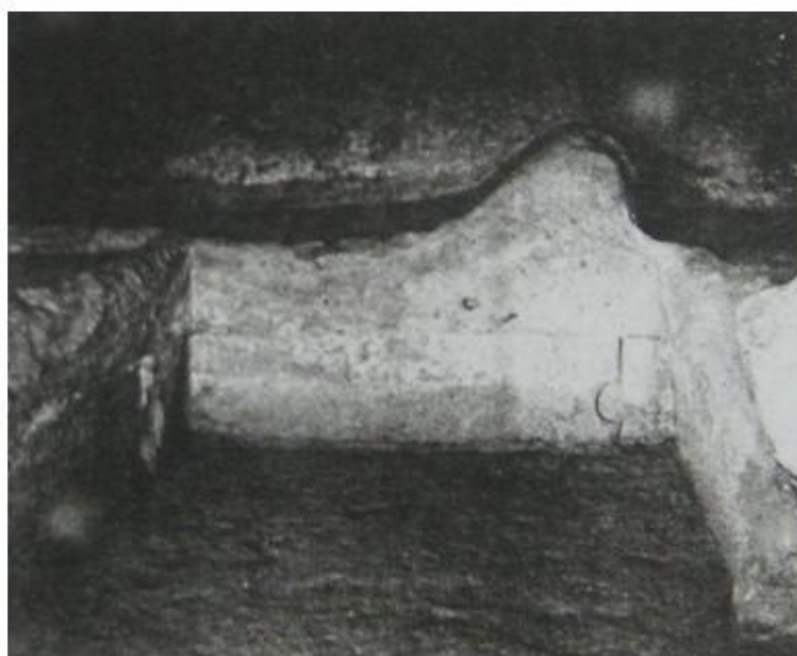

b

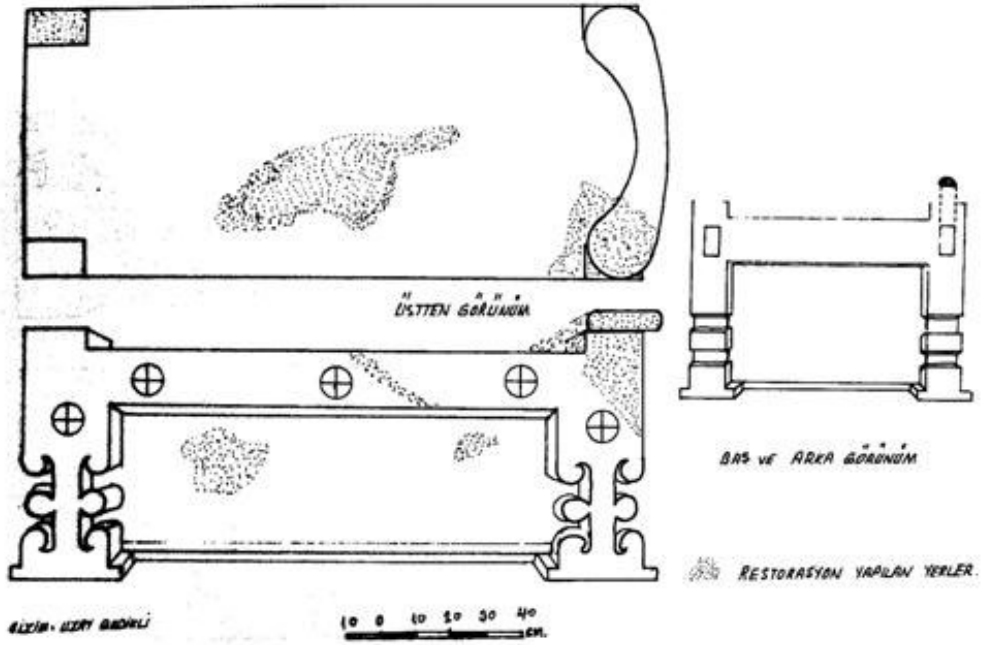

a

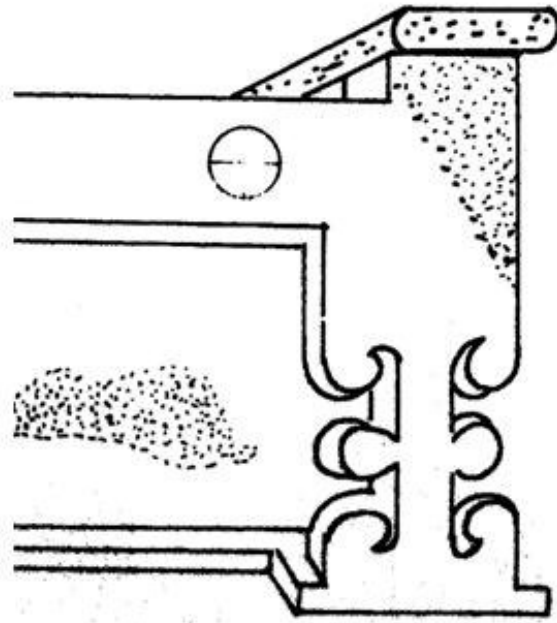

b

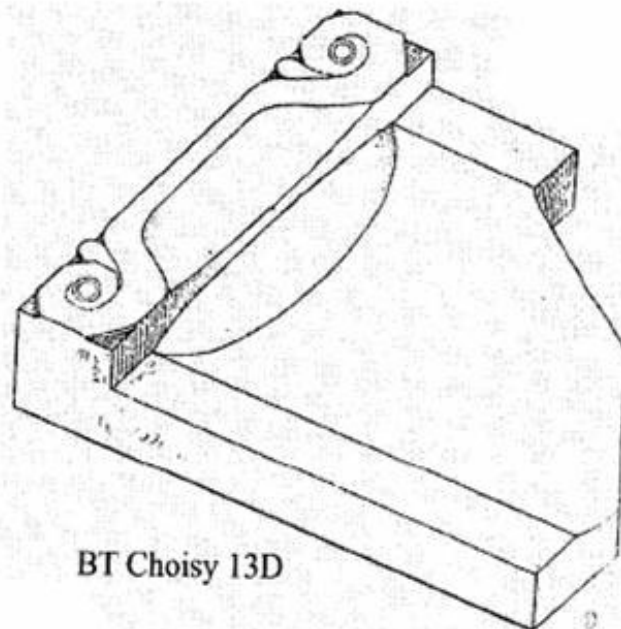
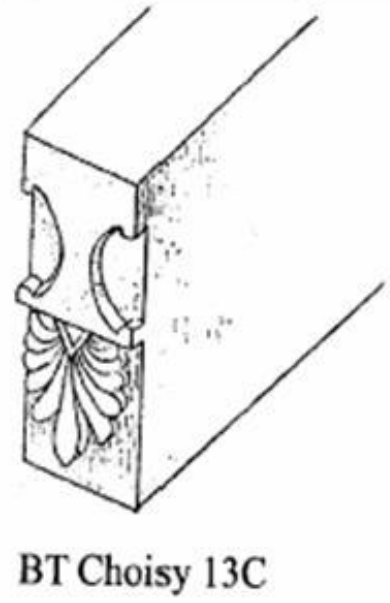
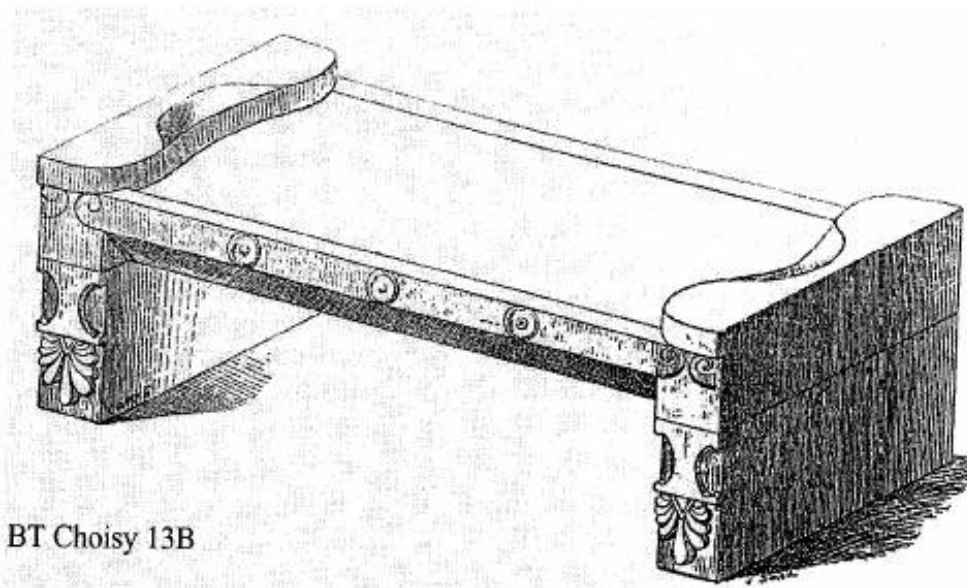
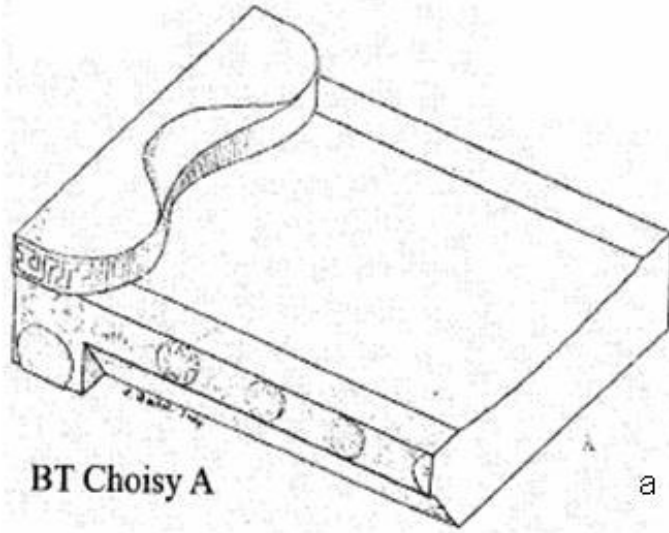

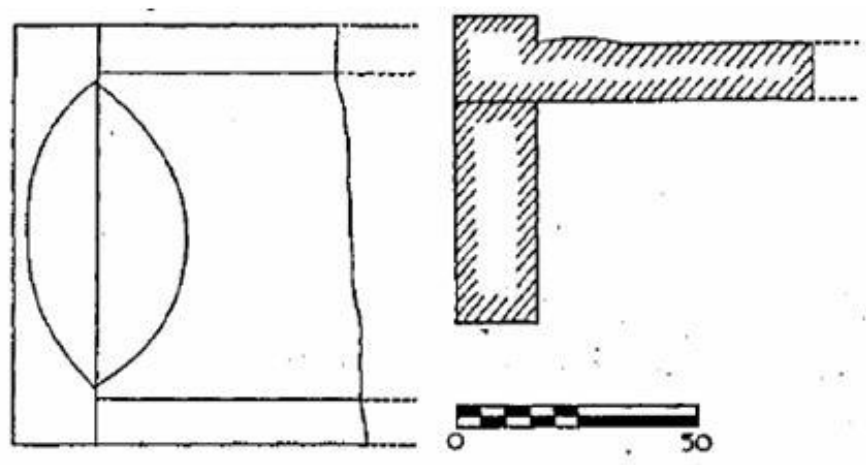

a



b

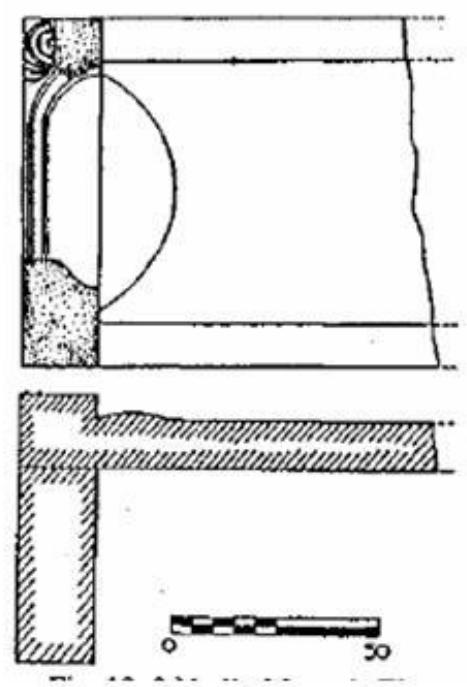

c



a



b



c



a



b



c



a



b

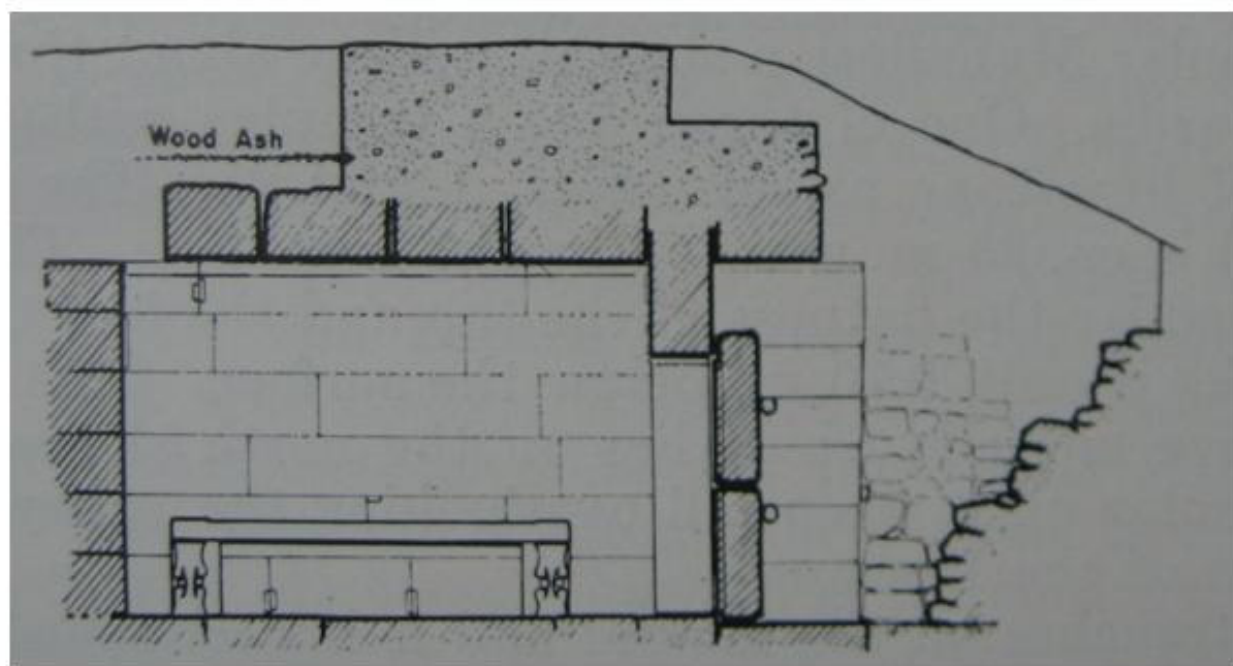

a



b



c

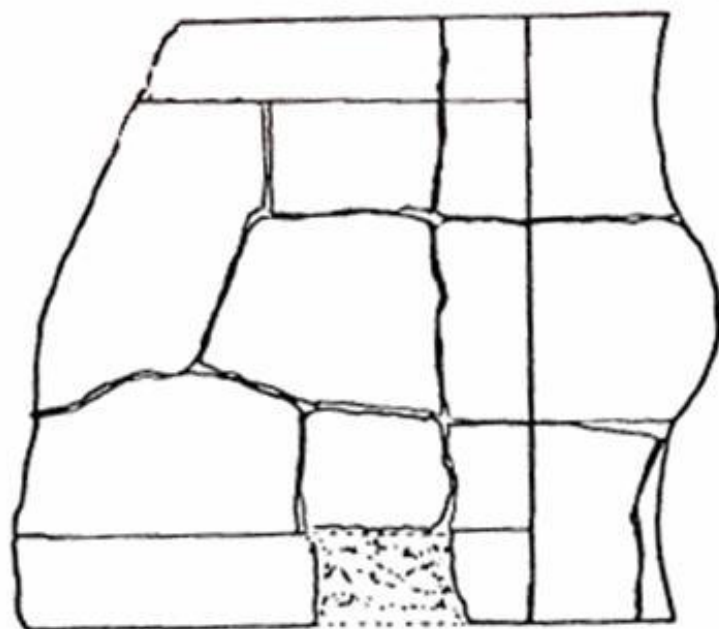

a

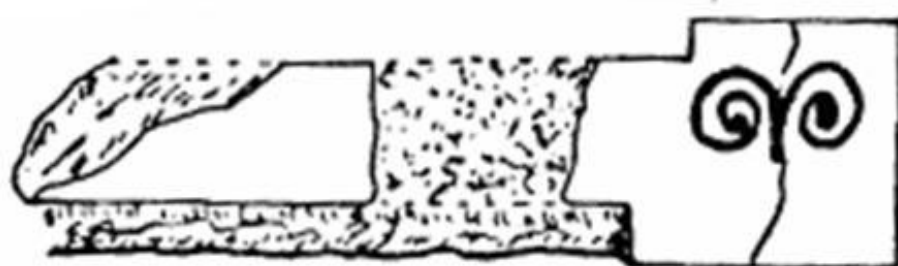

b

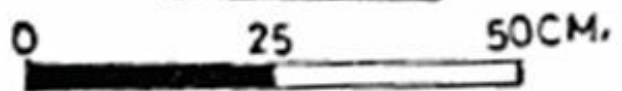

c



a



a

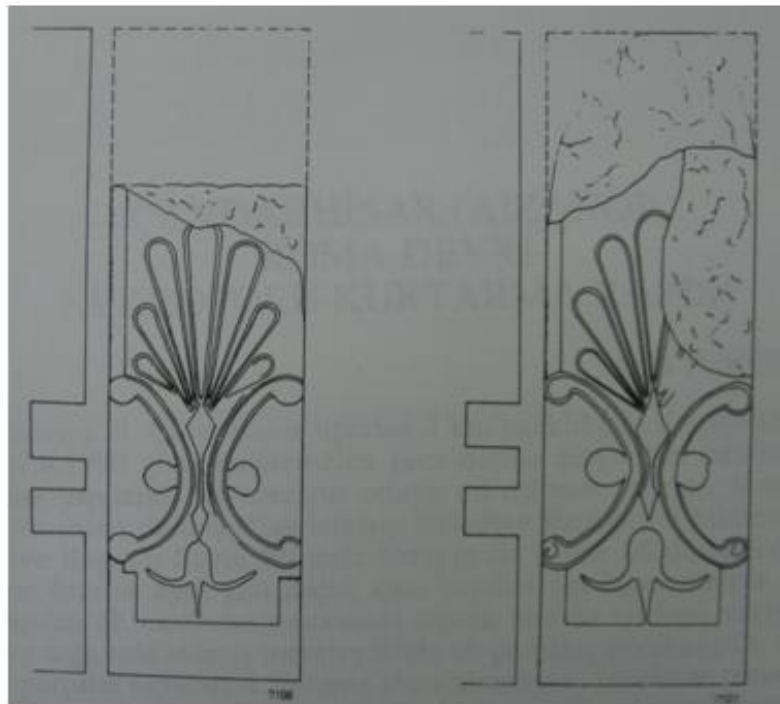

b

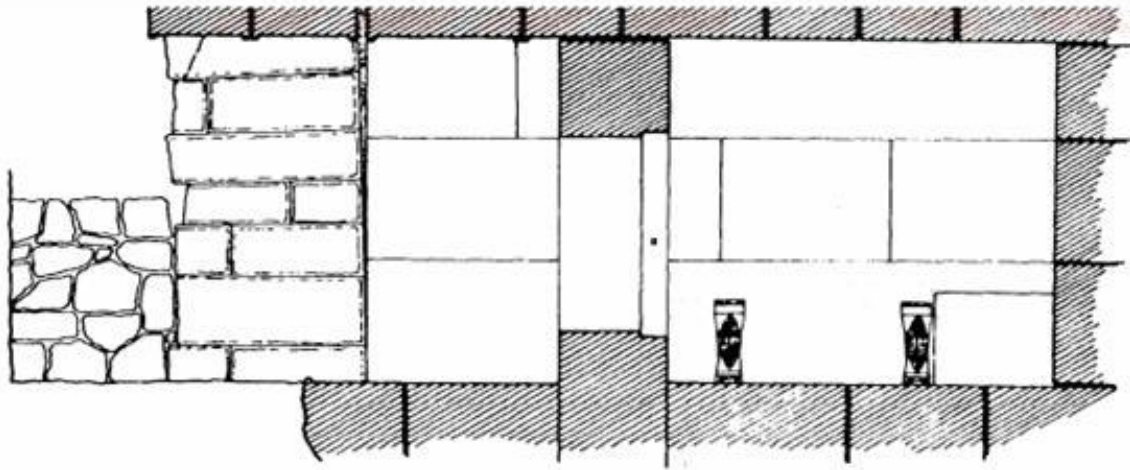

alibeyli - 1981
bekçitepe tumulusu

0 50 1 2 m.

a

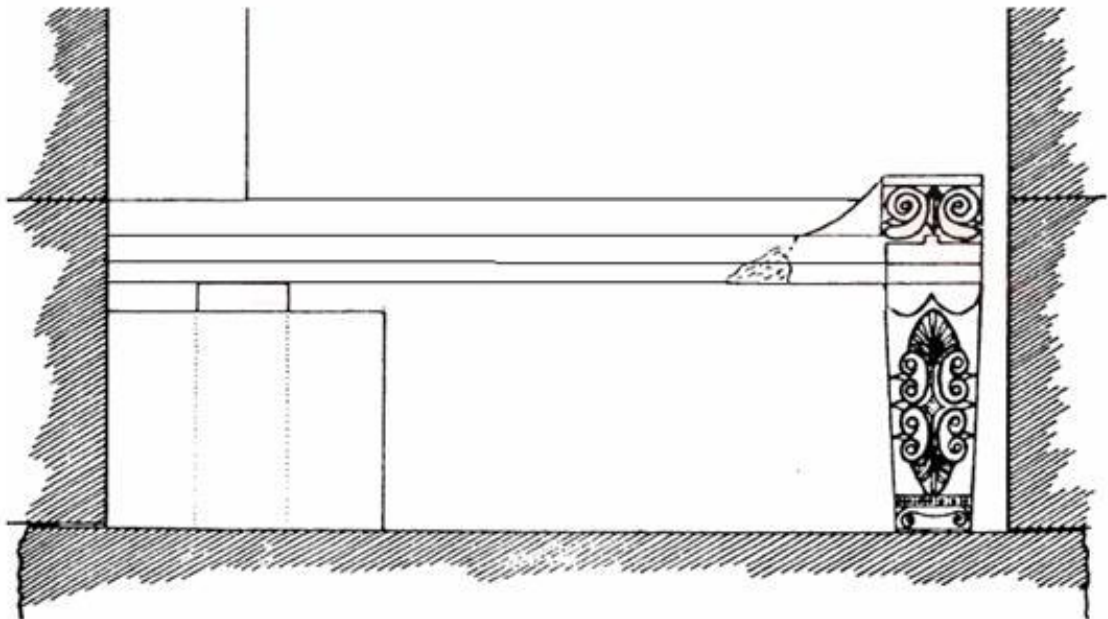

b

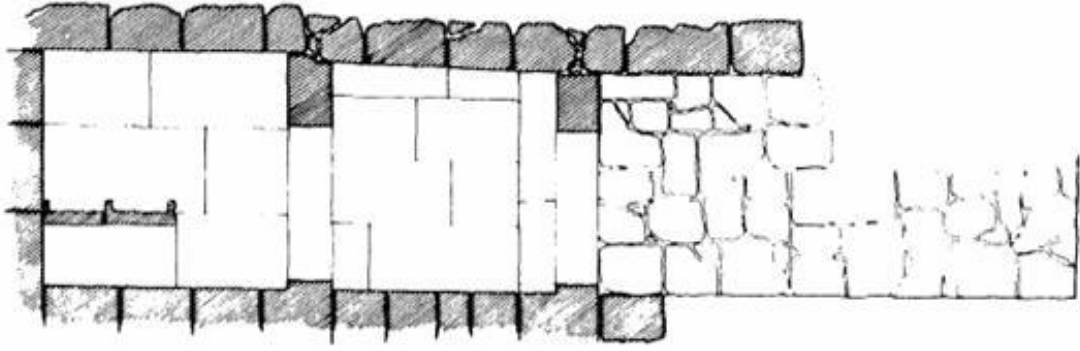

albeyli-1981
mangaltepe tumulusu
0 50 1 2m

a-a kesiti

a

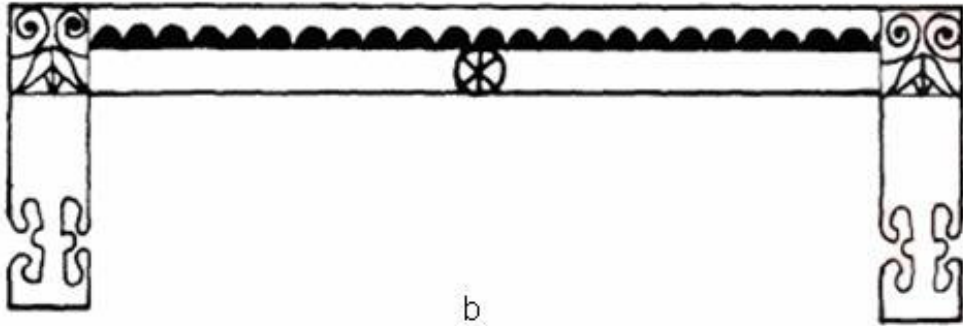

b

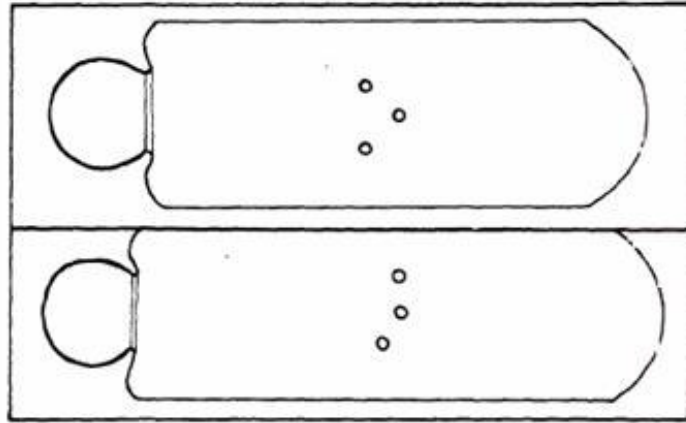

mangaltepe tumulusu
kireçtaşı klinesi - üstten görünüş

0 20 50cm

c

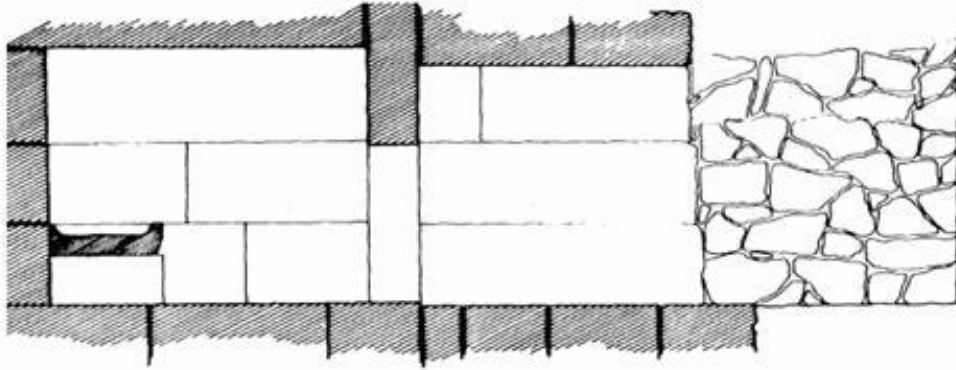

alıbeyli-1981
mitralyöztepe tumulusu
0 50 1 2m

a

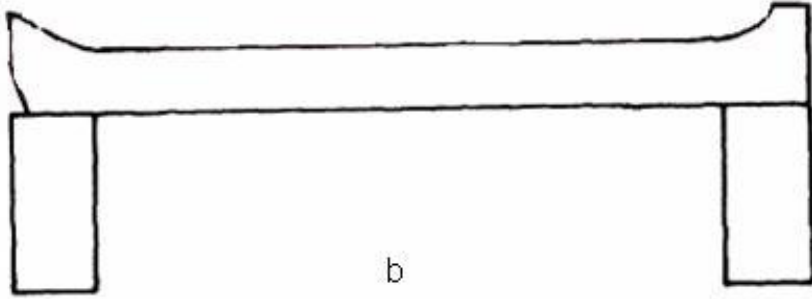

b

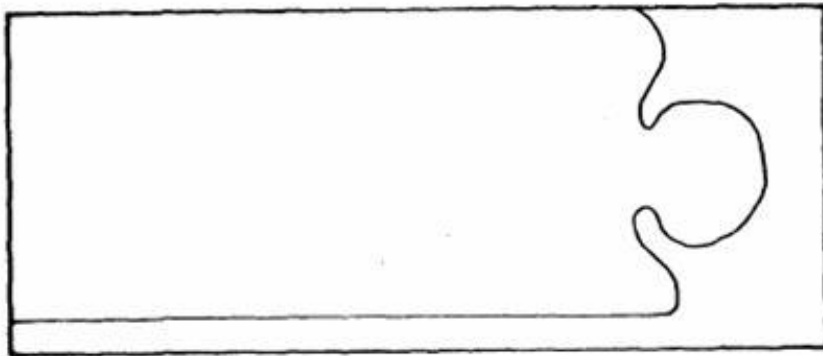

c



a

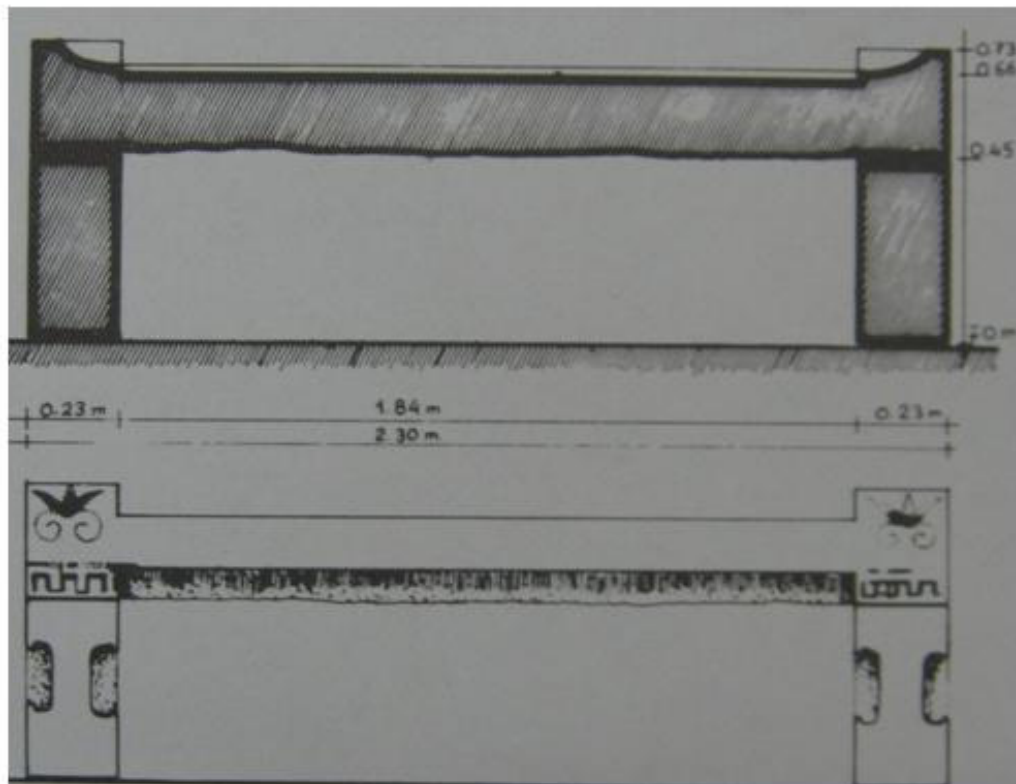

b



b

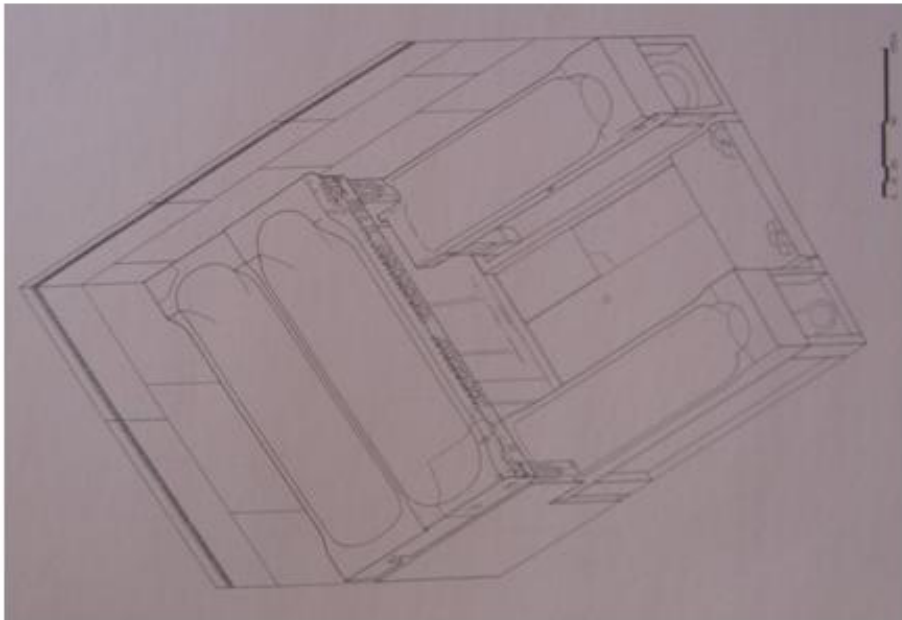

a



a

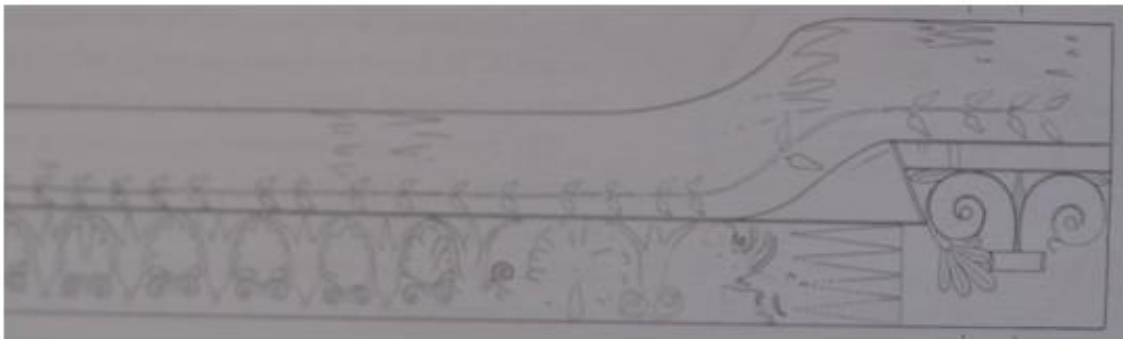

b

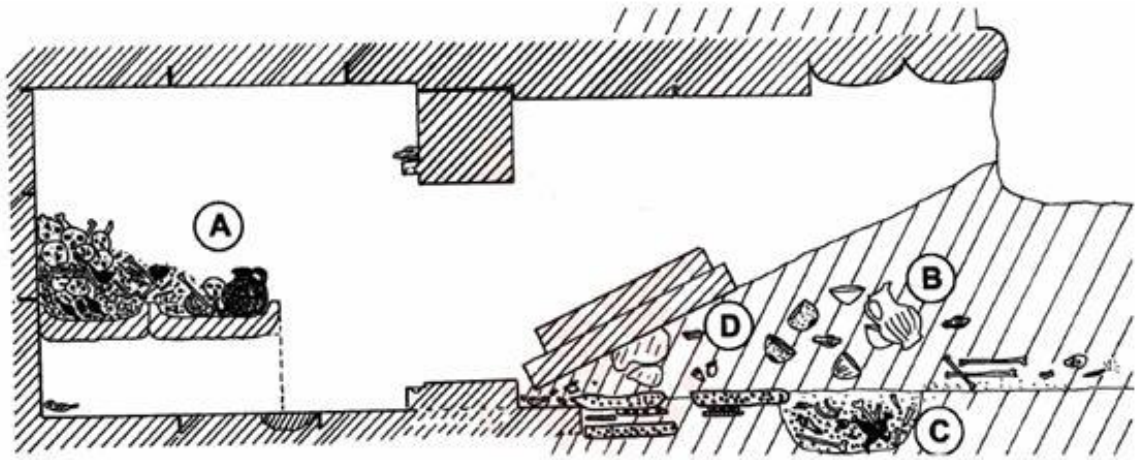

a

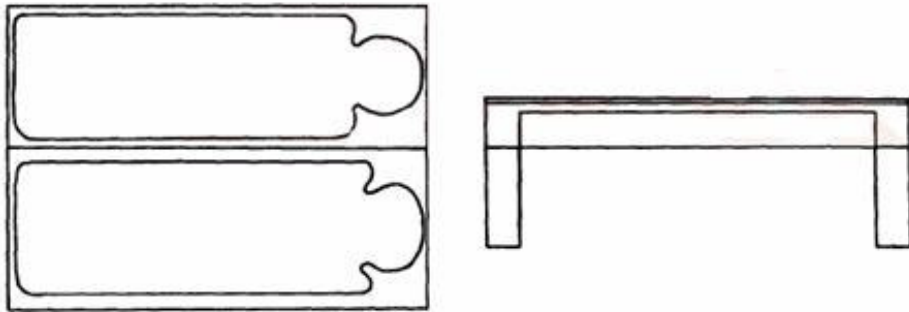

b



a

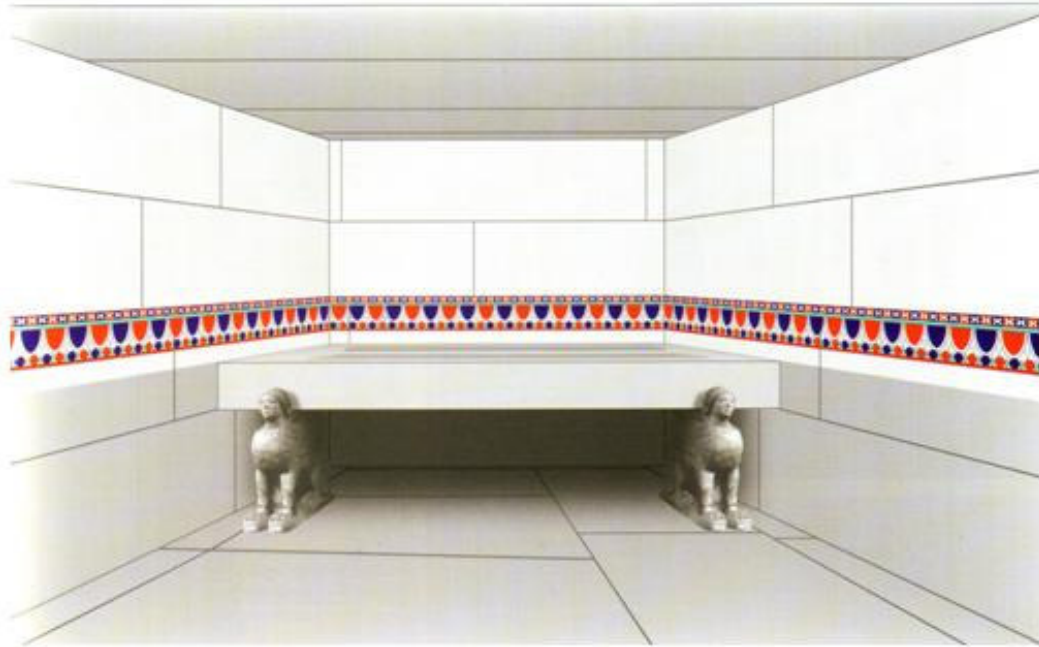

a



b



c

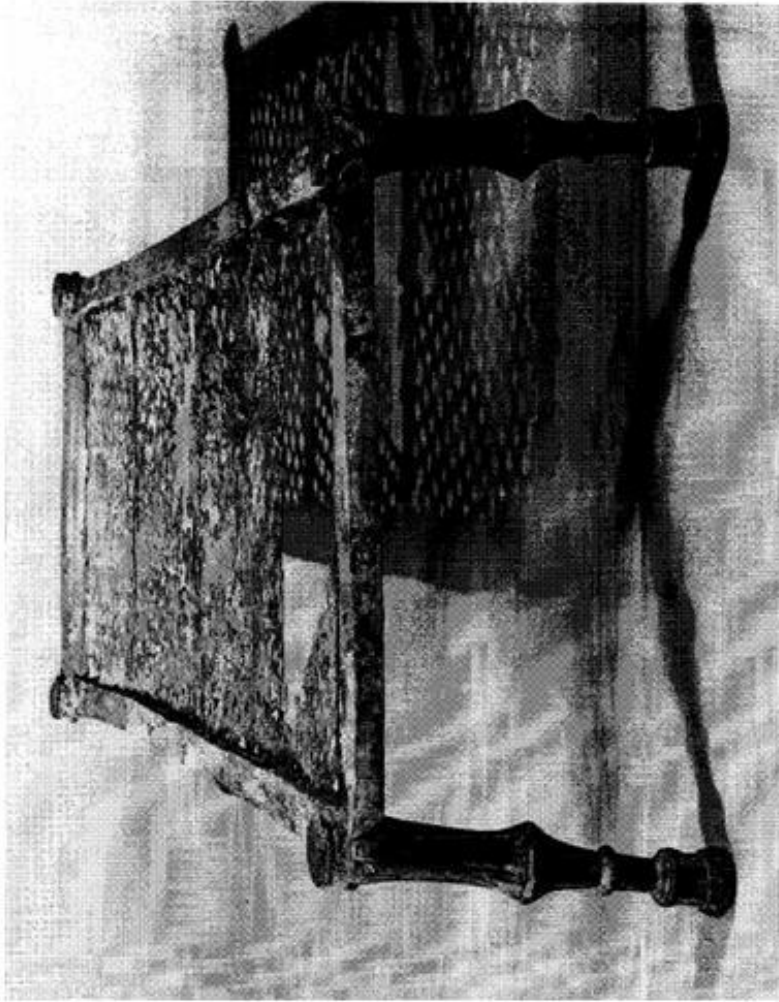

б



а

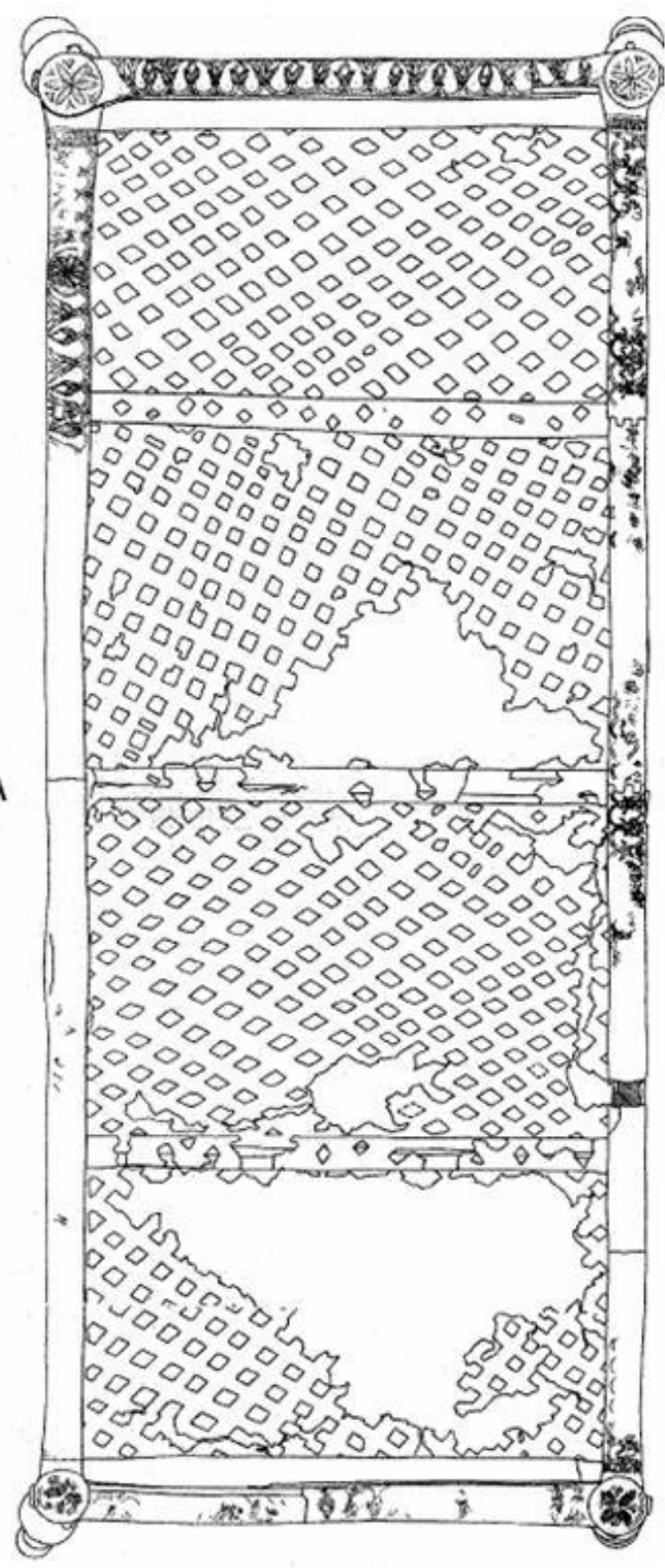

a



b



p



a



c



a

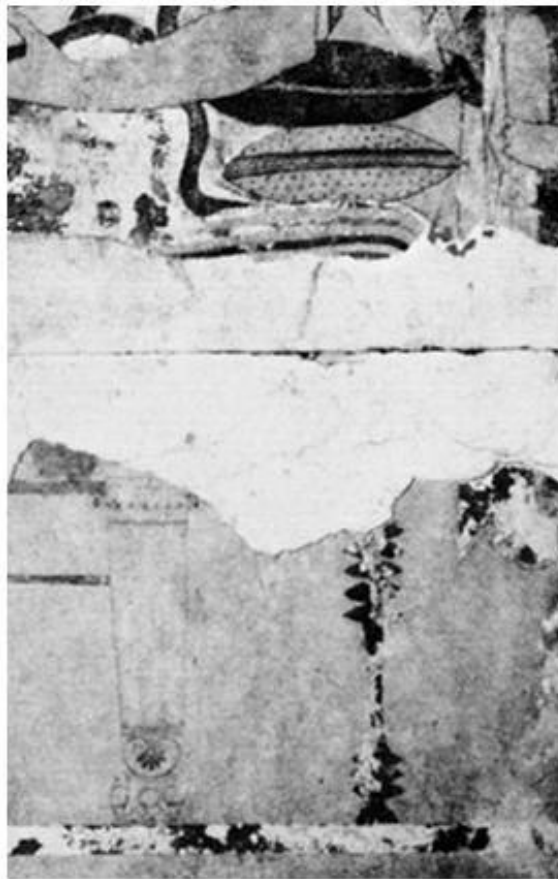

b

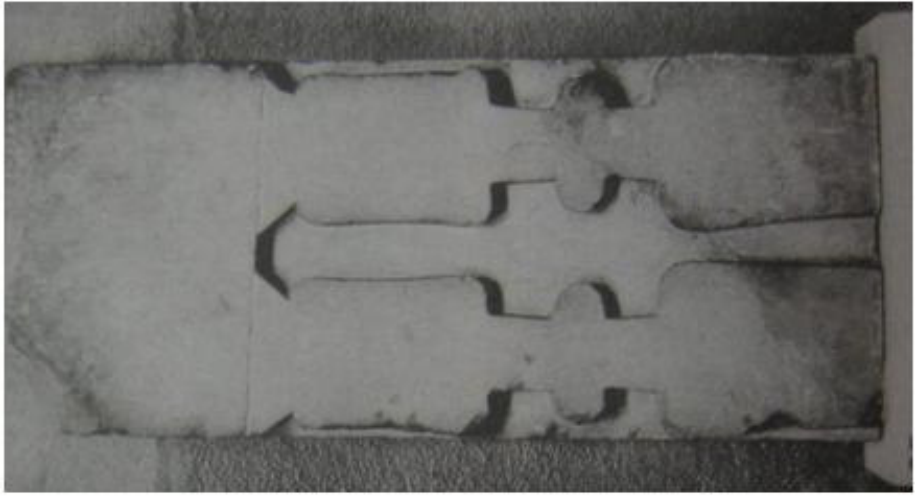

c

b

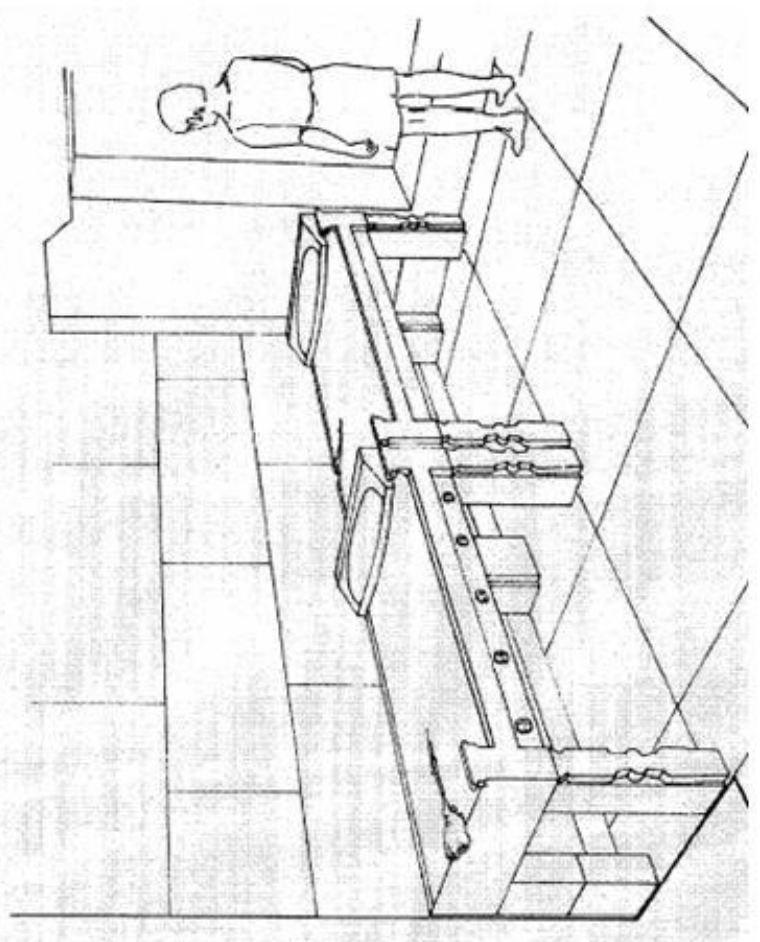
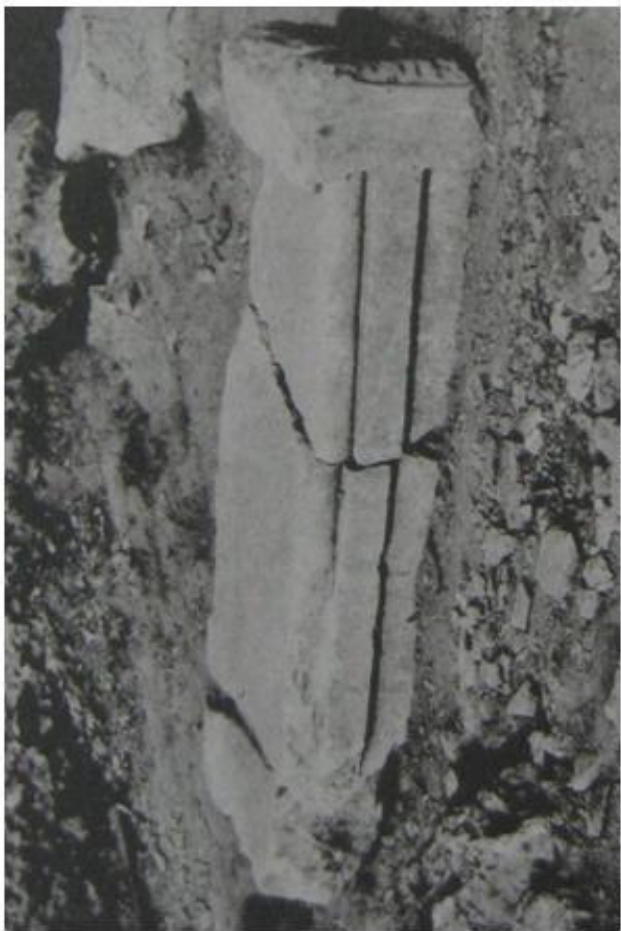

d



a



b



a



b

б



в





a



b



a

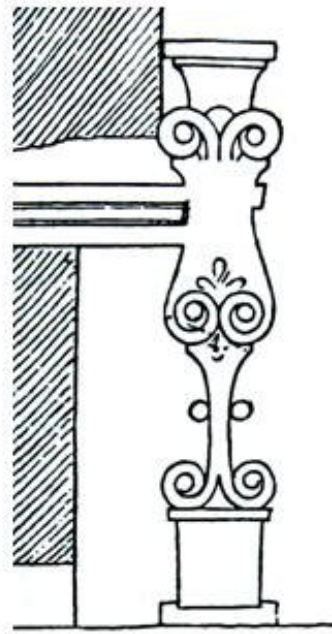

b



c

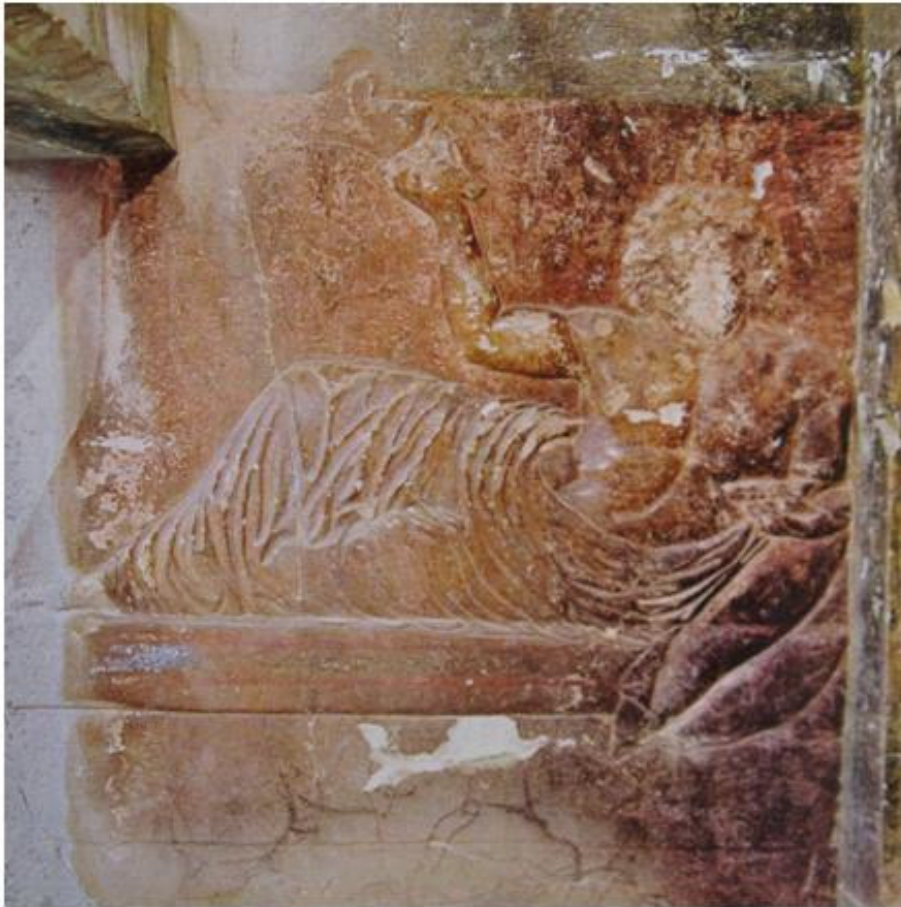

a



b

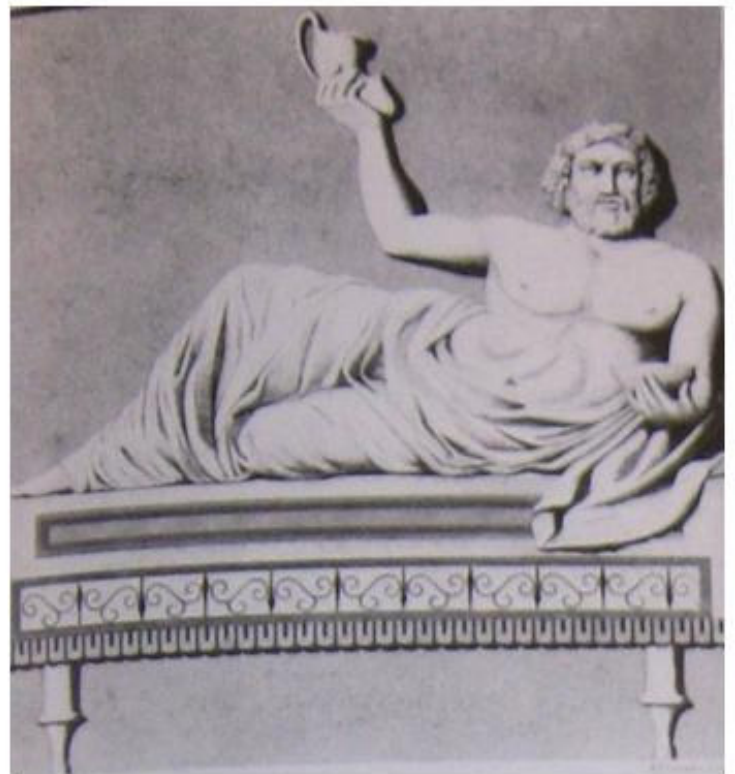

c



a



b



a

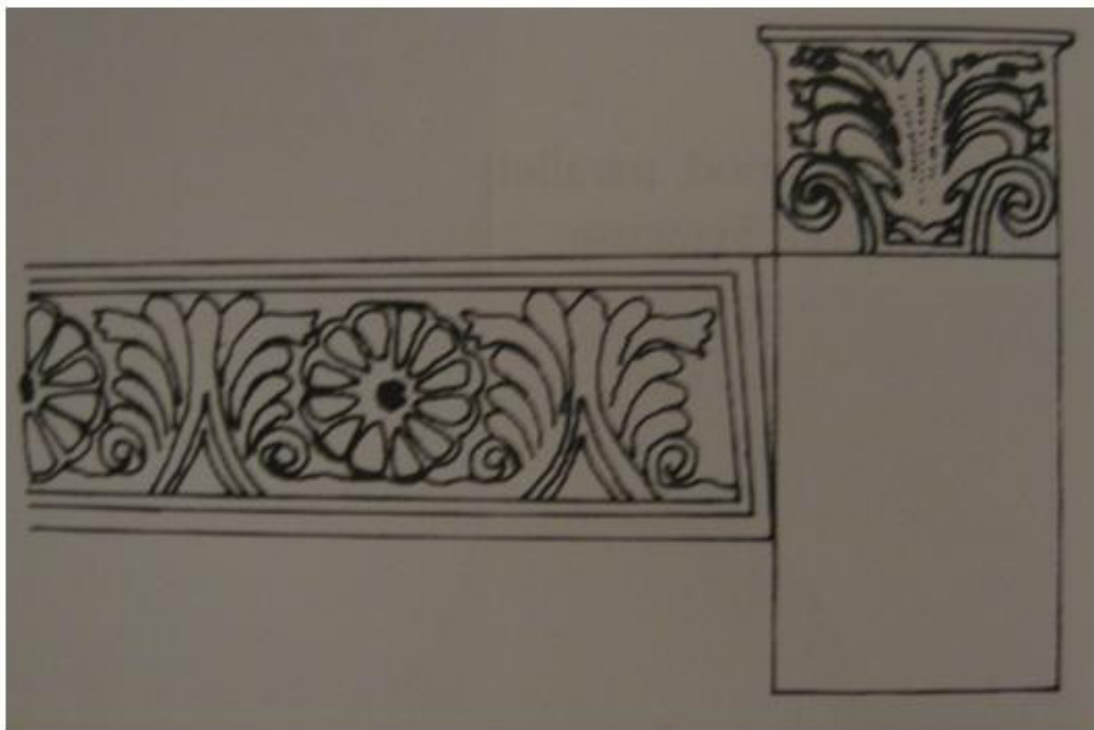

b

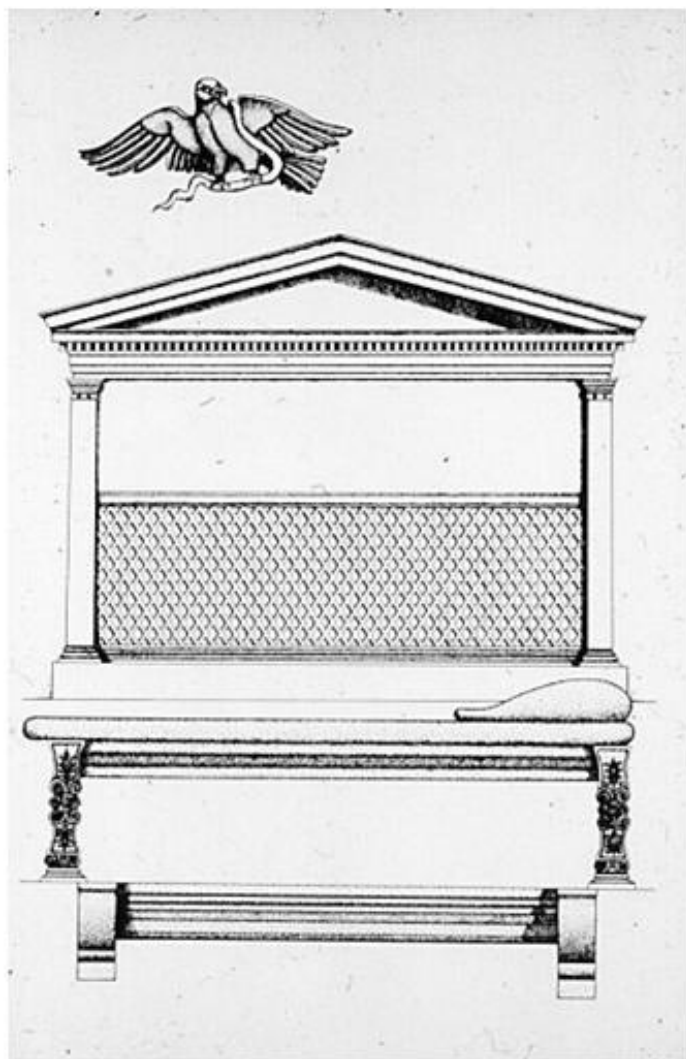

a



b



a



b



c

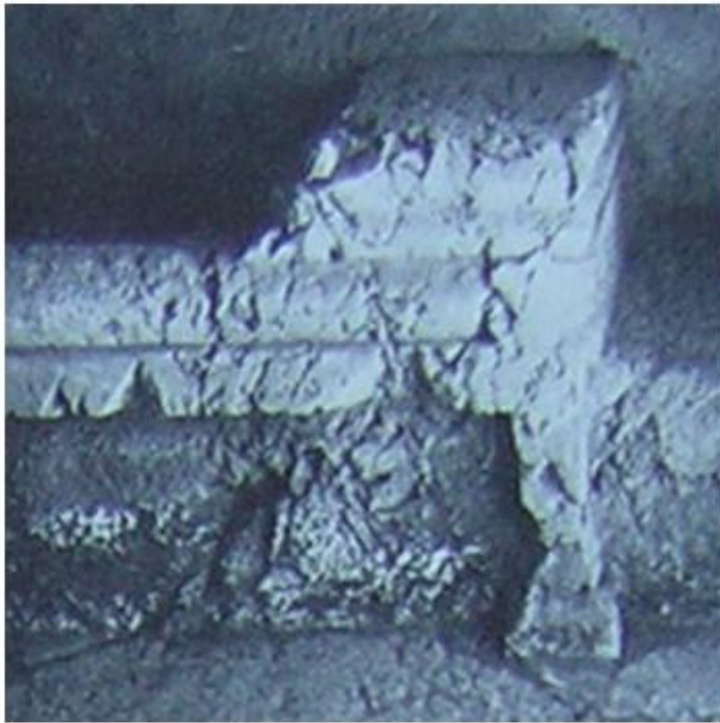

a



b



c



a



b



c



a



b



a

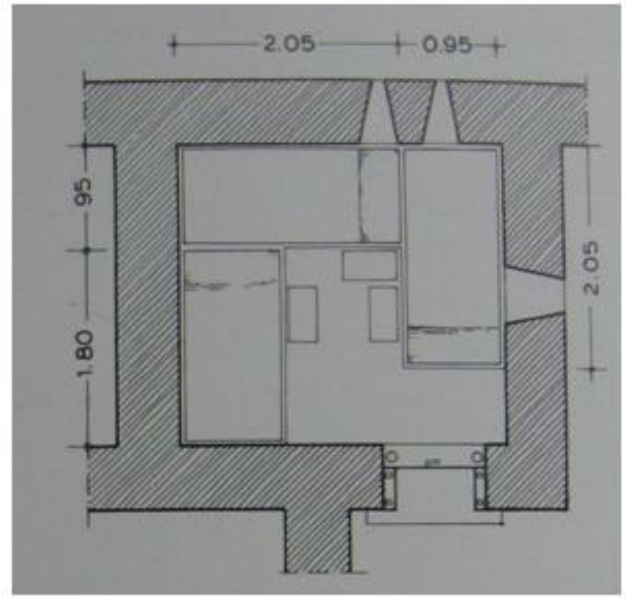

b

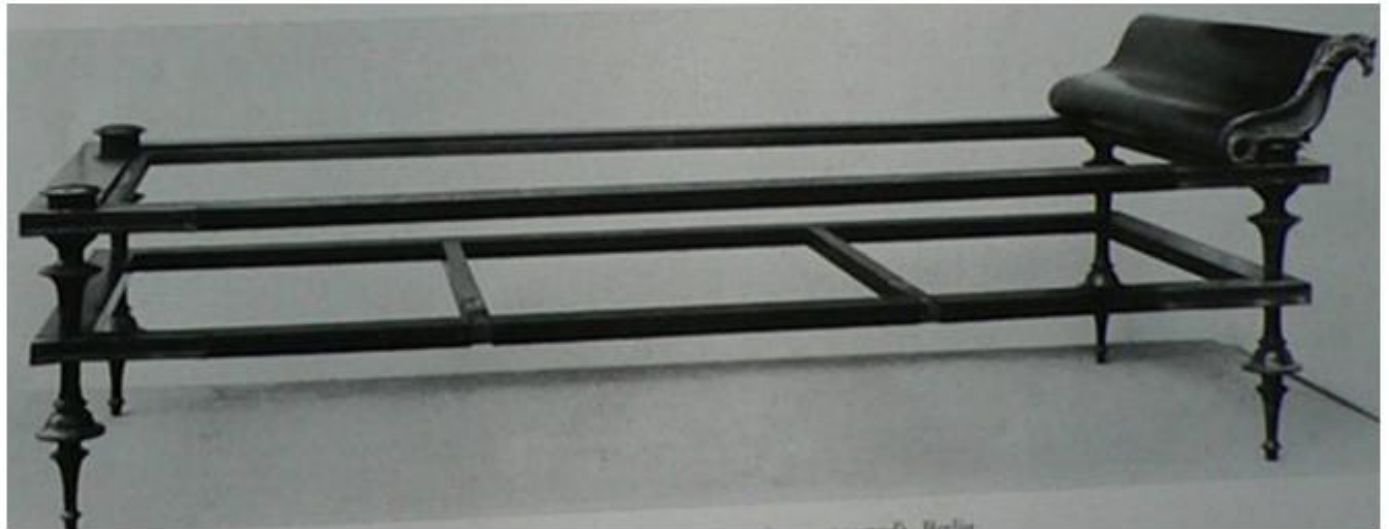

c



d

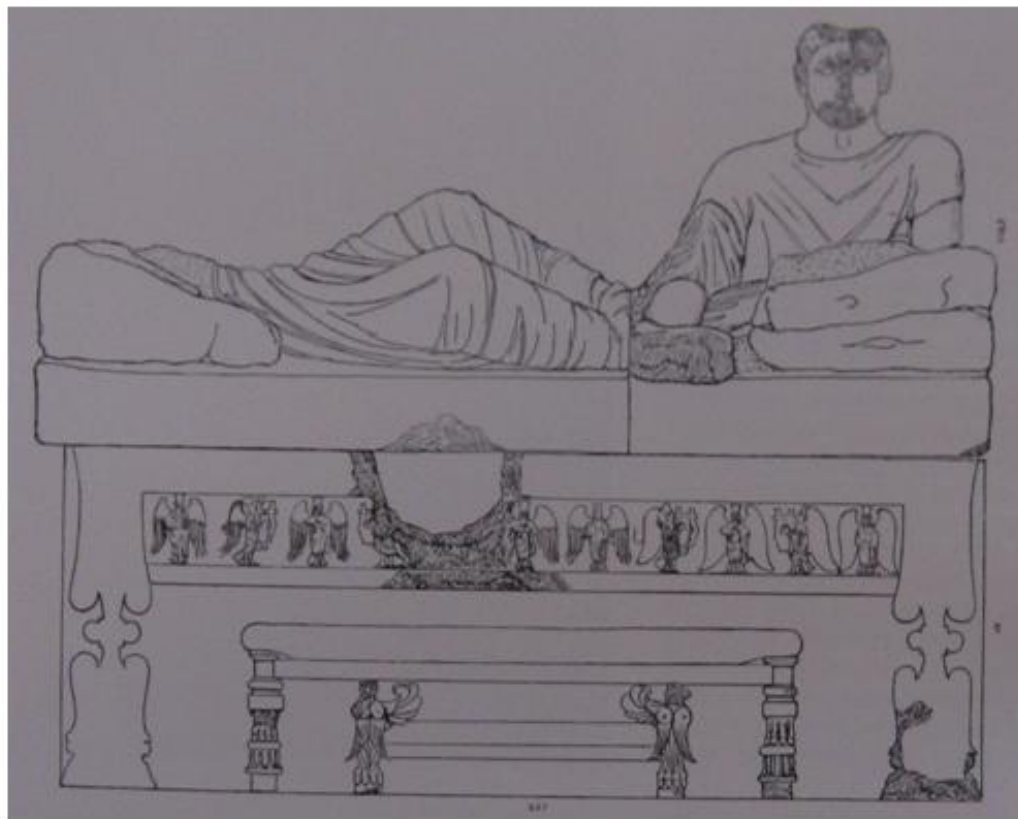

a



b



a



b



a



b



a

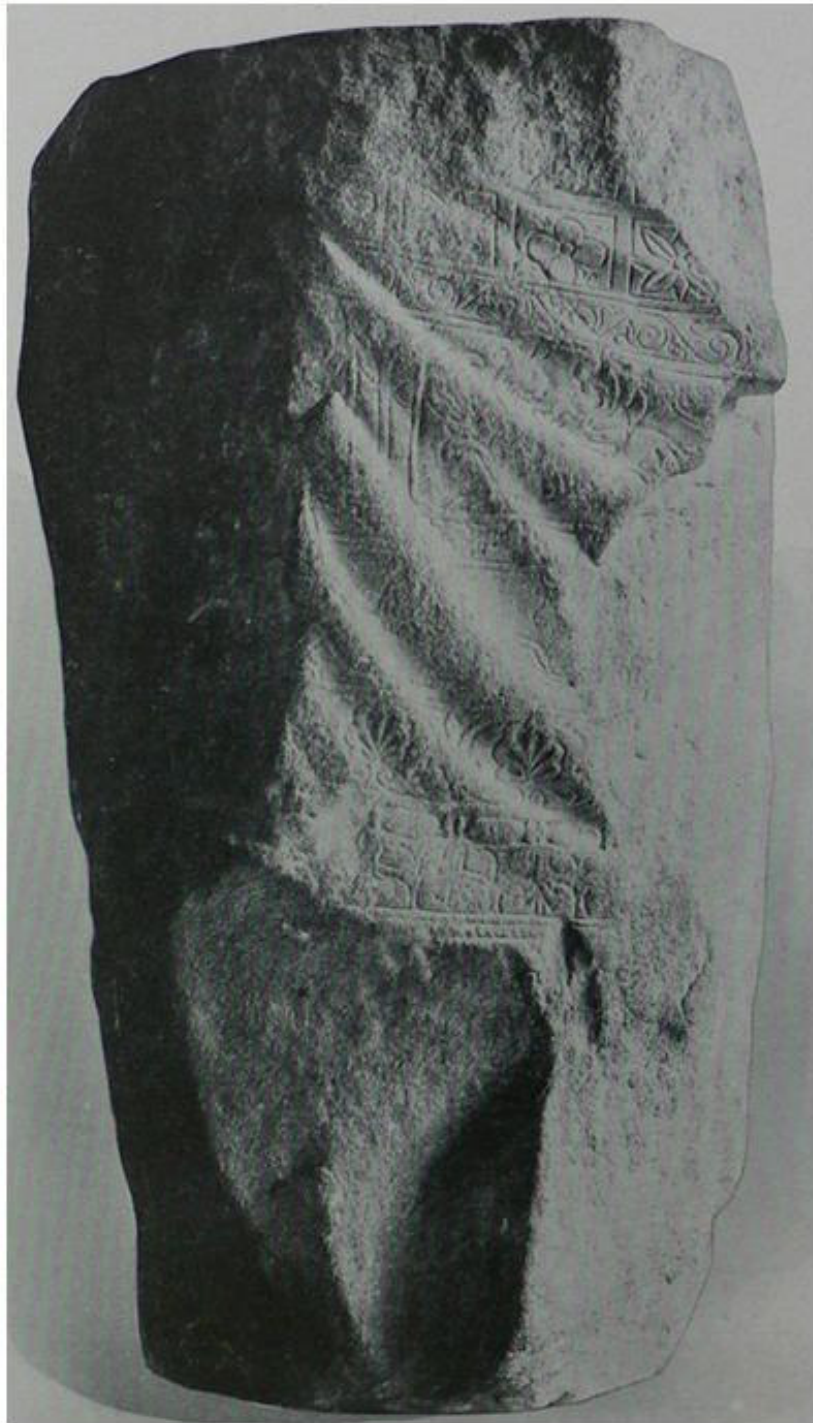

a



a



b



a



b

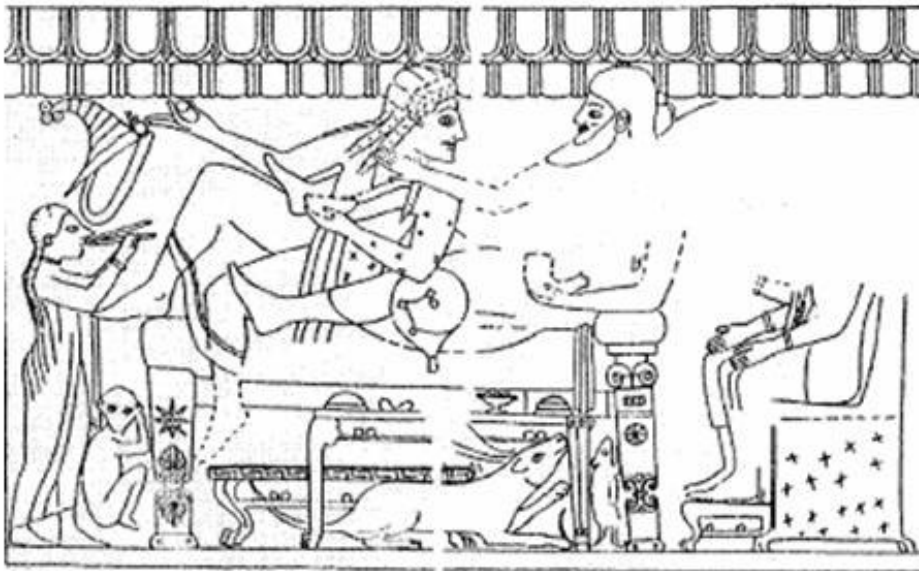

a

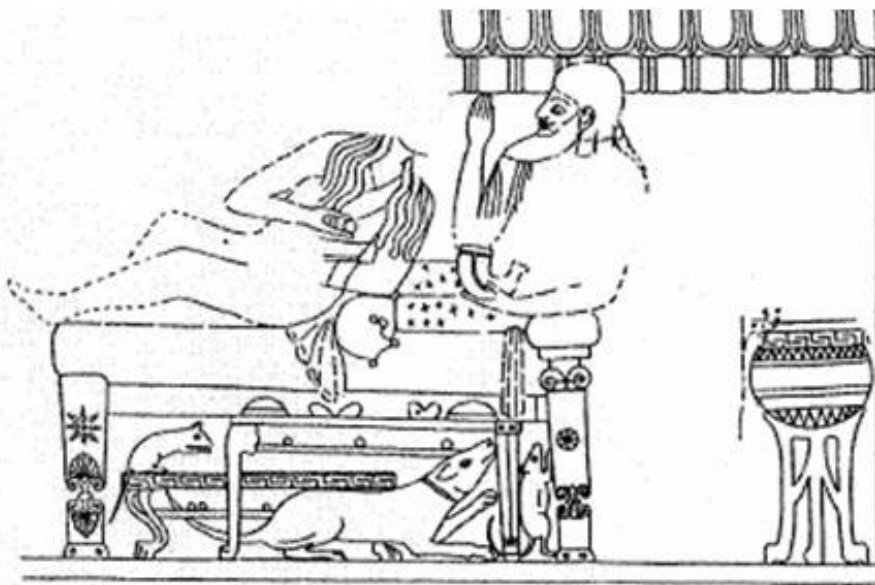

b

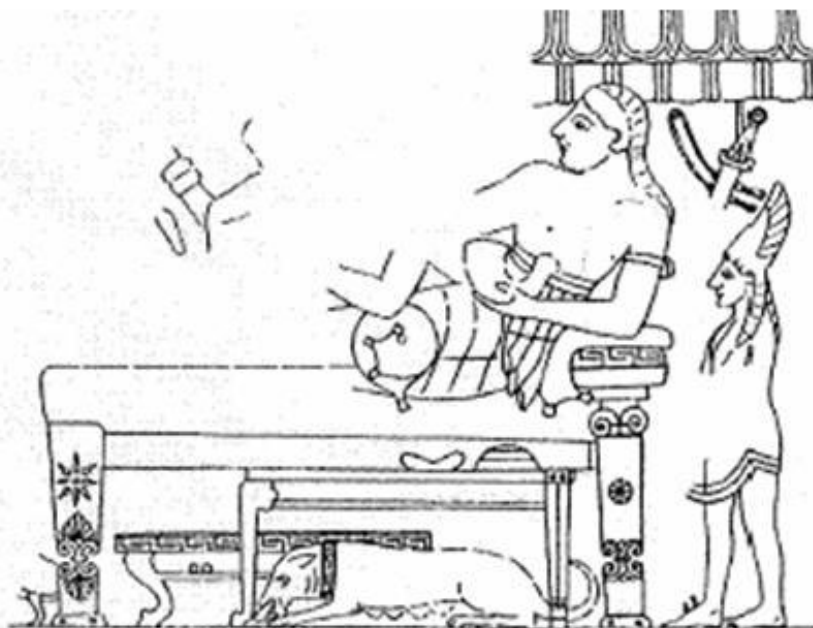

c

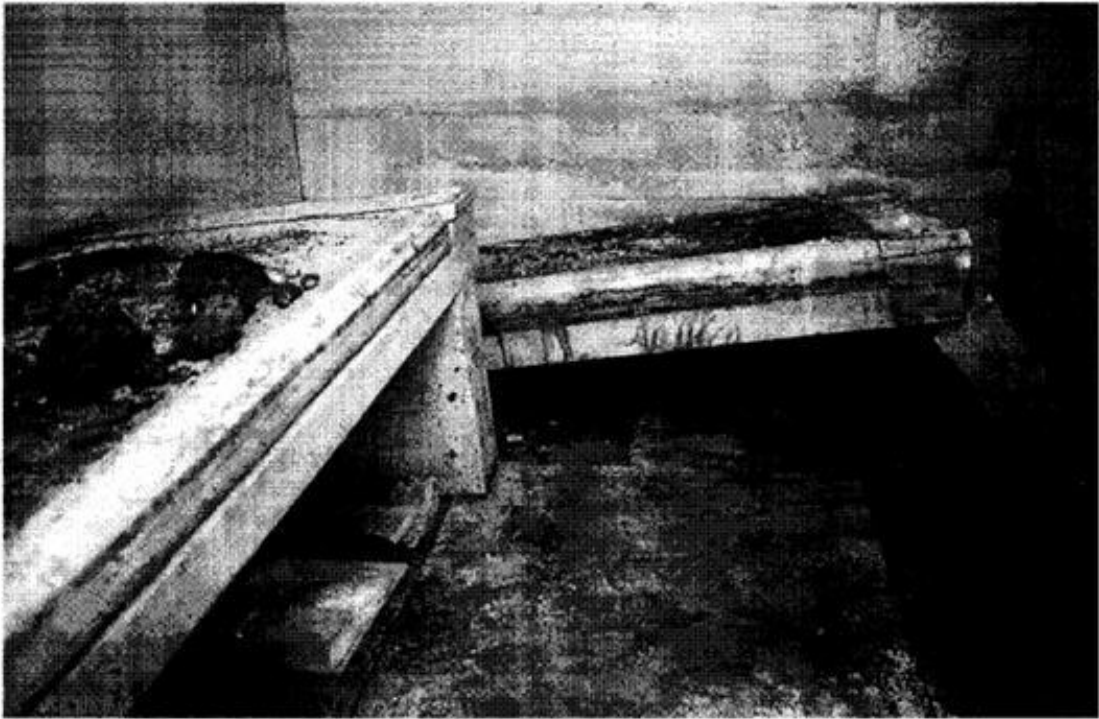

a



b

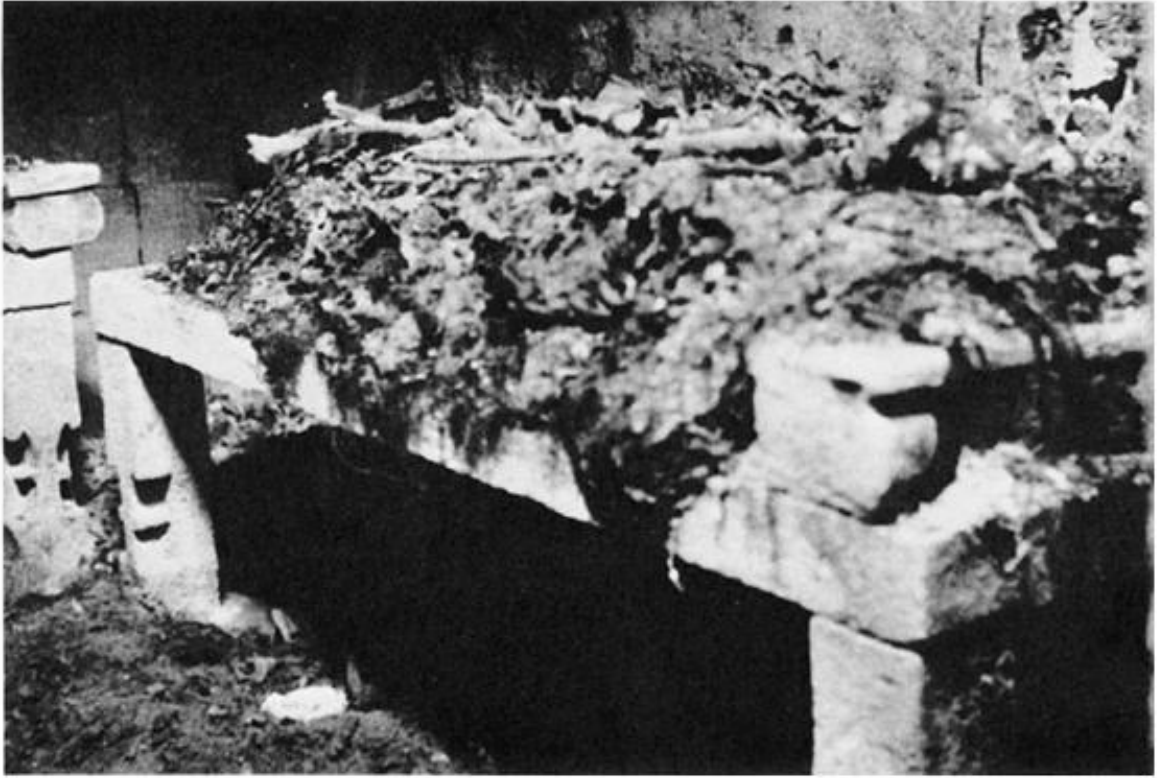

a

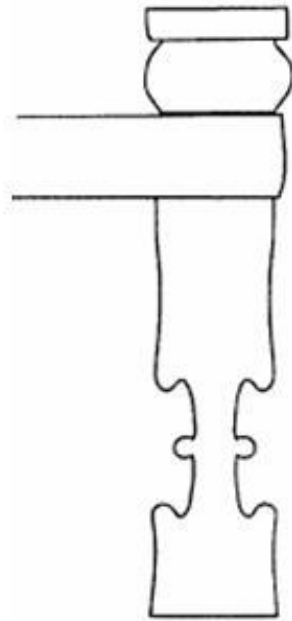

b



a



b



a



a



b



a



b



a



b

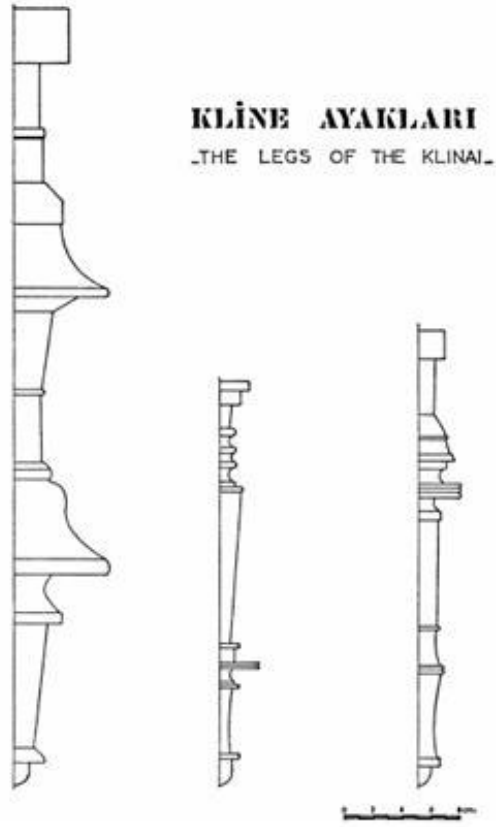

a



b

Ö Z G E Ç M İ Ş

Adı ve SOYADI : Nazlı YILDIRIM

Doğum Tarihi ve Yeri : 20.07.1982 KONYA

Medeni Durumu : Bekar

Eğitim Durumu

Mezun Olduğu Lise : Konya Cumhuriyet Yabancı Dil Ağırlıklı Lisesi

Lisans Diploması : Akdeniz Üniversitesi Fen-Edebiyat Fakültesi Arkeoloji Bölümü

Yabancı Dil / Diller : İngilizce

Bilimsel Faalivetler

İş Denevimi

Stajlar : 2001 - 2002 Patara Kazısı
2004 - Pisidia Yüzey Araştırması Projesi / Pednelissos Yüzey Araştırması
2006 – 2007 Kaunos Kazıları
2007 - ...Antalya Korkut Camii Temizlik, Onarım, Çevre Düzenlemesi ve Kazı Projesi

Projeler :

Çalıştığı Kurumlar : Akdeniz Üniversitesi Fen-Edebiyat Fakültesi Arkeoloji Bölümü
Araş. Görevlisi

Adres : Akdeniz Üniversitesi Fen-Edebiyat Fakültesi Arkeoloji Bölümü
Kampus / ANTALYA

Tel. no : 0242 3102340