

T.C.

AKDENİZ ÜNİVERSİTESİ

SOSYAL BİLİMLER ENSTİTÜSÜ

Hava KARADEMİR

ANADOLU'DA
DAİRESEL PLANLI
TAPINAKLAR

Danışman

Prof. Dr. Nevzat ÇEVİK

Klasik Arkeoloji Anabilim Dalı

Yüksek Lisans Tezi

Antalya, 2009

Sosyal Bilimler Enstitüsü Müdürlüğü'ne,

Bu çalışma, jürimiz tarafından
..... Anabilim Dalında YÜKSEK LİSANS TEZİ OLARAK kabul edilmiştir.

İmza

Başkan:

Üye (Danışman):

Üye:

Üye:

Üye:

Onay: Yukarıdaki imzaların, adı geçen öğretim üyelerine ait olduğunu onaylarım.

.../.../.....

İmza

.....

..

Müdür

İÇİNDEKİLER

Harita Listesi	i
Tablolar Listesi	ii
Özet	iii
Summary	iv
I. Giriş	1
II. Dairesel Planlı Tapınakların Kökeni	5
III. Anadolu Dışındaki Dairesel Planlı Tapınaklar	7
IV. Anadolu'daki Dairesel Planlı Tapınaklar	11
IV.a. Macellum Tapınakları	15
IV.b. Macellum Dışında Yer Alan Dairesel Tapınaklar	18
V. Dairesel Planlı Tapınakların Adandığı Tanrılar	22
VI. Yarı Dairesel Planlı Bir Tapınak	28
VII. Sonuç	30
Katalog	34
Kaynakça	38
Levhalar	45
Özgeçmiş	

HARİTA LİSTESİ

Harita 1. Anadolu'da Dairesel Planlı Tapınakların Dağılımı

31

TABLÖLAR LİSTESİ

Tablo 1. Anadolu'daki Dairesel planlı Tapınakların Adandığı Tanrılar	32
Tablo 2. Anadolu'daki Dairesel planlı Tapınakların Bölgelere Göre Dağılımı	33

ÖZET

M. Ö. 2. yüzyıl içerisinde giderek güçlenen Roma, M.Ö. 133 yılında Bergama Kralı III. Attalos'un krallığını Roma'ya bırakması ile Küçük Asya'nın yönetiminde daha etkin bir biçimde rol almaya başlamıştır. Roma, Anadolu'da yönetsel anlamdaki etkinliğin yanı sıra ekonomik, sosyal, kültürel ve dini anlamda da etkin olmuş ve kendisi ile beraber mimari üsluplarını ve teknik bilgisini de yanında getirmiştir. Artık Anadolu'da Roma'ya özgü yapılar görülmeye başlanmıştır. Bu yapılar içerisinde bütün toplumlar için, her dönemde en önemli yapılardan biri olan tapınak yapılarında da Roma mühendisliğinin etkisi görülmeye başlanmıştır. Klasik ve Helenistik dönemin anıtsal tapınak yapılarının yerini artık daha küçük boyutlarda, farklı üslupların kombine edilebildiği, ekonomik yapılar almaya başlamıştır.

Bu tezin konusunu oluşturan dairesel planlı tapınaklar sayıca az oluşu ve alışılmıştın dışındaki mimarisi ile Roma'nın beraberinde getirdiği farklı yapılardan biridir. Anadolu'da konut mimarisinde M.Ö. 9000'den beri bilinen dairesel planın tapınak mimarisinde kullanımının Roma döneminde görülmektedir. M. Ö. 2.yy ve M. S. 4. yüzyıla arasındaki zaman diliminde inşa edilmiş olan dairesel tapınaklar Roma mimarisine özgü yüksek podyum, küçük boyutlar ve bezeme stili ile dönem özelliklerini yansıtmaktadır.

SUMMARY

After bequeathing of Pergamum Kingdom to Rome by King Attalos III in 133 BC, Rome which was increasingly strengthening in 2. century BC, has started to take more active role in management of Asia Minor. Rome in Anatolia beside management was also effective in economic, social, cultural and religious meaning and was also brought its own style of architecture and technical knowledge. During this period Roman architectural structure can be seen in Anatolia. Within these structures temples, which are in each time one of the most important buildings for all communities, has been seen the influence of Roman engineering. Monumental structures in big sizes of Classical and Hellenistic Period were replaced by temples in small sizes, which were economic and combined with different styles.

Circular temples which represent an unusual architecture and are in a small number forms the subject of this thesis. They are one of the many different architectural form brought by Rome. The use of circular plan in Anatolia in domestic architecture is known since 9000 BC. But using circular plan in temple architecture is seen in Roman Period.

Anatolian circular temples are belong to period between 2. century BC and 4. century AD. They are in typical Roman style, with high podium, economic, small sizes and decoration style reflecting Roman Period.

I. GİRİŞ

Tapınaklar, her dönemde insanlar için en önemli mekânlardan biri olmuştur. Genellikle köşeli formlarda karşımıza çıkan tapınaklar içerisinde, dairesel planlı tapınaklar farklı formu ile diğerlerinden ayrılmaktadır. Roma Döneminde mimarlığın gelişmesi ile inşası hız kazanan dairesel tapınak yapıları, imparatorluk sınırları içerisinde farklı bölgelerde, hep Romalılığın bir unsuru olarak karşımıza çıkmaktadır. Bu yapılar hakkında farklı kaynaklardan bilgi edinebilmekteyiz. Bunlar, antik yazarlar, duvar resimleri, sikkeler, kabartmalar ve mimari kalıntılardır.

Antik kaynaklarda tholos, skias, monopteros ve rotonda olarak bahsedilen bu yapıların yapımı hakkında Vitruvius bize detaylı bilgi aktarır. Anlatımına göre dairesel planlı tapınaklar iki tipe ayrılmaktadır. Bunlardan ilki monopteros olup, sellasız yapılmaktadır. İkincisi ise peripterostur ve sütun bileziğinin içinde dairesel planlı bir sella yer almaktadır¹.

Roma villalarının duvar resimlerinden, dairesel planlı tapınakların mimarisi hakkında bilgi edinebilmekteyiz. Örneğin, Villa Boscorealle' den, M.S.50 tarihlenen bir duvar resmi üzerinde atriuma bakan bir pencere işlenmiştir (Lev.I, Şekil 1). Sütunlarla çevrilmiş atriumun ortasında fazla yüksek olmayan, konik bir çatısı olan, sütunlardan oluşan, küçük, dairesel planlı bir yapı resmedilmiştir. Atriuma bakan pencere bir tapınak cephesi gibi yapılmıştır.

Villa Mysterii' den, M.S.1. yüzyıl. tarihlenen bir başka duvar resmi üzerinde, sütunlarla hareketlendirilmiş bir cephenin arkasında, dairesel planlı bir yapının sadece üst kısmı resmedilmiştir. Fazla yüksek olmayan konik bir çatıya sahip yapı, Korinth başlıklı, yivli sütunlardan oluşmaktadır (Levha I, Şekil 2).

Duvar resimlerindeki bir diğer dairesel yapı betimlemesi ise Pompeii' dendir (Lev.II, Şekil 3). Sütunlarla hareketlendirilmiş bir cephede, arka mekâna açılan bir pencere içerisinde dairesel planlı bir yapı yer almaktadır. Yine fazla yüksek olmayan konik biçimli bir çatısı olan, sütunlardan oluşan bir yapıdır. Diğer iki örnekten farklı olarak, bu kez sütun aralarının, sütun boyunun neredeyse yarısına kadar bir tür korkuluk ile kapatıldığı görülebilmektedir.

¹ Vituvius, 4. 8.

Roma'nın Cumhuriyet Dönemi sikkeleri üzerinde de dairesel tapınak betimlemeleri yer almaktadır. Quintus Cassius tarafından M.Ö. 55 bastırılan denariuslar bu tür siklerin en erken örneklerini oluşturur Bu sikkelerde, ön yüzde bazen Vesta başı (Lev.II, Şekil 4). bazen de Libertas başı (Lev.III, Şekil 5) profilden verilmektedir. Arka yüzde ise, altı adet Dor sütunlu, konik çatısı üzerinde heykel biçiminde bir tepe akroteri ve serpentin şeklinde antefixleri olan dairesel planlı bir tapınak yer alır. Ön yüzündeki "Q.Cassius" ve "Vest" lejantları ile de sikkeyi bastıran kişinin adı ve tanrıçanın adı belirtilmiştir. Yine Q.Cassius'un bastırmış olduğu başka bir grup sikke üzerinde ise önde Libertas başı, Q.CASSIUS ve VEST lejantları arka yüzde ise yine Vesta Tapınağı yer almaktadır.

Roma'nın Asya Eyaleti valisi olan C. Fannius tarafından M.Ö. 49- 48 yıllarında Ephesos, Apameia, Laodikeia ve Tralles kentlerinde bastırılmış olan sikkeler üzerinde de yine dairesel tapınaklar yer almaktadır². Söz konusu dört sikke kistaphor olup, hemen hemen birbirinin aynıdır. Ön yüzlerinde sarmaşıklardan oluşan bir çelenk içinde ağzı yarı açık bir sandık içinden çıkan yılanlar bulunmaktadır. Arka yüzlerinde ise karşılıklı olarak duran iki yılan arasında konik çatılı dairesel planlı tapınak yer almaktadır.

Augustus'un (M.Ö.27- M.S.14) bastırmış olduğu bir sikke üzerinde ön yüzde Augustus başı profilden verilmiş, arka yüzde ise dairesel planlı, 3 basamaklı bir podyumu olan bir tapınak yer alır. Tapınağın iki yanında "MAR" ve "VLT" lejantları yer almaktadır. Söz konusu tapınak MARS ULTOR tapınağıdır (Lev.III, Şekil 6, Lev. IV, Şekil 7)).

Augustus'un bastırmış olduğu sikkeler içerisinde bir başka sikke üzerinde ön yüzde profilden verilmiş, başında şualı bir diadem işlenmiştir (Lev.IV,Şekil 8). Arka yüzde ise 2 basamaklı bir podyum üzerinde, 6 adet volütlü başlıkları olan yivli sütunları görülebilen, ortadaki iki sütun arasında kapısı boşluğu olan, konik çatılı bir peripteros dairesel tapınak yer almaktadır. Bu betimleme, Vesta Tapınağının Augustus tarafından yaptırılan İon düzeninde, taş malzemedden yapılmış olan evresine ait olmalıdır. Vesta Tapınağını, sikkeleri üzerinde kullanan bir diğer Roma imparatoru da Nero'dur (Lev.IV, Şekil 9).

Dairesel planlı tapınaklar hakkında bilgi veren bir diğer malzeme, bugüne kadar ele geçen buluntu sayısı az olmasına rağmen, kabartma eserlerdir. Uffizi'de bulunan bir kabartma üzerinde yer alan tapınak (Lev.V, Şekil 10), Vesta Tapınağı olarak adlandırılır. Yüksek podyumlu, sütunlarla çevrili ve koni biçimli bir çatı ile sonlanmaktadır. Sütun aralarının ahşap levhalarla kapatıldığı görülmektedir.

² Cody,1973, 43- 50. Roma'da bastırılan sikkeler üzerinde Vesta Tapınağının yer alması doğaldır. Ancak yerel basım kistophorlar üzerinde böyle bir tapınağın yer alması oldukça ilginçtir ve böyle bir tapınağın Küçük Asya sınırları içinde var olup olmadığı sorusunu doğurur. Cody, söz konusu problem üzerine yaptığı çalışmada C. Fannius'un bir pontifex olduğu ve Vesta kültürüyle olan bu bağlantısı nedeniyle bastırıldığı sikkeler üzerinde de tapınağı kullandığı sonucuna varır.

Kyzikos'ta bulunmuş olan ve bugün Louvre müzesinde sergilenen mezar steli M.Ö. 2. yy tarihlenmektedir³. (Lev.V, Şekil 11). Yazıtında “ Asklepiodoros oğlu Attalos ” yazmaktadır. Bir kline üzerinde karşılıklı olarak bir erkek ve bir de kadın figürü yer almaktadır. Erkek figürü klineye uzanmış, arkasında büyük bir kantharostan içki dolduran bir erkek hizmetkâr durmaktadır. Hizmetkârın üst tarafında profilden bir at figürü yer almaktadır. Kadın figürü elinde yelpazesi, arkasında bir dolap üzerinde duran kalathosu ile kline üzerinde oturur vaziyette betimlenmiştir. Hemen arkasında küçük bir kız hizmetkâr elinde küçük, dairesel bir tapınak taşımaktadır. Detaylarından, söz konusu tapınağın yüksek podyum üzerinde yer alan sütunlardan ve konik bir çatıdan oluştuğu görülmektedir.

Romalılar tarafından sevilerek kullanılan dairesel plan, tapınaklar dışında hamam, ölçüm platformu ve çeşme yapılarının yanı sıra mezar yapılarında da tercih edilmiştir. Augustus Mausoleiomu, Lysikrates Anıtı, Tor de Schavi Mezarı (Lev.VI, Şekil 12a-b) v.b. gibi birçok dairesel planlı mezar anıtı bilinmektedir. Bu gelişmiş mezar yapılarından önce Etrüsk mezar geleneğinden söz edilmelidir. Etrüskler M.Ö. 400 öncesi Merkezi İtalya dışında, Po Vadisi, Campania bölgelerine de yayılmıştı. San Giovenale, Cerveteri gibi Etrüsk kentlerinin çevresinde çok sayıda karşımız çıkan tümülüsler, İtalya dışında Yunanistan ve Anadolu'da da yayılım göstermiştir. Günümüzde, Frig tümülüsleri, Karia Leleg Tümülüsleri ve Likya tümülüslerinin kökeni tam olarak çözülememiş olsa da araştırmacılar tarafından bir Demir Çağ fenomeni olarak kabul edilmektedir. Boëthius'a göre M.Ö.700 civarında görülmeye başlanan Etrüsk tümülüslerinin yerel ev mimarisi ile bağlantılı olarak ortaya çıkmış, Arkaik Dönemde kuzey Etrürya'da görülen tholosların ise Myken Çağının ya da Asia Minor'un erken basit yapısal geleneklerini devralmıştır⁴. M.Ö. 400 sonrasında, Etrüsk gömü anlayışı değişim gösterir ve kremasyon ile birlikte urneler (Lev. VII, Şekil 15), lahitlerin yerine geçer⁵. 3. yüzyıl içerisinde tholos mezarlar görülmeye devam etmektedir. Boëthius, bu yapıların Bronz Çağın Yunan “arı kovanı” mezarlarının taklidi olduğunu söylemekte ve Roma yapımı mezarlarda, yüksek podyum, dik duvarlar ve işlenmiş kornişler olduğunu belirtmektedir. Etrüsk öncülerine göre daha ihtişamlı ve yüksek yapılar olan Augustus ve Hadrian Mausoleumları, Roma mezar mimarisinin öncülerine olan üstünlüğünü gözler önüne sermektedir⁶. Augustus Mausoleumu, Campus Martius'ta nehir kıyısında yer almaktadır. M.Ö. 28 ile 23 yılları arasında inşa edilmiştir. Augustus ile Romalılar, Helenistik Doğu sanatının mimari öğeleri ile tanışır. Ancak bu öğeler, yerel İtalic gelenek içinde erimiş, daha

³ Pfuhl-Möbius 1979, Taf.225,Res.1555.

⁴ Boëthius-Ward Perkins 1970, 78vd. Boëthius ayrıca, Romalıların Geç Cumhuriyet Döneminde Etrüsk mezarlarını taklit ettiklerini söyler.

⁵ Boëthius-Ward Perkins 1970, 80vd.

⁶ Boëthius- Ward Perkins 1970, 178.

çok dekoratif amaçlı kullanılmıştır. Bu dönem eserleri içinde Helenistik etkiyi en belirgin gösteren örnek Cumhuriyet Dönemine tarihlenmekte olan, Forum Boarum içerisindeki dairesel planlı tapınaktır⁷. 300 yılına tarihlenen Tor de'Schiavi Mausoleumu (Lev. VI, Şekil 12), Pantheona olan benzerliği ile dikkat çekmektedir. Yüksek bir podyum üzerinde yer alan rotonda, iç kısımda 4 apsidal ve 3 dikdörtgen niş ile hareketlendirilmiştir. Rotonda önünde, merdivenler ile çıkılan anıtsal bir girişi vardır.

M.Ö. 2.yüzyıl içerisinde giderek güçlenen Roma, M.Ö. 133 yılında Bergama kralı Attalos III'ün krallığını vasiyet etmesiyle Küçük Asya'da Roma egemenliği daha da artmaya başlamıştır. Doğal zenginlikleri ve gelişmiş endüstrisi ile Roma'nın en değerli eyaleti haline gelen Küçük Asya Eyaleti kuzeyde Propontis'ten güneyde Marmaris Boğazına kadar Anadolu'nun batı kıyısı boyunca uzanıyordu⁸. Bu yeni eyalette Roma, yönetsel anlamda olduğu kadar sosyal, kültürel, dini etkinin yanı sıra mimari anlamda da farklılık yaratmıştır. Yeni inşaat teknikleri ve materyaller ile Anadolu'da da mimari yapıların inşası hız kazanmış ve yapılarda Roma unsurları kullanılmaya başlanmıştır. Bu değişimlerden birini de tapınak yapılarında görmekteyiz. Klasik ve Helenistik Dönemlerin Didyma Apollon ve Efes Artemisionu gibi anıtsal boyutlarda olan çok fazla zaman ve maddi olanaklar ile gerçekleştirilen tapınaklar yerini Roma'nın inşa tekniği ve harç gibi zaman ve malzemedan tasarruf sağlayan malzemeler ile daha küçük tapınak yapılarına bırakmıştır. Bu tapınak formlarından biri de sayıca az olarak görülen dairesel planlı tapınaklardır.

⁷ Boëthius- Ward Perkins 1970, 199vd.

⁸ Magie 2002, 1.

II. Dairesel planlı Tapınakların Kökeni

Dairesel planlı tapınakların kökeni hakkında araştırmacılar tarafından iki görüş ileri sürülmektedir.

Bunlardan ilki bu tapınakların Latium kulübelerinden geliştiğidir. Latium kulübeleri hakkında bilgi edinebildiğimiz kaynaklardan biri antik yazarlardır. Dionysius (I.79), çobanların yaşamından bahsederken, eski Latium'un göstergesi olarak *“yaptıkları kulübelerin çatıları ve yapının tamamı ince dal ve sazlardan oluşur”* diye aktarır ve devam eder: *“bunlardan biri, Romulus kulübesi denen, benim günüme kadar Palatin tepesinin bir yanında, Circus'a bakan yanında bulunmaktadır ve kutsal olanı korunur(buna yetkili olan biri tarafından korunur); hiçbir şey eklemeler yapının daha görkemli olması için, ancak herhangi bir parçası zamanla ya da fırtına sonucu zarar gördüğünde, zarar gören yer ve kulübe bir önceki haline gelecek biçimde tamir edilirdi.”*⁹.

Antik dönem mimarlığı hakkında bilgi verdiği eserinde, Vitruvius (II.1.5), Romulus'un Kapitol deki kulübesinin yanı sıra, Kale'de bulunan saman çatılı tapınakların, geçmiş zamanlardaki biçimleri hatırlattığını söyler.

Ovidius, Vesta Tapınağından bahsederken, formunun anlamı ve kökeni hakkında da bilgi vermektedir. Ovidius'a göre Vesta yerkürenin/dünyanın kendisidir, formu “top” biçimindedir ve her ikisinin de altında sonsuz ateş bulunmaktadır. Yerküre ile ocak evin sembolüdür¹⁰.

Bilgi veren bir diğer malzeme de mimari kalıntılardır. Erken Demir Çağ yerleşmeleri olan Luni, San Giovenale ve Veii de bulunmuş olan, oval bir plan sergileyen kulübe izlerinden ve mezar alanlarından ele geçmiş olan oval biçimli urnelerden yola çıkarak da İtalik kulübe formu hakkında bilgi sahibi olunabilmektedir (Lev. VII, Şekil 14)¹¹. Ayrıca, Roma kentinde Palatin Tepesinde oldukça iyi korunmuş bir biçimde kulübe izleri (Lev. VII, Şekil 13), Germalus ve Palatium tepelerinin yamaçlarındaki mezarlar, Esquilin ve Quirinale'de de birçok mezar ve kulübe izlerine rastlanmıştır. Forum vadisinde ise büyük bir nekropol yer almakta ve burada da kulübe izleri yer almaktadır. Bütün bu mezarlar ve kulübeler dini bir merkezin, Vesta Tapınağının etrafına toplanmıştır. Bu alanlarda bulunmuş olan, kavisli plana ait olan hatıl izlerine bakılarak Vesta Tapınağı İtalik kulübeden yola çıkarak form bulduğu sonucuna varılmaktadır¹².

⁹ Boëthius- Ward Perkins 1970, 20.

¹⁰ Ovidius VI, 267-273

¹¹ Boëthius- Ward Perkins 1970, 16vdd.

¹² Andreae 1973, 487.

Prowse, Vesta Tapınaklarının dairesel planını dünya ile özdeşleştirir¹³. Ayrıca, yapıyı yine Etrüsk evleri ve tümülüsleri ile karşılaştırarak benzer formda olduklarını belirterek, Roma'yı atalarının gücü aracılığı ile kutsal dairesel formu içinde koruduğunu söyler¹⁴.

Latium yerli halkının önemli inanışlarından biri olan ocağa tapınım, Vesta'nın devletin sönmez ateşinin koruyucu tanrıçasına dönüşmesi ile evin dışına, ortak bir tapınım alanına taşınmıştır. Bu değişim esnasında ise; alışılmış, kutsal aile ocağının dairesel formu korunmuştur.

Dairesel planlı tapınakların konusundaki bir diğer görüş ise Yunan tholosundan geliştiğidir. Stamper, bu tapınak formunu M.Ö. 4. yüzyıl'a tarihlenen Delphi, Epidauros ve Olympia gibi Yunan tholoslarına bağlar¹⁵. Tholosların kullanımı konusunda bilgi Pausanias'tan edinilebilmektedir. Pausanias (I.5.1), Atina 'da Beş Yüzlerin Konsül Evi yakınında, konsüllerin kurban sunduğu dairesel ev bulunduğunu aktarır. Burada Atinalıların atalarının gümüş heykellerinin yer aldığını söyler. Pausanias'ın bahsettiği bu yapı bugün Atina agorasında, Eski Bouleuterion' un güneybatısında yer alan rotondadır. M.Ö. 470 yıllarına tarihlenmektedir. Bu yapının dışında herhangi bir sütun sırası bulunmamakta, iç kısmında ise 6 adet sütun yer almaktadır (Lev. VIII, Şekil 16). Formu ve bir mutfağının olması nedeniyle Prytaneion olarak adlandırılan yapıda, meclis üyeleri (pritanes) akşam yemeği yemektedirler. Ancak yapının fonksiyonu bununla sınırlı değildir. Bunun dışında başta Artemis Boulaia olmak üzere Apollon Prostater, Athena Arhegetes ve daha birçok tanrı için sunu sunma, kurban kesme alanı ve resmi ağırlık ve ölçüleri korunduğu bir mekândı¹⁶.

Seiler, Geometrik dönem ile Helenistik Dönem arasındaki Yunan tholoslarını ele aldığı kapsamlı çalışmasında, pişmiş toprak tuğlalardan yapılmış tholoslar, peripteral tholoslar ve Helenistik dönemin farklı konseptlerdeki tholoslar olarak üç ana tipte ele almaktadır. Bu çalışmaya göre en erken tarihlenen Yunan tholosu M.Ö. 7. yüzyıla tarihlenmektedir¹⁷.

Stamper ise Rotondanın anlamının "cennet", "Jupiter tarafından yönetilen gezegen, tanrılarının evi" olabileceğini belirtmektedir¹⁸.

¹³ Prowse 1967, 178.

¹⁴ Prowse 1967, 187.

¹⁵ Stamper 2005, 70.

¹⁶ Thomson 1940, 139.

¹⁷ Seiler 1986, 19.

¹⁸ Stamper 2005, 200vd.

III. Anadolu Dışında Bulunan Dairesel Planlı Tapınaklar

Roma İmparatorluğu sınırları içerisinde farklı bölgelerde birçok dairesele planlı tapınak bulunmaktadır. Bunlardan ilki dairesele planlı tapınakların kökeni oluşturduğu kabul edilen, Forum Romanum içerisinde bulunan ve bugün de kalıntılarını görebildiğimiz, Korinth tarzında, Tanrıça Vesta'ya adanmış dairesele bir tapınaktır.

Antik yazarlardan Ovidius, Vesta'nın eski formu hakkında Fasti'de yazar: (*Fasti, VI, 261-82*)” *Bronz çatılı olarak bildiğiniz bu yapı, çatısı sazlardan yapılmış ve söğüt dallarından örülmüş duvarlı idi.*” Tapınağın dairesele formunu tartıştıktan sonra ekler: “*Tapınağı planı benzerdir; köşesi yoktur; bir kubbe yapıyı yağmurdan korur.*”¹⁹”

Vesta Tapınağı M.S.394'te Theodosius tarafından kültü kaldırılana dek birçok kez onarım görmüştür. Hill'e göre tapınağın 7 yapım evresi vardır. Bunlardan ilki saz ve ağaç dallarının tapınağın malzemesi olarak kullanıldığı evredir²⁰. Bu evre hakkında bilgiyi hem antik kaynaklardan hem de Quintus Cassius sikkelerinden elde edebilmekteyiz (Lev.II.Res.4). Bu sikkelerde, ön yüzde profilden verilmiş bir Vesta başı yer almaktadır. Başın arkasında Q.CASSIUS ve ön tarafında da VEST lejantları yer almaktadır. Sikkelerin arka yüzlerinde ise 6 adet sütunu olan, konik çatısı sazlardan yapılmış, çatının iki ucunda yılan biçimli akroterler yer almaktadır. Tapınağın ikinci evresi, Gal istilası sonucu M.Ö.390 yılında yıkılmıştır. Üçüncü evre, kısmen taş malzemedden ve yine ağaç dallarından yapılmış bir evredir. M.Ö. 241 yılına kadar ayakta kalmış ve yine bir yangında tahrip olmuştur. Dördüncü evre, Augustus tarafından İon düzeninde, mermerden yaptırılmıştır. M.S. 64'te yangın sonucu yok olan tapınak, Nero tarafından yeniden yaptırılmıştır. Nero sikkeleri üzerinde görülen evre altıncı evredir (Lev.IV,Res.9). 6 adet sütunu görülebilen ve merdivenli podyumu olan bir tapınaktır. Ortadaki iki sütunun arasında Vesta heykeli elinde patera ve septer ile yer almaktadır. Hill'e göre bu heykelin varlığı sadece sanatsal bir anlamı olabilir çünkü tapınak içerisinde tanrıçanın heykelinin bulunmazı, sadece kutsal ateş yanmaktadır²¹. Ovidius da tapınağın içerisinde tanrıçaya ait bir heykel görmediğini belirtmektedir²². Bugün kalıntılarını görebildiğimiz yedinci ve son evre ise Septimus Severus'un eşi Julia Domna tarafından M.S. 3.yüzyıl

¹⁹ Vesta tapınağının formunun anlamı için bkz. s.5 dn.11.

²⁰ Hill 1983, 87.

²¹ Hill 1983, 87.

²² Ovid, VI, 295.

başlarında, Korinth tarzında yaptırılmıştır²³ (Lev. IX, Şekil 17). Uffizi kabartması üzerinde betimlenen de bu son evre olmalıdır(Lev. V, Şekil 10).

Hadrian'ın Tivoli'deki villasında bulunan dairesel bir yapı kalıntıları bulunmuştur. Monopteros bir yapıya ait yapı kalıntıları, boyutları ve sellasız oluşu ile Love tarafından Knidos Aphrodite Tapınağı ile karşılaştırılır. Bu tapınağın Praksiteles tarafından yapılmış olan Aphrodite heykelini saklayan, Knidos Aphrodite Tapınağından esinlenerek yapıldığı düşünülmektedir. İ.S.2.yüzyıla tarihlenmektedir²⁴.

Roma'daki bir diğer dairesel planlı tapınak, Forum Boarium yer alır, peripteros tarzında ve Korinth düzenindedir (Lev. X, Şekil 19-20) . Fazla yüksek olmayan konik bir çatısı vardır. Stamper, bu tapınağı ele almış ve benzer örnekleriyle karşılaştırmıştır²⁵. Tapınağın adandığı tanrı için birçok olasılık bulunmaktadır. Bunlardan ilki tapınağın Hercules Victor ad Portum Trigeminam'a adanmış ve L. Mummius Archaicus tarafından kazandığı bir savaşın zaferi olarak M.Ö. 140' tan önce yaptırılmış olabileceğidir. İkinci olasılık ise Hercules Olivarius' a bir deniz tüccarı olan M. Octavius Herrenus tarafından M.Ö. 80- 70 arası yaptırılmış olabileceğidir. Stamper, söz konusu tarihleme ikilemi için tapınağın mimari elemanları üzerine yaptığı stilistik değerlendirme ile M.Ö. 100- 90 arası tarihlerde yapılmış olması gerektiğini söyler²⁶.

Largo Argentina'da, yan yana sıralanmış tapınaklar içerisinde "B Tapınağı" olarak isimlendirilen yapı dairesel formu ile komşu yapılardan ayrılmaktadır. Fortuna Huiuscei Diei'ye adandığı belirlenen, peripteros tarzında olan tapınak, 16 sütunla çevrilmiş bir selladan oluşmaktadır. Korinth düzeninde, yüksek podyuma, önde merdivenlerle giriş sağlayan bir yapıdır (Lev.IX, Şekil 18). Sütunlar, altlıklar ve podyum sayesinde tapınak 2. yüzyıla tarihlendirilmektedir²⁷.

Roma'da bulunan bir diğer dairesel tapınak Tiber nehri kıyısında yer almaktadır (Lev. XI, Şekil 21). 18 Korinth sütunu ile peripteros tarzında bir tapınaktır. M.Ö. 1. yüzyıl ilk on yılı içerisine tarihlenen²⁸ tapınağın hangi tanrıya ait olduğu konusunda farklı görüşler ileri sürülmektedir. Tanrıça Vesta'ya²⁹, tanrıça Sibyll'e adanmış olabileceği³⁰, ya da Tiburnus'a adanmış olabileceği ileri sürülmektedir.

²³ Hill 1983, 87;

²⁴ Love 1970, 74.

²⁵ Stamper 2005, 68 vdd.

²⁶ Stamper 2005, 70.

²⁷ Boëthius- Ward Perkins 1970,136.

²⁸ Boëthius- Ward Perkins 1970, 136.

²⁹ Boëthius- Ward Perkins 1970,137. Bu tapınağın Vesta Tapınağı olamaması muhtemeldir çünkü Roma devletinin sonsuz ateşinin korunduğu tapınak olan Vesta tapınağı, Forum Romanum içerisinde Vestaller Evinin yanında bulunmaktadır. Büyük bir öneme sahip devlet ateşinin aynı kent içerisinde farklı tapınaklarda korunmasının söz konusu olmaması gerekir.

³⁰ Andreae 1973, 524-525; Stamper 2005, 75 vd

Palestrina’da bulunan, M.Ö. 80 yılına tarihlenen³¹ Fortuna Tapınağı, bulunduğu yapı kompleksi ile diğer dairesel tapınaklardan ayrılır. Yedi adet terastan oluşan kutsal alanın en üst terasında yarı dairesel form oluşturan oturma sıraları ve orkestra yer almaktadır. En üstte ise merkezde dairesel bir tapınak yer almaktadır (Lev. XII,Şekil 22). Bütün yapılar merkezi bir aks hizasında yapılmıştır ve bu aksın odak noktası da Fortuna Tapınağıdır³². Tapınak önündeki tiyatro yapısı, kutsal alandaki dini performanslar için kullanılmıştır³³.

Mermer üzerine yapılmış bir Roma haritası üzerinde, dairesel planlı Minerva Chalcidica Tapınağı yer almaktadır. Domitian tarafından yaptırılmış olan yapı, Porticus Divorum ve Iseum arasındaki köşede konumlanmıştır³⁴ (Lev. XII, Şekil 23). İki sütun bileziğinden oluşan yapı önünde dört merdiven yer almaktadır.

Dairesel planlı tapınaklar söz konusu olduğunda anılması gereken belki de en önemli tapınak Pantheon’ dur (Lev. XIII, Şekil 24). Dairesel planı, 43.20m çapında olan rotondası, iç ve dış mimarisi ile birçok araştırmacının ilgisini çekmiştir. İlk Pantheon, Octavianus’un generali Marcus Agrippa tarafından tasarlanmıştı(M.Ö. 29–25) ve “T” formuluydu.³⁵ M.S. 80 yılında geçirdiği yangından sonra Domitian tarafından tekrar yaptırılan yapı M.S.110 yılında yeniden tahribata uğramıştır. Yapının inşası, Hadrian tarafından M.S. 118 yılında yeniden başlatılmış ve 128 yılına kadar devam etmiştir. Bugün görülebilen yapı da Hardian dönemine aittir. Sella olarak kullanılan büyük kubbeli rotonda ve anıtsal nitelikte, sütunlardan oluşan bir girişten oluşmaktadır³⁶ (Lev. XIII, Şekil 25). Stamper tarafından Pantheon zamanının birçok akımının yeni bir sentezle birleştirildiği bir tapınak olarak tanımlanır.

İtalya’dan Yunanistan’a geçtiğimizde dairesel yapıların burada da var olduğunu görebilmekteyiz.

Atina Agorasında Attalos Stoasının kuzeybatısında, İ.S. 2.y ortalarına tarihlenen, 8.50 çapında bir monopteros yer almaktadır. Tespit edilen su sistemi sayesinde bu yapının olasılıkla bir çeşme yapısı olarak kullanıldığı düşünülmekle birlikte, bir heykel üzerinde baldakhin görevi görmüş olması ihtimali de göz önünde bulundurulmaktadır³⁷ (Lev.XXX, Şekil 57). Atina Akropolü’nde, propylaionun hemen yanında tanrıça Roma ve Augustus’ a adanmış küçük bir monopteros yer almaktadır (Lev. XVII, Şekil 33).

Samothrace’de Büyük Tanrılar Kutsal alanında Arsinoe Rotonda’sı olarak adlandırılan ve Hellenistik Döneme tarihlenen oldukça büyük çaplı bir tholos

³¹ Boëthius- Ward Perkins 1970, 146.

³² Boëthius- Ward Perkins 1970, 140vdd.

³³ Boëthius- Ward Perkins 1970, 146.

³⁴ Boëthius- Ward Perkins 1970, 230.

³⁵ Stamper 2005, 186 vdd.

³⁶ Boëthius- Ward Perkins 1970, 256.

³⁷ Dinsmoor 1974, 426.

bulunmaktadır(Lev.XIV, Şekil 26). Kraliçe Arsinoe II, Ptolemaius II. Philadelphos'un kız kardeşi ve 2. eşidir. İ.Ö. 316 doğumludur. 299'da Lysimachos ile evlenir. 282'de Samothrake'ye oradan da Mısır'a kaçar. 1948 sezonunda yapılan kazı çalışmalarında, Arsinoe Rotondası içinde bir kaya sunağı bulunmuş ve Frigya' dakilere olan benzerliği nedeniyle Samothrake'deki Ana tanrıça kültünün kökenine dair bir delil olarak kabul edilmiştir. Ana Tanrıça'nın kutsal kayası daha sonra Arsinoe tarafından yaptırılan rotondanın altında kalmıştır. Yunanlıların Samothrace' ye gelişinden önce yerliler tarafından kyklopik bir duvarla çevrilen alan, tapınım alanı olarak kullanılmıştır. İ.Ö. 7. yüzyıl'da Yunanlıların gelişi ile bu yerel kutsal alan üzerine iki bölümlü açık hava tapınım alanı yapılmıştır. Bunun kuzey bölümünde eski kutsal kaya, güney tarafında ise yeraltı tanrıları için bir kurban çukuru yer almaktadır. Kutsal kaya Arsinoe Rotondası altında kalmıştır³⁸. Arsinoe Rotondasının işlevi ise henüz tam olarak tespit edilememiştir.

Pella'da üç tholostan oluşan bir yapı grubu, Makedon halkının ileri gelenlerinin toplandığı bir prytaneion ve Herakles Phylakos'un kutsal alanı olarak kabul edilmektedir(Lev. XIV, Şekil 27). Klasik Dönem Tholosu olarak adlandırılan yapının içinde bulunan küçük hayvanlara ait kemikler bu alanın bir eschara olduğu ve chitonic ve ya heroic kült alanı olduğunu düşündürmektedir³⁹. Hadzistelou Price, Pella'daki tholosları incelediği çalışmasında, F. Robert'ın dairesel planlı yapıların chitonic ya da heroic kültlerle alakalı olduğu sonucuna vardığını belirtir⁴⁰. Hadzistelou Price, diğer birçok örnekle karşılaştırdığı Pella tholos grubunun da Makedon ileri gelenleri için bir "prytaneion" olmasının yanında, Herakles Phylakos'a ait bir kutsal alan olunabileceğini belirtir⁴¹.

Phylakos kültüne ait olabileceği ileri sürülen bir diğer yapı da Delphi'de Athena Pronaia kutsal alanında bulunan dairesel planlı yapıdır⁴². Bu yapının Delphi'nin koruyucu heroslarından biri olan Phylakos' un heroonu olduğu düşünülmekte ve M.Ö. 400- 375 yıllarına tarihlenmektedir⁴³ (Lev.XV, Şekil 28). Mimari Phokaia'lı Theodoros' tur⁴⁴.

Epidauros'ta Asklepios kutsal alanında bulunan tholos M.Ö. 360- 330 tarihleri arasında inşa edilmiştir⁴⁵. Mimarı Genç Polikleitos'tur⁴⁶. Rotonda amacı ile ilgili bir takım gizemler söz konusudur. Yürüme zemini, bir yeraltı labirentini saklar; üç geçişli üç dairesel duvardan oluşan bir geçiş. Bunlar üç kapı ile birbirine bağlanmış ve üç duvar ile ayrılmıştır

³⁸ Lehmann 1951, 2vd.

³⁹ Hadzisteliou Price 1973, 66-71.

⁴⁰ Hadzistelou Price, 1973, dn. 17.

⁴¹ Hadzistelou Price, 1973, 68 vdd.

⁴² Arı 1998, Pafta 1a-26, 1b-26.

⁴³ Fingarette 1970, 401- 404; Pedley 2005, 153; Hadzistelou Price 1973, 70.

⁴⁴ Seiler 1986, 76; Rumpf 1961, 80.

⁴⁵ Arı 1998, Pafta 3a-26, 3b-26.

⁴⁶ Rumpf 1961, 80.

(Lev, XVI, Şekil 30-31). Sağlık tanrısının yılanlarının mı burada barındığı, yoksa “ thymele” nin belirtisi olarak, ele geçen bir yazıtta belirtildiği gibi, chitonik gömü ayınlarının yapıldığı bir yer mi olduğu bilinmemektedir⁴⁷. Bir diğer olasılık ise bu yapının Asklepios’un mezarı olabileceğidir⁴⁸.

Anadolu dışında bulunan dairesel planlı tapınlardan, farklı planı ile ünik bir örnek olan Baalbek Venus Tapınağından da burada söz etmek gerekmektedir (Lev. XVI, Şekil 32). Yapı, merdivenlerle çıkılan yüksek bir podyum üzerinde yer almaktadır. Dairesel formlu sella, arka cephede dört adet sütun ile çevrelenmiştir. Sütunlar, sella duvarı ile sütun altlıkları arasında, beş adet iç bükey kavis oluşturan yüksek podyum üzerinde yer almaktadır. Tapınağın ön cephesinde, sekiz adet sütun yer almaktadır. Ortadaki dört sütunun arasında tapınağa girişi sağlamak üzere geniş bir açıklık bırakılmıştır. Bu alanda Suriye alınlıklı bir pronaos oluşturulmuştur. Sella duvarında, dışta yer alan sütunların arasında olacak şekilde, apsisli nişler bulunmaktadır. M.S. 3. yy tarihlenen yapının, dairesel sellası ile dikdörtgen pronaos kombinasyonunun bir öncüsü yoktur⁴⁹. Bazı araştırmacılar tarafından sunak olabileceği düşünülse de genel olarak kabul edilen görüş yapının Venus’e adanmış bir tapınak olduğudur.

İtalya ve Yunanistan’daki bu örnekler göz önünde bulundurulduğunda iki farklı kültüre ait olan yapılar arasında, fonksiyonun belirlenmesi konusunda farklar olduğunu ve Roma Dönemine ait yapıların fonksiyonlarının belirlenebildiği buna karşın Yunanistan’daki örneklerin çoğunun fonksiyonunun tam olarak belirlenemediğinin söylemek mümkündür.

IV. Anadolu’daki Dairesel Planlı Tapınaklar

Anadolu’da dairesel plan erken dönemlerden beri farklı kullanımlarda karşımıza çıkmaktadır. Bunlardan en erkeni Çayönü yerleşmesinde bulunan yapı evrelerindedir. Bir Neolitik yerleşme olan Çayönü’nde bugüne kadar 60 yapı katmanı tepsil edilmiş olup, M.Ö.7500- 5000 yılları arasına tarihlenmektedirler. En erken katman olarak değerlendirilen evrede, yapılar yuvarlak planlı dallardan yapılmış basit kulübeler, taş temelli kerpiç duvarlı yapılar bulunmaktadır⁵⁰.

⁴⁷ Berve-Gruben 1963, 360.

⁴⁸ Pedley 2005, 32.

⁴⁹ Boëthius- Ward Perkins 1970, 421; Wheeler 2004, 93-94.

⁵⁰ Özdoğan ve diğ. 1992, 87.

Panaztepe, Domuztepe, Köşk Höyük, İmamoğlu Höyüğü⁵¹, Pirot Höyük⁵², Sos Höyük⁵³, Tell Kurdu⁵⁴, Dilkaya Höyüğü⁵⁵ gibi birçok yerleşimde de tholos olarak adlandırılan yapıların varlığı tespit edilmiştir. Bu yerleşmelerden özellikle Panaztepe, tholos mezarlarının sayısı ve özellikle de soyulmamış olarak ele geçmiş olan tholos mezarlarının, tholos mezar mimarisini aydınlatması açısından önemlidir. Bir tarafı basık daire biçiminde bir planı olan tholos mezarlarının çapları 2.10 ile 2.80 arasında değişmekte olup, duvarlar yerel yassı taşlardan yapılmıştır. Yapının üstünün kubbe ile kapatıldığı düşünülmektedir⁵⁶. Genel olarak ana mekânın güneybatısında yer alan kısa birer dromos ile ana mezar odasına giriş sağlanmaktadır. Tholos mezarların aile mezarı olarak kullanıldığı, içlerinde bulunmuş olan kemiklerden anlaşılmıştır. Gömmenin yanı sıra kremasyonun varlığı, küpler içersinde bulunan yanmış kemiklerin bulunmasıyla saptanmıştır⁵⁷. Bu mezarlar M.Ö. 2.bine tarihlenmektedir⁵⁸.

Zeugma kentinde, bir villa içerisinde tholos olarak adlandırılan yapı 5.30m çapında olup kubbe biçiminde bir çatı ile örtülü olarak tanımlanmaktadır. İçinde hiçbir buluntu ele geçmeyen yapının fonksiyonuna dair ileri sürülen tahmin dikkat çekicidir. İçerisinde, daire ekseninde, üzeri kireç sıva ile düzleştirilmiş bir platform yer almaktadır. Bu platform tedavi için gelen hastalar için kullanıldığı ve tholosun amelyathane olarak kullanıldığı düşünülmektedir. Yapının güney odasında bulunmuş olan tıp aletleri de bu olguyu desteklemektedir⁵⁹.

Anadolu'daki dairesel plan anıtsal altar yapılarında da kullanılmıştır. Altar, Didyma Apollon Tapınağının doğu girişi karşısında yer alan yaklaşık 8m çapında bir rotondadır⁶⁰. Bir diğer yuvarlak altar Klaros kentinde, 1993 yılı çalışmalarında ortaya çıkarılmıştır. M.Ö. VI. yy tarihlenen dikdörtgen sunak altında M.Ö. VII yüzyıla tarihlenen yuvarlak bir sunak bulunmuştur. 6m çapında olan bu sunak Arkaik öncesi bir döneme tarihlenmiştir⁶¹.

⁵¹ Uzunoğlu 1987,208. 1986 yılında iki adet yuvarlak yapı ortaya çıkarılmış, bu yapıların işlik ya da sunak olabileceği düşünülmüştür. M24 olarak adlandırılmış olan yapı, deforme bir yuvarlak biçimindedir. Kuzeydoğu kısmında ikinci bir kademe yada basamak bulunmaktadır. Büyük kısmı balçıktan inşa edilmiş az bir kısmı da taş malzemeden yapılmıştır

⁵² Karaca 1984, 38.

⁵³ Sagona ve diğ. 1996, 179.

⁵⁴ Yener 1999, 185vd.

⁵⁵ Çilingiroğlu 1992, 471. 1991 çalışmalarında taş temel üzerine inşa edilmiş kare yapıların yanı sıra yuvarlak planlı yapılar da bulunmuştur. M.Ö. 2600 Erken Tunç Çağına tarihlenmektedir.

⁵⁶ Erkanal 1991, 450.

⁵⁷ Erkanal 1986, 256.

⁵⁸ Erkanal 1993, 464; Erkanal 1997, 460vdd.

⁵⁹ Ergeç 1999, 261.

⁶⁰ Tuchelt 1973,90vd.

⁶¹ Akar 2004, 292;Geneire 1994, 40vd. Geneire sunağın Didyma Apollon tapınağı sunağı ile benzer olduğunu belirtmektedir.

Yuvarlak planın kullanıldığı bir başka yapı da Kaunos kentinde bulunmaktadır. 1972 yılında yapılan kazı çalışmaları ile ortaya çıkarılmıştır. Kare planlı bir alt yapı ile üst yapıya ait mimari malzemeler, üç adet kadın heykeli ve bir Herme bulunmuştur⁶². Alt yapı kare planlı olup, üst yapı malzemesi dairesel yapıya ait olarak değerlendirilmiştir. Sellaya ait herhangi bir buluntu ele geçmemiş, bu nedenle söz konusu yapının, 5.50m yüksekliğinde ve 2.90m çapında, bir monopteros olması gerektiği sonucuna varılmıştır⁶³. Bu yapının fonksiyonu hakkında ise ele geçen bir belge olmadığından, Kaunos'un Roma ile olan ilişkisi göz önünde bulundurularak, Roma'yı süsleyen anıtlardan bir benzerinin Kaunos'ta inşa edilmiş olduğu düşünülmüştür. Ancak kadın heykelleri ve köşelerde yer aldığı düşünülen aslan heykellerinin varlığı bu yapının Anadolu geleneğinde yapılmış sepulkral amaçlı bir bina olduğu sonucuna götürmüştür⁶⁴.

Kaunos tiyatrosunun arkasında yer alan bir başka dairesel yapı ana kaya üzerine oturtulmuş euthynterie üzerine, 3 adet basamaktan oluşmaktadır. En alttaki basamağın çapı, 13,75m olarak ölçülmüştür (Lev, XVII, Şekil 34). 1991 yılı kazı çalışmalarında Schmaltz tarafından, kente hâkim tek yüksek noktada yer alması nedeniyle en azından sakral bir anlamı olduğu, bir tümülüs ya da eschara formunda, belki de kent kuruluşuyla ilgili bir Heroon olabileceği düşünülmüştür⁶⁵. Ayrıca altında öncü bir kutsal alan olduğunu belirtmektedir⁶⁶. Schmaltz yapının, rüzgâr yönlerine göre kentin cadde ve sokaklarının belirlenmesine yardım eden 12'lik sektörler yanı sıra aynı daire üzerinde 22.50'den geçen, kâhinler için geleceği okumakta yol gösterici 16 sektörün varlığına işaret eder⁶⁷. Üzerindeki geometrik ağ nedeniyle ölçüm platformu olarak tanımlanan yapının üzerinde birbirlerine 60° açılarla güneybatı yönünde, ΠΑΔΑΜΑΘΙΣ, güneyde ise ΚΡΑΝΑΙΣ phyle isimlerinin yer aldığı ve her birinin altında, orta basamak üzerinde, birer bronz bağlama halkası yuvası yer almaktadır. Yalnızca kutsal mekânlarda, kurban hayvanını bağlamak üzere kullanıldığı bilinen bu bağlama halkalarının yapıya dinsel hüviyet kazandırmasına rağmen günlük hayatta da kullanılmış olabileceği düşünülmektedir⁶⁸. Ancak sadece iki adet phyle isminin olması ve hemen altlarında bu bronz halkaların yer alması, yapının ilk ölçüm platformu olarak kullanılmış olsa bile kent planlamasında, dinsel işlevi olabileceği de göz ardı edilmemelidir. Temelinde bulunan damgalı amphora kulpu sayesinde yapının inşa tarihi M.Ö.150 yılından biraz önce

⁶² Ögün ve diğ. 2001, 147.

⁶³ Ögün ve diğ. 2001, 150.

⁶⁴ Ögün ve diğ. 2001, 151vdd.

⁶⁵ Işık 1992, 157.

⁶⁶ Işık 1992, 159.

⁶⁷ Işık ve diğ. 1996, 228.

⁶⁸ Ögün ve diğ. 2001, 63.

olarak belirlenmiştir⁶⁹. Yapı çevresinde bulunan mimari malzemeler nedeniyle, geç dönemde Korinth düzeninde 16 yarım sütunlu bir tholos olarak kullanılmış olmalıdır⁷⁰ (Lev. XVIII, Şekil 35).

Kehanet amaçlı yapılardan biri de, Hierapolis kentinde yer alan Plutoniumdur. 2002 yılında yapılan kazı çalışmaları sonucunda, D'Andria tarafından, İtalya Palestrina'daki Fortuna Praeneste Kutsal alanındaki "focus religiose saeptus" ile benzeştirilen bir monopteros olarak tanımlanmıştır. Fortuna Praeneste Tapınağının odak noktası olan dairesel planlı monopteros ile kehanet özelliği olması bakımından benzeştirilen Hierapolis Plutonium'unun da dairesel planlı olduğu belirtilmektedir⁷¹.

Anadolu'da erken dönem yerleşmeleri bugüne kadar yapılan araştırmalar içerisinde, dinsel işlevi olduğu konusunda kesin gözüyle değerlendirilebilen tek alan Göbekli Tepe'dir. 1995 yılından beri yapılan araştırma ve kazılar sonucunda Göbekli Tepe'nin dairesel ve oval yapılardan oluşan bir kült merkezi olduğu sonucuna varılmıştır. Yapılar, birbirini çevreleyen dairesel taş duvarlar ve ortalarında yer alan 4-5m uzunluğunda T biçimli dikilitaşlar yer almaktadır. Dikilitaşlar çeşitli kabartmalarla bezenmiştir. Yine T biçimli daha küçük dikilitaşlar, hepsi merkezdeki, iki büyük dikilitaşa bakacak biçimde, yapının iç ve dış duvarlarına yerleştirilmiş olarak tanımlanmaktadır. Schmidt'e göre yapılar Neolitik Dönemde bilinçli olarak, 5m'ye varan taşlardan oluşan bir dolgu ile doldurulmuştur⁷². Dikilitaşlar içinde P43 olarak adlandırılan, kabartmaları ile diğerlerinden ayrılmaktadır. Üzerinde kanatları iki yana açılmış bir akbaba alana hâkim bir duruş içerisinde tanımlanmaktadır⁷³. Akrep ve kuş kabartmalarının yanı sıra farklı şekillerde sembollerin var olduğu ve başsız, kolları havaya kalkmış olarak tasvir edilen bir insan figürünün de yer aldığı belirtilmektedir⁷⁴. M.Ö.9000'e tarihlenen Göbekli Tepe'nin, anıtsal yapılardan oluşan bir buluşma merkezi olduğu ve dikilitaşlar üzerindeki kabartmalar bir tür haberleşme sistemi olabileceği ileri sürülmüştür⁷⁵.

Macellumlar, et ve balık ürünlerinin yanı sıra, nadir bulunan meyve ve sebzelerin satıldığı çarşılar olarak tanımlanmaktadır. Özellikle Roma İmparatorluğu sınırları içerisinde yaygın olarak görülmekte ve Kuzey Afrika, İtalya, Kıta Yunanistan ve Anadolu'da görülebilmektedir. Atik'e göre, Anadolu Macellumlarının mimarisini, dışa kapalı tam kare bir

⁶⁹ Ögün ve diğ. 2001, 62-63.

⁷⁰ Işık 1995, 233vd.

⁷¹ D'Andria 2003, 113. Tapınağın, sella tabanında, 35cm çapında bir delik yer almakta ve cehennemin girişi olan Plutonium mağarası ile bağlantılı olduğu belirtilmektedir. Bu alan, yer altı tanrılarına yapılan sunular için bir bothros, alfabetik kehanet harflerinin çekildiği monopteros Plutoniumdur. Fortuna Praeneste için bkz. Boëthius-Ward Perkins 1970, 140-143; Kähler 1958.

⁷² Schmidt 2007, 417.

⁷³ Schmidt 2007, 420.

⁷⁴ Schmidt 2007, 421. Schmidt bu başsız insan tasvirinin, Göbekli Tepe'de bulunan ilk insan tasviri olduğunu da belirtmektedir.

⁷⁵ Schmidt 2007, 423.

avlu portikolar ile çevrelenmiştir. Portikoların arkasında ise tabernae olarak adlandırılan dükkânlar bulunmaktadır. Avlu merkezinde ise “olmazsa olmaz bir öge “ olarak tanımladığı tholos yer almaktadır. Yapıya giriş birden fazla yönden sağlanmakta ve bu girişlerin cephesi süslenmemektedir⁷⁶. Tholoslar, dönemin stil gelişimine bağlı olarak podyumlu inşa edilmekte, başta Fortuna olmak üzere Zeus Soter (Kurtarıcı) ve imparator kültüne hizmet eden dini fonksiyonu olan yapılarıdır. Atik’e göre Anadolu’da 22 adet macellumun varlığı söz konusudur. Bunlardan beş adedi mimari kalıntıları ile tespit edilmiştir. Bunlar Aizanoi, Ephesos, Sagalassos, Perge ve Side macellumlarıdır ve hepsinde birer tholos bulunmaktadır. Geriye kalan 17 macellumun varlığı ise epigrafik kaynaklar sayesinde bilinebilmektedir. Bu macellumların bulunduğu kentler ise Kiliya’da Aigeai, Antiokheia, Korakeison, Korykos, Lydia’da Larissa, Sosandra, Thyateira, İonya’da Magnesia Ad Meandrum, Sardes (dört adet), Karia’da Aphrodisias, Phrygia’da Akmonia, Mysia’da da Rhyndakos Apolloniası kentleridir⁷⁷. Atik’in belirlemiş olduğu macellumlara ek olarak Kilikya’nın Elaiusse Sebaste kentinde, diğeri de Aiolis bölgesinde Aigai’de macellum olduğu düşünülen yapıların varlığı tespit edilmiştir.

Tholosların Anadolu macellumlarının kanonik özelliği olduğu ve dini işlevi olduğu tezine dayanarak Anadolu’da 17 adedi epigrafik olarak olmak üzere 22 adet dairesel macellum tapınağının var olduğu sonucuna varılabilmektedir. Bulduğu konum göz önünde bulundurularak Anadolu’daki dairesel planlı tapınakları iki grupta toplamak mümkündür.

a) Macellum Tapınakları

b) Macellum Dışında Yer Alan Yuvarlak Planlı Tapınaklar

A. Macellum Tapınakları

Pamphylia’nın Side kentinde tiyatronun güneydoğusunda yer alan kare planlı, portikolarla ve tabernaeler ile çevrili yapı Macellum olarak adlandırılmaktadır⁷⁸ (Lev. XIX, Şekil 37-38). Macellum içerisinde, dairesel planlı bir yapının kalıntıları yer almaktadır. Ele geçen mimari kalıntılardan izlenebildiği kadarıyla, en altta üç profilli euthynterie üzerinde yüksek podyum yer almaktadır. Yapının güneyinde yer alan basamaklar ile tapınağa çıkış sağlanmakta idi. Yiğma zemin taşlardan oluşan zemin dolgusu, kavisli mermer bloklar ile kaplanmıştır. Yapı çevresine dağılmış olan çok sayıda mimari eleman yapının düzeni ve

⁷⁶ Atik 2002, 143; Atik 2003, 48.

⁷⁷ Atik 2002,142-143; Atik 2003, 48.

⁷⁸ Mansel 1978, 167;Atik 2002, 142; Atik 2003, 49.

formu hakkında bilgi vermektedir. 12 adet sütun ile çevrilidir. Tavan kasetlerinde, 12 burç betimlemesi işlenmiştir.

Mansel'e göre yapı 12 köşeli bir piramit biçiminde çatısı olan, Korinth tarzında sütunlu, 9 adet merdiven ile çıkılan bir podyum üzerinde yer almakta ve 15.30m yüksekliğinde olmalıdır. Sella içerisinde, giriş karşısında bir çıkıntı olduğunu ve bunun da kült yontusuna ait olabileceğini de eklemektedir. Side'de bulunan üç sikke üzerinde yüksek piramidal çatısı üzerinde tepe akroteri olarak "nar" bulunan bir tapınak ve Antiochos Tykhe'sine benzer bir heykel görülmektedir. Mansel sikke üzerindeki tapınak ile macellumları arasında ilişki kurmuş ve tapınağın Fortuna'ya adanmış olabileceğini ileri sürmüştür (Kat. No.1). Avlu merkezinde yapılan sondaj çalışmaları ile tholosun neden avlunun merkezinde olmadığı sorusuna cevap aranmıştır. Ancak herhangi bir kalıntıya rastlanmamış olması tholosun bugünkü konumunun özellikle seçilmiş olduğu, yani erken dönem bir kutsal yapının temelleri üzerine yapıldığı sonucuna götürmüştür. M.S. 2.yüzyıla tarihlenmektedir⁷⁹.

Pamphylia'da, tapınak olabileceği ileri sürülen bir diğer yapı Perge kentinde bulunmaktadır (Kat.No.2). Perge antik kentinde agora olarak adlandırılan yapının merkezinde dairesel planlı bir yapı yer almaktadır (Lev.XXI,Şekil 39-41). Yapı, 2.49m yüksekliğinde bir podyum üzerinde yer alan bir rotondadır. Dış çapı 13.40m, iç çapı ise 10.40mdir⁸⁰. Yapının dışa bakan duvarı üzerinde 7 adet apsidal niş yer almaktadır. Duvarın içerisinde, geç dönem yapı katmanı izlenebilmektedir. Pişmiş toprak tuğlalardan bir duvar içerisinde, su sistemine ait olması gereken pişmiş toprak künkler görülebilmektedir. Girişin hemen önünde, dikdörtgene yakın formda bir taş dizisi izlenebilmektedir. Günümüzde, içerisine mimari malzemenin doldurulduğu bu dikdörtgenin aynısı, giriş aksında olmak üzere yapının arka bölümünde yer almaktadır. Sütun varlığı tam olarak bilinmemekle birlikte, bugün görülebilen duvarın, yüksek podyuma ait olduğu ve yapının sütunlarla çevrilmiş bir rotonda olduğuna dair bir restitüsyon çalışması yapılmıştır⁸¹. Kireç taşından yapılmış duvar bileziğinin, ince mermer plakalar ile kaplandığı görülebilmektedir. Anabolu, bu yapıyı sadece dairesel planlı bir tapınak olarak tanımlar⁸². Atik Side macellumu ile olan benzerliğinden dolayı bu yapının Tykhe kültürüne ait olma ihtimali olduğunu söyler⁸³. Ayrıca yapıda bulunmuş olan imparatorluk kültü rahibi heykeli nedeniyle yapının imparatorluk kültürüne ait olabileceğini de söylemektedir. M.S. 2. yüzyıl tarihlenen yapının içinde gözlemlenen borular nedeniyle,

⁷⁹ Mansel 1978, 164.

⁸⁰ Mansel 1975, 79vdd.

⁸¹ Mansel 1975, Abb.46.

⁸² Anabolu 1970, 34.

⁸³ Atik 2002,117; Atik 2003

Bizans döneminde yeniden düzenlenen yapının bir ayazma (Hagiasma) olarak kullanıldığı düşünülmektedir⁸⁴.

Aizanoi kentinde, bugünkü Çavdarhisar Camisi alanında, 1970 yılı depremi sonucunda yuvarlak planlı bir yapı ortaya çıkmıştır (Lev. XXII, Şekil 42-43). 14m çapındaki yapının orthostatları üzerinde Diocletian'a ithaf edilmiş bir yazıt ele geçmiştir⁸⁵. 1971 yılında yapılmış olan çalışmalar ile burada bir tholosun varlığı ve yapının bir macellum olduğu sonucuna varılmıştır. M.S. 2.yüzyılın ikinci yarısına tarihlenmektedir⁸⁶(Kat.No.3).

Pisidia'da Sagalassos kentinde yukarı agoranın güneybatısında, 21x21m ölçülerinde tam kare planlı, portiko ve tabernaeler ile çevrilmiş olduğu anlaşılan bir avlu yer almaktadır. Avlu merkezinde 6.35m çapında bir tholos yer almaktadır (Lev. XXIII, Şekil 44). Portiklerin arşitravları üzerinde üç kez tekrar ederek yapıyı dolaşan yazıt üzerinde, yüksek rahip Publius Aelius Antiochus Neonos Rhodonos Acylus tarafından İmparator Marcus Aurelius Commodus'un onuru ve zaferi nedeniyle, kentte bir macellumun inşası için 130.000 dinarın bağışlanmış olduğundan söz edilmektedir. Yapı, bu yazıt nedeniyle Commodus Dönemine (M.S. 180- 193) tarihlendirilmektedir⁸⁷. Lanckoronski'nin tapınak olarak tanımladığı bu yapı, Atik'e göre imparatorluk kültürüne adanmış bir macellum tholosudur⁸⁸(Kat.No.4).

Ephesos kentinde, Anadolu'daki bilinen en büyük tholos olarak isimlendirilen yapı, etrafını çeviren tabernae ve portikolar nedeniyle Atik tarafından macellum olarak adlandırılır⁸⁹. Yüksek podyuma dört yönden merdivenlerle çıkılmakta ve merdivenler arasında 5'er adet heykel kaidesi olarak kullanılmak üzere çıkıntı yapan plintheler bulunmaktadır⁹⁰(Kat.No.5).

Aiolis kentlerinden Aigai'de, Seiler tarafından market yapısının merkezinde bir yuvarlak yapının yer aldığı belirtilmiş ve Helenistik Döneme tarihlenmiştir⁹¹. 2004–2006 yılları arasında yapılan kazı çalışmaları sonucunda, bu dairesel yapının kendisi macellum olarak tanımlanmıştır⁹² (Lev. XXIII, Şekil 45). Ancak Atik'in de belirtmiş olduğu gibi Anadolu macellumları, genellikle tam kare bir avlu çevresinde portikolar, portikolar arkasında tabernaeler ve avlu merkezinde de tholostan oluşmaktadır⁹³. Yani tholos macellumun kendisi

⁸⁴ Mansel 1975, 81.

⁸⁵ Mellink 1972, 185-186.

⁸⁶ Hofmann- Rheidt 1991, 378; Atik 2003, 49-50.

⁸⁷ Vandeput 1997, 106, 214;Atik 2003, 51.

⁸⁸ Atik 2002, 144.

⁸⁹ Atik 2002, Şekil 8.

⁹⁰ Atik 2002, 104–106; Atik 2003,51.

⁹¹ Seiler 1986, 156.

⁹² Kat 2007, 219.

⁹³ Atik 2003, 48.

değil, macellumun bir ögesidir. Tholos'un dini işlevi olduğuna göre de bu yapının da bir macellum tapınağı olması muhtemeldir (Kat. No. 6).

Elaiussa Sebaste kentinde 1997 kazıları sırasında sütunlu bir portiko ortasında yer alan dairesel bir yapı tespit edilmiştir (Lev. XXIV, Şekil 46) . Bu kronolojik katmanda M.S. 2. yüzyıl sonu-3. yüzyıl başına tarihlenen başlıklar ele geçmiş ve yapının tarihini ortaya koymuştur⁹⁴. 29m çapında kısmen kayaya oyulmuş, kısmen taşlarla örülmüş duvarları olan güney-batı sektöründeki yuvarlak yapı alanında bulunmuş olan bir yazıt Septimus Severus ve Caracalla'ya adaktan bahsetmektedir. Yapının inşa tarihi de bu yazıtta göre belirlenmiştir⁹⁵. Bu yapı da Schneider tarafından Perge ve Sagalassos macellumları ile karşılaştırılmış ve merkezdeki tholosu ile market yapısı olabileceği düşünülmüştür⁹⁶(Kat. No.7).

B. Macellum Dışında Yer Alan Dairesel planlı tapınaklar

Karia'nın Knidos kentinde bulunan ve Praxiteles'in yapmış olduğu Aphrodite heykelinin korunduğu tapınak olduğu düşünülmektedir (Kat.No.8). Tapınak düzgün kesilmiş bloklardan inşa edilmiş ve girişi doğu yönündedir. Girişin karşısında dikdörtgen formlu bir Athena sunağı yer almaktadır (Lev, XXV, Şekil 48). Limana bakan, yerleşim alanı dışındaki konumu itibariyle Vitruv'un Aphrodite tapınaklarının şehir dışında olması gerektiği görüşü ile örtüşmektedir. Limana bakıyor olması ile de denizcilerin koruyucu tanrıçası Aphrodite Euploia epitheti ön plana çıkar. Love'a göre M.Ö. 3-2. yüzyıl tarihlenen tapınak, Hardian'ın Tivoli'deki villasında kalıntıları ele geçen dairesel planlı tapınak ile benzerdir. Tapınağın monopteros planıyla (Lev, XXV, Şekil 47), Aphrodite heykelinin her açıdan seyredilebilmesini sağlamak amaçlanmış olmalıdır. Yine de heykelin korunmasını sağlamak amacıyla bir takım düzenlemeler yapıldığı düşünülmektedir⁹⁷. Özgan, tapınağın Praxiteles'in Aphrodite'sine ait olmayabileceğini ve ele geçen Ge. Helenistik- Erken Roma Dönemine tarihlenen buluntular da bunu işaret ettiğini söylemektedir⁹⁸. 1993 yılında bulunmuş olan yazıt nedeniyle yuvarlak tapınak alanının tek bir tanrıya ait olmadığı öne sürülmüştür⁹⁹. Tapınakta bulunan mermer bir omphalos'un bu olasılığı azalttığı belirtilmektedir¹⁰⁰. 1990 yılı çalışmalarında, yuvarlak tapınak atlarının Apollon Karneios Atları ile benzer olduğu ve aynı dönemde hatta aynı ustalar tarafından yapılmış olabileceği tespit edilmiş ve buna göre de

⁹⁴ Schneider 1998, 389.

⁹⁵ Schneider 2001,225.

⁹⁶ Schneider 2006,561.

⁹⁷ Love 1972, 74.

⁹⁸ Özgan 1989, 169vd.

⁹⁹ Özgan 1994,303.

¹⁰⁰ Özgan 1993, 170.

Praxiteles zamanından M.S. 2. yüzyıl kadar farklı tarihlere verilmiş olan yapının inşa tarihi Geç Helenistik Dönem olabileceği belirtilmektedir¹⁰¹. Yuvarlak tapınak Blankel tarafından Korinth düzeninde olarak tanımlanmış ve yapı kompleksi M.Ö. 2. yy'a tarihlenmiştir¹⁰².

Kaunos kentinde, Teras Tapınağının aksına teğet geçen dairesel planlı yapı "E" Tapınağı¹⁰³, Abaton/ Heroon olarak adlandırılmaktadır (Kat.No.9). İlk bakışta, iç içe yer alan iki adet rotonda görünümündedir (Lev. XXVI, Şekil 49-50). Teras tapınağının portikosu güneydoğu yönünde rotodayı sınırlamıştır. Üç ana bölümden oluşmaktadır. Peristasis, Exedra ve daire merkezinde, silindirik alçak kaide üzerinde duran yuvarlak bir sunak. Stylobat, moloz taşlardan oluşan bir temel üzerine oturtulmuştur. İçerisinde 3 basamaklı ve 1,5m yarıçapında bir eksedra bulunmaktadır. Üst yapıya dair bir malzeme ele geçmemiş ancak sayısının 14 olduğu belirlenen yivli sütunların kaidelerinin 9 adedi ve 2 adet tam sütun ele geçmiştir. Sütunların arası belli bir yüksekliğe kadar kapatılmıştır. İçteki sütun bileziğinin araları toplama taşlardan oluşan bir duvarla kapatılmıştır. Duvarlar ve sütunlar sıva ile kapatılmış, taban ise sıvanmamıştır. İki adet sütun bileziğinin arası çatı ile kapatılmış, ortada ise 6.60m çapında olan, üzeri açık bir alan bırakılmıştır. Bu alanın merkezinde ise renkli mermerden yuvarlak bir sunak bulunmaktadır. Arkeolojik belge eksik olmasına rağmen, merkezdeki yuvarlak sunak taşı, dairesel avlu ve girişi olmayan peristasis göre bu yapının fonksiyonu dini olmalıydı ve bir kent kurucusu ile bağlantılı bir kutsal alan, Abaton-Heroon olmalıydı¹⁰⁴. Her iki yapı da Geç Helenistik seramiklerin bulunduğu seviye üzerine oturduğu için M.Ö. 1. yüzyıl son çeyreğine tarihlenir¹⁰⁵. Bu alanda yapılmış olan sondaj çalışmaları sonunda, peristasis yürüme tabanının 6.5m aşağısında, sunak taşının orta aksı hizasında 3.5m boyunda piramidal bir monolit bulunmuştur. Etrafında da kül artıkları, hayvan kemikleri, deniz hayvanı kabukları, renkli çakıl taşları ve seramik parçaları bulunmuştur. Bu buluntulara göre bu monolitin, her yönden yaklaşılabilir bir kült objesi olduğuna, Kaunos sikkelerinde de betimlenen Baitylos olduğu kanısına varılmıştır¹⁰⁶. Seramik parçaları ile Baitylos etrafındaki kült törenlerinin yapıldığı tarih tespit edilmiştir. Buna göre M.Ö. Geç 5. yüzyıl/Erken 4. yüzyıl ile 4. yüzyıl ortalarına kadar, yaklaşık 50 yıl süreyle, kült alanı kullanılmıştır. M.Ö. 3. yy'da Baitylos'un hala görünür olduğu ve kült aktivitelerinin de en geç M.Ö. 3 yy sonlarına kadar devam ettiği düşünülmektedir¹⁰⁷.

¹⁰¹ Özgan 1991, 172vd.

¹⁰² Özgan 1993, 163.

¹⁰³ Serdaroğlu 2004, 44.

¹⁰⁴ Ögün ve diğ. 2001, 91vdd.

¹⁰⁵ Serdaroğlu 2004, 44; Ögün ve diğ. 2001,91vdd.

¹⁰⁶ Ögün ve diğ. 2001,93.

¹⁰⁷ Ögün ve diğ. 2001, 93.

Pergamon'daki Asklepios klt M.. IV.yzyln ilk yarısında Pergamonlu Aristakhminos ođlu Arkhias tarafından Epidauros'tan getirilmiřtir. Arkhias, Pindassos dađında avlanırken attan dřer ve ayađını kırar. Epidauros'a giderek Asklepios tapınađında tedavi olur ve minnetinin ifadesi olarak bu klt Anadolu'nun Pergamon kentine getirir. reten, Pergamon kroniklerine dayanarak Arkhias'ı aynı zamanda M.. IV. Yzylda Pergamon'da yıllık olarak seilen ilk prytanise sahip Helenlik tipi yerel ynetim kuran kiři ve Pergamon'un ilk prytanı olarak tanımlar¹⁰⁸.

M.. IV. yzyln ilk yarısında kent dıřında Asklepios iin bir tapınak kurulur . Ele geen prehistorik kalıntılara gre daha erken bir klt olduđu ve tapınak ufak bir ekirdekten yola ıkararak oluřtuđu arařtırmacılar tarafından dřnlmektedir. Kaya tmseđi zerinde olduka kk  klt binası Asklepios Soter, Hygeia ve Apollon Kallitekno's'a aitti. Kutsal alan geniřleyerek M.. 2.yzylda son halini almıřtır¹⁰⁹ (Lev. XXVII, Őekil 51). M.S. 142'de konsl L.C.P. Rufinus tarafından yaptırılmıřtır¹¹⁰. Tapınak, materyal ve yapım tekniđi nedeniyle, kendisinden 20 yıl nce bitirilmif olan Pantheon rnek alınarak inřa edilmiřtir¹¹¹(Kat.No.10). Pantheon'a benzer bir biimde 43.40m apındaki dairesel sella duvarı iinde 4 adet dikdrtgen, 3 adet apsis biimli niř bulunmaktadır (Lev. XXVII, Őekil 52). Bylece hem yapı duvarları hafifletilmiř hem de malzeme tasarrufu sađlanmış olmalıydı¹¹².

Asklepios Soter Tapınađının gneyinde bir bařka dairesel planlı yapı bulunmaktadır. Anabolu bu yapıyı yanlıřlıkla tapınak olarak tanımlamaktadır. Podyumlu ve Pantheon'a benzer bir biimde yapıldıđını da eklemektedir¹¹³. Bugn, arařtırmacılar tarafından kabul edilmektedir ki bu dairesel planlı yapı tedavi iin gelen hastaların rya yorumu ile birlikte iyileřtirici uykuya yattıđı kutsal uyku odalarının bulunduđu bir alandı. Bu kutsal uyku odaları ile kutsal su kaynađı arasında cryptoporticus olarak adlandırılan bir geit tneli yer almaktadır. M..2.yzylda Pergamon'da kullanılmaya bařlayan theophoros adları M..3 yzyl sonları itibariyle, klt getiren kiřinin ailesine verilmiřtir.¹¹⁴ Rahiplik-hekimlik babadan ođla gemekte ver mr boyu srmekteydi. Bu grev Asklepiades soyunun ayrıcalıđı altında olduđundan Helenistik Dnem sonrasında, rahiplik sırası geldiđinde eđer o soydan bir erkek yoksa grevi kadnlar da stlenebilmekteydiler¹¹⁵.

¹⁰⁸ reten 2003, 143.

¹⁰⁹ reten 2003,149.

¹¹⁰ Anabolu 1970, 34.

¹¹¹ Bothius- Ward Perkins 1970,388; Anabolu 1970, 34.

¹¹² Anabolu 1970, 34.

¹¹³ Anabolu 1970, 34,35.Yazar, Asklepiyon'daki iki yuvarlak yapının boyutlarını karıřtırmıřtır.

¹¹⁴ reten 2003, 146.

¹¹⁵ reten 2003,149.

Likya bölgesinde, Rhodiapolis kentinde 2006 yılında başlatılan kazı çalışmaları sırasında, kent merkezinin güneyinde, Sebastaion olarak adlandırılan yapının güney batısında bir rotondanın izlerine rastlanmıştır. 2008 yılında bu alanda yapılan çalışmalar sonucunda yapı kısmen ortaya çıkarılmıştır. 6.80m çapında olan rotondanın, yüksek podyumlu bir monopteros olduğu tespit edilmiştir(Lev. XXVIII, Şekil 53-54). Zemin dolgusunun moloz taş ve harç karışımından oluşmaktadır. Bu dolgu dışta, yapının podyumunu oluşturan, düzgün kesilmiş kavisli bloklar ile kaplanmıştır. Yapı çevresinden ele geçen çok sayıda kırık, bezekli mimari parçalar bizi, yapının çatı bölümünün oldukça bezekli olduğu sonucuna götürmektedir. Kesin olmamakla birlikte Rhodiapolis'te bulunan bu rotondanın bir tapınak olması olasıdır(Kat. No.11). Rhodiapolis'in ünlü hayırseveri Opramoas, kendisi için yaptırmış olduğu anıt mezarı üzerinde, yapmış olduğu hayırseverlikleri yazdırmıştır. Bu yazıtlardan birinde şöyle yazar “ *Rhodiapolis'te bütün ünseverliği ile iki tapınak Tykhe ve Nemesis için yaptırdı.*”¹¹⁶. Rhodiapolis'e çok da uzak olmayan bir mesafede bulunan Side kenti macellumundaki dairesel planlı tapınak gibi, bu yapının da Tykhe'ye adanmış olması ve Opramoas'ın hayırseverlik işlerinden bir olması mümkündür. Bunun yanı sıra Rhodiapolis antik kentinin Roma ile olan yakın ilişkisi de göz önünde bulundurularak yapının Kaunos'taki monopteros gibi kentin Roma ile olan bağının bir göstergesi olan bir monopteros olması da olasıdır¹¹⁷. Devam eden kazı çalışmaları bu yapının işlevi ortaya koyacaktır.

Diğer Belgeler

Lykia'nın Phaselis kentinde akropoliste bulunmuş olan yuvarlak bir adak taşı üzerinde “ Aristokrateia ve Nikares demiorgosluk yapmış babaları Athanion için Hestia ve Hermes'e (adadılar)” yazar¹¹⁸. İ.Ö. 4–3. yüzyıl 'a tarihlenen bu adak taşı kentte bir Hestia ve Hermes tapınağı olduğunu düşündürmektedir. Bean, söz konusu adak taşından bahsederken burada dairesel planlı bir Hestia ve Hermes tapınağı olması gerektiğinden bahseder. Hestia ve Hermes birlikteliği tasvirleri çok sık karşılaşılan bir durum olsa da¹¹⁹, bugüne kadar Phaselis'te böyle bir tapınağın varlığını kanıtlayacak başka verilere ulaşamamıştır.

Kyzikos'ta bulunmuş olan ve bugün Louvre müzesinde sergilenmekte olan bir mezar kabartması üzerinde hizmetkâr kızın elinde bir dairesel tapınak taşıdığı görülmektedir¹²⁰.

¹¹⁶ Kokkinia 2000, XIX. 4-5.

¹¹⁷ Devam eden kazı çalışmaları ile ileride bu yapının fonksiyonu belirlenecektir.

¹¹⁸ TAM II, 1185.

¹¹⁹ Goux 1983,100 vd.

¹²⁰ Pfuhl-Möbius 1979, Taf.225.Res.1555

Böyle bir kabartmadan akla gelen ilk soru Kyzikos'ta dairesel bir tapınağın olup olmadığıdır. Yazıtta yer alan "Asklepiodoros" adı, kişinin büyük olasılıkla Pergamonlu Asklepiades ailesine mensup olduğunu gösterir. Yukarıda da bahsettiğimiz gibi Pergamon Asklepias kültürünün Epidauros'tan, Arkhias tarafından getirilmiştir. Soyundan gelen kişiler de Asklepiades olarak adlandırılır ve ömür boyu Asklepias rahibi ve kült koruyucusu görevini üstlenmekteydiler¹²¹. Kyzikolular I.Attalos (M.Ö.243- 198) Apollonis ile evlenmesi sonucu Pergamon kenti ile akraba olurlar. Pergamon kentinin Kyzikos ile olan "akrabalık" ilişkisi, "Attalos" ve "Asklepiodoros" adlarının varlığını da göz önünde bulundurulduğunda Kyzikos'ta bir dairesel planlı tapınak olmasını beklemek doğru olmayabilir. Büyük olasılıkla mezar sahibi, tapınak ile Asklepiades ailesi mensubu olduğunu vurgulamak istemiştir. Söz konusu theophoros isimlerinin M.Ö. 2. yy'da Pergamon'da kullanılmış olması da yazıtın tarihi olan M.Ö. 2. yy tarihi ile örtüşmektedir.

V. Dairesel Planlı Tapınakların Adandığı Tanrılar

Vitruvius eserinde dairesel planlı tapınakların yapılış yöntemini anlatır ancak hangi tanrılara ait olduğu ile ilgili herhangi bir bilgiyi aktarmamaktadır¹²².

Araştırmacılar tarafından genel olarak kabul edilen bir görüş dairesel planlı tapınakların Vesta kültürüne ait tapınaklar olduğudur¹²³. Ovidius da bu yapıları Vesta ile özdeşleştirir¹²⁴.

Vesta/Hestia

Roma İmparatorluğu öncesi, Latium yerli halkının geleneksel dini, aile diniydi. Tapınım evin içinde yapılıyordu ve numen olarak adlandırılan tanrıları da hep aile içi yaşam ile ilgiliydi. Vesta ocağın¹²⁵, Penates kilerin, Ianus kapının koruyucusu, Terminus tarlaların sınır taşı, Genius ise doğurganlığın ve verimliliğin gözeticisiydi¹²⁶. Dinsel anlamda evin en

¹²¹ Üreten 2003, 146.

¹²² Vitruvius'un böyle bir bilgiyi vermemesi bu yapı tipinin belirli bir tanrıya ait olmamasından da kaynaklanıyor olabilir.

¹²³ Goux 1983,91-107.

¹²⁴ Bkz. s.5 dn.10.

¹²⁵ Vesta için bkz. Erhat 1999, 290.

¹²⁶ Dürüşken, Roma Dini 2003, 9.

önemli merkezi olarak görülen ocağın sönmeyip sürekli olarak yanmasının sağlanması evin genç kızlarının işiydi¹²⁷. Roma'nın devlet dini de işte bu aile dininden beslenerek oluşmuş, söz konusu tanrılar devletin tanrıları haline gelmiş ve Vesta, aile ocağının tanrıçasıyken artık devletin sönmeyen ateşinin tanrıçası olmuştur. Bu değişim esnasında ise; alışılmış, kutsal aile ocağının yuvarlak formu korunmuştur.

Vesta, Athena ve Artemis gibi bakire bir tanrıçaydı ancak onlardan farklı olarak, erkekler tarafından görülmesi hatta hayal edilmesi bile yasaktı ve kutsal alanı “hiçbir erkeğin adım atmadığı” alan olarak tanımlanıyordu¹²⁸. Tapınağa girebilenler sadece tanrıçanın rahibeleri ve pontifex maximus idi. Pontifex Maximus Roma devlet dini başrahibi idi. Seçimle atanan on altı pontifexten oluşan collegium kendisine bağlı idi ve kendisi dini içerikli davalarda hakim rolünü üstlenmekteydi¹²⁹. Pontifexler, Vesta tapınağının içindeki sınırlar hakkında bilgi sahibi olan ve tapınağına girebilen ayrıcalıklı erkeklerdi. Kutsal ateşin dışarıya çıkarılmasına izin veren ve ya bakirelik andını bozan Vesta rahibelerini cezalandırma yetkisine sahiplerdi. Augustus M.Ö. 12’de, Lepidus’un ölümüyle, Pontifex Maximus ünvanını almış ve Paletine tepesindeki evinde Vesta tapınağı ve sunağı yaptırmıştır. Ancak Vesta ateşi yine asıl tapınakta korunmaya devam etmiştir¹³⁰. Roma’da Vesta ateşinin tapınaktan çıkarılması söz konusu değildi, ateşin tapınaktan çıkarılması durumunda kentin varlığının tehlikeye gireceğine inanılırdı¹³¹. Tapınaktan sonsuz ateşin çıkarılmasına izin veren kişiyi cezalandırmak pontifexlerden oluşan collegium kurumu bulunmaktaydı. Goux, yeni bir evliliğin söz konusu olduğu durumlarda gelinin annesinin kendi evinin ocağından aldığı bir ateş parçasını, yeni kurulan evin ocağını yakmak için kullandığını ve koloni oluşturan kentlere, ana kenttin kutsal ateşinden meşalenin yeni kurdukları kente götürdüklerini ifade eder¹³².

M.Ö. 3. yüzyıldan başlayarak Yunan dinin söylenceleri etkisi ile Roma, Olympos tanrıları ile tanışır¹³³. Bunun sonucunda Roma tanrıları ile Yunan tanrıları özdeşleştirilir ve Vesta, Yunan dininde “ocak tanrıçası” Hestia (estia) ile birleşir. Ocağa tapınım ve saygı, Yunanlılarda erken dönemlerden beri bilinmekteydi. Myken Döneminde, kralın taht odası sarayın merkeziydi ve bu odanın ortasında da fazlaca yüksek olmayan bir ocak bulunurdu. Kral ocağı, daha sonra “prytaneion” olarak adlandırılan binalara dönüşmüş ve bazı kentlerde, burada ateş sürekli yanar vaziyette tutulmuştur. Theseus, Atikka’yı birleştirmek için çok

¹²⁷ Dürüşken Roma Dini 2003, 8.

¹²⁸ Ovidius VI, 249.

¹²⁹ Dürüşken, Roma Dini 2003, 12.

¹³⁰ Cody 1973, 47.

¹³¹ Goux 1983, 92.

¹³² Goux 1983, 93.

¹³³ Yunan dinin, Roma dini üzerindeki etkisi için bkz. Dürüşken 2003, 16 vdd.

sayıda yerel prytaneionu yok ederek sadece Atina'daki prytaneionu kabul eder¹³⁴. Bu yönüyle Hestia tapınımı, Vesta tapınımının aile dini olmaktan çıkıp devlet dini olması gibi, dağınık ve yerel olmaktan çıkmış ve merkezi bir kült alanına alınmıştır.

Zeus

Dairesel planlı tapınakların adandığı tanrılardan biri de Zeus'tur. Zeus tanrıların tanrısı ve babasıdır. Yunan Theogonia'sına göre Kronos'la Rhea'nın altı çocuğundan birisidir. Kronos'a Gaia ve Uranos tarafından kendi oğluna yenileceği bilgisi verilmişti. Bu korku ile Kronos bütün çocuklarını yutuyordu. Çocuklarının yenmesine üzülen Rhea, Toprağa ve Göğe doğumu yapabilmek için yalvarır. Girit adasında Zeus'u doğurur ve Toprak Ana'nın göğsünde saklar onu. Kronos'a da oğlu diye bezlere sardığı bir taşı verir. Zeus büyüyünce babasına kardeşlerini kusturur ve gök gürültüsü, şimşek ve yıldırımını aldıktan sonra Olympos tanrılarına hükmetmeye başlar¹³⁵. Roma Pantheonundaki karşılığı Jupiter'dir. Varlığı epigrafik verilerle kanıtlanabilen Larissa macellumu Atik tarafından Anadolu'da bilinen macellum yapıları içinde "ilk kez Zeus Soter kültüyle ilişkili olan" olarak nitelendirilmektedir¹³⁶.

Tykhe/Fortuna

Tanrıça Tykhe Okenaos'un kızlarından biridir. Uygun kader, şans, umulmayan başarı tanrıçasıdır. Elinde bereket boynuzu, gemi dümeni veya bir küre üzerinde tasvir edilirdi. Latium bölgesinde eski bir külte sahip olan şans ve kader tanrıçası Fortuna M.Ö. 1. yüzyıldan sonra Latium halkının Yunan dünyası ile tanışması sonucunda Tykhe ile özdeşleştirilmiştir¹³⁷. Kör talih tanrıçası Fortuna Romalıların en çok korktukları tanrıçaydı.

Side Macellumu tholosunu (Kat.No.1) betimleyen sikke üzerinde konik çatılı tapınak içerisinde kayalıklar üzerinde oturan tanrıça Tykhe ile ikonografik olarak benzer bir kadın figürü yer almaktadır. Bu nedenle tanrıça Tykhe'ye ait olduğu düşünülmeyle beraber yapı, inşasında kullanılan 12 sayısı, 12 sütun, frizde yer alan 12 tanrı, 12 burç betimlemesi dikkat çekicidir. Bu kültün yer aldığı düşünülen yapıların agorada yer alması ise olağan bir durum olarak kabul edilmektedir¹³⁸. Tykhe'ye adanmış olabileceğini düşündüğümüz bir diğer tapınak da Rhodiapolis kentinde bulunmaktadır(Kat. No.11).

¹³⁴ Prytaneion oluşumu için bkz. "Hestia" maddesi, Price-Kearns 2004,261-262.

¹³⁵ Erhat 1999, 293, Zeus maddesi.

¹³⁶ Atik 2002,109.

¹³⁷ Erhat 1999, 288-289, Tykhe maddesi.

¹³⁸ Atik 2002, 137.

İmparator Kültü

Anadolu macellumlarında kült için ayrı bir alan ayrılmamış, bu amaçla avlu merkezindeki tholoslar kullanılmıştır¹³⁹. Perge macellumu tholosu (Kat.No.2), Side macellumu tholosu (Kat.No.1) ile olan benzerliğinden dolayı Tykhe kültü ile bağdaştırılır¹⁴⁰. Ancak yapı kazısında ele geçmiş olan bir Attis yani İmparator kültü rahibi heykeli yapının İmparator kültüne ait olma olasılığını da düşündürür. Sagalssos Macellumu (Kat.No.4) İmparator Sezar Marcus Aurelius Commodus Antoninus için kentin imparator kültü başrahibi Publius Aelius tarafından yaptırılmıştır¹⁴¹. Bu anlamda tholos da imparatorluk kültüne ait olmalıdır. Aizanoi macellumu tholosunun (Kat. No.3) da Diocletian'a ithaf edilmiş yazıt nedeniyle bir imparatorluk kültü tapınağı olabilir.

Ana Tanrıça

Samothrake'de Büyük Tanrılar Kutsal Alanında, Arsinoe Rotondası olarak adlandırılan dairesel bir bina bulunmaktadır (Lev. XIV, Res. 26). 1948 kazıları esnasında rotondanın doğusunda bulunan bir kaya sunağı, Phrygia' dan bildiğimiz Ana Tanrıça kültüne ait sunaklara benzer ve burada yerli halk tarafından Axieros/ Axiokersa olarak adlandırılan Ana Tanrıçaya ait bir tapınım alanı olduğuna işaret etmektedir. Söz konusu kutsal kaya, M.Ö. 7. yüzyıl'da Yunanlıların gelişiyle yapılan kyklopik bir terasın içine alınmıştır. İki bölümlü olarak yapılan yapının kuzey bölümünde kutsal kaya, güneyinde ise yer altı tanrılarına ait kurban/ sunu çukuru bulunmaktadır¹⁴². İ. Ö. 3. yüzyıl' ın ilk çeyreğinde ise bu alan üzerine Mısır Kraliçesi II. Arsinoe tarafından, piramidal çatılı bir dairesel planlı tapınak yaptırılmış ve yapı İ.S. 4. yüzyıl'da tapınımın sona ermesine kadar restore edilerek kullanılmıştır¹⁴³.

Aphrodite/Venus

Tanrıça **Aphrodite** de dairesel planlı tapınakları olan bir tanrıçadır. Aşk ve güzellik tanrıçası olan Aphrodite'nin doğumu için farklı mitoslar vardır. Bunlardan ilki Hesiodos tarafından aktarılır. Tanrıçanın denizin köpüklü dalgalarından doğduğunu anlatır. Uranos, Gaia'dan doğan çocuklarını, doğar doğmaz toprağın altına sokmaktadır. Toprak Ana bunun sonucunda şişmekte ve korkunç sancılarla kıvranmaktadır. Son doğan çocuklarından Kronos babasının cinsel uzvunu bir tırpanla keser ve onları denize atar. Dalgaların köpüğünden Aphrodite doğar ve Kıbrıs adasında sahile çıkar. Bir diğer mitos ise Homeros aktarmaktadır.

¹³⁹ Atik 2003, 48.

¹⁴⁰ Atik 2002, 117.

¹⁴¹ Atik 2002, 122.

¹⁴² Samothrace'deki Ana Tanrıça kültü kökeni için bkz. Lehmann 1951, 2-3.

¹⁴³ Lenmann 1951, 11.

Buna göre Aphrodite Zeus ile Okeanos'un kızlarından Dione'den doğmadır¹⁴⁴. Roma'nın Yunan Pantheonu ile tanışmasının ardından Aphrodite, Venus olarak adlandırılmıştır.

Knidos'ta bulunan dairesel planlı monopteros'un Praxiteles'in ünlü Aphrodite heykelini içinde barındırdığı düşünülmektedir. Monopteros'un güneybatısında, tapınağın girişi karşısında bulunan dikdörtgen altar ise Athena'ya adanmıştır.¹⁴⁵ Kesin olmamakla birlikte, Aphrodite'ye adanan bir diğer dairesel planlı tapınak Baalbek'te bulunan Venus tapınağıdır. Yapı, Baalbek Sunağı olarak da adlandırılmakta ve M.S.2. yy ya da 3. yy' a tarihlendirilmektedir¹⁴⁶. Hadrian'ın Tivoli villasındaki Aphrodite Tapınağı (Lev.XIV,Res.19), Praxiteles'in ünlü Aphrodite heykelinin bulunduğu Knidos Aphrodite Tapınağından esinlenerek yapılmıştır¹⁴⁷. Dinsmoor'a göre monopteroslar Aphrodite heykelleri için bir baldakhin görevini de üstlenmişlerdir¹⁴⁸.

Asklepios

Yunan Pantheonunda hekim tanrı olarak tanınan Asklepios Roma'da Aesculapius olarak adlandırılır. Apollon'un oğludur. Doğu efsanesine göre, thessalia kralı Phlegyas2ın kızı Koronis Apollon ile birleşir. Bu birleşmeden gebe kalır ve tanrının dölünü taşıırken Arkadya'dan gelen bir yabancıyı yatağına alır. Bunu haber alan tanrı Apollon, Koronis'i korkunç bir cezaya çaptırır. Odun yığını üzerinde diri diri yanan Koronis'in karnındaki çocuğu alır ve büyütmesi için Kentaur Kheiron'a verir. Kheiron'da çocuğa hekimlik sanatını öğretir. Hekimliğin ve cerrahinin sırlarına eren Asklepios ölüleri diriltme yoluna gider. Efsaneye göre, Athena Gorgo'nun ölümü sırasında bedenindeki kanı toplamış ve Asklepios'a vermiştir. Gorgo'nun sağ tarafındaki kan zehirli, sol tarafındaki damarlarda dolaşan kan ise şifalı idi. Bu şifalı kan ile bir çok kişiyi dirilten Asklepios, Zeus tarafından yıldırım ile cezalandırılmıştır. Asklepios hekimlik sanatını kızı Hygeia ve Asklepiades¹⁴⁹ olarak adlandırılan lonca düzeni içinde birleştirilen hekimler aracılığı ile devam ettirmiştir¹⁵⁰. Antik dönemin iyileştirme mekânları olan Asklepieinlar dan en ünlüsü Epidauros'tur. Burada Asklepios tapınağının yanı sıra Thymele olarak adlandırılan bir tholos bulunmaktadır. Asklepios tapınağı olduğunu bildiğimiz yuvarlak yapı ise Pergamon kentindeki

¹⁴⁴ Aphrodite'nin doğumu için bkz. Erhat 1999, 42-44. Aphrodite maddesi.

¹⁴⁵ Love 1972, 75.

¹⁴⁶ Wheeler 2004, 93-94; Seak 1982, 247; Andreae 1973, 567-569.

¹⁴⁷ Love 1970, 74.

¹⁴⁸ Dinsmoor 1974, 426.

¹⁴⁹ Bkz. 20.

¹⁵⁰ Asklepios maddesi için bkz. Erhat 1999, 62,

Asklepieion'da yer almaktadır (Kat. No. 10). Burada hem dairesel bir Asklepios tapınağı ve uyku odalarının olduğu düşünölen bir başka dairesel yapı yer almaktadır¹⁵¹.

Sol İnvictus

Roma'da bulunan Sol İnvictus Tapınağı Aurelian tarafından yaptırılmış ve M.S. 275-80 yıllarına tarihlenmektedir. Ward Perkins'e göre dini düşünce de monotheist akımı temsil eder¹⁵². Palladio'nun yapmış olduğı çizimde, tapınak büyük bir dikdörtgen avlunun içerisinde dairesel bir yapı olarak görölebilmektedir¹⁵³. Bu plana göre tapınak, peripteros planlıdır. Dairesel sellanın önde ve arkada iki girişı vardır. 16 adet sütunu bulunmaktadır (Lev. XXIX, Şekil 55).

12 Olimpos Tanrısı

Dairesel planlı tapınaklar içinde en büyük olma özelliğine sahip olan Pantheon Olympos'un 12 büyük tanrısına adanmıştır. İç mimarisi, nişler ve yer döşemiyle ışık oyunları yaratılarak ziyaretçiler için bir evren hissi uyandırmakta, bütün tanrılara aynı mekânda saygı sunma olanağı sağlamaktaydı.

Herakles/Phylakos

Stamper'e göre Forum Boarium'da bulunan tapınak, Herakles'e adanmıştır¹⁵⁴. Pella tholoslarının da Herakles Phylakos'a adanmış olabileceğı düşünölmektedir. Delphi tholosu da Phylakos kültüne ait olduğı kabul edilmektedir¹⁵⁵.

¹⁵¹ Bkz. 20.

¹⁵² Boëthius- Ward Perkins 1970, 498.

¹⁵³ Boëthius- Ward Perkins 1970, Fig. 189.

¹⁵⁴ Bkz. 8.

¹⁵⁵ Bkz. 10.

VI. Yarı Dairesel Planlı Bir Tapınak

Side Men Tapınağı

Side antik kenti limanında Athena Tapınağının batısında yer alan tapınak, yarı dairesel formu ile farklılık gösterir. Yerel konglamera taşından yapılmış olan duvarlar düzgün kesilmiş levhalar ile kapatılmıştır. Tapınağın yürüme zemini ise yığma moloz taşlardan oluşmaktadır. Yüksek podyum üzerinde yer alan sellaya 13 basamakla çıkılmaktadır. Önde yer alan dört sütun arasında da 3 adet basamak daha olduğu, tapınağın her iki yanında da podyum yüzeyinde gözlemlenen merdiven izlerinden tapınağa çıkışın yandan da sağlandığı görülebilmektedir (Lev. XXIX, Şekil 56).

Ana kapının önündeki sella zemininin çökmüş olması sayesinde tapınağın alt yapısını 3 adet tonozun oluşturduğu görülmektedir. Söz konusu tonozlar arasında birer kapı ile geçişin sağlandığı ve içine girilebilen iki tonoz içinde de ikişer adet kör pencere olduğu gözlemlenebilmektedir. Pencerelerin, yapının planlanmasında var olduğu ve konglamera duvarları dışarıdan kapatan kaplama levhalarının bitişme noktasında yer aldığı görülmektedir. İn sutu olarak korunan kaplama levhaları arasından içeriye az da olsa ışık girmektedir. Orta tonoz pencereleri arasında ise bir plaka izi gözlemlenmektedir. Tapınağın alt yapısının işlevi kesin olarak kestirilememekle birlikte, geçişler ve kör pencerelerin oluşu bu alanın, kullanılan bir alan olduğunu düşündürmektedir.

Ele geçen arşitrav parçalarındaki bezemelerden yapının tarihi M.S. 2. yy sonuna ya da 3. yy başları olarak belirlenmiştir. Alınlığa ait parça üzerinde, arkasında bir hilal taşıyan büst yer alması ve bazı Side sikkeleri üzerinde atlı bir tanrı bezmesinin yer alması söz konusu tapınağın Ay Tanrısı Men' e ait olduğunu düşündürmektedir¹⁵⁶.

Ele geçen üst yapı elemanlarından tapınak alınlığının bir Suriye tipi alınlık olduğu düşünülmektedir¹⁵⁷. Apsisli alan girişinde in antis tarzında iki adet sütun yer almaktadır.

Bu tapınağın en yakın benzeri Suriye'de Hüsn-ü Süleyman'da bulunan exedradır¹⁵⁸. Exedranın ön bölümünde prostylos tarzında 4 adet sütun ve exedra duvarı ile prostylos sütun sırası arasında da birer adet sütun yer almaktadır. Bu düzenleme ile prostylos sütun sırası ile exedraya çıkışı sağlayan 6 adet merdiven arasındaki bir sundurma alanı oluşturulmuştur.

Yarı dairesel planlı olarak değerlendirebileceğimiz bir diğer tapınak da Tunus'ta bulunmaktadır. Thugga (Dougga) da bulunan Augustus Pieti¹⁵⁹ tapınağı yarı dairesel ve

¹⁵⁶ Mansel 1978, 140.

¹⁵⁷ Mansel 1978, 139.

¹⁵⁸ Anadolu 1970, 36.

¹⁵⁹ Dürüşken 2000, 36. Dürüşken, Roma'nın kuruluş destanının başkahramanı olan Aeneas ile özdeşleştirilen "pietas" kavramını şöyle açıklar: "Roma dininde "pietas" insandan hem düşünsel hem de eylemsel

oldukça küçük boyutlardadır. Söz konusu yapı yüksek podyumludur. Önünde iki dikdörtgen paye arasında iki yuvarlak sütunu bulunan, girişi yandan merdivenlerle sağlanmaktadır.

anlamda, iyi insan olma, iyi işler başarma isteğini talep eden bir duygu durumudur: bu duygu duruma ulaşan ve onu yaşayan kişi ise, Aeneas' ın kişiliğinde yücelen "pius" (görevine düşkün) sıfatıyla onurlandırılır ve bir Roma yurttaşı olarak kendinden beklenen sivil sorumluluğunu yerine getirmiş sayılır

VII. SONUÇ

Anadolu dışındaki tapınaklara baktığımız zaman dairesel planlı tapınak mimarisinin Vesta (Hestia) ile özdeşleştiğini ancak formun Aphrodite, Zeus, Asklepios, Hercules gibi tanrı ve yarı tanrıların yanı sıra Palaimon, Phylakos gibi kurucu kahramanlar ve imparator kültü için kullanılabildiğini görüyoruz.

Anadolu'daki dairesel planlı tapınakların ise Vesta tapınakları olduklarına dair bir genelleme yapmak bizce doğru olmayacaktır. Söz konusu yapıların, tıpkı Anadolu dışındaki tapınaklar gibi ait oldukları tanrılar konusunda bir birlik göstermemekte, Zeus Soter, Asklepios, Aphrodite, Fortuna gibi tanrılara ve macellum içlerinde de imparator kültüne adandıkları görülmektedir (Tablo 1).

Dairesel planlı tapınakların yayılımının daha çok Anadolu'nun Batı bölgelerinde, Roma İmparatorluğunun sınırları içerisinde var olduklarını söylemek mümkündür (Tablo 2). Tarih aralığı olarak da Roma İmparatorluğu Dönemi içerisinde yoğun olarak görülmeleri de bu olguyu desteklemektedir. Anadolu, dairesel planı Roma karakteri gösteren bir form olarak gruplandırmıştır¹⁶⁰. Günümüze kadar ayakta kalabilmiş mimari kalıntılar da bu olguyu destekler niteliktedir. Çünkü merdivenlerle çıkılabilen yüksek bir podyum, fazla büyük olmayan boyutlar, inşa tekniği ve tarihlendirilebilen plastik malzeme de Roma Dönemine işaret etmektedir.

Dairesel formun tercih edilmesinin sebebi aynı zamanda merkez olgusundan da olmalıdır. Çünkü dairesel form sadece Vesta için kullanılmamıştır. Knidos Aphrodite tapınağı gibi, tanrıçayı her yönden izleyebilme kaygısı da bu “merkez” olgusunu desteklemektedir (Lev.XXV, Şekil 47). M.Ö. 9000'e tarihlenen Göbekli Tepe de bu merkez olgusunu destekler niteliktedir¹⁶¹. Buradaki dairesel yapılaşmanın da merkezde bulunan T biçimli, üzeri kabartmalarla bezenmiş dikilitaşlara yönelmiş olması da merkez olgusunu desteklemektedir.

Bir diğer tercih nedeni ise, macellum tapınaklarında olduğu gibi, dikdörtgen ya da kare formlu merkezi bir avlu içerisinde dairesel planlı bir yapı ile bir hareketlilik kazandırılmak istenmesi, dönemin mimari “modası” olabilir. Roma villalarının dikdörtgen iç avlularında, benzer biçimde, yuvarlak bir baldakhinin yer alması, hatta bu “bahçe tapınaklarının” Rönesans Döneminde de sevilerek kullanılması, Hristiyanlık döneminde de ise Montorio'daki San Pietro meydanında yer alan St. Peter martyriyonu'nun küçük bir dairesel planlı tapınak görünümünde inşa edilmiş olması da bu olguyu desteklemektedir¹⁶².

¹⁶⁰ Anadolu 1970, 34.

¹⁶¹ Bkz.s. 14-15.

¹⁶² St. Peter martyriyonu, Dor tarzı sütunları ve triglif metop dizisi ile peripteros bir tapınak görünümündedir.

Harita 1. Anadolu'daki Dairesel Tapınakların Dağılımı



Tablo 1. Anadolu'daki Yuvarlak Planlı Tapınakların Adandığı Tanrılar						
Tapınak	Aphrodite	Fortuna	İmparatorluk Kültü	Asklepios	Zeus	Belirsiz
Knidos	x					
Kaunos E						x
Pergamon				x		
Side Fortuna		x				
Sagalassos			x			
Perge			x			
Ephesos						x
Rhodiapolis		x				
Aizanoi			x			
Aigeai						x
Akmonia						x
Antiokheia						x
Konstantinopolis						x
Korakesion						x
Korykos						x
Larissa					x	
Magnesia ad Meandrum						x
Perinthos Herakleiası						x
Rhyndakos Apolloniası						x
Sardes						x
Sosandra						x
Thyateira						x
Aphrodisias						x
Aigai						x
Elaiusse Sebaste						x

Tablo 2. Yuvarlak Planlı Tapınakların Anadolu'daki Yayılımı

Tapınak	Pamphilia	Pisidia	Phrygia	Likya	Kilikya	İonya	Karia	Trakhia	Mysia	Aiolis	Lydia
Knidos Aphrodite							x				
Kaunos E							x				
Bergama Akklepion						x					
Side Fortuna	x										
Sagalassos		x									
Perge	x										
Ephesos						x					
Rhodiapolis				x							
Aizanoi			x								
Aigeai					x						
Akmonia			x								
Antiokeia		x									
Konstantinopolis									x		
Korakesion					x						
Korykos											
Larissa											x
Magnesia ad Meandrum						x					
Perinthos Herakleiası								x			
Rhyndakos Apolloniası									x		
Sardes						x					
Sosandra											x
Thyateira											x
Aphrodisias							x				
Aigai										x	
Elaiusse Sebaste					x						

KATALOG

No. 1 Levha XIX, Şekil 36- 38

Side Macellumu Tapınağı

Çap:9.89

Düzen: Korinth

Plan: Peripteros

Kaynakça:

Mansel 1978, Atik 2002, 143; Atik 2003, 49; Arı 1998, 95–96; Anadolu 1970,34.

Tarih: M.S. 2.yy

No.2 Levha XX, Şekil 39, Levha XXI, Şekil 40-41

Perge Macellumu Tapınağı

Çap: 13.40

Düzen: Korinth

Plan: Peripteros

Kaynakça:

Mansel 1978, ;Atik 2002, 143; Atik 2003, 49; Anadolu 1970,34.

Tarih: M.S. 2.yy

No.3 Levha XX II, Şekil 42-43

Aizanoi Macellumu Tapınağı

Çap:

Düzen:

Plan: Peripteros

Kaynakça:

Atik 2002, 143; Atik 2003, 49-50

Tarih: M.S. 2.yy 2.yarısı.

No.4 Levha XXIII, Şekil 44

Sagalassos Macellumu Tapınağı

Çap: 6.35

Düzen:

Plan: Peripteros

Kaynakça:

Mansel 1978, 166; Atik 2002, 144; Atik 2003,49-51, Vandeput 1997, 106,214.

Tarih: M.S.180–192/3

No.5 Levha Şekil
Ephesos Macellumu Tapınađı

Çap:

Düzen:

Plan: Peripteros

Kaynakça:

Atik 2002, 104- 106; Atik 2003,50.

Tarih: M.S.2.yy

No.6 Levha XXIII, Şekil 45

Aigai Macellumu Tapınađı

Tarih:

Düzen:

Plan:

Kaynakça:

Seiler 1986, 156; Kat 2007, 219.

No.7 Levha XXIV, Şekil 46

Elaiussa Sebaste

Çap:

Düzen:

Plan:

Kaynakça:

Schneider 1998, 389; Schneider 2001,225; Schneider 2006, 561.

Tarih: Roma Dönemi

No. 8 Levha XXV, Şekil 47-48

Knidos Monopterosu

Çap:

Düzen: Korinth

Plan: Monopteros

Kaynakça:

Love 1972, 61- 76; Bankel 1997, 51- 71; Özgan 1989, 167; Özgan 1991, 171; Özgan 1993, 283–295; Özgan 1993, 161; Özgan 1994, 297.

Tarih: M.Ö. 2.yy

No. 9 **Levha XXVI, Şekil 49-50**
Kaunos “E” Tapınağı- Kaunos, Karia, Anadolu

Çap:

Düzen:

Plan: Monopteros

Kaynakça:

Serdaroğlu 2004,42 vdd; Schmaltz 1997; Ehrhardt 1997; Öğün ve diğ. 2001, 91vdd.

Tarih: M.Ö. 1.yy son çeyreği

No.10 **Levha XXVII, Şekil 51-52**

Pergamon Asklepios Tapınağı

Çap: 43.40m

Düzen: Korinth

Plan: Peripteros

Kaynakça:

Andreae 1973, 557vd.; Üreten 2003; Anadolu 134-135; Boëthius-Ward Perkins 1970,

Tarih: M.Ö. 4.yy- M.Ö. 2.yy

No. 11 **Levha XXVIII, Şekil 53-54**

Rhodiapolis Monopterosu

Çap: 6.80m

Düzen:

Plan: Monopteros

Kaynakça: Kokkinia 2000, XIX. 4-5.

Tarih:

K A Y N A K Ç A

A. Antik Kaynaklar

- Ovidius** Ovid, Fasti, Çev. J.P.Frazer (1967)
- Pausanias** Pausanias, Guide to Greece, Çev. P.Levi, Guide to Greece Vol. 1: Central Greece (1971)
- Vitruvius** Vitruvius, Mimarlık Üzerine On Kitap. Trans. Morgan Morris Hicky, Şevki Vanlı Mimarlık Vakfı Yayınları (1998)

B. Modern Kaynaklar

- Andreae 1973** B. Andreae, Rome: L'art de L'Ancienne (1973).
- Akar 2004** D. S. Akar, "Apollon Sektörü 2003 Yılı Çalışmaları" için bkz. N. Şahin, C. Tanrıver, I. Şahin, A. Ersoy, D. S. Akar, Y. Sezgin, S. Akat, B. Yolaçan, A. Koçak Yaldır, E. Doğan, Ö. Ürkmez, B. Ünlüoğlu, "Klaros 2003", KST XXVII, 2004, 292.
- Arı 1998** Ö. Arı, Antik Mimaride Yuvarlak Planlı Tapınaklar ve Side Fortuna Tapınağı Koruma ve Restorasyon Önerisi, (yayınlanmamış yüksek lisans tezi 1998).
- Atik 2002** S. Atik, Anadolu Macellumları: Pamphylia ve Pisidia Macellumları Işığında Bir Tipoloji Denemesi (yayınlanmamış doktora tezi 2002).
- Atik 2003** S. Atik, "Anadolu Macellumları", AST 21, 2003, 45-54.
- Bean 1999** G. Bean, Eskiçağda Güney Kıyıları (1999).
- Beaufort** F. Beaufort, Karamania (2002).
- Berve- Gruben 1963** H. Berve – G.Gruben, Greek Temples, Theatres and Shrines (1963).
- Bingöl 1985** O. Bingöl, "Magnesia ad Meandrum 1984", KST VII (1985), 325.

- Blankel 1997** H. Blankel, "Das Hellenistische Rundtempel und Sein Atlas Vorbericht", AA 1997, 51- 71.
- Boëthius- Ward Perkins 1970** A. Boëthius and J. B. Ward-Perkins, Etruscan and Roman Architecture (1970).
- Borchardt 1990** J. Borchardt, "Bericht der Grabungskampagne in Limyra 1990", KST XIII (1991), 207.
- Bussagli 2004** M. Bussagli, Rome. Art and Architecture (2004).
- Carney 1994** E. D. Carney, "Arsinoe before she was Philadelphos", Ancient History Bulletin 8, 1994, 123- 131.
- Cody 1973** J. M. Cody, "New Evidence for the Republican Aedes Vestae", AJA 77.1, 1973, 43-50.
- Çambel ve diğ. 1988** H. Çambel, M. A. Işın, S. Sadler, "Karatepe –Aslantaş ve Domuztepe 1986 ve 1987 yılı Çalışmaları", KST X (1988), 331.
- Çambel-Knudstad 1993** H. Çambel-J. E. Knudstad, "Karatepe-Aslantaş ve Domuztepe 1991 ve 1992 Çalışmaları", KST XV (1993), 309.
- Çilingiroğlu 1992** A. Çilingiroğlu, "Van-Dilkaya Höyüğü Kazıları Kapanış", KST XIV (1992), 469.
- D'Andria 2003** F. D'Andria, "Hierapolis 2002 Yılı Araştırma ve Kazı Çalışmaları", KST XXV, 2003, 111.
- Dinsmoor 1974** W. B. Dinsmoor Jr., "The Monopteros in the Athenian Agora", Hesperia 43, 1974, 412-427.
- Doruk 1985** S. Doruk, "1984 Yılı Kaunos Çalışmaları", KST VII (1985).
- Dürüşken 2000** Ç. Dürüşken, Roma'nın Gizem Dinleri (2000).
- Ehrhart 1997** N. Ehrhart, "Die Phyleninschriften von Rundbau am Theater in Kaunos", AA 1997, 45- 50.
- Ergeç 1999** R. Ergeç, "Belkıs/Zeugma 1997–1998 Kurtarma Kazıları", KST XXI (1999), 259.
- Erim 1981** K. Erim, "Afrodisias 1981", KST IV, 1982, 301- 302.
- Erhat 1999** A. Erhat, Mitoloji Sözlüğü (1999).
- Erkanal 1986** A. Erkanal, "Panaztepe Kazısının 1985 yılı sonuçları", KST VIII (1986), 253.

- Erkanal 1991** A. Erkanal, “1990 Panaztepe Kazısı Sonuçları”, KST XIII (1991), 447.
- Erkanal 1993** A. Erkanal, “Panaztepe 1992 Kazısı Sonuçları”, KST XV (1993), 461.
- Erkanal 1997** A. Erkanal, “1996 yılı Panaztepe Kazıları Sonuçları”, KST XIX (1998), 455.
- Erkanal 1998** A. Erkanal, “1997 yılı Panaztepe Kazıları Sonuçları”, KST XX (1998), 371.
- Erkanal 2001** A. Erkanal, “2000 Yılı Panaztepe Kazısı Sonuçları”, KST XXIII (2001), 305.
- Esin 1984** U. Esin, “Değirmendere (Malatya) Kurtarma Kazısı 1983”, KST VI (1984), 14–15.
- Fingarette 1970** A. Fingarette, “The Marmaria Puzzles”, *AJA* 74.4, 1970, 401- 404.
- Frazer 1913** J. G. Frazer, *Pausanias’s Description of Greece*, Vol. I-II. (1913)
- Gebhardt 1987** E. R. Gebhardt, “The Early Sanctuary of Poseidon at Isthmia”, *AJA* 91.3, 1987, 475–476.
- Geneire 1994** J. de la Geneire, “Klaros 1993 Kazısı Dönemi Ön Raporu”, KST XVI (1994), 39.
- Goux 1938** J. J. Goux, “Vesta or the Place of Being”, *Representations* 1, 1938, 91- 107.
- Hadzisteliou-Price 1973** T. Hadzisteliou Price, “An Enigma in Pella: The Tholos and Herakles Phylakos”, *AJA* 77.1, 1973, 66-71.
- Hill 1983** P. V. Hill, “Buildings and Monuments of Rome Coin Types AD 14–69”, *NumChron* 143, 1983, 81-94.
- Hofmann-Rheidt 1991** A. Hofmann-K. Rheidt, “Die Ausgrabungen in Aizanoi 1990”, KST XIII (1991), 323.
- Işık 1991** C. Işık, “Kaunos 1991”, KST XIV. II, 1992, 155-164.
- Işık 1992** C. Işık, “Kaunos 1991”, KST XIV (1992), 155.
- Işık 1993** C. Işık, Kaunos 1993, KST XVI. II, 1994, 315-325.
- Işık 1994** C. Işık, “Kaunos 1993”, KST XVI (1994), 319.
- Işık 1995** C. Işık, “Kaunos 1994”, KST XVII (1995), 229.

- Işık ve diğ. 1996** C. Işık, A. Diler, F. Babaoğlu, “Kaunos 1995”, KST XVIII (1996).
- Kähler 1958** H. Kähler, “Das Fortunaheiligtum von Palestrina Praeneste”, *Annales Universitatis Saraviensis Philosophie*, VII,3-4, 1958, 189-240.
- Karaca 1985** Ö. Karaca, “Pirot Höyük 1983”, KST VI (1984), 38.
- Karweise 1997** S. Karweise, “1996 yılında Ephesos’da yapılan kazı onarım ve araştırma çalışmaları”, KST XIX (1998), 729.
- Karweise 1998** S. Karweise, “1997 yılında Ephesos’da yapılan kazı onarım ve araştırma çalışmaları”, KST XX (1998), 607.
- Kat 2007** S. Kat, “Macellum Kazısı” bkz. E. Doğer, L. Doğer, Ş.Tül, Y. Sezgin, M. Önder, S. Kat, M. H. Kan, B. Yener, E.Dereboylu, Ü.Türkan, E.Atay, M.Şahin, F.Genç, O.K.Serttürk, İ.S. Çakır, “Aigai 2004-2006 Yılı Çalışmaları”, KST XXIX, 2007,207.
- Koenigs-Radt 1979** W. Koenigs ve W. Radt,” Ein Kaiserzeitlicher Rundbau (Monopteros) in Pergamon”, *IstMitt* 29, 1979, 317- 354.
- Kokkinia 2000** C. Kokkina, *Die Opramoas-Inschrift Von Rhodiapolis. Euregetismus und Soziale elite in Lykien*, (2000).
- Korfmann 1986** M. Korfmann, “Beşik-Yassıtepe ve Beşik Mezarlığı 1985 Ön Raporu”, KST VIII (1986), 263.
- Lanckoronski 1892** K. G. Lanckoronski, *Stadte Pamphylens und pisidien II: Pisidien* (1892).
- Lehmann 1951** K. Lehmann,”*Samothrace:The Fourth Preliminary Report*”, *Hesperia* 20.1,1951,1-30.
- Love 1972** C. I. Love,”*A Preliminary Report of the Excavations at Knidos 1970*”, *AJA* 76.1,1972, 61- 76.
- Magie 2002** D.Magie, *Anadolu’da Romalılar 2, Çeviren: N. Başgelen-Ö.Çapar* (2002), *Arkeoloji ve Sanat Yayınları*.

- Mansel 1975** A. M. Mansel, "Bericht Über Ausgrabungen und Untersuchungen in Pamphylien in den Jahren 1957–1972", AA 1975, 49–96.
- Mansel 1978** A.M. Mansel, Side: 1947–1966 Yılları Kazıları ve Araştırmaları Sonuçları (1978).
- McCredie 1968** J. R. McCredie, "Samothrace", Hesperia 37, 1968, 200–234.
- McCredie 1974** J. R. McCredie, "A Samothracian Enigma", Hesperia 43, 1974, 454–459.
- McCredie 1979** J.R. McCredie, "Samothrace: Supplementary Investigations, 1968–1977", Hesperia 48, 1979, 1–44.
- Mellink 1972** M. J. Mellink, "Archeology in Asia Minor", AJA 76, 1972, 165–188.
- Morkholm 2000** O. Morkholm, Erken Helenistik Çağ Sikkeleri, 2000.
- Öğün 1987** B. Öğün, "Kaunos Kazı ve Restorasyon Çalışmaları 1986", KST IX (1987), 239.
- Öğün 1990** B. Öğün, "Kaunos 1989 Yılı Çalışmaları", KST XII (1990), 69.
- Özdoğan ve diğ. 1991** M. Özdoğan, A. Özdoğan, İ. Caneva, M. Davis, A. Koyunlu, "1990 Yılı Çayönü Kazı ve Onarım Çalışmaları", KST XIII (1991), 97.
- Özdoğan ve diğ. 1992** M. Özdoğan, A. Özdoğan, İ. Caneva, M. Davis, A. Koyunlu, "1990 Yılı Çayönü Kazı ve Onarım Çalışmaları", KST XIV (1992), 81.
- Özgan 1989** R. Özgan, "1988 Knidos Kazısı Ön Raporu", KST XI (1989), 167.
- Özgan 1991** R. Özgan, "Knidos 1990", KST XIII (1991), 171.
- Özgan 1993** R. Özgan, "Knidos 1993", KST XVI, 1994, 283–295.
- Özgan 1993** R. Özgan, "1991 Knidos Kazısı", KST XV (1993), 161.
- Özgan 1994** R. Özgan, "1993 Knidos Kazısı Ön Raporu", KST XVI (1994), 297.
- Pedley 2005** J. Pedley, Sanctuaries and the Sacred in the Ancient Greek World (2005).

- Price 2002** S. R. F. Price, *Rituals and Power: The Roman Imperial Cult in Asia Minor* (2002).
- Price- Kearns 2004** S. Price- E. Kearns, *The Oxford Dictionary of Classical Myth and Religion* (2004).
- Prowse 1967** K. R. Prowse, "The Vestal Circle", *Greece & Rome*, 2nd. Ser., Vol.14., No.2, 1967, 174-187.
- Pful-Möbius 1979** E. Pful-H. Möbius, *Die Ostrgrieschen Grabreliefs*
- Robert 1996** J. Robert, *Hestia and Hermes: The Greek İmagination of Motion And Place* (1996).
- Rupp 1979** D. W. Rupp, "The Lost Classical Palaimonion Found?", *Hesperia* 48.1, 1979, 64–72.
- Rumpf 1961** A. Rumpf, *Yunan ve Roma Sanatı, Çeviren: Jale İnan* (1961)
- Sagona ve diğ. 1995** A. Sagona, M. Erkmn, G. Sagona, "Excavations at Sos Höyük 1995", *KST XVIII* (1996), 137.
- Schmaltz 1997** B. Schmaltz, "Der Rundbau am theater in Kaunos", *AA* 1997, 1- 44.
- Schneider 1998** E. Equini Schneider, "1997 Excavations and research at Elaiussa Sebaste Turkey", *KST XX* (1998), 385.
- Schneider 2001** E. Equini Schneider, "Excavations and Research at Elaiussa Sebaste. The 2000 Capmaign", *KST XXII*, 2001, 237- 248.
- Schneider 2006** E. Equini Schneider, " Elaiussa Sebaste-Report of 2005 Excavation Season", *KST XXVIII* (2006), 561.
- Schmidt 2007** K. Schmidt, "Göbekli Tepe 2006 yılı Kazısı", *KST XXIX*, 2007, 417- 428.
- Sear 1982** F. Sear, *Roman Arcitecture* (1982).
- Seiler 1979** F. Seiler, *Die Griechische Tholos* (1979).
- Serdaroğlu 2004** Ü. Serdaroğlu, *Lykia- Karia' da Roma Dönemi Tapınak Mimarlığı* (2004).
- Silistreli 1988** U. Silistreli, "Köşk Höyük 1987", *KST X* (1988), 61.
- Silistreli 1989** U. Silistreli, "Köşk Höyük 1988", *KST XI* (1989), 91.
- Stamper 2005** J. W. Stamer, *The Architecture of Roman Temples* (2005).

- Thomson 1940** H. A. Thomson, "The Tholos of Athens and Its Predecessors", *Hesperia Supplements* 4, 1940.
- Tuchelt 1973** K. Tuchelt, "Vorarbeiten zu einer topographie von Didyma", *İstMitt Beiheft* 9, 1973.
- Uzunođu 1987** E. Uzunođlu, "Malatya İmamođlu 1986 Yılı Kazısı Çalışmaları", *KST IX* (1987), 205.
- Üreten 2003** H. Üreten, *Neşredilmiş Yazıtlar Işığında Helenistik Dönem'de Pergamon Kenti Tanrı ve Kültleri* (2003).
- Vandeput 1997** L. Vandeput, *The Architectural Decoration in Roman Asia Minor. Sagalassos: A Case Study* (1997).
- Von Hasberg 1992** H. Von Hasberg, *Römische Grabbauten* (1992).
- Ward-Perkins 1982** J. B. Ward-Perkins, *Roman Imperial Architecture* (1981).
- Wheeler 2004** M. Wheeler, *Roma Sanatı ve Mimarlığı*, Çev. Zeynep Koçel Erdem (2004).
- Wickedede-Mısır 1985** A. Wickedede ve A. Mısır, "Çavi Tarlası 1984", *KST VII* (1985), 103.
- Yener 1999** A. Yener, "1998 Tell Kurdu Kazısı", *KST XXI* (1999), 185.
- Ziolokowski 1992** A. Ziolokowski, *The Temples of Mid-Republican Rome and Their Historical and Topographical Context* (1992).

LEVHALAR

LEVHA I

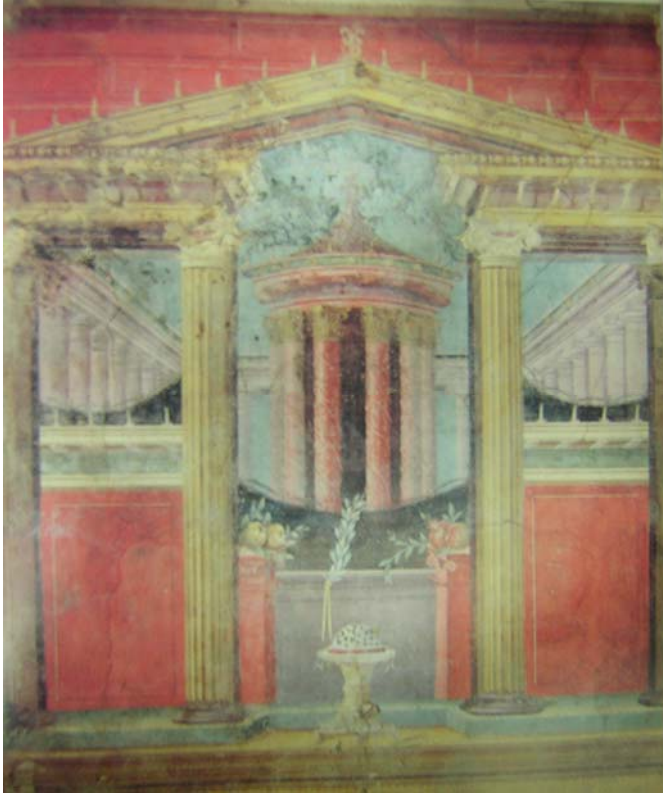

Şekil.1. Villa Boscorealle' den duvar resmi.

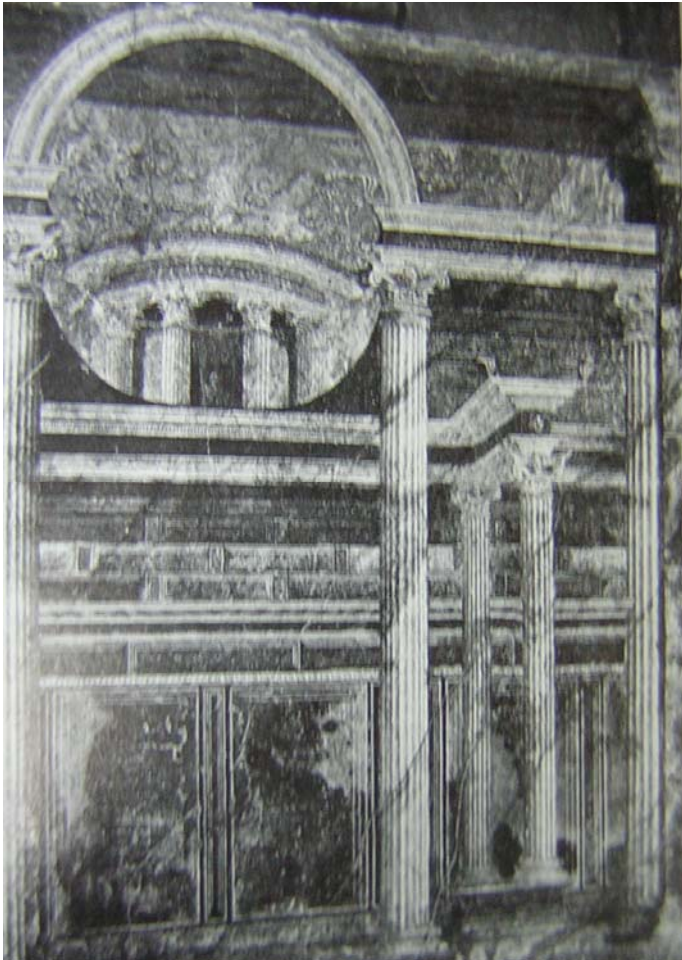

Şekil.2. Villa Mysteries, Yatak Odası B' den duvar resmi. M.S. 1.yy (Wheeler 2004)



Şekil.3. Pompeii'den bir villadan duvar resmi.



Şekil. 4. Quintus Cassius sikkeleri. M.Ö. 55
Ön: Vesta başı. Arka: Vesta Tapınağı. (Berger 1989)



Şekil. 5 Quintus Cassius sikkeleri. M.Ö. 55.
Ön: Libertas başı. **Arka:** Vesta Tapınağı. (Berger 1989)



Şekil.6. Augustus sikkesi.
Ön: Augustus **Arka:** Mars Ultor Tapınağı. (Balbi ve diğerleri 1991)



Şekil 7. Augustus sikkesi. (M.Ö.27- M.S.14) (MMAG 1990)



Şekil.8 Augustus sikkesi. (M.Ö.27- M.S.14) (Hill 1983)

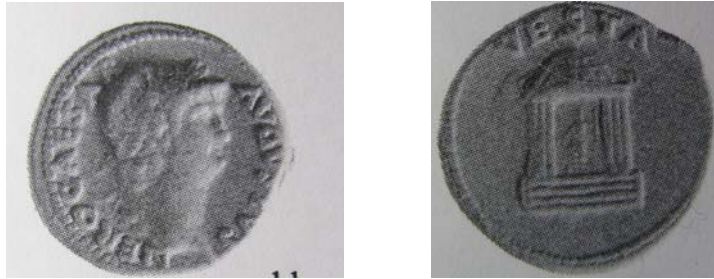

Şekil.9. Nero sikkesi üzerinde Vesta tapınağı (İ.S.54- 68) (Hill 1983)

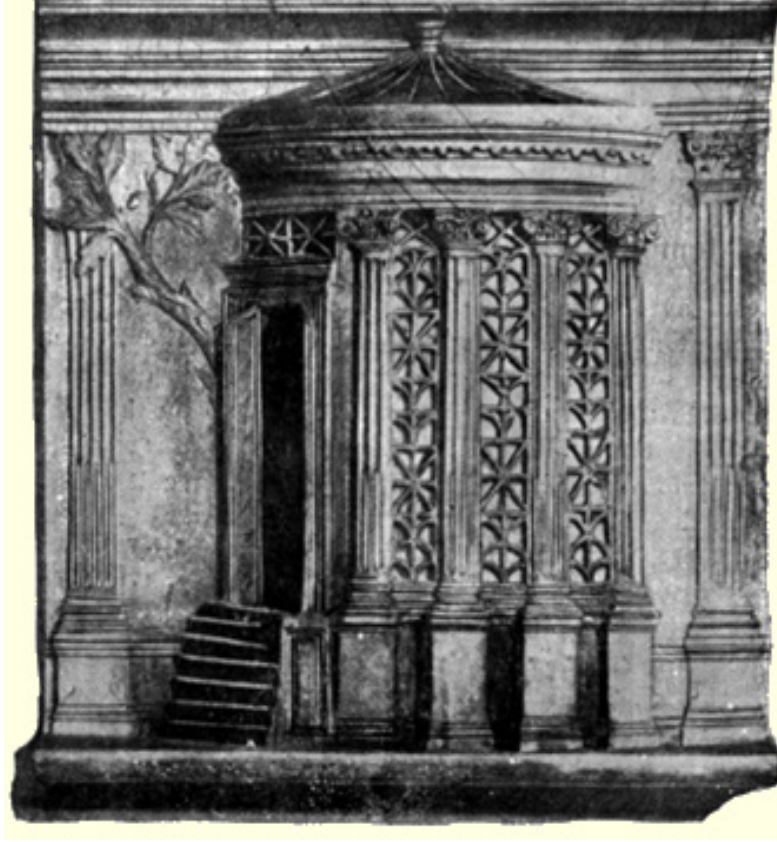

Şekil.10. Uffizi, Vesta tapınağı kabartması
<http://ancientrome.ru/art/artworken/img.htm?id=2102>



Şekil 11. Kyzikos Kabartması. Louvre Müzesi. (Pfuhl-Möbius 1979)

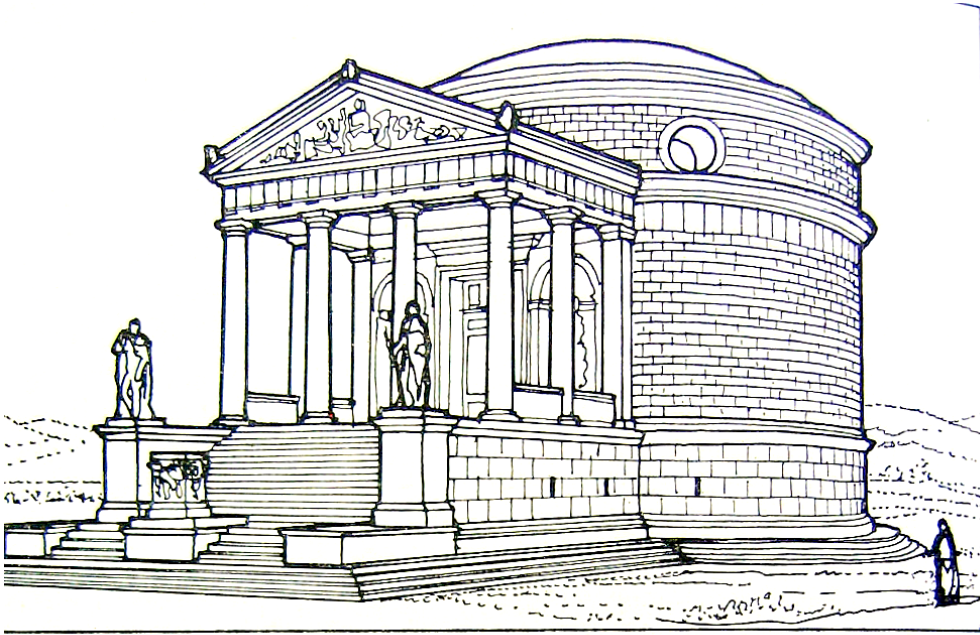

0 10m

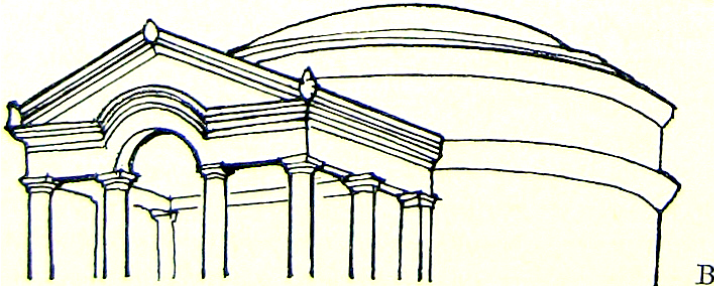
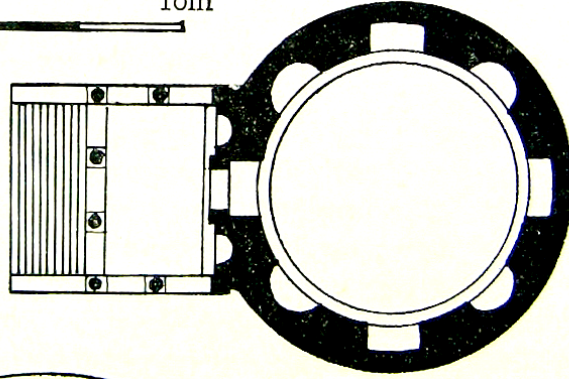

Şekil 12. Tor de Schavi Mezarı. M.S. 300.
Üst:Rekonstüksiyon. Alt: Plan (Boëthius-Ward Perkins 1970)

LEVHA VII



Şekil 13. Palatine tepesindeki çadır izleri.(Andreae 1979)

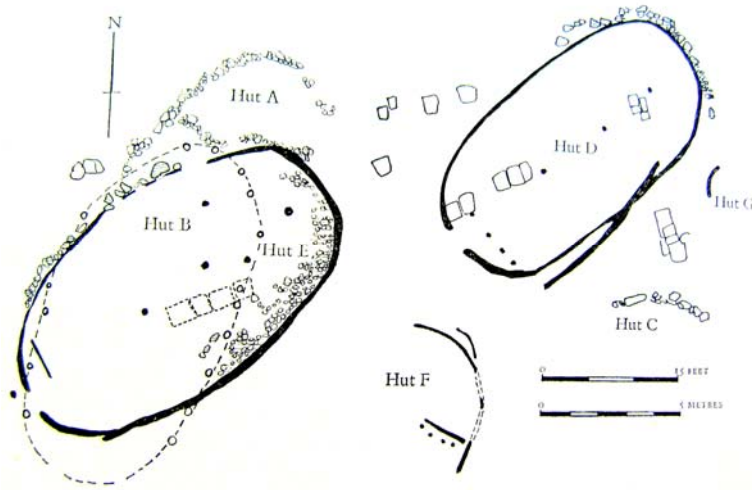

Şekil 14. San Giovenale. Oval yapı izleri.(Boethius-Ward Perkins 1970)

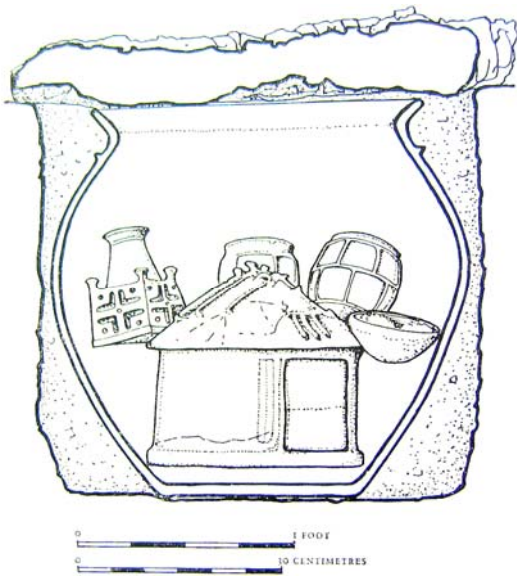

Şekil 15. Via Sacra'dan urne mezar. Erken Demir Çağ (Boethius-Ward Perkins 1970)

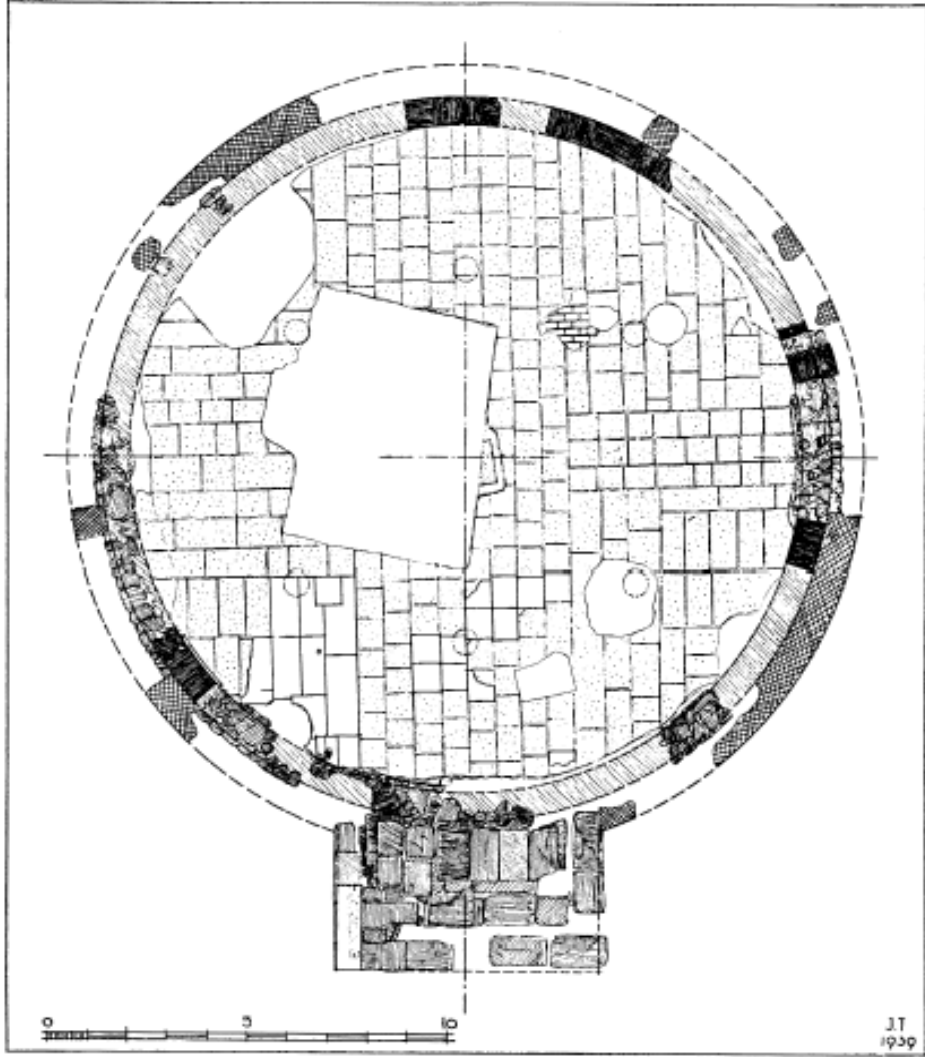
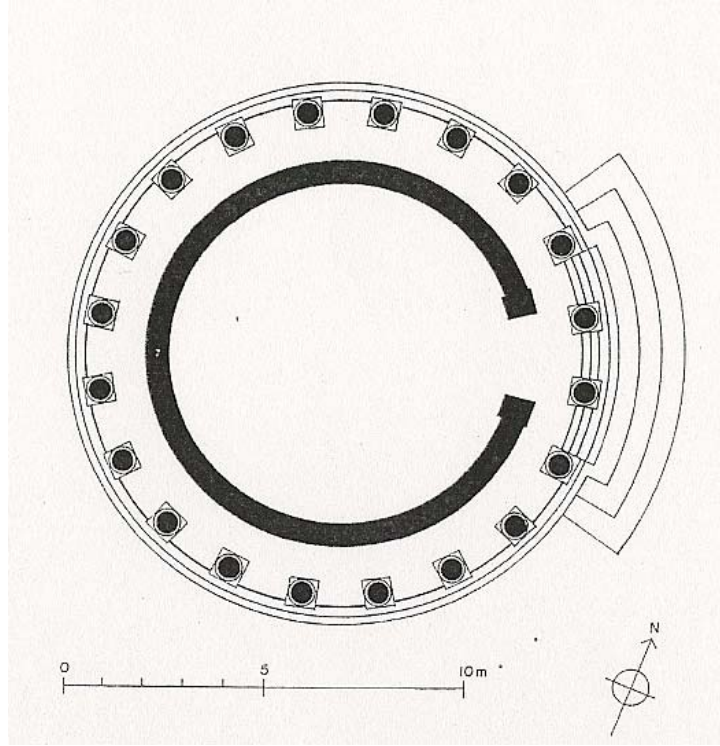
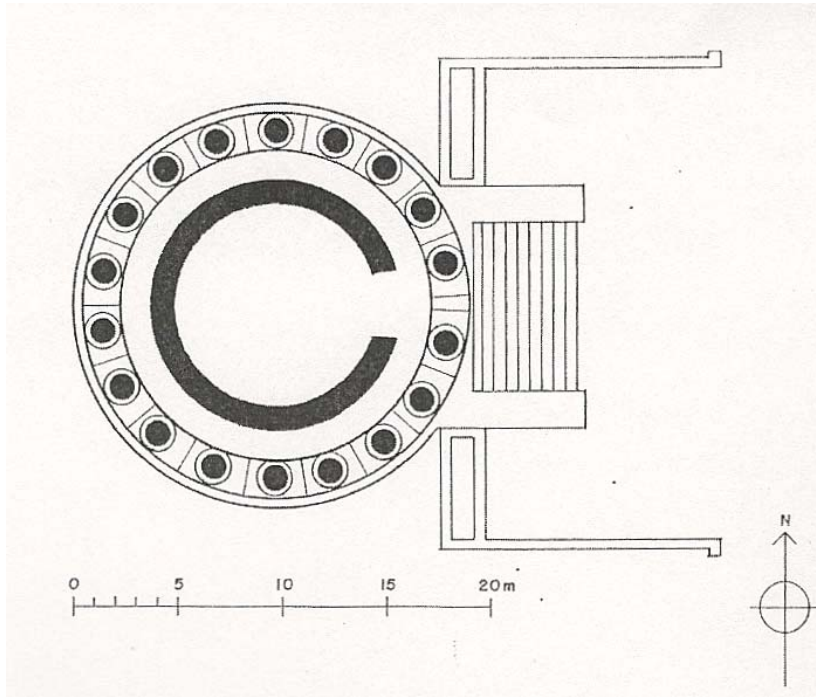

Fig. 33. Tholos, Actual State. 1:200

Şekil 16. Prytaneion, Atina, Agora, Plan (Thomson 1940)



Şekil 17. Vesta Tapınağı. Forum Romanum (Stamper 2005)



Şekil 18. Fortuna Huiusce Diei Tapınağı. Largo Argentina. Plan (Stamper 2005)

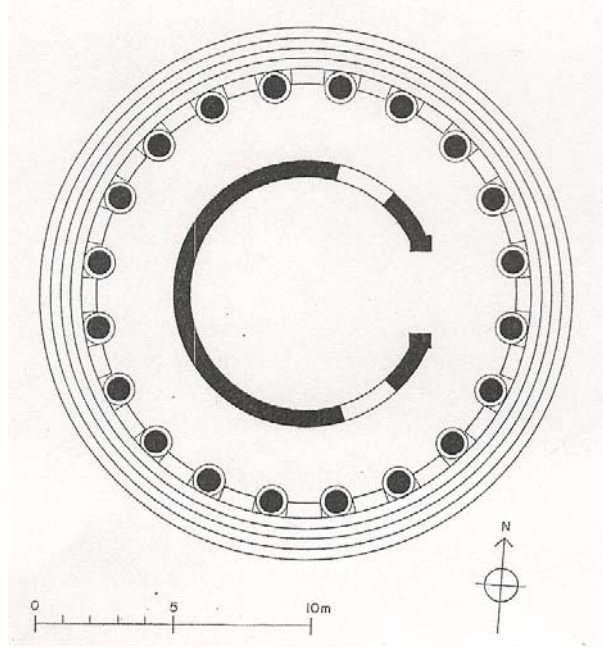

Şekil 19. Herakles Tapınağı. Forum Boarum (Stamper 2005)



Şekil 20. Herakles Tapınağı. (Wheeler 2004)

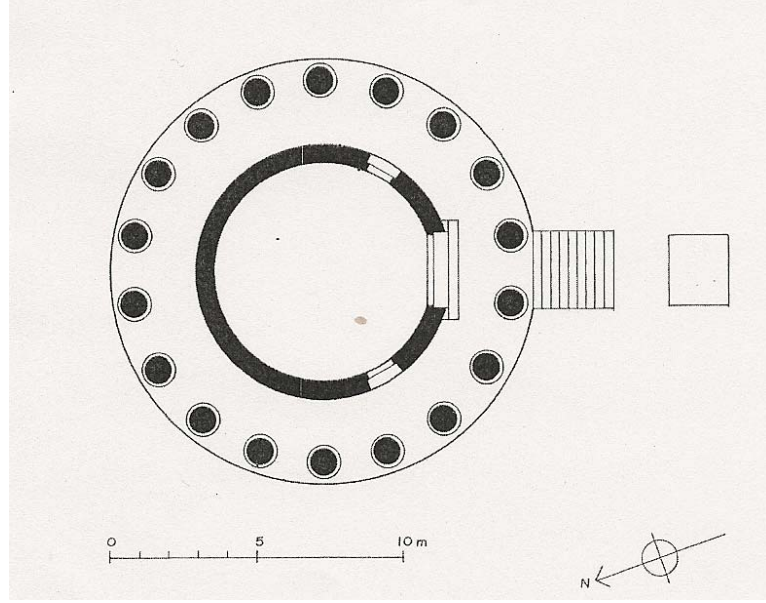

Şekil 21. Tivoli/Sibyll Tapınağı. M.Ö. 50 (Stamper 2005)

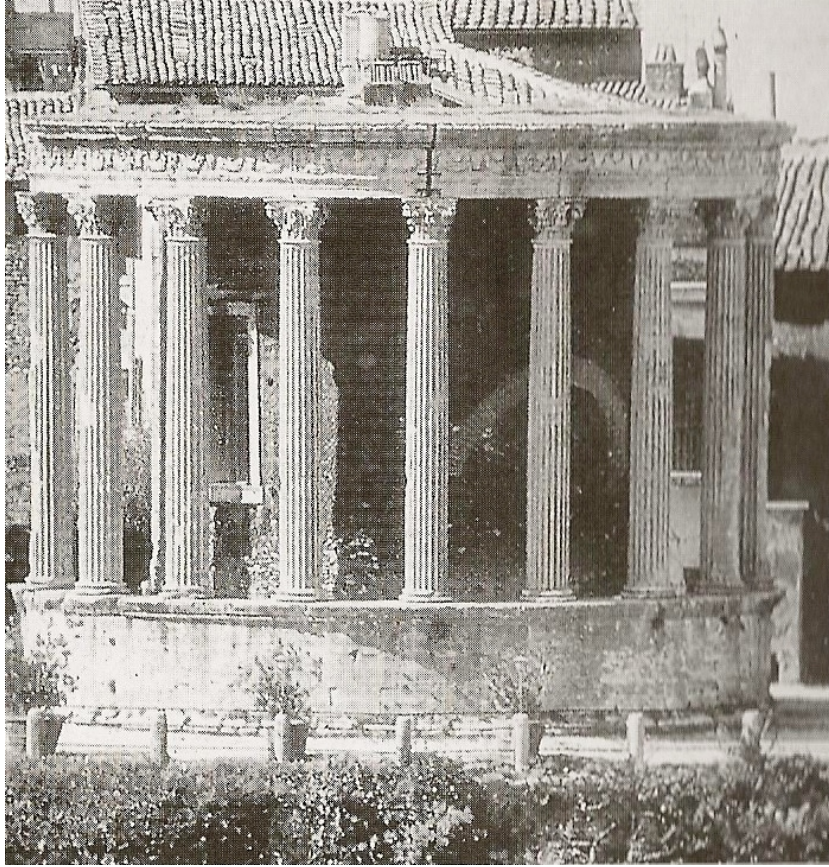

Şekil 22. Tivoli/Sibyll Tapınağı (Wheeler 2004)

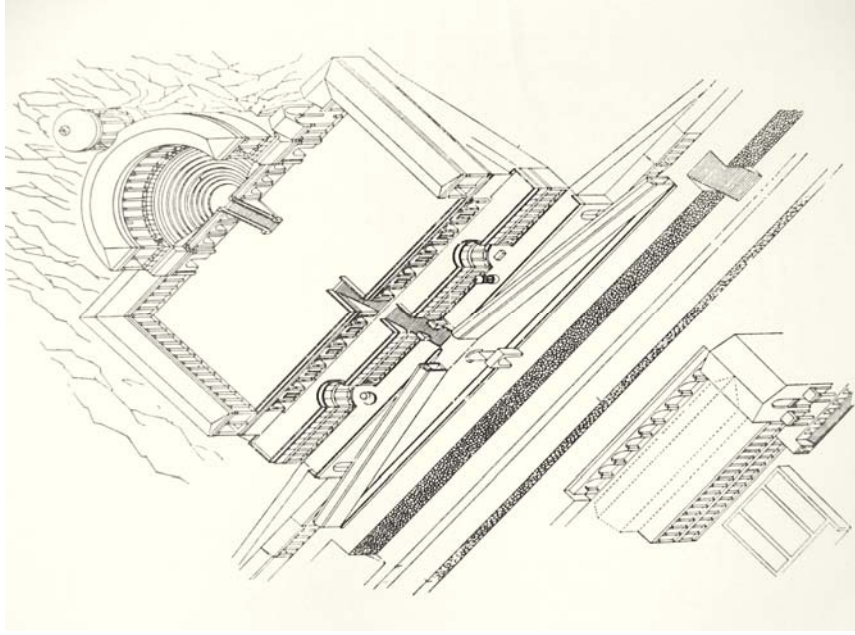

Şekil 22. Fortuna Praeneste kutsal alanı. (Boëthius-Ward Perkins 1970)

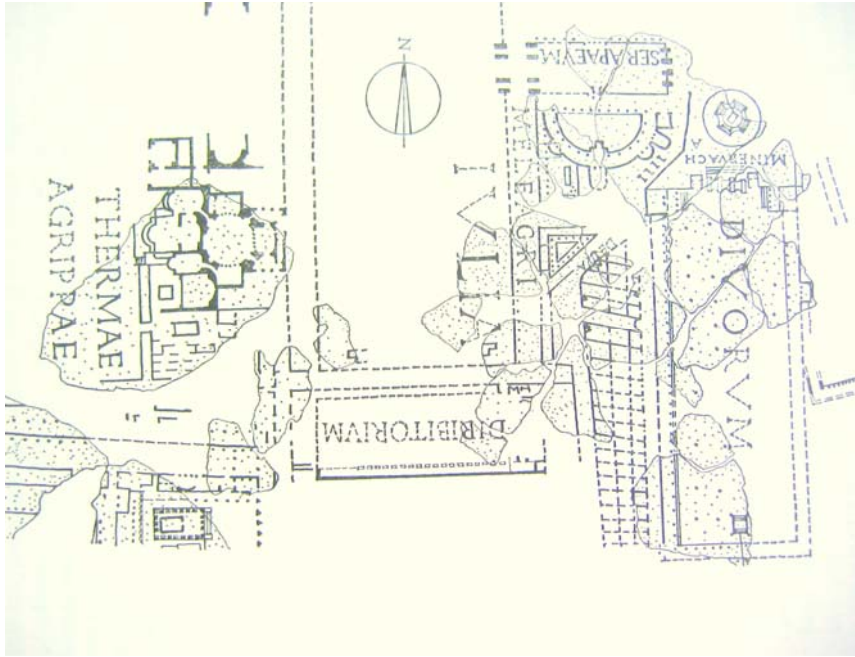

Şekil 23. Mermer plaka üzerinde Minerva Chalcedike Tapınağı (Boethius-Ward Perkins 1970)

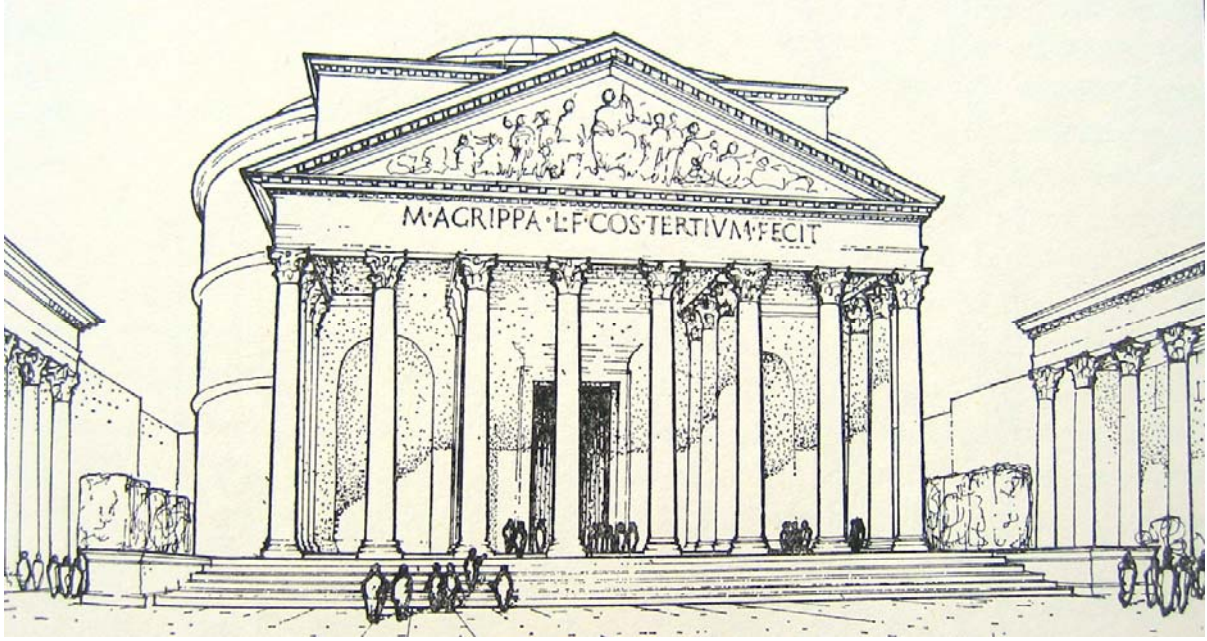

Şekil 24. Pantheon. Cephe Rekonstrüksiyonu (Boethius-Ward Perkins 1970)

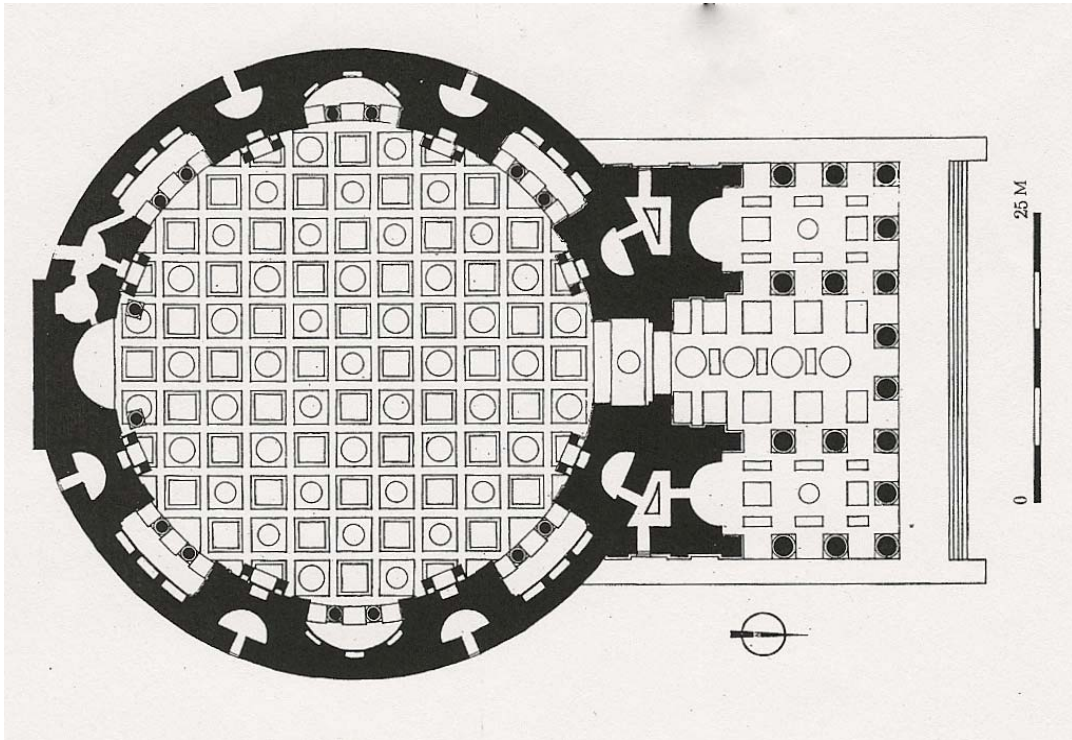

Şekil 25. Pantheon. Plan (Andreae 1979)

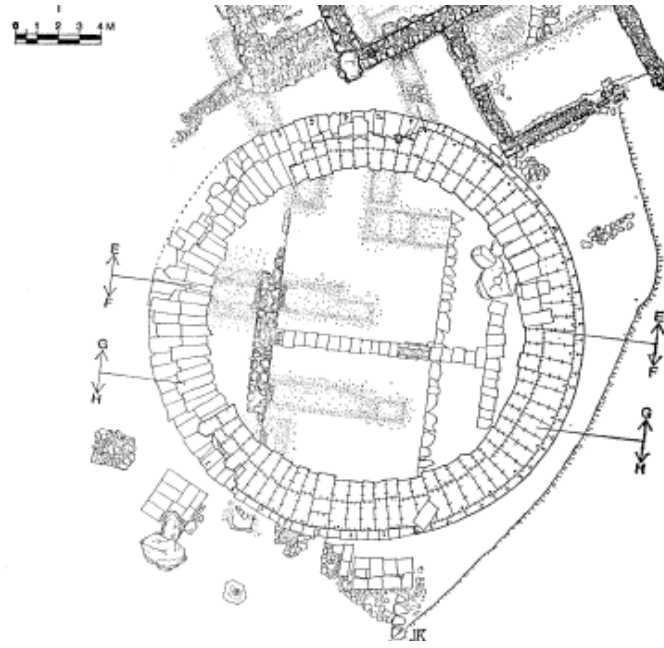

Şekil 26. Arsinoe Rotundası. Samothrake.Plan (McCredie 1979)

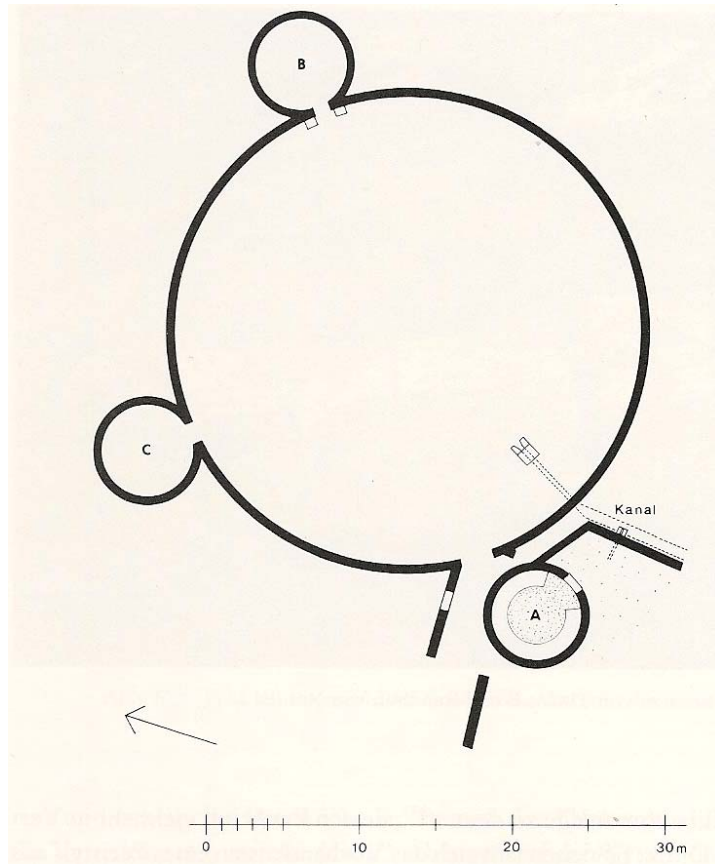

Şekil 27. Pella Tholosları. (Seiler 1986)

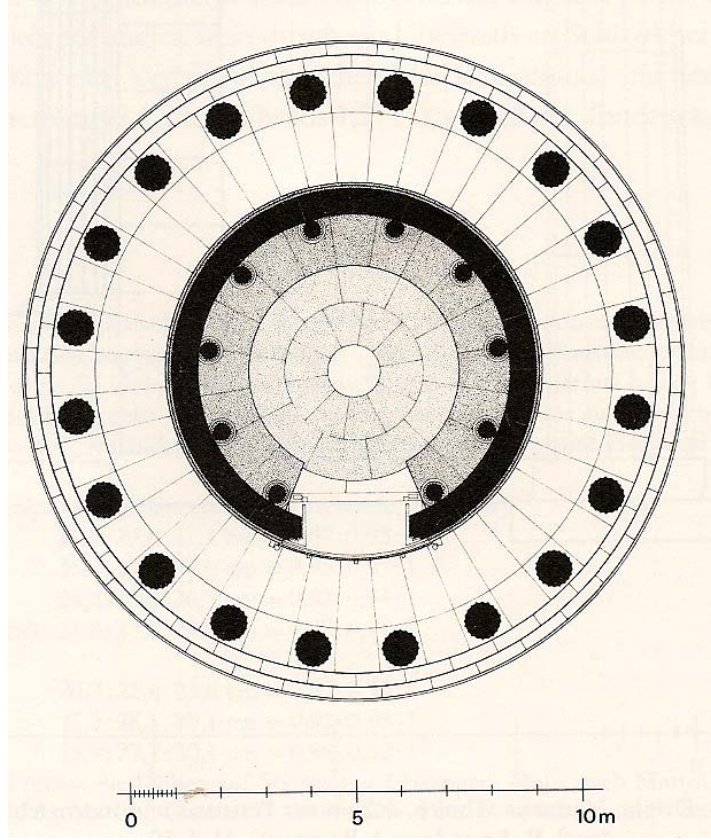

Şekil 28. Delphi Tholosu. Plan(Seiler 1986)



Şekil 29. Delphi Tholosu. Rekonstrüksiyon.(Seiler 1986)

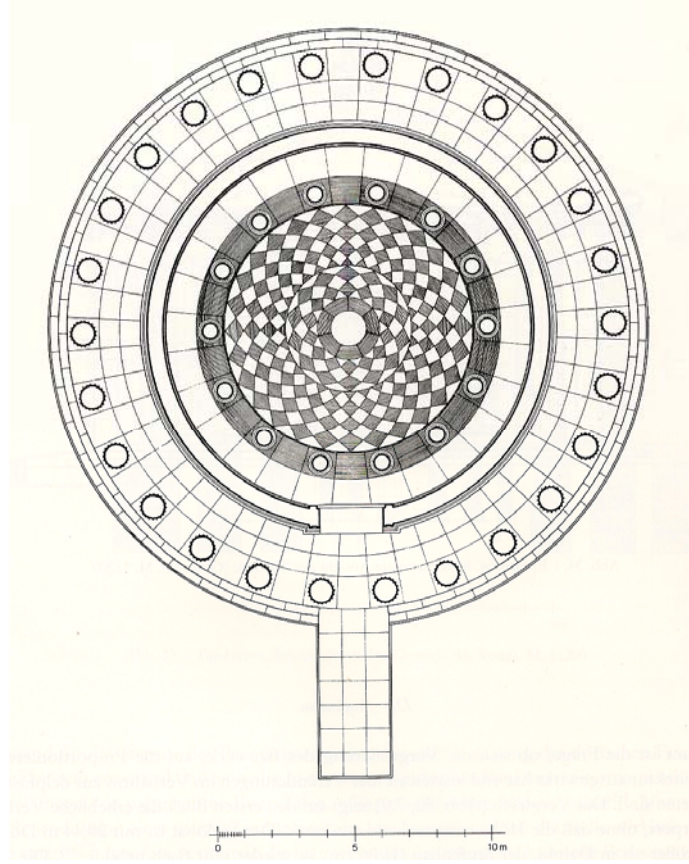

Şekil 30. Epidauros Tholosu. Plan.(Seiler 1986)

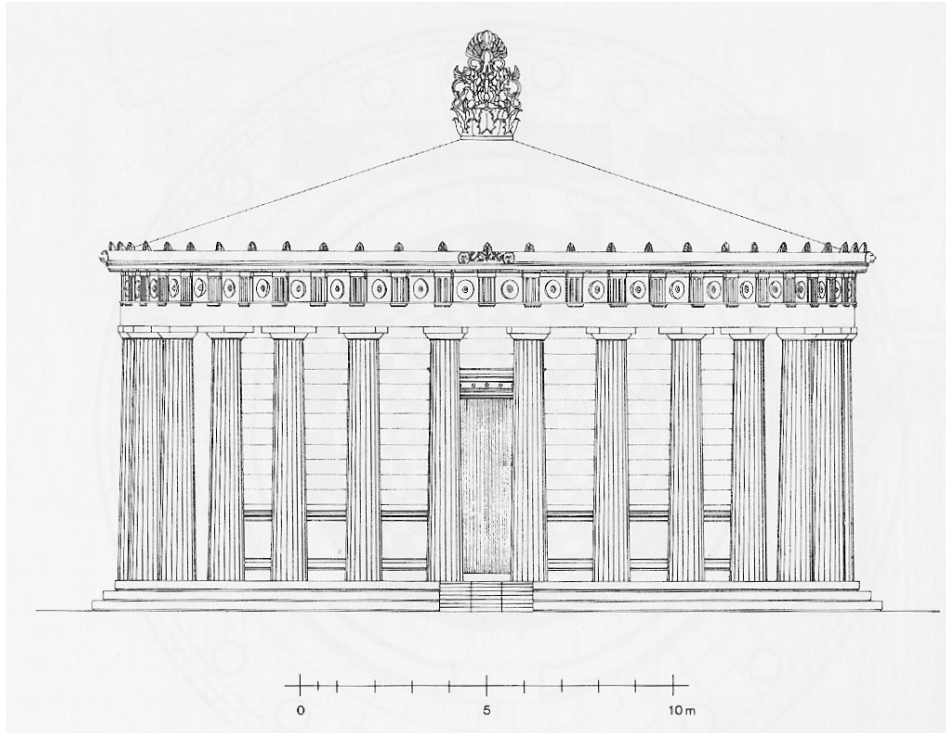

Şekil 31. Epidauros Tholosu. Rekonstrüksiyon (Seiler 1986)

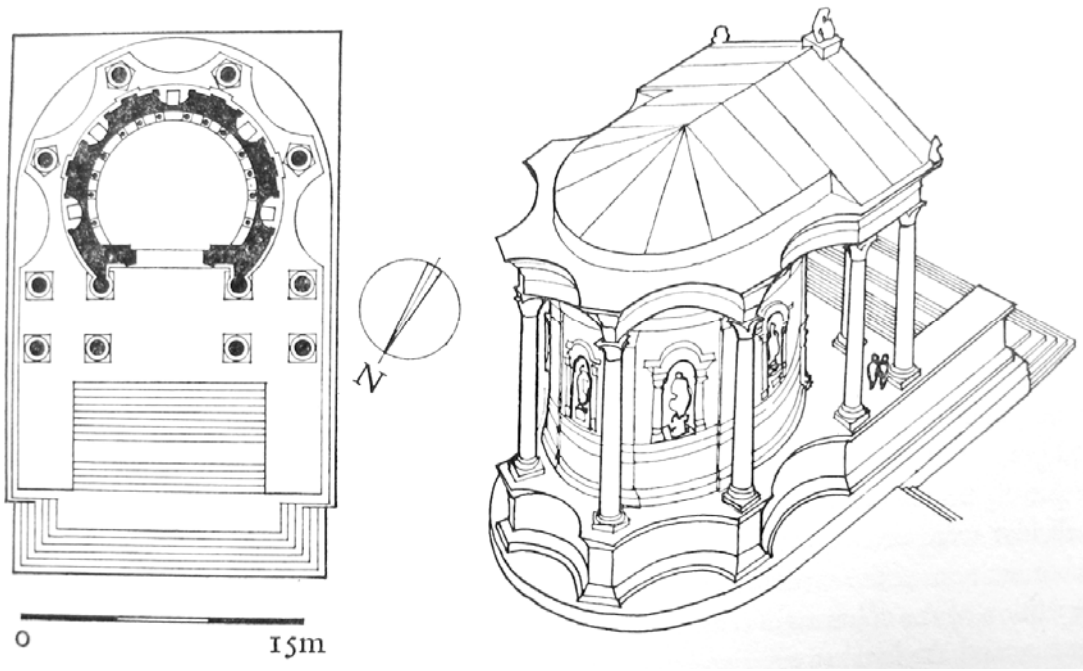

Şekil 32. Baalbek Venus Tapınağı. Plan ve Rekonstrüksiyon.(Boethius-Ward Perkins 1970)

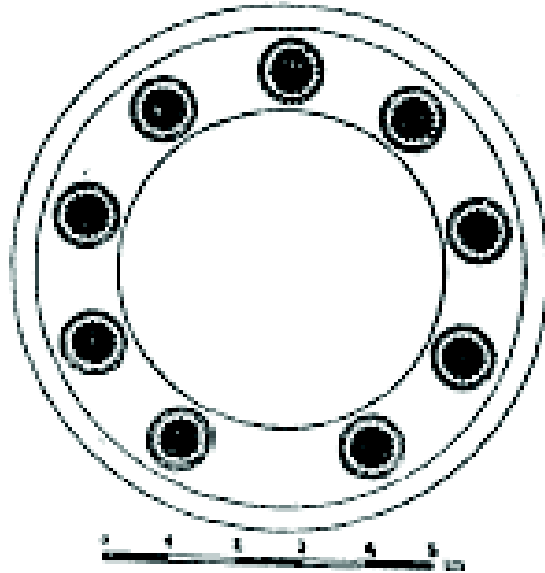

Şekil 33. Roma ve Augustus tapınağı. Atina Akropolü. (Arı 1998)

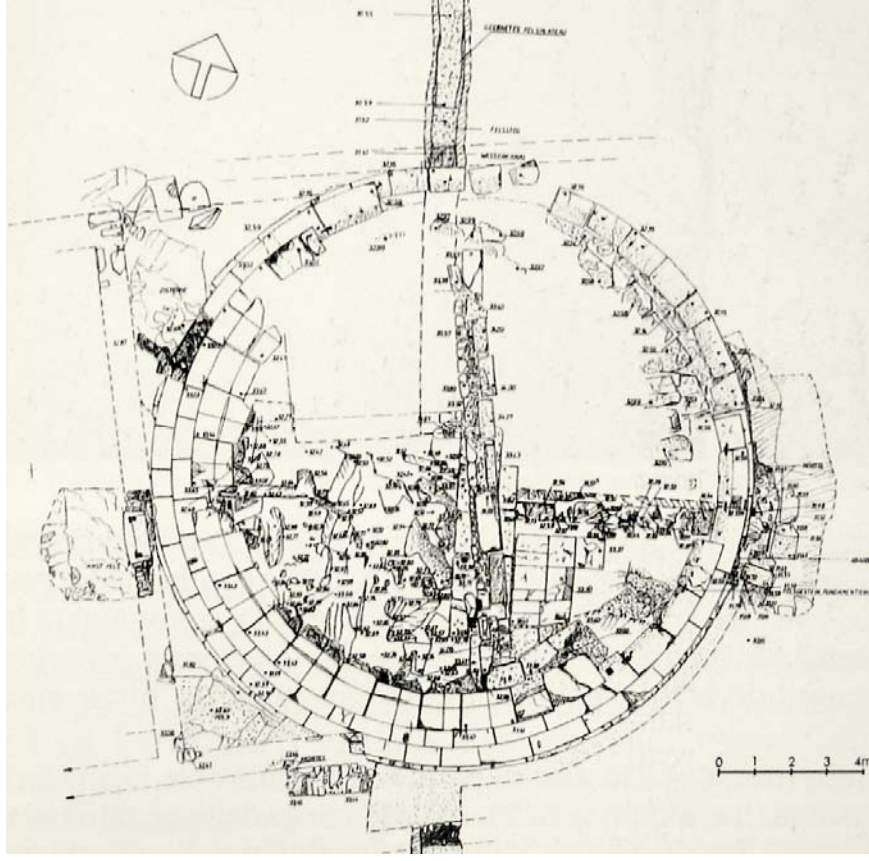

Şekil 34. Ölçüm Platformu. Kaunos. (Öğün-Işık 2001)



Şekil 35. Ölçüm Platformu (Öğün-Işık 2001)

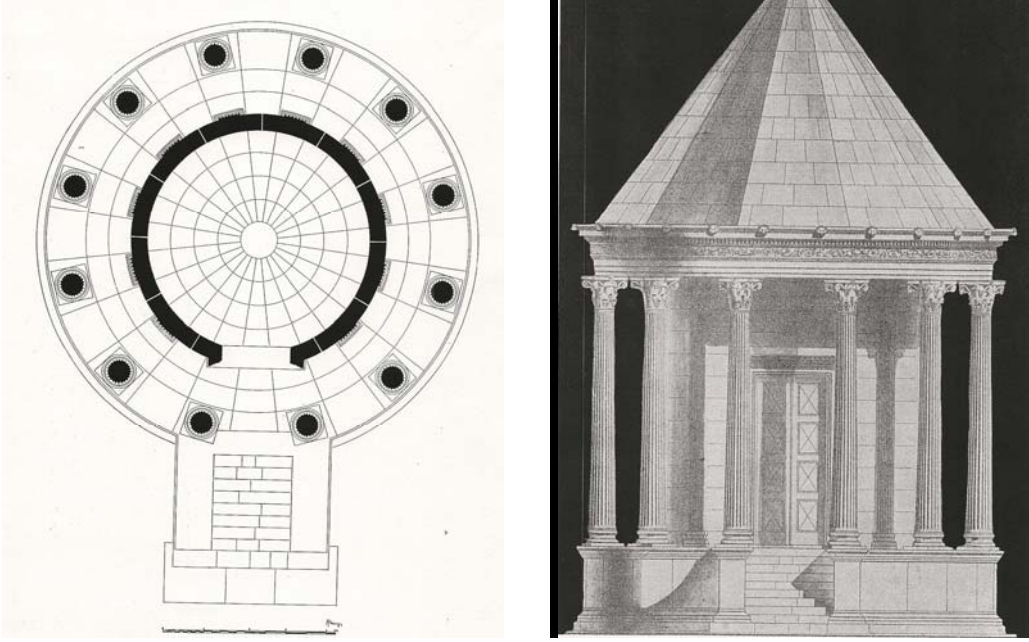

Şekil 36. Side Fortuna Tapınağı. (Mansel 1978,)

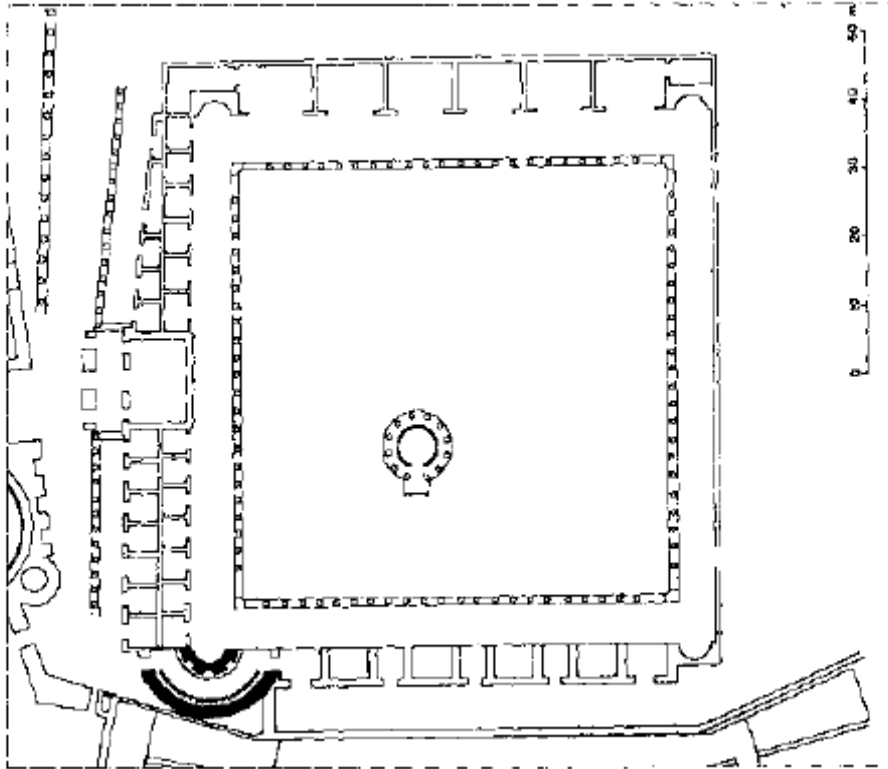

Şekil 37. Side Macellumu.Plan (Atik 2003)



Şekil 38. Side Fortuna Tapınağı. (2009)

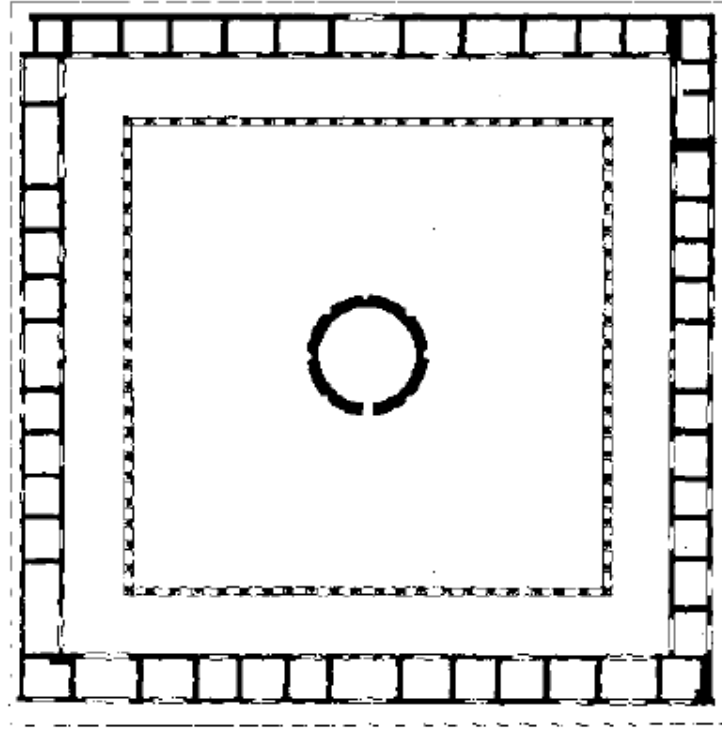

Şekil 39. Perge Macellumu içindeki dairesel yapı (Atik 2003)



Şekil 40. Perge Macellumu.Plan. (2009)



Şekil 41. Perge Macellumu Tholosu. (2009)

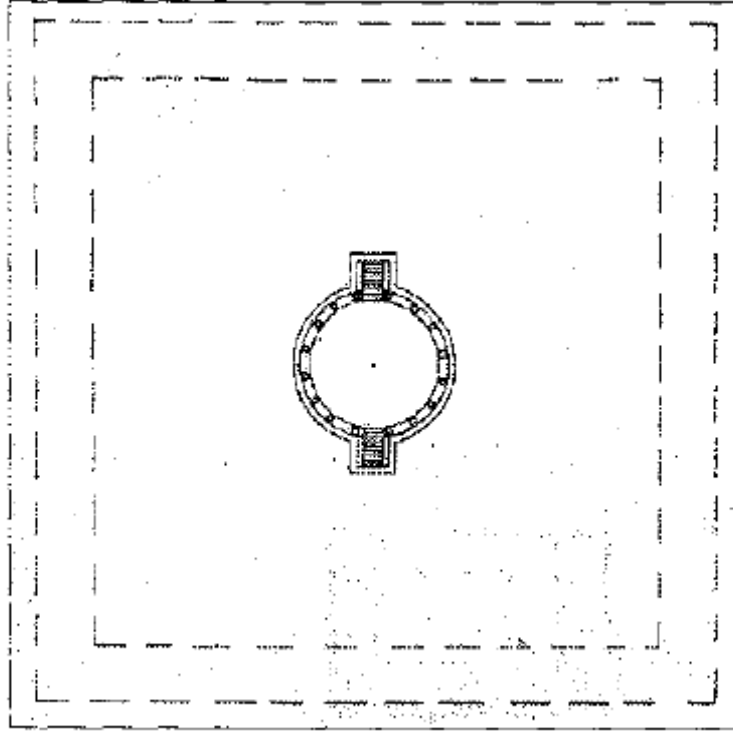

Şekil 42. Aizanoi Macellumu. Plan. (Atik 2003)



Şekil 43. Aizanoi Macellumu Tholosu (Aizanoi Rehberi)

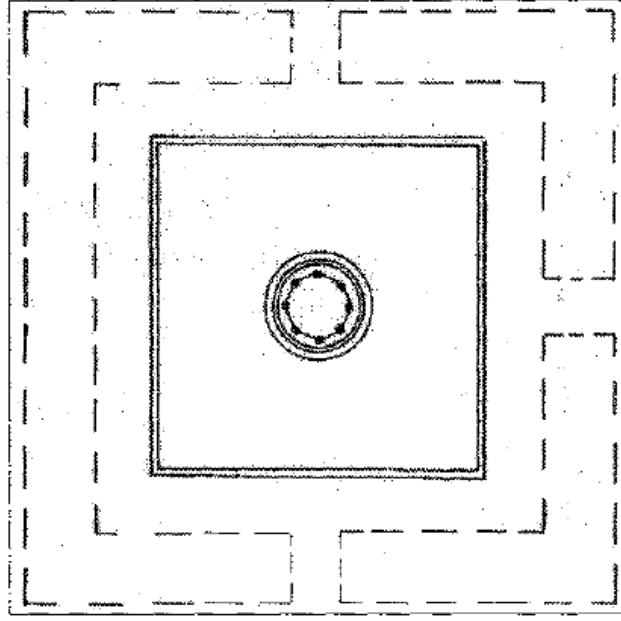

Şekil 44. Sagalassos Macellumu. Plan. (Atik 2003)



Şekil 45. Aigai Tholosu. (Kat 2007)

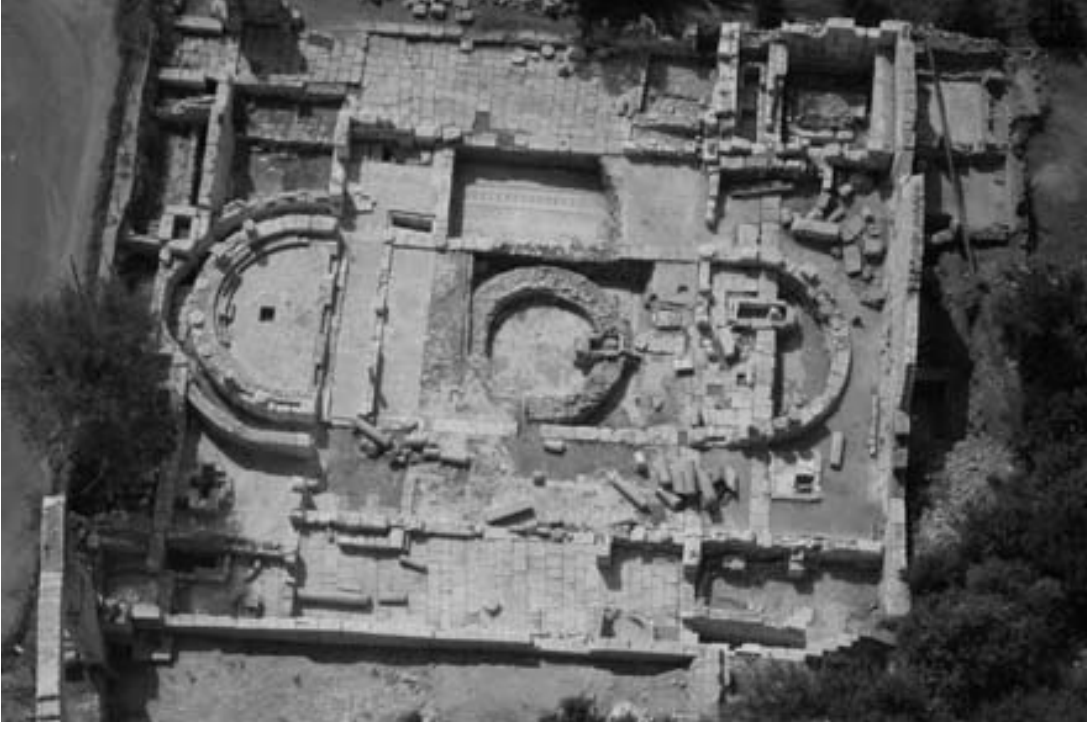

Şekil 46. Elaiussa Sebaste (Equini Schneider 2006)

Şekil 47. Knidos Aphrodite Tapınağı.
Rekonstrüksiyon denemesi.
(Love 1970)

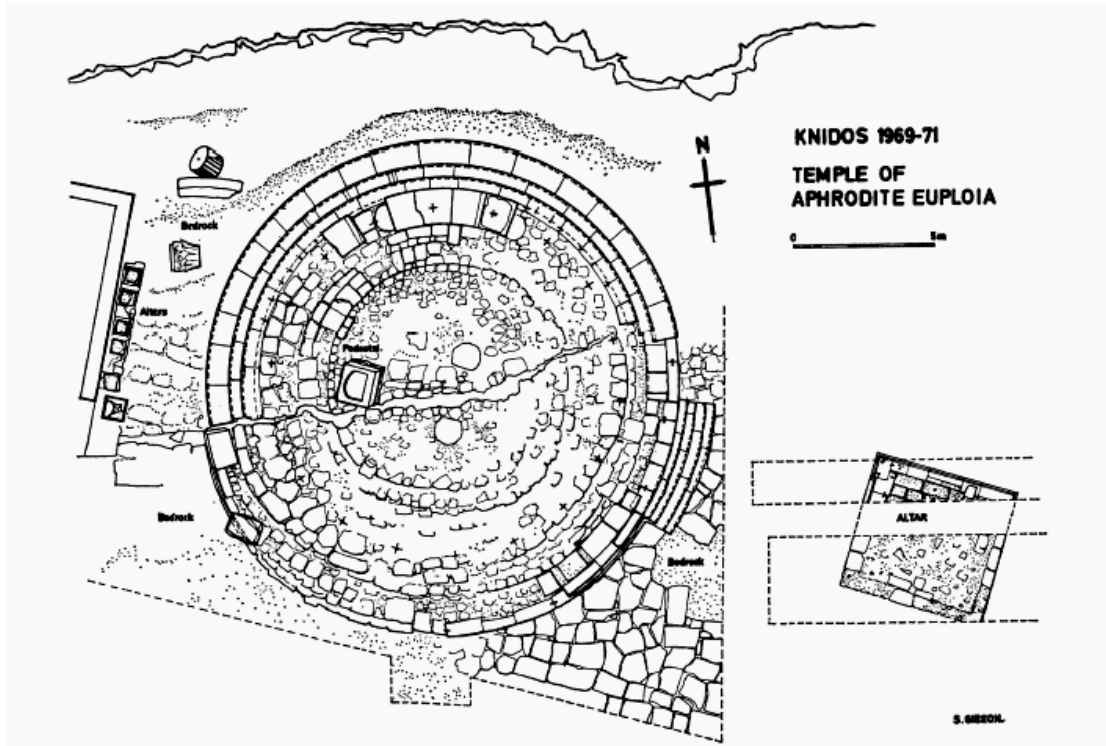
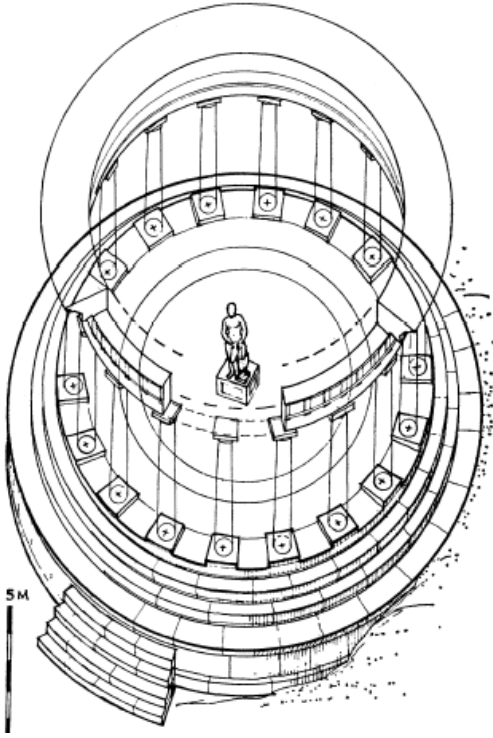

Şekil 48. Knidos Aphrodite Tapınağı. Plan (Love 1971)

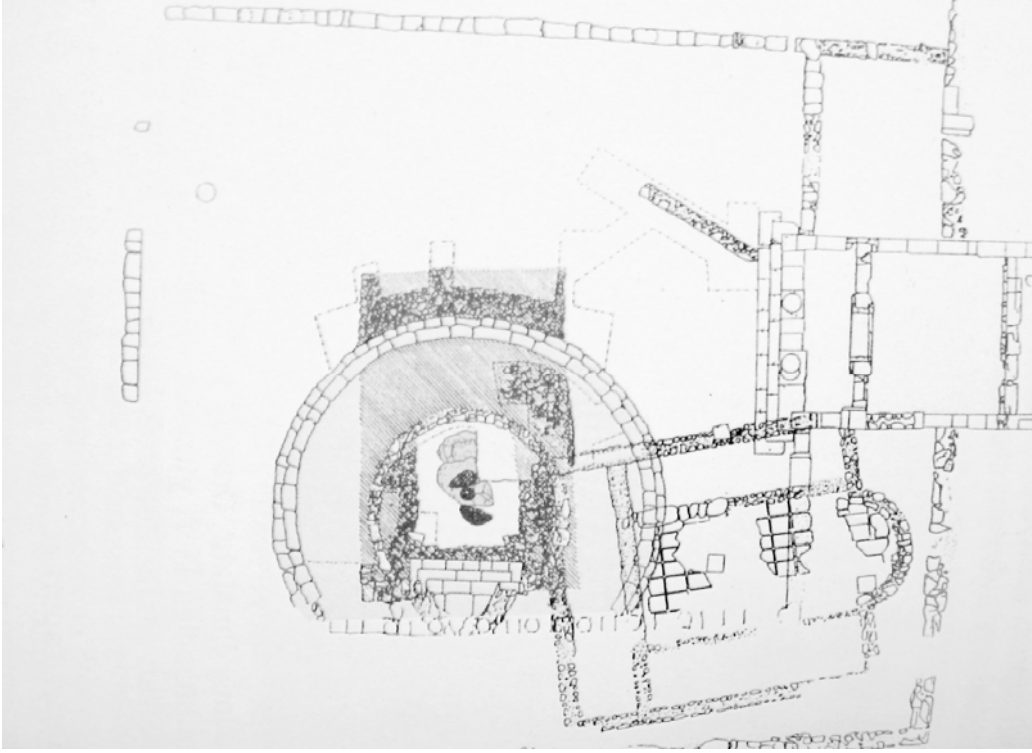

Şekil 49. Kaunos E Tapınağı (Öğün-Işık 2001)



Şekil 50. Kaunos E Tapınağı/Abaton/Heroon (Öğün-Işık 2001)

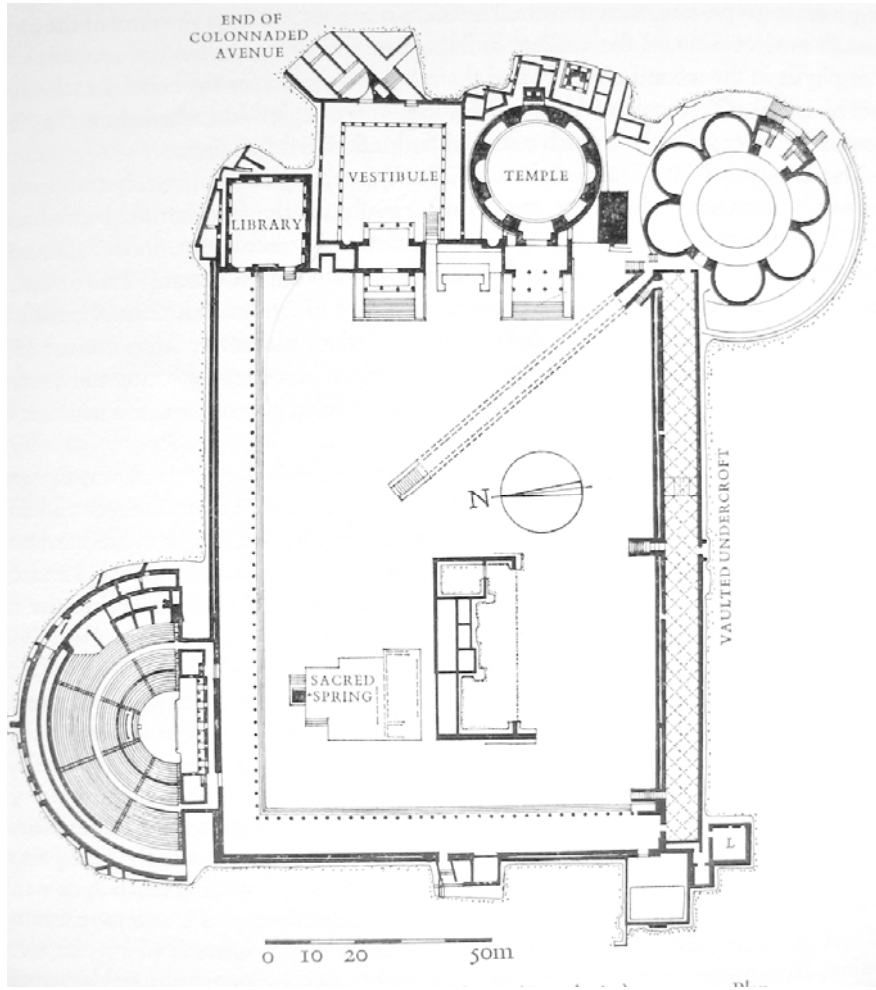

Şekil 51. Bergama Asklepios Kutsal Alanı (Boethius-Ward Perkins 1970)

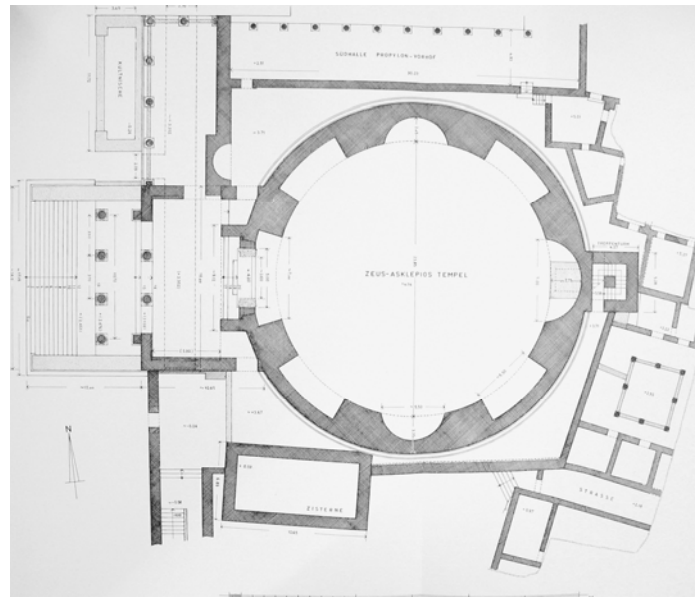

Şekil 52. Bergama Asklepios Soter Tapınağı. Plan. (Ziegenaus-De Luca 1975)



Şekil 53. Rhodiapolis Monopterosu (2008)

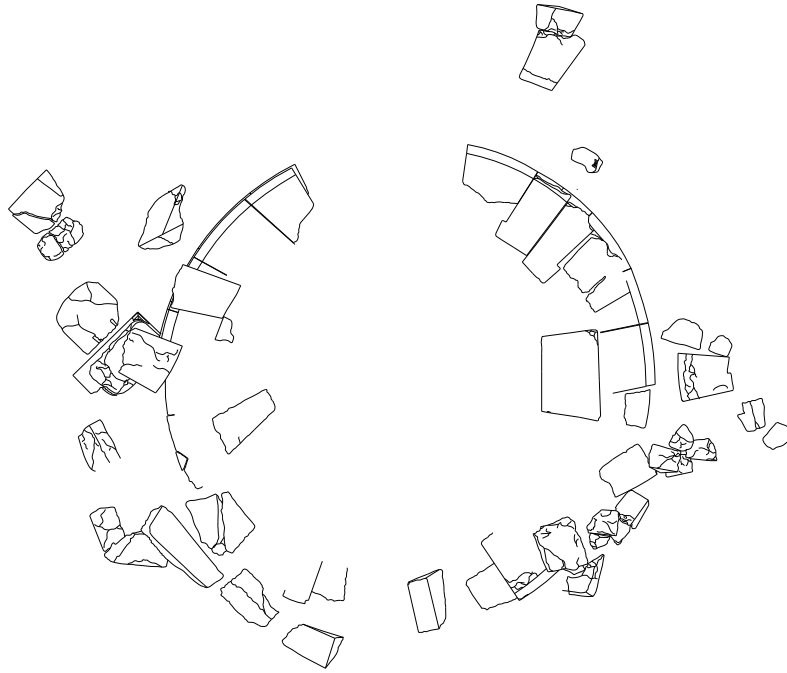

Şekil 54. Rhodiapolis Monopterosu. Plan.1:20

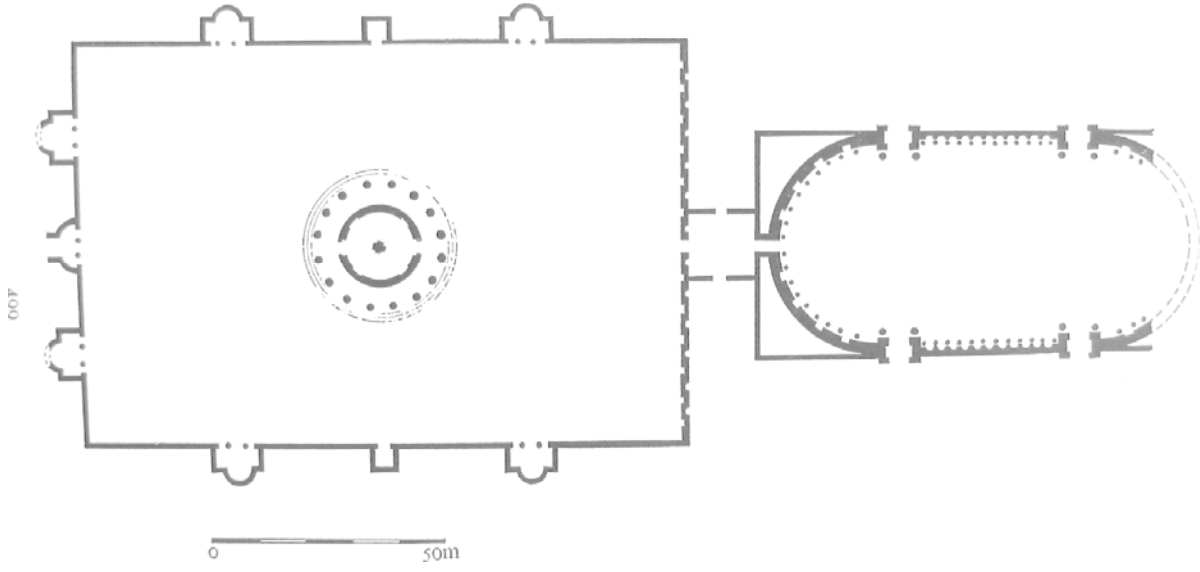

Şekil 55. Sol İnvictus Tapınağı (Boethius-Ward Perkins 1970)

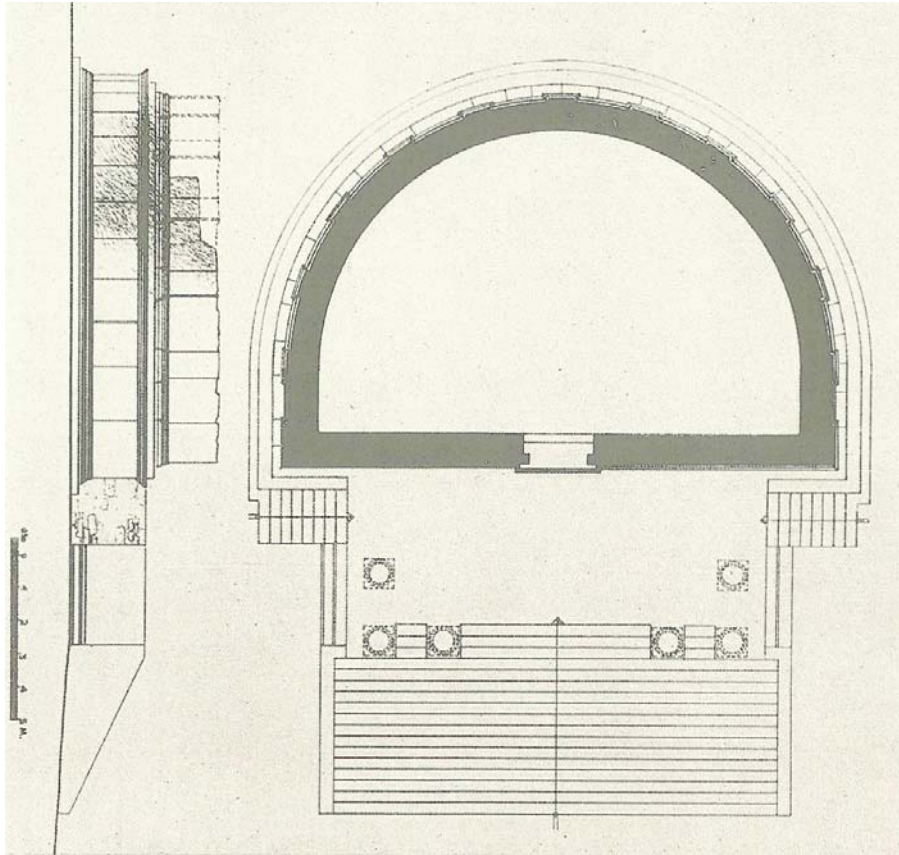

Şekil 56 Men Tapınağı. Side (Mansel 1978)

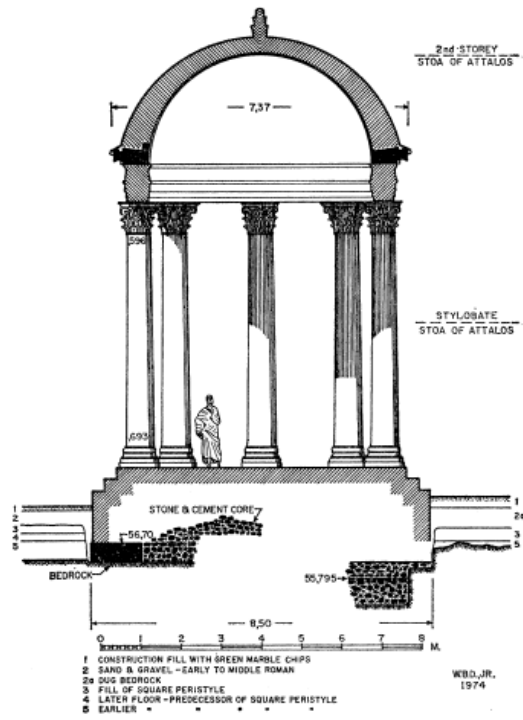

Fig. 2. Restored Section looking north.

Şekil 57 . Monopteros,Atina,Agora (Dinsmoor 1974)

Ö Z G E Ç M İ Ş

Adı ve SOYADI : Havva KARADEMİR

Doğum Tarihi ve Yeri : 04/06/1978 Bulgaristan

Medeni Durumu : Evli

Eğitim Durumu

Mezun Olduğu Lise : İstanbul Kandilli Kız Lisesi

Lisans Diploması : Akdeniz Üniversitesi – Klasik Arkeoloji Bölümü

Yükseklisans Diploması: Akdeniz Üniversitesi Sosyal Bilimler Enstitüsü- Klasik Arkeoloji

Tez Konusu : Anadolu’da Dairesel Planlı Tapınaklar

Yabancı Dil / Diller : Bulgarca, İngilizce, Rusça

Bilimsel Faaliyetler

İş Denevimi

Stajlar :

- 2000- 2004 T.C. Kültür Bakanlığı ve Akdeniz Üniversitesi Likya Uygarlıkları Araştırma Merkezi Patara Kazısı
- 2001 - T.C. Kültür Bakanlığı ve Akdeniz Üniversitesi Tlos Yüzey Araştırması

Projeler :

- 2006 - Side Apollon ve Athena Tapınakları ve Bazilika Restitüsyon Projesi
 - T.C. Kültür Bakanlığı Side Tiyatro ve Çevresi Koruma ve Onarım Projesi
 - T.C. Kültür Bakanlığı ve Akdeniz Üniversitesi Rhodiapolis Kazıları
- 2008 - T.C. Kültür Bakanlığı ve Akdeniz Üniversitesi Rhodiapolis Kazıları

Çalıştığı Kurumlar :

- 2006- 2008- Akdeniz Üniversitesi Sağlık, Kültür ve Spor Dairesi Başkanlığı Kültür Hizmetleri Şubesi

Adres : Uncalı Mah. 30 Cad. Olimpos Konakları Sitesi Blok: C2 Da: 1
ANTALYA

Tel. no : 532 260 6368

E- Mail : havvakeskin@akdeniz.edu.tr