

**T.C.
ERCIYES ÜNİVERSİTESİ
FEN BİLİMLERİ ENSTİTÜSÜ**

**ANADOLU TÜRK MİMARLIĞI'NDA
DANIŞMENDLİ DÖNEMİ**

**Tezi Hazırlayan
Murat ERSOY**

**Tezi Yöneten
Yrd. Doç. Dr. H. Sencer ERKMAN**

**Mimarlık Anabilim Dalı
Yüksek Lisans Tezi**

**Aralık 2007
KAYSERİ**

Yrd. Doç. Dr. H. Sencer ERKMAN danışmanlığında **Murat ERSOY** tarafından hazırlanan “**Anadolu Türk Mimarlığı’nda Danışmendli Dönemi**” adlı bu çalışma, jürimiz tarafından Erciyes Üniversitesi Fen Bilimleri Enstitüsü Mimarlık Anabilim Dalında **Yüksek Lisans** tezi olarak kabul edilmiştir.

15.01.2008

JÜRİ:

Başkan : Prof. Dr. Sevgi LÖKÇE

Üye : Yrd. Doç. Dr. H. Sencer ERKMAN

Üye : Yrd. Doç. Dr. Burcu CEYLAN

Sevgi Lökçe
Sencer Erkman
Burcu Ceylan

ONAY:

Bu tezin kabulü, Enstitü Yönetim Kurulunun 12/02/2008 tarih ve 2008/06...10 sayılı kararı ile onaylanmıştır.

15/01/2008..



N. Ayyıldız
Prof. Dr. Nusret AYYILDIZ

Enstitü Müdürü

TEŐEKKÜR

Lisansüstü eğitimimde; tezimi hazırlama aşamasında ve öncesinde, yardımlarını esirgemeyen saygıdeğer hocam Yrd. Doç. Dr. H. Sencer ERKMAN'a, Erciyes Üniversitesi Mimarlık Fakültesi Dekanı Prof. Dr. Sevgi LÖKÇE'ye ve değerli öğretim üyelerine, tüm çalışmam sırasında bana destek veren eşim Şerife ERSOY'a, ve uslu bir kız olup bana çalışma fırsatı sağladığı için Sedef ERSOY'a ve tüm aileme çok teşekkür ederim.

ANADOLU TÜRK MİMARLIĞI'NDA DANIŞMENDLİ DÖNEMİ

Murat ERSOY

Erciyes Üniversitesi, Fen Bilimleri Enstitüsü

Yüksek Lisans Tezi, Aralık 2007

Tez Danışmanı: Yrd. Doç. Dr. H. Sencer ERKMAN

ÖZET

Türklerin Anadolu'ya yerleşmeye başlamasıyla birlikte, M.S. 11. yüzyıldan itibaren Anadolu mimarlık kültüründe yeni bir geleneğin gelişmeye başladığı görülmektedir. Bu gelenek, kökleri Orta Asya ve İran bölgelerinde bulunmakla birlikte, özellikle Türkmen gruplarının kültürleri ile Anadolu coğrafyasına taşınmış ve Anadolu mimarlığının zengin tarihsel kültürü ve gelenekleri içinde kendisine bir 'yer' edinerek yeni bir bireşimin yaşanmasını sağlamıştır. Türkmen gruplarının altında toplandığı ve birbirinden bağımsız beyliklerin oluşturduğu siyasal güçlerin içinde Danişmendlilerin ayrıcalıklı bir yeri bulunmaktadır. Danişmendliler, Danişmend İli olarak da bilinen Orta Anadolu'da yerleşerek siyasal olduğu kadar kültürel olarak da tanımlanabilecek bir mekanın kurulmasında da belirleyici rol üstlenmişlerdir. Danişmendliler'in siyasal güçleri, Anadolu Türk mimarlık tarihi içinde bir dönem olarak tanımlanmayı gerektirecek anıtsal nitelikteki mimari ile kendisini dışavurduğu gibi, tipolojik anlamda kubbeli medreseler; açık avlusu aydınlık kubbesi ile kapatılmış olan ulu camiler gibi 12. yüzyılda Anadolu'da ilk kez uygulanan tipolojik çözümleri barındırmaktadır. Bu yapıların plan tipolojilerinde ortaya çıkan karakterler Danişmendli döneminin, Anadolu öncesi geleneklerle, kendinden sonraki gelişmeler ve özellikle 13. yüzyıl'da Anadolu Selçukluları eliyle gelişerek klasik biçimlerini yaratan anıtsal mimari geleneği arasında bağlayıcı bir nitelik taşıdığını göstermektedir.

Anahtar Kelimeler: Danişmendliler, 12. Yüzyıl, Türk Sanatı, Anadolu Türk Mimarlığı.

**DANISHMENDS PERIOD IN
ANATOLIAN ARCHITECTURE**

Murat ERSOY

Erciyes University, Graduate School of Natural and Applied Sciences

M.Sc. Thesis, December 2007

Thesis Supervisor: Assist. Prof. H. Sencer ERKMAN

ABSTRACT

During the time of Turkish settlement in Anatolia in 11 th century A.D., a new tradition in architectural culture has begun to be developed. Indeed this tradition has rooted in Central Asian and Iranian grounds under the reign of Turkish dynasties. However when it has been brought to Anatolia by the culture of Turcoman groups, this traditional background found a new ‘topos’ having highly rich historical culture of Anatolian architecture and experienced a development having a synthetical character. Among the political powers under which the Turcoman groups had gathered, Danishmends had played an outstanding and a significant role in the creation of not only political but also cultural space in the Central Anatolia which has been called ‘Danishmend Region’. The power of Danishmends has been best seen in the monumental architecture of grand mosques, centrally domed madrasas and gunbads which can be understood around the stylistic properties of 12 th century. Danishmends have been the first to establish the architectural typologies originated in the Central Asian traditions of Turkish architectural culture in Medieval Anatolian architecture. The typological character of the plans of these buildings signify the associative character which ties pre Anatolian traditions to the future developments of 13 th century of Anatolian Seljuks Period in which the classical forms of monumental Turkish architecture in Medieval Anatolia has been created.

Keywords: Danishmends, 12 th Century, Turkish Art, Anatolian Turkish Architecture.

İÇİNDEKİLER

KABUL VE ONAY	i
TEŞEKKÜR	ii
ÖZET	iii
ABSTRACT	iv
ŞEKİLLER LİSTESİ	vii
1. BÖLÜM	
GİRİŞ	1
2. BÖLÜM	
ANADOLU'DA DANIŞMENDLİ VARLIĞININ OLUŞUMU	6
2.1. Toplumsal Tarih	6
2.1.1. Siyasal Gelişim.....	7
2.1.2. Toplumsal-Kültürel Yapı	11
2.2. Fiziksel Mekanın Kuruluşu	13
3. BÖLÜM	
DANIŞMENDLİ DÖNEMİ MİMARİ YAPILARI	20
3.1. Yapıların Tipolojik Nitelikleri	20
3.2. Yapılar	22
3.2.1. Camiler	22
3.2.2. Medreseler	32
3.2.3. Kümbetler	36
4. BÖLÜM	
DANIŞMENDLİ DÖNEMİ YAPILARININ TİPOLOJİK ÇÖZÜMLEMESİ	42
4.1. Yapı Tipolojilerine Göre Danışmendli Mimarisinin Tipolojik Kaynakları	42
4.1.1. Camiler	44
4.1.2. Medreseler.....	49
4.1.3. Kümbetler	50
4.1.4. Yerel Tipolojik Kaynaklar	54
4.2. Ortaçağ Anadolu Türk Mimarisi İçinde Danışmendli Döneminin Yeri ve Etkisi ...	57
4.2.1. Camiler	57

4.2.2. Medreseler	63
4.2.3. Kümbetler	66
4.3. Danışmendli Mimarisinin Sonraki Dönemlere Etkileri	71
5. BÖLÜM	
SONUÇ	77
KAYNAKLAR	82
EKLER	96
ÖZGEÇMİŞ	98

ŞEKİLLER VE EKLER LİSTESİ

- Şekil 2.1.1.1. 12.y.y. Danişmendliler Dönemi Siyasi ve İdari Merkezler
- Şekil 2.1.2.1. Danişmendli Aynüddeve (1143–1152) dönemi sikkeleri
- Şekil 2.2.1. 12. y.y. Fiziksel mekanının, yerleşim karakteri
- Şekil 3.2.1.1. Tokat Melik Gazi Camisi planı
- Şekil 3.2.1.2. Tokat Melik Gazi Camisi fotoğrafı
- Şekil 3.2.1.3. Tokat Ulu Camisi planı
- Şekil 3.2.1.4. Tokat Ulu Camisi fotoğrafı
- Şekil 3.2.1.5. Niksar Ulu Camisi planı
- Şekil 3.2.1.6. Niksar Ulu Camisi fotoğrafı
- Şekil 3.2.1.7. Sivas Ulu Camisi planı
- Şekil 3.2.1.8. Sivas Ulu Camisi fotoğrafı
- Şekil 3.2.1.9. Kayseri Ulu Camisi planı
- Şekil 3.2.1.10. Kayseri Ulu Camisi fotoğrafı
- Şekil 3.2.1.11. Kayseri Kölük Cami ve Medresesi planı
- Şekil 3.2.1.12. Kayseri Kölük Cami ve Medresesi fotoğrafı
- Şekil 3.2.2.1. Niksar Yağlıbasan Medresesi planı
- Şekil 3.2.2.2. Niksar Yağlıbasan Medresesi fotoğrafı
- Şekil 3.2.2.3. Tokat Yağlıbasan Medresesi planı
- Şekil 3.2.2.4. Tokat Yağlıbasan Medresesi fotoğrafı
- Şekil 3.2.3.1. Niksar Kulak (Kolag) Kümbeti planı
- Şekil 3.2.3.2. Niksar Kulak (Kolag) Kümbeti fotoğrafı
- Şekil 3.2.3.3. Kayseri Pınarbaşı Melikgazi Kümbeti planı
- Şekil 3.2.3.4. Pınarbaşı Melik Gazi Kümbeti fotoğrafı
- Şekil 3.2.3.5. Niksar Kırkkızlar Türbesi planı
- Şekil 3.2.3.6. Niksar Kırkkızlar Türbesi fotoğrafı
- Şekil 3.2.3.7. Halifet Gazi Kümbeti planı
- Şekil 3.2.3.8. Halifet Gazi Kümbeti planı fotoğrafı
- Şekil 4.1.1. Merv’de bir konut yapısı planı
- Şekil 4.1.1.1. Başane Camisi planı
- Şekil 4.1.1.2. Buhara Muğak Attari Camisi planı
- Şekil 4.1.1.3. Kışlak Hazara Degaron Camisi planı

Şekil 4.1.1.4. Isfahan Mescidi Cuması genel planı

Şekil 4.1.1.5. Isfahan Mescidi Cuması kubbesi planı

Şekil 4.1.1.6. Zevvare Mescidi Cuması planı

Şekil 4.1.2.1. Rey Medresesi planı

Şekil 4.1.3.1. Tim Arap Ata Türbesi planı ve taç kapısı

Şekil 4.1.3.2. Özkent Türbeleri planı

Şekil 4.1.3.3. Dehistan Kümbet planları

Şekil 4.1.3.4. Sultan Sencer Türbesi planı

Şekil 4.1.4.1. Miren Kilisesi planı

Şekil 4.2.1.1. Urfa Ulu Camisi planı

Şekil 4.2.1.2. Erzurum Ulu Camisi planı

Şekil 4.2.1.3. Divriği Kale Camisi planı

Şekil 4.2.1.4. Erzurum Kale Camisi planı

Şekil 4.2.3.1. Bekar Sultan Kümbeti planı

Şekil 4.2.3.2. Tokat Ali El Tusi Kümbeti plan ve kesiti

Şekil 4.3.1. Niğde Alaaddin Camisi planı

Şekil 4.3.2. Kayseri Hacı Kılıç Cami Medresesi planı

Şekil 4.3.3. Konya İnce Minareli Medrese planı

Şekil 4.3.4. Kırşehir Cacabey Cami ve Medresesi planı

Şekil 4.3.5. Divriği Ulu Cami Şifahanesi planı

Ek-1. 12. yüzyıl Anadolu Türk camileri içerisinde Danişmendli Ulu camileri

Ek-2. 12. yüzyıl ve sonrası kapalı-kubbeli ve açık avlulu medreselerin kronolojik durumu

1. BÖLÜM

GİRİŞ

Türklerin 11.yüzyıldan itibaren Anadolu'da siyasal bir varlık göstermeleriyle birlikte toplumsal-kültürel olgular bağlamında, Ortaçağ Anadolu mimarisinde yeni bir geleneğin de yerleşmeye başladığı görülmektedir. Anadolu Türk mimarisi kavramı ile özdeş kılınan bu gelenek gerçekte, mimarlık tarihi ve kültürü bakımından çok zengin olan Anadolu'ya özgü bireşimci karakterin yeni bir örneğini oluşturmaktadır. Anadolu'ya ilk gelen Türkmen grupları içinde siyasal bir güç olarak ortaya çıkan Danişmendlilerin de içinde bulunduğu beylikler düzeyindeki siyasal güçlerin yönetimi altında , zaman ve mekanın kendine özgü koşulları içinde ortaya konulan ve yeni bir sürekliliğin başlangıçlarına tanıklık eden bu dönemin doğru okunması, Anadolu Türk mimari geleneğinin geç Ortaçağdaki gelişimini değerlendirmek açısından önemlidir.

Günümüze kalan mimari yapıların tanıklığına göre, Anadolu'da ilk Türk mimarisinin sözü edilen geleneğinin sonuçlarını vermeye başlaması 12.yüzyıla dayanmaktadır. Bu yüzyılda Anadolu'da Türklerin, toplumsal ve kültürel yaşamını sahiplenen siyasal erkler arasında, bir anlamda devlet olma niteliği sergileyen Danişmendli Beyliği'nin yerinin ayrıcalıklı olduğu görülmektedir. Beyliğin yerleşme alanı 'Danişmend İli' olarak da tanımlanan Orta Anadolu'dur. Başlangıçta merkezini Niksar olarak belirlemekle birlikte, zamanla Tokat, Sivas ve Kayseri gibi merkezlerde etkinliğini sürdüren Danişmendli yönetimi, 11.yüzyılın sonu ve 12.yüzyılın üçüncü çeyreğine kadar, kendisi gibi gerçekte İran'daki Büyük Selçuklu imparatorluğu idaresine bağlı olup, fetih yoluyla Anadolu'da mülk ve yönetim hakkı elde etmiş olan Artuklu, Saltuklu ve Mengücek beylikleri arasından öne çıkan bir güç olmuştur. Bizans İmparatorluğu, Anadolu Selçukluları, Rum Pontus, Gürcüler, Ermeni ve Hıristiyan Kontlukları ve Anadolu'daki diğer Türk devletleri arasındaki bölgede, Orta Anadolu'daki Danişmend İli'ni, devletsel bir erk haline getirmiştir.

Danişmendli ilini oluşturan kentlerinin kısa sürede ekonomik yönden gelişmesi ile çağdaşı olan ortaçağ kentlerinden farklı olarak kale içi yerleşimi ile sınırlı kalmayan, kale dışı kale dışı yerleşimler oluşturduğu gözlenmektedir. Gelişen kentlerin birer yönetim merkezi anlamında Anadolu Selçukluları döneminde de önemini koruduğu görülmektedir. Danişmendliler, 1078 yılından itibaren başkent Niksar başta olmak üzere Tokat, Sivas ve Kayseri’de, yerel mimari gelenekten de etkilenerek oluşturdukları mimari yapı tipolojileri ile Anadolu’daki ilk örnekleri vermişlerdir.

Danişmendliler, Buhara (Özbekistan), Isfahan (İran) ve Niksar (Anadolu) yolu ile taşıdıkları İslam kültürünün yanı sıra, gazilik bilincini devam ettiren Türkmen gruplarını temsil etmesi ile de etnik bir nitelik sergilemektedir. Danişmendlilerin, önceleri Büyük Selçuklu adına başlattıkları yerleşim ve temsil süreci, üstlendikleri bu sorumlulukla birlikte Orta Anadolu’da kalıcı bir siyasal etkinliğe ulaşmış, 1178 yılında siyasal varlığın sona ermesinden sonra da Halifet Gazi gibi Danişmendli beylerinin Anadolu Selçuklu idaresinde de karar verme yetkilerinin devam ettiği bilinmektedir.

Danişmendli mimarisinin 12.yüzyılın tarihsel ve mekansal koşulları içinde ve büyük ölçekli yapılar çevresinde ulaştığı aşama, bu çalışmada Türk mimarlığında Danişmendli Dönemi olarak adlandırılan özel bir süreci tanımlama olanağını ve gereğini doğurmaktadır. Gerçekte, 12.yüzyıl Türk mimarisinin Anadolu’nun değişik bölgelerinde birbirinden bağımsız siyasal güçler olarak akıncı Türk beyleri eliyle kurulan devletlerin önyak olduğu bir ortamda çeşitlilik içinde biçimlenmiştir. Bölgesel farklılıklar mimari geleneğinde mekan tipolojisi ve süsleme özellikleri bakımından çeşitlenmesine yol açmıştır.

Ancak bu çeşitlilik içinde, mekan tipolojisi anlamında izleyen dönemleri en fazla etkileyen, mimari süslemeden çok yapısal özelliklere ağırlık veren niteliği ile Danişmendli örnekleri olmuştur. Bu anlamda Danişmendli dönemi mimarisinin 13. yüzyılda Anadolu Türk mimarlığını doruğa ulaştıran Selçuklu gelişimine esaslı bir altlık oluşturduğu açıktır. Danişmendli mimarisinin anıtsal yalınlığı dikkatleri mimari yapının bütünlüğü üzerinde toplamakta ve tipolojik anlamda model olma özelliğini ortaya koymaktadır.

Danişmendli mimarisinin yeterince değerlendirilmemiş olmasında yapıların tarihlendirilmesinde yaşanan güçlüklerin varlığı yanı sıra Selçuklu döneminde çeşitli onarımlar geçirerek özgün niteliklerin değişime uğraması gibi nedenler aranabilir. Ancak bu çalışmada Danişmendli mimarisi üzerinden bir anlamda 12.yüzyıl mimarlığının değerlendirilmesi öngörüldüğünden tartışmalı kalan durumlarda üslup özellikleri ve bölgesel nitelikler göz önüne alınarak bir sonuca varılmaya çalışılmıştır. Burada Danişmendli dönemine dahil edilen yapılar arasında, devletin sona erdiği tarihten sonra yapıldıkları kitabelerinden anlaşılan ve 13.yüzyılın ilk çeyreğine tarihlenen örnekler de bulunmaktadır. Danişmend İli'nde Danişmendli geleneğinden gelen yöneticiler eliyle yaptırılan bu yapıların da Danişmendli mimari kültürünün bir uzantısı olduğu kabul edilmiştir. Danişmendli Dönemi kavramı bu çalışmada, mimari geleneğin sürekliliği gözetilerek siyasal tarihle sınırlı tutulmayan bir mimari etkinlik olarak ele alınmıştır.

Çalışmada yöntem olarak, plan tipolojisi içinde kendini dışavuran mekan biçimleri üzerinden karşılaştırmalı bir çözümleme düzlemi oluşturulmaya çalışılmıştır. Bu karşılaştırmalar hem eşzamanlı gelişim içinde Danişmendli mimarisinin çağdaşı olan geleneklerle birlikte ele alınarak hem de art zamanlı olarak, bu dönemi hazırlayan ve izleyen dönemlerle ilişki içinde ortaya konulmuştur.

Erken Anadolu Türk mimarlığının 12. y.y.'da tanıklık ettiği gelişime, bir anlamda öncülük eden Danişmendlilerin mimarisini tarihsel olarak değerlendirmeye adanan ve bir tarihsel çözümleme niteliği yüklenen bu çalışmada, bu konuda yakın zamanlarda gerçekleştirilen tarihsel çözümlemelerin yanı sıra, incelenen dönemin çağdaşı olan Danişmendname gibi edebi yayınlara da başvurulmuştur.

Danişmendlilerin Ortaçağ Türk Tarihi içerisindeki yeri; yapmış oldukları mimari eserlerin yanı sıra uğraştıkları bilim yönüyle de farklılık göstermektedir. Özellikle Isfahan'dan getirilen bilim adamları, Danişmendli medreselerinde matematik ve astronomi dallarında eğitim ve öğretim vermişlerdir. Bunu aynı dönemde yazılan Keşfu'l Akabe eserinden öğrenmekteyiz. Danişmendlilerin, Orta Asya ve İran'dan taşınan ve kendi bağlamını beraberinde getiren bir çeşit Türkmen karakterini koruduğu gözlemlenmektedir. Eserin Türkçe olarak yazılması ile de, Türkmen karakterine Danişmendlilerce ne kadar önem verildiği görülmektedir.

Ortaçağ Anadolu Türk Mimarlığı'nın, Danişmendlileri de kapsayan ve 11. yüzyıldan başlayıp 13. yüzyılın ortalarına kadar devam eden bu dönemine, yapı tipolojilerinin özgün bir bireşime kavuştuğu, bir arayış ve biçimlenme dönemi denilebilir. 12. yüzyılda, Türkler tarafından oluşturulan yeni toplumun tanımladığı gereksinmeler, Anadolu öncesinde de belirlenmiş bazı yapı tiplerini öngörmektedir. Camiler, medreseler ve kümbetler olarak belirginleşen bu tipler, Danişmendlilerin de içinde bulunduğu erken dönem Türk devletleri tarafından oluşturulmuştur.

Çağdaşı olan Türk devletleri arasında, siyasal anlamda bir güç olarak öne çıkan Danişmendliler mekansal anlamda da öncü olma niteliğini kendilerinde görmüşlerdir. Bu bağlamda, Büyük Selçuklu geleneğinden taşınan ve özellik bakımından tuğla geleneği taşıyan yapı kültürü ile Anadolu'nun yerel malzemesi olan taşı bir arada kullanarak; uzunlamasına eksen üzerinde gelişen ulu camiler, merkezi kubbeli ve kapalı avlulu medreseler yaparak kendi özgün nitelikteki yapılarını oluşturmuşlardır. Gelişen mimarlık kültürü çevresinde oluşturulan kubbeli mekan tipinin ve plan tipolojisinin, erken Anadolu Türk mimarlığının çözümlenme sürecini başlattığı söylenebilir. Bu süreç, daha sonraki Anadolu Selçuklu ve Osmanlı dönemlerinde geliştirilecek olan tipolojik karakterlerin de öncüsü olmuştur.

Bu çalışma, Danişmendlilerin toplumsal-kültürel ve mekansal oluşumlarında belirlenen öğeleri ortaya çıkarmaktadır. Çağdaşlarıyla birlikte ele alınan örnekleri de, Danişmendlilerin 12. yüzyıl dönemini yansıtan ve o dönemi işaret eden özgün yapılar çevresindedir.

Çalışmanın giriş bölümü sonrasındaki ikinci bölümde; Anadolu'da Danişmendli Varlığının Oluşumu başlığında, Danişmendli siyasal yapısının kuruluşu ve kurumsallaşması, Orta Anadolu coğrafyasında "Danişmend İli"ni meydana getiren toplumsal-kültürel mekanın oluşumu ele alınmaktadır.

Üçüncü bölümde; Danişmendli mimari yapıları, Anadolu Türk mimarisinde ilk kez ortaya çıkan ve sonraki dönemler için model oluşturan tipolojik özellikleri bağlamında dile getirilmektedir.

Dördüncü bölümde; 12. y.y. Danişmendli dönemi mimarisine öncü niteliğindeki, Anadolu öncesi ve dışındaki mimari kaynaklar dile getirilmekte; işlevsel olarak dinsel

ve dinsel içerikli öğreti yapıları olan mimari yapılar çevresinde İslami ve İslamiyet öncesi inanç sistemleri ile mimarlık düşüncesi ve mimari biçimlenme arasındaki ilişki irdelenmektedir.

Sonuç bölümü olan, beşinci bölümde ise, tez çalışması içeriğinde elde edilen sonuçlar açıklanmıştır.

2. BÖLÜM

ANADOLU'DA DANIŞMENDLİ VARLIĞININ OLUŞUMU

2.1. Toplumsal Tarih

Danışmendlilerin toplumsal yapısı hakkında bir fikir sahibi olmamızı sağlayacak bilgileri ve Anadolu Türk uygarlığı içerisinde gösterdiği karakteri, aynı dönemde yazılmış olan kaynaklardan öğrenebilmekteyiz.

Türklerin, Anadolu'da yerleşmeleri bakımından tarihsel bir önemi olan 1071 tarihini izleyen yıllarda, Bizans kaynaklarının verdiği bilgilerin azlığı dikkat çekmektedir. İslam tarihçilerinin verdiği bilgiler de genel çizgilerle sınırlı kalmaktadır. Anadolu'yu yurt olarak kabul eden Türklerin fetih hatıralarının anlatıldığı yazınsal kaynak, derleme ve anlatı niteliğindeki Danışmendname'dir. Danışmendli toplumsal, siyasal ve kültürel yapısının da ipuçlarını bulabileceğimiz bu yapıt; 13. yüzyıl'da 2. İzzeddin Keykavus zamanında ve onun emriyle Mevlana İbn Ala tarafından derlenmiştir [1]. Bu eserden anlaşıldığına göre, Türk fetihleri, İstanbul'a giden kuzey yolu üzerinde gelişmiştir. Bu bağlamda, Danışmendlilerin bulunduğu Niksar, Tokat ve Amasya illeri, bu eksen üzerinde olmaları nedeniyle önemlidir [2].

Bir diğer yapıt, Anadolu'daki Türkmenlerin yerleşimi ve yayılması konusunda bilgi veren, Anadolu Selçuklu'larına ait bilgi ve belge içeren, Sibte İbn el-Cevzi / Garz el-Nima Muhammed Tarihi'dir [3].

Danışmendli ailesi üzerine bilgiler vermesi bakımından önemli gördüğümüz bir diğer kaynak da, 11. yüzyılın sonlarında İbnü'l Kemal İlyas bin Ahmed tarafından Kayseri'de yazılmış olan Keşfu'l Akabe'dir [4]. Bu eserde, Anadolu'ya bilimin Isfahandan getirildiği, Danışmendli ailesinin yine bu bölgeden olup, Isfahan üzerinden Anadolu'ya gelip yerleştikleri anlatılmaktadır. O dönemde Isfahan'ın önemli bir bilim merkezi

olduğu anımsandığında, Danişmend teriminin yüklendiği bilgelikle olan ilgisi dikkat çekmektedir.

Keşfu'l Akabe'den, Anadolu'ya birlikte gelen diğer Türk devletlerinden farklı olarak “gazilik” bilincinin Danişmendlilerde olduğu ve bu bilincin ilk kurulduğu bölgeler olan Niksar, Tokat, Sivas ve çevresine yansıtıldığı anlaşılmaktadır. Danişmendli döneminde; yerleşik hayatın da oluştuğunu, Anadolu'ya gelenlerin sadece göçer hayat sürdürenler olmadığı, bilginlerin, komutanların, tüccar ve ileri gelenlerin de düzenli bir şekilde Anadolu'ya geldiklerini yerli halklar içerisinde yok olmadan varlıklarını sürdürdüğü anlatılmaktadır [5].

Anadolu'da yazılmış ilk Türkçe eser olan ve Danişmend İli Amasya'da, Amasya'lı Hekim Bereket tarafından 13. yüzyılın başlarında yazılan Tuhfe-i Mübarizi adlı yapıt, Danişmendli Halifet Gazi'ye sunulmuştur. Beylikler döneminde, Karamanoğullarına atfedilen ilk Türkçe eser olma özelliği, aslında bu dönemde yazılmış olan Tuhfe-i Mübarizi'ye aittir [6]. Yazınsal kaynak olarak 1074 yılında tamamlanmış olan Kaşgarlı Mahmud'un Divan-ı Lügat-it Türk adlı türkçe eserinden sonra Anadolu'da Danişmendliler tarafından yazılan bu eser, farklı bir sanat alanında da örnek alınabilmesi bakımından bizim için önemlidir.

2.1.1. Siyasal Gelişim

11. yüzyıl'dan itibaren Anadolu'ya sürekli akınlar düzenleyen Büyük Selçuklular'ın; 1064 yılında Bizans Devleti'nin en önemli ve gelişmiş sınır kenti olan Ani'yi almalarıyla başlayan ve 1071 Malazgirt Zaferi ile devam eden Türkleşme süreci sonunda, Ahlat gibi önemli Doğu Anadolu kentlerinin Türk-İslam egemenliğine girmesiyle de batıya doğru ilerleme hızlanmıştır [7]. Bundan sonra da Batı'da, siyasi ve toplumsal olarak ilişki içerisinde olunan temel güç, yine Hıristiyan Bizans İmparatorluğu olmuştur.

İlk yerleşim sürecinde, Bizans direncinin yanı sıra, Selçuklu Beylerini zorlayan diğer bir faktör de Türkmen göçerlerdir. Büyük Selçuklu Sultanları ile, birlikte ilerleyerek Anadolu'ya kadar gelen Türkmenler, sultanlar tarafından iç bölgelere gönderilerek bu yerleşim alanlarının hem Türkleşme ve İslamlaşmasını, hem de bu bölgelerin onlara yurt olması sağlanılmıştır [8]. Böylece, siyasi güçlerin birbirleriyle mücadelesi

sürecinde, Anadolu'ya İnan'dan ve Türkistan'dan gelen toplulukların, bu yeni coğrafyanın oluşturduğu fiziksel çevreyle olan bağları kurulmuştur.

Alparslan'dan sonra Melikşah'ın hükümdarlığının ilk yılı olan 1072 yılı, Anadolu'nun doğusu ve iç kısımlarına yönelik bu tip mücadelelerle geçmiştir. Selçuklu şehzadelerinin özellikle Kutalmış ve oğulları ile Tutuk, Artuk, Afşin ve Danişmend gibi Türkmen beyleri'nin, 1073 yılında Orta Anadolu'da önemli yerleşim bölgelerini alarak Türkmen nüfusunun bu bölgelere akışını sağladıkları bilinmektedir [9]. 1081 yılında, Kutalmışoğlu Süleyman Bey, İznik'i alarak bir süre, Anadolu Selçukluların merkezi yapmıştır. O'nun ölümünden sonra ise, Anadolu, bu Türk emirleri arasında bölünmüştür. Bunlar arasında, ilk Türkmen gruplarından olan Danişmendliler, Anadolu'da kurulan en önemli Türk Devletlerinden birisi olmuştur. Bu devlet, Melik Ahmed Danişmend Gazi tarafından kurulduğundan dolayı "Danişmendliler (Danişmendiyye)" ismini almıştır. Danişmendlilerin Anadolu'da takip ettikleri siyasi ve kültürel etkinlikler de göz önüne alındığında, 12. y.y.'da, Türk İslam Tarihinde siyasi anlamda önemli rollerinin bulunduğu görülebilir [10].

Danişmendliler, Büyük Selçukluların Anadolu'daki temsil yetkisini kendilerinde gören bir güç olarak varlıklarını duyursalar da, zamanla kendi bağımsızlıklarını sorgular hale gelmişlerdir. 1040 yılındaki Dandanakan Savaşı sonrasında, Büyük Selçukluların yaptığı gibi, artık kendi devlet erkini kurma yetisine sahip olduklarını düşünmüş olabilirler. Benzer nitelikte, İslam inancını seçen ilk Türk topluluğu olan Karahanlı'ların siyasi oluşumları anımsandığında, nispeten Danişmendlilerin siyasal, toplumsal ve kültürel alt yapısını oluşturduğu olanaklıdır.

Danişmendliler, 1078–1178 yılları arasında Orta Anadolu'ya egemen olmuşlardır. Bu bölgede, önemli bir Bizans kalesi olan Niksar alınarak, iç kesimlerdeki Çorum ve Kastamonu da Danişmendli sınırlarına katılmıştır. Kutalmış'ın ölümü ve oğulları Süleyman ve Mansur'un birbirleriyle çekişmesi nedeniyle de, Danişmend Gazi'nin oğlu Emir Gazi döneminde Anadolu Selçuklularının elinde bulunan önemli yerleşim bölgelerinden Çankırı, Kayseri, Ankara ve Malatya Danişmedli idaresine geçmiştir (Şekil 2.1.1.1). Danişmendliler, Emir Gazi döneminde, Urfa ve Nizip bölgesindeki Bizans kuvvetleri de yenerek Anadolu'da tek güç olmayı başaramışlardır [11].

İran'da, Büyük Selçuklu egemenliğinin azaldığı 12. y.y. ortaları, aynı yıllarda Anadolu'da da Danişmendlilerin, siyasi ve askeri yönden en güçlü olduğu dönemdir. Devlet sınırları, doğuya ve kuzeye yönelerek Malatya, Sivas, Tokat, Niksar, Amasya, Erzurum, Osmancık, Çorum, Ankara, Kayseri, Kastamonu ve Canik bölgelerine kadar genişletilmiştir [12].

Avrupa devletleri tarafından örgütlenen Haçlı seferleri sonrasında Türkler, Batı Anadolu sahil bölgeleri ve fetih dönemlerinde ele geçirdikleri birçok Batı Anadolu Bizans kentini terk ederek Orta Anadolu'ya çekilmek zorunda kalmışlardır. Bu gerileme süreci sonunda Bizans-Türk siyasi sınırları Kızılırmak havzasına kadar gerilemiştir. Bununla birlikte, 14. y.y.'da (1080–1375), Kilikya'da Ermeni krallığı, Batı Anadolu'da Türk beylikleri arasında yaşayan Bizans şehirlerinin ve Trabzon Rum krallığının Osmanlıların Fatih dönemine kadar olan varlığı düşünülürse, Anadolu'nun Türkleşme adına toplumsal ve kültürel bir bütünlüğe kolaylıkla ulaşamadığı anlaşılabilir [13].

Bununla beraber, 1176 Miryakefalon savaşı sonucu ile Anadolu Selçukluları, Anadolu'nun ortasını ve doğusunu tamamen Bizans'a kapatmıştır. 1180 tarihinde de dönemin en güçlü devleti konumundaki Danişmendlileri egemenliğine katmıştır. 13. y.y.'ın başında, daha büyük ve güçlü bir siyasi güç haline gelen ve Konya'yı kendilerine merkez yapan Anadolu Selçuklu devletinin, Moğolların egemenliğine girene kadar, Anadolu'nun Türkleşmesi için uygun bir ortam hazırladıkları söylenebilir [14].

2.1.2. Toplumsal-Kültürel Yapı

Genel olarak toplumsal kültüre etki eden önemli öge, dinsel düşünce ve bununla birlikte buldukları iklim, coğrafi v.b. özelliklerle biçimlenen barınma ve yaşam kültürüdür. Türkler; Orta Asya'dan Anadolu'ya göç hareketi sürecinde, karşılaştıkları birtakım farklı ulus ve kültürlerle karşılaşmışlardır. Türklerin; Horasan, Maveraünnehir ve İran bölgelerinde yayılmış, yerleşik İran-İslam kültürü ile Anadolu'da karşılaştıkları Roma-Yunan kültür ve uygarlıklarının karşılıklı etkileşiminin bir ürünü olarak, Türk-İslam kültür ve uygarlığı olarak adlandırılan, Anadolu'ya özgü bir kültürel yapı meydana getirdiği düşünülebilir [16].

Çeşitli toplumsal-kültürel alışverişler sonucunda, Anadolu'da yeni yerleşim alanları bulan Türkmenler, bir yandan müslüman ve gayrimüslim olmak üzere, diğer yandan yerleşik ve göçebe olmak üzere ikiye ayrılabilir. 11. y.y. sonu ile Türkmen grupları, Anadolu'da ilk zamanlar aldıkları topraklarda tutunmaya çalışmışlar, bir zaman sonra da göçebe yaşamı yavaş yavaş terk ederek yerleşik yaşama geçmişlerdir [17].

Anadolu'nun Doğu-Batı ekseninde bulunan bir konumu nedeniyle, 11. yüzyıldan itibaren yerleşme düzeni ve barınma, istila ve göç etkisinin altında gerçekleşmiştir. Bu hareketlilik, 12. yüzyıl ve daha önceleri Anadolu'dan göç edip geri gelenler ile Anadolu içinde korunma olgusuyla yer değiştirenlerin oluşturduğu göçer toplum kesimlerince yeni barınma kültürünü oluşturulmuştur. Bu yaşam biçimi mevsimlik göç olgusuna dönüşüp ikili barınmayı öngörmüş olup, daha sonraları bu uygulamanın mevsimlik hareketlilikte her iki bölgenin de yerleşik düzene ve yapılanmaya geçiş yapmasıyla bir başka evreye dönüşmüştür. Erken Türk döneminin başlarında çok daha yaygın olan ikili barınma alışkanlığı, uygun koşullar bulduğunda, yüzyıllar boyunca yaşamayı başarabilmiştir [18].

Türklerin Orta Asya'dan getirdikleri kültürel veriler sadece göçebe kültürü ile sınırlı değildir. Bu kültürün yanı sıra, aynı zaman diliminde belirli kültürel aşamalardan geçmiş İslam kültürünü de beraberinde gelmiştir. Anadolu coğrafyasına gelen Türklerin henüz göçebe yaşam geleneğinden tam olarak kurtulamamış olması, İslamlaşma sürecinin, Orta Asya Türk kültür ve uygarlık değerlerinin yerini tam anlamıyla alamamış olmasından kaynaklanabilir. Türkler bu dönemde ne tam anlamıyla

İslamlaşmış, ne de Orta Asya geleneksel yaşam biçimlerinden tam olarak kurtulabilmişlerdir [19].

Anadolu topraklarında da; Anadolu Selçuklularının, ortaya koymak istediği toplumsal, siyasal ve kültürel faaliyetlerin, daha önce tanınan ve bilinen İran Selçuklularınca ortaya konulmuş örneğe dayandırarak yaptıklarını düşünebiliriz. Danişmendlilerin ise gerek toplumsal yapıları ve kültürel yaşam gelenekleri bakımından, Anadolu Selçukluları'ndan ayrıldıkları ifade edilebilir. Örneğin, Danişmendname'de anlatılan bir düğün töreni sırasında, göçebe Türk düşünce ve geleneklerinden kaynaklanan bir tarzla, 150 tane at'ın kesilmesi olayı, Danişmendlilerin eski dinsel adetlerini ve yaşamlarını terk etmediklerini göstermektedir [20].

Anadolu şehirlerinin toplumsal yapıları da bölgelere göre farklılık göstermiş, göçebelerin zamanla yerleşik hayata geçişi ve şehirdeki dağılımlarının yerleşik halka oranı, kültürel göstergelerin niteliğini de etkilemiştir [21].

Anadolu'ya gelenlerin temel ekonomik yapısı da, Anadolu'daki bu yerleşim karakterini anlamakta faydalı olabilir. Türkler, Anadolu'da sürekli kalıcılığın anlamı olarak, yerli halkla ilişkilerini düzeltmek ve onlarla alışveriş etmek istemişlerdir. Ganimet ekonomisinin kısa bir zaman için geçerli olduğu, sonraları ekonomik hareketliliğin artmasıyla yeni ticaret hayatın başladığı düşünülebilir. Siyasi güçle ilgili olan ekonomik gelişimin arttığı bu bölgede Danişmedliler, sosyal ve ekonomik hayat için önemli görülen madeni para basımını kendilerinden önceki dönemin kalıplarını kullanarak gerçekleştirmiş olabilirler. Danişmendliler, üzerinde Bizans simge ve aziz resimlerine bile dokunmadan bu paraları kendi isimleriyle bastırmışlardır (Şekil 2.1.2.1) [22].

1143–1152 tarihleri arasında Malatya beyi olarak tanınan Danişmendli Aynüdddevle döneminde gelişen ticaret hayatı ile sikke basıldığı bilinmektedir. Bu dönemde Danişmendlilerle birlikte diğer Türk beylikleri de üzerinde Bizans tarzı betimlemeler olan sikkeler bastırmışlardır. Danişmendli sikkelerinin bunlardan ayırıcı özelliği ise, hükümdarlarının isimlerini Grek alfabesi ile paralarına bastırmış olmalarıdır [23].



Şekil 2.1.2.1. Danişmendli Aynüddeve (1143–1152) dönemi sikkeleri [24]

12. y.y. ortalarında, Orta Anadolu’da Hıristiyan halkın, topraklarını terketmediklerini, kendilerini dinlerinde ve dillerinde serbest bıraktığı anlaşılan yeni idare ile beraber, bu kültürel oluşumun önemli bir ögesi olarak yaşadıkları tahmin edilebilir [25]. Danişmendname’de anlatılan, Danişmendli hükümdarlarının Hıristiyanlara karşı olan yapıcı tavırları, yerleşik halkla olan ilişkiler anlamında önemli ipuçları vermektedir [26].

Toplumlar arasındaki, süreklilik gösteren kültürel alışverişin sonucu olarak, yararlı ve bir beğeni kazanan değerlerin kalıcılığı ile oluşan sanatın her dalında seçmeci karakter oluşmuştur. Bu seçmeci karakterin, Danişmendlilerin de içinde bulunduğu bu dönemde, Anadolu Türk Uygarlığı’nın temel özelliğini meydana getirdiği söylenebilir.

2.2. Fiziksel Mekanın Kuruluşu

Bizans İmparatorluğu’nun topraklarını daraltarak batıya doğru ilerleyen Türkler, Hıristiyan dünyasının gereksinmelerine karşın, İslam dininin getirdiklerini yerleştirmek istemişlerdir. 11. ve 12. y.y. Danişmendli dönemi Sivas, Tokat ve Niksar gibi yerlerdeki siyasi ve kültürel oluşumu anlatı niteliğinde veren Danişmendname’de, bu bölgelerin İstanbul’a giden yol üzerinde olmaları nedeniyle, asıl varılacak hedefin burası olduğu, dolayısıyla bu kentlerin önemli yerleşim alanları olarak görüldüğü ayrıntılı olarak anlatılmaktadır [27].

Bizans’ın askeri ve stratejik bir üs olarak gördüğü Niksar gibi büyük merkezlerin henüz ele geçirilmemiş olması, Batı ve Orta Anadolu’da yaşayan Türkmenlerin kendini tam olarak güvende hissedememesine yol açmıştır. Bu da buradaki halkın göçebe olarak yaşamaya devam etmesinin nedenlerinden biridir. Göçebe veya yarı göçebe olan Türklerin, Bizans kentlerinin yakın çevresine yerleşerek, karşılıklı toplumsal-kültürel ve

ekonomik ilişkiler kurdukları ve bu etkileşimle, yerleşik hayata geçmeye yönelik bir süreç izledikleri görülmektedir [28].

Türklerin, bu dönemde, temelde hayvancılık ve el sanatlarının yanı sıra akın ve baskınlarla, ganimet ekonomisine dayanan göçebe unsurlardan oluşan geleneksel yaşam biçimlerini terk etmedikleri, buna uygun olarak da Anadolu'nun iç bölgelerindeki yaylak ve kışlak alanlarında mevsimlik yerleşme biçimi ile bu yerleşim alanlarını benimsedikleri düşünülmektedir [29].

Orta Asya'dan farklı olarak, mevcut Anadolu kültürel koşulları, Türk toplumsal kültürünün verileriyle biçimlenerek özgün bir karakter göstermektedir. Bu karakterin; barınma, korunma ve inanç kriterleri aracılığı ile mekan üzerinde etkili olduğu görülmektedir. Bu yönüyle Anadolu'ya sevk edilen Türkmenler, siyasi-askeri anlamda önemli gördükleri bölgelere ve Orta Asya'da yaşadıkları bölgelere benzer, uygun koşullardaki yerlere yerleşmişler ve eski yaşam geleneklerini sürdürmüşlerdir [30].

Kutalmışoğlu Süleyman, İznik ve sonrasında Konya, Çaka Bey İzmir, Danişmend Gazi Niksar, Sivas ve Kayseri, Mengücek Gazi Divriği, Saltuk Bey Erzurum ve Artuk Bey de Güneydoğu Anadolu bölgelerine yerleşmişlerdir [31].

“Danişmend İli” olarak anılan Orta Anadolu Bölgesi'nde yer alan Niksar, Tokat, Sivas ve Kayseri gibi şehirler, Türkmen sahası olarak, Anadolu'da ilk Türkleşme ve yanı sıra da İslamlaşma etkinliklerinin gerçekleştirildiği yerler olmuştur. Danişmendlilerin Orta Anadolu Bölgesini tercih ederlerken nelere dikkat ettiklerini, ne amaçla bu bölgelere yerleştikleri sorgulanmalıdır. Bu yerleşimde, siyasi anlamda, örneğin Niksar'ın, İç Anadolu-Karadeniz bağlantısı rolü ve Bizans'ın vazgeçilmez bir kalesi olma niteliğinin yanında, özellikle Karadeniz kıyıları boyunca uzanan Pontus ve Canik dağlarında bulunan yaylaların, Orta Asya'da, Alp dağlarındaki gibi otlaklara benzetilmesi gibi koşulların da etkin olabileceği düşünülmektedir [32]. Aynı zamanda; Niksar, Tokat ve Amasya illeri, asıl hedef olan İstanbul'a giden kuzey yolu üzerinde bulunmalarıyla da önemli görülmektedir. Danişmendname'de de Sivas, Tokat, Amasya ve batısındaki çabalar anlatılmaktadır. Daha öncesinde de, Kutalmışoğlu Süleyman'ın ilk olarak merkez yaptığı İznik, bu bağlamda varılacak son yer olarak da İstanbul görülmüştür (Şekil 2.2.1) [33].

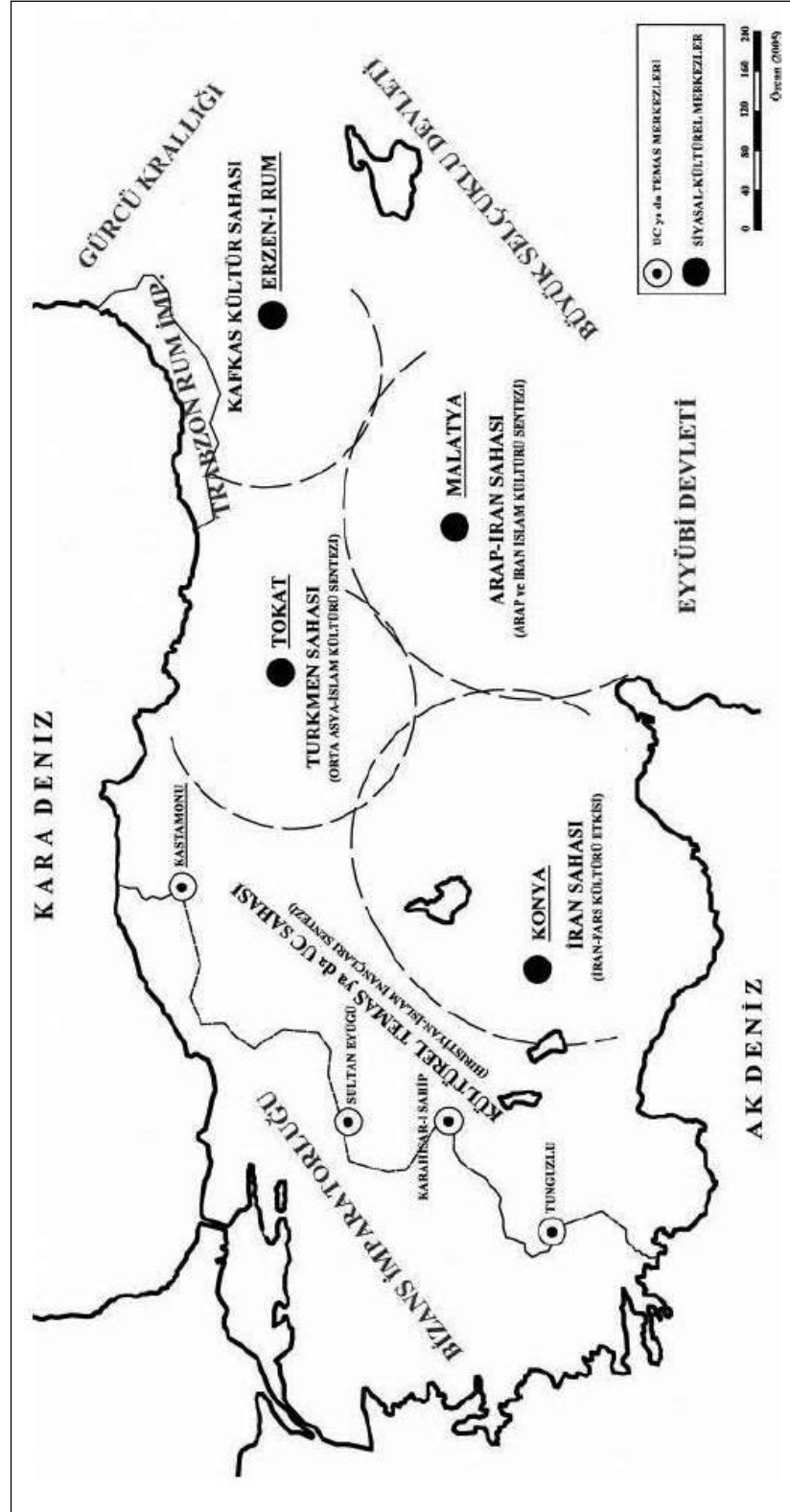

Şekil 2.2.1. 12. y.y. Fiziksel mekanın, yerleşim karakteri [34]

Türklerin Anadolu'ya yerleşme sürecindeki yayılma biçimi, yerleşme karakterindeki değişikliği belirlemiştir denilebilir. Danişmendli fiziksel mekanın karakterini de ifade eden yerleşim düzeni; Antik çağ ve Bizans'tan kalma iç kalesi olan ve surlarla çevrili kentlere özgü bir biçimde olmaktadır. Konya, Niksar ve Diyarbakır bu nitelikte oluşmuş Ortaçağ kentleridir. Bu dönemde, Bizans şehirleri, genellikle sarp dağların üzerindeki kaleleri ile belirlenmektedir. Bu bakımdan; Niksar, Divriği, Kemah, Çankırı ve Tokat gibi iller dikkat çekmektedir. Danişmendliler için konumu açısından, Türk idaresine geçen bu kalelerin en önemlisi, Niksar olmaktadır. Genellikle askeri nüfusun yaşadığı bu kalelerde, ziraat için de gerekli geniş alanlar bulunmaktadır. Bu kalelerin korunmasında yapısal anlamda karakol niteliğinde yapılar yapılmıştır. Danişmendlilerin tutsaklarının birçoğunu Niksar kalesinde tuttuğu bilinmektedir. Burada önemli olan, Danişmendlilerin buraya farklı bir işlev yükleyerek, geniş alanların gözetlenmesine imkan tanıyacak buk'a'ların (medresesi), yapılmasını sağlamalarıdır. Kale içerisinde yapılan Yağıbasan Buk'a'sının önemi, uç karakol görevi üstlenmesinin yanı sıra, aynı zamanda buk'a anlamının gereği olarak, tasavvuf inancının yaygınlaştırılması için oluşturulan bir zaviye niteliğinde olmasıdır [35].

Danişmendlilerin bu yerleşimleri ve kurumsallaşmaları, kültür mekan ilişkisi içerisinde açıklanabildiği gibi, toplumsal özelliklere dayalı bir gelişim ve değişim sürecini de geçirdiğini göstermesi bakımından önemlidir.

Anadolu'da da süregelen, Orta Asya toplumsal yaşam kültürünün özünü oluşturan göçebe kültürü, mekansal anlamda özelliğini 'yurt' ismindeki çadırlardan almaktadır. En eski çadır tipinin dairesel planlı, kozmik örtülü ve ortası delik bir formda olduğu bilinmektedir. "Yurt"un iç ve dış biçiminin, oda kavramına temel oluşturan niteliği ile sonraki yapı formları üzerinde etkisi olduğu düşünülmektedir [36].

Daha sonraları toplumsal yapı özelliklerinin değişmesi ile göçebe hayattan yerleşik hayata geçme çabaları, fiziksel mekanın ve yapı kalitesinin de gelişmesine katkı sağlamış, toplum yapının yerleşik hayata geçişi ile de değişen istek ve ihtiyaçlar da, beraberinde gelişen mekansal gereksinimler ve yapım tekniği ile cevap bulmuş olabilir. Türkler, Danişmendlilerin tanıklık ettiği 12. yüzyıl içinde, alınan bölgelere getirilen yeni değerleri, eldeki olanaklar kapsamında şekillendirmek istemişlerdir. Anadolu'daki Türk toplumunun oluşturduğu ortamın mimariye yansımaları, İslam dizgesi ile sınırlı bir

çerçeve algılanmamalıdır. 11. y.y.'in ikinci yarısından sonra, Anadolu'da sistemli bir biçimde yerleşen Türk toplumu, İslam dizgesi yanında kendi toplumsal yapılarının gereklerine uygun bir mimari ortam yaratmaya çalışmıştır [37].

Kuban'a göre; Orta Anadolu'da, 12. yüzyıldan itibaren yeni Türk toplumunun geliştirdiği mimari oluşumların genel nitelikleri tanımlandığında;

- Yeni kurumsallaşan bu toplumun kültürel elemanları, oluşum içerisindeki bu yeni mimarinin biçimsel yapısını,
- Anadolu'daki Hıristiyan mimari geleneğin de, strüktürel yapısını,
- Anadolu'ya yerleşen Türklerin bağlı oldukları, İran ve Orta Asya bölgelerinde bulunan mimari tipolojilerin ise, genel olarak biçimsel ve süsleme karakterini, belirlediğini söylemektedir [38].

Bu dönemde, belirli bir amaca yönelik ve bu amaca uygun bir biçimde tasarlanmış olan değişik yapı tipleri zaman içinde planlama, strüktür, malzeme, yapım tekniği ve bezeme açısından gelişme göstermiştir. Bu gelişme, amaca en uygun biçimi çözümlene doğrultusunda. Dönem aralığındaki Türk siyasi güçleri, kendilerine ait olan bölgelerde, kendi olanakları içinde 'en uygun biçimi' yaratmıştır [39].

Anadolu'ya 1071 tarihi ile birlikte gelen bu devletleri, siyasi güç ve mimarlık ilişkileri bakımından ele alacak olursak, Danişmendlilerin siyasi güç anlamında, 12. y.y.'in ikinci çeyreğine kadar çağdaşı olan Türk devletlerine göre daha etkin olduğu söylenebilir. Anadolu'da, bu siyasi güç ile birlikte gelişen mimarlık ortamında, Büyük Selçuklu mimari geleneğine karşın, Danişmendli gibi beyliklerin oluşturduğu siyasi yapıların, buldukları çevrenin yerleşik geleneklerinden gelen etkileri yansıtması bakımından ortak yönlerinin olduğu düşünülebilir. Örneğin süslemeden başlayarak, plan anlayışına ve hacim yorumuna kadar varan bu etkiler doğrultusunda; Artuklu yapılarında yakınlıkları nedeniyle Hıristiyan Ermeni süsleme öğeleri görülür. Mengüceklilerde, Divriği Kale camisinde olduğu gibi, bazilikal planı anımsatacak yerel bir tipoloji bulunmaktadır. Mengüceklilerde Kümbetleri Büyük Selçuklu geleneğini devam ettiren bir niteliktedir. Danişmendli yapılarında, planların genel çizgisi Orta Asya kökenlidir. Ayrıntılarda yerli Hıristiyan etkisi sezilebilir. Ancak bu etkilerin bulunmadığı biçimlenmelerle de karşılaşmıştır. Örneğin, Sivas Ulu camii'nde bu etki yoktur.

Kemerlerin diziliş ve ahşap örtüde Abbasi anlayışı anımsanabilir. Cami tipolojileri dikine gelişen bir hacim oluşturmaktadır. Danişmendli medreseleri, kapalı türden olup Türkistan ev planına benzemektedir. Artuklular'ın medrese plan tipolojileri açık avluludur. Ulu cami planları da enine mekan kurgulu olup güney etkilidir. Geleneksel kümbet anlayışına ters düşecek şekilde, bağımsız olarak bu yapılara Artuklularda rastlanılmamaktadır [40].

Anadolu'da yerel olan köklü bir mimari geleneğe karşın, tutucu olmayan Türk düşüncesi, akılcı bir uygulamaya açık olduğundan aklına yatan yönlere, ancak yapılarında yer verebilmektedir. Bu yönler, yerli Hıristiyan ustaların katkısı ölçüsünde sağlandığında veya Büyük Selçuklu kalıpları, bu ustaların yorumlarına bırakıldığı durumlarda yabancı etki artmaktadır. Bu nedenle etkileri, süslemeden felsefeye kadar uzanabilmektedir. Buna karşın; Divriği kümbetleri, Kemah Melik Mengücek Gazi Kümbeti, Danişmendli cami ve medreseleri gibi yapılarda Büyük Selçuklu özelliği bütün gücüyle kendini gösterebilmektedir [41].

Danişmendlilerin de içinde bulunduğu 12. y.y. dönemi, yapısal anlamda bir yerleşim sürecidir. Anadolu Selçukluları, İznik'i kaybettikten sonra, Konya'yı başkent yapmışlar, Büyük Selçuklu tahtı için yaptıkları girişim de sonuçsuz kaldığı bu sıralarda, Danişmendliler, Orta Anadolu'da asıl siyasi gücü oluşturmuşlardır. Danişmend İllerinde nüfusun artıyor olması, basılan sikkelerin ispatı ile Hıristiyan halkın buraları terk etmemelerinden doğan toplumlar arası alışverişle ekonomik hayatın canlanması sağlanmıştır. Mimari ortamda da bu dönemde kapalı avlulu ve kubbeli medrese tipolojisi ile uzun süre tek başına kalmıştır. Danişmendli İllerinin, hem toplumsal hem de siyasi anlamda sahip oldukları çekicilik, Anadolu Selçukluları için de bu kentleri önemli kılmıştır [42].

Anadolu Selçuklu ve Danişmendli arasındaki, 12. y.y.'ın ikinci yarısında artan savaşlar nedeniyle ve 1096-99, 1147-49, 1189-92 tarihleri arasında yer alan 1., 2. ve 3. Haçlı seferleri, kurumsallaşma çabalarını yavaşlatmıştır. 13. y.y.'da Anadolu Selçuklularının egemenliği sonucu artan toplumsal refahın etkisi ile mimaride de önceki yapılardan farklı olarak, gerek form gerekse süsleme öğelerinde ileri aşamalar görülmektedir. 13. y.y.'ın ikinci çeyreği olan Alaaddin Keykubat döneminde siyasal gücün sağlandığı ve mimaride de bütünlüğe doğru gidildiği görülmektedir. Plan tipolojilerinin oluşturduğu

ve düzenli çözümlerin üretildiği, süslemede de özellikle taç kapılarda olmak üzere belirli yerlerde sınırlı da olsa iç mekandan yapının dışına çıkıldığı görülmektedir. Anadolu Selçuklu yapılarında da 12. yüzyıl dönemi, bir oluşma, kendini yeni koşullarda arama ve biçimlenme dönemi olarak görülmektedir. 12. y.y.'ın ikinci yarısının ise, Anadolu Selçuklu siyasal erkinin etkisi altında geliştiği söylenebilir [43].

3. BÖLÜM

DANIŞMENDLİ DÖNEMİ MİMARİ YAPILARI

3.1. Yapıların Tipolojik Nitelikleri

Danışmendli yapı tipolojileri, siyasal gelişmenin ve yerleşimin önemli bir parçasını oluşturan dinsel yaklaşımın doğal bir sonucu olarak; dinsel-anıtsal mimari ve bu çevrede gelişen yapı tipolojileri içinde biçimlenmiştir. Bunlar ulu cami niteliğinde etkili anıtsal camiler ve bunların hemen yanında biçimlenen yine dinsel nitelikli, Asya ve İran merkezi mekan geleneğinin uzantısı olan kapalı kubbeli medreselerle, mezar anıtları bu mimarinin başlıca öğelerini oluşturmaktadır.

Anadolu Türk Mimarlığı'nın oluşumunu anlamak için; henüz Anadolu Selçuklu Devleti'nin kültürel egemenliği yerleşmeden mimari ürünlerin verildiği; Danışmendli, Saltuklu, Mengücekli ve Artuklu gelenekleri çevresinde biçimlenen mekanların, kendi içindeki ortak ve özgün yönlerinin değerlendirilmesi yararlı olacaktır. Değerlendirmenin somut sonuçları, yapı tipolojilerinde kendini göstermektedir.

11. yüzyıldan sonra İran'da ve Anadolu'da, bölgesel ve geleneksel form ve tekniklerle, mekan kurgusunun yeniden ele alındığı söylenebilir. Erken Anadolu Türk Mimarisinde geleneksel şemalar, yeni sentezle taş yapı geleneği ile kurulup geliştirilirken, tuğla kullanımı da eski geleneğin bir uzantısı olarak devam ettirilmiş ve yalnız belirli yapılarda ya da yapıların belirli bölümlerinde kullanılmıştır [44].

11. yüzyıldan itibaren, Anadolu'ya doğudan getirilenlerle, yerel geleneklerin, yeni sentezlere yol açtığı Anadolu Türk Mimarisinin özünü oluşturan bu yeni çözümleyici dönem, Danışmendliler gibi ilk Türk devletlerinin mimarisiyle değerlendirilmelidir. Anadolu'da 12. yüzyılda yapılmış ve günümüze kadar ulaşabilen sanat eserleri incelendiğinde, her bölgede, oraya özgü niteliklerin tespit edildiği görülmektedir. Bu nitelikler kendini daha çok dinsel mimaride ortaya koymuştur. 12. y.y.'daki

Danişmendli, Saltuklu, Mengücekli ve Artuklu dönemi mimarisinin Anadolu Selçuklu sanatının bir hazırlık devresi olarak ortaya çıktığı söylenebilir [45].

Danişmendli mimarisinin günümüze kadar gelebilen yapıları camiler, medreseler ve kümbetler olarak biçimlenmiştir. Anıtsal nitelikteki bu yapılardan camiler, çağdaşlarından farklı olarak uzunlamasına bir tip sergilerken mihrap önü kubbesi dışında aydınlık kubbesi düşüncesinin yer alması ve medreselerde de yine kapalı kubbeli avlulu yapılarıyla dönemin arketiplerini oluştururlar. Bununla birlikte cami ve medrese işlevlerinin bir arada çözümlendiği ilk yapılar da yine Danişmendli döneminde görülmektedir. Orta Asya ve İran geleneğinin devam ettirildiği kümbetlerinde ise yerel malzeme taşın ve geleneksel tuğla malzemenin bir arada kullanıldığı görülür.

Dinsel yapılanmanın gereklerinden dolayı gerçekleştirilen mimarileri, beraberinde getirdikleri geleneksel mimari öğelerin yanı sıra yerel etkilerin de olabileceğini düşündürmektedir. Özellikle taş işçiliğinin yoğun yaşandığı Anadolu'da, yerel ustaların yapılarında çalıştırıldığı varsayılabilir.

Danişmendli dönemi yapılarından özellikle cami, medrese ve cami-medrese işlevindeki yapıları, çağdaşlarından farklı bir anlayışla özgünleşmiştir. Camilerde; aynı dönemde yapılmalarına karşın Artuklular'da enine gelişme gösteren tip, Danişmendlilerde uzunlamasına çözümlenmiştir. Bununla birlikte, kuzeyinde dört yönlü avlu şemasını anımsatan ikinci bir kubbe planlanmıştır. Bu döneme kadar, ne geleneksel anlayışta ne de yerel mimarilerde olmayan bir nitelikteki cami, Anadolu'ya özgü son biçimini kazanmıştır. Üzeri açıklıklı bu aydınlık kubbesi Danişmendli medreselerinde de daha büyük oranlarda merkezi avluyu kapatmak üzere kullanılmıştır. Çağdaşlarında sıkça görülen açık avlulu medreselerden daha önce uygulanmış olan bu medreseler, dönemin ilk kapalı medreselerini oluşturmaktadır. Anadolu'da ilk kez Danişmendliler tarafından uygulandığını bildiğimiz bu medreseler, Orta Asya'daki üzeri kubbe ile kapalı evlere benzetilmiştir. Danişmendli anıtsal mezar örneklerinin ise, geleneksel şemayı devam ettirdiğini söylemek yerinde olacaktır. Yerel olan taş malzeme ile geleneksel olan tuğlanın birlikte kullanıldığı kümbetlerin yanı sıra tamamı taştan yapılmış kümbetlere de rastlanılmaktadır.

3.2. Yapılar

3.2.1. Camiler

Danişmendli camileri, mihrap önünde kubbesi olan, aynı aks üzerinde tekrar eden aydınlık kubbesi ve mihraba dik uzanan sahnı ile farklılık gösterir. Avlu, Sivas ulu camisi dışında kullanılmamıştır.

Niksar ve Sivas ulu camileri, 12. yüzyılın birinci yarısında Danişmendiler tarafından ilk olarak Anadolu’da uygulanan camilerdir. Bunların yanı sıra, A. Gabriel’e göre, Tokat Melik Gazi (Garipler) camisi ve Tokat ulu camisi de günümüze gelebilmiş şehrin en eski tarihli Danişmendli yapısıdır [46].

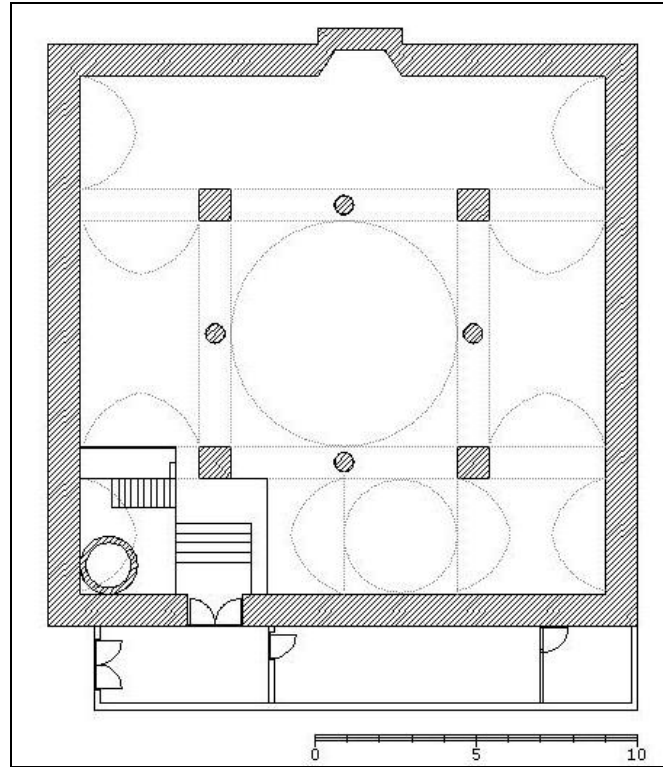

Şekil 3.2.1.1. Tokat Melik Gazi Camisi planı

Tokat Melik Gazi camisinin kitabesi bulunmamaktadır. Bir vakfiye kaydına dayanılarak 1086–1104 tarihleri arasında, Melik Ahmed Gazi tarafından yaptırıldığı tahmin edilmektedir. Bakırer, minare gövdesinde sırlı ve sırsız tuğlaların birlikte kullanılışı ve özellikle yeşil renkli sırlı tuğla kullanımı minaresinin 13. yüzyıl sonunda eklenmiş olabileceğini söylemektedir. Minarenin kaidesi taştan, gövdesi tuğladan yapılmıştır.



Şekil 3.2.1.2. Tokat Melik Gazi Camisi

Tokat Alaca Mescit'teki gibi her sırada yarım tuğla boyu kaydırılarak yapılan minare, tuğlaları arasındaki düşey derz araları baklava ağını biçimlendirmek üzere genişletilmiştir. Sırlı ve sırsız tuğlaların kavisli ön yüzleri yatay birim olarak kullanılır ve bir sırlı bir sırsız tuğla değiştirilerek uygulamıştır. Birimler her sırada yarım tuğla boyu kayarak yükselmiştir [47]. Küçük boyutlu ve gösterişsiz bir yapı olmasına karşın, merkezi kubbeli tasarımı ile çağdaşlarına göre çok ileri bir hamleyi yansıtmaktadır. Yaklaşık aynı yıllara ait olduğu anlaşılan, Buhara yakınlarındaki Kışlak Hazara Degaron camisi ile aralarındaki uzaklığa rağmen dikkat çekici bir benzerlik gösterir [48].

Tokat ulu camisinin yeri, 12. y.y. olarak tahmin edilen kale sahasına denk düşmektedir. Şehir ve kale sahasının ortasında yer alan cami, 17. y.y.'da onarım geçirmiştir. Tokat ulu camisi, boylamasına gelişen tipolojisi ve yapı karakteriyle Danişmendli camilerin özelliklerini yansıttığı söylenebilir. 12. y.y.'da Danişmendliler tarafından yapılan Yağlıbasan medresesi kale esas alınarak bu camiden daha dışarıdadır. Ulu cami, medrese ile kale arasında kalmaktadır. Bu nedenle de caminin medreseden daha erken bir tarihte ya da aynı dönem olan 12. y.y. ortasında yapıldığı anlaşılabilir [49].

Derinlemesine dikdörtgen planlı, üç sahnalı ana mekan ile bunun doğu ve batısındaki derinlemesine yönelen revak bölümleri ile dikkat çeken bir yapıdır. Bu revakların, aslında ana mekana ait oldukları, cami şemasının Niksar ulu camisi gibi beş sahnadan oluştuğu, 17. y.y.'daki onarım sırasında ana hacimden sonradan ayrıldığı tahmin edilmektedir. Üst örtüsü içerden ahşap düz tavan, dışardan ise kırma çatı şeklindedir. Yapının duvarlarında ve sonradan eklendiği tahmin edilen minaresinde kesme taş kullanılmıştır [50].

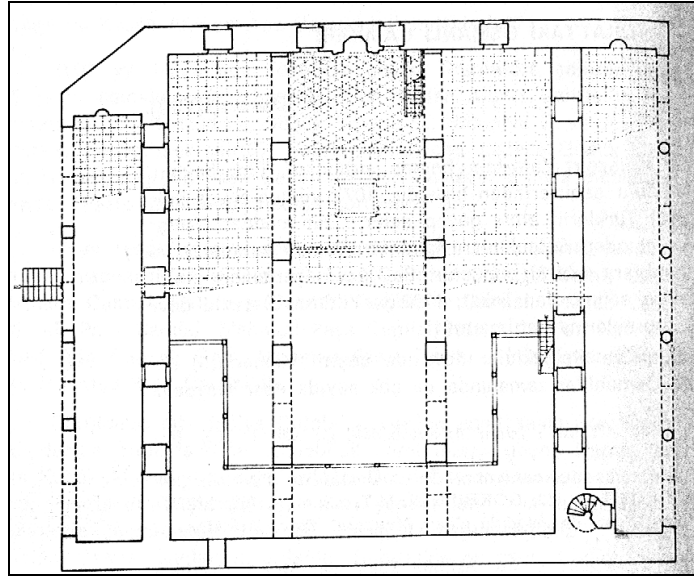

Şekil 3.2.1.3. Tokat Ulu Camisi planı [51]



Şekil 3.2.1.4. Tokat Ulu Camisi

Niksar ulu camisi; avlusuz, boyuna gelişen ibadet mekanıyla, ışık öğesinin mekana katıldığı, çatı örtüsü ve taşıyıcı sistemleriyle tekdüze formu hareketlendiren bir yapıdır. Bu yeni gelişmelerle, cami planında caminin girişinden mihraba uzanan aks üzerinde, mihrap önünde bulunan kubbeden başka, caminin ortasında büyük bir aydınlık, ya da bir fenerli kubbe, yani tam kapatılmamış ve içeriyi aydınlatan bir örtü bulunur. Ayrıca, bunun gibi diğer Danişmendli camilerinde de, mihrap duvarına dik uzanan boyuna bir iç mekan bulunmaktadır.

Niksar ulu camisi, Danişmendliler tarafından 1145 yılında yaptırılmış, avlusuz ve haçvari tonozlarla örtülüdür. Çok kolonlu yapısı, çatı örtüsünün homojen karakter ile Arap camisine benzemesine karşın, beş sıralı ve uzunluğuna gelişen bir yapı olması ve çapraz tonoz örtülü olması nedeniyle tamamen Anadolu'ya özel bir durum içermektedir. İran'da ve Orta Asya'daki örneklerinden de tamamen farklıdır. Moloz taş örgüsü tüm yerelliği ile bu yapının, Danişmendlilere ait olduğunu göstermektedir. Mihrap ve minaresi ise aynı döneme işaret etmemektedir [52].

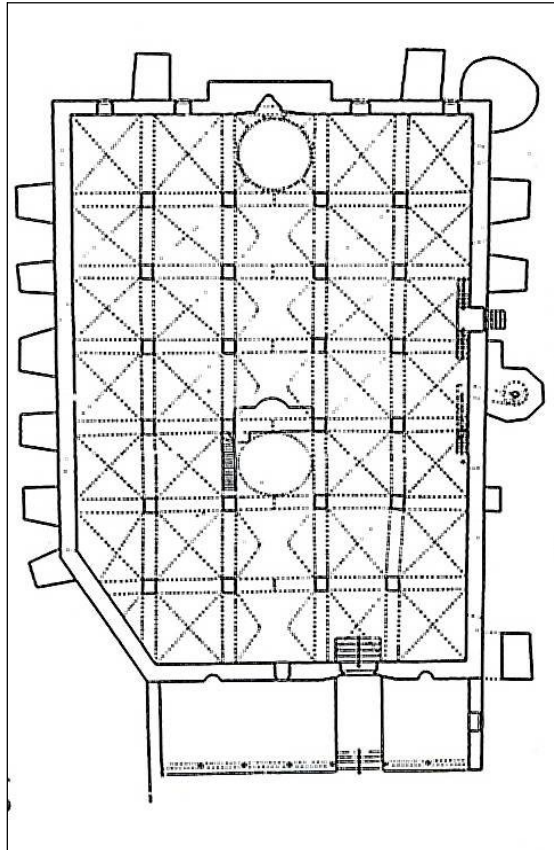

Şekil 3.2.1.5. Niksar Ulu Camisi planı [53]

Mihrap önü ve orta sahnın kuzeyden itibaren üçüncüsü kubbe, diğerleri çapraz tonozla örtülmüştür. Duvarlar moloz taşla örülmüş olup köşe bağlantılarında yer yer kesme taş kullanılmıştır. Kuzey cephesindeki giriş kesme taştan basık yuvarlak kemerli olarak yapılmıştır. Üzerinde kitabe yeri olmasına rağmen kitabesi bulunmamaktadır. Albert Gabriel portal girişinden sonra ışıklığın altında bir şadırvan olma ihtimalinden söz etmiştir [54].

Niksar ulu camisi; yirmi dört kolon üzerine, kuzey güney ekseninde, dikdörtgen planlı olup, boşluk enine beş, derinliğine yedi çapraz tonozla kapatılmıştır. Mihrap önü kubbesi, onikigen kasnak üzerine külah ile örtülüdür. Kubbeye geçiş pandantifler ile sağlanmıştır. Kasnakta ana eksenlerde dört pencere yer alır. Günümüze ulaşan diğer Danişmendli camilerdeki mihrap önü kubbelerinde de aynı şekilde sonradan pencereler açılmıştır. Bu haliyle Orta Asya'daki ve İran'daki örneklerinden farklıdır. Malatya ulu camisinde olduğu gibi asıl gelenekteki mihrap önü kubbesi penceresiz olmalıdır. Mihrap önündeki sahında dördüncü ve beşinci ayaklar arasında aydınlık kubbesi yer almaktadır. Orta sahında, ana eksenlerin kesişme noktasının kuzeyinde yer alan bu bölüm, giriş-mihrap eksenini kuvvetle betimlemektedir. Bu hacim, plandaki konumu ve biçimlenmesiyle, çağdaşı olan diğer Anadolu örneklerinde bulunan avluya da işaret etmektedir.



Şekil 3.2.1.6. Niksar Ulu Camisi [55]

Sivas ulu camisinin; mimari özelliklerinden hareket edilerek, caminin 12. y.y.'ın daha erken bir dönemine işaret ettiği tahmin edilmektedir. O. C. Tunçer'e göre yapı, 1197 tarihlidir. Düzenli bir kesme taş işçiliği gösteren yapıda enine dikdörtgen planlı ana mekanı, mihrap duvarına dik uzanan on bir neften meydana gelmiştir. Kalın payelere oturan geniş sivri kemerler bu nefleri ayırmakta ve ahşap kirişli düz bir tavanı taşımaktadır. Ana mekanın kuzey yönünde aynı genişlikte yatık dikdörtgen planlı, üç girişle tasarlanmış bir avlu yer almaktadır [56].

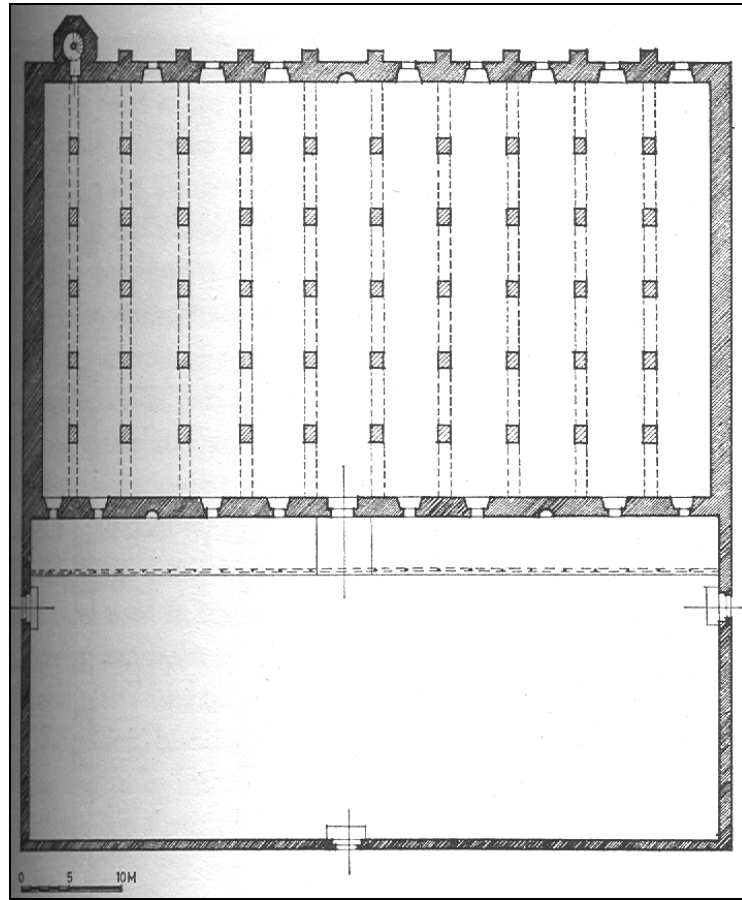

Şekil 3.2.1.7. Sivas Ulu Camisi planı [57]

Mihrap duvarında yer alan minarenin tarihinin belirtildiği ikinci kitabeye göre, üzerindeki 1212–1213 tarihleri ve birlikte Keykavus bin Keyhüsrev ismi ve yapının banisi olarak Yusuf ismi geçmektedir. Gerek biçim gerekse tuğla örgüleri bakımından bu erken tarih desteklenmektedir. 13. yüzyıl başına tarihlenen Sivas ulu camisinin minaresi, minare tuğlaları ile biçimlendirilmiştir. Kullanılan tuğla birimlerinin biçimi açısından tek başına ele alınabilecek örnek, Sivas ulu camisinin minaresidir [58].



Şekil 3.2.1.8. Sivas Ulu Camisi [59]

Sivas ulu camisi, gerek tasarımındaki basitliğe karşın, ahenkli oranları ve yalınlığı ile insanı etkileyen ana mekanı açısından, gerekse Anadolu'daki en erken tarihli avlu ve son cemaat yeri uygulamalarından birine sahip olması bakımından mimarlık tarihimizde önemli bir yere sahiptir [60]. Kuban'a göre, kuzey Anadolu'da 12. y.y.'da yapıldığı kabul edilen ulu camilerin hiçbirinde avlunun olmaması, 13. y.y.'ın sonuna kadar da Güneydoğu Anadolu dışında hiçbir bölgede orijinal bir avlu görülmemesi nedeniyle, Sivas ulu camisini avlulu bir yapı olarak kabul etmek savı, şu anki bilgiler ışığında bir varsayım olmaktan ileri gitmemektedir [61].

Kayseri ulu camisi; Melik Mehmet Gazi tarafından 1134–1143 yılları arasında yaptırılmıştır. Niksar'daki örneğinde olduğu gibi mihrap duvarına dik beş hacimden oluşmaktadır. Mihrap önü kubbesi dışında, aynı eksen üzerinde ikinci bir küçük kubbenin sürekli sergilendiği Danişmendli camilerindeki bu kompozisyon, 1205 tarihli Kayseri ulu camisinde de açıkça görülmektedir. Büyük çaptaki mihrap önü kubbesi sahneleri ve yönleri aksatmaktadır. Kapı ile mihrap önü kubbesi arasında, caminin tam ortasına denk getirilmiş olan aydınlık kubbesi bulunmaktadır. Mihrap önü kubbesi ile aydınlık kubbesi arasındaki dikdörtgen plandaki hacimler gittikçe büyüyerek mihrap önü kubbesine ulaşır.

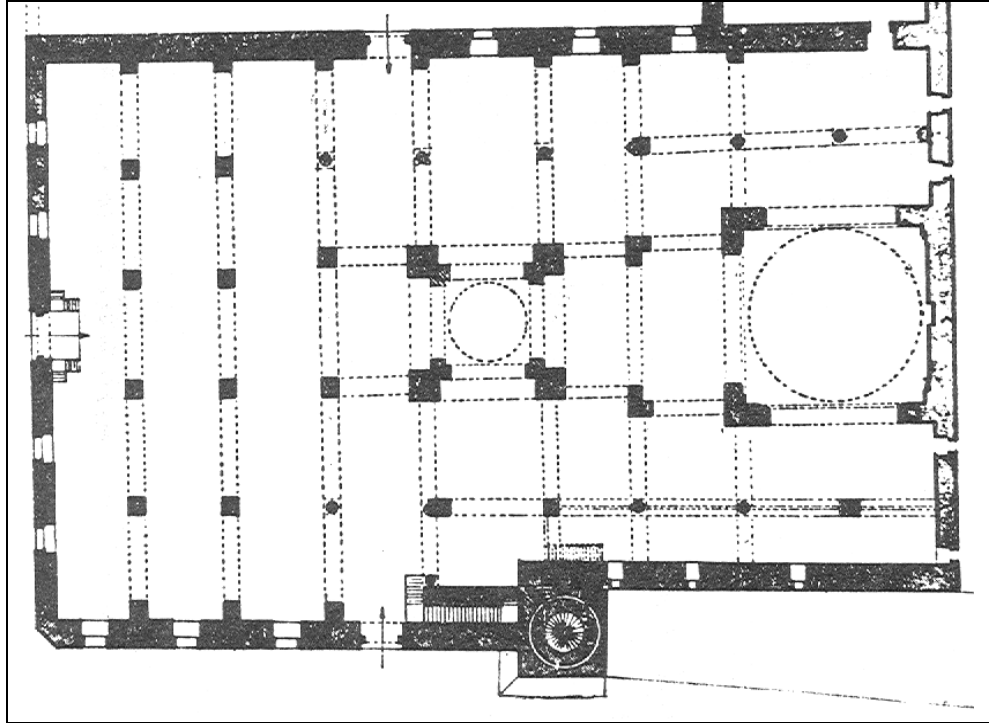

Şekil 3.2.1.9. Kayseri Ulu Camisi planı, A. Gabriel [62]



Şekil 3.2.1.10. Kayseri Ulu Camisi [63]

Kayseri ulu camisinde yine mihrap önü kubbesi aksındaki ikinci bir plan elemanı olan aydınlık kubbesi, kuvvetle belirtilmiştir. Bu açıklığın üzerinin örtülü olmadığı sanılmaktadır. Giriş kapısından başlayarak, orta aydınlıklı kubbe ve mihrap önü kubbesi, yapının düşey eksenini vurgulamaktadır. Kayseri ulu camisinde ortaya açık olan ve erken tarihli olduğu anlaşılan şadırvanı taçlandıran bu aydınlık kubbesinin, dört tarafında eyvan şeklinde biten tonozlu hacimler bulunmaktadır. Kuban'a göre, küçük ölçüde de olsa burada, dört eyvanlı bir avlu fikri yaşatılmak istenmiştir [64]. Kayseri'de Huand Hatun camisinde de ortadaki kısım etrafında haçvari bir gelişme görülmektedir. Caminin 12. yüzyıl ortalarında yapıldığı ancak batı duvarına yapılan minarenin, 1205–1206 onarımında sonradan ilave edildiği kabul edilmektedir. Minare alt kaidesi kare planlı ve taştandır. Daha sonra sekizgen prizma olan bir kısım ve dairesel planlı bir gövdeden oluşmaktadır. Minarenin kübik kaidesi, üçgen pahlı pabuç kısmı ve silindirik gövdesi biçimsel açıdan da bu tarihi desteklemektedir. Taş yapı geleneğinin, yaygın olduğu Kayseri'de de tuğla minarelere rastlanması, bu uygulamaların İran'daki tuğla minare geleneğinin uzantısı olarak yorumlanmaktadır [65].

Cami ile medrese'nin birleştirilerek tasarlanmış olan Kayseri Kölük Cami ve Medresesi; 1135–1142 tarihleri arasında Danişmendliler tarafından yapılmıştır. Yapı, cami, medrese ve hamam ile birlikte külliye görünümündedir. Tamamen harap durumda görünen yapının, hamam kalıntıları sonradan açığa çıkarılmıştır [66]. Plan olarak düzensiz bir şemaya sahiptir. Mihrap doğrultusunda uzanan bir beşik tonoz ile örtülü olan giriş bölümünden sonra aynı eksende bir de aydınlık kubbesi yer almaktadır. Giriş bölümü ise bu aks üzerinde değildir. Mevcut durumu itibariyle kuzeydoğu köşesinden giriş bırakılmıştır.

Mihrap önü kubbesinin dört ana yönüne birer pencere açılmıştır. Aynı gelenekle tamamen sağır olan bu kubbelerin, bu camideki örneğinde pencerelerin sonradan açıldığı tahmin edilmektedir. Kölük Cami ve Medresesinde; mihrap önü kubbesi ile onun önünde bulunan ve dört eyvanlı avlu plan elemanının birbirine dik iki aksa göre düzenlenmesiyle, Anadolu'da daha önce hiçbir yapıda görmediğimiz bir şema oluşturulmuştur.

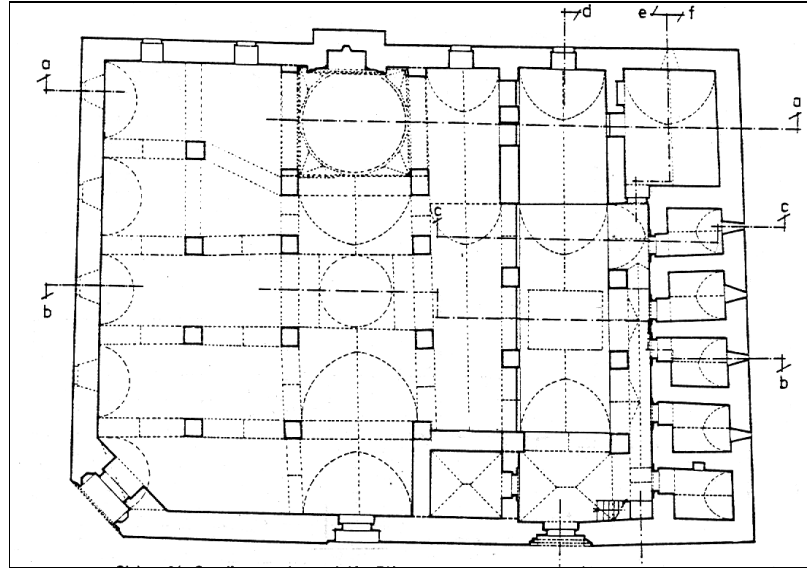

Şekil 3.2.1.11. Kayseri K l k Cami ve Medresesi planı [67]

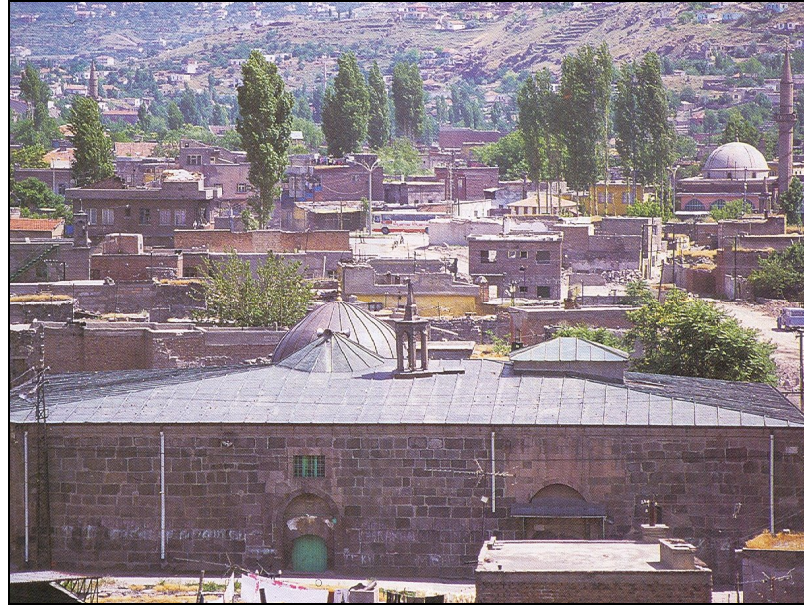

Şekil 3.2.1.12. Kayseri K l k Cami ve Medresesi [68]

KuzeydoĖu k şesinin pahlı kesilerek yerleřtirilen Anadolu Selçuklu kapısı 1210 onarım tarihlidir. Daniřmendli cami tipolojisinde olduėu gibi aslında kapısı mihrap  n  kubbesi eksenindedir. Tunçer'e g re yapı, cami ile medresenin iyi bir birleřimdir. Yapının batı kanadının medrese ile yapılandırılması tonozların a ılmasını  nleyici niteliktedir. Doėu'daki tonozlarda ise tonozların a ılması nedeniyle y nlerinde deėiřmeler olmuřtur [69].

3.2.2. Medreseler

Anadolu'da 12. y.y.'dan sonra geliştiği görülen medreseler; plan tasarımı bakımından birbirlerine benzemekle birlikte, ortadaki avlunun açık ya da bir kubbeyle örtülü olması bakımından, açık ve kapalı olarak ikiye ayırabiliriz.

Anadolu Türk Mimarlığında, bu iki tip medrese, paralel bir gelişme içinde 13.yüzyılın sonuna kadar uygulanmıştır. Bunlardan birincisi, tek ya da iki katlı olmakla birlikte, üzeri açık eyvanlı bir orta avlu düzenine dayanmaktadır. Eyvan sayısı tek, iki, üç ya da dört olabilmekte, avlu da revaklı ya da revaksız olabilmektedir. Avlu çevresinde eyvanlardan artan bölümlerde hücreler bulunmaktadır. Çoğunlukla taç kapılarının süslemeleri, eyvanlarının kaplamaları ile dikkati çeken bu yapılarda genellikle köşe odaları kubbeli olmakta, bazen de kapalı bir mescit ve türbe yer almaktadır. Bu tip yapılara genelde avlulu medreseler adı verilmektedir [70]. Aynı biçimde tasarlanmış fakat ortadaki avlusunun üzeri kubbe ile örtülü olan medreselere de genelde kubbeli medreseler adı verilmektedir. Bunların bir bölümünün de, kubbesinin merkezindeki dairesel açıklık nedeniyle gözlemevi olduğu anlaşılmaktadır.

Tokat ve Niksar'da yapılmış olan iki medrese, plan ve yapı şeması itibariyle eş olmaları, merkezi kubbeli medrese tipinin gelişigüzel ortaya çıkmayıp, bölgesel yapı tekniği ve ihtiyaçlardan doğan ve beraberinde biçimlenen bir mimari olduğu hakkında ipuçları vermektedir.

Niksar Yağlıbasan Medresesi; 1157-58 tarihinde Yağlıbasan tarafından yaptırılmıştır. Anadolu medreseleri arasında kapalı avlulu yapı tipine dahildir. İki eyvanlı oluşu ile dört eyvanlı yapı tipinden farklılık gösterir.

Moloz taşlarla yapılan binanın duvarları kaba bir şekilde hem içten hem de dıştan sıvayla kapatılmıştır. Kapalı olan avlu her köşede üst üste konmuş iki tromp'a dayanan ve bugün yıkık durumda olan bir kubbeyle örtülmüştür. Aynı özellikte şekillendirilmiş olan odalar merkezi salonun cephelerine yayılmıştır. İnşa edilirken iç kale surlarından da faydalanılmıştır. Niksar Kalesinin surlarından yararlanılarak yapılan bu medrese, üzerine oturduğu kalenin arazi eğimlerini takip eden, kale surlarının kullanılmasından dolayı bir yanı eğik olarak, dikdörtgen biçiminde planlanmıştır [71].

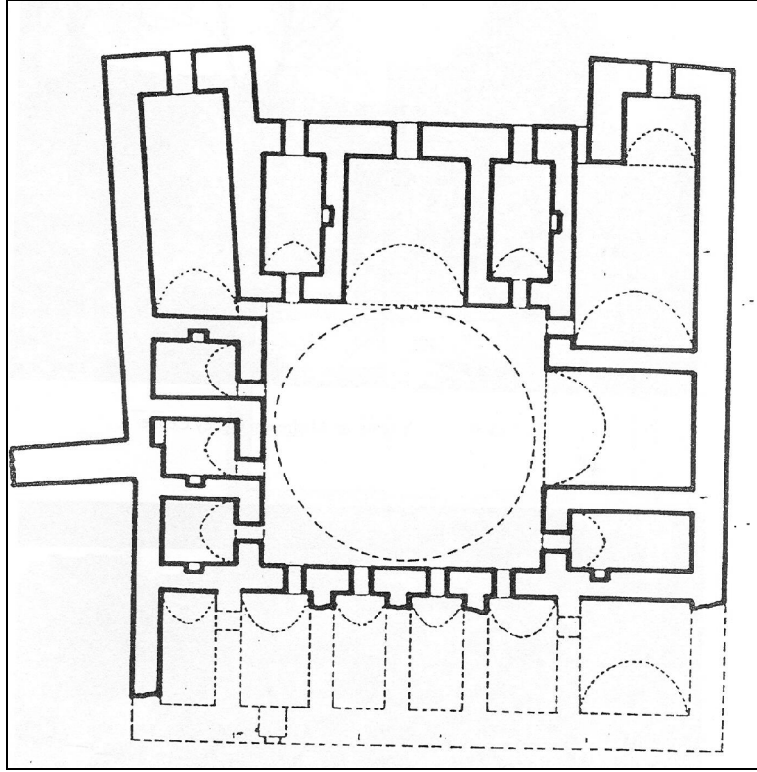

Şekil 3.2.2.1. Niksar Yağıbasan Medresesi planı [72]



Şekil 3.2.2.2. Niksar Yağıbasan Medresesi [73]

Medresenin giriş kapısının bulunduğu tahmin edilen güney kısmı tamamen yıkılmıştır. Güneydoğu köşesinde, diğerlerinden daha geniş olan altı hücrenin daha bulunduğu, bu kısımda giriş holünün kuzey eyvanının tam karşısına denk düşmesi ilk akla gelen şeklidir.

Niksar Yağlıbasan Medresesinde uzunlamasına eksen, güneyindeki iki hücreyi ayıran duvara denk gelmektedir. Bu yüzden orta hücrelerin doğusundaki veya batısında bulunan, diğerlerinden daha geniş (3.00 m.) hacimlerden birisinin giriş kapısı olduğu düşünülmektedir. Albert Gabriel giriş kapısının batıdaki kapı olabileceğini söylemektedir [74].

Tokat Yağlıbasan Medresesi; ortasında tromplu kubbenin örttüğü kapalı avlu etrafında eyvan ve hücrelerden oluşmuştur. Tokat Yağlıbasan Medresesinin, 1142–1164 tarihleri arasında, gerek daha simetrik ve gerekse daha büyük çapta kubbesiyle, Niksar'daki örneğinden birkaç yıl sonra yapıldığı tahmin edilebilir. Yapıya kuzey yönündeki tonozlu eyvandan girilmektedir. Yapının tamamı moloz taştan yapılmıştır. Yalnız kubbe geçişinde kullanılan tromp, taş ve tuğla sıralar halinde örülmüştür. Ayrıca kubbe gözünün çevresi de birkaç sıra tuğla ile sonlandırılmıştır [75].

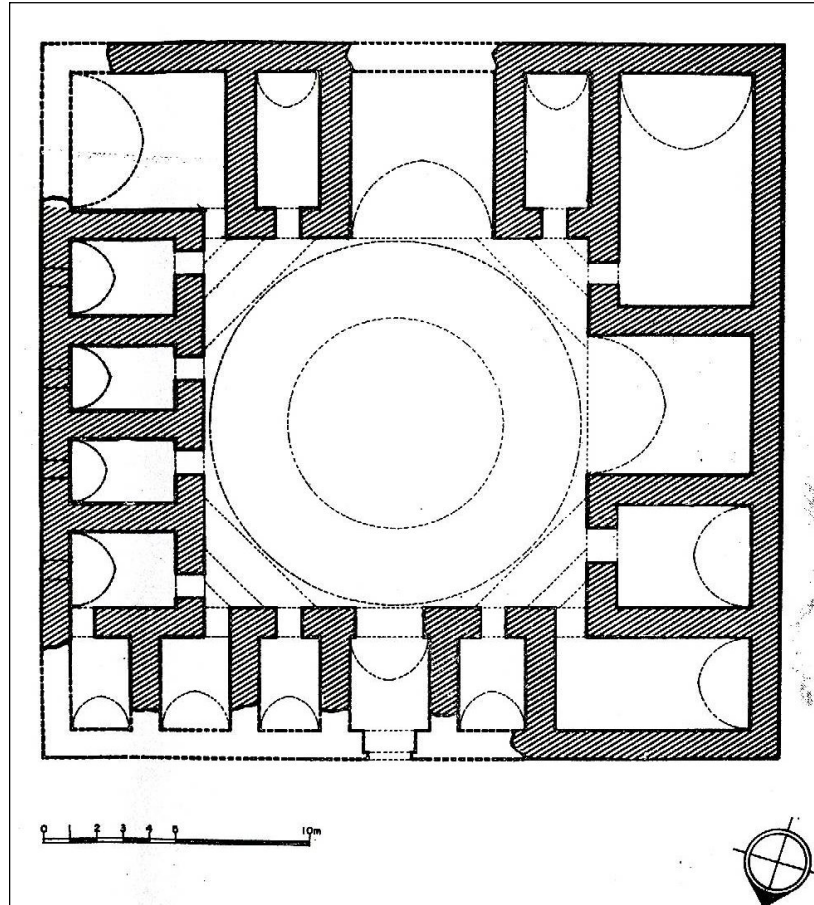

Şekil 3.2.2.3. Tokat Yağlıbasan Medresesi planı [76]

Karşılıklı hacimler birbirine benzemezler. Orta avlu etrafında toplanmalarına rağmen biri diğerinden daha dar olan iki kanattan meydana gelmiştir. Kanatları oluşturan hücreler öğrencilerin oturma ve yatak odalarıdır. Medreselerde eyvanların yazlık dersane olarak kullanıldıkları bilinmektedir. Medrese içerisindeki hacimlerin kışlık dersane, kitaplık, öğretmen odaları ve aşhane olabileceği tahmin edilmektedir [77].

Avluyu örten kubbenin 14 m.'ye varan çapı, inşaat tekniği açısından yapıldığı dönem için oldukça ileri bir aşamayı göstermektedir. Anadolu'da uzun bir süre kubbe çaplarında 8-10 m. gibi ölçüler dolayında kalınmıştır. Bu konuda Tokat Yağlıbasan medresesi kubbesinin çapı, ancak 14. y.y.'ın birinci çeyreğine tarihlenen Eski Çine Ahmed Gazi Mescidi'nin 17. m. çapındaki kubbesiyle aşılabilmektedir [78].



Şekil 3.2.2.4. Tokat Yağlıbasan Medresesi

Bu medreseleri tanımak adına, özellikle Niksar Yağlıbasan medresesi kitabesinde geçen medrese yerine kullanılmış olan buk'a kelimesi irdelenmelidir. Buk'a kelimesi; yer, arazi parçası ve ülke anlamlarına gelmektedir. Birkaç odadan oluşan bir daireyi de tanımlamaktadır. Buk'a teriminden yola çıkarak, yapının, medrese ile sıbyan mektebi arasında eğitim yapan bir kuruluş olduğunu tahmin edebiliriz [79]. Bunların dışında yine, tasavvuf düşüncesinin işlendiği, olgunlaştırıldığı ve halka sunulduğu kurumlara da buk'a denildiği bilinmektedir. Aynı terime örneğin daha sonraki Alaaddin Eretna dönemi, Kayseri Köşk medresesi kitabesinde de görülür. Buradaki buk'a terimi ile, bu yapının da bir zaviye niteliği taşıdığı anlaşılmaktadır [80].

3.2.3. Kümbetler

12. yüzyıldan başlayarak, Anadolu'da gelişen mezar anıtlarında, 14. y.y.'a kadar, Türklerin Orta Asya'da ve İran'da geliştirdikleri kare planlı ve kubbeli mezar tipi ile poligonal ve silindirik kule mezar tipi devam etmiştir [81]. Danişmendli kümbet tipolojisinde ise her iki tipte de ürünlerinin verildiğini görmekteyiz.

Niksar Kulak (Kolag) Kümbeti; moloz ve kesme taştan sekizgen plan kurgusu ile inşa edilmiştir. Yapının üzeri, içten kubbe dıştan poligonal çatı ile örtülüdür. Kubbeye geçişi, üst köşelere yerleştirilen basamaklı üçgen kemerler sağlar [82]. Portal alınlığının altındaki lento üzerinde, kufi yazıları, Türk motifli sekizgenlerin kesişmesinden doğan dörtlü zincirlere bağlanmış bir kitabe bulunmaktadır.

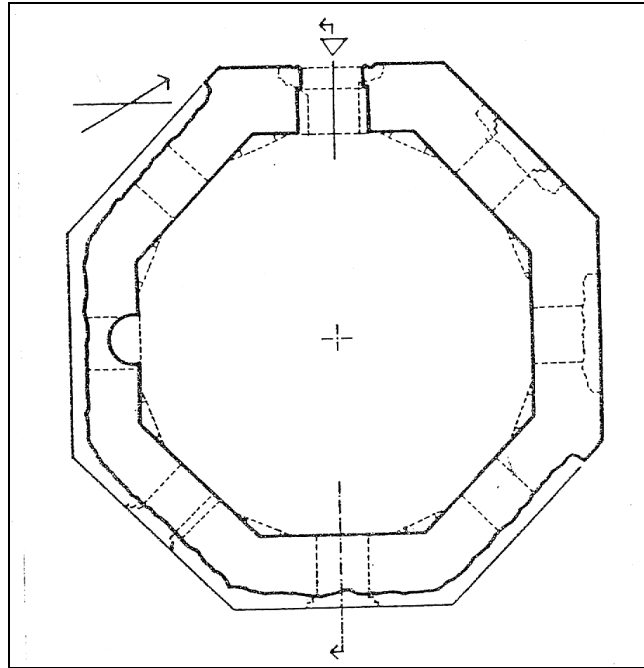

Şekil 3.2.3.1. Niksar Kulak Kümbeti planı [83]

Cephelerde beden duvarının yarısından biraz üstte yerleştirilmiş birer yarım daire kemerli pencere yer alır. Cephesinde diğerlerinden farklı olarak, pencerelerin tam altına mummyalığın basık sivri kemerli kapısı yerleştirilmiştir.



Şekil 3.2.3.2. Niksar Kulak (Kolag) Kumbeti [84]

Kümbette, moloz ile kesme taş beraber kullanılmıştır. Kesme taş duvarların dış kaplamalarında, kapı ve pencerelerin kemer ve sövelerinde kullanılmış; iç duvar örgüsü ile duvar örgülerinde moloz taş kullanılmıştır. Kubbe ve tromplardaki taşlar elden geçirilmiş ve kabaca yontulmuş taşlardır [85].

Kayseri Pınarbaşı Melikgazi Kümbeti; 12. y.y.'ın sonlarına tarihlendirilen bir Danişmendli yapısıdır [86]. Kümbet'te kullanılan sırsız tuğlalarla gerçekleştirilen tuğla örgülerinin, İran bölgesinde bulunan 11.y.y.'ın üçüncü çeyreğinde yapılan Demavend türbesi ile 1067-68 ve 1093 tarihinde yapılmış Kargan'daki iki türbe ile benzer nitelikleri bulunmaktadır. Klasik Anadolu Selçuklu kümbetlerinde olduğu gibi iki bölümden meydana gelmiştir. Kümbetin alt katında mumyalık, üst katında da sandukaların yer aldığı bölüm bulunmaktadır. Oturtmalık kısmına türbe girişinin altındaki kapıdan girilmektedir. Oturtmalık kısmı çapraz tonozlu ve haçvari planlıdır. Kümbet'in bu kısmı taştan, kare planlı gövdesi de ince ve yassı tuğlalardan örülmüştür. Duvar yüzeylerinde birbirinden farklı geometrik motifler, baklava ve zikzak şekilleri iç içe geçerek bütün yüzeyi kaplamıştır. Son derece itinalı bir işçilikle duvarlar bezenmiştir. Bunun yanı sıra türbenin dört cephesine birer mazgal pencere açılmıştır. Bu mazgal pencerelerin bulunduğu cepheler dikdörtgen çerçeve içerisinde sivri kemerli, kabartma silmelerle bölümlere ayrılmıştır [87].

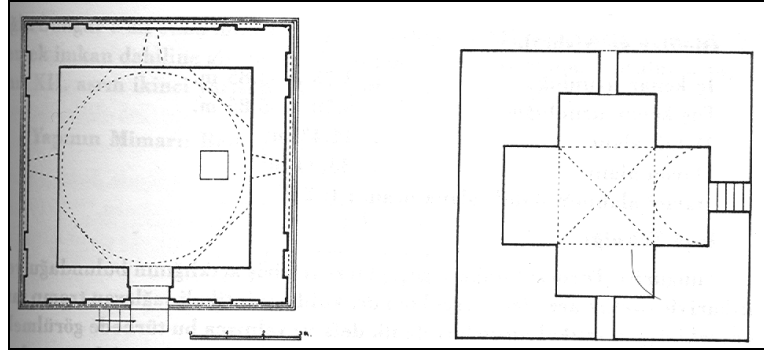

Şekil 3.2.3.3. Kayseri Pınarbaşı Melikgazi Kümbeti [88]



Şekil 3.2.3.4. Pınarbaşı Melik Gazi Kümbeti [89]

Niksar Kırkkızlar Türbesi'nin; güneydoğu penceresinin alınlığı üzerinde kesme tuğladan kufi hatla yazılmış bir satırlık yazıt bulunmaktadır. Kitabede bulunan kelimeler oldukça nettir. Anadolu'daki benzerleri; Kemah'taki Mengücek Gazi ile Sivas'taki İzzeddin Keykavus Türbeleridir. İzzeddin Keykavus Türbesinin mimarı ile Kırkkızlar Türbesinin mimarı (Marandlı) Ebu Bekir oğlu Ahmed ile aynı menşeli oluşları bu iki yapının aynı dönemde 13. yüzyıl'ın ilk çeyreğinde yapılmış olduğunu düşündürmektedir [90]. Kırkkızlar Türbesinde esas malzeme tuğla olmakla beraber kesme taş da yer verilmiştir. Yalnızca alt kat temelini dış kaplaması kesme taştandır. Duvarlarda, sövelerde, tromplarda, kubbe ve külahta tuğla kullanılmıştır. Üst katta kubbeye geçiş elemanı olarak tromplar kullanılmıştır. Oturtmalık kısmı içerde ve dışarıda kesme taş kaplamalıdır. Yapının alt katının orta ayaklı bir örtüyle örtülmesi yapıya yeni bir önem daha kazandırmaktadır [91].

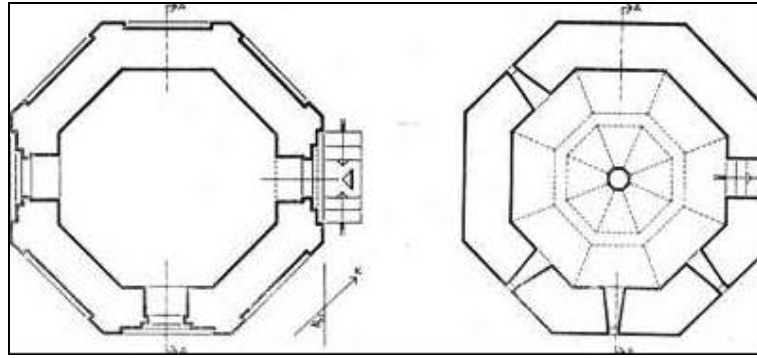

Şekil 3.2.3.5. Niksar Kırkkızlar Türbesi [92]

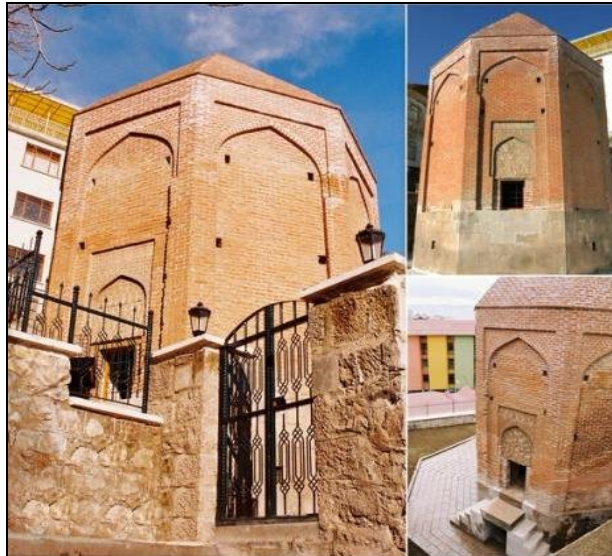

Şekil 3.2.3.6. Niksar Kırkkızlar Türbesi [93]

Danişmendli döneminde vezirlik yapmış olan Halifet Gazi'nin, Amasya'da bulunan kümbetinin mimari süslemelerinin üslubuna bakılarak 12. y.y.'ın ortalarına tarihlendirilmesi olasıdır. İçerden ve dışardan sekizgen plan tipolojisine sahip olan kümbet, içerden kubbe, dışardan da taş bir piramitle örtülüdür [94].

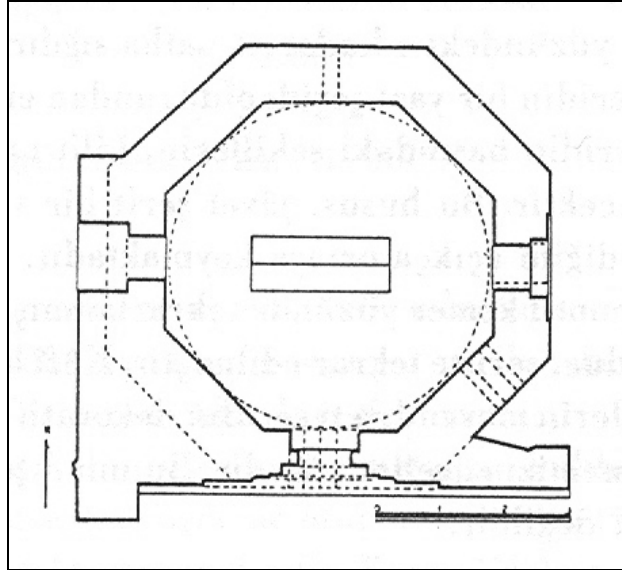

Şekil 3.2.3.7. Halifet Gazi Kümbeti planı [95]

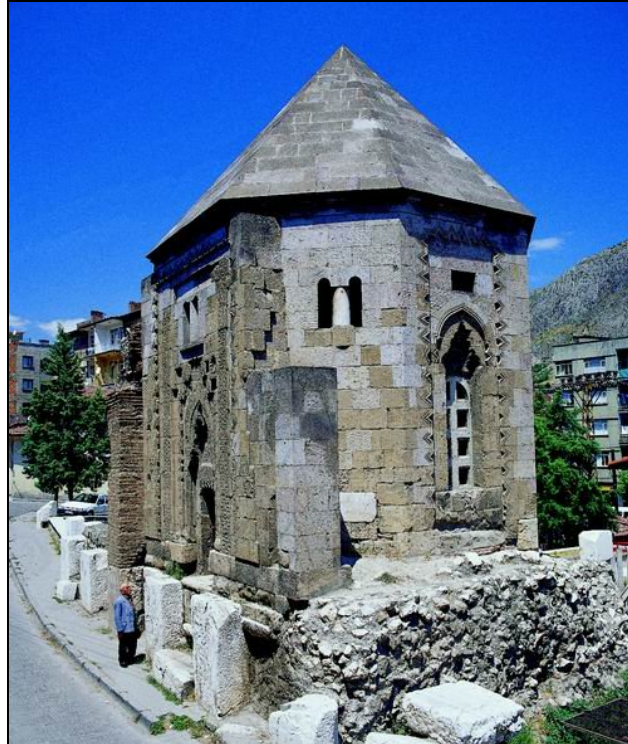

Şekil 3.2.3.8. Amasya Halifet Gazi Kümbeti [96]

Danişmendli kümbet yapı geleneđi, kökenleri bakımından, kozmik niteliklerin de simgesel deđerlerle yüklendiđi, örneđin, evren temsiline odaklanan bir mekan olan ‘yurt’ ile, tarihsel olarak Anadolu’ya taşındıđı biçimiyle, Anadolu’nun tarihsel ve toplumsal mekanının içinde yeniden kazanılmıştır.

4. BÖLÜM

DANIŞMENDLİ DÖNEMİ YAPILARININ TİPOLOJİK ÇÖZÜMLEMESİ

4.1. Yapı Tipolojilerine Göre Danişmendli Mimarisinin Tipolojik Kaynakları

Danişmendli döneminde yazılan, gerçekte bilimsel niteliği olan fakat Danişmendlilerin tarihsel, toplumsal-kültürel aktivitelerinin de anlatıldığı Keşfu'l Akabe eserinde, Danişmendli ailesinin esasen Buhara'lı oldukları ve daha sonra Isfahan'a yerleştikleri anlatılmıştır [97]. Anadolu'ya da, İran ve Azerbaycan üzerinden geldikleri tahmin edilmektedir.

Büyük Selçuklu döneminde iki önemli bilim merkezi olan Buhara ve Isfahan'dan ayrılarak, Anadolu'ya bu eksen üzerinden gelen Danişmendlilerin, mimari oluşumlarını etkilediğini düşündüğümüz, Orta Asya ve İran'daki başlıca mekan tipleri araştırılmıştır. İkili ilişkiler bağlamında aynı ortamda birlikte gelişen bir biçimlenmenin; Budist Uygurlar ve İslamiyet'i ilk kabul eden Karahanlılardan başlayarak, Gazneliler ve Büyük Selçuklu yapılarının gerçekte erken dönem Anadolu Türk mimarlığı oluşumunun tipolojik kaynakları olduğu düşünülmektedir.

O. Tunçer de, Anadolu'ya ilk gelen Türklerin, Hıristiyan Ermeni ve Gürcü dini yapılarında orta kare alan üzerine taşla uyguladıkları tipolojileri ve bezemelerdeki bazı ayrıntılarla, kaynağı kendinde olan ve devam eden örnekleri birleştirerek bir erken Anadolu Türk mimarisini oluşturduklarını söylemektedir [98].

Bu zaman dilimi, toplumsal kültürel boyutta, Türklerin dinsel anlamda yeni inanç dizgesi olarak İslamiyet'le tanışıp onu kabullendikleri bir dönem olmuştur. Bu değişimle birlikte yeni oluşum, mimarlık dili ve anlatımında da etkisini göstermiş ve var olan geleneği yeni bir süreklilik çizgisine taşımıştır.

Bununla birlikte, dinsel içerikteki yapıların ön plana çıktığı bu biçimlenmede, Türklerin İslamiyet öncesindeki inanç dizgelerinin öğeleri de İslamiyetin kabulü ile yeni anlamlar yüklenerek yaşamaya devam etmiştir. Orta Asya verileriyle karışan yerel sanat birikimleri, çevresel ilişkilerle beslenerek yeni yaratıyı oluşturmuştur. Bu yöresel bireşimlerin ortak paydası da İslam dini olmaktadır [99].

Şamanist ve Budist dizgelerinin yönlendirdiği dinsel kavrayış mimarinin de içinde bulunduğu simgesel anlatım biçimlerini etkilemiştir. Türkler, göçebe kültüre eşlik eden Şamanizm ve Uygurlar gibi yerleşik kültüre eşlik eden Budizm'in gerekleri doğrultusunda mekan oluşumları gerçekleştirmişlerdir.

İslamiyet'in kabul edilmesi ile birlikte, 12. ve 13. yüzyıllarda, Budizm ve İslamiyet Türkistan'da birlikte yaşamıştır. 15. yüzyıl başına kadar Uygur İli olan Türkistan'da Budist Türkler "buyanlık" (muyanlık - misafirhane) adı verilen yapıları yapmaya devam etmişlerdir [100]. Merv ve Termiz'de bulunan konut yapılarının dört yönlü eyvan şemasında ve merkezi kubbeli oldukları bilinmektedir. 9. ve 13. y.y. arasında tarihlendirilen bu yapılarda merkezi salon etrafında köşelere odalar yerleştirilmiştir. Kervansaraylar da büyük boyutlarda konut tipinin tekrarı gibidir. Ortada kapalı salon yerine açık avlu bulunmaktadır [101].

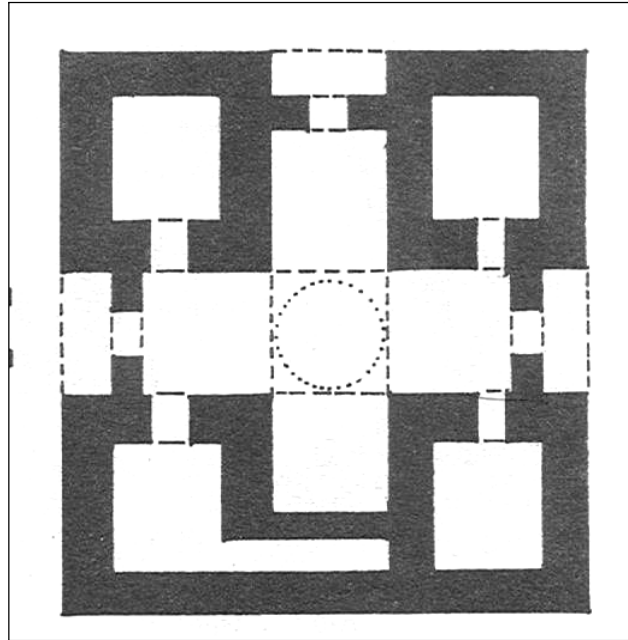

Şekil 4.1.1. Merv'de bir konut yapısı planı [102]

4.1.1. Camiler

Karahanlı cami tipolojisinde, düz örtülü, çok ayaklı, avlulu Arap camileri dışında, kubbeli camiler, namazgah şeklinde açık camiler ve önünde avlusu bulunan camilerle karşılaşılır. A. Ödekan'a göre, Karahanlılardan günümüze gelen tipolojilerde kubbenin örtü ögesi olarak seçilmesi, farklı bir iç mekan tasarımının geliştirilmesi yönüyle önem arz etmektedir [103]. Danişmendli camilerinde de mihrap önü kubbesinin yanı sıra aydınlık kubbesi düşüncesi ile bu iç mekanın ileri bir aşaması görülebilir.

Kurtulapa şehrinde 9. ve 10. y.y.'da yapılan Başane camisi, mihrap önü bölümünün strüktürel olarak vurgulanması dikkat çekicidir. Başane camisi, aynı zamanda, mihrap önünün kubbe ile kapatılması geleneğinin işaretlerini vermektedir [104].

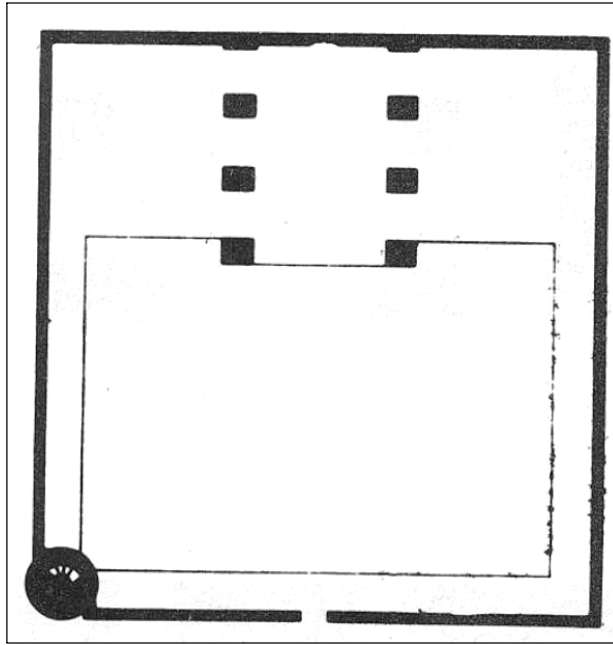

Şekil 4.1.1.1. Başane Camisi planı [105]

Buhara Muğak Attari camisi, 12. y.y.'a tarihlenmesine karşın, içerisindeki taşıyıcıların 10. y.y.'a ait olduğu belirtilmektedir [106]. Boylamasına gelişen mekan tipolojisi ile Karahanlı cami tipolojisinde farklı bir yön oluşturması dikkat çekicidir. Üç sahnı ve orta sahnında mihrap ekseninde iki kubbeli olarak biçimlenen yapı, daha sonraları Anadolu'da biçimlenen Danişmendli cami tipolojisinin de bir öncüsü olarak nitelendirilebilir.

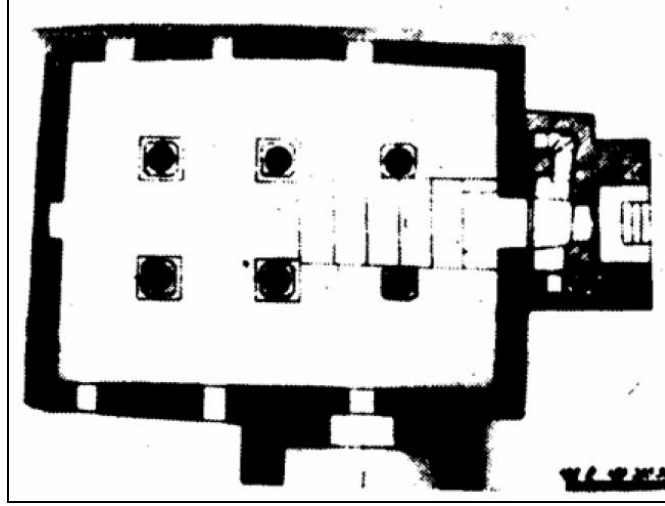

Şekil 4.1.1.2. Buhara Muğak Attari Camisi planı [107]

Danişmendli ailesinin ilk yerleşim yeri olan Buhara'daki Kışlak Hazara Degaron camisini Zasıpkin, 9. y.y.'ın ilk yarısına, Puçenkova da 11. y.y.'a tarihlendirmektedir. O. Eravşar, kerpiç ve tuğlanın birlikte kullanıldığı yapının, mimari form ve tuğla kullanımı bakımından 11. y.y.'a ait olması gerektiğini söylemektedir [108].

Merkezi kubbe, tuğladan yapılmış ayaklar üzerinde taşınmaktadır. Dış duvarların temel yapı malzemesi kerpiçtir. Duvarlar Orta Asya mimari geleneğine uygun olarak aşağıda geniş, yukarıya doğru daralan yapıdadır. Kerpiç duvarlar da tuğla ile kapatılarak yapıda görsel bir bütünlüğe gidildiği görülmektedir [109].

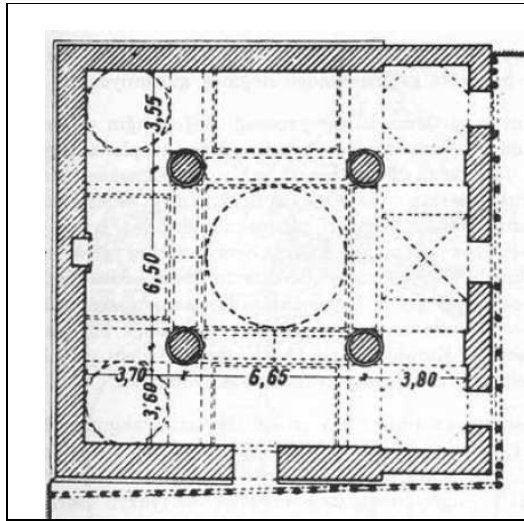

Şekil 4.1.1.3. Kışlak Hazara Degaron Camisi planı [110]

İran'daki Selçuklu camilerinden farklı bir plan şeması olan Dehistan Cuma camisi ve Talhatan Baba camisi mihrap önü kubbelerinin merkezi konumları, ikişer çapraz örtülü yan kısımları ile Anadolu Türk camilerinin gelişiminde önemli yerleri olduğu düşünülmektedir. İki kolondan başka mekan içerisinde herhangi bir bölme elemanı bulunmaması ve bunların sivri kemerli geniş açıklıklarla birbirine bağlanması, yeni bir mekan arayışının erken örnekleri olması bakımından önemlidir [111].

İran kaynaklı olarak ifade edilen dört eyvanlı avlu şemanın da, Gazne'de, Gazne Sarayında kullanılması, bunun Türk kaynaklı bir motif olduğunu doğrular niteliktedir. 12. yüzyıl Anadolu camilerinde görülen, mihrap duvarına dik, simetri aksına göre mihrap'ın önünde uygulanmış eyvan, avlu ve mihrap önü kubbesi üçlemesi de, yine Orta Asya'daki örnekleri Cevsek-el-Hakani'de ve Leşkeri Bazar'daki Gazne Sarayında bulunmaktadır [112].

Büyük Selçuklu mimarlığının, erken dönem Anadolu Türk mimarlığının önemli bir tipoloji kaynağı olarak görülse de, Büyük Selçuklu yapı programının, mekan örgütlenmesinin ve mimarlık öğelerinin biçimsel tasarımının ipuçlarını daha öncesine giderek belirleme olanağı bulunduğu söylenebilir.

Büyük Selçuklular, İran'da Türk mimarisinde daha önce başlayan gelişmeleri toplayıp değerlendirerek, anıtsal bir cami mimarisi yaratmışlardır. İran ve Orta Asya'da eyvanlı, avlulu ve mihrap önü kubbesi ile onların cami tipleri hakim olmuştur. Danişmendli ailesinin Keşfu'l Akabe'de anlatılan ikinci durağı olan İsfahan'da yapılan, Büyük Selçukluların ilk camisi, 1072–1092 aralığına tarihlendirilen, İsfahan Mescidi Cumasıdır. 1080 tarihinde yapıldığı bilinen kubbesi ve sonradan eklenen dört eyvanlı avlusu ile örnek bir yapıdır. Pope'a göre, altın oran ve ölçülerinin de arandığı bu yapı, Büyük Selçuklu ustalarının estetik kuralların bilincinde olmalarını belgelemesi açısından önemlidir [113].

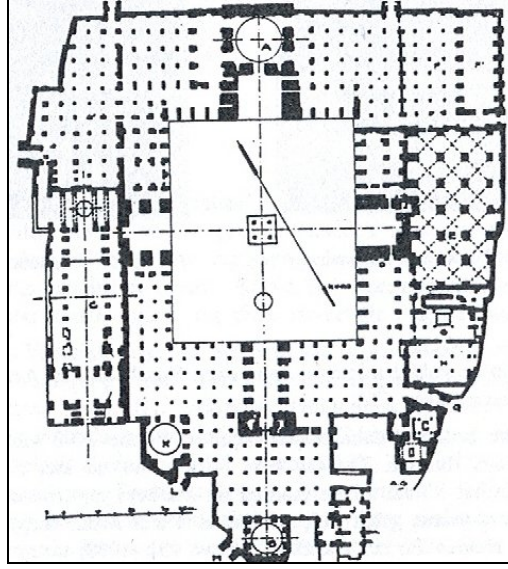

Şekil 4.1.1.4. İsfahan Mescidi Cuması
genel planı [114]

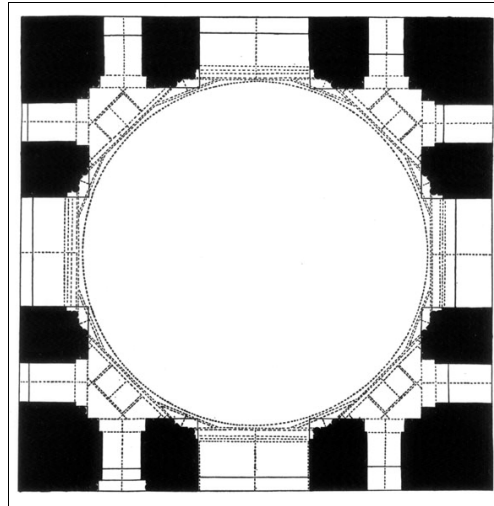

Şekil 4.1.1.5. İsfahan Mescidi
Cuması kubbesi planı [115]

İran'da, Selçuklularla başlayan bütün yenilikleri, tek bir plan halinde gerçekleştiren ilk yapı, 1135 tarihli Zevvare Mescidi Cumasıdır. Mihrap önu kubbesi, dört eyvanlı avlusu ve minaresi ile Selçuklu cami mimarisinde büyük bir gelişmeyi başlatmıştır. Karahanlı ve Gazneli mimarisinde özellikle kervansaray ve saraylardaki, dört eyvanlı plan şeması, ilk defa bir Selçuklu camisi'nde değerlendirilmiş, kubbe de artık planın bütünü içinde yerini almıştır [116].

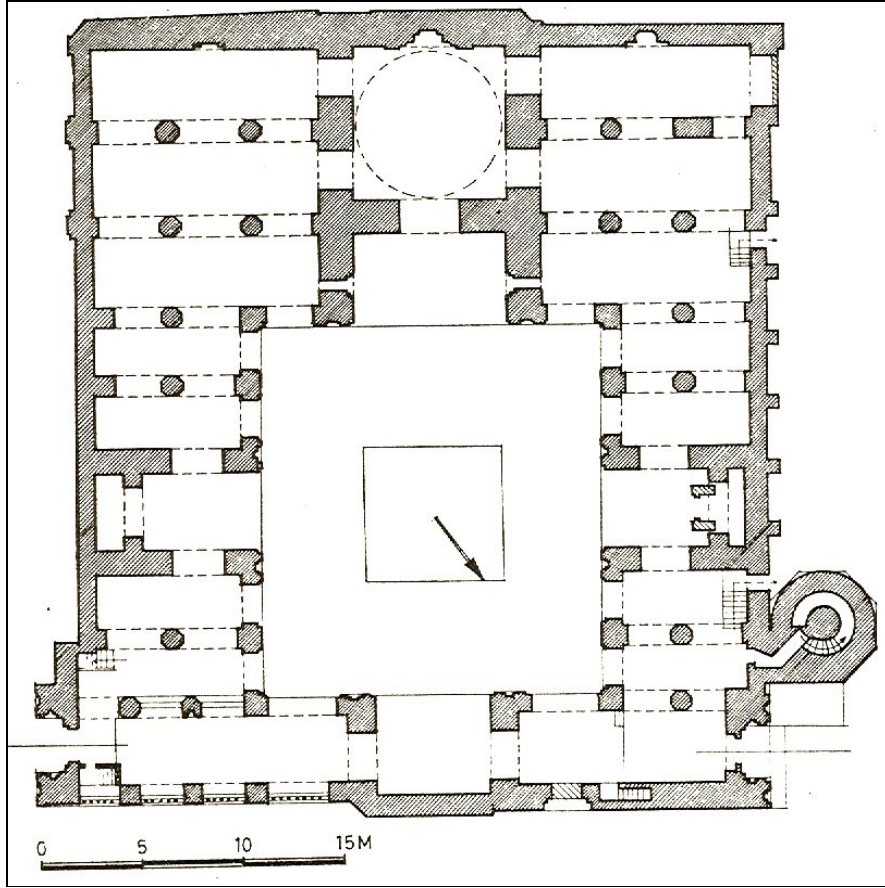

Şekil 4.1.1.6. Zevvare Mescidi Cuması planı [117]

Gaznelilerde daha önce ele alınan kubbe-eyvan birleşmesi, en başarılı şekli ile Büyük Selçuklularda geliştirilmiştir. Godard, Büyük Selçuklulardan önce, İslam devrinde ne doğu ne de batı İran'da, kubbe ile eyvanın birleştiği bir tek örnek görülmediğini ve Büyük Selçuklular'ın bunu yeni bulduklarını söylemektedir [118].

Anadolu'da tekil olarak görmediğimiz, Orta Asya'da, önceleri tekil olarak yapılan ve daha sonra, cami veya medrese yapıları ile bir arada kullanılmış olan minareler (kuleler), ilk olarak Karahanlı'larda görülmektedir. Bu yapı, 11. y.y.'ın ilk yarısına tarihlenen, Burana kale olarak bilinen minaredir. En erken Türk minaresi olarak da bilinen yapı, her kenarında sivri kemerli sağır nişler bulunan sekiz kenarlı bir kaide üzerine oturan silindirik gövdesi yukarı doğru gittikçe daralan biçimdedir. Toprak altında kalan temel bölümü, keme taş, tuğla ve moloz taştan sıralar oluşturur. Minarenin kaidesindeki sağır nişlerin içleri ve gövdesi tuğla örgülerle bezenmiştir [119].

4.1.2. Medreseler

Orta Asya ve İran'da bulunan medreseler, Danişmendli kubbeli medreselerinin öncüleri olarak görmesek de, dört yönlü mekan tipolojileri ve strüktürel anlamda kubbe, eyvan ve tonoz öğeleri ile örnek yapılarıdır. Bir diğer önemli yapı tipi olan ve çok amaçlı dinsel öğreti yapısı olarak ortaya çıkan medreselerin ilk örneklerine yine Karahanlılar'da rastlanılmaktadır. Semerkant'taki Şah Zinde yolu üzerinde, 1066'da Tamgaç Buğra Han tarafından yaptırılan medrese, oymalı ştuk (yalancı mermer) süslemelerle kaplıdır. Dört yönden tonozlarla çevrili, küçük kubbeli girişi, küçük eyvanların açıldığı dikdörtgen planlı avlusuyla bu yapı eyvanlı medreselerin ilk örneklerindedir [120].

Türklerle beraber ortaya çıkan bir yapı tipi olan medreseler, bu dönemde cami plan şemasına sahiptir. Günümüze gelen az sayıda medresenin, 11. ve 12. yüzyıl'daki örneklerine Merv'de ve Sultankale'de rastlanılmaktadır. Bu yapılarla Anadolu'daki medreseler arasında biçimsel anlamda bir ilişki olduğu dile getirilmiştir [121].

Gazneliler döneminde ele alınmış olan medrese yapıları geliştirilerek, Büyük Selçuklu zamanında geniş bir devlet teşkilatı haline getirilmiş, devlet memurları bu okullarda yetiştirilmiştir. Bunlardan ilki, Nişabur'da, 1046 yılında Tuğrul Bey zamanında yapılmıştır. 1067 yılında da Bağdat medresesi tamamlanmıştır. Türkler arasında medrese fikrinin ve mimarisinin bu kadar çabuk yayılıp gelişmesinde, onların İslamıktan önceki Budizm döneminden bildikleri manastır hayatının ve manastır mimarisinin büyük etkisi olmuştur. E. Diez, bu sebepten, medrese tipinin esas kaynağının, Budist manastırlarda aranması gerektiğine dikkat çekmiştir [122]. Büyük Selçuklulara ait, Nişabur, Bağdat ve Tus medreseleri bu tipteki yapıların ilk örnekleridir.

Mimari bakımdan medrese tipolojisinde, orta avlulu ve dört eyvanlı planın kullanıldığı anlaşılmaktadır. Bu yapı tipinde avlunun dört bir tarafında eyvan bulunmakta, avluyu kemerli revaklar çevirmektedir. Bu suretle dört eyvanlı cami ve medrese planının Büyük Selçuklular'ın idaresindeki bölgelerde uygulandığı görülmektedir [123]. Bu medreselerde kullanılan niş örneklerinin, daha sonraları İran'da ve Türkistan'da nişli duvarlarla çevrili, avlulu medrese-cami yapılarında da kullanıldığı görülmektedir.

Büyük Selçuklulardan Melikşah zamanından kalma Hargird ve Rey medreseleri dışında medrese günümüze kadar gelememiştir. Horasan'daki 1087 tarihli Hargird Medresesi, Godard'ın araştırmalarına göre, kare bir avlu etrafında dört eyvanlı bir plan şeklindedir. Rey Medresesi de yine aynı plan şemasına sahiptir. Farklı olarak kuzey-güney eyvanları, doğu-batı eyvanlarına göre küçük yapılmıştır [124].

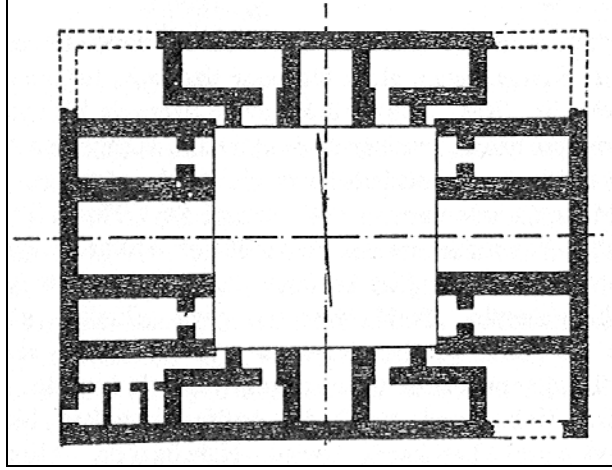

Şekil 4.1.2.1. Rey Medresesi planı [125]

4.1.3. Kümbetler

10.y.y.'da İslamiyet'in kabulü ile, Türkler tarafından biçimlendirilen kümbet yapılarının ilk örnekleri yine Karahanlı bölgesinde karşımıza çıkmaktadır. Bu yüzyılda Türkler, göçebe kültürleri yanında, bu bölgede İslam kültürü ile tanışmışlar ve oluşma sürecini, Araplardan doğrudan doğruya değil, İranlılaşan bir İslam kültürü ile almışlardır [126].

İslam kültürü ile İran ve Anadolu'da Selçuklular zamanında yapılan; kare, silindirik, sekizgen ve on iki köşeli mezar anıtlarının planları göksel-cennetsel bir anlama sahiptir. İran'da mezar yapılarını adlandırmak için kubbe (günbad) kelimesi kullanılmıştır. Bu, kubbenin göksel işlevini göstermektedir [127].

Orta Asya'da Anadolu'daki örneklerinden farklı düzenlenmiş, katışıksız, kübik bir alt yapı üzerine tromplarla oturtulmuş sağır kubbeli kümbetler bulunmaktadır. Tuğladan yapılmış dekorasyonun bu evrimi, 12. yüzyıl başlarındaki Kerki şehrinin yakınındaki Alamberdar'ın anıt kabiri, 11. yüzyıl sonları Talhatan Baba camisi ve eski Merv'deki Muhammed ibn Zeyd'in anıt kabiri gibi anıtlarda açıkça görülmektedir [128].

Türkistan'daki ve Horasan'daki kümbetlerde hem kare hem de poligonal şemanın uygulandığı görülmektedir. Maveraünnehir'deki türbelerde daha çok kare, Dehistan'da sekizgen, Horasan ve yakınlarında da, kare ve sekizgenden başka dairesel şemanın da kullanıldığı görülmektedir. Karahanlı türbeleri daha çok kare plan şemasındadırlar. Karahanlı döneminin ilk kerpiç türbe yapılarından biri olan eski Dehistan mezarlığındaki Mezar-ı Şir Kebir, 11. y.y.'ın sonlarına tarihlendirilmektedir. Kare planlı yapının üzeri kubbe ile örtülmüştür [129].

Tim Arap Ata Türbesi; 978 tarihinde Karahanlılar tarafından yapılmış en eski mimari yapıdır. Kare planlı ve tek kubbeli yapıda, ana gövdeden yükselen anıtsal kapı oldukça dikkat çekicidir. 10. y.y.'da yapılan Samanoğlu İsmail türbesinden farklı olarak, burada yonca biçiminde yükseltilmiş tromplar ve abidevi kubbeyi arkasında gizleyen portal, küçük yapıya olduğundan daha büyük ve yüksek bir görünüş sağlamaktadır [130].

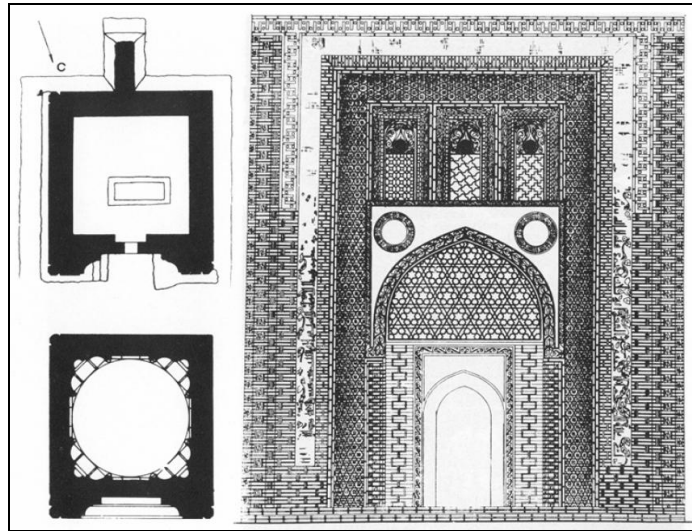

Şekil 4.1.3.1. Tim Arap Ata Türbesi planı
ve taç kapısı [131]

Karahanlıların türbe mimarisi en canlı olarak Fergana vadisindeki Özkent'de görülmektedir. Yan yana üç türbeden oluşan yapılardan en eskisi olan orta türbe, 1012–1013 yıllarında yapılmıştır. Kare planlı ve batıdaki anıtsal kapının biçimi Arap Ata türbesi ile benzerdir. Orta kubbenin kuzeyindeki türbe 1152, güneydeki ise, 1187 tarihlidir [132]. Özkent Türbeleri'nin, Niksar'da bu tipolojiye benzer olarak yan yana sıralı dizilen, eyvan niteliğinde türbelerle olan benzerliği dikkat çekicidir.

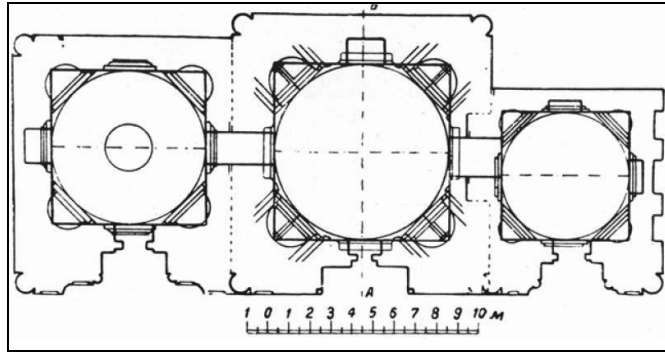

Şekil 4.1.3.2. Özgent Türbeleri planı [133]

Türbe yapıları bakımından da Gazneliler, Karahanlılar kadar çeşitlilik gösterememişlerdir. Sultan Mahmud türbesinden kalan zengin işlemeli kapı kanatları bulunmaktadır. Aslan Cazip türbesi, gelişmiş bir mimari göstererek, kare biçiminde ve tromplu kubbe ile örtülüdür. Türbenin tamamı tuğladan yapılmıştır. Duvarlar ve kubbe, tuğlaların zikzak ve merdiven biçiminde dizilmesiyle ayrıca renkli kalem işleriyle süslenmiştir. Kitabe yazı stili kufidir. Türbenin yanında da dairesel planlı, silindirik gövdeli minaresi bulunmaktadır [134].

Büyük Selçuklular zamanında, camilerde olduğu gibi türbelerde de gelişme, Karahanlılara ve Gaznelilere bağlanmaktadır. İran'daki Büyük Selçuklu türbe ve kümbetleri kare, çokgen ve yuvarlak planlı olarak üç tipte örnekler vermiştir. Bu yapıların üst örtüleri kubbe, çokgen piramit ve konik'tir. Yuvarlak planlı türbe motifinin daha sık olduğu Büyük Selçuklu türbe yapıları, içten kubbeli, dıştan konik biçimlidir. Mezar odası bodrum katında yer almaktadır. Üst katında ise namazgah bölümü vardır [135].

İsfahanın güneyinde Abarkuh'da Kümbedi Ali, Damgan'da Cihil Duhteran (40 kız), 1056 yılında Tuğrul Bey zamanında yapılmıştır. Kümbed-i Ali, İran'daki tuğla kümbedlerin aksine taştan bir yapıdır. Mukarnas kornişle sonuçlanan, alçak sekizgen gövde üzerinde kubbe ile örtülüdür. Harrekan'da bulunan iki kümbetten doğuda kalan, Alparslan zamanında 1067-68 yıllarında yaptırılmıştır. Diğeri ise, 1093 tarihinde, Melikşah'ın oğlu Nasuriddin Mahmud zamanında, aynı mimar tarafından yapılmıştır. Birbirini kesen sekizgen ve altıgenlerle yapılmış çeşitli süslemeler, her iki kümbette de görülmektedir. Bu süslemeler Anadolu Türk mimari tezyinatına da kaynak olmuştur [136].

Dehistan'da Meşhed denilen geniş mezarlık içinde 12. y.y.'dan günümüze kalan kümbetler sade bir tuğla mimarisi göstermelerine karşın, değişik plan tipolojileri ile dikkat çekicidir. Silindirik veya sekizgen biçiminde aşağıdan yukarıya doğru hafifçe daralan bu kümbetler yarım silindir veya dik kenarlı masif kuleler ve sivri kemerli nişlerle çevrilerek, önlerinde eyvan niteliğinde giriş yerleri oluşturulmuştur [137].

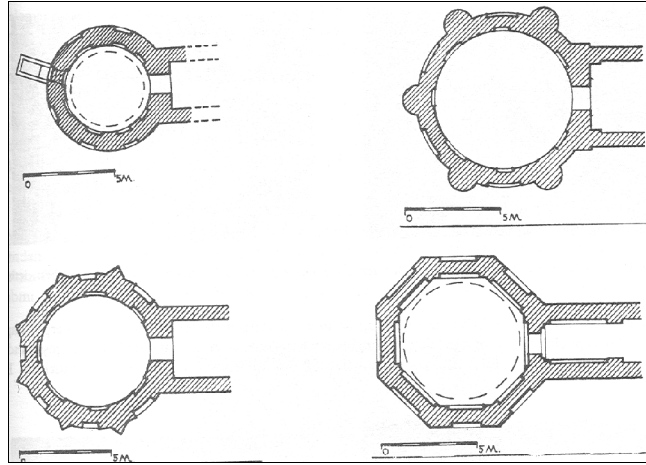

Şekil 4.1.3.3. Dehistan Kümbet planları [138]

12. y.y. başlarında, Büyük Selçuklu türbe mimarisi, Tus'ta İmam Gazaliye yapılan türbe ile gelişmesine devam etmektedir. Bu türbenin de sivri kubbesi çift külahlıdır. Önündeki giriş eyvanı ve arkasına eklenen tonozlu üç küçük mekanla bu türbe, dikdörtgen planlı olmasına rağmen, kubbe yapısı bakımından, Sultan Sencer'in Merv şehrindeki türbesine bir hazırlık olarak görülebilir. 1147 tarihinde, Azerbaycan bölgesindeki Meraga'da bulunan Kümbed-i Surh (Kümbed-i Kırmızı), kare plan tipolojisi ve tromplu iç kubbesi ile Karahanlı kümbetlerine benzemektedir. Kubbe üzeri dıştan sekizgen piramitle örtülmüştür [139].

Sultan Sencer'in 1157 tarihli türbesi; Büyük Selçuklu türbe mimarisinin o zamana kadar gerçekleştirdiği gelişme ve yenilikleri bir araya toplamaktadır. Çok kalın duvarlar üzerine tromplarla oturan çift külahlı kubbesi, içten yıldız biçiminde kaburgalarla örülerek zenginleştirilmiştir. Belli bir dönemde, özellikle Uygurlarda benimsenmiş olan Budizm dini, Uygur stupalarının kubbe kasnaklarının iyice yükseltilmesinde etkisi olduğu E. Diez tarafından öne sürülmüştür. Sultan Sencer türbesinde, dış galeri, kubbenin yükseltilmesi yolunda bir adımdır [140].

Serahslı mimar Muhammet ibn Atsız'ın, Sultan Sencer türbesinin tonozlarındaki ve kubbesindeki nervürler (rib), yıldız planında düzenlenmiştir. Kubbe ile çokgen altyapı arasındaki geçiş öğelerinin üzerini kaplayan mukarnas süslemeler, kademeli düzenlenişleri ile evren katlarını simgelerler. Portal veya eyvan, özellikle İran Selçuklu mimarisindeki uygulamalarda, yapının bütününden farklı süsleme öğeleri içerir; benzer şeyler mihrap için de söylenebilir. Portal, eyvan ya da mihrap, hepsi de kozmolojik göksel kapı sembolizminin birer yersel uygulamasıdır. Yapılar bu madde ile anlam arasındaki işlevini somutlaştırırken, bir yandan da evreni (kozmos) simgelemektedir. Görünen alem kubbe altında yer almakta, görünmeyen alem ise bunun ötesinde, kubbedeki gökyüzü kapısı ile ulaşılabilen bir boyutta uzanmaktadır. Bu şekilde evrenin kademeli düzenlenişi yapı aracılığıyla simgelenmektedir. 12. yüzyıl İran ve Anadolu'da yapılar, bu kozmik anlayışla tekrar edilmiştir [141].

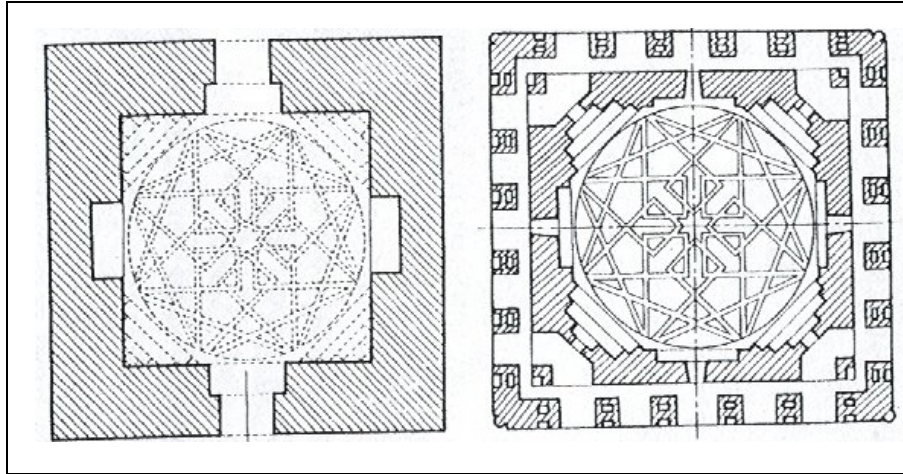

Şekil 4.1.3.4. Sultan Sencer Türbesi planı [142]

4.1.4. Yerel Tipolojik Kaynaklar

Anadolu'daki Türk Mimari geleneğinin ortaya çıkma eğiliminde gösterilen etkileşimler bakımından, Güney Kafkasya'da, Batı ve Orta Anadolu'daki yerel Hıristiyan yapıım geleneklerinin irdelenmesi önemli görünmektedir. Çünkü yapı aktivitesi, Hıristiyan yapı ustaları ve sanatçılar eliyle gerçekleştirilmektedir. Anadolu'da sanat ürününün kimliği büyük ölçüde, coğrafyalar arasında sürekli değişen sanatkar gruplarının katkısıyla ortaya çıkmaktadır. Anadolu'ya özgü geliştirilen mimari ortamın özneliği, 9. yüzyıldan itibaren İslam kültür ortamında bir araya gelen sayısız geleneğin Anadolu'ya yansınmasıyla meydana gelmiştir [143].

Danişmendli döneminde, Anadolu Türk mimari karakterinin; fonksiyonel yapısını göçebe ve İslami kültürlerin, strüktürel ve konstrüktif yapısını, yerel malzeme olan taş'ın etkisini de göz önünde bulundurarak Anadolu Hıristiyan yapı geleneğinin, Anadolu mimarlık dekorunu da, İran ve Orta Asya'daki mimari ve dekoratif formların belirlediğini söyleyebiliriz. İslam dünyası ile birlikte yaşamış olan Güney Kafkasya'daki Ermeni ve Kuzey Mezopotamya'daki Hıristiyan toplumlarının İslam devrinde ortaya koydukları mimari de, erken Anadolu Türk Mimarisinin niteliklerini anlamak için önemli olmaktadır [144].

Kuban'a göre, 12. ve 13. yüzyıla tarihlenen ve günümüze kadar ulaşan yapılara bakıldığında; Anadolu Selçuklularının, Danişmendlilerin, Saltukluların, Mengüceklilerin ve Artukluların, Bizansla, Gürcülerle, Trabzon Rum Pontus, Ermeni Kontluğu ve Haçlılarla olan ilişkileri nedeniyle devamlı suretle tipolojik formlar ve sanatkar alışverişinin sağlandığı görülebilir. Bütün bu toplumsal ve kültürel alışveriş sonucunda gerçekleşen yeni oluşum; İslam ve Türk geleneklerinin de etkisiyle, her yeni şemada yeniden biçimlendiği söylenebilir [145].

Orta Anadolu'daki Hıristiyan yapı geleneğinin izleri, genellikle kilise ve manastır yapılarında bulunmaktadır. Bu yapılarda, duvarlara açılan ve masif duvar kütesini inceltmek üzere kullanılan nişler, süsleme amacıyla yapılan sağır kemer dizileri ve içi kubbeli, dışı konik olan çift kademeli örtüleriyle karakteristik özellikleri vardır. Doğu Hıristiyan mimarisi içinde Ermeni mimarisi kendine özgü bir üslup oluşturduğu düşünülmektedir. 6. ve 11. y.y. arasına tarihlenen yapıları, ileri taş mimarileri, içi moloz dışı kesme taş tekniği ile Geç Antik geleneğe dayanır. Kubbe ve külahla örtülü yapıları bu tipolojideki yapı sisteminin gelişiminde biçimsel bir yorumu ifade ettiği söylenebilir [146].

Hıristiyan Ermeni dini yapılarından, 639 tarihli Miren Kilisesi, bazilikal tipte olmasına karşın merkezi plan şemasına geçişte önemli bir yapıdır. Bu plan tipolojisi, küçük değişimler geçirerek son yüzyıllara kadar uygulanmıştır [147].

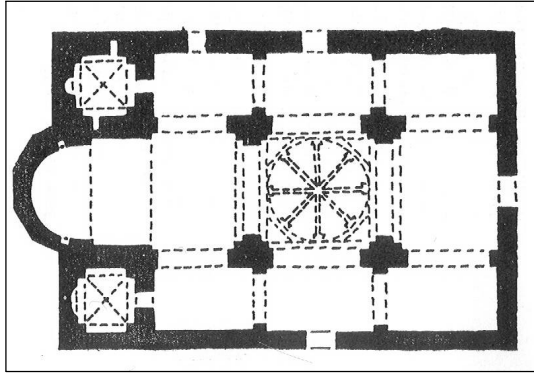

Şekil 4.1.4.1. Miren Kilisesi planı [148]

Batı ve Güneybatıdaki örneklerinden farklı olarak Orta Anadolu'nun bazilikal tipteki kilise yapıları; avlusuz, tonoz ve kubbe örtülü, narteksli yapılarıyla önemlidir. Tonoz örtüsünün, Hıristiyan yapılarının, Anadolu kervansaray sisteminde önemli değişiklikler getirdiği, bu yönüyle de, Türkistan ve İran örneklerinden ayrıldığı düşünülmektedir. Bazilikal tipteki kiliselerin, Erken dönem Türk mimarisini strüktürel ve biçimsel anlamda önemli ölçüde etkilediği düşünülmektedir [149]. Bu bazilikal tipin daha geniş olan orta nefin önünde bulunan bölümün kubbe ile örtülmesiyle yeni bir tipoloji geliştirilmiştir. Kubbeli bazilika denilen bu tipolojinin en önemli yapısı 6. y.y.'da yapılan Ayasofya'dır. Danişmendli beylerinin gerek barış gerekse Anadolu Selçukluları'na karşı Bizans'la görüşmeler yaptıkları bilinmektedir [150]. Bu nedenle de Ayasofya gibi merkezi kubbeli yapılardan Danişmendli beylerinin etkilendikleri düşünülmektedir. Erken Hıristiyan mimarisinin geliştirdiği diğer bir tipoloji de, merkezi planlı kubbeli yapılardan oluşmaktadır. Geç Roma'da da görülen bu mekan tipi, haçvari kollarla büyütülmüş, yer yer çevre koridorlu olarak da biçimlenmiştir. Merkezi planlı ve kubbeli yapılarının en güzel örneği, 915–921 tarihleri arasında yapılan Van Ahtamar kilisesidir [151]. Merkezi planlı ve kubbe ile örtülü yapıların bir kısmında, örneğin 12. y.y.'da yapıldığı tahmin edilen Haghpāt kilisesinde, naos bölümünün üst pencerelerin yanı sıra, bir fenerle kubbede bırakılan boşlukla aydınlatılması dikkat çekicidir. Kubbe üzerindeki bu tepe aydınlatmaları biçimsel farklılıklarına karşın, 12. y.y. Danişmendli medrese ve camilerinde de kullanılmıştır. Tokat ve Niksar Yağıbasan medreselerinden sonra yapılan Anadolu Selçuklu yapıları olan, Konya Karatay, Kırşehir Cacabey gibi medreselerde de görülmektedir. Kayseri ulu camisi, Niksar ulu camisi, Kölük cami medresesi yanı sıra beylikler döneminden kalan Beyşehir Eşrefoğlu camisinde de bu tipte tepeden aydınlatma metodu kullanılmıştır [152].

4.2. Ortaçağ Anadolu Türk Mimarisi İçinde Danişmendli Döneminin Yeri ve Etkisi

12. yüzyılda Türkler, Anadolu'da; sanatsal kimlik arayışları içerisinde yeni bir boyut kazanan Türk-İslam sentezi ışığında; Konya, Kayseri, Sivas, Divriği, Tokat ve Niksar başta olmak üzere çeşitli Anadolu kentlerinde cami ve kamusal hizmet yapıları işlevindeki erken dönem yapıları olarak nitelendirilebilecek mekanlar biçimlendirmişlerdir. 13. yüzyıl sonuna kadar Anadolu'da ortaya konan bu mimari formların, İslam ülkelerinde önceki dönemlerde gerçekleştirilen yapıların geleneksel bir tekrarı biçiminde değil, aksine, Anadolu'ya özgü, yeni bir durum olarak ortaya çıktığı söylenebilir [153].

4.2.1. Camiler

Anadolu Selçuklu Devletiyle birlikte Anadolu'da varlıklarını sürdürmüş ve zaman zaman siyasal anlamda etkin olan; Danişmendliler, Mengücekliler, Saltuklular ve Artuklular tarafından uygulanan, Anadolu 12. yüzyıl Türk camileri genel olarak üç tipte yapılandırılmıştır. Birincisi; örneklerini Karahanlı ve Gazneli camilerinde bulduğumuz, ana mekanın enine hacimlerden oluşan ve ortasında mihrap önü kubbesi yer alan tiptir. İkincisi; Büyük Selçuklu camilerinde görünen, ana mekanın, mihrap önü kubbesi ile önünde dört yönlü eyvan şeması bulunan ve ana mekanın kuzeyinde avlusu bulunan tiptir. Üçüncüsü ise, çok ayaklı ve kubbesiz, düz tavanlı Arap camisi modelidir. Arap cami modeli dışındaki cami tipleri, İslam dininin yaygınlık kazandığı ilk yıllardan beri denenen, İran'daki İslam öncesi yapılarla ilişkileri olan yapılardır [154].

Bu üç tipte de; Anadolu'ya geldiğinde değişikliğe uğramıştır. Örneğin, ana mekan ile avlu bir duvarla birbirinden ayrı tutulmuştur. Birinci tipte yer alan yapılarda, mihrap önü kubbesi giderek büyüyerek ana mekana hakim olmuş ve ana mekanın önüne avlu eklenmiş, ikinci tipte, avlu ve eyvan ana mekana dahil edilmiş, orta sahnın ortasında avluya karşılık gelen bir ışıklık ile eyvanı hatırlatacak birimler yer almıştır [155].

Danişmendli ulu camilerinin, 12. yüzyıl Anadolu Türk camileri arasında tarihsel süreç içerisindeki konumu aşağıdaki tablo şeklinde ele alınabilir. Birinci tür tipolojideki camiler, ana mekanın enine hacimlerden oluşan ve bu mekanın ortasında mihrap önü kubbesi bulunan camilerdir. 1148-1174'de Harput ulu camisi, 1150 tarihinden önce

Bitlis ulu camisi, 1155-1160'da Cizre ulu camisi, 1176'da Mardin ulu camisi, 1191'de Urfa ulu camisi, 1184-1204 yılında Kızıltepe ulu camisi ve 12. yüzyılın ortalarında yapılan Silvan ulu camisidir. Bu yapılarda, mihrap önü birimleri birer kubbeyle, enine sahınlar ise Urfa ulu camisi hariç beşik tonozlarla örtülmüştür. Ayrıca Bitlis ulu camisi hariç, bu yapıların ana mekanlarının kuzeyinde, birer avlu yer almaktadır. Mihrap önü birimi, giderek küçültülüp tek sahına sığdırılmıştır. Anadolu Selçuklularında da iki sahına denk düşen bir mihrap önü kubbesi görülmemektedir [156].

Harput ulu camisi, Artuklular'ın, İran ve Suriye etkilerini birleştiren bir yapısıdır. 1148-1174 yılları arasında yapıldığı tahmin edilmektedir. Planı, mihrap önünde kubbesi ve mihrap duvarına paralel hacimlerden oluşmaktadır. Avlusu açık ve kapalı kısımlardan oluşmaktadır. Açık olan kısım kapalı olandan daha küçüktür. Bunun bir örneği, 14. yüzyılda Manisa ulu camisi avlusunda görülmektedir. Küçültülerek yapının bir parçası haline gelmiş avluya tek örnek Harput ulu camisi'nin avlusudur. Harput ulu cami avlusunun açık kısmının son açıklıkları eyvan niteliğindedir. Avlu ile eyvan arasındaki bağın Anadolu'ya özel olarak düzenlendiği bir camidir. Kayseri Kölük cami-medresesi ile Harput ulu camisi avludan ışıklığa geçişin ana tipleri olarak kabul edilmesi gerektiği üzerinde durulmuştur [157].

Mihrap önü birimiyle, geri kalan birimlerin tamamı haçvari tonozla örtülü yapıya tek örnek ise Urfa ulu camisi'dir. Üzerinde 1191 tarihli Eyyubi kitabesinin olması da yapının Abbasi ve Eyyubi geleneğinden geldiğini bize göstermektedir. Ana mekanın haçvari tonoz örtü sistemi açısından öncesinde yapılan Niksar ulu camisi ile benzerdir. Ayrıca Bitlis ulu camisi hariç, bu yapıların ana mekanlarının kuzeyinde, birer avlu yer almaktadır [158].

Geniş bir avlunun güneyinde enine gelişen kolonlu ana mekan, tasarımın aslını meydana getirir. Siirt ve Bitlis ulu camilerinde de zamanla aynı biçime ulaşılmış olduğu gözlenir. Enine gelişen bir ana mekânın ortasında ve mihrap önünde kubbenin yer aldığı plan tasarımı ise Artuklu camilerinde ortaya çıkar ve yerleşir [159].

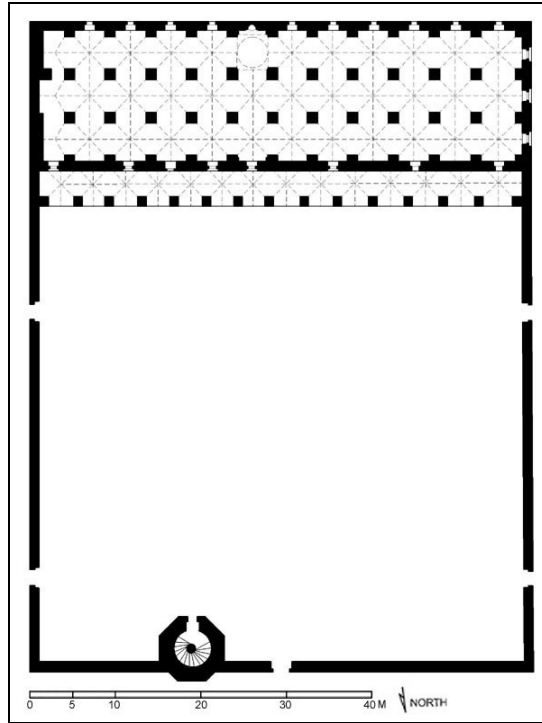

Şekil 4.2.1.1. Urfâ Ulu Camisi planı [160]

Mardin ulu cami, Kızıltepe ulu cami ve Harput ulu camileri, doğu batı doğrultusunda uzanan üç hacimden oluşur. Mihrap önü kubbeleri küçülerek Harput ulu cami tek hacme kadar düşmüştür [161]. 12. yüzyılın ortalarında yapılan Silvan ulu camisi, üç sahını da kaplayan mihrap önü kubbesi ile Isfahan Mescidi Cumasına benzer. Buna karşın eyvanı bulunmamaktadır. Mihrap önü kubbesi ile Selçuklu geleneğinde, enine gelişen plan düzeni ile Abbasi geleneğindedir [162].

İkinci tipolojideki camiler; Niksar ulu camisi, Kayseri ulu camisi, Kölük cami-medresesi ve Erzurum ulu camisidir. Avlusuz, boyuna gelişen ibadet mekanlarıyla, çatı örtüsü ve taşıyıcı sistemleriyle tekdüze formu hareketlendiren, Arap camilerinden tamamen farklı bir gelenek meydana getirmiştir. Bu yeni gelişmelerle, cami planında caminin girişinden mihraba uzanan eksen üzerinde, mihrap önünde bulunan kubbeden başka, ana mekanın ortasında büyük bir aydınlık, ya da bir fenerli kubbe bulunmaktadır. Kuban'a göre; bu tipolojideki camilerin en önemli özelliği, mihrap önündeki kubbenin, Orta Asya ve İran yapılarından kaynaklanmış olduğu, üzeri açık ve tonozlu eyvanlarla avlu fikrini yansıtan aydınlık kubbe fikrininse tamamen Anadolu'ya özgü bir durum olduğudur. Üzeri tamamen açık olduğu düşünülen bu hacmin, aslında bir avlu kalıntısı

olduğu savı söylene de avludan buraya nasıl ve niçin geçildiği günümüze kadar elde edilen biçimsel verilere dayanılarak ortaya konamamıştır. Anadolu ikliminin açık avluyu imkansız kıldığı ileri sürülse de, açık avlulu cami ve medreseler daha sert iklimdeki doğu illerinde yapılmaya devam etmiştir. Bu mekanların o dönemde de ağaç bir strüktürle kapatılmış olabileceği düşünülmüştür. Günümüze ulaşan Danişmendli yapılarında olsun, 13. y.y. yapılarında da örneğin Divriği ulu camisinde, bu açıklıkların üzerinde ışık almaya yarayan pencerelerin bulunduğu kubbelerle kapatıldığı görülmektedir [163].

Saltuklular'a ait, 1179 tarihli Erzurum ulu camisi de yine avlusuzdur. Mihrap önü kubbesi ve mihrap duvarına dik olan altı hacimden oluşmaktadır. Mihrap önü hacmi ile yedi sıralıdır. Mihrap önü kubbesi etrafında oluşturulan kare mekan basitleşerek ana girişe kadar tekrar eder. Aynı eksende kuzeyde üstten ışık alan bir kare hacim daha bulunmaktadır. Böylece giriş aksı kuvvetle belirtilmek istenmiştir. Caminin orta sırası diğerlerinden daha geniş tutulmuştur. Bu mekan, etrafındaki ayaklar ve kemerler bakımından daha önemle ele alınmıştır [164].

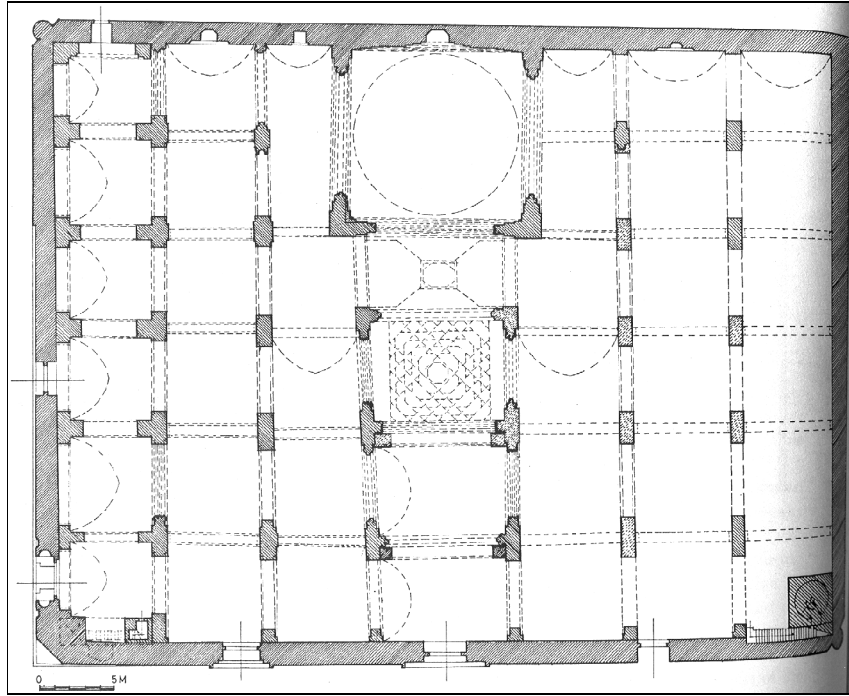

Şekil 4.2.1.2. Erzurum Ulu Camisi planı [165]

Anadolu'da rastlanılan diğere cami tipi de, tasarımlarında Hıristiyan bazilika şemalarının etkisi olan camilerdir. 1180–81 tarihli Divriği Kale camisi mihraba dik üç sağından oluşmaktadır. Divriği Kale camisi örneği de; Niğde, Ankara, Amasya, Malazgirt ve Bünyan gibi bölgelerde rastlanılmaktadır [166].

Divriği Kale camisinde, orta hacmin üst örtüsünde mihrap önü kubbesi yerine tonoz uygulanmıştır. Kubbeler ortadaki tonozun etrafındaki diğere hacimleri örtmektedir. Bu kubbeler ve altındaki kolonları birbirine bağlayan kemerlerin aslan göğsü, Büyük Selçuklu etkileri taşımaktadır [167].

Danişmendli tipolojisindeki gibi, dikey olarak kurgulanan cami tipolojisinde aksel bir mekan oluşumu hissedilmektedir. Danişmendli camilerinde orta nefteki bu aksel oluşum, mihrap önü kubbesi ve aydınlık kubbesi ile kuvvet kazanmıştır. Divriği Kale camisinde de görülen şemadaki, orta nefin beşik tonozlarla ifade edildiği söylenebilir. Anadolu'da tuğla malzemededen, taş malzemeye geçişin en önemli yapısı olarak görülebilir.

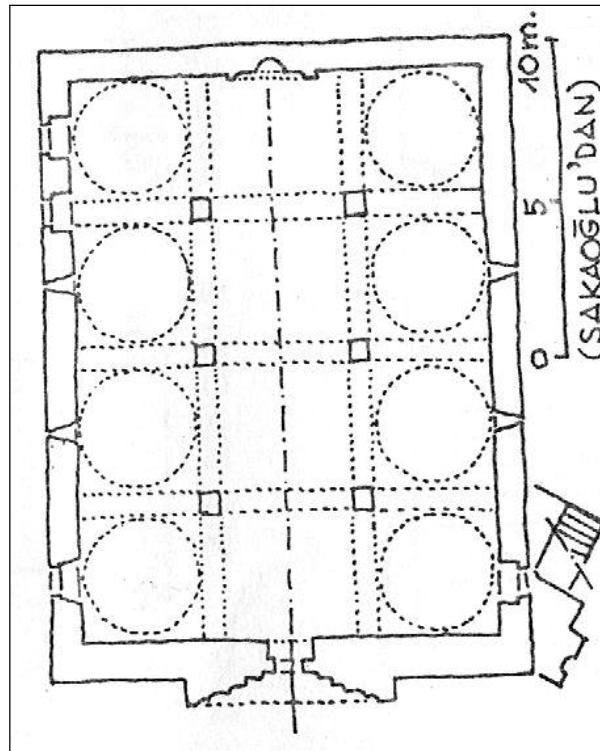

Şekil 4.2.1.3. Divriği Kale Camisi planı [168]

Erzurum Kale camisinde ise mekan enine iki sahından oluşmakta ve mihrap önü biriminin enine ilk sahnın neredeyse tamamını oluşturması nedeniyle yapı tek kubbeli camiler sınıfında da değerlendirilebilir [169].

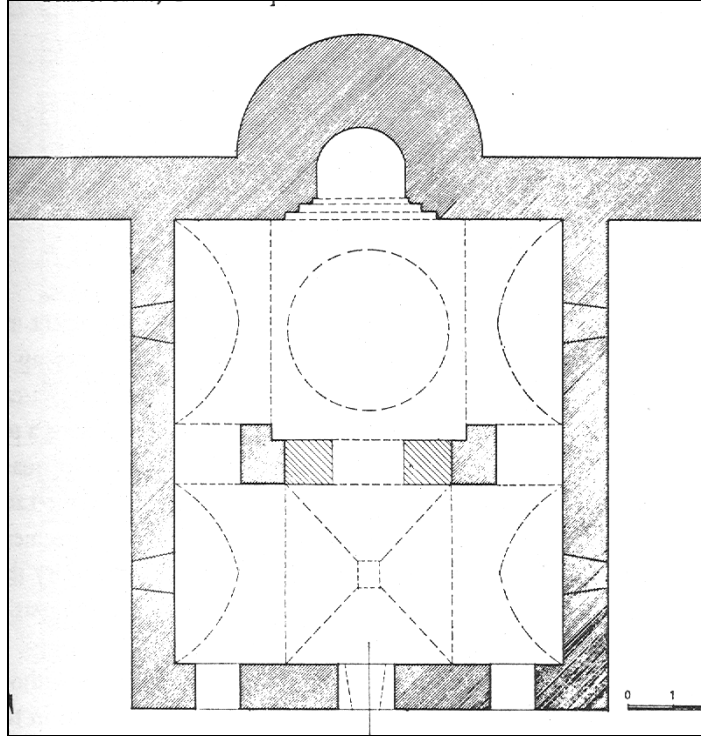

Şekil 4.2.1.4. Erzurum Kale Camisi planı [170]

Erzurum Kale camisi, en erken örnek olması bakımından mihrap önü kubbesi biriminin Hıristiyan bazilikalarındaki apsis gibi dışarıyı betimlemesi ve yanlamasına gelişen tonoz örtüsü ile dikkat çekicidir.

Mihrap önü birimlerinde ayakların birbirlerine kemerlerle ağlanmasıyla oluşan kare alt kısmından üstteki daireye (kubbeye) genellikle tromp veya pandantiflerle geçilmektedir. Mihrap önü birimlerinin üzerini örten kubbelerin özgün hallerinde Erzurum Kale camisi, Bitlis ulu camisi veya Niksar ulu camisinde olduğu gibi genellikle çokgen veya sivri konik bir külahla örtülü olmalıdır. Yapıların çoğunluğunun ilk inşa edildiği dönemde minaresiz olduğu, genellikle minarelerin yapılara sonraki tamiratlarda eklenmiş olduğu söylenebilir. Özgün minaresi bulunan Erzurum Kale camisi ile Siirt ulu camisi'nde veya minaresi 12. yüzyıla tarihlenebilen Harput ulu camisi'ndeki minareler tuğla malzeme ile inşa edilmiş silindirik gövdeli minarelerdir [171].

Üçüncü tipolojideki, kolonlu ibadet mekanı ve mihrap önü hacminin kubbe ile kapatılmayan camilerden, Danişmendlilerin Sivas ulu camisi (Şekil 3.2.1.7), Şam Emevi cami'sinin modelini tekrarlayan Diyarbakır ulu camisi ve Konya ulu camisi günümüze ulaşabilen en erken örnekler olmaktadır. Bu camiler, sahnınları birbirine eşit (açıklık ve yükseklik olarak) ve harimin ön tarafında avlusu bulunan camilerdir. Bu tipte inşa edilmiş olan Konya ulu camisi ile Sivas ulu camisinde ana mekan, birbirleriyle aynı nitelikteki mihraba dik sahnınlardan oluşmakta ve sahnınlarnın üzeri düz ahşap bir tavanla örtülmektedir [172].

Artuklu yapısı olan Diyarbakır ulu camisinin tarihi, 12. yüzyılın ortalarına denk gelir. 1152–1160 yılları arasında yapıldığı tahmin edilen cami iki aşamalı yapıldığı sanılmaktadır. Kubbeli ve simetrik iki sıralı kısım 1030 yılında yapılmış, her iki tarafına eklenen hacimler ise 12. yüzyılda yapılmıştır. İslam dizgesindeki farklı inanışların da cami tipolojisi üzerinde etkileri görülmektedir. Bu etkinin, cami mihrap duvarında birden fazla mihrap olması ve cami mekanının enine gelişmesini gerekli kılması yönünde olduğu düşünülebilir. Artuklu camilerinde sıkça görülen birden fazla mihrap nişleri ve mihrap önü kubbesinin her iki yanına doğru gelişme gösteren planları, farklı mezheplerdeki grupların mekanı aynı anda kullanmalarını sağlayıcı bir tipoloji oluşturdukları söylenebilir [173].

Artuklu, Mardin ve Silvan ulu camilerinde görülen bu özellik, çağdaşı Danişmendliler tarafından yapılan boyuna geliştirilen camilerinde görülmemektedir. Bu yönüyle Danişmend İli'nde farklı mezhep inanışlarının olmadığı, bu nedenle de tek mihraplı ve boyuna gelişen bir tipoloji uyguladıkları söylenebilir.

4.2.2. Medreseler

Türklerle beraber ortaya çıkan bir yapı tipi olan medreseler, bu dönemde caminin şemasına sahiptir. Yıkımlardan dolayı sayıları çok az olmakla beraber, 11. ve 12. yüzyıl'daki örneklerine Merv'de ve Sultankale'de rastlanılmaktadır. Bu yapılarla Anadolu'daki medreseler arasında form olarak bir ilişki vardır. Plan tasarımı açısından benzer yapıların, Anadolu'da 12. yüzyılda Danişmendli bölgesinde ortaya çıktığı görülmektedir [174].

Bosra'da Ebu Mansur Gümüştekin'in yaptırdığı 1135–1136 tarihli kapalı ve kubbeli olarak yapılan Bosra Gümüştekin Medresesi ile, aynı yüzyıl içerisinde Anadolu'da yapılmış ilk merkezi kubbeli medreseler, Niksar Yağıbasan ve Tokat Yağıbasan Medreseleridir. Bosra'da bulunan Gümüştekin Medresesi Suriye mimarisi üzerinde belirli etkiler bırakamamış ve tek örnek olarak kalmıştır. Anadolu'da Danişmendliler tarafından yapılmış olan merkezi kubbeli kapalı avlulu tipolojisindeki medreselerin ise, Anadolu medrese mimarisinin gelişiminde etkili olduğu söylenebilir. Danişmendli'lerden sonra Selçuklu, İlhanlı, Beylikler ve Osmanlı dönemlerinde merkezi kubbeli pek çok medrese ve yine bu tipolojiden doğan darüşşifa, tekke, zaviyeler yapılmıştır. İran ve Türkistan gelenekleri ile medrese ve cami şemaları birbirlerinden tamamen ayrılmamış, birbirine dik iki simetri aksına göre yerleştirilmiş dört eyvanlı avlu motifi, Anadolu mimari geleneği ile kendine özgü bir şekilde ele alınmıştır [175].

Anadolu Türk Mimarlığında, başlıca iki tip medresenin paralel bir gelişme içinde 13.yüzyılın sonuna kadar yapıldığı görülmektedir. Bunlardan birincisi, tek ya da iki katlı olmakla birlikte, eyvanlı bir orta avlu düzenine dayanmaktadır. Eyvan sayısı tek, iki, üç ya da dört olabilmekte, avlu da revaklı ya da revaksız olabilmektedir. Avlu çevresinde eyvanlardan artan bölümlerde hücreler bulunmaktadır. Çoğunlukla taç kapılarının süslemeleri, eyvanlarının kaplamaları ile dikkati çeken bu yapılarda genellikle köşe odaları kubbeli olmakta, bazen de kapalı bir mescit ve türbe yer almaktadır. Bu tip yapılara genelde avlulu medreseler adı verilmektedir. Aynı biçimde tasarlanmış fakat ortadaki avlusunun üzeri kubbe ile örtülü olan medreselere de genelde kubbeli medreseler adı verilmektedir. Bunların bir bölümünün gözlemevi işlevi gösterdiği bilinmektedir [176].

Açık avlulu tipin gelişmesi sonucu ortaya çıktığı söylenen Anadolu kapalı avlulu medreseleri, bunun aksine ilk adımdan başlayarak kendisi gelişen bir süreç göstermiştir. Kapalı medrese tipi, Anadolu'da uzun bir gelişme sonunda meydana gelmeyip, açık avlulu medreselerden daha önce ortaya çıkmış ve onunla birlikte yan yana gelişmiştir. Danişmendli medreseleri Büyük Selçuklu medreselerinin bir devamı niteliğinde değil, Anadolu'da şekil bulmuş, yeni bir başlangıç olarak kabul edebileceğimiz yerli bir mimarinin habercileridir [177].

12. yüzyıl ortalarında Yağbasan tarafından yaptırılan, biri Niksar'da diğeri de, Tokat'ta bulunan medreseler, Nizamiyeler ve Büyük Selçuklu döneminde biçimlenen dört eyvanlı ve açık avlulu medrese tipolojisine uymayan yapılardır. Medrese yapılarının ana unsuru olan eyvanlar Danişmendli medreselerinde de mevcuttur. Farklı olarak bu eyvanlar avlu ortasında kesişen iki eksenin uçlarına konulmuş dört eyvan yerine sadece iki eyvan olarak yerlerini almışlardır. İki medresede de biri giriş eyvanı olmakla beraber, eyvanlardan biri girişin karşısında diğeri de girişin sağındadır [178].

Hargird Nizamiyesinde esas eyvan en geniş, yan eyvanlar biraz daha dar, giriş eyvanı ise en dar olmak üzere eyvanlar işlevleri nedeniyle farklı ebatlarda biçimlenmişlerdir. Danişmendli medreselerinde ise eyvanların derinlikleri ve yükseklikleri eşittir. Eyvanların işlevleri hakkında kesin bir bilgi bulunmamaktadır. Fakat birisinin açık dersane diğerrinin de mescit olduğu tahmin edilmektedir [179].

Açık avlulu medreseler ise, eyvanların sayısı ve avluyu çevreleyen revak düzenlemelerine göre farklılık gösterir. Tek ve iki katlı olanları vardır. Artuklular tarafından 1193–1200 yılları arasında Diyarbakır Mesudiye Medresesi, ulu Camiye bitişik olarak ve açık avlulu olarak yapılmıştır. Yapı tek eyvanlıdır. Eyvan avluya açılmaktadır. Avlunun üç kenarını çeviren revaklı arkalar bulunmaktadır. Arkadlar haçvari tonozlarla örtülüdür. Medrese içerisinde mescit olarak düşünülen yerdeki mihrap da sonradan eklenmiştir [180].

1184'den önceki bir tarihte yapılan Mardin Hatuniye medresesi, iki eyvanlı, revaklı avlulu üzeri açık, türbesinin üzeri kubbe ile kapalı olan bir şema sunar. Yine açık avlulu olan Diyarbakır Zinciriye Medresesi, 1198 yılında Artuklular tarafından yaptırılmıştır. İran'daki anıtsal eyvan motifi bu bölgede yoktur. Haçvari planlı merkez fikri sadece avluyu dört taraftan saran revak bölümünde kalmaktadır. Suriye geleneğindeki revakların sardığı avlu küçük ölçülerdedir. Tek eyvanlı olan medrese içersinde bölgesel olarak enine gelişen bir mescit bulunmaktadır. Anadolu Selçuklu dönemine ait en eski açık avlulu medreselerden, 1205–1206 tarihlerinde yapılan Kayseri Çifte Medrese, Kayseri Şifaiye Medresesi, 1218 tarihli Sivas Keykavus Şifahanesi bulunmaktadır [181].

4.2.3. Kümbetler

Türkler, Orta Asya ve İran'dan iki ayrı mezar tipi getirmişlerdir. Birincisi, kare planlı ve kubbeli, ikincisi de poligonal veya silindirik planlı ve kulemsi mezarlardır. Anadolu'da 14. yüzyıla kadar, kule mezar tipinin yerli geleneklerle değişmiş şekli asıl tip olarak kullanılmıştır. Orta Asya'daki çağdaşları kadar anıtsal olmasalar da, 12. yüzyıl sonrası gelişme gösteren bu yapılar gerek dekorları gerekse boyutları itibarıyla Anadolu'ya özgüdür. Bu yapılar, poligonal planlı, içerden kubbe ile örtülü, iki katlı yapılardır. Altta mezar odası olmayan türbeler de bulunmaktadır. Anadolu'daki piramidal örtülü mezar yapıları Türk çadırı olan yurtlara da benzetilmiştir. Türbelerin konik veya pramidal çatı örtüsü; Kuzey İran, Azerbaycan, Ermenistan ve Suriye'de yapılmış eski örneklerine kadar giden bir mimari eleman olduğuna göre, bunu salt çadır figüründen yola çıkarak yurt'a benzetmek Anadolu'daki türbe gelişimini açıklamak için yeterli değildir. Kuzey İran ve Harezm'de kule mezarlar da bulunmaktadır. 1000'li yıllarda sıkça rastlanılan bu yapılara en güzel örnek 1006 tarihli, Günbed-i Kabud'tur. Form olarak etkilemese de strüktürel olarak tuğla işçiliğinde; poligonal, kare, daire planlı ve pramidal, konik örtülü türbeleri etkilemiştir [182].

R. Ünal'a göre, Anadolu kümbetlerinin öncüleri kabul edilebilecek Orta Asya ve İran'daki kümbetlerin tipolojik özellikleri şu şekildedir.

- Kule tipi mezar anıtları, Horasan'ın kuzeyinde ortaya çıkan bu tipin ilk örneği, 1006 tarihli Günbet-i Kabud'tur.
- Genellikle çift örtü sistemiyle örtülmüş olan (kubbe-külâh) yapılarda, bu örtü sisteminin Budist stupalarını örnek aldığı varsayımı yanında Hıristiyan Ermeni mimarisi ile ilişkili olabileceği de ileri sürülmektedir.
- Çift katlı olarak yapılan mezar anıtları tipolojisi, altta cenaze katı, üstte ise kaidenin bulunduğu mekan olarak Orta Asya mezar geleneğini devam ettiren niteliktedir. Orta Asya ve İran'daki, genellikle kare planlı kümbet tipolojisinin, Anadolu'da çoğunlukla poligonal plan tipi ile karşılık bulunduğu söylenebilir. Aynı şekilde köşeleri pahlı kübik bir oturtmalığa sahip poligonal ve silindirik gövdeli kümbet tipine de benzerlerinde görülmemektedir [183].

12. yüzyıldan Danişmendli, Mengüceklî, Saltuklu Kümbetleri Anadolu Türk anıtsal mimarisini hazırlayan örnekler olmuşlardır. Artuklularda ise, tek başına türbe veya kümbete rastlanmamıştır. Anadolu'da tarihi bilinen en erken türbeler; Niksar, Divriği, Amasya ve Erzurum gibi, Kuzey ve Kuzeydoğu Anadolu'da bulunmaktadır. Medreseler gibi türbeler de 12. yüzyılda Selçukluların olmadığı bu bölgelerde ilk olarak yapılmaya başlanmıştır.

Erken dönem Anadolu Türk mimarisi mezar yapılarının yapım öğeleri genellikle taştır. Moloz iç dolgu ve kesme taş kaplama duvar örgüsü ile gelenekleşmiş bir yapıdadır. Niksar'da Danişmendli örneklerindeki gibi; moloz, kesme taş ve tuğla'nın beraber kullanıldığı yapılarda, Bizans'ın duvar tekniklerinin daha ileri seviye ulaştığı görülmektedir. Dekoratif unsurlarsa Azerbaycan'a ve Ermenistan'a yakınlık göstermektedir. Anadolu'da yeni bir mimari gelişmesinin başlangıcında, özellikle coğrafi faktörlerin etkisiyle, değişik bölgelerin etkili varlığından da söz edilmelidir. Kuzey ve kuzeydoğu Anadolu'nun 12. yüzyıldaki politik gelişmesi de buranın coğrafi karakterine bağlı olmuştur [184].

O. Arık, Anadolu kümbetlerini temel yönleriyle, dikey ve yatay bir ifadeye sahip oluşlarına göre ayırmaktadır. Dikine ifadeye sahip grup, yuvarlak ve poligonal gövdeli kümbetleri içerir. Yatay grup ise, eyvan tipindeki türbelerden oluşmaktadır.

Dikine ifadeye sahip olan tipolojideki grubun temel özellikleri ve öne çıkan yapılar sıralandığında;

- Çokgen prizma gövdeli ve külahlı kümbetler,
- Beşgen prizma gövdeli kümbetler; Örnekleri, 14. ve 15. y.y.'larda yapılmış olan Ankara Yörük Dede Kastamonu Nasrullah camisi avlusundaki kümbetlerde görülebilir.
- Altıgen prizma gövdeli kümbetler; 14. y.y. Damsaköy Hızırbey ve 15. y.y. Bursa Hatuniye türbesi.
- Sekizgen prizma gövdeli kümbetler; 12. ve 13. y.y. döneminin karakteristik tipolojisi denilebilir. Niksar Kulak kümbeti, Niksar Kırkkızlar kümbeti, Halifet Gazi kümbeti, Divriği Sitte Melik kümbeti.

- Ongen prizma gövdeli kümbetler; Tek örnek olarak kalan 13. y.y.son çeyreğinden kalan Konya 2. Kılıçaslan kümbeti.
- Onikigen prizma gövdeli kümbetler; Genellikle Doğu Anadolu'da görülen bir tipolojidir. İlk örnek olarak 1335 tarihli Gevaş Cemle Hatun kümbeti.
- Onaltıgen prizma gövdeli kümbetler; 15. ve 16. y.y.'a tarihlenen Erzurum Mehdi Abbas kümbeti.
- Medrese içerisinde yer alan ve çatı üzerinde kümbet gövdesine sahip olanlar; Günümüze gelen iki örnek, Kayseri Gevher Nesibe Hatun medresesindeki kümbet, Sivas Keykavus Darüşşifasındaki kümbet.
- Kare prizma gövdeli kümbetler; Pınarbaşı Melikgazi kümbeti (Şekil 3.2.3.3.), Tokat Nureddin bini Sentimur türbesi.
- Kübik gövde, çokgen kasnak üzeri külahlı kümbetler; Çokgen kasnağa geçiş için kullanılan öğeler dıştan tromp veya pah şeklinde olabilmektedir. 13. y.y. Tokat Ebu'l Kasım, 14. y.y. Ahlat Emir Ali ve 15. y.y. Bursa Gülşah Hatun kümbeti bu tiptendir.
- Kübik gövdeli kubbeli kümbetler; 15. y.y.'dan itibaren yaygın olan bu tipteki kümbetler, Develi Seyyid-i Şerif türbesi, Konya Şeyh Şücaeddin türbesidir.
- Silindirik gövdeli külahlı kümbetler; Doğu Anadolu'ya özgü olan bu tipolojide, 13. y.y. son çeyreğinden Ahlat çifte kümbetler, 15. y.y. Hasankeyf Zeynel Mirza kümbeti vardır.
- Alt kaidesi çokgen, üst kaidesi silindirik gövdeli kümbetler; Erzurum dışındaki tek örnek olan Kayseri Döner kümbet ile, bu gruptaki kümbetlerin hepsinin gövdeleri onikigendir. Alt kesimdeki kemerlemelerin üzerinde yapı silindirik gövdeye ulaşır.
- Altta kübik, üstte kubbe şekilli iki gövdeye sahip olan kümbetler; Bu yapı tipolojisi, önce Erzurum Kale camisi ve Bitlis ulu camisi gibi yapılarda kullanılmış sonra da kümbetlere uygulanmıştır [185].

Çokgen prizma gövdeli ve külahla örtülü türbe grubundaki Niksar Kulak Kümbeti (Şekil 3.2.3.1.), pencerelerin profili ve iç içe kemer düzenlemesi bakımından dikkat çekicidir. Plan tipolojisi olarak aynı nitelikte sayabileceğimiz, bir başka Danişmendli yapısı da Niğde-Aksaray yolu üzerindeki Bekar Sultan Kümbetidir. Danişmendnamede’de ismi geçen Sekizgen taş gövde üstte tuğlaya dönüşürken yazı kuşağı ve mukarnaslı silmelerle bezenmiştir.

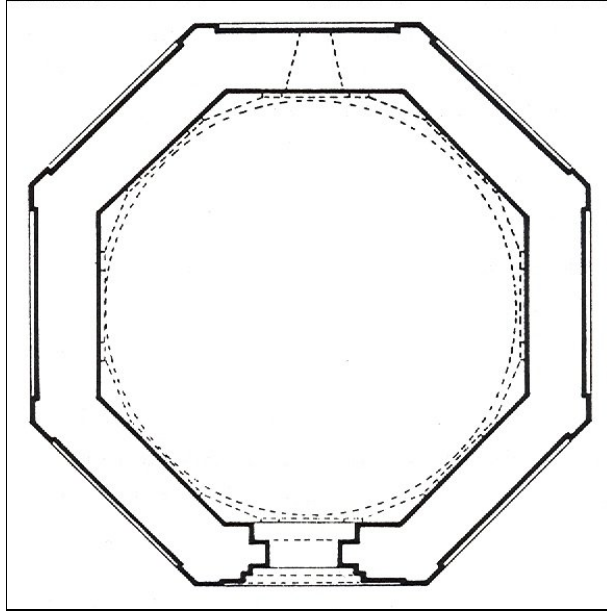

Şekil 4.2.3.1. Bekar Sultan Kümbeti planı [186]

Kare prizma gövdeli kümbetlere katabileceğimiz, Danişmendlilerin diğer bir özgün yapısı da Kayseri Pınarbaşı Melik Danişmend Kümbetidir. Subasman taş, kare prizma gövde, sekizgen prizma kasnak ve külah ise tuğladır. Dış yüzeydeki tuğla örgüleri ile Büyük Selçuklu kümbetlerinden 1147 tarihli Meraga Kümbeti Surh’a benzemektedir [187]. Benzer yönüyle, Tokat’ta, Ali El Tusi tarafından 1233-1234 yılında kendisi için yaptırılan bir kümbet daha bulunmaktadır. Kümbet tuğladan yapılmış olup, kare planlıdır. Üzeri tromplu içten kubbe dıştan da konik bir külah ile örtülmüştür. Türbenin iki kenarında sivri alınlıklı dikdörtgen çerçeve içerisine alınmış, bir kenarda yan yana iki, diğer kenarda da bir penceresi bulunmaktadır [188].

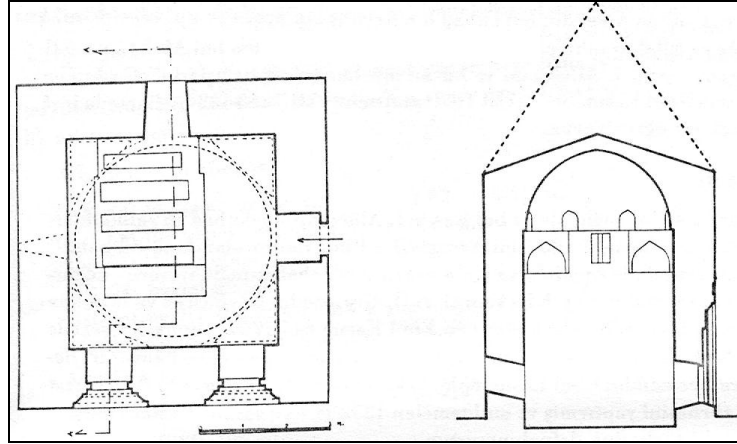

Şekil 4.2.3.2. Tokat Ali El Tusi Kümbeti plan ve kesiti [189]

Sekizgen prizma gövdeli kümbetlerden olan, alt katı ortasında ayak bulunan kümbetlerin nadir örneklerinden olan Niksar Kırkkızlar Türbesi, tuğla malzeme kullanımı ve sekizgen planı ile dikkat çeker. Kırkkızlar Türbesinin (Şekil 3.2.3.5.) alt katının orta ayaklı bir örtüyle örtülmesi yapıya yeni bir önem daha kazandırmaktadır. Türk Mimarisinde, Kümbeti Surh'la görülmeye başlanan ve 1186 tarihli ongen planlı Mümine Hatun Türbesi'nde de uygulanan bu anlayış daha sonraki dönemlerde de görülmektedir. Anadolu'da ise 12. yüzyıl sonlarından kalan, Kemah Melik Mengücek Gazi Kümbeti'nde, oturtmalık taş, gövde sekizgen tuğla malzemedен yapılmış, kapısından başka gövde duvarında başka bir açıklığı bulunmamaktadır. Kırkkızlar'dan daha sade görünümündedir. 13. yüzyıl ilk çeyreğine tarihlenen Niğde-Aksaray Selime Sultan Kümbeti ve 1225 tarihli Amasya Halifet Gazi Türbesi (Şekil 3.2.3.7.) aynı şekilde sade yapıdadır [190].

1193 tarihli Divriği Sitte Melik Türbesi, içten kubbeli, dışardan pramidal örtülü ve sekizgen planlıdır. Azerbaycan'daki örneklerinin, Orta ve Doğu Anadolu'ya özgü, taş yapı geleneği etkisiyle taş malzemeli şeklidir. Dekorunda, 10. yüzyıl Ermeni yapılarından, Ani Aziz Greguar Kilisesi kapısındaki ters U şeklinde çerçevesel geometrik süslemelerin bir benzeri bulunmaktadır. Güney cephesindeki üçgen ve dairesel nişler Ermeni kaynaklıdır. Sekizgen duvar kenarlarını süsleyen deniz tarak'ı motifi de Hıristiyan mimari motiflerindedir. Bu motifleri; Suriye, Kuzey Mezopotamya, Ermenistan ve Anadolu'da bulmak mümkündür. Türbe inşaatında çalışan ustalar bu bölgelerden birinden gelmiş olabilir. Kuzey Anadolu erken dönem Türk yapılarında

kuvvetli ölçüde taş mimari geleneği olan Ermeni mimarisinin büyük ölçüde etkisi olmalıdır [191].

12. yüzyıl sonları Mengücek’li yapısı olan Kemah Sultan Melek Türbesi, erken dönem Anadolu Türk mimarisinin ender tuğla yapılarındandır. Dışı sekizgen içi dairesel yapıdadır. İki katlıdır ve cenazelik katı olan bodrum orta ayaklı tonoz ile örtülmüş olup Nıksar Kırkkızlar Türbesi ile benzerdir. Azerbaycan bölgesinin etkisi Mengücek’li yapılarında sıkça rastlanmaktadır. Kapı detaylarında bu etki çok belirgindir. Bu yapıda, mezar odasının tavanının tuğla tonoz yapısı ender rastlanır özelliğindedir [192].

4.3. Danişmendli Mimarisinin Sonraki Dönemlere Etkileri

1071 tarihinden sonra, Anadolu’da bulunan Danişmendli, Saltuklu, Mengücekli ve Artuklu devletleri, yapılarında Büyük Selçuklu yapı geleneğini büyük ölçüde yansıtmışlar, bununla birlikte, yerli öğelerin de etkisinde kalmışlardır.

Anadolu’da, 1096–1192 yılları arasında yer bulan Haçlı Seferleri, yapı yapma olanağını kısıtlasa da, 12. yüzyılın ikinci yarısından sonra bu fırsat hemen hemen oluşmuş [193], geleneksel formla birlikte yerli işçiliğin katılımıyla yeni bir oluşumun temelleri atılmıştır. Danişmendlilerin ve Anadolu’daki diğer Türk Devletlerinin içinde bulunduğu bu dönem; bir oluşma, kendini yeni koşullarda arama ve biçimlenme dönemi olarak düşünülebilir. 13. yüzyılın ikinci yarısında, Anadolu Selçuklu idaresine geçen bu dört devlet ile birlikte, Anadolu Türk mimarisinde bir bütünlüğe gidildiği eldeki verilere dayanılarak söylenebilir.

1223 tarihinde yapılan Niğde Alaaddin camisinde, Danişmendli camilerinde görülen uzunlamasına tipin yanı sıra, Divriği Kale camisinin üç sahınlı bazilikal plan tipi uygulanmış, bu kez kubbe elemanları mihrap duvarı boyunca sıralanmıştır. E. Diez; Niğde Alaaddin camisi ve Amasya Gök medrese camisinin; dar ve üç sahınlı uzunlamasına gelişen, yan yana üç kubbe ile sahınların örtüldüğü, bu nedenle de bu cami tipolojisinin Anadolu’daki mevcut kilise örneklerinden etkilendiği fikrini söylemektedir [194].

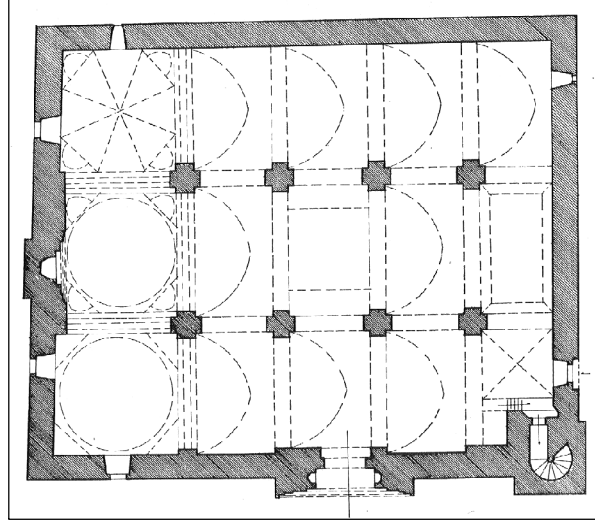

Şekil 4.3.1. Niğde Alaaddin Camisi planı [195]

Divriği ulu camisinde de buna benzer bir plan tipolojisi uygulanmıştır. Orta eksenin diğer sahnınlardan geniş tutulması bakımından farklıdır. Danişmendli camilerindeki aydınlık kubbesi düşüncesi, burada, kubbe üzerindeki süslemelerle farklılaşır. Amasya Burmalı Minare camisi (1237-47), Kayseri Bünyan ulu camisi (1256) ve Malazgirt'te Elti Hatun (1229) benzer gelişmeyi gösterirler. Üç sahnınlı olan Amasya Gök Medrese camisinde (1226) çok sayıda kubbe kullanılmasıyla, kubbeli strüktüre geçiş dönemi için önemli bir örnek olarak nitelendirilebilir [196].

Niksar ulu camisi (Şekil 3.2.1.5.), Anadolu Türk mimarisinde çok destekli, ahşap çatılı eski tip cami tasarımının gelişmesi sonucu ortaya çıkan ve örneğin, 14. y.y.'ın sonlarında Bursa ulu camisi ile en parlak örneğini veren, bağımsız örtü unsurları ile donatılmış çok mekanlı cami tasarımının en erken uygulamalarından birini teşkil etmektedir [197]. Aynı tipolojinin sürekliliği içerisinde gerçekleştirilen Kayseri ulu camisinde (Şekil 3.2.1.9.) dikkati çeken bir özellik de, aslında dört yönlü avluyu hissettiren aydınlık kubbesi bölümüne kadar olan dört sıra nefin, Malatya ulu camisinin kuzeyden başlayarak açık avlusuna kadar olan kibleye paralel olarak biçimlenen dört sıra neflerle benzerlik taşımasıdır. Danişmendli cami tipolojisinin orta eksenini vurgulama yönündeki çalışmalarının, Malatya ulu camisindeki mihrap önü kubbesi ile aynı doğrultuda, dikdörtgen açık avlu ile biçimlenen bu aksenal kaygıyı büyük ölçüde etkilediği söylenebilir. Anadolu Selçuklularının 1224 yılında [198] yaptıkları bu cami

tipolojisi ile, Danişmendli ve Artuklu cami tipolojisini bir arada çözümlendiği savı da ortaya atılabilir.

Cami ile Medrese'nin birleştirilerek ele alınan bir mimari tasarıma, Kayseri'de Danişmendli döneminde yapılan Kölük cami-medresesinde (Şekil 3.2.1.11.), sonra da Kayseri'de 13. yüzyıl Selçuklu yapısı, Hacı Kılıç cami-medresesinde rastlanmaktadır. Bu çaba, Amasya'da Gök medrese-cami gibi ilgi çekici denemelerden sonra, Osmanlı mimarlığında, medresenin caminin avlusunda yer almasıyla sonuçlanmıştır. Kayseri Kölük cami medresesi, 1249 tarihli Kayseri Hacı Kılıç cami medresesi ile medrese bölümlerinin birer kanatlarının eksikliği nedeniyle benzerlik gösterir. Cami ile medrese giriş kapıları bağımsız olmalarına rağmen, iç mekanları üçer kemer açıklığı ile birleştirilmiştir. Plan düzleminde medrese konumları, Kölük'te batıda, Hacı Kılıç'ta ise kuzeyde yer almaktadır. Kölük kapalı avlulu ve iki katlı olmasına karşın, Hacı Kılıç ise açık avlulu ve tek katlıdır. Hacı Kılıç'ta mihrap duvarına dik beş hacim varken, Kölük'te yine mihrap duvarına dik fakat üç hacimden oluşmuştur [199].

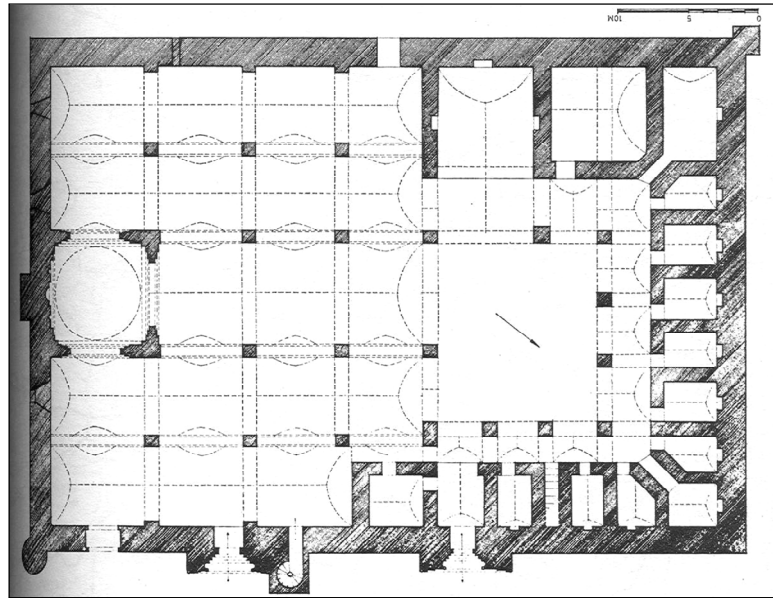

Şekil 4.3.2. Kayseri Hacı Kılıç Cami Medresesi planı [200]

Köçük cami-medresesi, 12. yüzyılın birinci çeyreğine ait bir Artuklu eseri olan Mardin Eminüddin Külliyesi'nden sonra, Anadolu Türk mimarisi tarihinde cami ve medrese fonksiyonlarının aynı mimari bünye içerisinde, ortak bir avlu etrafında çözümlendiği ikinci örnektir. Buna karşın, bu konseptin kapalı olarak uygulandığı ilk örnektir. Klasik

Osmanlı mimarisinde geliştirilen külliye düşüncesinin daha 12. y.y.'da Artuklu ve Danişmendlilerde görülüyor olması, erken dönemde bu toplumun kurumsallaştığının bir göstergesi olabilir. Tokat ve Niksar Yağlıbasan Medreseleri, 13. yüzyılda Konya'da yapılan kapalı medreselere nazaran farklılık gösterir. Kuban'a göre, merkezi kubbeli hacmin etrafındaki eyvanların dört eyvanlı olmaması, orta hacmin ölçüleri ve Konya'daki örneklerinden daha fazla iç mekan kompozisyonu sergilemeleri bakımından farklılık göstermektedir [201].

Anadolu Selçuklu kapalı veya kubbeli medreseleri ise; Afyon Boyalıköy Medresesi (1210) ve Isparta Atabey'deki Ertokuş Medresesi (1224) örneklerinden sonra, 1251 yılında yapılmış Karatay Medresesi, dengeli ve simetrik planlı, mermer taç kapısı, ortadaki geniş kubbesiyle kendini belli eder. Kubbenin içi ve ana eyvanı zengin çini mozaik süsleme ile kaplıdır. 1260–1265 yılları arasında, Sahip Ata'nın mimar Kölük bin Abdullah'a yaptırdığı, Konya İnce Minareli Medrese ise, aynı plan şemasını benzer nitelikte tekrarlayan yapıdır. İç mekanda, sırlı tuğlanın az kullanıldığı bir medresedir [202]. Konya'da ki kubbeli medrese örneklerinde, kubbeye geçiş olarak, üçgen ve yelpaze şeklinde elemanlar kullanılmıştır. Aynı zamanda ana eyvan duvarları ve iç avlu duvarları ile orta mekanı örten kubbe, ortak nitelikte çini malzeme ile kaplamalıdır [203].

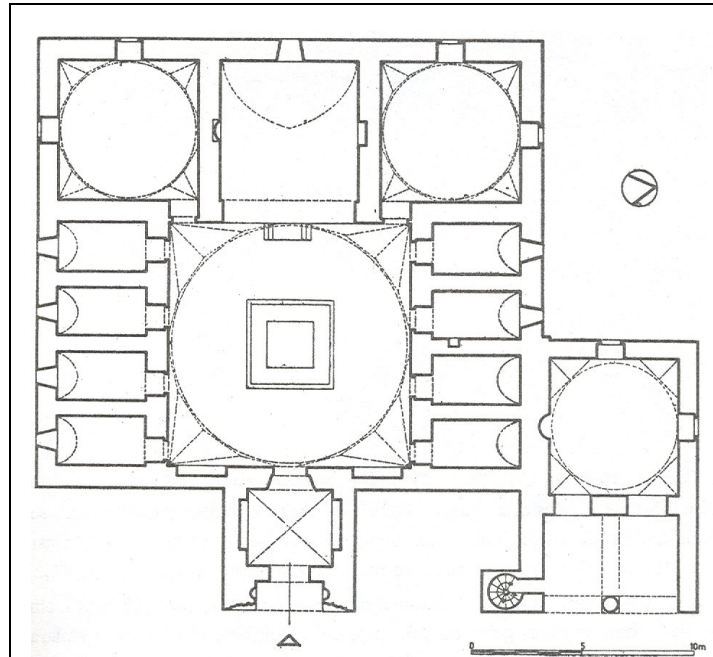

Şekil 4.3.3. Konya İnce Minareli Medrese planı [204]

Osmanlı Klasik dönemde de kapalı avlulu medreseler yapılmıştır. 15. yüzyılda yapılan Bursa Lala Paşa medresesi dikdörtgen dersane eyvanı ile çağdaşı olan kapalı avlulu Manisa Sinan Bey medresesi eyvanı, Yağlıbasan Medreseleri gibi kare planlıdır. Orta Asya etkilerinin en çok görüldüğü Tokat ve Sivas gibi Danişmendli bölgelerinde ilk örnekleri görülen zaviyelere de rastlanmaktadır. Bu zaviyelerden Niksar'daki Çöreğibüyük Tekkesi, taç kapısındaki oturan geyik şeklindeki figürü ile de dikkat çekici bir yapıdır [205].

12.y.y.'da, erken dönem Anadolu Türk mimarisinin bir yaratması sayılabilecek kubbeli medreselerin, uzantısı olarak değerlendirebileceğimiz bir başka yapı da, Kırşehir'deki Cacabey medresesidir. 1272–73 tarihlerinde gözlemevi olarak yapılmıştır. Medreseyi yaptıran, Anadolu Selçuklu döneminde, kısa bir süre Eskişehir'de valilik yapan Cacabey'in, Tokat'a atandıktan sonra Kırşehir'e geçtiği bilinmektedir. Bu bağlamda Tokat Yağlıbasan medresesinin (Şekil 3.2.2.3.) plan tipolojisini anımsatması bakımından Cacabey'in bu medreseden etkilendiği fikri oluşabilir. Kubbe gözünün Yağlıbasan'da olduğu gibi gökyüzü ile ilgili olarak yapılan bilimsel çalışmalar nedeniyle gözlem için bırakıldığı tahmin edilmektedir. Yağlıbasan medresesinden farklı olarak, iki katlı ve dört eyvanlı bir şema oluşturmaktadır [207].

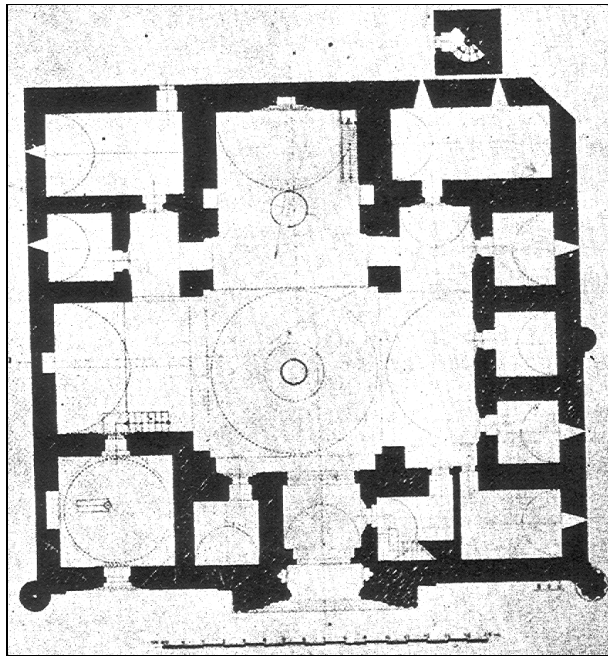

Şekil 4.3.4. Kırşehir Cacabey Cami Medresesi
planı [208]

1228–29 tarihinde, Divriği ulu camisine bitişik olarak yapılan medrese tipolojisi, şifahane amaçlı olarak da kullanılmıştır. Açık ve kapalı medrese tiplerinin bir karışımı olarak da değerlendirilebilir [209].

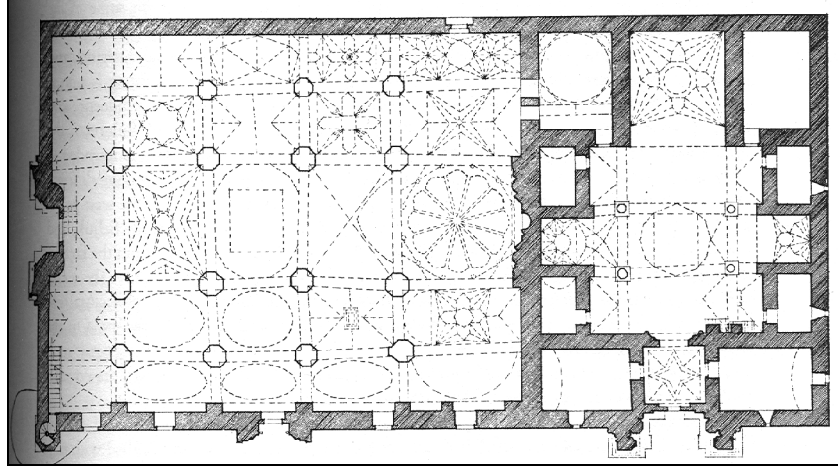

Şekil 4.3.5. Divriği Ulu Cami Şifahanesi planı [210]

Anadolu Selçukluları tarafından, 13. y.y.'in başlarında yapılan bu yapılarla birlikte, bazı bölgeler dışında, mimaride bir bütünlük egemen olmakta ve bu bütünlük bir süre devam ettirilmektedir.

11. y.y.'dan başlayarak, 16. y.y.'in ortalarına kadar süren dönem aralığında; Büyük Selçuklu, Erken Türk devletleri, Anadolu Selçuklu, Beylikler ve Osmanlıların, Anadolu'da sınırlı yapı teknikleri ortaya koymaktan çok, eldekileri ve kazandıklarını geliştirerek kullandıkları görülebilir.

Danişmendlilerin de içinde bulunduğu bu erken dönemde anıtsal mimaride, Anadolu'ya özgü taş'ın kullanımı geniş bir yer bulmasına karşın, Orta Asya ve İran etkilerinin izleri olarak, tuğla tonoz ve kubbelere de büyük oranda yer verilmiştir. 13. y.y.'dan sonra Anadolu Selçuklu, Beylikler ve Osmanlı anıtsal yapılarının örtü sisteminde tuğla malzemeli tonoz ve kubbe kullanımının devam ettiği bilinmektedir.

Erken dönem Osmanlı dönemi sanat ve mimarlık ürünlerine bir bütünlük içinde bakıldığında, Danişmendli ve Anadolu Selçuklu dönemi plan tipolojisinin temel öğelerinin korunduğu görülebilir. Siyasal, kültürel ve ekonomik gelişmelerle değişen koşulların, bu öğelerin zaman içinde geliştirilerek değerlendirildiği düşünülmektedir.

5. BÖLÜM

SONUÇ

Anadolu coğrafyasında yerleşen Danişmendli kültür ve uygarlığı; yaşam biçimi boyutunda, Büyük Selçuklularla birlikte ortaya çıkan İran etkileri ile Orta Asya Türk geleneklerinden kopmayan, dinsel boyutta ise çok yönlü etkilere açık ve bağdaştırımcı bir tarzda, yapısal ve toplumsal olarak Hıristiyanlıkla kaynaşmış, İslam öncesi eski inanç kalıplarının izlerini de taşıyan, ancak artık İslam dizgesine dayanan bir çizgi oluşturmuştur.

12. yüzyıl Anadolu Türk Mimari oluşumunda; Türklerin Orta Asya ve Horasan'dan Anadolu'ya yönelen göçleri sonucunda, Anadolu'ya taşıdıkları uygarlık ve kültür değerleri ile Anadolu'da karşılaştıkları kültürel değerler karşısında; Danişmendliler, Saltuklular, Mengücekliler, Artuklular ve sonrasında Anadolu Selçukluları'nın, Anadolu Türk Mimarlığının şekillenmesi yönünde erken dönemin özgün denemelerini ortaya koymuşlardır.

Anadolu Ortaçağında Türklerin çeşitli siyasal oluşumlar altında egemenlik gösterdiği bölgelerde, mimarlığın da coğrafi konuma bağlı olarak, yerel geleneklerle ilişki içinde geliştiği görülmektedir. Örneğin, Artuklu mimarisinin, Suriye geleneklerinden taşıdığı etkiler bilinmektedir. Mengücekliler mimarisinde de, yerel Hıristiyan dizgesine bağlı gelenekten doğan bazilikal tipolojinin etkileri bulunabilmektedir. Saltuklularda da, özellikle süsleme öğelerinde Hıristiyan Ermeni karakterinin izleri görülebilir.

Danişmendli dönemi mimarlığı, Anadolu Türk Mimarlığı'nın temelini oluşturabilecek özelliklere sahiptir. Danişmendli yapıları; Anadolu öncesi Türk Mimarlığının çeşitli denemelerinin, bu kez taş malzeme ile dikkat çekici bir biçimlendirme etkinliği içinde gerçekleştirildiği eserlerdir. Danişmendli geleneksel plan ve yapı tipolojilerinin; yeni koşullar altında ilgi çekici denemelerle süreklilik oluşturduğu ve özgün arayışlarla,

çağının mimarlık üslubunun genel karakterini meydana getirdiği görülmüştür.

Danışmendli döneminde yapılan ve günümüze kadar özgünlüğünü korumuş olan bazı yapıları; genellikle moloz taş konstrüksiyonu ile ortaya çıkan mekansal oluşumlar, çağdaş olan diğer dört Türk devleti ile birlikte, Anadolu Türk Mimarlığının öncü eserleridir. 1078–1180 tarihleri arasında, yaklaşık bir yüzyıl süren egemenlikleri ile Danışmendli'lerin, Anadolu'ya özgü kendi mekansal örgütlenmelerini gerçekleştirdikleri ve kendilerinden sonraki toplulukların da bu yapılardan esinlenerek bütünselliğe doğru giden adımlar attıkları düşünülebilir.

Danışmendliler, 12. yüzyıl Anadolu Türk mimarisi içinde, değerlendirdikleri zengin kültürel kaynak ile, gerçekleştirdikleri özgün çözümler aracılığıyla, yapıtlarında sonraki mimari gelişmelere kaynak oluşturan ve ilk örnek niteliğinde biçim ve tasarım öğeleri barındırmışlardır.

Danışmendli deneyiminin önemi, yeni yerleşilmekte olunan bir coğrafyada taşınan, bir kültürel mekanın varoluşunun gerçekleştiği anın tanığı olmasıdır. Bu mimaride, yalnızca anıtsal büyüklükteki yapı, bir gereksinimi karşılamak yanında kolektif bellekteki “yurtluğu” yeniden inşa etmeye yarayan, böylelikle de toplumsal siyasal varoluşu kanıtlayarak güçlendiren bir kültürel varlık olmaktadır.

Özünde Türkmen karakteri denilebilecek bir niteliği barındıran bu mimari gelenek, Anadolu'nun yerleşik mimarlık kültürü ile etkileşim içinde yeni bir bütünlüğe doğru gelişen mekan tipolojilerinden oluşmaktadır. Mekan düzenini belirleyen plan şemalarında kendini gösteren bu tipolojilerin izleri, günümüze kadar ulaşabilen anıtsal ölçekteki yapılar yoluyla görülebilmektedir. Bu çalışmanın konusunu oluşturmaları bakımından bu yapı tiplerinin başlıcaları; Ulu cami olarak adlandırılan camiler, özellikle üzeri kubbe örtülü kapalı avlulu medreseler ve birer mezar anıtı olan kümbetlerdir.

Danışmendlilerin, 12. yüzyıl dönemini mimari anlamda sürükleyen ve öne çıkan karakteristik özellikleri şunlardır.

- Dinsel bir yapılanma ve yerleşme gereksiniminden kaynaklanmış görülen bir mimari etkinliğin gerçekleştirilmiş olması ve bunun gereği olarak ortaya çıkan dinsel mimariye verilen ağırlık,

- Ulu camiler olarak adlandırılan bu mimari içerisine, medrese işlevinin eklenerek Anadolu'da öncesi hiçbir yapıda göremediğimiz cami-medrese oluşumunun gerçekleştirilmesi,
- Orta Asya ve İran'da bulunan örneklerinden farklı ve ilk olarak Anadolu'da yapılan kapalı kubbeli medreselerin yapılması.

Bunlardan ulu camiler, çok ayaklı ve avlulu Arap camilerinden türemiş olmakla birlikte, İran'daki Büyük Selçuklu geleneğinin Anadolu uzantısı biçiminde Arap camilerinden farklı olarak enlemesine gelişmek yerine, mihraba dik yönde uzunlamasına eksen boyunca geliştirilen bir model sürdürülmektedir. Gökyüzüne açık avlu düşüncesi burada, çoğunlukla bir havuzun üzerini açık bırakan yeni bir şemaya dönüşür ve cami mekanı içerisinde, mihrap önü kubbesi dışında, aynı ekseninde bir aydınlık kubbesinin eklenmesi ile bu dönem içinde sadece Danişmendli camilerinde görülen yeni bir tipoloji oluşur.

İran bölgesinin geleneği olarak tanınmış olsa da, aslında Orta Asya sivil yapılarında da gördüğümüz eyvan ve avlu ögesinin, Orta Asya ve İran bölgelerinden farklı olarak Anadolu'ya yansıdığı, Anadolu'da da Danişmendlilerin bu ögeyi Anadolu'da farklı bir işlevle caminin ana mekanına kattığı görülmektedir. Caminin tam ortasında oluşturulan aydınlık kubbesi, merkezi eksenlerin kesişim noktasına yerleşerek, dört yöne açılan haçvari bir düzen oluşturur. Ayrıca beşinci boyutta da düşey izdüşümlü olarak gökyüzü ile bağlantı kurmaktadır. Bu mimari kompozisyon, çağdaşı diğer Anadolu cami yapılarında rastlanmayan bir durumdur. Danişmendli geleneğini oluşturan bu tipoloji Selçuklu ve Erken Osmanlı dönemi cami mimarisini de biçimsel yönden etkilemiştir..

Medreselerde ise, kubbe ile örtülü kapalı avlunun oluşturduğu merkezi mekanın, ilk kez Danişmendli döneminde kullanıldığı görülmektedir. Bu tipoloji, 13. y.y. Anadolu Selçuklu mimarisinde örneklerini göreceğimiz bir model oluşturmuştur. Bu anlayışın, Orta Asya merkezi mekan bağlamında, Türkistan'daki merkezi planlı ve kubbe ile örtülü yapı geleneğinin uzantısı olduğu söylenebilir.

Danişmendlilerle birlikte ortaya çıkan, bu tipolojideki medreselerin gelişimini incelemek ve strükture bağlı özellikleri araştırmak, Anadolu Türk mimarisinin gelişimi içinde, 12. y.y. deneyimlerinin tarihsel değerini anlamak adına önemlidir.

Orta Asya merkezi mekan geleneğinin ayrılmaz bir ögesi olan kubbe, Danişmendli mimarisinde anlamlara bürünerek değişik niteliklerde karşımıza çıkmaktadır. Örneğin, kapalı avlulu medreselerde, merkezi mekanı örterken, ulu camilerde mihrap önü sahanlığı ve özgün halinde üzeri açık bırakılan orta sahanlık gibi özelleşmiş mekanları örtmektedir. Kapalı avlulu medreselerde ayrıca, kubbenin ortasında, sonradan aydınlık feneri ile kapatılan bir açıklığın bırakılması geleneğinin olduğu anlaşılmaktadır. Kubbe merkezinde bırakılan boşluğun, gökyüzü ile kurulan kozmik bağın yanı sıra, gözlem yapma amacıyla kullanıldığı da bilinmektedir.

12. yüzyılda Danişmendliler, eğitime verdikleri önemi de Niksar ve Tokat'ta, Yağlıbasan tarafından yaptırılan Tokat ve Niksar Yağlıbasan medreseleriyle ortaya koymuştur. İlk kapalı medrese olma özellikleriyle Yağlıbasan medreseleri, avlusunun üzerinin kubbe ile kapatılarak, İran ve Orta Asya'daki çağdaşlarından farklı ve Anadolu'ya özgü bir tipoloji sunduğu görülmektedir.

Tokat ve Niksar Yağlıbasan Medreseleri, erken dönem Anadolu Türk mimarisinin özellikle kubbeli yapı strüktürünün gelişmesinde önemli yeri olan yapılardır. Anadolu kapalı avlulu medresesi, bu bölgede ilk adımdan başlayarak kendisi gelişen bir süreç göstermiştir. Kitabesinde geçen Buk'a kelimesi de, Anadolu'daki diğer medrese kitabelerinde olmayan bir nitelik taşır.

Danişmendlilerin de içinde bulunduğu, teknik yetkinliğin gelişme gösterdiği bu dönem aralığının genel mimari özellikleri şöyle sıralanabilir.

- Açık ve yalın bir geometrik biçim. Duvar yüzeylerinin estetik kaygıyla henüz parçalanmamış olması.
- Merkezi mekanı örten kubbenin geleneksel açık avlu şeması dışında yorumlanması ve siyasal güçle alakalı olarak kubbe çaplarının büyük tutulması.
- Eyvanlı avlu şemasının kapalı anlamda yapılarda sürekli tekrar edilmesi.
- Korunmalı yapı karakteri nedeniyle kalın beden duvarlarının olması, bu nedenle pencerelerin küçük ve az sayıda oluşu.
- Süsleme öğelerinin az olması ve daha çok iç mekanda ve kitabelerde yer alması.
- Kesme taşın, moloz taş duvarı kapatıcı olarak yapıda kullanılmaya başlanması.

Bu özellikler, henüz Anadolu Selçuklu idaresine geçilmeden ürünlerinin verildiği 12. y.y.'in son çeyreğine kadar uzanan bu dönemin; Danişmendli, Saltuklu, Mengücekli ve Artuklu özgün mimarisini anlatması bakımından dikkat çekicidir.

12. yüzyıl Anadolu Türk Mimarisi'nde önemli örnekler verdiklerini düşündüğümüz Danişmendli dönemi mimarisinin araştırılması üzerine hazırlanmış bu çalışma, ileriki çalışmalar için bir deneme niteliğindedir. Kaynakça olarak sınırlı imkanlara sahip olan Danişmendli dönemi mimari karakteri, yeni bulgular ışığında Anadolu Türk Mimarisi içerisindeki önemini ve yerini daha da sağlamlaştıracağına inanmaktayız.

12. yüzyıldan itibaren Türk'lerle birlikte Anadolu'da, özgün kimlik ve anlayışların ortaya çıkması sonucu yeni bir boyut kazanan Türk-İslam sentezinin; Konya, Kayseri, Sivas, Divriği, Tokat ve Niksar başta olmak üzere Anadolu kentlerinde özellikle dinsel içerikler çerçevesinde cami ve kamusal hizmet yapıları işlevindeki erken dönem yapıları olarak nitelendirilebilecek anıtsal yapılarda özgün nitelikte yansıtıldığı düşünülmektedir.

KAYNAKLAR

1. Demir, N., Danişmendname, s.10, Gaziosmanpaşa Üniversitesi Matbaası, Tokat, 1999.
2. Baykara, T., Türkiye Selçuklularının Sosyal ve Ekonomik Tarihi, s. 70, IQ Kültür Sanat Yayıncılık: 103, 1. Baskı, İstanbul, Eylül 2004.
3. Cahen, C., Osmanlılardan Önce Anadolu'da Türkler, Türkçesi. Moran, Y., E Yayınları, İkinci Baskı, İstanbul, 1984.
4. Solmaz, S., Danişmedlilerde Kültür Ve Sanat, s.62-68, Yeni Türkiye Yayınları, Balkan Ciltevi, Ankara, 2002.
5. Bayram, M., Anadolu'da Te'lif Edilen İlk Eser Keşfu'l Akabe, Hayra Hizmet Vakfı Yayınları, Konya, 1981.
6. Bayram, M., Türkiye Selçukluları Üzerine Araştırmalar, s.31, Kömen Yayınları, 1. Baskı, Konya, Kasım 2003.
7. Özcan, K., Anadolu'da Selçuklu Dönemi İdare Sisteminin Mekansal Örgütlenmeleri: Selçuklu İdari Birim Organizasyonları (ve Evrimi), Bilig Kış/2006, sayı 36, s.221-226, Konya, 2006.
8. Cahen, C., Osmanlılardan Önce Anadolu'da Türkler, Türkçesi. Moran, Y., E Yayınları, İkinci Baskı, İstanbul, 1984.
9. Yinanç, M.H., Anadolu'nun Fethi, Türkler 6, s.194-202, Yeni Türkiye Yayınları, Balkan Ciltevi, Ankara, 2002.
10. Cahen, C., Osmanlılardan Önce Anadolu'da Türkler, Türkçesi. Moran, Y., E Yayınları, İkinci Baskı, İstanbul, 1984.
11. Yinanç, M.H., Anadolu'nun Fethi, Türkler 6, s. 201, Yeni Türkiye Yayınları, Balkan Ciltevi, Ankara, 2002.
12. Tellioglu, İ., Osmanlı Hakimiyetine Kadar Doğu Karadeniz'de Türkler, Serander Yayıncılık, Trabzon, <http://www.karadenizim.net/makale001.htm>, Mart 2004.
13. Kuban, D., Anadolu Türk Mimarisinin Kaynak ve Sorunları, s.81, İstanbul Teknik Üniversitesi Mimarlık Fakültesi Yayınları, İstanbul, 1965.
14. Kuban, D., Anadolu Türk Mimarisinin Kaynak ve Sorunları, s.82, İstanbul Teknik Üniversitesi Mimarlık Fakültesi Yayınları, İstanbul, 1965.

15. Özcan, K., Anadolu'da Selçuklu Dönemi İdare Sisteminin Mekansal Örgütlenmeleri: Selçuklu İdari Birim Organizasyonları (ve Evrimi), Bilig Kış/2006, sayı 36, s.221-226, Konya, 2006.
16. Özcan, K., Anadolu'da Selçuklu Dönemi İdare Sisteminin Mekansal Örgütlenmeleri: Selçuklu İdari Birim Organizasyonları (ve Evrimi), Bilig Kış/2006, sayı 36, s.221-226, Konya, 2006.
17. Cahen, C., Osmanlılardan Önce Anadolu'da Türkler, Türkçesi. Moran, Y., E Yayınları, İkinci Baskı, İstanbul, 1984.
18. Tanyeli, U., Erken Türk Döneminde Yerleşme Düzeni ve Barınma Pratikleri, Tarihten Günümüze Anadolu'da konut ve yerleşmeler, Tepe Mimarlık Kültür Merkezi Yayını, s.106-133, İstanbul, 1996.
19. Özcan, K., Anadolu'da Selçuklu Dönemi İdare Sisteminin Mekansal Örgütlenmeleri: Selçuklu İdari Birim Organizasyonları (ve Evrimi), Bilig Kış/2006, sayı 36, s.221-226, Konya, 2006.
20. Turan, O., Selçuklular Zamanında Türkiye Siyasi Tarih Alp Arslan'dan Osman Gazi'ye (1071-1318), s. 128, Boğaziçi Yayınları, 4. Basım, İstanbul, Mayıs 1996.
21. Kuban, D., 100 Soruda Türkiye Sanatı Tarihi, Gerçek Yayınevi, İstanbul, Mayıs 1970.
22. Baykara, T., Türkiye Selçuklularının Sosyal ve Ekonomik Tarihi, s. 290, IQ Kültür Sanat Yayıncılık: 103, 1. Baskı, İstanbul, Eylül 2004.
23. Aykut, T., Danişmendoğlu Aynüddevenin Bakır Sikkesi, Türk Nümismatik Derneği, Yayın No: 5
http://www.turknumismatik.org.tr/turkish/yayinlar/bultenler/bulten0500/B0500_M02.html
24. Aykut, T., Danişmendoğlu Aynüddevenin Bakır Sikkesi, Türk Nümismatik Derneği, Yayın No: 5
http://www.turknumismatik.org.tr/turkish/yayinlar/bultenler/bulten0500/B0500_M02.html
25. Kuban, D., Anadolu Türk Mimarisinin Kaynak ve Sorunları, s. 83, İstanbul Teknik Üniversitesi Mimarlık Fakültesi Yayınları, İstanbul, 1965.

26. Turan, O., Selçuklular Zamanında Türkiye Siyasi Tarih Alp Arslan'dan Osman Gazi'ye (1071-1318), s. 132, Boğaziçi Yayınları, 4. Basım, İstanbul, Mayıs 1996.
27. Baykara, T., Türkiye Selçuklularının Sosyal ve Ekonomik Tarihi, s. 70, IQ Kültür Sanat Yayıncılık: 103, 1. Baskı, İstanbul, Eylül 2004.
28. Özcan, K., Anadolu'da Selçuklu Kentler Sistemi ve Mekansal Kademeleme (1), s. 51, METU JFA, 23/2, 2006.
29. Özcan, K., Anadolu'da Selçuklu Dönemi İdare Sisteminin Mekansal Örgütlenmeleri: Selçuklu İdari Birim Organizasyonları (ve Evrimi), Bilig Kış/2006, sayı 36, s.221-226, Konya, 2006.
30. Sözen, M., Anadolu Medreseleri Selçuklu ve Beylikler Devri II., İstanbul Teknik Üniversitesi Mimarlık Fakültesi Yayınları, İstanbul, 1972.
31. Baykara, T., Türkiye Selçuklularının Sosyal ve Ekonomik Tarihi, s. 71, IQ Kültür Sanat Yayıncılık: 103, 1. Baskı, İstanbul, Eylül 2004.
32. Cahen, C., Osmanlılardan Önce Anadolu'da Türkler, Türkçesi. Moran, Y., E Yayınları, İkinci Baskı, İstanbul, 1984.
33. Baykara, T., Türkiye Selçuklularının Sosyal ve Ekonomik Tarihi, s. 70, IQ Kültür Sanat Yayıncılık: 103, 1. Baskı, İstanbul, Eylül 2004.
34. Özcan, K., Anadolu'da Selçuklu Dönemi İdare Sisteminin Mekansal Örgütlenmeleri: Selçuklu İdari Birim Organizasyonları (ve Evrimi), Bilig Kış/2006, sayı 36, s.221-226, Konya, 2006.
35. Baykara, T., Türkiye Selçuklularının Sosyal ve Ekonomik Tarihi, s. 73, IQ Kültür Sanat Yayıncılık: 103, 1. Baskı, İstanbul, Eylül 2004.
36. Kuban, D., Anadolu Türk Mimarisinin Kaynak ve Sorunları, İstanbul Teknik Üniversitesi Mimarlık Fakültesi Yayınları, İstanbul, 1965.
37. Sözen, M., Türk Vakıfları, s. 60, Tüsev Yayınları, No: 3, İstanbul, 1996.
38. Kuban, D., Anadolu Türk Mimarisinin Kaynak ve Sorunları, s.92, İstanbul Teknik Üniversitesi Mimarlık Fakültesi Yayınları, İstanbul, 1965.
39. Ödekan, A., Türkiye Tarihi 1, Osmanlı Devletine Kadar Türkler, s. 367, 5. Basım, İstanbul, Temmuz 1997.
40. Tunçer, O.C., Anadolu Kümbetleri Selçuklu Dönemi, s. 152, Sevinç Matbaası, Ankara, 1991.

41. Tunçer, O.C., Anadolu Kümbetleri Selçuklu Dönemi, s. 152, Sevinç Matbaası, Ankara, 1991.
42. Baykara, T., Türkiye Selçuklularının Sosyal ve Ekonomik Tarihi, s. 73, IQ Kültür Sanat Yayıncılık: 103, 1. Baskı, İstanbul, Eylül 2004.
43. Tunçer, O.C., Anadolu Kümbetleri Selçuklu Dönemi, s. 152, Sevinç Matbaası, Ankara, 1991.
44. Bakırer, Ö., Selçuklu Öncesi ve Selçuklu Dönemi Anadolu Mimarisinde Tuğla Kullanımı 1. Metin, Orta Doğu Teknik Üniversitesi Yayınları, Ankara, 1981.
45. Solmaz, S., Danışmedlilerde Kültür Ve Sanat, s.65, Yeni Türkiye Yayınları, Balkan Ciltevi, Ankara, 2002.
46. Uysal, O., Tokat'taki Osmanlı Camileri, s.316, Türk Tarihinde ve Türk Kültüründe Tokat Sempozyumu, Gelişim Matbaası, Ankara, 1987.
47. Bakırer, Ö., Selçuklu Öncesi ve Selçuklu Dönemi Anadolu Mimarisinde Tuğla Kullanımı 1. Metin, s. 507-508, Orta Doğu Teknik Üniversitesi Yayınları, Ankara, 1981.
48. Tanman, M.B., Danışmendliler, s. 474, İslam Ansiklopedisi, 8. Cilt, İstanbul, 1993.
49. Baykara, T., Türkiye Selçuklularının Sosyal ve Ekonomik Tarihi, s. 275, IQ Kültür Sanat Yayıncılık: 103, 1. Baskı, İstanbul, Eylül 2004.
50. Uysal, O., Tokat'taki Osmanlı Camileri, s.359, Türk Tarihinde ve Türk Kültüründe Tokat Sempozyumu, Gelişim Matbaası, Ankara, 1987.
51. Uysal, O., Tokat'taki Osmanlı Camileri, s.310, Türk Tarihinde ve Türk Kültüründe Tokat Sempozyumu, Gelişim Matbaası, Ankara, 1987.
52. Kuban, D., Anadolu Türk Mimarisinin Kaynak ve Sorunları, s.113-122, İstanbul Teknik Üniversitesi Mimarlık Fakültesi Yayınları, İstanbul, 1965.
53. Akar, H., Güneş, M.N., Niksar'da Vakıflar ve Tarihi Eserler, Niksar Kaymakamlığı-Niksar Belediyesi, Niksar, 2002.
54. Gabriel, A., Monuments Turcs D'anatolie Tome Deuxième, Paris, 1934.
55. Niksar Belediyesinden alınan fotoğraf, çizim ve kitaplar.
56. Tanman, M. B., Danışmendliler, s. 476, İslam Ansiklopedisi, 8. Cilt, İstanbul, 1993.
57. Aslanapa, O., Turkish Art And Architecture, Atatürk Kültür Merkezi Başkanlığı Yayınları, Maltepe, Ankara, 2004.

58. Bakırer, Ö., Selçuklu Öncesi ve Selçuklu Dönemi Anadolu Mimarisinde Tuğla Kullanımı 1. Metin, s. 266, Orta Doğu Teknik Üniversitesi Yayınları, Ankara, 1981.
59. Islamic Architecture Community, www.archnet.org
60. Tanman, M. B., Danışmendiler, s. 476, İslam Ansiklopedisi, 8. Cilt, İstanbul, 1993.
61. Kuban, D., Anadolu Türk Mimarisinin Kaynak ve Sorunları, s.112, İstanbul Teknik Üniversitesi Mimarlık Fakültesi Yayınları, İstanbul, 1965.
62. Gabriel, A., Monuments Turcs D'anatolie Tome Deuxième, Paris, 1934.
63. Kuban, D., Anadolu Türk Mimarisinin Kaynak ve Sorunları, s.122, İstanbul Teknik Üniversitesi Mimarlık Fakültesi Yayınları, İstanbul, 1965.
64. Fotoğraflar, <http://wowturkey.com/forum/index.php>, 2007.
65. Bakırer, Ö., Selçuklu Öncesi ve Selçuklu Dönemi Anadolu Mimarisinde Tuğla Kullanımı 1. Metin, Orta Doğu Teknik Üniversitesi Yayınları, Ankara, 1981.
66. Tunçer, O.C., Anadolu'nun İlk Dört Kumandanı ve Yaptırdığı Yapıların Özellikleri, s. 137-162, Vakıflar Dergisi XII, Ankara, 1978.
67. Yurdakul, E., Kayseri Külük Cami Ve Medresesi, T.C. Kültür Bakanlığı Tanıtma Eserleri, Birinci Baskı, Ankara, 1996.
68. Yurdakul, E., Kayseri Külük Cami Ve Medresesi, T.C. Kültür Bakanlığı Tanıtma Eserleri, Birinci Baskı, Ankara, 1996.
69. Tunçer, O.C., Anadolu'nun İlk Dört Kumandanı ve Yaptırdığı Yapıların Özellikleri, s. 144, Vakıflar Dergisi XII, Ankara, 1978.
70. Kuban, D., Anadolu Türk Mimarisinin Kaynak ve Sorunları, İstanbul Teknik Üniversitesi Mimarlık Fakültesi Yayınları, İstanbul, 1965.
71. Kuran, A., Tokat ve Niksar'da Yağlıbasan Medreseleri, s. 39-43, Vakıflar Gergisi VII, Ankara, 1968.
72. Kuran, A., Tokat ve Niksar'da Yağlıbasan Medreseleri, s. 39-43, Vakıflar Gergisi VII, Ankara, 1968.
73. Niksar Belediyesinden alınan fotoğraf, çizim ve kitaplar.
74. Gabriel, A., Monuments Turcs D'anatolie Tome Deuxième, Paris, 1934.
75. Kuran, A., Tokat ve Niksar'da Yağlıbasan Medreseleri, s. 39-43, Vakıflar Gergisi VII, Ankara, 1968.

76. Kuran, A., Tokat ve Niksar'da Yağlıbasan Medreseleri, s. 39-43, Vakıflar Gergisi VII, Ankara, 1968.
77. Kuran, A., Tokat ve Niksar'da Yağlıbasan Medreseleri, s. 39-43, Vakıflar Gergisi VII, Ankara, 1968.
78. Tanman, M. B., Danişmendliler, s. 476, İslam Ansiklopedisi, 8. Cilt, İstanbul, 1993.
79. İpşirli, M., "Buk'a", s. 386, Türkiye Diyanet Vakfı, İslam Ansiklopedisi, 6. Cilt, İstanbul, 1993.
80. Çayırdağ, M., Kayseri'de Köşk Medresesi'nin Hankah (Buk'a) Olduğu Hakkında 1657 Alınan Mahkeme Kararları, s. 261, VI. Ortaçağ ve Türk Dönemi Kazı Sonuçları ve Sanat Tarihi Sempozyumu (08-10 Nisan 2002) Bildirileri, Kayseri, 2002.
81. Ödekan, A., Türkiye Tarihi 1, Osmanlı Devletine Kadar Türkler, s. 428, 5. Basım, İstanbul, Temmuz 1997.
82. Tunçer, O.C., Anadolu Kümbetleri Selçuklu Dönemi, Sevinç Matbaası, Ankara, 1991.
83. Tunçer, O.C., Anadolu Kümbetleri Selçuklu Dönemi, Sevinç Matbaası, Ankara, 1991.
84. Niksar Belediyesinden alınan fotoğraf, çizim ve kitaplar.
85. Önkal, H., Anadolu Selçuklu Türbeleri, s. 27-28, Atatürk Kültür Dil ve Tarih Yüksek Kurumu, Atatürk Kültür Merkezi Yayınları, Sayı 91, Ankara, 1996.
86. Tanman, M. B., Danişmendliler, s. 476, İslam Ansiklopedisi, 8. Cilt, İstanbul, 1993.
87. Bakırer, Ö., Selçuklu Öncesi ve Selçuklu Dönemi Anadolu Mimarisinde Tuğla Kullanımı 1. Metin, s. 247, Orta Doğu Teknik Üniversitesi Yayınları, Ankara, 1981.
88. Önkal, H., Anadolu Selçuklu Türbeleri, s. 235, Atatürk Kültür Dil ve Tarih Yüksek Kurumu, Atatürk Kültür Merkezi Yayınları, Sayı 91, Ankara, 1996.
89. Kayseri Türbe Ve Kümbetleri, <http://www.kenthaber.com/IIIDetay.aspx?ID=797>
90. Önkal, H., Anadolu Selçuklu Türbeleri, s. 79, Atatürk Kültür Dil ve Tarih Yüksek Kurumu, Atatürk Kültür Merkezi Yayınları, Sayı 91, Ankara, 1996.
91. Tunçer, O.C., Anadolu Kümbetleri Selçuklu Dönemi, Sevinç Matbaası, Ankara, 1991.

92. Tunçer, O.C., Anadolu Kümbetleri Selçuklu Dönemi, Sevinç Matbaası, Ankara, 1991.
93. Niksar Belediyesinden alınan fotoğraf, çizim ve kitaplar.
94. Kuban, D., Anadolu Türk Mimarisinin Kaynak ve Sorunları, s.147, İstanbul Teknik Üniversitesi Mimarlık Fakültesi Yayınları, İstanbul, 1965.
95. Önkal, H., Anadolu Selçuklu Türbeleri, s. 64, Atatürk Kültür Dil ve Tarih Yüksek Kurumu, Atatürk Kültür Merkezi Yayınları, Sayı 91, Ankara, 1996.
96. Fotoğraflar, <http://wowturkey.com/forum/index.php>, 2007.
97. Bayram, M., Anadolu'da Te'lif Edilen İlk Eser Keşfu'l Akabe, s. 12, Hayra Hizmet Vakfı Yayınları, Konya, 1981.
98. Tunçer, O.C., Anadolu Türk Sanatı ve Yerli Kaynaklarla İlişkiler Üzerine Bir Deneme, s. 269, Vakıflar Dergisi, Sayı XI, Vakıflar Genel Müdürlüğü Yayınları, Ankara, 1976.
99. Ödekan, A., Türkiye Tarihi 1, Osmanlı Devletine Kadar Türkler, s. 365, 5. Basım, İstanbul, Temmuz 1997.
100. Esin, E., Malazgirt Armağanı, s. 90, Türk Tarih Kurumu Yayınlarından XIX. Seri, Sayı 4, Ankara, 1972.
101. Ödekan, A., Türkiye Tarihi 1, Osmanlı Devletine Kadar Türkler, s. 390, 5. Basım, İstanbul, Temmuz 1997.
102. Ödekan, A., Türkiye Tarihi 1, Osmanlı Devletine Kadar Türkler, s. 390, 5. Basım, İstanbul, Temmuz 1997.
103. Ödekan, A., Türkiye Tarihi 1, Osmanlı Devletine Kadar Türkler, s. 381, 5. Basım, İstanbul, Temmuz 1997.
104. Sayan, Y., Türkmenistan'ın XI-XIX. Yüzyıl Mimari Anıtları, Türkler, s.63-74, Yeni Türkiye Yayınları, Balkan Ciltevi, Ankara, 2002.
105. Eravşar, O., Anadolu Öncesi Karahanlı Camileri, http://fen.selcuk.edu.tr/sanattarihi/dersler/oeravsar/anadoluoncesi/karahanli_camileri.pdf
106. Aslanapa, O., Türk Sanatı, s.29, Remzi Kitabevi, 6. Basım, İstanbul, Ağustos 2003.
107. Eravşar, O., Anadolu Öncesi Karahanlı Camileri, http://fen.selcuk.edu.tr/sanattarihi/dersler/oeravsar/anadoluoncesi/karahanli_camileri.pdf

108. Eravşar, O., Anadolu Öncesi Karahanlı Camileri,
http://fen.selcuk.edu.tr/sanattarihi/dersler/oeravsar/anadoluoncesi/karahanli_camileri.pdf
109. Ödekan, A., Türkiye Tarihi 1, Osmanlı Devletine Kadar Türkler, s. 380, 5. Basım, İstanbul, Temmuz 1997.
110. Eravşar, O., Anadolu Öncesi Karahanlı Camileri,
http://fen.selcuk.edu.tr/sanattarihi/dersler/oeravsar/anadoluoncesi/karahanli_camileri.pdf
111. Sayan, Y., Türkmenistan'ın XI-XIX. Yüzyıl Mimari Anıtları, Türkler, s.63-74, Yeni Türkiye Yayınları, Balkan Ciltevi, Ankara, 2002.
112. Kuban, D., Anadolu Türk Mimarisinin Kaynak ve Sorunları, İstanbul Teknik Üniversitesi Mimarlık Fakültesi Yayınları, İstanbul, 1965.
113. Ödekan, A., Türkiye Tarihi 1, Osmanlı Devletine Kadar Türkler, s. 395, 5. Basım, İstanbul, Temmuz 1997.
114. Aslanapa, O., Türk Sanatı, s. 49, Remzi Kitabevi, 6. Basım, İstanbul, Ağustos 2003.
115. Islamic Architecture Community, www.archnet.org
116. Aslanapa, O., Türk Sanatı, s. 64, Remzi Kitabevi, 6. Basım, İstanbul, Ağustos 2003.
117. Aslanapa, O., Turkish Art And Architecture, Atatürk Kültür Merkezi Başkanlığı Yayınları, Maltepe, Ankara, 2004.
118. Aslanapa, O., Türk Sanatı, s. 66, Remzi Kitabevi, 6. Basım, İstanbul, Ağustos 2003.
119. Ödekan, A., Türkiye Tarihi 1, Osmanlı Devletine Kadar Türkler, s. 377, 5. Basım, İstanbul, Temmuz 1997.
120. Eravşar, O., Anadolu Öncesi Karahanlı Camileri,
http://fen.selcuk.edu.tr/sanattarihi/dersler/oeravsar/anadoluoncesi/karahanli_camileri.pdf
121. Kuban, D., Anadolu Türk Mimarisinin Kaynak ve Sorunları, İstanbul Teknik Üniversitesi Mimarlık Fakültesi Yayınları, İstanbul, 1965.
122. Aslanapa, O., Türk Sanatı, s. 86, Remzi Kitabevi, 6. Basım, İstanbul, Ağustos 2003.

123. Sözen, M., Tarihsel Gelişimi İçinde Türk Sanatı, Güzel Sanatlar Matbaası, Emlak Bankası Yayınları.
124. Aslanapa, O., Türk Sanatı, s. 86, Remzi Kitabevi, 6. Basım, İstanbul, Ağustos 2003.
125. Aslanapa, O., Türk Sanatı, s. 90, Remzi Kitabevi, 6. Basım, İstanbul, Ağustos 2003.
126. Kuban, D., Anadolu Türk Mimarisinin Kaynak ve Sorunları, İstanbul Teknik Üniversitesi Mimarlık Fakültesi Yayınları, İstanbul, 1965.
127. Peker, A.U., Ortaçağ Türbe Mimarisinin İçerdiği Anlamlar ve Kayseri Döner Kümbet Örneği, 1. Kayseri ve Yöresi Tarih Sempozyumu Bildirileri 11-12 Nisan 1996, Kayseri ve Yöresi Tarihi Araştırmaları Merkezi Yayınları, No.1, s.291, Kayseri, 1997.
128. Hacıyeva, O., Ortaçağ Türkmen Mimarlığının Dekorü,
http://www.akmb.gov.tr/turkce/books/turkkong4-2/tk4-2-03_haciyeva.htm
129. Sayan, Y., Türkmenistan'ın XI-XIX. Yüzyıl Mimari Anıtları, Türkler, s.63-74, Yeni Türkiye Yayınları, Balkan Ciltevi, Ankara, 2002.
130. Aslanapa, O., Türk Sanatı, Remzi Kitabevi, 6. Basım, İstanbul, Ağustos 2003.
131. Eravşar, O., Anadolu Öncesi Karahanlı Türbeleri,
http://fen.selcuk.edu.tr/sanattarihi/dersler/oeravsar/anadoluoncesi/karahanli_turbeleri.pdf
132. Ödekan, A., Türkiye Tarihi 1, Osmanlı Devletine Kadar Türkler, s. 385, 5. Basım, İstanbul, Temmuz 1997.
133. Eravşar, O., Anadolu Öncesi Karahanlı Türbeleri,
http://fen.selcuk.edu.tr/sanattarihi/dersler/oeravsar/anadoluoncesi/karahanli_turbeleri.pdf
134. Aslanapa, O., Türk Sanatı, s. 47, Remzi Kitabevi, 6. Basım, İstanbul, Ağustos 2003.
135. Kuban, D., Anadolu Türk Mimarisinin Kaynak ve Sorunları, İstanbul Teknik Üniversitesi Mimarlık Fakültesi Yayınları, İstanbul, 1965.
136. Aslanapa, O., Türk Sanatı, Remzi Kitabevi, 6. Basım, İstanbul, Ağustos 2003.
137. Aslanapa, O., Türk Sanatı, s.68. Remzi Kitabevi, 6. Basım, İstanbul, Ağustos 2003.

138. Aslanapa, O., Türk Sanatı, s. 69, Remzi Kitabevi, 6. Basım, İstanbul, Ağustos 2003.
139. Aslanapa, O., Türk Sanatı, s. 77-81, Remzi Kitabevi, 6. Basım, İstanbul, Ağustos 2003.
140. Aslanapa, O., Türk Sanatı, s. 78, Remzi Kitabevi, 6. Basım, İstanbul, Ağustos 2003.
141. Peker, A.U., Ortaçağ Türbe Mimarisinin İçerdiği Anlamlar ve Kayseri Döner Kümbet Örneği, 1. Kayseri ve Yöresi Tarih Sempozyumu Bildirileri 11-12 Nisan 1996, Kayseri ve Yöresi Tarihi Araştırmaları Merkezi Yayınları, No.1, s.291, Kayseri, 1997.
142. Sayan, Y., Türkmenistan'ın XI-XIX. Yüzyıl Mimari Anıtları, Türkler, s.64, Yeni Türkiye Yayınları, Balkan Ciltevi, Ankara, 2002.
143. Kuban, D., 100 Soruda Türkiye Sanatı Tarihi, Gerçek Yayınevi, İstanbul, Mayıs 1970.
144. Kuban, D., Anadolu Türk Mimarisinin Kaynak ve Sorunları, İstanbul Teknik Üniversitesi Mimarlık Fakültesi Yayınları, İstanbul, 1965.
145. Kuban, D., 100 Soruda Türkiye Sanatı Tarihi, Gerçek Yayınevi, İstanbul, Mayıs 1970.
146. Kuban, D., Çağlar Boyunca Türkiye Sanatının Anahatları, s. 59, Yapı Kredi Yayınları-2017, 2. Baskı, İstanbul, Mart 2005.
147. Tunçer, O.C., Anadolu Türk Sanatı ve Yerli Kaynaklarla İlişkiler Üzerine Bir Deneme, s. 238, Vakıflar Dergisi, Sayı XI, Vakıflar Genel Müdürlüğü Yayınları, Ankara, 1976.
148. Tunçer, O.C., Anadolu Türk Sanatı ve Yerli Kaynaklarla İlişkiler Üzerine Bir Deneme, s. 270, Vakıflar Dergisi, Sayı XI, Vakıflar Genel Müdürlüğü Yayınları, Ankara, 1976.
149. Kuban, D., Anadolu Türk Mimarisinin Kaynak ve Sorunları, İstanbul Teknik Üniversitesi Mimarlık Fakültesi Yayınları, İstanbul, 1965.
150. Aslanapa, O., Türk Sanatı, s. 113, Remzi Kitabevi, 6. Basım, İstanbul, Ağustos 2003.
151. Kuban, D., Çağlar Boyunca Türkiye Sanatının Anahatları, s. 59, Yapı Kredi Yayınları-2017, 2. Baskı, İstanbul, Mart 2005.

152. Tunçer, O.C., Anadolu Türk Sanatı ve Yerli Kaynaklarla İlişkiler Üzerine Bir Deneme Vakıflar Dergisi, s. 248, Sayı XI, Vakıflar Genel Müdürlüğü Yayınları, Ankara, 1976.
153. Özcan, K., Anadolu'da Selçuklu Dönemi İdare Sisteminin Mekansal Örgütlenmeleri: Selçuklu İdari Birim Organizasyonları (ve Evrimi), Bilig Kış/2006, sayı 36, s.221-226, Konya, 2006.
154. Sözen, M., Tarihsel Gelişimi İçinde Türk Sanatı, Güzel Sanatlar Matbaası, Emlak Bankası Yayınları.
155. Güler, M. et al. Kolay, İ.A., 12. Yüzyıl Anadolu Türk Camileri, İ.T.Ü Dergisi/a mimarlık-planlama-tasarım, cilt.5, sayı.2, kısım.1, s.83-90, İstanbul, Eylül 2006.
156. Tunçer, O.C., Anadolu'nun İlk Dört Kumandanı ve Yaptırdığı Yapıların Özellikleri, s. 137-162, Vakıflar Dergisi XII, Ankara, 1978.
157. Kuban, D., Anadolu Türk Mimarisinin Kaynak ve Sorunları, İstanbul Teknik Üniversitesi Mimarlık Fakültesi Yayınları, İstanbul, 1965.
158. Tunçer, O.C., Anadolu'nun İlk Dört Kumandanı ve Yaptırdığı Yapıların Özellikleri, s. 137-162, Vakıflar Dergisi XII, Ankara, 1978.
159. Altun, A., Anadolu'da Artuklu Devri Türk Mimarisi'nin Gelişmesi, Kültür Bakanlığı Yayınları:264, İstanbul, 1978.
160. Islamic Architecture Community, www.archnet.org
161. Tunçer, O.C., Anadolu'nun İlk Dört Kumandanı ve Yaptırdığı Yapıların Özellikleri, s. 137-162, Vakıflar Dergisi XII, Ankara, 1978.
162. Tunçer, O.C., Anadolu'nun İlk Dört Kumandanı ve Yaptırdığı Yapıların Özellikleri, s. 137-162, Vakıflar Dergisi XII, Ankara, 1978.
163. Kuban, D., Anadolu Türk Mimarisinin Kaynak ve Sorunları, s. 122, İstanbul Teknik Üniversitesi Mimarlık Fakültesi Yayınları, İstanbul, 1965.
164. Kuban, D., Anadolu Türk Mimarisinin Kaynak ve Sorunları, İstanbul Teknik Üniversitesi Mimarlık Fakültesi Yayınları, İstanbul, 1965.
165. Aslanapa, O., Turkish Art And Architecture, Atatürk Kültür Merkezi Başkanlığı Yayınları, Maltepe, Ankara, 2004.
166. Sözen, M., Tarihsel Gelişimi İçinde Türk Sanatı, Güzel Sanatlar Matbaası, Emlak Bankası Yayınları.
167. Tunçer, O.C., Anadolu'nun İlk Dört Kumandanı ve Yaptırdığı Yapıların Özellikleri, s. 137-162, Vakıflar Dergisi XII, Ankara, 1978.

168. Tunçer, O.C., Anadolu'nun İlk Dört Kumandanı ve Yaptırdığı Yapıların Özellikleri, s. 137-162, Vakıflar Dergisi XII, Ankara, 1978.
169. Güler, M. et al. Kolay, İ.A., 12. Yüzyıl Anadolu Türk Camileri, İ.T.Ü Dergisi/a mimarlık-planlama-tasarım, cilt.5, sayı.2, kısım.1, s. 87, İstanbul, Eylül 2006.
170. Aslanapa, O., Anadolu'da İlk Türk Mimarisi Başlangıcı ve Gelişmesi, s. 20, Atatürk Kültür Dil ve Tarih Yüksek Kurumu, Atatürk Kültür Merkezi Yayını, Sayı 43, Ankara, 1991.
171. Güler, M. et al. Kolay, İ.A., 12. Yüzyıl Anadolu Türk Camileri, İ.T.Ü Dergisi/a mimarlık-planlama-tasarım, cilt.5, sayı.2, kısım.1, s. 86-87, İstanbul, Eylül 2006.
172. Güler, M. et al. Kolay, İ.A., 12. Yüzyıl Anadolu Türk Camileri, İ.T.Ü Dergisi/a mimarlık-planlama-tasarım, cilt.5, sayı.2, kısım.1, s. 85, İstanbul, Eylül 2006.
173. Çam, N., İslam'da Bazı Fıkhi Meselelerin ve Mezheplerin Türk Cami Mimarisine Tesiri, s. 381, Vakıflar Dergisi XXI., Vakıflar Genel Müdürlüğü Yayınları, İstanbul, 1990.
174. Kuban, D., Anadolu Türk Mimarisinin Kaynak ve Sorunları, İstanbul Teknik Üniversitesi Mimarlık Fakültesi Yayınları, İstanbul, 1965.
175. Kuran, A., Tokat ve Niksar'da Yağlıbasan Medreseleri, s. 39-43, Vakıflar Dergisi VII, Ankara, 1968.
176. Kuban, D., Anadolu Türk Mimarisinin Kaynak ve Sorunları, İstanbul Teknik Üniversitesi Mimarlık Fakültesi Yayınları, İstanbul, 1965.
177. Kuran, A., Tokat ve Niksar'da Yağlıbasan Medreseleri, s. 39-43, Vakıflar Dergisi VII, Ankara, 1968.
178. İstanbul Üniversitesi Rektörlüğü, Güzel Sanatlar Bölümü Başkanlığı, Güzel Sanatlar Ders Notları, <http://fen.selcuk.edu.tr/sanattarihidersnotu.pdf>, İstanbul, 2000.
179. Kuran, A., Tokat ve Niksar'da Yağlıbasan Medreseleri, s. 39-43, Vakıflar Dergisi VII, Ankara, 1968.
180. Kuban, D., Anadolu Türk Mimarisinin Kaynak ve Sorunları, İstanbul Teknik Üniversitesi Mimarlık Fakültesi Yayınları, İstanbul, 1965.
181. Kuban, D., Çağlar Boyunca Türkiye Sanatının Anahatları, Yapı Kredi Yayınları-2017, 2. Baskı, İstanbul, Mart 2005.
182. Kuban, D., Anadolu Türk Mimarisinin Kaynak ve Sorunları, İstanbul Teknik Üniversitesi Mimarlık Fakültesi Yayınları, İstanbul, 1965.

183. Ünal, R.H., Az Tanınan ve Bilinmeyen Doğu Anadolu Kümbetleri Hakkında Notlar, s.123, Vakıflar Dergisi, Sayı XI., Vakıflar Genel Müdürlüğü Yayınları, Ankara, 1976.
184. Kuban, D., Anadolu Türk Mimarisinin Kaynak ve Sorunları, İstanbul Teknik Üniversitesi Mimarlık Fakültesi Yayınları, İstanbul, 1965.
185. Ünal, R.H., Az Tanınan ve Bilinmeyen Doğu Anadolu Kümbetleri Hakkında Notlar, s.123, Vakıflar Dergisi, Sayı XI., Vakıflar Genel Müdürlüğü Yayınları, Ankara, 1976.
186. Önkal, H., Anadolu Selçuklu Türbeleri, s. 145, Atatürk Kültür Dil ve Tarih Yüksek Kurumu, Atatürk Kültür Merkezi Yayınları, Sayı 91, Ankara, 1996.
187. Tunçer, O.C., Anadolu'nun İlk Dört Kumandanı ve Yaptırdığı Yapıların Özellikleri, s. 137-162, Vakıflar Dergisi XII, Ankara, 1978.
188. Önkal, H., Anadolu Selçuklu Türbeleri, s. 252, Atatürk Kültür Dil ve Tarih Yüksek Kurumu, Atatürk Kültür Merkezi Yayınları, Sayı 91, Ankara, 1996.
189. Önkal, H., Anadolu Selçuklu Türbeleri, s. 253, Atatürk Kültür Dil ve Tarih Yüksek Kurumu, Atatürk Kültür Merkezi Yayınları, Sayı 91, Ankara, 1996.
190. Tunçer, O.C., Anadolu Kümbetleri Selçuklu Dönemi, s. 247, Sevinç Matbaası, Ankara, 1991.
191. Kuban, D., Anadolu Türk Mimarisinin Kaynak ve Sorunları, İstanbul Teknik Üniversitesi Mimarlık Fakültesi Yayınları, İstanbul, 1965.,
192. Tunçer, O.C., Anadolu'nun İlk Dört Kumandanı ve Yaptırdığı Yapıların Özellikleri, s. 137-162, Vakıflar Dergisi XII, Ankara, 1978.
193. Tunçer, O.C., Anadolu'nun İlk Dört Kumandanı ve Yaptırdığı Yapıların Özellikleri, s. 137-162, Vakıflar Dergisi XII, Ankara, 1978.
194. Diez, E., Türk Sanatı Başlangıcından Günümüze Kadar, Çev. Oktay Aslanapa, s. 66, İstanbul Üniversitesi Edebiyat Fakültesi Yayınları, İstanbul, 1946.
195. Aslanapa, O., Turkish Art And Architecture, Atatürk Kültür Merkezi Başkanlığı Yayınları, Maltepe, Ankara, 2004.
196. Ödekan, A., Türkiye Tarihi 1, Osmanlı Devletine Kadar Türkler, s. 417, 5. Basım, İstanbul, Temmuz 1997.
197. Tanman, M.B., Danişmendliler, s. 475, İslam Ansiklopedisi, 8. Cilt, İstanbul, 1993.

198. Aslanapa, O., Anadolu'da İlk Türk Mimarisi Başlangıcı ve Gelişmesi, s. 38, Atatürk Kültür Dil ve Tarih Yüksek Kurumu, Atatürk Kültür Merkezi Yayını, Sayı 43, Ankara, 1991.
199. Tunçer, O.C., Anadolu'nun İlk Dört Kumandanı ve Yaptırdığı Yapıların Özellikleri, s. 137-162, Vakıflar Dergisi XII, Ankara, 1978.
200. Aslanapa, O., Turkish Art And Architecture, Atatürk Kültür Merkezi Başkanlığı Yayınları, Maltepe, Ankara, 2004.
201. Kuban, D., Çağlar Boyunca Türkiye Sanatının Anahatları, s. 158, Yapı Kredi Yayınları-2017, 2. Baskı, İstanbul, Mart 2005.
202. Demiralp, Y., Erken Dönem Osmanlı Medreselerinde Dershane Mekanının Yeri Ve Mimari Özellikleri, Proceedings of the 11 th International Congress of Turkish Art, No.13, 1-19, Utrecht - The Netherlands, August 23-28, 1999. www.let.uu.nl/Solisanptejospdf413/Demiralp.pdf
203. Bakırer, Ö., Selçuklu Öncesi ve Selçuklu Dönemi Anadolu Mimarisinde Tuğla Kullanımı 1. Metin, s. 405, Orta Doğu Teknik Üniversitesi Yayınları, Ankara, 1981.
204. Aslanapa, O., Anadolu'da İlk Türk Mimarisi Başlangıcı ve Gelişmesi, s. 76, Atatürk Kültür Dil ve Tarih Yüksek Kurumu, Atatürk Kültür Merkezi Yayını, Sayı 43, Ankara, 1991.
205. Demiralp, Y., Erken Dönem Osmanlı Medreselerinde Dershane Mekanının Yeri Ve Mimari Özellikleri, Proceedings of the 11 th International Congress of Turkish Art, No.13, 1-19, Utrecht - The Netherlands, August 23-28, 1999. www.let.uu.nl/Solisanptejospdf413/Demiralp.pdf
206. Gabriel, A., Monuments Turcs D'anatolie Tome Deuxième, Paris, 1934.
207. Ödekan, A., Türkiye Tarihi 1, Osmanlı Devletine Kadar Türkler, s. 417, 5. Basım, İstanbul, Temmuz 1997.
208. Ülgen, A.S., Kırşehir'de Türk Eserleri, s. 262, Vakıflar Dergisi II., Vakıflar Umum Müdürlüğü Neşriyatı, Tıpkı Basım, Ankara, 2006.
209. Kuban, D., Çağlar Boyunca Türkiye Sanatının Anahatları, s. 106, Yapı Kredi Yayınları-2017, 2. Baskı, İstanbul, Mart 2005.
210. Aslanapa, O., Turkish Art And Architecture, Atatürk Kültür Merkezi Başkanlığı Yayınları, Maltepe, Ankara, 2004.

EKLER

Camiler	Tarihi	Banisi
1. Erzurum Kale Camisi	1124-1132	Ebu'l Muzaffer
2. Siirt Ulu Camisi	1129	Muğizüddin Mahmud
3. Bitlis Ulu Camisi	1150 tarihinden önce	Artuklu
4. Harput Ulu Camisi	1148-1174	Fahreddin Kara Arslan
5. Niksar Ulu Camisi	12. yüzyıl ikinci çeyreği	Danişmendli dönemi
6. Kayseri Ulu Camisi	12. yüzyıl ikinci çeyreği	Melik Mehmed Gazi
7. Kölk Cami Medresesi	1135-1142	Danişmendli
8. Konya Ulu Camisi	1155 I.Mesud	Anadolu Selçuklu
9. Cizre Ulu Camisi	1155-1160	Seyfeddin Gazi oğlu Kutbeddin Mevdud
10. Divriği Kale Camisi	1180-81	Süleyman oğlu Şahinşah
11. Mardin Ulu Camisi	1176	Artuklu
12. Erzurum Ulu Camisi	1179	Melik Muhammed
13. Urfa Ulu Camisi	1191	Artuklu
14. Silvan Ulu Camisi	12. yüzyıl üçüncü çeyreği	Necmeddin Alpi
15. Sivas Ulu Camisi	1196	Kızıl Arslan bin İbrahim
16. Kızıltepe Ulu Camisi	1184-1204	Yavlak Arslan ile başlanmış, kardeşi Artuk Arslan ile bitirilmiştir.

Ek-1. 12. yüzyıl Anadolu Türk camileri içerisinde Danişmendli Ulu camileri

Kapalı Avlulu ve Kubbeli Medreseler	Tarihi	Banisi
1. Borsa Gümüştekin Medresesi	1136	Zengiler
2. Köçük Cami-Medresesi	1135-1142	Danişmendli
3. Niksar Yağlıbasan Medresesi	1157-58	Nizameddin Yağlıbasan
4. Tokat Yağlıbasan Medresesi	12. y.y. üçüncü çeyreği	Nizameddin Yağlıbasan
5. Afyon Boyalıköy Medresesi	1210	Anadolu Selçuklu
6. Isparta Ertokuş Medresesi	1224	Anadolu Selçuklu
7. Divriği Ulu Cami Şifahanesi	1228	Mengücekli Ahmed Şah
8. Konya Karatay Medresesi	1251	2. İzzeddin Keykavus
9. Konya İnce Minareli Medrese	1260-65	Sahip Ata
10. Kırşehir Cacabey Medresesi	1272-73	Anadolu Selçuklu
11. Çay Taş Medrese	1278	Anadolu Selçuklu
Açık Avlulu Medreseler		
1. Mardin Eminüddin Medresesi	12. y.y. birinci çeyreği	Necmeddin İlgazi
2. Mardin Hatuniye Medresesi	12. y.y. üçüncü çeyreği	Artuklu
3. Diyarbakır Zinciriye Medresesi	1198	Artuklu
4. Diyarbakır Mesudiye Medresesi	1198-1223	Artuklu
5. Kayseri Çifte Medrese	1205	1. Gıyaseddin Keyhüsrev
6. Sivas Keykavus Şifahanesi	1217-18	1. İzzeddin Keykavus
7. Amasya Gök Medrese	1226	Seyfettin Turumtay
8. Kayseri Huand Hatun Medresesi	1238	Anadolu Selçuklu
9. Konya Sırçalı Medrese	1242	1. Alaaddin Keykubat
10. Kayseri Hacı Kılıç Cami-Med.	1249	2. İzzeddin Keykavus
11. Kayseri Sahibiye Medresesi	1268	Sahip Ata
12. Tokat Gök Medrese	1270 sonrası	Muinüddin Pervane
13. Sivas Gök Medrese	1271	Sahip Ata

Ek-2. 12. yüzyıl ve sonrası kapalı-kubbeli ve açık avlulu medreselerin kronolojik durumu

ÖZGEÇMİŞ

1974 yılında Tokat'ta doğdu. İlköğrenimini 1981–1986 yılları arasında Tokat Cumhuriyet İlkokulu'nda, orta öğrenimini 1986–1989 yılları arasında Tokat Atatürk Ortaokulu'nda, lise öğrenimini ise 1989–1991 yılları arasında Tokat Gaziosmanpaşa Lisesi'nde tamamladı. 1993 yılında Anadolu Üniversitesi Mühendislik Mimarlık Fakültesi Mimarlık Bölümü'nde başladığı lisans eğitimini 1998 yılında tamamladı. Aynı yıl içerisinde Ankara'da Hayri Anamurluoğlu mimarlık ofisinde çalıştıktan sonra 1999 yılında Tokat Gazi Osman Paşa Üniversitesi'nde mimar olarak göreve başladı. 2004 yılında Erciyes Üniversitesi Fen Bilimleri Enstitüsü Mimarlık Anabilim Dalı'nda Yüksek Lisans'a başladı. Tokat Gaziosmanpaşa Üniversitesi'nde mimar olarak görevine devam etmektedir.

Adres: Gaziosmanpaşa Üniversitesi Rektörlük Binası Taşlıçiftlik Kampüsü / TOKAT

Ev Telefonu : 0 356 229 00 09

İş Telefonu : 0 356 252 16 16 / 1116

Cep Telefonu: 0 533 478 92 11

@ mail : mersoy@gop.edu.tr ,

mimarmuratersoy@gmail.com