

T.C.
MARMARA UNİVERSİTESİ
GÜZEL SANATLAR ENSTİTÜSÜ
GELENEKSEL TÜRK SANATLARI ANA SANAT DALI

19. -20. YY ARASI BAKÜ GRUBU HALILARI
Yüksek Lisans Tezi

Tarana Mammadova

İstanbul-2012

T. C.
MARMARA UNİVERSİTESİ
GÜZEL SANATLAR ENSTİTÜSÜ
GELENEKSEL TÜRK SANATLARI ANA SANAT DALI

19. -20. YY ARASI BAKÜ GRUBU HALILARI
Yüksek Lisans Tezi

Tarana Mammadova

Danışman: Prof. Şerife Athhan

İstanbul-2012

İÇİNDEKİLER

| | Sayfa No. |
|---|-----------|
| ÖNSÖZ..... | iii |
| ÖZET..... | iv |
| SUMMARY..... | v |
| ŞEKİL LİSTESİ..... | vi |
| ÇİZİM LİSTESİ..... | xi |
| GİRİŞ..... | 1 |
| 1. BAKÜNÜN COĞRAFI KONUMU VE TARİHİ..... | 3 |
| 2. BAKÜ GELENEKSEL DOKUMALARINA GENEL BAKIŞ..... | 5 |
| 3. BAKÜ HALICILIĞI..... | 11 |
| 3.1. Tarihçesi..... | 12 |
| 3.2. Halı Tipleri..... | 14 |
| 3.2.1. Kompozisyon özellikleri..... | 14 |
| 3.2.1.1. Madalyonlu (Göllü) Kompozisyonlar..... | 14 |
| 3.2.1.1.1. Fatmayı Halısı..... | 15 |
| 3.2.1.1.2. Gedi Halısı | 19 |
| 3.2.1.1.3. Surakham Halısı..... | 21 |
| 3.2.1.1.4. Bakü halısı..... | 31 |
| 3.2.1.1.5. Khile-Efşan halısı..... | 34 |
| 3.2.1.1.6. Fındığan halısı..... | 37 |
| 3.2.1.1.7. Novkham halısı..... | 40 |
| 3.2.1.1.8. Göredil halısı..... | 43 |
| 3.2.1.2. Serpme Desenler..... | 44 |
| 3.2.1.2.1. Khile-Buta Halısı..... | 45 |
| 3.3. Nakış Çeşitleri ve İsimleri..... | 48 |
| 3.4. Halı Dokumada Kullanılan Araç-Gereçler..... | 53 |
| 3.4.1. Dikey Sistemli Dokuma Tezgâhı (istar tezgahı)..... | 54 |
| 3.5. Renkler ve Boyamacılık..... | 57 |
| 4. GÜNÜMÜZDE DOKUNAN BAKÜ HALILARI..... | 61 |

| | |
|---|-----------|
| 5. SONUÇ | 69 |
| EKLER | 71 |
| EK 1. Bakü Hahlarından Esinlenerek Yaptığım Halı Tasarım Çalışmaları | 72 |
| KAYNAKÇA | 73 |

ŞEKİL LİSTESİ

Sayfa No

- Şekil 1.** Azerbaycan Cumhuriyeti'nin Genel Haritası. **Kaynak:** Röya TAĞIYEVA, **Azerbaycan Xalçası**, A-4 Offset, İstanbul, Türkiye, 1999,s. 192.....3
- Şekil 2.** 19. Yüzyıl İpek Kumaş. **Kaynak:** Bakü Tarih Müzesi, Azerbaycan, 2011.....6
- Şekil 3.** 19.yy Ekose Kumaş. **Kaynak:** Bakü Tarih Müzesi, Azerbaycan, 2011.....6
- Şekil 4.** 20. yy etek çeşitleri. **Kaynak:** Rasim EFENDİ – Sabire DÜNYAMALIYEVA **Azerbaycan Giyimleri**, Azerbaycan Neşriyatı, Bakı, 1997, s. 45.....8
- Şekil 5.** 19.yy İkat Kumaş. **Kaynak:** Bakü Tarih Müzesi, Azerbaycan, 2011.....9
- Şekil 6.** Azerbaycan Halıçıları Gürcistan'ın Tiflis şehrinde yıl 1900.
Kaynak:www.wikipedia.azerbaycan xalçaları.....12
- Şekil 7.** 19. yy Gence Kapısında Halı Pazarı. **Kaynak:** www.wikipedia.azerbaycan xalçaları.....12
- Şekil 8.** Fatmayı köyünün haritadaki yeri.....15
- Şekil 9.** Fatmayı halısı, ölçü: 226x 129 cm.....16
Arış: z3s,yün , 2 iplik- boyanmamış, beyaz, 1 iplik- bitkisel, kahve.
Argaç: alt: z3s, yün , boyanmamış, beyaz.
Üst: z2s, yün , boyanmamış, beyaz.
Hav: 2z, yün, boyanmamış, beyaz, bitkisel, koyu sürmeyi, sumağı, kahve, siyah, hav yüksekliği 2 mm.
Düğüm: simetrik türkbaf.

Sıklık: 40 x 42 /dm².

Saçak: arışın kesilmemiş iplikleri, uzunluğu 2-3 cm.

Bulunduğu yer: Azerbaycan Devlet Halı Müzesi No: 6693.

Şekil 10. Gedi köyünün haritadaki yeri.....19

Şekil 11. Gedi halısı, Khızı köyü, malzeme: yün, sıklığı: 38x38 - 42x42/ dm² , hav yüksekliği: 6-7 mm. **Kaynak:** www.wikipedia.azerbaycan xalçaları.....19

Şekil 12. Surakhamı köyünün haritadaki yeri.....21

Şekil 13. Surakhamı halısı, 19. Yüzyıl, ölçü: 196 x 130 cm.....23

Arış: z2s,yün , boyanmamış, beyaz.

Argaç: alt: z2s, yün , boyanmamış, beyaz.

Üst: z2s, yün , boyanmamış, beyaz.

Hav: 2z, yün , bitkisel renkleri, koyu kiremit, kırmızı, koyu kahve, mavi, h-4mm.

Düğüm: simetrik **türkbaf**.

Sıklık: 35x50, Saçak: eskiyerek kısalmış. Azerbaycan Devlet Halı Müzesi No: 847.

Şekil 14. Surakhamı halısı, 19. Yüzyılın sonu.....24

Ölçü: 156 x 103 cm.

Arış: z3s,yün , boyanmamış, kahve.

Argaç: alt: z3s, yün , boyanmamış, beyaz.

Üst: z2s, yün , boyanmamış, beyaz.

Hav: 2z, yün , boyanmamış, beyaz, bitkisel boya renkleri, koyu sürmeyi, sumacı, koyu kahve, hav yüksekliği- 4-5 mm.

Düğüm: simetrik **türkbaf**.

Sıklık: 70 x 80

Saçak: arışın kesilmemiş iplikleri, uzunluğu 3 cm. Azerbaycan Devlet Halı Müzesi No 7157.

Şekil 15. Surakhamı Halısı, malzeme: yün, ölçü: 192 x 120 cm, 19.yy, İsmayılı/
Azerbaycan, Özel Koleksiyon.....27

Şekil 16. Surakhamı Halısı, 20. Yüzyıl başı, ölçü: 192 x 119 cm.....28

Arış: z3s, yün, 2 iplik- boyanmamış, beyaz, bitkisel, açık kahve.

Argaç: alt: z3s, yün, boyanmamış, beyaz.

Üst: z2s, yün, boyanmamış, beyaz.

Hav: 2z, yün, bitkisel, sürmeyi, sumağı, koyu kahve, siyah, mavi, hav yüksekliği- 4-5
mm.

Düğüm: simetrik **türkbaf** (türk düğümü)

Sıklık: 40 x 45

Saçak: aşağı kısım -arışın kesilmemiş iplikleri, uzunluğu 2, 5 cm, yukarı kısım arışın
kesilmemiş iplikleri, uzunluğu 10 cm.

Bulunduğu yer: özel koleksiyon.

Şekil 17. Surakhamı halısı, Surakhamı köyü, malzeme: yün, sıklık: 1 dm² 40x40,
45x45, ölçü: 120 x 257 cm. **Kaynak:** Azer-İlme Kurumu, Bakü/Azerbaycan, 2011.....

.....29

Şekil 18. Surakhamı halısı, 20.Yüzyıl, malzeme: yün, ölçü: 180 x 120 cm. **Kaynak.**

Azer-İlme Kurumu, Bakü/Azerbaycan, 2011.....30

Şekil 19. Bakü'nün haritadaki yeri.....31

Şekil 20. Bakü Halısı, 20. Yüzyılın başı, ölçü : 300 x 146 cm.....32

Arış: z4s, yün, 2 ip- boyanmamış, beyaz, 2 ip- boyanmamış, açık kahverengi.

Argaç: alt: z3s, yün, boyanmamış, beyaz

Ust: z2s, yün, boyanmamış, beyaz.

Hav: 2z, yün, boyanmamış, beyaz, bitkisel, siyah, pembe, kiremit, hav yüksekliği-2 mm.

Düğüm: simetrik, turkbaf.

Sıklığı: 25x 30, saçag: arışın kesilmemiş iplikleri. Uzunluğu- 3 cm

Bulunduğu yer: Azerbaycan Halı Devlet Müzesi No: 6901.

Şekil 21. Khile köyünün haritadaki yeri.....34

Şekil 22. Khile-Efşan Halısı, Khile Köyü, Malzeme: yün, ilme sıklığı 1 dm²/ 40 x 40- 45 x 45. Hav yüksekliği: 5-7 mm, ölçü: 157 x102 cm. **Kaynak:** Azer-İlme Kurumu, Bakü/Azerbaycan, 2010.....35

Şekil 23. Fındıgan Köyünün Haritadaki Yeri.....37

Şekil 24. Fındıgan halısı, Fındıgan köyü, malzeme: yün, sıklık: 1 dm² 38 x 38- 42 x 42, hav yüksekliği: 3-5 mm, ölçüsü 246 x 158 cm. **Kaynak.** Halı Müzesi, Bakü/Azerbaycan, 2010.....37

Şekil 25. Fındıgan Halısı. 19 Yüzyılın sonu.....39

Ölçü: 246 x 158 cm.

Arış: z3s,yün, boyanmamış, beyaz.

Argaç: alt: z3s, yün , boyanmamış, beyaz.

Üst: z2s, yün , boyanmamış, beyaz.

Hav: 2z, yün, boyanmamış, beyaz, bitkisel, koyu sürmeyi, kırmızı, kahve, hav yüksekliği- 3 mm.

Düğüm: simetrik **türkbaf** (türk düğümü)

Sıklık: 40 x 48.

Saçak: arışın kesilmemiş iplikleri, uzunluğu 4 cm.

Bulunduğu yer: Azerbaycan Devlet Halı Muzesi No: 490.

Şekil 26. Novkhanı Köyünün Haritadaki Yeri.....40

Şekil 27. Novkhanı halısı, Novkhanı köyü, malzeme: yün, ilme sıklığı: 40 x 40-45 x 45 / dm², ölçü: 160 x 102 cm. **Kaynak:** Azer-İlme Kurumu, Bakü/Azerbaycan, 2011.....41

Şekil 28. Göredil Köyünün Haritadaki Yeri.....43

Şekil 29. Göredil halısı. malzeme: yün, ölçü: 120 x 187 cm, 1906. İsmayılı, özel koleksiyon.....45

Şekil 30. Khile Köyünün Haritadaki Yeri.....46

Şekil 31. Khile-Buta halısı, Emircan köyü, malzeme: yün, ilme sıklığı: 40 x 40- 45 x 45 dm², ölçü: 157x102cm. **Kaynak:**Azer-İlme Kurumu, Bakü/Azerbaycan, 2010.....47

Şekil 32. Khile-Buta Halısı , 1914 yılı. Ölçü: 375 x 165 cm.....48

Arış: z4s,yün, 2 iplik- boyanmamış, beyaz, boyasız, kahverengi.

Arkaç: alt: z2s, pamuk , boyanmamış, beyaz.

Üst: z2s, pamuk, boyanmamış, beyaz.

Hav: 2z, yün, boyanmamış, beyaz, bitkisel, kiremit , kırmızı, kahve, hav yüksekliği 4-5 mm

Düğüm: simetrik **türkbaf** (türk düğümü) Sıklık: 30 x 40.

Saçak: arışın kesilmemiş iplikleri, uzunluğu 8 cm.

Bulunduğu yer: Azerbaycan Devlet Halı Müzesi, No: 5514.

Şekil 33. İplik boyama kazanları. 58

Şekil 34. İplik boyama aşaması. **Kaynak:** Azer-İlme Kurumu, Bakü/Azerbaycan, 2011.....58

Şekil 35. Boyanmış hazır iplikler.....59

Şekil 36. Azer-İlme kurumunun dokuma atolyesinden görüntü. **Kaynak:** Azer-İlme Kurumu, Bakü/Azerbaycan, 2011.....60

Şekil 37. Günümüzde dokunmuş **Bakü** halısı, malzeme: yün, ölçü: 294 x 80 cm.

Kaynak: Azer-İlme Kurumu, Bakü/Azerbaycan, 2011.....62

Şekil 38. Günümüzde dokunmuş **Novkham** halısı, malzeme: yün, ölçü: 157 x 102 cm.

Kaynak: Azer-İlme Kurumu, Bakü/Azerbaycan, 2011.....63

Şekil 39. Günümüzde dokunmuş **Bakü** halısı, malzeme: yün, ölçü: 180 x 124 cm.

Kaynak: Azer-İlme Kurumu, Bakü/Azerbaycan, 2011.....64

Şekil 40. Günümüzde dokunmuş **Butah** halısı, malzeme: yün, ölçü: 200 x 149 cm.

Kaynak: Azer-İlme Kurumu, Bakü/Azerbaycan, 2011.....65

- Şekil 41.** Günümüzde dokunmuş **Novkham** halısı, malzeme: yün, ölçü: 197 x 135cm.
Kaynak: Azer-İlme Kurumu, Bakü/Azerbaycan, 2011.....66
- Şekil 42.** Günümüzde dokunmuş **Bakü** halısı, malzeme: yün, ölçü: 204 x 134 cm.
Kaynak: Azer-İlme Kurumu, Bakü/Azerbaycan, 2011.....67
- Şekil 43.** Günümüzde dokunmuş **Butah** halısı, malzeme: yün, ölçü: 283 x 212 cm.
Kaynak: Azer-İlme Kurumu, Bakü/Azerbaycan, 2011.....68

ÇİZİM LİSTESİ

Sayfa No:

| | |
|--|----|
| Çizim 1. Farklı boyutlarda buta çizimleri..... | 16 |
| Çizim 2. Bordür nakışı..... | 17 |
| Çizim3. Bordür nakışı..... | 17 |
| Çizim 4. Goğal (çörek) nakışı..... | 19 |
| Çizim 5. Zülfü alem nakışı olan bordür..... | 19 |
| Çizim 6. Halının Bordür Deseni..... | 21 |
| Çizim 7. Madalyon (Honça) Nakışı..... | 21 |
| Çizim 8. Sacayağı Nakış Çeşitleri..... | 24 |
| Çizim 9. Şamdan nakışı..... | 31 |
| Çizim 10. Madalyon nakışı (göl)..... | 31 |
| Çizim 11. .Eski Heykel İsimli Yağdanlık Nakışı. | 31 |
| Çizim 12. Sacayağı nakışları..... | 33 |
| Çizim 13. Zülfü-alem isimli bordür..... | 36 |
| Çizim 14. Kuş Nakışları..... | 40 |
| Çizim 15. Farklı cıgka buta nakışları..... | 40 |

| | |
|--|----|
| Çizim 16. Buta Nakışları | 48 |
| Çizim 17. Bordürlerdeki Su Nakışı | 50 |
| Çizim 18. Çiçek Nakışları | 50 |
| Çizim 19. Kuş nakışları | 51 |
| Çizim 20. Tırtıl nakışı | 51 |
| Çizim 21. Köpek nakışı çeşitleri | 51 |
| Çizim 22. Deve nakışı çeşitleri | 51 |
| Çizim 23. Halı dokumasında kullanılan aletler | 52 |
| Çizim 24. İstar dikey tezgah (hana) | 53 |
| Çizim 25. Türkbaf (Türk düğümü) | 54 |

ÇİZİM LİSTESİ

Sayfa No:

| | |
|---|----|
| Çizim 1. Farklı boyutlarda buta çizimleri..... | 17 |
| Çizim 2. Bordür nakışı..... | 18 |
| Çizim3. Bordür nakışı..... | 18 |
| Çizim 4. Goğal (çörek) nakışı..... | 20 |
| Çizim 5. Zülfü-alem nakışı olan bordür..... | 20 |
| Çizim 6. Halının Bordür Deseni..... | 22 |
| Çizim 7. Madalyon (Honça) Nakışı..... | 22 |
| Çizim 8. Sacayağı Nakış Çeşitleri..... | 25 |
| Çizim 9. Yıldız motifi çeşitleri..... | 26 |
| Çizim 10. Çiçek motifi çeşitleri..... | 26 |
| Çizim 11. Madalyon nakışı (göl)..... | 33 |
| Çizim 12 . Şamdan nakışı..... | 33 |
| Çizim 13. Zencire, üste ve alttaki ince bordürlerdir..... | 34 |
| Çizim 14. .Eski Heykel İsimli Yağdanlık Nakışı. | 34 |
| Çizim 15. Sacayağı nakışı..... | 35 |
| Çizim 16. Zülfü-alem isimli bordür..... | 38 |
| Çizim 14. Kuş Nakışları..... | 42 |
| Çizim 15. Farklı cıgka buta nakışları..... | 42 |

| | |
|--|-----|
| Çizim 16. Buta Nakışları..... | 49 |
| Çizim 17. Bordürlerdeki Su Nakışı..... | 51 |
| Çizim 18. Çiçek Nakışları..... | 51 |
| Çizim 19. Kuş nakışları..... | 52. |
| Çizim 20. Tırtıl nakışı..... | 52 |
| Çizim 21. Köpek nakışı çeşitleri..... | 52 |
| Çizim 22. Deve nakışı çeşitleri..... | 52 |
| Çizim 23. Halı dokumasında kullanılan aletler | 53 |
| Çizim 24. İstar dikey tezgah (hana)..... | 54 |
| Çizim 25. Türkbaf (Türk düğümü)..... | 55 |



T.C.
MARMARA ÜNİVERSİTESİ
Güzel Sanatlar Enstitüsü

YÜKSEK LİSANS TEZ ONAYI

ÖĞRENCİNİN

Adı ve Soyadı : **Tarana MAMMADOVA**

Anasanat Dalı : **GELENEKSEL TÜRK SANATLARI**

Tezin Adı : **19-20 YY. ARASI BAKÜ GRUBU HALILARI**

31/05/2012 tarihinde yapılan savunma sınavında başarılı bulunan tez; kapsam, nitelik ve şekil yönünden **Yüksek Lisans** tezi olarak kabul edilmiştir.

| Danışman | Kurumu | İmza |
|---------------------------|------------------------------|------|
| Prof.Şerife ATLIHAN | M.Ü.Güzel Sanatlar Fakültesi | |
| Sınav Jüri Üyeleri | | |
| Doç.Didem ATIŞ ÖZHEKİM | M.Ü.Güzel Sanatlar Fakültesi | |
| Prof.Hamdi ÜNAL | Okan Üniversitesi | |
| Yedek Jüri Üyeleri | | |
| Yrd.Doç.Hakan ÇİLOĞLU | M.Ü.Güzel Sanatlar Fakültesi | |
| Doç.Çiğdem ÇİNİ | M.Ü.Güzel Sanatlar Fakültesi | |

Yukarıdaki jüri kararı Enstitü yönetim Kurulu'nun 14./02./2014 tarih ve 11-7 sayılı kararı ile onaylanmıştır.

Prof. Nilüfer ERGİN DOĞRUEK



ÖNSÖZ

Azerbaycan'ın başkenti Bakü büyük sanayi merkezi olmanın yanı sıra halı dokuma sanatı, halkın zengin kültürel tarihinde önemli yer tutmuş ve gelişimini sürdürmüştür.

Bakü halıları isimlerini üretildikleri köylerden almıştır. Bu halılar özgün desenleri, zarif nakışları ve renkleriyle diğer halılardan farklılık göstermektedir. Bakü halılarında çoğunlukla geometrik biçimli madalyonlar ve eğri çizgili bitkisel nakışlar kullanılmıştır.

19.–20. yüzyıllarda Bakü'de gelişen siyasi olaylar halı dokumacılığını etkilemiş olmasına rağmen, halkın günlük yaşamında varlığını sürdürmüştür. Tez konu seçiminde, devam eden bu geleneksel kültür ürününü ayrıntılarıyla inceleyerek daha yakından tanınması amaçlanmıştır. Bakü'de yaşıyor ve bu kültürü yakından tanıyor olmam tez konusu seçimimde etkili olmuştur.

Tezimin konu seçiminde, planlanması ve yapılandırılmasında bana yol gösteren danışmanım Sayın Prof. Dr. Şerife Atlıhan'a teşekkür ederim. Ayrıca her türlü desteği nedeniyle Program Danışmanım Sayın Prof. Dr. Sibel Arık'a, bilgilerini, hatıralarını benimle paylaşan Bakü halı dokumacılarının her birine, özellikle Bakü Halı Müzesi yetkili ve tüm personeline teşekkür ederim.

Nisan 2012

Tarana MAMMADOVA

ÖZET

Azerbaycan Cumhuriyeti'nin başkenti Bakü (Bakı), tarihi geçmişi, kültürel zenginliği yanında, önemli bir sanayi merkezi olmuştur. Bakü şehrinde ve Abşeron yarımadasında insanlar çok eski zamanlardan yerleşerek yaşamlarını sürdürmüşlerdir. Bunun nedeni Bakü şehrinin iklimi, fiziki-coğrafi konumu, kuzeyden – güneye, batıdan-doğuya geden göç ve ticaret yollarının kesişmesi, **İpek Yolu** üzerinde olması önemli rol oynamıştır. Bakü ekonomisinin önemli bölümünü petrol ve tuz üretimi, Bakü ve Abşeron bölgesinde yetiştirilen boyagotu ve safran (zeferan) oluşturmaktadır. 16.–18. yüzyıllarda zanaatkârlık, özellikle halıcılık daha da gelişmiştir. Bu gelişme 19.–20. yüzyıllarda artan siyasi değişimler Bakü Halı Dokuma Sanatını da etkilemiştir. Tüm dönemlerde Bakü'nün önemli dokuma merkezlerinde halı dokumacılığı devam etmiştir.

Bakü grubu halıları Abşeron köyleri; Novkhanı, Göredil, Nardaran, Bülbüle, Fatmayı, Gala, Merdekan, Khile köyü yanı sıra Khızı bölgesi ve Gedi, Hil, Keş, Fındığan halı dokuma merkezlerinde dokunmaktadır. Bakü halıları **Khile-Buta, Khile-Efşan, Novkhanı, Surakhanı, Göredil, Fatmayı, Fındığan, Gedi** vs isimleriyle ünlenmiş ve tüm dünyada tanınmıştır. Bu halılar yumuşak olmaları, renklerinin yoğunluğu, desenlerin özgünlüğü ve nakışlarının inceliği bakımından farklıdır. Bunlarla birlikte Bakü grubu halıları, Guba, Şirvan bölgelerinde dokunan halıları da kapsamaktadır. **Pirebedil, Zeyve, Şahnezerli, Şilyan, Şirelibey, Çuhanlı, Bico, Sor-Sor** isimli halılar zengin ve karmaşık nakışlı kompozisyonlarıyla ünlüdür. Ayrıca bu halılarda görülen çok sayıda insan, kuş ve günlük kullanım eşyaları betimlemeleri dokumacılığın halk yaşamında önemli yere sahip olduğunun göstergesidir.

Anahtar Sözcükler: Halı, Bakü, Dokuma, Nakış, Azerbaycan, Renk.

ABSTRACT

Baku (Bakı), the capital city of Republic of Azerbaijan, has served as a significant industrial center apart from its history, past and cultural richness. People settled in and lived in the Baku city and Absheron peninsula long, long ages ago. Among the reasons for this are that the Baku city has a favourable climate and that it has an important physical-geographical position and that it serves as a crossroads for the immigration and trade routes from north to south, from west to east, and that it is situated on the historical **Silk Road**. The economy of Baku is primarily built upon petroleum and salt production, as well as upon boyagotu and saffron (zeferan) cultivated in the Baku and Absheron area. In the 16th and 18th centuries, craftsmanship, particularly carpet-making, developed further. In furtherance of this development, the political changes intensifying in the 19th and 20th centuries also influenced the Baku Carpet-weaving Art. Carpet-weaving in leading weaving centers of Baku continued through all the ages.

The Baku group carpets are woven in Absheron villages, that is Novkhanı, Göredil, Nardaran, Bülbüle, Fatmayı, Gala, Merdekan, Khile – apart from the area of Khızı and its villages, that is Gedi, Keş, and Fındığan carpet-weaving centers. Baku carpets got famous under such names as **Khile-Buta**, **Khile-Efşan**, **Novkhamı**, **Surakhamı**, **Göredil**, **Fatmayı**, **Fındığan**, **Gedi**, etc., and found their ways into whole world. These carpets are different from others in that they are soft and that they have intensive colors, original patterns and fine embroideries. Apart from all this, the Baku group also cover carpets woven in the Guba and Şirvan areas. Carpets called **Pirebedil**, **Zeyve**, **Şahnezerli**, **Şilyan**, **Şirelibey**, **Çuhanlı**, **Bico** and **Sor-Sor** are famous for their compositions with rich and complex embroidery. Moreover, description of a huge number of people, birds and day-to-day utility objects on these carpets is also an indication of the significant place which the art of weaving occupies in people's life.

Keywords: Carpet, Baku, Weaving, Embroidery, Azerbaijan, Color.

GİRİŞ

Yukarıda da sözü edildiği gibi Azerbaycan Halı Sanatında Bakü Grubu Halıları önemli bir yere sahiptir. Bu araştırmada 19.-20. Yüzyıl arası Bakü grubu halıları kompozisyon, desen, renk, malzeme ve teknik özellikleri araştırılarak tanıtılmaya çalışılmıştır. Öncelikle kaynak taraması yapıldı, bunun yanısıra Bakı Halı Muzesi ve Milli Tarih Muzesi koleksiyonlarındaki halılar incelendi. Toplanan bilgiler belli başlıklar altında ele alındı. Özellikle nakışlar (motif ve desenler) tiplerine göre ayrıldı ve çizildi.

Konumuz 19.-20. Yüzyıl Bakü halılarını kapsamasına rağmen halıcılık tarihi daha eskidir. Çalışmamızı günümüz halıcılığını ele almak ve geçmişle bağlantısını kurmak amacıyla 19.-20. Yüzyıla sınırladık.

Kaynaklardan 19. Yüzyılın sonlarına doğru halı üretimi azalmaya başladığı anlaşılmaktadır. 19. yy sonlarında halı ipliklerinin boyanmasında eskiden beri kullanılan kök boyaların yerini Almanya'dan getirilen sentetik boyaların alması halıların kalitesini kötü yönde etkiledi ve böylece geleneksel desenli halılara talep azalmaya başladı.

Bu dönemde Azerbaycan Halısının öğrenilmesi, sınıflandırılması, esas motif ve kompozisyonlarının tespit edilmesi, eski kompozisyonların yeni varyasyonlarının yaratılması, halı ressamlarının yetiştirilmesi konusunda Azerbaycan Halk Ressamı, Prof.Dr. Latif Kerimov'un hizmetleri çok önemlidir.

19. Yüzyılın ortalarında Azerbaycan'ın Halk Ressamları Latif Kerimov, Kamil Aliyev, halı ressamları Cefer Müjiri, Arif İsmayılov, Eldar Mikayılov, Güney Azerbaycan'dan Tahran Güzel Sanatlar Üniversitesinde öğretim üyesi Prof. Dr. Tahirzade Behzad Hüseyin'in ve diğer halı ressamlarının çalışmaları ile klasik halı kompozisyonlarının yeni varyasyonları yaratılmış, ornamental halı ile konulu halının unsurlarının organik şekilde birleştirilmesi ile yeni örneklerin ortaya çıkması sağlanmış, klasik motifler daha da zenginleştirilmiş ve yeni ifade vasıtaları kullanılmıştır. L. Kerimov'un **Afşan, Şebi-hicran, Asırların türküsü , Mimar Ececi , Bahar, Hatai , Pamuk-nakış , İslimi** vs. halıları, K. Aliyev'in **Butalı , Leçek-turunç** halıları, çok sayıda portre-halıları vs., E. Mikayılov'un **Şebi-hicran , Masal dünyası , C. Müjiri'nin Saib Tebrizi ,**

A. İsmayılov'un **Yallı** , B. Tahir zade'nin **Şah Abbasi** halıları Azerbaycan Halısının bugününü ifade etmektedir.

Bugün Azerbaycan halıcıları Azerbaycan halısının dünyada kazanmış olduğu konumu koruyabilmesi, gerek teknik, gerekse sanatsal açıdan daha yüksek seviyeye ulaşılması, klasik kompozisyonların yozlaşmadan korunması ve yeni nakış ve kompozisyonlarla bu eşsiz hazinenin daha da zenginleştirilmesi, Azerbaycan halısının tarihinin öğrenilmesi ve doğru tebliğ edilmesi için çaba göstermektedirler.

2006 yılında faaliyete geçen Bakü Tiflis Ceyhan Petrol Boru Hattı'nın (BTC) çıkış noktasıdır. Bakü Limanı, Hazar Denizi nin en önemli limanıdır. Şehirde tiyatro, kütüphane, sinema ve diğer kültürel mekânlara sık rastlanır. Şehir Avrupa'da 2010 yılının en güzel sekizinci şehri seçilmiştir.

Bakü'nün tarihi eski devirlere uzanır. Abşeron arazisinde bulunmuş arkeolojik buluntular buranın eski yaşama yeri olduğunu ispatlar. Pirallahı, Zığ Gölü etrafı, Şüvelan, Merdekan, Binegedi, Emircan ve benzeri yerlerde milattan önce 3.-1. Bin yıllara ait arkeolojik malzemeler bulunmuştur.

Bakü şehrinin ne zaman kurulduğu tam olarak bilinmemektedir. Bazı araştırmacılar Bakü'yü_Kaytara (Kankara), Albana, Baruka v.b. ile özdeşleştirirler. Bakü'de bulunmuş 5.-7. Yüzyıllara ait Sasani hazinesi o devirde buranın yaşama yeri olduğunu gösterir. 5.- 6. Yüzyıllarda Bakü, Bağavan ve Ateş-i Bakvan diye adlandırılır. Arap kaynaklarında (10. yüzyıl) **Bakuye**, **Bakuh**, **Baku**, Rus kaynaklarında (15.yy.) **Baka**, Safeviler devri Farsça kaynaklarda **Badükübe** olarak geçer.

2. BAKÜ GELENEKSEL DOKUMALARINA GENEL BAKIŞ

19.-20. Yüzyıllardaki kumaşlar, geleneksel kumaşların kısmen devamı olup, çoğunlukla sade motif ve desen kompozisyonunda, fakat yeni uslub ve ifade tarzı ile yapılmıştır. Sade motif ve kompozisyonlar onları dokuyan halk ustalarının düşüncelerinin ürünleri idi, ender olarak da kumaş ve el işlemlerinin kompozisyonlarında hikâye ve destanlardan, klasik edebiyattan alınmış sahneler ve yazılar da olurdu¹.

19. Yüzyılın sonları 20. Yüzyılın başlarındaki siyasi olaylar ülke ekonomisine ciddi zararlar verdi, ama ahalinin ihtiyaçlarını karşılayacak kadar ipek ve pamuklu kumaşların (şile*, gedek, bez, cecim vs.) imalatı yapılıyordu. Azerbaycan'dan Rusya'ya gönderilen ipek, pamuk, boya maddeleri vs. orada yeni oluşan fabrikalarda önemli dokuma malzemesi olarak değerlendirilirdi. Bu sebepten de Rusya Kafkas İpekçilik İstasyonu (1836), Kafkas Kutsar Komitesi (1899), farklı fuarların ve firmaların oluşumunda önemli adımlar atıyordu.

19. Yüzyılın ikinci yarısında Avrupa'da pamuklu kumaş sanayiindeki kriz Rusya'yı da etkiledi ve Rusya Azerbaycan'da pamuk ve boyar maddelerin imalatını daha da hızlandırdı. Fakat yerli ürünler ve kalitesiz rus bezleri gelişmekte olan zengin kesimin zevkine hitap etmiyordu. Yasadışı yollarla İran'dan getirilen Avrupa bezleri ise çok değerli idi. Rusya ücra köşelerde kendi imalatı olan bezleri (çit) satmaya çalışıyor, yerli tüccarlar ise Avrupa bezlerini elde etmek için uğraşıyorlardı².

¹ Gülsüm ALİYEVA, **Azerbaycanın Bedii Parça ve Tikmeleri XIX – XX esrler**, Elm 1990, s. 35

* Şile – Azerbaycan'da kırmızı renkli bez manasına geliyor, örneğin, şile bezi-kırmızı renkli bez.

² Gülsüm ALİYEVA, **Azerbaycanın Bedii Parça ve Tikmeleri XIX – XX esrler**, Elm, 1990, s. 38.



Şekil 2. 19. yy İpek Kumaş.



Şekil 3. 19.yy Ekose Kumaş.

Kaynak: Bakü Tarih Müzesi, Azerbaycan, 2011 **Kaynak:** Bakü Tarih Müzesi, Azerbaycan, 2011

19. Yüzyılın ikinci yarısından sonra Rusya kendi fabrikalarında yarı Doğu, yarı Avrupa desenlerinde ipek kumaşlar ve günlük kullanım ürünleri (masa örtüleri, perde, mendil, başörtüleri vs.) yapıyordu (Şekil 2-3). Bu dönemden itibaren halkın yaptığı geleneksel el dokumalarının yerini zevksiz ve kalitesiz ürünler almaya başladı. Geleneksel kumaşların orijinal örneklerinin kaybolması, dokuma için gereken malzemenin (ipek, pamuk, yün vs.) özel şirketler tarafından farklı şehirlere götürülmesi, renkli metal ipliklerin yapılmaması gibi sebeplerden dolayı dokumacılar mesleklerini bırakıp, geçimlerini sağlamak için başka yerlere gidiyorlardı.

20. Yüzyılın başlarında sanayinin birçok alanlarında olduğu gibi dokumada da yenilikler oldu. Dokuma fabrikalarında yeni dokuma tezgâhları, buharlı makineler kullanılmaya başlandı. Kumaş dokumacılığında üç yöntem uygulanırdı: 1. Dokuma; 2. Dokuma üstüne baskı nakış (yazma); 3. Dokuma üstüne el işleme nakış.

Dokuma malzemesi olarak yün, ipek ve pamuk kullanılıyordu. Bazen güzem yünü ipliği ile ipek iplikler karıştırılarak şal kumaşları ve başörtüleri yapılıyordu. Cecim, şal gibi kumaşlar ilkbaharda ve sonbaharda dışarıda bahçede dokunurdu. Çünkü kumaşın çözgülerinin uzun olması odada dokuma yapmaya elverişli değildi.

Pamuktan şile, gedek, bez vs. bu gibi geometrik çizgili kumaşlar dokunurdu. Gedek ve bezden en çok erkek gömleklere yapılıyordu. Bunlar beyaz, mavi ve ya kırmızı renge boyanır, üzerine baskı yahut işleme yapılırdı. Pamuklu kumaşlar dikey, yatay, çizgili veya kareli olurdu.

19. Yüzyılın sonlarında evlerde el dokuma tezgâhlarında dokumalar azalmaya başladı. Bu dokumalar sade ve nakışsız oluyordu. Bu kumaşlar boyandığı zaman halk arasında özel isimlerle, mesela, **şile** -kırmızı, **gedek**-mavi renkli sert pamuklu olarak bilinmekteydi. **Şile** bezini boyayan ustaya da **şileci** denilirdi.

19. Yüzyılın sonlarında halk arasında hususen de köylerde çok yaygın kullanılan keten kumaşların üretimi, ucuza mal edilen fabrika kumaşlarının (tek renkli, mesela, kitayko, satin ve bu gibi Rusya istehsalı olan kumaş çeşitleri) rekabetine dayanamayarak azalmaya başladı. Rusya'nın İvanovo bölgesinde Korelin adlı bez fabrikasında özel olarak **Adrianpol** (Edirne) adlı kırmızı renkli baskılı kumaş imalatı yapılıyordu³.

Kumaşlar atkı yüzlü ve çözümlü yüzlü dokunuyordu. Kumaşlar bezayağı (keten), atlas, dimi tekniğinde bazen karışık örgü teknikleriyle dokunurdu. Bezayağı ve atlas örgü bir arada kullanılan dokumaya hara kumaş* denilirdi. Alaca – **al** , **ela** , **alışa** , **elişe** adı ile bilinen, yün, ipek ve pamukdan dokunan bezayağı örgülü, zıt renkli, sıkı dokunuşlu geleneksel dokumadır. **Alaca** veya **al** (kırmızı) - od, ateş anlamına gelmektedir⁴. Alaca 19. yüzyılda sadece Azerbaycan'da değil, Özbekistan'da **bekisab** , Türkmenistan'da **gelemi** , Kazakistan'da **alışa** , Kırgızistan'da **tirme dokuma**, Türkiye'de **alaca** adı ile bilinen ipek ipliklerden ve kırmızı – beyaz çizgili bir kumaştır.

Alaca dokumasından daha da seyrek dokunan kumaşın ismi **tetinlik**dir ve yer tezgâhında kadınlar tarafından dokunuyordu. Geniş çizgili kalın dokumadır. Bakü'de, Şuşa'da çok yaygın olarak dokunan koyu kırmızı zemin üzerine sarı, yeşil, mavi, beyaz, siyah çizgili ve kareli bu

³ Gülsüm ALİYEVA, **Azerbaycanın Bedii Parça ve Tikmeleri XIX – XX asrlar**, Elm, 1990, s. 55.

* Kumaşın yüzeyinde renk dalgalanmaları, alacalı renkler ortaya çıktığı için kumaşa hara kumaş denilir.

⁴ Gülsüm ALİYEVA, **Azerbaycanın bedii parça ve tikmeleri XIX-XX asrlar**, Elm, 1990, s.42.

kumaşlar Rusya'ya ihraç edilirdi. Azerbaycan'da bu kumaştan erkek ve kadınlar için gömlek yapılırdı.



Şekil 4. 20. yy etek çeşitleri.

Kaynak: Rasim Efendi – Sabire Dünyamalıyeva, **Azerbaycan Giyimleri**, Azerbaycan Neşriyatı, Bakı, 1997, s. 45.

Kanovuz kumaşlarda iplik sıklığı tafta kumaşa göre çok olup 35x 35 / cmdir. Bu kumaşlardan bayanlar için etek, gömlek, başörtüsü, erkekler için mavi, kırmızı ve siyah renklerden (çalarlı denilirdi) üst gömleği yapılırdı(Şekil 4). İpliğin kalitesine bağlı olarak **hakiki kanovuz** ve **ham kanovuz** dokunurdu. Hakiki kanovuz has ipek iplikten dokunduğu için parlak, elastik ve zarif oluyordu. Ham kanovuz ise iplik karışımından dokunduğu için parlak olmuyordu ve fakir kanovuzu adı ile ünlüydü. Genel olarak bu kumaşlar sade olurdu. Bazen acemi dokumacılar kanovuzu çizgili olarak dokuyorlardı⁵.

Renkli, parlak ve zarif dokumalardan biri de **mov** kumaşıdır. Bez ayağı örgü tekniğiyle dokunuyordu. Tafta kumaşa göre seyrek olup, iplik sıklığı 29x29 / cmdir. Çizgiler çoğunlukla ayrı ayrı küçük gruplar halinde ya da bir birinden uzak yerleştirilir ve sarı, kırmızı, mavi, açık yeşil ve menekşe renklerinde dokunurdu.

⁵Rasim Efendi – Sabire Dünyamalıyeva, **Azerbaycan Giyimleri**, Azerbaycan Neşriyatı, Bakı, 1997, s. 45.

Diba kumaşlar atlas örgü tekniğinde dokunuyordu. Çözümler bükülmüş ipek iplikden, atkılar gülebetin (metal iplikler) ipliklerden dokunduğu için diba kumaşın ön kısmı hafif rölyefli olur. Kumaş, desenin raportlarının renkli çözgü ve atkı iplikleri ile belli tekrarlarından oluşurdu. Tafta, mov, ikat kumaşlarının nakışı dikey ve küçük ölçüde idi (Şekil 5). Raportu; desenler, motiflerin diziliş sırası ve kumaşın eni belirliyordu. Dokuma tezgâhlarının genişliğine göre halk dokumalarının eni ½, uzunluğu ise 6 han arşınından (1 han arşını 0,80 cm'dir) fazla olmuyordu⁶.



Şekil 5. 19.yy İkat Kumaş.

Kaynak: Bakü Tarih Müzesi, Azerbaycan, 2011.

Örgü teknikleri kumaşın özelliklerini anlatıyor. Bu sebepten de dokumadan anlayanlar halının arka yüzüne, kumaşın ise ön yüzüne bakıyorlar. Çünkü halının kalitesini arış iplikleri, kumaşın kalitesini ise atkı iplikleri belli eder.

19. Yüzyılın ikinci yarısından itibaren gösterişli ve pahalı kumaşların imalatı azalmaya başlıyor. Bunların yerini Avrupa'dan ve Rusya'dan getirilen makinelerde dokunmuş kumaşlar (gelme kumaşlar) almaya başlıyorlar. Doğu kumaşlarını andıran bu kumaşlar halk arasında farklı isimlerle yaygınlaşmaya başladı. Mesela, zemini atlas veya kadife olup motifi simli ipliklerle yapılan dokumalar **gende dur** (kenarda dur), zemini simli, motifleri rölyefli atlas veya kadife olan kumaşlar **iğnebatmaz** , **gayçikesmez** (makas kesmez) gibi isimlendirilirdi.

⁶Gülsüm ALİYEVA, *Azerbaycanın bedii parça ve tikmeleri XIX-XX asrlar*, Elm, Bakı, 1990, s. 6.

20. Yüzyılın ortalarında zerbaft** kumaşlar ekonomik sebeplerden dokunmuyordu. Bundan dolayı zengin kesim Rusya'dan ve başka yerlerden ithal edilen ve makine üretimi olan zerbaft kumaşlar kullanmaya mecbur kaldılar.

**zerbaft, altın iplikle dokunmuş kumaş.

3. BAKÜ HALICILIĞI

Bakü ve çevresindeki geleneksel dokumaların yanında kirkitli dokumalardan halı, kilim de çok önemli yer tutar. Araştırma konumuz halı olması nedeniyle halı konusu üzerinde durulmuştur.

Bakü halıcılığı Abşeron Yarımadası'ndaki Novhanı, Nardaran, Bülbül'e, Fatmayı, Pirşahı, Merdekan, Gala köylerinde yapılmaktadır. Ayrıca Abşeron sınırları dışında-Khızı halıcılık merkezlerinde Zabrat, Hadi, Keş, Hil vb köylerinde de gelişmiştir.

Bakü Halılarının tarihi çok eskidir, fakat tez konumuz 19.- 20. yy arası olduğu için bu dönem halıları incelenmiştir. Özellikle, 19. yüzyılın başlarında çok etkin olan Bakü halıcılığı 19. yüzyılın sonlarından itibaren, Abşeronda petrol endüstrisinin gelişimi ile ilgili olarak kendi üretimini kısıtlamaya başlar. Bazı köylerde halı üretimine, hemen hemen son verilir. Fakat bu Halıcılık merkezinde 19. Yüzyılda üretilmiş halılar ona dünya şöhreti kazandırmış ve bugün de dünyanın birçok müzelerinde korunmaktadır.

Bakü halıları genelde kendi teknik özelliklerine göre Guba ve Şirvan halılarına benzerlik gösterse de, sanatsal açıdan onlardan göze çarpacak derecede farklıdır. Bakü halıları daha yumuşak, güçlü renkleri, kendine özgü desenleri ile dikkat çeker. Bakü halılarını stilize edilmiş bitkisel, geometrik madalyonlar ve simetrik kompozisyonlar oluşturur. Burada **Bakü, Surakhanı, Göredil, Fındığan, Khile-efşan, Khile-Buta** kompozisyonları daha yaygındır.

Yakın zamana kadar Bakü halıcılık bölgesinde ayrıca kendi kalitesiyle diğer bölgelerin benzeri ürünlerinden üstün olan palazlar, kilimler, heybeler ve zililer de üretiliyordu.

3.1. Tarihçesi

Kuzey Azerbaycan 19. Yüzyılda Rusya pazarlarına ve Rusya aracılıđıyla da dünya pazarlarına halı ve ipek satıyordu. 19. yüzyılın sonlarında Azerbaycan halıları Rusya'dan Türkiye, Avusturya, Macaristan, Fransa, Almanya, İngiltere, Çin ve diđer ülkelere ihraç ediliyordu. Rusya'dan en çok halı ithal eden ülke ise Türkiye idi.(%80)⁷.

Kaynaklardan edindiđim bilgilere göre, 20. Yüzyılın başlarında ise siyasi ve ekonomik olaylar halı – kilim gibi dokumaların satışlarını doğrudan etkilediđi anlaşılmaktadır⁸.

1919–22 yıllarında halı merkezlerinde halılar evvelki değerlerinin yarısına satılırdı. Köy ve şehir halkı tarafından ucuza satılan halı kilimler dolaylı yollarla İran'a götürülürdü. Fiyatların ucuz olması pazarda satılan boya malzemelerini de etkiledi. Şöyle ki, bu dönemde dışarıdan getirilen indigo (çivit) boyasının az olması koyu mavinin açık renkte yapılmasına ve halı sayısının azalmasına, giderek kalitenin bozulmasına yol açtı.

1923 yılından başlayarak Sovyet yönetiminin koyduđu bazı uygulamalarla halıların fiyatları yükseldi ve halı ürünlerinin dışarıya çıkarılması engellendi. Ancak daha sonra Kafkasya Devlet Ticaret Birliđi (ZakQostTorq) tarafından İstanbul'a ve diđer dış pazarlara satılmaya başlandı(Şekil 6-7)⁹.

⁷ Abbas ABBASOV, "Azerbaydjanskie kovrı na vnutrennih i vneşnih rınkah v konse XIX- naçale XXvv"., **İskusstvo vostoçnih kovrov**,19.

⁸ Letif KERİMOV, **Azerbaycan Xalçası**, Yazıçı Neşriyatı, Bakı,1985, s. 87.

⁹ Mixail Dimitri İSAEV, **Kovrovoe Proizvodstvo Zakavkaziya, 1985, s. 27.**



Şekil 6. Azerbaycan Halıçıları Gürcistan'ın Tiflis şehrinde yıl 1900. **Kaynak:** www.wikipedia.azerbaycan xalçaları, 2011.



Şekil 7. 19. yy Gence Kapısında Halı Pazarı. **Kaynak:** www.wikipedia.azerbaycan xalçaları, 2011.

3.2. Halı Tipleri

Halılar: Üretim yöntemine göre (makine ve ya el halısı), hammaddeye göre (yün, pamuk, ipek), kullanıldığı yere göre (yer halısı, duvar halısı vb.), ilme sıklıklarına göre (ince, orta, kalın kalite halılar), desenli olup olmadığına göre (desenli halılar, desensiz halılar) sınıflandırılabilir. Halılarda ilme, atkı ve çözgüde yün kullanılması yanında bazen çözgülerde pamuk da kullanılmaktadır.

Azerbaycan Halı Sanatında halılar 7 bölgeye ayrılıyor¹⁰.

1. Guba, 2. Bakü, 3. Şirvan, 4. Gence, 5. Gazakh, 6. Karabağ, 7. Tebriz.

Bu araştırmada Bakü halı grubu ve ona dahil olan Guba, Şirvan grupları incelenmiştir.

3.2. 1. 1. Kompozisyon Özellikleri

Bakü halılarında genel olarak madalyonlu ve serpme desenler görülür. Bakü halılarında desen ve kompozisyonlar; Köşe göbekli (Madalyonlular), Madalyonsuz yapıdadır. Halıların iç zemin köşelerinde ve merkezinde desenli veya desensiz alanlar bulunur.

3. 2. 1. 1. Madalyonlu Halılar

Bu tür kompozisyonlara halı dilinde **köşe-göbek** desenli halılar da denir. Azerbaycan halı sanatında küçük madalyonlara **göl**, içerisindeki nakışlara da **gül** denir. Büyük madalyonlara da **honça***** denir. Köşelerdeki alanlar çeyrek madalyon biçimindedir. Zeminde kalan boşluklar desensiz olabileceği gibi, çeşitli küçük nakışlarla bezenmiş olabilir. Madalyonlar merkezde tek olarak yer aldığı gibi, zemin içinde tekrar edebilir. Madalyonların tekrar ettiği zeminlerde köşe yer almayabilir.

¹⁰ Letif Kerimov, Azerbaycan Xalçası. Yazıcı Neşriyatı, 1985, s. 85.

*** Honça; türkçede **sini** (büyük tepsi) demektir. Azerbaycan'da nişan ve düğünlerde götürülen hediyeler bu honca içinde götürülür. Honça mutlu günlerin sembolü olarak halılara yansıtılmıştır.

Baküye komşu olan Guba ve Şirvan halılarındaki desenler Bakü grubu desenlerine benzediği için L. Kerimov bunları da Bakü desen grubu içinde değerlendirmektedir. Şirvan grubunda mihraplı kompozisyonlar görülmekle birlikte Bakü grubunda mihraplı kompozisyonlar görülmez. Tezimizde kompozisyon yapıları dokundukları yörelere göre ele alınmıştır. Desen isimleri aynı zamanda halıların da isimleridir. Bu isimler dokundukları yörelere isimleridir.

3. 2. 1. 1. 1. Fatmayı Halısı

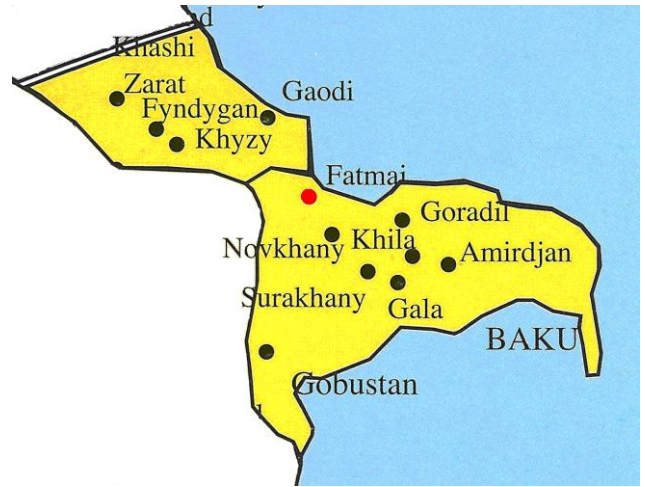

Şekil 8. Fatmayı köyünün haritadaki yeri.



Şekil 9. Fatmayı halısı, ölçü: 226x 129 cm.

Arış: z3s, yün, 2 iplik- boyanmamış, beyaz, 1 iplik- bitkisel, kahve.

Argaç: alt: z3s, yün, boyanmamış, beyaz.

Üst: z2s, yün, boyanmamış, beyaz.

Hav: 2z, yün, boyanmamış, beyaz, bitkisel, koyu sürmeyi, sumağı, kahve, siyah, hav yüksekliği 4- 6 mm.

Düğüm: simetrik türkbaf.

Sıklık: 40 x 42 -55 x 55 / dm²

Saçak: arışın kesilmemiş iplikleri, uzunluğu 2-3 cm.

Bulunduğu yer: Azerbaycan Devlet Halı Müzesi No: 6693.

Fatmayı köyünde tek tip halı dokunur (Şekil 8). Halının ismine **Fatmayı** denir (Şekil 9). Fatmayı halısının madalyon merkezindeki beyaz nakış **Gelin süsü** betimlemesidir. Madalyon ise **Tatlı honçasını** (tatlı tepsisi) tasvir ediyor. Halının zemini büyük ve küçük boyutlu nakışlarla süslenmiştir. Çift küçük buta **cigga buta** nakışları sıra oluşturacak şekilde yerleştirilmiştir (Çizim 1). Çizim 1. deki motiflere ve çeşitlerine buta denir.



Çizim 1. Farklı boyutlarda buta çizimleri.

Bu bir kızın bir köyden diğerine kocaya varma (gelin alma töreni) töreninin sembolik anlamını taşımaktadır. **Fatmayı** halısının **kaşı-çini** veya **beşirkızı** isimli enli bordürü Guba grubu halılarda kullanılsa da Bakü halılarına özgüdür. Bordürün her iki tarafında iki zencire (ince bordür) vardır. Ağaç dalının üstünde dört yapraklı ufak çiçekler arka arkaya bir sıra oluşturarak zencire nakışını tamamlıyor. Bakü'nün kuzeyindeki bölgelerin halı dokumacıları bu nakışları **şami-mum** veya **kaysıbiçakh** (dal üstünde kaysı) ismini vermişler. Zemini çevreleyen beyaz renkli küçük bordürün nakışları havsız halıların (zili, sumak) nakışlarından alınmıştır¹¹. **Fatmayı** halısının genel kompozisyonun büyük ve küçük nakışları, kompozisyon detayları, bordür şeritleri karışık geometrik nakışlardan oluşmaktadır.

Fatmayı halısının zemin rengi genellikle lacivert renkli olur. Açık kahve zeminli halılara ender de olsa rastlanmaktadır. Madalyonun ve bordür şeritlerinin rengi zemin rengine uyum

¹¹Letif Kerimov, Azerbaycan Xalçası, Yazıcı Neşriyatı A,1985, s. 55.

İçerisinde yapılmaktadır(Çizim 2-3). **Fatmayı** halıları genelde uzun olmakta, ebatları 110 x 230 cm, 130 x 350 cm arasında değişir. Düğüm sıklığı 40x 40 -55x 55 / dm² dir.



Çizim 2. Bordür nakışı.



Çizim3. Bordür nakışı.

3. 2. 1. 1. 2. Gedi Halısı



Şekil 10. Gedi köyünün haritadaki yeri.



Şekil 11. Gedi halısı, Khızı köyü, malzeme: yün, sıklığı: 38x38 - 42x42 / dm² , hav yüksekliği: 6-7 mm. **Kaynak:** www.wikipedia.azerbaycan xalçaları.

Bu halılar ismini Khızı bölgesinde bulunan Gedi köyünden almıştır (Şekil 10). Bazi kaynaklarda **Gadi** de denir. Bakü dokumacıları bu halıyı **Dağlı** ismiyle de belirtiyorlar. Halının zemin kompozisyonu dikey yönde tekrar eden küçük madalyonlardan oluşmaktadır (Şekil 11). Madalyonların kontürü belirgin geometrik biçimli değil, daha çok alev dilimlerini anımsatır.

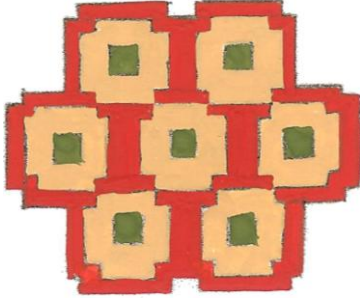

Çizim 4. Goğal (çörek) nakışı.

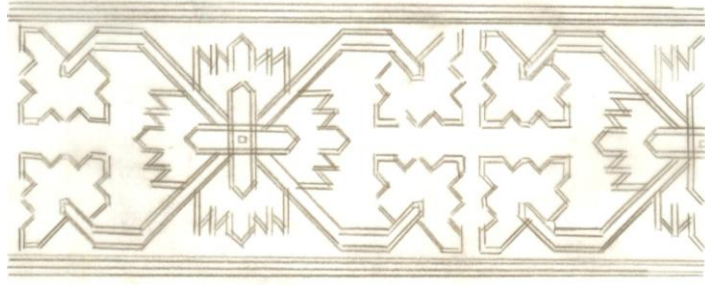

Çizim 5. Zülfü alem nakışı olan bordür.

Sadece **Gedi** halılarına özgü bu madalyonların rengi bir veya iki madalyondan sonra değişir. Bakü'nün, **Khızı** ve **Siyezen** bölgelerinin halı dokumacıları bu madalyonlara **sini** , merkezdeki damga biçimli nakışa ise **elma** ya da **goğal** (çörek) ismi vermişlerdir (Çizim 4). Madalyonlarda bulunan damga sekiz taç yapraklı yuvarlak nakışlardır. Zeminin madalyonlardan oluşan esas kompozisyonu farklı biçimli nakışlarla çevrelenerek, her iki tarafta simetrik biçimde tekrarlanır. Bu nakışların arasında birkaç tırtıl ve kelebek betimlemesi, bunun yanında halkın tarım ve günlük kullanım eşyalarına benzer nakışlar da vardır. Beyaz zeminli enli bordür **zülfü alem** nakışlarından oluşturulmuştur. Kiremit renkli ince bordür **karmaklı (kancalı) kızıl gül** isimlendirilmekle birlikte, enli bordürün sol ve sağ taraflarında bulunan Bakü'nün **Novkhani** halılarındaki enli bordürün çift çizgilerini anımsatıyor (Çizim 5).

Gedi halılarının ebatları yaklaşık olarak 110x180-250 cm arası değişir. Düğüm sıklığı 38x38 - 42x42 / dm²dir.

3. 2. 1. 1. 3. Surakhani Halısı

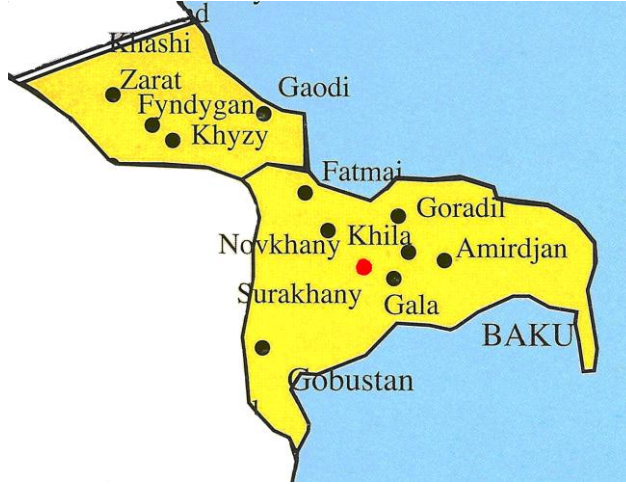

Şekil 12. Surakhani köyünün haritadaki yeri.

Bu halı Abşeron yarımadasında Bakü'nün doğusunda bulunan Surakhani kasabasının ismini taşır (Şekil 12). **Surakhani** halıları farklı kompozisyonlarda dokunur. Orta zeminin kompozisyonu birkaç kısımdan oluşmaktadır: orta zemini kapsayan ve içeri geçen küçük bordur zemini basamaklı madalyonların bulunduğu kısımlara bölüyor. **Sancag** (çengelli iğne) isimli, zeminin sekiz köşesindeki islimi biçimli beyaz renkli desenler bu halılara özgü nakışlardır.

Surakhani halılarında beş farklı kompozisyon vardır.

1. Kompozisyonda halının zemininde bir madalyon genel olarak dikey yönde 3 defa tekrar eder (Şekil 13-14). Surakhani dokumacıları da bu madalyonları **honça** olarak isimlendirmişlerdir (Çizim 6-7). Madalyon çevresindeki dişli çıkıntıların honça örtüsünün püskülleri olduğu belirtilmiştir¹².

¹² Letif Kerimov, **Azerbaycan Xalçası**, Yazıcı Neşriyatı, 1985, s. 98.



Çizim 6. Halının Bordür Deseni.

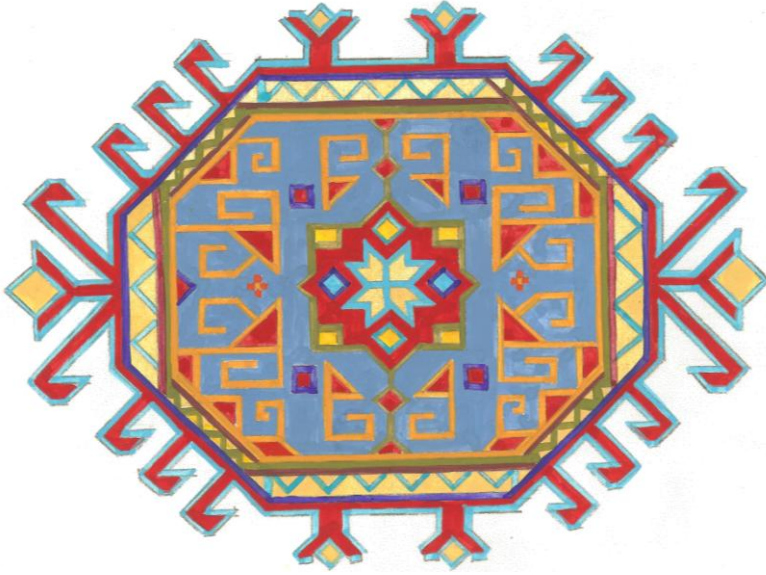

Çizim 7. Madalyon (Honça) Nakışı.



Şekil 13. Surakhani halısı, 19. Yüzyıl, ölçü: 196 x 130 cm.

Arış: z2s, yün, boyanmamış, beyaz.

Argaç: alt: z2s, yün, boyanmamış, beyaz.

Üst: z2s, yün, boyanmamış, beyaz.

Hav: 2z, yün, bitkisel renkleri, koyu kiremit, kırmızı, koyu kahve, mavi, h-4mm.

Düğüm: simetrik **türkbaf**.

Sıklık: 35x50/ dm², Saçak: eskiyerek kısalmış.

Bulunduğu yer: Azerbaycan Devlet Halı Müzesi No: 847.



Şekil 14. Surakhanı halısı, 19. Yüzyılın sonu.

Ölçü: 156 x 103 cm.

Arış: z3s,yün , boyanmamış, kahve.

Argaç: alt: z3s, yün , boyanmamış, beyaz.

Üst: z2s, yün , boyanmamış, beyaz.

Hav: 2z, yün , boyanmamış, beyaz, bitkisel boya renkleri, koyu sürmeyi, sumacı, koyu kahve, hav yüksekliği- 4-5 mm.

Düğüm: simetrik **türkbaf**.

Sıklık: 70 x 80 / dm².

Saçak: arışın kesilmemiş iplikleri, uzunluğu 3 cm.

Bulunduğu yer: Azerbaycan Devlet Halı Müzesi No 7157.

2. Kompozisyona ait **Surakhani** halıları **Sacayağı** ismiyle biliniyor (Şekil 15). Zeminin madalyonları sekizgendir. Bu madalyonların yukarı ve aşağı kısımlarında dikdörtgen altında yapılmış nakışlar vardır. Birbirine bakan bu nakışlar kare oluşturuyor. Bu kareler halının ebatlarına uygun ritmik biçimde tekrarlanıyor. Dokumacılar bu nakışı **Sacayağı** isimlendirmişler (Çizim 8). Zeminde dolgu motifi olarak çiçek ve yıldız motif çeşitleri yer alır (Çizim 9-10).

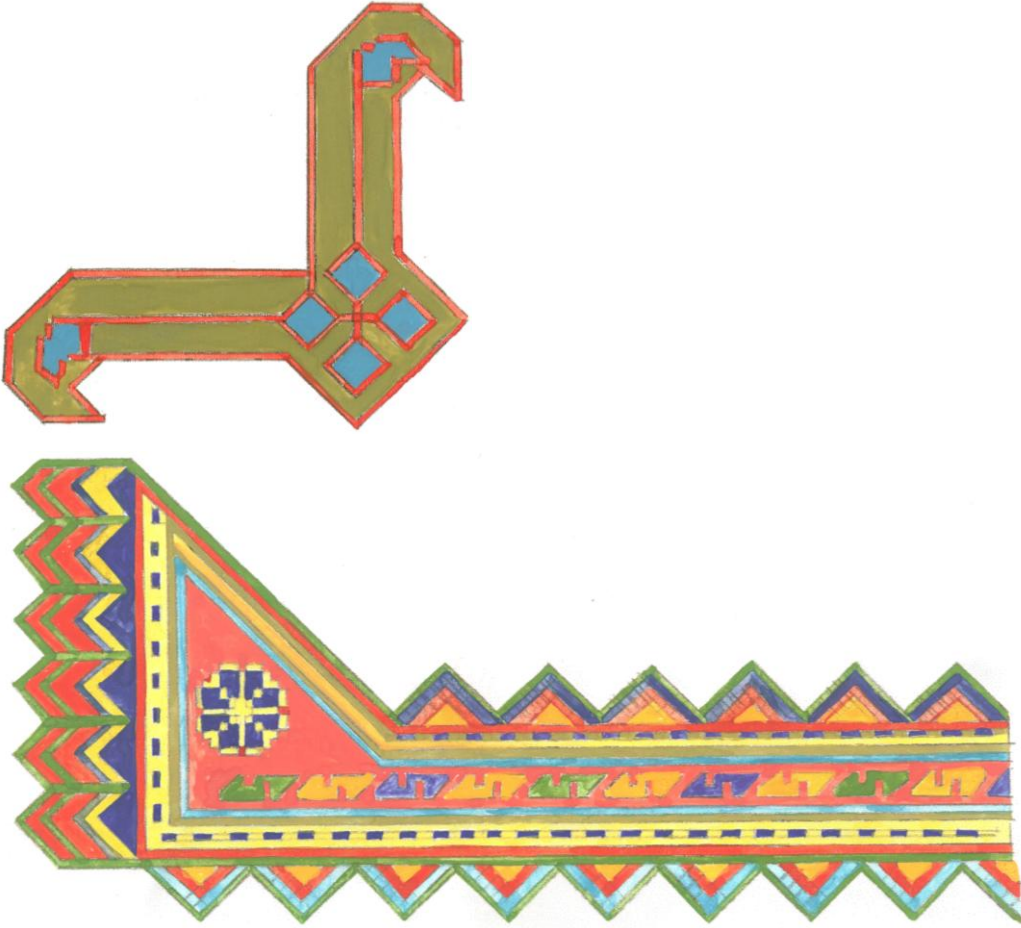

Çizim 8. Sacayağı Nakış Çeşitleri.

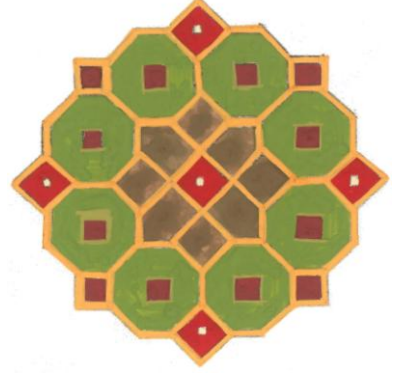
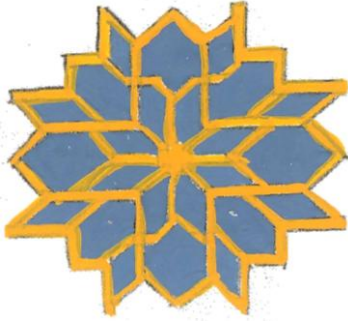

Çizim 9. Yıldız motifi çeşitleri.

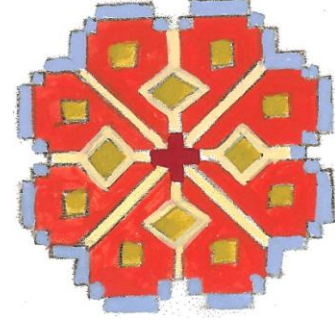
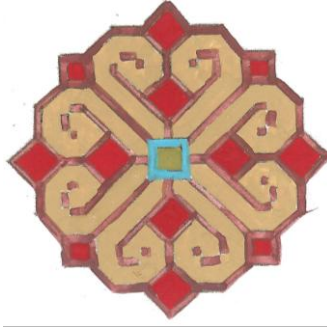

Çizim 10. Çiçek motifi çeşitleri.



Şekil 15. Surakhanı Halısı, malzeme: yün, ölçü: 192 x 120 cm, 19.yy, İsmayılı, Azerbaycan, Özel Koleksiyon.

3. Grup kompozisyon halılarında zemin geometrik biçimli bitkisel nakışlarla bezenmiştir (Şekil 16).



Şekil 16. Surakhani Halısı, 20. Yüzyıl başı, ölçü: 192 x 119 cm.

Arış: z3s, yün, 2 iplik- boyanmamış, beyaz, bitkisel, açık kahve.

Argaç: alt: z3s, yün, boyanmamış, beyaz.

Üst: z2s, yün, boyanmamış, beyaz.

Hav: 2z, yün, bitkisel, sürmeyi, sumağı, koyu kahve, siyah, mavi, hav yüksekliği- 4-5 mm.

Düğüm: simetrik **türkbaf** (türk düğümü)

Sıklık: 40 x 45 / dm².

Saçak: aşağı kısım -arışın kesilmemiş iplikleri, uzunluğu 2, 5 cm, yukarı kısım arışın kesilmemiş iplikleri, uzunluğu 10 cm.

Bulunduğu yer: Devlet Halı Müzesi, Bakü/Azerbaycan.

4. **Surakhani** halılarının dördüncü türü **Gölbendlik** isimli halıları kapsamaktadır. Bu kompozisyonda merkezi küçük biçimli madalyonların dikey çizgi doğrultusunda bir araya gelmesiyle oluşuyor (Şekil 17).



Şekil 17. **Surakhani** halısı, Surakhani köyü, malzeme: yün, sıklık: 40x40, 45x45, dm², ölçü: 120 x 257 cm. **Kaynak:** Azer-İlme Kurumu, Bakü/Azerbaycan, 2011.

5. Bu halıların beşinci kompozisyonu **Khile** ve **Surakhani** halı nakışlarının bir arada kullanılmasıyla ortaya çıkmıştır. Halının zeminini basamaklı madalyonlar oluşturur. Onların dörtte bir kısmı zeminin köşelerinde tekrar ediyor ki, bu Bakü'nün **Khile** halılarına özgüdür.

Serbest alanlarda biçimlendirilmiş butaların yüz yüze yönlendirilmiş çift tasvirleri dokunmuştur (Şekil 18).



Şekil 18. Surakhani halısı, 20. Yüzyıl, malzeme: yün, ölçü: 180 x 120 cm. **Kaynak.** Azer-İlme Kurumu, Bakü/Azerbaycan, 2011.

Surakhani halılarının bordür şeritleri basit enli bordürden- **şarlama**, **geysibişah** isimli zencireden ve **makas** isimli küçük bordürden oluşmaktadır. **Surakhani** halılarına özgü renkler açık veya koyu kahverengi, beyaz, siyah renkleridir. **Surakhani** halılarının ebatları yaklaşık 120x180 cm, 150x250 cm arasında değişiyor.

3. 2. 1. 1. 4. Bakü halısı



Şekil 19. . Bakü'nün haritadaki yeri.



Şekil 20. Bakü Halısı, 20. Yüzyılın başı .Ölçü: 300 x 146 cm.

Arış: z4s, yün, 2 ip- boyanmamış, beyaz, 2 ip- boyanmamış, açık kahverengi.

Arğac: alt: z3s, yün, boyanmamış, beyaz

Ust: z2s, yün, boyanmamış, beyaz.

Hav: 2z, yün, boyanmamış, beyaz, bitkisel, siyah, pembe, kiremit, hav yüksekliği-2 mm.

Düğüm: simetrik, turkbaf.

Sıklığı: 25x 30 / dm², saçak: arışın kesilmemiş iplikleri. Uzunluğu- 3 cm

Bulunduğu yer: Azerbaycan Halı Devlet Müzesi No: 6901

Bu halılar ismini Azerbaycan'nın başkenti Bakü'den almışlar (Şekil 19). Gala, Novkhanı, Maştağa olan Abşeron'un köylerinde üretilmiştir. Halı ustaları bu halıyı hem de Qabıstan adlandırmışlar. **Bakü** halılarının zemin kompozisyonu dikey ekseninde birbiri ardına yerleşmiş büyük dörtgen göller oluşturur(Şekil 20).

18. yüzyılın sonlarına kadar bu halının zemininde dört veya beş göl (madalyon) bulunurdu (Çizim 11). Bu halılar **Bakü** halısı adını aldıktan sonra ise zemininde değişiklikler olduğu görülür. Göller çift olarak kullanılmıştır.



Çizim 11. Madalyon nakışı (göl).



Çizim 12. Şamdan nakışı

Kuyu çarkı, kertenkele, arşın veya **sırt** gibi desenlerle göllerin yüzü süslenmiştir. Göllerin çevrelerine ise diğer dolgu desenler kullanılmıştır.

Bakü halılarının zemini şeritlerle bölünmüştür. Bölünmüş alanlarda desenli küçük madalyonlar yer alır. Madalyonlar arasındaki etrafi çengelli motiflere **şamdan** denir. Bordürler ise en dışta bir **zencire** (Çizim 13) (zencire, Bakü Türkçesi'nde halı bordürlerinde yer alan çok ince bordürlerdir) ve dört bordürden oluşur. Halının bordürünün ortasında yer alan beyaz zeminli bordür şeridi içindeki motifin ismine **yağdanlık** denir (Çizim 14).

Halıcılar bu nakışı **eski heykel** adlandırırlar.

Bakü halılarının boyutu yaklaşık 100x150 cm den 110x180 cm ye kadar değişir. Bazen iki göllü dörtgen kare halılar rastlanır. Düğüm sıklığı: 38x38/ dm² düğümden 45x45 düğüme kadar bulunmaktadır. Böylelikle bir metre karede 145 bin düğümden 200 bin düğüme kadar düğüm vardır. **Bakü** halılarının hav yüksekliği 5 mm'den 7 mm kadardır.



Çizim 13. Zencire, üste ve alttaki ince bordürlerdir.

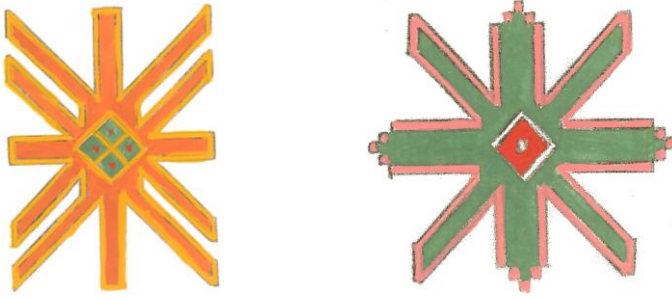

Çizim 14. .Eski Heykel İsimli Yağdanlık Nakışı.

3.2. 1. 1. 5. Khile-Efşan halısı

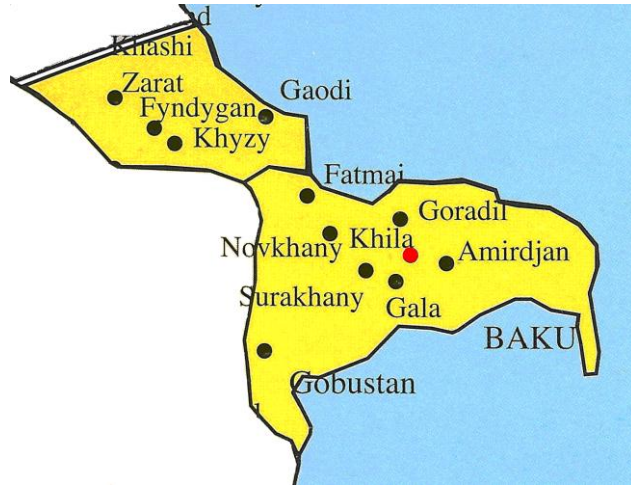

Şekil 21. Khile köyünün haritadaki yeri.



Şekil 22. Khile-Efşan Halısı, Khile Köyü, Malzeme: yün, ilme sıklığı 1 dm²/ 40x40-45 x45. Hav yüksekliği: 5-7 mm, ölçüsü 157 x102 cm. **Kaynak:** Azer-İlme Kurumu, Bakü/Azerbaycan, 2010.

Halı ismini Bakü'nün yakınındaki Abşeron yarımadasında bulunan Khile köyünden alır. Bu halının Khile köyü yanısıra Bül-büle ve Surakhanı halıcılık atölyelerinde üretimi yapılır (Şekil 21). Bazı yabancı yazarlar bu halıyı **Şirvan** ya da yanlışlıkla **Derbend** ismiyle belirtmişlerdir (Şekil 22). Halk arasında ise bu halı **Sacayağı** ismiyle bilinir (Çizim 15).

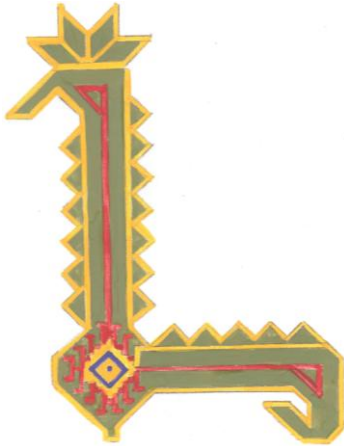

Çizim 15. Sacayağı nakışı.

Efşan sözünün sözlük anlamı – serpmek, ufalamak, rengârenk anlamındadır. **Khile-Efşan**'ın orta zemin kompozisyonu iki tür yapılmaktadır- **Kadim Efşan** ve **Güllü Efşan**. **Kadim Efşan** halısı orta zemin kompozisyonu geniş ağ yapısı ilkesine uygun olarak oluşturulmuştur. Bu ağda açık zeminli madalyonlar şeması oluşur. Madalyonlar bitkisel nakışlarla, merkezdeki serbest alanlar ise farklı biçimli ve ebatlı madalyonlarla doldurulmuştur. Sonuçta ortaya çıkan nakışı hem dikey, hem de yatay görürüz. Şekil 22 deki halı **Kadim Efşan** kompozisyonuna örnektir.

Efşan kompozisyonu Tebriz grubu halılarda da kullanılır. Halıcılığın geliştiği Erdebil, Serab, Karacadağ şehirlerinde yaygınlaşan bu kompozisyon Tebriz şehriyle özdeşleştiğinden **Efşan-Tebriz** ismiyle de bilinir. **Efşan** halıları tarihen Azerbaycan'ın kuzey-doğusunda Şirvan'da (Mereze, Bico) üretimi yapılırsa da, bu karmaşık kompozisyon **Bakü-Khile** halı grubuna özgüdür ve **Khile-Efşan** ismiyle tanınır.

Güllü Efşan halı kompozisyonun diğerinden farkı zeminin dörtte bir kısmını oluşturan büyük mesafeli serbest raportlu oluşudur. **Efşan** kompozisyonu **Khile** halısına has olan ve ortada konumlanan madalyonla tamamlanır. Orta zeminin rengi genellikle koyu lacivert, türkuaz renklidir.

Bordür şeridi ince bordürden ve onun iki tarafında bulunan iki küçük bordürü içermektedir. **Güllü Efşan** kompozisyonu çevreleyen bordür daha karmaşık yapılıdır. Bordür şeritlerine dört veya iki bordür eklidir. Orta bordür **kadim heykel** diye isimlendirilmiştir.

Khile- Efşan halılarının zemin rengi genelde kiremit, bazen türkuaz, mavi, kırmızı veya beyaz olur. Köşelerin, madalyonların ve bordür şeritlerinin rengi zemin rengiyle uyum içerisindedir.

Khile-Efşan halılarının ebatları 130 x 200 cm ve 150 x 250 cm arası değişir. Bunun yanısıra uzun, yolluk türü halılar da üretilir.

3. 2. 1. 1. 6. Fındığan Halısı



Şekil 23. Fındığan Köyünün Haritadaki Yeri.



Şekil 24. Fındığan halısı, Fındığan köyü, malzeme: yün, sıklık: 38 x 38, 42 x 42 / dm², hav yüksekliği: 3-5 mm, ölçüsü 246 x 158 cm. **Kaynak.** Halı Müzesi, Bakü/Azerbaycan, 2010.

Bu halının ismi Abşeron yarımadasında bulunan Fındığan köyünden gelir (Şekil 23). Kaynaklara göre **Fındığan, Bakü** veya **Çaylı** ismiyle de kaydedilmiştir.

Halının zemin kompozisyonu dikey yönde tekrar eden büyük altıgen uzun madalyonlardan oluşmaktadır (Şekil 24-25). Madalyonların merkezi köşeleri dikey yönünde küçük mihraplar şeklinde uzatılmıştır. Önceleri **Gobustan** halılarına özgü bu madalyonlara halı dokumacıları **mangal** ismini vermişlerdir. Madalyonların arasında **sini** isimli küçük nakışlar, yuvarlak sininin üstünde sol ve sağ tarafında kapalı çokgen nakış **çörek** betimlenmiştir. Sininin yukarısında diğer sekizgen –**kebab lokması**, küçük mihrapların içinde dikey eksenin iki tarafında sıralanan dallar yer alır. L. Kerimov'un kaynağına göre bu dallara **kebab şışı** ismi verilmiştir¹³.

Zemini sadece madalyonlarla süslenen **Fındığan** halıları da bulunmaktadır. Bu tür halının bordür şeridi bordür kurallarının aksine, iki küçük bordür bulunmaktadır. Birinci bordür beyaz renkli bitkisel nakışlarla süsletilmiştir. Bu nakışlar kırık çizgilerle belirtilmiştir. Birinci küçük bordürün kompozisyonu iki çapraz daldan oluşmaktadır. Onların kesişme noktasında dişli taç yapraklarıyla çevrelenmiş dört yuvarlak nakış vardır. Dokumacılar bu bordürü **zülflü alem**, zülf (saç) diye isimlendirmişler (Çizim 16).



Çizim 16. Zülfü-alem isimli bordür.

İkinci ince bordür koyu kırmızı renkli, zemine yakın sekiz taç yapraklı yuvarlak nakışlarla doldurulmuştur. Halıcılar arasında bu bordür **elma bordür** adıyla tanınıyor. Halının kenarlarını lacivert renkli **kaysıbiçah** (kaysı dalı) isimli zencire tamamlıyor. Beyaz renkli bordürün sol ve sağ tarafında farklı nakışlı iki medahil bulunmaktadır.

¹³Letif Kerimov, **Azerbaycan Xalçası**, Yazıcı Neşriyatı, 1985, s. 43.

Genellikle **Fındıgan** halıları uzun biçimli oluyor. Ebatları 100x250 cm, 120 x 300 cm arası değişiyor, düğüm sıklığı: 38 x 38- 42 x 42/ dm², hav yüksekliği: 3-5 mm. Zeminde iki madalyonlu halılara ender olarak rastlanır.



Şekil 25. Fındıgan Halısı. 19 Yüzyılın sonu.

Ölçü: 246 x 158 cm.

Arış: z3s,yün, boyanmamış, beyaz.

Argaç: alt: z3s, yün , boyanmamış, beyaz.

Üst: z2s, yün , boyanmamış, beyaz.

Hav: 2z, yün, boyanmamış, beyaz, bitkisel, koyu sürmeyi, kırmızı, kahve, hav yüksekliği-3 mm.

Düğüm: simetrik **türkbaf** (türk düğümü)

Sıklık: 40 x 48 /dm².

Saçak: arışın kesilmemiş iplikleri, uzunluğu 4 cm.

Bulunduğu yer: Azerbaycan Devlet Halı Muzesi No: 490.

3. 2. 1. 1. 7. Novkhamı halısı

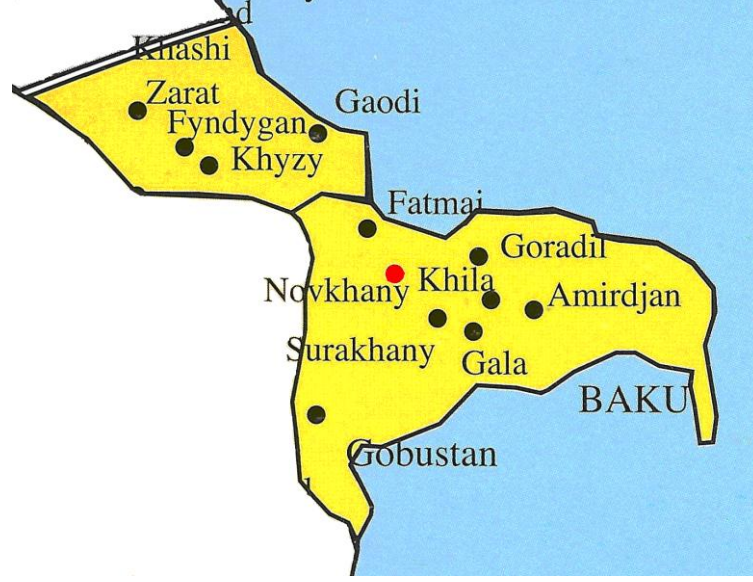

Şekil 26. Novkhamı Köyünün Haritadaki Yeri.



Şekil 27. Novkhami halısı, Novkhami köyü, malzeme: yün, ilme sıklığı: 40 x 40- 45 x 45 /dm², ölçü 160 x 102 cm. Kaynak: Azer-İlme Kurumu, Bakü/Azerbaycan, 2011.

Novkhami halısının zemin kompozisyonu dikey yönde tekrar eden madalyonlardan oluşmaktadır (Şekil 26). Halı dokumacıları zemindeki desene bağlı olmadan bu halıya **güllü** ismi vermişler (Şekil 27). **Novkhami** halısının zemininde üç büyük madalyon dışında, kapalı köşeli sekiz küçük madalyon bulunmaktadır. Küçük madalyonların merkezinde sekizgen yıldız betimlenmiştir. Büyük ve küçük madalyonlar kuş ve diğer nakışlarla çevrelenmiştir (Çizim 17). Dikey olarak bu gruba özgü **cığka-buta** (taç-buta) nakışıyla bezenmiştir. Halının zemini geniş bordür şeridini oluşturan iki orta bordür, üç bordür ve iki **cığka-buta** nakışı sırasıyla çevrelenmiştir (Çizim 18). Bazı **Novkhami** halılarının bordüründe sadece kanca biçimli nakışları olan bir geniş bordür bulunmaktadır.

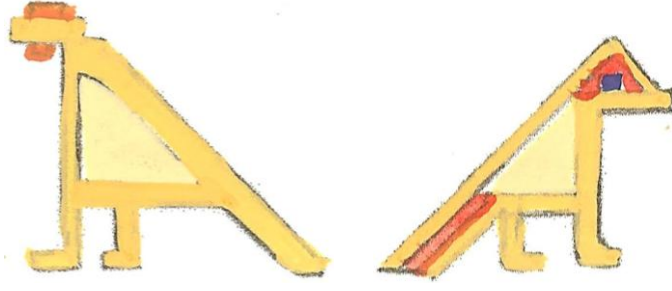

Çizim 17. Kuş Nakışları.

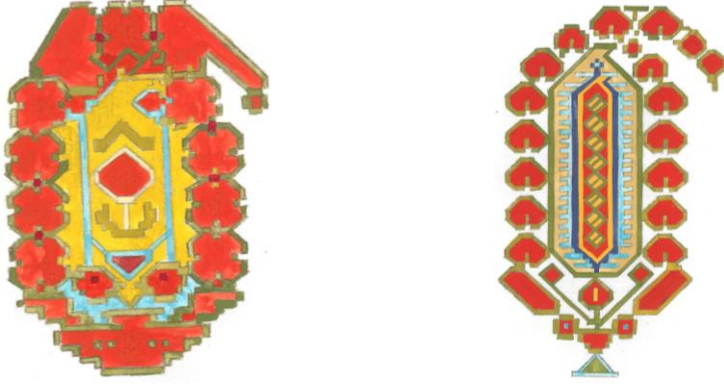

Çizim 18. Farklı cıgka buta nakışları.

Novkhanı halılarının zemini genelde koyu lacivert veya kırmızıdır. Halının zemini ender olarak açık kahve renkli olanları da vardır. Halı kompozisyonunda madalyonların ve bordür şeritlerinin rengi zeminin rengiyle uyum içindedir.

Novkhanı halılarının ebatları yaklaşık olarak 125 x 125 cm, 150 x 260 cm arası değişir. İlme sıklığı: 1 dm²/ 40 x 40-45 x 45 kadardır. Hav yüksekliği: 5-7 mm tir.

3. 2. 1. 1. 8. Göredil halısı



Şekil 28. Göredil Köyünün Haritadaki Yeri.



Şekil 29. Göredil halısı. malzeme: yün, ölçü: 120 x 187 cm, 1906. İsmayılı, Azerbaycan, özel koleksiyon.

Göredil halıları Bakü'den 20' km kuzeyde bulunan Fatmayı köyünde üretilmektedir (Şekil 28). Bazı halı dokumacıları bu halıyı **Kale** ismiyle de belirtiyorlar (Şekil 29). Halının zeminin kompozisyonu **Novkhanı** halısıyla benzerlik göstermektedir. Zeminde iki veya üç büyük madalyon bulunmaktadır. Göredil köyünün halı dokumacıları madalyonların çevresindeki siyah beyaz noktalı çizgileri **çıt** veya **saç** olarak isimlendirirler. Siyah renkli enli bordür biçimi ve kompozisyonu özgünlüğüyle dikkat çekicidir. Bakü halı dokumacıları bu bordürü **kuyu bordür** veya **kankan** (kuyu kazan) isimlendirmişlerdir. Enli bordürde yuvarlak başlı nakış çarkı, merkezdeki kare kuyuyu, biraz aşağıda yamuk biçimli nakış da kovayı betimlemektedir. Bir sonraki kafaya benzer nakış kuyuyu kazan kişiyi, aradaki kalın çizgi ise ipin sembolik betimlemeleridir. Çarkın yukarı kısmında bulunan iki kuş nakışı suyu temsil eder. Enli bordürün iki tarafında beyaz zeminli iki ince bordür bulunur. Guba bölgesinde böyle bordürlere **çahmaklı kızıl gül**, Deveçi'de ise **ayna bordür** denilmektedir.

Göredil halıları 130 x 230 cm ebatlarındadır. Bazen de 130 x 300 cm ebatlarında olur.

3.2.1.2. Serpme Desenler

Zeminde tekrar eden desenlere Bakü'de **Serpme** nakış denir.

Serpme nakışlı halılar, bir veya bir kaç nakışın tekrarlanarak işlenmesiyle, orta kısmı doldurulan halılardır. Bazı halılarda bordür (haşiye) yapılmayarak bütün yüzey serpme nakışlarla kaplanmıştır. Bakü'de serpme nakışlı halılar dokunmuştur. Örnek olarak buta nakışlı halıları gösterebiliriz.

3. 2. 1. 2. 1. Khile-Buta Halısı



Şekil 30. Khile Köyünün Haritadaki Yeri.

Halı ismini Bakü'nün doğusunda bulunan Khile köyünden almıştır (Şekil 30). Bu halı genellikle Abşeron yarımadasının Khile, Surakhani, Bülbüle köylerinde dokunur. Halı kompozisyonunun genelini serbest nakış olan **buta** oluşturuyor, bu yüzden halı **Khile-Buta** ismiyle bilinir. Orta Doğu'da bu kompozisyonu tüm dekoratif süsleme sanatlarında görmek mümkündür. Orta zeminin geneli merkezi madalyondan ve **buta** nakışının simetrik biçimde tekrarlanmasından oluşmaktadır (Şekil 31). Halk arasında çok sevilen ve kullanılan **buta** motifi ateş simgesi olarak bilinmektedir. Buta serbest motif olarak Azerbaycan Dekoratif sanatında özel yere sahiptir. **Khile-Buta** halıları kompozisyonuna göre üçe bölünüyor: sade, karmaşık ve köşeli kompozisyonlu halılar. Karmaşık ve köşeli kompozisyonlu halılardan farklı olarak, sade kompozisyonlu halılar daha eski tarihe maledilmektedir.



Şekil 31. Khile-Buta halısı, Emircan köyü, malzeme: yün, ilme sıklığı: 1 dm²/ 40 x 40, 45 x 45, ölçü 157 x 102 cm. **Kaynak:** Azer-İlme Kurumu, Bakü/Azerbaycan, 2010.

Zemini buta nakışlarıyla süslenmiş **Khile-buta** halıları üç gruba ayrılır.

Serpme desenli **Khile-Buta** halılarının zemininde sadece buta desenleri var (Şekil 32). **Khile-Buta** halılarının genel bordürü boyutuna bağlı olmadan üç şeritten; enli bordür ve iki ince bordür, bazen de dört bordürden oluşmaktadır.



Şekil 32. Khile-Buta Halısı , 1914 yılı.

Ölçü: 375 x 165 cm.

Arış: z4s,yün, 2 iplik- boyanmamış, beyaz, boyasız, kahverengi.

Arçaç: alt: z2s, pamuk , boyanmamış, beyaz.

Üst: z2s, pamuk, boyanmamış, beyaz.

Hav: 2z, yün, boyanmamış, beyaz, bitkisel, kiremit, kırmızı, kahve, hav yüksekliği 4- 5 mm.

Düğüm: simetrik **türkbaf** (türk düğümü) Sıklık: 30 x 40 / dm².

Saçak: arışın kesilmemiş iplikleri, uzunluğu 8 cm.

Bulunduğu yer: Azerbaycan Devlet Halı Müzesi, No: 5514.

3.3. Nakış Çeşitleri ve İsimleri

Buta motifleri – geleneksel el dokumalarında, mimaride, kuyumculukta, süsleme sanatının diğer alanlarında kullanılan motiflerdendir. Farklı buta motifleri vardır. Küsülü buta, balalı buta vs. Bakü ve Karabağ el dokumalarında çok kullanılır. Form olarak badem'den veya servi ağacından alındığı, yaygın olarak da alev (şule, ateş) dilimlerinden ortaya çıktığı belirtilmektedir. Bakü halılarında da buta motifi sıkça kullanılmıştır.

Şal motifi olarak bilinen bu motif; İran, Hindistan, Anadolu ve bir çok ülke dokuma ve işleme sanatında sıkça karşımıza çıkmaktadır. Bu motife benzeyen en eski desenler, Pazırık'ta bulunan İskit sanatına ait eşyada rastlanmıştır¹⁴. Buta motifinin hangi uygarlıkta ortaya çıktığı konusunda çeşitli fikirler vardır. Ancak dikkatten kaçırmamak gereken gerçek şu ki, Orta Asya, Azerbaycan, İran, Hindistan arasındaki derin kültürel bağlantıların ve sanat alışverişlerinin kökeni çok eski çağlara kadar dayanmaktadır.

Azerbaycan'da buta motifinin 90'dan fazla çeşidi vardır. Buta ile ilgili yorum ve fikirler başlıklar altında özetlersek: **servi**, **çam** gibi kutsal ağaç, **Zerdüşt Peygamber'in kutsal alevi veya Ateş sembolü**, **su damlası**, **üreme**, evin- ailenin sembolü vs. gibi anlamlar taşır. 19. ve 20. Yüzyıl başlarında Azerbaycan'da buta motifi hiçbir dokuma yöresinde görülmeyen bir form çeşitliliği sergilemiştir.

¹⁴ Azer VAKEFİ, **Halıda Şal Yorumları**, ART-DÉCOR,85, 2000, s. 169



Cizim 16. Buta Nakışları.

Buta motifi esasen armut şeklinde olup, üst kısmı kıvrıktır. Bazı desenlerde dip kısmında ufak bir yaprak veya kuyruk bulunur, diğer bazı desenlerde ise bu kuyruk yukarıdaki motiften kopuk olup, bir alttaki desene bağlanır. Bu durumda motif asimetrik olur; onu tüm yüzeyde tekrarlanan bir şablon olarak büyüleyici kılan da bu özelliğidir. Bu özellik ise, armoni ve sükûneti temsil eder. Buta motifinin çeşitlemeleri dört ana grupta toplanabilir: Bölgesel butalar, aile butaları, sembolik butalar ve çeşitli butalar- ki, bu sonuncuların toplamı 60 çeşitten fazladır (Çizim 16). Geleneksel Azerbaycan kültüründe dini ve hayali anlamlar içeren buta şekilleri zamanla sembolik anlamlarının yitirmiş ve yavaş yavaş çeşitli biçimlerde buldukları ortama adapte olmuşlar ve biçim değiştirmişlerdir.

Su, yeniden doğuşun, bedensel ve ruhsal yenilenmenin, yaşamın sürekliliğinin, bereket, soyluluk, bilgelik, saflık ve erdemın sembolüdür. Yaşamın ve ölümün kaynağıdır (Çizim 17).

Çiçek Motifleri: Gül, yaprak, lale, palmet, lotus, karanfil, nergis, süsen, nilüfer gibi motilerdir. Lotus çeşitli din ve mitolojide önemli bir yer tutar (Çizim 18).

Kuş motifleri: Bakü halılarında bülbül, tavus kuşu, horoz, kaz, güvercin, kartal motifleri yer alır. Kuş motifleri Türk soylu halkların kültüründe birçok farklı anlamı ifade eder (Çizim 19). Baykuş ve kuzgun kötülük alameti kabul edilirken, güvercin, bülbül ve serçe gibi kuşlar iyilik alametleridir. Aşk, zevk ve mutluluğu temsil etseler de, kuşlar ölünün ruhunu da temsil eder. Kuş motifi görkem ve gücün de sembolü olmuştur. Haber beklentisidir. Kuvvet ve kudreti temsil eder.

Örneğin kartal medeniyetlerin pek çoğunun sembolü olmuştur. Gökyüzünü temsil eden, gelecekte haber veren, ruhları öbür dünyaya götüren kutsal bir hayvan olarak kabul edilir.

Kuş tarihler boyunca olağanüstü bir yaratık olarak algılanmış ve adeta tanrılaştırılmıştır. Orhun kitabelerinde, Orta Asya Yakut Türklerinin, her insanın kuş şeklinde bir ruhu olduğuna, ölen kişinin ruhunun göğe yükselip kuş gibi uçtuğuna inandıklarından söz edilir.

Diğer taraftan Bakü halılarında deve, köpek, tırtıl, kelebek motiflerinin de kullanıldığı görülmektedir (Çizim 20- 22).



Çizim 17. Bordürlerdeki Su Nakışı.

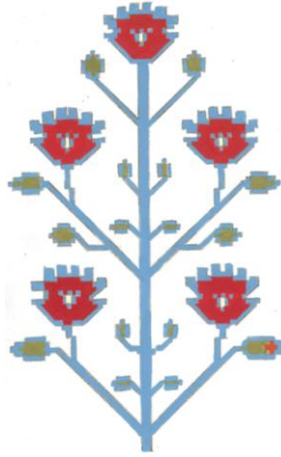
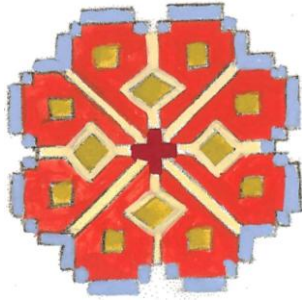

Çizim 18. Çiçek Nakışları.

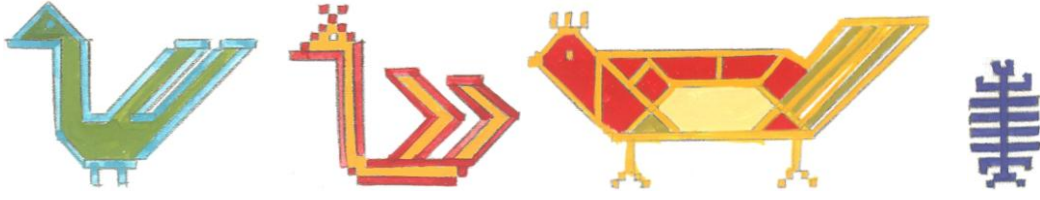

Çizim 19. Kuş nakışları.

Çizim 20. Tırtıl nakışı.

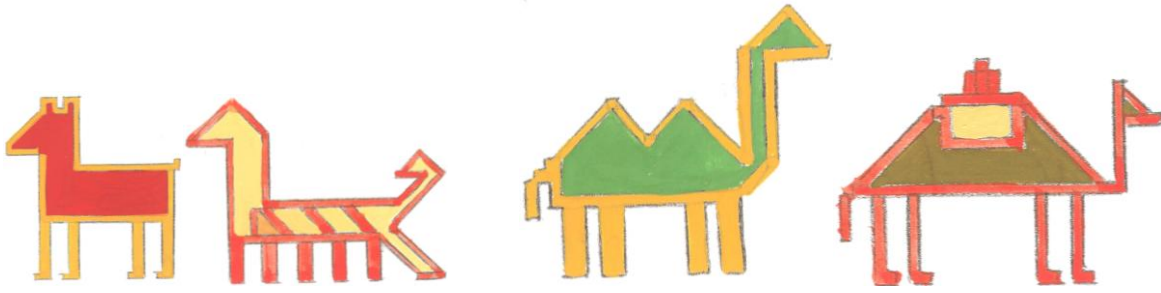

Çizim 21. Köpek nakışı çeşitleri.

Çizim 22. Deve nakışı çeşitleri.



3.4. Halı Dokumada Kullanılan Araç-Gereçler

Dokuma ile dokusal yüzey oluşturmak için, birbirine paralel olarak gerilmiş çözgü iplikleri, bu iplikleri hareket ettirip ağızlık denilen ve içinden, atkı ipliğini taşıyan mekiğin geçmesini sağlayan sistemler gerekiyor.

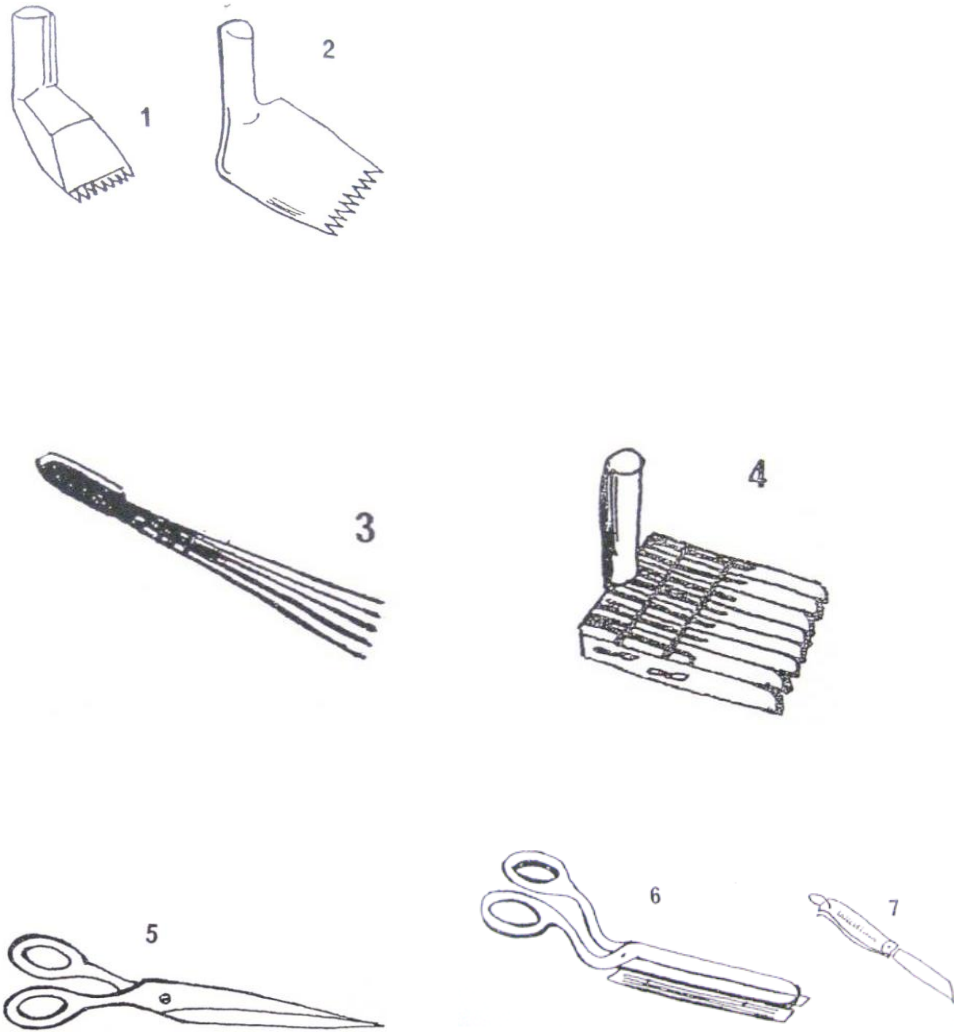

Çizim 23. Halı dokumasında kullanılan aletler.

Dokumaların üzerinde dokunduğu araçlara, genel olarak **tezgâh** denir. Dokumacılık sanatında kullanılan en önemli araç tezgâhlardır. Tezgâhlar çözgü ipliklerinin durumuna göre dikey-yatay olarak sınıflandırılıyor. Konumuz gereği halıların dokunmasında kullanılan dikey tezgahlar tanıtılmıştır. Azerbaycan halı dokumalarında kullanılan tezgahlara **hana** denir.

3.4.1. Dikey Sistemli Dokuma Tezgâhı (istar tezgahı)

Araştırmacılar arkeolojik kazılarda yapılan tetkikler sonucunda dikey ‘hanaların’, halı dokuma tezgâhlarının M.Ö. Tunc devrinde kullanıldığını ortaya çıkarmışlar.¹⁵

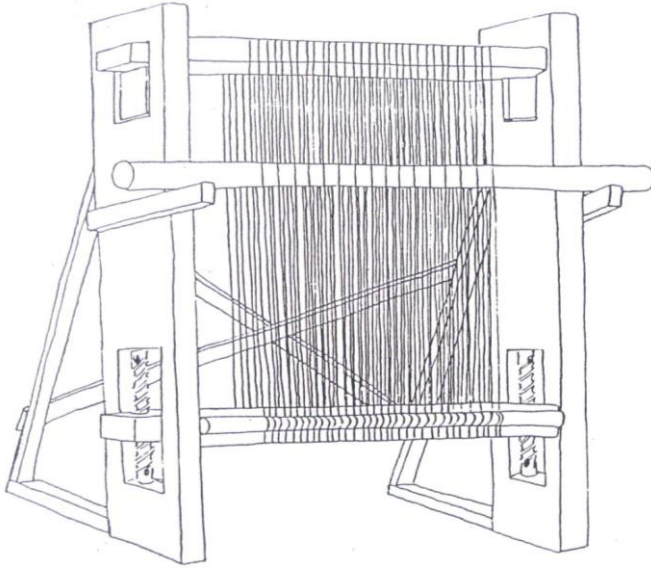

Çizim 24. İstar dikey tezgah (hana).

İstar tezgahı-Göçebe hayatına uygun, taşınması kolay, dikey çözgü sistemli tezgâhtır (Çizim 24).

¹⁵Gülsüm Abdullaova, *Azerbaycanın Bedii Parça ve Tikmeleri XIX-XX esrler*, Elm, Bakı, 1990, s. 45

Dikey tezgâhı oluşturan parçaların hepsinin ayrı ayrı görevleri vardır. Ağız çubuğu arış iplerini biri birinden ayırmak için kullanılır. Arış iplerini tezgâha geçirdikten sonra onları gücü ağacı ve ince gücü cubuğu kullanarak gücülenir. Gücülenmiş ipleri diğerlerinden ayırt etmek için uzun çubuk ya da kamış kullanılır. Azerbaycan'ın bütün bölgelerinde bu aşama (arışın dizilmesi, gücülenmesi vs.) aynı olur. Hana toprağa gömülür, başı iple bağlanır. İlk arış adedi alt okun karşısında oturan esas usta tarafından ağız çubuğuna ilgek vurularak yukarıdaki yardımcısına verilir, o da bu arışı üst okun üstünden geçirerek aşağı atar. Aşağıda oturmuş baş usta ise bu arışı alt okun arkasından geçirerek ağız çubuğuna alır. Bu böyle devam eder, dokunacak halının ve palazın ölçülerine uygun arış sayısı dizilir. Sonuncu arış ise ağız çubuğunun başına bağlandıktan sonra işlem sona erer.

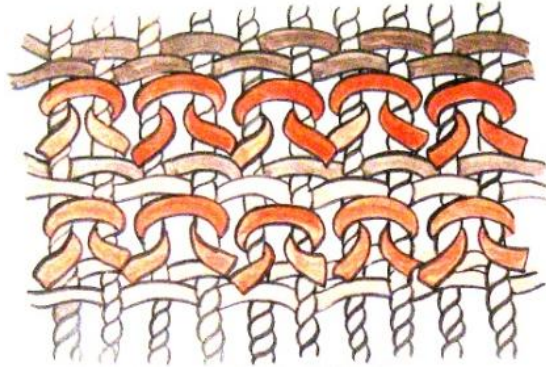

Çizim 25. Türkbaf (Türk düğümü).

Yer halısı dokuma kalitesine arış dizilişinin çok etkisi vardır. Şöyle ki, arış ipliği çok sıkı dizilmiş dokumalar zarif ve kaliteli olurdu. 10 cm'de 40–42 düğüm sıklığı olan halı kaliteli sayılır.

Eskiden halıyı kısa sürede dokuyup bitirmek için komşular ve akrabalar imeceye davet edilirdi. Bunlara 'yançılar' denilirdi. Bazen yançılar günlük olarak yövmiye ile çalışıyorlardı. **Sekme (desen kontürü)** usta tarafından sekilir, içler yançı tarafından doldurulurdu. Halı bitince halı sahibi yardım edenlere küçük çapta hediyeler verirdi¹⁶. Bugün de halı dokunuyor fakat eski yardımlaşma yapılmıyor. Bakü halılarında **Türk İlmesi** kullanılır (Çizim 25). Her ilme (düğüm)

¹⁶Bu bilgiler sözlü olarak annem Roza Mammadova ve babam Yusif Mammadov'dan alınmıştır. Yıl 2005.

sirasından sonra iki sıra atkı geçilir. Atkılar kirkitle vurularak çözgü içine sıkıştırılır. Kirkite vurma halının sıkı ve sağlam olmasında çok önemlidir (Çizim 23). Halı dokunurken bütün dokumacıların bir sıranın (cergenin) üstünde aynı anda dokuma yapmaları gerekmektedir; önceki çin (sıra) bitmezse, sonraki çine geçmek olmaz. Her bir ilme çini (sırası) bitdikten sonra atkılanır ve makas ile titiz bir şekilde havlar aynı seviyede kesilir. Dokuma zamanı çinler yarım han arşını¹⁷ yüksekliğinde olduğunda (halk arasında buna ‘bir ley’ derlerdi) ve oturarak dokumak mümkün olmadığı için dokunan kısım arkaya döndürülür. Dokumacılar arasında buna **hananın ötürülmesi** denilir. Bir başka usulda hananın ötürülmesi için aynı zamanda her iki taraftan 2 kişi gücü ağacının üstüne çıkararak ağırlık oluşturur ve hananı ötürürler. Sonra burgular (germe aleti) yerine takılır, tezgâh düzeltilir ve dokumaya devam edilir.

Halının kenarları düzgün ve devamlı olması için üçer, dörder bükülmüş özel kenar ipi ile ayrıca dokunur. Bunun için halı dokunurken arış iplerinin arası doldukça onun her iki yandan üç sıra arışın arası örülüp ilme ile eşitlenir.

Dokuma aşaması bittikten sonra öncede olduğu gibi yine de iki parmak kalınlığında **ağız palazı (havsız kilim kısmı)** dokunur, bu da halının çözülmesini önler. Bazen **ağız palazı**’nın üzeri ince deri ya da kumaş ile çevrelenir.

Arış ipleri sonuna kadar dokunmadığı için (bunu gücü ağacı ve arka ağacı engellenir) saçaklar (püsküller) yapılır. Her bir halıda yarım han arşını (40 cm) uzunluğunda saçak bırakılır. Halıyı tezgâhtan indirmek için önce burgular çıkarılarak arış taylorları gevşetilir, sonra gücü ağacının altında arış ipleri kesilir, gücü ağacı halıdan kolay ayrılır. Sonra gücü çubuğu ve arka ağacı bir kenara konur. Gücü çubuğunun yerinde- halının bir köşesinde her zaman ilik olur. Bu, ilik arış ipliğinin ağız çubuğuna bağlanmış ilmiktir. Tezgâhtan indirdikten sonra halının önü ve arkası süpürge ile süpürülüp temizlenir, güneşli havada birkaç saat bekletildikten sonra kullanılır.

¹⁷ 1 han arşını 0.80 cmdir.

3.5. Renkler ve Boyamacılık

Azerbaycan ve Bakü halı ipliklerinin boyanmasında 100 sene öncesi kök boya kullanılmaktayken günümüzde sentetik boyalar kullanılmaktadır. Araştırmalar Azerbaycan'da iplik boyamanın çok eski tarihi olduğunu gösterir. M.S. 9. -12. Yüzyıl Arap gezginlerin eserlerinde **kırmız** adlı boyar mahsulü hakkında bilgiler verirler. Arap gezgini İbn-Hövgel'in "Yollar ve memleketler" (m.s. 10.yy) kitabında;" Varsan, Berde, Bab-el- Ebvab"ın nahiyelerinde ve Hazar Denizinin ortasındaki adada 'kırmız' var"- gibi kaydedilmiş bilgiler vardır. İbn Hövgel, **kırmız'ın** (Cocus cacti) yurtdışına ihraç edildiğini ve Hazar Denizi ile Curcan"a taşınıp, oradan da kara yolu ile Hind ülkesine gönderildiğini yazar ve devam ederek," Kırmız Bab-el-Ebvab"ın (yer adı; Demirkapı Derbent) hudutlarından Tiflis'e dek bütün Arran'da, Aras nehri yakınlarından Curcan nahiyelerine dek her yerde vardır." diye belirtir. Onun hazırlanması ile ilgili olarak El-Mükaddesi (m.s. 10.yy) daha geniş bilgi vererek:"... Kadınlar kırmız olan yere gelip bunları mis kaplara yığar sonra ise ekmek pişirilen sobalara (tandıra) koyarlar" yazıyordu¹⁸.

¹⁸ Arzu Mammadova'nın Yayınlanmamış Sanatta Yeterlilik Tezi '**Son Dönem Karabağ Halılarında Kullanılan Motifler**', M.S.G.Ü, S.B.E, s.64, 2010 .



Şekil 33. İplik boyama kazanları.



Şekil 34. İplik boyama aşaması. **Kaynak:** Azer-İlme Kurumu,

Kaynak: Roya Tağıyeva, Azerbajjan Carpet,

Bakü/Azerbajjan, 2011

(scientific publication), İstanbul/ Turkey, 1999.

Halı ustalarının çeşitli renkleri ve onların birbirileriyle olan uyumlarını halk arasında söylenen deyimlerle de anlayabiliriz. Mesela, halılardaki parlak kırmızı tonları **alıştım-yandım** kelimeleri ile ifade edilmekteydi. Bu ifade kırmızının sıcaklığını, hararetini belirtir.

Beyazla yeşil acep yakışır, kırmızı – sarı kışkırtta bari, beyaz ile sarı, it yasarı (çirkini) ifadeleri renkler arasındaki ilişkiyi, onların birbirileriyle olan uyumunu ya da uyumsuzluğunu önceden belli eden çok asırlık estetik renk deneyiminin ürünü olan ölçütlerdir.

İplik boyaması dokumada önemli bir yere sahiptir (Şekil 33). Bakü iplik boyaması Azerbajjan'ın diğer bölgeleri ile aynı olsa da kendine has özellikleri vardır (Şekil 34). Eğer

dokumacı dokuduğu ürünü kendisi kullanacaksa, iplik boyamada doğal boyaları tercih eder. Pazar için dokunan ürünlerde ise rengin doğal boya olmasının önemi yoktur (Şekil 35).



Şekil 35. Boyanmış hazır iplikler.

Kaynak: Azer-İlme Kurumu, Bakü/Azerbaycan, 2011

1841 yılında kimyacı N.Zinin tarafından anilin, 1868 yılında Qrebe ve Liberman tarafından alizarin boyar maddelerinin bulunması¹⁹ fiyatının ucuz ve boyama aşamasının kolay olması onların çabuk yayılmasına ve kullanımına sebep oldu. Boyacılar alizarin'e **ingiliz boyası** diyorlardı. Halk doğal boyalarla boyamaya **hasa**, suni boyalarla boyamaya ise **emeli** adını vermişlerdir. Kendileri için ve siparişe dokuma yaparken **hasa**, satış için olunca kolay ve ucuza mal olan **emeli** yöntemine önem verilirdi. Doğal boyalar üç kaynaktan elde edilmektedir; bitkiler, hayvanlar ve mineraller. Halı ve kilim üretiminde yaygın olarak bitkisel kaynaklar kullanılmaktadır. Boya veren bitki örneklerinden bazıları ; kırmızı (RUBIA TINTORIA); sarı (GENISTA TINTORIA); koyu mavi (ISOTIS TINTORIA and INDIGO FERETINTORIA); gri ve siyah (OVER LUS); kahverengi (JUNGLAND REGIA); ve kızıl (DACNYLOPUS)dır²⁰.

¹⁹Gülsüm Abdullayeva, **Azerbaycanın Bedii Parça ve Tikmeleri XIX-XX esrler**, Elm, Bakı, 1990, s. 55.

²⁰Arzu Mammadova'nın Yayınlanmamış Sanatta Yeterlilik Tezi '**Son Dönem Karabağ Halılarında Kullanılan Motifler**', M.S.G.Ü, S.B.E, s. 70, 2010 .

Bazı bitkiler ise yaprakları ve dalları ile birlikte kullanılır. Örneğin; kuzukulağı, böğürtlen, kandalaş vs. bitkiler boya için çok yararlıdır. Bunlardan farklı olarak gül bitkisi toplanıp kurutulur ve uzun zaman saklanırdı. Bitkilerin toplanma zamanının (sabah ve akşam, ilkbahar, yaz ya da son bahar) da boyanın kalitesine büyük etkileri vardır. Mesela, mundarça bitkisinin meyvaları olgunlaştığı zaman tomurcukları, yazın ikinci yarısında ceviz ağacının yaprakları, ilkbahar döneminde ise meşe ağacının kabukları toplanırdı. Boya bitkilerinin köklerinin baharda ve son baharda toplanması açık veya koyu olmasına sebep olur. Gül bitkisi ise tam çiçek aştıktan sonra boya için yararlı sayılır.

İpliğin boyanması ilkbaharda ve son baharda olurdu. Yaşlıların verdiği bilgilere göre ilkbaharda boyanan yünler güneş ışınlarının etkisi ile daha da kaliteli olurdu. Fakat havaların sıcak olmasından dolayı dokuma yapılmıyordu. Bu sebepten de aran (sıcak) yörelerde iplik boyama son baharda yapılmaktaydı. Bu dönemde doğal boya bitkileri, otlar ve meyvalar toplanmış olurdu. Bir diğer sebep ise dokumacılıkta önemli iş gücü olan kadınlar yazın ziraat işleri ile uğraşmalarıdır. Bağ mevsimi bitdikten sonra dokumaya fırsat olurdu.

Genellikle Bakü halılarının zemin renkleri koyu mavi, kırmızı, kiremit ve beyaz, ender olarak da yeşil, açık kahve ve siyahtır. Halının zemini koyu renk olduğunda üzerindeki motiflerin rengi açık, renkli, aksine zemini açık olduğunda motiflerin renkleri koyu olur. Bazı halıların zemin kompozisyonuna dâhil olan göbeklerin (honçaların) renkleri zemindeki diğer motiflerden ayrılır ve çoğunlukla zemin renk ile karşıtlık olur. Çoğu zaman göbeğin zemini ince bordürün zemini ile aynı ya da uygun renkte olur.

Zemin ile büyük bordür arasında olan su ve sıçan dişi gibi ince bordürlerin çoğunluğu siyah ve beyaz olur.

4. GÜNÜMÜZDE DOKUNAN BAKÜ HALILARI

Günümüzde Bakü halıları Devletin kurduğu Azeri-İlme kurumu tarafından üretilmekte, yurtiçi ve yurtdışına satılmaktadır (Şekil 36-43). Üretim geleneksel malzeme, teknik, desen ve renklerle dokunmakta, boyamada doğal boyaları tercih etmektedir. Bu halılar tarafından dokunmakta ve devlet eliyle satılmaktadır.



Şekil 36. Azer-İlme kurumunun dokuma atolyesinden görüntü. **Kaynak:** Azer-İlme Kurumu, Bakü/Azerbaycan, 2011



Şekil 37. Günümüzde dokunmuş **Bakü** halısı, malzeme: yün, ölçü: 294 x 80 cm.

Kaynak: Azer-İlme Kurumu, Bakü/Azerbaycan, 2011



Şekil 38. Günümüzde dokunmuş **Novkhanı** halısı, malzeme: yün, ölçü: 157 x 102 cm.

Kaynak: Azer-İlme Kurumu, Bakü/Azerbaycan, 2011.



Şekil 39. Günümüzde dokunmuş **Bakü** halısı, malzeme: yün, ölçü: 180 x 124 cm.

Kaynak: Azer-İlme Kurumu, Bakü/Azerbaycan, 2011



Şekil 40. Günümüzde dokunmuş **Butah** halısı, malzeme: yün, ölçü: 200 x 149 cm.

Kaynak: Azer-İlme Kurumu, Bakü/Azerbaycan, 2011



Şekil 41. Günümüzde dokunmuş **Novkhanı** halısı, malzeme: yün, ölçü: 197 x 135cm.

Kaynak: Azer-İlme Kurumu, Bakü/Azerbaycan, 2011



Şekil 42. Günümüzde dokunmuş **Bakü** halısı, malzeme: yün, ölçü: 204 x 134 cm.

Kaynak: Azer-İlme Kurumu, Bakü/Azerbaycan, 2011



Şekil 43. Günümüzde dokunmuş **Butalı** halısı, malzeme: yün, ölçü:283 x 212 cm.

Kaynak: Azer-İlme Kurumu, Bakü/Azerbaycan, 2011

5. SONUÇ

Azerbaycan halk sanatında halı dokumacılığı halkımızın kültürel tarihinde ve günlük yaşamında kendine has yere sahiptir. Farklı nakışlarla süslenen halılar çadırların, evlerin duvar süslemelerinde, yerlerin döşemesinde kullanılmış ve ayrıca yüksek estetik değer kazanmıştır.

Azerbaycan halı dokuma sanatı 20. Yüzyılın ortalarından sonraki dönemde gelişimini sürdürmeğe devam etmiştir. Bakü'nün yanı sıra diğer bölge ve köylerde halı dokuma sanatı gelenekleri halı dokumacıları tarafından birkaç yönden yeni kuşaklara aktarılarak devam ettirilir. Dokumacılar klasik kompozisyonlu halılar dokumakla birlikte, yeni kompozisyonlar, nakış örnekleri ortaya çıkarırlar. Klasik kompozisyonlarda desenler genellikle geometriktir. Yeni kompozisyonlarda bitkisel nakışlara, insan, hayvan, kuş betimlemelerine, lirik ve romantik üslupta konulu kompozisyonlara eğilim fazlalıktadır.

Halı sanatının gelişimine katkı sağlayan diğer bir kurum **Azerhalı** üretim birliğinin çalışmalarıdır. **Azerhalı**'nın atölyelerinde dokunan halılarda geleneksel nakış, madalyon ve renklerden ustaların yaratıcı yaklaşım tarzıyla yaptıkları değişimler sonucu klasik halı kompozisyonlarının sayısını zenginleştiriyorlar.

Halı sanatının diğer bir kolu profesyonel halı ressamı tarafından geliştirilmektedir. Halı ressamlarının oluşturdukları yeni desen ve kompozisyonlara göre dokunan halılar klasik kompozisyonların zenginleştirilmesinde önemli yer tutmaktadır.

Ayrıca halıcılık sanat ve bilim dalı olarak E. Ezimzade isimli Azerbaycan Devlet Ressamlık Yüksek Okulunda, Azerbaycan Devlet Medeniyet ve İncesanat Üniversitesinde eğitimi yapılmaktadır. Azerbaycan'ın tüm bölgelerinde halıcılık meslek okullarında, çocuk resim atölyelerinde gençlere öğretilir.

Bu anlamda **Azer-İlme** kurumunun çalışmaları da dikkate değerdir. Azerbaycan'da eski Halı dokumacılığı geleneklerinin korunması ve gelişimini sürdürmesi amacıyla bir sıra işler aşamalı olarak yapılmaktadır. Bunlardan en önemlisi kurumun yakında Bakü'de halıcılık

okulunun açılmasıyla ilgilidir. Okulda 50 yakın öğrenci eğitim görecek, bu sanatın gelecek nesillere tanıtılmasına, yaşatılmasına katkıda bulunacaklar. Eğitim halıcı ressamlar tarafından yürütülecektir. **Azer-İlme** ve devlet desteği ile Azerbaycan halılarının tanıtılmasıyla ilgili farklı dillerde kitaplar, broşürler de basılıyor. Ayrıca Azerbaycan halılarıyla ilgili araştırmalar yapılıyor. Yurt dışında olan Azerbaycan halıları hakkında, kimler tarafından korunduğu ve nerede bulunduğu bilgilerini elde etmenin yanı sıra bu halıların kendi isimleriyle tanıtılması çalışmaları yapılıyor. Müzelerde, koleksiyonlarda bulunan isimleri yanlış yazılan halıların gerçek isimler altında sergilenmesine yardımcı oluyorlar.

Aynı zamanda **Azer –İlme** de yün ve ipek halı üretimi yapılmaktadır. Halı dokumacılığının tüm aşamaları (ipliğin eğrilmesi, boyama vs) burada yapılıyor. 1996 yılından çalışma yürüten kurumun ürünleri Almanya, İngiltere, İtalya, Rusya vs yerlerde yapılan satış sergilerinde özel ödüller ve sertifikalar kazanmıştır.

EKLER

KAYNAKÇA

KİTAPLAR:

Abbasov, A. (1978). **Azerbaydjanskie kovrı na vnutrennih i vneşnih rınkah v konse XIXnaçale XXvv**, Baku: Azerneşr.

Abdullayeva, M. (2002). **Halçacılık Terminlerinin İzahlı Lüğeti**, Bakı: Azerneşr.

Abibullaev, O. (1982). **Pervie rezultati arkeologičeskih raskopok Kyultepe**, Baku: Trudı,

Abibullaev, O., (1982), Eneolit i bronza na territorii Nahıçevanskoy ASSR, Baku: Trudı.

Aliyeva, G. (1990). **Azerbaycanın Bedii Parça ve Tikmeleri XIX-XX esrler**, Bakı: Elm.

Alieva, K. (1988). **Bezvorsoviy kover Azerbaydjana**, Baku: Elm.

Aşurbeyli, S. (1964). **Oçerk istorii srednevekovogo Baku**, Baku:Azerneşr.

Bosomworth, Dorothi. (1995). **The Encyclopaedia Of Patterns and Motifs**, London: Studio Editions Lt.

Bünyadov, Z. M.- Y. Yusifov. (1994). **Azerbaycan Tarixi (En Gedim Zamanlardan XX Esredek)** I Cild, Azerneşr, Bakı.

Bğnyadov, Z. M. (1998). **Azerbaycan VII-IX Esrlerde**, Bakı: Azerbaycan Dövlet Neşriyatı.

Efendi, R.- T. Efendi. (2002). **Azerbaycan Bezek Seneti**, Çaşıoğlu Neşriyatı, Bakı.

Efendi, R. (2002). **Azerbaycan İnceseneti**, Bakı: Çaşıoğlu Neşriyatı.

Efendi, R, K. Aliyeva .(1998). **Azerbaycanın Halı ve Halçacılıg Terminleri Lüğeti**. Elm, Bakı.

Guliyev, H.(1961). **Azerbaycanda tokuculug seneti hagda (XIII-XVIII esrler)**, Bakı: Azerb. SSR EA haberleri, ictimai elmler seriyası, No: I.

Habibullayev, O.(1959). **Kültepe arkeoloji gazıntıları**, Bakı: Yazıçı.

İsaevi, M. D. (1932). **Kovrovoe Proizvodstvo Zakavkazya**, Tiflis, İzdanie Nauçno-İssledovatelskogo İnitututa Kavkazovedeniya Akademii Nauk SSSR.

Jones, Owen. (1995). **The Grammar Of Ornament**, London: Studio Editions Ltd.

Kerimov, L.(1983). **Azerbaydjanskiy kovyor**, Baku: Yazıçı.

- Kerimov, L.(1988). **İskusstvo kovrodeliya-İskusstvo vostoçnih kovrov**. Baku: Yazıçısı.
- Kerimov, L. (1961). **Azerbaydjanskiy Kover I**. ANASSR. Baku-Leningrad.
- Kerimov, L. (1983). **Azerbaydjanskiy Kover II**. Baky: Gyandjlik.
- Kerimov, L. (1983). **Azerbaydjanskiy Kover III**. Baky Gyandjlik.
- Kerimov, L. (1985). **Azerbaycan Xalçası**. Bakı: Yazıçısı Neşriyatı.
- Kuliev, G. (1983). **Tkaçestvo**. Baky: Gyandjlik.
- Muradov, V. (2008). **Azerbaijan Carpets**. Bakı: Elm.
- Müciri, C. (1987). **Azerbaycan Xalçalarının Texnoloji Usulları**. Bakı: Maarif Neşriyatı.
- Piralov, S. A. (1900). Краткий очерк кустарных промыслов Кавказа. Тифлис.
- Tağıyeva, R. (1999).Azerbaijan Carpet, (scientific publication). Ankara:

ANSİKLOPEDİLER:

Azerbaycan Milli Ensiklopediyası (2007), “Azerbaycan Milli Ensiklopediyası” Elmi Merkezi, Bakı.

ATLAS Azerbaydjanskoy SSR (1963), Baku- Moskva.

Barracrough, Geoffrey (1980), **Times Dünya Tarihi Atlası**, Çev. Zeki Okar, Karacan Yayınları, 1. Baskı.

Eczacıbaşı Sanat Ansiklopedisi, Cilt I, (1997), YEM yayın, İstanbul.

Eczacıbaşı Sanat Ansiklopedisi, Cilt II, (1997), YEM yayın, İstanbul.

Eczacıbaşı Sanat Ansiklopedisi, Cilt III, (1997), YEM yayın, İstanbul.

Kılıçdaroğlu, S. (1972), **Meydan Larousse**, Cilt VIII, İstanbul.

SÖZLÜKLER:

Efendi, R.-K. Aliyeva. (1998). **Azərbaycanın Xalı və Xalçaçılıg Terminleri Lüğeti**. Elm Neşriyatı, Bakı.

Abdullayeva, M. E. (1998). **Azərbaycan Dilinde Xalçaçılıg Leksikası**. Bakı: Gismet Metbeesi.

DERGİLERDEKİ MAKALELER:

Kurbanov, S. (2001). Azerbaycan halısında Renklerin Uygulanması. **A.Ü.Türkiyat Araştırmaları Enstitüsü Dergisi**, 18: 211–214.

Paşayeva, V. (2001). Azerbaycan Halı Sanatı Tarihine Bir Bakış. **A.Ü.Türkiyat Araştırmaları Enstitüsü Dergisi**, Sayı 18:

Vakefi, A. (2000). Halıda Şal Yorumları. **ART+DECOR**,85, Nisan:168-176.

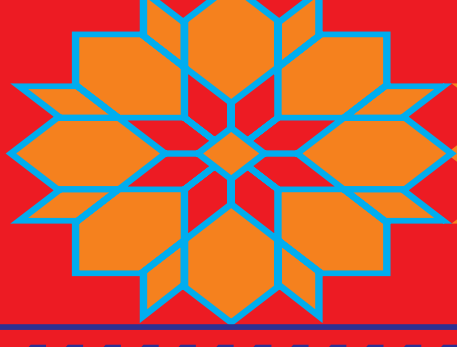
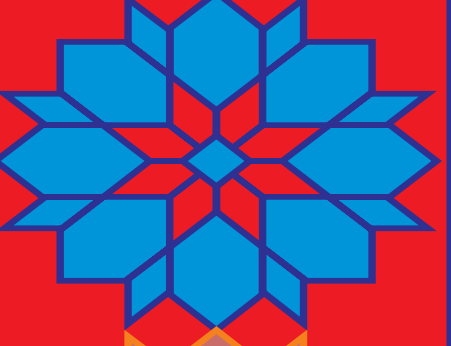
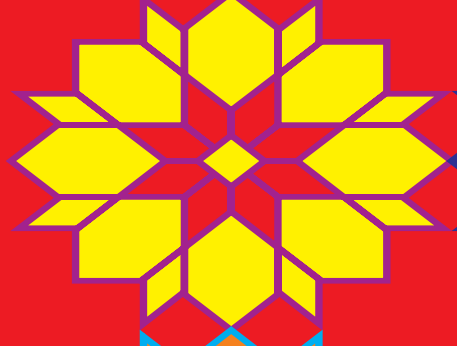

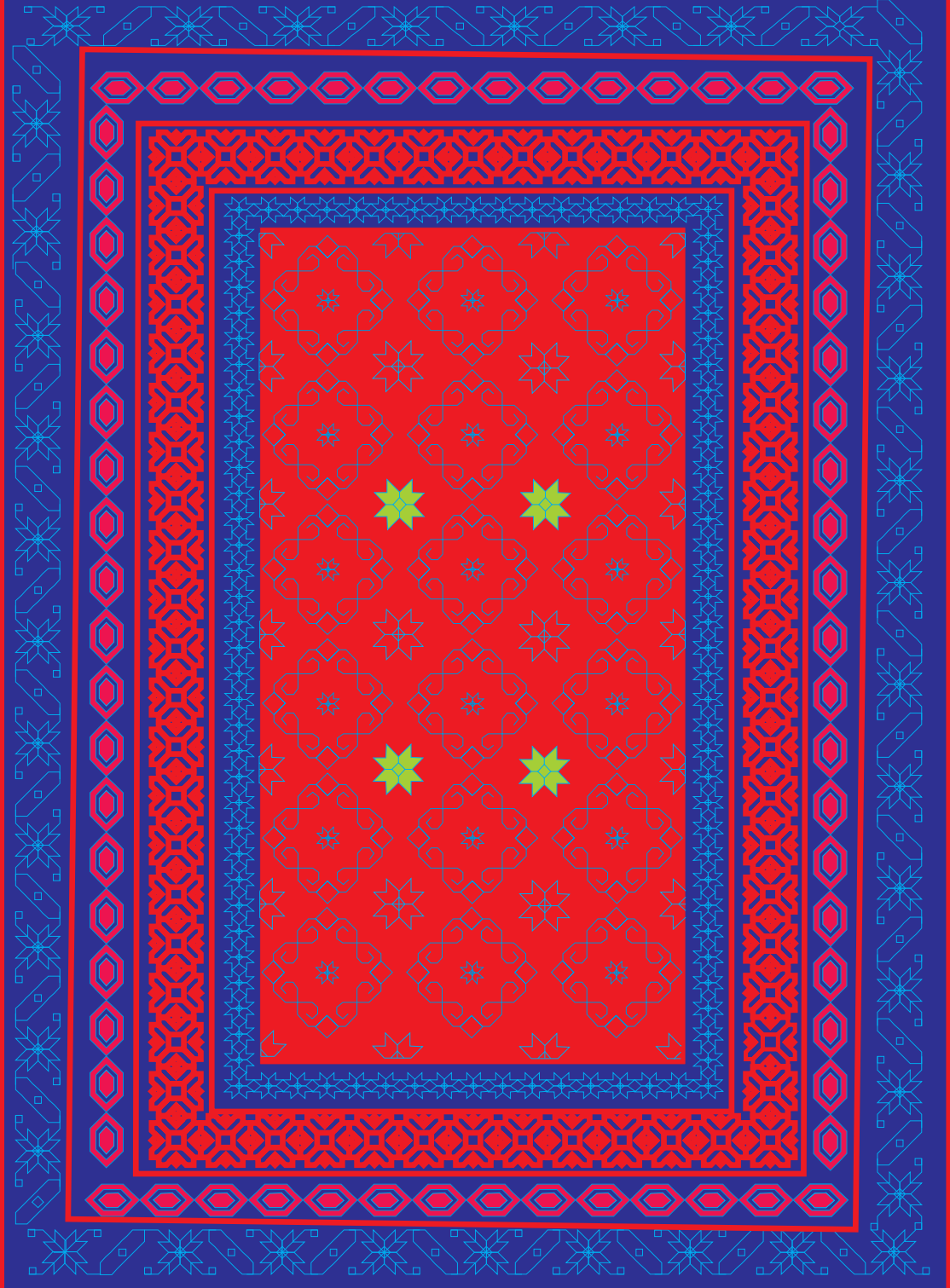

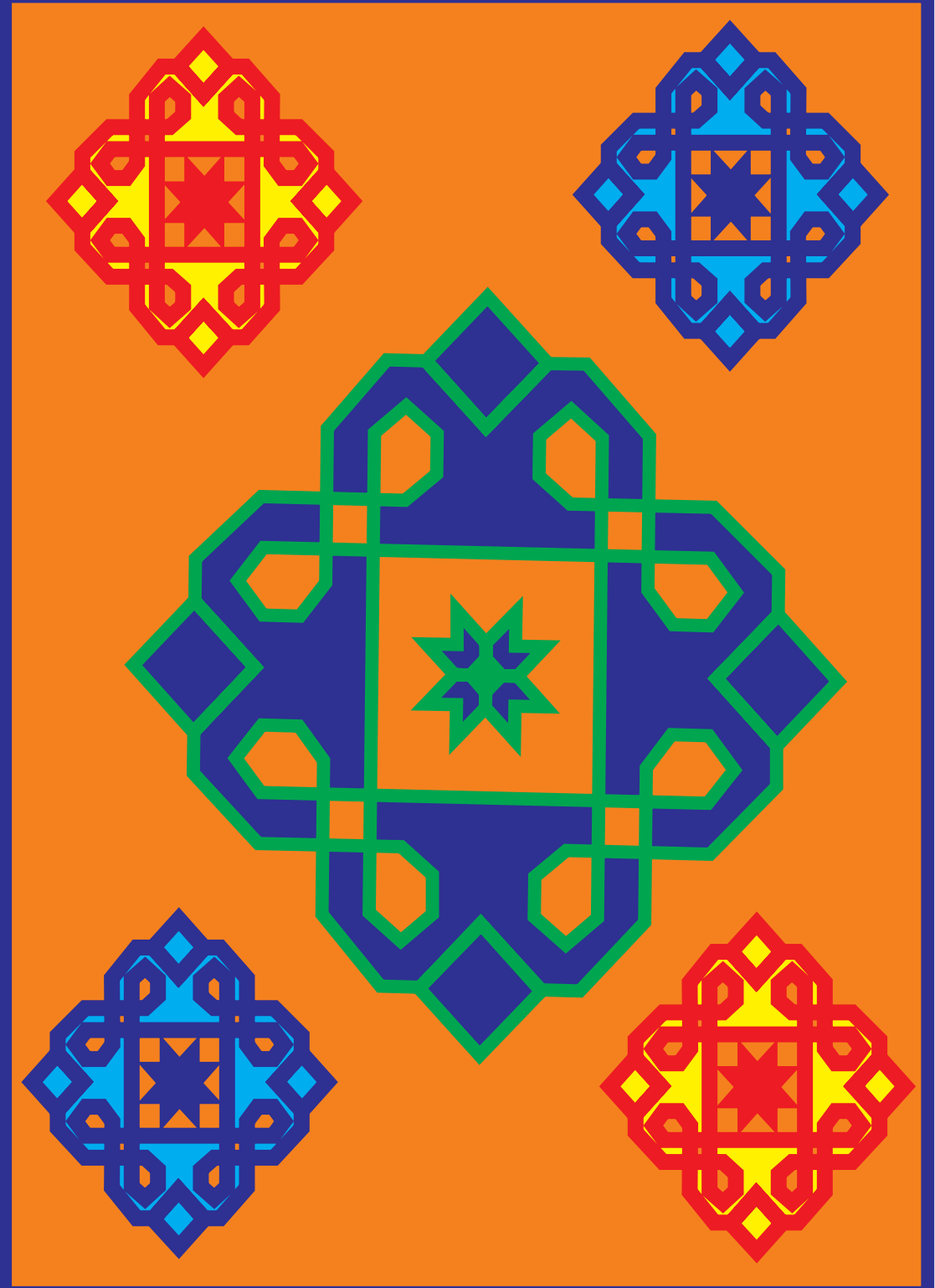

Handwriting practice strip with the Chinese character '喜' (Xǐ) repeated in red.

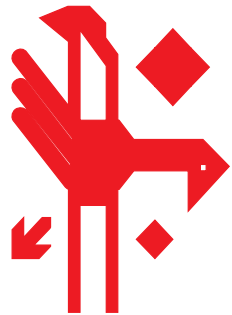
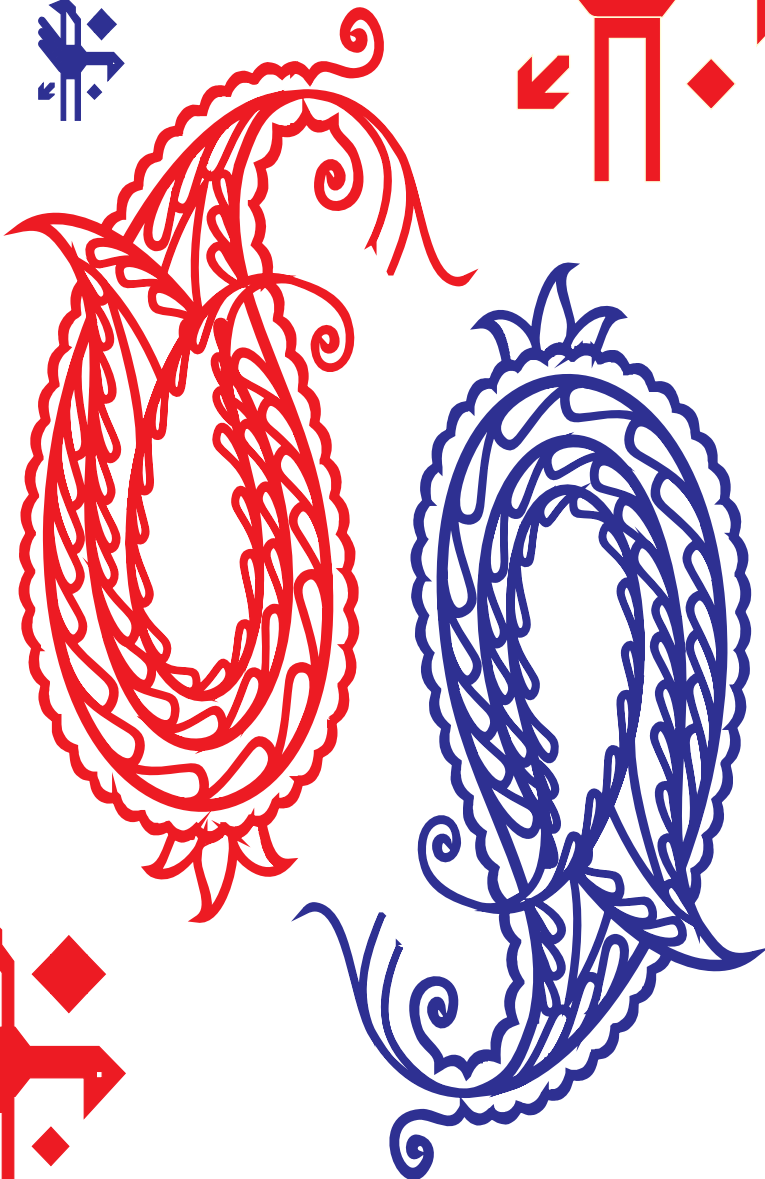
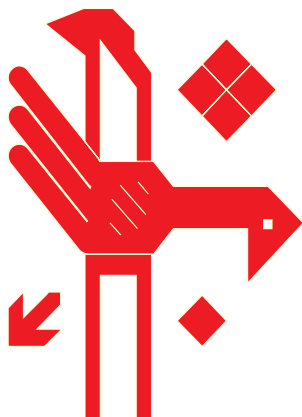







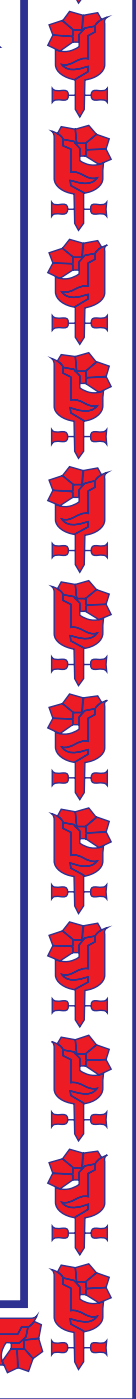

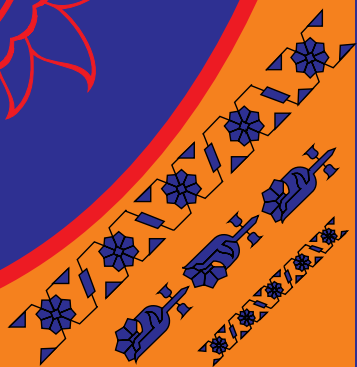





Bakü halılarından esinlenerek madalyon ve yıldız nakışlarından yaptığım yeni dokuma.
Malzeme: çözgü, atkı ve havlar yün.
Ölçü: 33.5 x 42.5 cm.



Bakü halılarından esinlenerek madalyon ve yıldız nakışlarından yaptığım yeni dokuma.