

12311

T. C.
SELÇUK ÜNİVERSİTESİ
FEN BİLİMLERİ ENSTİTÜSÜ

**BAZI ÖRNEKLERİ İLE ANADOLU'DA TARİHİ TÜRK
KÜTÜPHANE MİMARLIĞI**

YÜKSEK LİSANS TEZİ

Mimarlık Anabilim Dalı

BAHTİYAR EROĞLU
(Mimar)

DANIŞMAN
Prof. Dr. YILMAZ ÖNGE

KONYA — 1990

T. C.
Yükseköğretim Kurulu
Bekümantasyon Merkezi

İ Ç İ N D E K İ L E R

ÇİZİMLER LİSTESİ

FOTOĞRAFLARIN LİSTESİ

TEŞEKKÜR

I- GİRİŞ.....	1-2
II- MATBACILIĞIN DOĞUŞU VE YAYILIŞI.....	3
II.1- UYGURLARDA MATBAA.....	4
II.2- AVRUPA'DA MATBAANIN İCADI.....	5
II.3- OSMANLI'LARDA MATBAANIN GELİŞİ.....	6
III- KÜLTÜR TARİHİNDE İLK KÜTÜPHANELER.....	9
III.1- TÜRK KÜTÜPHANECİLİĞİNİN TARİHİ GELİŞİMİ.....	14
III.2- KÜTÜPHANELERİN YÖNETİMİ.....	27
IV- ANADOLU KÜTÜPHANELERİNİN MİMARİ KOMPOZİSYONLARI.....	29
IV.1- BİNA DURUMLARINA GÖRE.....	29
IV.2- KULLANIM DURUMLARINA GÖRE.....	29
V- ANADOLU KÜTÜPHANE ÖRNEKLERİ.....	30
V.1- KONYA YUSUF AĞA KÜTÜPHANESİ.....	30
V.1.1- Yeri ve Bugünkü Durumu.....	30
V.1.2- Mimarisi ve Tezyinatı.....	30
V.1.3- Malzeme ve Teknik Özellikleri.....	31
V.1.4- İnşa Tarihi ve Banisi.....	31
V.1.5- Kitabesi.....	31
V.1.6- Tamirat ve Tadilatları.....	33
V.1.7- Binanın Eski Durumu Hakkında Düşünceler.....	33

V.2- KAYSERİ RAŞİT EFENDİ KÜTÜPHANESİ.....	41
V.2.1- Yeri ve Bugünkü Durumu.....	41
V.2.2- Mimarisi ve Tezyinatı.....	41
V.2.3- Malzeme ve Teknik Özellikleri.....	42
V.2.4- İnşa Tarihi ve Banisi.....	42
V.2.5- Kitabesi.....	42
V.2.6- Tamirat ve Tadilatları.....	42
V.2.7- Binanın Eski Durumu Hakkında Düşünceler.....	42
V.3- AKHİSAR ZEYNELZADE KÜTÜPHANESİ.....	54
V.3.1- Yeri ve Bugünkü Durumu.....	54
V.3.2- Mimarisi ve Tezyinatı.....	54
V.3.3- Malzeme ve Teknik Özellikleri.....	54
V.3.4- İnşa Tarihi ve Banisi.....	54
V.3.5- Kitabesi.....	54
V.3.6- Tamirat ve Tadilatları.....	55
V.3.7- Binanın Eski Durumu Hakkında Düşünceler.....	55
V.4- MANİSA MURADIYE KÜTÜPHANESİ.....	58
V.4.1- Yeri ve Bugünkü Durumu.....	58
V.4.2- Mimarisi ve Tezyinatı.....	58
V.4.3- Malzeme ve Teknik Özellikleri.....	58
V.4.4- İnşa Tarihi ve Banisi.....	59
V.4.5- Kitabesi.....	59
V.4.6- Tamirat ve Tadilatları.....	59
V.4.7- Binanın Eski Durumu Hakkında Düşünceler.....	59
V.5- BURDUR PİRGÜLZADE KÜTÜPHANESİ.....	65
V.5.1- Yeri ve Bugünkü Durumu.....	65

V.5.2-	M imarisi ve Tezyinatı.....	65
V.5.3-	Malzeme ve Teknik Özellikleri.....	65
V.5.4-	İnşa Tarihi ve Banisi.....	65
V.5.5-	Kitabesi.....	65
V.5.6-	Tamirat ve Tadilatları.....	65
V.5.7-	Binanın Eski Durumu Hakkında Düşünceler.....	66
V.6-	TİRE NECİP PAŞA KÜTÜPHANESİ.....	73
V.6.1-	Yeri ve Bugünkü Durumu.....	73
V.6.2-	Mimarisi ve Tezyinatı.....	73
V.6.3-	Malzeme ve Teknik Özellikleri.....	73
V.6.4-	İnşa Tarihi ve Banisi.....	74
V.6.5-	Kitabesi.....	74
V.6.6-	Tamirat ve Tadilatları.....	74
V.6.7-	Binanın Eski Durumu Hakkında Düşünceler.....	75
V.7-	MANİSA ÇEŞNİĞİR KÜTÜPHANESİ.....	85
V.7.1-	Yeri ve Bugünkü Durumu.....	85
V.7.2-	Mimarisi ve Tezyinatı.....	85
V.7.3-	Malzeme ve Teknik Özellikleri.....	85
V.7.4-	İnşa Tarihi ve Banisi.....	85
V.7.5-	Kitabesi.....	86
V.7.6-	Tamirat ve Tadilatları.....	86
V.7.7-	Binanın Eski Durumu Hakkında Düşünceler.....	87
V.8-	İZMİR ŞADIRVANALTI CAMİ KÜTÜPHANESİ.....	92
V.8.1-	Yeri ve Bugünkü Durumu.....	92
V.8.2-	Mimarisi ve Tezyinatı.....	92
V.8.3-	Malzeme ve Teknik Özellikleri.....	92

V.8.4-	İnşa Tarihi ve Banisi.....	92
V.8.5-	Kitabesi.....	93
V.8.6-	Tamirat ve Tadilatları.....	93
V.8.7-	Binanın Eski Durumu Hakkında Düşünceler.....	93
V.9-	AFYON YENİ CAMİ KÜTÜPHANESİ.....	101
V.9.1-	Yeri ve Bugünkü Durumu.....	101
V.9.2-	Mimarisi ve Tezyinatı.....	101
V.9.3-	Malzeme ve Teknik Özellikleri.....	101
V.9.4-	İnşa Tarihi ve Banisi.....	101
V.9.5-	Kitabesi	101
V.9.6-	Tamirat ve Tadilatları.....	102
V.9.7-	Binanın Eski Durumu Hakkında Düşünceler.....	102
V.10-	AKSARAY KÜTÜPHANESİ.....	105
V.10.1-	Yeri ve Bugünkü Durumu.....	105
V.10.2-	Mimarisi ve Tezyinatı.....	105
V.10.3-	Malzeme ve Teknik özellikleri.....	105
V.10.4-	İnşa Tarihi ve Banisi.....	105
V.10.5-	Kitabesi.....	105
V.10.6-	Tamirat ve Tadilatları.....	106
V.10.7-	Binanın Eski Durumu Hakkında Düşünceler.....	106
VI-	VARLIĞINI TARİHİ KAYNAKLARDAN ÖĞRENDİĞİMİZ ANCAK...	114
	BUGÜN MEVCUT OLMAYAN ANADOLU KÜTÜPHANELERİ.....	114
VII-	KARŞILAŞTIRMA.....	116
VII.1-	KÜTÜPHANELERİN ŞEHİR İÇİNDEKİ YERLERİ.....	117
VII.2-	KÜTÜPHANELERİN BİNA DURUMU.....	118
VII.3-	MALZEME VE İNŞA TEKTİĞİ.....	120

VII.4- TAVAN VE ÖRTÜ SİSTEMİ.....	121
VII.5- TEZYİNATI.....	122
VIII- SONUÇ.....	155
BİBLİYOGRAFYA.....	158-161



ÇİZİMLERİN LİSTESİ

1. Yusuf Ağa kütüphanesi planı
2. Yusuf Ağa kütüphanesi kesiti
3. Yusuf Ağa kütüphanesi ön cephesi
4. Raşit Efendi kütüphanesi planı
5. Raşit Efendi kütüphanesi boy kesiti
6. Raşit Efendi kütüphanesi en kesiti
7. Kayseri Raşit Efendi kütüphanesi okuma salonu kapı tokmağı
8. Raşit Efendi kütüphanesi doğu cephesi
9. Raşit Efendi kütüphanesi kuzey cephesi
10. Raşit Efendi kütüphanesi güney cephesi
11. Akhisar Zeynelzade kütüphanesi planı
12. Akhisar Zeynelzade kütüphanesi kesiti
13. Akhisar Zeynelzade kütüphanesi ön cephesi
14. Manisa Muradiye kütüphanesi
15. Manisa Muradiye kütüphanesi kesiti
16. Manisa Muradiye kütüphanesi yan cephesi
17. Burdur Pirgülnzade kütüphanesi planı
18. Burdur Pirgülnzade kütüphanesi kesiti
19. Burdur Pirgülnzade kütüphanesi doğu cephesi
20. Tire Necip Paşa kütüphanesi planı
21. Tire Necip Paşa kütüphanesi A-A kesiti
22. Tire Necip Paşa kütüphanesi B-B kesiti
23. Tire Necip Paşa kütüphanesi giriş cephesi
24. Tire Necip Paşa kütüphanesi sağ cephesi
25. Manisa Çeşniğir kütüphanesi planı
26. Manisa Çeşniğir kütüphanesi kesiti
27. Manisa Çeşniğir kütüphanesi yan cephesi
28. İzmir Şadırvan Altı Cami kütüphanesi şadırvan planı

29. İzmir Şadırvan Altı Cami kütüphane planı
30. İzmin Şadırvan Altı Cami kütüphanesi kesiti
31. İzmir Şadırvan Altı Cami kütüphanesi güney cephesi
32. Afyon Yeni Cami kütüphanesi pları
33. Afyon Yeni Cami kütüphanesi kesiti
34. Afyon Yeni Cami kütüphanesi giriş cephesi
35. Aksaray Kütüphanesi planı
36. Aksaray kütüphanesi kesiti
37. Aksaray kütüphanesi ön cephesi
38. Köprülü kütüphanesi kesiti
39. Köprülü kütüphanesi planı
40. Atıf Efendi kütüphanesi planı
41. Atıf Efendi kütüphanesi kesiti
42. Atıf Efendi kütüphanesi giriş cephesi
43. Subaşı Medresesi planı
44. Murat Molla kütüphanesi bodrum planı
45. Murat Molla kütüphanesi planı
46. Murat Molla kütüphanesi kesiti
47. Murat Molla kütüphanesi cephesi
48. Ragıp Paşa kütüphanesi planı
49. Ragıp Paşa kütüphanesi A-A kesiti
50. Ragıp Paşa kütüphanesi B-B kesiti
51. Ragıp Paşa kütüphanesi sol yan cephe
52. Nuruosmaniye kütüphanesi planı
53. Şehit Ali Paşa kütüphanesi planı
54. III. Ahmet kütüphanesi planı

55. Topkapı III.Ahmet kütüphanesi enine kesiti
56. Topkapı III.Ahmet kütüphanesi boyuna kesiti
57. Topkapı III.Ahmet kütüphanesi yan görünüşü
58. Afyon Yeni Cami muvakkithanesi planı
59. Afyon Yeni Cami muvakkithanesi kesiti
60. Afyon Yeni Cami muvakkithanesi batı cephesi
61. Şeyh Zafir kütüphanesi planı
62. Şeyh Zafir kütüphanesi kesiti
63. Şeyh Zafir kütüphanesi batı cephesi



FOTOĞIRAF LİSTESİ

1. Efes Celsus Kütüphanesi
2. British Museum okuma salonundan gödünüş
3. Yusuf Ağa Kütüphanesinin genel görünüşü
4. Kütüphane giriş kapısının cami içinden görünüşü
5. Kubbeye geçişi sağlayan tromp'dan bir detay
6. Profilli özengilere oturan trompkemeri ve gergi çubuğu
7. Barok içlikle süslenmiş üst pencere
8. Kapının kütüphaneye açılan iç yüzündeki kitabe
9. Okuma salonunun kapı tokmağı
10. Kütüphanenin doğu cephesi
11. Kütüphanenin kuzey-doğu köşesinden görünüş
12. Kütüphanenin güney cephesi
13. Geniş plastırlar arasındaki pencereler
14. Giriş kapısı olarak kullanılan kuzeydeki pencere
15. Zeynelzade kütüphanesinden genel görünüş
16. Muradiye kütüphanesinden genel görünüş
17. Kütüphanenin kitabesi
18. Pirgülnzade kütüphanesi. eyvanlı giriş kapısı
19. Giriş kapısından bir detay
20. Girişten bir detay
21. Pencere üzerindeki sivri kemerler
22. Güney duvardaki nişler
23. Geçiş elemanından bir detay
24. Doğu duvarının içten görünüşü
25. Batı duvarının içten görünüşü
26. Necip Paşa kütüphanesinin bugünkü durumu
27. Kütüphanenin 1929 yılında Rudolf M. Riefsthl tarafından çekilmiş bir resim

28. Demir parmaklıklı alt pencereler
29. Kubbe kasnağının giriş cephesindeki penceresi
30. Kütüphane içinden bir görünüş
31. Sekizgen piramit şeklinde yapılmış kitaplık
32. Kesme taştan yapılan kütüphane duvarı
33. Giriş kapısının kenarındaki tuğla örgü
34. Çeşniğir kütüphanesinin görünüşü
35. Kütüphanenin kitabesi
36. Fevkani kütüphanenin genel görünüşü
37. Kütüphaneye çıkan merdiven
38. sekiz gen kubbemsi tonozun içten görünüşü
39. Mimari tezyinatından bir görünüş
40. Şadırvanın kubbesindeki kalamışı süslemeler
41. şadırvanın kemerindeki kalamışı süslemeler
42. Afyon Yeni cami kütüphanesinden genel bir görünüş
43. Aksaray kütüphanesinin genel bir görünüşü
44. Memur odasına ait pencereler
45. Okuma salonunun tavanı
46. Cevizden yapılmış kütüphane dolapları
47. Kütüphane dolapları
48. Cümle kapısından genel bir görünüş
49. Giriş kapısından bir detay
50. Eğirdir Şeyh Ali Ağa Kütüphanesinden bir genel görünüş
51. Yalvaç Hacı Ali Rıza Efendi Kütüphanesinin modern binası
52. Köprülü kütüphanesinden bir görünüş
53. Atıf Efendi Kütüphanesinin giriş cephesi
54. Bursa Eyne Bey kütüphanesinden bir görünüş

55. Gebze Çoban Mustafa Paşa Kütüphanesinden bir görünüş
56. Nunuosmaniye kütüphanesinden genel bir görünüş
57. Nuruosmaniye kütüphanesinin okuma salonu
58. Şehit Ali Paşa Kütüphanesinde ki sütunlu mekan
59. III. Ahmet kütüphanesinden genel görünüş
60. Afyon Yeni Cemi Muvakkithanesinden genel görünüş
61. Şeyh Zafir kütüphanesinden genel görünüş
62. Şehit Ali Paşa kütüphanesi malakari tezyinatı
63. Şehit Ali Paşa kütüphanesi çini süslemesi
64. III. Ahmet kütüphanesinin çinileri
65. Ayasofya kütüphanesinin kitap dolapları
66. Ragıp Paşa kütüphanesi kitap dolabı

TEŐEKKÜR

Yüksek Lisans eğitiminin başından itibaren bana büyük emeđi geçen, meslek hayatıma yön veren ve başlangıctan sonuna kadar çalışmamı yönlendiren, danışman hocam Sayın Prof. Dr. Yılmaz ÖNGE'ye, rölöve çalışmalarında bana yardımcı olan mesai arkadaşlarıma teşekkürü zevkli bir görev addeder, Şükranlarımı sunarım.



I-GİRİŞ

İnsanoğlu için bilimsel çalışma, bilgi edinme, belge saklama ve bunları zamanında en verimli şekilde kullanabilme ihtiyacını karşılamak üzere inşa edilmiş bulunan kütüphanelerin önemi günümüzde de geçerliliğini korumaktadır. Bu bakımdan eski Türk kütüphaneleri Türk Kültür Tarihinin örnekleri olarak dikkate incelenmeye değer.

Milli Kültürümüzün yazılı ve basılı eserlerini yüzyıllar boyu biriktiren, koruyan, geleceğe aktaran kuruluşlar olarak Türk Kütüphanelerinin, kültür kurumları tarihimizde çok önemli yeri vardır.

Milletçe kitaba gösterilen saygının, kütüphanelere verilen değer, kütüphane kurma çabalarının geçmişin derinliklerinden günümüze kadar nasıl süregeldiğini ve bu maksatla yapılmış kütüphane binalarının araştırılması gereken önemli bir konudur. Türk Kütüphane Mimarisi konusu şimdiye kadar sadece bazı araştırmacılar tarafından bir makale veya bildiri ölçüsünde ele alınmış olup bunlarında çoğu İstanbul Kütüphaneleri hakkındadır. Bu eksikliği göz önünde tutarak Anadolu'da, mimarlık tarihi açısından özellik taşıyan tarihi kütüphaneleri, tesbit edip kronolojik bir sıra ile değerlendirmeye gayret ettim. Bunun yanı sıra Bina durumlarına, malzemesine, tezyinatına ve diğer özelliklerini dikkate alarak Anadolu Kütüphaneleri ile İstanbul Kütüphaneleri arasındaki benzerlik, özellik ve farklılıkları ortaya koymaya çalıştım. Yazının bulunusu, tarih içinde kütüphanelerin gelişimi, matbaanın bulunması konularını da ele alarak

sadece Anadolu Kütüphaneleri değil Uygurlar'dan başlayarak Osmanlılara kadar geçmişini örnekler vererek açıklamaya çalıştım. Kütüphane mimarisi batı dünyasında nasıl, ne zaman ve kimler tarafından yapıldığını ve geliştiğine kısada olsa değinmeye çalıştım. Amacımız Anadolu Kütüphaneleri hakkında şimdiye kadar yapılmış ve yayınlanmış toplu bir kaynak eser ortaya koymak ve bundan sonra bu konuda çalışacaklara rehber olmaktır. Bu bir başlangıçtır ve bundan sonra Türkiye çapında yapılacak çalışmalar mimarlık tarihimize ve milli kültürümüze yeni katkılar sağlayacaktır.



II-MATBAACILIĞIN DOĞUŞU VE YAYILIŞI

Baskı sanatının, ilk defa Çin ve Kore'de başladığı söylenmekte ancak bunun kesin tarihi bilinmemektedir. Klişe baskının Asya'ya nasıl yayıldığını ; İslâm dünyası ve Türkiye'de kurulan matbaaya etkinin ne taraftan geldiğini anlamak için Uzakdoğudaki matbaaya kısaca değinmekte fayda görüyoruz.

Matbaadan bahsedilince ilk olarak akla kağıt gelir. Kağıt İsa'dan sonra 105 tarihinde Çin'de kullanılmaya başlamıştır. Kağıdın batıda bin yıl sonra tanınması, matbaanın ona bağlı olarak öğrenilmesini sağlamıştır. Çin'de kağıt dördüncü ve beşinci yüzyıllarda genel olarak bilinen bir madde idi. Araplar Talas muharebesinde (M.750) Çinlilerden aldıkları esirler vasıtasıyla Şemerkant'ta kağıt fabrikaları kurmuşlar ve daha sonra bunu İspanya'ya götürerek Avrupa'yada yayılmasına sebep olmuşlardır.

Çin'de klişe baskı daha çok Tang Sülalesi (M.618/906) zamanında gelişmiştir. Bunun şimdilik en güzel örneği bu tipte basılan kitapların eneskisi olan kutsal Sutra olup M.11/mayıs/868 tarihini taşımaktadır. Dünyaca meşhur olan tomar halindeki bu kitabı Dr. A.Stein Çin Türkistan'ına yaptığı araştırma seyahatinde Tung-Huong (Bin Buda) mağralarında bulmuştur(1).

Çin'de başvekil Feng Tau idaresinde (M.932/953) Konfiçyus klasiklerinin basıldığı görülmektedir. Daha sonra Wau Chaoi'nin M.965 de Shu şehrinde klişe baskıyı kullanması ve onun bütün araçlarıyla hükümet merkezine gelmesi üzerine bu sanatın imparatorluğun her tarafına yayıldığını görüyoruz.

Matbaa, Çin'de Sung imparatorları devrinde (M.960/1279) gelişti. Bunu Pi Sheng adlı bir çinli Ch-ing-li devrinde(1041/1048) porselenden harfler dökerek yapmıştır.

II.1- UYGURLARDA MATBAA

Uygurlar, VIII-XIII. yüzyıllar arasında Orta Asya tarihinde doğu ve batı arasındaki münasebetleri düzenleme bakımından önemli bir rol oynamışlardır. Türk olmaları ve batıya göç eden Türk boylarının ana yurdu olan bölgelerde yüksek bir kültürü geliştirmiş bulunmaları yüzünden burada onlardan söz etmeyi uygun gördük. 1902-1907 yıllarında Dr. Gurundwedel ve Dr. Von Le Gog tarafından Turfan'da yapılan kazılarda tahta klişelerle basılmış eserler bulunmuştur. Yine Bin Buda mağralarında Dr. A.S-tein ve Pelliot tarafından yapılan araştırmalarda baskı ile çok sayıda materyale rastlanmıştır(2).

Uygurların bu teknikle meydana getirdikleri eserlerden zamanımıza kadar kalmış olanların hiç birisi (Kutsal Sutra)M.868 tarihinden önceye ait değildir.

IX. yüzyılda Çin'de, klişe baskı artık iyice gelişmiş olduğundan Uygurların bu tekniği Çinlilerden almış olduğu sonucuna varılabilir. Nitekim mevcut Uygur eserlerindeki sayfaların Çince numaralandırılmış olmasında bu kanaati güçlendirmektedir.

Buna karşılık Th. Bossert Uygurların sadece klişe baskıyı değil, üstelik matbaayı da icat ettiklerini ileri sürmektedir.

Mevcut delillerin Bossert'in vardığı bu sonuç Moğol İmparatorluğu içinde en yüksek kültür seviyesine sahip oldukları-

da düşünülecek olursa söyleyebileceğimiz tek şey belki bunların, klişe baskı sanatının yayılmasında önemli bir rol oynadıklarından pek ileri gidemez.

II.2- AVRUPA'DA MATBAANIN İCADI

Avrupa'da matbaanın icadı Türkiye bakımından çok önemlidir. Çünkü yurdumuzda matbaanın kurulmasındaki etki Doğu'dan değil, Batı'dan gelmiştir. Günümüzde tarihçiler bu icadın kimin tarafından yapıldığını inceden inceye araştırmış ve uzun tartışmalara girmişlerdir. Bu arada, genel olarak matbaanın bulucusu diye kabul edilen Johann Gutenberg için de süreli yayım yapan Gutenberg Gesellschaft adına bir cemiyet kurulduğunu söylemek yerinde olur. Gutenberg'in kuyumculuk edışı, darp sanatını meslek edinmiş bir soydan gelişi, nihayet Mainz ve diğer şehirlerde bu sanat atılanların hemen çoğunun ise kuyumculuktan başlamış olmaları, yukarıda öne sürülen ihtimali kuvvetlendirmektedir. Gutenberg Mainz ve Strassburg şehirlerinde yaşamış ve çalışmıştır. İlk eserini genel olarak 1444-1447 tarihleri arasında bastığı kabul edilir. En büyük eserini ise 1456 yılından önce bitirmiştir. Bu tarihten sonra artık matbaa pratik olarak kitapların çoğalması için istenilen bir dereceye ulaşmış oldu.

Matbaanın icat edildiği XV.yüzyıl, Osmanlı İmparatorluğunun yükselme devrine raslamaktadır.

XV.yüzyılda Avrupa'nın her yerinde kağıt imal edilmeye başlanması, matbaanın çabuk gelişip yayılmasını sağladı. Rönesans'ın getirdiği kültür anlayışı, hümanizm ve reformasyon gibi faktörler yüzünden basılmış eserlerin değeri arttı. Bundan ötürü matbaa az zamanda Avrupa'nın her tarafına yayıldı. Bunda, 1462 de Mainz

şehrini tahrip eden iç harbin rolü de büyüktür.Şehrin yağma ve istila edilmesi üzerine matbaacılar dört bir yana dağıldılar. Bu durum,yeni sanatın bütün dünya'ya süratle yayılmasına sebep oldu.Matbaanın Almanya'dan başlayarak İtalya,Fransa,İspanya, İngiltere ve diğer memleketlere yayıldığını anlıyoruz.

II.3- OSMANLI'LARA MATBAANIN GELİŞİ

XV.yüzyıl,dünya tarihinde sayılı dönüm noktalarından birine sahne olmuştur.Bu yüzyılda,bütün ileri toplumlarda bu devri sona erdiren,yeni bir çağın müjdesini veren büyük olaylar ceryan etmektedir.

Uzakdoğu'da Ming Hanedanı (1368-1644)hükümran olmaya başlamıştır.Bu devirde,Çin gerek devlet idaresi gerek sanat alanında en yüksek dereceye erişmiş bulunmaktadır.Çinliler bu sırada matbaa sanatını esasen geliştirmiş durumdadırlar.Fakat,milletlerarası münasebetlerdeki bu davranışları ve belki daha başka sebepler yüzünden bu yeni basım tekniği Uzakdoğu'ya münhasır kalmıştır.Dünyanın geri kalan kısmına bu sanatı öğretene de Batı olmuştur.

Batı'da ise bu sanat,yukarıda'da işaret ettiğimiz gibi bağımsız olarak 1440 ile 1450 yılları arasında Almanya'da gelişmiştir.

Akdeniz bölgesi için XV.yüzyıl,Osmanlı İmparatorluğunun en parlak devrine girişini müjdeler.1453'te İstanbul fethedilmiş, Osmanlı İmparatorluğu,sesini duyuran kudretli bir devlet haline gelmiştir.İslâm dünyasının politik alanda olduğu kadar kültür alanında da önderliğini yapan Osmanlı İmparatorluğudur.

Türkiye'de ilk basım işi anlıklar tarafından 1494 yılın-

da gerçekleştirilmiştir. Avrupa'daki Engizisyon mezalimi sebebi ile İspanya ve Portekiz'den katliam dolayısıyla kaçan Yahudiler Osmanlı devletine sığınmışlardır. Daha sonraları ise Ermeniler 1565 de İstanbul'da patriklerinin himayesinde ilk matbaalarını kurmuşlardır.

1728 de İbrahim Müteferrika tarafından ilk Türk matbaası kuruluncaya kadar Osmanlı devletinin hiç bir yerinde türkçe eser basılmadığı anlaşılmaktadır. Azınlıklara basma izni, Türkçe ve Arapça eserler basmamak şartıyla verilmiştir.

Osmanlı Devletinde ilk Türk matbaası 1728 yılından önce kurulmuş olması ihtimali mevcuttur. III. Murat zamanında kurulduğu tahmin edilmektedir. Bilindiği üzere III. Murat'ın kitap ticareti yapılması için çıkardığı ferman H.996 tarihli olup, 1594' de Roma'da basılmış olan Kitab-ı Tahrir-i Usul-ül-Öklides'in baş tarafına konulmuştur.

III. Murat'ın yabancılar için kitap ticareti iznini vermesi hiç olmazsa XVI.yüzyılın sonlarına doğru basılmış eserlerin yurdumuza serbestçe girmesini sağlıyordu. Öteyandan, azınlıkların matbaadan XVI.yüzyılın başlarından beri faydalandıklarını bilmekteyiz.

XVIII.yüzyıla kadar matbaanın kültür hayatımızdaki eksikliğini duyan ve anlayan fikir adamlarımız yok değildir. İbrahim Peçevi, "Küffarın basma hat ile kitabet icatları garip bir sanattır ve elhak özge icattır" sözleriyle matbaanın önemini belirtmiş ve yine "bin cildin bir cilt hattı kadar zahmeti olmaz" derken de basım sanatının sağlayacağı büyük faydaya temas etmek istemiştir. Peçevi'den yedi yıl sonra 1657'de ölen büyük bilgin

ve bibliyografyacımız Katip Çelebi, değerli eserlerinden biri olan Cihannüma'ya basım sanatının yasak olmasından ötürü yeterli kadar harita koymadığı için üzgündür. Fakat İbrahim Müteferrika, büyük bilginimizin istediğini, 1732 senesinde Cihannüma'yı basmak ve ona elli kadar harita koymakla yerine getirmiştir.

XVIII. yüzyılın ilk yarısında Türk matbaasının kuruluşunda en çok emeği geçen iki kişi olmuştur. Bunlarda İbrahim Müteferrika ve Sait Efendi dir. Bunların yanında, Lale devri ile beraber başlayan batılılaşma çereyanında görülen eğitimin büyük bir payı vardır. Başta III. Ahmet olmak üzere İbrahim Müteferrika ve Sait Efendi'nin teşebbüsleri bütün devlet adamları tarafından desteklenmiştir. İbrahim Müteferrikanın Macaristan'ın Kolojver kasabasından oluşu ve bu şehrin Kalvenist kilisesinin matbaasını ilk artistik Macar matbaası haline getiren (1689)M. Misztotfalusi Kis'i tanımış olması ihtimali, onun Türkiye'ye geldikten sonra kuracağı matbaa için ilk bilgileri daha sonra orada iken kazandığı düşüncesini uyandırmaktadır. Sait Efendi ise, 1720 yılında babası Yirmisekiz Mehmet Çelebi elçi olarak Paris'e giderken divan efendisi olarak heyetle birlikte gitmiş, çeşitli yerleri gezip gören Sait efendi yurda dönüşünde matbaa kurma fikrini aklına koymuştur. Sonunda Müteferrika ile birlikte ilk matbaayı kurmuşlardır(3).

III- KÜLTÜR TARİHİNDE İLK KÜTÜPHANELER

Mısır ve Mezopotamya'da eski şehirlerin kazıları bazı mabed ve saray kütüphanelerini ortaya çıkartmıştır. Arkeologlar Thebes'de Karnak Mabedi harabelerinde bir "Kitap Evi" ne ait bir kitabe buldular. Yine Thebes'de Miamun adlı iki kütüphane müdürünün mezarlarını keşfettiler. Buradan elli mil uzakta Iduf'da "Papirus Evi" diye anılan, iyi muhafaza edilmiş bir kütüphane binası meydana çıkardılar. Bu binanın, bir taş duvarına oyulmuş bir katalog bize kütüphanenin din, avcılık, astrolojik ve diğer bir çok konularda kitabı ihtiva ettiğini söylüyor. İlk Mısır kütüphanelerinin hangi tarihte tesis ettiklerini biliyoruz. Fakat ileri gelen asıllardan bazıları'nın saraylarında milattan 2000 yıl evvel de muhtemelen kütüphaneler mevcuttur.

İlk Mısırlılar daha çok papirüs yaprakları üzerine yazı yazıyorlardı. Nil kıyısında yetişen papirüs nebatlarından yapılan bu madde, bozulmağa çok müsaittir. Bu yüzden Mısır Kütüphanelerinin muazzam koleksiyonlarından zamanımıza ancak pek az bir şey kalabilmiştir.

Babil ve Asur'un mabed ve saray kütüphaneleri hakkında bildiğimiz Mısır'a nispetle biraz daha fazla. Çünkü Batı Asyada yazı, bozulmaya papirüsten daha az müsait olan balçık Levhalar üzerine yazılırdı.

Asur kütüphanelerinin en meshurlarından biri Ninova'da idi. Bu kütüphane daha M.Ö.8.yüzyılda 11.Sargon'un hükümdarlığı sırasında mevcuttu. Fakat bütün bu şeref torunu Asurbanibal'a male-

dilir. Bu Asurbanibal kütüphanesinden 22.000 levha halen British Museum'dadır.

Yunanlılar, eskiler içinde ilimi en fazla seven millettir. Daha M.Ö. 500 yılında okuma alelade işlerdendi. Bilginler ve servet sahibi kimseler elyazması kitaplardan müteşekkil koleksiyonlar meydana getirmeye başladılar. Eflâtun ve Aristo'nun muazzam koleksiyonları mevcuttur. Yunan şehir devletlerinin başkanları umumi kütüphaneler kuran ve donatan ilk hükümdarlarıdır.

İlk devrin en meşhur kütüphanesi M.Ö. 9. yüzyılın hemen sonlarında Yunan hükümdarları I. Ptolemy tarafından İskenderiye'de tesbit edilmiş daha sonraki Ptolemyler 700.000 kadar yazma kitabı ihtiva eden bir koleksiyon vücûda getirmişlerdir. Kitap miktarı artınca Jupiter Serapis'in mabedi Serapium'da küçük bir ikinci kütüphane kurulmuştur. M.Ö. 47 de Jul Sezar askerleri İskenderiyeli bir halk topluluğu ile savaşırken kısmen yanmıştı. M.S. 391 civarında bütün kütüphane Büyük Theodosius'un emri ile tahrip ve yağma edildi.

Küçük Asya'da Bergama'daki kütüphane İskenderiye'dekinin bir rakibi idi. Rivayete göre bu şehir kitap toplamakta o kadar gayret sarfetmişki, İskenderiye kendisine papirus satmamaya başlamış. O da bunun üzerine parşömen kullanma yolunu tutmuş. 200.000 yazma esere sahip Bergama Kütüphanesinin bir bölümünü teşkil etmiştir. Mark Antuan onu, Sezar'ın sebep olduğu tahribatı telafi maksadıyla Kleopatraya armağan etti.

Romalılar ilk kütüphaneyi komutanları Yunanlılarla yaptıkları savaştan dönerken beraberinde getirmiş oldukları kitaplar-

la kurmuşlardır. Sulla, M.Ö.86'da Atina'yı zaptedince Aristo'nun meşhur kütüphanesini getirdi. Roma'nın ilk kütüphanesi M.Ö. 37'de August'un hükümdarlığı sırasında, Gaius Asinius Pollion tarafından kurulmuştur. En meşhur Roma kütüphanesi Bibliotheca Ulpina kütüphanesi idi. M.S. 98-117 arasında hüküm süren imparator Trajan tarafından tesis edilmiştir. IV. yüzyılın başlarında Roma'da enaz 28 umumi kütüphane mevcuttu.

Zaman ilerledikçe katedrallerde ve büyükçe kiliselerde de kütüphaneler tesisine başlandı. Hatta bunlardan bazıları bir ilim ve öğrenim merkezi olarak manastırlarla boy ölçüşecek hale geldi.

Rönesans devrinde krallar, asil aileler ve kilise mensupları kitap toplamakta birbirleriyle yarış ediyorlardı. Cosimo'de Medici, 1440 sıralarında, San Marco Manastırında kütüphane tesis etti. XV. yüzyıl sonlarında Dük Federigo Urbino kütüphanesini kurdu. Buda sonradan Vatikan'a nakledildi. İngiltere'de matbaa devrinden sonraki yıllar için en büyük kitap koleksiyoncusu, Oxford'a hayli kitap hediye etmiş olan Gloucester Dükü Humphrey idi. Bedford Dükü V. Henry, Fransa Kralı naibi bulunduğu sırada V. Charles'in kütüphanesini satın almış ve bunu muhtemelen İngiltere'ye götürmüştü.

Kralların ve yüksek ailelerin özel kütüphaneleri Avrupa'nın bir çok milli ve üniversite kütüphanelerinin çekirdeğini teşkil etmiştir. Bunların en eskisi olan Fransa Milli Kütüphanesi, Fransa Krallarının özel kütüphanelerinden meydana gelmiştir. Bu kütüphanedeki ilk kitaplar muhtemelen VIII. Charles (1470-1498)'a aitti. Halen kütüphanenin 6milyon kadar kitap ve der-

gisi ile külliyetli miktarda elyazması, harita, müzik ve sanat parçası koleksiyonları mevcuttur.

1643'te Cardinal Mazarin tarafından halkın istifadesi için kurulan Paris'deki Mazarin Kütüphanesi'de 1930'da Milli Kütüphanenin bir bölümü haline geldi. XVIII. yüzyılda kurulan Arsenale kütüphanesi ile XVII. yüzyıldan kalma Saint Genevieve Kütüphanesinde halen Milli Kütüphane ile çok yakından ilgili olup her biri bu kütüphaneye verilen kitapların bir kısmını onun hesabına almaktadır. (resim 1-2).



Resim 1. Efes Colseus Kütüphanesi (M.110-135)

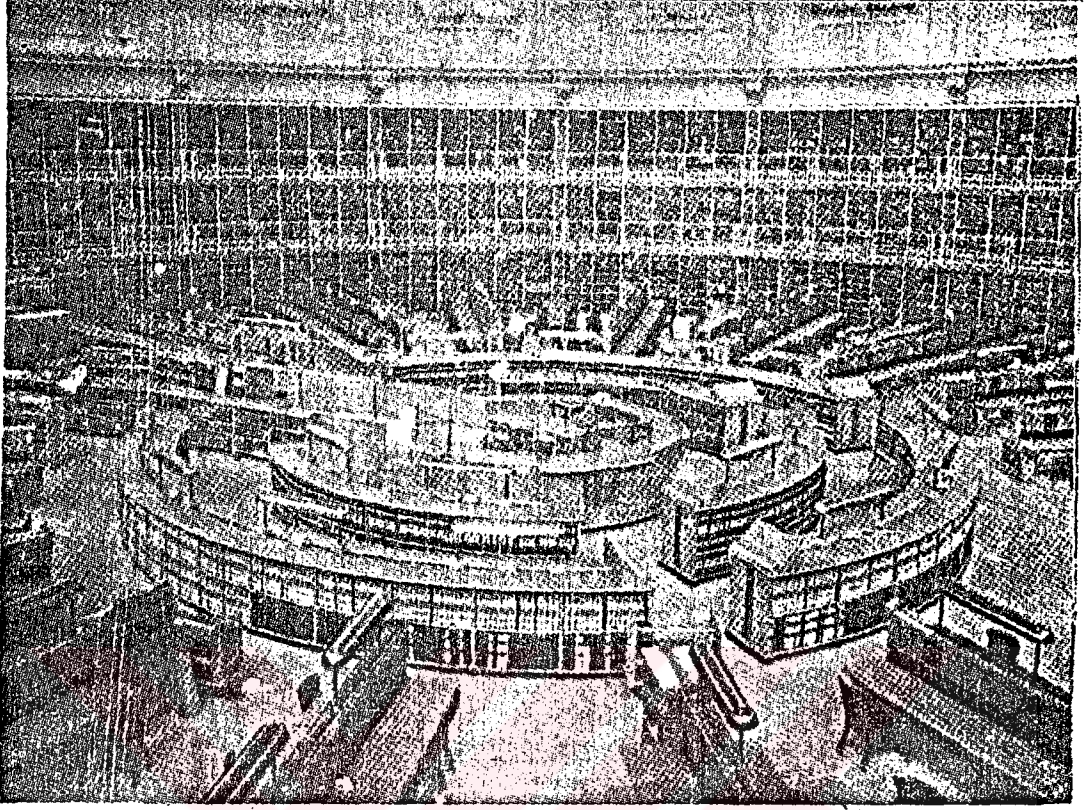

Resim 2. British Museum okuma salonundan görünüş

III.1- TÜRK KÜTÜPHANECİLİĞİNİN TARİHİ GELİŞİMİ

İlk Türk kütüphanelerinin kuruluşuna dair kayıtlara Orta Asya'da Uygur Türkleri tarihinde raslanmaktadır. "Moğol Tarihi" yazarı Marujo d'ohsson, bir Çinli seyyahın naklen Uygur memleketlerinde umumun istifadesi için açılmış genel kütüphanelerin bulunduğunu bildirmektedir. Uygur kütüphanelerinden zamana kalan 30.000 kadar yazma eser Karahoço ve Turfan kazılarında Batılıların eline geçmiştir. Bunlardan bir kısmı bugün Berlin Devlet Kütüphanesinde. Kitaplar deri ve kağıt üzerine düzgün hatlarla ve muhtelif dillerde yazılmıştır. Kitaplarda bir kitap sanatının teessüs etmiş olduğu yapılan neşriyattan anlaşılmaktadır. Uygur kitaplarının sayfa başlıklarında süslemelere bile raslanmaktadır. Bu eserlerin bulunup bilim çevrelerine tanıtılmasında Aurel Stein, Albert von Lecog F.W.K. Müller, W. Bang ve A. Von Gabain'in adları bilhassa zikredilebilir. Eserlerin bulunduğu, bir kütüphaneden çok bir kitap deposuna benzeyen yeri meşhur türkolog Wilhelm Thomson bir kütüphane olarak vasıflandırmaktadır. İster depo ister kütüphane olsun Türk ve Doğu Türkistan tarihinin aydınlatılmasında büyük rolü bulunan bu kalıntıyı Batılılardan ilk defa Sir Aurel Stein görmüştür.

Kalıntı So-Ço nehrinin doğusundaki bir surun güneyine gelen Tun-Huang vahasındaki Bin-Buda mağralarında bulunmuştur (4). Çevre halkınca kutsal tanınan bu mağraların içindeki sanat eserlerine dokunmak için, ilk zamanlar imkan bulunamamıştır.

Hazine ilk defa Taoist bir rahip tarafından keşf olunmuş, birkaç yıl büyük bir kıskançlıkla saklanmış, ancak Stein'in tatlı sözleri ve inandırıcı delilleri ve Çinli rehberin yardımıyla hazineye girilmiştir. Hazine Stein'in tahminine göre 1000 yıl gizli kalmıştır. Kapıları fresklerle örtülü karanlık bir yer olan kitaplık hazinesinde yerden on ayak yüksekliği kadar yazma tomarlar yığılmıştır. Bu tomarların 200m³ teşkil ettiğini söyleyen Stein kütüphanenin oraya yerleştirildikten sonra, düşman tecavüzünden korunmak amacıyla kapıların duvarlarla örüldüğü tahmin edilmektedir. Hazineye kapalı kaldığı müddetçe kimse el sürmemiştir. Eserlerin uzun bir süre kapalı kaldıkları halde hiç bozulmadan günümüze kadar intikal ettiği belirtilmektedir. Stein Çin dinine ait eserler müstesna, diğerlerini dışarı çıkarıp tetkik etmiş ve yirmidört sandık tutarında yazma tomarı ve resim sanatına ait eserleri Londra'daki evine göndermiştir (5).

Bu kitap hazinesinin kapılarının duvarla örüldüğü IX. yüzyıl, Türklerin büyük kitleler halinde Müslümanlığı kabul ettikleri devirdir. Batı Türkistan'ın kısmen Samanoğullarının idaresi altında bulunduğu bu devirde, gerek Horasan'da, gerekse Maveraün-Nehir'de ilk İslâm irfan müesseseleri medreselerin; Medreseler içinde de kütüphanelerin kurulduğu bilinmektedir. Samanoğulları bir Türk devleti olmamakla beraber büyük yöneticileri Türklerdendir. Mesela Alp Tekin Herat, Bilge Tekin Belh valisiydiler. Bu devirde Buhara sultanı Nuh Bin Nasır'ın saray kütüphanesi bilhassa meşhurdur. Büyük bilgin İbn-i Sina bu kütüphanenin nazırlığında bulunmuştur. İbn-i Sina'nın "İsimlerini i-

şitmediğim ve kendilerini görmediğim pek çok eseri bu kütüphanede buldum" dediği rivayet edilmektedir. Sonradan sarayda çıkan bir yangında bu kütüphane yanmış, içindeki eserlerden bir kısmı İbn-i Sina'nın hafızasına müracaatla yeniden yazılmıştır.

Tarihteki ilk Türk-İslâm devleti Gaznelilerdir. Gazneliler çağının en meşhur kütüphanesi ise Gazneli Mahmut'un büyük Saray Kütüphanesidir. Bu kütüphanede hükümdara sunulmuş ve hükümdar adına telif edilmiş binlerce eser yer almıştır. Sultan Mahmut bilgin ve şairlere yaptığı lütuflarla tanınmış, çağında dört yüz şair tarafından övülmüş bir hükümdardır. Gazneliler devrinde Maverâ'ün Nehir'de tesis edilmiş medrese kütüphanelerinde tarihi belgelerde bahsedilmektedir. Ancak verilen bilgiler yetersizdir.

Büyük Selçuklu İmparatorluğu devrinde kurulan kütüphaneler hakkındaki en geniş bilgiye Yakut-ı Hamevi'nin "Mu'cem ül-Büldan" adlı meşhur eserinde rastlanmaktadır. Selçuklu sultanı Sencer'in başkenti olan Merv şehrindeki kütüphaneleri sayan Yakut-ı Hamevi, bu müesseselerin okuyuculara yaptıkları hizmetleri şöylece övmektedir. "Ben oradan ayrıldığım sırada Merv üş-Şah-i Can kütüphaneleriyle ve bu kütüphanelerdeki kitapların çokluğu ve güzelliği ile tanınmıştır. Merv'de on tane kütüphane vardır. Bunun ikisi Ulu camii içindeydi. Birisine Aziziye derlerdi. Bu kütüphanede 12.000 cilt eser vardı. İkincisi Kemaliye Kütüphanesidir. Kimin tarafından kurulduğu bilinmiyor. Üçüncüsü Şeref'ül-Mülk Mustavfi Ebu Said bin Muhammed bin Mansur tarafından Medrese için kurulan Cami-i Sultani kütüphanesidir. Diğerleri, Nizam'ül-Mülk Hasan bin İshak'ın kendi adını

taşıyan kütüphanesi ile Samanoğullarına ait iki kütüphane ve Medrese-i Amidiyye içinde bir kütüphane, vezirlerinden Mecid'ül-Mülk'ün kütüphanesi, Hatuniye kütüphanesi ve bir hankâh içindeki Zumeiryiye (Demiriye) kütüphanesidir. Mu-Cem'ül-Bülden ve diğer cem ettiğim eserler bu kütüphanelerden alınmadır."(6) diyen Yakut-ı Hamevi, Merv'den Moğol istilası başlamadan ve Ortaasya medeniyeti kaybolmadan ayrılmışlardır.(H.616/M.1219)

Yakut'un Mu'cem-ül Bülden'da bahsettiği diğer bir kütüphanesinde Sultan Sencer'in "Hızanet'üs-Sultan" adını taşıyan özel kütüphanesidir.

Yine Yakut'un bildirdiğine göre Rey şehri ile Hamedan arasındaki Save şehrinde bulunan bir Selçuklu devri kütüphanesinde H.617 M.1220 de Moğolların istilası sırasında mahvolmuştur.

Büyük Selçuklu İmparatorluğu devrinde kurulan kütüphanelerden en meşhur ikisinde Alparslan'ın değerli veziri Nizam'ül Mülk'ün Bağdad ve Nişabur'da kendi adına izafeten kurduğu Nizamiye medreseleri içindekilerdir.

Anadolu Selçuklu İmparatorluğu devrine ait kütüphanelerin en karakteristiklerine Konya'da raslanmaktadır.

Son zamanlara kadar Anadolu'da açılan ilk kütüphanelerden biri olarak Saâreddin Konevi Kütüphanesinin adı geçmekteydi. Fakat Prof.Dr. Osman Turan'ın yayımladığı Selçuklu vezirlerinden Şemsüddin Altun-aba vakfiyesinde kütüphane tesis şerefinin bir vezire ait olduğu anlaşılmıştır (7). Bu kütüphane Altun-aba tarafından, günümüze İplikçi Medresesi namıyla intikal eden, müessese içinde kurulmuştur. Altun-aba'nın M.1201 tarihli

vakfiyesinde kütüphaneye bir mütevellî ve nazır tayin edilmiş, her yıl vakıf gelirinden ayrılan 100 dinar (dirhem) ile uygun görülen kitapların satın alınması, kitaplardan faydalanmak isteyenlerin kitabın bedeli kadar bir parayı hazin'ül-kütüb'e (kütüphaneci) verdikten sonra kitapların kütüphane dışında da iare edilmesi, kitap iade edildiğinde rehine olarak alınan paranın okuyucuya geri verilmesi vakıf şartları arasında kaydedilmiştir. Bu kütüphaneden kalabilen yazmaların XIX. yüzyıl sonuna kadar medresede muhafaza edildiği, sonradan Konya Yusuf Ağa Kütüphanesine nakledildiği bilinmektedir.

Bundan sonra, kitap vakfiyelerine göre, Konya dış kalesinin Ahmedik kapısı yakınlarında Nizamiye Hankahında Emir'ül-Hac-oğlu Mustavfi Ebü's-Sena Mahmut'un kurduğu tekke kütüphanesi zikredilebilir.

Konya'da kütüphane, cami ve türbeden müteşekkil ve kitabesinde imaret adını taşıyan küçük bir site kuran Sadreddin Konevi, daha çok şeriat taraftarlığıyla tanınmış, Şeyh'ül-Ekber ünvanını kazanmış bir bilgindir. İmaretin inşa tarihi Sadreddin Konevi'nin ölümünden sonraki bir yılda yani H.673/M.1274 senesindedir. Eski Konya kalesinin çeşme kapısı yanında inşa edilen kütüphanenin yıkılmadan önce hem camiye hemde dış avlu-ya açılan iki kapısı olduğu tesbit edilmiştir. Bu kütüphanede Sadreddin Konevi'nin şahsi eserlerinden başka, kelime kelime Türkçe çevrileri kapsayan Kuranları, Sadreddin Konevi'nin üvey babası Muhyid-din Arabi'nin bazıları otograf olan eserlerini ve daha başka kıymetli yazmaları bünyesinde toplamaktaydı. Söylentilere göre sırf buradaki kitapları okumak için İslam alemi-

nin dört tarafından bir çok bilginler Konya'ya gelirlermiş. Sadreddin Konevi kütüphanesi, Osmanlı devrinde de kültür hizmetlerine devam etmiş, 1881 yılında yapılan sayıma göre kütüphanede kalabildiği anlaşılan 61 cilt yazma eser, Yusuf Ağa Kütüphanesine devredilmiştir. Bunlar arasında müzelik değer taşıyanlar Mevlana müzesinde teşhirdedirler.

Bugün Konya Yusuf Ağa kütüphanesinde mevcut bazı yazmalar-daki vakıf kayıtlarına göre, Sıraceddin Urmevi evladından Bedreddin Mahmut'un zevcesi Kutlu Melek Hatun'da Konya'da Atabekkiye Medresesi yakınında inşa ettirdiği darül-huffaz'da bir kütüphane meydana getirmiştir.

XII. yüzyılda Saltukluların idaresi altında bulunan Erzurum'da pek çok medreselerin kurulmuş olduğu bilinmektedir. Saltuklu medrese ve saraylarında kütüphane bulunması muhtemeldir. Bilhassa saray kütüphanelerinin varlığına delil olan ve Saltuklu Emirinin adlarına yazılmış kitaplar günümüze kadar intikal edebilmiştir.

Saltuklular gibi, Selçuklu hükümdarlarının, Emirlerinin ve ficalinin de özel kütüphaneleri bulunmaktaydı. Bu kütüphanelerden günümüze kalabilen yazmalar, tezhipleriyle, ciltleriyle özel bir Selçuklu devri kitap sanatının varoluşunun canlı şahitleridir. Nitekim böyle bir kitap sanatı ekolüne Artukoğullarının hüküm sürdüğü bölgelerde rastlanmaktadır. Kütüphanelerimizde rastlanan Artuklu devri yazmaları, Artuk Emirlerinin gerek sanat, gerekse muhteva bakımından gayet kıymetli kitaplarla dolu kütüphanelerden kalan yadigârlardır.

Anadolu Beylikler devrine ait bilim kurumlarını inceley-

ken Amasya Emiri Hacı Şadgeldi ve oğlu Emir Ahmet'in, Ertena hükümdarı Kadı Burhaneddin'in, Mardin Hakimi Cihangir oğlu Kasım Bey'in özel kitapları bilhassa dikkat çekmektedir. Akkoyunlu hükümdarı Uzun Hasan'la Candaroğlu İsmail Bey ise halkın faydalanacağı cinsten kütüphaneler kurmuşlardır. Bilhassa İsmail Bey'in genel kütüphanesi çapında bir tesise Anadolu Beyliklerinin hiç birinde rastlanılmamaktadır.

Candaroğullarından İbrahim Bey ile İsmail Bey'in Kastamonu'daki camii, medrese, mektep ve imaretten müteşekkil külliye-leri gerçekten zengin ve büyük bir tesistir. Bu külliyedeki kütüphane için, Anadolu Beylikler devrine ait tek genel kütüphanedir denilmektedir (8). Külliyenin M.1461 H.865 tarihli vakfiyesinde imam ve müderrislerle birlikte hafız-ı kütüb içinde ma-aş tahsisi yapılmış, ayrıca zahire olarak yıllık yiyecekte tes-bit edilmiştir.

Gerek Selçuklular gerekse Beylikler döneminde Anadolu'nun bütün kültür merkezlerinde pek çok medreselerin açıldığı bilinmektedir.

Mısır Memlûkları devrinde de kütüphane kurma geleneğinin revaçta olduğu, Memlûk emiri ve ricalinin özel kütüphaneleri için yazılan kitapların varlığından ve çokluğundan anlaşılmaktadır.

Doğu Türklerinde kütüphane kurulması, Büyük Selçuklu devletinin inkırazından ve bilhassa Moğol istilasından sonra bir süre görülmesede Timur'un son yıllarda ve bilhassa halefleri zamanında eskisine göre bu tesisler daha başka canlılık kazanmaya başlar. Timur İmparatorluğunda Şahrüh ve onun oğlu Uluğ Bey de-

virleri ilimin en büyük devlet himayesine mashar olduğu devirlerdir. Hüseyin Baykara'nın veziri ünlü Türk-Çağatay şairi Mir Ali Şir Neva-i'nin kütüphanesi ise, devrin en büyük ilim ve sanat merkezlerinden birini teşkil etmiştir. Ünlü şair Molla Cami tarihçi Mir Hond, bilgin Hamidud-din bu kütüphanelerin devamlı okuyucuları arasındaydılar.

XV. yüzyılda Harat ve Belh'de pek çok kütüphane açılmıştır. Hüseyin Baykara ve Neva-i'nin ölümünden bir süre sonra bu kütüphaneler ıssız kalmış, kapıları birerbirer kapanmış, kitap sanatçıları ya İran'a yada İstanbul'daki Osmanlı Sarayına intisap etmek üzere Batı Türkistan'ı terk etmişlerdir.

Son zamanlara kadar yaşayabilen Buhara'daki Emir kütüphanesi 1920 ihtilali sırasında yanmış, bu yangında söylentilere göre 40.000 cilt eser mahvolmuştur. Maverâün Nehir kütüphanelerinden günümüze kalabilen yazmalardan çoğu bugün Sovyet kütüphanelerine nakledilmiş bulunmaktadır.

Batı Türklerinde Beylikler devrini izleyen Osmanlı devrine gelince, bu gerek zaman gerekse mekân itibariyle geniş olan devirde Türk kütüphaneciliğinin çok daha değişik bir durum arzettiğini görüyoruz. Bu devir Türk kütüphanecilik tarihinde başlı başına mütealası gereken bir devir olduktan başka, aynı zamanda tarihi kütüphaneciliğimizi modern Türk kütüphaneciliğine götüren ve bağlayan son büyük köktür. Osmanlı çağı kütüphaneleri bugünkü yazma kütüphanelerimizin esasını ve temelini teşkil ederler.

Bu kitap hazineleri o kadar çeşitli yerlerde ve o kadar çeşitli mevki ve meslekteki kimseler tarafından tesis edilmiş-

ki zaman zaman hayrete düşmemek elden gelmez.

İlk Osmanlı kütüphanelerinin medreselerde kurulduğu tahmin edilmektedir. Tarihler bize Osmanlıların ilk medresesinin Orhan Bey zamanında İznik'te kurulmuş olduğunu bildiriyorlar. İkinci medrese ise yine aynı padişah devrinde Lala Şahin Paşa tarafından Bursa'da açılmıştır. Bu medreselerde müderrislerin okutacağı, talebelerin okuyacağı kitapları kapsayan küçük de olsa birer kütüphanenin bulunması gayet tabiidir. Bu medreselerden sonra kurulan medreselerin pek çoğunda birer bazan iki ve daha çok vakıflı kütüphanelerin tesis edildiği, bu müesseselerin vakfiyelerinden anlaşılmaktadır. I.Murat, I.Bayezid ve fetret devirlerinde ilimle pek uğraşılmamakla beraber, yine de bu padişahların adına yazılmış eserlere raslanmaktadır. Sükunet sağlandıktan sonra, Çelebi Sultan Mahmut Bursa'da Sultaniye Medresesini kurmuştur. Medrese kütüphanelerinin asıl geliştiği devir Fatih Sultan Mehmet'in hükümdarlık yıllarıdır. Fatih İstanbul'un fethinden sonra ilk medreseyi Ayasofya civarındaki papaz odalarında ve buranın kütüphanesini de H.869M.1464/65 yılında, ikinci medreseyi Molla Zeyrek adına tesis etmiştir. Bu kütüphaneye Fatih'ten başka Mahbub Çelebi adlı bir zâtında vakfettiği kitaplar vardır. Bu devirde kurulan bütün medreseler içinde kütüphaneler tesis edilmiştir.

İkinci bir tip olarak Osmanlılarda cami kütüphanelerinin geliştiğini görüyoruz Hemen her cami ve mescid kurulurken, kurucular tarafından buralara görevlilerin ve ibadete gelen cemaatin okuyacağı Kuran ve cüzlerin vakfı islâmın ilk devirlerinden beri hemen bütün islâm ülkelerinde görülegelen bir du-

rumdur. Kütüphane hizmetlerine ayrılan bu yerlerde ya caminin kurucusunun ya da dışarıdan başka şahısların vakfettikleri büyük küçük kitap toplulukları yer alırdı. Koleksiyonlar konu bakımından daha çok Kuran, hadis, akaid, fıkıh gibi benzeri dini ilimlerdeki eserleri kapsardı. Dini eserlerden başka edebi, tarihi, tıbbi hatta nazari ve tatbiki ilimlere ait eserlerinde yer aldığı görülmektedir.

Fatih camii içindeki dolaplarda tahsis edilen kütüphane, İstanbul'un ilk camii kütüphanesidir. Bunu 1548 de Şehzade camii içinde demir parmaklıklarla ayrılmış bölümde kurulan kütüphane takip eder. Bununla birlikte 1552 yılında Ayasofya camii kütüphanesi, 1583 de Üsküdar'daki Valde-i Atik camii kütüphanesi, 1768 Bayezid camiinde Veliyüddin Efendi, Süleymaniye camiinde I. Mahmut ve Köse Bahri Paşa ve benzerleri kurulmuştur.

Cami bitişiğinde inşa edilmiş özel kütüphane binalarında kurulan cami kütüphaneleri ise, daha genel karakterlidirler. Bunlara örnek olarak I. Mahmud tarafından Ayasofya, Fatih camileri bitişiğinde, Yusuf Ağa tarafından Konya Selimiye camii yanında kurulan kütüphane ve Kayseri'de Ulu camii bitişiğinde kurulan Raşit Efendi kütüphanelerini gösterebiliriz.

Osmanlı kütüphaneleri arasında yaygın bir kütüphane tipi olarak tekke kütüphaneleri görülmektedir. Dergâh ve zaviyelerde de kütüphaneler kurulmuştur. Bu kütüphaneler koleksiyonları bakımından diğer kütüphane tiplerinden oldukça farklılık gösterirler, daha çok tasavvufi mahiyette dini ve edebi eserleri kapsarlar. Önemlileri arasında M.1775 de Murat Molla tarafından kurulan kütüphane M.1828 de Galata Mevlevihanesinde te-

sis edilen Halet Efendi kütüphanesi ve Konya'da kurulmuş olan Hemdem Çelebi kütüphanesini sayabiliriz. Bunlarla birlikte Osmanlılar döneminde türbe, hastane ve esnaf kütüphaneleride kurulmuştur.

Camiden hastaneye kadar çeşitli yerlerde kütüphane tesisine önyak olan Osmanlı padişahları, gerek kendilerinin gerekse saray mensuplarının istifade edecekleri bir kütüphane tipinide saraylarda da geliştirmişlerdir. Osmanlı saray kütüphaneleri batılıların bile dikkatini çekmiştir. XVIII. asırda İstanbul'da bir kültür gezisi yapan rahip Toderini bu kütüphaneleri görebilmek için sarfettiği gayretleri "Türk Edebiyatı Üzerine" adını taşıyan eserinin ikinci cildinde uzun uzun anlatmaktadır.

Osmanlı çağının en mükemmel kütüphaneleri olarak nihayet müstakil binalarda kurulan kütüphaneleri gösterebiliriz. Bu kütüphanelerin pek çoğu devrin kütüphane mimarisinin gerçekten en seçkin örnekleri olarak günümüze intikal etmişlerdir. Bu kütüphanelerin birer kuruluş kanunu, iç yönetmeliği sayılabilecek vakfiyeleri, Türk kütüphanecilik tarihimizin en kıymetli vesikalarıdır. Bu belgelerde personelde bulunması gerekli vasıflar, maaşları, izinleri, tayin ve terfileri, okuyuculara nasıl hizmet edecekleri ve nasıllımuamelede bulunacakları, kütüphanelerin açık olduğu gün ve saatler, kütüphanenin revizyonu, gelirini temin eden vakıflar, mülkler, kütüphaneden istifade şartları ve koleksiyonu teşkil eden kitaplar tesbit edilmiştir.

Bu kütüphaneler ya tek bir yapı veya küçük bir külliyenin parçası yahut büyük bir külliyenin müstakil bir parçasıdır. Bu tip kütüphanelerin ilki olarak şimdilik İstanbul'daki Köprülü

kütüphanesi gösterilebilmektedir. Tesis tarihi M.1661 dir. Bu-
nu XVIII. yüzyılın başlarında kurulan Şehit Ali Paşa kütüpha-
nesi izler, sonra sırayla M.1719 da Damat İbrahim Paşa, M.1723
de Hekimoğlu Ali Paşa, M.1741 de Atıf Efendi, aynı yılda Aşır
Efendi, M.1755 de Nur-u Osmaniye, M.1763 de Ragıp Paşa, M.1780
de Hamidiye, M.1782 de Selim Ağa, M.1817 de Çelebi Abdullah E-
fendi, M.1845 de Esat Efendi, M.1871 de Pertevniyal Valde Sul-
tan, M1894 de Hasan Hüsnü Paşa ve nihayet M.1916 da Ali Emiri
tarafından Millet kütüphanesi kurulmuştur.

Yalnız İstanbul'da kütüphane tesisi ile yetinmeyen bazı
devlet adamları doğdukları memleketlerde de büyük kültür mües-
seselerinde kurdukları görülmektedir. Damat İbrahim Paşanın
Nevşehir'deki, Reis-ül küttap Raşit Efendinin Kayseri'de, Ha-
lil Hamit Paşanın Isparta'da, Vahit Paşanın Kütahya'da kurduk-
ları kütüphaneler bunlar arasından birkaç güzel örnektir.

Gençleri bir çatı altında ve daha iyi kitaplar okutabil-
mek gayesiyle kurulan kütüphanelere bir örnek olarak Tire'-
deki Necip Paşa kütüphanesini gösterebiliriz.

Türk hakimiyetine sonradan girmiş ülkelere Türk-İslâm
kültürünü götürmek ve yaymak amacıyla kütüphaneler kurmuşlar-
dır. Yalnız Yugoslavya'da onbes kütüphane, Rodos'ta dört, Mi-
dilli'de üç, Kıbrıs'ta II.Mahmud, Ali Ruhi Efendi ve Hacı Yu-
suf tarafından tesis edilmiş kütüphaneler dikkatimizi çekmek-
tedir.

Eski vakıf geleneğine uyarak son vakıf kütüphane Dr. Rıza
Nur Bey tarafından Sinop'ta kurulmuştur.

Türk kütüphanecilik tarihinin kökenleri cumhuriyet devri-

nin ilk yıllarına bu şekilde ulaşılmıştır. Elde kalan kütüphanelerin ıslahı, koleksiyonların bir düzene sokulup tasnif edilmesi için XIX.yüzyılın ikinci yarısından itibaren bazı çareler düşünölmeye başlanmış bu konuda bazı raporlar yazılmıştır.Türk kütüphaneleri mazisine yakışır bir şekilde yeni bir hamleyle ele alınmalıdır. Uzun bir geçmişe sahip olan Türk kütüphanelerinin canlı şahidi olarak günümüze gelen gerek mimari gerekse içinde bulunan koleksiyonları ile bizlere gurur veren bir geçmişten, parlak bir yarınlara başlamaktır.



III.2- KÜTÜPHANELERİN YÖNETİMİ

Vakfiyelerinden anlaşıldığına göre, eski Türk kütüphaneleri, banileri ister sultan, ister vezir veya herhangi bir hayır sahibi olsun tamamen özel teşebbüsler olarak kurulmuş ve varlıklarının devamı yine vakfiyelerinden sağlanmış kültür yapılarıdır, bu kuruluşların yönetim ve düzenide vakfiyede belirtilen mütevellîye (vakıf yöneticisi) bırakılmıştır.

Genelde kütüphane personeli bir hafız-ı kütüb ile birer katib-i kütüb, nazır, nakkaş, ciltçi, kapıcıdan oluşurdu. Kütüphanelere göre personel sayısı değişirdi. Her kütüphanenin vakfiyesinde personelinin kişiliklerinde aranılan vasıflar belirtilmiştir. Kütüphanecilerin bilgili, güvenilir, iyi ahlâklı kimseler olması isteniyordu.

Kütüphane vakfiyelerinin bazılarında, personelinin nasıl tayin edilip terfi ettirileceklerine dair bir kayıt yoktur. Bazılarında ise görevlilerin başka bir işle meşgul olmamaları için sanatkârlarla tüccarların dışında kütüphane hizmetlerine kimlerin tayin edileceği belirtilmiştir.

Personelin aldığı maaşlar, devirlerine göre yeterli ve tatmin edicidir. Para değerinin değişmesi ile orantılı olarak gündelikler de artıyordu.

Vakfiyelerde yer alan kütüphane hizmetleri dört maddede toplanabilir.

a-Kitabın Muhafazası: Kütüphane kurucularının ısrarla üzerinde durdukları bir konudur. Bunda yazma kitapların çok pahalı

oluşları, az bulunuşları da rol oynamaktadır. Bunun için yapılan kütüphanelerde kitabın korunması için hazine-i kütüb bölümleri Ragıp Paşa Kütüphanesinde olduğu gibi tunç şebekelerle ayrılmış ve içine kitap dolapları yerleştirilmiştir.

b-Okuyucu Hizmetleri: Bu, vakfiyelerde kitapların korunmasından sonra yer alan en önemli bir unsurdur. Kütüphaneler hergün açık değildir. Bazılarının günleri vakfiyelerine kayıtlıdır. Okuyucuya kitapların bekletilmeden verilmesi, kontrol edilmesi, iyi muamele edilmesi kütüphanelerin başlıca ilkeleri arasında yer alır. Kayseri Raşit Efendi ve İstanbul Atıf Efendi kütüphanelerinin vakfiyelerinde bu şartlar açık olarak belirtilmiştir.

c-Kütüphane Koleksiyonları, Katolog ve Tasnifi: Eski kütüphanelerimizin, koleksiyonlarını, kütüphane kurucularının bağısladığı yazma eserler teşkil eder. Bu ilk ve temel bağıslara sonradan diğer vakıfların bağıslarında katılır ve kütüphane mevcudu genelde bağış kabulü yoluyla çoğaltılır.

d-Kütüphanelerin Kontrol ve Revizyonu: Kütüphaneler, her birine göre değişen zaman aralıklarıyla, vakfın nazırı tarafından kütüphane görevlilerinin katılmasıyla bir revizyondan geçirilir, sayım yapılır. Onarılması gerekenler onarılarak kitapların harap veya kayıp olmamasına dikkat edilirdi.

IV- ANADOLU KÜTÜPHANELERİNİN MİMARİ KOMPOZİSYONLARI

IV.1- BİNA DURUMLARINA GÖRE

MÜSTAKİL KÜTÜPHANELER

YARI MÜSTAKİL KÜTÜPHANELER

BİR BİNA İÇİNDE BİR ÖDA VEYA KÖŞEDE YER

ALAN KÜTÜPHANELER

- AKHISAR ZEYNELZADE KÜTÜPHANESİ 1797 -KONYA YUSUF AGA KÜTÜPHANESİ 1796 -BURSA EYNE BEY KÜTÜPHANESİ
-MANİSA MURADIYE KÜTÜPHANESİ 1806 -KAYSERİ RAŞİT EFENDİ KÜTÜPHANESİ 1796 -GEBZE ÇOBAN MUSTAFA PAŞA KÜTÜPHANESİ
-BURDUR PİRGULZADE KÜTÜPHANESİ 1824 -İZMİR ŞADIRVAN ALTI CAMİİ KÜTÜPHANESİ 1834
-TİRE NECİP PAŞA KÜTÜPHANESİ 1827 -AFYON YENİ CAMİİ KÜTÜPHANESİ 1898
-MANİSA ÇEŞMİĞİR KÜTÜPHANESİ 1831
-AKSARAY KÜTÜPHANESİ 1926

IV.2- KULANIM DURUMLARINA GÖRE

ÖZEL KÜTÜPHANELER

Her türde eserler

Fatih Saray Kütüphanesi

CAMİ KÜTÜPHANELERİ

Kuran-ı Kerim, Cüzler

ve bazı dini eserler

Süleymaniye Camii

Kütüphanesi

TEKKE KÜTÜPHANELERİ

Tasavvufa ait eserler

Pertev Paşa Kütüphane-eserler

si

MEDRESE KÜTÜPHANELERİ

Dini ve çeşitli ilmi

Eyne Bey Medrese Kütüp-

hanesi

V- ANADOLU KÜTÜPHANE ÖRNEKLERİ

V.1- KONYA YUSUF AĞA KÜTÜPHANESİ

V.1.1- Yeri ve Bugünkü Durumu: Mevlâna Külliyesi yanında Selimiye Camininin bitişiğinde bulunmaktadır.

V.1.2- Mimarisi ve Tezyinatı: İki kademeli bir kaide üzerine, köşeleri yuvarlatılmış kübik bir binadır (çizim 1).Üstü sağır kasnaklı bir kubbe ile örtülmüş, köşelerede silindirik birer ağırlık kulesi yerleştirilmiştir (çizim 2). Yapı, kuzey-doğu ve güney-batı köşelerinde ikişer, kuzey, batı ve güney cephelerde ise üçer adet iki sıra halinde dizilmiş pencerelerle aydınlatılmıştır (çizim 3). Dikdörtgen şeklindeki alt pencereler demir parmaklıklar taşıyan, kesme taştan çerçevelerle süslenmiştir (resim 3). Bunların üstünde, yarım daire tahvif kemerlerinin sınırladığı, sille taşından, yekpare alınlıklar mevcuttur. Kasnak etekleri, kubbenin ve ağırlık kulelerinin üzerleri kurşun kaplanmıştır.

Kütüphanenin kapısı caminin içine açılmıştır(resim 4). Bu kütüphane Sultan Selim Camiine bitişik olarak inşa edilmiş olup caminin batı cephesinde, güney-batı köşeye yakın ilk pencere boşluğu kapı haline getirilmiştir. Bu ayarlama yüzündende, kapının kubbe eksenine göre hafifçe güneye kaydırılması gerekmiştir. İçeriye doğru genişleyen kapı boşluğunun yan yüzeylerine yarım planlı duvar gözleri açılmıştır. Girişte sol köşede gömme bir dolap, sağ köşede de bir duvar girintisi görünmektedir.

Yaklaşık 10.00m. çapındaki kubbeye geçiş kademeli tromp-

larla sağlanmışır (resim 5). Kuzey-doęu ve güney-doęu köşelerindeki trompların içlerinde profillerden ibaret köşe püskülleri mevcuttur. Tromp kemerleride profilli özengilere oturtulmuş ve birer gergi demiriyle takviye edilmiştir (resim 6). Alt pencereler sade eliptik tablalı kapaklar takılmışır. Üst pencereler ise Barok içliklerle süslenmiştir (resim 7).

Yusuf Aęa Kütüphanesi XVIII. yüzyıl Türk döneminin bir eseri olmasına rağmen, ilave edildięi Sultan Selim Camiinin klasik uslûbuna hürmeten, mübalâlı detaylardan ve tezyinattan kaçınılıarak, ağırbaşlı bir tutumla mevcut caminin mimarisine uydurulmaya çalışılmış ve bundada başarılı olunmuştur.

V.1.3- Malzeme ve Teknik Özellikleri: Kubbe kasnaęıda dahil bütün dış cepheler ve aęırlık kuleleri kesme Gödene taşı ile kaplanmıştır. Pencere kemerleri ve alınlıklarında kırmızı renkli Sille taşı kullanılmışır. Kapının camiye bakan yüzü, boz renkli mermerden, profilli bir çerçeve ile süslenmiş, açıklığın üst kenarlarıda barok kıvrımlar yapan dilimli bir kemerle örtülmüştür.

V.1.4- İnşa Tarihi ve Banisi: Kütüphane, Sultan II. Selim camiinin güney-batı köşesine eklenmek suretiyle H.1210/M.1796 yılında Mihrişah Valide Sultan'ın kethüdası Yusuf Aęa tarafından inşa ettirilmistir.

V.1.5- Kitabesi: Kapının camiye bakan yüzünde üzeri kırmızı boyalı dört satır halinde, şair Rifat'ın yazdığı inşa kitabesi okunmaktadır.

Bu kütüphaneyi ihlâs ile Yusuf Aęa

Kıldı ihya-yi ulûm itmeęe te'sis ü bina

Say-ı hayrattan oldurki hemân maksudı
 İlme hizmet ile Hak'dan ide tahsil-i rıza
 İstifade iden erbâb-ı fezâilden hem
 Daima arz-ı niyaz ile ider böyle reca
 Ya ilâhi kılasın sa'yini meşkûr deyu
 İdeler Rif'ati dareyni için hayr dua

Sene 1209

Kapının kütüphaneye açılan iç yüzünde şair Vehbi'nin yazdığı, on satır halinde şu kitabe yer almaktadır (resim 8).

**Cenâb-ı kethüdâ-yı Vâlide Sultan-ı zîşân kîm
 Odur kavî-i kitab üzre atâ-bahş-i Kerimâne**

**Kalem bervech-i itkân idemez evsâfını tefsir
 Hadis-i medhi sığmaz safha-i takrir-ü ityâne**

**Küşâde kıldı miftâh-ı saadetle himem bâbın
 Olup mazhar-ı fütûhât-ı ata-yı Rabb-i Mennâne**

**Hülâsa nakd-i vakd-i himmetin hayrâta sarf eyler
 Ne üvân-ı şerefdür böyle etvâr-ı şemihâne**

**Ana celb-i Rizaullah ilâ-yi mekasıddır
 Bunu tasdik için burhân kâfi bu kütüphâne**

**Hezarân tuhfeler vaz itdi kîm Gencineveş anda
 Sanursun her biri bir dürr-i muhtar-ı mülûkhâne**

**Sevâd-ı safhasından eyleyen tenvir-i ebsârı
 Uyun-u rağbetiyle bakmaya kuhi-i safâhâne**

**Hemişe böyle ihya-yı ulûm etmektedir Lütfl
 Şifa-i sadr olur feyz-i atâsı ehl-i irfâne**

**Celâllüddin füyûzâtıyla Konya dâr-ı ilm amma
 Nevâdir nüshalar Kemyâb idi tedris-i hâhâne**

**O rütbe bâdi-i şâdi-i üstâdân-ı asr oldu
 Kî vassaf olsa da Kadîr değül tavzih i tıbyâne**

**Hem oldu maye-i behcet bugüne ekmel-i hizmet
 Mübarek ruh-i pâk-i bâni-i Cami-i Selimhane**

**Mutavvel eyleme güftarın ey dil muhtasar, maksud
Meânî-i dua telhis olunsun nükte-i Subhâne**

**Mükerrerem nüsha-i zâtn vikâye eyleyüb dâim
Misâl-i levh-i mahfuz olsa mazhar hıfz-ı Yezdâne**

**Dü mısra ile bahr-i râik-i tâbında ey VEHBİ
İki tarih buldum her biri manend-i dürdâne**

**Ulûm erbâbına bünyâd-ı Cûd-ı Yusuf Ağadır (1209)
Zehî dâr-i muallâ-yi maârif nev-kütüphanes (1209)**

Kütüphanenin kuzey cephesindeki iki pencere sırası arasına isabet eden, mermerden bir kuşak üzerinde, panolar halinde bazı kitabeler dikkati çeker. Batı köşeden doğuya doğru, önce bir Besmele ve Mehmet Sadık olarak bina emininin ismini veren H1210 tarihli bir ibare görülmekte, bunlardan sonrada (Fiha Kütübün Kayyime) Beyyine suresi ayeti ile (Maşaallah 1210) yazılı diğer panolar yer almaktadır. Kütüphanenin içinde güney duvarındada, dış duvarındaki ifadeleri taşıyan iki mermer kitabe daha bulunmaktadır.

V.1.6- Tamirat ve Tadilatlar: Kütüphanenin dışarıdan kullanılabilmesi için sonradan, cami duvarı ile bittiği kuzey-doğu köşedeki pencere, kapı yapılmıştır. Daha sonra iptal edilerek batı cephedeki alt pencerelerden ortadaki kapı haline getirilmiş ve önüne iki kollu bir taş merdiven eklenmiştir. Yapılışında yedi basamak olan bu merdiven, çevre düzenlemesi sırasında zeminin yükselmesi nedeniyle şimdi beş basamaklıdır. Kütüphanenin içinin, kuruluş yıllarında sıvalı ve süslemeli olduğunu ve sonradan bunların bozulması nedeni ile bütün iç sıvanın kazındığını tahmin etmekteyiz.

V.1.7- Binanın Eski Durumu Hakkında Düşünceler: Kütüphane

1927-1946 yılları arasında memur kooperatifi olmuş, kitaplar müzelere nakledilmiştir. Daha sonra yeniden hizmete girmiş, fakat her cins kitap alındığından salon kitap rafıyla dolmuş, iç güzelliği kısmen bozulmuştur.

BİBLİYOGRAFYA

- 1- İkiz, M.Lütfi, "Konya Yusuf Ağa Kütüphanesi", Konya Yusuf Ağa Kütüphanesi Tarihçe, Teşkilat ve Kataloğu, Konya 1988, s.9-10

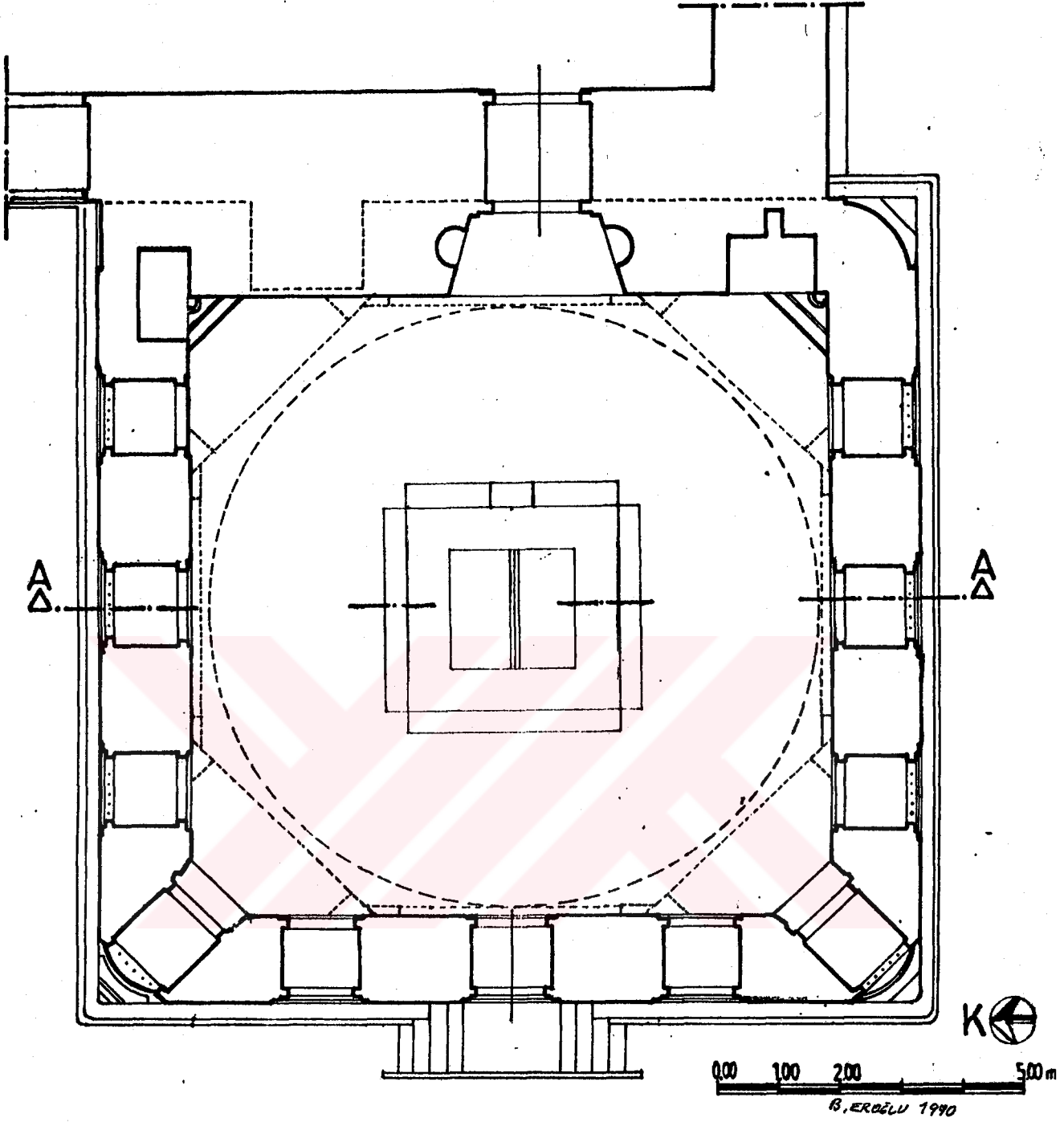

YUSUF AĞA KÜTÜPHANESİ PLANI ÖLÇEK: 1/100

ÇİZİM. 1

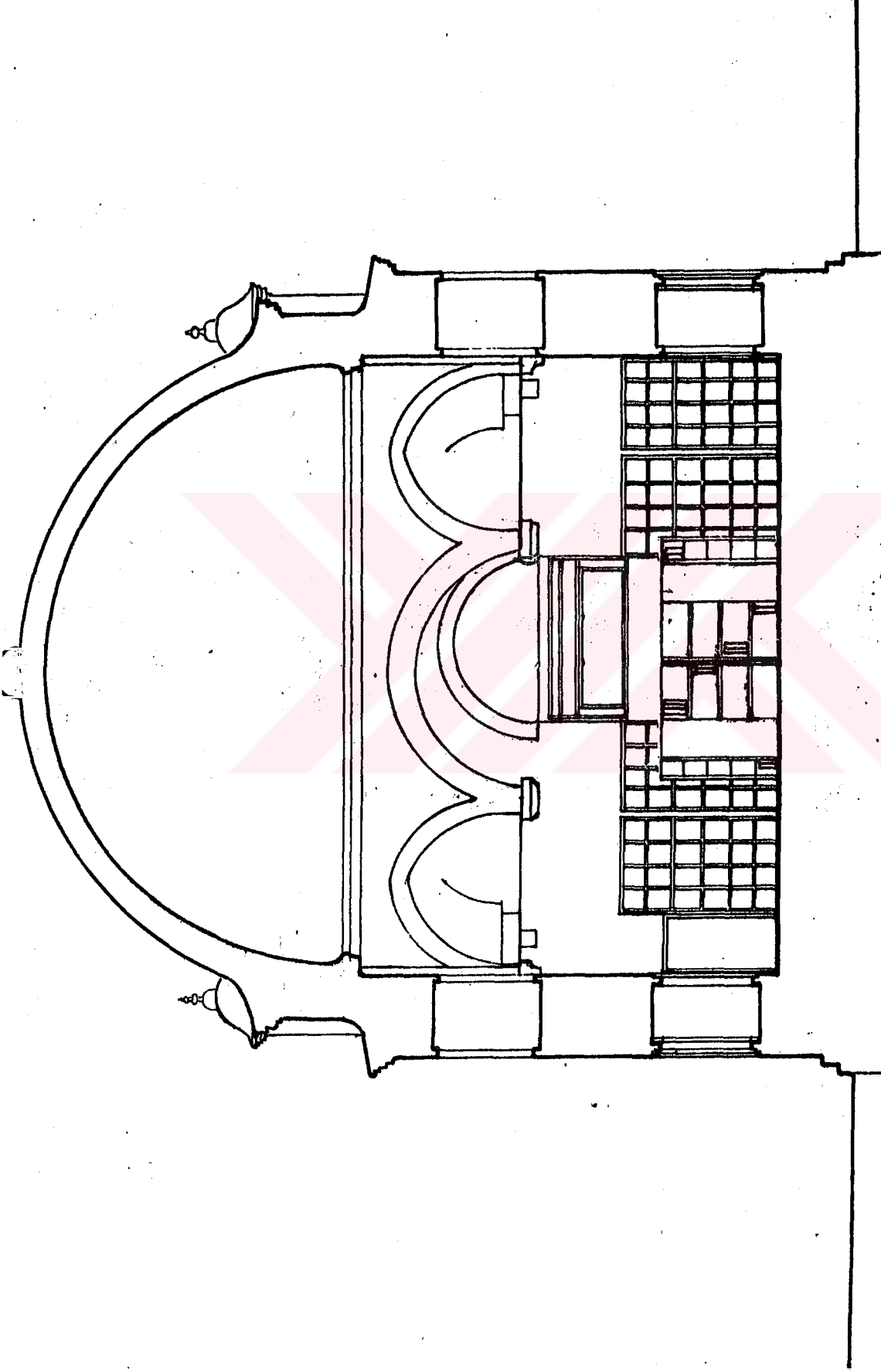

YUSUF AĞA KÜTÜPHANESİ A-A KESİTİ ÖLÇEK: 1/100

ÇİZİM. 2

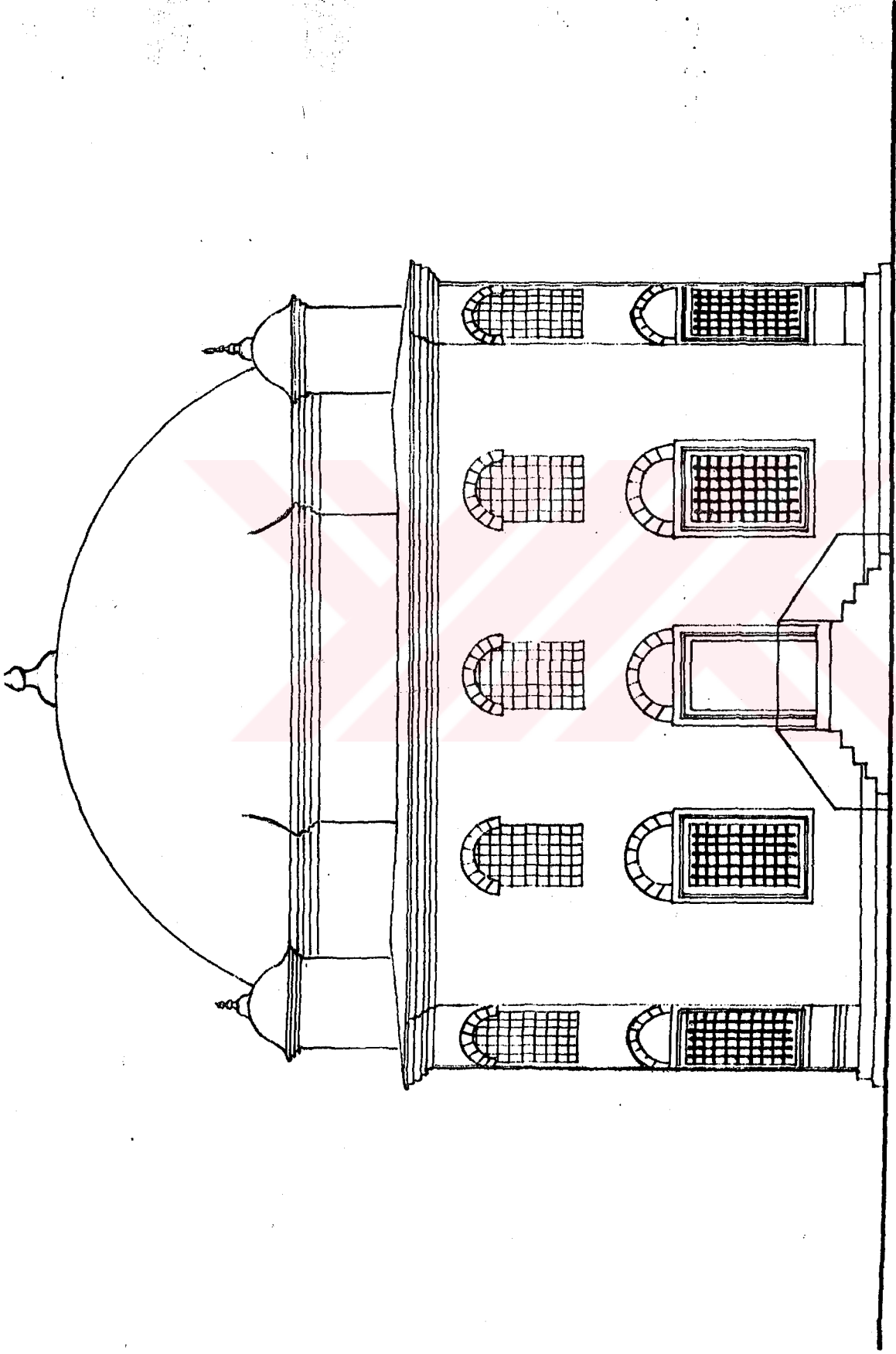

YUSUF AĞA KÜTÜPHANESİ ÖN CEPHESİ ÖLÇEK: 1/100

ÇİZİM. 3



Resim 3. Yusuf Ağa Kütüphanesinin genel görünüşü



Resim 4. Kütüphane giriş kapısının
cami içinden görünüşü

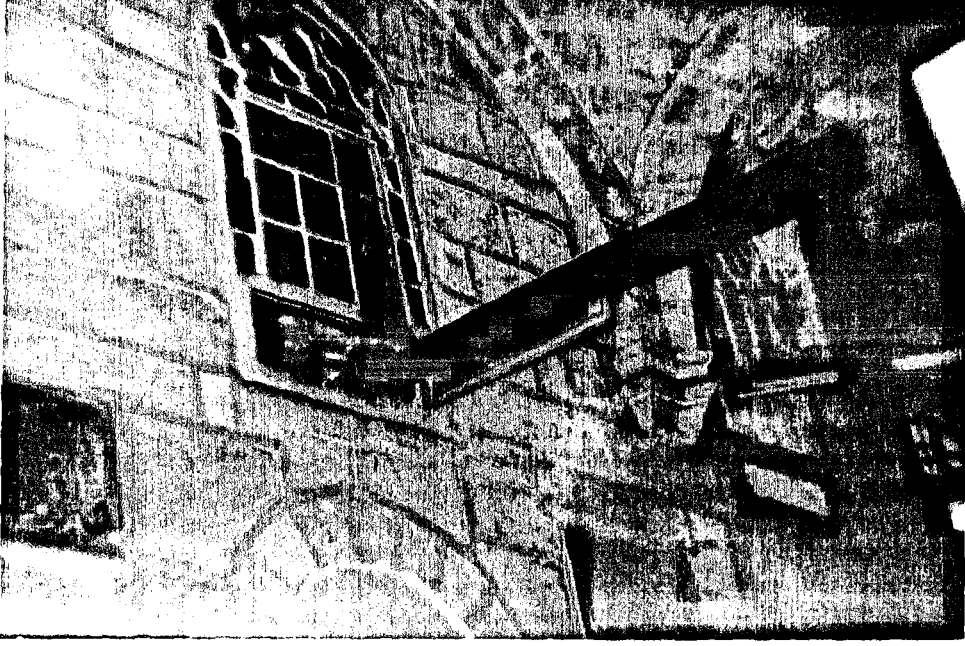

kesim 5. Kubbeye teçici sađlayan tromp'dan bir detay

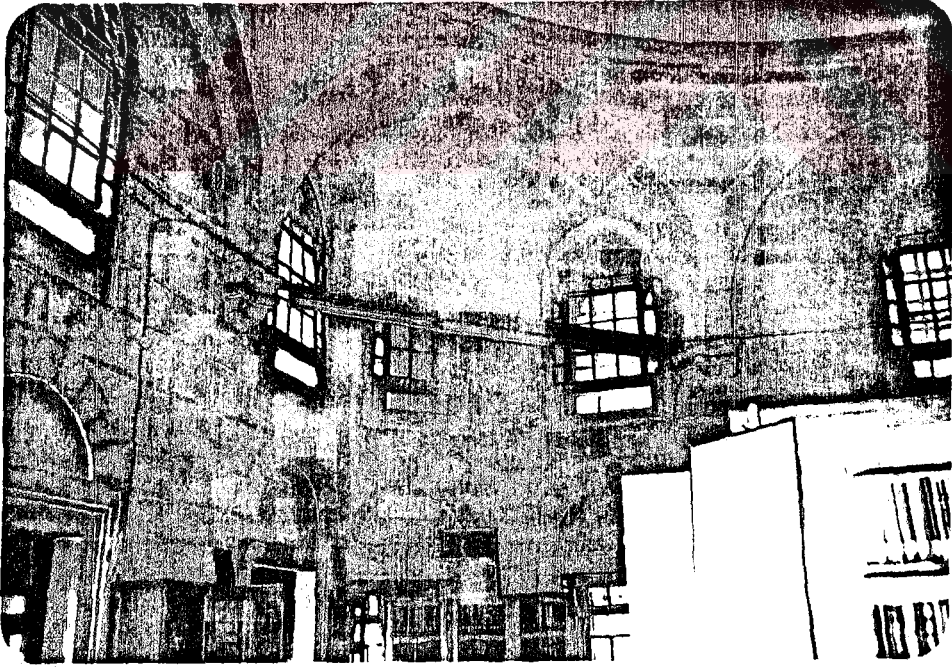

kesim 6. rofilli duvarcilere oturan tromp kemeri ve teçici çubuđu

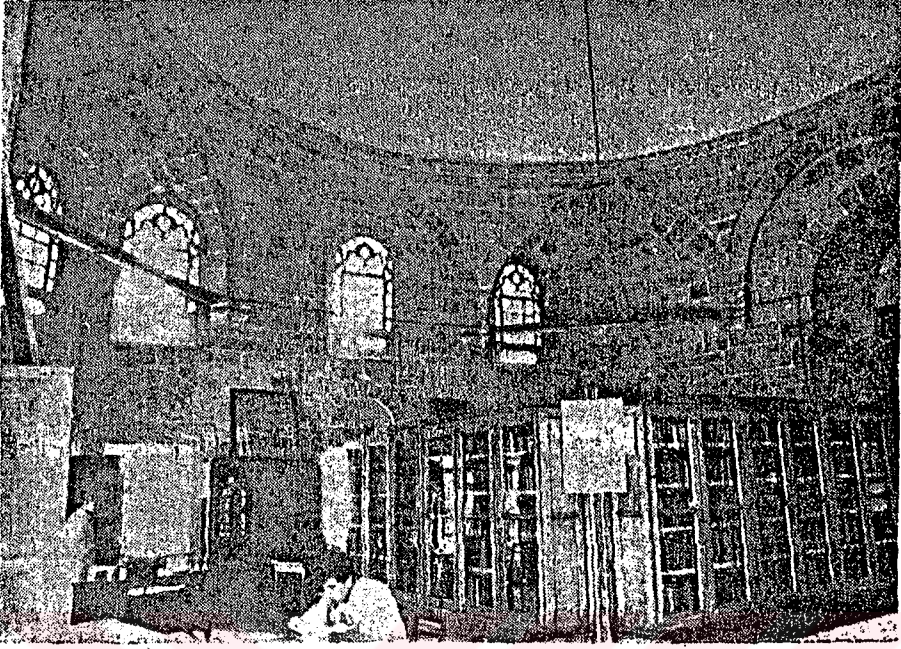

Resim 7. Barok içliklerle süslenmiş üst pencereler

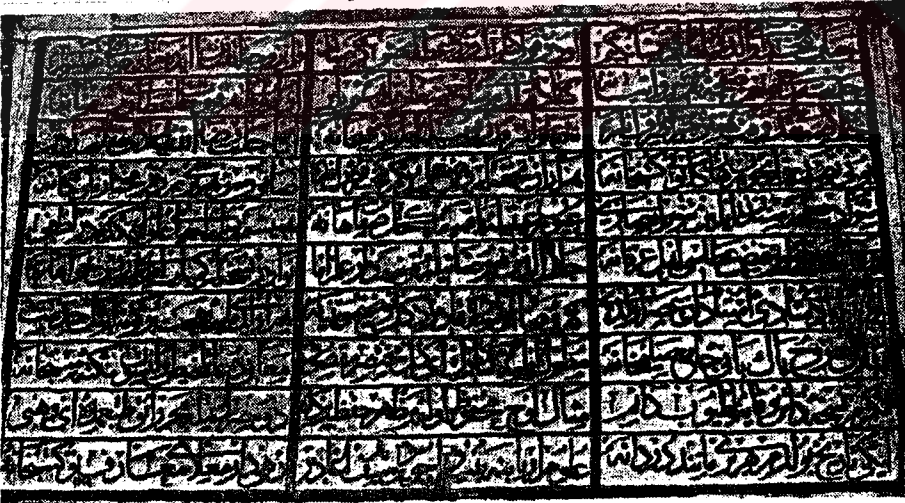

Resim 8. Kapının kütüphaneye açılan iç yüzündeki kitabe

V.2- KAYSERİ RAŞİT EFENDİ KÜTÜPHANESİ

V.2.1- Yeri ve Bugünkü Durumu: H. 602/M.1205 de Danişmentlilerden Muzafferüddin Mahmut tarafından inşa ettirilmiş olan Ulu Caminin batı cephesine eklenmiştir. Bugünde kütüphane olarak aynı fonksiyonunu devam ettirmektedir.

V.2.2- Mimarisi ve Tezyinatı: Kütüphaneye güney cephedeki iki basamaklı merdivenle inilerek, kapısından üzeri aynalıtonozla örtülü olan bir revaklı kısma girilir (çizim 4). Bunun doğusundaki kapıdan da okuma salonuna geçilir. Okuma salonunun üzeri 10m. çapında silindirik kasnaklı bir kubbe ile örtülüdür (çizim 5-6). Okuma salonunun kapı tokmakları ajur tekniğinde sarı (pirinçten) "Ya Fettah" ibaresini taşıyan halkalar şeklinde işlenmiştir (çizim 7)(resim 9). Salonun kuzey, doğu ve güney cephelerinde de dikdörtgen şeklinde ikişer pencere açılmıştır. (çizim 8). Ayrıca silindirik kubbe kasnağına açılmış olan dört adet dikdörtgen pencereyle ışıklandırılmıştır (çizim 8)(resim 10). Pencere aralarında küçük dolap nişleri yer almıştır. Batı cephesinde pencerelerin yerinde dolap nişi yerleştirilmiştir. Kütüphane binasının kuzey ve doğu cepheleri kesmetaştan süslü olarak yapılmış, güney cephe sade bırakılmıştır (çizim 9)(resim 11-12). Her iki cephe plaster sütunçe ve bantlarla dört bölüme ayrılmış ve bunlardan geniş olan ikisinin içine pencereler açılmıştır (resim 13). Kütüphane salonunun kubbe ve duvarları devrinin modasına uygun olarak çiçek ve kartuşlar içinde manzara resimleriyle süslenmiştir. Vakfiyesinden anlaşıldığı üzere, bu

kütüphanede medrese talebelerine, isteyen meraklılara kitap çoğaltmak için çalışma imkanı sağlanmıştır.

V.2.3- Malzeme ve Teknik Özellikleri: Kütüphane duvarları kesme taştan inşa edilmiştir.Kubbe ve tonozun üzeri kurşunla kaplanmıştır.

V.2.4- İnşa Tarihi ve Banisi: Vakfiyesinde belirtildiğine göre Raşit Efendi tarafından M.1796 yılında inşa ettirilmiştir.

V.2.5- Kitabesi yoktur.

V.2.6- Tamirat ve Tadilatları: Yapılışında camiin harimine açılan giriş kapısı,zamanla giriş kuzeydeki bir pencerenin kapı halinde düzenlenmesiyle buradan sağlanmış,daha sonrada kütüphanenin güneyinde bulunan Mahkeme Hanının yıkılmasıyla bu kapı güneye açılmıştır (çizim 10)(resim 14).Girişin önüne demir profilden üzeri eternit kaplanmış rüzgarlık yapılmış ve bunun altında kömürlük ve depo olarak kullanılmak için bir bodrum yapılmıştır.Yapı genel olarak 1980'li yıllarda restore edilmiştir.Üzeri tekneli tonozla örtülü olan bölüm,önceden tek bir hacimken sonradan bir ara döşeme ile bölünerek,bir kısmı büro olarak düzenlenmiş ve ahşaptan bir asma kat ilave edilmiştir.Önceden giriş kapısı olarak kullanılan pencere tekrar eski haline dönüştürülmüş,üzerinede bir tepe penceresi açılmıştır.Son yıllarda yapılan bir onarımda da içerideki orjinal süslemelerin üzeri sıvanmıştır.

V.2.7- Binanın Eski Durumu hakkında Düşünceler: Kütüphane binası yine yapılış amacına uygun olarak fonksiyonunu sürdürmektedir.

BİBLİYOGRAFYA

- 1- Cumbur, Müjgan, "Kayseri Raşit Efendi Kütüphanesi ve Vakfiyesi", Vakıflar Dergisi, Ankara, 1969, sayı 8, s.185-196
- 2- Ecer, A Vehbi, "Kayseri Raşit Efendi Kitaplığında Türk Tarihi ile ilgili Yazma Eserler", Milli Kültür, İstanbul, 1977, cilt 1, sayı 6, s.32-37
- 3- Karabulut, Ali Rıza, "Kayseri Raşit Efendi Kütüphanesindeki Türkçe, Farsça, Arapça Yazmalar Kataloğu", Kayseri, 1982

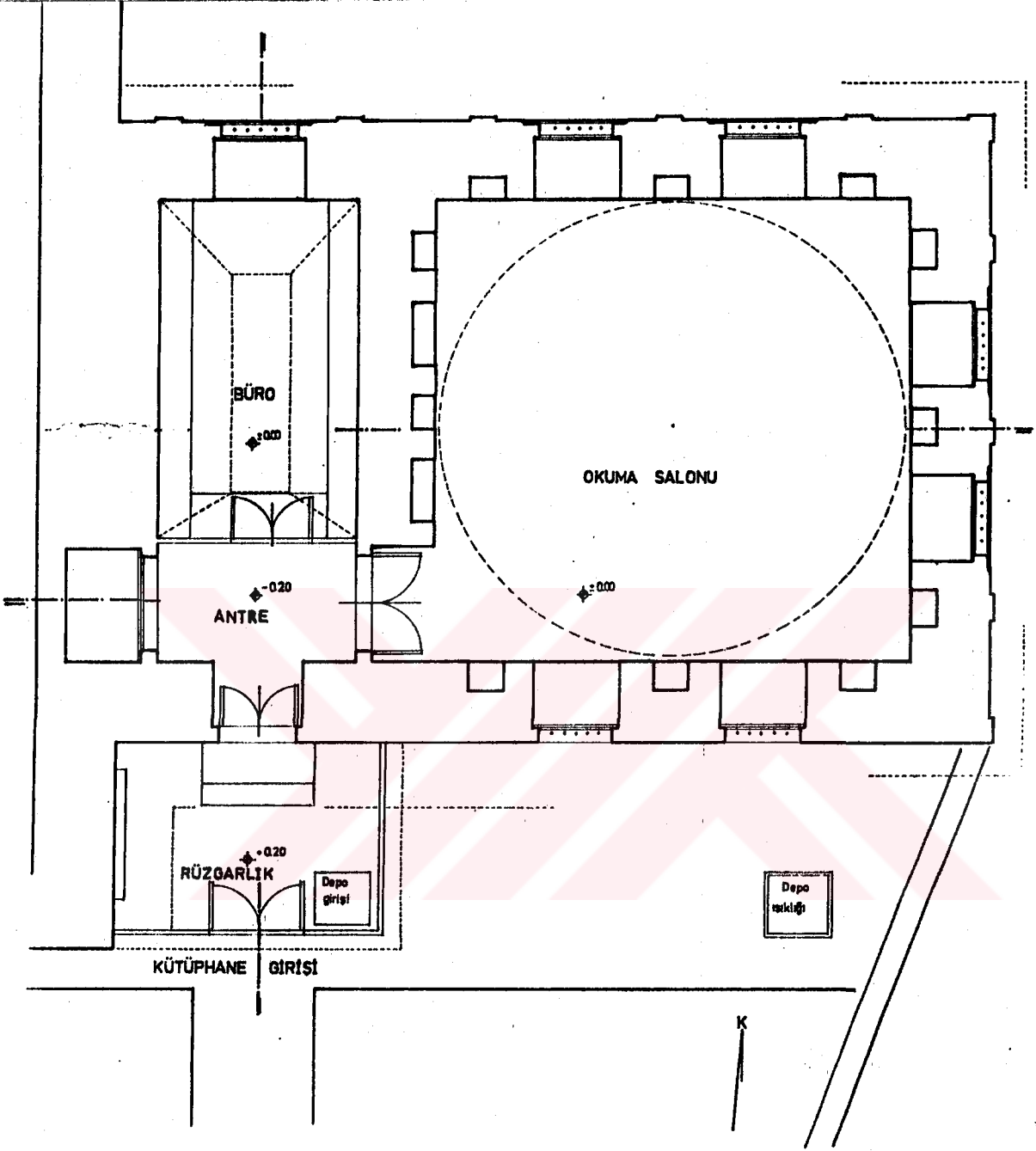

RAŞİT EFENDİ KÜTÜPHANESİ

PLAN

000 100 200 300 m
R. EROĞLU 1990

ÇİZİM. 4

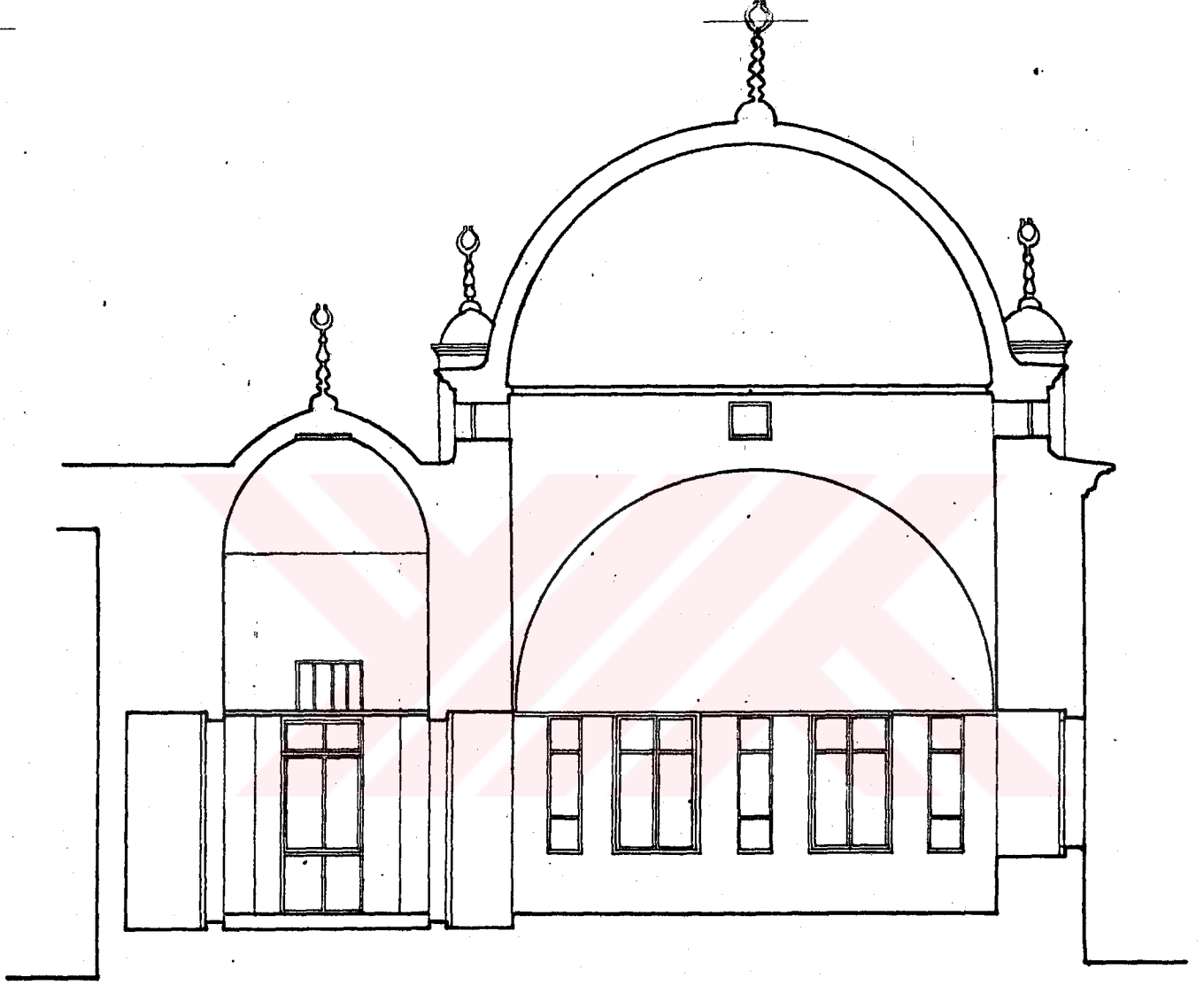

RASİT EFENDİ KÜTÜPHANESİ BOY KESİTİ

ÇİZİM. 5

0 100 200 300 m
B. ERGÖZÜ 1990

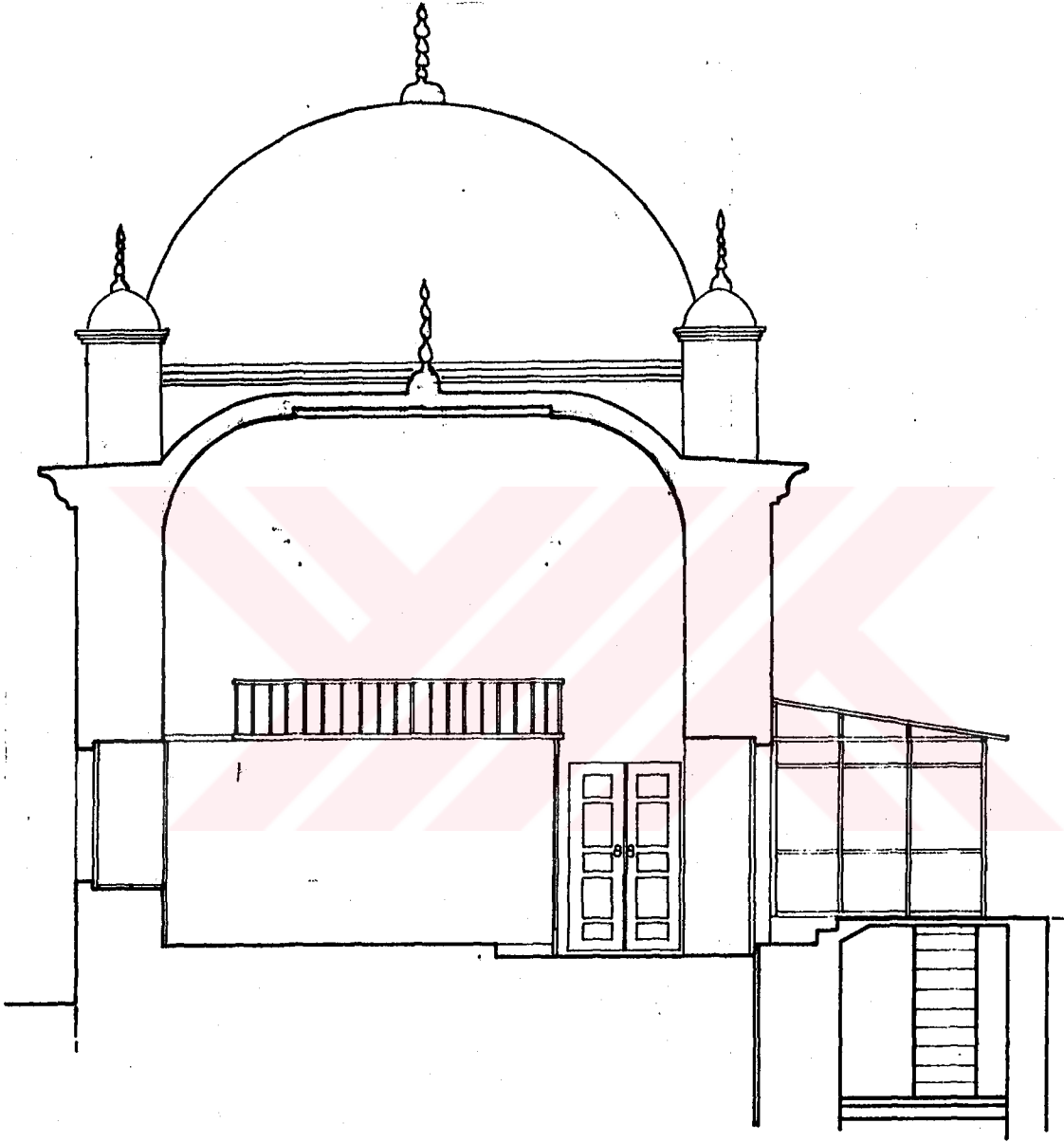

RASİT EFENDİ KÜTÜPHANESİ EN KESİTİ

ÇİZİM. 6

00 100 200 300
B. ERGÖLU 1990

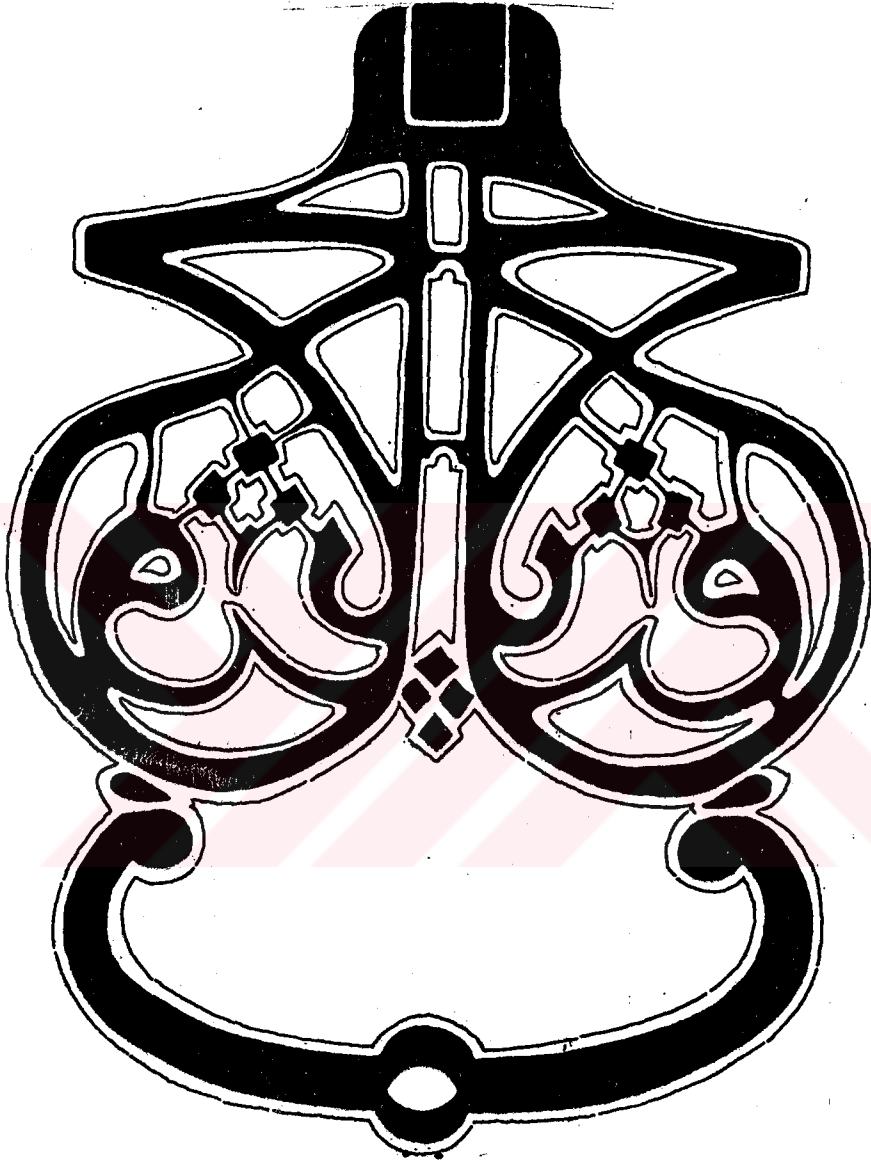

ÇİZİM. 7 KAYSERİ RAŞİT EFENDİ KÜTÜPHANESİ OKUMA SALONU
KAPI TOKMAĐI (Y.ÖNGE'den)

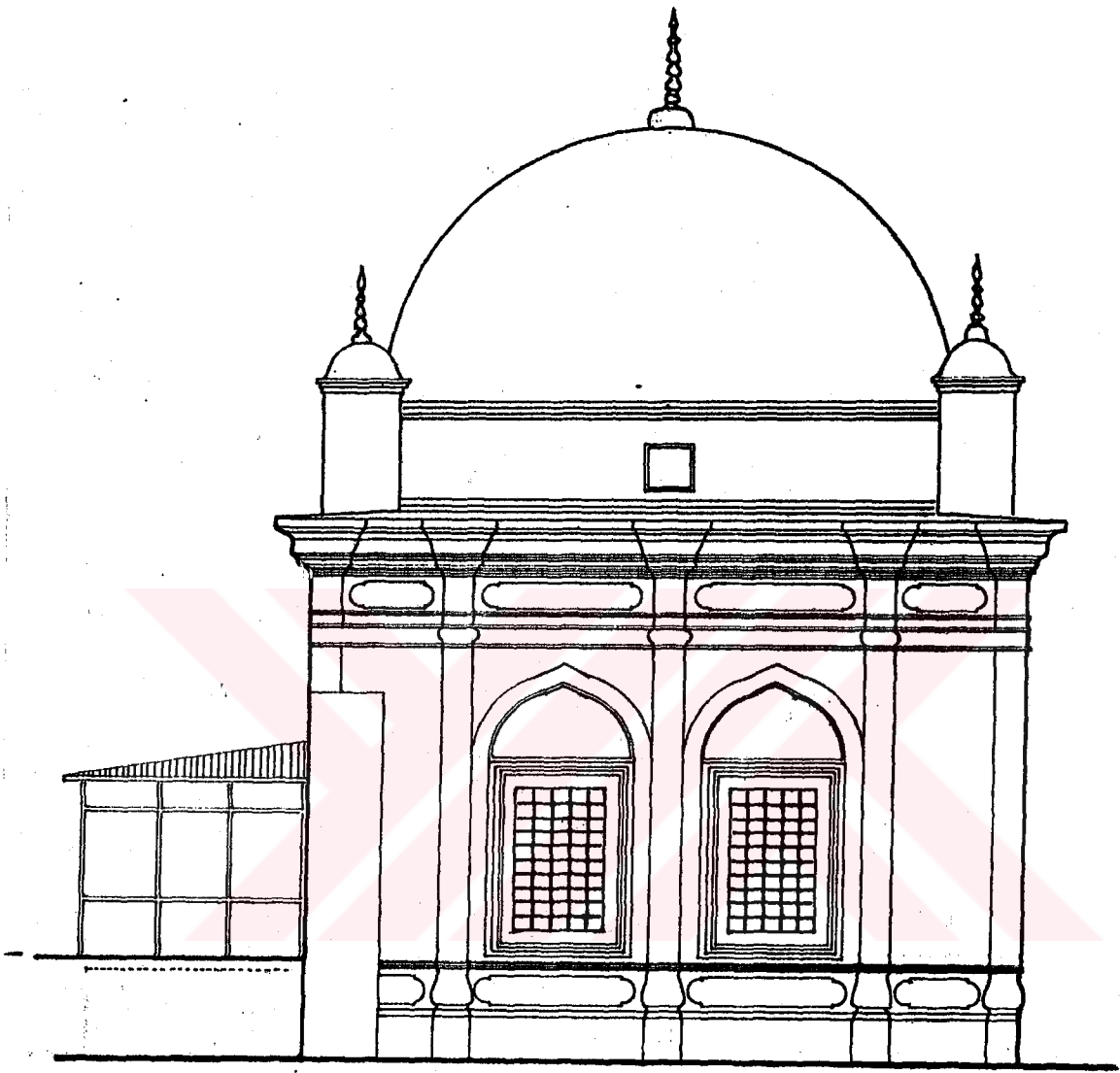

RAŞİT EFENDİ KÜTÜPHANESİ DOĞU CEPHESİ
ÇİZİM. 8

0 100 200 300
S. ERGÖLÜ 1990

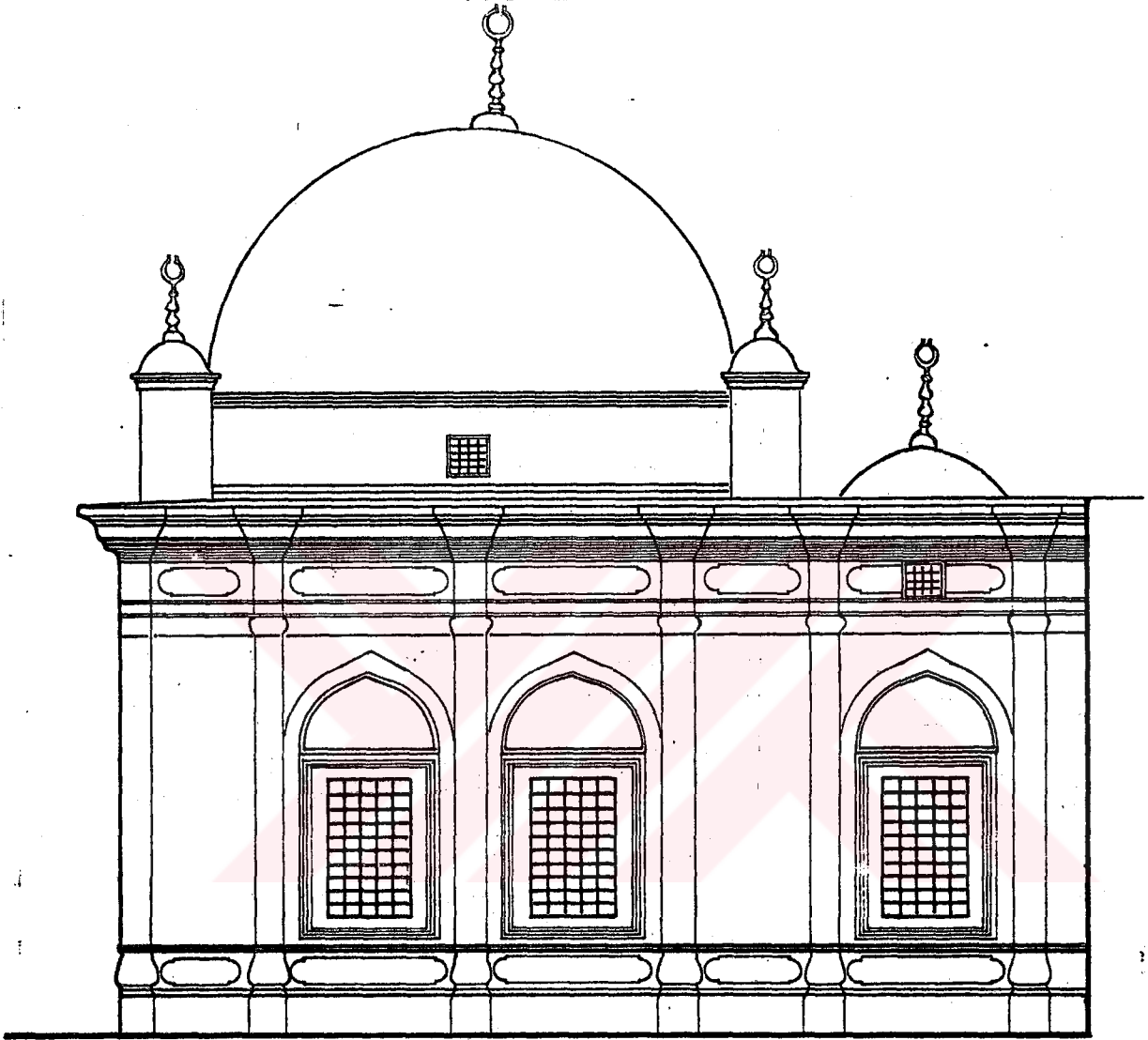

RASİT EFENDİ KÜTÜPHANESİ KUZEY CEPHESİ

ÇİZİM. 9

0 100 200 300 m.
B. ERGÖZ 1990

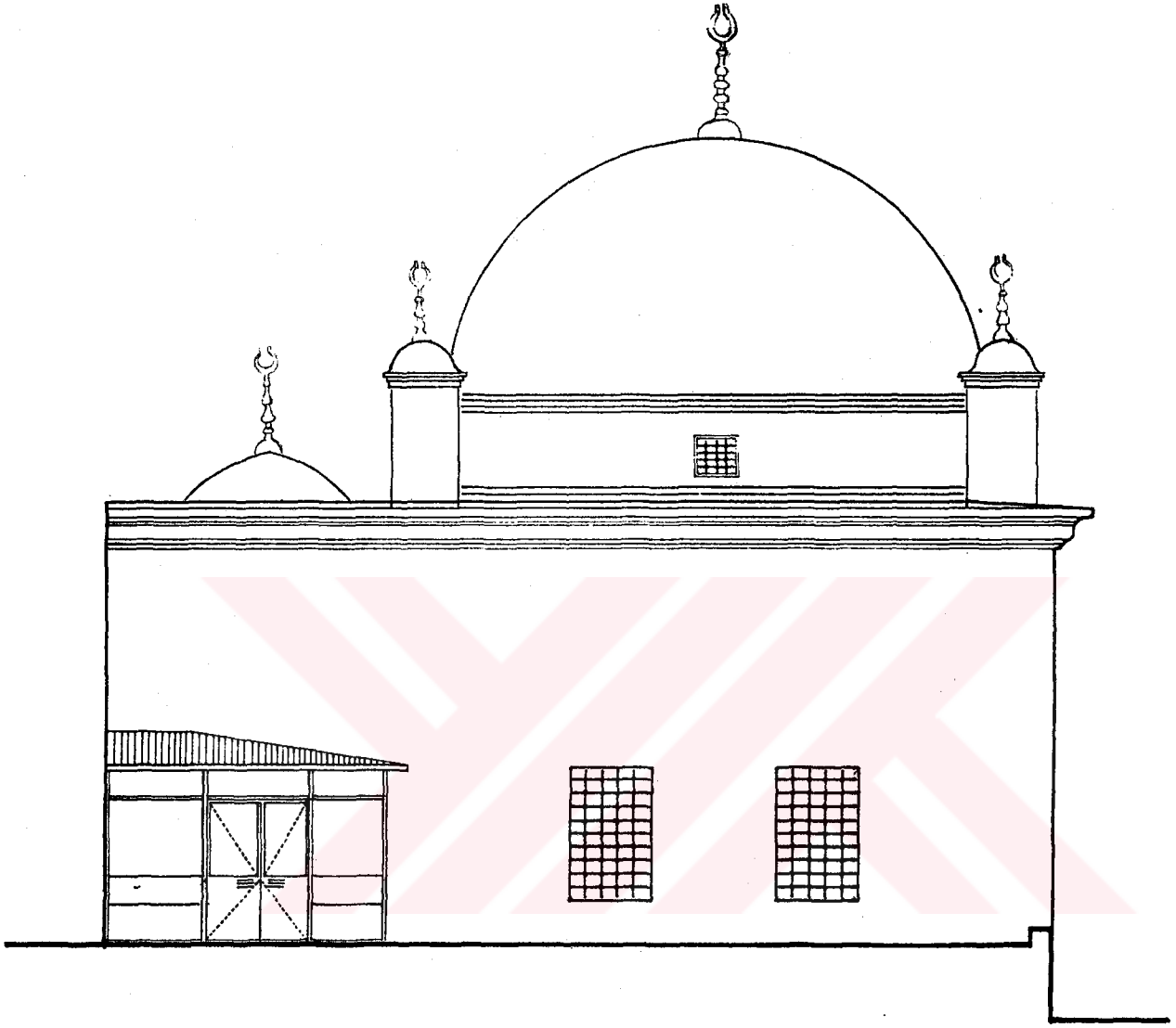

RASİT EFENDİ KÜTÜPHANESİ GÜNEY CEPHESİ

ÇİZİM. 10

0 100 200 300 m.
B. ERGÖLÜ 1990



Resim 9. Okuma Salonunun kapı tokmađı



Resim 10. Kütüphanenin dođu cephesi



Resim 11. Kütüphanenin kuzey-doğu kösesinden görünüş



Resim 12. Kütüphanenin güney cephesi



Resim 13. Geniş plasterler arasındaki pencereler



Resim 14. Giriş kapısı olarak kullanılan kuzeydeki pencere

V.3- AKHISAR ZEYNELZADE KÜTÜPHANESİ

V.3.1- Yeri ve Bugünkü Durumu:Kütüphane,Akhisar ilçesinin Hashoca Mahallesi 132. sokakta Hashoca camii'nin doğusundadır. Tapuda 168 ada ,33parselinde bahçeli kargir kütüphane olarak kayıtlıdır.

V.3.2- Mimarisi ve Tezyinatı: İki basamaklı merdivenle dört sütunun taşıdığı üstü basık kubbeyle örtülü revaklı bölüme çıkarılır (çizim 11).Kemerli bir kapıdan kütüphaneye girilir (çizim 12).Kapının sağında ve solunda dikdörtgen biçimde dıştan demir parmaklıklı iki pencere bulunmaktadır (çizim 13).Güney cephede de gömme dolap halinde düzenlenmiş bir dolap nişi ve bunun iki tarafında birer pencere bulunmaktadır.Kare planlı okuma salonunun üzeri sekizgen kasnağa oturan bir kubbeyle örtülüdür (resim 15).Kubbeye geçiş tromplarla sağlanmıştır.Kubbenin içi meyve resimleri ile süslenmiştir.

V.3.3- Malzeme ve Teknik Özellikleri: Kütüphanenin duvarları taştan yapılmış,dıştan ve içten sıvanmıştır.Okuma salonunun üzerini örten merkezi kubbenin üzeri kurşunla,revak kubbelерinin üzeri ise alaturka kiremitle örtülüdür.

V.3.4- İnşa Tarihi ve Banisi: Zeynelzade kütüphanesi, giriş kapısının üzerindeki kitabesine göre H.1212/M.1797 yılında Zeynelzade Hacı Ali tarafından inşa ettirilmiştir.

V.3.5- Kitabesi: Giriş kapısının üzerinde birinde "Maşallah", diğerinde de iki satır üzerine dizilmiş dört satırlık kitabe bulunan iki mermer levha bulunmaktadır. 28x67cm. ölçüsündeki kitabede şunlar yazılıdır.

Hacı Ali Efendi ibn-i Zeynel
Bu hayr-ı dilpesendi yaptı Hakka
Bu bir kenz-ül-ulûm oldu hakikat
Kabuldür ki etsin Hak taâlâ
Dürerle pür olubdur sahn-i pâki
Görenler bunda bulur zeyn-i ihya
Hitamına düşürdü Vehbi tarih
Yapıldı nev kütüphane-i ziba

sene 1212

V.3.6- Tamirat ve Tadilatları: Yan duvarlarda üçer pencere bulunmaktadı. Daha sonraları bunların ikisi kapatılarak kitap dolabı haline getirilmiştir.

V.3.7- Binanın Eski Durumu Hakkında Düşünceler:Orjinal durumunu korumaktadır.

BİBLİYOGRAFYA

1- Karagöz, Sadık, "Zeynelzade Kütüphanesi ", Manisa Kütüphaneleri, Ankara, 1974, s.41-48.

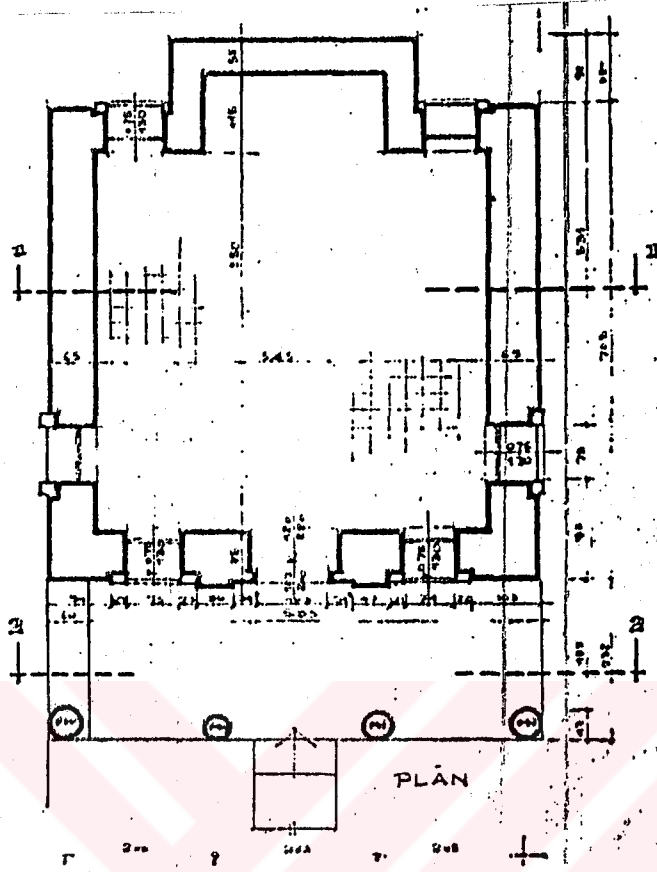

ÇİZİM. 11 AKHISAR ZEYNELZADE KÜTÜPHANESİ PLANI(S.KARAGÖZ'den)

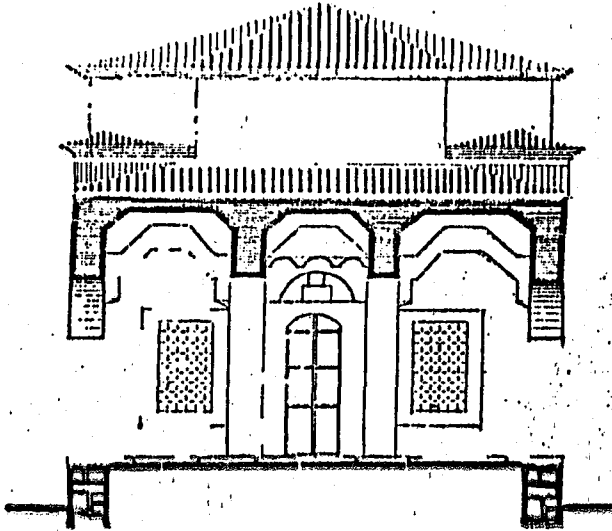

İZİM. 12 AKHISAR ZEYNELZADE KÜTÜPHANESİ KESİTİ(S.KARAGÖZ'den)

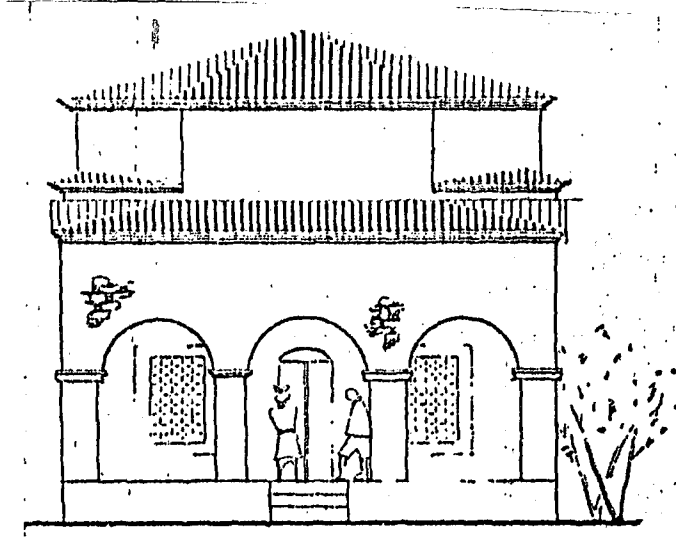

ŞİZİM. 13 AKHISAR ZEYNELZADE KÜTÜPHANESİ ÖN CEPHESİ(S.KARAGÖZ'den)

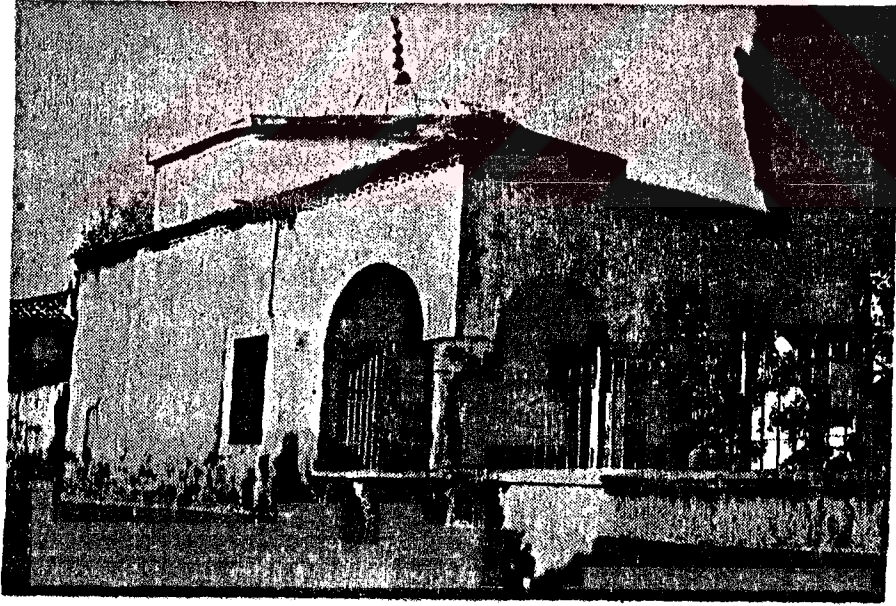

Resim 15. Zeynelzade kütüphanesinden genel görünüş
(S.Karagöz'den)

V.4- MANİSA MURADIYE KÜTÜPHANESİ

V.4.1- Yeri ve Bugünkü Durumu: Kütüphane binası, Saruhan Mahallesi Muradiye Külliyesi içinde, cami ile Arkeoloji Müzesi olarak kullanılan Muradiye Medresesi arasında bulunmaktadır.

V.4.2- Mimarisi ve Tezyinatı: Giriş kapısı kuzey yönde olan kütüphane binası tek katlı ve sekizgen planlıdır (çizim 14). Dört basamakla çıkılan, iki sütunun taşıdığı yarım daire kemerlerle yükseltilmiş, çapraz tonozlu bir revakla, kütüphanenin kubbesi bir tonozla örtülü okuma salonuna girilir (çizim 15). Kapısı demirden yapılmış çift kanatlıdır. Salona girişte sonradan yapılmış ikinci bir cemeke kapı bulunmaktadır. Kapıdan girince sağ ve sol duvarlarda birer pencere, sonra birer duvar atlıyarak birer pencere daha vardır. Dikdörtgen şeklindeki bu dört pencerenin dıştan dövme demirli parmaklıkları içten de demir kepenkleri vardır (çizim 16). Her pencerenin üstünde, kemerli birer üst pencereleri bulunmaktadır (resim 16).

Pencereler arasındaki sağır duvarlarda, kitap koymak için birer tane, üstü kemerli dikdörtgen şeklinde gömme dolap yapılmıştır. Bu dolap nişlerinin camlı kapakları vardır. Bugün kitap nişlerindeki raflar ve kapaklar kaldırılmıştır.

Okuma salonunun piramidal örtüsü iki kademeli sekizgen bir kasnağa oturtulmuştur. Saçaklar devrin mimari özelliğini taşır.

V.4.3- Malzeme ve Teknik Özellikleri: Kütüphanenin dış cephesinin tamamı kesme taştan yapılmıştır. Okuma salonunun tabanını klasik kare tuğla ile döşelidir. Piramidal örtünün üstü de alaturka kiremitle kaplanmıştır.

V.4.4- İnşa Tarihi ve Banisi: Kütüphane H.1221/M.1806yılında Manisa'nın ünlü ailelerinden biri olan Karaosmanoğullarından Hacı Ahmet Ağa'nın oğlu, Hacı Hüseyin Ağa Tarafından yaptırılmıştır.

V.4.5- Kitabesi: Arkeoloji Müzesinde bulunan kitabesi şöyledir (resim 17).

Cenab-ı Hazret-i Hac Hüseyin Ağa-yı zi-irfan
Ede ömr-ü şerifin izz-ü-rif'atla Hüda müzdad
Derunu menba-ı hayrolduğundan nev-b-nev asra
Olur cari hem feyz-i Hüda kılmış anı irşad
Hususa tarz-ı dileu bu kütüphane bulup cayin
Denilse namına şayestedir hakka ki ilmabad
Zehi müşkül küşa olup hema kandan bu cay-ı hub
Ola derğah-ı Hakta hayrile banisi her dem yad
Muvaffak oldu ES'AD söyledi tarihi bi-hemta
Ne ala oldu bu dar-ı kütüp hakka mübarek bad

V.4.6- Tamirat ve Tadilatları: Kütüphane binası muhtelif tarihlerde tamirat ve tadilat görmüştür.

V.4.7- Binanın Eski Durumu Hakkında Düşünceler: Kütüphane ilk zamanlar adı Saruhan Muradiye Kütüphanesi ,daha sonra Muradiye Kütüphanesi (mühürde Muradiye) yazılıdır. Manisa Muradiye Hafızı Kütüp Memurluğu, 1936'te yapılan dil sadeleştirilmesi çabalarından sonra Muradiye Kitapsaray İşyarlığı ,1940'da yeniden Muradiye Kütüphanesi Memurluğu isimleri ile Mayıs 1945yılında Genel Kitaplık açılıncaya kadar burada hizmet görmüştür. 21 Mayıs 1945'de kütüphane Müze deposu olarak kullanıldı. Milli Eğitim Müdürlüğünün emri ile 1957'den itibaren çocuk kütüphanesi olarak kullanılmaya başlanmıştır.

BİBLİYOGRAFYA

- 1- Karagöz, Sadık, "Muradiye Kütüphanesi", Manisa Kütüphaneleri, Ankara, 1974, s. 24-33.



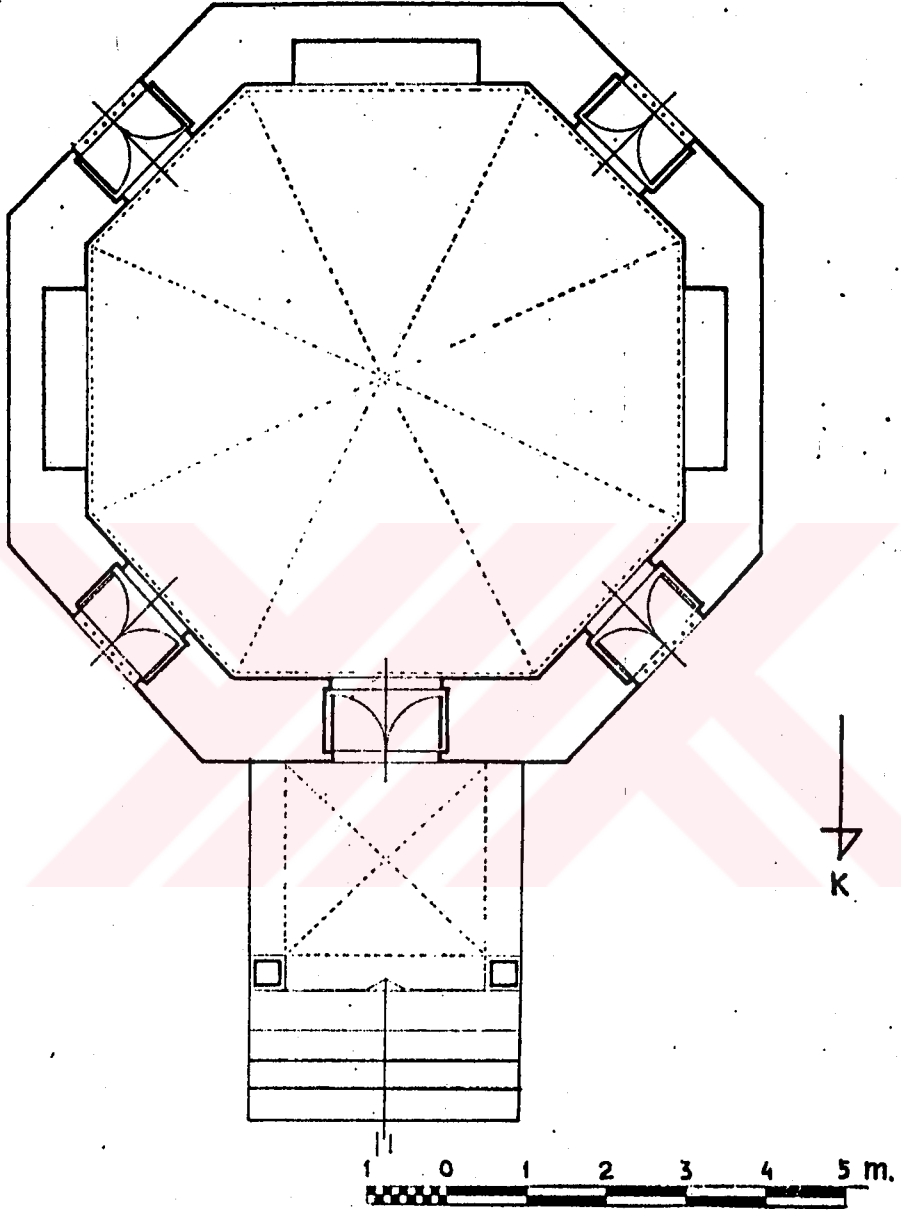

ÇİZİM. 14 MANİSA MURADIYE KÜTÜPHANESİ PLANI (S. KARAGÖZ'den)

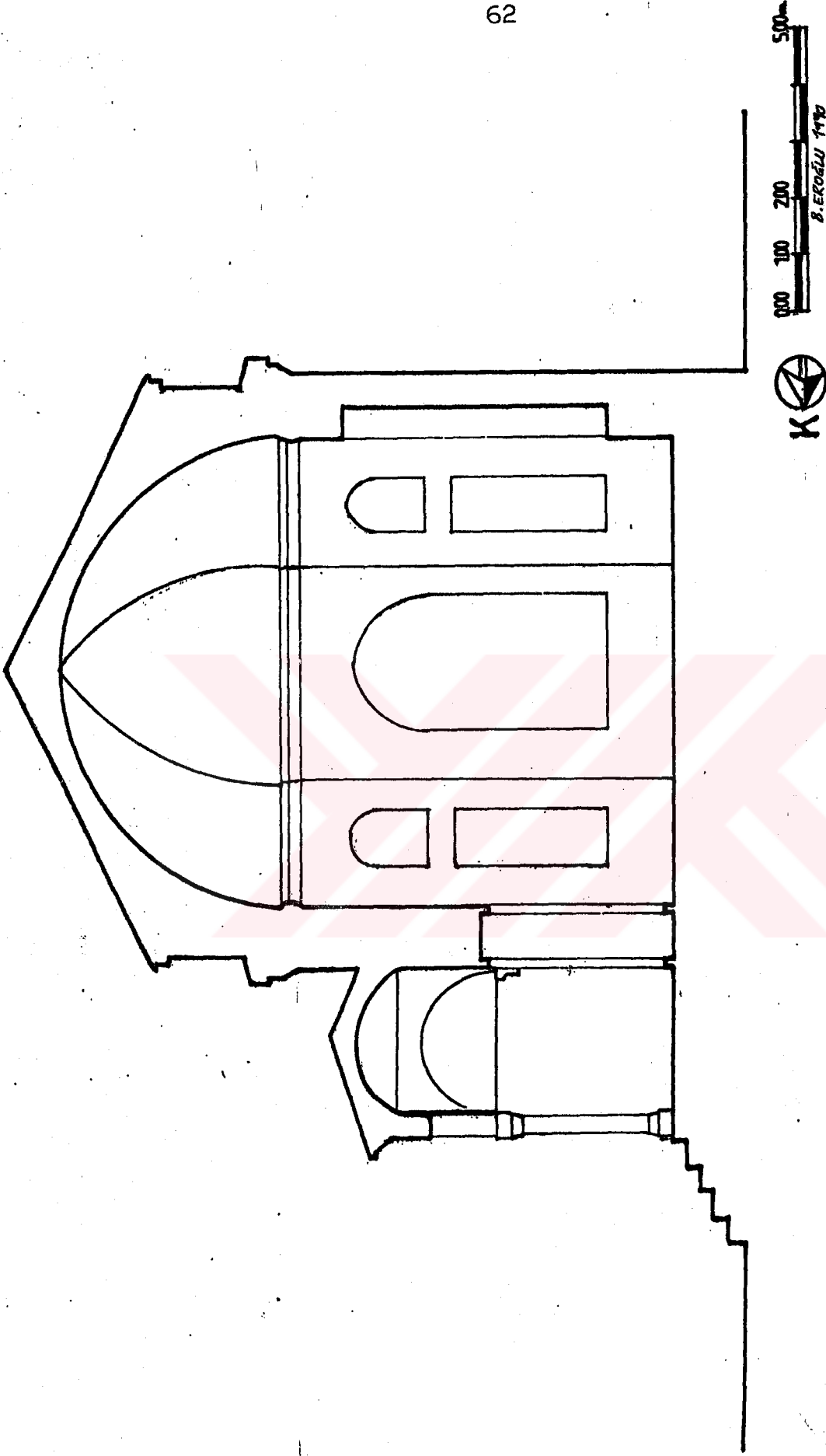

MURADIYE KÜTÜPHANESİ A-A KESİTİ ÖLÇEK:1/100

ÇİZİM. 15

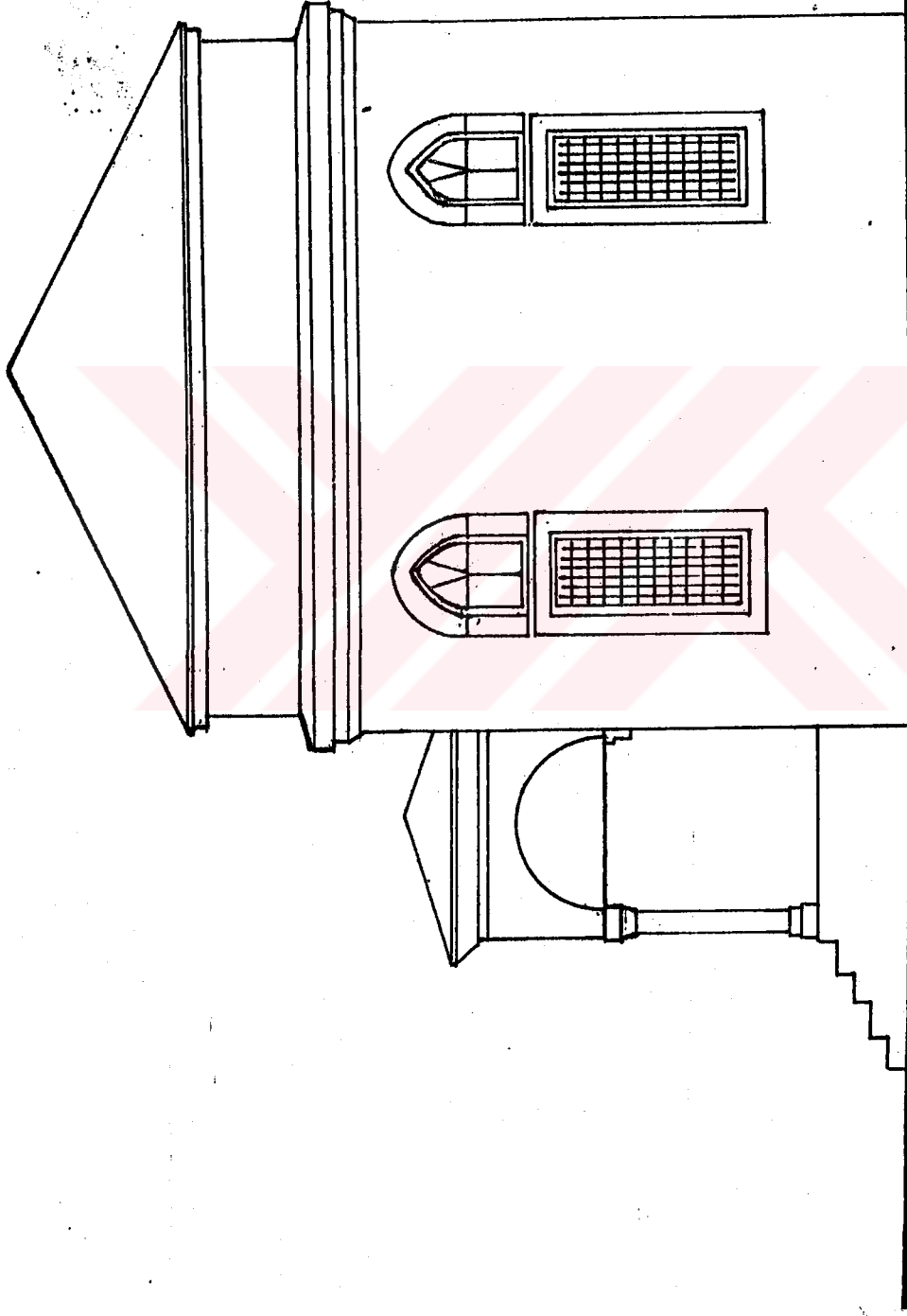

MURADIYE KÜTÜPHANESİ YAN CEPHESİ ÖLÇEK: 1/100

ÇİZİM. 16

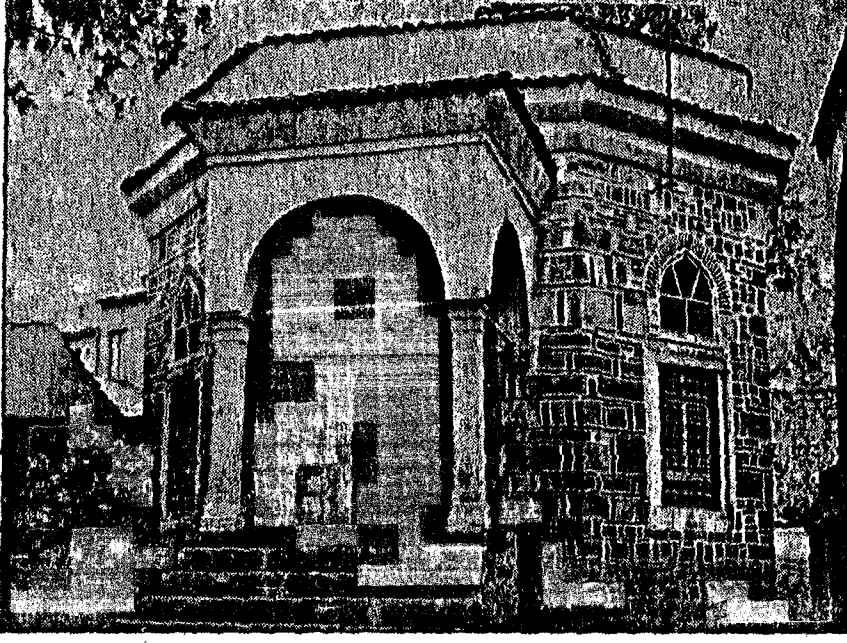

Resim 16. Muradiye kütüphanesinden genel görünüş
(S.KARAGÖZ'den)



Resim 17. Kütüphanenin kitabesi
(S.KARAGÖZ'den)

V.5- BURDUR PİRGULZADE KÜTÜPHANESİ

V.5.1- Yeri ve Bugünkü Durumu: Kütüphane Burdur'un Özgür mahallesinde bulunmakta ve bugün müze olarak kullanılmaktadır. Tescilli olan bu bina tapuda 3pafta, 320ada, 20 nolu parselde Vakıflar adına kayıtlıdır.

V.5.2- Mimari ve Tezyinatı: Kütüphaneye geniş bir eyvan şeklinde düzenlenmiş olan medhal bölümüne açılan basık kemerli bir kapıdan girilir (çizim 17)(resim 18). Okuma salonu kare planlıdır. Kütüphane doğu cephesinde iki, kuzeyde iki ve batısında üç adet olmak üzere yedi pencere ile aydınlatılır (resim 19-20). Pencerelemler demir parmaklıklarla korunmaktadır. Pencerelemlerin dışında renkli tasla yapılmış sivri kemerler mevcuttur (çizim 18)(resim 21). Kütüphanenin güney cephesinde duvar içine açılmış iki adet duvar nişi bulunmaktadır (resim 22-23). Üst örtüsü köşelerinden pandantiflerle desteklenen sekizgen bir kasnağa oturtulmuş çok basit bir kubbeye örtülüdür (çizim 19)(resim 24-25).

V.5.3- Malzeme ve Teknik Özellikleri: Kütüphane çevrede bol bulunan küfeki taşından inşa edilmiştir.

V.5.4- İnşa Tarihi ve Danisi: Kütüphane H.1240/M.1824 tarihli vakfiyesine göre Burdur Müftüsü olan Şeyh Mustafa Efendi tarafından yaptırılmıştır.

V.5.5- Kitabesi: Kitabesi yoktur.

V.5.6- Tamirat ve Tadilatları: Bu kütüphanenin, kıymetli Müzecilerimizden Halil Ethem Eldem tarafından, gösterilen lu-

zum üzerine restore edilmiştir.

V.5.7- Binanın Eski Durumu Hakkında Düşünceler: Kütüphane binası eskiden Pirgulzade Medresesinin içinde, medresenin bir parçası olarak bulunmakta idi. Son hafız-ı kütüp Pirgulzade Hacı Hasan Efendi ve onun oğlu Pirgulzade Hacı Necip Efendi olduklarından Şeyh Mustafa Efendiye ait olan kütüphane "Pirgulzade" veya "Necip Efendi" kütüphanesi olarakta anılmıştır.



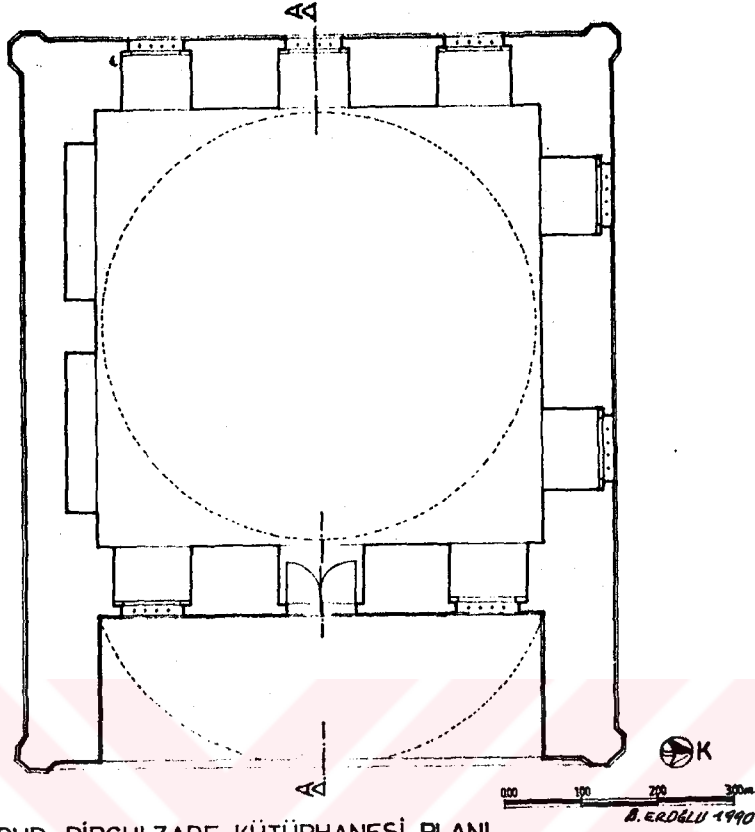

BURDUR PİRGULZADE KÜTÜPHANESİ PLANI

ÇİZİM. 17

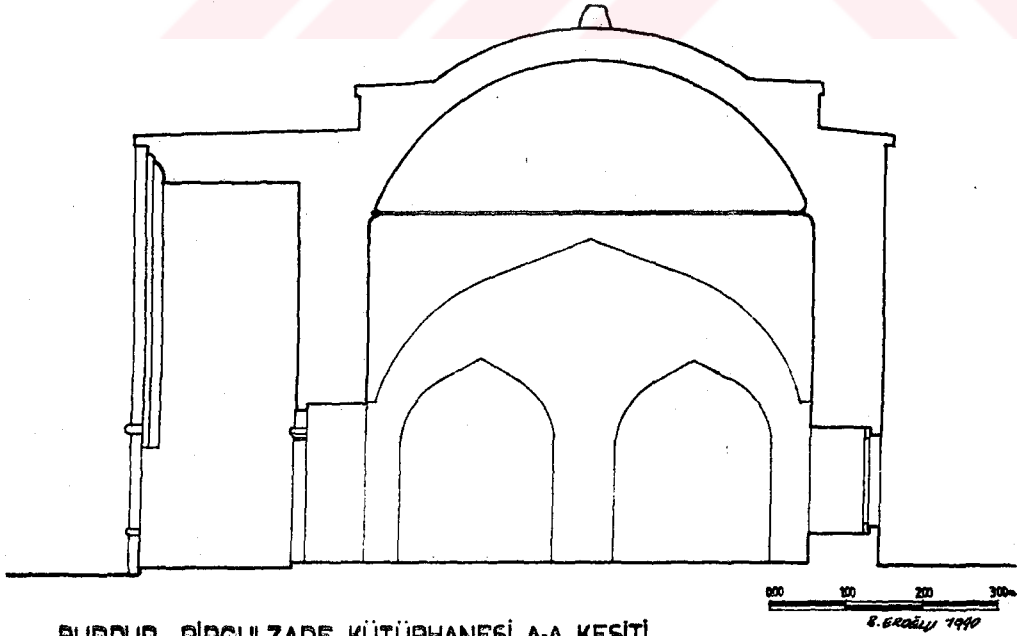

BURDUR PİRGULZADE KÜTÜPHANESİ A-A KESİTİ

ÇİZİM. 18

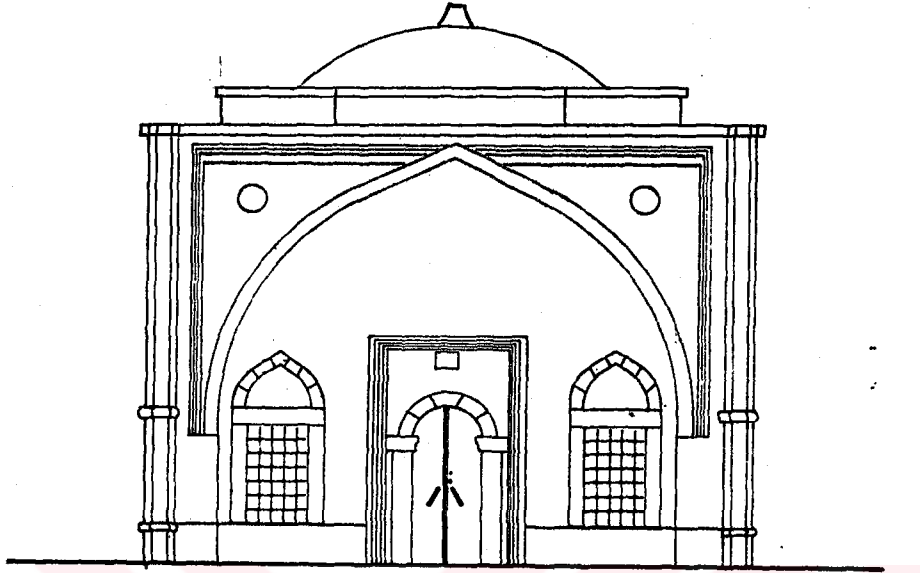

BURDUR PİRGULZADE KÜTÜPHANESİ DOĞU CEPHESİ

ÇİZİM. 19

0 100 200 300 cm
S. ERDÖLLÜ 1990

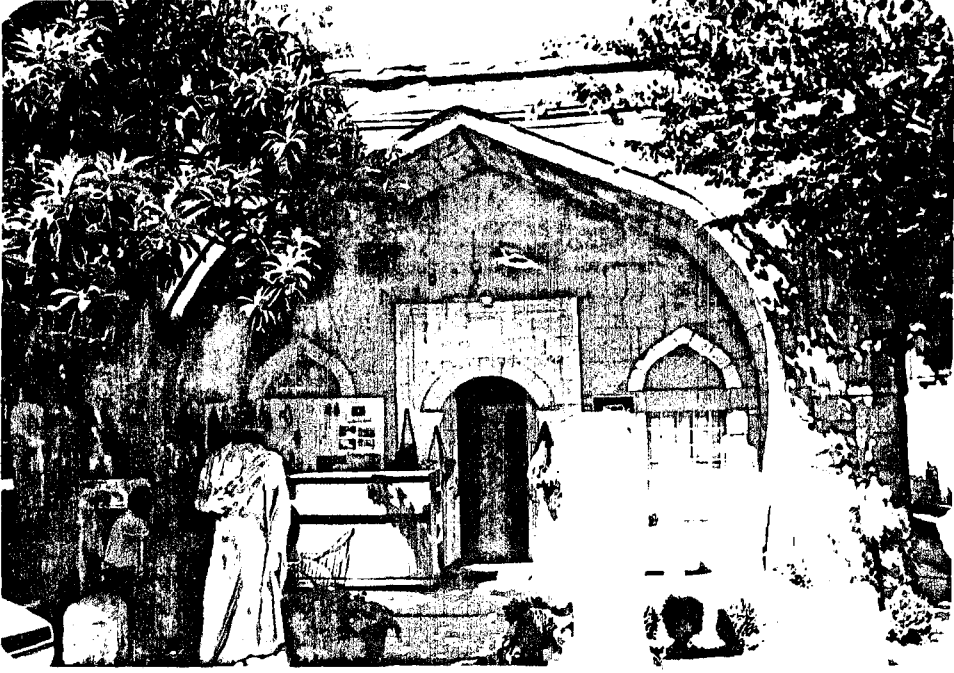

Resim 18. Pirgulzade kütüphanesi eyvanlı giriş kapısı.

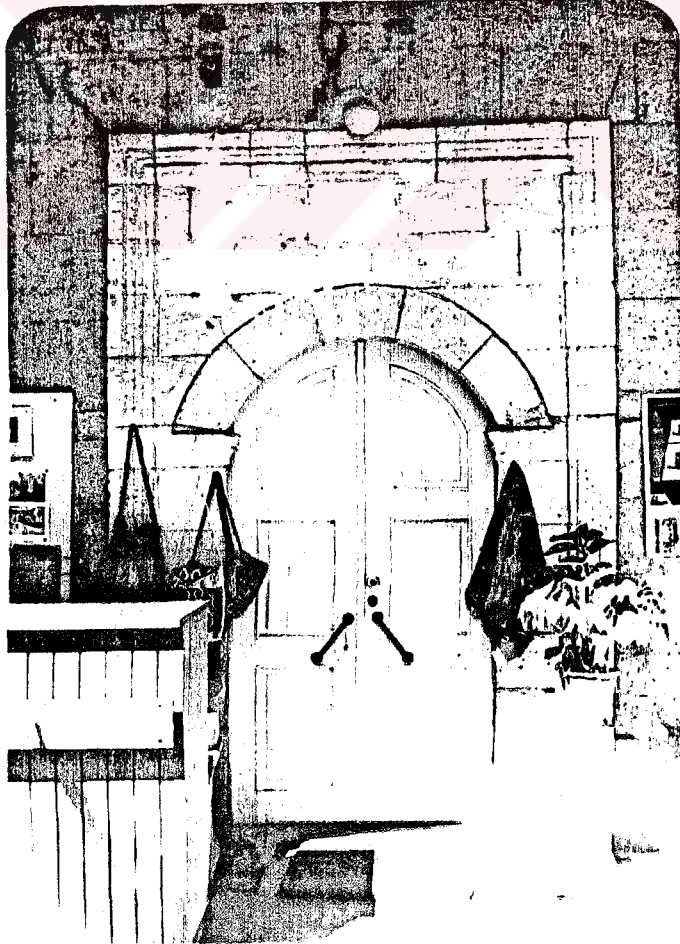

Resim 19. Giriş kapısından bir detay



Resim 20. Giristen bir detay

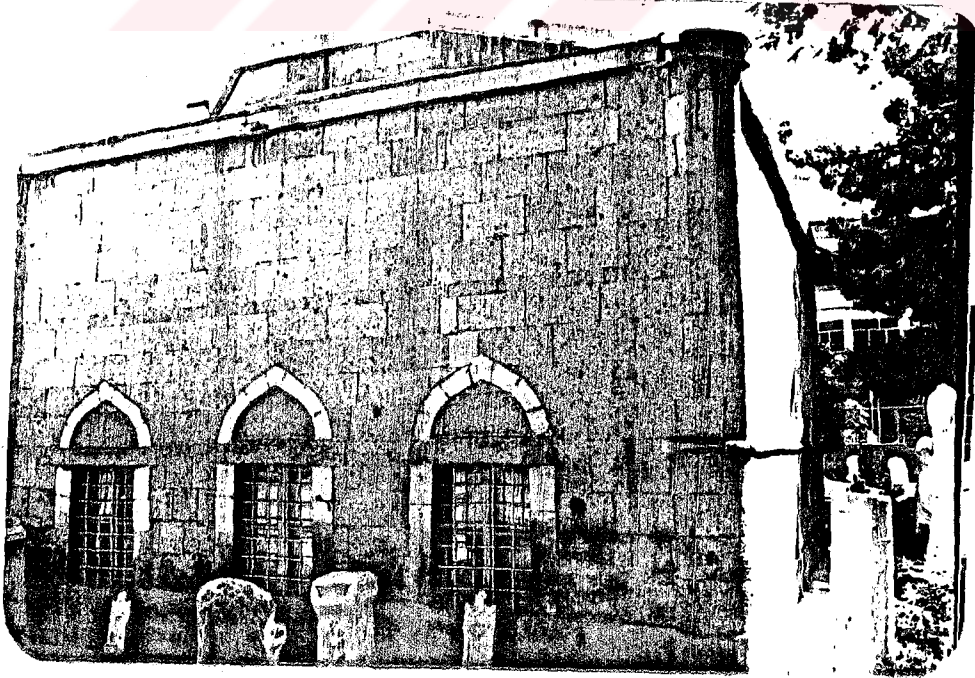

Resim 21. Pencere üzerindeki sivri kemerler

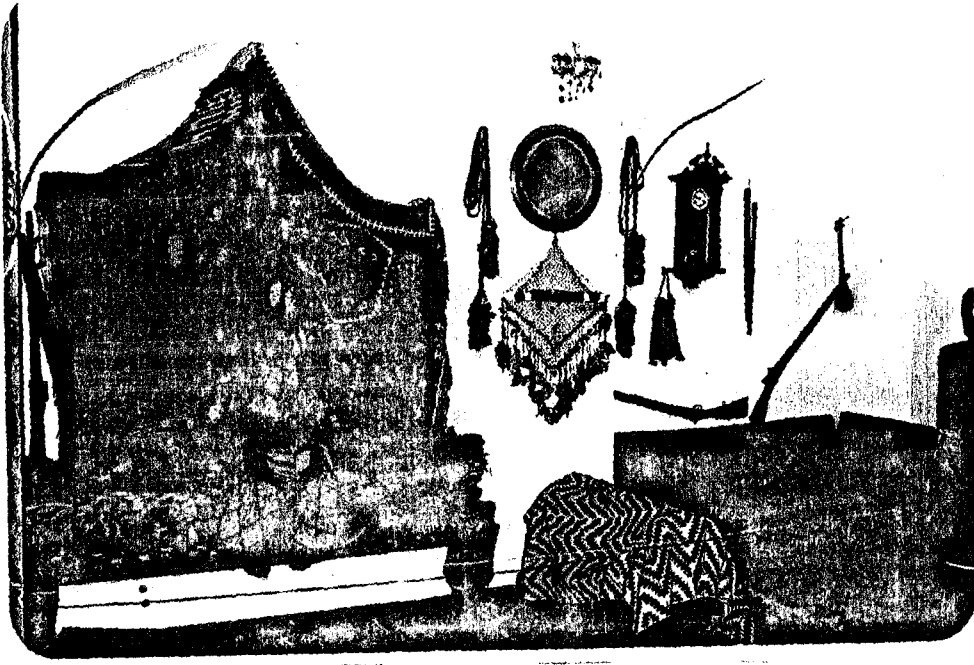

Resim 22. Güney duvarındaki nisler



Resim 23. Geçis elemanından bir detay

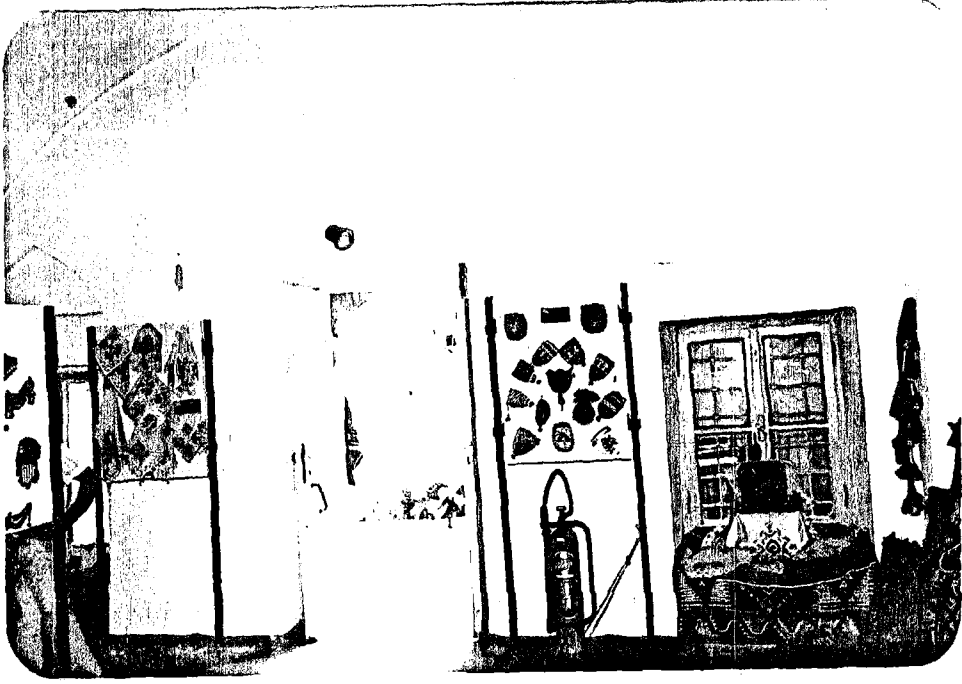

Resim 24. Doğu duvarının içten görünüşü

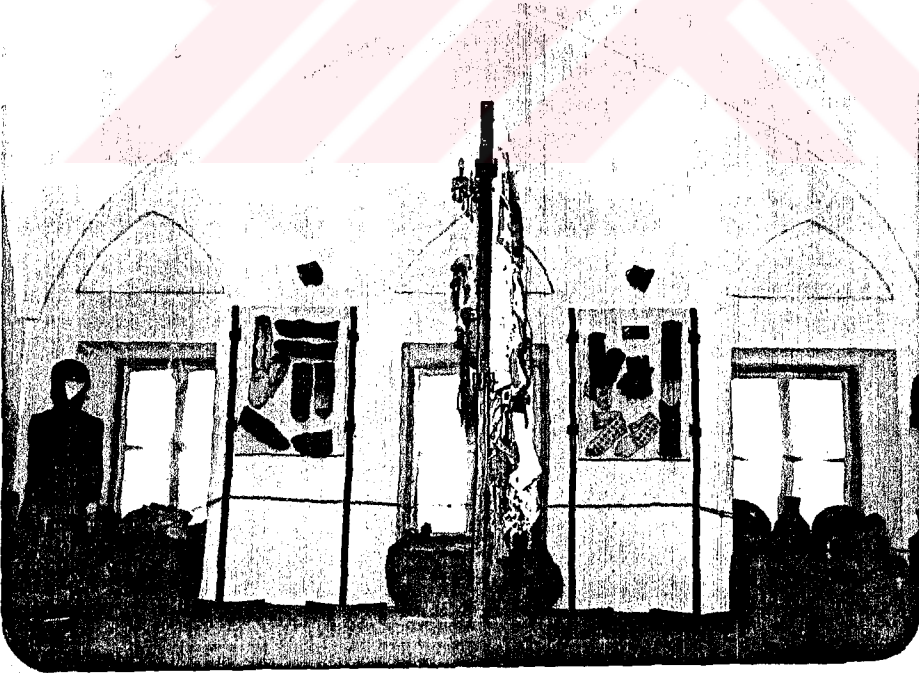

Resim 25. Batı duvarının içten görünüşü

V.6- TIRE NECİP PAŞA KÜTÜPHANESİ

V.6.1- Yeri ve Bugünkü durumu: Cumhuriyet mahallesi İbni Melek caddesi no.20 de bulunmakta ve Vakıflar Genel Müdürlüğüne bağlı olarak faaliyet göstermektedir.

V.6.2- Mimari ve Tezyinatı: Kütüphane, merdivenle çıkılan yüksek bir kaide üzerine inşa edilmiştir (çizim 20-21). Önünde üstü çatıyla örtülü ahşap sütunların taşıdığı biri revak ve diğeri okuma salonu olarak iki bölümden ibarettir. Alt kat bodrumdur. İki kanatlı bir kapıdan kütüphaneye girilir (çizim 22) (resim 26). Kütüphane kare planlı bir okuma salonuna sahiptir. İki yanda, altta iki, kasnaklı kubbe eteğinde bir, batıda altta ve üst kubbe eteğinde birer pencere vardır (çizim 23)(resim 27). Kütüphane alt pencereleri emniyet bakımından demir parmaklıklı ve kepenkli olarak yapılmıştır (çizim 24)(resim 28). Revak kısmına açılan iki pencerenin mermer söve ve dövme demir parmaklıkları sanat değeri yüksek parçalardır. Salonun kubbesi sekizgen bir kasnağa oturmakta ve alttan duvarlara oturan plastr kemerlerle taşınmaktadır. Kubbe kasnağında aydınlatma için dört tepe penceresi açılmıştır (resim 29). Kütüphanenin ortasında yazma ve basma kitapların bulunduğu, sekizgen pramit biçiminde ahşaptan yapılmış bir kitaplık bölümü bulunmaktadır. Ortadaki kitap dolabının çevresine yere kilimler serilerek kitap okunduğu Rudolf M. Riefstahl tarafından belirtilmektedir (resim 30-31).

V.6.3- Malzeme ve Teknik Özellikler: Kütüphanenin duvarla-

rı kesme taştan yapılmış, giriş kapısının kenarı tuğla ile örülmüştür (resim 32-33). Revak kısmı Bağdadi olarak yapılmıştır.

V.6.4- İnşa Tarihi ve Banisi: Kütüphane H.1243/M.1827 yılında Necip Paşa tarafından inşa ettirilmiştir.

V.6.5- Kitabesi: Okuma salonu giriş kapısı yanındaki mermer kitabe şöyle yazılmıştır,

Sana methü sena erdi Neciba arşı rahmana
 kezira beyti mamura adil oldu kütüphane
 sana tevfik vefif oldu ki yaptın bir ulu hayrat
 cezakallah deyüp cümle dualar etti yezdana
 kitaplar çünkü vaz oldu Tire Enver ile doldu
 Ahalisi ferah buldu şükürler etti yezdana
 Ulumu zahire bunda ulumu batına bunda
 Vesile-i saadettir girenlere bu nevhane
 Vere banisine Mevlâ Cihanda mansıbı valâ
 Cinanda rütbe-i ala civarı ola o süphana
 Mücevher harf ile zühdi dedi tarihi bedini
 Negûna vasfederlerse revadır ol kütüphane

1243

İçerdeki kitaplık giriş kapısı üzerindeki kitabe,

Dibace trazi nusha-i hayr/yani ki ricalin ercmendi
 yaptı Tirede o ruşena dil/bu darı kitabı dil pesendi
 Tarık iken münevver oldu/şehri Tire şimdi sulelendi
 Tarihini isad etti telif/Vakıf etti kütüp Necip Efendi

1243

V.6.6- Tamirat ve tadilatları: Revak, bugün camekânla ka-

patıllarak okuma bölümü olarak kullanılmaktadır.

V.6.7- Binanın Eski Durumu Hakkında Düşünceler: Kütüphane binası yine eski fonksiyonunu devam ettirmektedir.

BİBLİYOGRAFYA

- 1- Riefstahl, Rudolf M. "III. Tire", Cenubi, Garbi Anadolu'da Türk Mimarisi, İstanbul, 1941, s.26-28
- 2- Eke, Mehmet, Necip Paşanın Hayatı ve Kütüphanesi Hakkında Genel Bilgiler

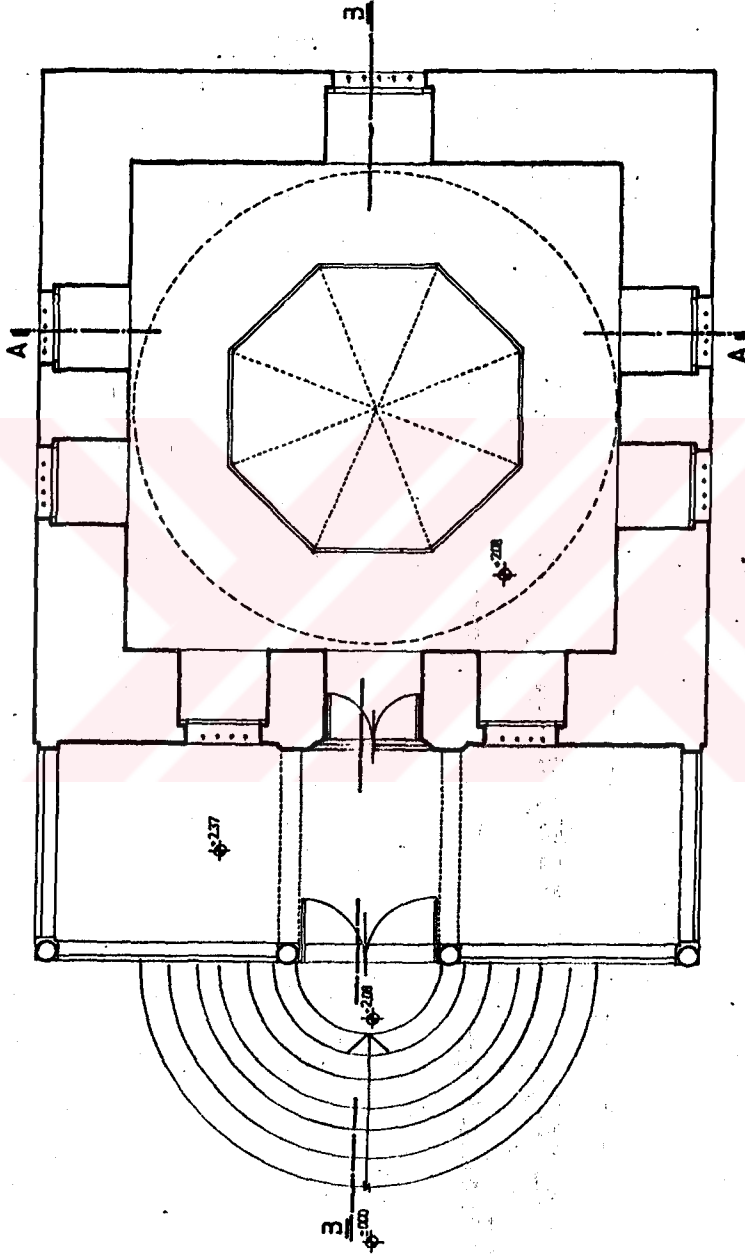

NECİP PAŞA KÜTÜPHANESİ PLANI
ÇİZİM. 20

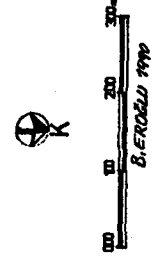

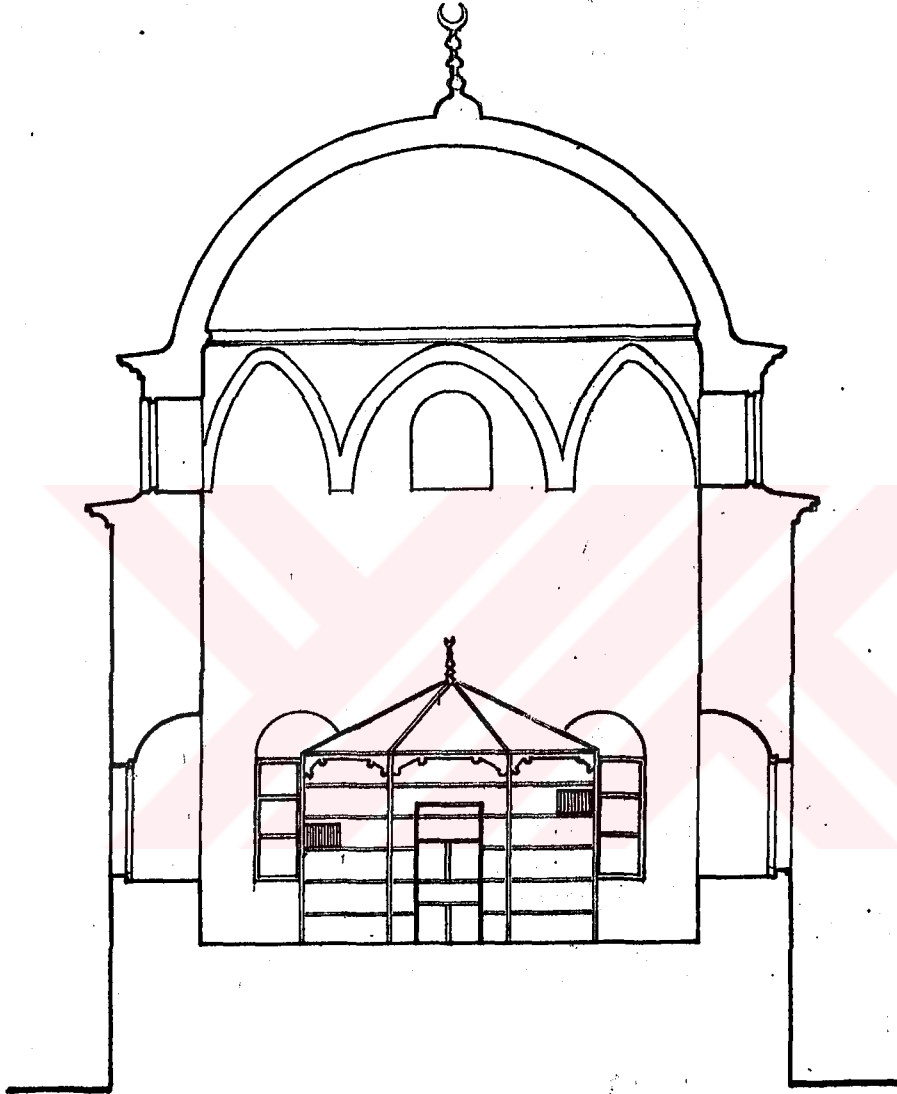

NECİP PAŞA KÜTÜPHANESİ A-A KESİTİ

0 100 200 300
S. ERGÖZÜ 1940

ÇİZİM. 21

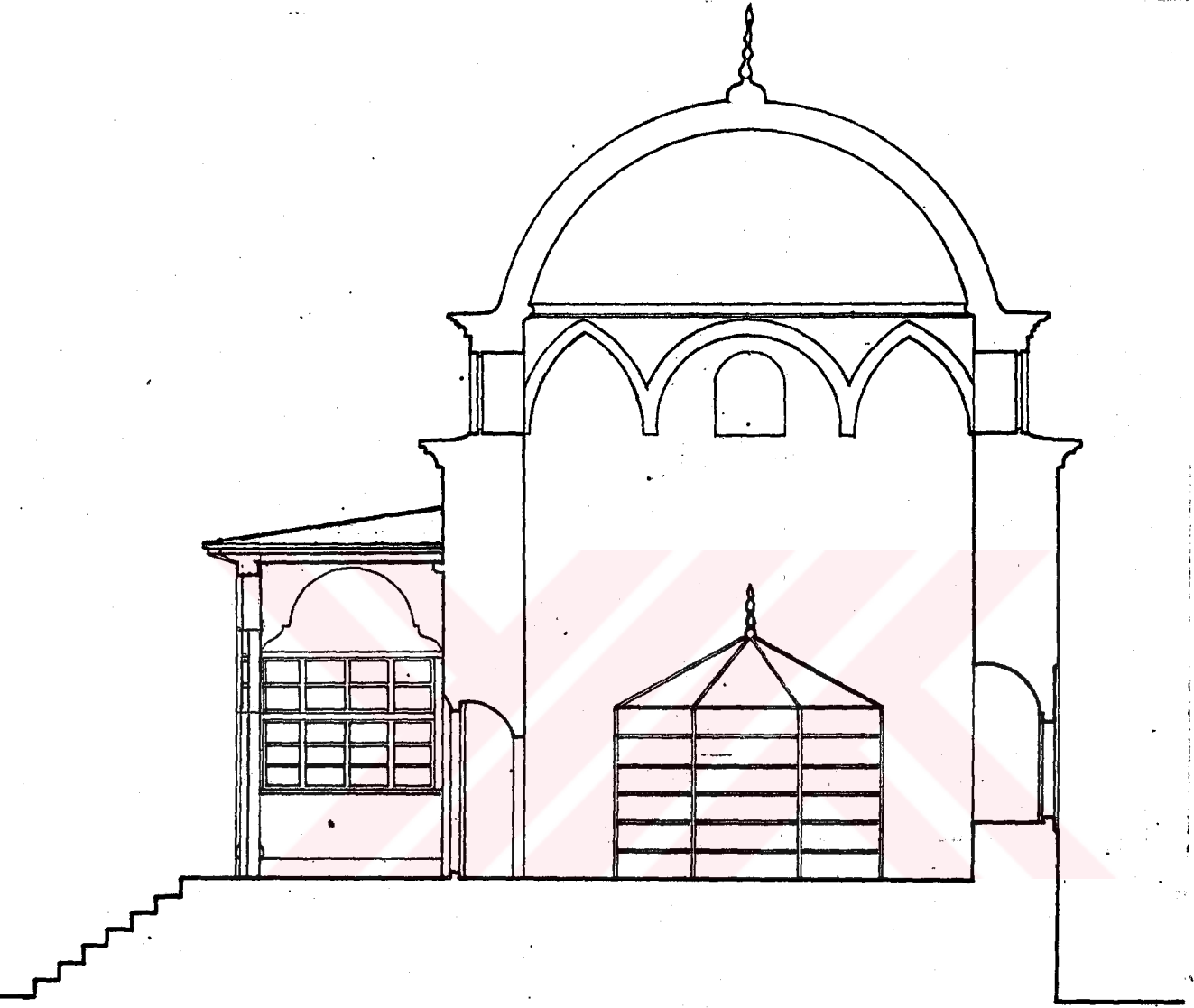

NECİP PASA KÜTÜPHANESİ 3-3 KESİTİ

ÇİZİM. 22

000 100 200 300 cm.
B. ERDOLU 1990

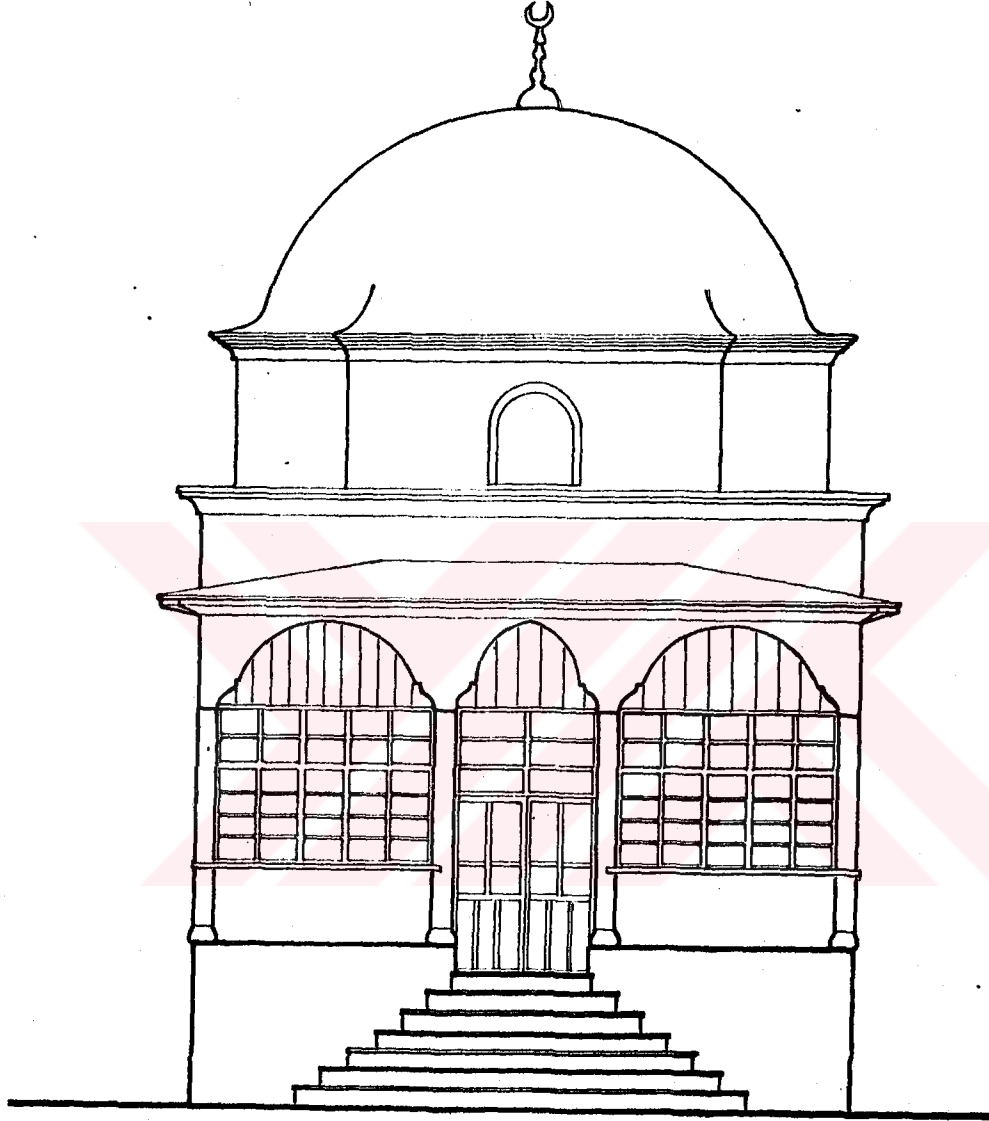

NECİP PAŞA KÜTÜPHANESİ GİRİŞ CEPHESİ
ÇİZİM. 23



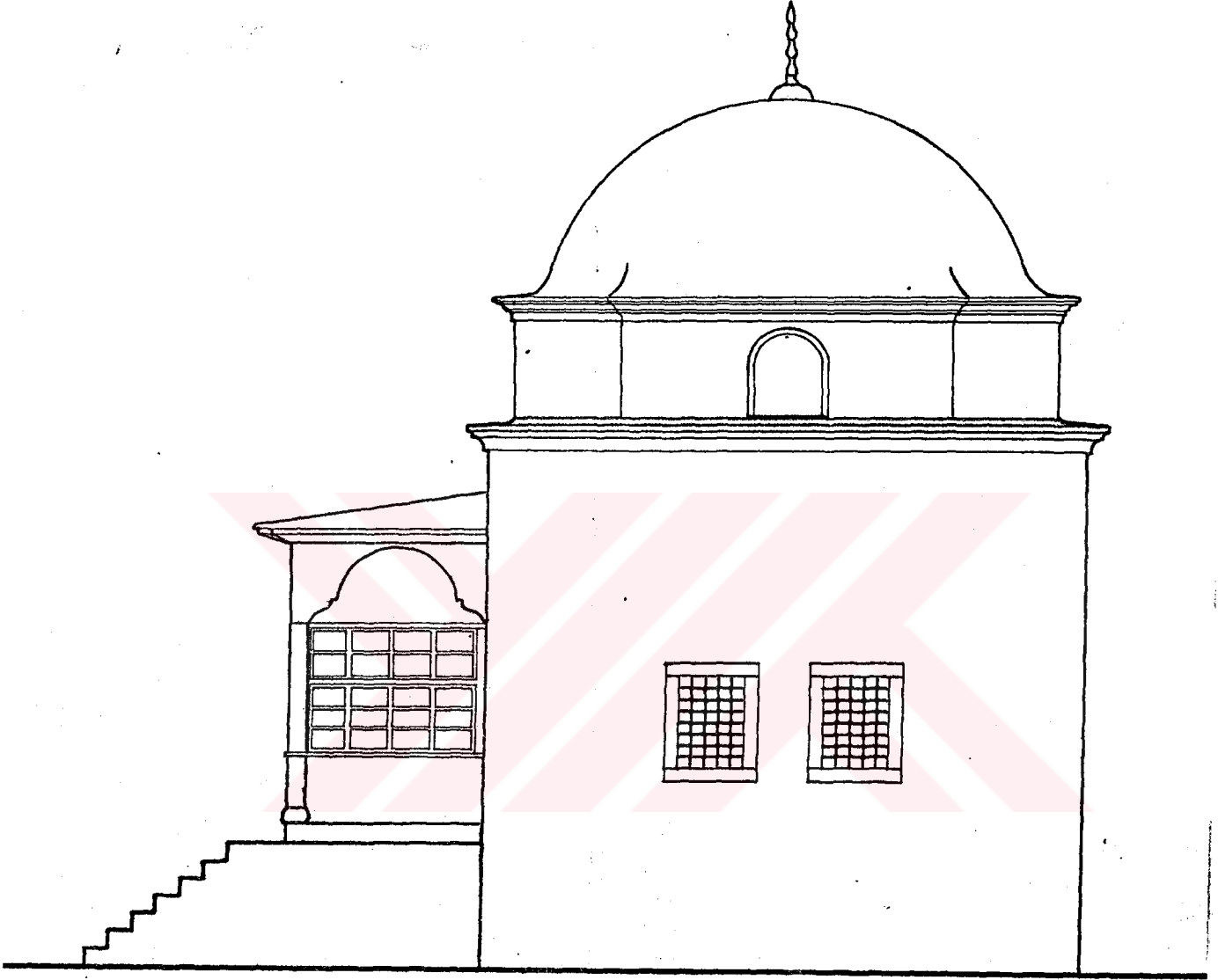

NECİP PASA KÜTÜPHANESİ SAĞ CEPHESİ

ÇİZİM. 24

000 100 200 300m
B. ERÖLÜ 1990

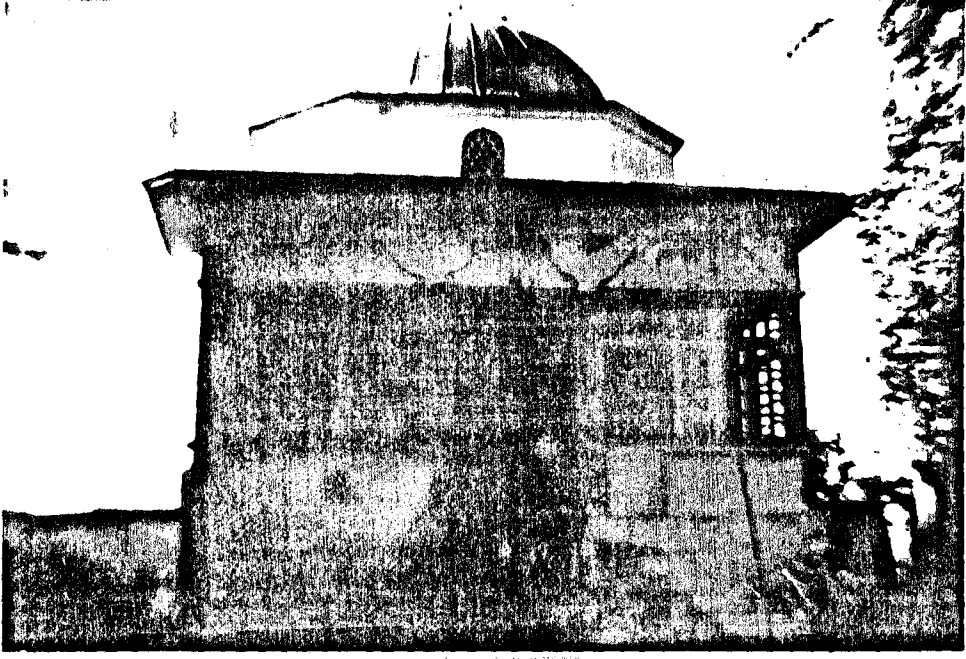

Resim 26. Necip Paşa kütüphanesinin bugünkü durumu



Resim 27. Kütüphanenin 1929 yılında Rudolf M. REIFSTHL tarafından çekilmiş bir resmi

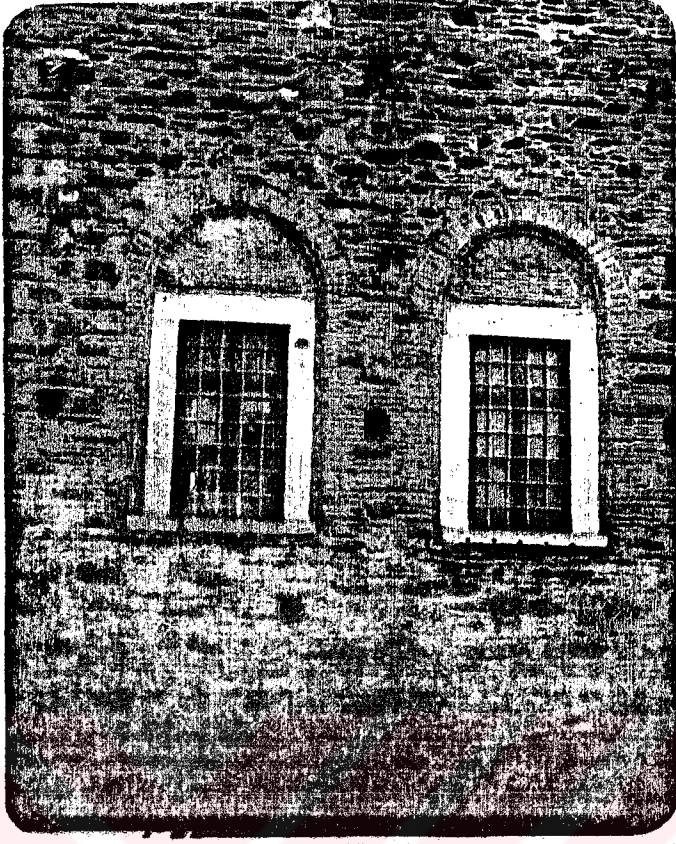

Resim 28. Demir parmaklıklı alt pencereler



Resim 29. Kubbe kasnağının giriş cephesindeki penceresi



Resim 50. Kütüphane içinden bir görünüş

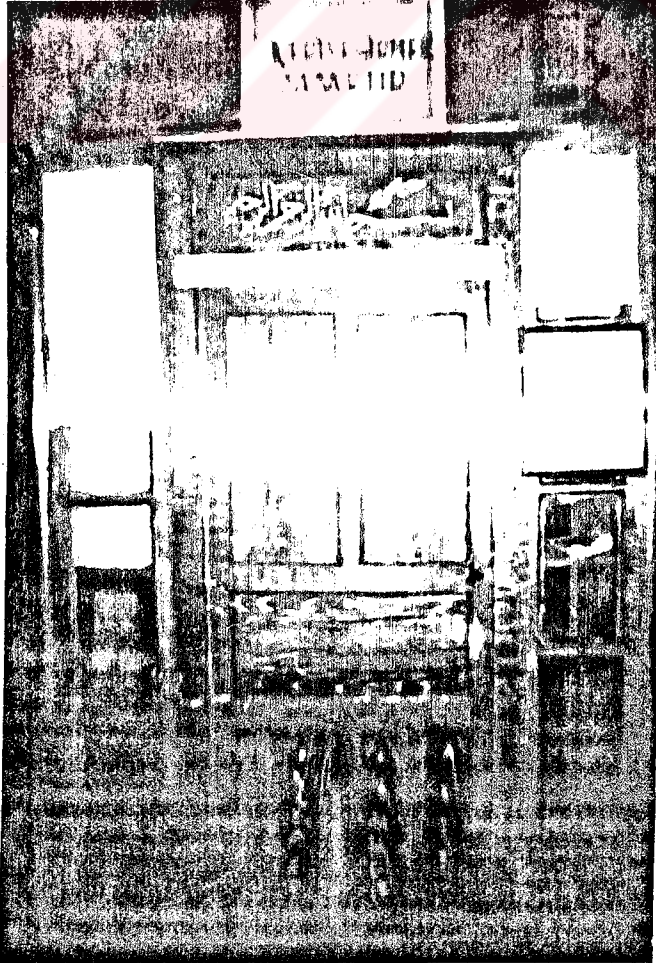

Resim 51. Sekizgen piramit şeklinde yapılmış kitaplık



Resim 32. Kesme taştan yapılmış kütüphane duvarı



Resim 33. Giriş kapısının kenarındaki tuğla örgü

V.7- MANISA ÇEŞNİĞİR KÜTÜPHANESİ

V.7.1- Yeri ve Bugünkü Durumu: Kütüphane binası, çarşı içinde bulunan Çeşnigir caminin kuzey-doğu bitişiğindedir.

V.7.2- Mimarisi ve Tezyinatı: Cami avlusunda, son cemaat mahalli bitişiğinde bulunan binaya, giriş kapısının karşısından altı basamakla çıkılır (çizim 25). Dört sütun üzerine oturtulmuş üç kubbeli bir giriş revakı vardır (çizim 26)(resim 34). Giriş kapısının her iki yanında da dikdörtgen şeklinde demir parmaklıklı birer pencere bulunmaktadır. Alt pencereler, içten demir kepenkli, üstteki kemerli küçük pencereler ise çerçevesi ve camlıdır.

Kütüphanenin okuma salonu kare planlıdır. Salonun doğu ve batı cephelerinde dikdörtgen şeklinde ikişer pencere, bunların üstünde de birer küçük kemerli pencere bulunmaktadır. Kütüphanenin güney duvarı dolap nişi olarak düzenlenmiştir. Üstü kemerli tahta kitap dolapları bütün duvarları kaplamaktadır. Gerek revakın kubbeleri, gerek ise okuma salonunun kubbesi dıştan sekizgen kasnakla çevrilmiş ve üzeri alaturka kiremit ile örtülmüştür (çizim 27).

V.7.3- Malzeme ve Teknik Özellikleri: Kütüphanenin dış cepheleri tamamen kesme taştan yapılmıştır.

V.7.4- İnşa Tarihi ve Banisi: Çeşnigir Kütüphanesi M.1831 yılında Karaosmanoğullarından Pulat Hacı Mehmet Ağa tarafından yaptırılmıştır. Halk arasında camiye izafeten Çeşnigir Kütüphanesi adı ile anılır ve tanınır.

V.7.5- Kitabesi: Giriş kapısı üzerinde iki satır üzerine dizilmiş, ortada Maşaallah yazılı taş kitabesi bulunmaktadır (resim 35). Onsekiz mısralı olan Farsça kitabesinde kütüphanenin yapılış tarihi belirtilmektedir.

MAŞAALLAH

Makamına zehi dar-ül kütüb oldu mübarek bad
 Hemi Hazret-i Eyyub-u Sâbır yaptı şükran
 Muvaffak oldu Osman zadelerden ol kerim-ül şan
 Anın zati mekarim-i nüshasıdır ehli irfane
 Kadimden Hak her zati tasavvur etdi bu hayrı
 Anı tasdik edip şimdi netice çıktı meydana
 Gülüstan-ı sühande saib-i fikirdi dürrefşan
 Kelamı neşreder ise olur faik sühandane
 Nükudun sarfile etti bina bu hayr-ı zibayı
 Heman maksudu ishar-ı teşekkür lûtf-i yezdane
 Maarif mecmaidir ehl-i ilme neveser hakkâ
 Nekasıd mevkiqidir şüphesiz bu ehl-i vicdane
 Maani muhtasar kıl müntehasin eremez vassaf
 Ziyası şems-veş bahir olan hacet mi bürhane
 Olur tarih-i tam matladaki bil mısra-ı evvel
 Hesap olsun zehi mazmun-u tamdır ehl-i mizane
 Sabah-ı cevherinden nakleder Esad yine tarih
 Mübarek eyleye Hak cayine oldu kütüphane

V.7.6- Tamirat ve Tadilatları: Doğu ve batıda bulunan küçük pencereler arasında elips şeklinde yapılmış XIX. yüzyıla ait batı üslubunda yapılmış resimler bulunmaktadır. Bu resimler Sultan Hamid devrine aittir. Bu devirde tamir gören kütüp-

haneye resimlerin bu tarihten sonra yapıldığı tahmin edilmektedir. Bu resimlerden başka kütüphanenin pandantifleri üzerinde gül motifleri, yıldızlar, ay-yıldızlar bulunmaktadır. Arap harfleriyle yazılmış "Bismillâh-ır-Rahmân-ır-Rahim", "Eûzü Billâhi-mineşşeytanirracim" yazıları vardır. Temmuz-ağustos 1973 aylarında yapılan yağlı boya ile bu resim ve yazılar boyanmış yalnız kitap resmi bırakılmıştır.

V.7.7- Binanın Eski Durumu Hakkında Düşünceler: Orjinal durumunu korumaktadır.

BİBLİYOGRAFYA

- 1- Karagöz, Sadık, "Çeşniğir Kütüphanesi", Manisa Kütüphaneleri, Ankara, 1974 , s.34-38.

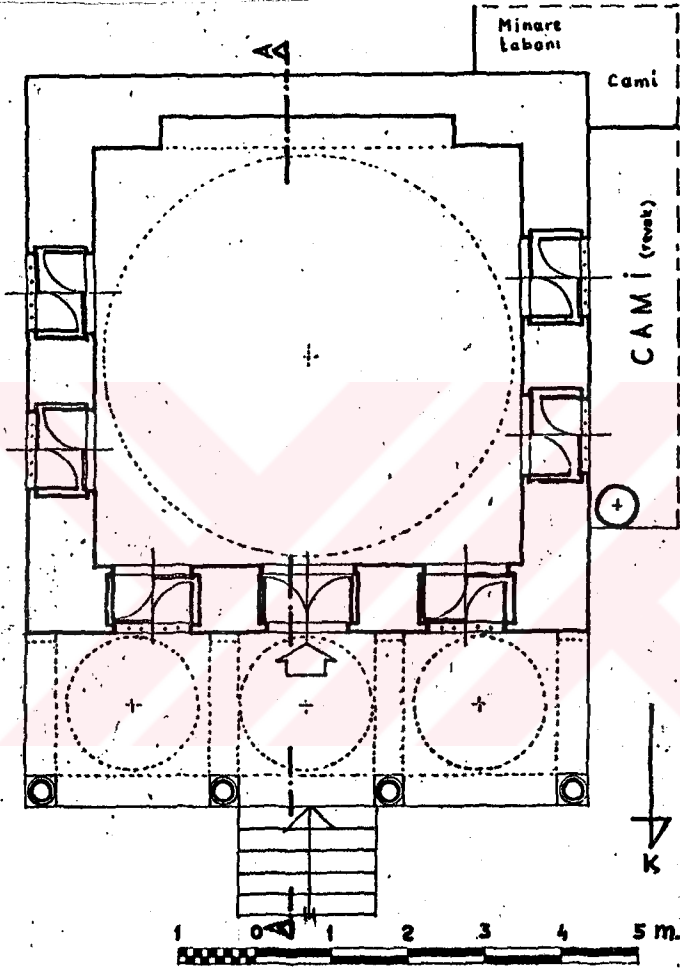

ÇİZİM. 25 MANİSA ÇEŞNİĞİR KÜTÜPHANESİ PLANI(S.KARAGÖZ'den tadilen)

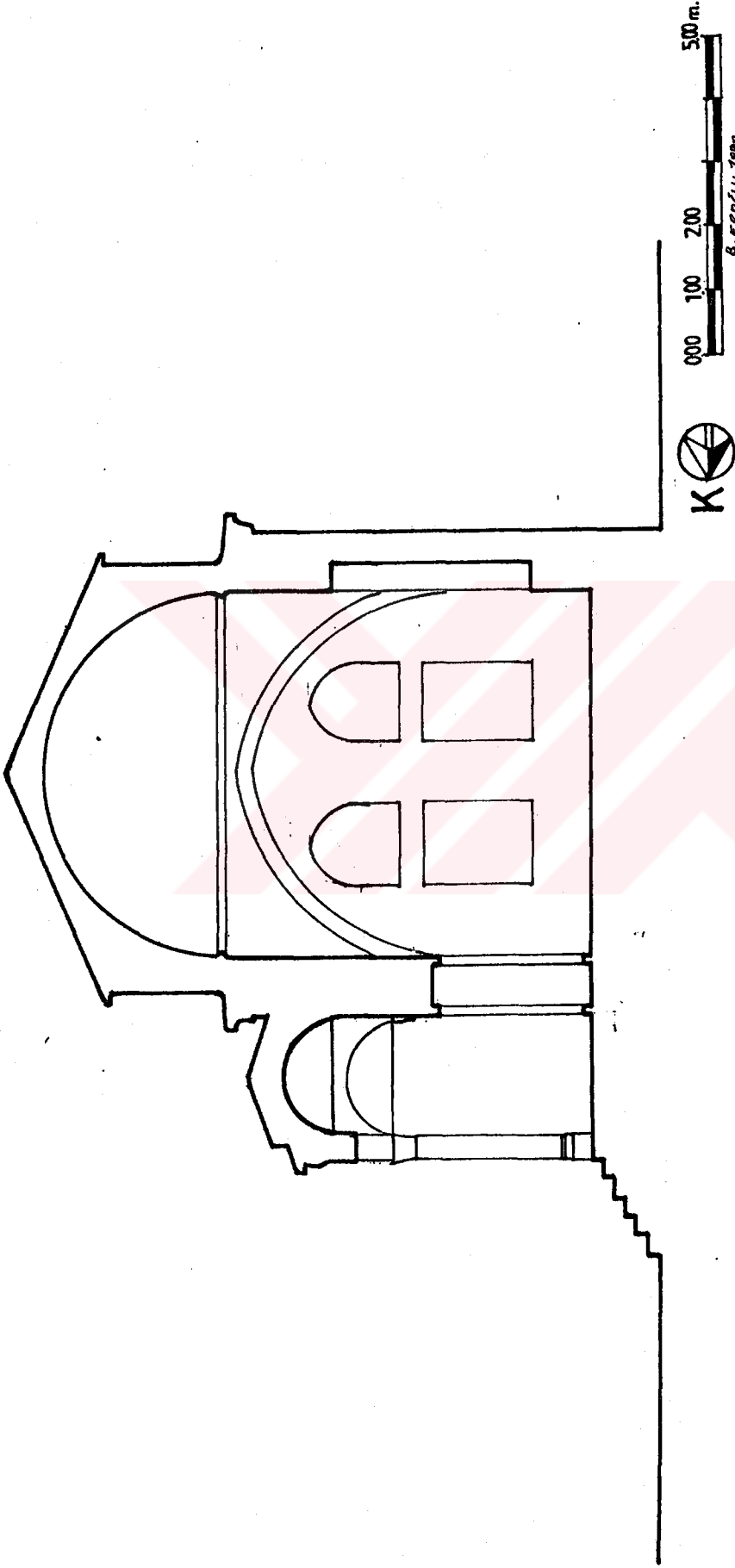

ÇEŞNİGİR KÜTÜPHANESİ A-A KESİTİ ÖLÇEK:1/100

ÇİZİM. 26

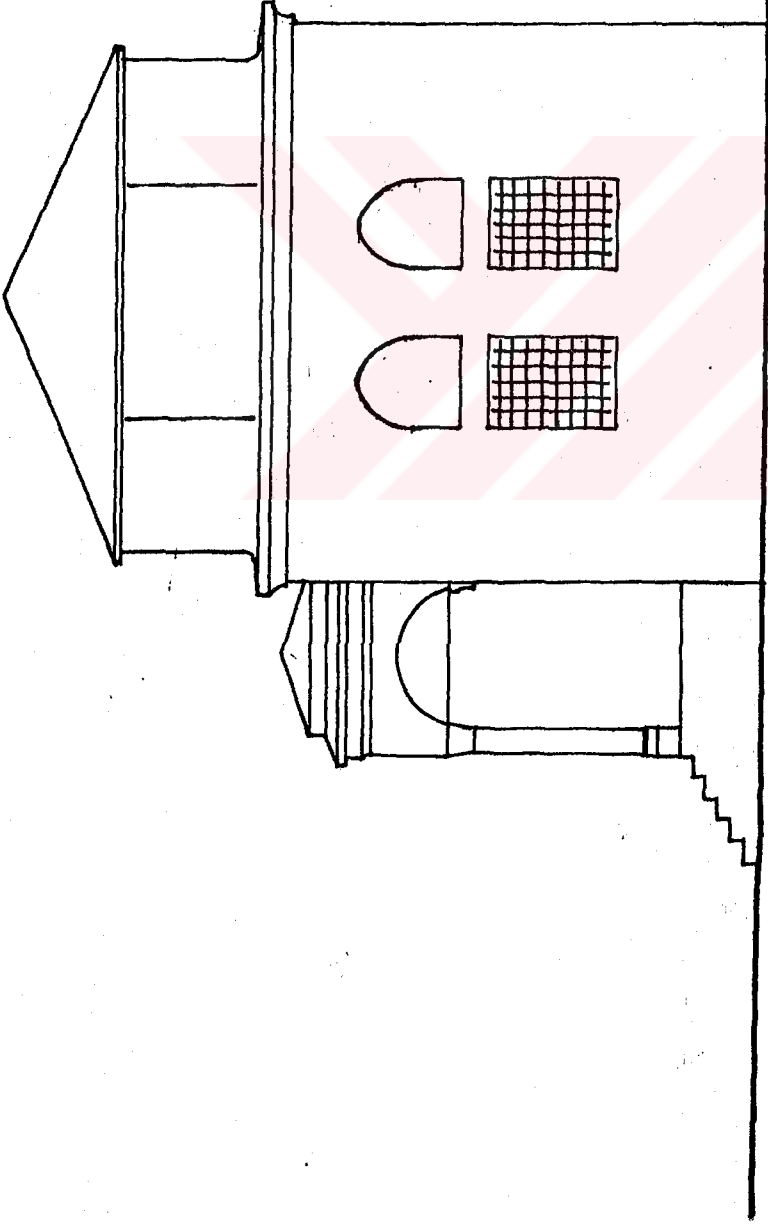

CESNIGIR KÜTÜPHANESİ YAN CEPHESİ ÖLÇEK: 1/100

ÇİZİM. 27

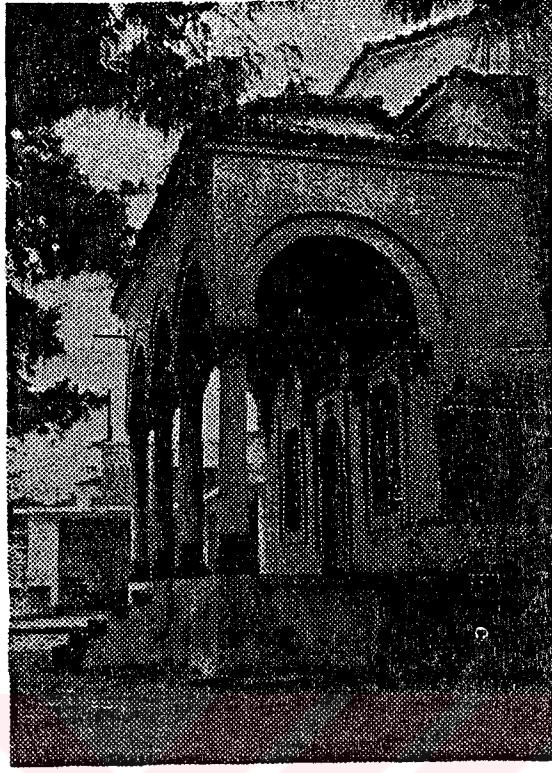

Resim 34. Qesnevir kütüphanesinin görünüşü
(S.Karagöz 'den)

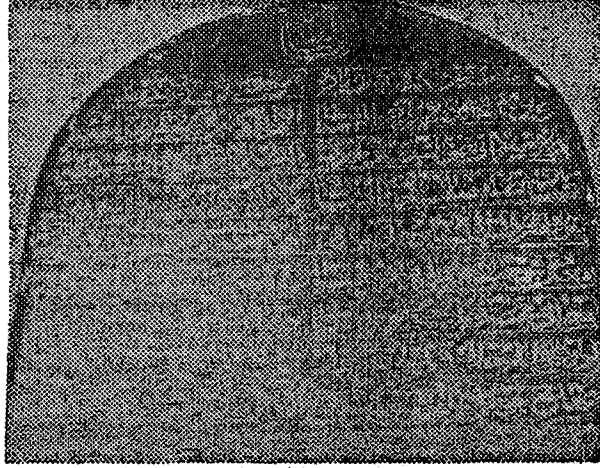

Resim 35. Kütüphanenin kitabesi
(S.Karagöz 'den)

V.8- İZMİR ŞADIRVANALTI CAMİİ KÜTÜPHANESİ

V.8.1- Yeri ve Bugünkü Durumu: Bina bugün, kütüphane imam odası, muvakkithane ise müezzin odası olarak kullanılmaktadır.

V.8.2- Mimarisi ve Tezyinatı: Caminin şadırvanı üstüne sekiz sütunun taşıdığı, fevkani bir yapı olarak inşa edilmiştir (çizim 28-29). Sekizgen planlı bu kütüphane, camiye batıdan çıkılan merdivenin sahanlığından tonozlu kısa bir geçit ile bağlantılı olarak planlanmıştır (resim 36-37). Tonozlu yerden bir kısmı pencereless bir bölme ile muvakkithane olarak ayrılmıştır. Bu kütüphane tek bir mekândan oluşmaktadır. Üstü, sekiz kenarlı kubbemsi bir tonozla örtülmüştür (çizim 30)(resim 38). Kuzey, batı ve güney yönlerden birer pencere ile aydınlatılmıştır. Pencere arasında kalan sağır yüzeylerde gömme kitap dolapları tesis edilmiştir. Kütüphanenin duvarları ve tonozu devrin üslubuna uygun barok kalem işleriyle süslenmiştir (çizim 31)(resim 39). Bugün bu süslerden sadece alttaki şadırvanın kubbesi ile kemerlerindekiiler mevcuttur (resim 40-41). Özellikle kütüphaneyi taşıyan sütun ve kemerlerin oluşturduğu sekizgen kaide üzerinden küçük konsollu kemerciklerle etrafa genişleyen salonun, dış mimarisi ilgi çekicidir.

V.8.3- Malzeme ve Teknik Özellikleri: Kütüphane kesme taştan yapılmış ve yüzeyleri sıvanmıştır.

V.8.4- İnşa Tarihi ve Banisi: Kitabesine göre H.1250/M1834 yılında Kapanızade'nin hanımı ve kızları tarafından yaptırılmıştır.

V.8.5- Kitabesi: Kütüphane giriş kapısının üzerindeki inşa kitabesi şöyledir.

Şeref buldu bi-lütfullah bivech-i dil küşâ şimdi
 Zehi vâlâ işdir Mevkiinde böyle bi hemta
 Kapânizade murhum sıdk ile hal-i hayatında
 Livechillah kâdı hayrât için Vakf
 Vücûdunda teayyün ittigiycün Vakf-ı mezburi
 Bu dâr-ı kütbi itdi Zevcesiyle kızları inşa
 Ulüm erbâbı gelsün hall-i müşkil eylesun bunda
 Temessukle kitabü'llah'a bulsun feyz-i la-yuhsâ
 Muvvakkithâne mülsak oldu darül kütbe himmetle
 Binası kaim olsun görmesun cevr-i felek
 Delâletle olunur ahire nail erbabı himmet
 Hususa bâniler cennât-i adn içre bulur melvâ
 Tekellüfsüz didi tarihini Halid bir suretle
 Yapıldı binikiyüz ellide matbu-ı müstesna

V.8.6- Tamirat ve Tadilatları: Her hangi bir tadilatı belirten kitabesi yoktur. Ancak iç sıvaları,doğramaları,badana ve boyaları yenilenmiştir.

V.8.7- Binanın Eski Durumu Hakkında Düşünceler: Tezyinatı dışında mimari özelliğini korumaktadır.

BİBLİYOGRAFYA

- 1- Arık, Rüçhan, " İzmir Şadırvanaltı Camisi Şadırvanı", Batılâşma Dönemi Anadolu Tasfir Sanatı, Ankara, 1976, s.49-51
- 2- Sipahi, Ülkü. "XVII-XVIII.yüzyıl İzmir Camileri", E.Ü. (E - debiyat Fakültesi, Arkeoloji-Sanat Tarihi Bö-

lümü, Basılmamış Lisans Tezi, İzmir, 1988, s.20-
26



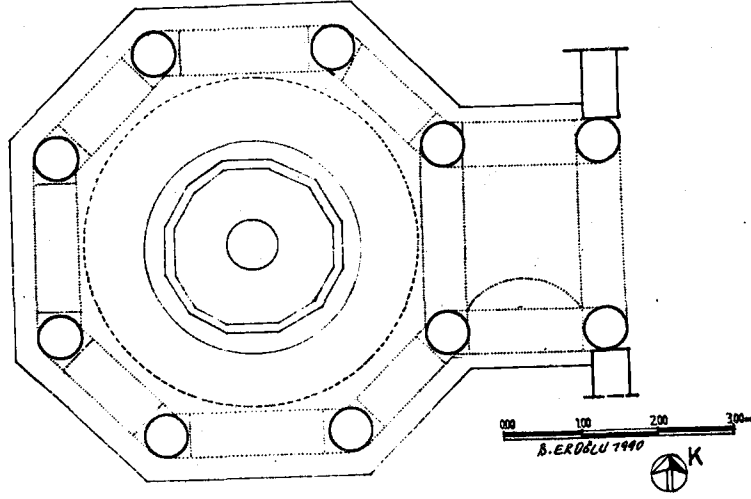

İZMİR ŞADIRVAN ALTI CAMİİ ŞADIRVAN PLANI
ÇİZİM. 28

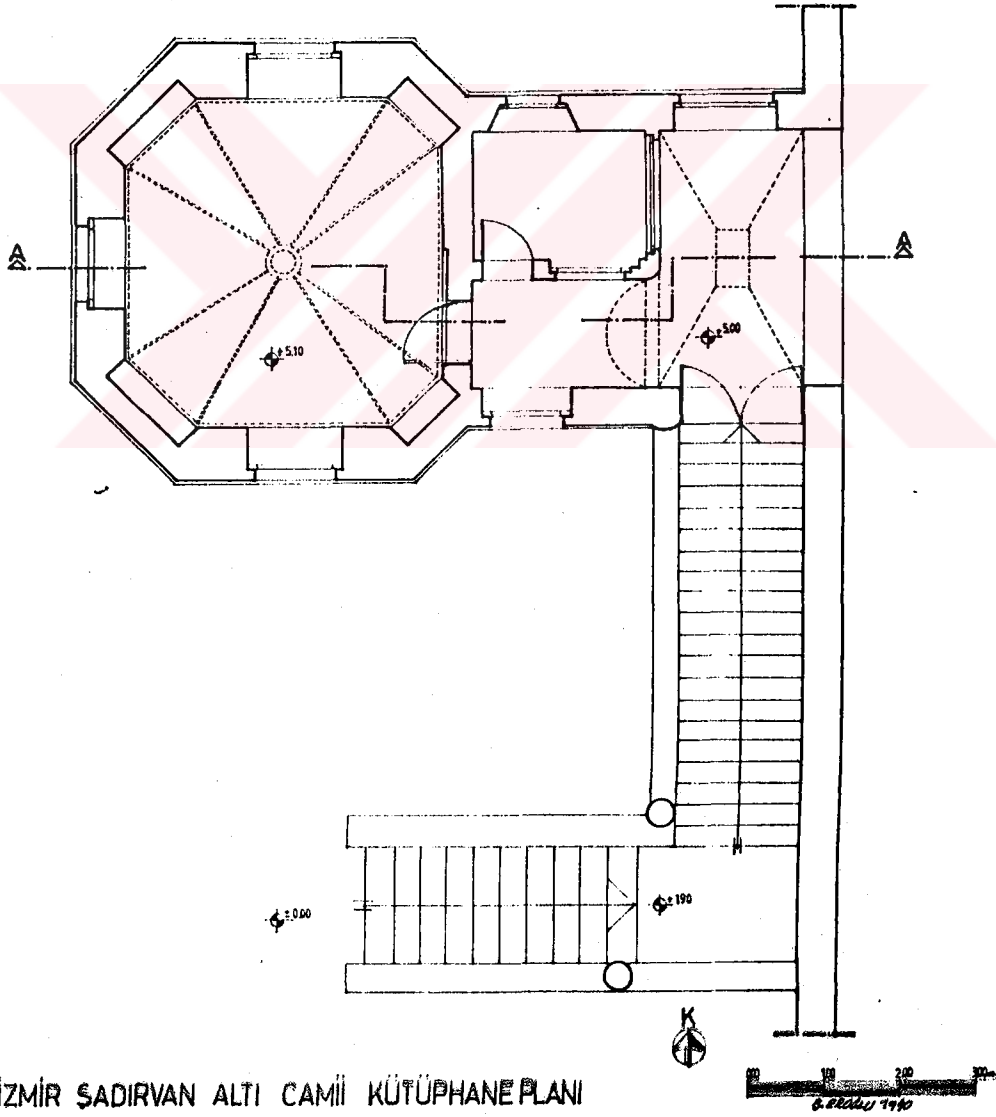

İZMİR ŞADIRVAN ALTI CAMİİ KÜTÜPHANE PLANI
ÇİZİM. 29



İZMİR SADIRVAN ALTI CAMII KÜTÜPHANESİ A-A KESİTİ

ÇİZİM. 30

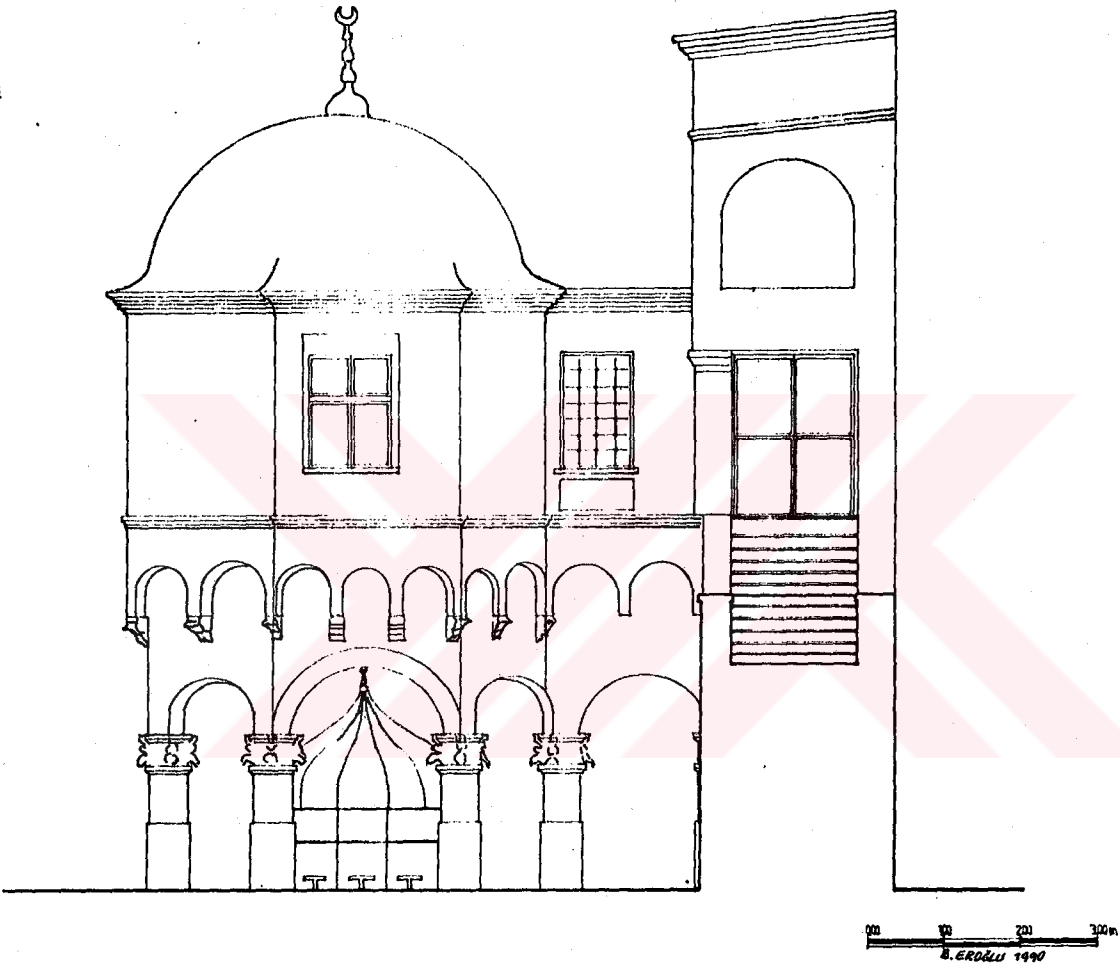

İZMİR ŞADIRVAN ALTI CAMII KÜTÜPHANESİ GÜNEY CEPHESİ

ÇİZİM. 31

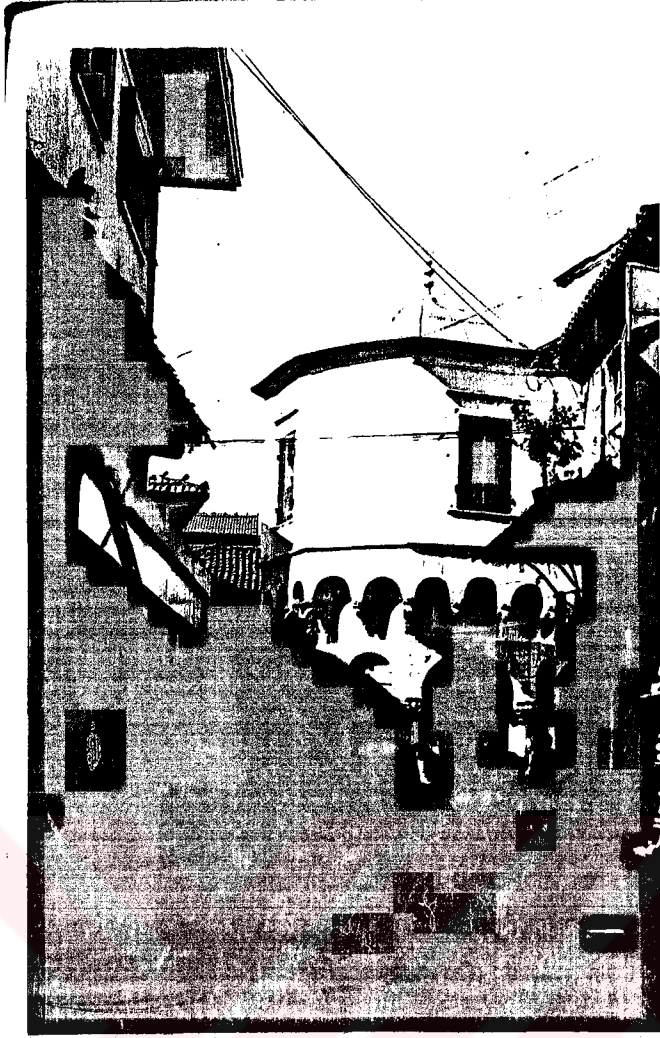

Resim 36. Nevkani kütüphanesinin genel görünüşü



Resim 37. Kütüphaneye çıkan merdiven

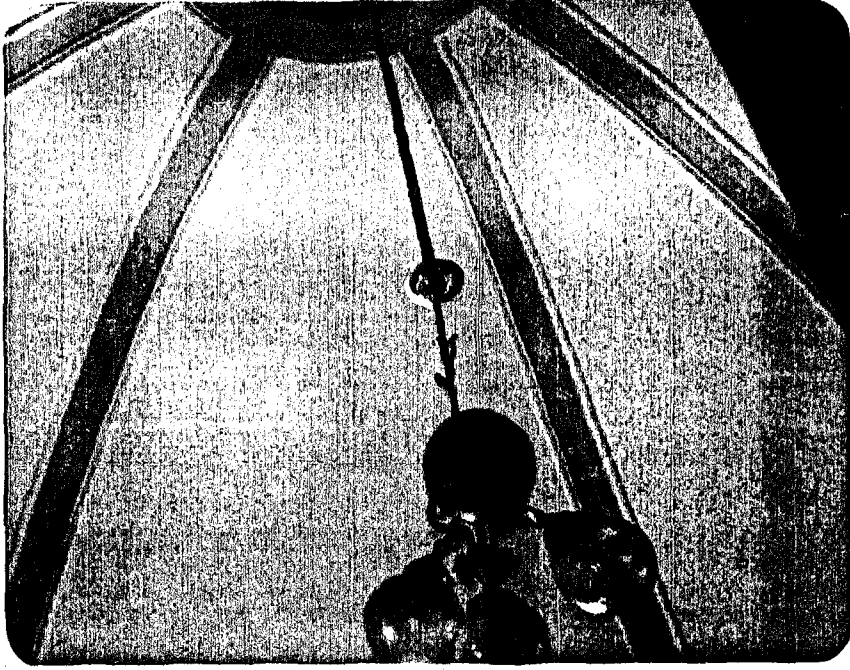

Resim 38. Sekiz kenarlı kubbemsi tonozun içten görünüşü



Resim 39. Mimari tezyinatından bir görünüş



Resim 40. Şadırvanın kubbesindeki kalem işi süsleme

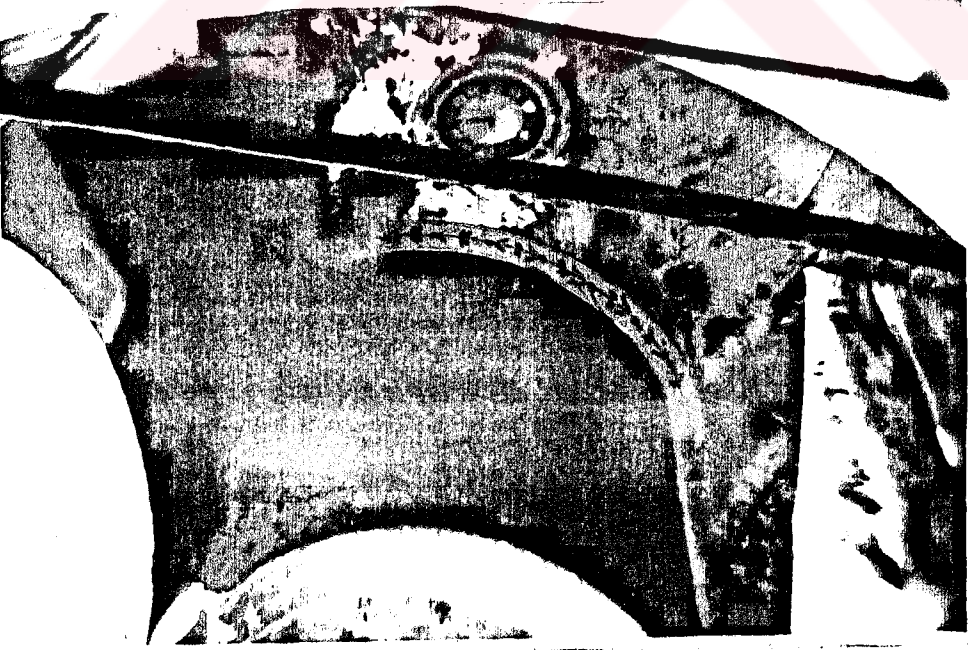

Resim 41. Şadırvanın kemerlerindeki kalem işi süsleme

V.9- AFYON YENİ CAMİİ KÜTÜPHANESİ

V.9.1- Yeri ve Bugünkü Durumu: Camiin köşesine bitişik terk edilmiş bir yapı durumundadır. Vakıflar Genel Müdürlüğünün malıdır.

V.9.2- Mimarisi ve Tezyinatı: Kütüphane binası Yeni Camiin güney-batı köşesinde bitişik olarak inşa edilmiş tek odadan ibarettir (çizim 32). İki basamaklı merdivenle çıkılan, üstü aynalı tonozla örtülü bu kütüphanenin kuzey, doğu ve batı cephelerinde birer alt pencere bulunmaktadır (çizim 33). Üstü örten aynalı tonoz iki gergi demiri ile sağlamlaştırılmıştır. Döşemesi tahta ile kaplı olup altta bir bodrumu mevcuttur. Penceresi ve kapısı basık kemerlidir (çizim 34)(resim 42).

V.9.3- Malzeme ve Teknik Özellikleri: İç duvarlar sıvalıdır. Trahit taşı ile yapılmış köşelerde, pencere kenarlarında, subasman ve çatı kenarlarında bosajlı yapılmıştır. Doğu ve güney dış duvarları serpme siva yapılmıştır.

V.9.4- İnşa Tarihi ve Banisi: Kütüphane H.1313/M.1898 yılında camii yaptıran Apti Çavuş tarafından yaptırılmıştır.

V.9.5- Kitabesi: Kuzey duvarındaki pencere kemerinin üstüne gelen bir mermer niş içinde oniki mısradan oluşan kitabesi bulunmaktadır.

Topçuzade Şeyh Muhammed Nakşi Bend-i Halidi

Bu havalide ederken nesr-i envar-ı tarik

Sai bihemptasına bu medrese oldu delil

Bir kütüphane dahi yaptı bu yerde ol kerim

Söyledi tarih-i cevher Mustafa Fevzi ana

Böyle hizmet nezd-i mevlâda kabul olmazmı hiç
 Hayratı Ahmedî Ziya'dan etti istigsatı nur
 Şer-i Pak-i Mustafaya hizmet etti bi kusur
 Himmeti kutsiyyesiyle bu bina etti zuhur
 Mazhar-ı sırr-ı hadis-i menbeneelillah olur
 Eyle İstımdad ervah-ı meşayih bâhûzur
 Ehli dil var bu suali Adn'e git Rıdvana son

H.1313

V.9.6- Tamirat ve Tadilatları: İçeride kapı yanında bir çeşme(muhtes) bulunmaktadır. 1965-1966 yıllarında onarım görmüştür.

V.9.7- Binanın Eski Durumu Hakkında Düşünçeler: Kütüphane binası önceden burada bulunan medrese zamanında kütüphane, medresenin ilkokul olarak kullanıldığı sırada okul müzesi, daha sonra ise Dernek binası(cami yaşatma derneği) olarak kullanılmıştır.

BİBLİYOGRAFYA

- 1-, "Türkiyede Abideler ve Eski Eserler", Vakıflar Genel Müdürlüğü Yayınları, Ankara, 1972, s.129
- 2- Aygen, M Saadettin, "Afyonkarahisar Camiileri", Ankara, 1973, s.7

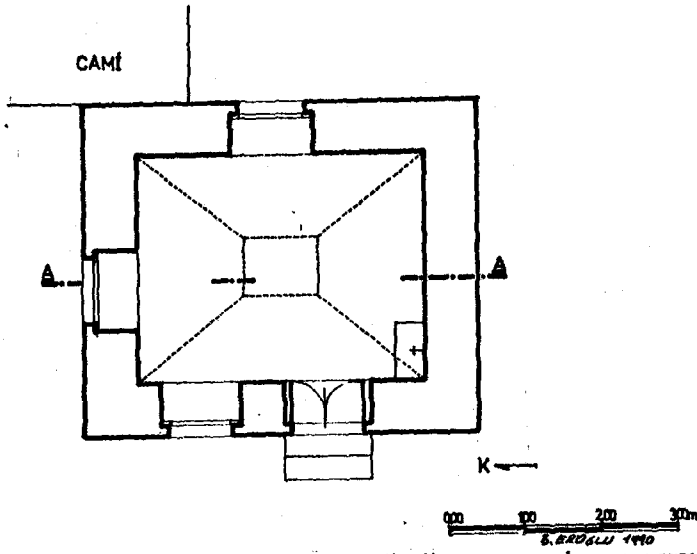

ÇİZİM. 32 AFYON YENİ CAMİ KÜTÜPHANESİ PLANI

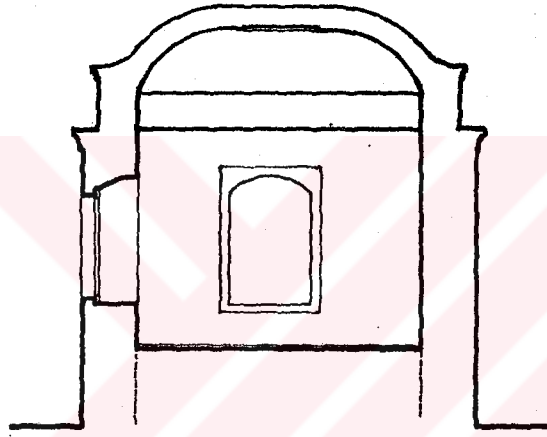

ÇİZİM. 33 AFYON YENİ CAMİ KÜTÜPHANESİ KESİTİ

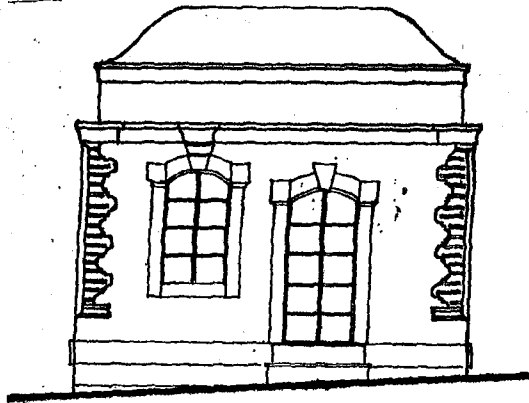

ÇİZİM. 34 AFYON YENİ CAMİ KÜTÜPHANESİ GİRİŞ CEPHESİ

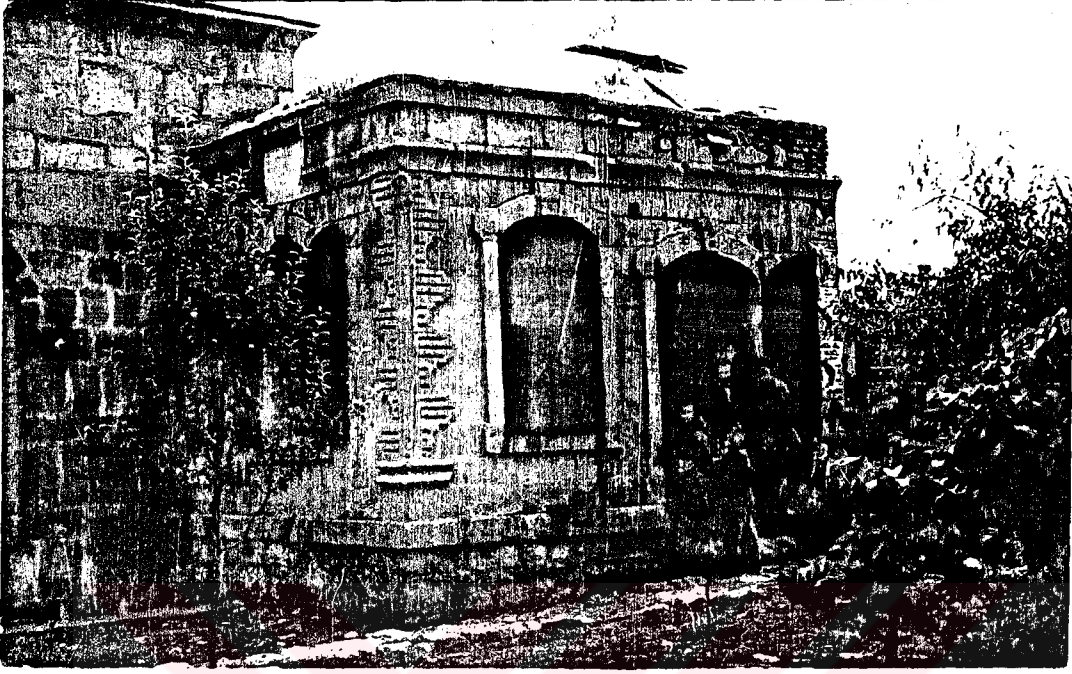

Resim 42. Afyon Yeni cami kütüphanesinden genel bir görünüşü

V.10- AKSARAY KÜTÜPHANESİ

V.10.1- **Yeri ve Bugünkü Durumu:**Ulucami'nin kuzey yanındadır.

V.10.2- **Mimarisi ve Tezyinatı:** Aksaray kütüphanesi bodrum katı üzerine kuzey ve güney istikametinde uzanan muhtelif mekânlardan oluşmuş bir mimari şemasına sahiptir(çizim 35). Batı cephesinden bir merdivenle çıkılan orta holün sağ tarafında büyük bir okuma salonuyla ve buna bitişik küçük bir müstahdem odası yer almaktadır(çizim 36)(resim 43).Giriş holünün güneyinde ise memurlara ait iki küçük oda yer almaktadır.Kitaplık ve okuma salonunun tavanları tekne tonozla örtülmüş ve renkli nakışlarla süslenmiştir(çizim 37)(resim 44).Bugün bu tonozlar etek seviyesinden itibaren asma tavanla kapatılmış olup üst kısmı görünmemektedir(resim 45).Kütüphanenin cevizden yapılmış kitap dolaplarında oyma işlemleri ile gerçek birer sanat eseridir(resim 46-47).

V.10.3- **Malzeme ve Teknik Özellikleri:** Kütüphane kesme taştan yapılmış dış cepheleri çevredeki Selçuklu ve Osmanlı döneminin abidelerinden derlenmiş çeşitli motiflerle süslenmiştir. Cümle kapısı Selçuklu devrinin kapılarını hatırlatır(resim 48-49).Binanın üstü kiremit örtülü kırma çatılıdır.

V.10.4- **İnşa Tarihi ve Banisi:** Aksaray valisi Abdullah Sabri Karter zamanında inşasına başlanmış 1926 yılında vali Yusuf Ziya Güler tarafından tamamlanmıştır.Mimarı Galip Bey'dir.

V.10.5- **Kitabesi:** Kütüphanenin kitabesinde vali Karter tarafından düzenlenmiştir.Kapısında sarı mermer üzerine "Bilgi Yurdu" 1924-26 tarihli şu kitabe yazılıdır.

Ey yüce Türk

Koç gel ara bul işte; senin aradığın nur
Nurunla Türkler oturur, gülşen-i mamur
Ettikçe Ziya'yı esirin herkesi mesrur (sevinçli)
Pişan-i azmin yürüsün fahir mağrur

V.10.6- Tamirat ve Tadilatları: Her hangi bir önemli restorasyon geçirmemiştir.

V.10.7- Binanın Eski Durumu Hakkında Düşünceler: Kütüphane orjinal mimarisini korumaktadır.

BİBLİYOGRAFYA

- 1- Yüksel, E. Uğur, "Niğde-Aksaray Kütüphanesi", I.T.Ü. Mimarlık Fakültesi Mimarlık Tarihi ve Restorasyon Enstitüsü, İstanbul, 1981, sayı 13-14, s. 13-14

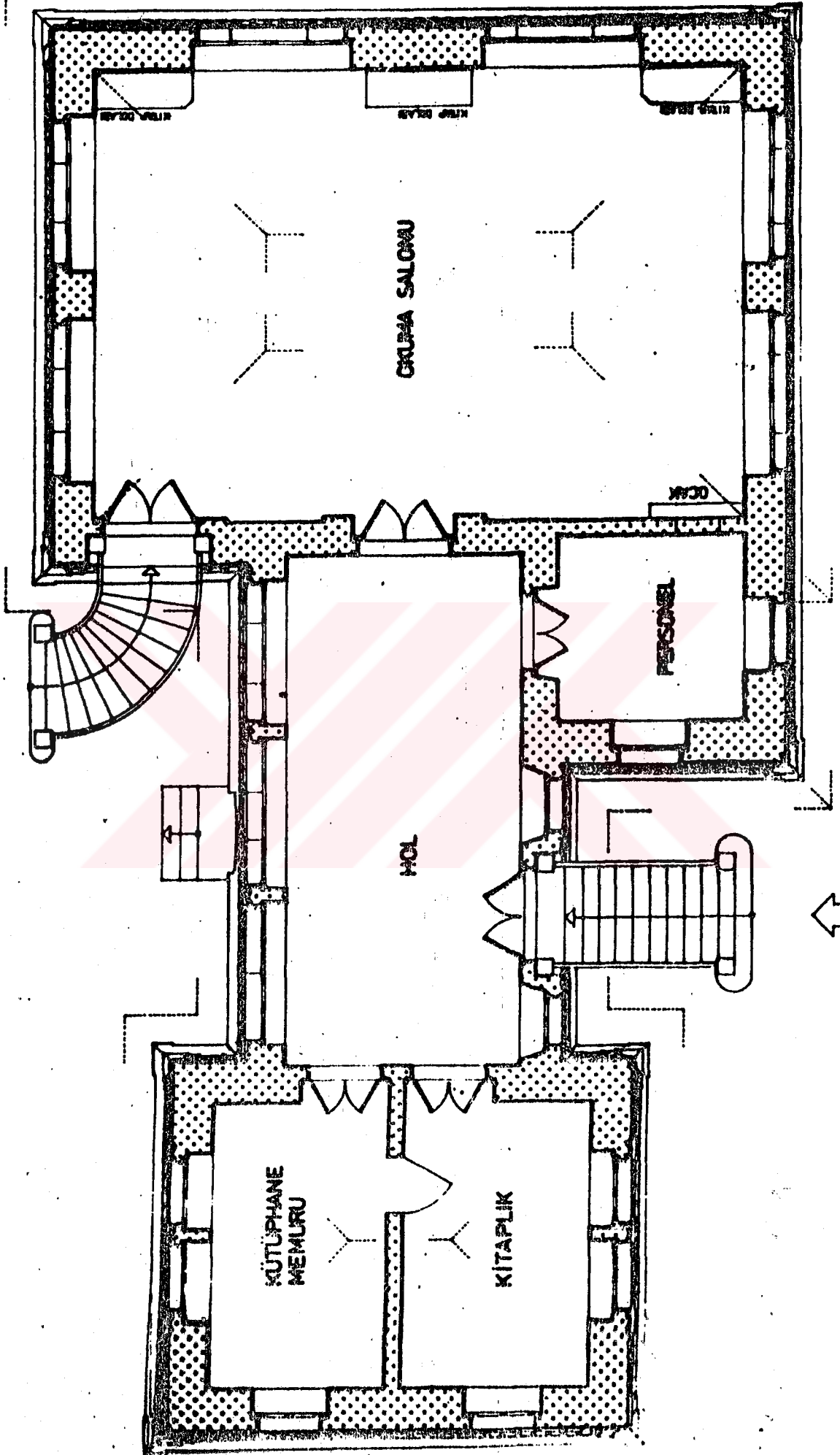

KÜTÜPHANE ÇİZİM. 35 AKSARAY KÜTÜPHANESİ PLANI (E.U. YÜKSEL'DEN)
 KÜTÜPHANE GİRİŞİ

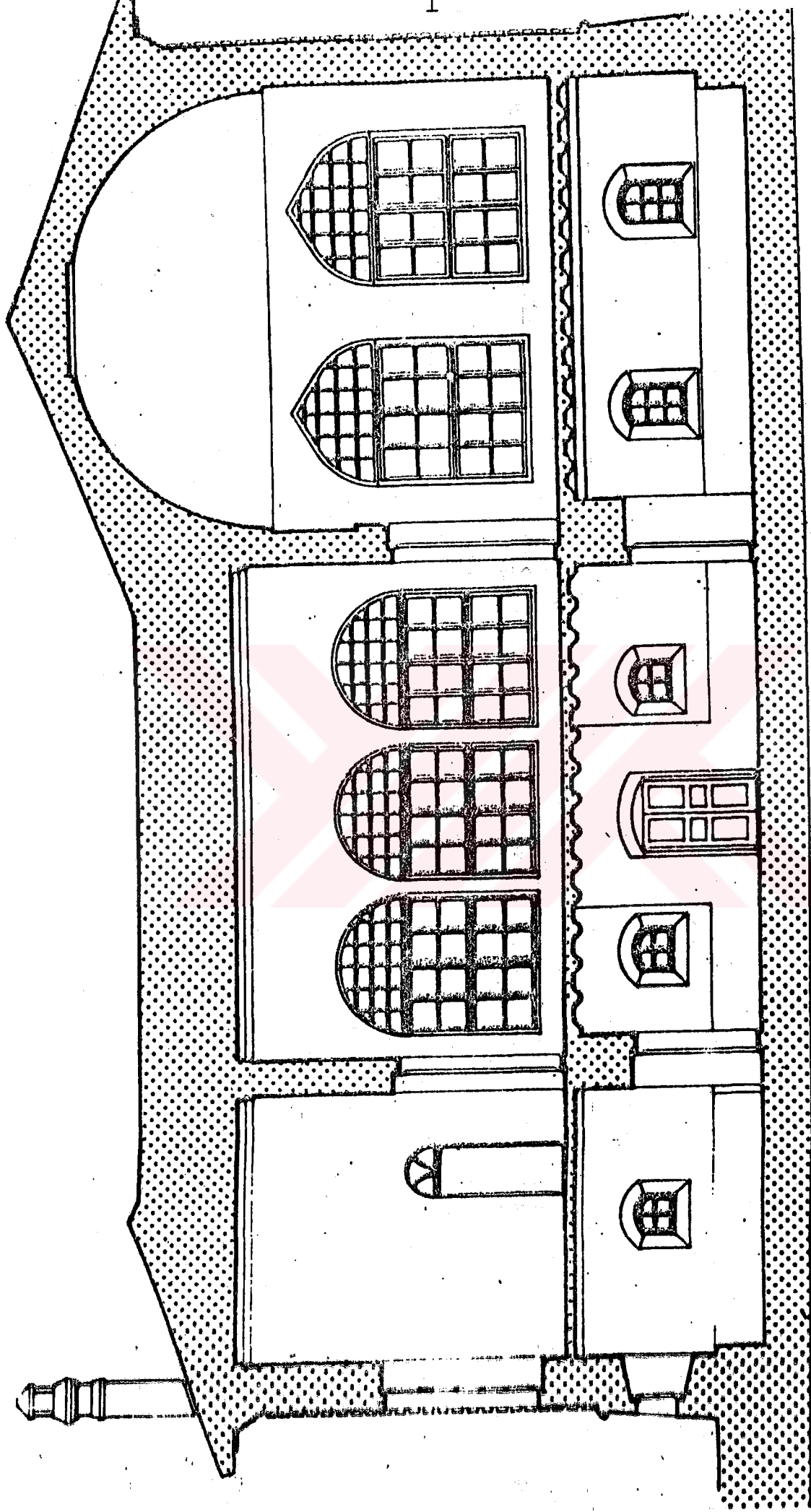

ÇİZİM. 36 AKSARAY KÜTÜPHANESİ KESİTİ (E.U. YÜKSEL'DEN)

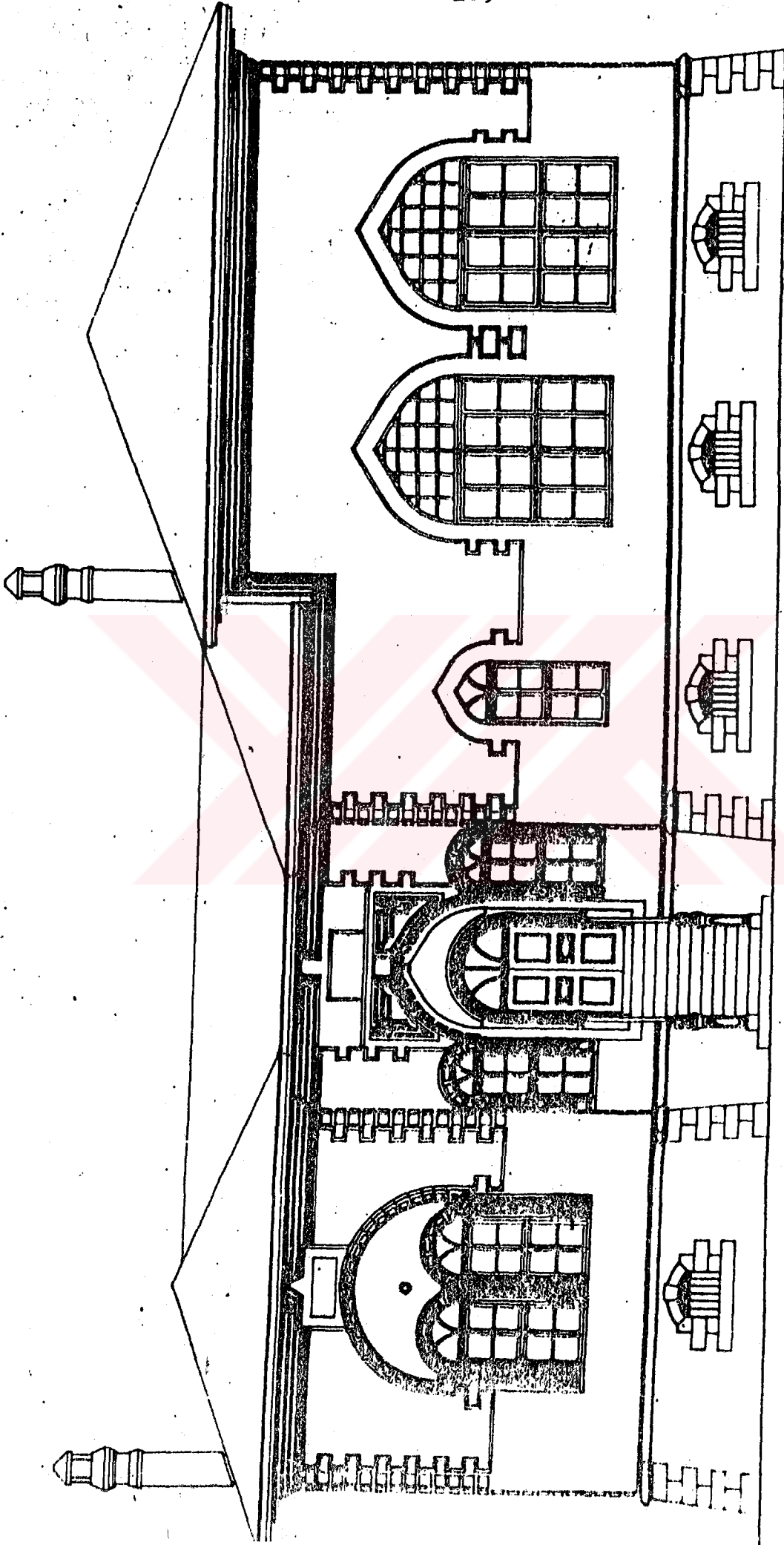

ÇİZİM. 37 AKSARAY KÜTÜPHANESİ ÖN CEPHESİ (E.U. YÜKSEL'DEN)

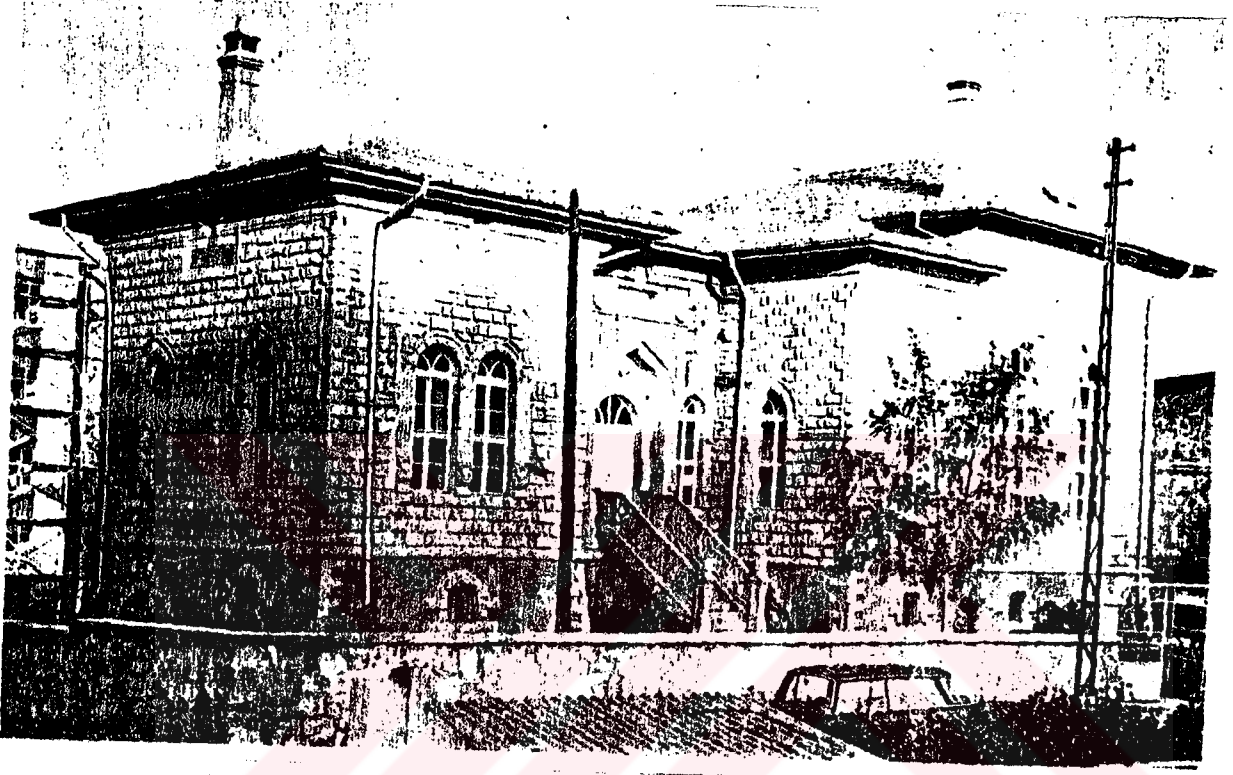

Resim 43. Aksaray kütüphanesinin genel bir görünüsü

(E.U.YÜKSEL'den)

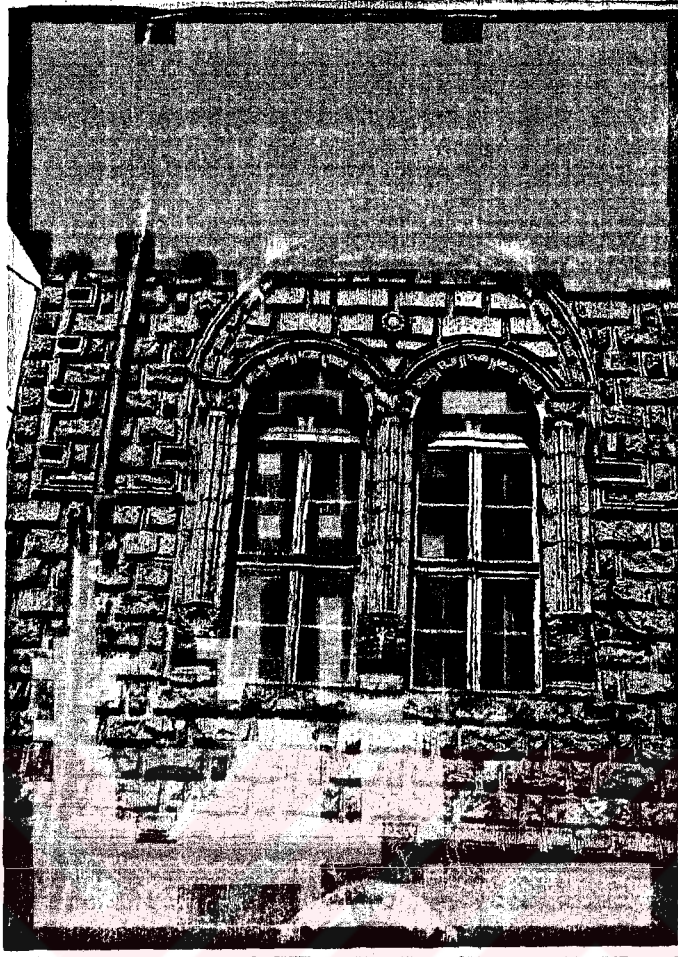

Resim 44. Memurlara ait oda pencereleri



Resim 45. Okuma salonunun tavanı



Resim 46. Cevizden yapılmış kütüphane dolabı

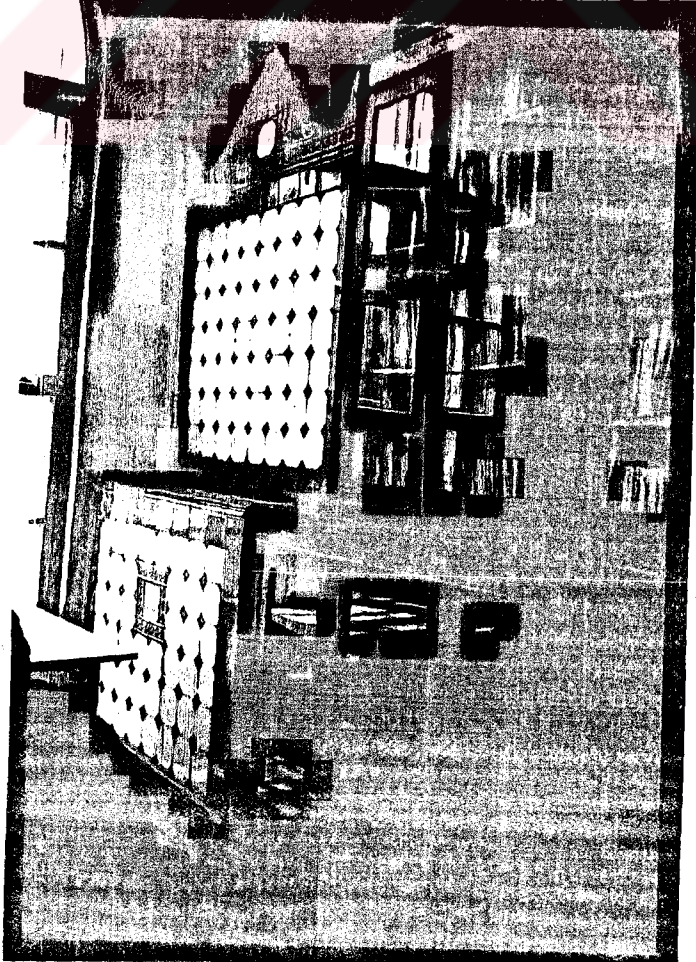

Resim 47. Kütüphane dolapları



Resim 48. Cümle kapısının genel görünüsü



Resim 49. Giriş kapısından bir detay

VI- VARLIĞINI TARİHİ KAYNAKLARDAN ÖĞRENDİĞİMİZ ANCAK
BUGÜN MEVCUT OLMAYAN ANADOLU KÜTÜPHANELERİ

VI.1- ISPARTA HALİL HAMİD PAŞA KÜTÜPHANESİ

1554 yılında Isparta zenginlerinden Hacı Abdi Ağa tarafından yapılan Isparta Ulu camii, 1781 yılında Sadrazam Halil Hamid Paşa tarafından genişletilerek, minaresinin yanınada bir kütüphane inşa ettirmiştir. Cami ve kütüphane 1947'deki şiddetli bir depremde yıkılmıştır. Sonradan cami hayır severler tarafından tekrar inşa edilmiş, kütüphane ise başka yerde yine aynı isimde yapılan modern binaya taşınmıştır.

VI.2- ISPARTA EĞİRDİR ŞEYH ALİ AĞA KÜTÜPHANESİ

R.1223/M.1807 yılında kendi adını taşıyan medresenin ortasına bir kütüphane inşa etmiştir. İki sütunun taşıdığı, kubbeli bir revak ve kare planlı üzeri kasnaklı bir kubbeyle örtülmüş okuma salonundan ibarettir. Bu kütüphane kesme taştan inşa edilmiştir. Son yıllarda medrese ve kütüphane yıkılarak yerine okul inşa edilmiş ve kitaplarıda Isparta Halil Hamid Paşa kütüphanesine taşınmıştır (resim 50).

VI.3- ISPARTA YALVAÇ HACI ALİ RIZA EFENDİ KÜTÜPHANESİ

1891-92 yılları arasında ahşap küçük bir binada hizmete girmiştir. Uzun bir süre burada faaliyet gösteren kütüphane, son yıllarda buranın yıkılmasıyla, aynı isimle anılan yeni modern tarzda yapılan binaya taşınmıştır (resim 51).



Resim 50. Eğirdir Şeyh Ali Ağa kütüphanesinden bir genel görünüş (Sarre'den)



Resim 51. Yalvaç Hacı Ali Rıza Efendi kütüphanesinin modern binası

VII- KARŞILAŞTIRMA

İncelediğimiz Anadolu kütüphanelerini , bugüne kadar çeşitli araştırmalara konu yapılmış ve bu yüzden daha çok tanınmış İstanbul kütüphaneleriyle mukayese etmek uygun olur.

Osmanlı Devletinin başşehri olarak enbüyük kültür ve sanat yapılarına sahip olan ve sanat'da her türlü yeniliğin ilk defa ortaya çıktığı İstanbul'da XV. yüzyıldan başlayarak inşa edilmiş pek çok kütüphane örneği mevcuttur. Anadolu, devletin idari ve sosyal yapısı gereği özellikle başkentteki bu yeniliklere ilgi duyulmuş; ancak yerel imkanların müsadese nispetinde bunları uygulayabilmiştir. Meselâ tek bir okuma salonundan ibaret kütüphane örnekleri Anadolu'da da görülmektedir. Buna mukabil çok bölümlü kütüphane örneklerinin sadece İstanbul'a münhasır kalmıştır. Keza bu farklılık süsleme bakımından dahada çarpıcı bir şekilde ortaya çıkar. Duvarlar çiniyle süslenmiş, cepheler mermer kaplanmış kütüphane örnekleri Anadolu'da görülmez. Bu durum Anadolu'nun kütüphanecilik bakımından mahrum bırakıldığı şeklinde yorumlanmamalıdır. Anadolu'nun kültür ve ticaret bakımından önemli her şehrinde, mütevazi kütüphane binaları yapılmış; diğer şehirlerinde ise cami, medrese ve tekke gibi yapıların belli bölümlerine yerleştirilmiş kitap dolapları yada duvarlardaki kitap nişleri ile kütüphane ihtiyacı karşılanmaya çalışılmıştır. İstanbul'un diğer kültür yapıları arasında kütüphaneler açısından da avantajlı durumu, bu şehrin sadece Osmanlı Devletinin Başşehri değil aynı zamanda İslâm Alemi için Ö-

zellikle XVI.yüzyıldan itibaren Halifeliğin ve doğuyla batının en büyük ölçüde birbirlerini etkilediği, bir kültür merkezi olmasıyla açıklanabilir.

Anadolu kütüphanelerini, İstanbul kütüphaneleriyle başlıca şu anabашlıklar altında karşılaştırabiliriz.

VII.1- KÜTÜPHANELERİN ŞEHİR İÇİNDEKİ YERLERİ

Mimari yapıların mukayeselerinde plan şemaları kadar yapının içinde bulunduğu çevre yani vaziyet planlarında önem taşır. Anadolu kütüphanelerinin, özellikle eski şehirlerin merkezi sayılan Ulu camileri çevresinde inşa edildiği görülür. Bunlara örnek olarak Kayseri Raşit Efendi, Konya Yusuf Ağa, Manisa Muradiye hatta Aksaray (bilgi yurdu) kütüphanesi gösterilebilir. İstanbul'da da, yine ilk kütüphaneler aynı şekilde büyük camilerin külliyelerinde veya yakın çevresinde (İstanbul Fatih Camiinde olduğu gibi) ortaya çıkmakla beraber giderek her türlü kültür yapılarının çevresinde görülür hale gelmiştir. Meselâ Köprülü kütüphanesi (çizim 38-39)(resim 52), Atıf Efendi kütüphanesi (çizim 40-41-42)(resim 53) gibi İstanbul kütüphaneleri çok defa külliyelerin bir parçası olarak yarı müstakil veya müstakil yapılar halinde inşa edilmiştir. Bursa'daki Eyne Bey medresesinin (çizim 43)(resim 54) XV.yüzyıl, Gebze Çoban Mustafa Paşa Külliyesinin kütüphanesi (resim 55), Afyon Yeni Camii kütüphanesi (çizim 32-34)(resim 42) böyle örneklerdir. Eyne Bey medresesinde kütüphane daha sonra XVIII.yüzyılda İstanbul Hamidiye Medresesindeki kütüphane gibi üst katın bir bölümü olarak şekillenmiştir. XVI.yüzyılda yapılan Gebze Çoban Mustafa Paşa külliyesinin kütüphanesi ise yine daha sonralar XVIII.yüz-

yıla ait Cerrah Paşa Camii kütüphanesinde olduğu gibi ana girişin üstünde fevkanı bir oda halinde düşünülmüştür.

VII.2- KÜTÜPHANELERİN BİNA DURUMU

Diğer kültür yapılarında olduğu gibi Türk kütüphanelerinin özellikle müstakil bir yapı olarak inşa edilen örneklerin, Türk ev mimarisinden ilham aldığı söylenebilir. Tıpkı önu hayatlı tek odadan ibaret bir Türk evi gibi müstakil kütüphaneler de önu revaklı bir okuma salonundan oluşmuştur. Yine Türk evinde olduğu gibi müstakil kütüphanelerde de zemin rutubetinden kurtulmak için okuma salomu bir alt kat yada bir subasman üzerinde yükseltilmiştir. Evin içinde oturanların sayısına ve cemiyet içindeki mevkiine göre nasıl Türk evinde oda sayısı artmakta ve odalar arasında farklı fonksiyonlara hizmet edecek mekânlar oluşmakta ise kütüphanelerde de kitap sayısı arttıkça ve yapıların kültür hayatındaki yeri ile mütenasip olarak okuma salonları genişleyip zenginleşmekte; servis mekanları ve müstahdem odaları kitap dolapları gibi çeşitli bölümler ortaya çıkmaktadır. Türk ev tipinin karakteristik bir yeniliği olan İstanbul karnıyarık yada ortasofalı ev tipinin plan şemasından esinlenmiş, merkezi mekanlı büyük okuma salonları dikkat çekicidir. Murat Molla (çizim 44-45-46-47), Ragıp Paşa (çizim 48-49-50-51), Nuruosmaniye (çizim 52) (resim 56-57) kütüphaneleri böyle örneklerdir. Yine eski Türk evinde oda girişinde bir medhal görevi yapan papuçluk yada seki altı gibi okuma salonlarında da, salonun girişine servis için kullanılan direkli bir bölme ortaya çıkar. İstanbul Şehit Ali Paşa (çizim 53) (resim 58), Hamidiye kütüphaneleri bu şekilde tertiplenmiş salonlara sahiptir. Anadolu kütüp-

haneleri arasında bu şekilde planlanmış örneklerede raslanmaktadır. Sadece Kayseri Raşit Efendi ve İzmir Şadırvanaltı kütüphanelerinde benzeri bir amaçla yapılmış; fakat okuma salonundan tamamen ayrılmış medhal bölümleri görülür. Türk evi mahremiyet açısından özellikle alt katlarda sağır, üst katlarda şeffaf bir mimari kompozisyona sahiptir. Kütüphanelerde de eğer okuma salonu bir bodrum üzerinde yükseltilmiş ise benzeri özellikleri görmek mümkün olur. İstanbul Topkapı Sarayındaki Sultan Ahmet kütüphanesinin (çizim 54-55-56-57) (resim 59) ilk bakışta bir zengin köşküne nekadar çok benzediği dikkate alınarak kıyaslama yapılabilir. Ancak Anadolu kütüphaneleri genellikle fazla yüksek olmayan subasmanlar üzerine inşa edilmelerine rağmen fonksiyonu gereği büyük pencerelerle dışarı açılmaları bu yapıların Türk evinden daha farklı bir görünüme sahip olmalarını gerektirmiştir. Anadolu kütüphaneleri yine Türk evinden mülhem tek kubbeli mescidlerde çok yakın anlayışta bir plan şeması gösterirler. Hatta bu benzerlik bazan İzmir Şadırvanaltı camisinde olduğu gibi altı şadırvanlı köşk mescidlere yaklaşan örneklerle dahada artar. Burdur'daki Pirgulzade kütüphanesi ise adeta önu eyvanlı mescid mimarisinin (Balat İlyas Bey Camii gibi) kütüphanelere uyarlanması gibidir. Yada Türk evinden mülhem anıt mezarı (Kayseri Şeyh veya Amasya Sultan Murat türbesi) gibi türbe mimarisini hatırlatır. Kütüphanelere benzer başka bir örnekte muvakkithanelerdir. Bunlarda geniş pencereleri nişli duvarları ile kütüphanelere benzerler. Meselâ Afyon Yeni camii muvakkithanesinde duvarlara açılan nişleri her cepheye açılmış pencereleri ve zeminden yükseltilmiş yapısı ile

kütüphane mimarisine yakın bir özellik göstermektedir (çizim 58, 59-60)(resim 60).

Türk evi ile kütüphaneler arasındaki belki en büyük fark yapı malzemesindedir.

VII.3- MALZEME VE İNŞA TEKNİĞİ

Türk ev mimarisinde duvarlar hımsıla veya kerpiçle inşa edilmiş; üst örtü, ahşap kirişleme tavanı üzerine toprak damlı veya kiremit çatı olarak yapılmıştır. Kütüphane yapıları, yapı malzemesi olarakta diğer mimari yapılardan farklı bir özellik gösterir. Köprülü, Atıf Efendi, Murat Molla ve Ragıp Paşa gibi İstanbul kütüphanelerinde, dış duvarlar taş ve tuğla ile almalı bir düzende örülerek göz hoş gelen bir mimari oluşturmaya çalışılmıştır. Üst örtü kubbe ve tonozlarda, tuğladan yapılmıştır. Anadolu kütüphaneleri ise bulunduğu yörenin malzeme özelliğine uygun olarak Doğu ve Orta Anadolu'da genellikle kesme taştan Batı Anadolu'da ise taş ve tuğla karışımı almalı düzende inşa edilmiştir. Kayseri Raşit Efendi, Konya Yusuf Ağa kütüphanelerinin tamamen kesme taş kaplı duvarlarına karşılık, Batı Anadolu'da, Manisa Muradiye kütüphanesinin almalı duvarları gösterilebilir. İstanbul kütüphanelerinde de her iki tür malzeme ile örülmüş duvarlar mevcuttur. Ve bu malzeme kullanımı bir kronolojiye tabi değildir. Mesela her ikisi de 18. yüzyılda ait olan Ragıp Paşa kütüphanesinde almalı düzen görülürken, Nuruosmaniye kütüphanesinde kesme taş kullanılmıştır. Orta Anadolu kütüphanelerinde duvarın dış yüzeyleri sıvanmıştır. Batı Anadolu'da ve İstanbul'da bazı örneklerde, İzmir Şadırvan Altı, İstanbul'dan Şeyh Zafir kütüphanesinde de dış duvarlar sıvanmıştır (çizim 61-62-63)(resim

61).Köprülü Kütüphanesinde sadece revakın kemer ve duvarlarının sıvanıp diğer kısımlarının boş bırakılması dikkat çekicidir.Tire Necip Paşa kütüphanesinde de bugün aynı durum görülür. Halbuki Necip Paşa kütüphanesinin 1930 yıllarında çekilmiş(resim 27) fotoğrafında bütün cepheleğin hatta kasnağın bile sıvalı olduğu; Ancak kasnak sıvasının üzerine kesme taş taklidi derz yapıldığı görülmektedir.Bu durumda, günümüzde sıvalı moloz taş veya alması duvar örgüsü halinde görülen bazı kütüphane duvarlarının orijinalinde sıvalı olup olmadığını söylemek zordur. Malzeme olarak mermer, dışarıda revak içerisinde de üst örtüyü taşıyan sütunlarda; kapı veya pencere çerçevelerinde merdiven basamaklarında ve kitabelerde kullanılmıştır. Konya Yusuf Ağa kütüphanesinin camiye açılan cümle kapısında(resim 4), alt pencerelerin çerçevelerinde, kitabelerde ve ağırlık kulelerinin alemlerinde mermer kullanılmıştır. Genellikle çerçevelerdeki antik harabelerden toplanan bu mermer malzeme, Konya Yusuf Ağa'da olduğu gibi, ya yeniden işlenerek şekillendirilmiş, yahutta Tire Necip Paşa kütüphanesinde olduğu gibi kısmen işlenerek veya olduğu gibi kullanılmıştır (resim 33). İstanbul'daki büyük kütüphanelerde devirlerinin modasına uygun olarak mermer kullanımı fazlalaşmıştır. İstanbul Ragıp Paşa ve Nuruosmaniye kütüphanelerinde olduğu gibi. Gerek Anadolu kütüphanelerinde gerekse İstanbul kütüphanelerinde genellikle mermer duvar kaplaması kullanılmıştır. Ancak Topkapı sarayındaki III. Ahmet kütüphanesi,istisnai bir örnek teşkil eder.

VII.4- TAVAN VE ÖRTÜ SİSTEMİ

Tabiat şartlarına ve yangına karşı tonoz ve kubbelerde tuğ-

la kullanıldığı görülmektedir. Ancak geç devrin bazı örneklerinde İstanbul Şeyh Zafir kütüphanedeki gibi bağdadi kubbe görülür. Anadolu kütüphanelerinde de dam örtü malzemesi olarak kurşun kullanılmıştır. Konya Yusuf Ağa, Kayseri Raşit Efendi, İzmir Şadırvan Altı, Tire Necip Paşa kütüphanelerinde olduğu gibi. Günümüzde kiremit örtülü olarak görülen, Manisa Muradiye, Akhisar Zeynelzade, Manisa Çeşnigir kütüphanelerinin aslında kurşun olup olmadığı bilinmemektedir. Ancak İstanbul kütüphanelerinde genellikle kullanılan örtü malzemesi kurşundur.

Kemer gergilerinde pencere parmaklıklarında, kapı ve pencere kanatlarından bazıları günümüze kalabilmiştir. İzmir Şadırvan Altı Cami kütüphanesinin kapı ve pencere kanatları, Afyon Yeni caminin pencere kapakları İstanbul kütüphaneleri arasında da Rağıp Paşa, Şehit Ali Paşa, Atıf Efendi, Nuruosmaniye kütüphanelerinin orjinal demir kapıları yerinde durmaktadır.

VII.5- TEZYİNATI

Genellikle kütüphanelerin bütün iç duvarları sıvalıdır. Hatta bazı örneklerde bu sıvanın üzerine renkli kalem işi nakışlar yapılmıştır. Kayseri Raşit Efendi, Tire Necip Paşa kütüphanelerinin iç sıvaları üzerinde nakışlar görülür. İstanbul Köprülü, Nuruosmaniye kütüphanelerinde de nakışlar görülmektedir. Özellikle Padişah ve vezirler tarafından yaptırılmış kütüphanelerin (Topkapı Sarayı III. Ahmet ve Vefa Şahit Ali Paşa kütüphaneleri gibi) tonoz ve kubbelerinde malakari tezyinat dikkati çeker (resim 62). Hatta Topkapı sarayındaki kütüphanede olduğu gibi bunlar boyanmıştır. Yine böyle kütüphanelerde duvarlar çini ile kaplanmıştır. Şehit Ali Paşa, Rağıp Paşa, III. Ahmet kütüphanelerinde

olduđu gibi (resim 63-64). Ancak Anadolu kütüphaneleri iç deko-
rasyon yönünden oldukça sadedir.

Kütüphanelerin kapı kanatları pencere kanatları bazen ah-
şaptan yapılmış ve bunlar değişik motifli kompozisyonlarla süs-
lenmiştir.

Ahşap malzemenin en çok kullanıldığı yer kitap dolaplarıdır.
Tire Necip Paşa, Aksaray kütüphanesinde (resim 46) böyle dolap
örnekleri günümüze kalmıştır. İstanbul'da Ayasofya, Hekimođlu Ali
Paşa, Ragıp Paşa kütüphanelerinde de benzeri şekilde, fakat çok
daha ince işlenmiş kitap dolapları bulunmaktadır (resim 65-66).

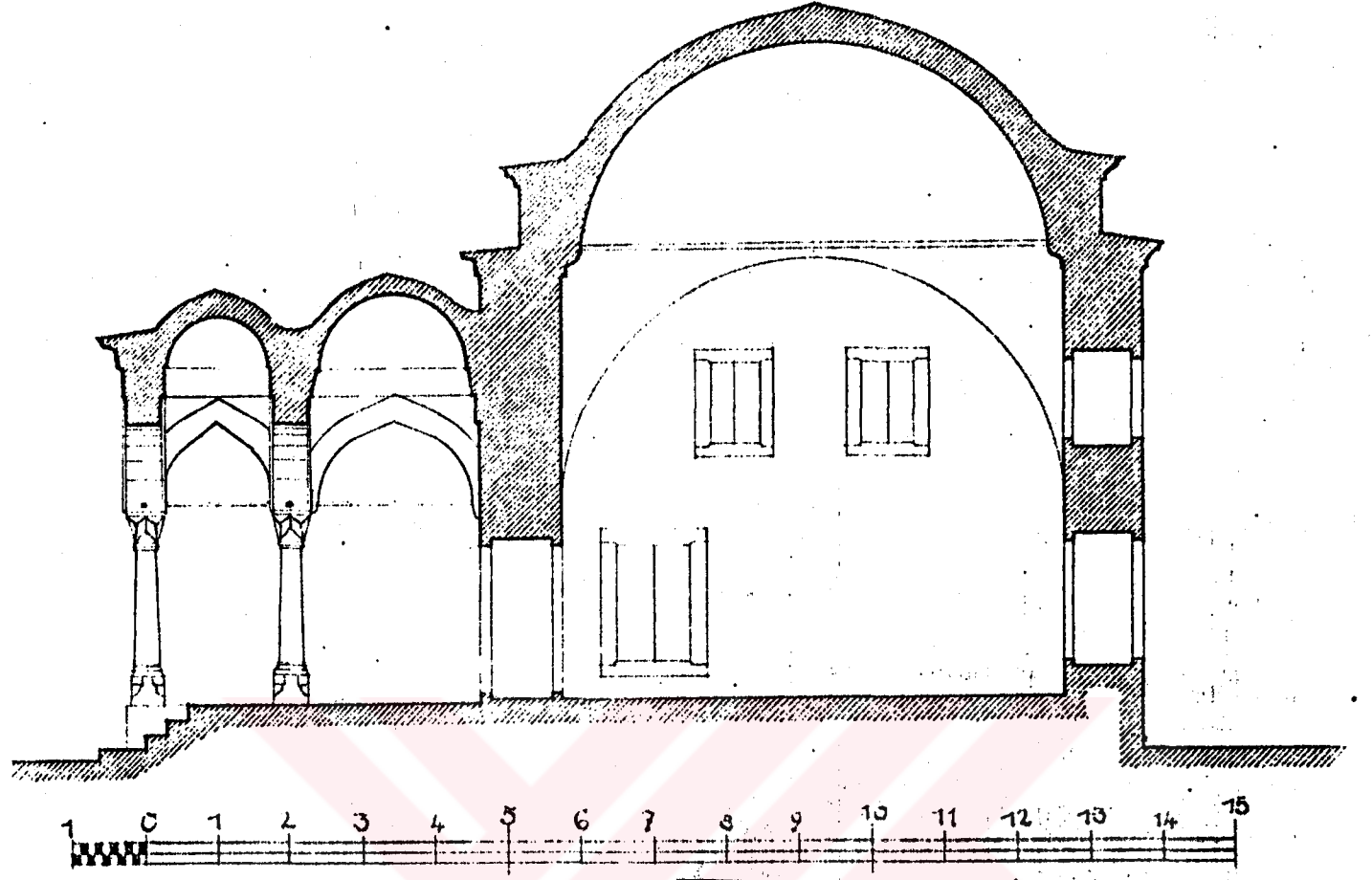

ÇİZİM. 38 KÖPRÜLÜ KÜTÜPHANESİ KESİTİ (Y.ÖNGE'den)

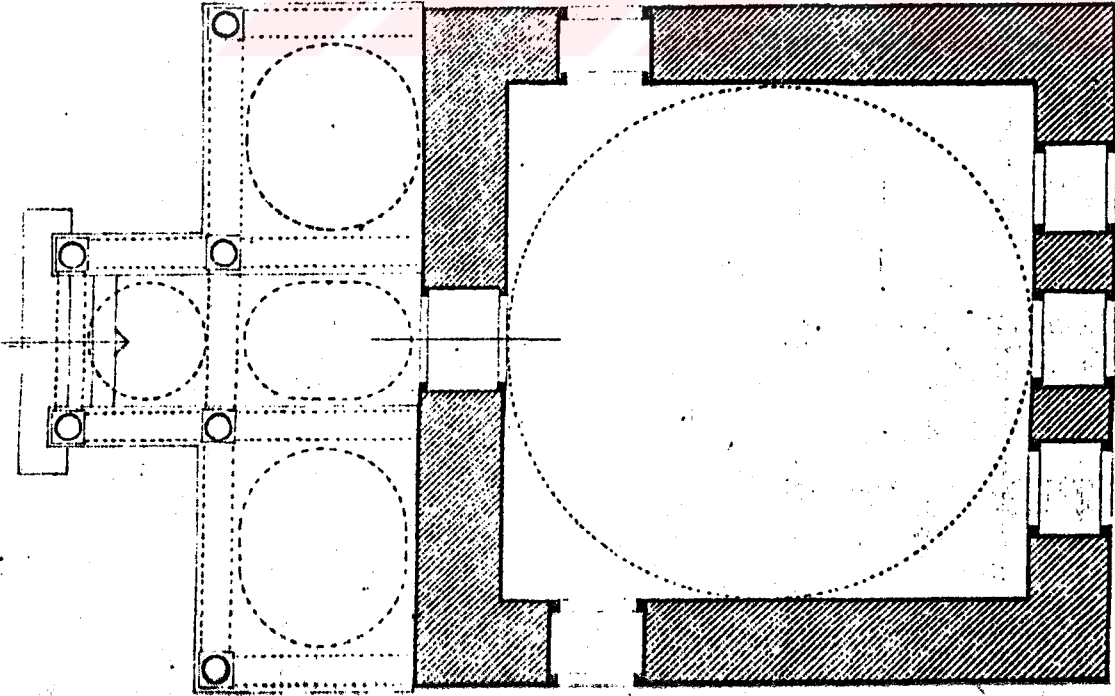

ÇİZİM. 39 KÖPRÜLÜ KÜTÜPHANESİ PLANI (Y.ÖNGE'den)

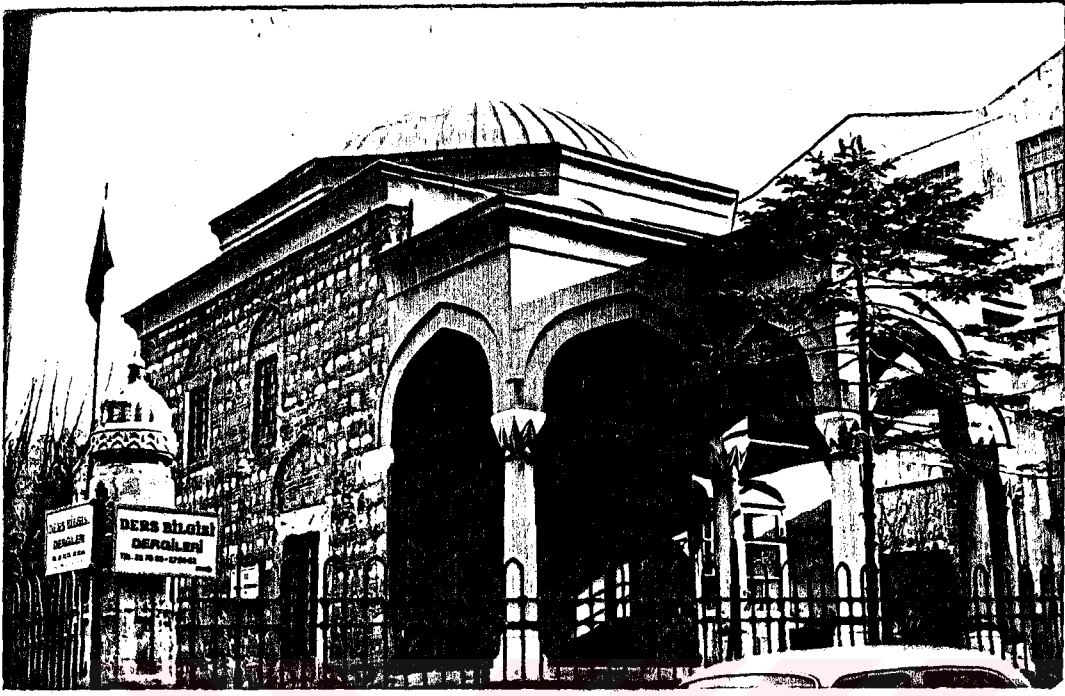

Resim 52. Köprülü kütüphanesinden bir görünüş

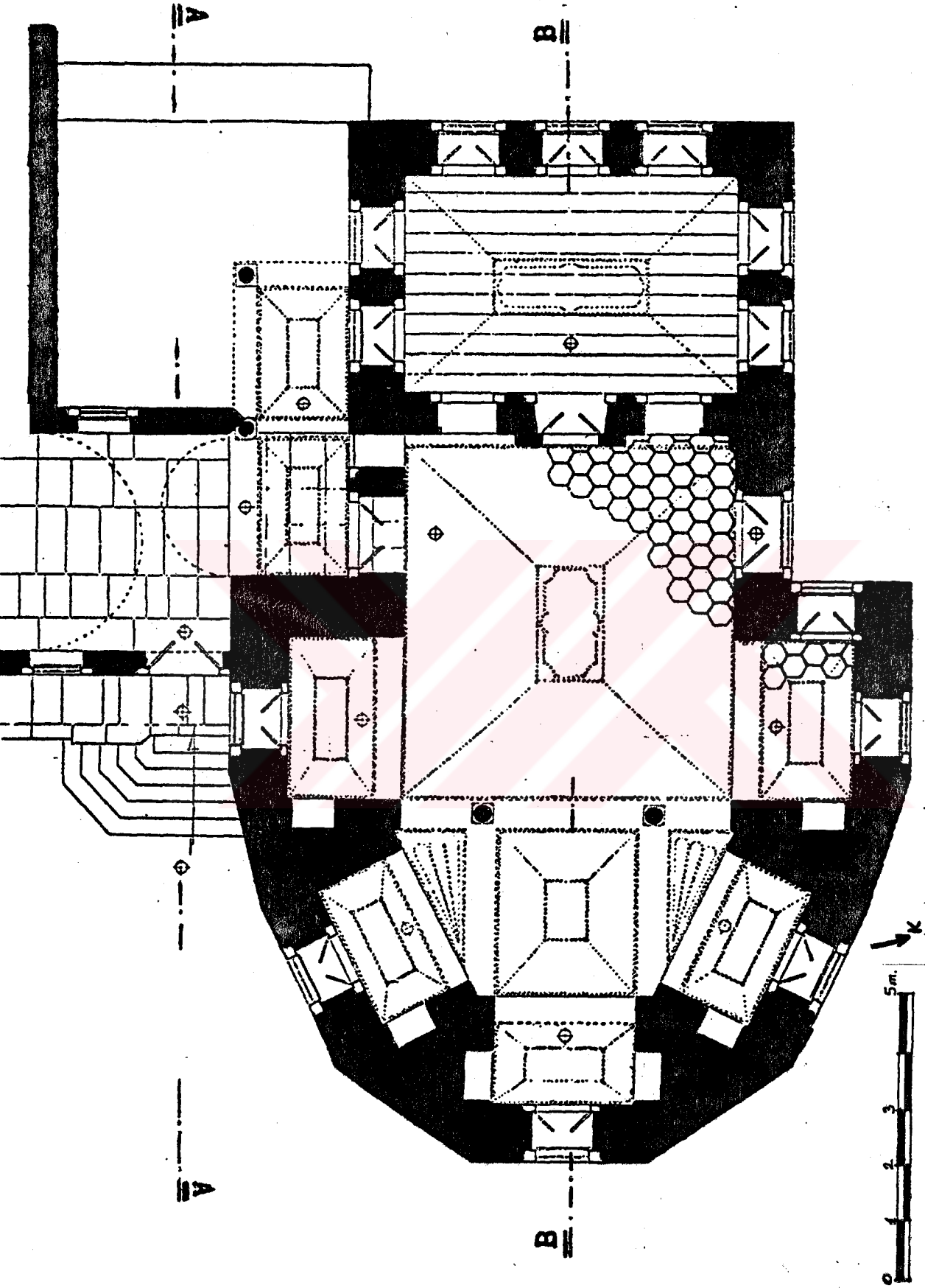

ÇİZİM. 40 ATIF EFENDİ KÜTÜPHANESİ PLANI (A. KÜÇÜKKAİFA'DAN)

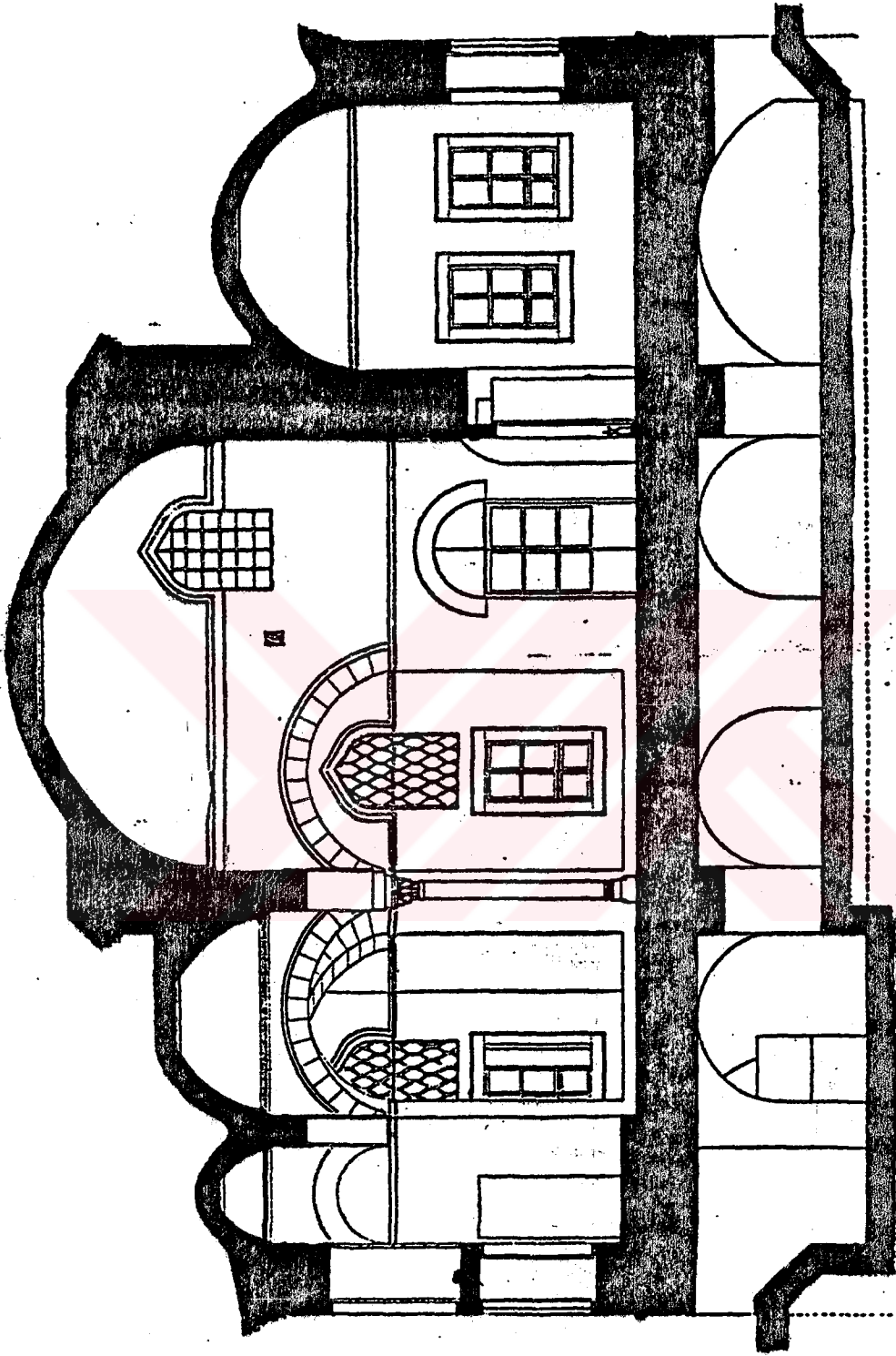

41 ATIF EFENDİ KÜTÜPHANESİNİN KESİTİ (A. KÜÇÜKKALFA'DAN)

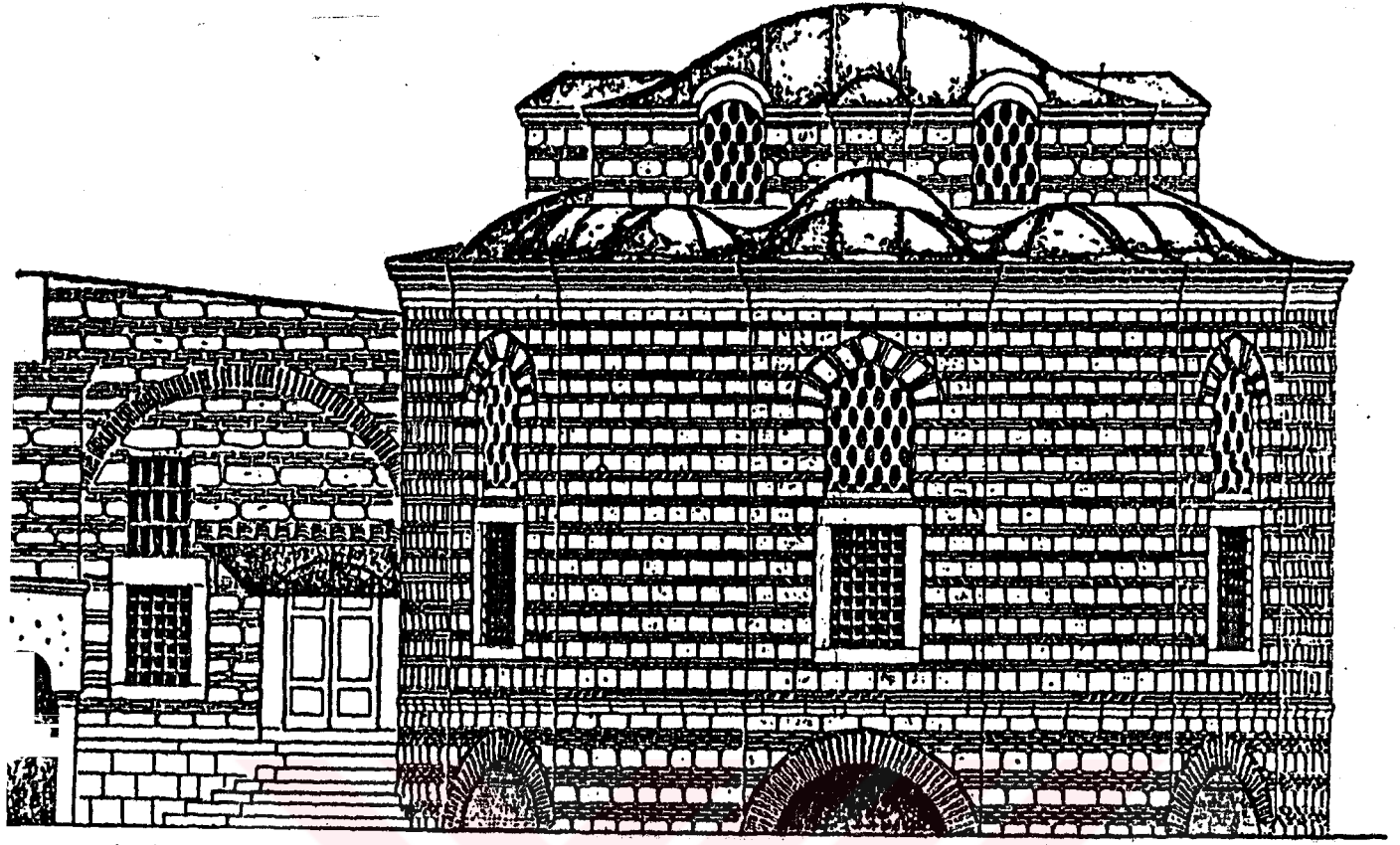

ÇİZİM. 42 ATIF EFENDİ KÜTÜPHANESİ GİRİŞ CEPHESİ (A. KÜÇÜKKALFA'DAN)

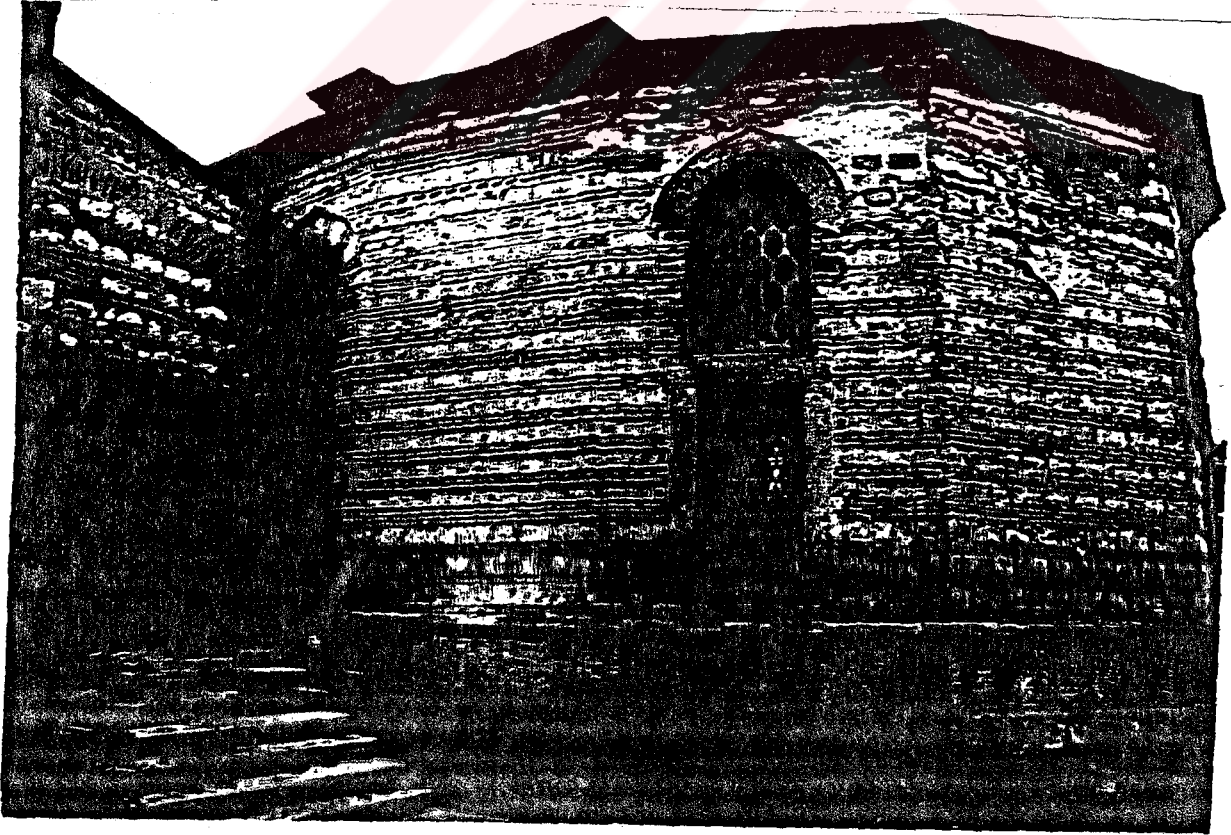

Resim 53. Atıf Efendi kütüphanesi giriş cephesi (A. Küçükalfa'dan)

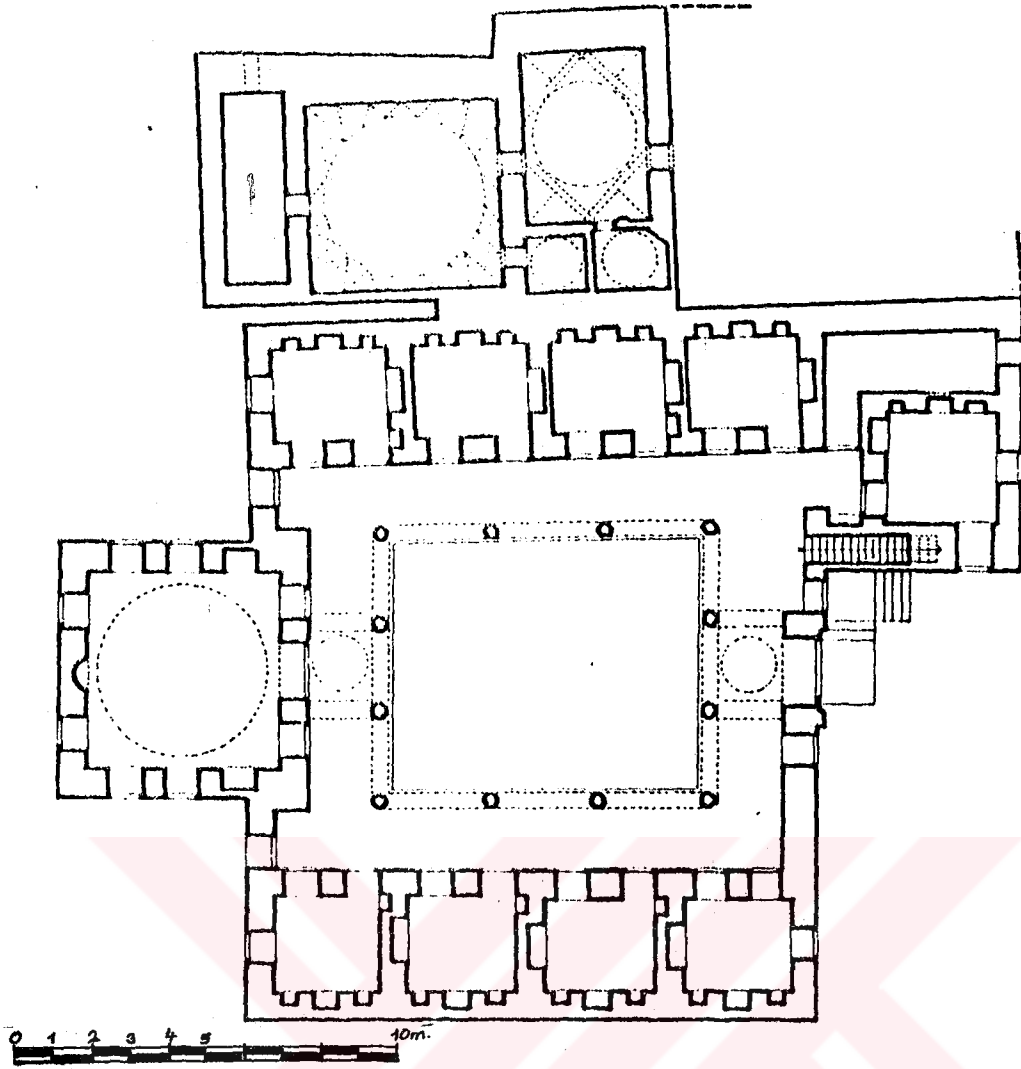

ÇİZİM. 43 SUBAŞI MEDRESESİ PLANI

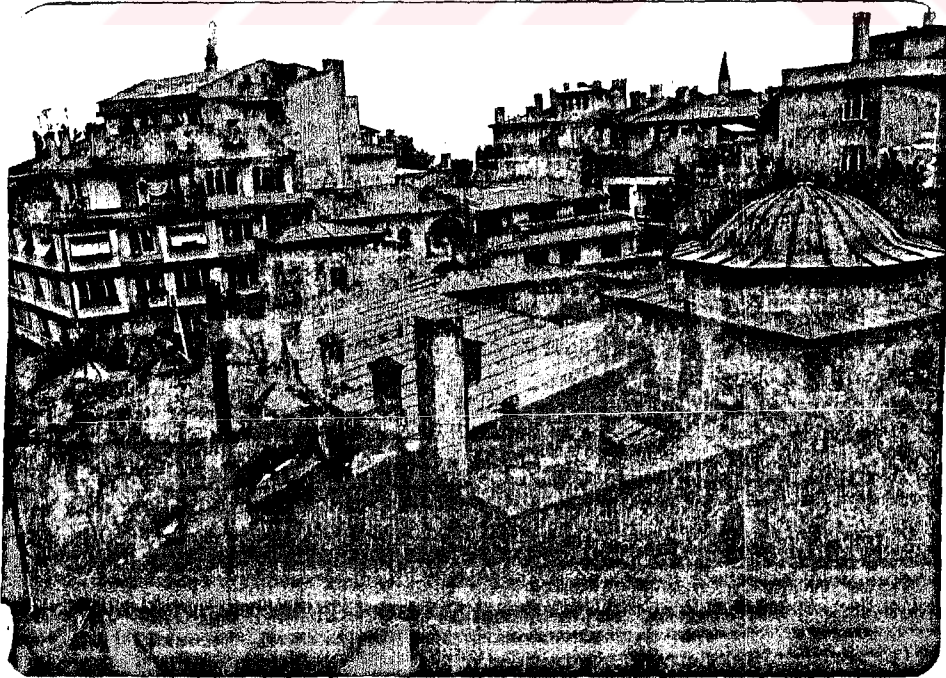

Resim 54. Bursa Eyne Bey kütüphanesiden bir görünüş

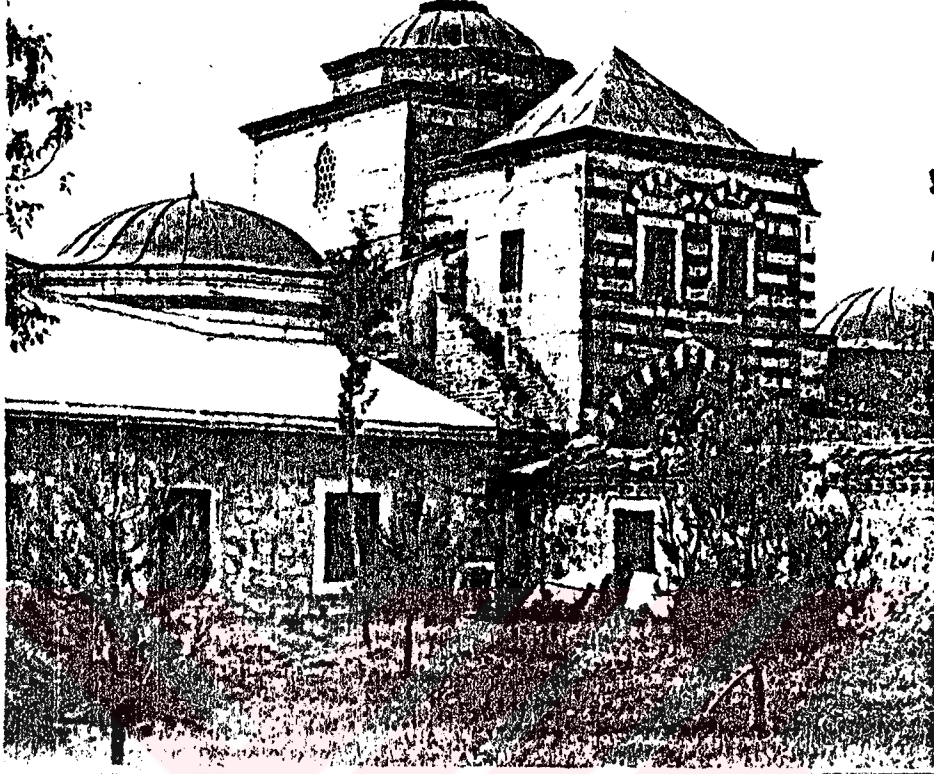

Resim 55. Gebze Çoban Mustafa Paşa kütüphanesinden bir görünüş
(T. Özışık'dan)

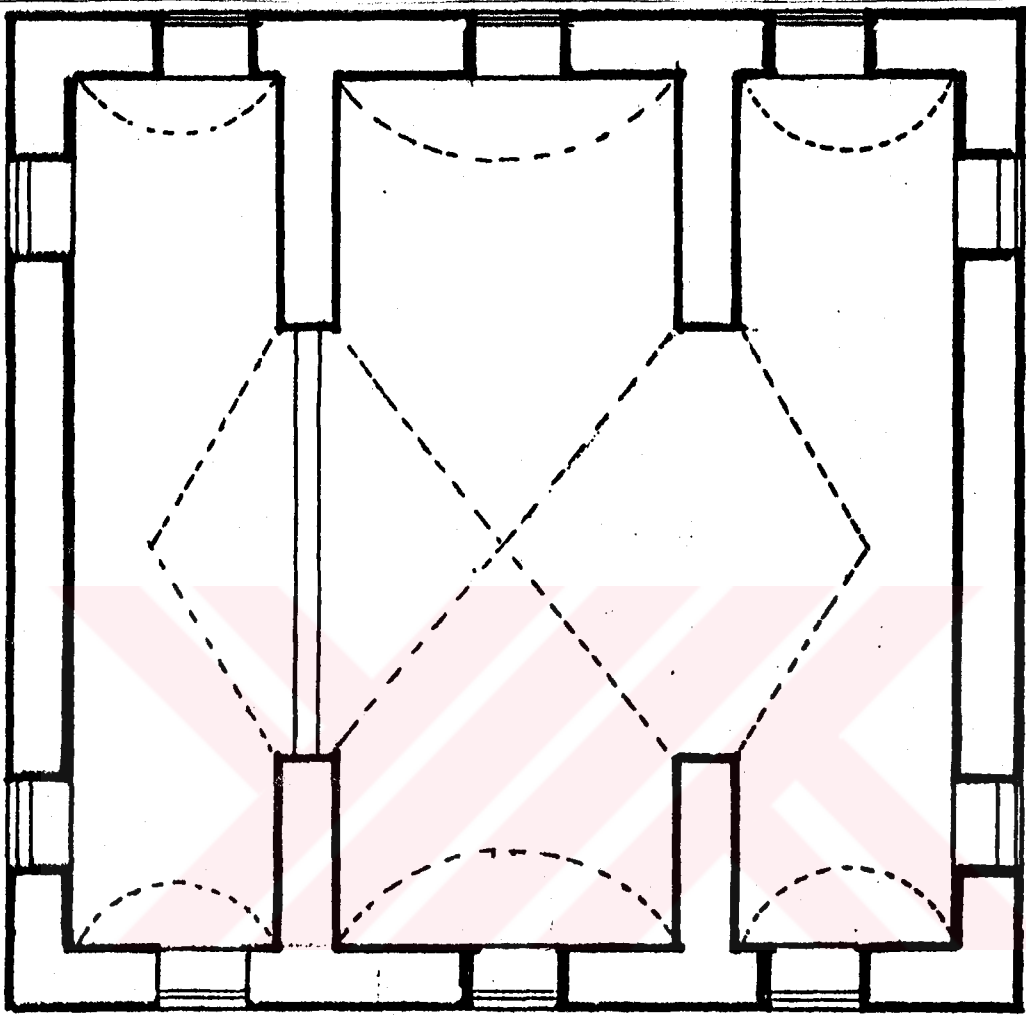

ÇİZİM. 44 MURAT MOLLA KÜTÜPHANESİ BODRUM PLANI (R.S. ATILĞAN'dan)

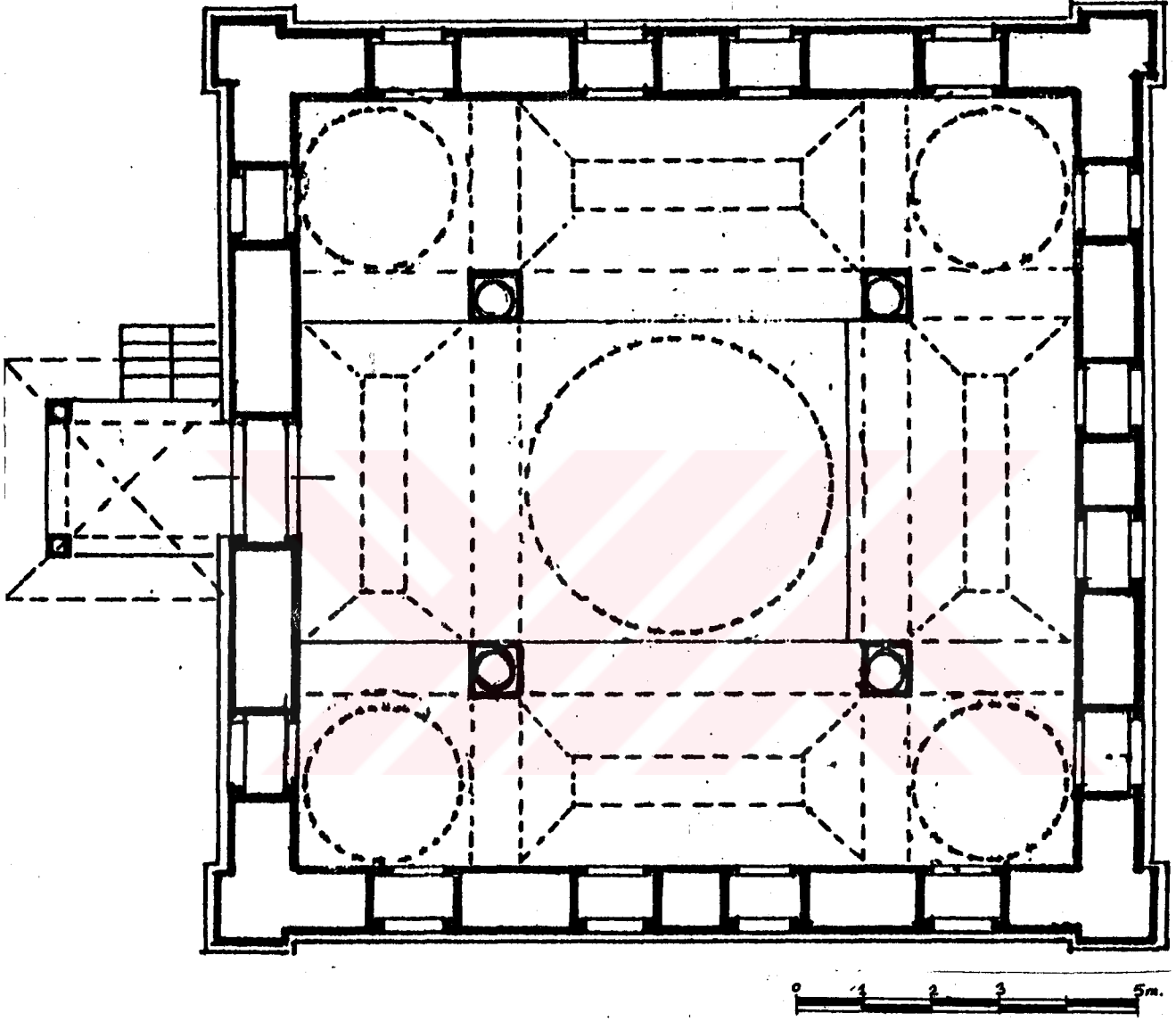

ÇİZİM. 45 MURAT MOLLA KÜTÜPHANESİ PLANI (R.S. ATILĞAN'dan)

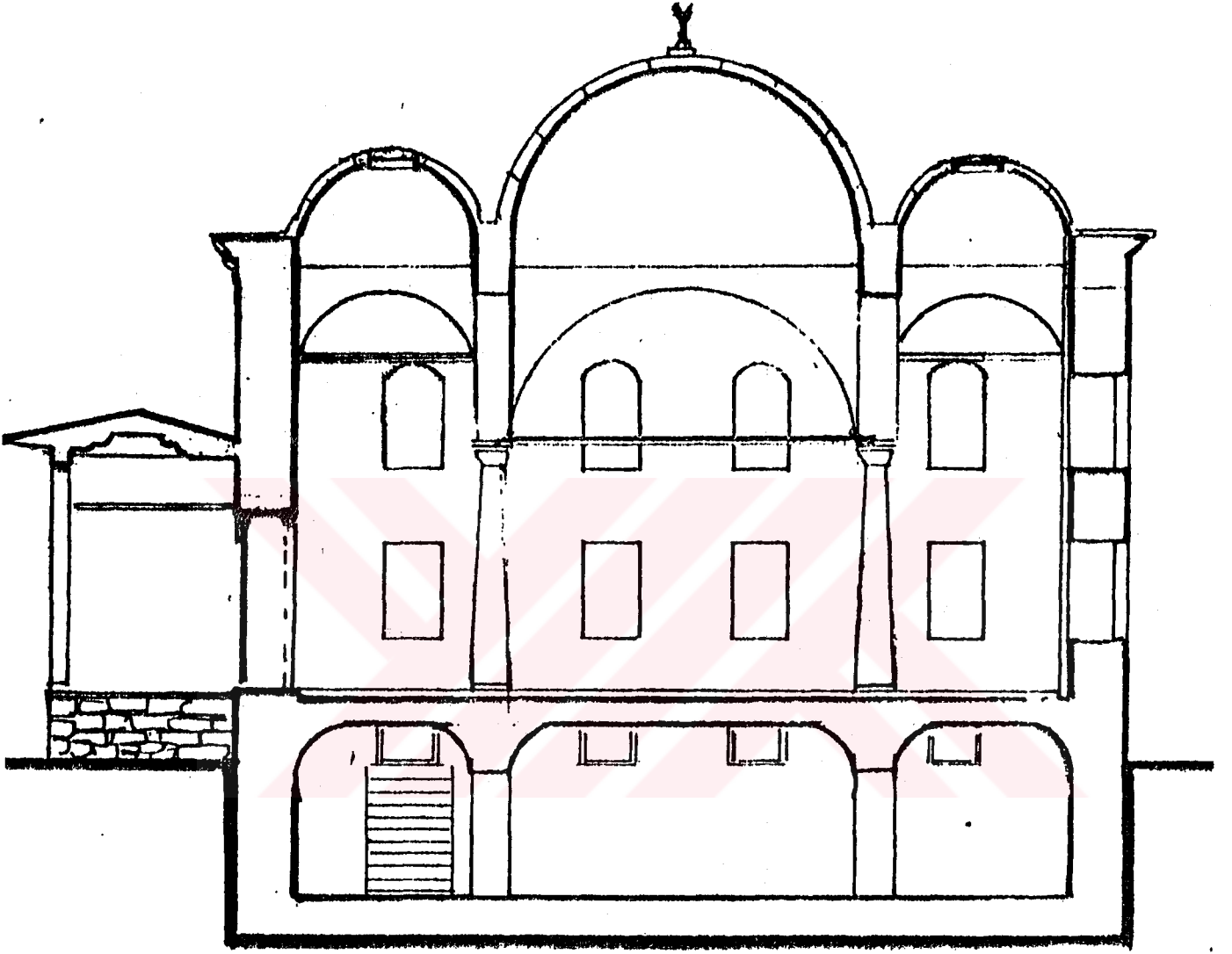

ÇİZİM. 46 MURAT MOLLA KÜTÜPHANESİ KESİTİ (R.S. ATILGAN'dan tadilen)

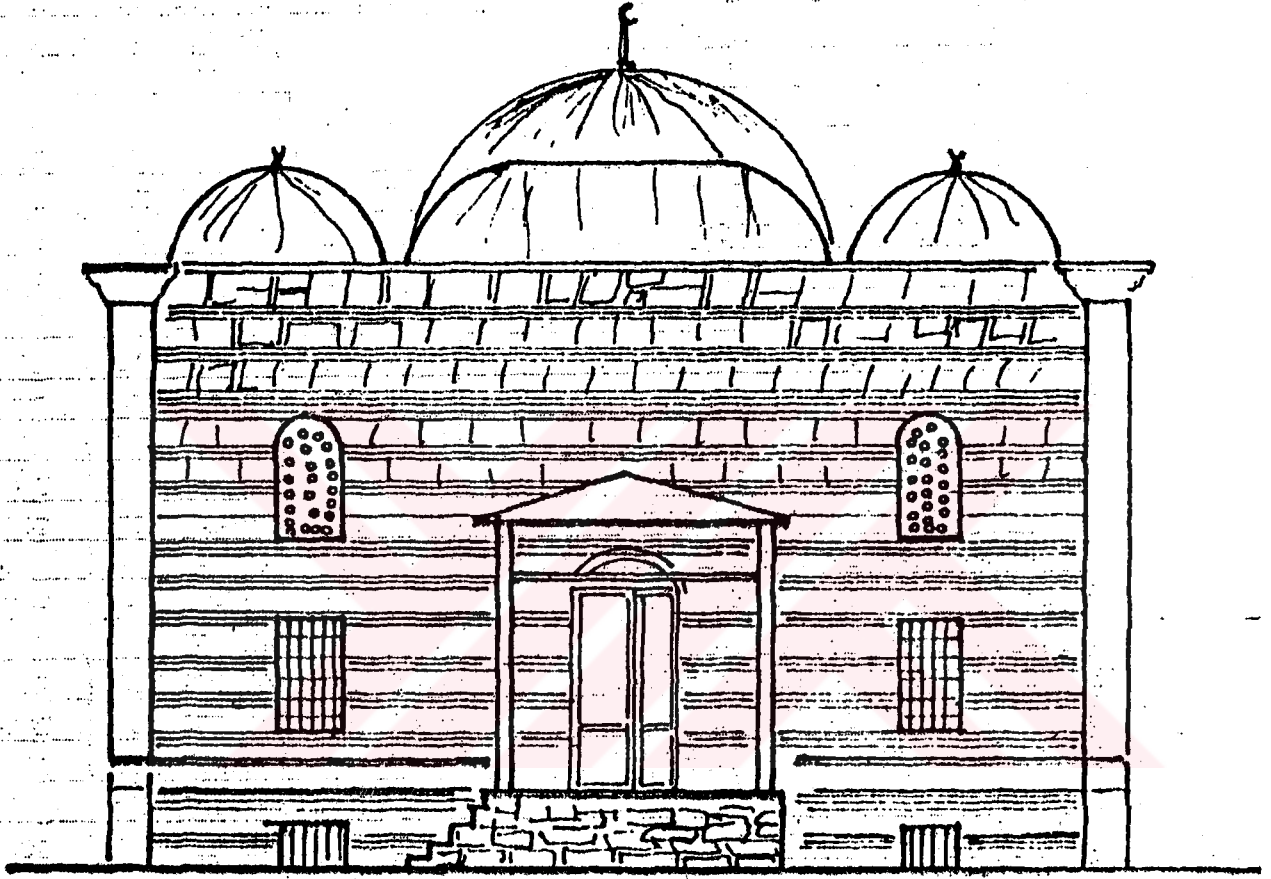

ÇİZİM. 47 MURAT MOLLA KÜTÜPHANESİ CEPHESİ (R.S. ATILGAN'dan tadilen)

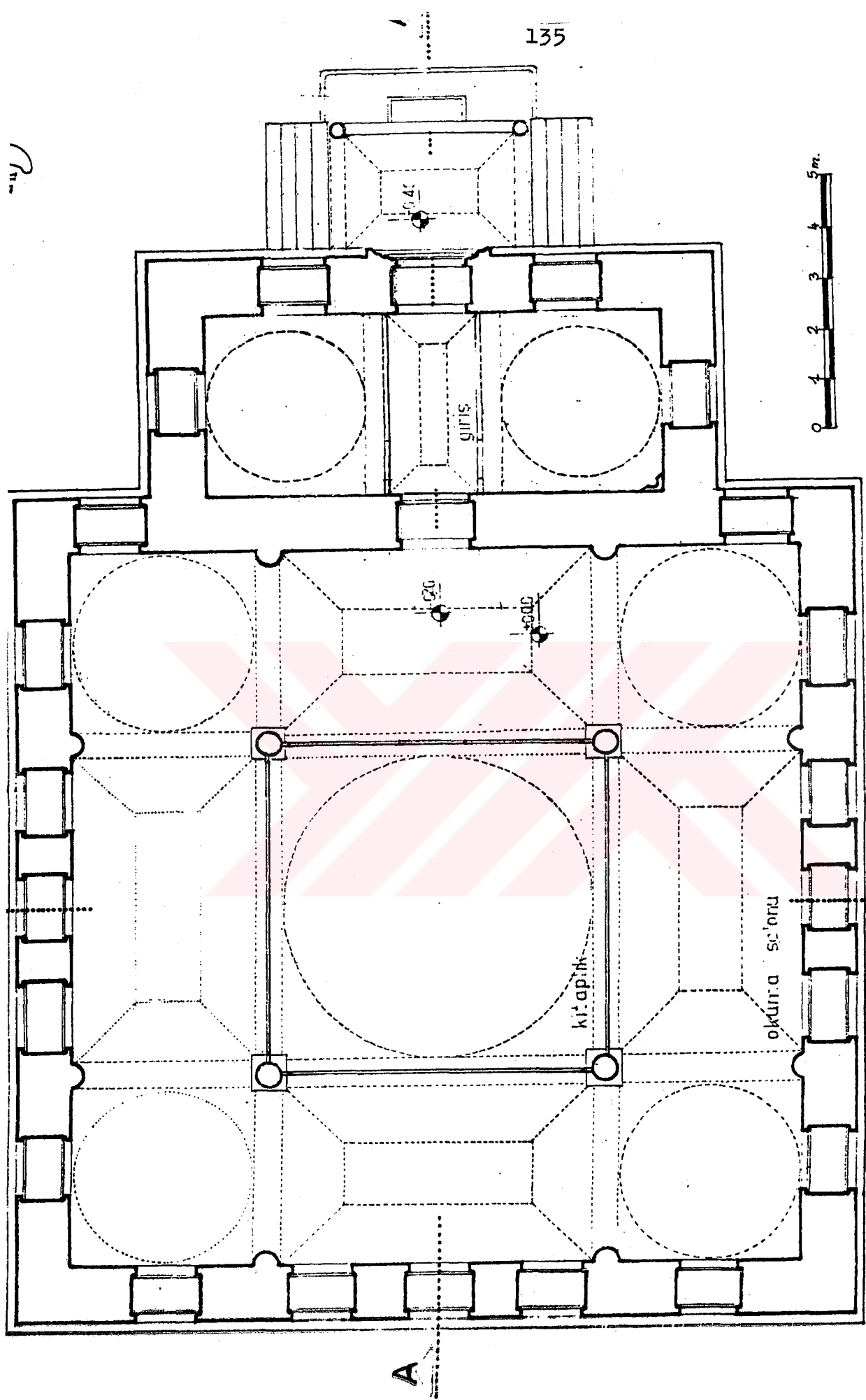

(A. KÜÇÜKKALFA'dan tadilen)

ÇİZİM. 48 RAGIP PAŞA KÜTÜPHANESİ PLANI ÖLÇEK: 1/100

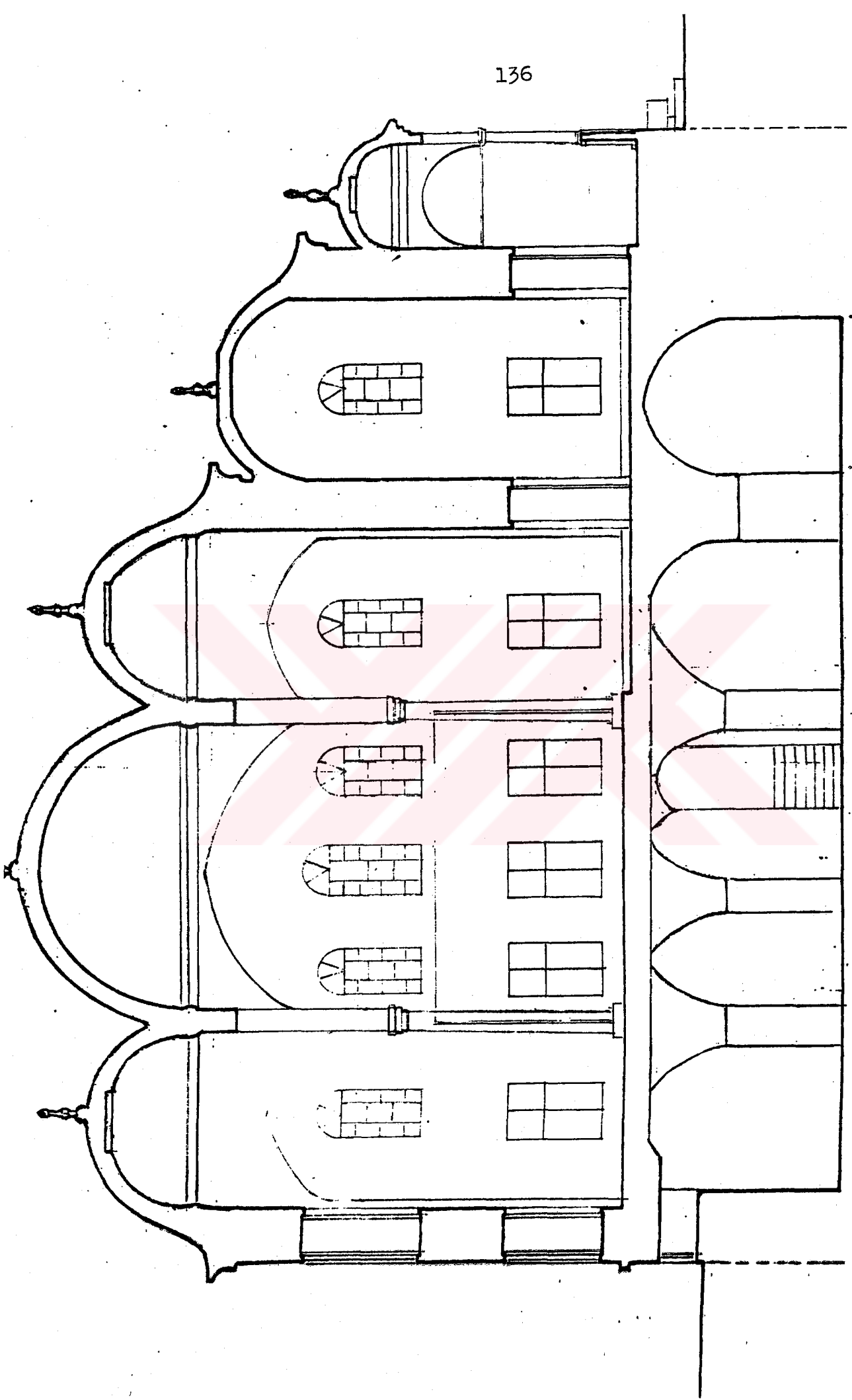

ÇİZİM. 49 RAGIP PAŞA KÜTÜPHANESİ A-A KESİTİ ÖLÇEK:1/100

(A. KÜÇÜKKALFA'dan tadilen)

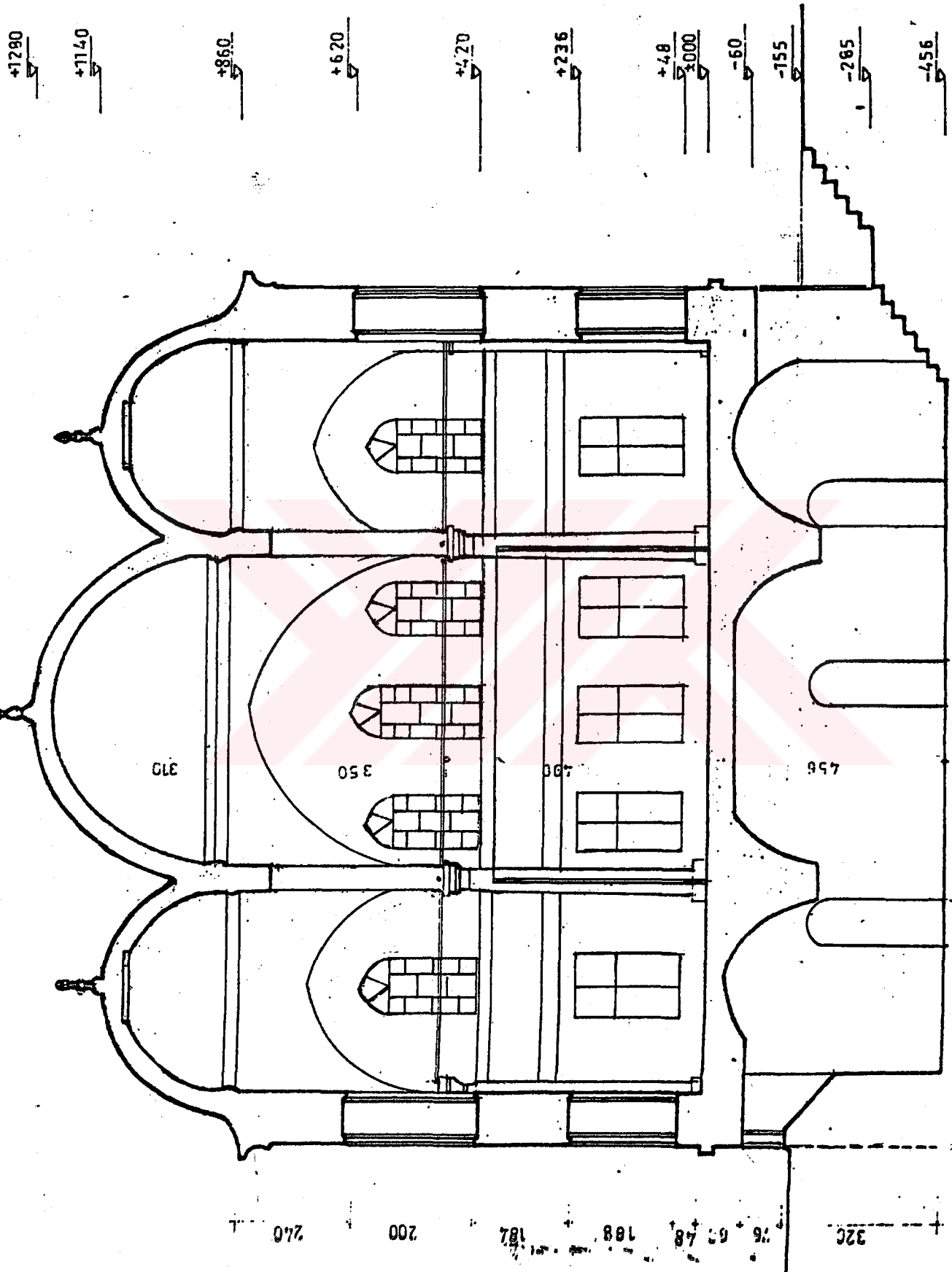

QIZIM. 50 RAGIP PAŞA KÜTÜPHANESİ B-B KESİTİ ÖLÇEK: 1/100

(A.KÜÇÜKKALFA'dan tadilen)

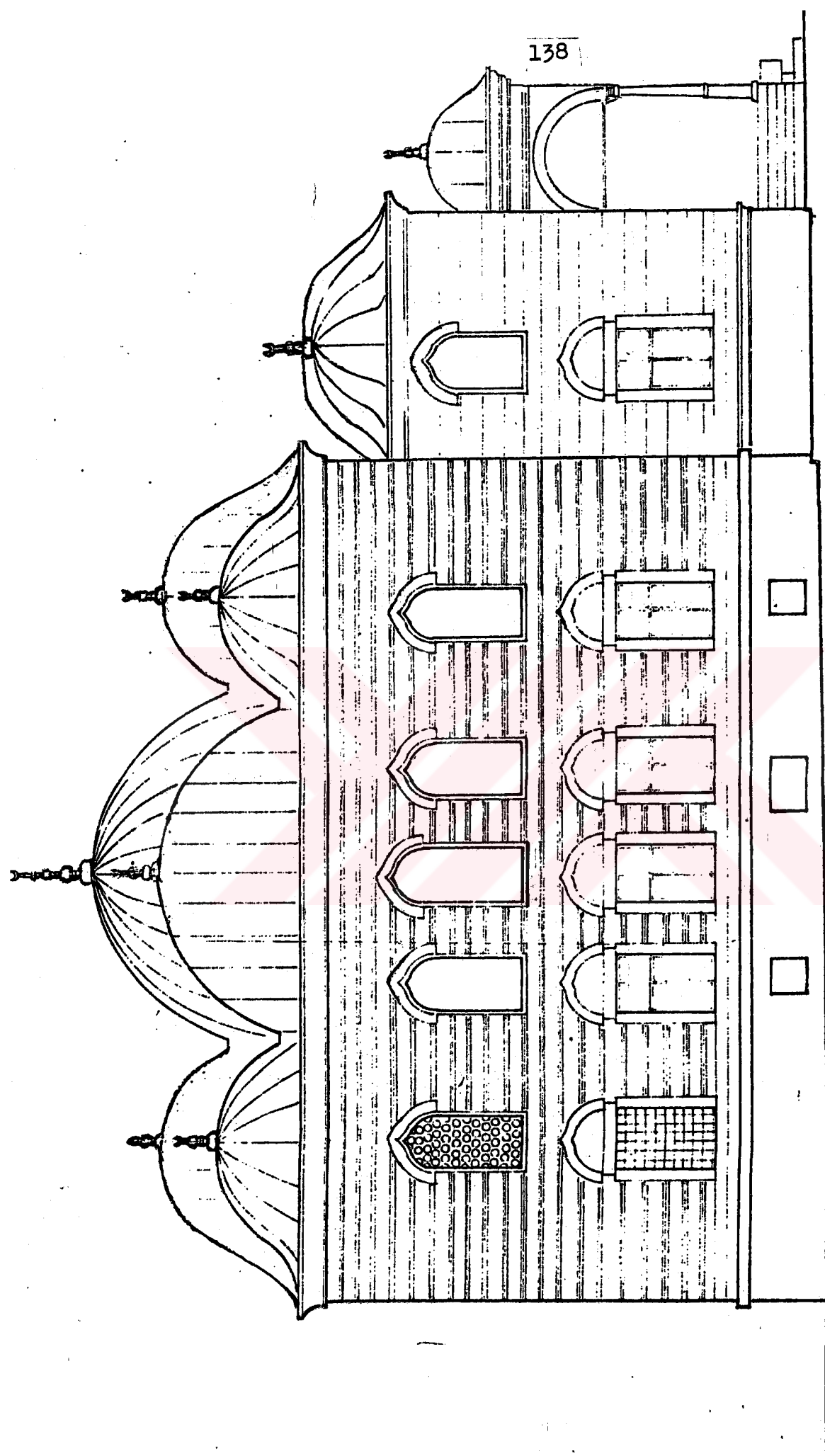

ÇİZİM. 51 / RAGİP PAŞA KÜTÜPHANESİ SOL YAN CEPHE ÖLÇEK:1/100

(A. KÜÇÜKKAİFA'dan tadilen)

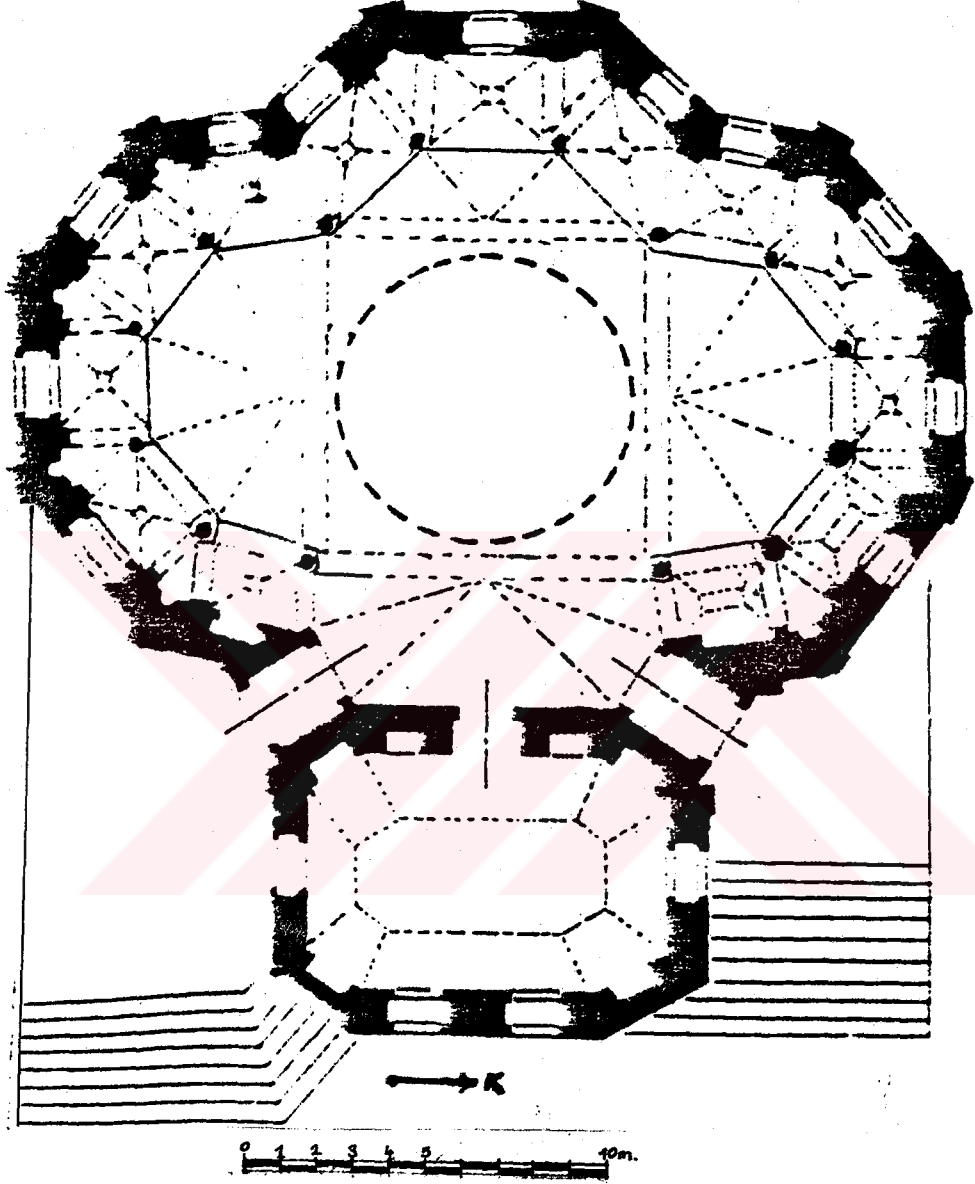

ÇİZİM. 52 NURUOSMANIYE KÜTÜPHANESİ PLANI (Y.ÖNGE'den)

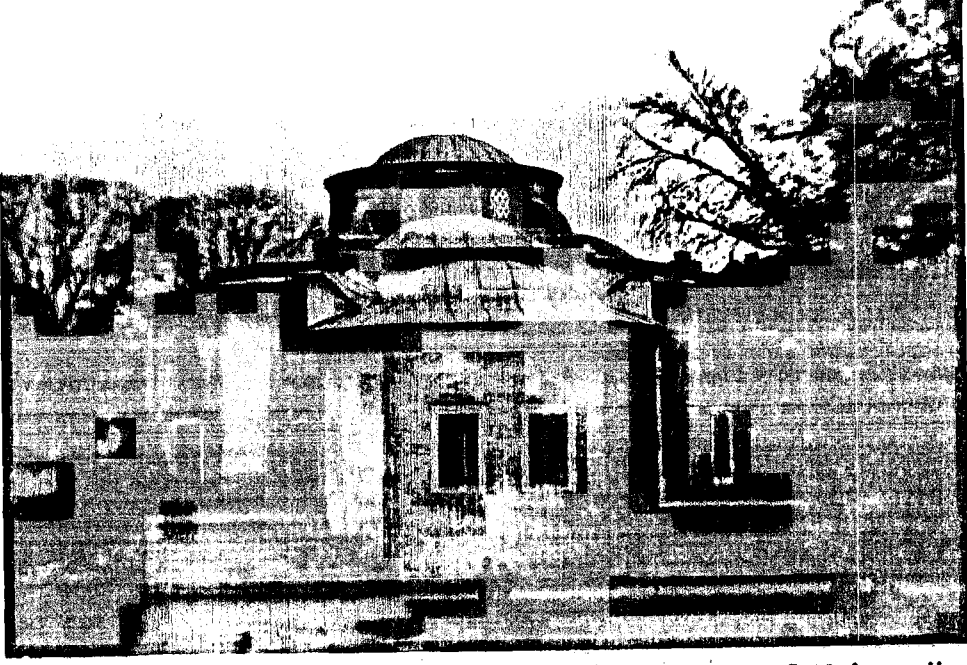

Resim 56. Nuruosmaniye kütüphanesinden genel bir görünüş

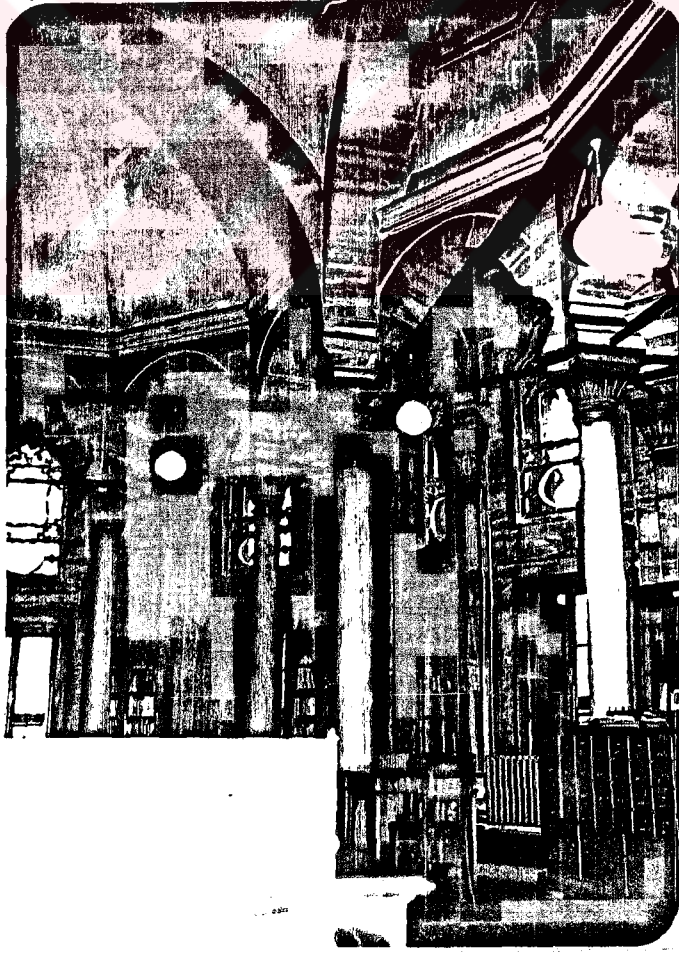

Resim 57. Nuruosmaniye kütüphanesi okuma salonu

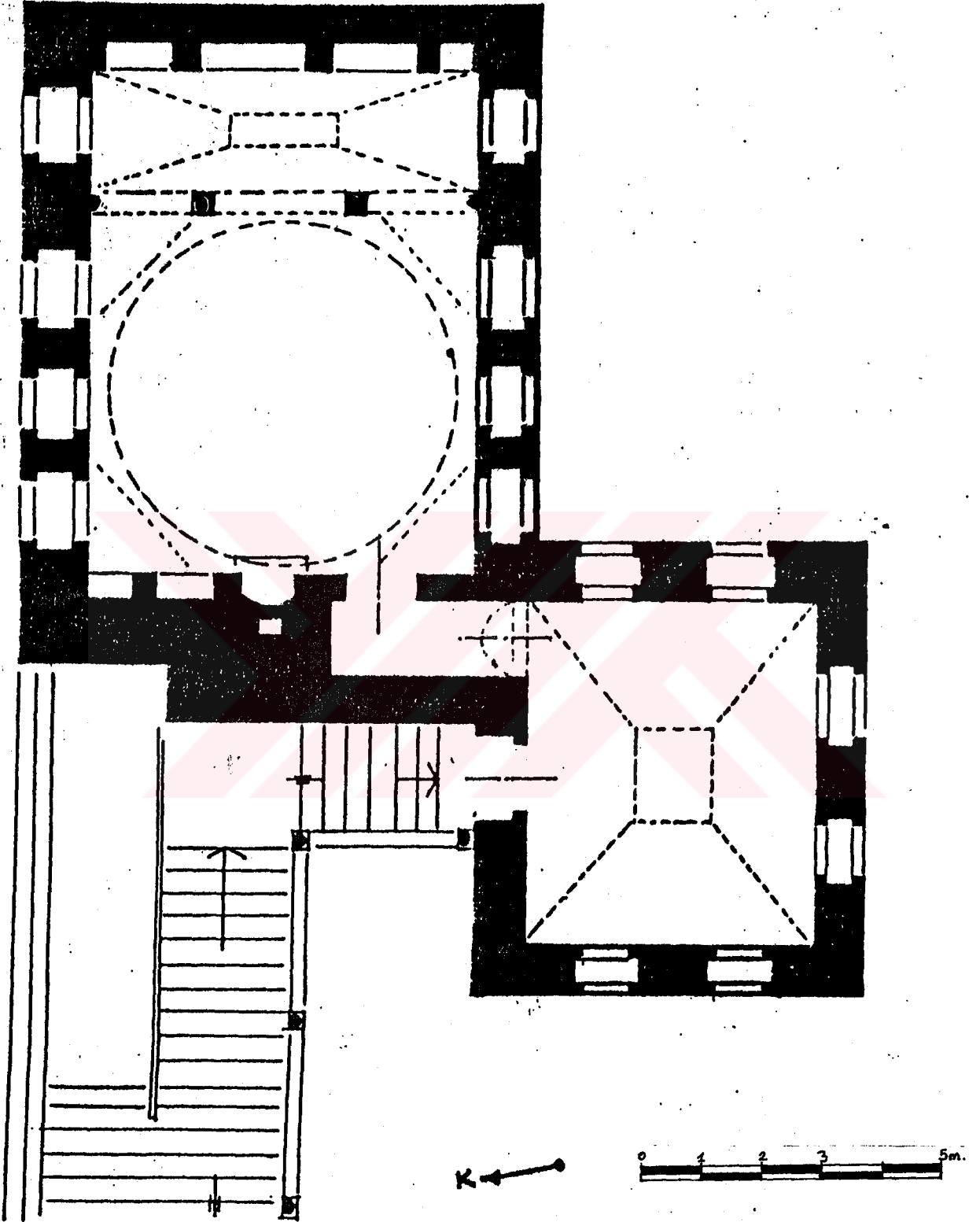

ÇİZİM. 53 ŞEHİT ALİ PAŞA KÜTÜPHANESİ PLARI (B.ÜNSAL'den)



Resim 58. Şehit Ali Paşa Kütüphanesinde ki sütunlu mekan

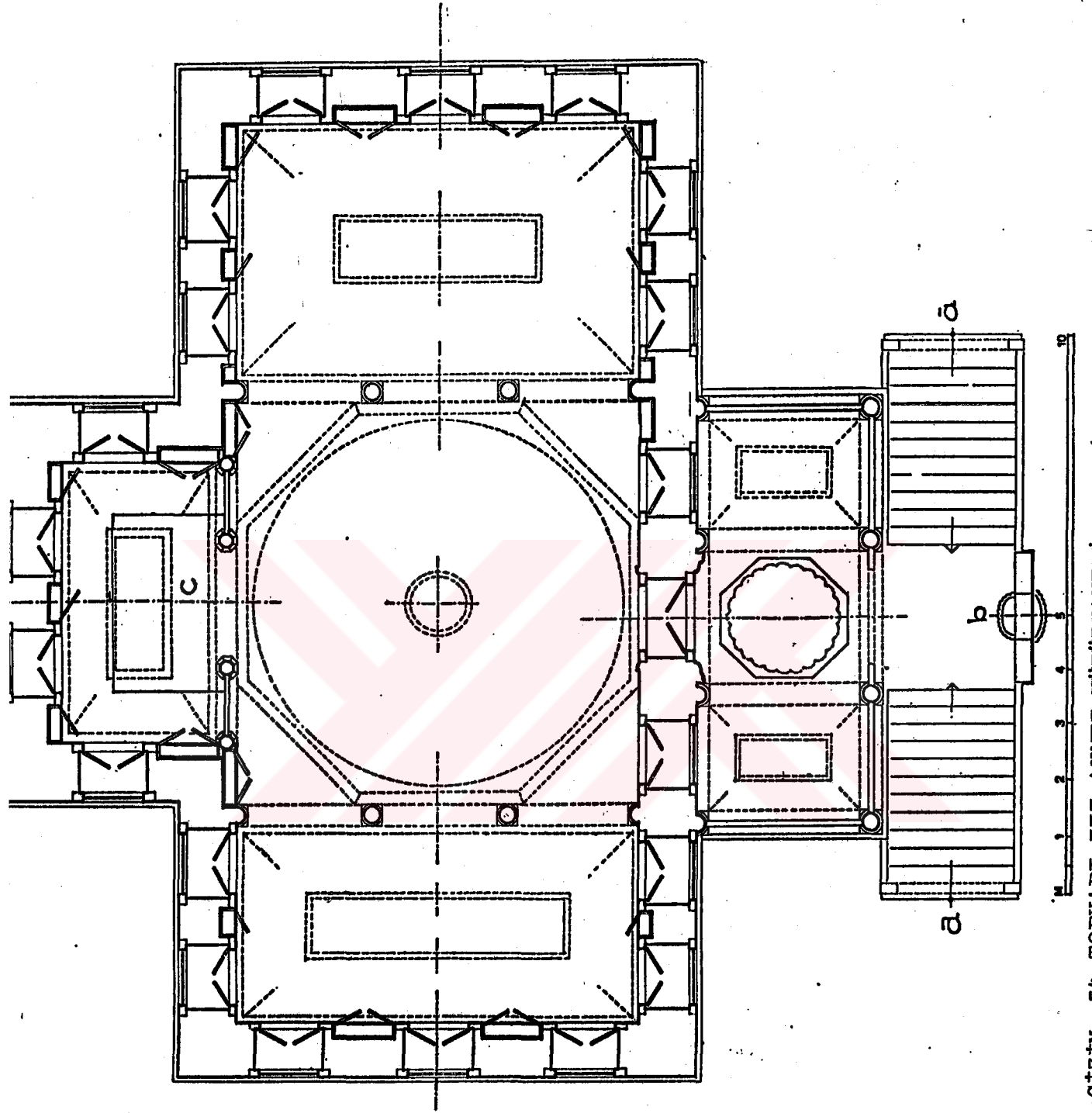

ÇİZİM. 54 TOPKAPI III.AHMET KÜTÜPHANESİ PLANI (S.H. ELDEM'DEN)

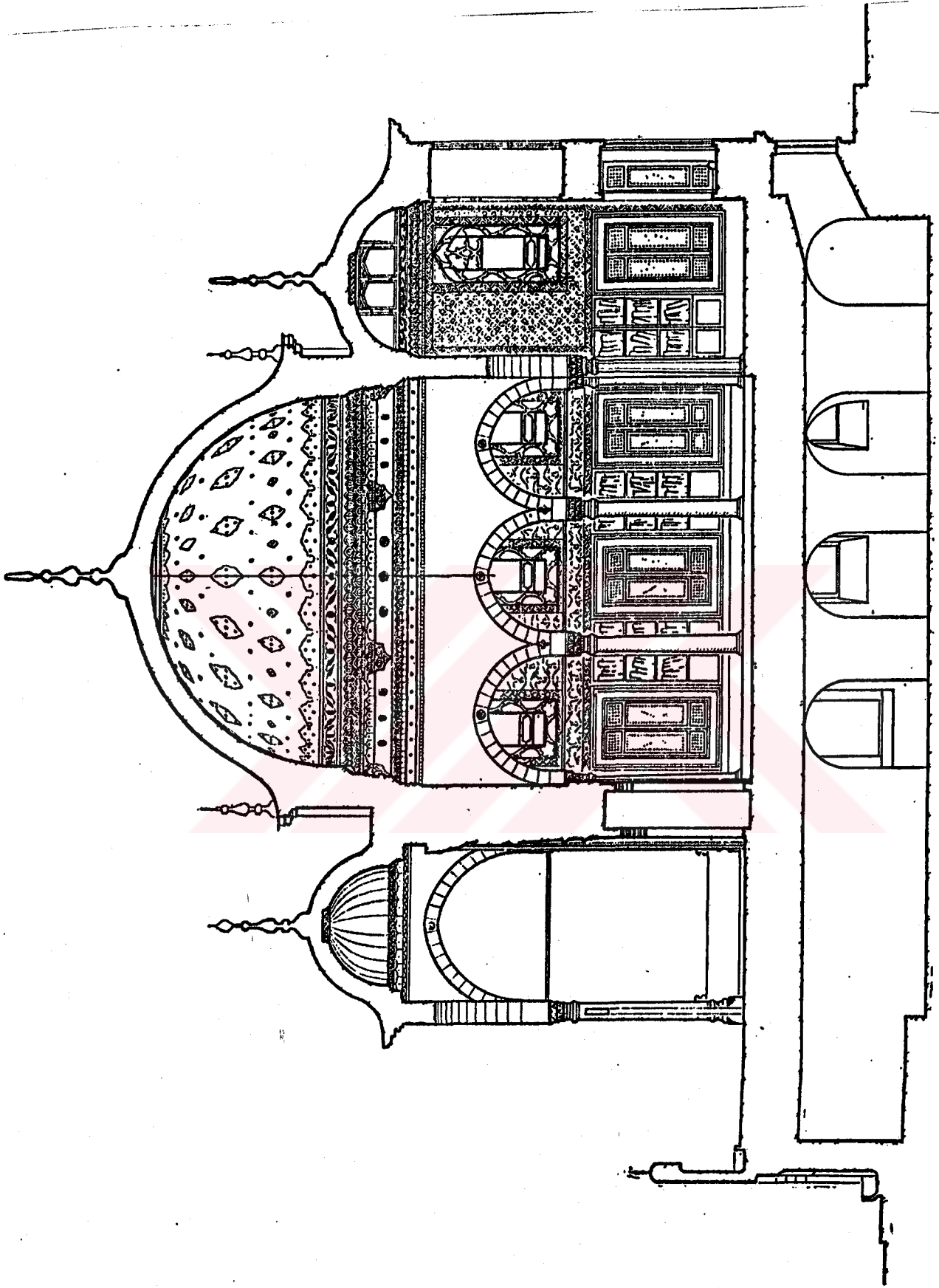

ÇİZİM. 55 TOPKAPI III. AHMET KÜTÜPHANESİ ENİNE KESİTİ (S. H. ELDEM ÇİZİŞİ)

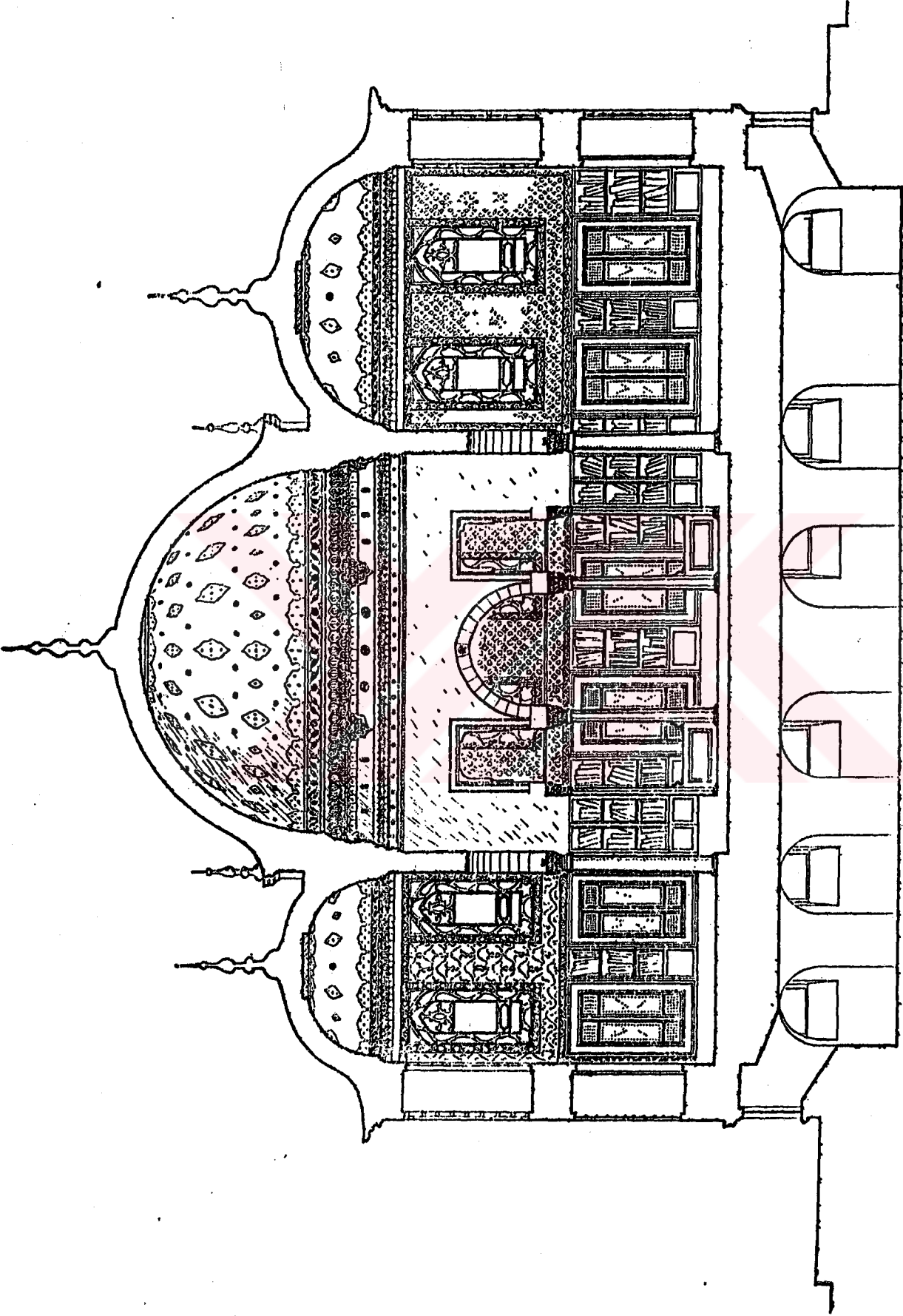

ÇİZİM. 56 TOPKAPI III.AHMET KÜTÜPHANESİ BOYUNA KESİTİ(S.H.ELDEM'den)

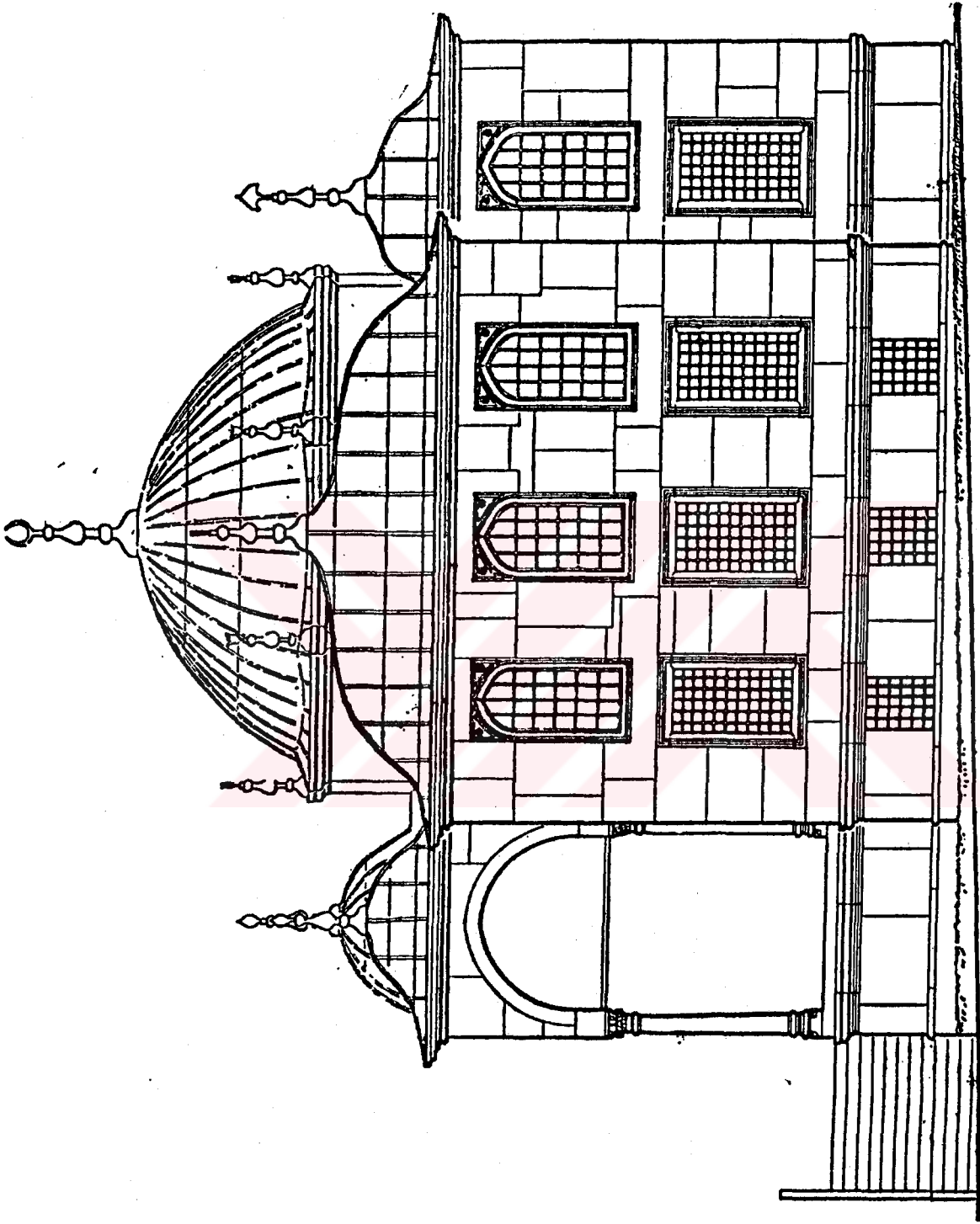

ÇİZİM. 57 TOPKAPI III.AHMET KÜTÜPHANESİ YAN GÖRÜNÜŞÜ(S.H.ELDEM'DEN)

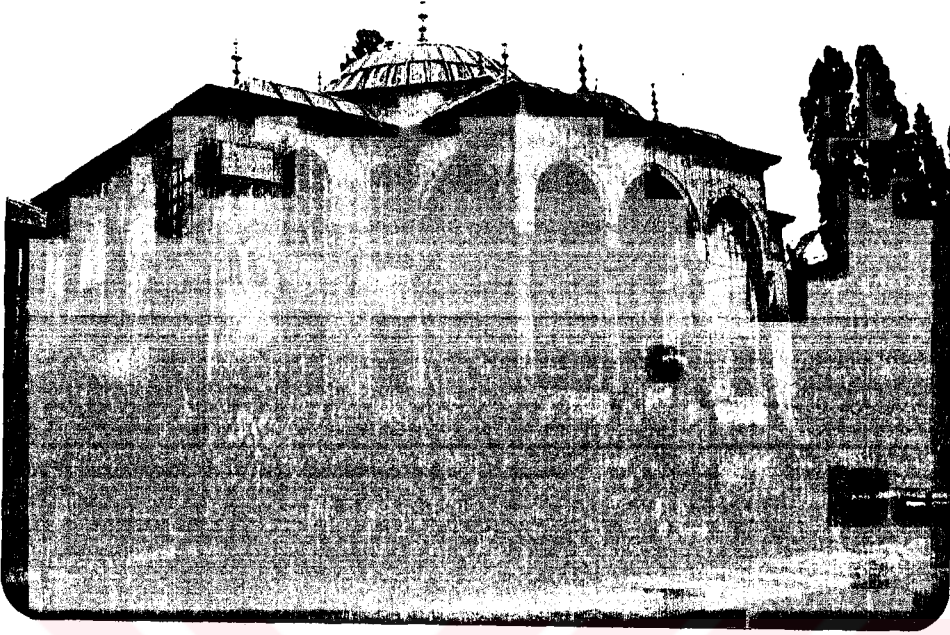

Resim 59. III. Ahmet kütüphanesinden genel görünüş

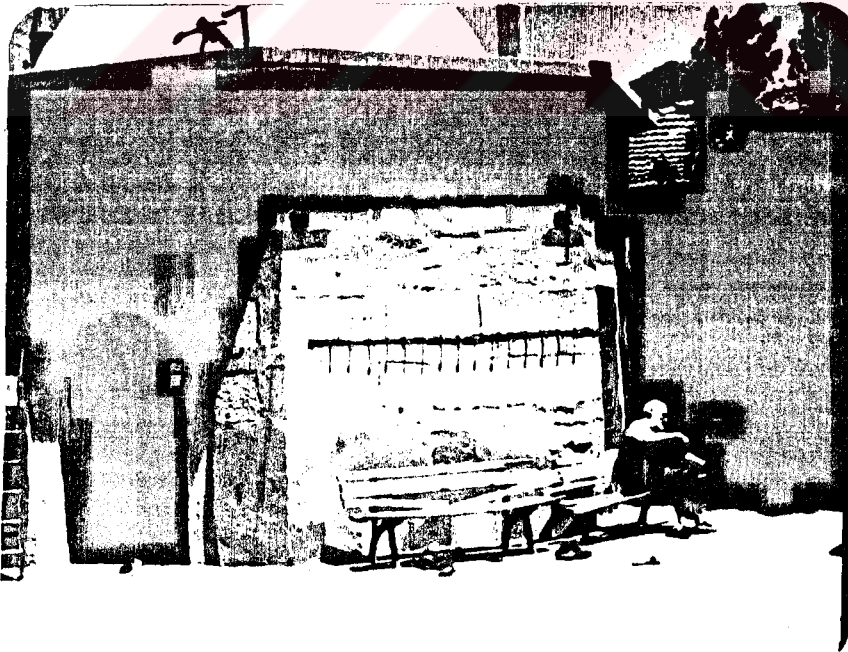

Resim 60. Afyon Yeni Camii Havakkithanesinden genel görünüş

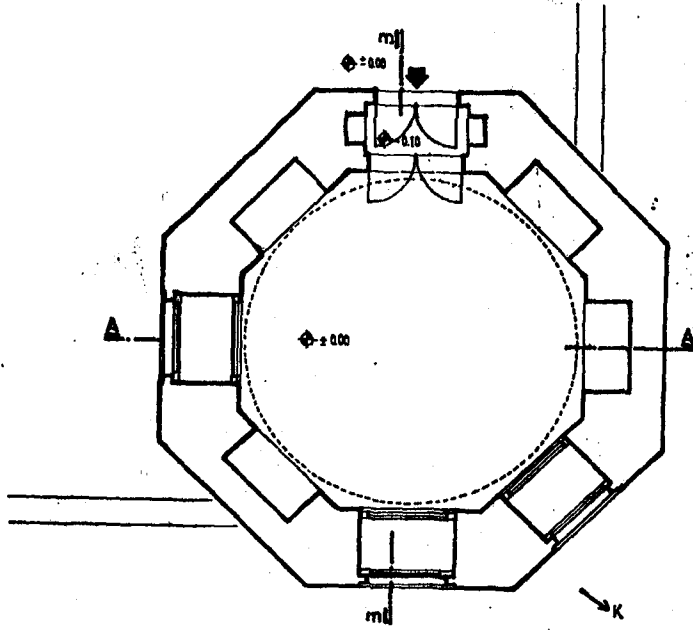

ÇİZİM. 58 AFYON YENİ CAMİİ MUVAKKİTHANESİ PLANI

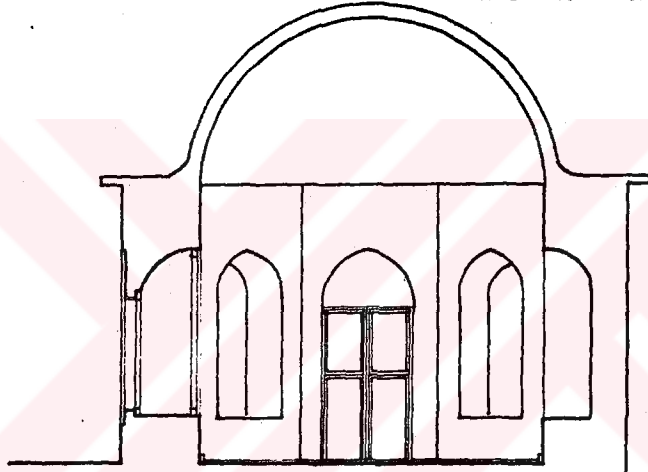

ÇİZİM. 59 AFYON YENİ CAMİİ MUVAKKİTHANESİ KESİTİ

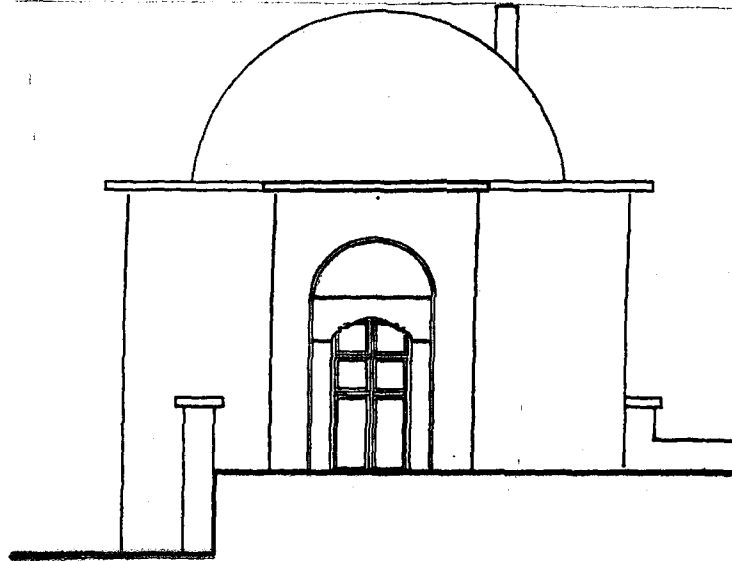

0 1 2 3
S. ERÖLÜ 1970

ÇİZİM. 60 AFYON YENİ CAMİİ MUVAKKİTHANESİ BATI CEPHESİ

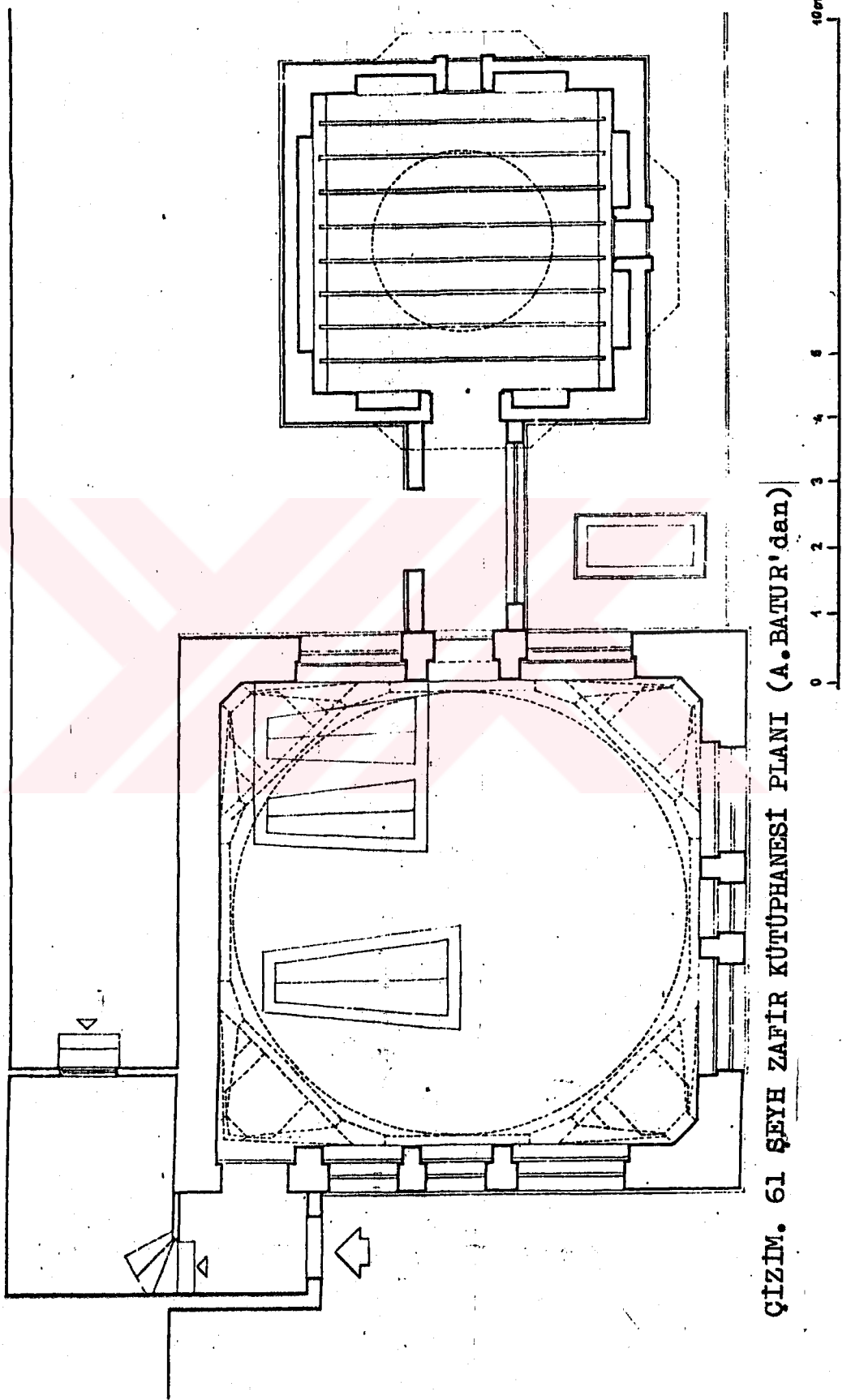

ÇİZİM. 61 ŞEYH ZAFİR KÜTÜPHANESİ PLANI (A. BATÜR'DAN)

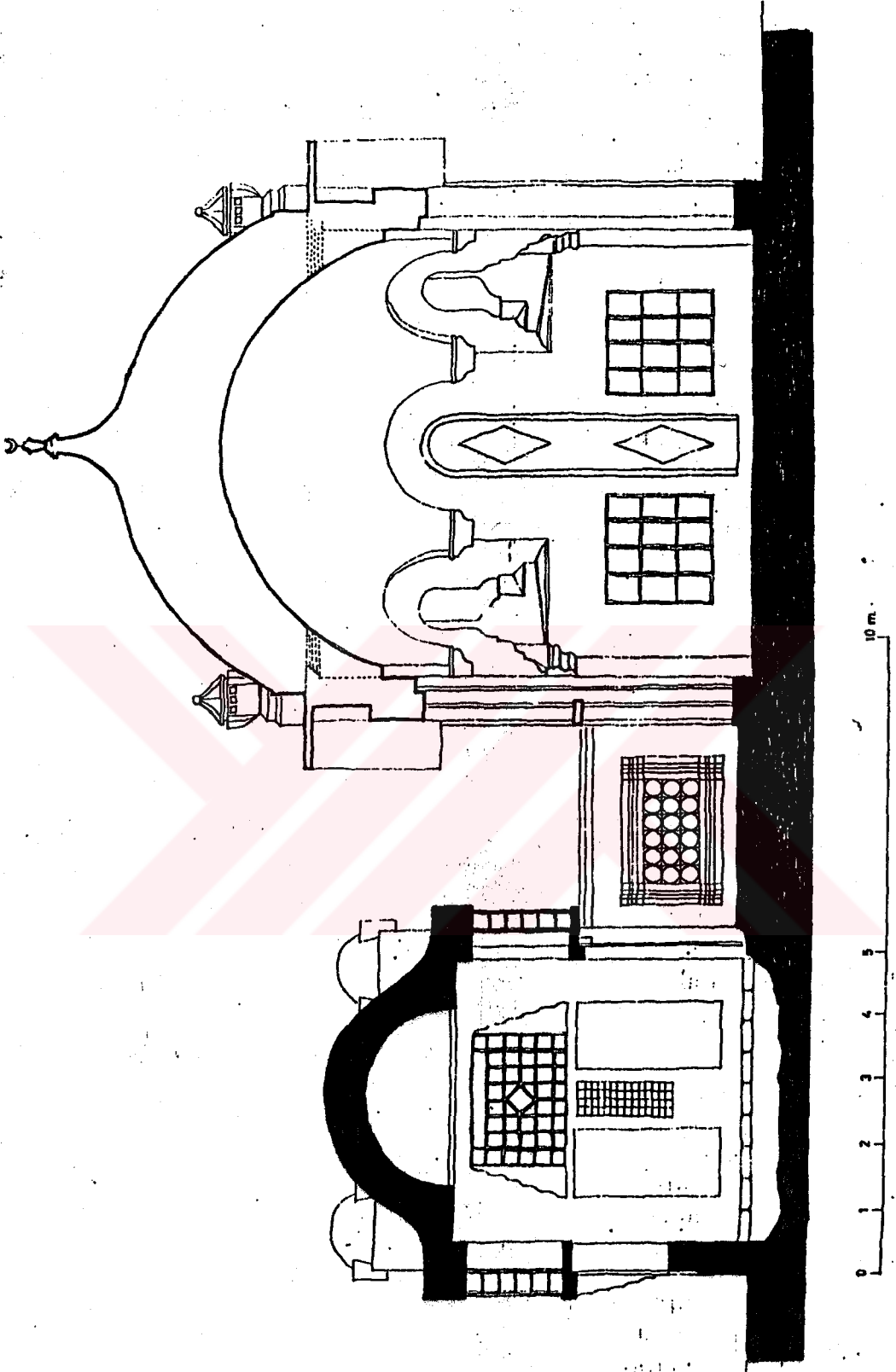

ÇİZİM. 62 ŞEYH ZAFİR KÜTÜPHANESİ KESİTİ (A. BATIR'DAN)

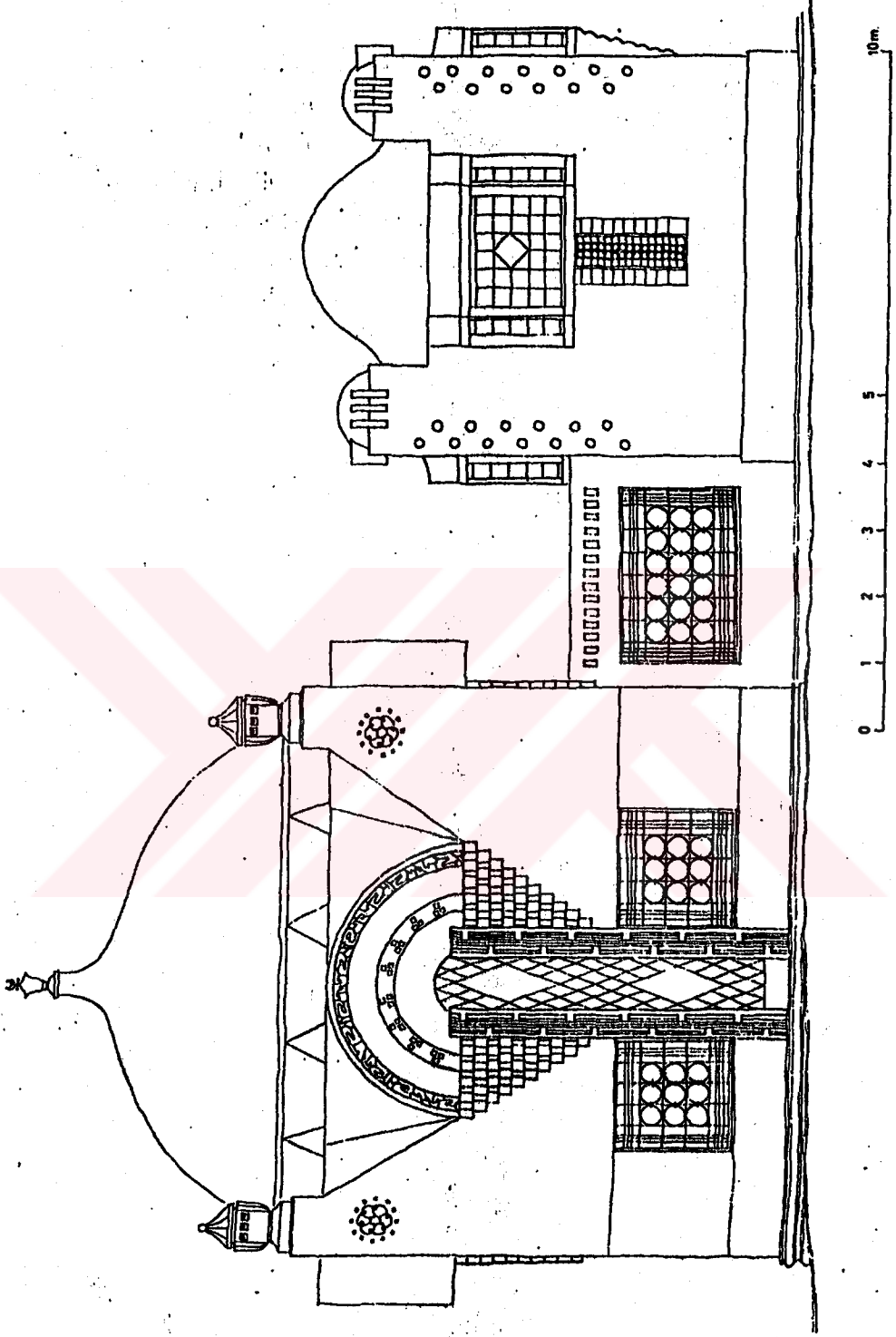

ÇİZİM. 63 ŞEYH ZAFİR KÜTÜPHANESİ BATI CEFHESİ (A. BATUR'DAN)



Resim 61. Seyh Zafir kütüphanesinden genel görünüş



Resim 62. Şehit Ali Paşa kütüphanesi malakari tezyinatı

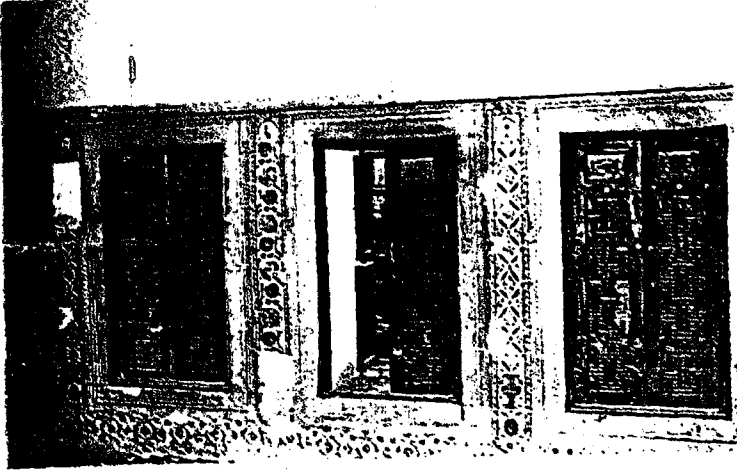

Resim 63. Şehit Ali Paşa kütüphanesi çini süslemeleri



Resim 64. III. Ahmet kütüphanesinin çinileri (S.H.Eldem'den)



Resim 65. Ayasofya kütüphanesinin kitap dalapları

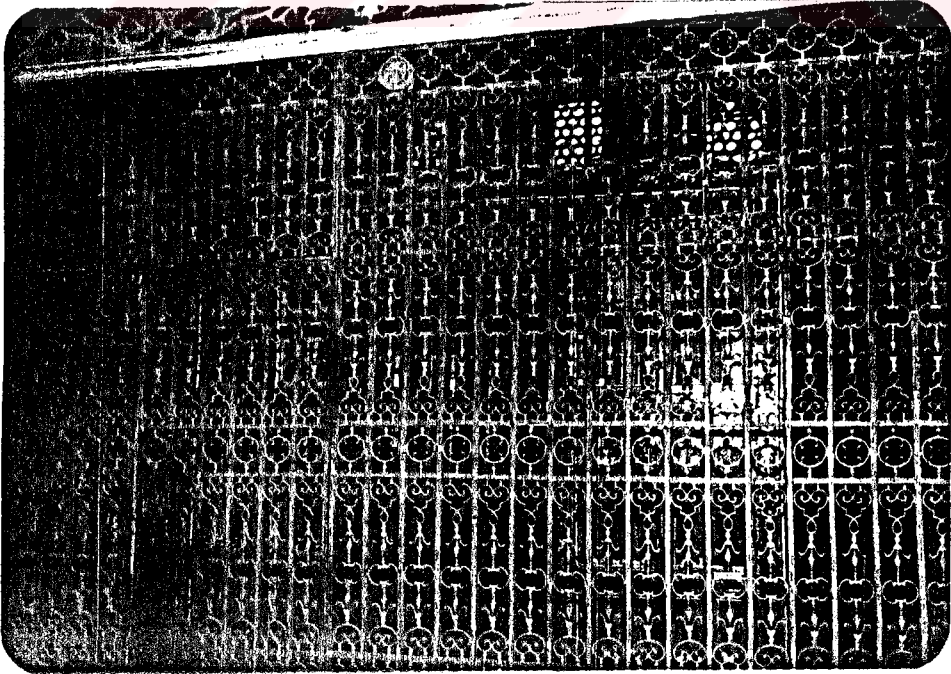

Resim 66. Rağıp Paşa kütüphanesi kitap dolabı

VIII- SONUÇ

Yaptığım bu çalışmamda Anadolu'nun çeşitli şehirlerini gezerek, mimarimizin önemli eserlerinden biri olan tarihi Türk kütüphanelerini tespit ve incelemeye çalıştım. Bu kütüphanelerin çoğu geçirdikleri tadilat ve tamiratlara rağmen, fonksiyonlarını hala devam ettirmekte ve özelliklerini korumaktadırlar. Fakat hiç kullanılmayan, terk edilmiş, Afyon Yeni Cami, İstanbul Hekimoğlu Ali Paşa kütüphanesi gibi, veya amaçları dışında kullanılan kütüphane yapıları, (İstanbul'da Aşır Efendi kütüphanesi bugün kumaş mağzası olarak kullanılmakta, yine İstanbul yerebatanda Esat Efendi kütüphanesi bugün Kurtuluş Matbaası olarak kullanılmakta) günden güne harap olmaktadır.

Bu çalışma Anadolu kütüphanelerinin tesbiti açısından bir başlangıç olmuştur. Bugüne kadar sadece İstanbul kütüphaneleri hakkında çalışmalar yapılmış, Anadolu kütüphaneleri sadece birkaç makaleyle münhasır kalınmıştır. Bu makalelerde de sadece vakfiyeler, yazma eserler, katoloklar ve çalışma sistemi incelenmiş, Mimarlık Tarihi açısından ise hiçbir değerlendirme yapılmamıştır. Komunun ehemmiyetine binaen bu çalışmanın daha da genişletilerek, bundan sonra yapılacak olan çalışmalara ışık tutacağı kanısındayım.

Ekli çizelgeden de anlaşılacağı üzere şimdilik mahdut sayıda örneğe bağlı kalınmış da olsa, Anadolu kütüphanelerinin mimarisi hakkında şu sonuçlar elde edilmiştir.

-Anadolu kütüphaneleri genellikle bir Ulu cami yakınında veya bitişiğinde yapılmışlardır. Müstakil yapıların girişleri

bir revak ile süslenmiştir.

-Tek mekandan oluşan bir okuma salonu vardır.

-Yörelere göre değişen taş veya taş-tuğla karışımı (alışık düzende) duvarlara sahiptirler. Tavanlarda taş veya tuğladan tonoz yada kubbe ile örtülmüştür.

-Anadolu kütüphaneleri kapalı bir bodrum üzerine inşa edilmişlerdir.

-Genelde Anadolu kütüphanelerinin altta, demir parmaklık ve kepenklerle techiz edilmiş dikdörtgen, üstte ise kemerli pencereleri bulunmaktadır.

-Anadolu kütüphanelerinde devrine uygun bazı süslemeler bulunmasına rağmen, genelde sade olarak yapılmıştır.

-Kubbeleri bir kasnağa oturan Anadolu kütüphanelerinde, kasnağa pencereler açılmıştır.

KÜTÜPHANENİN İSMİ	İNŞA TARİHİ	YAPININ DURUMU		KAT DURUMU	İNŞA MALZEMESİ	ÖRTÜ	ÖRTÜ MALZEMESİ	DURUMU	ORJİNAL DOLAP	SEYAR DOLAP	TEZVİNATI		NO
		Tek Mekanlı	Çok Bölümlü								DIŞ	İÇ	
KONYA YUSUF AĞA KÜTÜPHANESİ	1796	Tek	-	Tek	Taş	Kubbe	Kurşun	Var Kapalı	Var	Var	Yok	Yok	1
KAYSERİ RAŞİT EFENDİ KÜTÜPHANESİ	1796	-	iki bl.	Tek	Taş	Tonoz+ Kubbe	Kurşun	Var Kapalı	Var	Var	Yok	Yok	2
AKHİSAR ZEYNELZADE KÜTÜPHANESİ	1797	Önü re- vaklı Tek	-	Tek	Taş	Kubbe	Kiremit	Var Kapalı	Var	Yok	Yok	Yok	3
MANİŞA MURADIYE KÜTÜPHANESİ	1806	Önü re- vaklı Tek	-	Tek	Taş	Kubbem- si Tonoz	Kiremit	Var Kapalı	Var	Yok	Yok	Yok	4
BURDUR PIRGULZADE KÜTÜPHANESİ	1824	Eyvanlı Tek	-	Tek	Taş	Kubbe	Tuğla	Yok	Yok	Yok	Yok	Yok	5
TİRE NECİP PAŞA KÜTÜPHANESİ	1827	Önü re- vaklı Tek	-	Tek	Taş	Kubbe	Kurşun	Var Kapalı	Var	Var	Yok	Var	6
MANİŞA ÇEŞNİĞİR KÜTÜPHANESİ	1831	Önü re- vaklı Tek	-	Tek	Taş	Kubbe	Kiremit	Var Kapalı	Var	Var	Yok	Yok	7
İZMİR ŞADIRVAN ALTI KÜTÜPHANESİ	1834	-	iki bl.	İki	alt:Taş üst:Tuğla	Kubbemsi Tonoz Tonoz	Kurşun	Alta Şadırvan	Var	Var	Var	Var	8
AFYON YENİCAMI KÜTÜPHANESİ	1898	Tek	-	Tek	Taş	Tonoz	Tuğla	Var Kapalı	Yok	Yok	Yok	Yok	9
AKSARAY AKSARAY KÜTÜPHANESİ	1926	-	Çok	Tek	Taş	Tonoz ve düz Tavan	Kiremit	Var Açık	Var	Var	Var	Var	10

BİBLİYOGRAFYA

- Atalay, M. Hadi, Ayasofya, İstanbul, 1985
- Aldoğan, Ayşe, "Şehit Ali Paşa Kütüphanesi", Türkiyemiz, İstanbul, 1981, sayı 35, s. 1-7
- Abacıoğlu, Behire, "Milli Kütüphaneler Görevleri ve Sorunları Avrupa Milli Kütüphaneler Kollojyumu", Unesco Türkiye Milli Komisyonu yayımları, Ankara, 1958
- Akçay, Kasım, "Yalvaç Hacı Ali Rıza Efendi Halk Kütüphanesi", A.Ü. D.T.C.F. Kütüphanecilik Bölümü Yayımlanmamış Bitirme Tezi, 1969
- Ayverdi, E. H., Osmanlı Mimarisinde Fatih Devri III, İstanbul, 1973, s. 403-404
- Boyar, Ali Saim, Ayasofya, İstanbul, 1943
- Bayraktar, Nimet, "Üsküdar Kütüphaneleri", Vakıflar Dergisi XVI, Ankara, 1982, sayı 16, s. 45-59
- Cumbur, Müjgan, "Kayseri Raşit Efendi Kütüphanesi ve Vakfiyeleri", Vakıflar Dergisi, Ankara, 1969, sayı VIII, s. 185-196
- Cumbur, Müjgan, "Türk Kütüphaneciliğinin Tarihi Kökleri", Türk (4,5,6,7,8) Kütüphaneciler Derneği Bülteni, Ankara, 1963, cilt XI, sayı 1-2, s. 105-116
- Cumbur, Müjgan, "Eyüp Sultan Kütüphaneleri", Selamet, Ankara, 1963, cilt 1, sayı 12, s. 7-8
- Cumbur, Müjgan, "Camilere Kitap Vakfı ve Cami Kütüphaneleri", Selamet, Ankara, 1963, cilt 1, sayı 10, s. 7-8
- Cumbur, Müjgan, "Yazma Kütüphanelerimizin Bugünkü Durumları ve Meseleleri", Türk Kütüphaneciler Derneği Bülteni, Ankara, 1970, cilt XIX, sayı 1, s. 3-17
- Demir, Halit, "Süleymaniye Kütüphanesi", Süleymaniye Umumi Kütüphanesi, İstanbul, 1957, s. 35

- Eyice, Semavi, "Eski Kütüphane Binaları Hakkında", Türk Yurdu, 1957, sayı 267, s.728-731
- Erünsal, İsmail E., "Kuruluşundan Tanzimata Kadar Osmanlı Vakıf Kütüphaneleri", Türk Kütüphaneler Tarihi II, Ankara, 1988
- Ersoy, Osman, Türkiyeye Matbaanın Girişi ve ilk Basılan Eserler, (1,2,3) Ankara, 1959
- Erünsal, İsmail E., "osmanlılarda Kitap ve Kütüphane Geleneği", Lale, İstanbul, 1985, sayı 3, s.15-21
- Ersoy, Osman, Kütüphaneciliğin sorunları, Ankara, 1966
- Eldem, Sedad H., "Enderun Kütüphanesi Topkapı Sarayı", Köşkler ve Kasırlar II, İstanbul, 1974, s.195-203
- Göktürk, Sami, Fotograflarla Halk Kütüphaneciliği, İstanbul, 1966
- Galvin, Hoyt R.- Von Buren, Martin, Halk kütüphaneleri binaları, Ankara, 1963
- Godfrey, Goodwin, A History of Ottoman Architecture, Tlhames and Hudson, London, 1971, s.195-203
- Küçükalfa, Ahmet, "Köprülü Kütüphanesi", İlgi, İstanbul, 1984, sayı 39, s.16-17
- Küçükalfa, Ahmet, "İstanbul Vakıf Kütüphanelere", Vakıflar, (3. Vakıflar Haftası Armağanı), Ankara, 1985
- Katırcıoğlu, Nuri, "İplikçi camisi-Hacı Abdi camisi", Bütün Isparta, Ankara, 1958, s.19
- Koçu, Reşat Ekrem, "Atıf Efendi Kütüphanesi", İstanbul Ansiklopedisi, İstanbul, 1959, sayı 27, s.1276-1281
- Karamanlıoğlu, Ali F., "Anadolu Kütüphanelerinde II", Türk Kültürü, Ankara, 1963, sayı 11, s.46-48
- McAnally, Artur M., "kütüphane Mimarisinde Modern Eğitimler", Türk Kütüphaneciler Derneği Bülteni, cilt XVIII, sayı 3, s.151-163
- Özişik, Talât, "Mimar Koca Sinan", Mimarlık, Ankara, 1949, sayı 2, s.

- Ötüken, Adnan, Kütüphaneciliğimiz için, Ankara, 1979
- Öksüzoğlu, Ayşe Füsün, "Batı Anadolu Kütüphaneleri", Türk Kütüphaneciler Derneği Bülteni, Ankara, 1969, cilt XVIII, sayı 1, s. 51-60
- Öztürkmen, Neriman Malkoç, İstanbul ve Ankara Kütüphaneleri, Ankara, 1957
- Öz, Tahsin, "La Bibliotheque Du Palais De Topkapı", La Turquel Kemaliste, İstanbul, 1941, s. 7-11
- Parmaksızoğlu, İsmet, Kıbrıs Sultan İkinci Mahmut Kütüphanesi, Ankara, 1964
- Riefstahl, Rudolf M., "III Tire", Cenubi Garbi Anadolu'da Türk Mimarisini, İstanbul, 1941, s. 26-28
- Süldür, Enver, "Halil Hamit Paşa Kitaplığı", Isparta Tarihi, İzmir, 1951, cilt 1, s. 19
- Savaşçı, Abdullah, Eke, Nurten, Türk Kütüphanecilik Bibliyografyası, Ankara, 1976
- Sapolyo, Enver B., "Türk Kültür Tarihi Kütüphaneler", Önasya, İstanbul, 1968, sayı 34, s. 10-11
- Tunay, Mehmet, "Bergama Kütüphanesi", Türk kütüphaneciler derneği Bülteni, cilt XIX, sayı 1, s. 110-112
- Tunay, Mehmet, "İskenderiye Kütüphanesi", Türk Kütüphaneciler Derneği Bülteni, Ankara, 1970, cilt XIX, sayı 1, s. 25-26
- Tunay, Mehmet, "Efes Celsus Kütüphanesi", Türk Kütüphaneciler Derneği Bülteni, Ankara, 1970, cilt XIX, sayı 1, s. 186
- Ünsal, Behçet, "Türk-Vakıf İstanbul Kütüphanelerinin Mimari Yöntemi", Vakıflar Dergisi, Ankara, 1984, sayı 18, s. 95-124
- Yenal, Şükrü, "Topkapı Sarayı Müzesi Enderun Kitaplığı (Ahmet III. Kitaplığı)", Güzel Sanatlar, İstanbul, 1949, s. 85-90
- Yiğitbaşı, Süleyman Süküti, "Şeyh Ali Ağa Medresesi", Eğirdir-Felekâbađ Tarihi, İstanbul, 1972, s. 132-163
- Yazıcı, Mustafa, Türklerde Kütüphanecilik, Ankara, 1969

-,"Kütüphane Binaları",Arkitekt,İstanbul,1943,sayı5-6,s.
117-118
-,"Türkiyede Vakıf Abideler ve Eski Eserler",Vakıflar Genel Müdürlüğü Yayınları,Ankara,1972,s.129
-, "Türkiye Kütüphaneler Rehberi,Ankara,1957
-,"Fatih Mehmet II Vakfiyeleri",V.U.M.Nesriyatı Türk Vakfiyeleri,Ankara,1938,no 1,s.247-248
- White,Carl M.,Modern Kütüphaneciliğin Esasları,Ankara,1961
- Willemen,Silvere,"Afirkada Kütüphanecilik Eğitimi",Türk Kütüphaneciler Derneği Bülteni,Ankara,1969,cilt XVIII,
sayı 1,s.28-47
- Özdemir,F,"Eski Devirlerden Zamanımıza Kadar Kütüphaneler",Türk Kütüphaneciler Derneği Bülteni,cilt VIII,1960,sayı 1,
s.34-39
- Batur,Afife,"Yıldız Serencebey'de Şeyh Zafir Türbe,Kitaplık ve Çeşmesi",Anadolu Sanatı Araştırmaları,İstanbul,1968,
s.103-138
- Çetim,Atilla,"Kütüphanecilik Tarihimize Ait Belgeler",Türk Kütüphaneciliği,1989,cilt III,sayı 1,s.25-29