

10016

T. C.
KONYA SELÇUK ÜNİVERSİTESİ
SOSYAL BİLİMLER ENSTİTÜSÜ

SİVRİHİSARDA TÜRK MİMARİSİ

Yüksek Lisans Tezi

Erol ALTINSAPAN

Konya
1988

T. C.
Yükseköğretim Kurulu
Dokümantasyon Merkezi

İÇİNDEKİLER

Önsöz

I. Giriş

II. Katalog

A. Sivrihisar İlçe Merkezindeki Yapılar

a. Cami ve Medreseler

1. Selçuklu Devri

Akdoğan Mescidi 4

Kılıç Mescid Minaresi 8

Ulu Cami 12

Hazinedar Mescidi 26

Hoşkadem Cami 33

2. Osmanlı Devri

Balaban Cami 39

Hızır Bey Mescidi 44

Kurşunlu Cami 48

Namazgah 54

Elmalı Cami 57

Bodur Cami 60

Yenice Cami 65

Yeni Cami 70

b. Türbeler

1. Selçuklu Devri

Yunus Hoca Türbesi 80

Alemşah Türbesi 85

Seyit Mahmut Suzani Türbesi 90

Ali Dede Türbesi 94

2. Osmanlı Devri

Hamdi Baba Türbesi

99

c. Medreseler

d. Kervansaraylar

e. Hamamlar

Seyyit Hamam

106

Kumacık Hamamı

110

Yeni(Çifte) Hamam

114

Gavur(Ermeni) Hamamı

118

f. Çeşmeler

1. Selçuklu Devri

Akdoğan Çeşmesi

123

2. Osmanlı Devri

Balaban Çeşmesi

127

Üçpınar Çeşmesi

129

Kağnıpazar Çeşmesi

131

Ak Çeşme

134

Acı Çeşme

136

Acem Çeşmesi

138

Hacı Mut Çeşmesi

140

Elmalı Çeşmesi

142

Garipçe Çeşme

144

Mavi Kadın Çeşmesi

146

Kurtlu Çeşme

149

Kurşunlu Çeşmesi

151

Demirci Çeşmesi

154

Garip Çeşme

156

Hörhör Çeşmesi

159

g. Sivil Yapılar

Saat Kulesi	163
Zaimler Evi	165
Askerlik Şubesi	169

h. Külliyyeler

B. Sivrihisarın Köylerindeki Yapılar

Gecek Köyü Camisi	182
Hamamkarahisar Köyü Camisi	187
Hamamkarahisar Köyü Hamanı	192
Mülk Köyü Doğan Arslan Mescidi	195
Dinek Köyü İbrahim Kardeş Türbesi	202

III. Değerlendirme

IV. Sonuç

Bibliyografya

Kısaltmalar

Planlar

Resimler

Table

Ö N S Ö Z

Türk kültür tarihine değerli kişiler armağan etmiş ve Anadolu Türk mimarisine ait önemli yapıları bünyesinde toplamış olan Sivrihisarda, Türk devri mimarisi ile ilgili çalışma yapmanın temelinde, belkide Sivrihisar kökenli oluşum yatmaktadır.

Bugün küçük bir ilçe ölçeğinde olan yerleşimindeki mimari doku dikkat çekicidir. Mimari yapılaşması ile eşsiz olan Anadolunun bu güzel şehrinin sahip olduğu değerlere olan ilgi azlığı, beni böyle bir çalışma yapmaya yöneltti.

Araştırmamda, sanatımızın değerli bir temsilcisi olan mimarimize, güzel şehrimiz Sivrihisar kanalı ile bir katkıda bulunmak istedim. Bu konu ile ilgili yayınların çok az olması ve yapıların yörede dağılmış bir şekilde bulunması, beraberinde bir takım güçlükler getirdi. Ancak, ilçedeki kayda değer yapıları bir araya toplıyabildim.

Çalışmamda, değerli yardımlarını esirgemeyen çok kıymetli Sayın hocam Prof.Dr.Yıldız Demiriz'e teşekkürlerimi bir borç bilirim.

Ayrıca Vakıflar Genel Müdürlüğü ve Eskişehir Arkeoloji Müzesi'nin Sayın personeline ve Sayın Sivrihisarlı hemşerilerime gösterdikleri kolaylıklardan dolayı teşekkür ederim.

Erol Altınsapan



I. GİRİŞ

G İ R İ Ő

Sivrihisar, Ankara'nın 153 km. güneybatısında, Eskişehir'in 97 km. güneydoğusunda, bir kale harabesinin bulunduğu Güneş Dağına ait bir tepenin eteğinde deniz seviyesinden 1050 m. yükseklikte, Eskişehir iline bağlı bir ilçe merkezidir(1).

Hititler devrinde Sallpa, arkaik dönemde Spalya, Klasik dönemde Abrustula(Ebrisiyah)(2), Bizans döneminde Jüstinyanus adını almıştır. Kazvini tarihinde Sibrihisar olarak geçen adı sonra Seferihisar daha sonra da Sivrihisar olmuştur.(3)

Bu şehrin en parlak dönemleri İmparator Jüstinyanus tarafından Spalya adlı yerleşim üzerine yeniden kurulduğu zamana rastlar. Bu dönemde yörenin en büyük şehri olan Pessinus'u gölgede bıraktığı V.M.Ramsay tarafından belirtilmektedir(4). Anadolu Malazgirt seferinden sonra ilk fetedilen yerlerden biri Sivrihisardır. Sivrihisar'a gelen Oğuz boyları çeşitli bölgelere yerleştirilmişlerdir(5).

Anadolu Selçuklu döneminde iskan edilen bu şehir, Selçuklu devletinin parçalanmasından sonra, Karamanoğullarının eline geçmiştir. Daha sonra Osmanlı devletine geçen Sivrihisar, Ankara bozgunundan(1402) sonra tekrar Karamanlıların eline geçer. Çelebi Sultan Mehmet tarafından tekrar Osmanlı mülküne katılmıştır.

(1) Darkot, 1966, s.726-728

(2) Tevhit, 1929, s.129-130

(3) Özalp, 1961, s.7-15

(4) Darkot, 1966, s.727

(5) Özalp, 1961, s.7-10

Yunus Emre ve Nasreddin Hocanın Sivrihisar yöresindeki köylerde doğup büyüdüğü bilinmektedir. Candarlı ismi ile tanınan Osmanlı devletinin ilk devirlerinde Vezir-i-Azam lığı uzun zaman elinde tutmuş olan Kara Halil'in Sivrihisarın Cenderli köyünde doğmuş olduğu rivayet edilir. Diğer taraftan İstanbulun ilk kadısı Hızır Beyin Sivrihisarlı olduğu kaydedilmektedir(6).

17.yy'da Anadolu eyaletinin Hüdâvendigar Sancağının bağlı bulunduğu Sivrihisar Vilayet teşkilatı kurulurken Ankara vilayetine bağlanmıştır. Osmanlı devletinin son yıllarında Eskişehir bir sancak haline sokulunca Sivrihisar Ankara vilayetinden alınıp Eskişehir sancağına katılmıştır. Cumhuriyet devrinde ise Eskişehir vilayetinde kalmıştır.

Sivrihisar kazasının 3824 km² arazisi üzerinde, 83 köyü bulunmaktadır(7).

Hitit, Roma ve Bizans döneminde vilayet merkezi olan Sivrihisar Selçuklular ve Osmanlıların ilk dönemlerinde vilayet özelliğini korumuş daha sonra, 17.yy dan günümüze, bir kaza olarak varlığını sürdürmüştür.

Çağlar boyunca, doğudan batıya karşılıklı giden yolların geçiş noktalarından biri olan ilçe merkezi Anadolu Selçuklu döneminde cami, türbe, medrese gibi birçok yapılar ile imar edilmiş olup, Osmanlı döneminde ilave edilen yapılar ile bu zengin mimarisini devam ettirmiştir.

(6) Ziyaoğlu, 1976, s.11

(7) Darkot, 1966, s.726

İlçe merkezi ile Gecek, Dinek, Hamankarahisar ve Mülk Köylerinde ele aldığım yapılar, kronolojik bir mimari dokuyu belgelemekte olup, ilçenin Türkleşmesinden günümüze sosyal, siyasi ve iktisadi durumlarındaki iniş ve çıkışları gösteren bir grafik şeklinde karşımıza çıkar.





II. KATALOG



A. Sivrihisar İlçe Merkezindeki Yapılar

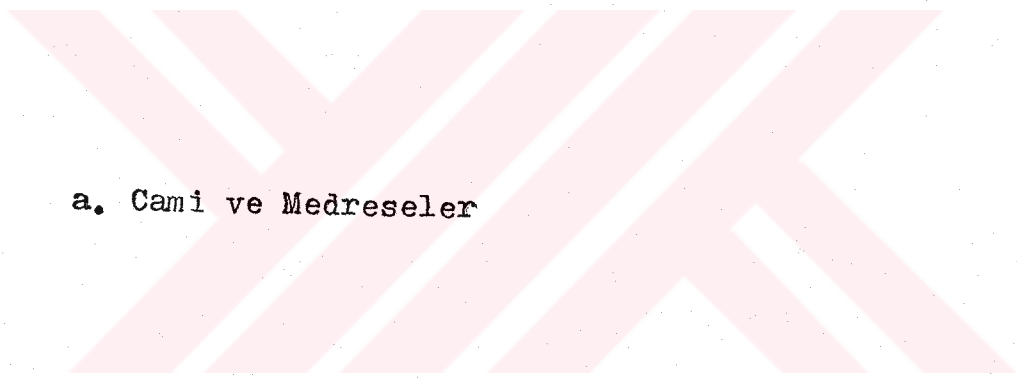

a. Cami ve Medreseler



1. Selçuklu Devri

AKDOĞAN MESCİDİ

Resim No : 1-3
Flan No : 1
İnceleme Tarihi : 4.4.1988

1. Yapı

1.1. Tipi: Ahşap direkli

1.1.1. Yeri : Akdoğan Mah. Saat kulesinin doğu tarafında

1.1.2. Fonksiyonu : Mescit

1.1.3. Malzemesi ve Mimarisi

1.1.3.1. Malzeme : Duvarları moloz taş örgülü olup çamur harçlı ve ahşap hatıllıdır. Yer yer devşirme malzeme kullanılmıştır. Üzeri kiremit kaplı çatı ile örtülüdür. Kapı ve pencere kasaları ahşaptır.

1.1.3.2. Plan ve Örtü Sistemi : Dikdörtgen planlı yapının üzeri ahşap direklerle taşınan ahşap çatı ile örtülüdür.

1.1.3.3. Dış Yapı

1.1.3.3.1. Kuzey Cephe : Bu cephede hiç bir pencere açıklığı yoktur.

1.1.3.3.2. Güney Cephe : Bu cephede alt sırada iki, üst sırada iki olmak üzere dört pencere yer alır. Pencereler dikine dikdörtgen biçiminde olup ahşap kasalıdır. Yukarıda yer alan pencereler daha küçük boyutludur.

1.1.3.3.3. Doğu Cephe : Bu cephenin kuzeyinde ahşap kasalı ve çift ahşap kanatlı giriş kapısı yer alır. Kapının üzerinde iki eliböğünde ile taşınan saçtan bir

saçak mevcuttur. Kapının solunda alt sırada üç, üst sırada iki pencere yer alır yukarıdaki pencereler daha küçük tutulmuştur. Pencereler dikine dikdörtgen biçiminde ahşap kasalı ve demir parmaklıklıdır.

1.1.3.3.4. Batı Cephe : Bu cephenin güney istikametine düşen yarısında, diğer cephelerdeki alt pencerelerin biçimlerinde iki alt pencere bulunmaktadır. Bu cephenin önünde moloz taş örgülü bir duvar ile çevrilmiş bir avlu yer alır.

1.1.3.3.5. Minare : Minaresi yoktur.

1.1.3.4. İç Yapı : İçerisine giremediğim yapı bugün yarı harap durumdadır. 1952 yılı V.T.F. inde mihrap ve mimberin basit olduğundan bahsetmektedir.

1.2. Tarihçesi

1.2.1. Kitabesi : Yoktur.

1.2.2. Vakfiyesi : Tahsin Özalp, Selçuk Beyin H.570 de yaptırdığı Akdoğan mescit ile Akdoğan çeşmeye, Gecek köyündeki mescit ve minareye ve Hamamkarahisar köyündeki hamam için Sivrihisar'da 36 manifatura vakfettiğini kaynak göstermeden belirtir.

1.2.3. Diğer Kaynak ve Belgeler : 1952 yılı V.T.F., S.Ç.

1.2.4. Banisi : Umur Bey oğlu Selçuk Bey

1.2.5. Yapan : Belli değil

1.2.6. Tamirleri : Tahsin Özalp 1961 tarihli kitabında kırk sene önce Hacı Hüseyin Taktak tarafından tamir edildiğini söylemektedir. 1952 yılı V.T.F. inde Ahmet İleri adında bir şahıs tarafından kiraya tutularak ot deposu yapıldığını belirtilmektedir.

1.2.7. Şimdiki Durum : Yapı bugün harap durumda olup onarım görmediği takdirde yakın zamanda yıkılması muhtemeldir.

1.3. Tarihlendirme : Tahsin Özalp nereden edindiğini belirt-

mediği bir vakfiyeye dayanarak yapının H. 570 (1175) yılında Gecek cami ve hamamı, Hamankarəhisardaki hamam binası ve Eskişehir Kanlıpınar yakınındaki Köpek köyündeki mescit ile birlikte Umur Bey oğlu Selçuk Bey tarafından yaptırıldığını ve bunların masraf karşılığı ilçe içerisindeki 36 dükkanı vakfettiğini söyler.

İçine giremediğim mescit binasının dışarıdan görünüşünden, inşasından günümüze bir çok değişiklikler geçirdiği anlaşılmaktadır. Yapıyı Anadolu Selçuklu dönemi tek mekanlı ahşap direkli kargir duvarlı mescitlerin gurubuna sokabiliriz. Sivrihisar Anadolu'da türkleşen ilk şehirlerden biri olduğuna göre, yapının inşa tarihinde 1175 yılı olması muhtemeldir.

2. Süsleme : İçine giremediğim yapının dış cephelerinde yer yer kullanılan devşirme malzemeler üzerindeki bezemeler dışında süsleyici bir unsura raslanmaz. Güney duvarında, sağdaki büyük pencerenin, altında duvar kenarında ardarda devam eden dairelerden oluşan geometrik bezemeli mermer bir devşirme malzeme vardır.

Bu bezemede yer alan her daire kendi içerisinde daireler meydana getirip, birbirlerine küçük yuvarlaklar ile bağlanmıştır. 1952 yılında V.G.M. tarafından yapılan tescilde yapının içerisinde yer alan mimberin ve mihrabın sade tutulduğu belirtilmektedir.

2.1. Süsleme Hakkında Tarihi Bilgi : Anadolu Selçuklu döneminde sıkça rastlanan devşirme malzeme kullanımı bu yapıda da kendini göstermektedir. Yapıda yer alan devşirme malzemeye bağlı süsleyici öğelerin yapının inşa tarihi ile çağdaş olduğu söylenebilir.

3. Deęerlendirme : Bu kuck mescidin daha ayrıntılı incelenmesi sonucu belkide, Sivrihisar Ulu Camiin'den sonra Anadolu Seluklu donemine ait ikinci bir ahap direkli cami olduęu gereęi ortaya ıkararak, 1175 tarihi ile daha eski bir rnek olarak, daha fazla nem kazanmasına neden olabilir. Yapının hi olmazsa yıkılmadan nce daha ayrıntılı bir Őekilde incelenmesi gerekmektedir.

Bibliyografya

zalp, 1961, s.40,66

KILIÇ MESCİT MİNARESİ

Resim No : 4-6

İnceleme Tarihi : 4.4.1988

1. Yapı

1.1. Tipi : Çini kuşaklı

1.1.1. Yeri : Kılıç Mescit Mah. Kağınpazarı meydanı
Pafta 2928 Hd, Ada 168, Parsel 1.

1.1.2. Fonksiyonu : Minare

1.1.3. Malzemesi ve Mimarisi :

1.1.3.1. Malzemesi : Kaidesi kesme taştan, gövdesi ve petek kısmı tuğladan inşa edilmiştir. Kûlah kısmı kurşun kaplamadır.

1.1.3.2. Plan ve Mimarisi : Minare, bir kısmı civardaki antik kalıntılardan getirtilmiş, devşirme malzemeden oluşan, kesme taştan 3.70 x 3.70 m. lik kare şeklinde bir kaide üzerine oturmuştur. Kaide kısmı iki bölümden oluşmaktadır. Alttaki bölümde daha büyük taşlar kullanılıp, üstteki kısımdan daha geniş tutulmuştur. Minareye giriş batı cephesinde yer alıp, dört taş basamak ile çıkılmaktadır. Kapısı ahşap ve tek kanatlıdır. Kaidenin bu cephesi çimento sıvalıdır.

Papuç kısmı kesme taş malzemeli olup, köşeleri pahlanmıştır. Minarenin gövdesi silindirik biçimde düz tuğla örgülüdür. Gövdenin altında ve üzerinde taştan birer bilezik yer alır. Üstteki bilezik ile şerefe altında yer alan dört sıralı sivri tuğladan kirpi süsleme arasında firuze renkli çini bir kuşak bulunmaktadır. Yine şerefe altında yer alan kirpi tezyinat ile şere-

fe korkuluđu arasında bir sıra tuđla bir sıra firuze renkli ini levha olmak üzere ssleyici bir kuřak yer alır. řerefe korkuluđu tuđladan olup, zeri sıvanmıřtır.

Petek kısmı gvdeden daha ince tutulmuř, silindirik bir yapıya sahiptir. Bu kısımda altta ve stte yine firuze renkli iki ini kuřak yer alır.

Klah kısmı konik olup, kurřun kaplıdır. zerinde yarım ay biiminde bir alem yer alır.

1.2. Tarihesi

1.2.1. Kitabesi : Yok .

1.2.2. Vakfiyesi : Belli deđil.

1.2.3. Diđer Kaynak ve Belgeler : 1952 yılı V.T.F.

1.2.4. Banisi : řeyh Mehmet Efendi

1.2.5. Yapan : Belli deđil.

1.2.6. Tamirleri : Belli deđil .

1.2.7. řimdiki Durum : Sađlam

1.3. Tarihlendirme : Tahsin zalp kitabında mescidin yanında bulunan bir mezar tařı kitabesinden sz etmektedir. Kitabesinde El İmam Sadrlkebir Horasan Meřayihinden řeyh Mehmet Efendi ve H.570 (1175) tarihinin yazılı olduđunu zikreder. Bu bilgiye dayanarak, mescidin banisi olarak řeyh Mehmet Efendi'yi gsterir. V.T. fiřlerine aynen geen bu bilgi tarih olarak bugn ayakta duran minarenin mimarisine uygundur.

2. Ssleme

2.1. Tuđla İřçiliđi

2.1.1. Yapıdaki Yeri : řerefe altında

2.1.2. Malzeme ve Teknik : Tuğla malzeme sıra halinde köşeleri dışa gelecek şekilde yerleştirilip, kirpi tezyinat oluşturulmuştur.

2.1.3. Desen Özellikleri : Kirpi tezyinat dört sıra halinde aşağıdan yukarıya doğru genişleyerek şerefe altını doldurur.

2.2. Çini İşçiliği

2.2.1. Yapıdaki Yeri : Şerefe altında ve peteğinde

2.2.2. Malzeme ve Teknik : Sıraltı tekniğinde, dikdörtgen biçiminde çini levhalar kullanılmıştır.

2.2.3. Desen Özellikleri : Çini levhalar, dört sıra kuşak halinde, ikisi şerefe altında, ikisi petek kısmında yer almaktadır.

2.3. Taş İşçiliği

2.3.1. Yapıdaki Yeri : Minare gövdesinde

2.3.2. Malzeme ve Teknik : Taş malzeme gövdeyi yarım silindirik şekilde bir çıkıntı yaparak, halka halinde sarmaktadır.

2.3.3. Desen Özellikleri : Pabucun üzerinde ve şerefe altında olmak üzere iki bilezik halinde gövdeyi süslemektedir.

2.4. Süsleme Hakkında Tarihi Bilgi : Tuğla taş ve çini malzemeden oluşan süsleyici ögeler, minarenin mimarisini oluşturmakta olup, inşa tarihi ile çağdaştır.

3. Değerlendirme : İlçenin en eski dini yapısı olarak kabul edilen Kılıç Mescidi 1924 yılında yıkılmış olup, bugün sadece minaresi kalmıştır. Minare inşa edildiği dönemin özelliklerini taşıması nedeniyle değer kazanmaktadır. Yine ilçedeki süsleyici çini kuşaklara sahip olan tek minaredir.

Bugün Sivrihisar Ulu Camisinde bulunan ahşap mimberin bu

minarenin mescidinden getirtildiđi söylenmektedir. Anıtsal boyutlara sahip olan minareye bađlı yapının mescid ölçeđinde olması dikkat çekicidir. Yine Ulu Camide yer alan ahşap mimber yapıldıđı dönemde minareye bađlı daha büyük bir caminin varlığını akla getirmektedir.

Bibliyografya

Özalp, 1961, s.66



SİVRİHİSAR ULU CAMİİ

Resim No : 7-40
 Plan No : 2
 İnceleme Tarihi : 7.9.1987/5.4.1988

1. Yapı

1.1. Tipi : Ahşap direkli

1.1.1. Yeri : Cami Kebir Mah. Pafta 2928 H.C. Ada 182
 Parsel 13.

1.1.2. Fonksiyonu : Cami

1.1.3. Malzemesi ve Mimarisi

1.1.3.1. Malzeme : Duvarları kesme ve moloz taş-
 tan inşa edilmiş olup, üzeri ahşap direkler ile taşınan ahşap çatı ile örtülüdür.

1.1.3.2. Plan ve Örtü Sistemi : Dikdörtgene yakın bir plana sahip olan yapı içte mihrap duvarına paralel uzanan altı sağından oluşmuştur. Sağınlr birbirlerinden ahşap sütun sıraları ile ayrılmaktadır. Sütunlar doğu batı doğrultusunda uzanan ana kirişleri ana kirişlerde kible duvarına dikey uzanan kirişleri taşımaktadır. Kirişlerin üzerine tahta çakılmıştır. Mihrabın paralelindeki üçüncü sağın diğerlerinden daha yüksek tutulmuş olup, mihrap hizasına gelen kısımda bir aydınlatma feneri yer almaktadır. Diğer neflerin çatısı kuzey ve güney duvarlarına doğru hafif eğimlidir. Beden duvarları dışarıdan iki sıra kirpi saçak ile nihayetlenir. Güneybatı köşesi beş sıralı mukarnas ile pahlanmıştır. Yapı dışarıdan kırma çatı biçiminde saç ile örtülmüştür.

Cami plan itibariyle, Anadolu'da çok az örnekleri olan çok

destekli ahşap cami plan türüne girer.

1.1.3.3. Dış Yapı

1.1.3.3.1. Kuzey Cephe : Bu cephede batı istikametinde başlayıp, cephenin ortasına kadar gelen tek sıra halinde dükkanlar yer alır. Dükkanların bittiği yerde kadınlar kapısı adı ile anılan caminin banisi olarak kabul edebileceğimiz Eminüddin Mikail'in inşa kitabesinin yer aldığı bir giriş kapısı bulunur. Bu cephede hiçbir pencere açıklığı yoktur.

Kapı üzerindeki kitabeden anlaşıldığına göre caminin en eski kapısı olarak kabul edilir. Kapı zeminden saçağa kadar yükselen dikine dikdörtgen biçiminde kesme mermerden bir bordür içerisinde yer alır. Kapı açıklığı basık kemerlidir. Kapı çift kanatlı olup, ahşaptandır. Kapı açıklığının üzerinde inşa kitabesi yer alır. Üç sıra halinde yazılmış olan kitabenin üst sırasının sağında ve solunda geometrik desenli birer kabara bulunmaktadır.

1.1.3.3.2. Güney Cephe : Bu cephede sekizi altta dokuzu yukarıda olmak üzere 17 pencere yer almaktadır. Güney doğu köşesinde minare kaidesi bulunmaktadır. Kaidenin bitişiğinde ahşaptan tek kanatlı basit bir giriş kapısı vardır. Pencerele dikine dikdörtgen biçiminde olup, yukarıda yer alanlar daha küçük tutulmuştur.

1.1.3.3.3. Doğu Cephe : Girintili çıkıntılı bir dokuya sahip olan bu cephenin güneyinde minare kapısı yer almaktadır. Beş taş basamaklı merdiven ile çıkılan kapı açıklığı ince uzun bir yapıya sahip olup, üzeri basık kemerlidir. Kemerin üzerinde beş satırlık bir kitabe levhası yer alır. Bu kapı camiye açık olmayıp, minarenin iç kapısının önündeki küçük bir

boşluğa açılır. Kapının üzerinde yer alan kitabede H.632 (1232) tarihi ve imaret lafı geçmektedir. Bu ifadeden anlaşıldığına göre caminin inşasından önce burada yer alıp, sonradan cami ile bütünleşen başka bir yapıya aittir.

Bu kapının sağında dışarıya doğru yatık yarım dikdörtgen biçiminde taşan, Sölpük Mescidi adı ile anılan mekanın duvarları yer alır. Burada minare kapısına bakan köşede bir pencere bulunur. Doğu cephesinde ise alt sırada iki büyük, üst sırada dört küçük pencere yer alır. Yine bu cephede ahşap kasalı tek kanatlı iki kapı bulunmaktadır. Bunlardan biri bugün İslami İlimler Vakfı olarak kullanılan güneydoğudaki küçük mekana, diğeri ise Sölpük Mescidi adı ile anılan diğer mekana açılmaktadır. Dışa doğru taşan bu cephenin kuzey köşesi yarısından pahlanmıştır.

Pahlı köşeden sonra, kuzeydoğu cephe içerlek bir duvara sahip olup, solunda basit ahşap sundurmali giriş kapısı, sağında ise iki küçük üst pencere yer alır. Giriş kapısı ahşap kasalı olup, iki kanatlıdır. Üzerinde iki tamir kitabesi yer almaktadır. En üstteki meşhur Kadı Hızır Beyin kare biçimindeki mermer levha üzerinde H. 843 (1440) tarihli kitabesi olup, solunda kabartma tekniğinde Bizanstan devşirme ayrı bir levha üzerinde stilize edilmiş melek (mikail olduğu ileri sürülen) sembolü yer alır. Bunun altındaki yatık dikdörtgen biçimindeki mermer kitabe ise H.1192 (1778) tarihli olup halk tarafından yapılan yardımları ve onarımı anlatmaktadır.

1.1.3.3.4. Batı Cephe : Bugün caminin ana giriş kapısı bu cephededir. Kapının önünde bugün dükkanlar arasında kalmış dar bir avlu yer alır. Avlunun solunda abdest musluklarının bulunduğu sonradan yapılmış kapalı bir mekan ile

sağında tek katlı küçük bir müftülük odası bulunur. Bu cephede giriş kapısının sağında kadınlar mahfiline açılan iki küçük üst pencere yer alır.

Giriş kapısı form itibariyle kuzeydeki kapıya benzemekte olup, kesme mermerden geniş bir bordür içerisine alınmış basık kemerli bir kapı açıklığına sahiptir. Basık kemerin üzerinde iki sıra iri mukarnas bulunmaktadır. Kapının üzerinde ahşap eliböğründeler ile taşınan bir saçak yararılır. Kapı ahşaptan çift kanatlıdır. Kanatların üzerinde kabartma, hadis niteliğinde yazılar bulunur.

1.1.3.3.5. Minare : Caminin güneydoğu köşesinde yer alan minarenin kare kaidesi, kesme taştandır. Tuğla ve taş malzemeden almaşık düzende örülmüş kürsü kısmı sekiz köşeli olup, üzerinde iki satırlık H. 812 (1414) tarihli minare kitabesi yer alır. Pabuç kısmı Türk üçgenlerinden oluşmaktadır. Silindirik gövde, tuğla örgülü olup, üzeri sonradan sıvayla kapatılmıştır.

Şerefe altı, beş sıra tuğla mukarnas ile süslenmiştir. Alttaki iki sıra daha seyrek, yukardaki üç sıra daha sık örgülüdür. Şerefe korkuluğu silindir biçimindedir. Petek kısmı gövde gibi silindir biçiminde olup, üzeri konik, kurşun külah ile örtülüdür.

1.1.3.4. İç Yapı

1.1.3.4.1. Mihrap : Caminin güney duvarında yer alan mihrap nişi, alt sırada soldan üçüncü pencere ile dördüncü pencerenin arasında yer alır. Alçı malzemeli mihrap nişi, sekiz düzeyli olup, kavсарası altı sıra mukarnas dolguludur. Nişin sağında ve solunda balık sırtı motifli gövdeleri olan sütunceler yer alır. Sütunce başlıkları spiral biçiminde süslenmiştir.

Mihrap kavsarası merdiven şeklinde bir silme ile sınırlandırılmıştır. Mihrabın çevresini üç taraftan ayetler ile geometrik ve bitkisel motiflerle süslü geniş bordür çevreler.

Mihrap nişinin üzerinde üçgen teşkil edecek şekilde, geometrik motifli üç kabartma rozet mevcuttur.

1.1.3.4.2. Mamber : Mihrabın sağında yer alan mamber ; ceviz ağacından yalancı künde kari tekniğinde yapılmıştır. Sivri kemer biçiminde açıklığı olan iki kanatlı kapısını, oyma tekniğinde işlenmiş Ayet El Kürsü yazısı çevreler. Kapının sol kanadının yukarı kısmında dikdörtgen bir pano içerisinde Hacı Ecel, sağ kanadın yukarısında ise mamberi yapan ustanın adı olan Hasan bin Mehmet yazılıdır. Kapı kanatlarında alt alta sıralanmış üç dikdörtgen pano yer alıp, içerisi ve etrafını çevreleyen bordürler bileşik rumiler ile bezelidir. Kapının kemer dolgularında yer alan üçgen yüzeylerin ortasında palmet ve rumi motifler ile birleşen birer ay motifi yer alır.

Ayet El Kürsü yazısı ile çevrili kapı bordürü üzerinde ajur tekniğinde işlenmiş geometrik şekillerden oluşan dikdörtgen bir alan ile üzerinde palmet ve rumilerden oluşan bir bordür yer alır.

Yan bölmelerde üçgen ve dörtgen şekiller uyumlu bir şekilde birleştirilip, içerileri stilize palmet ve rumilerle doldurulmuştur. Korkuluk ajur tekniğinde süslenmiş olup, geometrik desenlidir. Korkuluk şebekeleri stilize edilmiş rumilerden oluşan bitkisel süslemeli bir bordürü ile çevrilmiştir.

Taht kısmında yanyana yer alan dolgular kare biçiminde olup ajur tekniğinde geometrik motifler işlenmiştir. Taht kısmının üzeri prizmatik bir örtü ile kaplıdır.

1.1.3.4.3. Pencereleler : Aşağıda yer alan pencereleler, daha büyük yukarıdakiler daha küçük tutulmuştur. Pencere açıklıkları dikine dikdörtgen biçiminde olup, ahşap kasalıdır. Ahşap kasalar, bugün yeşil yağlı boya ile boyanmıştır.

Mihrabın paralelindeki üçüncü sahında, mihrap ekseninde yer alan bir aydınlatma feneri açıklığı mevcuttur. Açıklığın üzeri külah ile örtülmüştür.

1.1.3.4.4. İç Cepheleler : İç cepheleler sade beyaz badanalıdır. Kuzey ve batı cepheleleri boydan boya saran üst örtüyü taşıyan cephe duvarlarının hemen yanındaki ayak sıralarına atılan ahşap kirişleler ile taşınan bir kadınlar mahfili yer alır. Ahşap korkuluklu kadınlar mahfiline çıkış kuzeybatı köşede ve kuzeydeki giriş kapısının solunda yer alan ahşap merdivenleler ile sağlanmaktadır. Kuzey cephede, kadınlar mahfilinin altındaki zemin boydanboya, yerden 0.6 m. kadar yükselmiştir. Batı cephede bu uygulama görülmez.

Doğu cephede yer alan kapının önünde, dışardan gelen hava cereyanını engellemek için ahşaptan iki kanatlı ikinci bir kapı yapılmıştır. Kapıya iç zeminden beş basamaklı bir merdiven ile çıkılmaktadır. Merdivenleler bugün çimento sıvalıdır. Kapının sağında ve kapı seviyesinden yükseltilmiş ahşap korkuluklu girinti eski Sölpük Mescidi olarak tanınmaktadır. Güney cephede mihrabın önünde yer alan sahanın zemini yerden 0.3 m. kadar yükseltilmiştir.

1.1.3.4.5. Üst Örtü ve Taşıyıcı Elemanlar : İbadet mekanı 67 ahşap direk üzerine, ahşap tavan ile örtülüdür. Direklerden 63 tanesi ana mekanda, 4 tanesi doğu cephede yer alan, bugün camiyle birleşmiş Sölpük Mescidi diye anılan mekandadır.

Mihrap duvarına paralel uzanan sütun sıraları, 6 sahin oluşturmaktadır. Taşıyıcı sistemde gayri muntazamsızlık vardır. Sahinleri oluşturan sütun sayıları, restore edilmiş sütunlar hariç her sırada 12 ile 13 arasında değişir. Sütunlar, doğu batı doğrultusunda uzanan ana kirişleri, ana kirişlerde kible duvarına dikey uzanan daha küçük boyutlu silindirik gövdeli kirişleri taşımaktadır. Kirişlerin aralarına tahta çakılmıştır. Ardıç ağacından yapılmış sütunlarda, civardaki antik kalıntılardan getirilmiş başlık ve kaidelerin yanı sıra, ahşap başlıklar kullanılmıştır.

Mihrabın önünde yer alan iki sütun sırasında, soldan 5. ve 6. sütunlar, zengin oyma ve kabartmalar ile süslenmiş olup, üzerleri, yeşil, siyah ve kırmızı renklerde, kalemişleri ile boyanmıştır. Dört sütun başlığından herbiri ayrı tarzda süslenerek, çeşitlilik sağlanmıştır. Palmet, eşkenardörtgenler, baklava ve madyon gibi motiflerin kullanıldığı bu sütunlarda motifler zikzaklı pervazlar ile sınırlandırılmıştır. Diğer bazı sütunlar ise yukarı kısımlarda halat biçiminde kabartma çemberler ile çevrelenmiştir. Diğer sütunlar işlenmemiş olarak kullanılmıştır.

1.2. Tarihçesi

1.2.1. Kitabesi : Yapıda aynı yerde daha önce inşa edilmiş olan bir imaretin kitabesi, inşa kitabesi, minare kitabesi ve iki onarım kitabesi yer alır. İmaret kitabesi caminin güneydoğusunda, minareye girişin bulunduğu kapalı bölüme açılan kapı üzerinde duvara yerleştirilmiş 0,65 x 1,80 m. lik bir mermer üzerinde Arapça beş satırlık, Selçuk neshi ile yazılmıştır.

Arapçası :

Küllüş yin hâlikün illâ vechehü lehû-hükmü ve ileyhi türceun.
Heme mukûzarim pirücivan nemaned kesi cavidan.

Benâhazihilimaretülmübareke elemirülkebir Cemalüddin Ali kiro.
Etalet lahü umrehu liecli vâlidihil merhum elmağfur Camalüddin
İsmail bini Akça Bey.

Teğammede hümullah sene Tisu ısrin ve sittemiz. H. 629 (1232)

Türkçesi :

Herşey onun sayesinde kaybolup, yine onun sayesinde geri dönüyor.
Genç yaşta hepimiz ölüme mahkumuz, hiç kimse sonsuza dek dünyada
kalmaz.

Bu imaret, büyük vezir, Celaleddin Ali Bey tarafından yaptırıldı.
Tanrı ömrünü uzatsın.

Ölmüş ve günahları bağışlanmış babası Cemaleddin İsmail bin Akça
Bey için yaptırdı.

Allah ikisine de merhamet etsin, bağışlasın.

Sene H.629 (1232)

İnşa Kitabesi : Bu kitabe kuzey cephedeki kapı kemerinin üzerinde
yer alır. 0.80 x 1.77 m.lik bir mermer üzerine, Arapça iki satır
kalın sülüsü andıran Selçuk nesihî ile yazılmıştır. Kitabesi üze-
rinde kabartma rozetler arasında Essultani kelimesi yazılıdır.

Arapçası :

Essultani

Ceddede hazihil imaretül mescidülmübareke fi nevbetil abdizzaif
Mikail Bini Abdullah.

Ahsenallahû a vakibehu fi sene selâsü ve seb'in ve sitte mieh.

Türkçesi :

Essultani

Bu mescidi Abdullah oğlu Mikâil naibi saltanatlığı zamanında yap-
tırdı.

Allah sonunu güzel etsin. Sene H. 673 (1275)

Birinci Tamir Kitabesi :

Caminin dođu cephesinin kuzey tarafındaki kapının üzerinde yer alan ikinci tamir kitabesinin bulunduđu levhanın üzerinde olup 0.50 x 0.50 m.lik bir mermer levhaya Arapça 4 satır girift sülüs ile yazılmıştır.

Arapçası :

Kadammered cami ül muhterem. Fidevletissultan fahrül ümerâ
elmelikülibnissultan âdil Murad Min Ali Osman.

Fahrünniâm Fe ağlebehu Hızır bini Celâl.

Hâ lehül lâhubi Mîfin ve ismün. Afa mebnahû fisselâsile erbeun.

Bade semaniye mietin fahtim

Türkçesi :

Nimetler sahibi olan Ali Osman'dan ümmetlerin fahri olan Sultan Murat sayesinde bu saygıdeđer cami tamir edildi.

Celalođlu Hızırın üstün yardımı ile yapıldı. Tanrı onu lütuf ismi ile dostluđuna kabul etsin.

Tanrı binayı o fertlerden korusun.

H. 843. (1440)'da bunun tamiri yapıldı.

İkinci Tamir Kitabesi :

İkinci tamir kitabesi, birinci tamir kitabesinin altında, 0,66 x 1.66 m.lik mermer bir levhaya, Türkçe 4 satır girift nesih ile yazılmıştır.

Kitabede caminin halk tarafından H. 1192 (1778)'de tamir edildiđini cemaetle birlikte, imam ve katip isimlerinden ve onarım için toplanan teberrudan bahseder.

Minare Kitabesi : Minare kaidesinin kible tarafında, kürsünün

üzerinde 0.24 x 0.75 m. lik bir mermerde Arapça 2 satır sülüs ile yazılmıştır.

Arapçası :

Bena hâzihil minareh şerife bi ikdami sahibülhayrat Hacı Habip bini Taymış

Fi evalli secep sene isna ve aşer ve semani mieh.

Türkçesi :

Bu minare hayrat sahibi Taymışoğlu Hacı Habibin yardımı ile yapıldı.

Recebin birinde sene H. 812 (1414)

1.2.2. Vakfiyesi : Belli değil

1.2.3. Diğer Kaynak ve Belgeler : 1952 ve 1987 yılı V.T.F., S.Ç., G.Ö.

1.2.4. Banisi : Abdullah oğlu Mikail

1.2.5. Yapan : Belli değil.

1.2.6. Tamirleri : Tamir kitabelerinden anlaşıldığına göre H. 843 (1440) yılında Hızır Bey, H. 1192 (1778)'de ise halk tarafından onarılmıştır.

1956-1959 yılları arasında ise V.G.M. tarafından restore edilmiştir.

1.2.7. Şimdiki Durumu : Sağlam olup, ibadete açıktır.

1.3. Tarihlendirme : Sivrihisar Ulu Cami Essultani diye başlayan H.673 (1275) tarihli kitabesi, H.643 (1244) tarihli mimberi, H.812 (1412) tarihli minaresi ve H. 843 (1440) tamirinden kaldığı, anlaşılan alçı mihrabı ve minare kapısına konulan H. 629 (1232) tarihli kitabesi ile oldukça karışık bir durum göstermektedir.

Minare kapısında, yer alan kitabede, imaret lafının geç-

mesi ve kitabenin yer aldığı kapının harimle bağlantısı olmayan bir bölüme açılması, daha önce yapılmış bir yapıya ait olduğunu akla getirir. Mimberin Ulu Caminin yanında yer alan Kılıç Mescid-den, (1924) yılında Ulu Camiye nakledildiğinin bilinmesi üzerindeki tarih farklılığı problemini çözer. Alçı mihrabın 13. yüzyıl Anadolu Selçuklu mihrap geleneğini yansıtmayıp, 15 y.y. Osmanlı dönemi özelliklerini taşıması, doğu cephedeki kitabede yazılan 1440 tarihli onarım sırasında yenilendiğini akla getirmektedir.

1412 tarihli minaresi ise giriş kapısındaki mimari problem ile yapıya sonradan eklendiğini gösterir.

Bu durumda Kuzey cephede yer alan H.673 (1275) tarihli kitabeye itibar etmek gerekir.

1232 tarihinde inşa edilen küçük bir mescide bitişik 1275 yılında, yapılan camiye 1412 yılında minare eklenmiş 1440 yılında, mihrabı değiştirilmiş, 1924 yılında, ise yakınındaki mescidden 1244 tarihli yeni bir mimber getirilmiştir. Yapı mimarisi ve Kûfe plân tipi ile 13. y.y.'da, Anadolu Selçukluların'da uygulanan ahşap cami geleniğini yansıtmaktadır.

2. Süsleme

2.1. Taş İşçiliği

2.1.1. Yapıdaki Yeri : Sütun kaideleri ve başlıklarında

2.1.2. Malzeme ve Teknik : Antik devir malzemesi olup ahşap sütunların başlıklarında ve kısmen kaidelerinde kullanılmıştır.

2.1.3. Desen Özellikleri : Delikli akantus yapraklı, korint uslubunda ve bitkisel desenli daha sade başlıklar kullanılmıştır. Kaidelerde da profilli örnekler mevcuttur.

2.2. Ahşap İşçiliği

2.2.1. Yapıdaki Yeri : Sütunlarda ve mimberde

2.2.2. Malzeme ve Teknik : Ardıç ağacından yapılmış sütunlarda yer yer eğri kesim tekniği kullanılmıştır. Ceviz ağacından yapılmış mimberinde ise oyma, yalancı küdekâri ve ajur tekniği mevcuttur.

2.2.3. Desen Özellikleri : Sütunlarda baklava madalyon, palmet, eşkenar dörtgen, zigzak, halat motifi gibi bezemeler yer alır.

Mimberinde ise palmet ve rumi gibi bitkisel motiflerin yanı sıra üçgen, dörtgen ve poligonal biçimlerden oluşan geometrik motifler yer almaktadır.

2.3. Kalem İşi İşçiliği

2.3.1. Yapıdaki Yeri : Mihrabın sağındaki sütun sırasından sağdan üçüncü sütunun gövdesinin üzerinde

2.3.2. Malzeme ve Teknik : Kalem işi tekniğinde kırmızı, yeşil ve siyah renkler kullanılmıştır.

2.3.3. Desen Özellikleri : Sütunun üzerinde yer alan oyma ve kabartma tekniğinde yapılmış motiflerin üzeri boyanmış motif sıralarının altında sütun gövdesinde bir sıra yeşil bir sıra kırmızı olmak üzere eğri kesik bantlar yer alır.

2.4. Alçı İşçiliği

2.4.1. Yapıdaki Yeri : Mihrabında

2.4.2. Malzeme ve Teknik : Ştuk malzemeli mihrapta kalıplama tekniği kullanılmıştır.

2.4.3. Desen Özellikleri : Yazı ile bitkisel ve geometrik motiflerden oluşan bordürün içerisinde yer alan mihrap nişinin

kavsarası, beş sıralı mukarnas dolguludur. Nişin iki yanında balık sırtı motifli birer sütunce yer alır.

2.5. Süsleme Hakkında Tarihi Bilgi : Taş işçiliğinin yer aldığı sütun başlıkları ve kaideleri devşirme malzemedendir. Civardaki antik kalıntılardan getirtilip, yapıda süsleyici unsur olarak kullanılması caminin inşası ile çağdaştır.

Ahşap ve kalem işi işçiliğinin yer aldığı sütunlardaki süslemeler de caminin inşa tarihi ile çağdaşırlar.

Ahşap mimber yapıya başka bir mescidden getirtilmiş olup, üzerindeki kitabeden anlaşıldığına göre Caminin inşaatından daha eski olup 1244 tarihlidir.

Ştuk mihrap ise 15. yüzyıl özelliklerini taşımakta olup yapıya büyük ihtimalle 1440 yılında yapılan onarımla kazandırılmıştır. Mihrap nişi kullanılan kalıplama tekniği ve tezyinat karakteri ile 15 yy. Ankara ; "Ahşap düz tavanlı " cami mihrapları ile büyük benzerlik gösterir.

3. Değerlendirme : Sivrihisarın en önemli yapısı olarak karşımıza çıkan cami, 13. yüzyılda Anadoludaki ahşap cami geleneğinin öncülerinden biri olması nedeni ile önemini bir kat daha arttırır.

Küfe karakterli bir plana sahip olan camide ahşap sütunların başlıkları ve kısmen kaideleri çeşitli antik devir malzemesidir. Burada Türkistan örneklerine çok benzeyen boyalı sütunların, çeşitli tipte devşirme sütun başlıkları ile birleşmesi çok ilgi çekicidir.

Dikdörtgen planlı yapının ahşaptan sütunlar ile ayrılmış

sahinlarında görülen düzensizlikler bir takım ilavelerin yapıldığını göstermektedir. Bu ilaveler, farklı tarihli kitabeler ve mihrabın yer aldığı duvarın tam kible ekseninde olmaması, bir takım araştırmacıların daha önce burada yapılmış bir kervansarayın sonradan camiye çevrildiğini kanısına varmalarına neden olmuştur. Ancak dikkatle yapılan gözlemler yapının orjinal bir 13.yy. ahşap camisi olduğunu açıkça ortaya çıkarmaktadır.

Camiye dışardan bakıldığında orjinal özelliğini yitirmiş olduğu gözlenir. Duvarları sıvanmış, saç kaplamalı çatı ilave edilmiş, kuzey ve batı cephelerine dükkanlar yapılmıştır.

Bibliyografya

Tevhid, 1929, s.129-139

Özalp, 1961, s.66-71

Ottodorn, 1967, s.161-170

Öney, 1970, s.17-38

Öney, 1971, s.25-52, 99-100

Kuran, 1972, s.179-186

Aslanapa, 1973, s.73-74

Öney, 1978, s.66

HAZINEDAR MESCİDİ

Resim No : 41-55
Plan No : 3
İnceleme Tarihi : 7.5.1988

1. Yapı

1.1. Tipi: Tek kubbeli, tek mekanlı

1.1.1. Yeri : Karacalar Mah.

1.1.2. Fonksiyonu : Mescid

1.1.3. Malzemesi ve Mimarisi

1.1.3.1. Malzeme : Kagir yapıda moloz ve kesme taşlar ile tuğla malzeme kullanılmıştır. Duvarlar almaşık düzenle örülmüştür. Pencere kemerleri tuğla örgülüdür.

1.1.3.2. Plan ve Örtü Sistemi : Kare planlı ve tek mekanlı olup, üzeri kubbeye örtülüdür. Kare mekandan kubbe-ye geçiş dışardan sekizgen bir kasnak ile sağlanmıştır. Kubbe-ye geçiş elemanı olarak içerde pandandifler kullanılmıştır. Beden duvarlarının bitiminde ve kasnak kısmında iki sıra dişli tuğladan, kirpi saçak yer alır. Kubbe kasnağının yan yüzleri dış duvarların devamı gibidir.

1.1.3.3. Dış Yapı

1.1.3.3.1. Kuzey Cephe : Bu cephede camiye giriş kapısı ve dört pencere bulunmaktadır. Kapı mermer söveli ve başık kemerli olup, iki ahşap kanatlıdır. Kapı üzerinde tuğladan iki kademeli basamak şeklinde bir kemer yer alır. Girişin sağında ve solunda mermer kasalı, demir korkuluklu iki pencere bulunur. Pencerelerin üzerinde tuğla örgülü, yuvarlak kemerli aynalar bulunmaktadır. Bu pencerelerin üzerinde de dikine

dikdörtgen şeklinde petek biçiminde alçı şebekeli birer küçük pencere mevcuttur.

1.1.3.3.2. Güney Cephe : Bu cephede ikisi altta ikisi üstte olmak üzere dört pencere yer alır. Alttaki pencereler daha büyüktür. Pencerelerin üzerinde tuğla malzemeli, yuvarlak kemerli aynalar yer almaktadır.

1.1.3.3.3. Doğu Cephe : Bu cephe bugün özel bir mülkün bahçesine bakmaktadır. İkisi altta birisi üstte olmak üzere üç pencere yer alır.

1.1.3.3.4. Batı Cephe : Bu cephede yer alan üç pencere açıklığından, ikisi aşağıda, diğeri yukarıdadır. Aşağıdaki pencere aynaları, bir sıra kesme taş, iki sıra tuğla olmak üzere sivri kemerlidir. Üstteki pencere, daha küçük olup, tuğla dizili, yuvarlak kemer içerisinde petek biçiminde alçı şebekelidir.

1.1.3.3.5. Minare : Yok.

1.1.3.4. İç Yapı

1.1.3.4.1. Mihrap : Mihrap nişi altta dört düzeyli üstte mukarnas kavsaralıdır. Mukarnas yuvalarının içeri yivler ve badem motifleri ile doldurulmuştur. Basamaklı bir kuşak ile sınırlandırılmış olan kavsara kemeri nişin iki yanında yer alan sütüncelere oturmaktadır. Sütünceler burmalı ve bitkisel motifli silmelerden oluşur. Mihrabın üst köşeleri geometrik motifler ile bezenmiştir. Bunun üzerinde içiçe kareler içinde sekizgen oluşturulup ortasını dolduracak şekilde sekiz kollu yıldız meydana getirilmiştir. Bunun içerisinde ise altı kollu, yeşil renkli, bir çini yer almaktadır. Üzerinde kabartma arabesk motifler mevcuttur. Mihrabın etrafını iki kalın süs bordürü çevreler. İçteki geometrik bezemeli, dıştaki yazı süslemelidir.

1.1.3.4.2. Mamber : Mamber yapıya restore sonrası ibadeye açıldıktan sonra getirilmiş olup, ahşaptır.

1.1.3.4.3. Pencereleler : Aşağıdaki pencerelere ahşap kasalı olup, bugün kahverengi yağlıboya ile boyanmıştır. Yukarda yer alan pencereler, geometrik şebekeli ve buzlu camlıdır.

1.1.3.4.4. İç Cepheler : İç cepheler sade beyaz badanalı olup, mihrap nişinin sağında ve solunda kalem işi yazı ve bitkisel süslemeler ile şehir tasvirli freskler yer alır. Bunların çoğu sıva altında kalmış olup, restore çalışmalarında temizlenmiştir. Ayrıca batı duvarında mamberin yanında bitkisel motifli kalem işi bir süsleme yer alır.

1.1.3.4.5. Üst Örtü ve Taşıyıcı Elemanlar : Kare mekandan kubbeye geçiş içerden pandandifler ile sağlanmıştır. Üst örtü duvarlar tarafından taşınmaktadır. Pandandiflerden kuzeybatı ve kuzeydoğu köşelerde yer alanları kademeli basamaklı şekilde, güneydoğu ve güneybatı köşelerde yer alanlar ise mukarnas ile bezelidir.

1.2. Tarihçesi

1.2.1. Kitabesi : Yok.

1.2.2. Vakfiyesi : Belli değil.

1.2.3. Diğer Kaynak ve Belgeler : 1952 ve 1983 yılı V.G.M. Tescil Fişleri, S.Ç., G.Ö.

1.2.4. Banisi : Necibüddin Mustafa

1.2.5. Yapan : Belli değil.

1.2.6. Tamiri : Yakın zamanlara kadar özel şahıs tarafından meyve deposu olarak kullanılan yapı, 1952 yılından sonra restore edilmiştir. Eski üst örtüsü toprak ve kiremit kaplı olup, bugün kurşun kaplıdır. Beden duvarları aslına uygun onarımlar görmüştür.

Sağlam ve ibadete açıktır.

1.3. Tarihlendirme : Kitabesi olmayan mescid, Özalp'ın kitabında ve V.T. Fişlerinde, banisi Necibüddin Mustafa'ya dayanarak, H.670 (1271) yılına tarihlenmektedir. Gönül Öney'in Türk Çini Sanatı adlı kitabında ise yapı 15. Yüzyıla tarihlenmektedir. Yapının inşaat malzemesi ve mimarisi Selçuklu dönemi tek mekallı, üzeri kubbeyle örtülü yapılarına uygunluk göstermekte olup, içinde yer alan süslemeler daha geç tarihli, Osmanlı dönemine aittir.

2. Süsleme

2.1. Tuğla İşçiliği

2.1.1. Yapıdaki Yeri : Giriş kapısı ile pencere kemer ve aynaları

2.1.2. Malzeme ve Teknik : Tuğla malzeme dikine yerleştirilerek, kemerler oluşturulmuştur.

2.1.3. Desen Özellikleri : Kapı üzerinde yer alan kemer, iki basamaklı kademeler şeklindedir.

2.2. Alçı İşçiliği

2.2.1. Yapıdaki Yeri : Mihrabında

2.2.2. Malzeme ve Teknik : Kalıplama tekniğinde alçı kullanılmıştır.

2.2.3. Desen Özellikleri : Mihrap kavsarasında mukarnaslı süsleme yer alıp, etrafını saran bordürlerde geometrik süsleme ile yazı bezemeleri kullanılmıştır.

2.3. Çini İşçiliği

2.3.1. Yapıdaki Yeri : Mihrabın üzerinde

2.3.2. Malzeme ve Teknik : Altı kollu yıldız biçimindeki çini levha, sıraltı tekniğinde açık yeşil renkli olup, kabartma tekniğindedir.

2.3.3. Desen Özellikleri : İççe kareler içerisinde yer alan sekizgen biçimindeki alçı süslemenin ortasına gömülü olan, çini, altı kollu olup, arabesk desenlidir.

2.4. Kalemîşi İşçiliği

2.4.1. Yapıdaki Yeri : İçerde güney duvarında mihrabın sağında ve solunda ve batı duvarında mimberin yanında

2.4.2. Malzeme ve Teknik : Kalemîşi, bitkisel ve yazı motifleriyle, şehir tasvirli fresk yer alır.

2.4.3. Desen Özellikleri : Mihrabın solundaki pencerenin üzerinde yer alan süslemede yer yer serpiştirilmiş, küçük çiçek, rozet, çarkı felek gibi motiflerin arasında muhtelif büyüklük ve biçimlerde ayetler yer almaktadır. Açık gri bir zemin üzerine siyah, kahverengi, yeşil ve mavi renkler kullanılmıştır.

Mihrabın sağında, yine pencerenin üzerinde yer alan süslemede ise daha önce yapılmış, çiçek motifli bir fresk üzerinde Kâbe tasviri yer almaktadır. Yan yana yapılmış üç dikdörtgen kompozisyonda çeşitli yapılar tasvir edilmiş olup, Kâbenin bulunduğu Harem-i Şerif tasviri ortadakidir. Boşluklar, sağda ve solda şamdan biçimindeki ayetler ile, altta; testi, kâse, vazo ve diğer çeşitli kab resimleriyle doldurulmuştur. Açık gri fon üzerine siyah çizgiler hakim olup, yeşil mavi, kırmızı ve kahverengi renkler kullanılmıştır.

Batı duvarda mimberin yanında yer alan kalemîşi süslemede ise, bileşik formda rumilerin ve hatailerin oluşturduğu merkezi kompozisyonlu bitkisel bir bezeme bulunmaktadır. Kahverengi zemin üzerine açık gri yeşil, mavi gibi renkler kullanılmıştır.

2.5. Süsleme Hakkında Tarihi Bilgi : Yapıda yer alan tuğla işçiliği inşa tarihi ile çağdaştır. Alçı, çini ve kalemîşi süsleme-

ler ise daha geç dönemlere aittir.

13. yüzyıla tarihliyebileceğimiz tuğla süslemenin yanı sıra, alçı ve çini süslemeyi Gönül Öney'in belirttiği gibi 15. yüzyıla tarihliyebiliriz. Anadolu Selçuklu döneminde yaygın bir kullanımı olan çini mihrapların klasik Osmanlı döneminde ştuk mihraplara geçişinde, çini malzemenin giderek azalması ve Hazinedar Mescidinde mihrabın üzerinde yer alan çininin geçiş dönemi olarak kabul edebileceğimiz 15. yüzyılda, çinili mihrap geleneğinin devamı niteliğinde olması, buna neden olarak gösterilebilir.

Kalemişi süslemede ise daha geç tarihler söz konusudur. Sadi Dilaver tarafından 18. yüzyılın başlarına tarihlenen Kâbe tasvirli freskin zemininde yer alan başka bir süslemenin varlığı ve mihrabın solundaki yazıların bazılarının koyu, bazılarının silişlik olmasıyla, birçoğunun üstüste gelmesi, süslemelerin farklı dönemlerde yapıldığını göstermektedir. Bugünkü tasvirlerin altında yer alan bitkisel motifleri 18. yüzyıl başlarından daha eski bir tarihe 17. yüzyıla tarihlemek mümkündür.

3. Değerlendirme : İlçedeki Hoşkadem ve Hızır Bey Mescidi ile plan bakımından büyük benzerlik göstermektedir. Tuğla ve taş malzemenin büyük bir ustalıkla kullanıldığı bu şirin yapı, form itibariyle Türk mimarisinde klasik dönemin merkezi kubbeli yapılarına çekirdek oluşturan prototiplerden biridir.

Yapıdaki asıl önemli özelliklerden biri de iç duvarlarda yer alan süslemelerdir. Yapıda yer alan Kâbe tasviri ; kitap, minyatür çini, madeni eşya, tekstil gibi çeşitli kollarda, inanışa uygun olarak bol miktarda yapılmasına rağmen, Anadolu'da fresk

olarak yapılmış ilk ve tek örneđi oluřturması ile deđer kazanır.

Bibliyografya

Özalp, 1961, s.71

Dilaver, 1970, s.255-258

Öney, 1976, s.56



HOŞKADEM CAMİ

Resim No : 56-76
Plan No : 4
İnceleme Tarihi : 7.5.1988

1. Yapı

1.1. Tipi : Tek kubbeli, tek mekanlı

1.1.1. Yeri : Karacalar Mah.

1.1.2. Fonksiyonu : Cami

1.1.3. Malzemesi ve Mimarisi

1.1.3.1. Malzeme : Kagir yapıda moloz ve kesme taş ile tuğla malzeme kullanılmıştır. Zeminden 1,5-2 metre yüksekliğe kadar moloz taş, üst kısımlar ise iki sıra yatay, bir sıra dikey tuğla arasında kesme taş şeklinde, almaşık düzende örülmüştür. Minare kaidesi taştan, diğer kısımları tuğla örgülüdür. Kapı ve pencereler mermer sövelidir. Kubbe tuğla örgülü olup, üzeri kurşun kaplıdır.

1.1.3.2. Plan ve Örtü Sistemi : Kare planlı ve tek planlı olan yapının üzeri kubbe ile örtülmüştür. Kubbe sekizgen bir kasnak üzerine oturup, kare mekandan Kubbeye geçiş trompolarla sağlanmıştır. Beden duvarları zeminden 6 m. yukarıda köşelerde kesilerek kasnağa geçiş sağlanır. Tuğladan iki sıra kirpi saçak, köşelerde daha yüksek yanlarda bir metre aşağıdan geçerek yapıyı çevreler.

1.1.3.3. Dış Yapı

1.1.3.3.1. Kuzey Cephe : Bu cephede tam ortada camiye giriş kapısı yer alır. Kapı Bursa üslubundaki tuğ-

la kemer altında, geçmeli mermerden, basık kemerli ve mermer sövelidir. Basık kemerin üzerinde dışa doğru dört kademeli silmeler ile taşan, sağında ve solunda kabaralar bulunan yine basık kemer biçiminde bir lento yer alır. Bursa kemeri ile lento arasındaki satıh düz mermer kaplı olup, kitabe yeri mevcuttur.

Giriş kapısının sağında ve solunda mermer söveli, ahşap kasalı, iki pencere yer alır. Pencereleler demir parmaklıklıdır. Pencerelelerin üzerinde yer alan aynalar, sivri kemerlidir. Soldaki pencere aynasında tuğla örgülü zencirek motifi yer alır. Sağdaki pencere aynasında ise yine tuğla örgülü, dört kollu yıldız ve altıgen şeklinde geometrik motifler mevcuttur. Bu cephenin sağ köşesinde dışa doğru taşan minare kaidesi yer alır.

1.1.3.3.2. Güney Cephe : Bu cephede altta demir parmaklıklı ve mermer söveli yanyana iki pencere ile yukarıda taş söveli sivri kemerli bir pencere yer alır. Alttaki Pencereleler üzerinde dikine tuğla örgülü sivri kemerli pencere aynaları mevcut olup, aynalar geometrik tuğla motifleri ile bezelidir.

1.1.3.3.3. Doğu Cephe : Güney cephede olduğu gibi altta iki yukarıda bir pencere yer alır. Aşağıdaki pencereleler mermer söveli olup, sivri tuğla kemerli geometrik motifler ile süslü pencere aynaları vardır. Yukarıdaki pencere daha küçük olup, sivri kemerlidir.

1.1.3.3.4. Batı Cephe : Bu cephede yer alan pencere açıklıkları, doğu ve güney cephedekiler gibi yerleştirilip, tezyin edilmiştir.

1.1.3.3.5. Minare : Kuzey cephenin sağ köşesinde yer alan minare kaidesi kare şeklinde olup, kesme taş malzemelidir. Yer yer devşirme malzeme kullanılmıştır. Kullanı-

lan blokların büyüklükleri farklıdır. Kürsü kısmı 12 köşeli olup, eşit büyüklükte üç sıra kesme taşın araları, zencirek motifli tuğla örgülüdür. Almaşık düzendedir. Minarenin papaç kısmı düz tuğla örgülüdür. Köşeleri pahlanmıştır. Gövde kısmı silindir biçiminde olup, zencirek motifinde tuğla örgülüdür. Pabucun üzerinde ve şerefenin altında birer bilezik yer alır. Gövdeden şerefe ye geçiş, üç sıra tuğla mukarnas ile sağlanmıştır. Şerefe korkuluğu düz tuğla örgülü oniki köşelidir. Petek kısmı silindir biçiminde olup, gövdeden daha dar tutulmuştur. Konik küllahı kurşun kaplıdır.

1.1.3.4. İç Yapı

1.1.3.4.1. Mihrap : Caminin güney duvarında yer alan mihrap nişi üç düzeylidir. Mihrap kavсарası yukarı doğru küçülen, altı sıra mukarnas dolguludur. Basamaklı bir kuşak ile sınırlandırılmıştır. Mihrap nişi dikdörtgen şeklinde sade bir silme ile çevrelenmiştir.

1.1.3.4.2. Mimber : Mihrabın sağında batı duvarındaki pencereye bitişik olan mimber, kontraplak ve ahşap çiteler ile yapılmış olup, tezyini hiçbir özellik taşımaz.

1.1.3.4.3. Pencereler : Pencereler çift ahşap kasalı olup, alttakiler, yukarıdakilerden daha büyük tutulmuştur.

1.1.3.4.4. İç Cepheler : İç cepheler mihrap nişi dahil, sade ve beyaz badana ile sıvalıdır. Doğu-Batı aksında, kuzey ve güney istikametindeki mihrap ve giriş kapısının simetrisinde sivri kemerli birer niş yer almaktadır. Nişler bugün ahşap kapaklı dolaplar haline dönüştürülmüştür. İç cepheler de sivri takviye kemerler yer alır.

1.1.3.4.5. Üst Örtü ve Taşıyıcı Elemanlar : Yapıyı örten kubbeye dört köşede, dört tromp ile geçiş sağlanmıştır. Üst örtü takviye kemerleri ile desteklenen duvarlar tarafından taşınmaktadır. Kubbe kasnağı ve tromp eteklerinde tek sıra mukarnaslı süslemeler yer alır.

1.2. Tarihçesi

1.2.1. Kitabesi : Kitabesi olması gereken yerdeki levha sökülmüştür.

1.2.2. Vakfiyesi : Belli değil

1.2.3. Diğer Kaynak ve Belgeler : S.Ç., G.Ö.

1.2.4. Banisi : Necübüddin Mustafa'nın eşi Hoşkadem Hatun tarafından yaptırılmıştır.

1.2.5. Yapan : Belli değil

1.2.6. Tamirleri : Yapı yakın zamanda restore edilmiştir.

1.2.7. Şimdiki Durum : Sağlam ve ibadete açıktır.

1.3. Tarihlendirme : Tehsin Üzalp, cami avlusunda yer alan bir mezar taşından bahsetmekte ve taşın Necübüddin Mustafa'ya ait olduğunu söyleyip, üzerindeki kitabeyi aynen şöyle aktarmaktadır. Firdevsi Serâda hurlar ile olsun her nefes nazarla rahmeti hakta müda olan Mustafa ruhuna 100 bin selam ola. H. 673 (1278) Bugün caminin giriş kapısının sağında, böyle bir mezar taşı bulunmakla beraber üzerindeki yazılar büyük tahrip görmüş ve okunamaz durumdadır. Yapının mimari biçiminden ve mezartaşı ile kurulan bağlantısından inşa tarihi olarak 13.ncü yüzyılın son çeyreğini vermek doğru olur.

2. Süsleme

2.1. Tuğla İşçiliği

2.1.1. Yapıdaki Yeri : Beden duvarlarında, pencere aynalarında ve minaresinde

2.1.2. Malzeme ve Teknik : Tuğla örgü sistemiyle çeşitli geometrik motifler oluşturulmuştur.

2.1.3. Desen Özellikleri : Beden duvarlarında tuğla, taş ile kullanılarak iki sıra yatay bir sıra dikey tuğla arasına kesme taş şeklinde almaşık düzenle örülmüştür. Hazinedar Mescidinde olduğu gibi beden duvarlarının bitiminde ve kasnak kısmına geçişte iki sıra dişli tuğladan kirpi saçak yer alır.

Pencere aynaları tuğla örgülü sivri kemerli olup, her pencere aynasında farklı olmak üzere, meander, dört kollu ve altı kollu yıldızlar ile altıgen ve zencirek motifleri yer alır.

Minarenin gövde kısmında ise ters bir tuğla örgülü zencirek motifi kullanılmıştır. Şerefe altı yine tuğla mukarnasıdır.

2.2. Süsleme Hakkında Tarihi Bilgi : Yapıda yer alan tuğla malzemeli süsleyici öğeler inşâ tarihi ile çağdaşlardır.

3. Değerlendirme : İlçedeki Hazinedar ve Hızırbey Mescidleriyle mimari açıdan büyük benzerlik gösteren yapı, özellikle minaresinde ve pencere aynalarında kullanılan Selçuklu tuğla işçiliği ile dikkati çeker. Yapılan restorerede beden duvarları ideal denilebilecek derecede, asla uygun yapılmış olmakla beraber, iç mekânda sıva ve badanalardan kaynaklı büyük bir sadelik mevcuttur.

Bibliyografya

Özalp, 1961, s.71-72

2. Osmanlı Devri

BALABAN CAMI

Resim No : 77-89
Plan No : 5
İnceleme Tarihi : 3.3.1988

1. Yapı

1.1. Tipi : Ahşap Direkli

1.1.1. Yeri : Elmalı Mahallesi. Pafta 2928, Ada 1,
Parsel 13

1.1.2. Fonksiyonu : Cami

1.1.3. Malzemesi ve Mimarisi

1.1.3.1. Malzeme : Cami moloztaştan olup, çamur harçlıdır. Mimarisinde kesme taş ve tuğla kullanılmıştır. Ahşap direkli ve ahşap çatılıdır. Pencere ve kapı kasaları ahşaptır.

1.1.3.2. Plan ve Örtü Sistemi : Dikdörtgen planlı tek mekanlıdır. Üzeri dört ahşap sütunun taşıdığı ahşap bir tavan ile örtülüdür. Yapının dört cephesinde beş sıralı, üçü düz, ikisi dişli olmak üzere, kirpi saçaklar mevcuttur.

1.1.3.3. Dış Yapı

1.1.3.3.1. Kuzey Cephe : Kuzey cephe düz duvarlı olup, 1974 yılındaki onarım sırasında yapılan ahşap kadınlar mahfiline açılan, sonradan açılmış, ahşap kasalı bir penceresi mevcuttur.

1.1.3.3.2. Güney Cephe : Mihrap nişinin bulunduğu bu cephede, altta iki büyük, üstte iki küçük olmak üzere, dört pencere mevcuttur.

Pencereler ahşap kasalı olup, altta yer alan büyük pence-

reler demir parmaklıklıdır. Bu cephede, üzerinde kabartma tekniğinde geometrik süsler olan devşirme bir taş levha yer almaktadır.

1.1.3.3.3. Doğu Cephe : Bu cephede, tepede iki küçük aydınlatma penceresi ile duvarda soba borusu için açılmış baca mahiyetinde bir açıklık yer alır.

1.1.3.3.4. Batı Cephe : Camiye giriş bu cephededir. Ahşap kasalı, ahşap kanatlı küçük bir giriş kapısı vardır. Kapı üzerinde oluklu saçtan küçük bir saçak yer alır. Yine kapı önünde ahşap direklerden üzeri sarmaşıklı bir sundurma mevcuttur. Bu cephede altta üç büyük üstte üç küçük olmak üzere ahşap kasalı 6 pencere mevcut olup, alt sıradakiler demir parmaklıklıdır.

1.1.3.3.5. Minare : Caminin güneybatı köşesinde yer almaktadır. Kare kaidesi kesme taş, gövde ve peteği tuğladandır. Minare kaidesinde, üç adet bitkisel motifli devşirme taş yer alır. Minare kapısı kuzey cephede olup sivri kemerlidir. Papuç kısmı, bir sıra taş iki sıra tuğla ile almaşık düzende örülmüş olup, Türk üçgenlerinden oluşur. Minare gövdesi düz tuğla örgülüdür. Zencirek biçiminde tuğla örgülü beş kuşak gövdeyi süsler. Şerefe altı kirpi saçaklı ve mukarnalıdır. Şerefe korkuluğu tuğla örgülü olup, üzeri bugün çimento sıvalıdır. Yine petek kısmında üzeri sıvanmıştır. Kûlah kurşun kaplıdır.

1.1.3.4. İç Yapı

1.1.3.4.1. Mihrap : Alçı süslemeli olup, mihrap nişinin kavsarası beş sıra mukarnas dolguludur. Mihrabın iki yanında yer alan sütunceler, etrafını saran geometrik süslemeler ve rozetler ile Bodur Cami mihrabıyla büyük benzerlik gösterir. Dışa doğru hafif taşkındır. Üzerinde stilize palmet

motifli dendanlar yer alır.

1.1.3.4.2. Mıber : Mıhrabın sađında yer alan ahşap mıber camiye sonradan konulmuştur. Mıberde, süsleyici ögelere fazla yer verilmeyip, çok sade tutulmuştur.

1.1.3.4.3. Pencereleer : Cami iđerisinde de yer alan pencereleer çift kasalı olup, iđerdeki kasalar dıřardakilerden daha büyük oranlardadır.

1.1.3.4.4. İç Cepheleer : Cepheleer beyaz badana ile sıvalı olup, hiç bir süsleyici ögeye rastlanmaz.

1.1.3.4.5. Üst Örtü ve Taşıyıcı Elemanlar : Cami iđerisinde yer alan dört ahşap direk, kible duvarına dik üç nef oluşturmaktadır. Ahşap direkleer birbirlerine, yine ahşaptan, Bursa kemeri şeklinde kemerleer ile bağlanmıştır. Tavani tahta kaplıdır. 1974 yılında kuzey duvara ilave edilen kadınlar mahfili ahşap malzemeli olup, iki ahşap direk tarafından taşınmaktadır.

1.2. Tarihçesi

1.2.1. Kitabesi : Yok

1.2.2. Vakfiyesi : Belli deđil

1.2.3. Diđer Kaynak ve Belgeler : 1952 ve 1985 yılı V.T.F

1.2.4. Banisi : Balaban Paşa

1.2.5. Yapan : Belli deđil

1.2.6. Tamirleeri : 1974 yılında, halk tarafından yapılan büyük bir onarım görmüştür.

1.2.7. Şimdiki Durum : Sağlam, ibadete açıktır. 1974 yılındaki onarımda, caminin iç avlusuna bir çeşme yapılmıştır. Çeşmeye H. 1306 (1888) tarihli bir mezartaşı kitabesi yerleştirilmiştir.

1.3. Tarihlendirme : Tahsin Özalp kitabında, caminin Babalan Paşa ile bağlantısından yola çıkarak,H.740 (1345) yıllarında yapıldığını ileri sürmüştür. V.T.Fişlerinde ve diğer araştırmalarda da aynı tarihler verilmiştir. Minare ve mihrapta görülen orjinal özellikler ; caminin günümüze kadar geçirdiği büyük onarımlar ile biçim değiştirmesine rağmen,14.y.y. tarihini doğrular niteliktedir.

2. Süsleme

2.1. Tuğla İşçiliği

2.1.1. Yapıdaki Yeri : Minare

2.1.2. Malzeme ve Teknik : Tuğla malzeme kullanılmıştır. Yalnız minare pabucunda, taş ile almasıık düzende örülmüştür. Minare gövdesinde,tuğla işçiliğinden süsleyici kuşak örnekleri ve şerefe altında,mukarnas şeklinde tuğla örgü görülür.

2.1.3. Desen Özellikleri : Minare gövdesinde yer alan kuşaklarda zencirek motifi kullanılmıştır.

2.2. Alçı İşçiliği

2.2.1. Yapıdaki Yeri : Mihrabında

2.2.2. Malzeme ve Teknik : Alçı malzeme kullanılıp, kalıplama tekniğinde yapılmıştır.

2.2.3. Desen Özellikleri : Mihrap nişinin kavsarası,beş sıra mukarnaslıdır. Nişin köşelerinde sütunceler yer almıştır. Mihrap iç içe beş silme kuşağı içine almıştır. Bu kuşaklarda geometrik motifler ağırlıkta olmak üzere yazı ve bitkisel motifler yer almaktadır.

2.2.4. Süsleme Hakkında Tarihi Bilgi : Mihrap ve minarede yer alan süsleyici unsurlar yapının orijinal inşa tarihi ile çağdaştır.

Caminin batı cephesinde duvara yerleştirilmiş devşirme malzeme, Bizans döneminden kalma korkuluk levhasıdır.

3. Değerlendirme : Ahşap direklerin taşıdığı ahşap çatı ile örtülmesi, tek mekanlı bu yapı, mimari açıdan pek bir özellik taşımamasına rağmen minaresi ve mihrabının orjinal özelliklerini muhafaza etmesi açısından değer kazanmaktadır. Yapıda, Sivrihisar ilçesindeki diğer camilerde olduğu gibi bol miktarda devşirme malzeme kullanılmıştır. Bu malzemeler yer yer süsleyici unsurlar olarak kullanılmak istenmiştir.

Balaban Cami minaresinin, ilçedeki en süslü tuğla işçiliğine sahip olması da diğerlerinden ayrılan bir özelliğidir.

Bibliyografya

Özalp, T., 1961, s.80

HIZIR BEY MESCİDİ

Resim No : 90-97
Plan No : 6
İnceleme Tarihi : 3.3.1988

1. Yapı

1.1. Tipi : Tek kubbeli, tek mekanlı

1.1.1. Yeri : Kubbeli Mah. Hızırbey Sok.

1.1.2. Fonksiyonu : Mescit

1.1.3. Malzemesi ve Mimarisi

1.1.3.1. Malzeme : Yapı moloz taş malzemeli, kireç harçlı, kagirdir. Yalnız giriş kapısının bulunduğu doğu cephesi, moloz taş arasına çamur harçlı olup, ahşap hatıllıdır.

1.1.3.2. Plan ve Örtü Sistemi : Kare planlı olup, üzeri kubbe ile örtülüdür. Kare mekandan kubbeye geçiş dışardan sekizgen bir kasnakla içeriden ise tromplar ile sağlanmıştır. Kubbenin üzeri kiremit örtülü olup, kubbe eteği kirpi saçaklıdır. Harimin doğusunda, kible duvarında mihrabı olan kareye yakın planlı avlusu, batısında ise haziresi mevcuttur.

1.1.3.3. Dış Yapı

1.1.3.3.1. Kuzey Cephe : Sokağa bakan bu cephe masif duvarlı olup, hiçbir pencere açıklığı bulunmamaktadır.

1.1.3.3.2. Güney Cephe : Bu cephede mihrabın üzerinde küçük bir aydınlık penceresi vardır.

1.1.3.3.3. Doğu Cephe : Avluya bakan bu cephede harimin giriş kapısı bulunmaktadır. Kapı cephenin sağında yer alıp, mermer söveli ve ahşap kanatlıdır. Kapı bordürü ka-

demeli yuvarlak silmeler ile süslenmiştir. Kapı lentosunun üzerinde ahşap bir hatıl yer alır. Ayrıca bu cephe duvarında moloz taş malzemenin arası çamur harçlıdır.

1.1.3.3.4. Batı Cephe : Mescidin haziresine bakan bu cephede altta iki büyük ve bunların üzerinde bir küçük "aydınlatma penceresi" yer alır.

1.1.3.3.5. Minare : Yok.

1.1.3.4. İç Yapı

1.1.3.4.1. Mihrap : Mescidin güney duvarı üzerinde yer alan mihrap nişi mukarnassızdır. Mihrap yukarı doğru kademeler halinde daralır.

1.1.3.4.2. Mimber : Yok.

1.1.3.4.3. Pencereleler : Yapı içerisinde yer alan pencerelere onarım sırasında yeni çerçeveler ve camlar takılmıştır.

1.1.3.4.4. İç Cepheler : İç cepheler bugün çok sade bir görünüme sahip olup, beyaz badana ile sıvalıdır. Mihrap nişi ve kapı sövesinde yer alan süslemeler haricinde tezyini öğelere rastlanmaz.

1.1.3.4.5. Üst Örtü ve Taşıyıcı Elemanlar: Kubbe üst örtülü yapıda her cephede birer sivri takviye kemeri mevcut olup, kubbeye geçiş sivri tromplar ile sağlanmıştır. Kubbe duvarlar tarafından taşınmaktadır.

1.2. Tarihçesi

1.2.1. Kitabesi : Yok.

1.2.2. Vakfiyesi : Belli değil. T.Özalp Sivrihisar Tarihi adlı kitabında İğdecik ve Sadıkbağı köylerinin bu yapıya vakfedildiğini söylemektedir.

1.2.3. Diğer Kaynak ve Belgeler : 1952 yılı V.T. Fişi, S.Ç., L.T.

1.2.4. Banisi : Hızır Bey

1.2.5. Yapan : Belli değil.

1.2.6. Tamirleri : 1963 yılında V.G.M. tarafından Yüksek Mimar Yılmaz Önge tarafından restore edilmiştir.

1.2.7. Şimdiki Durum : 1963 yılına kadar Belediyenin gaz teposu olarak kullanılan mescit, yapılan asla uygun onarımlar sonucu orjinal formuna yakın bir görünüme sahip olmuştur. Bugün ibadete açıktır.

1.3. Tarihlendirme : 1957 yılı E.E.G.M. tescil fişlerinde H.650 (1251) yılına tarihlenip, Tebrizli Seydi Bircan Efendinin yaptırdığı belirtilen bu yapı, 1963 V.G.M. tarafından yapılan restore çalışmalarında 15.yy.'a tarihlendirilmiştir. Bu tarihlendirme banisi olarak kabul edilen Hızır Beyin yaşadığı devir ile çağdaştır.(1407-1459)

2. Süsleme

2.1. Taş İşçiliği

2.1.1. Yapıdaki Yeri : Kapı sövesi ve mihrabında

2.1.2. Malzeme ve Teknik : Mermer söveli kapı, dışardan, içeri, yuvarlak silmeler ile kademeli olarak genişler. Mihrap nişinde ise yukarı doğru daralan kademeli bir taş işçiliği mevcuttur.

2.1.3. Desen Özellikleri : Yapıda süsleme ile ilgili kalem işi ahşap, çini, vb. öğeler yer almamaktadır.

2.2. Süsleme Hakkında Tarihi Bilgi : Kapı ve mihrapta yer alan süsleyici unsurların yapı ile çağdaş olduğu söylenebilir.

3. Değerlendirme : Mescidin banisi Nasrettin Hoca'nın torunu, Celalettin Bey oğlu Hızır Beydir.(1407-1459) Fatih Sultan Mehmet döneminde ilk belediye başkanı ve başkadısıdır. Banisinin parlak ve tanınmış şahsiyeti, mescide, sade bir mimariye sahip olmasına rağmen ayrı bir değer kazandırır.

Osmanlı camilerinin en eski tarihli örnekleri, bölgesel inşaat teknikleri kullanılarak yapılan küçük, tek kubbeli yapılarıdır. 14.yy.da bu camilere son cemaat yeri dediğimiz bir revak eklendiği görülmektedir. Tarihi bilinen en eski örnek İznik Hacı Özbek Camisidir.(1334) İznik Yeşil(1391), ve Bursa Orhan Gazi Camileri de bu uygulamaların örnekleridir.

Sivrihisar'da tek üniteli, kare mekanlı, üzeri kubbe ile örtülü Hızır Bey Mescidine örnek teşkil edebilecek, Hazine Dar, Hoşkadem gibi Selçuklu dönemine ait yapılar mevcutsa da, 1963 yılında yapılan restore çalışmalarında mescidin doğu avlusunda ortada bir sütunun desteklediği bir yazlığın varlığının anlaşılmasıyla, Osmanlı mimarisinde tek üniteli ve son cemaat yeri olan cami tipinin, daha küçük ve değişik bir varyasyonunun, bu mescidde denendiği söylenebilir.

Bibliyografiya

Özalp, 1961, s.58

Kuran, 1964, s.99-100

Ziyaoğlu, 1976, s.27-59

Kuban, 1980, s.154-156

Arseven, 1984, s.143-144.

KURŞUNLU CAMI

Resim No : 98-109
 Plan No : 7
 İnceleme Tarihi : 3.3.1988/4.4.1988

1. Yapı

1.1. Tipi : Tek Kubbeli, Son cemaat yerli

1.1.1. Yeri : Kurşunlu Mah. Tekke Sok. Pafta 2928

Ada 290, Parsel 1

1.1.2. Fonksiyonu : Cami

1.1.3. Malzemesi ve Mimarisi

1.1.3.1. Malzeme : İnşasında küfeki taşı, mermer ve tuğla kullanılmıştır. Son cemaat yerinin bulunduğu cephe düz örgülü kesme taştan, diğer cepheler bir sıra taş üç sıra tuğla olmak üzere almalı düzende örülmüştür.

1.1.3.2. Plan ve Örtü Sistemi : Harim kısmı kare planlı olup, tek bir kubbe ile örtülüdür. Kubbe kasnağı oniki kenarlı ve oniki pencerelidir. Harimin kuzey cephesinde revaklı, üç kubbeli son cemaat yeri mevcuttur. Harim ile son cemaat yerinin kesiştiği kuzeybatı köşede dörtgen kaideli minaresi yer alır.

1.1.3.3. Dış Yapı

1.1.3.3.1. Kuzey Cephe : Bu cephede yer alan son cemaat yeri, harimin yan duvarlarının devamı olan daha ince tutulmuş iki uzantı ve iki yığma ayağın taşıdığı, üç kubbe ile örtülüdür. Taşıyıcılar birbirlerine sivri kemerler ile bağlanmıştır. Ortada yer alan kubbe, üç sivri kemer ve bir takviye kemer ile, yandakiler ise ikişer sivri ve ikişer takviye kemeri

üzerine oturtulmuştur. Son cemaat yerinin yan duvarlarında birer niş bulunmaktadır.

Cümle kapısı bu cepheyi ortalar. Kapı hafif çıkıntılı, dikdörtgen, bir çerçeve içerisine alınmış olup, sivri kemerli bir niş içerisindedir. Kapı açıklığı yekpare mermerden oluşan basık kemerli ve mermer sövelidir. Basık kemerin üzerindeki sivri kemerli nişin içerisinde, caminin kitabesi yer alır. Cümle kapısının sağında ve solunda yuvarlak kemerli birer büyük pencere bulunur. Bu pencerelerin üzerinde dikdörtgen şeklinde daha küçük birer pencere mevcuttur.

1.1.3.3.2. Güney Cephe : Bu cephede altta iki tane, üstte ortada bir tane olmak üzere, üç pencere açıklığı vardır. Kurşunlu caminin banisi Şeyh Baba Yunusun oğlu Hamdi Baba'nın türbesi bu cepheye bitişik inşa edilmiştir. Bu cephede yer alan pencereler yuvarlak kemerli olup, petek biçiminde taş kafeslidir.

1.1.3.3.3. Doğu Cephe : Bu cephede, iki tanesi altta iki tanesi üstte olmak üzere dört pencere yer alır. Ayrıca kubbe kasnağının altında küçük bir pencere mevcuttur. Aşağıda yer alan iki pencere ahşap kasalı yukarıdakiler taş kafeslidir.

1.1.3.3.4. Batı Cephesi : Caminin haziresine bakan bu cephede, altta üç tane biraz üstte iki tane, en üstte bir tane olmak üzere, altı pencere açıklığı vardır.

1.1.3.3.5. Minare : Kaidesinde ve kürsüde almaşık düzende (bir sıra taş üç sıra tuğla) kesme taş ve tuğla kullanılmıştır. Gövde, şerefe ve petek bölümleri tamamen küfe ki taşından inşa edilmiştir. Dörtgen kaideli olup, kürsü kısmı

sekizgendir. Uzunca tutulan kürsünün ortasında, iki sıra tuğladan, kirpi tezyinat mevcuttur. Pabuç kısmı uzun ve dik baklavalıdır. Minarenin gövdesi, iki bilezik arasında yer alıp, onaltı köşelidir. Şerefe altı helozonik yivlidir. Körkuluk kısmı silindir biçiminde örgülüdür. Petek kısmı gövdeden daha dar olup, yine onaltı köşelidir. Kûlah kurşun kaplıdır.

1.1.3.4. İç Yapı

1.1.3.4.1. Mihrap : Az çıkıntılıdır. Beş köşeli nişi, Bursa kemerli bir tahfif kemeri içindedir. Tahfif kemeri üzerinde sağda ve solda kabaralar vardır. Mihrap nişi sekiz sıra bademlidir. Yanlarda kum saatli örmeli sütuncuklar vardır.

Mihrap nişinin üç tarafı, üç sıra halinde, kalemişi, geometrik ve bitkisel motiflerle çerçevelenmiştir.

1.1.3.4.2. Mimler : Mihrabın sağında yer alan mimler ahşaptan ve basittir.

1.1.3.4.3. Pencereler : Yapıda yer alan bütün pencereler sivri kemerli iken sonradan alçı ile yuvarlak kemerli bir biçime dönüştürülmüştür. Üst pencereler daha küçüktür. Kubbe kasnağındaki pencereler, küçük sütuncelerin birbirine bağlandığı, yuvarlak kemerler içerisindedir.

1.1.3.4.4. İç Cepheler : Girişin üzerinde yer alan ahşap balkona, çift taraftan, ahşap merdivenle çıkılır. Sağ köşede bulunan küçük kapıdan minareye çıkılmaktadır. Yapının içerisinde kubbe kasnağının altından başlayarak, kalem işiyle yapılmış süs motifleri dört duvarı çevreler.

1.1.3.4.5. Üst Örtü ve Taşıyıcı Elemanlar : Kubbe üst örtüsü duvarlar tarafından taşınmakta olup, kubbeğe geçiş bütün kasnağı dolduran Türk üçgenleriyle sağlanmıştır.

1.2. Tarihçesi

1.2.1. Kitabesi : Caminin portalinde giriş kapısının üzerinde yer alır. Kitabe 0.35 x 0.80 m.lik mermer üzerinde Farsça ve Arapça karışık bir dille yazılmıştır. Grift Nesih usluptaki kitabede nokta ve harekeler eksik olup, üç satır, dokuz mısradır.

Arapçası :

Beka Baba Yusuf Camia Rıdaellahi tealâ raciya Lem yeci fi arsihid-dehri salikün yesbıkıhu fi midmârihi Fârisâ yessir likâke lil mümininellezi fihi abaüke. Varael âb idi sâcida kale kudei fi tarihih ve men dehalehu kâne â minâ sene semanü tısın semânemieh 898

Türkçesi :

Bu camiyi Baba Yusuf yaptırdı. Çalabın rızasını umacı olarak, tariki hakka Allah yolunda salık hiç bir kimse yoktur ki meydanı hayırda at koşturmasın. En son safta sana tazim ve secde eden mümin kuluna likanı kolaylaştır. Ya Rabbi Kudsi denilen zat veya melek tarihini şöyle dedi : Buraya gelen herşeyden emindir. Vemen dehaleha râne amina sene H.898

1.2.2. Vakfiyesi : Belli değil

1.2.3. Diğer Kaynak ve Belgeler : 1952 yılı V.T.F., S.Ç., G.Ö.

1.2.4. Banisi : Şeyh Baba Yusuf

1.2.5. Yapan : Belli değil

1.2.6. Tamirleri : İnşa tarihinden günümüze çeşitli onarımlar gördüğü anlaşılan camide bilinen son onarım, 1975 yılında V.G.M. tarafından yapılmıştır. Kubbenin kurşun kaplaması ve pencereler restore edilmiştir.

1.2.7. Şimdiki Durum : Cami günümüze, ilçedeki diğer camilere göre daha iyi korunarak gelmiştir. Bugün ibadete açıktır.

1.3. Tarihlendirme : Caminin orijinal kitabesine göre inşa tarihi H.898 (1492) yılıdır. Banisi 2. Beyazıt devri ünlü vaizlerinden, şair şeyh Baba Yusuf'tur.

2. Süsleme

2.1. Taş İşçiliği

2.1.1. Yapıdaki Yeri : Minare

2.1.2. Malzeme ve Teknik : Kesme küfeki taşı kullanılmıştır. Minare kaidesi almaşık düzende, diğer bölümler düz örgülüdür.

2.1.3. Desen Özellikleri : Kürsü kısmı sekizgen, gövdesi altıgendir. Pabuç kısmında köşeler uzun baklava şeklinde pahlanmıştır. Şerefe altında helezonik yivler yer alır.

2.2. Kalem işi İşçiliği

2.2.1. Yapıdaki Yeri : Mihrap ve iç cephelerde

2.2.2. Malzeme ve Teknik : Yerden 6.20 m. yüksekliğe kadar lacivert ve mavi kalem işleri ile dört duvarda kaplandırılmıştır. Mihrap nişinde yer alan alçı tezyinatın üzeri kalem işi süslemelidir.

2.2.3. Desen Özellikleri : Kubbe kasnağının alt kısmından itibaren, dört beş sıra halinde kalem işi ile yapılmış süs motifleri, dört duvarı çevreler. Biraz daha altta duvar yüzlerinde vazozo içinden çıkan çiçek motifleri vardır. Onun altında, iki sıra halinde bitkisel motifler, dört duvarı çevreler. Ayrıca çeşitli boyda talik ve sülüs yazılar her tarafı doldurmaktadır.

2.4. Süsleme Hakkında Tarihi Bilgi : Cami içerisinde yer alan

kalem işi süslemenin orijinal olmayıp 40 yıl kadar önce yapıldığı öğrenilmiştir.

3. Değerlendirme : Anıtsal mimarisi ile ilçedeki en gösterişli camidir.

15. yüzyılda tek kubbe mimarisine yönelen Osmanlı mimarisi, eski çok sütunlu Ulu Cami mimarisini terk etmiştir. 16. yüzyılda klasik dönemin merkezi kubbeli anıtsal camilerinin oluşmasında, geçmişte denenmiş diğer yapı biçimlerinin yanısıra 15. yüzyılda inşa edilen ön cephesi revaklı, tek kubbeli bu camilerin ilham kaynağı olduğu bir gerçektir.

Yapı, klasik Osmanlı dönemi camilerinin yanında mütevazı sayılabilecek ölçülere sahip olmasına rağmen, anıtsal bir görünüme sahiptir. Harimi örten büyük kubbe ve son cemaat yerinin üzerindeki üç küçük kubbe, etkileyici bir ahenk oluşturur. Bu ahengi caminin zarif minaresi tamamlar.

Kurşunlu Cami, minare yerlerinin değişik yönlerde olmasına rağmen, 1491 tarihli İstanbul Firuz Ağa Camisi ile büyük bir benzerlik gösterir. Merkezi planlı abidevi camilere giden yolda güzel bir örnek olarak gösterilen bu yapı ile benzer mimari özellikler göstermesi caminin değerini arttırmaktadır.

Bibliyografya

Tevhid, 1929, s.136

Özalp, 1961, s.81

Arseven, 1984, s.151

NAMAZGÂH (BAYRAM MUSALLA)

Resim No : 110-112
 Plan No : 8
 İnceleme Tarihi : 3.3.1988

1. Yapı

1.1. Tipi : Üzeri Açık Namazgâh

1.1.1. Yeri : Karabaşlı Mah. Pafta 2928, Ada 328, Parsel 12

1.1.2. Fonksiyonu : Namazgâh

1.1.3. Malzemesi ve Mimarisi

1.1.3.1. Malzeme : Etrafı moloz taş ile örtülü bir duvar ile çevrelenmiştir. Kible İstikâmetindeki duvarı ortlayan yerde, mihrabı yer alır. Mihrap duvarı, çevre duvarlarından daha yüksek olup, bol miktarda devşirme taş bloklar kullanılmıştır. Mihrap duvarına bitişik, taş basamaklı mimberi yer alır. Mihrabın önünde dikdörtgen biçiminde, moloz taş ve topraktan yapılmış, müezzin mahfili mevcuttur.

1.1.3.2. Plan ve Örtü Sistemi : 53 x 40 m. ölçülerinde dikdörtgen bir plana sahip olup, üzeri açıktır.

1.1.3.3. Dış Cepheler : Bütün cepheler, yükseklikleri farklı moloz taş örgülü, duvarlar ile çevrilidir. Kuzeydoğu köşesinde sonradan yapılmış demir bir kapı yer alır.

1.1.3.4. Mihrap : Dikine dikdörtgen biçiminde yekpare mermer bir bloka oyulmuş mihrap nişinin yanlarında iki sütunce yer alır. Mihrap nişinin kavsarası, yuvarlak kemer biçiminde olup, tek merkezde birleşen çok dilimli bir süsleme ile

doldurulmuştur.

1.1.3.5. Mimber : Mihrabın sağında mihrap duvarına bitişik inşa edilmiştir. Blok taşlardan yapılmış olup, sekiz basamaklıdır. Gövdesinde dikine dikdörtgen bir açıklık bırakılmıştır.

1.2. Tarihçesi

1.2.1. Kitabesi : Sonradan yapılan onarımlarda yer değiştiren kitabe levhası, bugün mihrabın üzerinde ayet yazılı bir taş levhayla yanyanadır. Kitabesinde, Sahibül Hayrat vel Hasenat İbrahim Ağaoğlu Hacı Hamza oğlu Halil H. 1225 (1811) yazılıdır.

1.2.2. Vakfiyesi : Belli değil.

1.2.3. Diğer Kaynak ve Belgeler : 1952 yılı V.T.F.

1.2.4. Banisi : İbrahim Ağaoğlu Hacı Hamza oğlu Halil

1.2.5. Yapan : Belli değil.

1.2.6. Tamirleri : Geçtiğimiz senelerde, etrafını çevreleyen duvar ve mihrabı, halk tarafından onarılmıştır.

1.2.7. Şimdiki Durum : Sağlam olup, bayram namazlarında kullanılmaktadır.

1.3. Tarihlendirme : Tahsin Özalp aynı eserinde kaynak göstermeden namazgahın bulunduğu yerde, 13. yüzyıl ortalarında yapılmak istenen Ulu Caminin temelini atıldığı ancak bitmediğini belirtir. Bugün namazgâhın bulunduğu yerde böyle bir belirti yoktur. Kitabesinden anlaşıldığına göre, H.1225 (1811) yılında inşa edilmiştir.

2. Süsleme : Mihrap nişi haricinde hiçbir süsleyici öge yoktur.

3. Değerlendirme : Genellikle büyük yollarda kervanların konakladıkları yerlere yapılan bir yükselti üzerindeki namazgâhlarda

kible istikâmetini göstermek için bir mihrap taşı ve namaz kılanları güneşten korumak için gölge veren büyük ağaçlar ile yanında abdest almak, su içmek, hayvanlara su vermek için çeşmeler inşa edilirdi. Sivrihisar'daki bu uygulamada, ağaç ve çeşme gibi yapıların bulunmaması, mihrabın yanında mimberin ve müezzin mahfilinin olması ile, yerleştiği büyük alan, yapının bayram ve cuma namazı gibi topluca edilen ibadetlerde ilçede büyük bir alana ihtiyaç duyulmasından kaynaklıdır. İlçenin 19. yüzyıldaki nüfusu dikkate alınırrsa, böyle bir uygulamanın akla yatkınlığı anlaşılabilir.

Bibliyografya

Özalp, 1961, s.81

Sözen, Tanyeli, 1986, s.170

EİMALI CAMİ

Resim No : 113-114
Plan No : 9
İnceleme Tarihi : 3.3.1988

1. Yapı

1.1. Tipi : Ahşap direkli

1.1.1. Yeri : Karabaşlı Mah.

1.1.2. Fonksiyonu : Cami

1.1.3. Malzemesi ve Mimarisi

1.1.3.1. Malzeme : Moloz taş malzemeli olup, arası çamur harçlı ve ahşap hatıllıdır. Kapı ve pencere kasaları ahşaptır. Bugün yapının bütün cepheleri çimento harç ile sıvanmıştır.

1.1.3.2. Plan ve Örtü Sistemi : Mihrap aksından uzunlamasına dikdörtgen planlıdır. Tek mekanlı olup, üzeri ahşap çatıyla örtülüdür. Yapıya giriş doğu cephedeki tek kapıdandır.

1.1.3.3. Dış Yapı

1.1.3.3.1. Kuzey Cephe : Küçük bir depo yapısına bitişik olan bu cephede, hiç bir pencere açıklığı yoktur.

1.1.3.3.2. Güney Cephe : Mihrap nişinin yer aldığı bu cephede, altta dört büyük, üstte dört küçük olmak üzere sekiz pencere yer alır.

1.1.3.3.3. Doğu Cephe : Camiye giriş kapısının bulunduğu ön cephe diyebileceğimiz bu cephede, sağ alt köşeye yakın bir yerde, ahşaptan iki kanatlı giriş kapısı yer alır. Bu cephede, altta iki büyük üstte iki küçük olmak üzere dört pencere açıklığı vardır.

1.1.3.3.4. Batı Cephe : Bu cephede ikisi altta, ikisi üstte olmak üzere dört pencere bulunur.

1.1.3.3.5. Minare : Caminin minaresi yoktur.

1.1.3.4. İç Yapı

1.1.3.4.1. Mihrap : Alçı tezinatlı mihrapı mukarnalıdır. (V.T.F.)

1.1.3.4.2. Mimber : Yoktur.

1.1.3.4.3. Pencereler : Dikine dikdörtgen biçiminde olup, ahşap kasalıdır. Aşağıda yer alan pencereler büyük, üsttekiler daha küçük boyutludur.

1.1.3.4.4. İç Cepheler : İç cephelerde mihrap nişi haricinde süsleyici öge yer almayıp, bütün cepheler badana ile sıvalıdır.

1.1.3.4.5. Üst Örtü ve Taşıyıcı Elemanlar : Ahşap direklerin ve duvarların taşıdığı ahşap tavanlıdır.(V.T.F)

1.2. Tarihçesi

1.2.1. Kitabesi : Yok

1.2.2. Vakfiyesi : Belli değil

1.2.3. Diğer Kaynak ve Belgeler : 1952 yılı V.T.F.

1.2.4. Banisi : Belli değil

1.2.5. Yapan : Belli değil

1.2.6. Tamirleri : 1952 yılı V.T. fişinde ,1940 yıllarında yapıda, Toprak Mahsülleri Ofisinin selektörü olduğu belirtilmektedir. 1952 yılındaki halini ise pencere çerçeveleri kırılmış, içi moloz dolu bakımsız ve harap diye niteler. Yapının bugünkü görünüşünden 1952 den sonra onarım gördüğü anlaşılmaktadır.

1.2.7. Şimdiki Durum : Yapının bugün iç ve dış cepheleri

sıvanmış, yapıldığı dönemin orjinal özelliklerini kaybetmiştir. İbadete açık değildir.

1.3. Tarihlendirme : Tahsin Özalp, Sivrihisar adlı kitabında H. 1250 (1832) yılın vermekle beraber, yapının bugünkü durumundan, inşa edildiği dönem anlaşılmamaktadır. Bu nedenle Özalp'ın verdiği tarihe itibar etmek gerekir.

2. Süsleme : Yapıda giriş kapısı üzerinde yer alan, devşirme malzemenin başka süsleyici bir unsur yoktur.

3. Değerlendirme : İçerisine giremediğim bu yapıda dışardan yaptığım gözlemlerle vardığım sonuç, yapının korunması yolundadır. Tek mekanlı ve ahşap çatıyla örtülü camiye, 1952 yılı V.T. fişinde konulan anıt değil kaydı, yapıya olan ilgiyi zayıflatmıştır. Aradan geçen zamanda ferdi gayretler ile onarımlar görmüşse de bugün terk edilmiştir. İlçede gördüğüm benzer amaçlı inşaatlar yerine, bu yapının sağlıklı restorasyonunun daha faydalı olacağı kanısındayım.

Bibliyografi

Yayınlarda tesbit edilemedi

BODUR CAMI

Resim : 115-123
 Plan : 10
 İnceleme Tarihi : 7.5.1988

1. Yapı

1.1. Tipi : Ahşap direkli

1.1.1. Yeri : Karabaşlı Mahallesi

1.1.2. Fonksiyonu : Cami

1.1.3. Malzemesi ve Mimarisi

1.1.3.1. Malzeme : Cami duvarları moloz taş malzemesi olup, çamur harç ve çamur sıvalıdır. Bugün bütün cepheleri badana ile sıvanmıştır. Kapı ve pencereleri ahşap kasalıdır. Minaresinde ise tuğla ve kesme taş kullanılmıştır.

1.1.3.2. Plan ve Örtü Sistemi : Mihrap ekseninde, uzunlamasına dik açılı yamuk biçiminde, tek mekanlıdır. Üzeri sekiz ahşap direk ve duvarların taşıdığı ahşap bir çatı ile örtülmüştür. Çatısı kiremit kaplıdır.

1.1.3.3. Dış Yapı

1.1.3.3.1. Kuzey Cephe : Giriş kapısının bulunduğu bu cephe caminin en dar cephesidir. Ahşap kasalı kapının sağında minaresi yer alır. Kapı üzerindeki küçük aydınlık penceresinden başka hiçbir pencere açıklığı yoktur.

1.1.3.3.2. Güney Cephe : Mihrap nişinin bulunduğu bu cephede, mihrabın sağında ve solunda dörderden, sekiz pencere yer almaktadır. Pencereler mihrap duvarına simetrik bir düzende yerleştirilmişlerdir. Pencere kasaları ahşap olup, dikine dikdörtgen biçimindedir.

1.1.3.3.3. Doğu Cephe : Caminin dik açılı uzun duvarının oluşturduğu bu cephede, üçü alt sırada, ikisi üst sırada olmak üzere beş adet pencere açıklığı mevcuttur. Üst sırada yer alan iki pencere daha küçük boyutlardadır. Pencere kasaları ahşap olup, dikine dikdörtgen biçimindedir.

1.1.3.3.4. Batı Cephe : Caminin yamuk kenarını oluşturan bu cephede doğu cephedekine benzer üçü alt sırada, üçü üst sırada olmak üzere altı pencere vardır.

1.1.3.3.5. Minare : Caminin kuzeydoğu köşesinde yer alır. Devşirme malzemeden ve mermer bloklardan yapılmış dörtgen kaidelidir. Kaide üzerinde yer alan kürsü kısmı iki sıra tuğla, bir sıra kesme taş kullanılarak almaşık düzende örülmüştür. Kürsünün kuzey cephesinde 0.48 x 0.58 metrelik bir kalker üzerine yazılmış minare kitabesi bulunmaktadır. Kitabe bugün okunmayacak durumdadır. Minarenin pabuç kısmı köşelerde pahlandırılmıştır. Gövdesi tuğladan, silindir biçiminde olup, kısadır. Şerefe altında tuğladan ince bir sıra, onun üzerinde mukarnası hatırlatan iki sıra, dişler vardır. Şerefe korkuluğu tuğla örgülüdür. Petek kısmı gövde ile aynı kalınlıkta olup, külahı çinko kaplıdır.

1.1.3.4. İç Yapı

1.1.3.4.1. Mihrap : Alçı süslemeli mihrap nişi mukarnalıdır. Mihrap nişinin iki yanında, burmalı iki sütüncü yer alır. Mihrabın etrafı geometrik süslemelerle bezenmiştir. Mihrabın etrafını saran geometrik bezeme kalın bir silme ile çevrelenmiş olup, üst kenarı stilize palmet motiflerinden oluşan dandanlı tezyinatlıdır.

1.1.3.4.2. Mimler : Ahşap mimber günümüze yakın dönemlere ait olup, gövdesi geometrik bezemelidir. Korku-

luk, ajur tekniğiyle işlenmiştir. Şerefe kısmında ise yine ajur tekniğinde süslemeler yer alır. Miminin gövdesini ortnlayan kemer biçiminde büyük bir açıklık olması ; Bodur Cami minberini, ilçedeki diğer cami minberlerinden ayırmaktadır.

1.1.3.4.3. Pencereleler : Pencereleler çift kasalı olup çift cam uygulamalıdır. İçerdeki kasa büyüklükleri dışardaki "pencere açıklıklarına uygun yapılmış" kasalardan daha büyük tutulmuştur. Alt ve üst sıralarda yer alan pencere kasaları, eşit ölçülerdedir.

1.1.3.4.4. İç Cepheler : Miharap nişi haricinde bütün cepheler sade olup, beyaz badana ile sıvanmıştır.

1.1.3.4.5. Üst Örtü ve Taşıyıcı Elemanlar : Ahşap direk üzerinde ahşap kirişli tahta kaplı bir tavan ile örtülüdür. Ahşap tavanı, sekiz ahşap sütun ve duvarlar taşımaktadır. Sütun başlıkları ahşap tahta kaplamalar ile kemere yakın bir biçimde birbirleri ile birleştirilmiştir.

1.2. Tarihçesi

1.2.1. Kitabesi : Kapı üzerinde yer alan kitabe, cami ile ilgili olmayan bir mezar taşı parçasıdır.

1.2.2. Vakfiyesi : Belli değil.

1.2.3. Diğer Kaynak ve Belgeler : 1952 yılı V.T.F., S.Ç.,

1.2.4. Banisi : Kutbuddin ?

1.2.5. Yapan : Belli değil.

1.2.6. Tamirleri : Caminin harim kısmı büyük tadilat ve onarım görmüştür.

1.2.7. Şimdiki Durum : Sağlam ve ibadete açıktır.

1.3. Tarihlendirme : 1952 yılı V.T.F. lerinde yapının inşaa tarihi belirtilmemiştir. Bugün kitabesi olmayan yapı hakkında

Özalp, Kutbuddin Mescidi başlığı altında ; Sivrihisar Vakıflar defteri s.53 de H. 1252 (1834) tarihinde Kutbuddin tarafından yaptırıldığının yazılı olduğunu belirtir. Geçirdiği onarımlar sonucu dış cepheleri değişikliğe uğramış yapı, minare ve mihrap işçiliği ile 1834 tarihine uygun özellikler gösterir.

2. Süsleme

2.1. Tuğla İşçiliği

2.1.1. Yapıdaki Yeri : Mihrabında

2.1.2. Malzeme ve Teknik : Ştuk malzemeli olup, kalıplama tekniği kullanılmıştır. Mihrap nişi mukarnaslıdır.

2.1.3. Desen Özellikleri : Geometrik süslemenin ağırlıkta olduğu mihrap süslemesinde yer yer, bitkisel süslemeler de görülür. Zikzak, baklava, yıldız ve poligon motiflerinin yanısıra stilize palmet motifleri de kullanılmıştır.

2.2. Ahşap İşçiliği

2.2.1. Yapıdaki Yeri : Mamberinde

2.2.2. Malzeme ve Teknik : Ağaç malzemedir. Oyma ve ajur tekniği kullanılmıştır. Mamberin yanlarında, oyma, korkuluk ve şerefe kısmında ajur tekniği mevcuttur.

2.2.3. Desen Özellikleri : Geometrik süslemeler kullanılmıştır. Taht kısmında ajur tekniğinde bitkisel süslemeler vardır.

2.4. Süsleme Hakkında Tarihi Bilgi : Mihrap ve minarede yer alan süsleyici öğeler, yapı ile çağdaş olup, mamber 20.yy.da inşa edilmiştir.

3. Değerlendirme : Sivrihisar Tarihi adlı kitapta Kutbuddin Cami adı ile belirtilen yapı halk arasında Bodur Cami ismi ile tanın-

maktadır. Minare gövdesinin kısa olması, bu ismin takılmasına neden olmuştur. Ahşap direkli ve ahşap çatı ile örtülü son derece basit bir mimariye sahip olan bu yapı için, Sivrihisar Tarihi adlı eserde inşa tarihi olarak 1834 yılı gösterilmektedir. Minare ve mihrabında görülen özellikler bu tarihe uymaktadır. Bodur Cami, ilçedeki Balaban Cami mimarisiyle benzerlik gösterir.

Bibliyografya

Özalp, 1961, s.81

YENİCE CAMİ

Resim No : 124-129
 Plan No : 11
 İnceleme Tarihi : 7.5.1988

1. Yapı

1.1. Tipi : Ahşap direkli

1.1.1. Yeri : Yenice Mah. Elmalı Sok. No: 15

1.1.2. Fonksiyonu : Cami

1.1.3. Malzemesi ve Mimarisi

1.1.3.1. Malzeme : Duvarları moloz taşlı, ahşap hatıllı kagirdir. Üzeri kiremitli çatı ile örtülüdür. Minare kaidesi taştan, gövdesi tuğladandır. Pencere kasaları ahşaptır. Yapının bütün duvarları bugün çimento ve kireç harç ile sıvanmıştır.

1.1.3.2. Plan ve Örtü Sistemi : Yapı kareye yakın dikdörtgen biçiminde olup, mihrap eksenine paralel üç sahından oluşur. Sahınları oluşturan üç sütun sırasında, dörder ahşap direk yer alır. Ahşap direklerin taşıdığı tavan kirişlerine geçişte, yavru mertekler kullanılmıştır. Tavan kontraplâk kaplıdır.

1.1.3.3. Dış Yapı

1.1.3.3.1. Kuzey Cephe : Bu cephede bulunan giriş kapısı cephenin ortasında yer alıp, basık kemerli ve mermer sövelidir. Kemerin üst köşelerinde, solda 13 sağda 02 rakamları yazılmıştır. Bu rakamlar yapının inşa tarihine vermektedir. Giriş kapısının sağında ve solunda ahşap kasalı, dikine dikdörtgen biçiminde birer pencere yer alır. Üst sırada ise daha küçük boyutlu, biri kapının üzerine gelecek şekilde yerleştirilmiş

üç pencere yer alır.

1.1.3.3.2. Güney Cephe: Bu cephenin önünde, etrafı alçak duvarlar ile çevrili bir bahçe yer alır. Beden duvarlarında, altta dört yukarıda dört olmak üzere, ahşap kasalı dikine dikdörtgen biçiminde sekiz pencere yer alır. Aşağıdakiler daha büyük tutulmuştur.

1.1.3.3.3. Doğu Cephe : Bu cephenin sağında bir giriş kapısı yer almaktadır. Yeni yapılmış kapı, demirden tek kanatlıdır. Kapının solunda, dikine dikdörtgen biçiminde "altta iki büyük, üstte iki küçük olmak üzere" ahşap kasalı dört pencere yer alır.

1.1.3.3.4. Batı Cephe : Minarenin yer aldığı bu cephede, minare kaidesinin solunda altta ve yukarıda birer, sağında ise alt sırada iki, üst sırada iki olmak üzere, diğer cephelerde yer alan pencereler ile aynı biçimde altı pencere mevcuttur.

1.1.3.3.5. Minare : Minarenin kare biçimindeki kaidesi kesme taş örgülüdür. Kaide üzerinde sekiz köşeli kürsü bölümü ve sade bir pabuç yer alır. Pabucun üzerinde taş bir bilezik mevcuttur. Gövde tuğla örgülü olup, silindir biçimindedir. Üzeri sıvanmıştır. Şerefe altı, beş sıra tuğladan, kirpi sacak biçiminde çıkıntılardan oluşmuştur. Korkuluk ve petek kısmı silindir biçiminde olup, petek bölümü gövdeden daha dar tutulmuştur. Konik küllahı kurşun kaplıdır.

1.1.3.4. İç Yapı

1.1.3.4.1. Mihrap : Dört düzeyli ştuk mihrap nişinin kavsarası, beş sıra mukarnaslıdır. Nişin iki yanında burmalı birer sütunce yer alır. Kavsarasının üzeri merdiven

biçiminde bir silme ile çevrilmiştir. Mihrabı çevreliyen dikdörtgen bordürde, geometrik motifler, üzüm salkımları ve dal kıvrımları ile yazı şeritleri bulunmaktadır.

1.1.3.4.2. Mimler : Ahşap malzemeli mimler yapıya yeni getirilmiş olup, üzerinde süsleyici işçilik yoktur. Gövdesi kontraplak kaplıdır. Taht kısmının üzeri, ahşaptan soğan şeklinde bir kubbecik ile örtülmüştür.

1.1.3.4.3. Pencereleler : Camide yer alan pencereler çift kasalı olup, çift camlıdır. Üstteki pencereler içerden büyük, dışardan küçük açıklıklara sahip olup, iç yüzeyleri meyilli olarak yapılmıştır.

1.1.3.4.4. İç Cepheleler : Kuzey cephede giriş kapısının önünde yer alan dikdörtgen şeklindeki mekan cemekele ile ayrılmıştır. Üzerinde ahşap direklerle taşınan kadınlar mahfili yer almaktadır. Kadınlar mahfiline, girişin sağından yine ahşap merdivenlerle çıkılır. Caminin zemini ahşap döşemelidir. Duvarlar sade beyaz badanalıdır.

1.1.3.4.5. Üst Örtü ve Taşıyıcı Elemanlar : Caminin ahşap üst örtüsünü, mihraba paralel sıralanmış, dörderden oniki ahşap direk taşımaktadır. Ahşap direk sıraları mihrabın paralelinde dört sahnin oluşturmaktadır. Direklerle yuvarlak kesitlidir. Yukarıda, mihrap duvarına dikey ahşap kirişlerle tutan direklerle, zeminde, mihraba paralel ahşap kasalar ile birbirlerine bağlanmışlardır.

1.2. Tarihçesi

1.2.1. Kitabesi : Yoktur. Yalnız, kuzey cephedeki giriş kapısının üzerinde H. 1302 (1884) tarihi yazılıdır.

1.2.2. Vakfiyesi : Belli değil

1.2.3. Diğer Kaynak ve Belgeler : 1952 ve 1983 yılı V.T.F., S.Ç., G.Ö.

1.2.4. Banisi : Kara Zaim Süleyman Bey

1.2.5. Yapan : Belli değil.

1.2.6. Tamirleri : V.T.F.'inde 1941 yılında tamir ettirildiği belirtilmektedir.

1.2.7. Şimdiki Durum : sağlam ve ibadete açık.

1.3. Tarihlendirme : Tahsin Özalp'ın kitabında, caminin bulunduğu yerde, aynı mahallede türbesi bulunan Ali Dede tarafından 12 yy. da yapılan bir cami olduğunu, daha sonra 17.yy. da Mesut Faşa tarafından tamir edildiğini, bugünkü yapının ise Kara Zaim Süleyman Bey tarafından yaptırıldığını kaynak göstermeden belirtir. Aynı bilgiler 1983 yılı V.T.F. lerine geçmiştir.

Sema Çevikoğlunun 1982 tarihli Lisans tezinde ise, kapının üzerinde yılı belirleyen rakamlar haricinde, Zaimzade Macela adında bir kişi tarafından yaptırıldığını yazan bir kitabe olduğunu, ancak üzeri boyandığından okunamadığını belirtir.

Yapının bugünkü mimari özellikleri kuzeydeki giriş kapısının üzerinde yer alan H. 1302 (1884) tarihine uygundur.

2. Süsleme : Yapıda, mihrabının dışında, süsleyici unsura rastlanmaz.

2.1. Alçı İşçiliği

2.1.1. Yapıdaki Yeri : Mihrabında

2.1.2. Malzeme ve Teknik : Alçı malzeme kullanılmış olup, kalıplama tekniğinde yapılmıştır.

2.1.3. Desen Özellikleri : Mihrap kavsarasının içerisi, mukarnas dolgulu olup, mihrap nişinin etrafını saran bordürde

geometrik motiflerin yanı sıra,üzüm salkımları, dal kıvrımları ve yazı şeritleri yer alır.

2.2. Süsleme Hakkında Tarihi Bilgi : Mihrap nişinde ve bordüründe görülen özellikler, mihrabın, "Tahsin Özalpın belirttiği", 18. yy. lın başlarında Mesut Paşa tarafından yapılan onarım sırasında yenilendiği, düşünülebilir.

3. Değerlendirme : Ahşap taşıyıcılı kagir cami bugün orijinal vasıflarını tümü ile yitirmiştir.

Bibliyografya

Özalp, 1961, s. 77

YENİ CAMİ

Resim No : 130-143
Plan No : 12
İnceleme Tarihi : 30.4.1988

1. Yapı

1.1. Tipi : Kompozit üst örtülü

1.1.1. Yeri : Karacalar Mah. Ceylan Sok. No:3 Pafta 2928,
Ada 399, Parsel 5.

1.1.2. Fonksiyonu : Cami

1.1.3. Malzemesi ve Mimarisi

1.1.3.1. Malzeme : Duvarları moloz taş örgülü ve ahşap hatıllı olup, kireç harç ile sıvanmıştır. Minare kaidesinde kesme taş diğer bölümlerinde tuğla kullanılmıştır.

1.1.3.2. Plan ve Örtü Sistemi : Son cemaat yeri ile birlikte dikdörtgen bir plana sahip olan yapının harim kısmı kare şeklindedir. Bu bölüm üç sahnalı olup, ortadaki sahnın diğerlerinden daha geniştir. Caminin üzeri ortada dört sütuna oturan yuvarlak kemerler ile taşınan bir kubbe ve etrafında yer alan beşik tonozlar ile örtülüdür. Caminin üzeri dışardan dört düzeyli kiremitli çatı ile örtülmüştür.

1.1.3.3. Dış Yapı

1.1.3.3.1. Kuzey Cephe : Bu cephede yarım daire biçiminde üç basamaklı taş merdiven ile çıkılan son cemaat yeri mevcuttur. İkisi yan duvarlara bitişik, altı ahşap sütun ile beş bölüme ayrılmıştır. Sütun kaideleri yuvarlak silmeli mermerden, sütun başlıkları ise sade ince ve yuvarlak ahşap bir silme-

den oluşmaktadır. Sütunlar birbirlerine yuvarlak kemerler ile bağlanmış olup, ortadaki daha geniş tutulmuştur. Merdivenin dayandığı son cemaat yerine girişi bu açıklık sağlamaktadır. Yandaki bölümler birer seki ile yükseltilerek, giriş bölümü daha aşağıda tutulmuştur. Bugün kemerli açıklıklar, demir parmaklık ve demir kafesli kapı ile kapatılmıştır.

Kemerlerin üzeri duvar örgülü olup, dört oval pencere yer alır. Pencereilerin üzerinde 0.5 m. kadar dışa taşan ahşap bir saçak bulunmaktadır. Son cemaat yerinin tavanı ahşap olup, üzerinde kadınlar mahfili yer almaktadır. Camiye giriş kapısı dışa doğru taşan dikdörtgen bir niş içerisinde yer alıp, yuvarlak kemerlidir. Kemer taşları birer sıra, girintili ve çıkıntılı olarak yerleştirilmiştir. Kapı iki kanatlı olup, ahşaptandır. Kapı nişi üzerinde caminin inşa kitabesi bulunmaktadır. Kitabenin yer aldığı panonun sağında ve solunda bulunan panolarda kalemişi birer ay yıldız motifi vardır.

Portalın sağında ve solunda dikine dikdörtgen biçiminde ikişer pencere yer alır. Pencereilerin arasında birer mihrabiye bulunmaktadır. Pencereiler ahşap kasalı, demir parmaklıklılıdır. Son cemaat yerinin iki yanında 1.6 m. genişliğindeki duvarlardan sağdaki duvarın içi tabutluk olup, soldakinin içinde ise kadınlar mahfilinin merdiveni yer alır.

1.1.3.3.2. Güney Cephe : Bu cephede altta dört büyük üstte dört küçük olmak üzere sekiz pencere yer alır. Alttaki pencereler dikine dikdörtgen yukardakiler ise oval biçimindedir.

1.1.3.3.3. Doğu Cephe : Bu cephede de altta dört büyük üstte dört küçük pencere yer alır. Pencere biçim-

leri güney cephede olduğu gibidir. Cephenin alt sağ köşesinde ahşaptan, tek kanatlı, harime açılan küçük bir kapı yer alır. Kapının üzerinde kiremit örtülü, ahşap bir saçak mevcuttur. Kapının sağında minare kaidesi bulunur.

1.1.3.3.4. Batı Cephe : Bu cephede yer alan pencere açıklıkları sekiz adet olup, doğu ve güney cephelerde olduğu gibi yerleştirilmiştir.

1.1.3.3.5. Minare : Caminin kuzeydoğu köşesinde son cemaat yerine bitişik inşa edilmiştir. Kare kaidesi ve pabuç kısmı saçağa kadar yükselir. Kaide kesme taş ve tuğladan almaşık düzenle örülmüştür. Gövdeye geçiş pabuç kısmında Türk üçgenleri ile sağlanmıştır. Silindirik gövdesi düz tuğla örgülüdür. Gövdede altta, ortada ve yukarıda olmak üzere süsleyici üç bilezik yer alır. Şerefe altı beş sıra mukarnaslıdır. Korkuluk kısmı silindir biçiminde tuğla örgülü olup, yine silindir biçimindeki petek kısmı, gövdeden daha dar tutulmuştur. Piramidal küllahı kurşun kaplıdır.

1.1.3.4. İç Yapı

1.1.3.4.1. Mihrap : Güney duvarında yer alan mihrap nişi dikdörtgen bir çerçeve içersine alınmıştır. Niş kademeler yaparak daralan yuvarlak kemerlidir. İçerisinde perde motifi, kavсарasında çeşitli geometrik motifler yer alır. Üzeri düz kemer ile sınırlandırılmıştır. Kemerin üzerinde yer alan dikdörtgen şeklindeki panoda yine içiçe bordürler ile dikdörtgen bir çerçeve içerisindedir.

Mihrabı üç yönden çevreleyen geniş bordür üzerinde dört sıra, bitkisel motiflerden oluşan kalemişi süslemeler bulunmaktadır. Mihrap tavan seviyesinin hemen altında bitmektedir. Mihrabın

hemen üstübaşak motifi ile taçlandırılmıştır.

1.1.3.4.2. Mimler : Ceviz ağacından yapılmış mimleri mihrabın sağında yer alır. Gövdesi dört kollu yıldızlar ile bezeli olan mimmerin korkuluk kısmı ajur tekniğinde geometrik motifler ile süslüdür. Taht kısmının üzeri, ahşaptan soğan şeklinde bir kubbecik ile örtülüdür.

1.1.3.4.3. Pencereleler : Alt sırada yer alan pencereleler, daha büyük boyutlu olup, dikine dikdörtgen biçimindedir. Ahşaptan çift kasalı ve çift camlıdır. Yukarda yer alan pencereleler ise, oval bir biçime sahip olup, kare bir açıklığın alttan ve üstten yuvarlak kemer biçiminde genişletilmesinden meydana gelir. Duvar kalınlığına derin bir niş oluşturan pencere açıklıklarının iç yüzeyleri kalemişi bitkisel motifler ile bezenmiştir.

1.1.3.4.4. İç Cepheleler : Caminin kuzeyinde soncemaat yerinin üzerinde yer alan kadınlar mahfili, kemer açıklıkları farklı olan sekiz kemer ile harim kısmına açılmaktadır. Üzeri ahşap tavan ile örtülüdür. Korkulukları ahşaptan olup, ortada dışa taşan yarım daire biçiminde bir balkon şekli oluşturur. Balkonun altı kalemişi üzüm, elma ve armut motifleri ile süslüdür. Mahfil korkuluklarının altında son cemaat yerine açılan pencere üstlerine kadar ; kalemişi, bitkisel motifli dört sıra süsleyici kuşak yer alır.

Diğer cephelelerde pencere aralarında yer alan kalemişi süslemeli dikdörtgen panolara, köşelere gelecek şekilde bitkisel motifler yerleştirilmiştir.

1.1.3.4.5. Üst Örtü ve Taşıyıcı Elemanlar : Kare planlı ve üç nefli harim kısmının orta nefi daha ge-

niştir. Üzeri, ortada yüksek taş kaideler üzerinde yer alan, kompozit başlıklı dört sütuna oturan bir kubbe ve beşik tonozlar ile örtülüdür. Kubbeye geçiş pandandifler ile sağlanmış olup, onaltıgen bir kasnak üzerine oturtulmuştur.

Pandandiflerde, panolar içersinde, kalemişi bitkisel süslemeler yer alır. Kemer içerisinde de ince şeritler halinde bitkisel motifler mevcuttur. Kubbe içerisinde yer alan kare bir panoda onarım tarihi olan H. 1333 (1914) tarihi yazılıdır.

1.2. Tarihçesi

1.2.1. Kitabesi : Kuzeydeki giriş kapısı üzerinde 0.62 x 0.94 m. lik bir mermer üzerinde Türkçe manzum, talik dokuz satırlık inşa kitabesi yer alır.

Allah Abdülhamit Hanın ömrünü uzun etsin, merhametinin gölgesi bütün ülkeye yayıldı.

Camiler, mektep ve medreseler inşa etmekte, ihsanın genişliğini sınırlamak mümkün değildir.

Bu camiye Şeyh Aziz Mahmut Hüdayi'ye intisap ettiği zaman ebedileştirmişti.

O padişahın kulu Kaymakam Mahmut Arif Bey onardı. O, Maraş hanedanından çok kerem sahibi'dir.

Her yerde adını daima iyilikle kuvvetlendirir, andırır.

Para ve hizmetiyle iyilik yapanların sevabını mükafatını Allah ziyadeleştirsin.

Bu aydınlık ibadetgâhta namazlar kılınacak, gölge olan dua hamd ile okunsun.

Bu aciz fikrimi tarih nazmı için yorarken, şüphesiz Allah'ın feyzi ile teyid edildim.

Gelüp uçler dediler, Tarih rengini Atıf'p Allahın himmetiyle Yeni

camii yapıldı. H. 1313 (1895)

1.2.2. Vakfiyesi : Tahsin Özalp'ın kitabında Yeni Camii hakkında iki vakfiyeden bahsedilmektedir.

1. Vakfiye : Abdül Vehhap Bini Ahmet Efendi, Bini Mustafa 130 adet kitap Anadolu Sivrihisar kazasındaki Ceddîm Mahmut Hüdâinin Camii şerifindeki kütüphaneye vakfettim.

2. Vakfiye : Sivrihisar'da yeni yaptırdığım 80 odalı bir han, iki bab, dükkân ve ceddîm Mustafa Efendinin vakfına muttasıl bir bab oda, bir kıta bahçeyi Ceddîm Mahmut Efendinin camisinin imam, müezzin, cüzhanlığına Hazinedar Camii ile Ak Çeşmeye ve Ümit Çeşmesine sarfedilmesini yazar.

Abdülvahhab Bini Ahmet Bini Mustafa Mahmut Paşa Mahkemesi sene H. 1120, küçük evkaf 623 s.162 No.340.

Özalp'ın kaydettiğine göre, Abdülvahhab Efendi Sivrihisarlı olup, 4. ncü Murat döneminde İstanbul, Edirne ve İznik Kadılığı yapmıştır.

1.2.3. Diğer Kaynak ve Belgeler : 1983 yılı V.T.F., S.Ç., G.Ö.

1.2.4. Banisi : Aziz Mahmut Hüdâi ve Kaymakam Mahmut Arif Bey.

1.2.5. Yapan : Belli değil.

1.2.6. Tamirleri : H. 1313 (1825) Kaymakam Arif Bey tarafından yeniden yaptırma derecesinde büyük bir onarım görmüştür. İç mekanda kubbe kasnağında yazılı H. 1333 (1914) tarihi, iç süslemelerin bu tarihte yenilendiğini göstermektedir. Caminin doğu duvarında saçağın altında yer alan küçük taş levhadaki 1914 tarihi ise bu tarihte bir onarım daha gördüğünü belgeler. Ayrıca

1974 yılında halk tarafından onarıldığı öğrenilmiştir.

1.2.7. Şimdiki Durum : Sağlam ve ibadete açıktır.

1.3. Tarihlendirme : Kitabesinden anlaşıldığına göre, Aziz Mahmut Hüdayinin (1543-1628) yaptırdığı caminin harab olmasıyla H. 1313 (1895) tarihinde Kaymakam Mahmut Arif Bey tarafından yeniden yaptırılmıştır.

2. Süsleme

2.1. Kalemışçiliği

2.1.1. Yapıdaki Yeri : Harim kısmında, iç cephelerde mihrap, pencere nişlerinde ve üst örtüde

2.1.2. Malzeme ve Teknik : Kalemışi tekniğinde çeşitli renklerde bitkisel motifler yer almaktadır.

2.1.3. Desen Özellikleri : Kadınlar mahfilinin altında üzüm, armut ve elma motifleri yer alır. Tonoz örtüleri, kubbe iç yüzeyi ve kasnağı, tavan kirişlerinin üst ve alt kısımları ile kemer yüzeylerinin iç kısımları, bordür halinde üzüm ve çiçek motifleriyle bezelidir. Duvar yüzeyleri ve pencere nişlerinin iç yüzlerinde dikdörtgen şeklindeki panolar içerisinde köşelere gelecek biçimde vazodan çıkan çiçek motifleri yer almaktadır.

Mihrabın içerisinde perde motifi ve çeşitli geometrik (kilim ve halı tezyinatını andıran) süslemeler ile, etrafını çevreleyen bordürde bitkisel bezemeler bulunur.

2.2. Süsleme Hakkında Tarihi Bilgi : Kubbe Kasnağının içerisinde yer alan kare panoda yazılı 1333 (1914) tarihi iç süslemelerin bu yılda yapıldığını göstermektedir.

3. Değerlendirme : Osmanlı mimarisinde 18.yy.da başlayan Batılı-

laşma sürecinin güzel bir örneğini,19.yy.lın sonlarına ait bu kasaba camisinde görmekteyiz.

Camiye girişı sađlıyan yarım daire şeklindeki merdivenlerden üst örtüsüne kadar,hissedilen bu etki özellikle kalemişı süslemelerinde kendini göstermektedir. Barok ve Ampir üslubun kartuşlu (Panolar içerisinde yer alan) motifleri, meyva ve çiçek desenleri, mihrap içerisinde yer alan bol kıvrımlı perde motifi bunun kayda değer örnekleridir. Yapı bütünüyle, ilçedeki batılaşma dönemine ait tek cami olarak kendini gösterir.

Bibliyografya

Özalp, 1961, s.76-77

Kuban, 1981, s.239-241

Arseven, 1984, s.175-180

Atmaca, 1986, s.27-31.



b. Türbeler

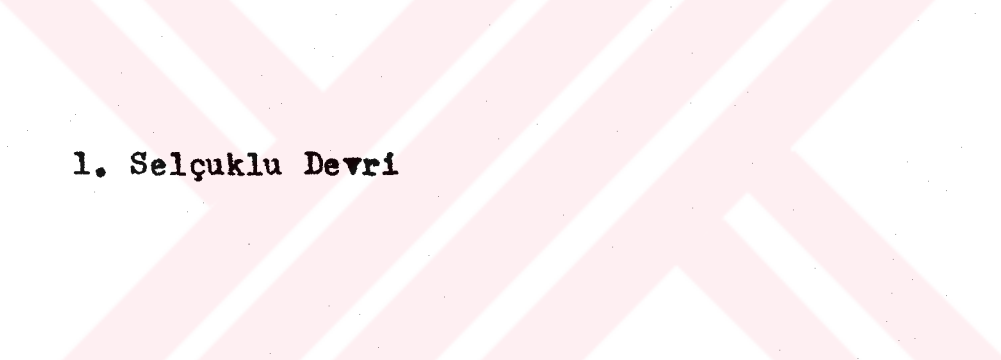

1. Selçuklu Devri

YUNUS HOCA TÜRRESİ

Resim No : 144-152
Plan No : 13
İnceleme Tarihi : 30.4.1988

1. Yapı

1.1. Tipi : Kübik Gövdeli, Kubbeli (Külahlı ?)

1.1.1. Yeri : Cumhuriyet Mah.

1.1.2. Fonksiyonu : Türbe

1.1.3. Malzemesi ve Mimarisi

1.1.3.1. Malzeme : Kagir yapıda kesme ve moloz taşlar ile tuğla malzeme kullanılmıştır. Aralarında devşirme mermer parçaları da görülür. Duvarlar almaşık düzenle örülmüştür. Gövdede bir sıra taş, üç sıra tuğla, atlamalı olarak kullanılmıştır. Tuğlalar yer yer, iki sıra olduğu gibi, taş yükseklikleri de birbirini tutmaz. Kapısı mermer sövelidir. Üzeri kiremit kaplıdır.

1.1.3.2. Plan ve Örtü Sistemi : Kare planlı yapı iki katlıdır. Altta cenazeliği, üstte ise dışardan iki kollu merdivenle çıkılan mescid kısmı bulunur. Türbenin üstü kubbe ile örtülüdür. Kare mekandan türbeye geçiş dışardan sekizgen bir kasnak ile içerden ise pandandiflerle sağlanmıştır. Mescit katının döşemesi ahşap kirişleme üzerine, toprak örtülü olup, cenazelik bölümünün üst örtüsünü oluşturur. Orijinal olmayıp, sonradan yapılan onarımlar ile bugünkü halini almıştır.

1.1.3.3. Dış Yapı

1.1.3.3.1. Kuzey Cephe : Türbenin mescit ve cenazelik bölümlerinin, giriş kapılarının, bulunduğu bu cephede

giriş kapısının üzerindeki açıklık dışında hiçbir pencere yer almaz. Mescidin girişine, sağlı sollu, beşer basamaklı merdivenler ile çıkılır. Merdivenler orijinal olmayıp, yapılan onarımlar ile yenilenmiş, ve betondan yapılmıştır. Yine bu onarımlar ile türbenin oturduğu doğal düzeyin yükseldiği ve aslında basamaklar ile inilmesi gereken cenazelik katının, düz ayak konuma geldiği anlaşılmaktadır. Cenazelik bölümünün girişi, ahşaptan tek kanatlı basit bir kapı ile sağlanmaktadır. Mescit kapısı, cenazelik kapısının düşeyinde olup, etrafını devşirme mermer malzemeler çevreler. Kapı çift kanatlı olup, ahşaptır. Kapının üzerinde, yarım daire şeklinde, dikine dizili tuğlaların çevrelediği bir pencere açıklığı vardır.

1.1.3.3.2. Güney Cephe : Mihrabın yer aldığı bu cephede, mihrabın sağında ve solunda iki pencere yer alır. Pencere söveleri tek parçalı olup, lentoları derzlenmiştir. Tuğla kemerleri ile çevrili pencere aynaları içerlektir. İki düşey ve iki yatay parçadan oluşan, demir pencere parmaklıkları ve ahşap doğramalar yenidir.

1.1.3.3.3. Doğu Cephe : Bu cephede tuğla kemer ile çevrili aynası olan, ve cepheyi ortalayan, tek pencere yer alır.

1.1.3.3.4. Batı Cephe : Bu cephede de doğu cephede olduğu gibi tek bir pencere yer alır.

1.1.3.3.5. Minare : Girişin solunda sonradan yapılmış, saçtan bir minare yer alır.

1.1.3.4. İç Yapı

1.1.3.4.1. Mihrap : Mihrap nişi sivri kemerli olup, uygulanan kalın sıva köşeleri ve geçişleri kapamıştır.

1.1.3.4.2. Mıber : Yoktur.

1.1.3.4.3. İ Cephele : Hibir ssleyici unsurun yer almadığı cephele, mihrap nişı dahil, ok sade bir grnme sahiptir. Giriş kapısının zerindeki yuvarlak kemerli pencere dıřındaki pencereler, dikine dikdrtgen biiminde ahşap kasalıdır.

1.2. Tarihesi

1.2.1. Kitabesi : Yok.

1.2.2. Vakfiyesi : Belli deėil.

1.2.3. Diėer Kaynak ve Vesikalar : 1952 yılı V.T.F, S..,

G..

1.2.4. Banisi : Melikssevahil Sadeddin Hoca Yunus

1.2.5. Yapan : Belli deėil.

1.2.6. Tamirleri : İnařasından gnmze, bir ok onarım grdė anlařılan yapının, 1974 yılından sonra, yanına sa bir minare yapılmıřtır.

1.2.7. řimdiki Durum : Uzun sre, Belediyenin gazyaėı deposu olarak kullanılan yapı, yerli halk tarafından bugn bile gazhane olarak anılmakta olup, gnmzde mescit olarak ibadete aılmıřtır.

1.3. Tarihlendirme : Trbenin inřasının Sadettin Yunus Hoca ile baėlantısından yola ıkarak, 1276 yılındaki Karamanlı ayaklanmasına yakın bir yıl ile tarihlemek doėru olur. Yapı geleneksel Anadolu Seluklu Dnemi tař trbe mimarisini aksettirmekte olup, mimari zellikleri, yapının 13. yzyılın son eyreėine tarihlenmesini doėrular niteliktedir.

2. Süsleme

2.1. Taş İşçiliği

2.1.1. Yapıdaki Yeri : Mescidin girişinde ve pencerelerin söve ve lentolarında,

2.1.2. Malzeme ve Teknik : Bizanstan devşirme mermer malzemeli olup, kabartma tekniğindedir.

2.1.3. Desen Özellikleri : Geometrik ve bitkisel motiflerin yanı sıra çeşitli hayvan mücadelelerinin betimlendiği bezemeler vardır.

2.2. Tuğla İşçiliği

2.2.1. Yapıdaki Yeri : Mescide giriş kapısında ve pencerelerin üzerinde bulunan aynalarda

2.2.2. Malzeme ve Teknik : Tek sıra halinde dikine örgülü tuğla malzeme kullanılmıştır.

2.2.3. Desen Özellikleri : Pencere aynalarında hafif sivri bir biçim oluşturulmuştur.

2.3. Süsleme Hakkında Tarihi Bilgi : Yapıda yer alan, çoğu devşirme olan süsleyici öğeler, türbenin mimari dokusunun bir parçası olup, yapıyla çağdaştır.

3. Değerlendirme : Klasik Anadolu Selçuklu dönemi türbe mimarisinin özelliklerini taşıyan Yunus Hoca Kümbeti türbe tipolojisinde, taş kümbetler arasında almaşık düzendeki örtüsü ile diğerlerinden farklı tek örnektir. Günümüzde orjinal mimarisinden çok şey kaybetmiş olmakla beraber, birçok özelliğini muhafaza eden türbe, ilçedeki korumaya değer belli başlı yapılardandır. Bugün türbe işlevini tamamen kaybedip, mescit olarak kullanılan yapıya, sonradan ilave edilen saç minare estetik açıdan deformasyona

neden olmuştur.

Bibliyografya

Özalp, 1961, s.60, s. 164.

Tuncer, 1986, S.128-130, s.326



ALEMŞAH TÜRRESİ

Resim No : 153-162
 Plan No : 14
 İnceleme Tarihi : 7.5.1988

1. Yapı

1.1. Tipi : Kubik gövdeli, Piramidal Kûlahlı

1.1.1. Yeri : Camikebir Mah. Pafta 2928, Ada 185,

Parsel 20-21

1.1.2. Fonksiyonu : Türbe

1.1.3. Malzemesi ve Mimarisi

1.1.3.1. Malzeme : Türbenin gövdesi kesme mermer malzemelidir. Kubbe ve tonoz üst örtüleri taştan, kûlâh kısmı tuğladan örülmüştür.

1.1.3.2. Plan ve Örtü Sistemi : Kare Planlı yapı iki katlı olup aşağıda cenazelik bölümü, yukarıda ise mescid bölümü yer alır. Zeminden bir buçuk metre yükseklikte 0.32 m. genişliğinde bir silme yapının bütün gövdesini sarar. Kubik gövdenin üst köşeleri pahlanarak sekizgen tambura geçilmiş, üstüne sekizgen kûlâh oturtulmuştur. İç örtü kubbedir. Cenazelik bölümünün üzeri doğu-batı yönünde uzanan basık tonoz ile örtülü olup, ortada tek bir kemer ile takviye edilmiştir.

1.1.3.3. Kuzey Cephe : Bu cepheyi ortalayan yerde, mescid bölümüne açılan, kare biçiminde sövelerinde geometrik süslemeler bulunan demir parmaklıklı bir pencere yer alır. Pencere söveleri hafif içeri doğru girinti yapar biçimde yerleştirilmiştir. Yine bu cephede cenazelik bölümüne açılan, üzeri sivri kemer biçim-

minde, küçük bir mazgal pencere vardır.

1.1.3.3.2. Güney Cephe : Bu cephede de mescid bölümüne açılan yan yana iki pencere yer alır. Cenazelik bölümüne açılan pencere açıklığı yoktur. Bu cephedeki pencereler de mermer söveli olup, kuzey cephedeki pencere gibi tezyin edilmiştir.

1.1.3.3.3. Doğu Cephe : Türbenin her iki katına giriş bu cephededir. Mescidin portaline sağdan ve soldan altışar basamaklı merdivenlerle çıkılır. Altta, merdiven boşluğu arasında, cenazeliğin küçük giriş kapısı bulunur. Bu cephede portalin etrafında yer alan bordürler Selçuklu döneminin özgün motiflerini ve taş işçiliğini yansıtmaktadırlar.

1.1.3.3.4. Batı Cephe : Bu cephede de kuzey cephede olduğu gibi üstte bir pencere ile aşağıda küçük bir mazgal penceresi yer alır. Mimari ve tezyini açıdan diğer cephelerdeki pencereler ile aynıdır.

1.1.3.4. İç Yapı

1.1.3.4.1. Mihrap : Güney duvardaki iki pencere açıklığının tam ortasında yer alır. Mihrap nişi üç düzeyli olup kavsarası mukarnaslıdır. Etrafını geometrik ve bitkisel motiflerden oluşan iki bordür çevreler.

1.1.3.4.2. Mimber : Yoktur.

1.1.3.4.3. Pencereler : Mescit katında ikisi güney diğerleri kuzey ve batı yönlerinde olmak üzere dört pencere, cenazelik bölümünde ise kuzey ve batı cephelerde birer küçük mazgal pencere yer alır. Üst kattaki pencereler ahşap kasalıdır.

1.1.3.4.4. İç Cepheler : Zeminden 0.75 m.

aşağıdaki cenazelik bölümüne, altı adet taş basamak ile inilmektedir. Zemin toprak olup, duvarlar moloz taştandır. Kuzey ve batı yönlerde birer mazgal pencere yer alır. Mescid katında ise zemin taş döşemeli olup, duvarlar kesme mermer ile kaplıdır. Güney cephe mihrap yer alır. Duvarlarda dört küçük Bursa tipi yalancı kemer bulunmaktadır.

1.1.3.4.5. Üst Örtü ve Taşıyıcı Elemanlar : Üst katta, taş malzemeli kubbeye geçiş, köşelerde mukarnaslı tromplarla sağlanmıştır. Kubbenin üzeri, dışardan tuğla örgülü, piramidal küllah ile örtülüdür. Cenazelik kısmının üst örtüsünü ise ortadan bir takviye kemeri ile desteklenen basık tonoz oluşturmaktadır.

1.2. Tarihçesi

1.2.1. Kitabesi : Mescide giriş kapısının üzerinde 1.20 x 0.96 m.lik mermer üzerine arapça dokuz satırlık bir inşa kitabesi yer alır.

Arapçası :

Hüvellaührrahim bena hâzihil imaretüşşerife Elemirülkebir
Melikülümera vel ekarim camiul meali vel mekârim ebülhayrat vel
hasenat Melikşah bey Edâmel lâhû tevfikihî sehhele ilel cenne
tarikuhu liecli ah hi el ecellüel merhum el mağfur essadüşşehid
bizzulmi fi unfuvanı şebabihi Sultan şah bey bini kiro Baltu
tegammedahüm bi gufranihi ve eskenehüm behayici cinanihi fi Mu-
harrem sene semanü işrin ve sebamieh ketebuhu vecihülhatıp.

Türkçesi :

Bu imareye büyük emir ümeranın meliki meali ve mekarimi sahibi hayır ve hesenat babası Melikşah yaptırdı Çalap tevfikini daim etsin ve cennet yolunu kolaylaştırsın. Bunu rahmeti ilahiye

ye nail Sait ve gençlik çağında zulümle şehit edilen kardeşi sultan şah bini Kiro Baltu için yaptırdı. Allah afvü magfiret etsin ve bunları cennetin ortasına (cenneti firdevse) iskân etsin. Yazan Vecihülhatıptır. Sene 728 göç yılı.

1.2.2. Vakfiyesi : Belli değil.

1.2.3. Diğer Kaynak ve Belgeler : 1952 yılı V.T.F., S.Ç., G.Ö.

1.2.4. Banisi : Melik Şah

1.2.5. Yapan Belli değil.

1.2.6. Tamirleri : 1980 yıllarında V.G.M. tarafından restore edilmiş olup, külahın üst kısmına bir korumalık ile alem yerleştirilmiştir.

1.2.7. Şimdiki Durum : İlçede, orijinal özelliğini yitirmeden günümüze kadar gelen, ender yapılardandır. Bugün restore edilmiş olup, belediyenin dinlenme parkı içersinde yer alır.

1.3. Tarihlendirme : Kitabesine göre H. 728 (1327) yılında İlhanlı toman komutanlarından (General) Melih Şah tarafından, öldürülen kardeşi Sultan Şah için yaptırılmıştır.

2. Süsleme

2.1. Taş İşçiliği

2.1.1. Yapıdaki Yeri : Portalinde ve pencere sövelerinde.

2.1.2. Malzeme ve Teknik : Taş oyma ve yüksek kabartma teknikleri kullanılmıştır.

2.1.3. Desen Özellikleri : Kapı portalinde yer alan dört sıra süs bordürü oldukça gösterişlidir. Aradaki ince uzun kapı boşluğu sivri kemerli küçük bir eyvan biçimindedir. Portal kemerinin iki yanında bitkisel süslemeli başlıkları olan iki sütunce yer alır. Sütunceler üzerinde geometrik motifler mevcuttur.

Sivri kemerin dış kenarı dört kademeli düz silmeler ile çevrelenip, en dıştaki silme yuvarlak kıvrımlıdır. Kemerin üstünde sağda ve solda geometrik motifli iki kabara yer alır. Sivri kemerli niş içerisinde, giriş kapısının üzerinde, inşa kitabesi bulunur, Kapının üzeri birbirine geçmeli kesme taşlardan oluşan basık kemerlidir. Kilit taşının üzerinde yüksek kabartma bir kabara mevcuttur.

Portalın etrafını saran dört bordürden en dıştakinde, ortaları derin oyulmuş bir ters bir düz Y şekilleri meydana getirilmiştir. Üçüncü bordür, dıştaki bordürden bir silme ile ayrılmış, daha içerlek tutulmuştur. Bu bordürde, yatık M şeklinde düzenlenen iki kırık şeridin birbirine geçmesiyle, geometrik şekiller oluşturulmuştur. Boşluklar bitkisel ve geometrik motiflerle doldurulmuştur. Yine bu bordürde, stilize edilmiş muhtelif hayvan başları ile bordürün solundaki sütuncenin başlığının alt hizasında, 0.12 x 0.08 m. boyutlarında baş kısmı bir çizgi ile ayrılmış yüzgeç ve solungaçları belli edilmiş bir balık figürü yer alır.

İkinci bordürde birbirine paralel çift hatlı kırık şekiller, birbiri içerisine girmek suretiyle, üçgen, dörtgen, beşgen, altıgen gibi biçimler meydana getirmişlerdir.

Birinci bordürde, ikinci bordürde yer alan süslemenin aynısı daha dar bir şerit halinde tekrarlanmıştır.

Türbenin, kuzey, güney ve batı cephelerinde yer alan pencerelerde, pencere sövesinin üç tarafını saran bordürde, iki sıra birbirine geçmeli zencirek motifi yer alır. Sövelerin üzerinde ise birbirine paralel çift hatlı şekillerin birbirinin içerisine girmesiyle oluşan palmet ve geometrik motifler, yine üç yönde, yer

almaktadır.

2.2. Süsleme Hakkında Tarihi Bilgi : Yapıda yer alan süsleyici öğeler inşa tarihi ile çağdaştır.

3. Değerlendirme : Osmanlı devletinin henüz kuruluş yıllarında İlhanlılar tarafından yaptırılan bu yapıda Anadolu Selçuklu türbe mimarisinin bütün özelliklerini görmek mümkündür. Anadolu Türk mimarisi türbe tipolojisinde, (Arık.0), kübik gövdenin üst köşeleri pahlanarak poligonal tambur ile piramidal külaha geçilenler grubundan olan yapı, Anadolu'da aynı özellikleri taşıyan birçok türbe ile benzerlik gösterir.

Portalinde yer alan süsleyici öğelerin yoğunluğu ve bir takım astrolojik özellikler taşıyan balık, gezegen gibi sembollerin varlığı Orta Asya inanışlarının etkisini göstermekle beraber Anadolu Selçuklu geleneğinin bütün özelliklerini taşımaktadır. Ayrıca ilçedeki günümüze kadar korunmuş tek anıtsal türbe olması ile de önem kazanmaktadır.

Bibliyografya

Özalp, 1961, s. 72-73

Öney, 1968, s.142-160

Arık, 1969, s. 87-119

Gündoğdu, 1982, s. 133-142

Tuncer, 1982, s. 135-139

MAHMUT SUZANI TÜRRESİ

Resim No : 163-167
Plan No : 15
İnceleme Tarihi : 14.5.1988

1. Yapı

1.1. Tipi : Eyvanlı-Kubbeli

1.1.1. Yeri : Kurşunlu Mah. Hapishane Cad.

1.1.2. Fonksiyonu : Türbe

1.1.3. Malzeme ve Mimarisi

1.1.3.1. Malzeme : Kesme taştan yapılmış türbede, onarımlar sırasında, yer yer tuğla malzeme kullanılmıştır. Üzeri kiremitli çatıyla örtülmüştür.

1.1.3.2. Plan ve Örtü Sistemi : Dikdörtgen planlı yapı, iki katlı olup, yukarıda eyvanlı giriş bölümü ve mescit kısmı, aşağıda ise cenazelik bölümü yer alır. Eyvanlı giriş sivri tonozlu olup, bugün üzeri kırma çatıyla örtülmüştür. Mescit kısmı kare planlı olup, üzeri kubbeye örtülüdür. Kubbe dışardan sekizgen bir kasnağa oturmaktadır. İçerden kubbeye geçiş, pandandifler ile sağlanmıştır. Kubbenin üzeri bugün sekizgen bir çatı ile örtülmüştür. Aşağı kattaki cenazelik bölümünün üzeri, üç kemer ile takviye edilmiş, basık tonoz ile örtülüdür. Türbe etrafı, moloz taşlardan örülmüş, duvarlar ile çevrili bir avlu içerisinde yer almaktadır. Türbenin kuzeyinde ve doğusunda, değişik tarihli mezar taşlarının yer aldığı küçük bir hazire mevcuttur. Güneybatısında ise moloz taş örgülü, üzeri saç ile örtülmüş, içerisinde üç sandukanın yer aldığı bir türbe yapısı mevcuttur.

1.1.3.3. Dış Yapı

1.1.3.3.1. Kuzey Cephe : Hazireye bakan bu cephede hiçbir pencere açıklığı yer almaz. Cephe duvarları kesme taş örgülüdür.

1.1.3.3.2. Güney Cephe : Kesme taş örgülü bu cephede, üstte küçük bir mazgal pencere mevcuttur.

1.1.3.3.3. Doğu Cephe : Cepheyi ortala-yan yerde, güney cephede olduğu gibi, küçük bir mazgal pencere yer almaktadır.

1.1.3.3.4. Batı Cephe : Mescit bölümünün girişinin bulunduğu bu cephede, kenarları silmeli kısa ayaklara oturan, sivri ve geniş bir kemerin gerisinde, sivri tonoz ile örtülü bir evyan yer almaktadır. Eyvan kısmı mescit bölümünün duvarı ile son bulur. Bu duvarda hafif silmeli dikdörtgen bir pano içerisinde mescide giriş kapısı yer alır. Basık kemerli kapı, sağda ve solda iki uzun sütuncenin sınırlandığı, derinliği çok az olan bir niş içerisinde bulunmaktadır. Nişin üzeri, tek sıra, geniş aralıklı dört mukarnas ile nihayetlenir. Mukarnasların üzerinde türbenin inşa kitabesi mevcuttur. Giriş kapısının sağında ve solunda kare şeklinde ahşap kasalı ve demir korkuluklu birer pencere yer alır.

1.1.3.4. İç Yapı

1.1.3.4.1. Mihrap : Mescit kısmında güney duvarda yer alan mihrap nişi, etrafı silmeli silindirik biçimde olup, dört sıra mukarnas kavsaralıdır.

1.1.3.4.2. İç Cepheleler : Duvarlar sıvalı olup, hiçbir süsleyici öge yoktur. Cenazelik kısmı bugün boştur.

1.1.3.4.3. Üst Örtü ve Taşıyıcı Elemanlar : Eyvan bölümü sivri tonoz ile örtülü olup, geniş bir sivri

kemerin oturduğu, iki yığma ayak ve duvarlar tarafından taşınmaktadır. Mescit bölümü kubbe üst örtülüdür. Kubbeye geçiş, içeriden pandandifler ile sağlanmıştır. Cenazelik bölümünün üzeri basık tonoz ile örtülü olup, üç adet takviye kemeri ve duvarlar tarafından taşınmaktadır.

1.2. Tarihçesi :

1.2.1. Kitabesi : Mescide giriş kapısının üzerinde yer alan 0.49 x 0.43 m.lik bir mermerde Arapça, sülüs, beş satırlık bir kitabe yer alır.

Arapçası : Kullü men aleyha fan ve yebka vechü rabbuke zülcelali vel ikram lewkanetiddünya tedumu al el vefâlekâne resulullah fiha muhalleden bena hazihil imare ve türbetül mübareke Esadrülkebir seyyissüdur velekârim Camiul meali vel mekârim hoca Sadrettin Yakup bini haca Bahadır Ömer Zadellahü tevfikihî. Fi gurreti rebiulevvel sen Tisu erbain Sebamieh.

Türkçesi : Her şey fanidir. Allahtan başka bani yoktur. Dünyaya gelenlerin ölmemesi gerekseydi, Allahın resülü ve sevgilisi resülü mücteba efendimiz baki kalırdı. Bu imareyi ve türbeyi hoca Bahadır Ömer'in oğlu büyük kadı Yakup H. 749 (1348)'da yaptırdı.

1.2.2. Vakfiyesi : Belli değil

1.2.3. Diğer Kaynak ve Belgeler : 1952 ve 1983 yılı V.T.F. 1980 yılında Eskişehir Arkeoloji müzesinin tuttuğu rapor.

1.2.4. Banisi : Kadı Yakup

1.2.5. Yapan : Belli değil

1.2.6. Tamirleri : 1980 yılından sonra yapılan onarımlarda, kiremit üstü örtülü çatı yapılmıştır.

1.2.7. Şimdiki Durum : Sağlam

1.3. Tarihlendirme : İnşa kitabesinden anlaşıldığına göre, H. 749 (1348) yılında Hoca Bahadır Ömer'in oğlu Kadı Yakup tarafından yaptırılmıştır.

2. Süsleme : Yapıda, mescit bölümünün giriş kapısının üzerinde ve kavsarasında yer alan, mukarnaslı tezyinat haricinde süsleyici bir unsur yer almaz.

2.1. Süsleme Hakkında Tarihi Bilgi : Mescit bölümünün giriş kapısı ve mihrap kavsarasında yer alan süslemeler yapının inşa tarihi ile çağdaştır.

3. Değerlendirme : Yapı, Anadolu Selçuklu Türbe mimarisi geleneğini devam ettiren özelliklere sahiptir. İlçedeki türbe yapıları arasında kendi türünün tek örneğidir. Türbenin Selçuklu döneminden kalma bir mezar anıtının yanında yer alması ve çevresinde bugün ayakta olmayan zaviye, medrese gibi yapıların varlığı, türbenin bir külliye içerisinde yer aldığını göstermektedir.

Bibliyografya

Özalp, 1961, s.163.

ALİ DEDE TÜRBESİ

Resim No : 168-170

İnceleme Tarihi : 14.5.1988

1. Yapı

1.1. Tipi : Tek Mekanlı, Ahşap Çatılı

1.1.1. Yeri : Yenice Mah. Alidede Sok. No:20 Pafta 2928,
Ada 555, Parsel 7.

1.1.2. Fonksiyonu : Türbe

1.1.3. Malzemesi ve Mimarisi

1.1.3.1. Malzeme : Duvarları moloz taşlı, çamur harçlı ve ahşap hatıllıdır. Çatısı kiremit ile örtülüdür.

1.1.3.2. Plan ve Örtü Sistemi : Dikdörtgen planlı, tek mekanlıdır. Ahşap üstü örtülü olup, ahşap sütunlar ve duvarlar tarafından taşınmaktadır. Türbenin etrafında duvarlarla çevrili küçük bir avlu yer alır. Avlu içerisinde zeminden 0.60 m. yükseklik, 2.60 m. genişlik ve 2.90 m. uzunlukta moloz taş ile çevrilmiş şahidesinde basit bir kitabesi olan mezar yer alır.

1.1.3.3. Dış Yapı

1.1.3.3.1. Kuzey Cephe : Bu cephede hiç bir açıklık bulunmaz.

1.1.3.3.2. Güney Cephe : Sokağa bakan bu cephede dikine dikdörtgen kasalı sıralı dört pencere yer almaktadır.

1.1.3.3.3. Doğu Cephe : Giriş kapısının bulunduğu bu cephede kapının üzerinde küçük bir pencere açıklığı mevcuttur.

1.1.3.3.4. Batı Cephe : Bu cephede de kuzey cephede olduğu gibi, hiçbir açıklık yoktur.

1.1.3.4. İç Yapı

1.1.3.4.1. Sandukalar : Türbede altı kabir yer almaktadır. Ali Dede'nin kabri olarak kabul edilen, Sanduka tam ortaya yerleştirilmiş olup, diğerlerinden daha büyük boyutlardadır. Şahidelerin üzeri örtülü olup, sandukaların gövdeleri çimento sıvalıdır. Bugün üzerleri seccade, kumaş gibi toplama malzemeyle örtülmüştür.

1.1.3.4.2. İç Cepheler : Güney cephede tezyinatsız küçük bir mihrap yer almaktadır. Mihrabın sağında ve solunda ahşap kasalı ikişer pencere mevcuttur. Bütün cepheler çeşitli nitelikte ve boyutlarda toplama kumaş parçaları ile kaplanmıştır. Zemin, kilim ve seccadeler ile örtülmüştür.

1.1.3.4.3. Üst Örtü ve Taşıyıcı Elemanlar : Ahşap üst örtüyü, yapıyı diklemesine ikiye bölen, dört ahşap sütun ve duvarlar taşımaktadır. Yine tavanı, derleme kumaş malzemeyle kaplanmıştır.

1.2. Tarihçesi

1.2.1. Kitabesi : Türbenin önündeki avluda yer alan mezar taşı üzerinde H. 773 (1371) tarihli kitabesi olan Hacı İbrahim isminde bir zata ait mezar taşı vardır.

Mezartaşı Kitabesi :

Arapçası :

Kad intekale min darilbeka essait eşşehit Hacı İbrahim nevverellahu kabrehu tisin seba mie. H.773.

Türkçesi :

Bu kabir dünyadan ahirete geçen Sait Ahi Hacı İbrahim'indir. Allah

kabrini nurlandırısın. H.773.(1371)

1.2.2. Vakfiyesi : Belli deęil.

1.2.3. Dięer Kaynak ve Belgeler : Belli deęil

1.2.4. Banisi : Belli deęil.

1.2.5. Yapan : Belli deęil

1.2.6. Tamirleri : Bugüne kadar geęirdięi onarımların tarihleri belli deęildir. Yakın zamanda badana yapılmıřtır.

1.2.7. řimdiki Durum : Saęlam, bakımlı, ziyarete aęık.

1.3. Tarihlendirme : Yapılan onarımlar neticesinde türbe orjinal özelliklerini yitirmiř olup, mimarisine bakarak bir tarihlendirmeye gitme imkanı yoktur. Ancak avlusunda yer alan 1371 tarihli mezar tařı türbenin bu tarihten daha önce yapıldıęını göstermektedir.

2. Süsleme : Yapıda, mimari, hiębir süsleyici unsur yer almaz. Ancak, ilęe halkının itikatlerine dayalı, toplama kumař örtüler, etnoęrafik bir deęer tařımakta ve türbenin ię mekan çeřitli renk ve desenler ile kaplı, sıcak bir ortama dönüřtürölmektedir.

3. Deęerlendirme : Bugün Ali Dede türbesi, mimari aęıdan bir deęere sahip olmamakla beraber, Anadolumuzda yařayan örf ve ananelerimizi yansıtan canlı bir örnek olması nedeniyle türbe yapıları arasında ayrı bir deęer tařımaktadır.

Bibliyografya

Özalp, 1961, s.167.



2. Osmanlı Devri

HAMDİ BABA TÜRBESİ

Resim No : 171-173

İnceleme Tarihi : 3.3.1988

1. Yapı

1.1. Tipi : Tek mekanlı, Ahşap çatılı

1.1.1 Yeri : Kurşunlu Mah. Kurşunlu Camisinin kible bitişiğinde

1.1.2. Fonksiyonu : Türbe

1.1.3. Malzemesi ve Mimarisi : Moloz taştan inşa edilmiş olup, dikdörtgen planlıdır. Üst örtüsü kible istikametine doğru meyilli, tek sathlı ahşap bir çatı ile örtülüdür. Yapıda mimari ve tezyini değer taşıyan bir işçilik yoktur. İçeride, Kurşunlu Caminin banisi Şeyh Baba Yusufun üç oğlu ve bunların yakınlarına ait kabirler vardır.

1.2. Tarihçesi

1.2.1. Kitabesi : Yoktur.

1.2.2. Vakfiyesi : Belli değil

1.2.3. Diğer Kaynak ve Belgeler : Yoktur.

1.2.4. Banisi : Belli değil.

1.2.5. Yapan : Belli değil.

1.2.6. Tamirleri : Yöre halkı tarafından zaman zaman bakım ve tamir gördüğü anlaşılmaktadır.

1.2.7. Çımdiki Durum : Bakımlı ve halk tarafından ilgi görmektedir.

1.3. Tarihlendirme : Kurşunlu Cami kitabesinde inşa tarihi 1492 yılı olarak verilmiştir. Türbede bulunan kabirlerin, camiye

yaptıran Şeyh Baba Yusufun çocuklarına ait olması, türbenin inşasını en erken 16.yy.in ilk yarısına tarihlendirmemize neden olur.

2. Süsleme : Yapıda süsleyici unsurlar mevcut değildir.

3. Değerlendirme : Türbenin yapı olarak mimari bir değeri olmamakla beraber Kurşunlu Camisinin banisi Şeyh Yusufun çocukları Hamdi Baba, Sofi Baba ve Bahri Baba'ya ait olması, halkın,türbeye günümüze kadar saygı ve ilgi duymasına neden olmuştur. Mezar sandukalarında ve şahidelerinde tezyini hiçbir unsurun bulunmaması ve kabirlere ait kitabelerin olmamasına rağmen,yöre halkının bu türbeye ilgisi büyüktür. Özellikle Şeyh Baba Yusufun oğullarından Hamdi Babanın menkıbeleri bugün hala Sivrihisarda sıcaklığını muhafaza etmektedir. Kurşunlu Camisine ait hazire de ayrı bir yapı şeklinde karşımıza çıkan bu türbe sanat tarihi açısından değer taşımamakla birlikte,halkımızın inanış ve kültürünü belgeleyen ilginç örneklerden biridir.

Bibliyografya

Özalp, 1961, s.126

Atmaca, 1986, s.7-8

A decorative graphic consisting of a series of parallel diagonal stripes in a light pink color, arranged in a pattern that resembles a stylized 'X' or a series of overlapping lines.

c. Medreseler

MEDRESELER

Emineddin Mikail Medresesi 13.yy (Ulu Cami Külliyesinde)
Hazinekar Medresesi 13.yy.(Hazinekar Külliyesinde)
Hoşkadem Medresesi 13.yy.(Hoşkadem Külliyesinde)
Alemsah Medresesi 14.yy.(Alemsah Türbesi Yanında)
Soğa Bey Medresesi 14.yy.(Ulu Cami Mevkiinde)
Seyit Nurettin Medresesi 14.yy.(Demirci Mahallesiinde)
Şeyh Ahmet Ziyaettin Medresesi 14.yy.(Mahmut Suzani Külliyesinde)
Hızır Bey Medresesi 15.yy.(Hızır Bey Mescidi Yanında)
Karacalar Medresesi 18.yy.(Karacalar Mahallesi)
Kudbiddin Medresesi 19.yy.(Karabaşlı Mahallesiinde)

Değerlendirme : İlçede yer alan bol sayıda cami, mescit, türbe gibi yapıların yanısıra, günümüze özgün mimariye sahip hiçbir medrese yapısı ulaşmamıştır. Yukarıda adı geçen medreselerin hepsi, bugün ya arsa halindedir ya da yerinde başka yapı bulunmaktadır.

Anadolu Selçuklu ve Beylikler dönemlerinde büyük çapta imar edilen ilçede medrese yapılarının da yer aldığı şüphesizdir. Bugün ayakta olan birçok cami ve mescidin, kendi adları ile anılan külliye yapıları içerisinde, günümüze yalnız ulaştıklarını bilmekteyiz. Çeşitli kaynaklarda bu külliyeler içerisinde yer alan medrese yapılarından bahsedilmektedir. Ancak bu yapıların anıtsal bir mimariye sahip olup olmadıklarını şu anda elimizde olan veriler ile söylemek mümkün değildir.

Bibliyografya

Özalp, 1961, s.45-47

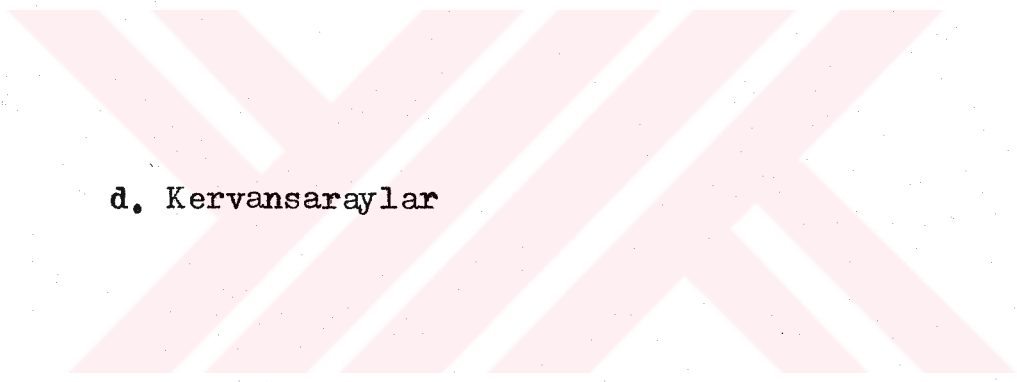

d. Kervansaraylar

KERVANSARAYLAR

Emineddin Mikail Kervansarayı H.673 (1275) ?

Soğa Bey Kervansarayı H.725 (1330) ?

Değerlendirme : Tahsin Özalp Sivrihisar Tarihi adlı kitabında, yukarıda adı geçen kervansarayların varlığından ve bunların haricinde ilçede 18 hanın bulunduğu bahsetmektedir.

Emineddin Mikail Kervansarayı için,Ulu Cami yapısını gösteren Özalp, Soğa Bey Kervansarayı için ise eski hal binasının bulunduğu mevkii göstermektedir.

Ulu Caminin, ilçedeki alışlagelmiş cami mimarisinden farklı özellikler taşıması ve mihrap ekseninin tam kible istikametinde olmaması, yapının daha önce kervansaray olarak yapıldığını ve sonradan camiye çevrildiği düşüncesini yaygınlaştırmıştır. Ancak, yapının tipik bir 13.yy ahşap direkli camisi olduğu gerçeğinden yola çıkarak ; böyle bir kervansarayın mevcudiyetinin, cami civarında başka bir yerde aranması doğru olur. Nitekim yaptığım araştırmalarda 1930 yıllarına kadar Ulu Cami ile Alemşah Türbesi arasında, bugün dükkanların sıralandığı aralıkta, çok katlı, yanındaki Sivrihisar Ulu Cami boyutlarında,bir hanın varlığını öğrenmiş bulunmaktayım.

Soğa Bey Kervansarayı olarak gösterilen eski hal binasının bulunduğu mevkide ise kervansaray yapısından günümüze kalan hiçbir kalıntı mevcut değildir. Özalp'ın, bu kervansarayın varlığından bahsederken hiçbir kaynak göstermemesi, kervansarayın varlığı hakkında akla bir takım soru işaretleri getirmektedir. Ancak Sivri-

hisar Ulu Camisini bir külliye dokusu içerisinde kabul ettiğimiz zaman, bu mevkide bir takım kervansaray yapılarının olması gerektiği düşünülebilir. Özalp'ın sadece rakam ile belirttiği 18 han yapısının ise anıtsal mimariden yoksun,geç Osmanlı döneminden kalma küçük yapılar olduğu ve günümüze ulaşamadığı düşünülebilir.

Bibliyografya

Özalp, 1961, s.36,160



e. Hamamlar

SEYDİLER HAMAM

Resim No : 174-180
Plan No : 16,16a,16b,16c
İnceleme Tarihi : 14.5.1988

1. Yapı

1.1. Tipi : Üç eyvanlı

1.1.1. Yeri : Kurşunlu Mah. Pafta 2928 K-b, Ada 280,
Parsel 1.

1.1.2. Fonksiyonu : Hamam

1.1.3. Malzemesi ve Mimarisi

1.1.3.1. Malzeme : Kagir yapıda, moloz taş kullanılmıştır. Kubbe ve tonozlar tuğla örgülüdür. Soyunmalık bölümünün üzeri kiremitli çatı ile örtülüdür.

1.1.3.2. Plan ve Örtü Sistemi : Dikdörtgene yakın planlı olup, soğukluk, ılıkılık ve sıcaklık bölümlerinden oluşur.

Soğukluk bölümünün üzeri, dört devşirme sütunun taşıdığı ahşap tavan ile örtülüdür. Üstünde dört yüzeyli kiremitli bir çatı yer alır. Ortasında cemekanlı bir aydınlatma açıklığı bulunmaktadır. Bu açıklığın üzeri de kiremitli çatı ile örtülmüştür.

Ilıklılık bölümünün üzeri kubbeler ile örtülü olup, sıcaklık bölümünde üst örtü olarak kubbe ve tonozlar kullanılmıştır. Kubbelere geçiş Türk üçgenleri ile sağlanmıştır.

1.1.3.3. Dış Yapı : Hamama batı cephesinin solunda yer alan bir kapıdan girilir. Kapı zeminden aşağıda olup, sağlı sollu merdivenler ile inilmektedir. Bu cephe ve diğer cephelerde hiçbir pencere açıklığı yoktur. Ilıklılık ve Sıcaklık bölümünü ör-

ten kubbelerin üzerinde,fil gözü pencereler yer almaktadır.

1.1.3.4. İç Yapı

1.1.3.4.1. Soğukluk : Bu bölüme batı cephedeki giriş kapısından girilmektedir. Soyunmalık olarak kullanılan bu mekanda ortada altı köşeli bir havuz yer alır. Üzeri dört devşirme mermer sütunun taşıdığı ahşap çatı ile örtülü olup, havuzun üzerinde cemekanlı bir aydınlatma açıklığı mevcuttur. Sütunların kaide ve başlıklarında yine devşirme korinth uslubunda sütun başlıkları kullanılmıştır.

1.1.3.4.2. Ilıklık : Bu bölüme soğukluk bölümünün batı duvarında yer alan bir kapıdan girilmektedir. Kare planlı bu mekanın sağında helâ olarak kullanılan yanyana iki hücre yer alır. Bu bölümde yer alan mekanların üzeri kubbeler ile örtülmüştür.

1.1.3.4.3. Sıcaklık : Ilıklık bölümünün batı duvarının sağında yer alan bir kapıdan sıcaklığa geçilmektedir. Sıcaklık bölümünün ortasında sekiz köşeli bir göbek taşı yer alır. Göbek taşının üzeri kubbe ile örtülü olup, bu mekana kuzey, güney ve doğu yönlerden sivri kemerler ile açılan, tonoz üst örtülü birer eyvan yer almaktadır. Doğudaki eyvanın sağında ve solunda kubbe üst örtülü birer halvet hücresi yer alır. Doğudaki eyvandan bir kapı ile enine dikdörtgen planlı, tonoz üst örtülü su haznesine geçilir. Aynı zamanda külhan olarak kullanılmaktadır.

1.2. Tarihçesi

1.2.1. Kitabesi : Yoktur.

1.2.2. Vakfiyesi: Belli değil.

1.2.3. Diğer Kaynak ve Belgeler : S.Ç., G.Ö.

1.2.4. Banisi : Seyyid Nurettinin kızı Seyyide Nuriye

1.2.5. Yapan : Belli değil

1.2.6. Tamirleri : 17 yy.ın ilk yarısında birinci Ahmetin kızı Anadolu Beylerbeyi Nasuh Paşanın eşi Ayşe Sultan tarafından tamir ettirilmiştir. En son 1965-67 yılları arasında V.G.M. tarafından onarılmıştır. İç ve dış hafriyat yapılarak hamam temizlenmiş, yıkılmış kubbeler onarılmış, soyunma mahali yıkılarak aynı ölçülerde yeniden yaptırılmıştır.

1.2.7. Şimdiki Durum : Hamam V.G.M. nün malı olup, bugün sağlam ve kullanılmaktadır.

1.3. Tarihlendirme : Hamamın temel duvarının birinde Nasreddin Hoca'nın kızı Fatma ya ait mezar taşının bulunması yapının banisi olarak gösterilmesine neden olmuşsa da, yapının Seyyit Nurettinin kızı Seyyide Nuriye(Karaca Ahmetin karısı) tarafından yaptırıldığı kanısı yaygındır.

Araştırmamda, Seyyit Nurettin hakkında bir takım menkıbeler dışında tarihi bir bilgi bulamadım. Ancak Seyyide Nuriyenin 13. yy.ın ilk yarısında yaşayan (Ölümü 1450) Karaca Ahmedin karısı olması ve hamamın geleneksel Osmanlı Hamamlarına ait mimari özellikler taşıması ve Seyyide isminden yola çıkarak hamamın inşasını 15 yy. ın ilk yarısına tarihlemek doğru olur.

2. Süsleme : Yapıda soyunmalık kısmında yer alan dört devşirme mermer sütunun başlık ve kaidelerinde kullanılan, yine devşirme korinth uslubundaki sütun başlaklarından başka, süsleyici bir öğeye rastlanmaz.

2.1. Süsleme Hakkında Tarihi Bilgi : Devşirme sütun başlıkları antik döneme ait olup hamamda kullanılış tarihi inşa tarihi ile çağdaştır.

3. Deęerlendirme : Seyyid Hamam,geleneksel Osmanlı hamam mimarisine ait özellikleri taşımaktadır. Sıcaklık bölümü üç eyvanlı ve iki halvet hücreli bir plana sahiptir. Bu özellięi ile ilçedeki 1450 tarihli Kumacık Hamam ile benzerlik gösterir.

Bibliyografya

Özalp, 1961, s.36



KUMACIK HAMAMI

Resim No : 181
Plan No : 17
İnceleme Tarihi : 7.5.1988

1. Yapı

1.1. Tipi : Üç eyvanlı

1.1.1 Yeri : Cumhuriyet Mah. Kuma Sok. No:2 Pafta 9-10,
Ada 410, Parsel 28

1.1.2. Fonksiyonu : Hamam

1.1.3. Malzemesi ve Mimarisi

1.1.3.1. Malzeme : Duvarları moloz taş örgülü olup, çamur harçlıdır. Üzeri ahşap kiremitli çatı ile örtülmüştür.

1.1.3.2. Plan ve Örtü Sistemi : Dikdörtgen planlı yapıda soğukluk, ılıklik, sıcaklık ve külhan bölümleri bulunmaktadır. Soğukluk bölümü, üç ahşap direğin taşıdığı ahşap tavan ile örtülü olup, üzeri iki satırlı çatı ile kapatılmıştır. İlıklik bölümü kubbe ile örtülmüştür. Sıcaklık bölümünü ise ortada kubbeli bir mekan ile bu mekana açılan tonozlu eyvanlar oluşturmaktadır. Sıcaklığın kuzeydoğu ve güneydoğu köşelerinde kubbeli halvet odaları bulunmaktadır. Daha sonra tonoz örtülü su haznesi gelmektedir. Bugün tamamen harap olmuş külhanın girişi dışarıdandır.

1.1.3.3. Dış Yapı : Giriş kapısının bulunduğu güney cephede kapının sağında ve solunda birer, yukarıda iki olmak üzere, düzensiz olarak yerleştirilmiş dört pencere bulunur. Giriş kapısı ve pencereler ahşap kasalıdır. Kapı ahşaptan tek kanatlıdır. Diğer cephelerde pencere açıklığı yoktur. Yalnız sıcaklık

bölümünün üzerini örten kubbede yer alan fil gözleri, buhar dengisini ve ışığı sağlar.

1.1.3.4. İç Yapı

1.1.3.4.1. Soğukluk : Bu bölüme güney cephedeki giriş kapısından girilmektedir. Üç ahşap direğin taşıdığı ahşap bir tavan ile örtülü olup, buraya dört yönden dört sivri kemerli birer eyvan açılmaktadır.

1.1.3.4.2. Ilıklık : Bu bölüme, soğukluk bölümünün doğusundaki eyvanda yer alan bir kapıdan girilmektedir. Kare planlı bir mekan olan bu bölümün üzeri kubbe ile örtülüdür. Kubbeye geçiş köşelerde tromplar ile sağlanmıştır. Hemen sağında küçük bir kapı ile açılan tonoz örtülü tuvalet hücresi yer alır. Bu hücrenin yanında yine tonoz örtülü, girişi sıcaklıktan olan bir mekan yer almaktadır.

1.1.3.4.3. Sıcaklık : Ilıklığın doğusundaki açıklıktan girilen bu bölümün ortasında, altı köşeli bir göbekteşi yer alır. Göbek taşının üzeri bir kubbe ile örtülmüştür. Bu mekana kuzey, güney ve doğu yönlerinden sivri tonozlu üç eyvan açılır. Eyvanların her birinde yıkanmak için kurnalar vardır. Ortadaki kubbeye geçiş pandandifler ile sağlanmıştır.

Sıcaklık bölümüne girişin karşısında yer alan kısa eyvanın iki yanında kareye yakın planlı, kubbeli halvet odaları vardır. Bu odalardaki kubbelere geçiş tromplar ile sağlanmıştır. Kapıları, köşeleri pahlanmış duvarlarda yer alır.

Kısa eyvandan, bir kapı ile dikdörtgene yakın planlı, tonoz örtülü su haznesine geçilir. Su haznesinin gerisinde, girişi dışarıdan olan Külhan bölümü bulunur.

1.2. Tarihçesi

1.2.1. Kitabesi : Yoktur.

1.2.2. Vakfiyesi : Tahsin Özalp, Sivrihisar Tarihi adlı kitabında, Vakıflar defterinde No: 152 s.117 de, No:208 s.162 de, No:230 s.115 de kayıtlı, bu hamama ait üç vakfiyeden bahseder.

1. Vakfiye : Ben Hafızuddin kızı Seyifetullahım, Sivrihisar kasabasında halk arasında Kumacık hamamı denmekle meşhur hamamın dörtte birini bana sabah namazında cüz okutmaya ve bunu okuyan kimseye 120 kuruş verile bunun mütevelliliğini sağ kaldıkça bana, ben öldükten sonra Hafuzuddin oğlu öz kardeşim Lütfüllaha ve o öldükten sonra onun evlatlarına verilmesi H.854 Vakıflar defteri No:152 s.117

2. Vakfiye : Hafuziddin emlakından Nısfî İsmail bağı hamam mezrai çay Kumacık demekle maruf olan hamam, Lütfullah kızı Safiyetullah mezraidarlığından evladı vakıftan, Mehmet Ağa oğlu Abdurrahman Ağanın sulbu, Sağıroğlu Mehmet İzzete terk edecek olduğundan, Mehmet İzzete beratı alışan verildi. H.1283 Vakıflar defteri No:230 s.115

3. Vakfiye : Bu vakfiyede ise H.880-890 yıllarında Sivrihisarda kadı olan Efdalzade Hamiduddin zamanında yazılmış Lütfullah İbni Hafuzuddin ile ilgilidir. Vakıflar defteri No:208, s.162

1.2.3. Diğer Kaynak ve Belgeler : S.Ç., 1952 yılı V.T.F. 1987 yılı E.A.M. raporu

1.2.4. Banisi : Hafızuddin kızı Seyifetullah

1.2.5. Yapan : Belli değil.

1.2.6. Tamirleri : Belli değil.

1.2.7. Şimdiki Durum : Harap durumdadır.

1.3. Tarihlendirme : Özalp, Kazvini tarihinde, Sivrihisarda Biat Konmanus adında bir kilise olduğunu ve sancılanan hayvanların bu-

nun etrafında dolaştırıldığında sancılarının geçtiğini ve bu yapının yerine Kumacık hamamının yapıldığını yazdığını belirtir. Hamam vakfiyesinden anlaşıldığına göre H. 854 (1450) yılında yapılmıştır.

2. Süsleme : Yapıda bugünkü durumu ile süsleyici hiçbir öğeye rastlanmamıştır.

3. Değerlendirme : 1960 lı yıllara kadar kullanılan yapı bakımsızlık nedeni ile tamamen harap olmuş ve bugün bir kısmı çökerek içine girilemeyecek duruma düşmüştür.

Osmanlı hamam mimarisinin özelliklerini gösteren bu yapının ilgisizlikten bu duruma düşmesi dikkat çekicidir.

Bibliyografya

Özalp, 1961, s.35-36

YENİ(ÇİFTE) HAMAM

Resim No : 182-184
 Plan No : 18
 İnceleme Tarihi : 7.5.1988

1. Yapı

1.1 Tipi : Haçvari dört eyvanlı

1.1.1. Yeri : Kılıç Mah. Kılıç Mescit minaresi karşısında

1.1.2. Fonksiyonu : Hamam

1.1.3. Malzeme ve Mimarisi

1.1.3.1. Malzeme : Kagir yapı, moloz taş malzemelidir.

1.1.3.2. Plan ve Örtü Sistemi : Kare planlı yapıda soğukluk, ılıkılık, sıcaklık, külhan ve su haznesi bölümleri bulunur. Bu bölümlerin üzeri kubbe ve tonozlar ile örtülmüştür. Üst örtüler dışarıdan alaturka kiremit ile kaplanmıştır.

1.1.3.3. Dış Yapı : Yapıda hiç bir pencere açıklığı yoktur. Kuzey cephesinde, önünde bir kalkan duvar olan giriş kapısı yer alır. Cephe duvarı ile kalkan duvar arasında, ahşap kirişli, üzeri kiremit örtülü bir çatı yer alır.

1.1.3.4. İç Yapı : İnşa edildiği dönemde kadın ve erkeklere aynı anda hizmet verecek biçimde çift fonksiyonlu olarak inşa edilen yapı bugün bu özelliğini yitirmiştir. Hamamlardan birinin sıcaklık ve soğukluk bölümleri, bugünkü kullanımda soğukluk bölümünü oluşturmaktadır. Diğer hamamın soğukluk bölümü, ılıkılık olarak kullanılmakta olup, sıcaklık bölümü ise aynı fonksiyonunu sürdürmektedir. Hamam mekanlarının bugünkü kullanıma göre analiz-

leri şöyledir.

1.1.3.4.1. Soğukluk : Hamamın kuzey cephesinin sağında yer alan giriş kapısından, kubbe üst örtülü soğukluk kısmına girilir. Kubbeye geçiş köşelerde tromplar ile sağlanmış olup, kubbe sekizgen bir kasnağa oturmaktadır. Yan duvarlarda sivri takviye kemerleri yer alır. Ortada, sıcaklık olarak kullanıldığı dönemden kalma, sekiz köşeli bir göbek taşı bulunur. Bu bölümün batı duvarını ortalayan yerde açılmış bir kapıdan, soğukluğun ikinci bölümüne, yani eski kullanımdaki gerçek soğukluk bölümüne geçilir. Bu bölümün üzeri daha küçük boyutlu yine sekizgen bir kasnağa oturan kubbe ile örtülü olup, kubbeye geçiş pandandifler ile sağlanmıştır. Yan duvarlarında sivri takviye kemerleri bulunur. Bu bölümün güneyinde iki küçük hücre yer almaktadır. Bu hücrelerden sağdakinin üzeri, küçük bir kubbe ile örtülmüş olup, soldakinin üzeri ise ayna tonoz ile örtülmüştür. Solda yer alan ayna tonoz ile örtülmüş mekandan, sonradan açılmış bir kapı ile hamamın ılıklik bölümüne, yani eski kullanımındaki diğer hamamın soğukluk bölümüne geçilir.

1.1.3.4.2. Ilıklık : Dikdörtgen planlı bu bölümde, biri bugün ılıkliğin giriş holü olarak kullanılan, kubbe üst örtülü iki küçük hücre yer alır. Ilıklık bölümü iki yuvarlak kemer ve duvarların taşıdığı bir kubbe ve ayna tonozlar ile örtülmüştür. Kubbe üst örtüsü ortada yer alıp, yuvarlak kemerli açıklıkların sağında ve solunda ayna tonoz ile örtülmüş bölümler yer alır. Ilıklığın doğusunda bulunan bir kapıdan sıcaklık bölümüne girilir.

1.1.3.4.3. Sıcaklık : Bu bölüm, haçvari dört eyvanlı ve köşelerde dört halvet hücrelidir. Ortadaki sekiz

köşeli göbek taşının üzerinde kubbe üst örtüsü bulunup, kubbeye geçiş tromplar ile sağlanmıştır. Bu bölüme, dik eksenlerde, sivri kemerli dört eyvan açılmaktadır. Eyvanların üzeri ayna tonozlar ile örtülmüştür. Köşelerde ise kare planlı, üzerleri kubbeler ile örtülmüş halvet hücreleri yer alır.

1.1.3.4.4. Külhan ve Su Haznesi : Hamamın doğusunda dışardan ayrı bir kapı ile girilen, ardarda sıralanmış dikdörtgen planlı su haznesi ve külhan bölümlerinin üzeri beşik tonoz ile örtülmüştür.

1.2. Tarihçesi

1.2.1. Kitabesi : Yok.

1.2.2. Vakfiyesi : Tahsin Özalp, Sivrihisar Vakıflar defteri No:157, s.199 da kayıtlı iki vakfiyeden bahseder. Bunlardan biri Abdurrahim Efendiye ait H. 1154 (1740) tarihli vakfiye, diğeri ise Abdurrahim Efendinin torunu Odabaşı Ali Efendi oğlu Abdullaha ait H.1218 (1804) tarihli vakfiyedir. İkinci vakfiyede hamamın gelirinin "bugün ayakta olmayan " Kutbuddin Medresesine vakfedilmesinden bahseder. Ayrıca Özalp H.1187 (1773) tarihli başka bir vakfiyeden söz ederek, Kanlı Pazar (Bkz. Kağrı Pazar Çeşmesi) çeşmesinden, Çifte Hamama su verilmesi ile ilgili olduğunu söylemekte ve birçok şahidin ismini vermektedir.

1.2.3. Diğer Kaynak ve Belgeler : S.Ç.

1.2.4. Banisi : Şeyhülislam Menteşzade Abdurrahim Efendi

1.2.5. Yapan : Belli değil.

1.2.6. Tamirleri : Hamam bugünkü sahibi tarafından her sene küçük çapta onarımlar görmektedir.

1.2.7. Şimdiki Durum : Sağlam ve faaldir.

1.3. Tarihlendirme : Vakfiyesinden anlaşıldığına göre H.1154

(1740) yılında Abdürrahim Efendi tarafından yaptırılmıştır.

2. Süsleme : Hamamda herhangi bir süsleyici unsura rastlanmaz.

3. Değerlendirme : İlçedeki tek çift fonksiyonlu hamam olan yapı, bugün tek fonksiyonlu olarak kullanılmaktadır. Sıcaklık bölümü haçvari dört eyvanlı ve dört halvet hücreli olan yapı, Ermeni mahallesinde 1868 yılında inşa edilen Gavur Hamamı ile büyük benzerlik gösterir. Gavur Hamamının inşasında Çifte Hamamın örnek alındığı söylenebilir.

Hamamın ilçedeki Seyyid ve Kumacık Hamamlarından daha sonra inşa edilmesi, Yeni Hamam ismi ile anılmasına, kadın ve erkeklerle aynı anda hizmet verecek şekilde mekan düzenlemesine sahip olmasında, Çifte Hamam isminin verilmesine neden olmuştur.

Bibliyografya

Özalp, 1961, s.36-37,55

GAVUR HAMAMI

Resim No : 185-189
Plan No : 19
İnceleme Tarihi : 7.5.1988

1. Yapı

1.1. Tipi : Haçvari, dört eyvanlı

1.1.1. Yeri : İlçenin kuzeybatısında kayaların yamacında

1.1.2. Fonksiyonu : Hamam

1.1.3. Malzeme ve Mimarisi

1.1.3.1. Malzeme : Moloz taş malzemeli kagir yapının duvarlarında tuğla hatıllar kullanılmıştır. Üst örtü tuğladandır.

1.1.3.2. Plan ve Örtü Sistemi : Dikdörtgen planlı yapıda,soğukluk, sıcaklık,külhan ve su haznesi bölümleri bulunur.

Soğukluk bölümünün üzeri ortada bir kubbe ve iki yanda birer ayna tonoz ile örtülmüştür. Sıcaklık bölümü,ortada merkezi bir kubbe olmak üzere dört tonoz ve dört küçük kubbe ile örtülmüştür. Külhan ve su haznesi bölümleri ise tonoz üst örtülüdür.

1.1.3.3. Dış Yapı : Yapının,kuzey, güney ve doğu cephelerinde hiç bir pencere açıklığı yer almaz. Batı cephesini ortalayın yerde bir giriş kapısı bulunmaktadır. Sivri kemerli kapı açıklığı cepheye oranla küçük ve dar tutulmuştur.

1.1.3.4. İç Yapı

1.1.3.4.1. Soğukluk : Giriş kapısından e-nine dikdörtgen planlı soğukluk bölümüne girilir. Üç kısımdan oluşan bu mekan,yanlarda ayna tonozlar,ortada ise kubbe ile ör-

tülmüştür. Kubbe ve tonoz örtüler birbirlerinden sivri kemerler ile ayrılmaktadır. Giriş kapısı ekseninde kubbeli orta mekanda yer alan bir kapıdan sıcaklık bölümüne geçilir.

1.1.3.4.2. Sıcaklık : Bu bölüm kare planlı olup, ortada göbek taşının bulunduğu bir mekan ile buna açılan dört eyvan ve dört köşe odasından meydana gelmiştir. Ortadaki kubbeye geçiş pandandifler ile sağlanmış olup, kubbe, sekizgen bir kasnak üzerine oturmaktadır. Orta mekana dik eksenlerde açılan eyvanlar beşik tonozlar ile örtülü olup, köşelerde halvet odalarının üzerleri küçük kubbeler ile örtülmüştür.

1.1.3.4.3. Külhan : Enine dikdörtgen biçimindeki külhan bölümüne, sıcaklık bölümünün doğusunda yer alan eyvandan girilmektedir. Bu bölümün üzeri beşik tonoz ile örtülmüştür.

1.1.3.4.4. Su haznesi : Hamamın doğusunda, hamam planından dışa doğru dikine dikdörtgen biçimde taşan bir plana sahip olan bu bölümün üzerinde beşik tonoz ile örtülmüştür.

1.2. Tarihçesi

1.2.1. Kitabesi : Giriş kapısının üzerinde yer alan kitabesi bugün kaybolmuştur. Ancak kare biçimindeki kitabe boşluğu hala mevcuttur.

1.2.2. Vakfiyesi : Yok

1.2.3. Diğer Kaynak ve Belgeler : 1984 yılı V.T.F., S.Ç.

1.2.4. Banisi : Belli değil.

1.2.5. Yapan : Belli değil

1.2.6. Tamirleri : Belli değil

1.2.7. Şimdiki Durum : Yapı, bugün ilçenin terkedilmiş bir

bölgesinde yer alıp, yarı yıkık durumdadır.

1.3. Tarihlendirme : Sıcaklık bölümünün güneydoğu köşesinde yer alan halvet hücrelerinin giriş kapısının üzerinde, taş kabartma 1868 tarihi yer alır. Bu tarihi, yapının inşa tarihi olarak kabul etmek gerekir.

2. Süsleme : Hamamın sıcaklık bölümünde, halvet hücrelerine giriş kapılarının üzerinde, ortadaki büyük kubbeye geçişi sağlayan pandandiflerde, kabartma tekniğinde damla biçiminde motifler yer alır. Bu motiflerin dışında, yapıda hiçbir süsleyici ögeye rastlanmaz.

2.1. Süsleme Hakkında Tarihi Bilgi : Yapının mimari dokusunun bir parçası olan pandandiflerin üzerindeki süslemeler hamamın inşası ile çağdaşlırlar.

3. Değerlendirme : İlçede bugün terkedilmiş Ermeni mahallesinde bulunan yapı, haçvari dört eyvanlı olup köşelerde birer tane olmak üzere dört halvet hücrelidir. Ermeniler tarafından yapılmış olmakla birlikte, geleneksel Osmanlı hamam mimarisinin tüm özelliklerini yansıtan bu yapı, Sivrihisarda Türk mimarisi başlığı altındaki araştırmamda, tipik bir Türk hamamı olarak karşımıza çıkar. Bu uygulama Osmanlı döneminde azınlıkların dahi geleneksel Türk mimari uslubu etkisinde kaldıklarını belgeliyen bir örnek olması ile ayrı bir değer taşır.

Sıcaklık bölümünün haçvari dört eyvanlı planı ve köşelerde yer alan kubbeli dört halvet hücreleri ile ilçedeki 18 yy.'ın başlarına tarihliyebileceğimiz Çifte (Yeni) Hamam ile büyük benzerlik gösterir.

Bibliyografya

Özalp, 1961, s.37



f. eşmeler



1. Selçuklu Devri

AKDOĞAN ÇEŞMESİ

Resim No : 190-191

İnceleme Tarihi : 16.4.1988

1. Yapı

1.1. Tipi : Kesme taş ve tuğla örgülü.

1.1.1. Yeri : Kubbeli Mah.

1.1.2. Fonksiyonu : Mahalle Çeşmesi

1.1.3. Malzemesi ve Mimarisi : Kagir malzemelidir. Bugün düzensiz bir plana sahip olan yapının tüm cepheleri harç ile sıvanıp, boyanmıştır. Cephesi sivri kemerli bir niş ile tezyin edilmiştir. İki köşeli, biri faal üç musluğu vardır. Bu musluklar çeşme aynasına düzensiz bir şekilde yerleştirilmişlerdir. Bunların haricinde, bir musluk oyuğunun sonradan sıvanarak kapatıldığı anlaşılmaktadır. Niş içerisinde bir adet yalak mevcuttur. Yapının üzeri, üçgen biçiminde cephe oluşturan betonarme bir saçak ile örtülüdür. Bu saçak cephenin dörtte üçü boyunda ileri doğru bir çıkıntı yapar. Yapının su haznesi çeşmenin solunda yer alıp, moloz taş ile inşa edilmiştir. Bugün üzeri harçla sıvanıp, boyanmıştır. 1952 yılı V.G.M. tescil fişlerinden anlaşıldığına göre, harç ile sıvanmadan önce, kesme taş ve tuğladan oluşan bir örgü sistemi ile tezyin edilmiş cephesi olup, üst örtüsü de ahşaptır. Yine aynı kayıta çeşme, Selçuklu dönemine tarihlenmektedir. Yapıda, günümüze kadar birçok değişiklikler olduğu düzensiz planından anlaşılmaktadır.

1.2 Tarihçesi

1.2.1. Kitabesi : Yok.

ÖNEY, Gönül

"Anadolu Selçuklu Mimarisinde Antik Devir Malzemesi",
Anadolu, XII, 1970, s.17-38
(Öney, 1970)

ÖNEY, Gönül

"Ankara'da Türk Devri Dini ve Sosyal Yapıları",
Ankara, 1971
(Öney, 1971)

ÖNEY, Gönül

Türk Çini Sanatı
İstanbul, 1976, s.56
(Öney, 1976)

ÖNEY, Gönül

Anadolu Selçuklu Mimarisinde Süsleme ve El Sanatları,
Ankara, 1978, s.66
(Öney, 1978)

ÖNGE, Yılmaz

"Eski Türk Hanamlarında Aydınlatma",
Vakıflar Dergisi, XII, 1978, s.121-134

ÖZALP, Tahsin

Sivrihisar Tarihi,
Eskişehir, 1961
(Özalp, 1961)

SÖZEN, Metin

"Birinci Ulusal Mimarlık Dönemi ve Mimarları"
Mimaride Türk Milli Uslubu Semineri, 11-12 Haziran 1984
s.35-39
(Sözen, 1984)

1.2.2. Vakfiyesi : Belli değil

1.2.3. Diğer Kaynak ve Belgeler : 1952 yılı V.T.F.

1.2.4. Banisi : Umur Bey oğlu Selçuk Bey

1.2.5. Yapan : Belli değil

1.2.6. Tamirleri : İnşasından bugüne kadar çeşitli tamirler gördüğü öğrenilmiştir. Ancak 1952 yılından sonra yapıldığı anlaşılan köklü tamirat, yapıya bakımlı bir görünüm kazandırmakla beraber, orijinal formundan büyük şeyler kaybetmesine neden olmuştur.

1.2.7. Şimdiki Durum : Bugün Belediyeye ait olup, halen kullanılmaktadır.

1.3. Tarihlendirme : H.570 (1175) yılında Umur Bey oğlu Selçuk Bey tarafından yaptırılan bu çeşme Sivrihisar ilçesindeki en eski Türk-İslam anıtlarından biridir

2. Süsleme

Taş İşçiliği

2.1. Yapıdaki Yeri : Çeşme Cephesinde

2.2. Malzeme ve Teknik : Kesme taş ve tuğladan yapıldığı öğrenilen cephe, sivri kemerli bir niş ile süslenmiştir. Ancak bu gün niş haricindeki malzeme, sıva altında kalmıştır.

2.3. Desen Özellikleri : Sivri kemerli nişin ve üçgen şeklindeki saçağın oluşturduğu kütleli bir etki mevcuttur.

2.4. Süsleme Hakkında Tarihi Bilgi : Süsleyici öğelerin sıva altında kalması bu konu hakkında yorum yapma imkanı bırakmamaktadır.

3. Değerlendirme : İlçenin en eski tarihi anıtlarından biri olan

çeşmede, bugün orijinal vasıflarını hissettiren hiçbir mimari ve süsleyici unsur mevcut değildir. Kayıtlarda yer alan bilgiler haricinde malumat yoktur. Selçuklu dönemi mahalle çeşmelerine örnek olabilecek bu unsurların yok edilmesi ilçe için büyük bir kayıba neden olmuştur.

Bibliyografya

Özalp, 1961, s.55





2. Osmanlı Devri

BALABAN ÇEŞMESİ

Resim No : 192
İnceleme Tarihi : 16.4.1988

1. Yapı

1.1. Tipi : Kesme taş örgütü.

1.1.1. Yeri : Elmalı Mahallesi, Balaban Camisi önünde

1.1.2. Fonksiyonu : Mahalle Çeşmesi.

1.1.3. Malzemesi ve Mimarisi : Kagir malzemeli, kare planlıdır. Cephesi Bursa kemeri biçiminde bir niş ile tezyin edilmiştir. Arkasında yer alan su haznesi, çeşmeye bitişik bir görünümündedir. Su haznesi ve çeşmenin üzerini örten ahşap ve marsilya tipi kiremit ile örtülen çatı, çeşme cephesinde saçak şeklinde bir çıkıntı yapar. Tek oluklu ve tek yalaklıdır.

1.2. Tarihçesi

1.2.1. Kitabesi : Yoktur.

1.2.2. Vakfiyesi : Belli değil.

1.2.3. Diğer Kaynak ve Belgeler : 1952 yılı V.T.F.

1.2.4. Banisi : Balaban Paşa

1.2.5. Yapan : Belli değil.

1.2.6. Tamirleri : Onarım tarihleri belli olmamakla beraber günümüze kadar çeşitli onarımlar görmüştür.

1.2.7. Şimdiki Durum : Belediyeye ait olup, halen kullanılmaktadır.

1.3. Tarihlendirme : 14.yy.ın ortalarına tarihlendirilmektedir. Çeşmenin Balaban Cami önünde yer alması Cami ile birlikte yapılmış olma ihtimalini akla getirip, 14 yy., inşa tarihi olarak veril-

mektedir.

2. Süsleme

Taş İşçiliği

2.1. Yapıdaki Yeri : Çeşmenin cephesinde

2.2. Malzeme ve Teknik :Cephesi mermer, kesme ve moloz taşlar ile Bursa kemeri biçiminde bir niş şeklinde süslenmiştir.

2.3. Desen Özellikleri : Yapıda desen özelliklerinden söz etmeye değer süsleyici öğeler yer almaz. Bursa kemerli niş ile cepheye hareketli bir görünüm kazandırılmıştır.

2.4. Süsleme Hakkında Tarihi Bilgi : Çeşme ile aynı tarihte yapılmış olduğu anlaşılmaktadır.

3. Değerlendirme : 14.yy. yapısı olan Balaban Caminin önünde yer alan Balaban Çeşmesi, ilçenin ayakta kalmış en eski çeşmelerinden biridir. Bursa kemeri biçiminde nişi olan ilçedeki tek çeşmedir. Genişçe bir meydana yer alan yapı geleneksel sokak çeşmeleri biçimi ve ölçülerine sahiptir.

Bibliyografya

Özalp, s.56

ÜÇ PINAR ÇEŞMESİ

Resim No : 193

İnceleme Tarihi : 16.4.1988

1. Yapı

1.1. Tipi : Kesme taş örgülü.

1.1.1. Yeri : Yenice Mah. İlçenin kuzeybatısındaki kayaların yamacında

1.1.2. Fonksiyonu : Hayrat Çeşmesi. Çeşme sokak arasında olmayıp ilçedeki evlerin bitiminde tatlı suyun çıktığı tepe yamacındadır.

1.1.3. Malzemesi ve Mimarisi : Kagir malzemeli, dikdörtgen planlı bir gövde ve arkasında yer alan kare planlı bir su haznesinden ibarettir. Cephe sivri kemerli bir niş ile tezyin edilmiş olup, tek oluklu ve tek yalaklıdır. Yalak, öne doğru hafif bir çıkıntı yapar şekilde yerleştirilmiştir. Çeşmenin üzerinde düz ve sade bir harpuşta, saçak görevi yapmaktadır.

1.2. Tarihçesi

1.2.1. Kitabesi : Kitabe olması gereken yerde, bugün moloz taş kaplı bir çökertme pano vardır.

1.2.2. Vakfiyesi : Belli değil.

1.2.3. Diğer Kaynak ve Belgeler : 1952 yılı V.T.F.

1.2.4. Banisi : Belli değil

1.2.5. Yapan : Belli değil

1.2.6. Tamirleri : İnşasından bugüne, çeşitli tamirler gördüğü öğrenilmiştir. 1987 yılında mahalle sakinleri tarafından beyaz badana ile boyanmıştır.

1.2.7. Şimdiki Durum : Halen kullanılmaktadır.

1.3. Tarihlendirme : 1952 yılı V.T.Fişinde 18.yüzyıla tarihlendirilmektedir. Kaynak belirtmeden yapılan bu tarihlendirme çeşmenin mimarisine uygundur.

2. Süsleme

Taş İşçiliği

2.1. Yapıdaki Yeri : Cephe cephesinde

2.2. Malzeme ve Teknik : Moloz ve kesme taşlardan pirizmatik bir gövde oluşturulmuş, cephe sivri kemerli bir niş ile tezyin edilmiştir.

2.3. Desen Özellikleri : Çeşmede süsleyici öğeler oldukça sadedir. Sivri kemerli niş ile mimari bir estetik oluşturulmuştur.

2.4. Süsleme Hakkında Tarihi Bilgi : Kemerin ve oluğun yapı ile aynı tarihte yapıldığı anlaşılmaktadır.

3. Değerlendirme : İlçenin kuzeybatısında evlerin bittiği kayaların yamaçında inşa edilen çeşmede, ilçe içersinde yer alan diğer sokak çeşmelerindeki özellikler, gerek ölçüleri gerekse mimarisi ile mevcuttur. Bu çeşme suyunun ilçedeki diğer kaynaklardan daha tatlı olması çeşmeye olan itibarı kısmen arttırmış, daha iyi korunarak günümüze kadar ulaşmasını sağlamıştır. Zaman zaman çeşitli hayır sahipleri tarafından onarım ve yeniden sıvamak gibi işlemlere tabi tutulan yapıda, orijinal formundan değişiklik olmamasını dileriz.

Bibliyografya

Yayınlarda tesbit edilemedi.

KAĞNIFAZAR ÇEŞMESİ

Resim No : 194-195

İnceleme Tarihi : 16.4.1988

1. Yapı

1.1. Tipi : Devşirme malzemeli.

1.1.1. Yeri : Kılıç Mescid Mah. Kılıç Mescid minaresinin doğusunda

1.1.2. Fonksiyonu : Mahalle Çeşmesi

1.1.3. Malzemesi ve Mimarisi : Çeşme bugün tam plastik bir özgürlükte olmayıp, sırtı bir dükkanın yan duvarına dayalıdır. Yapılış biçimi itibari ile bugünkü dükkanın yerinde eski bedestene ait bir dükkanın bulunduğu söylenebilir. Kagir çeşme cephesi, devşirme malzeme ile kaplıdır. Çeşme aynası antik bir lahitin yan levhasıdır. Musluk bu levhaya açılmış olup, üzerinde yine antik mermer levhalar mevcuttur.

Çeşme cephesi yuvarlak kemerli bir niş ile tezyin edilmiştir. Cepheden dışarı taşan mermer bir saçak cepheyi taçlandırmaktadır.

1.2. Tarihçesi

1.2.1. Kitabesi : Maşrapa zincirlerinin takıldığı halkanın üzerinde, inşa kitabesi olması gereken yerde, H.1325(1909) yılında yazılmış, iki satırlık bir onarım kitabesi vardır.

Vesakahüm Rabbihum

Seraben Tahura

H. 1325

1.2.2. Vakfiyesi : Belli değil.

1.2.3. Diğer Kaynak ve Belgeler : 1952 yılı V.T.F.

1.2.4. Banisi : Belli değil

1.2.5. Yapan : Belli değil.

1.2.6. Tamirleri : Onarım kitabesinden 1909 yılında tamir gördüğü anlaşılmaktadır, ancak sonraki yıllarda birçok onarımlar gördüğü öğrenilmiştir.

1.2.7. Şimdiki Durum : Sağlam, faal, Çeşmenin asıl oluşu iptal edilmiş olup, yan duvardan açılan bir musluktan su akmaktadır.

1.3. Tarihlendirme : Çeşme yakınında bulunan Yeni Hamama ait H. 1184 (1770) tarihli bir vakfiyede bu tarihte hamama bu çeşmeden su alındığı belirtilmektedir. Bu bilgidен, çeşmenin 1770 yılından önceki bir tarihte inşa edildiğini düşünmek doğru olur.

2. Süsleme

Taş İşçiliği

2.1. Yapıdaki Yeri : Çeşme cephesinde

2.2. Malzeme ve Teknik : Çeşme cephesinde, antik dönemden devşirme mermer levhalar kullanılmıştır. Çeşme cephesi, yuvarlak kemerli bir niş ile tezyin edilmiştir.

2.3. Desen Özellikleri : Yuvarlak kemerli cephede, kitabenin düzgün geometrik konturlar içerisine yerleştirildiği deformasyona rağmen anlaşılmaktadır. Ayrıca saçağın çeşme nişini taçlandıran bir çıkıntı yapması yapıya anıtsal bir görünüm kazandırır.

2.4. Süsleme Hakkında Tarihi Bilgi : Çeşmede yer alan süsleyici öğelerin, yapının mimari dokusu içerisinde yer alması inşa tarihi ile çağdaşlığını gösterir.

3. Değerlendirme : Ulu Cami civarında yer alan, han, hamam, bedesten gibi yapılar arasında bulunan Kağınpazar Çeşmesi, diğer yapıların bugünkü bozuk yapısına rağmen, ayakta duran nadir eserlerdendir. Kervansaray ve bedesten gibi yapıların günümüzde sadece adı kalmıştır.

Bu durum, bedesten dükkanlarından birine dayalı inşa edilen çeşmenin Ulu Cami civarındaki bedestenin varlığını ispatlaması açısından değer kazanmasına neden olur.

Bibliyografya

Özalp, 1961, s.55

AK ÇEŞME

Resim No : 196

İnceleme Tarihi : 16.4.1988

1. Yapı

1.1. Tipi : Devşirme malzemeli.

1.1.1. Yeri : Karacalar Mah. Hazinekar Mescidinin güne-
yinde

1.1.2. Fonksiyonu : Mahalle Çeşmesi

1.1.3. Malzemesi ve Mimarisi : Kagir, dikdörtgen planlı.
Cephesi mermer levhalar ile kaplanmıştır. Ön cephe sivri kemerli
bir niş şeklinde tezyin edilmiştir. Tek oluklu ve tek yalaktır.
Çeşmenin sırtına bitişik, üzeri çatı şeklinde mermerler ile örtülmüş
bir su haznesi vardır.

1.2. Tarihçesi

1.2.1. Kitabesi Yok.

1.2.2. Vakfiyesi : Belli değil

1.2.3. Diğer Kaynak ve Belgeler : 1952 yılı V.T.F.

1.2.4. Banisi : Belli değil.

1.2.5. Yapan : Belli değil.

1.2.6. Tamirleri : Belli değil ancak yakın tarihlerde o-
narım görmüş.

1.2.7. Şimdiki Durumu : Bugünkü sahibi Belediye olup, çeş-
meden su akmamaktadır.

1.3. Tarihlendirme : 1952 yılı V.T.Fişinde 18.yy la tarihlen-
mektedir. Yapının mimari özellikleri bu tarihe uyar.

2. Süsleme

Taş İşçiliği

2.1. Yapıdaki Yeri : Çeşme cephesinde

2.2. Malzeme ve Teknik : Cephesi, civardaki antik yerleşmelerden getirildiği anlaşılan mermer levhalar ile kaplanmıştır. Kemer üzengisi ve Kemer sırtı ile kemer tablası ve çeşme aynası yatay bir profil ile sınırlandırılmıştır. Kemer üzengisi üzerinde kemer konturu izleyen bir kemerbend vardır. Kemer tablasında bardak koymak için yapılmış dilimli kemer görünümünde küçük bir niş yer almaktadır.

2.3. Desen Özellikleri : Çeşme cephesinde yer alan mermer kaplamalar ve muhtelif biçimlerdeki silmeler ile sivri bir kemer oluşturulmuştur. Kemer tablası ve kemer açıklığı yatay bir profil ile bölünerek farklı bir görünüm elde etmek istenilmiştir.

2.4. Süsleme Hakkında Tarihi Bilgi : Yapının mimari öğelerinden oluşan süsleyici unsurlar çeşme ile aynı tarihte yapılmış olmalıdır.

3. Değerlendirme : Sivrihisar ilçesindeki sokak çeşmeleri içerisinde mermer kaplamaları fazla kırılıp, sıvanmadan, daha iyi korunmuş olarak günümüze gelen nadir çeşmelerdendir. Çeşme üzerinde yer alan mermer levhaların meydana getirdiği üçgen çatı, çeşmenin sivri kemerini oluşturan hatlar ile birleşerek yapıya anıtsal bir görünüm kazandırmıştır.

Bibliyografya

Yayınlarda tesbit edilemedi.

ACI ÇEŞME

Resim No : 197-198

İnceleme Tarihi : 16.4.1988

1. Yapı

1.1. Tipi : Devşirme malzemeli.

1.1.1. Yeri : Yenice Mah. Söğüt Sok.

1.1.2. Fonksiyonu : Mahalle Çeşmesi

1.1.3. Malzemesi ve Mimarisi : Moloz taş ve devşirme malzemeli. Dikdörtgen planlı yuvarlak kemerli niş içerisinde tek o-
luk ve tek yalaklıdır.

1.2. Tarihçesi

1.2.1. Kitabesi : Çeşme aynasında yer alan kitabe Türkçe, Sülüs, üç satırlıdır.

Geldi bir tarih cevheri şarkiya sene 1176

Çeşme i hayran buldu teşnigan

Sahibil Hayrat Ahmet bin Muhammed

1.2.2. Vakfiyesi : Belli değil.

1.2.3. Diğer Kaynak ve Belgeler : 1952 yılı V.T.F.

1.2.4. Banisi : Ahmet bin Muhammed

1.2.5. Yapan : Belli değil.

1.2.6. Tamirleri : Belli değil ancak yakın tarihlerde
onarım görmüş

1.2.7. Şimdiki Durum : Faal.

1.3. Tarihlendirme : Kitabesine göre H. 1176 (1762) yılında
inşa edilmiştir.

2. Ssleme

Taş İŖçiliđi

2.1. Yapıdaki Yeri : eşme aynası ve kemer zengilerinde

2.2. Malzeme ve Teknik : Şpoli malzeme ve moloz taş ile yuvarlak kemerli bir niş oluşturulmuştur.

2.3. Desen Özellikleri : eşme aynasını çevreleyen yuvarlak bir kemer ile kemer ayaklarında çark biçiminde kabartma rozetler vardır.

2.4. Ssleme Hakkında Tarihi Bilgi : Yapının mimari gelerinden oluşan ssleyici unsurlar, çeşme ile aynı tarihte yapılmıştır.

3. Deđerlendirme : Osmanlı dnemi tipik sokak çeşmesi zelliđini taşıyan yapıda, titiz bir iŖçilik yoktur. Kullanılan devşirme malzeme gelişi güzel yerleştireilmiş olup, gerek kemer, gerekse çeşme aynasında aynı zellik grlr. Onarımların getirdiđi deđişiklikler yapıyı biçimsel olarak daha deđerersiz bir grnme kavuşturmuştur.

Bibliyografya

Yayınlarda tesbit edilemedi.

ACEM ÇEŞMESİ

Resim No : 199-200

İnceleme Tarihi : 16.4.1988

1. Yapı

1.1. Tipi : Kesme taş örgülü.

1.1.1. Yeri : Camikebir Mah.

1.1.2. Fonksiyonu : Mahalle Çeşmesi

1.1.3. Malzemesi ve Mimarisi : Kagir malzemelidir. Yapı sokak seviyesinden beş basamak ile çıkılan bir seki üzerindedir. Çeşme batıda, sokak evlerinden birinin duvarına bitişik, arkadan ise bir başka evin avlu duvarına dayanmaktadır. Dikdörtgen planlı çeşmede kenar konturlarını izleyen silmeler ile kare bir cephe oluşturulmuştur. Cephe basık kemerli bir niş ile tezyin edilmiştir.

1.2. Tarihçesi

1.2.1. Kitabesi : Yok.

1.2.2. Vakfiyesi : Belli değil

1.2.3. Diğer Kaynak ve Belgeler : 1952 yılı V.T.F.

1.2.4. Banisi : Acem Hacı Mustafa

1.2.5. Yapan : Belli değil.

1.2.6. Tamirleri : Belli değil, ancak yakın zamanda onarım gördüğü öğrenilmiştir.

1.2.7. Şimdiki Durum : Bugün Belediyeye ait olup, kullanılmaktadır.

1.3. Tarihlendirme : Özalp, Çifte Hamama ait H. 1184 (1770)

tarihli bir vakfiyede şahit gösterilenler arasında Acem Hacı Mustafa ismini vermektedir. Çeşmenin adı ve mimarisi, banisinin Acem Hacı Mustafa olması ihtimalini güçlendirir. Bu durumda çeşmeyi 18 yy.ın ikinci yarısına tarihlemek doğru olur.

2. Süsleme

Taş İşçiliği

2.1. Yapıdaki Yeri : Cephesinde

2.2. Malzeme ve Teknik : Mermer levhalar ile kaplı olan cephe basık kemerli bir niş ile tezyin edilmiştir.

2.3. Desen Özellikleri : Silmeler ile kare bir cephe oluşturulup basık kemer niş ile kütleli bir etki meydana getirilmiştir.

2.4. Süsleme Hakkında Tarihi Bilgi : Taş silmeleri haricinde, süsleyici öğelere rastlanmayan yapıdaki bu öğelerinde, çeşme ile aynı tarihte yapıldığı anlaşılmaktadır.

3. Değerlendirme : Çeşme isminde yer alan Acem tabiri, yapının İran kökenli biri tarafından yapıldığını ya da yaptırıldığını ya da benzer düşünceleri akla getirmekle beraber yapıda ismi haricinde İran'a has hiçbir özellik yoktur. Mimari vasıfları tamamen Türk mahalle çeşmelerinde görülen özelliklere uygun bir şekildedir.

Bibliyografya

Yayınlarda tesbit edilemedi.

HACI MUT ÇEŞMESİ

Resim No : 201
 İnceleme Tarihi : 16.4.1988

1. Yapı

1.1. Tipi : Moloz taş örgüdü.

1.1.1. Yeri : Karabaşlı Mah.

1.1.2. Fonksiyonu : Mahalle Çeşmesi

1.1.3. Malzemesi ve Mimarisi : Çeşme dikdörtgen planlı ve kagir malzemelidir. Çeşme cephesinde yer alan ve oluğun önünde cepheyi ortalayan bir yalak mevcuttur. Çeşme cephesi çimento harç ile sıvalıdır. Çeşmenin su haznesi bugün bir evin duvarına yaslıdır.

1.2. Tarihçesi

1.2.1. Kitabesi : Yok.

1.2.2. Vakfiyesi : 1952 yılı v.T. Fişinde belirtilmesine göre Voyvoda İbrahim Ağa'ya ait H.1230 tarihli bir vakfiyede Hacı Ümit Çeşmesi civarındaki bahçenin vakfedildiği kaydı vardır.

1.2.3. Diğer Kaynak ve Belgeler : Belli değil.

1.2.4. Banisi : Hacımut(Ümit)

1.2.5. Yapan : Belli değil.

1.2.6. Tamirleri : Çeşmenin birçok onarım gördüğü anlaşılmaktadır.

1.2.7. Simdiki Durum : Yapı bugün harap durumda olup, gövdesinin çeşme ağızlarından yukarısı yok olmuştur.

1.3. Tarihlendirme : H. 1230 (1814) tarihli vakfiyede çeşme

çevresindeki araziden bahsedilmesi çeşmenin daha önceki yıllarda inşa edildiğini gösterir.

2. Süsleme : Yapıda bugün,süsleyici hiçbir unsura rastlanmaz.

3. Değerlendirme : 19. yy dan daha eskiye tarihliyebileceğimiz yapıdan, günümüze çeşme diye adlandırılabilmesi zor harap bir kalıntıdan başka bir şey kalmamıştır. 1952 ve 1965 yılına ait kayıtlarda çeşmenin kiremit örtülü ahşap çatısından bahsedilmektedir. Yakın zamanımıza kadar faaliyetini devam ettirdiği anlaşılan çeşmenin bugünkü durumu, kısa bir zaman içerisinde yerinde hiçbir şey kalmayacağı izlenimini bırakmaktadır.

Bibliyografya

Özalp, 1961, s.55

ELMALI ÇEŞME

Resim No : 202

İnceleme Tarihi : 16.4.1988

1. Yapı

1.1. Tipi : Moloz taş örgü.

1.1.1. Yeri : Elmalı Camisi önünde

1.1.2. Fonksiyonu : Mahalle Çeşmesi

1.1.3. Malzemesi ve Mimarisi : Dikdörtgen planlı kagir malzemelidir. Tek oluklu ve tek yalaklıdır. Cepheleri boydan boya serpme harç sıvalıdır. Su haznesinin üzeri beton bir tabaka ile örtülüdür. Çeşme cephesinin sağında, yanlarında yarım, ortada tam olmak üzere, üç sivri kemerin yalak ve oluğu taçlandırdığı görülür.

1.2. Tarihçesi

1.2.1. Kitabesi : Belli değil.

1.2.2. Vakfiyesi : Belli değil.

1.2.3. Diğer Kaynak ve Belgeler : Belli değil.

1.2.4. Banisi : Belli değil.

1.2.5. Yapan : Belli değil.

1.2.6. Tamirleri : Yakın zamanda bir onarım gördüğü anlaşılmaktadır.

1.2.7. Şimdiki Durum : Bugün çeşme mimari olarak sağlam olmakla beraber, faal değildir.

1.3. Tarihlendirme : Elmalı Cami'nin cephesinde yer alan çeşmenin 19.yy. başına tarihlenen camiden daha sonra inşa edildiği anlaşılmaktadır. Cephenin su haznesi ile birlikte, caminin cephe

pencereleri önünde yer alması ve çeşme önüne bulunan ağaçlar bu kanlı kuvvetlendirir.(Bkz. Değerlendirme)

2. Süsleme

Taş İşçiliği

2.1. Yapıdaki Yeri : Çeşme cephesinin sağında

2.2. Malzeme ve Teknik : Kagir malzemelidir. Oluk ve yalağı taçlandırılan kemerler yapıya değişik bir görünüm kazandırır.

2.3. Değer Özellikleri : Çeşme alınlığı sağda ve solda yarım ortada tam bir sivri kemer şeklinde düzenlenmiştir. Antik dönemin akroterli lahitlerinden esinlenerek yapılmış olabilir.

2.4. Süsleme hakkında Tarihi Bilgi : Çeşme ile çağdaştır.

3. Değerlendirme : Yapıda fazlaca yıpranmış yalaktan başka bütün unsurların, onarımlar ile değiştiği açıkça bellidir. Çeşmenin cami cephesinde yer alması ve cami civarında başka çeşmenin bulunmaması, yapının cami ile aynı tarihte inşa edildiği izlenimini uyandırmasına rağmen, çeşmenin caminin cephe pencerelerini kısmen engeller şeklinde büyümüş iki kara ağaç, çeşmenin hiç olmazsa bugünkü konumu ile cami ile yaşıt olmayıp, günümüze daha yakın tarihlerde 20.yy. başlarında inşa edildiğini gösterir.

Bibliyografya

Yayınlarda tesbit edilemedi.

GARIP ÇESME

Resim No : 212-213

İnceleme Tarihi : 16.4.1988

1. Yapı

1.1. Tipi : Kesme taş örgülü.

1.1.1. Yeri : Elmalı Mah. Çukur Sok.

1.1.2. Fonksiyonu : Mahalle Çeşmesi.

1.1.3. Malzemesi ve Mimarisi : Kareye yakın dörtgen planlı, kagir malzemelidir. Eğimi az bir yokuş üzerine inşa edilen yapı, tipik bir mahalle çeşmesidir. Çeşme nişi iki dilimli bir kemer biçimindedir. Üzeri, çeşmenin önüne saçak şeklinde uzanan betonarme bir tabaka ile örtülüdür. Tek musluğu ve tek yalağı vardır. Çeşmenin su haznesi arkada olup, yapı ile bir bütün oluşturur. Çeşmenin önünde düz bir alan oluşturan moloz taş örgülü, çimento sıvalı bir seki mevcuttur.

1.2. Tarihçesi

1.2.1. Kitabesi : Yok.

1.2.2. Vakfiyesi : Belli değil.

1.2.3. Diğer Kaynak ve Belgeler : Belli değil.

1.2.4. Banisi : Belli değil.

1.2.5. Yapan : Belli değil.

1.2.6. Tamirleri : Günümüze kadar birçok tamir gördüğü anlaşılmaktadır.

1.2.7. Şimdiki Durum : Sağlam ve faaldir.

1.3. Tarihlendirme : Mahalle sakinlerinden en yaşlıların bile inşa tarihi hakkında bilgi sahibi olmaması yapının en erken 20.

yüzyılın başlarında inşa edildiğini gösterir.

2. Süsleme

Taş İşçiliği

2.1. Yapıdaki Yeri : Çeşme cephesinde.

2.2. Malzeme ve Teknik : Kagir malzemelidir. Çeşme cephesinde yuvarlak, iki dilimli bir kemer şeklinde niş oluşturulmuştur.

2.3. Desen Özellikleri : Şehir dışında yer alan garipçe çeşmesinde görülen üç yuvarlak dilimli kemer uygulaması, bu yapıda iki dilime indirilmiş olup, kemer biçimi haricinde süsleyici öge yoktur.

2.4. Süsleme Hakkında Tarihi Bilgi : Çeşme ile aynı tarihte yapıldığı söylenebilir.

3. Değerlendirme : Çeşmenin kaya yamacında yer alan evlerin ortasında bağımsız bir şekilde inşa edilmesi, Garip(Yalnız) Çeşme isminin verilmesine neden olabilir. İlçedeki inşa yılı hakkında yaklaşık rakamlar verilemeyen çeşmelerden biridir. 1952 yılında Vakıflar tarafından tescil edilen çeşmeler arasında bulunmaması, çeşmenin o yıllarda ya çok harap bir durumda olmasına, yada gözden kaçmasına, yorumlanabilir. Gerek önünde yer alan seki, gerek gövdesi ve üst örtüsü ile bugün tamamen yenilenip, harç çimento ve boya ile sıvanmıştır. Civardaki tek çeşme olması ve faaliyetini sürdürmesi varlığını daha uzun yıllar devam ettireceğini gösterir.

Bibliyografya

Yayınlarda tesbit edilemedi.

MAVİ KADIN ÇEŞMESİ

Resim No : 205-206

İnceleme Tarihi : 16.4.1988

1. Yapı

1.1. Tipi : Moloz taş örgü.

1.1.1. Yeri : Camikebir Mahallesi

1.1.2. Fonksiyonu : Mahalle Çeşmesi

1.1.3. Malzemesi ve Mimarisi : Dikdörtgen planlı, kagir malzemelidir. Cephesi sivri kemerli bir niş ile tezyin edilmiştir. Sivri kemerin etrafını çepeçevre saran çıkıntılı bir silme vardır. Cephenin üst kenarı hafif çıkıntılı harpuştalıdır. Çeşmenin üzeri düz, öne doğru bir metrelik bir çıkıntı yapan betonarme tabaka ile örtülüdür. Çeşme tek oluklu ve tek yalaklı olup, arkasında su haznesi mevcuttur.

1.2. Tarihçesi

1.2.1. Kitabesi : Kemer tablasında 0.24 x 0.34 m.lik mermer üzerine, kabartma tuğra şeklinde bir maşallah mevcut olup, H. 1275 (1861) tarihi yazılıdır. Hemen altında bugün sıva altında kalmış, tamirata 1937 yazılı bir onarım kitabesi vardır.

1.2.2. Vakfiyesi : Belli değil.

1.2.3. Diğer Kaynak ve Belgeler : G.Ö.

1.2.4. Banisi : Belli değil.

1.2.5. Yapan : Belli değil.

1.2.6. Tamirleri : Onarım kitabesinde 1937 yılında tamir gördüğü yazılıdır. Ancak sonradan birçok küçük onarımlar gördüğü öğrenilmiştir.

1.2.7. Şimdiki Durum : Bütün cepheler mavi badana ile sıvalıdır. Çeşme Belediyeye ait olup, faal ve sağlamdır.

1.3. Tarihlendirme : Tahsin Özalp Sivrihisar adlı kitabında çeşmenin H. 728 yılında Ali Paşa isminde bir zatın eşi Mavi Kadın tarafından yaptırıldığını belirtmekle beraber, inşa kitabesinin olduğu yerdeki H. 1275 (1861) tarihi ile yapının genel mimari ve tezyinatı çeşmenin hiç olmazsa bugünkü biçimi ile H.728 yılına tarihlenemeyeceğini H. 1275 yılına uygun bir mimari özelliğe sahip olduğunu gösterir.

2. Süsleme

Taş İşçiliği

2.1. Yapıdaki Yeri : Çeşme cephesinde.

2.2. Malzeme ve Teknik : Cephesi, sivri kemerli bir niş ile tezyin edilmiştir. Devşirme malzemenin yanısıra mermer levhalar kullanılmıştır. Çeşme ağzını saran süslemeler ve kemer çevresini dolaşan silmeler ile kütleli bir estetik kazandırılmıştır.

2.3. Desen Özellikleri : Kemer tablasının altında yer alan çeşme aynasında, alçak kabartma tekniğinde süslemeler yer alır. Mihrap şeklinde düzenlenmiş kıvrık dallardan oluşan bitkisel süslemenin ortasında çeşme ağzı vardır. Çeşme ağzının üzerinde, beş dilimli bir palmet motifi mevcuttur. Mihrap şeklinde süslemelerin sağında ve solunda, aynı teknik ile yapılmış uzun boyunlu birer vazo motifi yer alır.

2.4. Süsleme Hakkında Tarihi Bilgi : Süslemede yer alan es kıvrımlı bitkiler ve vazolar Avrupa kökenli Barok sanatın Türk süslemeciliğindeki etkilerini göstermekte olup, çeşme üzerinde yer alan bu tezyinatın çeşme kitabesinde ki 1861 tarihine uygun

bir süsleme olduğunu gösterir.

3. Değerlendirme : Mavi Kadın Çeşmesi isminin enterasanlığının yanısıra, cephesindeki orijinal süslemeleri ile ilçedeki en ilginç çeşmedir. Tezyinatında görülen özellikler yapının inşa kitabesinde belirtilen 1861 tarihini doğrulamaktadır. T.Özalp'ın kitabında bu çeşmenin, Sivrihisar'ın en eski çeşmesi olarak gösterilmesine neden, çeşme yakınında bulunan bir mezar taşının üzerinde yer alan H.728 tarihli kitabe olmalıdır. Bugün çivit mavisi badanası ile faaliyetini sürdüren bu güzel yapının daha yıllarca iyi korunarak, varlığını sürdürmesini dileriz.

Bibliyografya

Özalp, 1961, s.55

KURTLU ÇEŞME

Resim No : 207

İnceleme Tarihi : 16.4.1988

1. Yapı

1.1. Tipi : Moloz taş örgülü.

1.1.1. Yeri : Cami Kebir Mah. Ada 187, Parsel 4.

1.1.2. Fonksiyonu : Mahalle Çeşmesi

1.1.3. Malzemesi ve Mimarisi : Dikdörtgen planlı, kagir yapı yeni onarım görmüş olup, orijinal biçimini tamamı ile kaybetmiştir. Cephe dikdörtgen biçiminde bir niş ile tezyin edilmiştir. Çeşme yalağı bu niş içerisinde yer alır. Tek olukludur. Üzeri, çeşme duvarlarından hafif çıkıntı yapar biçimde düz betonarme bir örtü ile kaplanmıştır. Çeşme yalağına zeminden tek basamakla çıkılır. Çeşme çevresinde iki basamakla çıkılan, betonarme sekiler vardır.

1.2. Tarihçesi

1.2.1. Kitabesi : 1952 yılı V.T. Fişinde cephesinde derinliği az dilimli kemerli bir niş bulunduğu, cephenin mermer bloklar ile kaplı olduğu ve arkasında bir su haznesi bulunduğu belirtilmektedir. Bugün yapı tümü ile çimento harç kaplıdır.

Çeşmenin inşa kitabesinin olması gereken yerde üzerinde ayet yazılı çini bir levha mevcuttur.

1.2.2. Vakfiyesi : Belli değil.

1.2.3. Diğer Kaynak ve Belgeler : 1952 yılı V.T. Fişi

1.2.4. Banisi : Belli değil.

1.2.5. Yapın : Belli değil.

1.2.6. Tamirleri : Çeşme bugün, geçirdiği onarımlar neticesinde form değişikliğine uğramıştır.

1.2.7. Simdiki Durum : Faal, sağlam. Belediyeye ait.

1.3. Tarihlendirme : 1952 yılı V.T. Fişin inşa tarihi olarak H. 1302 (1884) yılı verilmektedir. Yapının bugünkü durumu ile, bir tarihlendirme yapmaya imkan yoktur.

2. Süsleme : Yapıda süsleyici unsura rastlanmaz.

3. Değerlendirme : Çeşme, orijinal biçimini tamamı ile yitirmiş bir yapı olarak günümüzde de faaliyetini sürdürmektedir. Onarımlar sırasında yapının özgün biçimine itibar etmeyip, Çeşme'nin bu hale dönüşmesine, iyi niyetli hayır sahiplerinin, eski eser kavramına kendilerince yaklaşımlarının neden olduğu söylenebilir.

Bibliyografya

Yayınlarda tesbit edilemedi.

KURŞUNLU ÇEŞME

Resim No : 208-209
 İnceleme Tarihi : 16.4.1988

1. Yapı

1.1. Tipi : Kesme taş örgütü.

1.1.1. Yeri : Kurşunlu Cami önünde

1.1.2. Fonksiyonu : Mahalle Çeşmesi

1.1.3. Malzeme ve Mimarisi : Kagir malzemelidir. Kesme taş ve mermer levhalardan oluşmuş çeşme gövdesinin önünde, iki taş sütun ile yuvarlak kemerlerin taşıdığı kubbeli bir revak vardır. Cepheden bakıldığında sağdaki sütun devşirme, "Dor nizamında" bir sütun başlığına, soldaki ise yine devşirme "Korinth nizamında" bir sütun başlığına oturmaktadır. Üç yandan yuvarlak kemerli olup, çeşmenin bulunduğu yer düz duvardır. Kemerleri taşıyan sütun başlıkları sade ve basık olup, kare şeklindeki oturtmalığın dört yönünde hafif çıkıntı yapar. Kubbenin üzeri çimento sıvalı olup, metal bir alemi mevcuttur. Çeşme cephesi, kısmen mermer levhalar ile kaplıdır. Cephesi yuvarlak kemerli, derinliği az olan bir niş ile tezyin edilmiştir. Bugün iki musluğu ve bir yalağı vardır. Arkasında su haznesi bulunur. Su haznesinin sağında, Ballıhisar'dan (Pessinus) getirtilmiş bir lahit yer alır. Bu lahitin, daha önce başka bir çeşmenin su haznesi olarak kullanıldığı, üzerinde yer alan deliklerden anlaşılmaktadır. Lahit yan levhaları düz satırlar halinde olup, tezyinatsızdır. Alt ve üst kenarında yer alan birer düz silme, lahiti çepeçevre sarmaktadır. Lahit kapağı, önden ve arkadan üçgen biçiminde alınıklı

olup, üstü iki yüzeyli çatı şeklindedir. Her iki alınlığın her köşesinde, bitkisel motifli basit kabartmaları olan, birer akroter yer alır. Yine alınlıkların kenarları basit kabartmalı kornişler ile sınırlandırılmıştır.

1.2. Tarihçesi

1.2.1. Kitabesi : Kitabesi sökülmüştür.

1.2.2. Vakfiyesi : Belli değil.

1.2.3. Diğer Kaynak ve Belgeler : 1952 yılı V.T.F.

1.2.4. Banisi : Belli değil.

1.2.5. Yapan : Belli değil.

1.2.6. Tamirleri : 1952 yılı V.T.F.işinde, kubbe üzerinin kurşun kaplı olduğu belirtilmekle birlikte, bugün çimento sıvalıdır. Sonradan onarım gördüğü anlaşılmaktadır.

1.2.7. Şimdiki Durum : Faal, sağlam, Belediyeye ait.

1.3. Tarihlendirme : V.T.F. de 19.yy.ın sonlarına tarihlendirilmektedir. Çeşmenin mimari formu bu tarihlendirmeye uygunluk gösterir.

2. Süsleme

Taş İşçiliği

2.1. Yapıdaki Yeri : Çeşme cephesinde

2.2. Malzeme ve Teknik : Kesme taş kullanılmıştır. Cepheden yuvarlak kemerli bir niş ile tezyin edilmiş olup, kemer tablasında kitabe boşluğu vardır.

Kemer üzengileri dışarıya doğru hafif çıkıntılıdır. Üzengiler seviyesinde bir silme kemer açıklığını keser.

2.3. Desen Özellikleri : Yok.

2.4. Süsleme Hakkında Tarihi Bilgi : Çeşme ile aynı zamanda

yapılmıştır.

Değerlendirme : Kurşunlu Cami önünde yer alan çeşmenin revakları ve kubbe üst örtüsü, caminin mimarisi ile bir bütünlük sağlar. İnşa tarihleri farklı olmakla beraber, çeşmenin inşasında caminin mimarisine itibar edildiği anlaşılmaktadır. Form itibari ile diğer çeşmelerden farklıdır.

Bibliyografya

Özalp, 1961, s.55

DEMİRCİ ÇEŞMESİ

Resim No : 210-211

İnceleme Tarihi : 16.4.1988

1. Yapı

1.1. Tipi : Devşirme malzemeli.

1.1.1. Yeri : Elmalı Mah.

1.1.2. Fonksiyonu : Mahalle çeşmesi

1.1.3. Malzemesi ve Mimarisi : Dikdörtgen planlı, kağır malzemelidir. Cephesinde antik malzeme, kaplama olarak kullanılmıştır. Çeşme cephesi basık kemerli bir niş ile tezyin edilmiştir. Yanlarda yer alan sütunlar, Bizanstan şpoli pencere payesidir. İki oluklu ve tek yalıklıdır. Arkasında su haznesi mevcuttur.

1.2. Tarihçesi

1.2.1. Kitabesi : Bugün inşa kitabesi olması gereken yerde iki satırlık onarım kitabesi mevcuttur.

Demirci çeşmesini tamir ettiren

Tombak Hacı Mehmet

1945

1.2.2. Vakfiyesi : Belli değil.

1.2.3. Diğer Kaynak ve Belgeler : Belli değil.

1.2.4. Banisi : Belli değil

1.2.5. Yapan : Belli değil

1.2.6. Tamirleri : Onarım kitabesinden 1945 yılında, Tombak Hacı Mehmet isimli biri tarafından tamir ettirildiği anlaşılmaktadır. Ancak 1945 yılı sonrasında yeniden tamir gördüğü belli olmaktadır.

1.2.7. Şimdiki Durum : Yapı mimari açıdan harap olmamakla birlikte, suyu akmamaktadır.

1.3. Tarihlendirme : 1945 de onarım gören yapıyı, bu yüzyılın başına tarihlemek gerekiyorsa da çeşme yalağın orijinal olduğu düşüncesinden yola çıkarak, taş yalağın fazla aşınmışlığını göz önünde tutup, daha önceki yüzyıla tarihlemek mümkündür.

2. Süsleme

Taş İşçiliği

2.1. Yapıdaki Yeri : Çeşme cephesinde

2.2. Malzeme ve Teknik : Devşirme kagir malzemeden, basık kemerli bir niş oluşturularak, çeşme aynası meydana getirilmiştir.

2.3. Desen Özellikleri : Belli değil.

2.4. Süsleme Hakkında Tarihi Bilgi : Süsleyici öge olarak kabul ettiğimiz basık kemerli niş, çeşme mimarisinin bir parçası olması nedeni ile inşa tarihi ile çağdaştır.

3. Değerlendirme : Çeşme bugün kullanılmaz durumda olup, yakınına yeni bir çeşme inşa edilmiştir. Geçmişin bu değerli mirasları, faal duruma sokulacakları yerde, köreltilip yanına yenisinin yapılması ulusal kültür adına utanılacak bir uygulamadır.

Bibliyografya

Yayınlarda tesbit edilemedi.

GARİPÇE ÇEŞME

Resim No : 203-204

İnceleme Tarihi : 16.4.1988

1. Yapı

1.1. Tipi : Moloz taş örgülü.

1.1.1. Yeri : Yenice Mah. Eskişehir-Sivrihisar asfaltının güney kenarında

1.1.2. Fonksiyonu : Mahalle Çeşmesi

1.1.3. Malzemesi ve Mimarisi : Kagir. Dikdörtgen planlı. Cephesi üç dilimli kemerli, bir niş ile tezyin edilmiştir. Tek o-
luklu ve tek yalıklıdır. Ancak daha sonradan sağ tarafına iki, sol
tarafına bir olmak üzere, "hayvanların su içmesi için kullanılan"
üç adet su teknesi ilave edilmiştir. Çeşme üzerinde üçgen şeklin-
de bir üst örtü mevcuttur. Mermer levhalardan oluşan bu örtü, cephe-
de harpuşta şeklinde bir çıkıntı yapır. Çeşme aynasında, taş koy-
mak için yapılmış sivri kemerli küçük bir niş ve üzerinde bir ki-
tabe yeri bulunmaktadır. Küçük taş nişinin altındaki musluğun yeri
bugün doldurularak, daha aşağı bir seviyeye açılan delikten suyun
akması sağlanmıştır. Yapının arkasında moloz taşlarla kaplı, yer
seviyesine yakın bir yükseklikte su haznesi yer alır.

1.2. Tarihçesi

1.2.1. Kitabesi : İnşa kitabesi olması gereken yerde 1963
yılında yazılmış dört satırlık manzum onarım kitabesi vardır.

Bak şu çeşme viran olmuş

Su içmeye tası yok

İncitme kimsenin kalbini

Yapacak ustası yok

Yapan Erol Uyar 1963

1.2.2. Vakfiyesi : Belli değil.

1.2.3. Diğer Kaynak ve Belgeler : 1952 yılı V.T.F.

1.2.4. Banisi : Belli değil.

1.2.5. Yapan : Belli değil.

1.2.6. Tamirleri : Onarım kitabesinden anlaşıldığına göre 1963 yılında Erol Uyar adında bir hayırsever tarafından tamir edilmiştir.

1.2.7. Şimdiki Durum : Halen faaldir. Yapı Belediyeye ait olup, daha çok bölgede mola veren taşıtların yıkanması ve hayvanların su içmesi için kullanılmaktadır.

1.3. Tarihlendirme : Çeşmenin 19.yy.ın başlarında inşa edilmiş olması gerekir.(Bkz.Değerlendirme)

2. Süsleme

Taş İşçiliği

2.1. Yapıdaki Yeri : Çeşme cephesinde

2.2. Malzeme ve Teknik : Yapının inşasında moloz taşlar kullanılmış olup, cephesi ve üstü mermer levhalar ile kaplanmıştır.

2.3. Desen Özellikleri : Çeşmede süsleyici öge olarak bahse değer ; dilimli kemerli niş ile tezyin edilmiş çeşme aynası ve tas koymak için yapılmış, sivri kemerli küçük bir niş haricinde herhangi bir unsur yoktur. Bu süslemeler yapıda kütleli bir estetik oluşturmaktadır.

2.4. Süsleme Hakkında Tarihi Bilgi : Süsleyici ögelerin çeşme ile aynı tarihte yapıldığı anlaşılmaktadır.

3. Değerlendirme : Adından da anlaşıldığı gibi kasabanın dışında tek başına inşa edilen bu çeşme, ilçede bakımsız kalan sayılı çeşmelerden biridir. Saçağı oluşturan mermer levhalar parçalanmıştır. Çeşme gövdesi ve su haznesinde oldukça yıpranma söz konusudur. Cephe tezyinindeki üç dilimli kemer biçimi ve üstünün üçgen şeklindeki yapısı ile, inşa tarihinde etkileyici bir görünüme sahip olduğu anlaşılan çeşmenin, bugün tescil fişlerinde anıt değil, şekilde kayda tabi tutulması üzücü ve dikkat çekicidir. Tarihlendirmede kesin bir rakam verilmemekle beraber çeşme yakınındaki evlerin bu yy.da inşa edilmesi ve çeşmenin kasabanın tarihi dokusu ile olan mesafesi itibara alındığında yapıyı 18 yy. sonları ve 19 yy. başlarına tarihlemek doğru olacaktır. Bu düşüncüyü çeşmenin tezyini özellikleri doğrular niteliktedir.

Bibliyografya

Yayınlarda tesbit edilemedi.

HÖRHÖR ÇEŞMESİ

Resim No : 214-216

İnceleme Tarihi : 16.4.1988

1. Yapı

1.1. Tipi : Moloz taş örgülü.

1.1.1. Yeri : Cami Kebir Mahallesi

1.1.2. Fonksiyonu : Mahalle Çeşmesi.

1.1.3. Malzemesi ve Mimarisi : Yapı dikdörtgen planlı, kagir malzemelidir. Bir evin duvarına bitişik inşa edilmiştir. Tek oluk ve tek yalaklıdır. Çeşme gövdesinin boyutları küçük tutulmuştur. Cepheleri mozaik çimento sıvalıdır. Çeşme üzerinde üst kenarı ortalıyan dikdörtgen bir levhadan oluşan, bitkisel bordürlü, çini bir kitabe mevcuttur.

1.2. Tarihçesi

1.2.1. Kitabesi : Çeşme üzerinde yer alan panodaki çini kitabesinde, bitkisel bir kuşaktan oluşan bordürün sınırlandırıldığı boş alanı ortalıyan yerde, çeşmenin adı, sağ altta yaptıranın adı ve en sol alt köşede imal yeri ve tarihi yazılıdır.

HÖRHÖR

ÇEŞMESİ

A.L.....ĞIU

Öz çini fabrikası Kütahya 29.7.195..

çeşmeyi yaptıranın soyadından birkaç harf silinmiş olup, imal tarihinde 1950 li yıllardan kaçınıncısına rasladığını belirten rakam silinmiştir.

1.2.2. Vakfiyesi : Yok

1.2.3. Diğer Kaynak ve Belgeler : Yok.

1.2.4. Banisi : Belli değil.

1.2.5. Yapan : Belli değil.

1.2.6. Tamirleri : Çeşmenin inşa tarihi olarak kabul ettiğimiz 1950 yıllarından sonra tamir gördüğüne ilişkin bir bilgi ya da mimari belirti yoktur.

1.2.7. Şimdiki Durum : Kullanılmıyor.

1.3. Tarihlendirme : Kitabesine göre 1950 yıllarda inşa edilmiştir.

2. Süsleme

Çini İşçiliği

2.1. Yapıdaki Yeri : Çeşme üzerinde.

2.2. Malzeme ve Teknik : Çini malzemelidir. Altı adet kare levhanın getirdiği yatık dörtgen formdadır. Sır altı tekniğinde yapılmış olup, mavi(ağırlıkta), beyaz, kahverengi, sarı ve yeşil renkler kullanılmıştır.

2.3. Desen Özellikleri : Çini kitabenin çevresini kalın bir bant halinde saran bitkisel bordürde birleşik formlu, rumilerin oluşturduğu yatık ve yayvan S kıvrımları arasına hatayiler yerleştirilmiştir.

2.4. Süsleme Hakkında Tarihi Bilgi : Kitabesinden anlaşıldığına göre, klasik Osmanlı üslubunda olan bu süsleme 1950 yıllarında Kütahya da Öz Çini Fabrikasında imal edilmiştir.

3. Değerlendirme : Çeşme kitabesinde yer alan çini süslemeleri ile kendi türünün ilçedeki tek örneğidir.

Bibliyografya

Yayınlarda tesbit edilemedi.



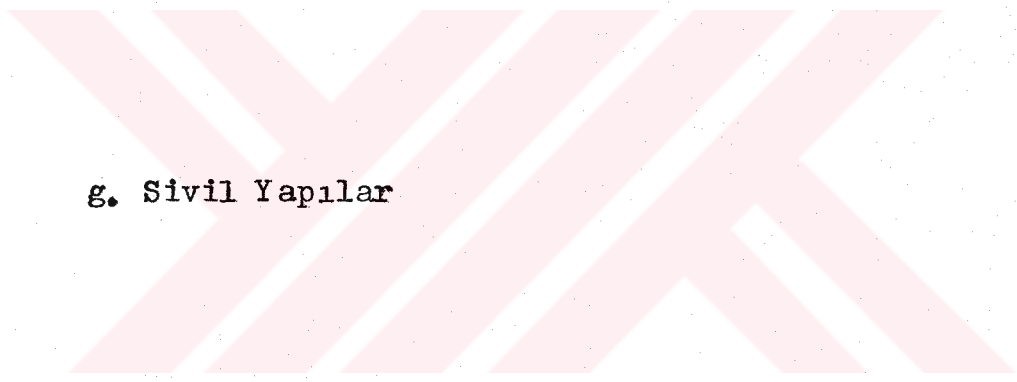

g. Sivil Yapılar

SAAT KULESİ

Resim No : 217-218

İnceleme Tarihi : 14.5.1988

1. Yapı

1.1. Tipi : İki kademeli kule

1.1.1. Yeri : İlçenin kuzeyinde yer alan Güneş dağına ait kayalıkların üzerindedir.

1.1.2. Fonksiyonu : Saat kulesi

1.1.3. Malzemesi ve Mimarisi : Kagir yapıda inşaat malzemesi olarak moloz ve kesme taşlar kullanılmıştır. Kare planlıdır. İki kademeli bir kule halinde yükselen yapının alt kısmı daha kalındır.

Aşağıdaki kalın bölümden ince bölüme geçişte meydana gelen düzlemin etrafı, demir parmaklıklar ile çevrelenerek bir balkon oluşturulmuştur. Üst bölümünün her bir cephesinde yuvarlak kemerli boşluklar meydana getirilip, altlarına saat makinaları yerleştirilmiştir. Kulenin üzeri dört yüzeyli basık bir çatı ile örtülüdür. Tepesinde alem niteliğinde bir paratoner yer alır.

1.2. Tarihçesi

1.2.1. Kitabesi : Yok.

1.2.2. Vakfiyesi : Belli değil

1.2.3. Diğer Kaynak ve Belgeler : S.Ç.

1.2.4. Banisi : Mahmut Bey

1.2.5. Yapan : Belli değil

1.2.6. Tamirleri : Belli değil.

1.2.7. Şimdiki Durum : Bugün beyaz badana ile sıvalı olup,

yalnızca güney cephesindeki açıklıkta yer alan makina çalışır durumdadır.

1.3. Tarihlendirme : H.1316 (1900) yılında, Sivrihisar kaymakamı Mahmut Bey tarafından yaptırılmıştır.

2. Süsleme : Kulenin güney cephesinde balkonun altındaki yüzeyi boydan boya kaplıyan, kalemişi siyah fon üzerine, beyaz renkli Atatürk portresi yer almaktadır. Üst bölümün dört cephesinde de daire biçimindeki saat kadranlarının üzerinde, fonksiyonu olmayan süsleme amacı ile yapılmış yuvarlak kemerli nişler mevcuttur.

2.1. Süsleme Hakkında Tarihi Bilgi : 1900 yılında inşa edilen yapının güney cephesinde yer alan kalem işi Atatürk portresi Cumhuriyetin ilanından sonra yapılmıştır. Diğer unsurlar yapının mimari dokusunun parçası olup inşa tarihi ile çağdaşlıklar.

3. Değerlendirme : Yapı bugün fonksiyonel özelliğinin bir kısmını kaybetmiş olmakla beraber, Sivrihisarın simgesi haline dönüşmüştür. İlçenin altından geçen Eskişehir-Ankara asfaltından görülen bu kule yoldan geçenlerin dikkatini çekerek sembolik varlığını sürdürmektedir.

Bibliyografya

Özalp, 1961, s.179

ZAIMLERİN EVİ

Resim No : 219-223

İnceleme Tarihi : 14.5.1988

1. Yapı

1.1. Tipi : İç sofalı

1.1.1 Yeri : Yenice Mah. Uzun Sok. No:9 Pafta 28-29,
Ada 11, parsel 12

1.1.2. Fonksiyonu : Ev

1.1.3. Malzemesi ve Mimarisi : Ahşap-kagir karışımı bir teknik ile inşa edilmiş yapıda, taş, tuğla ve ahşap malzeme kullanılmıştır.

1.1.3.1. Dış Yapı : Yapı bodrum üzerine iki katlıdır. Alt kat duvarları ahşap hatıllı, yığma moloz taş örgülüdür. Üst kat duvarları ise araları tuğla işçiliği ile bezeli, ahşap-karkastır.

Yapıya güney cepheyi ortalayan yerde, çift ahşap kanatlı bir kapıdan girilmektedir. Giriş kapısına moloz taş dolgulu, iki kollu, beşer taş basamaklı merdiven ile çıkılır.

Bu cephede üst kat sofasının sağında ve solunda yer alan odalar, oda genişliğinde birer konsollu çıkma oluşturmaktadır. Çatısı, üst kat çıkmalarında yer alan konsolların hizasında, yine ahşap konsollar ile taşınan ahşap saçaklı olup, üzeri kiremit kaplıdır.

1.1.3.2. İç Yapı : Bodrum katı bugün depo olarak kullanılmaktadır. Alt kat ise iç sofalı plan tipinde olup, ortadaki sofaya doğu ve batı yönlerde ikişer oda açılmaktadır.

Ahşap merdivenler ile çıkılan üst katta ise, odalar alt kattaki gibi yerleştirilmiş olup, yine iç sofalı plan tipinde düzenlenmiştir. Sokağa bakan cephedeki odalar çıkımlar vasıtası ile alt kattakilerden daha geniş tutulmuştur.

Yapının doğu cephesine inşa edilen, alt kat ile bağlantılı, tek katlı mutfak yapısı, bugün harap haldedir.

2.1. Tarihçesi

2.1.1. Kitabesi : Yok.

2.1.2. Vakfiyesi : Belli değil.

2.1.3. Diğer Kaynak ve Belgeler : 1984 ve 1987 yılı E.A.M. raporları

2.1.4. Banisi : Bugünkü sahibi Revzi Zaimoğlunun babası tarafından yaptırılmıştır.

2.1.5. Yapan : Belli değil.

2.1.6. Tamirleri : Belli değil

2.1.7. Şimdiki Durum : Bugün yapının alt katında yaşayanlar vardır. Binanın cephe sıvaları çatlamış ve dökülmüştür. Ahşap saçakları çürümüş, üst kat tavanlarının bir bölümü kullanılmaz duruma gelmiştir. Doğusuna bitişik inşa edilen mutfak ise yıkılmıştır.

2.2. Tarihlendirme : Yapı E.A.M. raporundan öğrenildiğine göre H. 1323 (1907) yılında inşa edilmiştir. Bu yüzyılın başlarında inşa edilen yapı klasik Türk konut geleneğinin tüm özelliklerini yansıtmaktadır.

2. Süsleme

2.1. Tuğla İşçiliği

2.1.1. Yapıdaki Yeri : Üst kat cephelerinde

2.1.2. Malzeme ve Teknik : Ahşap hatılların arasına tuğla malzemenin değişik yönlere istiflenerek doldurulması ile, tez-yini bir özellik kazandırılmıştır.

2.1.3. Desen Özellikleri : Balık sırtı, meander, zikzak ve zencirek biçiminde motifler oluşturulmuştur.

İçeri giremediğim yapının bodrum ve alt katlarında süsleyici unsurlar olmadığı, ancak üst katın tavanlarının göbekli süslemeler ile bezeli olduğu ve yine bu katta yer alan ahşap dolap-larda çeşitli geometrik ve bitkisel süslemenin varlığı öğrenil-miştir.

2.2. Süsleme Hakkında Tarihi Bilgi : Yapıda yer alan süsleyici öğeler yapının inşası ile çağdaşlırlar.

3. Değerlendirme :Zaimlerin evi, Kastamonudan, Arnavutluğa kadar uzanan, geleneksel Türk konut mimarisinin özelliklerini taşıyan Sivrihisar evlerine verebileceğimiz en güzel örneklerden biridir.

Bu evde Ulu Önder Atatürk'ün konuk olarak kalması ve büyük taaruz hazırlıklarının bir kısmının burada yapılması, yapının de-ğerini bir kat daha arttırır.

20.9.1921 tarihinde Sivrihisarın kurtuluşundan sonra, 6. kolordu komutanı Arif Bey tarafından karargah olarak kullanılmış-tır.

S.H. Eldem'in Türk evi tipolojisinde, iç sofalı plan tipi-nin bariz bir örneğidir. Sivrihisarın iklim şartlarına göre dü-zenlenen yapının güney cephesi daha önem kazanmış ve üst katın-da yer alan tuğla süslemeler ile yapıya bir hareketlilik ve etki-leyici bir estetik kazandırılmıştır.

Bibliyografya

Arık, 1984, s.16

Atmaca, 1984, Sivrihisarın Sesi Gazetesi

Erol, 1985, s.6-7



ESKİ ASKERLİK ŞUBESİ YAPILARI

1. YAPI

Resim No : 224-225
İnceleme Tarihi : 30.4.1988

1. Yapı

1.1. Tipi : Belli değil.

1.1.1. Yeri : Yunus Emre Mah. Ada 502, Parsel 15

1.1.2. Fonksiyonu : Askerlik Şubesi

1.1.3. Malzeme ve Mimarisi

1.1.3.1. Malzeme : Yapının inşasında moloz taş malzeme kullanılmıştır.

1.1.3.2. Plan ve Örtü Sistemi : Dikdörtgen planlı yapı, iki katlı olarak düzenlenmiştir. Bugün, üst örtüsü, katlar arasındaki giriş ve döşemeler ile yapının içerisindeki mekanları birbirinden ayıran duvarlar tamamen yok olmuştur. Yalnız dış cephe duvarları ayakta. Mimarisinden, üzerinin ahşap çatı ile örtülü olduğu anlaşılmaktadır.

1.1.3.3. Dış Yapı : Dikdörtgen planlı yapının uzun kenarlarından birini oluşturan kuzey cepheyi ortalayan yerde, sağlı, sollu, beşer taş basamak ile çıkılan bir portal yer alır. Yuvarlak kemerli kapı açıklığının etrafı, sade bir bordür ile çevrelenmiştir.

Bu cephede yer alan pencere açıklıkları yuvarlak kemerli olup, alt ve üst katlarda tek sıra halinde dizilmişlerdir. Her iki katta yer alan pencerelerin boyutları, birbirlerine eşit ölçülerdedir.

İkinci katta yer alan pencereler, demir parmaklıklıdır. Birinci ve ikinci katları birbirinden ayıran taş bir silme, cepheyi enlemesine ikiye böler. Cephe duvarlarının köşelerinde tek sıra kesme taştan bir silme yer alıp, katlar arasında ve saçak diplerinde, tamamen tezyini özellikler taşıyan, kademeli çıkıntılar oluşturulmuştur.

Güney, doğu ve batı cephelerde, yapıya giriş için başka kapı bulunmayıp, pencereler kuzey cephede olduğu gibi yerleştirilmiştir.

1.1.3.4. İç Yapı : 1922 yılında Yunanlılar tarafından yakılan yapıda, bugün hiçbir ahşap unsur kalmamıştır. Cephe duvarlarının oluşturduğu bir iskelet halindedir. İç cephelerde yer alan pencere kemerlerinin, dikine yerleştirilmiş tuğla örgülü olduğu görülür.

1.2. Tarihçesi

1.2.1. Kitabesi : Yok

1.2.2. Vakfiyesi : Yok

1.2.3. Diğer Kaynak ve Belgeler : 1987 yılı E.A.M. Raporu

1.2.4. Banisi : Ahmet Nafi Bey

1.2.5. Yapan : Belli değil

1.2.6. Tamirleri : Belli değil

1.2.7. Şimdiki Durum : 1922 yılında, çubenin yakılmasından sonra, yapı yangın sonrası haline terk edilmiştir.

1.3. Tarihlendirme : H. 1305 (1890) yılında, Sivrihisar Kaymakamlarından Ahmet Nafi Bey tarafından yaptırılmıştır.

2. Süsleme : Yapıda, dış cephede yer alan silme düzenlemesi ve kemerli pencere açıklıkları dışında hiçbir süsleyici öge yoktur.

3. Değerlendirme : Yapı 1. Ulusal mimarlık dönemi diye adlandırılan döneme aittir. Bu uygulama 19.yy ın başlarında gelişmeye başlamıştır. Zamanın siyasi, kültürel, ekonomik ve endüstriyel değişikliklerine paralel olarak karşımıza çıkan bu uslup, geleneksel Türk mimarisi ile batı etkisinin bir sentezi biçimindedir.

1922 yılında Yunanlılar tarafından yakılan şube binası, bu gün yangın sonrası konumunu aynen muhafaza etmektedir. Çatı dahil hiç bir ahşap doğraması kalmayıp, dış duvarlardan oluşan bir iskelet halindedir.

Bibliyografya

Özalp, 1961, s.177

Sözen, 1984, s.35-39.

2. YAPI

Resim No : 226-228

İnceleme Tarihi : 30.4.1988

1. Yapı

1.1. Tipi : İç sofalı

1.1.1. Yeri : Yunus Emre Mah. Ada 302, Parsel 13'ün kuzeyinde

1.1.2. Fonksiyonu : Askerlik Şubesi

1.1.3. Malzemesi ve Mimarisi

1.1.3.1. Malzeme : Kagir yapıda kesme ve moloz taşlar kullanılmıştır. Çatısı marsilya tipi kiremit ile kaplanmıştır.

1.1.3.2. Plan ve Örtü Sistemi : Kare planlı yapı iki katlı olup, üzeri dört yüzeyli ahşap çatı ile örtülmüştür. Sonradan, yapının arka cephesine dikdörtgen planlı, tek katlı bir depo binası eklenmiştir. Yapının üzeri tek yüzeyli bir çatı ile örtülmüştür.

1.1.3.3. Dış Yapı

1.1.3.3.1. Kuzey Cephe : Bu cephede yalnız kesme taş kullanılmıştır. Cepheyi ortalıyan yerde giriş kapısı bulunur. Alt katta dört, üst katta altı olmak üzere 10 penceresi mevcuttur. Kapıya dört taş basamaklı bir merdiven ile çıkılır. Kapının bulunduğu yer, zeminden çatıya kadar içeri doğru girintili olup, yan mekanlar çıkma oluştururlar.

Giriş kapısının önüne, sonradan, cemekanlı bir paravan eklenip, üzeri oluklu saç ile örtülerek, basit bir sundurma oluşturulmuştur.

fulmuştur. Kapının üzerinde, ikinci katta iki pencere yer alır. Kapının bulunduğu girintinin sağında ve solunda yer alan çıkmalarda, alt katta sağlı sollu ikişer, üst katta aynı şekilde ikişer pencere mevcut olup, alttaki pencerelerin üzerine sivri kemerli aynalar yapılmıştır. Pencere açıklıkları dikine dikdörtgen biçiminde olup, Her iki katta yer alan pencere boyutları birbirine eşittir.

1.1.3.3.2. Güney Cephe : Bu cephede, yapıya bitişik olarak inşa edilmiş, tek katlı bir depo yapısı yer alır. Depo, şube binasının ikinci kat tabanına kadar yükselir. İkinci katta yer alan beş pencere, dikine dikdörtgen biçimindedir. Cephenin sağındaki pencere daha yukarıda ve diğerlerinden daha küçük tutulmuştur.

1.1.3.3.3. Doğu Cephe : Bu cephede, alt katta 6, üst katta 6 olmak üzere 12 pencere yer alır. Cephenin solunda, her iki kattaki birer pencere, diğerlerinden daha yukarıda ve daha küçük boyutludur.

1.1.3.3.4. Batı Cephe : Bu cephede, pencere açıklıkları doğu cephede olduğu gibi düzenlenmiştir.

Yapının cephelerinde, yanık şube binasında olduğu gibi süsleyici amaçla yapılmış silmeler yer alır.

1.1.3.4. İç Yapı : Yapının birinci ve ikinci katları, iç sofalı plan tipinde düzenlenmiş olup, ortasında ön cepheden arka cepheye kadar uzanan, bir sofa ve yanlarda bu sofaya açılan odalardan oluşur. Alt kattaki sofanın güneyinde, üst kata çıkış iki kolla başlayıp, düz bir sahnınlıktan sonra, tek kollu ahşap bir merdiven ile sağlanmıştır. Üst katta mekanların dağılımı, alt katta olduğu gibidir.

1.2. Tarihçesi

1.2.1. Kitabesi : Yok.

1.2.2. Vakfiyesi : Yok.

1.2.3. Diğer Kaynak ve Belgeler : 1987 yılı E.A.M. Raporu

1.2.4. Banisi : Ahmet Nafi Bey

1.2.5. Yapan : Belli değil.

1.2.6. Tamirleri : Belli değil.

1.2.7. Şimdiki Durum : Yapı bugün terkedilmiş olup, Askerlik şubesi, yeni yapılan binasına taşınmıştır. Bugün yeni askerlik şubesinin deposu olarak kullanılmaktadır.

1.3. Tarihlendirme : H. 1305 (1890) yılında, Sivrihisar Kaymakamlarından Ahmet Nafi Bey tarafından yaptırılmıştır.

2. Süsleme : Yapıya ön cephesindeki çıkmalar ile hareketlilik kazandırılmıştır. Bu cephenin alt katına açılan pencerelerde, sivri kemerli pencere aynaları yer alır. Ayrıca Yanık şube yapısında olduğu gibi, birinci ve ikinci katları birbirinden ayıran taş bir silme cepheleri ikiye böler. Cephe duvarlarının köşelerinde, zeminden saçağa kadar tek sıra halinde uzanan, kesme taş bir örgü yer alıp, katlar arasında ve saçak diplerinde kademeli çıkıntılar oluşturur.

2.1. Süsleme Hakkında Tarihi Bilgi : Yapının mimari dokusunun parçası olan süsleyici öğeler, yapının inşa tarihi ile çağdaştır.

3. Değerlendirme : Yapı plan itibari ile farklı olmakla beraber, Yanık şube binası ile aynı mimari usluapta yapılmıştır. Yapıya girişin bulunduğu cephe, diğer cephelere göre daha hareketli bir görünüme sahiptir. Her iki yapıda da giriş kapılarına portal ö-

zelliği verilmek istenmiştir. 1. Ulusal mimarlık dönemine uygun olarak, pencere, "geleneksel Türk mimarisinden esinlenerek", kemerli biçimler verilmiştir.

Yapılar için müze raporunda, tescil edilerek ileriye saklanması gereksizliği belirtilmesine rağmen, (Neden olarak İlçede her devirden yoğun tescilli anıtların bulunması gösterilmiş). Belli bir dönemin ilçedeki tek örneği olması açısından, yeniden gözden geçirilmesi gerekir. İlçede mimarlık anıtlarının bol olması böyle bir neticeye varmak için geçerli bir neden değildir.

Bibliyografya

Özalp, 1961, s.177

Sözen, 1984, s.35-39



h. Külliyeler

KÜLLİYELER

Emineddin Mikail Külliyesi (13.yy ?)

Kılıç Külliyesi (13.yy ?)

Mahmut Suzani Külliyesi (13.yy ?)

Hazinear Külliyesi (13.yy ?)

Hoşkauem Külliyesi (13.yy ?)

Kutluadin Külliyesi (19.yy)

Değerlendirme : Sivrihisarda yer alan külliyelerden günümüze, yapılar topluluğu halinde, bir bütün olarak ulaşanı yoktur.

Emineddin Mikail külliyesinden bugün sadece Ulu Cami kalmıştır. Ancak caminin kuzeybatısında yer alan, bugün halâ beuesten diye anılan sokakta, eski bedestene ait kalıntılar mevcuttur. Caminin kuzeyinde yer alan kervansaraydan, günümüze hiçbir kalıntı kalmamıştır. Batısında ise bugünkü çarşının merkezini oluşturan meydana, camiden bağımsız bir şadırvan bulunmaktadır.

Şadırvanın mimarisinden, Bedestenden günümüze kalan kalıntılardan, halen sağ olan bazı kişilerin Kervansaray hakkında verdikleri bilgilerden ve bugün yalnız adı kalmış Meuresesinden anladığımızı göre, Ulu Cami çevresinde oluşan külliye biçimindeki mimari, farklı dönemlerde inşa edilen yapılardan oluşmuştur.

Örneğin, Kervansaray yapısı için verilen bilgiler ve şadırvanın mimarisi, geç Osmanlı dönemi özelliklerine sahiptir. Meuresse ve beuesten için sağlıklı bilgilere sahip olmasakta, Özalp'ın Meuresse için, kitabında kullandığı " Cami bitişiğindedir ve şimdi yerinde müftülük dairesi vardır" cümlesi, bu yapının anıt-

sal mimariden yoksun olduğunu ve geç dönemlerde camiye bitişik olarak inşa edildiğini akla getirir.

Ancak, Caminin kuzeybatısında yer alan Bedesten mahalinin, Umur Bey oğlu Selçuk Bey'in H. 571 (1176) tarihli vakfiyesinde belirttiği, 36 dükkanı içine alan bir çarşı olması ihtimali büyük olup, inşa edildiği tarih olarak, Ulu Caminin inşa tarihine en yakın olanıdır. Ancak, Özalp'ın kitabında Kervansaray ve Meurrese yapıları için, Ulu Caminin banisi Eminateddin Mikail'in adının kullanılması, ilçenin en büyük camisi olan bu yapının inşa edildiği dönemde de, benzer fonksiyonlu yapıların, **caminin** çevresinde inşa edildiği düşüncesini doğurur.

Kılıç Külliyesinden günümüze, bir minare, bir hamam ve bir çeşme kalmıştır.

Bu külliyenin de, 1244 tarihli Kılıç camisi çevresinde, daha sonraki tarihlerde fasılalarla oluştuğu söylenebilir. 18.yy'a tarihlediğimiz Kaşnıpazar çeşmesi, Kılıç mimarisinin doğusunda, bir dükkana bitişik olarak inşa edilmiştir. Minarenin güneyinde yer alan Yeni Hamam ise 1740 tarihlidir. Yine bugün sağ olan bazı yerlilerden öğrendiğime göre, 1924 yılında Kılıç Camisinin yıkılmasından önce, Caminin gövdesine bitişik dükkan yapıları bulunmakta idi. Bu yapıların mimarisi hakkında ayrıntılı bilgi **sahip olmamamız**, ne zaman yapıldıkları hakkında fikir, yürütmemize engel olur. Kısaca, Kılıç Camisi çevresinde Hamam, Bedesten, Çeşme gibi yapıların toplanarak bir külliye dokusu oluşturdukları, bugünkü yapılaşmadan anlaşılmaktadır.

Kaşnıpazar çeşmesinin arkasında bulunduğu belirtilen "Eskiden Hal olarak kullanılan" Soğa Bey Medresesi ve Kervansarayını da bu yapılaşma içerisine sokabiliriz.

Mahmut Suzani külliyesinden günümüze, eyvanlı bir türbe ile haziresinden başka hiçbir şey kalmamıştır.

Bu külliyein Sivrihisardaki Ahi Liderlerinden Seyyid Mahmut Suzani'nin H. 670 (1272) tarihli türbesi etrafında olduğu söylenebilir. Türbenin yanında yer alan haziredeki mezar sayısının fazla olması, Türbenin yanında bulunan zaviyenin, varlığının uzun yıllar sürdürdüğüünü göstermektedir. Külliye içerisinde ayrıca 1348 tarihli anıtsal bir mimariye sahip olan bir türbe yer almaktadır(Bkz. Mahmut Suzani Türbesi).

1929 yılında Sivrihisarı gezen Ahmet Tevhid tuttuğu raporda, türbenin yanında bulunan Dispanser binasından bahseder. Bu yapıdan günümüze hiçbirşey kalmamıştır. Dispanser binasının Külliye içerisindeki Zaviyeye ait bir yapı olduğu gerçektir.

Mahmut Suzani Külliyesi, İlçede etrafı duvarlar ile sınırlandırılmış tek külliye'dir.

Hazinedar ve Hoşkadem Külliye'leri diye adlandırıldığı yapılarla külliye ismi vermemin nedeni, Özalp'ın Hazinedar ve Hoşkadem Camilerinin avlularında yer alan birer dersane ve 15'er odadan bahsetmesidir.

H. 1250 (1812) yıllarında yaşamış olan Sivrihisar voyvodası İbrahim Ağa tarafından yaptırıldığı belirtilen derslik ve odaların, 1278 tarihli Hoşkadem ve 1271 tarihli Hazinedar Camilerine sonradan eklendiği bir gerçektir. Ancak bu yapılardan günümüze hiçbir kalıntı kalmamıştır.

Kutbuddin Külliyesi ise bugün ayakta olan Kutbuddin(Bodur) Camisi (1834) ile H. 1277 (1849) yılında inşa edilen Kutbuddin

Medresesinden oluşur. Medrese yapısından günümüze hiçbir şey kalmamıştır.

Geçtiğimiz yüzyıla kadar varlığını sürdüren külliyeler içerisinde yer alan yapıların " günümüze kadar ulaşan Cami ve Türbe yapılarından başka" anıtsal bir mimariye sahip olmadığı söylenebilir. Ancak, Anadolu Selçuklu döneminde inşa edilen Ulu Cami ve Kılıç Cami çevresinde, tanımlamaya gayret ettiğim yapılaşmadan farklı bir külliye dokusu olması muhtemeldir.

Bibliyografya

Özalp, 1961, s.46-47, 66, 71, 74, 141, 163

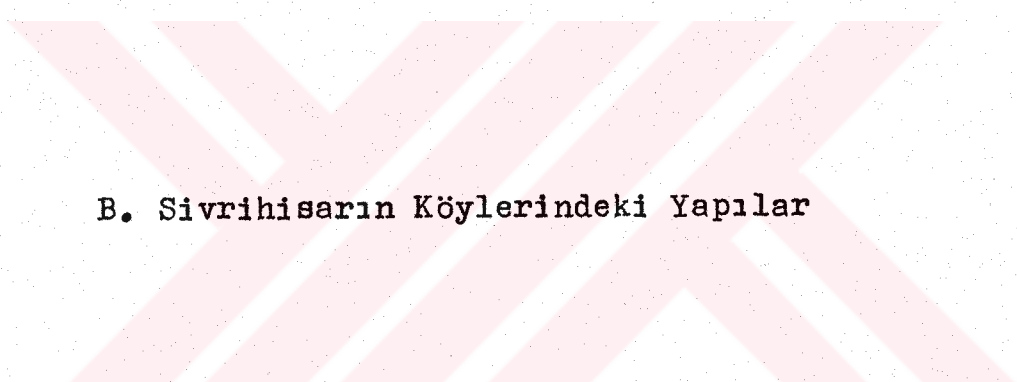

B. Sivrihisarın Köylerindeki Yapılar

GECEK KÖYÜ CAMI

Resim No : 229-245
Plan No : 20
İnceleme Tarihi : 21.5.1988

1. Yapı

1.1. Tipi : Tek kubbeli, Soncemaat yerli

1.1.1. Yeri : Günyüzü Bucağı, Gecek Köyü içi Pafta 1,
Parsel 181

1.1.2. Fonksiyonu : Cami

1.1.3. Malzemesi ve Mimarisi

1.1.3.1. Malzeme : Yapı, kuzey cephede yer alan soncemaat yeri dışında, moloz taş malzemeyle inşa edilmiştir. Kuzey cephe ise almaşık düzende kesme taş ve tuğladan örülmüştür. Yapıda yer yer devşirme malzeme kullanılmıştır. Pencere kemerleri tuğla malzemelidir. Minaresi kesme taştandır.

1.1.3.2. Plan ve Örtü Sistemi : Bütünü ile dikdörtgen planlıdır. Harim bölümü kare planlı olup, üzeri kubbe ile örtülüdür. Kubbeye geçiş dışardan sekizgen kasnak ile sağlanmıştır. Soncemaat yeri üç bölümlü olup, ortada beşik tonoz, yanlarda kubbe üst örtülüdür. Minaresi batı duvarda soncemaat yerine bitişen köşededir. Soncemaat yeri ile harimin beden duvarları tuğladan üç sıra kirpi saçak ile nihayetlenir.

1.1.3.3. Dış Yapı

1.1.3.3.1. Kuzey Cephe : Bu cephede iki yanı kapalı, üç bölümlü soncemaat yerinin önünde, kare kesitli iki yığma ayak yer alır. Kesme taş malzemeli ayaklar birbirle-

rine ve duvarlara sivri kemerler ile bağlanmıştır. Ortada üzeri beşik tonoz ile örtülü bölüm, diğer iki bölüme göre daha dar tutulmuştur. Yine bu bölümün dışındaki bölümlerde zemin, seki halinde yükseltilmiştir. Cephesi bugün camlarla kapatılmıştır.

Soncemaat yerinden, basık kemerli bir kapı ile harim bölümüne girilmektedir. Kapı, üzeri Bursa kemeri şeklindeki bir niş içerisine alınmıştır. Mermer söveli olup, işlemeli devşirme malzeme kullanılmıştır. Kapının sağında va solunda birer pencere yer alır.

1.1.3.3.2. Güney Cephe : Bu cephede altta iki büyük, yukarıda iki küçük olmak üzere dört pencere yer alır. Pencereler tuğla örgülü yuvarlak kemerlidir.

1.1.3.3.3. Doğu Cephe : Bu cephede de altta iki büyük, üstte iki küçük pencere yer alır. Pencereler tuğladan yuvarlak kemerlidir.

1.1.3.3.4. Batı Cephe : Bu cephede yer alan pencere adedi, diğer cephelerden daha azdır. Altta iki büyük, yukarıda bir küçük pencere yer almaktadır. Diğer cephelerde olduğu gibi pencereler tuğla örgülü yuvarlak kemerlidir.

1.1.3.3.5. Minare : Kare planlı minare kaidesi, kesme taş örgülüdür. Pabuç kısmından gövdeye Türk üçgenleriyle geçilmektedir. Gövde onaltıgen kesitli olup, kesme taş örgülüdür. Gövdede, pabuç üzerinde ve şerefenin altında olmak üzere üç taş bilezik yer alır. Şerefe ve petek bölümleri de kesme taş örgülü olup, konik küllahı kurşun kaplıdır.

1.1.3.4. İç Yapı

1.1.3.4.1. Mihrap : Mihrap nişi beş düzeyli olup, alçıdandır. Mihrap kavsarası dört sıra mukarnaslıdır.

Kavsaranın sağında ve solunda birer yuvarlak rozet yer alır. Mihrap nişi üç sıra yazı . bordürü, bir sıra silme ile çevrelenmiştir. Yazı dizileri işlenmiş kuşaklar, sonradan üzerleri sıvan-
dığından bugün okunamaz haldedir.

1.1.3.4.2. Mimber : Üzeri boyalı ahşap mimber ; yeni olup, tezyini özelliği yoktur.

1.1.3.4.3. Pencereler : Mihrabın sağ ve sol üst yanında yer alan pencereler, vitraylar ile süslenmiştir. Diğer pencereler, ahşap kasalı, düz camlıdırlar.

1.1.3.4.4. İç Cepheler : 1970 yılında yapılan onarım sonrasında duvarlar, kubbe ve kubbeye geçiş elemanlarına yer yer kalem işi, çeşitli renklerde, basit, çiçek, dal ve geometrik şekiller işlenmiştir. Harimin kuzey duvarına bitişik, harime girişin hemen sağından ahşap merdivenlerle çıkılan ahşaptan bir kadınlar mahfili yer alır. Mahfil sekizgen kesitli sekiz adet ahşap direk tarafından taşınmaktadır. Direkler mukarnaslı başlıklara ve profilli abakuslara sahiptir. Bugün direkler ve mahfil tamamıyla yeşil yağlı boya ile boyanmıştır.

1.1.3.4.5. Üst Örtü ve Taşıyıcı Elemanlar : Dışarıdan sekizgen kasmağa oturan kubbeye, geçiş, içeriden pandandifler ile sağlanır. Dört yönde, beden duvarları içerisine örülmüş kemerler ile duvarların taşıma direncini fazlalaştırılmıştır. Harimin köşelerinde kemerlerin oturduğu ayakların başlıkları iri mukarnaslar ile süslenmiştir.

1.2. Tarihçesi

1.2.1. Kitabesi : Yoktur. Harime giriş kapısının üzerinde 1944 yılında yazılmış yazıda, H. 571 (1176) yılında Umur Bey'in oğlu Selçuk Bey tarafından yaptırıldığı yazılıdır.

1.2.2. Vakfiyesi : Belli değil

1.2.3. Diğer Kaynak ve Belgeler : 1984 yılı V.T.F., S.Ç.,

1.2.4. Banisi : Selçuk Bey

1.2.5. Yapan : Belli değil.

1.2.6. Tamirleri : Yapının değişik zamanlarda onarımlar gördüğü kullanılan malzemelerden anlaşılmaktadır. En son 1970-71 yıllarında V.G.M. tarafından yapılan restorede dışardan kırma çatıyla örtülü, cami örtüsü kaldırılmış, ana ve küçük kubbeler ortaya çıkarılmıştır. Bu onarım sonrasında duvarlar çeşitli çiçek, dal ve geometrik şekiller ile boyanmıştır.

1.2.7. Şimdiki Durum : Sağlam ve ibadete açıktır.

1.3. Tarihlendirme : Yapı geçirdiği onarımlar sonucunda orjinal formunu kaybetmiştir. Kapı üzerinde yer alan 1944 yılında yazılmış yazıda belirtilen H.571 (1176) tarihinde yapılmış bir cami izlenimini uyandırmamaktadır. Kuzey cephesinde yer alan soncemaat yeri ve minaresi bu kanıyı güçlendirir.

Anadolu Selçuklu mimarisinde,soncemaat yeri uygulamasına ait prototiplerin varlığı bilinmekle beraber,camiye bu bölümün ve minarenin sonradan ilave edildiği anlaşılmaktadır. Figen İlter, Gecek Köyünde bir cami ve hamam ile Hamam Karahisar Köyünde bir hamamın ve Eskişehir'de Kanlıpınar köyünde bir mescidin Umur Bey tarafından yaptırıldığını ve bunların masraf karşılığı,vakıflarda bulunduğunu belirtmektedir. Tahsin Özalp ise, Gecek Camisinin minaresinde yer alan bir kitabeden ve bu kitabede H.570 (1175) yılı ve Umur Bey isminin yazıldığından bahseder. Bütün bunlara dayanarak yapıya bakıldığında ortaya kare mekanlı, tek kubbeli, tipik bir Selçuklu camisinin ortaya çıktığı görülür. Tuğla örgülü pencere kemerleri bu kanıyı güçlendirir. Bütün bunlara dayanarak,

yapıyı 1176 yılına tarihlemek mümkündür.

2. Süsleme : Yapıda mimari bölümünde aktardığımız unsurlar ile içiçe olan süsleyici öğeler haricinde, tezyini unsurlara rastlanmaz. 1970 yılından sonra yapılan kalemişi süslemeler harime hareketlilik kazandırmıştır.

3. Değerlendirme : İnşa edildiği yerleşim birimi ölçeğinde, anıtsal bir mimariye sahip olan yapı, Sivrihisar köyleri içerisinde en güzel camilerden biridir. İnşa tarihi olarak kabul edilen 12. yüzyıldan günümüze varlığını koruyabilen, ilçedeki en eski yapıdır. Orjinal biçimini kaybetmiş olmakla beraber, 12. yüzyıl Anadolu Selçuklu cami mimarisinde daha titizlikle incelenmesi gereken bir yapı olduğuna inanmaktayım.

Bibliyografya

Özalp, 1961, s.82

İlter, 1981, s.28-31

HAMAMKARAHISAR CAMİ

Resim No : 246-252
 Plan No : 21 , 21a
 İnceleme Tarihi : 21.5.1988

1. Yapı

1.1. Tipi : Tek kubbeli, Soncemaat yerli.

1.1.1. Yeri : Günyüzü Nahiyesi. Hamamkarahisar Köyü
 Ören mevki. Pafta J 27 A 10 ab, Ada 4, Parsel 2368

1.1.2. Fonksiyonu : Cami

1.1.3. Malzemesi ve Mimarisi

1.1.3.1. Malzeme : Moloz taş ve tuğla kullanılmış
 olan yapıda, yer yer devşirme malzeme bulunur.

1.1.3.2. Plan ve Örtü Sistemi : Bütünü ile dikdört-
 gen planlı olan yapının kuzey cephesinde, son cemaat yeri bulunmak-
 tadır. Kare planlı harim kısmının üzeri, kubbe ile örtülüdür. Son
 cemaat yerinde bulunan revaklı bölümlerin üzeri, üç adet küçük kub-
 be ile örtülmüştür. Beden duvarları, güneydoğu ve güneybatı köşe-
 lerde üçgen pahlarla kubbe ile kaynaşmıştır.

1.1.3.3. Dış Yapı

1.1.3.3.1. Kuzey Cephe : Bu cephede, ya-
 pının revaklı soncemaat yeri mevcuttur. Yanları kapalı olup, kub-
 beler ile örtülmüştür. Cepheyi oluşturan üç sivri kemer, yanlarda
 duvarlara ortada ise iki ayağa oturur. Ayaklar, moloz taş malzeme
 ile inşa edilmiştir. Ayakları birbirine ve duvarlara bağlayan siv-
 ri kemerler, tuğla örgülüdür. Üç kemerden ortada yer alanı, yanlar-
 daki diğer iki kemere göre daha dar tutulmuştur. Ancak bu küçük-
 lük dört köşeli bir alınlık ile diğer kemer açıklıklarına denk-

leştirilmiştir. Dört köşeli panonun içerisinde geometrik motifler ile bezendiği kalıntılardan anlaşılmaktadır. Altındaki tuğla taban üzerine hazırlanmış parçaların mozaik tekniğinde birleştirilmesinden oluşan süsleme, beş kollu yıldız biçimindeki merkezlerin etrafında halkalanan altıgenlerden oluşmaktadır.

Soncemaat yerini örten üç kubbeye geçiş pandandifler ile sağlanmıştır. Kubbe ve pandandifler, kemerler gibi tuğla örgülüdür. Ortadaki bölümün üzerinde yer alan üst örtüde, yanlardan beşik tonoz biçiminde başlayan tuğla örgü, ortada kubbeleşir. Merkezde tuğlaların değişik yönlere istiflenmeleri ile göze benzer bir motif oluşturulmuştur.

Ana mekana, ortadaki dar kemer hizasından basık kemerli ve mermerden iki devgirme basamakla çıkılan bir kapı ile girilmektedir. Kapının sağında ve solunda birer pencere yer alır. Dikine dikdörtgen biçimindeki pencere açıklıklarının üzerinde, sivri kemerli aynalar mevcuttur. Kapı üzerinde yer alan kitabe yeri bugün boştur.

Yine bu cephede, kubbe kasmağında, yuvarlak kemerli bir pencere yer alır.

1.1.3.3.2. Güney Cephe : Bu cephenin doğu ve batı köşeleri pahlanmış olup, kubbe kasmağında yer alan yuvarlak kemerli pencere dışında hiçbir açıklık yer almaz.

1.1.3.3.3. Doğu Cephe : Bu cephede ; altta beden duvarında, dikine dikdörtgen biçiminde bir, üstte; kubbe kasmağında yuvarlak kemerli bir pencere olmak üzere, iki pencere açıklığı yer alır.

1.1.3.3.4. Batı Cephe : Bu cephede pencere açıklıkları doğu cephede olduğu gibi yerleştirilmiştir.

Yine pencere açıklıklarının biçimleri de doğu cephedeki gibidir.

1.1.3.3.5. Minare : Caminin minaresi yoktur.

1.1.3.4. İç Yapı

1.1.3.4.1. Mihrap : Ştuk malzemeli mihrap, bugün kalın bir sıva tabakasının altında kalmıştır. Mihrap nişi beş düzeyli olup, tepeliği sivri kemerlidir. Düz silmeden oluşan bir boru ile çevrelenmiştir. Kademelenerek uşa ulaşan mihrap, duvar düzleminden öne doğru hafif çıkma yapar.

1.1.3.4.2. Mamber : Caminin mamberi yoktur.

1.1.3.4.3. Pencereleler : Kuzeyde giriş kapısının yanlarında birer, doğu ve batıda birer olmak üzere beden duvarlarında toplam dört pencere yer alır. Kubbe kasnağının her bir cephesinde, yuvarlak kemerli birer pencere bulunmaktadır. Pencerelelerin içlik ve dışlıkları bugün yok olmuştur.

1.1.3.4.4. İç Cepheler : Köşelerde üst örtüye geçişi sağliyan tuğla örgülü trompların bulunduğu beden duvarları içinde, dört yönde sivri tuğla kemerler örülmüştür.

1.1.3.4.5. Üst Örtü ve Taşıyıcı Elemanlar : Moloz taş ile örülmüş ana kubbeye yine moloz taşlar ile örülmüş duvarlardan, tuğla örgülü tromplar ile geçilmektedir. Tromplar üçgen konsollara oturmaktadır. Tromp kemerleri ile duvarlarda yer alan kemerlere oturan sekizgen kasnak kubbenin ağırlığını yan duvarlara indirmektedir.

1.2. Tarihçesi

1.2.1. Kitabesi : Yoktur.

1.2.2. Vakfiyesi : Belli değil.

1.2.3. Diğer Kaynak ve Belgeler : 1984 yılı V.T.F.1984

yıllı E.A.M. Müdürlüğü raporu, S.Ç.

1.2.4. Banisi : Emir Seyfeddin Kızıl

1.2.5 Yapan : Belli değil

1.2.6 Tamirleri : 1984 V.T.Fişinde 1973 yılında bazı şahıslar tarafından onarım gördüğünü belirtmektedir. E.A.M. tarafından 1984 yılında tutulan raporda ise aynı yıl caminin bilinçsiz bir şekilde onarılmak istendiğini söyler.

1.2.7. Şimdiki Durum : Hamamkarahisar köyünden oldukça uzak olması,caminin kaderine terkedilmesine neden olmuştur. Bugün bakımsızlıktan harap durumdadır. Cami onarılmak istenirken aslı bozulmuştur. Yağışlar ve hava şartları üst örtü ve duvarları çatlatmıştır. Tuğlalar yer yer erimekte olup,sivaları tamamen dökülmüştür.

1.3. Tarihlendirme : Cami kitabesini yitirmiştir. Tahsin Özalp yapının Selçuklu Emiri Seyfeddin Kızıl Bey tarafından H. 657 (1259) yılında yaptırıldığını belirtmektedir. Figen İltter ise Sivrihisar yöresi araştırmaları adlı makalesinde İbni Bibbi'den alıntı olarak Alaaddin Keykubadın Uç Beyi Seyfeddin Kızıl isminin bu tarihe uygunluğundan ve 1259 yılının caminin inşası için uygun bir tarih olduğunu söyler. Banisi olarak gösterilen Seyfeddin Kızıl'ın yaşadığı dönemin mimarisi ile çağdaş usluapta inşa edilmiş olması caminin 13.yy da yapıldığını göstermektedir.

2. Süsleme

2.1. Tuğla İşçiliği

2.1.1. Yapıdaki Yeri : Kuzey cephedeki son cemaat yerinin orta bölümünün üst örtüsünde ve bu bölümün üzerinde yer alan dörtgen alınlık içerisinde

2.1.2. Malzeme ve Teknik : Tuğlaların değişik yönlerde istiflenmeleriyle, tuğla mozaik tekniğinde yapılmıştır.

2.1.3. Desen Özellikleri : Soncemaat yerinde ortadaki kemerli açıklığın üzerinde tümüyle tuğladan örülmüştür. Örtü yanalarda beşik tonoz olarak başlamış ortada giderek kubbeleşmiştir. Kubbeleşen merkezde tuğlaların değişik yönlerde istiflenmeleri ile göze benzer bir motif oluşturulmuştur.

Bu açıklığın alınlığında yer alan dikdörtgen pano içerisinde ise tuğla mozaik tekniğinde geometrik süslemelerin varlığı, çoğunun yok olmasına rağmen, günümüze kalan kalıntılardan anlaşılmaktadır. Beş kollu yıldız biçimindeki merkezler etrafında halkalanan altıgenlenden oluşmuştur.

2.1.4. Süsleme Hakkında Tarihi Bilgi : Yapıda yer alan tuğla işçiliğine dayalı süsleyici öğeler, yapının inşası ile çağdaş olmalıdır.

3. Değerlendirme : Yapı Gecek Köyü Camisinde olduğu gibi kitabesini yitirmiştir. Soncemaat bölümlü ve tek mekanlı bu cami gerek kitle biçimlenişinde, gerekse yapısal öğeleri ve tuğla işçiliğinde, 13.yy Anadolu Selçuklu mimarisinin özelliklerini toplamıştır.

Gecek köyü camisinde soncemaat yerinin oluşumunda belki de onarımlardan kaynaklı bir takım problemler var ise de bu camide bu bölüm yapı ile bir bütün oluşturur. Anadolu Selçuklu dönemi tek mekanlı cami tipolojisinde ve soncemaat yeri olan mescitlerine Hamamkerahisar Camisini daha gelişmiş bir uygulama olarak ilave etmek doğru olur.

Bibliyografya

Özalp, 1961, s.26,82
İlter, 1980, s.31-39

HAMAMKARAHİSAR HAMAMI

Resim No : 253

İnceleme Tarihi : 21.5.1988

1. Yapı

1.1. Tipi : Çift fonksiyonlu.

1.1.1. Yeri : Günyüzü bucağına bağlı Hamamkarahisar köyü

1.1.2. Fonksiyonu : Hamam

1.1.3. Malzeme ve Mimarisi

1.1.3.1. Malzeme : Moloz taş malzemeli kagir yapının üst örtüsü, bugün çimento ile sıvanmıştır.

1.1.3.2. Plan ve Örtü Sistemi : Dikdörtgen planlı yapıda, kubbe örtülü yanyana iki mekan yer alır. Kubbeler sekiz köşeli kasnaklara oturmaktadır.

1.1.3.3. Dış Yapı : Yapının cephelerinde hiç bir pencere açıklığı yer almaz. Güney cephesinde, kadınlar ve erkekler bölümüne açılan birer kapı bulunmaktadır. Kapı açıklıkları dikine dikdörtgen biçiminde olup, kasasız ve kanatsızdır. Bugün kadınlar bölümünün ön cephesine, tek mekanlı, tek katlı basit bir yapı inşa edilmiştir.

1.1.3.4. İç Yapı : Kadınlar ve Erkekler bölümünün iç mekan düzenlemesi birbirinin aynıdır. Giriş kapısından sekiz köşeli bir mekana girilmektedir. Ortada yine sekiz köşeli bir havuz yer alır.

Havuzun etrafındaki yürüme şeridinden havuza geniş bir basamak ile inilir. İç cephelerin her birinde sivri kemerli nişler yer almaktadır. Mekanı sınırlandıran sekizgenin kenarları birbirine eşit değildir.

Havuzlara akan su, iki kubbenin arasında yer alan lülelerden verilmektedir. Kubbelerde, buhar dengesi ve ışık sağliyan, fil gözü pencereler yer alır.

1.2. Tarihiçesi

1.2.1. Kitabesi : Yok.

1.2.2. Vakfiyesi : Özalp kitabında, Hamamkarahisar Köyü hamamı, Gecek Köyü hamam ve Mescidi ve Sivrihisardaki Akdoğan Mescidi ile Akdoğan Çeşmesine Umur Bey oğlu Selçuk Beyin H. 570 (1175) yılında, İlçe merkezindeki 36 manifatura dükkanını vakfettiğini belirtir.

1.2.3. Diğer Kaynak ve Belgeler : S.Ç.

1.2.4. Banisi : Umur Bey

1.2.5. Yapan : Belli değil

1.2.6. Tamirleri : Özalp 1950 yıllarında hamamın tamir ettirildiğini belirtir.

1.2.7. Şimdiki Durum : Sağlam ve faaldir.

1.3. Tarihlendirme : Özalp kaynak göstermeden, hamamın H. 570 (1175) yılında Umur Bey tarafından yaptırıldığını belirtir. Bugün hamam ve çevresi ıslah edilmekte ve Özel İdare tarafından yeni tesisler yaptırılmaktadır. Hafniyatlar sırasında Antik dönemden kalma bir çok temelin bulunması, hamam yapısının yer aldığı sıcak su kaynağının Antik dönemde de değerlendirildiğini göstermektedir. Hamam yapısının basit mimarisi, Selçuklu döneminde yapının yenilendiği düşüncesini doğurur.

2. Süsleme : Kapıda süsleyici bir unsur yer almaz.

3. Değerlendirme : Hamamın yanında yine Selçuklu döneminden kalma

bir cami yer alır. Selçuklu döneminde şifalı olduğu kabul edilen bu su kaynağına, bir hamam ve hamama gelenlerin dini inançlarını karşılamak için bir cami yaptırıldığını düşünmek doğru olur. Hamamın atık sularının altından geçtiği yine Selçuklu döneminde yapılmış köprü, bu kanıyı güçlendirir.

Hamam yapısının teferruatlı olduğunu ve günümüz sadece yıkanmalık bölümlerinin ulaştığını düşünebiliriz.

Bibliyografya

Özalp, 1961, s.26,34

İlter, 1981, s.39-40

MÜLK KÖYÜ DOĞAN ARSLAN MESCİDİ

Resim No : 254-268
 Plan No : 22
 İnceleme Tarihi : 21.5.1988

1. Yapı

1.1. Tipi : İki bölümlü Türbe

1.1.1. Yeri : Mülk köyü girişinde sağda kalan tepelerin üzerindedir.

1.1.2. Fonksiyonu : Tübe-Mescit

1.1.3. Malzemesi ve Mimarisi

1.1.3.1. Malzeme : Kesme taş malzemeli yapıya giriş bölümünün üzeri kiremit ile kaplıdır.

1.1.3.2. Plan ve Örtü Sistemi : Kuzey-Güney doğrultusunda, uzunlamasına dikdörtgen biçiminde uzanan yapı, iki bölümlü olarak düzenlenmiştir. Yapı, beden duvarlarından 0.75 m. kadar dışarı taşan moloz taş örgülü bir kaide üzerine oturmuştur. Kuzeydeki bölüm dikdörtgen biçiminde olup, tonoz üst örtülüdür. Bugün ise orjinal kargir örtüsü yıkılmıştır. İçeriden yan duvarları ve dört ahşap direğin taşıdığı ahşap kirişli bir tavanla, dışarıdan kiremit kaplı kırma çatı ile örtülüdür.

Güneyindeki bölüm kare planlı olup, sekizgen bir kasnağa oturan sekiz dilimli külah ile örtülmüştür. Üst örtüye geçiş içeride köşelerde yer alan tromplar ile sağlanmıştır.

1.1.3.3. Dış Yapı

1.1.3.3.1. Kuzey Cephe : Yapıya bu cepheden basık kemerli bir kapı ile girilmektedir. Kapı mihrap ek-

senine göre oldukça sağda kalmış durumdadır. Kapı açıklığı dikine dikdörtgen biçiminde olup, içiçe iki silme ile çevrelenmiştir. Kapının üzerinde yer alan inşa kitabesi, üst örtüye yakın bir yere yerleştirilmiştir. Kapı eşiği, mermer devşirme malzemedir. Çatı bu cephede beden duvarından dışarı çıkıntı yaparak iki ahşap direğe oturan bir sundurma oluşturmaktadır. Bu cephede pencere açıklığı yoktur.

1.1.3.3.2. Güney Cephe : Bu cephede alt sırada iki pencere yer alır. Pencere açıklıkları dikine dikdörtgen biçiminde olup, sivri kemerli aynaları vardır. Bugün pencereler doldurulmuştur.

1.1.3.3.3. Doğu Cephe : Bu cephede yer alan iki pencereden biri giriş bölümüne, diğeri mescit bölümüne açılmaktadır. Pencere açıklıkları dikine dikdörtgen biçiminde olup, sivri kemerli aynaları vardır. Bugün giriş bölümüne açılan pencere açıklığı doldurulmuştur. Yine bu cephede, sekiz dilimli külahın kasnağında, bir mazgal pencere yer alır.

1.1.3.3.4. Batı Cephe : Bu cephedeki pencereler doğu cephedeki gibi yerleştirilip, aynı biçimsel özelliklere sahiptir. Ayrıca, yine kasnakta bir mazgal pencere mevcuttur. Bu cephedeki pencerelerin alttaki ikisi açık olup, demir parmaklıklılıdır.

1.1.3.3.5. Minare : Minaresi yoktur.

1.1.3.4. İç Yapı

1.1.3.4.1. Mihrap : Taştan mihrap nişi yarım silindir biçiminde olup, sağında ve solunda zar başlıklı birer sütunce yer alır. Mihrap kavсарası, yukarı doğru daralan dört sıra mukarnaslıdır. Nişin etrafı üç yandan dikine dikdörtgen

biçiminde bezemesiz sade bir silme ile çevrilmiştir. Mihrap nişinin mukarnaslı kavsarasının üzerinde, kabartma tekniğinde, ortası yıldızlı geometrik geçmeler ile süslenmiş büyük bir rozet yer alır. Rozetin sağında ve solunda, taş üzerine, iki kandil motifi oyulmuştur. Soldaki kandil motifi sağdakinden daha dar ve uzun tutulmuştur.

1.1.3.4.2. Mimler : Mihrabın sağındaki pencerenin önünde, bugün harap durumda olan, ahşap çitalardan yapılmış basit bir mimler yer alır. Orjinal değildir.

1.1.3.4.3. Pencereler : Giriş bölümünde yer alan pencerelerden, doğu cephedeki, doldurulmuştur. Mescit bölümünde ise mihrabın sağında ve solunda yer alan iki pencere doldurulmuş olup, doğu ve batı cephedeki pencerelerin kasaları sökülmüştür. Pencereler biçim ve ölçü bakımından her iki bölümde birbirine benzer yapılmıştır. Mescit bölümünde, doğu ve batıda üst örtünün eteğinde, dışarı doğru daralan birer mazgal pencere yer alır.

1.1.3.4.4. İç Cepheler : Giriş bölümünün tabanı bugün topraktır. Bu bölümün doğu ve batı cephelerinde, zemin hizasına açılmış karşılıklı iki pencere yer alır. Batıdaki- nin içerisi taş ile doldurulmuştur. Güney duvarın ortasında, ikinci bölüme girişi sağlıyan, oldukça zengin geometrik süslemeli bir bordür ile çevrelenmiş kapı yer alır. Kapının iki yanı sütünceler ile süslenmiş ve üzeri düz atkılı bir kemer ile örtülmüştür.

İkinci bölümün doğu ve batı cephelerinde karşılıklı birer, güney cephede ise ortadaki mihrabın sağında ve solunda birer pencere yer alır. Bu pencerelerin de içerisi taş doldurulmuştur. Köşelerde yer alan mukarnaslı dolguların araları ve duvar yüz-

leri, değişik geometrik motifler bulunan küçük kabartma rozetler ile süslenmiştir. Kuzeybatı köşede, sonradan yapıldığı belli olan, duvarlara bitişik yüksekçe bir mezar sekisi bulunmaktadır. Bu bölümün bugünkü döşemesi tahta kaplıdır.

1.1.3.4.5. Üst Örtü ve Taşıyıcı Elemanlar : Giriş bölümünün kuzey ve güney duvarlarının iç yüzlerinde görülen izler ve kalıntılar, bu kısmın üzerinin daha önce doğu-batı yönünde moloz taştan bir beşik tonoz ile örtüldüğünü gösterir. Bugün yan duvarların ve dört ahşap direğin taşıdığı ahşap kirişli bir tavan ile örtülüdür.

Mescit bölümü ise kesme taştan örülmüş, sekiz köşeli değirmi bir tonoz ile örtülmüştür. Kare planlı mekandan sekizgen tonozun kaidesine geçiş köşelerde mukarnaslı tromplar ile sağlanmıştır.

1.2. Tarihçesi

1.2.1. Kitabesi : Kuzey cephede yer alan giriş kapısının üzerindeki kitabe mermer bir levha üzerinde Arapça altı satır olup sülüs uslubunda yazılmıştır.

Arapçası :

Bismillahirrahmanirrahim ve bih-i nestain-u

Buniye hazihil-Mescid-ul-Mubareku fi ahd is-Sultan il azam-i

İzziddunya veddin-i ebi-feth-i Keykavus İbn-i Keyhusrev İbn-i

Keykubad İbn-i Keyhusrev kasim-i Emiril-muminin-e ve zillillahi

fil-alemin-e

Halled Allah-u mulkeh ve neşere fil-hafikin-i rayetehu lisahibihi

Doğan Arslan

Mir-i alem İbn-i mir(İshak) gafer-Allah-u fi cumaa il ahiret-i

senet-e hamsin ve erbain-e ve sitte miet-in

Türkçesi :

Bağışlayan ve esirgeyen Allahın adı ile

Bu kutsal mescit, Müslümanların emiri ve yeryüzünde

Tanrının gölgesinin(halifesinin) vekili

Keyhusrevin oğlu Keykubatın oğlu Keyhusrevin (2. Keyhusrev) oğlu

dinin ve dünyanın kutlusu fetihler babası Ulu Sultan Keykavus

Tanrı onun ülkesini sonsuza dek var etsin Sancağını bütün dünyada dalgalandırsın.

Sahibi emir(İshak)oğlu bayraktar Doğan Arslan tarafından yaptırıldı.

Tanrı onu yargılasın yıl Cumada II 645 (1247 Ekim ayı)

1.2.2. Vakfiyesi : Belli değil

1.2.3. Diğer Kaynak ve Belgeler : 1984 yılı V.T.F., S.Ç.

1.2.4. Banisi : Doğan Arslan

1.2.5. Yapan : Belli değil

1.2.6. Tamirleri : Belli değil

1.2.7. Şimdiki Durum : Köye yeni cami yapılması ve Mescidin köye oldukça uzak olması yapının bugün kendi haline terk edilmesine neden olmuştur. İnşa edildiği tepenin höyük karakterinde olması,yapıda oturmalara neden olmuş ve beden duvarları ile külahında büyük çatlama oluşmuştur. İbadete kapalı mescide herhangi bir şahsın girmemesi için,köylüler tarafından kapı ve pencerelerine bilinçsizce demir doğramalar yapılarak,yapıya zarar verilmiştir.

1.3. Tarihlendirme : Neşet Çağatay, yapı ile ilgili makalesinde, yapıda yer alan süsleme ve mimari özelliklere dayanarak yapıyı 14.yy a tarihlemektedir. Figen İlter ise yapının kitabesinde verilen tarihe uygun olarak 13.yy da inşa edildiğini belirtmek-

tedir.

Yapının kitabesinde inşa tarihi olarak 1247 yılı verilmekle beraber, kitabenin olması gereken yerden daha yukarıda olması, türbenin çağdaşları ile farklı özellikler göstermesi, inşa tarihi hakkında bir takım problemlerin oluşmasına neden olmuştur. Mescidin giriş kısmının süslemeleri ve pencerelerin yerleştirildikleri yerler bu problemi büyütür gibi görülmekle beraber yapının altında bir cenazelik katının olup olmadığı bugün bilinmemektedir.

Anadolu da kare prizmal gövdeli türbelerde önünde bir giriş holü bulunan 13.yy örneği bilindiği kadarı ile yoktur. Ancak Türkistan ve İran da 9-12 yy larda bu tür türbelerin varlıkları bilinmektedir.

Yapı, özellikle içeri girildiğinde, tümüyle tek mekanlı, son cemaat yeri olan kübik mescitlerin niteliklerini yansıtmaktadır. Artık, ilk defa Beylikler döneminde değil, Anadolu'nun Türkleşmesi ile beraber bu tür yapıların yapılmaya başlandığı bilinmektedir. Yapıya mescid gözü ile bakıldığında inşa edildiği dönem için problem kalmamaktadır. Zaten inşa kitabesinde de Mescit olarak yapıldığı belirtilmektedir.

Bu durumda Türbe mescit ilişkisinden yola çıkarak, çift fonksiyonlu bir yapı olarak değerlendirildiğinde, yapının inşa kitabesindeki 1247 tarihine uygun mimari özellikler taşıdığı görülür.

2. Süsleme

2.1. Taş İşçiliği

2.1.1. Yapıdaki Yeri : Mescide giriş kapısını çevreleyen bordürde, mihrabında ve üst örtüye geçişi sağlayan tromp ve duvarlarda

2.1.2. Malzeme ve Teknik : Kesme taş üzerine oyma ve kabartma teknikleri kullanılmıştır.

2.1.3. Desen Özellikleri : Giriş kapısının sağında ve solunda zar başlıklı sütunceler yer almaktadır. Kapı bordüründe altı kollu yıldızların etrafında dolanan geometrik geçmelerden oluşmuş bir iç kuşak ile yarım yıldız sıralı geniş bir dış kuşak yer alır.

Mihrap kavsarası yukarı doğru daralan dört sıra mukarnaslıdır. Mihrap nişinin sağında ve solunda yer alan sütunceler kapıda olduğu gibi zar başlıklıdır. Mihrabın üzerinde, merkezindeki oniki kollu bir yıldızın çevresine yerleştirilmiş, altıgen ve beş kollu yıldızlardan oluşan kabartma bir rozet ile bu rozetin sağında ve solunda birer kandil motifi yer alır.

Tromplar dört sıra mukarnaslı olup tromp kavsarasının sağında solunda ve mescidin iç cephelerinde, mihrabın üzerinde yer alan rozete benzer rozetler yerleştirilmiştir.

2.1.4. Süsleme Hakkında Tarihi Bilgi : Yapıda yer alan taş işçiliğine bağlı süsleyici unsurlar yapının inşası ile çağdaşlardır.

3. Değerlendirme : Değişik mimarisi, kitabesinde yer alan inşa tarihi ile çelişkiye düşmesine neden olmaktadır. Daha ayrıntılı bir inceleme gerektiren yapı 13.yy mimarisine, gerek mescit gerekse türbe biçimleri açısından yeni bir ışık tutacak niteliktedir.

Bibliyografya

Özalp, 1961, s.82

Çağatay, 1981, s.21-39

İlter, 1981, s.16-25

DİNEK KÖYÜ İBRAHİM KARDAŞ TÜRBESİ

Resim No : 269-274
Plan No : 23
İnceleme Tarihi : 14.5.1988

1. Yapı

1.1. Tipi : Tek mekanlı ahşap çatılı

1.1.1. Yeri : Merkez İlçeye bağlı Dinek Köyü mezarlığı içerisinde.

1.1.2. Fonksiyonu : Türbe

1.1.3. Malzeme ve Mimarisi

1.1.3.1. Malzeme : Moloz taş malzemeli yapıda, yer yer devşirme malzeme kullanılmıştır. Çatısının üzeri alaturka kiremit ile örtülmüştür.

1.1.3.2. Plan ve Örtü Sistemi : Dikdörtgen planlı yapının üzeri, üç ahşap direk ve duvarların taşıdığı, iki yüzeyli ahşap çatıyla örtülüdür. Yapıya giriş cephesinin önünde, etrafı moloz taş duvarlar ile çevrilmiş, enine dikdörtgen planlı bir avlu yer alır. Avluya giriş güney batı köşesindeki kapıdandır.

1.1.3.3. Dış Yapı : Türbeye girişin önünde yer alan, enine dikdörtgen planlı avlunun güneybatı köşesinde bugün iskeleti kalmış devşirme malzemedan iki sütunun taşıdığı düz len-tolu bir kapı bulunur.

Türbe yapısı, avlunun kuzey doğusunda yer alır. Güney cephesinde yer alan giriş kapısı ve kapının üzerinde çatıya yakın yerde açılmış küçük bir pencereden başka, diğer cephelerinde hiçbir açıklık yoktur.

Giriş kapısı, iki sade mermer ayağın üzerinde yer alan, basık kemer şeklinde, yine mermer lentolu bir açıklık biçimindedir. Kapı boyutları cepheye oranla küçük tutulmuştur. Kapı tek ahşap kanatlıdır. Bu cephede diğer cephelerden daha fazla devşirme malzeme kullanıldığı görülür.

1.1.3.4. İç Yapı

1.1.3.4.1. Pencereleler : Türbenin güneyinde giriş kapısının üzerinde yer alan küçük pencereden başka hiç bir açıklık yoktur. Dışarıdan dikdörtgen biçimindeki pencere açıklığı, içerde, sivri kemerli, alçı şebekelidir.

1.1.3.4.2. İç Cepheler : İçeride iki adet sanduka yer almaktadır. Dikdörtgen planlı yapının kısa kenarında bulunan giriş kapısının ekseninde, ardarda sıralanmışlardır.

Girişin önünde yer alan, şahidesinden bir kadına ait olduğu anlaşılan sandukanın ardındaki lahit İbrahim Kardaşa atfedilmektedir. Bu sanduka, türbe planını ortalıyan yerde, elli santim yüksekliğinde bir seki üzerindedir. Toprak örtülü türbe zemini yoklandığında çıkan sestem, aşağısının boş olduğunun anlaşılması, bir cenazelik bölümünün varlığını akla getirmektedir.

Girişin solundaki duvarda iki kemer kalıntısı göze çarpar. Yine aynı duvarın, tonoz örtülü bir yapının yan duvarı olduğu anlaşılmaktadır.

Duvarlar bugün beyaz bir badana ile sıvanmış olup, zemin halı ve kilimlerle kaplanmıştır. Sandukaların üzerinde çeşitli renk ve biçimlerde kumaş örtüler vardır.

1.1.3.4.3. Üst Örtü ve Taşıyıcı Elemanlar : Yapı bugün giriş kapısı ekseninde türbeyi dikine ikiye bölen,

üç ahşap direk tarafından taşınan, ahşap tavan ile örtülüdür.

Ahşap direklerin kesitleri yuvarlak biçimde olup, birbirlerine ahşap kirişler ile bağlanmışlardır. Yapının üzerini örten ahşap çatıyı, bu direkler ve yan duvarlar taşımaktadır.

1.2. Tarihçesi

1.2.1. Kitabesi : Belli değil

1.2.2. Vakfiyesi : Belli değil.

1.2.3. Diğer Kaynak ve Belgeler : Belli değil.

1.2.4. Banisi : İbrahim Kardeş(Işık)

1.2.5. Yapan : Belli değil

1.2.6. Tamirleri : Türbenin güneybatı köşesinin yakın zamanda onarım gördüğü, kullanılan malzeme ve harçtan anlaşılmaktadır. Çatının kuzey bölümünde yer yer marsilya tipi kiremit kullanılması, genelde alaturka kiremit örtülü çatının yine yakın zamanda onarım gördüğünü gösterir.

1.2.7. Şimdiki Durum : Türbenin kuzey cephe duvarı, diğer duvarlara göre yarı hizasına kadar toprak doldurulmuştur. Yamaçta inşa edilen türbenin bu cephesine, zamanla, seller ve erozyon sonucu bu birikimin olduğu söylenebilir.

Avlu duvarları tamamı ile denilebilecek şekilde yıkılmış olup, avlu içerisinde irili ufaklı taşlar yer almaktadır.

1.3. Tarihlendirme : Yapı bugün büyük form değişikliğine uğramasına rağmen, iç cephelerde yer alan tonoz ve kemer kalıntıları ve türbenin altında bir cenazelik bölümünün bulunma ihtimali, türbeyi tarihlendirmede yol göstermektedir.

Türbenin sahibi İbrahim Kardeş hakkında yöresel menkibeler dışında hiç bir kaynak bulunmamasına rağmen, bu menkibelerde,

İbrahim Kardaşın Anadolunun Türkleşmesinde öncülük yapan Türkis-
tandan gelen erenlerden biri olarak gösterilmesi, türbe mimarisi
ile bağlantı kurularak, yapının Anadolu Selçuklu dönemine, hiç
olmazsa Beylikler dönemine tarihlendirilmesine katkıda bulunur.

Yapıyı bu özelliklerine göre 13. yy.'a tarihlemek doğru
olacaktır.

2. Süsleme : Yapının içerisinde yer alan, yörenin folklorik özel-
liklerini yansıtan, halı, kilim, kumaş gibi sergiler haricinde
hiç bir süsleyici öğeye rastlanmaz. Giriş kapısının üzerinde bu-
lunan geometrik desenli alçı şebekeli pencerenin ise, yapıya son-
radan ilave edildiği anlaşılmaktadır.

3. Değerlendirme : Mimari açıdan büyük değişikliklere uğramış
türbenin avlusuna serpiştirilmiş taş malzemenin belli yerlerde
yığılı olması, türbe etrafında başka yapıların olduğunu akla
getirmektedir.

Tekke niteliği taşıdığı kabul ettiğim bu yapıda, anıtsal
mimariden yoksun bir aşevi ve derviş hücrelerinin bulunması muh-
temeldir.

Yapının orijinde, kemer ile takviye edilmiş tonoz biçiminde
bir üst örtüye sahip olduğu, günümüze kalan bazı izlerden anla-
şılmaktadır. Ancak türbe tipolojisinde, bugünkü durumu ile yapı-
yı herhangi bir sınıflandırmaya tabi tutmak mümkün değildir.

Bibliyografya

Özalp, 1961, s.18

Atmaca, 1986, s.32

III. DEĞERLENDİRME

DEĞERLENDİRME

Sivrihisar'da Türk devri mimarisi başlığı altında incelediğim eserler, değişik fonksiyonlardaki türbeleri içermekte olup, ağırlıkta Anadolu Selçuklu dönemi yapılarına ait bir kataloğu oluşturmaktadır. Çeşme, türbe, mescit, cami, medrese, kervansaray, hamam, ev gibi yapı türlerini kapsıyan çalışmam, ilçe merkezi ile sınırlı kalmayıp yöredeki kayda değer köyleri de içine almaktadır.

Anadolu'nun türkleşmesi ile birlikte 12.yy'dan itibaren iskan edilen bu şehir, sosyal, siyasi ve iktisadi çıkış ve inişlerine paralel bir yapılaşma göstermektedir.

İlçede yer alan yapılar çoğunlukla 12-15.yy'da inşa edilmiş olup, şehir vilayet ölçeğinde olduğu dönemlere rastlar. 17.yy dan sonra eski önemini yitiren yerleşimde yer yer yeni yapı uygulaması görelmekle beraber, anıtsal mimari özellikler taşımazlar.

İlçede 20 yy.'ın başlarına kadar varlığını sürdüren Ermeniler'den günümüze sivri kayaların yamacındaki kilise ve harap bir hamamdan başka hiçbirşey kalmamıştır. Türk Mimari özelliklerini taşıyan bu hamamı, Sivrihisarda yer alan hamamlar bölümünde incelemiş olmuştum.

Araştırmamda yer verdiğim çeşmelirin büyük çoğunluğu 19.yy'a ait olup, bugün ilçenin canlı folklorik yaşantısını sürdürmesine neden olan faaliyetlerini devam ettirmektedirler.

İlçede yer alan cami, türbe ve mescitlerin büyük bir kısmı 13.14.15.yy lardan kalmış olup, kervansaray ve medreselerden

günümüze kalıntı şeklinde bile ulaşan olmamıştır.

13. yy'da inşa edilmiş olan Ulu Cami Anadoludaki ahşap direkli cami geleneğinin öncülerinden biri olması nedeni ile ilçedeki en önemli yapı olarak kendini gösterir. Plan açısından Anadoludaki diğer ahşap direkli camilerden farklıdır. Kûfe planına sahip yapıyı bu hususta yalnız 1274 tarihli Afyon Ulu Cami takip eder(1).

Türkistanda Oburdan, Kurut, Hiyve'den 10.12.yy lar arasında inşa edilmiş olan yapılarda ahşap sütunların üst taraflarını alçı süslemeleri andıran oyma motifler ile işleme uygulaması, Sivrihisar'daki bu camide en güzel şekilde mihrabın önünde yer alan ahşap direkte kendini gösterir(2). Türkmen çadırlarında bugün bile oymalı direkler kullanıldığı bilinmektedir. Orta Asyada İslamiyeti kabul eden Türk boylarının çok direkli çadırlarda namaz kıldıkları ve bu seyyar camilerin yerleşme merkezlerinde inşa edilen camilerin mimari estetiğini etkilediği düşünülebilir(3).

Sivrihisar Ulu Camisinde ahşap direklerin başlık ve kaide-leri antik döneme ait devşirme malzemedan olup, bu uygulamayı yine ahşap direkli Ankara Arslanhane(Ahi Şerefettin) camisinde (1289-90) görmekteyiz(4). Yine Ankarada 14. yüzyıl sonlarında inşa edilen Ahi Elvan Camisinde dor ve korinth tipi başlıkların kullanıldığı görülmektedir.

Plan itibari ile farklı özellikler göstermesine rağmen, Anadoluda bugün ayakta kalan diğer ahşap direkli camiler şunlardır ;

(1) Otto Dorn, 1967, s.161-170

(2) Kuran, 1972, s.179-186

(3) Kuran, 1972, s.179-186

(4) Öney, 1970, s.17-38.

Beyşehir Eşrefoğlu Cami (1297), Ayaş Ulu Cami(1298), Kastamonu Kasaba Köyü Cami(1366), Niğde Şah Mescit(1413), Konya Meram Mescidi(1402,24) Merzifon Çelebi Mehmet Cami, Konya Beyşehir Bayındır Köyü Cami(1365)(5).

Anadolu Selçuklu dönemi ahşap direkli camilerin en eski ve anıtsal örneklerinden biri olarak bugün orijinal özelliklerini yitirmiş olan 1258 tarihli Konya Sahip Ata Camisini kabul edebiliriz(6).

İlçede yer alan diğer mescit ve camiler üzeri ahşap düz çatı ve üzeri kubbe ile örtülü tek mekanlı yapılar şeklinde iki guruba ayırabiliriz. 1492 tarihli Kurşunlu Cami ile 1895 tarihli Yeni Cami bu guruplandırmanın dışındadır.

1278 tarihli Hoşkadem, 1271 tarihli Hazinedar, 1407-59 tarihli Hızırbey Mescitleri, üzeri kubbe ile örtülü kare mekanlı yapılar gurubuna girmektedir.

Akdoğan, Balaban, Bodur, Yenice ve Elmalı gibi camiler üzeri ahşap çatı ile örtülü ahşap direkli tek mekanlı basit yapılarıdır.

1175 tarihli Akdoğan mescidi ahşap direkli Selçuklu cami ve mescitlerine örnek olarak verebileceğimiz bir yapı hüviyetinde olup, daha ayrıntılı bir şekilde incelenmesi gerekmektedir.

Osmanlı döneminde inşa edilen Balaban(1345), Bodur(1834), Elmalı(1832) ve Yenice(1884) camileri ilçenin sosyal ve iktisadi şartlarının kısıtlılığı ölçüsünde basit ve sade yapılar olarak

(5) Öney, 1971, s.99-100 Erdemir, 1985, s.193-206

(6) Erdemir, 1985, s.193-206

ayrı bir grup oluşturmaktadır.

1492 tarihli Kurşunlu Cami, erken Osmanlı mimarisi geleneğini sürdüren niteliklere sahip olup, önündeki revaklı soncemaat yeri ile klasik Osmanlı dönemi merkezi kubbeli anıtsal cami mimarisine giden yolda, öncü olarak kabul edebileceğimiz mimari özellikler göstermektedir.

Batılaşma ve çöküş dönemine ait bir yapı stili olan Yeni Cami ise gerek plan ve üst örtüsü gerekse süslemeleri ile Barok ve Ampir uslubun özelliklerini taşımaktadır.

Sivrihisarda bulunan türbe yapıları içerisinde Alemşah Kümbeti, ilçede anıtsal mimariye sahip tek yapı olması açısından ayrı bir değer taşır.

İlhanlılar Anadoluyu işgal ile görevlendirilen Mogol Toman yani onbir asker kumandanlarından "Balto" nun oğlu Melikşah Bey Timurtaş bin Çoban tarafından H.727 tarihinde katledilmiş olan kardeşi Sultan Şah Bey için yaptırılmıştır(7).

Prof.Dr.Oluç Arık'ın Anadolu Türbe tipolojisinde kübik gövde üzerinde poligonal tambur ve piramit külahı olanlar gurubuna girmekte olup, kübik gövdenin üst köşeleri pahlanarak poligonal tambur ve piramidal külaha geçirilen alt gurubu içerisinde yer alır.

Danşer Köyü Taşkın Paşa Külliyesindeki 1505 tarihli Taşkın Paşa Türbesi, Ahlat ve Kayseride(14.yy ortalarından ?) birbirlerine çok benzeyen anonim türbeler, Bitlis te 1555 tarihli IV.

(7) Tevhid, 1929, s.129-139.

Şerefhan Türbesi bu tipin Anadolu'da bilinen örnekleridir(8).

İlhanlı işgali sırasında yapılan türbenin, tamamen Selçuklu devri süsleme geleneğini devam ettiren portalinde yer alan küçük bir balık figürü, rozetler ile birlikte tasvir edilmiştir. Bu uygulamanın benzer bir örneğini 1278 tarihli tamir kitabeli Aksaray Sultanhanının iç portalinde görmekteyiz(9).

Hoca Yunus Türbesi Orhan Cezmi Tuncerin türbe tipolojisinde taş kümbetler gurubuna girmektedir. Ancak taş ve tuğlanın bir arada kullanıldığı almasıık düzendeki örgüsü ile Hoca Yunus Türbesi diğerlerinden ayrılmaktadır.

1348 tarihli Mahmut Suzani Türbesi, mescit katında yer alan eyvanlı giriş bölümü ile ilçedeki diğer türbe yapılarından ayrılmaktadır.

Araştırmamda yer alan Ali Dede ve Hamdi Baba Türbeleri basit yapılar olup, mimari açıdan herhangi bir özellikleri yoktur.

Sivrihisarda bulunan Osmanlı döneminde yapılmış hamamlar, Türk Hamamlarının klasik mimari özelliklerine sahip olup, soğukluk, ılıklik, sıcaklık olmak üzere üç bölümden oluşurlar. Prof.Dr.Semavi Eyice'nin Türk hamamları tipolojisinde haçvari dört eyvanlı köşe hücreli tipe girmektedirler.

Kumacık(1450) ve Seyyit(15.yy'ın ilk yarısı) hamam üç eyvanlı ve iki halvet hücrelidir. Yeni(1740) ve Gavur(1868) Hamam-

(8) Arık, 1969, s.75-77

(9) Öney, 1968, s.145-146

ları ise haçvari, dört eyvanlı olup, köşelerde birer tane olmak üzere, dört halvet hücrelidirler.

Ahşap, kagir karışımı bir teknik ile yapılmış Sivrihisar evleri iki katlıdır. Yapıların alt kat duvarları bazı yerlerde ağaç dikmeler ile desteklenmiş yığma taş ve kerpiçten inşa edilmiştir. Üst kat duvarları ise araları kerpiç dolgulu, bazen tuğla süslemeler ile hareketlilik kazanmış ahşap karkastır. Çatı kaplamaları bütün yapılarda alaturka kiremitlidir.

Evlerin alt katlarında depo, mutfak, kiler ve fırın gibi müstemilatlar yer alır(10).

Evlerin iklim şartlarına göre düzenlendiği ve çoğu kez güneşe bakan cephelerin önem kazandığı gözlenir. Sivrihisar evleri genellikle avlu içerisinde yer alır. Halk arasında şahnişin denilen cumbalara bol miktarda rastlanmaktadır. Sokak yönünde yer alan cumbalar yörede kılavuz adı verilen alt kat girişlerinin üzerine oturtulmuştur. Bazı evlerde üst katlarda balık sırtı motifinde dizilmiş tuğla süslemeleri görülür.

Araştırmamda ele aldığım Zaim Ağa Konağı, İlçenim konut mimarisinin bütün özelliklerini gösterir.

1890 yılında inşa edilen, Askerlik Şubesi yapıları, mimarlık tarihimizde 1. Ulusal mimarlık dönemi diye adlandırılan uslupta yapılmışlardır (11).

Sivrihisarın Mülk, Gecek, Dinek ve Hamamkarahisar köylerinde incelediğim yapılar 12. ve 13.yy larda inşa edilmiş olup,

(10) Erol, 1987, s.6-7

(11) Sözen, 1984, s.35-39

günümüze büyük değişiklikler ile ulaşmışlardır.

1248 tarihli Mülk Köyü mescidi iki fonksiyonlu bir yapı olarak karşımıza çıkar. Türbe ve mescit işlevlerini taşıyan yapı iki bölümlüdür. Kare mekanlı Türbe bölümünün önünde dikdörtgen planlı bir giriş bölümü yer alır. Anadolu'da 14.yy'a kadar bu tür bir uygulama bilinmemektedir. Yalnız Türkistan ve İran'da 9.12.yy lar arasında yapılmış kare planlı ve üzeri kubbe ile örtülü, önünde giriş mekanı olan türbeler bilinmektedir(12).

Anadoluda şimdilik bilinen en eski giriş hollü örnek, Kırşehirdeki 1335 tarihli Aşık Paşa Türbesidir(13).

Yapının yalnız mescit olarak inşa edildiğini kabul ettiğimizde ise Anadolu'da bugüne kadar bilinen son cemaat yeri olan en eski örneklerden biri olarak kabul etmek gerekir (14).

Dinek köyünde bulunan İbrahim Kardeş Türbesi ise Anadolu Selçuklu dönemi türbe mimarisinin özelliklerini taşımakta olup, alt katında bir cenazelik bölümünün olması büyük bir ihtimalle mümkündür. Yapının kazı yapılarak daha ayrıntılı bir şekilde araştırılması gerekir.

1175 tarihinde yapıldığı kabul edilen Gecek Camisi, plan açısından son cemaat yeri olan kare mekan üzerine kubbeli bir yapı olarak karşımıza çıkar. Caminin çeşitli dönemlerde pek çok kez onarım görmesi orijinal halinin tam olarak bilinmemesine neden

(12) İltis, 1980, s.96

(13) Arık, 1969, s.78

(14) Katoğlu, 1967, s.81-100 Katoğlu bu makalesinde son cemaat yeri uygulamasının Anadolu cami mimarisine 13.yy da girdiği görüşündedir.

olmaktadır. Bu yapı üzerinde ayrıntılı bir inceleme yapmak gerekmektedir.

Hamamkarahisar köyündeki 1259 yılına tarihlenen cami, gerek tuğla mimarisi gerekse tuğla süslemeleri ile tipik bir Selçuklu yapısı olarak karşımıza çıkar. Ancak kare planlı caminin önünde yer alan sönemaat yeri, bugüne kadar araştırılmış cami tipolojisinde bulunmayan bir özellikte olup, (15) belki de yeni bir plan tipinin ortaya çıkmasına neden olmaktadır. Onarım sırasında yapının ana mimari öğeleri ile oynandığına dair belli bir iz olmaması Selçuklu dönemi cami ve mescitlerini araştırıp inceliyen bilim adamları tarafından titizlikle incelenmesi gereken bir yapı olduğunu gösterir.

Gerek Mülk Köyü Türbe-Mescidinde gerekse Gecek ve Hamamkarahisar Camilerinde ortaya çıkan bu alışlagelmiş mimari özellikler, yani sönemaat yeri uygulaması ile inşa tarihi ilişkisi Anadolu Selçuklu mimarisinde 13.yy da ortaya çıkan yeni bir tipin bu bölgedeki varlığını gösterebilir.

Hamamkarahisar köyündeki hamam yapısı bugüne kadar geçirdiği onarımlar ile günümüze iki mekanlı, üzerleri kubbeler ile örtülü dikdörtgen planlı basit bir yapı olarak karşımıza çıkar.

(15) Katoğlu, 1967, s.81-100, Katoğlu 13.yy.daki son cemaat yeri uygulamasının giriş holü niteliğinde olduğunu belirtir. Bu yapıda ise son cemaat yeri gelişmiş bir örnek olarak karşımıza çıkar.

IV. SONUÇ

S O N U Ç

Hititlerden, günümüze tercih edilen bir yerleşim bölgesi olan Sivrihisar ve çevresinde, çeşitli devirlerden sayılamıyacak kadar eser bulunmaktadır.

Geç Osmanlı döneminde, Anadoluyu gezen yabancı gezginlerin ilgisini çeken bu bölgede, özellikle Antik devirden kalma kalıntılar üzerinde durulmuştur.

Sivrihisar da Türk Mimarisi başlığı altındaki bu araştırmamda, İlçe ve çevresindeki Türk devrine ait yapılar üzerinde durdum. Araştırmama başlamadan önce, bu küçük ilçe ve çevresinde, incelemeye değer bu kadar fazla yapı çıkabileceğini tahmin etmiyordum. Anadolu'nun Türkleşmeye başladığı 12.yy dan günümüze, yoğun bir şekilde imar edilen şehir, siyasi, sosyal ve ekonomik değişikliklere paralel bir yapılaşma göstermektedir.

12. yy dan 17.yy a kadar vilayet ölçeğinde bir yerleşim olan Sivrihisarda, cami, türbe, medrese, kervansaray gibi anıtsal mimariye sahip yapıların toplandığı görülür. 17.yy dan sonra kaza kimliğine bürünen ilçenin yapılaşması azalmış ve bu özelliğini günümüze kadar sürdürmüştür.

Araştırmamda, Anadolu Selçuklu ve Beylikler dönemine ait yapılar, en kalabalık gurubu oluşturmaktadır. İlçede yer alan Ulu Cami, Alemşah ve Yunus Hoca Türbeleri, Hazinesdar Mescidi, Gökcek ve Hamamkarahisar Köyü Camileri ve Mülk Köyü Mescit-Türbesi gibi yapılar, Anadolu Türk mimarisinde, kendi türlerine ait tipolojilerde, yeni bir tip oluşturabilecek özelliklere sahiptirler.

19.yy da inşa edilmiş olan Yeni Cami ise mimari ve süsle-

mesi de, Barok ve ampir uslupların etkisini güçlü bir şekilde hissettirmesiile dikkati çeker.

Sivrihisar yetiştirdiđi Nasreddin Hoca, Yunus Emre, Şeyh Baba Yusuf, Hızır Bey gibi değerli kişilerle de, Anadolu Türk kültürüne karşı görevini yapmış bir şehirdir.

Mimari dokusunu tanımlamaya çalıştığım bu araştırmanın ilçe için yapılacak daha ayrıntılı çalışmalara bir başlangıç olmasını dilerim.



BİBLİYOGRAFYA

(Tezde kullanılan kısaltmalar her yayının sonunda belirtilmiştir)

ARIK, Oluş

"Erken Devir Anadolu Türk Mimarisinde Türbe Biçimleri",

Anadolu, XI, 1969, s.87-119

(Arik, 1969)

ARIK, Oluş

"Bugünün Türkiye'sinde Millî Üslup Arayışı Hedefe Ulaşabilir mi ?"

Mimaride Türk Millî Üslubu Semineri,

İstanbul, 11-12 Haziran 1984, s.15-22

AREL, Ayda

Osmanlı Konut Geleneğinde Tarihsel Sorunlar,

İzmir, 1982

ARSEVEN, Celâl Esad

Türk Sanatı,

İstanbul, 1984

(Arseven, 1984)

ASLANAPA, Oktay

Türk Sanatı II,

İstanbul, 1973

(Aslanapa, 1973)

ATMACA, Ahmet

Sivrihisar'da Yetişen Ünlüler ve Menkıbeleri,

Sivrihisar, 1986

(Atmaca, 1986)

BAKIRER, Ömür

13. ve 14.yy Anadolu Mihrapları,
Ankara, 1976

DARKOT, Besim

"Sivrihisar",
İslam Ansiklopedisi, 10, 1966, s.726-728
(Darkot, 1966)

DEMİRİZ, Yıldız

Osmanlı Mimarisinde Süsleme, I Erken Devir(1300-1453),
İstanbul, 1979

DİLAVER- Sadi

"Osmanlı Sanatında Kâbe Tasvirli Bir Fresk",
Belleten, XXXIV, 1970, s.255-258
(Dilaver, 1970)

ERDEMİR, Yaşar

"Konya-Beyşehir Bayındır Köyü Camii",
Vakıflar Dergisi, XIX, 1985, s.193-206
(Erdemir, 1985)

EROL, Esin

Sivrihisarda Türk Mimari Eserleri,
Pirelli Dergisi, 222, 1983, s.6-7

EROL, Esin

"Gelenekleri İle Yoğrulan Orta Anadolu Türk Mimarisinin
Eskişehirdeki İlginç Örnekleri",
Pirelli Dergisi, 246, 1985, s.6-7
(Erol, 1985)

EYİCE, Semavi

"İzник'de Büyük Hamam ve Osmanlı Devri Hamamları Hakında
Bir Deneme",
Tarih Dergisi, 15, 1960, s.99-120

GÖLPINARLI, Abdülkadir

Menakıb-ı Hacı Bektaş-ı Veli Vilâyet-name,
İstanbul, 1958, s.18,48

GÜNDOĞDU, Hamza

"Sivrihisar Alemeşah Kümbeti'nin Mimarisi, Geometrik ve
Figürlü Plastik Süslemeleri Üzerine",
Vakıflar Dergisi, XVI, 1982, s.133-142
(Gündoğdu, 1982)

İLTER, Figen

"Sivrihisar Yöresi Araştırmaları",
Anadolu, XIX, 1980, s.13-49

Karaca Ahmed Maddesi

İslam Alimleri Ansiklopedisi,
İstanbul, 1987, s.240-241

KATOĞLU, Murat

"13.yy.Konyasında Bir Cami Gurubunun Plan Tipi ve
Soncemaat Yeri",
Türk Etnoğrafya Dergisi, IX, 1967, s.81-100
(Katoğlu, 1987)

KUBAN, Dođan

Türkiye Sanatı Tarihi,

İstanbul, 1981

(Kuban, 1981)

KURAN, Abdullah

İlk Devir Osmanlı Mimarisinde Cami,

Ankara, 1964

(Kuran, 1964)

KURAN, Abdullah

"Anadoluda Ahşap Sutunlu Selçuklu Mimarisi",

Malazgirt Armađanı, Ankara, 1972, s.179-186

(Kuran, 1972)

MÜLAYİM, Selçuk

Sanat Tarihi Metodu,

İstanbul, 1982

ORAL, Zeki

"Anadoluda Sanat Deđeri Olan Ahşap Mimlerler",

Vakıflar Dergisi, V, 1962, s.23-25

OTTODORN, Katherina

"Die Ulu Dschami in Sivrihisar",

Anadolu, IX, 1967, s.160-170

(Ottodorn, 1967)

ÖNEY, Gönül

"Anadolu Selçuklu Sanatında Balık Figürü",

Sanat Tarihi Yıllığı, II, 1966-1968, s.142-159

(Öney, 1968)

SÖZEN, Metin-TANYELİ, Uğur

Sanat Kavram ve Terimleri Sözlüğü,

İstanbul, 1986

(Sözen, Tanyeli, 1986)

TEVHİD, Ahmet

"Sivrihisar Kasabası ile Pessinus Harabeleri Hakkında
Rapor"

Maarif Vekâleti Mecmuası, 17, (1929), s.129-139

(Tevhid, 1929)

YALÇIN, Osman

Eskişehir,

Eskişehir, 1962

ZİYAĞLU, Rakım

Hızır Bey Çelebi,

İstanbul, 1976

(Ziyaoğlu, 1976)

KISALTMALAR

Bks. : Bakanlık

G.Ö. : Gökseñ Özüesen, "Eskişehir ve Sivrihisar Türk Eserleri",
İstanbul Ü.Ede.Fak.Sanat Tarihi Bölümü, Lisans Tezi, 1965

E.A.M. : Eskişehir Arkeoloji Müzesi

E.E.M.G.M.: Eski Eserler ve Müzeler Genel Müdürlüğü

S.Ç. : Semiha Çevikoğlu, Sivrihisarda Türk Devri Yapıları,
H.Ü., S.İ.B.F. Sanat Tarihi Bilim Dalı, Lisans Tezi, 1982

V.G.M. : Vakıflar Genel Müdürlüğü

V.T.F. : Vakıflar Tescil Fişi

P L A N L A R

Plan No

- 1 Akdođan Mescidi
- 2 Ulu Cami
- 3 Hazinedar Mescidi
- 4 Hořkadem Cami
- 5 Balaban Cami
- 6 Hızırbey Mescidi
- 7 Kurřunlu Cami
- 8 Namazgah
- 9 Elmalı Cami
- 10 Bodur Cami
- 11 Yenice Cami
- 12 Yeni Cami
- 13 Yunus Hoca Türbesi
- 14 Alemlah Türbesi
- 15 Seyit Mahmut Suzani Türbesi
- 16 Seyit Hamamı
- 17 Kumacık Hamamı
- 18 Çifte Hamam
- 19 Gavur Hamamı
- 20 Gecek Köyü Cami
- 21 Hamamkarehisar Köyü Cami
- 22 Mülk Köyü Dođan Arslan Mescidi
- 23 Dinek Köyü İbrahim Kardeş Türbesi

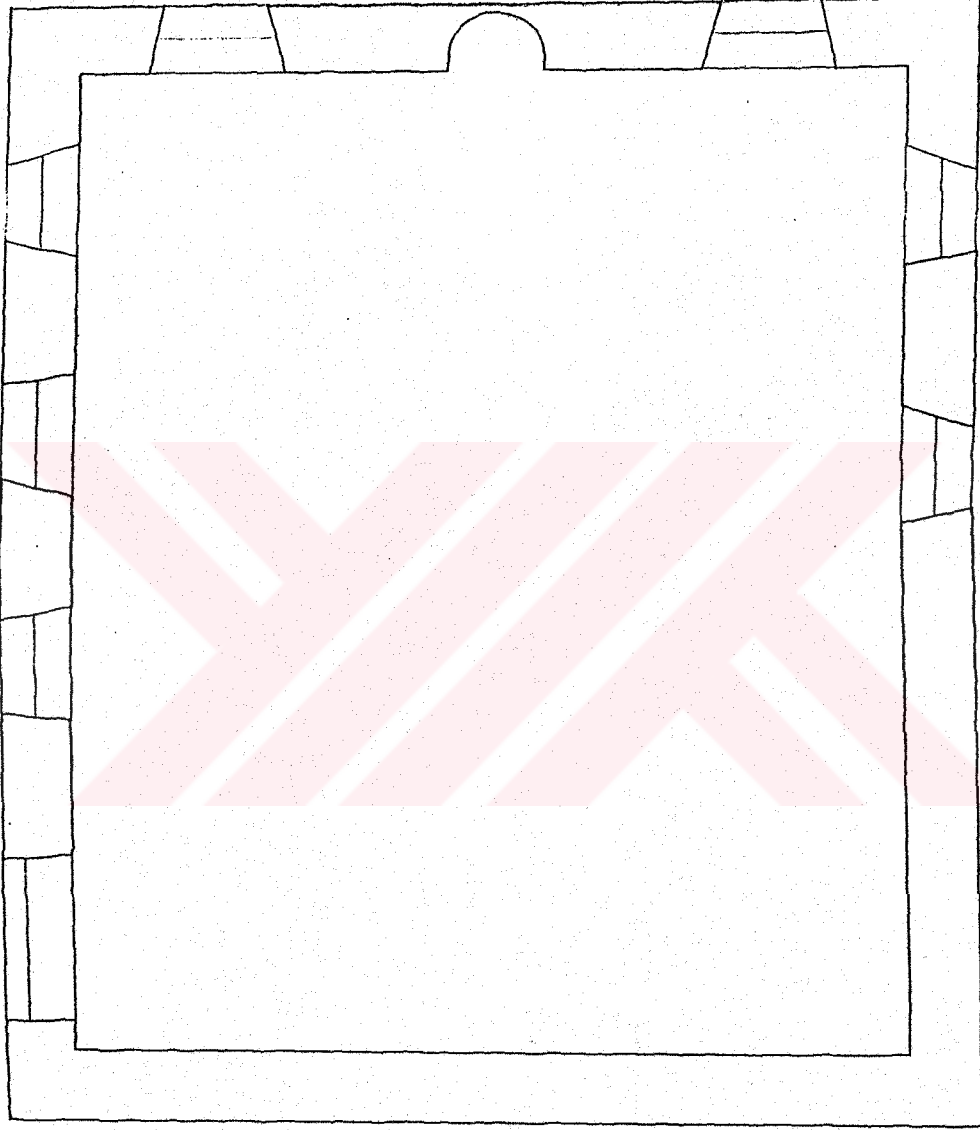

AKDOĞAN MESCİDİ

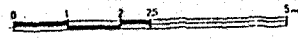

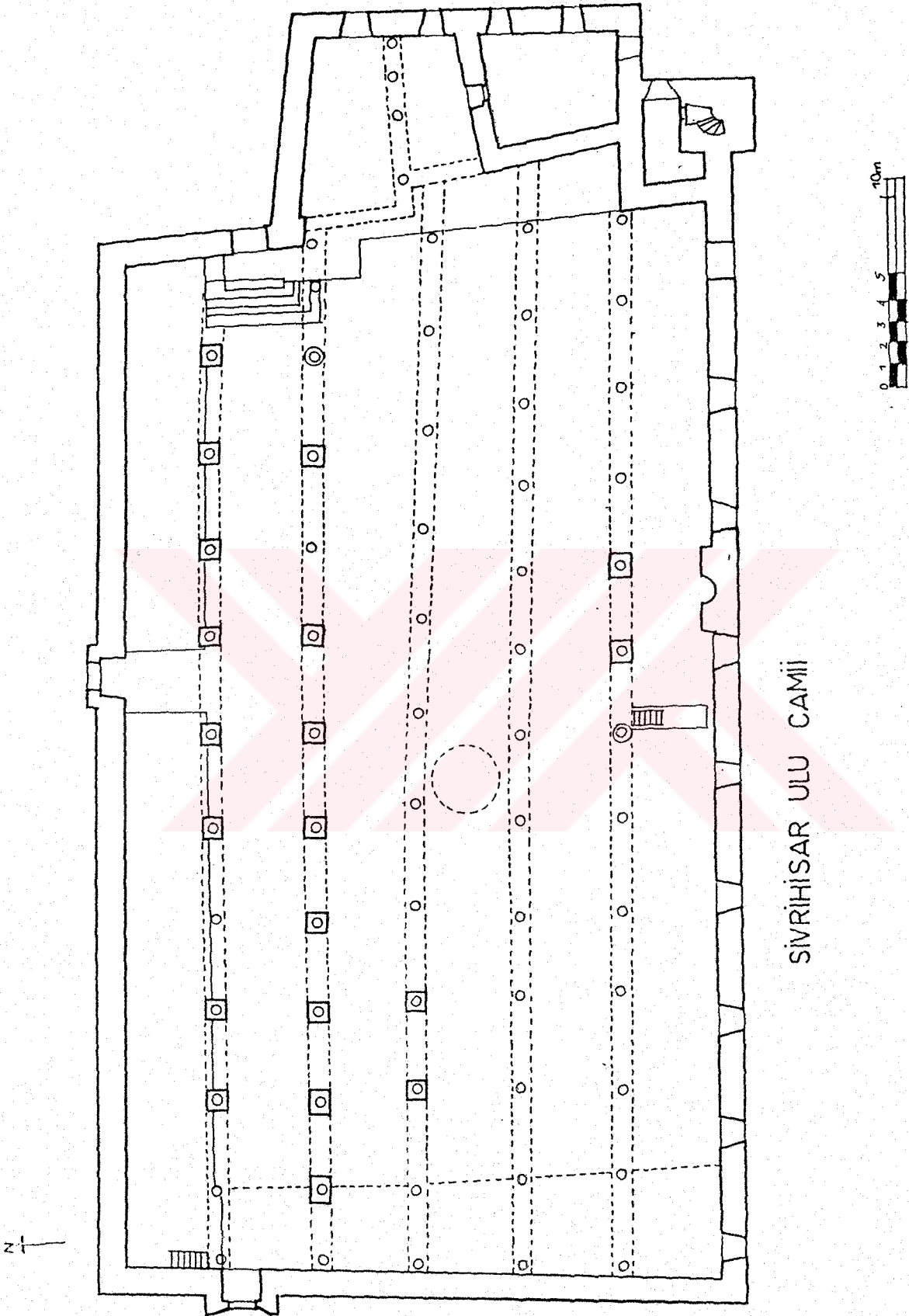

SIVRIHISAR ULU CAMII

HAZNE D A R M E S C İ D İ

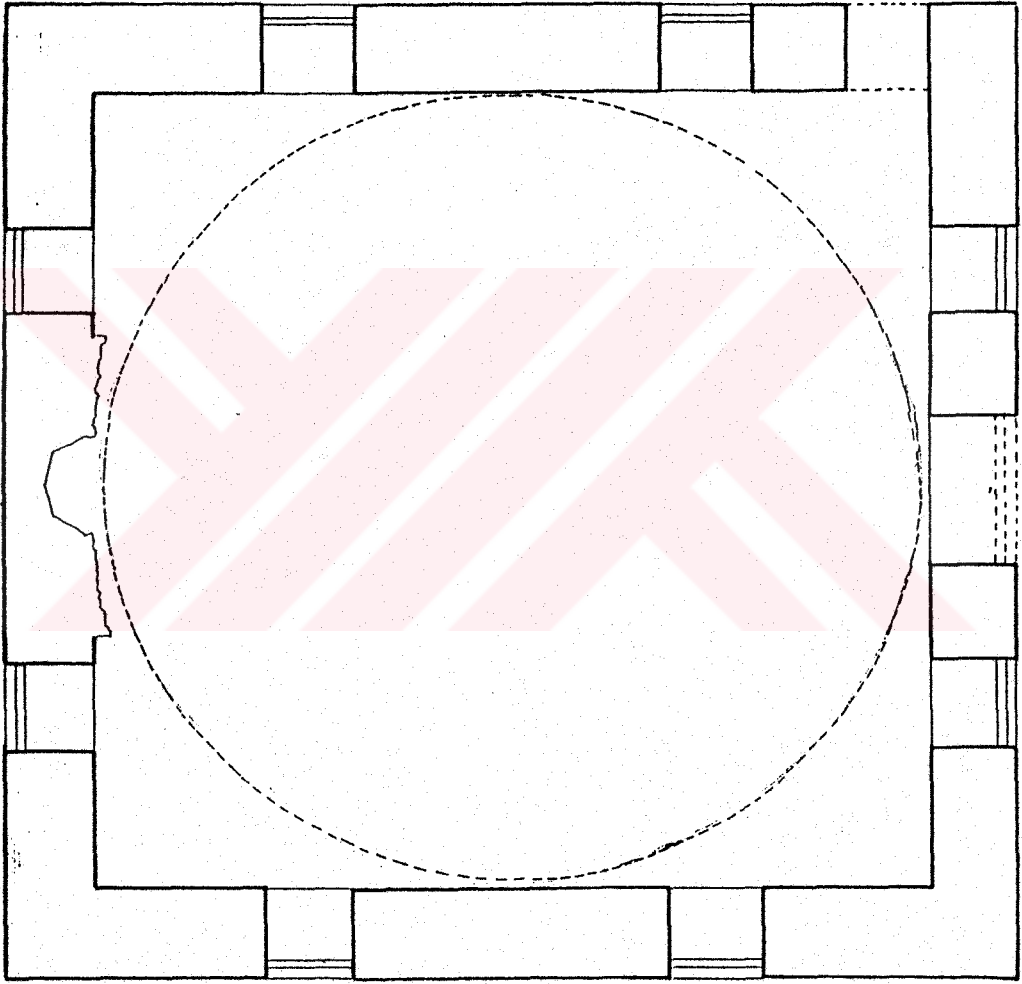
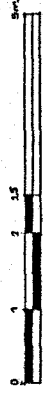

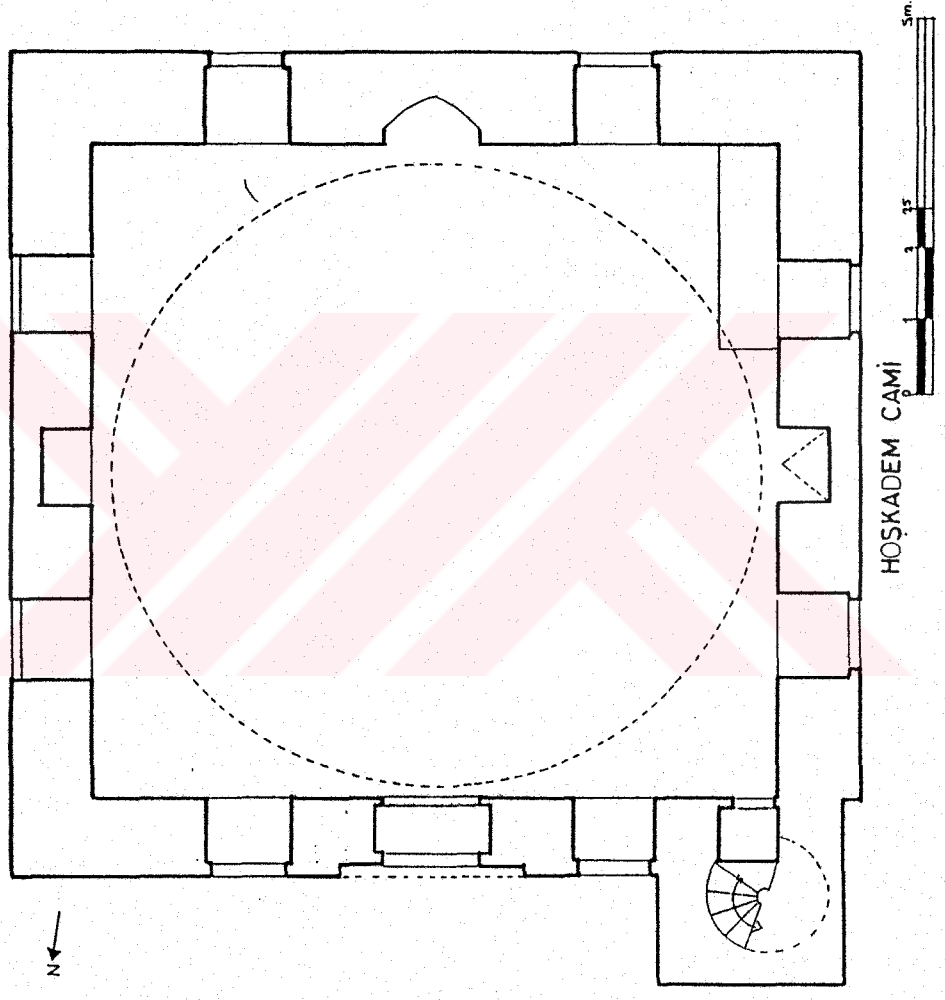

5

BALABAN CAMII

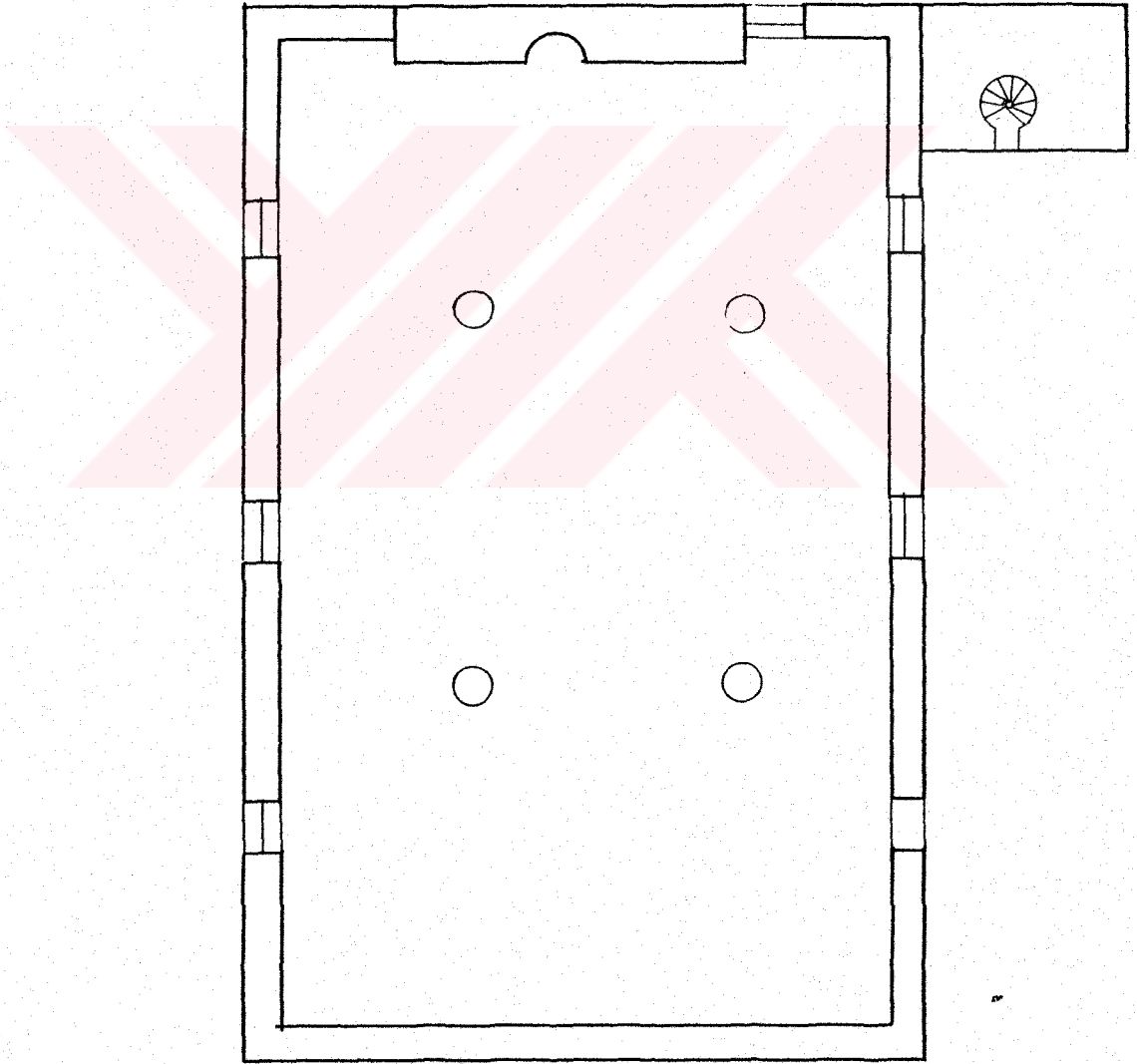

SIVRIHISAR HIZIRBEY MESCIDI

0 1 2 3 4 5

10m

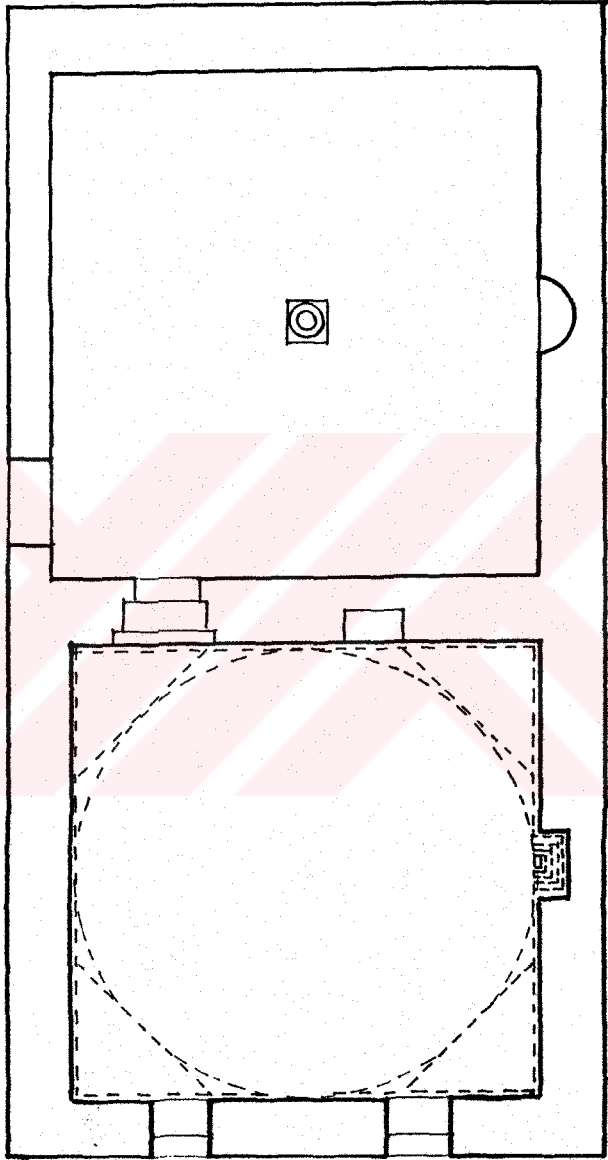

SIVRIHISAR KURŞUNLU BABA YUSUF CAMII

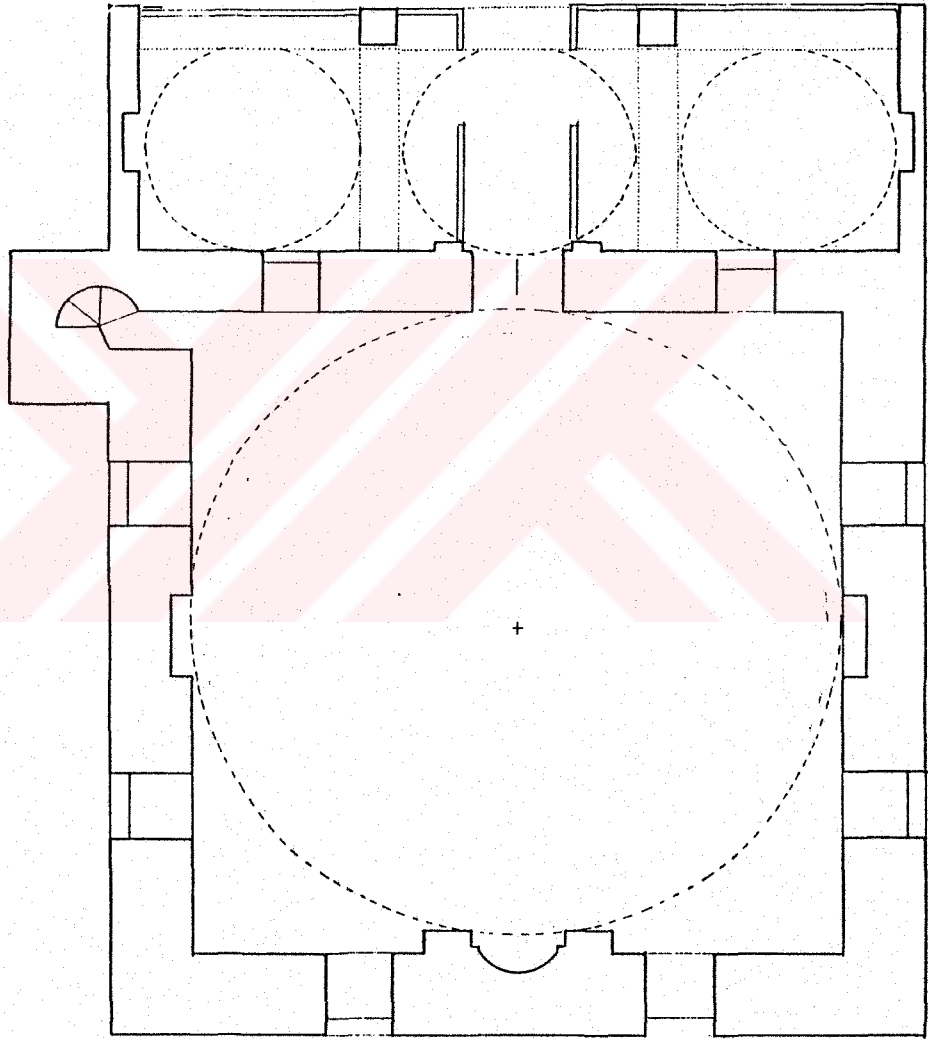

NAMAZ GÂH

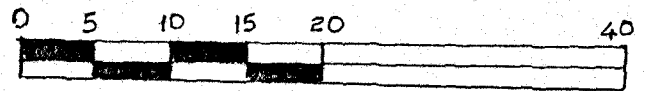
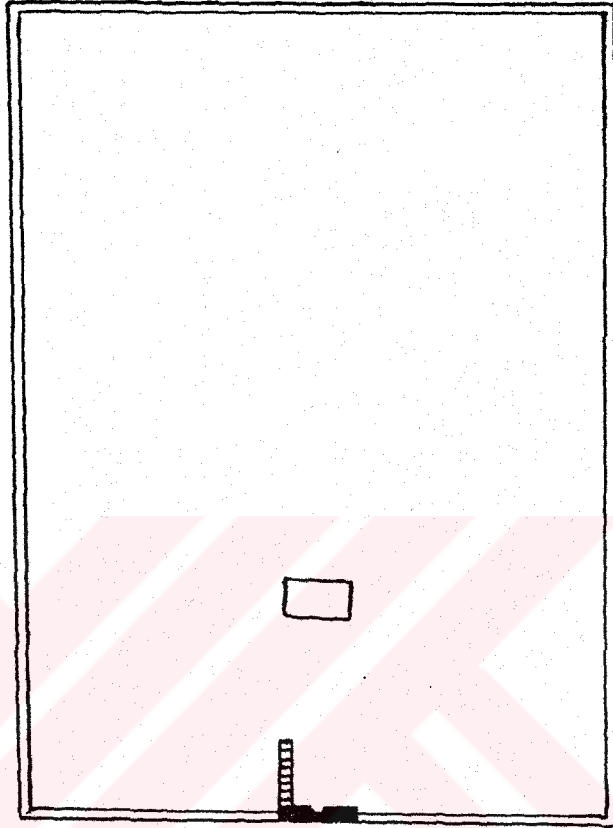

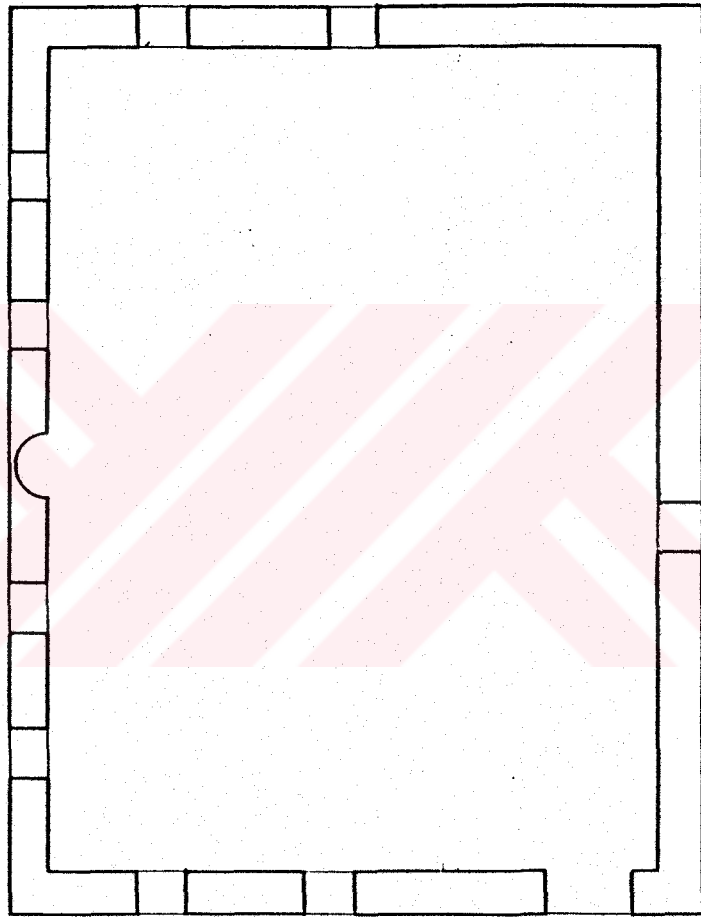

ELMALI CAMİİ

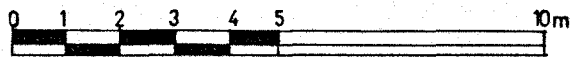

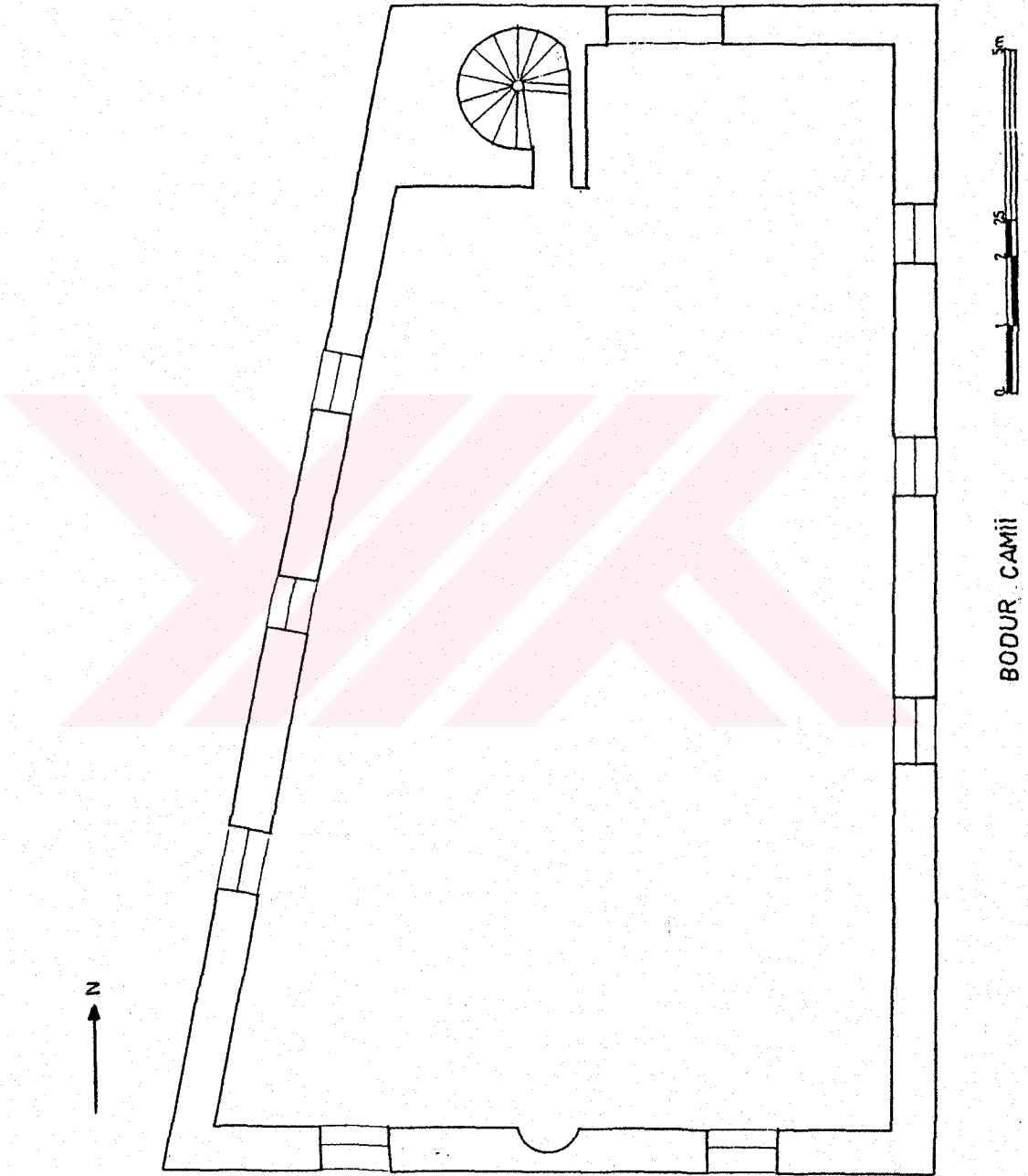

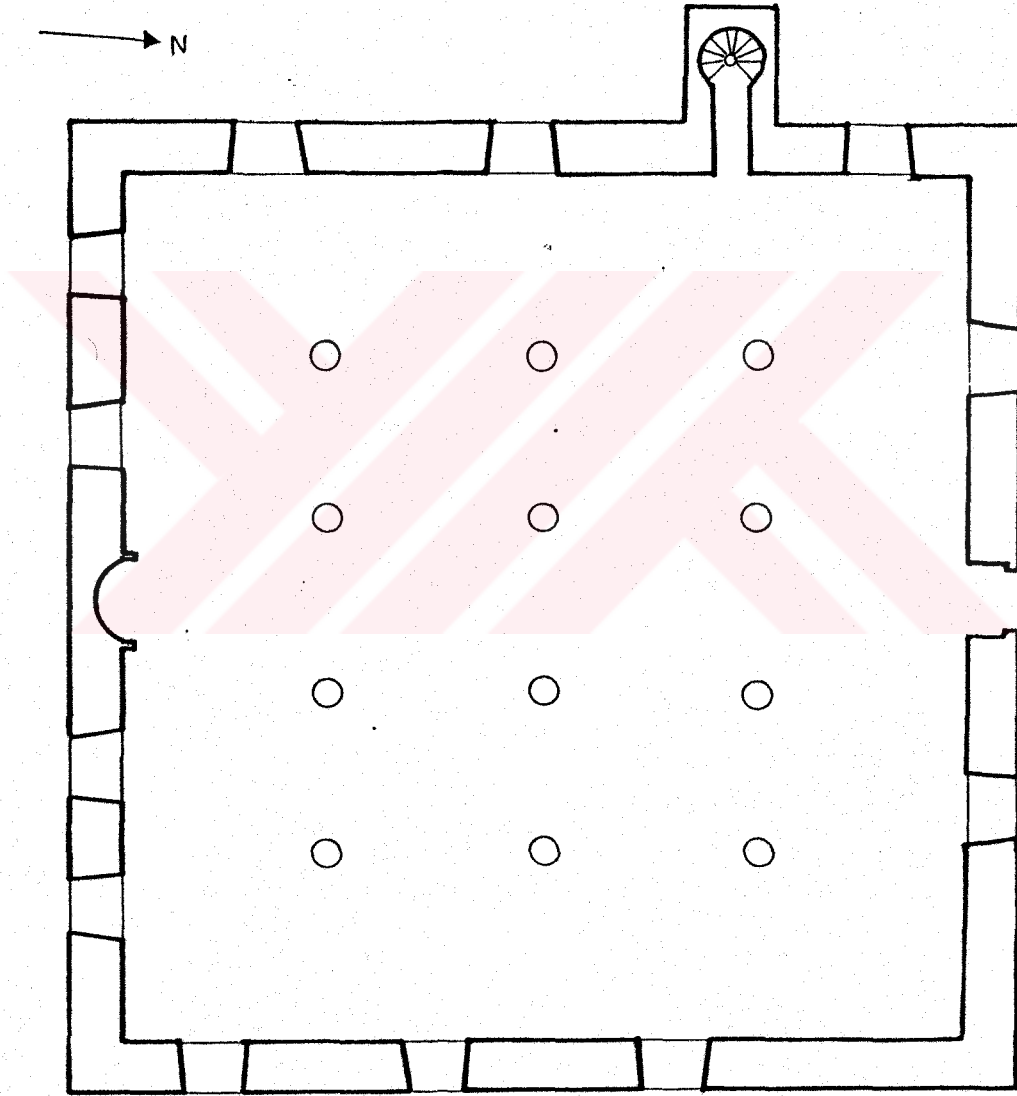

YENİCE MAHALLESİ
CAMİİ

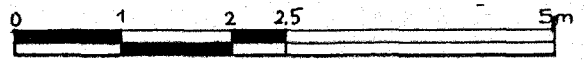



YENİ CAMİİ

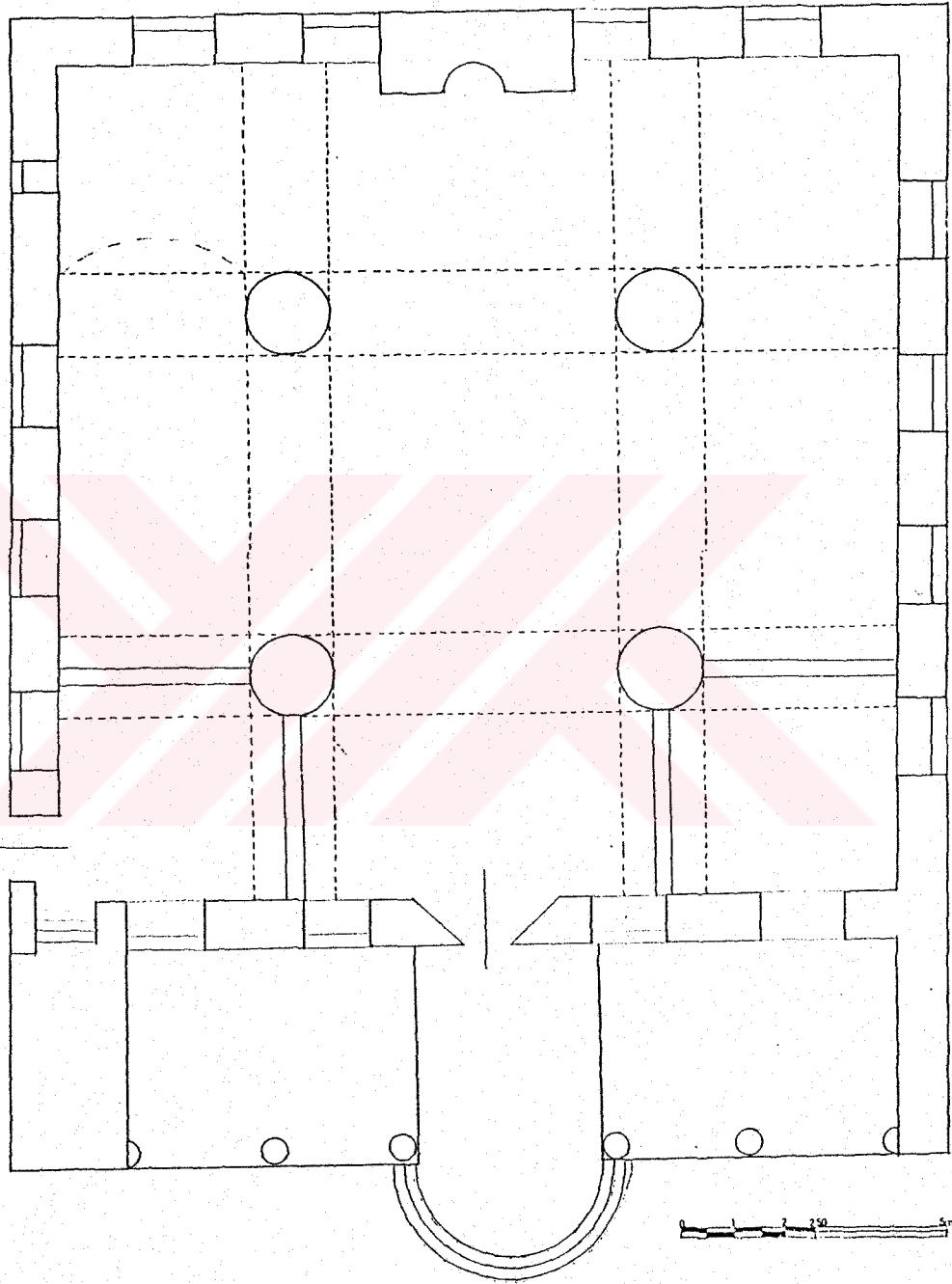



HOCA YUNUS TÜRRESİ

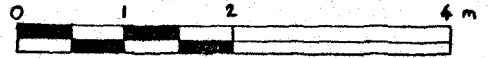
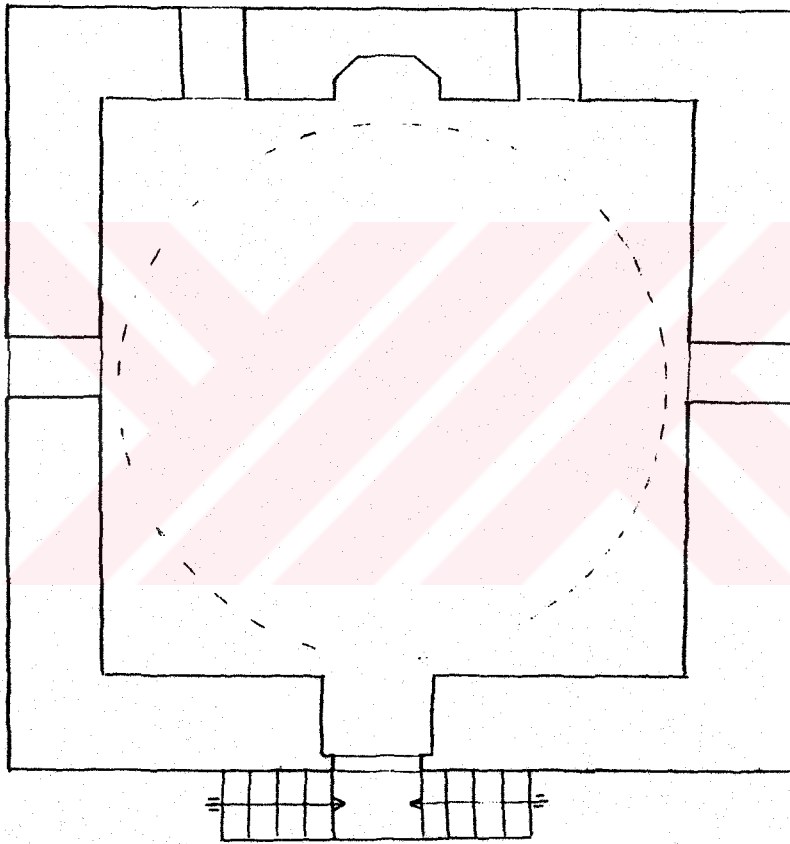

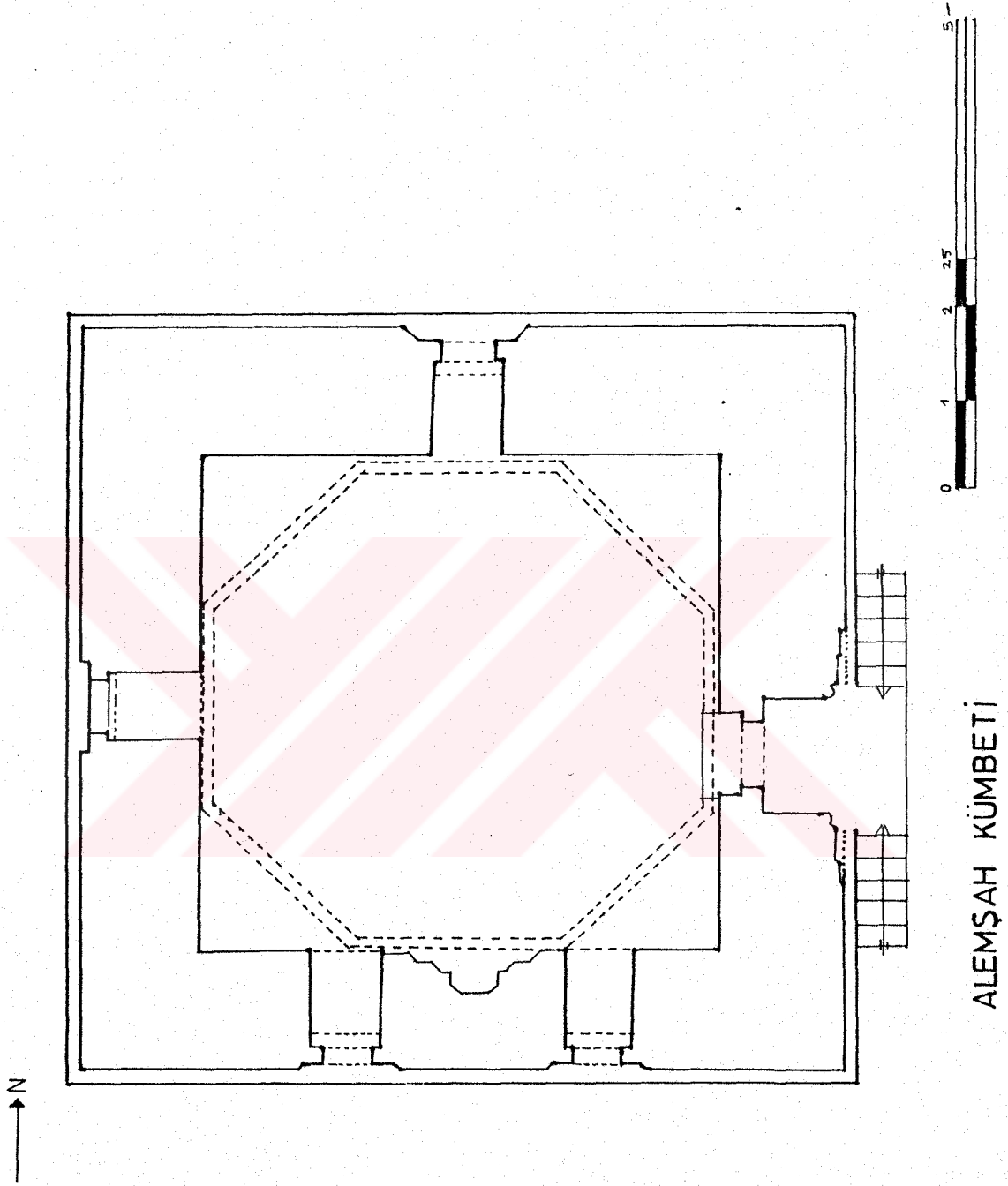

SEYYİT MAHMUT SUZANI MESCİDİ

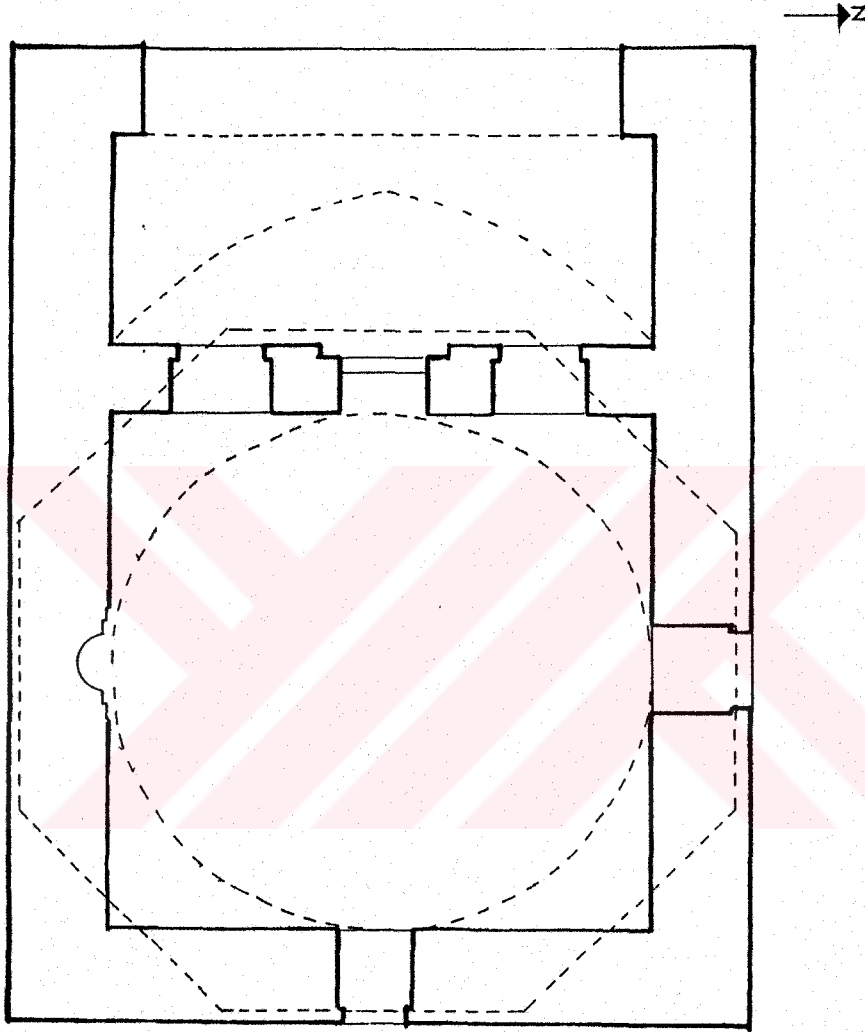

16

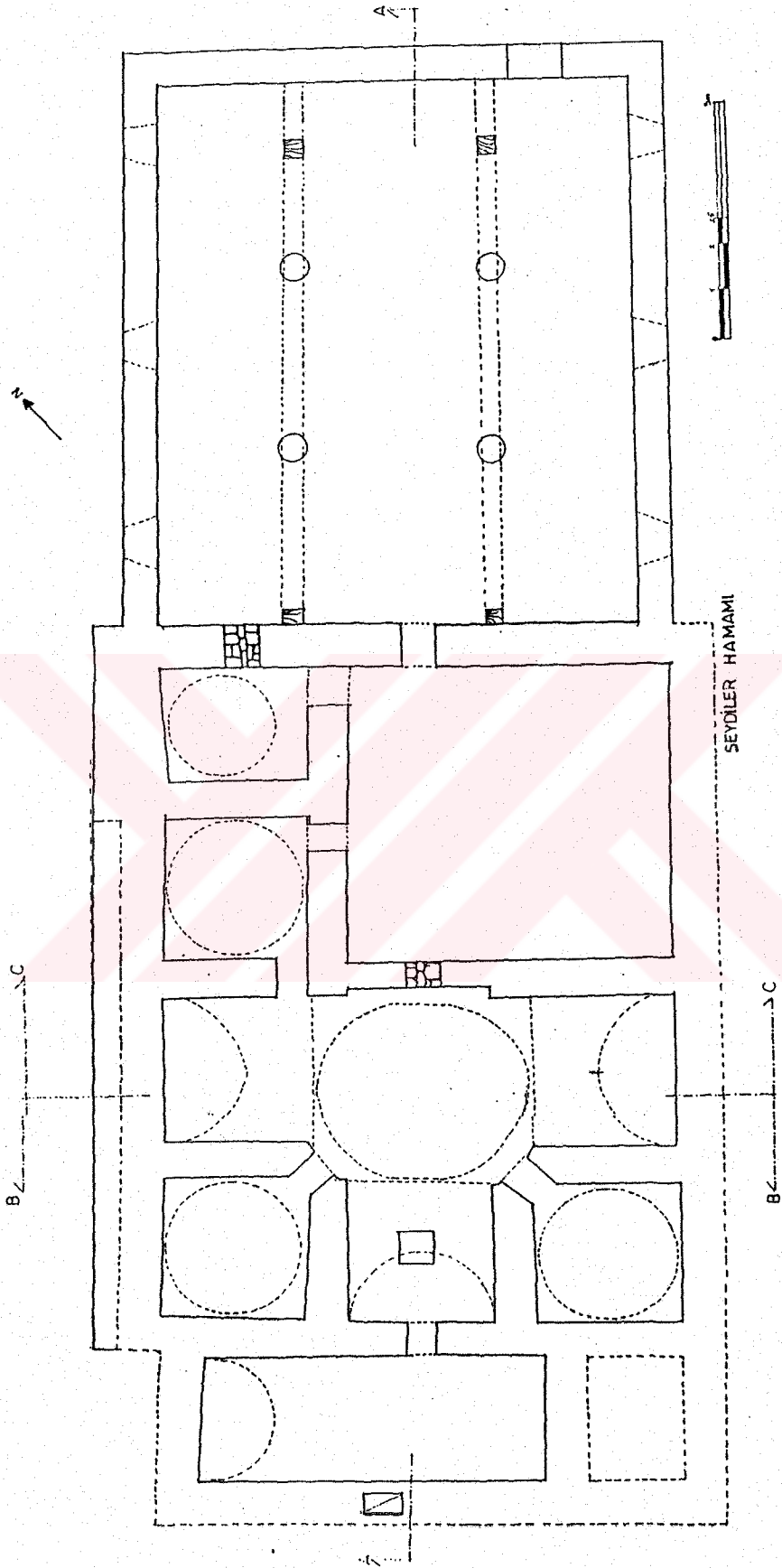

16a

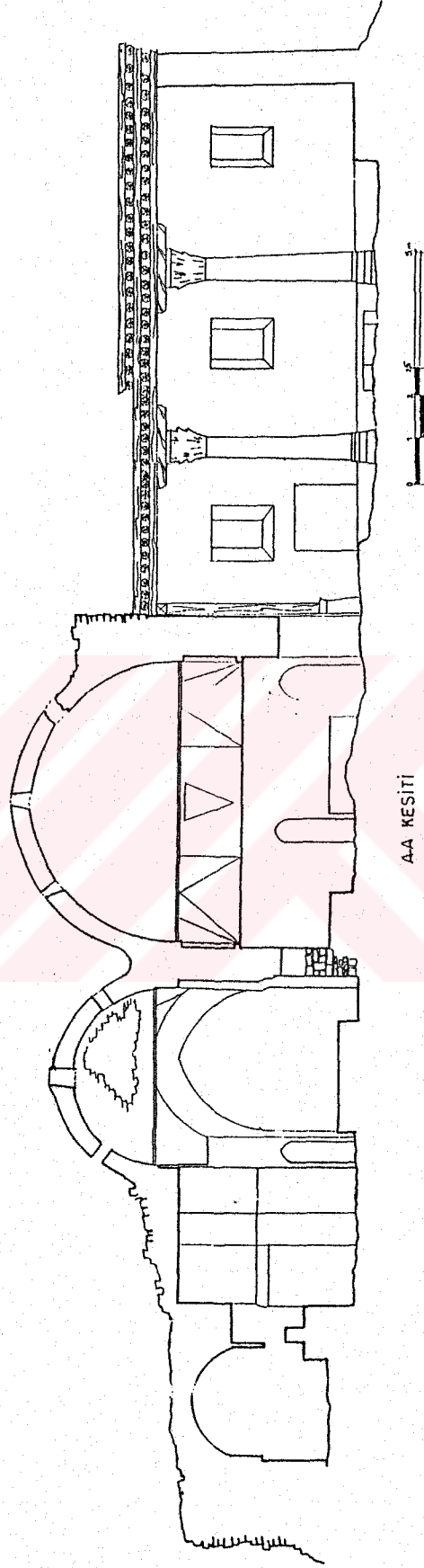

AA KESİTİ

SEYDİLER HAMAMI

16b

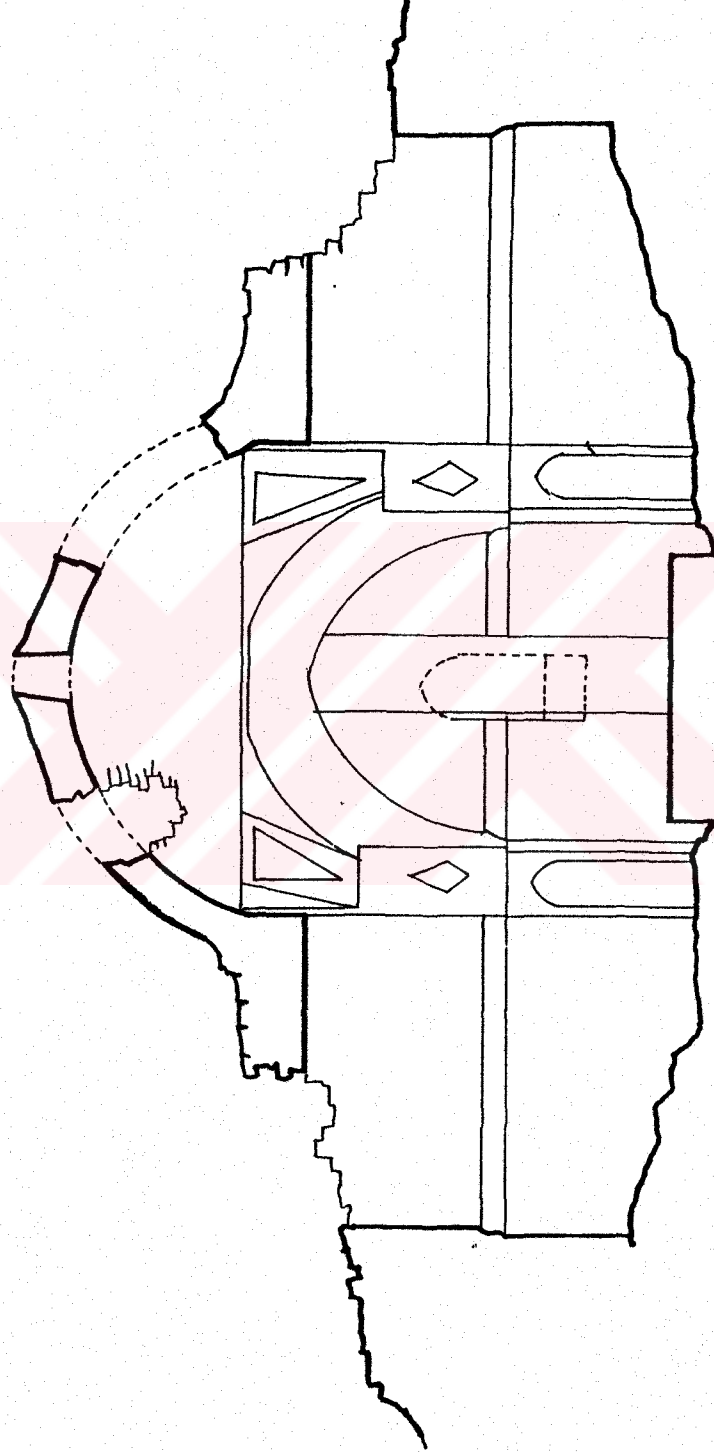

B-B KESİTİ



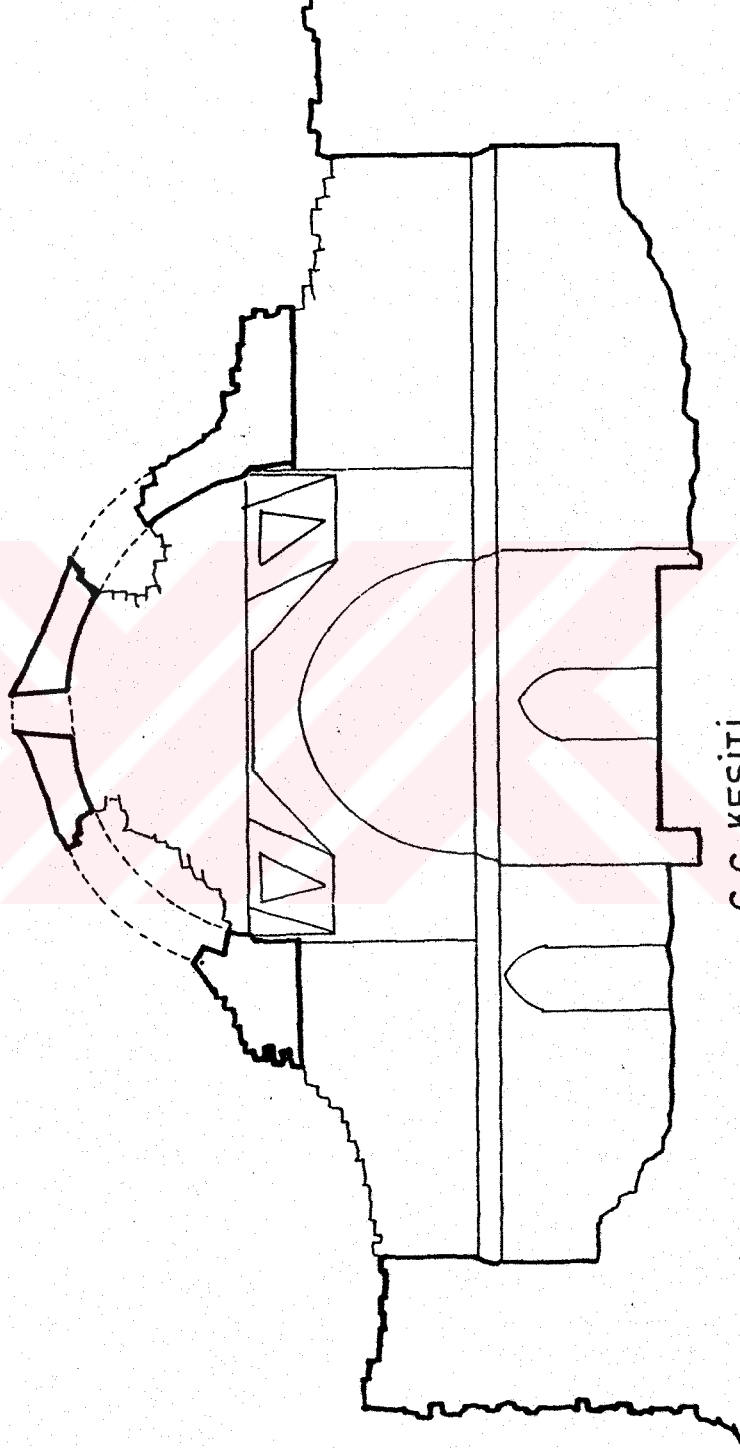

C-C KESİTİ

SEYDİLER HAMAMI

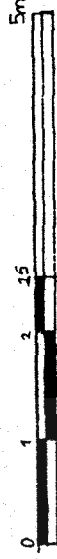

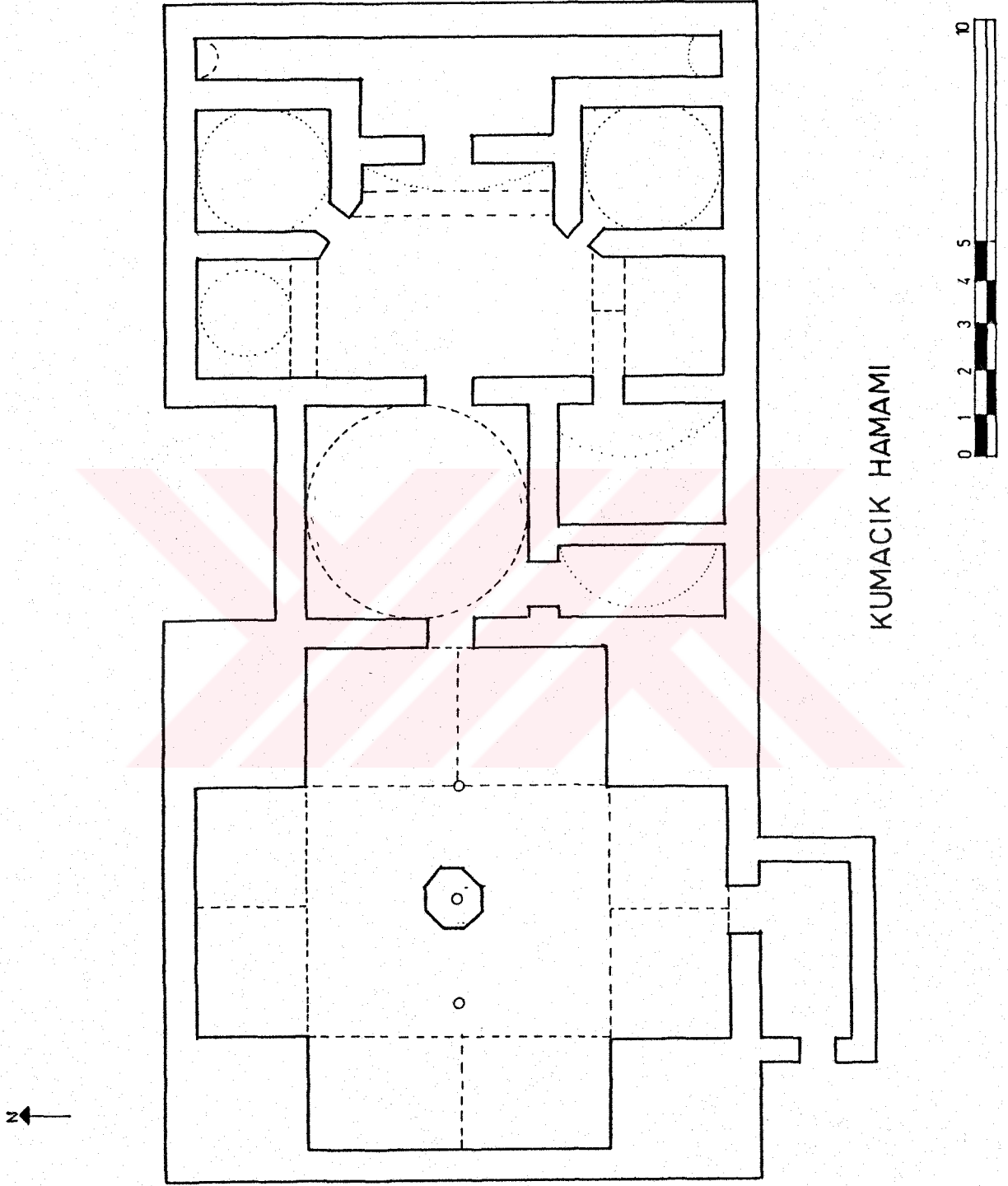

KUMACIK HAMAMI

YENI HAMAM (ÇİFTE HAMAM)

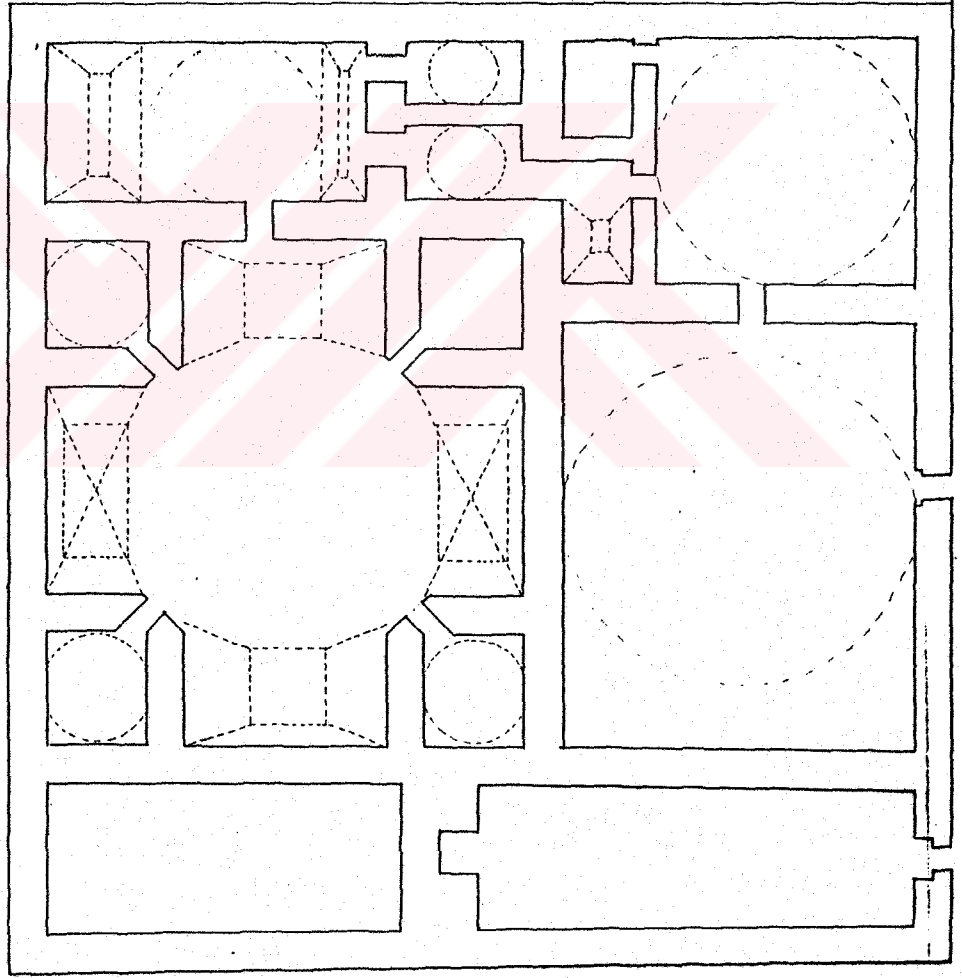

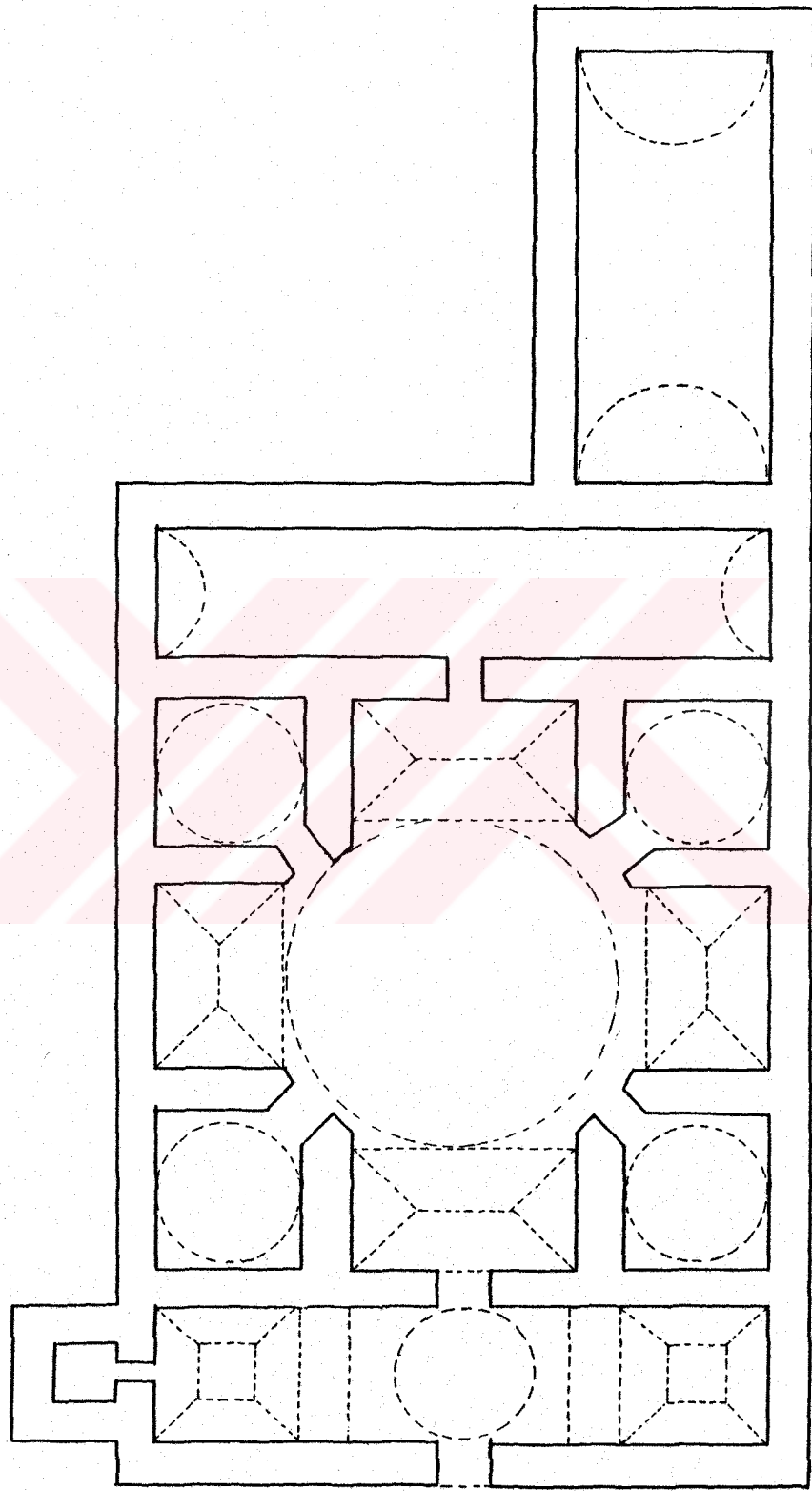

GAVUR HAMAMI

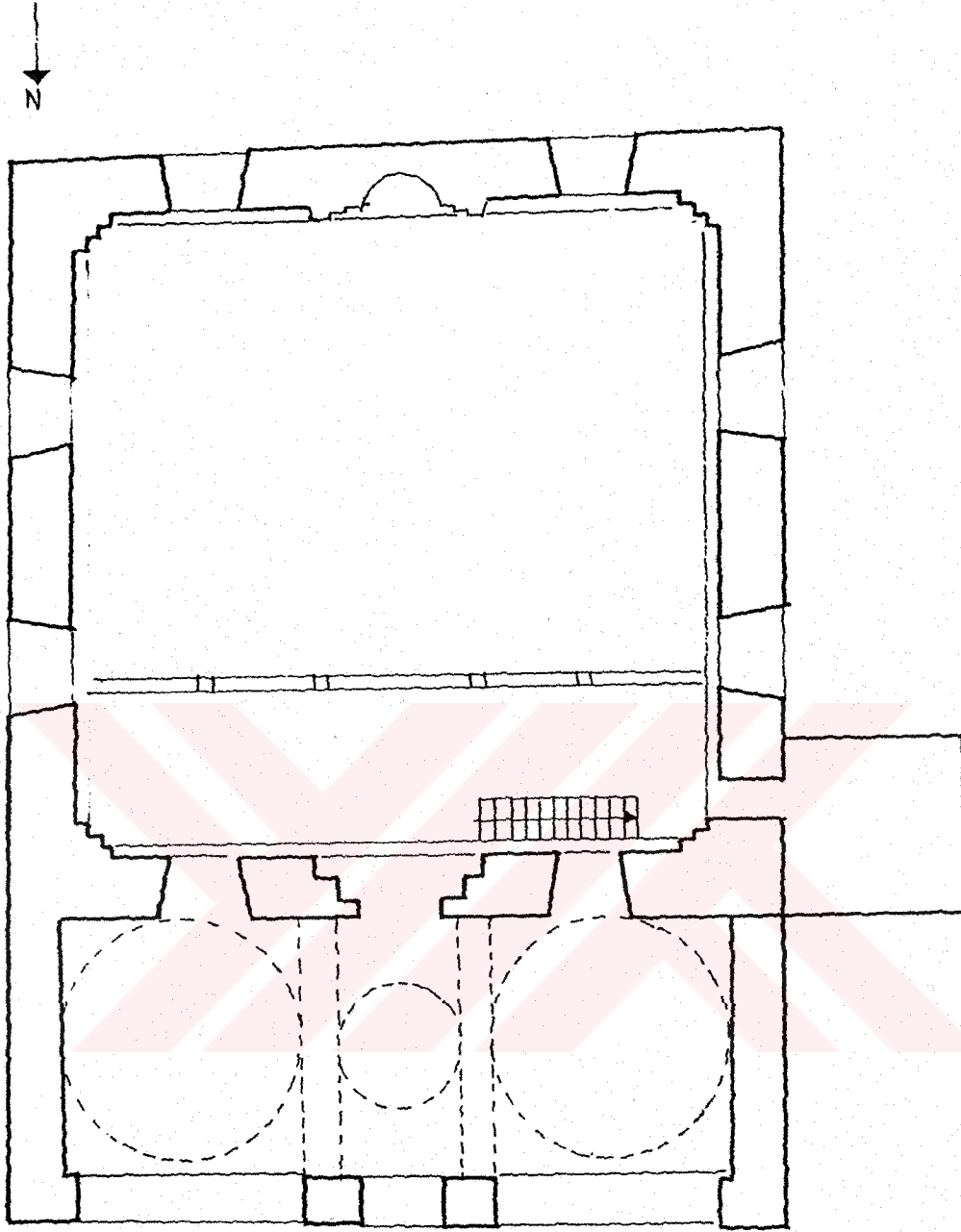

GECEK KÖYÜ CAMİİ

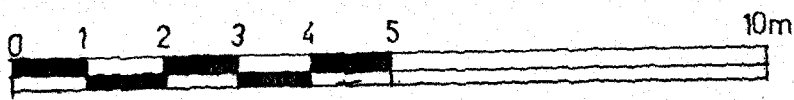

21

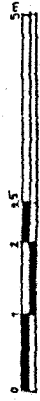
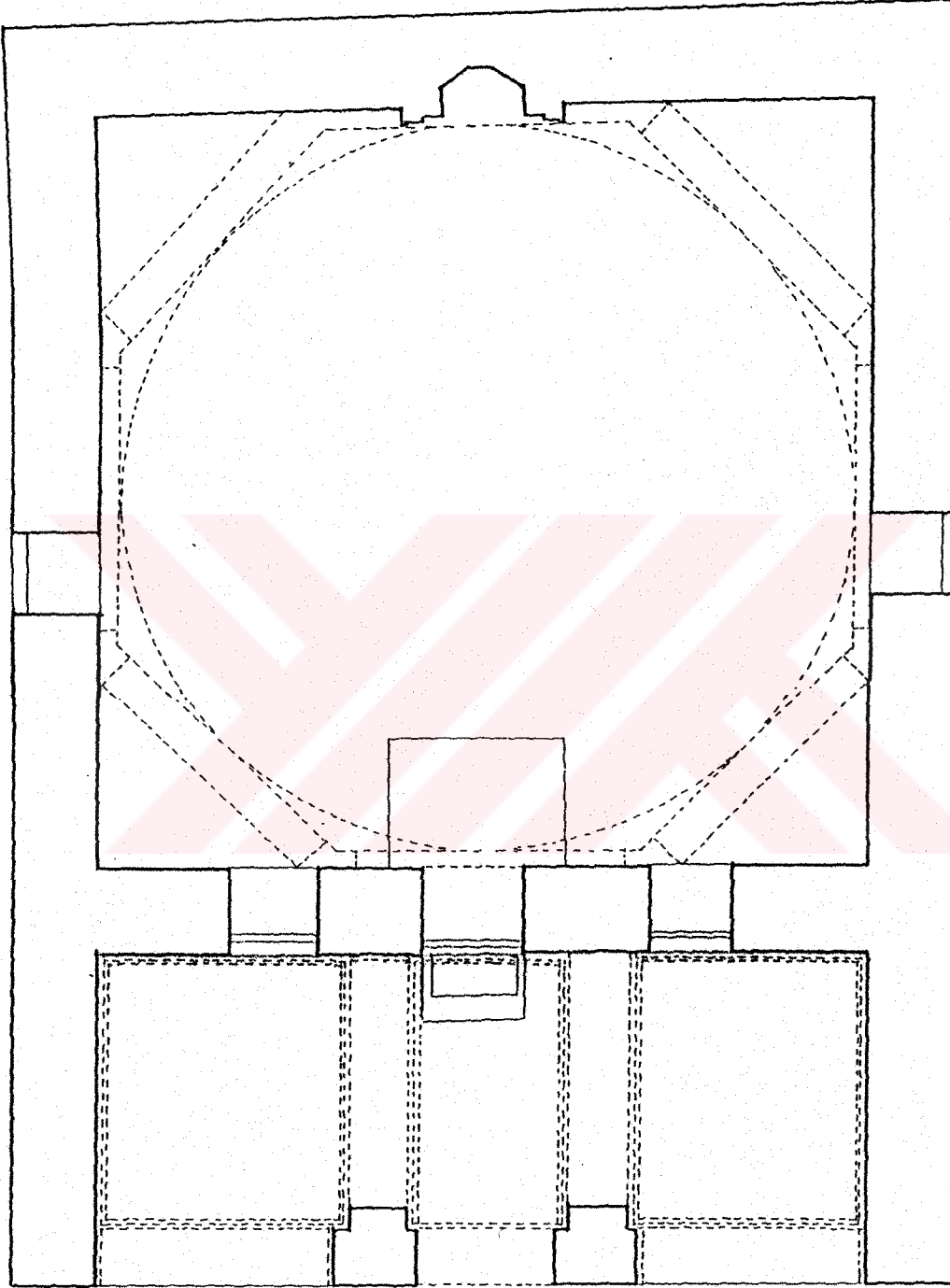

HAMAMKARAHISAR KÖYÜ CAMII

N ←



21a

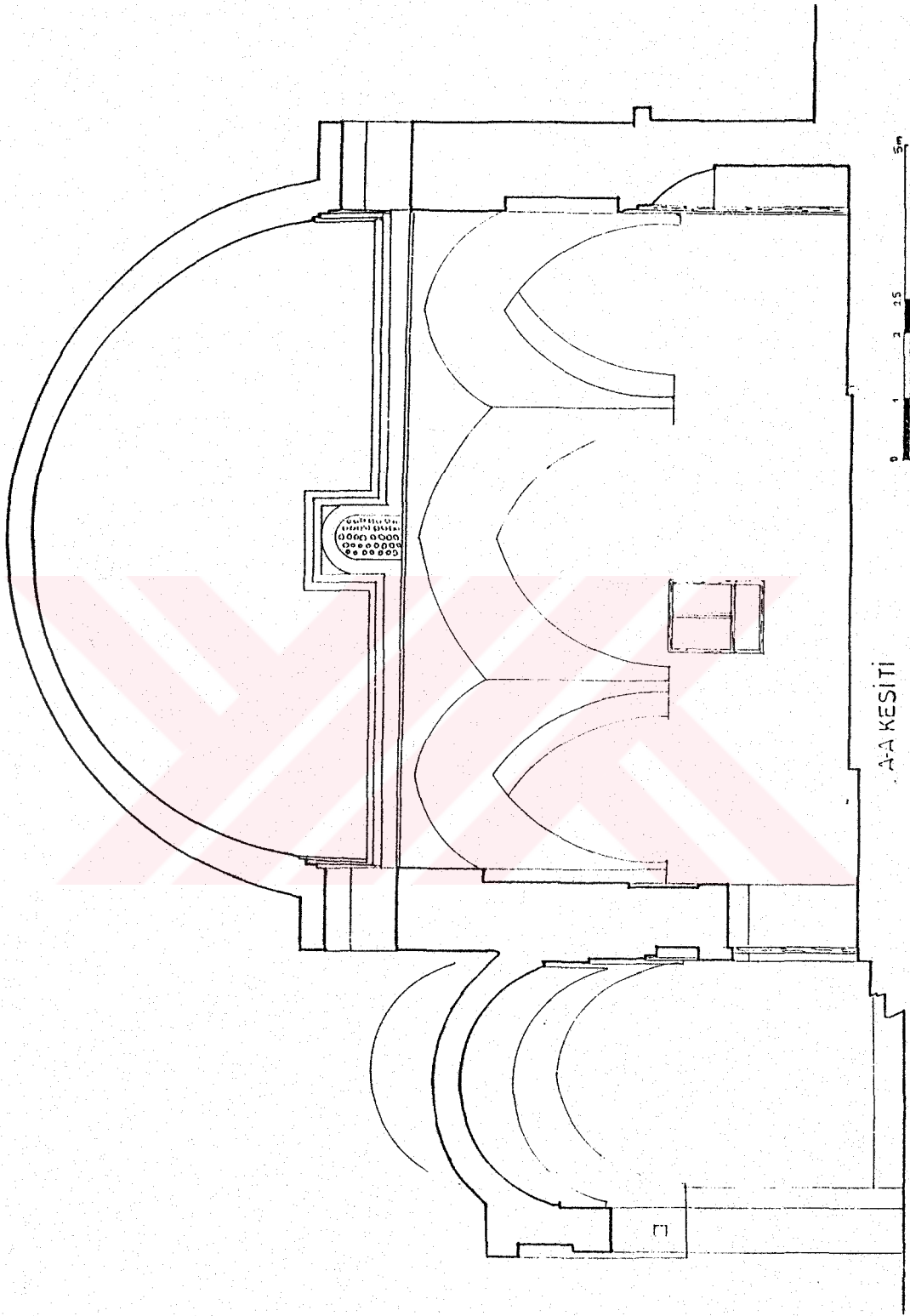

A-A KESITI

HAMAM KARAHISAR CAMII

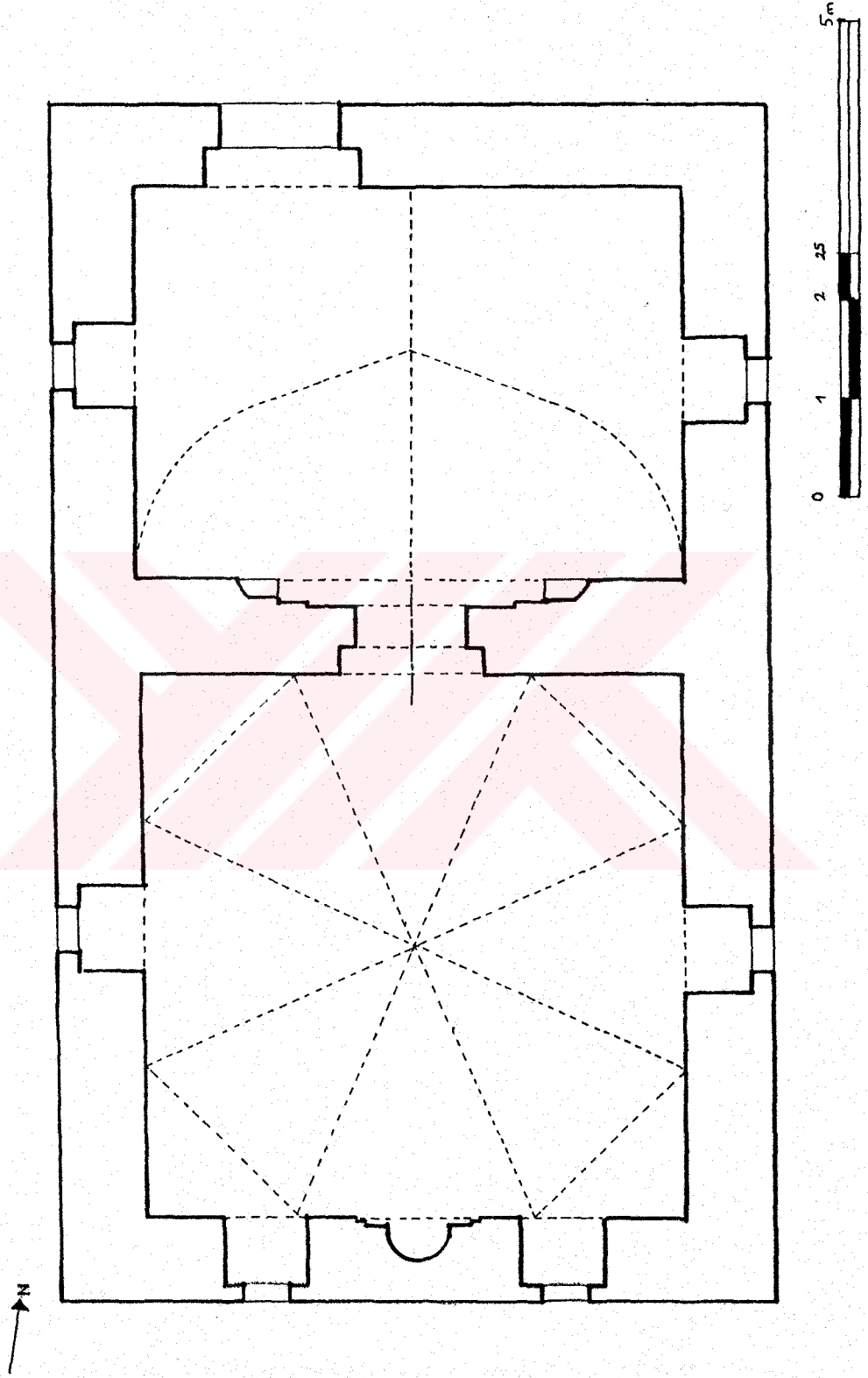

MÜLK CAMI MESCİDİ

DİNEK KÖYÜ İBRAHİM KARDAŞ TÜRBESİ

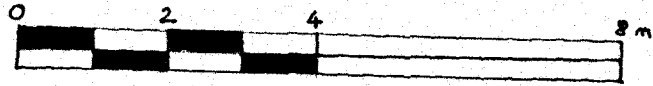
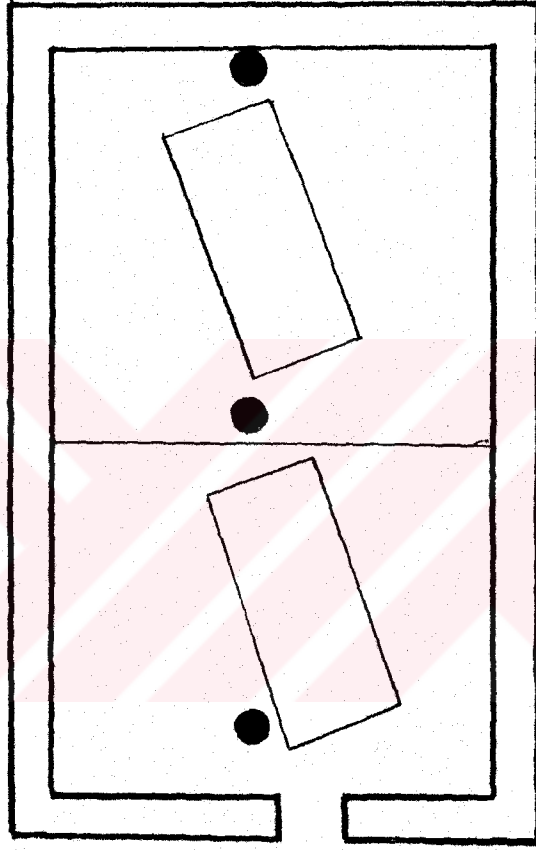

R E S İ M L E R

Resim No

- 1 Akdoğan Mescidi, Güney ve batı cepheleri
- 2 Akdoğan Mescidi, güney duvarındaki devşirme malzeme
- 3 Akdoğan Mescidi, doğu cephesi
- 4 Kılıç Mescit, minaresi
- 5 Kılıç Mescit, minare kaidesi
- 6 Kılıç Mescit, gövde ve şerefesi
- 7 Ulu Cami, Batı kapısı
- 8 Ulu Cami, Batı kapısı ahşap kanatları
- 9 Ulu Cami, Kuzey kapısı
- 10 Ulu Cami, Kuzey kapısı kitabesi
- 11 Ulu Cami, Doğu cephesi
- 12 Ulu Cami, Doğu kapısı
- 13 Ulu Cami Doğu kapısı kitabesi
- 14 Ulu Cami, Minaresi
- 15 Ulu Cami, Minare kapısı ve Sölpük Mescid kitabesi
- 16 Ulu Cami, Minare kitabesi
- 17 Ulu Cami, Üst örtüsü ve aydınlatma feneri
- 18 Ulu Cami, Mihrabı
- 19 Ulu Cami, Mihrabından ayrıntı
- 20 Ulu Cami, Mihrabından ayrıntı
- 21 Ulu Cami, Mimleri
- 22 Ulu Cami, Mimler Kapısı
- 23 Ulu Cami, Mimler Kapısından ayrıntı
- 24 Ulu Cami, Mimler korkuluğu
- 25 Ulu Cami, Mimler korkuluğu

- 26 Ulu Cami, Mamber korkuluđu
- 27 Ulu Cami, Kuzey kapı
- 28 Ulu Cami, Dođu kapı
- 29 Ulu Cami, Ahşap taşıyıcıları
- 30 Ulu Cami, Tavan kirişleri
- 31 Ulu Cami, Devşirme sütun kaidesi
- 32 Ulu Cami, Devşirme sütun başlıkları
- 33 Ulu Cami, Ahşap sütun başlığı
- 34 Ulu Cami, Ahşap sütun başlığı ve halat motifi
- 35 Ulu cami, Mihrabın önünde yer alan kalemişi süslemeli
sütun başlıkları
- 36 Ulu Cami, Mihrabın önünde yer alan kalemişi süslemeli
sütun başlıkları
- 37 Ulu Cami, Akantus yapraklı, Antik sütun başlığı
- 38 Ulu Cami, Sütun gövdesinde Ahşap süsleme, kanat ve
halat motifi
- 39 Ulu Cami, Kenger yapraklı Antik sütun başlığı
- 40 Ulu Cami, Sütun gövdesinde kırmızı ve yeşil renkte
kalemişi, dörtgen, zikzak ve madalyon motifleri
- 41 Hazinedar Mescidi, Batı cephe
- 42 Hazinedar Mescidi, Batı cephe
- 43 Hazinedar Mescidi, Kuzey cephedeki giriş kapısı
- 44 Hazinedar Mescidi, giriş kapısının üzerindeki basamak-
lı niş
- 45 Hazinedar Mescidi, Giriş kapısının sağındaki pencere
aynası
- 46 Hazinedar Mescidi, Üst örtüsü
- 47 Hazinedar Mescidi, Mihrabı
- 48 Hazinedar Mescidi, Mihraptan ayrıntı

- 49 Hazinedar Mescidi, Mimberi
- 50 Hazinedar Mescidi, Kuzeydoğu köşede yer alan pandandifin üzerindeki basamaklı tezyinat
- 51 Hazinedar Mescidi, batı cephesinde, mimberin yanındaki kalemişi bitkisel bezeme
- 52 Hazinedar Mescidi, Mihrabın sağındaki, kâbe tasvirli fresk
- 53 Hazinedar Mescidi, Mihrabın sağındaki kâbe tasvirli fresk'den ayrıntı
- 54 Hazinedar Mescidi, Mihrabın solundaki bitkisel ve yazı motifli fresk
- 55 Hazinedar Mescidi, Mihrabın solundaki bitkisel ve yazı motifli fresk'den ayrıntı
- 56 Hoşkadem Cami, Kuzey ve doğu cepheleri
- 57 Hoşkadem Cami, avlusundaki mezartası
- 58 Hoşkadem Cami, kuzey cephedeki giriş kapısı
- 59 Hoşkadem Cami, giriş kapısından ayrıntı
- 60 Hoşkadem Cami, Giriş kapısının solundaki pencere
- 61 Hoşkadem Cami, Giriş kapısının sağındaki pencere
- 62 Hoşkadem Cami, Güney cephe
- 63 Hoşkadem Cami, Güney cepheden ayrıntı
- 64 Hoşkadem Cami, Doğu cephedeki pencere aynası
- 65 Hoşkadem Cami, Doğu cephedeki pencere aynası
- 66 Hoşkadem Cami, Batı cephe
- 67 Hoşkadem Cami, Batı cepheden ayrıntı
- 68 Hoşkadem Cami, Batı cephedeki pencere aynası
- 69 Hoşkadem Cami, Minaresi
- 70 Hoşkadem Cami, Minare kaidesi

- 71 Hoşkadem Cami, Minare kapısı
- 72 Hoşkadem Cami, Mihrabı
- 73 Hoşkadem Cami, Mimberi
- 74 Hoşkadem Cami, Doğu cephedeki niş
- 75 Hoşkadem Cami, Kubbe kasnağı
- 76 Hoşkadem Cami, Kubbe kasnağına geçiş elemanı, tromp
- 77 Balaban Cami, Kuzey cephesi
- 78 Balaban Cami, Güney cephesi
- 79 Balaban Cami, Güney cephesindeki devşirme malzeme
- 80 Balaban Cami, Batı cephesi
- 81 Balaban Cami, Minaresi
- 82 Balaban Cami, Minaresinin gövde ve şerefesi
- 83 Balaban Cami, Minare kapısı
- 84 Balaban Cami, Avlusundaki çeşme kitabesi
- 85 Balaban Cami, Mihrabı
- 86 Balaban Cami, Mihrabından ayrıntı
- 87 Balaban Cami, Mimberi
- 88 Balaban Cami, İç mekan, kürsü
- 89 Balaban Cami, Taşıyıcı ve kemerler
- 90 Hızır Bey Mescidi, Üst örtüsü
- 91 Hızır Bey Mescidi, Üst örtüsü
- 92 Hızır Bey Mescidi, Avlusundaki mihrap
- 93 Hızır Bey Mescidi, Giriş kapısı
- 94 Hızır Bey Mescidi, İç mekanda, giriş kapısı
- 95 Hızır Bey Mescidi, İç mekanda, giriş kapısından ayrıntı
- 96 Hızır Bey Mescidi, Mihrabı
- 97 Hızır Bey Mescidi, Kubbe kasnağı
- 98 Kurşunlu Cami, Kuzey ve doğu cepheleri
- 99 Kurşunlu Cami, Kuzey ve doğu cepheleri

- 100 Kurşunlu Cami, Kuzey ve batı cepheleri
- 101 Kurşunlu Cami, Güney cephesi
- 102 Kurşunlu Cami, doğu cephesi
- 103 Kurşunlu Cami, Kubbesi ve kasmağında yer alan pencereler
- 104 Kurşunlu Cami, Kubbe kasmağı altındaki kirpi tezyinat
- 105 Kurşunlu Cami, minaresi
- 106 Kurşunlu Cami, Minare kaidesi
- 107 Kurşunlu Cami, Soncemaat yeri
- 108 Kurşunlu Cami, Giriş kapısı "portali"
- 109 Kurşunlu Cami, İnşa kitabesi
- 110 Namazgah, Mihrap ve mimberi
- 111 Namazgah, İnşa kitabesi
- 112 Namazgah, İnşa kitabesinin yanındaki ayet yazılı kitabe
- 113 Elmalı Cami, Ön cephesi
- 114 Elmalı Cami, Giriş kapısının üzerinde yer alan devşirme malzeme
- 115 Bodur Cami, Kuzey cephesi
- 116 Bodur Cami, Doğu cephesi
- 117 Bodur Cami, Minaresi
- 118 Bodur Cami, Minaresinin gövde ve şerefesi
- 119 Bodur Cami, Minaresinin kaidesi
- 120 Bodur Cami, mihrabı
- 121 Bodur Cami, Mimberi
- 122 Bodur Cami, Ahşap taşıyıcıları ve kadınlar mahfili
- 123 Bodur Cami, Ahşap merteklerinden bir tanesi
- 124 Yenice Cami, Batı cephesi ve minaresi

- 125 Yenice Cami, Giriş kapısı ve üzerindeki inşa tarihi
- 126 Yenice Cami, Ahşap taşıyıcılar ve mihrabı
- 127 Yenice Cami, Mihrabı
- 128 Yenice Cami, Mihrabından ayrıntı
- 129 Yenice Cami, Mimleri
- 130 Yeni Cami, Güney ve doğu, cephesi
- 131 Yeni Cami, Batı cephesi ve bu cephedeki giriş kapısı
- 132 Yeni Cami, Batı cephedeki onarım kitabesi
- 133 Yeni Cami, Soncemaat yeri
- 134 Yeni Cami, Soncemaat yerindeki, camiye giriş kapısı
(portali)
- 135 Yeni Cami, İnşa kitabesi
- 136 Yeni Cami, Minaresinin kaidesi ve inşa kitabesi
- 137 Yeni Cami, mihrabı
- 138 Yeni Cami, Mihrabından ayrıntı
- 139 Yeni Cami, Mimleri
- 140 Yeni Cami, Kadınlar mahfili
- 141 Yeni Cami, Oval üst pencereler
- 142 Yeni Cami, Kubbe kasmağı ve üzerindeki süslemeler
- 143 Yeni Cami, Bitkisel süslemeli sütun başlıklarından biri
- 144 Yunus Hoca Türbesi, Genel görünümü
- 145 Yunus Hoca Türbesi, Kuzey cephesi
- 146 Yunus Hoca Türbesi, Portali ve portale çıkış merdiven-
leri
- 147 Yunus Hoca Türbesi, Güney cephesi
- 148 Yunus Hoca Türbesi, Güney cephede sağ taraftaki pencere
- 149 Yunus Hoca Türbesi, Doğu cephesindeki pencere
- 150 Yunus Hoca Türbesi, Kubbe kasmağı ve sonradan eklenmiş
saç minareden bir bölüm

- 151 Yunus Hoca Türbesi, İç mekanda giriş kapısının üzerindeki pencere
- 152 Yunus Hoca Türbesi, Mihrabı
- 153 Alemşah Türbesi, Doğu cephesi
- 154 Alemşah Türbesi, Doğu cephedeki portali
- 155 Alemşah Türbesi, Portalinden ayrıntı
- 156 Alemşah Türbesi, Portalinden, ayrıntı
- 157 Alemşah Türbesi, Portal borduründe yer alan balık figürü
- 158 Alemşah Türbesi, Giriş kapısının üzerindeki inşa kitabesi
- 159 Alemşah Türbesi, Portalin, altında cenazeliğe giriş kapısı
- 160 Alemşah Türbesi, Batı cephesi
- 161 Alemşah Türbesi, Güney cephesi
- 162 Alemşah Türbesi, Kuzey cephede yer alan pencere
- 163 Seyit Mahmut Suzani Türbesi, Genel görünüm
- 164 Seyit Mahmut Suzani Türbesi, eyvanlı giriş bölümü
- 165 Seyit Mahmut Suzani Türbesi, İnşa kitabesi
- 166 Seyit Mahmut Suzani Türbesi, Cenazelik bölümünün üst örtüsü
- 167 Seyit Mahmut Suzani Türbesi, Avlundaki Selçuklu Türbesinin kitabesi
- 168 Ali Dede Türbesi, Güney cephesi
- 169 Ali Dede Türbesi, Avlusundaki mezar taşı
- 170 Ali Dede Türbesi, İç mekân
- 171 Hamdi Baba Türbesi, Güney ve doğu cephesi
- 172 Hamdi Baba Türbesi, İç mekân

- 173 Hamdi Baba Türbesi, İç mekan
- 174 Seyyid Hamam, Kuzey cephesi
- 175 Seyyid Hamam, Batı cephesi
- 176 Seyyid Hamam, Üst örtüleri
- 177 Seyyid Hamam, soğukluk bölümünün üst örtüsünü taşıyan antik sütunlar
- 178 Seyyid Hamam, Soğukluk bölümünün üst örtüsünü taşıyan antik sütunlar
- 179 Seyyid Hamam, Korinth uslubunda antik sütun başlığından devşirme sütun kaidesi
- 180 Seyyid Hamam, Aynı sütun devşirme sütun başlığı
- 181 Kumacık Hamamı, güney ve batı cepheleri
- 182 Yeni(Çifte) Hamam, Kuzey cephesi
- 183 Yeni(Çifte) Hamam, Soğukluk bölümünde bulunan, eski sıcaklık bölümünün göbek taşı
- 184 Yeni(Çifte)Hamam, Soğukluk bölümünde kubbeye geçiş elemanı
- 185 Gavur Hamamı, Güney cephesi
- 186 Gavir Hamamı, Doğu cephesi
- 187 Gavur Hamamı, Üst Örtü Sistemi
- 188 Gavur Hamamı, Sıcaklık bölümü eyvanlarından bir tanesi
- 189 Gavur Hamamı, Sıcaklık bölümü kubbesine geçiş elemanı (pandandif) üzerindeki inşa tarihi
- 190 Akdoğan Çeşmesi
- 191 Akdoğan Çeşmesi, Çeşme aynası
- 192 Balaban Çeşmesi
- 193 Üç Pınar Çeşmesi
- 194 Kağnıpazar Çeşmesi

- 195 Kağınpazar Çeşmesi, Onarım kitabesi
196 Ak Çeşme
197 Acı Çeşme
198 Acı Çeşme, İnşa kitabesi
199 Acem Çeşmesi, ve önündeki sokak
200 Acem Çeşmesi, Ön cephesi
201. Hacı Mut Çeşmesi
202 Elmalı Çeşmesi
203 Garipçe Çeşmesi
204 Garipçe Çeşmesi, Onarım kitabesi
205 Mavi Kadın Çeşmesi
206 Mavi Kadın Çeşmesi, Aynasında yer alan süslemeler
207 Kurtlu Çeşme
208 Kurşunlu Çeşme
209 Kurşunlu Çeşme, Su haznesi ve arkasındaki antik lahit
210 Demirci Çeşme
211 Demirci Çeşme, Su haznesi
212 Garip Çeşme
213 Garip Çeşme, Çeşme aynası
214 Hörhör Çeşmesi, ve bitişiğindeki ev
215 Hörhör Çeşmesi, Gövdesi
216 Hörhör Çeşmesi, Çini kitabesi
217 Saat Kulesi, güney cephesi
218 Saat Kulesi, Batı cephesi
219 Zaimler Evi, Güney cephesi
220 Zaimler Evi, Güney cephesi, üst kat
221 Zaimler Evi, Üst katta yer alan balık sırtı motifli tuğla süsleme

- 222 Zaimler Evi, Zemin katın duvar örgüsü
- 223 Zaimler Evi, Giriş kapısı
- 224 Yanık Askerlik Şubesi Binası, Kuzey cephesi
- 225 Yanık Askerlik Şubesi Binası, İç cepheler
- 226 2. Askerlik Şubesi Binası, Kuzey ve doğu cepheler
- 227 2. Askerlik Şubesi Binası, Doğu cephesi
- 228 2. Askerlik Şubesi Binası, İçeriden, üst kata çıkan merdivenler
- 229 Gecek Köyü Camisi, Doğu cephesi
- 230 Gecek Köyü Camisi, Batı cephesi
- 231 Gecek Köyü Camisi, Son cemaat yeri cephesinden bir bölüm
- 232 Gecek Köyü Camisi, Son cemaat yerinin üst örtüsü
- 233 Gecek Köyü Camisi, Giriş kapısının üzerindeki sonradan yazılmış kitabe
- 234 Gecek Köyü Camisi, Minaresi
- 235 Gecek Köyü Camisi, Minare kaidesi
- 236 Gecek Köyü Camisi, Minaresi ve saçağında yer alan kirpi tezyinat
- 237 Gecek Köyü Camisi, Mihrabı
- 238 Gecek Köyü Camisi, Minberi
- 239 Gecek Köyü Camisi, Kadınlar mahfili
- 240 Gecek Köyü Camisi, Kadınlar mahfilini taşıyan ahşap direklerden bir tanesi
- 241 Gecek Köyü Camisi, İç cephe süslemeleri
- 242 Gecek Köyü Camisi, İç Cephe Süslemeleri
- 243 Gecek Köyü Camisi, İç cephe süslemeleri
- 244 Gecek Köyü Camisi, Kubbe içerisinde bulunan şua motifli süslemeler.

- 245 Gecek Köyü Camisi, Kubbe eteğindeki, ay yıldız ve bitkisel motifli süslemeler
- 246 Hamamkarahisar Köyü Camisi, Kuzey cephedeki, soncemaat yeri
- 247 Hamamkarahisar Köyü Camisi, Güney ve doğu cepheleri
- 248 Hamamkarahisar Köyü Camisi, Batı cephesi
- 249 Hamamkarahisar Köyü Camisi, Mihrabı
- 250 Hamamkarahisar Köyü Camisi, Harimi örten kubbe
- 251 Hamamkarahisar Köyü Camisi, İç cephelerdeki tuğla örgülü takviye kemerleri
- 252 Hamamkarahisar Köyü Camisi, İç cephelerdeki tuğla örgülü takviye kemerleri
- 253 Hamamkarahisar Köyü Hamamı
- 254 Mülk Köyü Doğan Arslan Mescit-Türbesi, genel görünümü
- 255 Mülk Köyü Doğan Arslan Mescit-Türbesi, kuzey cephesi ve giriş kapısı
- 256 Mülk Köyü Doğan Arslan Mescit-Türbesi, Giriş kapısının üzerindeki inşa kitabesi
- 257 Mülk Köyü Doğan Arslan Mescit-Türbesi, güney ve doğu cepheleri
- 258 Mülk Köyü Doğan Arslan Mescit-Türbesi, doğu cephesi
- 259 Mülk Köyü Doğan Arslan Mescit-Türbesi, Batı cephesi
- 260 Mülk Köyü Doğan Arslan Mescit-Türbesi, Batı cephedeki sağır pencere
- 261 Mülk Köyü Doğan Arslan Mescit-Türbesi, Giriş holünün üst örtüsü
- 262 Mülk Köyü Doğan Arslan Mescit-Türbesi, Mescide giriş kapısını çevreleyen süsleme
- 263 Mülk Köyü Doğan Arslan Mescit-Türbesi, Mihrabı

- 264 Mülk Köyü Doğan Arslan Mescit-Türbesi, Mihraptan
ayrıntı
- 265 Mülk Köyü Doğan Arslan Mescit-Türbesi, Mihraptan
ayrıntı
- 266 Mülk Köyü Doğan Arslan Mescit-Türbesi, Mimleri
- 267 Mülk Köyü Doğan Arslan Mescit-türbesi, tromplarda
yer alan süslemeler
- 268 Mülk Köyü Doğan Arslan Mescit-Türbesi, Tromplarda
yer alan süslemeler
- 269 Dinek Köyü İbrahim Kardeş Türbesi, Genel görünümü
- 270 Dinek Köyü İbrahim Kardeş Türbesi, Avlu kapısı
- 271 Dinek Köyü İbrahim Kardeş Türbesi, Güney cephesi
ve avlusu
- 272 Dinek Köyü İbrahim Kardeş Türbesi, Giriş kapısı
- 273 Dinek Köyü İbrahim Kardeş Türbesi, Kuzey ve doğu
cepheleri
- 274 Dinek Köyü İbrahim Kardeş Türbesi, İçerdeki tepe
pencereleri alçı şebekeleri

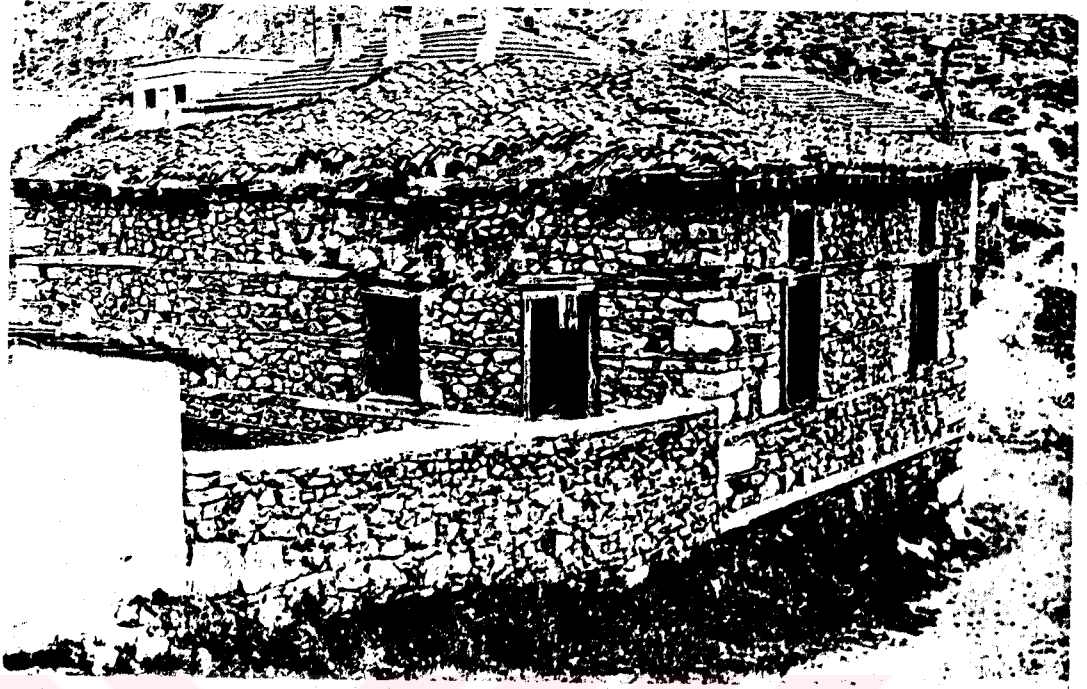

1

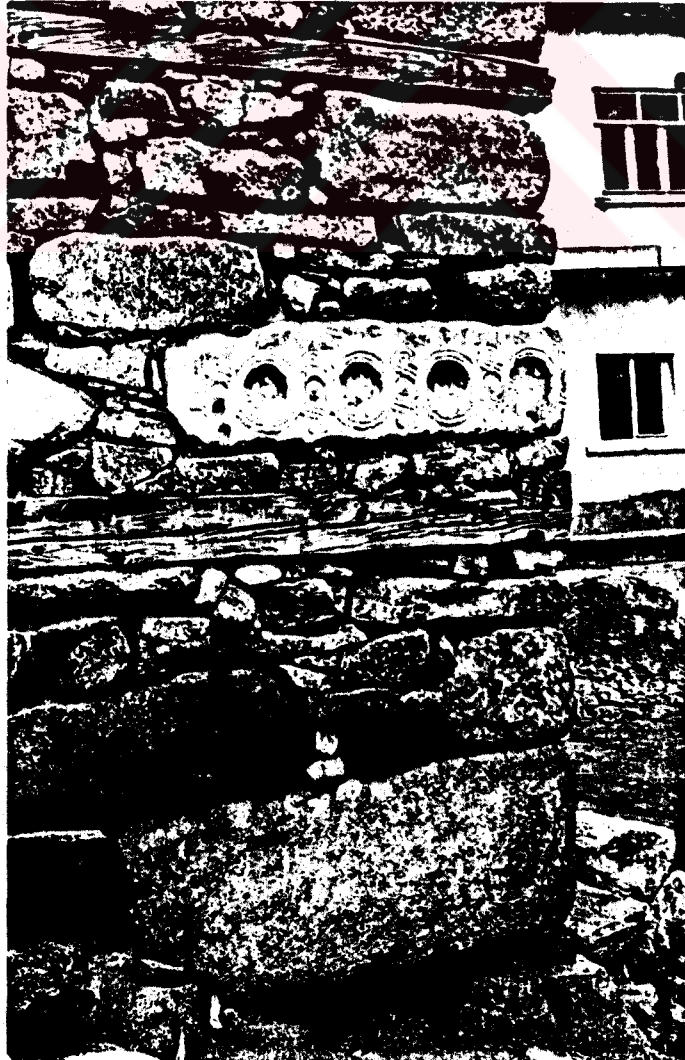

2



3

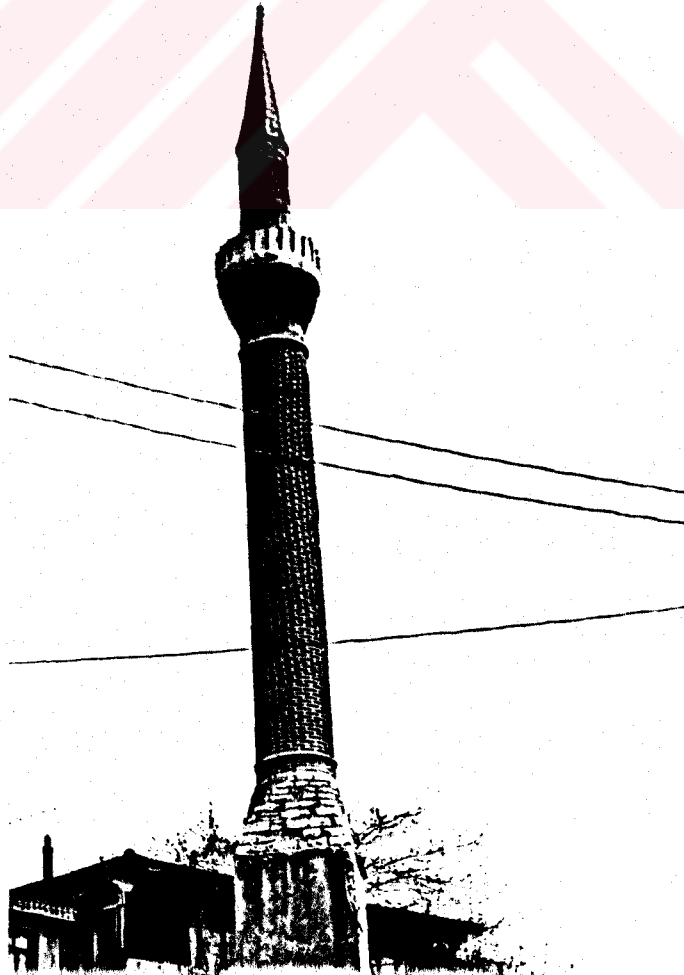

4

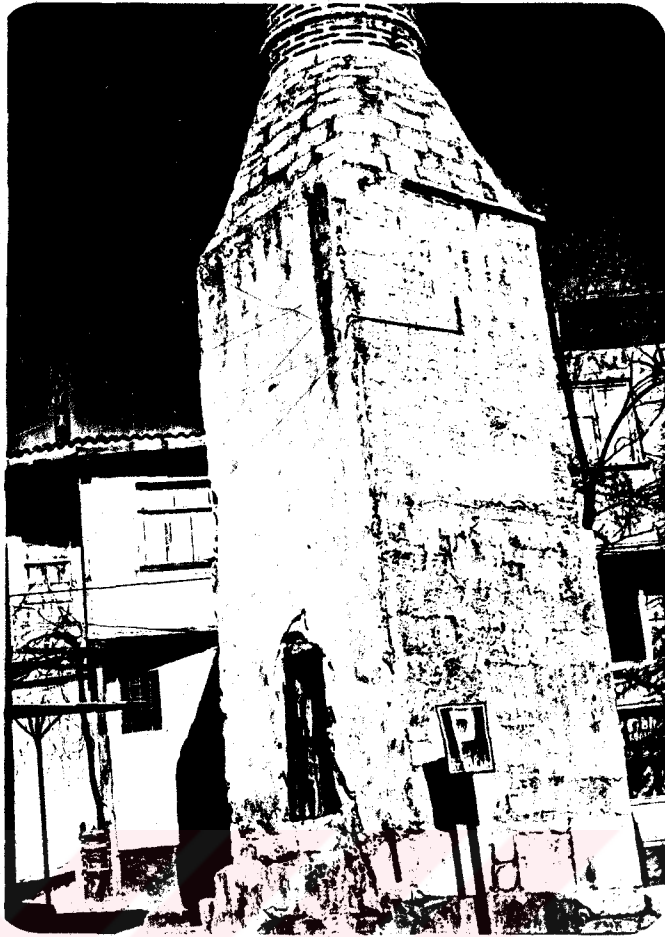

5

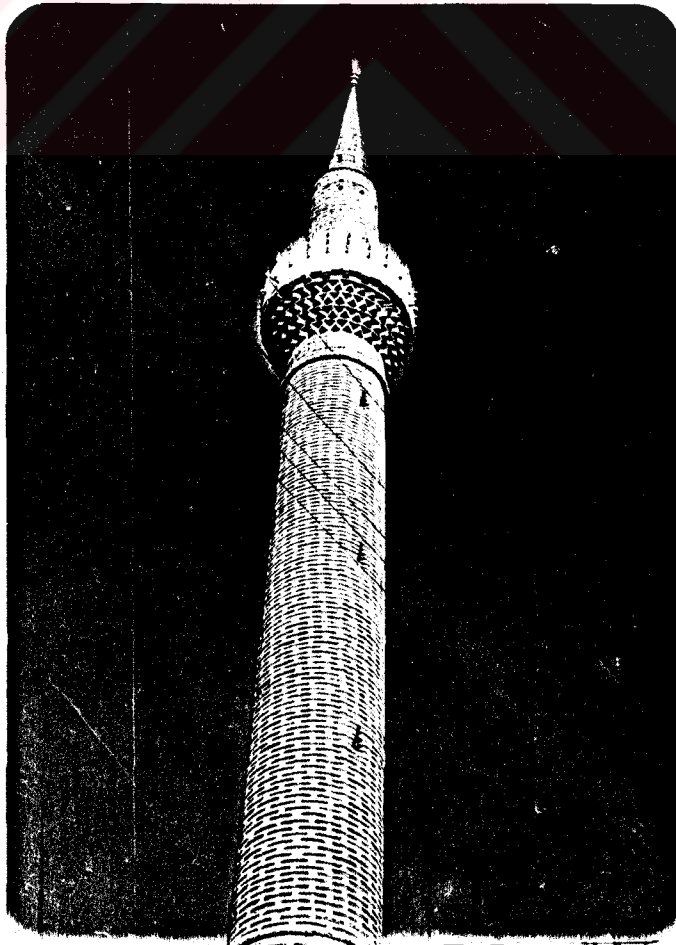

6



7



8



9



10



11



12

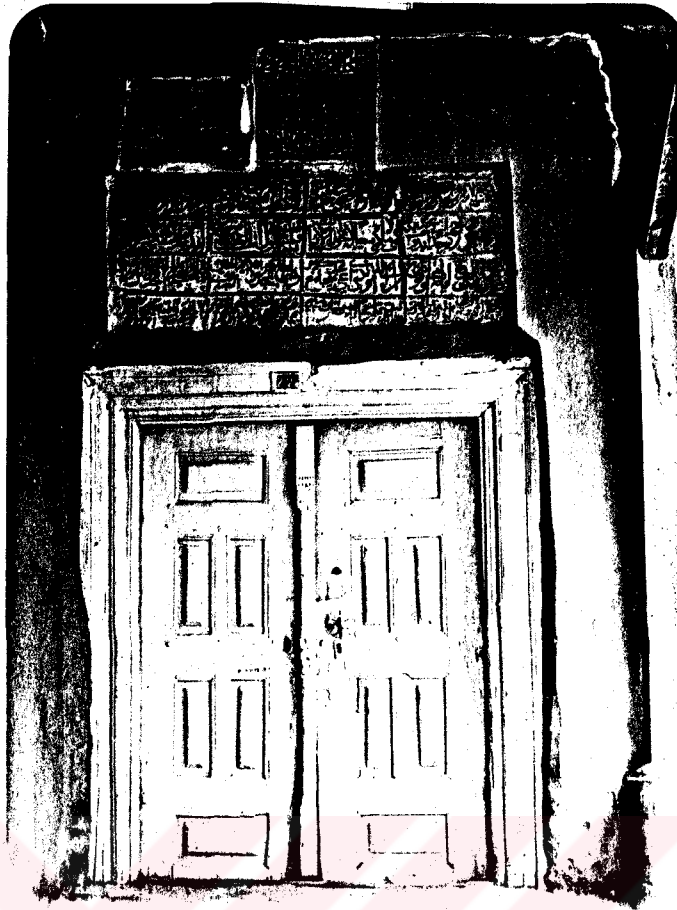

13



14



15

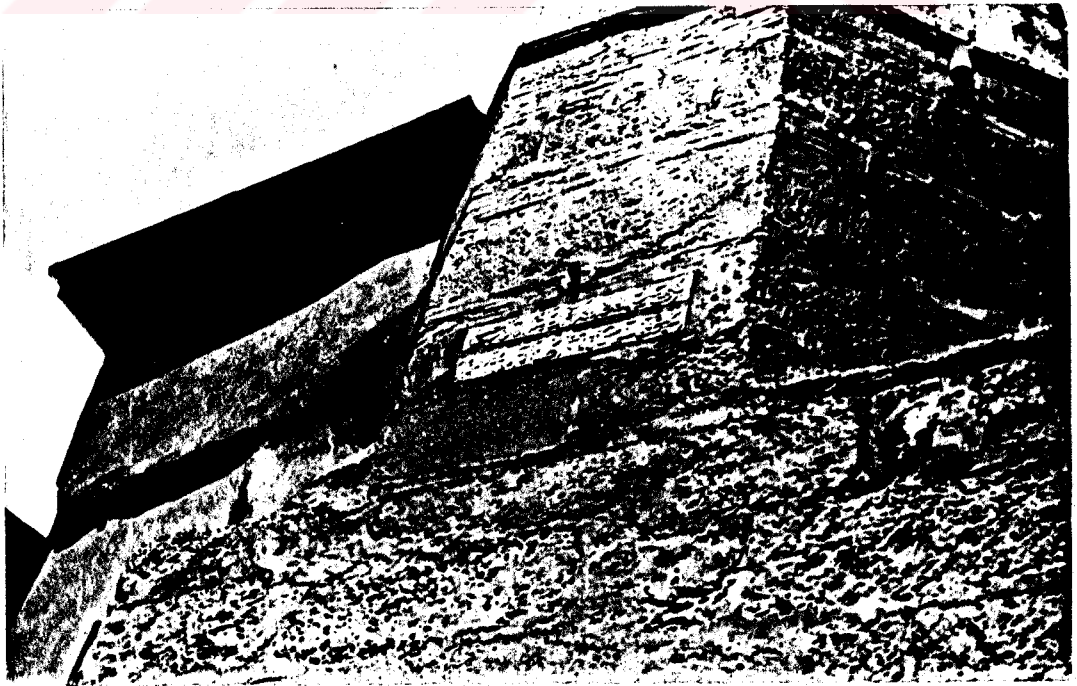

16

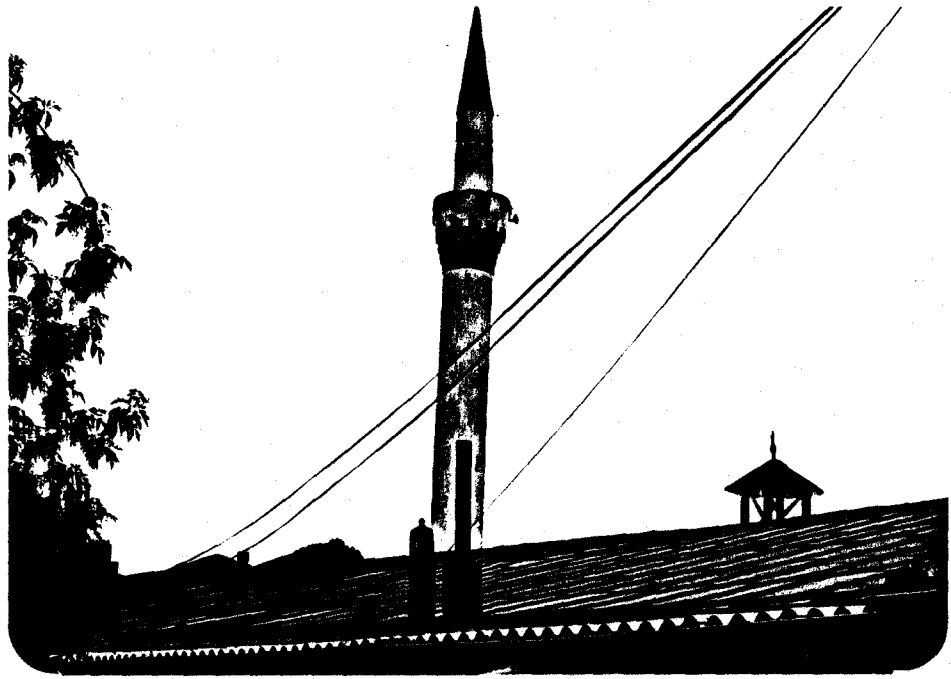

17

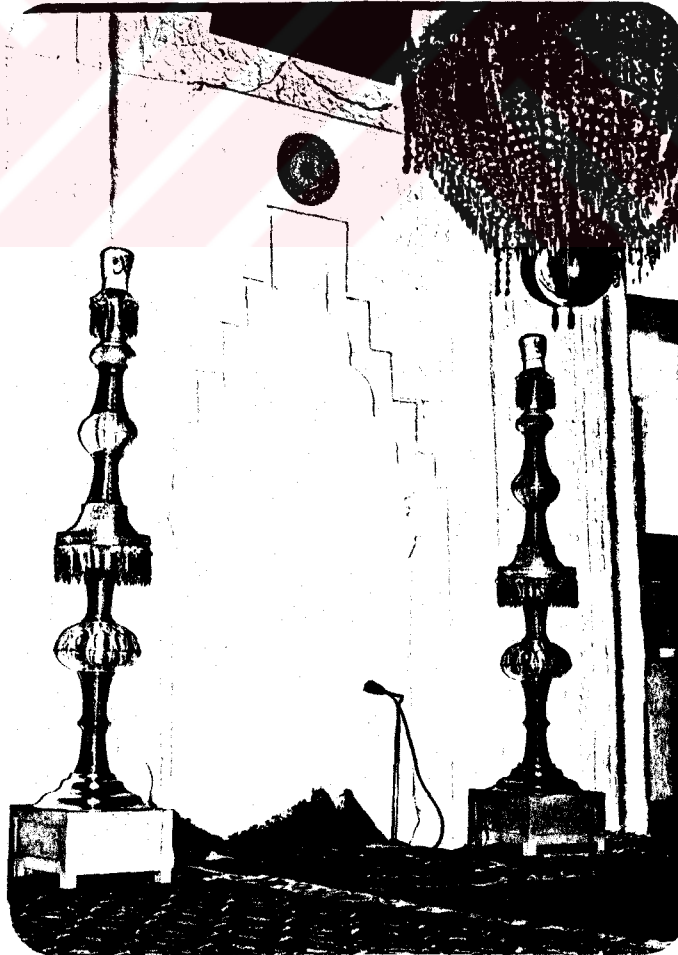

18

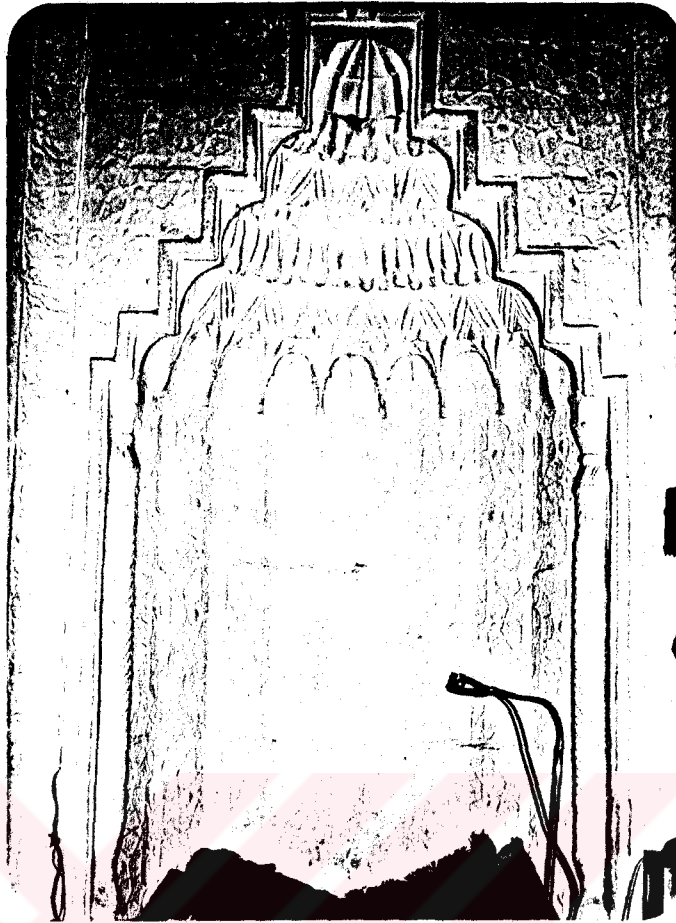

19

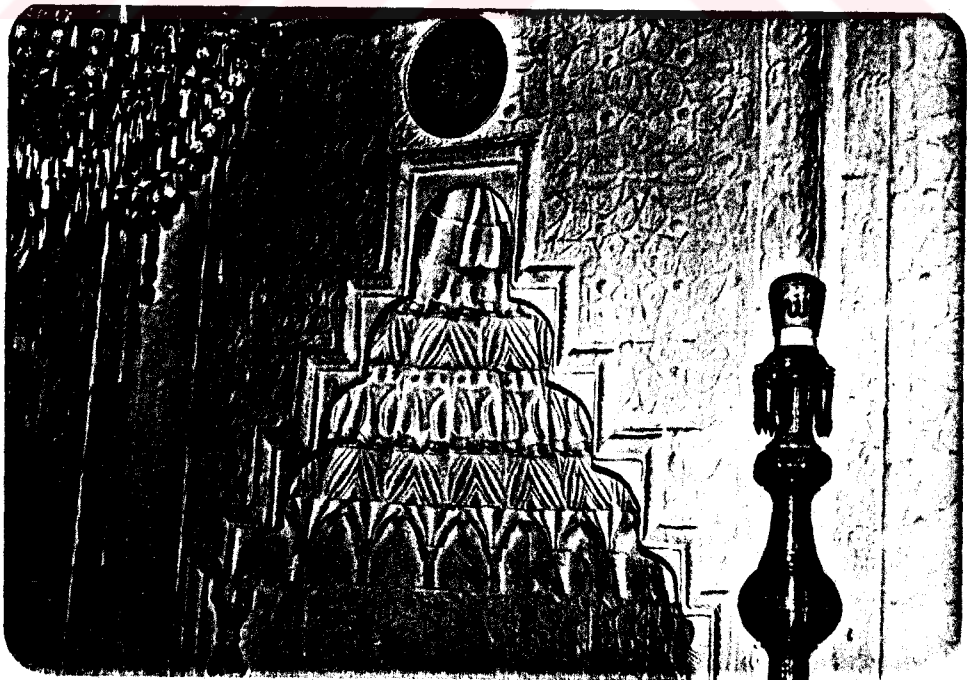

20



21



22

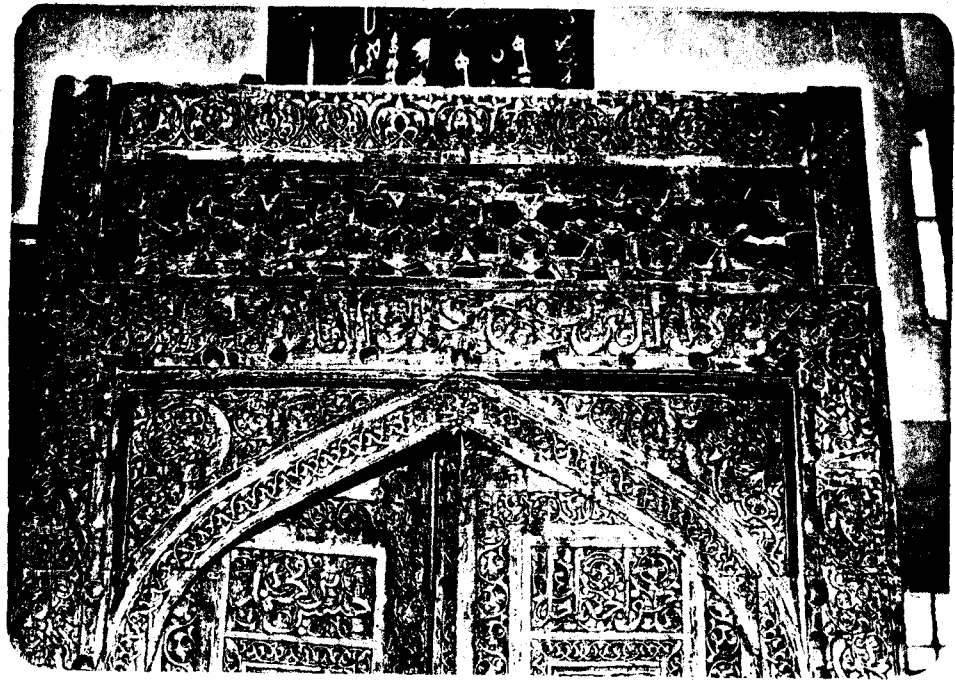

23

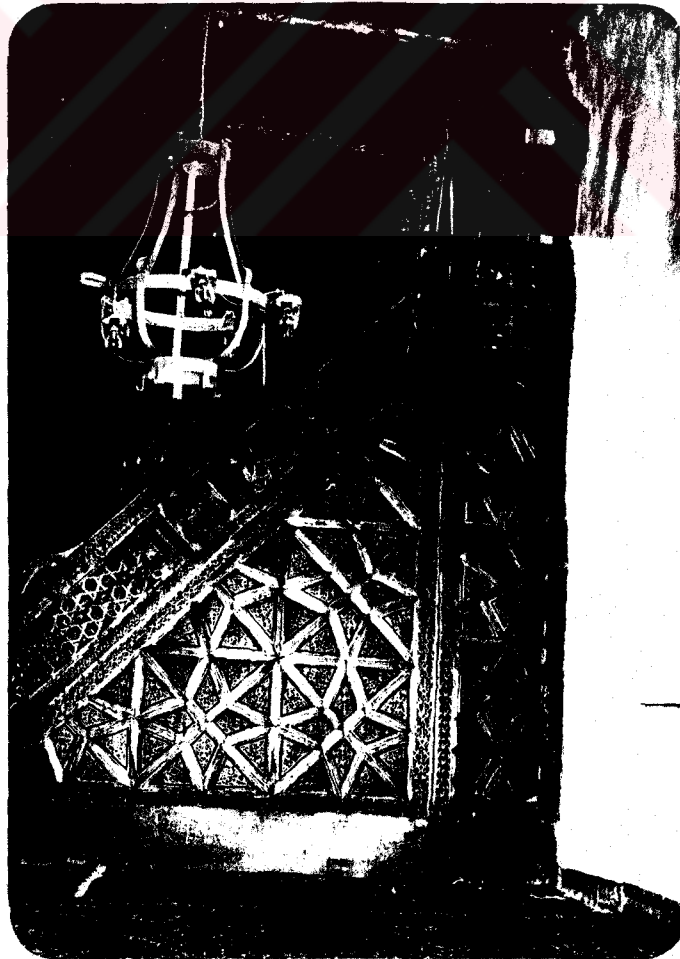

24



25

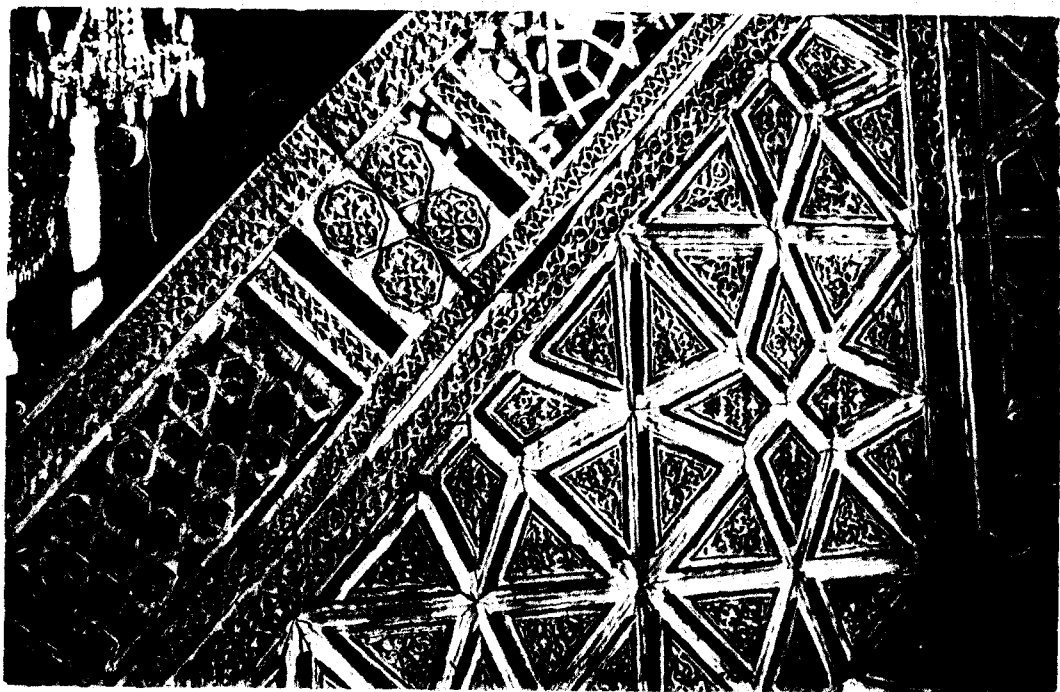

26

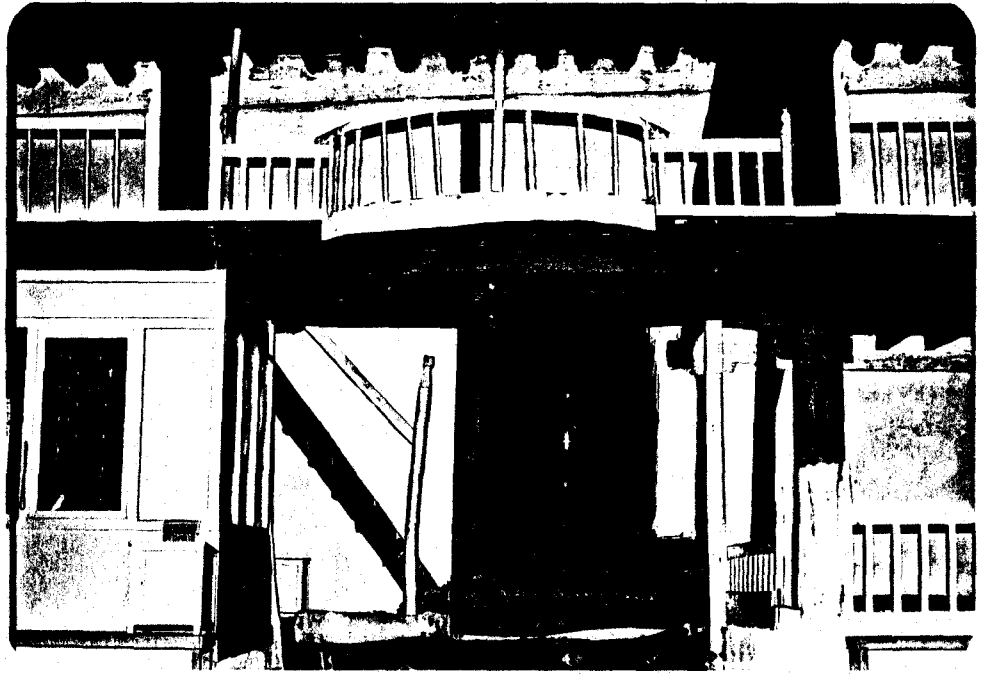

27



28



29



30



31



32



33



34

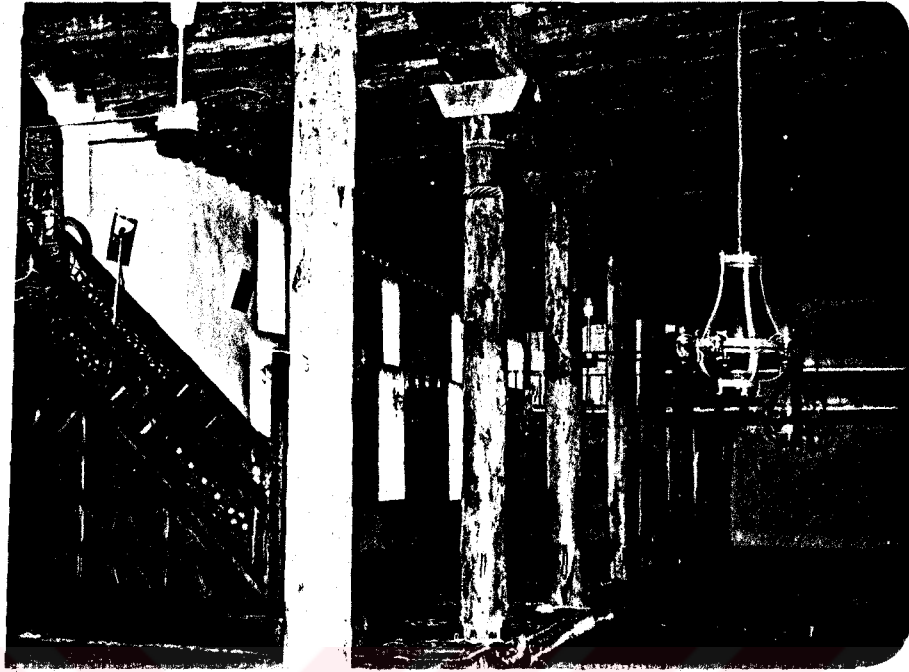

35



36



37



38

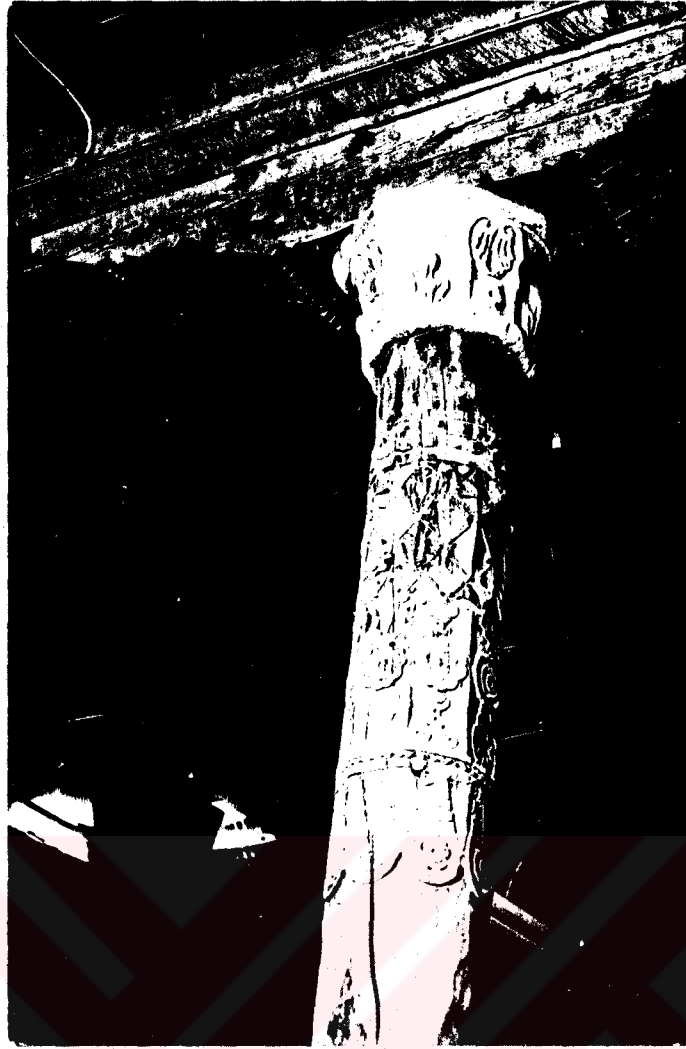

39



40

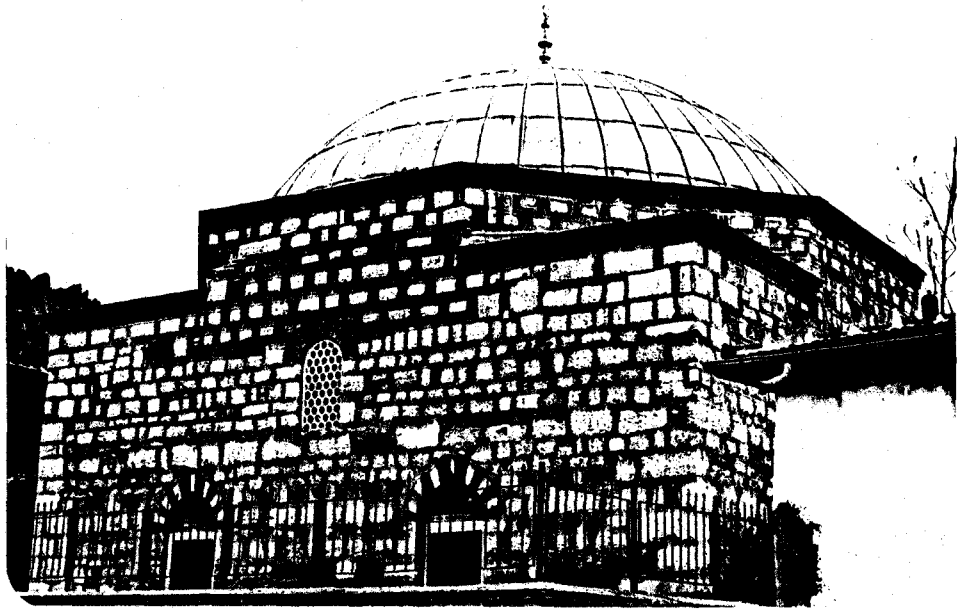

41



42

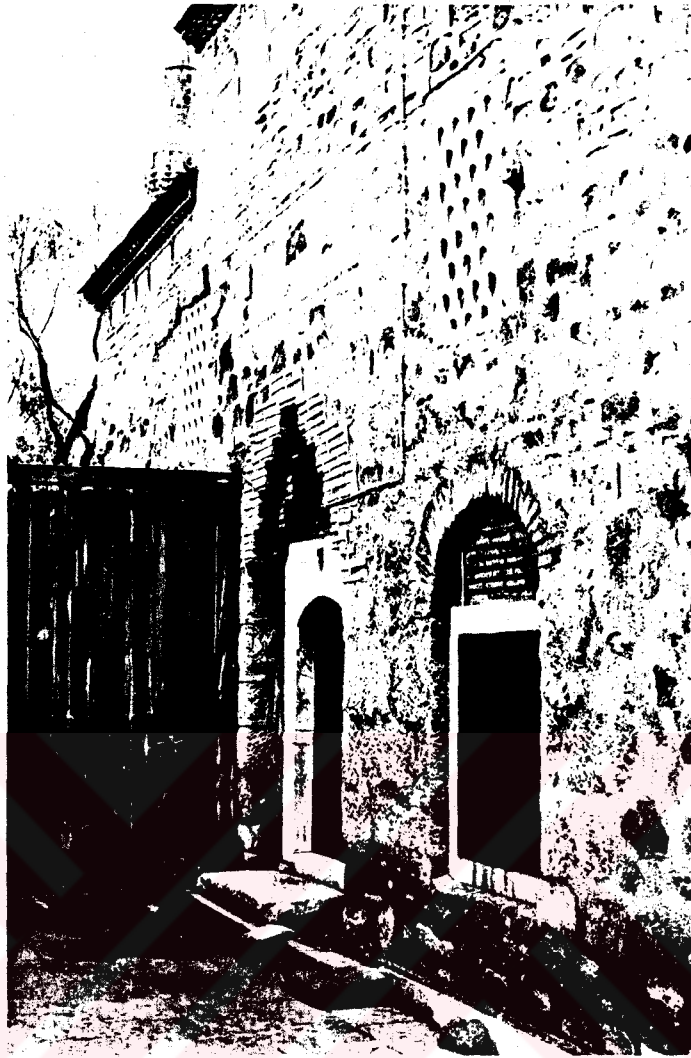

43

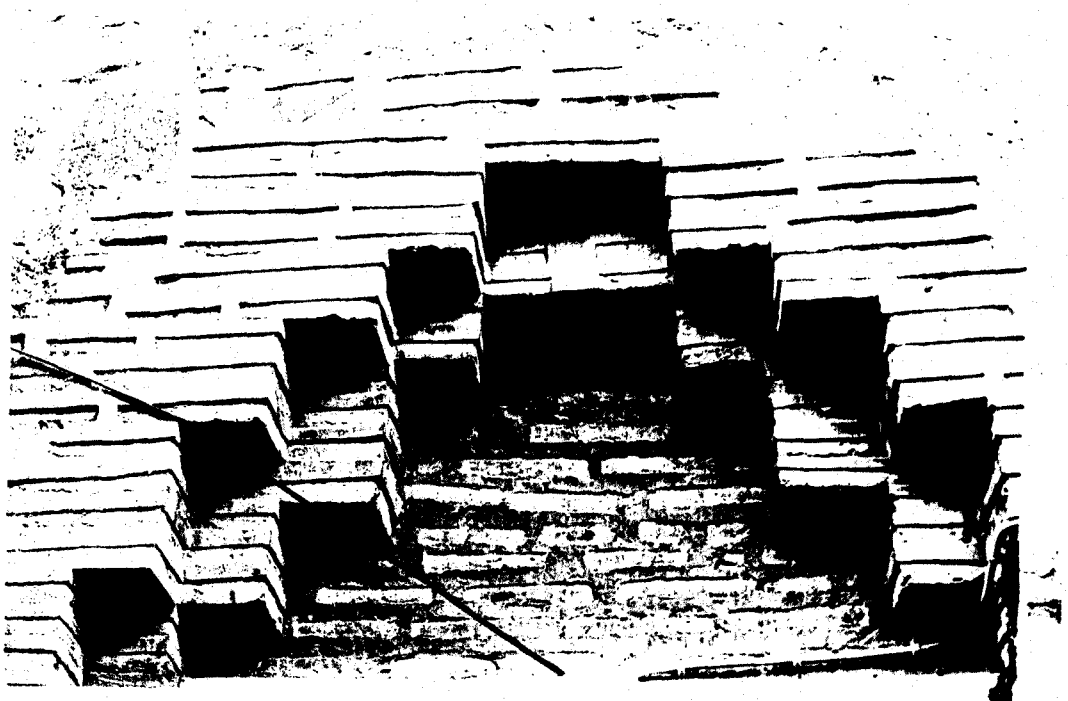

44

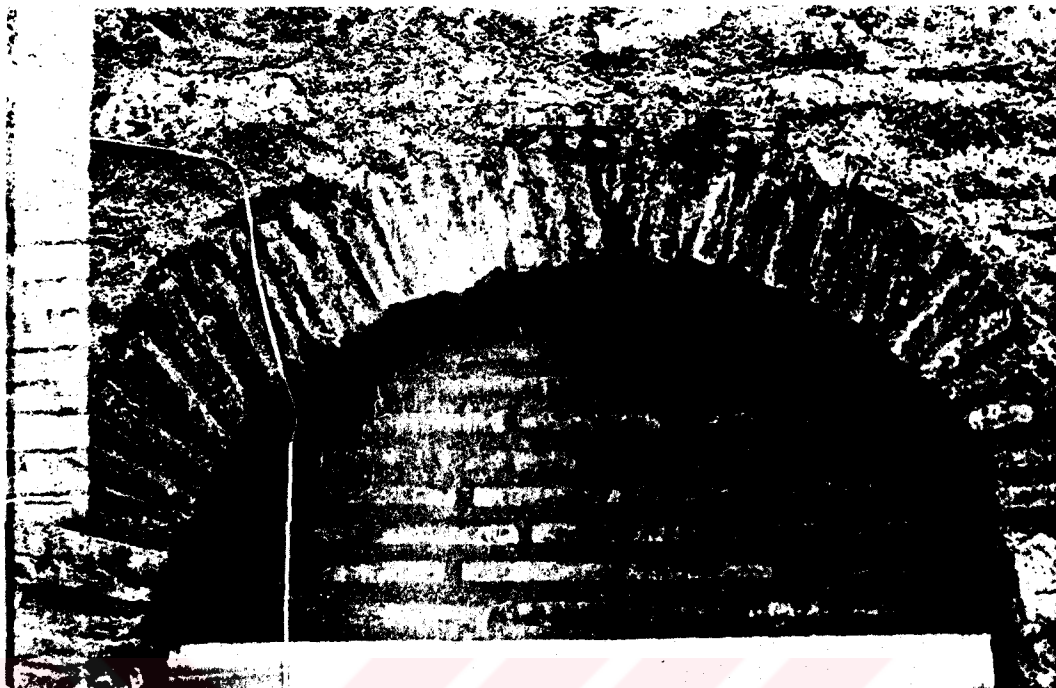

45

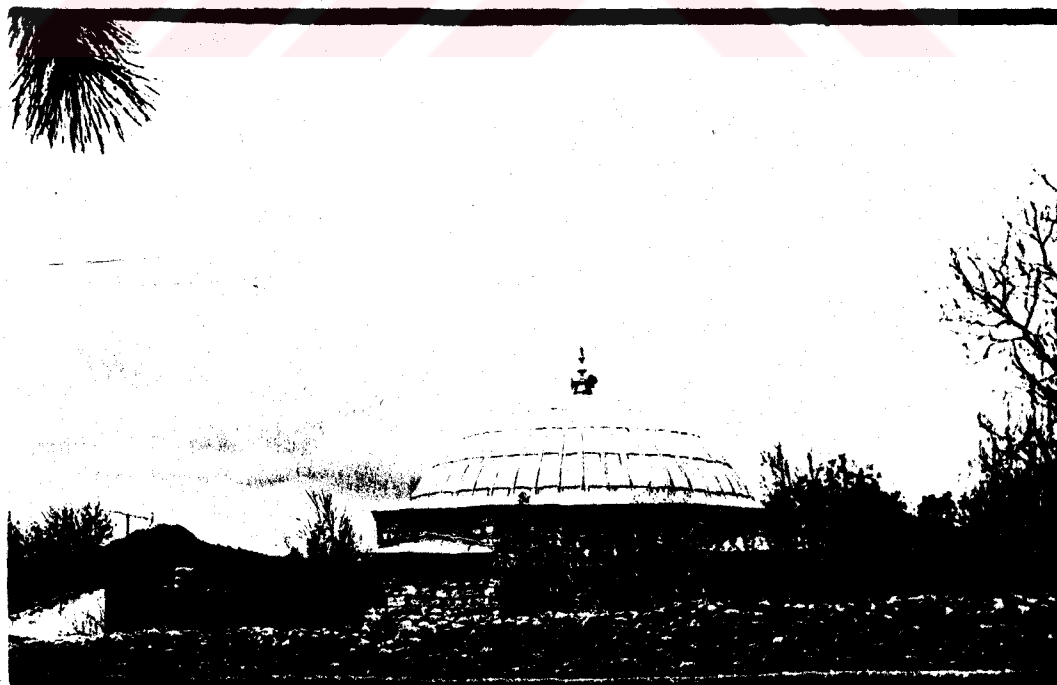

46



47



48



49

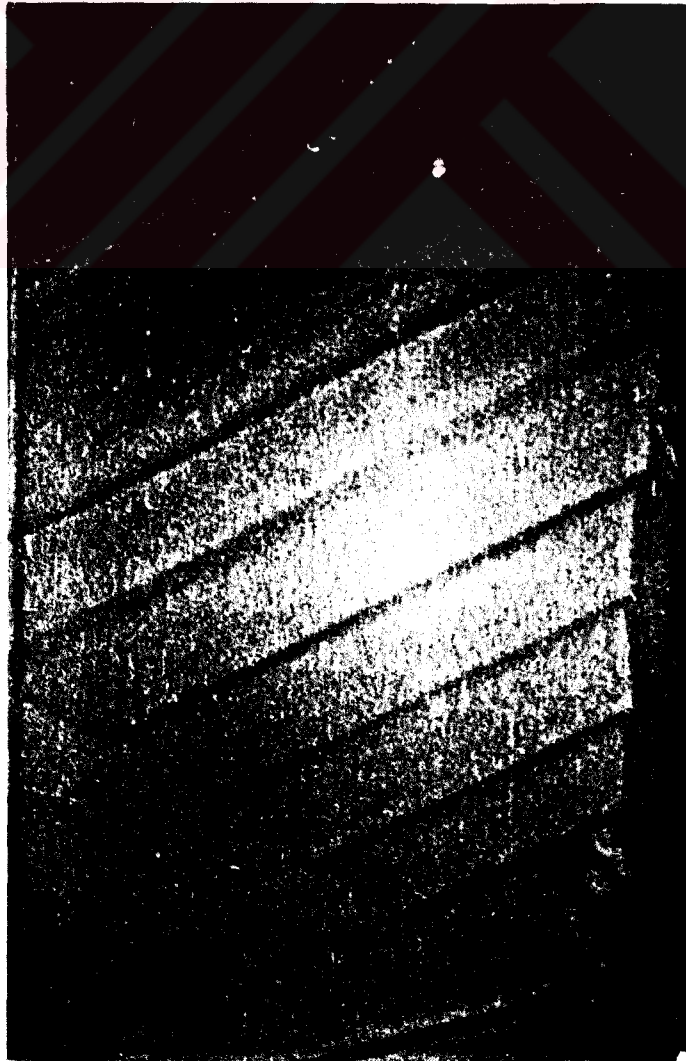

50



51

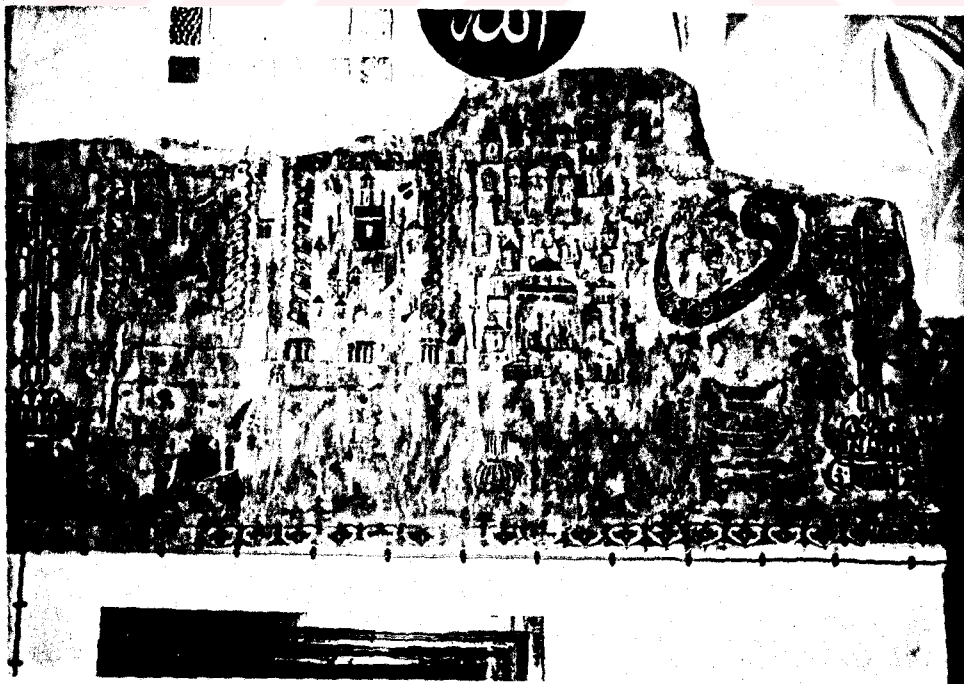

52

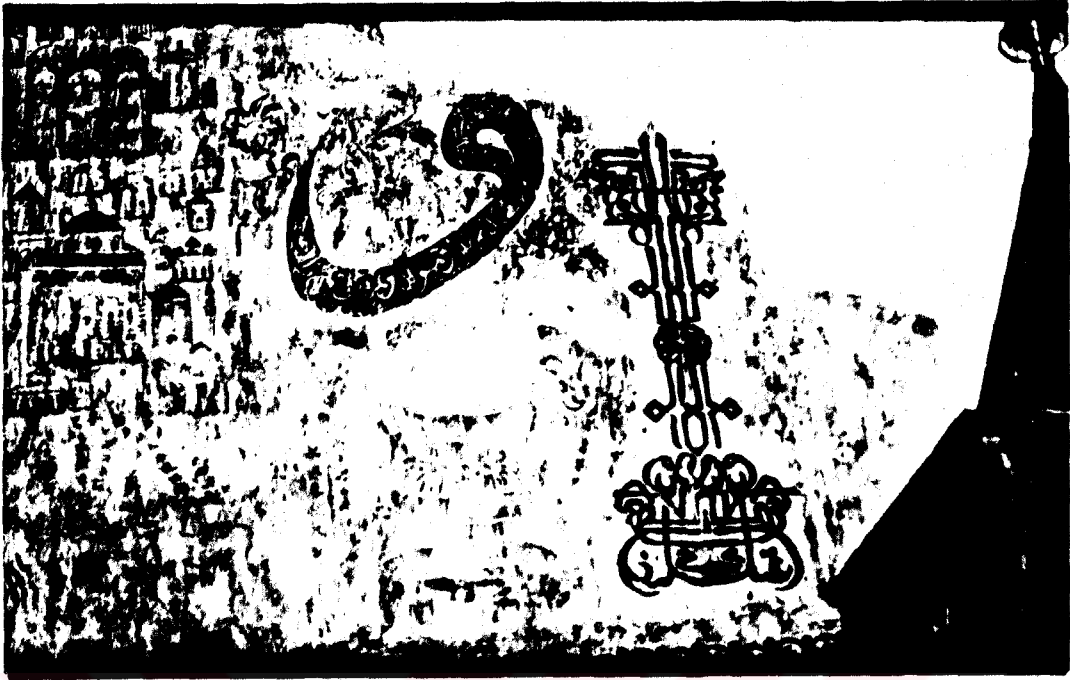

53



54



55



56

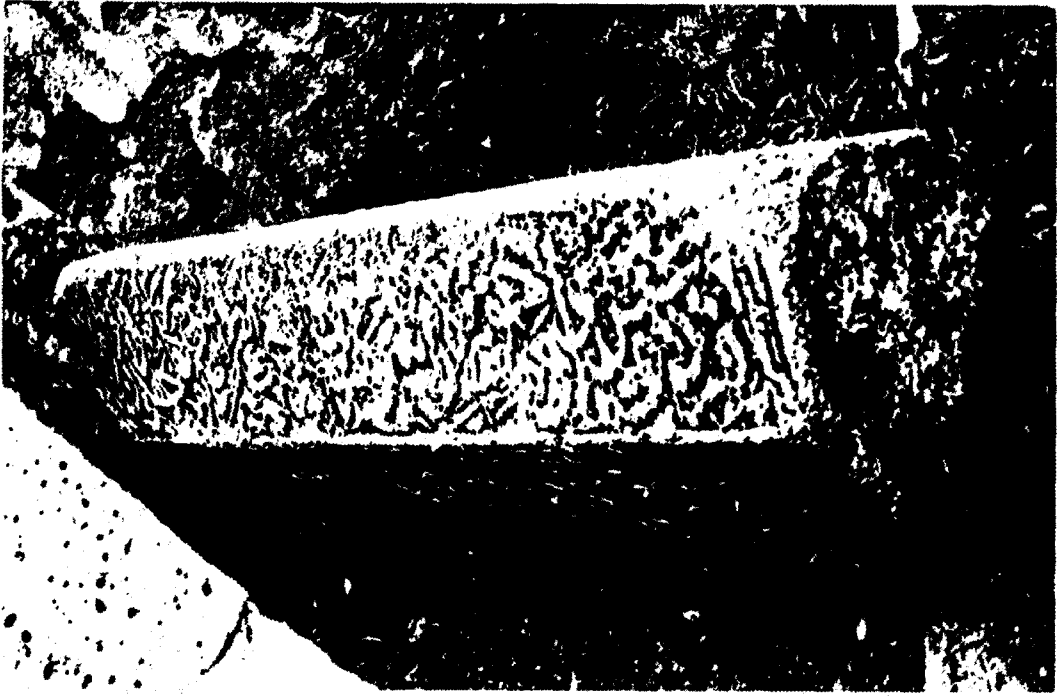

57

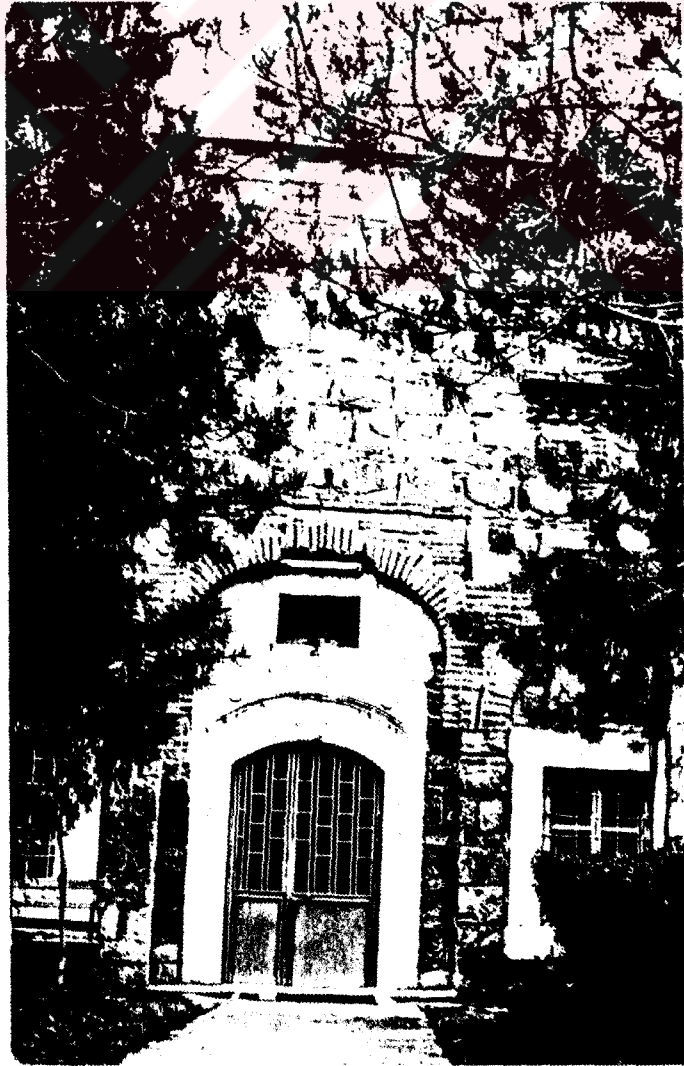

58

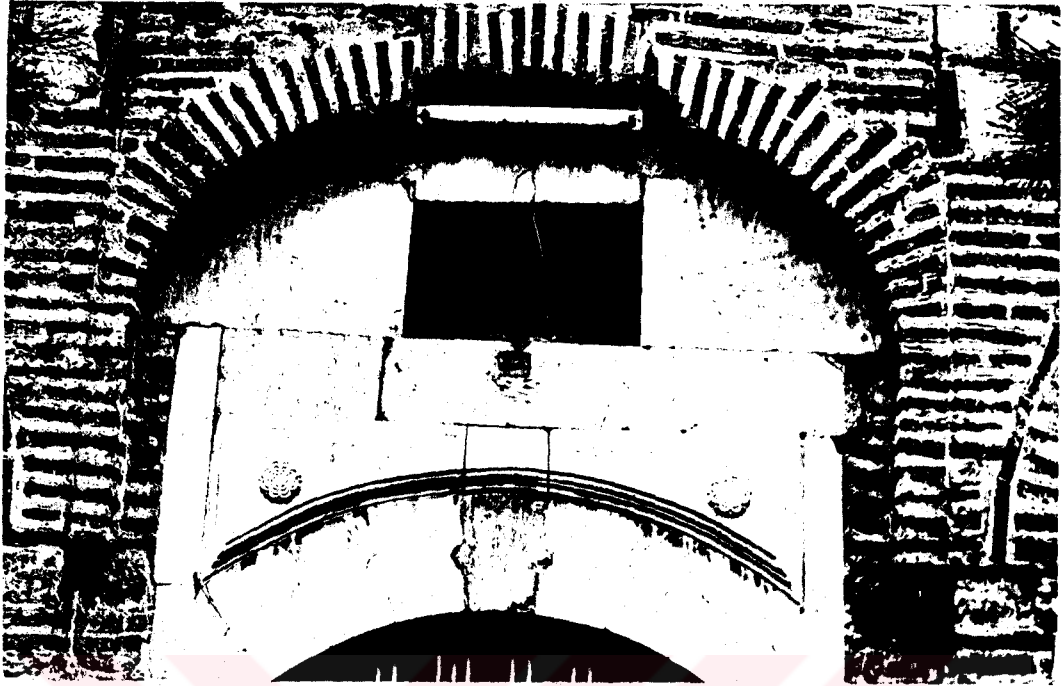

59



60



61



62



63

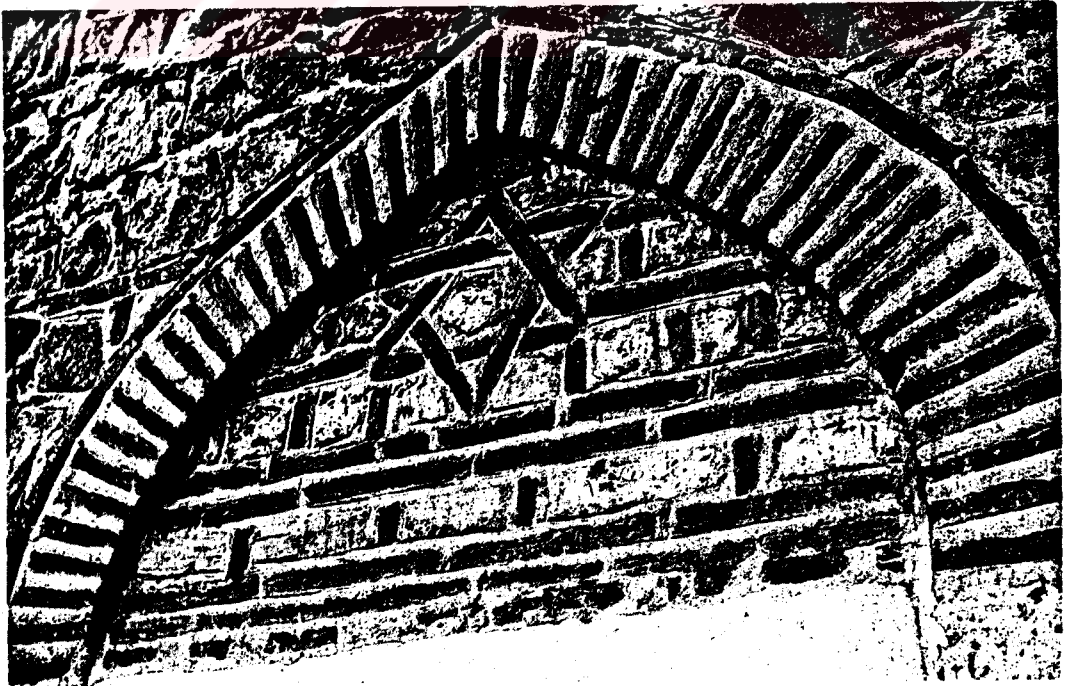

64

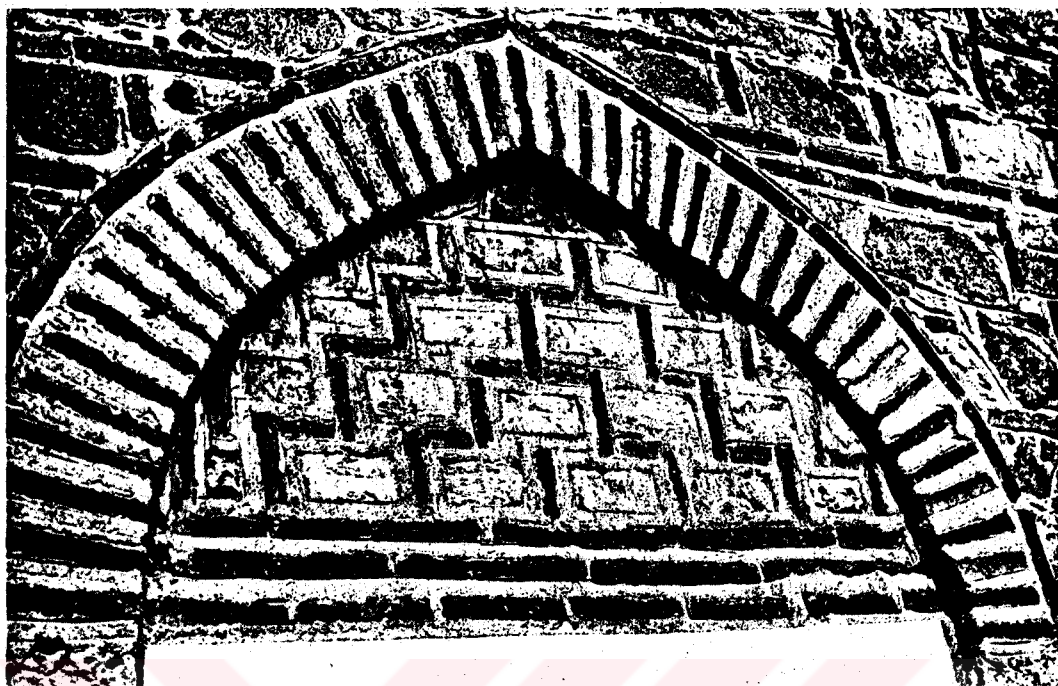

65



66

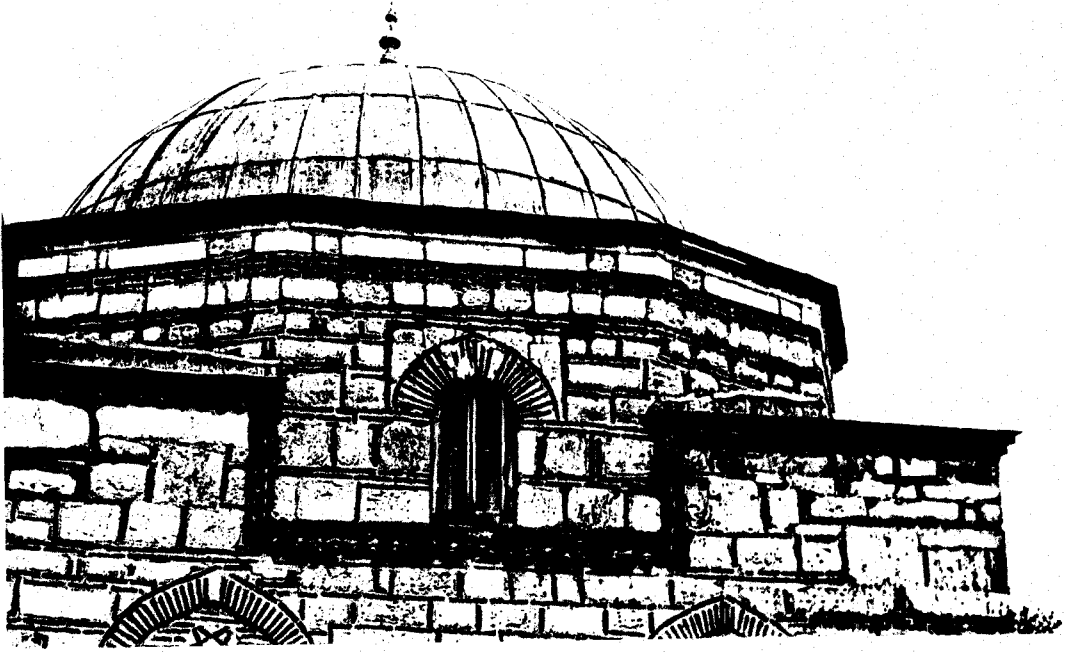

67



68

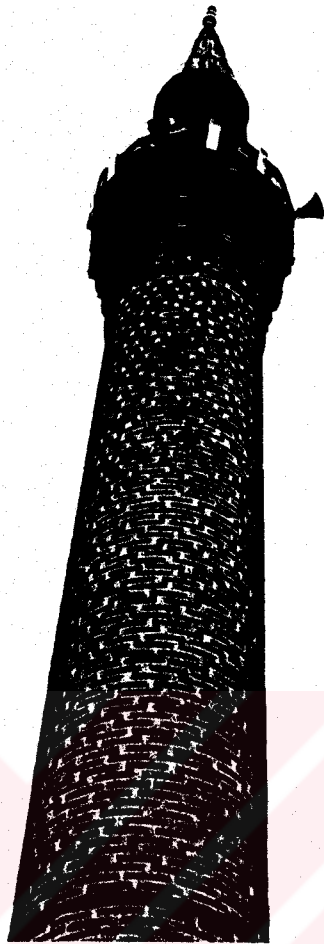

69

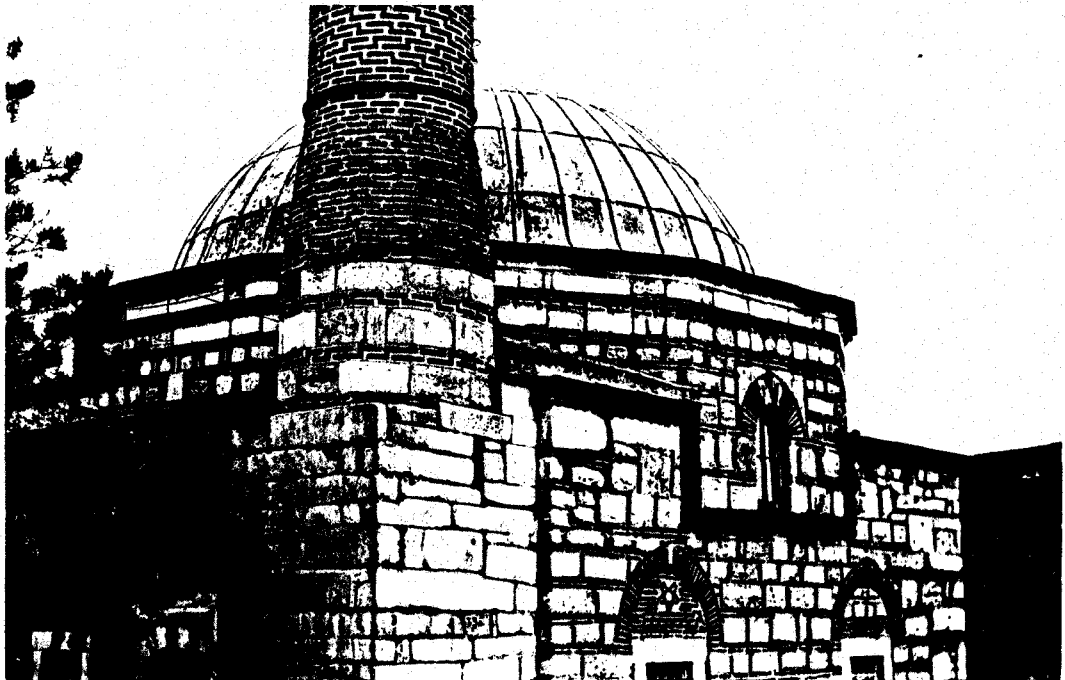

70



71

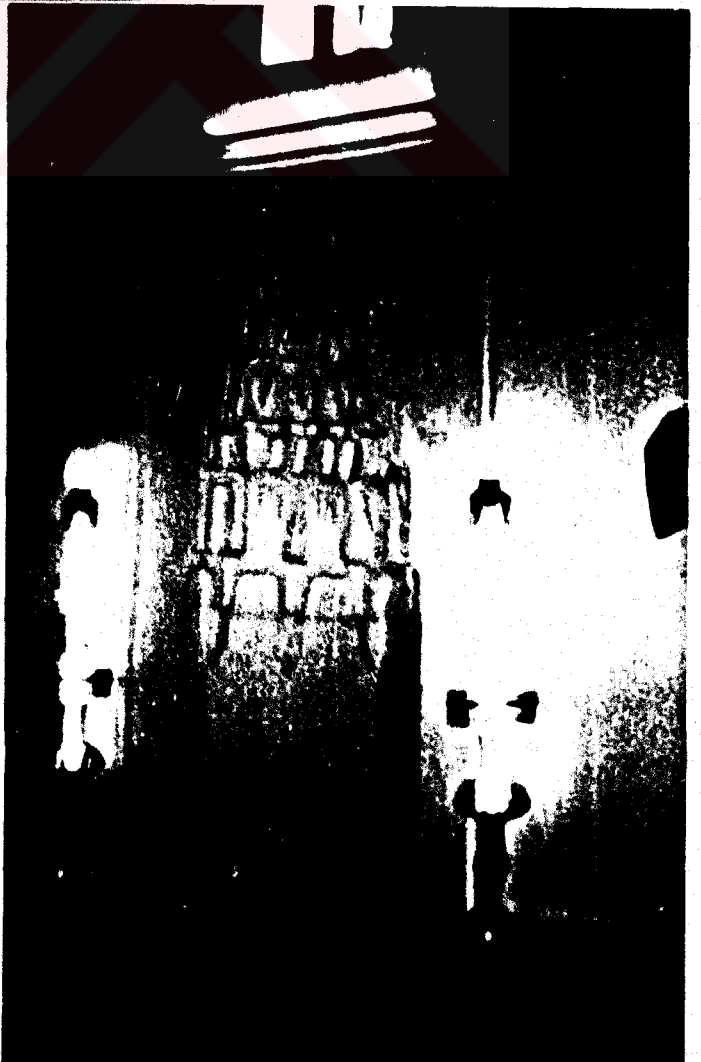

72



73



74



11
75

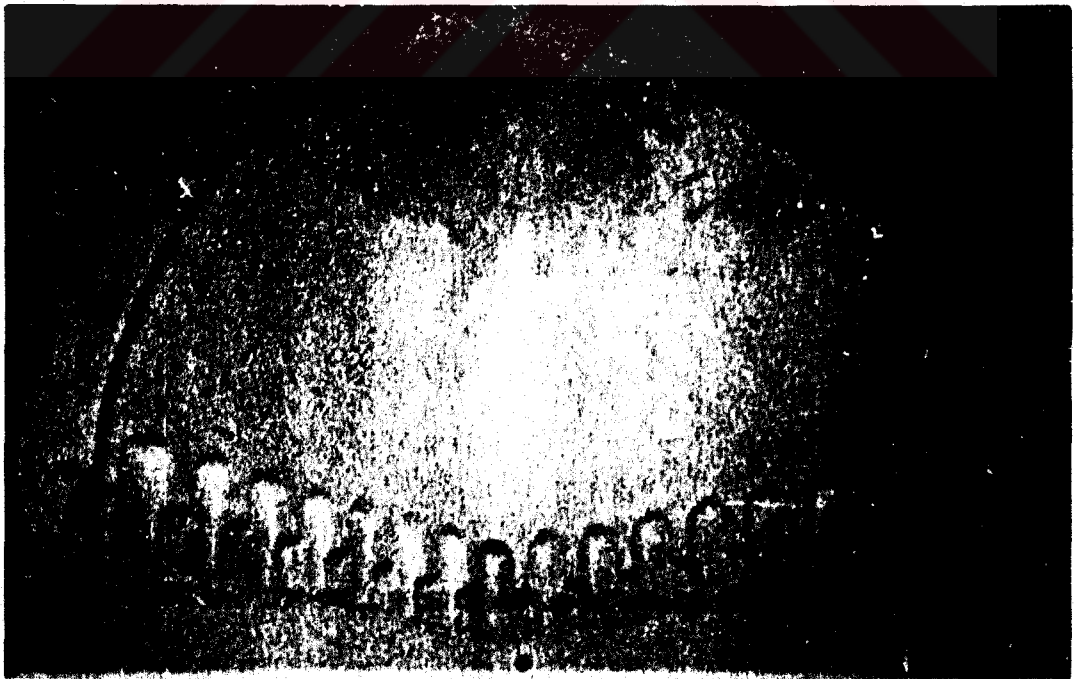

76



77



78

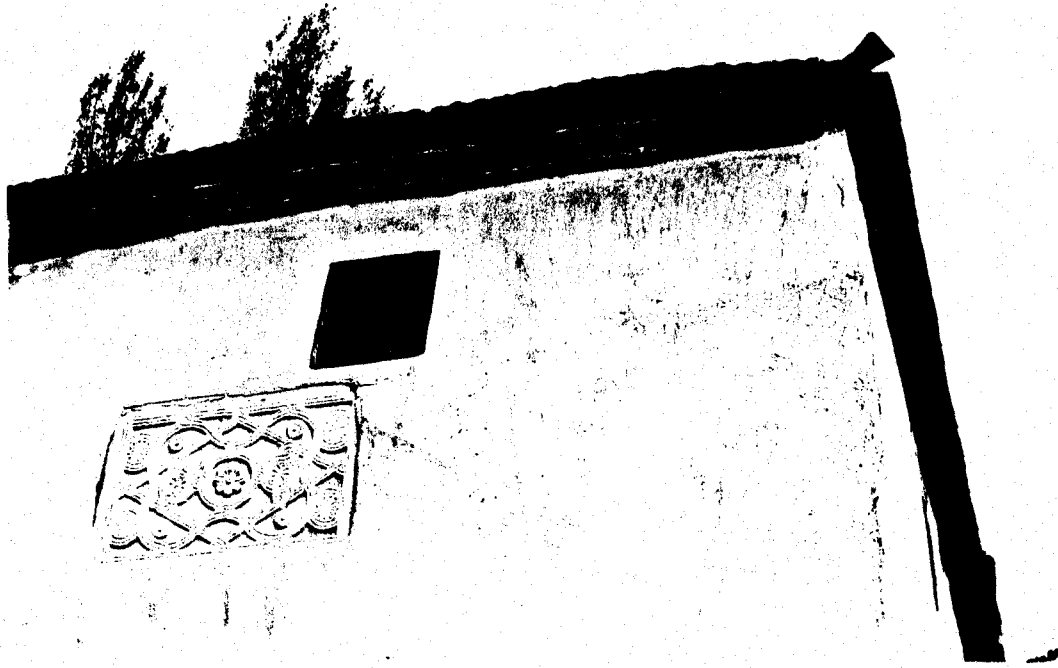

79



80

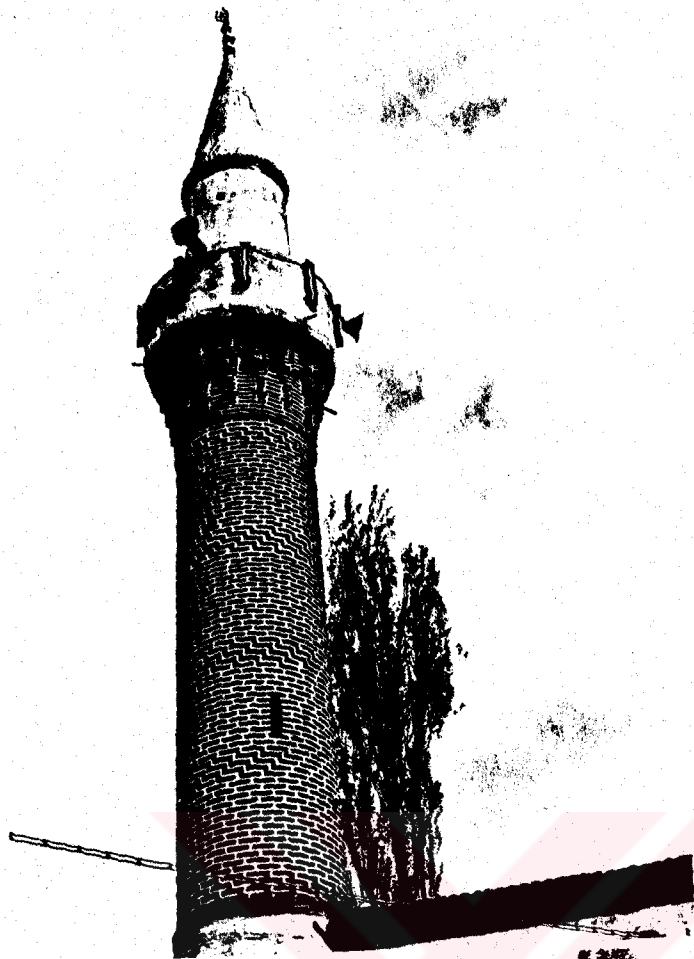

81



82

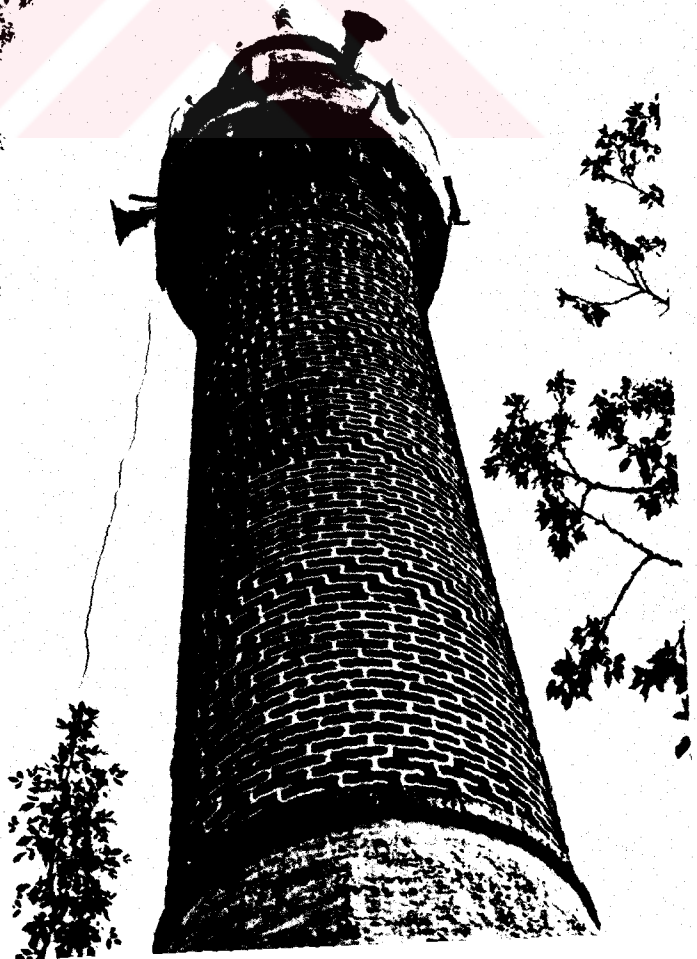



83



84

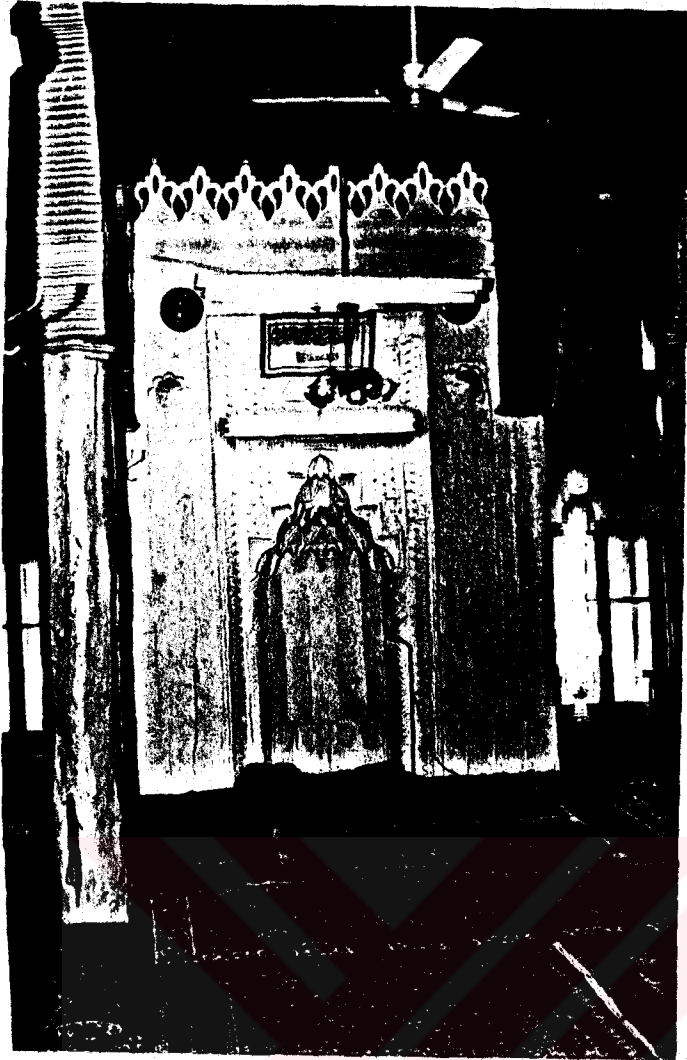

85

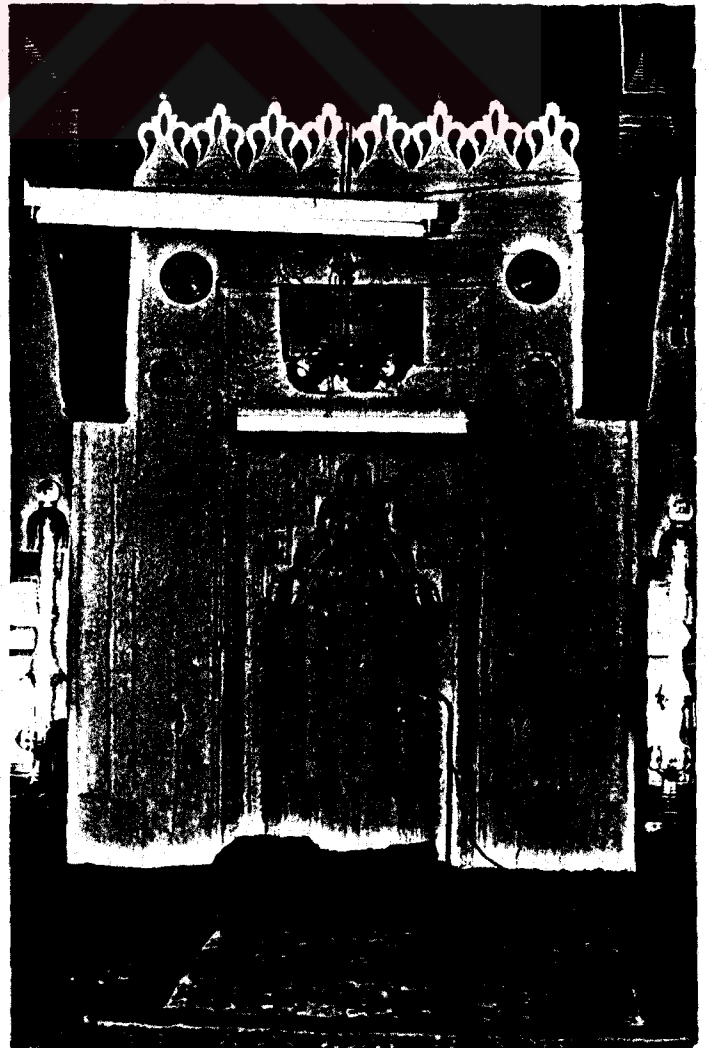

86

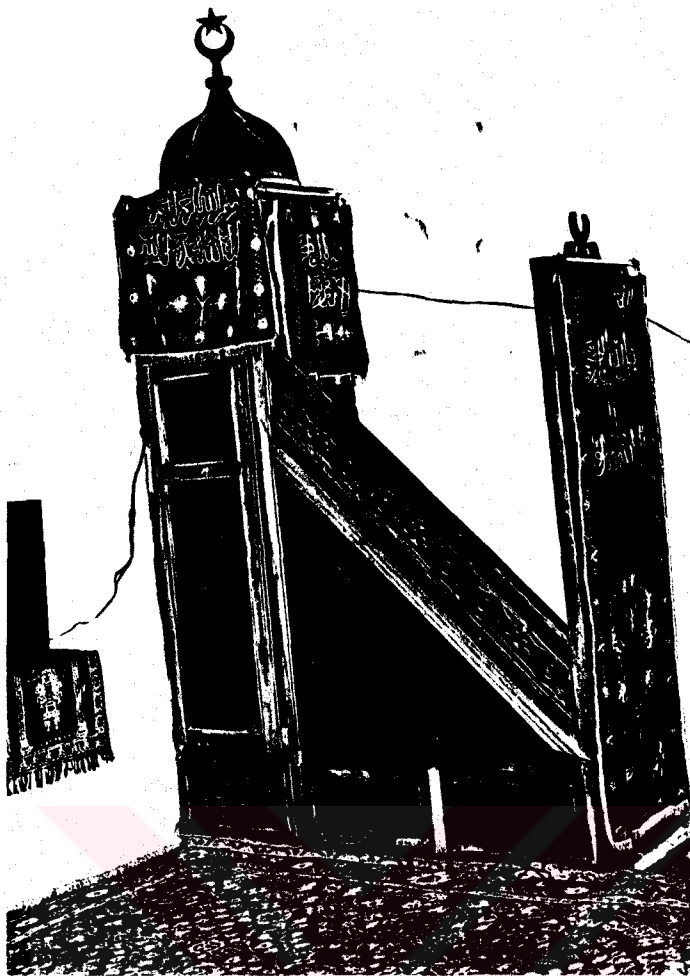

87



88



89

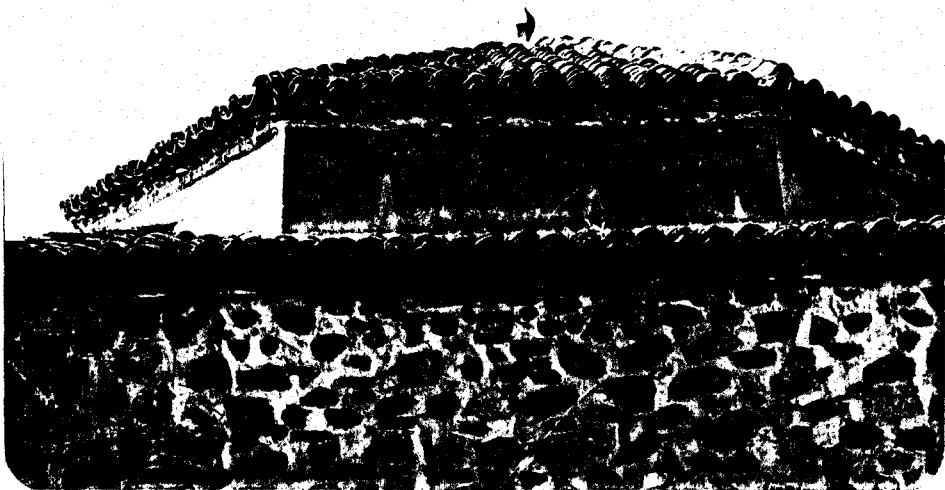

90



91



92



93



94



95

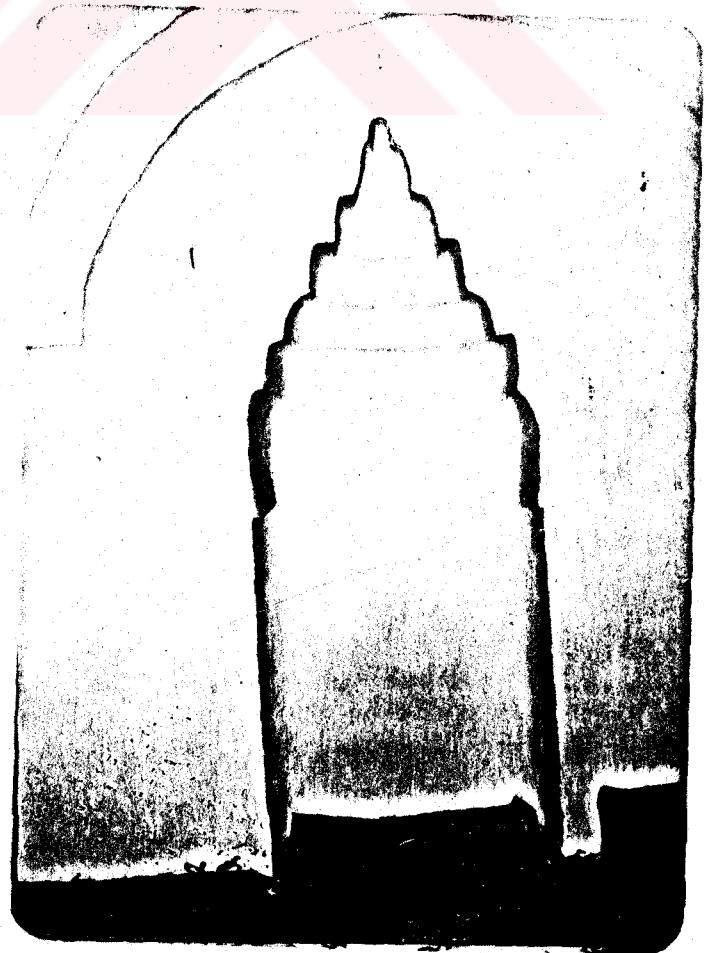

96

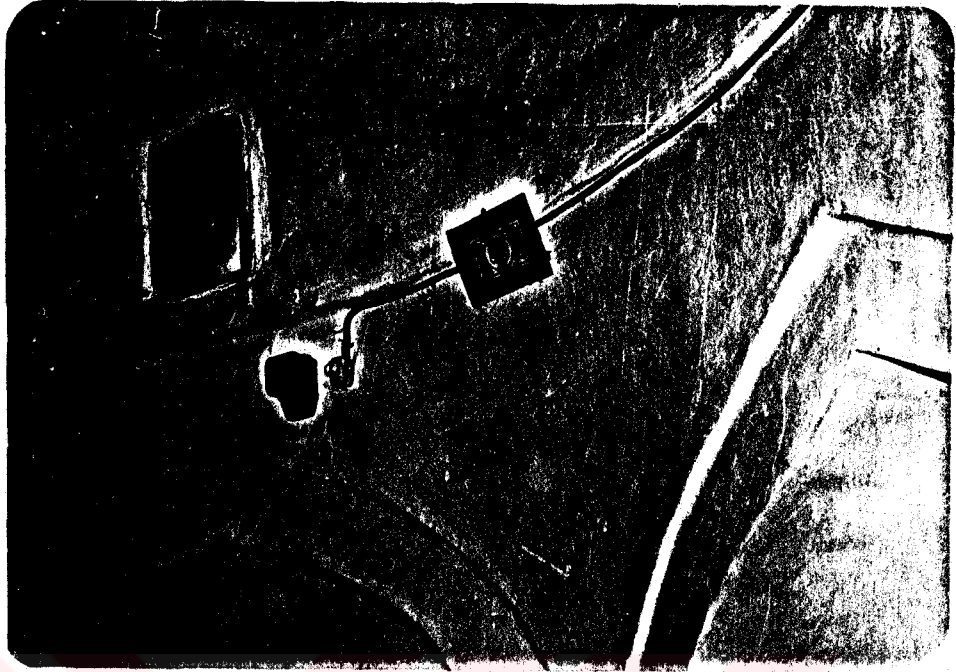

97



98

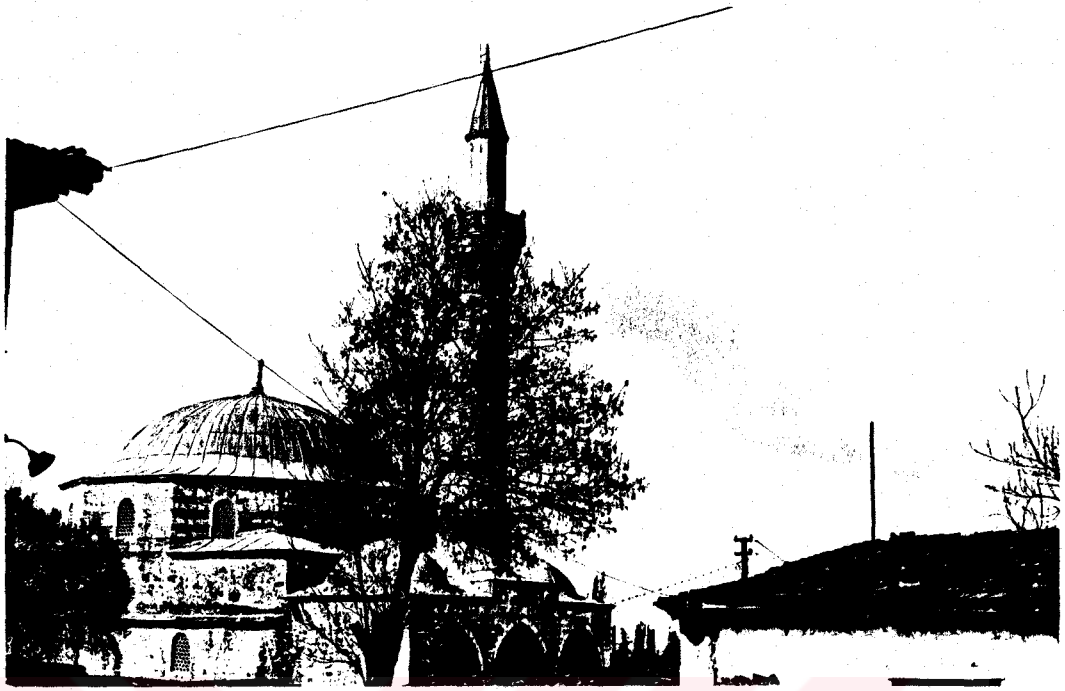

99

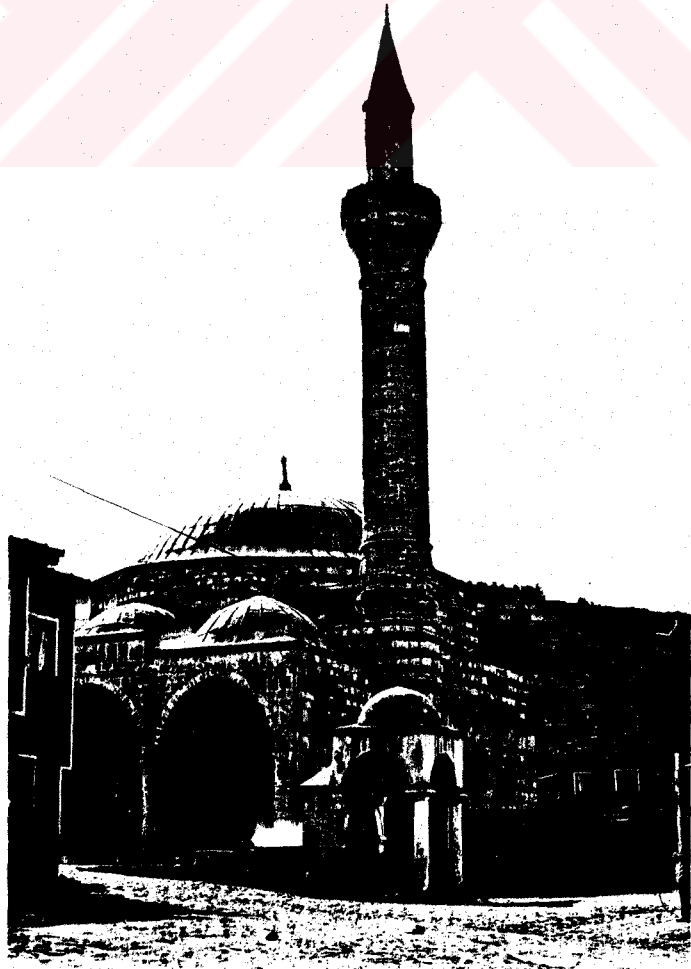

100



101

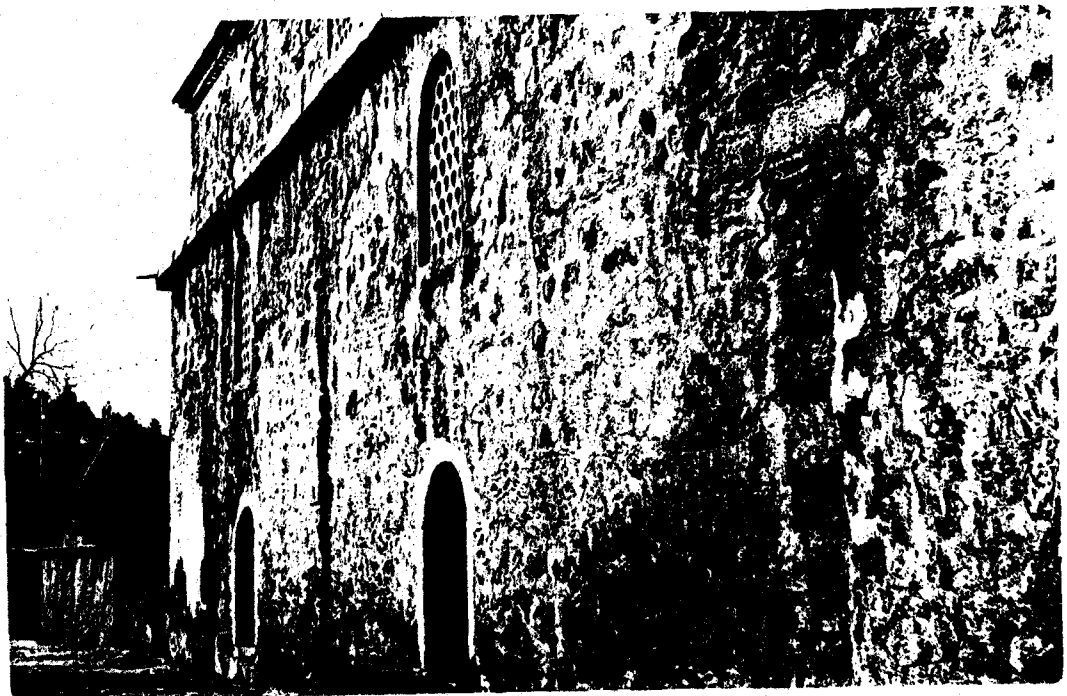

102

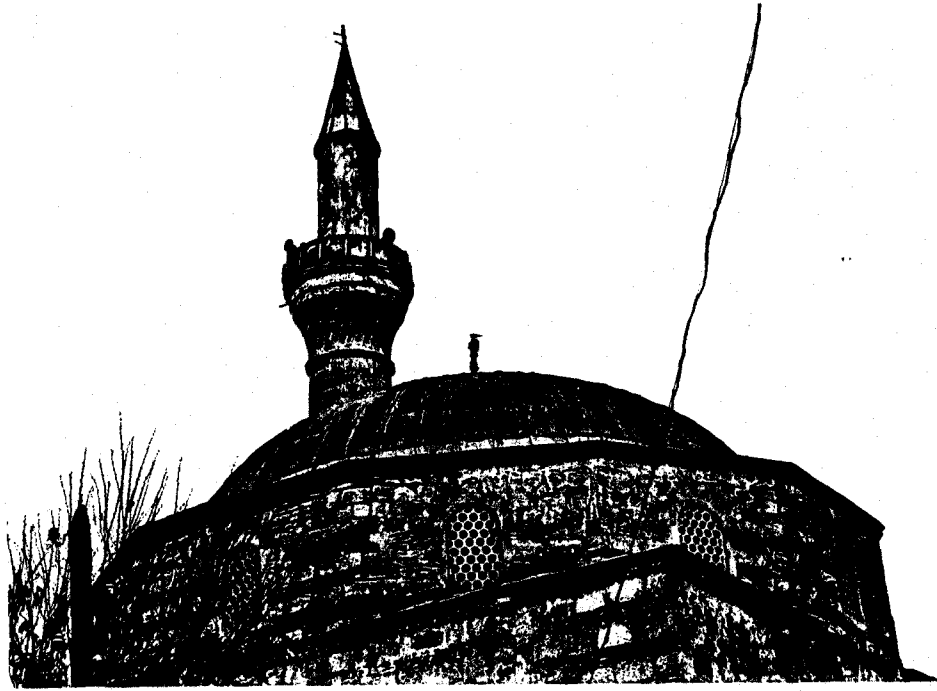

103

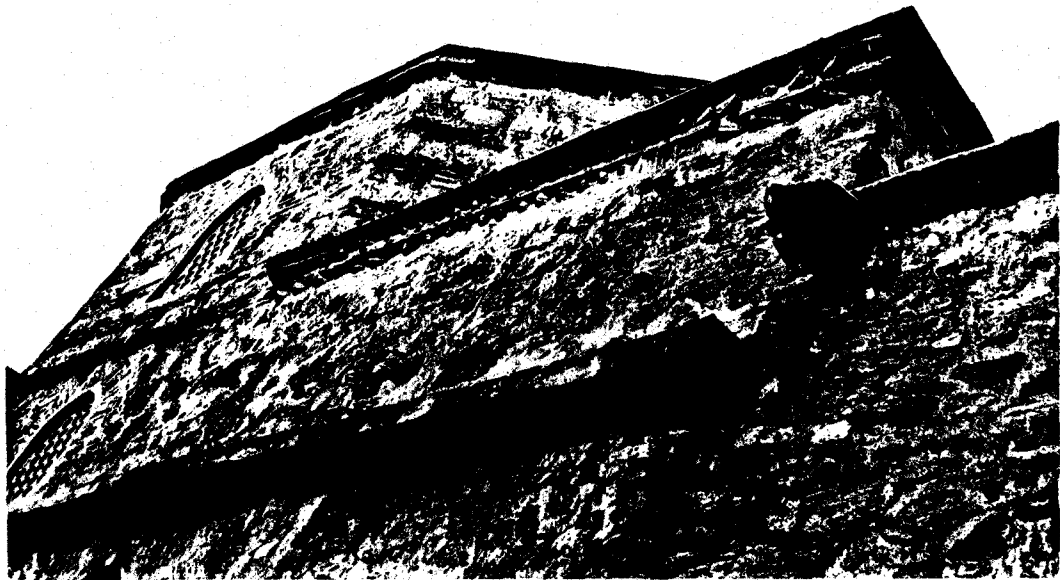

104

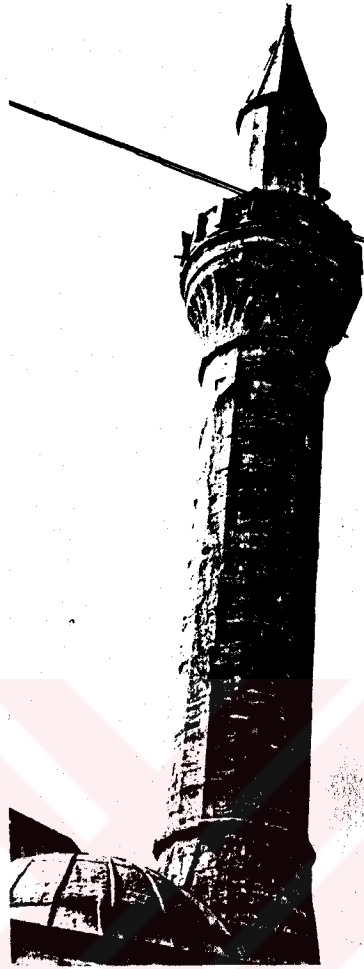

105

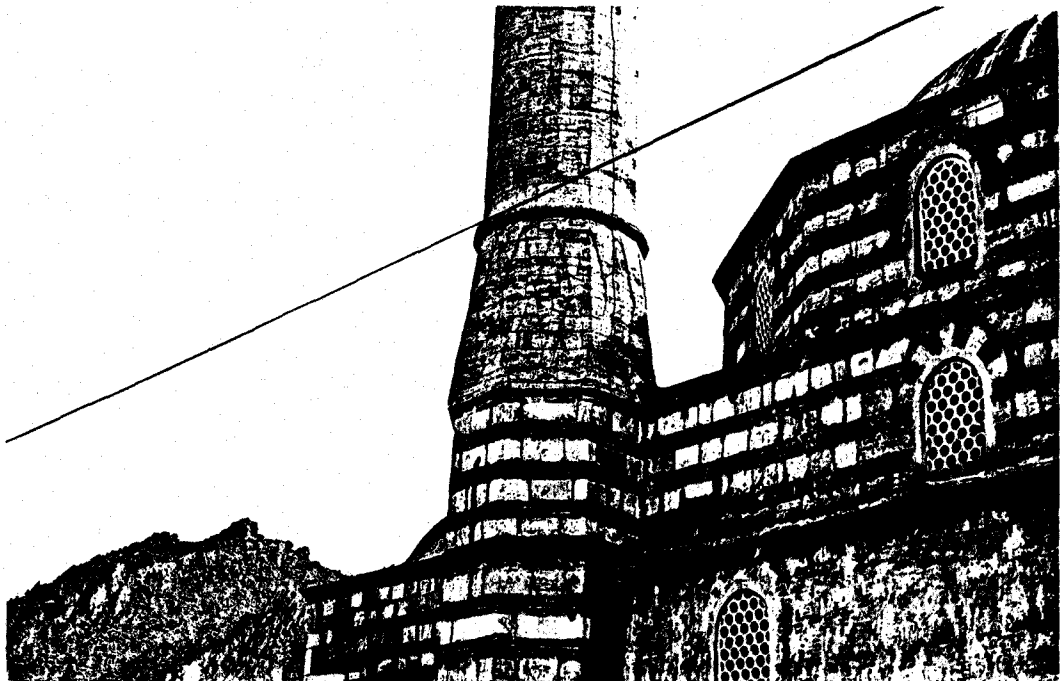

106

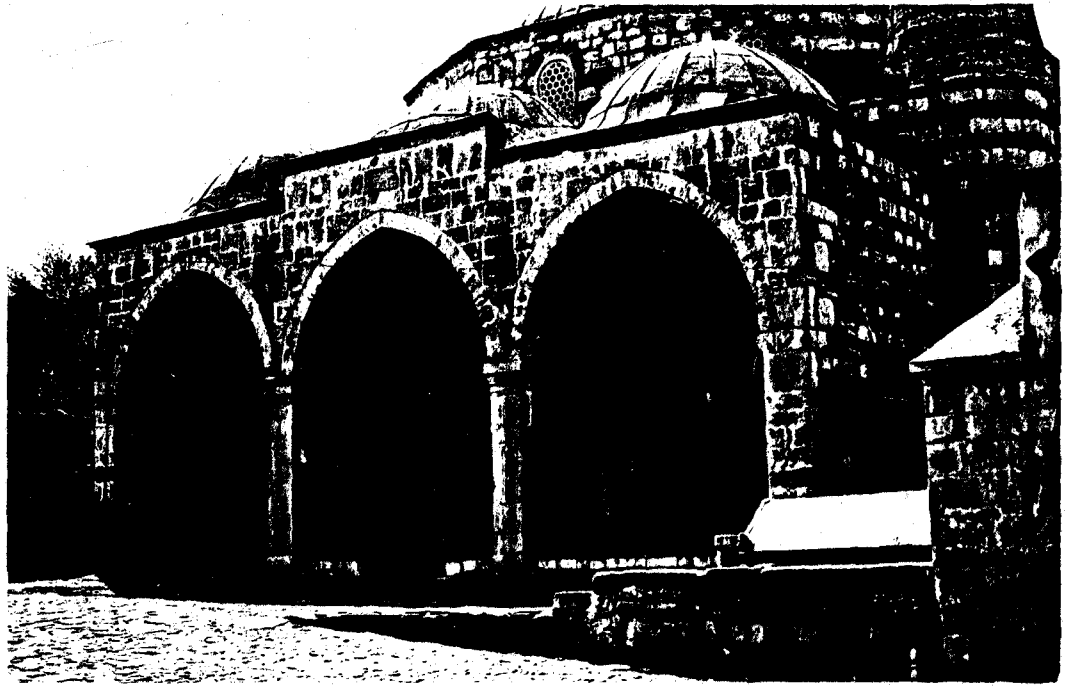

107

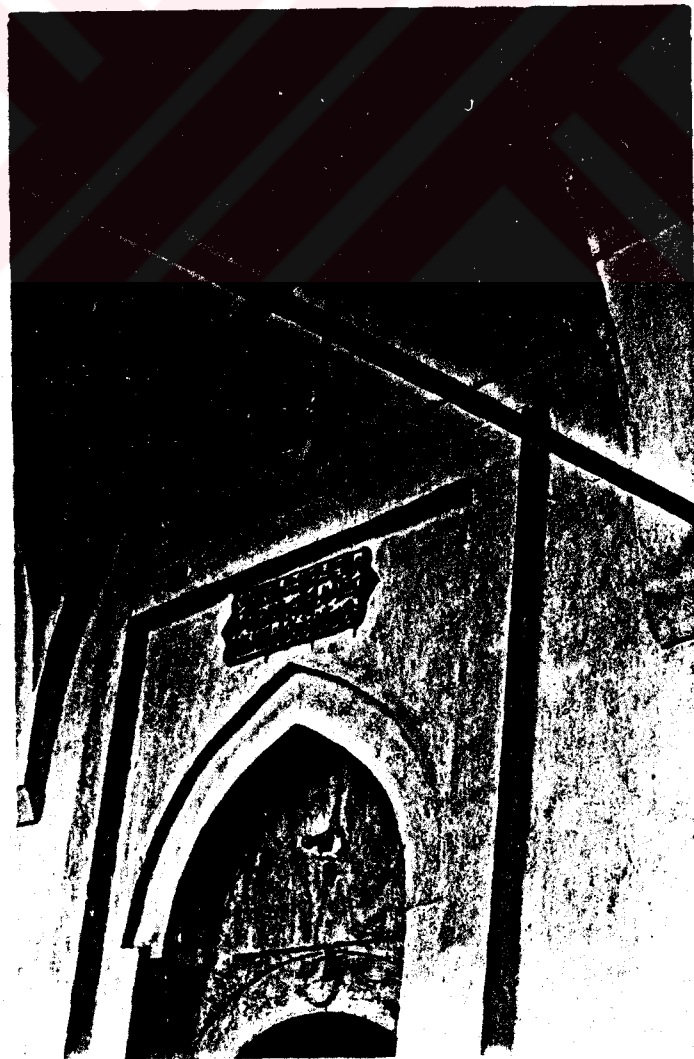

108

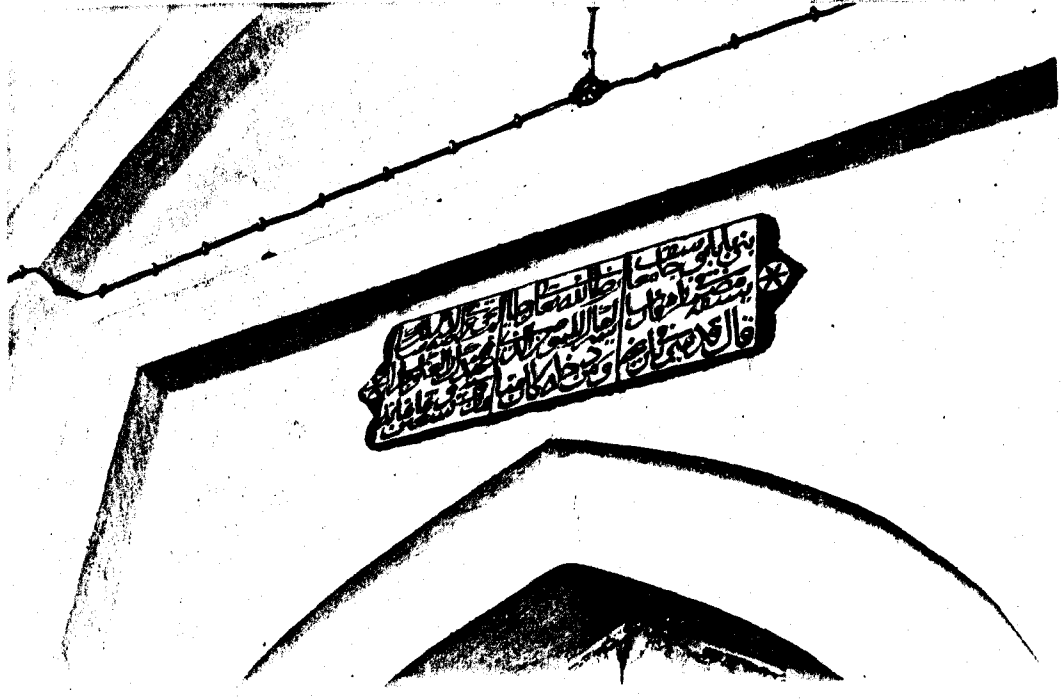

109

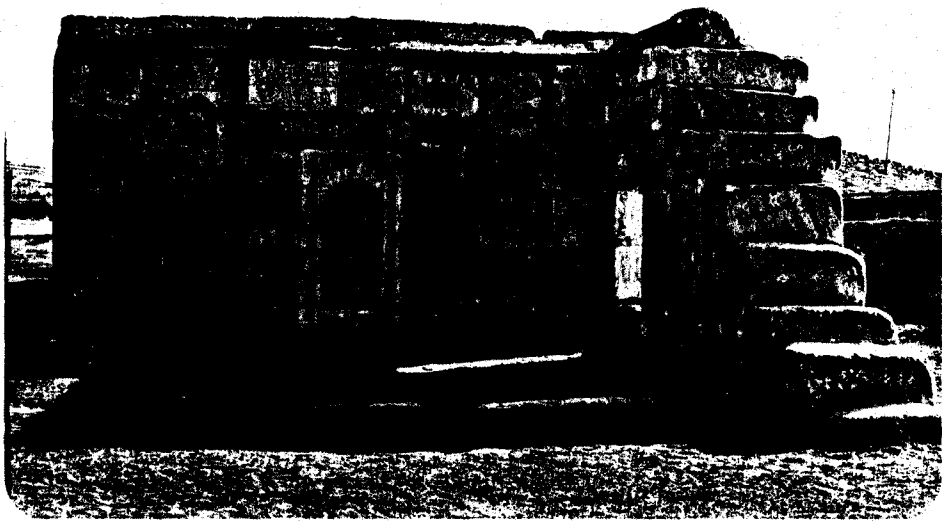

110

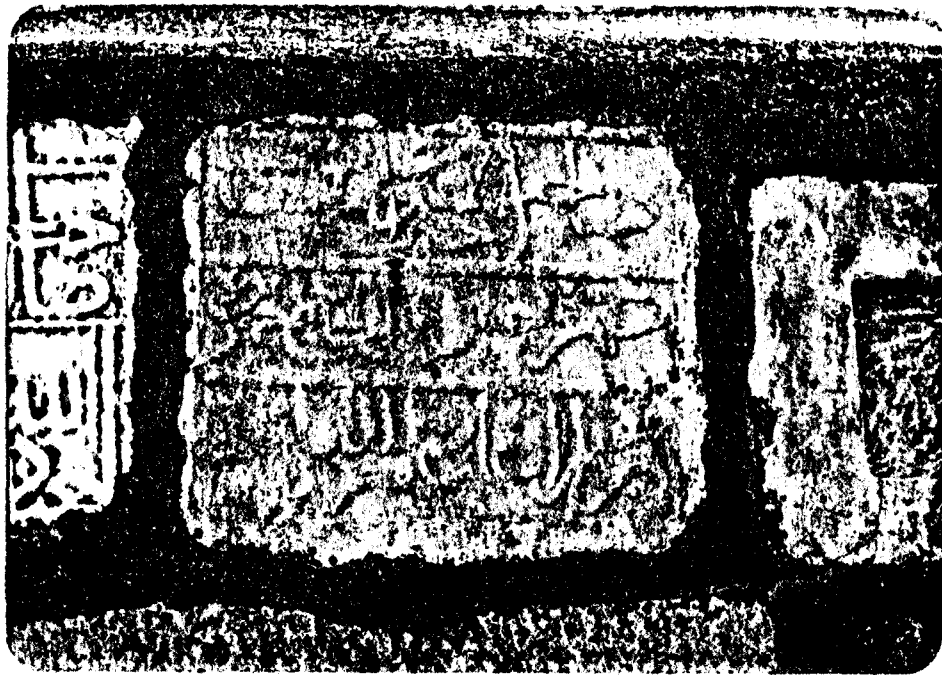

111

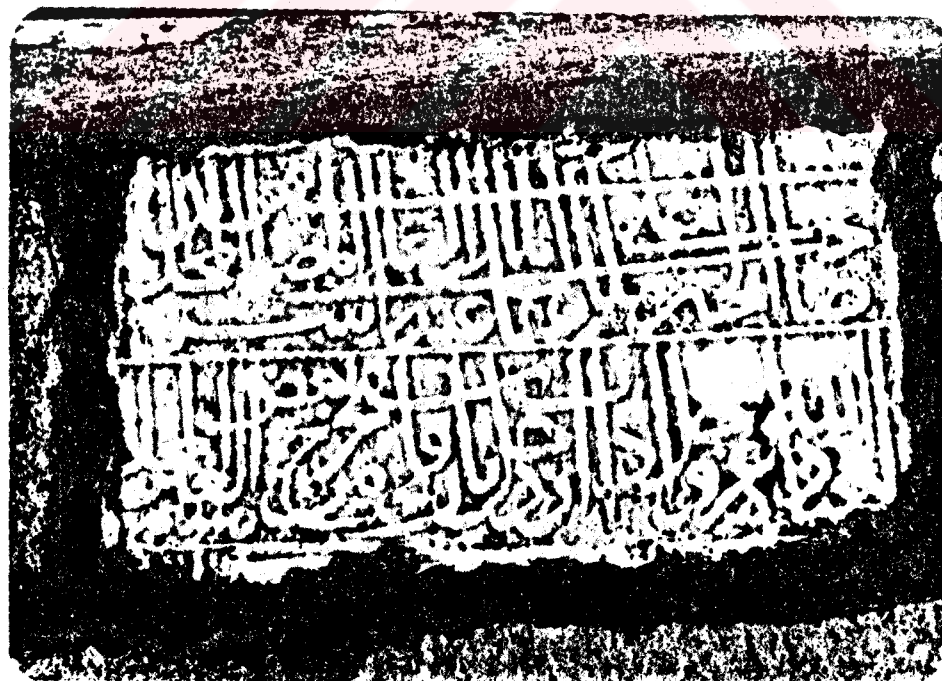

112

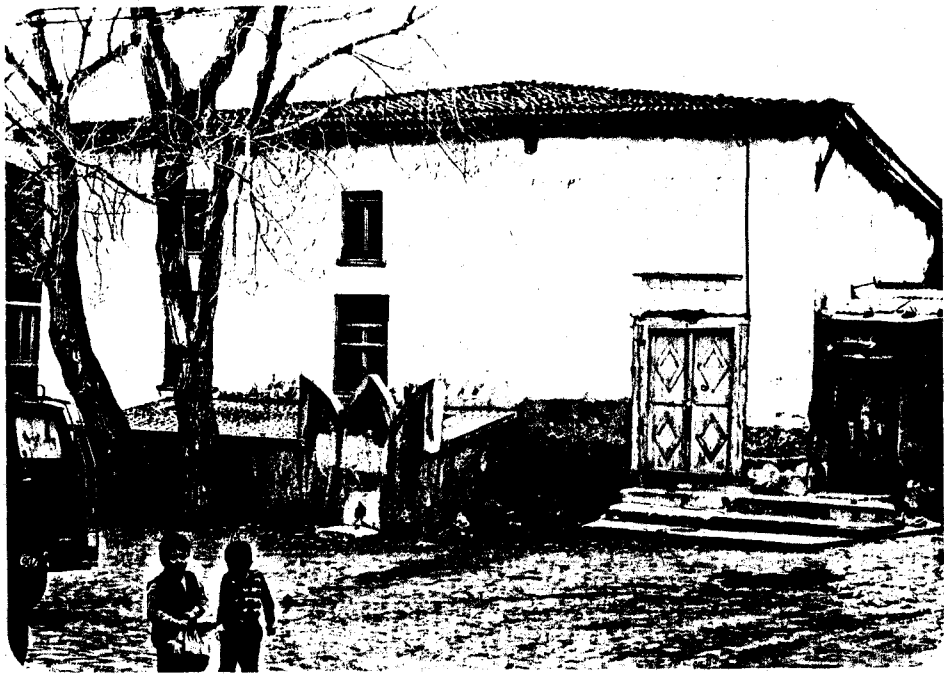

113



114

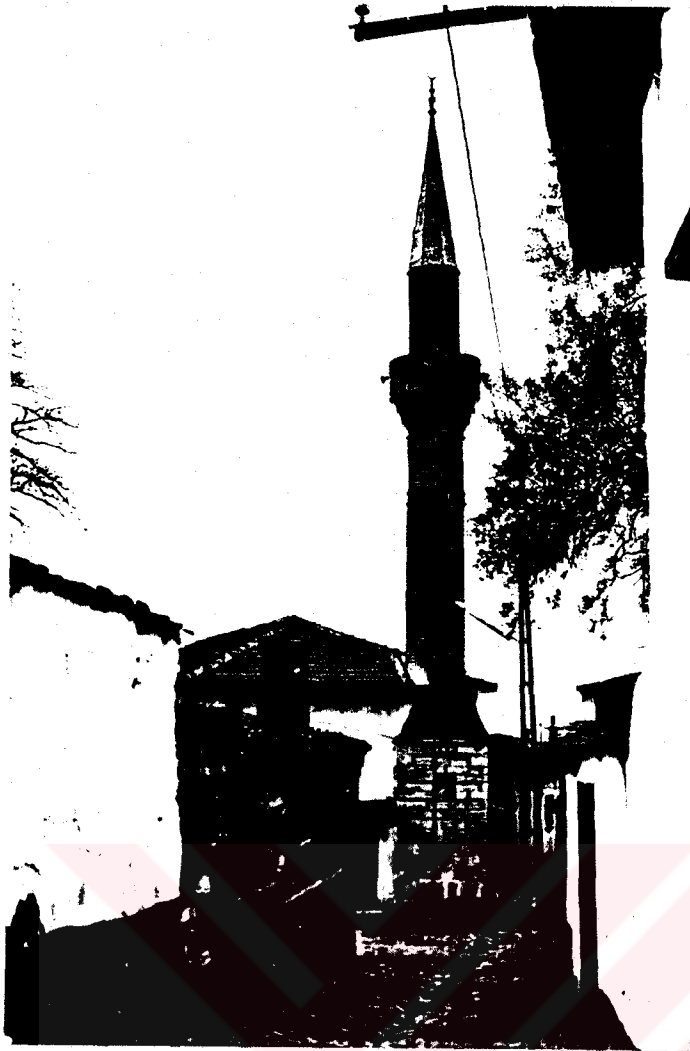

115



116

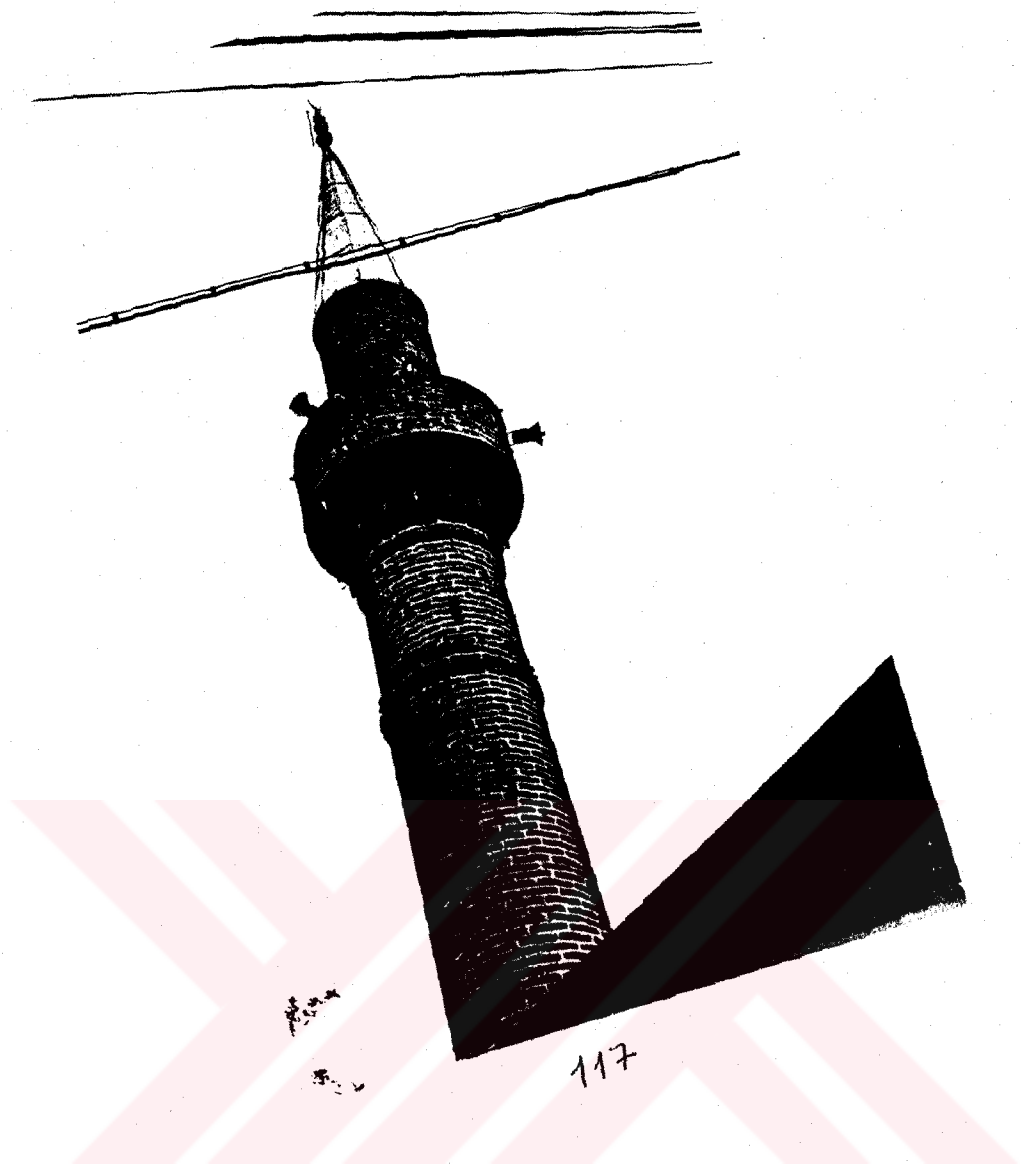

117

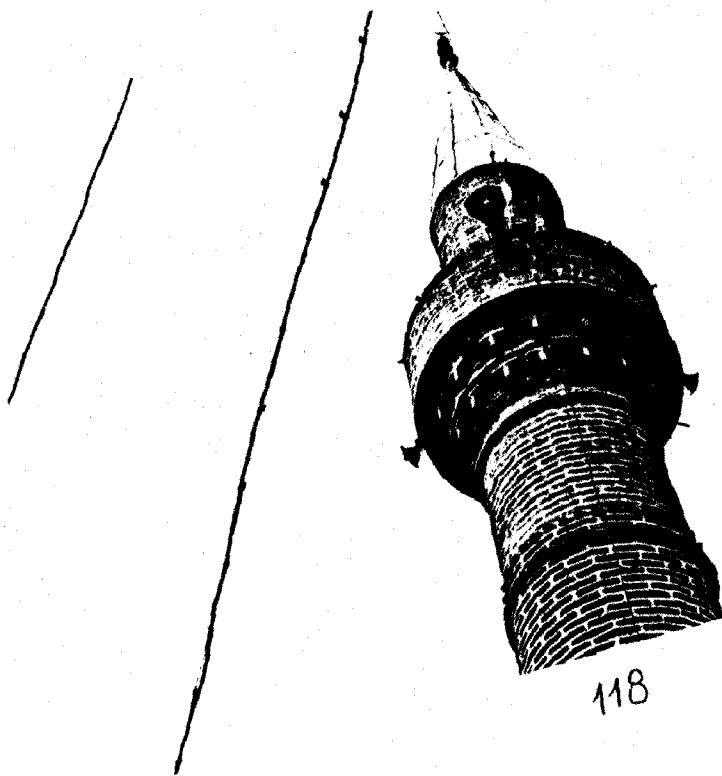

118



119

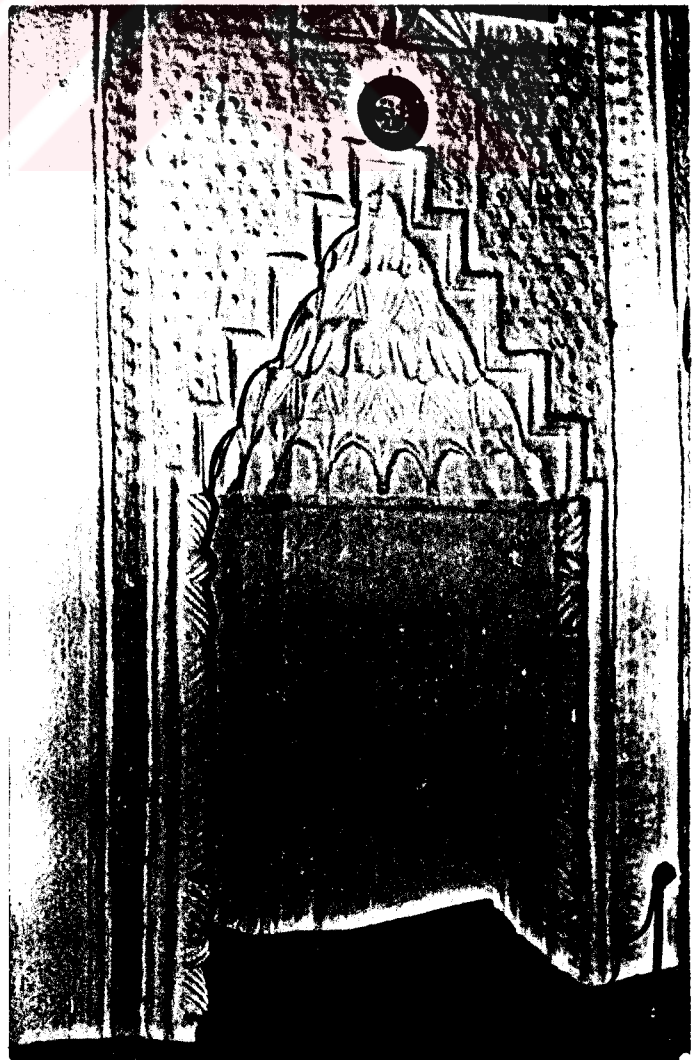

120



121



122



123



124



125



126

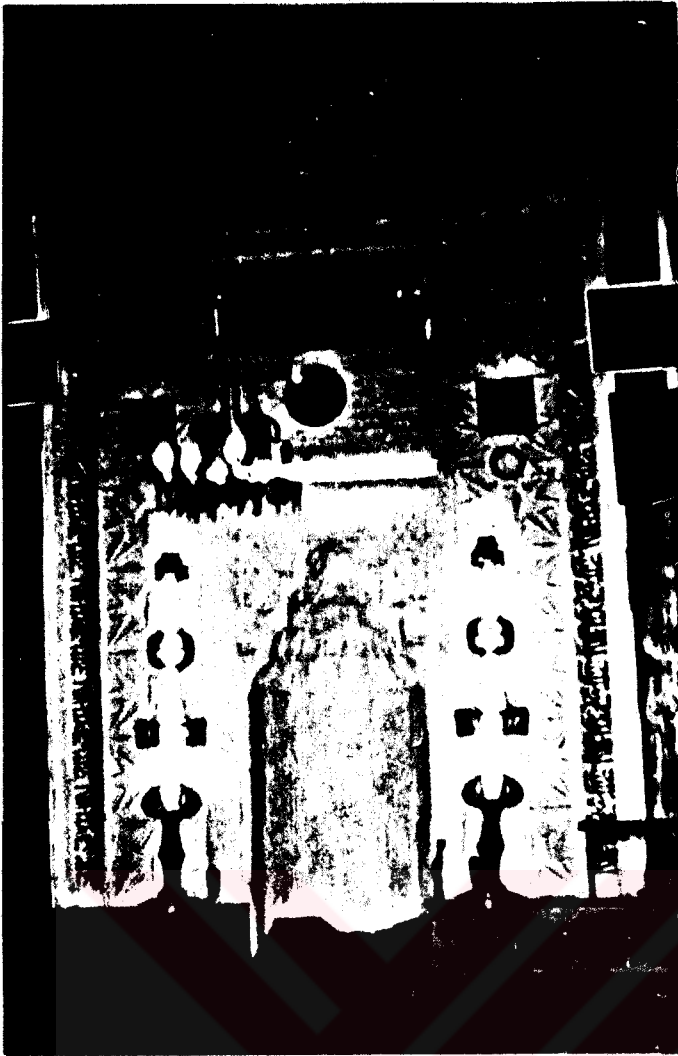

127

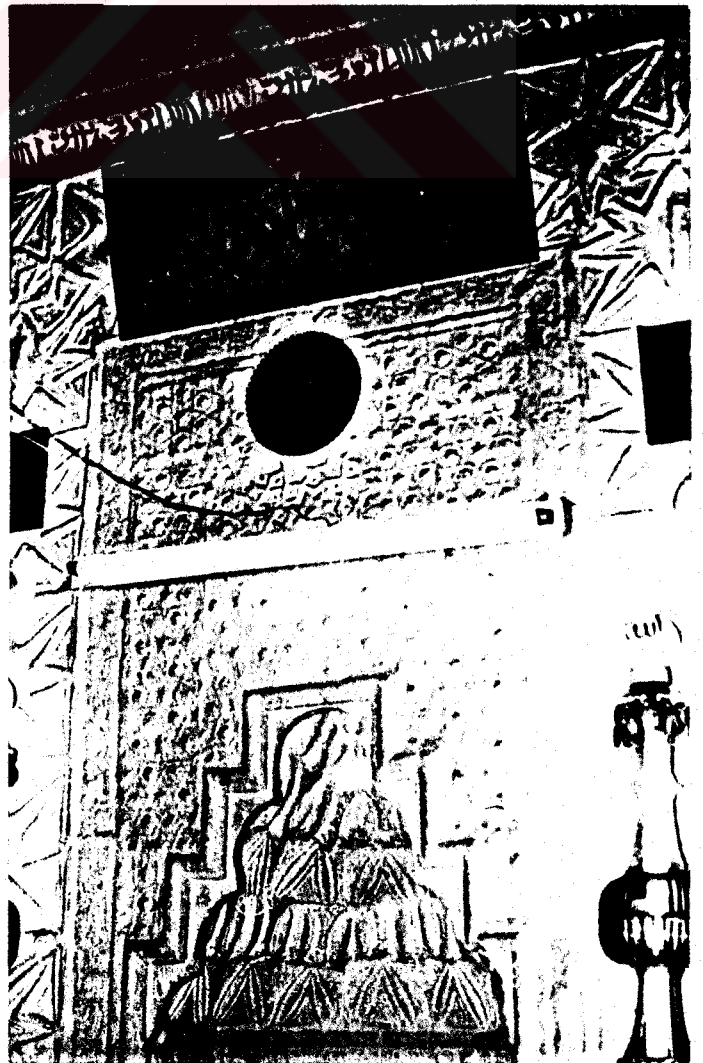

128



129

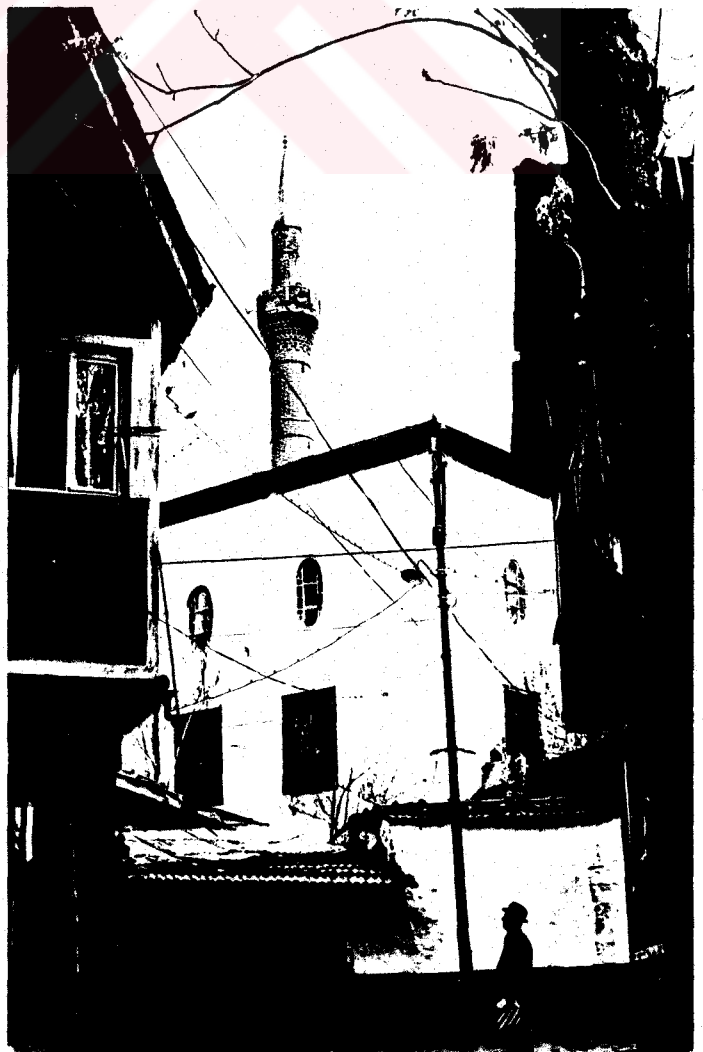

130



131



132



133



134

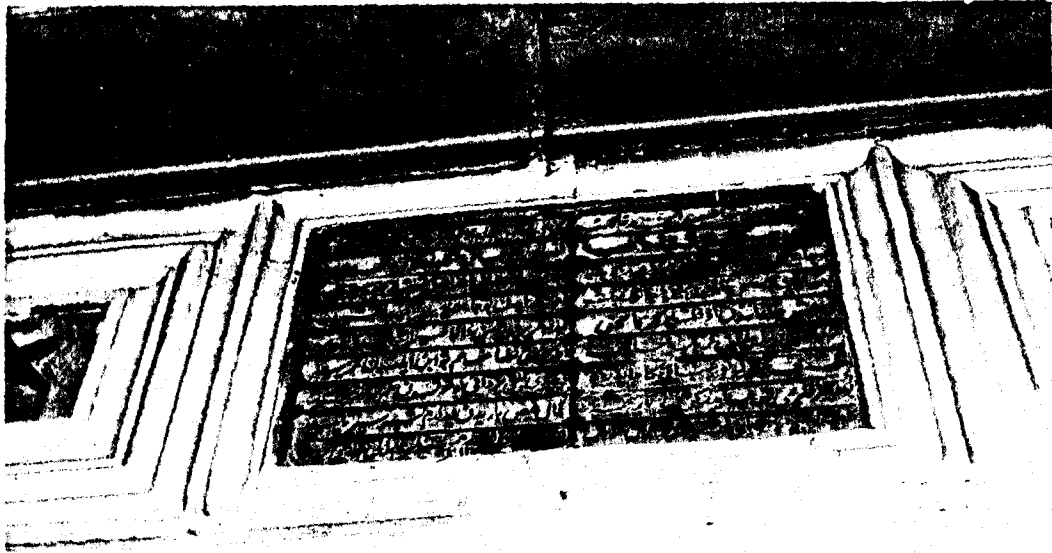

135



136



137



138



139



140



141

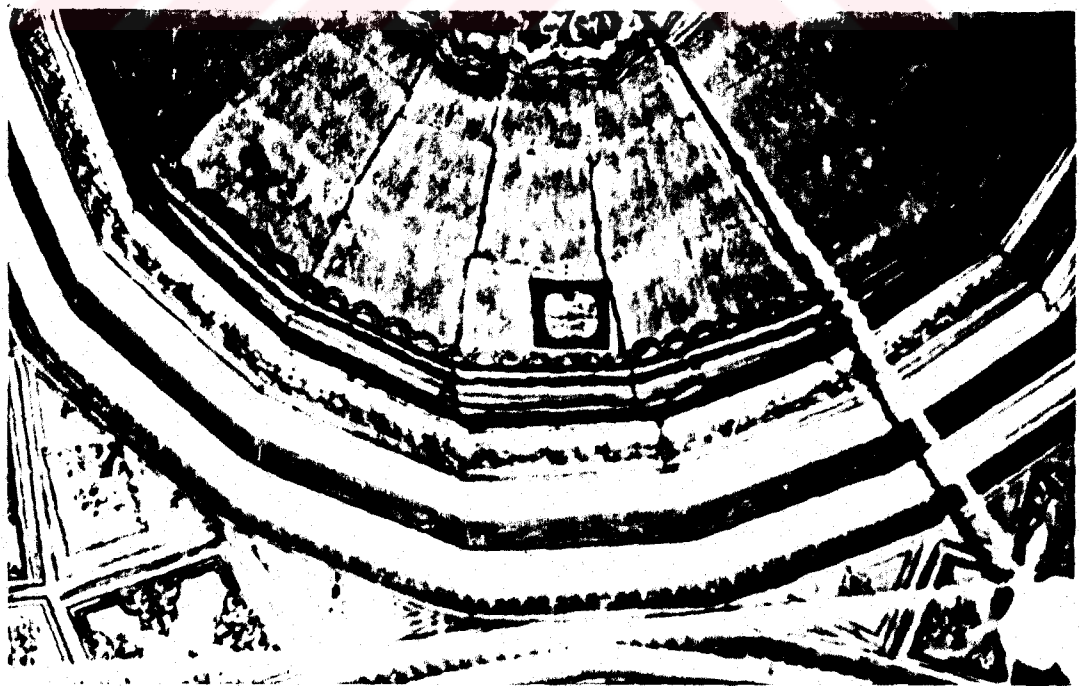

142

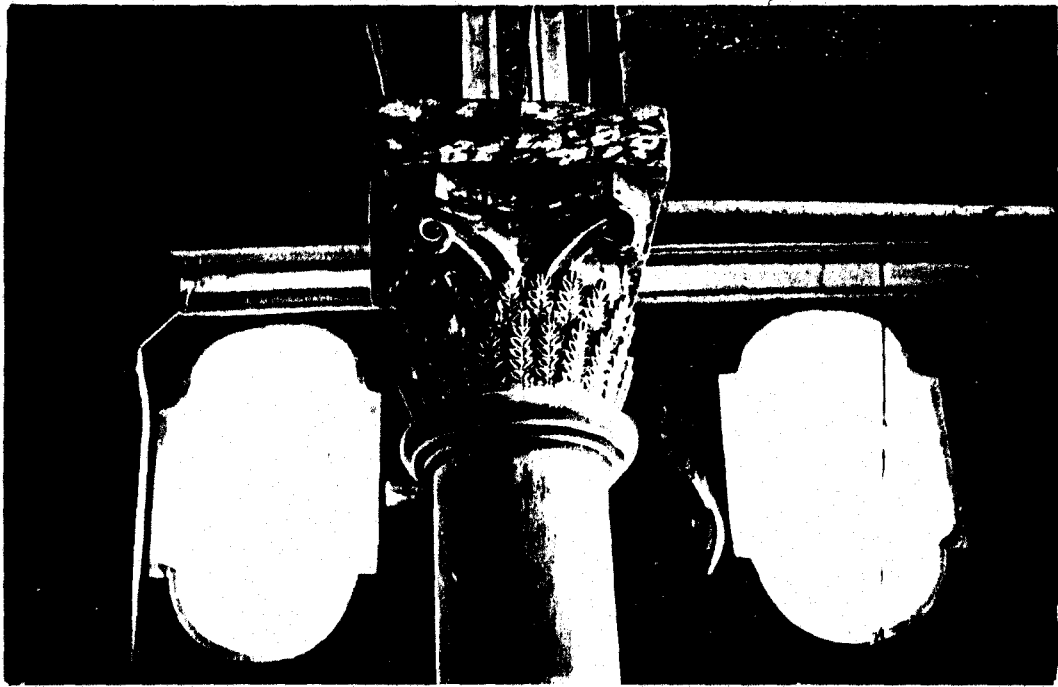

143

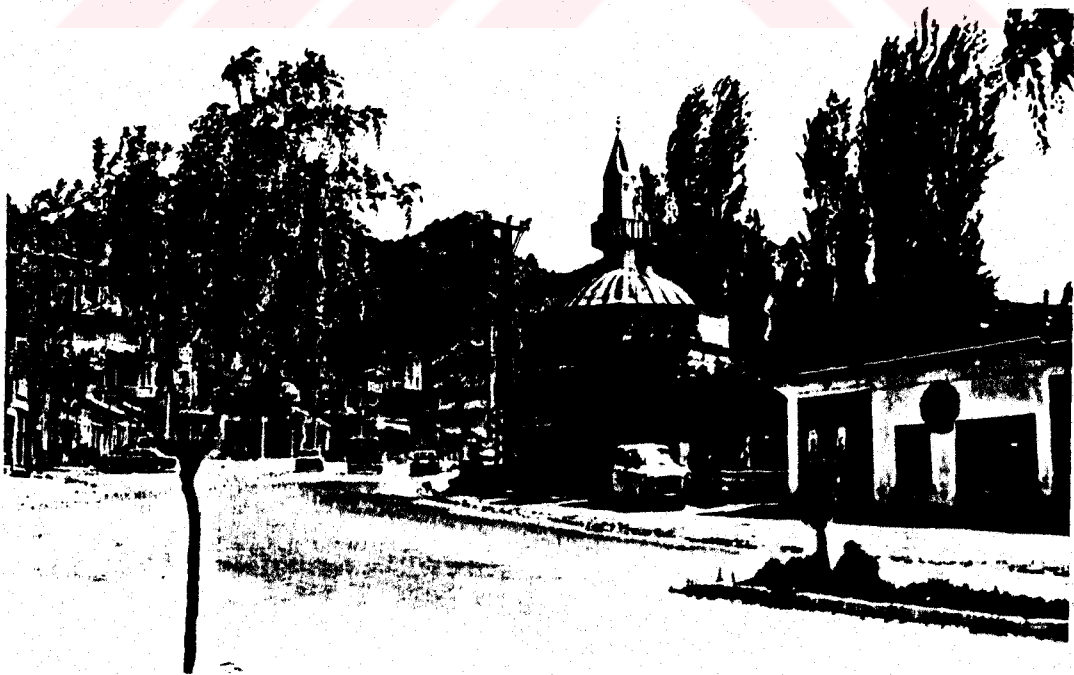

144



145



146

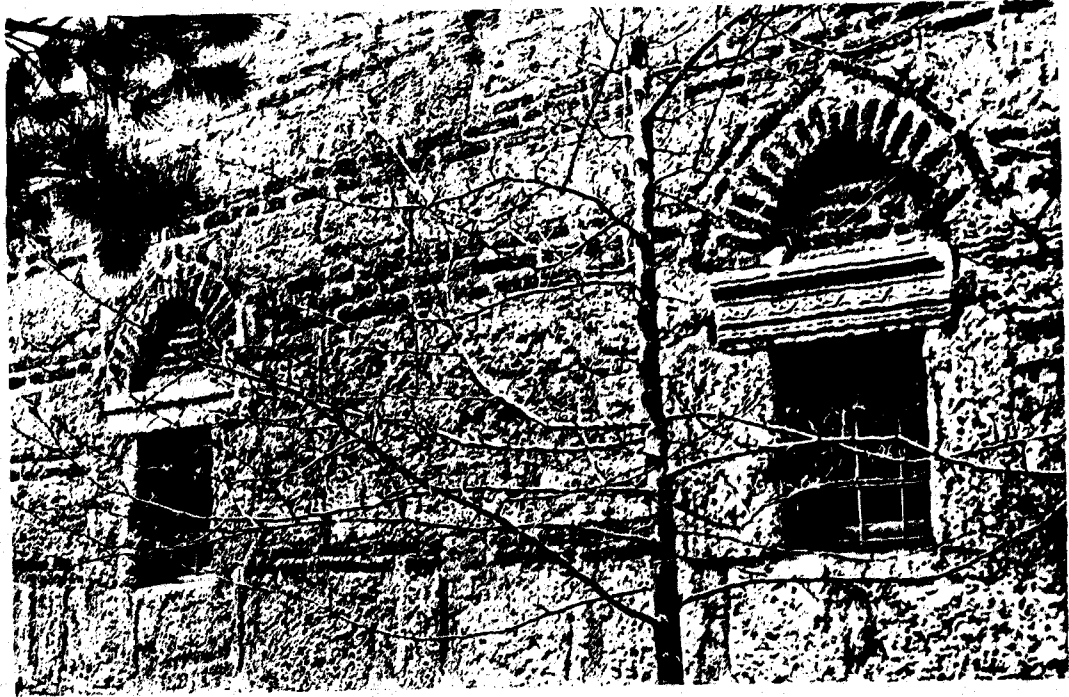

147



148



149



150

151

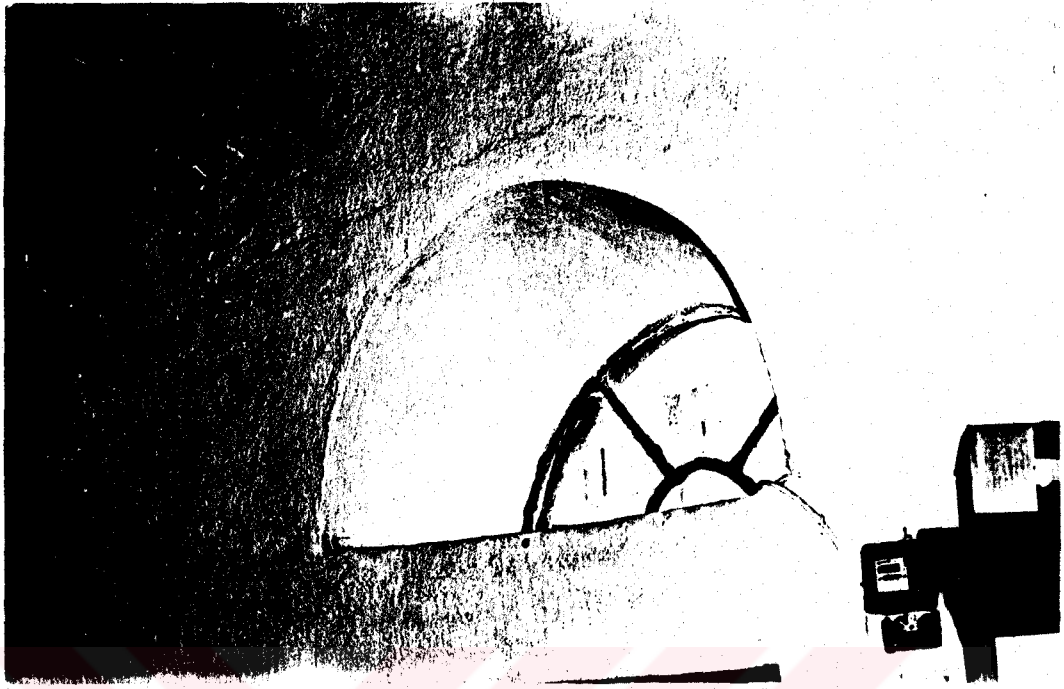

152





153



154



155



156



157



158



159

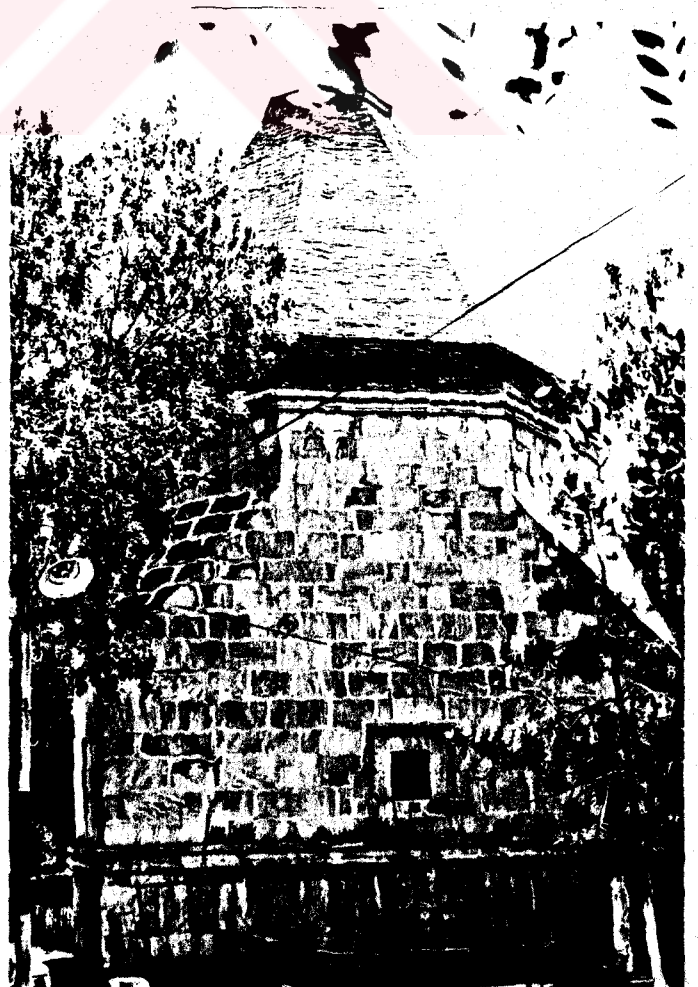

160



161



162

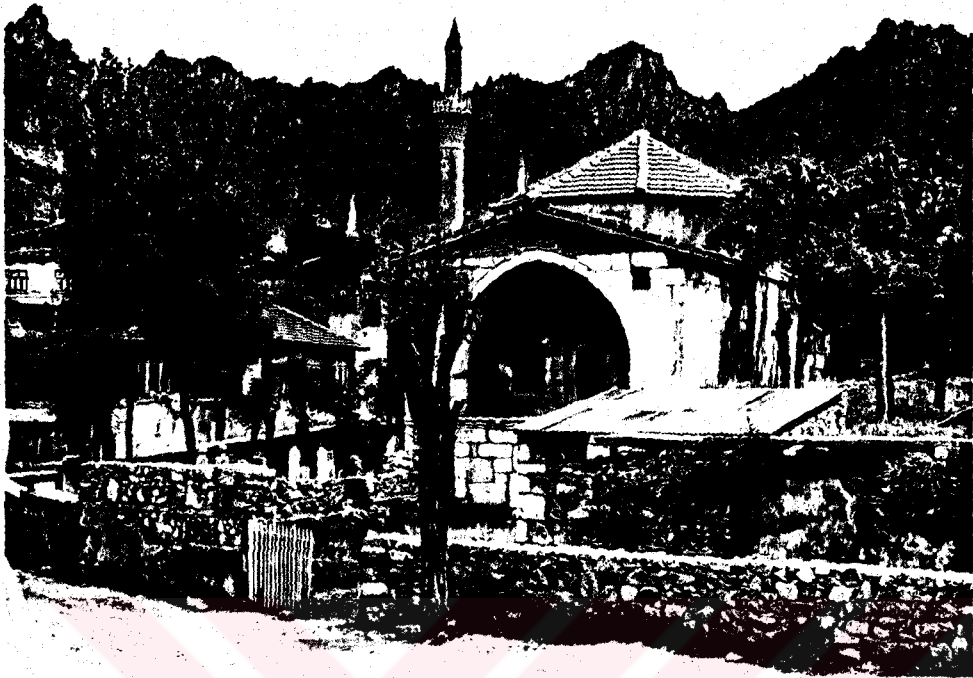

163



164



165



166

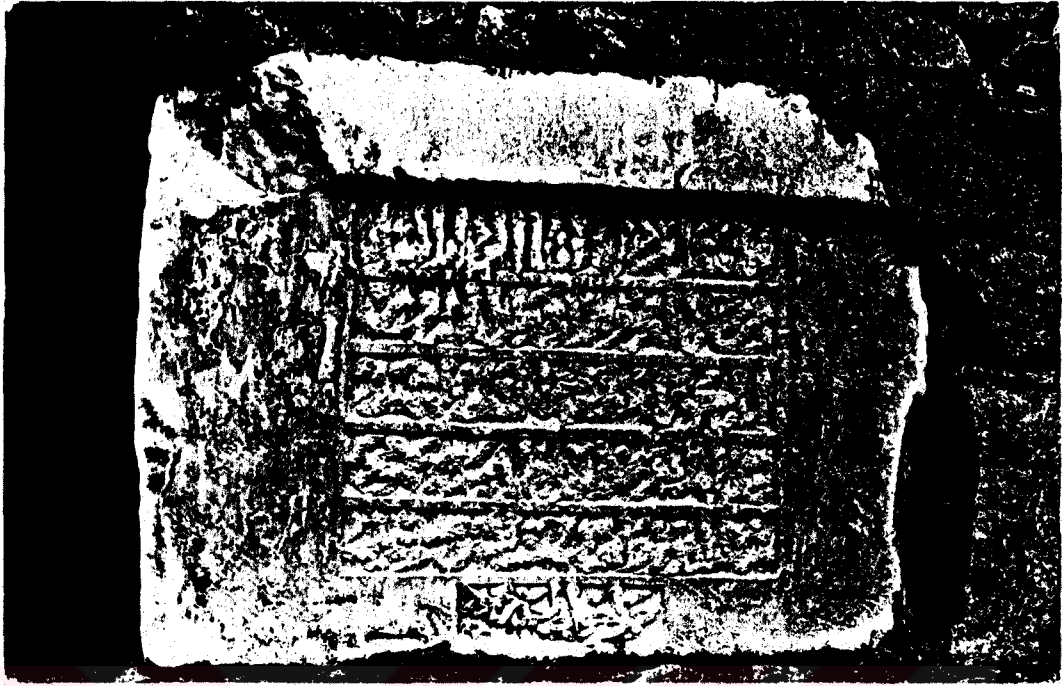

167

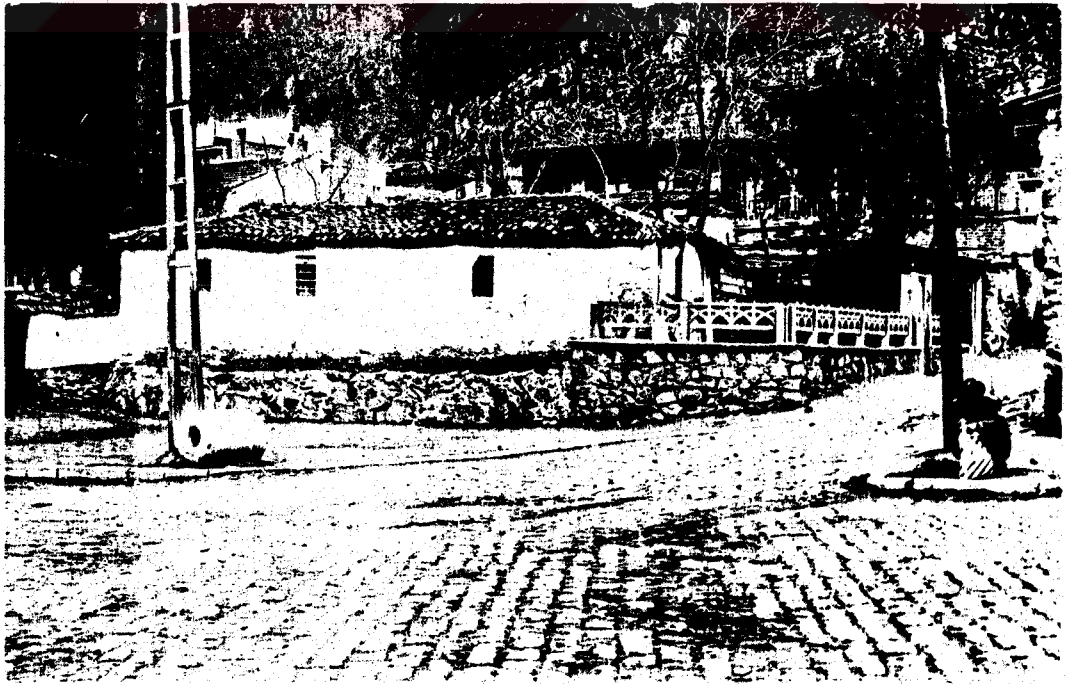

168

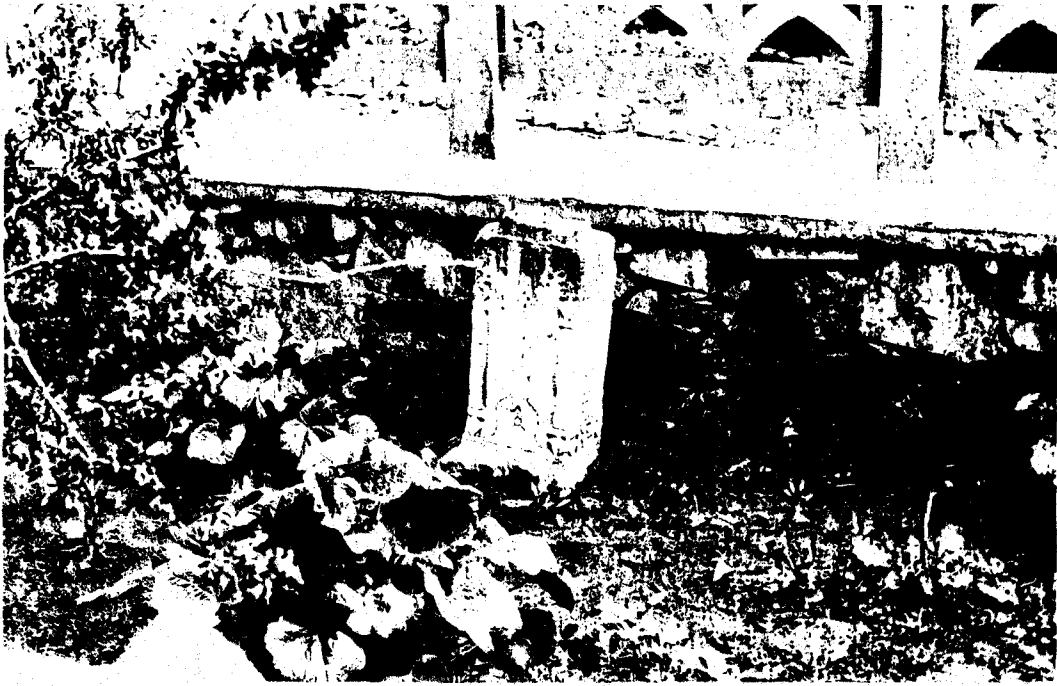

169



170



171



172

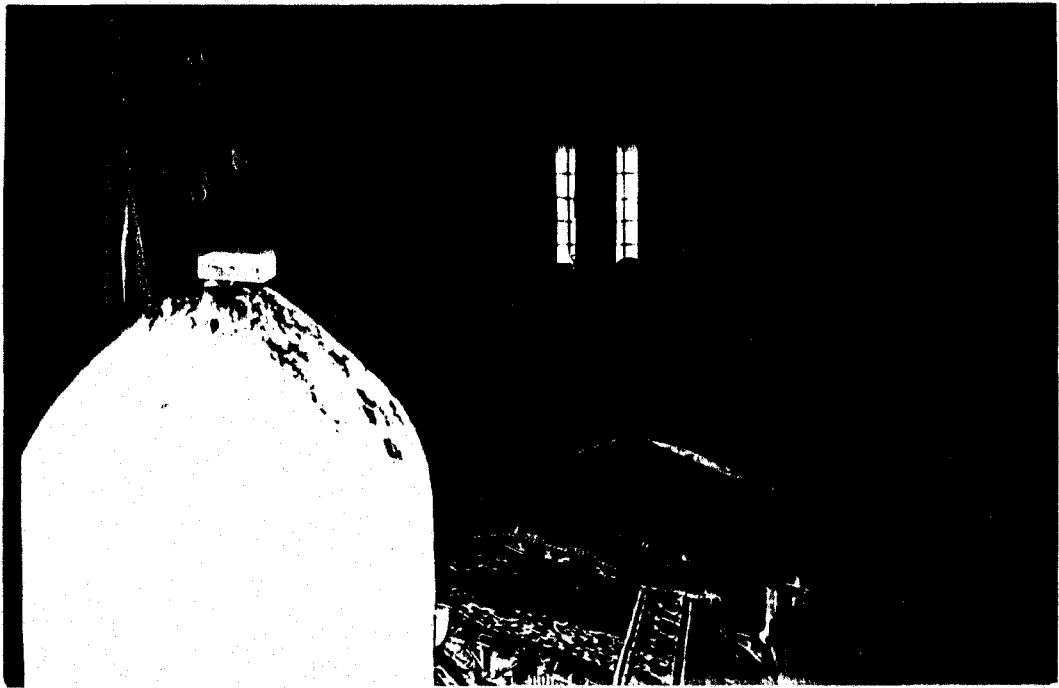

173

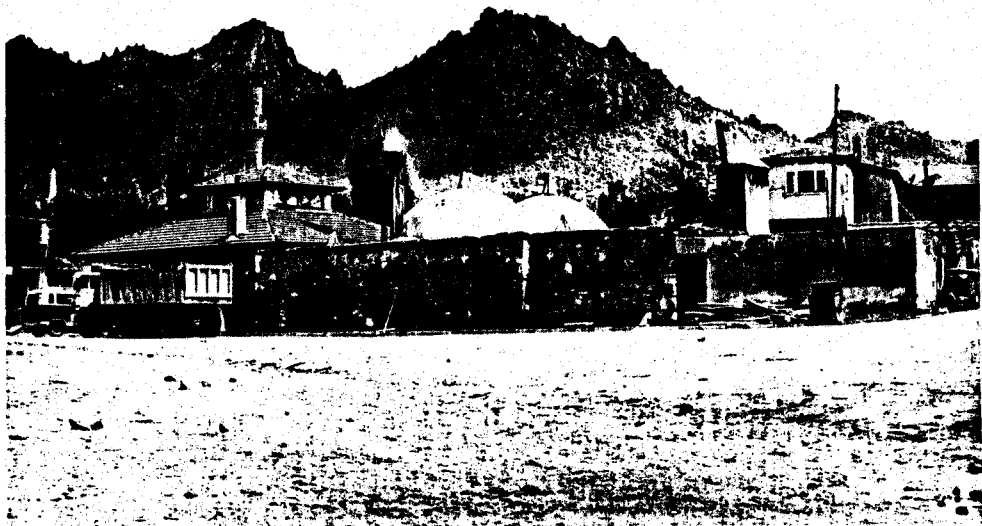

174

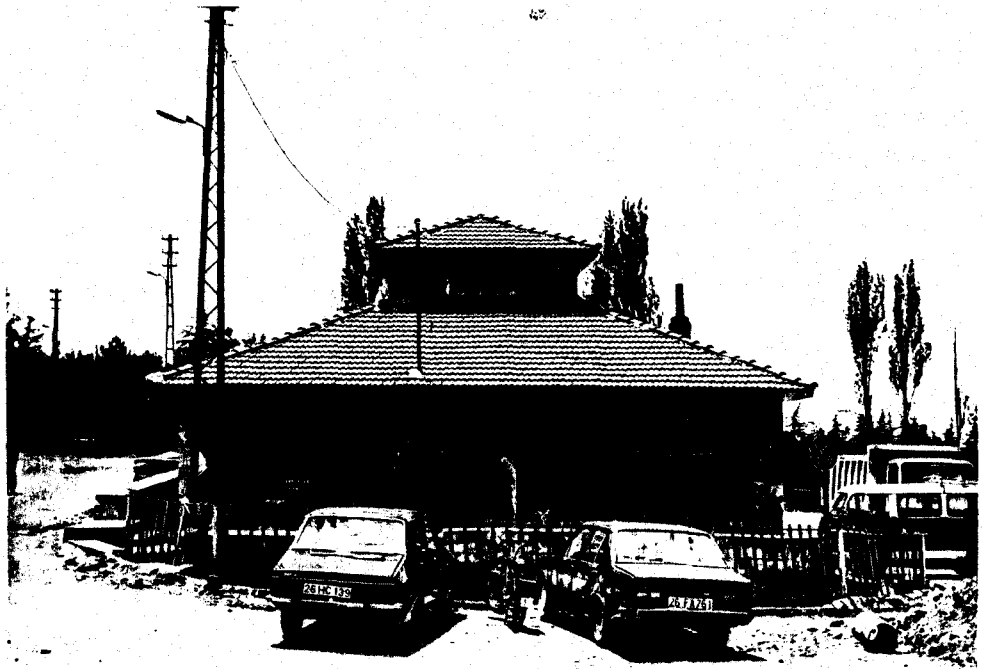

175

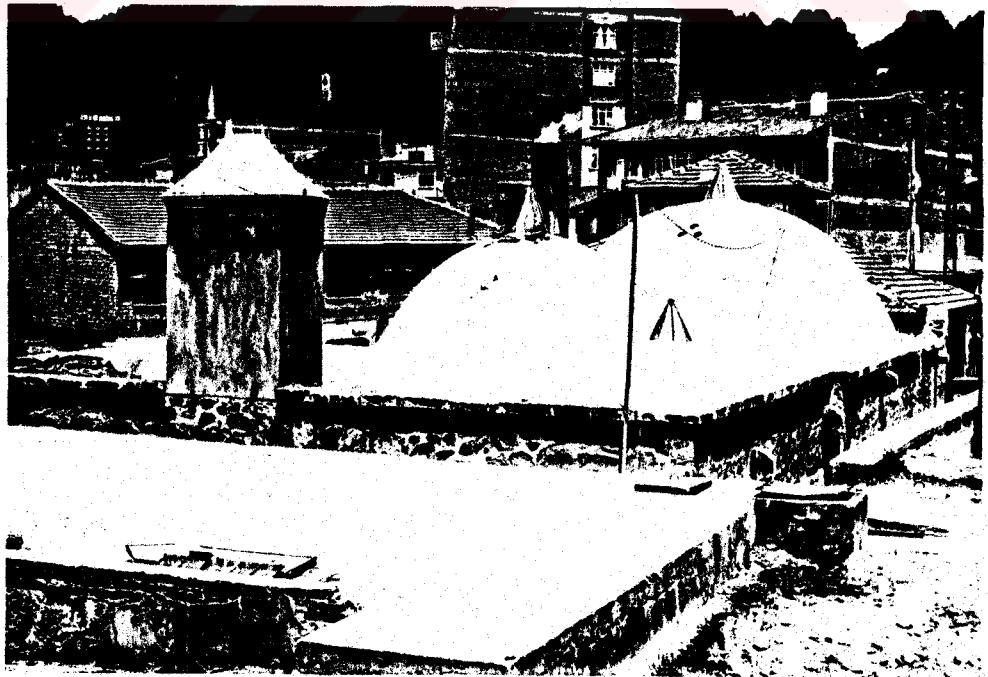

176

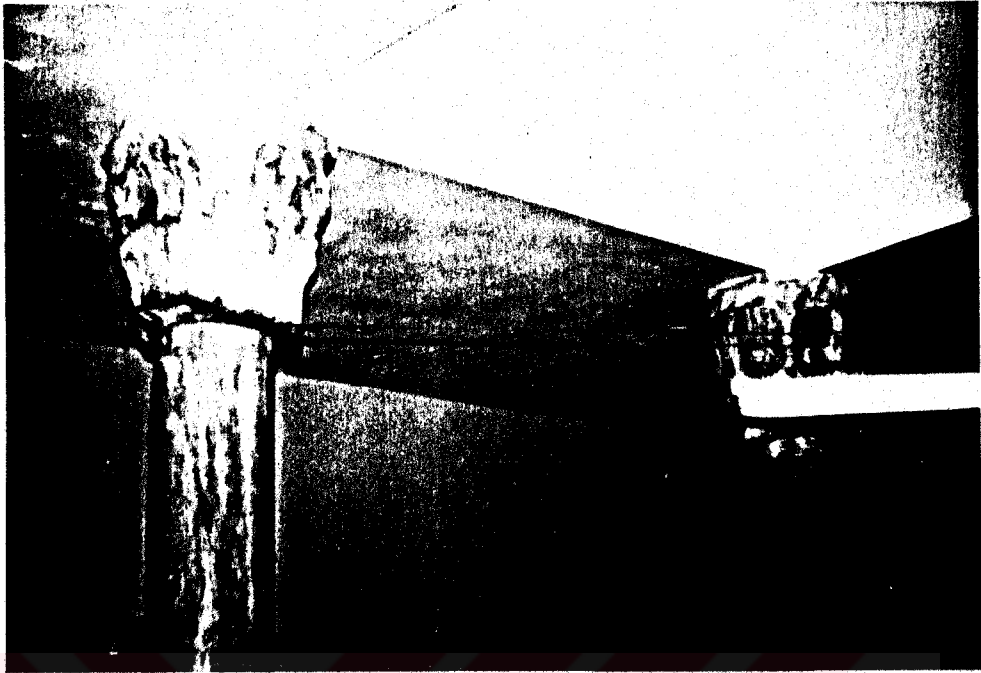

177



178

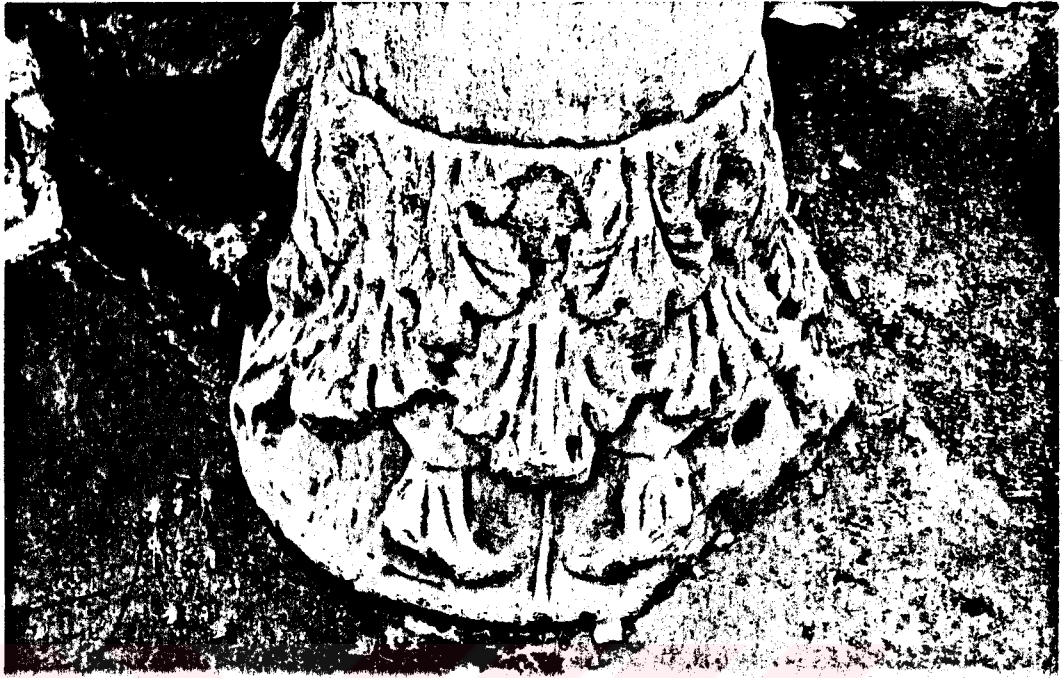

179



180

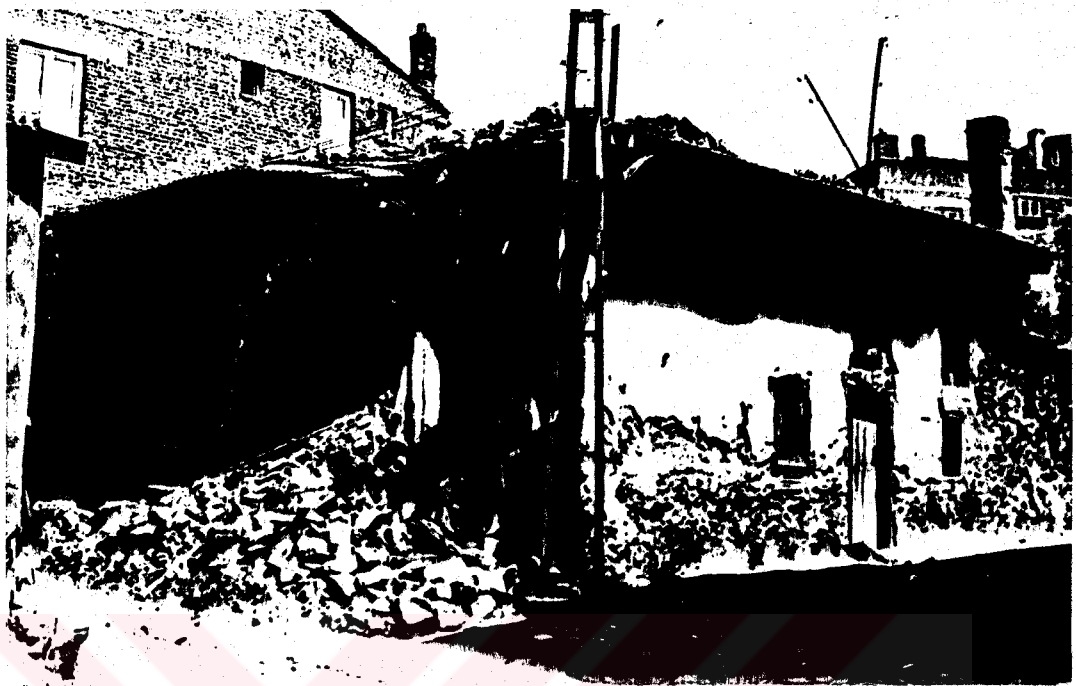

181



182

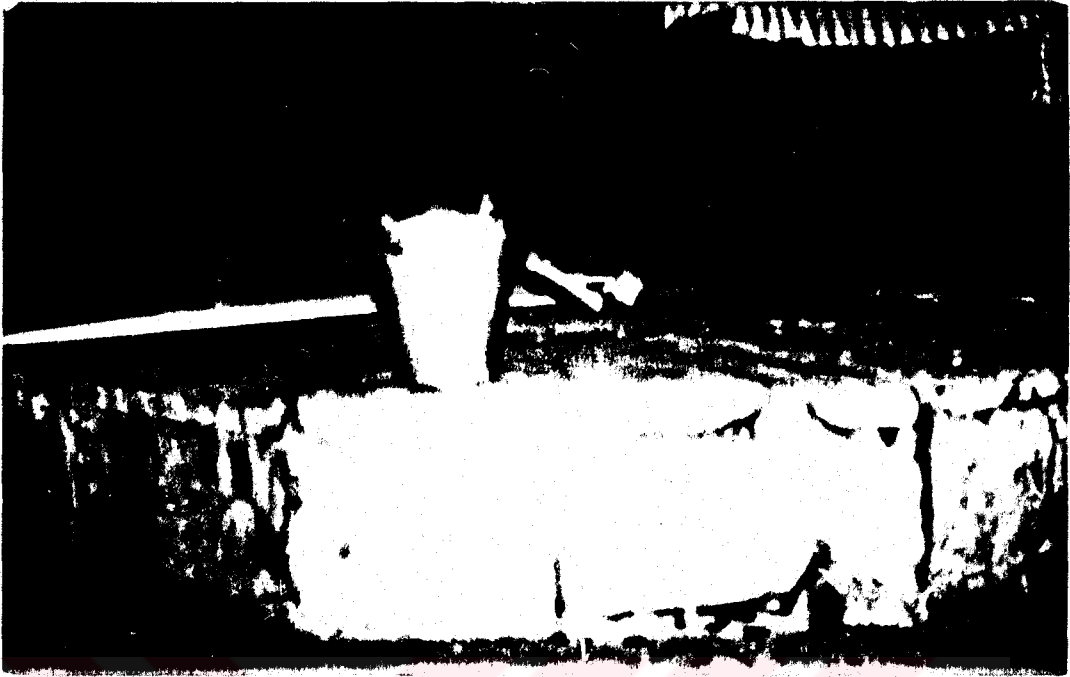

183



184

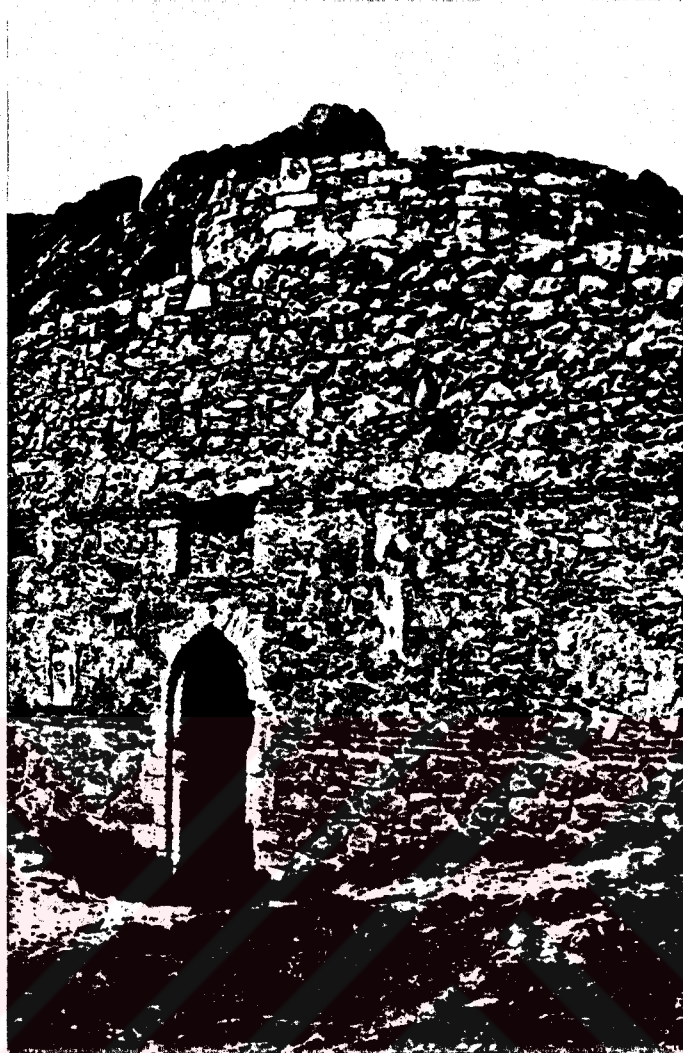

185

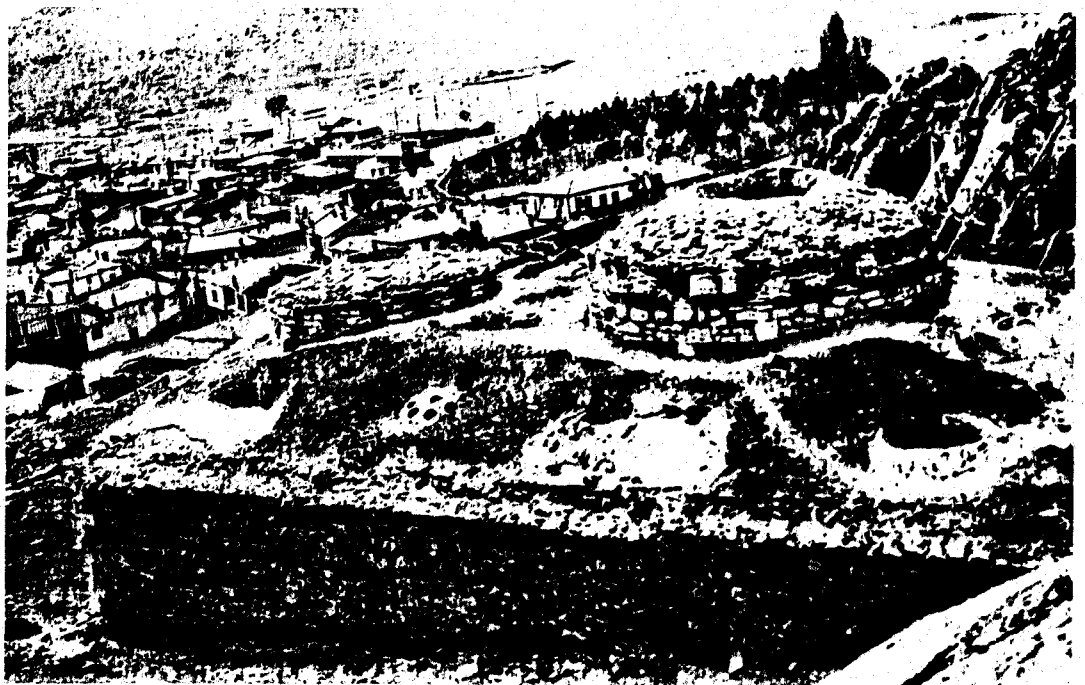

186



187



188



189

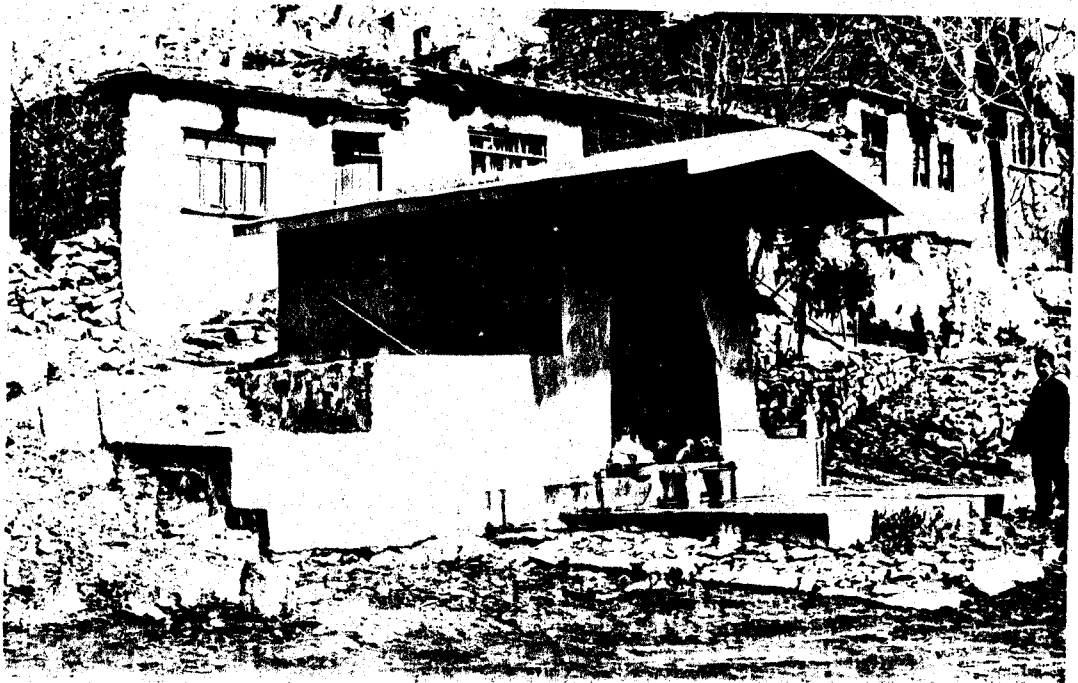

190

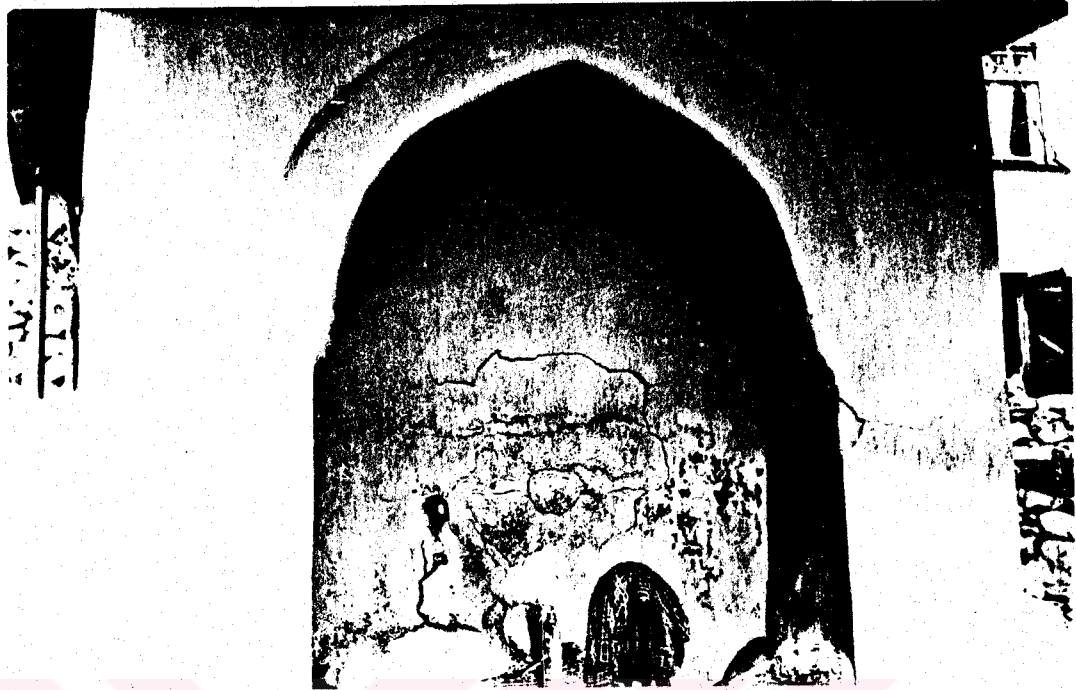

191



192

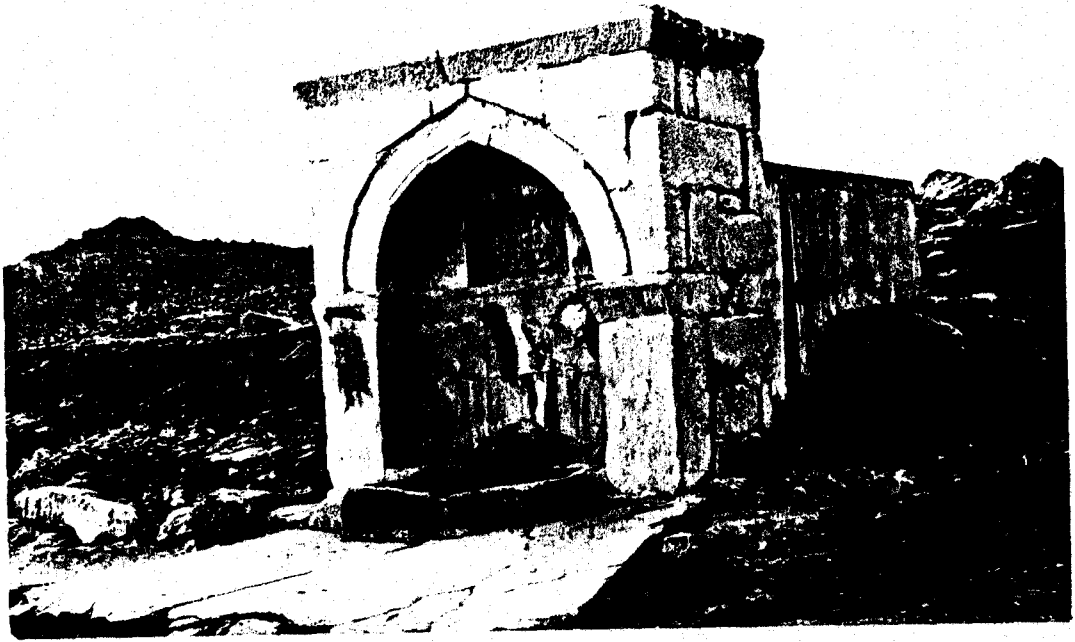

193



194

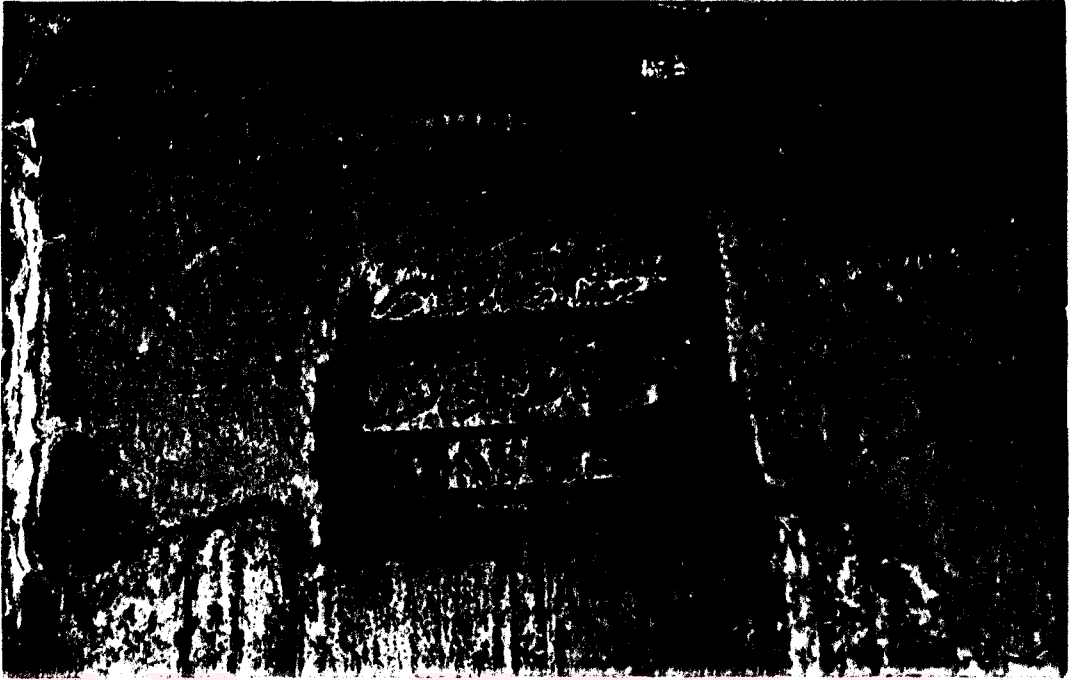

195

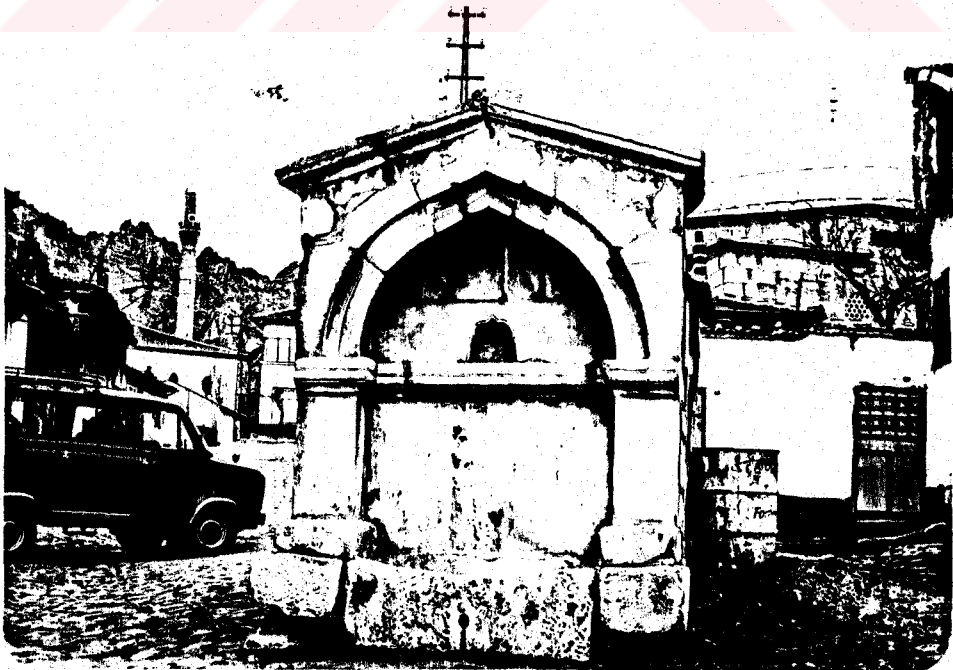

196



197

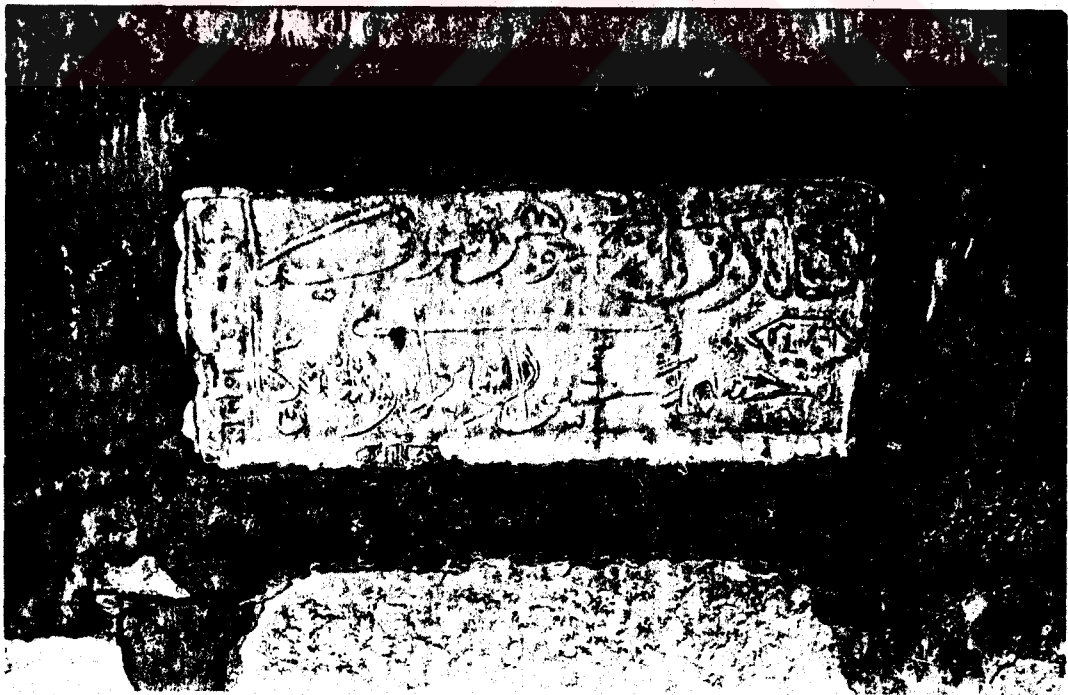

198



199



200

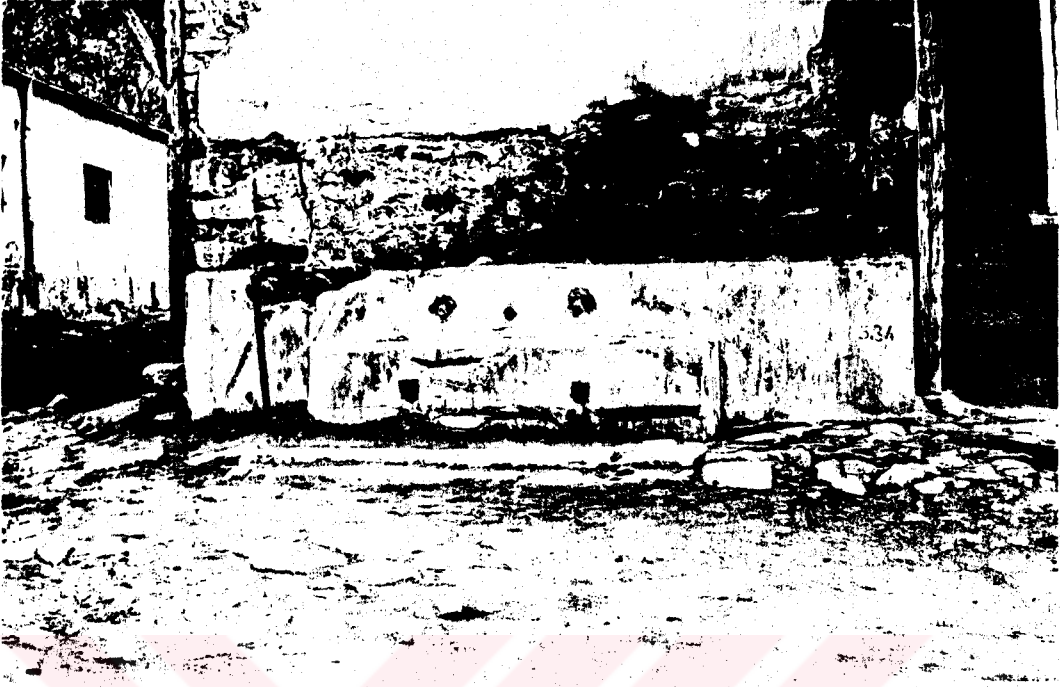

201

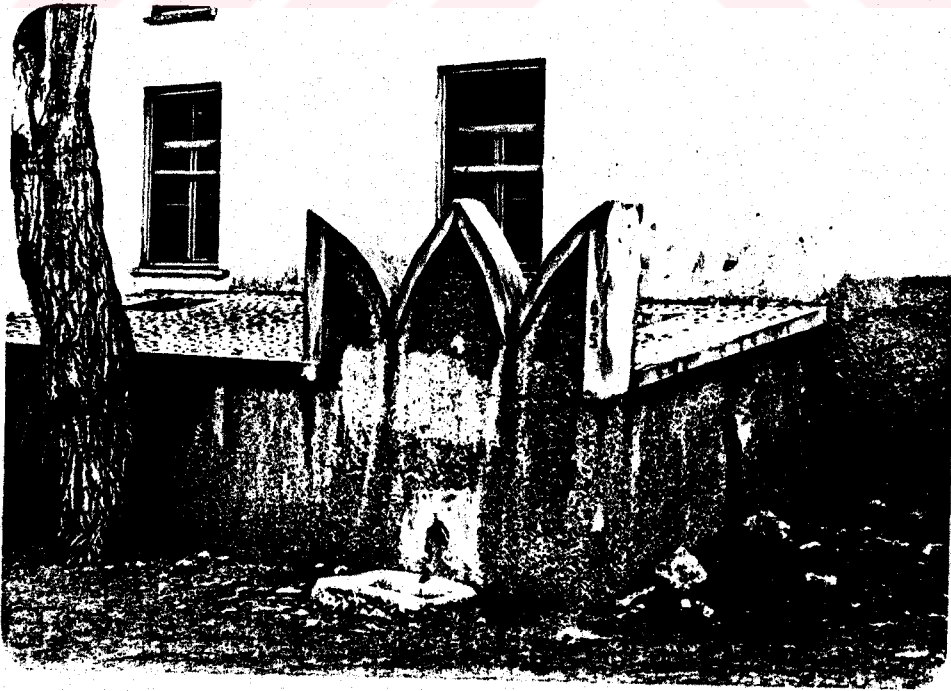

202

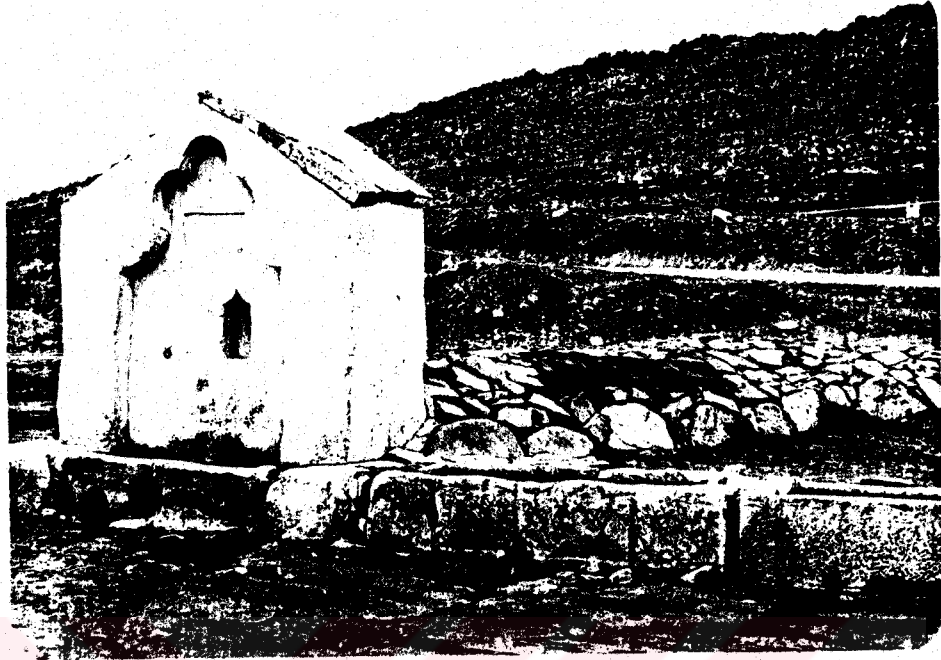

203



204

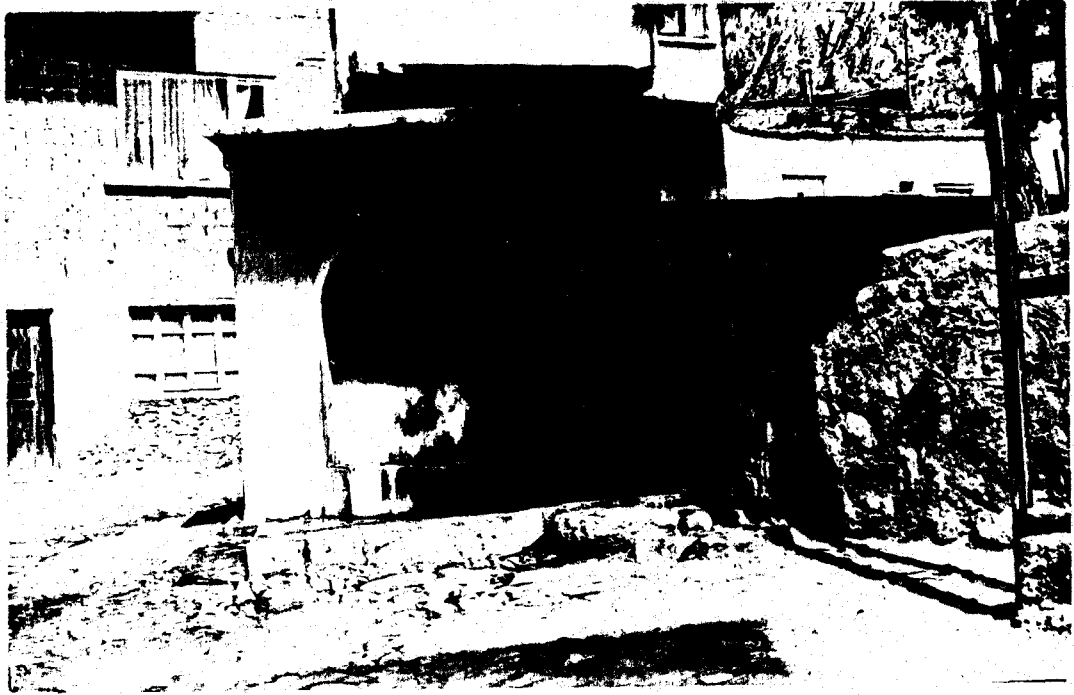

205



206

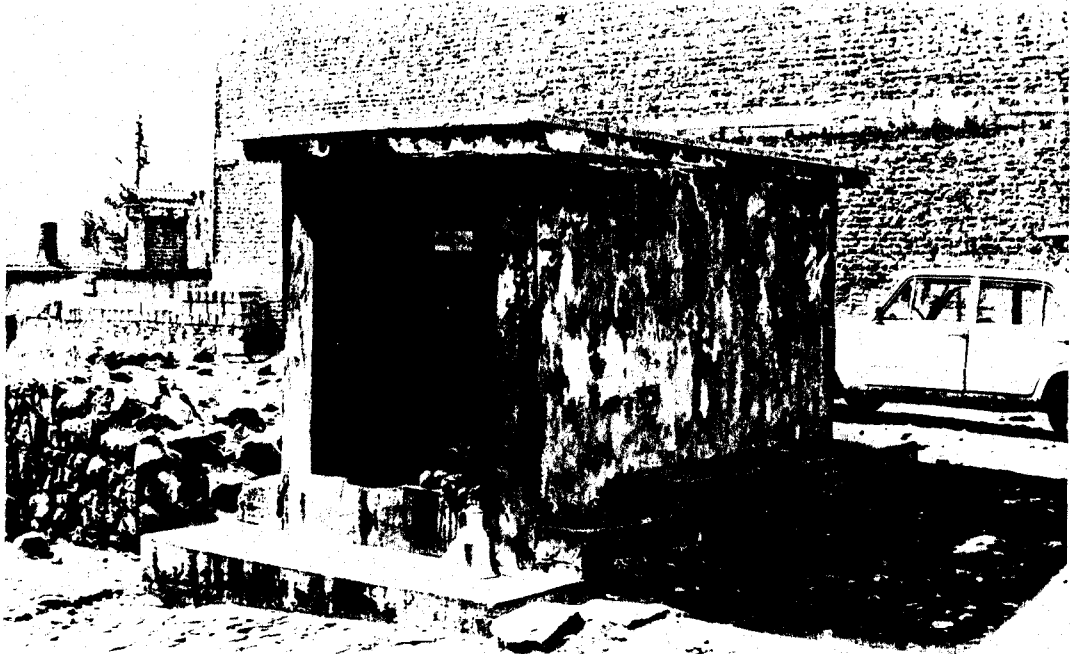

207



208

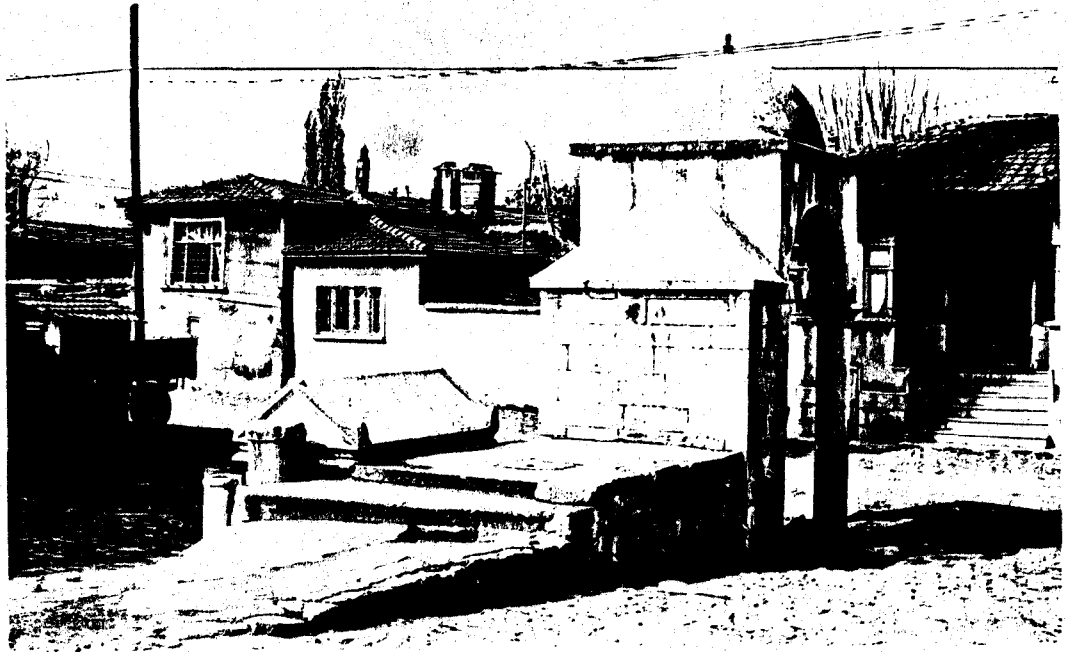

209



210



211

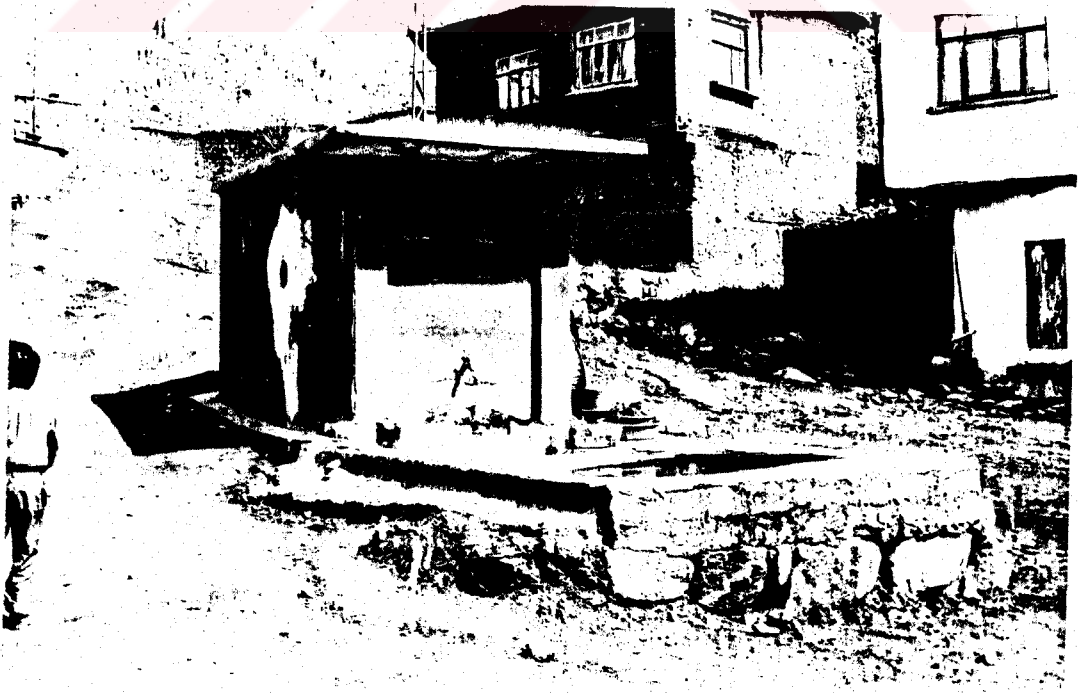

212

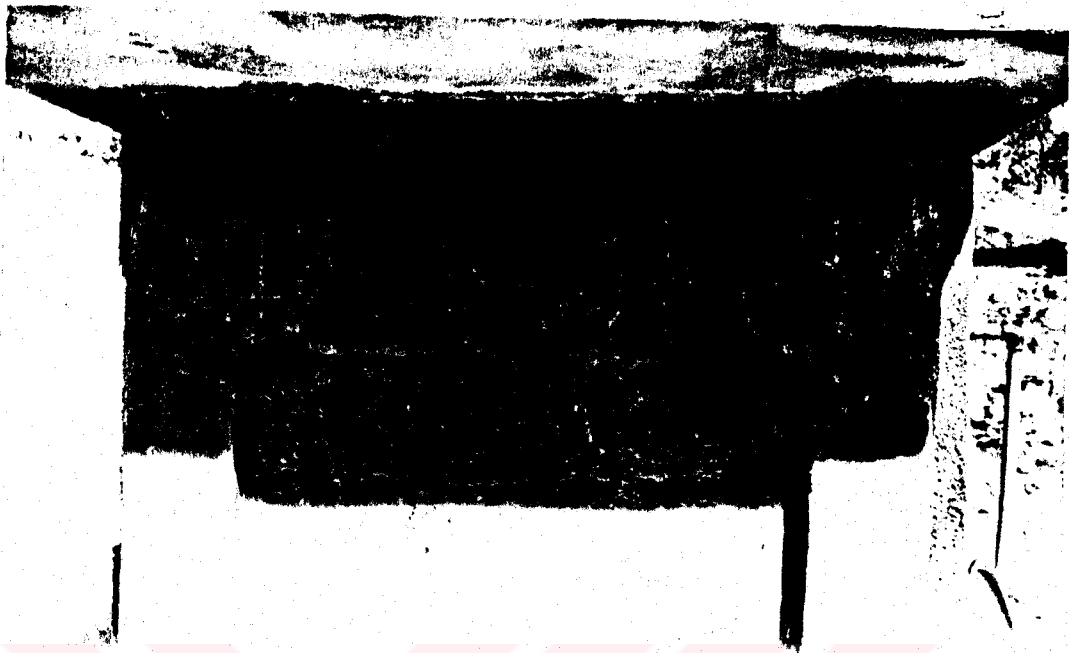

213



214



215

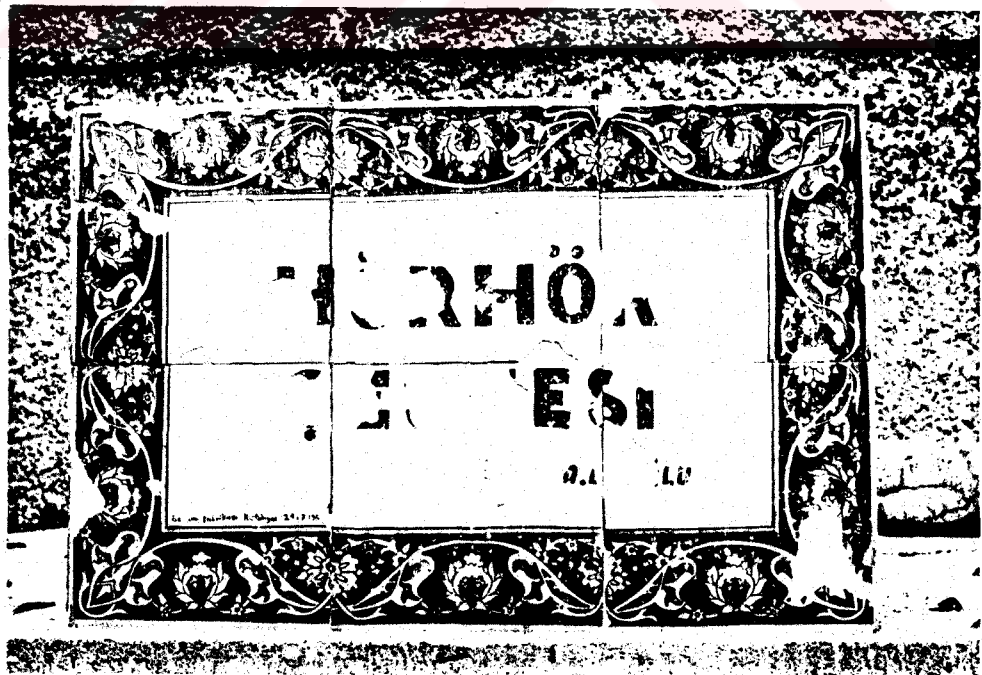

216

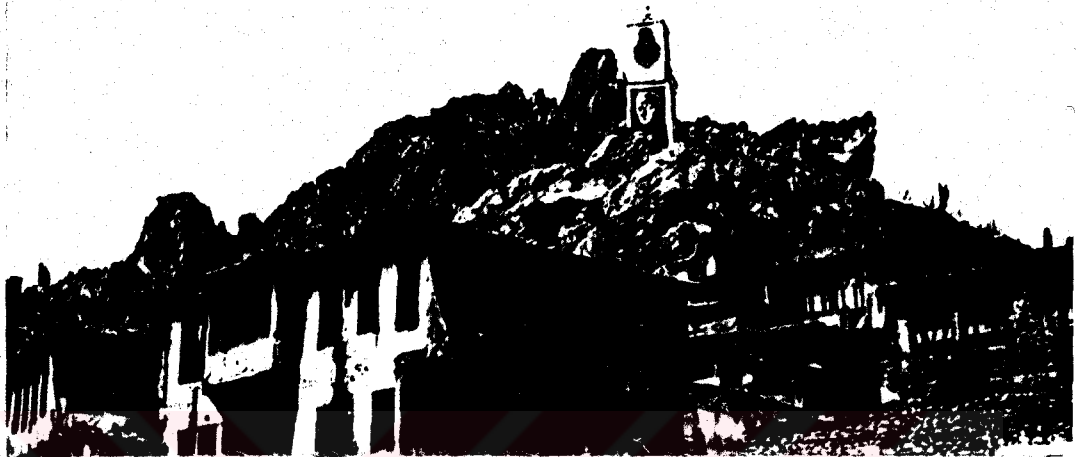

217

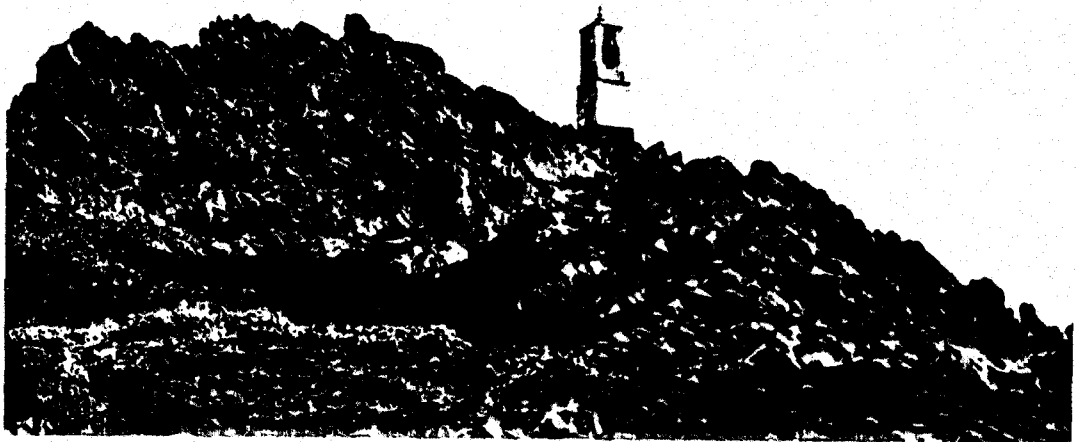

218



219



220



221



222



223

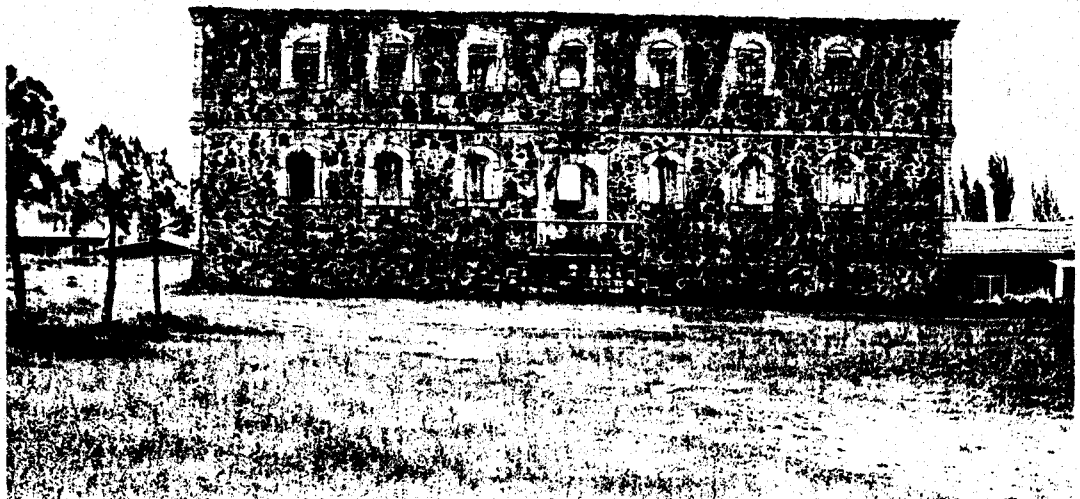

224



225



226

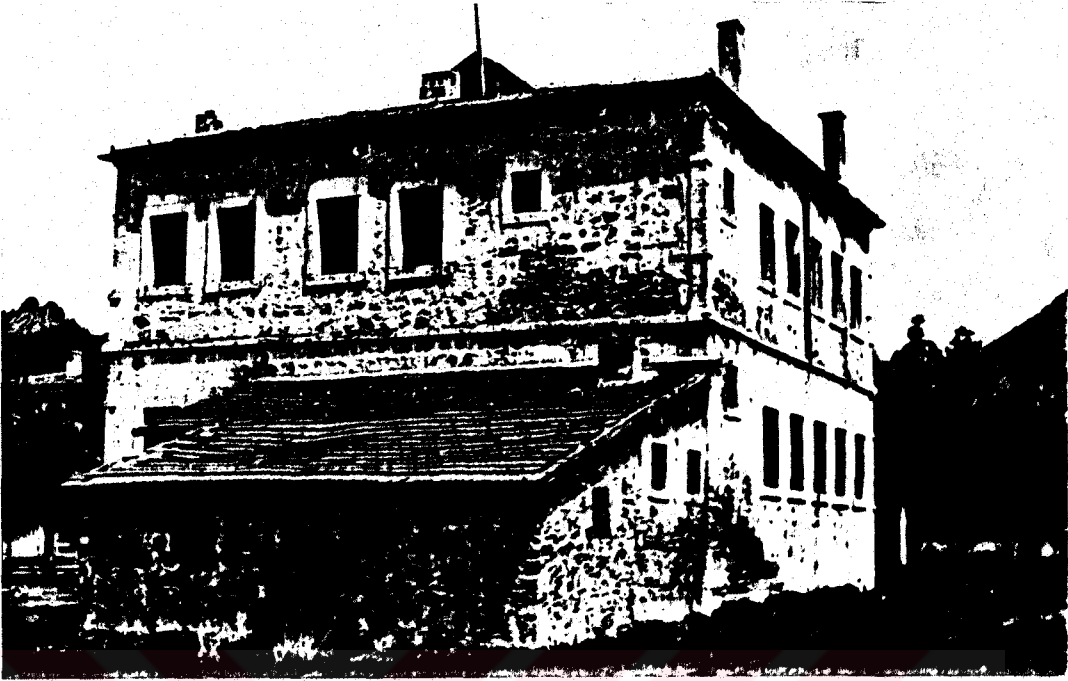

227



228



229



230



231



232



233



234



235

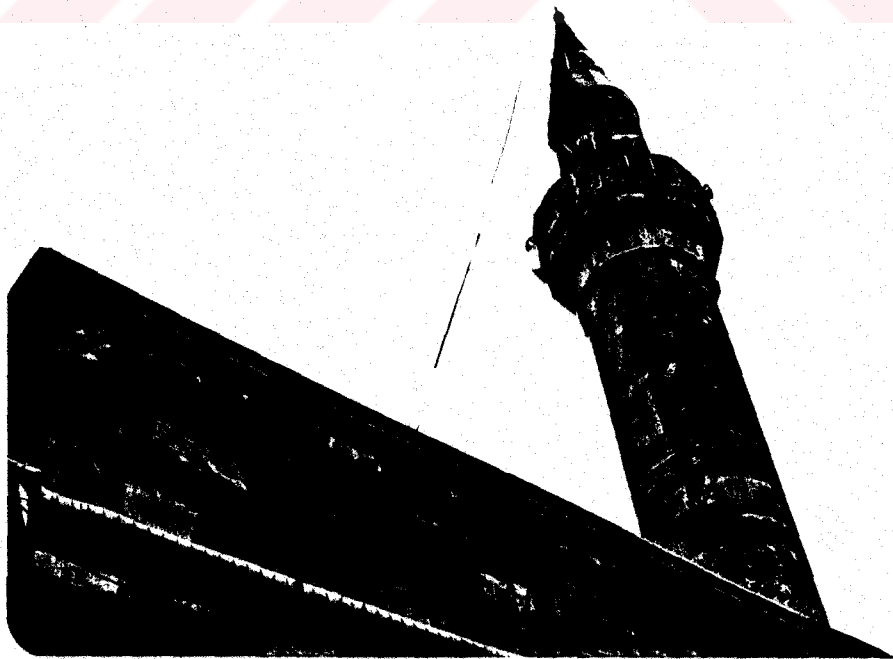

236

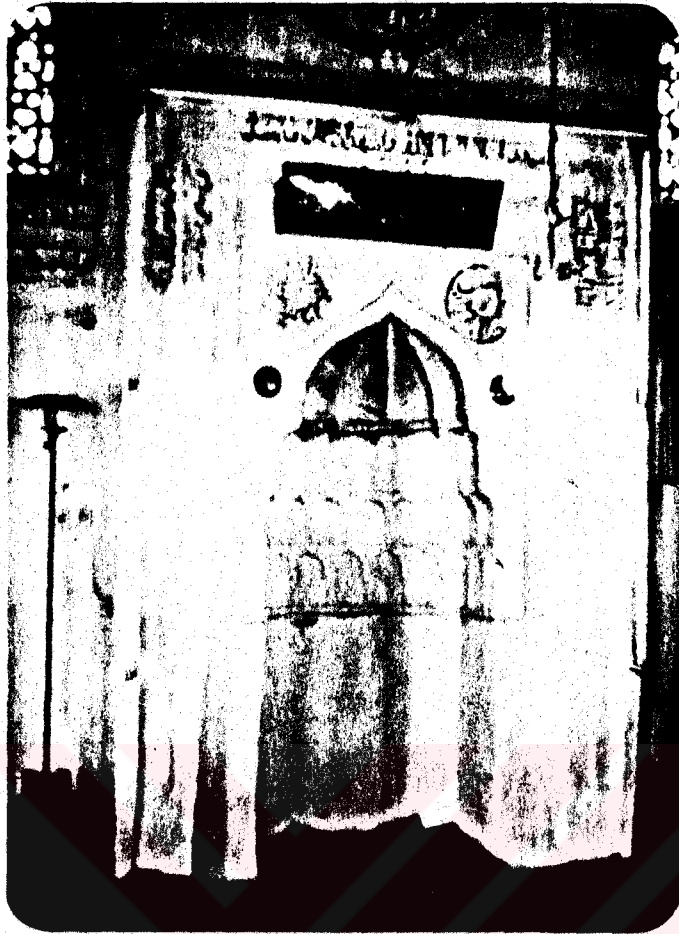

237

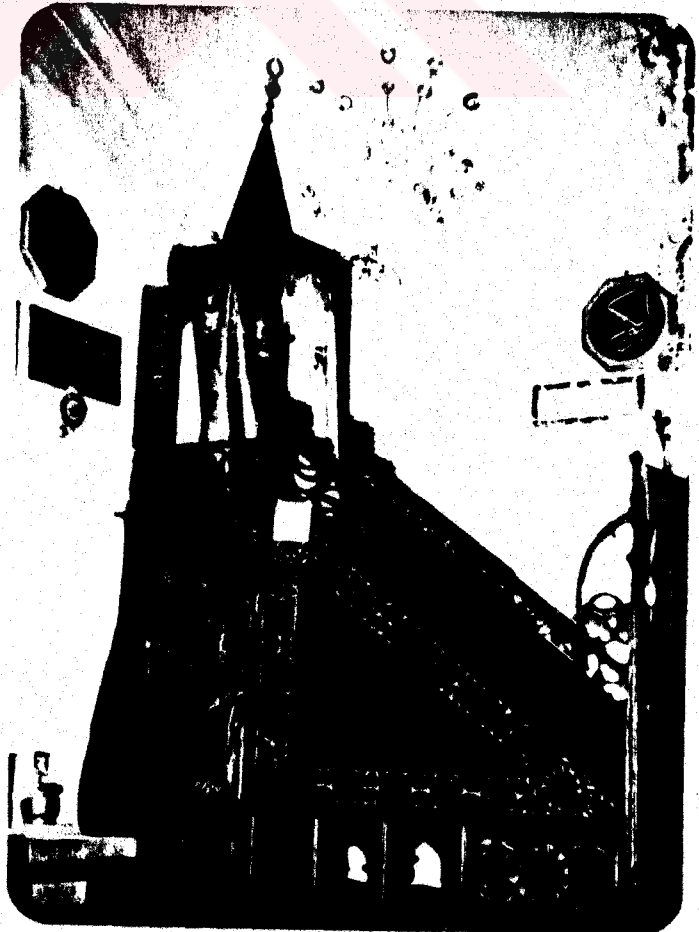

238



239

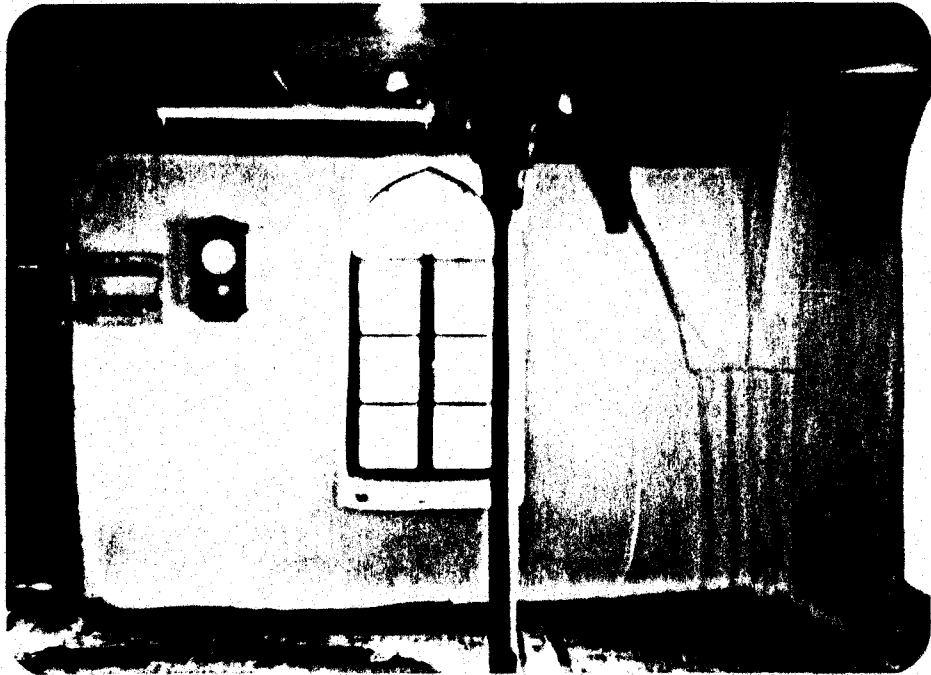

240

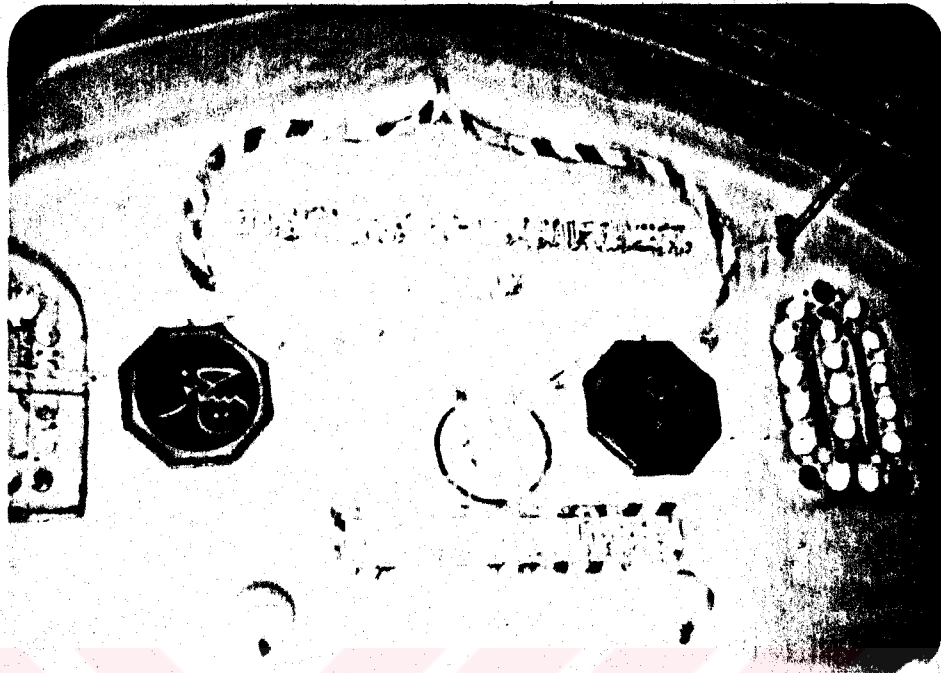

241

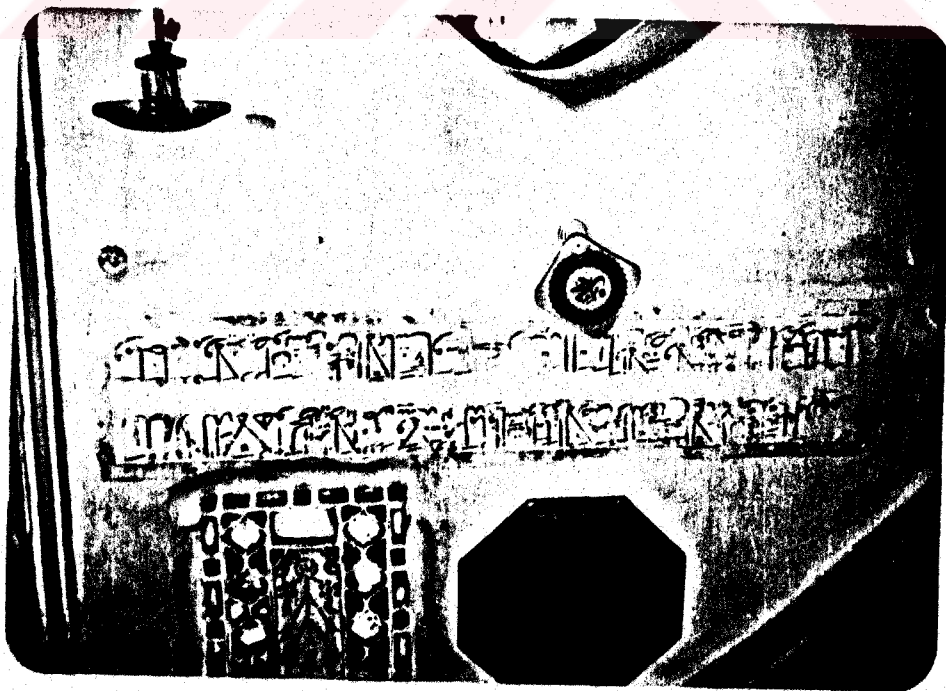

242

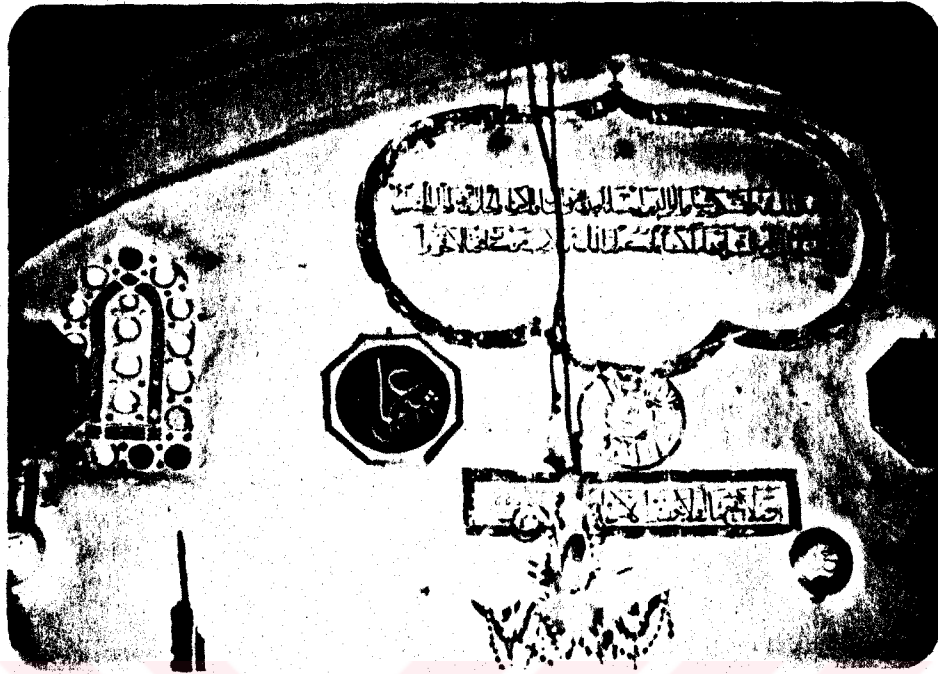

243



244

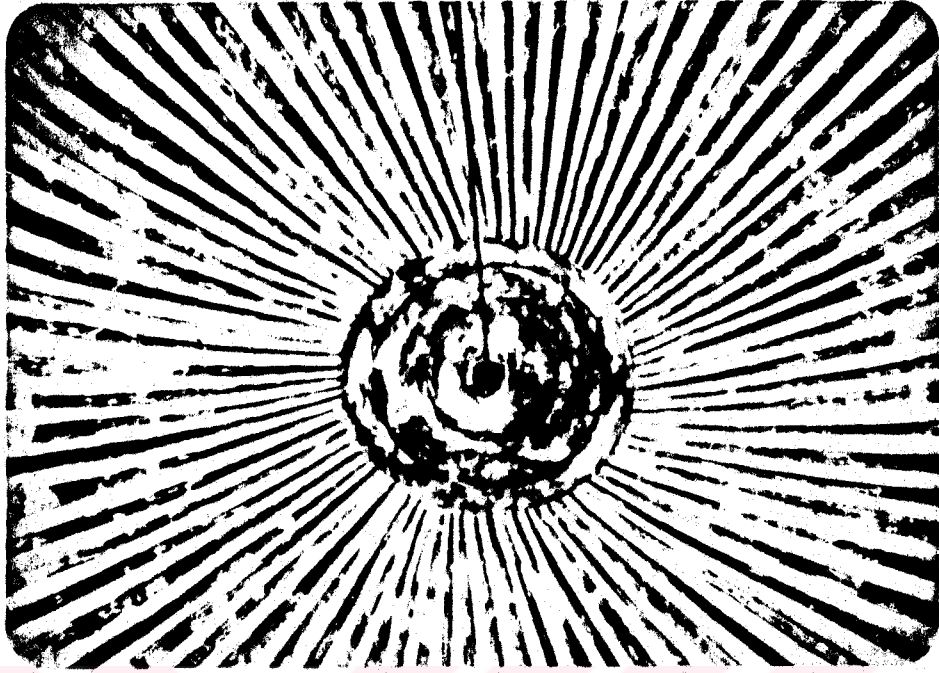

245



246

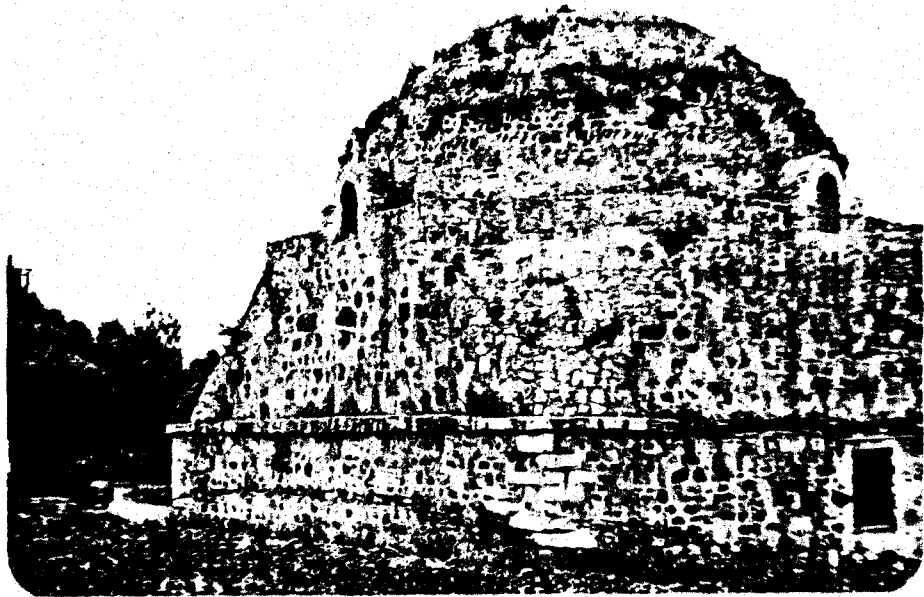

247

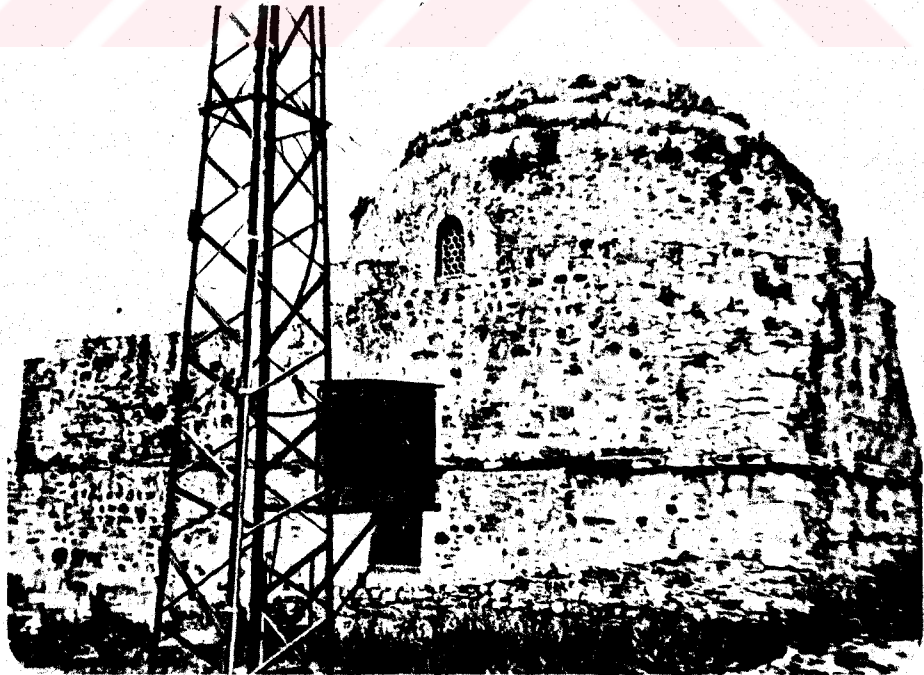

248



249

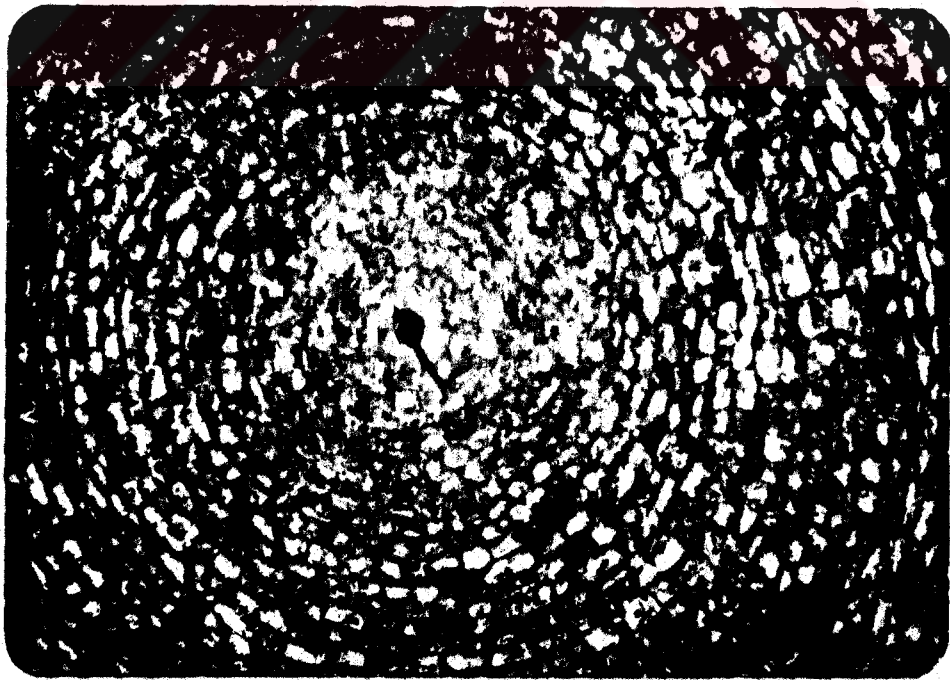

250



251

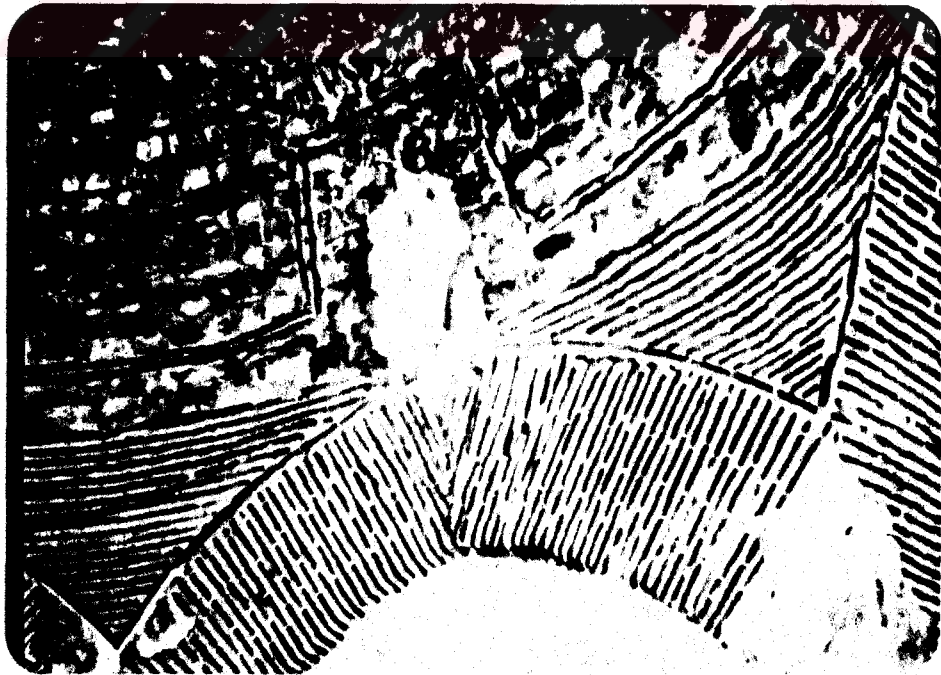

252



253



254

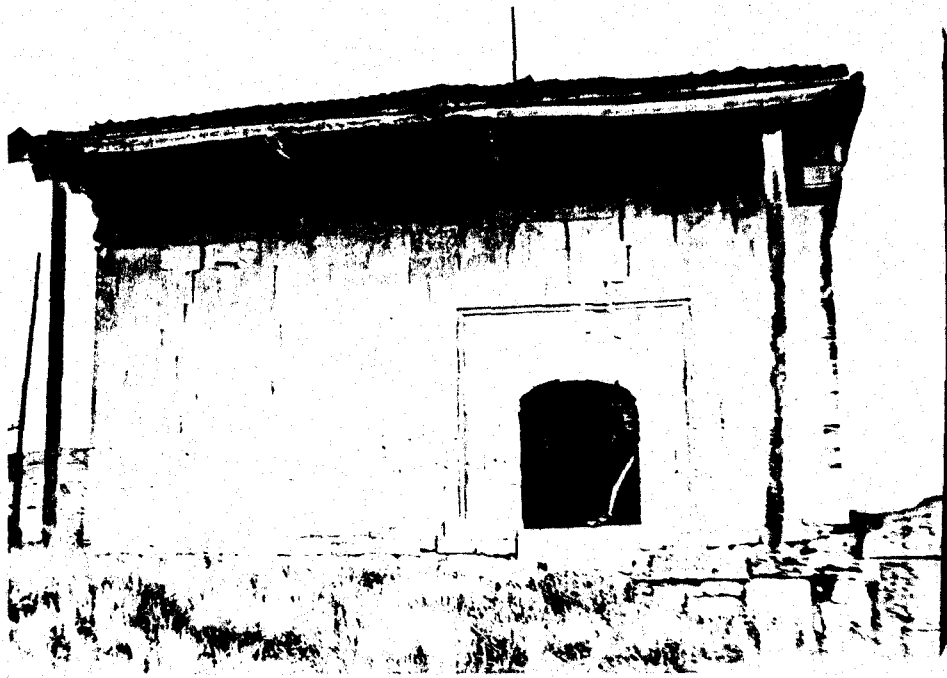

255

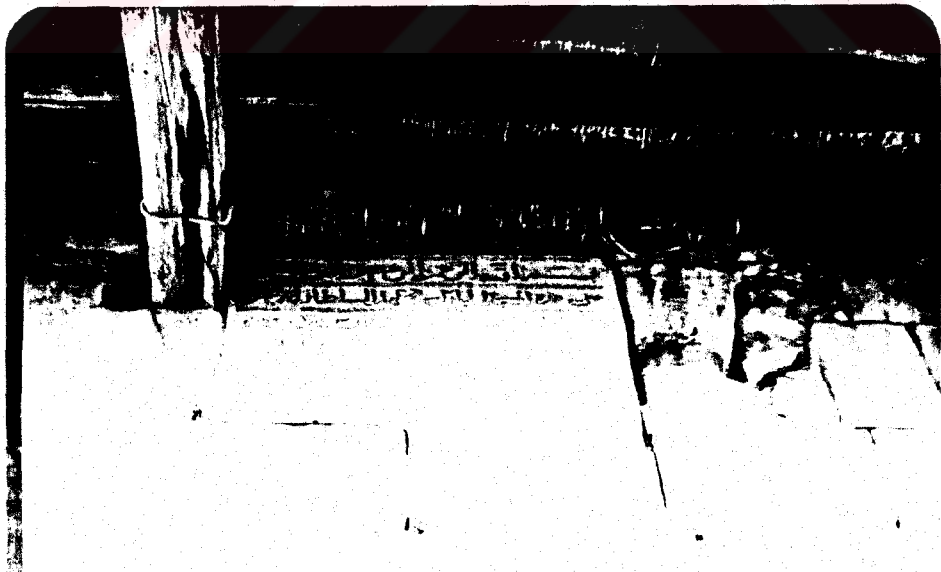

256

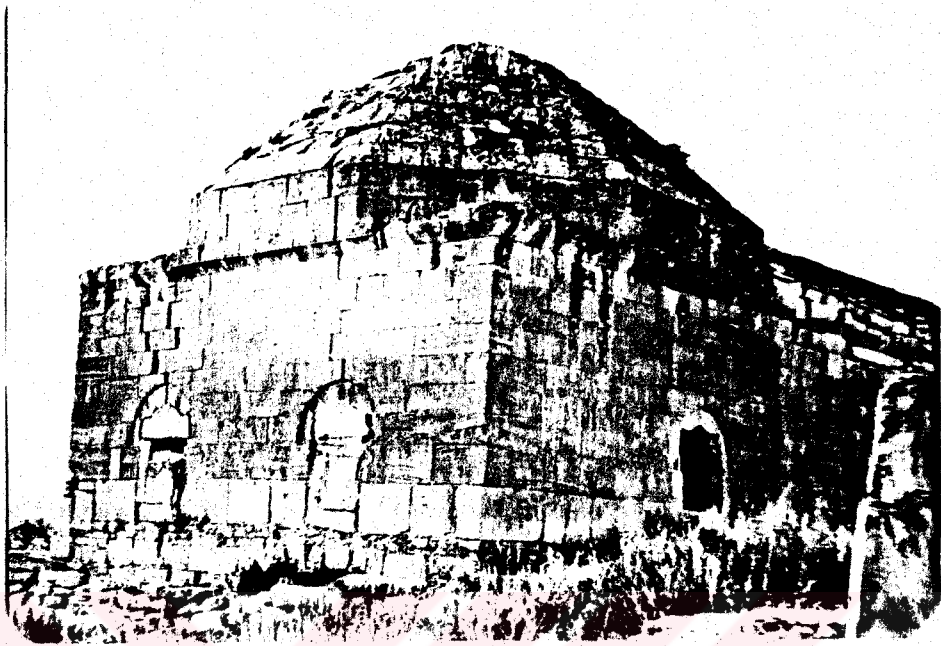

257



258



259



260

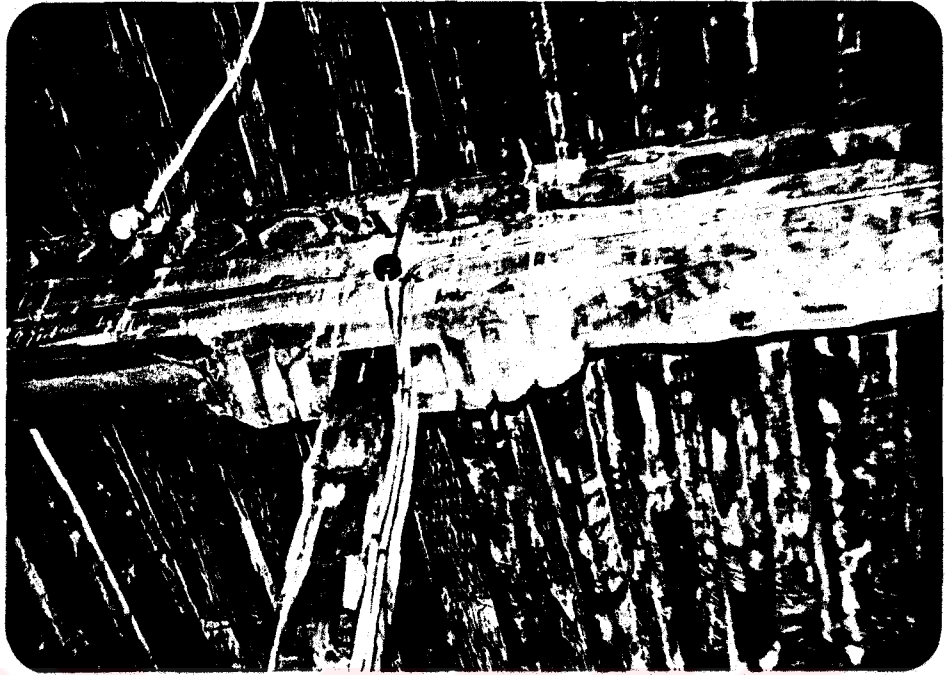

261



262



263

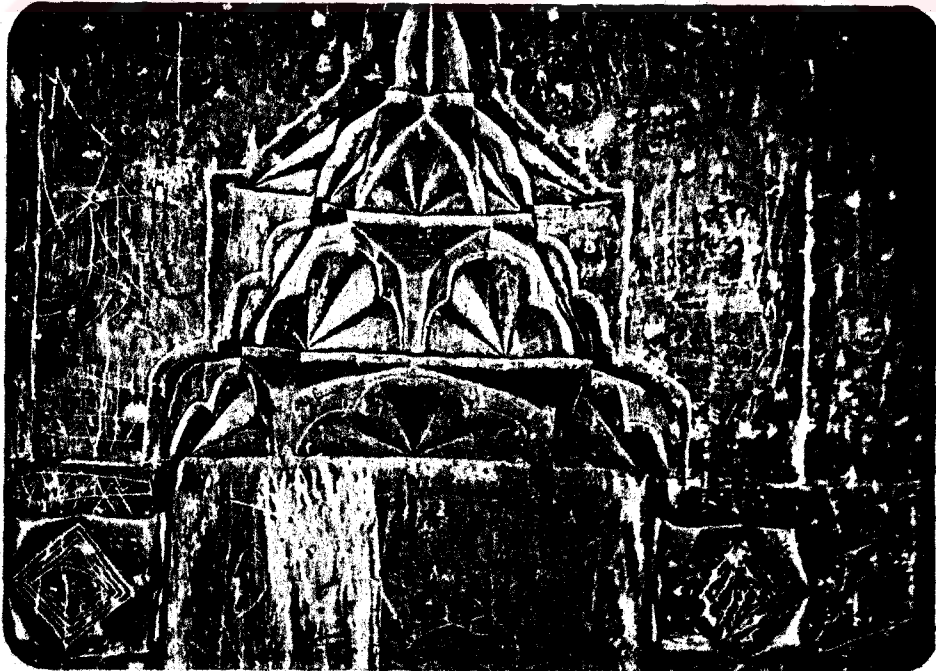

264

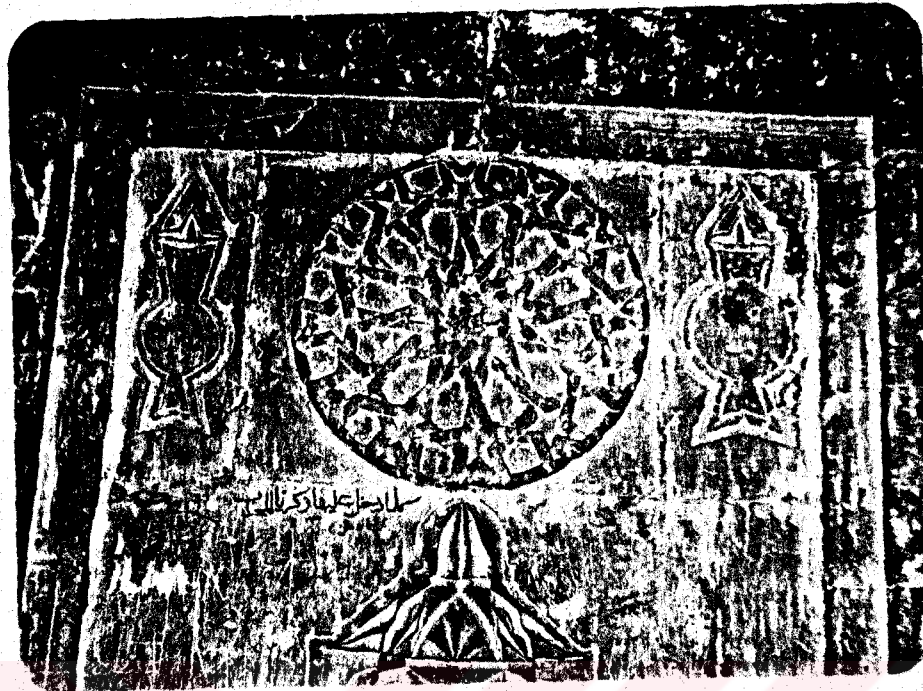

265



266

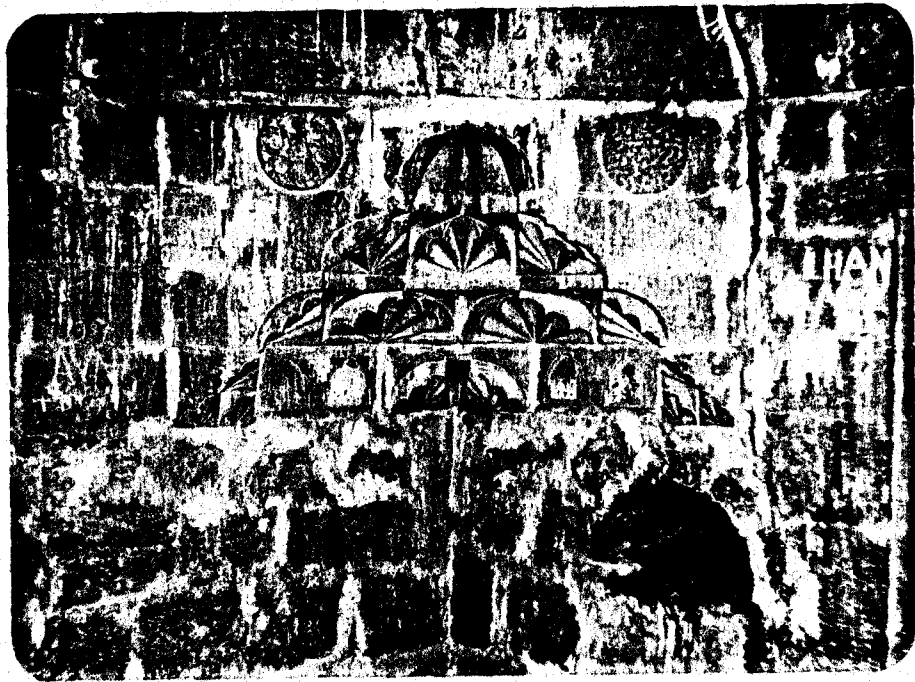

267



268

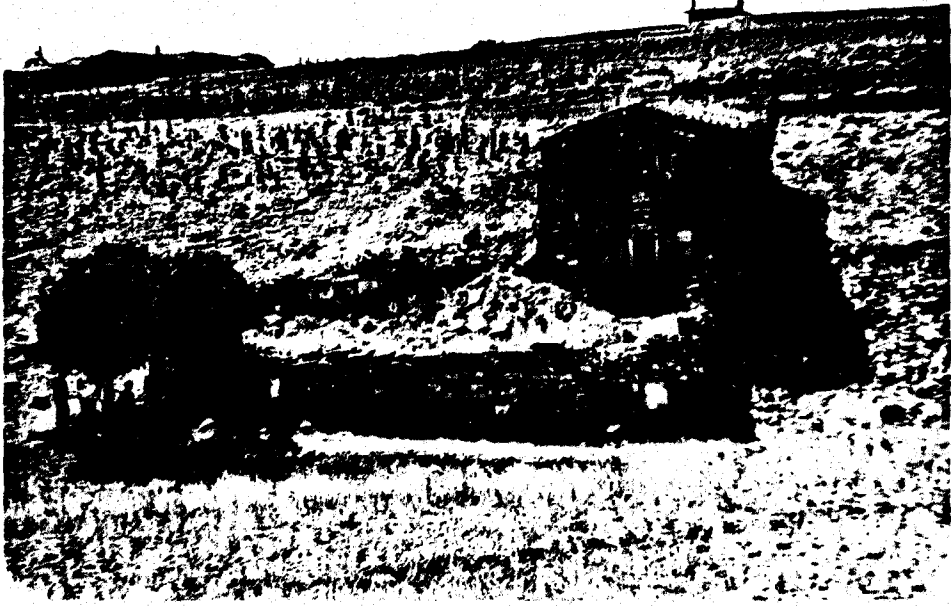

269



270

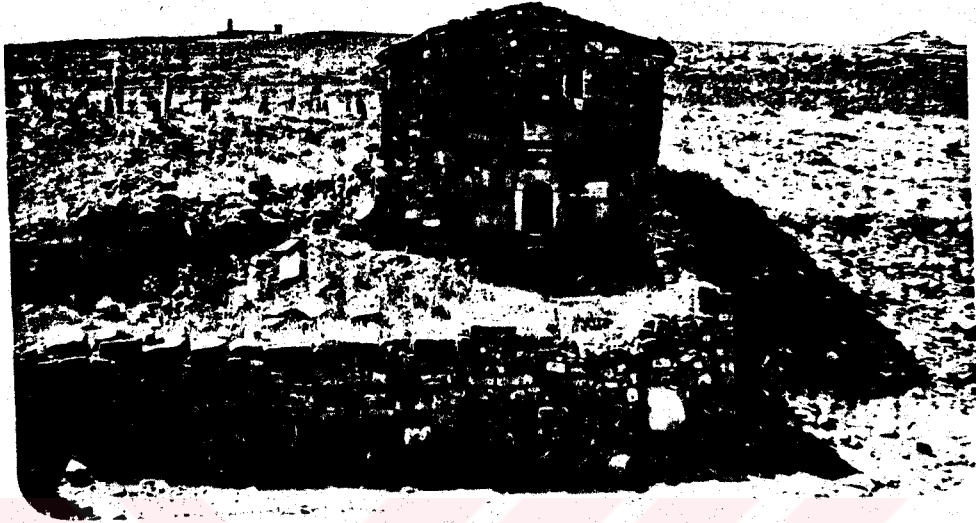

271



272

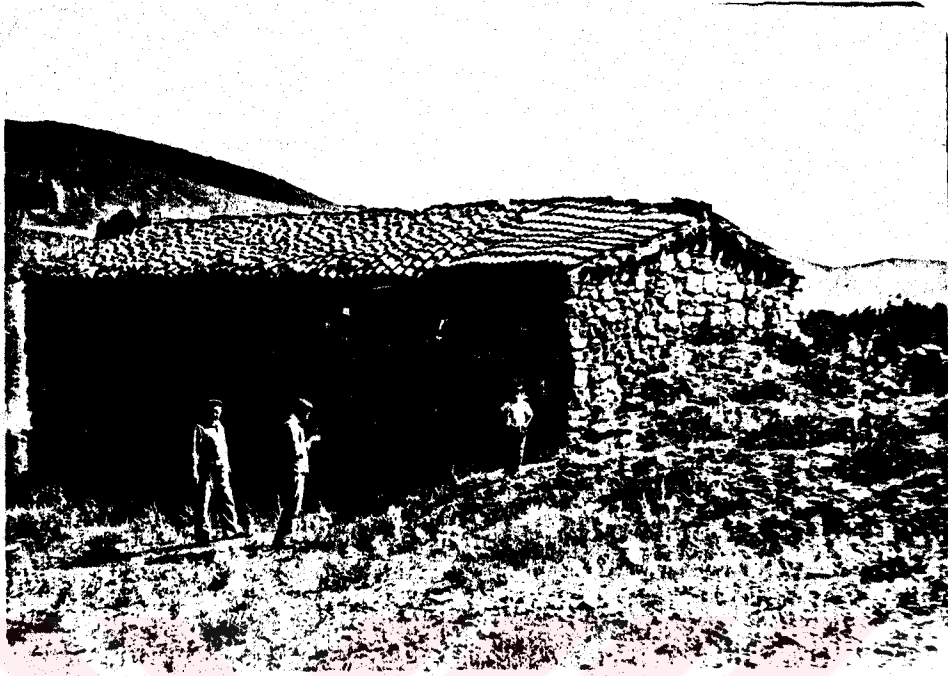

273

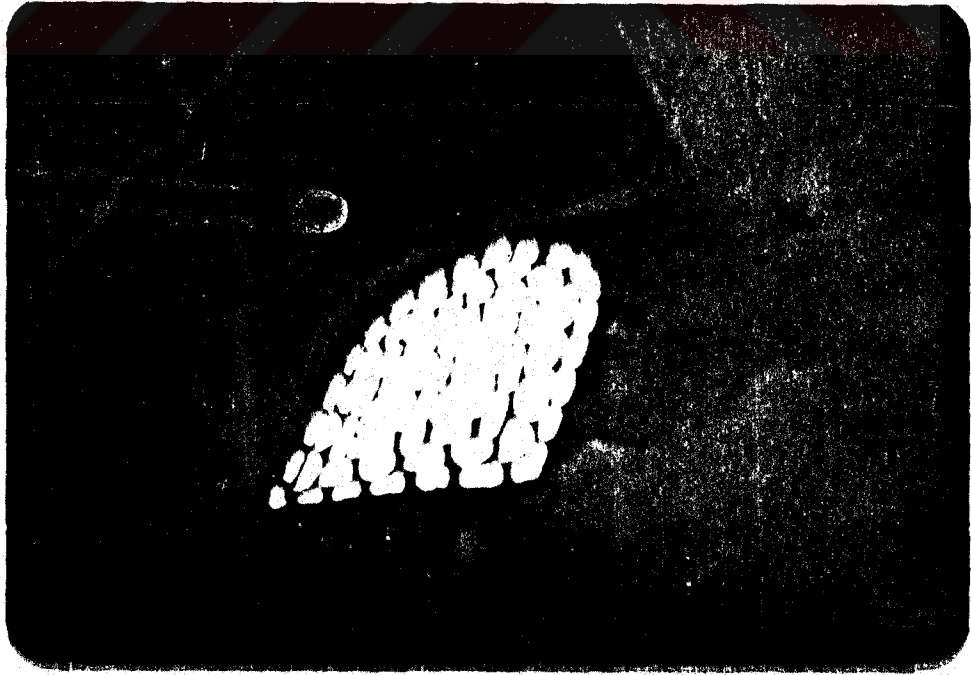

274 Yükseköğretim Kurulu
Dokümantasyon Merkezi

TARLO	YAPININ ADI	KARE	DIKORTGENI	KARISIK	KUBBE	TONUZ	ORTU	SISTEMI	KARISIK	AHSAP	TAS	TUGLA	KARISIK
1	ANDUGAN MESCIDI		X					X		X	X		X
2	ULU CAMI		X					X		X	X		X
3	HAZINEDAR MESCIDI	X			X						X	X	X
4	HUSKADEM CAMI	X			X						X	X	X
5	BALAGAN CAMI		X					X		X	X		X
6	HIZIRBEY MESCIDI	X			X						X		
7	KURUNLU CAMI	X			X						X		
8	NAMAZGAH		X								X		
9	ELMALI CAMI		X					X		X	X		
10	BODUR CAMI			X				X		X	X		X
11	YENICE CAMI		X					X		X	X		X
12	YENI CAMI			X					X	X	X		X
13	YUNUS HUCA TURBESI	X				X					X		
14	ALEMSAH TURBESI	X			X						X	X	X
15	SEYIT MAHMUT TURBESI	X			X						X		
16	SEYIT HAMAMI			X					X		X		
17	KUMACIK HAMAMI			X					X		X		
18	GIFTE HAMAM			X					X		X		
19	GAVUR HAMAMI			X					X		X		
20	GECEK KOYU CAMI	X			X						X		
21	HANAMK. KOYU CAMI	X			X						X	X	X
22	MULK KOYU MESCIDI		X								X		
23	DINER KOYU TURBESI		X					X			X		