

T.C.
SAKARYA ÜNİVERSİTESİ
SOSYAL BİLİMLER ENSTİTÜSÜ

111986

TURİZMİN SOSYO-KÜLTÜREL SONUÇLARI
AÇISINDAN BİR İNCELEME
(BALLICA MAĞARASI ÖRNEĞİ)

(YÜKSEK LİSANS TEZİ)
Nurettin PALA

**T.C. YÜKSEKÖĞRETİM KURULU
DOKÜMANTASYON MERKEZİ**

Enstitü Ana Bilim Dalı: SOSYOLOJİ
Enstitü Bilim Dalı: KURUMLAR SOSYOLOJİSİ

111986

Tez Danışmanı : Yrd. Doç. Dr. Orhan BATMAN

Eylül - 2001

T.C.
SAKARYA ÜNİVERSİTESİ
SOSYAL BİLİMLER ENSTİTÜSÜ

**TURİZMİN SOSYO-KÜLTÜREL SONUÇLARI
AÇISINDAN BİR İNCELEME
(BALLICA MAĞARASI ÖRNEĞİ)**

YÜKSEK LİSANS TEZİ
Nurettin PALA

T.C. YÜKSEKÖĞRETİM KURULU
DOKÜMANTASYON MERKEZİ

Enstitü Ana Bilim Dalı: SOSYOLOJİ
Enstitü Bilim Dalı: KURUMLAR SOSYOLOJİSİ

Bu tez 27./09./2001 tarihinde aşağıdaki jüri tarafından Oybirliği +
~~Oyçokluğu~~ ile kabul edilmiştir.

Jüri Başkanı
Prof. Dr. MUSA TAŞDELEN

Jüri Üyesi
Doç. Dr. M. SEMA DOĞAN

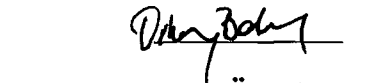
Jüri Üyesi
Yrd. Doç. Dr. Orhan BATMAN

ÖNSÖZ

Turizm sektörü son yıllarda daha çok gelişmeye başlayan bir sektördür. Eğer gerekli araştırmalar ışığında turizme destek olunabilirse daha sağlıklı gelişmeler kaydedilebilir.

Her sektör, birbiriyle bağlantılı olduğu gibi, insan ve toplumla ilgilenen bilim dalları da birbirinden bağımsız değildir. Sosyoloji, çeşitli yönleriyle toplumu inceleyen bir bilim dalıdır. Turizm, temel faktör olarak insan tutum ve davranışlarıyla çok yakından ilgilidir. İnsan etkileşimleri, kişiler arası ilişkiler, toplumlar arası kültür farklılıkları ve bunların birbirlerini tanıma ve etkilemeleri turizmde görülen sosyolojik olgulardır. Sosyal olaylar ve insan davranışlarının sebebi ne kadar iyi anlaşılır ve iyi tahlil edilirse, turizm faaliyetlerinde de o nispette isabetli seçimler yapılabilir.

Son yıllarda ülkemizin turizm potansiyeli bulunan bölgelerini ve eserlerini ortaya çıkarmak ve onlar hakkında gerekli incelemeleri, araştırmaları yapmak önem kazanmıştır.

Bu araştırmaya yaparken kullandığımız yöntem olarak anket ve mülakat yöntemlerinde bize katkılarından dolayı -Tokat, Turhal, Pazar- yöre halkına ve emeği geçen değerli arkadaşlarıma, mesai mefhumu gözetmeden kendisinden yardım aldığım çok değerli hocam Prof.Dr.Musa TAŞDELEN' ve beni yönlendiren tez danışmanım sayın Yard.Doç.Dr.Orhan BATMAN'A teşekkür ediyorum.

Nurettin PALA

TOKAT. 01.09.2001

İÇİNDEKİLER

ÖNSÖZ.....	I
ÖZET.....	V
SUMMARY.....	VI
GİRİŞ.....	1
BİRİNCİ BÖLÜM.....	3
TURİZM.....	3
1.1.TURİZM NEDİR?.....	3
1.1.1. Turizm Olayının Tanımlaması.....	3
1.1.2. Turizm Olayının Özellikleri.....	3
1.1.3. Turizmle İlgili Kavramların Tanımı.....	4
1.1.4. Turistin Tanım ve Özellikleri.....	4
1.1.5. Turizm Şekilleri.....	5
1.2. TURİZM ÇEŞİTLERİ.....	6
1.2.1. Turizm Türleri.....	6
1.3. TURİZMİN FONKSİYONLARI.....	8
1.3.1. Turizmin Sosyal Fonksiyonları.....	8
1.3.2. Turizmin Kültürel Fonksiyonu.....	8
1.3.3. Turizmin Politik Fonksiyonu.....	9
1.3.4. Turizmin Ekonomik Fonksiyonu.....	9
1.3.5. Turizmin Sağlık Fonksiyonu.....	10
İKİNCİ BÖLÜM.....	12
TURİZM- SOSYOLOJİ VE SOSYO-KÜLTÜREL BOYUT.....	12
2.1. SOSYOLOJİK BİR OLGU OLARAK TURİZM.....	12
2.1.1. Turizmin Sosyolojik Niteliği.....	12
2.1.2. Turizm Sosyolojisi.....	13
2.1.3. Turizm ve Toplumsal Hareketlilik.....	14
2.1.4. Turizmin Sosyolojik Etkileri.....	14
2.1.5. Turizmin Birey Üzerine Etkileri.....	15
2.1.6. Turizmin Aile Üzerine Etkileri.....	15
2.1.7. Turizmin Toplum Üzerine	15

Etkileri.....	
2.2. TURİZM VE SEYAHAT MOTİVASYONU.....	16
2.2.1. Turizme Katılmada Sosyolojik Faktörler.....	16
2.2.2. Turizme Katılmada Ekonomik Faktörler.....	16
2.3. TURİZM SOSYAL YAPI VE SOSYO KÜLTÜREL BOYUT.....	16
2.3.1. Turizm ve Sosyal Yapı.....	16
2.3.2. Turizmin Sosyo-Kültürel Sonuçları.....	18
ÜÇÜNCÜ BÖLÜM.....	21
TOKAT İLİ TURİZM POTANSİYELİ.....	21
3.1. TOKAT HAKKINDA GENEL BİLGİLER.....	21
3.2. TOKAT'IN TARİHÇESİ.....	22
3.3. COĞRAFİ DURUM VE İKLİMİ.....	22
3.3.1. Tokat İlinin Coğrafi Durumu.....	22
3.3.2. Tokat İlinin İklimi.....	23
3.4. TOKAT TURİZM POTANSİYELİ.....	23
DÖRDÜNCÜ BÖLÜM.....	30
MAĞARA TURİZMİ ve BALLICA MAĞARASI.....	30
4.1. MAĞARA.....	30
4.1.1. Tanımı.....	30
4.1.2. Mağara Çeşitleri.....	30
4.1.3. Mağaraların Jeolojik Özellikleri.....	31
4.2. MAĞARA TURİZMİ.....	35
4.3. BALLICA MAĞARASI.....	38
BEŞİNCİ BÖLÜM.....	42
ARAŞTIRMA İLE İLGİLİ GENEL BİLGİLER.....	42
5.1. ARAŞTIRMANIN KONUSU VE AMACI.....	42
5.2. ARAŞTIRMANIN BEKLENTİLERİ.....	42
5.3. ARAŞTIRMANIN KAPSAMI.....	43
5.3.1. Araştırma Evreni.....	43
5.3.2. Örneklem Seçimi.....	43

5.4. ARAŞTIRMADA KULLANILAN YÖNTEM VE TEKNİKLER..	43
5.5. ARAŞTIRMADA KULLANILAN TEMEL KAVRAMLAR.....	44
5.6. ARAŞTIRMANIN SINIRLILIKLARI.....	44
ALTINCI BÖLÜM.....	45
ARAŞTIRMA İLE İLGİLİ BULGULAR VE ÇÖZÜMLEMELER.....	45
SONUÇ VE TEKLİFLER.....	87
ANKET SORULARI.....	90
KAYNAKLAR.....	111
EKLER.....	114
ÖZGEÇMİŞ.....	123



ÖZET

Bu araştırma Tokat'ta bulunan Ballica Mağarası'nın turizm potansiyeli ve yöre insanlarının sosyo-ekonomik ve kültürel durumlarını ve turizme karşı tutumlarını incelemeyi amaçlamaktadır. Bu mağaranın son yıllarda turistik değer kazanması ile yöre insanlarının turizmden etkilenmesi, turizm ve turist hakkındaki tutumları, yaşadıkları içinde buldukları koşullar, karşılaştıkları sorunlar, ve gelecek beklentilerini ortaya çıkarmayı amaçlayan uygulamalı bir araştırmadır.

Araştırmada iki kısım vardır: Teorik ve uygulamalı kısım. Kavramsal çerçevede bazı kavramlar açıklanmıştır. Kuramsal çerçevede ise, turizmle ilgili bazı gerçekler ve olaylar üzerinde durulmuştur.

Kuramsal çerçevenin ışığında araştırmanın uygulamalı sürecine geçilmiştir. Bu aşamada belirlenen evrende belirli sayıda (300) adet örneklem grubu seçilmek yoluyla yöre insanlarına anket uygulanmıştır.

Anket uygulaması sonucunda ortaya çıkan bulgulara göre, yöre insanlarının ülke bazında yöresel turizm hareketlerine bakışları tespit edilmiştir. Turizm olgusuna karşı tutumlar ölçülmüştür. Özellikle misafirperver temel özelliğine sahip yöre insanlarının, çevrelerinde yeni başlayan turizm hareketlerine karşı oldukça olumlu tutum içerisinde oldukları belirlenmiştir. Buna bağlı olarak ülke ve bölge ekonomisine katkı da sağlayacak olan turistik yörelerde turizm yatırımlarının daha fazla olması beklentileri vardır. Bilhassa kültürel, tarihi, antik, termal, yayla turizm potansiyeli olan Tokat iline, Turizm Bakanlığının ifadeleriyle Dünyanın 8. Harikası denilebilecek Ballica Mağarası, mağara turizmini kazandırmaktadır.

SUMMARY

The purpose of this research is to study the tourism capacity of Ballica Cave in Tokat and the people's social, economical and cultural positions and attitudes towards tourism. This is a clinical research, of which aim is to exhibit the people's attitudes for tourism, tourists, life conditions, problems and expectations for the future.

There are two parts in the research. Theoric and clinical parts. Some concepts have been explained in the conceptual circle. Related realities and events have been expreised in the theorotical point of view.

With the light of the theoriotical explanation, clinical part has been studied. Through choosing three hundred sampling unit, an inguiry has been applied to the people in Tokat-Ballica region, in this phase.

As a result of this inguiry, it has been determined the people's reactions towards regional tourism activities in the country. The people, who are very hospitable indeed, have a positive point of view for the tourism activities in their surroundings. Nevertheless, they hope to be made more investments in tourism are a for the region due to its contribution to the economy of the region and the country. Tokat has a cultural, historical, thermal and camping capacity in tourism, Ballica Cave, which is the 8th wonder in the world, has gifted the cave tourism to Tokat.

GİRİŞ

Türkiye'de turizm, sektörel gelişim bazında en çok gelişen ve gelişmesi teşvik edilen sektörlerden birisi veya birincisi olarak değerlendirilebilir. Türkiye'de turistik değer ve eserlerin bilimsel ortamlarda incelenip, kalkınmaya lokomotif güç sağlaması ve bilimsel verilerin yol gösterici rehberlik yapması, bu sektörün düzenli gelişebilmesi için gerekli ve elzemdir.

Bu alanda yapılan amatör çalışmalar, bilimsel verilerle desteklenirse sektör daha sağlıklı gelişme imkanı bulacaktır. Bu görüş hayatın her alanına hakim kılınabilirse, Üniversiteler veya özellikle bilimsel araştırmalar her alanda gerekli rehberliği yaparlarsa her sektör dengeli ve sağlam gelişme imkanı yakalayabilir.

Bu düşünceler ışığında turizmi bir insan faaliyeti olarak düşünüyorsak, bu bilim dalına insan bilimlerinin de katkılarının kaçınılmaz olduğu görülecektir. Özellikle de Turizmin bir sosyal olay- toplumsal faaliyet- oluşundan dolayı, başta Sosyoloji ile çok yakın ilişki içerisinde olması gerektiği söylenebilir. Zaten bu ilişkidendir ki ortaya bir alt bilim olarak Turizm Sosyolojisi çıkmıştır.

Araştırmamız, yukarıdaki temel savlara dayanarak turizm ve sosyoloji biliminin katkıları ile meydana geldi.

Tokat'ta Ballica Mağarası sahip olduğu doğal güzellik ve arkeolojik oluşum açısından gerek çevredeki insanların, gerekse bu konuda bilimsel araştırma yapan bilim adamlarının dikkatlerini çekmiştir. Tokat turizmine ve bölge turizmine katkısı yadsınamayacak ölçüde bir özelliğe sahip olan mağara ile ilgili turistik ve sosyolojik bir çalışma yapılmış olmaması dikkatimizi çekti.

Balıca Mağarası ve çevresinde yaptığımız bu çalışmayı özet olarak şu kısımlara ayırabiliriz:

Birincisinde Turizm ve Sosyoloji bilimleri ile ilgili temel kavramlar yorumlanarak oluşturulmuştur. Burada konuyla yakından ilgili kavramlar irdelenmeye çalışılmıştır.

İkincisinde, bölgenin durumu sosyo-kültürel ve ekonomik yönleriyle tanınmaya çalışıldı. Burada kullandığımız yöntem anket ve mülakat yöntemi oldu.

Araştırmanın sonunda bu alanda gerekli yatırım ve faaliyet gösteren kişi ve kurumlara rehberlik yapmak amaçlı öneriler kısmı vardır.

Temennimiz araştırmacı ve yerel idarecilere ve konuyla ilgili faaliyet gösteren herkese bir ışık tutulmasıdır.

BİRİNCİ BÖLÜM

TURİZM

1.1. TURİZM NEDİR?

1.1.1. Turizm Olayının Tanımlaması

Günümüzde çok büyük boyutlar kazanan turizm olgusu ve olayı ile ilgili çok çeşitli tanımlar yapılmıştır. Her değişik tanımda en fazla benimsenen şekli ile, sürekli yerleşmemek, kazanç sağlamak gayesi gütmemek, seyahat edilen yer ve yerlerde konaklama müddetinde ortaya çıkabilecek olay ve ilişkiler oluşması söz konusudur.

Bu çerçevede doğrultusunda turizm “sürekli yaşanılan yer dışında,tüketici olarak yapılan seyahat ve konaklama olayıdır.”[Barutçugil,1989:15]

Turizm sanat, spor ve kültür hareketleri açısından da ele alınmıştır. Buna göre; yerleşmek niyeti olmaksızın hava tebdili yapmak, sayfiyeye gitmek, spor, tahsil, ziyaret, tetkik ve araştırma yapmak, tedavi edilmek, eğlenip dinlenmek gibi maksatlarla kültür ve sanat hareketleri nedeniyle tek veya toplu olarak yapılan seyahatler da turizm tanımlamasına katılmıştır.[a.g.e.,16]

1.1.2. Turizm Olayının Özellikleri

Turizmin her olay ve olgu bütünlüğünde olduğu gibi kendine özgü belli başlı belirleyici özellikleri vardır. Bunları şu şekilde sıralamak mümkündür :

- Sürekli yaşanılan yer dışında yerleşmemek
- Sadece para kazanmak ve politik ya da askeri bir amaç izlememek
- Özgür ve demokratik bir ortam içinde gerçekleştirilmek.
- İş, merak, din, sağlık, spor, dinlenme, eğlence, kültür, deneyim kazanma, kongre ve seminer gibi toplantılara katılmak nedenleriyle yapılmış olmak.

1.1.3. Turizmle İlgili Kavramların Tanımı

- **Tur:** Tur, dönmek, turalamak, gezi amaçlı seyahate çıkmak.
- **Turizm:** Para kazanmamak ve yerleşmemek şartı ile devamlı oturulan yerden başka yerlere seyahatleri, bu seyahatler süresinde konaklamaları ve konaklamadan doğan ihtiyaçların karşılanması ile beraber bulunmaktan doğan ilişkileri ifade etmektedir.
- **Turizm Alanları:** Turizm bölgeleri içinde olan, öncelikle geliştirilmesi düşünülen, mevki ve sınırları Turizm Bakanlığının önerisi, Bakanlar Kurulunun kararı ile tespit ve ilan edilen, turizm yönünden birinci derecede önem arz eden yerlerdir.
- **Turizm İşletmeleri:** Turizm alanında faaliyet göstermek üzere oluşturulmuş işletmelerdir.
- **Turizm İşletmesi Belgesi:** Turizm sektöründe faaliyet göstermekte olan işletmelere Turizm Bakanlığı'nın vermiş olduğu belgedir.
- **Turizm Yatırımı Belgesi:** Turizm alanında yatırım yapan işletmelere,tespit edilen yatırım dönemi için Turizm Bakanlığı'nın verdiği belgedir.
- **Turist:** Turizmin tanımının yapıldığı amaçlar doğrultusunda toplu olarak veya bireysel bir şekilde seyahat eden yerli veya yabancı insanlardır.
- **Turistik Cazibe Yeri:** Turistik değerlere sahip yer, turistlerin ilgisini çeken bölge demektir.
- **Termalizm:** Kaplıca, ılıca, deniz, akarsu gibi doğal sularla sağlık ve şifa bulma amacı ile yapılan tıbbi tedaviler.
- **Rekreasyon:** Boş zamanların değerlendirilmesi
- **Paket Tur:** Seyahat, konaklama, yer hizmetleri, rehberlik hizmetleri, bazen yeme ve içme hizmetlerini de kapsayan fiyatları ile müşteriye yapılan toptan satıştır. Turiste ucuz gelmesi açısından en çok uygulanan gezi satışlarıdır.
- **Klimatizm:** Temiz hava kürü anlamını ifade eder.[Ürger,1993].

1.1.4. Turistin Tanım ve Özellikleri

Turizm eylemini yapan insan turisttir. Fakat bu kısa tanım yanlış anlaşılması için kimin turist kimin turist olmadığı da belirtilmelidir. Birleşmiş Milletler 1963 yılında

yaptığı “Uluslararası Seyahat ve Turizm” Konferansında turist tanımı yapmıştır: Göç niteliği olmamak üzere, oturduğu yer olmayan başka bir ülkeye 24 saatten az olmamak ve 12 aylık bir dönem içinde 6 aydan fazla kalmamak koşulu ile gelen ve geldiği bu yerde gezi (touring) dinlenme, spor, sağlık, aile ilişkisi, öğrenim, hac ve iş nedeni ile bulunan kişiye ırk, cinsiyet, dil, din bakımından ayırım yapmaksızın turist denir. [Olalı,1986]. Bu tanım doğrultusunda turist, kendi devamlı ikamet ettiği ülke dışındaki bir ülkeye çalışma ve para kazanma amacı dışında giden kişidir. Bu tanım kapsamına giren kişiler gittikleri ülkede 24 saatten fazla kaldıkları takdirde “Turist” sayılmaktadır. [Toskay,1983].

Tatil amacıyla, zevk için, sportif, dini, kültürel, diplomatik, sağlık, ticari amaçlarla bir ülkeden başka bir ülkeye ya da bir yöreden başka bir yöreye giden ve 24 saatten fazla kalan kişiler turist sayılmaktadır.

Bir ülkeye yerleşmek için göç edenler, öğrenmek için gidenler, diğer bir ülkede çalışanlar, transit yolcular ise turist sınıfına girmemektedirler.

1.1.5. Turizm Şekilleri:

1.1.5.1. İç Turizm

Ülke içerisinde, ülkenin kendi insanları tarafından yapılan turistik özellikler gösteren seyahatlerdir. Bir nevi ulusal turizm olarak da ifade edilebilir. Daha çok ülke insanlarının tatil seyahatleridir. Kendi ülkesini görerek tanıma bilgi edinme amaçlı geziler iç turizmi oluşturur.

1.1.5.1. Dış Turizm

Ülkelerarası yapılan seyahatlerdir. İnsanların kendi ülkeleri dışındaki ülkeleri, bütün özellikleri ile görmek, tanımak ve yararlanmak amaçlı yaptıkları uluslararası gezilerdir. Bundan dolayı uluslararası turizm de denilir.

1.2. TURİZM ÇEŞİTLERİ

1.2.1. Turizm Türleri:

Turizm türleri turizm olayına katılan kişileri etkileyen motivasyonlarla sınıflanmıştır. kişilerin karar vermesinde rol oynayan motivler potansiyel kitlenin ekonomik ve sosyal yapısına göre değişiklik arz edebileceği gibi zaman içerisinde de değişikliğe uğrayabilir. Bu nedenle bu gün günümüz koşulları dikkate alınarak turizm türleri sınıflandırılmıştır.[Ürger,1993].

1.2.1.1. Fiziksel Amaçlı Turizm:

İnsanın fiziksel yapısı ile ilgilidir vücudunu dinlendirmek sağlıklı tutmak, geliştirmek hatta eğlendirmek ve dinlendirmek gibi nedenlerle yapılan turizme fiziksel amaçlı turizm denir. İnsanın en büyük ihtiyaçlarından birisi fiziksel yapısının gereksinimlerini temin etmektir.

Turizmin oldukça yaygın olarak görülebileceği çeşitleridir. Bunlarda kendi arasında şu şekilde sınıflandırılabilir.

- Spor Turizmi
- Eğlence Turizmi
- Dinlenme Turizmi
- Av Turizmi
- Dağ Turizmi
- Sağlık Turizmi

1.2.1.2. Kültürel Amaçlı Turizm:

İnsanlar yaşadıkları toplum kültürünün etkisi içindedirler. Seyahatlerinde değişik kültürler tanır. Böylece kültürler arası etkileşim meydana gelir. Denilebilir ki insanların turizm olayına katılmasını etkileyen faktörlerden biri de kültürdür.

Bu tür turizm de oldukça eski tarihlere dayanan bir çeşittir. Bir kısım kültürel unsurlar ve dürtüler insanları seyahate yönlendirmektedir. Kültürel amaçlı turizm kendi arasında şu şekilde sınıflandırılır.

- Diğer ülkeleri ve insanları tanıma isteği
- Din Turizmi ve tanıma isteği
- Sanatsal Turizm
- Eğitim ile ilgili Turizm
- Tarihsel Turizm

1.2.1.3. İnsanlarla İlişki Kurma Amaçlı Turizm

“İnsan diğer insanlarla birlikte yaşamak mecburiyetindedir bu onun sosyalliğinin özelliğidir.”[Kağıtçıbaşı,1988:245] İnsanlar hayatlarını hep aynı fiziki ve sosyal çevrede geçirmekten sıkılırlar bu da onları başka ortamlara sevk eder. Neticede yeni çevrelerde yeni insanlarla tanışmak dostluk ve arkadaşlık ilişkileri kurulmuş olur. Kısa zamanlı ve değişik ortamlarda sürdürülen insanlarla ilişki kurma bir turizm oluşumudur.

Gerek “yeni çevre kazanmak gerek aile, akraba veya arkadaş ziyareti ve gerekse monoton yaşantıdan kaçma isteği ile yapılan bu tip tatil seyahatlerine insanlar ile ilişki kurma amaçlı turizm adı verilmektedir”.[Ürger,1993:122].

1.2.1.4. Statü ve Prestij Amaçlı Turizm

İnsanlar belli bir olgunlukta statü ve prestij sahibi olmak isterler. Bunun için büyük gayretler sarf ederler. İtibar görmek, ayrıcalık kazanmak ve dolayısıyla sosyal sınıflardan birini elde etmek insanları büyük hedeflere sevk etmektedir. Bu hedeflere varabilmek için zaman zaman seyahat etmek mecburiyetinde kalabilir. Bu seyahatler ulusal ve uluslar arası da olabilir. Bu açıdan düzenlenen kongreler, konferanslar, seminerler, sempozyumlar ve paneller önem arz eder. Bütün bunlar turizmin statü ve prestij amaçlı yönünü ortaya koymaktadır.

1.3. TURİZMİN FONKSİYONLARI

1.3.1 Turizmin Sosyal Fonksiyonu

Turizm olayında insan ve insan topluluğu önemli odak teşkil eder. Yani turizm sosyal boyutlu bir faaliyettir. İnsandan insana, insandan topluma ve toplumdan topluma geçen bir olay, bir faaliyet oluşu itibariyle sosyal olay olarak nitelendirilir. Turist denilen kişiler yeni gittikleri yerlerdeki insanlarla ilişki içerisine girmekte onlarla etkileşim süreci yaşamaktadırlar. Hem etkilemekte hem de etkilenmektedirler. Turizm bu yönü itibariyle sosyal etkileşimde fonksiyonel bir önem kazanmaktadır.[Demirkol,1988].

Turizmin sosyal fonksiyonları şu şekilde özetlenebilir:

- Turizm, gidilen ülkede sosyal yapı değişikliklerine neden olmaktadır.
- Turizm, değer yargılarını ve manevi kriterleri değiştirmektedir.
- Turizm, başka bir kültürel çevrede değişime neden olmaktadır.
- Turizm, ev sahibi halkın gelenek ve göreneklerinin değişmesini tahrik etmektedir.
- Turizm, sosyal doku değişmesine yol açmaktadır.
- Turizm, toplum yapısı öğelerinin özelliklerini değiştirmektedir.
- Turizm, temel değerlere karşı bazı turist tavırlarını biçimlendirmektedir.[Usta,1992].

1.3.2. Turizmin Kültürel Fonksiyonu

Turizm diğer kültürleri tanımak için yapılan en etkili bir iştir. Seyahat eden insanlar bilgilerine gördükleri, yaşadıkları, hissettiklerini de eklerler. Güçlü ve çok geniş bir iletişim ortamları oluştururlar. Bu açıdan turizm, kültürler arası ilişki ve uluslar arası işbirliğini temin eden en önemli bir vasıtaadır.

Turizm, seyahat pazarında ülkenin yabancılar arasında olumlu imajla tanınması için kültürel özellikleri de araç olarak kullanmaktadır. Bu araçlar; bir ülkenin insanların her şeyden önce konukseverliği, hayat tarzı, örf, töre, adet ve gelenekleri, tarihi

değerleri, inanç ve diğer değer kalıpları, mimarisi, her çeşit kendine has ürünleri, el sanatları, tüm diğer karakteristik özellikleridir.

Turizmde kültürel unsurların özel faaliyetler vasıtasıyla teşviki oldukça önem arz etmektedir. Çünkü Bütün kültürel unsurlar turizmin gelişmesine yardımcı olacaktır. Yabancı insanların seyahat motivasyonlarından biri de yabancı kültürleri tanımadır. Bu açıdan, müzeler, sergiler, müzik, tiyatro, film gösterileri, televizyon, radyo programları, bilimsel toplantılar, geziler, arkeolojik çalışmalar, anıt ve müzeler ve diğer kültür unsurlarını tanıtan vasıtalar turizm olayında çok büyük değer kazanmakta,turizmin kültürel fonksiyonlarını oluşturmaktadır.Bu yönüyle turizm bir hizmet ve kültür endüstrisidir.[Olalı,1986].

1.3.3. Turizmin Politik Fonksiyonu

Siyasi toplantı ve seyahatlerin turizme olan katkıları hiç tartışılmaz. İnsanlar politik amaçlı da olsa seyahat etmektedirler. İnsanlar arası etkileşimde istenen sevgi, saygı ve karşılıklı anlayış ancak turizmle elde edilecektir. Bu da turizmin politik rolünü teşkil etmektedir. “Uluslararası ilişkilerde de yine turizmin politik fonksiyonu büyük değer arz etmektedir”.(Talınlı,1976:50). Uluslar arası ilişkiler bir nevi turizm ilişkisidir. “Turizm faaliyetleri, uluslararasıdaki karşılıklı anlayış ve yakınlaşmaya katkıda bulunmaktadır”.(Sağcan,1986:214).

Netice itibariyle; turistik ilişkilerin insanları birbirine daha çok yaklaştıracığı ve böylece “evrensel barışın oluşumuna katkı sağlayacağı hesap edilmektedir”. [Usta,1992:87].

3.4.Turizmin Ekonomik Fonksiyonu

Turizm bir harcama olayıdır. Yerli ve yabancı turistler; ulaşım, konaklama, beslenme, eğlenme, hediyelik eşya alma gibi bir kısım turistik mal ve hizmetleri satın alarak gittikleri ülke ekonomisine katkıda bulunurlar. Ayrıca bu ekonomik değeri artırmak amaçlı özel sektör ve kamu kuruluşları da turistik yatırımlarda bulunur. Bütün bu faaliyetler, ister üretim, ister tüketim amaçlı olsun ekonomik faaliyettir. Mal ve hizmeti

satanlar için bir gelir, alanlar için ise gider unsuru olan bu işler turizmin ekonomik fonksiyonunu ortaya koymaktadır.

Son yıllarda ülkelerin ekonomik boyutları turizm faaliyetleriyle ölçülür olmuştur. Uluslar arası turizm her devlet tarafından teşvik edilmektedir. Bir ülkede ekonomik canlılık ve ticaret hacminde büyüme turizmle orantılıdır. Döviz geliri sağlayan kaynakların başında turizm gösterilebilir.

Turizm; İstihdam artışı sağlayan bir endüstri koludur. Yatırım ve işletmelerde yeni yeni iş imkanları sağladığı bir gerçektir. Ayrıca turistik tüketim ile üretim de doğru orantılıdır. Bunlar ülke ekonomisinin canlanmasının unsurlarıdır.[İçöz,1987].

Denilebilir ki, turizm kalkınma için gerek duyulan döviz girdisini sağlar. Bu ise, ülkenin dışalımını nedeniyle doğan ödemeler dengesi açıklarını kapatmayı kolaylaştırır.” Gelir ve refahın yeniden dağılımını sağlar”.[Özdemir,1992:41].

3.5.Turizmin Sağlık Fonksiyonu

İnsanlar hasta olmamak, sıhhatlerini korumak veya bozulmuş sıhhatlerini yeniden düzeltmek amaçlı da seyahatler yapmaktadır. Dinlenmek amaçlı yapılan seyahatleri da buna eklersek tedavi olmak amaçlı yapılan seyahatler turizmin sağlık açısından ne kadar önem arz ettiğini ortaya koymaktadır. Günümüzde çok çeşitli çevre sorunları ve kirlilik insan sağlığını bozmaktadır. Plansız şehirleşme ve sanayileşmeler sağlığı fazlasıyla tehdit etmektedir. Sinirsel yorgunluğa ve beslenme bozukluklarına da yol açan ortamlar artık insanlığı kuşatmış durumdadır. Daha sağlıklı ortamlar belki ancak kısa süreli turistik gezilerle elde edilebilecek olsa da yine bir tedavi rolü oynamaktadır. İlk etapta halk sağlığını ve işgücü verimini korumak amacı ile sürdürülen çabalar, sonraları iç ve dış turizm olayı ile bütünleşen kaplıca, deniz, iklim kürleri gibi uygulamalara dönüşmüştür.

Başta termal turizm tesisleri,kür mahalleri ve buralardaki işletmeler artık sağlık turizminin önemini ortaya koymaktadır. Buralara gelen turist sayısının kabarıklığı önemsenecek derecededir. Bunların da dışında bazı ülke ve şehirler sağlık tesislerinin ve

hizmetlerinin kalitesi ve ünü ile birçok hasta ve yakınını kendilerine çekmektedir. “Bütün bu faaliyetler turizmin sağlık fonksiyonunun varlık ve önemini ortaya koymaktadır”. [Toskay,1989:109].



İKİNCİ BÖLÜM

TURİZM-SOSYOLOJİ VE SOSYO-KÜLTÜREL BOYUT

2.1. SOSYOLOJİK BİR OLGU OLARAK TURİZM

2.1.1. Turizmin Sosyolojik Niteliği

Turizm sosyal bir olaydır. Farklı sosyal ve kültürel yapıdaki toplumların etkileşimi sonunda sosyal yapının değişimi söz konusudur. “Turizm olayında etkileşim ve değişimi oluşturan sosyolojik faktörler bulunmaktadır”.[Güler,1978:10].

Turizmin ekonomik niteliğinde, turist için harcama, turist kabul eden insanlar için kazanç elde etme ilişkisi vardır. Elbette “bu doğal turistik ilişkilerin oluşumunda sosyal ve kültürel boyutlu kişiler arası ilişkiler de etkileşim sonucu ortaya çıkmaktadır”.[Özdemir,2000:79]. Görüldüğü gibi turizm olayının çok çeşitli sosyolojik nitelikleri bulunmaktadır. Bunları sıralayacak olursak :

- Turizmde insanlar arası etkileşim vardır.
- Turizmde sosyal gruplar vardır ve bunlar grup içi ve grup dışı ilişkilerde bulunur.
- Turizmde sosyal ve kültürel etkileşim oluşur.
- Turizmde insanların boş zaman değerlendirme –tatil-söz konusudur.
- Turizmde coğrafi,fiziksel yer değiştirme olduğu gibi toplumsal-sosyal yer değiştirme de gerçekleşmektedir.
- Turizmde kısa süreli de olsa nüfus hareketlilikleri görülmektedir.
- Turizm başka bölgeden, başka toplumdan gelen yabancılarla yerli toplum ilişkilerinin oluşmasına etki eder.
- Turizm sosyolojik boyutlu sanayileşme ve şehirleşmeden de etkilenmiştir.

Turizmin Toplumsal etmenleri : Çeşitli toplumsal ve kültürel etmenler turistik davranışı etkilemektedir. Denilebilir ki, turizm davranışı temelde kimi dürtülerden kaynaklanıyor-

sa da; gerek insanları yolculuk yapmaya yönelten kimi güdülerin gelişmesinde,gerek bu güdülerin doyurulabilmesi için uygun koşulların ortaya çıkışında, toplumsal etmenler etkili olmuşlardır. Toplumsal koşulların uygun bir nitelik almasından sonradır ki, insan yığınlarının turizm etkinliklerine katılması olanaklı olmuştur.[Doğan,1987].

İnsanları yolculuk yapmaya iten toplumsal ve kültürel etmenler, sosyo-ekonomik özellikler şu şekilde sıralanabilir:

- İş Dışı Zaman Artması
- Ulaşım Teknolojisinin Gelişmesi
- Şehirleşme
- Nüfus Artışları
- Toplumsal Hareketlilik
- Ekonomik Şartlar
- Politik Şartlar
- Aile Yapısı
- Din
- Değer Yargıları

2.1.2. Turizm Sosyoloji

“Turizmin sosyolojiyi, sosyolojinin de turizmi ilgilendiren konularının beraber incelenmesini kendisine konu olarak inceleyen alt bilim dalına Turizm Sosyolojisi denilmektedir”. [Barutçugil,1989:6].

Turizmin her boyutunda insanların birbirleriyle etkileşimi söz konusudur. Bu etkileşim toplumsal hareketliliği ortaya koymaktadır. Turizm olayının ortaya çıkmasında ve gelişmesinde sosyal karakterli faktörler rol oynamaktadır. Görülmektedir ki turizmin sosyal ve toplumsal boyutu çok önemlidir. Ayrıca turizm sosyolojinin temel konularından olan toplumsal kurumlarla da ilişkilidir. Turizmin sosyal, kültürel, siyasi ve ekonomik boyutu da vardır. Boş zamanları değerlendirme açısından ise çoğunlukla turizm devreye girmektedir. Turizm sosyal yapıyı etkilemektedir. Ulusal ve uluslar arası hareketlilik de turizmin belirgin özelliğidir. Bütün bu nedenler çerçevesinde turizmin

toplumsal yapıya etkileri değerlendirilirken yalnız gelir sağlayan, döviz kazandıran özellikleri ile ekonomik sonuçlarını değil, aynı zamanda sosyal ve kültürel yapıyı etkilemesi açısından ekonomik olmayan konuları da incelemesi önem arz eder.[Özdemir,1990].

Sosyoloji ile turizmin oldukça sıkı bağı vardır. Turizmle ilgili her hareketin sosyolojik yönü de söz konusudur.

2.1.3. Turizm ve Toplumsal Hareketlilik

Turizm sosyolojik açıdan ele alındığında bir tür toplumsal hareketlilik olarak tanımlanabilir. Toplumsal hareketlilik, birey,örgüt,grup,rol,statü gibi toplumsal birimlerin fiziksel ve toplumsal mekanlarda yer değiştirmeleridir.

Turizmde toplumsal hareketlilik, yeni yerler görmek,tanımak,bilgi edinmek ve serbest zamanı değerlendirerek ,bu yolla eğlenmek tarzında oluşmaktadır.(Eralp,1974).

2.1.4. Turizmin Sosyolojik Etkileri

- Turizm hareketleri sosyal yapıya etki etmektedir.
- Turizm hareketleri toplum ve aile yapısına etki etmektedir.
- Turizm hareketleri ayrı insan topluluklarının ve ülkelerin birbirini tanımalarına etki etmektedir.
- Turizm hareketleri bir kısım turistik bölgelerin büyümesi ve kalkınmasına etki etmektedir.
- Turizm hareketleri toplumların sosyo-kültürel özelliklerine etki etmektedir.
- Turizm hareketleri,toplumsal değerlere,örf,adet ve hayat tarzlarına etki etmektedir.

2.1.5. Turizmin Birey Üzerine Etkileri

Bireyler çok deęişik amaçlarla turizm olayına katılırlar. Aynı zamanda çok deęişik arzu ve ilgilerle turizm olayına yönelmektedirler. Seyahat eden bireyler herşeyden önce seyahat tecrübesi kazanırlar. Bu tecrübelerinde seyahat ettikleri yöre veya ülke insanlarından etkilendikleri gibi kendileri de gittięi yer insanlarını etkilemektedir. Yerli halk-turist etkileşimi hangi yönde olursa olsun turizmin birey üzerindeki etkisini göstermeęe yetecektir.[Gürkan,1985].

2.1.6. Turizmin Aile Üzerine Etkileri

Turizm olayında müstakil bireylerden çok aile grupları dikkat çekmektedir. Her birey bir ailenin parçasıdır. Turizm olayını ailesi ile gerçekleştirmek eğilimi ağır basmaktadır. Aile fertleri hayatlarında çok şeyi paylaştıkları gibi seyahati de geziyi de paylaşmak isterler. Ülkemizde ve kültürel yapımızda daha çok akraba, eş dost ziyaretleri şeklinde seyahatler görölmektedir.[Özen,1987].

2.1.7. Turizmin Toplum Üzerine Etkileri

Turizm olayında iki farklı toplum ve bu farklı toplumların insanların bir karşılaşması daha doğrusu etkileşimi söz konusudur. Her iki tarafın da birbirlerini etkilemeleri gayet doğaldır. Ziyaret edilen ülke insanların hayat tarzları kişiler arası kurulan farklı ilişkiler turisti cezbede bilir.

Buradan hareketle denilebilir ki, turizm bir ülkenin insanların diğer ülke insanlarını anlaması ve değerlendirmesine önemli katkı sağlamaktadır. Bu bağlamda yurtiçi turizmin önemi daha da açıklıkla ortaya çıkmaktadır. “İç turizme verilecek önem ülke tanınmasında ve farklı yöre insanların inanç, tutum ve kültür farklılıklarının bilinmesine katkı sağlayacaktır”.[Kalkan,1989:63].

2.2. TURİZM VE SEYAHAT MOTİVASYONU

2.2.1. Turizme Katılmada Sosyolojik Faktörler

Turizm olayına katılmayı, olumlu veya olumsuz bir kısım faktörler etki etmektedir. Bunların sosyolojik olanlarını sıralayacak olursak :

- Sosyal Durum
- Gelir Düzeyi
- Eğitim Düzeyi
- Sanayileşme ve teknoloji düzeyi
- Sürekli yaşanılan Yer
- Aile durumu
- Yaş (Toskay,1983).

2.2.2. Turizme Katılmada Ekonomik Faktörler

Bireylerin seyahat edebilmeleri gelir düzeyleriyle orantılıdır. Gelir düzeyi fazla insanlarda seyahat yoğunluğu ve sıklığı artmaktadır. Yüksek gelirli grupların iç ve dış seyahat yapma ve ulaşım aracının çeşidini belirlemede rol oynadığı bilinmektedir. Öte yanda konaklama tesisi seçiminde yine gelirin büyük etkisi vardır.

2.3. TURİZM SOSYAL YAPI VE SOSYO KÜLTÜREL BOYUT

2.3.1 Turizm Ve Sosyal Yapı

2.3.1.1 Turizm ve Sosyal Değişime Etkileri

Turizm toplumsal bir olaydır. “Turistlerle yerliler arasındaki etkileşim her iki tarafta da sosyal değişime neden olmaktadır. Toplumda değişim eğilimini etkileyen en büyük faktörlerden birisi turizm olayıdır”. [Pamir,1997:60].

Bir ülkede turizmin başlamasıyla toplumsal değişimin başladığını görmek mümkündür. Bu süreç turizmin gelişmesiyle doğru orantılı değişimin de hızlandığını hatta arttığını göstermektedir.

Turistlerin hayat tarzları,ve turistik davranışları ile ilişkiye girdikleri insanlara etki etmektedirler. Her yıl binlerce insanın gerçekleştirdiği turizm olayı ile,aile yapısında,inanç ve değer yargılarında,kültürel ve siyasal yapıda daha doğrusu sosyal yapıda çok önemli değişimler meydana gelmektedir.[Tekin,1994].

Turizmin etkilerini genel olarak şu şekilde sıralamak mümkündür:

- Turizm,yakın çevredeki güçlü çekim merkezlerine karşı topluluğun nüfus kaybını önler,nüfusun kendi doğal yapısı içinde gelişmesini sağlar.
- Kadın-Erkek arasındaki ayrım ve farklılığı dengeleştirme doğrultusunda etkiler.
- Kadının dışa açılma sürecini hızlandırır.
- İstihdam alan ve hacmini artırır.
- Boş zaman kullanımını daha akılcı yönde etkiler
- Gelir artışları sağlar.
- Turist aile ve hane halkı arasında yakınlaşma sağlar.

2.3.1.2. Turizm ve Tutum Değişmesine Etkileri

Turizmin bireysel davranış, aile ilişkileri, toplu yaşam tarzları, ahlaki tutumlar,değer sistemleri, yaratıcı güçler, örf ve adetler, geleneksel törenler ve toplum örgütlenmesindeki değişikliklere katkıları, onun, sosyal ve kültürel etkileri yoluyla olmaktadır. Diğer bir deyişle bunlar doğrudan ve dolaylı temasın, misafirlerle ev sahibi toplumun insanlar üzerindeki etkileridir.[Özdemir,1990].

2.3.2. Turizmin Sosyo-Kültürel Sonuçları

2.3.2.1. Turizmin Kültür Üzerindeki Etkileri

Dini İnanç ve Davranışların Değişmesi

Turizmin dinsel inançlar üzerinde etki ettiği gözlemlenen bir kanaattir. Fakat bu etki bir kısım ülkeler ve toplumlarında olumlu yönde olurken bir kısmında da olumsuz yönde olduğu görülmüştür. Tatile çıkma durumunda turistlerin dinsel davranışlarında değişim artma ve eksilme şeklinde görüldüğü gibi, Turistin karşı taraftan etkilenme ve etkileme içerisinde olduğu da bir vakıa olarak tespit edilmiştir. Örnek verilecek olursa Avrupa' ve Amerika'daki Hıristiyan ülkelerde turizm dini zayıflattığı buna karşılık putperest ülkelerin ise Hıristiyanlaştırılması yönünde etki ettiği görülmüştür.

Değer Yargılarının Değişmesi

Turizmin ahlaki değer ve davranışları etkilediği de düşünülmektedir. Yerli kültürün değer yapısını daha ticari ve maddeci bir nitelikte etkileme söz konusudur. Turizm öncesi parasız yapılan bir kısım hizmetlerin turizm sonrasında paralı yapılmaya başlanması gibi. Örneklendirilecek olursa bilgi vermek, yol göstermek, hatta en basitinden valiz taşımak hizmetleri turistik ortamda eski değerlerin değişmesi etkisini göstermiş paralı hale dönüşmesine neden olmuştur.

Yaşam Biçiminin Değişmesi

Yerlilerin yaşam biçimi itibariyle turistleri gözlemleyip etkilendikleri bilinmektedir. Zamanla turistlerden gördükleri yaşam biçimini benimsemeye başladıkları da ileri sürülmektedir. Turistlerin tüketim davranışları yerlilerde de tüketimi artırmıştır. Yine turistlerin kullandıkları bir kısım araç gereçler veya süs malzemeleri yerliler tarafından kullanılmaya başlandığı da gözlemlenmiştir.

Dilin Deęiřmesi

Turist yerli etkileşiminde dilin deęiřimi de söz konusudur. Daha çok yerliler turistlerin dilinden etkilendięi belirlenmiřtir. Bu etkilenmede zorunluluk da kendini göstermektedir. Turistlere hizmet verebilmek için sadece tercüman rehberler deęil turistle iliřkiye giren her birey turistin dilini öğrenmeyi sorumluluk bilmektedir. Turistlerle iliřki sonucu yabancı sözcüklerin yerli dilde artış oranı görölmüřtür. Turizmin yerli dili doğrudan iliřki ,ekonomik deęiřim ve özendirme yollarıyla etkiledięi söylenebilir.

Doęrudan İliřki Yoluyla

Turistlerin yerlilerin dilini bilmemeleri doğaldır. Her gittikleri yerin dilini bilebilmeleri de güçtür. Böyle olunca yerliler ister görevli ister sıradan turistle iliřkisi olabilen bireyler olsun turistlerin dilini kullanırlar.

Özendirme Yoluyla

Turistleri gözlemleyen yerliler onların yaşam biçiminden,saygınlıklarından etkilendikleri gibi dillerinden de etkilenmektedirler. Turistlerin dili bir saygınlık simgesi kabul edildiğinde saygınlık seviyesini yükseltmek isteyen yerliler turistlerin kullandıęı dili benimseyecektirler.

Ekonomik Deęiřim Yoluyla

Bir kısım turistik işletmelerde yerli yerine göçmen çalıştırılması sonucu göçmenlerin dilinin yerliler tarafından saygınlık kabul edilerek benimsenmesi şeklinde etkileşim olmaktadır.

Sanatın Deęiřmesi

Turizmin yerli sanatı etkilediđi de bilinmektedir. Bu etkileme bazı yerlerde yerli sanatın canlanmasına bazı yerlerde de bozulmasına neden olduđu grlmřtr. Turistlere ynelik yeni eserler retilirken bunlarda sanat deęeri yanında ekonomik deęerin de hesaba katıldıđı belirtilmektedir. [Doęan,1987].



ÜÇÜNCÜ BÖLÜM

TOKAT İLİ TURİZM POTANSİYELİ

3.1. TOKAT HAKKINDA GENEL BİLGİLER

Orta Karadeniz Bölgesinin iç kesiminde yer alan Tokat, 5.000 yıllık bir tarihi geçmişe sahiptir. M.Ö. 3.000 Yıllarından başlayarak 14 devlet ve 5 beyliğin yaşayıp egemen olduğu Tokat, Yeşil ırmak kıyılarının dar ve nemli, İç Anadolu'nun geniş ve kuru alanlarından (başta, Canik Dağları olmak üzere) 3 dağ sırasıyla ayrılan Tokat, vadiler arasındaki bereketli topraklarından dolayı "Türkiye'nin Meyve Bahçesidir." Evliya Çelebi, Seyahatnamesinde Tokat'tan söz ederken : " Bu havası hoş şehrin dört tarafında bahçe ve bostanlar içinden sular akar. Her bağında birer köşk, havuz, fiskiyeler ve çeşitli meyveler bulunur. Halk zevk ehlidir. Gariplerle dostturlar, kin tutmaz, hile bilmez, yumuşak huylu insanlardır. Cami, saray, köşk ve imaretleri o kadar sağlam ve güzel olur ki buralara girenler hayran olurlar" demektedir. Hacı Bektaş-ı Veli nin hayırlı ve bereketli duaları ile bu eski ve tarihi şehir " alimler konağı, fazıllar yurdu ve şairler yatağıdır. [Köksal , 1986] .

Oğuz Türklerinin kumandanlarından Danişmend Melik Ahmet Gazi ordusuyla, kaleyi 1074 yılında alarak Bizans ordusuna çok ağır bir tokat vurdu. Böylece Bizans'a vurulan bu tokat şehrin ismi olarak yerleşti. Bazı kaynaklara göre ise ; Tokat'ın Togayit Türkleri tarafından kurulduğu ve bu oymak adının zamanla şehire isim olduğu vurgulanmaktadır. Tokat il topraklarının % 45'i dağlardan, % 40'ı plato ve yaylalardan, % 15'i ovalardan ibarettir. Kazova ve Artova ilin en büyük ovalarıdır. Artova ve Zile ovaları Çekerek suyu vadisinde, Erbaa, Niksar ve Reşadiye ovaları ise Kelkit vadisinde yer alan son yıllarda seracılığın ön plana çıktığı bereketli topraklardır. [a.g.e.].

Yeşilırmak'ın en büyük kolları olan; Kelkit Çayı, Tozanlı Çayı ve Çekerek Suyu Tokat'ın belli başlı akarsularıdır.

Reşadiye'deki Zinav Gölü, Kazova' daki Kaz Gölü, Almus İlçesindeki Almus Baraj Gölü Tokat İlinin bilinen gölleridir.

Tokat'ın yüzölçümü 9.958 m² olup, nüfusu 100.000'e ulaşmıştır.

Tarih boyunca çeşitli milletlerin kültür ve medeniyetlerinin gelip geçtiği Tokat'ta halen örf ve adetler, geleneksel el sanatlarının büyük bir bölümü devam etmektedir. Tokat 600 yıllık el yazmacılığının Anadolu'daki merkezidir. Tokat'tan çok sayıda ilim ve devlet adamı da yetişmiştir: İbn-i Kemal, Molla Hüsrev, Molla Lütü, Hekim Mustafa ve Plevne Kahramanı Gazi Osman Paşa bunlardan bazılarıdır. [Tokat İl Yıllığı , 1973].

3.2. TOKAT'IN TARİHÇESİ

Anadolu'nun Orta Karadeniz bölgesinde yer alan Tokat engebeli arazi yapısı içinde, Yeşilirmak, Kelkit ve Çekerek Suyu gibi ırmakların hayat verdiği ovalarla tarih boyunca insanların yerleşmelerine sahne olmuştur. Doğu-batı yolu üzerinde olmasından başka, iç bölgeleri, güney Karadeniz'e bağlayan yolları da taşıması nedeniyle oluşan jeopolitik fonksiyonu, insanlık tarihi boyunca bu yörenin önemli yerleşim alanlarından biri olmasını sağlamıştır.

Kazılarda ele geçen buluntular, yörenin Kalkolitik Çağdan beri yerleşime açık olduğunu göstermektedir. Hitit, Frig, Roma, Bizans, Selçuklu ve Osmanlı dönemlerinde bu topraklar hep önemli birer yerleşim alanı olmuştur. Tokat merkez Aktepe (Bolus), Höyüğü ile Zile Maşat Höyük'ten elde edilen Hitit ve Frig buluntuları bunu doğrulamaktadır. Niksar ve Tokat Yağıbasan Medreseleri ile Niksar Ulu Camii ve Tokat Garipler Camii yörenin önemli eserleridir, Tokat önemini Osmanlılar zamanında da korumuştur. Yöreyi gezen seyyahlar Tokat'ı, Bursa'dan sonra oturabilecek en güzel, en bakımlı şehir olarak tanımlamışlardır. [Yavi , 1986].

3.3. COĞRAFI DURUM VE İKLİMİ

3.3.1. Tokat İlinin Coğrafi Durumu

Tokat ili Orta Karadeniz bölgesindedir. Doğusunda Ordu ve Sivas illeri, Batısında Çorum ve Amasya illeri, güneyinde Yozgat ve kuzeyinde ise, Ordu ve Samsun illeri ile

komşudur. Daha ziyade birbirine paralel dağlarla ayrılmış ovalardan ibaret coğrafi yapıyı yer yer yaylalar da oluşturmaktadır. Bunlar Turhal Tokat arasında Kazova, Erbaa ve Niksar ovaları ve Artovadır. Yaylalardan en önemlisi ise Turistik değere de sahip olan Niksar Çamiçi yaylasıdır. Yeşilirmak ve Kelkit çayı ile Çekerek çayları da yeşilirmağın kolları olarak Tokat arazilerini sulamaktadır. Dağlık kısımlar ise ormanlık olduğundan yeşille kaplıdır. Tokat'ın coğrafi alanı 99.555 km² dir. [Tokat İl Yıllığı , 1973] .

3.3.2. Tokat İlinin İklimi

Tokat merkezinin rakımı 608 m, Erbaa ve Niksar vadilerinin ise 210 m. dir. Gerek rakım durumu gerekse Karadeniz etkisi Tokat iklimini etkilemektedir. Bir nevi Karadeniz ve Akdeniz iklimi karışımı özelliklerinde geçiş iklimi görülmektedir. Rakımı yüksek yerlerde ki en önemli kısmı Başçiftlik ilçesi ve çevresinde görüldüğü gibi sert soğuk iklim görülür. Sivas ve Yozgat komşusu olan kısımlarda ise içAnadolu iklimi görülebilir. Büyük bir kısım bölgelere Karadeniz iklimi hakimdir ve yağış fazladır.

3.4. TOKAT TURİZM POTANSİYELİ

Turizm Bakanlığının hazırladığı internet sitesinde Tokat ili turizmi, şu şekilde tanıtılmaktadır:

Kültür Turizmi

Antik kentler:

- Sulusaray: Sebastopolis Antik Kenti,
- Merkez:Komana Antik Kenti,
- Zile:Maşat Höyük (Tapigga),
- Almus:Tufantepe Antik Kenti,
- Turhal:Dazya Köyü (Dazimantis)

İnanç Turizmi

- Meydan Camii (Merkez)

İpek yolu:

- Merkez:Taş Han,
- Sulu Han,
- Yağcıoğlu Hanı,
- Develik Han,
- Paşa Han, Pazar:
- Mahperi Hatun Kervansarayı

Termal Turizm

- Sulusaray Kaplıcaları,
- Reşadiye Kaplıcası

Yayla Turizmi

- Topçam Yaylası,
- Batmantaş Yaylası,
- Dumanlı Yaylası,
- Bugalı Yaylası,
- Çamiçi Yaylası,
- Bozcalı Yaylası,
- Kızılcaören Yaylası,
- Girlevik Yaylası,
- Ceğet Yaylası

Ornitoloji (kuş gözütleme) Turizmi

- Reşadiye

Foto Safari

- Reşadiye Zimav Gölü,
- Yaylalar

Botanik (Bitki İnceleme) Turizmi

- Topçam,
- Girlevik,
- Cihet Yaylaları

Kamp - Karavan Turizmi

- Topçam Yaylası,
- Dumanlı Yaylası

Mağara Turizmi

- Balıca Mağarası (Pazar)

Turizm Amaçlı Sportif Faaliyetler

Rüzgar Sörfü:

- Almus Baraj Gölü

Bisiklet Turları:

- Almus Baraj Gölü,
- Reşadiye Zimav Gölü çevresi

Olta Balıkçılığı:

- Zimav Gölü,
- Almus Baraj Gölü
- Yeşilirmak,

Dağ ve Doğa Yürüyüşü:

- Almus-Ceğet Beldesi Kırsal kesimi,
- Topçam Yaylası,
- Girlevik Yaylası

Kamp - Karavan Turizmi

- Topçam Yaylası,
- Dumanlı Yaylası

Mağara Turizmi

- Ballica Mağarası (Pazar)

Turizm Amaçlı Sportif Faaliyetler

Rüzgar Sörfü:

- Almus Baraj Gölü

Bisiklet Turları:

- Almus Baraj Gölü,
- Reşadiye Zimav Gölü çevresi

Olta Balıkçılığı:

- Zimav Gölü,
- Almus Baraj Gölü
- Yeşilirmak,

Dağ ve Doğa Yürüyüşü:

- Almus-Ceğet Beldesi Kırsal kesimi,
- Topçam Yaylası,
- Girlevik Yaylası

Bunlara ilave olarak, sosyo-kültürel unsurları içeren Tokat Turizminin turizm potansiyel çeşitlerinden de bahsetmek mümkündür.

Danışment Türklerinden Eserler

- Garipler Camii
- Çukur Medrese

Selçuklu Türklerinden Eserler:

- Pervane Külliyesi
- Hıdırlık Köprüsü

İlhanlı Türklerinden Eserler

- Sentimur Türbesi
- Aceptsir Türbesi

Osmanlı Döneminden Eserler

- Ulu Cami
- Takyeciler Camii
- Ali Paşa Camii
- Ali Paşa Hamamı
- Hisariye Medresesi
- Develik Han
- Sefer Paşa Türbesi
- Sümbül Baba Zaviyesi
- Ali Tusi Türbesi
- Burgaç Hatun Türbesi
- Sevdakar Türbesi
- Erenler Türbesi
- Pir Ahmet Bey Türbesi
- Meydan Camii
- Behzat Camii
- Saat Kulesi
- Alaca Mescid
- Kazancılar Mescidi
- Hamza Bey Mescidi
- Mustafa Ağa Hamamı
- Tahtakale Hamamı
- Çay Hamamı
- İvaz Paşa Hamamı
- Pervane Hamamı
- Latifoğlu Konağı
- Yazmacılar İşhanı

Tokat İlçelerinde Tarihi Eser Turizm Potansiyeli

Almus

- Tufantepe
- Maksut
- Mal Kayası

Niksar İlçesi Tarihi Eser Turizm Potansiyeli

- Niksar Kalesi
- Melik Ahmet Gazi Türbesi
- Kırk Kızlar Türbesi
- Ulu Camii
- Çöreği Büyük Camii
- Lüleçizade Kardeşler Çeşmesi
- Taş Köprü

Pazar İlçesi Tarihi Eser Turizm Potansiyeli

- Selçuklu Kprüsü
- Cuma Camii
- Hacı Sinan Camii
- Mahperi Hatun Kervansarayı

Sulusaray İlçesi Tarihi Eser Turizm Potansiyeli

- Antik Sepastopolis Kenti

Turhal İlçesi Tarihi Eser Turizm Potansiyeli

- Turhal Kalesi ve Kale Mağarası
- Mehmet Dede Türbesi
- Ali Yavuz Türbesi

Zile İlçesi Tarihi Eser Turizm Potansiyeli

- Zile Kalesi
- Maşat
- Höyük

Tokat Turizminin Kültürel Potansiyeli

- Tokat Turistik El Sanatları
- Tokat Yazmacılığı
- Dokumacılık
- Bakırcılık
- Halıcılık
- Diğer El Sanatları

Tokat Mutfağı (Yemek ve Gıda Ürünleri)

- Tokat Kebabı
- Tokat Çemeni
- Tokat Bat Yemeği
- Tokat Kuşburnu Ürünleri
- Zile Pekmezi
- Kazova Üzümü
- Niksar Ayvaz Suyu
- Zile Panayırı
- Turhal Kültür Festivali
- Niksar Çamiçi Yayla Şenlikleri
- Almus Hıdırellez Şenliği
- Erbaa Çilek Şenliği
- Reşadiye Büşürüm Yayla Festivali
- Almus Cihet Yayla Şenliği

Tokat ve Çevresinde Yöresel Sosyal Görüntüler

Festivaller-Şenlikler- Panayırlar

DÖRDÜNCÜ BÖLÜM

MAĞARA TURİZMİ ve BALLICA MAĞARASI

4.1. MAĞARA

4.1.1. Tanımı

Yeraltında bulunan, en az bir insanın girebileceği kadar genişliğe sahip olan boşluklara mağara denir. Bunlar bir kaç metreden, kilometrelerce uzunluk ve yüzlerce metre derinlik veya yüksekliğe ulaşabilirler.

4.1.2. Mağara Çeşitleri

Mağaralar oluşum şekline göre olarak iki gruba ayrılır :

- Doğal mağaralar
- Yapay mağaralar

Doğal mağaralar

Buna karşılık ana kaya oluşurken veya oluşuktan sonraki fiziko-kimyasal olaylarla oluşan mağaralara da doğal mağara adı verilir. Bu grup mağaralar oluştuğu kayaya bağlı olarak, gelişim zamanına göre birincil mağaralar veya ikincil mağaralar olmak üzere iki alt gruba ayrılırlar.

Yapay mağaralar:

İnsanların kazdığı (kaya mezarları ile volkanik tüf veya marnlarda açılan yeraltı şehirleri, kaya evleri ve tapınaklar, meyve-sebze depoları...vb.) veya hayvanların oyduğu boşluklar yapay mağaraları oluştururlar.

4.1.3. Mağaraların Jeolojik Özellikleri :

Ana kaya ile birlikte oluşan mağaralara birincil mağara adı verilir. Lav mağaraları, buzul mağaraları, traverten boşlukları gibi. Anakaya oluştuktan sonra gelişen mağaralara da ikincil mağaralar adı verilir. Karbonatlı (kireçtaşı, dolomitik kireçtaşı, dolomit, karbonat çimentolu konglomera ve kumtaşı), sülfat (jips) ve klorürlü (tuz) kayaların yeraltı suları tarafından aşındırılması sonucu oluşan mağaralar bu grupta yer alırlar. Mağaraların oluşumuna ortam hazırlayan en önemli kaya, kireçtaşıdır. Bu kayaların kimyasal bileşimi ve bol çatlaklı yapıları mağara gelişimine uygun ortam hazırlamıştır.

Derinlikleri yüzlerce metreyi bulabilen bu mağaraların araştırması son derece zor ve tehlikelidir. Buna karşılık ova, göl veya nehir seviyesine yakın bölgelerde veya hemen altlarında geçirimsiz birimlerin bulunduğu kireçtaşlarında son derece uzun ve yatay mağaralar gelişmiştir. Bu mağaralara dışarıdan su girse de (düden veya su batan), çoğunlukla içinden su çıkan kaynak durumundadır. Birbirine bağlı bir kaç kattan oluşan bu mağaraların içleri yer yer göller, damlataş havuzları ve her türden damlataşlar ile kaplı olabilir.

Mağaralar karanlık boş galeri ve salonlardan oluşmamışlardır. İçleri, yerüstü ve yeraltı suları tarafından dışarıdan getirilmiş kil, mil, çakıl, blok ve moloz yığınları ile yerinde oluşmuş damlataşlar ile kaplıdır.

Mağara çökellerinin biçim, boyut ve değişik renkli olmalarında mağaranın geliştiği ana kayanın kimyasal bileşimi, tabakaların duruşları, çatlak veya kırık yapıları ile yeraltı sularının fiziksel ve kimyasal özellikleri belirleyicidir.

Mağaralar ve Damlataşlar:

Yeraltı sularının genel özellikleri, mağaraya giriş şekilleri, mağaradaki hareketleri ve mağarayı oluşturan kayacın fiziksel-kimyasal yapısına göre damlataşlar 5 gruba ayrılır:

- 1- Damlama ve sızma ile oluşan damlataşlar (sarkıt, dikit, sütun, duvar damlataşları, göğüslük, sayvan, soğan sarkıt, filayağı sarkıt, mantar dikit...)
- 2- Aykırı (erratik) şekiller (heliktit veya ekzantrik, mağara kalkanı,. mağara çiçeği, mağara iğnesi, mağara karnıbaharı, patlamış mısır şekilleri...)
- 3- Suyun yüzeyde serbest akımı ile oluşanlar (örtü damlataşı, damlataş köprüsü, şelale damlataşları)
- 4- Su altında ve düzeyinde oluşanlar (damlataş havuzu, mağara incisi, mağara sütü)
- 5- Buz oluşumları

Mağara ve Sarkıtlar:

Mağaraya ulaşan suların ilk oluşturduğu şekil sarkıtlardır. Tavandaki çatlaklar veya tabaka aralarından damlayan bu sularda bir kısım CO₂'in serbest hale geçmesiyle damlanın çevresinde ince, yarım küre şeklinde CO₃ çöker. Dairesel çekirdeğin ortası boş olduğundan, su buradan damlar. Damlayan her su, bu çekirdeği silindirik olarak büyütür. Böylece, zamanla içi boş, genişliği her yerde eşit çubuk makarna veya tüp şeklinde saydam şekiller oluşur. Sarkıt oluşumunun başlangıç dönemini karakterize eden bu şekillere makarna sarkıt adı verilir ve damlamanın seyrinde herhangi bir değişiklik olmadığı sürece çapları 5-10 mm, boyları 1-3 metreye ulaşabilir.

Düşey yönde büyüyen makarna sarkıtlarının içindeki kanalın tıkanması veya su akımında küçük bir değişikliğin olması durumunda, sular makarnanın içinden değil, dış yüzünden akarlar. Böylece düşey yönde uzama ile yanal yönde kalınlaşma birlikte olur. Dış görünüşleri genel olarak havuca benzeyen sarkıtların geometrileri, damlanın devamlılığına, çatlak yapısına, tabakaların duruşuna, mağara tavanının yüksekliğine ve mağaradaki yeraltı suyunun oynama düzeyine göre: huni, küre, yumru veya silindir şeklinde olabilir. Dış yüzeylerinde, genellikle yüzeye paralel olarak gelişen büyüme tabakalarının enine kesitleri, iç içe halkalar şeklindedir.

Mağara ve Dikitler :

Mağara tavanından damlarken sarkıtları oluşturan veya oluşturmeyen kalsiyum

bikarbonatlı sular tabanda düştükleri noktada, buharlaşma ve CO₂ kaybı nedeniyle, bir çekirdek etrafında çökelirler. Damlama sonucu sıçrayarak yayılan suların, damlama noktasındaki çekirdeğin çevresindeki karbonat çökelimi üst üste devam ederek dikitleri oluşturur. Şekli ve büyüklükleri tavandan düşen suyun akış şekli ve miktarı ile içerdikleri CO₃ oranına bağlı olarak değişen dikitler, başlangıçta kubbe biçimindedir ve üst kesimleri damlamaya bağlı olarak çukurdur. Genel olarak kesintisiz damlayarak akan sular, taban ve üst kesimlerinin kalınlıkları hemen hemen birbirine eşit dikitleri oluşturur. Buna karşılık kalınlığı az, boyu büyük dikitler ise akışı az olan sızıntuların altında oluşurlar. Dikitlerin şekillerinde görülen değişiklik veya bozulmalar, büyümeleri sırasında iklim koşullarındaki farklılıklar ile mağaradaki çökme ve oturmalarından ileri gelir.

Dikitler, sarkıtlara oranla daha büyük olmalarına rağmen, merkezi tüplerden yoksundurlar. Bunların merkezleri yatay tabakalardan meydana gelirken, kenarlarında düşey ve ince yapraklar görülür. Ayrıca sarkıtlar gibi ışımsal büyümmezler.

Sarkıt ve dikitler gelişimlerini sürdürdüklerinde belirli bir zaman sonra birleşerek sütun veya kolonları oluştururlar. Mağaranın tabanından tavanına dayanan sütunların merkezlerinin üst bölümleri sarkıt, alt bölümleri ise dikit yapısındadır. Bununla birlikte, birleşmeden sonra, tüm yüzey tavandan sızan veya damlayan suların etkisinde kalır ve sarkıt gelişimine döner. Gelişmelerinde damlayan suların sürekli yer değiştirmelerinin etkili oldukları sütunlar, zamanla büyüyerek ve birleşerek, mağara boşluklarını salon veya odalar şeklinde bölerler.

Mağara ve Duvar Damlataşları:

Mağaralarda en çok görülen şekillerden biri de duvar damlataşlarıdır. Mağara duvarı ve duvara yakın tavandan sızan suların oluşturduğu bu şekiller perde damlataşı, bayrak damlataşı, org ve flama gibi adlar alırlar.

Mağara tavan, duvar veya tabanında, yer çekimine aykırı olarak değişik yönlerde ve şekillerde gelişmiş, karbonatlı ve sülfatlı çökellere aykırı şekiller adı verilir. Bu

şekillerden en yaygın olanı ekzantrik (heliktittir). Mağaraların rüzgar hareketi olan alçak tavanlı, dar girinti veya galerilerinde oluşan ekzantrikler, değişik yönlerde (aşağı, yukarı, yanal) gelişmiş, tüpsü veya makarna sarkıtlardan meydana gelmişlerdir.

Eğimi az mağaralardaki çalkantılı gölcükler ile belirgin bir akışı olan yeraltı derelerinin tabanında; yan duvarlarda ve su düzeyinin hemen üzerinde damlataş havuzları oluşur. İçinde su bulunan çoğu mağarada gelişebilirlerse de genellikle akış hızı az yeraltı dereleri ile arkası kesilmeyen sızıntılı su giriş önlerinde meydana gelen damlataş havuzları, mağaraların karşılıklı iki duvarını set şeklinde birleştirdikleri gibi, iç içe halkalar şeklinde de gelişebilirler. Genel olarak 0,2-5 m derinliğinde olan havuzlar, suyun geldiği yöne doğru yükselerek (iç bükey) gelişirler ve üstleri kubbe şeklinde kapanabilir.

Mağaraların yaygın kullanım alanları:

Herhangi bir mağaranın oluşum ve gelişim özellikleri ile iklimatik durumu, o mağaranın hangi amaçlarla kullanılacağını belirler. Dünyada mağaraların kullanım amaçlarına göre şu alanlarda kullanıldığını saymak mümkündür :

- Turizm
- Doğal soğuk hava depolamacılığı
- Hayvansal ürünlerin (tulum peyniri, yağ,..) olgunlaştırılması ve korunması
- Kültür mantarcılığı
- Solunum yolu hastalıkları
- Sıvılaştırılmış gaz, doğal gaz ve akaryakıt depolanması
- Askeri amaçlarla sığınak ve korunak
- Guano (yarasa gübresi) üretimi
- Plaser mineral çıkarımı
- Yeraltı suyu havzalarının belirlenmesi ve yüzeye çıkartılması
- Kaynak sularının kirlenme odaklarının ve koruma yöntemlerinin belirlenmesi
- Bölgesel jeolojik, jeomorfolojik, hidrolojik, hidrojeolojik, antropolojik ve paleoekolojik özelliklerin tespit edilmesi

4.2. MAĞARA TURİZMİ

Mağara oluşumları bakımından önemli bir jeolojik-jeomorfolojik nitelik olan karstlaşma (karstik alanlar) ülkemizde Toroslar, Orta Anadolu, Güneydoğu Anadolu, Trakya ve kuzeybatı Anadolu bölgelerinde büyüklü-küçüklü binlerce mağara oluşumlarına neden olmuştur. Türkiye'de görülmeye değer, hatta dünya literatürüne geçmiş mağaralar mevcut olup bunların bazıları şunlardır:

Antalya'da:

- Damlataş Mağarası (Alanya) (Astım hastalığına iyi gelmektedir.)
- Karain Mağarası (Türkiye'nin en büyük doğal mağaralarındandır.)
- Derya Mağarası (Dikey bir mağaradır.) Beldibi Mağarası (Mağarada mezolitik kültürleri içeren 6 tabaka tespit edilmiştir.)
- Sırtlanini Mağarası (Afrodisias harabelerine yakındır.)

Aydın'da

- Aslanlı (Yaren) Mağarası (Kuşadası'na yakındır.)

Burdur'da

- İnsuyu Mağarası (Toplam 597 m. uzunluğundadır.)

Elazığ'da

- Buzluk Mağarası (Hava sirkülasyonu sayesinde Haziran, Temmuz, Ağustos ve Eylül aylarında buzdan sarkıt ve dikitler oluşmaktadır.)

Gümüşhane'de

- Karaca Mağarası (İlginç oluşumlara sahiptir. Sarkıt, dikit, bayrak, org desenli duvar, çiçek, inci vs., bunlar çok değişik renklerdedir.)

Karaman'da

- Manazan mağaları (Taşkale) (20 dolayında odadan oluşan Bizans dönemine ait bir yerleşme yeridir. Mağarada bulunan mezarlıkta günümüze kadar organik yönden bozulmadan kalmış cesetler vardır.)

Kastamonu'da

- Ilgarini (Ilvarini) Mağarası (FAO tarafında dünyanın 4. büyük mağarası ve doğa, dünya ölçeğinde bulunmuştur.)

Kütahya'da

- Frig Vadisi Mağaraları (M.Ö. 500-600 yıllarında kayaların elle oyulmasıyla yapılmıştır.)
- İnli Köy Mağaraları (Sabuncupınar) (Bizans devrinden kalma, kayalar üzerine oyulmuş mezarlar olduğu sanılmaktadır.)

Mersin'de

- Ashab-ı Kehf Mağarası (Hıristiyan ve Müslümanlarca kutsal bir ziyaret yeri olarak kabul edilmektedir.)
- Çukurpınar Düdeni Mağarası (Anamur) (Türkiye'nin en büyük mağarasıdır, 1990 yılı araştırmalarına göre.)
- Köşekbükü Mağarası (Anamur) (Astımlı hastalar şifa bulmaktadır.)
- Cennet Obruk Mağarası (Silifke) (Mersin'de en çok ilgi çeken doğal oluşumlardan biridir.)

- Cehennem Obruk Mağarası (Silifke) (Cennet Obruğuna nazaran daha dar ve diktir.)
- Narlıkuyu Mağarası (Silifke) (Geniş salonları vardır.)

Tokat'da

- Ballica Mağarası (Pazar) (Dünyanın 8. harikası denilebilir.)

Zonguldak'da

- Gökgöl Mağarası (Son derece zengin ve güzel oluşumlar mevcuttur.)
- Cehennemağzı Mağarası (Ereğli) (İlk önce doğal olan mağara, daha sonra insanlar tarafından şekillendirilmiştir.)

Türkiye'de bunlardan başka daha birçok irili-ufaklı mağara mevcuttur.

Turizm Amaçlı Uygulama Projesi Hazırlanan Mağaralar

- Narlıkuyu (Dilek) Mağarası (Silifke-İÇEL)
- Dim Mağarası (Alanya-ANTALYA)
- Zindan Mağarası (Aksu-İSPARTA)
- Karaca Mağarası (GÜMÜŞHANE)
- Ayıni Mağarası (Yalvaç-İSPARTA)
- Kuz Mağarası (Kesme-İSPARTA)
- Gökçeler Mağarası (Milas-MUĞLA)
- Yerküpe Mağarası (Kavaklıdere-MUĞLA)
- İnönü Mağarası (Sarıdris-MUĞLA)
- Gökgöl Mağarası (ZONGULDAK)
- Cehennemağzı Mağarası (Krdz.Ereğli-ZONGULDAK)
- Dupnisa Mağarası (Demirköy-KIRKLARELİ)
- Gürcüoluk Mağarası (Amasra-BARTIN)
- Dodurgalar Mağarası (Dodurgalar-DENİZLİ)

- **Sulu Mağara** (Keskin-KIRIKKALE)
- **Zeytintaşı Mağarası** (Serik-ANTALYA)
- **İnsuyu Mağarası** (BURDUR)

Uygulama Projesi Yapılan ve Turizme Açılan Mağaralar

- **Narlıkuyu (Dilek) Mağarası** (Silifke-İÇEL)
- **Karaca Mağarası** (GÜMÜŞHANE)
- **Balıca Mağarası** (Pazar-TOKAT)
- **Dim Mağarası** (Alanya-ANTALYA)
- **Zindan Mağarası** (Aksu-İSPARTA)
- **Gökgöl Mağarası** (ZONGULDAK)

4.3. BALLICA MAĞARASI

Coğrafi ,Jeolojik ve Turistik Konumu

Tokat' ın batısında Akdağ' ın Yeşilırmak Havzasına bakan kuzey yamacında yer alan Balıca Mağarası Tokat' a 36 km Pazar ilçesine ise 8 km uzaklıktadır. Kayseri Kültür ve Tabiat Varlıkları Koruma Kurulu 20.09.1991 gün ve 1099 sayılı kararı ile 3. derece arkeoloji sit alanı olarak kabul edilmiştir. Balıca Mağarası 1996 'da turizme açılmıştır. İn deresi vadi tabanından 40 km yukarıda deniz seviyesinden ise 1085 m yükseklikteki mağaranın yan kolları ile toplam uzunluğu 680 m' dir. 200-250 milyon yıl öncesine ait permo-trias mermerleri içinde yarı yatay, yarı dikey olarak birbirine bağlı beş kat ve sekiz büyük salondan oluşmuştur. Girişe göre + 0.00 kotuna göre en yüksek noktası + 19 m , en derin noktası - 75 m olmak üzere 94 m'lik bir düzeyde oluşan mağara en azından üst pilyosen' den (8 2 milyon yıl önce) beri gelişimini devam ettirmektedir.

İçindeki damlataş birikimi ve birbirinin üzerinde bulunan katlara göre çok önemli gelişim özelliği gösteren mağarada sarı,kırmızı ve beyazın her tonu ile mavi ve yeşilin harmanlandığı sarkıt, dikit, sütun, bayrak ve perde damlataşları mağara gülü ve iğneleri, içi su dolu damlataş havuzları, soğan ve fil ayağı sarkıtları, mantar, dikitler ile büyük bir damlataş ormanını oluştururlar.

Mağaranın en karakteristik özelliği ülkemizin hiçbir mağarasında rastlanmayan soğan sarkıtlarıdır. Mağaranın değişik yerlerinde koloniler halinde yaşayan " cüce yarasalar" en belirgin canlı grubunu oluştururlar. Ayrıca mağaranın süzölmüş polen ve tozlardan arınmış bol oksijenli havası solunum yolu rahatsızlığı olan hastalara iyi gelmektedir.

Balıca Mağaraları modern bir çevre düzenlemesine sahiptir. Balıca Mağarası'nın insanı büyüleyen gizem dolu dünyasından dışarı çıkıldığında ; mağara önünde bulunan tesislerde dinlenirken, doğal çevrenin güzelliği daha iyi farkedilir. İnsan burada kendini uçaktan bakıyor gibi hisseder.

Balıca Mağarası için hazırlanan internet tanıtım sayfasında bu dünya harikası mekana gitmek ve görmek için şu bilgiler yer almaktadır:

"Arabamız, dağların arasından kıvrıla kıvrıla akan Yeşilırmak'ın suladığı verimli ovada hızla ilerliyor. Ovanın iki yanını saran dağların bitiş noktalarını belirleyen kavakları izliyor gözlerimiz. Turhal'ı geçip Tokat'a ilerlerken Pazar sapağını görüyoruz. Sapaktan döndükten birkaç kilometre sonra Anadolu Selçuklularının yaptırdığı, Yeşilırmağın gürül gürül akan sularının ve yılların yıpratamadığı köprüden geçiyoruz. Artık tarihî Kral yolu'ndayız. Yüzyıllardan beri kervanların dinlenme noktası olarak kullanılan, 1238 tarihinde yapılmış Mahperi Hatun Kervansarayı da hemen burada. Ama bu uzun yolculuğun asıl sebebi, insanoğlunun yüzyıllardır emeğini ve zekasını katarak yarattığı bu tarihî eserler değil. Daha insanoğlu tarih sahnesine çıkmadan önce de doğa kendi kendine, kendi taşından toprağından güzellikler üretmeye başlamıştı. 1085 metre yükseklikteki Balıca Mağarası, doğanın bu inanılmaz işçiliğinin dünya üzerindeki en güzel örneklerinden biri. Balıca Mağarası'nın ilk sakinlerinin, kanun kaçakları, define avcıları ve çobanlar olduğu sanılıyor. Ancak mağaranın resmen tespit edilmesi ve

öneminin anlaşılması 1990-91 yıllarına rastlıyor. Bu tarihten sonra mağaranın gezilmesini kolaylaştıracak bir yürüyüş platformu ve doğal yapıya zarar vermeyecek bir ışıklandırma sistemi kuruluyor. Yaz kış ortalama 18 derece sıcaklığın hüküm sürdüğü Ballica Mağarası, haşmetini gizleyen küçük bir galeriyle açılıyor. Giriş kısmının hemen arkasındaki Havuzlu Salon'da, sıcaklığın biraz daha yüksek olması (20o C) ve nem oranının düşüklüğü (yüzde 54) yüzünden, damlataşları oluşturan kalsit kristalleri arasındaki bağ zayıflamış ve pul pul soyulmuşlar. Havuzlu Salon'dan sonra, dar bir geçitten geçerek Büyük Damlataşlar Salonu'na ulaşıyoruz. Dev boyutlu sarkıt ve dikitlerin arasında bir an başınız dönüyor. Nesnelere büyüklüğü ve kendi ebatlarınız konusunda garip bir illüzyon yaşıyorsunuz. Bu bölümdeki oluşumların renk çeşitliliği de insanı hayrete düşürüyor. Kırmızı demir minarellerinden, sarı renk ise demirin bir başka türü olan "limonit"ten kaynaklanıyor. Mavi ve yeşil renkler ise, bakırın türevleri olan "azurit" ve "malakit"li suların oluşmuş 18 metrelik bir inişle ulaşılan Fossil Salon'a, içinde yaşayan ve mikroorganizmaları yiyerek beslenen yarasalardan dolayı Yarasalı Salon da deniyor. Mağaranın en genç ve en yeni oluşumlarının yer aldığı bu bölümde, halen gelişim halinde bulunan makarna sarkıtları (yavru sarkıtlar), mağara gülleri, mağara iğneleri ile içi su dolu damlataş havuzları bulunuyor.

Buradan, yer yer 20 metreye yaklaşan kuyuların bulunduğu Çöküntü Salonu'na geçiliyor. Daha çok mantar kayaların yer aldığı bu bölümden sonra büyük sütunlar tarafından 3 ayrı salona ayrılan Muhteşem Galeri'ye ulaşıyoruz. Galerinin en kuzeyinde bulunan Mantarlı Salon'un özelliği olağanüstü irilikteki soğan sarkıtlar ve mantar şeklinde gelişmiş dikitler.

Galerinin orta bölümünde yer alan Sütunlar Salonu, adını salonu birçok odaya ayıran makro sütunlardan almış. Yüksekliği 15 metreyi bulan salonun kenarlarında damlataş havuzları bulunuyor. Sütunlar Salonu'ndan bir basamakla ayrılan Genç Salon, mağaranın en yeni oluşumlarından. Girişten yaklaşık 50 metre aşağıda yer alan bu salonda, hemen her tür damlataş oluşumu birarada bulunuyor. Tabanda yer alan dikit ve havuzlar, yan yüzeylerde bulunan bayrak ve perde damlataşları, tavanda ise büyük sarkıtlar, salonu bir damlataş müzesine çevirmiş adeta. Tavanın giderek alçaldığı ve tabanla birleştiği mağaranın son bölümünde, oluşumları halen devam eden çok sayıda

soğan sarkıtı bulunmakta. Mağara'nın şu anda gezilebilen salonları bu kadar. Ancak, çok dar bir geçitle inilen alt kısımda, dev bir yeraltı gölünün bulunduğu biliniyor. Önümüzdeki yıllarda yapılacak çalışmalarla bu bölümün de ziyarete açılması için çalışılıyor. Mağaranın daha derinlerinde neler bulunacağı da şimdilik bir bilinmeyen. Yan yolları ile toplam 680 metre uzunluğa sahip olan Ballica Mağarası, dünyanın pek çok yerindeki bilim adamlarının ilgisini üstüne çekmiş son yıllarda. Mağaranın en önemli özelliği, mağara oluşumlarının her çeşidini bir arada bulundurması. Bu anlamda bir çeşit sarkıt-dikit oluşumları müzesi niteliğine sahip.

Dönüş yolunda, yine kavak ağaçları boyunca ilerleyen yoldayız. Gözümüzün önünde yüksek dağlar, yemyeşil ova, meyve bahçeleri, bacalarından duman tüten köy evleri ve tüm bunların arasında emeğiyle yeryüzüne biçim veren insanlar var.



BEŞİNCİ BÖLÜM

ARAŞTIRMA İLE İLGİLİ GENEL BİLGİLER

5.1. ARAŞTIRMANIN KONU VE AMACI

Araştırmanın konusu Tokat Ballica Mağarası, Mağaranın turistik değeri ve yöre insanlarının turizme karşı sosyo kültürel tutumları olarak belirlenmiştir.

Araştırmanın amacı öncelikle Tokat turizm potansiyelinin tespiti ve bunun içerisinde Ballica Mağarasının yerinin belirlenmesidir. Ayrıca yöre insanının sosyo kültürel ve ekonomik özelliklerinden hareketle turizm olayına karşı tutumlarının ortaya konulmasıdır. Netice itibariyle bölgenin turizm açısından daha fazla çalışmalar yapılarak kalkınmasına katkı sağlamaktır.

5.2. ARAŞTIRMANIN BEKLENTİLERİ

Araştırmamızın beklentileri şu şekilde edilebilir :

- ✓ Turizm olgusu sosyo-kültürel ve ekonomik bir olaydır.
- ✓ Turizm olayı sosyal hayat alanında meydana gelmektedir.
- ✓ Turizm olayının Sosyoloji bilimi ile yakın ilişkisi vardır.
- ✓ Turizm hareketleri sosyal yapı üzerinde etkili olmakta ve sosyal yapının değişiminin sürükleyici gücünü oluşturmaktadır.
- ✓ Turizm hareketleri aynı ülke insanların birbirini tanımalarına vesile olduğu gibi, farklı ülke insanların birbirlerini tanımalarına da vesile olmaktadır.
- ✓ Turizm hareketlerinin; aile ve toplum yapısı üzerinde, kültürel değerlerde, örf, adet ve ananeler üzerinde, hayat tarzı üzerinde, çevre üzerinde, değer yargılarında, alışkanlıklarda, değişen nüfus ve ilgiler üzerinde etkileri vardır.

- ✓ Turizm hareketleri belirli bölgelerin büyümesine ve kalkınmasına neden olmaktadır.
- ✓ Netice itibariyle denilebilir ki, turizm hareketleri sosyal yapıda etkili olduğu içindir ki, araştırmamızın yapıldığı Ballica Mağarası çevresinde de sosyal yapının olumlu yönde değişmesine etkili olmuştur.

5.3. ARAŞTIRMANIN KAPSAMI

5.3.1. Araştırma Evreni

Katılımlı gözlem, derinlemesine mülakat ve anket tekniklerinin kullanıldığı araştırmanın alanı Tokat Ballica Mağarası'na yakın çevre, yöre insanlarıdır.

5.3.2. Örneklem Seçimi

Tokat ili , Turhal ve Pazar ilçeleri muhtarlıklarından elde edilen listelerden yararlanılarak tesadüfi olarak seçilen 350 kişiye anket uygulanmıştır. Bir kısım anketlerin istenen ciddiyetten uzak olması neticesi 50 kadarı iptal edilmiştir. 300 adet anket yorumlamaya tabi tutulmuştur.

5.4. ARAŞTIRMADA KULLANILAN YÖNTEM VE TEKNİKLER

Araştırma hem kuramsal hem de uygulamalı olduğu için iki tür veri toplama kaynağı kullanılmıştır. Bunlardan biri yazılı kaynaklar, ikincisi ise alan kaynaklarıdır. Yazılı kaynakların taranması aşamasında yayınlanmış kitap, istatistik, internet siteleri ve tezlerden istifade edilmiştir.

Uygulama kısmında araştırmanın evrenini temsil edebilecek sayıda orantılı basit tesadüfi bir biçimde örneklem seçilmiş ve deneklere uygulamak üzere soru hazırlanmıştır. Hazırlanan 83 adet anket sorusunda hem kapalı hem de açık uçlu sorular vardır. Bunun yanında katılımlı gözlem ve mülakat teknikleri de kullanılmıştır.

5.5. ARAŞTIRMADA KULLANILAN TEMEL KAVRAMLAR

Araştırma kuramsal ve uygulamalı olmak üzere iki kısımdan oluşmaktadır. Kuramsal kısımda araştırmanın teorik boyutu ele alınmıştır. Kuramsal çerçevede incelenen konular araştırılan konuya ışık tutacak temel kavramlardır. Araştırmada kullanılan temel kavramlar “Turizm, sosyoloji, toplumsal değişim, sosyal yapı, tutum, değerler ve kültür” kavramlarıdır.

Toplumsal Değişme, toplumsal yapıda ve dolayısıyla toplumsal ilişkiler düzeyinin biçiminde, bileşiminde, özünde ve onu oluşturan öğeler arasındaki dengede veya toplumsal kurumların kendilerinde ve aralarındaki ilişkilerde meydana gelen niceliksel ve niteliksel farklılaşmalar ve başkalaşmalar olarak tanımlanmaktadır.

5.6. ARAŞTIRMANIN SINIRLILIKLARI

Anket Tokat il merkezi ve ilçelerinden Turhal ve Pazar'da yapılmıştır. Ballica Mağarası Pazar ilçesine 8 km. mesafededir. 5 000 nüfuslu küçük bir ilçe olan Pazar, 85 000 nüfuslu vilayet merkezine 25 km, 83 000 nüfuslu en büyük ilçe olan Turhal'a ise 20 km. mesafededir. Mağaranın turizm yönüyle üç yerleşim birimini etkilemesinden ötürü anketimizin sınırları bu çerçevede tutulmuştur.

Toplam 173 000 nüfusun bulunduğu alanı kapsayan anketimizde tesadüfi örnekleme 300 kişi denek olarak seçilmiştir. Bunların 50 si Pazar ilçesinden, 100 ü Turhal ilçesinden, 150 si de Tokat il merkezinden oluşmaktadır.

Geniş bir alanı ve kalabalık bir nüfusu kapsayan ve çok sayıda anket sorusu sorularak yapılan bu anket, gerek uygulama aşamasında, gerekse değerlendirme aşamasında uzun zaman alarak yorucu olmuştur.

ALTINCI BÖLÜM ARAŞTIRMA İLE İLGİLİ BULGULAR ve ÇÖZÜMLEMELER

1.Doğum yeri

Tablo 1. Ankete katılanların doğum yerlerine göre dağılımları

Seçenekler	N	%
İl	108	36
İlçe	118	39
Köy	74	25
TOPLAM	300	100

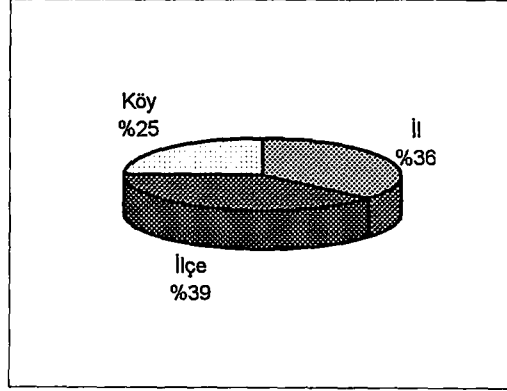

Anketimizin ilk sorusu doğum yerlerini tespiti yöneliktir. Tabloda görüldüğü gibi ankete katılanların % 36 sı

il doğumlu, % 39 u ilçe % 25 i ise köy doğumludur. İl ve ilçe doğumlu olanları çoğunluk teşkil etmesi her şeyden önce anketin köyde değil de il ve ilçe merkezinde yapılması denilebilir.

2. Yaş Dağılımı

Tablo 2. Ankete katılanların yaş dağılımları

Seçenekler	N	%
10 - 20 arası yaş	9	3
20 - 30 arası yaş	45	15
30 - 40 arası yaş	97	32
40 - 50 arası yaş	73	24
50 - 60 arası yaş	44	15
60 ve üstü yaş	32	11
TOPLAM	300	100

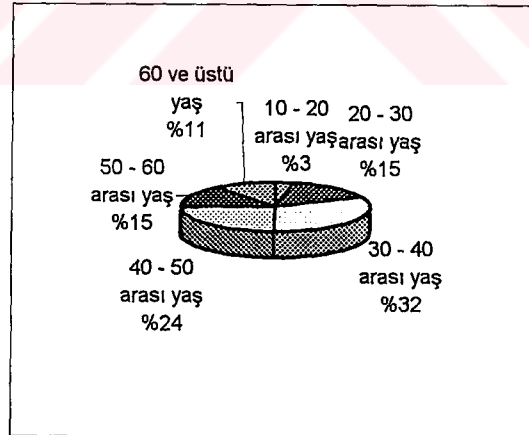

Ankete katılanların yaş gruplarının dağılımı ise tablo ve grafikte de

görüldüğü gibi, % 32 oranıyla en çok 30-40 yaş görülmekte. Onu %24 oranla 40-50 yaş arası teşkil etmektedir. Ankette 20-30 yaş ile 50-60 yaş arası olanlar % 15 oranını oluştururken en az sayı ve oran ise, 60 yaş ve üstü 32 kişi ile % 11 oranı, % 3 ile 9 kişi kadar, 10- 20 yaş arası olanlar görülmektedir. Yaşların iyi birdağılımla evreni temsil edebilecek şekilde olması sağlanmaya çalışılmıştır.

3. Cinsiyet Dağılımı

Tablo 3. Ankete katılanların cinsiyet dağılımları

Seçenekler	N	%
Kadın	128	43
Erkek	172	57
TOPLAM	300	100

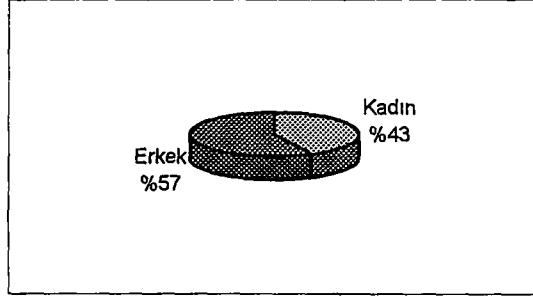

Tabloda görüldüğü gibi ankete katılanların % 57 si erkek, % 43 ü

kadındır .Ankete katılanlarda erkek ve kadın oranları arasında büyük fark olmadığı görülmektedir.Erkek oranında az da olsa fazlalık yöre insanının mazbut aile yapısına sahip olmasından denilebilir. Buna rağmen kadınlarında az sayılmayacak oranda ankette yer aldığı söylenebilir.

4. Medeni Durumu

Tablo 4. Ankete katılanların medeni durum dağılımları

Seçenekler	N	%
Evli	152	51
Bekâr	128	43
Boşanmış	8	3
Dul	12	4
TOPLAM	300	100

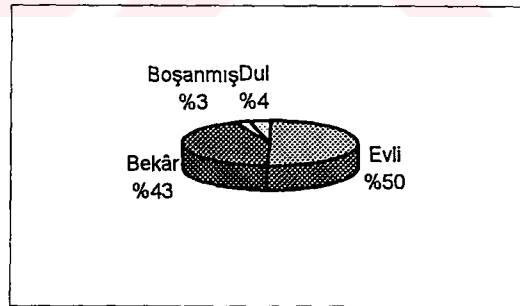

Medeni durumlara göre dağılımında

% 51 i evli, % 43 ü bekar, %4 dul, % 3 'ü de boşanmış olarak görünmektedir.

5. Öğrenim Durumu

Tablo 5. Ankete katılanların öğrenim durumlarına göre dağılımları

Seçenekler	N	%
Okuryazar Değil	9	3
Okuryazar	6	2
İlk Okul Mezunu	97	32
Orta Okul Mezunu	44	15
Lise Mezunu	76	25
Yüksek Okul Mez.	68	23
TOPLAM	300	100

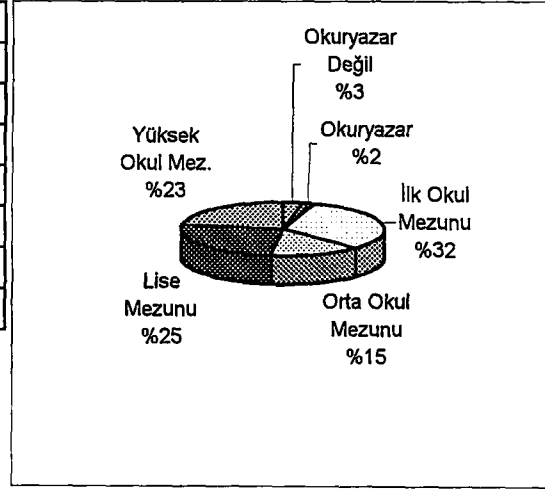

Ankete katılanların öğrenim durumlarıyla ilgili bulgular çoğunlukla ilköğretim mezunu ve onu takip eden

lise mezunlarının fazlalığı dikkat çekmektedir. Yine tabloda da görüldüğü gibi yörede ankete katılanların eğitim öğretim seviyesinin yüksekliğini göstermektedir.

Bölgede % 23 gibi bir oranla yüksek okul mezunu oranı fazla oluşu da dikkati çekmektedir. Okula hiç gitmemiş insan oranı % 3 gibi görülmekte, okula gitmediği halde okuryazar olanların oranı da %2 olarak görülmektedir. % 32 oranıyla ilköğretim mezunları, % 15 oranıyla ortaokul mezunları, % 25 ile lise mezunları ve % 23 le de yüksek okul mezunları tablo ve grafiklerde açıkça görülmektedir.

6. İşinden Memnuniyet

Tablo 6. Ankete katılanların işinden memnuniyet durumlarına göre dağılımları

Seçenekler	N	%
Evet	127	79
Hayır	34	21
TOPLA	161	100

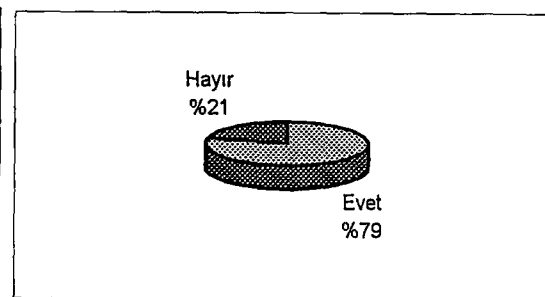

İşi ne olursa olsun bundan memnuniyet derecesi sorulan kişilerden büyük

ekseriyeti memnun olduklarını belirtmişlerdir. Tabloya % 79 oranıyla yansımıştır.

Memnun olmayanlar ise %21 gibi bir oranı teşkil etmektedir.

7. Gelir Durumu

Tablo 7. Ankete katılanların gelirlerinin yeterlilik durumlarına göre dağılımları

Seçenekler	N	%
Yeterli	83	52
Yetersiz	35	22
İdare Eder	43	27
TOPLAM	161	100

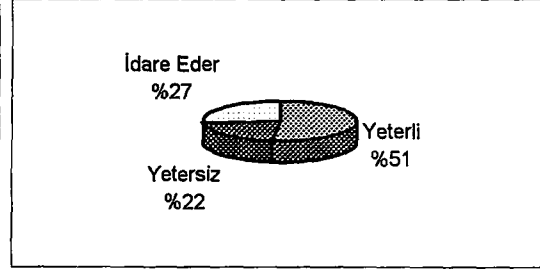

Ankete katılanlara aldığınız ücret

size yetiyor mu ? sorusuna yeterli diyenler % 52 gibi en yüksek oranı teşkil etmektedir. %27 ile idare eder diyenler, % 22 ile yetersiz diyenler tabloda görülmektedir. Toplam olarak ücretinden memnun olanlar dikkat çekmektedir

8. Erkek Çocuğa Meslek Tercihi

Tablo 8. Ankete katılanların erkek çocuğuna meslek tercih dağılımları

Seçenekler	N	%
Esnaf	38	13
Çiftçi	14	5
Memur	79	26
Turizm Çalışanı	19	6
Serbet	67	22
Diğer	83	28
TOPLAM	300	100

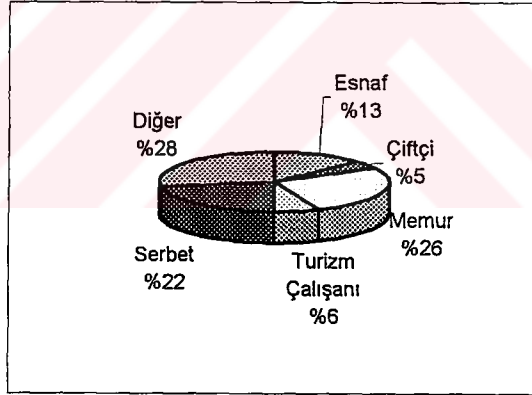

Anket uygulamasında % 26 oranı

ile çoğunluğu teşkil eden meslek olarak memurlar görülmektedir. Bölgede % 22 lik oranla serbest çalışanlar da az denemeyecek kadar çoktur. % 28 ile diğer şıkkı seçenlerin öğrenci veya diğer ismi geçmeyen meslekler kastedilmektedir. Esnaf %13 ile çiftçiler ise % 5 oranıyla tabloda yer almışlardır. Turizm çalışanı oranı da % 6 lık bir oranla az sayılmayacak kadardır.

9. Kız Çocuğa Meslek Tercihi

Toblo 9. Ankete katılanların kız çocuğuna meslek tercih dağılımları

Seçenekler	N	%
Memur	95	32
Esnaf	28	9
Turizm Çalışanı	17	6
Ev Hanımı	84	28
Diğer	76	25
TOPLAM	300	100

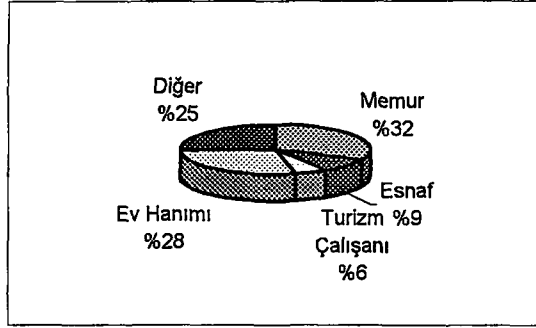

Ankete katılanlara kız çocuğunuzun

hangi mesleği seçmesini istersiniz sorulduğunda şıklardan % 32 lik oranla memur, % 9 oranıyla esnaf, % 6 oranıyla turizm çalışanı olmasını istemektedir dendiği görülmektedir. % 28 lik bir oranla da ev hanımı olmasını isteyenler dikkat çekmektedir. Bu şıklar haricinde “Diğer” meslekleri seçmek isteyenler de % 25 oranını ortaya koymuşlardır.

10. Çocuk Sayısı

Toblo 10. Ankete katılan evlilerin çocuk sayısı tercih dağılımları

Seçenekler	N	%
0	9	6
1	19	13
2	53	35
3	36	24
4	24	16
5 ve Fazlası	11	7
TOPLAM	152	100

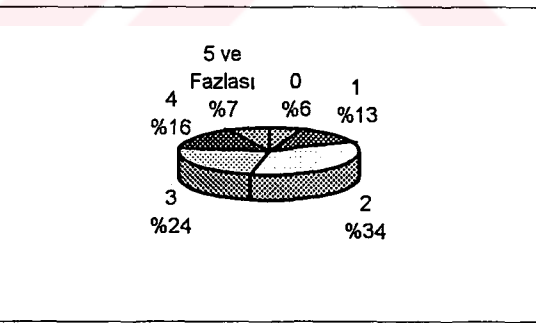

Evli olanlara kaç çocuğunuz olmasını istersiniz dendiğinde , en çok çocuk sayısı olarak 5 ve fazlasını tercih edenler % 7 oranındadır. 4 Çocuk isteyenler % 16, 3 çocuk isteyenler % 24, 2 çocuk isteyenler ise en büyük oranla % 35 i teşkil etmektedir. 1 Çocuk diyenler ise, % 13 oranındadır.

11. Evin Mülkiyet Durumu

Tablo 11. Ankete katılanların evlerinin mülkiyet / kira dağılımları

Seçenekler	N	%
Kiracı	116	44
Kendi Evi	149	56
TOPLAM	265	100

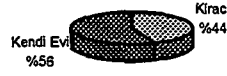

Ankete katılanlara kendi evlerinde mi yoksa kirada mı oldukları sorulmuştur. %56 kendi evinde , % 44 ü ise kirada kaldıklarını belirtmişlerdir.

12. Ailece Öncelikle Gidilecek Yer

Tablo 12. Ankete katılanların ailece öncelikle gidilecek yer terciği dağılımları

Seçenekler	N	%
Sinema	13	4
Tiyatro	15	5
Gazino	24	8
Restoran	28	9
Park	44	15
Aile Ziyareti	72	24
Mesire Yeri	37	12
Diğer	67	22
TOPLAM	300	100

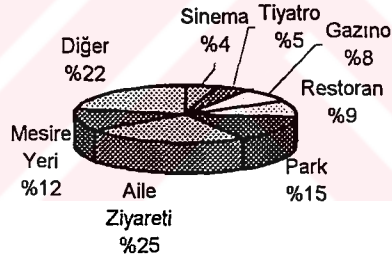

Ankete katılanların sosyalliklerini belirlemek amacıyla sorulan soruya, ailenizle aşağıdaki seçeneklerden hangisine öncelikle gidersiniz dendiğinde, Sinemaya % 4, tiyatroya %5, gazinoya %8, restoranta % 9, parka % 15, aile ziyaretlerine % 24, mesire yerlerine, % 12 , diğer yerleri tercih edenler ise, % 22 oranıyla tabloda görülmektedir. Dikkat çeken en önemli şık aile ziyareti,park ve mesire yerlerine gitmek isteyenlerde diğer şıklara oranla fazla olduğu görülmektedir.

13. Bireyin Boş Zamanlarında Gideceği Yer

Tablo 13. Ankete katılanların bireysel olarak gideceği yer tercih dağılımları

Seçenekler	N	%
Kahvehane	72	24
Sinema	34	11
KÜtüphane	16	5
Park	39	13
Spor Faliyetleri	53	18
Turistik Gezi	32	11
Diğeri	54	18
TOPLAM	300	100

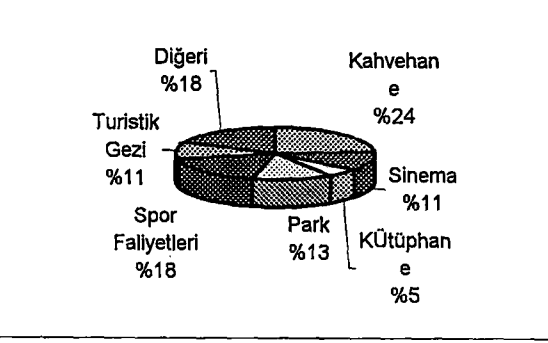

The pie chart illustrates the distribution of preferences for places to visit during free time. The segments are: Kahvehane (%24), Sinema (%11), KÜtüphane (%5), Park (%13), Spor Faliyetleri (%18), Turistik Gezi (%11), and Diğeri (%18).

Bir önceki tabloda ailecek gidilecek yerler tesbit edilirken bu soruda tek başına bireysel olarak boş zamanlarda nerelere gideceği sorulmuştur. Kahvehane diyenler % 24, Sinemaya gitmek isteyenler, % 11 Kütüphane diyenler % 5, parkı tercih edenler %13, sportif faaliyetler ise % 18 oranında tercih edilmiştir. Turistik gezi yapmak isteyenler % 11 oranı olarak görülürken diğer herhangi bir yere gitmek isteyenler % 18 oranındadır. Ankete katılanların yüzde oranına göre kahvehaneye gitmek isteyenler çok ise de diğer şıkların toplamı kahvehaneyi tercih etmeyenler olarak yorumlanabilir. Turistik gezi tercihi de az sayılmayacak kadardır.

14. Öncelikle İzlenen Tv. Kanalı

Tablo 15. Ankete katılanların öncelikle tercih ettiği tv. kanal dağılımları

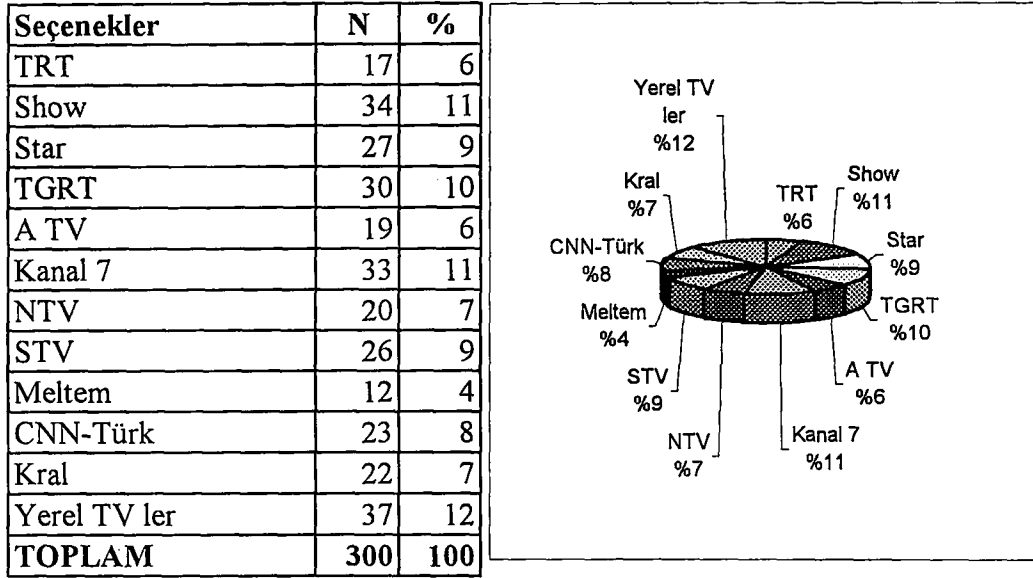

Ankete katılanlar tabloda da görüldüğü gibi eşit denilebilecek oranlarda farklı kanalları öncelik olarak seçmişlerdir. Bu da Anket uygulanan kişilerin sosyal yönleriyle çeşitliliği açısından önemlidir.

15. Öncelikle İzlenen Tv. Program Türü

Tablo 16. Ankete katılanların öncelikle tercih ettiği tv. program türü dağılımları

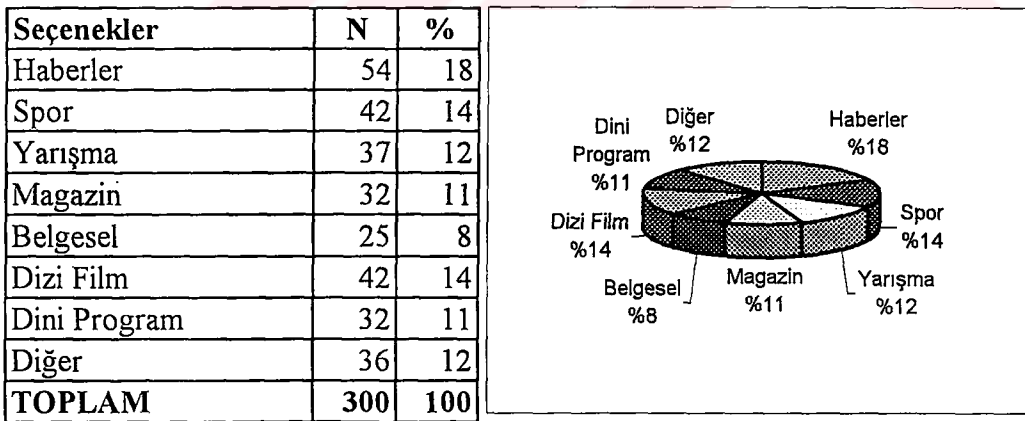

Televizyon programlarından hangisini öncelikle izlersiniz diye sorulan soruya ankete katılanların : % 18 i haberler,%14 i spor ve dizi filmler, %12 i yarışmalar, % 11 i, Magazin ve dini programlar, % 8 i belgeseller diye cevap vermiştir. % 12 oranında kişi ise bu şıkların haricinde herhangi başka programları tercih etmiştir.

16. İl Dışına Seyahat

Tablo 17. Ankete katılanların il dışına çıkma aralığının dağılımı

Dönem	N	%
Her Gün	4	1
Haftada Bir	37	12
15 Günde Bir	53	18
Ayda Bir	87	29
Yılda Bir	83	28
Daha da Az	36	12
TOPLAM	300	100

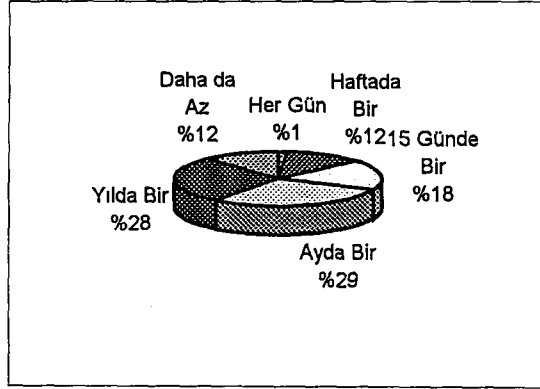

Ankete katılanlara sorulan bu

soruda insanların en yakın çevre dahi olsa ki bu il dışı olarak kastedilmektedir, ziyaret sıklığı tespit edilmek istenmiştir. Bu çıkışlarda da neden aranmamaktadır. Hangi sebeple olursa olsun il dışına çıkma sıklık oranları tabloya şu şekilde yansımıştır: Ankete katılanların % 1'i hergün, % 12'si haftada bir, %18'i 15 günde bir, % 29 ayda bir, % 28'i yılda bir, % 12'si ise yılda bir den az il sınırları dışına çıkmaktadır. Burada dikkat çeken durum il dışına ayda bir veya daha sık çıkma oranının yüksekliğidir. Toplam olarak ankete katılanların % 60'ı kadar ayda bir veya daha sık il dışına çıkmaktadır. Bu da yöre insanlarının gezi, seyahat özelliğini göstermektedir.

17. Yurt Dışına Çıkma Oranı

Tablo 18. Ankete katılanların yurt dışına çıkma durumunun dağılımı

Yurt Dışı	N	%
Evet	26	9
Hayır	274	91
TOPLAM	300	100

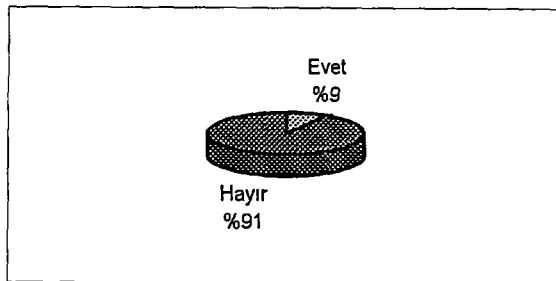

Bölge insanlarının yurt dışına ne sebeple çıktığına bakılmaksızın

sıklığı tespit edilmek istenmiştir. Neticede, % 91 gibi oldukça büyük çoğunluk yurt dışına çıkmadığını ifade etmiştir. Geri kalan % 9 luk oranı teşkil eden kişiler yurt dışına çıktıklarını ifade etmişlerdir.

18. Turizm ile İlgili İş Yapmak İsteği

Tablo 19. Ankete katılanların turizmle ilgili iş yapmak istediğinin dağılımı

İstek	N	%
Evet	154	51
Hayır	97	32
Cevapsız	49	16
TOPLAM	300	100

Ankete katılanlara sorulan "turizmle ilgili iş yapmak ister misiniz"

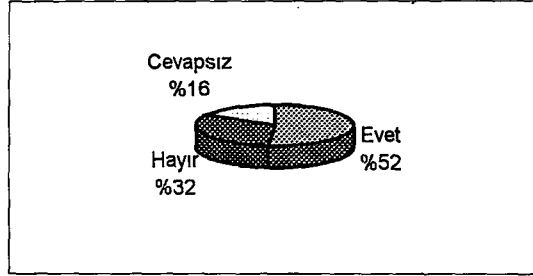

şorusuna ankete katılan insanların yarısından fazlası evet demişlerdir. Bu oran tabloya % 51 olarak yansımıştır. 300 kişiden 97 si hayır cevabını vermiştir. Oranı % 32 dir. 49 kişi ise soruyu cevapsız bırakmıştır. Cevapsız bırakanların oranı % 16 dır. Neticede denilebilir ki, yöre insanı turizmle ilgili herhangi bir işe olumlu bakmaktadır.

19. Turizm ile İlgili ne Tür İş Yapmak İstersiniz

Tablo 20. Ankete katılanların turizm ile ilgili tercih ettikleri iş türünün dağılımı

İŞ	N	%
Hotel	43	28
Motel Kamping	18	12
Restoran	26	17
Rehberlik	12	8
Seyahat Acentası	17	11
Hediyelik Eşya Satışı	29	19
Diğer	9	6
TOPLAM	154	100

Bir önceki sorunun devamı sayılabi-

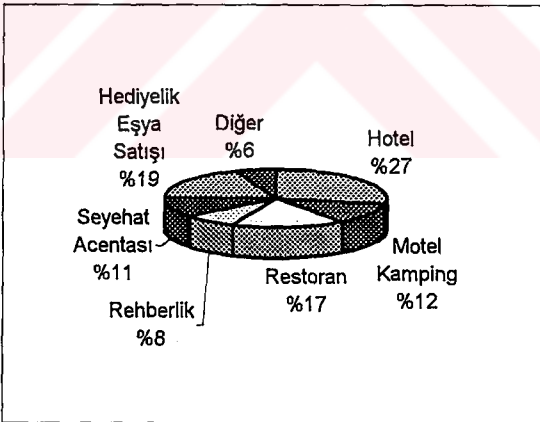

len bu soruda turizmle ilgili iş yapmak isteyenlere ne gibi bir iş sorusu tabloda da görüldüğü gibi şöyledir: % 28 hotel işletmeyi veya o tarz bir işte çalışmayı, % 19 luk bir kısım insanlar hediyelik eşya satıcılığını, % 17 lik kısım restoran işini, % 12 lik kısım ise motel ve kamping şikkını, % 11 oranlık kısım seyahat acentacılığını tercih etmiştir. % 6 lık kısım ise bu şıklar dışında herhangi bir turizm işiyle çalışmak istediğini belirtmiştir.

20. Turizm Yöreniz Açısından Faydalı mıdır ?

Tablo 21. Ankete katılanların turizmin yöreye faydası hakkındaki kanaat dağılımı

Kanaat	N	%
Faydalı	184	61
Faydalı Değil	29	10
Fikrim Yok	87	29
TOPLAM	300	100

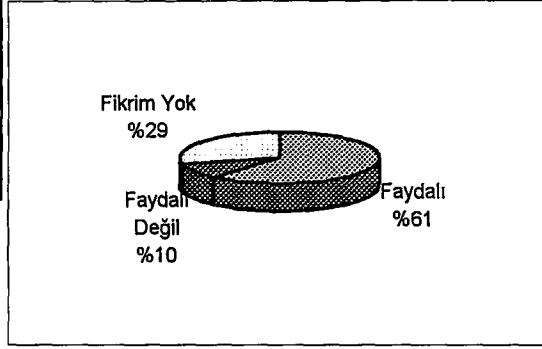

Anket sorularında turizme karşı olumlu kanaatları tespit edilen yöre insanları bu soruya da aynı tutumla

yaklaştıkları görülmektedir. % 61 oranında oldukça fazla denilebilecek oranda insan turizmin yöre için faydasını açıkça belirtmiştir. Buna karşılık faydalı değildir tutumunda olanlar ise tabloda görüldüğü gibi % 10 luk kısımdır ki çok da fazla sayılmayabilirler. Diğer % 29 luk kısım bu konu da kararsızlık göstermiş fikrim yok demiştir.

21. "Turizm Gelir Getirir Ama Ahlakı Götürür" Sözü Hakkında ki Kanaat

Tablo 22. Ankete katılanların "turizm gelir getirir ahlakı götürür" tutumu dağılımı

Kanaat	N	%
Katılan	33	11
Katılmayan	172	57
Fikri Yok	95	32
TOPLAM	300	100

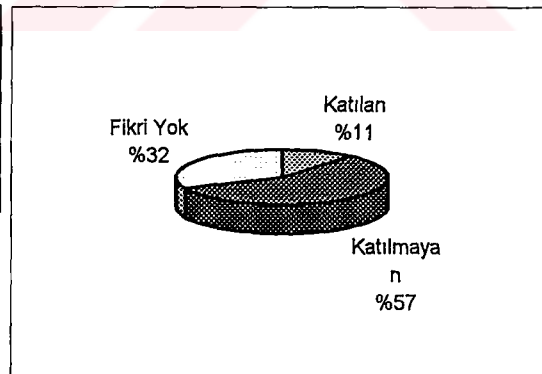

Bu fikirle ilgili ankete katılanların % 57 si sevindiricidir ki turizmin ahlakı götüreceğini benimsemekte-

dirler. % 11 lik kısım ise turizmin gelir getirmesinin yanında ahlakı da olumsuz etkileyecek kanatını ifade etmiştir. % 32 lik oranla kanaat belirtmeyip çekimser kalanların da küçümsenecek bir kitle olmadığı görülmektedir.

22. "Turist Yolunacak Kaz Değildir" Sözü Hakkındaki Kanaat

Tablo 23. Ankete katılanların "turist yolunacak kaz değildir" tutumu dağılımı

Kanaat	N	%
Katılan	206	69
Katılmayan	61	20
Fikri Yok	33	11
TOPLAM	300	100

Ankete katılan 300 kişiye sorulan

bu soruda turist denilince yolunacak kaz değildir tutumu ölçülmek isten-

miştir. Neticede görülmüştür ki % 69 gibi oldukça yüksek oranla yöre insanlarının büyük bir kısmı bu tutum ve kanaat içerisinde olduklarını açıkça ortaya koymuşlardır. % 11 oranında kişi ise fikrim yok demiştir. Geri kalan % 20 oranında insan ise adeta evet turist yolunacak kazdır kanaatini ifade etmiştir.

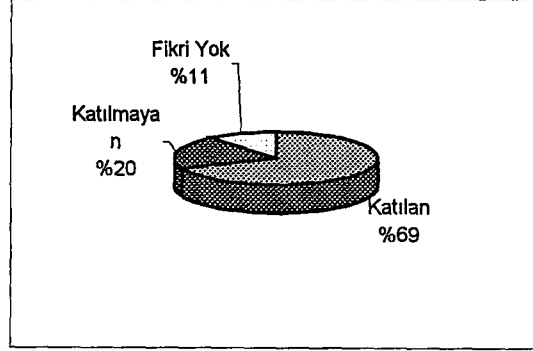

23. Turist Hakkındaki Kanaat

Tablo 24. Ankete katılanların "turist nasıl bir insandır" tutum dağılımı

Kanaat	N	%
Yabancı İnsan	89	37
Hem Yerli Hem Yaban	117	49
Fikri Yok	33	14
TOPLAM	239	100

Turist denince akla ilk gelen aşağıda ki şıklardan hangisidir gibi bir soru-

ya ankete katılanlardan bir kısmının hiç cevap vermediği görülmüştür. Cevap verenlerden 89 kişi % 37 lik oranı teşkil etmekte, turisti "yabancı insan" olarak algılamaktadır. 117 kişi ise % 49 luk oranı teşkil ederek "hem yerli hem yabancı" şikkını tercih etmiştir. Buradan hareketle denilebilirki yöre insanı turisti bütün bütün yabancı insan olarak algılamamaktadırlar.

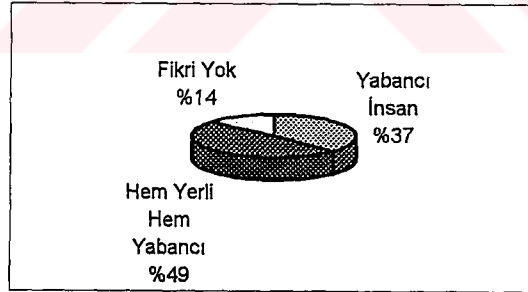

24. Turizmin Ülke için Faydası

Tablo 25. Ankete katılanların turizmin ülke için faydası kanaatlarının dağılımı

Kanaat	N	%
Var	201	67
Yok	64	21
Fikri Yok	35	12
TOPLAM	300	100

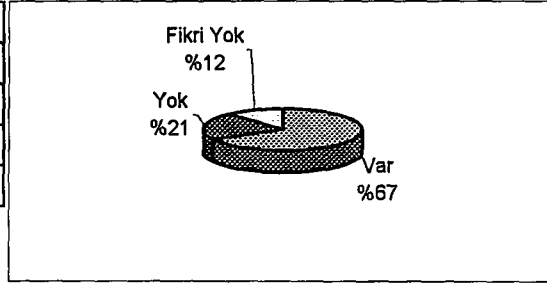

Ankete katılanlara turizmin ülke tanıtımına ve ekonomisine katkısı

sorulduğunda kanaatlar tabloya şöyle yansımıştır: %67 lik oranla 201 kişi faydası vardır derken, %21 lik oranla 64 kişi turizmin ülkemize faydası yoktur kanaatinde bulunmuştur. %12 lik oranla bir kısım insanlar da fikir beyanında bulunmamıştır. Denilebilir ki turizmin ülkemize faydası var diyenler anket yapılan bölgede çoğunluktadırlar.

25. Turistlerle İlişki Durumu

Tablo 26. Ankete katılanların turistlerle ilişki durumlarının dağılımı

Durum	N	%
Soruya Cevap Veren	93	31
Birlikte Seyehat Eden	47	16
Birlikte Yemek Yiyen	18	6
Evinde Ağırliyan	29	10
Diğer	113	38
TOPLAM	300	100

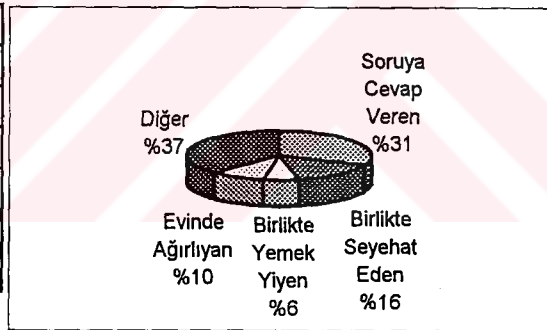

Ankete katılan 300 kişiye sorulan

bu soruda turistler soru sorarlarsa cevap verebilirim diyenler % 31 lik oran teşkil etmektedirler. % 16 lık kısım birlikte seyahat edebilirim ifadesini tercih ederek turistlere daha yakın olabileceğini ifade etmiştir. % 6 lık oranla birlikte yemek bile yiyebilirim diyenler görülmüştür. % 10 gibi az sayılmayacak oranla evimde turisti ağırlayabilirim dendiği görülmektedir. Diğer ilişkiler belli olmamakla beraber % 38 oranı olarak tabloya yansımıştır. Netice göstermektedir ki anket uygulanan yöre insanları turistlere karşı olumlu yaklaşım içerisindeyler. Misafirperverlik özelliği burada da kendini göstermektedir.

26. Turiste Karşı Hoşgörü

Tablo 27. Ankete katılanların turistlere karşı hoşgörü tutumunun dağılımları

Derece	N	%
Aynı Otobüste Seyehat	85	28
Aynı Masada Yemek	56	19
Evinde Ağırlamak	68	23
Çocuğun Arkadaşlığı	43	14
Töleranssızlık	48	16
TOPLAM	300	100

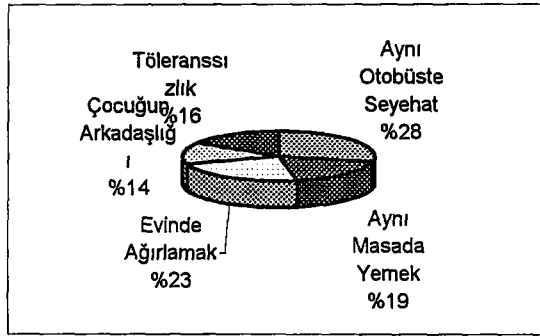

Ballica mağrası yöresindeki insan-

lara turist konusundaki hoşgörü dereceleri ölçülmek istenen bu tutum ifadesinde tabloya şöyle bir sonuç çıkmıştır: % 28 lik kısım aynı otobüsde seyahat etmeyi, %19 luk kısım aynı masada yemek yemeyi, %23 lük kısım evinde ağırlamayı, %14 lük kısım ise turist çocukları ile kendi çocuklarının arkadaşlık etmesine toleranslıdır. Sadece % 16 lik bir kısım turiste karşı hoşgörü sahibi olmadığı kanaatini belirtmiştir. Bölge insanının turiste karşı aşırı toleranslı olduğu söylenilebilir.

27. Para ve Değerlendirilmesi

Tablo 28. Katılanların 100 milyarı öncelikle değerlendirecekleri yer dağılımları

Değerlendirme	N	%
Hayır İşi	59	20
Yakınına Yardım	64	21
Sosyal Yardım	39	13
Turistik Gezi	88	29
Turistik Yatırım	50	17
TOPLAM	300	100

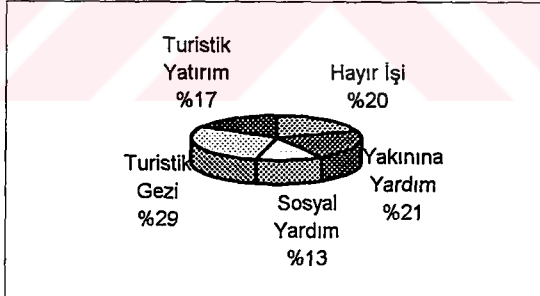

Ankete katılanlara 100 milyar TL

paranız olsa aşağıdaki şıklarda geçenlerden hangisini öncelikle yapardınız sorusu sorulduğunda, %20si hayır işi yapardım derken, %21 i yakınıma yardım yapardım demektedir. %13 lük kısım ise, bu parayla sosyal yardımlara katkıda olurum demektedir. %29 oranında bir kısım insanlar ise turistik geziyi tercih etmişlerdir. Turistik yatırım yapmak isteyenlerin oranı da küçümsenmeyecek derecedir. Bunlar da % 17 lik kısımdır.

28. Turistik Yatırımın Türü

Tablo 29. Turistik yatırım yapmak isteyenlerin yatırım türü dağılımı

İş	N	%
Hotel	14	28
Motel Kamping	6	12
Restoran	8	16
Rehberlik	4	8
Seyahat Acentası	5	10
Hediyelik Eşya Satışı	7	14
Diğer	6	12
TOPLAM	50	100

A 3D pie chart illustrating the distribution of investment types. The largest slice is Hotel at 28%, followed by Restoran at 16%, Hediyelik Eşya Satışı at 14%, Motel Kamping at 12%, Seyahat Acentası at 10%, and Rehberlik at 8%. The 'Diğer' category also represents 12%.

Ankette 50 kişi turistik yatırım yapmak istediğini belirtmiştir. Bunlara ne tür bir yatırım sorusu sorulmuştur. % 28 lik oranla hotel işletmeciliği en fazla tercih edilirken, rehberlik hizmeti % 8 lik oranla en az tercih edilmiştir. % 10 seyahat acentacılığı, % 12 lik oranlar eşit olarak motel kamping ve diğer diyenler. % 14 lük kısım hediyelik eşya satıcılığı ve % 16 lük dilim de restoran tercihinde bulunmuştur.

29. Memnuniyet Tutumu

Tablo 30. Ankete katılanların şu anki hallerinden memnuniyet derecelerinin dağılımı

Seçenekler	N	%
Evet	207	69
Hayır	93	31
TOPLAM	300	100

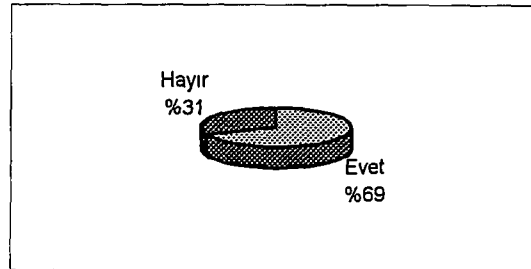

Ülkenin büyük bir kısmını etkileyen

sorunlar karşısında ve bulunulan

durumdan memnuniyet sorulduğunda halinden memnun olanlar % 69, memnun

olmayanlar ise %31 oranını tabloda göstermektedir. Bu durum yöre insanın

sosyo-ekonomik durumunun iyiliğini ve olaylardan fazla etkilenmediğini

göstermektedir.

Grup 1. Ülke Ölçeğinde Turizme Yönelik Genel Sorular ve Değerlendirilmesi

1. Turizm ülkemizin sosyo-ekonomik kalkınması açısından en önemli etkinliklerden biridir.

Seçenekler	N	%
1 Hiç Katılmıyorum	9	3,0
2 Katılmıyorum	6	2,0
3 Kısmen Katılmıyorum	97	32,3
4 Kısmen Katılıyorum	44	14,7
5 Katılıyorum	76	25,3
6 Tamamen Katılıyorum	68	22,7
TOPLAM	300	100,0

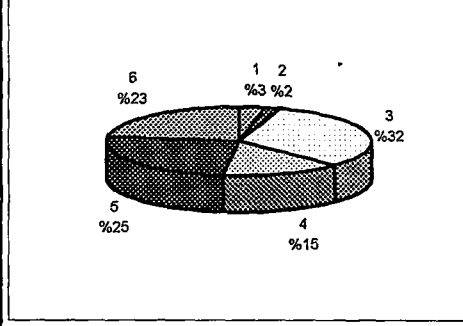

Anketimize katılan 300 denekten 97 si turizmin ülkemizin sosyo-ekonomik kalkınması açısından en önemli etkinliklerden biri olup olmadığı sorumuza kısmen katılmıyorlar. Bu soruya olumsuz cevap veren (ilk 3 şık tercihi)lerin oranı % 37.3 tür. Ülke sosyo-ekonomisinin kalkınmasına katkıda bulunur diye olumlu cevap verenlerin oranı toplam olarak % 43 gibi çoğunluğu oluşturmaktadır. (olumlu cevaplar 4,5,6. Şıklar).

2. Hükümetler turizmi geliştirmek için daha büyük girişimlerde bulunmalıdır.

Seçenekler	N	%
1 Hiç Katılmıyorum	3	1,0
2 Katılmıyorum	9	3,0
3 Kısmen Katılmıyorum	13	4,3
4 Kısmen Katılıyorum	26	8,7
5 Katılıyorum	120	40,0
6 Tamamen Katılıyorum	129	43,0
TOPLAM	300	100,0

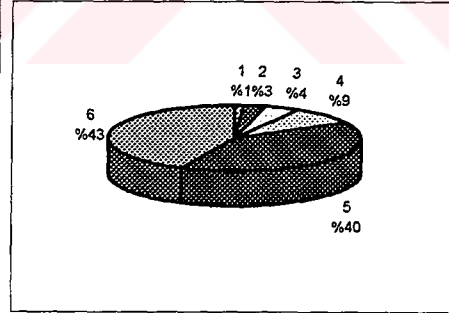

Deneklerimizin makro planda ölçmeye çalıştığımız turizmin sorunlarından, hükümet yetkililerinin gereği ölçüsünde turizm yatırımı yapmadığı kanaati hakimdir. Yapılanları yetersiz bulan % 91.7deneğimiz, yapılanları yeterli bulan ise % 8,3 tür. Buradan anlaşılıyor ki insanlarımız turizm konusunda devletin teşvikini ve önderliğini amaçlıyorlar.

3. Ülke tanıtımı yurt içi ve yurt dışında yetersizdir.

Seçenekler	N	%
1 Hiç Katılmıyorum	13	4,3
2 Katılmıyorum	7	2,3
3 Kısmen Katılmıyorum	19	6,3
4 Kısmen Katılıyorum	25	8,3
5 Katılıyorum	76	25,3
6 Tamamen Katılıyorum	160	53,3
TOPLAM	300	100,0

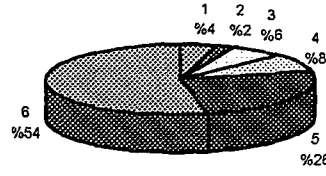

2. Soru ile de bağlantılı olan bu sorumuza denekler, önceki alınan cevaplarla paralellik teşkil eden cevaplar vermişlerdir. Turizmin gelişmesi büyük oranda yapılan reklam ve tanıtımlara bağlı olduğunu düşünürsek, bu konuda atılan adımların yetersizliğini vurgulayan % 86.9 gibi büyük bir orandır. Tanıtımın yetersizliğini vurgulayanların oranı ise daha düşük bir oran olan % 12 dir.

4. Ülkemizde turistik tesisler yetersizdir.

Seçenekler	N	%
1 Hiç Katılmıyorum	7	2,3
2 Katılmıyorum	13	4,3
3 Kısmen Katılmıyorum	16	5,3
4 Kısmen Katılıyorum	36	12,0
5 Katılıyorum	115	38,3
6 Tamamen Katılıyorum	113	37,7
TOPLAM	300	100,0

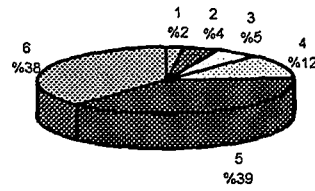

Deneklerin bu soruya verdikleri cevaplarda ilk 3. Sıra turistik tesislerin yetersiz olduğunun ifade ediyorlar. Her denek turizmi ülke ölçeğinde değerlendirirken, kendi buldukları bölgelerin özelliklerini baz alıyorlar. Aynı soru turizmin gelişmiş olduğu bir bölge veya beldede yapılmış olsa sonuçlar muhtemelen aynı çıkmazdı. Genel ölçekte düşünürsek verilen cevaplar olgulara uygun düşmektedir.

5. Devletin yatırımlarının daha büyük bir kısmı turizmden ziyade doğal çevrenin korunmasında harcanmalıdır

Seçenekler	N	%
1 Hiç Katılmıyorum	21	7,0
2 Katılmıyorum	24	8,0
3 Kısmen Katılmıyorum	27	9,0
4 Kısmen Katılıyorum	83	27,7
5 Katılıyorum	75	25,0
6 Tamamen Katılıyorum	70	23,3
TOPLAM	300	100,0

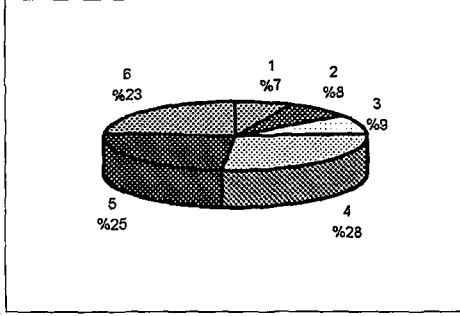

Deneklere sorulan bu "beklenti" sorusunda en yüksek değer "kısmen katılıyorum" la % 27.7 olarak gerçekleşirken, katılıyorum diyenlerin oranı % 25 , tamamen katılıyorum diyenlerin oranı ise,% 23 tür. Yani örneklem kütesinin % 76 sı devlet yatırımlarının daha çok doğal çevrenin korunması yönünde olmasını istiyor. Bu da halkımızın doğal çevreyi, turizme tercih ettiğini gösteriyor. Ya da turizm geliri getiren bir tesisin, doğal çevreyi tahrip etmemesi tercihi olduğu da söylenebilir.

6. Türkiye'de turizm doğal çevrenin bozulmasına katkısı olmuştur.

Seçenekler	N	%
1 Hiç Katılmıyorum	25	8,3
2 Katılmıyorum	18	6,0
3 Kısmen Katılmıyorum	80	26,7
4 Kısmen Katılıyorum	97	32,3
5 Katılıyorum	46	15,3
6 Tamamen Katılıyorum	34	11,3
TOPLAM	300	100,0

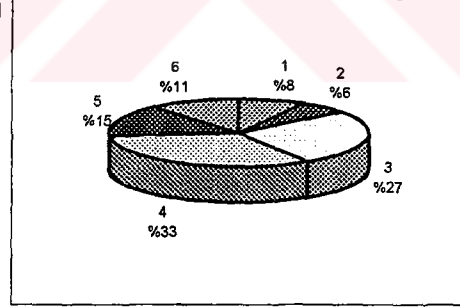

Burada da verilen cevaplarla ortaya çıkan neticede denekler % 58 gibi bir oranla turizmin doğal çevreyi bozduğuna inanıyor. % 40 gibi bir oranda turizmin doğal çevreyi tahrip ettiği kanaatine inanmıyor. İnsanımız burada " turizm gelirinden daha çok doğal güzelliklerin (çevrenin) tahrip olmasına karşı duyarlıdır" diyebiliriz

7. İleriye yönelik planlamalar ile turizmin doğal çevre üzerindeki etkileri kontrol altına alınabilir .

Seçenekler	N	%
1 Hiç Katılmıyorum	7	2,3
2 Katılmıyorum	12	4,0
3 Kısmen Katılmıyorum	41	13,7
4 Kısmen Katılıyorum	53	17,7
5 Katılıyorum	144	48,0
6 Tamamen Katılıyorum	43	14,3
TOPLAM	300	100,0

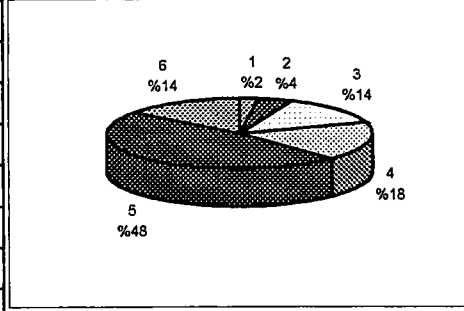

Turizm faaliyetlerinin faydalarının yanında doğal çevreyi de tahrip ettiği-edebileceği bir gerçektir. Bir ülke turizm faaliyetiyle gerçekleştirilecek faydaları terk edemeyeceğine göre uzun dönemli planlarla bu zararların kontrol altına alınabileceği % 80 denek tarafından ifade edilmiştir. % 20 oranında bir denek kitlesi bu kontrolün gerçekleşeceğine inanmıyor.

Grup 2. Turizmin Sosyo-kültürel Boyutu ve Değerlendirilmesi

1. Türk misafirperverliği turistleri çekmek için önemli faktörlerden biridir.

Seçenekler	N	%
1 Hiç Katılmıyorum	0	0,0
2 Katılmıyorum	0	0,0
3 Kısmen Katılmıyorum	22	7,3
4 Kısmen Katılıyorum	41	13,7
5 Katılıyorum	113	37,7
6 Tamamen Katılıyorum	124	41,3
TOPLAM	300	100,0

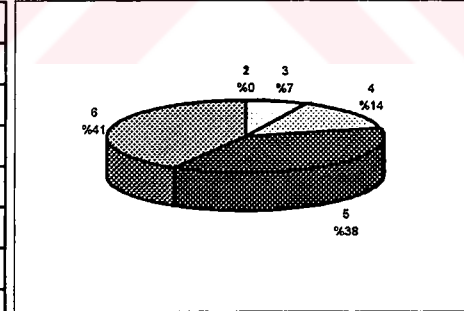

Turizm, karşılıklı etki ve diyaloga dayanan ülkelerarası kurulan ilişkileri geliştirmek maksatlı bir faaliyettir. Alınan cevaplardan da görülebileceği gibi halkımız turizmin gelişmesi için Türk misafirperverliği faktörünü önemli oranda önemsiyorlar. İlk iki satırda çıkan " 0 " oranları bu konuda Türk halkının hassas olduğu kanaatini yansıtıyor.

2. Turistleri ülkemiz hakkında bilgilendirmek için daha çok kültürel tanıtıma ihtiyaç vardır.

Seçenekler	N	%
1 Hiç Katılmıyorum	12	4,0
2 Katılmıyorum	19	6,3
3 Kısmen Katılmıyorum	7	2,3
4 Kısmen Katılıyorum	41	13,7
5 Katılıyorum	143	47,7
6 Tamamen Katılıyorum	78	26,0
TOPLAM	300	100,0

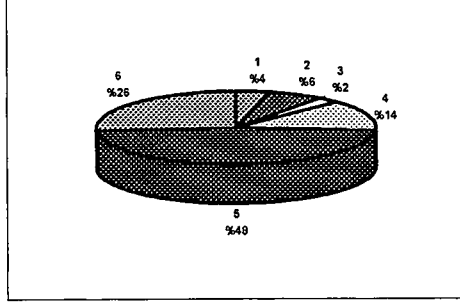

Tanıtım ve reklam turizmin vazgeçilmez sebepleridir Kültürel varlık olarak çok zengin potansiyele sahip olan ülkemiz, bu kültürel değerlerinin yeterli seviyede tanıtımının yapılamaması sebebiyle turist çekim faaliyeti yetersiz olmuştur. Deneklerimizin % 87.4 ü kültürel tanıtımının yetersizliğini vurgulamışlardır. Anketle aynı zamanda yetkili mercilere de bir ışık ve yol göstermesi açısından önemli veriler içerirler Bu da halkımızın dilinde bir yetersizliğin ifadesidir.

3. Turistler kültürel unsurlarımıza ilgi duymaktadırlar.

Seçenekler	N	%
1 Hiç Katılmıyorum	6	2,0
2 Katılmıyorum	11	3,7
3 Kısmen Katılmıyorum	23	7,7
4 Kısmen Katılıyorum	29	9,7
5 Katılıyorum	87	29,0
6 Tamamen Katılıyorum	144	48,0
TOPLAM	300	100,0

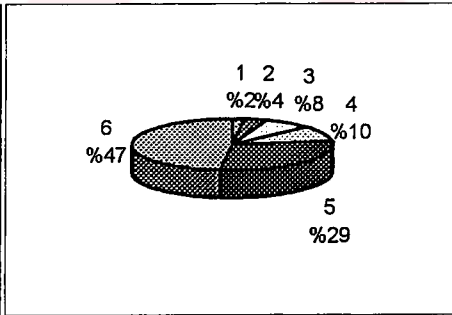

Burada da yığılma, yine deneklerin " Turistler kültürel unsurlarımıza ilgi duymaktadır" sorusuna katılma çokluğu şeklinde ortaya çıkmıştır. Verilen cevaplarda ilgili yörenin yapısı gözarda edilmemelidir. Özellikle Tokat ve çevresi kültürel unsurların yoğun olduğu yerler olması sebebiyle, turistlerin çekim alanları olagelmeleridir.

4. Turistlerle karşılıklı etkileşim tarafları eğitir.

Seçenekler	N	%
1 Hiç Katılmıyorum	7	2,3
2 Katılmıyorum	13	4,3
3 Kısmen Katılmıyorum	26	8,7
4 Kısmen Katılıyorum	81	27,0
5 Katılıyorum	104	34,7
6 Tamamen Katılıyorum	69	23,0
TOPLAM	300	100,0

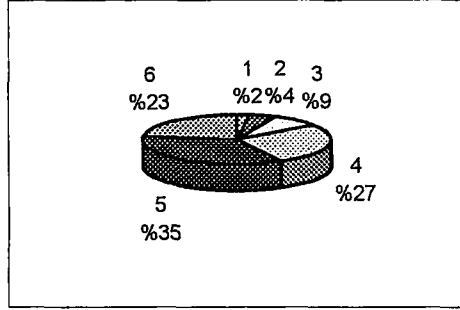

Eğitimin bir karşılıklı etkileşim olduğu tanıtımından veya savından yola çıkılırsa turizm bu etkileşimin en çok yaşandığı bir eğitsel faaliyettir. Tarafları yani turistleri ve yerli halkı karşılıklı eğitir. Bu gerçeği onaylayan denek oranı % 84.7 olarak gerçekleşmiştir.

5. Çeşitli ülkelerden gelen turistlerle tanışmak ve arkadaşlık kurmak isterim.

Seçenekler	N	%
1 Hiç Katılmıyorum	13	4,3
2 Katılmıyorum	19	6,3
3 Kısmen Katılmıyorum	21	7,0
4 Kısmen Katılıyorum	45	15,0
5 Katılıyorum	124	41,3
6 Tamamen Katılıyorum	78	26,0
TOPLAM	300	100,0

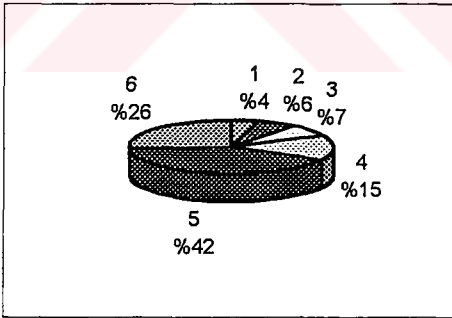

Yabancı ülkelerden insanlarla tanışmak isteyenlerin oranı % 41.3 ile en fazla değeri oluştururken, toplam % 82.3 oranında bir denek kitlesi yabancılarla tanışma ve arkadaşlık kurma faaliyetini istemektedirler. Halkımız buradan da anlaşıldığına göre turiste karşı ilgi duymaktadır. Diyebiliriz ki turizmin gelişmemesi veya yetersizliği halkın tutum ve davranış değişkenlerine bağlı değil, burada başka faktörler reklam vs. gibi etkili olmaktadır.

6. Turizm, insanımız ve yabancılar arasındaki kültürel alış-verişi arttırmıştır .

Seçenekler	N	%
1 Hiç Katılmıyorum	5	1,7
2 Katılmıyorum	21	7,0
3 Kısmen Katılmıyorum	28	9,3
4 Kısmen Katılıyorum	71	23,7
5 Katılıyorum	79	26,3
6 Tamamen Katılıyorum	96	32,0
TOPLAM	300	100,0

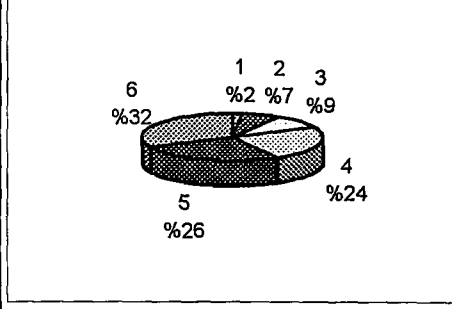

Bu bölümün 4. Sorusunda turizmin bir eğitim faaliyeti de olduğu gerçeği vurgulanmıştır. Bu faaliyet içerisinde kültürel alışverişi artırdığına inanan deneklerin oranı % 82 . Bu rakam turizmin geleceği açısından umut verici bir özelliğe sahip. Çünkü turizm, tek faktörle (örneğin getirdiği para) değil, çok değişkenle yerini sağlamlaştırıyor.

7. Turizm farklı kültürlere hoşgörülü olmayı sağlar.

Seçenekler	N	%
1 Hiç Katılmıyorum	8	2,7
2 Katılmıyorum	26	8,7
3 Kısmen Katılmıyorum	15	5,0
4 Kısmen Katılıyorum	57	19,0
5 Katılıyorum	121	40,3
6 Tamamen Katılıyorum	73	24,3
TOPLAM	300	100,0

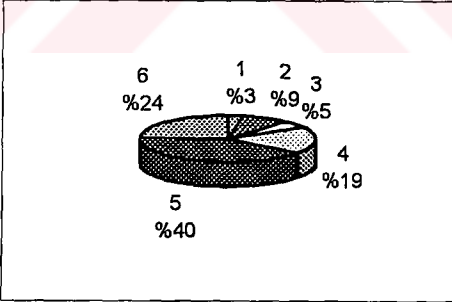

Burada, Hoşgörü kavramını-değişkenin- kullanmamızın nedeni farklı kültürlerin birbirlerini sadece "anlama" ve " tanıma" faaliyetleri hoşgörünün asgari şartıdır. Bir kültür, diğer kültürü sadece "anlma" felsefesi ile hareket eder. Ona üstün gelmek iddiası hoşgörsüzlük belirtisidir.Denekleri, büyük çoğunluğu % 83.6 sı bu gerçeğe katılırlar.

8. Turizm insanlarımızda ilk önce para kazanma çağrışımı oluşturmuştur.

Seçenekler	N	%
1 Hiç Katılmıyorum	4	1,3
2 Katılmıyorum	26	8,7
3 Kısmen Katılmıyorum	35	11,7
4 Kısmen Katılıyorum	42	14,0
5 Katılıyorum	67	22,3
6 Tamamen Katılıyorum	126	42,0
TOPLAM	300	100,0

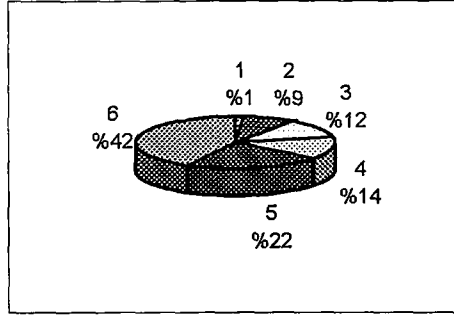

Önceki sorularımızdan aldığımız sonuçları destekleyen bir veri çıkmıştır bu sorudan. Burada deneklerin bu "turiste olumsuz bakış açısını" gördükleri ve bu davranışın tasvip edilmediği sonucunu çıkarabiliriz. %42 oranında denek bu soruya "tamamen katılıyorum" cevabı vermiştir. % 22.3 katılıyorum, % 14 ise kısmen katılıyorum demekle bu olumsuz çağrışımın olduğu kanaatine sahiptirler.

9. Turizm ülkemizin eğlenme ve dinlenme imkanlarını artırmıştır .

Seçenekler	N	%
1 Hiç Katılmıyorum	15	5,0
2 Katılmıyorum	53	17,7
3 Kısmen Katılmıyorum	11	3,7
4 Kısmen Katılıyorum	33	11,0
5 Katılıyorum	81	27,0
6 Tamamen Katılıyorum	107	35,7
TOPLAM	300	100,0

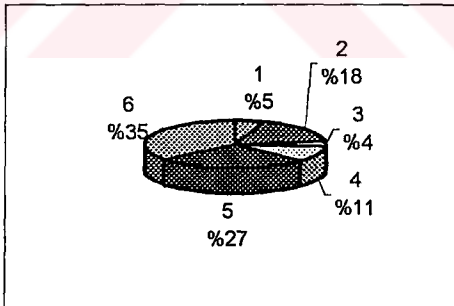

Turizm, kültürel ve sosyal bir faaliyet olması yanında, aynı zamanda eğlenme ve dinlenme faaliyetidir. % 73.7 denek oranı bu soruya kısmen de olsa katıldıklarını ifade etmişlerdir. % 17.7 oranında denek ise turizmin ülkemizde eğlenme ve dinlenme imkanlarını artırdığı kanaatine katılmıyorlar.

10 Turizm geleneksel ve kültürel etkinliklerimizin korunmasını sağlamaktadır.

Seçenekler	N	%
1 Hiç Katılmıyorum	27	9,0
2 Katılmıyorum	55	18,3
3 Kısmen Katılmıyorum	19	6,3
4 Kısmen Katılıyorum	62	20,7
5 Katılıyorum	116	38,7
6 Tamamen Katılıyorum	21	7,0
TOPLAM	300	100,0

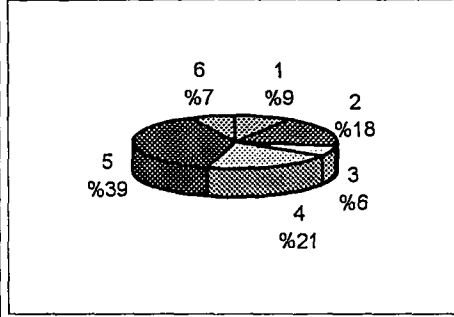

Turist, geleneksel ve kültürel etkinliklere ilgi duyar. Tabiki eğer kültürel ve eğitim maksadı ile gelmişse. Bunun içindir ki geleneklerin ve kültürel değerlerin korunması gerekmektedir. Turizmin bu özelliğine katılan denek oranı % 66.4 tür. Sorumuza katılmıyorum diye cevap verenlerin oranı % 18.3, toplam katılma oranı % 33.6. Bu da toplamın üçte biridir. Önemli bir orandır.

11. Türk insanı turistlere karşı saygılı /arkadaşça davranmaktadır .

Seçenekler	N	%
1 Hiç Katılmıyorum	20	6,7
2 Katılmıyorum	34	11,3
3 Kısmen Katılmıyorum	41	13,7
4 Kısmen Katılıyorum	115	38,3
5 Katılıyorum	77	25,7
6 Tamamen Katılıyorum	13	4,3
TOPLAM	300	100,0

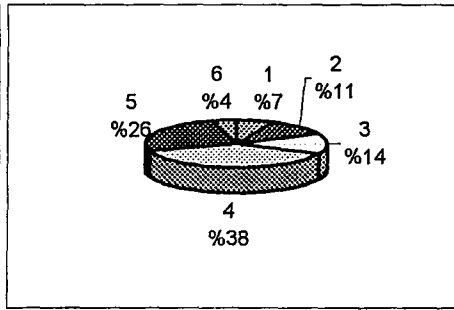

Türk insanı turistlere karşı saygılı, arkadaşça davranmaktadır sorumuza katılan 300 denekten % 38.3 ü bu kanaata kısmen katılıyor. % 25.7 si katılıyor, % 4.3 ü de tamamen katılıyor. Bu kanaata katılmama oranı, % 31.7 olarak tezahür etmiştir.

12 . Turizmin sosyo-kültürel ve ekonomik faydaları neden olduğu zararlardan daha fazladır.

Seçenekler	N	%
1 Hiç Katılmıyorum	27	9,0
2 Katılmıyorum	34	11,3
3 Kısmen Katılmıyorum	45	15,0
4 Kısmen Katılıyorum	90	30,0
5 Katılıyorum	83	27,7
6 Tamamen Katılıyorum	21	7,0
TOPLAM	300	100,0

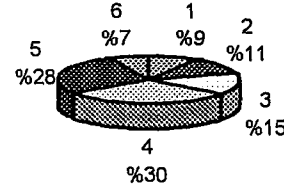

Turizmin zararından çok faydasına inananların oranı % 64.7, faydasından daha çok zararı olduğuna inananların oranı ise, % 35.3 olarak çıkmıştır.

13. Turizmin sosyal-kültürel ve aile yapımıza olumsuz etkileri vardır.

Seçenekler	N	%
1 Hiç Katılmıyorum	18	6,0
2 Katılmıyorum	97	32,3
3 Kısmen Katılmıyorum	43	14,3
4 Kısmen Katılıyorum	59	19,7
5 Katılıyorum	73	24,3
6 Tamamen Katılıyorum	10	3,3
TOPLAM	300	100,0

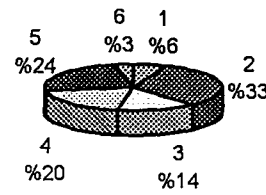

Turizmin sosyal-kültürel ve aile yapımıza zararı olduğu kanaati % 47.3 tür. Zararı olmadığı kanaati ise daha fazla : % 52.6 . Bu çok tartışılan olguya karşı zarar ve fayda kanaati hemen hemen eşit oranda çıkmıştır.

14. Halkımız da turistler kadar turistik ortamlardan yararlanmaktadır .

Seçenekler	N	%
1 Hiç Katılmıyorum	34	11,3
2 Katılmıyorum	63	21,0
3 Kısmen Katılmıyorum	70	23,3
4 Kısmen Katılıyorum	57	19,0
5 Katılıyorum	64	21,3
6 Tamamen Katılıyorum	12	4,0
TOPLAM	300	100,0

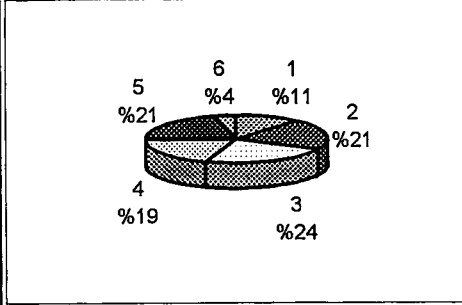

Ülkemizde bazen görülebilen mekanlarda turist- turist olmayan gibi ayrımlar söz konusu olduğu söylenmektedir. Ankete katılan deneklerin % 55.6 sı ilk 3 katogori halkımızın turistik ortamlardan yararlandığı kanaatine katılmamaktadır. % 44.3 ü halkımızın bu ortamlardan yararlandığı kanaatleri taşımaktadır.

15. Turizm kötü alışkanlıkları artıran faktör olmuştur.

Seçenekler	N	%
1 Hiç Katılmıyorum	23	7,7
2 Katılmıyorum	97	32,3
3 Kısmen Katılmıyorum	42	14,0
4 Kısmen Katılıyorum	43	14,3
5 Katılıyorum	53	17,7
6 Tamamen Katılıyorum	42	14,0
TOPLAM	300	100,0

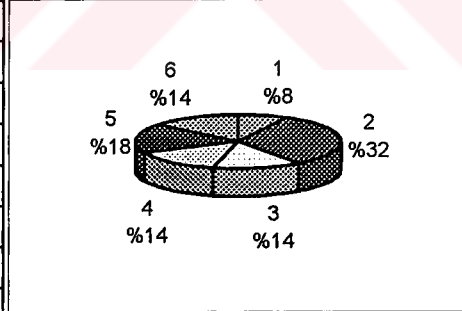

Bu sorumuzda halk arasında tartışılan bir konudur. Değerler bütün kategorilerde yaklaşık çıkmıştır. En çok değere sahip olan ise, " Turizmin kötü alışkanlıkları artıran bir faktör olduğuna katılmayanların oluşturduğu % 32.3 lük katoggoridir. Genel olarak deneklerin % 54 ü böyle olumsuz bir faktörün gerçekleştiğine katılmıyor. % 46 sı da turistlerin veya turizmin böyle bir olumsuzluğuna katılıyor.

16. Turizm kültürel dokumuza olumlu etki yapmıştır.

Seçenekler	N	%
1 Hiç Katılmıyorum	23	7,7
2 Katılmıyorum	75	25,0
3 Kısmen Katılmıyorum	38	12,7
4 Kısmen Katılıyorum	57	19,0
5 Katılıyorum	72	24,0
6 Tamamen Katılıyorum	35	11,7
TOPLAM	300	100,0

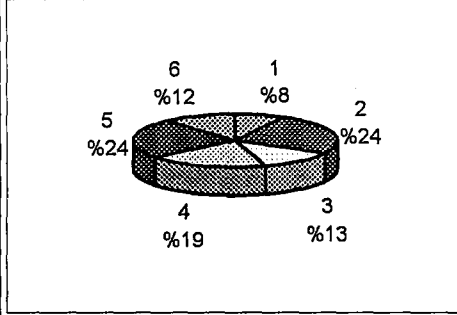

15. Sorudaki değerlere paralel oranda bir değer çıkmıştır. Olumlu etki yapmıştır diyenlerin oranı (Katılıyorumlar : % 54.7, " olumlu etki yapmıştır önermesine katılmıyorum " diyenlerin oranı ise % 45.4 tür. Bu oranlar anketimizin güvenilirlik seviyesini yükseltmektedirler.

17. Turistler hayat tarzımıza uyum sağlamaktadırlar .

Seçenekler	N	%
1 Hiç Katılmıyorum	30	10,0
2 Katılmıyorum	114	38,0
3 Kısmen Katılmıyorum	45	15,0
4 Kısmen Katılıyorum	69	23,0
5 Katılıyorum	29	9,7
6 Tamamen Katılıyorum	13	4,3
TOPLAM	300	100,0

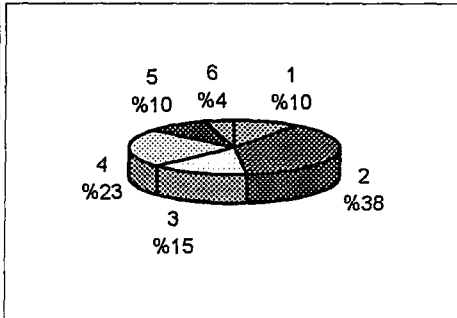

Burada oranlarda çeşitlilik daha fazladır. " Turistler hayat tarzımıza uyum sağlamaktadır " sorumuza % 38, oranla denekler katılmıyorlar. % 23 oranla kısmen katılıyorlar. % 15 oranla kısmen katılmıyorlar. Hiç katılmayanların oranı % 10 derken, tamamen katılmayanların oranı da % 4.3 olarak gerçekleşmiştir.

18. Turizm değer yargılarımızı olumlu yönde etkilemektedir .

Seçenekler	N	%
1 Hiç Katılmıyorum	23	7,7
2 Katılmıyorum	97	32,3
3 Kısmen Katılmıyorum	31	10,3
4 Kısmen Katılıyorum	78	26,0
5 Katılıyorum	57	19,0
6 Tamamen Katılıyorum	14	4,7
TOPLAM	300	100,0

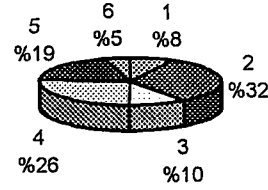

Turizmin değer yargılarımızı olumlu yönde etkilediği kanaatine katılmayanların oranı en yüksek oran olan % 32.3 tür. Turist ile etkileşim yoğunlaştıkça değer yargılarında etkileşime katılan taraflar açısından bir değişim yaşanması sosyolojik bir gerçektir. % 49.7 lik bir oran (ana kitlenin yarısı) demektir. Değer yargılarımızın olumlu yönde etkilendiği savına katılıyorlar. Bu sava katılmayanların oranı % 50.3 oranına sahip.

19 Turizm sanatsal faaliyetlerin gelişmesine katkıda bulunmaktadır

Seçenekler	N	%
1 Hiç Katılmıyorum	18	6,0
2 Katılmıyorum	93	31,0
3 Kısmen Katılmıyorum	45	15,0
4 Kısmen Katılıyorum	60	20,0
5 Katılıyorum	56	18,7
6 Tamamen Katılıyorum	28	9,3
TOPLAM	300	100,0

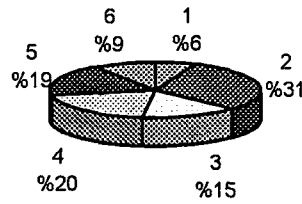

Bu sorumuza deneklerin % 31 i "katılmıyorum" şeklinde cevap verirken, % 20 lik bir oran " turizmin sanatsal faaliyetlerin gelişmesine katkıda bulunmaktadır orusuna kısmen katılıyorum cevabını vermişlerdir. "Katılıyorum" diyenlerin oranı % 18.7 , " kısmen katılmıyorum" diyenler ise, % 15 olarak gerçekleşmiştir.

20 Turizm suç oranının artmasına neden olmuştur

Seçenekler	N	%
1 Hiç Katılmıyorum	37	12,3
2 Katılmıyorum	155	51,7
3 Kısmen Katılmıyorum	31	10,3
4 Kısmen Katılıyorum	47	15,7
5 Katılıyorum	21	7,0
6 Tamamen Katılıyorum	9	3,0
TOPLAM	300	100,0

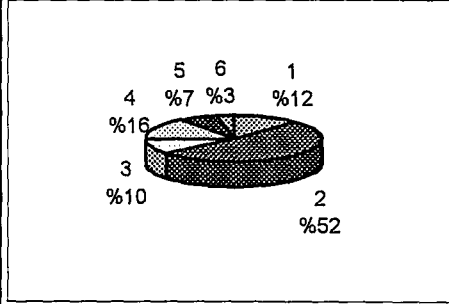

”Turizmin suç oranının artmasında etkili olmuştur.” düşüncesinde en yüksek oran %51.7 ile bu fikre katılmayanlar oluşturmuştur. Bu fikre kısmen katılanların oranı %15.7 ile ikinci büyük değeri oluştururken hiç katılmayanlar %12.3, kısmen katılmayanlar %10.3, katılanlar %7, tamamen katılanlar ise %3 oranlarını oluşturmuşlardır.

21 Turizm gençler üzerinde olumsuz etki yapmaktadır.

Seçenekler	N	%
1 Hiç Katılmıyorum	17	5,7
2 Katılmıyorum	135	45,0
3 Kısmen Katılmıyorum	43	14,3
4 Kısmen Katılıyorum	38	12,7
5 Katılıyorum	52	17,3
6 Tamamen Katılıyorum	15	5,0
TOPLAM	300	100,0

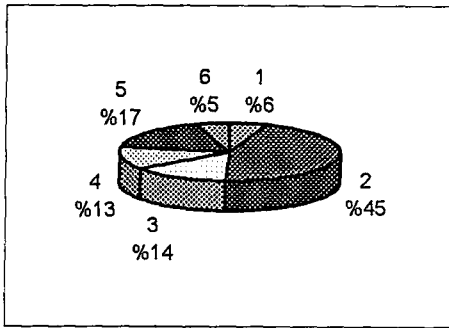

Turizm hakkında olumsuz düşünceleri yazmaya çalıştığımız bu sorulardan çıkan neticeye göre bu fikre katılmayanlar oranı %45 gibi büyük bir orandır. Bunu takiben bu olumsuz etkiyi oluşturduğuna katılanlar %17.3 oranı ile 2. sırayı oluşturuyorlar.”Kısmen katılmıyoruz” diyenler ise %14.3’lük bir orandır.

22. Turistler kanunlarımızı ve hayat tarzımızı önemsememektedirler.

Seçenekler	N	%
1 Hiç Katılmıyorum	59	19,7
2 Katılmıyorum	127	42,3
3 Kısmen Katılmıyorum	27	9,0
4 Kısmen Katılıyorum	45	15,0
5 Katılıyorum	34	11,3
6 Tamamen Katılıyorum	8	2,7
TOPLAM	300	100,0

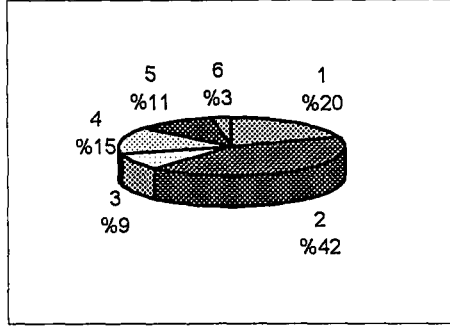

Bu soruya deneklerimizin %42.3'ü katılmadıklarını ifade ile, turistlerin kanunlarımız ve hayat tarzımızı önemsediklerinin kanaatini taşıyorlar. Sorumuza %19.7 oranında denek hiç katılmadıklarını belirtirken, %15'i kısmen katılıyor. %11'i bu fikre katılmıyor.

23. Turizm ihtiyaçlarımızın teminini zorlaştırmıştır.

Seçenekler	N	%
1 Hiç Katılmıyorum	58	19,3
2 Katılmıyorum	142	47,3
3 Kısmen Katılmıyorum	43	14,3
4 Kısmen Katılıyorum	37	12,3
5 Katılıyorum	13	4,3
6 Tamamen Katılıyorum	7	2,3
TOPLAM	300	100,0

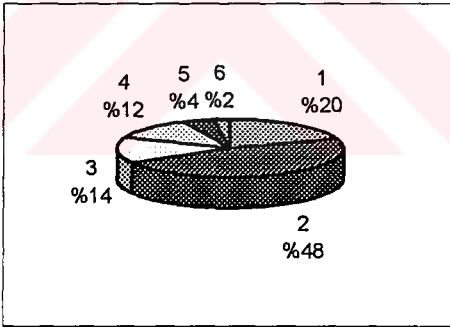

Bazı turistik beldelerimizde daha çok karşılaşılan bu davranış şekli ile (mesela bir otel personeli, yabancı veya yerli turistten birini tercih etmek zorunda kalsa, yabancıyı tercih, çok görülen bir davranıştır.) yabancı veya yerli turist ayrımı, malların ve hizmet ücretlerinin pahalılaşması gibi piyasayı olumsuz etkileyen faktörleri kastettik (parantez içini buraya yazmak daha uygundur.) bu fikre katılmayan denek oranımız %47.3, hiç katılmayanların oranı %19.3, kısmen katılmayanların oranı ise %14'tür, kısmen katılanların oranı ise %12.3 olarak çıkarken katılan ve tamamen katılanların oranı %6.6 olarak çıkmıştır.

24. Turistler halkımızı istismar etmektedir.

Seçenekler	N	%
1 Hiç Katılmıyorum	54	18,0
2 Katılmıyorum	173	57,7
3 Kısmen Katılmıyorum	28	9,3
4 Kısmen Katılıyorum	36	12,0
5 Katılıyorum	9	3,0
6 Tamamen Katılıyorum	0	0,0
TOPLAM	300	100,0

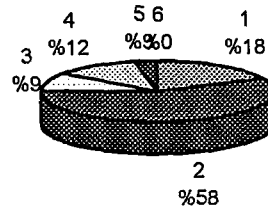

Bu soruda sorulabilecek en ekstren (uç) noktayı oluşturan bir sorudur. Deneklerin %57.7'si " turistler halkımızı istismar etmektedirler." Görüşüne katılmıyorlar %18'i ise hiç katılmıyor. Kısmen katılanların oranı ise %9.3'tür. katılmaların her üç kategorisinin oranı ise sadece %15 olarak gerçekleştirilmiştir.

25. Turistler yaşam alanlarımızda saygısızca davranmaktadırlar.

Seçenekler	N	%
1 Hiç Katılmıyorum	83	27,7
2 Katılmıyorum	137	45,7
3 Kısmen Katılmıyorum	28	9,3
4 Kısmen Katılıyorum	17	5,7
5 Katılıyorum	25	8,3
6 Tamamen Katılıyorum	10	3,3
TOPLAM	300	100,0

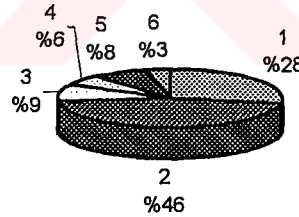

Burada da yukarıdaki sorumuza verilen cevaplara uygun, tutarlı cevaplar verilmiştir. Turistlerin saygısızca davranmaları görüşüne deneklerimizin %45.7'si katılmıyor %27.7'si hiç katılmıyor %17 kadar denekse olumsuz davranışların turistler tarafından sergilendiğine katılıyor bu iki sav ile insanlarımızı çoğunluk itibariyle turistlere güvendiği kanaati ortaya çıkmaktadır.

26. Tokat'ta sadece turistlerin iyi zaman geçirmesi için olanaklar bulunmaktadır

Seçenekler	N	%
1 Hiç Katılmıyorum	67	22,3
2 Katılmıyorum	124	41,3
3 Kısmen Katılmıyorum	45	15,0
4 Kısmen Katılıyorum	36	12,0
5 Katılıyorum	15	5,0
6 Tamamen Katılıyorum	13	4,3
TOPLAM	300	100,0

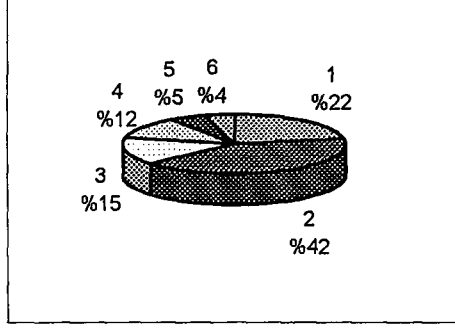

Bu gruptaki sorularımızın son iki sorusu Tokat bölgesiyle ilgilidir. Tokat, turizmde çok yeni hazırlanan bir ilimizdir. Bu yüzden turistik tesis bakımından, turizmde cazibe merkezi olmuş yerlerimize oranla daha az caziptir (fakirdir) cevaplarda da bu ifade ediliyor. Katılmayanların toplam oranı %78.6 ile en büyük oranı teşkil ediyor. %21.3 oranında denek de Tokat'da turistlerin iyi zaman geçirmesi için olanakların bulunduğu katılıyorlar.

27. Tokat'a daha çok turist gelmesi durumunda halkımız turistlerden hoşlanmayacaktır.

Seçenekler	N	%
1 Hiç Katılmıyorum	57	19,0
2 Katılmıyorum	167	55,7
3 Kısmen Katılmıyorum	24	8,0
4 Kısmen Katılıyorum	9	3,0
5 Katılıyorum	18	6,0
6 Tamamen Katılıyorum	25	8,3
TOPLAM	300	100,0

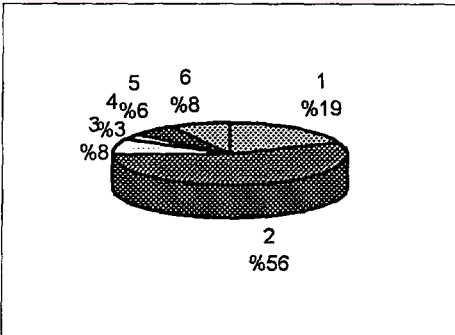

Burada da turiste karşı halkın tutumunu sergileyen net cevaplar alınmıştır. Böyle bir görüşe katılmayanların toplam oranı %72.7 olmuştur.

Grup 3. Turizmin Fiziksel ve Ekolojik Boyutuna Karşı Tutumlar ve Değerlendirilmesi

1. Tokat Balıca Mağarası Turistler için cazip bir yerdir.

Seçenekler	N	%
1 Hiç Katılmıyorum	13	4,3
2 Katılmıyorum	27	9,0
3 Kısmen Katılmıyorum	15	5,0
4 Kısmen Katılıyorum	8	2,7
5 Katılıyorum	126	42,0
6 Tamamen Katılıyorum	111	37,0
TOPLAM	300	100,0

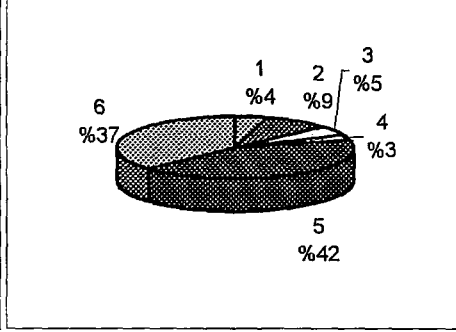

Burada deneklerimize sorduğumuz Balıca Mağarasının turistler açısından cazip olup olmadığı sorusuna aldığımız cevaplarda "Cazip bir yer olduğuna katılanların oranı%42, tamamen katılanların oranı%37, kısmen katılanların oranı %2.7' dir. katılmayanların oranı toplamı %18.3 olarak gerçekleşmiştir.

2. Balıca Mağarası turizm çekiciliğini iyileştirmek için doğal çevresinin korunması gerekmektedir .

Seçenekler	N	%
1 Hiç Katılmıyorum	6	2,0
2 Katılmıyorum	8	2,7
3 Kısmen Katılmıyorum	15	5,0
4 Kısmen Katılıyorum	27	9,0
5 Katılıyorum	120	40,0
6 Tamamen Katılıyorum	124	41,3
TOPLAM	300	100,0

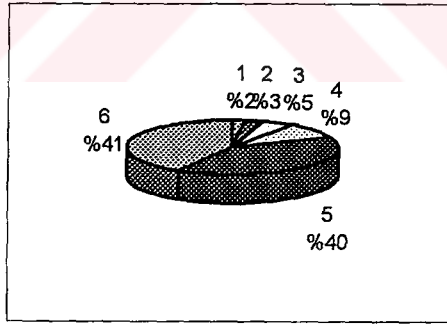

Turist bir yeri ziyarete geldiğinde bütün ihtiyaçlarını, en az masrafla ve görmek istediği yerin bütün özelliklerini bilmek ister. Balıca mağarası da, sadece mağara olmak özelliğinin dışında konaklama vb. gibi tesislerin olması gerekir. Çevrenin konumunun da bu tür bir ihtiyaçtır. Rahat bir yer çoğunluğu oluşturmaktadır.

3. Turizm sayesinde ballica mağarasının bakım ve korunmasına daha çok önem verilmiştir

Seçenekler	N	%
1 Hiç Katılmıyorum	7	2,3
2 Katılmıyorum	55	18,3
3 Kısmen Katılmıyorum	39	13,0
4 Kısmen Katılıyorum	63	21,0
5 Katılıyorum	81	27,0
6 Tamamen Katılıyorum	55	18,3
TOPLAM	300	100,0

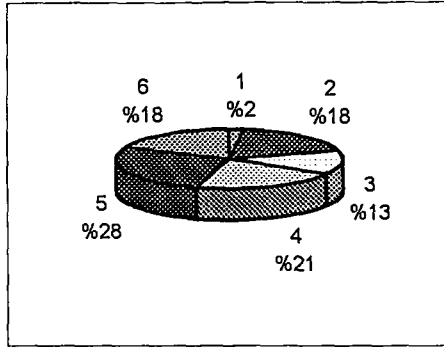

Turisti en çok çeken faktör tarihi ve arkeolojik alanların çokluğudur. Bu gibi yerlerin bizatihi bakım ve onarımı gerekmektedir. Bu sorumuza cevap veren denekler arasında %27'si bu tip yerlerin bakım ve korunmasına daha çok önem verdiğini katılıyor. %21 oranında denek kısmen katılıyorken, %18.3 denek ise tamamen katılıyor. Katılmama oranı da oldukça dikkat çekici: %18.3 ile katılmayanları, %13 oranında denek "Kısmen katılmamakla takip ederken, %2.3'ü de hiç katılmıyor.

4. Turizm sayesinde Tokat, Turhal, Pazar daha bakımlı tutulmaktadır.

Seçenekler	N	%
1 Hiç Katılmıyorum	9	3,0
2 Katılmıyorum	50	16,7
3 Kısmen Katılmıyorum	43	14,3
4 Kısmen Katılıyorum	61	20,3
5 Katılıyorum	75	25,0
6 Tamamen Katılıyorum	62	20,7
TOPLAM	300	100,0

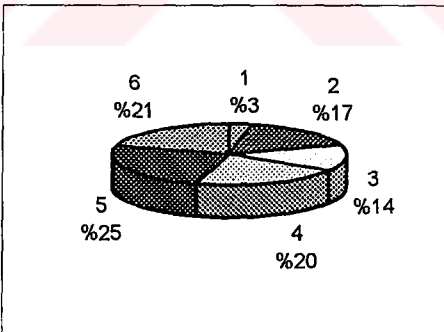

%66 oranında denek "Turizm sayesinde şehirlerin daha bakımlı tutulduğu" görüşüne katılıyorlar %34 oranında denegimiz ise bu görüşe katılmadıklarını ifade etmişlerdir.

5. Turizm sayesinde kamu tesisleri/yolların niteliği iyileşmiştir.

Seçenekler	N	%
1 Hiç Katılmıyorum	18	6,0
2 Katılmıyorum	43	14,3
3 Kısmen Katılmıyorum	15	5,0
4 Kısmen Katılıyorum	86	28,7
5 Katılıyorum	94	31,3
6 Tamamen Katılıyorum	44	14,7
TOPLAM	300	100,0

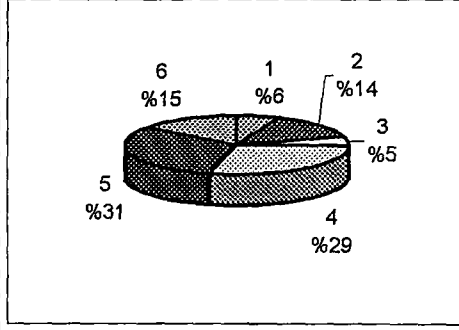

Yukarıdaki soru örneğine benzer şekilde sorulmuş olan bu sorumuza gelen cevaplar da paralellik görülmüştür. %74.7 oranında denek “Turizm sayesinde kamu tesisleri ve yolların niteliğinin iyileştiği kanaatine katılıyorlar. %25.3 oranında denek de bu görüşe katılmama yönünde kanaat belirtmişlerdir.

6. Tokat’ın Ballica Mağarası turizm çekiciliğini iyileştirmek için daha kaliteli tesislere ihtiyaç vardır.

Seçenekler	N	%
1 Hiç Katılmıyorum	5	1,7
2 Katılmıyorum	7	2,3
3 Kısmen Katılmıyorum	9	3,0
4 Kısmen Katılıyorum	18	6,0
5 Katılıyorum	147	49,0
6 Tamamen Katılıyorum	114	38,0
TOPLAM	300	100,0

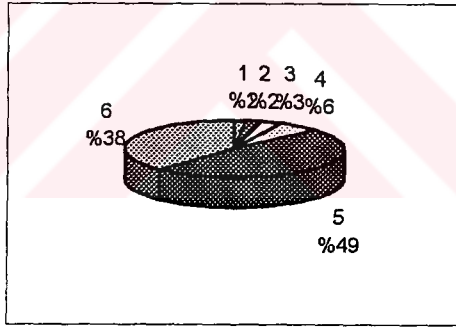

Burada beklediğimiz bir netice ortaya çıkmıştır yaptığımız gözlem ve incelemeler neticesinde turizmin çekiciliğinin iyileşmesi için daha kaliteli tesislere ihtiyaç olduğu gözlenmiştir. Deneklerde o ihtiyacı görmüş olacaklar ki %93 oranıyla “daha kaliteli tesislerin yapılması” kanaatine katılıyorlar.%7 oranında denek mevcutun yeterli olduğunu düşünüyor olmalı ki bu görüşe katılmadıklarını beyan etmişlerdir.

7. Turistlerin Ballica Mağarasına gelmesi beni gururlandırmaktadır

Seçenekler	N	%
1 Hiç Katılmıyorum	11	3,7
2 Katılmıyorum	25	8,3
3 Kısmen Katılmıyorum	33	11,0
4 Kısmen Katılıyorum	18	6,0
5 Katılıyorum	75	25,0
6 Tamamen Katılıyorum	138	46,0
TOPLAM	300	100,0

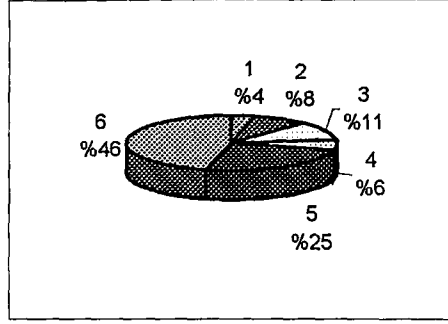

Turizm faaliyetlerinin halkımız tarafından arzulanmakta olan bir faaliyet grubunun olduğunun bir göstergesi olarak görebiliriz burada çıkan sonucu. %77 oranında denek “Ballica mağarasına turistlerin gelmesini bir gurur meselesi yaptıkları görülmüştür. %23 kadar oranda denek de bu görüşe katılmamaktadırlar.

8. Turizm sayesinde Tokat, Turhal, Pazar daha iyi bir görünüm kazanmıştır.

Seçenekler	N	%
1 Hiç Katılmıyorum	13	4,3
2 Katılmıyorum	35	11,7
3 Kısmen Katılmıyorum	28	9,3
4 Kısmen Katılıyorum	95	31,7
5 Katılıyorum	71	23,7
6 Tamamen Katılıyorum	58	19,3
TOPLAM	300	100,0

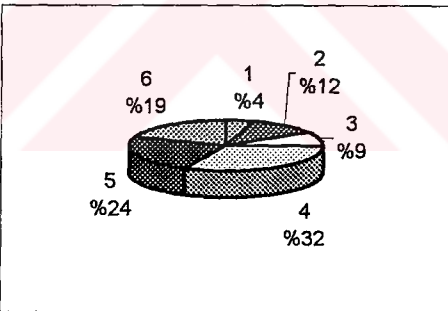

Bu sorumuza deneklerimizin %31.7'si kısmen katıldığını, %23.7'si katılmadığını, %19.3'ü de tamamen katıldığını ifade ederek cevap vermişlerdir. %11.7 oranında bir denek de “ Tokat’ın da turizm sayesinde daha iyi bir görünüm kazandığına” katılmıyor. %93'ü kısmen katılmazken, %4.3'ü hiç katılmadığını ifade etmişlerdir.

9. Turistik alanlara bizler, turistlerden daha çok zarar veriyoruz.

Seçenekler	N	%
1 Hiç Katılmıyorum	13	4,3
2 Katılmıyorum	21	7,0
3 Kısmen Katılmıyorum	0	0,0
4 Kısmen Katılıyorum	43	14,3
5 Katılıyorum	115	38,3
6 Tamamen Katılıyorum	108	36,0
TOPLAM	300	100,0

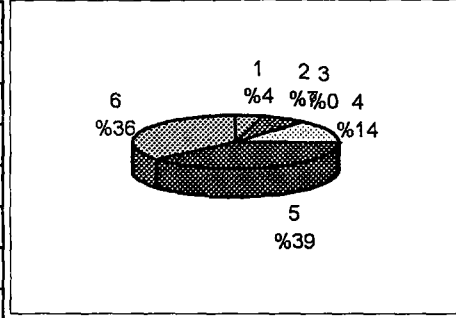

Bu otokritik sorumuza deneklerden aldığımız cevaplar arasında %88.6 oranında denek çeşitli şekilde katıldıklarını ifade etmişlerdir. %11.3 oranında denek ise katılmadıklarını belirtmişlerdir. Bu sonuç insanımız için önemli bir gelişme olarak değerlendirilebilir.

10. Turizm orman alanlarının tahrip olmasına neden olmuştur.

Seçenekler	N	%
1 Hiç Katılmıyorum	49	16,3
2 Katılmıyorum	94	31,3
3 Kısmen Katılmıyorum	33	11,0
4 Kısmen Katılıyorum	57	19,0
5 Katılıyorum	39	13,0
6 Tamamen Katılıyorum	28	9,3
TOPLAM	300	100,0

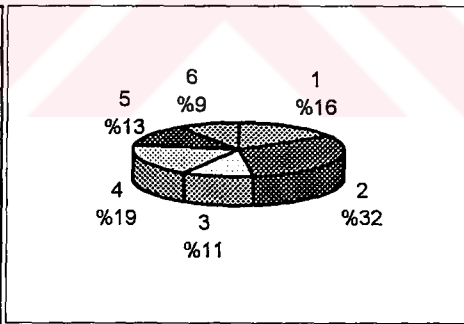

Turizmin muhtemel menfi sonuçlarını soru grubumuzun bu sorusunda aldığımız cevaplar arasında %31.3 denek “ Turizmin orman alanlarının tahrip olmasına sebep olduğu” görüşüne katılmıyor. %19’u kısmen katılıyor, %16.3’ü hiç katılmıyorlar, %13’ü katılıyor, %11’i kısmen katılıyor ve %9.3’ü de tamamen katılıyor.

11. Tokat'ın Ballica Mağarası turizm çekiciliğini iyileştirmek için daha çok tanıtıma ihtiyaç vardır

Seçenekler	N	%
1 Hiç Katılmıyorum	27	9,0
2 Katılmıyorum	9	3,0
3 Kısmen Katılmıyorum	29	9,7
4 Kısmen Katılıyorum	46	15,3
5 Katılıyorum	117	39,0
6 Tamamen Katılıyorum	72	24,0
TOPLAM	300	100,0

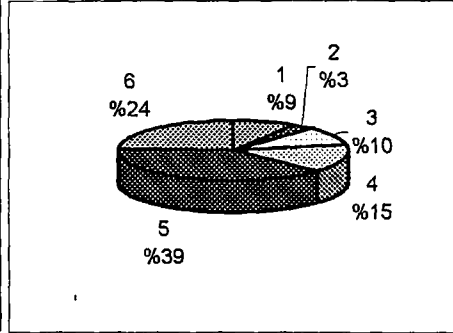

Bu gerçek durum tespiti sorumuza %78.3 oranında denek kısmen katılma ve tamamen katılma şeklinde cevap vermişlerdir. %21.7 oranında denek ise katılmama oranında cevap vermişlerdir.

12. Turistik tesisler artmasıyla tarım alanlarının kullanımı olumsuz yönde etkilenmiştir .

Seçenekler	N	%
1 Hiç Katılmıyorum	28	9,3
2 Katılmıyorum	137	45,7
3 Kısmen Katılmıyorum	17	5,7
4 Kısmen Katılıyorum	69	23,0
5 Katılıyorum	37	12,3
6 Tamamen Katılıyorum	12	4,0
TOPLAM	300	100,0

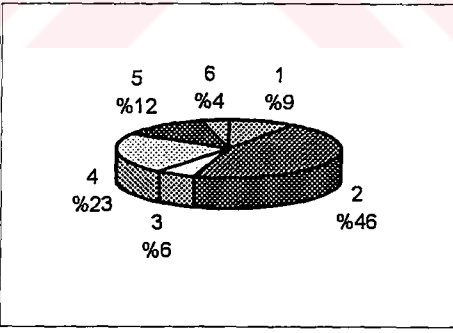

Tarım alanlarının turizm sayesinde olumlu yönde etkilendiği görüşüne %60.7 oranında denek katılmıyor, %39.3 oranında denek ise bu olumsuz etkilenmenin olduğu görüşüne katılıyor.

13. Turizm den dolayı trafik ve otopark sorunları artmıştır.

Seçenekler	N	%
1 Hiç Katılmıyorum	27	9,0
2 Katılmıyorum	86	28,7
3 Kısmen Katılmıyorum	25	8,3
4 Kısmen Katılıyorum	46	15,3
5 Katılıyorum	65	21,7
6 Tamamen Katılıyorum	51	17,0
TOPLAM	300	100,0

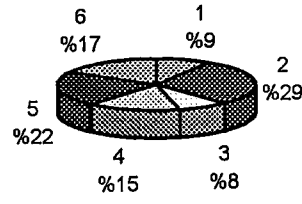

%54 oranında denek “Turizm sayesinde trafik ve otopark sorunlarının arttığına katılıyor. %46 oranında denek ise bu görüşe katılmıyorlar.”Turistik bölgeler de bu ora daha değişik çıkabilirdi

14. Turistler gittikleri yerlerde kalabalıklaşmalara neden olmuştur .

Seçenekler	N	%
1 Hiç Katılmıyorum	35	11,7
2 Katılmıyorum	87	29,0
3 Kısmen Katılmıyorum	15	5,0
4 Kısmen Katılıyorum	73	24,3
5 Katılıyorum	63	21,0
6 Tamamen Katılıyorum	27	9,0
TOPLAM	300	100,0

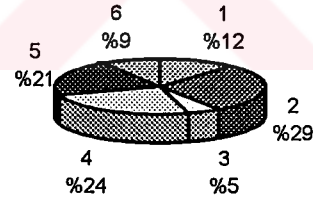

Turizm çekiciliğinin daha çok olduğu bölgelerde daha farklı çıkabilecek bu soruya %54.3 oranında denek “Katılıyorum” şeklinde cevap verirken, %45.7 oranında denek ise katılmıyorum şeklinde cevap vermektedir.

15. Turistler belediye hizmetlerinin yükünü arttırmıştır.

Seçenekler	N	%
1 Hiç Katılmıyorum	18	6,0
2 Katılmıyorum	118	39,3
3 Kısmen Katılmıyorum	51	17,0
4 Kısmen Katılıyorum	63	21,0
5 Katılıyorum	24	8,0
6 Tamamen Katılıyorum	26	8,7
TOPLAM	300	100,0

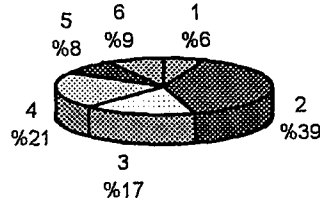

Turistler hem para (döviz) girdisi sağlıyor, hem de özel ve kamu kuruluşlarına bir maliyet de bırakıyorlar. Döviz girdisinin sürekliliğini sağlamak için birtakım yatırımlar (ki bu da bir maliyettir) gerekmektedir. % 37.7 oranında denek bu maliyetlerin büyük bir yük teşkil ettiği görüşüne katılıyorken, % 62.3 oranında denek de bunun büyük bir yük teşkil ettiği görüşüne katılmıyor.

16. Turistler gezdikleri yerleşim birimlerinin huzur ve sukunetini bozmaktadırlar.

Seçenekler	N	%
1 Hiç Katılmıyorum	88	29,3
2 Katılmıyorum	148	49,3
3 Kısmen Katılmıyorum	27	9,0
4 Kısmen Katılıyorum	21	7,0
5 Katılıyorum	7	2,3
6 Tamamen Katılıyorum	9	3,0
TOPLAM	300	100,0

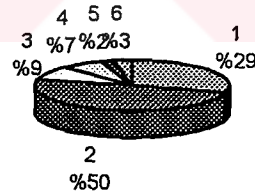

% 87.6 oranında denek turistlerin huzur ve sükuneti bozduğu görüşüne katılmama yönünde fikir beyan ederken, % 12.3 kadar denek de bu görüşe katılma yönünde fikir beyan etmişlerdir.

Grup 4. Tokat ve Çevresi ile İlgili Yapılan Planlama Çalışmalarından Memnuniyet Derecesi

Seçenekler	N	%
1 Çok Memnun	49	16,3
2 Memnun	135	45,0
3 Memnun Değil	68	22,7
4 Hiç Memnun Değil	48	16,0
TOPLAM	300	100,0

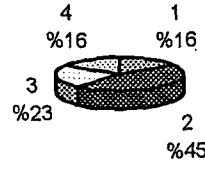

Tokat ve çevresindeki turizm faaliyetlerine yapılan planlama çalışmalarını değerlendirmeye çalıştığımız bu bölümümüzde, bu çalışmalardan memnun olan denek oranı % 45, “Çok memnun” olanların oranı % 16 çıkarken, % 22.7 si memnun değil ve % 16 sı “hiç memnun değil” oranları karşımıza çıkmaktadır.

Grup 5. Turizmin Geleceği Konusu

Eğer Siz Karar Verme Durumunda Olsaydınız Tokat'ta ki Turizm gelişimi Konusunda Ne Yapardınız ?

Seçenekler	N	%
1 "Denetim altına alırdım ve kısıtlamalar getirirdim"	76	25
2 "Daha çok turist için girişimlerde bulunurdum"	186	62
3 "Turizm gelişimini olduğu gibi bırakırdım"	38	13
4 "Turizmin gelişimini tümüyle durdururdum"	0	0
TOPLAM	300	100

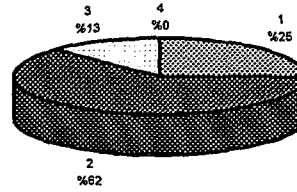

Tokat turizmi konusunda deneklere sorduğumuz bu temenni sorusunda % 62 gibi yüksek bir oranda denegimiz “daha çok turist çekmek için girişimlerde bulunurdum” cevabını vermiştir. % 25’lik

dilime sahip olan denek oranı ise, “deneti altına alır ve ve bazı kısıtlamalar getirirdim. Görüşünü savunmuşlardır. % 13 ‘lük bir dilim de “Turizm gelişimini olduğu gibi bırakırdım” şeklinde fikir beyan etmişlerdir.

Grup 6. Turizm Gelişimi ve Planlamasına Karşı Tutumun Değerlendirilmesi

Daha Çok Turist Çekmek İçin

Seçenekler	N	%
1 Girişimlerde Bulunurdum	227	76
2 Olduğu gibi bırakırdım	19	6
3 Kontrol altına alır ve bazı kısıtlamalar getirirdim	47	16
4 Gelişimi tümüyle durdururdum.	7	2
TOPLAM	300	100

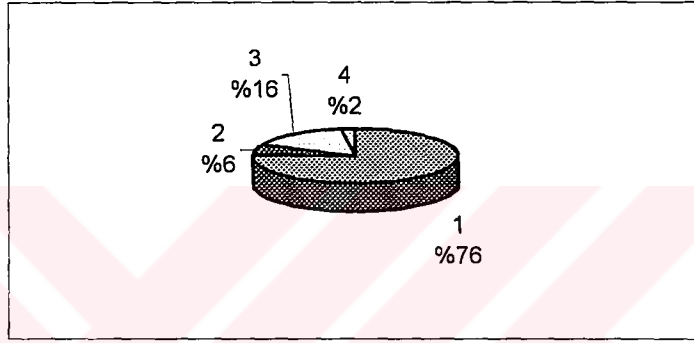

Yukarıdaki oranlara benzer oranların çıktığı bu dilek ve temenni sorusunda ise deneklerin % 76 sı “daha çok turist çekmek için girişimlerde bulunurum.” Cevabını verirken, % 16 ‘ sı “ “ kontrol altına alır ve bazı kısıtlamalar getirirdim” diye düşünüyor. % 6 sı ise “ olduğu gibi bırakırdım “ derken, % 2 ‘ si de “ gelişimi tümüyle durdururdum” şeklinde görüş beyan etmişlerdir.

SONUÇ VE TEKLİFLER

Özetle Ballica Mağarası sahip olduğu doğal güzellikleri açısından turist çekme potansiyeline sahiptir. Araştırmamızda yöreye gelen ziyaretçilerin Ballica Mağarasını yeterince tanımadıkları ancak ziyaret etme eğilimlerinin fazlaca olduğu saptanmıştır.

Ballica Mağarası ve yöresindeki turistik alanların doğal çekiciliği eşsiz olarak algılanmaktadır. Fakat altyapı ve donatım yetersizliği de vurgulanmaktadır. Yörenin doğal güzelliğinin bozulmamış olması, mağaradaki oluşumların eşsiz güzellikler sergilemesi ve ortamın sessizliği, sakinliği ziyaretçileri en çok etkileyen faktörler olduğu belirlenmiştir.

Şu andaki mevcut turizm şekli yöre halkına artı gelir sağlayamamaktadır. Böyle olduğu gibi bu tür turizm sisteminin kontrolsüz mağara turizmi uygulaması bazı olumsuzlukları da beraberinde getirebilecektir.

Bu yörenin turizm potansiyelini değerlendiren, öncelikle yöre halkı için uzun dönemde kazanç sağlayacak ve yörenin niteliğini bozmayıp korumayı da gerçekleştirecek bir turizm modelinin seçilmesi gerekmektedir.

Doğal turistik ortamın korunmasında turizm bir araç ve hızlandırıcı bir faktör olarak kullanılmalıdır. Bu doğal ortamda tamamen doğal olan birde mağara söz konusudur. Mağaranın turistik potansiyeli ise değil bölgeye, ülke turizmine hitap etmektedir. Bundan dolayı mağara turizmine önem verilmelidir.

Mağara turizminin gelişmesi şu açılardan büyük önem taşır:

- Mağara Turizmi bir bölgenin ya da ülkenin turizminde üretilen tüm turistik ürünlere- hizmetlere zenginlik katar ve özel müşteri kitlelerini celbeder.
- Mağara turizmi astım hastalığı tedavisinde kullanılacak en uygun mekan olma özelliği itibariyle de büyük önem taşımaktadır. Bu amaçla normal turizm

işletmelerinden daha fazla gelir getirme imkanına da sahiptir. Çünkü kalış süresi daha fazla olma ve tıbbi tedavi sürekliliği söz konusudur.

- Mağara işletmelerinin daha çok müşteri çekebilmesinin yeni bir imaj oluşturmakla mümkün olabileceği açıktır. Bundan dolayı bilhassa Türkiye’de düşük ve orta gelirli kitlelere tedavi ve tatil amaçlı mağara turları programları hazırlanıp Mağara Turizmi pazarına sunulması gerekmektedir.
- Uygun rekreasyon alanları düzenlenmelidir.
- Mağara turizmi, paket tatilin diğer turistik ürünlerle –yayla-kaplıca- tarihi kültürel değerler- konaklar vs. olan entegrasyonu daha kolaydır.
- Alternatif model arayışı ve seçiminde ortaya konulacak turizm modelinin ve gelecek turist kitlesinin mekanla ve sosyal çevreyle uyuşması veya uyuşmaması söz konusudur.
- Köy turizmi modeli ile Mağara ve bozulmamış doğal çevre turizm modeli birleştirilerek yeni bir modelle Balıca Turizmi geliştirilebilir.
- Ayrıca özel ilgi turizmi de yöre için uygulanabilecek bir diğer model olabilir.
- Yörenin özelliklerine uyum sağlayabilecek turist tiplerine bu ortamın hazırlanması sağlanabilir.
- Mağara içi eşsiz güzellikleri ile dış ortamın; dağ tırmanışı,yayla atmosferi,yüksek rakımdan ova manzarası seyri, güneş batımı seyri ve oldukça değişik pozisyonlar yakalayarak gerçekleştirilebilecek foto safarileri hazırlanabilir.
- Bütün bunlarla beraber köy halkı ve yaşam biçimleri gözleme, iştirak etme ortamı oluşturulabilir. Bu ise alana uygun ikinci bir ilgi odağını oluşturacaktır. Yani köyün yaşam biçiminin tüm mevsimleriyle dolu sürekliliği, toplumsal ve kültürel ilişki ve etkileşimi turizme hazırlanmış olacaktır.
- Balıca Mağarasına uygulanacak “Köy Turizm” modelinde çevre üzerinde olumsuz etkileri minimize ederek turizmle birlikte gelen ekonomik faydanın köy ve yöresinde kalmasını sağlayan olumlu bir modeldir. Bu modelde köy yaşamını denemek gibi bir tercihi olan ve çevre duyarlılığı da gelişmiş seçkin bir turist kitlesine hizmet verilebilir.

- Bunlardan başka birde Ballica Mağarası ve çevresinde şu turistik aktivite şekil ve tipleri geliştirilebilir:

- ✓ Doğada dinlenme turizmi
- ✓ Dağa tırmanış turizmi
- ✓ Yürüyüş sporu turizmi
- ✓ Kamp turizmi
- ✓ Günübürlük dinlenme ve rekreasyon yeri
- ✓ Manzara ve doğal peyzaj güzelliği seyir turizmi
- ✓ Mağara turizmi
- ✓ Astım hastaları için sağlık turizmi
- ✓ Öğrencilere eğitice-öğretici gezi turizmi
- ✓ Köy hayatı-kültürü- tanıtma turizmi

Ballica Mağarasının tanıtımı yetersizdir. Bir kısım broşür-el ilanı ve katoloğlu tanıtımla beraber internet sayfasında tanıtımı yanında kayda değer geniş kapsamlı tanıtım yok denilebilir. Aslında gerek diğer ülkelere gerek ülkemiz insanlarına çok kapsamlı yeni tanıtım düşünülebilir. Kitap, konferans, sempozyum, panel, film, slayt, ismin kullanılması, eşantıyon araç gereçlerinde tanıtım, turizm firmalarının tanıtımı, vb. tekniklerle Ülkemiz ve Tokat turizmine katkı amaçlı çok yoğun Halkla İlişkiler faaliyetleri düşünülebilir.

Gazi Osman Paşa Üniversitesinde Ballica Mağarası Araştırma ve Tanıtım Enstitüsü Kurulabilir.

Sonuç olarak şunlar denilebilir ki; Ballica Mağarası ve çevresinin yüksek bir turistik potansiyeli vardır. Turizm Bakanlığı dahi “Ballica Mağarasına Dünyanın 8. Harikası denilebilir” demektedir. Mutlaka değerlendirilmeli ve turizm yoluyla ekonomiye kazandırılmalıdır. Çevrede yöre sakinlerinden kaynaklanan güvenlik sorunu söz konusu değildir. Çünkü yöre insanı son derece konuksever, uysal, geleneklerine bağlı fakat yenilikleri açık bir toplumdur.

ANKET SORULARI

1. Doğum yeriniz ?

- İl
- İlçe
- Köy

2. Yaş sınıfınız aşağıdakilerden hangi gruba girmektedir ?

- 10-20 arası yaş
- 20-30 arası yaş
- 30-40 arası yaş
- 40-50 arası yaş
- 50-60 arası yaş
- 60 ve üstü

3. Cinsiyetiniz nedir ?

- Kadın
- Erkek

4. Medeni durumunuz nedir?

- Evli
- Bekar
- Boşanmış
- Dul

5. Öğrenim durumunuz nedir?

- Okur –yazar değil
- Okur-Yazar
- İlkokul mezunu
- Ortaokul mezunu
- Lise ve dengi okul mezunu
- Yüksek okul mezunu

6. İşinizden memnun musunuz?

- Evet
- Hayır

7. Ailenizin geliri yeterlidir ?

- Yeterli
- Yetersiz
- İdare eder

8. Erkek çocuğunuzun meslek olarak aşağıdakilerden hangisini seçmesini istersiniz?

- Esnaf
- Çiftçi
- Memur
- Turizm çalışanı
- Serbest
- Diğer

9. Kız çocuğunuzun meslek olarak aşağıdakilerden hangisini seçmesini istersiniz?

- Memur
- Esnaf
- Turizm çalışanı
- Ev hanımı
- Diğer

10. (Evli iseniz) Kaç çocuğunuz var?

- Çocuğum yok
- 1 tane
- 2 tane
- 3 tane
- 4 tane
- 5 tane ve fazlası

11. Evinizin mülkiyet durumu nedir?

- Kiracı
- Kendi evi

12. Ailecek öncelikle gitmek istediğiniz yer hangisidir ?

- Sinema
- Tiyatro
- Gazino
- Restoran
- Park
- Aile ziyareti
- Mesire yeri
- Diğer

13. Bireysel olarak öncelikle gitmek istediğiniz yer hangisidir?

- Kahvehane
- Sinema
- Kütüphane
- Park
- Spor faaliyetleri
- Turistik gezi
- Diğer

14. öncelikle izlemek istediğiniz Tv. Kanalı hangisidir ?

- TRT
- SHOW TV
- STAR
- TGRT
- ATV
- KANAL 7
- NTV

- STV
- MELTEM
- CNN TÜRK
- KRAL
- Yerel Tv.

15. Öncelikle tercih ettiğiniz tv program türü hangisidir ?

- Haberler
- Spor
- Yarışma
- Magazin
- Belgesel
- Dizi film
- Dini program
- Diğer

16. Hangi sıklıkla il dışına çıkarsınız ?

- Her gün
- Haftada bir
- 15 günde bir
- Ayda bir
- Yılda bir
- Daha da az

17. Yurt dışına çıktınız mı ?

- Evet
- Hayır

18. Turizm ile ilgili iş yapmak istermisiniz ?

- Evet
- Hayır
- Cevapsız

19. Turizm ile ilgili hangi işi yapmak istersiniz ?

- Hotel
- Motel - Kamping
- Restoran
- Rehberlik
- Seyahat acentası
- Hediyelik eşya satışı
- Diğer

20. Turizm yörenize faydalıdır.

- Faydalı
- Faydalı değil
- Fikrim yok

21. ' Turizm gelir getirir ahlak'ı götürür' görüşüne katılıyor musunuz ?

- Katılıyorum
- Katılmıyorum
- Fikrim yok

22. Turist yolunacak kaz değildir' görüşüne katılıyor musunuz ?

- Katılıyorum
- Katılmıyorum
- Fikrim yok

23. "Turist" nasıl bir insandır ?

- Yabancı insan
- Hem yerli hem yabancı
- Fikrim yok

24. Turizm ülke tanıtımı ve ekonomisine faydası var mıdır?

- Var
- Yok

Fikrim yok

25. Turistlerle hangi olaylarda ilişkiye giriyorsunuz?

- Turistlerin sorularına cevap veriyorum.
- Turistlerle birlikte seyahat ediyorum
- Turistlerle birlikte yemek yiyorum
- Turistleri evimde ağırlıyorum
- Diğer

26. Turistlere karşı hoşgörü tutumunuz nedir ?

- Turistlerle aynı otobüste seyahat ederim
- Turistlerle aynı masada yemek yerim
- Evimde turistleri ağırlıyorum
- Turistlerin erkek / kız çocuklarının çocuklarımla arkadaşlığına müsaade ederim.
- Turistlere karşı hiç toleransım yoktur.

27. 100 milyar TL paranız olsa öncelikle hangisini yaparsınız yaparsınız?

- Hayır işlerim
- Yakınlarıma yardım ederim
- Sosyal yardım yaparım
- Turistik gezi yaparım
- Turistik yatırım yaparım

28. Yukarıdaki soruya cevabınız Turistik yatırım ise ne yaparsınız ?

- Hotel
- Motel - Kamping
- Restoran
- Rehberlik
- Seyahat acentası
- Hediyelik eşya satışı
- Diğer

29. Őu anda halinizden memnun musunuz?

- Evet
- Hayır

TURİZME KARŐI TUTUMUN DEĐERLENDİRİLMESİ AMAĐLI ANKET SORULARI

Grup 1. Ülke Ölçeğinde Turizme Yönelik Genel Sorular

1. Turizm ülkemizin sosyo-ekonomik kalkınması açısından en önemli etkinliklerden biridir.
 - 1 = Hiç katılmıyorum
 - 2 = Katılmıyorum
 - 3 = Kısmen katılmıyorum
 - 4 = Kısmen katılıyorum
 - 5 = Katılıyorum
 - 6 = Tamamen katılıyorum

2. Hükümetler turizmi geliřtirmek için daha büyük girişimlerde bulunmalıdır.

- 1 = Hiç katılmıyorum
- 2 = Katılmıyorum
- 3 = Kısmen katılmıyorum
- 4 = Kısmen katılıyorum
- 5 = Katılıyorum
- 6 = Tamamen katılıyorum

3. Ülke tanıtımı yurt içi ve yurt dışında yetersizdir.

- 1 = Hiç katılmıyorum
- 2 = Katılmıyorum
- 3 = Kısmen katılmıyorum
- 4 = Kısmen katılıyorum
- 5 = Katılıyorum
- 6 = Tamamen katılıyorum

4. Ülkemizde turistik tesisler yetersizdir.

- 1 = Hiç katılmıyorum
- 2 = Katılmıyorum
- 3 = Kısmen katılmıyorum
- 4 = Kısmen katılıyorum
- 5 = Katılıyorum
- 6 = Tamamen katılıyorum

5. Devletin yatırımlarının daha büyük bir kısmı turizmden ziyade doğal çevrenin korunmasında harcanmalıdır.

- 1 = Hiç katılmıyorum
- 2 = Katılmıyorum
- 3 = Kısmen katılmıyorum
- 4 = Kısmen katılıyorum
- 5 = Katılıyorum
- 6 = Tamamen katılıyorum

6. Türkiye'de turizm doğal çevrenin bozulmasına katkısı olmuştur.

- 1 = Hiç katılmıyorum
- 2 = Katılmıyorum
- 3 = Kısmen katılmıyorum
- 4 = Kısmen katılıyorum
- 5 = Katılıyorum
- 6 = Tamamen katılıyorum

7. İleriye yönelik planlamalar ile turizmin doğal çevre üzerindeki etkileri kontrol altına alınabilir.

- 1 = Hiç katılmıyorum
- 2 = Katılmıyorum
- 3 = Kısmen katılmıyorum
- 4 = Kısmen katılıyorum
- 5 = Katılıyorum
- 6 = Tamamen katılıyorum

Grup 2. Turizmin Sosyo-kültürel Boyutu

1. Türk misafirperverliği turistleri çekmek için önemli faktörlerden biridir.

- 1 = Hiç katılmıyorum
- 2 = Katılmıyorum
- 3 = Kısmen katılmıyorum
- 4 = Kısmen katılıyorum
- 5 = Katılıyorum

6 = Tamamen katılıyorum

2. Turistleri ülkemiz hakkında bilgilendirmek için daha çok kültürel tanıtıma ihtiyaç vardır.

1 = Hiç katılmıyorum

2 = Katılmıyorum

3 = Kısmen katılmıyorum

4 = Kısmen katılıyorum

5 = Katılıyorum

6 = Tamamen katılıyorum

3. Turistler kültürel unsurlarımıza ilgi duymaktadırlar.

1 = Hiç katılmıyorum

2 = Katılmıyorum

3 = Kısmen katılmıyorum

4 = Kısmen katılıyorum

5 = Katılıyorum

6 = Tamamen katılıyorum

4. Turistlerle karşılıklı etkileşim tarafları eğitir.

1 = Hiç katılmıyorum

2 = Katılmıyorum

3 = Kısmen katılmıyorum

4 = Kısmen katılıyorum

5 = Katılıyorum

6 = Tamamen katılıyorum

5. Çeşitli ülkelerden gelen turistlerle tanışmak ve arkadaşlık kurmak isterim.

1 = Hiç katılmıyorum

2 = Katılmıyorum

3 = Kısmen katılmıyorum

4 = Kısmen katılıyorum

5 = Katılıyorum

6 = Tamamen katılıyorum

6. Turizm, insanımız ve yabancılar arasındaki kültürel alış-verişi artırmıştır.

- 1 = Hiç katılmıyorum
- 2 = Katılmıyorum
- 3 = Kısmen katılmıyorum
- 4 = Kısmen katılıyorum
- 5 = Katılıyorum
- 6 = Tamamen katılıyorum

7. Turizm farklı kültürlere hoşgörülü olmayı sağlar.

- 1 = Hiç katılmıyorum
- 2 = Katılmıyorum
- 3 = Kısmen katılmıyorum
- 4 = Kısmen katılıyorum
- 5 = Katılıyorum
- 6 = Tamamen katılıyorum

8. Turizm insanlarımızda ilk önce para kazanma çağrışımı oluşturmuştur.

- 1 = Hiç katılmıyorum
- 2 = Katılmıyorum
- 3 = Kısmen katılmıyorum
- 4 = Kısmen katılıyorum
- 5 = Katılıyorum
- 6 = Tamamen katılıyorum

9. Turizm ülkemizin eğlenme ve dinlenme imkanlarını artırmıştır.

- 1 = Hiç katılmıyorum
- 2 = Katılmıyorum
- 3 = Kısmen katılmıyorum
- 4 = Kısmen katılıyorum
- 5 = Katılıyorum
- 6 = Tamamen katılıyorum

10. Turizm geleneksel ve kültürel etkinliklerimizin korunmasını sağlamaktadır.

- 1 = Hiç katılmıyorum
- 2 = Katılmıyorum
- 3 = Kısmen katılmıyorum
- 4 = Kısmen katılıyorum
- 5 = Katılıyorum
- 6 = Tamamen katılıyorum

11. Türk insanı turistlere karşı saygılı / arkadaşça davranmaktadır.

- 1 = Hiç katılmıyorum
- 2 = Katılmıyorum
- 3 = Kısmen katılmıyorum
- 4 = Kısmen katılıyorum
- 5 = Katılıyorum
- 6 = Tamamen katılıyorum

12. Turizmin sosyo-kültürel ve ekonomik faydaları neden olduğu zararlardan daha fazladır.

- 1 = Hiç katılmıyorum
- 2 = Katılmıyorum
- 3 = Kısmen katılmıyorum
- 4 = Kısmen katılıyorum
- 5 = Katılıyorum
- 6 = Tamamen katılıyorum

13. Turizmin sosyal-kültürel ve aile yapımıza olumsuz etkileri vardır.

- 1 = Hiç katılmıyorum
- 2 = Katılmıyorum
- 3 = Kısmen katılmıyorum
- 4 = Kısmen katılıyorum
- 5 = Katılıyorum
- 6 = Tamamen katılıyorum

14. Halkımız da turistler kadar turistik ortamlardan yararlanmaktadır.

- 1 = Hiç katılmıyorum
- 2 = Katılmıyorum
- 3 = Kısmen katılmıyorum
- 4 = Kısmen katılıyorum
- 5 = Katılıyorum
- 6 = Tamamen katılıyorum

15. Turizm kötü alışkanlıkları artıran faktör olmuştur.

- 1 = Hiç katılmıyorum
- 2 = Katılmıyorum
- 3 = Kısmen katılmıyorum
- 4 = Kısmen katılıyorum
- 5 = Katılıyorum
- 6 = Tamamen katılıyorum

16. Turizm kültürel dokumuza olumlu etki yapmıştır.

- 1 = Hiç katılmıyorum
- 2 = Katılmıyorum
- 3 = Kısmen katılmıyorum
- 4 = Kısmen katılıyorum
- 5 = Katılıyorum
- 6 = Tamamen katılıyorum

17. Turistler hayat tarzımıza uyum sağlamaktadırlar.

- 1 = Hiç katılmıyorum
- 2 = Katılmıyorum
- 3 = Kısmen katılmıyorum
- 4 = Kısmen katılıyorum
- 5 = Katılıyorum
- 6 = Tamamen katılıyorum

18. Turizm deęer yargılarımızı olumlu yönde etkilemektedir.

- 1 = Hiç katılmıyorum
- 2 = Katılmıyorum
- 3 = Kısmen katılmıyorum
- 4 = Kısmen katılıyorum
- 5 = Katılıyorum
- 6 = Tamamen katılıyorum

19. Turizm sanatsal faaliyetlerin gelişmesine katkıda bulunmaktadır

- 1 = Hiç katılmıyorum
- 2 = Katılmıyorum
- 3 = Kısmen katılmıyorum
- 4 = Kısmen katılıyorum
- 5 = Katılıyorum
- 6 = Tamamen katılıyorum

20. Turizm suç oranının artmasına neden olmuştur.

- 1 = Hiç katılmıyorum
- 2 = Katılmıyorum
- 3 = Kısmen katılmıyorum
- 4 = Kısmen katılıyorum
- 5 = Katılıyorum
- 6 = Tamamen katılıyorum

21. Turizm gençler üzerinde olumsuz etki yapmaktadır.

- 1 = Hiç katılmıyorum
- 2 = Katılmıyorum
- 3 = Kısmen katılmıyorum
- 4 = Kısmen katılıyorum
- 5 = Katılıyorum
- 6 = Tamamen katılıyorum

22. Turistler kanunlarımızı ve hayat tarzımızı önemsememektedirler.

- 1 = Hiç katılmıyorum
- 2 = Katılmıyorum
- 3 = Kısmen katılmıyorum
- 4 = Kısmen katılıyorum
- 5 = Katılıyorum
- 6 = Tamamen katılıyorum

23. Turizm ihtiyaçlarımızın teminini zorlaştırmıştır.

- 1 = Hiç katılmıyorum
- 2 = Katılmıyorum
- 3 = Kısmen katılmıyorum
- 4 = Kısmen katılıyorum
- 5 = Katılıyorum
- 6 = Tamamen katılıyorum

24. Turistler halkımızı istismar etmektedir.

- 1 = Hiç katılmıyorum
- 2 = Katılmıyorum
- 3 = Kısmen katılmıyorum
- 4 = Kısmen katılıyorum
- 5 = Katılıyorum
- 6 = Tamamen katılıyorum

25. Turistler yaşam alanlarımızda saygısızca davranmaktadırlar.

- 1 = Hiç katılmıyorum
- 2 = Katılmıyorum
- 3 = Kısmen katılmıyorum
- 4 = Kısmen katılıyorum
- 5 = Katılıyorum
- 6 = Tamamen katılıyorum

26. Tokat'ta sadece turistlerin iyi zaman geçirmesi için olanaklar bulunmaktadır.

- 1 = Hiç katılmıyorum
- 2 = Katılmıyorum
- 3 = Kısmen katılmıyorum
- 4 = Kısmen katılıyorum
- 5 = Katılıyorum
- 6 = Tamamen katılıyorum

27. Tokat'a daha çok turist gelmesi durumunda halkımız turistlerden hoşlanmayacaktır.

- 1 = Hiç katılmıyorum
- 2 = Katılmıyorum
- 3 = Kısmen katılmıyorum
- 4 = Kısmen katılıyorum
- 5 = Katılıyorum
- 6 = Tamamen katılıyorum

Grup 3. Turizmin Fiziksel ve Ekolojik Boyutuna Karşı Tutumlar

1. Tokat Ballıca Mağarası Turistler için cazip bir yerdir.

- 1 = Hiç katılmıyorum
- 2 = Katılmıyorum
- 3 = Kısmen katılmıyorum
- 4 = Kısmen katılıyorum
- 5 = Katılıyorum

6 = Tamamen katılıyorum

2. Ballica Mağarası turizm çekiciliğini iyileştirmek için doğal çevresinin korunması gerekmektedir.

1 = Hiç katılmıyorum

2 = Katılmıyorum

3 = Kısmen katılmıyorum

4 = Kısmen katılıyorum

5 = Katılıyorum

6 = Tamamen katılıyorum

3. Turizm sayesinde ballica mağarasının bakım ve korunmasına daha çok önem verilmiştir.

1 = Hiç katılmıyorum

2 = Katılmıyorum

3 = Kısmen katılmıyorum

4 = Kısmen katılıyorum

5 = Katılıyorum

6 = Tamamen katılıyorum

4. Turizm sayesinde Tokat, Turhal, Pazar daha bakımlı tutulmaktadır.

1 = Hiç katılmıyorum

2 = Katılmıyorum

3 = Kısmen katılmıyorum

4 = Kısmen katılıyorum

5 = Katılıyorum

6 = Tamamen katılıyorum

5. Turizm sayesinde kamu tesisleri/yolların niteliği iyileşmiştir.

1 = Hiç katılmıyorum

2 = Katılmıyorum

3 = Kısmen katılmıyorum

4 = Kısmen katılıyorum

5 = Katılıyorum

6 = Tamamen katılıyorum

6. Tokat'ın Ballica Mağarası turizm çekiciliğini iyileştirmek için daha kaliteli tesislere ihtiyaç vardır.

- 1 = Hiç katılmıyorum
- 2 = Katılmıyorum
- 3 = Kısmen katılmıyorum
- 4 = Kısmen katılıyorum
- 5 = Katılıyorum
- 6 = Tamamen katılıyorum

7. Turistlerin Ballica Mağarasına gelmesi beni gururlandırmaktadır.

- 1 = Hiç katılmıyorum
- 2 = Katılmıyorum
- 3 = Kısmen katılmıyorum
- 4 = Kısmen katılıyorum
- 5 = Katılıyorum
- 6 = Tamamen katılıyorum

8. Turizm sayesinde Tokat, Turhal, Pazar daha iyi bir görünüm kazanmıştır.

- 1 = Hiç katılmıyorum
- 2 = Katılmıyorum
- 3 = Kısmen katılmıyorum
- 4 = Kısmen katılıyorum
- 5 = Katılıyorum
- 6 = Tamamen katılıyorum

9. Turistik alanlara bizler, turistlerden daha çok zarar veriyoruz.

- 1 = Hiç katılmıyorum
- 2 = Katılmıyorum
- 3 = Kısmen katılmıyorum
- 4 = Kısmen katılıyorum
- 5 = Katılıyorum
- 6 = Tamamen katılıyorum

10. Turizm orman alanlarının tahrip olmasına neden olmuştur.

- 1 = Hiç katılmıyorum
- 2 = Katılmıyorum
- 3 = Kısmen katılmıyorum
- 4 = Kısmen katılıyorum
- 5 = Katılıyorum
- 6 = Tamamen katılıyorum

11. Tokat'ın Ballica Mağarası turizm çekiciliğini iyileştirmek için daha çok tanıtıma ihtiyaç vardır.

- 1 = Hiç katılmıyorum
- 2 = Katılmıyorum
- 3 = Kısmen katılmıyorum
- 4 = Kısmen katılıyorum
- 5 = Katılıyorum
- 6 = Tamamen katılıyorum

12. Turiztik tesisler artmasıyla tarım alanlarının kullanımı olumsuz yönde etkilenmiştir.

- 1 = Hiç katılmıyorum
- 2 = Katılmıyorum
- 3 = Kısmen katılmıyorum
- 4 = Kısmen katılıyorum
- 5 = Katılıyorum
- 6 = Tamamen katılıyorum

13. Turizm den dolayı trafik ve otopark sorunları artmıştır.

- 1 = Hiç katılmıyorum
- 2 = Katılmıyorum
- 3 = Kısmen katılmıyorum
- 4 = Kısmen katılıyorum
- 5 = Katılıyorum
- 6 = Tamamen katılıyorum

14. Turistler gittikleri yerlerde kalabalıklaşmalara neden olmuştur.

- 1 = Hiç katılmıyorum
- 2 = Katılmıyorum
- 3 = Kısmen katılmıyorum
- 4 = Kısmen katılıyorum
- 5 = Katılıyorum
- 6 = Tamamen katılıyorum

15. Turistler belediye hizmetlerinin yükünü arttırmıştır.

- 1 = Hiç katılmıyorum
- 2 = Katılmıyorum
- 3 = Kısmen katılmıyorum
- 4 = Kısmen katılıyorum
- 5 = Katılıyorum
- 6 = Tamamen katılıyorum

16. Turistler gezdikleri yerleşim birimlerinin huzur ve sukûnetini bozmaktadırlar.

- 1 = Hiç katılmıyorum
- 2 = Katılmıyorum
- 3 = Kısmen katılmıyorum
- 4 = Kısmen katılıyorum
- 5 = Katılıyorum
- 6 = Tamamen katılıyorum

Grup 4. Tokat ve Çevresi ile İlgili Yapılan Pırlanlama Çalışmalarından Memnuniyet Derecesi

- 1 = Çok memnun
- 2 = Memnun
- 3 = Memnun değil
- 4 = Hiç memnun değil

Grup 5. Turizmin Geleceđi Konusu

Eđer Siz Karar Verme Durumunda Olsaydınız Tokat'ta ki Turizm gelişimi Konusunda Ne Yaptınız ?

- 1 = "Denetim altına alırdım ve bazı kısıtlamalar getirirdim"
- 2 = "Daha çok turist çekmek için girişimlerde bulunurdum"
- 3 = "Turizm gelişimini olduđu gibi bırakırdım"
- 4 = "Turizmin gelişimini tümüyle durdururdum"

Grup 6. Turizm Gelişimi ve Planlamasına Karşı Tutumun Deđerlendirilmesi

Daha Çok Turist Çekmek İçin

- 1 = Girişimlerde Bulunurdum
- 2 = Olduđu gibi bırakırdım
- 3 = Kontrol altına alır ve bazı kısıtlamalar getirirdim
- 4 = Gelişimi tümüyle durdururdum

KAYNAKLAR:

Kitaplar:

BARUTÇUGİL, İ.Sabit,Turizm Ekonomisi ve Turizmin Türk Ekonomisindeki Yeri,Beta Basın Yayın,İstanbul-1986.

BARUTÇUGİL, İ.Sabit,Turizm İşletmeciliği, Beta Basın Yayın,İstanbul-1989.

BAYER, M.Zekai,Turizme Giriş,İşletme Fakültesi Yayınları,İstanbul-1992.

DOĞAN, Hasan Zafer,Turizmin Sosyo-Kültürel Temelleri,Uğur Ofset Mat. Ve Tic.İzmir -1987.

ERALP,Ziya,Turizmin Toplumsal Değişime Sosyo-Ekonomik Etkisi, A.Ü.S.B.F.Basımevi,Ankara-1974.

GÜLER, Ş. Turizm Sosyolojisi,Turizm ve Tanıtma Genel Bakanlığı,Turizm Eğitimi Genel Müdürlüğü Yayınları.No.3. Ankara-1978.

KAĞITÇIBAŞI, Çiğdem,İnsan ve İnsanlar, Beta Yayınları, İstanbul –1983.

KÖKSAL, Mustafa, Tokat Turizm Rehberi,Mayaş. Ankara-1986.

OLALI, Hasan,Turizm Dersleri,İstiklal Matbaası,İzmir-1981.

OLALI, Hasan,TİMUR,Alp, Turizmin Türk Ekonomisindeki Yeri,Ofis Ticaret ve Matbaacılık, İzmir-1986.

TOSKAY, Tunca,Turizm, Turizm Olayına Genel Yaklaşım,Der Yayınları,İstanbul-1989.

USTA, Öcal, Sosyal Turizm,İstiklal Matbaası,İzmir-1982.

ÖZCAN, Birsen,Tokat Müzesi Rehberi,Tokat Müzesi Yayınları,Tokat-1979.

Tokat Kültür Araştırma Dergisi,Sayı15,yıl 8,Tokat-2000.

Tokat Valiliği,Tokat İl Yıllığı,Tokat-1973.

ÜRGER, Savaş,Genel Turizm Bilgisi,Akdeniz Üniversitesi Basımevi,Antalya –1993.

YAVI, Ersal,Tokat,İstanbul Güzel Sanatlar Matbaası,İstanbul-1986.

Makaleler:

AKIŞ, Sevgin, "Turizmin Ekonomik, Sosyal ve Çevresel Etkileri",Anatolia,Eylül-Aralık Sayısı Ankara- 1996.

- AKKAYA, Albatros**, "Terörizm ve Turizm", Anatolia 2/19, Ankara-1993.
- DEMİRHAN, Gıyasettin**, "Doğa Turizmi ve Düşündürdükleri", Anatolia 1/8, Ankara-1990.
- DOĞAN, Hasan Zafer**, "Turizm Psikolojisinin Günümüzdeki Durumu", Turizm Yıllığı 1985, Turban Yayını, Ankara-1986.
- GÜRKAN, M. İlhan**, "Toplumsal Hareketlilik Olarak Turizm", Anatolia, Haziran Sayısı, Ankara-1995.
- GÜRKAN, M. İlhan**, "Turizm ve Sosyoloji İlişkisi Üzerine", Anatolia, Eylül-Aralık Sayısı Ankara- 1996.
- HARLAK, Hacer**, "Psikoloji ve Turizmin Kesişme Noktası :Turizm Psikolojisi", Anatolia 4/3, Ankara- 1993.
- İGE, Pınar**, "Turizmin Doğal Çevreye Etkileri ve Çevrenin Korunması", Anatolia 4/3, Ankara- 1993.
- KARTAR, Asker**, "Kültürel İlişki Olarak Turizm", Anatolia 2/9, Ankara- 1991.
- NAZLIOĞLU, Meral**, "Çevre Duyarlılığı ve Turizm", Anatolia 2/19, Ankara-1993.
- ÖZDEMİR, Mehmet**, "Endüstri İhtilali İle Sosyoloji ve Turizm İlişkisi", Anatolia 1/6, Ankara-1990.
- ÖZDEMİR, Mehmet, GÜRKAN, M. İlhan, Kırıl Mehmet**, "Turizm Hareketlerinin Sosyo-Ekonomik Yapıya etkisi:Belek, Karpas ve Girne Üzerine Karşılaştırmalı Bir İnceleme", Anatolia, Prof..Dr..Hasan Olalı Özel Sayısı, Ankara-2000.
- ÖZDEMİR, Mehmet**, "Turizmle İlgili Sosyal Yapı Araştırmalarında Metodoloji Denemesi", Anatolia 4/5, Ankara-1993.
- SUSAR, Filiz**, "Turizm ve Toplumsal Yapı", Anatolia 3/25, Ankara-1993.
- ŞENTÜRK, A.Aytuğ**, "Sosyal ve Kültürel Turizm", Anatolia 4/4 ,Ankara 1993.
- TEKİN, Abdullah**, "Turizmin Sosyo-kültürel ve Ekonomik Etkileri", Anatolia Eylül sayısı, Ankara-1994.

Tezler :

AKALIN, Nur, Türk Turizm Sosyolojisi, Basılmamış Yüksek Lisans Tezi, Mimar Sinan Üniversitesi Sosyal Bilimler Enstitüsü ,İstanbul –1991 .

AKÇORA, Necla, Turizmin Ekonomik,Psikolojik,Sosyolojik Yönleri ile Türkiye'deki Önemi,Son Gelişmeler ve Yasal Düzenlemeler, Basılmamış Yüksek Lisans Tezi, Gazi Üniversitesi Sosyal Bilimler Enstitüsü , Ankara – 1987 .

DEMİRKOL, Şehnaz, Sosyal Turizm ve Türk Turizmindeki Yeri, Basılmamış Yüksek Lisans Tezi, İstanbul Üniversitesi Sosyal Bilimler Enstitüsü,İstanbul – 1988.

GÜRKAN, M. İlhan, Turizm Hareketlerinin Bir Yerleşim Biriminde (Belek/Antalya) Sosyal Yapıdaki Değişmelere Etkileri, Basılmamış Doktora Tezi, Hacettepe Üniversitesi Sosyal Bilimler Enstitüsü, Ankara – 1995.

KÖKSAL, Mustafa, Tokat Turizminin Gelişimine Optimal Yaklaşım, Basılmamış Yüksek Lisans Tezi, Gazi Üniversitesi Sosyal Bilimler Enstitüsü , Ankara – 1990 .

PAMİR, H. Yaprak,Turizmin Sosyal Yapıya ve Sosyal Değişmeyi Etkileri,Basılmamış Yüksek Lisans Tezi,İstanbul Üniversitesi Sosyal Bilimler Enstitüsü ,İstanbul –1997.



E K L E R

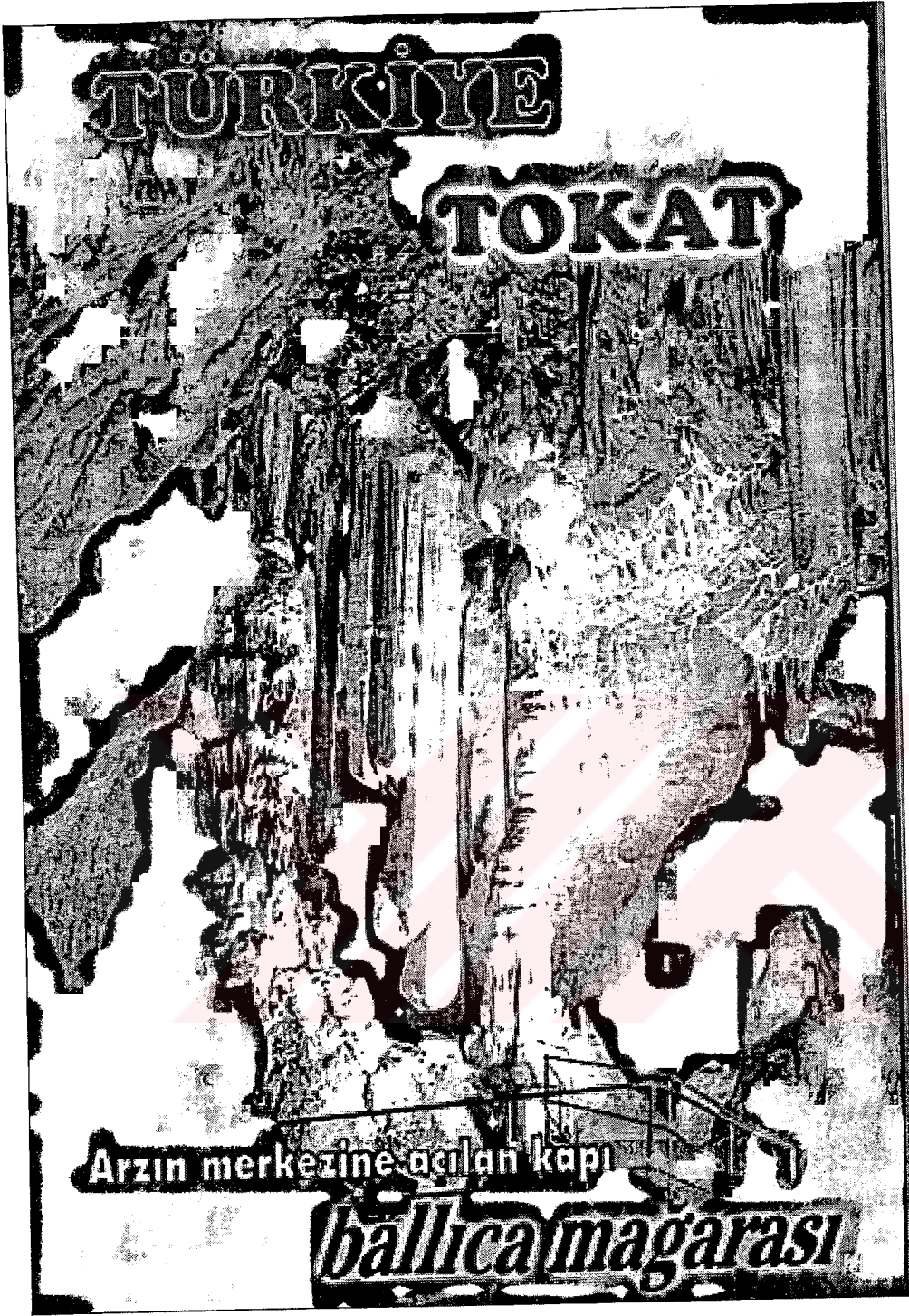

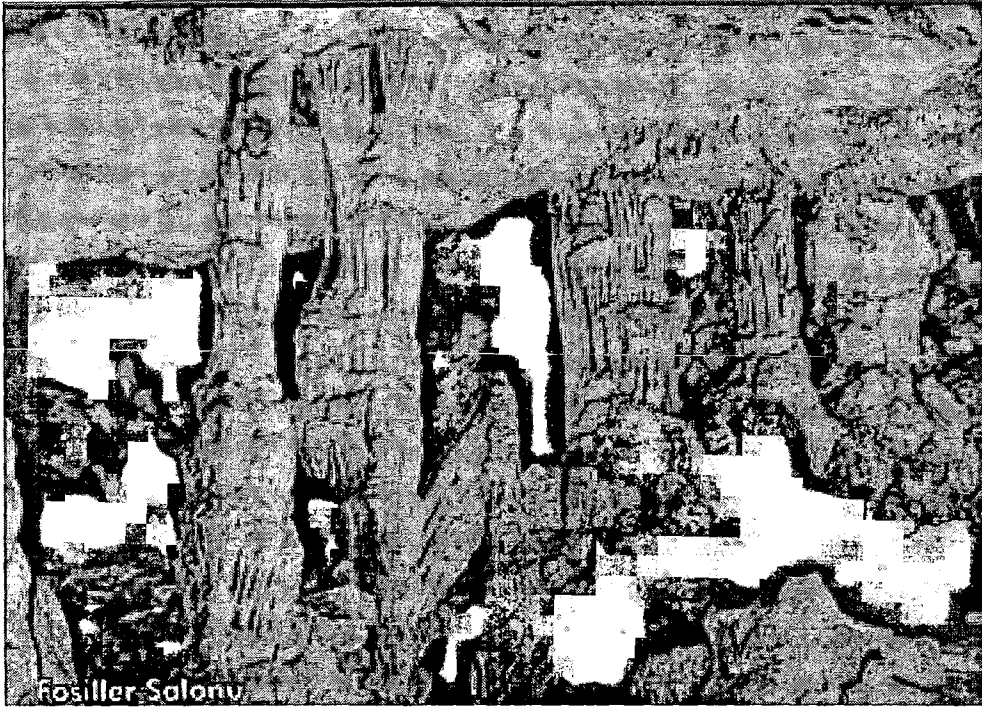

Fosiller Salonu

Fosiller Salonu



Damlataş Salonu



Genel Görünüm







Soğanlar Salonu

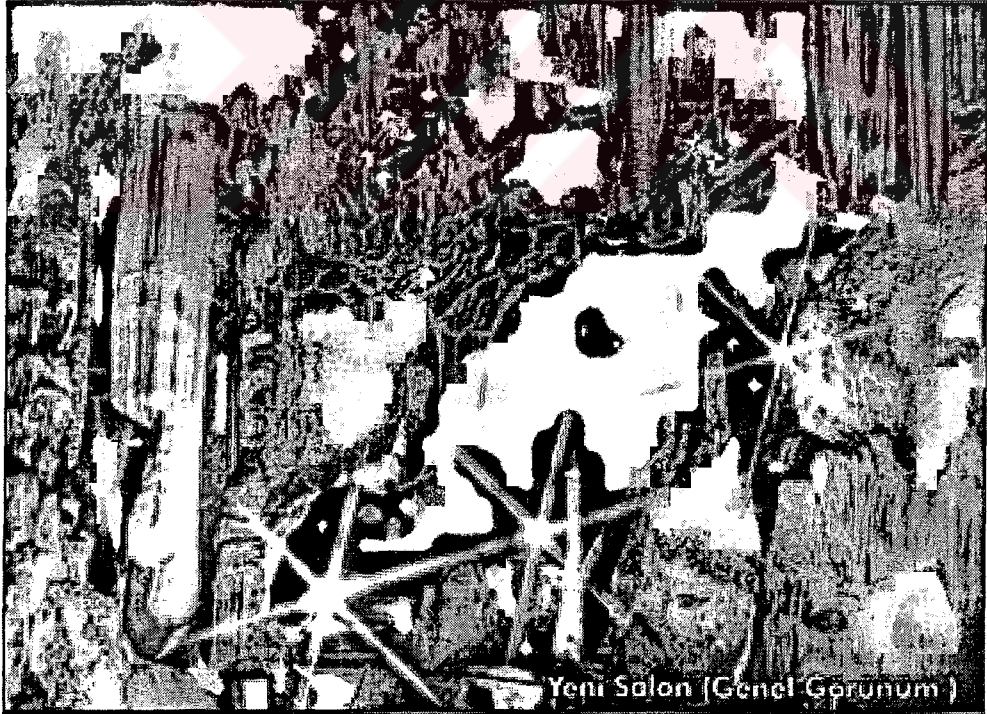

Yeni Salon (Genel Görünüm)





Yarasalar Salonu



Yaprak Sarkıtlar



Yeni Salon

ÖZGEÇMİŞ :

1961 yılında Amasya'nın Merzifon ilçesinin Bayat köyünde doğdu . İlkokul , ortaokul ve liseyi Suluova ilçesinde tamamladı.

1983 yılında Atatürk Üniversitesi Fen Edebiyat Fakültesi Felsefe Bölümünden lisans derecesi olarak mezun oldu .

1984 yılında Tuzla Piyade Okulunda yedeksubay olarak askere başladı . Kırklareli'nde devam eden askerliğini 1986 yılında tamamladı .

Evli ve bir çocuk babasıdır .

Çeşitli özel kurumlarda idari görevlerde bulundu.

1975 yılından itibaren çeşitli dergi ve gazetelerde yazılar yazdı .

1984 yılında "Ağlayan Resim" isimli eseri yayınlandı . Hikaye şiir dallarında çeşitli dereceler aldı . 1998 yılında "Halkla İlişkiler" kitabı yayınlandı .

Sakarya Üniversitesi Sosyal Bilimler Enstitüsü'nde Sosyoloji Ana Bilim Dalında yüksek lisans programına devam etmektedir .