

**T.C.**  
**SELÇUK ÜNİVERSİTESİ**  
**SOSYAL BİLİMLER ENSTİTÜSÜ**  
**SAHNE SANATLARI ANABİLİM DALI**  
**REJİSÖRLÜK BİLİM DALI**

**AHMET ADNAN SAYGUN'UN TAŞ BEBEK OPERASININ**  
**İNCELENMESİ VE REJİ ÇALIŞMASI**  
**YÜKSEK LİSANS TEZİ**

**DANIŞMAN**  
**Prof.Dr. Fuat RAUFOĞLU**

**HAZIRLAYAN**  
**Mehmet BALTACAN**  
**094250011002**

**Konya-2012**



T.C.  
SELÇUK ÜNİVERSİTESİ  
SOSYAL BİLİMLER ENSTİTÜSÜ MÜDÜRLÜĞÜ



**BİLİMSEL ETİK SAYFASI**

Öğrencinin	Adı Soyadı	Mehmet BALTACAN
	Numarası	094250011002
	Ana Bilim / Bilim Dalı	Sahne Sanatları Anabilim Dalı / Rejisörlük Bilim Dalı
	Programı	Tezli Yüksek Lisans <input checked="" type="checkbox"/> Doktora <input type="checkbox"/>
Tezin Adı	AHMET ADNAN SAYGUN'UN TAŞ BEBEK OPERASININ İNCELENMESİ VE REJİ ÇALIŞMASI	

Bu tezin proje safhasından sonuçlanmasına kadarki bütün süreçlerde bilimsel etiğe ve akademik kurallara özenle riayet edildiğini, tez içindeki bütün bilgilerin etik davranış ve akademik kurallar çerçevesinde elde edilerek sunulduğunu, ayrıca tez yazım kurallarına uygun olarak hazırlanan bu çalışmada başkalarının eserlerinden yararlanılması durumunda bilimsel kurallara uygun olarak atıf yapıldığını bildiririm.

Mehmet BALTACAN



T.C.

SELÇUK ÜNİVERSİTESİ  
SOSYAL BİLİMLER ENSTİTÜSÜ MÜDÜRLÜĞÜ



YÜKSEK LİSANS TEZİ KABUL FORMU

Öğrencinin	Adı Soyadı	Mehmet BALTACAN
	Numarası	094250011002
	Ana Bilim / Bilim Dalı	Sahne Sanatları Anabilim Dalı / Rejisörlük Bilim Dalı
	Programı	Tezli Yüksek Lisans <input checked="" type="checkbox"/> Doktora <input type="checkbox"/>
	Tez Danışmanı	Prof.Dr. Fuat RAUFOĞLU
Tezin Adı	AHMET ADNAN SAYGUN'UN TAŞ BEBEK OPERASININ İNCELENMESİ VE REJİ ÇALIŞMASI	

Yukarıda adı geçen öğrenci tarafından hazırlanan AHMET ADNAN SAYGUN'UN TAŞ BEBEK OPERASININ İNCELENMESİ VE REJİ ÇALIŞMASI başlıklı bu çalışma ...../...../..... tarihinde yapılan savunma sınavı sonucunda oybirliği/oyçokluğu ile başarılı bulunarak, jürimiz tarafından yüksek lisans tezi olarak kabul edilmiştir.

Prof.Dr. Fuat RAUFOĞLU	DANIŞMAN	İMZA
Prof.Dr. Zamine HACIYEVA	ÜYE	İMZA
Yrd.Doç.Dr. Dilek ZERENLER	ÜYE	İMZA



T.C.

**SELÇUK ÜNİVERSİTESİ  
SOSYAL BİLİMLER ENSTİTÜSÜ MÜDÜRLÜĞÜ**



Öğrencinin

Adı Soyadı	Mehmet BALTACAN
Numarası	094250011002
Ana Bilim / Bilim Dalı	Sahne Sanatları Anabilim Dalı / Rejisörlük Bilim Dalı
Programı	Tezli Yüksek Lisans <input checked="" type="checkbox"/> Doktora <input type="checkbox"/>
Tez Danışmanı	Prof.Dr. Fuat RAUFOĞLU
Tezin Adı	AHMET ADNAN SAYGUN'UN TAŞ BEBEK OPERASININ İNCELENMESİ VE REJİ ÇALIŞMASI

### ÖZET

Bu çalışma, Ahmet Adnan SAYGUN'un TAŞ BEBEK operasını incelemek ve bu operanın rejî defterini oluşturmak amacıyla hazırlanmıştır.

Çalışma iki bölümden oluşmaktadır;

Birinci bölümde, Türk operasının tarihçesi, Türkiye Cumhuriyeti'nin kurucusu Atatürk'ün, opera sanatına bakış açısı ve TAŞ BEBEK operasına verdiği önem, Ahmet Adnan SAYGUN'un yaşadığı dönem ve hayatı anlatılmış, TAŞ BEBEK operasının ideolojik yönleri de göz önüne alınarak libretto ve karakter analizleri yapılmıştır.

İkinci bölümde ise TAŞ BEBEK operası için hazırlanmış olan rejî defteri sunulmuştur.



T.C.  
SELÇUK ÜNİVERSİTESİ  
SOSYAL BİLİMLER ENSTİTÜSÜ MÜDÜRLÜĞÜ



Öğrencinin	Adı Soyadı	Mehmet BALTACAN
	Numarası	094250011002
	Ana Bilim / Bilim Dalı	Sahne Sanatları Anabilim Dalı / Rejisörlük Bilim Dalı
	Programı	Tezli Yüksek Lisans <input checked="" type="checkbox"/> Doktora <input type="checkbox"/>
	Tez Danışmanı	Prof.Dr. Fuat RAUFOĞLU
Tezin İngilizce Adı	A STUDY ON AHMET ADNAN SAYGUN'S OPERA TAŞ BEBEK A DIRECTOR'S REGIE NOTEBOOK	

### SUMMARY

This work was prepared for to examine Ahmet Adnan Saygun's opera which is called TAŞ BEBEK and to form this opera's regie notebook.

This work is consist of two parts.

In the first part, the history of Turkish opera and the view of points, the founder of Turkish Republic Atatürk to the Turkish opera were explained. And also in this part, it was explained Atatürk's thoughts about TAŞ BEBEK opera. In the first part, it was explained Ahmet Adnan Saygun's life and his term. And in this part taking consider of ideological ways of TAŞ BEBEK operas it was analysed libretto and character features.

In the second part, the regie notebook which is prepared for TAŞ BEBEK opera was presented.

## İÇİNDEKİLER

<b>BİLİMSEL ETİK SAYFASI .....</b>	<b>ii</b>
<b>YÜKSEK LİSANS TEZİ KABUL FORMU .....</b>	<b>iii</b>
<b>ÖZET .....</b>	<b>iv</b>
<b>SUMMARY .....</b>	<b>v</b>
<b>Kısaltmalar .....</b>	<b>viii</b>
<b>Giriş.....</b>	<b>1</b>
<b>1. OSMANLI İMPARATORLUĞU DÖNEMİNDE OPERA .....</b>	<b>2</b>
<b>2. CUMHURİYET DÖNEMİ'NDE ULUSAL OPERANIN GELİŞİMİ.....</b>	<b>6</b>
<b>3. ATATÜRK VE ULUSAL TÜRK OPERASI .....</b>	<b>7</b>
<b>4. CUMHURİYET DÖNEMİ'NDEKİ İLK OPERALAR.....</b>	<b>8</b>
4.1. Özsoy Operası (Destanı) 19 Haziran 1934 .....	8
4.2. Taş Bebek Operası (Lirik Fantezi).....	10
4.3. Bayönder Operası (Türk Destanı).....	11
<b>5. CUMHURİYET DÖNEMİNDEKİ OPERA BESTECİLERİMİZ.....</b>	<b>12</b>
5.1. Cemal Reşit Rey (1904-1985) .....	13
5.2. Necil Kâzım Akses (1908-1999) .....	15
5.3. Ahmet Adnan Saygun (1907-1991).....	17
<b>6. AHMET ADNAN SAYGUN'UN SANAT ANLAYIŞI.....</b>	<b>19</b>
<b>7. AHMET ADNAN SAYGUN'UN BAŞLICA ESERLERİ.....</b>	<b>19</b>
<b>8. TAŞ BEBEK OPERASININ LİBRETİSTİ MÜNİR HAYRİ EGELİ (1903-1907)</b> <b>.....</b>	<b>21</b>
<b>9. TAŞ BEBEK OPERASININ KARAKTER VE REJİ ANALİZİ.....</b>	<b>23</b>
9.1. Taş Bebek Operasının Konusu .....	24
9.2. Taş Bebek Operasında Yer Alan Kişiler.....	24
9.3. Taş Bebek Operasının Librettosu .....	24

9.4. Taş Bebek Operasının Dekor Düzeni .....	34
9.5. Taş Bebek Operasının Dekor Tasarımı.....	34
9.6. Taş Bebek Operasının Ortam Çözümlemesi.....	36
9.7. Taş Bebek Operasının Dramaturji Çözümlemesi .....	37
9.8. Taş Bebek Operasının Karakter Analizi .....	43
<b>11. KAYNAKÇA.....</b>	<b>46</b>
<b>12. TAŞ BEBEK OPERASI İÇİN HAZIRLANAN REJİ DEFTERİ .....</b>	<b>49</b>

## **Kısaltmalar**

Kumabanu : K

Usta : U

Varişli : V

Ellik Barım : EB

Cüce : C

Bebek1 : B1

Bebek2 : B2

Bebek3 : B3

Bebek4 : B4

Kelebek Kız1 : K1

Kelebek Kız2 : K2

Kelebek Kız3 : K3



## Giriş

Cumhuriyet döneminin ilk lirik sahne yapıtları olarak, Ahmet Adnan SAYGUN'un bestelemiş olduğu Özsoy operası ve Taş Bebek operası bilinmektedir. Bu eserler, yeni Türkiye Cumhuriyeti'nin, her konuda olduğu gibi musiki konusunda da çağdaşlaşma yolunda emin adımlarla ilerlediğini gösteriyordu. Atatürk'ün, ulusal Türk operasının meydana gelme safhasındaki fikirleri, yardımları, sanatçıları teşviki ve operanın librettosuyla bizzat ilgilenmesi, bu konuyu ne kadar ciddiye aldığını anlamamız bakımından oldukça önemlidir.

Özsoy operası, ülkesinin çağdaşlaşması yolunda Türkiye'yi örnek alan İran Şahı Rıza Pehlevi'nin 1934 yılında ülkemize yaptığı ziyarete bağlı olarak, bir ay gibi kısa bir zamanda bestelenmiştir. Bu eserin bestelenmesinde ve sahnelenmesinde Ahmet Adnan SAYGUN ve libretto yazarı Münir Hayri EGELİ'nin olağanüstü gayreti ve çok büyük emeği vardır. Ancak, böylesine bir gayretin ve emeğin ürünü olarak ortaya çıkan ulusal Türk operasının temel taşı niteliğindeki bu eserin unutulmaya terk edilmesi hiç hak etmediği üzücü bir son olmuştur. Özsoy operası ilk sahnelenişinden sonra unutulmuş, ancak 47 yıl sonra 1981'de Atatürk'ün 100. Doğum yılı nedeniyle tekrar gündeme gelmiş ve Ankara Devlet Opera ve Balesi tarafından sergilenmiştir.

Taş Bebek operasının da librettosu Münir Hayri EGELİ tarafından yazılmış ve Ahmet Adnan SAYGUN tarafından bestelenerek ilk kez Atatürk'ün İstiklal Savaşı nedeniyle Ankara'ya gelişinin 15.yıldönümünde ve 27 Aralık 1934 günü akşamı Halkevi Sahnesi'nde, Ata'nın huzurunda sahneye konmuştur. Daha sonra hiç sahnelenmemiştir.

İlk sahnelendiği yıldan bu yana, Özsoy operasına benzer şekilde unutulmaya yüz tutan ve Devlet Opera ve Balesi Müdürlükleri'nin repertuarında yer almayan cumhuriyet dönemimizin ilk opera eserlerinden olan Taş Bebek operasını tez konusu olarak araştırdık. Ulusal Türk Operası'nın gelişim sürecini görebilmek için konuyu Osmanlı İmparatorluğu döneminden itibaren ele alacağız.

## 1. OSMANLI İMPARATORLUĞU DÖNEMİNDE OPERA

Osmanlı İmparatorluğu elçilerinin, batı ülkelerinde, özellikle Paris, Viyana gibi sanatın her alanının merkezi özelliğini taşıyan kentlerde, saray davetlerinde izledikleri müzikli sahne eserleri ile bu elçilerin ziyaret sonrası memlekete dönüşlerinde, ayrıntılı izlenimlerini padişaha sundukları sefaretnamelerde (elçilik anıları) ilk olarak “opera” sözcüğüyle tanışılmıştır.

Yirmisekiz Mehmet Çelebi (ölümü 1732), Paris sefaretnamesinde (1720) operayı anlatmak isterken şu cümleleri kullanmıştır: “Paris şehrine mahsûs bir oyun varmış ki, opera derlermiş. Anı seyredecek olduk... Bizi kralın oturduğu yere götürdüler... O mahal-i mahsûs opera için yapılmış... Herkesin oturacağı yeri var... Bizi kralın oturduğu yere götürdüler... Kırmızı kadife ile döşenmiş idi... Ve yüzden mütecâviz (yüzü aşan) envâ-ı (çeşit) saz var idi... Bir miktar raks olunup(dans edilip) sonra da operaya başladılar. Bunun konusu bir hikâye-i mücessem (göze görünür) göstermek. Her hikâyeye bir kitap edip basmışlar. Ceman (toptan) otuz kitap (libretto) olmuş. Her birinin adı var... Bir pâdişâh var imiş. Bir gayr-ı pâdişâhın (padişah olmayanın) kızına âşık olmuş ve talebkâr olmuş (evlenmesine izin verilmesini istemiş). Amma kız dahi bir gayr-ı pâdişâhın oğluna âşık imiş. Beyinlerinde (aralarında) geçen sergüzeştileri (serüvenleri) aynı ile (olduğu gibi) gösterdiler... Meselâ pâdişâh kızın bahçesine varacak oldu, nazargahımızda (gözümüzün önünde) olan saray ân-ı vahidde (bir anda) gâip olup (kaybolup) yerinde bir bahçe zuhûr etti ki (ortaya çıkıverdi ki) limon ve turunç ağaçlarıyla dolu idi”<sup>1</sup>

Belgrad Kalesi’nin fethinden sonra, Alman İmparatoriçesi Marie Thérèse (1717-1780) ziyaretine gönderilen Tuğrakeş Mustafa Hattı Efendi, padişaha sunmuş olduğu sefaretnamede (hicri 1161-1748 m.s.) Viyana yöresindeki Schönbrunnen Sarayında izlediği müzikli bir oyun üzerine imparatoriçenin, bu konudaki fikirlerini sorması ve bir başka operaya daveti konusunda şunları söylemiştir: “Bu bizim küçük operamızdır, işbu cihârîşembah (Çarşamba) gecesini hem büyük hem yeni bir opera icâd olunmuştur (yaratılmıştır), ol gece için mahsûs kendilerini davet eylediğimi söyle”<sup>2</sup>

<sup>1</sup> ALTAR, Cevad Memduh, Opera Tarihi Cilt IV, Kültür Bakanlığı Yayınları, Ankara, 1982, s. 255.

<sup>2</sup> A. g. e., s. 256.

Yüksek yetenekli bir besteci olduğu için, Türk Musikisinde ciddi eserler vermiş olan padişah III. Selim'in (1761-1808) dış ülkelere gönderdiği elçilerin sefaretnamelerini incelemiş olduğu bilinmektedir.

Türkiye'de daha çok 19. yüzyılın ortalarına doğru başlanan, müzikte yenilenme çabalarına, İtalyan opera sanatı ve İtalyadaki hocalar örnek olmuştur. Bu konuda karşılaşılan ilk önemli örnek, Tanzimattan yedi yıl sonra, büyük İtalyan bestecisi Giuseppe Verdi'nin (1813-1901) 1846 yılında, İtalyan opera grubu tarafından Beyoğlu'nda oynanan Ernani operasıdır.

Verdi operalarının dış ülkelerdeki ve İstanbul'daki ilk oynanış yılları kronolojik sıraya göre şöyledir:<sup>3</sup>

Verdi Operalarının İstanbul'daki Batıda İlk Oynadıkları İstanbul'da İlk Oynadıkları Oynanış Sırasına göre Adları Kentler Ve Yılları Yıllar

Ernani	Venedik	1844	1846
Nabucco	Milano	1842	1846
Macbeth	Floransa	1847	1848
I Lombardi	Milano	1843	1850
I Masnadieri	Londra	1847	1851
Il Trovatore	Roma	1853	1853
Rigoletto	Venedik	1851	1854
La Traviata	Venedik	1853	1856
I Vespri Siciliani	Paris	1855	1860
Un Ballo in Maschera	Roma	1858	1862
La Forza Del Destino	St. Petersburg	1862	1876
Aida	Kahire	1871	1885

1846-1877 yılları, İstanbul'da özellikle İtalyan operalarının oldukça sık oynandığı yıllardır. Bu operalar Bosko, Naum ve Gedik Paşa tiyatroları olarak adlandırılan üç ayrı binada sahnelenmiştir.

<sup>3</sup> ALTAR,Cevad Memduh, Opera Tarihi Cilt IV, Kültür Bakanlığı Yayınları, Ankara, 1982, s. 259.

İstanbul'da, batı tekniğiyle işlenmiş çok sesli müzik eserlerinin uygulanıp anlaşılmasına öncülük etmiş olan yabancı hocaların en başında ünlü İtalyan opera bestecisi Gaetano Donizette'nin (1797-1848) büyük kardeşi Giuseppe Donizette (1788-1856) gelmektedir. Giuseppe Donizette ilk Bando Müzikayı kurmuş, ilk Saray Orkestrası'nın kurulmasında büyük emeği geçmiş ve ilk opera denemeleri de Giuseppe Donizette'nin yetiştirdiği müzisyenlerle gerçekleştirilmiştir. Giuseppe Donizette'nin İstanbul'da ölümüne kadar geçen yirmi sekiz yıl içinde yaptığı çalışmaların on yılı padişah II. Mahmut, on sekiz yılı da Sultan Abdülmecid dönemine rastlamaktadır.

19. yüzyıl ortalarına doğru İstanbul'da, İtalyan grupları tarafından oynanan operalar genellikle Bosko ve Naum tiyatrolarında sahneye konmuştur. Naum tiyatrosunun 5 Haziran 1870 yılında ikinci defa yanması ve Osmanlı İmparatorluğu'nun o dönemdeki siyasi bunalımı yüzünden opera sanatına gereken ilgi ve uğraş gösterilememiştir. 1885 yılından, cumhuriyetin kurulduğu 1923 yılına kadar geçen süre içinde sanatın bir çok dalında olduğu gibi çok sesli Türk Sanat Müziği ve Opera konusunda tamamen duraklama dönemine geçilmiştir.

Naum tiyatrosu, 1851-1852 yılı oyun sezonunda daha da önem kazanmıştır. Bu sezonda İtalyan solistleri, orkestrası, korosu, yöneticileri ve diğer teknik personeli olmak üzere 117 kişilik bir opera grubu Naum tarafından davet edilmiş ve hükümet, başarıları dolayısıyla Naum'a önce 10 yıl daha sonra da 5 yıl süreyle opera oynatma yetkisi vermiştir.

Verdi operalarının 1853 yılında İstanbul'da sahnelenmesi, izleyenlerin "Donatelli" ve "Mario Celli" isimli iki İtalyan opera sanatçısının başarılı temsillerine yakından şahit olmaları bakımından çok önemlidir. Hatta padişah Abdülmecid "Il Trovatore" operasının ilk temsilini izlemiş ve bu iki sanatçıya da takdirlerini bildirmiştir.

Sarayın ve hükümetin ilgisi ve mali yardımlarıyla, faaliyetlerini 25 yıl devam ettirmiş olan Naum Tiyatrosu 1870 yılında ikinci kez yanmış ve bu tiyatronun kurucusu olan "Michail Naum" bu felaketten sonra yeniden tiyatro işletme teşebbüsüne girişmemiştir.

19. yüzyılın ortalarına doğru, Bosko Tiyatrosu'nda da opera temsilleri verilmiştir (1840) ancak hangi eserlerin sahnelendiği bilinmemektedir. 1860 yılında İstanbul'un Gedik Paşa semtinde Gedik Paşa Tiyatrosu kurulmuş, 1866 yılında bu tiyatronun işletmesini "Razi" adlı bir İtalyan, Osmanlı Tiyatrosu adıyla üzerine almıştır. 1867 yılında yeniden inşa edilen bu binada bir çok eserin sahnelendiği bilinmekte ancak hangi eserlerin hangi tarihlerde oynandığı bilinmemektedir.

Sultan Abdülmecid'in 1858 yılında İtalyan mimarı Fossati'nin planına göre inşasına başlattığı sanılan Saray Tiyatrosu, 1859 yılında tamamlanmıştır. Saray Tiyatrosunun opera çalışmaları uzun bir süre tamamen aksamıştır hatta daha sonraki yıllarda ansızın yanan binayı Padişah Abdülaziz (1830-1876) yeniden inşa ettirmiştir. Sultan Aziz ve Sultan Murat dönemlerinden sonra (1876) II. Abdülhamit (1842-1918) saray tiyatrosuyla ilgilenmiş, dramatik eserlerin sahnelenmesine önem vermiş, fakat müzik ve opera çalışmaları zamanla kaybolmuştur.

19. yüzyılda İtalyan grupları tarafından sahneye konulmuş olan operalar, Türk aydınlarını etkilemiş ve o zamanlar Tıp Fakültesinde öğrenci olan Hayrullah Efendi "İbrahim Gülşeni İle İbrahim Paşa'nın Hikayesi" isimli ilk Türkçe opera librettosunu yazmıştır. Hayrullah Efendi, eserin bir çok yerine gazeller koymuştu. Bu gazellerin "aria" olarak okunmak üzere esere konulduğu sanılmaktadır. Eserin kimi yerlerine de, sahneye kederli bir melodinin eşlik etmesi gerektiğini hatırlatan notlar ilave etmiştir. 19. yüzyılın sonlarına doğru, İzmir ve İstanbul gibi kentlerde, çok sesli müzik tekniğiyle yetiştirilen Bando Mızıkacı birliklerinin bazı icracıları Hayrullah Efendi'den de ileri giderek müzikli sahne eseri yazma yolunda konu arama ve buldukları konuları opera veya operete dönüştürme hevesine kapılmışlardır. Türkçe librettolu eserlerin meydana getirilmesi yolundaki ilk adımı, Ahmet Adnan Saygun'un İzmir'deki ilk müzik hocası İsmail Zühdü Kuşcuoğlu (1874- ? ) atmış ve konu bakımından şair Abdülhak Hamid'in (1852-1937) "Tezer" adlı romanından esinlenmiş, ne yazık ki eseri bitirememiştir. Aynı yıllarda Mızıkacı Subayı olarak saray bandosunda görev yaptığı sanılan Ali Haydar Bey, Türkçe metinli "Pembe Kız" isimli ilk Türk operetini yazmıştır. Bu eserin melodilerini yine Ahmet Adnan Saygun'un piyano hocası Macar Tevfik Bey (1846-1941) çok sesli hale getirmiştir. İsmail Zühdü Kuşcuoğlu'nun yetişmesinde ve (bitmemiş bir eser olsa da) "Tezer" operasının yazılmasında büyük rol oynayan Macar Tevfik Bey, Mızıkacı Subayı Ali Haydar Bey'i de yetiştirmiş, "Pembe

Kız” adlı ilk Türk operetinin yazılmasına öncü olarak Türk opera sanatına büyük emek vermiştir.

## **2. CUMHURİYET DÖNEMİ'NDE ULUSAL OPERANIN GELİŞİMİ**

Cumhuriyet'in kurulmasıyla birlikte, çok sesli ulusal müziğimiz adına devam eden pek çok gelişmenin ardından Ankara'da 1934 yılında ilk olarak yurt çapında önemli bir sanat olayı ile karşılaşıldı ve aynı yılın Haziran ve Aralık aylarında Ahmet Adnan Saygun ile Necil Kâzım Akses'in bestelemiş oldukları üç ulusal opera Halk Evi salonunda sahnelendi. Bu Operalar Atatürk'ün isteği üzerine bestelenmişti. Aynı yıl İran Şahı Rızâ Pehlevî, Türkiye'yi resmen ziyaret etmişti. Ahmet Adnan Saygun'un bu nedenle bestelemiş olduğu “Özsoy Operası” (Destanı), Pehlevî'nin Ankara'yı ziyâreti nedeniyle hazırlanmış, program gereğince Devlet Başkanlarının huzurunda Ahmet Adnan Saygun'un yönetimi altında 19 Haziran 1934 günü akşamı Ankara Halkevi'nde ilk olarak sahnelenmişti. Böylece 1934 yılında Ankara'da Ulusal bir Türk Operası oynanmış oluyordu.

Atatürk'ün İstiklâl Savaşında Ankara'ya gelişlerinin 15. yıldönümü nedeniyle Ahmet Adnan Saygun'un bestelemiş olduğu bir perdelik “Taşbebek Operası” Cumhurbaşkanı'nın huzurunda 27 Aralık 1934 günü akşamı Ahmet Adnan Saygun yönetiminde Ankara Halkevi Sahnesi'nde (Bugünkü Türk Ocağı) ve Necil Kâzım Akses'in aynı nedenle bestelediği “Bayönder Operası” da yine Cumhurbaşkanı'nın huzurunda 28 Aralık 1934 günü akşamı Ahmet Adnan Saygun yönetiminde Halkevinde ilk olarak oynandı.

İlk ulusal operamızın sahnelenmesi, beklenen sonucu kısa sürede vermiş ve Atatürk'ün direktifleriyle Güzel Sanatlar Genel Müdürlüğü kurulmuştur. 1924 yılında Ankara'da faaliyete geçirilmiş bulunan Mûsikî Muallim Mektebi'nin öğrencileri arasından seçilen yetenekli gençlerle, 1936 yılında yine aynı kurum içinde Devlet Konservatuvarı sınıfları faaliyete geçirilmiştir. Çünkü 1936-1937 ders yılı döneminde Almanya'dan ünlü besteci Paul Hindemith ile ünlü Tiyatro Rejisörü Karl Ebert Ankara'ya davet edilmişlerdir. 1936-1937 ders yılında Mûsikî Muallim Mektebi'nde kurulmuş olan devlet Konservatuvarı sınıflarında Müzik, Tiyatro ve Opera alanlarında hızla çalışmalara başlanmıştır. İstanbul'dan ünlü rejisör Muhsin Ertuğrul davet edilerek tiyatro bölümünün başına geçirilmiş, ancak daha sonra Muhsin Ertuğrul kendi isteği ile yeniden İstanbul'a dönmüştür.

Karl Ebert Ankara Devlet Konservatuarı'nın Opera stüdyosu'nda başlangıçta uluslar arası opera literatürünün standart eserleriyle, daha sonraları ise Türkçe metinli denemeler ile çalışmalarını sürdürmüştür. Bu alanda öğrencilerin sahneye koyduğu ilk oyun W.A. Mozart'ın (1756-1791) "Basteien und Basteienne Operası" (Şarkılı Oyun) olmuştur. Prof. Karl Ebert'in yönetiminde ve Doktor Erenst Praetorius'un orkestra şefliğinde oynanan bu eser Milli Türk Operası repertuarının bir numaralı eseri olarak kabul edilmiştir.

Türkiye'de opera konusundaki bu olumlu gelişmeler, Batı operalarının Türkçe'ye çevrilerek sahnelenmesi fikrini gündeme getirmiştir. 1940 yılında ilk olarak Puccini'nin (1858-1924) "Madam Butterfly" adlı operasının ikinci perdesi, Türkçe librettoları ile Konservatuar opera bölümü elemanları tarafından sahneye konulmuştur. 16 Mayıs 1940 Perşembe günü Türkiye Büyük Millet Meclisi'nde kabul edilen bir kanun ile Mûsikî Muallim Mektebi, Müzik, Opera-Bale ve Tiyatro bölümlerini içine alan bir Devlet Konservatuarına dönüştürülmüştür.

### **3. ATATÜRK VE ULUSAL TÜRK OPERASI**

Ulu Önder Atatürk, müziğin ulusal değişimini, çağdaşlaşma yolunda en önemli gösterge olarak görüyor ve bu görüşünü 1 Kasım 1934 yılında TBMM'yi açış konuşmasında "Bir ulusun yeni değişikliğinde ölçü, musikide değişikliği alabilmesi kavrayabilmesidir." sözleriyle vurguluyordu.

Opera sanatı, Cumhuriyet'in ilanına kadar İstanbul ve İzmir'de geçici gruplar tarafından verilen temsillerle sürmüş, çevresindeki ilgi daha da genişleyip yayılma imkânı bulamamıştır. Cumhuriyet döneminde başlayan devrimler sanat alanında kendini göstermeye başlamış, Atatürk, "Bizim hakiki müziğimiz Anadolu halkında işitilebilir" diyerek yeni müzik kültürünün halk müziğinden kaynaklanmasını ve bu müziğin batılı ülkelerde kendini kabul ettirecek ulusal müzik niteliğinde olması gerektiğini belirtmiştir. Bu doğrultuda başkentte bir senfonik orkestra kurdurmuş ve ilk konserin milli bir Türk bestesi olmasını istemiştir. Bu alanda müzik eğitim ve öğretimi için Ankara'da Mûsikî Muallim Mektebi (1924), İstanbul'da da Belediye Konservatuarı (1926) çalışmalarına başlanmıştır. Müzik Eğitimi için Avrupa'ya gönderilen gençler de yurda dönmüş ve bu kurumlarda görev almaya başlamışlardır.

Atatürk'ün direktifleriyle 1924 yılından itibaren, müzik eğitimi görmek üzere yetenekli gençler Avrupa ülkelerine gönderilmiştir. Ekrem Zeki Ün (1924-1930), Ulvi Cemal Erkin (1925-1930), Necil Kazım Akses (1926-1934), Hasan Ferit Alnar (1927-1932) ve Ahmet Adnan Saygun (1928-1931) yılları arasında çeşitli Avrupa ülkelerinde müzik eğitimi görmüş ve tekrar yurda dönerek kendi ülkelerinde müzik adına emek vermişlerdir.

Atatürk, çok sesli müzik çalışmaları yanında özellikle Opera Sanatına önem verilmesini istemiştir. Mûsikî Muallim Mektebi, 1936-1937 ders yılında Ankara Devlet Konservatuvarı adıyla yeni bir düzenlemeye gitmiştir. Çağımızın en büyük rejisörlerinden Karl Ebert'in öğretmenliği ile Devlet Operası Tatbikat Sahnesi kurulmuş ve bu sahnede W. A. Mozart'ın (1756-1791) bir perdelik "Bastien und Bastienne" adlı operası (şarkılı oyun) ilk olarak sahnelenmiştir.

1947-1948 yılları arasında Ankara'da ünlü Alman Mimar Bonatz tarafından, sergi evinden Tiyatro ve opera binasına dönüştürülen Büyük Tiyatro, 2 Nisan 1948 Cuma gecesi törenle hizmete başlamıştır. Bu programda Ahmet Adnan Saygun'un "Kerem Operası"nın 1. perdesinin, ilk sahnesi oynanmıştır.

#### **4. CUMHURİYET DÖNEMİ'NDEKİ İLK OPERALAR**

Cumhuriyet döneminin ilk operaları olarak, her birinin meydana getirilmesi ve librettolarının içeriği konusunda, Atatürk'ün bizzat kendi fikir ve önerilerinin bulunduğu, Ahmet Adnan Saygun'un "Özsoy Operası" ve "Taşbebek Operası" ile Necil Kâzım Akses'in "Bayönder Operası"nın gösterebiliriz. Bu üç operanın da librettoları Münir Hayri Egeli tarafından yazılmıştır. Bu operaların ilk oynandığı yıllar ve eserde ilk olarak rol alan sanatçılar aşağıda belirtildiği gibidir.

##### **4.1. Özsoy Operası (Destanı) 19 Haziran 1934**

Yazan ve Sahneye Koyan : Münir Hayri (Egeli)

Besteleyen ve Orkestra Şefi: Ahmet Adnan (Saygun)

Orkestra : İstanbul Konservatuvarı Yaylı Sazlar Heyeti ile  
Riyâset-i Cumhûr Bando Heyeti

Dans ve Koreografi : Selma ve Âzade Selim Sırrı

Sahne : Hami Bey



Dekor ve Kostüm	: Mahmut Bey-Galip Bey
Koro İdaresi	: Mûallim Halil Bedî, Mediha Adnan
Koro	: Ankara Kız Lisesi Ankara Kız Orta Mektebi Ankara Beden Terbiyesi Ankara Enstitüsü Talebesi
Kondüit	: Şevket Bey
Suflör	: Enver Necip Bey

### **Rol Bölümü**

Ozan	: Hamdi Selçuk Bey
Baş Şaman	: Salih Bey
Köse Ağa	: Salih Bey
Birinci Bey	: Fethi Bey
Züppe	: Fethi Bey
İkinci Bey	: Fethi Bey
Bir Zabit	: Fethi Bey
Kaymakam	: Fethi Bey
Felekler	:
Felekler	Nazar Hanım
Felekler	Muhsine Hanım
Felekler	Muazzez Hanım
Felekler	Yıldız Hanım
Felekler	Nüzhet Hanım
Felekler	Nimet Hanım
Feridun	: Gazi Terbiye Enstitüsü Muallimlerinden Nurullah Şevket Bey
Ses	: Gazi Terbiye Enstitüsü Muallimlerinden Nurullah Şevket Bey

Hatun (Ulu Anne)	: Konservatuar Muallimlerinden Nimet Vahit Hanım
Ahriman	: Süleyman Bey
Ayşım	: İstanbul Devlet Konservatuarı talebelerinden Semiha Hanım
Mehmet	: Gazi Terbiye Enstitüsü Muallimlerinden Ö. C. Bey
Sarıklı	: Bedri Bey
Bir Köylü	: Bedri Bey
Politikacı	: Hayati
Tembel	
Sefih	
Bedbin	: Semiha
İraç	
Danslar	: Selma ve Azâde hanımların idaresinde Kız Lisesi ve Orta Mektebi talebelerinden Perran-Leyla-Vesamet-Belkis-Nedret-Enise Melahat hanımlar.

#### **4.2. Taş Bebek Operası (Lirik Fantezi)**

27 Aralık 1934

Yazan ve Sahneye Koyan	: Münir Hayri (Egeli)
Müzik	: Ahmet Adnan (Saygun)
<b>Rol Bölümü</b>	
Varişli	: Nurullah Şevket Bey
Taşbebek	: Celile Enis Hanım
Usta	: Avni Bey
Ellik Barım	: Güzide Hanım
Cüce	: Selahattin Bey

Bale	: Şef Hardinova Hanım, Valide Hanım, Nadide Hanım, Vesamet Hanım, Safiye Hanım, Saliha Hanım, Nurila Hanım, Mürüvvet Hanım.
Miniminiler	: Sevim, Hayrünnisa, Harika Hanımlar
Koro Şefi	: Halil Bedi Mûsikî Muallim Mektebi Korusu
Orkestra Şefi	: Ahmet Adnan (Saygun) Riyâset-i Cumhûr Orkestrası ve Bandosu
Kostüm	: Perihan Hanım
Sahne	: Hami Bey
Dekor	: Mahmut Bey
Kondüit	: Süleyman Bey

#### **4.3. Bayönder Operası (Türk Destanı)**

27 ARALIK 1934

Yazan ve Sahneye Koyan	: Münir Hayri (Egeli)
Müzik	: Necil Kâzım (Akses)

#### **Rol Bölümü**

Bayönder	: Nurullah Şevket Bey
İzgen	: Bayan Celile Daniş Hanım
Ozan	: Mehmet Münir Bey

Orkestra Şefi	: Ahmet Adnan (Saygun) Riyaset-i Cumhûr Orkestrası ve Bandosu
---------------	---

Bale Şefi	: Halil Bedi Mûsikî Muallim Mektebi Korusu
-----------	---

Sahne	: Hami Bey
Kostüm	: Perihan Hanım
Dekor	: Cevdet Ziya Bey
Kondüit	: Süleyman Bey <sup>4</sup>

## 5. CUMHURİYET DÖNEMİNDEKİ OPERA BESTECİLERİMİZ

Cumhuriyet'in ilanından kısa bir süre sonra, yurt dışına devlet bursu ile yollanmış genç müzisyenler birer birer Türkiye'ye dönmüşler ve bu müzisyenler Mûsikî Muallim Mektebi'ne öğretmen olarak atanmışlardı. Paris'te eğitim alan Cemal Reşit Rey (1904-1985), Ekrem Zeki Ün (1910-1987) ve Ulvi Cemal Erkin (1906-1972) 1930 yılında ders vermeye başladılar. Ahmet Adnan Saygun'un yanı sıra Leipzig'de müzik eğitimi görmekte olan Ferhunde Remzi Erkin ve Necdet Remzi Atak da yurda dönüşlerinde Mûsikî Muallim Mektebi'nde öğretmenliğe atandılar. Bu kadroya daha sonra Halil Bedî Yönetken, Nurullah Şevket Taşkiran ve Necil Kâzım Akses de katıldılar.

Daha önce de belirttiğimiz gibi Türkiye Cumhuriyeti'nin batı sanatlarına ne kadar önem verdiğini ve bunu milli politikası olarak benimsediğini Avrupa'ya göstermeyi hedef alan Atatürk yeni ideallerle gelişmekte olan Türk gençliğinin başarısını sergilemesini de düşünerek Ahmet Adnan Saygun'a ilk operayı sipariş etmiştir. Ahmet Adnan Saygun da, librettosunu Münir Hayri Egeli'nin yazmış olduğu "Özsoy Operası"nı besteler.

Mustafa Kemal'in Ankara'ya gelişinin yıl dönümünü kutlamak üzere, konuları bizzat kendisi tarafından belirlenmiş birer perdelik üç opera genç kuşak bestecilere ısmarlanacaktır. Bunlar "Ülkü Yolu", "Bayönder" ve Taşbebek" operalarıdır. Ülkü yolu, Ulvi Cemal Erkin'e, Bayönder, Necil Kâzım Akses'e ve Taşbebek, Ahmet Adnan Saygun'a verilir. Ancak Ulvi Cemal Erkin'in Ülkü yolu operası tamamlanmamıştır.

---

<sup>4</sup> Cevad Memduh Altar, Opera Tarihi Cilt IV, Kültür Bakanlığı Yayınları, Ankara, 1982 , s. 318-320

### 5.1. Cemal Reşit Rey (1904-1985)

25 Ekim 1904 tarihinde Kudüs'te doğan Cemal Reşit Rey çok sesli çağdaş Türk sanat müziğini oluşturma yolunda harcanan emeklerin öncüsü olarak tanınan bir bestecidir.

Hayatını İstanbul'da sürdürmüş olan Cemal Reşit Rey, 9 yaşında Paris'te müzik çalışmalarına başlamış ve Madame Marguente Long'un yanında piyano eğitimi görmüştür. 1914 ve 1919 yılları arasında İsviçre'de Cenevre Konservatuvarında müzik öğrenimini sürdürmüş, 1920 yılında tekrar Paris'e dönerek piyano, kompozisyon, müzik estetiği ve orkestra şefliği eğitimi almıştır. Cumhuriyet ilan edilince yurda dönmüş, İstanbul Konservatuvarı'nda dersler vermeye başlamıştır. Aynı yıllarda Şehir Orkestrasını kurmuştur. 1938 yılında Ankara ve İstanbul Radyolarında "Batı Müziği Bölümü Şefliği" yapmış, "Piyano Dünyasında Gezintiler" programını hazırlayıp sunmuştur.

Cemal Reşit Rey'in besteleri dört dönemde incelenebilir. İlk dönemi, Fransız şarkıları oluşturur. 1926 yılından sonra Türk halk ezgilerini kullanmaya başlar. 1931 yılından, 1950 yılına kadar müziğinde mistik öğelere yönelir. 1950 yılından sonra, kendi fantezi dünyasını ön plana çıkaran çalışmalara koyulur. Tüm eserleri modal yapıda, tonal ve melodiktir.

Operetler ve Revü'ler de bestelemiş olan Cemal Reşit Rey'in en büyük yardımcısı, hazırlamış olduğu librettolar ile ağabeyi Ekrem Reşit Rey olmuştur. "Lüküs Hayat" birlikte ortaya koydukları en tanınmış eserdir.

Cumhuriyet'in 10. Yıl Marşını da bestelemiş olan Cemal Reşit Rey, 1981 yılında devlet sanatçısı ünvanına layık görülmüştür. Mimar Sinan Üniversitesi Konservatuvarında kompozisyon dersleri veren Cemal Reşit Rey 7 Ekim 1985 yılında, 81 yaşında yaşamını yitirmiştir. Başlıca müzikli sahne eserleri şunlardır:

**Opera:**

Faire Sans Dire	1920
Jean Marek	1920
Sultan Cem	1922-1923
L'Enchantement	1924
Zeybek	1926
Köyden Bir Facia	1929
Çelebi	1942

**Operetler:**

Le Petit Chaperon Rouge	1920
Üç Saat	1932
Lüküs Hayat	1933
Deli Dolu	1934
Saz Caz	1935
Maskara	1936
Hava Cıva	1937
Yaygara	1969-1970
Uy! Balon Dünya	1970-1971
Bir İstanbul Masalı	1971-1972

**Revü (Musical'ler):**

Adalar Revüsü	1934
Alabanda	1941
Aldırma	1942

**Radyo İçin Müzikli Skeç:**

Benli Hürmüz

### **Sahne Müzikleri:**

Öz Yurt	1933
Shakespeare (Macbeth)	1934
Aysel Filmine Müzik	1934
Shakespeare (Kral Lear)	1936
Shakespeare (Hamlet)	1936

### **5.2. Necil Kâzım Akses (1908-1999)**

6 Mayıs 1908 tarihinde İstanbul'da dünyaya gelmiştir. Besteciliği ve öğretmenliği kadar sanat kurumlarındaki yöneticiliği ile de Türk kültür yaşamına hizmet etmiştir.

Mesut Cemil Bey ile viyolonsel çalışmıştır. İstanbul Erkek Lisesi ve Belediye Konservatuvarı'nda okumuştur. Cemil Reşit'ten ders almıştır. 1926'da Viyana Devlet Müzik ve Temsil Akademisi'nde Marx ve Kleinecke ile çeşitli çalışmalar yapmıştır. Prag Devlet Konservatuvarı'nda Josef Suk (1874-1935) ve Alonis Haba (1893-1973) ile lisans üstü eğitimini tamamlar. 1948'de Ankara Devlet Konservatuvarı'na müdür olarak tayin edilir. 1949'da Güzel Sanatlar Müdürlüğü yapmıştır. Bern ve Bonn'da Kültür Ateşeliği görevini yürütmüştür. 1971'de Devlet Sanatçılığı unvanına layık görülmüştür. Başlıca eserleri şunlardır:

### **Opera:**

Mete (Tek Perde)	1933
Bayönder (Tek Perde)	1934
Timur (1956'da başlanmış tamamlanmamıştır)	

**Şan ve Orkestra:**

Şiir ve Müzik (Basbariton)	1935
Cumhuriyet'imizin 50. Yılına (Senfonik Destan)	1973
Sololar Geçidi (Timur Operasından)	1974
Bir Divandan Gazel (Tenor solo)	1976

**Orkestra:**

Şiir	1932-1933
Bir Yaz Hatırası-Boğaziçinde Sabah	1932-1933
Çifte Telli (Senfonik Dans)	1933
Ankara Kalesi (Senfonik Şiir)	1942
Ballade	1947
Eskilerden İki Dans	1962
Senfoni no: 1	1966
İtri'nin Nevakâr'ı Üzerinde Scherzo	1969
Cumhuriyet'imizin 50. Yılına Sesleniş	1973
Orkestra Konçertosu	1976-1977
Senfoni no: 2 (Yaylı Çalgılar)	1978
Senfoni no: 3	1981

**Solo Çalgı ve Orkestra:**

Poem	1946
Keman Konçertosu	1969

**Oda Müziği:**

Yaylı Çalgılar İçin Üçlü	1945
Yaylı Çalgılar İçin Kuartet	1979



### **Şan ve Piyano:**

Porteler I	1964
Evet mi, Hayır mı? (Lied)	1988 vb. <sup>5</sup>

Viyola Kapriçyosu, Şan ve Piyano parçaları, Koro yapıtları, sahne müzikleri.

### **5.3. Ahmet Adnan Saygun (1907-1991)**

Ahmet Adnan Saygun, Sultan II. Abdülhamit'in Padişahlığının son günlerine girdiği II. Meşrutiyet'in ilan edilmesine iki buçuk aylık zamanın kaldığı bir dönemde, 7 Eylül 1907'de İzmir'de dünyaya geldi. İlk müzik derslerini İzmir'de İttihat ve Terakki Okulu'nda okurken İsmail Zühtü'den almıştır. 1922'den sonra piyano çalışmalarını Macar Tevfik Bey ile sürdürmüştür. Bu arada armoni ve kontrpuan bilgisini geliştirmiştir.

Saygun 1924-1925 yılları arasında İzmir İlkokullarında öğretmelik yapmış, 1926'da aynı görevi İzmir Lisesi'nde sürdürmüştür. 1928'de Devlet sınavı ile burs kazanarak Paris'e gitmiş, Scala Cantorum'da önce Madame Eugene Borrel'in armoni ve kontrpuan derslerini izlemiş sonra Vincent d'Indy'den kompozisyon, Souberbielle'den org müziği, Monsieur Borrel'den füg ve kompozisyon, Amede e Gatoue'den de Gregor ezgileri dersi almıştır.

1931'de yurda dönen Saygun, Ankara Mûsikî Muallim Mektebinde kontrpuan öğretmenliğine atanmış, 1934'te bir yıl kadar Riyaset-i Cumhur Orkestrası'nı yönettikten sonra İstanbul'a geçmiş ve 1936'da İstanbul Belediye Konservatuvarı'nda öğretmenliğe başlamıştır. Aynı yıl ülkemize gelen ünlü Macar besteci Bela Bartok ile Adana'nın Osmaniye ilçesinde incelemeler yapmış ve bir çok halk ezgisi ile birlikte Karadeniz oyun havalarını da notaya almıştır.

1939'da Halkevleri Müfettişliği ve Cumhuriyet Halk Partisi müzik danışmanlığı görevinde bulunmuştur. 1940'ta kurduğu "Ses ve Tel Birliği" adlı dernekte koro konserleri düzenlemiştir. 1955'te Ankara'da kurulan Folklor Araştırmaları Kurumu'nun kurucu üyeleri arasındadır.

---

<sup>5</sup> Evin İlyasoğlu, Zaman İçinde Müzik, Yapı Kredi Yayınları, İstanbul, 1994, s. 285.

Ahmet Adnan Saygun 1964'te Ankara Devlet Konservatuari'nda Kompozisyon ve Modal Müzik dersleri vermeye başlamıştır. Aynı kuruluştaki Bölüm Şefliği görevinde bulunmuş ve bu görevini 1972 yılına kadar sürdürmüştür.

1960-1965 yıllarını kapsayan dönemde Milli Eğitim Bakanlığı Talim Terbiye Kurulu üyeliğinde bulunmuş olan Saygun 1972-1978 yılları arasında TRT Yönetim Kurulu üyeliği de yapmıştır. Ölümüne dek İstanbul Mimar Sinan Üniversitesi Devlet Konservatuari'nda Etnomüzikoloji ve Kompozisyon dersleri vermiştir.

Saygun'un ülke sınırları dışında adının duyulmasını sağlayan ilk olay, 1947'de Paris'in Pleyel salonunda Lamoureux Orkestrası tarafından Yunus Emre Oratoryosu'nun seslendirilmesidir. Aynı yıl International Folk Music Council'e Yönetim Kurulu üyesi seçilmiştir. 1949'ta Fransa Milli Eğitim Bakanlığı Palmes Academique Nişanını, 1955'te Federal Almanya'nın Frederich Schiller Madalyası'nı, 1958'de İtalya'nın Stella Della Solidierieta Nişanını ve aynı yıl İngiltere'nin Harriyet Cohen Uluslararası Müzik Ödülü'nün Jean Sibelius Kompozisyon Madalyası'nı almıştır. Bela Bartok ile yaptığı çalışmalar dolayısıyla Macaristan Hükümeti tarafından 1981'de Budapeşte'de Bartok Armağanı'na değer bulunmuştur. 1986'da Bartok'u Anma Komitesi tarafından düzenlenen Pro Cultura Hungarica ödülünü almıştır.

Saygun'un yurt içinde aldığı ödülleri şöyle sıralayabiliriz: 1948'de İnönü Armağanı, 1971'de Devlet Sanatçılığı, 1978'de Ege Üniversitesi Fahri Doktorası, 1978'de Anadolu Üniversitesi Fahri Doktorası, 1981'de Atatürk Sanat Armağanı, 1984'te Kültür Bakanlığı Büyük Ödülü, 1990'da Sevda Cenap And Vakfı Altın Onur Madalyası ayrıca Mimar Sinan Üniversitesi'nin kuruluşunun yüzüncü yılında "Hamdi Onur Belgesi".

Ahmet Adnan Saygun, 6 Ocak 1991'de rahatsızlığı sebebiyle 84 yaşında hayata gözlerini yummuştur.<sup>6</sup>

---

<sup>6</sup> Emre Aracı, Ahmet Adnan Saygun Doğu-Batı Arası Müzik Köprüsü, Yapı Kredi Yayınları, İstanbul, 2001, s. 215

## 6. AHMET ADNAN SAYGUN'UN SANAT ANLAYIŐI

Ahmet Adnan Saygun yirminci yüzyıl akımlarından, on iki ton, elektronik ve bilgisayarlı müzik gibi sistem ve çalışmalarından kedisini uzak tutmuş bir bestecidir. Geleneklere baęlı bir müzisyen olarak karŐımıza çıkan Saygun, bu akımları açık bir dille eleŐtirmiş, fakat kendi felsefesine göre, herkesin diledięi yolda yürümekte serbest olduęunu da ifade etmiştir.

Saygun'un müzik felsefesi, "iyiyi, güzeli, gerçeęi aramak" ve "insan olmak" fikirlerini içerir. Yunus Emre Oratoryosu ve Kerem Operası gibi eserleri, bu düşünceleri kucaklayan ve dięer insanlara iletmeye çalışan örnek yapıtlardır. Yunus Emre, insanın İlahi Yaratıcıyı ararken, kendi öz benliğine ulaşmasının yolculuęunu anlatır. Bir halk efsanesinden uyarlanan Kerem Operası da buna benzer bir yolculuęun ifadesidir. Orkestra müzięinde yer yer ilahiye benzeyen monofonik çizgiler, derin bir mistik felsefesinin uzantısıdır. Saygun, her ne kadar Osmanlı İmparatorluęu döneminde doğmuşsa da, Cumhuriyet'i derhal benimsemiş, ilk oluşum yıllarının heyecanını ömür boyu hissetmiş ve sürekli olarak eserlerinde yaşatmıştır. Saygun, Milli duyguları çok güçlü bir bestecidir. Eserleri Türk topraęına, Türk halk ve makamsal müzięine kökten baęlıdır. Zaten bütün dramatik eserleri, konularını Türk efsanelerinden almalarının yanı sıra müzik dili açısından da bestecinin oluşturduęu kişisel sentezin, yani Anadolu'nun özünden çıkartılmış makamsal/armonik ifadenin içinde yoęrulmuşlardır. Atatürk'e duyduęu sevgi ve inanç ise Saygun'un yaratıcılıęını derinden etkilemiştir.

## 7. AHMET ADNAN SAYGUN'UN BAŐLICA ESERLERİ

### **Opera:**

Özsoy	1934
Taş Bebek	1934
Kerem	1952
Köroęlu	1973
Gılgamış	1962-1983

**Orkestra:**

Sihir Raksı	1934
Beş Senfoni	1953-1958
Beş Senfoni	1960-1974
Beş Senfoni	1985
Ayin Raksı	1975
Çeşitlemeler	1985

**Yaylı Çalgılar Orkestrası İçin:**

Deyiş	1970
Concerto da Camera	1978

**Konçertolar:**

Piyano Konçertosu no: 1	1958
Keman Konçertosu	1967
Viyola Konçertosu	1977
Piyano Konçertosu no: 2	1985
Viyolonsel Konçertosu	1987

**Oda Müziği:**

Sonat-Piyano ve Çello	1935
Sonat-Piyano ve Keman	1941
Dört Yaylı Çalgılar Kuarteti	1947-1957 1966-1990
Demet-Keman, Piyano	1956
Trio-Obua, Klarnet, Arp	1966
Beşli-Nefesli Çalgılar	1968
İki Arp İçin Üç Prelüd	1971
Trio-Obua, Klarnet, Piyano	1975
Dört Arp İçin Üç Türkü	1983

### **Şan ve Orkestra:**

Kızılırmak Türküsü	1933
Eski usluapta Kantat	1941
Yunus Emre Oratoryosu	1946
Ağıtlar	1932-1974
İnsan Üzerine Deyişler	1977-1983
	1978-1984
Atatürk ve Anadolu'ya Destan	1981

### **Piyano:**

İnci'nin Kitabı	1934
Sonatine	1938
Aksak Tartılar Üzerine On Etüd	1964
Aksak Tartılar Üzerine On İki Prelüd	1967
Aksak Tartılar Üzerine On İki Parça	1971
Aksak Tartılar Üzerinde On Taslak	1976
Ballade	1975
İki Piyano İçin Poem, Üç Piyano İçin Poem	1986
Çello ve Keman Partitaları, Şan ve Piyano, Koro Parçaları vb. <sup>7</sup>	

## **8. TAŞ BEBEK OPERASININ LİBRETİSTİ MÜNİR HAYRİ EGELİ (1903-1907)**

Tiyatro yazarı, senarist, heykeltıraş ve edebiyatçı olarak tanınan Münir Hayri Egeli 1903 yılında İstanbul'da doğdu. Kadıköy Numune Mektebi ve İstanbul Muallim Mektebinde okudu. 1922 yılında Sorbonne Üniversitesi Psikoloji Enstitüsünü bitirdi. Milli mücadele yıllarında Atatürk'ün isteği ile Paris Türk Haberler Bürosunu kurdu.

---

<sup>7</sup> Evin İlyasoğlu, Zaman İçinde Müzik, Yapı Kredi Yayınları, İstanbul, 1994, s. 285.

Ankara Maarif Müfettişliđi, Trabzon Lisesi öğretmenliđi, Tayyare Cemiyeti Neşriyat Müdürlüğü, Ankara Lisesi öğretmenliđi, Kocaeli, Bolu, Balıkesir Maarif Müdürlüğü, İsmet Paşa Kız Enstitüsü Müdürlüğü, Milli Temsil Akademisi (Devlet Tiyatrosu) ve Güzel Sanatlar Müdürlüğü, Polis Enstitüsü öğretmenliđi yaptı.

Atatürk tarafından, film konusunda ihtisas yapmak üzere Berlin, Neubabelsberg ve Rusya'ya gönderildi. Film rejisörlüğü yaptı. Atatürk Dökümanter filmini çevirdi. 1918 yılında Vakit gazetesinde göreve başladı. Gazete ve mecmua çıkardı. Türkiye Serinofil Derneđi Kurucu Reisi, Türkiye Film Sanatçıları Cemiyeti üyesi oldu. 1933 yılında "Atatürk'ün en benzeyen heykeli" ödülünü aldı. Türkiye Cumhuriyeti'nin paralarını yaptı. Lüksembourg'da teşhir edilen "Zeybek" heykeli ile ilk kabartma pulları ve 10. Yıl pullarını yaptı.<sup>8</sup>

Sanatın hemen her dalıyla ilgilenmiş olan Münir Hayri Egeli, Cumhuriyet'in ilk yıllarında sahnelenmiş Türk operalarından Özsoy Destanı, Taşbebek ve Bayönder operalarının librettolarını da yazmıştır.

#### ESERLERİ:

- Terleyen Efe (roman)
- Fındık Kurdu (roman)
- Kadın Geçerken (piyes)
- Yiğit Hazma (piyes)
- Yörük Emine (piyes)
- 301 tane çocuk piyes ve hikayesi
- Atatürk'ün Bilinmeyen Hatıraları (3.baskı)
- Atatürk'ün el yazılarıyla tahsis ettiği üç piyes ve dikte ederek iki defa tashih ettiği Atatürk'ün hayatına ait senaryo.

---

<sup>8</sup> (<http://www.forsnet.com/kim,kimdir?>)

## 9. TAŞ BEBEK OPERASININ KARAKTER VE REJİ ANALİZİ

Librettosunu Münir Hayri EGELİ'nin yazdığı Taş Bebek operası, 1934 yılı Kasım ayında Ahmet Adnan SAYGUN tarafından 1 perde olarak bestelenmiştir. İlk bestelendiği haliyle 207 sayfa olan orijinal metin kaybolmuştur ve eser 1981 yılında yeniden elden geçirilmiştir. Bugün elimizde ikinci versiyon olarak yazılan 92 sayfalık metin bulunmaktadır. Eserin metnine Bilkent Üniversitesi Ahmet Adnan Saygun Müzik Eğitim ve Araştırma Merkezi ve Devlet Opera ve Balesi kurumlarından ulaşılabilmektedir.

Eser ilk olarak 27 Aralık 1934 tarihinde Atatürk'ün İstiklal Savaşı sebebiyle Ankara'ya gelişinin 15. yıl dönümünde Atatürk'ün huzurunda Ankara Halkevi Sahnesi'nde sahnelenmiştir. Eserin ilk sahnelenişinde görev alan sanatçı kadrosu şöyledir:

**Varışli:** Bay Nurullah Şevket

**Taş Bebek:** Bayan Celile Enis

**Usta:** Bay Avni

**Ellik Barım:** Bayan Güzide

**Cüce:** Bay Salahattin

**Bale:** Şef Bayan Hardinova, Bayan Vedide, Nadide, Vesamet, Safiye, Saliha, Nurila, Sabiha, Mürrüvet,

**Bebekler:** Sevim, Hayrünnisa, Harika

**Yazan, Sahneye Koyan :** Münir Hayri Egeli

**Dekor :** Mahmut

**Müzik:** Ahmet Adnan Saygun

**Orkestra Şefi:** Ahmet Adnan Saygun Riyaseti Cumhuriyet Orkestrası ve Balesi

**Koro Şefi:** Halil Bedi Musiki Muallim Mektebi Korusu

**Sahne Şefi:** Hami

**Kostüm:** Perihan

**Kondüvit:** Süleyman

İlk sahnelenişinden sonra eser bir daha sahneye konmamıştır.

### **9.1. Taş Bebek Operasının Konusu**

Masalsı bir anlatımla işlenen taş bebek operasının konusu şöyledir;

Eski çağlar içinde taş bebek yapan bir Akman Usta varmış, Günlerden bir gün bebeklerden birini güzel, örnek bir kadın yapmak isteğine düşmüş. Kumabanu bebek canlanırken usta, bebeğin kalbini takmayı unutmuş.

Kumabanu hayata kavuşur kavuşmaz ustaya aşık olmuş ve ona: “Hemen kaçalım!” demiş. Ustanın bu birlikte kaçmaya akli yatmış ve hazırlık için dışarı çıkmış. Bu kez içeriye ustanın çırağı Varişli girmiş, ama Kumabanu Varişliye’de aşık olmuş ve onunla kaçıp gitmiş. Usta gelip Kumabanu’yu bulamayınca neye uğradığını anlayamamış ve yanında çalışan kalfası Ellik Barım’a yakınmaya başlamış. Kadın ona: *“Yanlış bir iş yaptığını söylemiş işinin insan yaratmak olmadığını ancak Tanrı’nın insan ruhunu zenginleştirebileceğini söylemiş. Tam o sırada Varişli kucagında can çekişmekte olan Kumabanu ile içeri girmiş. Kalbi olmayan Kumabanu ruhtan ve gönülden yoksun olduğu için hepsinin gözü önünde ölmüş.*

### **9.2. Taş Bebek Operasında Yer Alan Kişiler**

Varişli: Bas

Usta: Tenor

Cüce: Tenor-Konuşmacı

Ellik Barım: Alto

Taş Bebek: Soprano

Kelebek Kızlar

### **9.3. Taş Bebek Operasının Librettosu**

Perde açıldığında sahnede dekor yoktur. Biraz sonra Kelebek kızlar bir aşkı pabucu çekerek ve şarkı sahneye girerler. Pabuçta bir ihtiyar cüce vardır.

Kelebekler Korusu:



Çin çin çin bebekler

Gönülden kelebekler

Haydi çalın zilleri

Şaşırtın bülbülleri

Cüce:

Evvel zaman içinde

Kalbur saman içinde

Ben babamın beşiğini

Tıngır mıngır sallarken

Yeryüzünde cinler cirit oynarken

Bir akman usta varmış (akman: Bozulmamış, saf, temiz)

Yapma bebek yaparmış

İsteyen sanki sensin

İsteyenler yalan,

Başlayan masalımız,

İster gör, ister iman

Cüce pabucu giymek isterken Kelebek kızlar şarkı söyleyerek pabucu çeker, cüceyi bindirmezler. Cüce arkalarından koşar.

Kelebek Korosu:

Çin çin bebekler

Gönülden kelebekler

Çin çin çin bebekler

Sahne yine boştur. Değişik yanlardan dekor teşekkül etmeye başlar. Varişli bir tekerleği laterna (Kolu çevirerek çalınan, sandık biçiminde bir tür org.) gibi çevirerek kutu üstündeki bebeği oynatmaktadır. Bebekler de uygun bir biçimde dekor içindeki yerlerini almışlardır. Varişli (Her şeyi çabuk ve iyi anlayan, sezgisi güçlü, zeki, arif.) çalgının kolunu çevirmektedir.

Ellik Barım:

Varişli!

Varişli çalgının kolunu yeniden çevirir.

Varişli:

Buyur !

Ellik Barım:

Sana ben ne söyledim?

Bak gene sen işini bitirmemişsin.

Bebekleri silmemişsin.

Varişli

Kuzum sen de kim olursun?

Karşımda hep kurulursun!

Ben çıraksam sen de çırak

Yüksekten atmayı bırak

Ellik Barım:

Nerdeyse usta uyanır...

Varişli

Ustacığım beni bilir, tanır

Benim işimi çok sevdiğimden

Kuşkusu yok!

Ellik Barım:

Varişli!

Unutmasana bugün bizim büyük usta için en sayılı bir gündür.

Bugün ona bir düğündür.

Varişli

Ha anladım, doğru yahu

Yani bebek; Kumabanu

Biraz sonra canlanacak,

Onu görenler kanacak, gerçek bir kız sanacak

Sahne dışından Ustanın sesi duyulur.

Usta:

Varişli; bebekler hazır mı?

Varişli:

Ellik Barım

Ellik Barım:

İşte usta sen otur da Kumabanu' yu gözle!

Bebekleri hazırlama!

Ellik Barım süratle çıkar. Acele bebekleri hazırlar. Varişli büyük bir çarkın kollarını çevirir bebekler harekete başlarlar.

Varişli:

Bebekler dizilsin.

Koro:

O hey o hey dum dum

O ha hay dum dum

Varişli:

Lay lay! Bebekler dizilsin lay lay!

Koro:

O hey o hey dum dum

O ha hay dum dum

Varişli:

Hep birden zıplayın tay tay!

Koro:

O ha hay antarah

O ha hay antarah antarah o ha hay

Varişli:

Toy toy çabuk elleri bele koy!

Koro:

Tarak hah nan nan ha ha hay ya

Tarak nan nan nan na hey hey ya o ha hay

Varişli:

Sen mutfağa git soğan say!

Siz küçükler gelin tay tay

Koro:

Ha ha ha ha ha hay!

Varişli:

Sıraya dizilin hay hay

Koro:

Ha ha ha hay

Ha ha ha hay

Varişli yine kolu çevirir. Bebekler bu defa ustaya karşılama türküsünü söyler. Bu sırada Usta yanında Ellik Barım sahneye girer.

Koro:

Usta elde çalgı,

Biz sana gnaydın deriz.

Hepimizi sen ovardın

Biz de seni veriz.

Koro:

Hay hay...

Usta:

Gnaydın bebeklerim benim

Btn emeklerim size

Mutluluklar versin

Sen seslerden bu yuvaya

Gnler gneşler doęsun

Başlayın oynamaya!

Usta:

Ne gzel oyunlar gsterdiniz bebeklerim

Artık Varişli sizi bahçeye gtrsn

Neşeniz orada srsn.

Varişli:

Haydi Bebekler!

Koro:

Usta elede çalgı lal lal lal...

Ha ha ha...

Usta:

Ellik Barım sevgili arkadaşım,

Bugn sonunu buldu.

Benim çetin savaşıım yıllar yılı

Taş bebekler yapardım, beyinlerini dilediğimce düzer,  
Her birini türlü bilgilerle bezer,  
Koştururdum bin işe,  
Her biri bir köle ve iyi bir uşak  
Buyruğuna boyun eğer oyuncak ama  
Şimdi Kumabanu bebeğin,  
Eşsiz bir buluşum oldu.  
Ellik Barım:  
Büyük Usta! Ben bilirim  
Bu bebeğe verdiğiniz emeğiniz amma, bu da bir taş bebek değil mi?  
Siz eşsiz bir buluş dediniz.  
Usta:  
Evet eşsiz bir buluş...  
Eşsiz bir buluş...  
Yüreğini öyle işledim ki onun,  
Bu yürekle insanlara gerçek aşkı o versin!  
Ellik Barım:  
Bilmem ki “gerçek aşkın yolu” bir yapma bebekten mi geçer?  
Usta:  
Hayır! Kumabanu oyuncak bebek değil!  
Ona verdiğim emek boş emek değil!  
Özenle ben Kumabanu’yu işledim.  
Örnek kadın yaratmayı düşledim.  
Ve başardım sonunda!  
Hay ne ne hay yah!  
Kumabanu Kumabanu uyan!

Kumabanu:

Nerdeyim ?

Ben kimim?

Ya siz kimsiniz?

Usta:

Kumabanu yepyeni bir evrene açtın gözünü .

Kumabanu:

İçimde alev alev en tatlı duygular kaynaşıyor.

Yüreğim engin sevinçlerle dolup taşıyor.

Sevmek sevilme istiyorum.

Yepyeni bir evrene açınca gözümü

Aşk doldurdu benliğimi, özümü

Sevmek istiyorum. Senin olmak istiyorum.

Senin senin al kollarına beni al.

Koro:

Na na na ha ha la

Na na na ha ha la

Koro:

Yeni bebek uyanmış

Evet evet. Hayır hayır uyuyor

Sus sus etme

Varişli:

Hay bebekler

Koro:

Sus sus!

Varişli:

Biraz önce cıvıldaşır dururdunuz,

Sesiniz kesildi birden

Ne oldunuz? Bu suskunluk ne?

Ne var?

Varişli:

Kumabanu uyanmış mı?

Cici güzel nazlı inci

Can evimin öz sevinci

Bir canlansan bu Varişli senin için bağlı, içli, can sevgili olacaktır.

Sen de güven bulacaktır.

Kumabanu:

Varişli! Sevgilim benim

Varişli sevdiğim benim!

Düşümde hep seni aradım,

Yoluna canımı adadım.

Varişli:

Ne söylersin? Kumabanu

Sen beni bilir miydin önceden?

Kumabanu:

Varişli sevgilim benim geçmeden gündüze Varişli o karanlık gecede hep seni düşünür, sende yaşardım. Yüreğimi kavuran aşk o duyguyla yanar, kaynar coşardım, coşardım, coşardım.

Ve işte şimdi yanındayım. Sevgilim benim!

Beni seviyorsan eğer, al beni kollarına.

Al beni uzak uzak günlere ve orada ikimiz baş başa çılgınlar gibi adayalım ruhumuzu o güzel aşk perisine.



Koro:

A ne oldu?

Ne dedi?

O gidelim gidelim dedi.

Kaçalım kaçalım dedi.

Kim dedi? Kim dedi?

Varişli dedi, Varişli dedi!

Uçtu gitti uçtu yuvadan

Varişli'ye Varişli'ye!

Ah! Ah!Ah!Ah!

Varişli'de Varişli'de

Suç onda!

Usta:

Hayallerim düşlerim kuşlar gibi uçtular.

Aydınlık billur sesler artık susmuşlar gibi,

İçimde bir boşluk var.

Karanlık bir uçurum! Kutsal aşk! Senin yolun nerde?

Kutsal aşk ışığını bir bebekte yansıtmak olamazmış, onları sanmak ne acı.

Ellik Barım:

Kutsal aşk ışığını bir bebekte yansıtmak hayalinden kurtuldun, sevinç dolsun  
gönlüne!

Kendini unuttun, insanı unuttun.

Taş bebekle insanın ruhunu sen bir tuttun...

Gerçek aşkın yolları kanlıdır, dikenlidir, aşkın yolları dardır, geniştir "şehvet  
yolu"...

Dönsen kendi işine, gönlünü alsan ele ve oradan yönelsen gönlüne insanlığın!

Ellik Barım:

İnsan sevgiye hasret!

Kumabanu:

Oy yah! Oy ya na nan na

Varişli:

Kumabanu sönüyor usta!

Kumabanu:

İçimde en tatlı duygular kaynaşıyor, yüreğim yüreğim ya bebek sevmek, çılgın

Koro-Varişli-Usta-Ellik Barım:

Uyu Taş Bebek uyanmamışçasına

Ninniler diyelim sana, ağıtlar yakalım sana,

Şimdi biz acısıyla, kırılan oyuncakları, gönlümüzden kanlı yaşlar dökelim  
dinmemesi ya

Uyu Taş Bebek uyu.

#### **9.4. Taş Bebek Operasının Dekor Düzeni**

Operanın elimizde bulunan nota tekstinde, bestecinin kullanmayı düşündüğü dekor düzeni şöyle belirtilmiştir;

1. Sahne : Sahne açıldığında dekor yoktur, biraz sonra Kelebek Kızlar büyük bir pabucu çekiştirerek sahneye girerler. Pabuçtan ihtiyar bir cüce çıkar.

2. Sahne : Değişik yanlardan dekor teşekkül etmeye başlar. Varişli bir tekerleği laterna gibi çevirerek kutu üstündeki bebeği oynatmaktadır. Bebekler de uygun bir biçimde dekor içindeki yerlerini alırlar. Ustanın atölyesinin görüldüğü dekor tekrar değişmemektedir.

#### **9.5. Taş Bebek Operasının Dekor Tasarımı**

Bir perde olarak yazılan Taş Bebek operasının reji defteri hazırlanırken gerçekleştirilecek sahne hareketlerinin tasarlanması esnasında, sahne geçişlerinde dekor

değişimi düşünülmemiştir. Oyunun başlamasından itibaren düşünülen dekor planı şöyledir: 1. Sahnede, perde eserin uvertür'ü ile birlikte açılır. Masalsı anlatımla bütünleşmesi ve ışık koreografisinde tonların rahat uygulanışı göz önüne alınarak Kelebek Kızlar ile İhtiyar Cücenin yer aldığı ön oyun, asıl dekorun hemen önündeki ikinci bir büyük beyaz tül perde önünde gerçekleşir. Kelebek Kızlar ile İhtiyar Cücenin sahneden çıkmasıyla birlikte beyaz perde yavaş yavaş yukarı kalkar ve asıl dekor göz önüne çıkar.

2. Sahnede Ustanın dükkanı, aynı zamanda çalışma atölyesiyle bir bütün olarak düşünülmüştür. Bu mekanda bebeklerin bağlandıkları ve döndüğünde dans ettikleri büyük bir kollu çark, Usta'nın çalışma tezgahı ve bebek yapımında kullandığı aletleri ile diğer malzemeleri, içinde bitmemiş bebeklerin bulunduğu bir vitrin bulunmaktadır. Eserin ilerleyen bölümlerinde Kumabanu bu vitrinden çıkartılacaktır. Bebeklerin, Varişli'nin, Ellik Barım'ın, ve Usta'nın bulunduğu sahneler bu bölümde gerçekleşir.

Oyunun finalinde Taş Bebek'in ölümünün hemen ardından beyaz tül perde tekrar iner ve sahneye gelen Kelebek Kızlar ile İhtiyar Cüce bu manzarayı kimsenin görmemesi için bu beyaz tül perde ile tüm karakterlerin üzerini örterler. Perde kapanır.

Taş Bebek operasının sahnelenmesi esnasında uygulanması düşünülen dekor tasarımı aşağıdaki gibidir:

## Taş Bebek Operası Dekor Tasarımı :

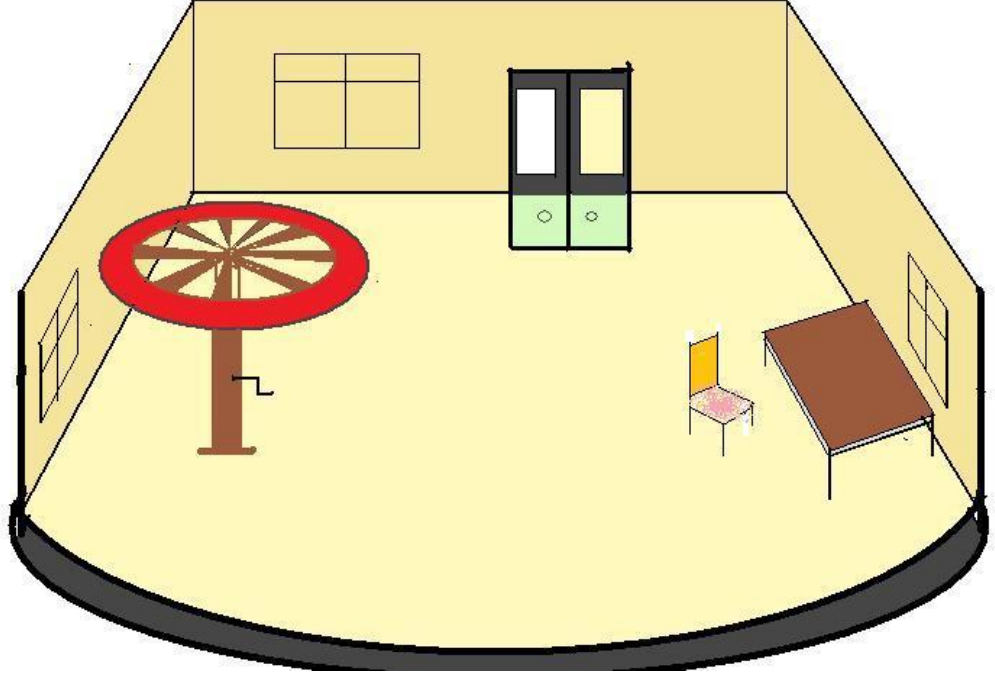

### **9.6. Taş Bebek Operasının Ortam Çözümlemesi**

Bu eser genel olarak kişisel duyguları ön planda tutan, sınırsız hayali, değişik hevesleri ve beğenileri vurgulayan lirik fantezi türünde yazılmıştır. İki ulusal operadan biri olan Taş Bebek operasının sözleri Atatürk'ün direktifleri doğrultusunda hazırlanmıştır. Çağdaş Türk opera sahnelerinde her zaman oynanacak değer ve nitelikte olan bu bir perdelik lirik fantezide, insanoğlunun, yaşadığı çağın gereklerine uygun olarak, kendini ve toplumu her zaman için yeni ve taze bir ruh ve seven bir gönül ile yenilemesinin evrensel bir arınmışlık olduğu simgesi vurgulanmak istenmiştir ve konunun böyle bir sembol ile işlenmesinde Atatürk'ün düşünce, teşvik ve desteklerinin büyük rolü olmuştur.

“Lirik Fantezi” olarak bestelenen tek perdelik Taş Bebek operası, yetişen yeni Türk genci için yol gösterici simgeler taşır. Cumhuriyet'in kuruluşu ile birlikte insanların yeni bir bilinçle, yeni bir nesil yetiştirmesi ve bu neslin ruhunun, sevgi, inanç,

sadakat ve bu gibi temel insani duygularla tam olarak bütünleştirilmiş biçimde işlenmesi gerektiğine işaret etmektedir. Saygun'a göre konu, yeni cumhuriyetin mükemmel insanını yaratma gerekliliğini vurgulamaktadır. Kurulan yeni cumhuriyete, düşüncesiyle duygusuyla yeni nesiller gerektiği düşüncesi Atatürk'ün ve konunun ana fikridir.<sup>9</sup>

### 9.7. Taş Bebek Operasının Dramaturji Çözümlemesi

Taş Bebekler yapan bir usta, yaptığı bebeklerden birine aşık olur ve günün birinde o Taş Bebek, ustanın çırağı ile kaçır. Usta nerede hata yaptığını düşünür. Büyük bir özenle yarattığı bebeğin kalbini unuttuğunu, ona istediği şekli vermeyi ihmal ettiğini anlar.

Taş Bebek operası masalsı anlatımı ile fantastik bir yapıya sahiptir . eserin prolog bölümünde Cüce karakteri Kelebek Kızlarla birlikte sahneye bir pabucun içinde girer ve hikayeyi sanki bir masalmış gibi anlatmaya başlar.

Cüce :

Evvel zaman içinde

Kalbur zaman içinde

Ben babamın beşiğini

Tıngır mıngır sallarken

Yeryüzünde cinler cirit oynarken

Bir Akman Usta varmış...

Esrin librettosu incelendiğinde ana tema olarak, “iyi insan” olgusu ile “insanoğlunun her zaman gerçek aşkı arayışı” konusu işlenmektedir. Librettoda, amaca ulaşmak için izlenmesi gereken doğru yolun vurgulanmasına rağmen, gerçek sevgiyi bulabilmek uğruna insani hırslara kapılıp yenik düşmek pahasına bildiği yolda devam etme anlayışı eserin içeriğindeki asal karşıtlığı yansıtmaktadır.

Usta ile Ellik Barım karakterlerinin aralarında geçen şu diyaloglar, oyunun çatışma noktasını gösteren örneklerdir;

---

<sup>9</sup> Sadun Tanju, **Ahmed Adnan Saygun Anlatıyor**, Hürriyet Gösteri Dergisi, İstanbul, Mart 1991

Usta:

Hayır! Kumabanu oyuncak bebek değil!

Ona verdiğim emek boş emek değil!

Özenle ben Kumabanu'yu işledim.

Örnek kadın yaratmayı düşledim.

Ve başardım sonunda!

Ellik Barım:

Kutsal aşk ışığını bir bebekte yansıtmak hayalinden kurtuldun,

Sevinç dolsun gönlüne!

Kendini unuttun, insanı unuttun

Taş Bebekle insanın ruhunu sen bir tuttun.

Gerçek aşkın yolları kanlıdır, dikenlidir,

Aşkın yolları dardır, geniştir “Şehvet yolu”

Dön sen kendi işine, gönlünü alsan ele,

Ve oradan yönelsen gönlüne insanlığın!

Eserde yan tema, iki farkı unsurla karşımıza çıkmaktadır. Kumabanu karakterinin Usta karakteri ve Varişli karakteri ile ayrı ayrı yaşadığı aşk, arzu ve istek duygularının vurgulandığı sahneler operada yan tema olarak işlenmiştir. Yan temaya örnek olarak, Kumabanu karakterinin, Varişli karakterine söylediği şu sözler incelenebilir:

Kumabanu:

Varişli! Sevgilim benim

Varişli! Sevdiğim benim

Düşümde hep seni aradım,

Yoluna canımı adadım.

Varişli karakteri ile Ellik Barım karakteri arasındaki çatışma operada “yan karşıtlık” olarak işlenmiştir. Prologdan sonraki ilk sahnede Varişli karakteri ile Ellik Barım karakteri arasındaki diyalog eserdeki yan karşıtlık işleyişine verilen bir örnektir.

Ellik Barım:

Sana ben ne söyledim?

Bak gene sen işini bitirmemişsin.

Bebekleri silmemişsin.

Varişli:

Kuzum sen de kim olursun?

Karşımda hep kurulursun!

Ben çıraksam sen de çırak

Yüksekten atmayı bırak!

1934 yılında bestelenen bu opera Cumhuriyet’in kuruluşunu ve bu cumhuriyeti yaşatacak insanların yeni bir bilinçle, yetiştirilmesi gerektiğini işlemektedir. Bu düşünce librettoda şöyle vurgulanır:

Usta :

Kumabanu yepyeni bir evrene açtın gözünü

Eserde vurgulanmak istenen “yeni cumhuriyetin mükemmel insanını yaratma gerekliliği” düşüncesi şöyle vurgulanmaktadır:

Usta :

Ellik Bekir sevgili arkadaşım,

Bugün sonunu buldu.

Benim çetin savaşım yıllar yılı

Taş bebekler yapardım, beyinlerini dilediğimce düzer,

Her birini türlü bilgilerle bezer,

Koştururdum bin işe,

Her biri bir köle ve iyi bir uşak

Buyruđuna boyun eđer oyuncak ama  
Şimdi Kumabanu bebeđin,  
Eşsiz bir buluşum oldu.

Atatürk'ün fikirlerini içeren bu eserde, yeni kurulan cumhuriyetin halkına ve özellikle gençlere verilmek istenen mesaj milli birlik duygusudur. Operada Usta karakteri ile dile getirilen “Kutsal aşk” deyişii, aynı amaç uğrunda yürüyen bir milletin ortak inancını anlatmaktadır.

Usta :  
Karanlık bir uçurum!  
Kutsal aşk!  
Senin yolun nerde?

Milli birlik ve beraberlik duygusu ile yola çıkan bu ulusun yürüdüđü yol ise ülkü yoludur. Ülkü yoluna çıkmış olan bir milletin hangi zorluklara göđüs gemesi gerektiđi şöyle vurgulanmıştır:

Ellik Barım :  
Gerçek aşkın yolları kanlıdır, dikenlidir,  
Aşkın yolları dardır, geniştir...

Türkiye Cumhuriyeti'nin kurulması ile birlikte kabul edilen ilke ve inkılapların doğru anlaşılması durumunda, gelecek nesilleri bekleyen tehlikelere Usta karakterinin şu sözleriyle gönderme yapılmıştır:

Usta :  
Hayallerim, düşlerim  
Kuşlar gibi uçtular.  
Kutsal aşk ışığını bir bebekte yansıtmak olamazmış,  
Onları sanmak ne acı.

Eserin hareket planı şu sırayı takip etmektedir:

1- Usta, el yapımı bir taş bebeđi örnek bir kadın yapmak ister.



- 2- Taş Bebek canlanınca Usta'ya aşık olur.
- 3- Taş Bebek Varişli'yi görünce ona da aşık olur.
- 4- Taş Bebek ruhtan ve gönülden yoksun olduğu için ölür.

Konunun takip ettiği olaylar şu şekilde sıralanmaktadır:

- 1- Sahneye bir cüce gelir, eski çağlarda Akman Usta adında bir bebek yapıcısı olduğunu anlatır.
- 2- Akman Usta atölyesinde çalışmaktadır.
- 3- El yapımı bir Taş bebeği (Kumabanu) örnek bir kadın yapmak ister.
- 4- Usta Kumabanu'yu canlandırırken kalbini takmayı unuttur.
- 5- Kumabanu canlanınca Usta'ya aşık olur.
- 6- Kumabanu ve Usta birlikte kaçmaya karar verirler.
- 7- Usta hazırlık için dışarı çıkar.
- 8- Çıracak Varişli içeri girer.
- 9- Kumabanu Varişli'ye de aşık olur.
- 10- Çıracakla beraber kaçarlar.
- 11- Usta döndüğünde Kumabanu'yu bulamaz.
- 12- Usta Elik Barım'a dert yanar.
- 13- Elik Barım Usta'nın bebeği canlandırmasını yanlış bulur.
- 14- O sırada Kumabanu ile Çıracak içeri girer.
- 15- Kumabanu can çekişmektedir.
- 16- Kumabanu ruhtan ve gönülden yoksun olduğu için ölür.

Özsoy operasında, sahneleme ve sanatçı konusunda yaşanan sorunların Taş Bebek operasında da görülmesi, Saygun'un bariton partisi yazması fakat tenorun gelmesi, coloratur sopranonun yerine mezzo sopranonun yer alması Saygun'un müziğini çok etkilemiştir. Bu sebepten dolayı eserde aria yoktur. Ayrıca Saygun'un Taş Bebek operasının bir sahnesi için bestelenmiş olduğu Sihir Raksı balet ve balerin temininin imkansızlığı yüzünden sahnelenememiştir.<sup>10</sup>

---

<sup>10</sup> Ankara Devlet Opera ve Balesi **Özsoy** kitapçığı, 2007, s.62.

Saygun'un eserinde aksak tartılar (asimetrik ölçüler) ve pentatonik (beş sestemli) diziler, Türk müziğinin özgün yapı taşları olarak belirir.<sup>11</sup>

### 9.8. Taş Bebek Operasının Karakter Analizi

**CÜCE (Tenor – Konuşan rol):** Masalsı anlatımı ve fantastik kurguyu pekiştiren prolog bölümünde hikayeyi anlatan bir konuşmacı olarak görevlendirilmiştir.

**KELEBEK KIZLAR:** Operada kurgulanan hayali dünyanın dans eden öğeleridir. İlk sahnede Cüce ile birlikte sahneye gelerek onun anlattıklarını dikkatle ve şaşkınlıkla dinlemektedirler. Kelebek Kızların varlığı, konu ve dikkat bütünlüğünün sağlanması hususunda etkilidir.

**USTA (Tenor) :** Prologda Cüce karakteri tarafından AKMAN USTA olarak tanımlanır. Akman, bozulmamış, saf, temiz anlamına gelmektedir. Usta iyi niyetli, herkes tarafından sevilip sayılan, fakat kendi dediğini yapmak ve yaptırtmak isteyen, dik başlı, gerçek sevgiye ve aşka hasret bir adamdır. Eser başında yaptığı bebeklerden birini, güzel ve örnek bir kadın yapmayı ister. Fakat bebeğin kalbini takmayı unutmaz. Sonunda bebek ölür ve usta, kulun değil sadece Tanrı'nın insanı ruhen zenginleştirebileceğini anlar.

**ELLİK BARIM (Alto) :** Usta'nın iyiliğini isteyen, ona doğruyu göstermeye çalışan iyi niyetli bir dost, Usta'nın kalfası ve ayrıca yakın arkadaşıdır. Ellikbarım eserin başından sonuna kadar Usta'yı canlı bebek yapımından vazgeçtirmeye çalışır ama başarılı olamaz.

**TAŞ BEBEK "KUMABANU" (Soprano) :** Güzel bir yapma bebek. Yeni Cumhuriyet insanının doğuşundaki dramı ifade etmek için kullanılan bir simgedir. Eser boyunca önce Usta'ya, sonra Varişli'ye aşık olur. Fakat kalbi olmadığı için sonunda ruh ve gönülden yoksun olarak ölür.

**VARIŞLİ (Bas) :** Usta'nın çırağı. Çalışkan, işini seven fakat ustasına sadık olmayan bir çıraktır. Eserde Usta'nın aşık olduğu yapma bebekle kaçır fakat bebeğin öleceğini anlayınca onu tekrar canlandırmak için çareyi Usta'ya geri götürmekte bulur.<sup>12</sup>

<sup>11</sup> Emre Aracı, **Doğu - Batı Arası Müzik Köprüsü**, Yapı Kredi Yayınları, İstanbul, 1996, s.90.

<sup>12</sup> Güzide Berran GÖNEN, **Çağdaş Türk Opera Sanatının İçinde Ahmet Adnan Saygun'un Operalarının Dramaturjik Açısından İncelenmesi**, Yüksek Lisans Tezi, İZMİR, 2008, s. 104.

## 10. SONUÇ

Cumhuriyet döneminin ilk operaları, Ahmet Adnan Saygun'un “Özsoy Operası” ile “Taşbebek Operası” ve Necil Kâzım Akses'in “Bayönder Operası olarak bilinmektedir. Bu eserlerin her birinin meydana getirilmesi ve librettolarının içeriği konusunda, Atatürk'ün bizzat kendi fikir ve önerileri bulunmaktadır.

Yeni Türkiye Cumhuriyeti'nin, sanayi, ekonomi, eğitim gibi alanlarla beraber sanat alanında da gelişim gösterdiğini bütün doğulu ve batılı devletlere göstermek amacıyla Atatürk tarafından ısmarlanan bu operalardan birincisi olan Özsoy operası ilk olarak 19 Haziran 1934 yılında Ankara'da, İran Şahı Rıza Pehlevi karşısında sahnelenerek misyonunu başarıyla tamamlamıştır.

Eserin ilk sahnelenişinde kurgu, İran Şahı Rıza Pehlevi'yi “İraç”, Atatürk'ü de “Tûr” olarak niteleyerek “her Türk bir Tûr, her İranlı bir İraç'tır” finaliyle bağlamak üzere tasarlanmıştır. Bunun üzerine Atatürk eseri “Özsoy güzel... güzel ama onun bütün kıymeti bugün içindir” diyerek değerlendirmiştir. 1981 yılında, Atatürk'ün yüzüncü doğum yılı sebebiyle eser, Ahmet Adnan Saygun tarafından yeniden düzenlenmiş, bütünlük ve kurgu konusunda oldukça zayıf olan ikinci ve üçüncü perdeler çıkarılarak her zaman büyük bir beğeni ile izlenebilecek olan bugün ki halini almıştır.

Taş Bebek operası da ilk olarak 27 Aralık 1934 tarihinde Atatürk'ün İstiklal Savaşı sebebiyle Ankara'ya gelişinin 15. yıl dönümünde Ankara Halkevi Sahnesi'nde sahnelenmiştir. Atatürk'ün huzurunda sahneye konması ve bu operanın sözleriyle ilgili ön çalışmalarda yine Atatürk'ün fikirleri doğrultusunda verdiği teşvik, destek ve önerilerle tamamlanması, Türk opera tarihi içinde büyük önem taşır.

Taş bebek operası “Lirik Fantezi” türünde besteleniş bir eserdir. Yetişen yeni Türk nesili için yol gösterici simgeler taşır. Cumhuriyet'in kuruluşu ile birlikte insanların yeni bir bilinçle, yeni bir nesil yetiştirmesi ve bu neslin ruhunun, sevgi, inanç, sadakat ve bu gibi temel insani duygularla tam olarak bütünleştirilmiş biçimde işlenmesi gerektiğine işaret etmektedir.

Taş Bebek operası masalsı bir anlatım içermektedir ve kurgusal anlamda günümüz opera sahnelerinde her zaman beğeniyle yer alabilecek niteliktedir.

Cumhuriyet'in ilk yıllarında Atatürk'ün yol gösterdiği doğrultuda yapılan yenilikler, müzik alanında da kendini göstermiştir. Müzik devrimi konusunda öncelikli ilk madde, tek sesli Türk müziğinin çok sesli ortama taşınmasıdır. Bu yeni müzik, özünü Anadolu'daki halkın kültüründen alacaktır. Bu amaca yönelik çalışmalar, müzik formlarının en gelişmiş olan opera konusunda da devam etmiş, Cemal Reşit Rey, Ulvi Cemal Erkin, Necil Kâzım Akses ve özellikle Ahmet Adnan Saygun gibi besteciler Ulusal Operamız adına çok güzel eserler vermişlerdir. Ancak, bu eserlerin saklanması ve korunmaları konusunda bir takım sıkıntılar yaşanmaktadır. Bu eserlerin bir çoğuna ulaşmak, bugün imkânsızdır.

Cumhuriyet dönemimizin sahnelenmiş ilk operaları arasında yer alan, Ahmet Adnan Saygun'un bestelediği ve librettosunu Münir Hayri Egeli'nin yazdığı Taş Bebek operası da maalesef ilk sahnelenişinden sonra unutulmuştur. Hatta bazı bölümlerinin kaybolduğu söylenmektedir. Belki de Taş Bebek operası, Ahmet Adnan Saygun tarafından 1981 yılında yeniden düzenlenmemiş olsa, bugün eserle ilgili hiçbir belgenin bulunamayacağı bile düşünülmektedir. Cumhuriyet döneminin ilk opera eserleri arasında yer alan Taş Bebek operasının hak ettiği değeri görememesi ve adeta unutulmaya terk edilmesi çok üzücüdür. Dünya müzik tarihinde, büyük bir devlet adamı ve büyük bir sanatçının birlikte ortaya çıkarttığı, nadir eserlerden olan Taş Bebek operasına sahip çıkmak, Atatürk'e ve onun Cumhuriyetine sahip çıkmaktır. Ulusal müziğimiz adına hizmet etmiş, emek vermiş bestecilerimizin hatıralarını en iyi şekilde korumak ve gelecek nesillere aktarmak özellikle müziği kendine meslek edinmiş kişiler için çok önemli bir vazifedir.

## 11. KAYNAKÇA

**ALTAR, Cevad Memduh,** *Opera Tarihi*, Cilt IV, Kültür Bakanlığı Yayınları, Ankara, 1982.

**ARACI, Emre,** *Ahmet Adnan Saygun, Doğu Batı Arası Müzik Köprüsü*, Yapı Kredi Yayınları, İstanbul, 2001.

**EGRİ, Lajos,** *Piyas Yazma Sanatı*, (Çeviren: Suat Taşer), Papirus Yayınları, İstanbul, 1996.

**FIRAT, Ertuğrul Oğuz,** *Umursanmamış*, Pan Yayıncılık, İstanbul, 1999.

**GÖNEN, Güzide Berran ,** *Çağdaş Türk Opera Sanatının İçinde Ahmet Adnan Saygun'un Operalarının Dramaturjik Açısından İncelenmesi*, Yüksek Lisans Tezi, İZMİR, 2008.

**GÜLPER, Refiğ,** *Atatürk ve Adnan Saygun*, Boyut Yayın Grubu, İstanbul, 1997.

**İLYASOĞLU, Evin,** *Çağdaş Türk Bestecileri*, Pan Yayıncılık, İstanbul, 1998.

**İLYASOĞLU, Evin,** *Zaman İçinde Müzik*, Yapı Kredi Yayınları, İstanbul, 1994.

**İNAL, Güner,** *Türk Minyatür Sanatı*, AKM Yayınları, Ankara, 1995.

**İSMAİL, Zeyneş,** *Kazak Türkleri*, Yeni Türkiye Yayınları, Ankara, Ekim 2002.

**NEİMETZADE, Eflatun,** *Opera Sanatı*, Seçkin Yayıncılık, Ankara, 2002.

**NUTKU, Özdemir,** *Tiyatro Yönetmeninin Çalışması*, Ankara Üniversitesi Basımevi, Ankara, 1974.

**ORANSAY, Gültekin,** *Atatürk İle Küğ*, Küğ Yayınları, İzmir, 1985.

**PAVIS, Patrice,** *Gösterimlerin Çözümlemesi*, (Çeviren: Şehsuvar Aktaş), Dost Kitabevi Yayınları, Ankara, Şubat 2000.

**PAVIS, Patrice,** *Sahneleme*, (Çeviren: Sibel Kamber), Dost Kitabevi Yayınları, Ankara, Ocak 1999.

**SAY, Ahmet ,** *Müzik Tarihi*, Müzik Ansiklopedisi Yayınları, Ankara, 1994.









**SÖZER, Vural,** *Müzik Ansiklopedik Sözlük*, 4. Basım, Remzi Kitabevi, İstanbul, 1996.

**UÇAN, Ali,** *İnsan ve Müzik – İnsan ve Sanat Eğitimi*, Müzik Eğitimi Yayınları, Ankara, 1994.

**YENER, Faruk,** *Müzik Ansiklopedisi*, Orkestra Yayınları, 1961.

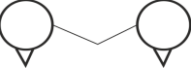
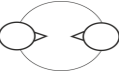
**YILDIZ, Dinçer,** *Bilincin Işığında Müzik*, Yurtrenkleri Yayınevi, Ankara, 2003.

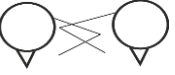
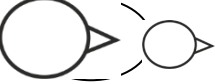
## REJİ DEFTERİNDE KULLANILAN ŞİFRELER

	Hareket Yönü
	Bakış Yönü
	İki Diz Üzerinde Oturmak - Çökmek
	Sağ Diz Üzerinde Oturmak - Çökmek
	Sol Diz Üzerinde Oturmak - Çökmek
	El Ele Tutuşmak - Tutmak
	Sarılmak - Kucaklamak
	Yatmak
	Kol Kola Girmek
	Kucaklamak - Taşımak
	Oturmak
	Kalkmak



## **12. TAŞ BEBEK OPERASI İÇİN HAZIRLANAN REJİ DEFTERİ**

TBS BEBER

1 Perduk Opera



A Dandan Sanyon

- Jan. Piano -



## TAŞ BEBEK

1 Perdelik Opera

A. Adnan Saygun

*Allegramente* ( $\text{♩} = 120$ )

Perde

Perde açıldığında Sahne de dekor yoktur. Bir az sonra Kelebek kızlar bir astü salıncu çekerek ve şarkı söylüyorlar Sahneye girerler. Patlaca bir ihtiyar çüce vardır.

**AÇIKLAMA**

1- Perde açıldığında ikinci beyaz tül bir perde görülmektedir. Prolog bu beyaz tül perde önünde gerçekleşir.

**AKSIYON**

1-

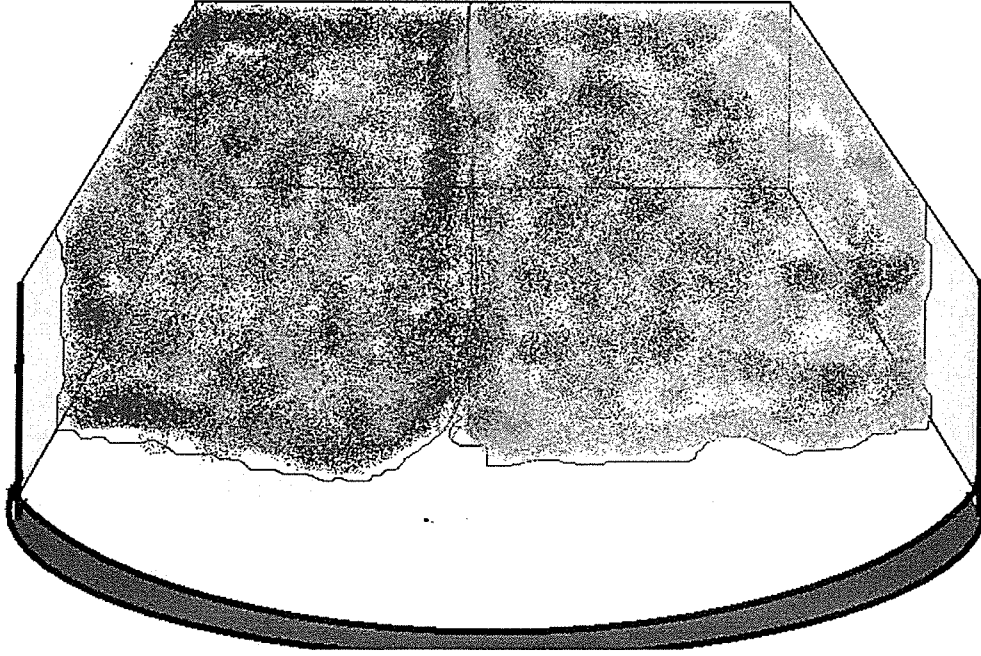
**TEKNİK****IŞIK**

1- Beyaz tüle yansıtılan sarı ve mavi ışık.

**MÜZİK**

1- 1 – 13 ölçüler

**EFEKT**

1-

2

2

Musical score for the first system, featuring a treble and bass clef with a key signature of two sharps (F# and C#). The music includes a circled '2' above the staff and various rhythmic notations.

Musical score for the second system, including piano dynamics (*p*, *cresc.*, *ff*) and complex rhythmic patterns with triplets and sixteenth notes.

Kelki Par  
Koro

Musical score for the third system, featuring a vocal line with lyrics and piano accompaniment.

*Cin cin cin be-bek-ler, gö-nül-den ke-le-bek-ler,*

Coro

Musical score for the fourth system, labeled "Coro", with lyrics and piano accompaniment.

*Cin cin cin be-bek-ler, gö-nül-den ke-le-bek-ler*

## AÇIKLAMA

2- Biraz sonra şarkı söyleyen Kelebek Kızlar eski bir pabucu çekerek sahneye getirirler. Pabuçta ihtiyar bir Cüce vardır.

## AKSİYON

2-

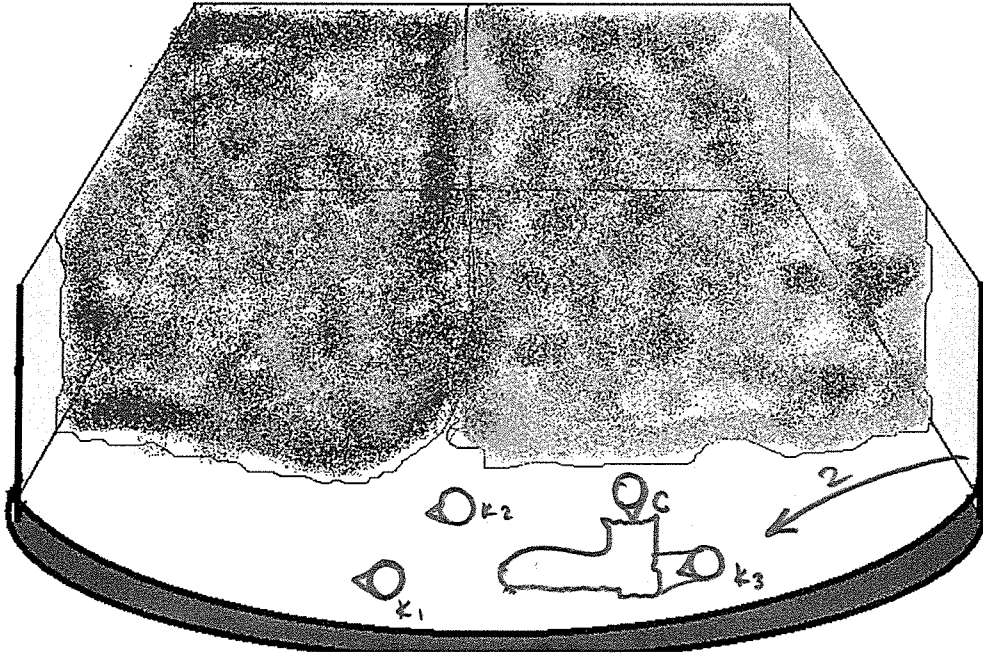

## TEKNİK

### İŞIK

2- Beyaz tüle yansıtılan sarı ve mavi ışık.

### MÜZİK

2- 14 – 39 ölçüler

### EFEKT

2-

Coro

Hayd di ca-lin zil-le-ri Sa-sir-tin bil-bil-le-ri, Hay-dı ca-lin zil-le-ri

The first system of the musical score consists of three staves. The top staff is the vocal line, starting with a treble clef and a key signature of one sharp (F#). The lyrics are written below the notes. The middle staff is the piano accompaniment, starting with a treble clef and a dynamic marking of *f*. The bottom staff is the piano accompaniment, starting with a bass clef. The system concludes with a double bar line.

Coro

Sa-sir-tin bil-bil-le-ri Cın cın cın be-bek-ler gö-mül-den ke-le-bek-ler,

The second system of the musical score consists of three staves. The top staff is the vocal line, continuing the lyrics. The middle staff is the piano accompaniment, featuring a melodic line with a dynamic marking of *f*. The bottom staff is the piano accompaniment. The system concludes with a double bar line.

Coro

Cın cın cın be-bek-ler, - gö-mül-den ke-le-bek-ler,

The third system of the musical score consists of three staves. The top staff is the vocal line, continuing the lyrics. The middle staff is the piano accompaniment, featuring a melodic line with a dynamic marking of *f*. The bottom staff is the piano accompaniment. The system concludes with a double bar line.

Coro

The fourth system of the musical score consists of three staves. The top staff is the piano accompaniment, featuring a melodic line with a dynamic marking of *f*. The middle staff is the piano accompaniment, featuring a melodic line with a dynamic marking of *f*. The bottom staff is the piano accompaniment. The system concludes with a double bar line.



**AÇIKLAMA**

Aynı sahne devam ediyor...

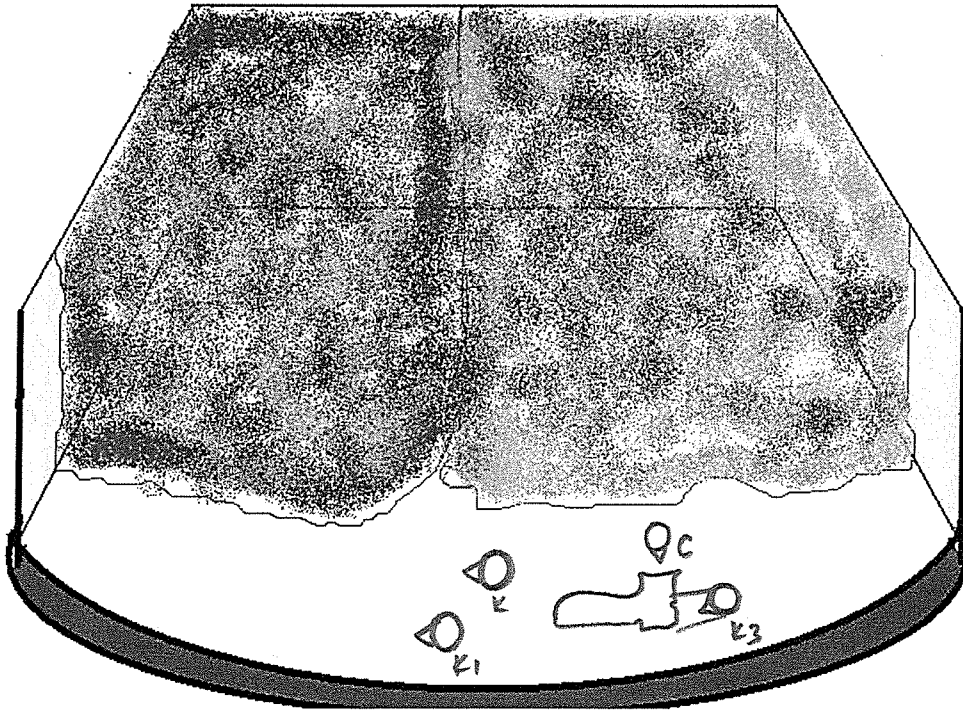
**AKSIYON****TEKNİK****IŞIK****MÜZİK****EFEKT**

--

--

--

4

Piano accompaniment for the first system, featuring a treble and bass staff with complex rhythmic patterns and dynamic markings like *ff* and *fp*.

Cüce

Cüce part for the first system, including a large circled '3' and musical notation for treble and bass staves.

*A piacere*

Cüce

*A battuta* (p. 92)

Ev - vel za - man i - cin - de yo - gey

Cüce part for the second system with lyrics and musical notation.

*Colla parte*

Piano accompaniment for the second system, showing a change in tempo and dynamics.

Cüce

*Colla parte*

Kam - bur sa - man i - cin - de yo - gey

Cüce part for the third system with lyrics and musical notation.

*Colla parte*

Piano accompaniment for the third system, continuing the musical piece.

## AÇIKLAMA

3- Cüce pabuçtan iner. 3a- Kelebek Kızlar bazıları sağa kaçıır. 3b- Kelebek Kızlardan bazıları sol tarafa kaçar.

## AKSİYON

3-

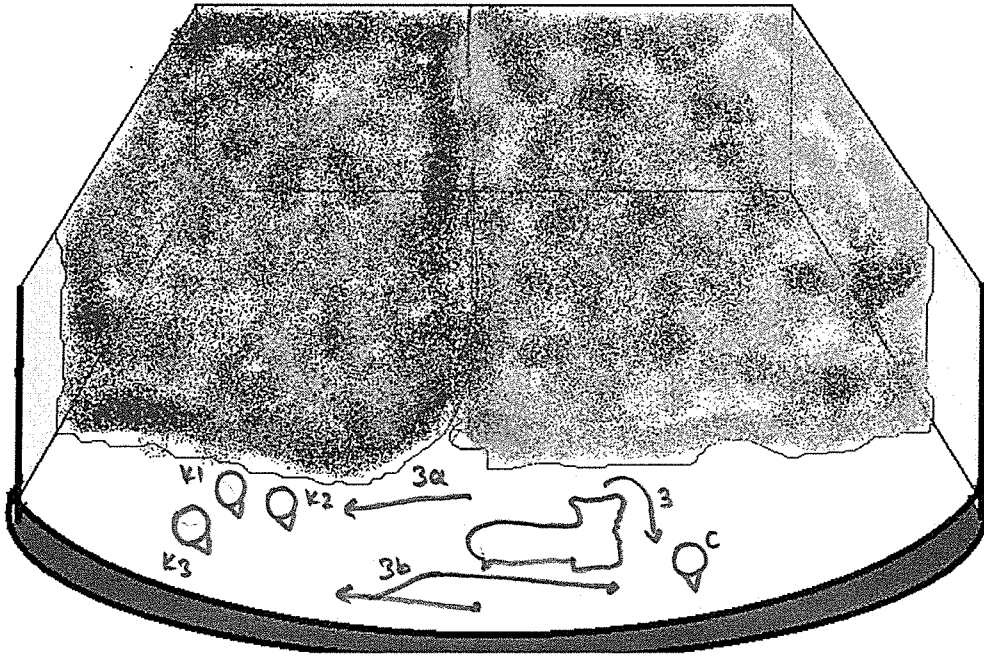

## TEKNİK

### IŞIK

3- Beyaz tüle yansıtılan sarı ve mavi ışık.

### MÜZİK

3- 40-47 ölçüler

### EFEKT

3-

*A piacere*

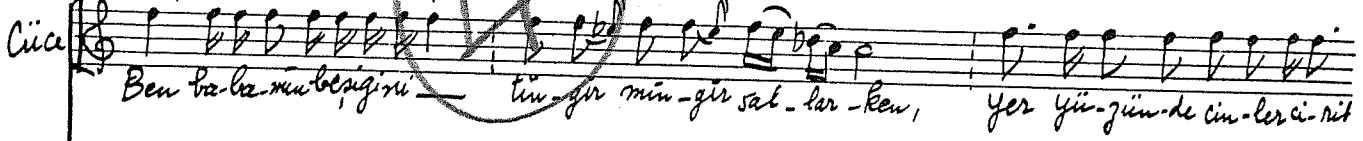
Cüce  Ben ba-la-mu-beşigini — tün-ür mün-gir sal-lar-ken, yer yün-züm-de cin-ler ci-rit

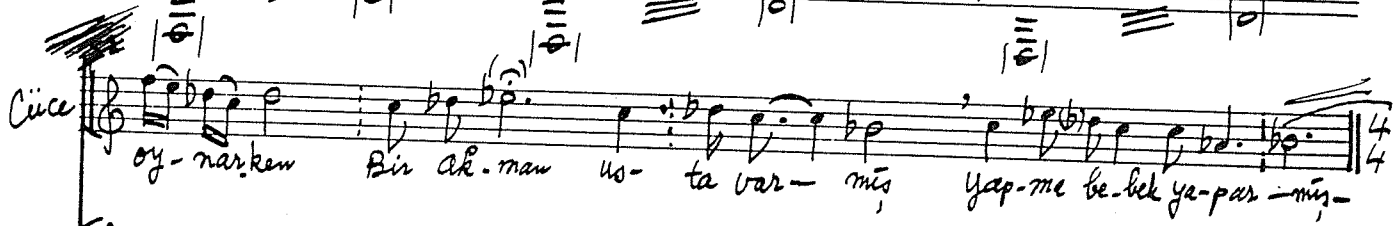
Cüce  oy-nar-ken Bir ak-man us-ta var-mış, yap-me be-kek ye-par-mış-

*A battuta*

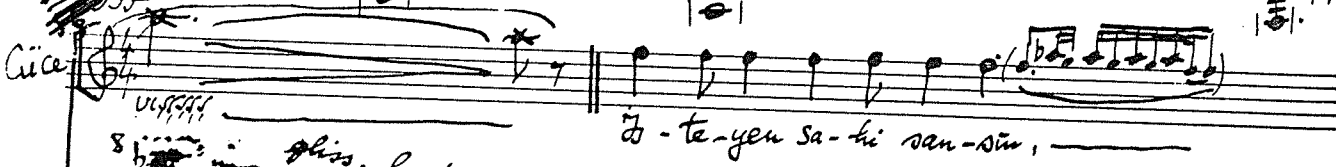
Cüce  8 *gliss. lento* ö-te-yen sa-hi san-sın,

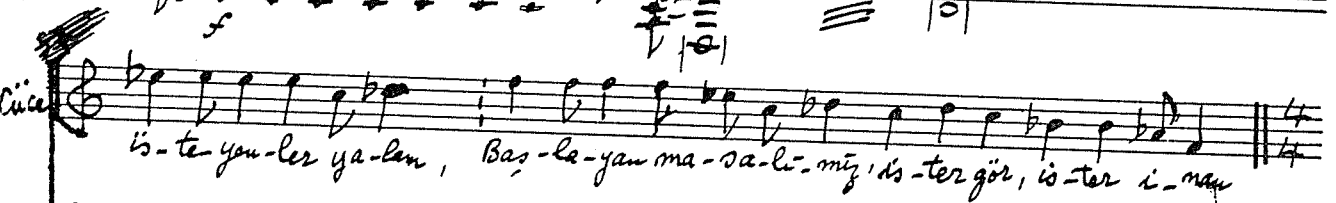
Cüce  is-te-yen-ler ya-lan, Bas-la-yan ma-sa-li-miz, is-ter gör, is-ter i-man

**AÇIKLAMA**

4- Cüce masalı anlatmaya sahnenin ön kısmına gelerek devam ediyor.

**AKSIYON**

4-

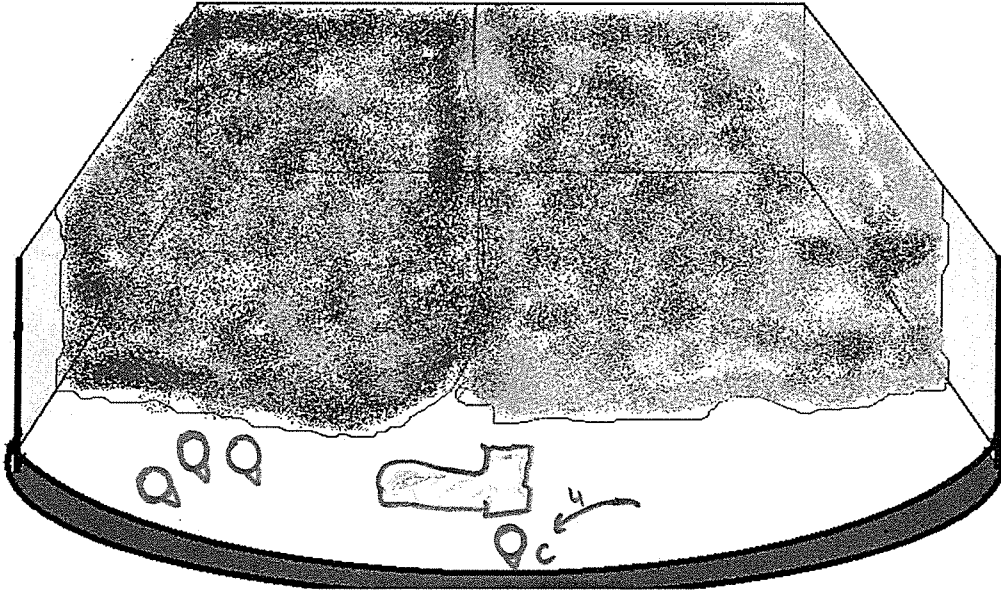
**TEKNİK****IŞIK**

4- Beyaz tüle yansıtılan sarı ve mavi ışık.

**MÜZİK**

4- 48-59 ölçüler

**EFEKT**

4-

6

*Allegretto (♩=120)*

Cüce paluca girmek isterken Kelebek kızlar Serti  
Söylüverek paluca çakeri Cüceyi bindürmeyle.  
Cüce barkelerinden çözer.

*Coro*

Cüce

Cin cin cin be-bek-ler

Coro

Gö-mül-den Ke-le-bek-ler, Cin cin cin be-bek-ler

Coro

Gö-mül-den Ke-le-bek-ler...

Coro

Bebekler de upun bir licinde dehor kındeli yellerini alınıle.

4- Salma çene boz tur, Deyişik yölerden deho  
4- tesetleñil etmişe kışlet, Varışıl- lıntelarla  
4- lätörne gılı çetürerek! Kutu vışt'ındet- beñi.  
*Meno mosso (♩=104) oynatmaktadır.*

**AÇIKLAMA**

5- Cüce masalı bitirir. Pabuca girmek isterken Kelebek Kızlar pabucu çekerek sahneden çıkarlar. Cüce arkalarından koşarak sahneden çıkar.

**AKSİYON**

5-

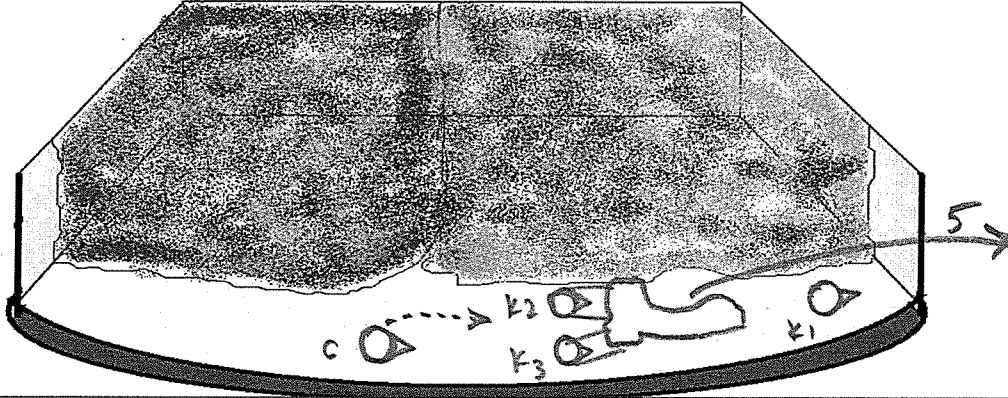
**TEKNİK****IŞIK**

5- Beyaz tüle yansıtılan sarı ve mavi ışık.

**MÜZİK**

5- 60-68 ölçüler

**EFEKT**

5-

**AÇIKLAMA**

6- Tül perde yavaşça yukarı kalkar.

**AKSİYON**

6-

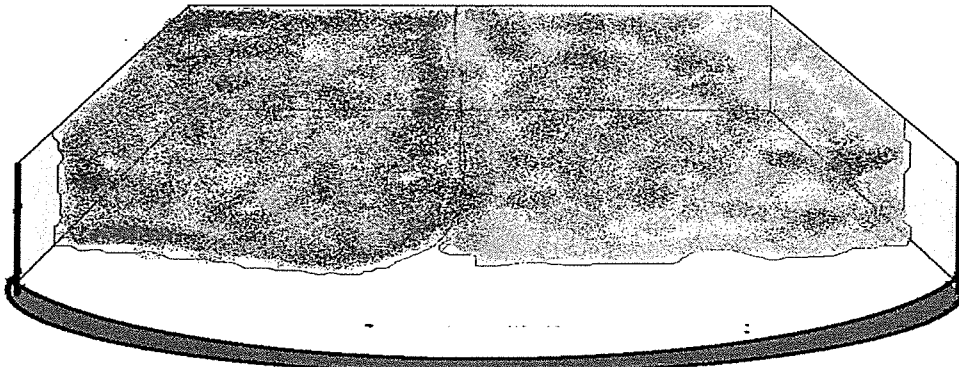
**TEKNİK****IŞIK**

6- Sahne aydınlık-gündüz

**MÜZİK**

6- 68-69 ölçüler

**EFEKT**

6-

Handwritten musical score, first system. The number 7 is circled in the top left. The system contains two staves of music with various notes, rests, and accidentals. The key signature has one flat (B-flat). The time signature is 4/4. The system ends with a double bar line and the number 7 written above it.

Handwritten musical score, second system. The number 8 is circled in the top left. The system contains two staves of music with various notes, rests, and accidentals. The key signature has one flat (B-flat). The time signature is 4/4. The system ends with a double bar line.

Handwritten musical score, third system. The system contains two staves of music with various notes, rests, and accidentals. The key signature has one flat (B-flat). The time signature is 4/4. The system ends with a double bar line.

Handwritten musical score, fourth system. The system contains two staves of music with various notes, rests, and accidentals. The key signature has one flat (B-flat). The time signature is 4/4. The system ends with a double bar line.



## AÇIKLAMA

7- Varişli girer. Bebekleri tek tek kontrol eder.

## AKSİYON

7

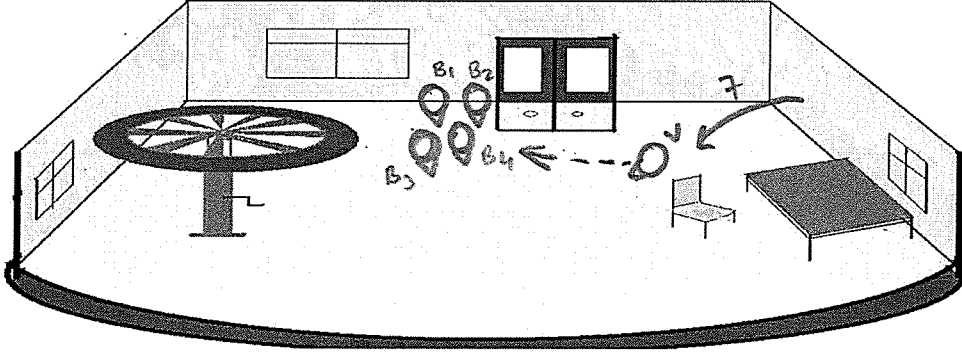

## TEKNİK

### IŞIK

7- Sahne aydınlık-gündüz

### MÜZİK

7- 70-75 ölçüler

### EFEKT

7-

## AÇIKLAMA

8- Vitrinden özenle yeni bir bebek (Kumabanu) çıkarır ve dikkatlice vitrinin yan tarafına yaslar.

## AKSİYON

8-

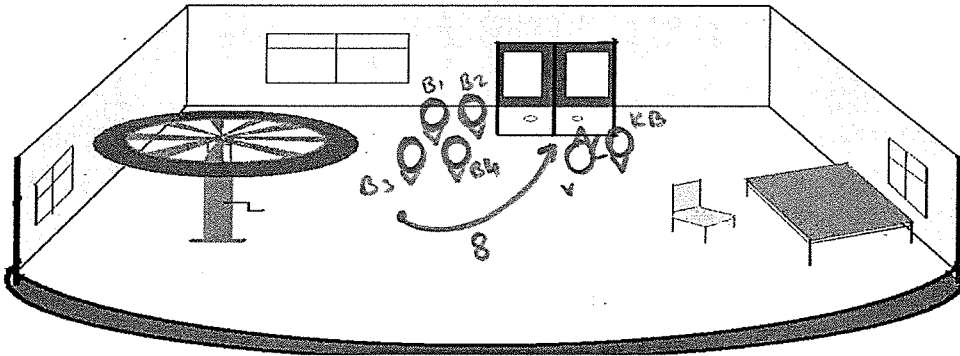

## TEKNİK

### IŞIK

8- Sahne aydınlık-gündüz

### MÜZİK

8- 75-81 ölçüler

### EFEKT

8-

8

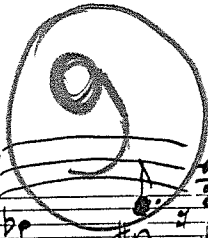

Handwritten musical notation for the first system, featuring a treble and bass clef with various notes and accidentals.

El  
B  
Va

Handwritten musical notation for the second system, starting with a measure number '84' in a box.

Handwritten musical notation for the third system, including a measure number '85' in a box.

El  
B  
Va

Handwritten musical notation for the fourth system, featuring complex rhythmic patterns and accidentals.

Handwritten musical notation for the fifth system, including the instruction 'ff decresc.' and a 3/4 time signature.

El  
B  
Va

Handwritten musical notation for the sixth system, starting with a measure number '86' in a box and the instruction '6 con noncuranza (d=72)'. It includes a 4/4 time signature and various musical notations.

Variati bir çalginin koluna çevirmekte ve çalginin üstündeki beşgi oynatmaktadır.

## AÇIKLAMA

9- Yapımı bitmiş olan bebekleri birer birer kollu çarka bağlar. Çarkın kolunu çevirir ve çarkı döndürür. Çark döndükçe bebekler uyanmaya başlar.

## AKSIYON

9-

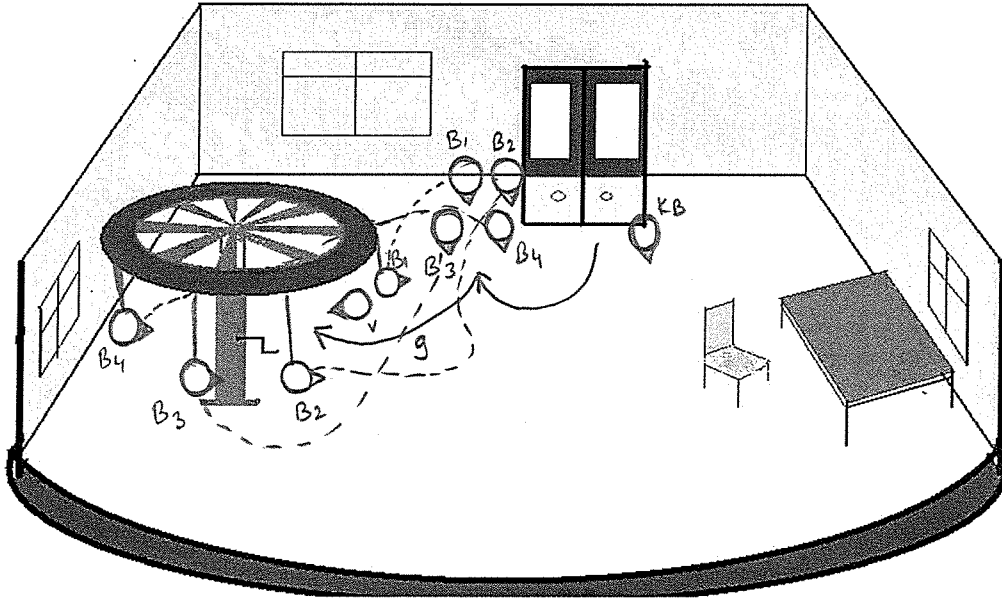

## TEKNİK

### IŞIK

9- Sahne aydınlık-  
gündüz

### MÜZİK

9- 82-96 ölçüler

### EFEKT

9-

10

*elli Barın* **op**

Va-nis-e! -

*Variyeli*

*elli Serin*

*a piacere* *Variyeli çalgının kolunu*

*Variyeli*

Bu-yuz! -

*elli Serin*

*Colla parte*

*elli Serin*

Yeniden çevris.

Sa-ne ben ne söy-le-dim?

*Variyeli*

**Poco Vivo** (♩=104)

*elli Serin*

*Variyeli*

## AÇIKLAMA

10- Ellik Barım elinde kova ve temizlik malzemeleri olduğu halde sahneye girer.

## AKSIYON

10-

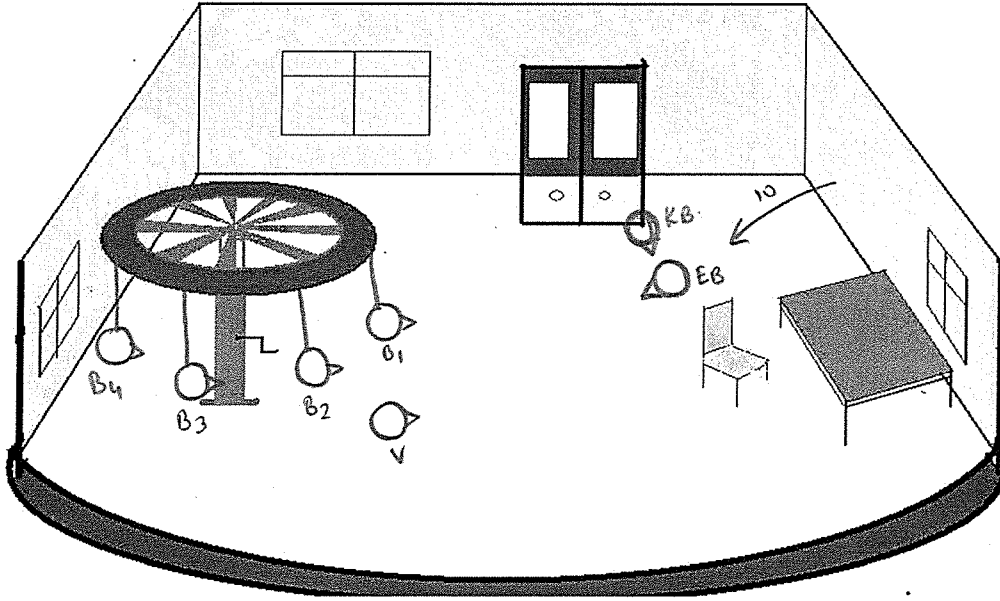

## TEKNİK

### IŞIK

10- Sahne aydınlık-  
gündüz

### MÜZİK

10- 97-107 ölçüler

### EFEKT

10-

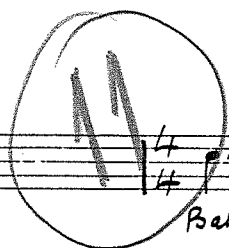

Ullik Barin  $\frac{3}{4}$   $\frac{4}{4}$   $\frac{2}{4}$   $\frac{3}{4}$   
Bak ge-ne sen i-si-ni li-tir-me-mis-sin, —

Variasi  $\frac{3}{4}$   $\frac{4}{4}$   $\frac{2}{4}$   $\frac{3}{4}$

Ullik Barin  $\frac{3}{4}$   $\frac{4}{4}$   $\frac{2}{4}$   $\frac{2}{4}$   
Be-bek-le-ri sil-me-mis-sin! — *Meno Mosso* (♩ = 72)

Variasi  $\frac{3}{4}$   $\frac{4}{4}$   $\frac{2}{4}$   $\frac{2}{4}$

Ullik Barin  $\frac{2}{4}$   $\frac{4}{4}$   $\frac{4}{4}$   $\frac{4}{4}$

Variasi  $\frac{2}{4}$   $\frac{4}{4}$   $\frac{4}{4}$   $\frac{4}{4}$

## AÇIKLAMA

11- Ellik Barım kovada ıslatıp sıktığı bezlerden birini Varişli'ye verir.

## AKSİYON

11-

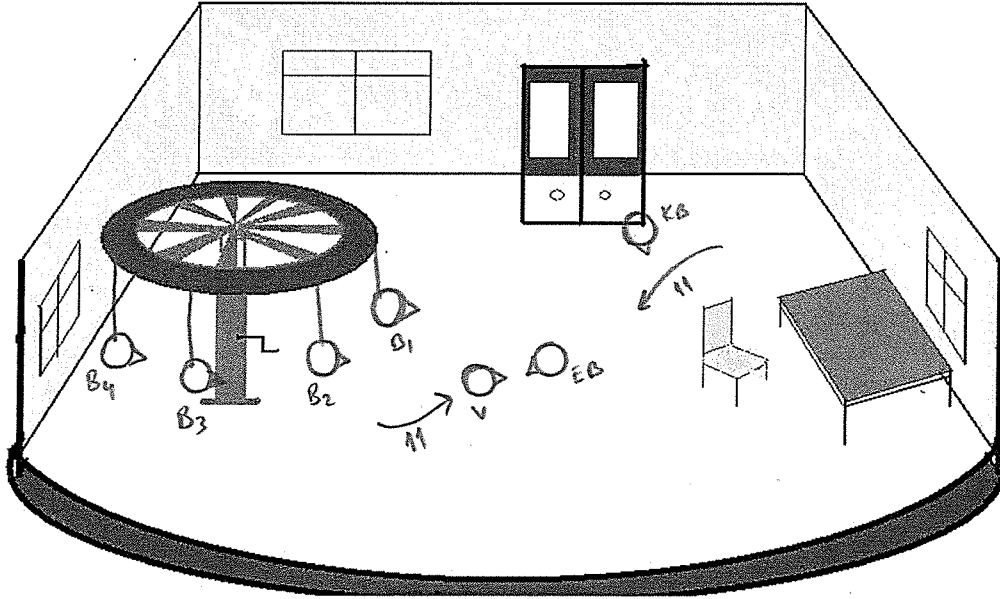

## TEKNİK

### IŞIK

11- Sahne aydınlık-  
gündüz

### MÜZİK

11- 108-131 ölçüler

### EFEKT

11-

8 Poco Viro (♩ = 104)

Ellik Barin

Varişl

Ellik Barin

Varişl

Ku-şun - Sen de kim o-lur -

sun? Ker-şin da hep - Ku-şu-şu-şu-şu!



**AÇIKLAMA**

Aynı sahne devam ediyor...

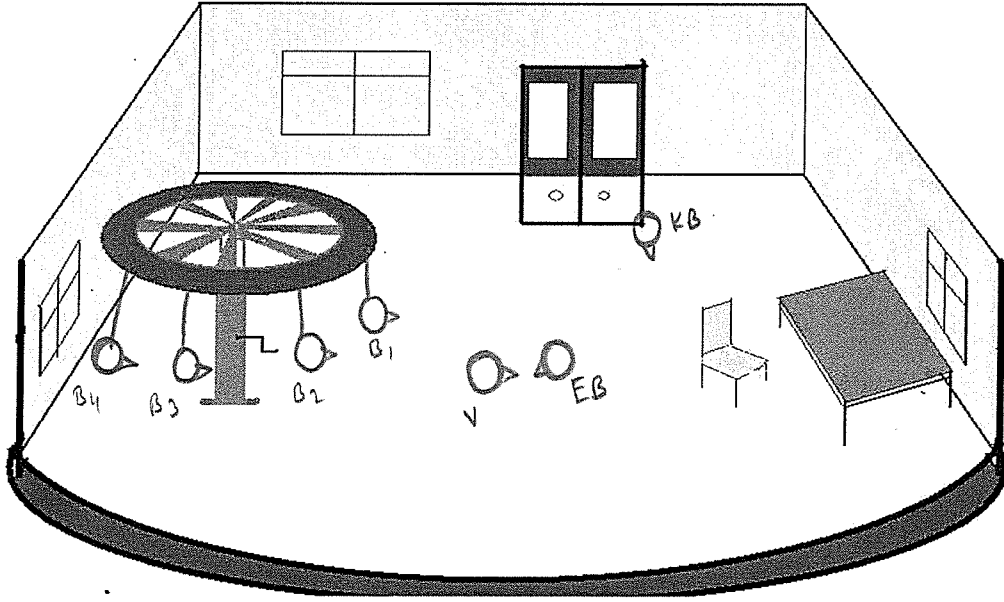
**AKSİYON****TEKNİK****IŞIK****MÜZİK****EFEKT**

Quasi a piacere, colla parte

Ellil Barin

Varisli

Ben ci-rak sam sen de ci- Yuk-ek-ten at-ma-yi-bi-

Ellil Barin

Varisli

Animato (d. 112)

ner-dey-se-ur-ta u-ya

-rak!

Animato (d=112)

12

Ellil Barin

Varisli

Poco più mosso (d=120)

mir..

(Hiddetle)

Poco più mosso (d=120)

ur-ta-ci-gim be-mi bi-lir ta-

## AÇIKLAMA

12- Ellik Barım ve Varişli temizlik yapmaya koyulurlar. Varişli, Usta'nın tezgahını ve malzemeleri düzenler.

## AKSIYON

12-

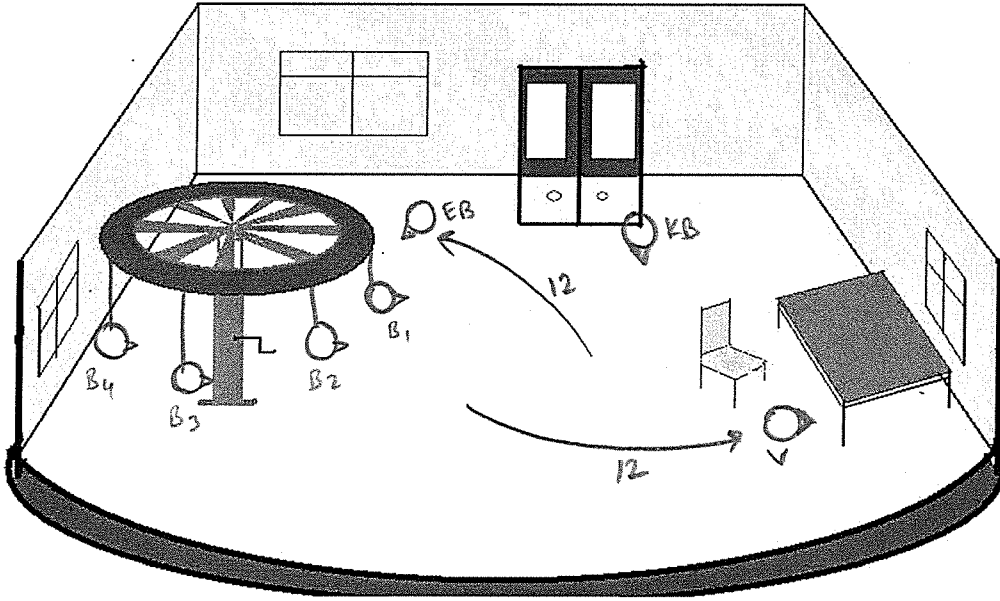

## TEKNİK

### IŞIK

12- Sahne aydınlık-  
gündüz

### MÜZİK

12- 132-157 ölçüler

### EFEKT

12-

Ellil Barin

Violonçello

- mür, Be - nim i - ri - mi

This system contains the first system of handwritten musical notation. It includes a vocal line with lyrics and a piano accompaniment. The piano part features several triplet patterns and dynamic markings such as *mf*, *mp*, and *dim*. The lyrics are: "- mür, Be - nim i - ri - mi".

Ellil Barin

Violonçello

Cok Sev - di - güm - den Kuş - ku - ra Yok! Va - rı - ı!

Poco Calmo (d=84)

This system contains the second system of handwritten musical notation. It includes a vocal line with lyrics and a piano accompaniment. The piano part features triplet patterns and dynamic markings such as *mf* and *p*. The lyrics are: "Cok Sev - di - güm - den Kuş - ku - ra Yok! Va - rı - ı!". A tempo marking "Poco Calmo (d=84)" is present.

4 - müt - ma - ra - ra Bu - güm bi -

*mf* *dim.*

This system contains the third system of handwritten musical notation. It includes a vocal line with lyrics and a piano accompaniment. The piano part features dynamic markings such as *mf* and *dim.*. The lyrics are: "4 - müt - ma - ra - ra Bu - güm bi -".

**AÇIKLAMA**

Aynı sahne devam ediyor...

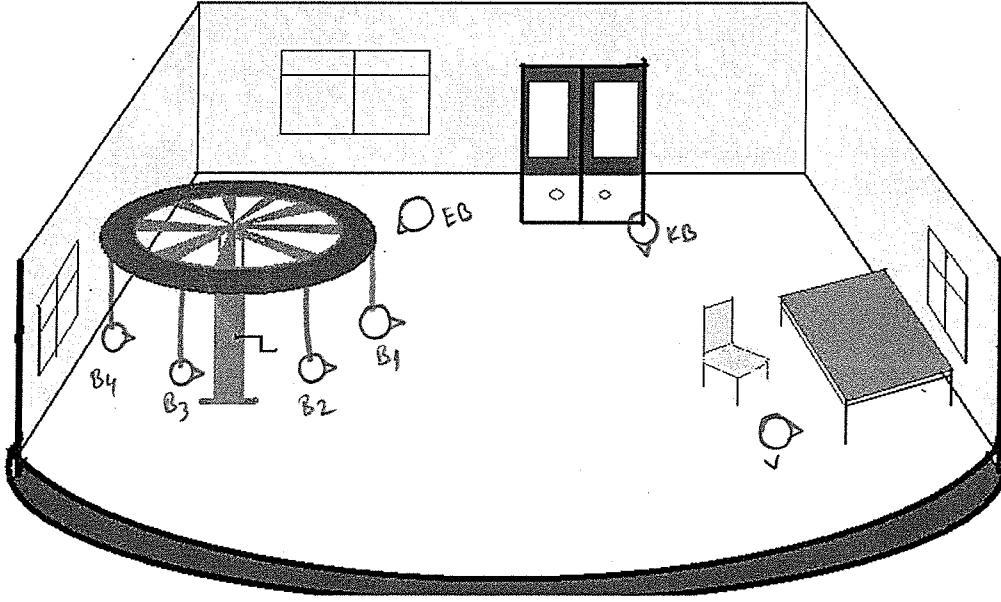
**AKSİYON****TEKNİK****IŞIK****MÜZİK****EFEKT**

:

-

Poco

Ellik Barın

-zim bü-yük us - ta i - cin en sa - yi - lü bir gün - düz,

Varış

Poco

Ellik Barın

*Allargando*

Bu gün o - na bir dü - gün - düz -

Moderato (♩=72)

Varış

*Allargando*

Moderato (♩=72)

Ellik Barın

Varış

- dim, doğ - ru ya - hu ya - ri - be - bek ku - ma - bā - lü mü bir az son -

Ellik Barın

Varış

Ellik Barın

Varış

Varış

Varış

## AÇIKLAMA

13- Varişli yaptığı işi bırakıp Kumabanu'nun yanına gider ve sağını solunu elbisesini kontrol eder.

## AKSIYON

13-

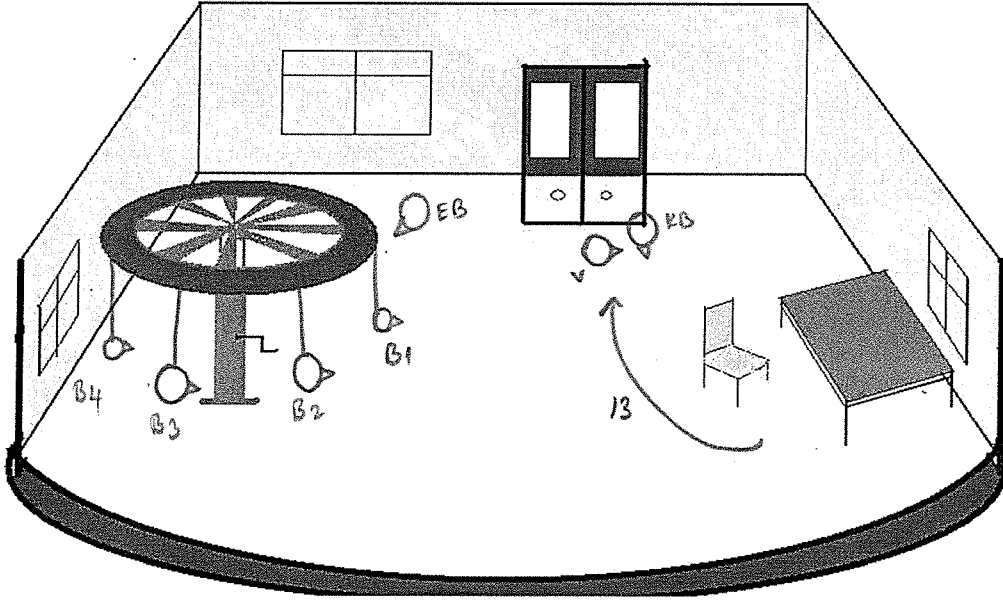

## TEKNİK

### IŞIK

13- Sahne aydınlık-  
gündüz

### MÜZİK

13- 158- 184

### EFEKT

13-

*elik arını*

- na can-la-na - cak, O-nu gö-ruu-ler ka-na - cak, ger-cal bi

*dim.*

Kı- sa- na- cak...

*Sahne düğün dan Usta'nın sesi duyulur.*

Va- rı- ğı- la; be- bek- ler- ha - zır mı?-

*Poco Vero (d. 92)*

El- lik Ba-nın

12



**AÇIKLAMA**

Aynı sahne devam ediyor...

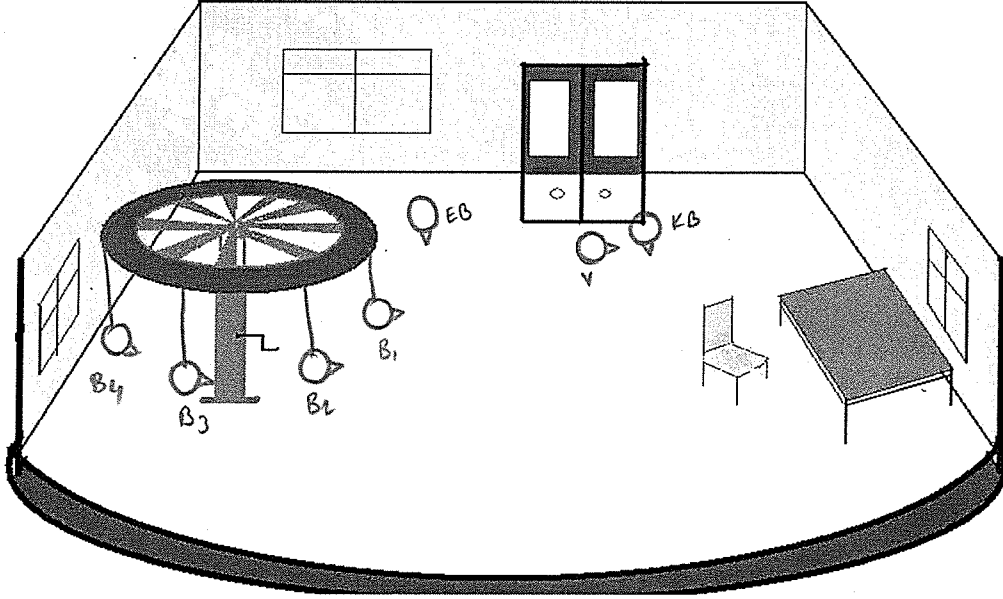
**AKSİYON****TEKNİK****IŞIK****MÜZİK****EFEKT**

Colla parte

Ellik Barın  
 3/4 4/4 3/4 4/4  
 şö - te lla - ta Sen - o - tur la - ku - ma. ba - ni'ya şö - le! Be - bek - le.

Variyeli  
 3/4 4/4 3/4 4/4

f dim. Pizz.  
 3/4 4/4 3/4 4/4

Ellik Barın  
 - ri ha - zır - le - ma !.. Piu Vivo (♩ = 112)

Variyeli  
 4/4 3/4 4/4

Ellik Barın sıratle cıtar. varışli acela bebekleri hazırlas.

ff ff  
 4/4 3/4 4/4

Variyeli  
 4/4 4/4

ff  
 4/4 4/4 4/4 4/4

## AÇIKLAMA

14- Ellik Barım süratle çıkar. Varişli aceleyle bebekleri hazırlar.

## AKSIYON

14-

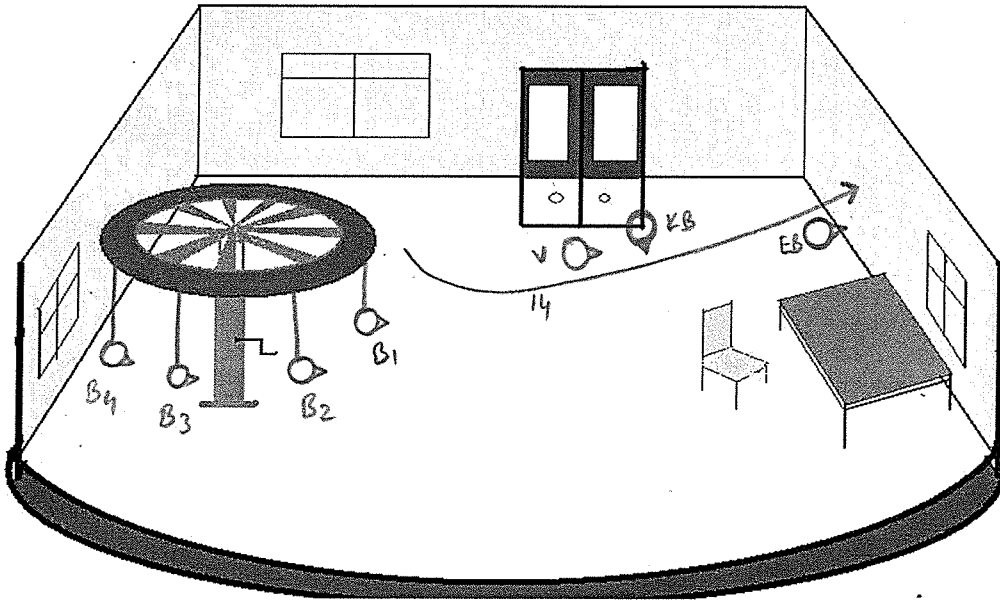

## TEKNİK

### IŞIK

14- Sahne aydınlık-  
gündüz

### MÜZİK

14- 185-193 ölçüler

### EFEKT

14-

Varış:

Varış:

13 *allegretto* (♩ = 100)

Varış: büyük bir carkin kollarını  
 çevirin, Zelikler harekete başlarlar.

CORO

1. 2.

Varış:

Be-bek-ler di-zil-sin

## AÇIKLAMA

15- Varişli çarkın kolunu çevirir ve bebekler dans etmeye başlar.

## AKSIYON

15-

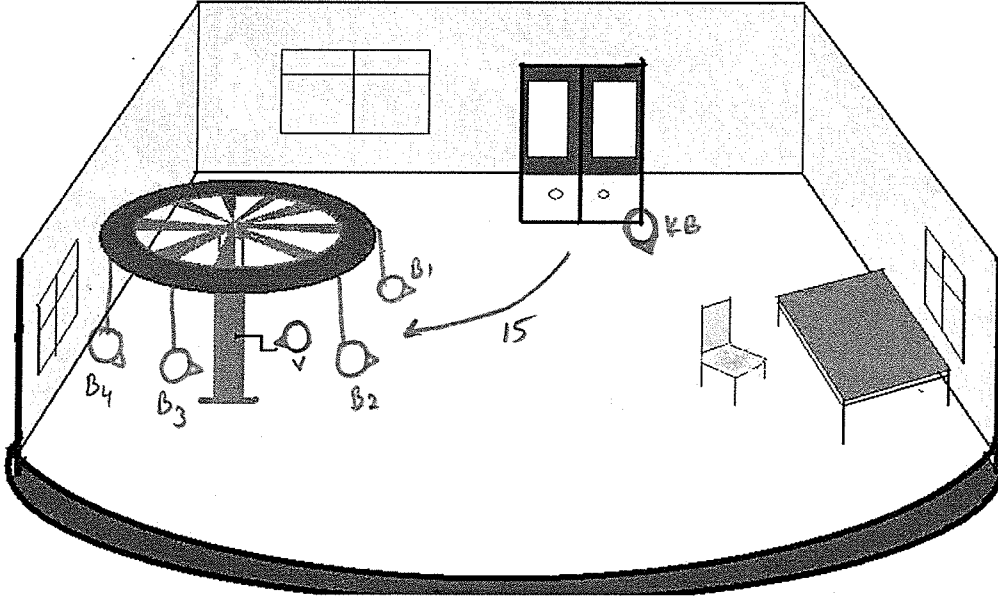

## TEKNİK

### IŞIK

15- Sahne aydınlık-  
gündüz

### MÜZİK

15- 194-213 ölçüler

### EFEKT

15-

S. *gey o gey*

A. *Dun dun dun Dun dun dun*

T. *(Falsetto)*

1. *f O-ho-ho-hoy O-ho-ho-hoy*

2. *Dun dun dun Dun dun dun*

*boy boy! Be-kek-ler di-gil-sin boy boy!*

*dun*

**AÇIKLAMA**

Aynı sahne devam ediyor...

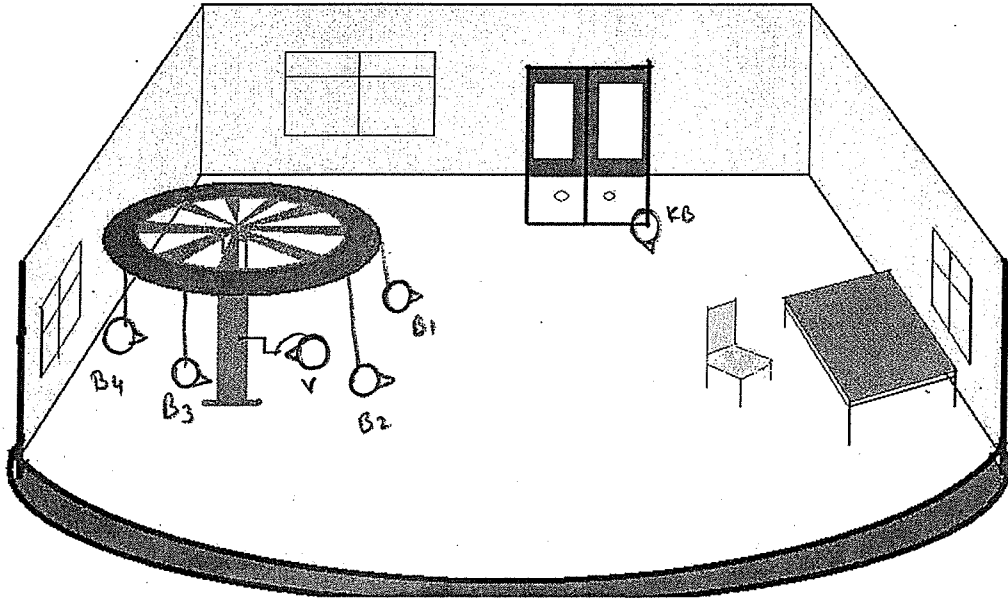
**AKSIYON****TEKNİK****IŞIK****MÜZİK****EFEKT**

Handwritten musical score for Soprano (S.), Alto (O. R. A.), Tenor (O. T.), and Bass (C. 1., B. 2.).

**S.** *Maestro*

**O. R. A.** *Dun dum dum*

**O. T.** *Dun dum dum*

**C. 1.** *O. ho. ho. koy*

**B. 2.** *Dun dum dum*

*And.*

*Hep bir-den zıp-le-yin toy toy!*

*Hep bir-den zıp-le-yin* *Pizz.*



**AÇIKLAMA**

Aynı sahne devam ediyor...

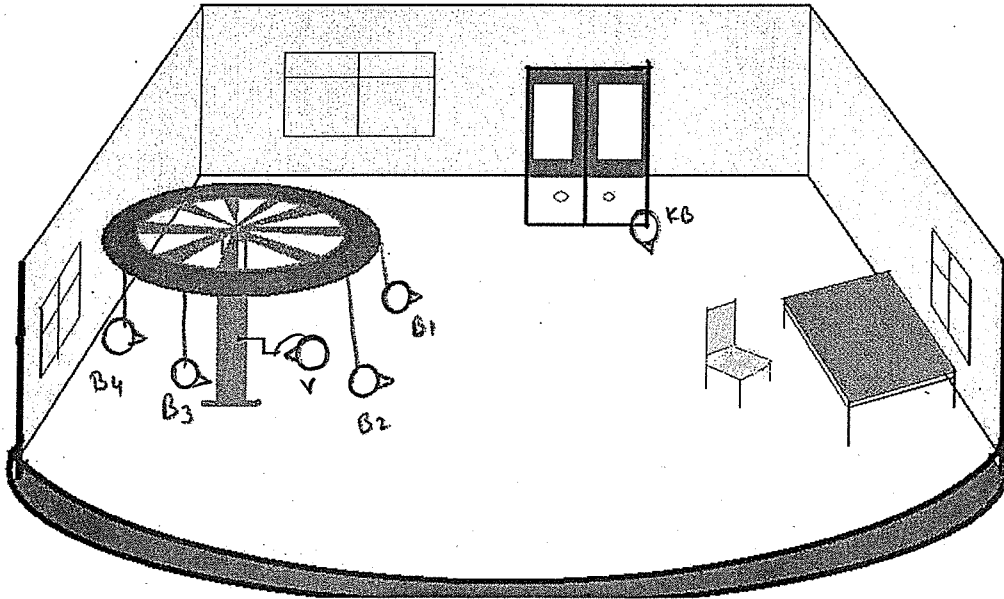
**AKSIYON****TEKNİK****IŞIK****MÜZİK****EFEKT**

207

S. *On to rah!*

A. *f* *oh-kah-hay!* *On to rah! oh kah hay!*

T. *f* *oh-kah-hay!* *On to rah! Oh kah hay!*

1. *f* *oh-kah-hay!* *On to rah oh kah hay!*

2. *f* *oh-kah-hay!*

Variation

*tay toy!*

*ga-*

**AÇIKLAMA**

Aynı sahne devam ediyor...

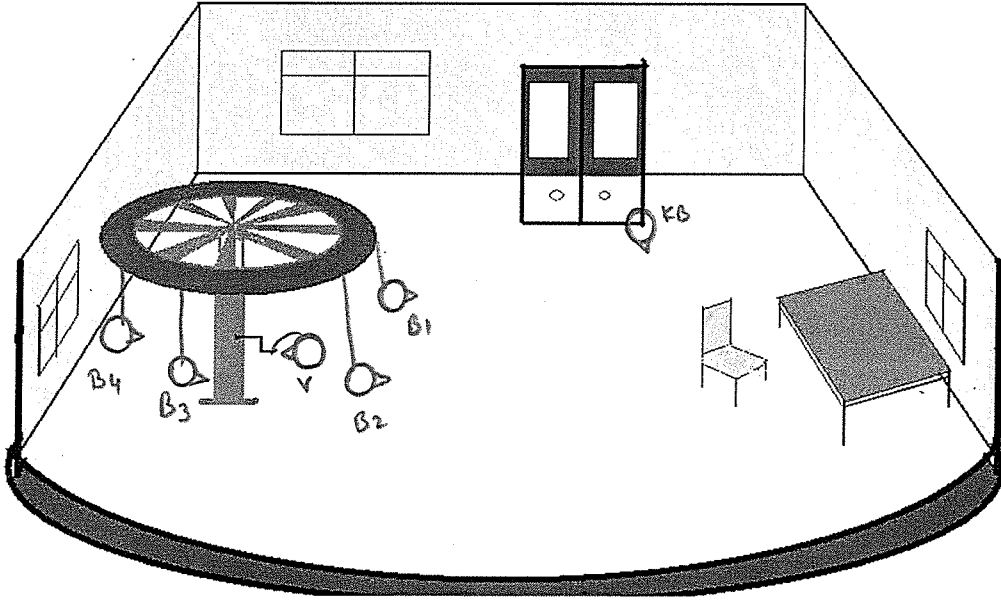
**AKSİYON****TEKNİK****IŞIK****MÜZİK****EFEKT**

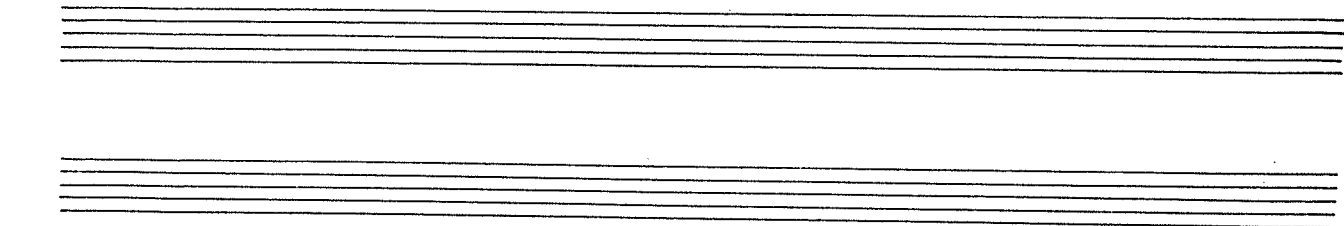

RANS

S. to - rah Ra-h-man-nan Ma-ha-lay-ga!

A. To - rah nan nan nan Ma-ha-lay-ya Ah-ho-ho

T. To - rah nan nan nan Ma-ha-lay-ya

B. Ah-ho-ho hay

right - buk el - e - ri be - le koy!

tr/m

5

5

5

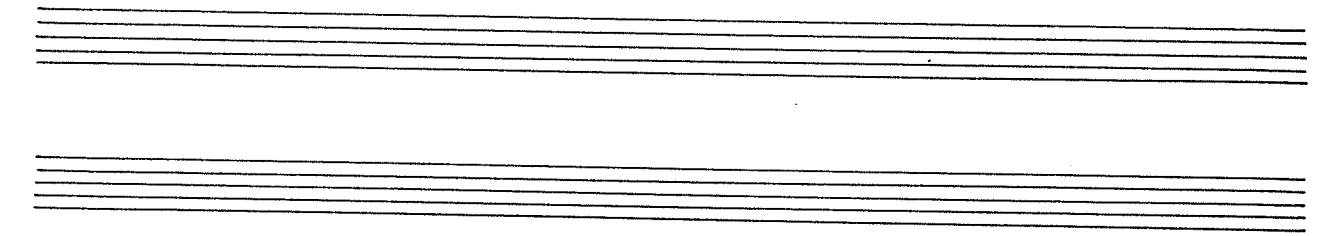

**AÇIKLAMA**

Aynı sahne devam ediyor...

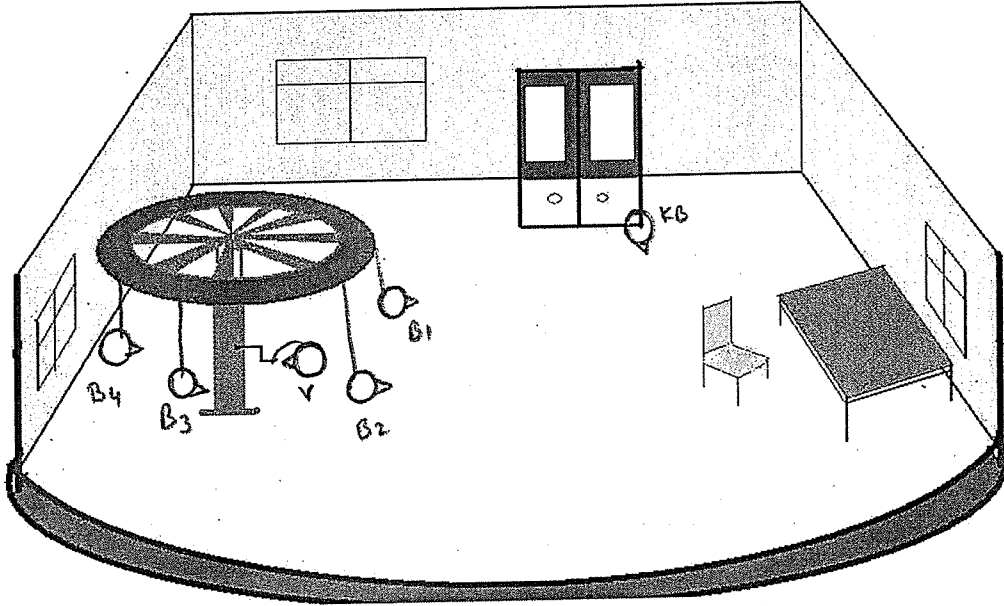
**AKSIYON****TEKNİK****IŞIK****MÜZİK****EFEKT**

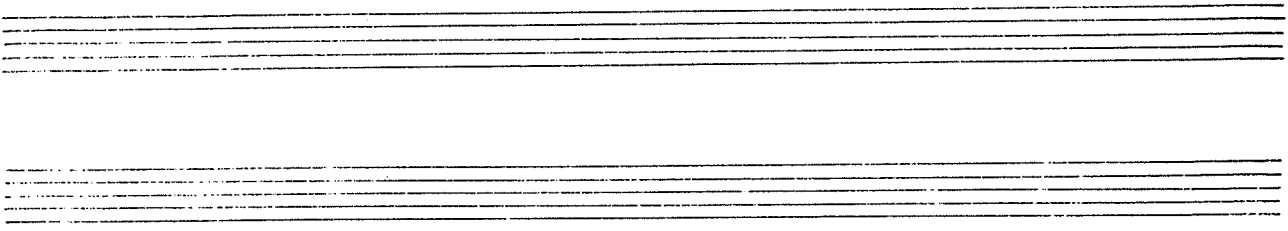

S. *na!*

R.A. *hay - nahay-ya* *na!*

O.T. *nahay-ya* *na!*

B. *ah hay hay* *na!*

*Arif!*

*15*

*Sen mut faga git so-gan*

*ff*

S  
A  
T  
B  
Arif!

## AÇIKLAMA

16- Varişli bebekleri, çarka bağlı oldukları ipten çözer. Çözülen bebek kenara dans ederek ayrılır.

## AKSIYON

16-

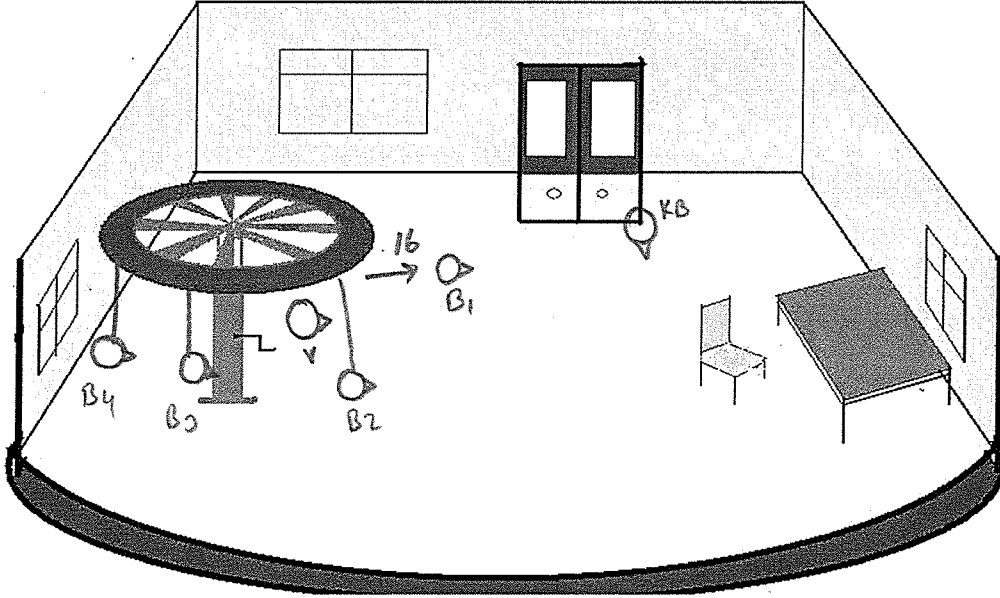

## TEKNİK

### IŞIK

16- Sahne aydınlık-  
gündüz

### MÜZİK

16- 214-218 ölçüler

### EFEKT

16-

S. *2/4* *5*  
Ha ha ha ha hay!  
Ya ha ha ha ha ha hay!

A.  
Ha ha ha ha hay!  
Ya ha ha ha ha ha ya - na na na na na

T.  
-

(Falsetto)  
Oh - ho - ho hay!

soy!  
Siz kii çikler ge - lir toy toy!

17

*mf cresc.*



## AÇIKLAMA

17- Variesli bir bebeği daha çözer.

## AKSIYON

17-

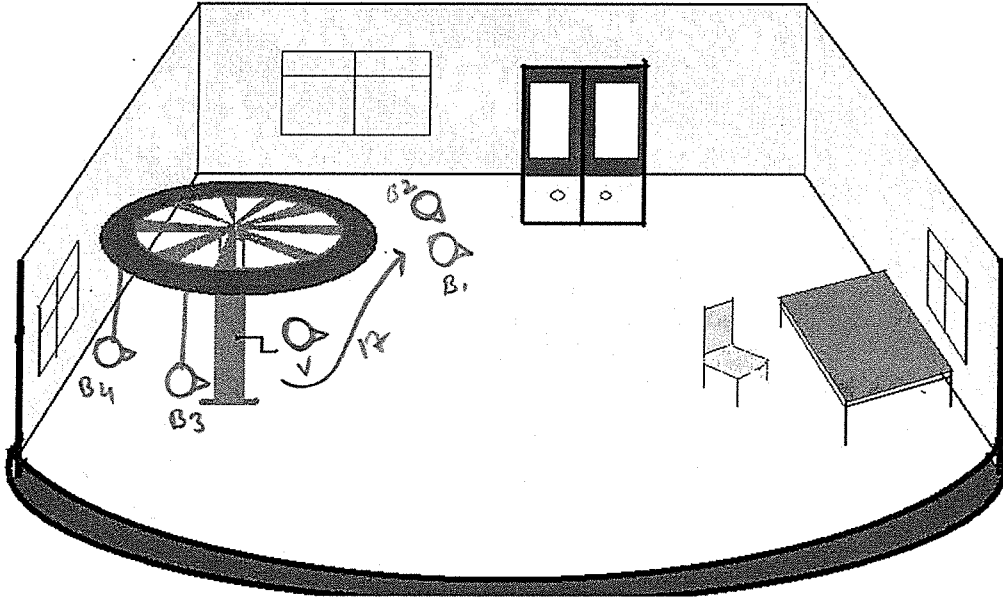

## TEKNİK

### IŞIK

17- Sahne aydınlık-  
gündüz

### MÜZİK

17- 219-221 ölçüler

### EFEKT

17-

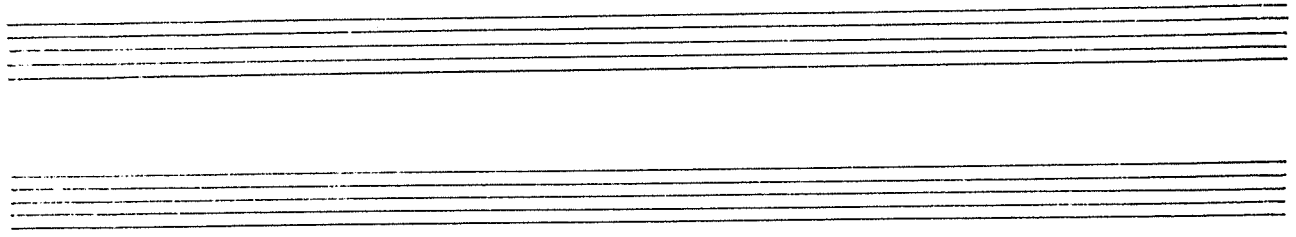

S. *ff* 221  
 Hah hah hay!

K. *ff*  
 Hah hah hay!

O. Hah hah hay!

T. Hah hah hay!

B. Hah hah hay!

Varisi:  
 si-ra-ya di-zi-lin boy boy! —

18

S.  
 O.  
 K.  
 A.  
 O.  
 T.  
 C.  
 B.  
 Varisi

## AÇIKLAMA

18- Varişli son kalan bebekleri de çözer.

## AKSIYON

18-

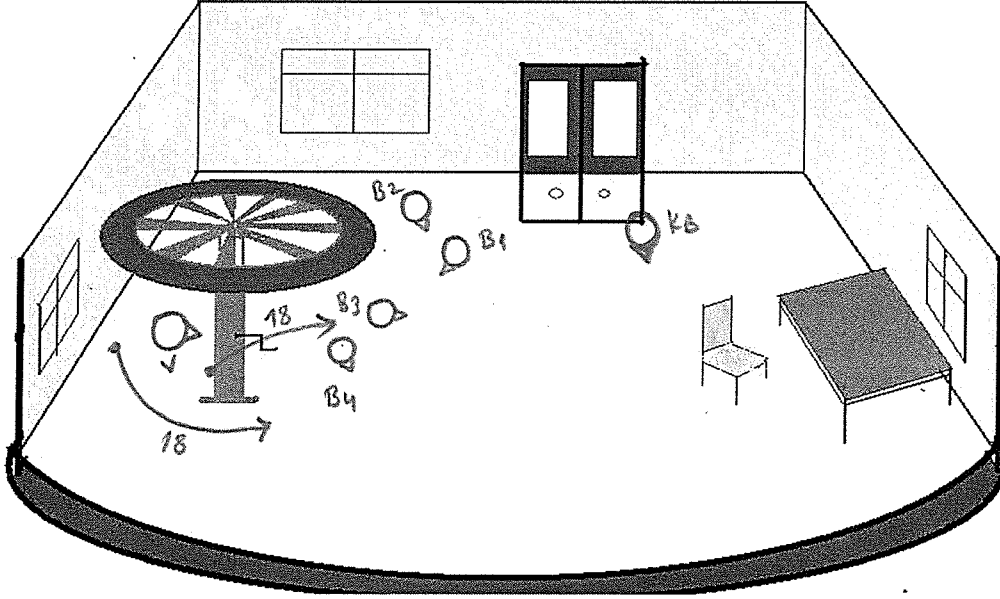

## TEKNİK

### IŞIK

18- Sahne aydınlık-  
gündüz

### MÜZİK

18- 222-237 ölçüler

### EFEKT

18-

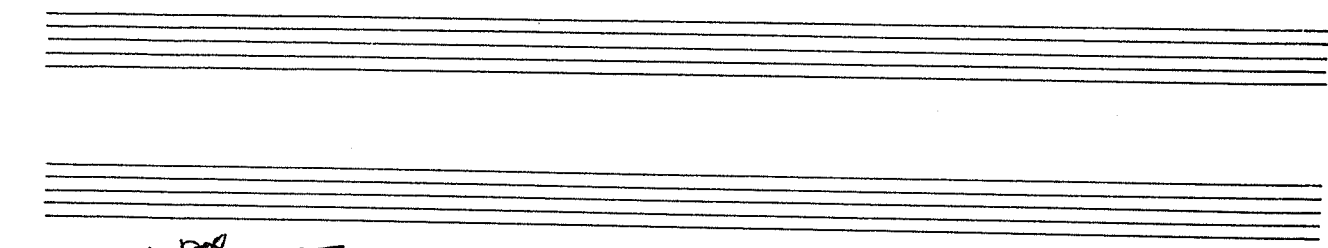

*Andante* 16

S.

A.

T.

B.

Cl.

*Poco Allarg... (Subito) Allegro (♩ = 126)*

16

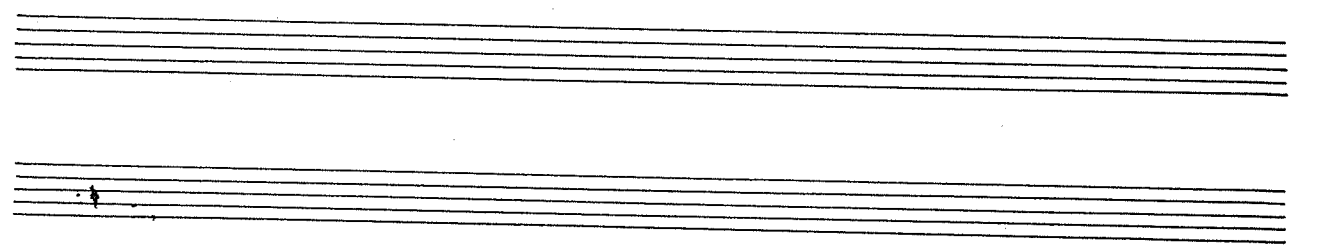

**AÇIKLAMA**

Aynı sahne devam ediyor...

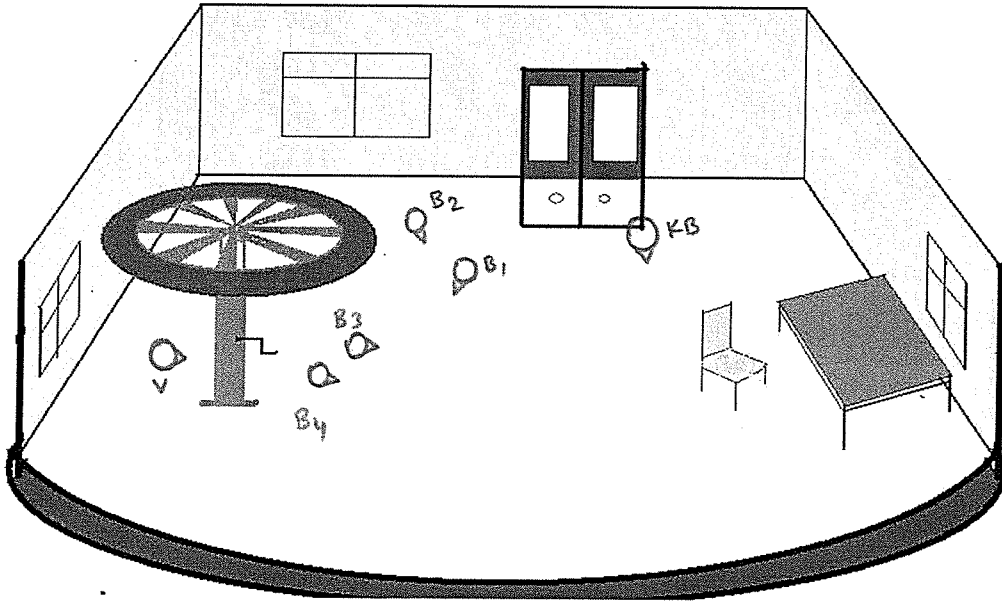
**AKSIYON****TEKNİK****IŞIK****MÜZİK****EFEKT**

Handwritten musical score for piano, featuring a treble and bass clef with various notes and rests.

*Allargando* *Allegretto* (♩ = 112)

Handwritten musical score for piano, featuring a treble and bass clef with various notes and rests.

Varışlı gene kola geçirir. Belçikler biy del  
 Usta ya karşılamâ türküsünü söylerler.  
 Bu sırada Usta, yanında Ellik Barın, sahneye girer.

19

S.  
 O.  
 A.  
 U.  
 T.  
 C.  
 B.

Empty musical staves for vocal parts labeled S, O, A, U, T, C, B.

*Poco allarg.* *allegretto* (♩ = 100)

Handwritten musical score for piano, featuring a treble and bass clef with various notes and rests.

## AÇIKLAMA

19- Varişli kolu çevirmeye devam eder. Bebekler hep beraber Usta'yı karşılama türküsünü söylerler. Bu sırada Usta ile Ellik Barım girerler.

## AKSIYON

19-

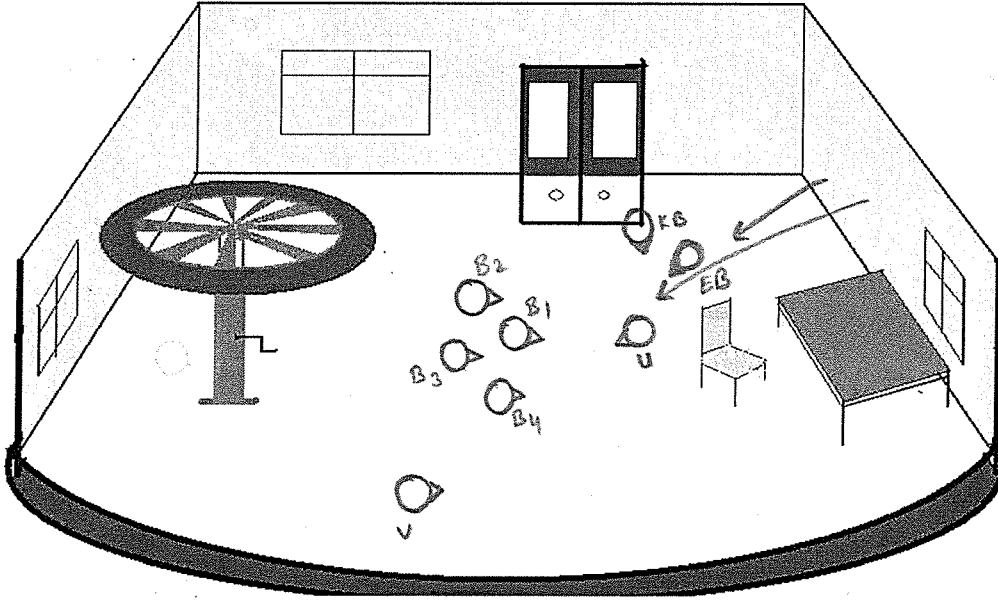

## TEKNİK

### IŞIK

19- Sahne aydınlık-  
gündüz

### MÜZİK

19- 238-255 ölçüler

### EFEKT

19-

B. Zeller  
L. N. W.

Handwritten musical score for Soprano (S.), Alto (A.), Tenor (T.), and Bass (B.) voices, and piano accompaniment. The score is divided into three measures. The lyrics are:

S. *gün ay-dün de-riş*  
 A. *Us-ta el-de cal-gi,* *Biz sa-na gün ay-dün de-riş*  
 T. *gün ay-dün de-riş*  
 B. *Us-ta el-de cal-gi,* *Biz sa-na gün ay-dün de-riş*

The piano accompaniment features a bass line with a 7th chord and a treble line with chords and a melodic line.

Handwritten musical score for Soprano (S.), Alto (A.), Tenor (T.), and Bass (B.) voices, and piano accompaniment. The score is divided into three measures. The lyrics are:

S. *gün ay-dün de-riş* *He-pi-mi-zi sen o-var-dün,*  
 A. *Us-ta el-de cal-gi* *Biz sa-na gün ay-dün de-riş*  
 T. *gün ay-dün de-riş* *He-pi-mi-zi sen o-var-dün*  
 B. *Us-ta el-de cal-gi,* *Biz sa-na gün ay-dün de-riş*

The piano accompaniment continues with similar harmonic structure, including 7th chords and melodic lines in both hands.



**AÇIKLAMA**

Aynı sahne devam ediyor...

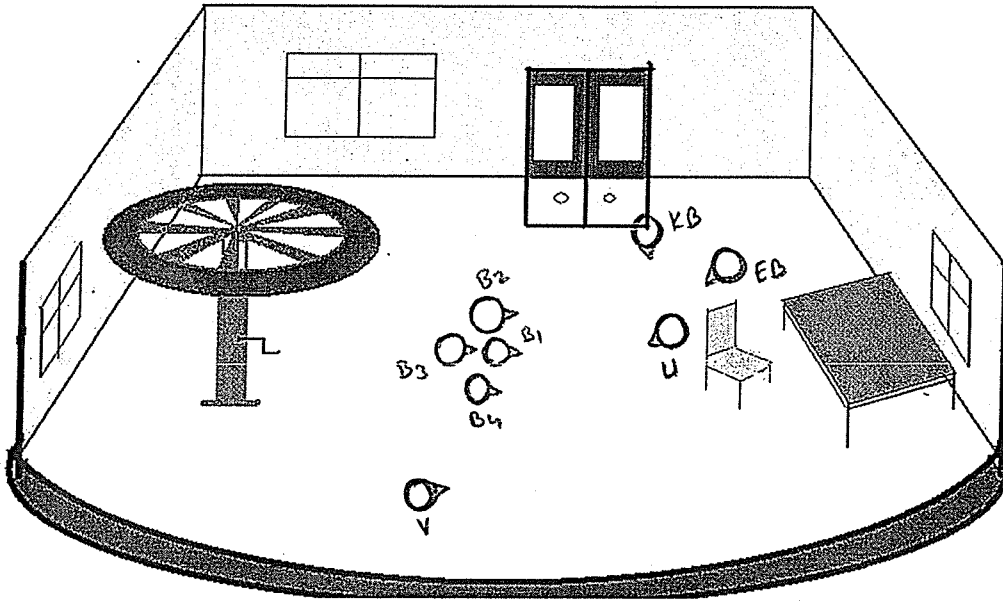
**AKSİYON****TEKNİK****IŞIK****MÜZİK****EFEKT**

S. *Bij de se-ni ö-ve-rij, — He-pi-mi-zi sen o-var-din, Bij de se-ni ö-ve-rij.*

U. A. *Bij de se-ni ö-ve-rij, — He-pi-mi-zi sen o-var-din, Bij de se-ni ö-ve-rij.*

O. T. *Bij de se-ni ö-ve-rij, — He-pi-mi-zi sen o-var-din Bij de se-ni ö-ve-rij.*

B. *Bij de se-ni ö-ve-rij, — Bij de se-ni ö-ve-rij.*

**AÇIKLAMA**

Aynı sahne devam ediyor...

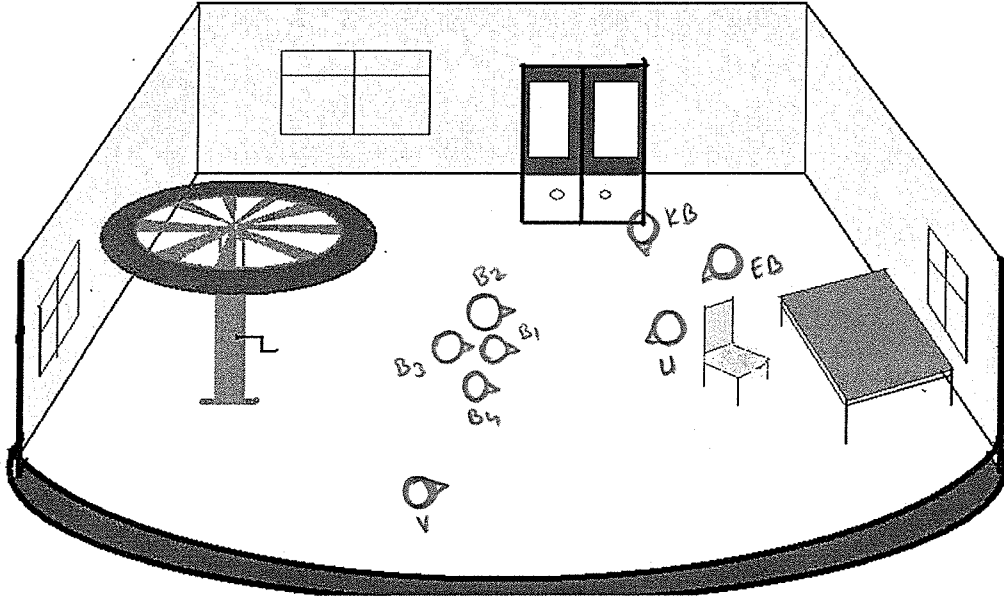
**AKSİYON****TEKNİK****IŞIK****MÜZİK****EFEKT**

--

--

--

S.

A.

T.

B.

*ff*

**19** *Ritenuito Calmo (♩ = 60)*

S. *ff* Hay

A. *ff* Hay

T. *ff* Hay

B. *ff* Hay

**20** *Usta*  
 Jim ay - din - be - bek

## AÇIKLAMA

20- Usta bebeklerin arasında dolaşır ve tek tek dokunarak bebekleri selamlar.

## AKSIYON

20-

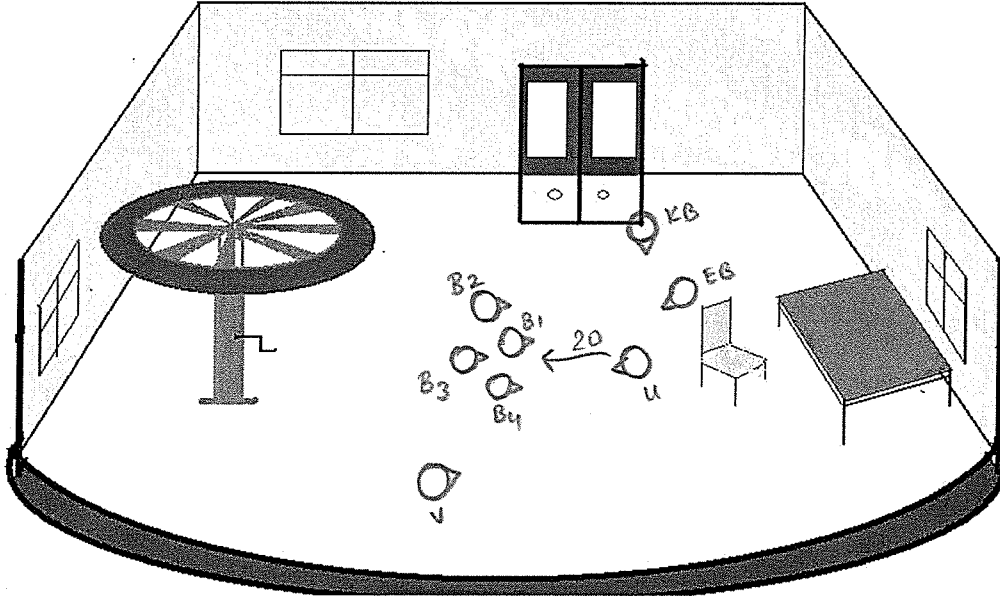

## TEKNİK

### IŞIK

20- Sahne aydınlık-  
gündüz

### MÜZİK

20- 256-269 ölçüler

### EFEKT

20-

sta

-rim Be-nim bü-tün emek-le -cim si - ze mut.lu.luk-ler her-

espr.

mp

p

sta

-sim, Sen ses-ler-den bu yu-va-ya giim-ler gi-neş

p

f

sta

*Giocoso* (♩=100)

ler doğ-sun. Bas-la-yın oy-na-ma-ya!

*Giocoso* (♩=100)

sta

Behçeler rakes ederler.

*Allegretto* (♩=112)

Behçeler rakes ederler.

*Allegretto* (♩=112)

tr. minimum

## AÇIKLAMA

21- Bütün bebeklerin katıldığı bir dans başlar.

## AKSİYON

21-

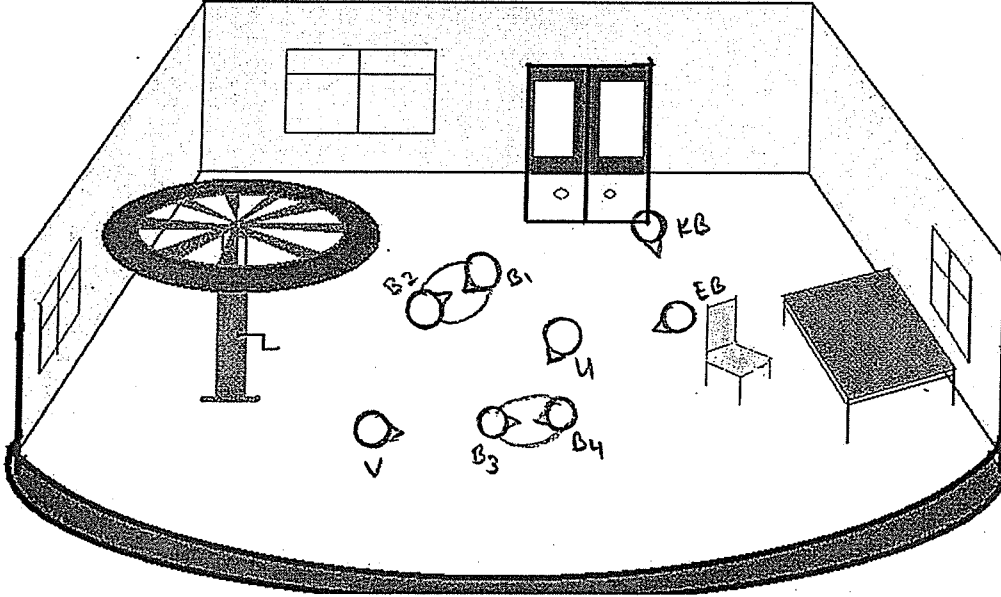

## TEKNİK

### IŞIK

21- Sahne aydınlık-  
gündüz

### MÜZİK

21- 270-318 ölçüler

### EFEKT

21-

Handwritten musical notation system 1, consisting of a treble and bass staff. The treble staff features a complex melodic line with many sixteenth notes and some slurs. The bass staff provides a rhythmic accompaniment with chords and single notes. There are some handwritten annotations, including a '5' above a measure in the treble staff.

Handwritten musical notation system 2, consisting of a treble and bass staff. The treble staff continues the melodic line with various articulations. The bass staff has a more active accompaniment. A '6' is written above a measure in the treble staff.

Handwritten musical notation system 3, consisting of a treble and bass staff. The treble staff has a dense texture of notes. The bass staff has a more sparse accompaniment. There are some handwritten annotations, including 'mf' (mezzo-forte) in the treble staff.

Handwritten musical notation system 4, consisting of a treble and bass staff. The treble staff has a complex melodic line. The bass staff has a simple accompaniment. The word 'decresc.' (decrescendo) is written in the bass staff.

Handwritten musical notation system 5, consisting of a treble and bass staff. The treble staff has a complex melodic line. The bass staff has a simple accompaniment. There are some handwritten annotations, including 'pp' (pianissimo) and 'ff' (fortissimo) in the bass staff.

Handwritten musical notation system 6, consisting of a treble and bass staff. The treble staff has a complex melodic line. The bass staff has a simple accompaniment. There are some handwritten annotations, including 'p' (piano) and 'ff' (fortissimo) in the bass staff.



## AÇIKLAMA

21- Bütün bebeklerin katıldığı bir dans başlar.

## AKSİYON

21-

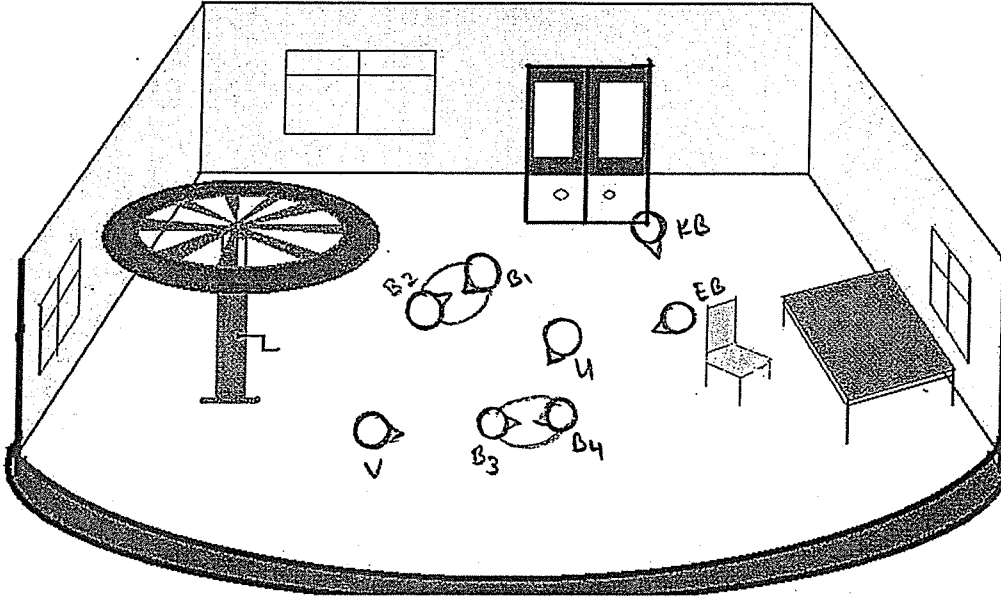

## TEKNİK

IŞIK	MÜZİK	EFEKT
21- Sahne aydınlık-gündüz -	21- 270-318 ölçüler	21-

Handwritten musical notation for the first system. The treble staff contains a complex melodic line with many beamed notes and triplets. The bass staff provides a harmonic accompaniment with chords and moving lines. The key signature has one flat (B-flat), and the time signature is 8/8.

Handwritten musical notation for the second system. The treble staff continues the melodic development with various rhythmic values and triplets. The bass staff maintains the harmonic support. The key signature changes to two flats (B-flat and E-flat).

Handwritten musical notation for the third system. The treble staff features a series of chords and moving lines. The bass staff continues with a steady accompaniment. The key signature changes to one flat (B-flat).

Handwritten musical notation for the fourth system. The treble staff is filled with dense chordal textures and complex rhythmic patterns. The bass staff provides a strong harmonic foundation. The key signature has one flat (B-flat).

**AÇIKLAMA**

21- Bütün bebeklerin katıldığı bir dans başlar.

**AKSIYON**

21-

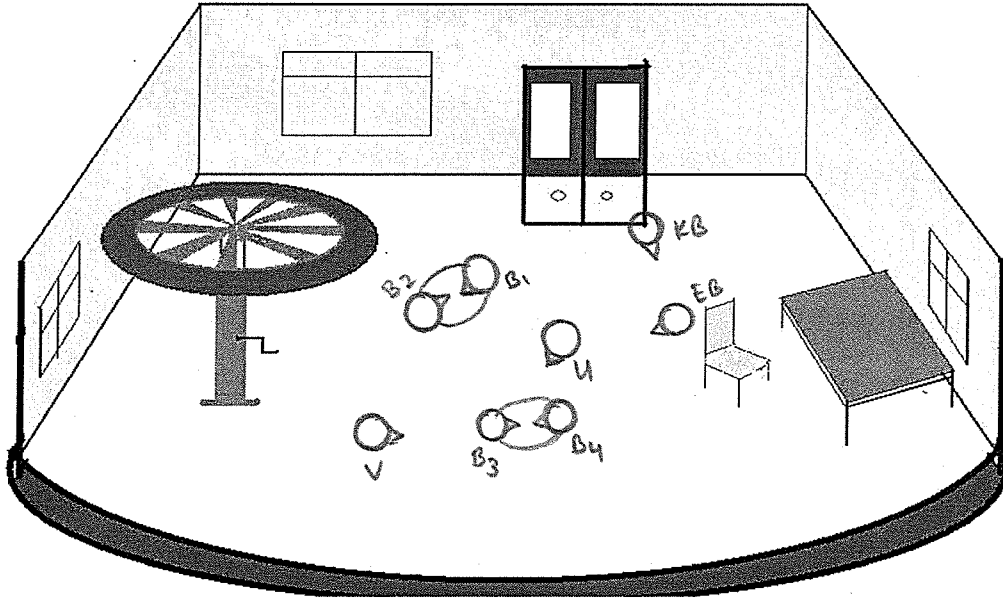
**TEKNİK****IŞIK**

21- Sahne aydınlık-  
gündüz

**MÜZİK**

21- 270-318 ölçüler

**EFEKT**

21-

Handwritten musical score for the first system. It consists of two staves: a treble staff and a bass staff. The treble staff contains several measures of music, including rests and notes. The bass staff contains more complex notation, including chords and rhythmic patterns. Dynamics such as *ff* and *p* are indicated. There are also some handwritten markings like  $\Phi$  and  $\Pi$  below the bass staff.

24 Moderato (d = 88)

Handwritten musical score for the second system. It includes lyrics in Turkish: "Ne gü-zel o-yun-lar gö-ster-di - miş be-cek - ler sim." The score features treble and bass staves with musical notation and dynamics like *p*. The time signature changes from 3/4 to 2/4 and back to 3/4.

Handwritten musical score for the third system. It includes lyrics in Turkish: "Ar - tik Va - nis - li - si - zi bah - ce - ye gö - tür - sün." The score features treble and bass staves with musical notation and dynamics like *p*. The time signature changes from 3/4 to 2/4 and back to 3/4.

25 Tempo I.

Handwritten musical score for the fourth system. It includes lyrics in Turkish: "- miş o - ra - da - dık - sün." The score features treble and bass staves with musical notation and dynamics like *p* and *Tempo I.*. A circled number "22" is written on the right side of the page.

**AÇIKLAMA**

22- Usta Varışli ile bebekleri bahçeye gönderir.

**AKSIYON**

22-

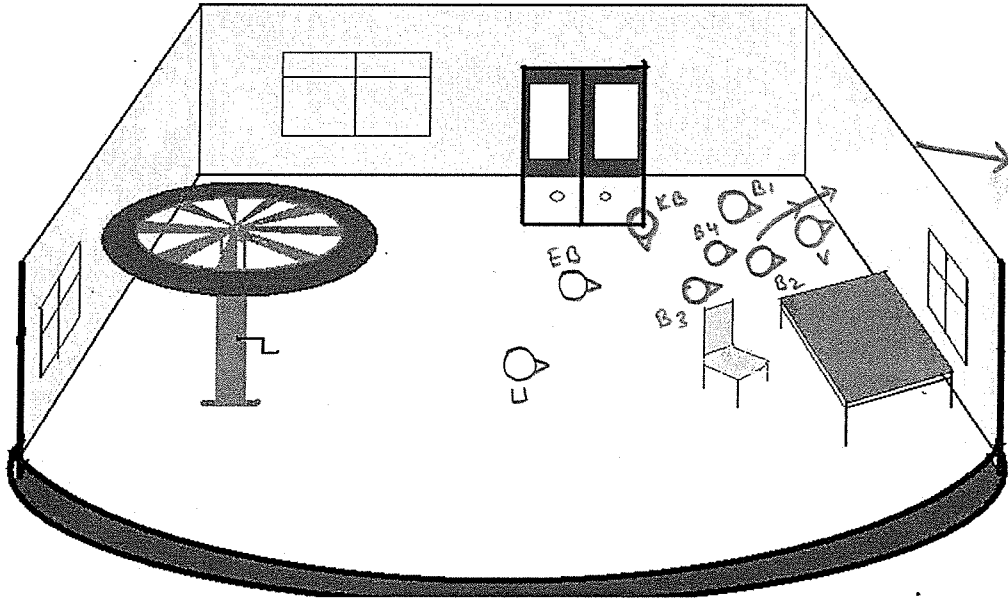
**TEKNİK****IŞIK**

22- Sahne aydınlık-  
gündüz

**MÜZİK**

22- 319-339 ölçüler

**EFEKT**

22-

34

Varişli belekleri toplar, bir verir.

320

Wla

322

sta

ripil

cresc.

324

S.

U.

U.

U.

A.

Belekler şarkı söyliyerek salından çıkarlar  
Sesleri gittikçe yaklaşır.

326

il

Hay - de be - lek - ler!

accelerando . . . . .

collo

**AÇIKLAMA**

Aynı sahne devam ediyor...

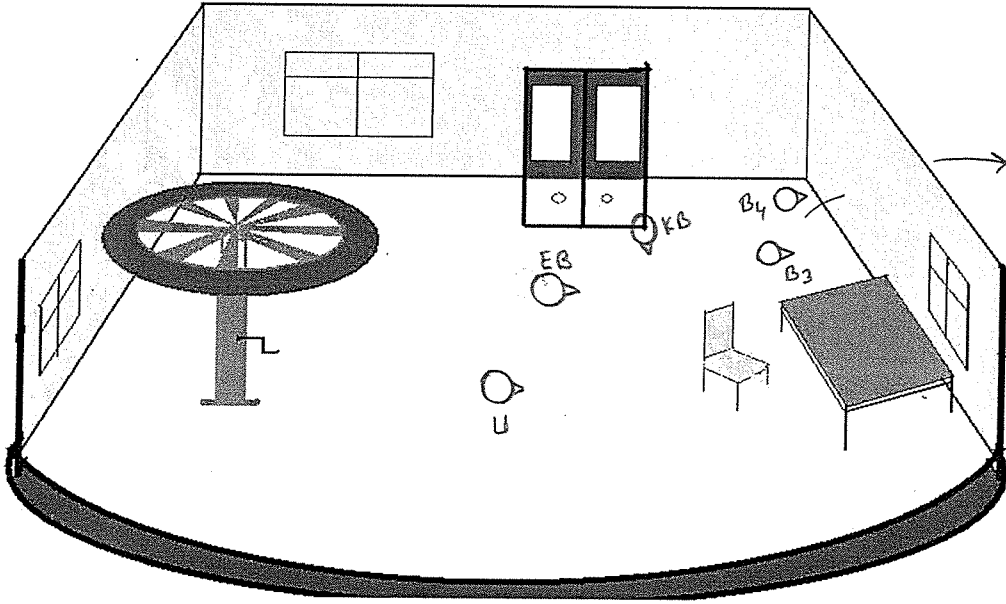
**AKSIYON****TEKNİK****IŞIK****MÜZİK****EFEKT**

25 *Allegramente* ( $\text{♩} = 112$ )

328

S. *Us-ta el-de cal-gi,* *läl läl läl läl läl läl läl*

A. *Us-ta el-de cal-gi,* *hahahaha hahahaha hahahaha hahahaha*

331

*hah hah hah hah hah hah hah hah hah hah hah hah hah hah hah*

*hah hah hah hah hah hah hah hah hah hah hah hah hah hah hah*

*mf*

*Rit.*

335

*Moderato* ( $\text{♩} = 80$ )

*allargando*



**AÇIKLAMA**

Aynı sahne devam ediyor...

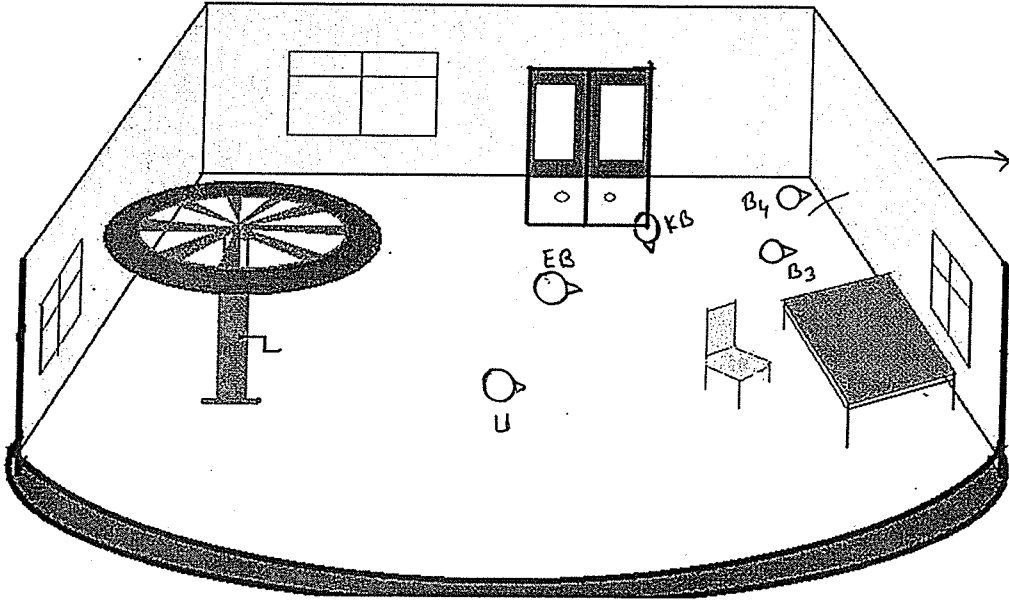
**AKSİYON****TEKNİK****IŞIK****MÜZİK****EFEKT**

*Poco Lento* (♩ = 74)

Usta

El-lik Ba-rim, — ser-gi-li ar-ka-de-şim,

*p dolce*

Usta

Bu gün-so-nu-mu bul-du — be-nim a-tın sa-va-

Usta

-oim, — Yıl-lar yi-li

28

Usta

taş be-kek-ler ya-par-dım, — Be-yin-le-ni-mi di-şo-de-şim a-dı-zer,

*p* *CRISO.*

## AÇIKLAMA

23- Usta ile Ellik Barım baş başa kalmışlardır. Usta Ellik Barım'ı karşısına sandalyeye oturtur.

## AKSIYON

23-

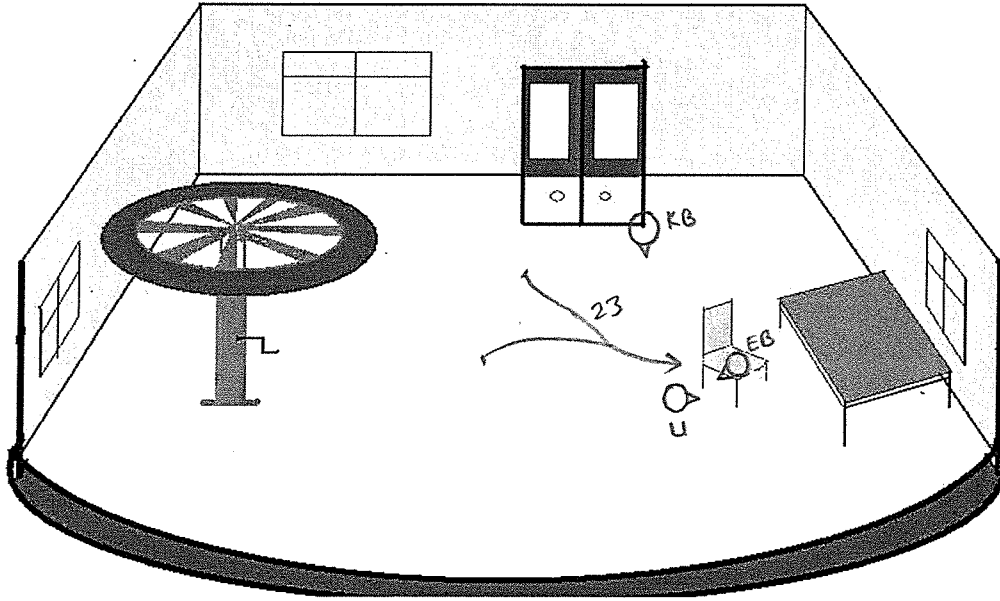

## TEKNİK

### IŞIK

23- Sahne aydınlık-  
gündüz

### MÜZİK

23- 340-401 ölçüler

### EFEKT

23-

Wta

Her bi-ni-mi tür-lü bil-gi-ler le-le-zer, Kos-tu-

*cra. a.*

Wta

-nur-dan bir in-se. Her bi-ni bir köle-çe, -i-yükü-

29

*cresc. poco a poco*

Wta

-rak, Buy-ru-ğu-na bo-yun e-ger-o-yun-cak, a-ma

Wta

4 Sim-di Ku-ma ba-mu le-le-ğin, Eg-siz bir-bir-le-

*mf decresc.*

*pp*

**AÇIKLAMA**

Aynı sahne devam ediyor...

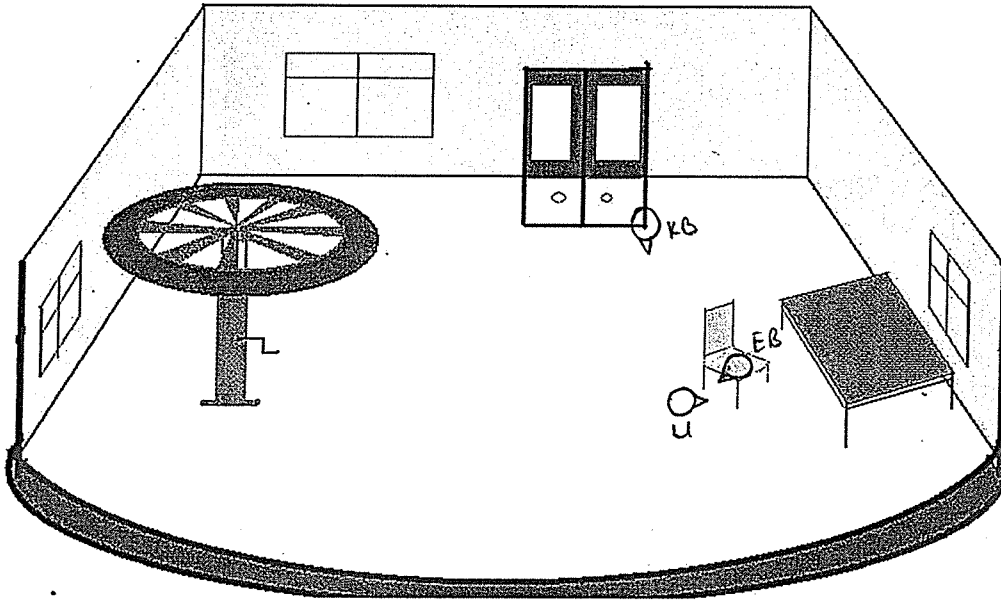
**AKSIYON****TEKNİK****IŞIK****MÜZİK****EFEKT**

30 Poco animato (♩=92)

Ellel Barim

Usta

Bü - yül Us - ta! - Ben bi - li - nim bu be be ye ve di ği ği e ne

- sum ol - du .

allarg. Poco Lento (♩=66)

Ellel Barim

Usta

- mi am - ma , bu da - bir tas le - bek de - ğil mi ? Si ğ - "es - i ğ bir bu -

allarg. Poco Lento (♩=66)

31

Ellel Barim

Usta

- lus - de - di - mi ğ . -

Calla parte

E - vet , - es -

**AÇIKLAMA**

Aynı sahne devam ediyor...

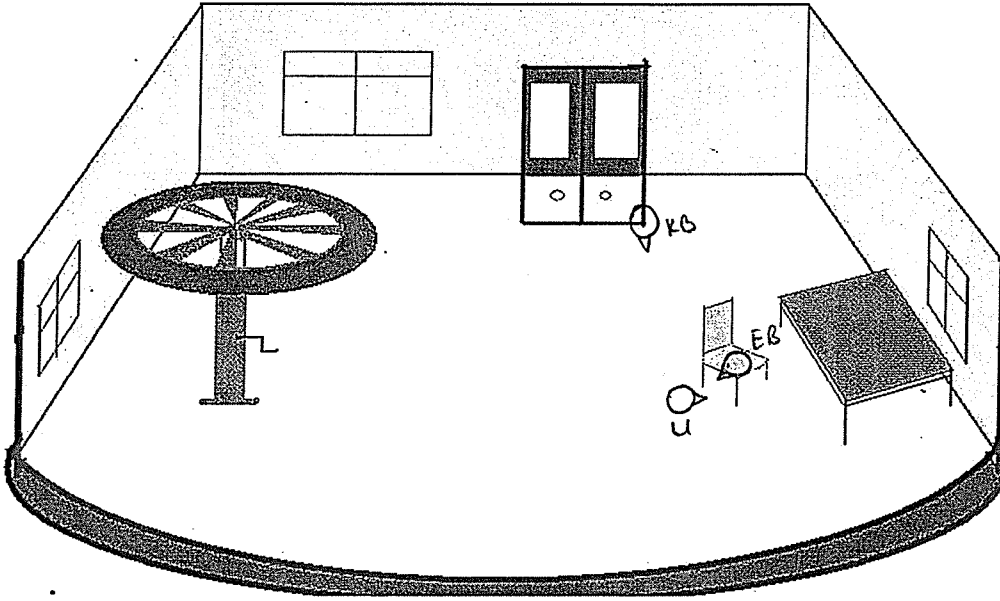
**AKSİYON****TEKNİK****IŞIK****MÜZİK****EFEKT**

*Edle Barin*

*Usta*

-siz bir bu-lu-lu... Es, siz bir bu-lu-lu...

*mf* *p* *sub*

*Edle Barin*

*Usta*

Yü-re-ği mi öy-le is-la-dim ki o-mun, Buğün

*p* *mf* *p*

*Edle Barin*

*Usta*

-rek le in-san-la-ra ger-çek as-ki o ver-

*cresc.*





**AÇIKLAMA**

Aynı sahne devam ediyor...

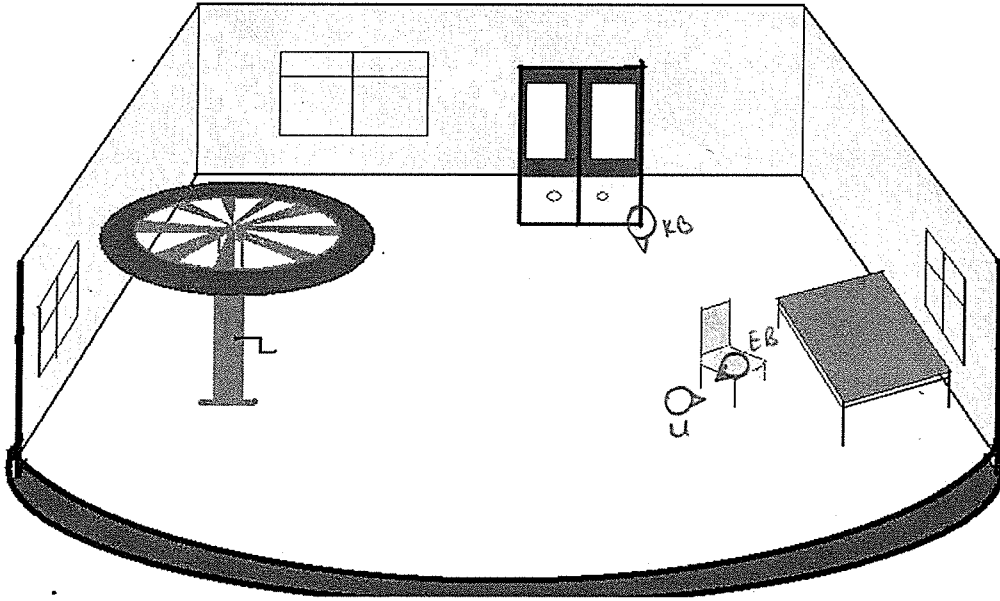
**AKSIYON****TEKNİK****IŞIK****MÜZİK****EFEKT**

32 Poco lento; dubbioso (♩ = 74)

Elektronik Barium

Bil - mem ki - " ger - cet as - tēm yo - lu, bir yap - ma bellek -

Usta

Colla Parte

Elektronik Barium

Poco Largo

Poco animato (♩ = 100)

- ten mi ge - cer?..

Usta

Al battuta

Elektronik Barium

(Sert)

Usta

Ha - yir! - Kalma - ba - mi o - yun - cak be - bek de - ğil! O - na ver - di -

dim.

ff p cresc.

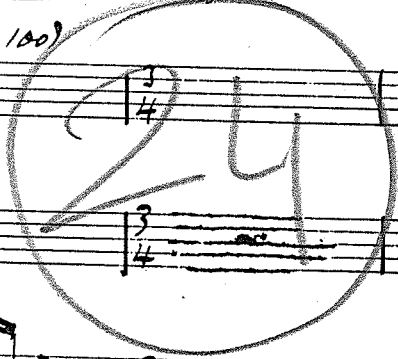

**AÇIKLAMA**

24- Usta yerinden kalkar. Kumabanu'nun yanına gelir ve onu kaldırır.

**AKSIYON**

24-

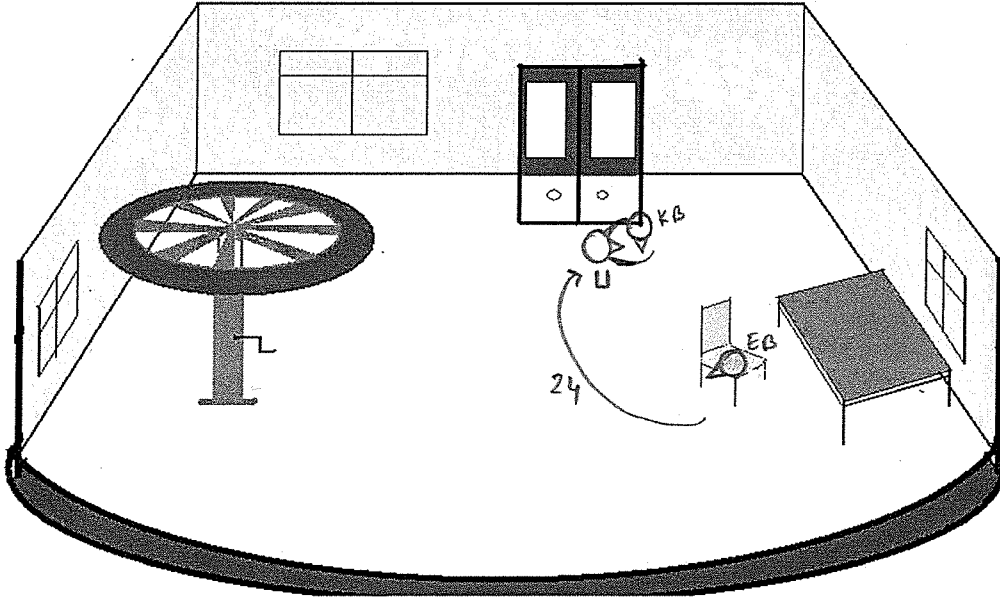
**TEKNİK****IŞIK**

24- Sahne aydınlık-  
gündüz

**MÜZİK**

24- 402-416 ölçüler

**EFEKT**

24-

408

Usta

-gin e-mel boz e-nuk de-gil! - ö-zun la ben <sup>ku-lu</sup> ka-ba-nu' yu iz-le-dim. ör-

*fp* *cresc.*

412

Usta

ve-so-nun - da ba-şo 34 dim. Usta koyucu -

- nek ka-din ya-dat-ma-yı diş-le - dim. ~~Usta koyucu~~ <sup>Usta</sup> ~~Usta koyucu~~ <sup>da!</sup>

*f* *cresc.* *dim.*

lider. Belgeyi uyandırma kazırlıklarına başlar.  
 Etlik barın sahnedeki çıkar

416

5

(b) *mp* *pp* *mp*

420

*allargando*

*mp* *pp* *mp*

(b) *mp* *pp* *mp*

## AÇIKLAMA

25- Usta heyecanlıdır. Bebeği canlandırma hazırlıklarına başlar. Ellik Barım çıkar.

## AKSIYON

25-

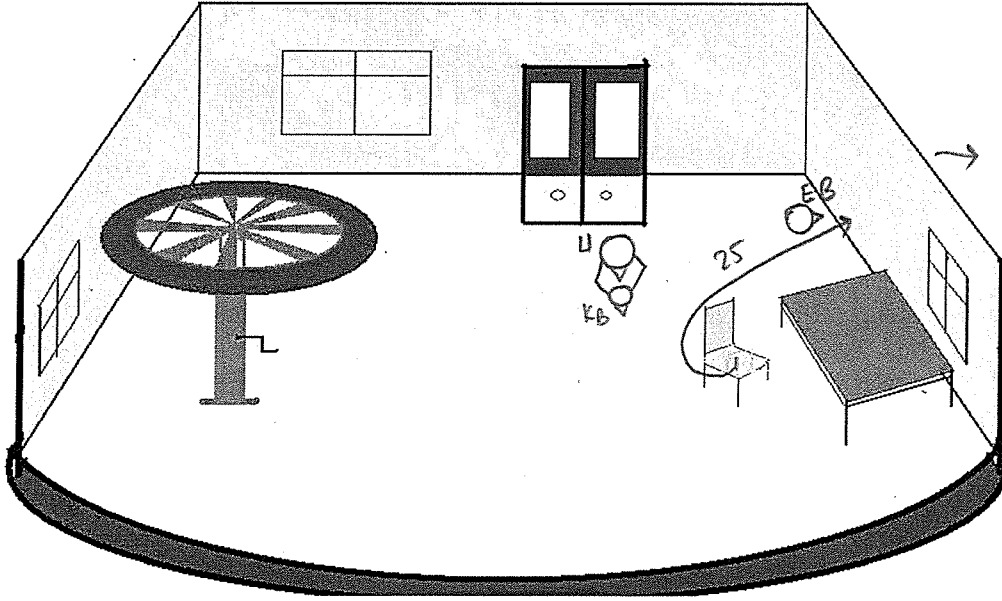

## TEKNİK

### IŞIK

25- Sahne aydınlık-  
gündüz

### MÜZİK

25- 417-421 ölçüler

### EFEKT

25-

42

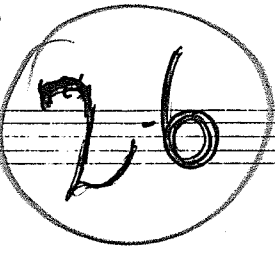

Usta sihirleriyle beğeni uyandırmaya çalışır. Sahne loz bir ışıkla aydınlatılmıştır. Sahneyi birisi <sup>Kaylee</sup>

Usta [Musical staff with treble clef, 3/4 time signature, and notes]

35 Moderato (♩=60)

[Musical staff with treble clef, notes, and dynamics: cresc. poco apoco]

[Musical staff with bass clef, notes, and dynamics: p]

Usta [Musical staff with treble clef, 3/4 time signature, and notes]

[Musical staff with bass clef, notes, and dynamics: p]

Usta [Musical staff with treble clef, 3/4 time signature, notes, and lyrics: Hey me ne hay]

[Musical staff with bass clef, notes, and dynamics: p]

## AÇIKLAMA

26- Usta Kumabanu'yu alır, sahnenin ön orta kesimine doğru getirir. Burada sihirleri ile bebeği uyandırmaya uğraşır.

## AKSIYON

26-

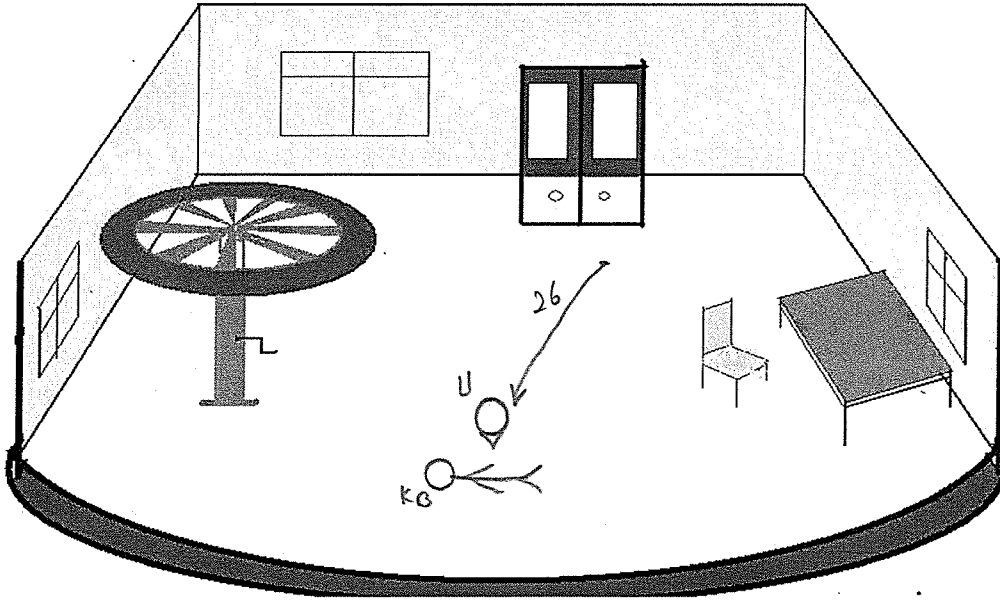

## TEKNİK

### IŞIK

26- Sahne biraz kararır-  
Ortam loş-Usta ve  
Kumabanu lokal ışıkta.

### MÜZİK

26- 422-445 ölçüler

### EFEKT

26- 424. ölçü ile birlikte SİS.

Usta 4/4 4#57A *sfz*  
 yah!

Usta 4/4 4#57A

Usta 4/4 4#57A

Usta 4/4 4#57A *f* Ku - ma - ba - mu u -  
 Sis yavas yavas dögülür.  
*dim.*



**AÇIKLAMA**

Aynı sahne devam ediyor...

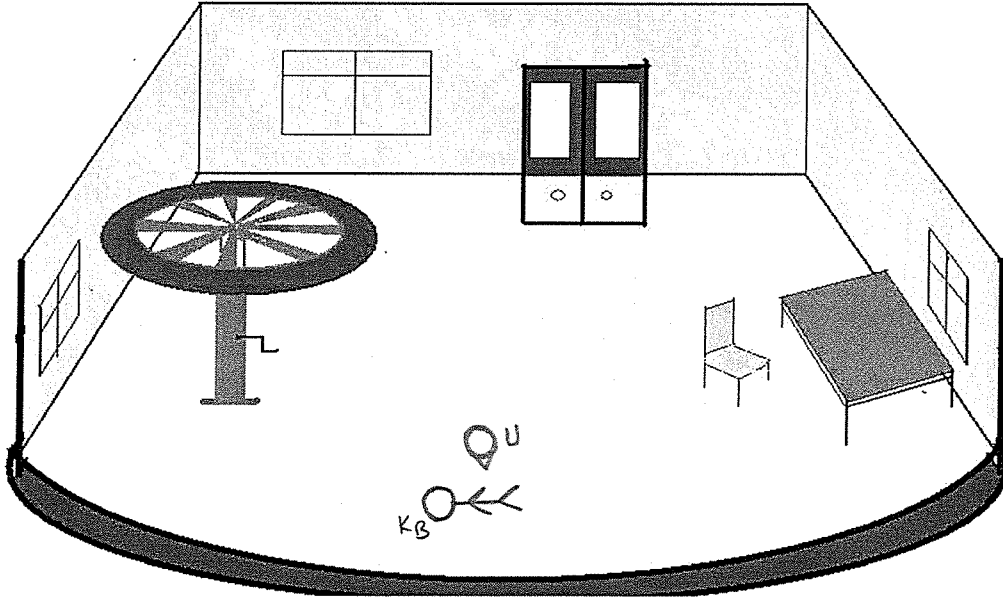
**AKSIYON****TEKNİK****IŞIK****MÜZİK****EFEKT**

44

37 Kuma bânü âpis âpis uyanır Fakat uykuda qilides.  
Sanlı bir uşur gezerdir.

Kuma  
Bânü

Usta

Kuma  
Bânü

Usta

Kuma  
Bânü

Usta



Musical staff for Kuma Bânü with notes and rests.

Musical staff for Usta with notes and rests, including the text '- yâr!'.

Musical staff for Kuma Bânü with notes, rests, and dynamic markings like 'p' and 'mp'. Includes handwritten notes '45 BAYA' and 'PMD'.

Musical staff for Kuma Bânü with notes and rests, including dynamic markings like 'p' and 'f'.

Musical staff for Usta with notes and rests.

Musical staff for Kuma Bânü with notes, rests, and dynamic markings like 'p' and 'ff'. Includes handwritten notes 'glin.' and '8... 7'.

Musical staff for Kuma Bânü with notes and rests, including dynamic markings like 'p a'.

Musical staff for Usta with notes and rests.

Musical staff for Kuma Bânü with notes, rests, and dynamic markings like 'p' and 'ff'. Includes handwritten notes '8... 7' and '5... 4'.

**AÇIKLAMA**

27- Kumabanu yavaş yavaş uyanır ancak hala uyurgezer durumdadır. Çok yavaş ve zorlukla ayağa kalkar.

**AKSIYON**

27-

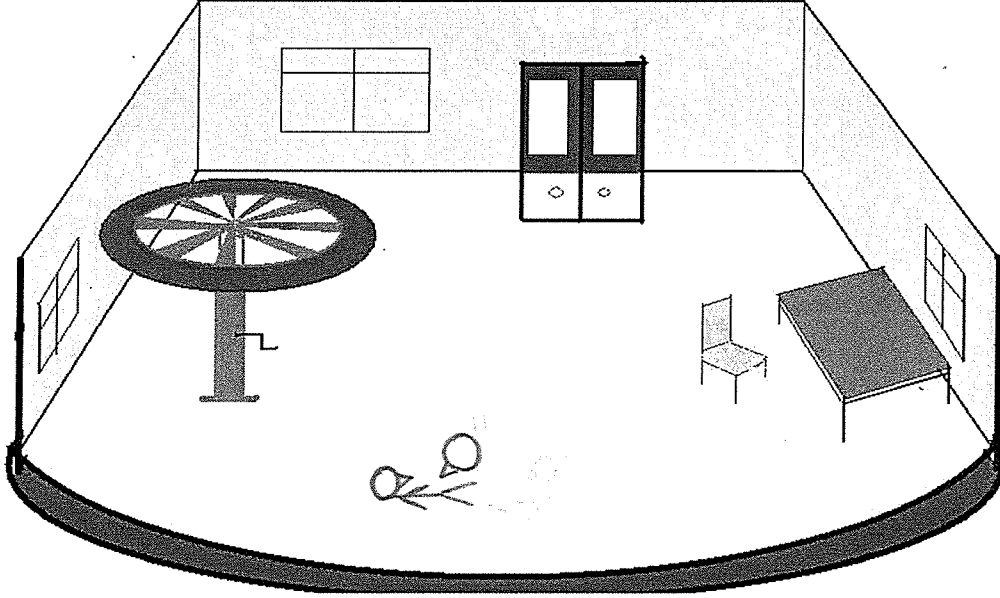
**TEKNİK****IŞIK**

27- Sahne aydınlık-  
gündüz

**MÜZİK**

27- 446-485 ölçüler

**EFEKT**

27-

*45 TA YA*

Küme Çanı *3*

Usta

*45 TA YA*

Küme Çanı

Usta

*(Başuk bir ses ile)*

*mer-de-yim?..*

**ŞAŞIKSIN**

*espressivo*

**39**

**AÇIKLAMA**

Aynı sahne devam ediyor...

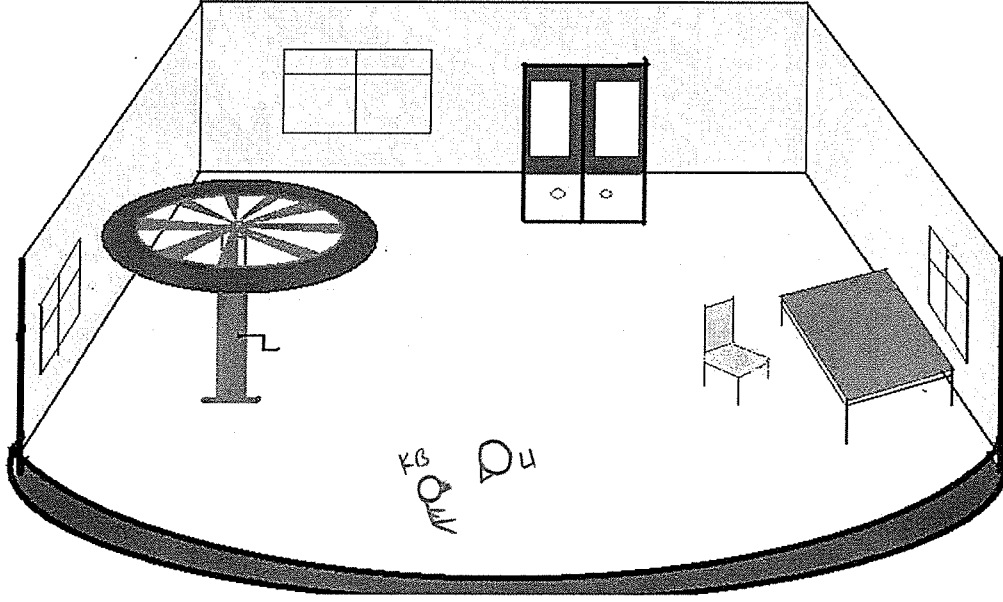
**AKSIYON****TEKNİK****IŞIK****MÜZİK****EFEKT**

*Kume Bani*

Mer-de-yim?..

*Usta*

*Kume Bani*

-yim? Ben kim-im? -

*Usta*

*dolce*

*Kume Bani*

Ya sig? - ya

*Usta*

-ma. lâ - ni, *lep* ya ni bir ev-renge af-tin - gö-zü - nü..

**AÇIKLAMA**

Aynı sahne devam ediyor...

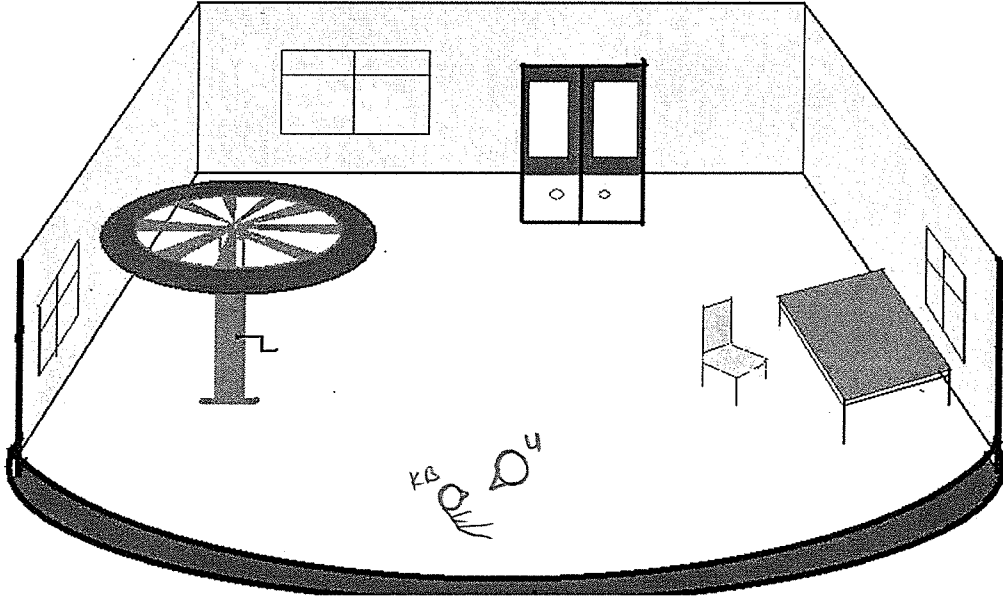
**AKSIYON****TEKNİK****IŞIK****MÜZİK****EFEKT**

28

*Canto*  
 #p #p #p #p  
 oij kim - o - ni - j?

*Usta*

*Canto*  
 p a p a

*Usta*

*Canto*  
 Poco più mosso (♩=84)  
 I cim - a - lev - a - er ...

*Usta*



**AÇIKLAMA**

28- Kumabanu, oyuncak bebek hareketleri ile yürümeye başlar.

**AKSIYON**

28-

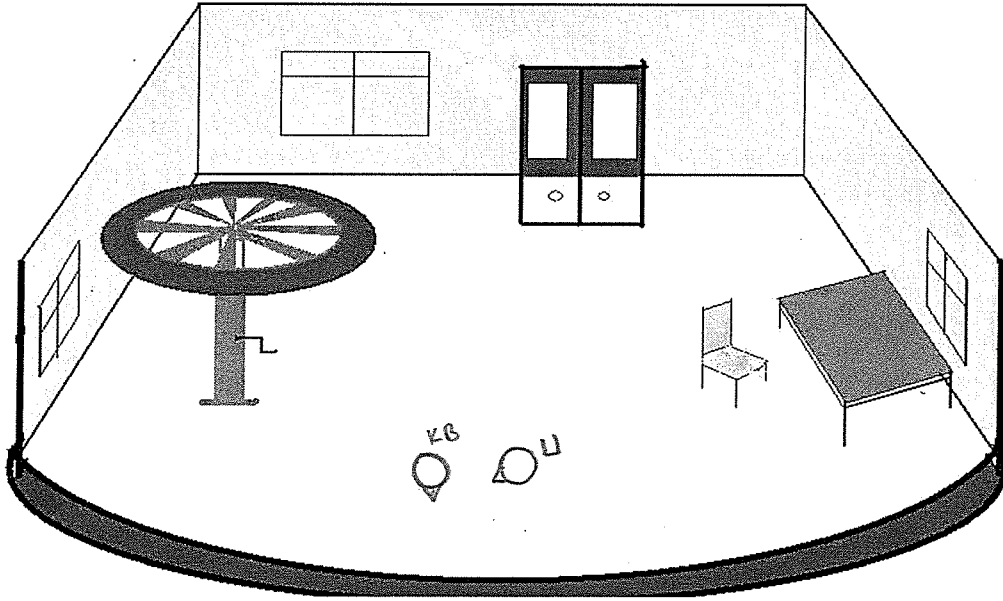
**TEKNİK****İŞİK**

28- Sahne aydınlık-  
gündüz

**MÜZİK**

28- 486-496 ölçüler

**EFEKT**

28-

48

29

*una  
anni*

*sta*

*mp*

*p*

*b<sup>b</sup>*

*b<sup>b</sup>*

j. cim- de en tat- li duy- gu-

*na  
anni*

*ca*

- lar Kay - na - si - ya, yii - re - gin en - gin se - vinck do-

*re  
ue*

*a*

- lup ta - si - yor, Sev - mek, sev -

## AÇIKLAMA

29- Kumabanu etrafı keşif halindedir. Ustayı tanıdıkça ona yakınlaşmaktadır.

## AKSIYON

29-

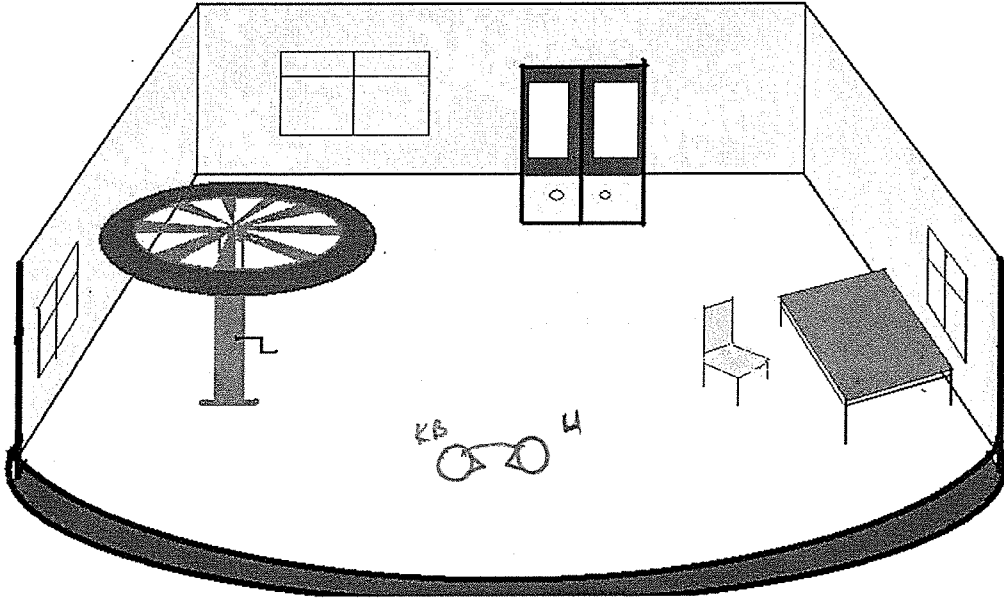

## TEKNİK

### IŞIK

29- Sahne aydınlık-  
gündüz

### MÜZİK

29- 497-525 ölçüler

### EFEKT

29-

*Küme*  
*hâni*

-mek, se-vil - mek, se-vil - mek,

*Küme*  
*hâni*

is - ti-yo-run -

*Küme*  
*hâni*

*Poco allargando* [42] *Poco meno* (♩=72)

*mp* *p* *p cresc.*

519

*Küme*  
*hâni*

-ni bir er-re-ne a-şia-ca gö-zü - mü, Aşk dol - dur -

**AÇIKLAMA**

Aynı sahne devam ediyor...

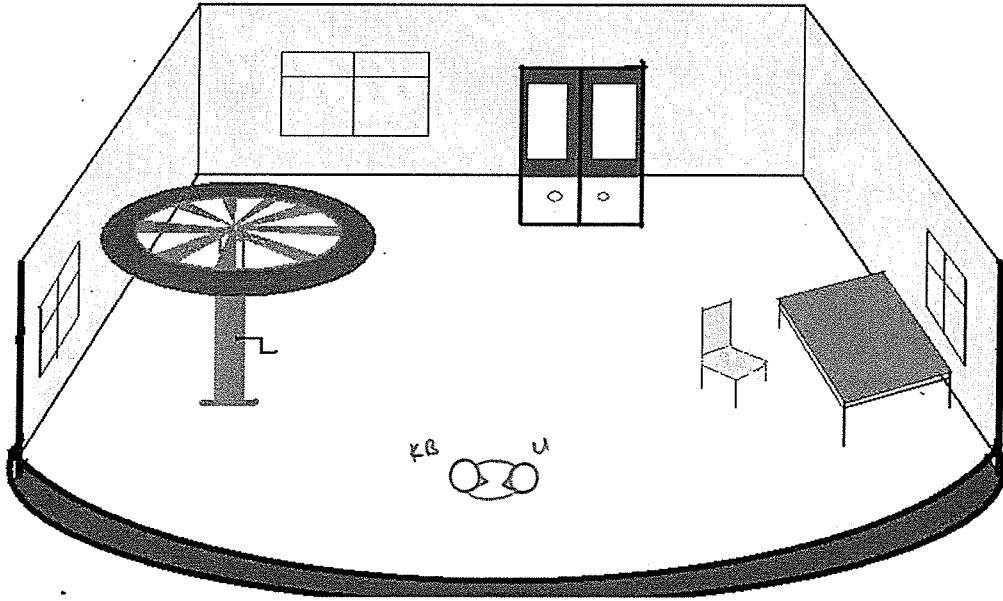
**AKSIYON****TEKNİK****IŞIK****MÜZİK****EFEKT**

K Kama  
Bani

- du ben - li - gi - mi ö - zü - mü,

K Kama  
Bani

Sev - mek ö - ti - yo - rum! -

30

43 *Animato* ( $\text{♩} = 104$ )

K Kama  
Bani

*Subito lento* ( $\text{♩} = 58$ )

K Kama  
Bani

Se - nin ol - mak

*f dim.*

**AÇIKLAMA**

30- Kumabanu Usta'nın yüzüne dokunur ve ona sarılır.

**AKSİYON**

30-

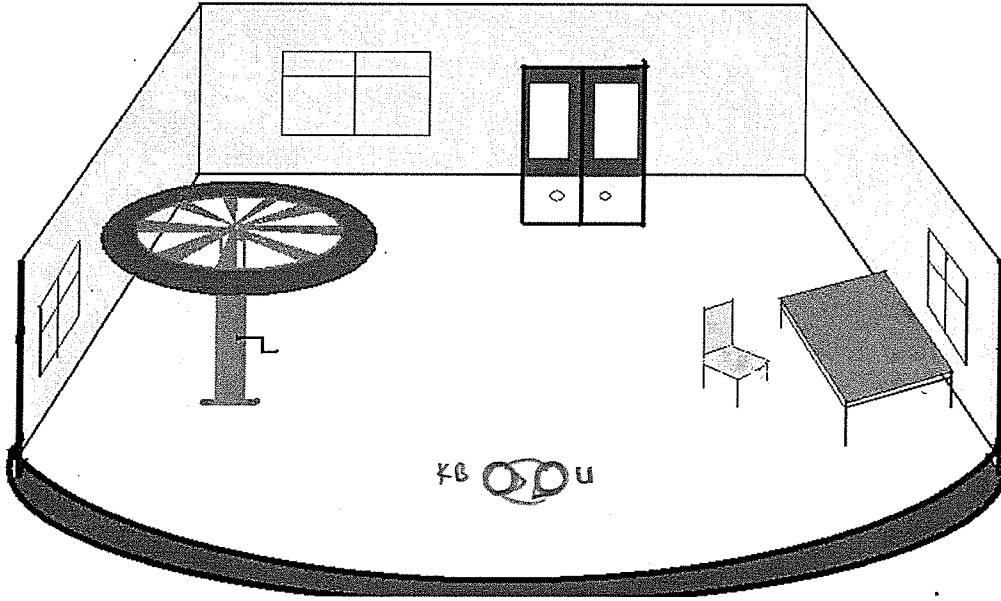
**TEKNİK****IŞIK**

30- Sahne aydınlık-  
gündüz

**MÜZİK**

30- 526-554 ölçüler

**EFEKT**

30-

*Animando*

*Kuma Bani*

is - ti - yo - rum - - se - tis - yalr mak - se - nin! se - nin! se -

*Kuma Bani*

- nin! se - nin! **Vivo** ( $\text{♩} = 106$ ) *al* Kol - la - ri -

*Kuma Bani*

- na - le - ri! - *al* kol - la - ri -

*Kuma Bani*

- na - le - ri! - *al* *dim.* *Ritardando* ( $\text{♩} = 54$ )





**AÇIKLAMA**

Aynı sahne devam ediyor...

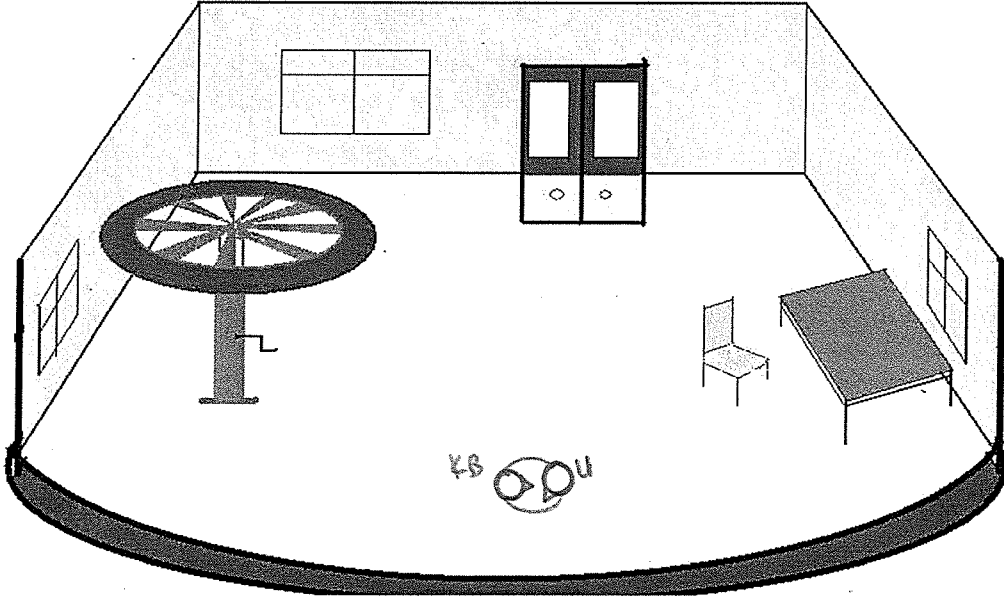
**AKSIYON****TEKNİK****IŞIK****MÜZİK****EFEKT**

*Kume Bâni*

*Usta*

*Kume Bâni*

*Usta*

*Kume Bâni*

*Usta*

*Kume Bâni*

*Poco più mosso (♩ = 90)*

**45** (Hayret icinde kendi kendine konmuş gibi; fakat jittilice çözarak)

*Usta*

*Kume Bâni*

*Usta*

**31**

*Kume Bâni*

*Usta*

*Kume Bâni*

*Usta*

**46**

*ff*

## AÇIKLAMA

31- Usta'nın heyecanı gittikçe heyecana dönüşmektedir. Kendi kendine konuşuyor gibidir.

## AKSIYON

31-

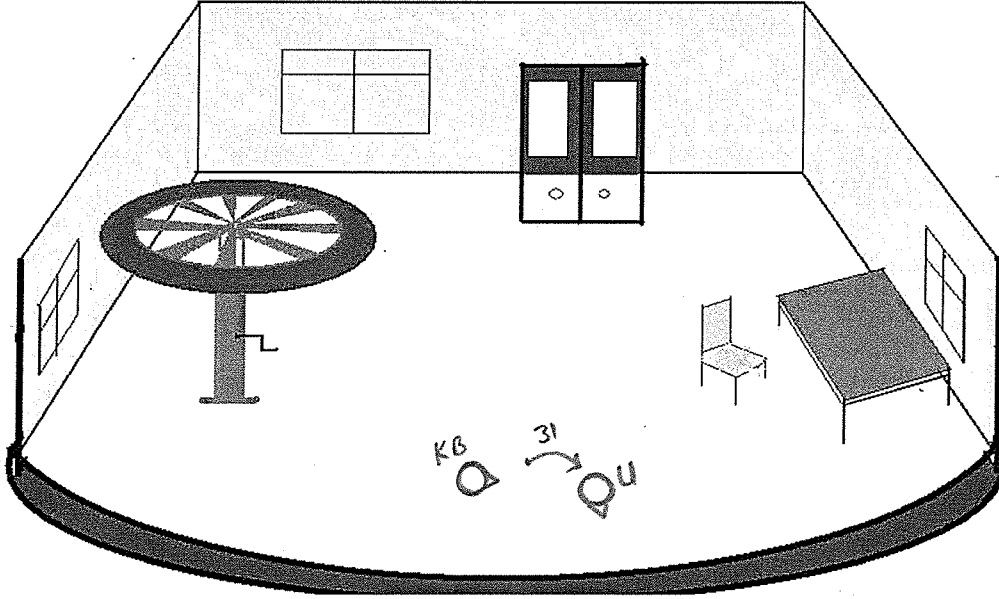

## TEKNİK

### IŞIK

31- Sahne aydınlık-  
gündüz

### MÜZİK

31- 555-566 ölçüler

### EFEKT

31-

Kume Bani

Usta

- lan - ve, il - gür bir se - viş - me mi? ne - den? - ne - den?

This system contains the first system of handwritten musical notation. It includes a Kume Bani part (top staff) and an Usta part (middle and bottom staves). The Usta part has lyrics: "- lan - ve, il - gür bir se - viş - me mi? ne - den? - ne - den?". The notation includes various time signatures (3/4, 4/4) and musical symbols like accidentals and dynamics.

Kume Bani

Usta

El - lik - da rım! El - lik - ba - rım! El - lik - ba -

This system contains the second system of handwritten musical notation. It includes a Kume Bani part (top staff) and an Usta part (middle and bottom staves). The Usta part has lyrics: "El - lik - da rım! El - lik - ba - rım! El - lik - ba -". The notation includes various time signatures (3/4, 4/4) and musical symbols like accidentals and dynamics.

Kume Bani

Usta

- rım!...

[47] *Animato (♩ = 126)*  
*Usta talas ve heyecanla salınan çikar*

32a

32b

This system contains the third system of handwritten musical notation. It includes a Kume Bani part (top staff) and an Usta part (middle and bottom staves). The Usta part has lyrics: "- rım!...". There are tempo markings: "[47] Animato (♩ = 126)" and a handwritten note "Usta talas ve heyecanla salınan çikar". There are two large circles around the notation, containing the numbers "32a" and "32b". The notation includes various time signatures (2/4, 4/4) and musical symbols like accidentals and dynamics.

## AÇIKLAMA

32- 32a- Usta önce Kumabanu'yu sandalyeye oturtur.  
32b- Usta telaş içinde sahneden çıkar.

## AKSIYON

32-

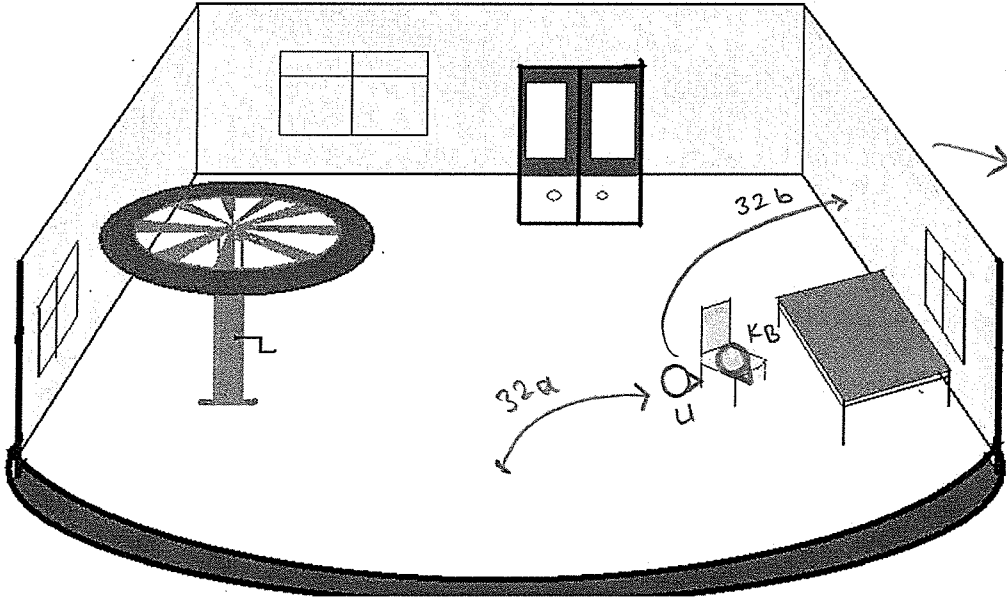

## TEKNİK

IŞIK	MÜZİK	EFEKT
32- Sahne aydınlık- gündüz	32- 568-569 ölçüler	32-

54

Belleklerin neşeli partilerini duyulur.  
Kur ay sonra sühürüne girerler.

33

S.  
O.  
K.A.  
O.  
T.  
C.  
B.

S.  
A.  
T.  
B.

## AÇIKLAMA

33- Bebekler şarkı söyleyerek içeri girerler.

## AKSIYON

33-

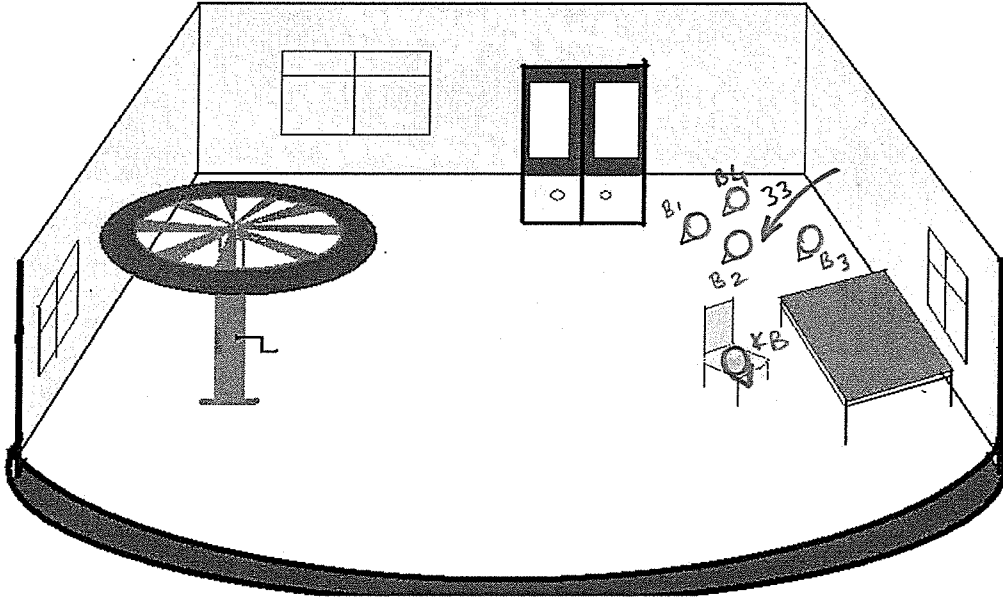

## TEKNİK

### IŞIK

33- Sahne aydınlık-  
gündüz

### MÜZİK

33- 570-577 ölçüler

### EFEKT

33-

34  
48

S. *nan na nan na nan na nan na nan na na* *yah! nah nah nah*

O. *nan na nan na nan na nan na nan na nan na nan na nan na nan na nan na nan na nan na*

A. *nan na nan na nan na nan na nan na nan na nan na nan na nan na nan na nan na nan na*

T. *nan na nan na nan na nan na*

C. *nan na nan na nan na nan na*

B. *nan na nan na nan na nan na*

*pp mf*

S. *na* *yah!* *na* *yah!* *nan na yah! nan na yah!*

O. *nan na nan na nan na nan na nan na nan na nan na nan na nan na nan na nan na nan na*

A. *nan na nan na nan na nan na nan na nan na nan na nan na nan na nan na nan na nan na*

T. *nan na nan na nan na nan na nan na nan na nan na nan na nan na nan na nan na nan na*

C. *nan na nan na nan na nan na nan na nan na nan na nan na nan na nan na nan na nan na*

B. *nan na nan na nan na nan na nan na nan na nan na nan na nan na nan na nan na nan na*



## AÇIKLAMA

34- Bebekler sahnenin orta kısmında şarkı söyleyerek dans etmektedirler.

## AKSIYON

34-

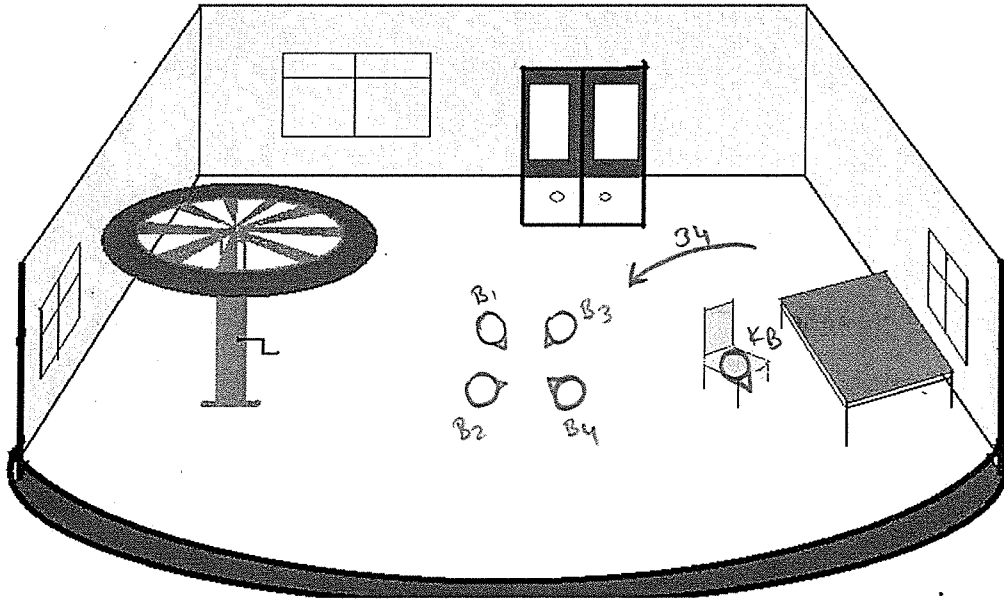

## TEKNİK

### IŞIK

34- Sahne aydınlık-  
gündüz

### MÜZİK

34- 578-597 ölçüler

### EFEKT

34-

56

(gülerek)

S. *f* Hah hah hah hah hah hah hay!

R.A. *f* nan na nan na Hah hah Reh hah hah hah hay!

T. Hah *f* Hah hah hah hah hah hah

B. *f* Hah hah

pp *decresc.*

S. *ff* La la la la la la la!

R.A. *ff* la la la la la la la!

T. *ff* la la la la la la la!

B. hah hah hah hah hah hah *ff* na na na na na na na

pp *ff*

**AÇIKLAMA**

Aynı sahne devam ediyor...

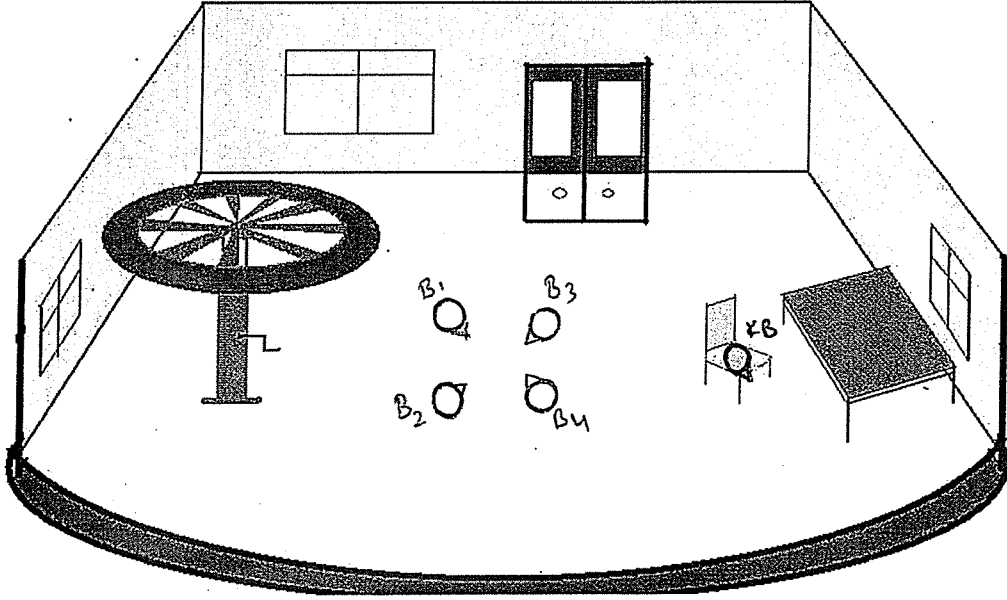
**AKSIYON****TEKNİK****IŞIK****MÜZİK****EFEKT**

*ff*

S.  
na na na na na na na!  
*ff* Hay!

A.  
na na na na na na na!  
*ff* Hay!

T.  
na na na na na na na!  
*ff* Hay!

B.  
na na na na na na na!  
*ff* Hay!

*f*

(Kalkala)

S.  
Ho! ho! he!

A.  
Ha! ha! ha! ha! ha! ha! ha! ha! ha! ha! ha! ha! ha! ha! ha! ha! ha! ha! ha! ha!

Falsetto  
*f* o o o oy!

**AÇIKLAMA**

Aynı sahne devam ediyor...

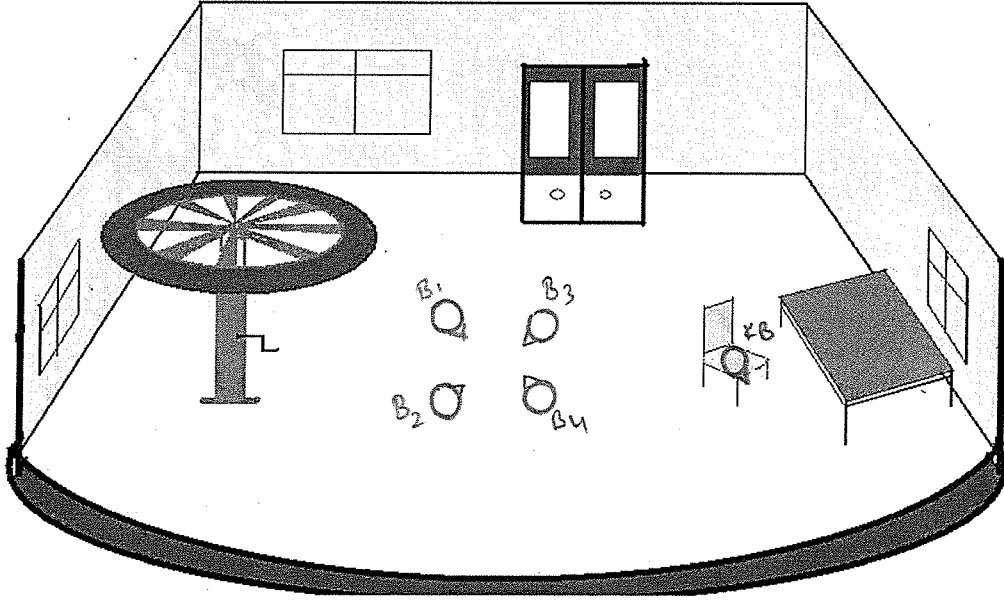
**AKSIYON****TEKNİK****IŞIK****MÜZİK****EFEKT**

58

Bebebler koltuğum üzümüne yığılmış  
Kumalâmi'yi farkedince birden  
susarlar. Sonra bassızca onu telkike  
koymulur.

S.  
O.  
R.  
A.  
O.  
T.  
C.  
B.

50 Moderato (♩ = 84)

35

S.  
A.  
T.  
B.

*p* Ye-ni be-bek u-yan

*p* Ye-ni be-bek u-yan - maa, ye-ni be-bek u-yan

*pp*

## AÇIKLAMA

35- Bebekler sandalyede oturan Kumabanu'yu fark ederler ve hemen onu incelemek için başına toplanırlar.

## AKSIYON

35-

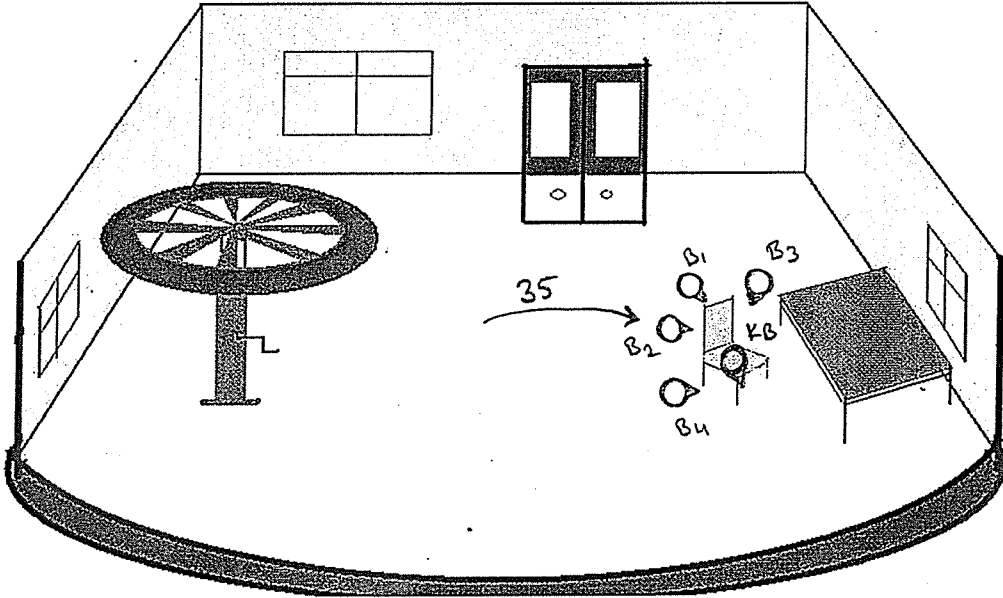

## TEKNİK

IŞIK	MÜZİK	EFEKT
35- Sahne aydınlık-gündüz	35- 598-620 ölçüler	35-

S. *mis*  
Ha-yir, ha-yir, u-yu-yoz, Ha-yir, ha-yir, u-yu-yoz,

A. *mis*  
Ha-yir, ha-yir u-yu-yoz, Ha-yir, ha-yir, u-yu-yoz,

T. *p* e-vel-

B. *p* e-vel-

*dir.*  
S. Sus! sus! Sus! Sus!  
Sus et-me!

A. Sus! Sus! Sus! Sus!  
Sus et-me!

T. *dir.*  
*p* Sus! Sus! Sus! Sus!

B. *p* Sus! Sus! Sus! Sus!

57



## AÇIKLAMA

35- Bebekler sandalyede oturan Kumabanu'yu fark ederler ve hemen onu incelemek için başına toplanırlar.

## AKSIYON

35-

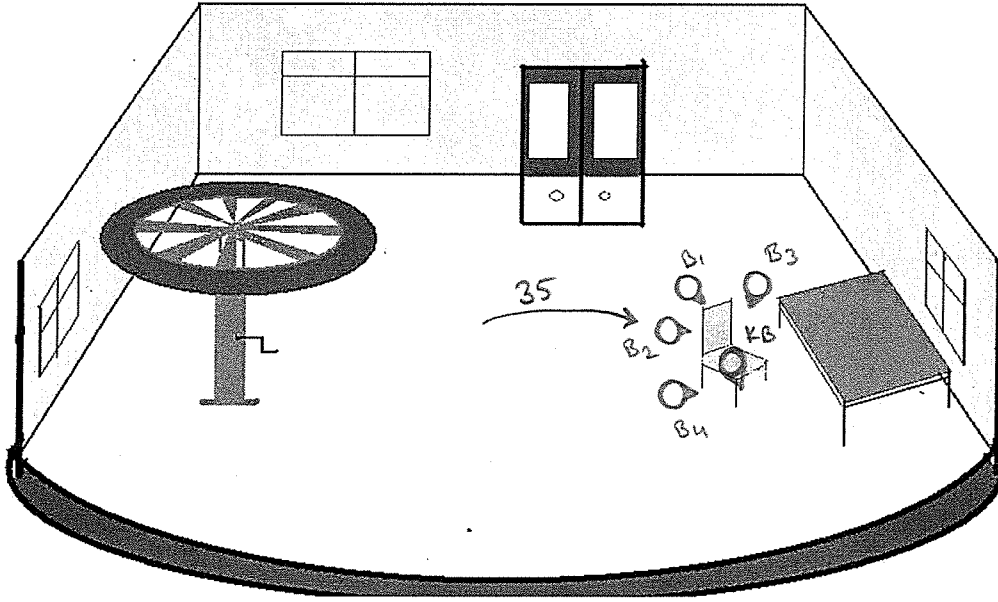

## TEKNİK

### IŞIK

35- Sahne aydınlık-  
gündüz

### MÜZİK

35- 598-620 ölçüler

### EFEKT

35-

60

609

S. *pppp!*

R.A.

T. *Unis.* *(dir.)*  
*Sus et me!* *Sus! sus! sus! sus!* *Sus et-me sus!* *Sus et-me!*  
*dir. dim.*

B. *Sus et-me!* *Sus! sus! sus! sus!* *Sus et-me sus!* *Sus et-me!*  
*dim.*

613

S. *(Sohne disindan)* *Varisli'nin sesi igitilir.*  
*Varisli?* *f* *Hay - be-bek - ler!* *Hay* *be-bek*

R.A.

T. *Sus!* *Sus!*

B. *Sus!* *Sus!*

**AÇIKLAMA**

Aynı sahne devam ediyor...

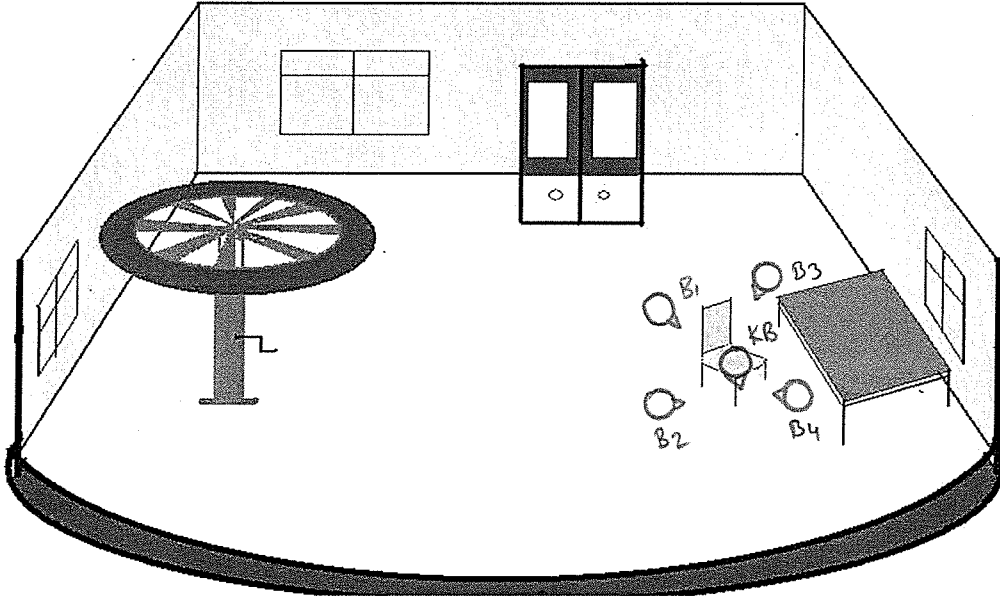
**AKSIYON****TEKNİK****IŞIK****MÜZİK****EFEKT**

Varisli giris .

61

accelerando - - - - - 52 Poco animato ( $\downarrow = 112$ )

Varisli

- ler! - -

52 Poco animato ( $\downarrow = 112$ )

cresc.

mp

f

36

Varisli

f

ff

Varisli

allargando - - - - -

Bir ay ön - ce - ci - vil - de - sir du - nur - du

Meno mosso ( $\downarrow = 84$ )

Colla parte

pp

dim.

Varisli

- muz, Se - xi - mi - ke - sil - di bir - den .. -



## AÇIKLAMA

36- Variesli girer ve bebeklerle konuşur.

## AKSIYON

36-

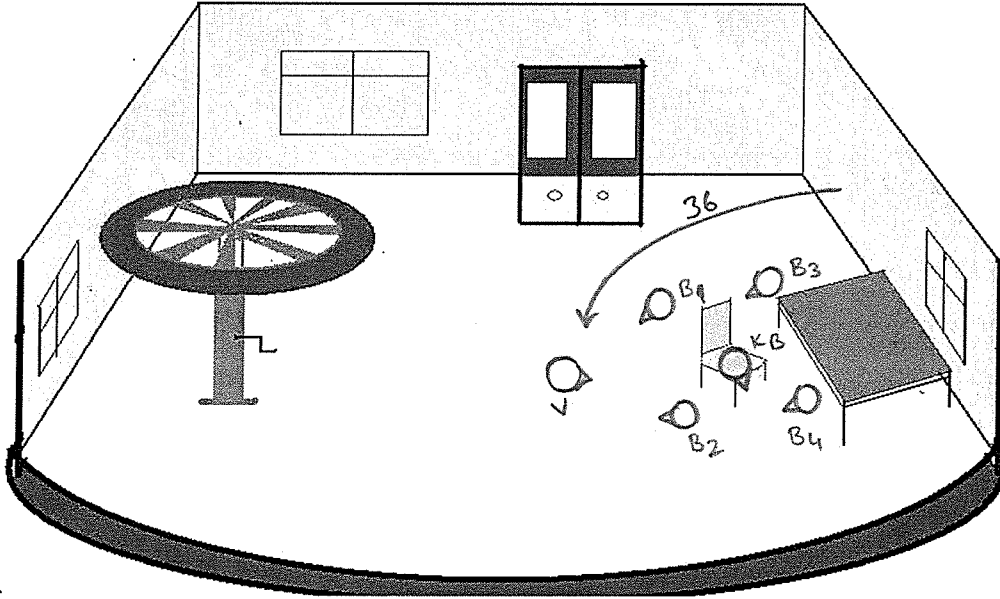

## TEKNİK

### IŞIK

36- Sahne aydınlık-  
gündüz

### MÜZİK

36- 621-638 ölçüler

### EFEKT

36-

Variazii

ne d-du-muz? Bu sus-kun oluk ne? ne var?

Birden Kumahânî'nun farkına varır.

37

(dolce)

Variazii

Ku-ma lâ-mû! ... Ku-ma lâ-mû u-yan-

Variazii

-müs mü!...

54 Moderato (♩=69)

## AÇIKLAMA

37- Varişli, Kumabanu'yu fark eder ve ona doğru yönelir.  
37a ve 37b- bebekler bir araya toplanır.

## AKSIYON

37-

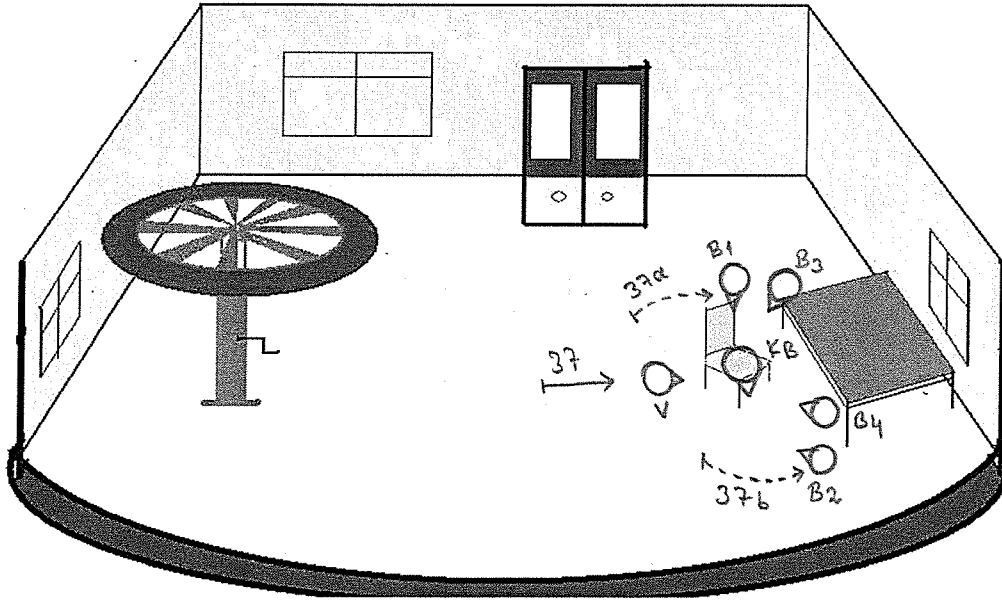

## TEKNİK

### IŞIK

37- Sahne aydınlık-  
gündüz

### MÜZİK

37- 640-672 ölçüler

### EFEKT

37-

55

Variaz. 1

ci - ci gü -

Variaz. 2

- zel, naz - li in - ci, can e - vi - nu öz se - vin -

Variaz. 3

- a

Variaz. 4

Bir can - lan - san bu ka - rıg - li - se -



**AÇIKLAMA**

Aynı sahne devam ediyor...

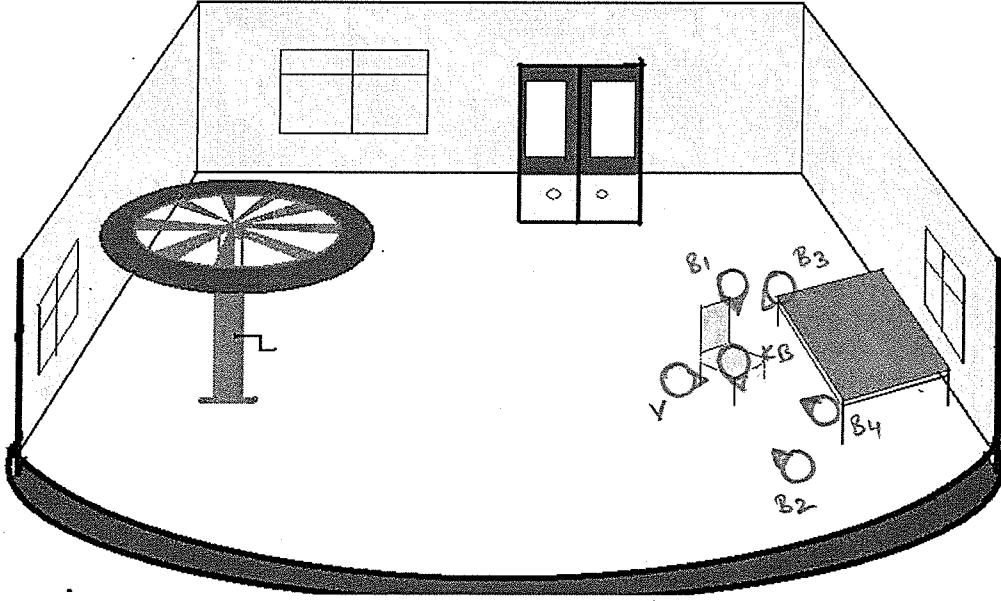
**AKSIYON****TEKNİK****İŞİK****MÜZİK****EFEKT**

Varış:

-mü i-cin - bağ-li, i- li, Can ser-gi-li o-la-

Varış:

-cak - tır, Sen- den gö- nung bu- la- cak - tır...

Varış:

Kuma bânî dâima uyur gözler

38

57

mp

pp

Kuma bânî gibidir

dolce p

Va- rış- lî!

## AÇIKLAMA

38- Kumabanu, Varişliyi görünce ayağa kalkar. Varişli'nin üzerine doğru yönelir.

## AKSIYON

38-

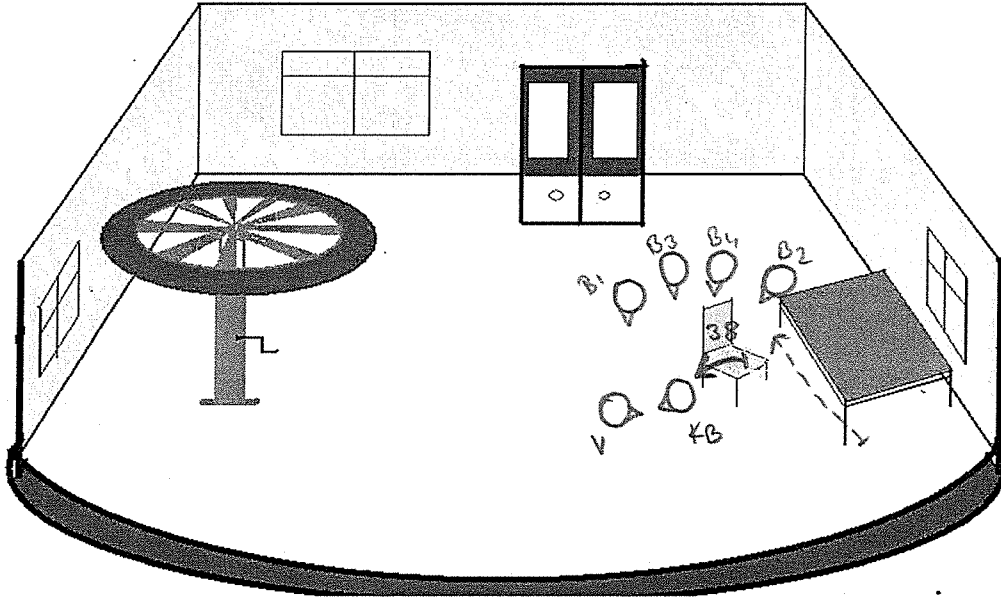

## TEKNİK

### IŞIK

38- Sahne aydınlık-  
gündüz

### MÜZİK

38- 673-712 ölçüler

### EFEKT

38-

*Kuma Bani*

Va - nis - li! sev - gi - lim be -

*Kuma Bani*

*dolce p*

58

- nim Va - nis - li!

*Kuma Bani*

Va - nis - li! Sev - di -

*Kuma Bani*

*b p*

*mf*

*mo*

- gın be - nim.

**AÇIKLAMA**

Aynı sahne devam ediyor...

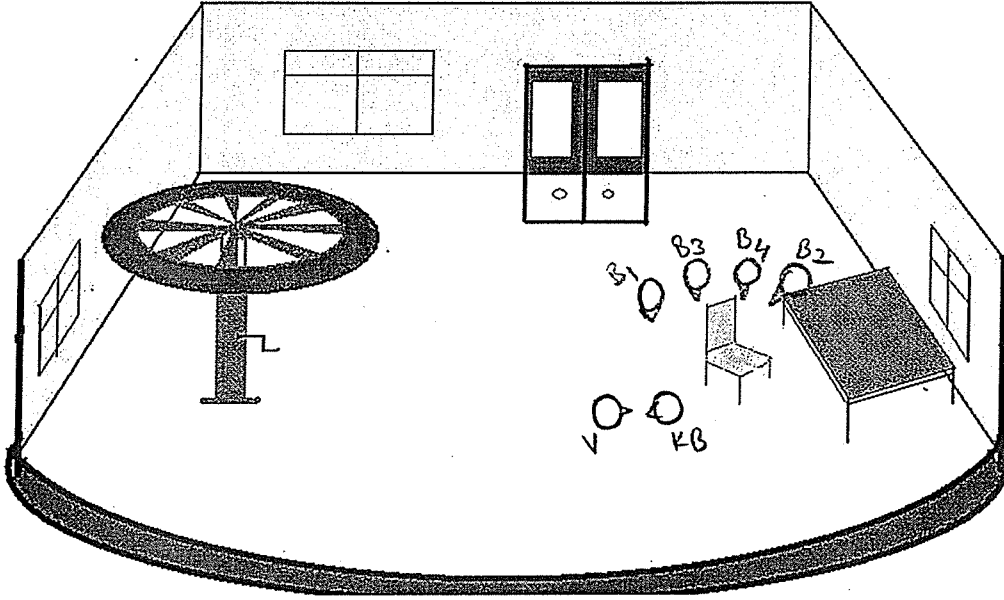
**AKSIYON****TEKNİK****IŞIK****MÜZİK****EFEKT**

*Kuma bânî*

Dü-şün - de hep se-ni a-ra-dım.

This system contains the first system of handwritten musical notation. It includes a vocal line in treble clef with lyrics "Dü-şün - de hep se-ni a-ra-dım." and a piano accompaniment in bass clef. The music is in 4/4 time and features various chord changes and melodic lines.

*Kuma bânî*

yo-lu - na ca-ni - mi a - ka - dım

This system contains the second system of handwritten musical notation. It includes a vocal line in treble clef with lyrics "yo-lu - na ca-ni - mi a - ka - dım" and a piano accompaniment in bass clef. The music continues with similar notation and time signatures.

*Kuma bânî*

*Varış*

(şökrü)

ne söy - ler - sin? - ne söy - ler - in - Ku - me - bî - mi?

decreso.

This system contains the third system of handwritten musical notation. It includes a vocal line in treble clef with lyrics "ne söy - ler - sin? - ne söy - ler - in - Ku - me - bî - mi?" and a piano accompaniment in bass clef. The system concludes with a "decreso." marking and a final cadence.

**AÇIKLAMA**

Aynı sahne devam ediyor...

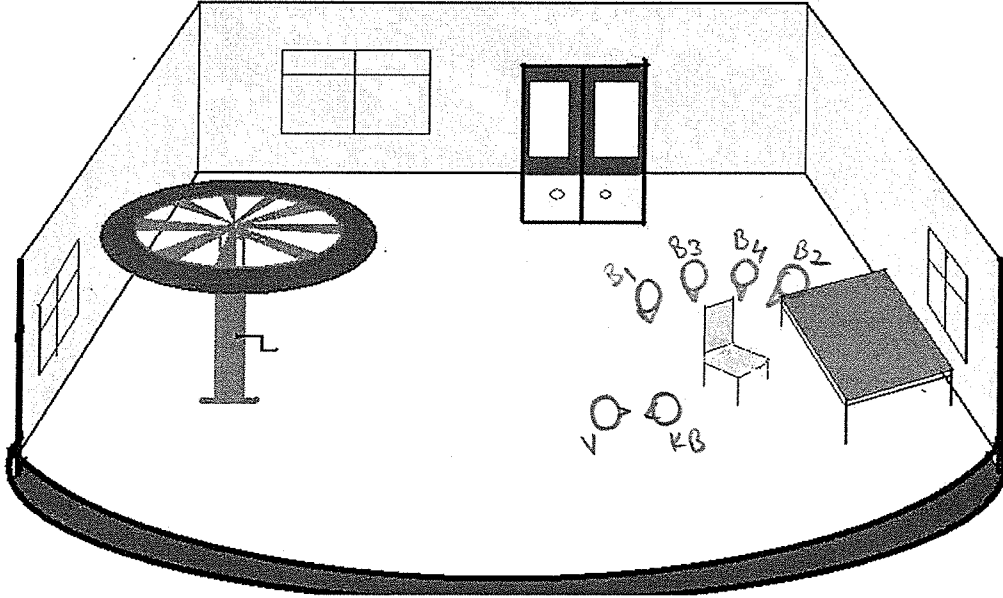
**AKSIYON****TEKNİK****İŞİK****MÜZİK****EFEKT**

*Kume Bani*

*Varil*

*dolce*

*Va-*

Sen be-ni bi- lir-miy-din ön-ce- den ? -

*Kume Bani*

*Varil*

- ri- li! va- ni- li. Sev- gi- lim be-

**39**

*Kume Bani*

*Varil*

- rim! Ge- me- den gün- dü- ze o ka- ran-

The image shows a handwritten musical score for a piece titled "Kume Bani". It consists of three systems of music. Each system includes a vocal line (Kume Bani) and a piano accompaniment line (Varil). The lyrics are in Turkish. The first system starts with a vocal line that has a rest, followed by the lyrics "Sen be-ni bi- lir-miy-din ön-ce- den ? -". The piano accompaniment has a 2/4 time signature and includes some rhythmic markings like "pp" and "lull". The second system continues the vocal line with "- ri- li! va- ni- li. Sev- gi- lim be-". The piano accompaniment has a 4/4 time signature and includes a circled number "39". The third system continues the vocal line with "- rim! Ge- me- den gün- dü- ze o ka- ran-". The piano accompaniment has a 4/4 time signature and includes some rhythmic markings like "pp" and "lull".



## AÇIKLAMA

39- Kumabanu, Varişli'ye sarılır.

## AKSIYON

39-

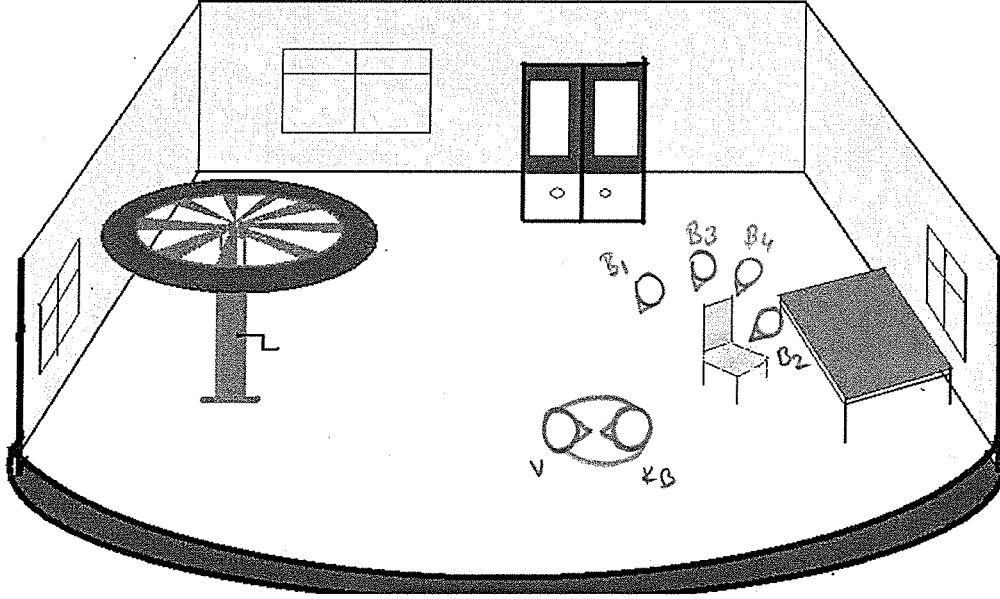

## TEKNİK

### IŞIK

39- Sahne aydınlık-  
gündüz

### MÜZİK

39- 713-761 ölçüler

### EFEKT

39-

*Kime hâmi*  
 - lek ge - ca - de, Hep se - mi dü - gü - mür, Sen -

*Kime anı*  
 - de ya - sar - dın; yü - re - gi - mi - ka - vür - lan

*Kime mi*  
 aşk o - 4 duy - lu ya - nar, koy - mar co -

*Kime mi*  
 - sar - den - co - şar - dın, Co - şar

**AÇIKLAMA**

Aynı sahne devam ediyor...

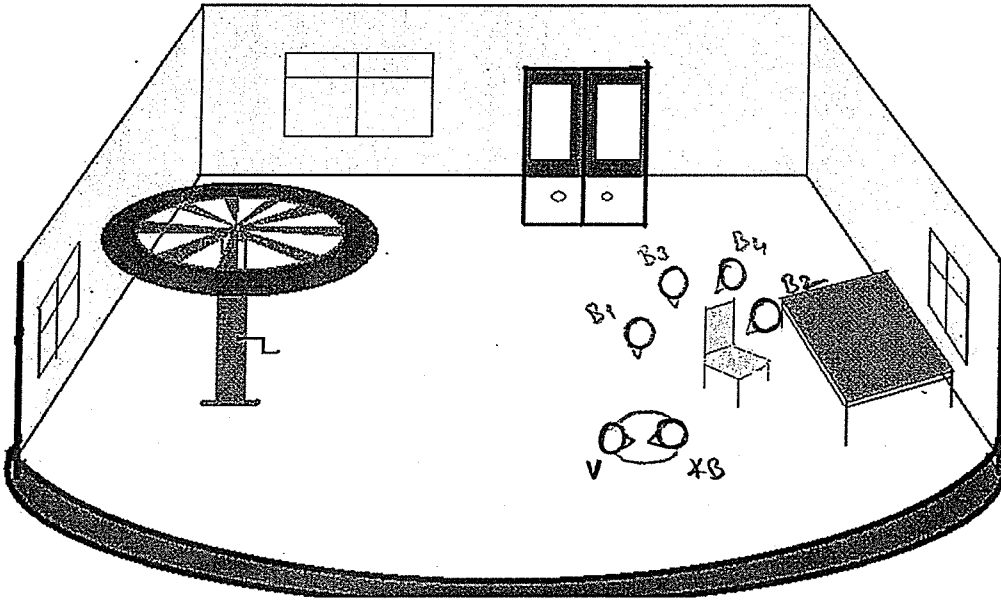
**AKSİYON****TEKNİK****İŞİK****MÜZİK****EFEKT**

68

*Kuma  
Lani*

dim... *ve is-*

*Kuma  
Lani*

sim-di ya-mu-da-yim sev- gi-lin be-nim! Be-

*Kuma  
Lani*

-ni se-vi-yo-san e-ger, al-be-ni kol-la-ni-

69

*Kuma  
Lani*

-na! al-be-ni, gö-tür be-ni u-zak u-zak yor-

cresc. poco

**AÇIKLAMA**

Aynı sahne devam ediyor...

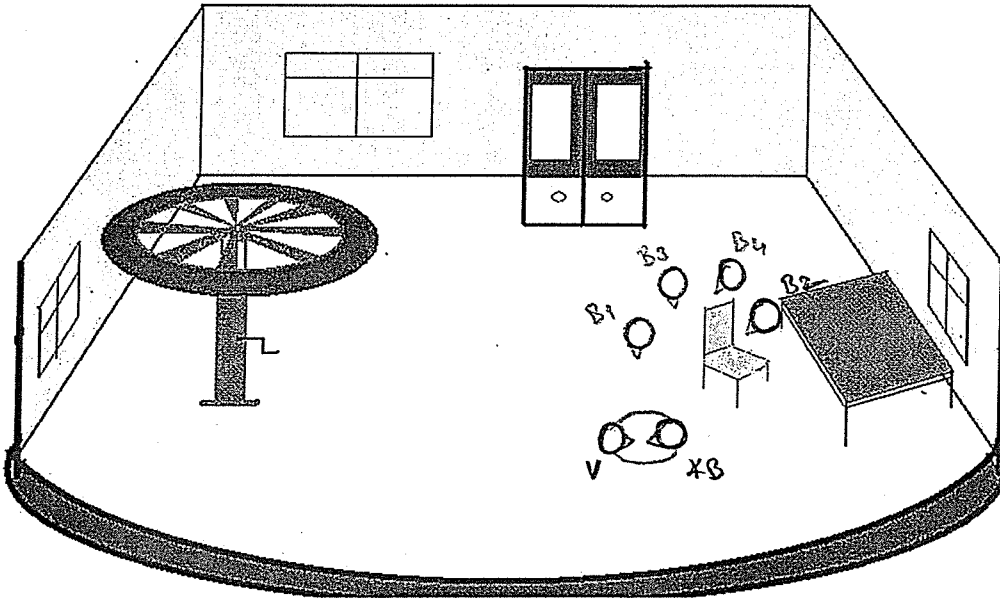
**AKSIYON****TEKNİK****IŞIK****MÜZİK****EFEKT**

*Kıma Bani*

- ne, Ye o-na-da i-ki-miz Bas ba-

*Kıma Bani*

- pa, cel-gin-lar gi-bi A-da-ya - em an-lu-mu-ju o gio-

*Kıma Bani*

- zel-3- f *Asp* decrat. Pe-ni-si-me

*Kıma Bani*

*Andato* (♩ = 104) Kıma bânü'nün sözlü Varidü'yi

**AÇIKLAMA**

Aynı sahne devam ediyor...

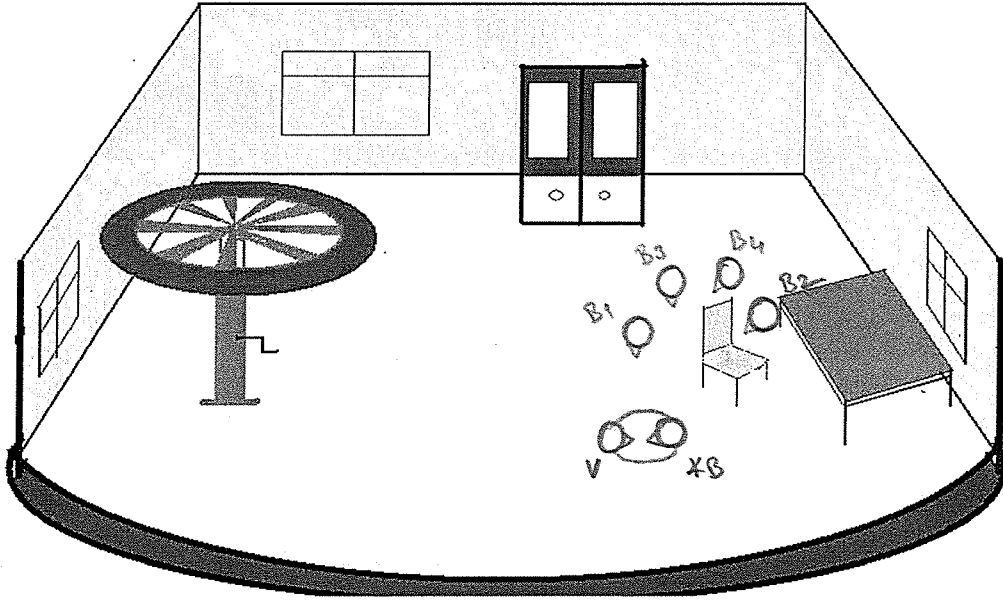
**AKSIYON****TEKNİK****IŞIK****MÜZİK****EFEKT**

40

*Kuma bânî*

hem sağırtmış, hem son derece heyecanlanmışlardır. Ne yapacaklarını bilmez gibidir; fakat sonra kararını verir ve Kuma bânî ile kaçar.

*mf* *p*

*Kuma bânî*

*mf* *cresc.*

*Kuma bânî*

*Kuma bânî*



## AÇIKLAMA

40- Kumabanu'nun sözleri Varişli'yi hem çok şaşırtmıştır hem de çok heyecanlandırmıştır. Varişli ne yapacağını bilemez durumdadır. Sonunda Kumabanu'yu alır kaçar. Diğer bebekler çok şaşkındır ne olduğunu anlamak istercesine önce birbirlerine bakarlar sonra da camdan dışarı bakarak ne olup bittiğini izlerler.

## AKSIYON

40-

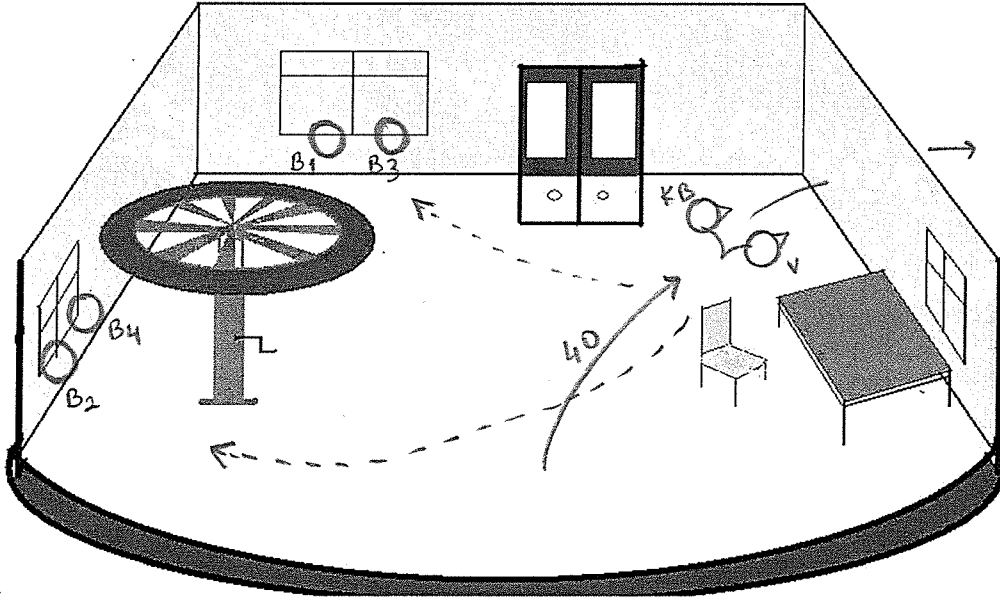

## TEKNİK

### IŞIK

40- Sahne aydınlık-  
gündüz

### MÜZİK

40- 762-773 ölçüler

### EFEKT

40-

72

Bebekler çok heyecanlıdır. Varigli ile Kumahânî'nin kaçmaları onları şaşırtmıştır. Arada Usta Ellik Barın ile birlikte Poco più u' heyecanlı sahneye girer ve bebeklerin sözlerini dinler. Kumahânî'nin arada bulunmadığının sebebini anlatır.

66 Poco più Animato (1/2)

S. *ff* a a! a

O. *ff* a a!

A. *ff* a a!

T. *ff* a a!

B. *ff* a a!

(41)

S. a! a a! nol - du?

O. a a! a a! p nol - du? nol - du?

A. *ff* Ha ha! p nol - du?

T. *ff* Ha ha!

B. *ff* Ha ha!

## AÇIKLAMA

41- Usta ile Ellik Barım heyecan içinde gelirler. Bebeklerin ne söylediğini dinlerler ve Kumabanu'nun orada olmayışının sebebini anlarlar.

## AKSIYON

41-

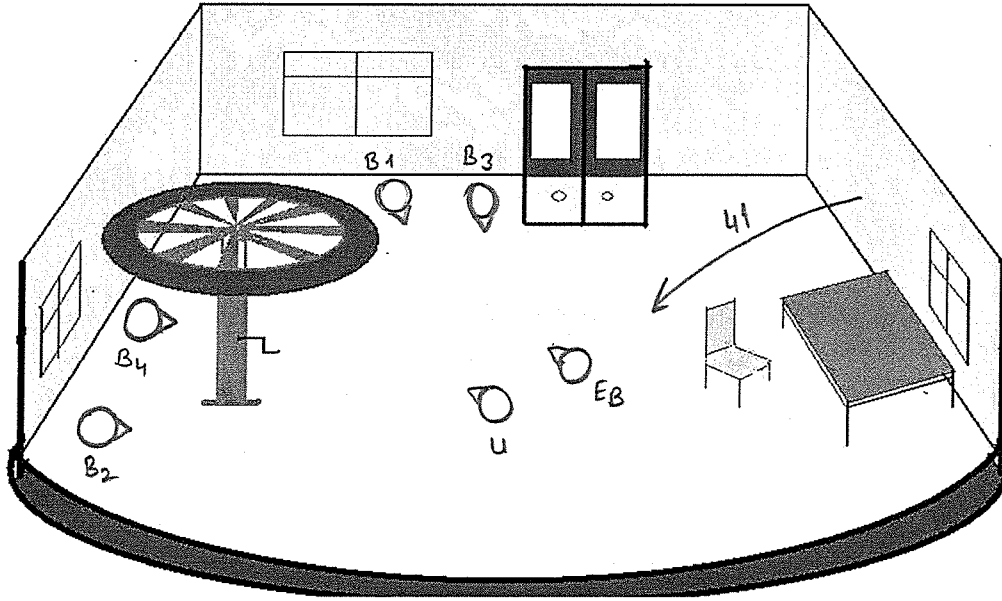

## TEKNİK

### IŞIK

41- Sahne aydınlık-  
gündüz

### MÜZİK

41- 774-775 ölçüler

### EFEKT

41-

42

S. *re de-di o? re de-di? o gi-de-lim de-di o, gi-de-lim, gi-de-lim ka-ca*

A. *re de-di o? o gi-de-lim de-di o, gi-de-lim, gi-de-lim ka-ca*

T. *gi-de-*

B.

S. *-lim, ka-ca-lim, de-di, kim?*

A. *-lim, ka-ca-lim, de-di kim de-di? Kim de-di? Kim de-di? Kim de-di?*

T. *Be-*

B. *Be-*

## AÇIKLAMA

42- Bebekler Usta ile Ellik Barım'ın geldiğini fark ederler ve olup biteni onlara anlatmaya devam ederler.

## AKSIYON

42-

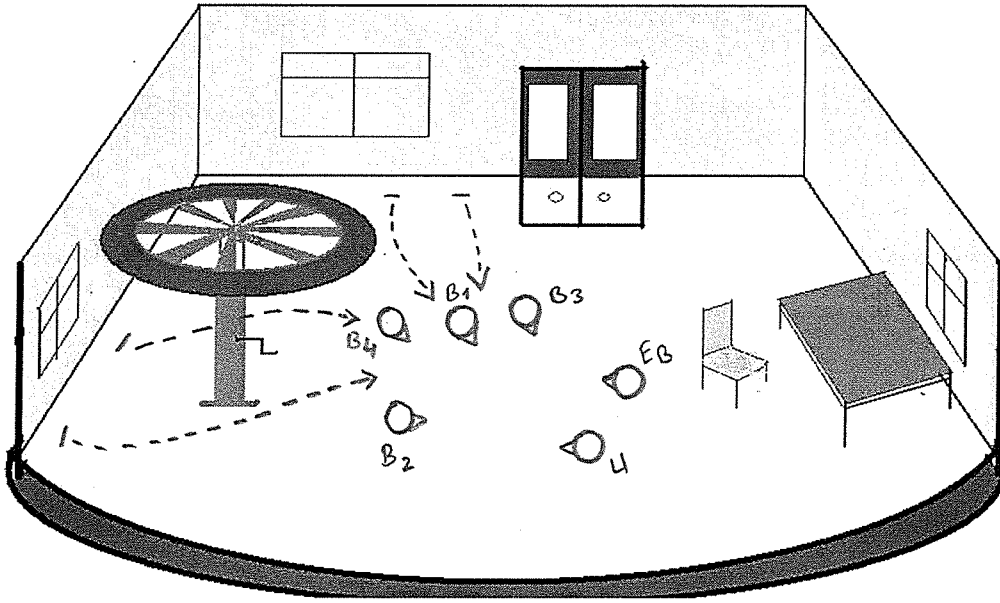

## TEKNİK

### IŞIK

42- Sahne aydınlık-  
gündüz

### MÜZİK

42- 776-791 ölçüler

### EFEKT

42-

S. *Ki-me de-di? Ki-me de-di? Ki-me de-di? Ki-me de-di?*

A. *Ki-me de-di? Ki-me de-di? Ki-me de-di? Ki-me de-di?*

T. *-lek de-di, be-kek de-di, be-kek de-di, be-kek!*

B. *-lek de-di, be-kek de-di, be-kek de-di, be-kek!*

*mf*

S. *ke-tu git-ti, us-tu git-ti,*

A. *us-tu git-ti, us-tu git-ti*

T. *-ris-li'ye, Va-ris-li'ye, Va-ris-li'ye, Va-ris-li'ye Va-ris-li'ye Va-ris dimo. li'*

B. *-ris-li'ye, Va-ris-li'ye, Va-ris-li'ye, Va-ris-li'ye, Va-ris-li'ye, Va-ris dimo. li'*

*mf*

AÇIKLAMA

Aynı sahne devam ediyor...

AKSIYON

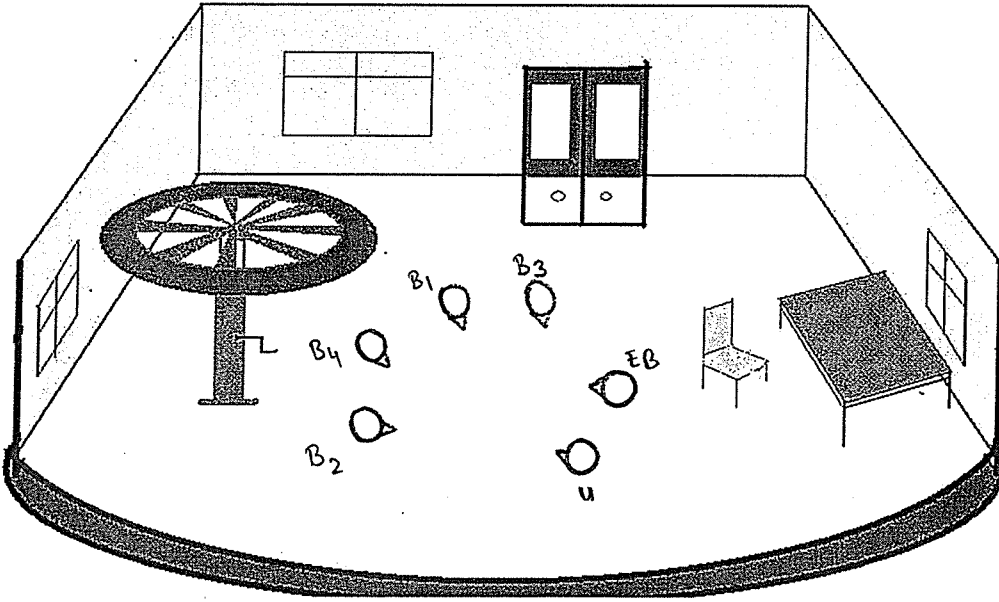

TEKNİK

IŞIK

MÜZİK

EFEKT

S. *uc - tu yu - va - dan, uc - tu yu - va - dan, ah! ah! ah! ah! ah! ah! ah! ah!*

A. *uc - tu yu - va - dan, uc - tu yu - va - dan ah! ah! ah! ah! ah! ah! ah! ah!*

T. *p - ye ah! ah! ah! ah! ah! ah! ah! ah!*

B. *p ye ah! ah! ah! ah!*

S. *ah! ah! ah! ah! ah! ah! ah! ah! Va - ri - gli' de, Va - ri - gli' de, Va - ri - gli' de, Va - ri - gli' de,*

A. *ah! ah! ah! ah! ah! ah! ah! ah! Va - ri - gli' de, Va - ri - gli' de, Va - ri - gli' de, Va - ri - gli' de,*

T. *ah! ah! ah! ah! ah! ah! ah! ah! Va - ri - gli' de, Va - ri - gli' de, Va - ri - gli' de, Va - ri - gli' de,*

B. *ah! ah! ah! ah! ah! ah! ah! ah! Va - ri - gli' de, Va - ri - gli' de, Va - ri - gli' de, Va - ri - gli' de,*



**AÇIKLAMA**

Aynı sahne devam ediyor...

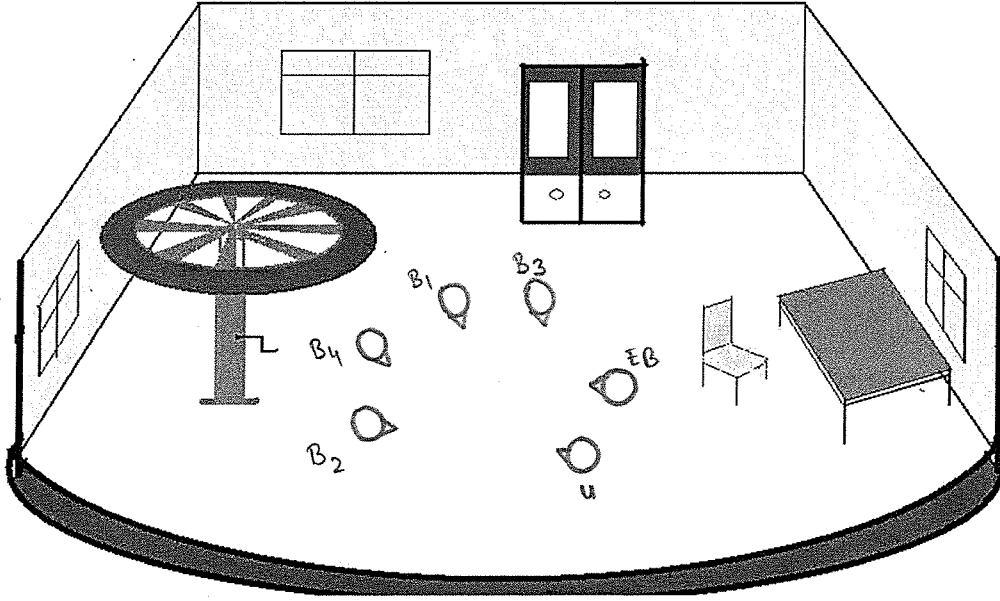
**AKSIYON****TEKNİK****İŞİK****MÜZİK****EFEKT**

76



(Hiddetli ve sinsi)

Usta

S.

A.

T.

B.

ya- ter!

Suc on- da!

Suc on- da!

Suc on- da!

Suc on- da!

Usta

(Usta büyük bir tescim içindedir)

Ha-yal-le- rum, düs-ley- rum ve-tu-

dim.

pp

Usta

- lar kus- lar gi- li, ay- dın- lik, bil- lür ses- ler ar- tik sus- mus-

pp

decrsc.

## AÇIKLAMA

43- Usta hiddetlenir ve bebekleri susturur. Usta büyük bir üzüntü içindedir.

## AKSIYON

43-

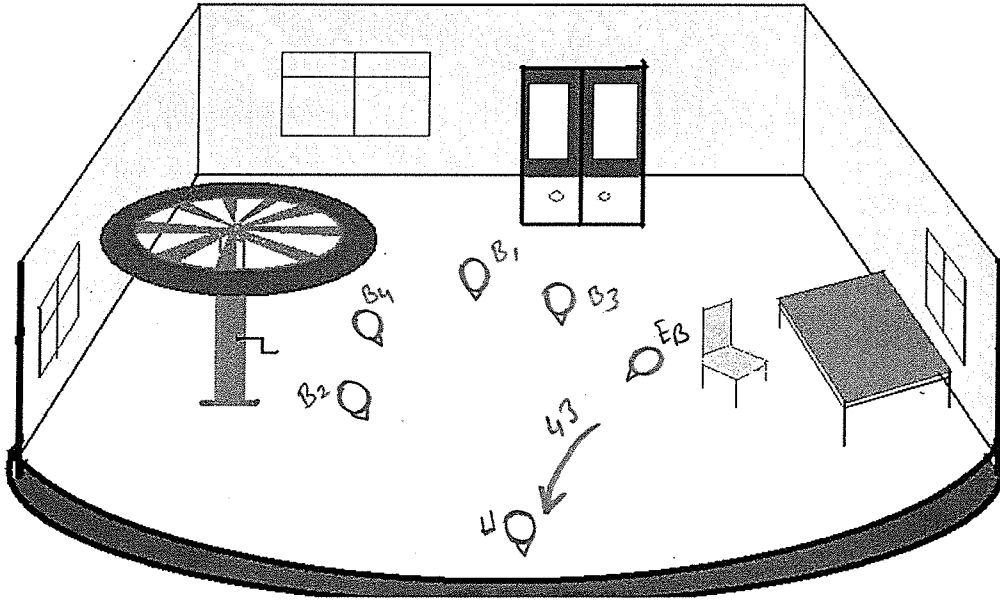

## TEKNİK

### IŞIK

43- Sahne aydınlık-  
gündüz

### MÜZİK

43- 792-825 ölçüler

### EFEKT

43-

Usta

lar gi - li I - cim - de bir bos - luk

*dolce espr.*

Kista

var, lea - ran - ek bir u - ca - rum!... Kut - sal

*f* *decrease.*

Kista

ask! Se. oim yo - lun ner - de?..

Usta

Kut - sal

*f* *decrease.*

71

**AÇIKLAMA**

Aynı sahne devam ediyor...

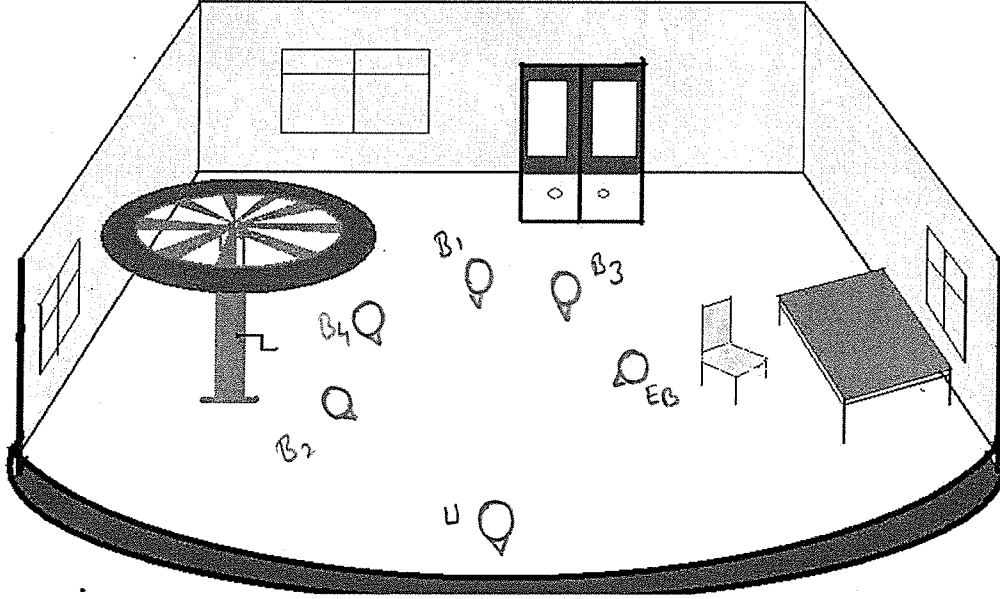
**AKSIYON****TEKNİK****IŞIK****MÜZİK****EFEKT**

78

44

ask i-si-gi-ni bir be-bek-te yan-rit-mak,

-la-may-i "o-lur, san-mak ne a-ci...

"Kula sal ask, i-si-gi-ni bir be-bek-te yan-rit-mak ha-ya-lim. den kur-tul-

-dun, Se-ving dol- sun yan-lu-

**AÇIKLAMA**

44- Usta olduğu yerde dizleri üzerine çöker.

**AKSIYON**

44-

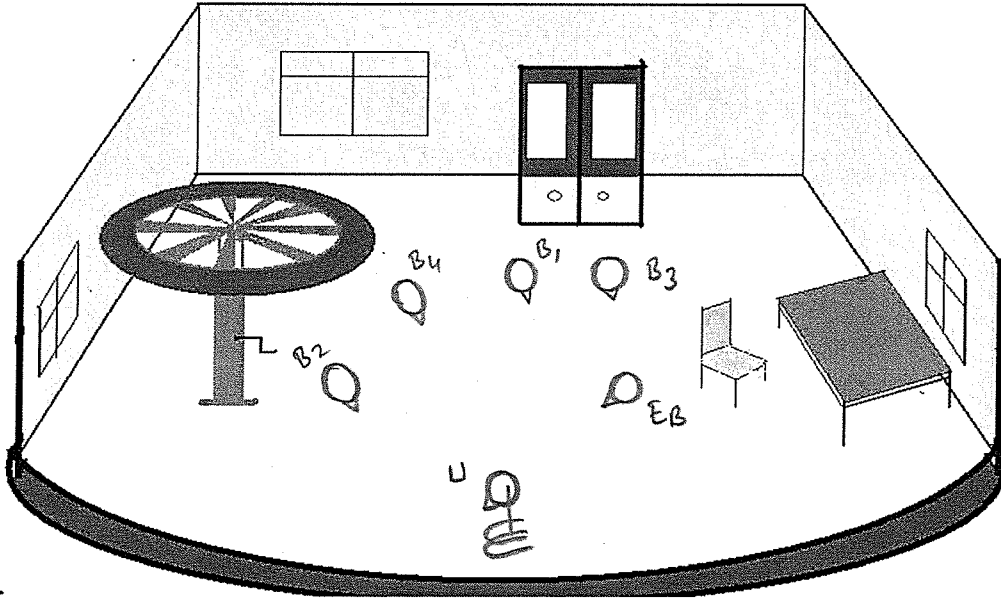
**TEKNİK****IŞIK**

44- Sahne aydınlık-  
gündüz

**MÜZİK**

44- 826-837 ölçüler

**EFEKT**

44-

45

79

Ellid barim

- ne!

Ellid barim

79

Ken-di-ni u-nut-tun,

dim.

Ellid barim

In-san ni u-nut-tun..

mf

Ellid barim

Tas-sa-be-ber le In-san in ru-hu-sen

bir tut



**AÇIKLAMA**

45- Ellik Barım yavaşça Usta'ya yaklaşır.

**AKSIYON**

45-

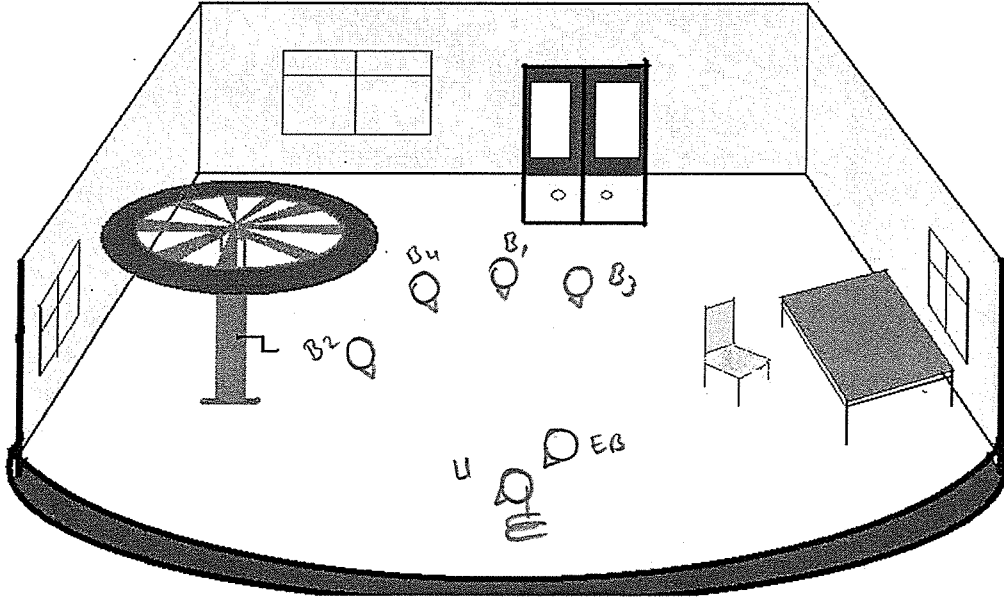
**TEKNİK****İŞİK**

45- Sahne aydınlık-  
gündüz

**MÜZİK**

45- 838-855 ölçüler

**EFEKT**

45-

80

(d=d)

74

46

tin..

ger - çek as -

-kin yol - la - rı kan - li - dir, di - ken - li - dir.

75

as - kin yol - la - rı - dar - dir, ge - nis - -

76

- tir 'Şeh - vet, yo - la

(d=d) Lento (d=66)

cresc.

## AÇIKLAMA

46- Ellik Barım yavaşça Usta'yı ayağa kaldırır.

## AKSIYON

46-

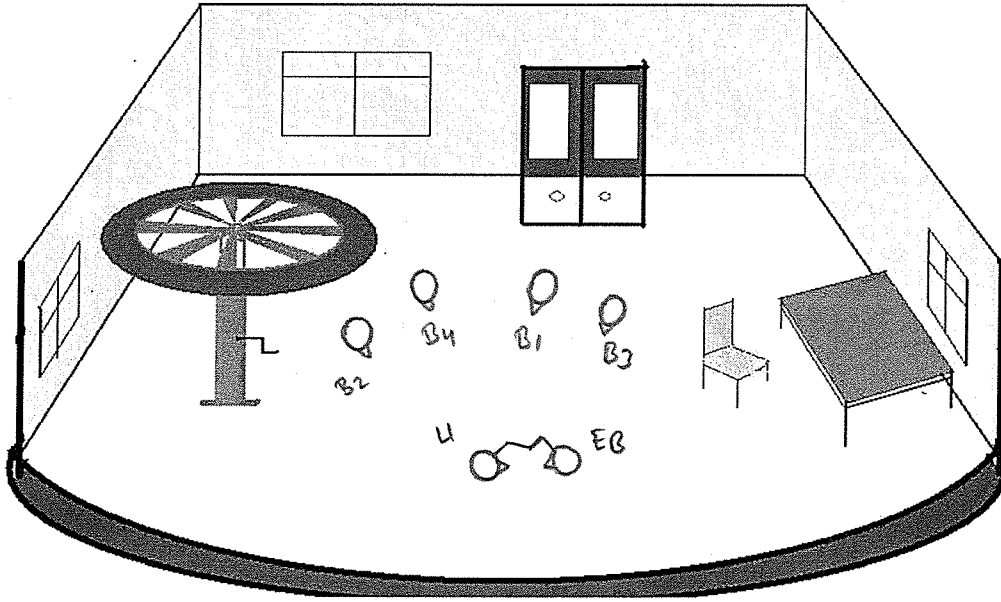

## TEKNİK

### IŞIK

46- Sahne aydınlık-  
gündüz

### MÜZİK

46- 856-875 ölçüler

### EFEKT

46-



Ellik Barın

Dön - sen ken - di i - gi - ne gön - lü

*cresc. f*

*molto espressivo*

Ellik Barın

- mü al - san e - le , ve o - na - dan yö - nel -

*cresc.*

Ellik Barın

- sen gön - lü - ne in - san e - gön lü ...

Ellik Barın

ön - san - ser - gi - ne ye has -

*mf*

*p*

## AÇIKLAMA

47- Usta'nın üzüntüsü gittikçe artmaktadır. Usta sandalyeye oturur. başı ellerinin arasında kollarını masaya dayar. Bebekler de çok üzgündür ve hepsi Usta'nın yanına gelir.

## AKSIYON

47-

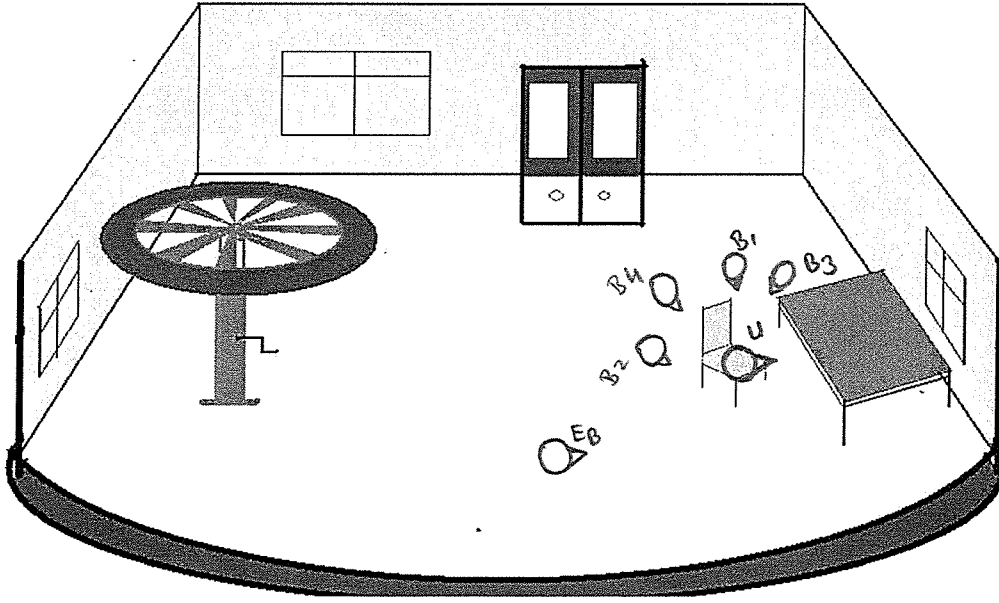

## TEKNİK

### IŞIK

47- Sahne aydınlık-  
gündüz

### MÜZİK

47- 876-896 ölçüler

### EFEKT

47-

82

Ellik Barım göjünü tamamlatığı sırada Usta'nın gitliğe artan sıkıntılı hali devam etmektedir. Besi ellori arasında otururken birden kalkar, tas behekere doğru bir kaç adım atar fakat hemen durur ve tekrar oturduğu yere yönelir. Disardan Kuma bami'nun sesi:

Ellik Barım

48

Kuma bami

*Al piacere*  
(Sakın dinilen ve uyaklam)

78

oy yah! Uyy ya-na-na-na

*p sfz p f*

*Colla parte*

Kuma bami

79

*Animato (Alz)*

Kuma bami'nun sesi Ellik Barım'ı ve tas behekeleri heyecanlandırır fakat Usta sakin ve dinginceleir

*a battuta*

Kuma bami

## AÇIKLAMA

48- Dışarıdan Kumabanu'nun sesi duyulur. Usta çok meraklanmış halde ayağa kalkar ve pencereden dışarı bakar. Kumabanu ile Varişli'yi pencereden görür ve üzüntüyle düşüncelere dalar.

## AKSIYON

48-

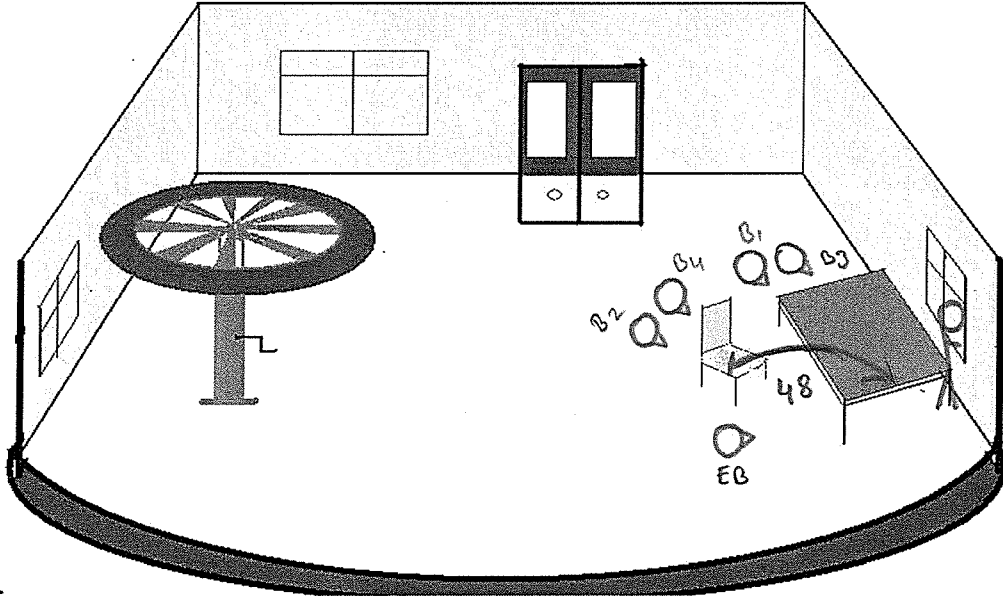

## TEKNİK

### IŞIK

48- Sahne aydınlık-  
gündüz

### MÜZİK

48- 897-908 ölçüler

### EFEKT

48-

49

Variol; kucagında Kumabânî elâsla gres ve belâğı bir koltuğa koyar. 83

Kumabânî

ff sf

Variol

(Büyük heyecan içinde)

Variol

ff sf

ku-ma-bâ-nî sö-nür-ge - Us-tâ!..

ff dim.

Colla parte

Kumabânî

Lento (♩ = 60)

apiacere

or

Kendi kendine söyler gıh; aye garf iotni

Colla parte

sf

Kumabânî bitkin bir hâfededir yakat gene eskisi glli;

Söylemeye baalar. Yavaş yavaş nefesi kesilir ve nihayet sözünü tamamlamadan söner, fider.

Kumabânî

mf

pp Poco Vivo (♩ = 84)

81



## AÇIKLAMA

49- Varişli, Kumabanu kucagında olduđu halde içeri girer. Kumabanu bitkin bir halde son sözlerini söyler ve ardından nefesi kesilir.

## AKSIYON

49-

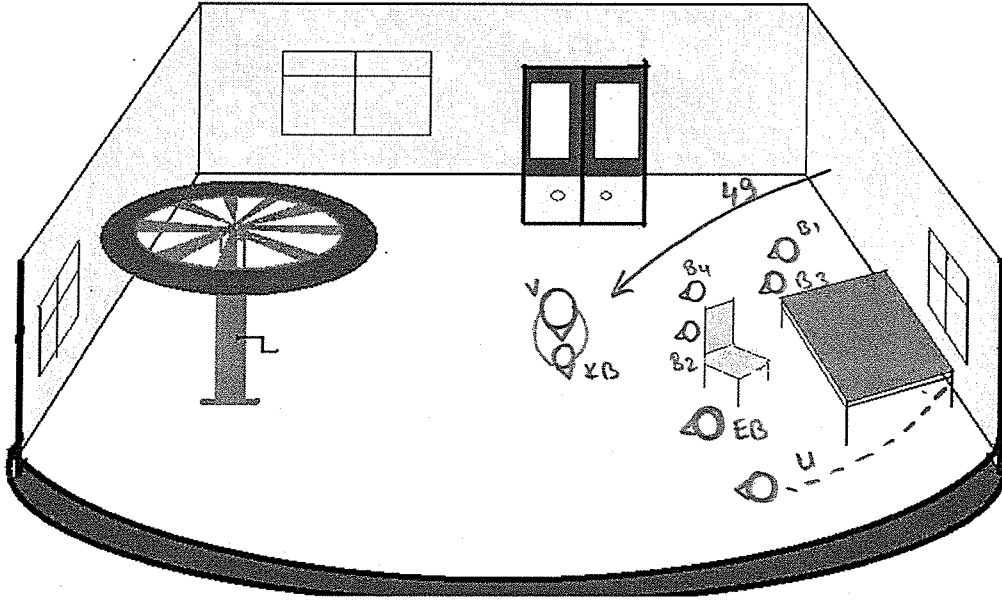

## TEKNİK

### IŞIK

49- Sahne aydınlık-  
gündüz

### MÜZİK

49- 909-955 ölçüler

### EFEKT

49-

*Kuma hani*

*j-şim - de en tat - lıduy - gu - lar kay - na*

*p*

*Kuma hani*

*- şı - yor, - yü - re - ğim, - yü - re*

*dim.*

*pp*

*Kuma hani*

*ğim... en - gıy - ya*

**82** *a piacere*

*Colla parte*

*p* *mp*

*Kuma hani*

*yah! - yah! - ya - ha - hah! Sev - mek, sil -*

*f* *p* *mf > pp*

**AÇIKLAMA**

Aynı sahne devam ediyor...

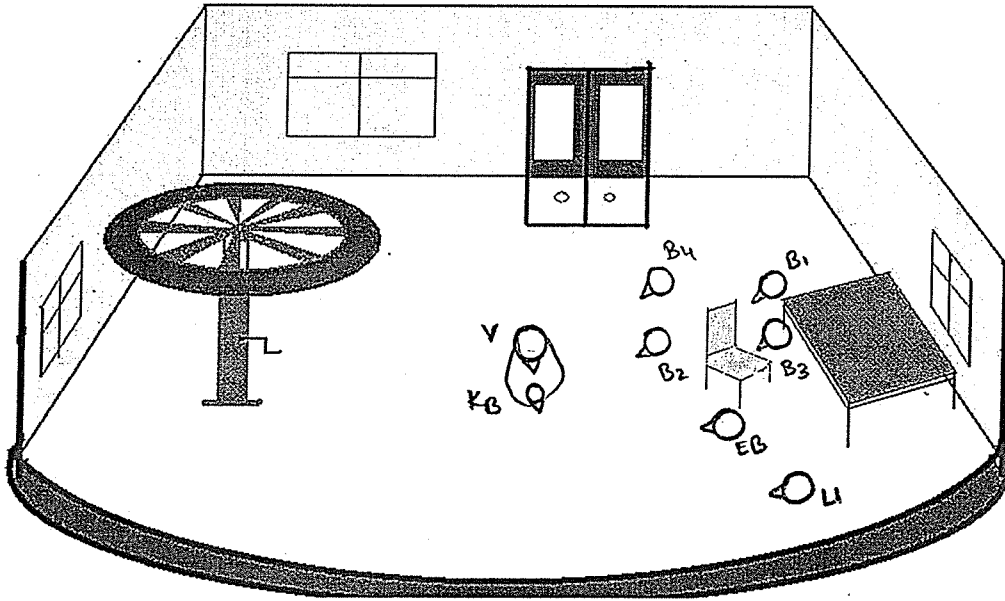
**AKSIYON****TEKNİK****IŞIK****MÜZİK****EFEKT**

*Kıymetli*  
*hânım*

gün ...

*ff* *dim.*

Taş be-bekler Ellik Barın, Varı-lı-lık  
ninni - ağıt söylemeye başlarlar.  
Usta ağı içinde, fakat hareketlenir.  
Con dolore (♩:76)

83

*Ellik Barın*

O.S.  
R.  
A.  
O.  
T.  
C.  
B.

*dolce espr.*

*p* u - yu Taş be - bek u -

*dolce espr.*

*p* u - yu Taş be - bek u -

*dolce espr.*

*p* u - yu Taş be -

*p* u - yu Taş be -

83

Con dolore (♩:76)

*p* # # #

*p*

**AÇIKLAMA**

Aynı sahne devam ediyor...

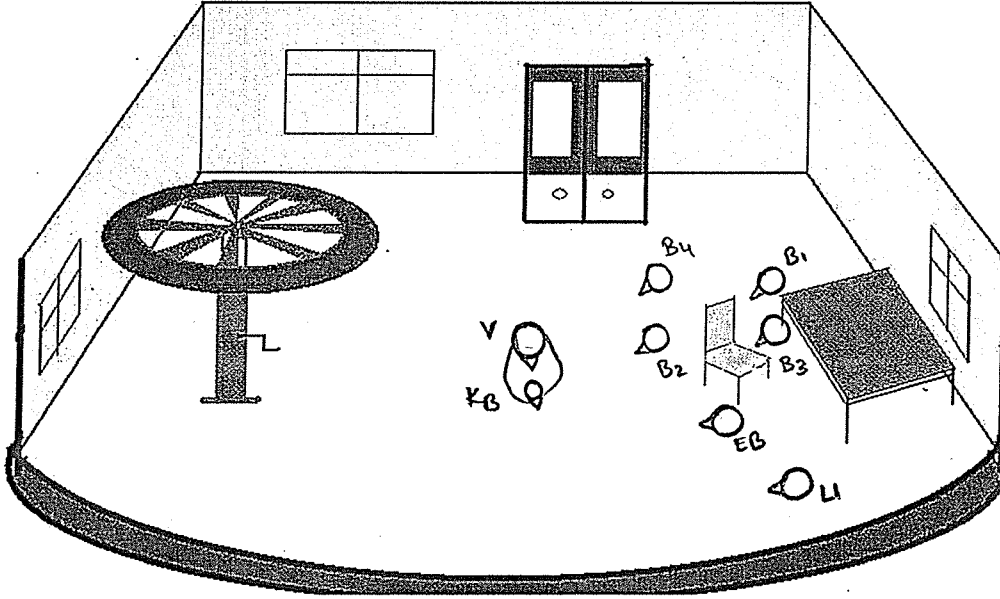
**AKSİYON****TEKNİK****İŞİK****MÜZİK****EFEKT**

86

*espr.*

Soprano: -yu u- yu u- yan-ma-ma-si-ya, nin-ni-ler di-ye-lim sar-

Alto: -yu u- yu u- yan-ma-ma-si-ya, nin-ni-ler di-ye-lim sa-

Tenore: -bek u- yu u- yu u- yan-ma-ma-si-ya, u-

Basso: -bek u- yu u- yu u- yan-ma-ma-si-ya u-

Mezzosoprano: bek u- yu, u- yu u-

Violoncello: *dolce p* u-

Soprano: -na. a-git-lar ya-ka-lim sa-na ve-

Tenore: -yu Tas be-bek u- yu u- yu

Basso: -yu Tas be-bek u- yu, u- yu

**AÇIKLAMA**

Aynı sahne devam ediyor...

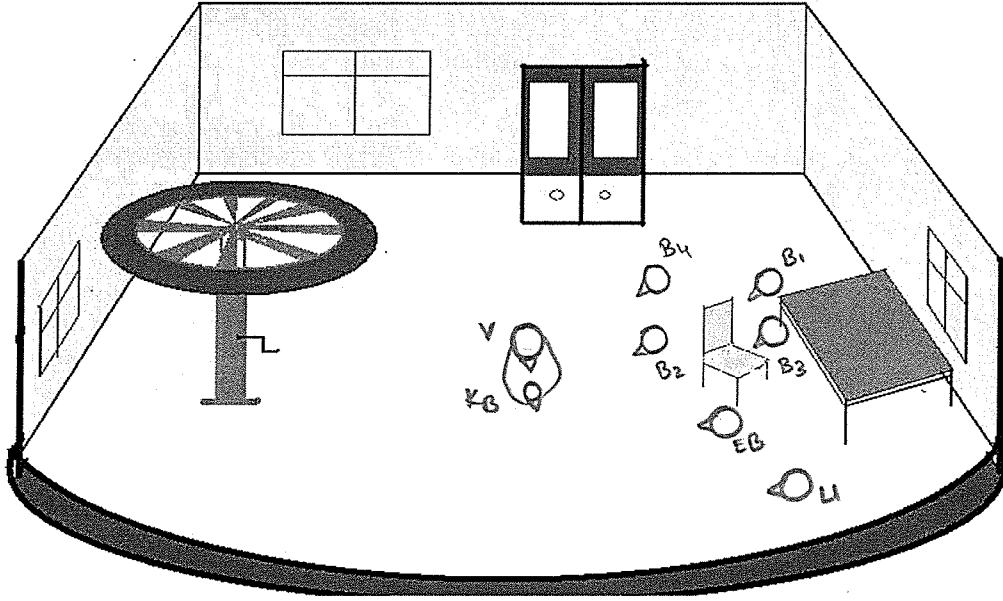
**AKSIYON****TEKNİK****IŞIK****MÜZİK****EFEKT**

50

S. O. R. A. T. C. B.

- yan - ma - ma - si - ya, u - yu, u -  
 - yu Tas be - bek,  
 simi di big - a - ci - sy - la ki - ri - lan o - yun - cak - la  
 sim - di - big - a - ci - sy - la ki - ri - lan o - yun - cak - la  
 ki - ri - lan Tas be - bek, Tas be -  
 ki - ri - lan Tas be - bek Tas



## AÇIKLAMA

50- Bebeklerden bir tanesi çarkın kolunu döndürmeye başlar. 50a-50b-50c, çarkın dönmesiyle diğer bebekler de çarkın altında toplanıp dönerek üzgün bir şekilde dans ederler.

## AKSIYON

50-

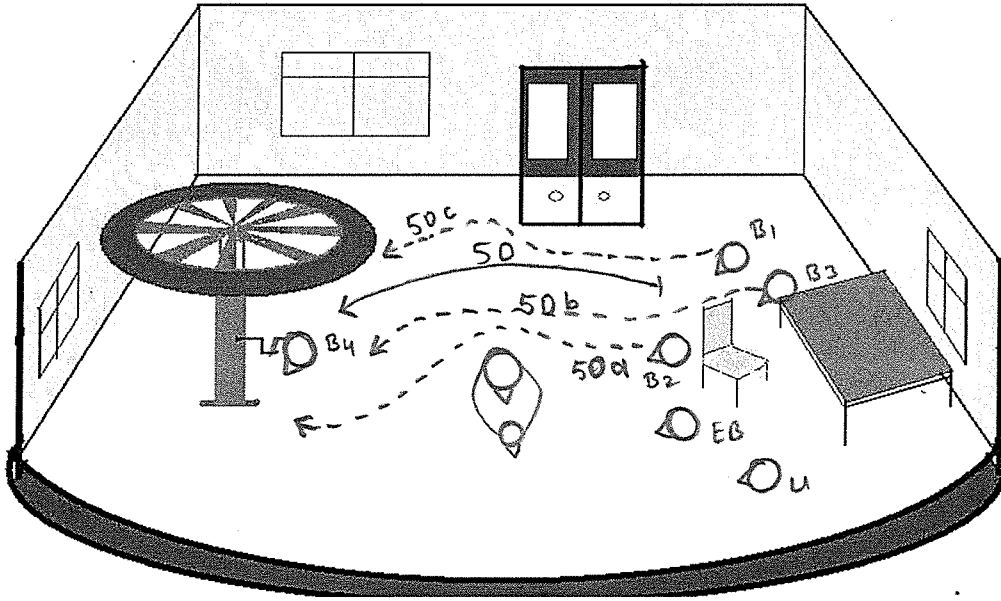

## TEKNİK

IŞIK	MÜZİK	EFEKT
50- Sahne aydınlık-gündüz	50- 956-960	50-

Handwritten musical score for a song, page 88. The score consists of seven systems of staves. The first system has a vocal line with lyrics "-yu uy - ku - ya kan - ma - me - si -" and a piano accompaniment. The second system has a vocal line with lyrics "-yu u - yu Tas be -" and a piano accompaniment. The third system has a vocal line with lyrics "-rim, - gön - lü - nüg - den kan - lü - yas - lar dö - ke -" and a piano accompaniment. The fourth system has a vocal line with lyrics "-rim, - gön - lü - nüg - den kan - lü - yas - lar dö - ke -" and a piano accompaniment. The fifth system has a vocal line with lyrics "-bek, - gön - lü - nüg - den kan - lü - yas - lar dö - ke -" and a piano accompaniment. The sixth system has a vocal line with lyrics "-bek - gön - lü - nüg - den kan - lü - yas - lar dö - ke -" and a piano accompaniment. The seventh system shows a more complex piano accompaniment with various chords and melodic lines.

**AÇIKLAMA**

Aynı sahne devam ediyor...

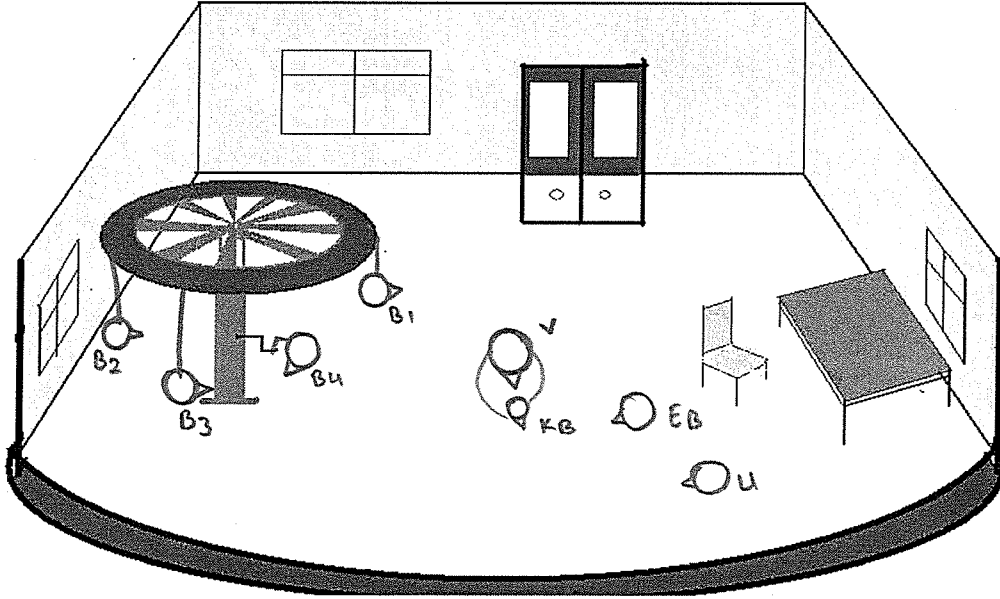
**AKSIYON****TEKNİK****IŞIK****MÜZİK****EFEKT**

51

85 Usta Tas bekeğe yaklaşıdır. Ana acı ile hitap eder. Sahnenin, saların bulmuşduzu kısmı gittikçe karararakta del. Fakat sahnenin ön kısmı aydınlığa kalır.

Ellik Barım

- ya..

Usta

Uzun Tas bekek, uzun.. uzun Tas bekek uzun..

Varışlı

- bek, u - zu...

85

S.

- lim din - me - me - si - ya... p u - zu Tas be - bek u -

R.A.

- lim din - me - me - si - ya... p u - zu Tas be - bek u -

T.

- lim din - me - me - si - ye... p u - zu Tas be - bek u -

C

dir. - lim din - me - me - si - ye... p u - zu Tas be - bek u -

B.

- lim din - me - me - si - ye... p u - zu Tas be - bek u -

decresc.

8. al

## AÇIKLAMA

51- Varişli, Kumabanu'yu yere yatırır. Usta, Kumabanu'ya yaklaşır ve acı içinde ona hitap eder.  
51a- Ellik Barım teselli etmek için Varişli'nin yanına gelir ve onu ayağa kaldırır.

## AKSIYON

51-

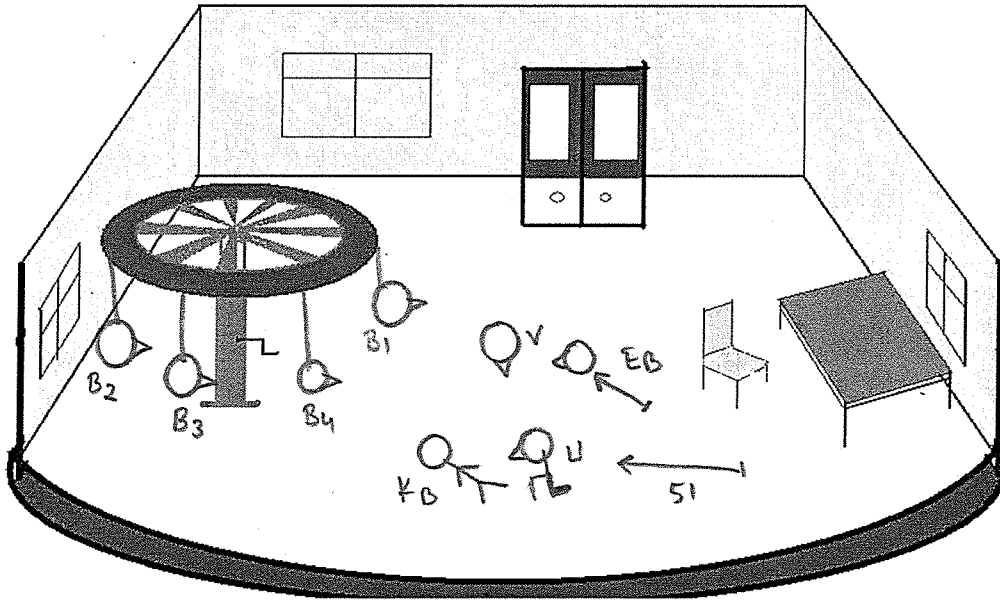

## TEKNİK

### IŞIK

51- Sahne aydınlık-  
gündüz

### MÜZİK

51- 961-972 ölçüler

### EFEKT

51-

90

ninnimiz sana ağıtlar olsun, yoldasın salkım sığirtler olsun.

362

sta

S. -yu ... Tas be-bek u - yu.. u - yu

A. -yu.. Tas be-bek u - yu.. u - yu

T. -yu ——— Tas be-bek u - yu ——— yu

B. -yu Tas be-bek u - yu ——— u - yu

The piano accompaniment consists of two staves. The upper staff is in treble clef and features a complex, rhythmic melody with many sixteenth and thirty-second notes. The lower staff is in bass clef and provides a harmonic accompaniment with chords and a few melodic lines. The music is in a 4/4 time signature and includes various chord progressions and melodic motifs.

**AÇIKLAMA**

Aynı sahne devam ediyor...

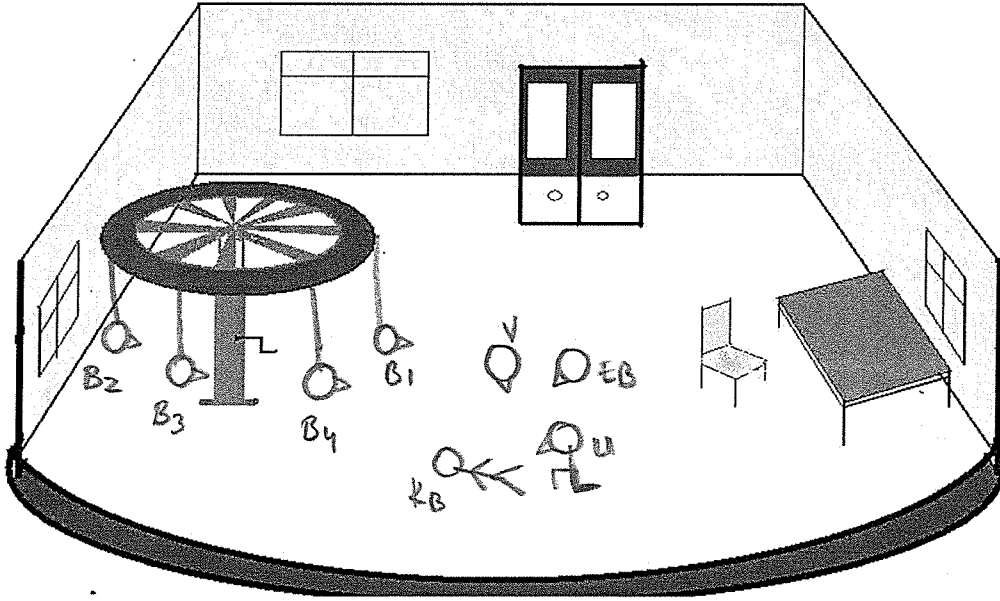
**AKSIYON****TEKNİK****IŞIK****MÜZİK****EFEKT**

Usta Uyu Tas bebek, uyu.. Uyu uyanmamasıya.. Uykuya kanmamasıya..

S. u- yu Tas be- bek u- yu..

A. u- yu Tas be- bek u- yu..

T. u- yu Tas be- bek u- yu..

B. u- yu Tas be- bek u- yu..

86 *allegro* (♩ = 120)

S. A. OT. B.

Tas bebeklerin de nefesleri kesilir ve hepsi yavaşça oldukları yere yığılırlar.

Cüce ile kelimeler, ürkek, sahneye girerler. Böyle bir acı sonu beklemiyorduk gibi derler. Sonra,

b♭ = 3  
pp



## AÇIKLAMA

52- İlk önce birinci bebeğin sonra da sırayla diğerlerinin solukları kesilir ve oldukları yere yığılırlar. Sahnede herkes hareketsizdir. Tül perde müzik devam ederken yavaş yavaş inmeye başlar. Cüce ve Kelebek Kızlar ürkek, korkmuş bir halde gelirler ve bu üzücü manzarayı kimsenin görmemesi için tül perdeyi sahnedeki bütün karakterlerin üzerine örterler.

## AKSİYON

52-

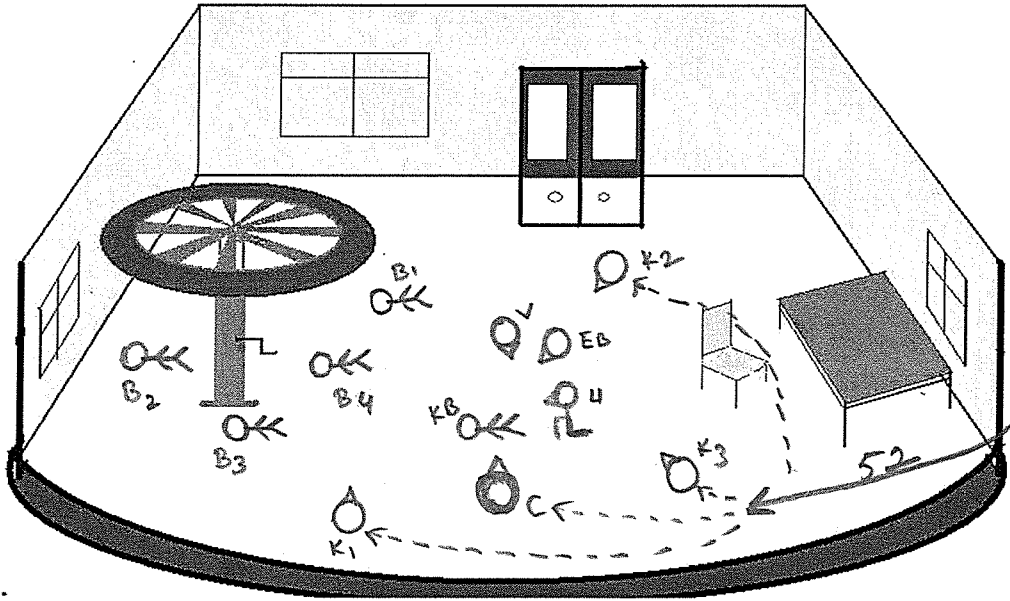

## TEKNİK

### IŞIK

52- Sahne yavaş yavaş kararır. Tül perde inerken Sarı-Mavi ışık. Ortam loş.

### MÜZİK

52- 973-985 ölçüler

### EFEKT

52-

72 Bu acı sonu gözlerden saklamak ister geli, telesiz sahne işindeli  
lin tül perdegi çekmeğe basarlar; bu sırada 'asıl perde kapanır.

Perde kapanır.

# **KOSTÜM ESKİZLERİ**



Kelebek Kızlar Karakteri Kostüm Eskizi



Cüce Karakteri Kostüm Eskizi

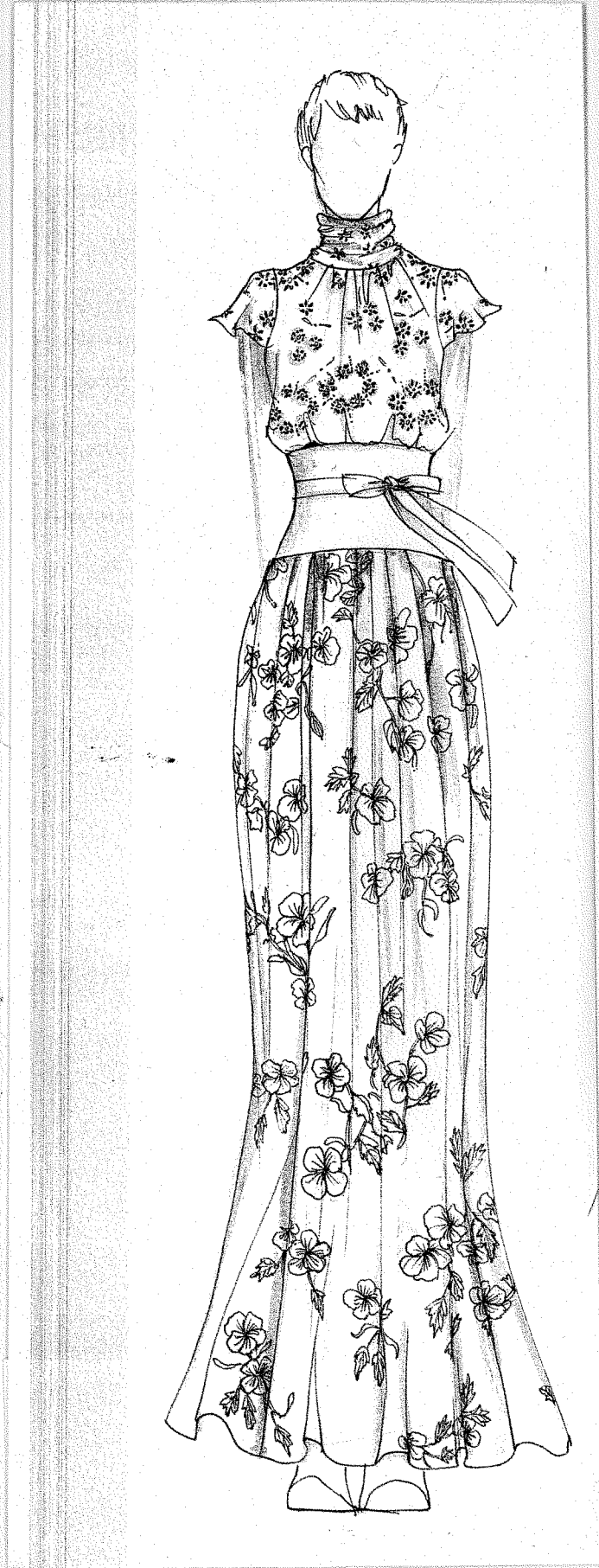

Ta Bebek (Kız) Karakteri Kostüm Eskizi

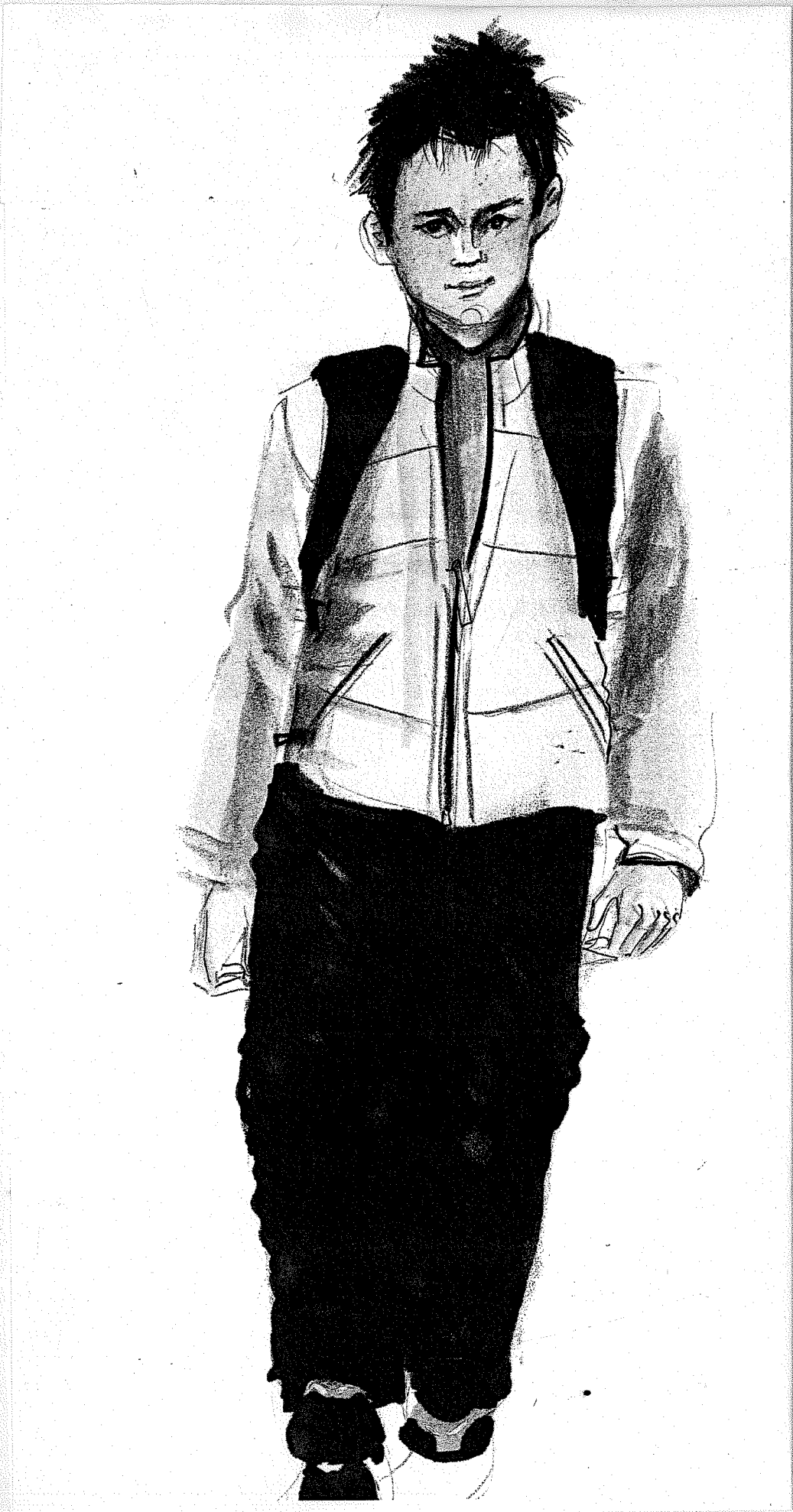

Ta Bebek (Erkek) Karakteri Kostüm Eskizi



Ellik Barım Karakteri Kostüm Eskizi



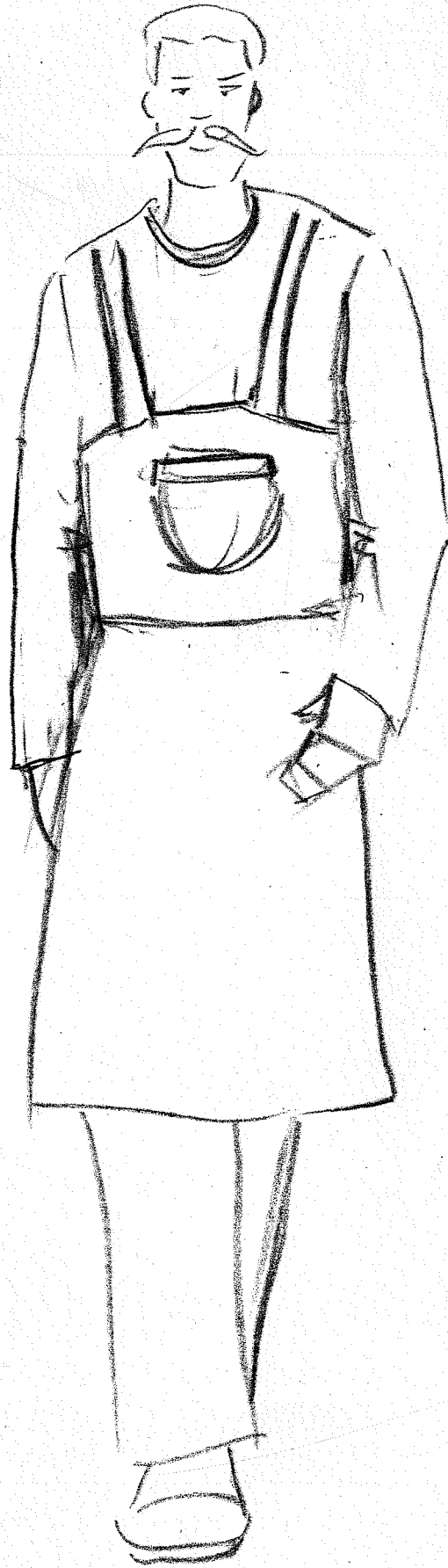

Usta Karakteri Kostüm Eskizi

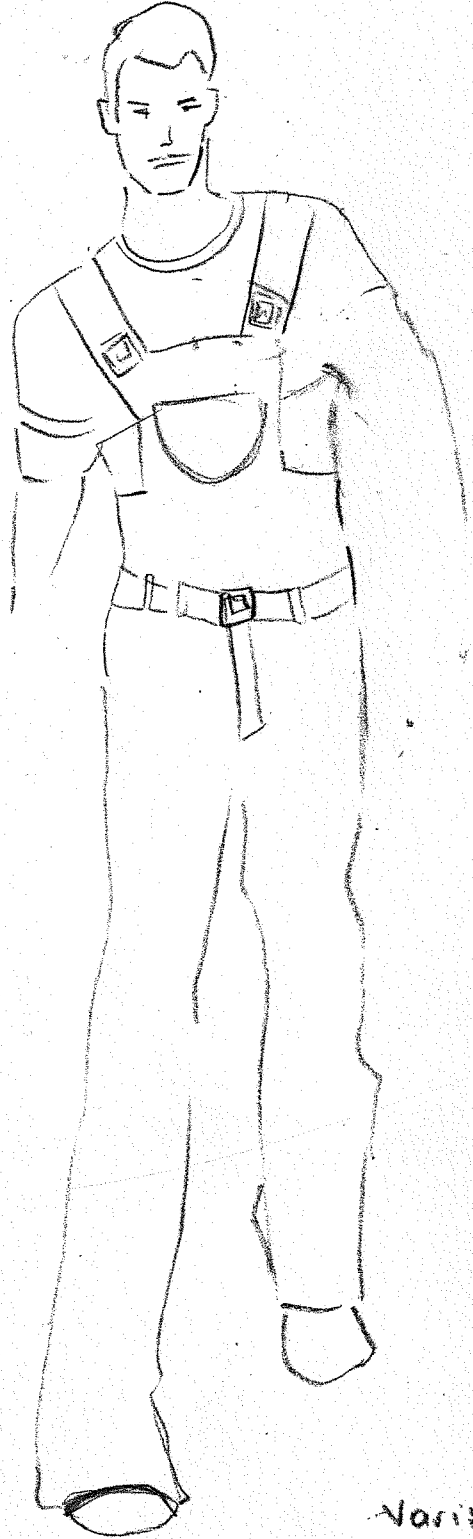

Vari li Karakteri Kostüm Eskizi



Kumabanu Karakteri Kostüm Eskizi



T.C.  
SELÇUK ÜNİVERSİTESİ  
Sosyal Bilimler Enstitüsü Müdürlüğü



Özgeçmiş

Adı Soyadı:	
Doğum Yeri:	
Doğum Tarihi:	
Medeni Durumu:	
<b>Öğrenim Durumu</b>	
Derece	Okulun Adı
İlköğretim	
Ortaöğretim	
Lise	
Lisans	
Yüksek Lisans	
Becerileri:	
İlgi Alanları:	
İş Deneyimi: (Doldurulması isteğe bağlı)	
Aldığı Ödüller: (Doldurulması isteğe bağlı)	
Hakkımda bilgi almak için önerebileceğim şahıslar: (Doldurulması isteğe bağlı)	
Tel:	
Adres	

İmza: