

**T.C.**  
**SELÇUK ÜNİVERSİTESİ**  
**SOSYAL BİLİMLER ENSTİTÜSÜ**  
**ARKEOLOJİ ANABİLİM DALI**  
**KLASİK ARKEOLOJİ BİLİM DALI**

**GÖKHÖYÜK BAĞLARI HÖYÜĞÜ**  
**DEMİR ÇAĞI SERAMİĞİ**

**RAMAZAN GÜNDÜZ**  
**144103012002**

**DOKTORA TEZİ**

**Danışman**  
**DOÇ. DR. MEHMET TEKOCAK**

**Konya – 2019**



T. C.  
**SELÇUK ÜNİVERSİTESİ**  
Sosyal Bilimler Enstitüsü Müdürlüğü



**Bilimsel Etik Sayfası**

Öğrencinin

Adı Soyadı : Ramazan GÜNDÜZ

Numarası : 144103012002

Ana Bilim / Bilim Dalı : Arkeoloji / Klasik Arkeoloji

Programı : Doktora

Tezin Adı : GÖKHÖYÜK BAĞLARI HÖYÜĞÜ DEMİR ÇAĞI SERAMİĞİ

Bu tezin proje safhasından sonuçlanmasına kadarki bütün süreçlerde bilimsel etiğe ve akademik kurallara özenle riayet edildiğini, tez içindeki bütün bilgilerin etik davranış ve akademik kurallar çerçevesinde elde edilerek sunulduğunu, ayrıca tez yazım kurallarına uygun olarak hazırlanan bu çalışmada başkalarının eserlerinden yararlanılması durumunda bilimsel kurallara uygun olarak atıf yapıldığını bildiririm.

Öğrencinin imzası  
(İmza)



T. C.  
**SELÇUK ÜNİVERSİTESİ**  
Sosyal Bilimler Enstitüsü Müdürlüğü



**Doktora Tezi Kabul Formu**

Öğrencinin	Adı Soyadı	RAMAZAN GÜNDÜZ
	Numarası	144103012002
	Ana Bilim / Bilim Dalı	ARKEOLOJİ /Klasik Arkeoloji
	Programı	Doktora
	Tez Danışmanı	Doç. Dr. Mehmet TEKOCAK
Tezin Adı:	<b>GÖKHÖYÜK BAĞLARI HÖYÜĞÜ DEMİR ÇAĞI SERAMİĞİ</b>	

Yukarıda adı geçen öğrenci tarafından hazırlanan **Gökhöyük Bağları Höyüğü Demir çağı Seramiği** başlıklı bu çalışma 25/02/2019 tarihinde yapılan savunma sınavı sonucunda oybirliği/oyçokluğu ile başarılı bulunarak, jürimiz tarafından Doktora tezi olarak kabul edilmiştir.

Üyeleri, Adı Soyadı	Danışman ve Üyeler	İmza
Doç. Dr. Mehmet TEKOCAK	Danışman	
Prof. Dr. Ördemir UOĞRAK		
Prof. Dr. S. Yücel SEMİKURT		
Dr. Öğr. Ayesi Zafer Korkmaz		
Doç. Dr. Behrozu DUMAN		

## ÖNSÖZ

Bilindiği üzere ana maddesi kil olan pişmiş toprak kaplar kolayca kırılabilir, ama bu kaba ait parçalar doğada kendiliğinden yok olmaz. Bunlar tek tek parçalar olarak herhangi bir şekilde ikincil kullanımları olmadığı için kazılarla yeniden ele geçinceye kadar atıl vaziyette dururlar. Buna karşın demirden, bronzdan ve ya diğer kıymetli metallere üretilmiş eşyalar eritilerek tekrar kullanılırlar. Bunların dışında kalan mermerden üretilmiş eserler ise genelde kireç ocaklarında ham madde olarak kullanılmışlardır. Pişmiş toprak seramiklerin herhangi bir geri dönüşümü olmadığı gibi bir kez şekillendirilip pişirilen seramik bir daha eski kil haline dönemez. Maddi olarak herhangi bir değeri olmayan bu kapları arkeologlar için önemli kılan ise seramiklerin buldukları dönemin kültürel yapısını, dini özelliklerini, teknolojik ve ekonomik durumlarını yansıtır olmalarıdır. Bu özelliklerinden dolayı pişmiş toprak çanak-çömlek parçaları özellikle yazılı kaynakların suskun kaldığı dönemlerle ilgili yapılan çalışmalarda arkeologların kullandığı en önemli materyallerden biridir. Benim de bu gizemli seramik dünyasına giriş serüvenim lisans öğrencisi olarak katıldığım Çatalhöyük kazılarında açığa çıkardığımız prehistorik dönem seramik buluntularıyla başladı. Özellikle seramiğin ait olduğu dönemin sınırlarını ilgilisiyle paylaşıyor olması benim merakımı arttırdı. Böylece seramiği tanımaya ve öğrenmeye başladım.

Bu çalışmanın her aşamasında benden desteğini esirgemeyen hocam Doç. Dr. Mehmet TEKOKAK'a ne kadar teşekkür etsem azdır. Tez izleme jürimde yer alarak tezimi sabırla okuyup düzeltilmesine katkı sağlayan Dr. Öğr. Üyesi Zafer KORKMAZ'a, olumlu eleştirileriyle teze yön veren hocam Prof. Dr. Özdemir KOÇAK'a teşekkürü bir borç bilirim. Yoğun çalışma programı içinde zamanını ayırıp tezimin son halinin şekillenmesine katkı sağlayan Prof. Dr. S. Yücel ŞENYURT'a Doç. Dr. Bahadır DUMAN'a teşekkürlerimi sunarım. Gökhöyük Bağları Höyüğü'nün Demir Çağı seramiklerini çalışmam konusunda beni teşvik eden benden yardımlarını esirgemeyen Konya Arkeoloji Müzesi Arkeologlarından Enver AKGÜN'e Konya Müzeler Müdürlüğü uhdesinde bulunan Gökhöyük Bağları Höyüğü Demir Çağı seramiklerini çalışma iznini veren eski Müze Müdürü sayın

Yusuf BENLİ'ye müze çalışmalarım sırasında bana müzede her türlü kolaylığı sağlayan Konya Arkeoloji Müzesi çalışanlarına, tezin metin, fotoğraflama ve çizim aşamasına katkıda bulunan çalışma arkadaşlarım doktora öğrencisi Arkeolog Cihangir ALDEMİR'e, Hüseyin USTA'ya, Yüksek Lisans öğrencisi Handan SÜZER'e ve Lisans öğrencileri Mustafa KIYAK, Merve ÖMÜR, Şeyma ERGENÇ'e teşekkürü bir borç bilirim.

Son olarak bugünlere gelmemde en büyük pay sahibi olan başta annem Elmas GÜNDÜZ ve babam Yahya GÜNDÜZ'e öğrenciliğimin ilk yıllarından başlayarak devam eden bu meşakkatli süreçte, desteğini hiç esirgemeyen Ablalarım, değerli Abim ve kardeşime, tez sürecinde her türlü sıkıntı ve zorluğu aşmamda beni anlayıp her türlü desteği sağlayan eşim Emine GÜNDÜZ'e, ne kadar teşekkür etsem azdır.



**T. C.**  
**SELÇUK ÜNİVERSİTESİ**  
**Sosyal Bilimler Enstitüsü Müdürlüğü**



**Öğrencinin**

Adı Soyadı : Ramazan GÜNDÜZ

Numarası : 144103012002

Ana Bilim / Bilim Dalı : Arkeoloji / Klasik Arkeoloji

Programı : Tezli Yüksek Lisans  Doktora

Tez Danışmanı : Doç. Dr. Mehmet TEKOCAK

Tezin Adı : Gökhöyük Bağları Höyüğü Demir Çağı Seramiği

### ÖZET

Yaklaşık olarak MÖ 13. yüzyılın sonları ile MÖ 12. yüzyılın başlarında meydana gelen kavimler göçü, Anadolu'da ve Yakındoğu'da sosyal ve siyasi açıdan köklü değişimlere sebep olmuştur. Bu göçler sonrasında MÖ 2. binyılın monarşik birçok devleti ortadan kalkmıştır. Anadolu coğrafyasındaki bu kargaşalarla birlikte yazılı kaynakların kesilmesi ve burada yaşayan topluluklar hakkında kısıtlı bilgilerin ele geçmesi bu dönemin Karanlık Çağ olarak adlandırılmasına sebep olmuştur. Zaman içinde Boğazköy-Hattuşa, Gordion-Yassihöyük, Alişar, gibi yerleşmelerde yapılan kazılarda açığa çıkarılan seramiklerden elde edilen bulgular Orta Anadolu Demir Çağı'nın aydınlatılmasına önemli katkılar sunmuştur. Boğazköy-Hattuşa, Gordion-Yassihöyük ve Kaman Kale Höyük'de son dönemde temiz tabakalardan çıkarılan seramikler üzerinde gerçekleştirilen C14 analizlerinin sonuçları, Orta Anadolu Demir Çağı'nın daha anlaşılır bir hale gelmesine olanak sağlamıştır. Konya Ovasında ise kapsamlı bir kazı çalışması bulunmadığından bölgenin Demir Çağı hakkındaki bilgilerimiz yüzey araştırmalarından gelen verilerden sağlanmaktadır. Bu çalışma ile birlikte, Orta Anadolu Demir Çağı kültürünün anlaşılmasına katkı sağlamak amaçlanmıştır. Konya Ovası'nın güney batısında bulunan Gökhöyük

Bağları Höyüğü'nde yapılan kurtarma kazılarında ortaya çıkarılan Demir Çağı seramiği bu çalışmanın konusunu oluşturmaktadır. Burada incelenen seramiklerin büyük bir kısmını koyu yüzlü gri ve siyah renkli seramikler oluştururken çok az bir kısmında ise boya bezemeli yer almaktadır. Bunun yanında boyasız örneklerin bir kısmının üzerinde ip baskı, damga ve kazı bezeme bulunurken, kalan parçalarda herhangi bir bezeme görülmemektedir. Çalışmada ele alınan seramiklerden yola çıkarak Gökhöyük Bağları Höyüğü'nün Orta Anadolu'nun Güney batısında, Erken Demir Çağ'ından Geç Demir Çağı'na kadar devam eden kültürel devamlılığın görüldüğü önemli bir yerleşme olduğu söylenebilir.

**Anahtar Kelimeler:** Konya, Gökhöyük, Demir Çağı, Seramik.



**T. C.**  
**SELÇUK ÜNİVERSİTESİ**  
**Sosyal Bilimler Enstitüsü Müdürlüğü**



<b>Öğrencinin</b>	Adı Soyadı	: Ramazan GÜNDÜZ		
	Numarası	: 144103012002		
	Ana Bilim / Bilim Dalı	: Arkeoloji / Klasik Arkeoloji		
	Programı	: Tezli Yüksek Lisans <input type="checkbox"/>	Doktora	<input checked="" type="checkbox"/>
	Tez Danışmanı	: Doç. Dr. Mehmet TEKOCAK		
	Tezin İngilizce Adı	: Iron Age Ceramics from the Gökhöyük Bağları Mound		

### SUMMARY

The migration of tribes at around the end of the 13<sup>th</sup> and beginning of the 12<sup>th</sup> century B.C. caused breakthrough changes in the social and political structure of Anatolia and Near East. After these migrations, many monarchical states of the 2nd Millennium BC disappeared. The interruption of written sources – along with the turmoil in the Anatolian geography and the lack of information about the communities living here – has led to this period being known as the “Dark Age”. The new studies and archaeological data obtained throughout time made it possible to enlighten Central Anatolian Iron Age. The finds obtained from the ceramics exposed in excavations in Gordion-Yassı Höyük, Boğazköy, Hattusa and Alisar have contributed significantly to the elucidation of the Central Anatolian Iron Age. The results of the C14 analysis of the ceramics recently obtained from the sterile levels at Bogazköy-Hattusa, Gordion-Yassihöyük and Kaman-Kale Höyük and the comparisons made with analogical methods have both encouraged further understanding of the Central Anatolian Iron Age. Since there is no systematic excavation project in the Konya Plain, the information about the Iron Age of this region is obtained from the data retrieved from surface layer research that has been going on in the area over the course of many years.



The aim of this study is to contribute to the greater understanding of Central Anatolian Iron Age culture. Iron Age ceramics exposed during the salvage excavations at Gökhöyük Bağları Mound, located to the southwest of the Konya Plain, are the subject of this study. While over-whelming majority of the ceramics examined in this paper are grey and black ceramics with dark faces, a very small amount are found in the paint decoration. Moreover, some parts of the undecorated samples have cord-impression, stamped decoration and incision, whereas, in the remaining shards, there are no decorative motives on them.

Starting from this point of view, based on the ceramics studied here, it can be said that the Gökhöyük Bağları Mound is a significant settlement where cultural continuity can be identified, proceeding from Early Iron Age to Late Iron Age in the south-west of Central Anatolia.

**Keywords:** Konya, Gökhöyük, Iron Age, Ceramic.

## İÇİNDEKİLER

ÖNSÖZ .....	i
ÖZET .....	iii
SUMMARY .....	vi
İÇİNDEKİLER .....	vii
LEVHA LİSTESİ .....	x1
KISALTMALAR LİSTESİ .....	xiv
GİRİŞ .....	1
<b>BİRİNCİ BÖLÜM- 1. Konu Tanıtımı, Amaç ve Yöntem</b> .....	3
1.1. Konu ve Amaç .....	3
1.2. Yöntem.....	6
<b>İKİNCİ BÖLÜM- 2. Orta Anadolu'nun Coğrafi ve Çevresel Özellikleri</b> .....	8
2.1. Coğrafi Özellikleri .....	8
2.2. İklim ve Bitki Örtüsü .....	9
<b>ÜÇÜNCÜ BÖLÜM- 3. Orta Anadolu Demir Çağı</b> .....	12
3.1. Araştırma Tarihçesi.....	12
3.2. Hitit Devleti'nin Yıkılışı ve MÖ 12. Yüzyılda Orta Anadolu'nun Genel Durumu .....	17
3.3. Kronolojik Değerlendirme .....	19
3.4. Orta Anadolu Demir Çağı Seramikleri .....	23
3.5. Orta Anadolu'nun Öne Çıkan Bazı Demir Çağı Yerleşmeleri .....	28
3.5.1. Boğazköy-Hattuşa .....	28
3.5.1.1. Demir Çağı Mimarisi.....	30
3.5.1.2. Demir Çağı Seramikleri.....	31
3.5.2. Kaman-Kalehöyük .....	35
3.5.2.1. Demir Çağı Mimarisi.....	35
3.5.2.2. Demir Çağı Seramikleri.....	38
3.5.3. Gordion/Yassıhöyük.....	40
3.5.3.1. Demir Çağı Mimarisi.....	42
3.5.3.2. Demir Çağı Seramikleri.....	45
3.5.4. Çadır Höyük .....	48
3.5.4.1. Demir Çağı Mimarisi.....	49
3.5.4.2. Demir Çağı Seramikleri.....	50

3.5.5. Porsuk/Zeyve Höyük.....	52
3.5.5.1. Demir Çağı Seramikleri .....	53
3.5.6. Ovaören/Yassıhöyük .....	54
3.5.6.1. Demir Çağı Seramikleri.....	55
3.6. Konya ve Çevresinde Öne Çıkan Bazı Demir Çağı Yerleşimleri .....	56
3.6.1. Zoldura (Hatunsaray II).....	58
3.6.2. Alaattin Tepe .....	59
3.6.3. Cicek Höyük.....	60
3.6.4. Seydişehir Höyük .....	61
<b>DÖRDÜNCÜ BÖLÜM- 4. Gökhöyük Bağları Höyüğü .....</b>	<b>62</b>
4.1. 2002 Yılı Kazı Çalışmaları .....	64
4.2. 2003 Yılı Kazı Çalışmaları .....	65
4.3. 2004 Yılı Kazı Çalışmaları .....	66
<b>BEŞİNCİ BÖLÜM- 5. Gökhöyük Bağları Höyüğü Demir Çağ Seramiği .....</b>	<b>68</b>
5.1. Demir Çağ Seramiklerinin Sınıflandırılması .....	68
5.1.1. Mal Gruplarının Ayrımında Belirleyici Faktörler.....	69
5.1.1.1. Kil.....	70
5.1.1.2. Katkı .....	71
5.1.1.3. Yapım (Şekillendirme).....	73
5.1.1.4. Yüzey Uygulamaları.....	74
5.1.1.4.1. Perdah/Açık.....	74
5.1.1.4.2. Düzleştirilmiş (Smoothed) .....	75
5.1.1.4.3. Astar .....	75
5.1.1.5. Bezeme .....	75
5.1.1.6. Fırınlama .....	76
5.1.1.7. Renk.....	76
5.2. Demir Çağı Mal Grupları.....	77
5.2.2. El Yapımı Mallar.....	78
5.2.1. Çark Yapımı Mallar .....	78
5.2.2.1. Kaba Mallar .....	79
5.2.2.2. İnce Mallar .....	79
5.3. Demir Çağı Form Grupları.....	79
5.3.1. Açık Formlar .....	80

5.3.1.1. Kaseler .....	81
5.3.1.2. Çanaklar .....	85
5.3.1.3. Diğer Çanaklar .....	95
5.3.1.4. Dışa Çekik Ağızlı Tabaklar .....	95
5.3.1.4. Mortariumlar .....	96
5.3.1.5. Maşrapa/Fincanlar .....	96
5.3.2. Kapalı Formlar .....	99
5.3.2.1. Çömlekler .....	100
5.3.2.1.1. Kısa Boyunlu Çömlekler .....	100
5.3.2.1.2. Boyunsuz Çömlekler .....	103
5.3.2.1.3. Uzun Boyunlu Çömlekler .....	106
5.3.2.1.4. Geniş Ağızlı Çömlekler/Kraterler .....	107
5.3.2.1.5. Yonca Ağızlılar (Testi/Çömlek) .....	109
5.3.2.1.5.1. Yonca Ağızlı Testi .....	110
5.3.2.1.5.2. Yonca Ağızlı Çömlek .....	111
5.3.2.1.7. Pithoslar/Küpler .....	112
5.3.3. Dipler/Kaideler .....	115
5.3.4. Kulplar .....	117
5.4. Boyalı Mallar .....	119
5.4.1. Açık Zemin Üzeri Boyalı Seramikler .....	120
5.4.1.1. Kaseler .....	121
5.4.1.2. Çanaklar .....	122
5.4.1.3. Çömlekler .....	123
5.4.1.4. Boyalı Kulplar .....	124
5.4.2. Kırmızı Üzeri Siyah Boyalı Seramikler (Black on Red) .....	125
5.4.3. Lydia (Boyalıları) Seramiği .....	126
5.5. Bezeme Grupları .....	126
5.5.1. Boya Bezemeliler .....	127
5.5.1.1. Geometrik Motifler .....	128
5.5.2. Baskı Bezemeliler .....	134
5.5.3. Damga Bezemeliler .....	135
5.5.4. Kazı Bezemeliler .....	135
5.5.4.1. Figüratif Kazı Bezemeliler (Çömlekçi İşaretliler ?) .....	136

<b>ALTINCI BÖLÜM- 6. Genel Değerlendirme .....</b>	<b>139</b>
<b>YEDİNCİ BÖLÜM- 7. Sonuç .....</b>	<b>147</b>
<b>Kaynakça .....</b>	<b>151</b>
<b>Harita, Plan ve Resimler .....</b>	<b>169</b>
<b>Katalog ve Levhalar.....</b>	<b>177</b>



## LEVHA LİSTESİ

- Levha 1** : Düz Ağız Kenarlı Küresel Gövdeli Kaseler  
**Levha 2** : İçerçekik Ağız Kenarlı Kaseler (Tip 1)  
**Levha 3** : İçerçekik Ağız Kenarlı Kaseler (Tip 2)  
**Levha 4** : İçerçekik Ağızlı Kenarlı Kaseler (Tip 3)  
**Levha 5** : İçerçekik Ağızlı Kenarlı Kaseler (Tip 4)  
**Levha 6** : Akhamenid Kaseler (Tip 1)  
**Levha 7** : Akhamenid Kaseler (Tip 2)  
**Levha 8** : Akhamenid Kaseler (Tip 3)  
**Levha 9** : S Formlu Kaseler (Tip 1)  
**Levha 10** : Omurgalı Kaseler (Tip 1)  
**Levha 11** : Dışa Çekik Ağız Kenarlı Çanaklar (Tip 1.1)  
**Levha 12** : Dışa Çekik Ağız Kenarlı Çanaklar (Tip 1.2)  
**Levha 13** : İçerçekik Ağız Kenarlı Çanaklar (Tip 2.1)  
**Levha 14** : İçerçekik Ağız Kenarlı Çanaklar (Tip 2.2)  
**Levha 15** : İçerçekik Ağız Kenarlı Çanaklar (Tip 2.3)  
**Levha 16** : İçerçekik Ağız Kenarlı Çanaklar (Tip 2.4)  
**Levha 17** : Kalınlaştırılmış Ağız Kenarlı Çanaklar (Tip 3.1)  
**Levha 18** : Kalınlaştırılmış Ağız Kenarlı Çanaklar (Tip 3.2)  
**Levha 19** : Kalınlaştırılmış Ağız Kenarlı Çanaklar (Tip 3.3)  
**Levha 20** : Kalınlaştırılmış Ağız Kenarlı Çanaklar (Tip 3.4)  
**Levha 21** : Kalınlaştırılmış Ağız Kenarlı Çanaklar (Tip 3.5)  
**Levha 22** : Kalınlaştırılmış Ağız Kenarlı Çanaklar (Tip 3.6)  
**Levha 23** : Kalınlaştırılmış Ağız Kenarlı Çanaklar (Tip 3.7)  
**Levha 24** : Yuvarlatılarak Kalınlaştırılmış Ağız Kenarlı Çanaklar (Tip 4.1)  
**Levha 25** : Yuvarlatılarak Kalınlaştırılmış Ağız Kenarlı Çanaklar (Tip 4.2)  
**Levha 26** : Yuvarlatılarak Kalınlaştırılmış Ağız Kenarlı Çanaklar (Tip 4.3)  
**Levha 27** : Yuvarlatılarak Kalınlaştırılmış Ağız Kenarlı Çanaklar (Tip 4.4)  
**Levha 28** : Yuvarlatılarak Kalınlaştırılmış Ağız Kenarlı Çanaklar (Tip 4.5)  
**Levha 29** : Basit Yükselen Ağız Kenarlı Çanaklar (Tip 5.1)  
**Levha 30** : Konik Gövdeli, Dik Yükselen Ağız Kenarlı Çanaklar (Tip 6.1)  
**Levha 31** : İçerçekik Dönük Ağız Kenarlı Çanaklar (Tip 7.1)  
**Levha 32** : İçerçekik Dönük Ağız Kenarlı Çanaklar (Tip 7.2)  
**Levha 33** : İçerçekik Dönük Ağız Kenarlı Çanaklar (Tip 7.3)  
**Levha 34** : Makara Kulplu Çanaklar (Tip 8.1)  
**Levha 35** : Makara Kulplu Çanaklar (Tip 8.2)  
**Levha 36** : Makara Kulplu Çanaklar (Tip 8.3)  
**Levha 37** : Dirsekli Çanaklar (Tip 9.1)  
**Levha 38** : Diğer Çanaklar (Tip 1)  
**Levha 39** : Diğer Çanaklar (Tip 2)  
**Levha 40** : Diğer Çanaklar (Tip 3)  
**Levha 41** : Diğer Çanaklar (Tip 4)  
**Levha 42** : Dışa Çekik Ağızlı Tabaklar (Tip 1)  
**Levha 43** : Dik Yükselen Ağızlı Tabak (Tip 2)  
**Levha 44** : Moritariumlar

- Levha 45** : Maşrapa/Bardaklar (Tip 1)  
**Levha 46** : Maşrapa/Bardaklar (Tip 2)  
**Levha 47** : Maşrapa/Bardaklar (Tip 3)  
**Levha 48** : Fincanlar (Tip 4)  
**Levha 49** : Kısa Boyunlu Çömlekler (Tip 1)  
**Levha 50** : Kısa Boyunlu Çömlekler (Tip 2)  
**Levha 51** : Kısa Boyunlu Çömlekler (Tip 3)  
**Levha 52** : Kısa Boyunlu Çömlekler (Tip 4)  
**Levha 53** : Kısa Boyunlu Çömlekler (Tip 5)  
**Levha 54** : Kısa Boyunlu Çömlekler (Tip 6)  
**Levha 55** : Kısa Boyunlu Çömlekler (Tip 7)  
**Levha 56** : Boyunsuz Çömlekler (Tip 1)  
**Levha 57** : Boyunsuz Çömlekler (Tip 2)  
**Levha 58** : Boyunsuz Çömlekler (Tip 3)  
**Levha 59** : Boyunsuz Çömlekler (Tip 4)  
**Levha 60** : Boyunsuz Çömlekler (Tip 5)  
**Levha 61** : Boyunsuz Çömlekler (Tip 6)  
**Levha 62** : Boyunsuz Çömlekler (Tip 7)  
**Levha 63** : Uzun Boyunlu Çömlek (Tip 1)  
**Levha 64** : Uzun Boyunlu Çömlek (Tip 2)  
**Levha 65** : Uzun Boyunlu Çömlek (Tip 3)  
**Levha 66** : Uzun Boyunlu Çömlek (Tip 4)  
**Levha 67** : Geniş Ağızlı Çömlekler/Kraterler (Tip 1)  
**Levha 68** : Geniş Ağızlı Çömlekler/Kraterler (Tip 2)  
**Levha 69** : Geniş Ağızlı Çömlekler/Kraterler (Tip 3)  
**Levha 70** : Yonca Ağızlı Testiler (Tip 1)  
**Levha 71** : Yonca Ağızlı Testiler (Tip 2)  
**Levha 72** : Yonca Ağızlı Testiler (Tip 3)  
**Levha 73** : Yonca Ağızlı Çömlekler (Tip 1)  
**Levha 74** : Yonca Ağızlı Çömlekler (Tip 2)  
**Levha 75** : Pithoslar (Tip 1)  
**Levha 76** : Pithoslar (Tip 2)  
**Levha 77** : Pithoslar (Tip 3)  
**Levha 78** : Pithoslar (Tip 4)  
**Levha 79** : Pithoslar (Tip 5)  
**Levha 80** : Pithoslar (Tip 6)  
**Levha 81** : Düz Dip/Kideler (Tip 1)  
**Levha 82** : Halka Dip Kaideler (Tip 2)  
**Levha 83** : Alçak Dip Kaide (Tip 3)  
**Levha 84** : Yüksek Kaide (Tip 4)  
**Levha 85** : Dikey Kulplar (Tip 1)  
**Levha 86** : Dikey Kulplar (Tip 2)  
**Levha 87** : Yatay Kulplar (Tip 3)  
**Levha 88** : Yatay Kulplar (Tip 4)  
**Levha 89** : Boyalı Kaseler (Tip 1)  
**Levha 90** : Boyalı Kaseler (Tip 2)  
**Levha 91** : Boyalı Çanaklar (Tip 1)

- Levha 92** : Boyalı anaklar (Tip 2)  
**Levha 93** : Boyalı anaklar (Tip 3)  
**Levha 94** : Boyalı ömler (Tip 1)  
**Levha 95** : Boyalı Kulplar (Tip 1)  
**Levha 96** : Boyalı Kulplar (Tip 2)  
**Levha 97** : Boyalı Kulplar (Tip 3)  
**Levha 98** : Kırmızı Üzeri Siyah Boyalılar (Black on Red)  
**Levha 99** : Lidya Boyalıları  
**Levha 100** : İi Taralı Ügen (Tip1.1)  
**Levha 101** : İi Ađ Taralı Ügen (Tip 1.2)  
**Levha 102** : İi Noktalarla Dolu Ügen (Tip 2)  
**Levha 103** : Balık Pulu Motifi (Tip 3)  
**Levha 104** : Sevron Motifi (Tip 4)  
**Levha 105** : Konsantrik Yarım Daireler (Tip 5)  
**Levha 106** : Dalga Motifli Gvde Paraları (Tip 6)  
**Levha 107** : Zikzak Motifli Gvde Paraları (Tip 7)  
**Levha 108** : Linear Bezemeli Gvde Paraları (Tip 8)



## KISALTMALAR LİSTESİ

Ed.	: Editör
Kat.	: Katalog
Abb.	: Abbildung
Taf.	: Tafel
MÖ	: Milattan Önce
AST	: Araştırma Sonuçları Toplantısı
Pl.	: Plate
Res.	: Resim
Çev.	: Çeviren
No.	: Numara
Bkz.	: Bakınız
Çiz.	: Çizim
Vd.	: Ve Diğerleri
Cm.	: Santimetre
Km.	: Kilometre
Fig.	: Figür
Har.	: Harita
Lev.	: Levha
GHB	: Gökhöyük Bağları Höyüğü
DÇ	: Demir Çağı
EDÇ	: Erken Demir Çağı
ODÇ	: Orta Demir Çağı
GDC	: Geç Demir Çağı

## GİRİŞ

Bilim insanları tarafından yaklaşık olarak MÖ 1200’lerde meydana geldiği ileri sürülen kavimler göçü, Anadolu’da ve Yakındoğu’da sosyal ve siyasi açıdan köklü değişimlere sebep olmuştur<sup>1</sup>. Bu göç dalgası bilim adamları tarafından Tunç ve Demir Çağları’nı birbirinden ayıran büyük bir olay olarak değerlendirilmiştir. Bu göçler sonrasında MÖ 2. binyılın monarşik birçok devleti ortadan kalkmıştır. Bunların yerine gelenler ise teşkilatsız ve kültür düzeyi 2. binyıl kültürlerine göre daha basit kavimlerin kurduğu kabile hayatı şeklindedir. Bu göçler, bazı kaynaklara göre İlyr ve Trak kavimleri arasındaki çekişmeler sonucunda<sup>2</sup> bazı kaynaklara göre ise ekonomik sebeplerden ve iklim değişikliğinden dolayı ortaya çıkmıştır. Batı ve güney yönündeki bu göç dalgaları “Ege Göçleri” ya da “Deniz Kavimleri Göçü<sup>3</sup>” olarak adlandırılmıştır. Bu göçler hakkındaki en kapsamlı bilgileri sunan kaynaklar ise Mısır belgeleridir<sup>4</sup>. Mısır annallerinde “Deniz Kavimleri” olarak adlandırılan bu kavimlerin göç hareketleri iki aşamada yaklaşık olarak MÖ 13. ile 12. yüzyıl aralığında meydana geldiği bildirilmiştir. Bu göçlerden ilki Merneptah’ın hükümdarlığının beşinci yılında (MÖ 1207) meydana gelmiştir<sup>5</sup>. Firavun Merneptah Deniz Kavimleri’ne karşı verilen mücadeleyi kazanmıştır. Bu olay Karnak Tapınağı’nın duvarlarına yazdırılmıştır<sup>6</sup>. Buradaki yazıta göre Firavun Merneptah tarafından mağlup edilen ve Deniz Halkları olarak da adlandırılan kavimlerin içinde, Ekweşlerin (Akalar), Turşaların (Etrüskler) olduğu bilinmektedir<sup>7</sup>. Bronz Çağı’nın sonunu getiren ikinci göç dalgası ise III. Ramses’in hükümdarlığının sekizinci yılında (MÖ 1186) gerçekleşmiştir<sup>8</sup>. Bu ikinci göç hareketiyle Hititler’in durduramadıkları barbar ve saldırgan kavimlerin güzergahları üzerinde bulunan tüm uygarlık merkezlerini Hatti (Hitit), Karkamış, ve Alaşiya’yı yakıp yıkarak Mısır sınırlarına dayandıkları Medinet Habu tapınağı’nın duvarlarında anlatılmaktadır<sup>9</sup>.

<sup>1</sup> Çilingiroğlu 1987, 108; Arslan 1998, 1.

<sup>2</sup> Götze 1933, 111 vd.

<sup>3</sup> Akurgal 2007, 139.

<sup>4</sup> Taylor 1972, 174; Umar 198, 70.

<sup>5</sup> Thorpe 2001, 18-19; Cline, 2006: 19.

<sup>6</sup> Drews 2014, 52.

<sup>7</sup> Redford 1992, 246.

<sup>8</sup> Ceresko 1992, 170; Davis ve Hamilton 2006, 232-234.

<sup>9</sup> Cline 2006, 19-20; Kuhrt 2013, 7.

Meydana gelen bu göç dalgalarının sonucunda, Trako-Frig<sup>10</sup> olarak bilinen halklar, Troya'nın ele geçirilmesinden sonra Anadolu içlerine yayılırken, Akalar Anadolu'nun kıyılarına göç etmişlerdir<sup>11</sup>. Bu kavimler Anadolu'daki bazı yerleşik halklarla da birleşip durdurulamaz bir felakete dönüşmüşler ve Anadolu'nun içlerine yönelerek Hititler'in başkenti Hattuşa'yı yakıp yıkmışlardır<sup>12</sup>. Bu dönemde Orta Anadolu'da bulunan Boğazköy<sup>13</sup>, Alişar<sup>14</sup>, Alacahöyük<sup>15</sup>, Maşat Höyük<sup>16</sup> yanında diğer Hitit yerleşmelerinde yangınla son bulmuş Hitit katmanları bu yıkımın etkisini kanıtlar niteliktedir. Hattuşa'da büyük saray komplekslerinin bulunduğu Büyükkale yağmalanmış, kompleks içinde bulunan bütün yapılar yerle bir edilmiştir. Bunlara ek olarak Anadolu tarihi hakkında önemli bilgiler sunan Hitit yazılı metinlerinin birdenbire kesilmesi bu yıkımın bir belirtisi niteliğindedir<sup>17</sup>. Anadolu coğrafyasındaki bu kargaşalarla birlikte yazılı kaynakların kesilmesi, burada yaşayan topluluklar hakkında kısıtlı bilgilerin ele geçmesi kronolojik tarihlemeye Erken Demir Çağı olarak tanımlanan bu dönemin Karanlık Çağ olarak adlandırılmasına sebep olmuştur<sup>18</sup>. Zaman içinde yapılan yeni çalışmalar ve elde edilen yeni arkeolojik veriler bu dönemin aydınlanmasına olanak sağlamıştır. Biz de burada özellikle Orta Anadolu Platosu'nun güney batısında bulunan Gökhöyük Bağları Höyüğü'nde ortaya çıkartılan seramikler yardımıyla bu döneme ışık tutmaya çalışacağız.

---

<sup>10</sup> Akurgal 2007, 136; Sevin, 2001, 16.

<sup>11</sup> Akurgal 1955, 113 vd.

<sup>12</sup> Breasted 1906, 64; Akurgal 1955, 113 vd; Götze 1975, 266.

<sup>13</sup> Bittel 1970, 132 vd.

<sup>14</sup> Osten 1937, 289.

<sup>15</sup> Koşay 1938, 179.

<sup>16</sup> Özgüç 1978, 3-15.

<sup>17</sup> Laroche 1953, 70 vd; Götze 1975, 261.

<sup>18</sup> Arslan 1998, 14.

## **BİRİNCİ BÖLÜM**

### **1. Konu Tanıtımı, Amaç ve Yöntem**

#### **1.1. Konu ve Amaç**

Anadolu'yu uzun yıllar hakimiyeti altında tutan Hitit İmparatorluğu'nun MÖ 1200'lerde yıkılması bilim insanları tarafından Demir Çağı'nın başlangıcı olarak kabul edilmiştir. Demir Çağı olarak adlandırılan bu dönemin, Büyük İskender'in Anadolu'yu MÖ 330 yılında fethetmesiyle son bulduğu kabul görülmektedir. Yaklaşık olarak 900 yıllık bu süreç kendi içinde Erken, Orta ve Geç Demir çağı olarak dönemlere ayrılmıştır. Önceleri Karanlık Çağ olarak adlandırılan Erken Demir Çağı; Gordion-Yassı Höyük, Boğazköy-Hattuşa, Alışar, gibi yerleşmelerde yapılan kazılar yardımıyla aydınlatılmaya çalışılmıştır. Şüphesiz bu kazılarda açığa çıkarılan seramiklerden elde edilen bulgular yardımıyla hakkında çok az yazılı belge bulunan Orta Anadolu Demir Çağı'nın aydınlatılmasına katkı sağlanmıştır. Söz konusu çalışmalarda elde edilen veriler, uzun bir süreci kapsayan, temiz bir tabakalanması bulunan ve C14 analizleriyle desteklenen Kaman-Kale Höyük kazılarında elde edilen bulgular ile karşılaştırılarak Orta Anadolu'nun Demir Çağı kronolojisi daha anlaşılır bir hale getirilmiştir. Çanak çömlekte görülen değişimler bu kronolojinin oluşturulmasında kilit rol oynamıştır. Erken Demir Çağı'nın karakteristik kaba malları Orta ve Geç Demir Çağı'na gelindiğinde daha özenli yapılan gri seramikler ve boya bezemeli çanak çömleğe yerini bırakmış, bunlar Phryg malları olarak isimlendirilmişlerdir. Anadolu platosunun kuzeyinde, doğusunda ve batısında bugüne dek yapılan bilimsel çalışmalar ve radyo karbon tarihleri sonuçlarıyla Demir Çağı seramik geleneği bilimsel bir geçerliliğe ulaşmış, mal ayrımı yapılmıştır. Kızılırmak kavsi içinde kalan yerleşmelerdeki Kaman Kale Höyük'te yapılan son tarihlendirme çalışmalarından elde edilen sonuçlar yardımıyla seramik grupları kronolojik tabloda yerlerini almışlardır.

Peki, sınırları içinde bulundurduğu doğal geçitler ile prehistorik dönemlerden itibaren Doğu-Batı Kültürleri'ni birbirine bağlayan Konya Ovası'nın Demir Çağı nasıldı?

Aslında Konya Ovası'nın karanlık dönemlerini aydınlatmak amaçlı yapılan Demir Çağı çalışmaları 1900'lü yılların ilk çeyreğine kadar uzanır. Yapılan ilk önemli çalışmalar arasında 1924 yılında David M. Robinson'un Sızma Höyük kazıları ve 1940'lı yıllardaki Remzi O. Arık'ın Sızma Höyük ile Alaaddin Tepesi çalışmaları sayılabilir. Sızma Höyük buluntularının az bir kısmı 1927 yılında yapılan bir çalışma ile bilim dünyasıyla paylaşılmıştır. 1950'li yıllara gelindiğinde James Mellaart bölgede yüzey araştırmaları yapmış ve bu çalışmalardan elde edilen bulgular 1955 yılında bir makale ile bilim dünyasıyla paylaşılmıştır. Yine 1955 yılında Ekrem Akurgal tarafından 1941 yılı Alaaddin Tepesi kazılarında açığa çıkarılan seramiklerden boyalı mallar E. Akurgal'ın Phrygische Kunst adlı eserinde yayınlanmıştır. Bölgede yapılan yüzey araştırmalarının öncülerinden olan J. Mellaart'ın 1950'li yıllarda Konya ovasında yaptığı yüzey araştırmalarında, Orta Anadolu'nun birçok yerinde ele geçen Demir Çağı seramiklerinin benzerleri tespit edilmiştir. Daha sonraki yıllarda Konya Ovası'nda Hasan Bahar'ın yaptığı yüzey araştırmalarında da yine çok sayıda Demir Çağı seramiği yüzeyden bulunmuştur. Böylece Orta Anadolu kronolojisinde Tunç Çağı'ndan, Demir Çağı'na geçişte dönemsel bir belirleyici (ayraç) özelliği taşıyan seramiklerin Konya Ovası buluntuları gün yüzüne çıkmaya başlamıştır. Bölge kronolojisi için Tunç Çağı'ndan, Demir Çağı'na geçişin simgesi olan bu tip kaba çanak çömlek üzerinde görülen gelişmeler, Orta Anadolu Demir Çağı kültürel sürecinin zamanla olgun bir seviyeye ulaşmış ve kendi dinamiklerini oluşturmuş olabileceğine dair ipuçları sunduğu kabul edilebilir.

Bu çalışmanın konusunu Orta Anadolu'nun güneybatı'sında yer alan Gökhöyük Bağları Höyüğü'nün Demir Çağı seramikleri oluşturmaktadır. Bilindiği üzere pişirildikten sonra doğada kendiliğinden yok olması mümkün olmayan pişmiş topraktan kap kacaklar bir kez yapıldıktan sonra dönüştürülerek ikincil kullanım imkanının olmaması ve ham maddesi her yerde bulunabilen kil olduğu için geçmişten günümüze ulaşabilen en yoğun arkeolojik kalıntıların başında gelmektedir. Kullanıldıkları dönemin, kültürel, dinsel, ekonomik, teknolojik gelişimleri ve değişimlerinin, bölgeler arası ilişkilerin anlaşılmasında önemli ipuçları veren bu materyale ait kalıntılar Gökhöyük Bağları Höyük'te de yoğun miktarda ele geçmiştir.

Tez çalışmasının odak noktası olan Gökhöyük Bağları Höyüğü Konya Ovası'nın güneybatısında yer almaktadır. Coğrafi konum olarak günümüzde Beyşehir-Suğla Oluğu olarak adlandırılan, Pisidia'nın Phrygia, Lykaonia ve İsaoria ile sınırının kesiştiği noktadadır. Bu özelliği ile Anadolu platosunun güneyiyle kuzeyini, doğusuyla batısını birbirine bağlayan bir köprü konumundadır. Bu durum höyüğü, kabaca MÖ 1. binyılın başına denk gelen Demir Çağı çanak çömleğin yayılımı, gelişimi ve bu kültürün doğu-batı, kuzey-güney geçişi ile ilgili potansiyel çözümler üretebilecek önemli bir yerleşim haline getirmiştir. Bu çalışma kapsamında incelenen, Gökhöyük Bağları Höyüğü Demir Çağı seramiklerinin küçük bir bölümünü devetüyü veya kiremit rengi hamura sahip çanak çömlek oluştururken büyük çoğunluğunu koyu yüzlü gri mallar olarak adlandırılan çanak çömlek grubu oluşturmaktadır. Demir Çağı boyalı seramikleri olarak bilinen seramikler ise burada az bir oranla temsil edilmektedir. Gri seramiklerin Minyas seramiği olarak da adlandırılan erken örnekleri MÖ 2. binyıla tarihlenirken bizim de çalışma konumuzun içinde bulunduğu MÖ 1. binyıl araştırmalarının yapıldığı ve Orta Anadolu'daki birçok yerleşmede sıkça rastlanılan bir buluntu grubudur<sup>19</sup>. Konya Müzeler Müdürlüğü tarafından 2002-2005 yılları arasında Gökhöyük Bağları Höyüğü'nde yapılan kurtarma kazılarıyla, şimdiye kadar bu bölgede yapılan yüzey araştırmalarında tespit edilen ve Demir Çağı'na tarihlenen koyu yüzlü gri çanak-çömlek geleneğinin Orta Anadolu'nun güneybatı kesiminde varlığı ortaya çıkarılmıştır. Gökhöyük Bağları Höyüğü kazılarında kültür katmanlarında açığa çıkarılan ve farklı dönemlere tarihlenen seramikler ile burada uzun yıllar devam eden bir Demir Çağı geleneğinin varlığı somut veriler yardımıyla ortaya çıkmasının önu açılmıştır. Bunun dışında Konya'nın güneyinde Demir Çağı Kültürünün, geleneklerinin yayılımı ve bu dönemde yaşamlarını sürdüren topluluklar arası ilişkilerin açıklanabilmesine dair ipuçları elde edilebilecektir. Bu çalışmanın amaçlarından birisi de elde edilecek bulgular üzerinden, hakkında pek az şey bildiğimiz Konya Ovası Demir Çağı'nın anlaşılmasına katkı sağlamaktır. Ayrıca Gökhöyük Bağları Höyüğü, MÖ 1. binyılın ilk yarısıyla beraber görülen kültürel

---

<sup>19</sup> Gri Seramiklerin kökeni ile ilgili ayrıntılı bilgi için Yasemin Polat'ın "Daskleion'da MÖ 8.-5. yılları Arasında Gri Seramik" doktora tezi Polat.1999.; Nicholas Bayne'nin The Grey Wares of North-West Anatolia. (Asia Minor Studien, Band 37). 2000 çalışmasına bakınız.

değişimleri anlama çabalarımıza cevap verebilecek şu an için bölgede kazısı yapılmış tek yerleşmedir. Sonuç olarak Gökhöyük Bağları Höyüğü Demir Çağı çanak çömlek buluntuları üzerinden bölgeler arası kültürel ilişkilerin anlaşılabilmesine çözüm önerileri getirilecektir. Bunun dışında çanak çömlek buluntuları bölge içi verilerle beraber incelenerek; çanak çömlek kullanımının belli bir kültürle ilişkilendirilip ilişkilendirilemeyeceği ya da kültürel bir değişim varsa bunun bölgeler arası gelişmelerle bir bağlantısının olup olmadığı sorularına da cevap aranacaktır.

## 1.2. Yöntem

Araştırmanın konusu, Gökhöyük Bağları Höyüğü Demir Çağı çanak çömlek buluntularını detaylı bir şekilde incelemek olduğu kadar, bölgeler arası kültürel ilişkilere katkı sağlamak ve bunların anlaşılabilmesine çözüm önerileri getirmek olduğu için, öncelikle Orta Anadolu platosunun coğrafi şartlarının çalışılması bu konunun çerçevesi niteliğindedir. Bu kapsamda, 2. bölümde Orta Anadolu'nun genel çevresel özellikleri, kısaca tanıtılmıştır. 3. bölümde ise Orta Anadolu Demir Çağı genel özellikleri, Hitit'ler sonrasında Anadolu'nun siyasi, ekonomik durumu ile kronolojik çerçevesi ele alınmıştır. Konunun bölgeler bazında daha iyi anlaşılabilmesi için şimdiye kadar kazıları yapılan öne çıkmış bazı yerleşmeler tanıtılmıştır. Bu bağlamda çok uzun yıllardır kazıları yapılan Boğazköy-Hattuşa ele alınan ilk yerleşmedir. Buranın Demir Çağı özellikleri, mimarisi, seramiği hakkında yapılan yayınlar taranarak bölge içindeki önemi vurgulanmaya çalışılmıştır. İkinci olarak bölgenin anahtar yerleşimlerinden olan Kaman-Kalehöyük ele alınmıştır. Bir diğer önemli yerleşme olan Gordion-Yassıhöyük de ayrıntılı olarak çalışılan alanlardandır. 4. bölümde Gökhöyük Bağları Höyüğü'nün içinde bulunduğu coğrafya ve bu bölgede yapılmış bazı Demir Çağı araştırmalarına kısaca değinilmiştir. Bölgenin coğrafi şartları ve çanak çömlek özellikleri tanıtıldıktan sonra, 5. bölümde bu çalışmayla beraber ilk kez tanıtılacak olan Gökhöyük Bağları Höyüğü'nün Demir Çağı çanak çömleğine geçilmiştir. Burada çanak çömlekler gruplara ayrılmadan önce malzemenin tanımlı parçaları ayrılıp numaralandırılmış, tanımsız parçalar ise açık, renk, astar gibi temel kriterlere göre ayrılıp envanter kayıtları yapılmıştır. Bu esnada tespit edilen bezemeli parçalar ise ayrılarak farklı bir grupta değerlendirilmiştir. Konya Arkeoloji Müzesi'nde yapılan kaba ayırmadan sonra

Selçuk Üniversitesi'nde bulunan çalışma odamızda devam eden çalışmalarda tanımlı parçaların tamamı incelenmiştir. Bundan sonra çalışmak için ayrılan Demir Çağı özelliği gösteren malzeme tek tek önce elde çizilmiş ardından Corel Draw Graphics Suite çizim programı yardımıyla dijital ortama aktarımı sağlanmıştır. Daha sonra her bir seramik parçasının en uygun ışık ortamında fotoğraf çekimi yapılmıştır. Seramiklerin kil ve yüzey renkleri uluslararası kabul gören Munsell Color Chart kullanılarak belirlenmiştir. Bir sonraki aşamada bir büyüteç yardımıyla seramik parçalarını oluşturan kilde bulunan katkı türleri, boyutları ve bunların hamurdaki dağılımı tespit edilmeye çalışılmıştır. En son aşamada ise parçalar analogik yöntemle ayrılarak genel bir form repartuarı oluşturulmuş ve bu formlar içinde alt tipler belirlenmeye çalışılmıştır. Böylece bölgenin, kültürel ilişkilerinin aydınlanmasına sunulacak katkıların yanında kap repartuarının oluşmasına da katkılar sağlanacaktır. Sonuç olarak ileride bu bölgede gerçekleştirilecek Demir Çağı seramiği araştırmalarına bu çalışmadan elde edilecek çanak çömlek verileri rahatlıkla yardımcı olacaktır. 6. bölümde bölgesel karşılaştırmalar yapıp kültürel ilişkilere dair sorular cevaplandırılmaya çalışılmış, en sonunda 7. bölümde ise genel bir değerlendirme yapılarak çalışma sonuçlandırılmıştır.



## İKİNCİ BÖLÜM

### 2. Orta Anadolu'nun Coğrafi ve Çevresel Özellikleri

#### 2.1. Coğrafi Özellikleri

Orta Anadolu bölgesi; yaklaşık 151.000 km<sup>2</sup>'lik yüz ölçümü ile ülke topraklarının %21'ini kaplayan ve Anadolu'nun orta kısmında yer alan yedi coğrafi bölgemizden birisidir<sup>20</sup>. Bölgenin bu konumundan dolayı da "Orta Anadolu" olarak adlandırılmıştır. Günümüzde bölge sınırları içinde Konya, Ankara, Kırşehir, Karaman, Niğde, Eskişehir, Nevşehir, Çankırı, Yozgat, Kayseri, Sivas, Çorum, Aksaray illeri bulunmaktadır. Güneyde Toroslar, kuzeyde ise Kuzey Anadolu Dağları ile sınırlanmış olan Orta Anadolu Platosu<sup>21</sup> içinde barındırdığı Kızılırmak ve Sakarya gibi nehirlerin birbirinden ayırdığı Konya, Cihanbeyli, Haymana, Ankara, Eskişehir ve Develi gibi değişik ebatlı ovalara bölünmektedir<sup>22</sup>. Doğu-batı yönünde uzanan Anadolu yarımadasının merkezi, dört tarafı yaklaşık 3000 metreye kadar yüksekliği bulunan dağlarla çevrili; güney kesimi düz, kuzey kesimi ise engebeli bir görünüm arz eder. Topografik olarak bölge, doğudan batıya doğru yükselen bir eğime sahiptir. Burada 1000-1300 metre yükseklikteki yaylaların sıra dağlar ile çevrildiği görülür<sup>23</sup>. Dağlar arasında oluşan akarsularla bölünmüş bu kapalı havza, burada yaşayan topluluklara dış etkenlerden etkilenmeyen, kendi bölgesel özelliklerini oluşturdukları doğal ve güvenli bir ortam sunmuştur<sup>24</sup>. Batıda ve doğuda birbiriyle buluşan Toros Dağları ve Karadeniz Dağları burayı dağlar arasında kalan korunaklı bir alan haline getirmiştir<sup>25</sup>. Andreas Schachner'de bu coğrafi özelliklerin Orta Anadolu'nun kültürel ve sosyal açıdan kendi içinde bölünmesine de sebep olduğunu düşünmektedir. A. Schachner ayrıca bölge içinde görülen seramiklerdeki yerel farklılıkların bunu açıklar nitelikte olduğunu ifade eder<sup>26</sup>. Tarihsel coğrafya açısından bakıldığında Orta Anadolu'nun batı kısmı, Gordion ve Midas şehri civarını kapsayan alan, Phrygia olarak adlandırılmaktadır. Kızılırmak'ın güneyi-güneydoğu

---

<sup>20</sup> Öner vd. 2016, 34.

<sup>21</sup> Dönmez 1994, 4.

<sup>22</sup> Schachner 2012, 26.

<sup>23</sup> Kuzucuoğlu vd. 1999, 176.

<sup>24</sup> Kınal 1987, 4.

<sup>25</sup> Güngördü 2006, 168.

<sup>26</sup> Schachner 2012, 26.

kesimine ise Tabal dendiği Asur kaynaklarından bilinmektedir. Günümüzde Konya, Karaman şehirlerinin olduğu bölgenin Lykonía ve İsaúra olarak adlandırıldığı bilinmektedir<sup>27</sup>. Genel olarak bakıldığında bölge içinde Prehistorik yerleşmelerin daha çok düzlük alanlara kurulduğu anlaşılırken, Tuba Ökse'nin yapmış olduğu yüzey araştırmalarında elde ettiği sonuca göre, Demir Çağı yerleşim yerlerinin çoğunlukla platoların vadilere bakan yamaçlarında yer aldığı yöndedir<sup>28</sup>. H. Bahar da Konya Ovası'nın merkezinde yer alan Orta Tunç Çağı ve Son Tunç Çağı yerleşim geleneğinin aksine Demir Çağı'nda kurulan yerleşmelerin ovalardan çok dağlık alanlara ve yamaçlara yaklaştığını belirtmektedir<sup>29</sup>. Sonuç olarak baktığımızda Orta Anadolu coğrafyasının dağlar arasında kalan yüksek platolardan oluşan izole bir bölge olduğu anlaşılmaktadır. Bununla birlikte bu coğrafi şartların genel anlamda bölgeyi dış etmenlerden koruduğunu akla getirirse de doğal olarak akarsu, göller veya farklı yükseklikteki platolar ile bölgenin kendi içinde de bir birinden farklı alanlara bölündüğü ve bu alanlarda yerel kültürlerin ortaya çıktığı anlaşılmaktadır.

## 2.2. İklim ve Bitki Örtüsü

Orta Anadolu bölgesinde, kışlar kar yağışlı ve soğuk, yazları ise kurak ve sıcak geçmektedir. Dağlık alanlarda görülen yağışlı hava, nemli bir ortam ile düzlüklere göre daha az sıcaklık, buralarda ormanlık sahaların oluşmasına olanak sağlamaktadır<sup>30</sup>. İklim açısından bölge kuru, kurak ve yağışlı kışlarla yıllık ortalama yağış miktarı yaklaşık 400 mm'dir<sup>31</sup>. Bölgenin etrafı yüksek dağlarla çevrili olduğundan denizlerle çevrili kıyı şeridinde oluşan nemli hava İç Anadolu Bölgesi'ne ulaşamamaktadır. Bundan dolayı bölgede genellikle yazların kurak ve sıcak, kışların soğuk ve kar yağışlı olduğu karasal bir iklim görülmektedir<sup>32</sup>. Bölgenin çevresinde ise yarı kurak-yarı nemli iklim şartları hüküm sürer. Orta Anadolu, bölgeler bazında kıyaslandığında ülkemizin en az yağış alan (Konya 326 mm, Karapınar 250 mm, Kayseri 375 mm, Kırşehir 378 mm, Çankırı 400 mm)

---

<sup>27</sup> Genz 2011, 331.

<sup>28</sup> Ökse 1999a, 477.

<sup>29</sup> Bahar 2004, 20.

<sup>30</sup> Güngördü 2006, 168.

<sup>31</sup> İzbirak 1996, 135-150, 158-162.

<sup>32</sup> Öner vd. 2016, 34.

bölgesidir<sup>33</sup>. Orta Anadolu'nun yaklaşık 1000 metre yüksekliğe sahip yer yer kuraklığın hakim olduğu yaylalarından biri olan Konya Ovası, Pleistosen'den Holosen'e geçişle beraber kurumaya dönen Eski Konya Gölü'nün ardında bıraktığı düzlüklerden meydana gelmektedir<sup>34</sup>. Bölgenin günümüzdeki bitki örtüsü alçak kesimlerinde yaz döneminde hüküm süren kuraklık ve karasallığa bağlı olarak bozkır şeklindedir. Ancak erken dönemlerden beri bu bölgede büyük ormanların varlığı bilinmektedir. Eski Suğla Gölü, Suğla çevresinde yapılan paleoekoloji bulguları ve Pınarbaşı'na ait paleobotanik veriler buradaki bitki örtüsünün MÖ 8. binyıla kadar oldukça yavaş bir ilerleme kaydettiğini göstermektedir<sup>35</sup>. Acıgöl polen kayıtları ve bu bölgede kazılan yerleşmelerde ele geçen yanmış organik kalıntılar bölgede hangi tip ağaçların yetiştiğini ortaya koymuştur. Orta ve Güney Anadolu platosunun bir kısmı geniş aralıklı ve kuraklığa dayanıklı badem (*Amygdalus*), sakız ağacı (*Pistacia*), çitlembik (*Celtis*), ve akdiken ağaçlarının olduğu orman örtüsü ile kaplıydı. Daha az kurak alanlardaki ormanlık arazideki ağaç topluluğu içerisinde çam, köknar, ve sedir bulunduğu anlaşılmıştır<sup>36</sup>. Yapı malzemesi, ısınma ve besin tüketimi açısından hayati öneme sahip bu ağaçlar içerisinde en sık rastlananlar meşe, ardıç, karaağaç, ıhlamur, badem, çitlembik ve menengiçtir<sup>37</sup>. Bölgenin günümüzdeki bitki örtüsü özelliklerine bakıldığında prehistorik dönemlerle benzerlik gösterdiği fark edilmektedir<sup>38</sup>. Woldring'e göre Toroslar ve Melendiz arasında yüksek kesimler Neolitik Dönem'de sedir ve çam ağaçlarının oluşturduğu ormanlarla kaplı olmalıdır<sup>39</sup>. İç Anadolu'da bozkırların üzerinden başlayarak 2000 m'nin üzerine kadar olan kesimlerde alta meşe, üste doğru karaçamların baskın olduğu seyrek ve kurakçıl ormanlar yer almaktadır. Ancak bu ormanların büyük bir bölümü tahrip edildiğinden antropojen bozkırlar baskın duruma geçmiştir<sup>40</sup>. İç Anadolu'da ekolojik koşullara göre bozkır sahaları, güneyde Konya-Ereğli ovalarından başlayarak Tuz Gölü üzerinden kuzeybatıya doğru Sakarya ve Porsuk çayları boyunca devam ettiği görülür<sup>41</sup>.

---

<sup>33</sup> Öner vd. 2016, 34.

<sup>34</sup> Erol 1978, 111-139.

<sup>35</sup> Yakar 2014, 73.

<sup>36</sup> Yakar 2014, 73.

<sup>37</sup> Roberts vd. 2001, 721-736.

<sup>38</sup> Aytuğ 1967, 102.

<sup>39</sup> Woldring 2002, 65.

<sup>40</sup> Atalay 2015, 42.

<sup>41</sup> Öner vd. 2016, 34.

Araştırmamızın konusunu oluşturan zaman diliminde söz konusu ormanların bölgenin genelinde yaygın olduğu düşünülmektedir<sup>42</sup>. Burhan Aytuğ çalışma alanına komşu prehistorik Suberde yerleşmesinin dönemsel flora örtüsü araştırmaları sırasında Suğla Gölü kıyılarına kadar ormanların var olduğunu belirlemiştir<sup>43</sup>. Her ne kadar Gökhöyük ve çevresinin coğrafi ve iklimsel koşulları açısından Prehistorik dönemleri az çok biliniyor olsa da<sup>44</sup> Demir Çağı'nda iklim ve bitki örtüsünün nasıl olduğuna dair elimizde hali hazırda bir bilgi mevcut değildir. Fakat Orta Anadolu yerleşmelerinden Gordion ve Boğazköy gibi yerleşimlerde bulunan kömürleşmiş organik maddeler üzerinde yapılan analizler, Orta Anadolu'nun kuzey kesimlerinde var olan orman yoğunluğu hakkında ipuçları sunmaktadır<sup>45</sup>. Eldeki sonuçlardan anlaşılacağı üzere Orta Anadolu'nun prehistorik dönemlerde iklimsel ve bitkisel özelliklerinin genel olarak günümüzdeki şartlarla aynı olduğunu göstermektedir. Ancak doğal çevre ve özellikle de ormanların uzun bir süre yakacak olarak kullanılması ve tarım alanları açılmasından dolayı büyük ölçüde tahrip olduğu anlaşılmaktadır<sup>46</sup>. İç Anadolu Bölgesi'nde MÖ 3. binyıldan itibaren tarımsal faaliyetlerin, iklimsel ve coğrafi şartlara bağlı olarak neredeyse hiç değişmediği bilinmektedir<sup>47</sup>. MÖ 2. binyıl tarımı hakkında ise arkeobotanik çalışmalar ve Hitit yazılı kaynakları bilgi vermektedir. Buna göre bu dönem tarımının hububat ağırlıklı olduğu, özellikle de baklagillerin üretiminin yoğun yapıldığı, bunların dışında yer yer meyve bahçelerinin de bulunduğu anlaşılmaktadır<sup>48</sup>. Bulunan tahıl türleri Orta Anadolu bölgesi için karakteristik kabul edilen flora içinde bulunmaktadır. Bu sebeple ürünlerin başka bir yerden buldukları yerleşmelere getirilmiş oldukları düşünülmemektedir<sup>49</sup>. Bununla birlikte Şevket Dönmez, MÖ 13. yüzyılda baş gösteren büyük bir kuraklığın olduğunu ve buna bağlı olarak da kıtlık sürecinin yaşandığını bildirmektedir<sup>50</sup>. Hitit Krallığı'nın bu kıtlığa önlem almak istercesine

---

<sup>42</sup> Aytuğ 1967, 100.

<sup>43</sup> Aytuğ 1967, 98-110.

<sup>44</sup> Aytuğ 1967, 102.

<sup>45</sup> Genz 2011, 332.

<sup>46</sup> Dörfler-Neef-Pasternak 2000, 367-380.

<sup>47</sup> Schachner 2012, 32.

<sup>48</sup> Hitit metinlerinde geçen meyve bahçeleriyle sulanabilen bir arazi arasındaki fiyat karşılaştırmasından anlaşılabilir; buna göre bir üzüm bağının bulunduğu arazi, benzer koşullardaki sulanan bir tarladan 13 kat daha değerliydi. Bkz. (Klengel 1988, 81)

<sup>49</sup> Dörfler-Neef-Pasternak 2000, 378.

<sup>50</sup> Dönmez 2016, 127.

Boğazköy-Büyükkaya<sup>51</sup>, Alacahöyük<sup>52</sup> ve Kaman-Kalehöyük<sup>53</sup> gibi şehirlerde büyük tahıl siloları yaptırdığı yapılan kazılarda, açığa çıkarılmıştır. Sonuç olarak yukarıda verdiğimiz bilgilerden yola çıkarak MÖ 1. binyıl da Orta Anadolu, coğrafi ve iklimsel şartlar açısından yerleşik olarak yaşanıp, her türlü tarımsal faaliyetlerin yapılabileceği uygun bir ortamın varlığı söz konusudur.

## ÜÇÜNCÜ BÖLÜM

### 3. Orta Anadolu Demir Çağı

#### 3.1. Araştırma Tarihçesi

Orta Anadolu'nun Demir Çağı'nın aydınlatılmasına katkı sağlayan birçok yerleşim yeri mevcuttur. Bu erken dönem yerleşimlerinden biri de Boğazköy-Hattuşa'dır. Yerleşme 1834 yılında keşfedilmiş ve bu yüzyılın sonuna yakın, Ernest Chantre tarafından (1893-1894 yılları arasında) Boğazköy ve Kültepe'de açılan sondaj çukurundan Anadolu'nun en erken Demir Çağı seramikleri açığa çıkartılmıştır<sup>54</sup>. Macridy ve Winckler 1906 yılında Boğazköy'de kazılar yapmışlardır<sup>55</sup>. 1906'dan 1912'ye kadar Müze-i Hümayun desteğinde burada önemli çalışmalar yapılmıştır<sup>56</sup>. Çalışmalar sırasında bulunan bir kil tablet yardımıyla buranın Hitit başkenti olduğu belirlenmiş<sup>57</sup> ve 1907 yılında burada elde edilen seramiklerin Puchstein tarafından bir ön değerlendirmesi yapılmıştır<sup>58</sup>. 1900'lü yılların hemen başında bir başka önemli arkeolojik çalışma, Gordion'da (Yassihöyük) başlamıştır. Körte kardeşlerin Yassihöyük'te yaptıkları kazı çalışmaları 1904 yılında yayınlanmıştır<sup>59</sup>. Bu çalışmalar sırasında bulunan 48 adet seramik parçası da en Erken Demir Çağı seramikleri olarak kayıtlara geçmiştir<sup>60</sup>. Ayrıca Tümülüs III'te açığa çıkardıkları gri ya da siyah perdahlı, koyu yüzlü seramiklerin

---

<sup>51</sup> Seeher 2015, 187-201.

<sup>52</sup> Çınaroğlu-Çelik 2010, 140-147.

<sup>53</sup> Fairbairn-Omura 2005, 15-23.

<sup>54</sup> Seeher 2004, 1.

<sup>55</sup> Macridy 1907, 167-175.

<sup>56</sup> Seeher-Schachner 2013, 132.

<sup>57</sup> Seeher 2002, 390-393.

<sup>58</sup> Puchstein 1907, 59-71.

<sup>59</sup> Körte- Körte 1904.

<sup>60</sup> Körte- Körte 1904, 5.

Phrygia üretimi oldukları Körte kardeşler tarafından tespit edilmiştir<sup>61</sup>. 1911 yılında Ernst Curtius, Küçük Asya olarak adlandırılan Anadolu'da tespit edilen küçük buluntuları topluca ele aldığı “Kleine Funde aus Kleinasien, in Meine Vorderasienexpedition 1906 und 1907” isimli bir çalışma yapmıştır<sup>62</sup>. 1926 yılında Henri de Genouillac tarafından, Ceramique Cappadocienne II. Acquisitions du Musee Du Louvre adlı eserde müze koleksiyonlarında bulunan Anadolu kökenli eserlerin bir katalogu yayınlanmıştır<sup>63</sup>. Onun amacı Kültepe, Dedik ve Boğazköy gibi yerleşmelerde elde edilen seramikler üzerinden bir tarihlendirme yapabilmektir. Lakin çalıştığı buluntular toplama olduğundan ve herhangi bir stratigrafik bilgi vermediğinden tarihleme tam olarak yapılamadı. H. Frankfort'un da Boğazköy seramikleri üzerine yaptığı araştırmaları bulunmaktadır<sup>64</sup>. Boğazköy'ün güneydoğusunda yer alan, bölgenin bir diğer önemli yerleşimi olan Alishar Höyük'te 1927 yılı itibariyle kazı çalışmalarına Hans G. Von Der Osten ve Erich F. Schmidt başlığında başlanmış ve buradan elde edilen bulgular 1930'lu yıllarda “The Alishar Hüyük” başlığı altında yayınlanmıştır<sup>65</sup>. 1932 yılına kadar devam eden kazılarda, Geç Kalkolitik Dönem'den Osmanlı Dönemi'ne kadar uzanan kesintisiz denebilecek bir stratigrafinin varlığı tespit edilmiştir<sup>66</sup>. İlk bulunduğu yani 1927 yılı çalışmalarında açığa çıkarılan mat boyalı seramiklerin III. tabakaya ait olduğu zannedilmiş ama sonra III. tabakanın erken evresinin Erken Tunç Çağı buluntularını, orta ve geç evrenin ise Demir Çağ'a tarihlenecek seramik buluntuları içerdiği anlaşılmıştır<sup>67</sup>. Bununla birlikte Erken Tunç ve Demir Çağı boyalı seramiklerinin birbirinden tam olarak ayırımı ise 1928-1929 yılı çalışmaları sonucunda yapılabilmektedir. Bu çalışmalar sonucunda III. Tabakanın Erken Tunç Çağına, IV. tabakanın ise Demir Çağı'na tarihleneceği anlaşılmıştır<sup>68</sup>. 1930-1932 yılı sonunda Alishar Höyük'ün Demir Çağı'na tarihlenen IV. tabakası Post-Hitit/Frig olarak tanımlanmıştır<sup>69</sup>. Bu tabaka kendi içinde IVcM (MÖ 11.-9. yüzyıl) IVbM (MÖ 9.-8.

---

<sup>61</sup> Körte- Körte 1904, 89.

<sup>62</sup> Curtius 1911.

<sup>63</sup> Genouillac 1926.

<sup>64</sup> Frankfort 1927, 155.

<sup>65</sup> Von der Osten, 1937.

<sup>66</sup> Von der Osten, 1937.

<sup>67</sup> Von der Osten 1937, 243-244.

<sup>68</sup> Schmidt 1932, 191, 238-239.

<sup>69</sup> Von der Osten 1937, 287.

yüzyıl) ve IVaM (MÖ 7.-6. yüzyıl) olmak üzere üç ayrı mimari safhaya ayrılmıştır. Her safhaya ait seramik buluntular üzerinde çalışmalar yapan Osten, kaba nitelikteki malların daha çok (IVcM ) olarak tanımlanan erken safhada, ince malların ise geç safhada (IVbM ve IVaM) yoğunlaştığını ortaya koymuştur. Bununla birlikte Alishar IV'e karakterize edilmiş silüet teknikte yapılmış geyik motiflerinden oluşan boyama üslubunun en yaygın olduğu safhanın IVcM olduğunu fakat IVbM safhasında da kısıtlı da olsa devam ettiğini belirlemiştir<sup>70</sup>. Birinci Dünya savaşı ile duraklayan Boğazköy-Hattuşa çalışmaları 1930'lu yıllara gelindiğinde Boğazköy'de yeniden başlamış ve kazılarda Bittel koordinatörlüğündeki ekip tarafından Roma Dönemi, Hellenistik Dönem ve Frig tabakaları açığa çıkarılmıştır<sup>71</sup>. Büyükkale'de Demir Çağı tabakaları Büyükkale II ve Büyükkale I olmak üzere iki evreye ayrılmıştır<sup>72</sup>. Bu alanlardan ele geçen eserlerin Alishar, Kültepe ve Gordion'da görülen, mat renkle oluşturulmuş geometrik motifler ile silüet (gölge görüntü) stilde yapılan hayvan figürleri açısından benzer özellikler taşıdığı belirtilmiştir<sup>73</sup>. 1933 yılında devam eden kazılarda Demir Çağı tabakalarının hemen Hitit tabakalarından sonra devam ettiği belirlenmiştir. Bu tabakadan ele geçen seramikler yardımıyla kendi içinde Erken Demir Çağı'nın Erken ve Geç evreleri olarak ayrılmıştır<sup>74</sup>. Daha sonra Boğazköy Büyükkaya'da 1993<sup>75</sup>-1994<sup>76</sup> yıllarında yapılan çalışmalarda Erken Demir Çağı hakkında önemli bilgiler elde edilmiştir. Burada kazılar 1931'den beri Alman Arkeoloji Enstitüsü adına ve Türkiye Kültür ve Turizm Bakanlığı gözetiminde devam etmektedir<sup>77</sup>. Hamit Z. Koşay, 1932 yılında, Ankara Gazi Orman Fidanlığı'nda yapmış olduğu bir sondaj çalışmasında bir Tümülüs tespit etmiş ve burada ele geçen eserlerin Gordion Tümülüs III'tekilere benzer olmasından dolayı bu eserlerin MÖ 8. yüzyıla tarihlenebileceğini ileri sürmüştür<sup>78</sup>. R. O. Arık ile 1935 yılında başlayan Alacahöyük kazıları daha sonra H. Z. Koşay ve Mahmut Akok ile devam etmiştir. Tahsin ve Nimet Özgüç 1947 yılında Elbistan Karahöyük'te yapılan

---

<sup>70</sup> Von der Osten 1937.350-352.

<sup>71</sup> Bittel 1932, 14-15.

<sup>72</sup> Bittel 1935, 54.

<sup>73</sup> Bossert 2000, 2.

<sup>74</sup> Seeher 2004, 62.

<sup>75</sup> Neve 1994, 289-325.

<sup>76</sup> Seeher 1995, 597-625.

<sup>77</sup> Seeher ve Schachner, 2013, 132.

<sup>78</sup> Koşay 1933, 5-21.

kazı çalışmalarında 4 evreli mimarisi bulunan ve Post-Hitit olarak tanımladıkları Demir Çağı tabakalarını açığa çıkarmışlardır<sup>79</sup>. Bu çalışmalardan elde edilen veriler 1971 yılında T. Özgüç tarafından “Demir Devrinde Kültepe ve Civarı” adlı bir eserle bilim dünyasıyla buluşturulmuştur<sup>80</sup>. Rodney S. Young başkanlığında yeniden başlayan Gordion kazıları 1950-1973 yılları arasında, Young’un ani ölümüne kadar devam etmiştir<sup>81</sup>. Gordion Erken Frig seramikleri G. Kenneth Sams tarafından 1971 yılında doktora tezi olarak bilim dünyasıyla paylaşılmıştır. Ruth Opificius tarafından Boğazköy-Büyükale’de 1963 kazı çalışmalarında açığa çıkarılmış olan Alishar IV stilindeki boyalı seramikler 1965 yılında yayınlamıştır. Alishar IV silüet stilin Anadolu kökenli olduğunu ileri süren Opificius, bu stilin MÖ 9. yüzyıla tarihlenebileceği önerisini getirmiştir<sup>82</sup>. Eskişehir’de 1968 yılında başlayan sistemli kazı çalışmalarında dördüncü kültür katı olarak tanımlanan tabakanın, Demir Çağı tabakası olduğu tespit edilmiştir<sup>83</sup>. T. Özgüç tarafından 1973 yılında başlatılan Maşat Höyük kazı çalışmalarından elde edilen veriler iki monografi halinde yayınlanmış ve bu eserde Maşat Höyük’teki Demir Çağı yerleşim buluntuları hakkında bilgi verilmiştir<sup>84</sup>. Sachihiro Omura sorumluluğunda 1986 yılından Kaman-Kalehöyük kazıları başlatılmıştır<sup>85</sup>. Burada açığa çıkarılan Demir Çağı seramikleri 2005 yılında Kimoyoshi Matsumura tarafından doktora tez çalışması olarak bilim dünyasına tanıtılmıştır<sup>86</sup>. Ron L. Gorny ve ekibinin 1994 yılında<sup>87</sup> Çadır Höyük’te yaptığı araştırmalar ve daha sonraki yıllarda yapılan kazılarla Demir Çağı yerleşimleri açığa çıkartılmıştır<sup>88</sup>. 2001 yılında Herman Genz<sup>89</sup>, 2010 yılında Lisa Kealhofer ve arkadaşları<sup>90</sup> tarafından Çadır Höyük’teki Demir Çağı seramikleri üzerine yapılan bir çalışmada bunların Erken örneklerinin daha çok Boğazköy-Büyükale ile paralellik

---

<sup>79</sup> Özgüç- Özgüç 1949, 20.

<sup>80</sup> Ayrıntılı bilgi için bkz. Demir Devrinde Kültepe ve Civarı. Özgüç 1971.

<sup>81</sup> Ayrıntılı bilgi için bakınız: Young 1951, 3-20; Young 1953, 3-39; Young 1955, 1-18; Young 1956, 249-266; Young 1957, 319-331; Young 1958, 139-154; Young 1959, 263-268; Young 1960, 227-243; Young 1962, 153-168; Young 1964, 279-292; Young 1966, 267-278; Young 1968, 231-241.

<sup>82</sup> Opificius 1965, 81-89.

<sup>83</sup> Bayburtluoğlu 1979, 293-303, Levha 169-182.

<sup>84</sup> Ayrıntılı bilgi için bkz. Özgüç 1971.

<sup>85</sup> Mikami-Omura 1987, 1-20.

<sup>86</sup> Matsumura 2005.

<sup>87</sup> Gorny vd. 1995b, 71.

<sup>88</sup> Paley 2006, 359; Genz 2001, 159-170.

<sup>89</sup> Genz 2001b. 159-70.

<sup>90</sup> Kealhofer ve diğerleri 2010, 71-92.



gösterdiği belirtilmiştir. Yücel Şenyurt ve ekibi tarafından Nevşehir-Ovaören'de 1997 yılı yüzey araştırmalarında tespit edilmiş olan Yassihöyük'de<sup>91</sup> 2007 yılında kazılar başlatılmış ve Demir Çağı tabakaları açığa çıkartılmıştır<sup>92</sup>. 2006-2009 yıllarında yapılan araştırmalarda tespit edilen Niğde-Kınık Höyük'te L. D'el Alfonso başkanlığında 2011 yılında kazılar başlatılmış ve çok sayıda Demir Çağı boyalı seramiğinin ele geçtiği Demir Çağı tabakaları açığa çıkartılmıştır<sup>93</sup>. Burada açığa çıkartılan Demir Çağı seramikleri Hatice Ergürer tarafından yayınlanmıştır<sup>94</sup>. Orta Anadolu'nun merkezi konumundaki Konya-Karaman çevresinde yapılan ilk çalışmalar arasında ise 1924 yılında D. M. Robinson'un Sızma Höyük kazıları gelmektedir. Sızma Höyük buluntularının az bir kısmı 1927 yılında yapılan bir çalışma ile bilim dünyasıyla paylaşılmıştır<sup>95</sup>. R. O. Arık'ın 1940'lı yıllarda Sızma Höyük<sup>96</sup> ile Konya Alaaddin Tepesi çalışmaları bulunmaktadır<sup>97</sup>. 1941 yılında M. Akok tarafından Alaattin Tepe'de bir kazı çalışması yapılmıştır<sup>98</sup>. 1950'li yıllara gelindiğinde J. Mellaart bölgede yüzey araştırmaları yapmış ve bu çalışmalardan elde edilen bulgular 1954 yılında bir makale ile bilim dünyasıyla paylaşılmıştır<sup>99</sup>. Mellaart, bu buluntulardan yola çıkarak (Black on Red) olarak tanımladığı kırmızı üzeri siyah boyalı seramikleri güneybatı Anadolu'ya özgü bir seramik geleneği olarak belirtmiştir. Mellaart'ın iki gruba ayırdığı *kırmızı üzerine siyah* seramiklerden I. grup (Black on Red I) MÖ 800'lere tarihlenirken ikinci grup (Black on Red II) MÖ 6. yüzyıla tarihlenmiştir<sup>100</sup>. 1955 yılında Ekrem Akurgal tarafından, Alishar ve Gordion Tümüls III'te ele geçen boyalı seramiklerin incelendiği "Phrygische Kunst" adlı eseri yayınlamıştır. Bu çalışma içinde Alaaddin Tepesi kazılarında açığa çıkarılan seramiklerden boyalı mallar da çalışılmıştır<sup>101</sup>. Bölgede yapılan önemli yüzey araştırmalarından biri de D. H. French'in 1960'lı yıllarda Konya ovasında yaptığı

---

<sup>91</sup> Şenyurt 1999, 451-466.

<sup>92</sup> Şenyurt vd. 2013, 24-26; Şenyurt vd, 2014, 62-80; Şenyurt-Akçay, 2018,107.

<sup>93</sup> Ergürer 2016, 69.

<sup>94</sup> Ergürer 2016, 67-170.

<sup>95</sup> Robinson 1927, 26-50.

<sup>96</sup> Bahar 2015, 126.

<sup>97</sup> Bahar 2015, 138.

<sup>98</sup> Akok 1972, 60-63.

<sup>99</sup> Mellaart 1954, 175-240.

<sup>100</sup> Mellaart 1955,119-123.

<sup>101</sup> Akurgal 1955, Tafel 21-22.

yüzev arařtırmalarıdır<sup>102</sup>. Daha sonraki yıllarda Konya Ovasında Hasan Bahar tarafından uzun yıllar arařtırmalar yapılmıřtır. Bu alıřmalar sonucunda ok sayıda Demir aęı yerleřim yeri tespit edilmiřtir. Hasan Bahar yüzevden toplanan seramiklerden yola ıkarak bölge seramięini Alıřar IV, Kaman-Kalehöyük<sup>103</sup> ve Porsuk<sup>104</sup> gibi merkezlerle iliřkilendirmiřtir<sup>105</sup>.

### **3.2. Hitit Devleti'nin Yıkılıřı ve MÖ 12. Yüzyılda Orta Anadolu'nun Genel Durumu**

Yaklařık olarak MÖ 12. yüzyılda, Hititler gibi büyük imparatorlukların yıkılıřı birçok sebebe baęlanmıřtır. Bu konuyla ilgili yapılan ilk alıřmalarda İmparatorluęun zayıflamasını fırsat bilen Kařkalar'ın dięer barbar topluluklarla birleřerek Hatti Ülkesi'nin yakıp yıkıldıęı, imparatorluęun sonuna bu saldırıların sebep olduęu aktarılmaktadır<sup>106</sup>. Ancak her ne kadar dıřarıdan gelen saldırılarla Hitit devletinin yıkıldıęı kabul görse de, 1990 ve sonrasında Büyükkaya'da yapılan arkeolojik alıřmalarda aıęa ıkarılan tarihsel ve arkeolojik bulgular, Hitit İmparatorluęu'nun son dönemde hali hazırda karmařık, sorunlu bir yapısının olduęunu göstermektedir<sup>107</sup>. Hitit Devlet yönetimi içinde süre gelen sorunlar, eřitli siyasi ekiřmeler ve iklimsel kořulların Ge Tun aęı sonunda kötüye gitmesi gibi birçok sebebin üst üste gelmesiyle, Hitit imparatorluęunun MÖ. 1200'ler den sonra hızlı bir řekilde daęılma sürecine girdięi düşünölmektedir<sup>108</sup>. Ayrıca MÖ 13. yüzyılda oluřan kıtlıęın ekonomik aıdan Hitit Ülkesini biraz daha sarsmıř olmalıdır<sup>109</sup>. Macqueen Deniz Halkları tarafından bu dönemde önce kuzeybatı ticaret yolunun, daha sonra Kıbrıs ve en sonunda da Kuzey Suriye'nin tahrip edilmesiyle oluřan ticari kayıpların Hitit imparatorluęunu zayıflattıęını ileri sürmektedir<sup>110</sup>. Boęazköy-Büyükkaya<sup>111</sup>, Alacahöyük<sup>112</sup> ve Kaman-Kalehöyük'te<sup>113</sup> kazılarında

---

<sup>102</sup> French 1965, 177-201.

<sup>103</sup> Omura 2007, 97-170.

<sup>104</sup> Dupré 1983.

<sup>105</sup> Bahar 1999, 49.

<sup>106</sup> Macqueen 2001, 56.

<sup>107</sup> Schachner 2012, 40.

<sup>108</sup> Schachner 2013a, 173.

<sup>109</sup> Dönmez 2015, 127.

<sup>110</sup> Macqueen 2001, 55.

<sup>111</sup> Seeher 2015, 189-201.

açığa çıkarılan devasa tahıl siloları bu kıtlık sürecinin kanıtı olarak değerlendirilebilir. Seeher ise yukarıda verilen bilgileri destekler nitelikte, Hitit İmparatorluğu'nun son yıllarında nasıl bir süreç geçirdiğinin çok az bilindiğini, bununla birlikte Hattuša'nın yıkılıp yakıldığı burada yaşamın son bulduğu düşüncesinden ziyade yaşanan olumsuzluklardan dolayı kentin zamanla eski gücünü yitirdiğini düşünmektedir<sup>114</sup>. Uzun yıllardır kabul gören, Hitit kentinin Geç Tunç Çağı sonunda terk edildiği tezinin gerçeği yansıtmadığı, eskisi kadar güçlü olmasa da kültürel sürecin devam ettiği, ortaya çıkarılan çanak çömlek buluntulardan ve mimari yapı kalıntılardan anlaşılmaktadır<sup>115</sup>. Bu verilerden yola çıkarak Hitit İmparatorluğu'nun kısa bir süre zarfında çöküşe geçmesine sebep olarak, iç ve dış faktörlerin hepsinin etkili olduğu anlaşılmaktadır<sup>116</sup>.

Geç Tunç Çağı sonunda, yaklaşık olarak MÖ 12. yüzyılda, Hititler gibi büyük imparatorlukların yıkılışı, Anadolu'nun da içinde bulunduğu, Kuzey Suriye, Doğu Akdeniz ve Ege'de ticaretin ve politik ilişkilerin birdenbire durakladığı bir döneme karşılık gelir. Bu dönemde yani Hitit İmparatorluğu'nun yıkımından hemen sonraki zaman dilimi Erken Demir Çağı'nın başlangıcı olarak kabul edilmektedir<sup>117</sup>. Hitit gibi güçlü bir imparatorluğun yıkılışının oluşturduğu siyasi boşluk, Orta Anadolu'dan başlayarak Doğu Anadolu ve Kuzey Suriye'ye kadar uzanan topraklarda, kısmen Hitit geleneklerini devam ettiren küçük şehir devletleri biçiminde yeni otoritelerin ortaya çıkmasına zemin hazırlamıştır<sup>118</sup>. Hitit İmparatorluğu'nun yıkılması, Anadolu coğrafyasında yaşayan halklar için önemli bir dönüm noktası olmuştur. Yıkılan bu büyük otoritenin ardından Anadolu'ya Kuzeybatı'dan göç edenler yanında kendi içinde bulunan barbar kabilelerin de dahil olduğu hareketlenmeler Mısır'a kadar uzanan büyük bir göç dalgasını tetiklemiş olmalıdır<sup>119</sup>. Anadolu'daki birçok yerleşme ile birlikte Hattuša'nın da "Deniz

---

<sup>112</sup> Çınaroğlu ve Çelik 2010, 140-147.

<sup>113</sup> Fairbairn-Omura 2005, 15-23.

<sup>114</sup> Seeher 2010, 220.

<sup>115</sup> Schachner 2013a, 173.

<sup>116</sup> Schachner 2013a, 174.

<sup>117</sup> Dönmez 2003, 4.

<sup>118</sup> Ortman 1971, 19; Hawkins 1982, 372-441.

<sup>119</sup> Kealhofer vd. 2009, 275.

Halkları”<sup>120</sup> olarak adlandırılan bu kavimler tarafından yakılıp yıkıldığı, burada bulunan yerleşmelerin bir yangınla tahrip edilmiş olabileceği ileri sürülmüştür<sup>121</sup>. Sonuç olarak MÖ 12. y.y. da son bulan Hitit imparatorluğunun çöküşünün anlık bir tek olaya bağlanmasının doğru olmayacağı, birçok sebebin bu çöküşte etkili olduğu anlaşılmaktadır. Bununla birlikte neredeyse Anadolu’nun dörtte üçüne hükmeden bu büyük İmparatorluğun yıkılışı ile siyasi Anadolu’da bir boşluğun oluştuğu anlaşılmaktadır. Otoritenin yok olduğu bu süreçte alışıla gelen yaşam düzeninin bozulduğu anlaşılmaktadır.

### 3.3. Kronolojik Değerlendirme

Hali hazırda kullanılan kronolojik sıralamaya göre Hitit İmparatorluk Çağı’nın sona ermesi ile Tunç Çağları’nın da son bulduğu ve bunun ardından da Demir Çağı başladığı kabul edilmektedir<sup>122</sup>. 19. ve 20. yüzyılda yapılan çalışmalardan elde edilen veriler incelendiğinde Anadolu coğrafyasında Demir Çağı için genel geçer bir kronolojik tablonun oluşturulamadığı görülmektedir<sup>123</sup>. Ancak dönemin başlangıcının, Erken Demir Çağı’nın, Boğazköy’de Hitit İmparatorluğu’nun sonuna doğru, yani MÖ 1200’den kısa bir süre sonra başladığı kabul edilir<sup>124</sup>. Her ne kadar bu dönem için mutlak tarihler çok az mevcut olsada, hali hazırda oluşturulan kronolojiye göre Demir Çağı için Erken, Orta ve Geç Demir Çağı terimleri kullanılmaktadır<sup>125</sup>. Demir Çağı kronolojisini oluşturmak için kullanılan mutlak kronolojik veriler sınırlı olduğu kadar da tartışmalıdır. Bu bölge içinde herkes tarafından kabul gören en kesin veriler Kaman-Kalehöyük<sup>126</sup>, Boğazköy<sup>127</sup>, Gordion<sup>128</sup> ve Çadır Höyük<sup>129</sup>’ten gelmektedir. Boğazköy’den elde edilen bir dizi radyo karbon tarihi, MÖ 12. ve 10. yüzyıllar arasındaki dönemde Erken Demir Çağı

---

<sup>120</sup> Redford 1992, 246.

<sup>121</sup> Bittel-Naumann 1952, 27.

<sup>122</sup> Kealhofer-Grave 2011, 415; Matsumura 2001, 102.

<sup>123</sup> Genz 2011, 334.

<sup>124</sup> Genz 2004, 36.

<sup>125</sup> Genz 2011,335.

<sup>126</sup> Omura 1996, 93; Omura, 2000, 32.

<sup>127</sup> Seeher 1997, 327–31.

<sup>128</sup> Genz 2004, 7-10; Voigt 1994, 267-68.

<sup>129</sup> Kealhofer vd. 2010, 71-92.

safhalarının tamamını yansıtmaktadır<sup>130</sup>. Yapılan C14 analizleri ve yapı katlarından elde edilen sonuçlar Erken Demir Çağı'nın üç alt evreye ayrılabilirliğini göstermiştir. Bunlar, erken evre MÖ 1180-1125, orta evre MÖ 1125-1065 ve geç evre MÖ 1070-990 olarak sıralanır<sup>131</sup>. Boğazköy'ün Orta Demir Çağı ile ilgili ilk tarihllemeler 1935 yılına dayanmaktadır. Bittel başkanlığında Büyükkale II'de 1930'lu yıllarda yapılan kazılarda tespit edilen seramikler üzerinde, mat renkle oluşturulmuş geometrik motifler ve silüet stilde yapılan hayvan figürlerinin karakteristik olduğu belirlenmiş ve buradan yola çıkarak bu tabakanın MÖ I. bin ile MÖ 7. yüzyıl başları arasına tarihlenebileceği ileri sürülmüştür<sup>132</sup>. 2000'li yılların hemen başında Boğazköy-Büyükkale II'de Orta Demir Çağı ile ilgili radyo karbon verileri üzerinden MÖ 910-790 tarih aralığı kesin olarak elde edilmiştir<sup>133</sup>. Boğazköy'deki Geç Demir Çağı'na geçiş evreleri Büyükkale 1c-a evrelerine denk gelmekte ancak bu geçişin Akhamenid saldırılarıyla (MÖ 547) başladığını gösteren kesin ibareler bulunmamaktadır<sup>134</sup>. Genz, Geç Demir Çağı radyo karbon tarihllemeleri sonucunda elde edilen MÖ 740-400 tarihinde sorun olabileceğini ileri sürerken; bu dönemin seramik karşılaştırmaları ışığında MÖ 7. yüzyıldan 5. yüzyıl içlerine kadar devam ettiğini söylemektedir<sup>135</sup>. Erken Demir Çağı evrelerine ait kanıtlar Boğazköy<sup>136</sup> ile birlikte Gordion'da (YHSS7B)<sup>137</sup> ve Kaman-Kalehöyük'te de açığa çıkarılmıştır<sup>138</sup>. Kaman Kalehöyük IId tabakası çanak-çömlek buluntular ve mimari yapı geleneğine göre Erken Demir Çağı tabakası olarak tanımlanmıştır. Kuzey alanda Demir Çağı kalıntıları üzerine yapılan çalışmalarla IId katmanı MÖ 1130-810 arasına tarihlenmiştir<sup>139</sup>. Kaman-Kalehöyük Orta Demir Çağı başlangıcı IIc2-3, MÖ 900-850 arasına tarihlenirken, Geç Demir Çağı'nı temsil eden IIa tabakasının sonu ile ilgili kesin tarihler olmamakla birlikte MÖ 5-4. yüzyıla tarihlenebileceği ileri sürülmektedir<sup>140</sup>. Gordion-Yassıhöyük'le ilgili ilk mutlak

<sup>130</sup> Seeher 2000, 373.

<sup>131</sup> Genz vd. 2006d, 68; Seeher vd. 1999b, 337-339.

<sup>132</sup> Bittel-Güterbock 1935, 54.

<sup>133</sup> Seeher vd. 1999b, 337-338.

<sup>134</sup> Genz 2011, 335.

<sup>135</sup> Genz vd. 2006d, 37.

<sup>136</sup> Seeher 1997, 327-31.

<sup>137</sup> Voigt 1994, 267-68; Genz 2004, 7-10.

<sup>138</sup> Omura 1996, 93; Omura, 2000, 32.

<sup>139</sup> Matsumura-Omori 2010, 443-455.

<sup>140</sup> Omori-Nakamura 2006, 267.

kronolojiye yönelik çalışmalar 1960'a kadar uzanırken, Voigt tarafından yapılan çalışmaları sonucu ortaya konmuş Gordion stratigrafik sıralamasına göre MÖ 1100-900 yılları arasına tarihlenen Erken Demir Çağı tabakaları, YHSS 7A-7B olarak belirtilmiştir<sup>141</sup>. Yine buralardan elde edilen radyo karbon tarihlerine göre Orta Demir Çağı, Gordion'da (YHSS 6A), MÖ 9. yüzyılda, görülmeye başlar<sup>142</sup>. Böylece uzun yıllar MÖ 700'lerdeki Kimmer saldırılarıyla sonlandığı zannedilen (YHSS 6A) Erken Frig yıkım tabakasının çok daha erken bir tarihe çekilmesi gerektiği anlaşılmıştır. 2000'li yılların hemen başında elde edilen analiz sonuçları yıkım tabakasının MÖ 827-803 aralığına tarihlenmesi gerektiğini ortaya çıkarmıştır<sup>143</sup>. Arkeolojik kanıtlar, Demir Çağı yerleşmelerinin MÖ 547 civarında Akhamenid saldırılarıyla yeni bir sürece girdiğini ortaya koymaktadır. Gordion'da, Orta Demir Çağı'ndan Geç Demir Çağı'na geçiş MÖ 547 yılının (YHSS 5) bitimi ile başlar ve YHSS 4 tüm dönemini kapsamaktadır<sup>144</sup>.

Genel bir değerlendirmeye ele alındığında Erken, Orta ve Geç Demir Çağı'nın başlangıcı ve sonu için önerilen tarihlerin bölgelere göre değişiklik gösterdiği anlaşılmaktadır<sup>145</sup>. Mutlak kronolojiye yönelik yapılan bunca çalışma Orta Anadolu Demir Çağı kronolojisinin genel şemasını oluştursa da tek başına yeterli olmayacağı aşikardır. Bu sebepten Anadolu'nun bölgeler arası karşılaştırmasını yapabilmek ve Demir Çağı kronolojisini oluşturabilmek için Relative Kronoloji (Nispi/Karşılaştırmalı Kronoloji) yöntemi üzerinden çalışmalar yapılmıştır<sup>146</sup>. Çünkü elde edilen verilerin arkeolojik çalışmalardan elde edilen bulgular ile de desteklenmesi gerekmektedir. Uzun yıllardır kullanılan karşılaştırmalı kronolojide buluntuların buldukları tabakalara göre tasniflendirilerek değerlendirilmesi söz konusudur. Relative Kronoloji yöntemiyle Demir Çağı boyunca meydana gelen tarihsel olayların incelenmesi ve bunların çanak-çömlek gibi buluntularla birlikte yol gösterici olması beklenmektedir. Ancak Orta Anadolu bölgesinde Demir Çağı'nda yazılı kaynakların uzun süre susmuş olması, tarihsel

<sup>141</sup> Voigt 2011, 1074, Table 50. 1.

<sup>142</sup> Genz 2004, 15; Seeher 2000, 373.

<sup>143</sup> DeVries vd. 2003, 2; DeVries vd. 2005, 45-46.

<sup>144</sup> Voigt 1994, 275-76.

<sup>145</sup> Summers 2008, tablo 1-3.

<sup>146</sup> Kealhofer vd. 2008, 201 - 202.

süreci yazı kaynaklar yerine buluntular üzerinden ele alma zorunluluğu ortaya çıkarmıştır. Bu noktada özellikle seramiklerin bölgeler arası kültürel ilişkileri yansıtabilecek olması, yapım teknikleri ile teknolojik gelişim hakkında ipuçları sunması, form ve stil özelliklerinin diğer yerleşmeler ile karşılaştırılarak tabakaların tarihlenmesini kolaylaştırması açısından büyük önem taşıdığı bilinmektedir. Genz, göreceli kronolojide tarihsel süreci aydınlığa kavuşturacak en önemli argümanlardan birinin de çanak çömlek buluntular olduğunu öne sürer ve seramik formlarının belli bir zaman süresince gösterdiği belirleyici gelişim ve değişimlerin, kullanılan betimlemeler ve üretim teknolojilerinde oluşan farklılık ve yeniliklerin toplandığı grupların oluşturulmasının önemli olduğunu vurgular<sup>147</sup>. Bu çalışmada mutlak kronoloji elde edeceğimiz C14 sonuçlarına sahip olmadığımız için daha çok karşılaştırmalı (Nisbi) kronoloji kullanılacaktır.

### 3.4. Orta Anadolu Demir Çağ Seramiği

Anadolu'nun en erken Demir Çağı seramik buluntusu 19. yüzyılın sonlarında ortaya çıkarılmıştır. E. Chantre tarafından 1893-1894 yılları arasında Boğazköy ve Kültepe'de açılan sondaj çukurundan Anadolu'nun en erken Demir Çağı Seramiği ele geçmiştir<sup>148</sup>. Daha sonra Gordion'da Körte kardeşler tarafından yapılan çalışmalarda elde edilen seramikler üzerinden Anadolu'nun Demir Çağı aydınlatılmaya çalışılmıştır<sup>149</sup>. Seramikler üzerinde yapılan analizler, bize buldukları bölgedeki kültürel devamlılığı, onun oranını ve aynı zamanda bu bölgedeki kültürler arası etkileşimin kökenini belirleme fırsatı tanımaktadır<sup>150</sup>. Genz, MÖ 2. binde Hitit İmparatorluğunun batısındaki Gordion'dan doğusundaki Fırat'a kadar çömlekçilik geleneğinin birbirinin aynı olduğunu öne sürmektedir. Ancak Erken Demir Çağı'na girildiğinde kendine özgü bölgesel seramik gelenekleri bulunan, birbirinden seramiklerin yapım teknikleri ve stil özellikleri açısından ayrılan grupların olduğu anlaşılmaktadır.

---

<sup>147</sup> Genz 2011, 333.

<sup>148</sup> Seeher 2004, 1.

<sup>149</sup> Körte ve Körte 1904, 5.

<sup>150</sup> Kealhofer vd. 2010, 71.

Bu dönemde Orta Anadolu'da seramiklerin tarihlenmesinde, belli stiller ve üretim tekniklerinin varlığına veya yokluğuna göre bir ayırım söz konusu olmuştur<sup>151</sup>. Örneğin; Orta Demir Çağı'nda batıda oldukça fazla ele geçen ve Gordion Seramiği olarak da adlandırılan Gri Seramiğin Doğu'da varlığı ya da yokluğu Orta Demir Çağı'nda Frig egemenliğiyle<sup>152</sup> ya da stilistik unsurların yavaş bir şekilde yerel olarak etmesiyle ilgili olarak yorumlanır<sup>153</sup>. Bunun gibi Alişar IV seramiği de Orta Demir Çağı'nın özellikle Kızılırmak kavsi içi ile güneyindeki karakteristik özelliğini oluşturur. Batıdaki yerleşmelerde nadir rastlanılan Alişar IV seramiği Kızılırmak kavsi içinde yer alan Alişar Höyük<sup>154</sup>, Boğazköy, Alacahöyük, Kaman-Kalehöyük, Maşat Höyük ile Kızılırmak'ın güneyinde bulunan Kültepe ve Porsuk gibi önemli yerleşmelerde bol miktarda ele geçmiştir<sup>155</sup>. Kızılırmak kavsinin batısı ile güneybatısında ise Gordion ve Alaattin Tepe'den bilindiği üzere siluet geyikli bezemeye sahip Alişar IV türü çanak-çömlek sayıca azda bulunmaktadır<sup>156</sup>. Konya Ovası gibi doğu ile batı, güney ile kuzey bölgelerinin geçiş noktasında bulunan yerleşmelerde ise dönem özelliklerini yansıtan birkaç seramik geleneğini de bir arada görmek mümkündür<sup>157</sup>. Genz bu iki seramik bölgesi arasındaki sınırı Konya'dan kuzeybatı hattı boyunca ilerleyip Tuz Gölü üzerinden Kızılırmak yönünde devam ettiğini savunur. Yine de, her iki bölgenin birbirinden tamamen izole olmadığını söyler. Gordion'da, doğu bölgesinin tipik bir özelliği olan siluet betimlemeli boyalı çanak çömleğin bulunduğunu ve gri malların Kızılırmak kavsi içinde sınırlı sayıda da görüldüğünü haber verir<sup>158</sup>.

Günümüzde elde edilen arkeolojik bilgilerden, Hitit İmparatorluğu'nun sona ermesinden sonra, Anadolu'nun Erken Demir Çağı'nda (MÖ yaklaşık 1200-900) çeşitli çömlek kültürlerinin var olduğu bilinmektedir. Ancak bu dönemin çeşitli evrelerinde yerel çeşitliliklere rağmen, seramik üretiminde ve stilinde belirgin üç

---

<sup>151</sup> Summers 2008, 53-76.

<sup>152</sup> Summers 1994, 241-249.

<sup>153</sup> Genz 2006, 98-158.

<sup>154</sup> Osten 1937.

<sup>155</sup> Omura 1997, 294 Harita 5.

<sup>156</sup> Bahar 1999, 27.

<sup>157</sup> Bahar 1999, 49.

<sup>158</sup> Genz 2011, 349.



farklı kültürün baskın olduğu<sup>159</sup> bunların sınırlarının Gordion, Boğazköy ve Kaman-Kalehöyük'te ortaya çıkan üç farklı kültür tarafından belirlendiği düşünülmektedir<sup>160</sup>. Erken Demir Çağı'na ait ilk kültür izleri Orta Anadolu'nun batı bölümünde, Gordion ve çevresini içine alan alanda, el yapımı seramikleri ile kendini göstermektedir<sup>161</sup>. Gordion/YHSS 7B tabakasında açığa çıkarılan bu el yapımı koyu yüzlü, kazıma bezekli ve iyi perdahlı seramikler Orta Anadolu'nun batısı için karakteristiktir<sup>162</sup>. En yakın benzerleri Troya VIIb'de görülmektedir<sup>163</sup>. Orta Anadolu'nun kuzeydoğusunda, Boğazköy-Büyükkaya'da Erken Demir Çağı'nın ikinci baskın kültürü açığa çıkarılmıştır<sup>164</sup>. Büyükkaya II'de tespit edilen bu Erken Demir Çağı Kültürü kendi içinde Erken-Orta ve Geç olmak üzere üç safhaya ayrılmaktadır. Erken evrede (MÖ 1180-1125) seramiklerin büyük çoğunluğu el yapımı ve iyi perdahlıdır. Ancak çark yapımı çanak-çömlek üretiminin de devam ettiği ele geçen az da olsa çark yapımı seramiklerden anlaşılmıştır<sup>165</sup>. Erken Demir Çağı'nın orta (MÖ 1125-1065) ve geç evresinde (MÖ 1070-990) el yapımı ve iyi perdahlı yalın seramikler dışında kırmızı boya bezeme geleneğinde içleri noktalar ile doldurulmuş üçgenli ve ağız üzerinde façeta bulunan seramikler görülmektedir. H. Genz, Boğazköy'de bulunan kapların üretim tekniğine bakıldığında Erken Demir Çağının en erken aşamasında kullanılan teknolojinin Hitit çanak çömlek üretim geleneklerinin bir devamı şeklinde olduğunu, buradaki kültürel yaşantının süreklilik gösterdiğini ileri sürmektedir<sup>166</sup>. Özellikle dışa dönük dudaklı kaseler, dışı kalınlaştırılmış boyunsuz çanaklar ile iç kenarında bir çıkıntı olan testiler Erken Demir Çağı kaplarındaki Hitit geleneklerini göstermektedir<sup>167</sup>. Genz tarafından bu kırmızı boyalı çanak çömlek kültürünün yayılımı, Kuzey İç Anadolu bölgelerinde Alacahöyük, Eskiypar ve Çadır Höyük gibi yerleşmeleri kapsayacak şekilde belirlenmiştir<sup>168</sup>. Burada özellikle kırmızı boyayla yapılan içleri noktalarla

---

<sup>159</sup> Kealhofer ve Grave 2014, 419- 423.

<sup>160</sup> Genz 2003b, 185.

<sup>161</sup> Voigt Henrickson 2000, 42.

<sup>162</sup> Özkaya 1995, 72.

<sup>163</sup> Voigt Henrickson 2000, 43.

<sup>164</sup> Seeher 1998, 71.

<sup>165</sup> Genz 2003, 181.

<sup>166</sup> Genz 2004, 22.

<sup>167</sup> Genz 2003a, 181, Şek. 1.

<sup>168</sup> Genz 2000a, 111.

doldurulmuş üçgen motifleri karakteristiktir. Porsuk V. katta da bu türde bazı kırmızı boyalı çanak çömlekler görülmektedir. Bu çanak çömleğin Hitit İmparatorluk döneminde benzerleri olan ve Boğazköy'de ele geçen Erken Demir Çağı seramikleriyle hemen hemen aynı olduğu belirtilmektedir<sup>169</sup>. Ancak bu dönem seramikleri önceki Hitit seramiklerinin aksine, boya ya da kazıma bezekler ile süslenmekte ve perdahlanmaktadır<sup>170</sup>. M. Özsait de, Merzifon ve çevresinde yapılan bir araştırmada bunlara benzer kırmızı boyalı çanak çömleklerin Merzifon ve çevresine kadar yayıldığını bildirmektedir<sup>171</sup>. Erken Demir Çağı için önerilen üçüncü kültür bölgesi ise Kaman-Kalehöyük'ten başlayıp Orta Anadolu'nun güneydoğusundan Kilikya Bölgesi'ne uzanan alanda kendini göstermektedir. Bu kültür bölgesi çark yapımı ve iki renkli seramikleri ile diğer bölgelerden ayrılmaktadır<sup>172</sup>. Orta Anadolu'nun dışında ise üç farklı Erken Demir Çağı ya da geçiş çanak çömlek kültürü tespit edilmiştir. Bunlar Troya VIIb<sup>173</sup> (Knobbed Ware) yumurcuklu mallardır. Troya kazılarında ele geçen bu yumurcuklu mallar adeta Trak göçlerinin tarihsel anlamda gerçekliğini ortaya koymaktadır. Bunlar Troya'nın yıkılışından bir süre sonra buraya, kullandıkları kaba çanak çömlek ile özdeşleşen, muhtemelen Orta Avrupa kökenli bir grubun geldiğine işaret eder<sup>174</sup>. Bu kaba seramik "Kabartmalı (Buckel) Seramik" olarak adlandırılmıştır. Bunların kökeni Balkanlar'a bağlanmaktadır. Yapım tekniği ve genel özellikleri açısından Erken Tunç Çağı Troya I seramiğine benzer ancak form olarak ele alındığında bunlar farklıdır. Bu dönem içerisinde yeni seramik geleneği ile birlikte yerel seramik örnekleri de görülür<sup>175</sup>. Genz, Orta Anadolu'da bulunan Erken Demir Çağı el yapımı kapların Erken Tunç Çağı yerel üretimlerinden geliştiklerini ileri sürmektedir<sup>176</sup>. Üzerinde boynuza benzer çıkıntılarla baskı ya da kazınarak yapılmış spiral ve halka motifleri bulunan bu tür seramiğin benzerlerine Geç Tunç Çağı'nda Macaristan'da da rastlanılmıştır<sup>177</sup>. Dönmez, "Yumurcuklu Seramik Grubu" (Buckel Keramik)

---

<sup>169</sup> Dupré 1983, 23-53.

<sup>170</sup> Genz 2007, 133.

<sup>171</sup> Özsait-Özsait 2002a, 527-552; Özsait-Özsait 2002b, 17-24; Özsait-Özsait 2003, 127-140.

<sup>172</sup> Matsumura 2005, 506.

<sup>173</sup> Blegen vd. 1958, 142.

<sup>174</sup> Wittke 2006, 13.

<sup>175</sup> Becks ve Thum 2001, 421.

<sup>176</sup> Genz 2004a, 49-50; Mielke 2017, 49-52; Seeher 2000, 15-34; Schoop 2013, 356

<sup>177</sup> Bouzek 1974, 166-181; Hochstetter 1982, 201.

geleneğinin Anadolu'ya, Güneydoğu Avrupa'dan veya Karadeniz'in kuzeyinden gelerek Trakya üstünden geçip kuzeybatı Anadolu'ya giren Thrak-Frig halkları ile geldiğini düşünmektedir<sup>178</sup>. Bu seramikler yalnız Troya VIIb2 katında görülmekle kalmaz, Gordion ve Kaman Kalehöyük'te de görüldüğü bildirilmektedir. Doğu Anadolu'da (Grooved Ware) yivli mallar<sup>179</sup>, Kilikya kıyı bölgesinde ise Kilise Tepe'de<sup>180</sup>, Tarsus'ta<sup>181</sup> ve Kinet Höyük'te<sup>182</sup> kırmızı boyalı bir çömlek kültürü vardır. Genz, Boğazköy boyalı seramiklerini değerlendirirken burada kullanılan boya bezemelerin, çizgi grupları, bantlar, zikzaklar ve özellikle noktalar ile doldurulmuş üçgenlerden oluştuğunu yazmıştır<sup>183</sup>. Bu dönemde malzemenin büyük bir kısmı elde yapılmasına rağmen yine de az da olsa çark yapımı örnekler mevcuttur. Tipik formlar arasında sınırlı sayıda kaseler, boyunsuz kaplar, dışa dönük dudaklı çanaklar, testiler ve süzgeçli yemek pişirme kapları gibi basit formlardan oluşur<sup>184</sup>.

Orta Demir Çağı'nda Kızılırmak kavsi içinde kalan Orta Anadolu'nun karakteristik özelliklerini yansıtan yerleşmelerden Alishar IV<sup>185</sup>, Büyükkale II<sup>186</sup> ve Çadır Höyük yerleşmelerinde önemli buluntular ele geçmiştir. Ortaya çıkartılan çanak çömlek üzerinde genelde koyu ve mat boyalarla çapraz çizgili bantlar ve üçgenlerden oluşan geometrik motiflerin yanında yuvarlak daire formları da görülmektedir<sup>187</sup>. Bu boya bezemeli mallar üzerinde kahverengi çok daha yaygındır. Batıda olduğu kadar yaygın olmamakla birlikte sınırlı sayıda Gri çanak çömlek de ele geçmektedir<sup>188</sup>. Alishar IV, Çadır Höyük gibi yerleşmelerde çoğunlukla geometrik olan dekoratif öğeler yanında bazı natüralist tarzda yapılmış hayvan betimlemeleri

<sup>178</sup> Dönmez 2010a, 159.

<sup>179</sup> Bartl 2001, Köroğlu 2003.

<sup>180</sup> Hansen ve Postgate 1999, 111-121.

<sup>181</sup> Ünlü 2005, 1-31; Goldman 1956, fig. 390 K-M.

<sup>182</sup> Gates 2006, 65.

<sup>183</sup> Genz 2000b, 37-38.

<sup>184</sup> Kealhofer ve Grave 2014, 421- 422.

<sup>185</sup> Alishar'da IV. Kültür katı, üç Demir Çağı yapı katından oluşmaktadır. Bunlar eskiden yeniye doğru IVc M, IVb M ve IVa M olarak kodlanmıştır. Bunların üzerindeki yapı katı ise Alishar V olarak adlandırılmıştır. ODÇ boyalı ç-ç' ine IVc M, IVb M tabakalarında rastlanmıştır. von der Osten 1937, 468.

<sup>186</sup> Boğazköy'de MÖ 9. yy'a tarihlenen Orta Demir Çağı yerleşimi II. katmanda tespit edilmiştir. Opificius bu kültür katmanını kendi içinde alttan yukarı II/8, II/7 ve II/6 şeklinde üç evreli olarak belirlemiştir. Opificius 1965, 85-88.

<sup>187</sup> Genz 2001b, 160.

<sup>188</sup> Kealhofer vd. 2010, 75.

görülür. Bunlar çeşitli isimlerle anılmaktadır: stilize geyik, yaban keçisi, (Silhouette-style) siluetli seramikler gibi<sup>189</sup>. Kızılırmak kavsinin batısında kalan yerleşmelerden Gordion, Midas Şehri, Konya Ovasında bulunan Alaaddin Tepe bu dönemin karakteristik seramiklerinin buluntu yerleridir. Batıda bu dönem seramiğinin öncüleri tek renklidir. Uzun süre kullanılan el yapımı tek renkli kaba seramiklerden sonra I. binin ilk çeyreğiyle birlikte boya bezemeli seramik yapımına başlanmıştır. Gordion'da boya bezemeli seramiğin tam olarak ne zaman üretilmeye başlandığı bilinmemektedir. V. Özkaya bu seramiklerin üretiminin dokuzuncu yüzyıldan daha erkene gidemeyeceğini bildirmektedir<sup>190</sup>. MÖ 8. yüzyılın ikinci yarısında Linear stildeki hayvan betimlemesi, iç içe daireler ve dalgalı çizgilerle yapılan bezemeler hem Gordion da hem Midas şehrinde görülür. Midas şehrinde ele geçen bir parça üzerinde görülen dağ keçisi betimlemesi de Gordion ve Alaattin Tepe örnekleriyle benzerlik gösterir<sup>191</sup>. Orta Demir Çağ'ında, özellikle bir dizi çanak ve çömleklerin yanı sıra mutfak kabı ve saklama kaplarının daha geniş bir form aralığının olduğu görülür. Özkaya bu dönem Frig seramiğinin cidarının daha önceki dönemlerde olduğu gibi kalın olmadığı bunlara göre daha ince olduğunu bildirmektedir. Ayrıca erken örneklerde görülen kaba katkılardan hamurun arındırıldığına bilgisini de vermektedir<sup>192</sup>. Boğazköy Demir Çağı seramiği üzerinde yapılan Neutron Aktivasyon Analiz (NAA) sonuçları Demir Çağı boyunca seramikler üzerinde görülen etkileşim ve değişimi göstermektedir. Bu sonuçlara göre Erken Demir Çağı boyunca seramikler üzerinde yerel düzeyde kalan bir gelenek etkiliyken, Orta Demir Çağ'ında yerel seramikler dışında yerel olmayan bir seramik (Fine Ware) ince yapılı çanak çömlek or taya çıktığı söylenmektedir<sup>193</sup>. Sekizinci yüzyıla gelindiğinde, tam olarak ithal malların varlığından söz edilemese de Gordion'da bilindiği gibi bu dönemde Grek kökenli malların ortaya çıkmaya başladığı görülmektedir<sup>194</sup> ve bunların zaman içinde daha yaygın bir hale geldiği söylenebilir. Bu durum Orta Demir Çağı'na Gelindiğinde hem bölgeler arası ilişkilerin geliştiği hem de ticaretin öne çıkmaya başladığı konusunda ipuçları vermektedir. MÖ 8. yüzyıldan sonra,

---

<sup>189</sup> Genz 2001b, 160.

<sup>190</sup> Özkaya 1995, 72.

<sup>191</sup> Özkaya 1995, 73-75.

<sup>192</sup> Özkaya 1995, 37.

<sup>193</sup> Genz 2003a, 113-196; Genz 2003b, 179-191.

<sup>194</sup> DeVries vd. 2003, 296.; DeVries 2005, 38.

Bölgede görülen seramiklerin incelenmesi ile anlaşılan stillerindeki hareket oranı yalnız dönemsel tarihlendirme hakkında bilgi vermekle kalmaz bununla birlikte bölgeler veya yerleşmeler arası ilişkilerin, etkileşim ve ticaretin yorumlanmasında önemli katkılar sağlamaktadır<sup>195</sup>.

Geç Demir Çağı'na (MÖ 550-330) gelindiğinde ise yerel çömlek üretiminde belirgin değişiklikler meydana gelmiştir. Bu dönemde koyu mat boya ile yapılan bezeme kaybolur ve bunun yerini parlak çok renkli (sıklıkla polikrom) bezeme alır. Bu dönemde hem biçim hem de bezeme açısından önemli gelişmeler ortaya çıkmaktadır. Orta Anadolu'da polikrom bezeme veya beyaz paneller üzerine boyanmış bezemeler yaygın bir kullanım görmektedir<sup>196</sup>. Bunlara ek olarak, kırmızı bantlı çömlekler veya genel olarak kırmızı süslemeler de yaygın hale gelir. Formlar artık çok geniş bir günlük kullanım kaplarının oluşturduğu yelpazenin yanı sıra özellikle küçük kavanoz/çömlek formlarından oluşmaktadır. Formlar arasında yarım küre veya baklavali desenler, gaga ağızlı veya yonca ağızlı testiler iki elekli krater benzeri kaplar, küresel sürahiler ve yüzlü kavanozlar bulunur. Bununla birlikte bu süreçte yerel kaynaklı seramik teknolojisinin önemli ölçüde değişim geçirdiği görülmektedir<sup>197</sup>. Orta Anadolu'daki Demir Çağ kültürünün daha iyi anlaşılabilmesi için burada bulunan Demir Çağı merkezlerinden genel olarak bahsetmek doğru olacaktır.

### **3.5. Orta Anadolu'da Öne Çıkan Bazı Demir Çağı Yerleşmeleri**

#### **3.5.1. Boğazköy-Hattuşa**

Günümüzde Çorum İli, Boğazkale İlçesi sınırları içinde kalan ve MÖ 2. binyılda Hitit İmparatorluğu'na başkentlik yapmış olan Hattuşa'nın içinde bulunduğu, MÖ 6. ile 4. binyılları arasındaki kültürel yaşam izlerine rastlanılmıştır<sup>198</sup>. Boğazköy, Orta Anadolu platosunda, Ankara'nın yaklaşık 150 km kadar doğusunda, Kalkolitik dönemden beri sürekli iskan edilen yaklaşık olarak 180

---

<sup>195</sup> Kealhofer vd. 2010, 73.

<sup>196</sup> Kealhofer vd. 2011, 421.

<sup>197</sup> Kealhofer vd. 2011, 421.

<sup>198</sup> Schachner 2013, 150.

hektar büyüklüğünde bir yerleşim yeridir<sup>199</sup>. Boğazkale ilçe merkezinin doğu ve güneydoğu tarafında kurulan kent, etrafı yüksek tepelerle çevrili, iki vadinin arasında eğimli bir arazide bulunmaktadır. Kentin sahip olduğu geniş bölge yanında stratejik olarak da önemli bir konumdadır<sup>200</sup>. Hattuşa'nın kuzeydoğusunda bulunan ortalama 500 m uzunluğundaki sırtın güneybatıdaki sarp kaya kütlesi bu alanın Büyükkaya olarak isimlendirilmesine sebep olmuştur<sup>201</sup>. Ernest Chantre tarafından 1893 – 1894 yılları arasında Boğazköy'de ilk kazılar yapılmış daha sonraki kazılar 1900'li yıllarda devam etmiştir<sup>202</sup>. Chantre döneminde yapılan kazılarda, saray, I. nolu tapınak ve Büyükkale de çalışılmıştır<sup>203</sup>. Boğazköy asıl ününe Hitit İmparatorluğu'na yaptığı başkentlikle ulaşmıştır. Chantre'ın ardından, Theodor Makridi ile Asur dili ve çivi yazısı uzmanı H. Winckler'in 1905-1906 yılında yaptığı kazılar sonucunda Hitit İmparatorluğu'nun başkenti Hattuşa'ya ait kalıntılar açığa çıkarılmıştır<sup>204</sup>. Bundan sonraki çalışmalarda bulunan 10 bin tabletin okunmasıyla buranın Hititlerin başkenti olduğu anlaşılmıştır<sup>205</sup>. I. Dünya Savaşı'ndan dolayı ara verilen kazılara 1931 yılında K. Bittel başkanlığında yeniden başlamış ve 1939 yılına kadar devam etmiştir<sup>206</sup>. 1990'lı yıllarda Büyükkaya'da (Hitit kentinin sınırları içinde) başlayan arkeoloji çalışmaları, İç Anadolu'da ayrıntıları ile bilinen birkaç Erken Demir Çağı yerleşmelerinden birini bize sunmaktadır<sup>207</sup>. Büyükkaya'da açığa çıkarılan Erken Demir Çağı yerleşmelerinin keşfi, Boğazköy'ün Geç Bronz Çağı'ndan sonra kesintiye uğramadan bir süreklilik içinde yerleşim görmeye devam ettiğine dair açık bir kanıt sunmaktadır<sup>208</sup>. Dahası, Büyükkale'nin kuzeybatı yamacında yapılan kazılar yerleşim yerinin Geç Demir Çağı'ndaki kullanımına dair yeni bir kanıt oluşturduğu görülmüş böylece Boğazköy'de Demir Çağı'nın en erken seviyelerinden en geç dönemlerine kadar seramik gurupları tanımlanabilmiştir<sup>209</sup>. Sonuç olarak, burada

---

<sup>199</sup> Seeher – Schachner, 2014, 132.

<sup>200</sup> Gavaz 2011, 12.

<sup>201</sup> Seeher 2000b, 15.

<sup>202</sup> Seeher 2004,1.

<sup>203</sup> Bittel 1972, 54.

<sup>204</sup> Ekmen 2010, 66.

<sup>205</sup> Bittel 1972, 54.

<sup>206</sup> Ekmen 2010, 66.

<sup>207</sup> Genz 2004, 710; Seeher 2004, 7

<sup>208</sup> Genz 2004, 710-11.

<sup>209</sup> Genz 2006 b: 98-107.

yapılan bilimsel çalışmalar Boğazköy'deki Demir Çağı yerleşiminin hem daha uzun hem de daha önce düşünülenenden daha geniş ölçüde olduğunu ortaya çıkarmıştır<sup>210</sup>.

### 3.5.1.1. Demir Çağı Mimarisi

Boğazköy'de (Büyükkaya, Büyükkale ve Yukarı Şehir) açığa çıkarılan çok sayıda arkeolojik kalıntılar buranın Demir Çağı yerel özelliklerini yansıtması açısından önemli görülmüştür<sup>211</sup>. Özellikle 1993-1998 yıllarını içine alan dönemde Büyükkaya'da gerçekleştirilen kazılarda, Kalkolitik dönemden, Tunç Çağı'na ve sonrasında Demir Çağı'na ait kalıntıların varlığı tespit edilmiştir<sup>212</sup>. Boğazköy'de yapılan kazı çalışmalarından elde edilen verilere göre Hitit İmparatorluğu'nun sonlanmasından sonra Erken Demir Çağı başlamaktadır ve bu tarihlendirme MÖ. 1200'den hemen sonraya denk düşer<sup>213</sup>. Seeher, Hititler'in yıkılışından sonra Büyükkaya'nın uzun zaman terk edilmiş halde kalmadığını, buranın kısa bir süre sonra yani MÖ. 12. yüzyıl içinde Büyükkaya'ya da tekrar iskan faaliyetlerinin görüldüğünü ifade eder<sup>214</sup>. Orta Plato olarak adlandırılan düzlükte, Hitit İmparatorluk döneminin sonuna tarihlenen 8-9 nolu silo çukurlarının meydana getirdiği yıkıntı üzerinde, Karanlık Dönem olarak adlandırılan, Erken Demir Çağı'na tarihlenmiş tabakalar tespit edilmiştir<sup>215</sup>. Orta Plato'da bu döneme ait kültürel tabakaların kalınlığı yaklaşık 1,5 m olup buradan elde edilen stratigrafik verilere göre Erken Demir Çağı kendi içinde ilk (Erken) evre MÖ 12. yüzyıl orta ve geç evreler ise MÖ 11. ve 10. yüzyıl olmak üzere üçe ayrılmıştır<sup>216</sup>. Yapılan C14 tarihlendirmelerine göre de Erken Demir Çağı Büyükkaya da MÖ 12. yüzyıl başı ile MÖ 10. yüzyıl aralığına yerleştirilmiştir<sup>217</sup>. Erken Demir Çağ sakinlerinin buraya küçük bir köy şeklinde yerleştiği<sup>218</sup> ve burada açığa çıkarılan mimari yapıların konut karakterli olduğu anlaşılmıştır<sup>219</sup>. Seeher, konutların bazen birkaç yan odalı olduklarını ama

---

<sup>210</sup> Neve 1982, 289-325.

<sup>211</sup> Seeher 2004, 17-35; Genz 2006a, 26-38; Genz 2006b, 98-158

<sup>212</sup> Neve 1987, 249-269; 1990, 21, 40; Seeher 1999, 300.

<sup>213</sup> Genz 2012, 335.

<sup>214</sup> Seeher 2000, 21.

<sup>215</sup> Seeher 2004, 9-10; Genz 2000b, 35.

<sup>216</sup> Genz 2000b, 44.

<sup>217</sup> Genz 2000a, 111.

<sup>218</sup> Mora ve d' Alfonso 2012, 388.

<sup>219</sup> Seeher 2000b, 20.

genelde tek odalı olduklarından bahseder. Ayrıca mimari kalıntılardan yola çıkarak yerleşim yerinde taş temel üzerine kerpiç kullanıldığını bildirmektedir<sup>220</sup>. Bazı konutların kısmen toprağa gömülü oldukları, taş temelli ve küçük dörtgen yapılardan oluştukları anlaşılmıştır<sup>221</sup>. Ayrıca içlerinde kısmen ahşap kalıntılarının bulunduğu, boyutları 6-8 m. arasında değişen büyük çukurlar da açığa çıkartılmıştır. Bulunan hayvan kemiklerini inceleyen A. Von den Driesch söz konusu çukurlarda domuz barındırıldığı konusunda bazı ipuçları bulduğundan bahsetmektedir<sup>222</sup>. Büyükkaya’da tespit edilen bu yerleşimin etrafında sur olabilecek herhangi bir savunma duvarı tespit edilememiştir<sup>223</sup>. Boğazköy’de Erken Demir Çağı kalıntılarının üstünde ise (MÖ 950-700) Orta Demir Çağı’na tarihlenen mimari kalıntılara rastlanılmıştır<sup>224</sup>. Bu iki dönem arasında herhangi bir kesintinin olmadan yerleşimin devam ettiği düşünülmektedir<sup>225</sup>. Bununla birlikte Orta Demir Çağı tabakasında açığa çıkarılan mimari yapıların erken dönemde görülen yapılardan daha farklı olduğu ve bu dönemde yerleşim alanının ölçek bazlı büyüdüğü anlaşılmaktadır. Büyükkaya’da, Büyükkale’de ve aşağı kentin çeşitli kesimlerinde tespit edilen Orta Demir Çağı evleri bu tezi ispatlar niteliktedir<sup>226</sup>. Bu dönemde inşa edilen konutların genelde tek odalı oldukları, bunların yapımında taş ve ahşap direklerin kullanıldığı anlaşılmıştır<sup>227</sup>.

### 3.5.1.2. Demir Çağı Seramikleri

Hititler zamanında batıda Gordion’dan doğuda Fırat’a kadar seramik kültürü bütünlük gösterirken, Erken Demir Çağı’nda bu bölgenin kendi içinde küçük ayrı seramik bölgelerine ayrıldığı gözlemlenmektedir<sup>228</sup>. Erken Demir Çağı’nın erken evresine tarihlenen seramikler basit formlu ve yalnız işlevsellik göz önünde tutularak üretilen mallardır<sup>229</sup>. Karanlık Dönem olarak da bilinen Erken Demir Çağı çanak

---

<sup>220</sup> Seeher 1995, 251.

<sup>221</sup> Seeher 1999, 326.

<sup>222</sup> Seeher 2000b, 21.

<sup>223</sup> Genz 2007, 130.

<sup>224</sup> Genz 2004, 49.

<sup>225</sup> Genz 2004, 138; 2012, 87.

<sup>226</sup> Seeher 2000b, 19-20.

<sup>227</sup> Genz 2012, 87.

<sup>228</sup> Matsumura 2005, 506.

<sup>229</sup> Genz 2000a, 111; Genz 2001b, 1.



çömleği (MÖ 12. yüzyıla kadar) genellikle el yapımıdır<sup>230</sup>. Boğazköy'de ele geçen Erken Demir Çağ seramiklerinin önceleri Geç Tunç Çağı sonundaki gruplar ile bazı benzerlikler gösterdiği ancak Hitit geleneğindeki kap formlarının ve çark üretimi kapların hızlı bir şekilde kaybolduğu belirtilmiştir. Başka bir deyişle Geç Tunç Çağı'nda üretilen kapların erken kısa bir dönem de olsa Demir Çağı'nda da varlığını devam ettirdikten sonra yok oldukları düşünülmektedir<sup>231</sup>. Bununla birlikte Genz, Hitit İmparatorluk Dönemi'nin sonlarında görülen gaga ve yonca ağızlı testilerin Orta Anadolu Demir Çağı tipik seramikleri haline geldiğini bildirmektedir<sup>232</sup>. Büyükkaya Erken Demir Çağı kontekstlerinden elde edilen C14 sonuçları, MÖ 12-10. yüzyıllar arasına tarihlenmiştir<sup>233</sup>. Bu sonuçlar ışığında Erken Demir Çağı başlarında görülen çömlekçilik geleneği ile Hitit çömlekçilik geleneklerinin, Hitit İmparatorluğu'nun son dönemleri ile Erken Demir Çağı'nın başlangıcı arasında herhangi bir kesintinin olmadığı düşüncesini akla getirmektedir<sup>234</sup>. Genz, bu safhada ki seramik üretim teknolojisinin, (Erken Demir Çağı'nın en erken aşamasında) Hitit üretim gelenekleri ile güçlü bir süreklilik gösterdiğini ileri sürmektedir. Sonuç olarak Erken Demir Çağı'nın erken safhasına tarihlenen çanak çömlekler üzerinde görülen Hitit geleneklerinin, Hitit İmparatorluğu'nun yok oluşundan hemen sonraki bir sürece tarihlendirilebileceğini düşündürmektedir<sup>235</sup>.

Büyükkaya'da Erken Demir Çağı'na tarihlenen iki farklı mal grubu görülmektedir. Bu iki gruptan ilki daha ince seramiklerden oluşur ve hamur rengi bej ile açık kahverengi arasında değişen bir renk tonuna sahiptir<sup>236</sup>. Yapısı çok sert olan bu mal grubunun hamuru genelde ince taneli mineral katkılı ve muhtemelen yüksek ısıda pişirilmeden kaynaklı izler taşırlar<sup>237</sup>. İkinci grubu oluşturan malların yüzeyi koyu kahverenginden siyaha doğru değişen renklere sahiptir ve bu mal grubunun hamuru kaba, iri yapılı kum ve çakıl taneleri katkılıdır<sup>238</sup>. Bu koyu renkli grup içinde

---

<sup>230</sup> Genz 2003, 179; 2004, 24-26.

<sup>231</sup> Mora ve d' Alfonso 2012, 388.

<sup>232</sup> Genz 2000b, 39.

<sup>233</sup> Genz 2001b, 2.

<sup>234</sup> Genz 2000a, 111.

<sup>235</sup> Genz 2001b, 2.

<sup>236</sup> Genz 2000b, 36.

<sup>237</sup> Genz 2004a, 49.

<sup>238</sup> Genz 2004a, 49.

çizi veya kazıma bezekli kapların görüldüğü ve bu gruptaki kapların bazılarında yuvarlak, üçgen memecikler ya da nal biçimli kulpların bulunduğu tespit edilmiştir<sup>239</sup>. Süzgeç olarak kullanıldığı düşünülen delikli huni türü kaplar bulunmaktadır. Bunlar kesik koni biçimlidir ve kabın gövdesinin tamamı deliklerle kaplıdır<sup>240</sup>. Genz, bunların büyük bir bölümünün el yapımı olduklarını ve muhtemelen %31'i kadarının çark yapımı olabileceğini bildirmektedir<sup>241</sup>. Genz, Boğazköy/Büyükkaya'da açığa çıkarılan siyah perdahlı Erken Demir Çağ mallarının benzerlerinin Gordion'da da mevcut olduğunu tespit etmiştir. Bununla birlikte Gordion da yaygın olarak bulunan kazıma ve çizgi bezekli çanak çömleğin benzerlerinin çok az da olsa Büyükkaya da görüldüğünü bildirmekte ve bu malzemenin azlığından yola çıkarak, Büyükkaya'ya bu seramiğin ithal edilmiş olabileceğini belirtmektedir<sup>242</sup>. Boğazköy Erken Demir Çağı seramik repertuarının, ağız kısmında delik bulunan pişirme kapları, süzgeçli yemek pişirme kapları, kâseler, testiler, küresel gövdeli boyunsuz çömlekler, dışa çekik ağızlı çömlekler gibi basit ve işlevsel seramiklerle sınırlı olduğu ifade edilmektedir<sup>243</sup>. Burada üretilen çanak çömleğin çoğunlukla günlük işlerde kullanılma amacı taşıdığı düşünülmektedir<sup>244</sup>. Genz, buradaki seramik üretiminin yalnız ihtiyaç dahilinde olup üretimin hane ölçeğinde olduğunu düşünmektedir<sup>245</sup>. İmparatorluk dönemi kaplarında bilinmeyen ancak bu dönemde kaplar üzerinde görülen uygulamalar söz konusudur, özellikle boya ile yapılan bezemelerde belirgin artış görülmektedir. Bu kaplardan bazıları özenli işçiliği olan perdahlı kaplardır ve bunlar üzerinde kırmızı-figürlü genellikle geometrik bezeme (noktalı üçgenler) sıklıkla kullanılmıştır. Ancak Hitit İmparatorluk Dönemi kaplarında zemin genellikle kil renginde olup yüzey genellikle işlenmemiş halde bırakılır<sup>246</sup>.

Orta Demir Çağı (MÖ 8. yüzyılın sonlarında, MÖ erken dokuzuncu yüzyıl ya da geç onuncu yüzyıllar (Erken Frig Dönemine denk gelir) seramik üretim geleneğinin

---

<sup>239</sup> Genz 2000a, 35-54.

<sup>240</sup> Genz 2004a, 49.

<sup>241</sup> Genz 2004a, 49.

<sup>242</sup> Genz 2000a, 39.

<sup>243</sup> Genz 2000a, 111; Mora ve d' Alfonso 2012, 388.

<sup>244</sup> Genz 2012, 87.

<sup>245</sup> Genz 2003, 179-81; 2004, 24-28.

<sup>246</sup> Kealhofer vd. 2009, 277.

de çok belirgin bir deęişim izlenir. Bölgede Orta Demir Çaęı'nda çarkla yapılan çanak çömlek yeniden ortaya çıkar. Çanak çömlek üzerinde görülen bezemelerde, hem çapraz çizgili bantlar ve üçgenler hem de natüralist hayvanlar “aęaç” motifleri ile koyu mat boya (genelde kahverengi tonlarında) ağır basarken kırmızı boya bezek kullanımdan kalkmıştır<sup>247</sup>. Orta Demir Çaęı seramiklerinin biçimlerinde de çeşitlilik artmıştır. Ancak Erken Demir Çaęı form ve bezeme geleneklerinin hala benzer yönleri kısmen de olsa Orta Demir Çaęı'nda da görülür. Genz, Kızılırmak kavisi olarak adlandırılan bölgede, çömlekçilik anlayışının genel olarak Orta ve Geç Demir Çaęı'nda bir önceki dönemin geleneklerinin devam ettirildiğini ileri sürmektedir<sup>248</sup>. Bunlar arasındaki farkın oldukça az olduğunu düşünölmektedir<sup>249</sup>. Erken Demir Çaęı'nda görölmeyen ithal seramiklerin Orta Demir Çaęı ve Geç Demir Çaęı'nda artmaya başladığı da izlenmektedir<sup>250</sup>. Orta Demir Çaęa tarihlenen koyu renkli mat boyalı seramiklerin yayılım alanı genişler. Örneęin: mat boyalı çanak-çömleęin yayılım alanı tüm Kızılırmak kavsini içine kadar ilerler, batı da Gordion'dan, doğuda Yukarı Fırat'a kadar uzanan bir bölgeyi kapsar<sup>251</sup>.

Geç Demir Çaęı'nda (MÖ sekizinci yüzyıldan altıncı yüzyıla kadar), yerel çömleklerde özellikle seramikler üzerinde görölen bezemelerde belirgin deęişiklikler meydana gelmiştir<sup>252</sup>. Koyu mat boyama bezeme kaybolur ve yerine parlak (sıklıkla polikrom) bezeme gelir. Formlar arasında yarım küre veya baklavalı desenler, gaga aęızlı veya yonca aęızlı testiler, krater benzeri kaplar, küresel sürahiler ve kavanozlar bulunur. Boęazköy'de ele geçen birkaç Batı Anadolu ve Kıbrıs ithal malları Orta Anadolu'nun çok uzun mesafelerdeki yerleşmelerle de etkileşim içinde olduğunu gösterir<sup>253</sup>. Boęazköy'de ele geçen Erken Demir Çaęı seramikleri üzerinde yapılan Neutron Aktivasyon Analizi (NAA) bu dönemde ortaya çıkan gelişmeleri ve dönemsel farklılıkları göstermektedir<sup>254</sup>. Bu analizlere göre tüm Erken Demir Çaęı örnekleri yerel düzeyde bir etkiye sahipken, Orta Demir Çaęı'na gelindiğinde ise

<sup>247</sup> Bossert 2000; Genz 2004, 29–35.

<sup>248</sup> Genz 2000a, 111.

<sup>249</sup> Genz 2001b, 2.

<sup>250</sup> Kealhofer vd. 2009: 289.

<sup>251</sup> Genz 2000b, 41.

<sup>252</sup> Genz 2006b, 107-22.

<sup>253</sup> Bossert 2000, 145–51; Genz 2006b, 119.

<sup>254</sup> Kealhofer vd. 2009, 289.

yerel olmayan seramikler (bunlar daha iyi kalitedeki Fine Ware) çanak çömlek) piyasaya sürülmüştür. Geç Demir Çağı'nda ise ithal malların yerel örnekleri üretilmeye başlamıştır. Boğazköy'de egzotik görünen stillerin çoğunun yerel öykünmeler olduğu, ithal malların yerel ustalar tarafından taklit edilerek üretildiği tespit edilmiştir<sup>255</sup>.

### 3.5.2. Kaman-Kalehöyük

Kırşehir il sınırları içinde bulunan Kaman-Kalehöyük, Ankara'nın yaklaşık 100 km. güneydoğusunda, Kızılırmak kavsi içinde, Kırşehir'e 40 km mesafede Kırşehir-Kaman karayolunun hemen yanında yer alır<sup>256</sup>. Kaman-Kalehöyük'de çalışmaların başlamasının sebebi bölgede gerçekleştirilmiş olan arkeolojik yüzey araştırmalarında elde edilen bulguların, bölgedeki kültür gelişiminin en iyi tespit edilebileceği yer olduğuna işaret etmiş olmasıdır<sup>257</sup>. Höyük 280 m çapında, 16 m yüksekliğinde oval bir görünüme sahiptir. Höyüğü hemen yanından güneyden kuzeye doğru akan ve kuzeydoğusunda birleşen iki küçük akarsu sınırlandırmaktadır<sup>258</sup>. İlk kez 1985 yılında Japonya Orta Doğu Kültür Merkezi'nden Tsugio Mikami ve Sachihito Omura başkanlığında yüzey araştırmalarının başladığı Kaman Kalehöyük'de kazılar 1986 yılından beri devam etmektedir<sup>259</sup>. 1986 yılında tam anlamıyla başlayan kazı çalışmaları üç farklı sektörde yürütülmektedir. Bu alanlar; kuzey kazı alanı, güney kazı alanı ve savunma duvarı (?) olarak adlandırılan kalıntıların olduğu alanlardır<sup>260</sup>.

#### 3.5.2.1. Demir Çağı Mimarisi

Kaman-Kalehöyük Orta Anadolu bölgesi içinde bulunan en önemli Erken Demir Çağı yerleşimlerinden biridir. Osmanlı dönemi izlerinin de bulunduğu höyükte<sup>261</sup> Hellenistik dönem dışında MÖ II. ve I. Bin yerleşmeleri bütünüyle temsil edilmektedir. Hitit İmparatorluk Devri, mühürler ve çanak çömlekle belgelense de

---

<sup>255</sup> Kealhofer vd. 2009, 289.

<sup>256</sup> Matsumura 2005, 22.

<sup>257</sup> Omura 1994b, 46; Omura, 2013, 290.

<sup>258</sup> Omura 2013, 290.

<sup>259</sup> Matsumura 2008, 41; 2005, 22.

<sup>260</sup> Omura 2013, 290.

<sup>261</sup> Matsumura vd. 2017, 460–484.

mimari kalıntılar kesin olarak tespit edilememiştir<sup>262</sup>. Höyükte, Erken Demir Çağı'na tarihlene tabakalarda açığa çıkarılan kanıtlar diğer merkez ve bölgelere göre oldukça farklılık gösterir. Örneğin, höyükte Erken Demir Çağı'na tarihlenen alanlarda yapılan çalışmalarda tespit edilen küçük evleri çevreleyen büyük bir savunma yapı sistemi tespit edilmiştir<sup>263</sup>. Burada bulunan savunma sistemi Kaman-Kalehöyük IId tabakasına tarihlenir<sup>264</sup>. Genz, Orta Anadolu Erken Demir Çağı yerleşmelerinde bu şekilde herhangi bir savunma sistemine rastlanmadığını, bu bölgede Erken Demir Çağı'na ait savunma sisteminin yalnız bir merkezde Kaman-Kalehöyük'de olduğunu bildirir<sup>265</sup>. Yapılan çalışmalar sonucunda höyükte dört farklı dönem tespit edilmiştir. Bunlardan en üstte bulunan I. Kültür Katı (Osmanlı Dönemi)15. ve 17. Yüzyıllar arasına tarihlenir ve kendi içinde Ia ve Ib olmak üzere iki evreye ayrılır<sup>266</sup>. I. ve II. tabaka arasında kalan ve M.S. 15. yüzyıl ile MÖ 4. Yüzyıl arasına (Osmanlıdan Hellenistik döneme kadar olan dönem) tarihlenen dönemde höyükte herhangi bir yerleşim izi bulunamadığından, bu dönemde iskânın olmadığı düşünülmektedir<sup>267</sup>. Bunun altında bulunan II. Kültür Katı Demir Çağı'na ait olup MÖ 1200 – Helenistik dönem (MÖ 334) arasına tarihlenir. II. dönem kendi içinde IIa, IIb, IIc, IId olmak üzere dört ayrı evreyi içinde barındırır<sup>268</sup>. III. Kültür Katı ise MÖ 2.bini içine alan dönemdir ve Orta ve Geç Tunç çağlarını kapsar. Bu tabakada kendi içinde IIIa Hitit İmparatorluk Dönemi, IIIb Eski Hitit Dönemi ve son olarak IIIc Asur Ticaret Kolonileri Çağı olmak üzere üç tabakaya ayrılır. En altta ise IV. Kültür Katı MÖ 3.bine tarihlenir ve Erken Tunç Çağı'ndan Orta Tunç Çağı'na geçiş dönemini temsil eder<sup>269</sup>. Demir Çağı'nın en geç evresi olan IIa evresi kendi içinde altı yapı katı barındırmaktadır. Buradaki yapılar genelde temellerin taşlarla yapıldığı dağınık mimari kalıntılardan oluşmaktadır. IIa' da bulunan dağınık taşlar göze çarpan inşasında sarı renkli kum taşları kullanılan 3x4 m boyutlarındaki odalardır<sup>270</sup>. Ayrıca bu alanda açığa çıkarılan çok sayıda çukur alt katlara ait mimari yapıları tahrip

---

<sup>262</sup> Wharton 2010, 33.

<sup>263</sup> Matsumura-Omiri 2010, 44.

<sup>264</sup> Mora ve d' Alfonso 2012, 389.

<sup>265</sup> Genz 2011, 336.

<sup>266</sup> Omura 2013, 290.

<sup>267</sup> Omura 2013, 291.

<sup>268</sup> Matsumura 200, 40; Omura 2013, 291.

<sup>269</sup> Omura 2013, 291.

<sup>270</sup> Omura 1988, 355, 10. Kazı sonuçları toplantısı.

etmiştir. Bu katta açığa çıkarılan bir mimari yapı içinde bulunan cüruf parçalarından, metal ok uçları ve fibulaların yanında bir adet fibula kalıbından yola çıkarılarak yapının muhtemelen atölye olarak kullanıldığı anlaşılmaktadır<sup>271</sup>. Ele geçen çanak-çömlek arasında, yonca ağızlı, çok iyi perdahlı tek kulplu maşrapalar, çömlekler, boya bezemeli çömlekler, Erken Frig Çağı'na ait stilize geyik tasviri, ağaç figürü ve birden çok renkle süslenmiş nakışlı kraterler bulunur<sup>272</sup>. Iİb evresinde ise iki farklı yapı katı bulunur. Bu döneme ait mimari yapı kalıntılarında, moloz taşların bol çamur harçla örüldüğü, tek odalı yapıların olduğu anlaşılmıştır. Bu yapı katındaki en belirgin farklılık evlerin tabanlarının yüzeyden bir metre kadar derinlikte kazılıp adeta altta bir bodrum katı oluşturularak yapılmasıdır. Bunlar çukur evler (Grubenhause) olarak tanımlanırlar<sup>273</sup>. Iİc kendi içinde üç farklı yapı katından oluşmaktadır. Iİb tabakasında bulunan yapıların inşası sırasında Iİc evresine ait mimari kalıntılar çok ciddi anlamda tahrip olmuşlardır. Yine buradaki yapılarda da çukur ev geleneği devam eder. II c yapı katındaki mimari kalıntılardan anlaşıldığına göre, düz zemin üzerine bir sıra halinde yapılan temel taş duvar sırasının üzerine kerpiç kullanılmıştır<sup>274</sup>. Genel olarak bakıldığında Iİb nin Iİc dönemi yapılarında ağır tahribata yol açtığı görülmektedir. 1990 yılındaki kazılarda açığa çıkarılan yapı katından elde edilen mimari kalıntılara göre, bir üst seviyedeki II c'den farklı olan bir yapı katı tespit edilmiştir. VI ve VII alanlarında tespit edilen bu yapı katı ·Iİd olarak adlandırılmıştır. Iİd yapı katı da kendi içinde farklı evrelerinin olduğu anlaşılmıştır<sup>275</sup>. En erken evre olan Iİd'ye tarihlenen 7x7 m boyutlarında ve tek odalı yapıların tabanlarında ahşap direk izleri tespit edilmiştir<sup>276</sup>. Omura, Iİc ile Iİd tabakaları arasında mimari yapıların planları bakımından önemli bir farklılık olmadığını; ancak Iİd tabakasında mimari yapılarda yapı malzemesi olarak alışlagelmiş olan taş ve kerpiç dışın da, bol ahşap kullanılmasına karşın, Iİc tabakasında yoğun ahşap kullanımının söz konusu olmadığını ifade etmektedir<sup>277</sup>. Bu tabakalar arasında mimari kalıntılar bakımından önemli farklılık görülmemektedir.

---

<sup>271</sup> Mori-Omura 1990, 337.

<sup>272</sup> Mori-Omura 1990, 339.

<sup>273</sup> Omura 1988, 354; Matsumura 2005, 40.

<sup>274</sup> Omura 1991, 321.

<sup>275</sup> Omura 1991, 320.

<sup>276</sup> Omura 1994a, 48.

<sup>277</sup> Omura 1991, 321.

IId tabakasında ortaya çıkan deęişimler hakkında farklı yorumlar ortaya koyan Matsumura, kazılar da herhangi bir sur duvarı bulunmayan IId4 ila IId6 boyunca yerleşmenin küçük boyutlu bir köy niteliğinde olduğunu belirtmektedir<sup>278</sup>. Bunun dışında IId 1-5 evrelerinin yangın geçirmiş olduğu ama IId 6-8 evrelerinde ise herhangi bir yangının söz konusu olmadığı anlaşılmıştır<sup>279</sup>. VI. Alanda yapılan çalışmalarda IId döneminin yangınla son bulunduğu anlaşılmış ve bu yangın tabakasına höyüğün kuzey kesiminde büyük ölçüde rastlanmıştır<sup>280</sup>. Kaman-Kalehöyük IId tabakasına ait benzer özellikler Gordion'da Geç Tunç Çağı'nda görülmektedir<sup>281</sup>. Gordion Erken Demir Çağı mimarisinin tek odalı yapılarında da direk izlerinden de anlaşıldığı üzere ahşap kullanımı yaygındır. Omura bu sonuçlardan yola çıkarak Kaman-Kalehöyük IId tabakasının, mimari planlama açısından batı; boya bezemeli seramik geleneği bakımından ise Kızılırmak kavsii içinde bulunan kültürlerin etkilerine açık olduğunu ortaya koymaktadır<sup>282</sup>.

### 3.5.2.2. Demir Çağı Seramikleri

Orta Anadolu Demir Çağı çanak-çömlek geleneğinin aydınlatılması açısından Kaman-Kalehöyük'ün önemli bir konumda olduğu bilinmektedir. Kaman-Kalehöyük Demir Çağı tabakaları içinde yapılan kazı çalışmalarında ele geçen çok sayıda seramik buluntu beş kronolojik birime ayrılmıştır. En geçten en erken döneme, IId1-2, IId3-5, IIdab-IIdc1, IIdc2-3 ve IId1-3'olarak belirlenmiştir. Her bir birim, ayrı bir seramik mal grubuna sahiptir<sup>283</sup>. Omura'ya göre Kaman-Kalehöyük IIda ve IIdb tabakalarında boyalı mallar iki veya üç farklı renkten oluşmaktadır. IIdb tabakasında IIda tabakasına göre daha ince bir işçilik görülür. IIdc yapı katında açığa çıkarılan çanak çömleğin en belirgin özelliği ise, bu döneme tarihlenen malların çoğunda geyik figürleri ve tek merkezli daire süslemelerinin kullanılmasıdır. IId' de bulunan mal grubu özelliği ise kahverengi veya kahverengi ve kırmızı renkler kullanılarak oluşturulan, basit motifli boyalı çanak-çömlek'den oluşan mallardır.<sup>284</sup> IId de

<sup>278</sup> Matsumura 2008, 41; Matsumura 2005, 70-86.

<sup>279</sup> Omura 1995a, 193.

<sup>280</sup> Omura 1990, 320.

<sup>281</sup> Henrickson-Voigt 1998, 83; Voigt 2007, 70.

<sup>282</sup> Omura 1999, 220.

<sup>283</sup> Matsumura 2008, 41.

<sup>284</sup> Omura 1994b, 48.

kahverengi parçalar ile beraber Eski Tunç Çağı çanak-çömleğini anımsatan, el yapımı, siyah renkli, iyi perdahlanmış, geometrik yivlerle süslenmiş çanak-çömlek parçaları da bol miktarda ele geçmiştir<sup>285</sup>. Bezemeler devetüyü astar üzerine siyah ve kırmızı renk boyalarla yapılmıştır. Matsumura'ya göre, Erken Demir Çağı'nda Orta Anadolu'nun kuzey kesiminde, Alacahöyük, Eskiypar, Çadır Höyük ve Merzifon çevresinde kırmızı boyalı çanak çömleğin daha yaygın olduğunu ifade eder<sup>286</sup>. Kaman Kalehöyük II d tabakasında çıkan malzeme Porsuk Tabaka IV de bulunmuştur<sup>287</sup>. Bu benzerlikten yola çıkarak Porsuk IV ile Kaman Kalehöyük IId yapı katlarında benzer bir çanak çömlek kültürünün var olabileceğini ileri sürer<sup>288</sup>. Olivier Pelon ise bu tabakanın özelliklerinin tam olarak açık olmadığından hiçbir mimari kalıntının tabaka IV e yerleştirilemeyeceğini söyler<sup>289</sup>. Tarsus Erken Demir Çağ tabakalarından gelen malzeme Porsuk ve Kaman Kalehöyük materyalleriyle benzerlik gösterir<sup>290</sup>. Kaman Kalehöyük'e ait Erken Demir Çağ seramiklerinin Boğazköy seramiklerinden tamamen farklı olduğu anlaşılmıştır<sup>291</sup>. Burada açığa çıkarılan çanak-çömlekten çok azı, el yapımı, siyah ağıllı ve yivli veya kazıma bezemeli parçalardan oluşurken çanak-çömleğin önemli bir kısmı çark yapımı, devetüyü renkte ve basit geometrik motiflerle boyalı örneklerden oluşmaktadır<sup>292</sup>. Başka bir deyişle bu döneme tarihlenen seramiklerin Büyükkaya'da el yapımı iken Kaman-Kalehöyük'te çarkta yapılmış olduklarını belirtilmektedir. Genz ise, IId tabakasında açığa çıkarılan çark yapımı çanak-çömlek dışında burada üretilen erken dönem kaplarının genellikle el yapımı olduğunu belirtmektedir<sup>293</sup>. Omura, Kaman-Kalehöyük IId katının boyalı seramik motifleri ve çark yapımı olmaları bakımından, Boğazköy'ün Erken Demir Çağı seramikleri ile aralarında önemli ayrılıklar olduğunu ifade eder<sup>294</sup>. Omura IId tabakasını iki farklı safhada incelemektedir: Bunlardan I. safhayı 1-4 yapı katları, II. safhayı ise 5-8 yapı katları oluşturmaktadır. I. safhada

---

<sup>285</sup> Omura 1990, 320.

<sup>286</sup> Genz 2003b, 181, Fig. 1.

<sup>287</sup> Dupre 1983, 57 vd. pls. 44-59.

<sup>288</sup> Matsumura 2008, 42-43.

<sup>289</sup> Pelon 1994, 157-162.

<sup>290</sup> Genz 2001, 182.

<sup>291</sup> Matsumura 2005, 510- 511.

<sup>292</sup> Omura 1991, fig 8:1.

<sup>293</sup> Genz 2011, 346.

<sup>294</sup> Omura 2000a, 330.



bulunan çanak-çömleğin eski Geç Tunç Çağı sonunun seramik geleneğinin bir devamı gibi olduğunu II. safhada ise bu geleneğin son bulup dalgalı şeritlerle süslenen boyalı seramik ile el yapımı kapların ortaya çıktığını belirtir<sup>295</sup>. IId 1-3' yap katlarında ele geçen seramikler genelde çark yapımıdır. Ancak bu dönemin sonlarında el yapımı, siyah perdahlı bir seramik grubu görülür<sup>296</sup>. Bu dönemin tipik formları arasında kraterler, omurgalı kâseler, biçim olarak bardağı andıran geniş ağızlı kaplar bulunur. Omura, IId tabakasında bulunan krater örneklerinde ağız kenarı altındaki yivlerin, IId tabakasına ait olan kraterlerle karşılaştırıldığında, IId tabakasında bulunan kraterlerdeki yivlerin ağız kenarına daha yakın olduğunu gözlemlendiğini belirtmektedir<sup>297</sup>. IId tabakasında ele geçen boyalı çanak-çömlekler IId tabakasında bulunan mallardan çok farklıdır<sup>298</sup>. Omura, IId katında açığa çıkarılan seramikler arasında oldukça yoğun bulunan kahverengi stilize geyik figürlü ve tek merkezli daire motifli çanak-çömlek parçalarına, 1990 yılında saptanan IId yapı katında hiç rastlanmadığını vurgulamaktadır<sup>299</sup>. Ayrıca Demir Çağı gri seramiği ile stilize geyik motifli seramiğin, Kızılırmak kavisi içinde yer alan höyüklerde daha çok bulunduğunu belirtmektedir. Omura, IId ve IId seramikleri arasında görülen dönemsel farklılıkların yalnız bezemede değil bunların hamurları içinde bulunan katkılarda da olduğunu düşünmektedir. Örneğin: IId tabakasında bulunan seramiklerde organik katkı pek bulunmazken kum katkısının yoğun olduğu, buna karşın IId tabakasında açığa çıkarılan seramiklerde saman katkının yoğun olduğu görülmüştür<sup>300</sup>.

### 3.5.3. Gordion-Yassihöyük

Bugün Yassihöyük olarak bilinen Gordion (Yassı Höyük), Sakarya Nehri üzerinde, Ankara'nın yaklaşık 100 km, Polatlı'nın 20 km güneybatısında yer alır. Höyük yaklaşık olarak aşağı yukarı Orta Tunç Çağı (OTÇ)'ndan Ortaçağ dönemine kadar kullanılmıştır<sup>301</sup>. Alan, bir sur sisteminin kalıntıları ile çevrelenmiş 10-15

---

<sup>295</sup> Omura 2001, 392.

<sup>296</sup> Matsumura 2005, 510.

<sup>297</sup> Omura 1994b, 317.

<sup>298</sup> Omura 2003, 273.

<sup>299</sup> Omura 1994a, 49.

<sup>300</sup> Omura 1994b, 317.

<sup>301</sup> Henrickson veBlackman 1996, 67-68.

hektar bir Alt Şehir olan 10-12 hektar Sitadel Höyüğünden oluşur. Burası küçük mezar tepeleri ya da tümülüsler ile ünlü önemli bir arkeolojik alandır. Antik kaynaklar ve coğrafi araştırmalarından elde edilen sonuçlara göre bu kent Frig Krallığı'na başkentlik yapan MÖ 1. binyılda kurulmuş Gordion'dur<sup>302</sup>. Ancak günümüze kadar yapılan çalışmalarda, buranın Gordion olduğunu ispatlar herhangi bir buluntuya rastlanılmamıştır. Bununla birlikte tarihi tam olarak belirlenemeyen bir testinin üzerinde Frig Krallığı'nın ünlü kralı Midas'ın adı ise tespit edilmiştir<sup>303</sup>. Gordion'un MÖ 3. binyıldan başlayarak Hitit İmparatorluğu boyunca yerleşime sahne olduğu anlaşılmaktadır<sup>304</sup>. İlk kez 1905'de Gustav ve Alfred Körte kardeşler tarafından Gordion'da kazılar yapılmıştır<sup>305</sup>. Bu iki kardeş antik kaynaklardan elde ettikleri bilgilerden ve bölgenin coğrafi özelliklerinden yola çıkarak burada yapacakları çalışmaları, Frig Krallığı'nın başkenti Gordion'a ait kalıntıları açığa çıkarma ümitleri üzerine yapmışlardır<sup>306</sup>. Körte kardeşler çalışmalarını Sitadel Höyüğü'nde ve çevresindeki beş farklı tümülüste yapmışlardır<sup>307</sup>. Körte kardeşlerin 'Tümülüs III' de buldukları fibulalar ve bronz kaplardan ve antik kaynaklarda bu dönemde yaşadığından söz edilen Midas'dan yola çıkarak bir kronolojik değerlendirme ortaya koymuşlardır. Körte kardeşlerden yıllar sonra, 1950-1973 yılları arasında Pennsylvania Üniversitesi Arkeoloji ve Antropoloji Müzesi sponsorluğunda Rodney S. Young başkanlığında Gordion Projesi kazıları yeniden başlamıştır. Çalışmalar 17 kazı sezonu boyunca, Sitadel Höyüğü'nün doğu kısmında ve Aşağı Şehir'deki tahkimat sistemi üzerinde yoğunlaşmıştır<sup>308</sup>. Young'ın 1974'teki ölümünün ardından çalışmalar, K. DeVries, G. K. Sams ve M. M. Voigt yönetimindeki yeni ekip tarafından devam ettirilir<sup>309</sup>. 1950'lerde Tahrip Tabakasının ilk bulunuşu sırasında, Rodney S. Young başkanlığındaki kazıcılar bu tabakayı MÖ 700 civarına tarihlemiş ve burayı Kral Midas'ın şehri olarak belirlemişlerdir<sup>310</sup>. Orta Anadolu Demir Çağı kronolojisinin merkezi olarak uzun zaman Gordion'un Erken

---

<sup>302</sup> Voigt 2007, 65.

<sup>303</sup> Voigt 2006, 28.

<sup>304</sup> Sams 2007, 51.

<sup>305</sup> Körte-Körte 1904, 28-35.

<sup>306</sup> Voigt 2006, 28.

<sup>307</sup> Voigt 2007, 67.

<sup>308</sup> Voigt 2007, 67- 68.

<sup>309</sup> Voigt 2009, 3-5.

<sup>310</sup> Voigt-Young 1999, 196.

Frig Tahrip Tabakası belirleyici olmuştur. Ancak daha sonra yapılan çalışmalarda arkeolojik buluntularla elde edilen sonuçların tarihsel çerçeve ile birbirini tutmadığı görülmüştür. Yassihöyük tabakalanmasını daha iyi anlayabilmek için çalışmalar başlatılmış o döneme kadar bulunan eserler yeniden incelenmiş kazı raporları tekrar tekrar okunmuş ancak 1987 yılına gelindiğinde yeni bir kazı yapılmadan bu işin aydınlatılamayacağına karar verilmiştir<sup>311</sup>. 1988’de G. Kenneth Sams, Gordion Projesi’nin sorumluluğuna getirilmiş ve çalışmalar kaldığı yerden devam etmiştir<sup>312</sup>. Bu sırada Mary Voigt de arazideki kazı çalışmalarının başına sorumlu olarak getirilmiştir. Bu yeni ekip kazıları, 1988-2002 yılları arasında dokuz sezon sürdürmüştür. Bu dönemde Çalışmalar Sitadel Höyüğü’nün batısını içine alan geniş bir alana yayılmış, Aşağı Şehir ile Dış Şehir arasındaki yerleşim alanlarını da içine alarak çalışma alanının kapsamı genişletilmiştir<sup>313</sup>. Kazının ilk yıllarında herhangi bir çalışma yapılmayıp daha önce Young tarafından yapılan çalışmalardan elde edilen veriler yeniden değerlendirilmiştir. Bu dönemden sonra yapılan yeni çalışmalarda ise Gordion kronolojisinde büzük değişimler olmuş, bir önceki çalışmalarda verilen tarihler 100 yıl kadar erkene çekilmiştir. Örneğin: daha önce 700 lere tarihlenen tabaka YHSS 6 son çalışmalardan sonra MÖ 800’lere tarihlenmiştir<sup>314</sup>.

### 3.5.3.1. Demir Çağı Mimarisi

Gordion’daki yerleşme alanın topografyasına bağlı olarak üç farklı bölümde incelenir<sup>315</sup>. Yassihöyük olarak bilinen merkezi höyük 500x350 m ölçülerindedir. Höyüğün ova tabanından yüksekliği 16 metredir ve ova tabanının altında da en az 4 m. Daha kültür katmanı bulunmaktadır<sup>316</sup>. Yerleşim yeri etrafında uzun zaman savunma duvarı bulunan Yassihöyük, Yukarı Şehir (Sitadel Höyüğü) olarak da bilinmektedir. Yerleşmenin güneyinde sitadele bitişik olarak “Aşağı Şehir” bulunur. Yerleşmenin kuzey ve kuzeydoğu kısmında ise “Dış Şehir” bulunmaktadır. Zamanla yatağı değişen Sakarya Nehri (Antik dönemde Sangarios) günümüzde Dış Şehir’i

---

<sup>311</sup> Voigt 2009, 9-13.

<sup>312</sup> Voigt 2007, 68.

<sup>313</sup> Voigt 2007, 68.

<sup>314</sup> Roseve Darbyshire, 2011,2.

<sup>315</sup> Voigt 2006, 28.

<sup>316</sup> Voigt 2007, 67.

Yukarı Şehirden ayırmıştır<sup>317</sup>. Yukarıda da bahsettiğimiz gibi Gordion MÖ 3. binyıldan Orta Çağ'a kadar iskanın sürekli devam ettiği bir yerleşim yeridir. Bilim adamları, buranın uzun yıllar yerleşim görmesinin nedenini Sakarya Nehri'nin burada oluşturduğu elverişli yaşam koşullarına bağlamaktadır<sup>318</sup>. Sams, Erken Demir Çağ'ında burada bulunan toplulukların, Hitit İmparatorluğu'nun yıkılmasından sonra, yaklaşık MÖ 1200 civarında büyük ihtimalle ilk dalga olarak, Güneydoğu Avrupa'dan gelen, daha sonra Frigler'i oluşturacak olan göçmenler olabileceklerini düşünmektedir<sup>319</sup>. Bugün geçerliliği devam eden YHSS arkeolojik tabakalanmaya göre, Voigt, mevcut höyük yüzeyini aşağıya doğru numaralandırmış ve on ayrı (YHSS 1-10) döneme bölmüştür<sup>320</sup>. Bunların her biri mimari, obje tipleri ve bazı durumlarda bitki ve hayvan kalıntılarına göre karakterize edilerek elde edilmiştir. Bunlardan YHSS 9-8 (MÖ 1400 – 1200) Geç Bronz Çağını temsil etmektedir. Yapılan çalışmalarda YHSS 9 ait tabakada çok sayıda çukur tespit edilmiştir. YHSS 8 (MÖ 1200'ler) tabakası ise zemini yürüme yolunun 0.5 ila 0.6m altında olan alt katı bodrumvari çukur evlerle temsil edilmektedir<sup>321</sup>. Bu tür evler Kaman- Kalehöyük'ten de bilinmektedir<sup>322</sup>. YHSS 7 tabakası (MÖ 1100 – 950) Erken Demir Çağı ile temsil edilir. Bu tabaka mimari kalıntılar ve ele geçen seramik buluntuların farklılığı nedeniyle iki alt döneme, 7A ve 7B'ye ayrılmıştır. Bronz Çağı'nın (YHSS 8) sonu, YHSS 7B için yaklaşık MÖ 1200 dolayları bir terminus post quem olarak alınmaktadır. YHSS 7A için ise yaklaşık MÖ 1000 bir terminus ante quem olarak alınmıştır<sup>323</sup>. YHSS 7B katmanları, YHSS 8 tabakalarının hemen üzerinde yer almaktadır. Hitit yıkıntıları üzerine inşa edilen farklı tarzdaki Erken Demir Çağ yapıları plan ve inşa tekniği açısından Hitit geleneklerine benzememeleriyle ayırt edilirler<sup>324</sup>. Voigt'e göre, Gordion, Demir Çağı'nın erken safhasında, kabileler şeklinde yaşanan küçük bir yerleşim yeridir<sup>325</sup>. Voigt, Gordion/Yassihöyük'te Friglere ait olabilecek ilk mimari yapıları, MÖ 1100-1000

---

<sup>317</sup> Voigt 2007, 67.

<sup>318</sup> Sams 2007, 51.

<sup>319</sup> Sams 2012, 52.

<sup>320</sup> Henrickson-Blackman 1996, 69.

<sup>321</sup> Henrickson-Voigt 1998, 84.

<sup>322</sup> Omura 1988, 354; Matsumura 2005, 40.

<sup>323</sup> Voigt 1994, 270-272.

<sup>324</sup> Voigt 2007, 70-71.

<sup>325</sup> Voigt 2006, 30.

yılları arasına tarihlenen zemini çukurlu (Bodrum vari) küçük ve sıradan evler olarak tanımlar<sup>326</sup>. Bunlar yan yana yapılmış küçük odalardan oluşan basit evlerdir. Kazılarda, en az iki binaya ait birtakım küçük odalar açığa çıkarılmıştır. Buradaki en küçük oda 3.50 x 3 m'dir ve tabanı ova yüzeyinden 0.2 ila 0.3 m alttadır. Duvarlar organik malzemeden, muhtemelen çamur sıvalı kamış ve ağaç dallarından yapılmıştır<sup>327</sup>. Yerleşmede yassı taş zeminli, sığ dar ve uzun (dikdörtgen formda) yapılarda gün yüzüne çıkarılmıştır<sup>328</sup>. Wittke, yerleşmede açığa çıkarılan çanak çömlekler, mimari yapı kalıntıları ve duvar tekniğinde tespit edilen ani değişimleri buraya dışarıdan gelen Frigler'e bağlar<sup>329</sup>. Sams, Frigler'in basit çukur evlerinin ve el yapımı çanak çömlek geleneklerinin Frigler'in anayurdu olarak kabul edilen Güneydoğu Avrupa'dakilere benzerlik gösterdiğini belirtir<sup>330</sup>. Sonuç olarak açığa çıkarılan mimari yapı kalıntıları ve seramik buluntulardan, burada yaşayanların nispeten küçük ve yalıtılmış bir toplum oldukları varsayılmaktadır<sup>331</sup>. Bu evrenin ardından YHSS 7A evresi gelmektedir. Bu evre basit bir mimari yapı özelliği gösteren "Yanık Saz Evi" (Burnt Reed House) evresi olarak tanımlanır. Voigt'a göre Erken Demir Çağı'nın geç evresi olan ve küçük mütevazı bir köy izlenimi veren 7A evresi 7B evresine göre daha büyüktür<sup>332</sup>. 7A evresinde muhtemelen Frigya'nın çömlekçilik geleneğinin ilk örneği kabul edilebilecek, çarkta yapılmış ve devetüyü renkli "Buff Ware" seramikler açığa çıkarılmıştır<sup>333</sup>. Tahribat tabakasının bitimiyle Erken Frig dönemi de son bulur. YHSS 6'da Orta Frig evresine tarihlenen kalıntılar görülmeye başlar<sup>334</sup>. YHSS 6 MÖ 950-700 yılları arasına tarihlenmektedir<sup>335</sup>. Bu tabakada yine kendi içinde 6A ve 6B olmak üzere iki farklı döneme ayrılır. Bu aşamada ilk defa bir savunma duvarı inşa edildiği tespit edilmiştir<sup>336</sup>. Voigt, 1989'da Erken Frig Tahrip Tabakası'na tarihlenen bir alanda çalışmaların yapıldığını ve bu alanın muhtemelen Frig yöneticilerinin bulunduğu megaron yapılarının üstünde

---

<sup>326</sup> Voigt 2006, 34.

<sup>327</sup> Voigt 2006, 30.

<sup>328</sup> Voigt 2007, 71.

<sup>329</sup> Wittke 2006, 13.

<sup>330</sup> Sams 2012, 52.

<sup>331</sup> Henrickson-Voigt 1998, 85.

<sup>332</sup> Henrickson-Voigt 1998, 83-88.

<sup>333</sup> Henrickson-Voigt 2000, 95-97.

<sup>334</sup> Voigt-Young 1999, 197.

<sup>335</sup> Henrickson ve Blackman 1996, 67.

<sup>336</sup> Voigt 1994, 270-272.

bulunan terastaki servis binalarının benzer bir örneği olduğunu bildirmektedir<sup>337</sup>. Öte yandan, giriş kapısının ve kapının önündeki heykellerin formu Geç Hitit Dönemi'ni işaret etmektedir. YHSS 5 (MÖ 700 – 550) Orta Frig Dönemi ile temsil edilmektedir. YHSS 5'in tarihlemesine bu tabakada ele geçen ithal parçalar da katkı sağlamıştır. Bina I olarak adlandırılan yapının bodrum katında ele geçen laconik bir kupa, bu yapının tarihlemesini MÖ altıncı yüzyıla kadar götürmüştür. Bu zamana kadar Attik parçalar sadece YHSS 4'ün üst katmanlarında bulunmuş ve MÖ beşinci yüzyılın başlarına kadar ki bir zaman dilimine tarihlenmiştir. Bu durumda uzmanlar tarafından bir terminus ante quem olarak kabul edilmiştir. Böylece Orta Frig Dönemi (YHSS 5), MÖ altıncı yüzyılın ortalarında veya sonlarında son bulmaktadır<sup>338</sup>. Höyüğün Geç Frig Dönemleri yani YHSS 4 MÖ 550 – 330 tarihleri aralığına denk gelir. YHSS 5'in çöküşünün hemen ardından onun altında ki Geç Frig tabakası tespit edilmektedir. Bu dönem yapılarında kullanılan mimari yapı elamanları kesme taşlar muhtemelen Orta Frig Dönemi mimari yapılarından alınarak bu dönemde kullanılmıştır. Kırmızı ve siyah boya içeren bir kap bu evrenin, MÖ altıncı yüzyılın ortalarına tarihlendirilmesine olanak sağlamaktadır.<sup>339</sup> Höyüğün Helenistik ve sonrası dönemlerini diğer bir ifade ile (YHSS 3-1 MÖ 330- ?) YHSS 4 ve 3'ü stratigrafik olarak birbirinden ayırmak zordur. Voigt dönemi kazılarında açığa çıkarılan bir grup mimari yapı “Terk Edilmiş Köy” olarak adlandırılmıştır. Bu yapıların MÖ 2. yüzyılın başlarında tahrip edilerek terk edildiği tespit edilmiştir. Bu döneme ait en erken buluntular MÖ 3. yüzyıla tarihlenen sikkelerdir.

### 3.5.3.2. Demir Çağ Seramikleri

Gordion'da açığa çıkarılan çanak çömlek Voigt tarafından kendi içinde, Erken Demir Çağı başlangıcı, MÖ 1100 – 950, Erken ve Orta Frig dönemi MÖ 950-550, Akhamenid ve Hellen egemenliği MÖ 550-150 olmak üzere üç ana evreye ayrılmıştır<sup>340</sup>. Yapılan kazılardan elde edilen verilere dayanarak Erken Demir Çağı'na tarihlenen YHSS 7B ve YHSS 7A tabakalarında iki farklı seramik grubu tespit edilmiştir. Erken döneme tarihlenen YHSS 7B tabakası basit, el yapımı, kaba

<sup>337</sup> Voigt 2007, 72.

<sup>338</sup> Henrickson 1993, 132.

<sup>339</sup> Young 1953, 26-29; Sams 1979, 6-17.

<sup>340</sup> Voigt 2007, 70- 71.

hamurlu ve astarlı çanak çömlekleri ile karakterize edilmiştir<sup>341</sup>. Bu mal grubu koyu renkli, düşük ısıda pişirilmiş ve çoğunluğu perdahlıdır. Bu kaplardan bazılarının yüzeyi oldukça parlaktır, bazıları ise özensiz olup yalnız kabaca düzeltilmişlerdir<sup>342</sup>. Malzeme üzerinde bezeme olarak, baskı ve kazıma bezeme görülür. Bezemeler kendi içinde baskı noktalı sıralarla veya kazıma çizgilerle sınırlandırılmıştır<sup>343</sup>. Henrickson, bu mal grubunun Balkanlar'da ve Troya VIIb 2 tabakasında görülen Yumruklu Seramik'e (Buckel Keramik)'e benzediğini belirtir<sup>344</sup>. Genel olarak bakıldığında burada bulunan kaba seramik kültürünün Avrupa üzerinden gelen bir kavim tarafından getirilmiş olabileceği düşünülmektedir<sup>345</sup>. Voigt ve Henrickson da Erken Demir Çağı seramiğinin Balkanlardan gelmiş olabileceği ve Frigler'in gelişyle doğru orantılı oldukları konusunda hemfikirdirler<sup>346</sup>. YHSS 7A tabakası MÖ 10. yüzyılın ilk yarısına tarihlenebilmektedir. Burada bulunan eserler arasında Erken Demir Çağ'a tarihlenen örnekler çok az rastlanmaktadır. Gordion YHSS 7A'da el yapımı siyah pürüzsüz malların oranı çok düşükken, bunun yerine "buffware" olarak adlandırılan devetüyü mallar ilk defa yoğun olarak ortaya çıkar<sup>347</sup>. YHSS 7A tabakasında ele geçen devetüyü renkli çömlekler teknolojik olarak daha erken örneklerden ayrılırlar<sup>348</sup>. Bu dönemde seramikler tekrar çömlekçi çarkında üretilmeye başlamıştır<sup>349</sup>. Bunun dışında bu mallar form olarak da Erken Demir Çağ'da görülen çömleklerden farklıdır ve yeni bir geleneği temsil ederler. Bu özellik Erken Frig Dönemi malzemelerinin görüldüğü 6. tabakaya kadar sürer<sup>350</sup>. Henrickson, YHSS 7A yapı katında açığa çıkarılan çanak-çömleğin Erken Frig Dönemi'ni temsil edip edemeyeceği konusunda ise kesin yargılardan kaçınmıştır<sup>351</sup>. Genel olarak Erken Frig Seramiği'nin Erken Demir Çağı'na benzer şekilde devetüyü renginde olduğu söylenebilir<sup>352</sup>. F. Işık, Frig sanatının kökeninin Anadolu olduğu

---

<sup>341</sup> Henrickson 1994, 106-107.

<sup>342</sup> Henrickson 2007, 189-190.

<sup>343</sup> Mora ve d'Alfonso 2012, 388.

<sup>344</sup> Henrickson 1994, 104.

<sup>345</sup> C. Brian Rose Gareth Darbyshire 2011, 170.

<sup>346</sup> Henrickson 2007, 191.

<sup>347</sup> Henrickson 1994, 109.

<sup>348</sup> Henrickson 1993, 118.

<sup>349</sup> Johnston 1970, 52-259.

<sup>350</sup> Henrickson 1993, 88-76.

<sup>351</sup> Henrickson 1994, 107-108.

<sup>352</sup> Henrickson 2007, 192-193.

görüşünü savunur<sup>353</sup>. Işık'ın bir başka düşüncesine göre, Frig uygarlığında Hitit İmparatorluğu'nun bir devamı veya bu geleneğin bir uzantısı olabilir<sup>354</sup>. Bununla birlikte MÖ I. binin başlarında ortaya çıkan ve Orta Anadolu'yu etkisi altına alan seramiklerin üzerinin açık zemin üzerine koyu boya ile süsleme geleneği bölgelere göre farklı isimlerle adlandırılmıştır. Ökse bunların, Frig Boyalı Seramiği, Alişar IV Seramiği, Hitit Sonrası Seramiği ve Anadolu Demir Çağ Seramiği olarak adlandırılan ortak bir kültürün farklı isimlerdeki yansımaları olarak değerlendirmiştir<sup>355</sup>. Erken ve Orta Frig Dönemi'nin seramiği çark yapımı olup, tek renkli veya boyalı gibi bezemelerine göre kendi içinde erken, orta ve geç olarak üç gruba ayrılırlar. Bununla birlikte Henrickson, Erken-Orta Frig çanak çömleğinin bazı atölyelerde birlikte çalışan çömlekçiler tarafından yapılmış olabileceğini belirtmektedir<sup>356</sup>. Akurgal'a göre Erken Frig Dönemi seramikleri şu özellikleriyle karakterize edilirler; kabın alt kısmında herhangi bir tasvir veya boya bezeme bulunmaz. Tasvir genelde kabın üst kısmına yapılır ve bu bölüm kaba konulan 4 kulup ile doğal olarak dört kare bölüme ayrılır ve bunlar dikine 3 sıra şeklindedir. Dikine oluşturulan bölümlerin en başında silüet olarak yapılmış geyik, dışında ağaç resimleri ve iç içe (konsantrik) daireler ile süslenmiş sahne bulunur<sup>357</sup>. K. DeVries MÖ 9.yüzyıldan 5.yüzyıla kadar boyalı çanak-çömlekle birlikte metal ve ahşap eşyalar üzerinde Geometrik motiflerin yaygın olarak kullanıldığını bildirmektedir<sup>358</sup>. Orta Demir Çağı'na tarihlenen linear stilde bezemeleri bulunan çanak çömlek örnekleri Alaattin Tepe gibi yerleşim merkezlerinin dışında tümülüs buluntuları arasında da görülmektedir. Gordion'da açığa çıkarılan Linear stildeki hayvan betimlemeli seramiklerin ilk örnekleri Tümülüs III'de ele geçmiştir. Tümülüs III ve Tümülüs P de bulunan Linear stildeki hayvan bezemeli örnekler kent merkezinde bulunan çanak çömleğe oranla daha erkene tarihlenirler. Bu örneklerin yakın benzerleri Gordion tahrip katmanında ele

---

<sup>353</sup> Işık 2003, 24.

<sup>354</sup> Işık 1989, 5.

<sup>355</sup> Ökse 1999b, 89.

<sup>356</sup> Henrickson 2007, 193.

<sup>357</sup> Frig Seramiğinin daha ayrıntılı anlatımı için bkz. Akurgal, 1955. Phrigische Kunst.

<sup>358</sup> DeVries 2006, 58.



geçmiştir. Bu durum MÖ geç 8. erken 7, yüzyılda erken Frig döneminin son döneminde bu üslupta eserlerin kullanıldığına dair kanıtlar sunmaktadır<sup>359</sup>.

#### 3.5.4. Çadır Höyük

Orta Anadolu'da Kızılırmak kavsi içinde bulunan önemli yerleşimlerden biri olan Çadır Höyük tam olarak Yozgat ili Peyniriyemez Köyü yakınlarında bulunmaktadır<sup>360</sup>. İlk kez 1920'li yıllarda H. H. Von Der Osten'in bu bölgede yaptığı yüzey araştırmalarında tespit edilmiştir<sup>361</sup>. Alishar Regional Survey Project kapsamında Oriental Institute in the University of Chicago ekibi tarafından sistemli bir şekilde 1990'lı yıllarda höyük'te çalışmalar başlamıştır. Çadır Höyük'te yapılan Arkeolojik çalışmalarda, Kalkolitik dönemde höyükte başlayan iskan sürecinin Tunç Çağları ve Demir Çağları'nda da devam etmiş olduğu Bizans Dönemi'nde ise son bulunduğu anlaşılmıştır<sup>362</sup>. Bununla birlikte buradan elde edilen Demir Çağ malzemesinin önemli bir bölümü 1993-1994 yüzey araştırmalarında ve 1994, 1998, 1999 ve 2000 yıllarında yapılan kazılarda bulunmuştur<sup>363</sup>. Daha sonra höyük'te, Kuzey açmalar ve Üst Güney taraf üzerinde çalışmalar yapılmıştır. Bunların sonucunda Çadır' Höyük'te, Erken, Orta ve Geç Demir Çağı'nda uzun süreli yerleşimin olduğu belirlenmiştir<sup>364</sup>. Yani Çadır Höyükte kesintisiz devam eden bir Demir Çağı Kronolojisi bulunmaktadır. Sahip olduğu bu özelliğiyle Orta Anadolu'daki önemli bir yerleşme durumundadır. Orta Anadolu Platosu'nda hali hazırda tanınmış seramik malzeme burada bir kronolojik devamlılıkta ortaya çıkmıştır<sup>365</sup>.

---

<sup>359</sup> Sams 1974, 169.

<sup>360</sup> Gorny vd. 1995, 1999, 2000, 2002; Ross 2010; Steadman vd. 2013.

<sup>361</sup> Von Der Osten 1927, 86.

<sup>362</sup> Baeyer 2018, 214; Gorni 2006, 8-9.

<sup>363</sup> Genz 2001, 159-160.

<sup>364</sup> Kealhofer 2010, 74.

<sup>365</sup> Baeyer 2018, 205.

### 3.5.4.1. Demir Çağ Mimarisi

Kazılar sonucu açığa çıkarılan mimari yapılar arasında Geç Tunç Çağı sonu Erken Demir Çağı başı geçiş dönemine tarihlenen metal işliği olabilecek bir yapı tespit edilmiştir. Bu yapının metal işliği olabileceğini gösteren buluntular arasında bir seramik tepsiler içinde erimiş metal kalıntısı, eritme için kullanılan tepsiler, ortasında bir çukur ile hazırlanan alçı yüzeyi ve küçük çöp çukurları ile toprak depolama alanı olarak kullanılmış olabilecek bir alan sayılabilir<sup>366</sup>. Yine bu alanda ağaç işçiliğinin yapıldığına dair olası kanıt bulunmuştur. Söz konusu alanda Erken Demir Çağı'nın en erken katlarına tarihlenen ve en az iki alt kullanım safhasına sahip iki yapı açığa çıkarılmıştır. Bu yapılar tek oda şeklinde olup bodrum vari ancak yarı yeraltı şeklinde oldukları belirtilmiştir<sup>367</sup>. Bu yapılar içinde ocakların olmaması, bunların ev olarak kullanılmadıkları belki atölye olabileceklerini akla getirmiştir. Bu odaların etrafında, biri sığ, eğimli ve neredeyse dikdörtgen olan bir dizi büyük çukur tespit edilmiştir. Son çukurun tabanının kabuklu alçı ile kaplanmış olduğu, bundan dolayı bu alanda sıvı tutulduğu düşünülmektedir<sup>368</sup>. Bu verilere dayanılarak alanın Erken Demir Çağı yerleşimi sırasında bir keçe yapım alanı olarak kullanıldığı ileri sürülmektedir<sup>369</sup>. Bu safhadaki çukurların çoğunda, kurutma ve ıslatma eylemlerinin yapıldığına dair kanıtlar sunmaktadır<sup>370</sup>. Erken Demir Çağı yerleşim mimarisinin son aşaması, tabanı sıva kaplamalı büyük dairesel bir yapı ile temsil edilmektedir. Bu yapının kuzey kenarı boyunca olası bir basamak tespit edilmiştir. Büyük dairesel taban, depolama çukurları ve depolama alanlarıyla ilişkilendirilmiş üç önemli çukur ile çevrilmiştir<sup>371</sup>. Elde edilen veriler bu alanın Erken Demir Çağı sonunda ve Orta Demir Çağı'nın başlangıcında, “Üst Güney Yamaç 4” olarak adlandırılan alan'ın (USS 4) deri işleme atölyesi için kullanıldığını göstermektedir<sup>372</sup>. Erken Demir Çağı'nda burada bulunan tabanı zemine gömülü evlerin ve Orta Demir Çağı sakinleri

<sup>366</sup> Steadman'ı vd. 2015, 87-124.

<sup>367</sup> Bu yapıların benzer örnekleri Kaman Kalehöyük ve Gordion Erken Demir Çağı tabakalarından bilinmektedir. Henrickson-Voigt 1998, 84. Omura 1988, 354; Matsumura 2005, 40.

<sup>368</sup> Steadman vd. 2015, 87-124.

<sup>369</sup> Kealhofer 2010, 74.

<sup>370</sup> Steadman vd. 2015, 87-124.

<sup>371</sup> Steadman vd. 2015, 87-124.

<sup>372</sup> Ross 2010, 66; Steadman vd. 2013, 113.

tarafından kullanılmaya devam edildiği düşünülmektedir<sup>373</sup>. Bu dönemin son safhalarına tarihlenen taş döşemeli alanlar ve bazı duvarlar tespit edilmiştir<sup>374</sup>.

### 3.5.4.2. Demir Çağ Seramikleri

Çadır Höyükte 1994 yılında yapılan ilk kazı çalışmaları R. Gorny başkanlığında yapılmış ve bu sezonda Geç Demir Çağına tarihlenen bir Akhamenid Dönemine tarihlenen bir tahkimat duvarı ve seramik açığa çıkarılmıştır<sup>375</sup>. Höyüğün en üst kısmında bulunan Bizans Dönemi yerleşim faaliyetlerinin, onun altında bulunan Geç Demir Çağı ve Orta Demir Çağı tabakalarını tahrip ettiği görülmüştür<sup>376</sup>. 2000'li yılların başlarından itibaren kazılar höyüğün güney yamacına odaklanmış, burada güvenilir Demir Çağı tabakaları tespit edilmiştir. Açma USS 4'te (Üst Güney Yamaç 4) 2001 yılında çalışmalar başlamış ancak 2004 yılına kadar Demir Çağı tabakalarına ulaşamamıştır<sup>377</sup>. 2001 yılı kazı sezonunda Çadır Höyük'te bulunan Demir Çağ seramiklerinin belli bir kontekse ait olmaması ya da bu malzemenin çoğunun steril bir tabakadan değil de karışık toprak dolgudan toplanmış olması malzemenin tarihlendirilmesini zorlaştırmıştır<sup>378</sup>. Ancak *insitu* durumdaki bir fırının 2001 kazı sezonu sonunda açığa çıkarılmış ve bundan alınan radyo karbon örnekleri sonucunda Demir Çağına ait ilk yerleşmelerin MÖ 12.-9. yüzyıl aralığına tarihlenebileceğini anlaşılmıştır<sup>379</sup>. Çadır Höyük'teki Demir Çağı seramiği genel olarak, bölgedeki diğer yerleşmelerle, özellikle de Alişar ve Boğazköy'de bulunan malzemelere benzemektedir. Genz 2001 yılında yaptığı bir çalışmada o döneme kadar elde edilen verilerin toplamından Çadır Höyük'teki Demir Çağı seramiğinin tipik özelliklerini (bu çalışmaya kaynak olan veriler höyüğün Güney Yamacı üzerindeki bir çöküntü alanından, höyüğün çeşitli yerlerinde yüzeyden toplanan ve herhangi bir tabakalanma vermeyen seramiklerdir) ortaya koymaya çalışmıştır<sup>380</sup>. H. Genz tarafından bir ön değerlendirme gibi yapılan bu çalışmada Çadır Höyük

<sup>373</sup> Steadman vd. 2013, 113-167.

<sup>374</sup> Ross 2010, 66; Steadman vd. 2013, 113-167.

<sup>375</sup> Gorny 1995, 53-54.

<sup>376</sup> Ross 2010, 67.

<sup>377</sup> Steadman vd. 2006, 35.

<sup>378</sup> Gorny vd. 2002, 118-19.

<sup>379</sup> Kealhofer 2010, 74; Gorny vd. 2002, 119.

<sup>380</sup> Genz 2001b, 159-170.

seramiği Boğazköy, Alacahöyük ve Alişar'dan gelen derlemeler ve alanda çalışan arkeologların ek yorumları ile ilişkilendirilerek aralarındaki ilişki ortaya konmaya çalışılmıştır<sup>381</sup>. Çadır Höyük'ün Erken Demir Çağı'nın orta ve erken safhası (MÖ 1200-1000) ile Orta Demir Çağı'nın (MÖ 950-700 civarı) Kızılırmak kavsi içinde bulunan diğer yerleşmelerden Boğazköy ile benzer özellikleri saptanmıştır. Genz tarafından burada bulunan tipik Erken Demir Çağı seramiği özelliği gösteren kazıma bezeli bir kap ile kırmızı bezemeli kaplar Büyükkaya'daki Erken Demir Çağı seramiğinin son safhasında görülen ve üzerlerinde bezeme olarak kırmızı noktalarla doldurulmuş üçgenler, ağaç motifleri kullanılan kaplarla karşılaştırılmıştır. Bu grup içinde kırmızı boyalılar dikkat çekmekte ve özellikle büyük kapalı kapların dış yüzeyine kırmızı boya uygulanmaktadır. Bu tür kırmızı boyalı örnekler Boğazköy (Erken Demir Çağı'nın Orta ve geç safhası yaklaşık olarak MÖ 1100-850) dışında Alacahöyük ve Pazarlı da görülmektedir<sup>382</sup>. Yalnız form veya bezeme motifleri değil bunlarla birlikte seramik hamurunun da Büyükkaya'daki Erken Demir Çağı'nın Orta ve Geç tabakalarıyla tam bir paralellik söz konusudur<sup>383</sup>. Büyükkaya Erken Demir Çağı seramiğiyle Çadırhöyük Erken Demir Çağı seramiği arasında birbirine benzeyen diğer örnekler; at nalı şeklinde tutamakları bulunan mutfak kapları, huni şeklinde bir forma sahip süzgeçli kaptır<sup>384</sup>. Büyükkaya'da benzerleri bulunan bu formlar için Orta ila Geç Erken Demir Çağı'na tarihlendirilmektedir. Burada ele geçen Demir Çağının tipik "silüet" stilli olan parçalar genellikle Alişar IV seramikleriyle karşılaştırılmışlar ve bunlar genellikle Erken Demir Çağı'nın orta safhasına tarihlenmişlerdir<sup>385</sup>. Daha sonra yapılan çalışmalarda 2003 yılında Geç Demir Çağı çanak-çömlekçiliği ve 2004 yılında bir Erken Demir Çağı şehir duvarı ve giriş kapısı olduğu düşünülen kapının bir kısmı tespit edilmiştir<sup>386</sup>. Yapılan çalışmalarda Hitit kalıntılarının en erken Demir Çağı kalıntılarının hemen altında bulunması buradaki yerleşmenin ara verilmeksizin, Geç Bronz Çağı ile Erken Demir Çağı arasında süreklilik olduğunu gösteriyor olması açısından önemli bir kanıttır<sup>387</sup>. Çağ tabakalarının daha belirgin olduğu yerlerden

<sup>381</sup> Steadman vd. 2013, 113-167.

<sup>382</sup> Genz 2004a, 48.

<sup>383</sup> Genz 2001b, 159-60.

<sup>384</sup> Genz 2000b, 36-52.

<sup>385</sup> Kealhofer vd. 2010.

<sup>386</sup> Kealhofer vd. 2010, 74.

<sup>387</sup> Ross 2010, 71; Ross 2013, 133.

yakın zamanlarda alınan Demir Çağı seramik örnekleri “NAA” ile analiz edilmiştir<sup>388</sup>. Burada incelenen seramiklerin form aralığı içinde kavanozlar/sürahi parçalarının daha hakim iken bunlardan daha küçük bir oranda (açık) kase formlarının olduğu görülmektedir. Bunlar üzerinde bulunan dekorasyon genelde devetüyü üzeri kahverengi (Brown on Buff), bir kısmı açık olan Kahverengi üstü kırmızı (Red on Brown) ve krem üstü kahverengi (Brown on Cream) olarak sıralanabilir. Bunların dışında çok az polychrom örnek bulunur. Analiz sonuçlarından bu grup içindeki seramiklerin Erken Demir Çağı ve Orta Demir Çağ aralığını temsil ettiği görülmektedir. Kealhofer alandan elde edilen seramikler üzerinde yapılan NAA sonuçlarından yola çıkarak bu iki dönem arasında bölge içinde çok sayıda yerel grubun var olduğunu ve Çadır Höyük’ün bölge içinde muhtemelen merkezi önemli bir yeri olduğunu iddia etmektedir<sup>389</sup>.

### 3.5.5. Porsuk-Zeyve Höyük

Niğde ili Ulukışla İlçesinin 10 km doğusunda yer alan Porsuk Köyü yakınlarında ki (Zeyve) Porsuk Höyüğü ilk kez W. M. Ramsay tarafından 1903 yılında saptanmıştır. Ancak Ramsay burasının Roma Faustianina olabileceğini öne sürmüştür<sup>390</sup>. 1937 yılında yazıt bilimci E. O. Farrer ise buranın Hitit metinlerinde İsmi geçen Dunna olabileceğini ileri sürmüştür<sup>391</sup>. Höyük’de ilk çalışma 1968’de Prof. E. Laroche başkanlığında Strasbourg Üniversitelerince<sup>392</sup>, 1968’den sonra Prof. Oliver PELON yönetiminde Lyon Üniversitesince gerçekleştirilmiştir<sup>393</sup>. Yapılan kazılarda açığa çıkarılan mimari kalıntılardan Hitit İmparatorluğu döneminde başlayan yerleşimin<sup>394</sup> nekropol alanındaki kazılan mezarlarda ele geçen Hellenistik Roma dönemi buluntulardan<sup>395</sup> antik çağlara kadar devam ettiği ortaya çıkarılmıştır. Porsuk yerleşmesi Toros Dağları’nın kuzey zirvelerinde stratejik açıdan önemli bir konumda yer alır. Bu yerleşme bulunduğu konum itibariyle Kilikya ve Orta Anadolu

---

<sup>388</sup> Kealhofer vd. 2010.

<sup>389</sup> Kealhofer vd. 2010, 71-92.

<sup>390</sup> Pelon 1978, 347.

<sup>391</sup> Pelon 1978, 349.

<sup>392</sup> Pelon 1990, 14-15.

<sup>393</sup> Blaizot 1999, 179.

<sup>394</sup> Pelon 1978, 347-359.

<sup>395</sup> Beyler 2005, 295-318; Blaizot 1999, 179.

Platosu arasındaki önemli geçitlerden birinin kontrolünü sağlamaktadır<sup>396</sup>. Yerleşme yaklaşık olarak 450 metreye 200 metre ebatlarında ve yaklaşık 7 ila 8 metre yüksekliğindedir<sup>397</sup>.

### 3.5.5.1. Demir Çağı Seramikleri

Porsuk yerleşmesinde yapılan çalışmalar sonucunda höyüğün Hitit dönemi ile Roma dönemi arasında beş kez ağır tahribata maruz kaldığı anlaşılmıştır<sup>398</sup>. Porsuk'ta arka arkaya oluşan bu tahribat Hitit Dönemi ile Demir Çağ arasındaki geçiş tabakalarında karışıklığa yol açmıştır. Bu yüzden Porsuk'un bu dönem tabakalarının stratigrafisini anlamamanın zor olduğu, Dupre tarafından Erken Demir Çağı olarak yayınlanan malzemelerin çoğunum da bu problemleri konteksten geldiği belirtilmektedir<sup>399</sup>. Erken Demir Çağ'ın diğer merkezlerinde görülen geniş ağızlı örneklerin benzerleri Porsuk'ta görülmez. El yapımı olan formlar hem yenidir hem de Geç Bronz Çağ örneklerine çok benzer. Bulunan keramikler, genellikle hafif yayvan ağızlı, kısa boyunlu, gövdesi omurgalı, düz ağızlı dikey tek kulplu fincanlardır. Bezemeler daha çok keramiklerin dış yüzeyine boyun ve gövde üzerine yapılmıştır. Bantlar arasına yapılan kafes motifleri, zik zak motifleri ve dikey tarama motifleri ile dalga motifleri kullanılmıştır. Ayrıca kazıma bezemeler de görülür. Erken dönemde yapılan çalışmalarda Geç Bronz Çağ boyunca Hitit kültürü etkisi altında olan Porsuk'un özellikle Period IV boyunca Kilikia'nın güney bölgesinin etkisi altında kaldığı öne sürülür<sup>400</sup>. Dupre, Porsuk Erken Demir Çağ malzemesini daha çok Tarsus Erken Demir Çağ malzemesi (Kilikya Bölgesi) ile kıyaslamıştır<sup>401</sup>. Dupre'nin, buradaki malzemelerin benzerlerinin Tarsus Erken Demir Çağ malzemeleri içerisinde olduğunu öne sürmesi, örneğin bazı derin kase tiplerin, beyaz astarlı devetüyü kapların hem Porsuk'ta Hem de Tarsus'ta bulunması, Porsuk Erken Demir Çağ keramiklerinin de Kilikia kültürü içinde incelenmesi gerektiğini düşündürmüştür<sup>402</sup>. Ancak Porsuk IV' e ait bazı bikrom (siyah ve kırmızı) boyalı

---

<sup>396</sup> Crespın 1999, 61.

<sup>397</sup> Beyer 2012, 45.

<sup>398</sup> Pelon 1978, 351.

<sup>399</sup> Crespın 1999, 61.

<sup>400</sup> Pelon 1978, 349.

<sup>401</sup> Dupre 1983, katalog 50.

<sup>402</sup> Crespın 1999, 61.

çanak çömleklerin, Porsuk'un kuzeyinde yaklaşık 200 km mesafede bulunan Orta Anadolu'nun önemli Demir çağı yerleşmelerinden Kaman-Kalehöyük Erken Demir Çağı tabakalarında tespit edilmiştir<sup>403</sup>. Porsuk'ta IV. tabakada ele geçen ve Porsuk için tipik formlardan olan ağız kenarının içe doğru kalınlaştırıldığı kaplar Kaman-Kalehöyük'teki IId1-3 tabakalarında ele geçen bazı kapların tipik kenar biçimlerinden biri olarak belirtilmektedir<sup>404</sup>. Porsukta bulunan beyaz astarlı bikrom veya monokrom kapların benzerleri Gordion'da tespit edilmiştir<sup>405</sup>. Bunun dışında Orta Demir çağına tarihlenen Porsuk III. tabakada ele geçen boyalı seramiklerin Alishar, Kültepe ve Maşat höyük ile kıyaslanabileceği düşünülmektedir<sup>406</sup>. Bu durum daha önce yapılan çalışmalarda Porsuk'un her ne kadar Kilikya ile ilişkili olduğunu bildirirse de yapılan yeni kazılar ve ele geçen yeni buluntular Porsuk'un Orta Anadolu ile de ilişkilendirilmesi gerektiğini düşündürmektedir.

### 3.5.6. Ovaören-Yassihöyük

Ovaören yerleşmesi, Nevşehir'in Gülşehir ilçesine bağlı günümüzdeki adı Ovaören olan Kasabanın 2.5 kilometre güneyinde yer almaktadır. Burası bölgede yaşayanlar tarafından Yassihöyük ve Topakhöyük olarak isimlendirilen, iki ayrı yerleşim yerinden oluşmaktadır<sup>407</sup>. Bunlardan Yassihöyük 500 x 350 x 15 metre boyutlarındadır. Burasının etrafı surla çevrili bir kent yerleşmesi olduğu anlaşılmıştır. Yassihöyük'ün kuzey batısında bulunan Topakhöyük ise daha küçük boyutlu 110 x 90 x 20 metre ebatlarında bir höyüktür<sup>408</sup>. Bölgede 1997 yılında S. Y. Şenyurt tarafından detaylı yüzey araştırmaları gerçekleştirilmiş ve ilk kazı çalışmaları 2007 yılında başlamıştır<sup>409</sup>. Ovaören kazıları Prof. Dr. S. Yücel Şenyurt'un başkanlığında 2007 yılından itibaren yürütülmektedir<sup>410</sup>. Bu çalışmalar kapsamında, Yassihöyük, Topakhöyük ve Teras Yerleşimi olmak üzere üç farklı alanda kazılar

---

<sup>403</sup> Matsumura 2008, 42.

<sup>404</sup> Matsumura 2005, Şekil 2: KL90-P61, KL90-P63.

<sup>405</sup> Crespin 1999, 62.

<sup>406</sup> Beyer 2012, 53.

<sup>407</sup> Akçay 2011, 129.

<sup>408</sup> Akçay 2011, 129.

<sup>409</sup> Şenyurt 1999, 454-455, Res. 12-16.

<sup>410</sup> Şenyurt 2011,1.

yapılmaktadır<sup>411</sup>. Geç Tunç Çağından Geç Demir Çağı tabakalarına kadar uzanan yerleşim izlerinin yer aldığı Yassihöyük, yaklaşık 1250 m uzunluğunda sur duvarına sahip kentsel boyutta bir yerleşimdir<sup>412</sup>. Höyüğü çevreleyen 4-4.5 m genişliğinde, 7 m yüksekliğindeki taş bedenli sur'un son iki metresi kerpiç ile örülmüştür<sup>413</sup>. Yapılan son çalışmalarda ise Yassihöyük'teki en geç yerleşim tabakasının Helenistik ve Roma dönemleri ne kadar uzanmakta olduğunu göstermiştir. Ancak bu dönem yerleşiminin çok daha sınırlı bir alanda devam ettiği anlaşılmıştır<sup>414</sup>. Yassihöyük'teki Demir Çağı tabakaları içerisinde Geç Demir Çağı tabakasının kentin tamamına yayılım gösterdiği anlaşılmıştır. Bununla birlikte çok daha sınırlı bir alanda yapılan kazılardan elde edilen veriler Orta Demir Çağı tabakasının da kentin tamamına yayıldığını düşünülmektedir. Yassihöyük'de 2012 yılında Geç Tunç Çağı (M.Ö. 1650-1180) tabakası, tespit edilmiştir<sup>415</sup>.

### 3.5.6.1. Demir Çağı Seramikleri

Ovaören'de daha çok Yassihöyük Demir Çağı tabakalarında yoğunlaşan araştırmalar bölgenin Demir Çağı'nın anlaşılmasına büyük katkılar sunmuştur. Yassihöyük'de 2007 yılından itibaren<sup>416</sup> yapılan çalışmalarında Orta Demir Çağı tabakalarında açığa çıkarılan seramikler burada Alishar IV veya Orta Anadolu Orta Demir Çağı Seramiği geleneğinde bir kültürün varlığını ortaya koymaktadır<sup>417</sup>. Genel bir ifadeyle Ovaören Demir Çağı seramikleri, Kızılırmak kavsî sınırları içerisinde kalan diğer yerleşimlerden bilinen gelenekle benzer özellikler göstermektedir. Orta Demir Çağı'nın sonlarına tarihlenen kaba özellikli mutfak kapları ve iri depolama kapları olan küpler çoğunlukla yalın astarlıdır. Bunların yüzeyleri kahverengi, gri, kırmızı ve devetüyünün tonlarında yapılmıştır. Erken evreye tarihlenen kapların kulpları üzerinde kelebek motifleri görülebilmektedir<sup>418</sup>. Orta Demir Çağı'nın doğrudan astar üzerine uygulanmış, kırmızı ve kırmızının tonlarındaki tek renk

---

<sup>411</sup> Şenyurt vd. 2013, 24-26.

<sup>412</sup> Şenyurt vd. 2013, 24.

<sup>413</sup> Şenyurtyurt vd. 2014, 62.

<sup>414</sup> Şenyurtyurt vd. 2014, 102.

<sup>415</sup> Şenyurtyurt vd. 2014, 102.

<sup>416</sup> Şenyurt – Akçay 2018, 107.

<sup>417</sup> Şenyurtyurt vd. 2014, 65. Çizim 2.

<sup>418</sup> Akçay 2011, 164.



boyalı örnekleri arasında bulunan silüet geyik ve keçi figürleri bu dönem için karakteristik olarak kabul edilmiştir. Orta Demir Çağı tabakasında tarihlenen yapılar içerisinde açığa çıkarılan seramikler arasında monokrom boyalı örneklerin sayısı yoğunlaşırken, bezeme açısından konsantrik daire, geyik ve keçi figürlerinin daha sık kullanıldığı görülmektedir<sup>419</sup>. Geç Demir Çağı malzemesinde ise daha çok sarımsı ve yeşilimsi bej tonlarındaki krem astar uygulaması görülmektedir<sup>420</sup>. Ovaören’de Orta Anadolu Geç Demir Çağı için karakteristik olan polikrom boyalı örnekler ve kaba kullanım kaplarının yanı sıra kaliteli nitelikteki, siyah, kırmızı ve kahverengi astarlı örneklerin ve Akamenid tipi çanakların oldukça yoğun olduğu bildirilmektedir<sup>421</sup>. Formlar arasında ağız üzeri boyalı bezemeli çanak formları oldukça yaygındır. Erken örnekler tek renk boyalıyken 2. Tabakanın geç evrelerine tarihlenen çanak formları da bazı değişikliklerle birlikte çift renk kullanımı da görülebilmektedir. Dönemin yoğun kullanılan kap formlarından olan kraterler hem erken hem de geç evre için oldukça fazla bir üretime sahiptir. Geç Demir Çağı'na tarihlenen iri boyutlu çömlerlerde, kulpun altına kadar uzanan çizgisel bezemelerde birden fazla renk kullanılmıştır. Geç Demir Çağı tabakalarında görülen polikrom bezeme örnekleri genelde geometrik ağırlıkta olmakla birlikte, bunların dışında çeşitli hayvanlar, turna dizileri balık figürleri ve karışık yaratıklar da görülmektedir. Bu figürler, kalın çizgilerle sınırlandırılmış ve genelde beyaz ile kremin tonlarında boyanmış alanlar içinde görülmektedir<sup>422</sup>.

### 3.6. Konya ve Çevresinde Öne Çıkan Bazı Demir Çağı Yerleşmeleri

Antik dönemde Konya ve Karaman’ı sınırları içine alan bölgenin Lykaonia bölgesi olarak adlandırılmış ve bu adın Lukka kökenli olduğu ileri sürülmüştür<sup>423</sup>. Ancak bölge adının Lukka olduğunu gösteren herhangi bir verinin olmaması bu konuda tartışmalara neden olmaktadır. Antik Dönemde Lykaonia bölgesinin batı kısmında Phrygia Paroreus (Doğu Phrygia), doğu kısmında Laranda (Karaman) ve Kybistra (Ereğli), güney kısmında ise İsaoria, Homanades ve Doğu Pisidia

---

<sup>419</sup> Şenyurt vd. 2013, 24.

<sup>420</sup> Akçay 2011, 163.

<sup>421</sup> Şenyurt vd. 2013, 24.

<sup>422</sup> Akçay 2011, 165.

<sup>423</sup> Bahar 1999, 5; Bahar 2003, 65.

bulunmaktadır<sup>424</sup>. Bu bölge içinde Demir Çağı üzerine araştırmalar yapan az sayıda bilim insanı bulunmaktadır. Yapılan ilk önemli çalışmalar arasında 1924 yılında David M. Robinson' un Sızma Höyük kazıları<sup>425</sup> ve 1940'lı yıllardaki Remzi Oğuz Arık'ın Sızma Höyük ile Alaattin Tepesi çalışmaları sayılabilir<sup>426</sup>. Sızma Höyük buluntularının az bir kısmı 1927 yılında yapılan bir çalışma ile bilim dünyasıyla paylaşılmamıştır. Yine 1955 yılında Ekrem Akurgal tarafından 1941 yılı Alaattin tepesi kazılarında açığa çıkarılan seramiklerden boyalı mallar Phrygische Kunst adlı eserinde yayınlanmasıyla bölgenin Demir Çağı özellikleri bilim dünyasına duyurulmuştur<sup>427</sup>. 1950 yıllara gelindiğinde James Mellaart bölgede yüzey araştırmaları yapmış ve bu çalışmalardan elde edilen bulgular 1954 yılında bir makale ile bilim dünyasıyla paylaşılmıştır<sup>428</sup>. J. Mellaart'ın ardında bölgede, 1964 yılından itibaren Beyşehir-Suğla çevresinde yüzey araştırmaları ve kazı faaliyetlerinde bulunmuştur<sup>429</sup>. Ancak bu çalışmalar Prehistorya ağırlıklı çalışmalardır. Konya ve çevresinin içine alan önemli yüzey araştırmalarından biride 1988-89-90 yıllarında S. Güneri ve ekibi tarafından yapılan Orta Anadolu Höyükleri adı altındaki çalışmadır. Bu çalışma ile MÖ II. bin ve I. bin yıllarının bulunduğu birçok höyük tespit edilmiştir<sup>430</sup>. Daha sonra 1994 ile 2006 yılları arasında Konya ve Çevresinde Prof. Dr. Hasan Bahar ve Özdemir KOÇAK'ın yüzey araştırmaları yapmışlar ve bunlar Konya Araştırmaları adı altında yayınlanmıştır<sup>431</sup>. Bölgede 2008 yılından günümüze kadar Prof. Dr. Asuman Baldiran ve ekibi tarafından Konya ve çevresinin geç dönemlerine yönelik yüzey araştırmaları devam ettirilmektedir<sup>432</sup>. Bölge hakkında verdiğimiz bu kısa bilgiden sonra Konya ve Çevresinde bulunan başlıca Demir Çağı yerleşmesini şöyle sıralayabiliriz:

---

<sup>424</sup> Bahar-Koçak, 2005, 8.

<sup>425</sup> Robinson, 1927. 26-50.

<sup>426</sup> Bahar, 2015.138.

<sup>427</sup> Akurgal.1955.

<sup>428</sup> Mellaart, 1954. 175-240.

<sup>429</sup> Bordaz –Bordaz, 1983. 85-86.

<sup>430</sup> Bu konuda ayrıntılı bilgi için bakınız Araştırma Sonuçları Toplantısı 1988-89-1990.

<sup>431</sup> Bahar-Koçak 2004, 1.

<sup>432</sup> Bu konuda ayrıntılı bilgi için bakınız Araştırma Sonuçları Toplantısı 2008-2018.

### 3.6.1. Zoldura (Hatunsaray II)

Hasan Bahar başkanlığında yürütülen Konya, Karaman illeri yüzey araştırmalarında, Konya merkez ilçelerinden Meram'ın 50 km. güneyindeki Hatunsaray Kasabası'nın yaklaşık 500 m kuzeyinde Hatunsaray Höyük' te Erken Demir Çağı ile ilişkilendirilen keramikler tespit edilmiştir<sup>433</sup>. Höyükte yapılan yüzey araştırmasında İlk Tunç Çağı'ndan Roma Dönemine kadar farklı dönemlere ait seramik parçaları tespit edilmiştir<sup>434</sup>. Hatunsaray'da bulunan keramik buluntular Boğazköy buluntularıyla değerlendirilmiştir. Araştırma bölgesinde bu Demir Çağı yerleşmeleri arasında EDC kültürünü en belirgin şekilde veren höyük Hatunsaray Höyük olarak tespit edilmiştir. Bu höyük, STÇ'dan EDC'ya geçişi ve Demir Çağı kültürlerini tanımamıza olanak sağlayacak kesintisiz bir kronoloji vermektedir<sup>435</sup>. Bahar Zoldura Höyük'ün Erken Demir Çağı yerleşmeleri arasında önemli bir yeri olduğunu belirtmektedir<sup>436</sup>. Burada bulunan Gri Demir Çağı seramiklerinin kül rengi ve koyu gri tonlarında olduğu ancak bazılarının üzerlerinde pişmeden kaynaklanan renk farklılıklarının olduğu gözlemlenmiştir<sup>437</sup>. Hemen hemen hepsi el yapımı olan Hatunsaray malzemelerinin en önemli özelliği, kaplar üzerine yapılan boya bezemelerdir. Burada devetüyü ve krem astar üzerine koyu ve soluk kırmızı bant bezemeler ağırlıktadır. Bant bezemeler birbirini çapraz ve iç içe açılarla kesmektedir. Bu bezemelerin bir grubunu, özenle yapılmış geometrik şekiller oluştururken, diğer kısmı düzensiz örneklerdir<sup>438</sup>. Kealhofer tarafından yapılan NAA analiz sonuçlarına göre Zoldura'da kahverengi süslenmiş kapların çoğu yerel üretim olup bunlar üzerinde dalgalı çizgi motifler bulunmaktadır<sup>439</sup>. Bunların dışında kalan muhtemelen yerel üretim olan açık gri ürünlerin Zoldura'da daha yaygın oldukları belirtilmiştir<sup>440</sup>. Ayrıca yine bu sonuçlara göre Zoldura bulunan gri mallar arasında birkaç tane daha farklı gri mal bulunmaktadır ki bunların diğer Zoldura üretimi olmayan mal gruplarına ait olabileceği belirtilmiştir. Bu yerleşmede bulunan yoğun

<sup>433</sup> Bahar-Koçak 2003, 193 – 198.

<sup>434</sup> Bahar 1998, 200.

<sup>435</sup> Bahar-Koçak 2004, 20.

<sup>436</sup> Bahar 2015, 120.

<sup>437</sup> Bahar-Koçak 2003.

<sup>438</sup> Bahar-Koçak 2003, 195.

<sup>439</sup> Kealhofer vd. 2015, 349.

<sup>440</sup> Kealhofer vd. 2015, 349.

gri mal kullanımının yerel bir tercihten ileri gelmiş olabileceği düşünülmektedir<sup>441</sup>. Sonuç olarak Hatunsaray'da yüzey buluntuları ile tespit edilen Zoldura Höyük'ün Erken Demir Çağ'dan başlayan bir Demir Çağ iskanına maruz kaldığı söyleyebilir<sup>442</sup>.

### 3.6.2. Alaattin Tepe

Çalışma alanı sınırları içerisinde demir çağı malzemesi veren önemli bir yerleşim yeri de Konya'da bulunan Alaattin Tepe'sidir. Türk Tarih Kurumu tarafından 1941 yılında yapılan kazılarda tepenin Tunç Çağı'ndan Osmanlı dönemine kadar yerleşim gördüğü anlaşılmıştır. Alaattin Tepe'de yapılan kazılarda açığa çıkarılan Demir Çağı'na tarihlenen çanak-çömlek Konya Arkeoloji Müzesi'nde muhafaza altına alınmıştır. Alaattin Tepe'si seramiklerinin daha çok devetüyü hamurlu ve kahverengi bezemeli oldukları teknik ve yapım malzemesi bakımından Gordion malzemeleriyle benzerlik gösterdikleri bildirilmektedir. Bunlar MÖ 8. yy. ile erken MÖ 7. yy' aralığına tarihlenir ve Gordion tesirinde gelişmiş yerel taklitler olarak değerlendirilmiştir<sup>443</sup>. Gordion ile aynı özellikleri gösteren Alaattin Tepe seramiklerinde hamurun daha kaba olduğu belirtilmiştir<sup>444</sup>. Hasan Bahar Alaattin Tepe'de olduğu gibi batı Phryg'ya da görülen geometrik desenlere ağırlık verildiği bezeme geleneğinin Gordion kökenli olduğunu bildirmektedir<sup>445</sup>. Gordion Tümülsü III' te ilk kez rastlanan çizgisel hayvan tasvirlerinin Alaattin Tepe'de de bulunduğu bildirilmiştir<sup>446</sup>. Gordion'da ve Konya'da yapılan çalışmalarda ele geçen örnekler üzerinde aynı tür hayvanların bezemelerinin kullanılması dışında kapların omuz kısımlarında görülen geometrik bezemelerinde benzer olduğu görülmüştür. Hayvanlardan belki de biri küçük panel gruba yerleştirilmiştir. Fakat diğer yüz normal şekilde Gordion ile benzerlik göstermektedir. Alaattin Tepe'deki bu örnek yerel üretimi temsil eden bir özelliktir<sup>447</sup>. Konya Alaattin Tepe'de ele geçen gölge görüntülü hayvan tasvirli örnek doğu geleneğinin Orta Anadolu'nun batısındaki

---

<sup>441</sup> Kealhofer vd. 2015, 349.

<sup>442</sup> Bahar-Koçak 2003, 195.

<sup>443</sup> Akurgal 1955, 46-48.

<sup>444</sup> Sams 1971, 222 vd; Özkaya 1955, 79.

<sup>445</sup> Bahar 1999, 23.

<sup>446</sup> Bu durum, bu stilin Gordion ile sınırlı olmadığını göstermesi açısından oldukça önemlidir. Sams 1971, 196; Özkaya 1995, 112.

<sup>447</sup> Bahar 1999, 24.

yayımlı göstermesi açısından önemlidir. Batı görülen bu örnekler ya doğudan ithal edilmiş olmalı ya da bir takım etkileşmenin sonucu ortaya çıkan yerel üretim olmaktadır. Mellaart ise Alaattin Tepe seramiğinin, Alishar IV kültür grubu içinde ya da Orta Anadolu seramik kültür bölgesi içinde değerlendirmenin doğru olacağını düşünmekte ve bu tür seramiğin Aksaray-Karaman-Ulukışla üçgeninde yoğunluk kazandığına ifade etmektedir<sup>448</sup>. Bununla birlikte Alaattin Tepe’inde açığa çıkarılan ince mal özelliği gösteren kaplar üzerinde özenli yapılmış yaban keçisi örnekleri Alishar IV grubu içerisine girmektedir<sup>449</sup>.

### 3.6.3. Cicek Höyük

Çicek Höyük Konya – Bozkır / Hadim karayolunun 70.km.’sinde eski adı Çicek olan Çiçek Köyü’nün 200 metre güneyinde doğal bir tepe üzerinde yer almaktadır.<sup>450</sup> Höyükte Kalkolitik Çağ ve İlk Tunç Çağı’ndan Roma Dönemi’ne kadar süren uzunca bir döneme ait buluntular tespit edilmiştir<sup>451</sup>. Çicek’te yüzey araştırmalarında ele geçen seramikler arasında büyük miktarda boyalı çanak-çömlek parçaları dikkat çekmektedir<sup>452</sup>. Bu seramikler üzerinde yapılan NAA sonuçlarında farklı stil özelliklerine sahip birbirinden ayrı dönem özelliği yansıtabilecek iki yerel seramik grubu tespit edilmiştir<sup>453</sup>. Bunlar arasında en büyük grup olan birinci grupta daha önce kahverengi boya ile süslenmiş (çizgiler ve bantlar, dalgalı çizgiler ve merkezi daireler) kaplar yoğun iken ikinci grupta kırmızı firnisli kaplar bulunmaktadır. Bunların batıda Gordion, doğuda Alishar IV seramikleri ile benzer özellikler taşıdığı belirtilmiş ve bu malların muhtemelen Orta Demir Çağı’na tarihlenebileceği belirtilmiştir<sup>454</sup>. Bununla birlikte burada bulunan boyalı seramikler arasındaki hem form hem de bezeme açısından benzerleri Kınık Höyükte<sup>455</sup>, Kaman-Kalehöyük<sup>456</sup> ve Porsuk<sup>457</sup> çalışmalarında ele geçen seramikler arasında görülmüştür.

---

<sup>448</sup> Mellaart 1955, 111.

<sup>449</sup> Bahar 1999, 26.

<sup>450</sup> Bahar-Koçak 2004, 21.

<sup>451</sup> Bahar 2015, 142.

<sup>452</sup> Bahar-Koçak 2004, 21.

<sup>453</sup> Kealhofer vd. 2015, 349.

<sup>454</sup> Bahar 2015, 142.

<sup>455</sup> Ergürer 2016, 72.

<sup>456</sup> Matsumura 2005, 72, Taf. 72 KL92-P4, KL92-P9.

<sup>457</sup> Dupre 1983, 201, Pl. 60 Çiz. 3, 5, 11.

Her ne kadar Cicek Höyük'ten ele geçen seramik örnekleri yüzey buluntuları olsa da Ergürer benzer örneklerin Kınık Höyükte Kaman-Kalehöyük IId1-3 tabakasında, Porsuk'ta ise III. tabakadan ve benzer stratigrafik tabakadan ele geçmiş olmasından dolayı bunların erken örneklerinin olabilme ihtimalleri yanında yaklaşık olarak MÖ 8. yüzyıl içlerine tarihlenebileceğini öne sürmektedir<sup>458</sup>. Çiçek çanak-çömlek topluluğu arasında yerel formlarda üretilmiş kahverengi bezemeli mallar pek yaygın olarak bulunurken, bölgede çok yaygın olarak görülen gri kapların (veya gri-siyah açkılı kapların) eksikliği göze çarpmaktadır<sup>459</sup>.

#### 3.6.4. Seydişehir II Höyük

Konya'nın güneybatısında yer alan bir başka önemli Demir Çağı yerleşmesi Seydişehir II<sup>460</sup> Höyük'tür. Burası özellikle Orta Demir Çağı ile ilgili önemli bilgiler vermektedir. Burada yapılan araştırmalarda MÖ II. binden itibaren höyüğün yoğun olarak iskan edilmiş olduğu anlaşılmıştır. Höyükten toplanan bol miktarda Demir Çağı seramğinden buradaki yerleşimin önemi anlaşılabilir. Bahar, burada bulunan seramiklerin tabak ağız formlarının basit-düz olmakla birlikte, ağza doğru hafifçe kalınlaştırılmış olduğundan bahsetmektedir<sup>461</sup>. Bahar, Seydişehir II Höyük'te bulunan seramiklerin iyi mal (fine ware) özelliği gösterip, ince kum ile birlikte çok ince mika katkılı olduklarını ve özenli bir işçiliklerinin olduğunu bildirmektedir. Ele geçen tabak ağız formlarının basit-düz olmakla birlikte, ağza doğru hafifçe kalınlaştırılmış olduğundan bahsetmektedir<sup>462</sup>. Bu seramikler form olarak Alişar tabakalarını andırmakla birlikte, Alişar'ın dışa dönük geniş ağız kenarlı<sup>463</sup> mallarından daha çok Gordion'un düz tabak formları<sup>464</sup> ve bazı Porsuk tabak<sup>465</sup> formlarını andırmaktadır.

<sup>458</sup> Ergürer 2016, 73.

<sup>459</sup> Kealhofer vd. 2015, 349.

<sup>460</sup> Hasan Bahar Seydişehir II olarak adlandırılan bu höyüğün, Mellaart'ın bahsettiği Seydişehir Höyük'ten farklı olduğunun anlaşılması için Seydişehir II olarak adlandırıldığını bildirmektedir. Burada sözü geçen Seydişehir II isimli höyük, Konya Seydişehir yolunun bitiminde, Seydişehir'e girmeden 1 km. geride yer almaktadır.

<sup>461</sup> Bahar 1999, 30.

<sup>462</sup> Bahar 1999, 30.

<sup>463</sup> Osten 1937, fig. 403, c2755: fig. 432.

<sup>464</sup> Sams 1994, fig. 16-19.

<sup>465</sup> Dubre 1983, Pl. 44, 46, 49, 60-64. 99-100.

Sonuç olarak Konya bölgesinde yapılan arařtırmalarda elde edilen verilerden yola ıkararak, blgenin Demir aęı'nda yoęun bir Őekilde iskan edildięi anlařılmaktadır. Bu dnemde Konya blgesinin, kltrlerin kesiřim noktasında bulunması, blgede kltrel bir zenginlięin oluřmasında byk rol oynamıř olmalıdır. Alaattin tepe ve Cicek Hyk gibi yerleřmelerden yola ıkararak az da olsa Aliřar IV seramik kltrnn Orta Anadolunun gney batısına kadar uzanan bir yayılım gstermiř olabileceęi akla gelmektedir. Ancak Konya'da ki Aliřar IV etkisi Kapadokya da grlen kadar yoęun deęildir. Bununla birlikte arařtırmalarda karřılařılan onlarca gri seramik ise zellikle Konya'nın gney blmnde yoęun bir Gordion kkenli Frig seramięi etkisinin varlıęından sz edilebilir. Bununla birlikte Kaman-Kalehyk benzeri rneklerde azımsanmayacak kadar fazladır. Buraya kadar incelenen yerleřmelerde uzun vadeli bir kazı alıřması yapılmamıř, verilerin oęu yzey arařtırmalarından elde edilmiřtir. Her ne kadar kurtarma kazısı mahiyetinde olsa da alıřma konumuzu oluřturan ařaęıda ayrıntılarıyla ele alacaęımız Gkhyk Baęları Hyę ise blgede yapılan tek uzun vadeli Demir aęı yerleřim zellikleri veren kazıdır.

## DRDNC BLM

### 4. Gkhyk Baęları Hyę

Gkhyk Baęları Hyę, Konya ili, Seydiřehir ilesi Gkhyk ve Kesecik sınırları iinde kalmaktadır<sup>466</sup>. Hyk tam olarak Konya – Antalya Karayolunun Seydiřehir ilesi giriřinden ayrılan ve Seydiřehir'den- Gkhyk/ Ortakaraviran/ Akkise/ Bozkır'a ulařımı saęlayan yolun 10.kilometresindeki Gkhyk kynden, Kuran kyne doęru giden stabilize yolun 3.kilometresinde bulunan Kuran kprsnn yaklařık 400 metre kadar kuzeyinde bulunmaktadır (**Res.1**). Sz konusu hyk 1/25 000 lekli Konya N 27.b2 pafta numaralı haritada; 4142900, 4143100, kuzey-gney 407500, 407700 doęu-batı koordinatları ierisinde kalır (**Har.1**). Belirtilen koordinatlar iinde yer alan hyęn, 407600, 407700 doęu-batı 4142800, 4143100 kuzey-gney koordinatlarını kapsayan kısımda ilk kazı alıřmaları gerekleřmiřtir. Hyęn keřfine sebep de tam da yukarıda verilen koordinatlardan

<sup>466</sup> Gndz 2016, 44.

Devlet Su İşleri 4. Bölge Müdürlüğü tarafından KOP kapsamında Çarşamba çayı ile birlikte Çumra Ovasında Sulu tarımın yapılabilmesine katkı sağlamak amacıyla açılan bir kanal kazısıdır (**Res.2**). (Bu kanal Osmanlı döneminde<sup>467</sup> burada açılan ilk toprak kanalın yerine daha büyük ve daha çok sutaşıma kapasitesine sahip olacak yeni betondan yapılacak bir kanal planlanmıştır.) Beyşehir gölünün suyunun Çumra ovasına taşınması kapsamında yapılan kanal kazısının höyüğün doğu kıyısından geçmesi ile ortaya çıkan eserlerin fark edilerek Konya Müzeler Müdürlüğüne bildirilmesiyle höyük tespit edilmiştir<sup>468</sup>. Bunu takiben 1.derece sit kapsamına alınan Gökhöyük Bağları Höyüğünde kazı çalışmaları Konya Müzeler Müdürlüğü başkanlığında yapılmıştır<sup>469</sup>. Bu kanal açma çalışmasında höyüğün güneydoğusunda, kuzey-güney doğrultusunda bir tahribat oluşmuştur. Müze Müdürlüğüne höyükte görevlendirilen Arkeolog Sanat Tarihçi Muammer KOYUNCU, Arkeolog Enver AKGÜN ve Gülseren KARAKAP denetiminde bu tahribat görmüş alanlarda ilk çalışmalar 24.09.2002 tarihinde başlatılmıştır<sup>470</sup>. Höyükte ilk olarak Topografik haritalandırılma yaptırılmıştır (**Har.2**). Bu haritalama üzerinde A noktasından Ğ noktasına kadar olan alanın plan kare planlaması oluşturulmuştur. Uzmanlar buradan alınan ölçümler referans olarak kanal çalışması içerisinde kalan alan 110X10 ebatında karelajlara böldürterek çalışmalara başladıklarını bildirmekte-dirler. Bu plan karelemeyle oluşturulan ilk kazı açmaları höyüğün 1.5 metre kadar derinlikte tahrip edilerek toprağının bir kısmının alındığı 13,14,15,16/D, E, F, 17/D,E, 18/E,F, numaralı alanlarda uzmanların denetiminde yürütülmüştür. Höyükte yapılan ölçümlere göre en yüksek kot 13/D plan karesinin bulunduğu alanda 1109.84 metre olarak ölçülürken, tahribatın gerçekleştiği alanlardan 13/E'nin kot'u 1108.72 m, 14D'nin 1109.49 m, 14/E'nin 1106.06 m, 15/D'nin 1107.78 m, 15/E'nin 1105.73 m,

---

<sup>467</sup> Osmanlı arşivleri incelendiğinde o dönemde burada bulunan yerleşim yerlerinden Seydişehir'e bağlı Karaviran ve Bozkıra bağlı Akkilise (günümüzde Akkise) ve Yağlıhöyük köylerinin Suğla Gölünün (Antik Dönem Trogitis) kuruyarak çekildiği dönemde ortaya çıkan arazide yüksek verimli tarım yaptığı anlaşılmaktadır. Köylülerin bu tarım falitlerini hersene yapabilmek için Suğla Gölü'nün açılacak bir kanalla ıslah edilmesini merkezi hükümetten talet ettiği 1 Eylül 1853 tarihli bir sadaret yazısıyla burada kanallar açılması için çeşitli projeler gerçekleştirdiği anlaşılmaktadır. Bu konuda ayrıntılı bilgi için bkz. Ayşe DEĞERLİ. 2014, ss. 319-336. Osmanlı Dönemi'nde Suğla Gölü'nü Islah Çalışmaları Ve Suğla Mukataası.

<sup>468</sup> Gündüz 2016, 44.

<sup>469</sup> Gündüz 2018, 25.

<sup>470</sup> Bu çalışmalar ile ilgili Yıllık Kazı Raporlarının temiminde bana yardımcı olan Konya Müzeler Müdürlüğü Arkeologlarından Enver AKGÜN'e burada birkez daha teşekkür ederim.



16/D'nin 1107.82 m, 16/E'nin 1105.49 m, 17/D'nin 1106.59 m, 17/E'nin 1105.08 m olarak ölçülmüştür. Buradan anlaşılacağı üzere höyük üzerinde yaklaşık olarak 50 m uzunluğunda 12-15 m genişliğinde ve 0-1.5 m derinliğinde bir tahribatın yapıldığı söz konusudur<sup>471</sup> (**Plan 1-2.**).

Höyüğün coğrafi konumuna bakıldığında Prehistorik dönemlerden beri önemli bir yerde olduğu etrafında bulunan yerleşmelerde de anlaşılmaktadır (**Har.3.**). Gökhöyüğün bu bölgede kazı çalışmaları kısmen yapılmış olan Suberde ve Erbaba prehistorik yerleşimlerine yakınlığı yanında yüzey araştırmalarında tespit edilen birçok yerleşme de dikkat çekmektedir. Bu yerleşmeler de göz önüne alındığında höyüğün günümüzde Suğla-Beyşehir Oluğu Olarak adlandırılan ve Güneybatı Anadoluyu Kilikyaya bağlayan geçitlerin hemen önünde Doğu ile Batı'yı bir birine bağlayan bir noktada kurulduğu anlaşılmaktadır. Beyşehir-Suğla Oluğu Beyşehir üzerinden batıda göller bölgesine açılırken, bozkır, Karaman ve Mut üzerinden Kilikia'ya doğuya ulaşımı sağlamaktadır (**Har.4.**).

#### **4.1. 2002 Yılı Kazı Çalışmaları**

Gökhöyük Bağları Höyüğünde (bundan sonra GHB olarak da kullanılacaktır) 2002 yılı Eylül ayının 25'inde ilk fiili kazılar başlatılmıştır. Höyük topografyasına göre höyüğün güney eteği sınırları içinde kalan tahribat alanı içindeki 18/E-F alanında uzmanlar tarafından herhangi bir kazı çalışması yapılmamıştır. Ancak tahribat sonucu oluşan toprağın bu alandan kaldırıldığı bildirilmektedir. Uzmanlar kazı çalışmalarını 18/E-F açmalarının kuzeyinde kalan 16, 17/E ve 15, 16, 17/F nolu plan karelerde yoğunlaştırmıştır.

17/E plan karesi: doğal halinde 1106.6 olan 17/E plan karesindeki kot tahribat sonrasında 1105.1 olarak ölçülmüştür. Burada bulunan tahribat toprağı temizlendikten sonra başlayan kazılarda açmanın kuzey kısmındaki çalışmalarda bulunan bir Omphaloslu phiale ve çanak-çömlekten yola çıkarak ilk yerleşmelerin

---

<sup>471</sup> Burada verilen kazı çalışmalarına ait bilgiler Ark. San.Tar. Muammer Koyuncu, Ark. Enver Akgün ve Gülseren Karakap tarafından hazırlanan Gökhöyük Bağları Höyüğü 2002 yılı Kurtarma Kazısı Sonuç Raporundan faydalanılarak elde edilmiştir.

Demir Çağına ait olabileceği düşünülmüştür<sup>472</sup>. Bununla birlikte aynı seviyede tespit edilen ve İslami dönem mezarları olduğu anlaşılan 11 adet mezar tespit ve belgeleme işlemlerinin ardından kaldırılmıştır. Mezarların Demir Çağı mimari yapılarını tahrip ettiği (**Plan 1**), mezarlarda kullanılan taşların Demir Çağı yapılarından alındığı görülmüştür. Bu seviyenin hemen altında ortaya çıkarılan kerpiç duvarlı sıkıştırılmış tabanlı bir mimari yapının içerisinde fırın, ocak yeri gibi öğeler açığa çıkarılmış ve sağlam veya kısmen sağlam çanak-çömlek yanında obsidyen ve ezgi taşı bulunmuştur. Buradan da anlaşılacağı üzere Demir Çağı yerleşmelerinin hemen altında prehistorik dönem yerleşmeleri bulunmaktadır. Benzer durumlar 17/F ve 17/G açmalarında da tespit edilmiştir. 17/G açmasında kısmen tahrip olmuş taşlarla çevrili mimari bir mekan içinde ele geçen sağlam haldeki Demir çağı özellikleri gösteren çömlek hem tabakanın hem de mimari yapının Demir Çağına tarihlenebilmesini sağlamıştır<sup>473</sup>. Fiilen dokuz aşmada başlayan kazılara yirmi aşmada devam edilmiştir. Sonuç olarak 15, 16, 17, E, F, G, açmalarında kaldırılan tahribat toprağı akabinde yapılan kazı çalışmalarında Demir Çağına tarihlenen bozulmuş mimari yapı kalıntıları tespit ve belgeleme işlemleri ardından kaldırılmış ve bu seviyenin hemen altında prehistorik dönemlerin başladığı anlaşılmıştır. Höyüğün doğu yamacında kalan 8-15 /Ğ ve 12-14/G açmalarında da kazılar yapılmış dolgu toprağı kaldırıldıktan sonra diğer açmalarda olduğu gibi İslami dönem mezarlarının tahrip ettiği Demir Çağı tabakası ile birlikte mimari yapı kalıntıları açığa çıkarılmıştır. Uzmanlar burada ele geçen gri ve siyah astarlı seramiklerden yerleşmenin Demir Çağına ait olduğunu tespit etmişlerdir<sup>474</sup>.

#### 4.2. 2003 yılı Kazı Çalışmaları

Gökhöyük Bağları Höyüğü 2003 yılı kazı çalışmaları 02.06.2003 ile 30.10.2003 tarihleri arasında, 7-20/G, 8-18/G, 7-20/F ve 16-20/E plan karelerinde Konya Müzeler Müdürlüğü uzmanları tarafından devam ettirilmiştir (**Res.3**). Çalışmalar kanal taban sınırı içinde kalan 8-18/Ğ plan karelerinde yoğunlaştırılmıştır. Bu alanlarda uzmanlar tarafından kaldırılan dolgu toprağının

---

<sup>472</sup> Koyuncu vd. 2002, 2.

<sup>473</sup> Koyuncu vd. 2002, 3.

<sup>474</sup> Koyuncu vd. 2002, 6.

hemen altında tespit edilen, kısmen İslami mezarlar tarafından tahrip edilmiş, mimari yapılar içinde in sitü halde parlak ve/veya mat astarlı perdahlı ve perdahsız gri ve siyah tonlarda koyu yüzlü Demir Çağına tarihlenen çanak-çömlek açığa çıkarılmıştır. Bu açmalarda Demir Çağına tarihlenen düz taşlarla çevrili mezarlar dışında daha alt tabakalarda pithos mezarlar ile Hocker tarzında gömülerin olduğu prehistorik dönem mezarları tespit edilmiştir<sup>475</sup>. Bu alanlardan 17/Ğ de yapılan çalışmalarda uzmanlar tarafından açığa çıkarılan mimari yapı kalıntısı içinde koyu yüzlü, çark yapımı, dikey kulplu çömlek ve pithos parçası açığa çıkarılmıştır. 16/Ğ açmasında yapılan çalışmalarda kuzey güney yönünde uzanan sur duvarı olabilecek kadar geniş örülmüş bir taş bloğu sırası tespit edilmiştir. Bu sur duvarı olarak tanımlanan yapı kalıntısının erken neolitik kültür katının üzerine oturduğu bildirilmiştir. Daha sonraki günlerde devam edilen kazı çalışmalarında aynı düzlemde bulunan açmalarda da bu sur duvarı dair yapı kalıntıları açığa çıkarılmıştır. En son 8/Ğ açmasında sur duvarının sonlandığı tespit edilmiştir<sup>476</sup>. İlerleyen günlerde höyüğün güneydoğusunun en alt kot'undan başlayarak 19-7/G, 20-7/F ve 20-16/E plankarelerinde çalışılmıştır. Bu alanlarda da Ğ plan karesinde olduğu gibi yüzey toprağının kaldırılmasıyla İslami dönem mezarlarının açılması sırasında tahrip olmuş, ancak kısmen korunabilen mimari yapı kalıntıları açığa çıkarılmıştır. Bu yapılar içinde bulunan koyu yüzlü gri ve/veya siyah astarlı kaba seramik parçalarından bu yapı katı uzmanlar tarafından Demir Çağına tarihlenebileceği bildirilmiştir.

### 4.3. 2004 yılı Kazı Çalışmaları

GBH 2004 kazı çalışmaları 14.06.2004 – 28.10.2004 tarihleri arasında sürdürülmüştür (**Res.4**). Çalışmalar Konya Müzeler Müdürlüğü uzmanlarınca 7-12 E –F açmalarında başlatılmış ve daha sonra E – D plan karelerinde çalışmalara devam ettirilmiştir<sup>477</sup>. Kazı raporlarından anlaşıldığı kadarıyla daha önceki yıllarda olduğu gibi bu alanlardaki çalışmalarda da höyüğün yüzey toprağı kaldırıldığında çok sayıda İslami mezar açığa çıkarılmıştır. Bunların diğer açmalarda olduğu gibi ilk kültür katını oluşturan Demir Çağı yerleşmelerinde ağır tahribata yol açtığı kısmen korunan

<sup>475</sup> Koyuncu vd. 2003, 3.

<sup>476</sup> Koyuncu vd. 2003, 5.

<sup>477</sup> Gökhöyük Bağları Höyüğü 2004 yılı Kazı Sonuç Raporu.

mimari yapı kalıntılarında bu tahribatın görüldüğü uzmanlarca belirtilmiştir. Tahribatın yalnız Demir Çağı kültür katıyla kalmadığı bir alt kültür katmanlarından olan Kalkolitik ve Neolitik dönem katmanlarında da devam ettiği bildirilmektedir. Bu döneme kadar yapılan çalışmalar kanal kazısı çalışmaları doğrultusunda höyüğün yaklaşık 1.5 m kadar tahrip edilen Güneydoğu kesiminde yapıldığı anlaşılmaktadır. 2004 kazı seyonunda ise yapılan çalışmalar höyük topografyasının Güneydoğu alanında ve Kuzey –Güney eksenindeki 13-15, 19-21/E ile 18-21/D plan karelerinde 10X10 m. ölçülerinde 13-17/D plan karelerinde ise 5X10 ebatlarında direk yüzeyde kültür toprağının bizzat uzmanlar tarafından kaldırılan alanlarda kazı çalışmaları yapılır. Bu alanlardan 20- 21/-E plan karelerinde yapılan çalışmalarda Demir Çağı Kültür katında iki evreli olduğu tespit edilen bir mimari yapı açığa çıkarıldığı bildirilmektedir<sup>478</sup>. 21/E plan karesi içinde uzmanlar tarafından yapılan çalışmalarda oval bir forma sahip ayakta kalan yapısından tonozlu olduğu anlaşılan çömlekçi fırınının tespit edildiği bildirilmektedir. Uzmanlar bu alandan ele geçen buluntulardan yola çıkarak çömlekçi fırınına Geç Demir Çağına tarihlendirilmiştir<sup>479</sup>. Bu alanda tespit edilen mimari yapı tabanında bulunan ocak çevresinde devetüyü, kiremit ve gri renkli kaba çark yapımı çanak çömlek ele geçtiği bildirilmektedir. Ayrıca 20/E, 19/D ve 17/D-E açmalarında açığa çıkarılan Geç Demir Çağına tarihlenen çöp çukurları içerisinde lekythos ve kandil parçaları yanısıra pişmiş toprak küçük buluntular ile birlikte dönemin karakteristik çanak-çömleğine ait parçalar da açığa çıkarılmıştır. Bu dönemde daha önceki yıllarda kısmen kazıları yapılmış alanlarda da çalışılmış ancak buralardaki Demir Çağı Kültür katı hali hazırda kaldırıldığından daha alt tabakalardan olan Kalkolitik ve Neolitik dönemlere tabakalarında çalışmalar yapıldığından burada bahsedilmemiştir. Sonuç olarak Gökhöyük Bağları Höyüğünde Neolitik dönemden Hellenistik döneme kadar devam eden bir yerleşim söz konusu olmalıdır. Bu süre zarfında höyük’de kültürel anlamda bir duraksama yaşanıp yaşanmadığı, höyüğün belli aralıklarda terkedilip edilmediği bilinmemektedir. Ancak GHB’de açığa çıkarılan seramiklerin genel olarak incelenmesinden ve kazı raporlarında belirtilen in situ buluntulardan höyük’de aşağıda verildiği gibi bir tabakalanmanın olması gerektiği düşünülmektedir.

---

<sup>478</sup> Koyuncu vd. 2004, 2.

<sup>479</sup> Koyuncu vd. 2004, 3.

Dönem / Tarih		Gökhöyük	Kaman-Kalehöyük	Gordion/Yassıhöyük	Boğazköy	Ovaören
Hellenistik-Roma	MÖ 300	GHB I	KH IIa 1.2.	YHSS II.III		OÖ I
Geç Demir Çağı	MÖ 400	GHB II	KH IIa3-5	YHSS IV	BK I	OÖ II
	MÖ 500					
Orta Demir Çağı	MÖ 600	GHB III	KH IIa6-7	YHSS V	BKIIa	OÖ III
	MÖ 700		KH IIb		BK IIb	
	MÖ 800		KH IIc1			
	MÖ 800		KH IIc2-3		YHSS VIa	
	MÖ 800				YHSS VIb	
	MÖ 900					
Erken Demir Çağı	MÖ 1000	GHB IV	KH IIId1-3	YHSS VIIa	Büyükkaya	OÖ IV
	MÖ 1000			YHSS VIIb		
	MÖ 1200					
Tunç Çağı	???	GHB V	KH IIId 4-6	YHSS VIII-IX	Yukarışehir 2-3	OÖ V -IX
Kalkolitik Dönem	???	GHB VI				
Neolitik Dönem	MÖ 6000 - ???	GHB VII				

### Gökhöyük Bağları Höyüğü Tabakalanma Önerisi.

Yurada vermeye çalıştığım tabakalanma tamamen benim buluntular üzerinden yaptığım bir deneme olmakla birlikte ileride yapılacak kazı çalışmalarısıyla desteklenecek bilimsel teyitlere muhtaçtır.

## BEŞİNCİ BÖLÜM

### 5. Gökhöyük Bağları Höyüğü Demir Çağ Seramiği

#### 5.1. Demir Çağ Seramiklerinin Sınıflandırılması

Gökhöyük Bağları Höyüğün de yapılan çalışmalarda da çok sayıda Demir Çağ seramiği açığa çıkarılmıştır. Bunlar tarafımızdan öncelikle kendi içinde üzerinde

herhangi bir boya bezeme bulunmayan koyu yüzlü gri veya siyah astarlı olanlar ve üzerlerinde boya bezeme bulunanlar olarak kabaca iki guruba ayrılmıştır. Daha sonra bunlar kaba ve ince mallar olarak sınıflandırılıp belirlenen kriterlere göre form gruplarına ayrılmıştır (bkz.Bölüm.5). Gökhöyük Bağları Höyüğü Demir Çağı seramikleri olarak tanımlanan örneklerin çok büyük bir bölümünü koyu yüzlü gri veya siyah renkli seramiklerden oluşturmaktadır. Bu çalışmada Gökhöyük Kazılarında ele geçirilen seramik parçalar 1 tet tek sayılıp gruplara ayrılmıştır (**Grafik 1**). Bunlardan form veren, fom verip çalışmaya değer olan ve birbirinin benzerleri olan örneklerin yalnız bir kaçı alınarak oluşturulan 400 parça bu tezde ayrıntılı olarak incelenmiştir.

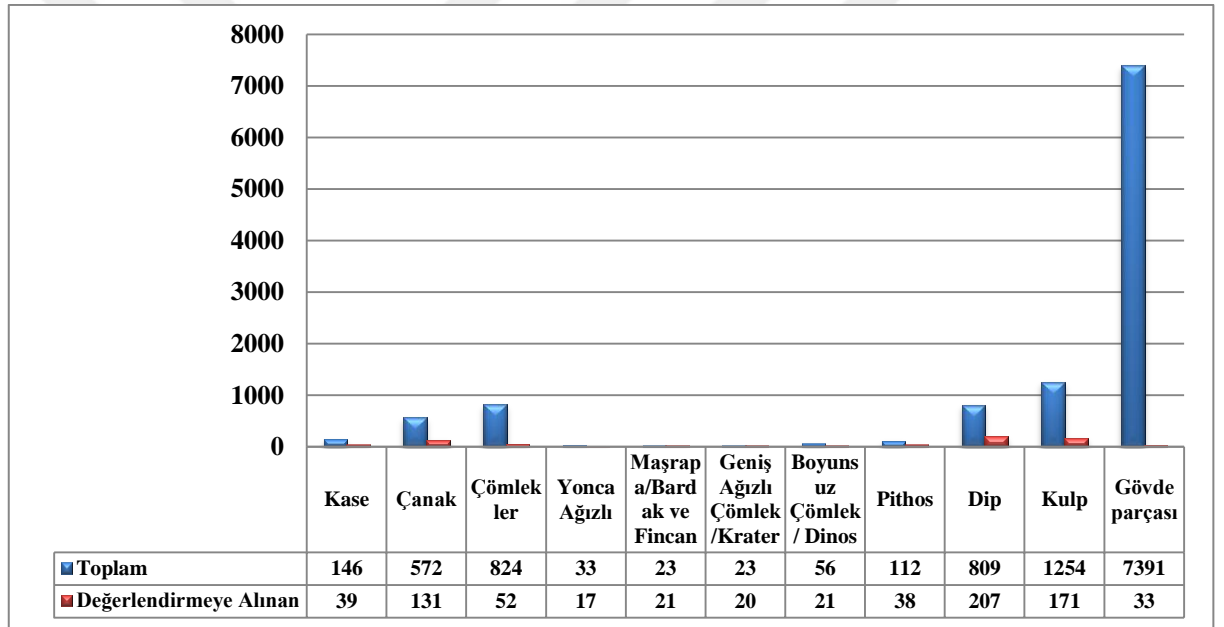

**Grafik 1:** Gökhöyük Bağları Höyüğü Demir Çağı Seramikleri

### 5.1.1. Mal Gruplarının Ayrımında Belirleyici Faktörler

Mal gruplarının doğru bir şekilde tespiti ve sınıflandırılması seramik çalışmalarında doğru sonucu alabilmenin önemli unsurlarından biridir. Bu nedenle mal grupları oluşturulurken, belirlenen mal grubu içine alınan seramiklerin birden fazla unsuru bir arada bulundurulmasına özen gösterilmelidir. Bu şekilde yapılan bir ayırım doğru grupların oluşmasına olanak sağlayacaktır. Bir seramiğin kili, kilin kalitesi, katkının boyutu ve miktarı, yüzey işlenişi, yapım tekniği ve pişme durumu gibi teknik özelliklerinden doğan farklılıklar, kabın işlevselliği ile ilgili yorumlar

yapılabilmesini kolaylaştıracaktır. Bu özellikler kabın işlevselliği hakkında vereceği bilgiler yanında onu üreten ve kullanan toplumun ulaştığı teknik düzeyi, üretim biçimlerini, bölgesel etkileri ve bu kabı üretmedeki gereksinimlerinden yola çıkarak sosyoekonomik yapılarının anlaşılmasına imkan sağlayacaktır. Kil, oluşturulacak farklı Mal gruplarını belirleyen önemli unsurlardan ilkinin oluşturur.

#### 5.1.1.1. Kil

Ana maddesi kil olan seramik sözcüğünün kökenine bakıldığında, Yunanca *kil*, *çömlekçi toprağı* veya *topraktan üretilmiş kap* anlamında kullanılan, *Keramos* sözcüğünden geldiği anlaşılmaktadır<sup>480</sup>. Coşkun Özgünel ise seramiği tanımlarken, *Maddi olarak seramik, doğanın normal şartlarda kendine dönüştüremediği, insan tarafından üretilen bir gereç tanımlamasını kullanmıştır. Bununla birlikte günlük yaşamın vazgeçilmez bir unsuru olan çanak-çömleği eski yerleşim merkezlerinin tanımlanmasında ve tarihlendirilmesinde önemli bir etken olarak nitelemiştir*<sup>481</sup>. Halil Tekin ise kili tanımlarken, *Kilin en önemli özelliklerinden biri olarak yaklaşık 400 °C'nin üzerindeki bir sıcaklıkta pişirilmesinden sonra dönüşü olmayan bir yapıya kavuşması olarak tanımlar. Bu sıcaklığın üzerinde pişirilmiş bir kil nesne, tekrar plastiklenme özelliğini kaybeder ve kolay kolay yok olmayan bir cisim haline dönüşür. Böylelikle ne kadar eski olursa olsun, kazı alanlarında ele geçen ateşe maruz kalmış kil nesneler günümüze dek ulaşabilmektedir. Kilden yapılmış nesnelerin detaylı incelenmeleriyle dönemsel ve bölgesel farklılıkları hakkında önemli bilgilere sahip olma imkanı bulunmaktadır. Bu nedenle kil nesneler özellikle tarih öncesi dönemlere ait yerleşimlerin en önemli malzeme grupları arasında yer alırlar*<sup>482</sup>. Seramiği oluşturulan kilin doğada kolaylıkla bulunması dolayısıyla hammaddeye erişimdeki rahatlık ve kolay şekillendirilip<sup>483</sup> herkes tarafından alınıp kullanılabilir olması onun üretilme oranını da yükseltmiş olmalıdır.

Organik maddelerden ve kil minerallerinden oluşan kil iki gruba ayrılır. Bunlardan ilki ana kayanın altında doğal, en saf halinde bulunan kil, diğeri ise

---

<sup>480</sup> Tekin 2005, 183.

<sup>481</sup> Özgünel 2013, 3.

<sup>482</sup> Tekin 2005, 184.

<sup>483</sup> Tekin 2005, 184.

akarsu, nehir ve rüzgârların taşıdığı aşındırılmış kayaların içeriğini taşıyan killerdir<sup>484</sup>. Bu nedenle killer, içeriklerinde organik maddeler barındırmaları yanında kireç, demir oksit ve mika gibi inorganik oluşumları içerir. Çanak çömlek yapımında tercih edilen kil ikinci gruba giren kildir. Gelişen teknolojik imkanlar ile birlikte günümüzde çanak çömleklerden ve bunların bulunduğu yerleşim yeri çevresindeki kil yataklarından alınan kil örnekleri ile analiz çalışmaları yapılabilmektedir. Analiz çalışmalarından çıkan bilimsel sonuçlara göre yerleşim yerinde bulunan seramiğin yerel üretim olup olmadığı anlaşılabilmektedir. Yerel olmayan üretimler bölgeler arası ticareti ve/veya ekonomik kültürel ilişkileri açıklamada oldukça önemli bir argümandır<sup>485</sup>. Gökhöyük Bağları Höyüğü seramikleri üzerinde herhangi bir kil analizi yapılmamıştır. Buna bağlı olarak da bu seramikleri oluşturan kilin içeriği hakkında burada verilen bilgiler veya oranlar gözle yapılan ayrımlara dayanmaktadır. Bununla birlikte seramik hamurunun içinde bulunan büyük boyutlu serpatin veya kalker, kreç ile mika katkı kil yatağı hakkında ipuçları vermektedir. Bu bağlamda höyüğün Suğla gölü yakınlarında bulunması ve Torosların hemen yamaçlarında yer almasından yola çıkarak göl çevresinde akarsularla Toroslar'dan taşınarak oluşmuş kil yataklarından elde edilmiş olabileceği düşünülmektedir. Höyük çevresinde ana kaya üzerinde doğal olarak bulunan kalker, kireç veya serpantinler bu düşüncemizi destekler niteliktedir<sup>486</sup>. Hatta seramikler içinde bazı örneklerde bulunan yoğun kireç katkının pişirme sırasında ulaşılan sıcaklıkla patlayarak kaba verdiği zarar açıkça görülebilmektedir.

### 5.1.1.2. Katkı

Kil içerisine doğrudan veya dolaylı yollardan eklenmiş her bir materyale katkı adı verilmektedir. Ancak, katkının kile sonradan çömlekçi ustası tarafından mı eklendiği yoksa doğal olarak mı kilin içinde bulunduğu sorusu tam olarak cevaplandırılmamış bir sorudur. Bununla birlikte Tuba Ökse kilin içinde bulunan ve katkı olarak nitelendirilen materyallerin seramiğin sertliğini, direncini ve ısıya

---

<sup>484</sup> Ökse 2012, 17.

<sup>485</sup> Özgünel 2013, 3.

<sup>486</sup> Konya-Seydişehir karayolu güzergâhında, Çayırbağ ve çevresinde serpantinlerin üzerinde Üst Kretase yaşlı kalkerler yer almaktadır. Konya ve Seydişehir çevresi toprak özellikleri ve fiziki coğrafyası için bkz. Bozyiğit 2011, 169-200.



duyarlılığının artırılması için bilinçli bir şekilde çömlekçi ustası tarafından eklendiğini düşünmektedir<sup>487</sup>. Prudence M. Rice ise, *Pottery Analysis a Sourcebook*, adlı çalışmasında bu terminoloji problemine değinmiş ve katkının bilinçli olarak eklenip eklenmemesinin kilin fırınlanma ve yapım aşamasında önemli bir etkiye sahip olduğunu belirtmiştir. Rice göre, bazı killerin kolay şekillendirilebilmeleri ve bunların fırınlanmaları esnasında seramikte oluşacak çatlamları önlemek amacıyla kil içine katkı ilavesi yapmaya ihtiyaç duyulmaktadır.<sup>488</sup>. Katkı maddeleri Organik ve inorganik katkı maddeleri olarak iki farklı grupta değerlendirilir. Organik katkı saman gibi ufalanmış bitkisel ve yumuşakça kabuğu gibi hayvansal katkılardan oluşur. İnorganik katkı maddeleri arasında ise kuvars, kum, mika, kireç ve şamot önemli bir yere sahiptir. İnorganik katkı maddelerinin kabın üretim ve kullanım aşamasında önemli faydaları olduğu düşünülmektedir. Ökse bu durumu şöyle örneklemektedir, kap kurutma ve pişirme aşamasında kiline daha önce eklenen suyu maruz kaldığı sıcaklık sonucunda buharlaşmayla kaybettiği için küçülmekte ve kapta çatlamlar olmaktadır. Fakat kabı oluşturan kil içerisine taşçık, kuvars, kalsit gibi inorganik maddeler katılacak olursa bunlar ısıyı tutacak ve ısının kap yüzeyine eşit olarak dağılması sağlanacaktır. Böylece kabın ani ısı değişimlerinden kaynaklı çatlama ve küçülmesi önenebilecektir<sup>489</sup>. Bununla birlikte eğer kaba ilave edilen katkının oranı iyi ayarlanamazsa bu da kap yüzeyinde bozulmalara sebep olacaktır. Kil hamuru bünyesinde yüksek oranda bulunan bitkisel katkının ısıyla birlikte yanarak kapta bozulmalara sebep olacağı gibi, kireçtaşı gibi katkıların da pişirilme sırasında patlayarak seramiğe zarar verdiği düşünülmektedir.

Gökhöyük Bağları Höyüğü Demir Çağı seramikleri üzerinde herhangi bir yüzey kesit analizi yapılmadığı için seramiklerin elde edildiği çamurun hangi kil yataklarından alındığı ve içerisindeki katkı tam olarak bilinmemektedir. Ancak bizim çalışma konumuz kapsamında incelediğimiz kapların büyük bir bölümünde katkılar gözle görülebilecek kadar büyük ve yoğundur. Ayrıca bunların bölgede doğal olarak bulunduğu anlaşılmıştır<sup>490</sup>. Bunların dışında kalan az bir örnekte ise katkının daha

---

<sup>487</sup> Ökse 2002, 76-77.

<sup>488</sup> Rice 1987, 408-409.

<sup>489</sup> Ökse 2002, 77.

<sup>490</sup> Bozyiğit 2011, 169-200.

küçük boyutlarda olduğu ve temiz bir kilin kullanıldığı görülmüştür. Bu seramiklerde gözle görülebilen katkılar ölçekli büyüteç kullanılarak değerlendirilmesi sonucunda Gökhöyük Bağları Höyüğü Demir Çağı seramikleri katkı miktarı ve boyutlarına göre; a- Kaliteli / iyi mallar (Fine Ware): 0.5 mm. b- Kaba mallar (Coarse Ware): 1-4 mm olarak iki guruba ayrılmıştır.

### 5.1.1.3. Yapım (Şekillendirme)

İnsanlığın kili taşınabilir bir kap olarak dünyanın farklı yerlerinde farklı dönemlerde yerleşik düzene geçişle birlikte ilkel yöntemlerle yapmış olduğu düşünülse<sup>491</sup> de günlük hayatta ilk kez nerede ürettiği ve kabı nasıl biçimlendirdiği tam olarak bilinmemektedir. Bununla birlikte bilinen en eski seramiklerin Çin ve/veya Japon'ya da bulunduğu dair araştırmalar bulunmaktadır<sup>492</sup>. Ancak biçimlendirme yöntemlerinin en eskisinin elde yapılan üretim olduğu bilinmektedir<sup>493</sup>. Yaklaşık olarak MÖ 4.binyılın başlarında Mezopotamya'da, başlangıcı elde şekillendirilen çanak çömleğin yavaş dönen çark da son şeklinin verilmeye başlanmasıyla çark üretimi kapların öncüleri ortaya çıkmıştır<sup>494</sup>. Zamanla seramik üretim teknolojisinin geliştiği ve elde üretilen çanak çömleğin yanında çarkta üretim başladığı, Uruk döneminin ortalarından itibaren ise seri üreticiliğin başladığı anlaşılmaktadır<sup>495</sup>. En eski çömlekçi çarkının ise 1922-1936 yılları arasında Leonard Woolley başkanlığında yürütülen Ur kazılarında ortaya çıktığı bilinmektedir<sup>496</sup>. Çark yapımı seramiklerde görülen cidar kalınlıkları kabın hemen hemen her yerinde aynı iken elde yapılan seramiklerin cidar kalınlıklarında yer yer daha kalan veya ince olmak üzere dalgalanmalar görülebilmektedir. Fakat yalnız buradan yola çıkarak kabın üretim tekniğini belirlemek doğru bir yaklaşım olmayacaktır. Bu çalışmada da olduğu gibi genelde ele geçen seramiklerin neredeyse tamamı parça seramiklerden oluştuğu için bilim insanları seramik gruplarını belirlemede üretim tekniklerini tek başına yeterli bir kriter olarak

<sup>491</sup> Biton vd. 2014, 740-748.

<sup>492</sup> Kuzmin 2015, 1.

<sup>493</sup> Tekin 2005, 184.

<sup>494</sup> Country- Roux 1995, 17.

<sup>495</sup> Çarkta seramik üretiminin ortaya çıkışı ve gelişimi için bkz.; Roux- Courty 1998 ,747-763; Roux- de Miroschedji 2009, 155-173.

<sup>496</sup> Woolley 1956, 28.

değerlendirmemektedir<sup>497</sup>. Gökhöyük Bağları Höyüğü Demir Çağı seramiklerinin çok az bir kısmı el yapımı malları oluştururken bunların dışında kalan kapların tamamının çark yapımı olduğu anlaşılmıştır. Yukarıda da bahsettiğimiz gibi el yapımı kaplar daha kabadır. Bunların cidar kalınlıklarında yer yer incelme ve kalınlaşmalar görülür.

#### 5.1.1.4. Yüzey Uygulamaları

Seramik gruplarının belirlenmesinde kullanılan bir diğer özellik ise seramik yüzeyine uygulanan düzeltme eylemidir. Düzeltme işlemi perdahlama, düzgünleştirilmiş (smoothed), astar gibi terimlerle anılmaktadır<sup>498</sup>. Yüzeye uygulanan düzeltme işleminin amacı, pişme sırasında kap yüzeyinde meydana gelen gözeneklerin kapatılması ki böylece kabın su geçirgenliği engellenebilecektir. Bunun dışında kabın estetik açıdan daha güzel görünmesi içinde düzeltme işleminin yapıldığı bilinmektedir<sup>499</sup>. Gökhöyük Bağları Höyüğü Demir Çağı seramiklerinin genelde düzleştirilmiş veya sert açılanmış bir yüzeye sahip olduğu bazı örneklerin yüzeyine ise yumuşak kaliteli açkının uygulandığı anlaşılmaktadır.

##### 5.1.1.4.1. Perdah/Açkı

Arkeolojik Literatürde *açkı* olarak da adlandırılan perdahlama eylemi, kabın deri sertliğindeki yüzeyinin düz yüzeyli bir taş, kemik veya ahşaptan yapılmış bir aletle sürtülmesi işlemine verilen addır<sup>500</sup>. Kullanılan aletin yüzeyde bıraktığı izler seramiğin nemlilik ve kuruluk oranına göre değişmektedir<sup>501</sup>. Bu yöntem kap yüzeyindeki kil zerreciklerinin sıkışarak daha düzgün ve gözeneksiz bir görünüme ulaşmasını sağlamaktadır. Çömlek ustasının tercihinine göre bazen kabın üzerine ince bir kat astar yapıldıktan sonra da açkılama eylemi yapılabilmektedir. Bununla birlikte perdahlama da kendi içinde sert perdah ve yumuşak perdah olarak iki kısma

<sup>497</sup> Matsumura 2005, 123.

<sup>498</sup> Country-Roux 1995, 23; Polat 2002, 17.

<sup>499</sup> Ökse 2012, 135.

<sup>500</sup> Polat 2002, 17.

<sup>501</sup> Rice 1987, 140; Ökse 1993, 24.

ayrılmaktadır. Sert perdah kaba mat bir görünüm verirken yumuşak perdahlama yapılan kap yüzeyi parlak bir görünüme sahip olur<sup>502</sup>.

#### **5.1.1.4.2. Düzleştirilmiş (Smoothed)**

Kabın yüzeyinde oluşan pürüzleri gidermek amacıyla kabı üreten ustanın, kap sertleşmemiş ve hala nemini koruyorken yüzeyini ıslak elle hızlı bir şekilde düzleştirilmesine verilen addır<sup>503</sup>. Bu yöntem yüzey uygulamaları içinde en hızlı ve basit olanıdır. Gökhöyük Bağları Höyüğü Demir Çağı seramiklerinin çok büyük bir bölümünün düzleştirilmiş yüzeyli oldukları anlaşılmaktadır.

#### **5.1.1.4.3. Astar**

Kabın fırınlanmadan önce üzerinin sulandırılmış kilden oluşan bir madde ile kaplanması işlemine Astar denir<sup>504</sup>. Kaba astar uygulamanın amacı, hem kabın yüzeyinin daha güzel görünmesini sağlamak hem de kabın geçirgenliğini engellemek olarak belirtilmektedir<sup>505</sup>. Astarı kabın yüzeyine fırça ile sürerek, önceden hazırlanmış sulandırılmış kilin içine daldırarak (daldırma) ya da kaba akıtarak (akıtma) uygulanır<sup>506</sup>. Ökse, astar uygulamalarını; boya astar, gerçek astar, kendinden astar, sınırlı astar gibi farklı tiplere ayırmaktadır. Gökhöyük Bağları Höyüğü Demir Çağı seramiklerinin çok az bir kısmında gerçek veya boya astar bulunurken kapların çoğunun kendinden astarlı olduğu anlaşılmaktadır.

#### **5.1.1.5. Bezeme**

Seramik çalışmalarında göz önünde bulundurulmuş önemli bir faktörde bezemedir. Bezeme seramik gruplarında önemli kolaylıklar sağlamaktadır. Bezeme üretiminin en son aşamasında fırça ya da pergel gibi aletlerin kullanımı ile yapılabilmektedir. Kapların üzerine uygulanan bezemeden yola çıkarak bunların mutfak kapları ya da sofrakapları oldukları anlaşılabilir<sup>507</sup>. Bunların yanı sıra

---

<sup>502</sup> Ökse 2012, 27.

<sup>503</sup> Hulthén 1974, 26.

<sup>504</sup> Rye 1988, 41.

<sup>505</sup> Polat 2002, 19.

<sup>506</sup> Ökse 2012, 56.

<sup>507</sup> Ökse 2012, 120-136.

bezemelerin kültürler arası benzerlik ve farklılıkları yansıttıkları da bilinmektedir. Bu farklılıkların karşılaştırılması ile kronolojik dizin tespit edilebilmektedir. Gökhöyük Bağları Höyüğü Demir Çağı seramikleri üzerinde karşılaşılan bezeme türleri;

- Boya Bezeme
- Kazıma
- Çentik
- Baskı
- Plastik Bezeme olarak gruplara ayrılmıştır.

#### **5.1.1.6. Fırınlama**

Fırınlama seramik gruplarının oluşturulmasında kullanılan önemli bir kriterdir. Şekillendirilebilir durumdaki kilin plastikliğini kaybederek seramiğe dönüşmesi pişirilmesi gerekmektedir. Kilin geri dönüşümü olmayan seramik haline dönüşebilmesi için kullanılan pişirme yöntemi ise açık ateşte ve fırında pişirme olarak iki türe ayrılmaktadır. Açıkta pişirmede kontrolsüz halde yanan ateşten elde edilen ısıdaki değişimlerden dolayı pişirilen kabın yüzeyinde alacalanmalar ile karşılaşılabilir. Fırında pişirilen kaplar ise daha kontrollü bir sıcaklık ortamında piştikleri için genelde kabın yüzeyinde alacalanmalar bulunmaz. Gökhöyük Bağları Höyüğünde yapılan 2004 yılı kazılarında Geç Demir Çağına bir seramik fırının açığa çıkarıldığı kazı raporlarında bildirilmektedir. Ancak daha Erken Dönemlerde höyük'te bir fırın olduğuna dair kesin bilgi yoktur. Ancak açığa çıkarılan Demir Çağı seramiklerinin çok az bir kısmının tek renkli olup çoğunun üzerinde alacalanmalar bulunması erken seramiklerin genelde dışarıda açıkta pişirilmiş olabileceğini düşündürmektedir.

#### **5.1.1.7. Renk**

Seramik gruplarının oluşturulmasında bir diğer önemli faktör de renktir. Bir seramikte rengin oluşması kil bileşimi, pişme atmosferi, pişme sıcaklığı gibi birçok değişkene bağlıdır. Ancak bunlardan ikisi oldukça önemli kabul edilmektedir<sup>508</sup>. Ham kil içerisinde bulunan inorganik olan demirin ve organik olan diğer maddelerin miktarı, bunların boyutu ve kap içindeki yayılımı ilkinin oluşturur. İkincisi ise

---

<sup>508</sup> Polat 2002,1.

fırlama atmosferi, seramiğin maruz kaldığı pişirme ısı ve süresidir<sup>509</sup>. Sonuç olarak fırlama atmosferi ile kabın pişirilme ısı ve süresinin kilin renginin oluşmasında önemli iki faktör olduğunu söylemek doğru olacaktır. Kil içeriğinde bulunan maden oksitler buldukları miktara göre kilin renginin gri, koyu kahve veya siyaha dönüşmesine sebep olurken kil içeriğinde yoğun miktarda bulunan demir oksit kilin kırmızı, kahverengi veya sarı renk almasına olanak sağlamaktadır. Bilimsel olarak her kilin ihtiyaç duyduğu oksijen miktarı ve ısı derecesi değişiklik gösterdiğinden, farklı özelliklere sahip kiler aynı ısı ve atmosferde farklı renklerin elde edilmesini sağlayacaktır<sup>510</sup>. Bunların dışında ortaya çıkan rengi doğru bir şekilde tanımlamak da seramik çalışmalarında dikkat edilmesi gereken önemli bir faktördür. Biz Gökhöyük Bağları Höyüğü Demir Çağı seramiklerinin renklerini tanımlarken Albert H. Munsell'in uluslararası geçerliliğe sahip "Munsell Soil Color Charts" adlı renk kataloğundan yararlandık.

## 5.2. Demir Çağı Mal Grupları

Gökhöyük Bağları Höyüğü Demir Çağı seramiklerinde mal grupları yukarıda bahsettiğimiz faktörlerin tümü göz önünde tutularak oluşturulmuştur. Grupların tek bir özelliğin ön plana çıkartılarak oluşmasından özellikle kaçınılmıştır. Bu maksatla, gruplama yapılırken öncelikli olarak, üretim tekniği, fırlama durumu ve hamur niteliği, boya bezeme gibi faktörler göz önünde tutularak yapılmıştır. Üretim tekniği olarak yapılan ilk ayırmda burada ele alınan seramiklerin neredyse tamamının çark üretimi olduğu el yapımı örneklerin ise çok az bulunduğu anlaşılmıştır. Bunun üzerine seramikler koyu yüzlü olanlar ve boyalı olanlar olarak 2 ana gruba ayrıldı. Daha sonra koyu yüzlü seramiklerin hamur özelliklerine göre yapılan sınıflandırma sonucunda kaba mallar (Course ware) ve iyi mallar (Fine Ware) olarak 2 farklı ana grup tespit edilmiştir. Ancak yapılan kazıların belli bir tabaka veya dönem ayırt edilmeksizin yapılmış olması ve ortaya çıkan buluntuların da belli bir tabaka verilmeden toplanması bu mal gruplarının tarihlendirilmesinde büyük zorluklar yaşanmasına sebep olmuştur.

---

<sup>509</sup> Polat 2002, 14.

<sup>510</sup> Polat 2002, 15.

### 5.2.1. El Yapımı Mallar

Gökhöyük Bağları Höyüğü Demir Çağı seramikleri içerisinde el yapımı üretim modeline dayanan çok az sayıda seramik parçası ele geçmiştir. Bunlar çalışılan seramikler içerisinde %3'lük bir bölümü oluşturmaktadır. El becerisi dışında herhangi bir teknolojik gelişmişliğe gerek duymayan bu üretim tekniği insanlığın kili şekillendirip pişirmeye başladığı günden beri neredeyse aynı yöntemlere dayanmaktadır. Anadolu'da MÖ 8 binlere tarihlenen en erken el yapımı seramik örneklerin Boncuklu Höyük'ten<sup>511</sup> geldiği bilinmektedir. Uzun yıllardan sonra ortaya çıkan teknolojik gelişmeler doğrultusunda çark ve kalıp yöntemleri kullanılmıştır. Ancak bunlarla aynı zaman diliminde elde üretim devam etmiştir. Dolayısıyla bu üretim tekniğinin erken dönemlere özgü olabileceği gibi, çarkın kullanıldığı dönemlerde çark yapımı ile paralel olarak dönemin gereksinimlerine göre veya ihtiyaca göre üretilmeye devam ettiği anlaşılmaktadır. Özellikle mutfak kabı olarak da adlandırılan basit pişirme kapları çoğunlukla elde üretilmiş olmaları ile karakterize edilmişlerdir. Bunların dışında büyük boyutlu depolama kaplarında elle üretildiği bilinmektedir. Boğazköy-Hattuşa'da Erken Demir Çağına tarihlenen seramiklerin el yapımı olduğu ve kırmızı boya bezemeli oldukları<sup>512</sup> bilinmektedir. Yine Kilise Tepe Demir Çağı tabakasında açığa çıkarılan ve Kindergarten Ware olarak adlandırılan mal grubunun da el yapımı, boya bezemeli olduğu<sup>513</sup> bilinmektedir. Gökhöyük Bağları Höyüğü Demir Çağı seramikleri içerisinde bulunan el yapımı malların kaba özellikte oldukları ve hamur yapılarında bulunan katkıların boyutlarının daha büyük olduğu görülmüştür.

### 5.2.2. Çark Yapımı Mallar

Gökhöyük Bağları Höyüğü 2002 – 2005 yılları arasında yapılan kazılarda ele geçen ve Demir Çağı seramik leri olarak adlandırılıp bu tez kapsamında çalışmaya dahil edilen seramiklerin büyük bir kısmı çark üretimi mallardır. Bu seramikler katkı boyutlarına göre; kaba mallar (Grup 1) ve ince mallar (Grup 2) olmak üzere 2 ana

---

<sup>511</sup> Spataro vd. 2017, 420-429.

<sup>512</sup> Genz 2003, 179; 2004, 24-26.

<sup>513</sup> Hansen-Postgate 1999,117.

grup altında değerlendirilmiştir. Bu iki ana grup da kendi içinde renk farklılıkları, katkı türleri ve yüzey uygulamalarına göre alt grupları tespit edilmiştir.

### **5.2.2.1. Kaba Mallar**

Grup 1'e ait çark yapımı mallar içinde bulunan katkılar genelde 2-3 mm'lik iri boyuta sahiptirler. Büyük ihtimalle bu kaplar içinde bulunan iri boyutlu katkıdan dolayı hamuru gevşek dokuludur. Muhtemelen az ya da orta dereceli bir ısıda fırınlanmış olmalıdırlar. Bunların içinde bulunan katkılar, kuvars, taşçık, gümüş mika ya da altın mika ve kireç olarak sıralanabilir. Bunların dışında bazı parçalarda şamot katkının da olduğu tespit edilmiştir. Bu gruba giren kapların daha çok mutfak ve depolama kapları olarak kullanılan kaplardan oluştuğu anlaşılmaktadır.

### **5.2.2.2. İnce Mallar**

Çark yapımı ince mallar Gökhöyük Bağları Höyüğü çanak-çömlek repertuarı içinde genelde kase ve çanaklardan oluşmaktadır. Bu guruba aldığımız parçaların hamurunda bulunan katkıların boyutuna en fazla 0.5 mm kadardır. Bunları tümü çok sert ve sıkı dokulu seramiklerden oluşmaktadır. Bu malların hamurunda kaba taşçık ve ya organik bitki bulunmadığından kilin özenle arındırıldığı tahmin edilmektedir. İnce kireç, kum, altın ve gümüş mika katkılarıdır. Hamur özelliklerinden yüksek ısıda pişirildikleri tahmin edilmektedir. Kaba malların yüzeyinde görülen kireç ve bitki yanması sonucunda oluşan gözenekler ince mallarda görülmez.

## **5.3. Demir Çağı Form Grupları**

Gökhöyük Bağları Höyüğü Demir Çağı seramiklerinde, form gruplarının saptanmasında 400 parça seramik incelenmiştir. Bu seramiklerden bazıları kısmen tümlenmiş olup, geri kalanlar profil veren ağız, kaide ve kulp gibi parçalarından meydana gelmektedir. Öncelikli olarak kaplar kullanım özelliklerine göre "açık" ve "kapalı" kaplar olarak iki ana gruba ayrılmıştır. Tiplerin belirlenmesinde ise form özellikleri göz önünde bulundurulmuştur. İncelenen parçaların ağız gövde biçimleri göz önünde bulundurularak kapların kendi içindeki alt türlerini de belirlemeye gayret gösterilmiştir. Daha sonra tespit edilen gruplar içindeki kaplar ağız işlenişleri,



biçimlerine ve boyutlarına göre alt tiplere ayrılmıştır. Buna göre kaseler, çanaklar, tabaklar, mortariumlar ve maşrapa/bardak ve fincanlar açık kapların içerisinde değerlendirilmiştir. Bunların dışında kalan çömlekler, testiler ve depolama kapları (pithoslar) ise kapalı kaplar grubu altında değerlendirilmiştir (**Grafik 2**).

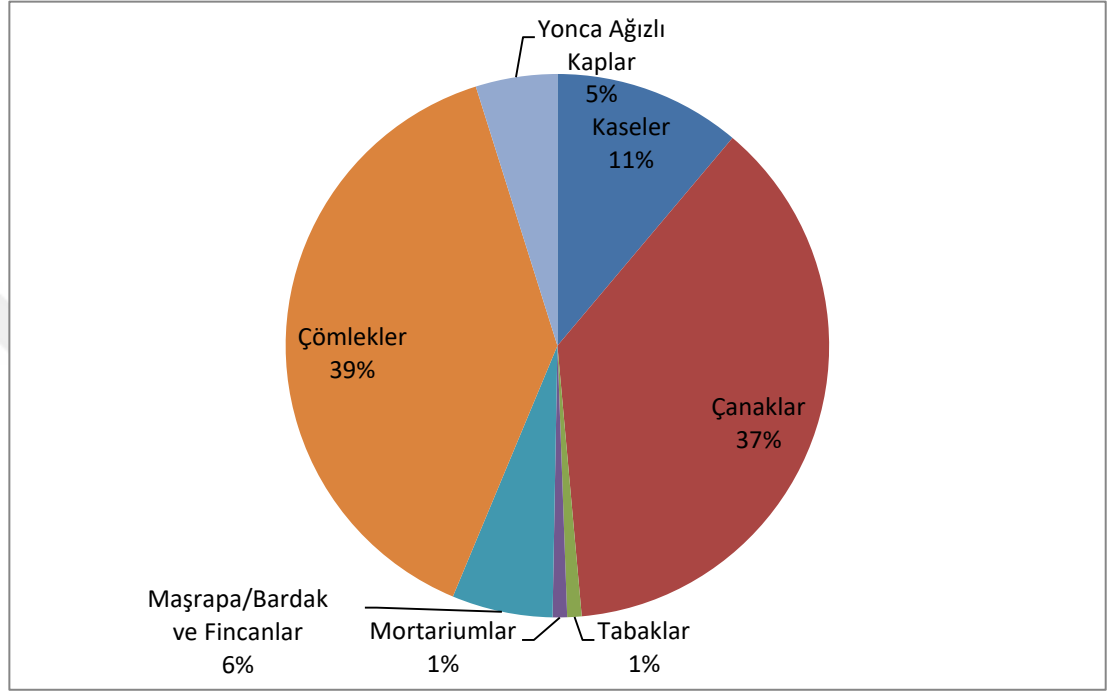

**Grafik 2:** Tez Kapsamında İncelenen Kap Formlarının Genel Dağılımı

### 5.3.1. Açık Formlar

Yabancı kaynaklardan dilimize girmiş olan açık kaplar (offene gefäße) ağız çapı gövde çapından büyük olan kaplar için kullanılmaktadır. Genellikle ağız kenarı dışı açık olan bu kaplar için geniş ağızlı yayvan kaplar veya açık formlar terimi de kullanılmaktadır<sup>514</sup>. Bu kaplar katı veya sıvı gıdaların servisini yapmak için ya da saklama kabı olarak günlük kullanıma yönelik üretilmişlerdir. Bu grupta incelenen seramikler içerisinde yer alan kaseler, çanaklar, (derin ve sığ çanaklar olarak kendi içinde ayrılır) tabaklar, mortariumlar ve fincan ile maşrapalar açık formlar olarak değerlendirilmiştir.

<sup>514</sup> Ökse 2012, 88.

### 5.3.1.1. Kaseler

Ökse kaseleri tanımlarken, kase kelimesinin farsça bir kelime olduğunu ve cam ya da topraktan yapılmış derince çanak anlamında kullanıldığını bildirmektedir<sup>515</sup>. Bu çalışmada bizde ağız çapı 15 cm.'ye kadar olan derin kaplar için kase terimini kullandık. Çalışılan kaplar içinde 50 adet kase bulunmaktadır. Bunlar tüm kaplar içinde değerlendirildiğinde yaklaşık %11 lik bir oranla temsil edilmektedirler. İncelenen kaselerin ağız çapları 8 ile 15 cm arasında değişmektedir. Kaseler ağız ve gövde formlarına göre, düz ağız kenarlı küresel gövdeli kaseler, içe çekik ağız kenarlı kaseler, Akhamenid kaseler, S formlu kaseler ve omurgalı kaseler, olarak 5 ayrı ana tipe ayrılmıştır. Bu ana tiplerin de kendi içinde alt tipleri belirlenmiştir. Kaseleri oluşturan ana tiplerin kendi içinde yüzdeler dağılımı aşağıda görüldüğü gibidir (**Grafik 3**).

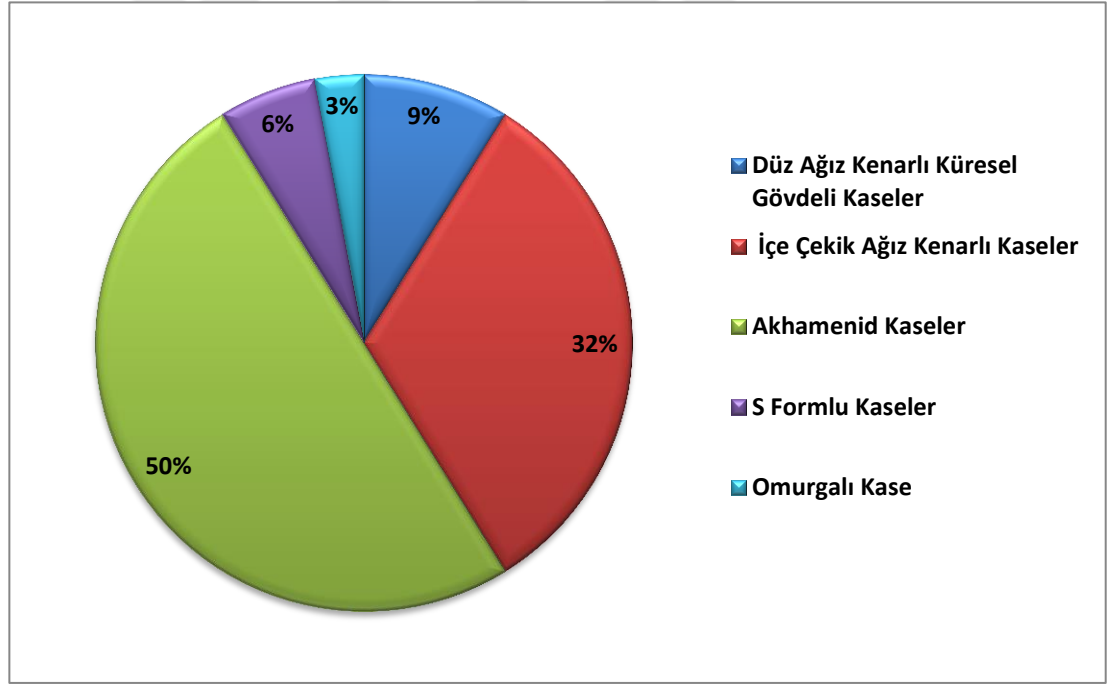

**Grafik 3:** Kaselerin Kendi İçersinde Genel Dağılımı

#### Tip 1: Düz Ağız Kenarlı Küresel Gövdeli Kaseler

<sup>515</sup> Ökse 2012, 88.

Tip 1 içerisinde deęerlendirdiđimiz kaseler küresel gövdelidirler. Ağız apları yaklaşık olarak 8 ile 15 cm arasındadır. Bunların karından kaideye dođru daralan küresel bir gövdeleri vardır. Bunlar kaseler içerisinde % 9'luk düşük orana sahiptir. Kendi içinde iki alt tipe ayrılırlar (**Lev.1, No:1-3**). Genel olarak kaba özellikte olan bu form ark üretimi mallardan oluşmaktadır. Seramik hamurlarına bakıldığında yoğun kire katkının yanında altın mika ve taşığın bulunduğu görölmektedir. Düz ağız kenarlı küresel gövdeli kaselerin bulunduğu diđer yerleşimlerde ki benzer örnekleri Bođazköy/ Hattuşa'da Büyükkaya I'e (yaklaşık olarak MÖ 600-350)<sup>516</sup>, Gordion'da (Ge Frig ađı'na)<sup>517</sup>, Alışar' da (MÖ 1.Bin yılın 2. yarısına)<sup>518</sup>, Oymaađaç Höyük'de (MÖ 900-600/550 arasına)<sup>519</sup> tarihlenmiştir

## **Tip 2: İe ekik Ağız Kenarlı Kaseler**

Kâseler içinde en çok görölen formlardan biri de ie ekik ağızlı kaselerdir. Bu form kaseler içerisinde % 32'lik bir oranla temsil edilirler. İe ekik ağız kenarlı yuvarlatılmış dudaklı olmaları ile dikkat ekerler. Formun projeksiyon noktası, gövdenin en kalın olduđu omuz hizasındadır. Ayrıca, genelde kaide altında merkezde konik ıkıntı bulunmaktadır. Ağız apları 9.8 ile 14.7 cm arasında deđişmektedir. Ağız işlenişlerindeki farklılıklara göre dört alt tipe ayrılırlar (**Lev.2-5**). Tip 1 içinde deęerlendirilenler, ie ekik ağızlı, yuvarlatılmış kalın dudaklı, düzleştirilmiş yüzeyli, parlak gri astarlıdır. ark yapımı olan bu kasenin, iyi pişmiş, gözeneksiz, kire ve mika katkılı bir hamuru vardır (**Lev. 2, No: 1-5**). Benzer örneđi Gordion'da<sup>520</sup> MÖ 700-550 yılları arasına tarihlenmektedir. Benzerinden yola ıkarak bu örnek de MÖ 6.-5. yüzyıl aralığına tarihlenmiştir. Tip 2 ye giren kaseler de ark yapımı, ie ekik yuvarlatılmış ağızlı, koyu parlak astarlı, dışı, ii akılıdır. (**Lev. 3, No: 6-9**). Benzerleri Kaman-Kalehöyükde MÖ 6.-5. yüzyıl'a<sup>521</sup>

<sup>516</sup> Bossert 2000, Taf. 73, No. 848.

<sup>517</sup> Henrickson 1994, Fig. 10-9, No. A.

<sup>518</sup> Von Der Osten 1937, Fig. 30, No. 356.

<sup>519</sup> Yılmaz 2015, Levha 3-1.

<sup>520</sup> Sams 1994, Fig. 17, Kat. No. 221.

<sup>521</sup> Matsumura 2000, Taf. 200, Kat. No. KL87, 3293.

Daskleion'da MÖ 7. yüzyıl'a<sup>522</sup> Boğazköy/Hattuşa'da MÖ 6.-5. yüzyıl'a<sup>523</sup> tarihlenmiştir. Benzerlerinden yola çıkarak bu örnek de MÖ 6.-5. yüzyıl aralığına tarihlenmiştir. Tip 3 de bir örnek ile temsil edilen bu örnek siyah astarlı, parlak açkılı, içe çekik düz kalınlaştırılmış dudaklıdır (**Lev. 4, No: 10**). Benzer örnekler Afyon ve çevresi yüzey arařtırmalarında<sup>524</sup> MÖ 8.-6. Yüzyıl'a tarihlenmiştir. Biz bu örneğin MÖ 6.-5. yüzyıl aralığına tarihlenmesini daha uygun bulduk. Tip 4 de deęerlendirilen bir örnek ise siyah astarlı ve açkılıdır. Konik gövdeli, dik yükselen ağız kenarlı, yuvarlatılarak içe çekilmiş dudaklıdır (**Lev. 5, No: 11**). Benzer örneklerin ele geçtięi yerleşimler, Gordion (MÖ 9.-7. yüzyıl)<sup>525</sup> Daskleion (MÖ Geç 6.- Erken 5. yüzyıl)<sup>526</sup>. Benzerlerinden yola çıkarak bu örnek de MÖ 6.-5. yüzyıl aralığına tarihlenmiştir.

### **Tip 3: Akhamenid Kaseler**

Akhamenid kaseler olarak literatüre giren kaseler, Pers imparatorluğu'nda yaygın olarak kullanılan kulpsuz içki kaplarıdır. Bu kaselerin ilk örnekleri altın gümüş bronz gibi deęerli metallere üretilmişlerdir. Zamanla bu deęerli metal kaselerin taklitleri olarak camdan ve pişmiş topraktan örneklerin yapıldığı tahmin edilmektedir<sup>527</sup>. Bu tip kaselerin öncülerinin Güney Anadolu, Mezopotomya ve İranda ortaya çıkarılan dışa dönük kenarlı kaseler olduęu düşünölmektedir<sup>528</sup>. Ufuk Esin başkanlığında yapılan Tölin Tepe kazılarında, yaklaşık olarak MÖ 4500'lere tarihlenen Halaf tabakalarında bu tip kaplar bulduklarını bildirmektedir<sup>529</sup>. Halaf höyüęün (Tell Halaf) Yeni Asur tabakalarında da bu tip kaselerin varlığı bildirilmiştir<sup>530</sup>. Akhamenid kaselerin derin olanlar ve sığ olanlar olarak kabaca iki grubu bilinmektedir. Bunlardan sığ olanlar phiale olarak da adlandırılırlar<sup>531</sup>. Dışarıya doęru açılarak yükselen bir dudaęa, yarım küre ya da yarım küreye yakın

<sup>522</sup> Polat 1999, Lev. 22, Kat. No. 5.

<sup>523</sup> Bossert 2000, Taf. 72, Kat. No. 842.

<sup>524</sup> Bilgin 2018, Lev. 1, Kat. No. 5.

<sup>525</sup> Sams 1994, Fig. 20, Kat. No. 509.

<sup>526</sup> Polat, 2002, Lev. 43, Çiz. B12.

<sup>527</sup> Dusinberre 1999, 76.

<sup>528</sup> Dusinberre 1999, 76-77.

<sup>529</sup> Esin – Arsebük 1974, 68,76-78(Res. 13-14).

<sup>530</sup> Hrouda 1961, 98-100, Kat.60-62.

<sup>531</sup> Dusinberre 1999, 76.

gövdeye sahiptir. Dudak içbükey profilli. Dudaktan gövdeye geçiş yumuşaktır uzun ağız kenarlı, yuvarlatılmış dudaklıdır (Lev.6-8). Kaseler içinde en yoğun grubu oluşturmaktadırlar. Akhamenid kaseler olarak bu grup altında incelenen seramiklerin ağız çapı 8 ile 19 cm. arasında değişmektedir. Neredeyse tamamının astarlı ve parlak açkılı oluşlarından lüks sofraya ve içki kapları olarak kullanılmış oldukları düşünülmektedir. Tespit edilen örneklerin bir kısmının form ve hamur katkı özellikleri olarak birbirine yakın olması bir standart üretimin olduğunu işaret etmektedir. Ancak bunların bir merkezde üretilip oradan başka bir merkeze mi dağıtıldığı, yoksa Gökhöyükte tek bir atölyeden mi çıktığı tam olarak bilinmemektedir. Bununla birlikte bu standart üretimden uzak daha kaba olanlar ve hamur katkılarından yerel kil özellikleri taşıyanlar ise Gökhöyük de yerel bir üretimin de söz konusu olabileceğini işaret etmektedir. Akhamenid kaseler kendi içinde üç alt tipe ayrılmışlardır. Tip 1 içinde değerlendirilen örnekler dışarıya doğru açılarak yükselen bir dudağa, yarım küre gövdeye sahiptir. S profilli olup dudaktan gövdeye geçiş yumuşaktır. Kap, çark yapımı, sıkı dokulu, çok az kireç ve mika katkılı orta derece pişmiştir. Kap yüzeyi düzleştirilmiş ve astarlıdır (Lev.6, No:1-3). Benzer örnekler, Seyitömer Höyük’de MÖ 5. yüzyıl’a<sup>532</sup>, Afyon ve Çevresi yüzey araştırmalarında MÖ 5.-4. yüzyıl’a<sup>533</sup> tarihlenmiştir. Benzerlerinden yola çıkarak bu örnek de MÖ 5. yüzyıl’a tarihlenmiştir. Tip 2 de değerlendirilen Dışarıya doğru açılarak yükselen bir dudağa, yarım küre veya yarım küreye yakın bir gövdeye sahiptir. Dudaktan gövdeye geçiş keskindir (Lev.7, No:3-12). Benzer örnekleri Seyitömer Höyük’de MÖ 4. yüzyıl’a<sup>534</sup> Oymaağaç Höyük’de MÖ 600/550-330<sup>535</sup> aralığına tarihlenmektedir. Tip 3 içinde ele alınan örnekler dışarıya doğru açılarak yükselen bir dudağa, yarım küre veya yarım küreye yakın bir gövdeye sahiptir. Dudak içbükey profilli, dudaktan gövdeye geçiş ise yumuşaktır. (Lev.8, No:12-17). Benzer örnekleri Boğazköy/Hattuşa’da MÖ 7.-5.yüzyıl’a<sup>536</sup> Kaman-Kalehöyük’de<sup>537</sup> Kınık Höyük’de<sup>538</sup> MÖ 6.-4. yüzyıl’a tarihlenmiştir.

<sup>532</sup> Coşkun 2011, Fig 1, Kat. No. 1-2.

<sup>533</sup> Bilgin 2018, Lev. 47, Kat. No. 320.

<sup>534</sup> Coşkun 2011, Fig 2, Kat. No. 14.

<sup>535</sup> Yılmaz 2015, Lev 33, Kat No.5.

<sup>536</sup> Bossert 2000, Taf. 84 Kat. No. 1005.

<sup>537</sup> Matsumura 2005, Taf. 156/KL91-M68, Taf. 156/KL89-P-278.

#### **Tip 4: S Formlu Kaseler**

Tip 4 içinde değerlendirilen S formu kaselerin ağız kenarı dışa çekiktir. Ağızdan gövdeye 'S' biçiminde bir profille geçilmiştir (**Lev.9, No: 1-2**). Dışarıya doğru açılarak yükselen bir dudağa, yarım küre gövdeye sahiptir. Dudak iç bükey profilli. Dudaktan gövdeye geçiş yumuşaktır. Yalnız ağız gövde kısımları sağlam ele geçtiğinden kaidelerinin nasıl olduğu bilinmemektedir. Toplamda iki adet örnekle temsil edilen S formu kaselerin Gökhöyük Bağları Höyüğünde fazla örneğine rastlanmamaktadır. Benzer örnekleri Kaman-Kalehöyük'de<sup>539</sup>, Daskleion'da MÖ 7. yüzyıl'a<sup>540</sup> Boğazköy/Hattuşa'da MÖ 8.-7. yüzyıl'a<sup>541</sup> tarihlenmiştir.

#### **Tip 5: Omurgalı Kase**

Tip 4 içinde değerlendirilen Omurgalı kasenin incelen seramikler arasında yalnız bir örneği ele geçmiştir. Dışa hafif çekik ağızlı, inceltilmiş ağız kenarı dışa dönük olup dudak hafif kısadır. Kaideye doğru daralan gövdeye sahip olup, gövde bitiminde içe keskin bir dönüş yapmaktadır (**Lev.10**). Kaidesi kırık olduğundan nasıl olduğu anlaşılamamıştır. Bulduğu alandaki diğer örnekler ve kabın özelliklerinden yola çıkarak MÖ 8.-7. yüzyıl aralığına tarihlediğimiz kabın benzer örnekleri Kınık Höyük'de MÖ 11.-9. yüzyıl'a<sup>542</sup> Daskleion'da MÖ 7.-6. yüzyıl'a<sup>543</sup> tarihlenmiştir.

#### **5.3.1.2. Çanaklar**

Tuba Ökse, Kil çadır direklerinin uçlarına geçirilen içi oyulmuş tahtaların çanak olarak adlandırıldığını, kap olarak ise genellikle toprak ya da metalden yapılmış yayvan ve çukurca kaplara bu adın verildiğini bildirmektedir<sup>544</sup>. Türk Dil Kurumu'nun sözlüğünde ise çanağın tanımı; çapı yüksekliğinin iki katından fazla olan kaplar olarak verilmiştir. Bundan dolayı bizde bu çalışmada açık formlar

<sup>538</sup> Ergürer 2016 Lev.17 Kat. 142.

<sup>539</sup> Matsumura 2005, Taf. 118, Kat. No. KL89-M-352.

<sup>540</sup> Polat 1999, Lev 53, Kat. No. B45.

<sup>541</sup> Bossert 2000, Taf. 82, Kat. No. 975.

<sup>542</sup> Ergürer 2016, Lev. 17, Kat. No. 139.

<sup>543</sup> Polat 1999, Lev. 54, Kat. No. 2.

<sup>544</sup> Ökse 2012, 88.

içerisindeki, ağız çapı yüksekliğinin iki katından fazla olan kapları çanak olarak adlandırdık. Kendi içinde ağız biçimlerine göre alt tiplere ayrılan çanaklar bütün seramikler içerisinde % 37'lik bir oranla temsil edilirler. Ağız biçimlerine göre; dışa çekik ağızlı kenarlı çanaklar, içe çekik ağızlı kenarlı çanaklar, kalınlaştırılmış ağız kenarlı çanaklar, yuvarlatılarak kalınlaştırılmış ağız kenarlı çanaklar, basit yükselen ağız kenarlı çanaklar, konik gövdeli dik yükselen ağız kenarlı çanaklar, içe dönük ağız kenarlı çanaklar, makara kulplu çanaklar, dirsekli çanaklar olarak 9 ana tipe ayrılmıştır. Bu çanakların kendi içinde ağız ve gövde özelliklerine göre yine alt tipleri de bulunmaktadır. Çanakların tamamı çark yapımı olup elde üretime dair bir belirti yoktur. Çanakların kendi içerisinde dağılımı aşağıda görüldüğü gibidir (**Grafik 4**).

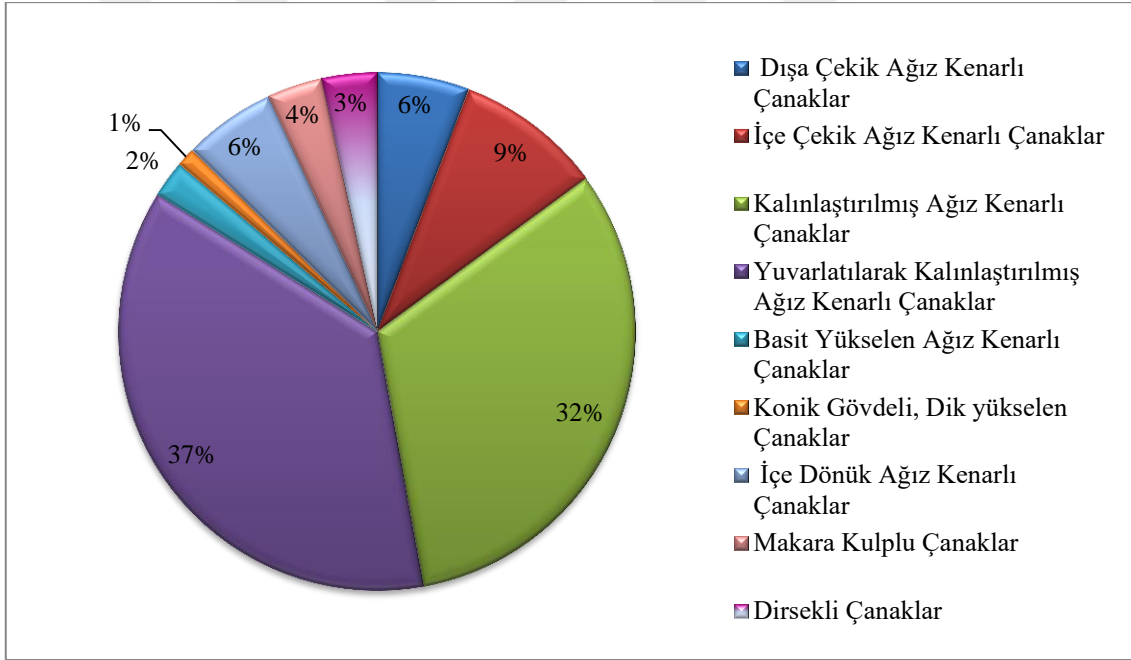

**Grafik 4:** Çanakların Kendi İçerisinde Genel Dağılımı

### Tip 1: Dışa Çekik Ağız Kenarlı Çanaklar

Tip 1 içerisinde yer alan çanaklar dışa çekik ağız kenarlı olmaları ile diğerlerinden ayrılmışlardır. Bunların bir başka belirgin özelliği ise dirsekli olmalarıdır (**Lev.11-12**). Ağız çapları yaklaşık olarak 15.4 ile 23.5 cm arasındadır. Çanaklarda karşılaşılan tüm ana tipler içerisinde % 6'lık dilimi bu tip oluşturmaktadır. Ağız ve gövde formlarına göre 2 alt tipe ayrılmışlardır: Tip 1.1 Dışa dönük ağız kenarlı, ağızdan omuza (dirsekli) sert geçişlidir (**Lev.11, No:1-2**). Çark

yapımı, İyi pişmiş, sıkı dokulu, kabın hamuru kireç, taş, kuvars ve mika katkıdır. MÖ 8.-6. Yüzyıl aralığına tarihlediğimiz bu parçanın benzer örnekleri, Kaman-Kalehöyük'de MÖ 600-580<sup>545</sup>, Boğazköy-Hattuşa'da MÖ 7.-5. yüzyıl<sup>546</sup> Kınık Höyük'de MÖ 8.-6. yüzyıl<sup>547</sup> aralığına tarihlenmektedir. Tip 1.2 hafif dışa döndürülmüş ağız kenarlı, karından kaideye (dirsekli) sert geçişlidir. Çark yapımı olan kabın hamuru, orta pişmiş, sıkı dokulu, kireç, taşçık ve mika katkıdır (**Lev.12, No:3-5**). Benzer örnekleri Oymağaç Höyük'de MÖ 900-600/550 aralığına<sup>548</sup> Daskleion'da MÖ 7. yüzyıl'a tarihlenmektedir. Benzerlerinden yola çıkarak parçanın MÖ 9.-6. yüzyıl aralığına tarihlenmenin doğru olacağı kanatindeyiz.

## Tip 2: İçe Çekik Ağız Kenarlı Çanaklar

Bu tip altında incelenen kaplar form olarak yarı küresel gövdelidirler (**Lev.13-16**). Bu kapların ağız çapları 21 ile 31.4 cm arasında değişmektedir. Bunlar çanaklar içerisinde % 9'luk bir oranla temsil edilirler. İçe çekik ağızlı kaseler de ağız ve gövde özelliklerindeki farklılıklara göre kendi içinde 3 alt tipe ayrılmıştır. Tip 2.1 İçe çekik ağız kenarlı olup bunların içe doğru kalınlaştırıldığı görülebilmektedir. Diğer örneklerle göre gövdeden ağza geçişte İçe doğru sert bir dönüş dikkat çeker. Ayrıca bu guruba giren örneklerin yüzeyinde pişirmeden kaynaklı patların varlığı göze çarpmaktadır. Çark yapımı, düzleştirilmiş mat yüzeyli, krem/açık kahverengi astarlıdır. Orta pişmiş, kabın hamuru kireç, mika ve taşçık katkıdır (**Lev.13, No: 1-3**). Benzer örnekleri, Kınık Höyük'de MÖ 6.-4. Yüzyıl'a<sup>549</sup> Kaman-Kalehöyük'de MÖ 6.-5. Yüzyıl'a<sup>550</sup> tarihlenmiştir. Gökhöyük örneği ise MÖ 7.-6. yüzyıl aralığına tarihlenmiştir. Tip 2.2 ise gövdeden ağza geçişte görülen yumuşak dönüşle ayrılmaktadır. Ağız kenarı dışa doğru çapraz kesimlidir. Tek bir örnekle temsil edilen bu forma ait kap MÖ 6.-Erken 5. yüzyıl tarihlenmiştir (**Lev.14, No: 4**). Benzerleri Kınık Höyük'de MÖ 6.-4. yüzyıl'a<sup>551</sup> Kaman-Kalehöyük'de MÖ 6.-5. yüzyıl'a<sup>552</sup>

<sup>545</sup> Matsumura 2005, Taf. 156/KL 87-3798.

<sup>546</sup> Bossert 2000, Taf. 82/974.

<sup>547</sup> Ergürer 2016, Lev. 16, Kat. No. 129.

<sup>548</sup> Yılmaz 2015, Lev. 30 Kat. No. 2.

<sup>549</sup> Ergürer 2016, Lev. 27, Kat. No. 237.

<sup>550</sup> Matsumura 2000, Taf. 194, Kat. No. KL87 3319.

<sup>551</sup> Ergürer 2016, Lev. 27, Kat. No. 237.

<sup>552</sup> Matsumura 2000, Taf. 194, Kat. No. KL87 3319.



Afyon yüzey arařtırmalarında ele geen rnekler M 8-6. yzyıl'a<sup>553</sup> tarihlenmiřtir. Tip 2.3 yuvarlatılmıř ađız kenarlı olup tek bir rnekle temsil edilmektedir (**Lev.15, No: 5**). Tip 2. 4 bu grupta deđerlendirilen  para ie ekik ađız kenarlı olup ađzın hemen altında oluk grlr (**Lev.16, No: 6-8**). Benzer rnekler, Gordion-Yassihyk'de EDC'ye<sup>554</sup>, Kınık Hyk'de M 11.-9. yzyıl aralıđına<sup>555</sup>, Kaman-Kalehyk'de 2D1-3 M 1200-800 aralıđına<sup>556</sup>, Oymaađaç Hyk'de EDC'ye, Bođazky-Hattuřa'da EDC'na<sup>557</sup>. Van Kalesi Hyk'de M 9.-8. yzyıl aralıđına<sup>558</sup> tarihlemiřtir.

### **Tip 3: Kalınlařtırılmıř Ađız Kenarlı anaklar**

anaklar ierisinde % 32 oranla yksek paya sahip ikinci gruptur. Bu tip ierisinde 28 kalınlařtırılmıř ađız kenarlı rnek bulunmaktadır (**Lev.17-23**). Kapların ađız apları 15 ile 49.2 cm arasında deđiřmektedir. İncelenen kaplar retim tekniđi aısından ele alındıđında tamamı arkta retilmiřtir. Bunların yzeyinde ark izleri kısmen grlebilmektedir. Form zellikleri ise kısmen sađlam olanlardan yola ıkarak, ie dođru kalınlařtırılmıř ađız kenarlı, ađızdan kaideye dođru daralan konik gvdeli ve halka kaideli bir forma sahip oldukları anlařılmaktadır. anakların Dıř ve İ yzey renkleri ođunlukla aynı olmakla birlikte bazı rneklerin dıř yzeylerinde tahminen fırınlamadan kaynaklı alacalanmalar sz konusudur. Bunlar da kendi iinde gvde ve ađız biimlerindeki farklılıklara gre 7 alt tipe ayrılmıřlardır. Tip 3.1 ađız kısmı dıřa ekilerek inceltilmıř, yayvan ađızlı, konik gvdelidirler. İe ve dıřa apraz kesik ađız kenarı gvdeye gre daha ince cidarlıdır. İki rnekle kalınlařtırılmıř ađız kenarlı anaklar iinde az bir oran sahiptir (**Lev.17, No: 1-2**). Bunlardan iki numaralı rnek zerinde iki sıra ip baskı bezek bulunmaktadır. Benzer rnekler Yazılıkaya'da Bau-B, M 14.-13. yzyıl'a<sup>559</sup> Gordion-Yassihyk'de Orta ve Ge Bronz ađı'na<sup>560</sup>, Kaman-Kalehyk'de Ge Bronz ađı 14.-13. yzyıl'a<sup>561</sup>, Gordion-

<sup>553</sup> Bilgin 2018, Lev. 2, Kat. No. 11-16.

<sup>554</sup> Henrickson 1994, 124, Fig. 10.4-i.

<sup>555</sup> Ergrer 2016, Lev. 16, No. 125.

<sup>556</sup> Matsumura 2005, Taf. 79, KL92-M82.

<sup>557</sup> Genz 2004, Taf. 21, No. 4.

<sup>558</sup> Sevin 1994, 226, Fig. 21.3, No. 1.

<sup>559</sup> Bittel-Naumann-Otto 1941, Abb 71, 17-23.

<sup>560</sup> Gunter 1991, Fig. 12-17.

Yassihöyük’de Geç Bronz Çağı’na<sup>562</sup>, Konya ve Çevresi yüzey araştırmalarında MÖ 14.-13. yüzyıl’a<sup>563</sup>, Boğazköy-Hattuşa’da MÖ 14.-13. yüzyıl’a<sup>564</sup>, Porsuk Höyük’de MÖ 14.-13.yüzyıl’a<sup>565</sup> tarihlenmiştir. Tip 3.2 konik gövdeli içe yuvarlatılarak kalınlaştırılmış ağız kenarlıdırlar. Toplamda sekiz örnekle temsil edilirler. İçe kalınlaştırılmış ağız kenarlılar içinde diğerlerinden üzerlerinde ip baskısı olmalarıyla ayrılırlar. Bunların bazılarında bir sıra ip baskı bulunurken bazılarında iki ve üç sıra ip baskı bulunmaktadır. Yüzey özelliklerine göre koyu yüzlü gri veya siyah astarlı olanlar ile soluk kırmızı veya kahverengimsi kırmızı astara sahip olanlar olarak kabaca iki grupta değerlendirilebilirler (**Lev.18, No: 3-10**). Tarafımızdan MÖ 13-11. yüzyıl aralığına tarihlenen bu kapların benzer örnekleri, Kınık Höyük’de MÖ 11.-9. yüzyıl aralığına<sup>566</sup>, Boğazköy-Hattuşa’da Geç Bronz Çağı’na<sup>567</sup>, Konya ve Çevresi II. bin yüzey araştırmalarında Son Bronz Çağı’na<sup>568</sup> Güngör Karauğuz’un Konya ve çevresi çalışmalarında MÖ 2. bin’e<sup>569</sup> Hasan Bahar ve Özdemir Koçak tarafından yapılan Konya araştırmalarında Erken Demir Çağı’na tarihlenmiştir<sup>570</sup>. Tip 3.3 kap gövdeden ağza geçiş kısmında kalınlaştırılmış ancak ağız kısmı yuvarlatılıp daha ince bir form verilmiştir. Bu tip tek bir örnekle temsil edilmektedir. Yayvan konik formudur. (**Lev.19, No: 11**). Tarafımızdan MÖ 13-11. yüzyıl aralığına tarihlenen bu formun benzer örnekleri, Güneri tarafından yapılan araştırmalarda MÖ 14.-13. yüzyıl aralığına<sup>571</sup> Boğazköy-Hattuşa’da Erken Demir Çağı Başına<sup>572</sup> tarihlenmiştir. Tip 3.4 ağız kenarı içe ve dışa doğru her iki tarafa kalınlaştırılmış konik gövdelidirler. Bunlar T formu çanaklar olarak da bilinirler.<sup>573</sup> Toplamda 6 parçayla temsil edilmektedirler (**Lev.20, No: 12-17**). Tarafımızdan MÖ 13-11. yüzyıl aralığına tarihlenen bu formun benzer örnekleri, Yazılıkaya’da Bau B dönemine<sup>574</sup> Gordion-

<sup>561</sup> Matsumura 205, Taf. 14-19 KL95-M446.

<sup>562</sup> Henrickson 1994, Fig. 10, 2.2. (k).

<sup>563</sup> Güneri 1988, Res. 4, No. 1-2.

<sup>564</sup> Bouthillier 2014, Fig. 47, No. A.

<sup>565</sup> Duprê 1983, Pl. 77. Niveau III, 129-132.

<sup>566</sup> Ergüner 2015, Lev. 18, 153, Lev. 19, 156, 161.

<sup>567</sup> Bouthillier 2014, Lev. 46, No. C, D, F, Fig. 48.

<sup>568</sup> Güneri 1987, Res. 4, No. 8-11, 20-22, Res. No. 11, 13.

<sup>569</sup> Karauğuz 2005, Lev. 9, 2-4, 7-8.

<sup>570</sup> Bahar-Koçak 2004, Çiz. 34 No.1-4, Çiz. 35, No. 2-3.

<sup>571</sup> Güneri 1987, Res. 4, No. 6, Res. 5, No. 7.

<sup>572</sup> Genz 2004, Taf. 20, Kat. No. 20.

<sup>573</sup> Matsumura 2005, 176, 280.

<sup>574</sup> Bittel-Nauman-Otto 1941, Abb. 71, No. 4.

Yassihöyükde YHSS 8.tabakaya Geç Bronz Çağı'na<sup>575</sup> Güneri tarafından yapılan Konya ve Çevresi araştırmalarında II. Binin ikinci yarısı'na<sup>576</sup>, Boğazköy-Hattuşa'da level III'e<sup>577</sup>, Kınık Höyük'de MÖ 11.-9. yüzyıl aralığına<sup>578</sup>. Oymağaç Höyük'de MÖ 1125-900 aralığına<sup>579</sup> Kaman-Kalehöyük'de Chronheit III12-13'e tarihlenmiştir<sup>580</sup>. Tip 3.5 ise içe üçgen şeklinde kalınlaştırılmış ağız kenarlıdır. Konik gövdeli olup kaide kısmına kadar sağlam ele geçen bir örnekten yola çıkarak halka kaideli oldukları anlaşılmaktadır. Toplamda 5 parçayla temsil edilirler. Tarafımızdan MÖ 13-11. yüzyıl aralığına tarihlenen bu formun benzer örnekleri, Gordion-Yassihöyük'de Orta ve Geç Bronz Çağı'na<sup>581</sup> Güneri tarafından yapılan Konya ve çevresi araştırmalarında II. binin ikinci yarısına<sup>582</sup> Kınık Höyük'de MÖ 11.-9. yüzyıl aralığına<sup>583</sup> kaman-Kalehöyük'de (Chronheit III12-13'e<sup>584</sup> tarihlenmiştir. Tip 3.6 konik gövdeli yuvarlatılarak kalınlaştırılmış ağız kenarlıdır. Kabın dışında ağız kenarının altında kabı boydan çevreleyen bir oluk bulunmaktadır edilirlir (**Lev.22, No: 23-26**). Tarafımızdan MÖ 13.-11. yüzyıl aralığına tarihlenen bu formun benzer örnekleri, Kaman-Kalehöyük'de Chronheit III12-13'e<sup>585</sup>, Tarsus'da Late Bronze II'ye tarihlenmiştir<sup>586</sup>. Tip 3.7 İçe çekik ağızlı, kalınlaştırılmış ağız kenarlı, ağızdan kaideye doğru daralan konik gövdelidir (**Lev.23, No: 27-28**). Tarafımızdan MÖ 9.-7. yüzyıl aralığına tarihlenen bu formun benzer örnekleri, Van Kalesi çalışmalarında MÖ 7. Yüzyılın ikinci yarısı'na<sup>587</sup> Gordion-Yassihöyük'de YHSS 4, (Geç Frig) tabakasına<sup>588</sup>, Afyon Yüzey araştırmalarında MÖ 8.-6. Yüzyıl'a<sup>589</sup> tarihlenmiştir.

<sup>575</sup> Henrickson 1994, Fig. 10.2.1, (a) Fig. 10.2.2. (1-m).

<sup>576</sup> Güneri 1988, Res. 5, No. 12.

<sup>577</sup> Bouthiller Vd. 2014, Fig. 51, c, Fig. 46, c, f, k, Fig. 48.

<sup>578</sup> Ergürer 2015, Lev. 4, No. 27, Lev. 5, No. 35-37, 43.

<sup>579</sup> Yılmaz 2015, Lev. 20, No. 5.

<sup>580</sup> Matsumura 2005, Taf. 3, KL 92-M150, Taf. 3, KL 94-M107, Taf. 3, KL 96-M58.

<sup>581</sup> Gunter 1991, Lev. 12, 233-234.

<sup>582</sup> Güneri 1988, Res. 5-6, No. 12.

<sup>583</sup> Ergürer 2015, Lev. 4, No. 29.

<sup>584</sup> Matsumura 2005, Taf. 4, KL 94-M56, Taf. 4, KL 92-M225, Taf. 4, KL 95-M370.

<sup>585</sup> Matsumura 2005, Taf. 18, KL 95-M492.

<sup>586</sup> Goldman 1956, Kat, 386, No. 1168.

<sup>587</sup> Sevin 1994, Fig. 21.4, No. 7.

<sup>588</sup> Henrickson 1994, 10.9d.

<sup>589</sup> Bilgin 2018, Lev. 2, No. 16.

#### Tip 4: Yuvarlatılarak Kalınlaştırılmış Ağız Kenarlı Çanaklar

Yuvarlatılarak kalınlaştırılmış ağız kenarlılar, çanaklar içerisinde % 37'lik oran ile en büyük grubu oluşturmaktadır. Bu gruptaki parçaların ağız çapları 15 ile 33 cm arasında değişmektedir. Bunların çok az bir kısmı konik gövdeliyken bunların dışında kalan örneklerin tamamı yarı küresel gövdelidir. Kaideye kadar ele geçen örneklerden bazılarında halka kaide bulunurken bazılarının ise düz kaideli olduğu anlaşılmaktadır (**Lev.24-27**). Bu grup kendi içinde sekiz alt tipe ayrılmıştır. Tip 4.1 yuvarlatılarak kalınlaştırılmış ağız kenarlı kapların gövdeden kaideye daralan konik gövdeye sahiptirler. Toplamda 7 parçayla temsil edilen bu grubun bazı örneklerinin yarı küresel gövdeli oldukları görülmüştür (**Lev.24, No: 1-7**). Tarafımızdan MÖ 9.-6. yüzyıl aralığına tarihlenen bu formun benzer örnekleri, Boğazköy-Hattuşa'da MÖ 9.-6. yüzyıl aralığına<sup>590</sup>, Kaman-Kalehöyük'de MÖ 6.-5. yüzyıl aralığına<sup>591</sup>, Kınık Höyük'de MÖ 6.-4.yüzyıl aralığına, Oymaağaç Höyük'de MÖ 900-600/550 arasına<sup>592</sup> tarihlenmiştir. Tip 4.2 yuvarlatılarak kalınlaştırılmış ağız kenarının hemen altında bulunan oluk bu grubu diğerlerinden ayırmaktadır. Genelde yarı küresel gövde formludurlar. Toplamda yedi örnekle temsil edilirler. Kaideye kadar sağlam ele geçen örneklerden hem halka kaideli hem düz kaideli üretildikleri anlaşılmaktadır (**Lev.25, No: 7-14**). Tarafımızdan MÖ 6.-5. yüzyıl aralığına tarihlenen bu formun benzer örnekleri, Kaman-Kalehöyük'de MÖ 6.-5. yüzyıl aralığına<sup>593</sup>, Kınık Höyük'de MÖ 6.-4.yüzyıl) arasına<sup>594</sup> Boğazköy-Hattuşa'da MÖ 9.-6. yüzyıl aralığına<sup>595</sup> Oymaağaç Höyük'de MÖ 900-600/550<sup>596</sup> aralığına tarihlenmiştir. Tip 4.3 altında değerlendirilen örnekler yarı küresel gövdeli, içe çekilip yuvarlatılarak kalınlaştırılmış olmalarıyla dikkat çekerler. Toplamda 5 örnekle temsil edilirler (**Lev.26, No: 15-19**). Tarafımızdan MÖ 8.-5. yüzyıl aralığına tarihlenen bu formun

<sup>590</sup> Genz 2004, Taf. 40, Kat. No. 7.

<sup>591</sup> Matsumura 2005, Taf. 194, Kat. No. KL87-3162.

<sup>592</sup> Yılmaz 2018, Lev. 5, Kat. No. 3.

<sup>593</sup> Matsumura 2005, Taf. 194, Kat. No. KL87-3162.

<sup>594</sup> Ergürer 2016, Lev. 26, Kat. No. 225.

<sup>595</sup> Genz 2004, Taf. 40, Kat. No. 7.

<sup>596</sup> Yılmaz 2018, Lev. 5, Kat. No. 3.

benzer örnekleri, Daskleion'da MÖ Geç 6.- Erken 5. Yüzyıl'a<sup>597</sup> Oymaağaç Höyük'de MÖ 900-330'e<sup>598</sup> Porsuk-Zeyve Höyük'de MÖ 900-550 aralığına<sup>599</sup>, Seyitömer Höyük'de MÖ 5.-4. yüzyıl aralığına<sup>600</sup> Afyon ve Çevresi araştırmalarında MÖ 8.-7. yüzyıl'a tarihlenmiştir. Tip 4.4 altında değerlendirilen örnekler yuvarlatılarak kalınlaştırılmış ağız kenarlı yarı küresel ve konik gövdelidirler. Kısmen sağlam ele geçen örneklerden düz dipli oldukları anlaşılmaktadır. Toplamda 9 örneklerle temsil edilirler (**Lev.27, No: 20-29**). Tarafımızdan MÖ 8.-5. yüzyıl aralığına tarihlenen bu formun benzer örnekleri, Boğazköy-Hattuşa'da MÖ 9.-6. yüzyıl aralığına<sup>601</sup> Kaman-Kalehöyük'de MÖ 6.-5. yüzyıl'a<sup>602</sup>, Oymaağaç Höyük'de MÖ 900-600/550'ye<sup>603</sup> tarihlenmiştir. Tip 4.5 Hafif dışa çekik sivriltilmiş ağız kenarlı, konik gövdelidir, iki parçayla temsil edilir (**Lev.28, No: 30-31**). MÖ 8.-6. yüzyıl aralığına tarihlenen bu formun benzer örnekleri, Afyon Yüzev araştırmalarında<sup>604</sup> MÖ 7. yüzyıl'a, Porsuk-Zeyve Höyük'de MÖ 900-550 aralığına<sup>605</sup> tarihlenmiştir.

### **Tip 5: Basit Yükselen Ağız Kenarlı Çanaklar**

Çanaklar içinde yalnız bir örnekle temsil edilen bu kabın 15 cm ağız çapı bulunmaktadır. İçe kapanan ağızlı, dış bükey profilli torisforik kaidelidir (**Lev.29**). Yaklaşık 4.5 cm lik yüksekliğe sahip olan bu örnek çanaklar içinde en sığ olanıdır. Kaidenin ortasında sonradan açılmış bir delik bulunmaktadır. Düzleştirilmiş, koyu yüzlüdür. Tarafımızdan MÖ 6.-4. yüzyıl aralığına tarihlenen bu formun benzer örnekleri, Oymaağaç Höyük'de MÖ 600/550-330 aralığına<sup>606</sup>, Afyon ve çevresi araştırmalarında MÖ 8.-6. yüzyıl'a<sup>607</sup> tarihlenmiştir.

<sup>597</sup> Polat, 2002, Lev. 43, Çiz. B12.

<sup>598</sup> Yılmaz 2015, Lev. 17, Kat. No. 4.

<sup>599</sup> Duprê 1983, Pl 62, Kat. No. 24.

<sup>600</sup> Durgu 2013, Lev. XIX, Kat. No. 31.

<sup>601</sup> Genz 2004, Taf. 38, Kat. No. 12. Bossert 2000, Taf. 65, Kat. No. 704, Taf. 71, Kat. No. 803(MÖ 9.-6. yüzyıl); Genz 2004, Taf. 40, Kat. No. 3, (MÖ 9.-6. yüzyıl).

<sup>602</sup> Matsumura 2005, Taf. 191, Kat. No. KL86-1332.

<sup>603</sup> Yılmaz 2015, Lev. 40, Kat. No. 4.

<sup>604</sup> Bilgin 2018, Lev.2, Kat. No. 19.

<sup>605</sup> Duprê 983, Pl.68, Kat. No. 64.

<sup>606</sup> Yılmaz 2015, Lev. 39, Kat. No. 3, 4.

<sup>607</sup> Bilgin 2018, Lev. 5, Kat. No. 38.

## Tip 6: Konik Gövdeli Dik Yükselen Ağız Kenarlı Çanaklar

Konik gövdeli dik yükselen ağızlı olmalarıyla tip beşten ayrılmaktadırlar. Çanaklar içerisindeki payı %2 olan bu form toplamda iki örnekle temsil edilmektedirler. Kısmen tam ele geçen bir örnekten yola çıkarak ağızdan kaideye daralan konik gövdeli, dış bükey dipli, halka kaideli oldukları anlaşılmaktadır (**Lev.30**). Tarafımızdan MÖ 7.-5. yüzyıl aralığına tarihlenen bu formun benzer örnekleri, Boğazköy-Hattuğada MÖ 7. yüzyıl'a<sup>608</sup> Kınık Höyük'de MÖ 8.-6. yüzyıl'a<sup>609</sup>, Kaman-Kalehöyük'de MÖ 9.-7. yüzyıl aralığına<sup>610</sup>, Oymaağaç Höyük'de MÖ 650/600-330 arasına<sup>611</sup> tarihlenmiştir.

## Tip 7: İçe Dönük Ağız Kenarlı Çanaklar

İçe dönük ağız kenarlarıyla karakterize olan bu grup Tip 7'yi oluşturmaktadır. Bu grup içerisindeki kaplar 14 cm. ile 34 cm. arasında değişen ağız çapına sahiptir. Bunlardan yalnız iki adedi küresel gövdeli olup diğerleri konik gövdelidir. Yine bunlarda kendi içinde ağız işlenişlerine göre alt tiplere ayrılmaktadır (**Lev.31-33**). Az sayıda örneği bulunan bu kaplar toplamda 6 parçayla temsil edilmektedirler. Çanaklar içerisinde % 6'lık bir orana sahiptir. Bunlardan Tip 7.1 yuvarlatılmış ağızlı, dik dudak profile sahiptir. Ağızdan kaideye konik gövdelidir. Gövde dış yüzey üzerinde iki adet yiv bezeme yer almaktadır (**Lev.31, No:1**). Tarafımızdan MÖ 9.-7. yüzyıl aralığına tarihlenen bu formun benzer örnekleri, Kaman-Kalehöyük'de Cronheit IIc 2-3, MÖ 900-750 aralığına<sup>612</sup> Daskleion'da MÖ Geç 6. -Erken 5.yüzyıl'a<sup>613</sup>, Kınık Höyük'de (Tabaka III'e) MÖ 6.-4. yüzyıl aralığına<sup>614</sup>, Gordion-Yassıhöyük'de EPB III'e<sup>615</sup> tarihlenmiştir. Tip 7.2 yuvarlatılmış ağız kenarlı, ağız kenarı dış yüzey içbükey profilli, yarım küresel gövdelidir (**Lev.32, No:1**). Bu formun benzer örnekleri, Daskleion'da MÖ Geç 8.-Erken 7. yüzyıl'a<sup>616</sup>, Kınık

<sup>608</sup> Bossert 2000, 109, Taf. 69, Kat. No.775.

<sup>609</sup> Ergürer 2016, Lev. 22, Kat. No.181.

<sup>610</sup> Matsumura 2005, Taf. 110, Kat. No. KL89-P304.

<sup>611</sup> Yılmaz 2015, Lev. 4, Kat. No. 4.

<sup>612</sup> Matsumura 2005, Taf. 120 No. KL88-M52.

<sup>613</sup> Polat 1999, Lev. 43. B. 11.

<sup>614</sup> Ergürer 2016, Lev. 32 No. 286.

<sup>615</sup> Sams 1994, Fig. 16. No. 39.

<sup>616</sup> Polat 1999, Lev.18. Tip IV A.10.

Höyük’de MÖ 6.-4. yüzyıl arasına<sup>617</sup> Gordion-Yassihöyük’de (Meg. 10), Layer I’e<sup>618</sup> tarihlenmiştir. Tip 7.3 ise yuvarlatılarak içe kalınlaştırılmış ağız kenarlıdır. Bu tipte ağız kenarının elle dışa çok hafif döndürüldüğü göze çarpmaktadır (**Lev.33, No:1-4**). Benzer örnekleri, Kınık Höyük’de MÖ 6.-4. yüzyıl arasına<sup>619</sup>, Kaman-Kalehöyük’de (Cronheit IIa6 IIc1) MÖ 8.-6.yüzyıl arasına<sup>620</sup>, Oymaağaç Höyük’de MÖ 900-600 aralığına<sup>621</sup> tarihlenmiştir.

### **Tip 8: Makara Kulplu Çanaklar**

İçe dönük ağız kenarlı çanaklar içerisinde ağız kenarlarına bitişik bir şekilde yapılan makara görünümlü kulplarıyla dikkat çekerler (**Lev.34-36**). Tüm çanaklar içerisinde %4’lük bir oranla temsil edilirler. Üç örnekten ikisi kaba mal iken biri iyi mal özelliği yansıtmaktadır. Bu kaplar ağız gövde özelliklerine göre kendi içinde alt tiplere ayrılmıştır. Bunlardan; Tip 8.1 kaba mal özelliğinde, düzleştirilmiş yüzeyli, krem astarlı geniş yayvan ağızlıdır. Ağız içe doğru yuvarlatılarak kalınlaştırılmıştır (**Lev.34**). Benzer örnekleri, Kaman-Kalehöyük’de MÖ 8.-6. yüzyıl arasına<sup>622</sup>, Tarsus’da Orta Demir Çağı’na<sup>623</sup>, Kutlu Emre Sultanhanı Höyük kazıları 1971-72, (Demir Çağına Tarihlenmiş), Afyon ve Çevresi Yüzey araştırmalarında MÖ 8.-6. yüzyıl’a<sup>624</sup> Gövezli Tepesi Höyük’de Geç Demir çağı’na<sup>625</sup> tarihlenmiştir. Tip 8.2 ağız kısmı içe doğru kalınlaştırılırken ağız bitimi dışa doğru çekilmiş, daha geniş bir bant veya tabla formu elde edilmiştir. Düzleştirilmiş yüzeyli, kendinden astarlı olan kap kaba mal özelliği gösterir (**Lev.35**). Benzer örnekleri, Kaman-Kalehöyük’de MÖ 8.-6. yüzyıl arasına<sup>626</sup> Kutlu Emre Sultanhanı Höyük kazıları 1971-72, (Demir Çağına Tarihlenmiş), Afyon ve Çevresi Yüzey araştırmalarında MÖ 8.-6. yüzyıl’a<sup>627</sup> Gövezli Tepesi Höyük’de Geç Demir çağı’na<sup>628</sup> tarihlenmiştir. Tip 8.3 ise

<sup>617</sup> Ergürer 2016, Lev. 25 No. 218.

<sup>618</sup> Sams 1994, Fig. 17, No. 39.

<sup>619</sup> Ergürer 2016, Lev. 23, No. 198.; Lev. 23, No. 199.

<sup>620</sup> Matsumura 2005, Taf. 159, No. KL87-3103.; Taf. 159, No. KL87-3724.

<sup>621</sup> Yılmaz 2015, Lev. 40. No. 4.

<sup>622</sup> Matsumura 2005, Taf. 151/ KL89-M648, IIa6-IIc1.

<sup>623</sup> Goldman 1963, Lev. 80, Kat.No: 973 (Orta Demir Çağı).

<sup>624</sup> Bilgin 2018, Lev. 1, Kat. No. 6-7.

<sup>625</sup> Ergürer 2018, Lev. 13 No. 117.

<sup>626</sup> Matsumura 2005, Taf. 151/ KL89-M648, IIa6-IIc1.

<sup>627</sup> Bilgin 2018, Lev. 1, Kat. No. 6-7.

<sup>628</sup> Ergürer 2018, Lev. 13 No. 117.

diğerlerinden ie dođru kalınlařtırılan kare ađız formu ile ayrılmaktadır. Aık renk astarlı parlak yzeyli iyi mal zellikleri yansıtmaktadır (**Lev.36**). Benzer rnekleri, Bođazky-Hattuřada M 650-547'e<sup>629</sup>, Kaman-Kalehyk'de IIC2-3 (M 800-700) aralıđına<sup>630</sup>, Mellaart'ın 1950'li yıllarda yaptıđı yzey arařtırmalarında Demir ađı'na<sup>631</sup>, Oymaađaç Hyk'de OD-GD M 900-330 aralıđına<sup>632</sup> tarihlenmiřtir.

### **Tip 9: Dirsekli (Carinated) anaklar**

Bu grup iindeki seramikler, ađızdan gvdeye geiř kısımlarında gze arpan keskin profilleri nedeniyle dirsekli anaklar adı altında toplanmıřlardır (**Lev.37**). Grup ierisindeki anakların ađız aplarının byklđ 15.4 ile 19.6 cm arasında deđiřmektedir. anak ierisinde yalnız 3 para ile temsil edilirler ve bunların tm anaklar ierisinde % 3 gibi ok dřk bir orana sahiptirler. Benzer rnekleri, Daskleion'da M 7. yzyıl'a<sup>633</sup>, Gordion-Yassıhyk'de Orta Frig dnemine<sup>634</sup>, Bođazky-Hattuřa'da M 7.-5. yzyıl'a<sup>635</sup> tarihlenmiřtir.

#### **5.3.1.3. Diđer anaklar**

Diđer anaklar adı altında deđerlendirilen 4 adet anak bu grubu oluřtırmaktadır (**Lev.38-41**). Bu grup altında deđerlendirilen kapların benzer rnekleri bulunamamıřtır. Bu sebepten herhangi bir tarihleme nerisinde de bulunulamamıřtır. Ancak daha sonra yapılacak alıřmalara yardımcı olması dřncesiyle bu rnekleri burada gstermenin daha dođru olacađı dřnlmđtr.

#### **5.3.1.4. Dıřa ekik Ađızlı Tabaklar**

Gkhyk Bađları Hyđ Demir ađı seramikleri arasında en az rnekle temsil edilen form grubu tabaklardır. Yapılan alıřmalar sonucunda tespit edilen c adet tabak birbirinden farklı formlar sergilemektedir. Bunlardan Tip 1 altında deđerlendirilen tabak formu, dıřa ekilmiř, geniř ađız kenarlı ađız kenarının hemen

<sup>629</sup> Bossert 2000, Taf. 88/1055-1059, BK Ia-b.; Genz 2004; Taf. 37/5, Taf. 42/2, 4, Taf. 49/7, 9.

<sup>630</sup> Matsumura 2005, Taf. 108/ KL88-1761.

<sup>631</sup> Mellaart 1955, Fig. 9, No 134.

<sup>632</sup> Yılmaz 2015, Lev. 36, Kat. No. 6-7.

<sup>633</sup> Polat 1999, Lev. 107, Kat. No. 2.

<sup>634</sup> Henrickson 1994, Fig. 10.8, Kat. No. F.

<sup>635</sup> Bossert 2000, Taf. 82, Kat. No. 985.



altından dirsekli, sığ ve konik gövdelidir (**Lev. 42, No:1**). Benzer örneği, Afyon ve Çevresi Yüzey Araştırmaları'nda MÖ 8.-6. yüzyıl aralığına<sup>636</sup> tarihlenmiştir. Bu tip altında değerlendirilen ikinci örnek (**Lev. 42, No:2**) dışa çekik ağız kenarlı yuvarlatılmış dudaklıdır. Dış yüzeyde gövdeden kaideye geçişte yumuşak bir dirsek bulunmaktadır. Benzer örnekleri, Kaman-Kalehöyük'de (MÖ.8-6. yüzyıl); MÖ 6.-4. yüzyıl arasına<sup>637</sup>, Kınık Höyük'de MÖ 6.-4. yüzyıl arasına<sup>638</sup> Daskleion'da MÖ7. yüzyıl'a<sup>639</sup> Afyon ve Çevresi Yüzey Araştırmaları'nda MÖ 8.-6. yüzyıl'a<sup>640</sup> tarihlenmiştir. Tip 2 altında değerlendirilen yayvan geniş formlu sığ tabak, dik yükselen sivriltilmiş ağız kenarlıdır (**Lev. 43**). Benzer örnekleri, Kaman-Kalehöyük'de MÖ 6.-4. yüzyıl'a<sup>641</sup>, Afyon ve Çevresi Yüzey Araştırmaları'nda MÖ 8.-6. yüzyıl'a<sup>642</sup>, Oymaağaç Höyük'de MÖ 600/550-330'a<sup>643</sup> tarihlenmiştir.

#### **5.3.1.5. Mortariumlar**

Mortariumlar genelde taştan ve ya pişmiş topraktan yapılan kaplardır. Bu kaplar genelde içlerinde herhangi bir şey öğütmek için kullanılan. Prehistorik dönemlerden beri kullanılan ezgi taşlarının daha gelişmiş örnekleridir de denebilir. Gökhöyük Bağları Höyüğünde taştan yapılmış öğütme haznesi ve bir havan elinden oluşan öğütme aletleri yanında pişmiş topraktan üretilmiş öğütme kapları Mortariumlar'da bulunmaktadır. Bunlardan iki örneğin sığ gövdeli kaba olduğu görülmüştür. Bunların ağız kenarı yanında oluk şeklinde akıtacak yer almaktadır. Bir örnek ise diğerlerine göre daha derin ve daha özenli bir yapıım ince mal özelliği gösterir (**Lev. 44. No: 1-3**).

#### **5.3.1.6. Maşrapa/Bardak ve Fincanlar**

Açık formlar içerisinde değerlendirilen son grubu, maşrapa/bardak ve fincan olabileceği düşünülen kaplar oluşturmaktadır. Maşrapalar genellikle sıvı maddeleri

<sup>636</sup> Bilgin 2018, Lev. 4, Kat. No. 26.

<sup>637</sup> Matsumura 2005, Taf.156, KL88-1440; Matsumura 2005, Taf. 196, Kat No. KL86-1358.

<sup>638</sup> Ergürer 2016, Lev. 17, Kat. No. 133-135.

<sup>639</sup> Polat 1999, Lev.32, Kat No. A.53.

<sup>640</sup> Bilgin 2018, lev. 4, Kat. No. 31.

<sup>641</sup> Matsumura 2005, Taf. 200, Kat. No. KL87-3293.

<sup>642</sup> Bilgin 2018, Lev. 1, Kat. No. 8.

<sup>643</sup> Yılmaz 2015, Lev. 39, Kat. No.1.

buldukları kaptan başka bir yere aktarıırken kullanılmaktadırlar. Bardaklar ve ya Fincanlar ise sıcak içecek, içki ya da benzeri sıvı içecekleri tüketmek için kullanıldığı bilinmektedir. Demir Çağı kap repartuarı tam olarak bilinemediğinden bu kapların tam olarak ne amaçla kullanıldığı da anlaşılamamıştır. Ancak bunların benzer örneklerinden yola çıkarak değerlendirme yapılabilmiştir. Bu grup altında değerlendirilen kaplarda, ağız genellikle dışa açık ve ağız çapı 15 cm'yi geçmemektedir. İncelenen tüm kap formları içerisinde %3'lük bir orana sahiptir. Maşrapa ve Bardaklar tam olarak birbirinden ayırt edilemezken bunlara göre formu daha küçük ve ağızdan kulplu olan üç örneğin fincan olduğu tahmin edilmektedir. Bu kap türüne ait ana tiplerin %'lik dağılımı aşağıdaki şekildedir (**Grafik 5**). Bu gruba giren kaplar ağız biçimlerine göre dört ana tipe ayrılmaktadır (**Lev. 45-48**).

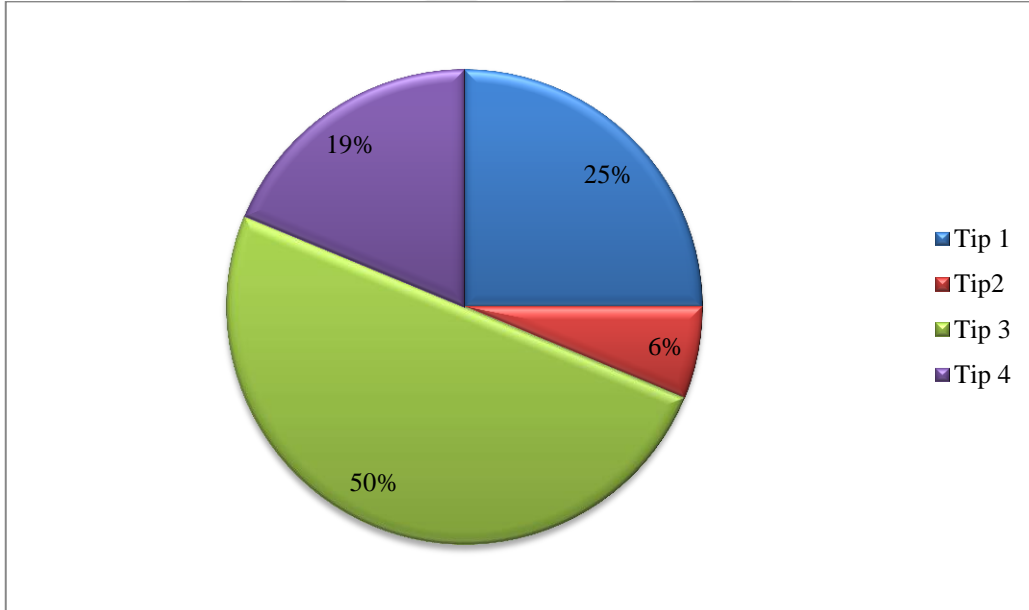

**Grafik 5:** Maşrapa/Bardak ve Fincanların Kendi İçersindeki Dağılımı

#### **Tip 1 Dik Yükselen Basit Ağız Kenarlılar**

Tip 1 altında değerlendirilen dört adet örnek dışa çekik ağızlı kenarlı, hafif yuvarlatılmış dudaklıdır. Gövde ağızdan daha geniştir. Kulp omuzdan karın üstüne bağlanmaktadır (**Lev. 45, No:1-4**). Bunların benzer örnekleri, Kaman-Kalehöyük'de

MÖ 9.-8. yüzyıl'a<sup>644</sup>, Afyon ve Çevresi Yüzey Araştırmaları'nda MÖ 8.-7. yüzyıl'a<sup>645</sup>, Kınık Höyük'de MÖ 6.-4. yüzyıl'a<sup>646</sup> tarihlenmiştir.

### **Tip 2 Dışa Çekik Ağız Kenarlılar**

Tip 2 ise yalnız bir örnekle temsil edilmektedir. Dışa çekik ağızlıdır. Boyun kısmında kabın tamamını çevreleyen bir bilezik bulunmaktadır. Gövde ağızdan daha geniştir. Kulp omuzdan karın üstüne bağlanmaktadır (**Lev. 46**). Benzer örnekleri, Kınık Höyük'de MÖ 6.-4. yüzyıl'a<sup>647</sup>, Afyon ve Çevresi Yüzey Araştırmaları'nda MÖ 8.-7. yüzyıl'a<sup>648</sup> tarihlenmiştir.

### **Tip 3 Dışa Çekik Ağız Kenarlı Yuvarlatılmış Dudaklılar**

Tip 3 dışa çekik ağız kenarlı hafif yuvarlatılmış dudağa sahiptir. Gövde ağızdan daha geniştir. Maşrapalar içinde en yoğun olan formdur, toplamda 11 parça ile temsil edilirler (**Lev. 47, No: 6-16**). Benzer örnekleri, Kaman-Kalehöyük'de MÖ 9.-8. yüzyıl'a<sup>649</sup>, Alishar'da MÖ 9.-6. yüzyıl'a<sup>650</sup>, Oymaağaç Höyük'de MÖ 600/550-330 arasına<sup>651</sup> tarihlenmiştir.

### **Tip 4 Fincanlar**

Tip 4 içinde değerlendirilen üç adet kap dışa çekik ağız kenarlı, hafif yuvarlatılmış dudağa sahiptir. Gövde ağızdan daha geniştir. Kulp ağızdan karın üstüne bağlanmaktadır (**Lev. 48, No: 17-19**). Benzer örnekleri, Kaman-Kalehöyük'de MÖ 8.-6. yüzyıl'a<sup>652</sup>, Porsuk-Zeyve Höyük'de MÖ 9.-7. yüzyıl'a<sup>653</sup> tarihlenmiştir.

<sup>644</sup> Matsumura 2005, Taf. 128, Kat. No. KL88-1006.

<sup>645</sup> Bilgin 2018, Lev. 23, Kat. No. 178.

<sup>646</sup> Ergürer 2016, Lev. 40, Kat. No. 385.

<sup>647</sup> Ergürer 2016, Lev. 40, Kat. No. 385.

<sup>648</sup> Bilgin 2018, Lev. 23, Kat. No. 178.

<sup>649</sup> Matsumura 2005, Taf. 128, Kat. No. KL89-2015.

<sup>650</sup> Von Der Osten-Krogman 1937, Fig. 49, Kat. No. c1408.

<sup>651</sup> Yılmaz 2015, Lev. 43, Kat. No. 3.

<sup>652</sup> Matsumura 2005, Taf. 170, Kat. No. KL88-1002, 1004.

<sup>653</sup> Duprê 1983, Pl.94 Kat. No. 267.

### 5.3.2. Kapalı Formlar

Çoğunlukla gövdeden ağza doğru daralan ve gövde çapının ağza oranla daha geniş olduğu kaplar, arkeolojik literatürde genelde kapalı formlar olarak adlandırılmaktadır. Çömlekçilikte ise, yüksek formlu, dik duruşlu olup yayvan ya da basık görünüşlü form dışında kalan bu tür kaplar “dik mallar” olarak da adlandırılmaktadır<sup>654</sup>. Bu kaplar genelde gıdaların, buldukları yerden başka bir yere taşınmasında, muhafaza edilmesinde veya pişirilmesinde kullanılırlar. Gökhöyük Bağları Höyüğü Demir Çağı seramikleri içerisindeki çömlekler, yonca ağızlular ve pithoslardan oluşan kaplar kapalı formlar içerisinde değerlendirmeye alınmıştır (**Grafik 6**). Çömleklerin tipolojik olarak öncelikle kendi içinde boyunsuz, kısa boyunlu ve uzun boyunlu olmak üzere bir ayrımı yapılmıştır. Bunlarda kendi içinde ağız işlenişlerindeki farklılıklara göre ana tiplere ve alt tiplere ayrılmışlardır. Bununla birlikte tipolojik olarak biraz daha farklılık gösteren Geniş Ağızlı Çömlekler/kraterler farklı bir grup olarak değerlendirilmiştir. Genel olarak bakıldığında ayırım yapılırken kapların kullanım amaçları değil form biçimleri dikkate alınmıştır.

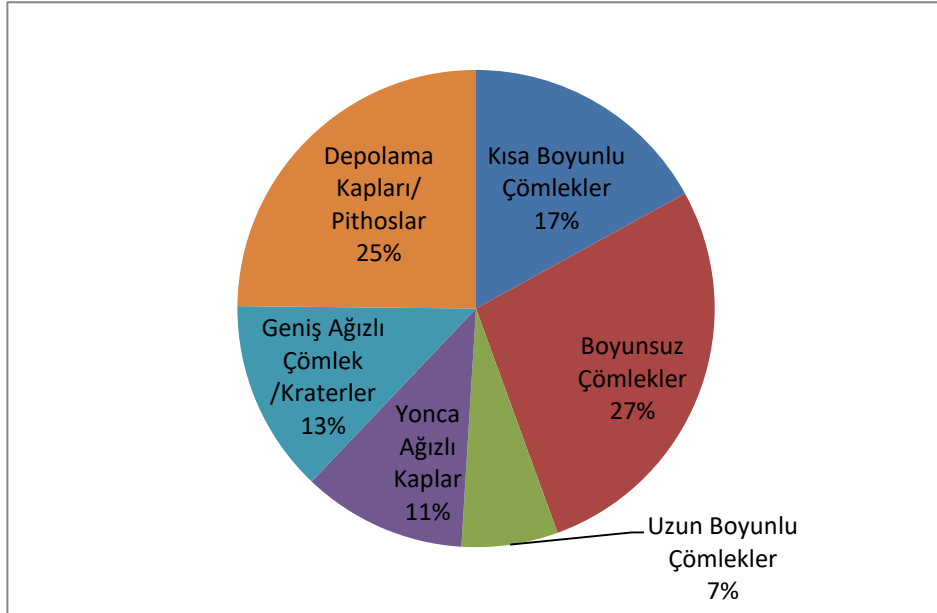

**Grafik 6:** Çömleklerin Kendi İçersinde Genel Dağılımı

<sup>654</sup> Ökse 2012, 94.

### 5.3.2.1. Çömlekler

Çömlek terimi seramiklerin konu olarak işlendiği arkeolojik çalışmalarda ağız çapının gövde çapından küçük olduğu ve gövde genişliklerinin gövde yüksekliklerine eşit olduğu, boyunsuz ya da boyunlu kapları isimlendirmek için kullanılmıştır<sup>655</sup>. Her ne kadar geç dönemlerde dinos, krater ve pithos olarak farklı isimlerle adlandırılırsalar da form olarak çömlek grubuna girdiklerinden. Bu çalışmada çömlek başlığı altında değerlendirmeye alınmışlardır. Bunların seramikler içerisinde görülme oranı %39'dur. Çömlekler bu çalışmada, kısa boyunlu, boyunsuz, uzun boyunlu, yonca ağızlı ve geniş ağızlı çömlekler olarak ayrı gruplar içinde değerlendirilmiştir.

#### 5.3.2.1.1. Kısa Boyunlu Çömlekler

Çömlekler içerisinde %17' lik oranla ile temsil edilmektedirler. Bu grup içerisinde değerlendirilen çömlekler ağız işlenişlerine göre 6 ana tip ve bunların alt tiplerine ayrılmışlardır.

##### Tip 1: Dik Yükselen Basit Ağız Kenarlılar

Kısa boyunlu çömlekler içerisinde en az orana sahip gruptur. Yalnız iki parça ile temsil edilirler. Ağız çapları 15 ile 20 cm arasında değişmektedir. Üst kısmı düz dikey ağız kenarlı, yuvarlatılmış ağız kenarına sahip, boyundan omuza keskin bir geçiş görülmektedir (**Lev. 49, No: 1-2**). Benzer örnekleri, Kaman-Kalehöyük'de MÖ 600-580'e<sup>656</sup>, Kınık Höyük'de MÖ 8.-6. yüzyıl'a<sup>657</sup>, MÖ 9.-7. yüzyıl'a<sup>658</sup>, Oymaağaç Höyük'de MÖ 7.-4. yüzyıl'a<sup>659</sup> tarihlenmiştir.

##### Tip 2: Dik Yükselen Kare Ağız Kenarlılar

Bu tip içerisinde değerlendirilen kısa boyunlu çömlekler dik yükselen kare ağız kenarları ile dikkat çekmektedirler Ağız çapları genellikle 11 ile 17 cm arasında değişmektedir. Tipler içerisinde %21'lik orana sahip olup iki alt tipi bulunmaktadır

<sup>655</sup> Ökse 2012, 75.

<sup>656</sup> Matsumura 2005, Taf. 172, Kat. No. KL87-3779.

<sup>657</sup> Ergürer 2016, Lev. 42, Kat. No. 406.

<sup>658</sup> Von der Osten 1937: Part III, Fig.62, Kat. No.5.

<sup>659</sup> Yılmaz 2015, Lev.70, Kat. No. 6.

(Lev. 50, No: 3-7). Bunların benzer örnekleri, Kaman-Kalehöyük'de MÖ 9.-8. yüzyıl'a<sup>660</sup>, Kınık Höyük'de MÖ 8.-6. yüzyıl'a<sup>661</sup>, Afyon ve Çevresi Yüzey Araştırmalarında MÖ 8. yüzyıl'a<sup>662</sup> tarihlenmiştir.

### **Tip 3: Dışa Yatık Kalınlaştırılmış Ağız Kenarlılar**

Bu tip içerisindeki kısa boyunlu çömlekler dışa yatık ağız kenarları ile karakterize olmuşlardır. Bunların ağız çapları 15 ile 18 cm dir (Lev. 51, No: 8-14). Bunların benzer örnekleri, Kaman-Kalehöyük'de MÖ 9.-8. yüzyıl'a<sup>663</sup>, Kınık Höyük'de MÖ 6.-4. yüzyıl'a<sup>664</sup> Boğazköy-Hattuşa'da MÖ 9.-7. yüzyıl'a<sup>665</sup> Oymağaçhöyük'de MÖ 900-600/550 arasına<sup>666</sup>, Omuranın Kaman ve çevresinde yaptığı araştırmalarda MÖ 7.-5. yüzyıl'a<sup>667</sup>, Afyon ve Çevresi Yüzey Araştırmalarında MÖ 8.-6. yüzyıl'atarihlenmiştir.

### **Tip 4: Üst Kısmı Düz kesilmiş Üçgen Ağız Kenarlılar**

Kısa boyunlu çömlekler içerisinde ağız bitiminin düz kesilerek dışa doğru üçgen oluşturacak şekilde kalınlaştırılan üç adet çömlek bulunmaktadır. Ağız çaplarının büyüklüğü 8 ile 17 cm arasında değişir (Lev. 52, No: 15-17). Benzer örnekleri, Boğazköy-Hattuşa'da MÖ 9.-6. yüzyıl'a<sup>668</sup>, Omuranın Kaman ve çevresinde yaptığı araştırmalarda MÖ 7.-5. yüzyıl'a<sup>669</sup>, Afyon ve Çevresi Yüzey Araştırmalarında MÖ 8.-6. yüzyıl'a<sup>670</sup> tarihlenmiştir.

### **Tip 5: Dışa Hafif Dönük Yuvarlak Ağız Kenarlılar**

Bu çömleklerin ağız kenarları dışa hafif dönük ve yuvarlatılarak kalınlaştırılmıştır. Bunların ağız kenarları (S) oluşturacak şekilde kıvrılmasalar da

<sup>660</sup> Matsumura 2005, Taf. 143, Kat. No. KL88-1362.

<sup>661</sup> Ergürer 2016, Lev. 39, Kat. No.399.

<sup>662</sup> Bilgin 2018, Lev. 16, Kat. No. 124.

<sup>663</sup> Matsumura 2005, Taf. 128, KL89-M428.

<sup>664</sup> Ergürer 2016, Lev. 40, Kat. No. 386.

<sup>665</sup> Bossert 2000, Taf. 52, Kat. No. 534.

<sup>666</sup> Yılmaz 2015, Lev. 57, Kat. No. 3.

<sup>667</sup> Omura 2006, Fig. 48-52.

<sup>668</sup> Genz 2004, Taf. 14, Kat. No. 8.

<sup>669</sup> Omura 2006, Fig. 53.

<sup>670</sup> Bilgin 2018, Lev. 18, Kat. No. 142.

hafif ařađı dnktrler. Ađız aplarının byklđ 12 ile 20 cm arasında deđiřir. Toplamda  para ile temsil edilirler (**Lev. 53, No: 18-20**). Benzer rnekleri, Bođazky-Hattuřa'da M 9.-7. yzyıl'a<sup>671</sup> Oymaađa Hyk'de M 900-330 arasına<sup>672</sup> Omuranın Kaman ve evresinde yaptđđ arařtırmalarda M 7.-5. yzyıl'a<sup>673</sup> tarihlkenmiřtir.

#### **Tip 6: Dıřa apraz ekik Ađız Kenarlılar**

Kısa boyunlu mlekler ierisinde dıřa apraz ekik ađız kenarlılar en yođun grubu oluřtururlar toplamda 6 adet rnekle temsil edilirler. Ađız aplarının byklđ 12 ile 16 cm arasında deđiřmektedir (**Lev. 54, No: 21-26**). Benzer rnekleri, Kaman-Kalehyk'de M 7.-6. yzyıl'a<sup>674</sup> Kınık Hyk'de M 8.-6. yzyıl'a<sup>675</sup> Omuranın Kaman ve evresinde yaptđđ arařtırmalarda M 7.-5. yzyıl'a<sup>676</sup>, Afyon ve evresi Yzey Arařtırmalarında M 8.-6. yzyıl'a<sup>677</sup> tarihlenmiřtir.

#### **Tip 7: Dik Ykselen Ađız kenarlı Yumurcuklu mlek**

Kısa boyunlu mlekler ierisinde dik ykselen ađız kenarlı yumurcuklu mlek yalnız bir rnekle temsil edilir. Ađız apının byklđ 18 cm dir. Diđer kısa boyunlu mleklerden bunu ayıran en belirgin zelliđi de gvde zerinde bulunan yumurcuk tutamađıdır (**Lev. 55, No: 27**). Benzer rnekleri, Gordion-Yassihyk'de M 9.-8. yzyıl'a<sup>678</sup>, Bođazky-Hattuřa'da M9.-6. yzyıl'a<sup>679</sup> tarihlenmiřtir.

<sup>671</sup> Bossert 2000, Taf. 54, Kat. No. 584.

<sup>672</sup> Yılmaz 2015, Lev. 65, Kat. No. 5.

<sup>673</sup> Omura 2006, Fig. 48-52.

<sup>674</sup> Matsumura 2005; Taf. 170 Kat. No. KL88-1214.

<sup>675</sup> Ergrer 2016, Lev. 37, Kat. No. 362.

<sup>676</sup> Omura 2006, Fig. 48-52.

<sup>677</sup> Bilgin 2018, Lev.18, Kat. No. 137.

<sup>678</sup> Sams1994, Plate 145, Kat. No. 993.

<sup>679</sup> Genz 2000, Abb 6, Kat. No. 6.

### 5.3.2.1.2. Boyunsuz Çömlekler

Çömlekler içerisinde en yoğun grubu boyunsuz çömlekler oluşturmaktadır. Bunların çömlekler içerisindeki oranı %27'dir. Bunların genelde mutfakta pişirme kapları olarak kullanıldığı ve ya saklama kabı olarak kullanıldığı düşünülmektedir. Bu grup içerisinde değerlendirilen çömleklerde ağız ve gövde biçimlerine göre 7 ana tipe ayrılmıştır.

#### Tip 1: Dışa Çekik Ağız Kenarlılar

Kısa boyunlu çömlekler içerisinde en yoğun grubu bu tip oluşturmaktadır. Bunlar toplamda 17 örnek ile temsil edilirler. Bu grup içerisindeki bazı örneklerin üzerinde kabın tamamını dolanan tek sıra dalga bezeme bulunur. Bunların ağız çaplarının büyüklüğü ise 16 ile 41 cm arasında değişmektedir. Ağız işleniş özelliklerine göre alt tiplere ayrılmaktadır (**Lev. 56, No: 1- 17**). Benzer örnekleri, Kaman-Kalehöyük'de MÖ 8.-6. yüzyıl'a<sup>680</sup>, Gordion-Yassıhöyük'de MÖ 700'a<sup>681</sup>, Oymaağaçhöyük'de MÖ 900-330 arasına<sup>682</sup> tarihlenmiştir.

#### Tip 2: Dik Yükselen Yuvarlak Kalınlaştırılmış Ağız Kenarlılar

Bu gruba ait kapların en belirgin özelliği dik yükselen bir profili ve ağız bitim yerlerinin yuvarlak kalınlaştırılmış olmalarıdır. Bunların ağız çapı 15 ile 35 cm arasında değişmektedir. Boyunsuz çömlekler içerisinde 8 örnek ile temsil edilirler (**Lev. 57, No: 18- 25**). Benzer örnekleri, Kınık Höyük'de MÖ 8.-6. yüzyıl'a<sup>683</sup>, Kaman-Kalehöyük'de MÖ 9.-8.yüzyıl'a<sup>684</sup>, Afyon ve Çevresi Yüzey Araştırmalarında MÖ 8. yüzyıl'a<sup>685</sup> tarihlenmiştir.

#### Tip 3: Dışa Çekik Düz Kalınlaştırılmış Ağız Kenarlılar

Tip 3 altında değerlendirilen kapları diğerlerinden ayıran özellik bunların dışa çekik yuvarlatılmış ağız kenarlı olmalarıdır. Genel olarak ağız dış kenarı içbükey

<sup>680</sup> Matsumura 2005, Taf. 171, Kat. No. KL87-3007.; Taf. 213/KL86-1287.

<sup>681</sup> Sams 1994, Pl. 137, Res. 954-955, S. 228.

<sup>682</sup> Yılmaz 2015, Lev. 61, Kat. No.4.

<sup>683</sup> Ergürer 2016, Lev.53, Kat. No.506.

<sup>684</sup> Matsumura 2005, Taf.143, Kat. No. KL88-1362.

<sup>685</sup> Bilgin 2018, Lev.16, Kat. No. 124.



profilli, dar boyunlu, küresel gövdelilerdirler. Toplamda 7 örnekle temsil edilirler (**Lev. 58, No: 26- 33**). Benzer örnekleri, Kınık Höyük’de MÖ 11.-9. yüzyıl’a<sup>686</sup>, Kaman-Kalehöyük’de MÖ 9.-8. yüzyıl’a<sup>687</sup> tarihlenmiştir.

#### **Tip 4: Dışa Çekik Basit Ağız Kenarlılar**

Tip 4 altında değerlendirilen kaplar dışa çekik ağızlı basit ağız kenarlıdır. Bunlar kısa ancak geniş silindirik boyunları, şişkin omuzlu olmaları ve gövdeden kaideye doğru daralan gövdeli olmaları ile karakterize olmuşlardır Toplamda 6 örnekle temsil edilirler. Bazılarında omuz üzerini çevreleyen iki sıra yatay yiv arasında dalga motifi bulunmaktadır (**Lev. 59, No: 34- 39**). Bunların benzer örnekleri, Kaman-Kalehöyük’de MÖ 6.-4. yüzyıl’a<sup>688</sup>, Gordion-Yassıhöyük’de MÖ 700’e<sup>689</sup>, Oymaağaç Höyük’de MÖ 600/550-330 arasında tarihlenmiştir.

#### **Tip 5: Dışa Çekik Yuvarlatılmış Ağız Kenarlılar**

Tip 5 altın değerlendirilen yalnız iki örnek bulunmaktadır. Bunları diğerlerinden ayıran özellik ise dışa çekik ağız kenarlı olmaları yanında ağız kenarlarının yuvarlatılarak kalınlaştırılmış olmalarıdır. Ağız dış kenarı içbükey profil ve küresel gövdelidirler (**Lev. 60, No: 40- 41**). Benzer örnekleri, Kaman-Kalehöyük’de MÖ 9.-8.yüzyıl’a<sup>690</sup>, Kınık Höyük’de MÖ 8.-6. yüzyıl’a<sup>691</sup>, Afyon ve Çevresi Yüzey Araştırmalarında MÖ 8. yüzyıl’a<sup>692</sup> tarihlenmiştir.

#### **Tip 6: Dışa Yatay Çekik Dar Ağız Kenarlılar**

Tip 6 altında değerlendirilen kaplar boyunsuz çömlekler içinde önemli bir grubu oluşturmaktadır. Bu grup altında değerlendirilen boyunsuz çömlekler dinos olarak da adlandırılır. Toplamda 9 örnek ile temsil edilirler. Dinosa, Grekçe kazan anlamına gelen Lebes formu ile aynı özelliklere sahiptir. Lebes formunun başka bir

<sup>686</sup> Ergürer 2016, Lev. 56, Kat. No.527.; Lev. 46, Kat. No.449.

<sup>687</sup> Matsumura 2005, Taf. 130, Kat. No. KL88-1236.; Taf. 125, Kat. No. KL89-216.

<sup>688</sup> Matsumura 2005, Taf. 213/KL86-1287.

<sup>689</sup> Sams, 1994, Pl. 137, Res. 954-955, S. 228.

<sup>690</sup> Matsumura 2005, Taf.143, Kat. No. KL88-1362.

<sup>691</sup> Ergürer 2016, Lev.53, Kat. No.506.

<sup>692</sup> Bilgin 2018, Lev.16, Kat. No. 124.

isimlendirmesi olarak da Dinos teriminin kullanıldığı bilinmektedir<sup>693</sup>. Ancak antik yazarlara bakıldığında dinosun bir içki kabı olarak anıldığı bildirilmektedir<sup>694</sup>. Dinos Kap formunun ele alındığı çalışmalarda bu kabın MÖ 7.yüzyılın ortalarında Korinth'den esinlenerek, Attikalı ustalar tarafından da üretildiği burada MÖ 5. Yüzyıla kadar görülmeye devam ettiği belirtilmektedir. Dinoslar kendi içinde ağız şekillerine göre üç ana tüpe ayrılırlar. Gökhöyük Bağları Höyüğü Demir Çağı seramikleri içerisinde Boya bezemeliler ve bezemesizler olarak iki farklı grupta incelenen toplamda 21 boyunsuz çömlek /dinos bulunmaktadır. Bunlardan 17 adedi koyu yüzlüdür Burada yalnız koyu yüzlüler değerlendirmeye alınmıştır. Bunların en belirgin özelliği dışa yatay çekik ağız kenarlı ve ağız kenarının üst kısmı düzleştirilmiş olmalarıdır. Tip 6 altında değerlendirilen 9 adet bozunsuz çömleğin ağız kenarları dar bir bant şeklinde dışa çekiktirler. Ancak ağız kenarı ile gövde arasında herhangi boşluk görülmez gövdeye direk otururlar. Bu özellikleri ile ağız kenarı dışa çekik diğer dinoslardan ayrılırlar. Genel olarak küresel gövdeli olmaları ile karakterize olmuşlardır (**Lev. 61, No: 42- 50**). Bunların benzer örnekleri, Gordion-Yassihöyük'de MÖ 9.-7. yüzyıl'a<sup>695</sup>, Kımık Höyük'de MÖ 6.-4. yüzyıl'a<sup>696</sup>, Kaman-Kalehöyük'de MÖ 8.-7. yüzyıl'a<sup>697</sup> tarihlenmiştir.

### **Tip 7: Dışa Yatay Çekik Geniş Ağız Kenarlılar**

Tip 7 altında değerlendirilen kaplar ile Tip 6 altında değerlendirilen kaplar neredeyse aynı özelliklere sahiptir. Bu tipi oluşturan dinosların ağız kenarları düz tabla şeklinde dışa çekiktirler. Ağız kenarı ile gövde arasında boşluk bulunur. Bu özellikleri ile ağız kenarı dışa çekik diğer dinoslardan ayrılırlar. Toplamda 8 adet örnekle temsil edilirler. Ağız çaplarının büyüklüğü 15 cm ile 31 cm arasında değişmektedir. İki tipi birbirinden ayıran en belirgin özellik Tip 6 içinde değerlendirilen kapların dışa yatay çekik ağız kenarları dar ve kabın gövdesine bitişik iken, Tip 7 altında değerlendirilen kapların dışa yatay çekik ağız kenarları daha geniş

---

<sup>693</sup> Richter-Milne 1935, 10.

<sup>694</sup> Richter-Milne 1935, 10.

<sup>695</sup> Sams 1994, Fig. 48, Kat. No. 136.

<sup>696</sup> Ergürer 2016, Lev. 56, Kat. No.532.

<sup>697</sup> Matsumura 2005, Taf, Kat. No. KL89, M184.

ve kabın gövdesi ile ağız arasında parmak girecek şekilde bir boşluk bulunmasıdır (**Lev. 62, No: 51- 50**).

### **5.3.2.1.3. Uzun Boyunlu Çömlekler**

Uzun Boyunlu çömlekler, yuvarlatılmış ağız kenarlı, dışa doğru açılan dar ve silindirik boyunlu, küresel gövdelidirler. Bunlar tüm çömlekler içerisinde en az yoğunluğa sahiptir. Toplamda 10 adet örnekle, çömlekler içerisinde %7 lik oranla temsil edilirler. Kendi içinde ağız özelliklerine göre dört ayrı ana tipe ayrılırlar (**Lev. 63-66**)

#### **Tip 1: Dik Yükselen Dışa Çekik Ağız Kenarlı**

Boyunlu çömlekler içerisinde tek bir örnekle temsil edilen bu form dik yükselen dışa çekik, yuvarlatılmış ağız kenarlı, dışa doğru açılan dar ve silindirik boyunludur (**Lev.63**). Çömleğin bu formundan muhtemelen bir sıvı madde depolamak veya taşımak için kullanıldığı anlaşılmaktadır. Benzer örnekleri, Kaman-Kalehöyük'de MÖ 8.-6. yüzyıl'a<sup>698</sup>, Oymaağaç Höyük'de MÖ 600/550-330 arasına<sup>699</sup>, Afyon ve Çevresi Yüzeysel Araştırmalarında MÖ 6.-5. yüzyıl'a<sup>700</sup> tarihlenmiştir.

#### **Tip 2: Dik Yükselen Sivri Ağız Kenarlı**

Tip 2 altında değerlendirilen tek bir örnekle temsil edilen bu kabı Tip 1'den ayıran en belirgin özellik dik yükselen boyunlu ve ağız kenarının içten ve dıştan bastırılarak keskin formlu olmasıdır (**Lev.64**). Bu çömleğin'de muhtemelen bir sıvı madde depolamak veya taşımak için kullanıldığı anlaşılmaktadır. Benzer örnekleri, Kaman-Kalehöyük'de MÖ 580-330 arasına<sup>701</sup>, Boğazköy-Hattuşa'da<sup>702</sup>, Kınık Höyük'de Tabaka III'ya MÖ 6.-4. yüzyıl'a<sup>703</sup> tarihlenmiştir.

#### **Tip 3: Dışa Çekik Kalınlaştırılmış Ağız Kenarlılar**

<sup>698</sup> Matsumura 2005, Taf.183, Kat. No. KL87-3720.

<sup>699</sup> Yılmaz 2015, Lev. 72, Kat. No. 2.

<sup>700</sup> Bilgin 2018, Lev.194, Kat. No. 194.

<sup>701</sup> Matsumura 2005, Taf. 222/KL86-180IIa3-5.

<sup>702</sup> Bossert 2000, Taf. 40/382.

<sup>703</sup> Ergürer 2016, Lev. 63, Kat. No. 593.

Tip 3 altında değerlendirilen boyunlu çömlekler dört örnekle temsil edilmektedirler. Bunlar dik yükselen dışa kalınlaştırılmış ağız kenarlıdır. Çömleklerin ağız çapı 14 ile 17.6 cm arasında değişmektedir (**Lev. 65, No: 1- 4**). Benzer örnekleri, Alishar Höyük’de MÖ I. binin II. yarısı’na<sup>704</sup>, Porsuk-Zeyve Höyük’de (Niveau III) MÖ 900-580 arasına<sup>705</sup> tarihlenmiştir.

#### **Tip 4: Dik Yükselen Dışa düz Kalınlaştırılmış Ağız Kenarlılar**

Bu form boyunlu çömlekler içerisinde dört örnekle temsil edilirler. En belirgin özellikleri dışa düz kalınlaştırılmış ağız kenarlı olmalıdır. Ağız ile boyun arasında bilezik kabartma bulunur. Bunların üzerindeki parlak siyah astar hem bölgesel hem dönemsel olarak Frig etkili olduklarını göstermektedir. Çömleklerin ağız çapı 8 ile 16 cm arasında değişmektedir (**Lev. 66, No: 5- 8**). Benzer örnekleri, Porsuk-Zeyve Höyük’de (Niveau III) MÖ 900-580 arasına<sup>706</sup>, Kınık Höyük’de MÖ 6.-4. yüzyıl’a<sup>707</sup> tarihlenmiştir.

#### **5.3.2.1.4. Geniş Ağızlı Çömlekler/Kraterler**

Geniş ağızlı çömlekler / Kraterler isminden de anlaşılacağı üzere geniş ağızlı olmalarıyla dikkat çekmektedirler. Krater kelimesi, grekçe karıştırmak anlamına gelen bir fiilden türetilmiştir<sup>708</sup>. Latince de ise Crater veya Cratera olarak adlandırılmaktadır. Bunların geniş ağızlı sıvı karıştırma kabı olarak kullanıldığı bilinmektedir<sup>709</sup>. Bundan dolayı kraterler bu çalışmada Geniş Ağızlı Çömlekler başlığı altında değerlendirilmiştir. Ökse ise ağız çapının gövde çapından dörtte üç oranında fazla olan derin kaplara ve geniş ağızlı kaplara çömlek ya da krater adı verildiğini bildirmektedir<sup>710</sup>. Çömlek içerisinde % 17, tüm seramik formları arasında %9 orandadır. Kraterler; Tip 1 kapak yuvalılar, Tip 2 ağız kenarı üzerinde oluk bulunanlar Tip 3 kapak yuvasızlar olarak üç ana grupta değerlendirilmiştir. Bu tiplerin %’lik dağılımı aşağıda grafikte görülmektedir (**Grafik 7**).

<sup>704</sup> Von den Osten 1936, Fig. 46. No. d 2115, e 682.

<sup>705</sup> Duprê 1983, Pl. 84 No. 186, 188, 190.

<sup>706</sup> Duprê 1983, Pl. 84, No. 191, 193, 190.

<sup>707</sup> Ergürer 2016, Lev. 59. No. 567.

<sup>708</sup> Smith 1853, 367.

<sup>709</sup> Smith 1853, 367.

<sup>710</sup> Ökse 2012, 96.

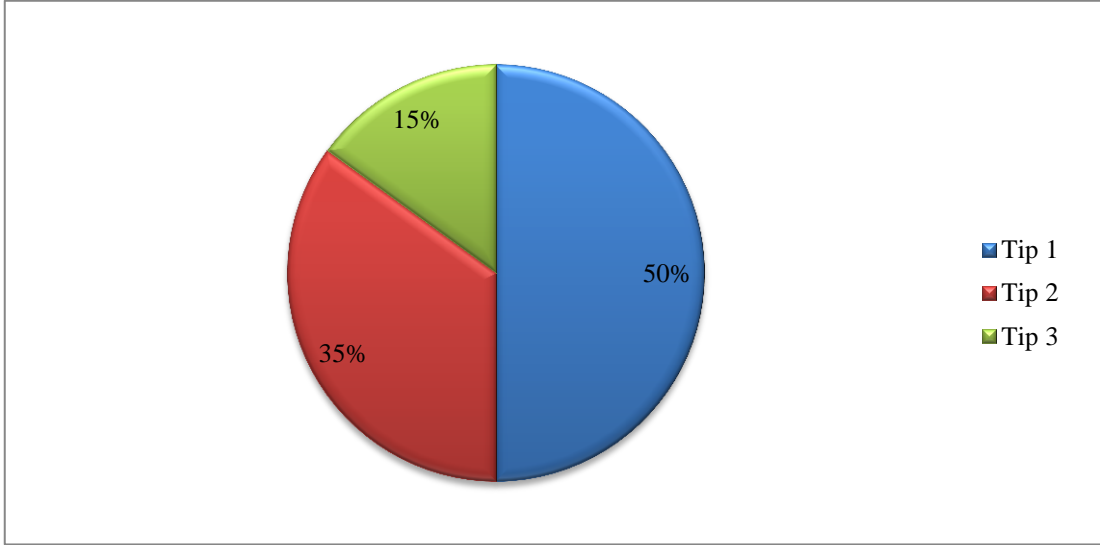

**Grafik 7:** Geniş Ağızlı Çömleklerin/Kraterlerin Kendi İçerisinde Genel Dağılımı

### Tip 1: Kapak Yuvalılar

Kapalı kaplar içerisinde değerlendirilen kapak yuvalı Geniş Ağızlı Çömleklerin/Kraterler diğer örneklerden kabın ağız kısmında bulunan ve kabın kapağı kapatıldığında buraya oturtulmasını sağlayan bir oluğu bulunmasıyla diğer örneklerden ayrılırlar. Toplamda 10 parçayla temsil edilen bu geniş ağızlı çömlek türünün ağız çapları 13.8 cm ile 48 cm arasında değişmektedir (**Lev. 67, No: 1- 10**). Benzer örnekleri, Boğazköy-Hattuşa'da MÖ 9.-6. yüzyıl'a<sup>711</sup>, Gordion-Yassihöyük'de EPB III'e<sup>712</sup>, Afyon ve Çevresi Yüzey Araştırmalarında MÖ 6. yüzyıl'a<sup>713</sup> tarihlenmiştir.

### Tip 2: Ağız Kenarı Üzerinde Oluk Bulunanlar

Bu tip altında değerlendirilen toplamda 7 örnek bulunmaktadır. Bunların ağız kenarları üzerinde Tip 1 de değerlendirilen Geniş Ağızlı Çömlek/Krater örneklerinde olduğu gibi standart kapak yuvası bulunmamaktadır. Ancak ağız kenarları üzerinde bir oluğun varlığı da görülebilmektedir. Ağız kenarı üzerindeki olukların tam olarak kapak yuvası olup olmadıkları anlaşılamadığından ağız kenarı üzerinde oluk bulunanlar olarak ikinci bir grupta değerlendirilmişlerdir. Bunların ağız çapları 20.4

<sup>711</sup> Bossert 2000, Taf. 26, Kat. No. 235.; Taf. 19, Kat. No. 180.

<sup>712</sup> Sams 1994, Fig. Kat. No. 51.

<sup>713</sup> Bilgin 2018, Lev. 11, Kat. No.86.

ile 70.6 arasında değişmektedir (**Lev. 68, No: 11- 17**). Benzer örnekleri, Kaman-Kalehöyük’de MÖ 9.-8. yüzyıl’a<sup>714</sup> Gordion-Yassıhöyük’de MÖ 900-800’e<sup>715</sup>, Daskleion’da MÖ 7. yüzyılın sonu-6. yüzyılın başı’na<sup>716</sup>, Oymaağaç Höyük’de MÖ 900-600/550’e<sup>717</sup> Afyon ve Çevresi Yüzey Araştırmalarında MÖ 6. yüzyıl’a<sup>718</sup> tarihlenmiştir.

### **Tip 3: Kapak Yuvası Bulunmayanlar**

Bu grupta toplamda 3 adet örnek bulunmaktadır. Geniş Ağızlı Çömleklerin/Kraterlerin ağız kenarları üzerinde kapaklı olduklarına dair herhangi bir belirti iz veya yuva bulunmamaktadır. Bunların dik yükselen dışa doğru kalınlaştırılmış bir ağız kenarına sahip kaplardır. Geniş Ağızlı Çömleklerin/Kraterlerin bu tipinde 25 ile 50 cm arasında değişen ağız çapı ile karşılaşılmaktadır (**Lev. 69, No:8- 20**). Benzer örnekleri, Daskleion’da MÖ 6.-5. yüzyıl’a<sup>719</sup>, Gordion-Yassıhöyük’de MÖ 750-700’e<sup>720</sup> tarihlenmiştir.

#### **5.3.2.1.5. Yonca Ağızlılar (Testi /Çömlek)**

Gökhöyük Bağları Höyüğü zengin bir yonca ağızlı kap repertuarına sahiptir. Yonca ağızlılar kendi içinde küçük ebatlı testiler ve büyük çömlekler olarak ikiye ayrılmaktadır. Bunlar yine ağız özelliklerine göre dik ve dışa çekilmiş ağız kenarlılar olarak kendi içinde alt tiplerde değerlendirilmiştir (**Grafik 8**).

<sup>714</sup> Matsumura 2005, Taf.133, kl89, M178.

<sup>715</sup> Sams 1994, Fig.54, Kat. No. 336.

<sup>716</sup> Polat, 1999, Lev. 89-90, Kat. No. 472-477, 478.

<sup>717</sup> Yılmaz 2015, Lev.78, Kat. No.1.

<sup>718</sup> Bilgin 2018, Lev. 13, Kat. No.106,108.

<sup>719</sup> Polat 1999, Lev. 72, 21.

<sup>720</sup> Sams 1994, 296, Fig. 50, Çiz. 989.

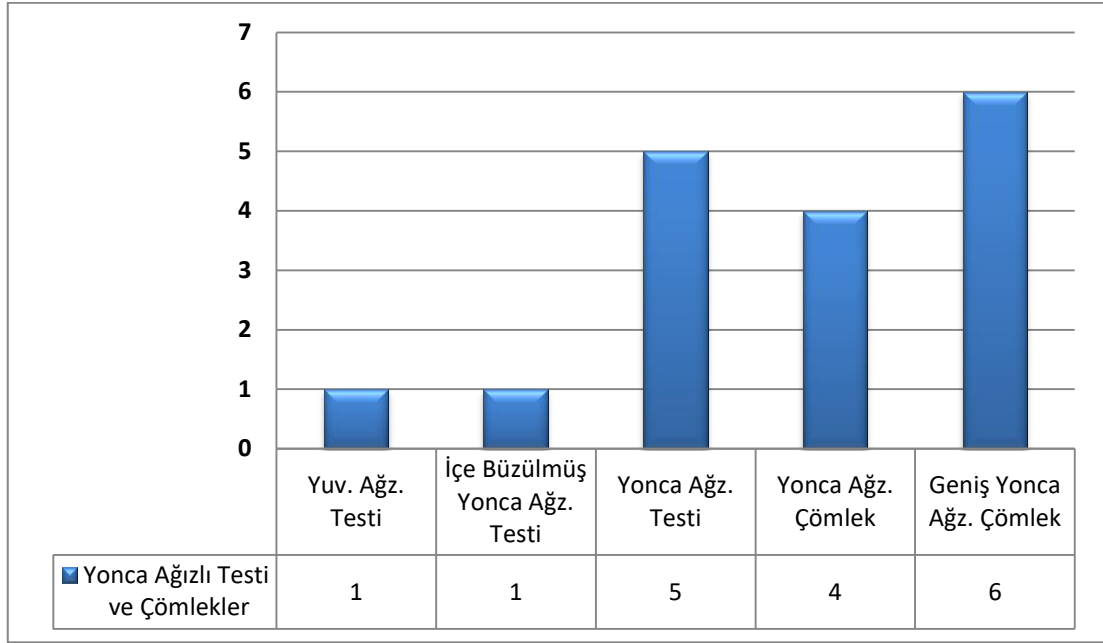

**Grafik 8: Yonca Ağzılıların Kendi İçersinde Genel Dağılımı**

#### 5.3.2.1.5.1. Yonca Ağzılı Testi

##### Tip 1 Dışa Eğik Ağız Kenarlı Testi

Tip 1 altında değerlendirilen tek bir örnek bulunmaktadır. Dışa çekik, yuvarlatılmış ağız kenarlı, silindirik boyunlu, ağızdan omuza birleşen şerit kulpludur. Omuz üzerinde iki adet yiv bezeme bulunmaktadır (**Lev. 70**). Benzer örnekleri, Boğazköy Hattuşa'da Erken Demir Çağı ve Orta Demir Çağı'na<sup>721</sup> Kaman-Kalehöyük'de MÖ 900-750'ye<sup>722</sup>, Boğazköy'-Hattuşa'da MÖ 8.-5. yüzyıl'a<sup>723</sup>, Oymağaç Höyük'de ODC-GDC (MÖ 900-330) arasına, Lev. 93, No. 1-2 ODC (MÖ 900-550)<sup>724</sup> Gordion-Yassihöyük'de EPB III, MÖ 9. yüzyıl'a<sup>725</sup> tarihlenmiştir.

##### Tip 2 Ağız Kenarı İçe Büzük Yonca Ağzılı Testi

Tip 2 altında değerlendirilen yonca ağzılı bir örnek bulunmaktadır. Boyunlu, üçlü yonca ağız formuna sahiptir. Karşılıklı ağız kenarlarının bilinçli olarak iöe

<sup>721</sup> Genz 2004. Abb.19. No. a-d. A, c.

<sup>722</sup> Matsumura 2005, Taf. 147/KL86-180, IIc2-3.

<sup>723</sup> Bossert 2000, Taf. 41 No. 385-388.

<sup>724</sup> Yılmaz 2015; Lev. 92 No.4.

<sup>725</sup> Sams 1994, Fig. 26, No-45-48.

dođru bzldđuđu anlařılmaktadır (**Lev. 71**). Parlak siyah astaralıdır. Benzer nekleri Haspels ve Kohler tarafından M 700'e tarihlenmiřtir<sup>726</sup>.

### **Tip 3 Ađız Kenarı Dıřa ekilmiř Yonca Ađızlı Testi**

Tip 3 altında deđerlendirilen yonca ađızlı testiler geniř ađız formuna sahiplerdir. Dıřa apraz ekik ađız kenarlı olmalarıyla dikkat ekerler. Bu yonca ađızlı testilerin boyun kısmında plastik bant řerit bulunmaktadır. Kendi iinde farklı nekleri bulunmaktadır (**Lev. 72, No: 3-7**). Benzer nekleri, Bođazky-Hattuřa'da BK Ia M 6. yzyıl'a<sup>727</sup>, Oymaađa Hyk'de M 600/550-330 arasına<sup>728</sup>, Kaman-Kalehyk'de EPB III, M 9. yzyıl'a<sup>729</sup> tarihlenmiřtir.

#### **5.3.2.1.5.2. Yonca Ađızlı mlek**

Yonca ađızlı mlekler, dıřa ekik yonca ađızları ve kresel gvdeleri ile karakterize olurlar. Bunlar kendi iinde dar ađızlı, ve geniř ađızlılar olarak iki ayrı alt tipe ayrılırlar. (**Lev. 73-74**).

#### **Tip 1 Geniř Ađızlı**

Geniř ađızlı mlekler dıřa ekik ve geniř ađızlı, yuvarlatılmıř dudaklıdır. Boyundan omuza geiř yumuřaktır, omuzdan karına geiřte dıřbkey profilli gvdeye sahiptir. Ađızdan omuza birleřen bir kulbu vardır (**Lev. 73, No: 1-4**). Benzer nekleri, Gordion-Yassıhyk'de (Destr. Lev.) M 9.-7. yzyıl 'a'<sup>730</sup> tarihlenmiřtir.

#### **Tip 2 Dar Ađızlılar**

Bu grup altında deđerlendirilen mlekler dar ađızlı kısa boyunlu l yonca ađız formuna sahiptir. Kulp ađızdan karın stne bađlanmaktadır. Boyundan omuza geiř yumuřaktır (**Lev. 74, No: 5-14**). Benzer nekleri, Bođazky-Hattuřa'da Orta

<sup>726</sup> Haspels 1951, Pl.14, 32, Res. c.1.; Kohler 1995, Pl. 28, Res. J/18.

<sup>727</sup> Bossert 2000, Taf. 38, No.348.

<sup>728</sup> Yılmaz 2015, Lev. 90, No. 4-6.

<sup>729</sup> Sams 1994, Fig. 26, No. 745.

<sup>730</sup> Sams 1994, Fig. 26, No. 299-300,781.



Demir Çağa, b- Erken Demir Çağa, d-Orta Demir Çağa<sup>731</sup>, Kaman-Kalehöyük'de MÖ 900-750'e<sup>732</sup>, Bossert tarafından yapılan Boğazköy çalışmalarında MÖ 8.-5. yüzyıl'a<sup>733</sup> Oymağaç Höyük'de ODC-GDC (MÖ 900-330), Lev. 93, No. 1-2 ODC (MÖ 900-550) arasına<sup>734</sup>, Gordion-Yassihöyük'de EPB III, MÖ 9. yüzyıl'a<sup>735</sup> tarihlenmiştir.

### 5.3.2.1.5. Pithoslar/Küpler

Arkeolojik yayınlarda Pithos' olarak kullanılan küpler geniş karınlı, dar dipli, iri boyutlu ve kalın cidarlı kaplar olarak tanımlanmıştır. Bunlar çoğunlukla sıvı ya da katı gıdaların muhafaza edildiği depolama amaçlı üretilen kaplardır<sup>736</sup>. Ancak bu kapların özellikle Tunç Çağlarında ölü gömme kabı olarak kullanıldığı bilinmektedir<sup>737</sup>. Gökhöyük Bağları Höyüğünde ele geçen pithosların ölü gömme gelenekleriyle ilişkilendirilebilecek herhangi bir ibareye sahip değildir. Bunların daha çok depolama kabı olarak kullanıldıkları düşünülmektedir. Pithoslar değerlendirmeye alınan tüm örnekler içerisinde %11'lik bir orana sahiptir. Ağız gövde biçimlerine göre yedi alt tipe ayrılmışlardır (**Grafik 9**).

<sup>731</sup> Genz 2004, Abb.19, No. a-d, A, c.

<sup>732</sup> Matsumura 2005, Taf. 147/KL86-180, IIc2-3.

<sup>733</sup> Bossert 2000, Taf. 41, No.385-388.

<sup>734</sup> Yılmaz 2015, Lev. 92, No.4.

<sup>735</sup> Sams 1994, Fig. 26, No-45-48.

<sup>736</sup> Ökse 2012, 95.

<sup>737</sup> Ekmen 2012, 31-33.

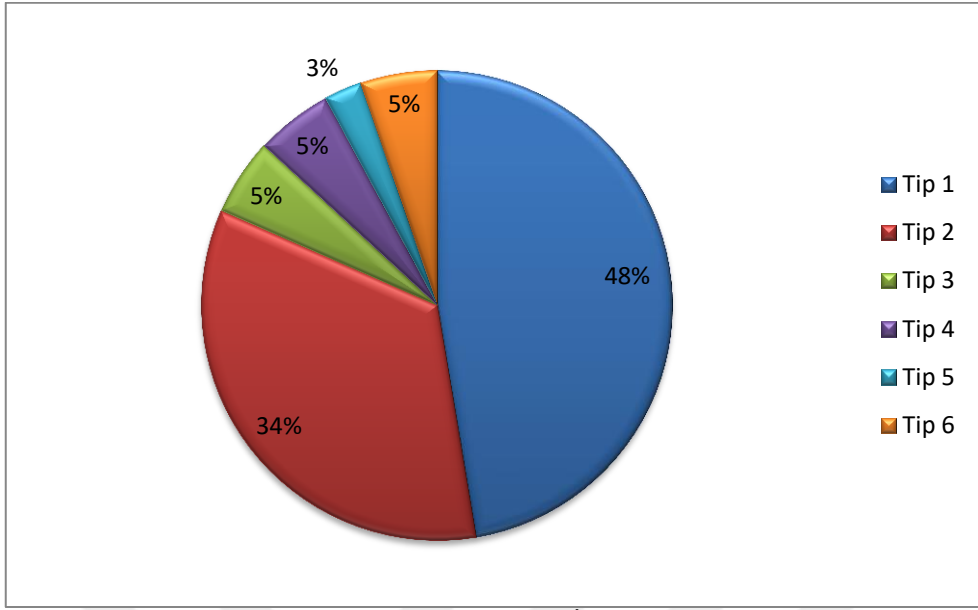

**Grafik 9:** Pithosların Kendi İçerisinde Genel Dağılımı

### **Tip 1: S Formlu Dışa Kalınlaştırılmış Ağız Kenarlılar**

Pithosların içinde %48'lik bir orana sahip olan Tip 1 toplamda 18 parçadan oluşmaktadır. Bu guruba girenlerin tümü dışa yuvarlatılarak kalınlaştırılmış ağız kenarına sahiptir. Bunlar genelde ağızdan gövdeye S kıvrımı gösteren küresel gövdelilerdir (**Lev. 75, No: 1-18**). Bu grubun kendi içinde alt tipler bulunmaktadır. Ağız çapları 18 cm. ile 40 cm. arasında değişmektedir. Benzer örnekleri, Boğazköy-Hattuşa'da MÖ 9.-7. yüzyıl'a<sup>738</sup>, Kaman-Kalehöyük'de MÖ 9.-8. yüzyıl'a<sup>739</sup> Iısu Barajı kapsamında yapılan kazılarda MÖ 9.-6. yüzyıl'a<sup>740</sup> Afyon ve Çevresi Yüzey Araştırmaları'nda MÖ.8.-6. yüzyıl'a<sup>741</sup> tarihlenmiştir.

### **Tip 2. Dik Yükselen Formlu Dışa Kalınlaştırılmış Ağız Kenarlılar**

Bu grubun en dikkat çekici özelliği dik yükselen bir ağız formuna ve dışa doğru kalınlaştırılmış dudağa sahip olmalarıdır (**Lev. 76, No: 19-31**). Pithoslar içinde toplamda 13 örnekle ve %34 oranla temsil edilirler. Ağız çapları 26 cm. ile 64.4 cm. arasında değişmektedir. Benzer örnekleri, Kaman-Kalehöyük'de MÖ 9.-8.

<sup>738</sup> Genz 2000, Taf. 70, Kat. No. 10.

<sup>739</sup> Matsumura 2005, Taf. 123/KL88-1192.

<sup>740</sup> Ökse vd. 2014, Kat. No. 545.

<sup>741</sup> Bilgin 2018, Lev. 208, Kat. No. 205.

yüzyıl'a<sup>742</sup>, Ilısu Barajı kapsamında yapılan kazılarda MÖ 9.-6. yüzyıl'a<sup>743</sup> Afyon ve Çevresi Yüzey Araştırmaları'nda MÖ.8.-6. yüzyıl'a<sup>744</sup> tarihlenmiştir.

### **Tip 3: Dik Yükselen İçe Çapraz Kesik Ağız Kenarlılar**

Bu tipin örnekleri içe çapraz kesik ağız kenarlı olmaları ile dikkat çekmektedirler. Yine dik yükselen ağız formuna sahip olmakla birlikte Tip ikiden içe çapraz kesik ağız kenarlı olmalarıyla ayrılırlar (**Lev. 77, No: 32-33**). Bunlardan ilk örneğin kalın bir hamur cidarı ve buna bağlı olarak çok kalın bir ağız kenarı vardır. Bunların ağız çapı ise 25.2 cm ile 38 cm arasında değişmektedir. İki örnekle temsil edilen bu tip pithosların içinde % 5'lik bir orana sahiptir. Benzer örnekleri, Afyon ve Çevresi Yüzey Araştırmaları'nda MÖ.9.-8. yüzyıl'a<sup>745</sup>, Kaman-Kalehöyük'de MÖ 8.-6. yüzyıl'a<sup>746</sup>, Kınık Höyük'de MÖ 11.-9. yüzyıl'a<sup>747</sup> tarihlenmiştir.

### **Tip 4: Dışa Düz Kalınlaştırılmış Ağız Kenarlılar**

Pithoslar içinde iki örnekle temsil edilen dışa düz kalınlaştırılmış ağız kenarlı pithoslar %5 lik bir orana sahiptirler. Bunlardan çok kalın bir hamur cidarları ve buna bağlı olarak çok kalın bir ağız kenarları vardır. Dışa doğru düz bir şekilde kalınlaştırılmışlardır (**Lev. 78, No: 34-35**). Bunlar küresel gövdeli olmakla birlikte içe doğru kapanan bir ağız formuna sahiptirler. Bunların ağız çapı ise 42 cm dir. Benzer örnekleri, Kınık Höyük'de MÖ 11.-9. yüzyıl'a<sup>748</sup>, Kaman-Kalehöyük'de MÖ 9.-8. yüzyıl'a<sup>749</sup> tarihlenmiştir.

### **Tip 5: Dışa Yuvarlatılarak Kalınlaştırılmış Ağız Kenarlılar**

Bu tip yalnız bir örnekle temsil edilmektedir. Dışa doğru yuvarlatılarak kalınlaştırılmış ağız kenarlı olması ile dikkat çekmektedir. İçe doğru kapanan bir ağız

<sup>742</sup> Matsumura 2005, Taf. 124/KL90-M114, KL89-M 279.

<sup>743</sup> Ökse vd. 2014, Kat. No. 455.

<sup>744</sup> Bilgin 2018, Lev. 208, Kat. No. 209.

<sup>745</sup> Bilgin 2018, Lev. 28, Kat. No. 208

<sup>746</sup> Matsumura 2005, Taf. 165, KL87-3810.

<sup>747</sup> Ergürer 2016, Lev. 56, Kat. No. 530.

<sup>748</sup> Ergürer 2016, Lev 56, Kat. No. 528.

<sup>749</sup> Matsumura 2005, Taf. 176, KL88-1292.

formuna sahiptir. Ağız çapı ise 25.2 cm ile 38 cm arasında değişmektedir. (**Lev. 79, No: 36**). Benzer örnekleri, Kınık Höyük’de MÖ 11.-9. yüzyıl’a tarihlenmektedir.

### **Tip 6: Dışa Çekik Ağız Kenarlı Dışbükey Profilliler**

Tip altında değerlendirilen örnekler dışa çekik ağızlı, dış bükey profilli ve küresel gövdelidirler. Toplamda iki parça ile temsil edilirler (**Lev. 80, No: 37-38**). Benzer örnekleri, Kaman-Kalehöyük’de MÖ 9.-8. yüzyıl’a<sup>750</sup>, Ilısu Barajı kapsamında yapılan kazılarda MÖ 9.-6. yüzyıl’a<sup>751</sup> tarihlenmiştir.

### **5.3.3. Dipler/Kaideler**

Gökhöyük Bağları Höyüğü Demir Çağı seramikleri arasında tespit edilen dört farklı dip ve kaide grubu bulunmaktadır. Bunlar düz dipler, alçak kaideler, yüksek kaide ve halka diplerdir (**Lev. 81-84**).

#### **Tip 1. Düz Dipler**

Çarkta biçimlendirilen kabın tamamlandıktan sonra ip gibi ince bir cisim ile kesilerek alınması veya serit tekniği ile yapılması sonucu oluşan diplerdir<sup>752</sup>. Gökhöyük Bağları Höyüğü seramikleri içerisinde bulunan düz diplerin bir kısmında özellikle açılmış delikler bulunmaktadır (**Lev. 81, No: 1**). Bu deliklerin ne amaçla açıldığı tam anlaşılamamakla birlikte içine konulan bir maddenin yavaş yavaş süzülmesi için ya da zamanla dipte oluşacak sıvının tahliyesi için açılmış olabileceği düşünülmektedir. Belki de o dönemde çömleklere basılan peynirlerin kabın dibine doğru zamanla süzülen peynir suyunun tahliyesi için böyle bir delik açılmış olabilir. Maalesef elimizde bulunan örneklerin yaklaşık 15 sene önce yapılan kazılarda kabın bulunduğu sırada herhangi bir toprak kalıntısı ya da tortu örneği alınmadığından, buna ilaveten çıkarıldıktan sonra müze uzmanınca yıkanmış olmasından bugün herhangi bir analiz yapılamamıştır. Bundan dolayı bu kapların diplerine neden bu deliklerin açıldığı ancak yapılacak yeni kazılarda ele geçen yeni örnekler üzerinde

<sup>750</sup> Matsumura 2005, Taf. 131/KL89-M87.

<sup>751</sup> Ökse vd. 2014, Kat. No. 421.

<sup>752</sup> Ökse 2012, 88.

yapılacak analizler sonucunda kesinlik kazanacaktır. Gordion-Yassihöyük'de<sup>753</sup> MÖ 11.-9. yüzyıl'a Boğazköy-Hattuşa'da MÖ 9.-6. yüzyıl'a<sup>754</sup>; ve MÖ 7.-6. yüzyıl'a<sup>755</sup>, Oymaağaç Höyük'de MÖ 1125-900'e<sup>756</sup> tarihlenen bazı çömleklerin diplerinde benzer şekilde özellikle delindiği bilinmektedir.

### **Tip 2 Halka Dip/Kaideler**

Bu tür kaideler düz bir dibe sahip kaba sonradan parça ekleyerek halka biçiminin verilmesi ile oluşturulan kaide biçimidir<sup>757</sup> Gökhöyük Bağları Höyüğü kap repertuarı içerisinde birçok farklı kap formunda halka dip kullanıldığı tespit edilmiştir (**Lev. 82, No: 6-9**). Benzer örnekleri Kınık Höyük'de MÖ 8.-6. yüzyıl'a<sup>758</sup>, Boğazköy-Hattuşa'da MÖ 9.-6. yüzyıl'a<sup>759</sup>, Tarsus'da MÖ 7. yüzyıl'a<sup>760</sup> tarihlenmiştir.

### **Tip 3 Alçak Dip/ Kaideler**

Bu grup altında değerlendirilen alçak kaideler kap dibinin belli bir oranda kalınlaştırılarak oluşturulan bir kaide türüdür. GHB DÇ seramikleri içerisinde bu tür kaideler çoğunlukla yüksek boyutlu, kalın cidarlı kaplarda görülmektedir. Ancak daha küçük boyutlardaki çömlerde de benzer kaidenin kullanıldığı görülmüştür (**Lev. 83, No: 10-13**). Benzer örnekleri, Boğazköy-Hattuşa'da MÖ 9. yüzyıl'a<sup>761</sup>, Kaman-Kalehöyük'de MÖ 900-700 arasına<sup>762</sup>, Oymaağaç Höyük'de MÖ 1125-900 arasına<sup>763</sup>, Kınık Höyük'de MÖ 11.-9. yüzyıl arasına<sup>764</sup> tarihlenmiştir.

---

<sup>753</sup> Henricson 1990, Fig. 10.3, d.

<sup>754</sup> Genz 2004, Taf. 18, Kat. No.1.

<sup>755</sup> Bossert 2000, Taf. 19, 180.

<sup>756</sup> Yılmaz 2015, Lev. 106, Kat. No. 1.

<sup>757</sup> Ökse 2012, 126.

<sup>758</sup> Ergürer 2016, Lev. 68, Kat. No. 637.

<sup>759</sup> Genz 2004, Taf. 18, Kat. No. 2.

<sup>760</sup> Goldman 1963, 136, 1091.

<sup>761</sup> Genz 2004, Taf. 18, Kat. No. 2.

<sup>762</sup> Matsumura 2005, Taf. 107, Kat. No. KL88-23.

<sup>763</sup> Yılmaz 2015, Lev. 107, Kat. No. 6.

<sup>764</sup> Ergürer 2016, Lev. 68, Kat. No. 635

## Tip 4 Yüksek Kaide

Bu grup altında değerlendirilen yüksek halka biçime sahip kaideli iki örnek bulunmaktadır (**Lev. 84, No: 14-15**). Ökse bu tür kaidelerin Çan ayak olarakta adlandırıldığını bildirmektedir<sup>765</sup>. Burada değerlendirilen iki örnekten 14 katalog numaralı örnekte de bir delik bulunmaktadır. Bunun da Tip 1 de bahsettiğimiz amaçlar doğrultusunda özellikle delindiğini düşünmekteyiz. Benzer yüksek kaideye sahip örnekler, Afyon ve Çevresi Yüzey Araştırmalarında MÖ 8. yüzyıl'a<sup>766</sup> tarihlenmiştir.

### 5.3.4. Kulplar

Kulplar genellikle eklendikleri kabın daha iyi taşınmasını veya daha kolay hareket ettirilmesini sağlayan kap tamamlandıktan sonra kaba eklenen kısımlardandır. Gökhöyük Bağları Höyüğü Demir Çağı seramikleri içerisinde dikey kulplar, yatay kulplar ve tutamaklardan oluşan üç farklı kulp tipolojisi belirlenmiştir.

#### 5.3.4.1. Dikey Kulplar

Kabın üzerinde dik açı ile yerleştirilmiş kulplar dikey kulplar olarak adlandırılmıştır. Dikey kulplar GHB DÇ seramikleri içinde iki farklı tipe ayrılmaktadır.

## Tip 1 Boyundan Omuz Kısına Bağlananlar

Adından da anlaşılacağı üzere bu tipe ait kulplar kabın boynundan omzuna doğru dik açı ile yerleştirilirler. Bunların kesitleri oval biçimli ve ya şerit biçimli olanları vardır (**Lev. 85, No: 1-2**). Bazı örneklerde kulbun bitiş noktasında iki ve ya tek parmak baskı bulunmaktadır. Bunların benzer örnekleri, Kınık Höyük'de MÖ 8.-6. yüzyıl'a<sup>767</sup>, Tarsus'da (MÖ 7. yüzyıl'a<sup>768</sup> tarihlenmiştir.

<sup>765</sup> Ökse 2012, 91.

<sup>766</sup> Bilgin 2018, Lev. 29, Kat. No. 214.

<sup>767</sup> Ergürer 2016, Lev. 580, Kat. No. 580.

<sup>768</sup> Goldman 1963, 136, a1028.

## Tip 2 Ağızdan Omuz Kısına Bağlananlar

Bu tipe giren kulplar genelde oinochoe, fincan, gibi kaplarda kullanılmaktadır. Kulp ağızdan karın üstüne bağlanmaktadır. Bunlarında oval ve ya şerit kesimli olanları blunmaktadır (**Lev. 86, No: 3-7**). Bu grupta bulunan iki örnekte (No: 6-7) kulbun üzerine sonradan eklenmiş yılan vari ince bir oval band bulunmaktadır. Bunların benzer örnekleri, Boğazköy-Hattuşa'da MÖ 9.-7. yüzyıl'a<sup>769</sup>, Daskleion'da MÖ 6.-4. yüzyıl'a<sup>770</sup>, Kaman-Kalehöyük'de MÖ 8.-6. yüzyıl'a<sup>771</sup> Tarsus'da MÖ 6.yüzyıl'a tarihlenmiştir.

### 5.3.4.2. Yatay Kulplar

Dikey kulpların tersine kabın karın kısmına zaman zamanda omuz ve ağız kısmına yatay yerleştirilmiş kulplardır (**Lev. 87-88**). Bunların genelde oval kesitli forma sahip oldukları görülmüştür. Dikey kulplarda yaygın görülen şerit kulp yalnız bir örnekle temsil edilir. GHB DÇ seramikleri içinde yatay kulpların genelde tencereler, derin çanaklar ve boyunlu çömlekler üzerinde kullanıldığı görülmüştür. Kulplar kendi içinde iki farklı tipe ayrılmıştır.

### Tip 1 Basit Yatay Kulplar.

Tip 1 altında değerlendirilen bu kulplar at nalı formunda yatay kulplardır. (**Lev. 87, No: 1- 4**). GHB DÇ seramikleri içerisinde buldukları kabın büyüklüğüne göre değişik ölçülerde yatay kulplar kullanılmıştır. Bu kulpların da bazılarının bitiş yerlerinde parmak baskı görülür (**Lev. 87, No: 3**). Bir başka örnekte kulbun hemen yanında kap hanüz pişirilmeden yapılan bir bezeme söz konusudur. Ancak kap tamda bu bezemenin olduğu yerden kırıldığı için bezemenin ne olduğu anlayamamıştır (**Lev. 87, No: 4**). Yatay kulpların benzer örnekleri, Boğazköy-Hattuşa'da Büyükkaya EDC orta evre MÖ 1125-1065'e, büyükkaya EDC geç evre MÖ 1050-900'e<sup>772</sup>,

<sup>769</sup> Bossert 2000, Taf. 100, 1157,1156.

<sup>770</sup> Polat 1999, Lev. 126, 1-2.

<sup>771</sup> Matsumura 2005, Taf. 170, Kat. No. KL88-1002, 1004.

<sup>772</sup> Genz 2004: Tafel 10/12, Tafel 12/1, Tafel 22/12-13.

Oymaağaç Höyük’de MÖ 1125-900’e<sup>773</sup> Tarsus’da MÖ 9.-6. yüzyıl’a<sup>774</sup> tarihlenmiştir.

## Tip 2 Ağız Kenarına Yatay Eklenenler

Kabın ağız kısmına yatay olarak yapılan kulplardır. Daha çok çanak gibi açık kaplarda tercih edilmişlerdir. GBH DÇ seramikleri içerisinde iki farklı tipte şekilde karşımıza çıkmaktadır (**Lev. 88, No: 4-5**). Bunların benzer örnekleri, Boğazköy-Hattuşa’da MÖ 650-547’ye<sup>775</sup>, Oymaağaç Höyük’de ODÇ-GDÇ MÖ 900-330’a<sup>776</sup> Genz’in 2004 yılı Boğazköy- Hattuşa çalışmalarında Orta Demir Çağı’na<sup>777</sup> Kaman-Kalehöyük’de MÖ 800-700’e<sup>778</sup> tarihlenmiştir.

## 5.4. Boyalı Mallar

Bu çalışma kapsamında ele alınan boyalı Mallar Gökhöyük Bağları Höyüğü Demir Çağı seramikleri içerisinde %14 gibi az bir oranla temsil edilmektedir (**Grafik 10**). Bunların neredeyse tamamı çarküretimi ince (fine ware) malları oluşurken yalnız birkaç parça el yapımı kaba (corse ware) mallarda mevcuttur. Bilindiği gibi çömlekçi ustasının farklı kil yataklarından elde edilmiş karışımları kap yüzeyine uygulanması sonucunda iki veya çok renkli boyama yapılabilmektedir. GHB DÇ seramikleri içerisinde tek renkli (monokrom), iki renkli (bikrom) ve çok renkli (polikrom) örnekler bulunmaktadır. Bu boyalı mallar içerisinde kase, çanak, çömlek gibi farklı kap formları bulunmaktadır (**Grafik 11**). Bunların dışında boyalı gövde parçaları ve kulplarda bu başlık altında değerlendirmeye alınmıştır. İncelenen örneklerde kendi içerisinde Açık zemin üzerine kırmızı, kahverengi ve beyaz boya kullanılarak yapılanlar, kırmızı üzeri siyah boyalıları (Red on Black) lidya boyalıları olarak üç gruba ayrılmaktadır (**Lev. 89, 97**).

<sup>773</sup> Yılmaz 2015, Lev. 102, 5.

<sup>774</sup> Goldman 1963, 128, 820.

<sup>775</sup> Bossert 2000, Taf. 88/1055-1059, BK Ia-b.; Taf. 100, 1156.

<sup>776</sup> Yılmaz 2015, Lev. 36, Kat. No. 6-7.

<sup>777</sup> Genz 2004, Taf. 37/5, Taf. 42/2, 4, Taf. 49/7, 9.

<sup>778</sup> Matsumura 2005, Taf. 108/ KL88-1761, IIc2-3.



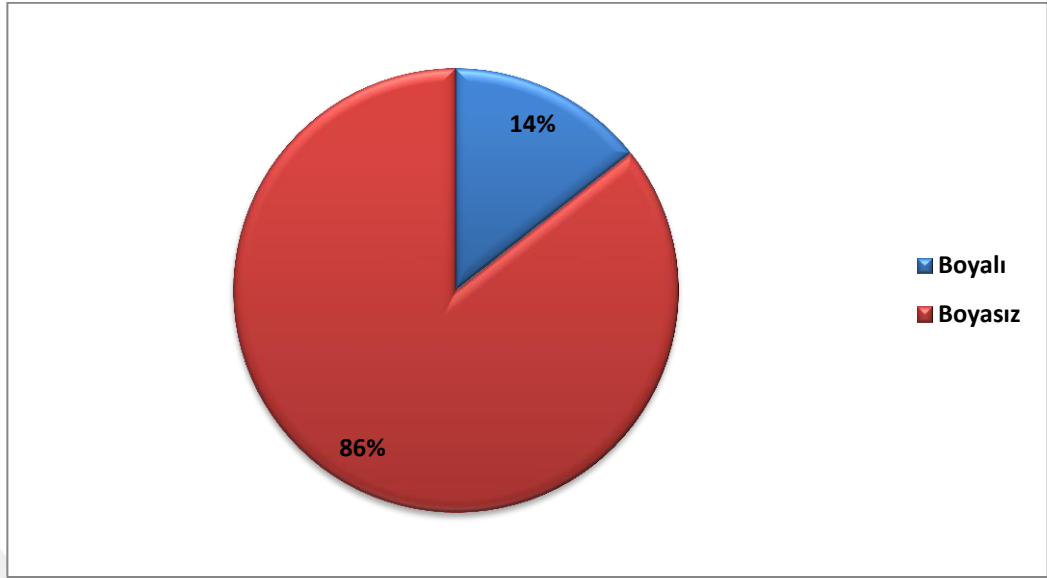

**Grafik 10. Boyalı seramiklerin Çalışılan Seramikler İçerisindeki Oranı.**

#### **5.4.1. Açık Zemin Üzeri Boyalı Seramikler**

Bu grup içerisinde değerlendirilen parçaların geneli ince mallardan oluşurken bir kaç tane kaba malda bulunur. İnce malların sıkı dokulu hamuru genel olarak kırmızının tonlarındadır. Hamur katkısı olarak Gökhöyük gri mallarında çok yoğun görülen kireç, altın ve mika neredeyse yok denecek kadar az görülür. İri taşıçık katkı ise hiç yoktur. Bunların benzerleri çalışma bölgesi içinde bulunan Seydişehir II Höyük’de<sup>779</sup> Cicek Höyük’de<sup>780</sup> görülmektedir. Kaba malların hamur rengi inceleme göre farklı olup, hamurun özünü oluşturan çekirdeğin ise grinin tonlarında veya yeşilimsi olduğu görülmüştür. Katkı olarak kireç, altın mika ve taşıçık katkının kullanıldığı görülür. Açık zemin üzeri kırmızı boyalı kaba malların benzerlerine Kilise Tepe’de rastlanmaktadır. John Nicolas Postgate başkanlığında 1994-1998 yılları arasında Kilise Tepe’de yapılan kazılar sonucunda yerleşmenin III. Tabakası GTÇ’ye II. Tabaka ise EDC’ye tarihlenmiştir<sup>781</sup>. Postgate, Tabaka II’de açığa çıkarılan kırmızı boyalı şerit motiflerle bezemeli seramiklerin Tabaka III’ün devamı

<sup>779</sup> Bahar-Koçak 2004, Resim 22.; Bahar 1999, 4.

<sup>780</sup> Bahar-Koçak 2004, Çizim 60.

<sup>781</sup> Baker-Collon vd. 1995, 139-191.

olduğunu düşünmektedir<sup>782</sup>. Kilise Tepe Demir Çağının dönemsel ayrımlarından kaçınılmış, MÖ 1150 – 650 arası Demir Çağı olarak tarihlenmiştir<sup>783</sup>.

#### 5.4.1.1. Kaseler

Gökhöyük Bağları Höyüğü Demir Çağı Seramikleri içerisinde boyalı kaseler 5 örnekle temsil edilmektedirler. Bunlarda kendi içinde dışa çekik ağızlı S formlu ve kalınlaştırılmış ağızlı olarak iki tipe ayrılmıştır (**Lev. 89, No: 1-5**).

##### Tip 1 Dışa Çekik Ağız Kenarlı Kase

Tip 1 altında değerlendirilen yalnız bir adet dışa çekik ağızlı S formlu kase bulunmaktadır. Kısmen sağlam ele geçen parçadan kasenin hem içiğinde hem dışarısında bant boya bezemenin kullanıldığı anlaşılmaktadır. İki renkli (bikrom) olan kase üzerinde kırmızı ve kahverengi renklerde bant bezeme kullanılmıştır (**Lev. 89, No: 1**). Benzer örnekleri, Porsuk-Zeyve Höyük’de MÖ 9.-7. yüzyıl’a<sup>784</sup>, Nurettin Arslan’ın Kilikya Bölgesi Demir Çağı Seramikleri konulu çalışmasında MÖ 850-700’e<sup>785</sup> tarihlenmiştir.

##### Tip 2 Kalınlaştırılmış Ağız Kenarlı Kase

Bu tip altında değerlendirilen 4 adet kalınlaştırılmış ağız kenarlı kase bulunmaktadır (**Lev. 90, No: 2-5**). Bunların ağız çapları 12 ile 15 cm. arası değişmektedir. Tamamında kullanılan bant bezeme yanında iç içe konsantrik daireler (**Lev. 90, No: 3-4**) ve zikzaklardan oluşan (**Lev. 90, No: 5**) geometrik motiflerde bulunmaktadır. Bant bezeme kapların hem içinde hem dış kısmında ve ağız kenarlarında da kullanılmıştır. Bunların benzer örnekleri, Konya-Seydişehir II Höyük’de DÇ’ye<sup>786</sup>; Konya-Cicek Höyük’de DÇ’ye<sup>787</sup>, Kımık Höyük’de MÖ 8.-6. yüzyıl’a<sup>788</sup>, Boğazköy Hattuşa’da MÖ 7.-5.yüzyıl’a<sup>789</sup> tarihlenmiştir.

<sup>782</sup> Hansen-Postgate 1999,111-121.

<sup>783</sup> Bouthiller vd.2014,98. Table 1.

<sup>784</sup> Duprê 1983, PL6. 61, Kat. No. 61.

<sup>785</sup> Arslan 1998, Lev. 116, Kat No. 643.

<sup>786</sup> Bahar-Koçak 2004, Resim 22; 1999, 4.

<sup>787</sup> Bahar-Koçak 2004, Çizim 60.

<sup>788</sup> Ergürer 2016, Lev. 25, Kat. No. 216.

### 5.4.1.2. Çanaklar

Gökhöyük Bağları Höyüğü Demir Çağı Seramikleri içerisinde boyalı çanaklar 9 örnekle temsil edilmektedirler. Bunlarda kendi içinde Kalınlaştırılmış ağız kenarlılar, dışa çekik ağız kenarlılar ve içe çekik ağız kenarlılar olarak üç tipe ayrılmıştır (**Lev. 91-93**).

#### Tip 1 Kalınlaştırılmış Ağız Kenarlı Çanak

Bu tip altında değerlendirilen 4 adet kalınlaştırılmış ağız kenarlılar çanak bulunmaktadır. Bunlar kaideye doğru daralan gövdeye sahiptir. Bunların iç ve dış yüzeylerinde boya bant bezeme yer almaktadır (**Lev. 91, No: 1-4**). Bunların benzer örnekleri, Porsuk-Zeyve Höyük’de MÖ 9.-7. yüzyıl’a<sup>790</sup>, Arslan’ın Kilikya Bölgesi Demir Çağı Seramikleri adlı çalışmasında MÖ 850-700’e<sup>791</sup>, Kınık Höyük’de (MÖ 6.-4. yüzyıl arasına<sup>792</sup>, Boğazköy-Hattuşa’da MÖ 9.-6. yüzyıl’a<sup>793</sup> tarihlenmiştir.

#### Tip 2 Dışa Çekik Ağız Kenarlı Çanak

Boyalı çanaklar içerisinde yalnız bir adet dışa çekik ağız kenarlı çanak bulunmaktadır. Dışa çekik, kalınlaştırılmış ağız kenarlı, ağızdan kaideye doğru daralan küresel gövdelidir. Gövde dış yüzeyinde boya bant bezeme yer almaktadır. Kabın yüzeyinde linear bezeme bulunmaktadır. (**Lev. 92, No: 5**) Benzer örnekleri, Arslan’ın Kilikya Bölgesi Demir Çağı Seramikleri adlı çalışmasında MÖ 6. yüzyılın ilk yarısı’na<sup>794</sup>, Porsuk-Zeyve Höyük’de MÖ 9.-7. yüzyıl’a<sup>795</sup> tarihlenmiştir.

#### Tip 3 İçe Çekik Ağız Kenarlı Çanaklar

Boyalı çanaklar içerisinde iki adet içe çekik ağız kenarlı çanak bulunmaktadır. İçe dönük ağızlı kenarlı, ağızdan kaideye daralan konik gövdelidir. Gövde iç ve dış yüzeyinde boya bant bezeme yer almaktadır (**Lev. 93, No: 6-7**). Bunlardan 7

---

<sup>789</sup> Bossert 2000, Taf. 66, Kat. No. 714.

<sup>790</sup> Duprê 1983, PL6. 60, Kat. No. 10.

<sup>791</sup> Arslan 1998, Lev. 80, Kat. No.102.

<sup>792</sup> Ergürer 2016, Lev. 89, Kat. No. 312.

<sup>793</sup> Bossert 2000, Taf. 67, Kat. No. 741.

<sup>794</sup> Arslan 1998, Lev. 112, Kat. No. 618.

<sup>795</sup> Duprê 1983, PL6. 63, Kat. No. 29.

numaralı örneğin dış gövde kısmında kazı tekniğiyle bitki motifi yapılmıştır. Benzer örnekleri, Bahar tarafından Konya ve Çevresinde yapılan çalışmalarda DÇ'ye<sup>796</sup>, Kınık Höyük'de MÖ 9-8. yüzyıl'a<sup>797</sup> tarihlenmiştir. Kazıma bitki motifinin benzerleri ise Gordion-Yassihöyük'de MÖ 11.-9. yüzyıl'a<sup>798</sup>, Oymaağaç Höyük'te Orta Demir Çağı ile Geç Demir Çağı'na<sup>799</sup> tarihlenmiştir.

#### 5.4.1.3. Çömlekler

Gökhöyük Bağları Höyüğü Demir Çağı seramikleri içerisinde bu tez kapsamında incelenen 3 adet boyalı boyunsuz çömlek bulunmaktadır. Bunların ağız çapları 24.4 ile 30 cm. arasında değişmektedir. Bunlar dışa çekik ağız kenarlı, küresel gövdelidir. Bunlardan (**Lev. 94, No:1**) numaralı örneğin dudak kısmında iç iç tarama bezeme bulunmaktadır. Bunlardan (**Lev. 94, No:2-3**) numaralı örneklerde ise dudak kısmında çapraz bantlarla oluşturulan geometrik bezeme bulunmaktadır. Benzer örnekleri, Boğazköy-Hattuşa'da MÖ 8.-6. yüzyıl'a<sup>800</sup>, Arslan'ın Kilikya Bölgesi Demir Çağı Seramikleri adlı çalışmasında MÖ 850-700'e<sup>801</sup> tarihlenmiştir.

#### 5.4.1.4. Boyalı Kulplar

Boyalı seramikler içerisinde değerlendirilen son grubu boya bezemeli kulplar oluşturmaktadır. Boyalı kulplarda kendi içinde, metal taklidi olan halka formlu kulp, şerit kesitli ve oval kesitli kulplar olmak üzere üç ayrı grupta değerlendirilir (**Lev. 95-97**).

#### Tip 1 Metal Taklidi Halka Kulp

Büyük bir ihtimalle o dönemde kullanılan metal kapları kaldırma bir yere taşımak için kullanılan metal halka kulplar taklid edilerek yapılmış bir örnek olmalıdır. Uşak Müzesinde bulunana Lidya dönemine tarihlenen bir metal kap bu

<sup>796</sup> Bahar-Koçak 2004, Çiz. 66, Kat. No. 7-9.

<sup>797</sup> Ergürer 2018, Lev. 2, Kat. No. K.

<sup>798</sup> Henrickson 1994, Fig. 10.3.

<sup>799</sup> Yılmaz 2001, Res.13.

<sup>800</sup> Bossert 2000, Lev. 34 Kat. No. 318.

<sup>801</sup> Arslan 1998, Lev. 086, Kat. No. 091.

düşüncemizi desteler niteliktedir<sup>802</sup> (**Res. 5**). Kabın gövdesinin dış yüzeyine halka biçimde kabartma olarak yapılmıştır. Halkanın üstünde boya bant bezeme, bezemenin üstünde de arka arkaya noktalar yer almaktadır (**Lev. 95, No:1**). Benzer örnekleri, Boğazköy-Hattuşa'da BK1 (MÖ 7.-6. yüzyıl)'a<sup>803</sup>; Gordion-Yassihöyük'de, MÖ 9.-6. yüzyıl'a tarihlenmiştir. Gökhöyük Bağları Höyüğü buluntusunun daha geç özellikler gösterdiğinden MÖ 6.-5. yüzyıla tarihlenebileceği düşünülmektedir.

### **Tip 2 Şerit Kesitli Kulp**

Tip 2 altında değerlendirilen şerit kesitli kulplar üç örnekle temsil edilmektedirler. Bu kulp parçalarından iki numaralı örnekğin kırmızımsı kahverengi astar üzerine koyu kırmızı ve siyahımsı koyu kahverengi renkler ile kenarları sınırlandırılan bir kare veya panel içine zikzak motifi betimlendiği görülmektedir. Diğer iki örnek ise beyaz astarlı olup bunların üzerinde koyu kahverengi veya siyah boya ile bant bezemeler görülür (**Lev. 96, No:2 -4**). Bunların benzer örnekleri, Tarsus'da Orta Demir Çağı'na<sup>804</sup> Arslan tarafından Kikikya Bölgesi Demir Çağı seramikleri üzerine yapılan çalışmada MÖ 6.-5. yüzyıl'a<sup>805</sup>, Kınık Höyük'de ise MÖ 11.-9. yüzyıla<sup>806</sup> tarihlenmiştir.

### **Tip 3 Oval Kesitli Kulp**

Tip 3 altında değerlendirilen oval kesitli kulplar üç örnekle temsil edilmektedirler. Kulbun dış yüzeyinde devetüyü astar üzerine koyu kahverengi dikey ve yatay boya bant bezemeler yer almaktadır (**Lev. 97, No:5 -7**). Bunların benzer örnekleri, Tarsus'da Orta Demir Çağı'na<sup>807</sup>, Boğazköy-Hattuşa'da MÖ 7.-6. yüzyıl'a<sup>808</sup>, Gordion-Yassihöyük'de MÖ 9.-7. yüzyıl'a<sup>809</sup> Arslan tarafından Kikikya

<sup>802</sup> Özgen ve Öztürk 1996, No. 225.

<sup>803</sup> Bossert 2000, Taf. 134, Kat. No. 1164.

<sup>804</sup> Goldman 1963, Lev. 66, Kat. No: 373-375.

<sup>805</sup> Arslan1998, Lev. 71, Kat. No. 749.; Arslan 1998, Lev. 71, Kat. No. 792-793.

<sup>806</sup> Ergürer 2016, Lev. 98, Kat. No. 611.

<sup>807</sup> Goldman 1963, Lev. 134, Kat. No: 755.

<sup>808</sup> Bossert 2000, Taf. 133, Kat. No. 1144.

<sup>809</sup> Sams 1994, Fig. 27, Kat. No. 789.

Bölgesi Demir Çağı seramikleri üzerine yapılan çalışmada MÖ 7.-6. yüzyıl'a<sup>810</sup> Alishar Höyük'de MÖ 7.-6. yüzyıl'a<sup>811</sup> tarihlenmiştir.

#### 5.4.2. Kırmızı Üzeri Siyah Boyalılar (Black on Red)

Black on red stili kırmızı astar üzeri siyah boyalı ile yapılan ve Doğu Akdeniz, Anadolu ve bazı Yunan Adalarında gibi merkezlerde yaygın olarak kullanılan bir boyama tekniğidir<sup>812</sup>. Bunların İlk kez Filistinde MÖ 10.-8. yüzyılda ortaya çıktığı tahmin edilmektedir<sup>813</sup>. Çok geniş bir coğrafyada yayılım gösteren Black on Red seramikler özellikle Akdeniz coğrafyasında; Filistin haricinde, Suriye ve Kıbrıs'ta görülürken Anadolu'da; Lykia<sup>814</sup>, Lydia<sup>815</sup>, Karia<sup>816</sup>, Klikia<sup>817</sup>, Pisidia<sup>818</sup>, Phrygia<sup>819</sup>, da bölgelerinde görülmektedir. Mellaart ise bu stilin kökeni olarak Filistin ve Kıbrıs yerine Güneybatı Anadolu olarak göstermiştir<sup>820</sup>. Black on Red seramiğin Güneybatı Anadolu'daki buluntu yerleri, Daskyleion, Aiolis, Smyrna, Aphrodisias, Xanthos vd. gibi sıralanabilir<sup>821</sup>. Gökhöyük Bağları Höyüğü Demir çağı seramikleri içerisinde Black on Redler sadece 2 parça ile temsil edilirler (**Lev. 98, No: 1-2**). Bunların hamur genği genelde kırmızı ve/veya kırmızının tonlarındadır. Hamur katkısı olarak kireç, altın mika belirgin olarak kullanılmıştır. Mellaart Black on Red'leri kendi içinde kaliteli, açık kırmızı açkılı, astarlı veya astarsız, üzerinde geometrik bezemeler olan örnekler ve daha az kaliteli, astarsız ve bunlar üzerinde kullanılan boya grimsi siyah olanlar olarak iki ayrı gruba ayırmıştır. Bu çalışma kapsamında incelenen iki adet Black on Red örnekte Mellaart'ın bu ayırımına uymaktadır. Bunlardan birinci örnek (**Lev. 98, No: 2**) açık kırmızı açkılı, kaliteli izi mal özelliği göstermektedir. Bu parçanın ağız kısmında bulunun bant bezeme dışında

<sup>810</sup> Arslan 1998, Lev. 71, Kat. No. 794.

<sup>811</sup> Von der Osten 1937, Fig. 408, Kat. No. c2692.

<sup>812</sup> Gürtekin 2012, 359.

<sup>813</sup> Birmingham 1964, 36-37.

<sup>814</sup> Momigliano vd. 2011, 103.

<sup>815</sup> Ramage 1994, 164.

<sup>816</sup> Özgünel 1979, 103.

<sup>817</sup> Arslan 2010, 79.

<sup>818</sup> Sams 1979, 13.

<sup>819</sup> Sams 1978, 228-229.

<sup>820</sup> Mellaart 1955, 119.

<sup>821</sup> Gürtekin 2012, 360-361.

içte üç sıra bant ve bantlarla sınırlandırılmış alan içinde çapraz süslemeler yer almaktadır. Kabın dışında ağız kısmının hemn altında da bir bant bezeme bulunur.

### 5.4.3. Lydia (Boyalı) Seramiği

Literatüre Lydia seramiği olarak giren seramikler ilk olarak MÖ 7.ve 6. yüzyılda Lydia seramiği Sardeis’de ortaya çıktığı kabul edilmektedir<sup>822</sup>. Ancak bu seramikler Lydia dışında birçok merkezde de görülebilmektedir<sup>823</sup>. Gürtekin Sardeis’de üretilen Lidya seramiklerinin kil özelliklerini şöyle tanımlamaktadır; *Sardis’te bulunan yerel Lidya çanak çömleklerinin killeri yumuşak, ince ve turuncukırmızı renktedir. Görünüşe göre bu özellik yerel Sardian çanak çömleklerinin çoğunda, özellikle Lidya Krallığı döneminde ve sonrasında görülmektedir.*<sup>824</sup> Gökhöyük Bağları Höyüğü Demir Çağı seramikleri içerisinde azımsanmayak oranda Lydia kökenli olduğunu düşündüğümüz örnekler bulunmaktadır. Lydia seramikleri adı altında oluşturulan bu grup altında bir adet çanak ağız parçası, Lydion parçası ve gövde parçaları ile bir adet kısmen tamamlanabilmiş dikey kulplu bir çömlek bulunmaktadır. Bunların hamur özellikleri açık kırmızı, kırmızımsı sarı ve pembenin tonlarında değişmektedir. Katkı olarak genelde kireç, altın mika’nın yoğun kullanıldığı görülmektedir. Bezeme olarak ise genelde (Marbel farbe) mermer boya taklidi ve damarlı boyama yoğun olarak kullanılmaktadır<sup>825</sup> (**Lev. 99, No: 1-8**). Bunların benzer örnekleri, Afyon ve Çevresi Yüzey Araştırmalarında MÖ 7.-6. yüzyıl’a<sup>826</sup> Sardis’te MÖ 6. yüzyıl’a<sup>827</sup> Daskyleion’ da MÖ 6.-5. yüzyıl’a<sup>828</sup> tarihlenmiştir.

### 5.5. Bezeme Grupları

Bu çalışmada seramikler üzerine uygulanan bezemelerin teknik ve motif türlerinin gruplandırılmasıyla seramiklerin dönemsel ayrımının daha kolay yapılması amaçlanmıştır. Bilindiği gibi bezemelerin gruplara ayrılması dönemsel farklılıkların

<sup>822</sup> Gürtekin 2012, 372.

<sup>823</sup> Greenewalt 2010, 107.

<sup>824</sup> Gürtekin 2012, 362.

<sup>825</sup> Gürtekin 1998, 199.

<sup>826</sup> Bilgin 2018, Lev. 44, Kat. No. 299.

<sup>827</sup> Ramage 1994, Pl 15.6.3.

<sup>828</sup> Gürtekin-Demir 2002, Fig. 16, Kat. No. 79-81, 87

anlaşılması yanısıra farklı seramik gelenekleri arasındaki kültürel ilişkilerin anlaşılmasında katkı sağlamaktadır. Biz de burada dönemsel ayırım yapmadan Gökhöyük Bağları Höyüğü seramiklerinde kullanılan tüm teknikleri gruplamak ve bu tekniklerde uygulanan motifleri belirlemek amaçladık. Yapılan incelemeler neticesinde Gökhöyük Bağları Höyük Demir Çağı seramikleri üzerinde beş farklı bezeme tipi tespit edilmiştir. Bunlar boya bezemeliler, baskı bezemeliler, damga bezemeliler, kazı bezemeliler ve plastik/aplike bezemedir.

### 5.5.1. Boya Bezemeliler

Ökse, boya bezemeyi; içeriğindeki değişik minerallerden ötürü farklı renk veren, astara benzer kıvamda kil karışımının fırça veya benzeri bir alet yardımı ile kabın yalın veya astarlı yüzeyi üzerine uygulanması olarak tanımlamıştır<sup>829</sup>. Bu işlem kap pişmeden önce ya da kap piştikten sonra uygulanabilmektedir. Ancak boyanın kap yüzeyine sorunsuz tutunabilmesi için kabın tamamen kurutulmuş olması gerekmektedir. Çalışmamız kapsamında incelenen Gökhöyük Bağları Höyük Demir Çağı seramikleri içerisinde 57 parça boyalı örnek bulunmaktadır (**Grafik 10**). Bu boyalı parçaların form dağılımı ise aşağıda görüldüğü gibidir (**Grafik 11**). Bezemelerin dönemsel ayırımı yapılmaksızın hepsinin bir bütün olarak ele alındığı bu bölümde boyalı parçalar motiflerine göre kendi içinde alt gruplara ayrılmıştır.



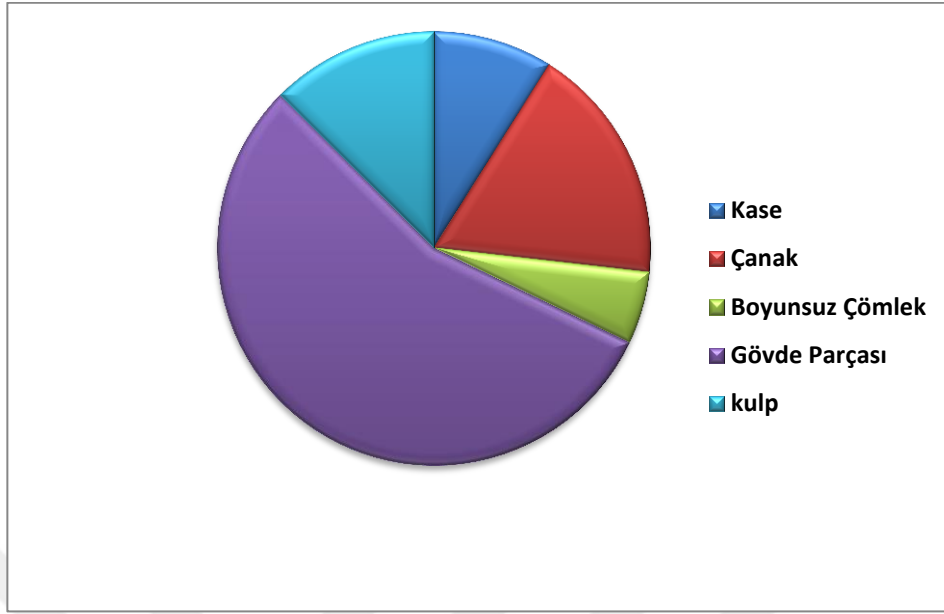

**Grafik 11. Çalışma Konusu İçerisinde İncelenen Boyalı ve Boyasız Seramiklerin Form Dağılımı**

#### 5.5.1.1. Geometrik Motifler

##### Tip1 İçi Ağ Taralı Üçgen

Üçgenler Gökhöyük Bağları Höyük Demir Çağı boyalı seramikleri içerisinde sevilerek kullanılan bir bezeme türüdür (**Fig. 1**). Kırmızı üzerine siyah ve devetüyü üzerine kahverengi tonlarda olmak üzere farklı boya seçeneğinde gövdeye ait parçaların dış yüzeyinde bu motifin uygulandığı görülmektedir. Bu üçgenlerin iki farklı tipi tespit edilmiştir. Birinci tip, ertrafı daha kalın çizgilerle sınırlandırılmış üçgenin içinin ince paralel bantlarla doldurularak yapılan örnektir (**Levha 100**). Bu tipin benzer örnekleri Boğazköy-Hattuşa'da Büyükkaya ODC'ye tarihlenmiştir<sup>830</sup>. İkinci tip olarak belirlenen üçgenlerin ise içleri çapraz bantlarla taralı (ağ tarama) olarak yapılmıştır (**Levha 101**). Bu tipin benzer örneklerine ise Boğazköy-Hattuşa'da Erken ve Orta Demir Çağı'nda<sup>831</sup>, Gordion-Yassıhöyük' de ODC'ye tarihlenen boyalı örneklerin çoğunda içi taralı üçgen dizilerinin varlığı tespit edilmiştir<sup>832</sup>.

<sup>830</sup> Genz 2004, Tafel 65.No.3.

<sup>831</sup> Genz 2004, Tafel 36, 56,58-67.

<sup>832</sup> Sams 1971, 583, Pl. 1; Sams 1994, Fig. 62.

Ayrıca içi taralı üçgenler Tarsus-Gözlükule'de<sup>833</sup> ve Kilise Tepe'de<sup>834</sup> hem Erken hemde Orta Demir Çağı'na<sup>835</sup> tarihlenen seramiklerde, görülmektedir. Bu örneklerden de anlaşılacağı üzere Orta Anadolu'da boyalı Demir Çağ seramikleri içerisinde içi taralı üçgenlerin çok tercih edildiği anlaşılmaktadır.

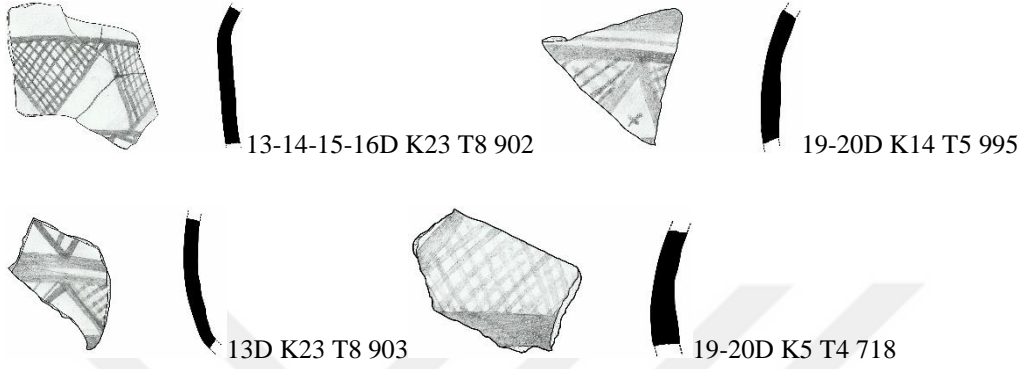

**Figür 1:** GHB İçi Noktalarla Dolu Üçgen Örnekleri

### Tip 2 İçi Noktalarla Dolu Üçgen

GHB DÇ seramikleri içerisinde içi noktalarla doldurulmuş üçgen motifi yalnız bir örnekle temsil edilmektedir (**Fig. 2**). Küçük bir gövde parçası olan bu örnekten maalesef kap formu hakkında herhangi bir bilgi edinilememiştir. Üçgen motifi yoğun ve parlak beyazımsı krem ve ya devetüyü astar üzerine kahverengi boya ile yapılmıştır (**Levha 102**). Parçanın hamuruna bakıldığında karakteristik GHB DÇ seramiği kili içinde bulunan altın mika kireç, taşçık ve ya kum katkıların olmadığı görülebilmektedir. Bu özelliklerinden ithal olarak buraya gelmiş olabileceği ve özenli yapılmış bir kap parçası olduğu anlaşılmaktadır. İçi noktalarla doldurulmuş üçgenlerin benzer örnekleri Boğazköy-Hattuşa'da Erken Demir Çağı'na<sup>836</sup>, Eskiyyapar'da Erken Demir Çağı'na<sup>837</sup>, Oyma Ağaç Höyük'de Erken Demir Çağına Tarihlenmiştir (**Res. 6**).

<sup>833</sup> Goldman 1963, Lev. 56, Kat. No: 37; Lev. 60, Kat. No:165.

<sup>834</sup> Postgate 2008, Fig.2, 1; Bauthiller vd. 2014, Fig.51-52.

<sup>835</sup> Goldman 1963, Lev. 68, Kat. No: 400-402.

<sup>836</sup> Genz 2000, 51, Abb.9.

<sup>837</sup> Bayburtoğlu 1979.

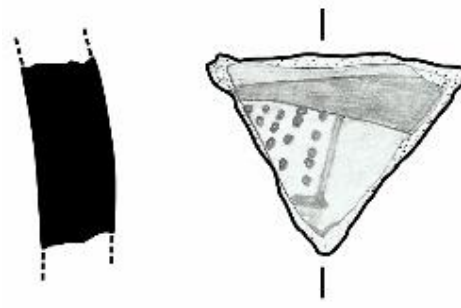

19-20D K7 T5 599

**Figür 2:** İçi Noktalarla Doldurulmuş Üçgen

### **Tip 3. İçi Noktalarla Doldurulmuş Balık Pulu Motifi**

Gövde parçasıdır. Özenle yapılmış parlak açık renk, krem astarlı yüzey kısmına kahverengi boya ile balık pulu bezeme yapılmıştır. Bunların içleride nokta bezemelerle doldurulmuştur (**Levha 103**). Benzer örnekleri Gordion-Yassihöyük’de ODÇ’ye tarihlenmiştir.

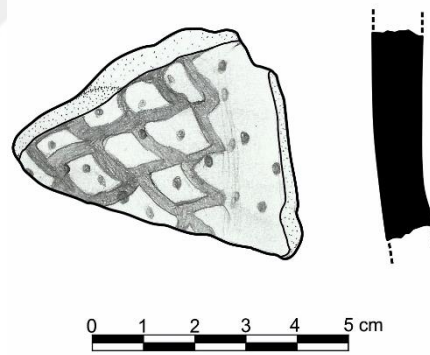

**Figür 3:** İçi Noktalarla Doldurulmuş Balık Pulu Motifi

### **Tip 4. Şevron Motifi**

GBH DÇ seramikleri içerisinde Şevron motifi iki farklı örnekle temsil edilmektedir (**Levha 102, No: 1-2**). Bunlardan ilki gövde parçasıdır. Gövde üzerinde bezeme olarak, iç içe geçmiş (V) şevron motifi içerisinde nokta bezeme bulunmaktadır. İkinci örnek de kısmen kaidenin korunduğu gövde parçasıdır. Kabın dış yüzeyine ince paralel uzanan sıralı bantların arasına iç içe (V) şevron betimlemesi

yapılmıştır. Benzer örnekleri, Boğazköy-Hattuşa'da ODÇ'ye<sup>838</sup>, Kınık Höyük'de MÖ 11.-9. yüzyıl'a<sup>839</sup> Afyon ve Çevresinde Yapılan Araştırmalar'da MÖ 6.-5. yüzyıl'a<sup>840</sup> tarihlenmiştir

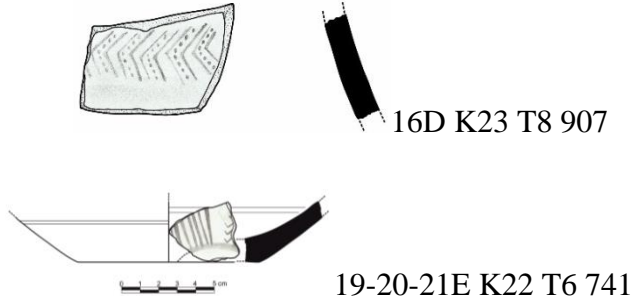

**Figür 4: Şevron Motifi**

### **Tip 5. Konsantrik Yarım Daireler**

GHB DÇ seramiklerimi üzerinde görülen bir başka motif türü de yarım daire dizileridir. Bu motif de Orta Anadolu DÇS üzerinde sıkça görülmektedir. Gordion da benzer örnekleri görülen bu motifin kökeni Sams tarafından Phiriglere özgü bir motif olarak açıklamaktadır<sup>841</sup>. Gökhöyük'de ele geçen gövde parçaları üzerinde toplamda 6 örnekte bu motife rastlanmaktadır (**Levha 105, No: 1-6**). Bunlardan 3 adedi beyazımsı krem astar üzerine kahverengi boya ile yapılmışken 3 örneğin devetüyü astar üzerine kahverengi boya ile yapıldığı görülmektedir. Her iki örnek devetüyü üzerine kahverenginin tonlarında boyanmıştır. İki sıra halinde yapılan bu motif, gövde parçası üzerinde (**Fig. 3**) Yatay düzende ve herbir yarım daire karşılıklı gelecek şekilde düzenlenmiştir. Paralel yarım daire dizilerinin benzer örnekleri, Kilise Tepe'de Erken Demir çağı sonun Orta Demir Çağı Başına<sup>842</sup> Gordion'da (Destiresction Level) Tahribat Tabakası'na<sup>843</sup>, Boğazköy-Hattuşa'da Orta Demir

<sup>838</sup> Bossert 2000, Taf. 127, Kat. No. 961; Genz 2004, Taf. 25, Kat. No. 18.

<sup>839</sup> Ergürer 2016, Lev. 72, Kat. No. 669.

<sup>840</sup> Bilgin 2018, Lev. 43, Kat. No. 293,

<sup>841</sup> Sams 1994, 154.

<sup>842</sup> Postgate 2008, Fig. 4.1-2.

<sup>843</sup> Sams 1994, Fig. 36 Çiz. 882: Pl. 60 Res. 641: Pl. 124 Res. 929.

Çağa<sup>844</sup>, Alışar Höyük IV’de Orta Demir Çağ’a<sup>845</sup>, Kaman-Kalehöyük’de Orta Demir Çağa<sup>846</sup> tarihlenmektedir. Bizde ise bu motif türü Erken Demir Çağ sonları Orta Demir Çağ başlarına ait tabakada ilk kez kendini göstermektedir.

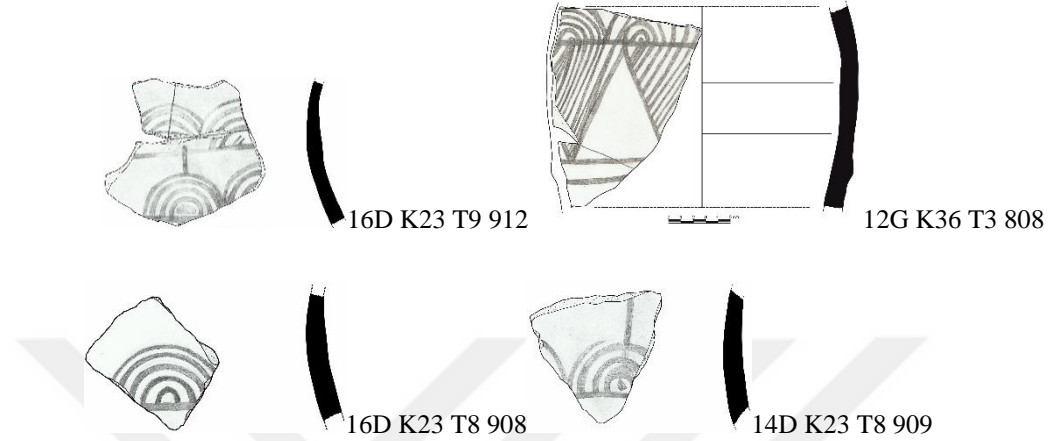

**Figür 5:** Konsantrik Yarım Daire Motifi

#### **Tip 6. Dalga Motifli Gövde Parçaları**

Gökhöyük Höyük Demir Çağ boyalıları üzerinde karşılaştığımız bir diğer bezeme türü dalga motiftir. Bu motif devetüyü astar üzerine kahverengi veya siyahımsı koyu kahverenginin tonlarında mat boya kullanılarak yapılmıştır. Toplamda ele geçen iki örnek ile temsil edilmektedir. Bunlardan bir tanesi olasılıkla bir testinin boyun kısmına ait parçadır. İkinci örnek ise gövde parçasıdır. Örneklerimiz üzerindeki dalga motifi birbirine paralel uzanan iki bant arasında tekli dalga olarak betimlenmiştir. Özellikle Gordion’ da “Wavy Line Stil” olarak tanımlanan bu bezemeye çok sık rastlanmaktadır<sup>847</sup>. Sams Gordion’da en yoğun olarak yıkım tabakasına (Destruction Level) görülen bu motifin buraya mızgü olabileceğine dikkat çeker<sup>848</sup>. Bunların dışında Alışar Höyük’de<sup>849</sup>, Boğazköy-

<sup>844</sup> Bossert 2000, Taf. 75 Çiz. 889.; Genz 2004, Taf. 60 Çiz. 2: Taf. 75 Çiz. 1.

<sup>845</sup> Osten 1937a, 398, Fig. 448, Çiz. 12: 407, Fig. 467 Çiz. 21.

<sup>846</sup> Matsumura 2005, Taf. 117 KL89-P303.

<sup>847</sup> Sams 1994, Pl. 28 Res. 501: Pl. 37 Res. 22: Pl. 38 Res. 294: Pl. 50 Res. 598-602: Pl. 51 Res. 605-607: Pl. 58 Res. 632-633: Pl. 72 Res. 705-708: Pl. 81 Res.

<sup>848</sup> Sams 1994, 155.

<sup>849</sup> Osten 1937a, 358, Fig. 408 Res. d 701: 359, Fig. 409 Res. c 2685: 362 Fig. 411 Res. d 544: 374.

hattuşa'da<sup>850</sup>, Kaman-Kalehöyük'de<sup>851</sup>, Konya ve Çevresi araştırmaları'nda<sup>852</sup>, dalga motifli parçalar tespit edilmiştir.



**Figür 6:** Dalga Motifi

### Tip 7. Paralel Şeritler Arasında ZikZak Motifi

Gökhöyük Höyük boyalıları arasında az da olsa kullanılan motif türlerinden biride zikzak motifidir. Genellikle zikzak bantlar şeklinde yapılmış olup, çift hatlı yapılmış bir örneğimiz bulunmamaktadır. Ele geçen örneklerin tamamı kapların gövde kısımlarından oluşmaktadır (**Fig. 7**). Motiflerin genelde devetüyü üzerine kahverenginin tonlarında ve tek renkte boyandıkları görülmektedir. Zikzak motif, Orta Anadolu Demir Çağ yerleşimleri içerisinde Boğazköy-Hattuşa'da Büyükkale<sup>853</sup> ve Büyükkaya'da<sup>854</sup>, Kaman-Kalehöyük<sup>855</sup> ve Porsuk<sup>856</sup> gibi yerleşmelerde Erken Demir Çağı'ndan başlayarak Orta ve Geç Demir çağlarında da görülmektedir.



<sup>850</sup> Bossert 2000, Taf. 8 Çiz. 59: Taf. 11 Çiz. 118-119.

<sup>851</sup> Matsumura 2005, Taf. 46 KL89-P22, KL89-P366, KL-P49: Taf. 72 KL92-P9: Taf. 85 KL90-P60: Taf. 90 KL90-P59: Taf. 96 KL90-P62.

<sup>852</sup> Bahar – Koçak 2004, Çiz. 50/4-6: Çiz. 51/3: Çiz. 55/2, 6.

<sup>853</sup> Genz 2003, 115, Çiz. 1.

<sup>854</sup> Genz 2004, Taf. 32, Çiz. 11, 13; Taf. 35, Çiz. 8.

<sup>855</sup> Matsumura 2005, Taf. 71 KL90-P101.

<sup>856</sup> Dupre 1983, Pl. 60, Çiz. 11: Pl. 61, Çiz. 20: Pl. 63, Çiz. 31: Pl. 74, Çiz. 106: Pl. 78 Çiz. 135.

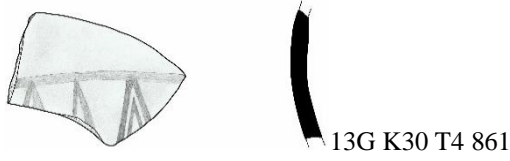

**Figür 7:** Paralel Şeritler Arasında ZikZak Motifi

### 5.5.2. Baskı Bezemeliler

Gökhöyük Bağları Höyüğü Demir Çağı Seramikleri içerisinde ikinci bezeme gurubunu baskı bezemeler oluşturmaktadır. Baskı bezemelerde kendi içinde ip baskı bezemeliler, ve damga baskı bezemeliler olarak iki tipe ayrılmaktadır.

#### Tip 1. İp Baskı Bezeme

GHB seramikleri içinde iki farklı bezeme geleneği bulunmaktadır (**Fig. 8**). Bunlardan ilki ince bir ip yardımıyla yapılan ip baskıdır. Bu genelde açık kaplar ve özellikle çanaklar üzerinde sevilerek kullanılan bir bezeme türüdür. Kabın ağız kısmının hemen altına kap daha pişirilmeden önce uygulanır. Bunlarında tek sıra ip baskı ve birden çok baskı sırası olanlar vardır. İkinci ip baskı geleneği ise kapalı kaplar içerisinde olan depolama kaplarında (Pithos) görülmektedir. Depolama kaplarında belki de bezeme yapılacak alanın daha fazla olmasından dolayı ip baskı bezeme hem ağız kısmının hemen altına hemde karın bölgesinde bir birini takip eden çoklu sıralar şeklinde görülebilmektedir. Her iki ip baskı geleneğinin en erken örnekleri MÖ 2.bine tarihlenen yerleşmelerde karşımıza çıkmaktadır. Bunların benzer örnekleri Orta Anadolu Höyükleri araştırmalarında Geç Bronz Çağı'na<sup>857</sup> Güngör Karauğuz tarafından Konya ve Çevresinde yapılan araştırmalarda MÖ 2.bin'e, Hasan Bahar tarafından Konya ve Çevresinde Yapılan araştırmalarda Erken Demir Çağı'na<sup>858</sup> tarihlenmiştir.



<sup>857</sup> Güneri 1987, Res. 4, No. 8-11, 20-22, Res. No.11,13.

<sup>858</sup> Bahar – Koçak 2004, çiz. 34 no.1-4, Çiz. 35, No. 2-3; Bahar 1999, Lev. XL, No. 1-5.

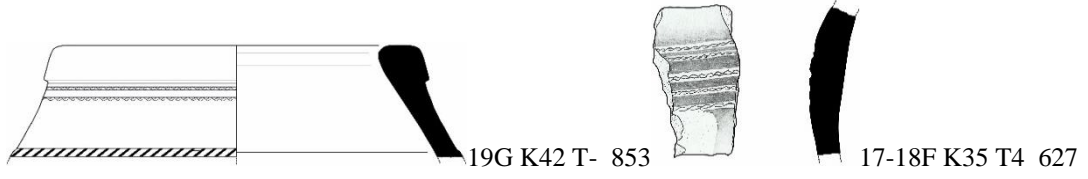

**Figür 8:** İp Baskı Bezeme

### 5.5.3. Damga Bezemeliler

Gökhöyük Bağları Höyüğü Demir Çağı seramikleri içerisinde yalnız iki adet baskı bezemeli örnek tespit edilmiştir. Bunları ikiside gövde parçasıdır. Parçalardan anlaşıldığı kadarıyla bunlar depolama kapları olmalıdır. Bunların benzer örnekleri, Boğazköy-Hattuşada karşımıza çıkmaktadır. Baskı bezeklerin farklı tiplerine ise Gordion-Yassihöyükde çok sık rastlanmaktadır.



**Figür 9:** Damga Baskı Bezeme

### 5.5.4. Kazı Bezemeliler

Bu grup altında değerlendirilen bezemeler yalnızca açık kaplar olarak değerlendirilen çanaklar'da görülmektedir. Kazı bezeklerin de kendi içinde çoklu konsantrik daire içerisine sıralı, mızrak ucu kazı bezek, çizi bezek ve kabın hamuru yaşken bir aletle konsantrik daire arasında kalan kısma sokup çekilerek yapılan bezeme gibi farklı pipleri bulunmaktadır (**Fig. 10**). Bu bezemenin benzer örnekleri, Tarsus Gözlü kulede karşımıza çıkmaktadır.



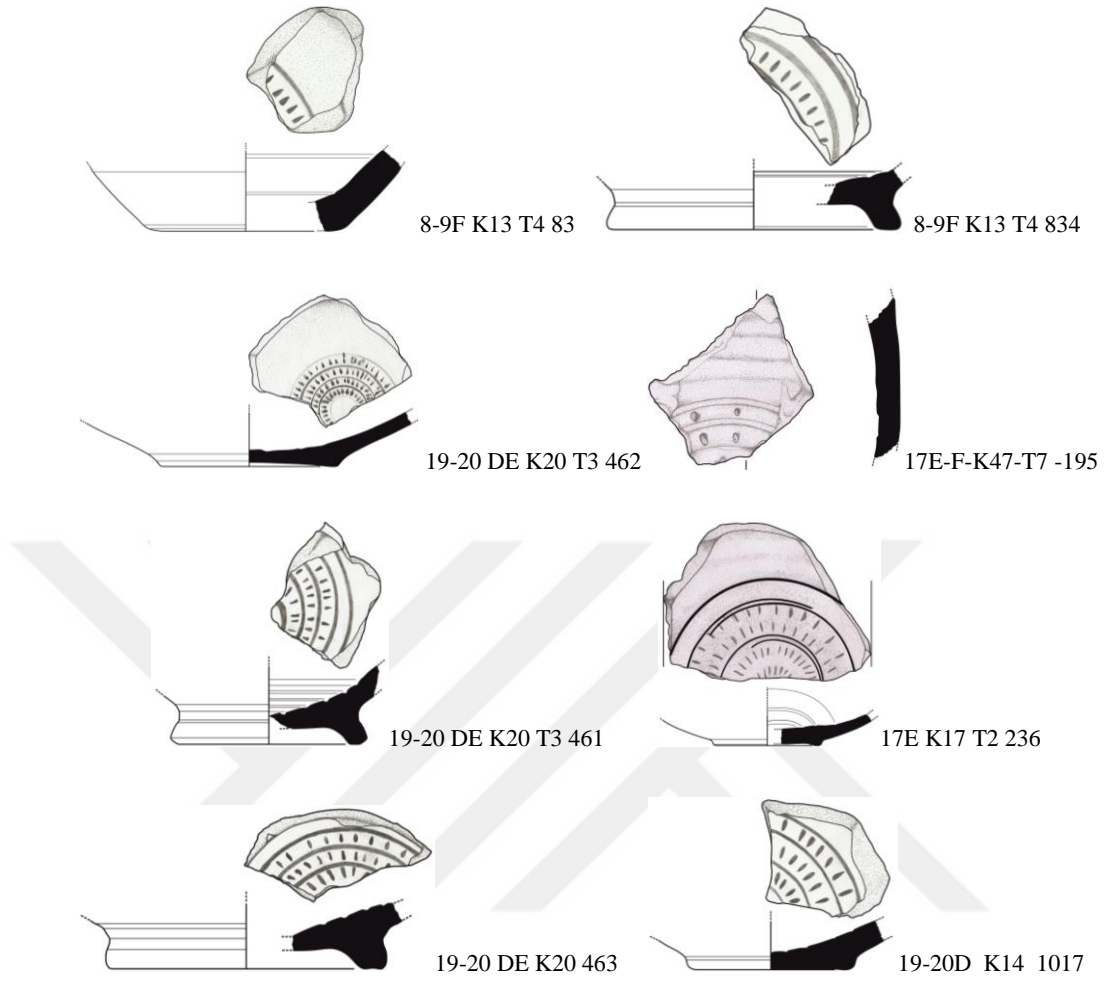

**Figür 10:** Kazı Bezemeliler

#### 5.5.4.1. Figüratif Kazı Bezemeliler (Çömlekçi İşaretliler ?)

Bu grup altında değerlendirilen örneklerin tam olarak bezeme mi yoksa çömlekçi işaretimi olduğu kesin değildir (**Fig. 11**). Genelde kapalı kaplar olarak değerlendirilen örneklerin bir kısmının üzerinde bir kısmının kaidenin dış kısmında görülmektedir. Ancak tek bir çanak örneğinin dış kısmında ağaç vari bir bezeme belirgindir (**Fig. 11.4**). Bu bezemelerin Demir çağına tarihlenen benzer örnekleri Afyon Yüzey Araştırmaları'nda<sup>859</sup> karşımıza çıkmaktadır.

<sup>859</sup> Bilgin 2018, Lev.24, 29

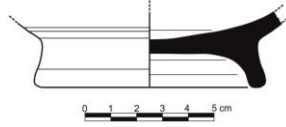
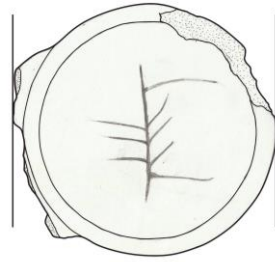

8-9F/K13/T5/838

1

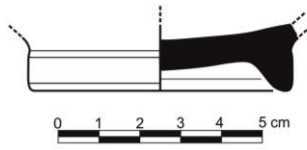

9G/K31/T19/959

2

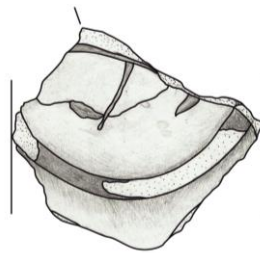

8G K32 T4 583

3

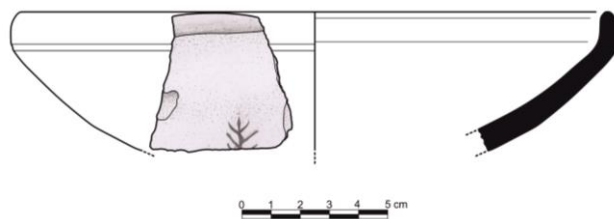

4

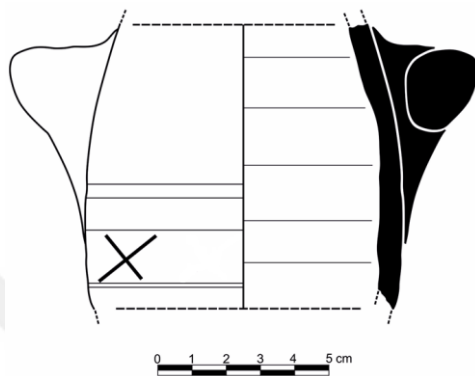

19-20D/K14/T11/1006

5

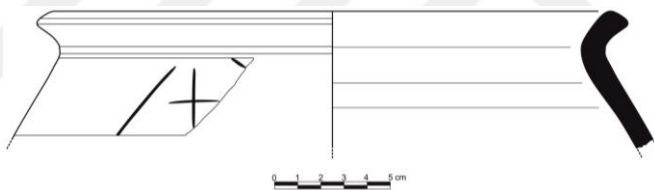

19-20D K14 T15 1022

6

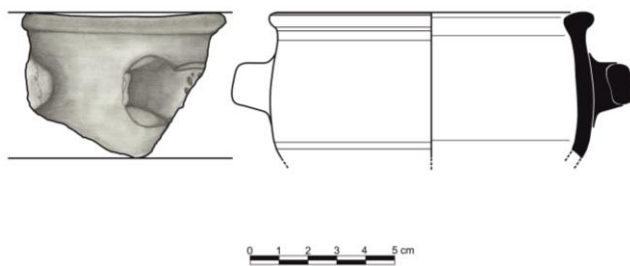

17-18F/K35/T3 625

7

## ALTINCI BÖLÜM

### 6. Genel Değerlendirme

Bu çalışmada Konya ili Seydişehir ilçesi Gökhöyük Mahallesi sınırları içerisinde bulunan Gökhöyük Bağları Höyüğünde yapılan kazılarda açığa çıkarılan Demir Çağı seramikleri ele alınmıştır. Bölüm beşte yapılan incelemeler ve bölgesel kıyaslamalara göre oluşturulan kriterler çerçevesinde mal, form ve bezeme grupları belirlenmiştir. Ancak sürekli karışıklığın yaşandığı uzun Demir Çağı sürecinde Orta Anadolu'nun tamamında olduğu gibi Gökhöyük Bağları Höyüğünde bulunan seramikler de standart üretimi işaret eden herhangi bir ibareye rastlanamamıştır. Ayrıca burada yapılan çalışmanın da kurtarma kazısı mahiyetinde olduğundan ve müze yetkililerinin kısıtlı imkanları ile yaptıkları çalışmalarda elde edilen buluntuların Mimari verilerle tam olarak ilişkilendirilememiş olmasından ele geçen Demir Çağı seramikleri stratigrafik olarak katmanlara ayıramamıştır. Dolayısıyla burada yapılacak en doğru yol olarak, daha çok Gökhöyük'ün etkileşim alanı içinde bulunduğu Orta Anadolu Bölgesi'ndeki diğer güvenilir stratigrafilere sahip yerleşimlerde ele geçen çanak-çömlek buluntularla karşılaştırılarak değerlendirme, yöntem olarak belirlenmiştir.

Bu yöntem ile DÇ.'nin dönemleri arasındaki hem teknolojik farklılıklar anlaşılabilir hem de form ve bezemedeki gelişim takibi yapılabilecektir. Bunun yanı sıra diğer bölgelerle yapılacak karşılaştırmalar parçanın bulunduğu dönemde GHB.'nin kültürel ilişkileri ve/veya hangi kültür bölgesi içinde bulunduğu hakkında fikir verecektir. Böylece GHB kazılarında tabaka ayrımı yapılmadan direk bir grupta toplanan çanak-çömlek buluntuların, benzerleri üzerinden belirlenen tarihlerine dayanarak höyük stratigrafisi oluşturmaya çalışılmıştır.

Buna göre benzerlerine bakarak höyük'te Erken Demir Çağ Seramiği olarak tanımlanan 37 parça bulunmaktadır. Bunlar içinde en yaygın olan form çanaklardır. Toplamda 31 adet çanak (**Lev. 17 – 23**) EDC'ye tarihlenmiştir. Bunların dışında 4 adet çömlek ve üç adet boyalı gövde parçası bulunmaktadır. Bunlardan yalnız üç boyalı parça el yapımı iken kalanların tamamı çark üretimidir. Çanak ve çömlüklerin bütük bir kısmı kaba mal özellikleri gösterirler. Kaman-Kalehöyük EDC seramiği

içinde el yapımı ve çarkta üretilmiş kaplar bulunmaktadır. Büyükkaya'da ise ele geçen Erken Demir Çağı seramiklerin büyük bir bölümü el yapımıyken %30 civarında çark üretimi çanak çömlek tespit edilmiştir<sup>860</sup>. Hermann Genz Erken Demir Çağın erken dönemine ait çanak-çömlek buluntularını genelde, kaseler, dışa dönük dudaklı çanaklar, boyunsuz kaplar gibi basit formlardan oluştuğunu bildirmektedir<sup>861</sup>. GHB'de el geçen çanakların form özellikleri ise kısmen sağlam olan örneklerden yola çıkarak, çanakların içe doğru kalınlaştırılmış ağız kenarlı, ağızdan kaideye doğru daralan konik gövdeli ve halka kaideli bir forma sahip oldukları anlaşılmaktadır (**Lev. 17 – 23**). Bu form kendi içinde ağız kenarlarının kalınlaştırılmalarına göre farklı tiplere ayrılmışlardır. EDC'ye tarihlenen bu kapların tamamının ortak özelliği, hamurlarında görülen iri taşçık katkılardan kilin iyi arıtılmamış olduğudur. Bunun dışında çok az oranda organik katkı yanında kuvars, kalker (kireç) ve altın mika'nın katkı olarak kullanıldığı görülmektedir. Gözenekli bir hamur yapısına sahiptirler. Ele geçen örneklerden yola çıkarak bu kapların, açık kaplar olarak değerlendirilebilecek geniş ağızlı, içe çekik dudaklı, ağızdan kaideye doğru daralan konik bir gövdeye sahip oldukları ve bunların üzerinde herhangi bir kulp bulunmadığı tespit edilmiştir. Kalın cidarlı, kaba, bu çanaklar büyük ihtimalle servis kabı olarak kullanılmış olmalıdırlar. Çanakları yüzey özelliklerine göre değerlendirecek olursak, 6 çanak üzerinde astar uygulaması vardır. Kalın astar olarak nitelendirilebilecek bu astarın bir fırça ile sürüldüğü seramik üzerindeki izlerden anlaşılmaktadır. Bunlardan dördünün soluk kırmızı renkli astar ile kaplıyken kalan iki tanesi koyu yeşil gri astarlıdır. Kalan diğer örneklerin ise kendinden astarlı oldukları anlaşılmaktadır. Bu parçalardan bazılarının parlak yüzeyli olması yumuşak açık uygulaması olduğunu işaret etmektedir. Çanakların yüzeylerinin genelinde mat bir görünüşün olması ise yapılan sert açıktan kaynaklanmış olmalıdır. Bunlar içinde düzleştirilmiş, hafif pürüzlü, bir yüzeye sahip olan örneklerde vardır. Çanakların dış ve iç yüzey renkleri çoğunlukla aynı olmakla birlikte bazı örneklerin dış yüzeylerinde tahminen fırınlamadan kaynaklı alacalanmalar söz konusudur. Kapların üzerinde bulunan alacalanmalar ve kaba üretim tek tip bir üretim modeli olmadığını (Seramik Atölyesi) bunun yerine günlük ihtiyaca göre yapılmış evsel üretimin olmuş

---

<sup>860</sup> Genz 2004, 24.

<sup>861</sup> Genz 2004, 24.

olacağını akla getirmiştir. Yüzey özelliklerine göre koyu yüzlü gri veya siyah astarlı olanlar ile soluk kırmızı veya kahverengimsi kırmızı astara sahip olanlar olarak kabaca iki guruba ayrılmıştır. Söz konusu kapların hiçbirinde boya bezeme bulunmazken, 6 parça üzerinde kabın dışında, ağız kısmının hemen altında bulunan ip baskı bezek bulunur. Bu bezeme bazı örneklerde tek sıra olarak bazılarında ise iki ve üç sıra halinde görülmektedir. Bu çanakların benzer örnekleri Yazılıkaya<sup>862</sup>, Kaman-Kalehöyük<sup>863</sup>, Gordion<sup>864</sup>, Porsuk<sup>865</sup>, Kilise Tepe<sup>866</sup>, Kınık Höyük’de<sup>867</sup> ve Hasan Bahar<sup>868</sup> ile Özdemir Koçak tarafından Konya ve çevresinde yapılan yüzey araştırmalarında<sup>869</sup>, Güngör Karaoguzun yaptığı çalışmalarda<sup>870</sup> yine Konya ve çevre illerde Semih Güneri ve ekibinin yaptığı yüzey araştırmalarında<sup>871</sup> karşımıza çıkmaktadır. Çanakların dışında kalan 4 adet çömlek (**Lev. 57-58**) MÖ 11.- 9. Yüzyıl aralığına tarihlenmiştir. Bunlar dışa çekik yuvarlatılmış ağız kenarlı, ağız kenarı içbükey profilli, dar boyunlu, küresel gövdeli, kaideye doğru daralan gövdeye sahiptir. Çömlüklerin benzer örnekleri Kınık Höyük’ten bilinmektedir<sup>872</sup>. Yalnız üç adet parçayla temsil edilen EDÇ boyalı seramik parçası da diğer örnekler gibi kaba mal özelliği gösterir. Bunların diğerlerinden farkı yalnız boya bezemeli olmaları değil bunların elde yapılmış olmalarıdır. Bunlardan iki parça açık renk krem veya beyaz renk astarlı ve üzerlerinde geometrik motifler bulunmaktadır. Bu iki parçada iç içe yarım daireler ve kalın şerit bantlar görülür. Bir tanesi ise kahverengi astarlıdır ve üzerinde Mersin - Tarsus’ta görülen çapraz taramalar bulunur<sup>873</sup>. Bunların benzer örnekleri Kaman-Kalehöyük IId1-3’te<sup>874</sup>, Kilise Tepede<sup>875</sup> ve Porsuk IV’te de görülmektedir. John Nicolas Postgate başkanlığında 1994-1998 yılları arasında Kilise Tepe’de yapılan kazılar sonucunda yerleşmenin III. Tabakası GTÇ’ye II. Tabaka ise

<sup>862</sup> Bittel – Naumann – Otto 1941, Abb 71, 17-23.

<sup>863</sup> Matsumura 2015 Taf.14-19 KL95-M446.

<sup>864</sup> Gunter 1991, Fig. 12-17.

<sup>865</sup> Dupre 1983, Pl. 77. Niveau III.

<sup>866</sup> Bouthiller vd. 2014, Fig. 51

<sup>867</sup> Ergürer 2015, Lev. 18, 153, Lev. 19, 156, 161.

<sup>868</sup> Bahar 1999, Lev. XL, No. 1-5

<sup>869</sup> Bahar – Koçak 2004, Çiz. 34, No.1-4, Çiz. 35, No. 2-3

<sup>870</sup> Karaoguz 2005, Lev. 9, 2-4,7-8

<sup>871</sup> Güneri 1988, Res. 4, No. 1-2

<sup>872</sup> Ergürer 2016, Lev. 56, Kat. No. 527; Lev. 46, Kat. No. 449, (MÖ 11.-9. yüzyıl).

<sup>873</sup> Postgate 2008, 177-78

<sup>874</sup> Matsumura 2005, 511.

<sup>875</sup> Postgate 2008, 185 -187.

EDÇ'ye tarihlenmiştir<sup>876</sup>. Postgate, Tabaka II'de açığa çıkarılan kırmızı boyalı şerit motiflerle bezemeli seramiklerin Tabaka III'ün devamı olduğunu düşünmektedir<sup>877</sup>. Elif Ünlü'nün 2005 yılında yayınladığı çalışmalarda Tarsus-Gözlükule'de Geç Bronz Çağından Erken Demir Çağına Geçiş Evresinde kırmızı boyalı örneklerden çokça görülmektedir. Matsumura Kaman-Kalehöyük görülen boyalı seramik geleneğinin Kilise Tepe etkili olduğunu düşünürken, Porsuk VI de görülen seramiklerin Porsuk V geleneğinin devamı niteliğinde olduğunu düşünmektedir<sup>878</sup>. Sonuç olarak baktığımızda her ne kadar birkaç formdan oluşan az bir oranda EDÇ'ye tarihlenmiş örnek bulunmuş ise de yukarıda bahsi geçen örneklerin benzerleri üzerinden EDÇ'yi ODÇ'den ayırmak mümkün olmuştur. Üretim teknolojisi olarak bakıldığında EDÇ.'de görülen el yapımı seramikler ODÇ.'de görülmemektedir. Bezeme açısından değerlendirildiğin de yine EDÇ'de görülen ip baskı bezeklerin veya Kilise Tepe benzeri boya bezeme ODÇ'de bulunmamaktadır. Erken Demir Çağ'da belirgin bir şekilde kendini gösteren seramik yapım teknolojisinde ve boyalı mallardaki farklılık Orta Anadolu'nun batı kesiminde (Gordion), Orta Anadolu'nun Kuzey Kesiminde (Kaman-Kalehöyük) ve Kızılırmak kavsi içinde, Orta Anadolu'nun Kuzeydoğu kesiminde (Boğazköy/Hattuşa) görülmektedir.

GBH Orta Demir Çağ Seramiği. Gökhöyük'te ODÇ'ye tarihlediğimiz parçaların tamamı çark yapımıdır. Özelliklerine göre Grup 2 içinde değerlendirilen seramiklerin büyük çoğunluğunu Orta Anadolu'nun batısından bilinen 'Gri mallar' oluşturmaktadır. Gök Höyük Bağları Höyüğünde ele geçen DÇ seramikleri arasında en yoğun görülenler ODÇ seramikleridir. Bunlardan bir kısmının ODÇ seramiğini yoksa GDC seramiğini olduğu tam ayırt edilememekle birlikte geç örneklere oranla kaba olmalarından dolayı burada değerlendirmiştir. Azda olsa EDÇ seramikleri arasında el yapımı örnekler bulunurken ODÇ ile birlikte seramiklerin tamamının çark üretimi olduğu görülmektedir. Çok az oranda kımızımsı veya soluk kırmızı ile kahverengi renklere sahip örneklerde bulunmaktadır. Bu grup içerisinde değerlendirilen kapların seramik repertuarı içinde sayıca fazla olmalarından günlük

<sup>876</sup> Baker-Collon vd. 1995, 139-191.

<sup>872</sup> Hansen-Postgate 1999,111-121.

<sup>873</sup> Matsumura 2005, 511, 555.

kullanım kabı olarak değerlendirilmişlerdir. ODÇ ile birlikte kap formlarındaki çeşitliliğin ve yoğunluğun artması Orta Anadolu yerleşmelerinin genelinde görülen nüfus artışının GHB’de de benzerlik gösterdiği ile yorumlanabilir. Bu grup içerisinde en yaygın seramik formunu çömlekler oluşturmaktadır (**Lev. 49 – 80**) . Onlardan sonraki en yoğun form ise çanaklardır. Bunların ortak özelliği ise, kapların yüzeylerinde görülen alacalanmadır. Buradan yola çıkarak Gökhöyük Bağları Höyük’de ODÇ’de ihtiyaca göre ev içi üretim yapan bir üretim karakteri olmuş olacağı akla gelmektedir. Ancak özellikle çömlekler içinde görülen bazı alt tipler mal grubu, form özelliği ve benzer çap ölçülerine sahip olmalarından dolayı ODÇ’de standart bir üretimin olma ihtimalini öne çıkarmaktadır. Çömlekler ODÇ’ nin en baskın kap formudur. Çok çeşitli büyüklüklerde ve formda üretilmişlerdir. Çömleklerin bir kısmının üzerlerinde bulunan pişirmeye dayalı kararma izlerinden, bunların mutfak kabı(Levha 18) olarak kullanılmış olabileceklerini akla getirmiştir. Kısa boyunlu çömlekler içerisinde, dışa çekik ağız kenarlı çömlekler(Tip 5-6, Levha 18) örnek gösterilebilir. Kısa boyunlu çömlekler içerisinde 1 örnekle temsil edilen yumurcuklu çömlek (Levha 19) dikkat çekmektedir. Yumurcuklu çömleklerin erken örnekleri Truva VIIb’den bilinmektedir. Ancak burada ele geçen örnek oradakilere göre daha iyi bir mal özelliği göstermektedir. Benzer özellikleri yansıtan örnekler Gordion’da<sup>879</sup> ve Boğazköy’de<sup>880</sup> ODÇ’ye tarihlenmiştir. Yine kısa boyunlu çömlekler içerisinde değerlendirilen çömleklerin içlerinin özellikle astarlanmış olması bunların içinde sıvı bir madde saklamak ve/veya taşımak için kullanılmış olabileceklerini akla getirmiştir. Höyük’te, bu dönemde, sık görülen formlardan biride geniş ağızlı çömlek olarak da adlandırılan Kraterlerdir. Burada ele alınan toplamda 8 adet krater (levha 26) ODÇ’ye tarihlenmiştir. Geniş boyunlu çömlekler olarak da bilinen Pithoslar (depo küpleri) bu dönemde yaygın olan bir başka kap türüdür. ODÇ’de, özellikle depo kaplarında ve çömleklerde görülen bu yoğunluk höyük’de üretim fazlası ürüne işaret etmektedir. Bazı bilim insanları ise bunun sosyal organizasyonu veya merkezi otoriteyi işaret ettiğini ileri sürmektedir. Bilindiği üzere Hititlerde merkezi şehirlerde hububat’ın depolandığı büyük yer altı odaları veya

---

<sup>879</sup> Sams 1994, Plate 145, Kat. No. 99.

<sup>880</sup> Genz 2000, Abb. 6, Kat. No. 6.



kuyular bulunmaktaydı<sup>881</sup>. Muhtemelen yaşamın sürdürülebilmesi için gerek gıda malzemelerini elinde bulundurmak siyasi otoriteye büyük bir güç katıyor insanların devlete ve toprağa bağlı kalmalarını sağlıyor olmalıydı<sup>882</sup>. Gökhöyük Bağları Höyüğü'nde çeşitli ebatlarda bulunan Pithoslarda muhtemelen tahıl ürünlerini depolamak için kullanılıyor olmalıydı. Suğla Gölü'nün (Tatta) hemen kıyısında bulunan Höyüğü tarımsal faaliyetlere uygun bir konumu bulunmaktadır. Maalesef yapılan kazılarda bulunan malzemenin bulunduğu yapıyla veya alanla ilişkisi kurulamadığından pithosların ev içi depolama alanını yoksa merkezi bir depo alanı içinde mi kullanıldığı açık değildir. Ayrıca bunların içinden veya etrafından herhangi bir toprak örneği de alınmadığından Orta Demir Çağı Gökhöyük sakinlerinin o dönemde ne depolamış oldukları da bilinmemektedir. Bununla birlikte yukarıda bahsettiğimiz bazı kısa boyunlu çömleklerin içlerinin özellikle sırlandığı konusunda ilginç bir detay ise bunların büyük bir kısmının diplerinin özellikle delinmiş olmasıdır. Bu çömleklerin içindeki maddeyi sızdırmaması için içleri sırlanıyorken neden diplerinin delindiği tam olarak anlaşılamamıştır. Diplerinde delik olan çömlek örneklerine Gordion-Yassıhöyük<sup>883</sup> ve Boğazköy-Hattuşa'da rastlanmaktadır. Gordion örneği YHSS 7b tabakasında bulunmuş dolayısıyla EDÇ'ye tarihlenmektedir. Burada ODC'ye tarihlenen bu çömlekler hakkında Gökhöyük çevresinde yaptığım Etnoarkeolojik çalışma sonucunda, günümüzde 70 yaş üstü bireylerin hatırladığı eski bir geleneğin varlığı ortaya çıkmıştır. Bu bireylerin kendi çocukluklarında bu tür çömleklerin peynir yapımında kullanıldığı, peynirin oluşumu sırasında ortaya çıkan suyun dışarı atılması için dibinin özellikle delindiğini öğrendim. Çalışılan seramikler içerisinde 20 adet delinmiş dip parçası tespit etmemiz ise bunun özel bir amaç doğrultusunda yapılmış olduğunu göstermektedir. Her ne kadar şuan bilimsel analiz sonuçları eksik olsa da bu kapların peynir yapımında kullanılmış olabilecekleri düşünülmektedir. Höyükte süt ve süt ürünlerinin üretildiğini işaret eden bir başka delil ise incelen seramikler arasında azımsanmayacak oranda Yayık olarak adlandırılan çömlek parçası bulunmasıdır. Bunlarla birlikte yine benzer faaliyetler için kullanılmış olabilecek üçü ağız parçası

---

<sup>881</sup> Schachner 2012, 35.

<sup>882</sup> Schachner 2012, 37-39.

<sup>883</sup> Henrickson 1994, Fig. 10.3.d; Fig.10.6.b

olmak üzere süzgeç parçaları da ele geçmiştir. Gökhöyük sakinlerinin bu süzgeçleri ne süzmek için kullandıkları şuan bilinmese de belki de süt veya peynir süzmüş olabilirler. Çömlek grubu içerisine giren başka bir formumuz ise Çömlek Oinochoe'lerdir (**Lev. 74**). Yonca ağızlı bu çömleklerden birinin neredeyse %80 tamamlanmıştır. Bu örneklerden yola çıkarak çömlek oinocholerin düz dipli, geniş küresel karınlı dar boyunlu yonca ağızlı oldukları anlaşılmıştır. Toplamda 13 adet çömlek oinochoe ağız parçası tespit edilmiştir. Bu dönemde baskın görülen ikinci kap formu çanaklardır. Çanaklar EDC'de görülenlerden daha farklı bir form sergilerler. Örneğin EDC'ye tarihlediğimiz (**Lev.17-1 8**), bir kısmının üzerinde ip baskı bulunan küresel gövdeli ağız kenarı içe kalınlaştırılmış çanaklar ODC'de görülmez. Bunların yerini ODC'de içe yuvarlatılarak kalınlaştırılmış çanaklar almıştır (**Lev. 24-28**). EDC'deki çanaklara göre daha sığ olan bu çanaklar çoğunlukla küresel veya yarı küresel gövdelidir. Toplamda 15 adet çanak bu grupta incelenmiştir. Gökhöyük Bağları Höyük ODC seramiklerinde görülen baskın bezeme tipi çömlekler üzerinde görülen dalga bezemedir. Bununla birlikte ODC'ye tarihlenen azımsanmayacak oranda boya bezemeli, kaseler, çanaklar (Lev.89-93) ve boyunsuz çömlekler (**Lev.94**) mevcuttur. Bunların üzerindeki boya bezemeler çapraz çizgiler ve iç içe dairelerden oluşan geometrik motiflerdir. ODC'de Kızıllırmak yayı içinde kalan yerleşimlerin çoğunda görülen silüet stil veya Alişar IV malları olarak adlandırılan seramiklerin GHB' varlığına dair herhangi bir parça ele geçmemiştir. Bunun dışında Gökhöyük Bağları Höyüğünde ODC'ye tarihlenen seramikler arasında iki adet damga bezemeli seramik parçası dikkat çekmektedir. Rozet motifini andıran bu bezemenin benzeri Boğazköy'de bulunmuştur.

Geç Demir Çağ Seramiği, GDC ile birlikte Gökhöyük Bağları Höyük seramiklerinde gözle görülür bir değişim yaşanmaktadır. ODC'de kapalı formlar içinde değerlendirilen, kaba mal özellikleri yansıtan, ağız kısmı kalınlaştırılmış kısa boyunlu çömlekler GDC'de daha ince gövde, kaliteli olarak üretilmeye başlamıştır. 2003 yılında yapılan kazılarda ortaya çıkarılan bir çömlekçi fırının varlığını burada incelenen seramikler arasında form ve bezeme açısından aynı özellikleri gösteren kapların çokluğu desteklemektedir. Benzer form ve özelliklerde üretilen kaplar tek tip bir üretime işaret etmektedir. İnce malların üretiminin yoğun olduğu GDC' de en

yaygın kap türleri kaseler ve çömleklerdir. Seramik hamurunun kaliteli olduğu, ODÇ'de üretilen mallara göre kaba katkılardan arındırılmış olmalarından anlaşılmaktadır. GHB'nin karakteristik katkısı olan altın mika GDÇ'de daha küçük boyutlardadır. Kapların metalik görünümlü yüzeyleri bunların gelişen teknolojiyle daha kaliteli üretildiklerini gösteren başka bir belirtidir. Ayrıca GDÇ'de ODÇ'ye göre daha kaliteli üretilen gri seramiklerin sayısındaki artış belirgindir. Bu seramikler arasında dikkat çeken form ise küresel gövdeli içe yuvarlatılarak kalınlaştırılmış çanaklardır. Bu dönemin ikinci baskın formu ise kaselerdir. Özellikle Akhamenid Kaseler olarak bilinen örneklerden (Lev. 6-8) azımsanmayacak derecede (17 adet) örnek bulunmaktadır. Bunların içinde yerel üretimi işaret eden daha kaba özellikli ve altın mika katkılı Akhamenid Kaseler de mevcuttur. Sayıca az olan kaba mallar dışında kalan kaseler ise özenle arındırılmış kilden üretilmelerinin yanında iyi fırınladıkları anlaşılmaktadır. Bunlar arasında 3 örnek krem renk astara sahipken kalanların tamamı gri seramiktir. Gökhöyük Bağları Höyük'te Akhamenid döneme dair herhangi bir iz bilinmezken bu dönemin mal ve form özelliklerinin burada karşımıza çıkması ileride yapılacak kazılarda Akhamenid yerleşim katmanları bulunabileceğine dair bir fikir vermektedir.

## YEDİNCİ BÖLÜM

### 7. Sonuç

Gökhöyüğün bulunduğu konum günümüzde Orta Anadolu'nun Güney Batısı olarak tanımlanan bölge sınırları içerisinde kalmaktadır. Höyüğün bulunduğu alan yaşamsal devamlılığın gereklerini sağlayabilecek su kaynaklarının (Suğla Gölü'nün) hemen kıyısında verimli arazilerin tam ortasında yer alır. Batı Anadolu'yu Kilikya'ya bağlayan geçitlerin hemen önünde, günümüzde Beyşehir-Suğla oluğu olarak da adlandırılan bölgenin tam ortasında bulunur. Bu özelliğiyle de doğu ile batı arasında bir köprü vaziyeti görmüş olması muhtemeldir. Kültürel ve ekonomik olarak da hem Kilikya hem Batı Anadolu kültür özelliklerini yansıtacak bir konuma sahiptir. Bölgede yapılan arkeolojik çalışmalarda Neolitik Dönem kültür katmanları açığa çıkarılmıştır<sup>884</sup>. Bu bağlamda Neolitik dönemden Geç dönemlere kadar Gökhöyük'ün bulunduğu bölgenin ekonomik ve kültürel açıdan önemli bir konumu olduğu söylenebilir. Mellaart tarafından Gökhöyük'e yaklaşık 10 km mesafede bulunan Ortakaraviran II höyükte bulunan Hitit Mührü bölgede Hitit varlığını desteklemektedir<sup>885</sup>. Hitit Çağı sonrasında ise Tabal Krallığı sınırları içerisinde kalan Lykaonia ile birlikte bu bölgenin Tabal Krallığı'nın Güney sınırını oluşturduğu düşünülmektedir.

İlk kez 2002 yılında DSİ sulama kanalı projesi kapsamında yapılan kazılarda Demir Çağı'na tarihlenen çok sayıda çanak-çömlek parçası açığa çıkarılmasına karşın birkaç mimari unsur dışında, tam bir Demir Çağı mimarisini yansıtan steril bir tabaka tespit edilememiştir. Bu durumun başlıca sebebi olarak höyüğün geç dönemlerde mezarlık olarak kullanılması olmalıdır. Mezarlar için açılan çukurların yanı sıra mezarlar için alınan taşlarla Demir Çağı mimarisinin tahrip edildiği düşünülmektedir. Bölgede Hasan Bahar ve ekibinin Konya, Karaman İli ve bunların ilçe'lerinde 1994 yılından itibaren gerçekleştirdikleri yüzey araştırmalarında birçok höyükte, Erken Demir Çağı'ndan Geç Demir Çağı sonuna kadar yerleşim izlerini

---

<sup>884</sup> Solecki 1963,

<sup>885</sup> Karauğuz 2005, 171

gösteren seramik parçaları tespit etmişlerdir<sup>886</sup>. Ancak bu bölgenin yapılan Çatalhöyük, Suberde, Erbaba, gibi Prehistorik dönem kazılarında erken dönemleri çok iyi biliniyor olmasına karşın herhangi bir Demir Çağı yerleşimi kazısı olmadığından DÇ'leri karanlıktır. Bu bağlamda bu döneme kadar ele geçen DÇ buluntularının neredeyse tamamının yüzey araştırmalarında toplanan malzeme olması, dolayısıyla stratigrafik verilere dayanan bir çalışmanın bulunmaması Demir Çağı'nı bu bölge için en problemlili dönemlerden biri haline getirmiştir. Kısmen de olsa bölgede Demir Çağı buluntularının açığa çıkarıldığı tek kazı Gökhöyük Bağları Höyüğüdür. Ancak buranın da kurtarma kazısı mahiyetinde olduğundan ve müze yetkililerinin kısıtlı imkanları ile yaptıkları çalışmalarda elde edilen buluntuların Mimari verilerle tam olarak ilişkilendirilememiş olmasından ele geçen Demir Çağı seramikleri stratigrafik olarak katmanlara ayrılmamıştır. Dolayısıyla bizim bu çalışmayla çanak-çömlek buluntular üzerinden oluşturmaya çalıştığımız höyük stratigrafisi daha çok Gökhöyük'ün etkileşim alanı içinde bulunduğu Orta Anadolu Bölgesi'ndeki diğer güvenilir stratigrafilere sahip yerleşimlerde ele geçen çanak-çömlek buluntularla karşılaştırılarak değerlendirme yöntemine dayanmaktadır.

Açığa çıkarılan Demir Çağı seramikleri üzerinden yapılan değerlendirmelere göre cevaplanması gereken öncelikli sorular;

a) Gökhöyük Bağları Höyüğünde Demir Çağına ait seramiklerin mal ve bezeme özelliklerinin nasıl olduğu, form repertuarının durumu.

b) Gökhöyük'te bulunan seramiklerinden yola çıkarak Orta Anadolu'nun Güney Batısı'nda Geç Tunç Çağı'ndan Erken Demir Çağı'na geçişte kültürel sürekliliğin devam edip etmediği.

c) Gökhöyük sakinlerinin etkileşimde bulunduğu kültür bölgeleri ve/veya ticari ilişkileri gibi sorulara yanıtlar aranmaya çalışılmıştır.

Bu sorular çerçevesinde değerlendirildiğinde GBH DÇ seramikleri içerisinde tespit edilen erken örneklerde kapların üzerinde bulunan alacalanmalar ve kaba üretim modeli evsel üretimin olmuş olacağını akla getirmiştir. Bununla birlikte bu

---

<sup>886</sup> Bahar-Koçak.2014, 77 -93.

örneklerin bölgesel özellikleri yansıtmaları ise bize dönemlerine göre bölgesel karşılaştırmalar ışığında daha kullanılabilir sonuçlara ulaşmamızı sağlamıştır. Bu sonuçlardan hareketle Gökhöyük Bağları Höyüğünde EDC seramikleri içerisinde değerlendirdiğimiz toplamda 30 parça bulunmaktadır. Bunlardan üçü boyalı gövde parçasıdır. Bunların dışında kalanlarda ise boya bezeme görülmez. Burada açığa çıkarılan EDC seramikleri el yapımıdır. Bu parçalar gövde olduklarından tam olarak ait oldukları kap formu hakkında bilgi vermezler. Bununla birlikte kalın cidarlı ve kaba olmalarından depolama kapları veya mutfak kabı olabilecekleri düşünülmektedir. EDC'ye tarihlenen boyalı gövde parçalarının benzerleri Kilise Tepe'den bilinmektedir. Açık renk beyaz veya krem rengi astarlı parçalar üzerinde tek renkli, kırmızı veya kırmızımsı kahve boya ile bu dönemin bezeme anlayışına uygun olarak yapılan geometrik süslemeler bulunur. Bu bezeme anlayışını dikkate alarak yapacağımız ön değerlendirme, EDC'de GBH'nin etkilendiği kültür bölgesi olarak Kilikia'nın olabileceği sonucu ortaya çıkmaktadır. GBH EDC seramikleri ağırlıklı olarak çanaklar ile temsil edilmektedir. Bunlar ağız gövde özelliklerine göre farklı tipler içinde değerlendirilmiştir. Bunların içinde özellikle Tip 1'deki; yayvan geniş ağızlı örnekler Tip 2 içinde de ip baskılı örnekler öne çıkmaktadır. Yayvan ağızlı örnekler Hitit dönemi kaplarını anımsatırken. İp baskı ise MÖ II. bin in ikinci yarısına tarihlenen birçok yerleşmede karşımıza çıkmaktadır. Bunların EDC örnekleri Kaman-Kalehöyük, Kınık Höyük ve Konya ve çevresinde yapılan yüzey araştırmalarından bilinmektedir. Çanaklardan bir kısmının İç ve dış yüzeyi iyi perdahlı iken kalanlar düzleştirilmiş yüzeylidir. Bu çanakların servis kapları oldukları düşünülmeyle birlikte, günlük kullanım kapları olup olmadıkları konusunda tam bir fikir sahibi olunamamıştır. Erken Demir Çağın bitimi ile Orta Demir Çağının başlangıcının tam olarak ayrımı Orta Anadolu Bölgesi'ndeki yerleşmelerde olduğu gibi GHB'de de belli değildir. Ancak EDC'den ODC'ye geçiş Boğazköy-Hattuşa, Kaman-Kalehöyük ve Gordion gibi yerleşimlerde seramikler üzerinde görülen değişimler izlenerek anlaşılabilmiştir. Gökhöyük Bağları Höyük'te ODC'ye tarihlediğimiz parçaların tamamı çark yapımıdır. Özelliklerine göre ODC malları içinde değerlendirilen seramiklerin büyük çoğunluğunu Orta Anadolu'nun batısından bilinen 'Gri mallar' oluşturmaktadır. Çok az oranda kırmızımsı veya soluk kırmızı ile kahverengi renklere sahip örneklerde bulunmaktadır. ODC ile birlikte kap

formlarındaki çeşitliliğin ve yoğunluğun artması Orta Anadolu yerleşmelerinin genelinde görülen nüfus artışının GHB’de de benzerlik gösterdiği ile yorumlanmıştır. Bu grup içerisinde en yaygın seramik formunu çanaklar oluştururken ikinci yaygın formu ise çömlekler oluşturmaktadır. Bunların ortak özelliği ise, kapların yüzeylerinde pişmeden dolayı görülen alacalanmadır. ODC’den GÇD’ye geçiş ise daha kaliteli, daha ince metalik gri seramiklerle ve Akhamenid kaseler ile karakterize edilir. Gökhöyük Höyük Demir Çağı seramikleri üzerine yaptığımız bu çalışmayla Orta Anadolu’nun Güneybatısında görülen Demir Çağı özellikleri anlatılmaya çalışılmıştır. Bu çalışma ileride bu gölgede yapılacak çalışmalara bir zemin, bir altlık oluşturulmuştur. Ancak yapılan kurtarma kazında açığa çıkarılan buluntuların belli bir stratigrafi takip edilmeden toplanmış olması ve kazı esnasında tabaka ayrımı yapılmaması, bölgenin Demir Çağı seramik kronolojisi hakkında hali hazırda bilinen bir takım problemlerin çözümüne katkı sağlamamızı engellemiştir. Diğer yandan, GBH seramikleri üzerinden bölgeler arası ilişkiler, etkileşimde bulunduğu kültür bölgeleri ve yerleşimin GTC’den EDC’ye geçişte bir süreklilik gösterdiği tespit edilebilmiştir. Her ne kadar biz burada anolojik yöntemlere dayanarak Erken Orta Geç diyerek ayrımını yaptığımız buluntuların steril tabakalardan ele geçmemiş ve C14 gibi bilimsel analiz sonuçlarıyla desteklenmemiş olması şuan Gökhöyük Demir Çağı Kültür evrelerinin ayrımında kesin yargılardan kaçınılması gerektiği fikrini doğurmuştur. Elbette, ilerleyen yıllarda höyükte gerçekleşecek yeni çalışmada, açılacak daha geniş alanlardan elde edilecek yeni bulgular, bizim burada ortaya koyduğumuz tespitleri bir adım ileri götürecektir. Belki de yapılan yeni çalışmaların sonuçlarıyla bizim tespitlerimiz geçerliliğini yitirecektir. Fakat burada ortaya koyduğumuz veriler Orta Anadolu Demir Çağı kültürünün bir bilinmeyenine daha ışık tutmuş Demir Çağında Güneybatı Anadolunun geleneklerinin anlaşılmasına katkı sağlamıştır. Bizim çalışmamız gibi Orta Anadolu’da yapılan her yeni çalışma, elde edilen her yeni bulgu bu bölge hakkındaki bilgilerimizi bir adım daha ileriye taşıyacağı kanısındayım.

## KAYNAKÇA

- Akok 1972** Akok, M. (1972). "Türk Tarih Kurumu Adına Konya Alaeddin Tepesinde 1941 Yılında Yapılmış olan Arkeolojik Kazıda Elde Edilen Mimari Buluntular", VII. TTK, Kongreye Sunulan Bildiriler Kitabı I. Cilt. 25-29 Eylül. Ankara: TTK Basım-Yayım, 60-63.
- Akurgal 1955** Akurgal, E. (1955). Phrygische Kunst, Ankara: Arkeologlar Enstitüsü, 113.
- Akurgal 1961** Akurgal, E. (1961). Die Kunst Anatoliens von Homer bis Alexander, Berlin: Walter de Gruyter.
- Akurgal 2007** Akurgal, E. (2007). *Anadolu Uygarlıkları*, (9.basım). İstanbul: Net Turistik A.Ş. 139.
- Arslan 1998** Arslan, N. (1998). Kilikya Bölgesi Demir Çağı Seramiği, Doktora Tezi. Selçuk Üniversitesi Sosyal Bilimler Enstitüsü, Konya.
- Atalay 2015** Atalay, İ. (2015). Türkiye Toprakları'nın Oluşumu ve Kullanımı. Ankara, 19-94.
- Aytuğ 1967** Aytuğ, B. (1967). Konya-Süberde Dolaylarında Neolitik Çağ Florasının İncelenmesi. İstanbul Üniversitesi Orman Fakültesi Dergisi. 17/2, 98-110.
- Bahar 1998** Bahar, H. (1998). Konya Araştırmaları III. Lykaonia (Konya Merkez Bölgesi), Selçuk Üniversitesi Fen-Edebiyat Fakültesi Edebiyat Dergisi, 12, 197-206.
- Bahar 1999** Bahar, H. (1999). *Demir Çağı'nda Konya ve Çevresi*. Selçuk üniversitesi Yaşatma ve Geliştirme Vakfı Yayınları. Konya.
- Bahar 2015** Bahar, H. (2015). Konyanın Kırk Höyüğü. Konya.
- Bahar-Koçak 2003** Bahar, H. ve Koçak, Ö. (2003). *Konya-Hatunsaray Yerleşmesinde Erken Demir Çağı Çanak Çömleği, Identifying Changes: The Transition from Bronze to Iron Ages in Anatolia and its Neighbouring Regions-Proceedings of the International Workshop*. (8-9 Kasım). İstanbul, 193-198.
- Bahar-Koçak 2004** Bahar, H. ve Koçak, Ö. (2004). Eskiçağ Konya Araştırmaları 2. Konya, Kömen Yayınları.
- Bartl 2001** Bartl, K. (2001). Eastern Anatolia in the Early Iron Age. *Migration und Kulturtransfer: Der Wandel vorder- und zentralasiatischer Kulturen im Umbruch vom 2. zum 1. Vorchristlichen Jahrtausend. Akten des Internationalen Kolloquiums*. 23-26 November. Berlin, 383-410.
- Bayburtluoğlu 1979** Bayburtluoğlu, C. (1979) "Eskiyapar Phryg Çağı", Türk Tarih Kongresi 8, Kongreye Sunulan Bildiriler, Seri: 9, Sayı: 8, Ankara, 169-182.
- Bayne 2000** Bayne, N. (2000). The Grey Wares of North-West Anatolia. (Asia Minor Studien, Band 37). Dr. Rudolf Habelt GmbH, Bonn.
- Becks vd. 2001** Becks, R. and Thumm, D. (2001). Şehrin Demir Çağı



- Başlarında Yıkılması Düş ve Gerçek Troia. (Çeviren Selma, B. Gün). İstanbul, Homer kitap evi yayıncılık, 419-424.
- Beyer 2004** Beyer, D. (2004). Porsuk (Zeyve Höyük): rapport sommaire sur la campagne de fouilles de 2004. In: *Anatolia Antiqua*, Tome (13), Ankara, 295-318.
- Beyer 2012** Beyer, D. (2012). Zeyve höyük-Porsuk: bilan des recherches sur les niveaux du Bronze et du Fer. *Olivier Henry. Premières Rencontres d'Archéologie de l'Institut Français d'Études Anatoliennes-Archéologies et espaces parcourus*, Nov 2010, Istanbul, Turquie. Institut Français d'Études Anatoliennes Georges Dumézil, 1, 45-56.
- Bilgin 2018** Bilgin, P. K. (2018). Afyonkarahisar Yüzey Araştırmaları Işığında İçbatı Anadolu Demir Çağı Seramiği. Pamukkale Üniversitesi Arkeoloji Enstitüsü, Denizli.
- Bittel 1932** Bittel, K. (1932). Die James Simon-Grabung in Boğazköy September 1931, *MDOG 70*, 1932, 14-15.
- Bittel 1950** Bittel, K. (1950). Grundzüge der Vor und Frühgeschichte Kleinasiens (2. Aufl). Tübingen, Ernst Warsmuth, 74.
- Bittel 1970** Bittel, K. (1970). "Hattusha", The Capital of the Hittites. New York, Oxford, 132.
- Bittel 1972** Bittel, K. (1972). Boğazköy Rehberi. Ankara, Dönmez Ofset.
- Bittel vd. 1941** Bittel, K., Noumann, R. and Otto, H. (1941). *Yazılıkaya Architectur, Felsbilder Inschriften und Kleinfunde*, Germany.
- Bittel-Güterbock 1935,** Bittel, K. ve Güterbock, H. G. (1935). Boğazköy I. Neue Untersuchungen in der hethitischen Hauptstadt, Berlin.
- Bittel-Naumann 1952** Bittel, K. ve Naumann, R. (1952). *Architektur, Topographie, Landeskunde und Siedlungsgeschichte (Boğazköy-Hattuša I)*, Berlin.
- Blaizot 1999** Blaizot, F. (1999). L'ensemble funéraire tardo-antique de Porsuk: approche archéo-anthropologique (Ulukışla, Cappadoce méridionale, Turquie). Résultats préliminaires. In: *Anatolia Antiqua*, Tome 7, 179-218.
- Blegen 1958** Blegen, W. C. (1958). *Troy: Excavations Conducted by the University of Cincinnati 1932-1938. Vol. 4, Settlements VIIa, VIIb, and VIII. Parts 1 and 2*. Princeton: University Press.
- Bossert 2000** Bossert, E. M. (2000). Die Keramik phrygischer Zeit von Boğazköy: Funde aus den Grabungskampagnen 1906, 1907, 1911, 1912, 1931-1939 und 1952-1960, Main am Rhein: von Zabern.
- Bouthiller 2014** Bouthiller, C. (2014). Carlo Colantoni, So • e Debruyne, Claudia Glatz, Mette Marie Hald, David Heslop, Ekin Kozal, Bob Miller, Peter Popkin, Nicholas Postgate, Caroline S. Steele and Adam Stone Further work at Kilise Tepe, 2007-2011 refining the Bronze to Iron Age transition, *Anatolian Studies*, 64, 95-161.
- Bouzek 1997** Bouzek, J. (1997). "Greece, Anatolia and Europe: Cultural

- Interrelations During The Early Iron Age”, *Studies in Mediterranean Archaeology* CXXII, 151-158.
- Breaste 1948,** Breasted, J. H. (1948). *A History of Egypt*, London.
- Breasted 1906** Breasted, J. H. (1906). *Ancient Records of Egypt I*, London.
- Brixhe-Summers 2006** Brixhe, C, and Summers, G. D. (2006). ‘Les inscriptions Phrygiennes de Kerkenes Dağ (Anatolie centrale)’ *Kadmos* 45: 93–135.
- Ceresko 1992** Ceresko, R. A. (1992). *The Old Testament: A Liberation Perspective*, St Pauls BYB, New York.
- Cline 2006** Cline, H. E. (2006). *Archaeology and the Iliad: The Trojan War in Homer and History, Recorded Books*.
- Courty-Roux 1995** Courty, M. A. and Roux, V. (1995). “Identification of Wheel Throwing on the Basis of Ceramic Surface Features and Microfabrics”, *JAS* 22, 1995, 17-50.
- Crespin 1999** Crespin, A. S. (1999). “Between Phrygia and Cilicia: the Porsuk Area at the Beginning of the Iron Age”, *Anatolian Studies, Anatolian Iron Ages* 4, 49, 61-71.
- Curtius 1911** Curtius, L. (1911). *Kleine Funde aus Kleinasien,*” in *Meine Vorderasienexpedition 1906 und 1907, Bd. I*, hrsg. von Grothe, H. 2 vols. Karl W. Hiersemann, Leipzig.
- Çakalgöz 2013** Çakalgöz, S.Y. (2013). *Seyitömer Höyük Boyalı Phryg Keramiği*. Pamukkale Üniversitesi Sosyal Bilimler Enstitüsü, 16,113-131.
- Çınaroğlu-Çelik 2010** Çınaroğlu, A., ve Çelik, D. (2010). *Atatürk&Alacahöyük*, Ankara: Yüksek İnşaat A.Ş. Yayınları.
- Çilingiroğlu 1987** Çilingiroğlu, A. (1987). 24-27 Nisan 1984 tarihleri arasında İzmir’de yapılan I. Anadolu Demir Çağları Sempozyumu’na sunulan bildiriler. İzmir. 1987. Ege Üniversitesi Edebiyat Fakültesi Yayını.
- Çilingiroğlu-French 1994** Çilingiroğlu, A. and French, D. H (1994). *Anadolu Demir Çağları* 4. Ege Üniversitesi, İzmir.
- Çoşkun 2011** Çoşkun, G. (2011). *Achamenid Bowls From Seyitömer Höyük, Olba XIX*. Mersin Üniversitesi Kilikia Arkeolojisini Araştırma Merkezi, Ege yayınları, İstanbul.
- David 1927** Robinson, M. D. (1927). *The Discovery of a Prehistoric Site at Sizma: American Journal of Archaeology*, Vol. 31, No. 1 (January-March 1927), 26-50 Published by: Archaeological Institute of America.
- Davis-Hamilton 2006** Davis, P. and Hamilton, A. L. (2006). *Encyclopedia of Warrior Peoples and Fighting Groups*, Grey House Publishing.
- Değerli 2014** Değerli, A. (2014). *Osmanlı Dönemi’nde Suğla Gölü’nü İslah Çalışmaları ve Suğla Mukataası*. Tarih Okulu Dergisi (TOD) yıl 7 sayı XVIII. 319-336.
- DeVries 2005** DeVries, K. (2005). *Greek Pottery and Gordion Chronology. The Archaeology of Midas and the Phrygians* (Philadelphia), 36–55.

- DeVries 2006** DeVries, K. (2006). Arkeo Atlas – Phryg Sanatı, 58.
- DeVries vd. 2003** DeVries, K., Kuniholm P. I., Sams, G. K., Voigt, M. M. (2003). “New date for Iron Age Gordion” *Antiquity* Vol. 77.
- DeVries vd. 2003** DeVries, K., Kuniholm P. I. and Voigt, M. M. (2003). “New Dates for Iron Age Gordion”, *Antiquity* 296, Project Gallery.
- DeVries vd. 2005** DeVries, K., Sams, G. K. and Voigt, M. M. (2005). “Gordion re-dating” *Anatolian Iron Ages 5*, The proceedings of the Fifth Anatolian Iron Ages Colloquim held at Van, 6-10 August 2001, The British Institute of Archaeology at Ankara.
- Dönmez 1994** Dönmez, Ş. (1994). Orta Anadolu Geç Demir Çağı Boya Bezekli Çanak-Çömleği, İstanbul: İstanbul Üniversitesi Sosyal Bilimler Enstitüsü, Yüksek Lisans Tezi.
- Dönmez 2003** Dönmez, Ş. (2003). “Yeni Bulgular Işığında Orta Karadeniz Bölgesi Demir Çağı Çanak-Çömleğine Bir Bakış”, *Anadolu/Anatolia*, Ankara: Ankara Üniversitesi Dil ve Tarih-Coğrafya Fakültesi Yayınları, 24, 1-17.
- Dönmez 2010** Dönmez, Ş. (2010a). “Yeni Arkeolojik Gelişmeler Işığında Orta Karadeniz Bölgesi Demir Çağı Kültürlerine Genel Bir Bakış”, *Anadolu Araştırmaları* 19/1-2006, Ed. Şevket Dönmez, İstanbul: İstanbul Üniversitesi Basım ve Yayınevi Müdürlüğü, 137-196.
- Dönmez 2012** Dönmez, Ş. (2012). “Demir, Nüfus ve Karadeniz”, *Son Tunç Çağı’ndan Hellenistik Döneme Anadolu’nun Arkeoloji Atlası*, İstanbul: Doğan Burda Dergi Yayıncılık, S. 2, 154-159.
- Dönmez 2016** Dönmez, Ş. (2016). “Kızılırmak Havzası ve Yakın Çevresinin Öntarih Dönemi Etnik Yapısı”, *Ahmet Ünal Armağanı*, İstanbul: Arkeoloji ve Sanat Yayınları, 123-149.
- Dörfler vd. 2000** Dörfler, W., Neef, R. and Pasternak, R. (2000). “Untersuchungen zur Umweltgeschichte und Agrarökonomie im Einzugsbereich hethitischer Städte”, *MDOG* 132, 367–380.
- Draycott vd. 2008** Draycott, C. M., Summers, G. D. and Brixhe, C. (2008). *Kerkenes Special Studies I: Sculpture and Inscriptions from the Monumental Entrance to the Palatial Complex at Kerkenes Dağ, Turkey* (OrientalInstitute Publication 135). Chicago.
- Dupré 1983** Dupré, S. (1983). Porsuk I. La ceramique d l’age du Bronze et de l’age du Fer, Editions Recherche sur le Civilisations, memoir no. 20, Paris.
- Dupré 1993** Dupré, S. (1993). Porsuk I. La Ceramique de Vage du Bronze et de Tage du fer, Paris.
- Durgu 2013** Durgu, F. (2013) Seyitömer Höyük MÖ I.Bin Gri Monokrom Seramikleri. Dumlupınar Üniversitesi Sosyal Bilimler Enstitüsü, Kütahya.
- Dusinberre 1999** Dusinberre, E. R. M. (1999). Satrapal Sardis: Achaemenid Bowls in an Achaemenid Capital. *AJA* 103, 1: 73.

- Ekmen 2010** Ekmen, H. (2010). "Hitit Başkenti Hattuşa Kazılarının Tarihçesi" Hitit Haber, Çorum: Hitit Üniversitesi Haber Dergisi Yayını, 64-67.
- Ergürer 2016** Ergürer, H. (2016). Niğde Kınık Höyük Demir Çağı Seramikleri. T.C. Atatürk Üniversitesi Sosyal Bilimler Enstitüsü Klasik Arkeoloji Anabilim Dalı'na sunulmuş Doktora Tezi.
- Ergürer 2016** Ergürer, H. (2016). Kınık Höyük Demir Çağ Boyalılarında Bezeme Geleneği OLBA XXIV, 2016. 67 -170
- Erol 1978** Erol, O. (1978), The Quaternary History of the Lake Basins of Central and Southern Anatolia. W.C. Brice (Ed) The Environmental History of the Near and Middle East Since the Last Ice Age. London, 111-139.
- Esin-Arsebük 1974** Esin, U. – Arsebük, G. (1974). "Tülin Tepe 1971 Kazısı", Türk Arkeoloji Dergisi, Sayı: XX-2, Ankara, 63-78.
- Fairbairn-Omura 2005** Fairbairn, A. - Omura, S. (2005). Archaeological Identification and Significance of ESAG (Agricultural Storage Pits) at Kaman-Kalehöyük, Central Anatolia, Anatol. Stud. 55, 15-23.
- Frankfort 1927** Frankfort, H. (1927). Studies in Early Pottery of the Near East II: Asia, Europe and the Aegean, and their Earliest Interrelations, Royal Anthropological Institute Occasional Papers 8, London, 155.
- French 1965** French, H. D. (1965). Prehistoric Sites in the Göksu Valley: Anatolian Studies, Vol. 15, 177-201.
- Gavaz 2011** Gavaz, S. Ö. (2011). Hitit Kralları'nın Kült Gezileri ve Tanrılar İçin Düzenledikleri Merasimler, Ankara: Ankara Üniversitesi Sosyal Bilimler Enstitüsü Tarih (Eskiçağ Tarihi) Anabilimdalı, Doktora Tezi.
- Genouillac 1926** Genouillac, H.de (1926). Céramique cappadocienne. 2 vols, Paris.
- Genz 2000a** Genz, H. (2000a). The Early Iron Age in Central Anatolia in Light of Recent Research: Near Eastern Archaeology, Vol. 63, No. 2, Ethnoarchaeology II (Jun. 2000), 111. Published by: The American Schools of Oriental Research
- Genz 2000b** Genz, H. (2000b). "Die Einsenzeit in Zentralanatolien im Lichte der Keramischen Funde vom Büyükkaya in Boğazköy/ Hattuşa", Türkiye Bilimler Akademisi Arkeoloji Dergisi (TÜBA-AR), 3, İstanbul, 35-54.
- Genz 2001a** Genz, H. (2001a). "Thoughts on origin of the Iron Age pottery traditions in central Anatolia." Anatolian Iron Ages 5: Proceedings of the Fifth Anatolian Iron Ages Colloquium held at Van, 6-10. August (2001). Edit by A. Çilingiroğlu and G. Darbyshire. British institute at Ankara, 75.
- Genz 2001b** Genz, H. (2001b). "Iron Age Pottery From Çadır-Höyük", Anatolica XVII, 159-170.

- Genz 2003** Genz, H. (2003). “Early Iron Age in Central Anatolia”, Identifying Changes: The Transition from Bronze to Iron Ages in Anatolia and its Neighbouring Regions, Proceedings of the International Workshop, Edited by Bettina Fischer, Hermann Genz, Eric Jean, Kemalettin Köroğlu, İstanbul.
- Genz 2003a** Genz, H. (2003a). “Früheisenzeitliche Keramik von Büyükkale in Boğazköy/Hattusa”, İstanbuler Mitteilungen, Band, 53, pp.113-196.
- Genz 2003b** Genz, H. (2003b). “The Early Iron Age in Central Anatolia”, Identifying Changes: The Transition from Bronze to Iron Ages and its Neighbouring Regions-Proceedings of the International Workshop 2002, İstanbul, 179-191.
- Genz 2004a** Genz, H. (2004a). Büyükkaya: I. Die Keramik der Eisenzeit, Deutsches Achaologisches Institut, by, Verlag Philipp von Zabern, Mainz am Rhein.
- Genz 2004b** Genz, H. (2004b). “Eine Mykenische Scherbe Aus Boğazköy”, AA, 77-84.
- Genz 2006a** Genz, H. (2006a). Die eisenzeitliche Besiedlung im Bereich der Grabungen an den Ostteichen 1996–1998. In Seeher, J. (ed.), *Ergebnisse der Grabungen an den Ostteichen und am mittleren Büyükkale-Nordwesthang in den Jahren 1996–2000* (Mainz, Boğazköy-Berichte, 8), 26–38.
- Genz 2006b** Genz, H. (2006b). Die eisenzeitliche Besiedlung im Bereich der Grabungen am mittleren Büyükkale- Nordwesthang 1998–2000. In Seeher, J. (ed.), *Ergebnisse der Grabungen an den Ostteichen und am mittleren Büyükkale-Nordwesthang in den Jahren 1996–2000* (Mainz, Boğazköy-Berichte, 8), 98–158.
- Genz 2006c** Genz, H. (2006c). Imports and their methodological implications for dating Hittite material culture. In Mielke, D.P., Schoop, U.-D. and Seeher, J. (eds.), *Strukturierung und Datierung in der hethitischen Archäologie. Voraussetzungen – Probleme – Neue Ansätze* (Istanbul, BYZAS, 4), 185–96.
- Genz 2006d** Genz, H., (2006d). Büyükkaya I: Ulf-Dietrich Schoop-Jürgen Seeher, “Absolute Chronologie in Boğazköy-Hattuša: Das Potential Der Radiokarbonaten” (Ed. D. P. Mielke, U. D. Schoop, J. Seeher) *Strukturierung und Datierung in der hethitischen Archäologie*. BYZAS 4, 2006, 68.
- Genz 2007** Genz, H. (2007). “Kızılırmak Bölgesi’nde Demir Çağı”, Friglerin Gizemli Uygarlığı, Ed. Hasan Sivas, Taciser Tüfekçi Sivas, İstanbul: Yapı Kredi Yayınları, 127-140.
- Genz 2011** Genz, H. (2011). “The Iron Age in Central Anatolia”, *The Black Sea, Greece, Anatolia and Europe in the First Millennium BC*. Leuven – Paris – Walpole, MA.331-368.
- Genz 2012** Genz, H. (2012). “Boğazköy, Türk Edilmeyen Kent”, *Son Tunç Çağı’ndan Hellenistik Döneme Anadolu’nun Arkeoloji Atlası*, Ed. Necmi Karul, İstanbul: Doğan Burda Dergi

- Yayıncılık, 2, 86-89.
- Goldman 1956** Goldman, H. (1956). *Excavations at Gözli Kule, Tarsus. From the Neolithic through the Bronze Age. Vol II.* Princeton: Princeton University Press.
- Goldman-Hanfman-Proda 1963** Goldman, H., Hanfmann G. M. A, and Proda, E. (1963). *Excavation at Gözlükule, Tarsus, The Iron Age*, Princeton: Princeton University Press.
- Gorny 1995** Gorny, L. R. (1995). "The Alishar Regional Project (1993-1994)" ASOR, Vol. 58, No.1, 52-54.
- Gorny 2006** Gorny, L. R. (2006). The 2002-2005 Excavation Seasons at Çadır Höyük: The Second Millennium Settlements. *Anatolica* 32: 29-54.
- Gorny vd. 1999** Gorny, R. L., McMahon, G., Paley, S., Steadman, and S., Verhaaren, B. (1999). The 1998 Alishar Regional Project Season." *Anatolica* 25, 149-183.
- Gorny vd. 2000** Gorny, R. L., McMahon, G., Paley, S. and Steadman, S. (2000). The 1999 Alishar Regional Project Season. *Anatolica* 26: 153-171.
- Gorny vd. 2002** Gorny, R. L., McMahon, G., Paley, S. and Steadman, S. (2002). The 2000 and 2001 Seasons at Çadır Höyük in Central Turkey: A preliminary report. *Anatolica* 28, 109–136.
- Götze 1933** Götze, A. (1933). *Kulturgeschichte den alten Orients "Kleinasien"* Handbuch der Altertumswissenschaft III. 1, Munich.
- Götze 1975** Götze, A. (1975). "The Hittites and Syria", Cambridge Ancient History II/2, 266 vd. Hansen, C.K. 1999: The Bronze to Iron Age transition at Kilise Tepe, *Anatolian Studies* 49, London, 111-121.
- Gunter 1991** Gunter, A. C (1991). *Gordion Excavations Final Reports (III). The University Museum of archaeology and Anthropology University of Pennsylvania, Philadelphia.*
- Gündüz 2016,** Gündüz, R. (2016). "Neolitikten Kalkolitik Döneme Kadar Bozkır ve Çevresindeki Yerleşmeler" Geçmişten Günümüze Bozkır Sempozyum Kitabı. Konya.2016. s. 33-48.
- Gündüz 2018** Gündüz, R. (2018). "Gökhöyük Bağları Höyüğünden Bir Grup Demir Çağı Seramiği" Uluslararası Antropoloji Arkeoloji Sanat Tarihi Sempozyumu Bildiri Özeti Kitabı. Çorum 2018, s.25.
- Güngördü 2006** Güngördü, E. (2006). *Türkiye'nin Coğrafyası*, 2. Baskı, Ankara: Asil.
- Gürtekin 2002** Gürtekin-Demir, R. G. (2002). "Lydian Painted Pottery at Daskyleion", *Anatolian Studies*, 2, 111-143.
- Gürtekin-Polat 2005** Gürtekin-Demir, R. ve Polat, Y. (2005). *Between Lydia and Caria: Iron Age Pottery From Kale-i Tavas Ancient Tabae.* Ege Üniversitesi Edebiyat Fakültesi Arkeoloji Bölümü, İzmir.

- Hansen-Postgate 1999** Hansen, C. K. and Postgate J. N. (1999). The Bronze to Iron Age Transition at Kilise Tepe. *Anatolian Studies* 49, 111–21.
- Haspels 1951** Haspels, E. C. H. (1951). PHRYGIE La Cité Demidos Céramique at Trouvailles diveses. Institut Francois Darcheologie de Stamboul. Paris de Boccerd.
- Henrickson 1993** Henrickson, C. R. (1993). Politics, Ekonomik, and Ceramic Continuity at Gardion in the Late Second and First Millennia B.C. In: W.D. Kingery (ed.), *The Social and Cultural Contexts of New Ceramic Technologies (Ceramics and Civilization Vol. VI)*, 88-176.
- Henrickson 1994** Henrickson, C. R. (1994). “Continuity and Discontinuity in the Ceramic Tradition of Gordion During the Iron Age” *Anatolian Iron Ages 3*, Ankara: The British Institute Of Archaeology, 95-120.
- Henrickson 2007** Henrickson, C. R. (2007). “Frig Çanak Çömleği”, Friglerin Gizemli Uygarlığı, Ed. Hakan Sivas, Taciser Tüfekçi Sivas, İstanbul: Yapı Kredi Yayınları, 189-200.
- Henrickson-Blackman 1996** Henrickson, C. R. und Blackman, M. J. (1996). “Large-Scale Production of Pottery at Gordion: Comparison of the Late Bronze and Early Phrygian Industries” *Paléorient* 22(1), 67-87.
- Henrickson-Voight 2000** Henrickson, C. R. and Voigt, M. M. (2000). “Formation of the Phrygian state: the Early Iron Age at Gordion”, *BIAA*, Vol. 50, pp. 37-54.
- Henrickson-Voigt-Mary 1998** Henrickson, C. R. and Voigt, M. M. (1998). “The Early Iron Age at Gordion: The Evidence from the Yassihöyük Stratigraphic Sequence” *Thracians and Phrygians: Problem of Parallelism*, Proceeding of an International Symposium on The Archaeology, History and Ancient Languages of Thrace and Phrygia. Ankara, ODTÜ Mimarlık Fakültesi Yayınları, 79-106.
- Hroudo 1962** Hroudo, B. (1962). *Tell Halaf IV: Die Kleinfunde aus historischer Zeit*, Berlin.
- Hulthén 1974** Hulthén, B. (1974). *On Documentation of Pottery*, Lund.
- Hürmüzlü 1995** Hürmüz, B. (1995). *Klazomenai MÖ 7. ve 6. Yüzyıl Bezemeli Vazo Formları*. Ege Üniversitesi Sosyal Bilimler Enstitüsü Klasik Arkeoloji Anabilim dalı, İzmir.
- Işık 1989** Işık, F. (1989). “Batı Uygarlığının Kökeni Erken Demir Çağı Doğu-Batı Kültür Sanat İlişkilerinde Anadolu”, *Türk Arkeoloji Dergisi*, Ankara: Kültür Bakanlığı Kültür ve Tabiat Varlıkları Koruma Başkanlığı, Başbakanlık Basımevi, 28, 1-40.
- Işık 2003** Işık, F. (2003). “Frigler Bir Trak Halkının Anadoluda Doğuşu”, 2002 Yılı Anadolu Medeniyetleri Müzesi Konferansları, Ankara: Kültür Bakanlığı, 21-36.
- İzbırak 1996** İzbırak, R. (1996). *Türkiye II, Milli Eğitim Bakanlığı Yayınları, Öğretmen Kitapları Dizisi: 197*, Milli

- Eğitim Basımevi, İstanbul.
- Johston 1970** Johston, R. (1970). Pottery Practices at Gordion, Central Anatolia, during the 8th to 6th Centuries BC. at Gordion in Central Anatolia: An analytical and synthesizing study, (Thesis, Ph. D.) Pennsylvania: The Pennsylvania State University.
- Karauğuz 2005** Karauğuz, G. (2005). Arkeolojik ve Filolojik Belgeler ışığında MÖ. II. binde Orta Anadolu'nun Güney Kesmi. Konya.
- Karul 2006** Karul, N. (2006). "Yassıhöyük Başkent Gordion" Son Tunç Çağı'ndan Helenistik Döneme Anadolu'nun Arkeoloji Atlası. İstanbul Doğan Burda Dergi Yayıncılık, 5, 26-35.
- Kealhofer vd. 2008** Kealhofer, L., Grave, P., Marsh, B. and Matsumura, K. (2008). Forthcoming. Analysis of Specialized Iron Age Wares at Kaman-Kalehöyük. *Anatolian Archaeological Studies XVII. Anatolian Archaeological Studies, Kaman-Kalehöyük* 17.
- Kealhofer vd. 2009** Kealhofer, L., Grave, P., Marsh, B., Genz, H. and Baldwin, M. (2009). "Post-Collapse: The Re-Emergence of Polity in Iron Age Boğazköy Central Anatolia", *Oxford Journal of Archaeology* 28 (3), 275-300.
- Kealhofer vd. 2010** Kealhofer, L., Grave, P., Marsh, S., Gorny, R. L. and Summers, G. D. (2010). *Anatolian Studies* 60 (2010): 71-92.
- Kealhofer-Grave 2011** Kealhofer, L. and Grave, P. (2011). "Chronology and Geography", *The Iron Age on the Central Anatolian Plateau*, Steadman Chapter 18, Publisher: Oxford University Press, 415-442.
- Kınal 1987** Kınal, F. (1987). *Eski Anadolu Tarihi*, Ankara: TTK Yayınları, 2. Baskı.
- Klengel 1988** Klengel, J. (1988). Einige Bemerkungen zu Löhnen und Preisen im hethitischen Anatolien", *AoF* 15: 76-81.
- Kohler 1995** Kohler, E. L. (1995). *The Lesser Phrygian Tumuli Part 1, Theinhumation*, The Gordion Excavations 1950-1973 Final Reports Volume II, Pennsylvania.
- Koşay 1933** Koşay, Z. H. (1933). Atatürk Gazi Orman Fidanlığında Bulunan Eserler, *Türk Tarih, Arkeologya ve Etnografya Dergisi*, Sayı: I, 5-21.
- Koşay 1936** Koşay, Z. H. (1936). *Die Ausgrabungen von Alacahöyük*, Vorbericht.
- Koşay 1938** Koşay, Z. H. (1938). *Alacahöyük Hafriyatı*, Ankara, 179.
- Koşay 1944** Koşay, Z. H. (1944). *Türk Tarih Kurumu Yayınları* 5, 2a, 1.
- Köroğlu, 2003** Köroğlu, K. (2003). "The Transition from Bronze Age to Iron Age in Eastern Anatolia," in *Identifying Changes: The Transition from Bronze to Iron Ages in Anatolia and its Neighbouring Regions. Proceedings of the International Workshop Istanbul, November 8-9, 2002*, hrsg. von Fischer,



- B., Genz, H., Jean, É. und Köroğlu, K., Istanbul: 231-244.
- Körte-Körte 1904** Körte, A. and Körte, G. (1904). "Gordion. Ergebnisse der Ausgrabung im Jahre 1900", JDL 15, Berlin.
- Krsmanović 2017** Krsmanović, D. (2017). Storage In Middle Iron Age (1200-800 BC) Central Anatolia. School of Political Authority and Archaeology and Ancient History University of Leicester. Londra.
- Kuhrt 2013** Kuhrt, A. (2013). Eskiçağ'da Yakınođu Cilt I, Çev.: Dilek Şendil, Türkiye İş Bankası Kültür Yayınları, İstanbul.
- Kuzucuođlu vd. 1999** Kuzucuođlu, C., Bertaux, J., Black, S., Deneffe, M., Fontugne, M., Karabıyıköđlu, M., Kashima, K., Lazouet, N., Mauralis, D., Orth, P., (1999). Reconstruction of climate changes during the Late Pleistocene, based on sediment records from the Konya Basin (Central Anatolia, Turkey). *Geological Journal* 34, 175-198.
- Laroche 1953** Laroche, E. (1953). "Suppiliuma II", *Revue d'Archeologie Oriental*, Paris, 47, 70.
- Macqueen 2001** Macqueen, G. J. (2001) *Hititler ve Hitit Çađında Anadolu*, (Çev. E. Davutođlu), Ankara 2001.
- Manning 1975** Manning, P. G. (1975). "On The Origin of Grey and Black Colours of Ancient Pottery: Role of Fe and Tilons", *Archaeometry Vol. 17*, Part 2, 233-235, Printed in Great Britain.
- Matsumura 2001** Matsumura, K. (2001). „On the Manufacturing Techniques of Iron Age Ceramics from Kaman-Kalehöyük (II): The Cultural Influence of Phrygia at Kaman-Kalehöyük," *AAS X*: 101-110.
- Matsumura 2005** Matsumura, K. (2005). Die eisenzeitliche Keramik in Zentralanatolien aufgrund der Grundlage der von Kaman-Kalehöyük, Berlin: Inaugural-Dissertation zur Erlangung des Doktorgrades am Fachbereich Geschichts und Kulturwissenschaften der Freien Universitätversitat.
- Matsumura 2008** Matsumura, K. (2008). "The Early Iron Age in Kaman-kalehöyük: The Search for its Roots" *Fundstellen: Gesammelte Schriften zur Archäologie und Geschichte Altvorderasiens ad honorem Hartmut Kühne*, By. D. Bonatz, Rainer M. Czichon, F. Janoscha Kreppner, Harrassowitz Verlag Wiesbaden, 41-50.
- Matsumura-Omori 2010** Matsumura, K. and Omori, T. (2010) "The Iron Age Chronology in Anatolia Reconsidered: The Results of The Excavations at Kaman-Kalehöyük", *Proceedings of the 6th International Congress on the Archaeology of the Ancient Near East, May 5-10 2008*, Sapienza-Universita di Roma, Vol. 1, Edited by Paolo Matthiae, Frances Pinnock, Lorenzo Nigro and Nicolo Marchetti, Wiesbaden, 443-455.
- Mellaart 1954** Mellaart, J. (1954). Preliminary Report on a Survey of Pre-Classical Remains in Southern Turkey. *Anatolian Studies*,

- Vol. 4 (1954), pp. 175-240 Published by: British Institute at Ankara.
- Mellart 1955,** Mellaart, J. (1955). "Iron Age Pottery From Southern Anatolia", *Bulleten Cilt: XIX*, 74, 115-130.
- Mielke 2017** Mielke, P. D. (2017). "Spatbronzezeitliche Keramik", *Archaeologische Forschungen am Oymaağaç Höyük/Nerik 2011-2015, Mitteilungen der Deutschen Orient-Gesellschaft zu Berlin: Woldenburg*, 42-52.
- Mikami-Omura 1987** Mikami, T. and Omura, S. (1987). "1986 Yılı Kaman-Kalehöyük Kazıları", *IX. KST/ II*, Ankara, 1-20.
- Mora 2012** Mora, A. (2012). "Anatolia After the end of Hittite Empire. New Evidence from Southern Cappadocia" *Origeni XXXIV. Preistoria e protostoria delle civiltà antiche*, Ed. Gangemi, Sapienza Università di Roma, 385-398.
- Mori-Omura 1990** Mori, N. and Omura, S. (1990). "1988 Kaman-Kalehöyük Kazıları, *Kazı Sonuçları Toplantısı, XI/I*, 335-354.
- Neve 1982** Neve, P. (1982). *Büyükale. Die Bauwerke. Boğazköy-Hattusa XII*. Berlin, 146.
- Neve 1987** Neve, P. (1987). "Boğazköy-Hattuşa 1986 Kazıları", 9. *Kazı Sonuçları Toplantısı*. C.1 Ankara: Eski Eserler ve Müzeler Genel Müdürlüğü Yayınları, 249-269.
- Neve 1990** Neve, P. (1990). "Tanrılar ve Tapınaklar Kenti Hattuşa", *Anadolu Araştırmaları*, Ankara: İstanbul Üniversitesi, 12, 21-40.
- Neve 1994** Neve, P. (1994). "Die Ausgrabungen in Boğazköy-Hattuşa 1993", *Archäologischer Anzeiger 1994*, 289-325.
- Omori 1991** Omura, S. (1991). "1990 Yılı Kaman-Kalehöyük Kazıları." *XII. Kazı Sonuçları Toplantısı*, 319-336.
- Omori-Nakamura 2006** Omori, T. and Nakamura, T. (2006). "Radiocarbon Dating of Archaeological Materials Excavated at Kaman-Kalehöyük: Initial Report" *AAS XV*, 267.
- Omura 1988** Omura, S. (1988). "1987 Kaman-Kalehöyük Kazıları", *Kazı Sonuçları Toplantısı, XI/I*, 353-369.
- Omura 1994a** Omura, S. (1994a). "1985-1992 Kaman-Kalehöyük Kazıları" 1993 Yılı Anadolu Medeniyetleri Müzesi Konferansları, Ankara: Müze Eserleri Turistik Yayınları, S.3, 46-57.
- Omura 1994b** Omura, S. (1994b). "1993 Yılı Kaman-Kalehöyük Kazıları" 16. *Kazı Sonuçları Toplantısı*, Ankara: Kültür Bakanlığı Milli Kütüphane Basımevi, C. 1. 313-330.
- Omura 1995** Omura, S. (1995). "1994 Yılı Kaman-Kalehöyük Kazıları" 17. *Kazı Sonuçları Toplantısı*, Ankara: Anıtlar ve Müzeler Genel Müdürlüğü Yayınları, C. I, 189-213.
- Omura 1996** Omura, S. (1996). *A Preliminary Report on the Ninth Excavations at Kaman-Kalehöyük in Turkey (1994)*, *BMECCJ IX*, 87-134.
- Omura 1996a** Omura, S. (1996). 1995 Yılı İç Anadolu'da Yürütülen Yüzeysel Araştırmaları, *AST XIV*: 283-302.

- Omura 2000** Omura, S. (2000). “1999 Yılı Kaman-Kalehöyük Kazıları” 22. Kazı Sonuçları Toplantısı, Ankara: Kültür Bakanlığı Milli Kütüphane Basımevi, C. 1, 327-336.
- Omura 2001** Omura, S. (2001). “2000 Yılı Kaman-Kalehöyük Kazıları” 23. Kazı Sonuçları Toplantısı, Ankara: Kültür Bakanlığı Milli Kütüphane Basımevi, C. 1. 389-396.
- Omura 2003** Omura, S. (2003). “2001 Yılı İç Anadolu’da Yürütülen Yüze Araştırmaları” Araştırma Sonuçları Toplantısı, Ankara: Kültür Bakanlığı Dösim Basımevi, S. 20, C. 2, 271-274.
- Opificius 1965** Opificius, R. (1965). “Altphrygische Keramik von Büyükkale (Boğazköy)”, *Vorläufiger Bericht über Ergebnisse der Ausgrabungen in Boğazköy in den Jahren 1962 und 1963*, 87, Berlin 1965, 81-89.
- Ortmann 1971** Ortmann, W. (1971). “Untersuchungen zur spathethitischen Kunst”, Bonn, 19.
- Ökse 1999** Ökse, A. T. (1999a). “Sivas İli 1997 Yüze Araştırması” Araştırma Sonuçları Toplantısı, Ankara: Anıtlar ve Müzeler Genel Müdürlüğü Yayınları, S. 16, C.1, 467-490.
- Ökse 2002** Ökse, A. T. (2002). *Arkeolojik Çalışmalarda Seramik Değerlendirme Yöntemleri*, Arkeoloji ve Sanat Yayınları, İstanbul, 76-77.
- Ökse 2012** Ökse, A.T. (2012). *Önasya Arkeolojisinde Çanak Çömlek-Teknik özellikler, Biçimler-Türkçe, İngilizce, Almanca ve Fransızca Terimler*, Arkeoloji ve Sanat Yayınları, İstanbul.
- Ökse-Erdoğan-Görmüş-Atay 2014** Ökse, A. T., Erdoğan, N., Görmüş, A. ve Atay, E. (2014). İlisu Barajı İnşaat Sahası Kurtarma Projesi I: *Demir Çağı Salvage Project Of The Construction of the İlisu Dam I: The Iron Age. Mardin Müze Müdürlüğü, Mardin.*
- Öner vd. 2016** Öner N., Erşahin S., Ayan S., ve Özel H. B. (2016). İç Anadolu’da Yarıkurak Alanların Rehabilitasyonu: Anadolu Orman Araştırmaları Dergisi, 2 (1-2), 32-4
- Özgen vd. 1996** Özgen, I., J. Öztürk, M.J. Mellink, and C.H. Greenewalt, jr. 1996. *The Lydian Treasure: Heritage Recovered*. Ankara: Republic of Turkey, Ministry of Culture, General Directorate of Monuments and Museums.
- Özgüç 1971** Özgüç, T (1971). *Demir Çağı Devrinde Kültepe ve Civarı/Kültepe and İts Vicinity in The Iron Age*, Ankara
- Özgüç 1978** Özgüç, T. (1978). *Maşat Höyük ve Çevresindeki Araştırmalar*, Ankara.
- Özgüç-Özgüç 1947** Özgüç, T. ve Özgüç, N. (1947). *Türk Tarih Kurumu Tarafından Yapılan Karahöyük Hafriyatı Raporu 1947*, Ankara 1949, 20.
- Özgünel 2013** Özgünel, A. C. (2013). *Anadoluda Miken Seramiği (Sağlam Korunmuş Kaplar Üzerine Bir Araştırma)* Ankara, 3.
- Özkaya 1995** Özkaya, V. (1995). İ.Ö. Erken Birinci Binde Frig Boyalı Seramiği, Erzurum, 34.
- Özsait-Özsait 2002a** Özsait, M. ve Özsait, N. (2002a). “Amasya-Merzifon

- Araştırmaları”, Anadolu Araştırmaları, Ankara: Anıtlar ve Müzeler Genel Müdürlüğü Yayınları, S.16, 527-552.
- Özsait-Özsait 2002b** Özsait, M. ve Özsait, N. (2002b). “Amasya’da “Erken Demir Çağı” Keramikleri”, Arkeoloji ve Sanat Dergisi, İstanbul. Arkeoloji Sanat Yayınları, S. 107,17-24.
- Özsait-Özsait 2003** Özsait, M. ve Özsait, N. (2003). “2001 Yılı Samsun ve Amasya Yüzey Araştırmaları”, Araştırma Sonuçları Toplantısı, Ankara: Kültür Bakanlığı Döşim Basımevi, S. 20, C.2, 127-140.
- Paley 2006** Paley S. (2006). “The Excavations at Çadır Höyük, 2004”, 27. KST/ 1, Ankara 351-366.
- Pelon 1978** Pelon, O. (1978). Six campagnes de fouilles à Porsuk (Turquie méridionale) de 1969 à 1977. In: Comptes rendus des séances de l'Académie des Inscriptions et Belles-Lettres, 122<sup>e</sup> année, N. 2, 1978, 347-359.
- Pelon 1990** Pelon, O. (1990). La fouille de Porsuk-Ulukışla. In: Anatolie antique. Fouilles françaises en Turquie. Catalogue de l'exposition. Gypsothèque de l'Université Lumière Lyon II, 23 octobre-23 décembre 1990. İstanbul: Institut Français d'Études Anatoliennes Georges Dumézil, 14-19.
- Pelon 1994** Pelon, O. (1994). “The Site of Porsuk and the Beginning of Iron Age in Southern Cappadocia”, in: Anatolian Iron Ages 3, A. A-D.H. French (Eds.), Ankara, British Institute of Archaeology: 157-162.
- Polat 2002** Polat, Y. (2002). Daskyleion’da MÖ 8.-5. Yüzyıllar Arasında Gri Seramik. İzmir.
- Postgate 2008** Postgate, J. N. (2008). The Chronology of the Iron Age seen from Kilise Tepe. Trinity Collage Cambridge, UK.
- Puchstein 1907** Puchstein, O. (1907). Die Bauten von Boghaz-köy,” *MDOG* 35: 59-71.
- Ramage 1994** Ramage, N. H. (1994). Poutolus Cliff: an Iron Age Site at Sardes and its Pottery. British Institute of Archaeology at, 16, Ankara.
- Redford 1992** Redford, B. D. (1992). Egypt, Canaan, and Israel in Ancient Times, Princeton University Press, 1992, 246.
- Rice 1987** Rice, P. M. (1987). *Pottery Analysis a Sourcebook*, The University of Chicago Press, Chicago and London.
- Roberts-Lamb-Tibby 2001** Roberts N., Lamb H.F.and Tibby, J.C. (2001). The tempo of climatic change in the eastern Mediterranean region: view high-resolution crater-like sediment data from Central Turkey. *Holocene* 11: 721-736.
- Ronald vd. 1995b** Gorny, R. L., MacMahon, G., Paley, S. and Kealhofer, L. (1995b). “The Alişar Regional Project 1994”, *Anatolica* No. XXI, 1995, 71 (65-100 pp).
- Rose-Darbyshire 2011** Rose, C. B. and Darbyshire, G. (2011). The New Chronology of Iron Age Gordion. *Gordion Special Studies VI*, Philadelphia 2011.

- Ross 2010** Ross, J. (2010). Çadır Höyük: The Upper South Slope 2006-2009. *Anatolica* 36: 67-87.
- Roux-Courty 1998** Roux and Courty (1998). Identification of Wheel-Fashioning Methods. *Technological Analysis of 4th–3rd Millennium BC Oriental Ceramics*, JASc 25, 1998,747–763
- Roux-Pierre 2009** Roux and Pierre (2009). Revisiting the History of the Potter’s Wheel in Southern Levant. *Levant* 41(2), 155-173.
- Rye 1981** Rye, S. O. (1981). *Pottery Technology Principles and Reconstruction*, Washington.
- Sams 1971** Sams, G. K.(1971). The Phrygian Painted Pottery of Early Iron Age Gordion and Its Anatolian Setting, a Dissertation in Classical Archaeology.
- Sams 1974** Sams, G. K. (1974). 'Phrygian painted animals: Anatolian orientalizing art' *Anatolian Studies* 24: 169-96.
- Sams 1979** Sams, G. K. (1979). Imports at Gordion,” *Expedition* 21/4: 6-17.
- Sams 1979b** Sams, G. K. (1979b). 'Patterns of trade in first millennium BC Gordion' *Archaeological News* 8 (2/3): 45-53.
- Sams 1994** Sams, G. K. (1994). The Early Phrygian Pottery. The Gordion Excavations, 1950-1973: Final Report, 4. University Museum Monograph 79, Philadelphia: University Museum, University Pennsylvania, 163.
- Sams 2007** Sams, G. K. (2007). “Gordion ve Frigler”, Friglerin Gizemli Uygarlığı, Ed. Hakan Sivas, Taciser Tüfekçi Sivas, İstanbul: Yapı Kredi Yayınları, 49-58.
- Sams 2012** Sams, G. K. (2012). “Friglerin Başkenti Gordion ve Mimari Yapıları”, Frigler, Ed. Taciser Tüfekçi Sivas, Hakan Sivas, İstanbul: Yapı Kredi Yayınları, 52- 75.
- Schachner 2012** Schachner, A. (2012). “Orta Anadolu’da Coğrafya ve Ekonomi: Hititlerin Bıçak Sırtındaki İmparatorluğu” *Colloquium Anatolicum Anadolu Sohbetleri* 11, Ed. Alparslan Metin, Akkaya Ali, İstanbul: Türk Eskiçağ Bilimleri Enstitüsü, 25-54.
- Schachner 2013** Schachner, A. (2013b). “Hattuşa, Hitit İmparatorluğu’nun Başkenti” *Hititler: Bir Anadolu İmparatorluğu*, Ed. Meltem Doğan Alparslan, Metin Alparslan, İstanbul: Yapı Kredi Yayınları, 150-175.
- Schmidt 1929** Schmidt, F. E. (1929). Test Excavations in The City on Kerkernes, *The American Journal of Semitic Languages and Literatures*, Vol. 45, No. 4, 221-174.
- Schmidt 1932** Schmidt, F. E. (1932). *The Alişar Hüyük Seasons of 1928-1929 Part I*, OIP, 1932, 191, 238-239.
- Schoop 2013** Schoop, Ulf- D. (2013). “Gündelik Hayatın ve Ayrıcalığın Nesnelere: Hitit Çanak Çömleği”, *Hititler: Bir Anadolu İmparatorluğu*, Ed. Meltem Doğan Alparslan, Metin Alparslan, İstanbul: Yapı Kredi Yayınları, 356-371.
- Seeher 1995** Seeher, J. (1995). “Die Ausgrabungen in Boğazköy-Hattuşa

- 1994”, AA, *Heft* 4, 597-625.
- Seeher 1997** Seeher, J. (1997). “Die Ausgrabungen in Boğazköy-Hattuša 1996”, AA 1997, 317–341
- Seeher 1998** Seeher, J. (1998). “The Early Iron Age Settlement on Büyükkaya, Boğazköy: First Impressions”, Thracians and Phrygians: Problems of Parallelism, Ed. N. Tuna-Z. Aktüre-M.Lynch, Ankara, 71-78.
- Seeher 1999** Seeher, J. (1999). “Boğazköy-Hattuša 1998 Yılı Çalışmaları”, 21. Kazı Sonuçları Toplantısı, Ankara: Kültür Bakanlığı Milli Kütüphane Basımevi, C. 1, 299-308.
- Seeher 2000a** Seeher, J. (2000a). “Die Ausgrabungen in Boğazköy-Hattu 1999” AA, *Heft* 3, 2000, 372-374, Abb.21, Abb.22;
- Seeher 2000b** Seeher, J. (2000b). “Hattuša/Boğazköy’ün Yerleşim Tarihine Yeni Katkılar: Büyükkaya Kazılarına Toplu Bir Bakış”, Türkiye Bilimler Akademisi Arkeoloji Dergisi (TÜBA- AR), 3, 15-34.
- Seeher 2002** Seeher, J. (2002). Unutulmuş Bir Kültür Yeniden Canlanıyor, 1950’ye Kadar Hitit Araştırmaları, Die Hethiter und Ihr Reich Das Volk Der 1000 Götter, 2002, 390-393.
- Seeher 2004** Seeher, J. (2004). “Hattuša Hititlerin Başkenti”, Anadolu’da İlk İmparatorluk Hititler Arkeo Atlas, Ed. Necmi Karul, İstanbul: Doğan Burda Dergi Yayıncılık, S.3, 62-69.
- Seeher 2015** Seeher, J. (2015). “Hitit Kralarının Ambarları: Devlet Hazinesi ve Güç Kaynağı olarak Tahıl Depolama” Colloquium Anatolicum, İstanbul: Alman Arkeoloji Enstitüsü, S.14, 189-203.
- Seeher vd. 1999,** Seeher, J., Birk, H.P. and Görtsdorf (1999b). “Die Ausgrabungen in Boğazköy-Hattuša 1998 und Ein Neuer Topographischer Plan des Stadtgeländes” AA, *Heft* 3, 1999, 337-339.
- Seeher-Schachner 2014** Seeher ve Andreas (2014). “Boğazköy/Hattusa – Fifty Years of Restoration and Site Management *Boğazköy/Hattusa – Restorasyon ve Alan Yönetiminin Elli Yılı*” Heritage In Context Konservierung und Site Management im natürlichen, urbanen und sozialen Raum Conservation and Site Management within Natural, Urban and Social Frameworks Doğal, Kentsel ve Sosyal Çerçeve Koruma ve Alan Yönetimi. Deutsches Archäologisches Institut Abteilung İstanbul.
- Sevin 1994** Sevin, V. (1994). The Excavations at the Van Castle Mound. British Institute of Archaeology at, 16, Ankara.
- Sevin 2001** Sevin, V. (2001): *Anadolu'nun Tarihi Coğrafyası I*, Ankara: TTK Yayınevi, 16
- Sivas 2007** Sivas, H. (2007). “Gordion Kazıları”, Friglerin Gizemli Uygarlığı, Taciser Tüfekçi Sivas, İstanbul: Yapı Kredi Yayınları, 65-77.
- Spataro vd. 2017** Spataro, M. Fletcher, A. Cartwright, C.R. Bair, d D. (2017)

- Boncuklu Höyük: The earliest ceramics on the Anatolian plateau. *Journal of Archaeological Science: Reports* 16 420–429
- Steadman vd. 2013** Steadman, S., McMahon, G., Ross, J. R., Cassis, M., Geyer, J. D., Arbuckle, S. A. and Baeyer M. (2013). The 2009 and 2012 Seasons of Excavation at Çadır Höyük on the Anatolian North Central Plateau. *Anatolica* 39: 113–167.
- Steadman vd. 2015** Steadman, S., McMahon, G., Ross, J. R., Cassis, M., Şerifoğlu T. E., Arbuckle, B. S., Adcock, S. E., Roodenberg, S. A., Baeyer M., and Lauricella, A. J., (2015). The 2013 and 2014 Excavation Seasons at Çadır Höyük on the Anatolian North Central Plateau. *Anatolica* 41:87–124.
- Stronach 1978** Stronach, D. (1978). *Pasargadae: a report on excavations conducted by the British Institute of Persian studies from 1961-1963. İran.*
- Summers 1994** Summers, D. G. (1994a). “Grey Ware and the Eastern Limits of Phrygia”, *Anatolian Iron Ages 3*, Ed. A. Çilingiroğlu, D.H. French, Ankara: The British Institute Of Archaeology, 241-249.
- Summers 2006** Summers, D. G. (2006). “Aspects of Material Culture at the Iron Age Capital on Kerkenes Dağ in Central Anatolia”, *ANES* 43: 164-202.
- Summers 2008** Summers, D. G. (2008). ‘A preliminary interpretation of remote sensing and selective excavation at the Palatial Complex, Kerkenes’ *Anatolia Antiqua* 16: 53–76
- Summers 2009** Summers, D. G. (2009). The End of Chronology: New Directions in the Archaeology of the Central Anatolian Iron Age. In S.W. Manning and M.J. Bruce (eds) *Tree-Rings, Kings, and Old World Archaeology and Environment: Paper Presented in Honor of Peter Ian Kuniholm*. Oxbow, Oxford and Oakville, 239-251.
- Summers vd. 2004,** Summers, F., Summers, G. D. and Branting, S. A. (2004). “Megarons and Associated Structure at Kerkenes Dağ: An Interim Report” *Anatolia Antiqua* XII, 2004, 7-41.
- Summers-Summer 1994** Summers, F. and Summer, G. (1994b). “Kapadokya’da Kerkenes Dağı (Yozgat) Üzerinde Bir Tepe”, *Arkeoloji ve Sanat*, Sayı:62-63, İstanbul 1994, 3-20.
- Summers-Summers 2008** Summers, F. and Summers, G. D (2008). “A Preliminary Interpretation of Remote Sensing and Selective Excavation at The Palatial Complex, Kerkenes”, *Anatolia Antiqua* XVI, 53-76.
- Şenyurt 1999** Şenyurt, Y. (1999). “Nevşehir İli 1997 Yılı Yüzey Araştırması”, *16. AST/ I*, 451-466.
- Şenyurt vd. 2014** Şenyurt, Y., Kamış, Y. ve Akçay (2014). Ovaören 2012 Yılı Kazıları”, *35. KST/2*, 62-80.
- Şenyurt-Akçay 2018** Şenyurt, Y. ve Akçay, A. (2018). Topada Yazıtına Farklı Bir Bakış: Geç Hitit Döneminde Orta Anadolu’da Güç

- Dengeleri”TÜBA-AR 22, 95-118.
- Şenyurt vd. 2013** Şenyurt, Y., Kamış, Y. ve Akçay (2013). “Nevşehir-0vaören Kazısı”, Türk Eskiçağ Bilimleri Enstitüsü, Haberler Sayı: 36. 2013. 24-26.
- Taylor 1972** Taylor, W. (1972). The Mycenaean, Londra.
- Tekin 2005** Tekin, H. (2005). Yeni Buluntuların Işığında Anadolu’da Hassuna ve Samarra Seramiğinin Yayılımı Üzerine Bir GözlemHacettepe Üniversitesi Edebiyat Fakültesi Dergisi, 1, 183-202.
- Toteva 2007** Toteva, G. D. (2007). Local Cultures of Late Achaemenid Anatolia, University Minnesota, Minneapolis.
- Umar 1982** Umar, B. (1982). Türkiye Halkının İlkçağ Tarihi, İzmir.
- Ünlü 2005** Ünlü, E. (2005). Locally Painted Pottery LB to EIA Transition from Tarsus-Gözlükule 2005 in A. Özyar Field Season 2001-2003.
- Voigt 2011** Voigt, M. M. (2011). The Changing Political and Economic Roles of A first Millennium B.C.E. City” The Oxford Handbook of Ancient Anatolia, Edited by Sharon R. Steadman-Gregory McMahon, Oxford University Press, 2011, 1074, Table 50, 1.
- Voigt 1994** Voigt, M. M. (1994). “Excavations at Gordions 1988-89: The Yassihöyük Stratigraphic Sequence”, in: Anatolien Iron Ages 3, Ankara, 265-293 Winder, H. 1901: Altorientalische Forschungen II, 1898-1900.
- Voigt 2009** Voigt, M. M. (2009). The chronology of Phrygian Gordion. In *Tree-Rings, Kings, and Old World Archaeology and Environment: Papers Presented in Honor of Peter Ian Kuniholm*, eds. Sturt W. Manning and Mary Jaye Bruce. Oxford and Oakville.
- Voigt-Henrickson 2000** Voigt, M. M. and Henrickson, R. C. (2000). “Formation of the Phrygian State: The Early Iron Age at Gordion”, Anat. St. Vol. 50, 37-54.
- Voigt-Young 1999** Voigt, M. M. and Young, R. S. (1999). ‘From Phrygian capital to Achaemenid entrepôt: Middle and Late Phrygian Gordion’ *Iranica Antiqua* 34: 191–241.
- Von Der Osten 1937** Von Der Osten, H. H. (1937). The Alishar Hüyük Seasons of 1930- 1932, Part I-III, (OIP XXVIII-XXX), Volume XXX, By. J. A. Wilson, T. G. Allen, Chicago: The University of Chicago Oriental Institute Publications.
- Wittke 2006** Wittke, M. A. (2006). “Fhrygia Kayaların Efendileri”, Arkeo Atlas, Ed. Necmi Karul, İstanbul: Doğan Burda Dergi Yayıncılık ve Pazarlama, S. 5, 10-24.
- Woldring-Bottema 2002** Woldring, H. and Bottema, S. (2002). The vegetation history of East-Central Anatolia in relation to archaeology: the Eski Acigol pollen evidence compared with the near eastern



- environment. *Palaeohistoria* 44, 1-34.
- Yakar 2014** Yakar, J. (2014). Eski Anadolu Toplumunun Arkeolojideki Yansımaları 1.Cilt Neolitik ve Kalkolitik Çağ Topluluklarının Sosyo-Ekonomik Yapıları, İnanç Sistemleri ve Teknolojileri.
- Yılmaz 2015** Yılmaz, M. A. (2015). Vezirköprü Oymağaç Höyük Demir Çağ Seramikleri, Yayınlanmamış Doktora Tezi. Atatürk Üniversitesi, Erzurum.
- Young 1951** Rodney S. Y. (1951). "Gordion-1950", *University Museum Bulletin* Vol. 16. No.1, 3-20.
- Young 1953a** Young, R. S. (1953a). Making History at Gordion," *Archaeology* 6: 156-166.
- Young 1953b** Young, R. S. (1953b) „Progress at Gordion, 1951-1952," *UPMB* 17(4): 2-39.
- Young 1953c** Young, R. S. (1953c). "Progress at Gordion 1953c, 1951-1952", *University Museum Bulletin* Vol. 17. No.4, , 3-39.
- Young 1955** Young, R. S. (1955). "Gordion: Preliminary Report, 1953", *AJA* 59, No. 1, 1-18.
- Young 1956** Young, R. S. (1956). "The Campaign of 1955 at Gordion: Preliminary Report", *AJA* 60, No. 3, 249-266.
- Young 1957** Young, R. S. (1957). "Gordion 1956: Preliminary Report", *AJA* 61. No. 4, 319-331.
- Young 1958** Young, R. S. (1958). "Gordion Campaign of 1957: Preliminary Report", *AJA* 62. No. 2, 139-154.
- Young 1959** Young, R. S. (1959). "Gordion Campaign of 1958: Preliminary Report", *AJA* 63, No. 3, 263-268.
- Young 1960** Young, R. S. (1960). "Gordion Campaign of 1959: Preliminary Report", *AJA* 64, No. 3, 227-243.
- Young 1962** Young, R. S. (1962). "The 1961 Campaign at Gordion", *AJA* 66, No. 2, 153-168.
- Young 1964** Young, R. S. (1964)., "1963 Campaign at Gordion", *AJA* 68, No. 3, 279-292.
- Young 1966** Young, R. S. (1966). "Gordion Campaign of 1965", *AJA* 70, No.3, 267-278.
- Young 1968** Young, R. S. (1968). "Gordion Campaign of 1967", *AJA* 72, No.3, 231-241.
- Young 1981** Young, R. S. (1981). *Gordion Excavations Reports, Vol I: Three Great Early Tumuli*, Pensilvania University Museum, Philadelphia.

## Harita, Plan ve Resimler

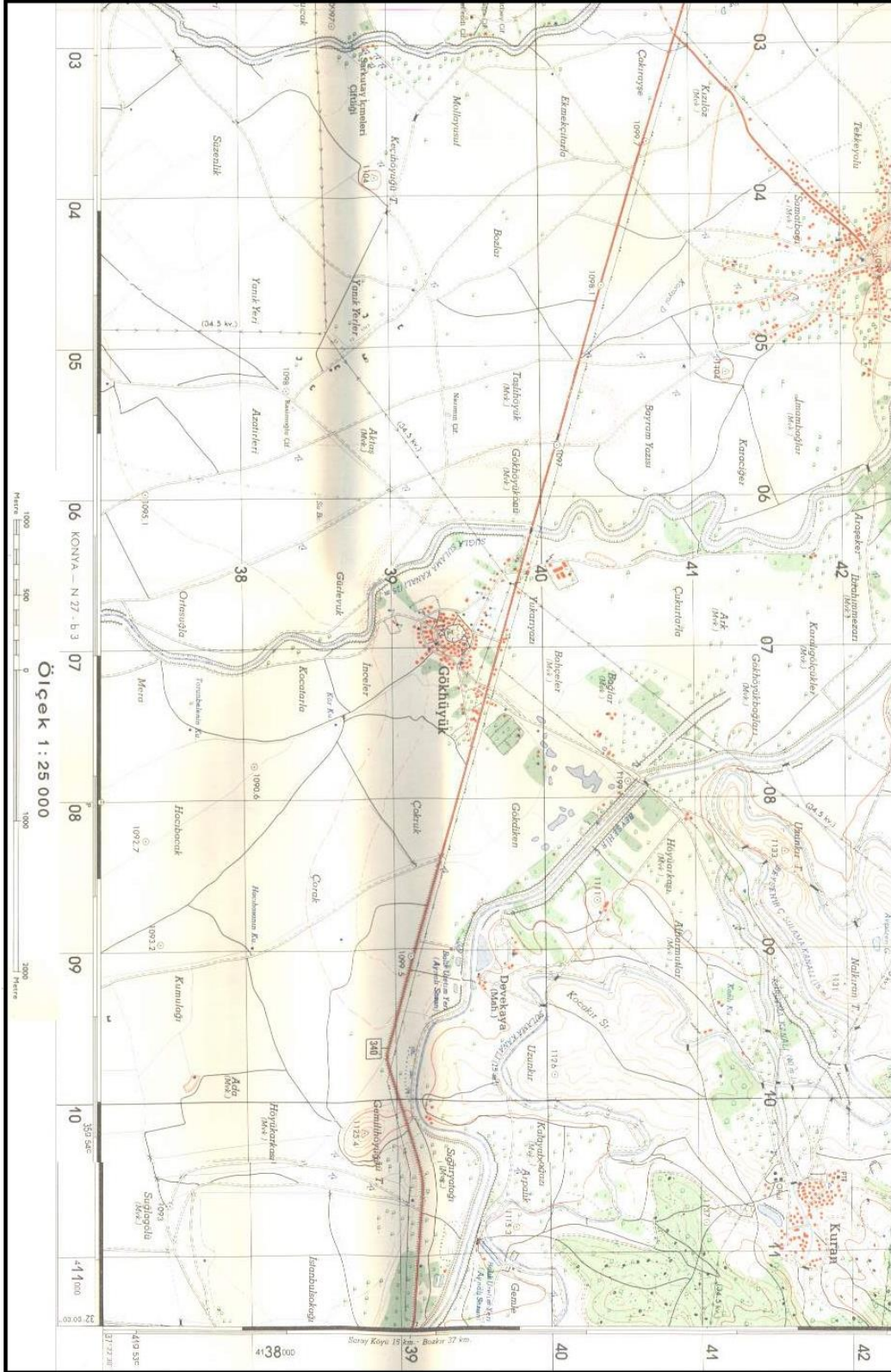

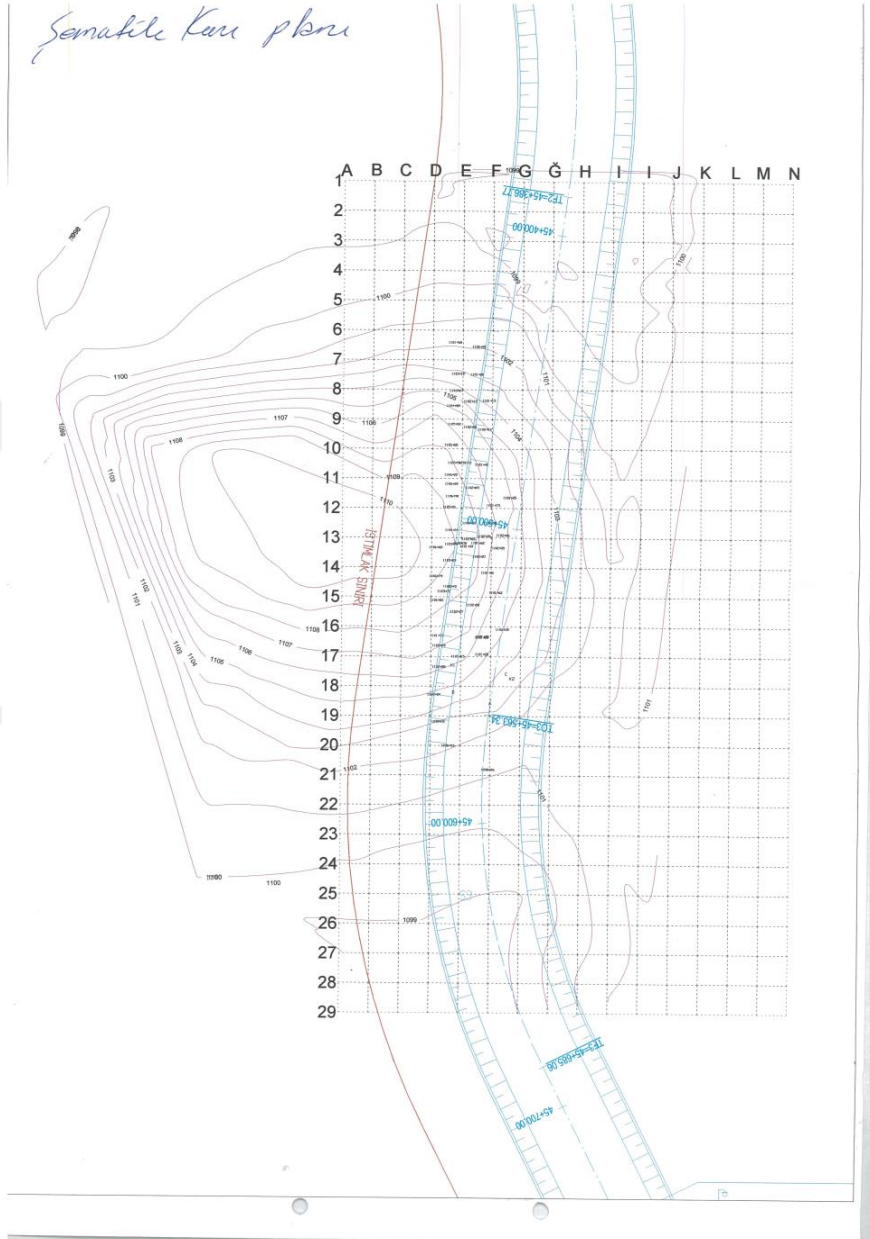

**Harita 2:** Gökhyök Bağları Höyüğü'nün İzohips Haritası.

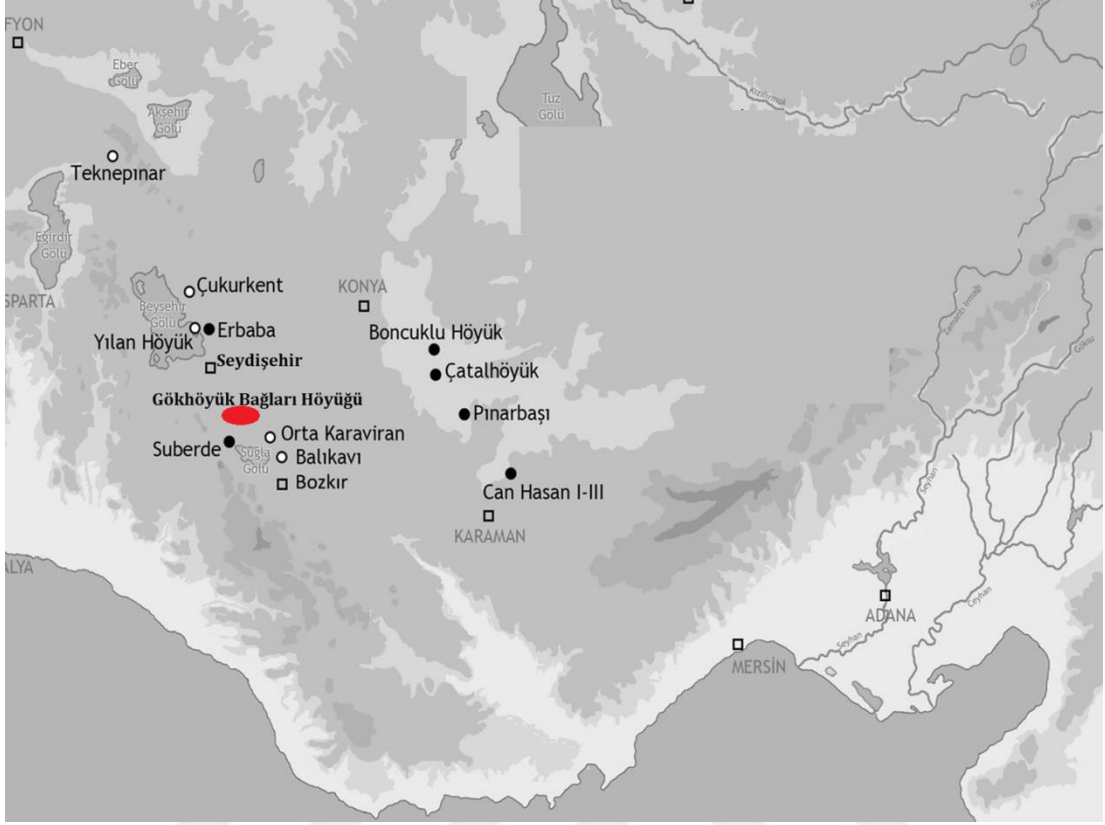

**Harita 3:** Gökhöyük Bağları Höyüğü Çevresindeki Yerleşmeleri Gösterir Harita.

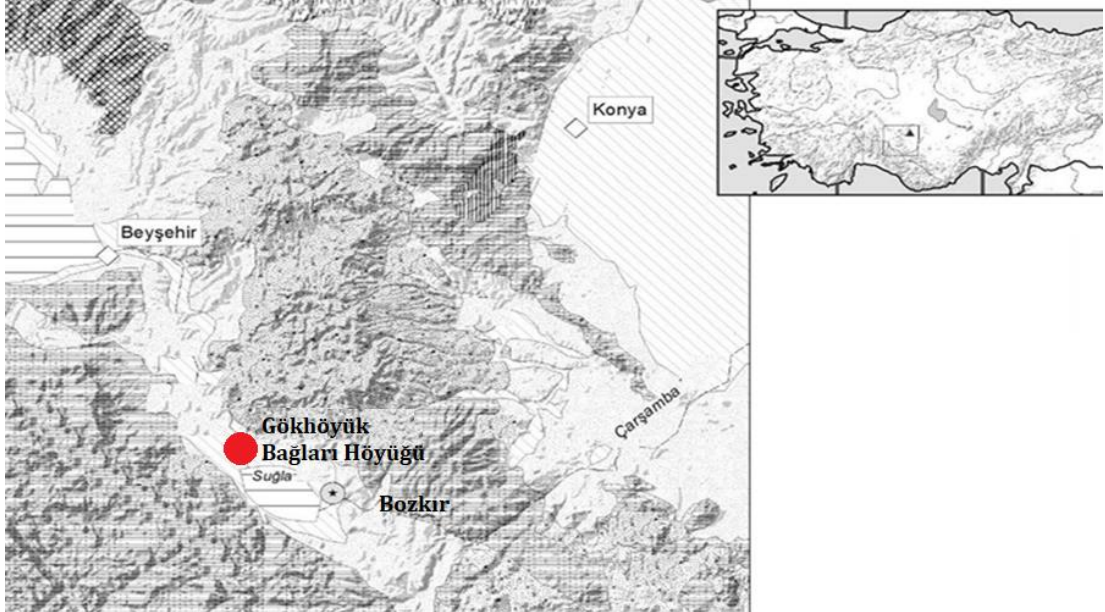

**Harita 4:** Beyşehir-Suğla Oluğu Olarak Adlandırılan Bölge İçerisinde Gökhöyük Bağları Höyüğü'nün Konumunu Gösterir Harita.

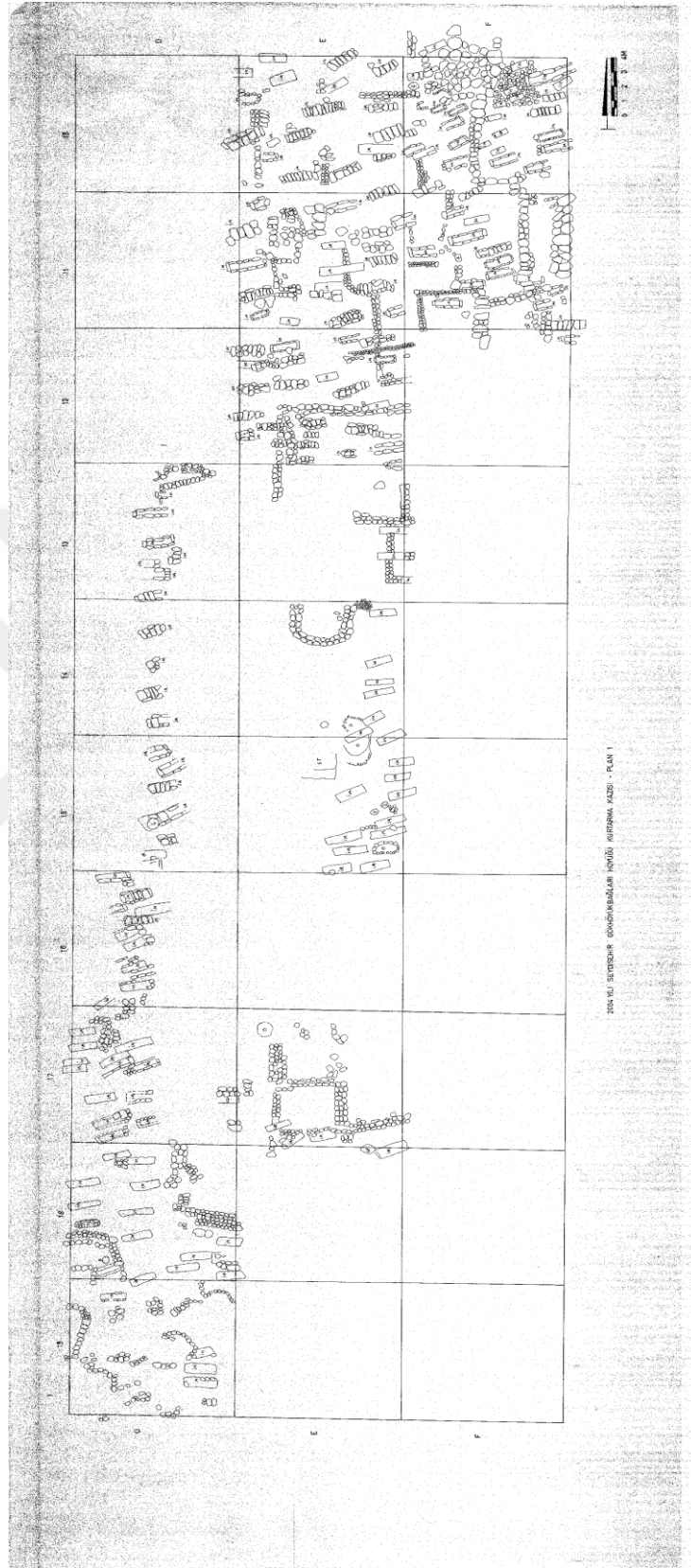

**Plan 1: Gökhöyük Bağları Höyüğü'nün Kazı Şeması.**

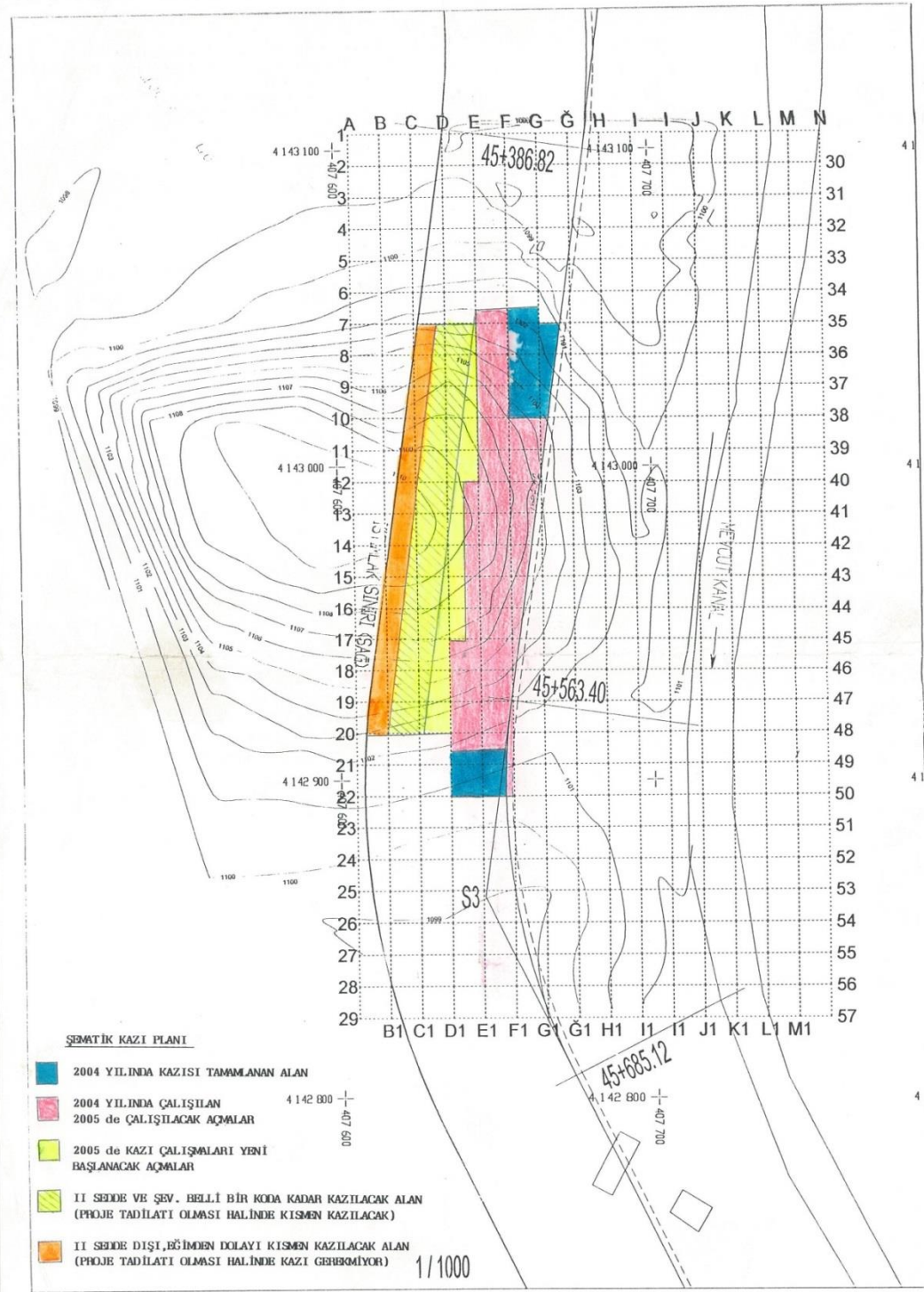

**Plan 2:** Gökhöyük Bağları Höyüğü'nün Yıllara Göre Kazı Alanlarının Gösterir Plan.



**Resim 1:** Gökhöyük Bağları Hüyüğü'nün Genel Görünümü.



**Resim 2:** 2002 Yılı DSİ Kanal Projesi Sırasında Gökhöyük Bağları Hüyüğü'nün Ortaya Çıkışı.



**Resim 3:** Gökhöyük Bağları Höyüğü 2003 Yılı Kazı Çalışmaları.



**Resim 4:** Gökhöyük Bağları Höyüğü 2004 Yılı Kazı Çalışmaları.





**Resim 5:** Halka Kulp'u Bulunan Metal Kap. (Özgen vd.1996, No. 225.)



**Resim 6:** İçi Nokta ile Doldurulmuş Üçgenler.

## **Katalog ve Levhalar**



**Düz Ağız Kenarlı Küresel Gövdeli Kaseler  
(Tip 1)**

1	Kazı Buluntu No.	Mal	Form	Bezeme	Hamur Rengi	Astar Rengi	İç Renk	A.Çap
	13G/K30/T1/856	Kaba	Kase	-	Gley 1 6/N	2.5 Y 6/2	2.5 Y 6/2	13
<b>Tanım</b>		Ağız kenarı-gövde parçasıdır. Dik kenarlı içe dönük ağızlı, karından kaideye doğru daralan küresel bir gövdeye sahiptir. Kap 3/5 oranında sağlam ele geçmiştir. Gövdeden kaideye geçiş belirgin değildir, kaideye içbükeydir. Çark yapımı, İyi pişmiş, sıkı dokulu, kabın hamuru kireç, taş ve mika katkılıdır.						
<b>Referans-Dönem</b>		Bossert 2000, Taf. 73, No. 848 (BK 1); Genz 2004, Taf. 37, No. 7-11. (ODÇ); Von Der Osten 1937, Fig. 30, No. 356 (MÖ 1.Bin yılın 2. yarısı); Henrickson 1994, Fig. 10-9, No. A (Geç Frig Çağı); Yılmaz 2015, Levha 3-1.(MÖ 900-600/550).						
<b>MÖ 7.-6. yüzyıl</b>								

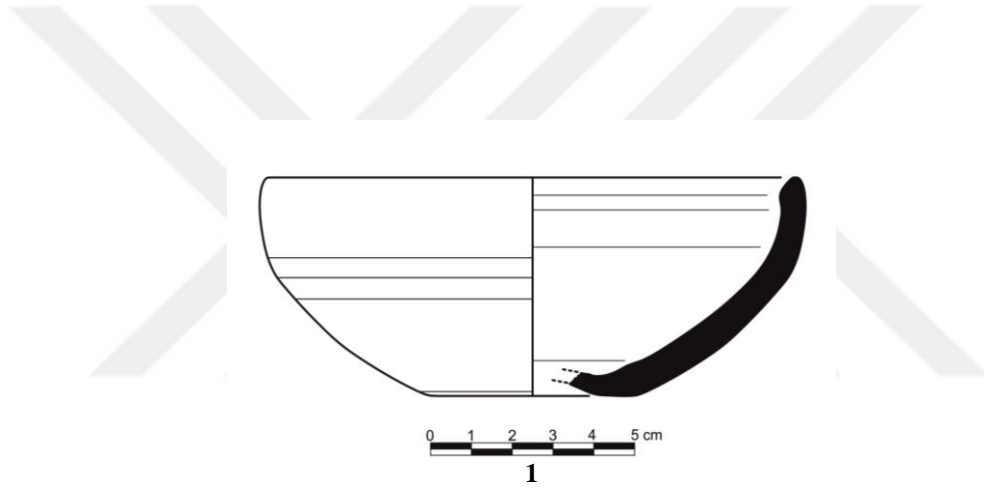

**Düz Ağız Kenarlı Küresel Gövdeli Kaseler  
(Tip 2)**

2	Kazı Buluntu No.	Mal	Form	Bezeme	Hamur Rengi	Astar Rengi	İç Renk	A.Çap
	17-18G/K49/T1/4	İyi	Kase	-	5 Y 4/1	Gley 1 7/10 Y	2.5 Y 4/2	13
<b>Tanım</b>		Ağız kenarı-gövde parçasıdır. Dik yükselen yuvarlatılmış ağızlı, karından kaideye doğru daralan küresel bir gövdeye sahiptir. Kaidenin tamamı ağız kısmının bir kısmı sağlam ele geçmiştir. Çark yapımı, orta pişmiş, sıkı dokulu, kabın hamuru kireç, taşçık ve mika katkılıdır.						
<b>Referans-Dönem</b>		Bossert 2000, Taf. 74, No. 854, (BK I); Polat 2002, Levha 42 Kat. No. B.10						
<b>MÖ 6. yüzyıl</b>		Ergürer 2016, Lev. 38, Kat. No. 362 (MÖ 8.-6. yüzyıl); Duprê 1983, Plate 86, Kat. No. 207, 215. (MÖ 8.-6.yüzyıl).						

3	Kazı Buluntu No.	Mal	Form	Bezeme	Hamur Rengi	Astar Rengi	İç Renk	A.Çap
	17E-F/K47/T2/172	İyi	Kase	-	10 YR 4/2	10 YR 5/3	10 YR 5/3	15
<b>Tanım</b>		Ağız kenarı-gövde parçasıdır. Dik yükselen yuvarlatılmış ağız kenarlı, karından kaideye doğru daralan küresel bir gövdeye sahiptir. Çark yapımı, orta pişmiş kabın hamuru şamot, mika ve taş katkılıdır.						
<b>Referans-Dönem</b>		Bossert 2000, Taf. 74, No. 854, (BK I); Polat 2002, Levha 42 Kat. No. B.10						
<b>MÖ 6. yüzyıl</b>		Ergürer 2016, Lev. 38, Kat. No. 362 (MÖ 8.-6. yüzyıl); Duprê 1983, Plate 86, Kat. No. 207, 215. (MÖ 8.-6.yüzyıl).						

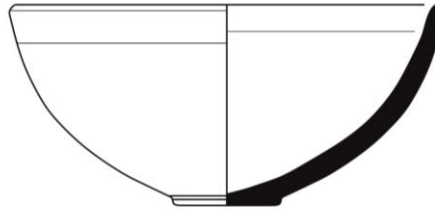

2

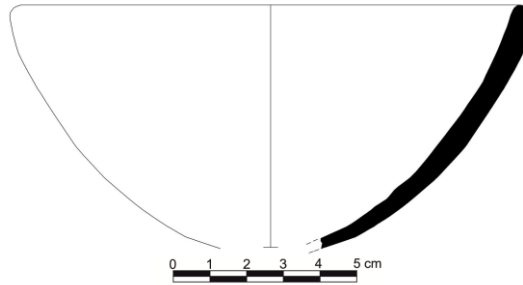

3

**İçe Çekik Ağız Kenarlı Kaseler  
(Tip 1)**

1	Kazı Buluntu No.	Mal	Form	Bezeme	Hamur Rengi	Astar Rengi	İç Renk	A.Çap
	15-16G/K33/T1/745	İyi	Kase	-	Gley 1 6/N	10 YR 4/1	-	9.8
<b>Tanım</b>		Ağız kenarı-gövde parçasıdır. İçe çekik ağız kenarlı, yuvarlatılmış dudaklı, düzleştirilmiş yüzeyli, parlak gri astarlıdır. Çark yapımı, iyi pişmiş, kabın hamuru kireç ve mika katkıdır.						
<b>Referans-Dönem</b>		Sams 1994, Fig. 17, Kat. No. 221 (MÖ 700-550).						
<b>MÖ 6.-5. yüzyıl</b>								

2	Kazı Buluntu No.	Mal	Form	Bezeme	Hamur Rengi	Astar Rengi	İç Renk	A.Çap
	9G/K31/T14/952	İyi	Kase	-	10 YR 5/2	10 YR 5/3	-	16
<b>Tanım</b>		Ağız kenarı-gövde parçasıdır. İçe çekik ağızlı, yuvarlatılmış dudaklı, düzleştirilmiş yüzeyli, astarlıdır. Çark yapımı, iyi pişmiş kabın hamuru kireç, mika, taş ve kuvars katkıdır.						
<b>Referans-Dönem</b>		Sams 1994, Fig. 17, Kat. No. 106 (MÖ 700-550); Ergürer 2016, Lev. 32, Kat. No. 286 (MÖ 6.-4. yüzyıl).						
<b>MÖ 7.-6. yüzyıl</b>								

3	Kazı Buluntu No.	Mal	Form	Bezeme	Hamur Rengi	Astar Rengi	İç Renk	A.Çap
	17-18G/K49/T1/9	İyi	Kase	-	2.5 Y 6/2	Gley 1 2.5/N	-	12.2
<b>Tanım</b>		Ağız kenarı-gövde parçasıdır. İçe çekik ağızlı, yuvarlatılmış dudaklı, düzleştirilmiş yüzeyli, astarlıdır. Çark yapımı, kabın hamuru kireç ve mika katkıdır.						
<b>Referans-Dönem</b>		Polat 1999, Lev. 45, Kat. No. 3 (MÖ 8.-5. yüzyıl).						
<b>MÖ 7.-6. yüzyıl</b>								

4	Kazı Buluntu No.	Mal	Form	Bezeme	Hamur Rengi	Astar Rengi	İç Renk	A.Çap
	17-18G/K49/T2/40	Kaba	Kase	-	10 YR 3/1	10 YR 6/3	-	16.2
<b>Tanım</b>		Ağız kenarı-gövde parçasıdır. İçe çekik ağızlı, yuvarlatılmış dudaklı, düzleştirilmiş yüzeyli, astarlıdır. Çark yapımı, iyi pişmiş, kabın hamuru kireç, mika ve taş katkıdır.						
<b>Referans-Dönem</b>		Sams 1994, Fig. 17, Kat. No. 106 (MÖ 700-550); Ergürer 2016, Lev. 32, Kat. No. 286 (MÖ 6.-4. yüzyıl).						
<b>MÖ 6.-5. yüzyıl</b>								

5	Kazı Buluntu No.	Mal	Form	Bezeme	Hamur Rengi	Astar Rengi	İç Renk	A.Çap
	9G/K31/T1/923	İyi	Kase	-	7.5 YR 6/4	7.5 YR 6/6	-	18
<b>Tanım</b>		Ağız kenarı-gövde parçasıdır. Hafif içe çekik ağızlı, yuvarlatılmış dudaklı, düzleştirilmiş yüzeyli, açık portakal rengi parlak astarlıdır. Çark yapımı, iyi pişmiş, kabın hamuru kireç ve mika katkıdır.						
<b>Referans-Dönem</b>		Polat 1999, Lev. 45, Kat. No. 3 (MÖ 8.-5. yüzyıl).						
<b>MÖ 6.-5. yüzyıl</b>								

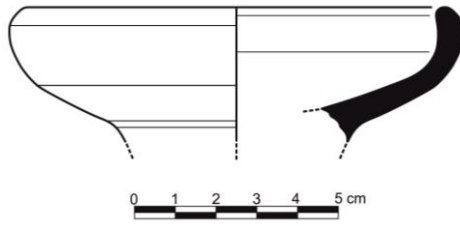

1

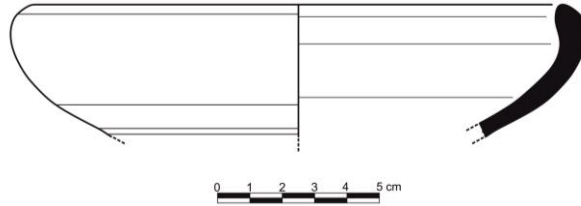

2

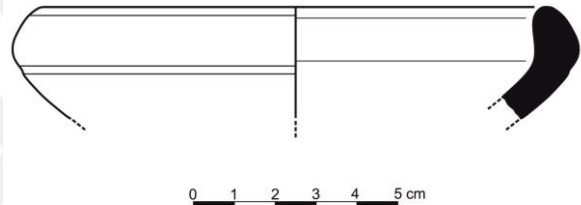

3

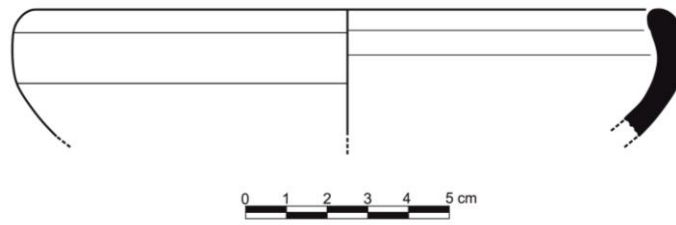

4

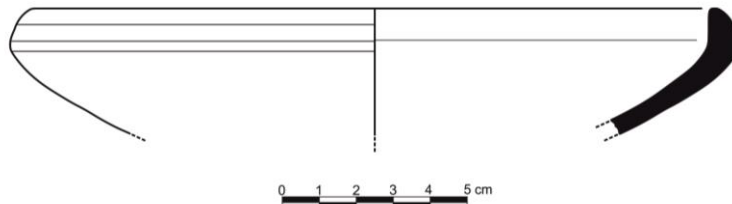

5

**İçe Çekik Ağız Kenarlı Kaseler  
(Tip 2)**

6	Kazı Buluntu No.	Mal	Form	Bezeme	Hamur Rengi	Astar Rengi	İç Renk	A.Çap
	17-18G/K49/T2/26	İyi	Kase	-	2.5 Y 5/2	10 YR 3/2	-	13
<b>Tanım</b>		Ağız kenarı-gövde parçasıdır. Hafif içe çekik ağız kenarlı, yuvarlatılmış ağızlı, koyu parlak astarlı dışı, içi açıktır. Çark yapımı, iyi pişmiş, kabın hamuru kireç katkıdır.						
<b>Referans-Dönem</b>		Ergürer 2016, Lev. 33, Kat. No. 306 (MÖ 6.-4. yüzyıl); Matsumura 2000, Taf. 196, Kat. No. KL 86- 1374 (MÖ 6.-5. yüzyıl).						
<b>MÖ 6.-5. yüzyıl</b>								

7	Kazı Buluntu No.	Mal	Form	Bezeme	Hamur Rengi	Astar Rengi	İç Renk	A.Çap
	17D/K11/T1/699	İyi	Kase	-	2.5 Y 6/2	2.5 Y 6/2	-	22
<b>Tanım</b>		Ağız kenarı-gövde parçasıdır. Hafif içe çekik ağız kenarlı, yuvarlatılmış ağızlı, krem astarlı, dışı düzleştirilmiş yüzeyli, içi açıktır. Çark yapımı, İyi pişmiş, kabın hamuru kireç bulu katkıdır.						
<b>Referans-Dönem</b>		Matsumura 2000, Taf. 200, Kat. No. KL87, 3293 (MÖ 6.-5. yüzyıl); Polat 1999, Lev. 22, Kat. No. 5 (MÖ 7. yüzyıl); Yılmaz 2015, Lev. 16, Kat. No. 5, (MÖ 900-330); Bossert 2000, Taf. 72, Kat. No. 82 (MÖ 6.-5. yüzyıl).						
<b>MÖ 6.-5. yüzyıl</b>								

8	Kazı Buluntu No.	Mal	Form	Bezeme	Hamur Rengi	Astar Rengi	İç Renk	A.Çap
	9G/K31/T1/922	İyi	Kase	-	2.5 Y 6/2	10 YR 5/4	-	17
<b>Tanım</b>		Ağız kenarı-gövde parçasıdır. İçe çekik yuvarlatılmış ağızlı, krem astarlı, dışı düzleştirilmiş yüzeyli, içi açıktır. Çark yapımı, orta pişmiş, kabın hamuru kireç, mika ve taş katkıdır.						
<b>Referans-Dönem</b>		Matsumura 2000, Taf. 200, Kat. No. KL87, 3293 (MÖ 6.-5. yüzyıl); Polat 1999, Lev. 22, Kat. No. 5 (MÖ 7. yüzyıl); Yılmaz 2015, Lev. 16, Kat. No. 5, (MÖ 900-330); Bossert 2000, Taf. 72, Kat. No. 82 (MÖ 6.-5. yüzyıl).						
<b>MÖ 6.-5. yüzyıl</b>								

9	Kazı Buluntu No.	Mal	Form	Bezeme	Hamur Rengi	Astar Rengi	İç Renk	A.Çap
	19-20F/K26/T1/380	İyi	Kase	-	5 Y 4/1	10 YR 3/1	-	17.4
<b>Tanım</b>		Ağız kenarı-gövde parçasıdır. İçe çekik yuvarlatılmış ağızlı, koyu mat astarlı, düzleştirilmiş yüzeylidir. Çark yapı, iyi pişmiş, kabın hamuru mika ve taş katkıdır.						
<b>Referans-Dönem</b>		Matsumura 2000, Taf. 200, Kat. No. KL87, 3293 (MÖ 6.-5. yüzyıl); Polat 1999, Lev. 22, Kat. No. 5 (MÖ 7. yüzyıl); Yılmaz 2015, Lev. 16, Kat. No. 5, (MÖ 900-330); Bossert 2000, Taf. 72, Kat. No. 842 (MÖ 6.-5. yüzyıl).						
<b>MÖ 7.-6. yüzyıl</b>								

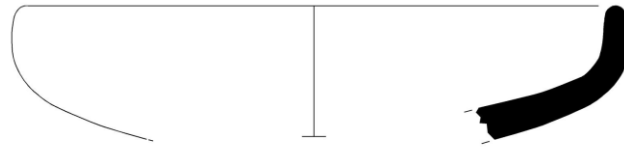

0 1 2 3 4 5 cm

6



0 1 2 3 4 5 cm

7

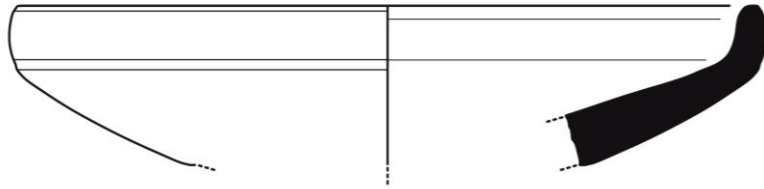

0 1 2 3 4 5 cm

8

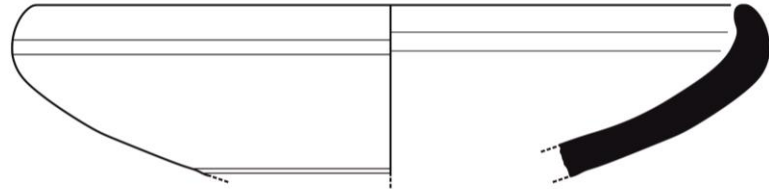

0 1 2 3 4 5 cm

9



**İçe Çekik Ağızlı Kenarlı Kaseler  
(Tip 3)**

10	Kazı Buluntu No.	Mal	Form	Bezeme	Hamur Rengi	Astar Rengi	İç Renk	A.Çap
	17-18G/K49/T2/38	İyi	Kase	-	Gley 1 4/N	2.5 Y 4/1	-	13.2
<b>Tanım</b>		Ağız kenarı-gövde parçasıdır. İçe çekik kalınlaştırılmış dudaklıdır. Çark yapımı, siyah astarlı, açkılı, iyi pişmiş, kabın hamuru kireç ve mika katkılıdır.						
<b>Referans-Dönem</b>		Yıldızhan 2007, Şek. 23, S8 (MÖ 6.-5. yüzyıl); Bilgin 2018, Lev. 1, Kat. No. 5 (MÖ 8.-6. yüzyıl).						
<b>MÖ 6.-5. yüzyıl</b>								

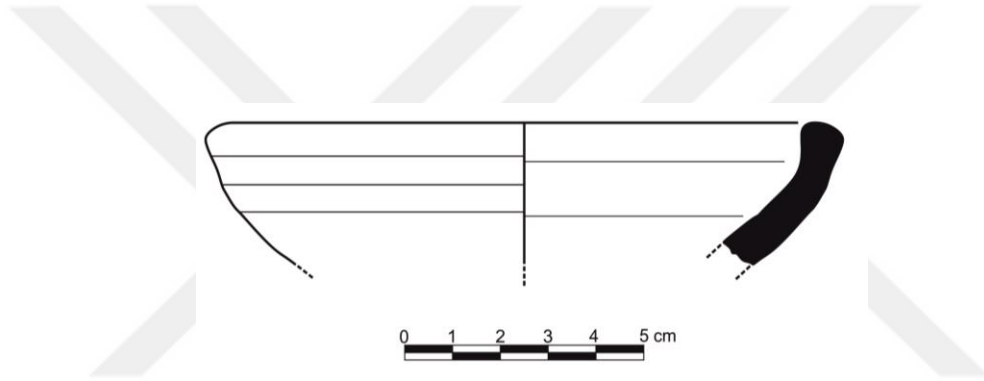

**İçe Çekik Ağızlı Kenarlı Kaseler  
(Tip 4)**

11	Kazı Buluntu No.	Mal	Form	Bezeme	Hamur Rengi	Astar Rengi	İç Renk	A.Çap
	9G/K31/T14/951	İyi	Kase	-	10 YR 4/1	Gley 1 3/N	-	14.7
<b>Tanım</b>		Ağız kenarı-gövde parçasıdır. Yuvarlatılmış içe çekik ağızlı, siyah astarlı ve açkılıdır. Çark yapımı, İyi pişmiş, kabın hamuru kireç, mika ve şamot katkıdır.						
<b>Referans-Dönem</b>		Ergürer 2016, Lev. 32, Kat. No. 290 (MÖ 6.-4. yüzyıl); Sams 1994, Fig. 20, Kat. No. 509 (MÖ 9.-7. yüzyıl); Durgu 2013, Lev XIX, Kat. No. 31(MÖ 5.-4. yüzyıl);						
<b>MÖ 6.-5. yüzyıl</b>		Polat, 2002, Lev. 43, Çiz. B12 (MÖ Geç 6.- Erken 5. yüzyıl).						

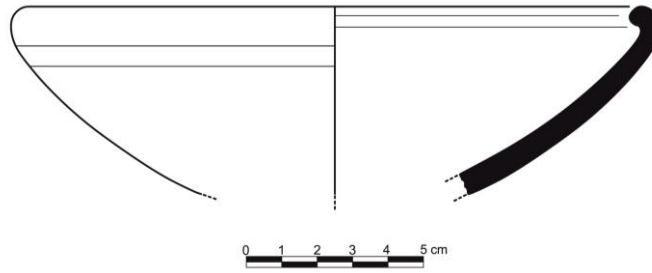

11

**Akhamenid Kaseler  
(Tip 1)**

1	Kazı Buluntu No.	Mal	Form	Bezeme	Hamur Rengi	Astar Rengi	İç Renk	A.Çap
	17-18G/K49/T1/3	İyi	Kase	-	2.5 Y 6/2	10 YR 6/3	-	18
	<b>Tanım</b>	Ağız kenar-gövde parçasıdır. Dışarıya doğru açılarak yükselen bir dudağa, yarım küre gövdeye sahiptir. Dudaktan gövdeye geçiş yumuşaktır. Kap, çark yapımı, sıkı dokulu, çok az kireç ve mika katkılı orta derece pişmiştir. Kap yüzeyi düzleştirilmiş ve astarlıdır.						
	<b>Referans-Dönem</b>	Coşkun 2011, Fig 1, Kat. No. 1-2 (MÖ 5. yüzyıl); Dusinger 1999, Fig. 4, 1-7 (MÖ Erken 5. yüzyıl); Bilgin 2018, Lev. 47, Kat. No. 320 (MÖ 5.-4. yüzyıl).						
	<b>MÖ 5. yüzyıl</b>							

2	Kazı Buluntu No.	Mal	Form	Bezeme	Hamur Rengi	Astar Rengi	İç Renk	A.Çap
	9G/K31/T9/946	İyi	Kase	-	10 YR 4/1	Gley 1 2.5/N	-	-
	<b>Tanım</b>	Ağız kenar-gövde parçasıdır. Dışarıya doğru açılarak yükselen bir dudağa, yarım küre gövdeye sahiptir. Dudaktan gövdeye geçiş yumuşaktır. İyi pişmiş, sıkı dokulu, kabin hamuru mika ve şamot katkılıdır.						
	<b>Referans-Dönem</b>	Coşkun 2011, Fig 1, Kat. No. 1-2 (MÖ 5. yüzyıl); Dusinger 1999, Fig. 4, 1-7 (MÖ Erken 5. yüzyıl); Bilgin 2018, Lev. 47, Kat. No. 320 (MÖ 5.-4. yüzyıl).						
	<b>MÖ 5. yüzyıl</b>							

3	Kazı Buluntu No.	Mal	Form	Bezeme	Hamur Rengi	Astar Rengi	İç Renk	A.Çap
	17-18G/K49/T2/27	İyi	Kase	-	5 YR 4/1	5 YR 7/3	-	10.4
	<b>Tanım</b>	Ağız kenar-gövde parçasıdır. Dışarıya doğru açılarak yükselen bir dudağa, yarım küre gövdeye sahiptir. Dudaktan gövdeye geçiş yumuşaktır. Orta pişmiş, sıkı dokulu kabin hamuru kireç, mika ve taşçık katkılıdır.						
	<b>Referans-Dönem</b>	Coşkun 2011, Fig 1, Kat. No. 1-2 (MÖ 5. yüzyıl); Dusinger 1999, Fig. 4, 1-7 (MÖ Erken 5. yüzyıl); Bilgin 2018, Lev. 47, Kat. No. 320 (MÖ 5.-4. yüzyıl).						
	<b>MÖ 5. yüzyıl</b>							

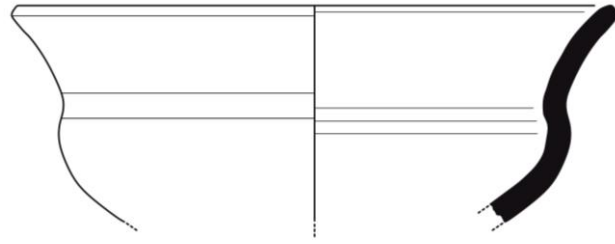

1

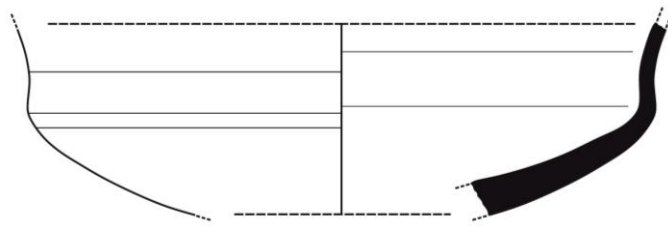

2

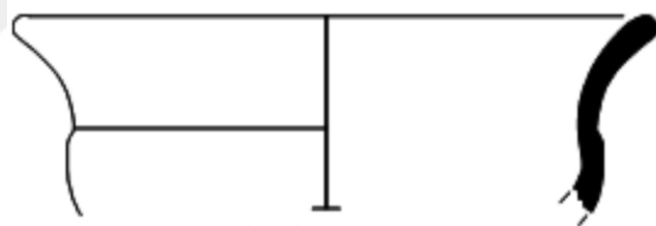

3

**Akhamenid Kaseler**  
(Tip 2)

5	Kazı Buluntu No.	Mal	Form	Bezeme	Hamur Rengi	Astar Rengi	İç Renk	A.Çap
	20E/K10/T1/657	İyi	Kase	-	10 YR 4/1	Gley 1 5/1	-	14.4
<b>Tanım</b>		Ağız kenar-gövde parçasıdır. Dışarıya doğru açılarak yükselen bir dudağa, sığ bir gövdeye sahiptir. Dudaktan gövdeye geçiş yumuşaktır. İyi pişmiş, sıkı dokulu, kabın hamuru mika, şamot, taş ve kireç katkılıdır.						
<b>Referans-Dönem</b>		Stronach 1978, S. 242, Fig. 106, Kat. No. 16 (MÖ 4. yüzyıl); Çilingiroğlu-French 1994, Fig.10.9b (MÖ 4. yüzyıl); Bilgin 2018, Lev. 47 321-322, (MÖ 5.-4. yüzyıl); Coşkun 2011, Fig 2, Kat. No. 14 (MÖ 4. yüzyıl); Yılmaz 2015, Lev 33, Kat No.5 (MÖ 600/550-330).						
<b>MÖ 4. yüzyıl</b>								

6	Kazı Buluntu No.	Mal	Form	Bezeme	Hamur Rengi	Astar Rengi	İç Renk	A.Çap
	9G/K31/T9/945	İyi	Kase	-	2.5 Y 6/2	2.5 Y 6/2	-	-
<b>Tanım</b>		Ağız kenar-gövde parçasıdır. Dışarıya doğru açılarak yükselen bir dudağa, sığ bir gövdeye sahiptir. Dudaktan gövdeye geçiş yumuşaktır. İyi pişmiş, sıkı dokulu, kabın hamuru kireç ve mika katkılıdır.						
<b>Referans-Dönem</b>		Stronach 1978, S. 242, Fig. 106, Kat. No. 16 (MÖ 4. yüzyıl); Çilingiroğlu-French 1994, Fig.10.9b (MÖ 4. yüzyıl); Bilgin 2018, Lev. 47 321-322, (MÖ 5.-4. yüzyıl); Coşkun 2011, Fig 2, Kat. No. 14 (MÖ 4. yüzyıl); Yılmaz 2015, Lev 33, Kat No.5 (MÖ 600/550-330).						
<b>MÖ 4. yüzyıl</b>								

7	Kazı Buluntu No.	Mal	Form	Bezeme	Hamur Rengi	Astar Rengi	İç Renk	A.Çap
	17-18G/K49/T1/7	İyi	Kase	-	2.5 Y 5/1	10 YR 4/1	-	18
<b>Tanım</b>		Ağız kenar-gövde parçasıdır. Dışarıya doğru açılarak yükselen bir dudağa, sığ bir gövdeye sahiptir. Dudaktan gövdeye geçiş yumuşaktır. İyi pişmiş, sıkı dokulu kabın hamuru az miktarda kireç ve mika katkılıdır.						
<b>Referans-Dönem</b>		Stronach 1978, S. 242, Fig. 106, Kat. No. 16 (MÖ 4. yüzyıl); Çilingiroğlu-French 1994, Fig.10.9b (MÖ 4. yüzyıl); Bilgin 2018, Lev. 47 321-322, (MÖ 5.-4. yüzyıl); Coşkun 2011, Fig 2, Kat. No. 14 (MÖ 4. yüzyıl); Yılmaz 2015, Lev 33, Kat No.5 (MÖ 600/550-330).						
<b>MÖ 4. yüzyıl</b>								

8	Kazı Buluntu No.	Mal	Form	Bezeme	Hamur Rengi	Astar Rengi	İç Renk	A.Çap
	18F/K3/T1/610	İyi	Kase	-	2.5Y 5/1	10 YR 4/1	-	22.6
<b>Tanım</b>		Ağız kenar-gövde parçasıdır. Dışarıya doğru açılarak yükselen bir dudağa, sığ bir gövdeye sahiptir. Dudaktan gövdeye geçiş yumuşaktır. İyi pişmiş, sıkı dokulu kabın hamuru az miktarda kireç ve mika katkılıdır.						
<b>Referans-Dönem</b>		Stronach 1978, S. 242, Fig. 106, Kat. No. 16 (MÖ 4. yüzyıl); Çilingiroğlu-French 1994, Fig.10.9b (MÖ 4. yüzyıl); Bilgin 2018, Lev. 47 321-322, (MÖ 5.-4. yüzyıl); Coşkun 2011, Fig 2, Kat. No. 14 (MÖ 4. yüzyıl); Yılmaz 2015, Lev 33, Kat No.5 (MÖ 600/550-330).						
<b>MÖ 4. yüzyıl</b>								

9	Kazı Buluntu No.	Mal	Form	Bezeme	Hamur Rengi	Astar Rengi	İç Renk	A.Çap
	9G/K31/T9/942	İyi	Kase	-	Gley 1 5/N	Gley 1 6/N	-	-
<b>Tanım</b>		Ağız kenar-gövde parçasıdır. Dışarıya doğru açılarak yükselen bir dudağa, sığ bir gövdeye sahiptir. Dudaktan gövdeye geçiş yumuşaktır. İyi pişmiş, sıkı dokulu kabın hamuru az miktarda kireç ve mika katkıdır.						
<b>Referans-Dönem</b>		Stronach 1978, S. 242, Fig. 106, Kat. No. 16 (MÖ 4. yüzyıl); Çilingiroğlu-French 1994, Fig.10.9b (MÖ 4. yüzyıl); Bilgin 2018, Lev. 47 321-322, (MÖ 5.-4. yüzyıl); Coşkun 2011, Fig 2, Kat. No. 14 (MÖ 4. yüzyıl); Yılmaz 2015, Lev 33, Kat No.5 (MÖ 600/550-330).						
<b>MÖ 4. yüzyıl</b>								

10	Kazı Buluntu No.	Mal	Form	Bezeme	Hamur Rengi	Astar Rengi	İç Renk	A.Çap
	17-18G/K49/T1/5	İyi	Kase	-	Gley 1 5/N	Gley 1 4/N	-	16
<b>Tanım</b>		Ağız kenar-gövde parçasıdır. Dışarıya doğru açılarak yükselen bir dudağa, yarım küreye yakın bir gövdeye sahiptir. Dudaktan gövdeye geçiş yumuşaktır. İyi pişmiş, sıkı dokulu kabın hamuru kireç ve mika katkıdır.						
<b>Referans-Dönem</b>		Stronach 1978, S. 242, Fig. 106, Kat. No. 16 (MÖ 4. yüzyıl); Çilingiroğlu-French 1994, Fig.10.9b (MÖ 4. yüzyıl); Bilgin 2018, Lev. 47 321-322, (MÖ 5.-4. yüzyıl); Coşkun 2011, Fig 2, Kat. No. 14 (MÖ 4. yüzyıl); Yılmaz 2015, Lev 33, Kat No.5 (MÖ 600/550-330).						
<b>MÖ 4. yüzyıl</b>								

11	Kazı Buluntu No.	Mal	Form	Bezeme	Hamur Rengi	Astar Rengi	İç Renk	A.Çap
	19-20D/K5/T1/712	İyi	Kase	-	Gley 1 2.5/N	10 YR 7/3	-	10.8
<b>Tanım</b>		Ağız kenar-gövde parçasıdır. Dışarıya doğru açılarak yükselen bir dudağa, yarım küreye yakın bir gövdeye sahiptir. Dudaktan gövdeye geçiş serttir. İyi pişmiş, sıkı dokulu, kabın hamuru mika katkıdır.						
<b>Referans-Dönem</b>		Coşkun 2011, Fig 1, Kat. No. 1-2 (MÖ 5. yüzyıl); Dusinger 1999, Fig. 4, 1-7 (MÖ Erken 5. yüzyıl); Bilgin 2018, Lev. 47, Kat. No. 320 (MÖ 5.-4. yüzyıl).						
<b>MÖ 5. yüzyıl</b>								

12	Kazı Buluntu No.	Mal	Form	Bezeme	Hamur Rengi	Astar Rengi	İç Renk	A.Çap
	17-18G/K49/T1/2	İyi	Kase	-	Gley 1 4/N	Gley 1 4/N	-	18
<b>Tanım</b>		Ağız kenar-gövde parçasıdır. Dışarıya doğru açılarak yükselen bir dudağa, yarım küreye yakın bir gövdeye sahiptir. Dudaktan gövdeye geçiş yumuşaktır. İyi pişmiş, sıkı dokulu kabın hamuru az miktarda kireç ve mika katkıdır.						
<b>Referans-Dönem</b>		Stronach 1978, S. 242, Fig. 106, Kat. No. 16 (MÖ 4. yüzyıl); Çilingiroğlu-French 1994, Fig.10.9b (MÖ 4. yüzyıl); Bilgin 2018, Lev. 47 321-322, (MÖ 5.-4. yüzyıl); Coşkun 2011, Fig 2, Kat. No. 14 (MÖ 4. yüzyıl); Yılmaz 2015, Lev 33, Kat No.5 (MÖ 600/550-330).						
<b>MÖ 4. yüzyıl</b>								

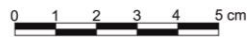
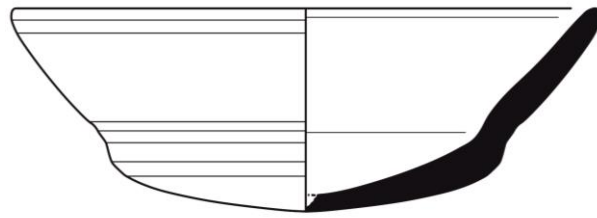

5



6

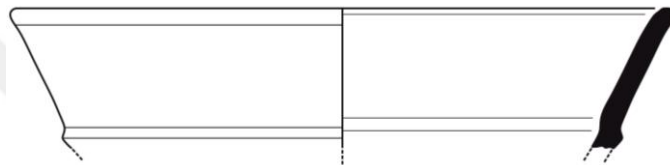

7

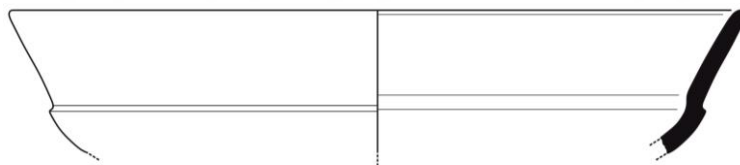

8

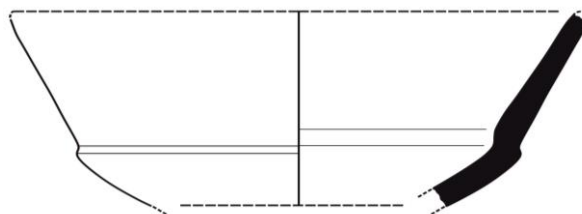

9

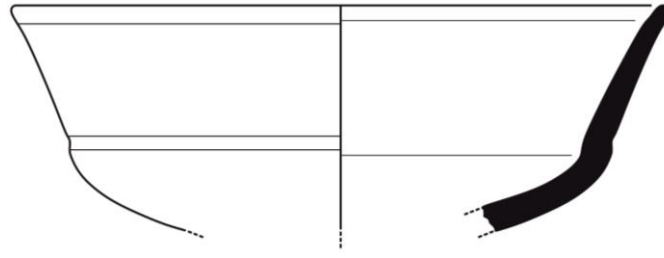

10

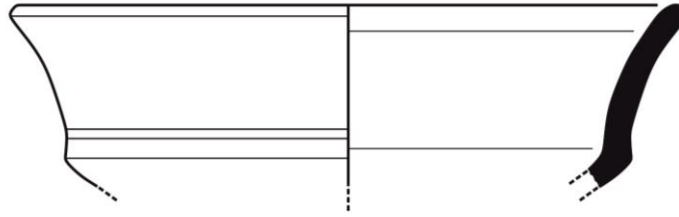

11

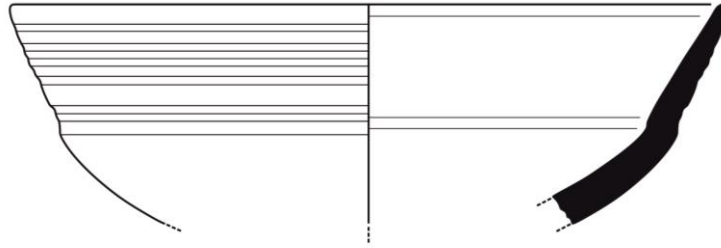

12



**Akhamenid Kaseler  
(Tip 3)**

12	Kazı Buluntu No.	Mal	Form	Bezeme	Hamur Rengi	Astar Rengi	İç Renk	A.Çap
	19-20-21E/K22/T8/X3	İyi	Kase	-	10 YR 5/4	2.5 YR 6/2	-	16
<b>Tanım</b>		Ağız kenar-gövde parçasıdır. Dışarıya doğru açılarak yükselen bir dudağa, yarım küre veya yarım küreye yakın bir gövdeye sahiptir. Dudak S profillidir. Dudaktan gövdeye geçiş yumuşaktır. İyi pişmiş kabın hamuru kireç, taşçık ve mika katkıdır.						
<b>Referans-Dönem</b>		Bossert 2000, Taf. 84 Kat. No. 1005, I (MÖ 7.-5.yüzyıl); Ergürer 2016 Lev.17 Kat. 142, (MÖ 6.-4. yüzyıl) (Tabaka III); Matsumura 2005, Taf. 156/KL91-M68, Taf. 156/KL89-P-278; Bilgin 2018, Lev. 47, Kat. No. 316 (MÖ 5.-4. yüzyıl); Bossert 2000: Taf. 82, Kat. No. 987 (MÖ 7.-5. yüzyıl).						
<b>MÖ 5.-4. yüzyıl</b>								

13	Kazı Buluntu No.	Mal	Form	Bezeme	Hamur Rengi	Astar Rengi	İç Renk	A.Çap
	19-20-21E/K22/T8/X4	İyi	Kase	-	5 Y 3/1	2.5 Y 6/3	-	16
<b>Tanım</b>		Ağız kenar-gövde parçasıdır. Dışarıya doğru açılarak yükselen bir dudağa, yarım küre veya yarım küreye yakın bir gövdeye sahiptir. Dudak S profillidir. Dudaktan gövdeye geçiş yumuşaktır. İyi pişmiş, sıkı dokulu kabın hamuru kireç, mika ve taşçık katkıdır.						
<b>Referans-Dönem</b>		Bossert 2000, Taf. 84 Kat. No. 1005, I (MÖ 7.-5.yüzyıl); Ergürer 2016 Lev.17 Kat. 142, (MÖ 6.-4. yüzyıl) (Tabaka III); Matsumura 2005, Taf. 156/KL91-M68, Taf. 156/KL89-P-278; Bilgin 2018, Lev. 47, Kat. No. 316 (MÖ 5.-4. yüzyıl); Bossert 2000: Taf. 82, Kat. No. 987 (MÖ 7.-5. yüzyıl).						
<b>MÖ 5.-4. yüzyıl</b>								

14	Kazı Buluntu No.	Mal	Form	Bezeme	Hamur Rengi	Astar Rengi	İç Renk	A.Çap
	19-20D/K5/T1/711	İyi	Kase	-	2.5 Y 5/2	2.5 Y 4/2	-	10.6
<b>Tanım</b>		Ağız kenar-gövde parçasıdır. Dışarıya doğru açılarak yükselen bir dudağa, yarım küre veya yarım küreye yakın bir gövdeye sahiptir. Dudak S profillidir. Dudaktan gövdeye geçiş yumuşaktır. İyi pişmiş, sıkı dokulu kabın hamuru mika ve şamot katkıdır.						
<b>Referans-Dönem</b>		Bossert 2000, Taf. 82, Kat. No. 987 (MÖ 7.-5. yüzyıl); Ergürer 2016 Lev.17 Kat.142, (MÖ 6.-4. Yüzyıl) (Tabaka III); Matsumura 2005, Taf. 156/KL89-P-278 (Chronoeinheit IIa6-IIc1).						
<b>MÖ 5.-4. yüzyıl</b>								

15	Kazı Buluntu No.	Mal	Form	Bezeme	Hamur Rengi	Astar Rengi	İç Renk	A.Çap
	19-20 D/K20/T1/448	İyi	Kase	-	7.5 YR 5/3	5 YR 5/2	-	12
<b>Tanım</b>		Ağız kenar-gövde parçasıdır. Dışarıya doğru açılarak yükselen bir dudağa, yarım küre veya yarım küreye yakın bir gövdeye sahiptir. Dudak S profillidir. Dudaktan gövdeye geçiş yumuşaktır. İyi pişmiş, sıkı dokulu kabın hamuru kireç, şamot, mika ve taşçık katkıdır.						
<b>Referans-Dönem</b>		Bilgin 2018, Lev. 47, Kat. No. 316 (MÖ 5.-4. yüzyıl); Polat 1999, Lev. 116, Kat. No. 4, (MÖ 6.-5. yüzyıl); Bossert 2000, Taf. 82, Kat. No. 987 (MÖ 7.-5. yüzyıl).						
<b>MÖ 5.-4. yüzyıl</b>								

16	Kazı Buluntu No.	Mal	Form	Bezeme	Hamur Rengi	Astar Rengi	İç Renk	A.Çap
	19-20D/K20/T1/452	İyi	Kase	-	10 YR 5/3	2.5 Y 7/2	-	12.8
<b>Tanım</b>		Ağız kenar-gövde parçasıdır. Dışarıya doğru açılarak yükselen bir dudağa, yarım küre veya yarım küreye yakın bir gövdeye sahiptir. Dudak S profillidir. Dudaktan gövdeye geçiş yumuşaktır. İyi pişmiş, sıkı dokulu kabın hamuru kireç, şamot, mika ve taşçık katkılıdır.						
<b>Referans-Dönem</b>		Bilgin 2018, Lev. 47, Kat. No. 316 (MÖ 5.-4. yüzyıl); Polat 1999, Lev. 116, Kat. No. 4 (MÖ 6.-5.yüzyıl); Bossert 2000, Taf. 82, Kat. No. 987 (MÖ 7.-5. yüzyıl).						
<b>MÖ 5.-4. yüzyıl</b>								

17	Kazı Buluntu No.	Mal	Form	Bezeme	Hamur Rengi	Astar Rengi	İç Renk	A.Çap
	19-20-21D-E/K21/T1/503	İyi	Kase	-	2.5 Y 6/2	2.5 Y 4/1	7.5 YR 5/4	10.4
<b>Tanım</b>		Ağız kenar-gövde parçasıdır. Dışarıya doğru açılarak yükselen bir dudağa, yarım küre veya yarım küreye yakın bir gövdeye sahiptir. Dudak S profillidir. Dudaktan gövdeye geçiş serttir. İyi pişmiş, sıkı dokulu kabın hamuru kireç, şamot, mika ve taşçık katkılıdır.						
<b>Referans-Dönem</b>		Coşkun 2011, Fig. 2, Kat. No. 13 (4th century BC); Dusenberre 1999, Fig. 7 Kat. No. 19 (MÖ 4.yüzyıl).						
<b>MÖ 5.-4. yüzyıl</b>								

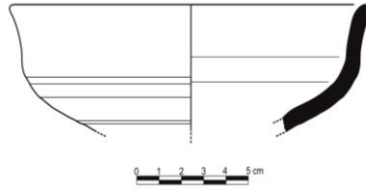

12

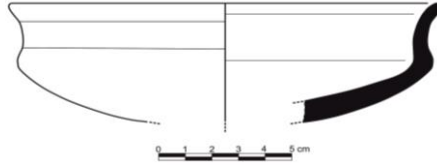

13

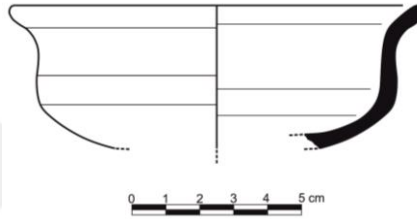

14

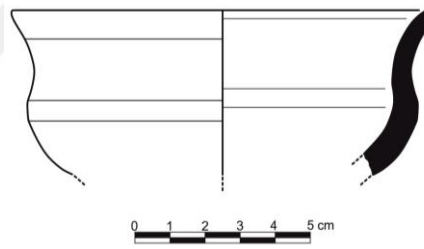

15

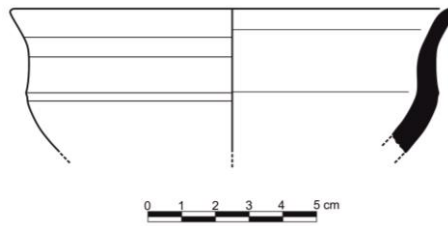

16

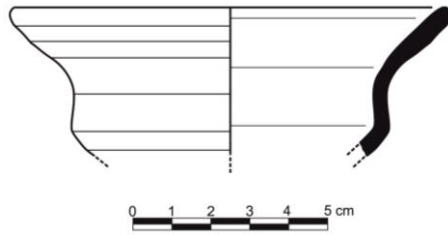

17

**S Formlu Kaseler  
(Tip 1)**

1	Kazı Buluntu No.	Mal	Form	Bezeme	Hamur Rengi	Astar Rengi	İç Renk	A.Çap
	15-16G/K33/T1/747	İyi	S Formlu Kase	-	7.5 YR 4/3	10 YR 6/2	-	14
<b>Tanım</b>		Ağız kenar-gövde parçasıdır. Dışarıya doğru açılarak yükselen bir dudağa, yarım küre gövdeye sahiptir. Dudaktan gövdeye geçiş yumuşaktır. İyi pişmiş, kabın hamuru kireç, taş ve mika katkıdır.						
<b>Referans-Dönem</b>		Matsumura 2005, Taf. 118, Kat. No. KL89-M-352 (MÖ 800-700); Polat 1999, Lev 53, Kat. No. B45, (MÖ 7. yüzyıl); Yılmaz 2015, Lev. 30, Kat. No. 1, (MÖ 900-600/550); Bossert 2000, Taf. 82, Kat. No. 975, (MÖ 8.-7. yüzyıl); Ergürer 2016, Lev. 12, Kat. No. 96, (MÖ 11.-9. yüzyıl); Genz 2004, Taf. 32 Kat. No. 10.						
<b>MÖ 8.-7. yüzyıl</b>								

2	Kazı Buluntu No.	Mal	Form	Bezeme	Hamur Rengi	Astar Rengi	İç Renk	A.Çap
	19-20-2E/K22/T1/729	Kaba	S Formlu Kase	-	10 YR 4/2	7.5YR 6/4	-	14
<b>Tanım</b>		Ağız kenar-gövde parçasıdır. Hafif dışarıya doğru açılan bir dudağa, yarım küre gövdeye sahiptir. Orta pişmiş, kabın hamuru kireç, şamot, taş ve mika katkıdır.						
<b>Referans-Dönem</b>		Bilgin 2018, Lev. 8, Kat. No. 57, (MÖ 8.-6. yüzyıl); Genz 2000, Taf. 22, Kat. No. 6, (MÖ 9.-7. yüzyıl); Matsumura 2005, Taf. 116, Kat. No. KL-88-1229, (MÖ 800-700).						
<b>MÖ 8.-7. yüzyıl</b>								

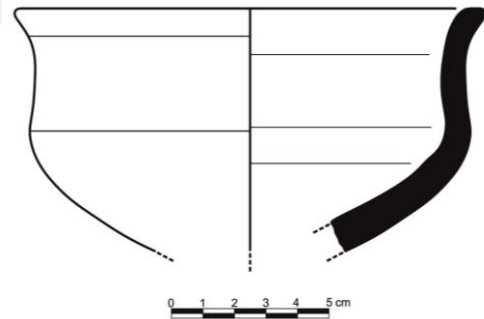

1

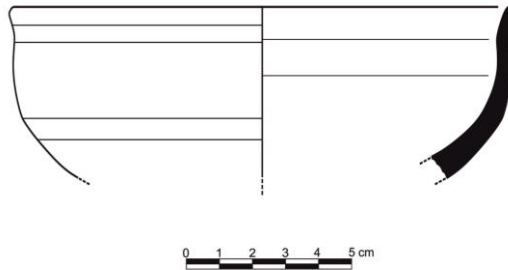

2

**Omurgalı Kaseler  
(Tip 1)**

1	Kazı Buluntu No.	Mal	Form	Bezeme	Hamur Rengi	Astar Rengi	İç Renk	A.Çap
	19-20D/K5/T1/707	İyi	S Fomlu Kase	-	Gley 1 3/N	Gley 1 4/N	-	8.1
<b>Tanım</b>		Ağız kenar-gövde parçasıdır. Dışa çekik ağızlı dudağa, dudaktan gövdeye sert geçiş görülmektedir. İyi pişmiş, kabın hamuru kireç, taş ve mika katkıdır.						
<b>Referans-Dönem</b>		Ergürer 2016, Lev. 17, Kat. No. 139, (MÖ 11.-9. yüzyıl); Polat 1999, Lev. 54, Kat. No. 2, (MÖ 7.-6. yüzyıl) .						
<b>MÖ 8.-7. yüzyıl</b>								

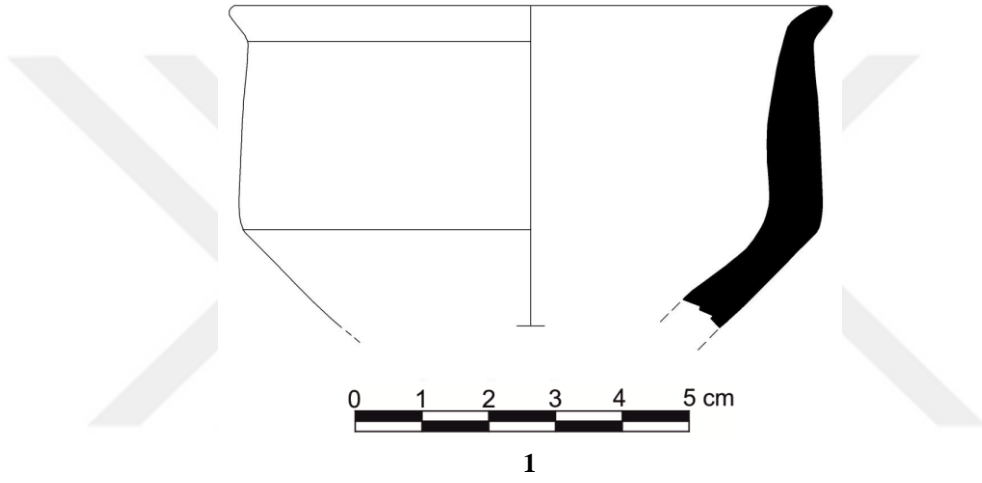

**Dışa Çekik Ağız Kenarlı Çanaklar  
(Tip 1.1)**

1	Kazı Buluntu No.	Mal	Form	Bezeme	Hamur Rengi	Astar Rengi	İç Renk	A.Çap
	17D/K11/T1/694	İyi	Çanak	-	Gley 1 7/N	2.5 Y 4/1	2.5 Y 4/1	16
<b>Tanım</b>		Ağız kenarı-gövde parçasıdır. Dışa çekik ağızlı, ağızdan omuza keskin bir geçiş sergilemektedir. Çark yapımı, iyi pişmiş, sıkı dokulu, kabın hamuru kireç, taş, kuvars ve mika katkılıdır.						
<b>Referans-Dönem</b>		Ergüner 2016, Lev. 16, Kat. No. 129 (MÖ 8.-6. yüzyıl); Bossert 2000, Taf. 82/974 (MÖ 7.-5. yüzyıl); Matsumura 2005, Taf. 156/KL 87-3798 (MÖ 600-580).						
<b>MÖ 8.-6. yüzyıl</b>								

2	Kazı Buluntu No.	Mal	Form	Bezeme	Hamur Rengi	Astar Rengi	İç Renk	A.Çap
	17E-F/K47/T4/186	İyi	Çanak	-	2.5YR 5/8	10 YR 6/4	-	23.5
<b>Tanım</b>		Ağız kenarı-gövde parçasıdır. Dışa çekik ağızlı, ağızdan omuza keskin bir geçiş sergilemektedir. Ağız kenarının bir kısmı sağlam ele geçmiştir. Çark yapımı, orta pişmiş, sıkı dokulu, kabın hamuru kireç, mika, şamot ve taş katkılıdır.						
<b>Referans-Dönem</b>		Ergüner 2016, Lev. 16, Kat. No. 129 (MÖ 8.-6. yüzyıl); Bossert 2000, Taf. 82/974 (MÖ 7.-5. yüzyıl); Matsumura 2005, Taf. 156/KL 87-3798 (MÖ 600-580).						
<b>MÖ 8.-6. yüzyıl</b>								

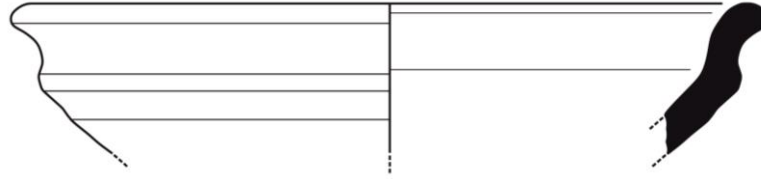

0 1 2 3 4 5 cm

1



0 1 2 3 4 5 cm

2

Ölçek ½

**Dışa Çekik Ağız Kenarlı Çanaklar  
(Tip 1.2)**

3	Kazı Buluntu No.	Mal	Form	Bezeme	Hamur Rengi	Astar Rengi	İç Renk	A.Çap
	17-18G/ K49/T2/37	İyi	Çanak	-	5 Y 3/1	10 YR 6/3	10 YR 6/3	15.4
<b>Tanım</b>		Ağız kenarı-gövde parçasıdır. Dışa çekik yuvarlatılmış ağız kenarlı, karından gövdeye doğru sert bir geçişe sahiptir. Çark yapımı, orta pişmiş, sıkı dokulu, kabın hamuru kireç, taşçık ve mika katkıdır.						
<b>Referans-Dönem</b>		Yılmaz 2015, Lev. 30 Kat. No. 2 (MÖ 900-600/550); Polat 2002, Lev. 52, B 40 (MÖ 7. Yüzyıl).						
<b>MÖ 900-550</b>								

4	Kazı Buluntu No.	Mal	Form	Bezeme	Hamur Rengi	Astar Rengi	İç Renk	A.Çap
	19-20D-E/K20/T1/427	İyi	Çanak	-	10 YR 3/3	2.5 Y 4/1	-	22.6
<b>Tanım</b>		Ağız kenarı-gövde parçasıdır. Dışa çekik ağızlı, karından gövdeye doğru sert bir geçişe sahiptir. Çark yapımı, orta pişmiş, sıkı dokulu, kabın hamuru kireç, taşçık ve mika katkıdır.						
<b>Referans-Dönem</b>		Yılmaz 2015, Lev. 30, Kat. No. 3 (MÖ 1125-900).						
<b>MÖ 9.-6. yüzyıl</b>								

5	Kazı Buluntu No.	Mal	Form	Bezeme	Hamur Rengi	Astar Rengi	İç Renk	A.Çap
	19-20D-E/K14/T12/1013	İyi	Çanak	-	Gley 1 5/N	10 YR 7/3	2.5 Y 5/3	18
<b>Tanım</b>		Ağız kenarı-gövde parçasıdır. Dışa çekik ağız kenarlı, karından gövdeye doğru yumuşak bir geçişe sahiptir. Çark yapımı, orta pişmiş, sıkı dokulu, kabın hamuru kireç, taşçık ve mika katkıdır.						
<b>Referans-Dönem</b>		Bilgin 2018, Lev. 2, Kat. No. 13-15 (MÖ 8.-6. yüzyıl); Polat 2002, Lev. 37, A 75 (MÖ Geç 7.-6. yüzyıl); Matsumura 2005, Taf. 196, KL 87-3029 (MÖ 6.-4. yüzyıl).						
<b>MÖ 8.-6. yüzyıl</b>								

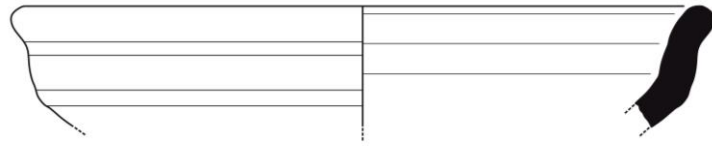

3

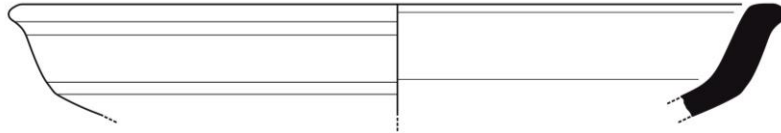

4

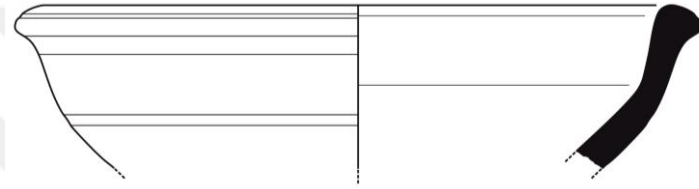

5



**İçe Çekik Ağız Kenarlı Çanaklar  
(Tip 2.1)**

1	Kazı Buluntu No.	Mal	Form	Bezeme	Hamur Rengi	Astar Rengi	İç Renk	A.Çap
	8-9F/K13/T1/812	İyi	Çanak	-	2.5 Y 2.5/1	Gley 1 5/10Y	-	21
<b>Tanım</b>		Ağız kenarı-gövde parçasıdır. İçe çekik ağızlı, kalınlaştırılmış dudaklı, düzleştirilmiş mat yüzeyli, krem/açık kahverengi astarlı, yüzeyinde pişirme patlakları bulunmaktadır. Çark yapımı, orta pişmiş, kabın hamuru kireç, mika, şamot, kuvars ve taş katkıdır.						
<b>Referans-Dönem</b>		Ergürer 2016, Lev. 27, Kat. No. 237 (MÖ 6.-4. yüzyıl); Matsumura 2000, Taf. 194, Kat. No. KL87 3319 (MÖ 6.-5. yüzyıl); Bilgin 2018, Lev. 2, Kat. No. 11-16 (MÖ 8.-6. yüzyıl).						
<b>MÖ 7.-6. yüzyıl</b>								

2	Kazı Buluntu No.	Mal	Form	Bezeme	Hamur Rengi	Astar Rengi	İç Renk	A.Çap
	8-9F/K13/T2/822	İyi	Çanak	-	5 Y 2.5/1	2.5 Y 5/2	-	22
<b>Tanım</b>		Ağız kenarı-gövde parçasıdır. İçe çekik ağızlı, kalınlaştırılmış dudaklı, düzleştirilmiş mat yüzeyli, krem/açık kahverengi astarlı, yüzeyinde pişirme patlakları bulunmaktadır. Çark yapımı, İyi pişmiş, kabın hamuru kireç, mika ve taş katkıdır.						
<b>Referans-Dönem</b>		Ergürer 2016, Lev. 27, Kat. No. 237, (MÖ 6.-4. yüzyıl); Matsumura 2000, Taf. 194, Kat. No. KL87 3319, (MÖ 6.-5. yüzyıl); Bilgin 2018, Lev. 2, Kat. No. 11-16, (MÖ 8.-6. yüzyıl).						
<b>MÖ 7.-6. yüzyıl</b>								

3	Kazı Buluntu No.	Mal	Form	Bezeme	Hamur Rengi	Astar Rengi	İç Renk	A.Çap
	8-9F/K13/T1/815	İyi	Çanak	-	5 Y 3/1	2.5 Y 6/3	-	26
<b>Tanım</b>		Ağız kenarı-gövde parçasıdır. İçe çekik ağızlı, kalınlaştırılmış dudaklı, düzleştirilmiş mat yüzeyli, krem/açık kahverengi astarlı, yüzeyinde pişirme patlakları bulunmaktadır. Çark yapımı, iyi pişmiş, kabın hamuru kireç, mika ve taş katkıdır.						
<b>Referans-Dönem</b>		Ergürer 2016, Lev. 27, Kat. No. 237, (MÖ 6.-4. yüzyıl); Matsumura 2000, Taf. 194, Kat. No. KL87 3319, (MÖ 6.-5. yüzyıl); Bilgin 2018, Lev. 2, Kat. No. 11-16, (MÖ 8.-6. yüzyıl).						
<b>MÖ 7.-6. yüzyıl</b>								

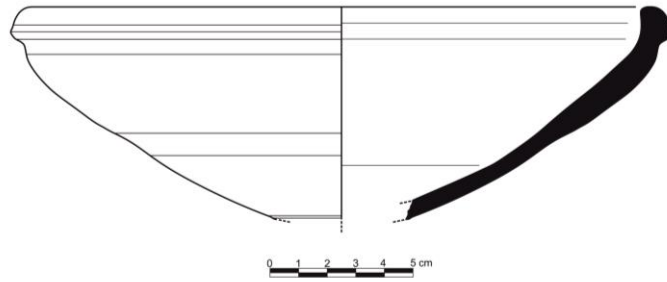

1

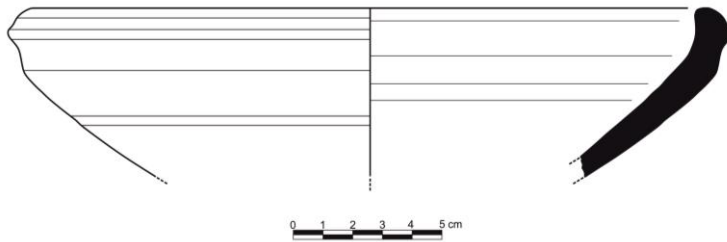

2

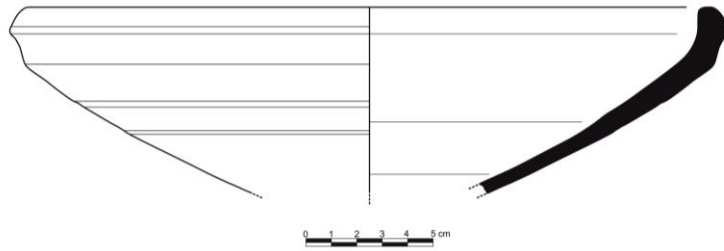

3

**İçe Çekik Ağız Kenarlı Çanaklar  
(Tip 2.2)**

4	Kazı Buluntu No.	Mal	Form	Bezeme	Hamur Rengi	Astar Rengi	İç Renk	A.Çap
	19-20D/K14/T1/587	Kaba	Çanak	-	7.5 YR 3/2	5 YR 5/4	-	22
	<b>Tanım</b>	Ağız kenarı-gövde parçasıdır. Hafif içe çekik ağızlı, kalınlaştırılmış dudaklı, düzleştirilmiş mat yüzeyli, krem/açık kahverengi astarlı, yüzeyinde pişirme patlakları bulunmaktadır. Çark yapımı, orta pişmiş, kabın hamuru kireç, mika ve taş katkıdır.						
	<b>Referans-Dönem</b>	Ergürer 2016, Lev. 27, Kat. No. 237, (MÖ 6.-4. yüzyıl); Matsumura 2000, Taf. 194, Kat. No. KL87 3319, (MÖ 6.-5. yüzyıl); Bilgin 2018, Lev. 2, Kat. No. 11-16, (MÖ 8.-6. yüzyıl).						
	<b>MÖ 6.-Erken 5. yüzyıl</b>							

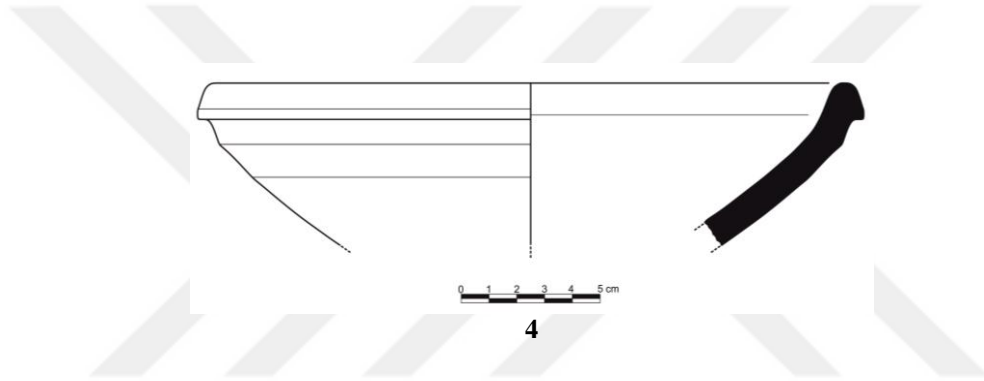

**İçe Çekik Ağız Kenarlı Çanaklar  
(Tip 2.3)**

5	Kazı Buluntu No.	Mal	Form	Bezeme	Hamur Rengi	Astar Rengi	İç Renk	A.Çap
	19-20-21E/K22/T1/725	Kaba	Çanak		2.5 YR 4/6	10 YR 5/3		31.4
	<b>Tanım</b>	Ağız kenarı-gövde parçasıdır. Dik ağız kenarlı, kalınlaştırılmış dudaklı, düzleştirilmiş mat yüzeyli, krem/açık kahverengi astarlı, yüzeyinde pişirme patlakları bulunmaktadır. Çark yapımı, kötü pişmiş, kabın hamuru kireç, mika ve şamot katkılıdır.						
	<b>Referans-Dönem</b>	Ergürer 2016, Lev. 27, Kat. No. 237, (MÖ 6.-4. yüzyıl); Matsumura 2000, Taf. 194, Kat. No. KL87 3359, (MÖ 6.-5. yüzyıl); Bilgin 2018, Lev. 2, Kat. No. 15-18, (MÖ 8.-6. yüzyıl).						
	<b>MÖ 6.-5. yüzyıl</b>							

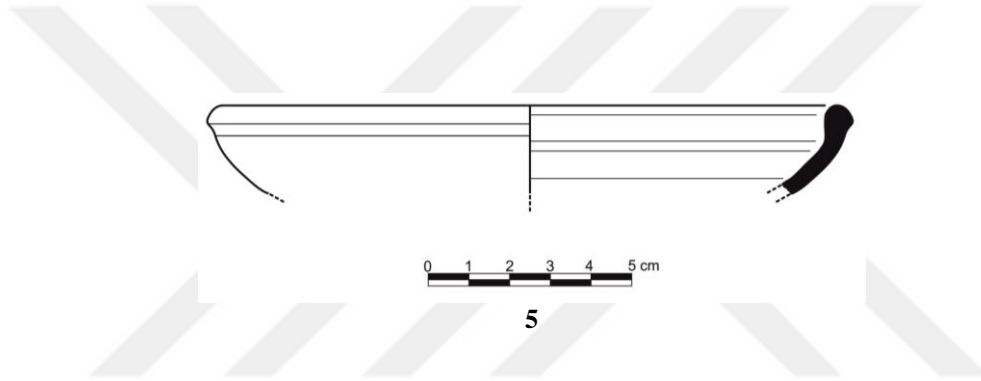

**İçe Çekik Ağız Kenarlı Çanaklar  
(Tip 2.4)**

6	Kazı Buluntu No.	Mal	Form	Bezeme	Hamur Rengi	Astar Rengi	İç Renk	A.Çap
	16G/K44/T1/350	İyi	Çanak	-	2.5 Y 3/2	7.5 YR 5/3	-	30.3
<b>Tanım</b>		Ağız kenarı-gövde parçasıdır. Hafif içe çekik ağız kenarlı, kalınlaştırılmış dudaklı, dudaktan gövdeye sert geçiş, düzleştirilmiş yüzeylidir. Çark yapımı, iyi pişmiş kabin hamuru kireç, mika ve taş katkıdır.						
<b>Referans-Dönem</b>		Sevin 1994, 226, Fig. 21.3, No. 1, (MÖ 9.-8. yüzyıl); Henrickson 1994, 124, Fig. 10.4-i, (EDÇ); Ergürer 2016, Lev. 16, No. 125, (MÖ 11.-9. yüzyıl); Matsumura 2005, Taf. 79, KL92-M82, (2D1-3) (MÖ 1200-800); (EDÇ); Genz 2004, Taf. 21, No. 4, (EDÇ).						
<b>MÖ 11.-9. yüzyıl</b>								

7	Kazı Buluntu No.	Mal	Form	Bezeme	Hamur Rengi	Astar Rengi	İç Renk	A.Çap
	17-18G/K49/T3/48	Kaba	Çanak	-	7/5 YR 5/2	10 YR 5/2	-	28.2
<b>Tanım</b>		Ağız kenarı-gövde parçasıdır. Hafif içe çekik ağız kenarlı, kalınlaştırılmış dudaklı, dudaktan gövdeye sert geçiş, düzleştirilmiş yüzeylidir. Çark yapımı, İyi pişmiş kabin hamuru kireç, mika ve taş katkıdır.						
<b>Referans-Dönem</b>		Sevin 1994, 226, Fig. 21.3, No. 1, (MÖ 9.-8. yüzyıl); Henrickson 1994, 124, Fig. 10.4-i, (EDÇ); Ergürer 2016, Lev. 16, No. 125, (MÖ 11.-9. yüzyıl); Matsumura 2005, Taf. 79, KL92-M82, (2D1-3) (MÖ 1200-800); (EDÇ); Genz 2004, Taf. 21, No. 4, (EDÇ).						
<b>MÖ 11.-9. yüzyıl</b>								

8	Kazı Buluntu No.	Mal	Form	Bezeme	Hamur Rengi	Astar Rengi	İç Renk	A.Çap
	17G/K46/T2/305	Kaba	Çanak	-	5 YR 5/6	7.5 YR 6/3	-	30.4
<b>Tanım</b>		Ağız kenarı-gövde parçasıdır. Hafif içe çekik ağız kenarlı, kalınlaştırılmış dudaklı, dudaktan gövdeye sert geçiş, düzleştirilmiş yüzeylidir. Çark yapımı, iyi pişmiş kabin hamuru kireç, mika ve taş katkıdır.						
<b>Referans-Dönem</b>		Sevin 1994, 226, Fig. 21.3, No. 1, (MÖ 9.-8. yüzyıl); Henrickson 1994, 124, Fig. 10.4-i, (EDÇ); Ergürer 2016, Lev. 15, No. 125, (MÖ 11.-9. yüzyıl); Matsumura 2005, Taf. 79, KL92-M82, (2D1-3) (MÖ 1200-800); (EDÇ); Genz 2004, Taf. 21, No. 4, (EDÇ).						
<b>MÖ 11.-9. yüzyıl</b>								

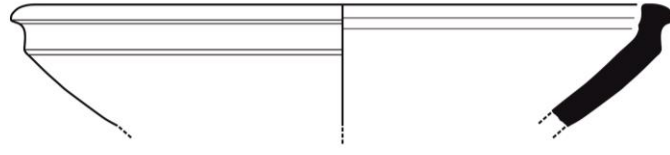

6



7

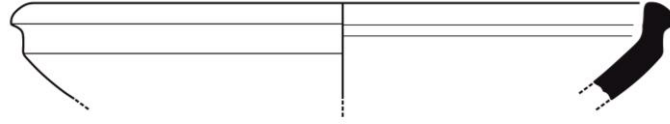

8

**Kalınlaştırılmış Ağız Kenarlı Çanaklar  
(Tip 3.1)**

1	Kazı Buluntu No.	Mal	Form	Bezeme	Hamur Rengi	Astar Rengi	İç Renk	A.Çap
	19-20D/K14/T12/1014	İyi	Çanak	-	2.5 Y 4/1	Gley 1 5/N	-	17
<b>Tanım</b>		Ağız kenarı-gövde parçasıdır. Ağız kısmı tabla şeklinde düzleştirilmiş, yuvarlatılarak inceltilmiş, içe doğru kalınlaştırılmıştır. Düzleştirilmiş yüzeylidir. Astarlıdır. Orta sertlikte pişmiş kabın hamuru kireç, mika, taş ve kuvars katkıdır.						
<b>Referans-Dönem</b>		Bittel-Naumann-Otto 1941, Abb 71, 17-23, (Bau-B, MÖ 14.-13. yüzyıl); Gunter 1991, Fig. 12-17, (Orta ve Geç Bronz Çağı); Matsumura 2005, Taf. 13, KL96-479, (Geç Bronz Çağı 14.-13. yüzyıl); Henrickson 1994, Fig. 10, 2.2. (k), (Late Bronze Age); Güneri 1988, Res. 4, No. 1-2, (MÖ 14.-13. yüzyıl); Bouthiller 2014, Fig. 47, No. A, (MÖ 14.-13. yüzyıl); Duprê 1983, Pl. 77. Niveau III, 129-132, (MÖ 14.-13.yüzyıl).						
<b>MÖ 14.-13. yüzyıl</b>								

2	Kazı Buluntu No.	Mal	Form	Bezeme	Hamur Rengi	Astar Rengi	İç Renk	A.Çap
	19E/K31/T20/961	İyi	Çanak	-	5 YR 6/6	7.5 YR 6/4		31
<b>Tanım</b>		Ağız kenarı-gövde parçasıdır. Ağız kısmı tabla şeklinde düzleştirilmiş, yuvarlatılarak inceltilmiş, içe doğru kalınlaştırılmıştır. Dış yüzeyde iki adet ip baskı bezeme yer almaktadır. Düzleştirilmiş yüzeylidir. Astarlıdır. Orta sertlikte pişmiş kabın hamuru kireç, mika, taş ve kuvars katkıdır.						
<b>Referans-Dönem</b>		Bittel-Naumann-Otto 1941, Abb 71, 17-23, (Bau-B, MÖ 14.-13. yüzyıl); Gunter 1991, Fig. 12-17, (Orta ve Geç Bronz Çağı); Matsumura 2005, Taf. 13, KL96-M479 (Geç Bronz Çağı 14.-13. yüzyıl); Henrickson 1994, Fig. 10, 2.2. (k), (Late Bronze Age); Güneri 1988, Res. 4, No. 1-2, (MÖ 14.-13. yüzyıl); Bouthiller 2014, Fig. 47, No. A, (MÖ 14.-13. yüzyıl); Duprê 1983, Pl. 77. Niveau III, 129-132, (MÖ 14.-13.yüzyıl).						
<b>MÖ 14.-13. yüzyıl</b>								

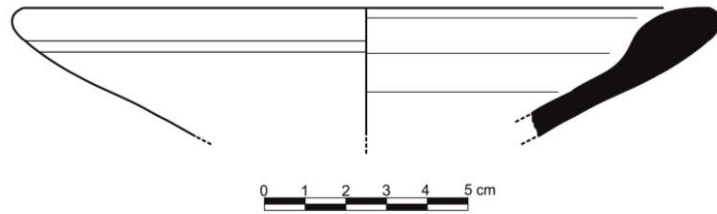

1

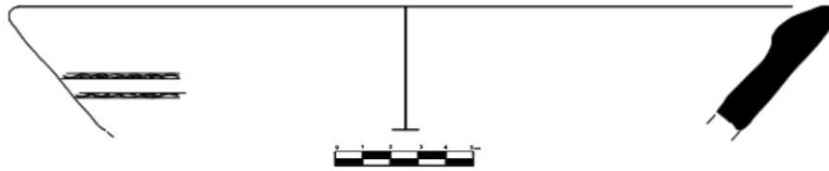

2

Ölçek ½

**Kalınlaştırılmış Ağız Kenarlı Çanaklar  
(Tip 3.2)**

3	Kazı Buluntu No.	Mal	Form	Bezeme	Hamur Rengi	Astar Rengi	İç Renk	A.Çap
	16-17-18G/K41/T6/151	İyi	Çanak	İp baskı	5 Y 5/1	2.5 Y 7/2	-	45.4
<b>Tanım</b>		Ağız kenarı-gövde parçasıdır. Yuvarlatılmış kalın dudaklı, iç bükey profilli, düzleştirilmiş yüzeylidir. Kabın dışında ağzın hemen altında bir sıra ip baskı bezeme görülür. İyi pişmiş kabın hamuru kireç, mika, taş ve şamot katkıdır.						
<b>Referans-Dönem</b>		Bittel-Naumann-Otto 1941, Abb. 70 8a-8b, 10, 12, 13, 15, Abb 71, 2-4 Bau-B, (MÖ 14.-13. yüzyıl); Ergürer 2015, Lev. 18, 153, Lev. 19, 156, 161, (MÖ 11.-9. yüzyıl); Bouthillier 2014, Lev. 46, No. C, D, F, Fig. 48, (Geç Bronz Çağı); Güneri 1987, Res. 4, No. 8-11, 20-22, Res. No. 11, 13, (Son Bronz Çağı); Karauğuz 2005, Lev. 9, 2-4,7-8, (MÖ 2. Bin); Bahar-Koçak 2004, Çiz. 34 No.1-4, Çiz. 35, No. 2-3;Bahar 1999, Lev. XL, No. 1-5, (Erken Demir Çağ).						
<b>MÖ 13.-11. yüzyıl</b>								

4	Kazı Buluntu No.	Mal	Form	Bezeme	Hamur Rengi	Astar Rengi	İç Renk	A.Çap
	17-18G/K49/T2/34	Kaba	Çanak	-	2.5 Y 6/2	2.5 Y 7/2	-	32.4
<b>Tanım</b>		Ağız kenarı-gövde parçasıdır. Yuvarlatılmış kalın dudaklı, iç bükey profilli, düzleştirilmiş yüzeylidir. Kabın dışında ağzın hemen altında bir sıra ip baskı bezeme görülür. Orta pişmiş kabın hamuru kireç ve taş katkıdır.						
<b>Referans-Dönem</b>		Bittel-Naumann-Otto 1941, Abb. 70 8a-8b, 10, 12, 13, 15, Abb 71, 2-4 Bau-B, (MÖ 14.-13. yüzyıl); Ergürer 2015, Lev. 18, 153, Lev. 19, 156, 161, (MÖ 11.-9. yüzyıl); Bouthillier 2014, Lev. 46, No. C, D, F, Fig. 48, (Geç Bronz Çağı); Güneri 1987, Res. 4, No. 8-11, 20-22, Res. No. 11, 13, (Son Bronz Çağı); Karauğuz 2005, Lev. 9, 2-4,7-8, (MÖ 2. Bin); Bahar-Koçak 2004, Çiz. 34 No.1-4, Çiz. 35, No. 2-3;Bahar 1999, Lev. XL, No. 1-5, (Erken Demir Çağ).						
<b>MÖ 13.-11. yüzyıl</b>								

5	Kazı Buluntu No.	Mal	Form	Bezeme	Hamur Rengi	Astar Rengi	İç Renk	A.Çap
	19E/K39/T1/243	İyi	Çanak	İp baskı	2.5 Y 4/3	10 YR 6/3	-	18.4
<b>Tanım</b>		Ağız kenarı-gövde parçasıdır. Yuvarlatılmış kalın dudaklı, iç bükey profilli, düzleştirilmiş yüzeylidir. Kabın dışında ağzın hemen altında iki sıra ip baskı bezeme görülür. İyi pişmiş kabın hamuru kireç, mika, taş ve şamot katkıdır.						
<b>Referans-Dönem</b>		Bittel-Naumann-Otto 1941, Abb. 70 8a-8b, 10, 12, 13, 15, Abb 71, 2-4 Bau-B, (MÖ 14.-13. yüzyıl); Ergürer 2015, Lev. 18, 153, Lev. 19, 156, 161, (MÖ 11.-9. yüzyıl); Bouthillier 2014, Lev. 46, No. C, D, F, Fig. 48, (Geç Bronz Çağı); Güneri 1987, Res. 4, No. 8-11, 20-22, Res. No. 11, 13, (Son Bronz Çağı); Karauğuz 2005, Lev. 9, 2-4,7-8, (MÖ 2. Bin); Bahar-Koçak 2004, Çiz. 34 No.1-4, Çiz. 35, No. 2-3;Bahar 1999, Lev. XL, No. 1-5, (Erken Demir Çağ).						
<b>MÖ 13.-11. yüzyıl</b>								

6	Kazı Buluntu No.	Mal	Form	Bezeme	Hamur Rengi	Astar Rengi	İç Renk	A.Çap
	17G/K42/T1/201	Kaba	Çanak	İp baskı	2.5 Y 5/2	7.5 YR 4/1	-	32.2
<b>Tanım</b>		Ağız kenarı-gövde parçasıdır. Yuvarlatılmış kalın dudaklı, iç bükey profilli, düzleştirilmiş yüzeylidir. Kabın dışında ağzın hemen altında bir sıra ip baskı bezeme görülür. İyi pişmiş kabın hamuru kireç, mika, şamot ve taş katkıdır.						
<b>Referans-Dönem</b>		Duprè 1983, Pl. 13, No. 75, (Niveau V); Bittel-Naumann-Otto 1941, Abb. 70 8a-8b, 10, 12, 13, 15, Abb 71, 2-4 Bau-B, (MÖ 14.-13. yüzyıl); Ergürer 2015, Lev. 18, 153, Lev. 19, 156, 161, (MÖ 11.-9. yüzyıl); Bouthillier 2014, Lev. 46, No. C, D, F, Fig. 48, (Geç Bronz Çağı); Güneri 1987, Res. 4, No. 8-11, 20-22, Res. No. 11, 13, (Son Bronz Çağı); Karauğuz 2005, Lev. 9, 2-4,7-8, (MÖ 2. Bin); Bahar-Koçak 2004, Çiz. 34 No.1-4, Çiz. 35, No. 2-3;Bahar 1999, Lev. XL, No. 1-5, (Erken Demir Çağ).						
<b>MÖ 13.-11. yüzyıl</b>								



7	Kazı Buluntu No.	Mal	Form	Bezeme	Hamur Rengi	Astar Rengi	İç Renk	A.Çap
	17-18G/K49/T3/56	Kaba	Çanak	-	7.5 YR 6/4	7.5 YR 6/4	-	27
<b>Tanım</b>		Ağız kenarı-gövde parçasıdır. Yuvarlatılmış kalın dudaklı, iç bükey profilli, düzleştirilmiş yüzeylidir. Kabın dışında ağzın hemen altında bir sıra ip baskı bezeme görülür. Orta pişmiş kabın hamuru kireç ve taşçık katkılıdır.						
<b>Referans-Dönem</b>		Bittel-Naumann-Otto 1941, Abb. 70 8a-8b, 10, 12, 13, 15, Abb 71, 2-4 Bau-B, (MÖ 14.-13. yüzyıl); Ergürer 2015, Lev. 18, 153, Lev. 19, 156, 161, (MÖ 11.-9. yüzyıl); Bouthillier 2014, Lev. 46, No. C, D, F, Fig. 48, (Geç Bronz Çağı); Güneri 1987, Res. 4, No. 8-11, 20-22, Res. No. 11, 13, (Son Bronz Çağı); Karauğuz 2005, Lev. 9, 2-4,7-8, (MÖ 2. Bin); Bahar-Koçak 2004, Çiz. 34 No.1-4, Çiz. 35, No. 2-3;Bahar 1999, Lev. XL, No. 1-5, (Erken Demir Çağı).						
<b>MÖ 13.-11. yüzyıl</b>								

8	Kazı Buluntu No.	Mal	Form	Bezeme	Hamur Rengi	Astar Rengi	İç Renk	A.Çap
	19E/K39/T1/282	Kaba	Çanak	İp baskı	2.5 Y 7/4	2.5 YR 6/6	10 YR 6/6	32.2
<b>Tanım</b>		Ağız kenarı-gövde parçasıdır. Yuvarlatılmış kalın dudaklı, iç bükey profilli, düzleştirilmiş yüzeylidir. Kabın dışında ağzın hemen altında iki sıra ip baskı bezeme görülür. İyi pişmiş kabın hamuru kireç, taş, şamot ve mika katkılıdır.						
<b>Referans-Dönem</b>		Bittel-Naumann-Otto 1941, Abb. 70 8a-8b, 10, 12, 13, 15, Abb 71, 2-4 Bau-B, (MÖ 14.-13. yüzyıl); Ergürer 2015, Lev. 18, 153, Lev. 19, 156, 161, (MÖ 11.-9. yüzyıl); Bouthillier 2014, Lev. 46, No. C, D, F, Fig. 48, (Geç Bronz Çağı); Güneri 1987, Res. 4, No. 8-11, 20-22, Res. No. 11, 13, (Son Bronz Çağı); Karauğuz 2005, Lev. 9, 2-4,7-8, (MÖ 2. Bin); Bahar-Koçak 2004, Çiz. 34 No.1-4, Çiz. 35, No. 2-3;Bahar 1999, Lev. XL, No. 1-5, (Erken Demir Çağı).						
<b>MÖ 13.-11. yüzyıl</b>								

9	Kazı Buluntu No.	Mal	Form	Bezeme	Hamur Rengi	Astar Rengi	İç Renk	A.Çap
	9G/K31/T1/919	Kaba	Çanak	İp baskı	10 YR 6/3	7.5 YR 5/3	-	28
<b>Tanım</b>		Ağız kenarı-gövde parçasıdır. Yuvarlatılmış kalın dudaklı, içbükey profilli, düzleştirilmiş yüzeylidir. Kabın dışında ağzın hemen altında bir sıra ip baskı bezeme görülür. Orta pişmiş, kabın hamuru kireç ve mika katkılıdır.						
<b>Referans-Dönem</b>		Goldman 1956, 384, No.1127, (Late Bronze II Pottery); Bittel-Naumann-Otto 1941, Abb. 70 8a-8b, 10, 12, 13, 15, Abb 71, 2-4 Bau-B (MÖ 14.-13. yüzyıl); Ergürer 2015, Lev. 18, 153, Lev. 19, 156, 161, (MÖ 11.-9. yüzyıl); Bouthillier 2014, Lev. 46, No. C, D, F, Fig. 48, (Geç Bronz Çağı); Güneri 1987, Res. 4, No. 8-11, 20-22, Res. No. 11, 13, (Son Bronz Çağı); Karauğuz 2005, Lev. 9, 2-4,7-8, (MÖ 2. Bin); Bahar-Koçak 2004, Çiz. 34, No.1-4, Çiz. 35, No. 2-3;Bahar 1999, Lev. XL, No. 1-5 (Erken Demir Çağı).						
<b>MÖ 14.-13. yüzyıl</b>								

10	Kazı Buluntu No.	Mal	Form	Bezeme	Hamur Rengi	Astar Rengi	İç Renk	A.Çap
	17D/K11/T1/693	İyi	Çanak	İp baskı	10 R 6/6	2.5 YR 6/8	-	27
<b>Tanım</b>		Ağız kenarı-gövde parçasıdır. Yuvarlatılmış kalın dudaklı, iç bükey profilli, düzleştirilmiş yüzeylidir. Kabın dışında ağzın hemen altında iki sıra ip baskı bezeme görülür. İyi pişmiş, kabın hamuru kireç, mika ve şamot katkılıdır.						
<b>Referans-Dönem</b>		Dupré 1983, Pl.13, No. 80, (Niveau V); Bittel-Naumann-Otto 1941, Abb. 70 8a-8b, 10, 12, 13, 15, Abb 71, 2-4, Bau-B, (MÖ 14.-13. yüzyıl); Ergürer 2015, Lev. 18, 153, Lev. 19, 156, 161, (MÖ 11.-9. yüzyıl); Bouthillier 2014, Lev. 46, No. C, D, F, Fig. 48, (Geç Bronz Çağı); Güneri 1987, Res. 4, No. 8-11, 20-22, Res. No. 11, 13, (Son Bronz Çağı); Karauğuz 2005, Lev. 9, 2-4,7-8, (MÖ 2. Bin); Bahar-Koçak 2004, Çiz. 34, No.1-4, Çiz. 35, No. 2-3;Bahar 1999, Lev. XL, No. 1-5 (Erken Demir Çağı).						
<b>MÖ 14.-13. yüzyıl</b>								

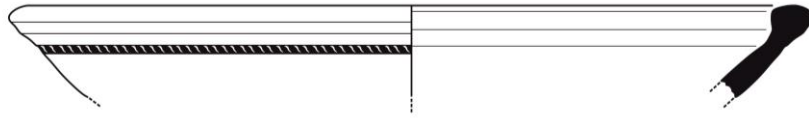

3

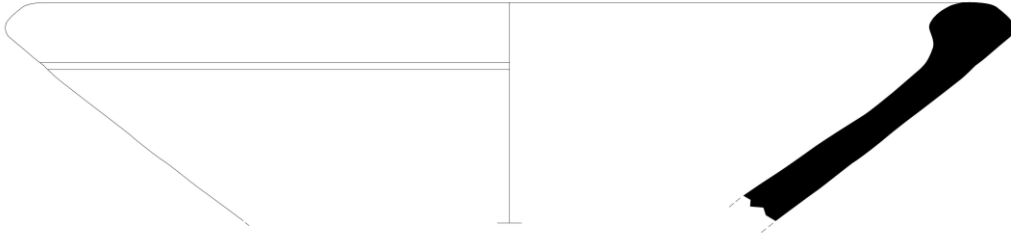

4

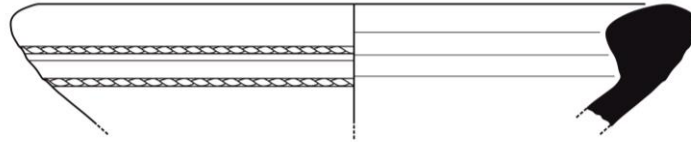

5

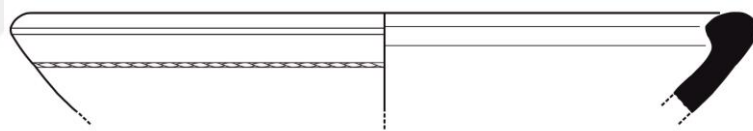

6

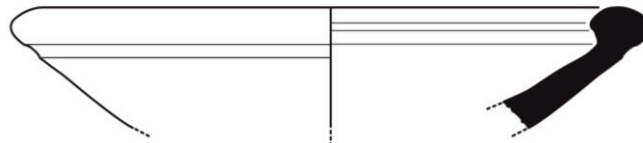

7

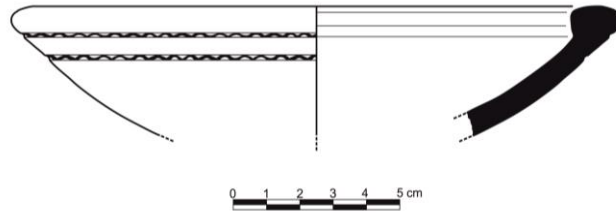

8

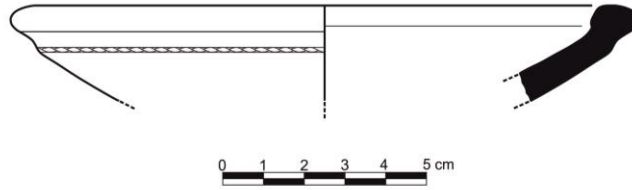

9

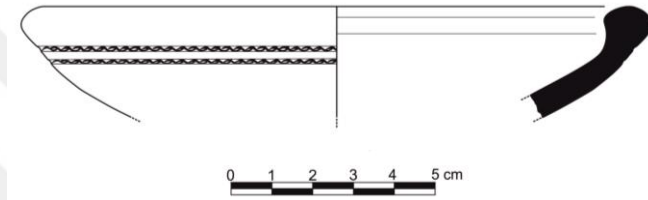

10

**Kalınlaştırılmış Ağız Kenarlı Çanaklar  
(Tip 3.3)**

11	Kazı Buluntu No.	Mal	Form	Bezeme	Hamur Rengi	Astar Rengi	İç Renk	A.Çap
	13D/K28/T1/777	İyi	Çanak	-	2.5 Y 5/1	2.5 Y 4/1	-	34.6
<b>Tanım</b>		Ağız kenarı-gövde parçasıdır. Ağız kısmı yuvarlatılarak inceltilmiş, dışa doğru yükselerek açılan ağız kenarlıdır. Düzleştirilmiş yüzeylidir. Astarlıdır. Orta sertlikte pişmiş kabin hamuru kireç, mika, taş ve kuvars katkıdır.						
<b>Referans-Dönem</b>		Güneri 1987, Res. 4, No. 6, Res. 5, No. 7, (MÖ 14.-13. yüzyıl); Genz 2004, Taf. 20, Kat. No. 1, (Erken Demir Çağı Başı).						
<b>MÖ 13.-11. yüzyıl</b>								

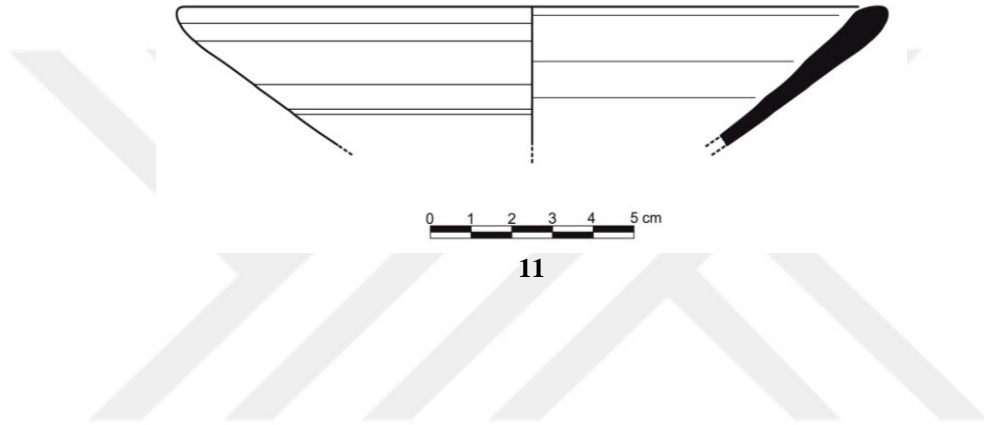

**Kalınlaştırılmış Ağız Kenarlı Çanaklar  
(Tip 3.4)**

12	Kazı Buluntu No.	Mal	Form	Bezeme	Hamur Rengi	Astar Rengi	İç Renk	A.Çap
	18F/K3/T1/614	İyi	Çanak	-	2.5 Y 4/1	2.5Y 5/1	-	24
<b>Tanım</b>		Ağız kenarı-gövde parçasıdır. T formulu ağzın hemen altında oluk bezemeli, iç bükey profilli, dudağı düz tablalıdır. Dış yüzeyi düzleştirilmiş, iç yüzeyi açıktır. İyi pişmiş, kabin hamuru kireç, mika ve taş katkılıdır.						
<b>Referans-Dönem</b>		Bittel-Nauman-Otto 1941, Abb. 71, No. 4, (Bau B); Henrickson 1994, Fig. 10.2.1, (a) Fig. 10.2.2. (ı-m) YHSS 8, (Geç Bronz Çağı); Güneri 1988, Res. 5, No. 12, (II. Binin ikinci yarısı); Bouthiller Vd. 2014, Fig. 51, c, Fig. 46, c, f, k, Fig. 48, (level III); Matsumura 2005, Taf. 3, KL 92-M150, Taf. 3, KL 94-M107, Taf. 3, KL 96-M58 (Chronheit III12-13).						
<b>MÖ 13.-11. yüzyıl</b>								

13	Kazı Buluntu No.	Mal	Form	Bezeme	Hamur Rengi	Astar Rengi	İç Renk	A.Çap
	20E/K10/T1/660	İyi	Çanak	-	10 YR 5/2	Gley 14/N	-	31.2
<b>Tanım</b>		Ağız kenarı-gövde parçasıdır. T formulu ağzın hemen altında oluk bezemeli, iç bükey profilli, dudağı düz tablalıdır. Dış yüzeyi düzleştirilmiş, iç yüzeyi açıktır. İyi pişmiş, kabin hamuru kireç, mika ve taş katkılıdır.						
<b>Referans-Dönem</b>		Bittel-Nauman-Otto 1941, Abb. 71, No. 4, (Bau B); Henrickson 1994, Fig. 10.2.1, (a) Fig. 10.2.2. (ı-m) YHSS 8, (Geç Bronz Çağı); Güneri 1988, Res. 5, No. 12, (II. Binin ikinci yarısı); Bouthiller Vd. 2014, Fig. 51, c, Fig. 46, c, f, k, Fig. 48, (level III); Matsumura 2005, Taf. 3, KL 92-M150, Taf. 3, KL 94-M107, Taf. 3, KL 96-M58 (Chronheit III12-13).						
<b>MÖ 13.-11. yüzyıl</b>								

14	Kazı Buluntu No.	Mal	Form	Bezeme	Hamur Rengi	Astar Rengi	İç Renk	A.Çap
	15-16G/K33/T1/742	İyi	Çanak	-	5VYR 4/4	7.5 YR 5/3	-	38.8
<b>Tanım</b>		Ağız kenarı-gövde parçasıdır. T formulu ağzın hemen altında oluk bezemeli, iç bükey profilli, dudağı düz tablalıdır. Dış yüzeyi düzleştirilmiş, iç yüzeyi açıktır. İyi pişmiş, kabin hamuru kireç, mika ve şamot katkılıdır.						
<b>Referans-Dönem</b>		Bittel-Nauman-Otto 1941, Abb. 71, No. 4, (Bau B); Henrickson 1994, Fig. 10.2.1, (a) Fig. 10.2.2. (ı-m) YHSS 8, (Geç Bronz Çağı); Güneri 1988, Res. 5, No. 12, (II. Binin ikinci yarısı); Bouthiller Vd. 2014, Fig. 51, c, Fig. 46, c, f, k, Fig. 48, (level III); Matsumura 2005, Taf. 3, KL 92-M150, Taf. 3, KL 94-M107, Taf. 3, KL 96-M58 (Chronheit III12-13).						
<b>MÖ 13.-11. yüzyıl</b>								

15	Kazı Buluntu No.	Mal	Form	Bezeme	Hamur Rengi	Astar Rengi	İç Renk	A.Çap
	16G/K44/T2/365	Kaba	Çanak	-	2.5 Y 5/2	7.5 YR 6/4	-	32
<b>Tanım</b>		Ağız kenarı-gövde parçasıdır. T formulu ağzın hemen altında oluk bezemeli, iç bükey profilli, dudağı düz tablalıdır. Dış yüzeyi düzleştirilmiş, iç yüzeyi açıktır. Orta pişmiş kabin hamuru mika bulunur.						
<b>Referans-Dönem</b>		Bittel-Nauman-Otto 1941, Abb. 71, No. 4, (Bau B); Henrickson 1994, Fig. 10.2.1, (a) Fig. 10.2.2. (ı-m) YHSS 8, (Geç Bronz Çağı); Güneri 1988, Res. 5, No. 12, (II. Binin ikinci yarısı); Bouthiller Vd. 2014, Fig. 51, c, Fig. 46, c, f, k, Fig. 48, (level III); Matsumura 2005, Taf. 3, KL 92-M150, Taf. 3, KL 94-M107, Taf. 3, KL 96-M58 (Chronheit III12-13).						
<b>MÖ 13.-11. yüzyıl</b>								

16	Kazı Buluntu No.	Mal	Form	Bezeme	Hamur Rengi	Astar Rengi	İç Renk	A.Çap
	16G/K44/T1/355	Kaba	Çanak	-	7.5 YR 5/3	5 YR 6/4	-	40.2
<b>Tanım</b>		Ağız kenarı-gövde parçasıdır. T formulu ağzın hemen altında oluk bezemeli, iç bükey profilli, dudağı düz tablalıdır. Dış yüzeyi düzleştirilmiş, iç yüzeyi açıktır. İyi pişmiş kabin hamuru kireç, mika ve taş katkıdır.						
<b>Referans-Dönem</b>		Bittel-Nauman-Otto 1941, Abb. 71, No. 4, (Bau B); Henrickson 1994, Fig. 10.2.1, (a) Fig. 10.2.2. (ı-m) YHSS 8, (Geç Bronz Çağı); Güneri 1988, Res. 5, No. 12, (II. Binin ikinci yarısı); Bouthiller Vd. 2014, Fig. 51, c, Fig. 46, c, f, k, Fig. 48, (level III); Matsumura 2005, Taf. 3, KL 92-M150, Taf. 3, KL 94-M107, Taf. 3, KL 96-M58 (Chronheit III12-13).						
<b>MÖ 13.-11. yüzyıl</b>								

17	Kazı Buluntu No.	Mal	Form	Bezeme	Hamur Rengi	Astar Rengi	İç Renk	A.Çap
	17-18G/K49/T3/58	Kaba	Çanak	-	10 YR 4/1	2.5 Y 4/1	-	28
<b>Tanım</b>		Ağız kenarı-gövde parçasıdır. T formulu ağzın hemen altında oluk bezemeli, iç bükey profilli, dudağı düz tablalıdır. Dış yüzeyi düzleştirilmiş, iç yüzeyi açıktır. Orta pişmiş, hamuru kireç ve mika katkı katkıdır.						
<b>Referans-Dönem</b>		Henrickson 1994, Fig. 10.2.1, (a) Fig. 10.2.2. (ı-m); Matsumura 2005, Taf. 3, KL 94-M1, (Chronheit III 12-13); Ergürer 2015, Lev. 19, No. 154, (MÖ 11.-9. yüzyıl) (Tabaka V), Gunter 1991, Fig. 14, No. 287-88, (Orta ve Geç Demir Çağ); Güneri 1988, Res. 6, 5-10, (Geç Hitit).						
<b>MÖ 13.-11. yüzyıl</b>								

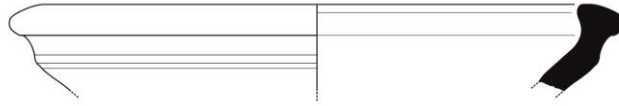

12

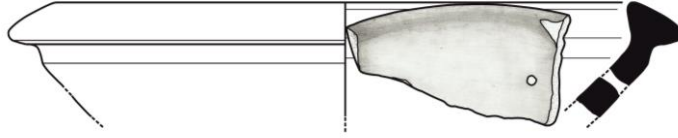

13

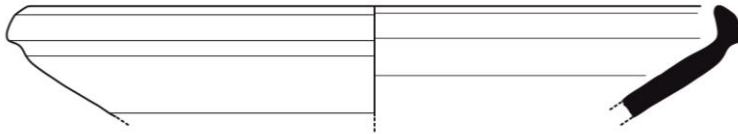

14

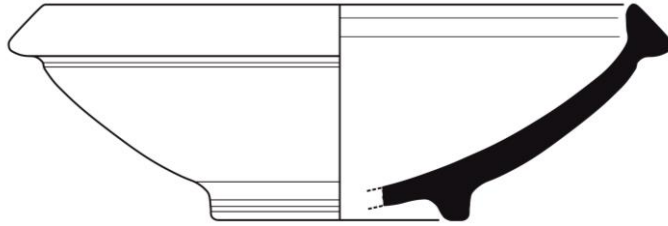

15



16

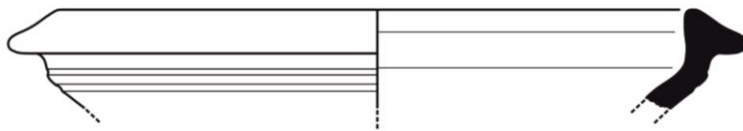

17

**Kalınlaştırılmış Ağız Kenarlı Çanaklar  
(Tip 3.5)**

18	Kazı Buluntu No.	Mal	Form	Bezeme	Hamur Rengi	Astar Rengi	İç Renk	A.Çap
	16-17-18G/K41/T6/150	İyi	Çanak	-	7.5 YR 5/4	5 YR 5/4	-	31
<b>Tanım</b>		Ağız kenarı-gövde parçasıdır. İçe dönük ağızlı, kalınlaştırılmış dudaklı, dışbükey profilli ağız parçası. Orta pişmiş, kabın hamuru kireç mika ve taş katkılıdır.						
<b>Referans-Dönem</b>		Bittel-Nauman-Otto 1941, Abb. 71, No. 9 (Bau B); Gunter 1991, Lev. 12, 233-234 (Orta ve Geç Bronz Çağı); Güneri 1988, Res. 5-6, No. 12 (II. binin ikinci yarısı); Bouthiller vd. 2014, Fig. 46, c (Level III); Ergürer 2015, Lev. 4, No. 29 (MÖ 11.-9. yüzyıl); Matsumura 2005, Taf. 4, KL 94-M56, Taf. 4, KL 92-M225, Taf. 4, KL 95-M370 (Chronheit III12-13).						
<b>MÖ 13.-11. yüzyıl</b>								

19	Kazı Buluntu No.	Mal	Form	Bezeme	Hamur Rengi	Astar Rengi	İç Renk	A.Çap
	17-18G/K49/T4/63	Kaba	Çanak	-	2.5 Y 6/2	10 YR 6/4	-	49.2
<b>Tanım</b>		Ağız kenarı-gövde parçasıdır. İçe dönük ağızlı, kalınlaştırılmış dudaklı, dışbükey profilli ağız parçası. Kabın dış yüzeyinde ağzın hemen altında sığ bir oluk bezeme bulunmaktadır. Orta pişmiş kabın hamuru mika, kireç ve şamot katkılıdır.						
<b>Referans-Dönem</b>		Bittel-Nauman-Otto 1941, Abb. 71, No. 9 (Bau B); Gunter 1991, Lev. 12, 233-234 (Orta ve Geç Bronz Çağı); Güneri 1988, Res. 5-6, No. 12 (II. binin ikinci yarısı); Bouthiller vd. 2014, Fig. 46, c (Level III); Ergürer 2015, Lev. 4, No. 29 (MÖ 11.-9. yüzyıl); Matsumura 2005, Taf. 4, KL 94-M56, Taf. 4, KL 92-M225, Taf. 4, KL 95-M370 (Chronheit III12-13).						
<b>MÖ 13.-11. yüzyıl</b>								

20	Kazı Buluntu No.	Mal	Form	Bezeme	Hamur Rengi	Astar Rengi	İç Renk	A.Çap
	17F-E/K45/T1/841	Kaba	Çanak	-	10 YR 4/3	5 YR 5/3	-	32
<b>Tanım</b>		Ağız kenarı-gövde parçasıdır. İçe dönük ağızlı, kalınlaştırılmış dudaklı, dışbükey profilli ağız parçası. Orta pişmiş, kabın hamuru kireç, mika, şamot ve taş katkılıdır.						
<b>Referans-Dönem</b>		Bittel-Nauman-Otto 1941, Abb. 71, No. 9 (Bau B); Gunter 1991, Lev. 12, 233-234 (Orta ve Geç Bronz Çağı); Güneri 1988, Res. 5-6, No. 12 (II. binin ikinci yarısı); Bouthiller vd. 2014, Fig. 46, c (Level III); Ergürer 2015, Lev. 4, No. 29 (MÖ 11.-9. yüzyıl); Matsumura 2005, Taf. 4, KL 94-M56, Taf. 4, KL 92-M225, Taf. 4, KL 95-M370 (Chronheit III12-13).						
<b>MÖ 13.-11. yüzyıl</b>								

21	Kazı Buluntu No.	Mal	Form	Bezeme	Hamur Rengi	Astar Rengi	İç Renk	A.Çap
	19E/K39/T5/281	Kaba	Çanak	-	7.5 YR 4/6	2.5YR 6/6	-	47.6
<b>Tanım</b>		Ağız kenarı-gövde parçasıdır. İçe dönük ağızlı, kalınlaştırılmış dudaklı, dışbükey profilli ağız parçası. İyi pişmiş, kabın hamuru kireç, şamot ve mika katkılıdır.						
<b>Referans-Dönem</b>		Bittel-Nauman-Otto 1941, Abb. 71, No. 9 (Bau B); Gunter 1991, Lev. 12, 233-234 (Orta ve Geç Bronz Çağı); Güneri 1988, Res. 5-6, No. 12 (II. binin ikinci yarısı); Bouthiller vd. 2014, Fig. 46, c (Level III); Ergürer 2015, Lev. 4, No. 29 (MÖ 11.-9. yüzyıl); Matsumura 2005, Taf. 4, KL 94-M56, Taf. 4, KL 92-M225, Taf. 4, KL 95-M370 (Chronheit III12-13).Duprê 1983, Pl.8, No.44,45, (Niveau V).						
<b>MÖ 13.-11. yüzyıl</b>								



22	Kazı Buluntu No.	Mal	Form	Bezeme	Hamur Rengi	Astar Rengi	İç Renk	A.Çap
	13G/K30/T6/868	İyi	Çanak	-	5 Y 5/1	10 YR 6/4	-	29.2
<b>Tanım</b>		Ağız kenarı-gövde parçasıdır. İçe dönük ağızlı, kalınlaştırılmış dudaklı, dışbükey profilli, ağızdan kaideye konik bir gövdeye sahiptir. Halka kaidelidir. İyi pişmiş, kabın hamuru kireç, mika ve taş katkılıdır.						
<b>Referans-Dönem</b>		Duprê 1983, Pl.8, No. 39-45, (Niveau V); Bittel-Nauman-Otto 1941, Abb. 71, No. 9 (Bau B); Gunter 1991, Lev. 12, 233-234 (Orta ve Geç Bronz Çağı); Güneri 1988, Res. 5-6, No. 12 (II. binin ikinci yarısı); Bouthiller vd. 2014, Fig. 46, c (Level III); Ergürer 2015, Lev. 4, No. 29 (MÖ 11.-9. yüzyıl);						
<b>MÖ 13.-11. yüzyıl</b>								



18

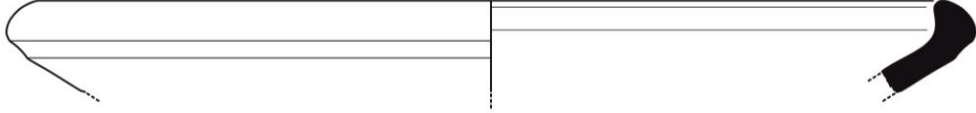

19

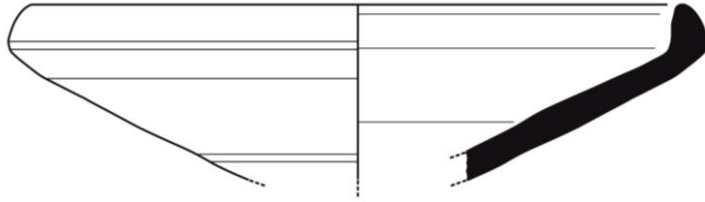

20

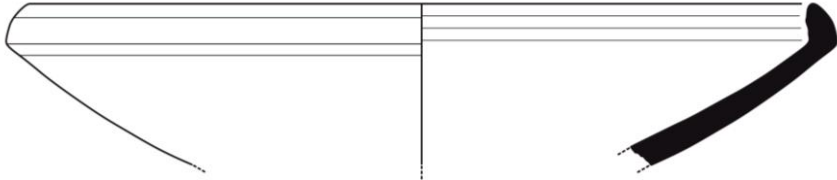

21

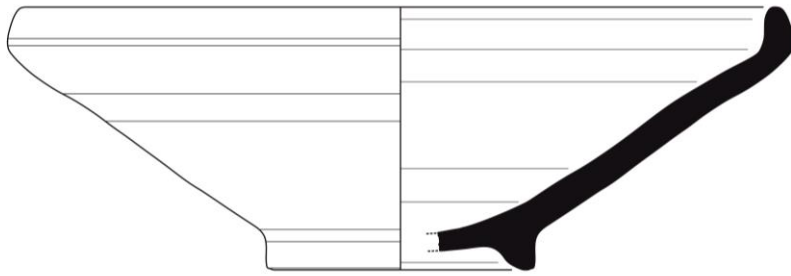

22

**Kalınlaştırılmış Ağız Kenarlı Çanaklar  
(Tip 3.6)**

23	Kazı Buluntu No.	Mal	Form	Bezeme	Hamur Rengi	Astar Rengi	İç Renk	A.Çap
	13G/K30/T12/876	İyi	Çanak	-	10 YR 4/2	7.5 YR 6/4	-	32
<b>Tanım</b>		Ağız kenarı-gövde parçasıdır. İçe çekik ya da dönük kalınlaştırılmış ağız kenarlı, ağızdan kaideye doğru daralan konik gövdelidir. İyi pişmiş, kabın hamuru kireç, mika, şamot ve taş katkıdır.						
<b>Referans-Dönem</b>		Bittel-Nauman-Otto 1941, Abb. 71, No. 3, (Bau B); Gunter 1991, Lev. 14, 262, (Orta ve Geç Bronz Çağı); Matsumura 2005, Taf. 18, KL 95-M492, (Chronheit III12-13); Goldman 1956, 386, No. 1168, (Late Bronze II Pottery).						
<b>MÖ 13.-11. yüzyıl</b>								

24	Kazı Buluntu No.	Mal	Form	Bezeme	Hamur Rengi	Astar Rengi	İç Renk	A.Çap
	20F/K8/T1/568	İyi	Çanak	-	2.5 YR 5/6	5 YR 7/4	-	41.8
<b>Tanım</b>		Ağız kenarı-gövde parçasıdır. İçe çekik ya da dönük kalınlaştırılmış ağız kenarlı, ağızdan kaideye doğru daralan konik gövdelidir. İyi pişmiş, kabın hamuru kireç, mika, şamot ve taş katkıdır.						
<b>Referans-Dönem</b>		Goldman 1956, 386, No.1168, (Late Bronze II Pottery); Bittel-Nauman-Otto 1941, Abb. 71, No. 3, (Bau B); Gunter 1991, Lev. 14, 262, (Orta ve Geç Bronz Çağı); Matsumura 2005, Taf. 18, KL 95-M492, (Chronheit III12-13).						
<b>MÖ 13.-11. yüzyıl</b>								

25	Kazı Buluntu No.	Mal	Form	Bezeme	Hamur Rengi	Astar Rengi	İç Renk	A.Çap
	11F/K12/T1/547	İyi	Çanak	-	5 Y 5/1	2.5 Y 5/2	-	40.4
<b>Tanım</b>		Ağız kenarı-gövde parçasıdır. İçe çekik ya da dönük kalınlaştırılmış ağız kenarlı, ağız kenarı dış yüzeyde hafif oluk bezeme yer almaktadır. Ağızdan kaideye doğru daralan konik gövdelidir. İyi pişmiş, kabın hamuru kireç, mika ve taş katkıdır.						
<b>Referans-Dönem</b>		Bittel-Nauman-Otto 1941, Abb. 71, No. 3, (Bau B); Goldman 1956, 386, No. 1168, (Late Bronze II Pottery); Gunter 1991, Lev. 14, 262, (Orta ve Geç Bronz Çağı); Matsumura 2005, Taf. 18, KL 95-M492, (Chronheit III12-13).						
<b>MÖ 13.-11. yüzyıl</b>								

26	Kazı Buluntu No.	Mal	Form	Bezeme	Hamur Rengi	Astar Rengi	İç Renk	A.Çap
	19E/K39/T1/245	İyi	Çanak	-	2.5 Y 4/2	2.5 Y 6/1	-	30.8
<b>Tanım</b>		Ağız kenarı-gövde parçasıdır. İçe çekik ya da dönük kalınlaştırılmış ağız kenarlı, ağızdan kaideye doğru daralan konik gövdelidir. İyi pişmiş, kabın hamuru kireç, mika, şamot ve taş katkıdır.						
<b>Referans-Dönem</b>		Duprê 1983, Pl. 10, No. 58, (Niveau V); Bittel-Nauman-Otto 1941, Abb. 71, No. 3, (Bau B); Gunter 1991, Lev. 14, 262, (Orta ve Geç Bronz Çağı); Matsumura 2005, Taf. 18, KL 95-M492, (Chronheit III12-13); Goldman 1956, 386, No. 1168, (Late Bronze II Pottery).						
<b>MÖ 13.-11. yüzyıl</b>								

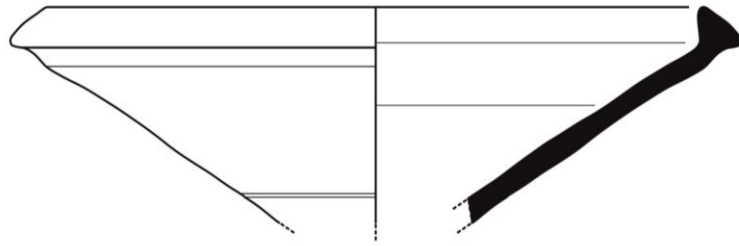

23

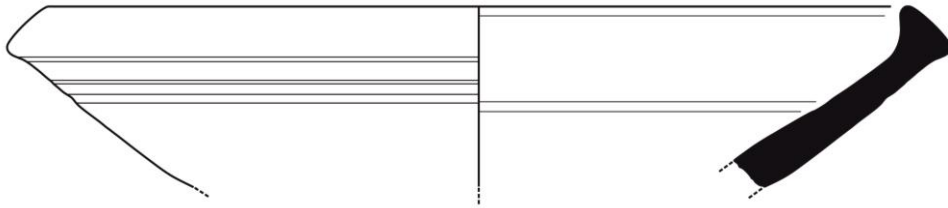

24

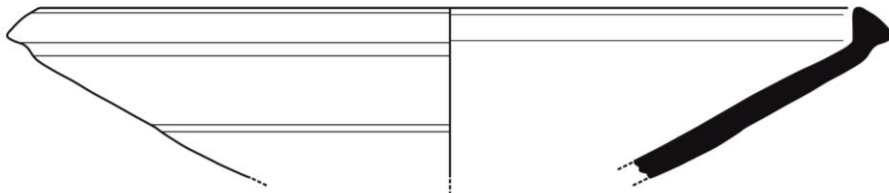

25

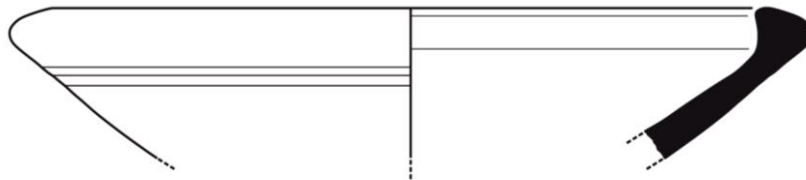

26

**Kalınlaştırılmış Ağız Kenarlı Çanaklar  
(Tip 3.7)**

27	Kazı Buluntu No.	Mal	Form	Bezeme	Hamur Rengi	Astar Rengi	İç Renk	A.Çap
	8-9F/K13/T1/814	İyi	Çanak	-	2.5 Y 4/1	2.5 Y 5/1	-	28
<b>Tanım</b>		Ağız kenarı-gövde parçasıdır. İçe çekik ağızlı, kalınlaştırılmış ağız kenarlı, ağızdan kaideye doğru daralan konik gövdelidir. Orta pişmiş, kabın hamuru kireç, taş ve mika katkıdır.						
<b>Referans-Dönem</b>		Sevin 1994, Fig. 21.4, No. 7, (MÖ 7. Yüzyılın ikinci yarısı); Henrickson 1994, 10.9d, YHSS 4, (Geç Frig); Bilgin 2018, Lev. 2, No. 16, (MÖ 8.-6. Yüzyıl).						
<b>MÖ 9.-7. yüzyıl</b>								

28	Kazı Buluntu No.	Mal	Form	Bezeme	Hamur Rengi	Astar Rengi	İç Renk	A.Çap
	17E-F/K47/T1/170	İyi	Çanak	-	10 YR 4/1	Gley 1 3/N	-	41.6
<b>Tanım</b>		Ağız kenarı-gövde parçasıdır. İçe çekik ağızlı, kalınlaştırılmış ağız kenarlı, ağızdan kaideye doğru daralan konik gövdelidir. İyi pişmiş kabın hamuru kireç, mika ve şamot katkıdır.						
<b>Referans-Dönem</b>		Duprê 1983, Pl.12, No.72, (Niveau V).						
<b>MÖ 9.-7. yüzyıl</b>								

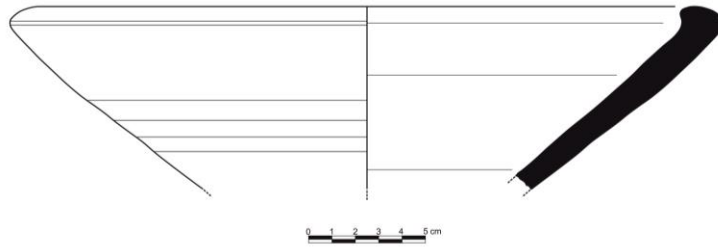

27

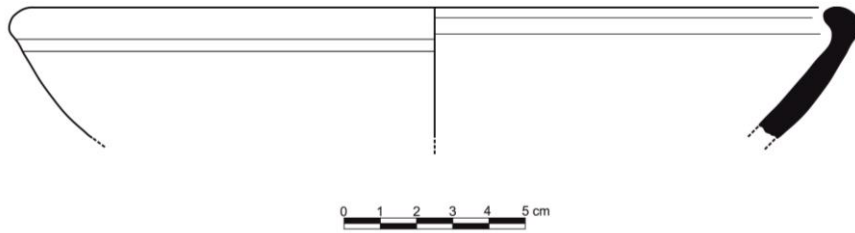

28

**Yuvarlatılarak Kalınlaştırılmış Ağız Kenarlı Çanaklar  
(Tip 4.1)**

1	Kazı Buluntu No.	Mal	Form	Bezeme	Hamur Rengi	Astar Rengi	İç Renk	A.Çap
	17-18G/K49/T2/45	İyi	Çanak	-	2.5 Y 5/1	10 YR 6/3	-	16
<b>Tanım</b>		Ağız kenarı-gövde parçasıdır. Yuvarlatılarak kalınlaştırılmış ağız kenarlı, gövdeden kaideye konik gövdeli, benzer örnekleri halka kaidelidir. Orta pişmiş, kabın hamuru şamot, taş ve mika katkıdır.						
<b>Referans-Dönem</b>		Yılmaz 2015, Lev. 5, Kat. No. 3, (MÖ 900-600/550); Genz 2004, Taf. 40, Kat. No. 7, (MÖ 9.-6. yüzyıl); Matsumura 2005, Taf. 194, Kat. No. KL87-3162, (MÖ 6.-5. yüzyıl); Ergürer 2016, Lev. 26, Kat. No. 225, (MÖ 6.-4.yüzyıl).						
<b>MÖ 9.-6. yüzyıl</b>								

2	Kazı Buluntu No.	Mal	Form	Bezeme	Hamur Rengi	Astar Rengi	İç Renk	A.Çap
	19-20D/K14/T1/969	İyi	Çanak	-	10 YR 3/1	10 YR 6/4	-	33
<b>Tanım</b>		Ağız kenarı-gövde parçasıdır. Yuvarlatılarak kalınlaştırılmış ağız kenarlı, gövdeden kaideye konik gövdeli, benzer örnekleri halka kaidelidir. Orta pişmiş, kabın hamuru şamot, taş ve mika katkıdır.						
<b>Referans-Dönem</b>		Yılmaz 2015, Lev. 5, Kat. No. 3, (MÖ 900-600/550); Genz 2004, Taf. 40, Kat. No. 7, (MÖ 9.-6. yüzyıl); Matsumura 2005, Taf. 194, Kat. No. KL87-3162, (MÖ 6.-5. yüzyıl); Ergürer 2016, Lev. 26, Kat. No. 225, (MÖ 6.-4.yüzyıl).						
<b>MÖ 9.-6. yüzyıl</b>								

3	Kazı Buluntu No.	Mal	Form	Bezeme	Hamur Rengi	Astar Rengi	İç Renk	A.Çap
	19-20D/K14/T1/984	İyi	Çanak	-	10 YR 6/4	10 YR 6/4	-	23
<b>Tanım</b>		Ağız kenarı-gövde parçasıdır. Yuvarlatılarak kalınlaştırılmış ağız kenarlı, gövdeden kaideye konik gövdeli, benzer örnekleri halka kaidelidir. Orta pişmiş, kabın hamuru kireç, şamot, taş, kuvars ve mika katkıdır.						
<b>Referans-Dönem</b>		Yılmaz 2015, Lev. 5, Kat. No. 3, (MÖ 900-600/550); Genz 2004, Taf. 40, Kat. No. 7, (MÖ 9.-6. yüzyıl); Matsumura 2005, Taf. 194, Kat. No. KL87-3162, (MÖ 6.-5. yüzyıl); Ergürer 2016, Lev. 26, Kat. No. 225, (MÖ 6.-4.yüzyıl).						
<b>MÖ 9.-6. yüzyıl</b>								

4	Kazı Buluntu No.	Mal	Form	Bezeme	Hamur Rengi	Astar Rengi	İç Renk	A.Çap
	20F/K8/T1/564	İyi	Çanak	-	10 YR 5/4	7.5 YR 3/2	-	27.6
<b>Tanım</b>		Ağız kenarı-gövde parçasıdır. Yuvarlatılarak kalınlaştırılmış ağız kenarlı, gövdeden kaideye konik gövdeli, benzer örnekleri halka kaidelidir. İyi pişmiş, kabın hamuru kireç, şamot ve mika katkıdır.						
<b>Referans-Dönem</b>		Yılmaz 2015, Lev. 5, Kat. No. 3, (MÖ 900-600/550); Genz 2004, Taf. 40, Kat. No. 7, (MÖ 9.-6. yüzyıl); Matsumura 2005, Taf. 194, Kat. No. KL87-3162, (MÖ 6.-5. yüzyıl); Ergürer 2016, Lev. 26, Kat. No. 225, (MÖ 6.-4.yüzyıl).						
<b>MÖ 9.-6. yüzyıl</b>								

5	Kazı Buluntu No.	Mal	Form	Bezeme	Hamur Rengi	Astar Rengi	İç Renk	A.Çap
	19-20D/K14/T1/971	İyi	Çanak	-	7.5 YR 6/4	5 YR 6/4	-	24
<b>Tanım</b>		Ağız kenarı-gövde parçasıdır. Yuvarlatılarak kalınlaştırılmış ağız kenarlı, gövdeden kaideye konik gövdeli, benzer örnekleri halka kaidelidir. İyi pişmiş, kabın hamuru kireç, taş ve mika katkıdır.						
<b>Referans-Dönem</b>		Yılmaz 2015, Lev. 5, Kat. No. 3, (MÖ 900-600/550); Genz 2004, Taf. 40, Kat. No. 7, (MÖ 9.-6. yüzyıl); Matsumura 2005, Taf. 194, Kat. No. KL87-3162, (MÖ 6.-5. yüzyıl); Ergürer 2016, Lev. 26, Kat. No. 225, (MÖ 6.-4.yüzyıl).						
<b>MÖ 9.-6. yüzyıl</b>								

6	Kazı Buluntu No.	Mal	Form	Bezeme	Hamur Rengi	Astar Rengi	İç Renk	A.Çap
	19-20D/K14/T1/967	İyi	Çanak	-	7.5 YR 4/3	10 YR 3/1	-	28
<b>Tanım</b>		Ağız kenarı-gövde parçasıdır. Yuvarlatılarak kalınlaştırılmış ağız kenarlı, gövdeden kaideye konik gövdeli, benzer örnekleri halka kaidelidir. İyi pişmiş, kabın hamuru kireç, taş,şamot kuvars ve mika katkıdır.						
<b>Referans-Dönem</b>		Yılmaz 2015, Lev. 5, Kat. No. 3, (MÖ 900-600/550); Genz 2004, Taf. 40, Kat. No. 7, (MÖ 9.-6. yüzyıl); Matsumura 2005, Taf. 194, Kat. No. KL87-3162, (MÖ 6.-5. yüzyıl); Ergürer 2016, Lev. 26, Kat. No. 225, (MÖ 6.-4.yüzyıl).						
<b>MÖ 9.-6. yüzyıl</b>								

7	Kazı Buluntu No.	Mal	Form	Bezeme	Hamur Rengi	Astar Rengi	İç Renk	A.Çap
	18F/K3/T1/602	İyi	Çanak	-	2.5 Y 3/1	10 YR 5/2	-	23.4
<b>Tanım</b>		Ağız kenarı-gövde parçasıdır. Yuvarlatılarak kalınlaştırılmış ağız kenarlı, ağız kenarı dış yüzeyde sığ oluk bezeme yer almaktadır. Konik gövdelidir. Orta pişmiş, kabın hamuru kireç, şamot, taş ve mika katkıdır.						
<b>Referans-Dönem</b>		Genz 2004, Taf. 40, Kat. No. 7, (MÖ 9.-6. yüzyıl); Yılmaz 2015, Lev. 5, Kat. No. 3, (MÖ 900-600/550); Ergürer 2016, Lev. 26, Kat. No. 225, (MÖ 6.-4.yüzyıl); Matsumura 2005, Taf. 194, Kat. No. KL87-3162, (MÖ 6.-5. yüzyıl).						
<b>MÖ 9.-6. yüzyıl</b>								



1

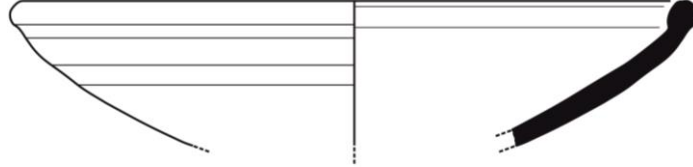

2

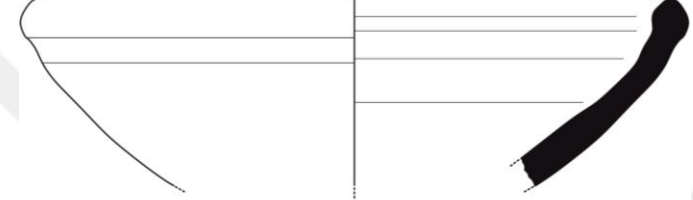

3

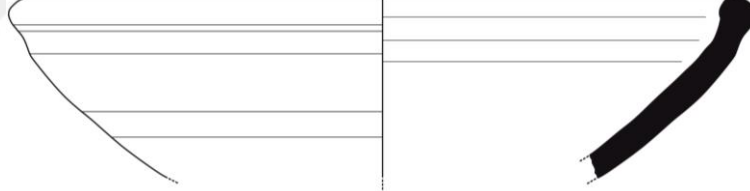

4



5



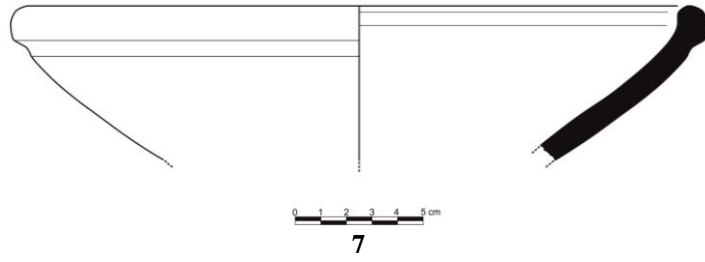
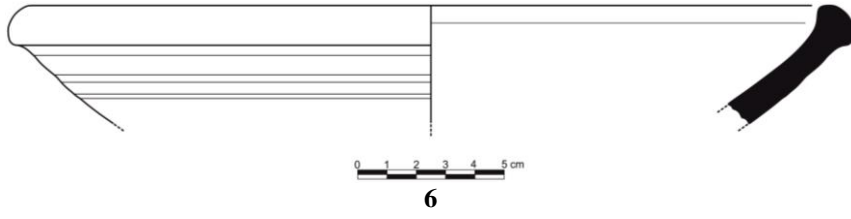

**Yuvarlatılarak Kalınlaştırılmış Ağız Kenarlı Çanaklar  
(Tip 4.2)**

8	Kazı Buluntu No.	Mal	Form	Bezeme	Hamur Rengi	Astar Rengi	İç Renk	A.Çap
	19-20D/K14/T12/1012	İyi	Çanak	-	Gley 1 6/N	Gley 1 5/10 Y	-	18
<b>Tanım</b>		Ağız kenarı-gövde parçasıdır. Yuvarlatılarak kalınlaştırılmış ağız kenarlı, gövdeden kaideye konik gövdeli, benzer örnekleri halka kaidelidir. İyi pişmiş kabın hamuru kireç, mika, taş katkıdır.						
<b>Referans-Dönem</b>		Yılmaz 2015, Lev. 5, Kat. No. 3, (MÖ 900-600/550); Genz 2004, Taf. 40, Kat. No. 7, (MÖ 9.-6. yüzyıl); Matsumura 2005, Taf. 194, Kat. No. KL87-3162, (MÖ 6.-5. yüzyıl); Ergürer 2016, Lev. 26, Kat. No. 225, (MÖ 6.-4.yüzyıl).						
<b>MÖ 6.-5. yüzyıl</b>								

9	Kazı Buluntu No.	Mal	Form	Bezeme	Hamur Rengi	Astar Rengi	İç Renk	A.Çap
	19-20D/K14/T1/981	Kaba	Çanak	-	7.5 YR 5/2	Gley 1 4/N	-	24
<b>Tanım</b>		Ağız kenarı-gövde parçasıdır. Yuvarlatılarak kalınlaştırılmış ağız kenarlı, konik gövdeli, benzer örnekler halka kaidelidir. Orta pişmiş, kabın hamuru şamot, taş, kuvars ve mika katkıdır.						
<b>Referans-Dönem</b>		Genz 2004, Taf. 40, Kat. No. 7, (MÖ 9.-6. yüzyıl); Yılmaz 2015, Lev. 5, Kat. No. 3, (MÖ 900-600/550); Ergürer 2016, Lev. 26, Kat. No. 225, (MÖ 6.-4.yüzyıl); Matsumura 2005, Taf. 194, Kat. No. KL87-3162, (MÖ 6.-5. yüzyıl).						
<b>MÖ 6.-5. yüzyıl</b>								

10	Kazı Buluntu No.	Mal	Form	Bezeme	Hamur Rengi	Astar Rengi	İç Renk	A.Çap
	17D/K11/T1/698	İyi	Çanak	-	2.5 Y 6/2	Gley 1 4/N	-	23.2
<b>Tanım</b>		Ağız kenarı-gövde parçasıdır. Yuvarlatılarak kalınlaştırılmış ağız kenarlı, konik gövdelidir. İyi pişmiş, kabın hamuru kireç, şamot, taş ve mika katkıdır.						
<b>Referans-Dönem</b>		Genz 2004, Taf. 40, Kat. No. 7, (MÖ 9.-6. yüzyıl); Yılmaz 2015, Lev. 5, Kat. No. 3, (MÖ 900-600/550); Ergürer 2016, Lev. 26, Kat. No. 225, (MÖ 6.-4.yüzyıl); Matsumura 2005, Taf. 194, Kat. No. KL87-3162, (MÖ 6.-5. yüzyıl).						
<b>MÖ 6.-5. yüzyıl</b>								

11	Kazı Buluntu No.	Mal	Form	Bezeme	Hamur Rengi	Astar Rengi	İç Renk	A.Çap
	19-20-21D-E/K21/T3/524	Kaba	Çanak	-	2.5 Y 3/2	7.5 YR 6/6	-	16
<b>Tanım</b>		Ağız kenarı-gövde parçasıdır. Yuvarlatılarak kalınlaştırılmış ağız kenarlı, konik gövdeli, yüksek halka kaidelidir. İyi pişmiş, kabın hamuru kireç, şamot, taş ve mika katkıdır.						
<b>Referans-Dönem</b>		Genz 2004, Taf. 40, Kat. No. 7, (MÖ 9.-6. yüzyıl); Yılmaz 2015, Lev. 5, Kat. No. 3, (MÖ 900-600/550); Ergürer 2016, Lev. 26, Kat. No. 225, (MÖ 6.-4.yüzyıl); Matsumura 2005, Taf. 194, Kat. No. KL87-3162, (MÖ 6.-5. yüzyıl).						
<b>MÖ 6.-5. yüzyıl</b>								

12	Kazı Buluntu No.	Mal	Form	Bezeme	Hamur Rengi	Astar Rengi	İç Renk	A.Çap
	17-18G/K49/T2/11	İyi	Çanak	-	5 Y 4/1	2.5 Y 5/1	-	11.5
<b>Tanım</b>		Ağız kenarı-gövde parçasıdır. Yuvarlatılarak kalınlaştırılmış ağız kenarlı konik gövdelidir. İyi pişmiş, kabın hamuru kireç ve mika katkıdır.						
<b>Referans-Dönem</b>		Genz 2004, Taf. 40, Kat. No. 7, (MÖ 9.-6. yüzyıl); Yılmaz 2015, Lev. 5, Kat. No. 3, (MÖ 900-600/550); Ergürer 2016, Lev. 26, Kat. No. 225, (MÖ 6.-4.yüzyıl); Matsumura 2005, Taf. 194, Kat. No. KL87-3162, (MÖ 6.-5. yüzyıl).						
<b>MÖ 6.-5. yüzyıl</b>								

13	Kazı Buluntu No.	Mal	Form	Bezeme	Hamur Rengi	Astar Rengi	İç Renk	A.Çap
	19-20D-E/K20/T1/455	İyi	Çanak	-	10 YR 4/2	2.5 Y 4/1	-	20.2
<b>Tanım</b>		Ağız kenarı-gövde parçasıdır. Yuvarlatılarak kalınlaştırılmış ağız kenarlı, konik gövdelidir. Alçak halka kaidelidir. İyi pişmiş, kabın hamuru şamot, taş ve mika katkıdır.						
<b>Referans-Dönem</b>		Genz 2004, Taf. 40, Kat. No. 7, (MÖ 9.-6. yüzyıl); Yılmaz 2015, Lev. 5, Kat. No. 3, (MÖ 900-600/550); Ergürer 2016, Lev. 26, Kat. No. 225, (MÖ 6.-4.yüzyıl); Matsumura 2005, Taf. 194, Kat. No. KL87-3162, (MÖ 6.-5. yüzyıl).						
<b>MÖ 6.-5. yüzyıl</b>								

14	Kazı Buluntu No.	Mal	Form	Bezeme	Hamur Rengi	Astar Rengi	İç Renk	A. Çap
	19-20-21D-E/K21/T1/504	İyi	Çanak	-	5 Y 4/1	2.5 Y 5/2	-	21.6
<b>Tanım</b>		Ağız kenarı-gövde parçasıdır. Yuvarlatılarak kalınlaştırılmış ağız kenarlı, konik gövdelidir. İyi pişmiş, kabın hamuru kireç ve mika katkıdır.						
<b>Referans-Dönem</b>		Genz 2004, Taf. 40, Kat. No. 7, (MÖ 9.-6. yüzyıl); Yılmaz 2015, Lev. 5, Kat. No. 3, (MÖ 900-600/550); Ergürer 2016, Lev. 26, Kat. No. 225, (MÖ 6.-4. yüzyıl); Matsumura 2005, Taf. 194, Kat. No. KL87-3162, (MÖ 6.-5. yüzyıl).						
<b>MÖ 6.-5. yüzyıl</b>								

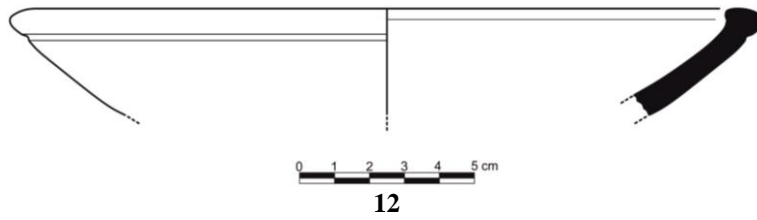
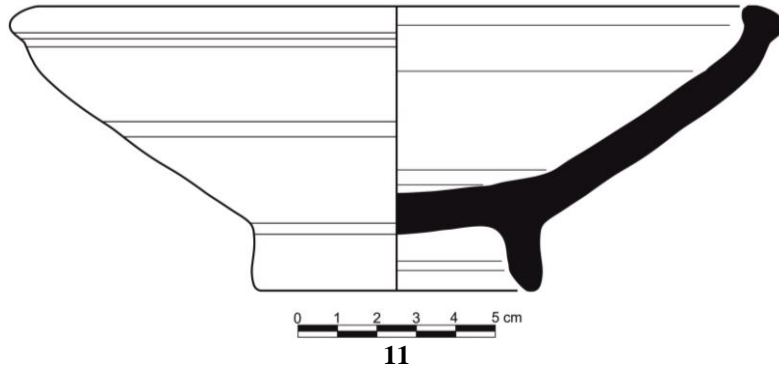
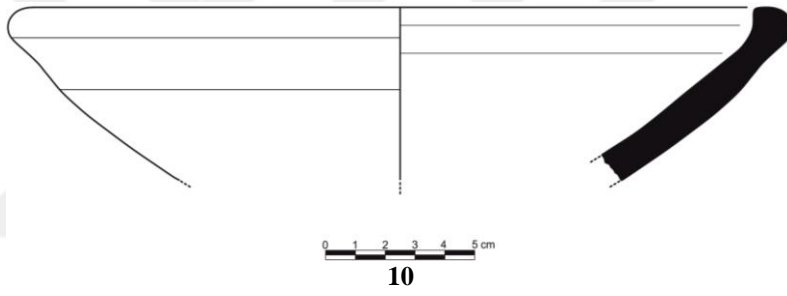
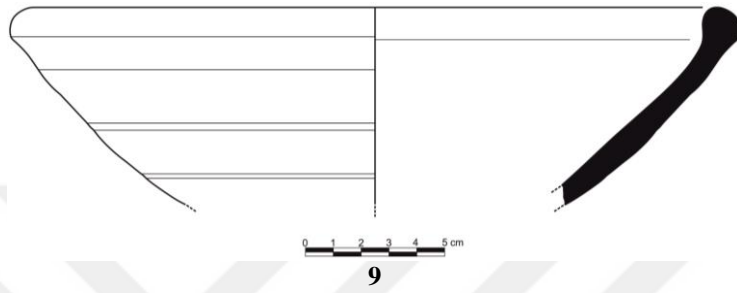
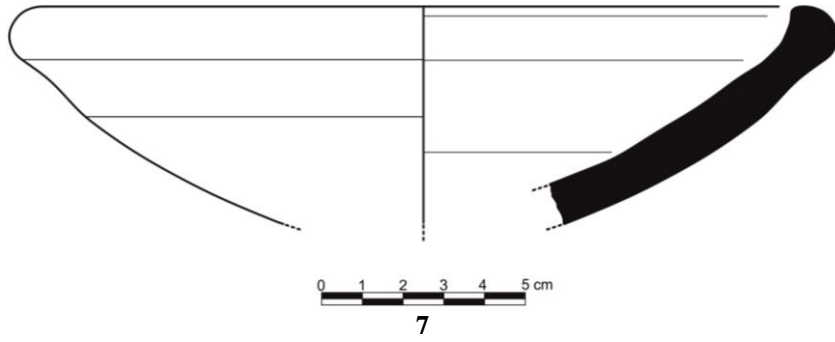

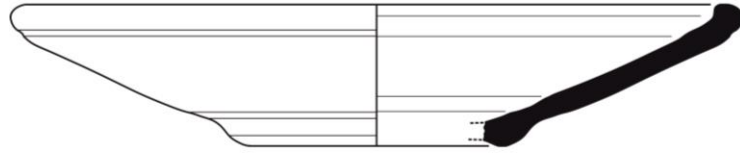

13



14



**Yuvarlatılarak Kalınlaştırılmış Ağız Kenarlı Çanaklar  
(Tip 4.3)**

15	Kazı Buluntu No.	Mal	Form	Bezeme	Hamur Rengi	Astar Rengi	İç Renk	A.Çap
	17-18G/K49/T2/13	İyi	Çanak	-	Gley 1 6/N	Gley 1 5/N	-	22
<b>Tanım</b>		Ağız kenarı-gövde parçasıdır. Yuvarlatılarak içe çekik ya da dönük ağız kenarlı, konik gövdelidir. İyi pişmiş, kabın hamuru kireç ve mika katkıdır.						
<b>Referans-Dönem</b>		Durgu 2013, Lev. XIX, Kat. No. 31, (MÖ 5.-4. yüzyıl); Bilgin 2018, Lev. 7, Kat. No. 45, (MÖ 8.-7. yüzyıl); Polat, 2002, Lev. 43, Çiz. B12, (MÖ Geç 6.- Erken 5. yüzyıl); Yılmaz 2015, Lev. 17, Kat. No. 4, (MÖ 900-330); Duprê 1983, Pl 62, Kat. No. 24, (MÖ 900-550).						
<b>MÖ 8.-5. yüzyıl</b>								

16	Kazı Buluntu No.	Mal	Form	Bezeme	Hamur Rengi	Astar Rengi	İç Renk	A.Çap
	19-20D/K14/T1/973	İyi	Çanak	-	Gley 1 5/N	Gley 1 4/N	-	16
<b>Tanım</b>		Ağız kenarı-gövde parçasıdır. Yuvarlatılarak içe çekik ya da dönük kalınlaştırılmış ağız kenarlı, konik gövdelidir. İyi pişmiş, kabın hamuru kireç ve mika katkıdır.						
<b>Referans-Dönem</b>		Durgu 2013, Lev. XIX, Kat. No. 31, (MÖ 5.-4. yüzyıl); Bilgin 2018, Lev. 7, Kat. No. 45, (MÖ 8.-7. yüzyıl); Polat, 2002, Lev. 43, Çiz. B12, (MÖ Geç 6.- Erken 5. yüzyıl); Yılmaz 2015, Lev. 17, Kat. No. 4, (MÖ 900-330); Duprê 1983, Pl 62, Kat. No. 24, (MÖ 900-550).						
<b>MÖ 8.-5. yüzyıl</b>								

17	Kazı Buluntu No.	Mal	Form	Bezeme	Hamur Rengi	Astar Rengi	İç Renk	A.Çap
	19-20D-E/K20/T1/456	İyi	Çanak	-	10 YR 6/3	10 YR 6/2	-	27.8
<b>Tanım</b>		Ağız kenarı-gövde parçasıdır. Yuvarlatılarak içe çekik ya da dönük ağız kenarlı, konik gövdelidir. Orta pişmiş, kabın hamuru kireç, taş ve mika katkıdır.						
<b>Referans-Dönem</b>		Durgu 2013, Lev. XIX, Kat. No. 31, (MÖ 5.-4. yüzyıl); Bilgin 2018, Lev. 7, Kat. No. 45, (MÖ 8.-7. yüzyıl); Polat, 2002, Lev. 43, Çiz. B12, (MÖ Geç 6.- Erken 5. yüzyıl); Yılmaz 2015, Lev. 17, Kat. No. 4, (MÖ 900-330); Duprê 1983, Pl 62, Kat. No. 24, (MÖ 900-550).						
<b>MÖ 8.-5. yüzyıl</b>								

18	Kazı Buluntu No.	Mal	Form	Bezeme	Hamur Rengi	Astar Rengi	İç Renk	A. Çap
	19-20D-E/K20/T1/443	Kaba	Çanak	-	10 YR 6/2	10 YR 4/1	-	17.6
<b>Tanım</b>		Ağız kenarı-gövde parçasıdır. Yuvarlatılarak içe çekik ya da dönük ağız kenarlı, konik gövdelidir. İyi pişmiş, kabın hamuru kireç, taş, şamot ve mika katkıdır.						
<b>Referans-Dönem</b>		Durgu 2013, Lev. XIX, Kat. No. 31, (MÖ 5.-4. yüzyıl); Bilgin 2018, Lev. 7, Kat. No. 45, (MÖ 8.-7. yüzyıl); Polat, 2002, Lev. 43, Çiz. B12, (MÖ Geç 6.- Erken 5. yüzyıl); Yılmaz 2015, Lev. 17, Kat. No. 4, (MÖ 900-330); Duprê 1983, Pl 62, Kat. No. 24, (MÖ 900-550).						
<b>MÖ 8.-5. yüzyıl</b>								

19	Kazı Buluntu No.	Mal	Form	Bezeme	Hamur Rengi	Astar Rengi	İç Renk	A. Çap
	19-20D-E/K20/T1/444	İyi	Çanak	-	7.5 YR 4/1	Gley 1 4/1	-	30.8
<b>Tanım</b>		Ağız kenarı-gövde parçasıdır. Yuvarlatılarak içe çekik ya da dönük ağız kenarlı, konik gövdelidir. İyi pişmiş, kabın hamuru kireç, taş, şamot ve mika katkıdır.						
<b>Referans-Dönem</b>		Durgu 2013, Lev. XIX, Kat. No. 31, (MÖ 5.-4. yüzyıl); Bilgin 2018, Lev. 7, Kat. No. 45, (MÖ 8.-7. yüzyıl); Polat, 2002, Lev. 43, Çiz. B12, (MÖ Geç 6.-Erken 5. yüzyıl); Yılmaz 2015, Lev. 17, Kat. No. 4, (MÖ 900-330); Duprê 1983, Pl 62, Kat. No. 24, (MÖ 900-550).						
<b>MÖ 8.-5. yüzyıl</b>								

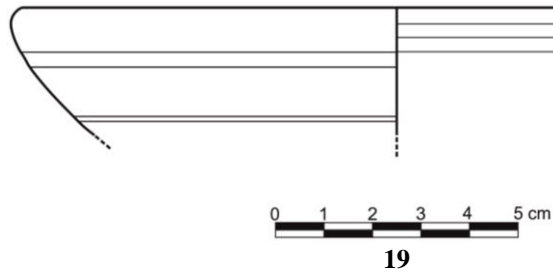
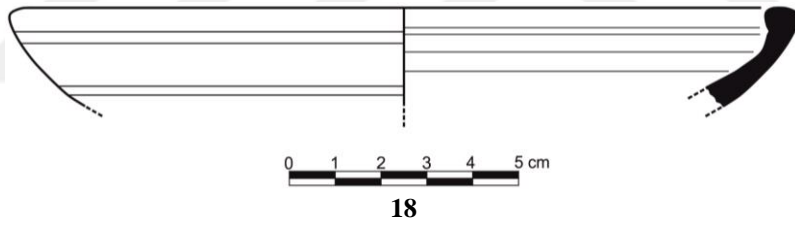
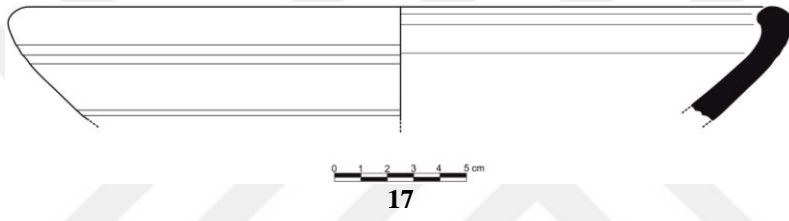
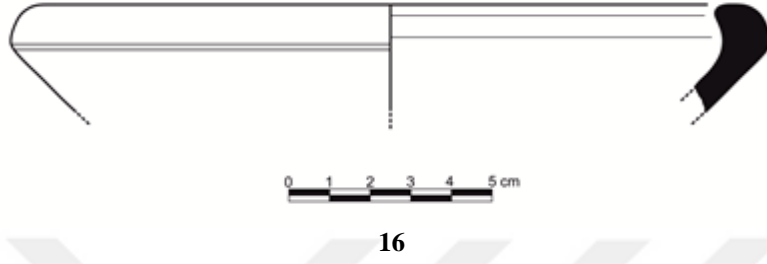
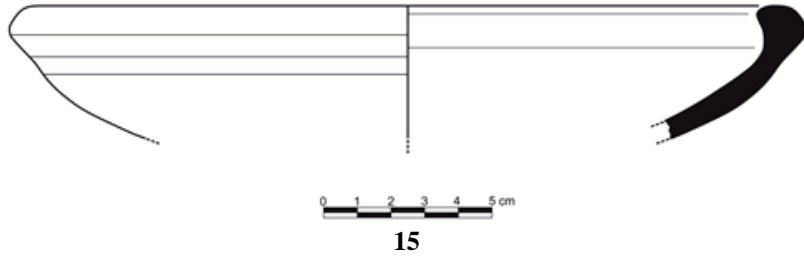



**Yuvarlatılarak Kalınlaştırılmış Ağız Kenarlı Çanaklar  
(Tip 4.4)**

20	Kazı Buluntu No.	Mal	Form	Bezeme	Hamur Rengi	Astar Rengi	İç Renk	A.Çap
	13G/K30/T12/875	İyi	Çanak	-	7.5 YR 5.6	10 YR 7/4	-	19
<b>Tanım</b>		Ağız kenarı-gövde parçasıdır. Yuvarlatılarak içe doğru kalınlaştırılmış ağız kenarlı, gövdeden kaideye konik gövdeli, benzer örnekleri düz diplidir. İyi pişmiş, kabın hamuru kireç, taş ve mika katkıdır.						
<b>Referans-Dönem</b>		Genz 2004, Taf. 38, Kat. No. 12, (MÖ 9.-6. yüzyıl); Matsumura 2005, Taf. 191, Kat. No. KL86-1332, (MÖ 6.-5. yüzyıl); Bossert 2000, Taf. 65, Kat. No. 704, Taf. 71, Kat. No. 803, (MÖ 9.-6. yüzyıl); Genz 2004, Taf. 40, Kat. No. 3, (MÖ 9.-6. yüzyıl); Yılmaz 2015, Lev. 40, Kat. No. 4, (MÖ 900-600/550).						
<b>MÖ 6.-5. yüzyıl</b>								

21	Kazı Buluntu No.	Mal	Form	Bezeme	Hamur Rengi	Astar Rengi	İç Renk	A.Çap
	20E/K10/T4/676	İyi	Çanak	-	5 Y 3/1	10 YR 6/3	-	22.4
<b>Tanım</b>		Ağız kenarı-gövde parçasıdır. Yuvarlatılarak içe doğru kalınlaştırılmış ağız kenarlı, gövdeden kaideye konik gövdeli, benzer örnekleri düz diplidir. İyi pişmiş, kabın hamuru kireç, şamot ve mika katkıdır.						
<b>Referans-Dönem</b>		Genz 2004, Taf. 38, Kat. No. 12, (MÖ 9.-6. yüzyıl); Matsumura 2005, Taf. 191, Kat. No. KL86-1332, (MÖ 6.-5. yüzyıl); Bossert 2000, Taf. 65, Kat. No. 704, Taf. 71, Kat. No. 803, (MÖ 9.-6. yüzyıl); Genz 2004, Taf. 40, Kat. No. 3, (MÖ 9.-6. yüzyıl); Yılmaz 2015, Lev. 40, Kat. No. 4, (MÖ 900-600/550).						
<b>MÖ 6.-5. yüzyıl</b>								

22	Kazı Buluntu No.	Mal	Form	Bezeme	Hamur Rengi	Astar Rengi	İç Renk	A.Çap
	19-20D-E/K20/T1/436	İyi	Çanak	-	7.5 YR 5/3	Gley 1 4	-	22.6
<b>Tanım</b>		Ağız kenarı-gövde parçasıdır. Yuvarlatılarak içe doğru kalınlaştırılmış ağız kenarlı, gövdeden kaideye konik gövdeli, benzer örnekleri düz diplidir. İyi pişmiş, kabın hamuru şamot, taş ve mika katkıdır.						
<b>Referans-Dönem</b>		Genz 2004, Taf. 38, Kat. No. 12, (MÖ 9.-6. yüzyıl); Matsumura 2005, Taf. 191, Kat. No. KL86-1332, (MÖ 6.-5. yüzyıl); Bossert 2000, Taf. 65, Kat. No. 704, Taf. 71, Kat. No. 803, (MÖ 9.-6. yüzyıl); Genz 2004, Taf. 40, Kat. No. 3, (MÖ 9.-6. yüzyıl); Yılmaz 2015, Lev. 40, Kat. No. 4, (MÖ 900-600/550).						
<b>MÖ 6.-5. yüzyıl</b>								

23	Kazı Buluntu No.	Mal	Form	Bezeme	Hamur Rengi	Astar Rengi	İç Renk	A.Çap
	19-20D-E/K20/T1/439	Kaba	Çanak	-	10 YR 4/2	10 YR 6/3	-	26.2
<b>Tanım</b>		Ağız kenarı-gövde parçasıdır. Yuvarlatılarak içe doğru kalınlaştırılmış ağız kenarlı, gövdeden kaideye konik gövdeli, benzer örnekleri düz diplidir. İyi pişmiş, kabın hamuru kireç, şamot ve mika katkıdır.						
<b>Referans-Dönem</b>		Genz 2004, Taf. 38, Kat. No. 12, (MÖ 9.-6. yüzyıl); Matsumura 2005, Taf. 191, Kat. No. KL86-1332, (MÖ 6.-5. yüzyıl); Bossert 2000, Taf. 65, Kat. No. 704, Taf. 71, Kat. No. 803, (MÖ 9.-6. yüzyıl); Genz 2004, Taf. 40, Kat. No. 3, (MÖ 9.-6. yüzyıl); Yılmaz 2015, Lev. 40, Kat. No. 4, (MÖ 900-600/550).						
<b>MÖ 6.-5. yüzyıl</b>								

24	Kazı Buluntu No.	Mal	Form	Bezeme	Hamur Rengi	Astar Rengi	İç Renk	A.Çap
	19E/K39/T1/256	İyi	Çanak	-	10 YR 4/3	-	2.5 Y 5/2	18.4
<b>Tanım</b>		Ağız kenarı-gövde parçasıdır. Yuvarlatılarak içe doğru kalınlaştırılmış ağız kenarlı, gövdeden kaideye konik gövdelidir. İyi pişmiş, kabın hamuru mika katkılıdır.						
<b>Referans-Dönem</b>		Genz 2004, Taf. 38, Kat. No. 12, (MÖ 9.-6. yüzyıl); Matsumura 2005, Taf. 191, Kat. No. KL86-1332, (MÖ 6.-5. Yüzyıl).						
<b>MÖ 6.-5. yüzyıl</b>								

25	Kazı Buluntu No.	Mal	Form	Bezeme	Hamur Rengi	Astar Rengi	İç Renk	A.Çap
	19-20D/K14/T1/970	İyi	Çanak	-	2.5 Y 4/2	2.5 Y 5/2	-	28
<b>Tanım</b>		Ağız kenarı-gövde parçasıdır. Yuvarlatılarak içe doğru kalınlaştırılmış ağız kenarlı, gövdeden kaideye konik gövdelidir. Orta pişmiş, kabın hamuru kireç, taş ve mika katkılıdır.						
<b>Referans-Dönem</b>		Genz 2004, Taf. 38, Kat. No. 12, (MÖ 9.-6. yüzyıl); Matsumura 2005, Taf. 191, Kat. No. KL86-1332, (MÖ 6.-5. yüzyıl); Bossert 2000, Taf. 65, Kat. No. 704, Taf. 71, Kat. No. 803, (MÖ 9.-6. yüzyıl); Genz 2004, Taf. 40, Kat. No. 3, (MÖ 9.-6. yüzyıl); Yılmaz 2015, Lev. 40, Kat. No. 4, (MÖ 900-600/550).						
<b>MÖ 6.-5. yüzyıl</b>								

26	Kazı Buluntu No.	Mal	Form	Bezeme	Hamur Rengi	Astar Rengi	İç Renk	A.Çap
	13G/K30/T1/857	Kaba	Çanak	-	10 YR 5/4	5 YR 6/6	-	21
<b>Tanım</b>		Ağız kenarı-gövde parçasıdır. Yuvarlatılarak içe doğru kalınlaştırılmış ağız kenarlı, gövdeden kaideye konik gövdelidir. Düz diplidir. İyi pişmiş, kabın hamuru kireç, taş ve mika katkılıdır.						
<b>Referans-Dönem</b>		Genz 2004, Taf. 38, Kat. No. 12, (MÖ 9.-6. yüzyıl); Matsumura 2005, Taf. 191, Kat. No. KL86-1332, (MÖ 6.-5. yüzyıl); Bossert 2000, Taf. 65, Kat. No. 704, Taf. 71, Kat. No. 803, (MÖ 9.-6. yüzyıl); Genz 2004, Taf. 40, Kat. No. 3, (MÖ 9.-6. yüzyıl); Yılmaz 2015, Lev. 40, Kat. No. 4, (MÖ 900-600/550).						
<b>MÖ 6.-5. yüzyıl</b>								

27	Kazı Buluntu No.	Mal	Form	Bezeme	Hamur Rengi	Astar Rengi	İç Renk	A.Çap
	20E/K10/T4/675	İyi	Çanak	-	10 YR 4/3	7.5 YR 4/4	-	21.8
<b>Tanım</b>		Ağız kenarı-gövde parçasıdır. Yuvarlatılarak içe doğru kalınlaştırılmış ağız kenarlı, gövdeden kaideye konik gövdelidir. Dip kısmı hafif içbükeydir. İyi pişmiş, kabın hamuru kireç, şamot ve mika katkılıdır.						
<b>Referans-Dönem</b>		Genz 2004, Taf. 38, Kat. No. 12, (MÖ 9.-6. yüzyıl); Matsumura 2005, Taf. 191, Kat. No. KL86-1332, (MÖ 6.-5. yüzyıl); Bossert 2000, Taf. 65, Kat. No. 704, Taf. 71, Kat. No. 803, (MÖ 9.-6. yüzyıl); Genz 2004, Taf. 40, Kat. No. 3, (MÖ 9.-6. yüzyıl); Yılmaz 2015, Lev. 40, Kat. No. 4, (MÖ 900-600/550).						
<b>MÖ 6.-5. yüzyıl</b>								

28	Kazı Buluntu No.	Mal	Form	Bezeme	Hamur Rengi	Astar Rengi	İç Renk	A.Çap
	18F/K3/T1/608	İyi	Çanak	-	7.5 YR 4/3	10 YR 6/2	-	19.2
<b>Tanım</b>		Ağız kenarı-gövde parçasıdır. Hafif dışa çekik kalınlaştırılmış ağız kenarlı, konik gövdelidir. İyi pişmiş, kabın hamuru kireç, taş ve mika katkılıdır.						
<b>Referans-Dönem</b>		Bilgin 2018, Lev.2, Kat. No. 19, (MÖ 7. yüzyıl ); Duprê 983, Pl.68, Kat. No. 64, (MÖ 900-550).						
<b>MÖ 6.-5. yüzyıl</b>								

29	Kazı Buluntu No.	Mal	Form	Bezeme	Hamur Rengi	Astar Rengi	İç Renk	A.Çap
	20F/K8/T1/566	İyi	Çanak	-	Gley 1 4/N	Gley 1 5/N	-	30
<b>Tanım</b>		Ağız kenarı-gövde parçasıdır. Yuvarlatılarak içe doğru kalınlaştırılmış ağız kenarlı, gövdeden kaideye konik gövdelidir. İyi pişmiş, kabın hamuru kireç, şamot ve mika katkıdır.						
<b>Referans-Dönem</b>		Genz 2004, Taf. 38, Kat. No. 12, (MÖ 9.-6. yüzyıl); Matsumura 2005, Taf. 191, Kat. No. KL86-1332, (MÖ 6.-5. yüzyıl); Bossert 2000, Taf. 65, Kat. No. 704, Taf. 71, Kat. No. 803, (MÖ 9.-6. yüzyıl); Genz 2004, Taf. 40, Kat. No. 3, (MÖ 9.-6. yüzyıl); Yılmaz 2015, Lev. 40, Kat. No. 4, (MÖ 900-600/550).						
<b>MÖ 6.-5. yüzyıl</b>								

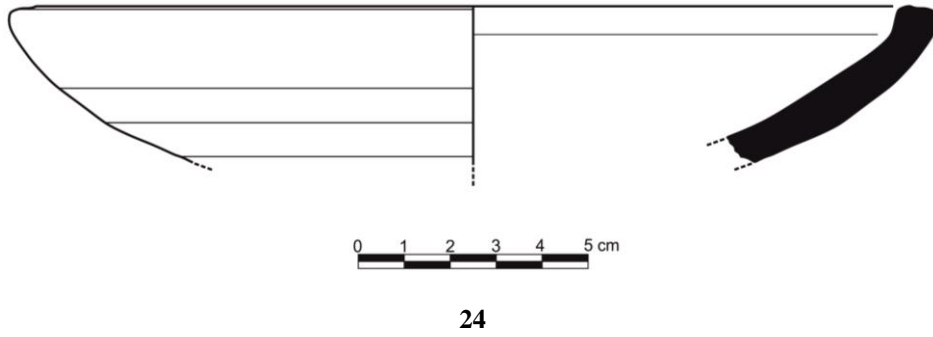
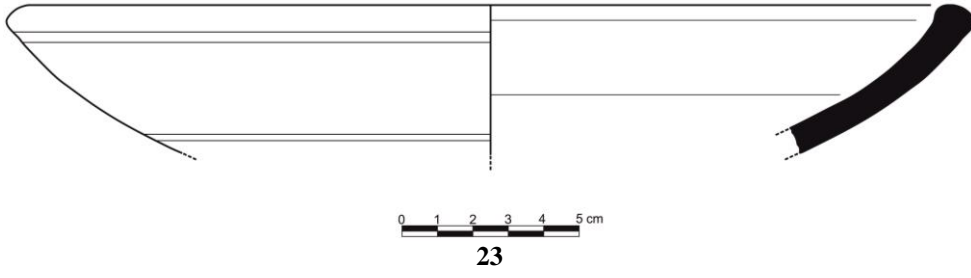
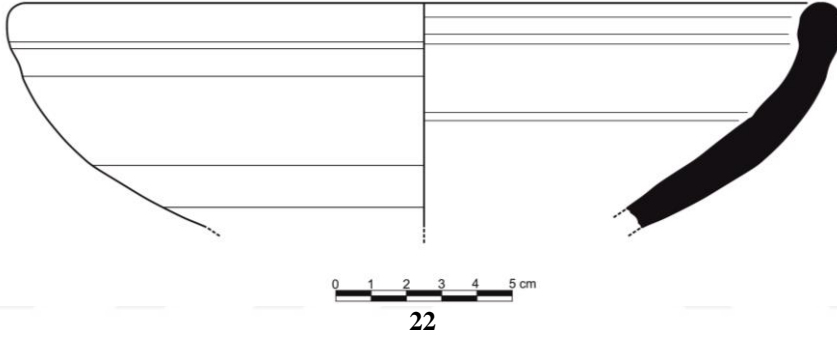
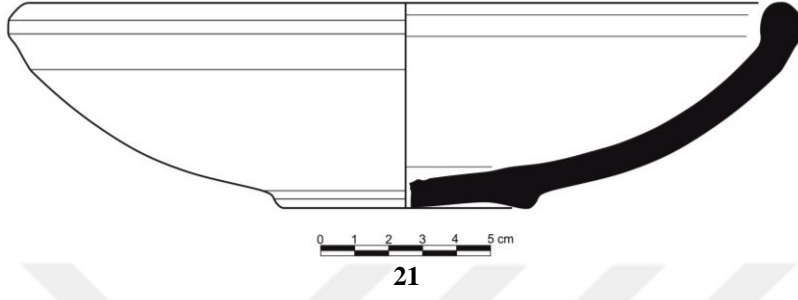
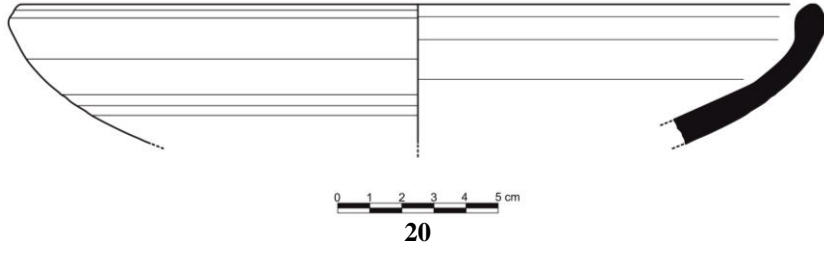

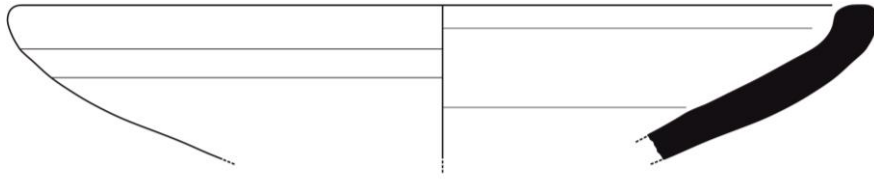

25

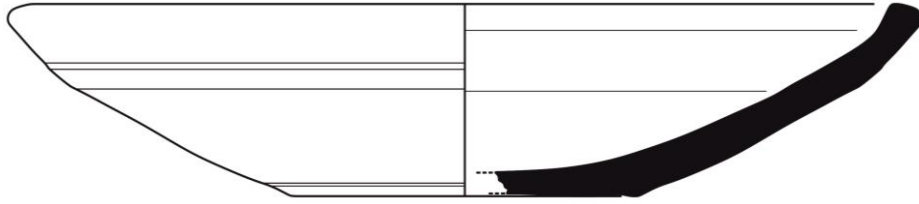

26

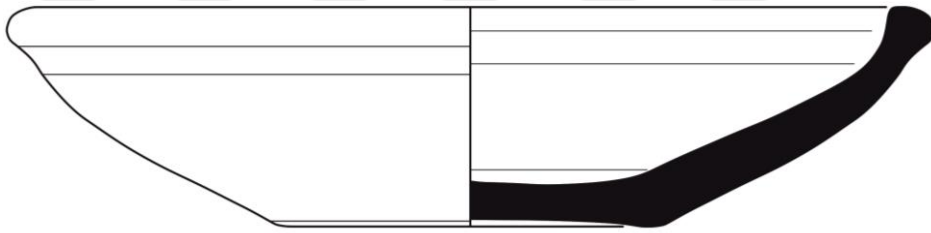

27

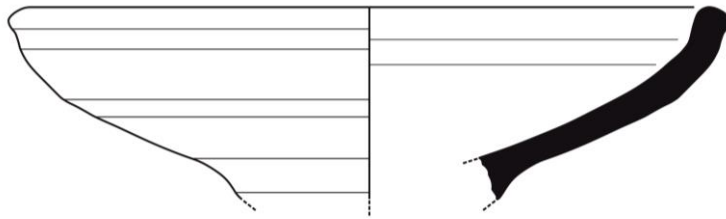

28

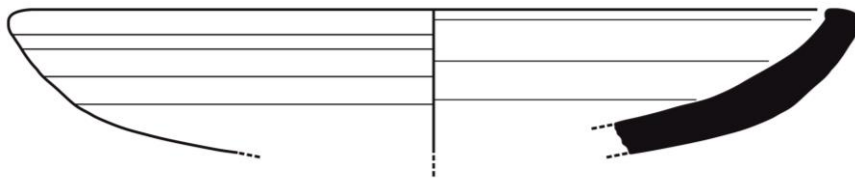

29

**Yuvarlatılarak Kalınlaştırılmış Ağız Kenarlı Çanaklar  
(Tip 4.5)**

30	Kazı Buluntu No.	Mal	Form	Bezeme	Hamur Rengi	Astar Rengi	İç Renk	A.Çap
	19-20DE/K20/T1/442	Kaba	Çanak	-	10 YR 4/3	2.5 YR 7/6	10 YR 5/2	23.6
	<b>Tanım</b>	Ağız kenarı-gövde parçasıdır. Hafif dışa çekik ağızlı, konik gövdelidir. Orta pişmiş, kabin hamuru kireç, taş, şamot, ve mika katkılıdır.						
	<b>Referans-Dönem</b>	Bilgin 2018, Lev.2, Kat. No. 19, (MÖ 7. yüzyıl ); Duprê 983, Pl.68, Kat. No. 64, (MÖ 900-550).						
	<b>MÖ 9.-6. yüzyıl</b>							

31	Kazı Buluntu No.	Mal	Form	Bezeme	Hamur Rengi	Astar Rengi	İç Renk	A.Çap
	19-20D-E/K20/T1/451	İyi	Çanak	-	10 YR 5/4	5 YR 6/4	-	23.2
	<b>Tanım</b>	Ağız kenarı-gövde parçasıdır. Hafif dışa çekik sivriltilmiş ağız kenarlı, konik gövdelidir. İyi pişmiş, kabin hamuru şamot ve mika katkılıdır.						
	<b>Referans-Dönem</b>	Bilgin 2018, Lev.1, Kat. No.10, (MÖ 8.-6. yüzyıl).						
	<b>MÖ 9.-6. yüzyıl</b>							

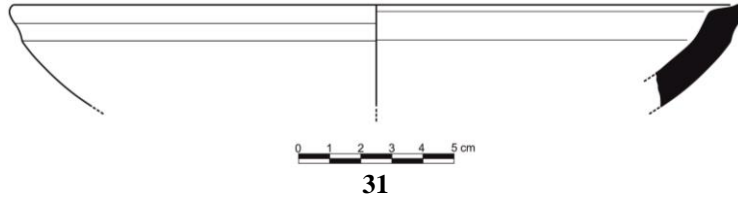
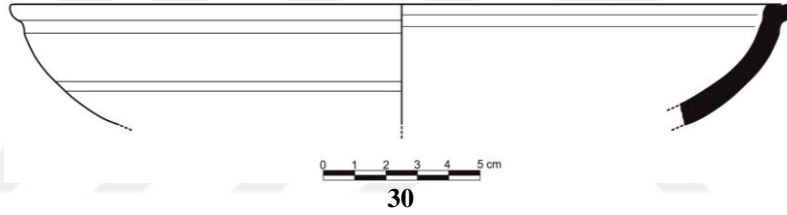

**Basit Yükselen Ağız Kenarlı Çanaklar  
(Tip 5.1)**

1	Kazı Buluntu No.	Mal	Form	Bezeme	Hamur Rengi	Astar Rengi	İç Renk	A.Çap
	11F/K12/T4/552	İyi	Çanak	-	Gley 1 5/N	10 YR 6/2	-	15
<b>Tanım</b>		Ağız kenarı-gövde parçasıdır. Küresel gövdeli, basit dik yükselen ağızlı, dışbükey (torisferik) diplidir. Orta pişmiş, kabın hamuru taş, kireç ve iri gümüş mika katkıdır.						
<b>Referans-Dönem</b>		Yılmaz 2015, Lev. 39, Kat. No. 3, 4, (MÖ 600/550-330); Bilgin 2018, Lev. 5, Kat. No. 38, (MÖ 8.-6. yüzyıl).						
<b>MÖ 6.-4. yüzyıl</b>								

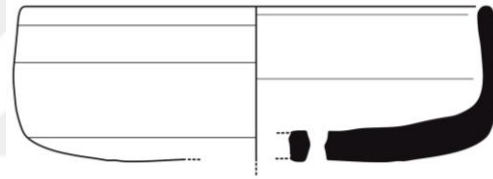

0 1 2 3 4 5 cm

1

**Konik Gövdeli Dik Yükselen Ağız Kenarlı Çanaklar  
(Tip 6.1)**

1	Kazı Buluntu No.	Mal	Form	Bezeme	Hamur Rengi	Astar Rengi	İç Renk	A.Çap
	19-20D/K14/T1/966	Kaba	Çanak	-	7.5 YR 5/3	10 YR 4/1	-	18
<b>Tanım</b>		Ağız kenarı-gövde parçasıdır. Yuvarlatılmış ağızlı, dik dudak profile sahiptir. Ağızdan kaideye konik gövdelidir. Orta pişmiş, kabın hamuru kireç, taş, kuvars ve mika katkılıdır.						
<b>Referans-Dönem</b>		Ergürer 2016, Lev. 22, Kat. No.181, (MÖ 8.-6. yüzyıl); Matsumura 2005, Taf. 110, Kat. No. KL89-P304, (MÖ 9.-7. yüzyıl); Yılmaz 2015, Lev. 4, Kat. No. 4, (MÖ 650/600-330); Bossert 2000, 109, Taf. 69, Kat. No.775, (MÖ 7. Yüzyıl).						
<b>MÖ 7.-5. yüzyıl</b>								

2	Kazı Buluntu No.	Mal	Form	Bezeme	Hamur Rengi	Astar Rengi	İç Renk	A.Çap
	17G/K42/T4/222	İyi	Kase	-	5 Y 5/2	2.5 Y 6/2	-	17.6
<b>Tanım</b>		Ağız kenarı-gövde parçasıdır. Yuvarlatılmış ağızlı, dik dudak profile sahiptir. Ağızdan kaideye konik gövdelidir. İyi pişmiş, kabın hamuru şamot, kireç ve mika katkılıdır.						
<b>Referans-Dönem</b>		Ergürer 2016, Lev. 22, Kat. No.181, (MÖ 8.-6. yüzyıl); Matsumura 2005, Taf. 110, Kat. No. KL89-P304, (MÖ 9.-7. yüzyıl); Yılmaz 2015, Lev. 4, Kat. No. 4, (MÖ 650/600-330); Bossert 2000, 109, Taf. 69, Kat. No.775, (MÖ 7. Yüzyıl).						
<b>MÖ 7.-5. yüzyıl</b>								

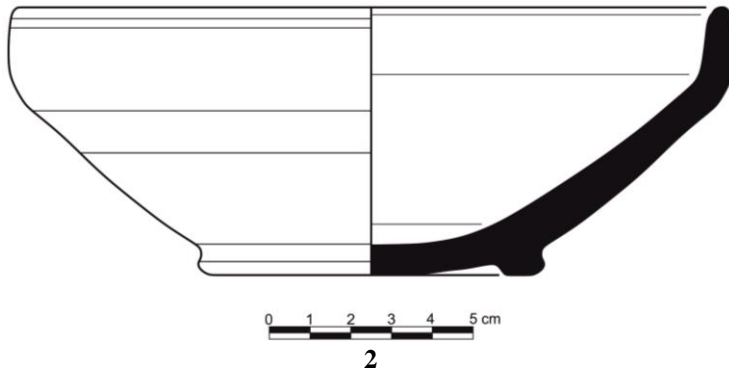
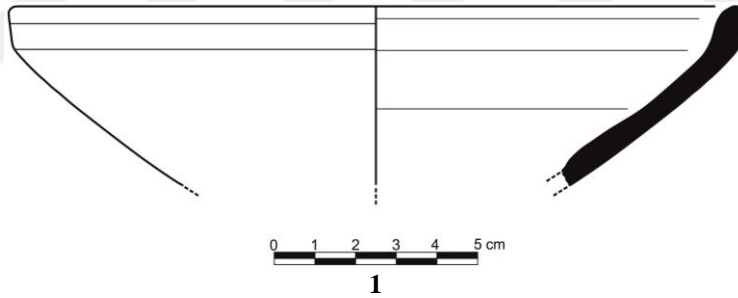



**İçe Dönük Ağız Kenarlı Çanaklar  
(Tip 7.1)**

1	Kazı Buluntu No.	Mal	Form	Bezeme	Hamur Rengi	Astar Rengi	İç Renk	A.Çap
	19-20F/K26/T1/379	İyi	Çanak	-	Gley 1 5/10 Y	2.5 Y 7/2	-	17.6
<b>Tanım</b>	Ağız kenarı-gövde parçasıdır. Yuvarlatılmış ağızlı, dik dudak profile sahiptir. Ağızdan kaideye konik gövdelidir. Gövde dış yüzey üzerinde iki adet yiv bezeme yer almaktadır. İyi pişmiş, kabın hamuru kireç, şamot, taş ve mika katkılıdır.							
<b>Referans-Dönem</b>	Matsumura 2005, Taf. 120 No. KL88-M52, Cronheit IIc 2-3 (MÖ 900-750); Polat 1999, Lev. 43. B. 11, (MÖ Geç 6. -Erken 5.yüzyıl); Ergürer 2015 Lev. 32 No. 286, (MÖ 6.-4. Yüzyıl) (Tabaka III); Sams 1994, Fig. 16. No. 39, (EPB III).							
<b>MÖ 9.-7. yüzyıl</b>								

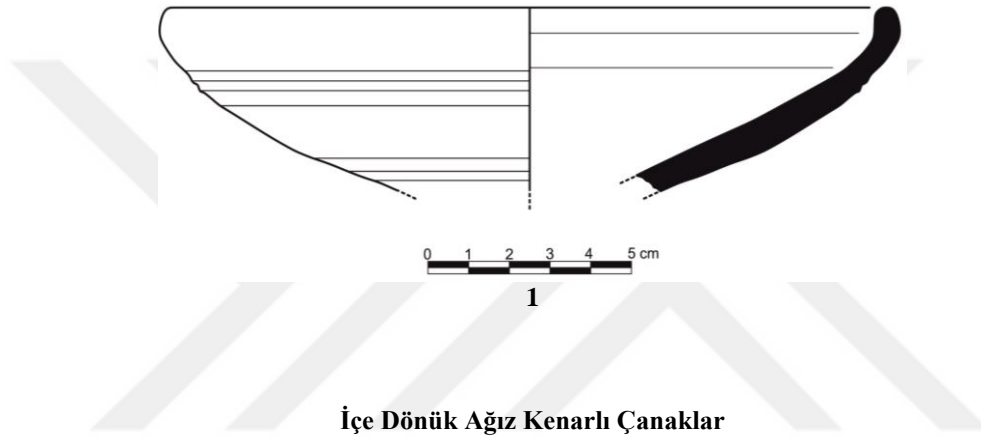

**İçe Dönük Ağız Kenarlı Çanaklar**

**(Tip 7.2)**

1	Kazı Buluntu No.	Mal	Form	Bezeme	Hamur Rengi	Astar Rengi	İç Renk	A.Çap
	17-18G/K49/T2/19	İyi	Çanak	-	7/5 YR 3/1	5 YR 6/4		24
<b>Tanım</b>	Ağız kenarı-gövde parçasıdır. Yuvarlatılmış ağız kenarlı, ağız kenarı içbükey profilli, yarım küresel gövdelidir. İyi pişmiş, kabın hamuru kireç ve mika katkılıdır.							
<b>Referans-Dönem</b>	Polat 1999, Lev.18. Tip IV A.10, (MÖ Geç 8.-Erken 7. yüzyıl); Ergürer 2015, Lev. 25 No. 218, (MÖ 6.-4. yüzyıl) (Tabaka III); Sams 1994, Fig. 17, No. 39, Meg. 10, (Layer I).							
<b>MÖ 6.-4. yüzyıl</b>								

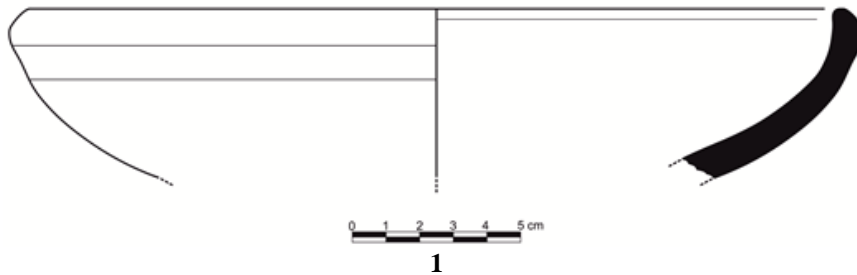

Ölçek ½

**İçe Dönük Ağız Kenarlı Çanaklar  
(Tip 7.3)**

1	Kazı Buluntu No.	Mal	Form	Bezeme	Hamur Rengi	Astar Rengi	İç Renk	A.Çap
	17E-F/K47/T1/169	İyi	Çanak	-	2.5 YR 6/2	5 YR 3/2	10 YR 5/3	20.8
<b>Tanım</b>		Ağız kenarı-gövde parçasıdır. Kalınlaştırılmış içe çekik dudaklı, ağızdan kaideye konik gövdelidir. Düzleştirilmiş yüzeyli çanak. Çarkta yapılmış, iyi pişmiş, kabın hamuru kireç, şamot ve mika katkılıdır.						
<b>Referans-Dönem</b>		Ergürer 2016, Lev. 23, No. 198, (MÖ 6.-4. yüzyıl) (Tabaka III); Matsumura 2005, Taf. 159, No. KL87-3103, (Cronheit IIa6 IIc1) (MÖ 8.-6.yüzyıl); Yılmaz 2015, Lev. 40. No. 4, (MÖ 900-600); Matsumura 2005, Taf. 159, No. KL87-3724, (Cronheit IIa6 IIc1) (MÖ 8.-6. yüzyıl); Ergürer 2016, Lev. 23, No. 199, (MÖ 6.-4. yüzyıl) (Tabaka III).						
<b>MÖ 8.-6. yüzyıl</b>								

2	Kazı Buluntu No.	Mal	Form	Bezeme	Hamur Rengi	Astar Rengi	İç Renk	A.Çap
	19-20D-E/K20/T1/438	Kaba	Çanak	-	10 YR 5/2	10 YR 6/4	-	34.6
<b>Tanım</b>		Ağız kenarı-gövde parçasıdır. Kalınlaştırılmış içe çekik dudaklı, ağızdan kaideye konik gövdeli, düzleştirilmiş yüzeyli çanak. Çarkta yapılmış, iyi pişmiş, kabın hamuru kireç ve taş katkılıdır.						
<b>Referans-Dönem</b>		Ergürer 2016, Lev. 23, No. 198, (MÖ 6.-4. yüzyıl) (Tabaka III); Matsumura 2005, Taf. 159, No. KL87-3103, (Cronheit IIa6 IIc1) (MÖ 8.-6.yüzyıl); Yılmaz 2015, Lev. 40. No. 4, (MÖ 900-600); Matsumura 2005, Taf. 159, No. KL87-3724, (Cronheit IIa6 IIc1) (MÖ 8.-6. yüzyıl); Ergürer 2016, Lev. 23, No. 199, (MÖ 6.-4. yüzyıl) (Tabaka III).						
<b>MÖ 8.-6. yüzyıl</b>								

3	Kazı Buluntu No.	Mal	Form	Bezeme	Hamur Rengi	Astar Rengi	İç Renk	A.Çap
	19E/K39/T1/246	Kaba	Çanak	-	2.5 Y 5/2	2.5 Y 7/4	-	20
<b>Tanım</b>		Ağız kenarı-gövde parçasıdır. Kalınlaştırılmış içe çekik dudaklı, ağızdan kaideye konik gövdeli, düzleştirilmiş yüzeyli çanak. Çarkta yapılmış, iyi pişmiş, kabın hamuru kireç, şamot, taş ve mika katkılıdır.						
<b>Referans-Dönem</b>		Ergürer 2016, Lev. 23, No. 198, (MÖ 6.-4. yüzyıl) (Tabaka III); Matsumura 2005, Taf. 159, No. KL87-3103, (Cronheit IIa6 IIc1) (MÖ 8.-6.yüzyıl); Yılmaz 2015, Lev. 40. No. 4, (MÖ 900-600); Matsumura 2005, Taf. 159, No. KL87-3724, (Cronheit IIa6 IIc1) (MÖ 8.-6. yüzyıl); Ergürer 2016, Lev. 23, No. 199, (MÖ 6.-4. yüzyıl) (Tabaka III).						
<b>MÖ 8.-6. yüzyıl</b>								

4	Kazı Buluntu No.	Mal	Form	Bezeme	Hamur Rengi	Astar Rengi	İç Renk	A.Çap
	19-20-21E/K22/T1/731	Kaba	Çanak	-	2.5 Y 4/2	Gley 1 3/N	-	14.4
<b>Tanım</b>		Ağız kenarı-gövde parçasıdır. Kalınlaştırılmış içe çekik dudaklı, ağızdan kaideye konik gövdeli, düzleştirilmiş yüzeyli çanak. Çarkta yapılmış, orta pişmiş, kabın hamuru şamot, taş ve mika katkılıdır.						
<b>Referans-Dönem</b>		Ergürer 2016, Lev. 23, No. 198, (MÖ 6.-4. yüzyıl) (Tabaka III); Matsumura 2005, Taf. 159, No. KL87-3103, (Cronheit IIa6 IIc1) (MÖ 8.-6.yüzyıl); Yılmaz 2015, Lev. 40. No. 4, (MÖ 900-600); Matsumura 2005, Taf. 159, No. KL87-3724, (Cronheit IIa6 IIc1) (MÖ 8.-6. yüzyıl); Ergürer 2016, Lev. 23, No. 199, (MÖ 6.-4. yüzyıl) (Tabaka III).						
<b>MÖ 8.-6. yüzyıl</b>								

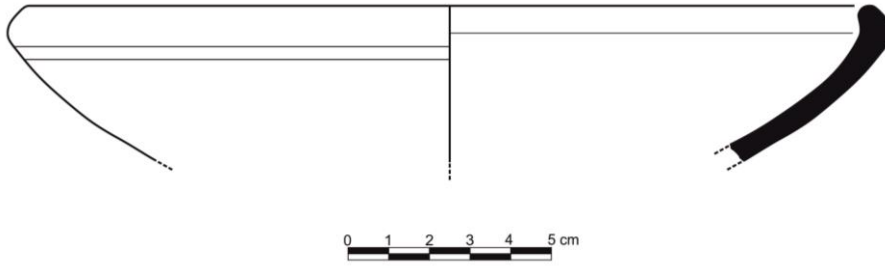

1

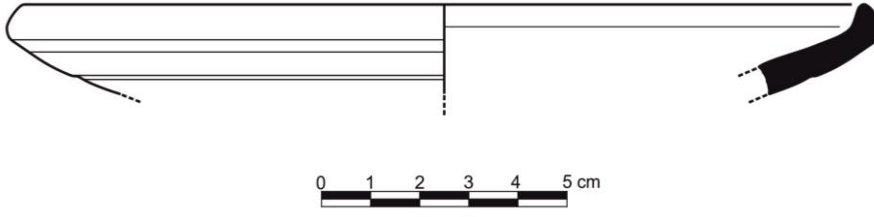

2

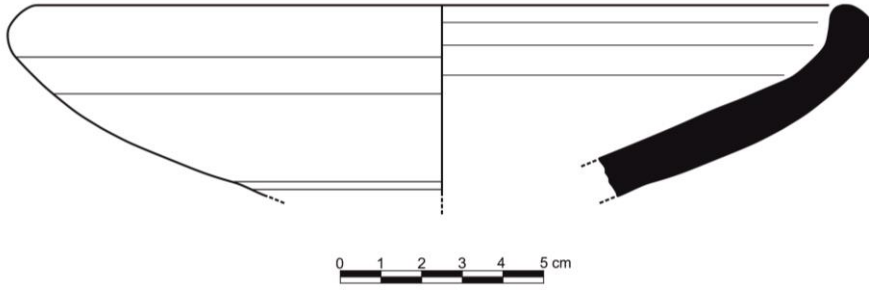

3

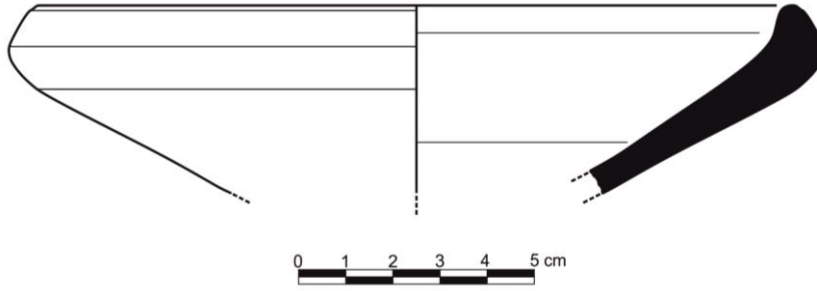

4

**Makara Kulplu Çanaklar**  
(Tip 8.1)

1	Kazı Buluntu No.	Mal	Form	Bezeme	Hamur Rengi	Astar Rengi	İç Renk	A.Çap
	17-18F/K35/T6/629	İyi	Çanak	-	10 YR 3/1	10 YR 6/3	-	32.6
<b>Tanım</b>	Ağız kenarı-gövde parçasıdır. İçe çekik ağızlı, yuvarlatılmış ağızlı, sıg gövdelidir. Ağız kenarında hemen altında memecik yer almaktadır. İyi pişmiş, kabın hamuru kireç mika, şamot ve taş katkılıdır.							
<b>Referans-Dönem</b>	Matsumura 2005, Taf. 151/ KL89-M648, IIa6-IIc1 (MÖ 8.-6. yüzyıl); Goldman 1963, Lev. 80, Kat.No: 973 (Orta Demir Çağı); Kutlu Emre Sultanhanı Höyük kazıları 1971-72, (Demir Çağına Tarihlenmiş); Bilgin 2018, Lev. 1, Kat. No. 6-7, (MÖ 8.-6. yüzyıl); Ergürer 2018, Lev. 13 No. 117, (Geç Demir çağı).							
<b>MÖ 8.-6. yüzyıl</b>								

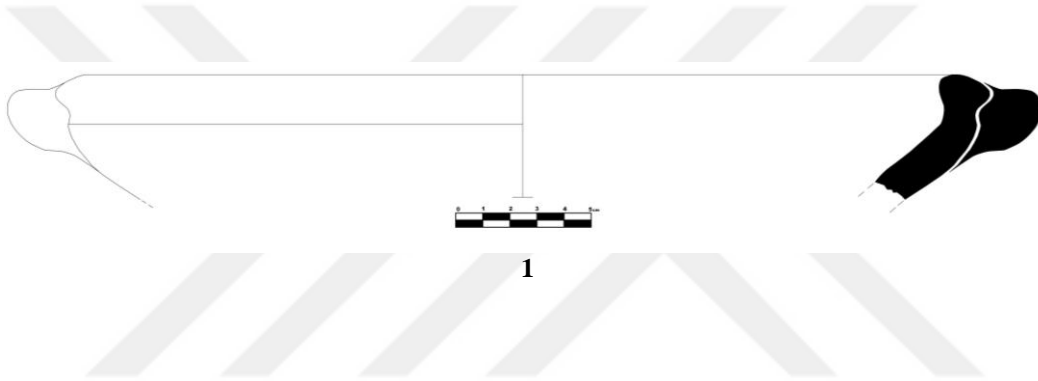

**Makara Kulplu Çanaklar  
(Tip 8.2)**

1	Kazı Buluntu No.	Mal	Form	Bezeme	Hamur Rengi	Astar Rengi	İç Renk	A.Çap
	18F/K3/T4/617	Kaba	Çanak	-	5 Y 4/1	7.5 YR 6/4	-	26
<b>Tanım</b>		Ağız kenarı-gövde parçasıdır. İçe çekik kalınlaştırılmış ağız kenarlı, yuvarlatılmış ağızlı, konik gövdelidir. Ağız kenarında tutamak yer almaktadır. İyi pişmiş, kabın hamuru kireç, mika, şamot ve taş katkılıdır.						
<b>Referans-Dönem</b>		Matsumura 2005, Taf. 151/ KL89-M648, IIa6-IIc1 (MÖ 8.-6. yüzyıl); Goldman 1963, Lev. 80, Kat.No: 973 (Orta Demir Çağı); Kutlu Emre Sultanhanı Höyük kazıları 1971-72, (Demir Çağına Tarihlenmiş); Bilgin 2018, Lev. 1, Kat. No. 6-7, (MÖ 8.-6. yüzyıl); Ergürer 2018, Lev. 13 No.h-1, (Geç Demir çağı).						
<b>MÖ 8.-6. yüzyıl</b>								

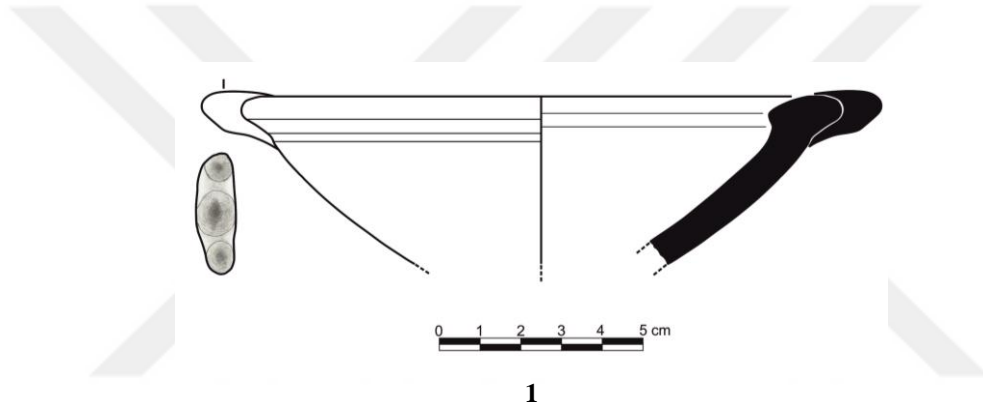

**Makara Kulplu Çanaklar  
(Tip 8.3)**

Kazı Buluntu No.	Mal	Form	Bezeme	Hamur Rengi	Astar Rengi	İç Renk	A.Çap
19-20D/K14/T10/1005	İyi	Çanak		10 YR 6/4	10 YR 5/4		18
<b>Tanım</b>	Ağız kenarı-gövde parçasıdır. İçe çekik yuvarlatılmış ağız kenarlıdır. Sığ gövdelidir. Ağız kenarının hemen altında kulp yer almaktadır. Orta pişmiş, kabın hamuru mika, kireç ve taş katkıdır.						
<b>Referans-Dönem</b>	Bossert 2000; Taf. 88/1055-1059, BK Ia-b, (MÖ 650-547); Yılmaz 2015, Lev. 36, Kat. No. 6-7, ODC-GDC (MÖ 900-330); Genz 2004; Taf. 37/5, Taf. 42/2, 4, Taf. 49/7, 9, (Orta Demir Çağı); Matsumura 2005; Taf. 108/ KL88-1761, Ilc2-3 (MÖ 800-700); Mellaart 1955, Fig. 9, No 134, (Demir Çağı).						
<b>MÖ 8.-6. yüzyıl</b>							

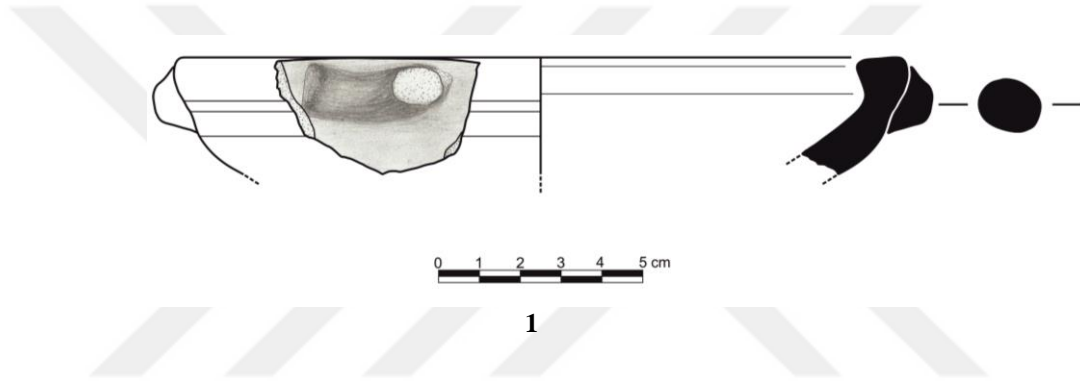

**Dirsekli Çanaklar**  
(Tip 9.1)

1	Kazı Buluntu No.	Mal	Form	Bezeme	Hamur Rengi	Astar Rengi	İç Renk	A.Çap
	20E/K10/T1/659	İyi	Çanak	-	Gley 1 5/N	Gley 1 6/1		16
	<b>Tanım</b>	Ağız kenarı-gövde parçasıdır. Dışa çekik ağızlı, dudak ucu yuvarlatılmış, yarı küresel gövdelidir, kabın gövdeden kaideye geçişinde keskin bir dirsek mevcuttur. Hamuru kireç, mika ve şamot katkıdır.						
	<b>Referans-Dönem</b>	Dusenberre 1999, Taf. 83, Kat. No. 993. (MÖ 6.-5. yüzyıl); Bilgin 2018, Lev. 8, Kat. No. 55 (MÖ 8.-6. yüzyıl).						
	<b>MÖ 8.-6. yüzyıl</b>							

2	Kazı Buluntu No.	Mal	Form	Bezeme	Hamur Rengi	Astar Rengi	İç Renk	A. çap
	19-20-21E/K22/T1/727	İyi	Çanak	-	Gley 1 5/N	2.5 Y 6/2	2.5 Y 6/2	19.6
	<b>Tanım</b>	Ağız kenarı-gövde parçasıdır. Dışa çekik ağızlı, dudak ucu yuvarlatılmış, yarı küresel gövdelidir, kabın gövdeden kaideye geçişinde keskin bir dirsek mevcuttur. İyi pişmiş kabın hamuru kireç ve mika katkıdır.						
	<b>Referans-Dönem</b>	Polat 1999, Lev. 107, Kat. No. 2, (MÖ 7. yüzyıl); Henrickson 1994, Fig. 10.8, Kat. No. f, (Middle Phrgian); Bossert 2000, Taf. 82, Kat. No. 985, (MÖ 7.-5. yüzyıl).						
	<b>MÖ 8.-6. yüzyıl</b>							

3	Kazı Buluntu No.	Mal	Form	Bezeme	Hamur Rengi	Astar Rengi	İç Renk	A.Çap
	19-20D/K20/T1/450	İyi	Çanak	-	5 Y 5/3	2.5 Y 6/2	-	15.4
	<b>Tanım</b>	Ağız kenarı-gövde parçasıdır. Dışa çekik ağızlı, dudak ucu yuvarlatılmış, yarı küresel gövdelidir, kabın gövdeden kaideye geçişi yumuşaktır. Hamuru kireç, mika, şamot ve taşçık katkıdır.						
	<b>Referans-Dönem</b>	Polat 1999, Lev. 107, Kat. No. 2, (MÖ 7.yüzyıl); Henrickson 1994, Fig. 10.8, Kat. No. f, (Middle Phrgian); Bossert 2000, Taf. 82, Kat. No. 985, (MÖ 7.-5. yüzyıl).						
	<b>MÖ 8.-6. yüzyıl</b>							

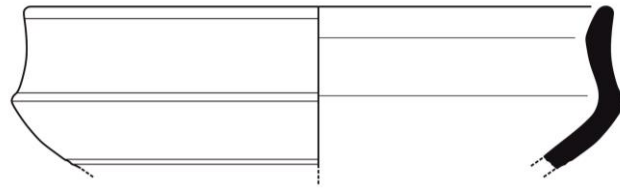

0 1 2 3 4 5 cm

1

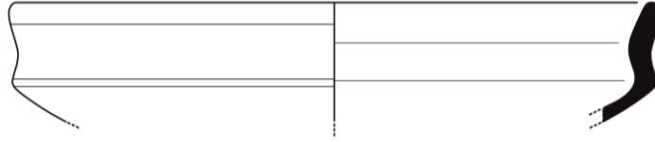

0 1 2 3 4 5 cm

2

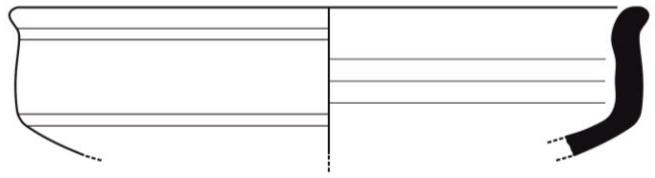

0 1 2 3 4 5 cm

3



**Diğer Çanaklar  
(Tip 1)**

1	Kazı Buluntu No.	Mal	Form	Bezeme	Hamur Rengi	Astar Rengi	İç Renk	A.Çap
	20F/K24/T1/410	Kaba	Tepsi-Tabak	-	2.5 YR 6/6	2.5 YR 6/6	-	24.2
<b>Tanım</b>		Ağız kenarı gövde parçası, hafif içe dönük ya da içe çekik kenarlı, yuvarlatılmış <i>T</i> formlu dudaklı ve konik gövdelidir. Ağız kenarının hemen altında yatay kulpludur Orta pişmiş, kabın hamuru kireç, mika, şamot ve taş katkıdır.						
<b>Referans-Dönem</b>								

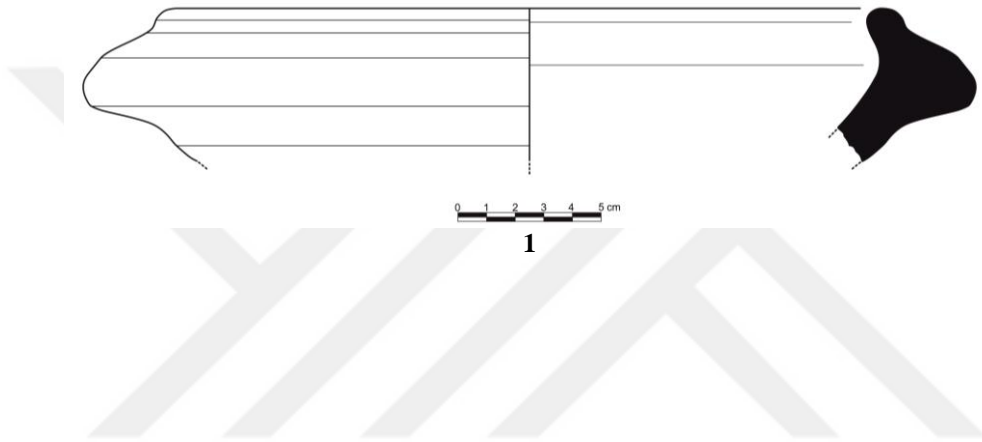

**Diğer Çanaklar**  
(Tip 2)

2	Kazı Buluntu No.	Mal	Form	Bezeme	Hamur Rengi	Astar Rengi	İç Renk	A.Çap
	17E-F/K47/T1/166	Kaba	Tepsi-Tabak	-	10 YR 6/4	5 YR 6/6	-	29
<b>Tanım</b>		Ağız kenarı gövde parçası, hafif içe dönük kenarlı, ağız kenarı üst kısmı düz tablalıdır. Ağız kenarının dış yüzeyinde üç adet ip baskı bezeme süsleme yer almaktadır. Konik gövdelidir. Orta pişmiş, kabın hamuru kireç, mika ve taş katkılıdır.						
<b>Referans-Dönem</b>		MÖ 14.-12. yüzyıl						

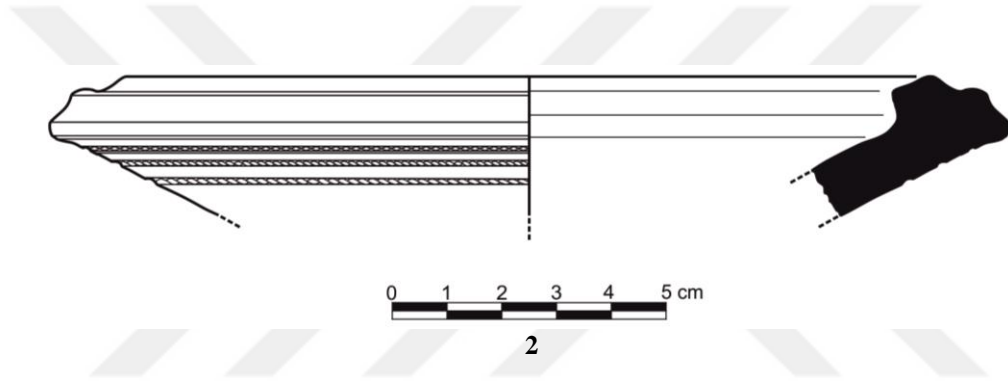

**Diğer Çanaklar  
(Tip 3)**

	Kazı Buluntu No.	Mal	Form	Bezeme	Hamur Rengi	Astar Rengi	İç Renk	A.Çap
3	16-17-18G/K41/T7/153	Kaba	Tepsi-Tabak	-	10 YR 6/2	5 YR 6/6	-	30
<b>Tanım</b>		Ağız kenarı gövde parçası, hafif içe dönük ya da içe çekik kenarlı, yuvarlatılmış dudaklı ve konik gövdelidir. Ağız kenarının hemen altında yatay kulpludur. Orta pişmiş, kabin hamuru kireç, mika ve şamot katkılıdır.						
<b>Referans-Dönem</b>		Güneri 1988, Res. 4, Kat. No. 9, (MÖ 2. Bin).						
<b>MÖ 2. Bin</b>								

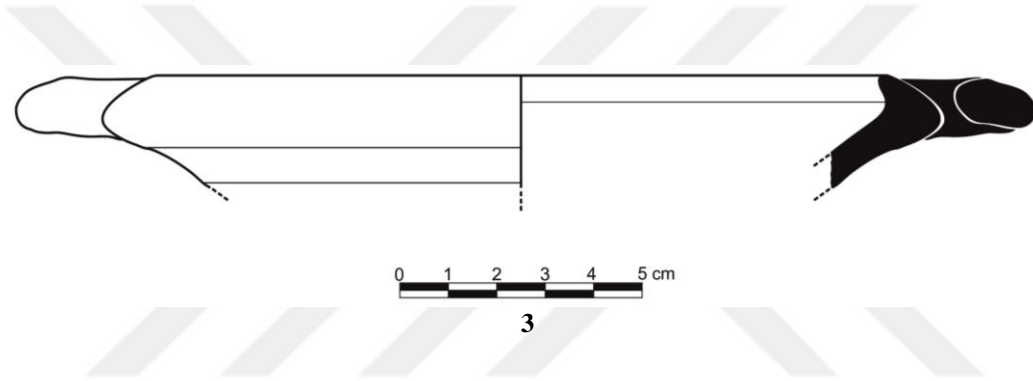

**Diğer Çanaklar  
(Tip 4)**

	Kazı Buluntu No.	Mal	Form	Bezeme	Hamur Rengi	Astar Rengi	İç Renk	A.Çap
4	19-20D/K14/T8/1003	Kaba	Tepsi-Tabak	-	7.5 YR 3/1	Gley 1 2.5/N	-	29
	<b>Tanım</b>	Ağız kenarı gövde parçası, hafif içe dönük kenarlı, yuvarlatılmış dudaklı ve konik gövdelidir. Ağız kenarının hemen altında yatay kulpludur. Orta pişmiş, kabın hamuru kireç, mika ve taş katkıdır.						
	<b>Referans-Dönem</b>	Bilgin 2018, Lev. 1, Kat. No. 4-6, (MÖ 8.-6. yüzyıl).						
	<b>MÖ 8.-6. yüzyıl</b>							

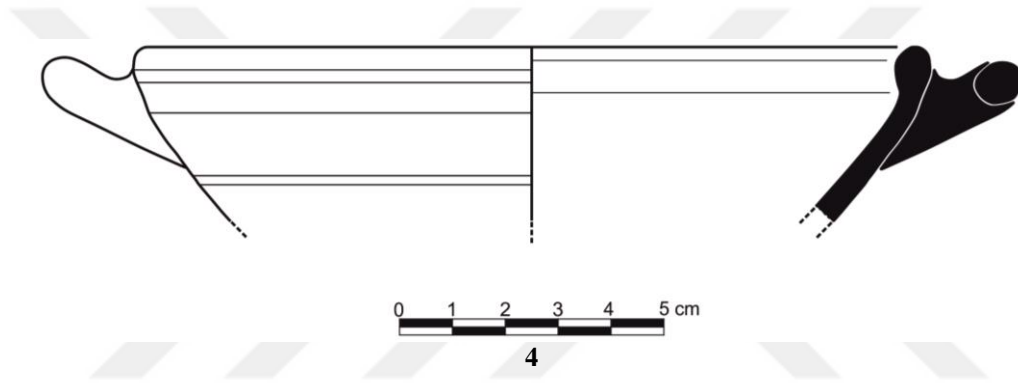

**Dışa Çekik Ağzılı Tabaklar  
(Tip 1)**

1	Kazı Buluntu No.	Mal	Form	Bezeme	Hamur Rengi	Astar Rengi	İç Renk	A.Çap
	8G/K32/T1/578	İyi	Tabak	-	2.5 Y 5/2	10 YR 7/3	-	18
<b>Tanım</b>		Ağız kenarı-gövde parçası, dışa çekilmiş, geniş ağız kenarlı ağız kenarının hemen altında dirsekli, sığ, konik gövdelidir. İyi pişmiş, kabın hamuru kireç, taş, şamot ve mika katkıdır.						
<b>Referans-Dönem</b>		Bilgin 2018, Lev. 4, Kat. No. 26, (MÖ 8.-6. yüzyıl).						
<b>MÖ 8.-6. yüzyıl</b>								

2	Kazı Buluntu No.	Mal	Form	Bezeme	Hamur Rengi	Astar Rengi	İç Renk	A.Çap
	16-17-18G/K41/T2/134	İyi	Tabak	-	5 Y 4/2	2.5 Y 4/1	10 YR 5/3	18.6
<b>Tanım</b>		Ağız kenarı-gövde parçası, geniş ağız kenarlı yuvarlatılmış dudak profili. Dış yüzeyde dudaktan gövdeye geçiş yumuşaktır. Geniş kavisli yayvan gövde profilli. İyi pişmiş, kabın hamuru kireç ve mika katkıdır.						
<b>Referans-Dönem</b>		Bilgin 2018, lev. 4, Kat. No. 31 (MÖ 8.-6. yüzyıl); Matsumura 2005, Taf. 196, Kat No. KL86-1358 (MÖ 6.-4. yüzyıl); Ergürer 2016, Lev. 17, Kat. No. 133-135 (MÖ 6.-4. yüzyıl); Matsumura 2005, Taf.156, KL88-1440 (MÖ.8-6. yüzyıl); Polat 1999, Lev.32, Kat No. A.53 (MÖ7. yüzyıl)						
<b>MÖ 8.-6. yüzyıl</b>								

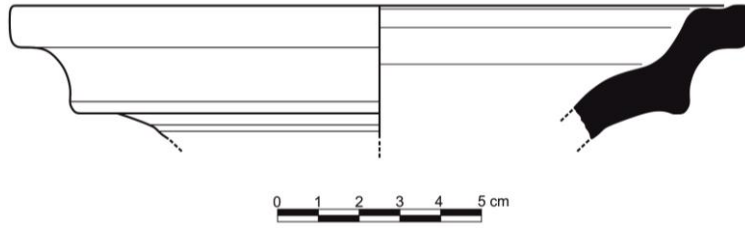

1

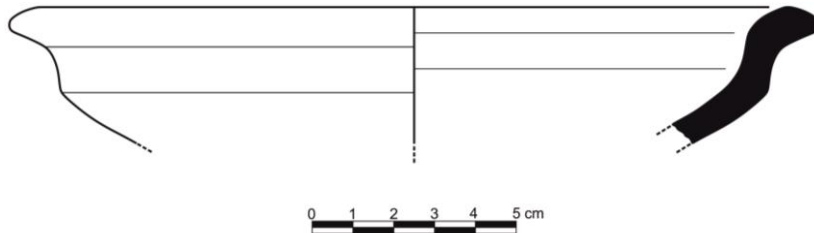

2

Ölçek ½

**Dik Yükselen Ağızlı Tabak  
(Tip 2)**

1	Kazı Buluntu No.	Mal	Form	Bezeme	Hamur Rengi	Astar Rengi	İç Renk	A.Çap
	8-9F/K13/T2/824	İyi	Tabak	-	5 Y 2.5/1	2.5 Y 6/2	-	11
<b>Tanım</b>		Ağız kenarı gövde parçası, dikey, sivriltilmiş ağız kenarlı, sıg gövdelidir. İyi pişmiş, kabın hamuru taş, kireç ve mika katkıdır.						
<b>Referans-Dönem</b>		Bilgin 2018, Lev. 1, Kat. No. 8, (MÖ 8.-6. yüzyıl); Yılmaz 2015, Lev. 39, Kat. No.1 (MÖ 600/550-330); Matsumura 2005, Taf. 200, Kat. No. KL87-3293, (MÖ 6.-4. yüzyıl).						
<b>MÖ 8.-6. yüzyıl</b>								



0 1 2 3 4 5 cm

1

Moritariumlar

Levha 44

1	Kazı Buluntu No.	Mal	Form	Bezeme	Hamur Rengi	Astar Rengi	İç Renk	A.Çap
	16-17-18G/K41/T9/159	İyi	Moritarium	-	2.5 Y 5/3	Gley 1 3/N	-	19.2
<b>Tanım</b>		Ağız kenarı-gövde parçasıdır. Ağız kenarı yanında oluk şeklinde akıtacak yer almaktadır. Sığ gövdelidir. İyi pişmiş, kabın hamuru kireç ve mika katkıdır.						
<b>Referans-Dönem</b>		Genz 2004, Taf. 49, No. 10-11.BK. (MitlerenEisenzeit); Sams 1994, Fig. 19, No. 500, Destruction Lev. YHSS6, (MÖ 900-800).						
<b>MÖ 9.-7. yüzyıl</b>								

2	Kazı Buluntu No.	Mal	Form	Bezeme	Hamur Rengi	Astar Rengi	İç Renk	A.Çap
	20F/K24/T5/425	Kaba	Moritarium	-	10 YR 5/6	2.5 YR 5/4	-	24.2
<b>Tanım</b>		Ağız kenarı-gövde parçasıdır. Ağız kenarı yanında oluk şeklinde akıtacak yer almaktadır. Sığ gövdelidir. İyi pişmiş, kabın hamuru kireç, taşçık ve mika katkıdır.						
<b>Referans-Dönem</b>		Genz 2004, Taf. 49, No. 10-11.BK. (MitlerenEisenzeit); Sams 1994, Fig. 19, No. 500, Destruction Lev. YHSS6, (MÖ 900-800).						
<b>MÖ 9.-7. yüzyıl</b>								

3	Kazı Buluntu No.	Mal	Form	Bezeme	Hamur Rengi	Astar Rengi	İç Renk	A.Çap
	17-18F/ K35/T5/628	Kaba	Moritarium	-	5 YR 6/6	2.5 Y 7/4	5 YR 6/6	24.2
<b>Tanım</b>		Ağız kenarı-gövde parçasıdır. Ağız kenarı yanında oluk şeklinde akıtacak yer almaktadır. Konik gövdelidir. Orta pişmiş, kabın hamuru kireç, taş ve mika katkıdır.						
<b>Referans-Dönem</b>		Genz 2004, Taf. 49, No. 10-11.BK. (MitlerenEisenzeit); Sams 1994, Fig. 19, No. 500, Destruction Lev. YHSS6, (MÖ 900-800).						
<b>MÖ 9.-7. yüzyıl.</b>								

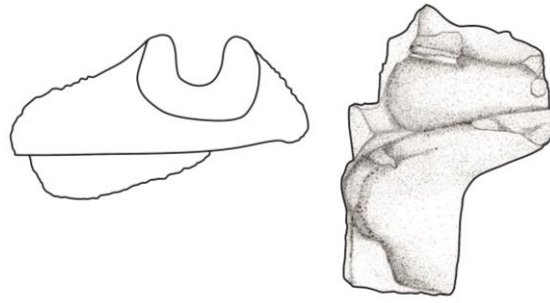

1

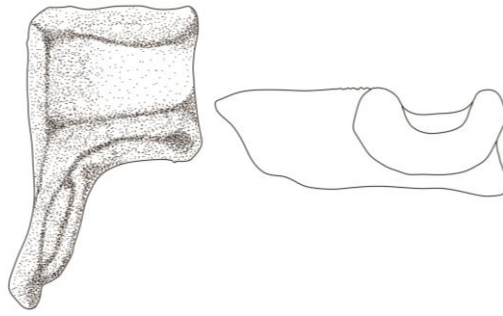

2

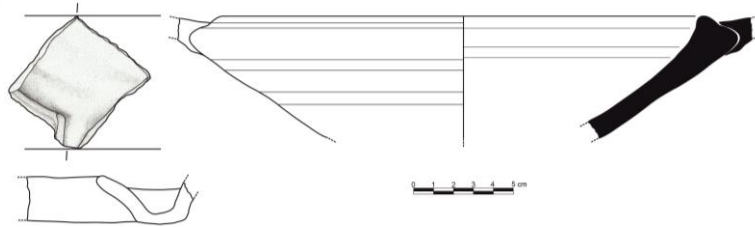

3



**Maşrapa/Bardaklar  
(Tip 1)**

1	Kazı Buluntu No.	Mal	Form	Bezeme	Hamur Rengi	Astar Rengi	İç Renk	A.Çap
	19E/K39/T3/270	İyi	Fincan Maşrapa	-	2.5 Y 5/2	10 YR 6/3	-	11.6
<b>Tanım</b>		Ağız kenarı gövde parçası, Dışa çekik ağızlı kenarlı, hafif yuvarlatılmış dudaklıdır. Gövde ağızdan daha geniştir. Kulp omuzdan karın üstüne bağlanmaktadır. İyi pişmiş, kabın hamurunda kireç ve mika bulunmaktadır.						
<b>Referans-Dönem</b>		Matsumura 2005, Taf. 211, Kat. No. KL88-50, (MÖ 6.-4. yüzyıl).						
<b>MÖ 6.-4. yüzyıl</b>								

2	Kazı Buluntu No.	Mal	Form	Bezeme	Hamur Rengi	Astar Rengi	İç Renk	A.Çap
	17D/K11/T3/703	Kaba	Fincan Maşrapa	-	Gley 1 4/N	Gley 1 4/N	-	4.5
<b>Tanım</b>		Ağız kenarı gövde parçası, Dışa çekik ağızlı kenarlı, hafif yuvarlatılmış dudaklıdır. Gövde ağızdan daha geniştir. Kulp omuzdan karın üstüne bağlanmaktadır. İyi pişmiş, kabın hamurunda kireç, mika ve taş bulunmaktadır.						
<b>Referans-Dönem</b>		Bilgin 2018, Lev. 23, Kat. No. 176, (MÖ 8.-7. yüzyıl)						
<b>MÖ 8.-7. yüzyıl</b>								

3	Kazı Buluntu No.	Mal	Form	Bezeme	Hamur Rengi	Astar Rengi	İç Renk	A.Çap
	19E/K39/T4/271	İyi	Fincan Maşrapa	-	5 Y 3/2	5 YR 6/6	-	18.6
<b>Tanım</b>		Ağız kenarı gövde parçası, Dışa çekik ağızlı kenarlı, hafif yuvarlatılmış dudaklıdır. Gövde ağızdan daha geniştir. Kulp omuzdan karın üstüne bağlanmaktadır. İyi pişmiş, kabın hamurunda kireç, mika ve şamot bulunmaktadır.						
<b>Referans-Dönem</b>		Bilgin 2018, Lev. 23, Kat. No. 178, (MÖ 8.-7. yüzyıl); Ergürer 2016, Lev. 40, Kat. No. 382, (MÖ 6.-4. yüzyıl); Matsumura 2005, Taf. 128, Kat. No. KL88-1006, (MÖ 9.-8. yüzyıl).						
<b>MÖ 9.-6. yüzyıl</b>								

4	Kazı Buluntu No.	Mal	Form	Bezeme	Hamur Rengi	Astar Rengi	İç Renk	A.Çap
	19E/K39/T4/276	İyi	Fincan Maşrapa	-	2.5 Y 4/2	2.5 Y 4/1	-	11.6
<b>Tanım</b>		Ağız kenarı gövde parçası, Dışa çekik ağızlı kenarlı, hafif yuvarlatılmış dudaklıdır. Gövde ağızdan daha geniştir. Kulp omuzdan karın üstüne bağlanmaktadır. Düz diplidir. İyi pişmiş, kabın hamurunda kireç ve mika bulunmaktadır.						
<b>Referans-Dönem</b>		Bilgin 2018, Lev. 23, Kat. No. 178, (MÖ 8.-7. yüzyıl); Ergürer 2016, Lev. 40, Kat. No. 382, (MÖ 6.-4. yüzyıl); Matsumura 2005, Taf. 128, Kat. No. KL88-1006, (MÖ 9.-8. yüzyıl).						
<b>MÖ 9.-6. yüzyıl</b>								

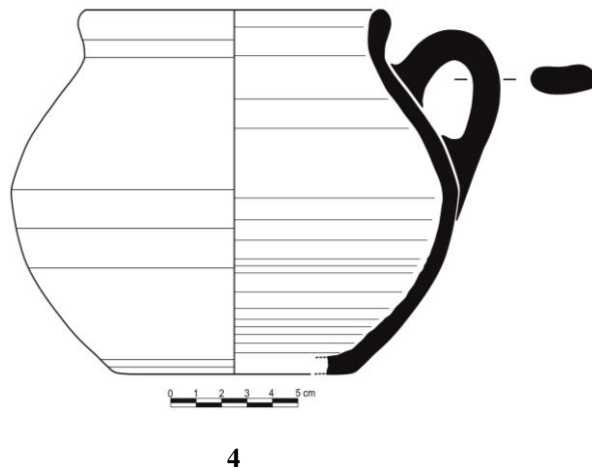
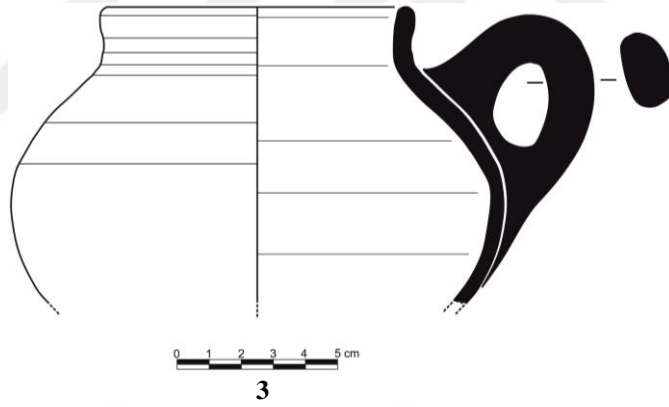
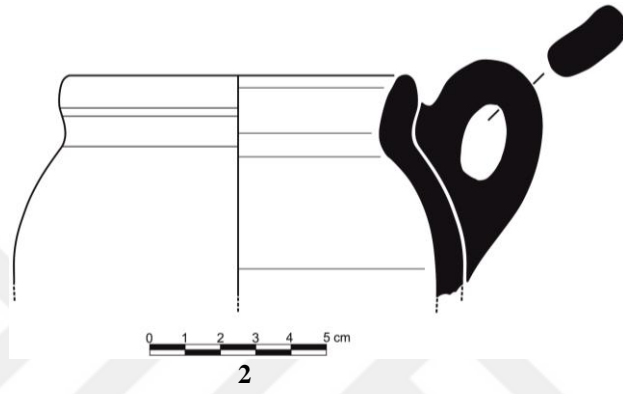
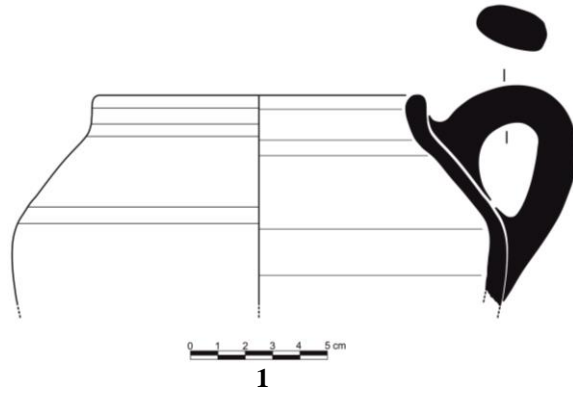

**Maşrapa/Bardaklar  
(Tip 2)**

5	Kazı Buluntu No.	Mal	Form	Bezeme	Hamur Rengi	Astar Rengi	İç Renk	A.Çap
	17G/K46/T6/334	İyi	Fincan Maşrapa	-	2.5 Y 5/6	7.5 YR 5/6	-	12.8
<b>Tanım</b>		Ağız kenarı gövde parçası, Dışa çekik ağızlı hafif yuvarlatılmış dudaklara sahiptir. Gövde ağızdan daha geniştir. Kulp omuzdan karın üstüne bağlanmaktadır. İyi pişmiş, kabın hamurunda kireç ve mika bulunmaktadır.						
<b>Referans-Dönem</b>		Bilgin 2018, Lev. 23, Kat. No. 178, (MÖ 8.-7. yüzyıl); Ergürer 2016, Lev. 40, Kat. No. 385, (MÖ 6.-4. yüzyıl).						
<b>MÖ 9.-6. yüzyıl</b>								



5

Ölçek ½

258

**Maşrapa/Bardaklar  
(Tip 3)**

6	Kazı Buluntu No.	Mal	Form	Bezeme	Hamur Rengi	Astar Rengi	İç Renk	A.Çap
	19G/K40/T3/851	İyi	Fincan Maşrapa	-	10 YR 4/3	10 YR 6/3	-	11
<b>Tanım</b>		Ağız kenarı gövde parçası, dışa çekik ağız kenarlı, hafif yuvarlatılmış dudağa sahiptir. Gövde ağızdan daha geniştir. Kulp omuzdan karın üstüne bağlanmaktadır. Orta pişmiş, kabin hamurunda kireç, mika ve taş bulunmaktadır.						
<b>Referans-Dönem</b>		Bilgin 2018, Lev. 23, Kat. No. 179, (MÖ 8.-7. yüzyıl); Haspels, 1951, Pl. 12, 23, Res. a, Çiz. 1, 3, 132- 124, (MÖ 700); Durgu 2014, Lev. LI, Kat. No. 99, (MÖ 5. yüzyıl); Ergüner 2016, Lev. 39, Kat. No. 379, (MÖ 6.-4. yüzyıl); Matsumura 2005, Taf. 210, Kat. No. KL87-3346, (MÖ 6.-4. yüzyıl).						
<b>MÖ 6.-4. yüzyıl</b>								

7	Kazı Buluntu No.	Mal	Form	Bezeme	Hamur Rengi	Astar Rengi	İç Renk	A.Çap
	19-20D/K14/T6/1001	İyi	Fincan Maşrapa	-	10 YR 4/1	10 YR 5/3	-	12
<b>Tanım</b>		Ağız kenarı gövde parçası, dışa çekik ağız kenarlı, hafif yuvarlatılmış dudağa sahiptir. Gövde ağızdan daha geniştir. Kulp omuzdan karın üstüne bağlanmaktadır. Orta pişmiş, kabin hamurunda kireç, mika ve kuvars bulunmaktadır.						
<b>Referans-Dönem</b>		Bilgin 2018, Lev. 23, Kat. No. 179, (MÖ 8.-7. yüzyıl).						
<b>MÖ 8.-7. yüzyıl</b>								

8	Kazı Buluntu No.	Mal	Form	Bezeme	Hamur Rengi	Astar Rengi	İç Renk	A.Çap
	12G/K36/T2/805	İyi	Fincan Maşrapa	-	10 YR 5/4	7.5 YR 6/4	-	15
<b>Tanım</b>		Ağız kenarı gövde parçası, dışa çekik ağız kenarlı, hafif yuvarlatılmış dudağa sahiptir. Gövde ağızdan daha geniştir. Kulp omuzdan karın üstüne bağlanmaktadır. Şerit kulpludur. İyi pişmiş, kabin hamurunda kireç, mika ve taş bulunmaktadır.						
<b>Referans-Dönem</b>		Yılmaz 2015, Lev. 43, Kat. No. 3, (MÖ 600/550-330); Matsumura 2005, Taf. 128, Kat. No. KL89-2015, (MÖ 9.-8. yüzyıl); Von Der Osten-Krogman 1937, Fig. 49, Kat. No. c1408, (MÖ 9.-6. yüzyıl).						
<b>MÖ 9.-6. yüzyıl</b>								

9	Kazı Buluntu No.	Mal	Form	Bezeme	Hamur Rengi	Astar Rengi	İç Renk	A.Çap
	19-20D/K7/T3/594	İyi	Fincan Maşrapa	-	10 YR 6/6	7.5 YR 6/4	-	15
<b>Tanım</b>		Ağız kenarı gövde parçası, dışa çekik ağız kenarlı, hafif yuvarlatılmış dudağa sahiptir. Gövde ağızdan daha geniştir. Kulp omuzdan karın üstüne bağlanmaktadır. Orta pişmiş, kabin hamurunda kireç, mika, şamot ve kuvars bulunmaktadır.						
<b>Referans-Dönem</b>		Matsumura 2005, Taf. 211, Kat. No. KL88-50 (MÖ 6.-4. yüzyıl).						
<b>MÖ 6.-4. yüzyıl</b>								

10	Kazı Buluntu No.	Mal	Form	Bezeme	Hamur Rengi	Astar Rengi	İç Renk	A.Çap
	9G/K31/T4/937	İyi	Fincan Maşrapa	-	5 YR 5/4	10 YR 6/4	-	13
<b>Tanım</b>		Ağız kenarı gövde parçası, dışa çekik ağızlı hafif yuvarlatılmış dudağa sahiptir. Gövde ağızdan daha geniştir. Kulp omuzdan karın üstüne bağlanmaktadır. Orta pişmiş, kabın hamurunda mika, şamot ve taş bulunmaktadır.						
<b>Referans-Dönem</b>		Yılmaz 2015, Lev. 43, Kat. No. 3, (MÖ 600/550-330); Matsumura 2005, Taf. 128, Kat. No. KL89-2015, (MÖ 9.-8. yüzyıl); Von Der Osten-Krogman 1937, Fig. 49, Kat. No. c1408, (MÖ 9.-6. yüzyıl).						
<b>MÖ 9.-6. yüzyıl</b>								

11	Kazı Buluntu No.	Mal	Form	Bezeme	Hamur Rengi	Astar Rengi	İç Renk	A.Çap
	13-14-15-16D/K23/T2/892	İyi	Fincan Maşrapa	-	5 Y 4/1	2.5 Y 7/1	-	8
<b>Tanım</b>		Ağız kenarı gövde parçası, dışa çekik ağız kenarlı, hafif yuvarlatılmış dudağa sahiptir. Gövde ağızdan daha geniştir. Kulp omuzdan karın üstüne bağlanmaktadır. Şerit kulpludur. İyi pişmiş, kabın hamurunda mika, şamot ve taş bulunmaktadır.						
<b>Referans-Dönem</b>		Yılmaz 2015, Lev. 43, Kat. No. 3, (MÖ 600/550-330); Matsumura 2005, Taf. 128, Kat. No. KL89-2015, (MÖ 9.-8. yüzyıl); Von Der Osten-Krogman 1937, Fig. 49, Kat. No. c1408, (MÖ 9.-6. yüzyıl).						
<b>MÖ 9.-6. yüzyıl</b>								

12	Kazı Buluntu No.	Mal	Form	Bezeme	Hamur Rengi	Astar Rengi	İç Renk	A.Çap
	19-20D/K14/T6/998	İyi	Fincan Maşrapa	-	10 YR 5/2	10 YR 6/3	-	-
<b>Tanım</b>		Gövde parçası, kulp omuzdan karın üstüne bağlanmaktadır. Kabın hamurunda kireç, mika, şamot ve taş bulunmaktadır.						
<b>Referans-Dönem</b>		Bilgin 2018, Lev. 23, Kat. No. 176, (MÖ 8.-7. yüzyıl); Haspels, 1951, Pl. 12, 23, Res. a, Çiz. 1, 3, 132- 124, (MÖ 700); Matsumura 2005, Taf. 128, Kat. No. KL89-2015, (MÖ 9.-8. yüzyıl).						
<b>MÖ 9.-7. yüzyıl</b>								

13	Kazı Buluntu No.	Mal	Form	Bezeme	Hamur Rengi	Astar Rengi	İç Renk	A.Çap
	19-20D/K14/T6/999	İyi	Fincan Maşrapa	-	10 YR 5/3	10 YR 5/3	-	-
<b>Tanım</b>		Gövde parçası, kulp omuzdan karın üstüne bağlanmaktadır. İyi pişmiş, kabın hamurunda kireç ve mika bulunmaktadır.						
<b>Referans-Dönem</b>		Bilgin 2018, Lev. 23, Kat. No. 176, (MÖ 8.-7. yüzyıl); Haspels, 1951, Pl. 12, 23, Res. a, Çiz. 1, 3, 132- 124, (MÖ 700); Matsumura 2005, Taf. 128, Kat. No. KL 89-2015, (MÖ 9.-8. yüzyıl) .						
<b>MÖ 9.-7. yüzyıl</b>								

14	Kazı Buluntu No.	Mal	Form	Bezeme	Hamur Rengi	Astar Rengi	İç Renk	A.Çap
	19-20D-E/K20/T1/428	İyi	Fincan Maşrapa	-	5 YR 5/6	7.5 YR 6/4	-	12,6
<b>Tanım</b>		Ağız kenarı gövde parçası, dışa çekik ağız kenarlı, hafif yuvarlatılmış dudağa sahiptir. Gövde ağızdan daha geniştir. Orta pişmiş, kabın hamurunda kireç, şamot, taş ve mika bulunmaktadır.						
<b>Referans-Dönem</b>		Bilgin 2018, Lev. 23, Kat. No. 176, (MÖ 8.-7. yüzyıl); Haspels, 1951, Pl. 12, 23, Res. a, Çiz. 1, 3, 132- 124, (MÖ 700); Matsumura 2005, Taf. 128, Kat. No. KL 89-2015, (MÖ 9.-8. yüzyıl) .						
<b>MÖ 9.-7. yüzyıl</b>								

15	Kazı Buluntu No.	Mal	Form	Bezeme	Hamur Rengi	Astar Rengi	İç Renk	A.Çap
	18F/K3/T1/611	İyi	Fincan Maşrapa	-	10 YR 4/3	10 YR 4/3	-	10.8
<b>Tanım</b>		Ağız kenarı gövde parçası, dışa çekik ağız kenarlı, hafif yuvarlatılmış dudağa sahiptir. Gövde ağızdan daha geniştir. İyi pişmiş, kabın hamurunda kireç, şamot ve mika bulunmaktadır.						
<b>Referans-Dönem</b>		Bilgin 2018, Lev. 23, Kat. No. 176, (MÖ 8.-7. yüzyıl); Haspels, 1951, Pl. 12, 23, Res. a, Çiz. 1, 3, 132- 124, (MÖ 700); Matsumura 2005, Taf. 128, Kat. No. KL 89-2015, (MÖ 9.-8. yüzyıl) .						
<b>MÖ 9.-7. yüzyıl</b>								

16	Kazı Buluntu No.	Mal	Form	Bezeme	Hamur Rengi	Astar Rengi	İç Renk	A.Çap
	19-20D-E/K20/T4/479	İyi	Fincan Maşrapa	-	10 YR 5/3	10 YR 6/4	-	-
<b>Tanım</b>		Gövde parçası, Kulp omuzdan karın üstüne bağlanmaktadır. İyi pişmiş, kabın hamurunda kireç, şamot ve mika bulunmaktadır.						
<b>Referans-Dönem</b>		Bilgin 2018, Lev. 23, Kat. No. 176, (MÖ 8.-7. yüzyıl); Haspels, 1951, Pl. 12, 23, Res. a, Çiz. 1, 3, 132- 124, (MÖ 700); Matsumura 2005, Taf. 128, Kat. No. KL 89-2015, (MÖ 9.-8. yüzyıl) .						
<b>MÖ 9.-7. yüzyıl</b>								

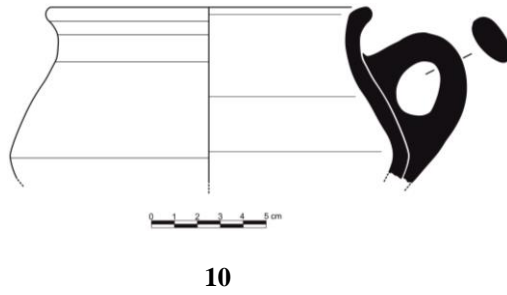
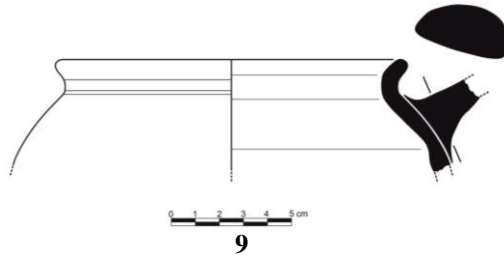
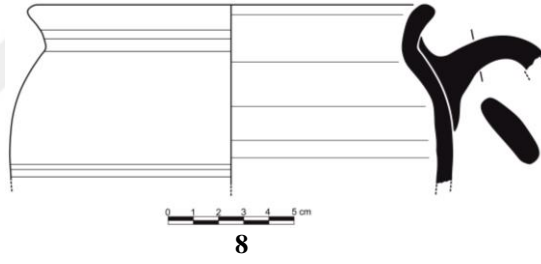
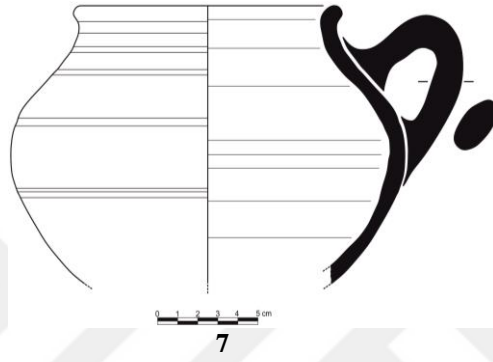
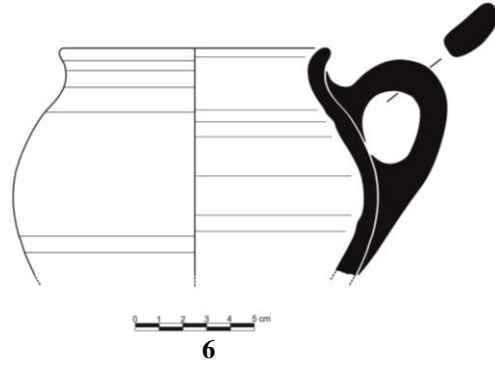

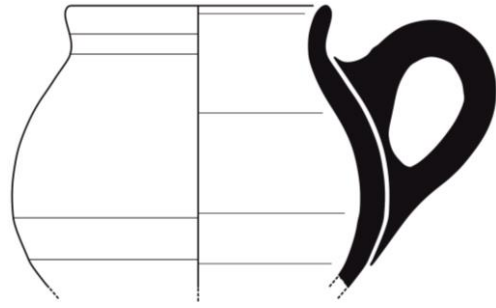

11

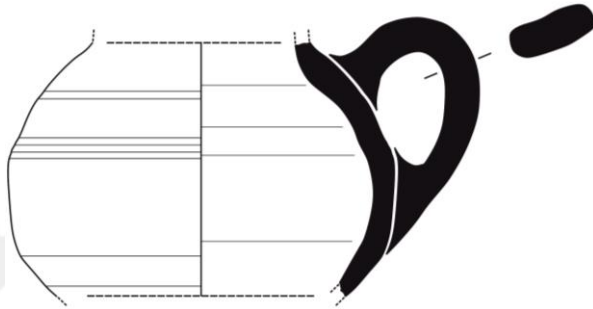

12

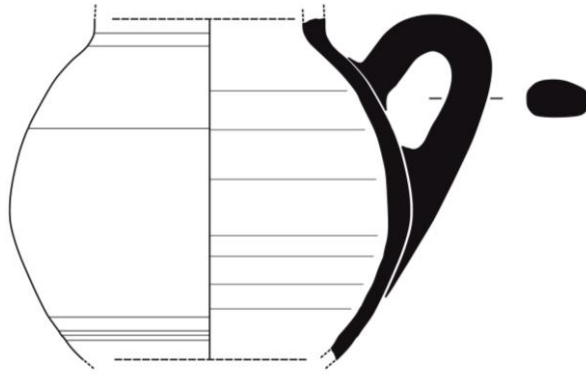

13



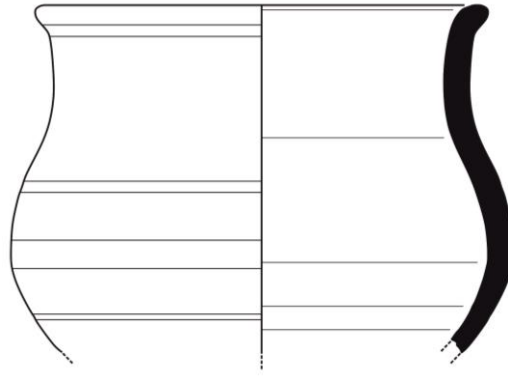

14

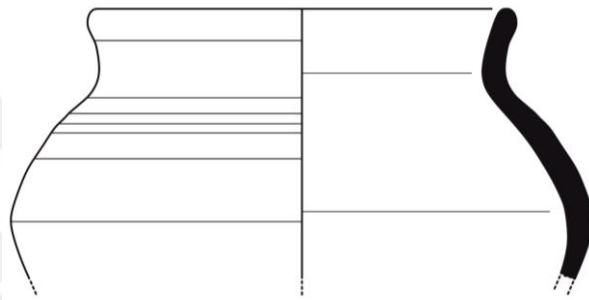

15



16

**Fincanlar  
(Tip 4)**

	<b>Kazı Buluntu No.</b>	<b>Mal</b>	<b>Form</b>	<b>Bezeme</b>	<b>Hamur</b>	<b>Dış Renk</b>	<b>İç Renk</b>	<b>A.Çap</b>
17	19-20-21E/K22/T4/737	İyi	Fincan Maşrapa	-	5 Y 5/1	Gley 1 5/N	-	-
<b>Tanım</b>		Ağız kenarı gövde parçası, dışa çekik ağız kenarlı, hafif yuvarlatılmış dudağa sahiptir. Gövde ağızdan daha geniştir. Kulp ağızdan karın üstüne bağlanmaktadır. Orta pişmiş, kabın hamurunda kireç, mika, şamot ve taş bulunmaktadır.						
<b>Referans-Dönem</b>		Matsumura 2005, Taf. 170, Kat. No. KL88-1002, 1004, (MÖ 8.-6. yüzyıl).						
<b>MÖ 9.-6. yüzyıl</b>								

	<b>Kazı Buluntu No.</b>	<b>Mal</b>	<b>Form</b>	<b>Bezeme</b>	<b>Hamur</b>	<b>Dış Renk</b>	<b>İç Renk</b>	<b>A.Çap</b>
18	17G/K42/T2/214	İyi	Fincan Maşrapa	-	Gley 1 5/N	Gley 1 3/N	-	-
<b>Tanım</b>		Ağız kenarı gövde parçası, dik yükselen ağız kenarlı, hafif yuvarlatılmış dudağa sahiptir. Gövde ağızdan daha geniştir. Kulp ağızdan karın üstüne bağlanmaktadır. İyi pişmiş, kabın hamurunda kireç, mika ve şamot bulunmaktadır.						
<b>Referans-Dönem</b>								
<b>MÖ 8.-7. yüzyıl</b>								

	<b>Kazı Buluntu No.</b>	<b>Mal</b>	<b>Form</b>	<b>Bezeme</b>	<b>Hamur</b>	<b>Dış Renk</b>	<b>İç Renk</b>	<b>A.Çap</b>
19	19-20D/K14/T7/1002	İyi	Fincan Maşrapa	-	2.5 Y 5/1	2.5 Y 6/3	-	-
<b>Tanım</b>		Ağız kenarı gövde parçası, dışa çekik ağız kenarlı, hafif yuvarlatılmış dudağa sahiptir. Gövde ağızdan daha geniştir. Kulp ağızdan karın üstüne bağlanmaktadır. Orta pişmiş, kabın hamurunda kireç, mika ve taş bulunmaktadır.						
<b>Referans-Dönem</b>		Duprè 1983, Pl.94 Kat. No. 267, (MÖ 9.-7. yüzyıl) .						
<b>MÖ 9.-7. yüzyıl</b>								

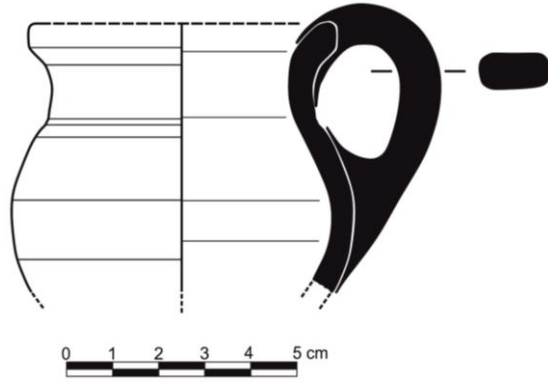

17

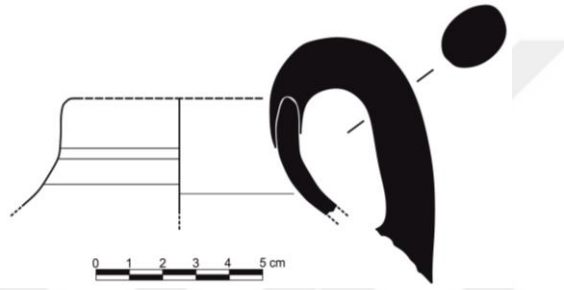

18

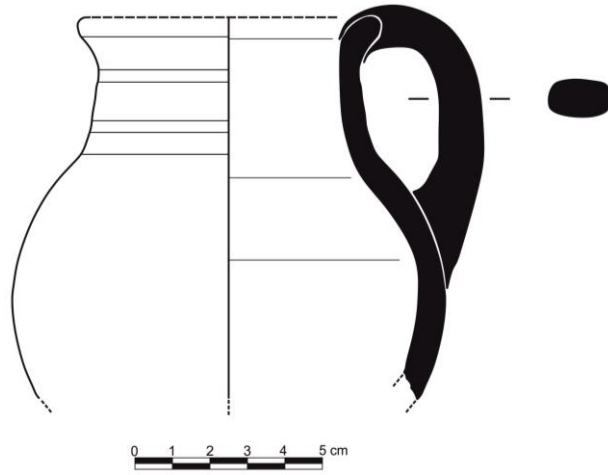

19

**Kısa Boyunlu Çömlekler  
(Tip 1)**

1	Kazı Buluntu No.	Mal	Form	Bezeme	Hamur Rengi	Astar Rengi	İç Renk	A.Çap
	19-20D-E/K20/T1/453	İyi	Çömlekçik	-	2.5 Y 6/2	10 YR 5/1	-	20.8
<b>Tanım</b>		Ağız kenarı-gövde parçası, dışı yuvarlatılarak kalınlaştırılmış ağız kenarı, ağız kenarı dış yüzey içbükey profilli olup oluk bezeme yer almaktadır. Küresel gövde yapısına sahiptir. İyi pişmiş, kabın hamuru kireç ve mika katkıdır.						
<b>Referans-Dönem</b>		Ergüner 2016, Lev. 42, Kat. No. 406 (MÖ 8.-6. yüzyıl); Matsumura 2005, Taf. 172, Kat. No. KL87-3779 (MÖ 600-580).						
<b>MÖ 8.-6. yüzyıl</b>								

2	Kazı Buluntu No.	Mal	Form	Bezeme	Hamur Rengi	Astar Rengi	İç Renk	A.Çap
	19-20-21D-E/K21/T1/500	Kaba	Çömlekçik	-	2.5 Y 5/2	2.5 Y 3/1	-	15
<b>Tanım</b>		Ağız kenarı-gövde parçası, üst kısmı düz dikey ağız kenarlı, yuvarlatılmış ağız kenarına sahip, keskin omuzlu çömlek. İyi pişmiş, kabın hamuru kireç, taş ve mika katkıdır.						
<b>Referans-Dönem</b>		Yılmaz 2015, Lev.70, Kat. No. 6 (MÖ 7.-4. yüzyıl); Von der Osten 1937: Part III, Fig.62, Kat. No.5 (MÖ 9.-7. Yüzyıl).						
<b>MÖ 9.-4. yüzyıl</b>								

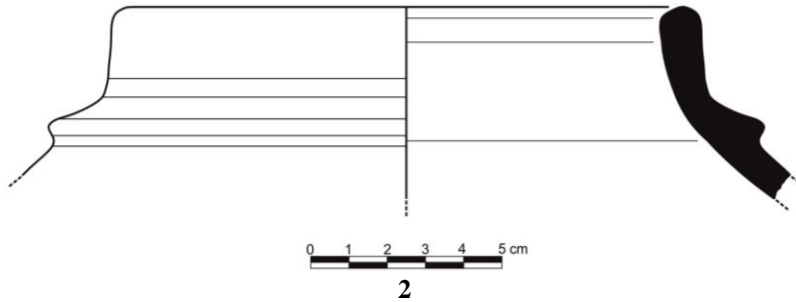
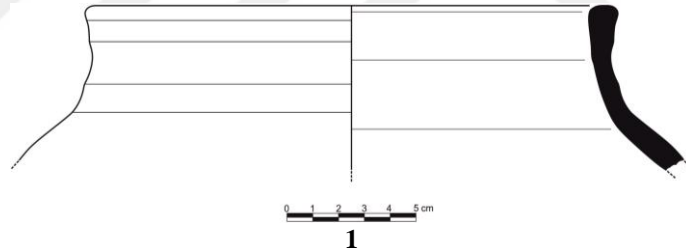

**Kısa Boyunlu Çömlekler  
(Tip 2)**

3	Kazı Buluntu No.	Mal	Form	Bezeme	Hamur Rengi	Astar Rengi	İç Renk	A.Çap
	9G/K31/T1/915	İyi	Çömlekçik	-	2.5 Y 5/2	2.5 Y 6/2	-	11
<b>Tanım</b>		Ağız kenarı-gövde parçası, dışa çekik, yuvarlatılmış ağız kenarlı. Silindirik boyunludur. İyi pişmiş, kabın hamuru kireç, şamot ve mika katkıdır.						
<b>Referans-Dönem</b>		Matsumura 2005, Taf. 143, Kat. No. KL88-1362 (MÖ 9.-8. yüzyıl); Ergürer 2016, Lev. 39, Kat. No.399, (MÖ 8.-6. yüzyıl); Bilgin 2018, Lev. 16, Kat. No. 124, (MÖ 8. yüzyıl).						
<b>MÖ 9.-8.yüzyıl.</b>								

4	Kazı Buluntu No.	Mal	Form	Bezeme	Hamur Rengi	Astar Rengi	İç Renk	A.Çap
	15-16G/K33/T3/755	İyi	Çömlekçik	-	Gley 1 4/N	Gley 1 4/N	-	13.2
<b>Tanım</b>		Ağız kenarı-gövde parçası, dışa çekik, kalınlaştırılmış ve yuvarlatılmış ağız kenarlı. Silindirik boyunludur. Orta pişmiş kabın hamuru kireç, mika ve taş katkıdır.						
<b>Referans-Dönem</b>		Matsumura 2005, Taf. 143, Kat. No. KL88-1362 (MÖ 9.-8. yüzyıl); Ergürer 2016, Lev. 39, Kat. No.399, (MÖ 8.-6. yüzyıl); Bilgin 2018, Lev. 16, Kat. No. 124, (MÖ 8. yüzyıl); Omura 2006, Fig. 53 (MÖ 7.-5. yüzyıl).						
<b>MÖ 9.-8. yüzyıl</b>								

5	Kazı Buluntu No.	Mal	Form	Bezeme	Hamur Rengi	Astar Rengi	İç Renk	A.Çap
	18E/K1/T1/802	İyi	Çömlekçik	-	10 YR 5/2	10 YR 7/4	-	15
<b>Tanım</b>		Ağız kenarı-gövde parçası, dışa çekik, kalınlaştırılmış ve yuvarlatılmış ağız kenarlı. Silindirik boyunlu, boyundan başlayıp omuzda bağlanan karşılıklı iki şerit kulpludur. Orta pişmiş, kabın hamuru taş, kuvars, kireç ve mika katkıdır.						
<b>Referans-Dönem</b>		Matsumura 2005, Taf. 143, Kat. No. KL88-1362 (MÖ 9.-8. yüzyıl); Ergürer 2016, Lev. 39, Kat. No.399, (MÖ 8.-6. yüzyıl); Bilgin 2018, Lev. 16, Kat. No. 124, (MÖ 8. yüzyıl); Omura 2006, Fig. 53 (MÖ 7.-5. yüzyıl).						
<b>MÖ 9.-8. yüzyıl</b>								

6	Kazı Buluntu No.	Mal	Form	Bezeme	Hamur Rengi	Astar Rengi	İç Renk	A.Çap
	17E/K17/T1/225	Kaba	Çömlekçik	-	2.5 Y 5/1	2.5 Y 5/2	-	16.4
<b>Tanım</b>		Ağız kenarı-gövde parçası, dışa çekik, kalınlaştırılmış yuvarlatılmış ağız kenarlı. Silindirik boyunludur. Orta pişmiş, kabın hamuru taş, kuvars, kireç ve mika katkıdır.						
<b>Referans-Dönem</b>		Matsumura 2005, Taf. 143, Kat. No. KL88-1362 (MÖ 9.-8. yüzyıl); Ergürer 2016, Lev. 39, Kat. No.399, (MÖ 8.-6. yüzyıl); Bilgin 2018, Lev. 16, Kat. No. 124, (MÖ 8. yüzyıl); Omura 2006, Fig. 53 (MÖ 7.-5. yüzyıl).						
<b>MÖ 9.-8. yüzyıl</b>								

7	Kazı Buluntu No.	Mal	Form	Bezeme	Hamur Rengi	Astar Rengi	İç Renk	A.Çap
	19-20-21D-E/K21/T1/490	Kaba	Çömlekçik	-	5 Y 5/2	10 YR 3/1	-	17
<b>Tanım</b>		Ağız kenarı-gövde parçası, dışa çekik, kalınlaştırılmış yuvarlatılmış ağız kenarlı. Silindirik boyunludur. İyi pişmiş kabın hamuru kireç, mika ve şamot katkıdır.						
<b>Referans-Dönem</b>		Matsumura 2005, Taf. 143, Kat. No. KL88-1362 (MÖ 9.-8. yüzyıl); Ergürer 2016, Lev. 41, Kat. No.399, (MÖ 8.-6. yüzyıl); Bilgin 2018, Lev. 16, Kat. No. 124, (MÖ 8. yüzyıl).						
<b>MÖ 9.-8. yüzyıl</b>								

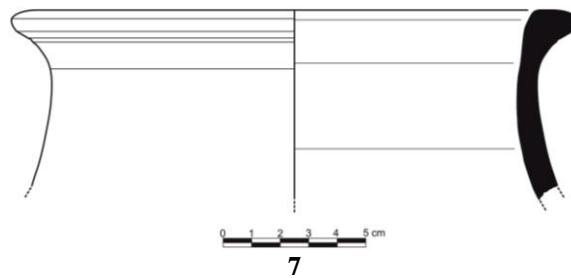
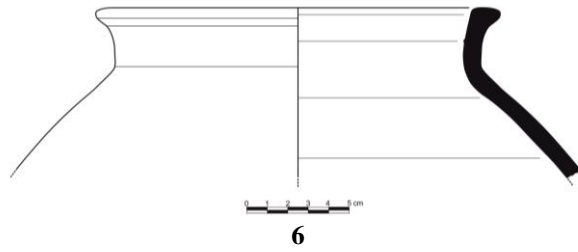
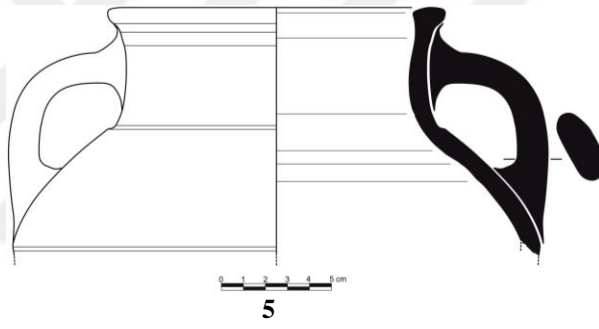
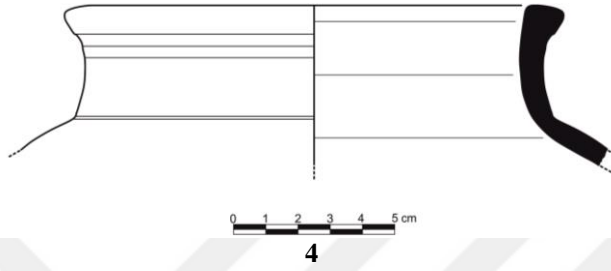
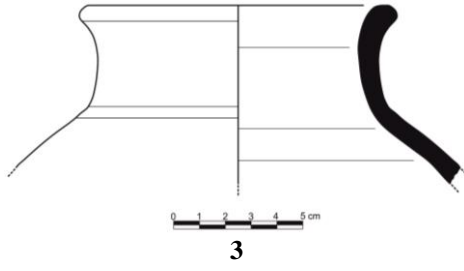

**Kısa Boyunlu Çömlekler  
(Tip 3)**

8	Kazı Buluntu No.	Mal	Form	Bezeme	Hamur Rengi	Astar Rengi	İç Renk	A.Çap
	19E/K39/T3/267	Kaba	Çömlekçik	-	Gley 1 5/10Y	10 YR 5/3	-	14.8
<b>Tanım</b>		Ağız kenarı-gövde parçasıdır. Dışa çekik ve kalınlaştırılmış ağız kenarlı, yuvarlatılmış dudak, kısa boyunlu ve küresel gövdeli, omuzdan gövdeye şerit kulpludur. İyi pişmiş, kabin hamuru şamot, kireç ve mika katkılıdır.						
<b>Referans-Dönem</b>		Matsumura 2005, Taf. 128, KL89-M428 (MÖ 9.-8. yüzyıl); Bilgin 2018, Lev. 17, Kat. No. 136 (MÖ 8.-6. yüzyıl); Ergürer 2016, Lev. 40, Kat. No. 386 (MÖ 6.-4. yüzyıl); Yılmaz 2015, Lev. 57, Kat. No. 3 (MÖ 900-600/550); Bossert 2000, Taf. 52, Kat. No. 534 (MÖ 9.-7. yüzyıl); Durgu 2013, Lev. LXVII, Kat. No. 117 (MÖ 5. yüzyıl); Omura 2006, Fig. 48-52 (MÖ 7.-5. yüzyıl).						
<b>MÖ 9.-6. yüzyıl</b>								

9	Kazı Buluntu No.	Mal	Form	Bezeme	Hamur Rengi	Astar Rengi	İç Renk	A.Çap
	19E/K39/T3/266	İyi	Çömlekçik	-	2.5 Y 5/2	2.5 YR 4/1	-	18.8
<b>Tanım</b>		Ağız kenarı-gövde parçasıdır. Dışa çekik ve kalınlaştırılmış ağız kenarlı, yuvarlatılmış dudak kısa boyunlu ve küresel gövdeli, omuzdan gövdeye şerit kulpludur. İyi pişmiş, kabin hamuru kireç ve mika katkılıdır.						
<b>Referans-Dönem</b>		Matsumura 2005, Taf. 128, KL89-M428 (MÖ 9.-8. yüzyıl); Bilgin 2018, Lev. 17, Kat. No. 136 (MÖ 8.-6. yüzyıl); Ergürer 2016, Lev. 40, Kat. No. 386 (MÖ 6.-4. yüzyıl); Yılmaz 2015, Lev. 57, Kat. No. 3 (MÖ 900-600/550); Bossert 2000, Taf. 52, Kat. No. 534 (MÖ 9.-7. yüzyıl); Durgu 2013, Lev. LXVII, Kat. No. 117 (MÖ 5. yüzyıl); Omura 2006, Fig. 48-52 (MÖ 7.-5. yüzyıl).						
<b>MÖ 9.-6. yüzyıl</b>								

10	Kazı Buluntu No.	Mal	Form	Bezeme	Hamur Rengi	Astar Rengi	İç Renk	A.Çap
	19E/K39/T3/269	İyi	Çömlekçik	-	2.5 Y 3/2	2.5 YR 3/1	-	19.4
<b>Tanım</b>		Ağız kenarı-gövde parçasıdır. Dışa çekik ve kalınlaştırılmış ağız kenarlı, yuvarlatılmış dudak kısa boyunlu ve küresel gövdeli, omuzdan gövdeye şerit kulpludur. İyi pişmiş, kabin hamuru kireç ve mika katkılıdır.						
<b>Referans-Dönem</b>		Matsumura 2005, Taf. 128, KL89-M428 (MÖ 9.-8. yüzyıl); Bilgin 2018, Lev. 17, Kat. No. 136 (MÖ 8.-6. yüzyıl); Ergürer 2016, Lev. 40, Kat. No. 386 (MÖ 6.-4. yüzyıl); Yılmaz 2015, Lev. 57, Kat. No. 3 (MÖ 900-600/550); Bossert 2000, Taf. 52, Kat. No. 534 (MÖ 9.-7. yüzyıl); Durgu 2013, Lev. LXVII, Kat. No. 117 (MÖ 5. yüzyıl); Omura 2006, Fig. 48-52 (MÖ 7.-5. yüzyıl).						
<b>MÖ 9.-6. yüzyıl</b>								

11	Kazı Buluntu No.	Mal	Form	Bezeme	Hamur Rengi	Astar Rengi	İç Renk	A.Çap
	19E/K39/T1/252	İyi	Çömlekçik	-	7.5 YR 5/1	Gley 1 4/N	-	15
<b>Tanım</b>		Ağız kenarı-gövde parçasıdır. Dışa çekik ve kalınlaştırılmış ağız kenarlı, yuvarlatılmış dudak kısa boyunlu ve küresel gövdelidir. Kötü pişmiş, kabin hamuru şamot, kireç ve mika katkılıdır.						
<b>Referans-Dönem</b>		Matsumura 2005, Taf. 128, KL89-M428 (MÖ 9.-8. yüzyıl); Bilgin 2018, Lev. 17, Kat. No. 136 (MÖ 8.-6. yüzyıl); Ergürer 2016, Lev. 40, Kat. No. 386 (MÖ 6.-4. yüzyıl); Yılmaz 2015, Lev. 57, Kat. No. 3 (MÖ 900-600/550); Bossert 2000, Taf. 52, Kat. No. 534 (MÖ 9.-7. yüzyıl); Durgu 2013, Lev. LXVII, Kat. No. 117 (MÖ 5. yüzyıl); Omura 2006, Fig. 48-52 (MÖ 7.-5. yüzyıl).						
<b>MÖ 9.-6. yüzyıl</b>								

12	Kazı Buluntu No.	Mal	Form	Bezeme	Hamur Rengi	Astar Rengi	İç Renk	A.Çap
	19-20D/K14/T6/1000	İyi	Çömlekçik	-	2.5 Y 5/1	2.5 Y 5/1	-	20
<b>Tanım</b>		Ağız kenarı-gövde parçasıdır. Dışa çekik ve kalınlaştırılmış ağız kenarlı, yuvarlatılmış dudak kısa boyunlu ve küresel gövdelidir. Kötü pişmiş, kabın hamuru şamot, kireç ve mika katkılıdır.						
<b>Referans-Dönem</b>		Matsumura 2005, Taf. 128, KL89-M428 (MÖ 9.-8. yüzyıl); Bilgin 2018, Lev. 17, Kat. No. 136 (MÖ 8.-6. yüzyıl); Ergürer 2016, Lev. 40, Kat. No. 386 (MÖ 6.-4. yüzyıl); Yılmaz 2015, Lev. 57, Kat. No. 3 (MÖ 900-600/550); Bossert 2000, Taf. 52, Kat. No. 534 (MÖ 9.-7. yüzyıl); Durgu 2013, Lev. LXVII, Kat. No. 117 (MÖ 5. yüzyıl); Omura 2006, Fig. 48-52 (MÖ 7.-5. yüzyıl).						
<b>MÖ 9.-6. yüzyıl</b>								

13	Kazı Buluntu No.	Mal	Form	Bezeme	Hamur Rengi	Astar Rengi	İç Renk	A.Çap
	17E/K17/T3/240	İyi	Çömlekçik	-	10 YR 6/4	10 YR 4/2	-	17.6
<b>Tanım</b>		Ağız kenarı-gövde parçasıdır. Dışa çekik ve kalınlaştırılmış ağız kenarlı, yuvarlatılmış dudak kısa boyunlu ve küresel gövdelidir. Kötü pişmiş, kabın hamuru şamot, kireç ve mika katkılıdır.						
<b>Referans-Dönem</b>		Matsumura 2005, Taf. 128, KL89-M428 (MÖ 9.-8. yüzyıl); Bilgin 2018, Lev. 17, Kat. No. 136 (MÖ 8.-6. yüzyıl); Ergürer 2016, Lev. 40, Kat. No. 386 (MÖ 6.-4. yüzyıl); Yılmaz 2015, Lev. 57, Kat. No. 3 (MÖ 900-600/550); Bossert 2000, Taf. 52, Kat. No. 534 (MÖ 9.-7. yüzyıl); Durgu 2013, Lev. LXVII, Kat. No. 117 (MÖ 5. yüzyıl); Omura 2006, Fig. 48-52 (MÖ 7.-5. yüzyıl).						
<b>MÖ 9.-6. yüzyıl</b>								

14	Kazı Buluntu No.	Mal	Form	Bezeme	Hamur Rengi	Astar Rengi	İç Renk	A.Çap
	17-18G/K9/T1/884	İyi	Çömlekçik	-	10 YR 3/1	7.5 YR 5/3	-	16.2
<b>Tanım</b>		Ağız kenarı-gövde parçasıdır. Dışa çekik ve kalınlaştırılmış ağız kenarlı, yuvarlatılmış dudak kısa boyunlu ve küresel gövdelidir. İyi pişmiş, kabın hamuru taşçık, kireç ve mika katkılıdır.						
<b>Referans-Dönem</b>		Matsumura 2005, Taf. 128, KL89-M428 (MÖ 9.-8. yüzyıl); Bilgin 2018, Lev. 17, Kat. No. 136 (MÖ 8.-6. yüzyıl); Ergürer 2016, Lev. 40, Kat. No. 386 (MÖ 6.-4. yüzyıl); Yılmaz 2015, Lev. 57, Kat. No. 3 (MÖ 900-600/550); Bossert 2000, Taf. 52, Kat. No. 534 (MÖ 9.-7. yüzyıl); Durgu 2013, Lev. LXVII, Kat. No. 117 (MÖ 5. yüzyıl); Omura 2006, Fig. 48-52 (MÖ 7.-5. yüzyıl).						
<b>MÖ 9.-6. yüzyıl</b>								



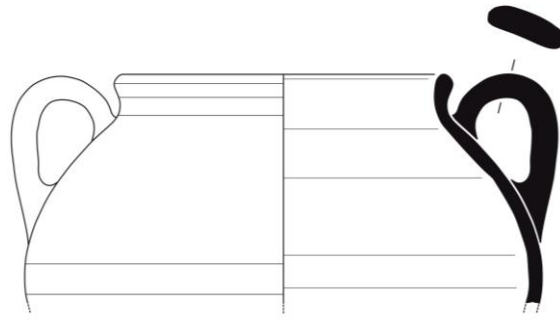

8

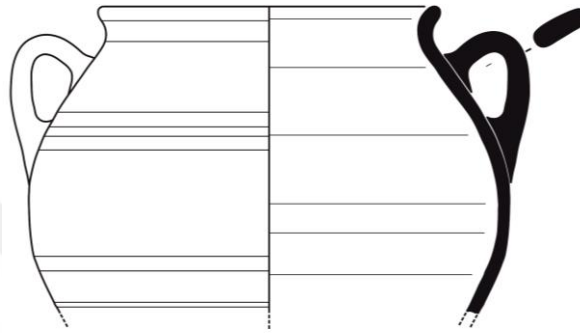

9

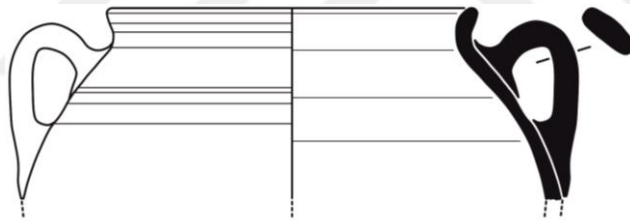

10

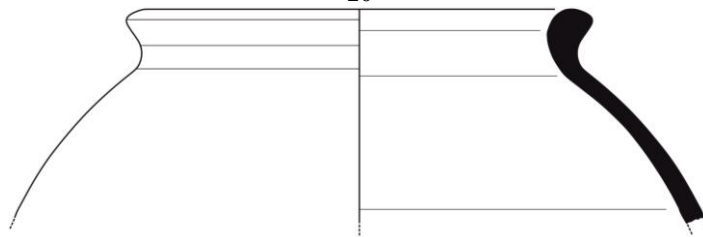

11

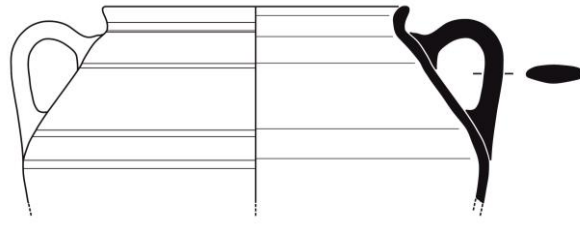

12

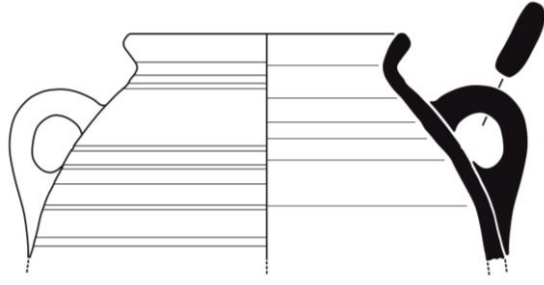

13

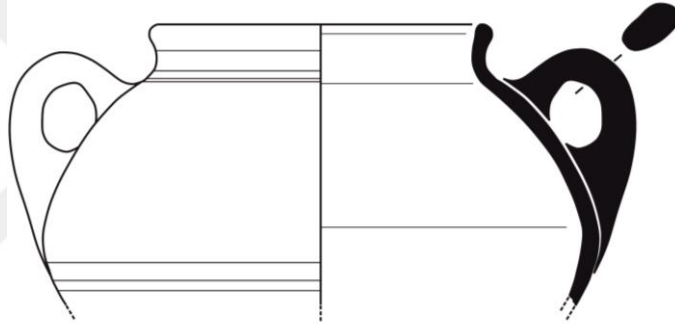

14

**Kısa Boyunlu Çömlekler  
(Tip 4)**

15	Kazı Buluntu No.	Mal	Form	Bezeme	Hamur Rengi	Astar Rengi	İç Renk	A.Çap
	9G/K31/T6/939	İyi	Çömlekçik	-	7.5 YR 4/1	Gley 1 5/N	-	8
<b>Tanım</b>		Ağız kenarı-gövde parçası. Dışa çekik ağızlı hafif yuvarlatılmış dudağa sahiptir. Gövde ağızdan daha geniştir. Omuz üzerinde yatay kulpludur. Orta pişmiş, kabın hamuru taş, kireç ve mika katkılıdır.						
<b>Referans-Dönem</b>		Bilgin 2018, Lev. 18, Kat. No. 142 (MÖ 8.-6. yüzyıl); Genz 2004, Taf. 14, Kat. No. 8 (MÖ 9.-6. yüzyıl); Omura 2006, Fig. 53 (MÖ 7.-5. yüzyıl).						
<b>MÖ 9.-6.yüzyıl</b>								

16	Kazı Buluntu No.	Mal	Form	Bezeme	Hamur Rengi	Astar Rengi	İç Renk	A.Çap
	20E/K10/T1/654	İyi	Çömlekçik	Dalgali kazı bezemesi	10 YR 3/2	10 YR 6/2	-	12.5
<b>Tanım</b>		Ağız kenarı-gövde parçası. Dışa çekik ağızlı hafif yuvarlatılmış dudağa sahiptir. Gövde ağızdan daha geniştir. Omuz üzerinde dalga bezeme yer almaktadır. Orta pişmiş, kabın hamuru taş, şamot, kireç ve mika katkılıdır.						
<b>Referans-Dönem</b>		Bilgin 2018, Lev. 18, Kat. No. 142 (MÖ 8.-6. yüzyıl); Genz 2004, Taf. 14, Kat. No. 8 (MÖ 9.-6. yüzyıl); Omura 2006, Fig. 53 (MÖ 7.-5. yüzyıl).						
<b>MÖ 9.-6. yüzyıl</b>								

17	Kazı Buluntu No.	Mal	Form	Bezeme	Hamur Rengi	Astar Rengi	İç Renk	A.Çap
	19-20-21D-E/K21/T4/530	İyi	Çömlekçik	Dalgali kazı bezemesi	7.5 YR 5/6	7.5 YR 4/2	-	17.4
<b>Tanım</b>		Ağız kenarı-gövde parçası. Dışa çekik ağızlı hafif yuvarlatılmış dudağa sahiptir. Gövde ağızdan daha geniştir. Dikey şerit kulpludur. Kulplar omuz üzerinden gövdeye bağlanmaktadır. Orta pişmiş, kabın hamuru taş, şamot, kireç ve mika katkılıdır.						
<b>Referans-Dönem</b>		Bilgin 2018, Lev. 18, Kat. No. 142 (MÖ 8.-6. yüzyıl); Genz 2004, Taf. 14, Kat. No. 8 (MÖ 9.-6. yüzyıl); Omura 2006, Fig. 53 (MÖ 7.-5. yüzyıl).						
<b>MÖ 9.-6. yüzyıl</b>								

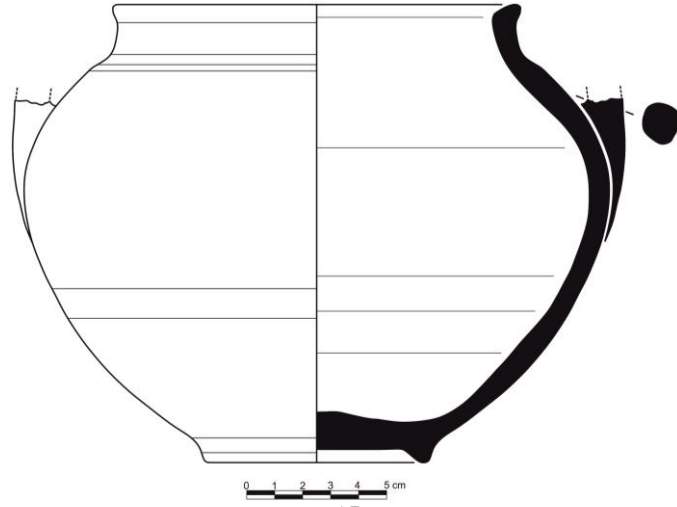

15

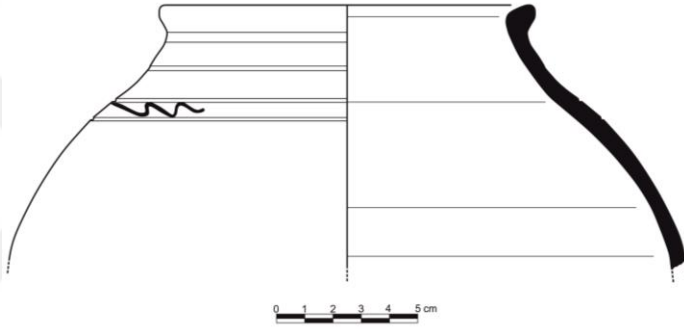

16

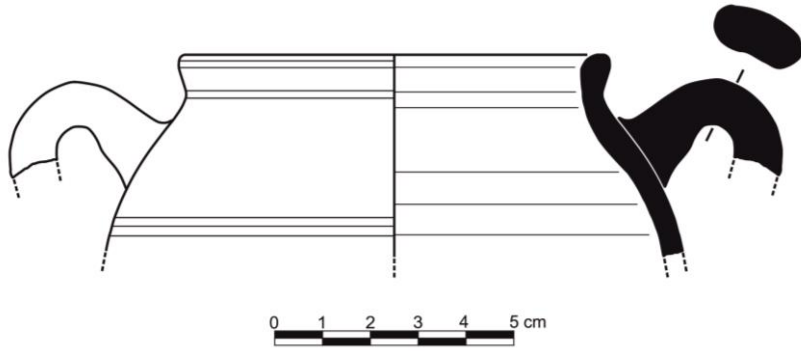

17

**Kısa Boyunlu Çömlekler  
(Tip 5)**

18	Kazı Buluntu No.	Mal	Form	Bezeme	Hamur Rengi	Astar Rengi	İç Renk	A.Çap
	19E/K39/T5/278	Kaba	Çömlekçik	-	2.5 YR 6/8	2.5 YR 5/4	-	9.6
<b>Tanım</b>		Ağız kenarı-gövde parçası. Dışa çekik ağızlı hafif yuvarlatılmış dudağa sahiptir. Gövde ağızdan daha geniştir. Orta pişmiş kabin hamuru kireç, mika ve şamot katkıdır.						
<b>Referans-Dönem</b>		Bossert 2000, Taf. 54, Kat. No. 584 (MÖ 9.-7. yüzyıl); Durgu 2013, Lev. LXIV, Kat. No. 113 (MÖ 5. yüzyıl); Yılmaz 2015, Lev. 65, Kat. No. 5 (MÖ 900-330); Omura 2006, Fig. 48-52 (MÖ 7.-5. yüzyıl).						
<b>MÖ 9.-7. yüzyıl</b>								

19	Kazı Buluntu No.	Mal	Form	Bezeme	Hamur Rengi	Astar Rengi	İç Renk	A.Çap
	19-20D/K7/T3/597	Kaba	Çömlekçik	-	Gley 1 5/1	Gley 1 6/1	-	23.4
<b>Tanım</b>		Ağız kenarı-gövde parçası. Dışa çekik ağızlı hafif yuvarlatılmış dudağa sahiptir. Gövde ağızdan daha geniştir. Karşılıklı şerit kulpludur. Kulplar ağız kenarından omuz üstüne bağlanmaktadır. Orta pişmiş kabin hamuru kireç, mika, taş ve şamot katkıdır.						
<b>Referans-Dönem</b>		Bossert 2000, Taf. 54, Kat. No. 584 (MÖ 9.-7. yüzyıl); Durgu 2013, Lev. LXIV, Kat. No. 113 (MÖ 5. yüzyıl); Yılmaz 2015, Lev. 65, Kat. No. 5 (MÖ 900-330); Omura 2006, Fig. 48-52 (MÖ 7.-5. yüzyıl).						
<b>MÖ 9.-7. yüzyıl</b>								

20	Kazı Buluntu No.	Mal	Form	Bezeme	Hamur Rengi	Astar Rengi	İç Renk	A.Çap
	19-20-21D-E/K21/542	Kaba	Çömlekçik	-	10 YR 4/3	2.5 Y 5/2	-	20
<b>Tanım</b>		Ağız kenarı-gövde parçası. Dışa çekik ağızlı hafif yuvarlatılmış dudağa sahiptir. Gövde ağızdan daha geniştir. Karşılıklı şerit kulpludur. Kulplar omuzdan-ağız kenarından karın üstüne bağlanmaktadır. İyi pişmiş kabin hamuru kireç, mika, şamot ve taş katkıdır.						
<b>Referans-Dönem</b>		Bossert 2000, Taf. 54, Kat. No. 584 (MÖ 9.-7. yüzyıl); Durgu 2013, Lev. LXIV, Kat. No. 113 (MÖ 5. yüzyıl); Yılmaz 2015, Lev. 65, Kat. No. 5 (MÖ 900-330); Omura 2006, Fig. 48-52 (MÖ 7.-5. yüzyıl).						
<b>MÖ 9.-7. yüzyıl</b>								

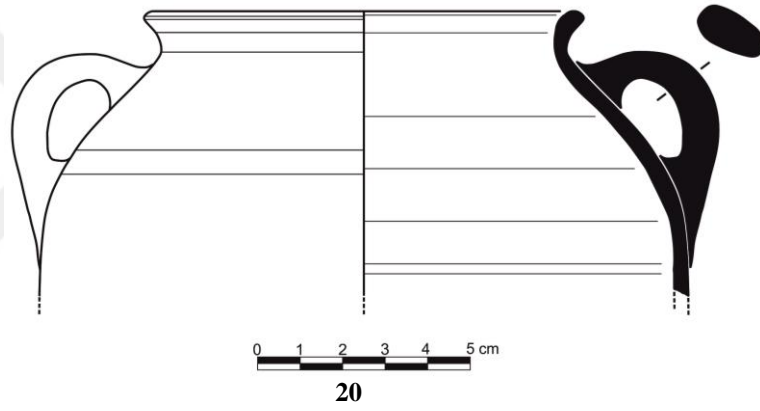
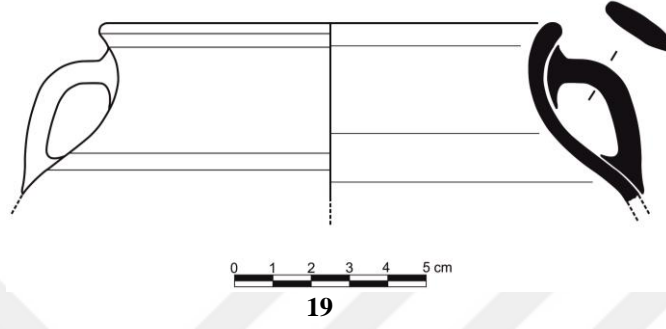
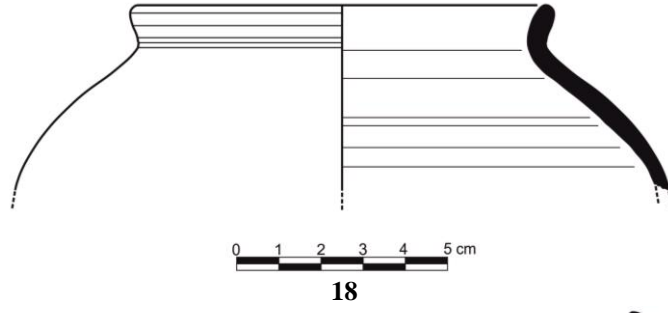

**Kısa Boyunlu Çömlekler  
(Tip 6)**

21	Kazı Buluntu No.	Mal	Form	Bezeme	Hamur Rengi	Astar Rengi	İç Renk	A.Çap
	17G/K46/T2/309	Kaba	Çömlekçik	-	2.5 YR 5/1	2.5 YR 4/1	-	15.2
<b>Tanım</b>		Ağız kenarı-gövde parçası. Dışa çekik ve kalınlaştırılmış ağız kenarlı, yuvarlatılmış dudak, kısa boyunlu ve küresel gövdelidir. İyi pişmiş kabin hamuru kireç, mika ve taş katkıdır.						
<b>Referans-Dönem</b>		Bilgin 2018, Lev.18, Kat. No. 137 (MÖ 8.-6. yüzyıl); Matsumura 2005; Taf. 170 Kat. No. KL88-1214 (MÖ 7.-6. yüzyıl); Ergürer 2016, Lev. 37, Kat. No. 362 (MÖ 8.-6. yüzyıl); Omura 2006, Fig. 48-52 (MÖ 7.-5. yüzyıl).						
<b>MÖ 8.-6. yüzyıl</b>								

22	Kazı Buluntu No.	Mal	Form	Bezeme	Hamur Rengi	Astar Rengi	İç Renk	A.Çap
	8-9F/K13/T1/813	Kaba	Çömlekçik	-	10 YR 2/1	2.5 YR 6/2	-	16
<b>Tanım</b>		Ağız kenarı-gövde parçası. Dışa çekik ve kalınlaştırılmış ağız kenarlı, yuvarlatılmış dudak, kısa boyunlu ve küresel gövdelidir. İyi pişmiş kabin hamuru kireç, mika ve taş katkıdır.						
<b>Referans-Dönem</b>		Bilgin 2018, Lev. 17, Kat. No. 137 (MÖ 8.-6. yüzyıl); Matsumura 2005; Taf. 170 Kat. No. KL88-1214 (MÖ 7.-6. yüzyıl); Ergürer 2016, Lev. 37, Kat. No. 362 (MÖ 8.-6. yüzyıl).						
<b>MÖ 8.-6. yüzyıl</b>								

23	Kazı Buluntu No.	Mal	Form	Bezeme	Hamur Rengi	Astar Rengi	İç Renk	A.Çap
	17E-F/K47/T2/175	İyi	Çömlekçik	-	Gley 1 5/N	2.5 YR 4/1	-	13
<b>Tanım</b>		Ağız kenarı-gövde parçası. Dışa çekik ve kalınlaştırılmış ağız kenarlı, yuvarlatılmış dudak, kısa boyunlu ve küresel gövdelidir. İyi pişmiş kabin hamuru kireç, mika, şamot ve taş katkıdır.						
<b>Referans-Dönem</b>		Bilgin 2018, Lev. 17, Kat. No. 137 (MÖ 8.-6. yüzyıl); Matsumura 2005; Taf. 170 Kat. No. KL88-1214 (MÖ 7.-6. yüzyıl); Ergürer 2016, Lev. 37, Kat. No. 362 (MÖ 8.-6. yüzyıl).						
<b>MÖ 8.-6. yüzyıl</b>								

24	Kazı Buluntu No.	Mal	Form	Bezeme	Hamur Rengi	Astar Rengi	İç Renk	A.Çap
	18F/K3/T1/604	İyi	Çömlekçik	-	2.5 Y 3/1	7.5 YR 7/4	-	12.6
<b>Tanım</b>		Ağız kenarı-gövde parçası. Dışa çekik ve kalınlaştırılmış ağız kenarlı, yuvarlatılmış dudak, kısa boyunlu ve küresel gövdelidir. İyi pişmiş kabin hamuru kireç, mika ve taş katkıdır.						
<b>Referans-Dönem</b>		Bilgin 2018, Lev. 17, Kat. No. 137 (MÖ 8.-6. yüzyıl); Matsumura 2005; Taf. 170 Kat. No. KL88-1214 (MÖ 7.-6. yüzyıl); Ergürer 2016, Lev. 37, Kat. No. 362 (MÖ 8.-6. yüzyıl).						
<b>MÖ 8.-6. yüzyıl</b>								

25	Kazı Buluntu No.	Mal	Form	Bezeme	Hamur Rengi	Astar Rengi	İç Renk	A.Çap
	17E-F/K47/T2/177	İyi	Çömlekçik	-	10 YR 3/2	10 YR 6/3	-	12.6
<b>Tanım</b>		Ağız kenarı-gövde parçası. Dışa çekik ve kalınlaştırılmış ağız kenarlı, yuvarlatılmış dudak kısa boyunlu ve küresel gövdelidir. İyi pişmiş kabin hamuru kireç, mika ve şamot katkıdır.						
<b>Referans-Dönem</b>		Bilgin 2018, Lev. 17, Kat. No. 137 (MÖ 8.-6. yüzyıl); Matsumura 2005; Taf. 170 Kat. No. KL88-1214 (MÖ 7.-6. yüzyıl); Ergürer 2016, Lev. 37, Kat. No. 362 (MÖ 8.-6. yüzyıl).						
<b>MÖ 8.-6. yüzyıl</b>								

26	Kazı Buluntu No.	Mal	Form	Bezeme	Hamur Rengi	Astar Rengi	İç Renk	A.Çap
	17F-E/K45/T4/846	Kaba	Çömlekçik	-	10 YR 4/3	7.5 YR 6/4	-	12.6
<b>Tanım</b>		Ağız kenarı-gövde parçası. Dışa çekik ve kalınlaştırılmış ağız kenarlı, yuvarlatılmış dudak kısa boyunlu ve küresel gövdeli, omuzdan gövdeye şerit kulpludur. İyi pişmiş kabin hamuru kireç, mika ve şamot katkıdır.						
<b>Referans-Dönem</b>		Bilgin 2018, Lev. 17, Kat. No. 137 (MÖ 8.-6. yüzyıl); Matsumura 2005; Taf. 170 Kat. No. KL88-1214 (MÖ 7.-6. yüzyıl); Ergürer 2016, Lev. 37, Kat. No. 362 (MÖ 8.-6. yüzyıl).						
<b>MÖ 8.-6. yüzyıl</b>								



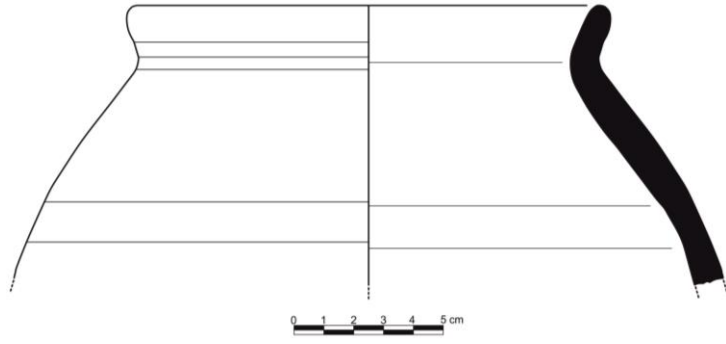

21

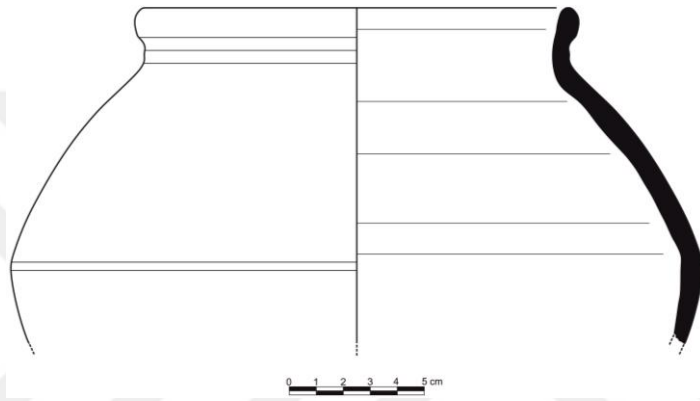

22

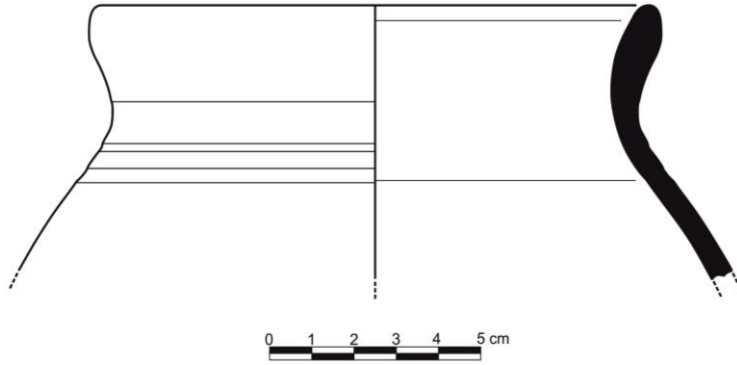

23

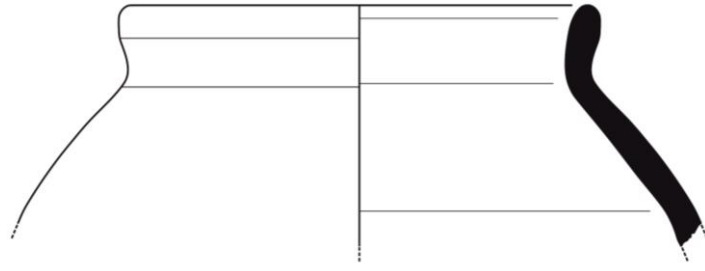

24

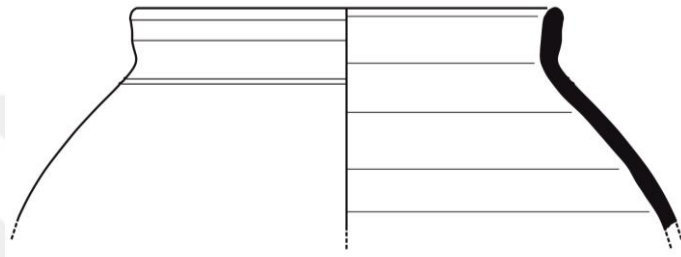

25

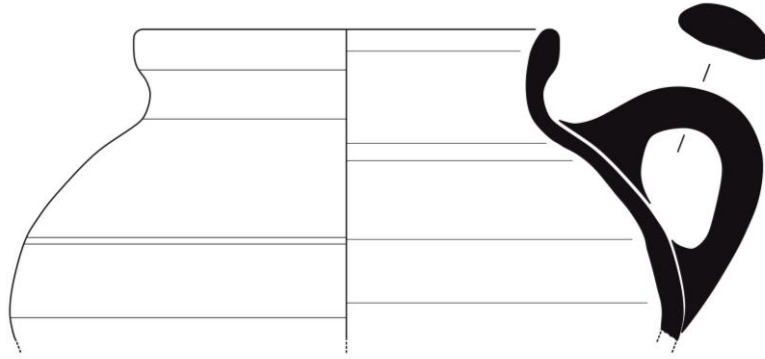

26

**Kısa Boyunlu ömlekle  
(Tip7)**

27	Kazı Buluntu No.	Mal	Form	Bezeme	Hamur Rengi	Astar Rengi	İç Renk	A.Çap
	9G/K31/T7/940	İyi	ömlek	-	2.5 Y 5/2	Gley 1 3/N	-	18
<b>Tanım</b>		Ağız kenarı-gövde parçasıdır. Dik Yükselen, dışa çekik, düzleştirilmiş ağız kenarlı, silindirik boyunlu, omuz üzerinde bir adet yumru yer almaktadır. Küresel gövdelidir. İyi pişmiş, kabın hamuru şamot ve mika katkıdır.						
<b>Referans-Dönem</b>		Sams1994,Plate 145, Kat. No. 993, (MÖ 9.-8. yüzyıl); Genz 2000, Abb 6, Kat. No. 6,(MÖ9.-6. yüzyıl).						
<b>MÖ 9.-6. yüzyıl</b>								

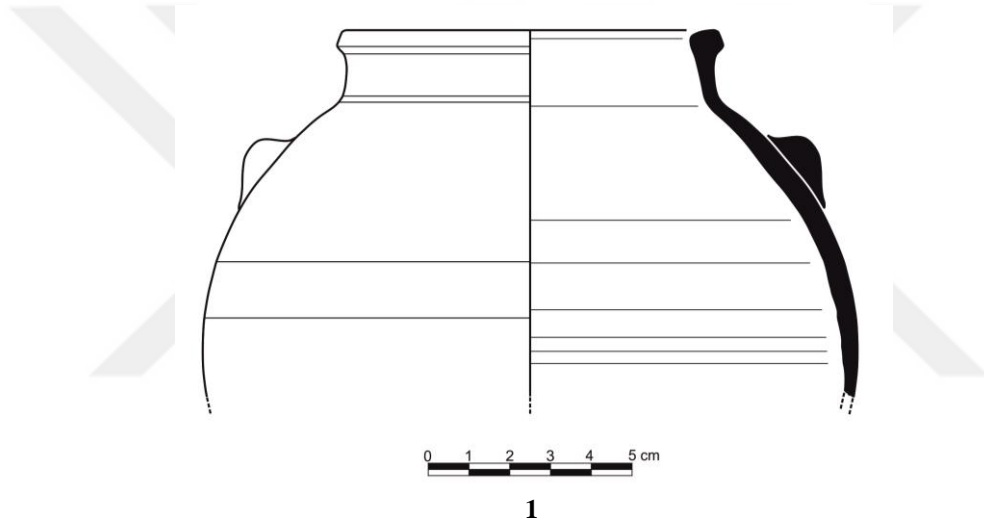

**Boyunsuz Çömlekler  
(Tip 1)**

1	Kazı Buluntu No.	Mal	Form	Bezeme	Hamur Rengi	Astar Rengi	İç Renk	A.Çap
	17G/K46/T2/307	İyi	Çömlek	-	Gley1 6/N	2.5Y 5/1	-	24.6
<b>Tanım</b>		Ağız kenarı-gövde parçasıdır. Dışa çekik ağız kenarlı, ağız dış kenarı içbükey profilli, küresel gövdelidir. İyi pişmiş, hamuru kireç ve mika katkılıdır.						
<b>Referans-Dönem</b>		Matsumura 2005, Taf. 171, Kat. No. KL87-3007, (MÖ 8.-6. yüzyıl); Yılmaz 2015, Lev. 61, Kat. No.4, (MÖ 900-330).						
<b>MÖ 9.-6. yüzyıl</b>								

2	Kazı Buluntu No.	Mal	Form	Bezeme	Hamur Rengi	Astar Rengi	İç Renk	A.Çap
	17E-F/K47/T7/194	İyi	Çömlek	-	Gley1 6/N	2.5Y 5/1	-	16
<b>Tanım</b>		Ağız kenarı-gövde parçasıdır. Dışa çekik ağız kenarlı, ağız dış kenarı içbükey profilli, küresel gövdelidir. İyi pişmiş, hamuru taş, kireç ve mika katkılıdır.						
<b>Referans-Dönem</b>		Matsumura 2005, Taf. 171, Kat. No. KL87-3007, (MÖ 8.-6. yüzyıl); Yılmaz 2015, Lev. 61, Kat. No.4, (MÖ 900-330).						
<b>MÖ 9.-6. yüzyıl</b>								

3	Kazı Buluntu No.	Mal	Form	Bezeme	Hamur Rengi	Astar Rengi	İç Renk	A.Çap
	17-18F/K35/T1/620	İyi	Çömlek	-	7-5 YR 6/6	10 YR 3/4	-	38
<b>Tanım</b>		Ağız kenarı gövde parçasıdır. Dışa çekik ağız kenarlı, ağız dış kenarı içbükey profilli, küresel gövdelidir. İyi pişmiş, hamuru kireç, mika, kuvars ve taş katkılıdır.						
<b>Referans-Dönem</b>		Yılmaz 2016, Lev. 86, Kat. No. 3, (MÖ 6.-4. yüzyıl); Sams 1994, Fig. 48, Kat. No.136, (MÖ 9.-7. yüzyıl).						
<b>MÖ 9.-7.yüzyıl</b>								

4	Kazı Buluntu No.	Mal	Form	Bezeme	Hamur Rengi	Astar Rengi	İç Renk	A.Çap
	17-18G/K49/T4/69	Kaba	Çömlek	-	7.5 YR 4/2	7.5 YR 6/3	-	41.2
<b>Tanım</b>		Ağız kenarı-gövde parçasıdır. Dışa çekik yuvarlatılmış ağız kenarlı, ağız dış kenarı içbükey profilli, dar boyunludur. Orta pişmiş, kabın hamuru kireç, mika, şamot ve taş katkılıdır.						
<b>Referans-Dönem</b>		Ergürer 2016, Lev. 56, Kat. No.527, (MÖ 11.-9. yüzyıl); Matsumura 2005, Taf. 130, Kat. No. KL88-1236, (MÖ 9.-8. yüzyıl); Ergürer 2016, Lev. 47, Kat. No.458, (MÖ 8.-6. yüzyıl); Matsumura 2005,Taf. 125, Kat. No. KL89-216, (MÖ 9.-8. yüzyıl); Ergürer 2016,Lev. 46, Kat. No.449, (MÖ 11.-9. yüzyıl).						
<b>MÖ 11.-9. yüzyıl</b>								

5	Kazı Buluntu No.	Mal	Form	Bezeme	Hamur Rengi	Astar Rengi	İç Renk	A.Çap
	16-17-18G/K41/T1/125	İyi	Çömlek	-	5 YR 5/6	5 YR 6/6	-	20.8
<b>Tanım</b>		Ağız kenarı-gövde parçasıdır. Dışa çekik ağız kenarlı, ağız dış kenarı içbükey profilli, küresel gövdelidir. Orta pişmiş, hamuru kireç, mika, şamot ve taş katkılıdır.						
<b>Referans-Dönem</b>		Ergürer 2016, Lev. 41, Kat. No.399, (MÖ 11.-9. yüzyıl); Yılmaz 2015, Lev. 49, Kat. No. 6, (MÖ 12.-10. yüzyıl); Matsumura 2005,Taf. 170, Kat. No. KL89-M141, (MÖ 8.-6. yüzyıl); Yılmaz 2015, Lev. 49, Kat. No. 5,( MÖ 12-10 yüzyıl); Matsumura 2005, Taf. 170, Kat. No. KL87-P66, (MÖ 8.-6. yüzyıl); Şenyurt, Kamış, Akçay, 2011, Fig. 22, Kat. No.236, (MÖ 900-300); Matsumura 2005,Taf. 124, Kat. No. KL89-M279, (MÖ 9.-8. yüzyıl); Ergürer 2016, Lev. 41, Kat. No.393, (MÖ 8.-6. yüzyıl).						
<b>MÖ 9.-6. yüzyıl</b>								

6	Kazı Buluntu No.	Mal	Form	Bezeme	Hamur Rengi	Astar Rengi	İç Renk	A.Çap
	20F/K24/T1/401	İyi	Çömlek	-	2.5 Y 6/1	Gley 1 6/N	-	23.7
<b>Tanım</b>		Ağız kenarı-gövde parçasıdır. Dışa çekik ağız kenarlı, ağız dış kenarı içbükey profilli, küresel gövdelidir. Orta pişmiş, hamuru mika ve şamot katkılıdır.						
<b>Referans-Dönem</b>		Ergürer 2016, Lev. 41, Kat. No.399, (MÖ 11.-9. yüzyıl); Yılmaz 2015, Lev. 49, Kat. No. 6, (MÖ 12.-10. yüzyıl); Matsumura 2005,Taf. 170, Kat. No. KL89-M141, (MÖ 8.-6. yüzyıl); Yılmaz 2015, Lev. 49, Kat. No. 5,( MÖ 12-10 yüzyıl); Matsumura 2005, Taf. 170, Kat. No. KL87-P66, (MÖ 8.-6. yüzyıl); Şenyurt, Kamış, Akçay, 2011, Fig. 22, Kat. No.236, (MÖ 900-300); Matsumura 2005,Taf. 124, Kat. No. KL89-M279, (MÖ 9.-8. yüzyıl); Ergürer 2016, Lev. 41, Kat. No.393, (MÖ 8.-6. yüzyıl).						
<b>MÖ 9.-6. yüzyıl</b>								

7	Kazı Buluntu No.	Mal	Form	Bezeme	Hamur Rengi	Astar Rengi	İç Renk	A.Çap
	19-20D/K14/T3/993	İyi	Çömlek	Kazı	5 YR 6/6	2.5 YR 6/6	-	22
<b>Tanım</b>		Ağız kenarı-gövde parçasıdır. Dışa çekik ağızlı, basit ağız kenarlı, kısa-geniş silindir boyunlu, şişkin omuzlu, omuz üzerini çevreleyen iki sıra yatay yiv arasında dalga çizgi motifi bulunmaktadır. Orta pişmiş, kabın hamuru şamot, mika ve taş katkılıdır.						
<b>Referans-Dönem</b>		Sams 1994, Pl. 137, Res. 954-955, S. 228, (MÖ 700); Haspels 1951, Pl. 12, Res. b, S. 124, (MÖ700); Durgu 2013, Lev. LXVI-LXVII, Kat.No.116-117, (MÖ 5. yüzyıl).						
<b>MÖ 8.-6. yüzyıl</b>								

8	Kazı Buluntu No.	Mal	Form	Bezeme	Hamur Rengi	Astar Rengi	İç Renk	A.Çap
	19E/K39/T5/280	Kaba	Çömlek	-	2.5 YR 6/8	5 YR 5/3	-	37.2
<b>Tanım</b>		Ağız kenarı-gövde parçasıdır. Dışa çekik ağızlı, basit ağız kenarlı, kısa-geniş silindir boyunlu, şişkin omuzludur. İyi pişmiş, kabın hamuru kireç, mika, şamot ve taş katkılıdır.						
<b>Referans-Dönem</b>		Yılmaz 2015, Lev 51, Kat. No. 2, (MÖ 600/550-330); Matsumura 2005, Taf. 213/KL86-1287, (MÖ 6.-4. yüzyıl); Ergürer 2016, Lev. 50, Kat. No.481 (MÖ 6.-4. yüzyıl); Şenyurt, Kamış, Akçay, 2011, Fig. 31, Kat. No.298, (MÖ 7.-3. yüzyıl).						
<b>MÖ 8.-6. yüzyıl</b>								

9	Kazı Buluntu No.	Mal	Form	Bezeme	Hamur Rengi	Astar Rengi	İç Renk	A.Çap
	17E-F/K47/T6/193	Kaba	Çömlek	Kazı	7.5 YR 6/8	2.5 YR 5/4	-	32
<b>Tanım</b>		Ağız kenarı-gövde parçasıdır. Dışa çekik ağızlı, basit ağız kenarlı, kısa-geniş silindir boyunlu, şişkin omuzlu, omuz üzerini çevreleyen iki yatay yiv arasında dalgalı çizgi motifi bulunmaktadır. İyi pişmiş, kabın hamuru kireç, mika ve şamot katkılıdır.						
<b>Referans-Dönem</b>		Sams, 1994, Pl. 137, Res. 954-955, S. 228 (MÖ 700); Haspels, 1951, Pl. 12, Res. b, s. 124 (MÖ 700); Durgu 2013, Lev. LXVI-LXVII, Kat. No. 116-117 (MÖ 5. yüzyıl).						
<b>MÖ 8.-6. yüzyıl</b>								

10	Kazı Buluntu No.	Mal	Form	Bezeme	Hamur Rengi	Astar Rengi	İç Renk	A.Çap
	17-18G/K49/T4/61	İyi	Çömlek	-	10 YR 4/2	7.5 YR 5/4	-	16
<b>Tanım</b>		Ağız kenarı-gövde parçasıdır. Dışa çekik ağızlı, yuvarlatılmış ağız kenarlı, kısa-geniş boyunlu, şişkin omuzlu, omuz üzerini çevreleyen iki yatay yiv arasında dalgalı çizgi motifi bulunmaktadır. İyi pişmiş, kabın hamuru mika, taş ve kireç katkıdır.						
<b>Referans-Dönem</b>		Yılmaz 2015, Lev 51, Kat. No. 2, (MÖ 600/550-330); Sams 1994, Pl. 137, Res. 954-955, S. 228, (MÖ 700); Haspels 1951, Pl. 12, Res. b, S. 124 (MÖ 700); Young 1981, Pl. 80, Res. D Tum MM 360, S. 173, (MÖ 725-720).						
<b>MÖ 8.-5. yüzyıl</b>								

11	Kazı Buluntu No.	Mal	Form	Bezeme	Hamur Rengi	Astar Rengi	İç Renk	A.Çap
	16-17-18G/K41/T1/131	Kötü	Çömlek	-	7.5 YR 3/1	7.9 YR 4/1	-	22
<b>Tanım</b>		Ağız kenarı-gövde parçasıdır. Dışa çekik ağızlı, yuvarlatılmış ağız kenarlı, kısa-geniş boyunlu, şişkin omuzludur. İyi pişmiş, kabın hamuru kireç, mika, şamot ve taş katkıdır.						
<b>Referans-Dönem</b>		Yılmaz 2015, Lev 51, Kat. No. 2, (MÖ 600/550-330); Sams 1994, Pl. 137, Res. 954-955, S. 228, (MÖ 700); Haspels, 1951, Pl. 12, Res. b, S. 124 (MÖ 700); Young 1981, Pl. 80, Res. D Tum MM 360, 173, (MÖ 725-720).						
<b>MÖ 8.-5. yüzyıl</b>								

12	Kazı Buluntu No.	Mal	Form	Bezeme	Hamur Rengi	Astar Rengi	İç Renk	A.Çap
	19-20D/K14/T1/976	İyi	Çömlek	-	10 YR 6/3	2.5 Y 6/2	-	19
<b>Tanım</b>		Ağız kenarı-gövde parçasıdır. Dışa çekik ağızlı, basit ağız kenarlı, kısa-geniş boyunlu, şişkin omuzlu, dibe doğru daralan gövdeye sahiptir. İyi pişmiş, kabın hamuru kireç, mika ve taş katkıdır.						
<b>Referans-Dönem</b>		Ergürer 2016, Lev.57, Kat. No.540, (MÖ 8.-6.yüzyıl).						
<b>MÖ 9.-6. yüzyıl</b>								

13	Kazı Buluntu No.	Mal	Form	Bezeme	Hamur Rengi	Astar Rengi	İç Renk	A.Çap
	7-8G/K9/T1/881	İyi	Çömlek	-	2.5 Y 6/3	10 YR 6/4	-	26
<b>Tanım</b>		Ağız kenarı-gövde parçasıdır. Dışa çekik ağızlı, yuvarlatılmış ağız kenarlı, kısa-geniş boyunlu, şişkin omuzludur. İyi pişmiş, kabın hamuru kireç ve mika katkıdır.						
<b>Referans-Dönem</b>		Ergürer 2016, Lev.48, Kat. No.468 (MÖ 8.-6. yüzyıl).						
<b>MÖ 8.-6. yüzyıl</b>								

14	Kazı Buluntu No.	Mal	Form	Bezeme	Hamur Rengi	Astar Rengi	İç Renk	A.Çap
	20F/K24/T1/404	İyi	Çömlek	-	10 YR 5/3	2.5 Y 4/1	-	24.8
<b>Tanım</b>		Ağız kenarı-gövde parçasıdır. Dışa çekik ağızlı, yuvarlatılmış ağız kenarlı, kısa-geniş boyunlu, şişkin omuzlu, dibe doğru daralan gövdeye sahiptir. Orta pişmiş, kabın hamuru kireç, mika ve taş katkıdır.						
<b>Referans-Dönem</b>		Ergürer 2016, Lev.48, Kat. No.468 (MÖ 8.-6. yüzyıl).						
<b>MÖ 8.-6. yüzyıl</b>								

15	Kazı Buluntu No.	Mal	Form	Bezeme	Hamur Rengi	Astar Rengi	İç Renk	A.Çap
	7-8G/K9/T1/880	Kaba	Çömlek	-	2.5 Y 6/4	2.5 Y 6/3	-	26
<b>Tanım</b>		Ağız kenarı-gövde parçasıdır. Dışa çekik ağızlı, yuvarlatılmış ağız kenarlı, kısa-geniş boyunlu, şişkin omuzludur. İyi pişmiş, kabın hamuru kireç, mika ve taş katkıdır.						
<b>Referans-Dönem</b>		Ergürer 2016, Lev.48, Kat. No.468, (MÖ 8.-6. yüzyıl).						
<b>MÖ 8.-6. yüzyıl</b>								

16	Kazı Buluntu No.	Mal	Form	Bezeme	Hamur Rengi	Astar Rengi	İç Renk	A.Çap
	17-18F/K35/T1/621	İyi	Çömlek	-	2.5 YR 5/6	2.5 YR 3/4	-	18.4
<b>Tanım</b>		Ağız kenarı-gövde parçasıdır. Dışa çekik ağızlı, basit ağız kenarlı, kısa-geniş boyunlu, şişkin omuzludur. İyi pişmiş, kabın hamuru kireç, mika ve taş katkıdır.						
<b>Referans-Dönem</b>		Matsumura 2005,Taf. 213/KL86-1287, (MÖ 6.-4. yüzyıl); Sams 1994, Pl. 137, Res. 954-955, S. 228, (MÖ 700); Haspels, 1951, Pl.12, Res. b, S. 124, (MÖ 700); Durgu 2013, Lev. LXVI-LXVII, Kat. No. 116-117, (MÖ 5. yüzyıl).						
<b>MÖ 8.-5. yüzyıl</b>								

17	Kazı Buluntu No.	Mal	Form	Bezeme	Hamur Rengi	Astar Rengi	İç Renk	A.Çap
	16-17-18G/K41/T1/124	İyi	Çömlek	-	7.5 YR 7/8	5 YR 6/6	-	22
<b>Tanım</b>		Ağız kenarı-gövde parçasıdır. Dışa çekik ağızlı, basit ağız kenarlı, kısa-geniş boyunlu, şişkin omuzludur. İyi pişmiş, kabın hamuru kireç, mika ve taş katkıdır.						
<b>Referans-Dönem</b>		Matsumura 2005,Taf. 213/KL86-1287, (MÖ 6.-4. yüzyıl); Sams 1994, Pl. 137, Res. 954-955, S. 228, (MÖ 700); Haspels, 1951, Pl.12, Res. b, S. 124, (MÖ 700); Young, 1981, Pl. 80, Res. D Tum MM 360, S. 173, (MÖ 725-720); Şenyurt, Kamış, Akçay, 2011, Fig. 31, Kat. No.298, (MÖ 7.-3. yüzyıl).						
<b>MÖ 9.-6. yüzyıl</b>								

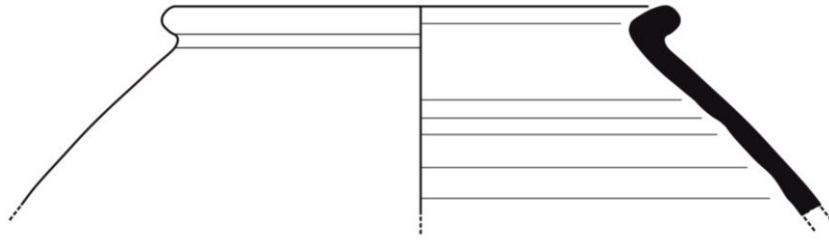

0 1 2 3 4 5 cm

1

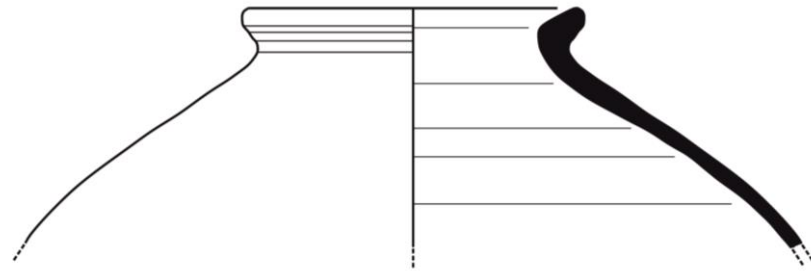

0 1 2 3 4 5 cm

2

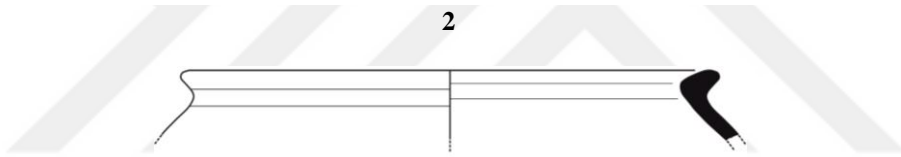

0 1 2 3 4 5 cm

3

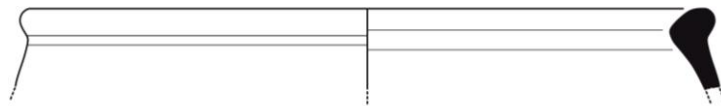

0 1 2 3 4 5 cm

4

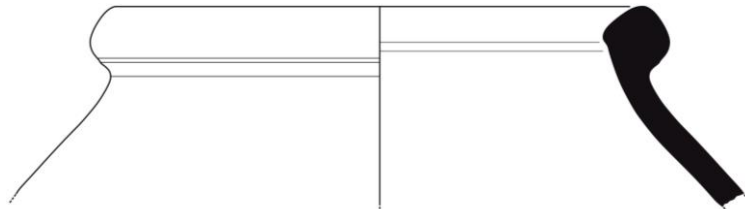

0 1 2 3 4 5 cm

5



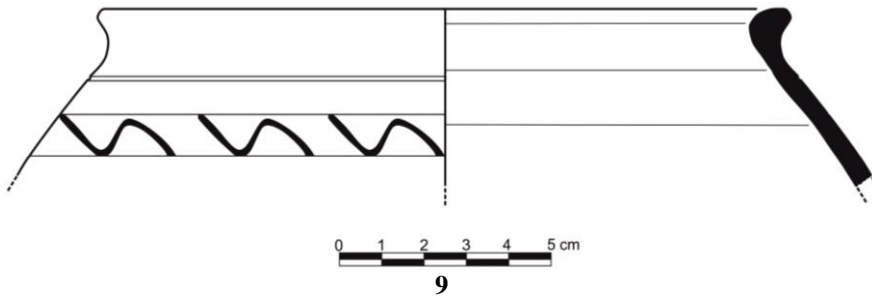
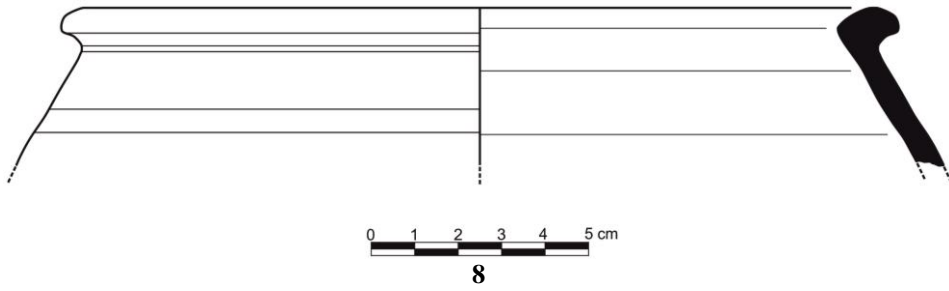
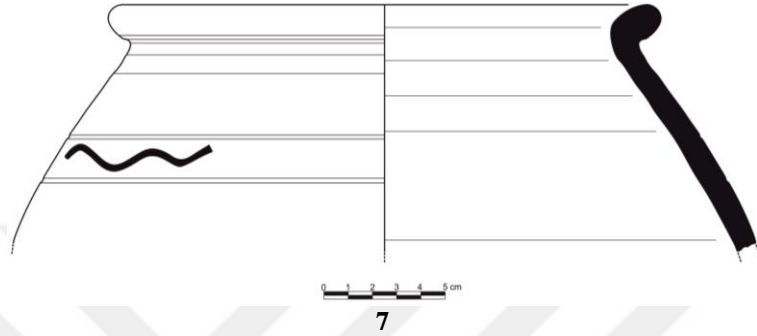
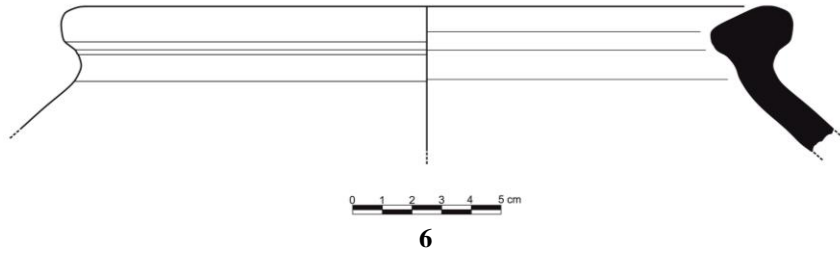

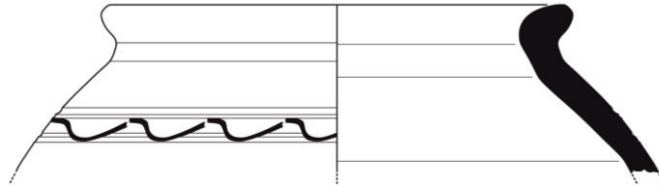

10

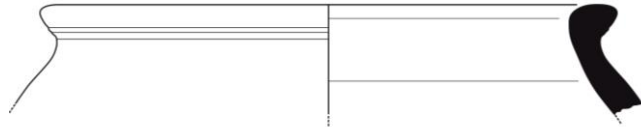

11

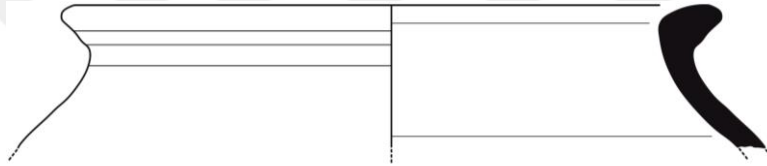

12

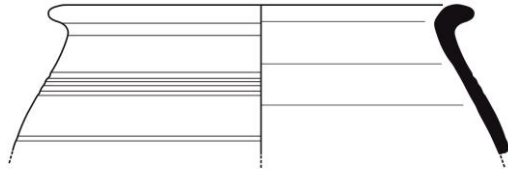

13



14

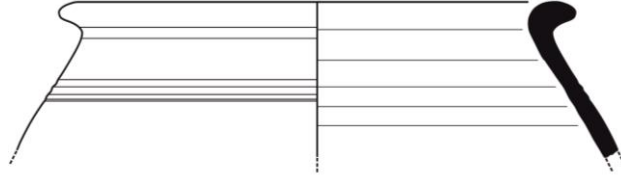

15

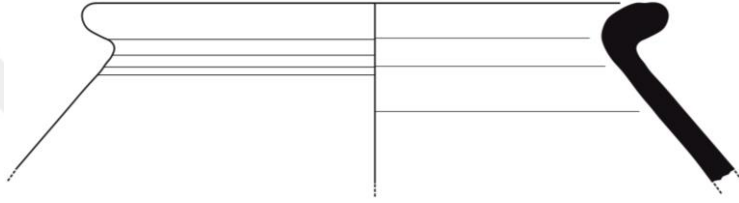

16

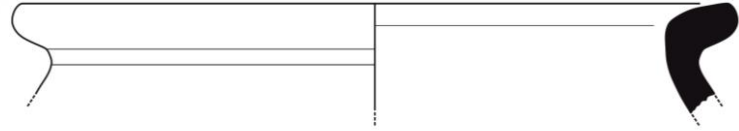

17

**Boyunsuz Çömlekler  
(Tip 2)**

18	Kazı Buluntu No.	Mal	Form	Bezeme	Hamur Rengi	Astar Rengi	İç Renk	A.Çap
	16G/K44/T1/361	Kaba	Çömlek	-	10 YR 6/3	7.5 YR 6/4	-	22.8
<b>Tanım</b>		Ağız kenarı gövde parçasıdır. Dışa çekik ağız kenarlı, ağız kenarı iç kısmı içbükey profilli, küresel gövdeye sahiptir. Orta pişmiş, kabın hamuru kireç, mika ve şamot katkıdır.						
<b>Referans-Dönem</b>		Ergüner 2016, Lev.53, Kat. No.506, (MÖ 8.-6. yüzyıl); Bilgin 2018, Lev.16, Kat. No. 124, (MÖ 8.yüzyıl); Matsumura 2005, Taf.143, Kat. No. KL88-1362, (MÖ 9.-8.yüzyıl).						
<b>MÖ 8.-6 yüzyıl</b>								

19	Kazı Buluntu No.	Mal	Form	Bezeme	Hamur Rengi	Astar Rengi	İç Renk	A.Çap
	16-17-18/G/K41/T1/127	İyi	Çömlek	-	10 YR 4/4	2.5 Y 3/1		35.4
<b>Tanım</b>		Ağız kenarı-gövde parçasıdır. Dışa çekik yuvarlatılmış ağız kenarlı, ağız kenarı içbükey profilli, dar boyunlu, küresel gövdelidir. İyi pişmiş, kabın hamuru kireç, mika ve taş katkıdır.						
<b>Referans-Dönem</b>		Ergüner 2016, Lev. 56, Kat. No.527, (MÖ 11.-9. yüzyıl); Matsumura 2005,Taf. 130, Kat. No. KL88-1236, (MÖ 9.-8. yüzyıl); Ergüner 2016, Lev. 47, Kat. No.458, (MÖ 8.-6. yüzyıl); Matsumura 2005,Taf. 125, Kat. No. KL89-216, (MÖ 9.-8. yüzyıl); Ergüner 2016, Lev. 46, Kat. No. 449, (MÖ 11.-9. yüzyıl).						
<b>MÖ 11.-9. yüzyıl</b>								

20	Kazı Buluntu No.	Mal	Form	Bezeme	Hamur Rengi	Astar Rengi	İç Renk	A.Çap
	17E-F/K47/T1/161	Kaba	Çömlek	-	2.5 Y 4/2	-	-	16
<b>Tanım</b>		Ağız kenarı-gövde parçasıdır. Hafif dışa çekik, konik yuvarlatılmış dar ağızlı, küresel gövdelidir. İyi pişmiş, kabın hamuru kireç, mika, şamot ve taş katkıdır.						
<b>Referans-Dönem</b>		Şenyurt, Kamış, Akçay, 2011, Fig. 22, Kat. No.236, (MÖ 900-300); Matsumura 2005,Taf. 124, Kat. No. KL89-M279, (MÖ 9.-8. yüzyıl); Ergüner 2016, Lev. 41 Kat. No.393 (MÖ 8.-6.).						
<b>MÖ 10.-8. yüzyıl</b>								

21	Kazı Buluntu No.	Mal	Form	Bezeme	Hamur Rengi	Astar Rengi	İç Renk	A.Çap
	15-16G/K33/T1/749	İyi	Çömlek	-	7.5 YR 5/6	7.5 YR 6/4	-	24.4
<b>Tanım</b>		Ağız kenarı-gövde parçasıdır. Dışa çekik ağız kenarlı, ağız dış kenarı içbükey profilli, küresel gövdelidir. Orta pişmiş, kabın hamuru kireç, mika, şamot ve taş katkıdır.						
<b>Referans-Dönem</b>		Ergüner 2016, Lev. 41 Kat. No.399, (MÖ 11.-9. yüzyıl); Yılmaz 2015, Lev. 49, Kat. No. 6, (MÖ 12.-10. yüzyıl); Matsumura 2005,Taf. 170, Kat. No. KL89-M141, (MÖ 8.-6. yüzyıl); Yılmaz 2015, Lev. 49, Kat. No. 5, (MÖ 12.-10. yüzyıl); Matsumura 2005,Taf. 170, Kat. No. KL87-P66, (MÖ 8.-6. yüzyıl); Şenyurt, Kamış, Akçay, 2011, Fig. 22, Kat. No.236, (MÖ 900-300); Matsumura 2005,Taf. 124, Kat. No. KL89-M279, (MÖ 9.-8. yüzyıl); Ergüner 2016, Lev. 41 Kat. No.393, (MÖ 8.-6. yüzyıl).						
<b>MÖ 8.-6. yüzyıl</b>								

22	Kazı Buluntu No.	Mal	Form	Bezeme	Hamur Rengi	Astar Rengi	İç Renk	A.Çap
	17-18F/K35/619	İyi	Çömlek	-	10 YR 5/8	2.5 YR 6/6	-	22
<b>Tanım</b>		Ağız kenarı-gövde parçasıdır. Dışa çekik ağız kenarlı, ağız kenarı içbükey profilli, küresel gövdeye sahiptir. Dış yüzey üzerinde iki adet yiv bezeme yer almaktadır. İyi pişmiş, kabın hamuru kireç, mika, şamot, kuvars ve taş katkıdır.						
<b>Referans-Dönem</b>		Ergürer 2016, Lev. 41 Kat. No.399, (MÖ 11.-9. yüzyıl); Yılmaz 2015, Lev. 49, Kat. No. 6, (MÖ 12.-10. yüzyıl); Matsumura 2005,Taf. 170, Kat. No. KL89-M141, (MÖ 8.-6. yüzyıl); Yılmaz 2015, Lev. 49, Kat. No. 5, (MÖ 12.-10. yüzyıl); Matsumura 2005,Taf. 170, Kat. No. KL87-P66, (MÖ 8.-6. yüzyıl); Şenyurt, Kamış, Akçay, 2011, Fig. 22, Kat. No.236, (MÖ 900-300); Matsumura 2005,Taf. 124, Kat. No. KL89-M279, (MÖ 9.-8. yüzyıl); Ergürer 2016, Lev. 41 Kat. No.393, (MÖ 8.-6. yüzyıl).						
<b>MÖ 8.-6. yüzyıl</b>								

23	Kazı Buluntu No.	Mal	Form	Bezeme	Hamur Rengi	Astar Rengi	İç Renk	A.Çap
	17G/K46/T2/308	İyi	Çömlek	Kazı	5 Y 4/1	2.5 YR 5/1	-	24.6
<b>Tanım</b>		Ağız kenarı-gövde parçasıdır. Dışa çekik ağızlı, yuvarlatılmış ağız kenarlı, kısa-geniş boyundur. Dış yüzeyde iki sıra yiv arasında dalga motifi yer almaktadır. İyi pişmiş, kabın hamuru kireç, mika, şamot ve taş katkıdır.						
<b>Referans-Dönem</b>		Yılmaz 2015, Lev. 51, Kat. No. 2, (MÖ 600/550-330); Sams, 1994, Pl. 137, Res. 954-955, S. 228, (MÖ 700); Haspels, 1951, Pl. 12, Res. b, S. 124, (MÖ 700); Young 1981, Pl. 80, Res. D Tum MM 360, S. 173, (MÖ 725-720).						
<b>MÖ 8.-5. yüzyıl</b>								

24	Kazı Buluntu No.	Mal	Form	Bezeme	Hamur Rengi	Astar Rengi	İç Renk	A.Çap
	15-16G/K33/T4/757	Kaba	Çömlek	-	2.5 Y 6/3	5 Y 4/1	-	26
<b>Tanım</b>		Ağız kenarı-gövde parçasıdır. Dışa çekik ağızlı, yuvarlatılmış ağız kenarlı, kısa-geniş boyunlu, şişkin omuzludur. Omuz üzerinde karşılıklı kulp yer almaktadır. Kötü pişmiş, kabın hamuru kireç, mika, şamot, kuvars ve taş katkıdır.						
<b>Referans-Dönem</b>		Yılmaz 2015, Lev. 51, Kat. No. 2, (MÖ 600/550-330); Matsumura 2005,Taf. 213/KL86-1287, (MÖ 6.-4. yüzyıl); Sams, 1994, Pl. 137, Res. 954-955, S. 228, (MÖ 700); Haspels, 1951, Pl. 12, Res. b, S. 124, (MÖ 700).						
<b>MÖ 8.-6. yüzyıl</b>								

25	Kazı Buluntu No.	Mal	Form	Bezeme	Hamur Rengi	Astar Rengi	İç Renk	A.Çap
	17G/K42/T1/199	İyi	Çömlek	-	10 YR 5/4	5 YR 6/6	-	15
<b>Tanım</b>		Ağız kenarı-gövde parçasıdır. Dışa çekik ağızlı, basit ağız kenarlı, kısa-geniş boyunlu, şişkin omuzludur. İyi pişmiş, kabın hamuru kireç, mika ve şamot katkıdır.						
<b>Referans-Dönem</b>		Matsumura 2005,Taf. 213/KL86-1287, (MÖ 6.-4. yüzyıl); Sams, 1994, Pl. 137, Res. 954-955, S. 228, (MÖ 700); Haspels, 1951, Pl. 12, Res. b, S. 124, (MÖ 700); Durgu 2013, Lev. LXVI-LXVII, Kat. No. 116-117, (MÖ 5. yüzyıl).						
<b>MÖ 8.-5. yüzyıl</b>								

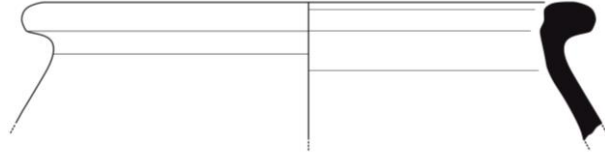

18

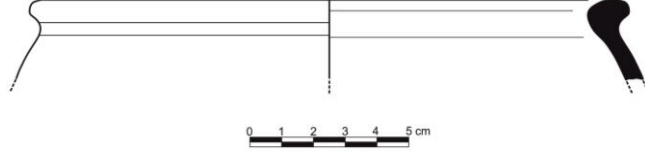

19

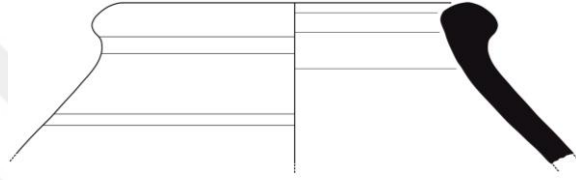

20

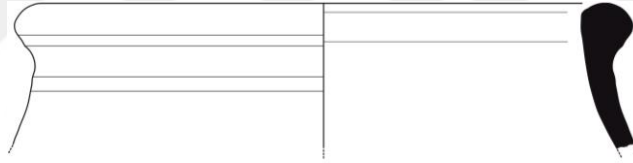

21

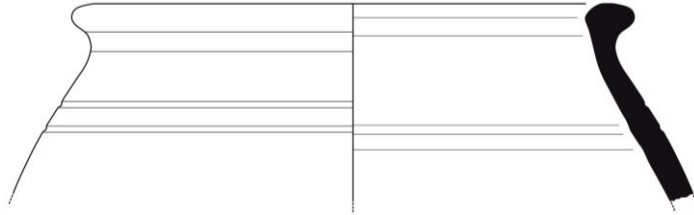

22

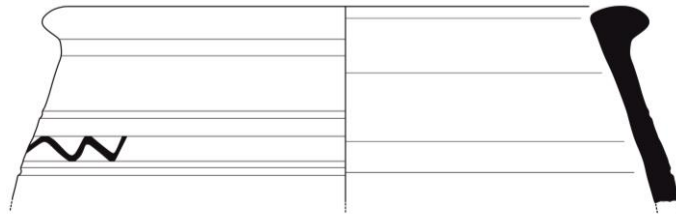

23

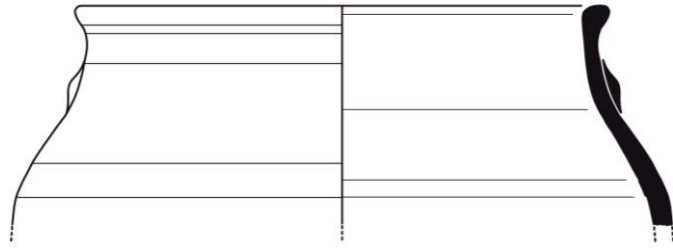

24

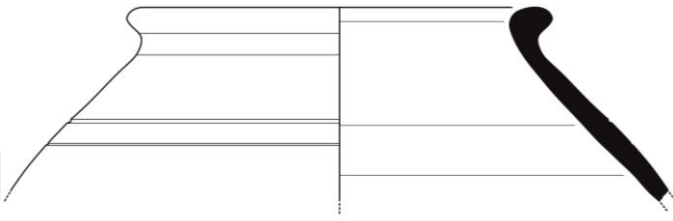

25

**Boyunsuz Çömlekler  
(Tip 3)**

26	Kazı Buluntu No.	Mal	Form	Bezeme	Hamur Rengi	Astar Rengi	İç Renk	A.Çap
	17G/K42/T1/202	Kaba	Çömlek	-	2.5 Y 5/4	Gley 1 5/10 Y	-	14.2
<b>Tanım</b>		Ağız kenarı-gövde parçasıdır. Dışa çekik yuvarlatılmış ağız kenarlı, ağız dış kenarı içbükey profilli, dar boyunlu, küresel gövdelidir. İyi pişmiş, kabın hamuru mika ve şamot katkılıdır.						
<b>Referans-Dönem</b>		Şenyurt, Kamış, Akçay, 2011, Fig. 31, Kat. No.298, (MÖ 7.-3. yüzyıl); Haspels 1951, Pl. 12, Res. b, S. 124 (MÖ 700); Matsumura 2005, Taf. 213/KL86-1287, (MÖ 6.-4. yüzyıl); Sams 1994, Pl. 137, Res. 954-955, S. 228, (MÖ 700); Yılmaz 2015, Lev. 70, Kat. No. 3, (MÖ 7.-4. yüzyıl).						
<b>MÖ 8.-6. yüzyıl</b>								

27	Kazı Buluntu No.	Mal	Form	Bezeme	Hamur Rengi	Astar Rengi	İç Renk	A.Çap
	13D/K28/T1/789	Kaba	Çömlek	-	10 YR 3/1	Gley 1 4/1	-	16
<b>Tanım</b>		Ağız kenarı-gövde parçasıdır. Dışa çekik yuvarlatılmış ağız kenarlı, ağız dış kenarı içbükey profilli, dar boyunlu, küresel gövdeli, kaideye doğru daralan gövdeye sahiptir. İyi pişmiş, kabın hamuru kireç katkılıdır.						
<b>Referans-Dönem</b>		Şenyurt, Kamış, Akçay, 2011, Fig. 31, Kat. No.298, (MÖ 7.-3. yüzyıl); Haspels 1951, Pl. 12, Res. b, S. 124 (MÖ 700); Matsumura 2005, Taf. 213/KL86-1287, (MÖ 6.-4. yüzyıl); Sams 1994, Pl. 137, Res. 954-955, S. 228, (MÖ 700); Yılmaz 2015, Lev. 70, Kat. No. 3, (MÖ 7.-4. yüzyıl).						
<b>MÖ 8.-6. yüzyıl</b>								

28	Kazı Buluntu No.	Mal	Form	Bezeme	Hamur Rengi	Astar Rengi	İç Renk	A.Çap
	19-20D/K14/T1/983	İyi	Çömlek	-	7.5 YR 5/4	10 YR 3/1	-	25
<b>Tanım</b>		Ağız kenarı-gövde parçasıdır. Dışa çekik yuvarlatılmış ağız kenarlı, ağız dış kenarı içbükey profilli, dar boyunlu, küresel gövdelidir. İyi pişmiş, kabın hamuru mika, şamot ve taş katkılıdır.						
<b>Referans-Dönem</b>		Şenyurt, Kamış, Akçay, 2011, Fig. 31, Kat. No.298, (MÖ 7.-3. yüzyıl); Haspels 1951, Pl. 12, Res. b, S. 124 (MÖ 700); Matsumura 2005, Taf. 213/KL86-1287, (MÖ 6.-4. yüzyıl); Sams 1994, Pl. 137, Res. 954-955, S. 228, (MÖ 700); Yılmaz 2015, Lev. 70, Kat. No. 3, (MÖ 7.-4. yüzyıl).						
<b>MÖ 8.-4. yüzyıl</b>								

29	Kazı Buluntu No.	Mal	Form	Bezeme	Hamur Rengi	Astar Rengi	İç Renk	A.Çap
	17G/K46/T2/300	İyi	Çömlek	-	7.5 YR 5/6	5 YR 6/6	-	29
<b>Tanım</b>		Ağız kenarı-gövde parçasıdır. Dışa çekik ağız kenarlı, ağız dış kenarı içbükey profilli, küresel gövdelidir. Orta pişmiş, kabın hamuru mika, şamot ve taş katkılıdır.						
<b>Referans-Dönem</b>		Ergürer 2016, Lev.53, Kat. No.506, (MÖ 8.-6. yüzyıl); Bilgin 2018, Lev.16, Kat. No. 124, (MÖ 8.yüzyıl); Matsumura 2005, Taf.143, Kat. No. KL88-1362, (MÖ 9.-8.yüzyıl).						
<b>MÖ 8.-6 yüzyıl</b>								



30	Kazı Buluntu No.	Mal	Form	Bezeme	Hamur Rengi	Astar Rengi	İç Renk	A.Çap
	19-20D/K7/T1/589	İyi	Çömlek	-	10 YR 4/1	10 YR 6/2	10 YR 6/1	12.2
<b>Tanım</b>		Ağız kenarı-gövde parçasıdır. Dışa çekik ağız kenarlı, ağız kenarı içbükey profilli, küresel gövdelidir. İyi pişmiş, kabin hamuru kireç, mika ve şamot katkılıdır.						
<b>Referans-Dönem</b>		Ergürer 2016, Lev.53, Kat. No.506, (MÖ 8.-6. yüzyıl); Bilgin 2018, Lev. 16, Kat. No. 124, (MÖ 8.yüzyıl); Matsumura 2005, Taf.143, Kat. No. KL88-1362, (MÖ 9.-8.yüzyıl).						
<b>MÖ 8.-6. yüzyıl</b>								

31	Kazı Buluntu No.	Mal	Form	Bezeme	Hamur Rengi	Astar Rengi	İç Renk	A.Çap
	19-20-21D/K21/T1/497	İyi	Çömlek	-	5 Y 4/1	Gley 1 2.5/N	-	16
<b>Tanım</b>		Ağız kenarı-gövde parçasıdır. Dışa çekik ağız kenarlı, ağız dış kenarı içbükey profilli, küresel gövdelidir. İyi pişmiş, kabin hamuru kireç ve mika katkılıdır.						
<b>Referans-Dönem</b>		Bilgin 2018, Lev. 20 Kat. No. 155, (MÖ 8.-6. yüzyıl); Ergürer 2016, Lev. 42, Kat. No. 404, (MÖ 6.-4. yüzyıl); Bossert 2000, Taf. 99, Kat. No. 1132, (MÖ 9.-6. yüzyıl); Matsumura 2005, Taf.85, Kat. No. KL85-1373, (MÖ 8.-6. yüzyıl).						
<b>MÖ 9.-6. yüzyıl</b>								

32	Kazı Buluntu No.	Mal	Form	Bezeme	Hamur Rengi	Astar Rengi	İç Renk	A.Çap
	17G/K46/T2/306	Kaba	Çömlek	-	10 YR 6/4	10 YR 6/4	-	22.4
<b>Tanım</b>		Ağız kenarı-gövde parçasıdır. Dışa çekik yuvarlatılmış ağız kenarlı, ağız dış kenarı içbükey profilli, dar boyunlu, küresel gövdelidir. Orta pişmiş, kabin hamuru kireç, mika ve taş katkılıdır.						
<b>Referans-Dönem</b>		Ergürer 2016, Lev. 56, Kat. No.527, (MÖ 11.-9. yüzyıl); Matsumura 2005, Taf. 130, Kat. No. KL88-1236,(MÖ 9.-8. yüzyıl); Ergürer 2016,Lev. 47,Kat. No.458, (MÖ 8.-6. yüzyıl); Matsumura 2005,Taf. 125, Kat. No. KL89-216, (MÖ 9.-8. yüzyıl); Ergürer 2016, Lev. 46, Kat. No.449, (MÖ 11.-9. yüzyıl).						
<b>MÖ 11.-9. yüzyıl</b>								

33	Kazı Buluntu No.	Mal	Form	Bezeme	Hamur Rengi	Astar Rengi	İç Renk	A.Çap
	17D/K11/T1/692	İyi	Çömlek	-	2.5 Y 5/3	7.5 YR 5/4	-	19.4
<b>Tanım</b>		Ağız kenarı-gövde parçasıdır. Dışa çekik yuvarlatılmış ağız kenarlı, ağız dış kenarı içbükey profilli, dar boyunlu, küresel gövdelidir. İyi pişmiş, kabin hamuru kireç, mika ve taş katkılıdır.						
<b>Referans-Dönem</b>		Matsumura 2005,Taf. 124, KL89-M.126, (MÖ 9.-8. yüzyıl); Sams, 1994, Pl. 137, Res. 954-955, S. 228, (MÖ 700); Haspels, 1951, Pl. 12, Res. b, S. 124, (MÖ 700); Young 1981, Pl. 80, Res. D Tum MM 360, S. 173, (MÖ 725-720); Şenyurt, Kamış, Akçay, 2011, Fig. 31, Kat. No.298, (MÖ 7.-3. yüzyıl).						
<b>MÖ 9.-6. yüzyıl</b>								

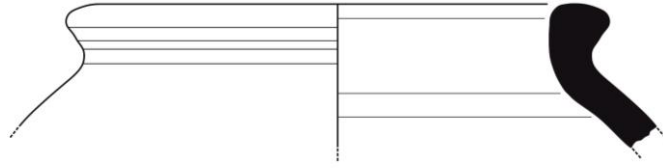

26

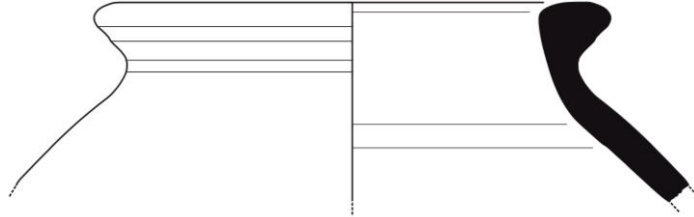

27

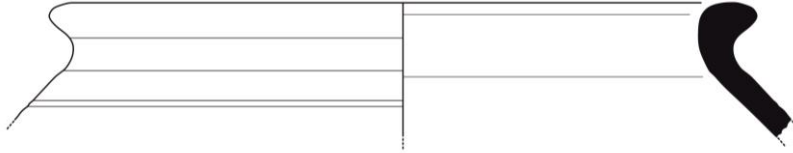

28



29

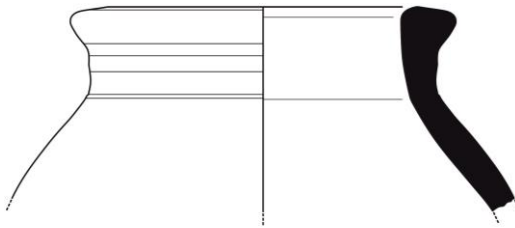

30

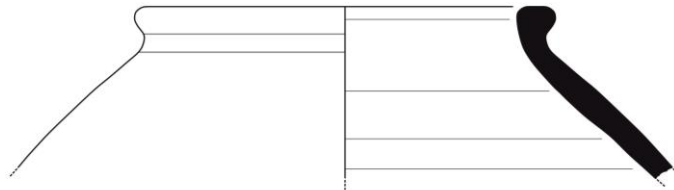

31



32

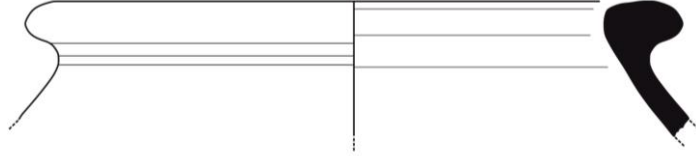

33



**Boyunsuz Çömlekler  
(Tip 4)**

34	Kazı Buluntu No.	Mal	Form	Bezeme	Hamur Rengi	Astar Rengi	İç Renk	A.Çap
	17E-F/K47/T2/171	İyi	Çömlek	-	10 YR 4/2	7.5 YR 5/4	-	19.3
<b>Tanım</b>		Ağız kenarı-gövde parçasıdır. Dışa çekik ağızlı basit ağız kenarlı, kısa-geniş silindir boyunlu, şişkin omuzludur. Orta pişmiş, kabın hamuru kireç, mika, şamot ve taş katkıdır.						
<b>Referans-Dönem</b>		Sams, 1994, Pl. 137, Res. 954-955, S. 228, (MÖ 700); Haspels 1951, Pl. 12, Res. b, S. 124, (MÖ 700); Durgu 2013, Lev. LXVI-LXVII, Kat. No. 116-117, (MÖ 5. yüzyıl).						
<b>MÖ 8.-6. yüzyıl</b>								

35	Kazı Buluntu No.	Mal	Form	Bezeme	Hamur Rengi	Astar Rengi	İç Renk	A.Çap
	17E-F/K47/196	Kaba	Çömlek	Kazı	10 YR 5/4	2.5 YR 5/4	-	29.2
<b>Tanım</b>		Ağız kenarı-gövde parçasıdır. Dışa çekik ağızlı basit ağız kenarlı, kısa-geniş silindir boyunlu, şişkin omuzlu, dibe doğru daralan gövdeli, omuz üzerini çevreleyen iki yatay yiv arasında dalgalı çizgi motifi bulunmaktadır. İyi pişmiş, kabın hamuru kireç, mika, şamot ve taş katkıdır.						
<b>Referans-Dönem</b>		Sams, 1994, Pl. 137, Res. 954-955, S. 228, (MÖ 700); Haspels 1951, Pl. 12, Res. b, S. 124, (MÖ 700); Durgu 2013, Lev. LXVI-LXVII, Kat. No. 116-117, (MÖ 5. yüzyıl).						
<b>MÖ 8.-6.yüzyıl</b>								

36	Kazı Buluntu No.	Mal	Form	Bezeme	Hamur Rengi	Astar Rengi	İç Renk	A.Çap
	11F/K12/T3/550	İyi	Çömlek	-	Gley 1 5/N	Gley1 3/N	-	18
<b>Tanım</b>		Ağız kenarı-gövde parçasıdır. Dışa çekik ağızlı, yuvarlatılmış ağız kenarlı, kısa-geniş boyunlu, şişkin omuzlu, karşılıklı çift kulpludur. İyi pişmiş, kabın hamuru kireç ve mika katkıdır.						
<b>Referans-Dönem</b>		Yılmaz 2015, Lev. 51,Kat. No. 2, (MÖ 600/550-330); Matsumura 2005,Taf. 213/KL86-1287,(MÖ 6.-4. yüzyıl); Sams, 1994, Pl. 137, Res. 954-955, S. 228, (MÖ 700);Haspels 1951, Pl. 12, Res. b, S. 124, (MÖ 700).						
<b>MÖ 8.-6. yüzyıl</b>								

37	Kazı Buluntu No.	Mal	Form	Bezeme	Hamur Rengi	Astar Rengi	İç Renk	A.Çap
	17E-F/K47/T2/174	İyi	Çömlek	-	10 YR 5/3	5 YR 6/6	-	20
<b>Tanım</b>		Ağız kenarı-gövde parçasıdır. Dışa çekik ağızlı, basit ağız kenarlı, kısa-geniş silindir boyunlu, şişkin omuzludur. Orta pişmiş, kabın hamuru kireç ve mika katkıdır.						
<b>Referans-Dönem</b>		Yılmaz 2015, Lev. 51, Kat. No. 2, (MÖ 600/550-330); Matsumura 2005,Taf. 213/KL86-1287, (MÖ 6.-4. yüzyıl); Ergürer 2016, Lev. 50, Kat. No. 481, (MÖ 6.-4. yüzyıl); Şenyurt, Kamış, Akçay, 2011, Fig. 31, Kat. No.298, (MÖ 7.-3. yüzyıl).						
<b>MÖ 8.-6. yüzyıl</b>								

38	Kazı Buluntu No.	Mal	Form	Bezeme	Hamur Rengi	Astar Rengi	İç Renk	A.Çap
	20F/K8/T1/565	İyi	Çömlek	-	2.5 YR 6/8	7.5 YR 5/4	-	16
<b>Tanım</b>		Ağız kenarı-gövde parçasıdır. Dışa çekik ağızlı, basit ağız kenarlı, kısa-geniş boyunludur. İyi pişmiş, kabın hamuru kireç, mika, kuvars ve taş katkıdır.						
<b>Referans-Dönem</b>		Şenyurt, Kamış, Akçay, 2011, Fig. 31, Kat. No.298, (MÖ 7.-3. yüzyıl); Yılmaz 2015, Lev. 51,Kat. No. 2, (MÖ 600/550-330).						
<b>MÖ 8.-5. yüzyıl</b>								

39	Kazı Buluntu No.	Mal	Form	Bezeme	Hamur Rengi	Astar Rengi	İç Renk	A.Çap
	17E-F/K47/T2/173	İyi	Çömlek	-	2.5 YR 4/1	10 R 5/1	-	12.4
<b>Tanım</b>		Ağız kenarı-gövde parçasıdır. Dışa çekik ağızlı basit ağız kenarlı, kısa-geniş boyunludur. İyi pişmiş, kabın hamuru kireç, mika ve taş katkıdır.						
<b>Referans-Dönem</b>		Genz 2004, Taf. 13, Kat. No. 11, (Mitlleren Büyükkaya).						
<b>MÖ 8.-5. yüzyıl</b>								

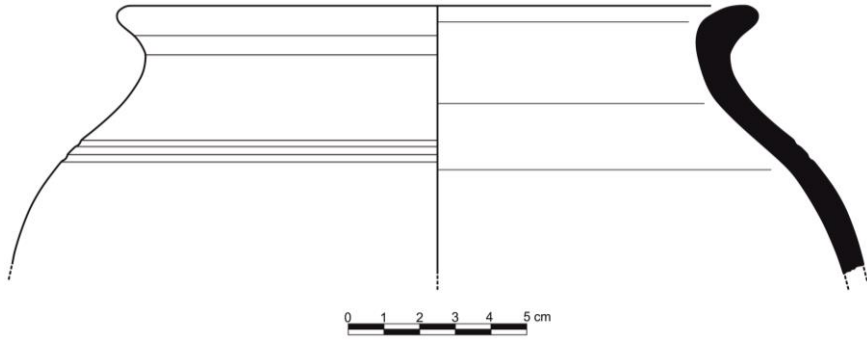

34

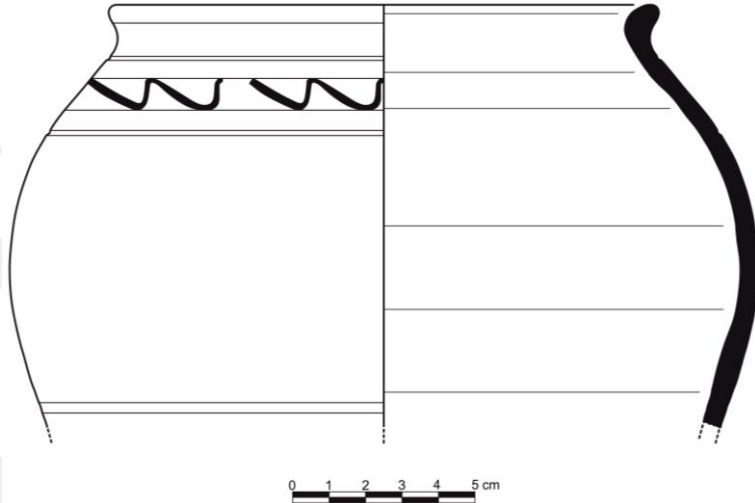

35

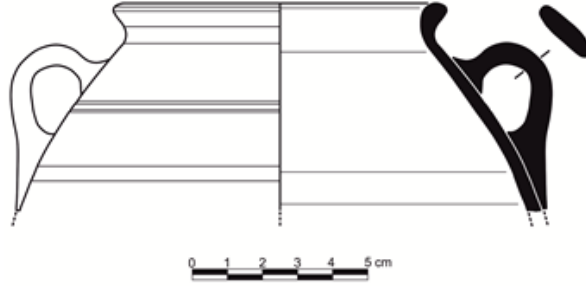

36

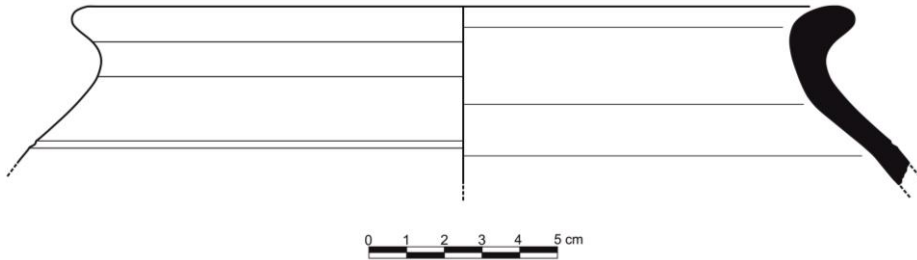

37

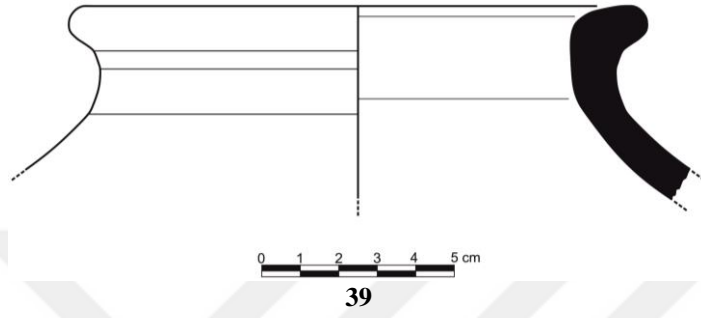
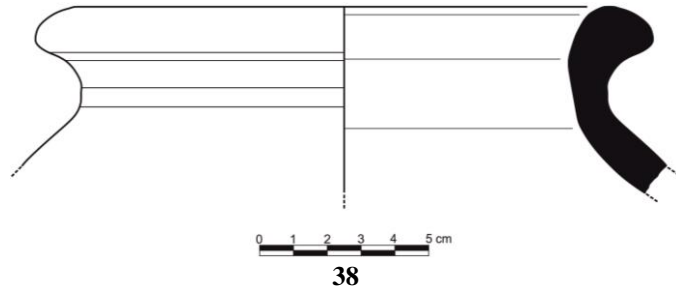

**Boyunsuz Çömlekler  
(Tip 5)**

40	Kazı Buluntu No.	Mal	Form	Bezeme	Hamur Rengi	Astar Rengi	İç Renk	A.Çap
	17E-F/K47/T1/161	Kaba	Çömlek	-	10YR 6/3	10 YR 6/3	-	26
<b>Tanım</b>		Ağız kenarı-gövde parçasıdır. Dışa çekik ağız kenarlı, ağız dış kenarı içbükey profilli, küresel gövdelidir. Orta pişmiş, kabın hamuru kireç, kuvars, mika, şamot ve taş katkılıdır.						
<b>Referans-Dönem</b>		Ergürer 2016, Lev.53, Kat. No.506, (MÖ 8.-6. yüzyıl); Bilgin 2018, Lev.16, Kat. No. 124, (MÖ 8.yüzyıl); Matsumura 2005, Taf.143, Kat. No. KL88-1362, (MÖ 9.-8.yüzyıl).						
<b>MÖ 8.-6. yüzyıl</b>								

41	Kazı Buluntu No.	Mal	Form	Bezeme	Hamur Rengi	Astar Rengi	İç Renk	A.Çap
	10-20D/K14/T1/979	Kaba	Çömlek	-	2.5 Y 5/2	10 YR 6/4	-	22
<b>Tanım</b>		Ağız kenarı-gövde parçasıdır. Dışa çekik ağız kenarlı, ağız dış kenarı içbükey profilli, küresel gövdelidir. Orta pişmiş, kabın hamuru kireç, mika ve taş katkılıdır.						
<b>Referans-Dönem</b>		Ergürer 2016, Lev.53, Kat. No.506, (MÖ 8.-6. yüzyıl); Bilgin 2018, Lev.16, Kat. No. 124, (MÖ 8.yüzyıl); Matsumura 2005, Taf.143, Kat. No. KL88-1362, (MÖ 9.-8.yüzyıl).						
<b>MÖ 8.-6. yüzyıl</b>								



0 1 2 3 4 5 cm

40

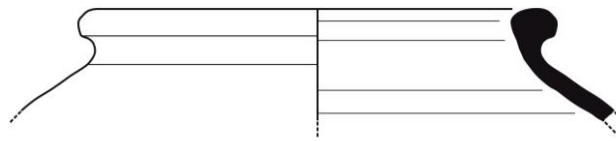

0 1 2 3 4 5 cm

41



**Boyunsuz Çömlek  
(Tip 6)**

42	Kazı Buluntu No.	Mal	Form	Bezeme	Hamur Rengi	Astar Rengi	İç Renk	A.Çap
	19E/K49/T1/247	İyi	Dinos	-	2.5 Y 4/2	10 YR 4/1	-	12
<b>Tanım</b>		Ağız kenarı-gövde parçasıdır. Dışa yatay, çekik ağız kenarlı, küresel gövdeye sahiptir. İyi pişmiş, kabın hamuru kireç, taş, mika ve şamot katkıdır.						
<b>Referans-Dönem</b>		Sams 1994, Fig. 48, Kat. No. 136,(MÖ 9.-7. yüzyıl).						
<b>MÖ 9.-7. yüzyıl</b>								

43	Kazı Buluntu No.	Mal	Form	Bezeme	Hamur Rengi	Astar Rengi	İç Renk	A.Çap
	19E/K49/T1/248	İyi	Dinos	-	2.5 Y 4/2	7.5 YR 4/1	-	15.7
<b>Tanım</b>		Ağız kenarı-gövde parçasıdır. Dışa yatay çekik ağız kenarlı, küresel gövdeye sahiptir. İyi pişmiş, kabın hamuru mika, şamot ve taş katkıdır.						
<b>Referans-Dönem</b>		Ergürer 2016, Lev. 56, Kat. No.532, (MÖ 6.-4. yüzyıl); Matsumura 2005, Taf. Kat No. KL89, M184, (MÖ 8.-7. yüzyıl).						
<b>MÖ 8.-6. yüzyıl</b>								

44	Kazı Buluntu No.	Mal	Form	Bezeme	Hamur Rengi	Astar Rengi	İç Renk	A.Çap
	16-17-18G/K41/T6/147	İyi	Dinos	-	2.5 Y 5/2	-	-	27
<b>Tanım</b>		Ağız kenarı-gövde parçasıdır. Dışa yatay çekik ağız kenarlı, üst kısmı düzleştirilmiş, profilli küresel gövdelidir. İyi pişmiş, kabın hamuru mika ve taş katkıdır.						
<b>Referans-Dönem</b>		Polat 1999, Lev. 80, Kat. No. J9, (Helenistik dönem).						
<b>M.Ö 5.-4. yüzyıl</b>								

45	Kazı Buluntu No.	Mal	Form	Bezeme	Hamur Rengi	Astar Rengi	İç Renk	A.Çap
	19-20-21E/K22/T1/728	İyi	Dinos	-	7.5 YR 6/6	7.5 YR 8/1	-	15
<b>Tanım</b>		Ağız kenarı-gövde parçasıdır. Dışa yatay çekik ağız kenarlılar, üst kısmı düzleştirilmiş, profilli küresel gövdelidir. Orta pişmiş, kabın hamuru şamot ve taş katkıdır.						
<b>Referans-Dönem</b>		Çakalgöz 2013, Fig. 5, (MÖ 9.-8. yüzyıl).						
<b>MÖ 9.-8. yüzyıl</b>								

46	Kazı Buluntu No.	Mal	Form	Bezeme	Hamur Rengi	Astar Rengi	İç Renk	A.Çap
	16-17-18G/K41/T3/136	İyi	Dinos	-	2.5 YR 5/6	2.5 Y 8/2	-	17.7
<b>Tanım</b>		Ağız kenarı-gövde parçasıdır. Dışa yatay çekik ağız kenarlılar, üst kısmı düzleştirilmiş, profilli küresel gövdelidir. İyi pişmiş, kabın hamuru kireç ve mika katkıdır.						
<b>Referans-Dönem</b>		Yılmaz 2015, Lev. 54, Kat. No. 5, (MÖ 7.-4. yüzyıl); Polat 1999, Lev. 79, Kat No. J2, (MÖ 7.-6. yüzyıl).						
<b>MÖ 7.-6. yüzyıl</b>								

47	Kazı Buluntu No.	Mal	Form	Bezeme	Hamur Rengi	Astar Rengi	İç Renk	A.Çap
	19-20D-E/K20/T1/440	Kaba	Dinos	-	2.5 YR 5/6	10 YR 4/2	-	21.8
<b>Tanım</b>		Ağız kenarı-gövde parçasıdır. Dışa yatay çekik ağız kenarlı, üst kısmı düzleştirilmiş, profilli küresel gövdeye sahiptir. İyi pişmiş, kabın hamuru kireç, mika, şamot ve taş katkıdır.						
<b>Referans-Dönem</b>		Polat 1999, Lev. 80, Kat. No. J9,(Helenistik ve öncesi).						
<b>MÖ 5.-4. yüzyıl</b>								

48	Kazı Buluntu No.	Mal	Form	Bezeme	Hamur Rengi	Astar Rengi	İç Renk	A.Çap
	16-17-18G/K41/T1/128	İyi	Dinos	-	10 YR 5/4	Gley 1 2.5/N	-	16
<b>Tanım</b>		Ağız kenarı-gövde parçasıdır. Dışa çekik ağız kenarlı, küresel gövdeye sahiptir. İyi pişmiş, kabın hamuru kireç ve mika bulundurmaktadır.						
<b>Referans-Dönem</b>		Ergürer 2016, Lev. 56, Kat. No.532, (MÖ 6.-4. yüzyıl); Matsumura 2005, Taf, Kat. No. KL89, M184, (MÖ 8.-7. yüzyıl).						
<b>MÖ 8.-6. yüzyıl</b>								

49	Kazı Buluntu No.	Mal	Form	Bezeme	Hamur Rengi	Astar Rengi	İç Renk	A.Çap
	9G/K31/T17/955	Kaba	Dinos	-	2.5 YR 6/4	2.5 YR 8/4	-	19
<b>Tanım</b>		Ağız kenarı-gövde parçası, aşağıya yatay çekik ağız kenarlılar, küresel gövdelidir. İyi pişmiş kabın hamuru kireç, mika, şamot ve taş katkıdır.						
<b>Referans-Dönem</b>		Polat 1999, Lev. 79, Kat. No. J6, (MÖ 6-5. yüzyıl).						
<b>MÖ 6.-5. yüzyıl</b>								

50	Kazı Buluntu No.	Mal	Form	Bezeme	Hamur Rengi	Astar Rengi	İç Renk	A.Çap
	19-20-21E/K22/T2/734	Kaba	Dinos	-	7.5 YR 5/4	5 YR 6/6	-	24.6
<b>Tanım</b>		Ağız kenarı-gövde parçasıdır. Dışa yatay çekik ağız kenarlılar, üst kısmı düzleştirilmiş, profilli küresel gövdelidir. Ağız kenarı-gövde parçasıdır. İyi pişmiş, kabın hamuru mika, şamot ve taş katkıdır.						
<b>Referans-Dönem</b>		Sams 1994, Fig. 48, Kat. No. 136, (MÖ 9.-6. yüzyıl).						
<b>MÖ 9.-6. yüzyıl</b>								

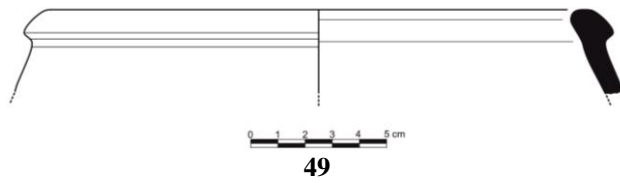
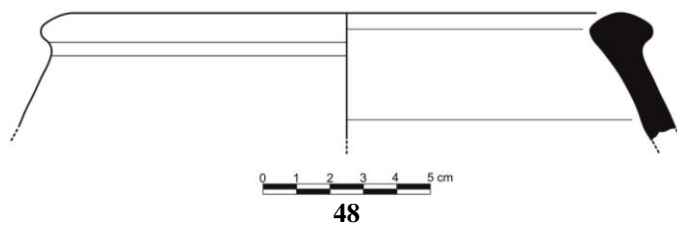
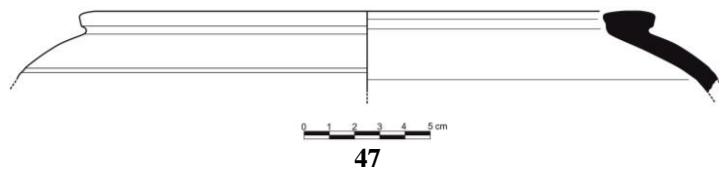
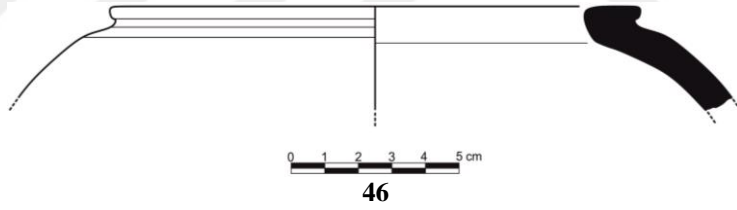
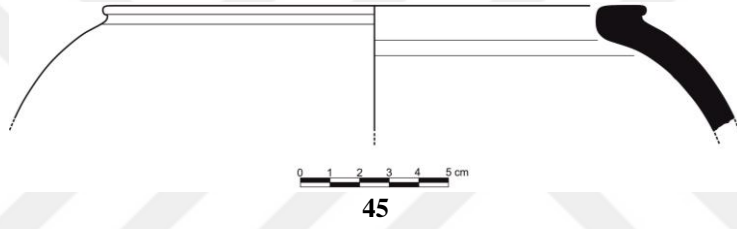
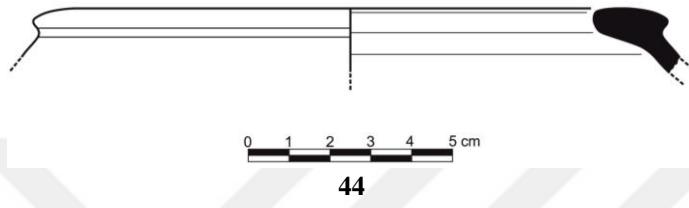
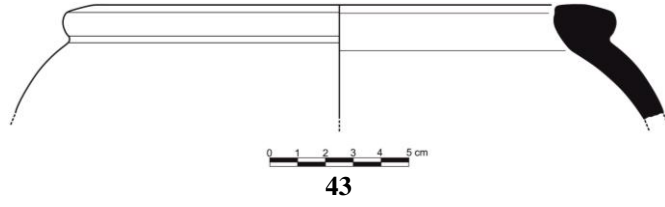
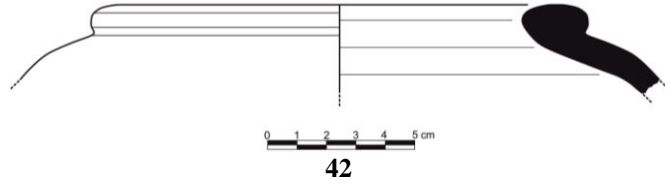

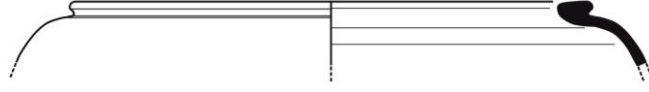

50



**Boyunsuz Çömlek  
(Tip 7)**

51	Kazı Buluntu No.	Mal	Form	Bezeme	Hamur Rengi	Astar Rengi	İç Renk	A.Çap
	19-20F/K26/T1/384	İyi	Dinos	Linear	2.5 YR 6/6	5 YR 5/6	-	30.8
<b>Tanım</b>		Ağız kenarı-gövde parçasıdır. Dışa yatay çekik ağız kenarlı, üst kısmı düz profilli, küresel gövdeye sahiptir. İyi pişmiş, kabın hamuru kireç ve mika katkıdır.						
<b>Referans-Dönem</b>								

52	Kazı Buluntu No.	Mal	Form	Bezeme	Hamur Rengi	Astar Rengi	İç Renk	A.Çap
	19-20-21E/K22 /T1/726	İyi	Dinos	-	10 YR 5/4	Gley 1 3/N	-	15
<b>Tanım</b>		Ağız kenarı-gövde parçasıdır. Dışa yatay çekik ağız kenarlılar, üst kısmı düz profilli, küresel gövdeye sahiptir. Orta pişmiş, kabın hamuru şamot, mika ve taş katkıdır.						
<b>Referans-Dönem</b>		Yılmaz 2015, Lev. 53, Kat. No. 5, (MÖ 7.-4. yüzyıl); Polat 1999, Lev. 80, Kat. No. 1,(MÖ 7.-6. yüzyıl).						
<b>MÖ 7.-6. yüzyıl</b>								

53	Kazı Buluntu No.	Mal	Form	Bezeme	Hamur Rengi	Astar Rengi	İç Renk	A.Çap
	13D/K28/T1/786	İyi	Dinos	-	10 YR 5/4	Gley 1 5/N	-	19.4
<b>Tanım</b>		Ağız kenarı-gövde parçasıdır. Dışa yatay çekik ağız kenarlı, üst kısmı düz profilli, küresel gövdelidir. Orta pişmiş, kabın hamuru kireç, kuvars, mika ve taş katkıdır.						
<b>Referans-Dönem</b>		Yılmaz 2015, Lev. 53, Kat. No. 5, (MÖ 7.-4. yüzyıl); Polat 1999, Lev. 80, Kat. No. 1,(MÖ 7.-6. yüzyıl).						
<b>MÖ 7.-6. yüzyıl</b>								

54	Kazı Buluntu No.	Mal	Form	Bezeme	Hamur Rengi	Astar Rengi	İç Renk	A.Çap
	19E/K49/T1/255	İyi	Dinos	-	2.5 Y 4/1	10 YR 6/3	-	30.8
<b>Tanım</b>		Ağız kenarı-gövde parçasıdır. Dışa yatay çekik ağız kenarlı, küresel gövdeye sahiptir. Orta pişmiş, kabın hamuru kireç ve mika katkıdır.						
<b>Referans-Dönem</b>		Yılmaz 2015, Lev. 53, Kat. No. 5, (MÖ 7.-4. yüzyıl).						
<b>MÖ 7.-4. yüzyıl</b>								

55	Kazı Buluntu No.	Mal	Form	Bezeme	Hamur Rengi	Astar Rengi	İç Renk	A.Çap
	17EF/K47/T1/163	İyi	Dinos	-	5 Y 4/2	5 Y 4/1	-	31.4
<b>Tanım</b>		Ağız kenarı-gövde parçasıdır. Dışa yatay çekik ağız kenarlılar, küresel gövdelidir. İyi pişmiş, kabın hamuru kireç, mika ve taş katkıdır.						
<b>Referans-Dönem</b>		Sams 1994, Fig. 48, Kat. No. 136, (MÖ 9.-7. yüzyıl).						
<b>MÖ 9.-7. yüzyıl</b>								

56	Kazı Buluntu No.	Mal	Form	Bezeme	Hamur Rengi	Astar Rengi	İç Renk	A.Çap
	8-9F/K13/T12/823	Kaba	Dinos	-	2.5 Y 5/1	2,5 Y 4/1	-	24
<b>Tanım</b>		Ağız kenarı-gövde parçasıdır. Dışa yatay çekik ağız kenarlılar, üst kısmı düzleştirilmiş, profilli küresel gövdelidir. İyi pişmiş, kabın hamuru kireç, mika ve taş katkıdır.						
<b>Referans-Dönem</b>		Yılmaz 2015, Lev. 54, Kat. No. 1, (MÖ 7.-4. yüzyıl); Polat 1999, Lev. 79, Kat. No. J2, (MÖ 7.-6.yüzyıl).						
<b>MÖ 7.-6. yüzyıl</b>								

57	Kazı Buluntu No.	Mal	Form	Bezeme	Hamur Rengi	Astar Rengi	İç Renk	A.Çap
	19-20-21D-E/K21/T1/488	Kaba	Dinos	-	2.5 Y 5/2	10 YR 6/3	-	19.8
<b>Tanım</b>		Ağız kenarı gövde parçasıdır. Dışa yatay çekik ağız kenarlılar, küresel gövdeye sahiptir. İyi pişmiş, kabun hamuru kireç, taş ve şamot katkıdır.						
<b>Referans-Dönem</b>		Sams 1994, Fig. 48, Kat. No. 136, (MÖ 9.-7. yüzyıl).						
<b>MÖ 9.-7. yüzyıl</b>								

58	Kazı Buluntu No.	Mal	Form	Bezeme	Hamur Rengi	Astar Rengi	İç Renk	A.Çap
	15-16G/K33/T1/748	İyi	Dinos	-	10 YR 5/2	10 YR 6/3	-	19.2
<b>Tanım</b>		Ağız kenarı-gövde parçasıdır. Dışa çekik ağız kenarlılar, üst kısmı düzleştirilmiş, profilli küresel gövdeye sahiptir. İyi pişmiş, kabın hamuru mika ve şamot katkıdır.						
<b>Referans-Dönem</b>		Çakalgöz 2013, Fig. 5, (MÖ 9.-8. yüzyıl).						
<b>MÖ 9.-8. yüzyıl</b>								

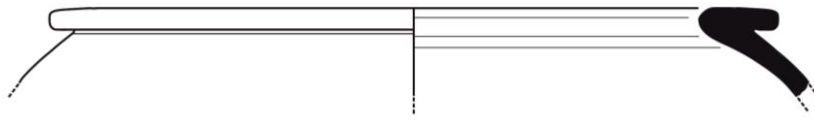

51

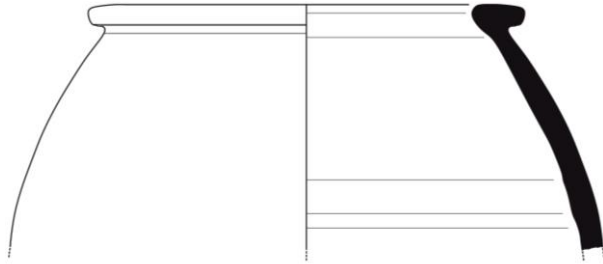

52

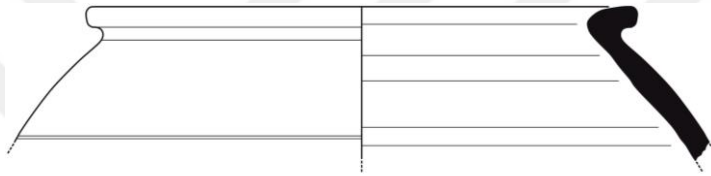

53

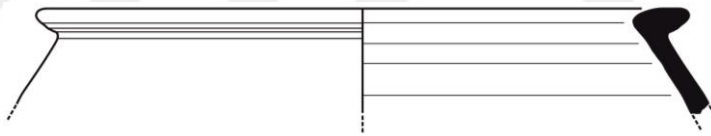

54

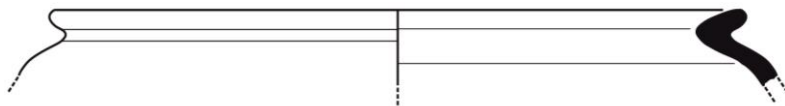

55

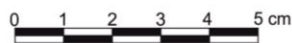
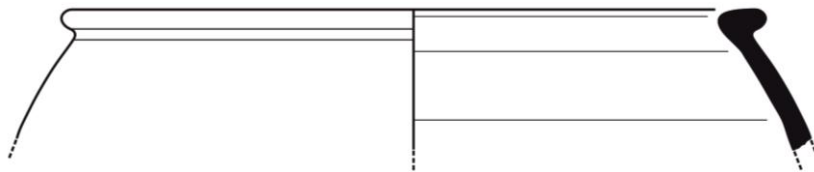

56

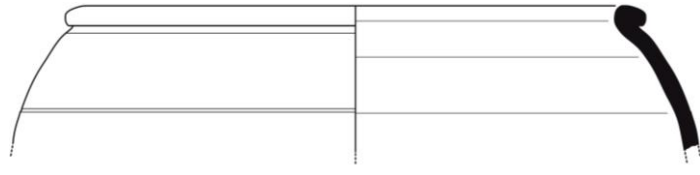

57

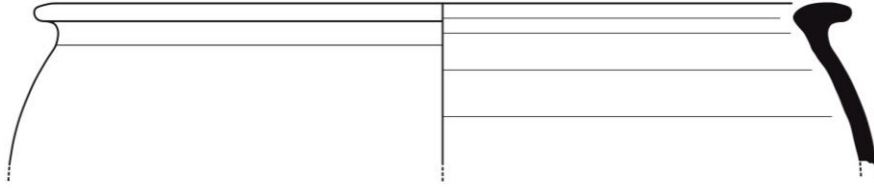

58





**Uzun Boyunlu Çömlek  
(Tip 1)**

1	Kazı Buluntu No.	Mal	Form	Bezeme	Hamur Rengi	Astar Rengi	İç Renk	A.Çap
	13G/K30/T7/869	İyi	Çömlek	-	Gley1 5/5 GY	2.5Y 5/2	-	7.5
<b>Tanım</b>		Ağız kenarı-gövde parçasıdır. Yuvarlatılmış ağız kenarlı, dışa doğru açılan dar ve silindirik boyunludur. Orta pişmiş, kabın hamuru kireç, mika ve taş katkıdır.						
<b>Referans-Dönem</b>		Bilgin 2018, Lev.194, Kat. No. 194, (MÖ 6.-5. yüzyıl); Matsumura 2005, Taf.183, Kat. No. KL87-3720,(MÖ 8.-6. yüzyıl); Yılmaz 2015, Lev. 72, Kat. No. 2 (MÖ 600/550-330).						
<b>MÖ 8.-6. yüzyıl</b>								

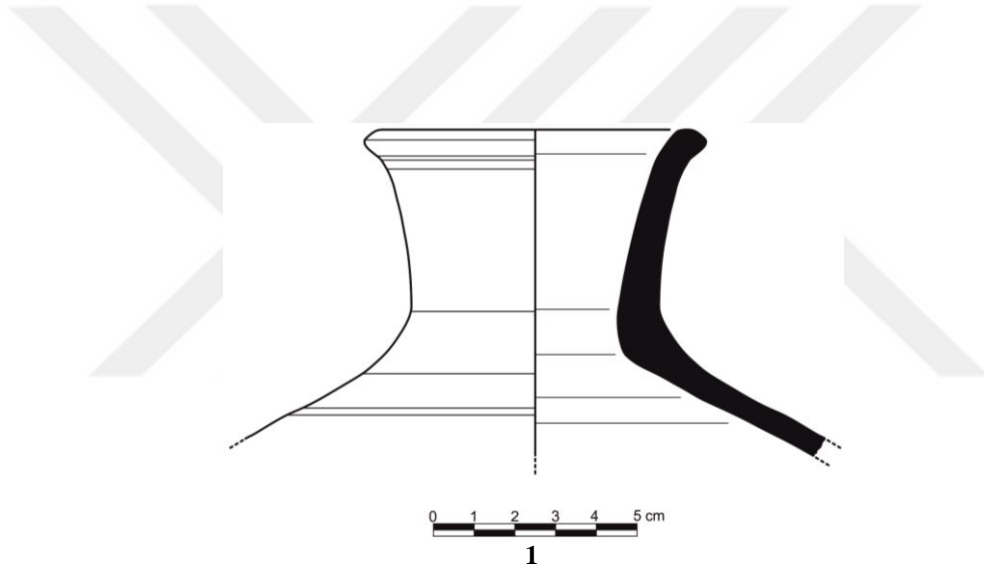

**Uzun Boyunlu Çömlek  
(Tip 2)**

1	Kazı Buluntu No.	Mal	Form	Bezeme	Hamur Rengi	Astar Rengi	İç Renk	A.Çap
	16-17-18G/K41/T10/160	İyi	Çömlek	-	10R 5/6	7.5YR 5/4	-	7.3
<b>Tanım</b>		Ağız kenarı-gövde parçasıdır. Yuvarlatılmış ağız kenarı, dışa doğru açılan dar ve silindirik boyunludur. Kötü pişmiş, kabın hamuru kireç, mika, şamot ve taş katkıdır.						
<b>Referans-Dönem</b>		Matsumura 2005, Taf. 222/KL86-180IIa3-5 (MÖ 580-330); Bossert 2000, Taf. 40/382; Ergüner 2016, Lev. 63, Kat. No. 593, (MÖ 6.-4. yüzyıl) (Tabaka III).						
<b>MÖ 6.-4. yüzyıl</b>								

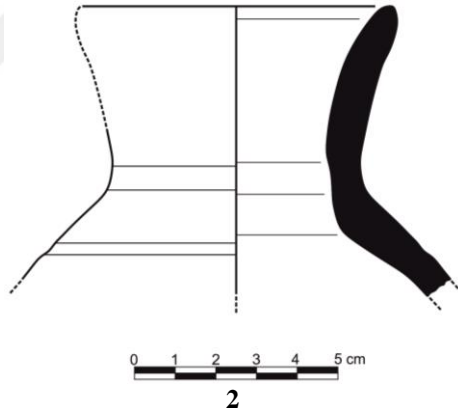

**Uzun Boyunlu Çömlekler  
(Tip 3)**

1	Kazı Buluntu No.	Mal	Form	Bezeme	Hamur Rengi	Astar Rengi	İç Renk	A.Çap
	17G/K46/T1/297	İyi	Çömlek	-	10YR 6/4	7.5YR 6/4	-	17.6
<b>Tanım</b>		Ağız kenarı-gövde parçasıdır. Dışa çekik, yuvarlatılarak kalınlaştırılmış ağız kenarlı ve boyunlu testi. İyi pişmiş, kabın hamuru kireç, mika ve şamot katkıdır.						
<b>Referans-Dönem</b>		Von den Osten 1936, Fig. 46. No. d 2115, e 682, (MÖ I. binin II. yarısı); Duprê 1983, Pl. 84 No. 186, 188, 190, (Niveau III).						
<b>MÖ 9.-7. yüzyıl</b>								

2	Kazı Buluntu No.	Mal	Form	Bezeme	Hamur Rengi	Astar Rengi	İç Renk	A.Çap
	9G/K31/T1/918	İyi	Çömlek	-	2.5 Y 5/2	2.5 Y 4/1	-	14
<b>Tanım</b>		Ağız kenarı-gövde parçasıdır. Dışa çekik, yuvarlatılarak kalınlaştırılmış ağız kenarlı, boyunlu testi. İyi pişmiş, kabın hamuru kireç, mika ve şamot katkıdır.						
<b>Referans-Dönem</b>		Matsumura 2005, Taf. 99/KL92-M94, KL93-M9, Taf. 100/KL90-M58, KL90-M51, IId1-3 (MÖ 1200-800).						
<b>MÖ 9.-7. yüzyıl</b>								

3	Kazı Buluntu No.	Mal	Form	Bezeme	Hamur Rengi	Astar Rengi	İç Renk	A.Çap
	15-16G/K33/T1/743	İyi	Çömlek	-	2.5Y 6/2	10YR 4/1	-	15.4
<b>Tanım</b>		Ağız kenarı-gövde parçasıdır. Dışa çekik, yuvarlatılarak kalınlaştırılmış ağız kenarlı, boyunlu testi. Orta pişmiş, kabın hamuru kireç ve mika katkıdır.						
<b>Referans-Dönem</b>		Ergürer 2016, Lev.60. No. 568- 571, 572, (MÖ 11.-9. yüzyıl) (Tabaka V); Genz 2004, Taf. 16/11, MitlerenPhase de frühenEisenzeit (MÖ 1125-1065).						
<b>MÖ 9.-7. yüzyıl</b>								

4	Kazı Buluntu No.	Mal	Form	Bezeme	Hamur Rengi	Astar Rengi	İç Renk	A.Çap
	17G/K46/T1/298	İyi	Çömlek	-	2.5 Y 5/2	10 YR 6/3	-	16
<b>Tanım</b>		Ağız kenarı-gövde parçasıdır. Dışa çekik, yuvarlatılarak kalınlaştırılmış ağız kenarlı, boyunlu testi. İyi pişmiş, kabın hamuru kireç, şamot ve mika katkıdır.						
<b>Referans-Dönem</b>		Von den Osten1936, Fig.46. No. d 2115, e 682, (MÖ I. binin II. yarısı); Duprê 1983, Pl.84 No. 186, 188, 190, (Niveau III).						
<b>MÖ 9.-7. yüzyıl</b>								

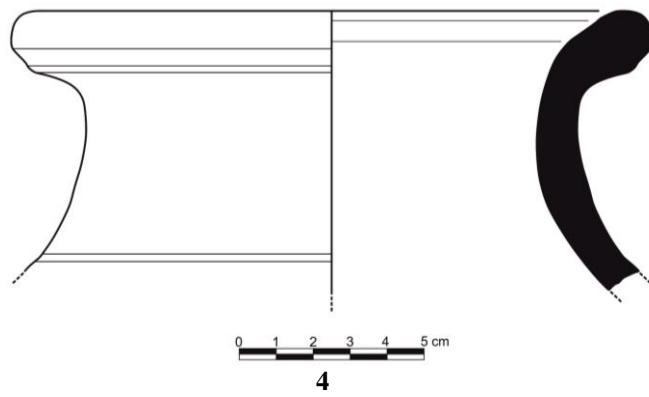
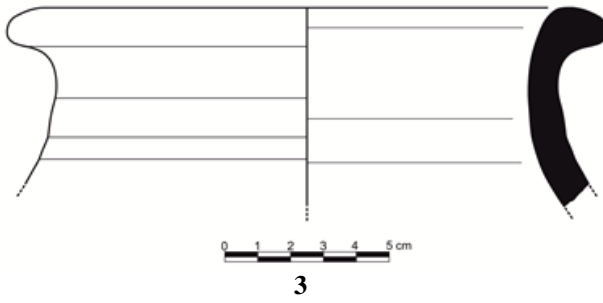
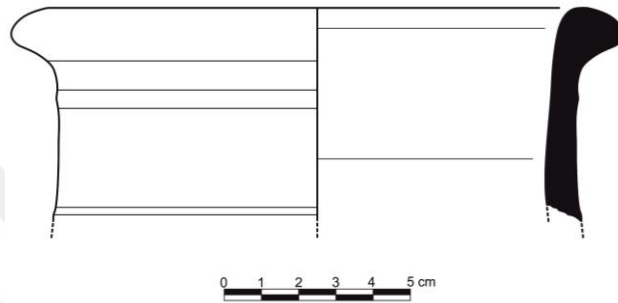
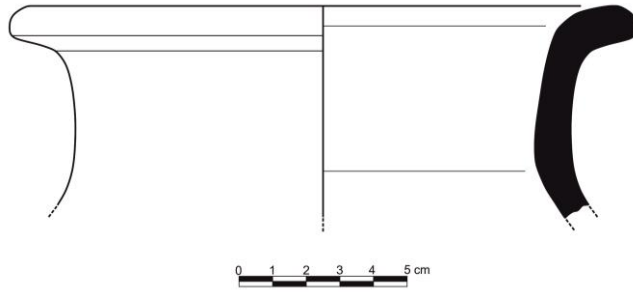

**Uzun Boyunlu Çömlekler  
(Tip 4)**

5	Kazı Buluntu No.	Mal	Form	Bezeme	Hamur Rengi	Astar Rengi	İç Renk	A.Çap
	16-17-18G/K41/T2/135	İyi	Çömlek	-	2.5 Y 5/2	5 Y 3/1	-	14.3
<b>Tanım</b>		Ağız kenarı-gövde parçasıdır. Dışa çekik ve yuvarlatılarak kalınlaştırılmış ağız kenarlı, kabın boyun kısmında plastik bant kabartma şeritler bulunmaktadır. İyi pişmiş, kabın hamuru kireç, mika, şamot ve taş katkıdır.						
<b>Referans-Dönem</b>		Duprê 1983, Pl. 84, No. 191, 193, 190 (Niveau III); Ergürer 2016, Lev. 59. No. 567, (MÖ 6.-4. yüzyıl).						
<b>MÖ 7.-4. yüzyıl</b>								

6	Kazı Buluntu No.	Mal	Form	Bezeme	Hamur Rengi	Astar Rengi	İç Renk	A.Çap
	17G/K42/T4/221	İyi	Çömlek	-	2.5 Y 6/3	Gley 1 3/N	-	16.2
<b>Tanım</b>		Ağız kenarı-gövde parçasıdır. Dışa çekik ve yuvarlatılarak kalınlaştırılmış ağız kenarlı, kabın boyun kısmında plastik bant kabartma şeritler bulunmaktadır. İyi pişmiş, kabın hamuru kireç, mika ve taş katkıdır.						
<b>Referans-Dönem</b>		Duprê 1983, Pl. 84, No. 191, 193, 190 (Niveau III); Ergürer 2016, Lev. 59. No. 567, (MÖ 6.-4. yüzyıl).						
<b>MÖ 7.-4. yüzyıl</b>								

7	Kazı Buluntu No.	Mal	Form	Bezeme	Hamur Rengi	Astar Rengi	İç Renk	A.Çap
	17-18G/K49/T2/29	İyi	Çömlek	-	Gley 1 4/N	Gley 1 5/N	-	8.2
<b>Tanım</b>		Ağız kenarı-gövde parçasıdır. Dışa çekik ve yuvarlatılarak kalınlaştırılmış ağız kenarlı, kabın boyun kısmında plastik bant kabartma şeritler bulunmaktadır. İyi pişmiş, kabın hamuru kireç, mika, şamot ve taş katkıdır.						
<b>Referans-Dönem</b>		Duprê 1983, Pl. 84, No. 191, 193, 190 (Niveau III); Ergürer 2016, Lev. 59. No. 567, (MÖ 6.-4. yüzyıl).						
<b>MÖ 7.-4. yüzyıl</b>								

8	Kazı Buluntu No.	Mal	Form	Bezeme	Hamur Rengi	Astar Rengi	İç Renk	A.Çap
	16-17-18G/K41/T2/133	İyi	Çömlek	-	6.5 Y 5/2	Gley 1 2.5/N	-	14.4
<b>Tanım</b>		Ağız kenarı-gövde parçasıdır. Dışa çekik ve yuvarlatılarak kalınlaştırılmış ağız kenarlı, kabın boyun kısmında plastik bant kabartma şeritler bulunmaktadır. İyi pişmiş, kabın hamuru kireç, mika, şamot ve taş katkıdır.						
<b>Referans-Dönem</b>		Duprê 1983, Pl. 84, No. 191, 193, 190 (Niveau III); Ergürer 2016, Lev. 59. No. 567, (MÖ 6.-4. yüzyıl).						
<b>MÖ 7.-4. yüzyıl</b>								

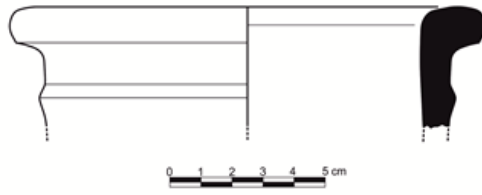

5

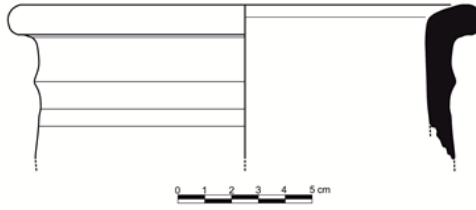

6

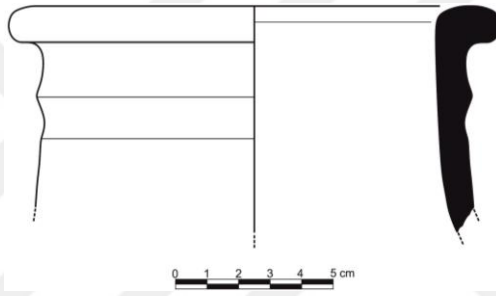

7

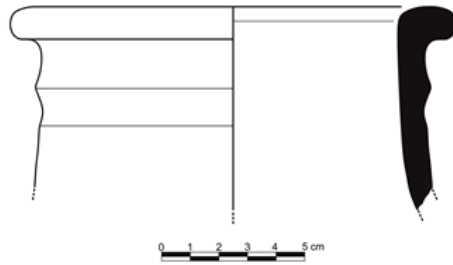

8

**Geniş Ağızlı Çömlekler/Kraterler  
(Tip 1)**

1	Kazı Buluntu No.	Mal	Form	Bezeme	Hamur Rengi	Astar Rengi	İç Renk	A.Çap
	20F/K24/T1/406	İyi	Krater	-	2.5 YR 4/4	10 YR 6/2	-	21.2
<b>Tanım</b>		Ağız kenarı-gövde parçasıdır. Dışa çekik ağızlı, ağzın iç kısmında kapağın oturmasını sağlayan bir girinti mevcuttur. Orta pişmiş, sıkı dokulu, gözeneksiz kabin hamurunda kireç, mika ve taş katkıdır.						
<b>Referans-Dönem</b>		Bilgin 2018, Lev. 11, Kat. No.86, (MÖ 6. yüzyıl); Bossert 2000, Taf. 26, Kat. No. 235, (MÖ 9.-6. yüzyıl); Sams 1994, Fig. Kat. No. 51, (EPB III); Bossert 2000, Taf. 19, Kat. No. 180, (MÖ 9.-6. yüzyıl).						
<b>MÖ 9.-6. yüzyıl</b>								

2	Kazı Buluntu No.	Mal	Form	Bezeme	Hamur Rengi	Astar Rengi	İç Renk	A.Çap
	19E/K39/T4/274	Kaba	Krater	-	10 YR 4/2	10 YR 6/3	-	22.4
<b>Tanım</b>		Ağız kenarı-gövde parçasıdır. Dışa çekik ağızlı, ağzın iç kısmında kapağın oturmasını sağlayan bir girinti mevcuttur. Ağız kenarının hemen altından başlayıp omuz üzerinde birleşen karşılıklı çift kulpludur. İyi pişmiş, sıkı dokulu, gözeneksiz kabin hamuru kireç, mika ve taş katkıdır.						
<b>Referans-Dönem</b>		Bilgin 2018, Lev. 11, Kat. No.86, (MÖ 6. yüzyıl); Bossert 2000, Taf. 26, Kat. No. 235, (MÖ 9.-6. yüzyıl); Sams 1994, Fig. Kat. No. 51, (EPB III); Bossert 2000, Taf. 19, Kat. No. 180, (MÖ 9.-6. yüzyıl).						
<b>MÖ 9.-6. yüzyıl</b>								

3	Kazı Buluntu No.	Mal	Form	Bezeme	Hamur Rengi	Astar Rengi	İç Renk	A.Çap
	20E/K10/T5/681	İyi	Krater	-	2.5 Y 4/1	10 YR 6/4	-	18
<b>Tanım</b>		Ağız kenarı-gövde parçasıdır. Dışa çekik ağızlı, ağzın iç kısmında kapağın oturmasını sağlayan bir girinti mevcuttur. Ağız kenarın hemen altından başlayıp omuz üzerinde birleşen karşılıklı çift kulpludur. İyi pişmiş, sıkı dokulu, gözeneksiz kabin hamuru kireç ve mika katkıdır.						
<b>Referans-Dönem</b>		Bilgin 2018, Lev. 11, Kat. No.86, (MÖ 6. yüzyıl); Bossert 2000, Taf. 26, Kat. No. 235, (MÖ 9.-6. yüzyıl); Sams 1994, Fig. Kat. No. 51, (EPB III); Bossert 2000, Taf. 19, Kat. No. 180, (MÖ 9.-6. yüzyıl).						
<b>MÖ 9.-6. yüzyıl</b>								

4	Kazı Buluntu No.	Mal	Form	Bezeme	Hamur Rengi	Astar Rengi	İç Renk	A.Çap
	13D/K28/T1/785	İyi	Krater	-	10 YR 5/4	10 YR 5/1	-	13.8
<b>Tanım</b>		Ağız kenarı-gövde parçasıdır. Dışa çekik ağızlı, ağzın iç kısmında kapağın oturmasını sağlayan bir girinti mevcuttur. İyi pişmiş, sıkı dokulu, gözeneksiz kabin hamuru, kireç, mika ve taş katkıdır.						
<b>Referans-Dönem</b>		Bilgin 2018, Lev. 11, Kat. No.86, (MÖ 6. yüzyıl); Bossert 2000, Taf. 26, Kat. No. 235, (MÖ 9.-6. yüzyıl); Sams 1994, Fig. Kat. No. 51, (EPB III); Bossert 2000, Taf. 19, Kat. No. 180, (MÖ 9.-6. yüzyıl).						
<b>MÖ 9.-6. yüzyıl</b>								

5	Kazı Buluntu No.	Mal	Form	Bezeme	Hamur Rengi	Astar Rengi	İç Renk	A.Çap
	19-20D-E/K20/T1/429	İyi	Krater	-	7.5 YR 4/4	5 YR 4/4	-	34
<b>Tanım</b>		Ağız kenarı-gövde parçasıdır. Dışa çekik ağızlı, ağzın iç kısmında kapağın oturmasını sağlayan bir girinti mevcuttur. İyi pişmiş, sıkı dokulu, gözeneksiz kabin hamuru kireç, mika, şamot ve taş katkıdır.						
<b>Referans-Dönem</b>		Bilgin 2018, Lev. 11, Kat. No.86, (MÖ 6. yüzyıl); Bossert 2000, Taf. 26, Kat. No. 235, (MÖ 9.-6. yüzyıl); Sams 1994, Fig. Kat. No. 51, (EPB III); Bossert 2000, Taf. 19, Kat. No. 180, (MÖ 9.-6. yüzyıl).						
<b>MÖ 9.-6. yüzyıl</b>								

6	Kazı Buluntu No.	Mal	Form	Bezeme	Hamur Rengi	Astar Rengi	İç Renk	A.Çap
	19-20-21D-E/K21/T1/499	Kaba	Krater	-	7.5 YR 5/6	2.5 Y 3/1	-	40
<b>Tanım</b>		Ağız kenarı-gövde parçasıdır. Dışa çekik ağızlı, ağzın iç kısmında kapağın oturmasını sağlayan bir girinti mevcuttur. İyi pişmiş, sıkı dokulu, gözeneksiz kabin hamuru kireç, mika ve taş katkıdır.						
<b>Referans-Dönem</b>		Bossert 2000, Taf. 19, Kat. No. 180, (MÖ 6.-9. yüzyıl); Matsumura 2005, Taf. 177/KL87-3462, KL87-1341, Taf. 181/KL87-3814, Taf.182/KL89-M163, (MÖ 7.-6.yüzyıl); Ergürer 2016, Lev.54, Kat. No. 518, (MÖ 8.-6.yüzyıl); Şenyurt, Kamış, Akçay 2011, Fig. 36, Tip. 13,4, Kat. No. 347, (MÖ 900-300).						
<b>MÖ 9.-6. yüzyıl</b>								

7	Kazı Buluntu No.	Mal	Form	Bezeme	Hamur Rengi	Astar Rengi	İç Renk	A.Çap
	13-14-15-16D/K23/T4/897	İyi	Krater	-	7.5YR 5/4	2.5YR 6/6	-	26
<b>Tanım</b>		Ağız kenarı-gövde parçasıdır. Dışa çekik ağızlı, ağzın iç kısmında kapağın oturmasını sağlayan bir girinti mevcuttur. Boyundan başlayıp omuz üzerinde birleşen karşılıklı çift kulpludur. İyi pişmiş, sıkı dokulu, gözeneksiz kabin hamuru kireç, mika ve kuvars katkıdır.						
<b>Referans-Dönem</b>		Bossert 2000, Taf. 19, Kat. No. 180, (MÖ 6.-9. yüzyıl); Matsumura 2005, Taf. 177/KL87-3462, KL87-1341, Taf. 81/KL87-3814, Taf.182/KL89-M163, (MÖ 7.-6.yüzyıl); Ergürer 2016, Lev.54, Kat. No. 518, (MÖ 8.-6.yüzyıl); Şenyurt, Kamış, Akçay 2011, Fig. 36, Tip. 13,4, Kat. No. 347, (MÖ 900-300).						
<b>MÖ 9.-6. yüzyıl</b>								

8	Kazı Buluntu No.	Mal	Form	Bezeme	Hamur Rengi	Astar Rengi	İç Renk	A.Çap
	19-20D/K14/T1/972	İyi	Krater	-	10 YR 4/2	10 YR 7/2	-	27
<b>Tanım</b>		Ağız kenarı-gövde parçasıdır. Dışa çekik ağızlı, ağzın iç kısmında kapağın oturmasını sağlayan bir girinti mevcuttur. İyi pişmiş, sıkı dokulu, gözeneksiz kabin hamuru kireç, mika, kuvars ve taş katkıdır.						
<b>Referans-Dönem</b>		Bossert 2000, Taf. 19, Kat. No. 180, (MÖ 6.-9. yüzyıl); Matsumura 2005, Taf. 177/KL87-3462, KL87-1341,Taf.81/KL87-3814, Taf.182/KL89-M163, (MÖ 7.-6.yüzyıl); Ergürer 2016, Lev.54, Kat. No. 518, (MÖ 8.-6.yüzyıl); Şenyurt, Kamış, Akçay 2011, Fig. 36, Tip. 13,4, Kat. No. 347, (MÖ 900-300).						
<b>MÖ 9.-6. yüzyıl</b>								



9	Kazı Buluntu No.	Mal	Form	Bezeme	Hamur Rengi	Astar Rengi	İç Renk	A.Çap
	16D/K18/T1/634	İyi	Krater	-	10 YR 6/4	10 YR 6/4	-	48
<b>Tanım</b>		Ağız kenarı-gövde parçasıdır. Dışa çekik ağızlı, ağzın iç kısmında kapağın oturmasını sağlayan bir girinti mevcuttur. İyi pişmiş, kabın hamur kireç, mika, şamot ve taş katkıdır.						
<b>Referans-Dönem</b>		Bossert 2000, Taf. 19, Kat. No. 180, (MÖ 6.-9. yüzyıl); Matsumura 2005, Taf. 177/KL87-3462, KL87-1341,Taf.81/KL87-3814, Taf.182/KL89-M163, (MÖ 7.-6.yüzyıl); Ergürer 2016, Lev.54, Kat. No. 518, (MÖ 8.-6.yüzyıl); Şenyurt, Kamış, Akçay 2011, Fig. 36, Tip. 13,4, Kat. No. 347, (MÖ 900-300).						
<b>MÖ 9.-6. yüzyıl</b>								

10	Kazı Buluntu No.	Mal	Form	Bezeme	Hamur Rengi	Astar Rengi	İç Renk	A.Çap
	8-9F/K13/T1/811	İyi	Krater	-	5 YR 5/6	10 YR 6/4	-	21
<b>Tanım</b>		Ağız kenarı-gövde parçasıdır. Dışa çekik ağızlı, ağzın iç kısmında kapağın oturmasını sağlayan bir girinti mevcuttur. İyi pişmiş, sıkı dokulu, gözeneksiz kabın hamuru kireç, mika ve taş katkıdır.						
<b>Referans-Dönem</b>		Bossert 2000, Taf. 19, Kat. No. 180, (MÖ 6.-9. yüzyıl); Matsumura 2005, Taf. 177/KL87-3462, KL87-1341,Taf.81/KL87-3814, Taf.182/KL89-M163, (MÖ 7.-6.yüzyıl); Ergürer 2016, Lev.54, Kat. No. 518, (MÖ 8.-6.yüzyıl); Şenyurt, Kamış, Akçay 2011, Fig. 36, Tip. 13,4, Kat. No. 347, (MÖ 900-300).						
<b>MÖ 9.-6. yüzyıl</b>								

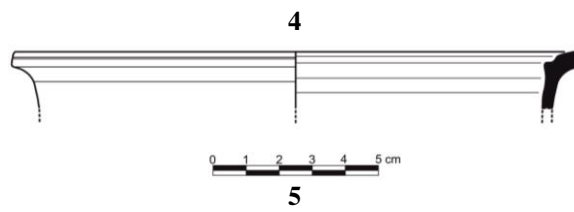
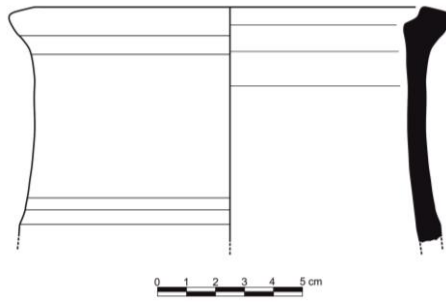
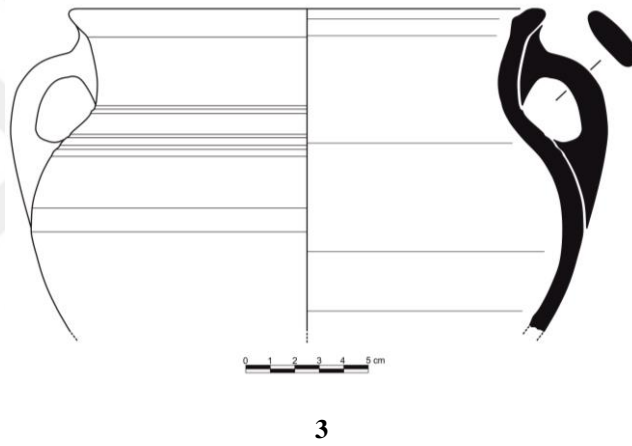
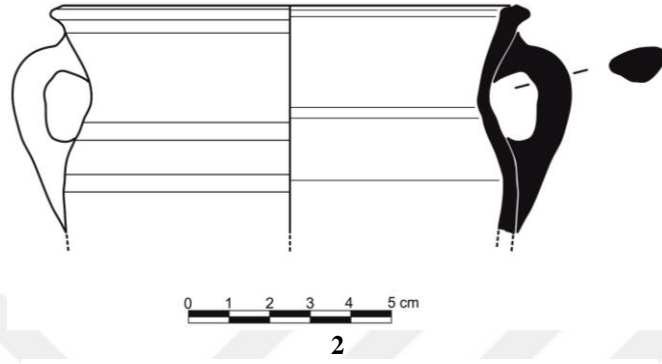
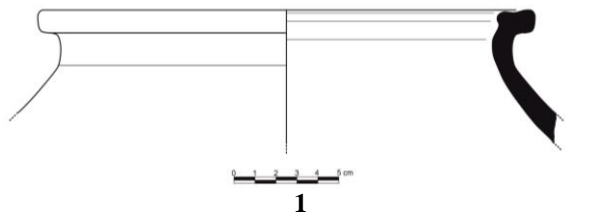

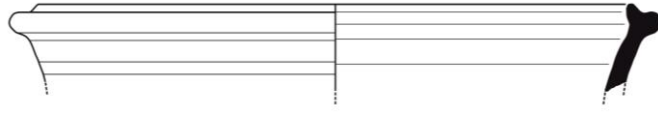

6

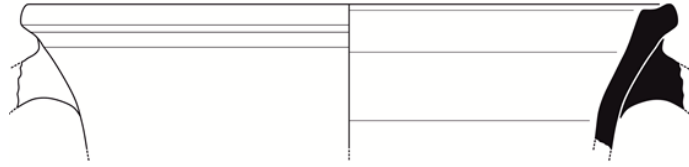

7

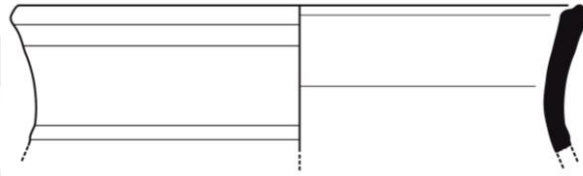

8

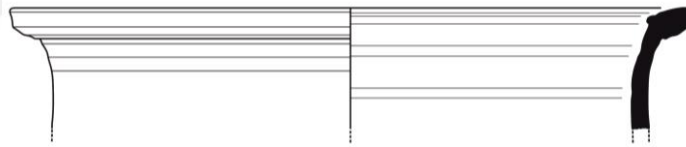

9

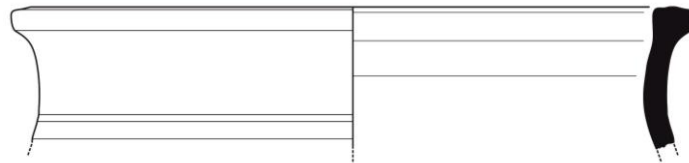

10

Geniş Ağızlı Çömlekler/Kraterler  
(Tip 2)

11	Kazı Buluntu No.	Mal	Form	Bezeme	Hamur Rengi	Astar Rengi	İç Renk	A. Çap
	17G/K46/T2/302	Kaba	Krater	-	10 YR 6/3	2.5 Y 6/2	-	48.4
<b>Tanım</b>		Ağız kenarı-gövde parçasıdır. Dışa çekik ağızlı, ağzın iç kısmında kapağın oturmasını sağlayan bir girinti mevcuttur. İyi pişmiş, sıkı dokulu, gözeneksiz kabın hamuru kireç ve taş katkılıdır.						
<b>Referans-Dönem</b>		Bilgin 2018, Lev. 13, Kat. No.106,108, (MÖ 10.-9. yüzyıl); Matsumura 2005, Taf.133, k189, M178, (MÖ 9.-8. yüzyıl); Sams 1994, Fig.54, Kat. No. 336, (MÖ 900-800).						
<b>MÖ 9.-6. yüzyıl</b>								

12	Kazı Buluntu No.	Mal	Form	Bezeme	Hamur Rengi	Astar Rengi	İç Renk	A. Çap
	17D/K11/T1/688	İyi	Krater	-	10 YR 5/4	2.5 Y 6/3	-	34
<b>Tanım</b>		Ağız kenarı-gövde parçasıdır. Dışa çekik ağızlı, ağzın iç kısmında kapağın oturmasını sağlayan bir girinti mevcuttur. Orta pişmiş, sıkı dokulu, gözeneksiz kabın hamuru mika, şamot ve taş katkılıdır.						
<b>Referans-Dönem</b>		Bilgin 2018, Lev. 13, Kat. No.106,108, (MÖ 10.-9. yüzyıl); Matsumura 2005, Taf.133, k189, M178, (MÖ 9.-8. yüzyıl); Sams 1994, Fig.54, Kat. No. 336, (MÖ 900-800).						
<b>MÖ 9.-6. yüzyıl</b>								

13	Kazı Buluntu No.	Mal	Form	Bezeme	Hamur Rengi	Astar Rengi	İç Renk	A. Çap
	13D/K28/T1/791	İyi	Krater	-	2.5 Y 4/1	Gley 1 4/1	-	22.4
<b>Tanım</b>		Ağız kenarı-gövde parçasıdır. Dışa çekik ağızlı, ağzın iç kısmında kapağın oturmasını sağlayan bir girinti mevcuttur. Boyun dış yüzeyde içbükey profillidir. İyi pişmiş, sıkı dokulu, gözeneksiz kabın hamur kireç, mika ve taş katkılıdır.						
<b>Referans-Dönem</b>		Bilgin 2018, Lev. 13, Kat. No.106,108, (MÖ 10.-9. yüzyıl); Matsumura 2005, Taf.133, k189, M178, (MÖ 9.-8. yüzyıl); Sams 1994, Fig.54, Kat. No. 336, (MÖ 900-800).						
<b>MÖ 9.-6. yüzyıl</b>								

14	Kazı Buluntu No.	Mal	Form	Bezeme	Hamur Rengi	Astar Rengi	İç Renk	A. Çap
	18F/K3/T1/613	İyi	Krater	-	2.5 YR 6/2	10 YR 5/4	-	24.4
<b>Tanım</b>		Ağız kenarı-gövde parçasıdır. Dışa çekik ağızlı, ağzın iç kısmında kapağın oturmasını sağlayan bir girinti mevcuttur. Boyun dış yüzeyde içbükey profillidir. İyi pişmiş, sıkı dokulu, gözeneksiz kabın hamur kireç ve mika katkılıdır.						
<b>Referans-Dönem</b>		Bilgin 2018, Lev. 13, Kat. No.106,108, (MÖ 10.-9. yüzyıl); Matsumura 2005, Taf.133, k189, M178, (MÖ 9.-8. yüzyıl); Sams 1994, Fig.54, Kat. No. 336, (MÖ 900-800).						
<b>MÖ 9.-6. yüzyıl</b>								

15	Kazı Buluntu No.	Mal	Form	Bezeme	Hamur Rengi	Astar Rengi	İç Renk	A. Çap
	16D/K18/T1/635	İyi	Krater	-	Gley 4/1	Gley 1 4/N	-	20.6
<b>Tanım</b>		Ağız kenarı-gövde parçasıdır. Dışa çekik ağızlı, ağzın iç kısmında kapağın oturmasını sağlayan bir girinti mevcuttur. Boyun dış yüzeyde içbükey profillidir. İyi pişmiş, sıkı dokulu, gözeneksiz kabın hamuru kireç, mika, şamot ve taş katkılıdır.						
<b>Referans-Dönem</b>		Polat, 1999, Lev. 89-90, Kat. No. 472-477, 478,(MÖ 7. yüzyılın sonu-6. yüzyılın başı); Yılmaz 2015, Lev.78, Kat. No.1, (MÖ 900-600/550).						
<b>MÖ 9.-6. yüzyıl</b>								

16	Kazı Buluntu No.	Mal	Form	Bezeme	Hamur Rengi	Astar Rengi	İç Renk	A. Çap
	17-18G/K49/T2/17	İyi	Krater	-	Gley 1 3N	10 YR 6/3	-	30
<b>Tanım</b>		Ağız kenarı-gövde parçasıdır. Dışa çekik ağızlı, ağzın iç kısmında kapağın oturmasını sağlayan bir girinti mevcuttur. İyi pişmiş, sıkı dokulu, gözeneksiz kabın hamuru kireç, mika, kuvars ve taş katkıdır.						
<b>Referans-Dönem</b>		Polat, 1999, Lev. 89-90, Kat. No. 472-477, 478,(MÖ 7. yüzyılın sonu-6. yüzyılın başı); Yılmaz 2015, Lev.78, Kat. No.1, (MÖ 900-600/550).						
<b>MÖ 9.-6. yüzyıl</b>								

17	Kazı Buluntu No.	Mal	Form	Bezeme	Hamur Rengi	Astar Rengi	İç Renk	A. Çap
	20E/K10/T1/663	İyi	Krater	-	7.5 YR 5/3	10 YR 5/3	-	70.4
<b>Tanım</b>		Ağız kenarı-gövde parçasıdır. Dışa çekik ağızlı, silindirik boyunludur. İyi pişmiş, sıkı dokulu, gözeneksiz kabın hamuru kireç, mika, şamot ve taş katkıdır.						
<b>Referans-Dönem</b>		Polat, 1999, Lev. 89-90, Kat. No. 472-477, 478,(MÖ 7. yüzyılın sonu-6. yüzyılın başı); Yılmaz 2015, Lev.78, Kat. No.1, (MÖ 900-600/550).						
<b>MÖ 9.-6. yüzyıl</b>								

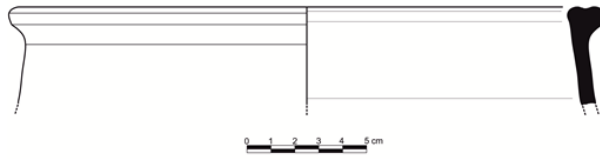

11

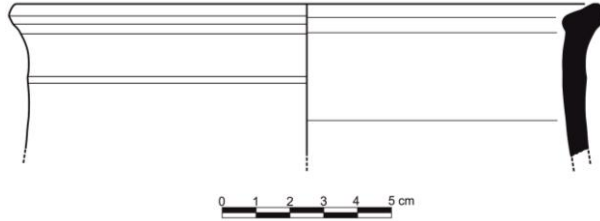

12

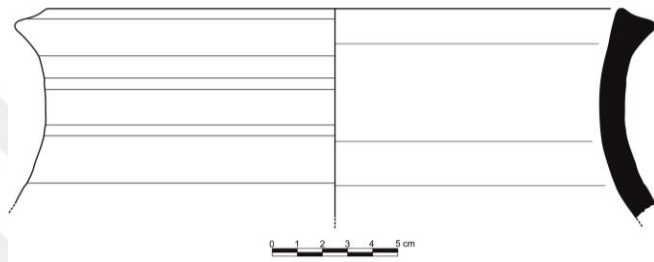

13

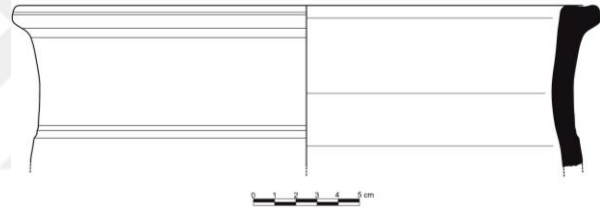

14

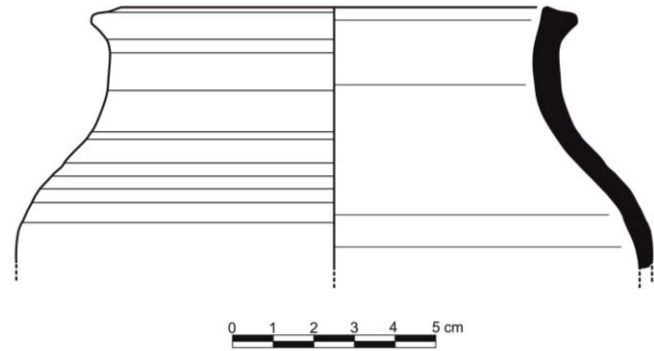

15

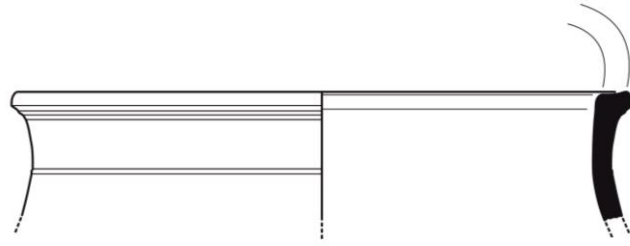

16

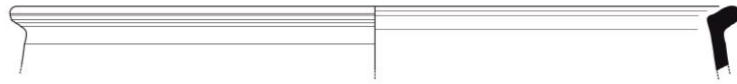

17



**Geniş Ağızlı Çömlekler/Kraterler  
(Tip 3)**

18	Kazı Buluntu No.	Mal	Form	Bezeme	Hamur Rengi	Astar Rengi	İç Renk	A.Çap
	13D/K28/T1/790	Kaba	Krater	-	2.5 YR 5/6	7.5 YR 6/4	-	28
<b>Tanım</b>		Ağız kenarı-gövde parçasıdır. Yuvarlatılmış ağız kenarlı, silindirik boyunludur. İyi pişmiş, sıkı dokulu, gözeneksiz kabın hamuru kireç, mika, şamot ve taş katkıdır						
<b>Referans-Dönem</b> <b>MÖ 9.-6. yüzyıl</b>		Sams 1994, Fig. 54, Kat. No, Kat. No.339, (MÖ 900-800); Haspels 1951, Pl. 22, Kat. No. 9-19, (MÖ 700).						

19	Kazı Buluntu No.	Mal	Form	Bezeme	Hamur Rengi	Astar Rengi	İç Renk	A.Çap
	13D/K28/T1/778	İyi	Krater	-	2.5 Y 5.1	2.5 Y 4/1	-	34.6
<b>Tanım</b>		Ağız kenarı-gövde parçasıdır. Dışa çekik ağızlı, silindirik boyunludur. İyi pişmiş, sıkı dokulu, gözeneksiz kabın hamuru kireç, mika, şamot, ve taş katkıdır.						
<b>Referans-Dönem</b> <b>MÖ 9.-6. yüzyıl</b>		Sams 1994, Fig. 54, Kat. No, Kat. No.339, (MÖ 900-800); Haspels 1951, Pl. 22, Kat. No. 9-19, (MÖ 700).						

20	Kazı Buluntu No.	Mal	Form	Bezeme	Hamur Rengi	Astar Rengi	İç Renk	A.Çap
	13D/K28/T1/781	İyi	Krater	-	10 YR 4/2	2.5 YR 5/3	-	16.2
<b>Tanım</b>		Ağız kenarı-gövde parçasıdır. Dışa çekik ağızlı, silindirik boyunludur. İyi pişmiş, sıkı dokulu, gözeneksiz kabın hamuru kireç, mika ve kuvars katkıdır.						
<b>Referans-Dönem</b> <b>MÖ 9.-6. yüzyıl</b>		Polat 1999, Lev. 72, I.21, (MÖ 6.-5. yüzyıl); Sams 1994, 296, Fig. 50, Çiz. 989, (MÖ 750-700).						



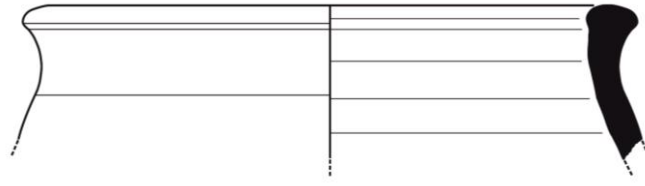

18



19

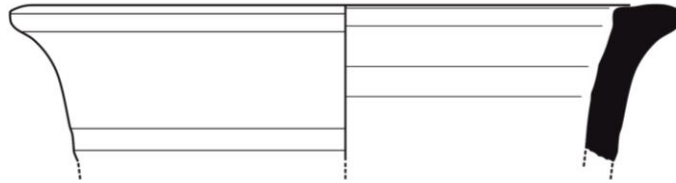

20

**Yonca Ağzılı Testiler  
(Tip 1)**

1	Kazı Buluntu No.	Mal	Form	Bezeme	Hamur Rengi	Astar Rengi	İç Renk	A.Çap
	16G/K44/T5/378	İyi	Testi	-	Gley1 4/N	2.5Y 5/2	-	7.80
<b>Tanım</b>		Ağız kenarı-gövde parçasıdır. Dışa çekik, yuvarlatılmış ağız kenarlı, silindirik boyunlu, ağızdan omuza birleşen şerit kulplara sahiptir. Omuz üzerinde iki adet yiv bezeme bulunmaktadır. İyi pişmiş, kabın hamuru kireç ve mika katkılıdır.						
<b>Referans-Dönem</b>		Genz 2004. Abb.19. No. a-d. A,c Mitlere Bronzezeit, b- früheisenzeit, d-Mitlere eisenzeit; Matsumura 2005, Taf. 147/KL86-180, IIc2-3, (MÖ 900-750); Bossert 2000, Taf. 41 No. 385-388, (MÖ 8.-5. yüzyıl); Yılmaz 2015; Lev. 92 No.4/ODÇ-GDÇ (MÖ 900-330), Lev. 93, No. 1-2 ODÇ (MÖ 900-550); Sams 1994, Fig. 26, No-45-48 EPB III, (MÖ 9. yüzyıl).						
<b>MÖ 9.-5. yüzyıl</b>								

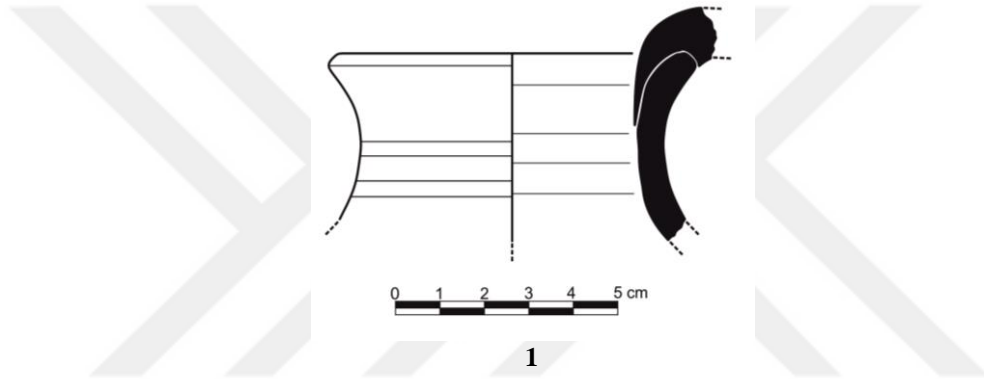

**Yonca Ağızlı Testiler  
(Tip 2)**

2	Kazı Buluntu No.	Mal	Form	Bezeme	Hamur Rengi	Astar Rengi	İç Renk	A.Çap
	17E/K17/T4/241	İyi	Oinochoe	-	2.5Y 4/1	Gley1 4/N	-	-
<b>Tanım</b>		Ağız kenarı-gövde parçasıdır. Boyunlu, üçlü yonca ağız formuna sahiptir. Parlak siyah astaralıdır. İyi pişmiş, kabın hamuru kireç ve mika katkıdır.						
<b>Referans-Dönem</b>		Haspels 1951, Pl.14, 32, Res. c,1, (MÖ 700); Kohler 1995, Pl. 28, Res. J/18 (MÖ 655-645).						
<b>MÖ 6.-4. yüzyıl</b>								

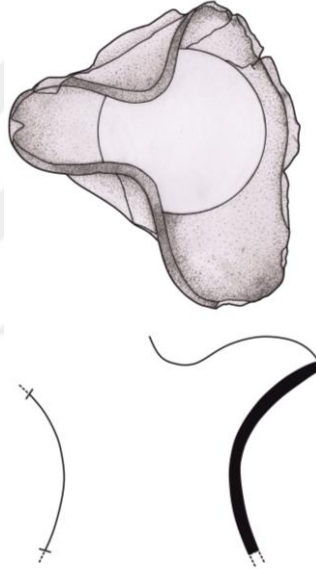

0 1 2 3 4 5 cm

2

Ölçek ½

**Yonca Ağzılı Testiler  
(Tip 3)**

3	Kazı Buluntu No.	Mal	Form	Bezeme	Hamur Rengi	Astar Rengi	İç Renk	A.Çap
	20E/K10/T7/684	İyi	Oinochoe	-	7.5YR 6/6	5YR 5/6	-	-
<b>Tanım</b>		Ağız kenarı-gövde parçasıdır. Dışa çapraz çekik ağız kenarlı, yonca ağzılı testinin boyun kısmında plastik bant şerit bulunmaktadır. Orta pişmiş, kabın hamuru kireç ve mika katkıdır.						
<b>Referans-Dönem</b>		Bossert 2000,Taf. 38, No.348.BK Ia, (MÖ 6. yüzyıl); Yılmaz 2015, Lev. 90, No. 4-6, (MÖ 600/550-330); Sams 1994, Fig. 26, No. 745 EPB III, (MÖ 9. yüzyıl).						
<b>MÖ 6.-4. yüzyıl</b>								

4	Kazı Buluntu No.	Mal	Form	Bezeme	Hamur Rengi	Astar Rengi	İç Renk	A.Çap
	19E/K27/T1/575	İyi	Oinochoe	-	7.5YR 7/4	5YR5/6	-	-
<b>Tanım</b>		Ağız kenarı-gövde parçasıdır. Dışa çapraz çekik ağız kenarlı, yonca ağzılı testinin boyun kısmında kabartmalı şerit bulunmaktadır. Orta pişmiş, kabın hamuru kireç, taş ve mika katkıdır.						
<b>Referans-Dönem</b>		Bossert 2000, Taf. 40, No. 379-384, (MÖ 6.-4. yüzyıl); Matsumura 2005, Taf. 222/KL86-180, IIa3-5, (MÖ 580-330); Ergürer 2016, Lev. 63, Kat. No. 587-593 (MÖ 6.-4. yüzyıl);Yılmaz 2015,Lev. 92, No. 1-2, (MÖ 600/550-330); Toteva 2007, Pl. 5 No. 43-44, (MÖ 4. yüzyıl).						
<b>MÖ 6.-4. yüzyıl</b>								

5	Kazı Buluntu No.	Mal	Form	Bezeme	Hamur Rengi	Astar Rengi	İç Renk	A.Çap
	7-8G/K9/T3/885	Kaba	Oinochoe	-	10YR 6/4	7.5YR 6/4	-	-
<b>Tanım</b>		Ağız kenarı-gövde parçasıdır. Dışa çapraz çekik ağız kenarlı, yonca ağzılı testinin boyun kısmında kabartmalı şerit bulunmaktadır. İyi pişmiş, kabın hamuru kireç, mika ve taş katkıdır.						
<b>Referans-Dönem</b>		Bossert 2000, Taf. 40, No. 379-384, (MÖ 6.-4. yüzyıl); Matsumura 2005, Taf. 222/KL86-180, IIa3-5, (MÖ 580-330); Ergürer 2016, Lev. 63, Kat. No. 587-593 (MÖ 6.-4. yüzyıl); Yılmaz 2015,Lev. 92, No. 1-2, (MÖ 600/550-330); Toteva 2007, Pl. 5 No. 43-44, (MÖ 4. yüzyıl).						
<b>MÖ 6.-4. yüzyıl</b>								

6	Kazı Buluntu No.	Mal	Form	Bezeme	Hamur Rengi	Astar Rengi	İç Renk	A.Çap
	19E/K39/T5/279	Kaba	Oinochoe	-	5YR 6/6	5YR 6/6	-	-
<b>Tanım</b>		Ağız kenarı-gövde parçasıdır. Dışa çapraz çekik ağız kenarlı, yonca ağzılı testinin boyun kısmında kabartmalı şerit bulunmaktadır.İyi pişmiş, kabın hamuru kireç, şamot, taş ve mika katkıdır.						
<b>Referans-Dönem</b>		Bossert 2000, Taf. 40, No. 379-384, (MÖ 6.-4. yüzyıl); Matsumura 2005, Taf. 222/KL86-180, IIa3-5, (MÖ 580-330); Ergürer 2016, Lev. 63, Kat. No. 587-593 (MÖ 6.-4. yüzyıl); Yılmaz 2015,Lev. 92, No. 1-2, (MÖ 600/550-330); Toteva 2007, Pl. 5 No. 43-44, (MÖ 4. yüzyıl).						
<b>MÖ 6.-4. yüzyıl</b>								

7	Kazı Buluntu No.	Mal	Form	Bezeme	Hamur Rengi	Astar Rengi	İç Renk	A.Çap
	19-20D/K5/T5/719	Kaba	Oinochoe	-	7.5YR 4/3	10YR 6/4	-	-
<b>Tanım</b>		Ağız kenarı-gövde parçasıdır. Kısa boyunlu üçlü yonca ağız formuna sahiptir. Kulp ağızdan karın üstüne bağlanmaktadır. Boyundan omuza geçiş yumuşaktır. Orta pişmiş, kabın hamuru kireç, taş ve mika katkıdır.						
<b>Referans-Dönem</b>		Ergürer 2016, Lev. 63, Kat. No. 587-593, (MÖ 6.-4. yüzyıl); Bossert 2000, Taf. 40 No.379-384, (MÖ 6.-4.yüzyıl); Matsumura 2005, Taf. 222/KL86-180, IIa3-5 (MÖ 580-330).						
<b>MÖ 6.-4. yüzyıl</b>								

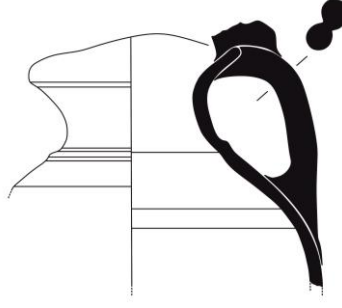
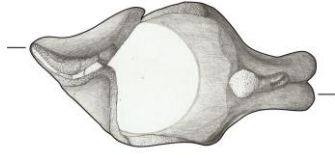

3

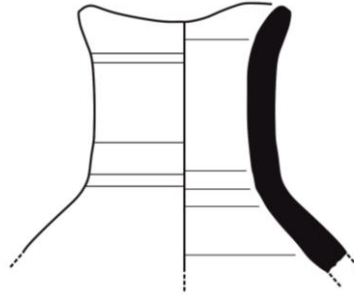

4

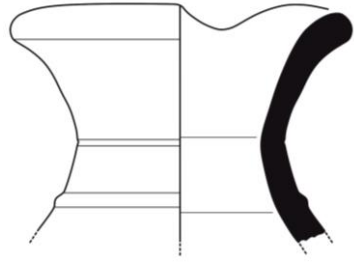

5

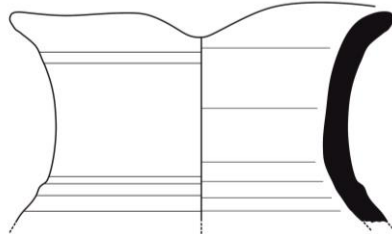

6



**Yonca Ağızlı Çömlekler  
(Tip 1)**

1	Kazı Buluntu No.	Mal	Form	Bezeme	Hamur Rengi	Astar Rengi	İç Renk	A.Çap
	17E-F/K47/T8/197	Kaba	Oinochoe	-	5Y 5/2	10YR 5/2	-	-
<b>Tanım</b>		Ağız kenarı-gövde parçasıdır. Dışa çekik ve geniş ağızlı, yuvarlatılmış dudaklı, boyundan omuza geçiş yumuşaktır. İyi pişmiş, kabın hamuru kireç, mika, taş ve kuvars katkılıdır.						
<b>Referans-Dönem</b>		Sams 1994, Fig. 26, No. 299-300,781 Destr. Lev. (MÖ 9.-7. yüzyıl).						
<b>MÖ 9.-7. yüzyıl</b>								

2	Kazı Buluntu No.	Mal	Form	Bezeme	Hamur Rengi	Astar Rengi	İç Renk	A.Çap
	20E/K10/T6/683	İyi	Oinochoe	-	10YR 4/3	10YR 5/2	-	-
<b>Tanım</b>		Ağız kenarı-gövde parçasıdır. Dışa çapraz çekik ağız kenarlı, yonca ağızlı testinin boyun kısmında kabartmalı şerit bulunmaktadır. İyi pişmiş, kabın Hamuru kireç, şamot ve mika katkılıdır.						
<b>Referans-Dönem</b>		Genz 2004. Abb.19. No. a-d. A,c Mitlere Bronzezeit, b- früheisenzeit, d-Mitlere eisenzeit;Matsumura 2005, Taf. 147/KL86-180, IIc2-3, (MÖ 900-750); Bossert 2000, Taf. 41, No.385-388, (MÖ 8.-5. yüzyıl); Yılmaz 2015;Lev. 92, No.4/ODÇ-GDÇ (MÖ 900-330), Lev. 93, No. 1-2 ODÇ (MÖ 900-550); Sams 1994, Fig. 26, No-45-48 EPB III, (MÖ 9. yüzyıl).						
<b>MÖ 9.-7. yüzyıl</b>								

3	Kazı Buluntu No.	Mal	Form	Bezeme	Hamur Rengi	Astar Rengi	İç Renk	A.Çap
	17-18G/K49/117	İyi	Oinochoe	-	10YR 3/1	10YR 6/3	-	25.2
<b>Tanım</b>		Ağız kenarı-gövde parçasıdır. Dışa çekik ve geniş ağızlı, yuvarlatılmış dudaklı, boyundan omuza geçiş yumuşaktır, omuzdan karına geçişte dışbükey profilli gövdeye sahiptir. Ağızdan omuza birleşen bir kulpa sahiptir. İyi pişmiş, kabın hamuru kireç, mika ve taş katkılıdır.						
<b>Referans-Dönem</b>		Sams 1994, Fig. 26, No. 299-300,781 Destr. Lev. (MÖ 9.-7. yüzyıl).						
<b>MÖ 9.-7. yüzyıl</b>								

4	Kazı Buluntu No.	Mal	Form	Bezeme	Hamur Rengi	Astar Rengi	İç Renk	A.Çap
	17-18G/K49/T12/120	İyi	Oinochoe	Kazıma	10 YR 5/4	10 YR 6/3	-	-
<b>Tanım</b>		Ağız kenarı-gövde parçasıdır. Dışa çekik ve geniş ağızlı, yuvarlatılmış dudaklı, boyundan omuza geçiş yumuşaktır, omuzdan karına geçişte dışbükey profilli gövdeye sahiptir. İyi pişmiş, kabın hamuru kireç, mika ve şamot katkılıdır.						
<b>Referans-Dönem</b>		Sams 1994, Fig. 26, No. 299-300,781 Destr. Lev. (MÖ 9.-7. yüzyıl).						
<b>MÖ 9.-7. yüzyıl</b>								

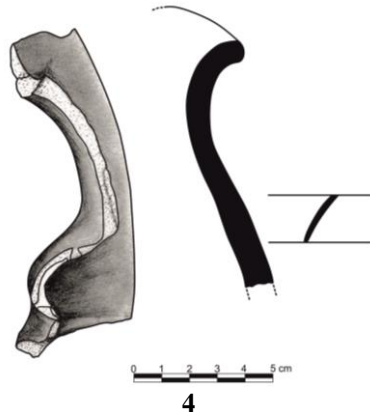
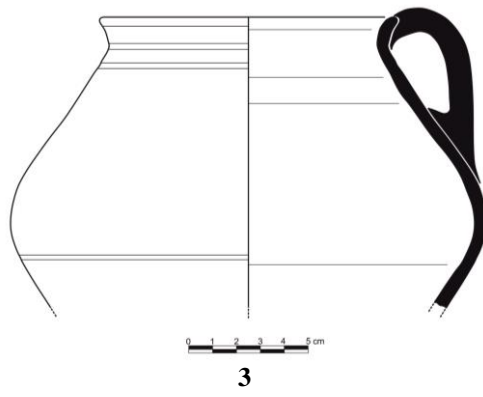
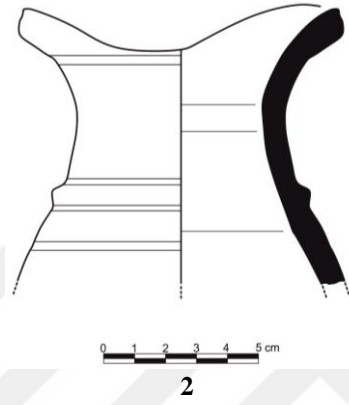
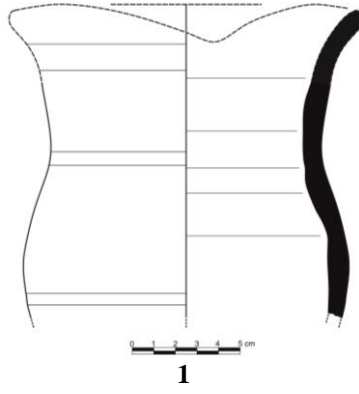



**Yonca Ağızlı Çömlekler  
(Tip 2)**

5	Kazı Buluntu No.	Mal	Form	Bezeme	Hamur Rengi	Astar Rengi	İç Renk	A.Çap
	15-16G/K33/T7/763	İyi	Oinochoe	-	5Y 5/1	5Y 3/1	-	-
<b>Tanım</b>		Ağız kenarı-gövde parçasıdır. Yuvarlatılmış ağız kenarlı, ağız kenarından şerit kulp bulunmaktadır. İyi pişmiş, kabın hamuru kireç, mika ve taş katkıdır.						
<b>Referans-Dönem</b>		Genz 2004. Abb.19. No. a-d. A,c Mitlere Bronzezeit, b- früheisenzeit, d-Mitlere eisenzeit; Matsumura 2005, Taf. 147/KL86-180, IIc2-3, (MÖ 900-750); Bossert 2000, Taf. 41, No. 385-388, (MÖ 8.-5. yüzyıl); Yılmaz 2015; Lev. 92, No.4/ODÇ-GDÇ (MÖ 900-330), Lev. 93, No. 1-2 ODÇ (MÖ 900-550); Sams 1994, Fig. 26, No-45-48 EPB III, (MÖ 9. yüzyıl).						
<b>MÖ 9.-6.yüzyıl</b>								

6	Kazı Buluntu No.	Mal	Form	Bezeme	Hamur Rengi	Astar Rengi	İç Renk	A.Çap
	17E/K17/T1/167	İyi	Oinochoe	-	10YR 5/3	10YR 5/3	-	-
<b>Tanım</b>		Ağız kenarı-gövde parçasıdır. Yonca ağızlı testinin ağız parçasıdır. İyi pişmiş, kabın hamuru kireç ve mika katkıdır.						
<b>Referans-Dönem</b>		Genz 2004. Abb.19. No. a-d. A,c Mitlere Bronzezeit, b- früheisenzeit, d-Mitlere eisenzeit; Matsumura 2005, Taf. 147/KL86-180, IIc2-3, (MÖ 900-750); Bossert 2000, Taf. 41, No. 385-388, (MÖ 8.-5. yüzyıl); Yılmaz 2015; Lev. 92, No.4/ODÇ-GDÇ (MÖ 900-330), Lev. 93, No. 1-2 ODÇ (MÖ 900-550); Sams 1994, Fig. 26, No-45-48 EPB III, (MÖ 9. yüzyıl).						
<b>MÖ 9.-6. yüzyıl</b>								

7	Kazı Buluntu No.	Mal	Form	Bezeme	Hamur Rengi	Astar Rengi	İç Renk	A.Çap
	17E-F/K47/T5/189	İyi	Oinochoe	-	2.5YR 5/6	7.5YR 6/3	-	-
<b>Tanım</b>		Ağız kenarı-gövde parçasıdır. Kısa boylu üçlü yonca ağız formuna sahiptir. Kulp ağızdan karın üstüne bağlanmaktadır. Boyundan omuza geçiş yumuşaktır. İyi pişmiş, kabın hamuru kire, mika ve şamot katkıdır.						
<b>Referans-Dönem</b>		Genz 2004. Abb.19. No. a-d. A,c Mitlere Bronzezeit, b- früheisenzeit, d-Mitlere eisenzeit; Matsumura 2005, Taf. 147/KL86-180, IIc2-3, (MÖ 900-750); Bossert 2000, Taf. 41, No. 385-388, (MÖ 8.-5. yüzyıl); Yılmaz 2015; Lev. 92, No.4/ODÇ-GDÇ (MÖ 900-330), Lev. 93, No. 1-2 ODÇ (MÖ 900-550); Sams 1994, Fig. 26, No-45-48 EPB III, (MÖ 9. yüzyıl).						
<b>MÖ 9.-6. yüzyıl</b>								

8	Kazı Buluntu No.	Mal	Form	Bezeme	Hamur Rengi	Astar Rengi	İç Renk	A.Çap
	17F-E/K45/T5/847	Kaba	Oinochoe	-	5 Y 5/2	5 Y 6/1	-	40
<b>Tanım</b>		Ağız kenarı-gövde parçasıdır. Boyun kısmında blastik bant kabartma bulunmaktadır. Ağızdan omuza birleşen bir kulba sahiptir. İyi pişmiş, kabın hamuru kireç, taş ve mika katkıdır.						
<b>Referans-Dönem</b>		Genz 2004. Abb.19. No. a-d. A,c Mitlere Bronzezeit, b- früheisenzeit, d-Mitlere eisenzeit; Matsumura 2005, Taf. 147/KL86-180, IIc2-3, (MÖ 900-750); Bossert 2000, Taf. 41, No. 385-388, (MÖ 8.-5. yüzyıl); Yılmaz 2015; Lev. 92, No.4/ODÇ-GDÇ (MÖ 900-330), Lev. 93, No. 1-2 ODÇ (MÖ 900-550); Sams 1994, Fig. 26, No-45-48 EPB III, (MÖ 9. yüzyıl).						
<b>MÖ 9.-6. yüzyıl</b>								

9	Kazı Buluntu No.	Mal	Form	Bezeme	Hamur Rengi	Astar Rengi	İç Renk	A.Çap
	17G/K46/T7/340	İyi	Oinochoe	-	7.5YR 5/6	10YR 6/4	-	-
<b>Tanım</b>		Ağız kenarı-gövde parçasıdır. Dışa çapraz çekik ağız kenarlı, yonca ağızlı testinin boyun kısmında plastik kabartma şerit bulunmaktadır. İyi pişmiş, kabın hamuru kireç ve mika katkılıdır.						
<b>Referans-Dönem</b>		Genz 2004. Abb.19. No. a-d. A,c Mitlere Bronzezeit, b- früheisenzeit, d-Mitlere eisenzeit; Matsumura 2005, Taf. 147/KL86-180, IIc2-3, (MÖ 900-750); Bossert 2000, Taf. 41, No. 385-388, (MÖ 8.-5. yüzyıl); Yılmaz 2015; Lev. 92, No.4/ODÇ-GDÇ (MÖ 900-330), Lev. 93, No. 1-2 ODÇ (MÖ 900-550); Sams 1994, Fig. 26, No-45-48 EPB III, (MÖ 9. yüzyıl).						
<b>MÖ 9.-6. yüzyıl</b>								

10	Kazı Buluntu No.	Mal	Form	Bezeme	Hamur Rengi	Astar Rengi	İç Renk	A.Çap
	17G/K46/T7/341	İyi	Oinochoe	Kazıma	2.5Y 5/2	10YR 3/1	-	-
<b>Tanım</b>		Ağız kenarı-gövde parçasıdır. Dışa çapraz çekik ağız kenarlı, yonca ağızlı testinin boyun kısmında plastik kabartma şerit bulunmaktadır. İyi pişmiş, kabın hamuru kireç ve mika katkılıdır.						
<b>Referans-Dönem</b>		Genz 2004. Abb.19. No. a-d. A,c Mitlere Bronzezeit, b- früheisenzeit, d-Mitlere eisenzeit; Matsumura 2005, Taf. 147/KL86-180, IIc2-3, (MÖ 900-750); Bossert 2000, Taf. 41, No. 385-388, (MÖ 8.-5. yüzyıl); Yılmaz 2015; Lev. 92, No.4/ODÇ-GDÇ (MÖ 900-330), Lev. 93, No. 1-2 ODÇ (MÖ 900-550); Sams 1994, Fig. 26, No-45-48 EPB III, (MÖ 9. yüzyıl).						
<b>MÖ 9.-6. yüzyıl</b>								

11	Kazı Buluntu No.	Mal	Form	Bezeme	Hamur Rengi	Astar Rengi	İç Renk	A.Çap
	19-20F/K26/T5/394	İyi	Oinochoe	-	Gley1 4/N	2.5Y 5/2	-	-
<b>Tanım</b>		Ağız kenarı-gövde parçasıdır. Dışa çapraz çekik ağız kenarlı, yonca ağızlı testinin boyun kısmında plastik kabartma şerit bulunmaktadır. İyi pişmiş, kabın hamuru kireç, taş ve mika katkılıdır.						
<b>Referans-Dönem</b>		Genz 2004. Abb.19. No. a-d. A,c Mitlere Bronzezeit, b- früheisenzeit, d-Mitlere eisenzeit; Matsumura 2005, Taf. 147/KL86-180, IIc2-3, (MÖ 900-750); Bossert 2000, Taf. 41, No. 385-388, (MÖ 8.-5. yüzyıl); Yılmaz 2015; Lev. 92, No.4/ODÇ-GDÇ (MÖ 900-330), Lev. 93, No. 1-2 ODÇ (MÖ 900-550); Sams 1994, Fig. 26, No-45-48 EPB III, (MÖ 9. yüzyıl).						
<b>MÖ 9.-6. yüzyıl</b>								

12	Kazı Buluntu No.	Mal	Form	Bezeme	Hamur Rengi	Astar Rengi	İç Renk	A.Çap
	20F/K34/T1/720	İyi	Oinochoe	-	5Y 5/1	2.5Y 6/4	-	-
<b>Tanım</b>		Ağız kenarı-gövde parçasıdır. Kısa boylu üçlü yonca ağız formuna sahiptir. Kulp ağızdan karın üstüne bağlanmaktadır. Boyundan omuza geçiş yumuşaktır. İyi pişmiş, kabın hamuru kireç ve mika katkılıdır.						
<b>Referans-Dönem</b>		Genz 2004. Abb.19. No. a-d. A,c Mitlere Bronzezeit, b- früheisenzeit, d-Mitlere eisenzeit; Matsumura 2005, Taf. 147/KL86-180, IIc2-3, (MÖ 900-750); Bossert 2000, Taf. 41, No. 385-388, (MÖ 8.-5. yüzyıl); Yılmaz 2015; Lev. 92, No.4/ODÇ-GDÇ (MÖ 900-330), Lev. 93, No. 1-2 ODÇ (MÖ 900-550); Sams 1994, Fig. 26, No-45-48 EPB III, (MÖ 9. yüzyıl).						
<b>MÖ 9.-6. yüzyıl</b>								

13	Kazı Buluntu No.	Mal	Form	Bezeme	Hamur Rengi	Astar Rengi	İç Renk	A.Çap
	19-20-21D-E/K21/543	İyi	Oinochoe	-	2.5Y 6/2	2.5Y 3/1	-	13.1
<b>Tanım</b>		Ağız kenarı-gövde parçasıdır. Kısa boylu üçlü yonca ağız formuna sahiptir. Kulp ağızdan karın üstüne bağlanmaktadır. Boyundan omuza geçiş yumuşaktır. İyi pişmiş, kabın hamuru kireç, taş, şamotve mika katkıdır.						
<b>Referans-Dönem</b>		Genz 2004. Abb.19. No. a-d. A,c Mitlere Bronzezeit, b- früheisenzeit, d-Mitlere eisenzeit; Matsumura 2005, Taf. 147/KL86-180, IIc2-3, (MÖ 900-750); Bossert 2000, Taf. 41, No. 385-388, (MÖ 8.-5. yüzyıl); Yılmaz 2015; Lev. 92, No.4/ODÇ-GDÇ (MÖ 900-330), Lev. 93, No. 1-2 ODÇ (MÖ 900-550); Sams 1994, Fig. 26, No-45-48 EPB III, (MÖ 9. yüzyıl).						
<b>MÖ 9.-6. yüzyıl</b>								

14	Kazı Buluntu No.	Mal	Form	Bezeme	Hamur Rengi	Astar Rengi	İç Renk	A.Çap
	20F/K34/T1/723	İyi	Oinochoe	-	7.5YR 6/4	7.5YR 6/4	-	-
<b>Tanım</b>		Ağız kenarı-gövde parçasıdır. Kısa boylu üçlü yonca ağız formuna sahiptir. Kulp ağızdan karın üstüne bağlanmaktadır. Boyundan omuza geçiş yumuşaktır. İyi pişmiş, kabın hamuru kireç ve taş katkıdır.						
<b>Referans-Dönem</b>		Genz 2004. Abb.19. No. a-d. A,c Mitlere Bronzezeit, b- früheisenzeit, d-Mitlere eisenzeit; Matsumura 2005, Taf. 147/KL86-180, IIc2-3, (MÖ 900-750); Bossert 2000, Taf. 41, No. 385-388, (MÖ 8.-5. yüzyıl); Yılmaz 2015; Lev. 92, No.4/ODÇ-GDÇ (MÖ 900-330), Lev. 93, No. 1-2 ODÇ (MÖ 900-550); Sams 1994, Fig. 26, No-45-48 EPB III, (MÖ 9. yüzyıl).						
<b>MÖ 9.-6. yüzyıl</b>								

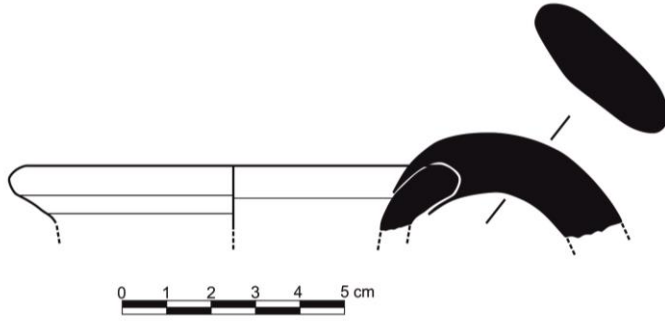

5

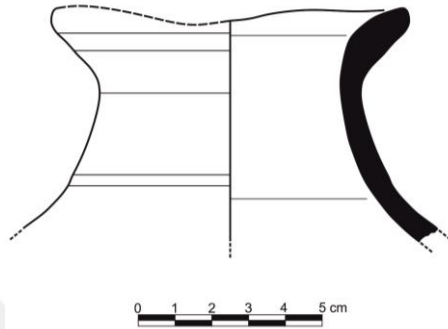

6

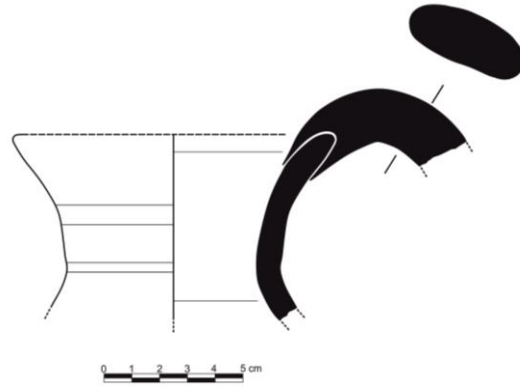

7

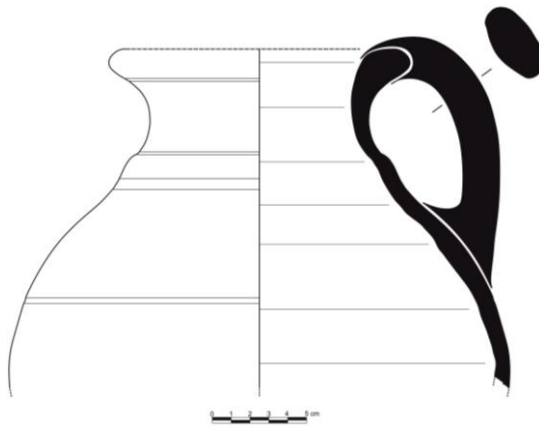

8

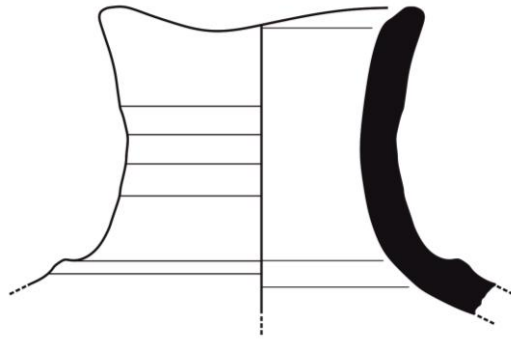

9

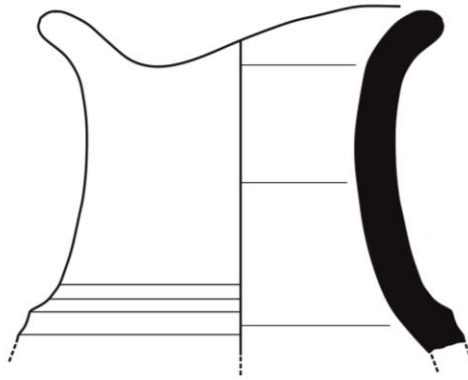

10

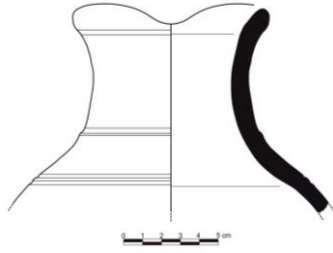

11

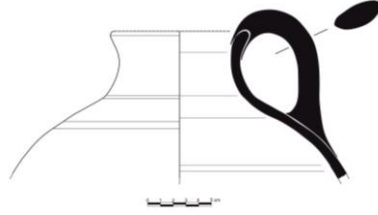

12

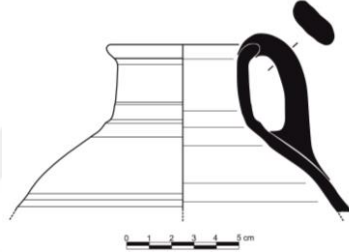

13

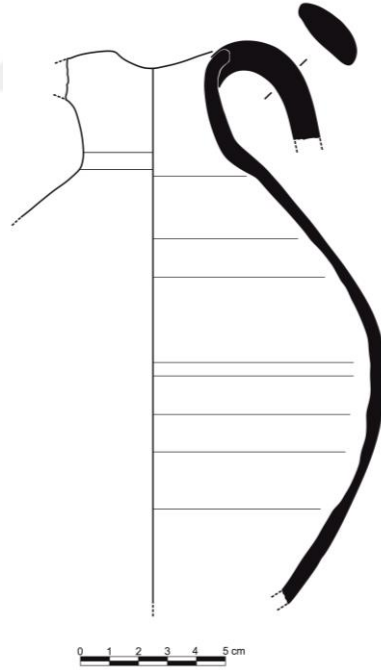

14

**Pithoslar  
(Tip 1)**

1	Kazı Buluntu No.	Mal	Form	Bezeme	Hamur Rengi	Astar Rengi	İç Renk	A.Çap
	17-18G/K49/T4/65	Kaba	Pithos	-	Gley 1 7/1	10 YR 6/3	-	24.8
<b>Tanım</b>		Ağız kenarı-gövde parçasıdır. Dışa çekik ağızlı, dar boyunlu ve küresel gövdelidir. Orta pişmiş, gevşek dokulu, gözenekli kabın hamuru taş, kireç ve mika katkıdır.						
<b>Referans-Dönem</b>		Genz 2000, Taf. 70, Kat. No. 10, (MÖ 9.-7. yüzyıl); Matsumura 2005, Taf. 123/KL88-1192, (MÖ 9.-8. yüzyıl); Krsmanovic 2017, Fig. 9.10, Kat. No. 6, (MÖ 900-600).						
<b>MÖ 9.-7. yüzyıl</b>								

2	Kazı Buluntu No.	Mal	Form	Bezeme	Hamur Rengi	Astar Rengi	İç Renk	A.Çap
	17-18G/K49/T4/67	Kaba	Pithos	-	2.5 Y 5/1	10 YR 6/3	-	18
<b>Tanım</b>		Ağız kenarı-gövde parçasıdır. Dışa çekik ağızlı, dar boyunlu ve küresel gövdelidir. Orta pişmiş, gevşek dokulu, gözenekli kabın hamuru taş, kireç, mika ve kuvars katkıdır.						
<b>Referans-Dönem</b>		Genz 2000, Taf. 70, Kat. No. 10, (MÖ 9.-7. yüzyıl); Matsumura 2005, Taf. 123/KL88-1192, (MÖ 9.-8. yüzyıl); Krsmanovic 2017, Fig. 9.10, Kat. No. 6, (MÖ 900-600).						
<b>MÖ 9.-7. yüzyıl</b>								

3	Kazı Buluntu No.	Mal	Form	Bezeme	Hamur Rengi	Astar Rengi	İç Renk	A.Çap
	17F-E/K45/T2/843	Kaba	Pithos	-	7.5 YR 5/4	5 YR 6/6	-	40
<b>Tanım</b>		Ağız kenarı-gövde parçasıdır. Dışa çekik, kalın ağız kenarlı, kısa, dar boyunlu ve konik gövdelidir. Orta pişmiş, gevşek dokulu, gözenekli kabın hamuru kireç, mika, şamot, kuvars ve taş katkıdır.						
<b>Referans-Dönem</b>		Ergüer 2016, Lev. 56, Kat. No. 534, (MÖ 6.-4. yüzyıl); Matsumura 2005, Taf. 209/KL87-3076, (MÖ 580-330).						
<b>MÖ 8.-6. yüzyıl</b>								

4	Kazı Buluntu No.	Mal	Form	Bezeme	Hamur Rengi	Astar Rengi	İç Renk	A.Çap
	17D/K11/T1/696	Kaba	Pithos	-	2.5 Y 5/3	7.5 YR 5/4	-	27.8
<b>Tanım</b>		Ağız kenarı-gövde parçasıdır. Dışa çekik, kalın ağız kenarlı, kısa, dar boyunlu ve konik gövdelidir. Orta pişmiş, gevşek dokulu, gözenekli kabın hamuru kireç ve mika katkıdır.						
<b>Referans-Dönem</b>		Matsumura 2005, Taf. 125, KL89-M79, (MÖ 9.-8. yüzyıl); Yılmaz 2015, Lev. 86, Kat. No. 2, (MÖ 7.-4. yüzyıl); Ergüer 2016, Lev 56, Kat. No. 534, (MÖ 6.-4. yüzyıl).						
<b>MÖ 8.-6. yüzyıl</b>								

5	Kazı Buluntu No.	Mal	Form	Bezeme	Hamur Rengi	Astar Rengi	İç Renk	A.Çap
	17D/K11/T1/686	Kaba	Pithos	-	7.5 YR 5/6	7.5 YR 6/4	-	31
<b>Tanım</b>		Ağız kenarı-gövde parçasıdır. Dışa çekik, kalın ağız kenarlı, dar boyunlu ve konik gövdelidir. Orta pişmiş, gevşek dokulu, gözenekli kabın hamuru kireç mika ve taş katkıdır.						
<b>Referans-Dönem</b>		Yılmaz 2015, Lev. 87, Kat. No. 3, (MÖ 900-600); Matsumura 2005, Taf. 172, KL87-3018, (MÖ 6.-8. yüzyıl).						
<b>MÖ 8.-6. yüzyıl</b>								

6	Kazı Buluntu No.	Mal	Form	Bezeme	Hamur Rengi	Astar Rengi	İç Renk	A.Çap
	16G/K44/T1/346	Kaba	Pithos	-	10 YR 5/3	10 YR 6/4	-	26
<b>Tanım</b>		Ağız kenarı-gövde parçasıdır. Dışa çekik, kalın ağız kenarlı, silindirik boyunlu ve küresel gövdelidir. Orta pişmiş, gevşek dokulu, gözenekli kabın hamuru kireç, şamot ve taş katkıdır.						
<b>Referans-Dönem</b>		Genz 2000, Taf 70, Kat. No. 8, (MÖ 9.-7. yüzyıl); Ergürer 2016, Lev 46, Kat. No. 452, (MÖ 11.-9. yüzyıl); Yılmaz 2015, Lev. 84, Kat. No.1, (MÖ 600/550-330).						
<b>MÖ 9.-6. yüzyıl</b>								

7	Kazı Buluntu No.	Mal	Form	Bzeme	Hamur Rengi	Astar Rengi	İç Renk	A.Çap
	17-18G/K49/T3/59	Kaba	Pithos	-	10 YR 6/1	10 YR 6/3	-	26
<b>Tanım</b>		Ağız kenarı-gövde parçasıdır. Dışa çekik, kalın ağız kenarlı, kısa, dar boyunlu ve konik gövdelidir. Orta pişmiş, gevşek dokulu, gözenekli kabın hamuru kireç ve mika katkıdır.						
<b>Referans-Dönem</b>		Matsumura 2005, Taf. 172, KL88-1386, (MÖ 6.-8. yüzyıl).						
<b>MÖ 8.-6. yüzyıl</b>								

8	Kazı Buluntu No.	Mal	Form	Bezeme	Hamur Rengi	Astar Rengi	İç Renk	A.Çap
	17-18G/K49/100	Kaba	Pithos	-	10 YR 6/2	10 YR 6/3	-	25
<b>Tanım</b>		Ağız kenarı-gövde parçasıdır. Dışa çekik, kalın ağız kenarlı, kısa, dar boyunlu ve konik gövdelidir. Orta pişmiş, gevşek dokulu, gözenekli kabın hamuru kireç ve mika katkıdır.						
<b>Referans-Dönem</b>		Matsumura 2005, Taf. 172, KL88-1386, (MÖ 6.-8. yüzyıl).						
<b>MÖ 8.-6. yüzyıl</b>								

9	Kazı Buluntu No.	Mal	Form	Bezeme	Hamur Rengi	Astar Rengi	İç Renk	A.Çap
	15-16G/K33/T1/751	Kaba	Pithos	-	10 YR 6/2	10 YR 6/2	-	24.6
<b>Tanım</b>		Ağız kenarı-gövde parçasıdır. Dışa çekik, kalın ağız kenarlı, kısa, dar boyunlu ve konik gövdelidir. Orta pişmiş, gevşek dokulu, gözenekli kabın hamuru kireç, mika, şamot ve taş katkıdır.						
<b>Referans-Dönem</b>		Matsumura 2005, Taf. 172, KL88-1386, (MÖ 6.-8. yüzyıl).						
<b>MÖ 8.-6. yüzyıl</b>								

10	Kazı Buluntu No.	Mal	Form	Bezeme	Hamur Rengi	Astar Rengi	İç Renk	A.Çap
	17-18F/K35/630	Kaba	Pithos	-	5 YR 5/6	2.5 YR 5/6	-	20.4
<b>Tanım</b>		Ağız kenarı-gövde parçasıdır. Dışa çekik, kalın ağız kenarlı, kısa, dar boyunlu ve konik gövdelidir. Orta pişmiş, gevşek dokulu, gözenekli kabın hamuru kireç mika şamot ve taş katkıdır.						
<b>Referans-Dönem</b>		Matsumura 2005, Taf. 172, KL88-1386, (MÖ 6.-8. yüzyıl).						
<b>MÖ 8.-6. yüzyıl</b>								



11	Kazı Buluntu No.	Mal	Form	Bezeme	Hamur Rengi	Astar Rengi	İç Renk	A.Çap
	17G/K42/T1/208	Kaba	Pithos	-	2.5 YR 6/6	5 YR 6/6	-	18
<b>Tanım</b>		Ağız kenarı-gövde parçasıdır. Dışa çekik ağızlı, dar boyunlu ve küresel gövdelidir. Ağız kenarının altında oluk bezeme yer almaktadır. Orta pişmiş, gevşek dokulu, gözenekli kabin hamuru taş, şamot, mika ve kuvars katkılıdır.						
<b>Referans-Dönem</b>		Matsumura 2005, Taf. 124/KL89-M140, (MÖ 9.-8. yüzyıl); Ergürer 2016, Lev. 57, Kat. No. 537, (MÖ 11.-9. yüzyıl); Genz 2004, Taf. 70, Kat. No. 7, 8, (MÖ 9. yüzyıl).						
<b>MÖ 9.-7. yüzyıl</b>								

12	Kazı Buluntu No.	Mal	Form	Bezeme	Hamur Rengi	Astar Rengi	İç Renk	A.Çap
	19-20F-G/K6/T1/558	Kaba	Pithos	-	7.5 YR 6/4	10 YR 5/4	-	26.6
<b>Tanım</b>		Ağız kenarı gövde parçasıdır. Dışa çekik, kalın ağız kenarlı, kısa, dar boyunlu ve küresel gövdelidir. Orta pişmiş kabin hamuru kireç şamot ve mika katkılıdır.						
<b>Referans-Dönem</b>		Matsumura 2005, Taf. 212, KL87-3031, (MÖ 6.-4. yüzyıl).						
<b>MÖ 8.-6. yüzyıl</b>								

13	Kazı Buluntu No.	Mal	Form	Bezeme	Hamur Rengi	Astar Rengi	İç Renk	A.Çap
	19-20-21E/K22/T8/X1	Kaba	Pithos	-	7.5 YR 5/4	10 YR 6/4	-	33
<b>Tanım</b>		Ağız kenarı-gövde parçasıdır. Dışa çekik ağızlı, dar boyunlu ve küresel gövdelidir. Orta pişmiş kabin hamuru kireç, taş, şamot ve mika katkılıdır.						
<b>Referans-Dönem</b>		Yılmaz 2015, Lev. 86, Kat. No. 5-7, (MÖ 900-600); Genz 2004, Taf. 71, Kat. No. 5, (MÖ 9.-8. yüzyıl); Bossert 2000, Taf. 99, Lev. No. 1132, (MÖ 7.-6. yüzyıl).						
<b>MÖ 9.-6. yüzyıl</b>								

14	Kazı Buluntu No.	Mal	Form	Bezeme	Hamur Rengi	Astar Rengi	İç Renk	A.Çap
	19G/K42/854	Kaba	Pithos	-	7.5 YR 5/3	10 YR 5/2	-	34
<b>Tanım</b>		Ağız kenarı-gövde parçasıdır. Dışa çekik, kalın ağız kenarlı, kısa, dar boyunlu ve konik gövdelidir. Omuz üzerinde ip baskı bezeme yer almaktadır. Karşılıklı çift kulpludur. İyi pişmiş kabin hamuru kireç, mika ve taş katkılıdır.						
<b>Referans-Dönem</b>		Yılmaz 2015, Lev. 86, Kat. No. 5-7, (MÖ 900-600); Genz 2004, Taf. 71, Kat. No. 5, (MÖ 9.-8. yüzyıl); Bossert 2000, Taf. 99, Lev. No. 1132, (MÖ 7.-6. yüzyıl).						
<b>MÖ 8.-6. yüzyıl</b>								

15	Kazı Buluntu No.	Mal	Form	Bezeme	Hamur Rengi	Astar Rengi	İç Renk	A.Çap
	19-20-21E/K22/T8/ X5	Kaba	Pithos	-	2.5 Y 5/2	10 YR 6/3	-	33
<b>Tanım</b>		Ağız kenarı-gövde parçasıdır. Dışa çekik, kalın ağız kenarlı, kısa, dar boyunlu ve konik gövdelidir. Orta pişmiş, gevşek dokulu, gözenekli kabin hamuru kireç, şamot, taş ve mika katkılıdır.						
<b>Referans-Dönem</b>		Matsumura 2005, Taf. 125, KL89-M79, (MÖ 9.-8. yüzyıl); Yılmaz 2015, Lev. 86, Kat. No. 2, (MÖ 7.-4. yüzyıl);Ergürer 2016, Lev 56, Kat. No. 534, (MÖ 6.-4. yüzyıl).						
<b>MÖ 8.-6. yüzyıl</b>								

16	Kazı Buluntu No.	Mal	Form	Bezeme	Hamur Rengi	Astar Rengi	İç Renk	A.Çap
	20F/K24/T1/400	Kaba	Pithos	-	2.5 Y 3/1	10 YR 6/5	-	22.8
<b>Tanım</b>		Ağız kenarı-gövde parçasıdır. Dışa çekik ağızlı, dar boyunlu ve küresel gövdelidir. Ağız kenarının altında oluk bezeme yer almaktadır. Orta pişmiş, gevşek dokulu, gözenekli kabın hamuru taş, şamot, mika ve kuvars katkıdır.						
<b>Referans-Dönem</b>		Matsumura 2005, Taf. 124/KL89-M140, (MÖ 9.-8. yüzyıl); Ergürer 2016, Lev. 57, Kat. No.537,(MÖ 11.-9.yüzyıl); Genz 2004, Taf. 70, Kat. No. 7, 8, (MÖ 9. yüzyıl).						
<b>MÖ 9.-7. yüzyıl</b>								

17	Kazı Buluntu No.	Mal	Form	Bezeme	Hamur Rengi	Astar Rengi	İç Renk	A.Çap
	19-20-21E/K22/T12/X13	İyi	Pithos	-	5 Y 3/1	2.5 R 5/1	-	24
<b>Tanım</b>		Ağız kenarı-gövde parçasıdır. Dışa çekik ağızlı, dışbükey profilli ve küresel gövdelidir. Orta pişmiş, gevşek dokulu, gözenekli kabın hamuru kireç ve mika katkıdır.						
<b>Referans-Dönem</b>		Ökse, Erdoğan, Görmüş, Atay 2014, Kat. No. 545, (MÖ 9.-6. yüzyıl); Bilgin 2018, Lev. 208, Kat. No. 205, (MÖ.8.-6. yüzyıl).						
<b>MÖ 9.-6. yüzyıl</b>								

18	Kazı Buluntu No.	Mal	Form	Bezeme	Hamur Rengi	Astar Rengi	İç Renk	A.Çap
	19-20-21E/K22/T8/X7	Kaba	Pithos	-	5 Y 4/2	2.5 Y 6/3	-	48
<b>Tanım</b>		Ağız kenarı-gövde parçasıdır. Dışa çekik ağızlı, dar boyunlu, dışbükey profili, küresel gövdelidir. Orta pişmiş kabın hamuru kireç, taş, şamot ve mika katkıdır.						
<b>Referans-Dönem</b>		Matsumura 2005, Taf. 212, KL 87-3031, (MÖ 6.-4. yüzyıl); Bilgin 2018, Lev. 208, Kat. No. 208, (MÖ 8.-6. yüzyıl).						
<b>MÖ 8.-6. yüzyıl</b>								

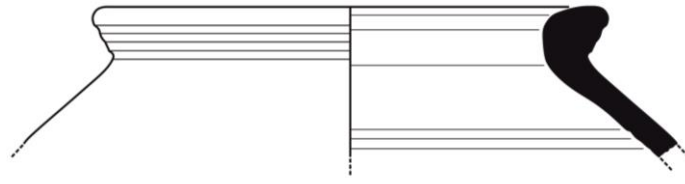

1

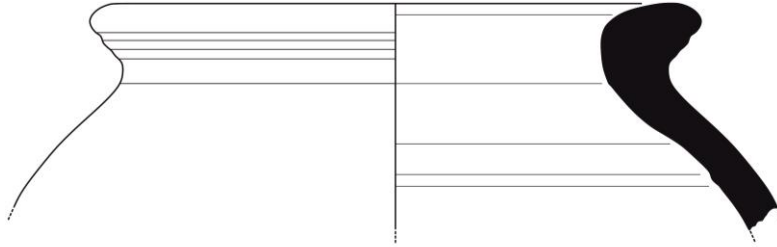

2

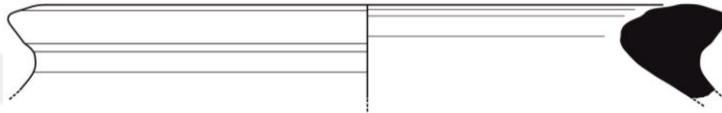

3

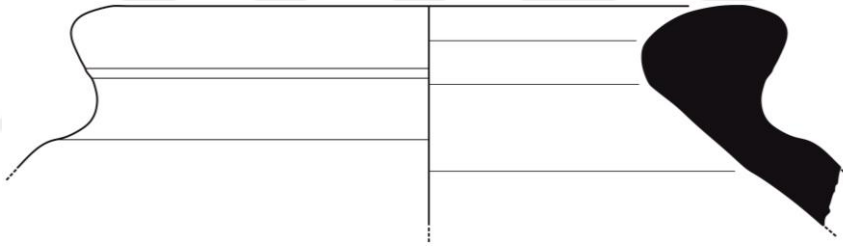

4

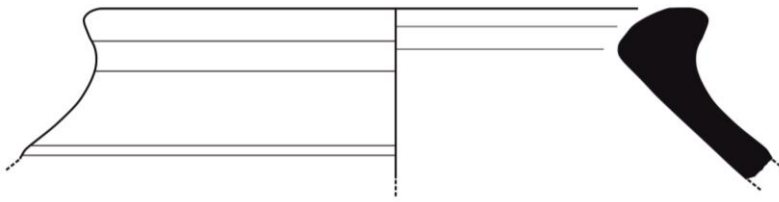

5

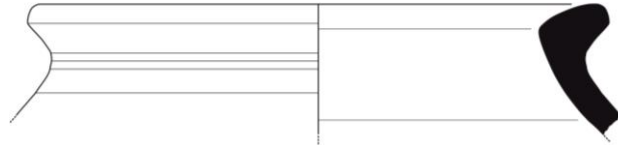

6

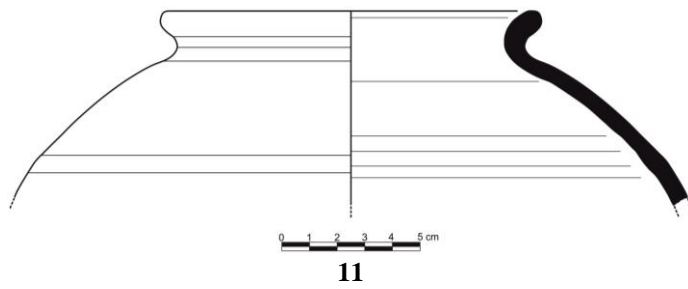
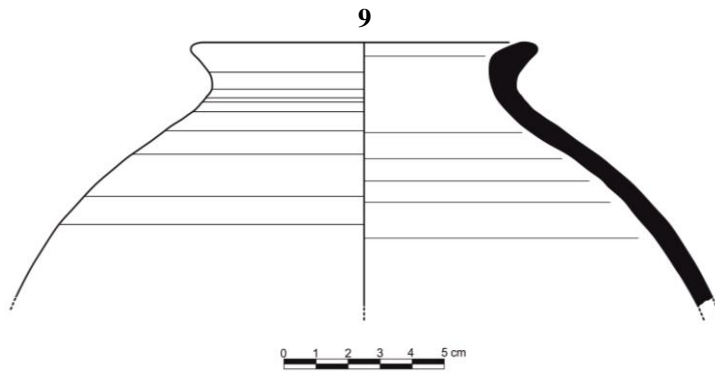
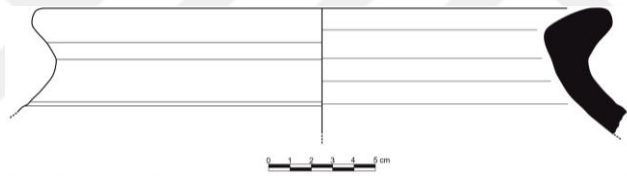
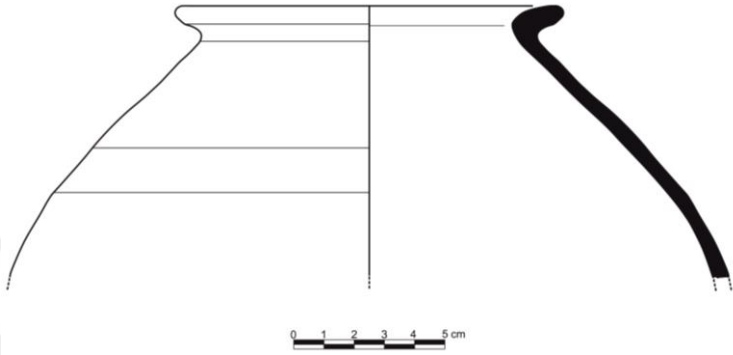
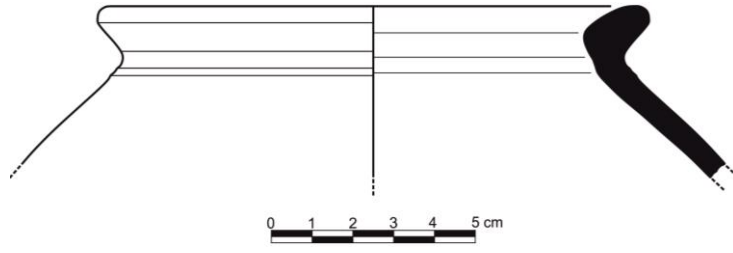

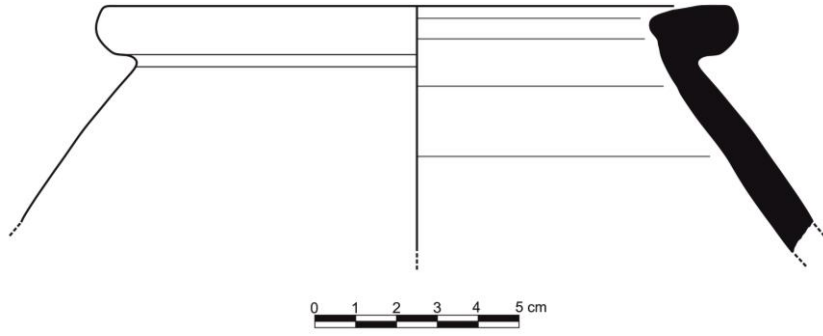

12

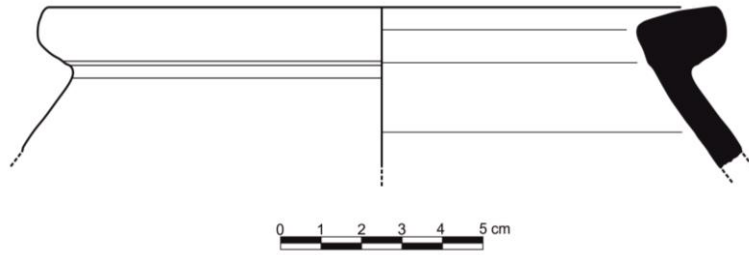

13

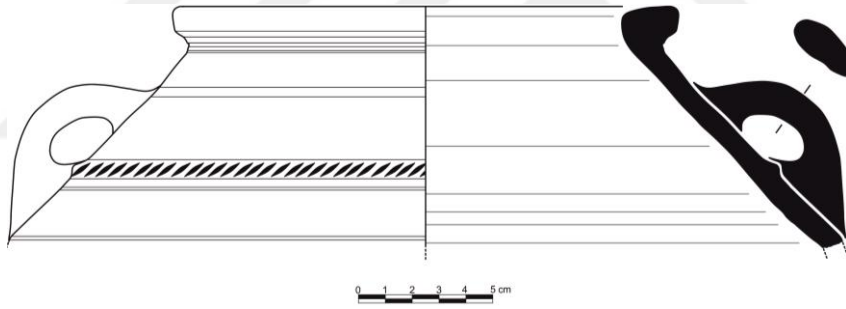

14

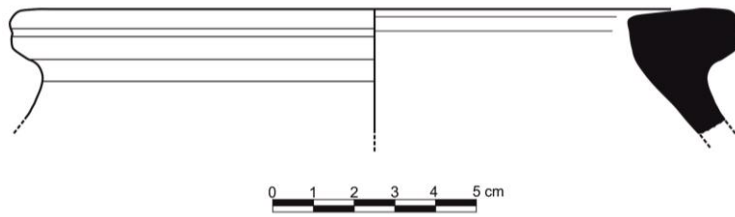

15

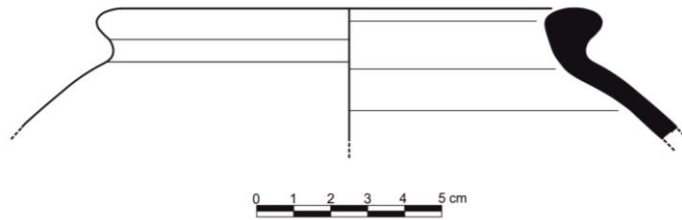

16

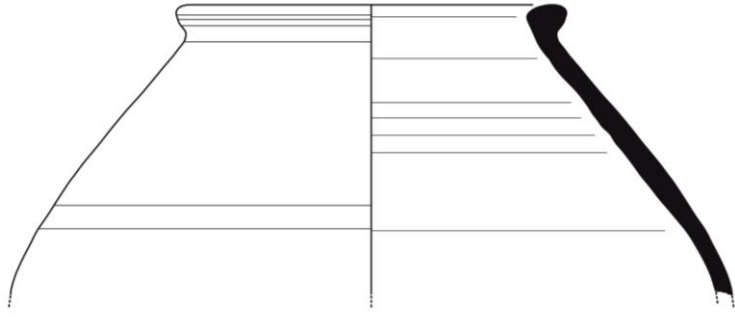

17

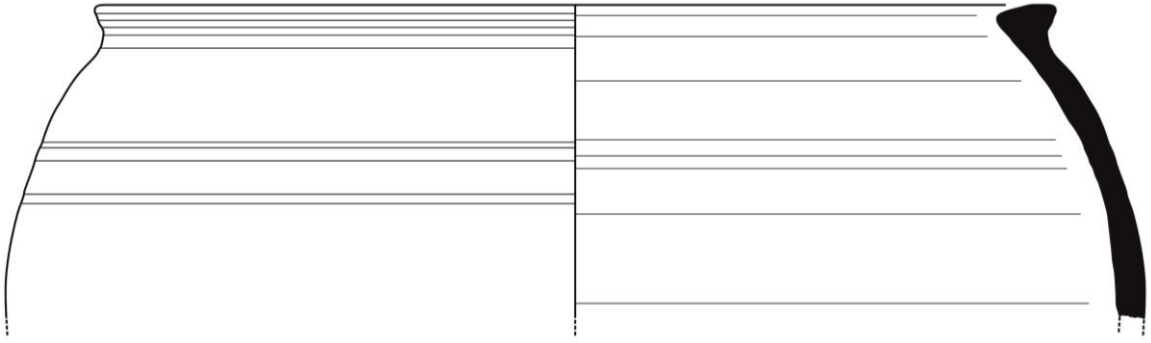

18

**Pithoslar  
(Tip 2)**

19	Kazı Buluntu No.	Mal	Form	Bezeme	Hamur	Astar Rengi	İç Renk	A.Çap
	17-18G/K49/T3/47	Kaba	Pithos	-	10 YR 5/2	10 YR 7/3	-	28.2
<b>Tanım</b>		Ağız kenarı gövde parçasıdır. Dışa çekik ağızlı, silindirik boyunlu ve küresel gövdelidir. İyi pişmiş kabın hamuru taş ve kireç katkılıdır.						
<b>Referans-Dönem</b>		Matsumura 2005, Taf. 124/KL90-M114, KL89-M 279, (MÖ 9.-8. yüzyıl).						
<b>MÖ 9.-8. yüzyıl</b>								

20	Kazı Buluntu No.	Mal	Form	Bezeme	Hamur	Astar Rengi	İç Renk	A.Çap
	20F/K24/T1/399	Kaba	Pithos	-	10 YR 6/4	10 YR 5/3	-	43
<b>Tanım</b>		Ağız kenarı gövde parçasıdır. dışa çekik ağızlı, silindirik boyunlu ve küresel gövdelidir. Orta pişmiş kabın hamuru kireç, mika ve taş katkılıdır.						
<b>Referans-Dönem</b>		Matsumura 2005, Taf. 131/KL89-M87, (MÖ 9.-8. yüzyıl); Krsmanovic 2017, Fig. 9.7, Kat. No. 5, (MÖ 1200/1180-950).						
<b>MÖ 9.-8. yüzyıl</b>								

21	Kazı Buluntu No.	Mal	Form	Bezeme	Hamur	Astar Rengi	İç Renk	A.Çap
	17-18G/K49/T3/51	Kaba	Pithos	-	5 YR 2.5/1	5 YR 6/3	-	26
<b>Tanım</b>		Ağız kenarı gövde parçasıdır. Dışa çekik ağızlı, silindirik boyunlu ve küresel gövdelidir. Kötü pişmiş kabın hamuru kireç ve mika katkılıdır.						
<b>Referans-Dönem</b>		Matsumura 2005, Taf. 131/KL89-M87, (MÖ 9.-8. yüzyıl); Krsmanovic 2017, Fig. 9.7, Kat. No. 5, (MÖ 1200/1180-950).						
<b>MÖ 9.-8. yüzyıl</b>								

22	Kazı Buluntu No.	Mal	Form	Bezeme	Hamur	Astar Rengi	İç Renk	A.Çap
	19-20DE/K20/T1/445	Kaba	Pithos		2.5 Y 4/2	5 Y 4/1	5 YR 7/3	21.2
<b>Tanım</b>		Ağız kenarı gövde parçasıdır. Dışa çekik kalın ağızlı, dar boyunlu ve küresel gövdelidir. İyi pişmiş kabın hamuru kireç, mika şamot ve taş katkılıdır.						
<b>Referans-Dönem</b>		Matsumura 2005, Taf. 131, KL88-1335, (MÖ 9-8. yüzyıl).						
<b>MÖ 9.-8. yüzyıl</b>								

23	Kazı Buluntu No.	Mal	Form	Bezeme	Hamur	Astar Rengi	İç Renk	A.Çap
	15-16G/K33/T1/750	Kaba	Pithos	-	2.5 YR 5/2	10 YR 6/4	-	32
<b>Tanım</b>		Ağız kenarı gövde parçasıdır. Dışa çekik kalın ağızlı, dar boyunlu ve küresel gövdelidir. Orta pişmiş kabın hamuru kireç ve taş katkılıdır.						
<b>Referans-Dönem</b>		Matsumura 2005, Taf. 131, KL88-1335, (MÖ 9-8. yüzyıl).						
<b>MÖ 9.-8. yüzyıl</b>								

24	Kazı Buluntu No.	Mal	Form	Bezeme	Hamur	Astar Rengi	İç Renk	A.Çap
	19E/K39/T1/250	Kaba	Pithos		10 YR 6/3	7.5 YR 6/4		33
<b>Tanım</b>		Ağız kenarı gövde parçasıdır. dışa çekik ağızlı, silindirik boyunlu ve küresel gövdelidir. Orta pişmiş kabın hamuru mika ve kireç katkılıdır.						
<b>Referans-Dönem</b>		Matsumura 2005, Taf. 165, KL87-3810, (MÖ 8.-6. yüzyıl); Ergürer 2016, Lev. 56, Kat. No. 530, (MÖ 11.-9. yüzyıl).						
<b>MÖ 8.-6. yüzyıl</b>								

25	Kazı Buluntu No.	Mal	Form	Bezeme	Hamur Rengi	Astar Rengi	İç Renk	A.Çap
	17G/K46/T2/301	Kaba	Pithos	-	7.5 YR 5/6	5 YR 6/6	-	41.4
<b>Tanım</b>		Ağız kenarı gövde parçasıdır. Dışa çekik, kalın ağız kenarlı, silindirik boyunlu ve küresel gövdelidir. İyi pişmiş kabın hamuru kireç, mika ve taş katkılıdır.						
<b>Referans-Dönem</b>		Matsumura 2005, Taf. 175, KL88-P67,P68, 1319, (MÖ 6.-8. yüzyıl).						
<b>MÖ 8.-6. yüzyıl</b>								

26	Kazı Buluntu No.	Mal	Form	Bezeme	Hamur Rengi	Astar Rengi	İç Renk	A.Çap
	17-18G/K49/T4/66	Kaba	Pithos	-	5 YR 5/3	5 YR 5/3	-	36
<b>Tanım</b>		Ağız kenarı-gövde parçasıdır. dışa çekik, kalın ağız kenarlı, silindirik boyunlu ve küresel gövdelidir. Orta pişmiş kabın hamuru kireç mika ve taş katkılıdır.						
<b>Referans-Dönem</b>		Matsumura 2005, Taf. 175, KL88-P67,P68, 1319, (MÖ 6.-8. yüzyıl).						
<b>MÖ 8.-6. yüzyıl</b>								

27	Kazı Buluntu No.	Mal	Form	Bezeme	Hamur Rengi	Astar Rengi	İç Renk	A.Çap
	16G/K44/T1/347	Kaba	Pithos	-	7.5 YR 6/4	7.5 YR 5/4	-	64.4
<b>Tanım</b>		Ağız kenarı gövde parçasıdır. Dışa çekik, kalın ağız kenarlı, silindirik boyunlu ve küresel gövdelidir. İyi pişmiş kabın hamuru kireç mika ve taş katkılıdır.						
<b>Referans-Dönem</b>		Matsumura 2005, Taf. 175, KL88-P67,P68, 1319, (MÖ 6.-8. yüzyıl).						
<b>MÖ 8.-6. yüzyıl</b>								

28	Kazı Buluntu No.	Mal	Form	Bezeme	Hamur Rengi	Astar Rengi	İç Renk	A.Çap
	17G/K46/T2/303	Kaba	Pithos	-	10 YR 6/4	7.5 YR 4/4	-	51.6
<b>Tanım</b>		Ağız kenarı-gövde parçasıdır. Dışa çekik, kalın ağız kenarlı, silindirik boyunlu ve küresel gövdelidir. Orta pişmiş kabın hamuru kireç, mika, şamot, taş ve kuvars katkılıdır.						
<b>Referans-Dönem</b>		Matsumura 2005, Taf. 175, KL88-P67,P68, 1319, (MÖ 6.-8. yüzyıl).						
<b>MÖ 8.-6. yüzyıl</b>								

29	Kazı Buluntu No.	Mal	Form	Bezeme	Hamur Rengi	Astar Rengi	İç Renk	A.Çap
	17D/K11/T1/689	Kaba	Pithos	-	Gley 1 5/1	10 YR 6/3	-	26
<b>Tanım</b>		Ağız kenarı-gövde parçasıdır. Dışa çekik, kalın ağız kenarlı, kısa, dar boyunlu ve konik gövdelidir. Orta pişmiş kabın hamuru kireç ve mika katkılıdır.						
<b>Referans-Dönem</b>		Yılmaz 2015, Lev. 88, Kat. No. 4, (MÖ 900-600); Matsumura 2005, Taf. 175, KL88-1319, (MÖ 6.-8. yüzyıl); Bossert 2000, Taf. 99, Lev. No. 1135, (MÖ 7.-6. yüzyıl).						
<b>MÖ 8.-6. yüzyıl</b>								

30	Kazı Buluntu No.	Mal	Form	Bezeme	Hamur Rengi	Astar Rengi	İç Renk	A.Çap
	19-20-21E/K22/T8/X2	Kaba	Pithos	-	10 YR 5/4	10 YR 6/4	-	48
<b>Tanım</b>		Ağız kenarı gövde parçasıdır. Dışa çekik ağızlı, ağız kenarı altında ince bant yer almaktadır. Dışbükey profilli ve küresel gövdelidir. Orta pişmiş kabın hamuru kireç, taş ve mika katkılıdır.						
<b>Referans-Dönem</b>		Ökse, Erdoğan, Görmüş, Atay 2014, Kat. No. 546, (MÖ 9.-6. yüzyıl); Bilgin 2018, Lev. 208, Kat. No. 209, (MÖ 8.-6. yüzyıl).						
<b>MÖ 9.-6. yüzyıl</b>								



31	Kazı Buluntu No.	Mal	Form	Bezeme	Hamur Rengi	Astar Rengi	İç Renk	A.Çap
	19-20-21E/K22/T8/X6	Kaba	Pithos	-	Gley 1 4/10Y	2.5 Y 6/3	-	34
<b>Tanım</b>		Ağız kenarı-gövde parçasıdır. Dışa çekik ağızlı, silindirik, içbükey boyun profilli ve küresel gövdelidir. Orta pişmiş kabin hamuru kireç, taş ve mika katkıdır.						
<b>Referans-Dönem</b>		Matsumura 2005, Taf. 175, KL88-P67, P68, 1319, (MÖ 8.-6. yüzyıl); Ökse, Erdoğan, Görmüş, Atay 2014, Kat. No. 455, (MÖ 9.-6. yüzyıl); Bilgin 2018, Lev. 208, Kat. No. 209, (MÖ 8.-6. yüzyıl).						
<b>MÖ 8.-6. yüzyıl</b>								

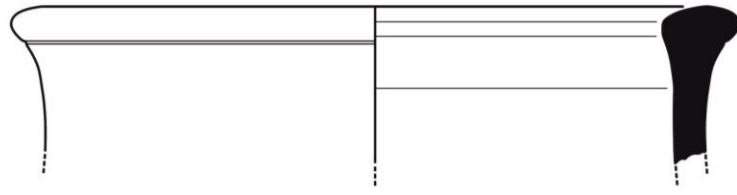

19

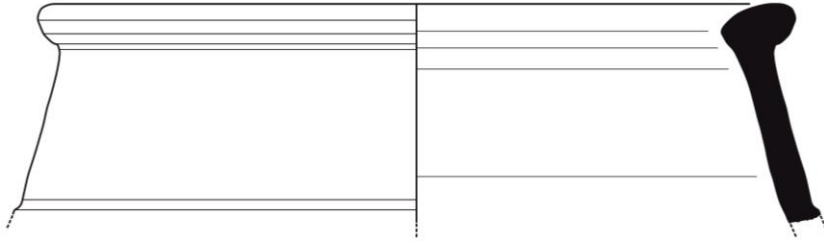

20

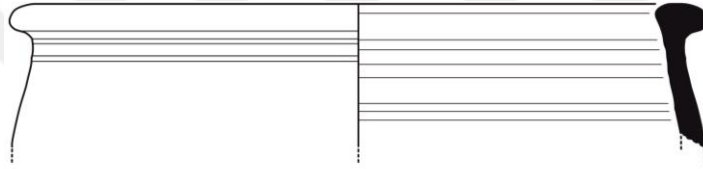

21

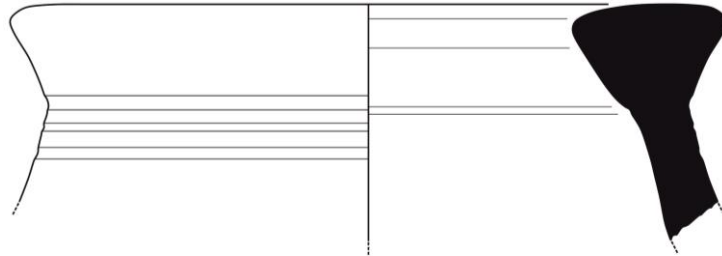

22

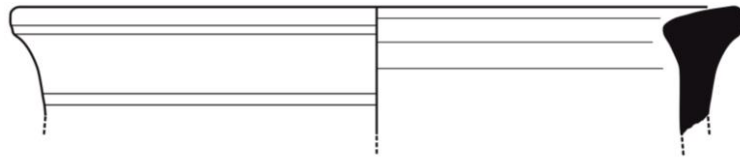

23

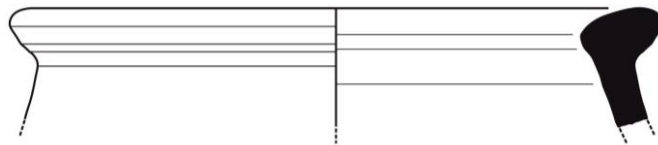

24

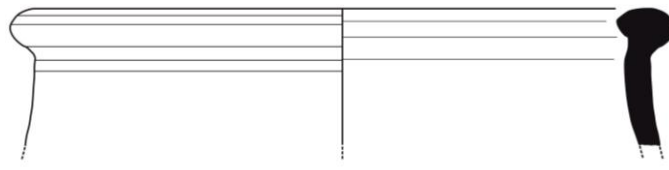

25

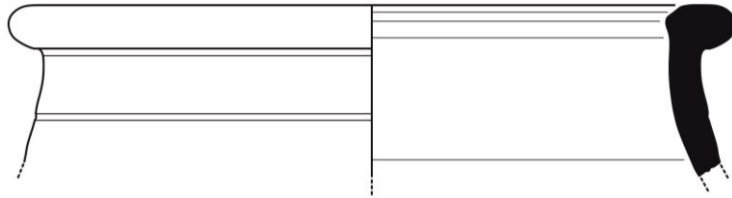

26

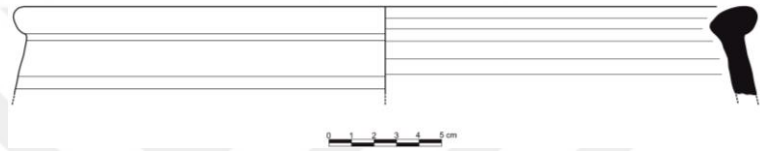

27

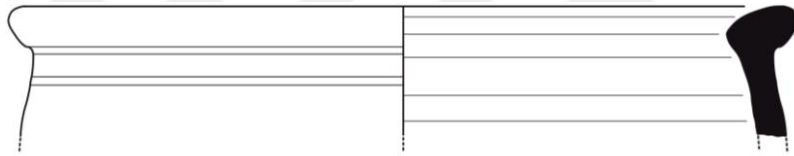

28

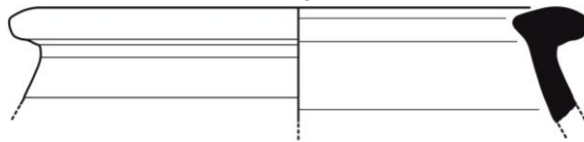

29



30

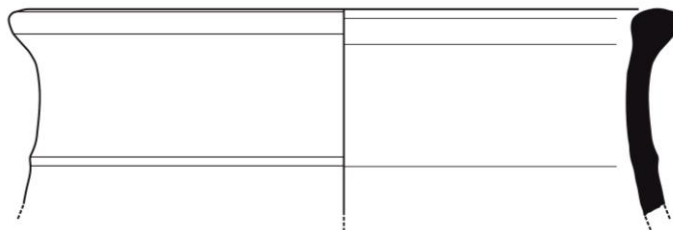

31

**Pithoslar  
(Tip 3)**

32	Kazı Buluntu No.	Mal	Form	Bezeme	Hamur Rengi	Astar Rengi	İç Renk	A.Çap
	16G/K44/T1/363	Kaba	Pithos	-	2.5 Y 6/2	10 YR 6/4	-	25.2
<b>Tanım</b>		Ağız kenarı-gövde parçasıdır. Dışa çekik ağızlı, silindirik boyunludur. İyi pişmiş kabın hamuru mika, şamot ve taş katkıdır.						
<b>Referans-Dönem</b>		Bilgin 2018, Lev. 28, Kat. No. 208, (MÖ 9.-8. Yüzyıl).						
<b>MÖ 9.-8. yüzyıl</b>								

33	Kazı Buluntu No.	Mal	Form	Bezeme	Hamur Rengi	Astar Rengi	İç Renk	A.Çap
	19-20-21E/K22/T9/X8	İyi	Pithos	-	2.5 Y 4/3	2.5 Y 6/2	-	38
<b>Tanım</b>		Ağız kenarı-gövde parçasıdır. Dışa çekik ağızlı, dışta içbükey profilli ve küresel gövdelidir. Orta pişmiş kabın hamuru kireç, şamot, taş ve mika katkıdır.						
<b>Referans-Dönem</b>		Matsumura 2005, Taf. 165, KL87-3810, (MÖ 8.-6. yüzyıl); Ergürer 2016, Lev. 56, Kat. No. 530, (MÖ 11.-9. yüzyıl).						
<b>MÖ 8.-6. yüzyıl</b>								

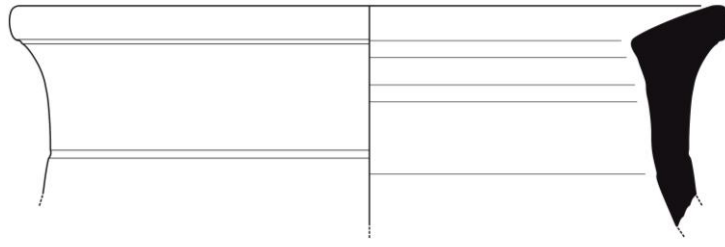

32

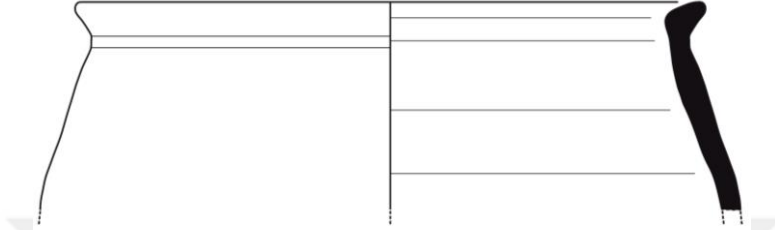

33

**Pithoslar  
(Tip 4)**

34	Kazı Buluntu No.	Mal	Form	Bezeme	Hamur Rengi	Astar Rengi	İç Renk	A.Çap
	19G/K42/852	Kaba	Pithos	-	7.5 YR 6/6	10 YR 6/4	-	42
<b>Tanım</b>		Ağız kenarı-gövde parçasıdır. Kalın ağız kenarlı, kısa, dar boyunludur. Dudak altında tek sıra ip baskı bezeme bulunmaktadır. İyi pişmiş kabın hamuru kireç, mika ve taş katkıdır.						
<b>Referans-Dönem</b>		Ergürer 2016, Lev 56, Kat. No. 528, (MÖ 11.-9. yüzyıl).						
<b>MÖ 9.-8. yüzyıl</b>								

35	Kazı Buluntu No.	Mal	Form	Bezeme	Hamur Rengi	Astar Rengi	İç Renk	A.Çap
	19G/K42/853	Kaba	Pithos	-	10 YR 6/6	7.5 YR 6/4	-	42
<b>Tanım</b>		Ağız kenarı-gövde parçasıdır. Kalın ağız kenarlı, kısa, dar boyunlu ve konik gövdelidir. Dudak altında iki sıra ip baskı bezeme yer almaktadır. İyi pişmiş kabın hamuru mika, taş ve şamot katkıdır.						
<b>Referans-Dönem</b>		Matsumura 2005, Taf. 176, KL88-1292, (MÖ 9.-8. yüzyıl); Krsmanovic 2017, Fig. 6.7, Kat. No. 6, (MÖ 1200/1180-950).						
<b>MÖ 9.-8. yüzyıl</b>								

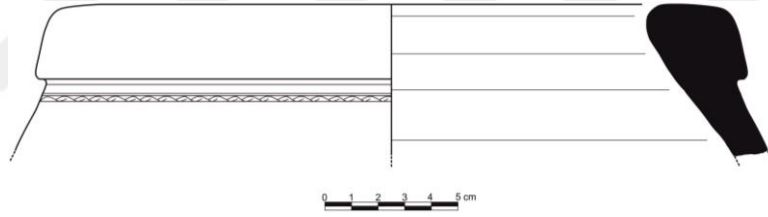

32

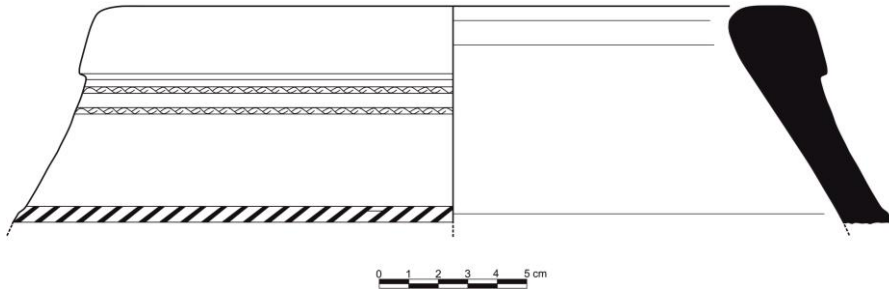

33

**Pithoslar  
(Tip 5)**

36	Kazı Buluntu No.	Mal	Form	Bezeme	Hamur Rengi	Astar Rengi	İç Renk	A.Çap
	16D/K18/T1/636	Kaba	Pithos	-	10 YR 5/4	5 Y 7/1	-	24.4
<b>Tanım</b>		Ağız kenarı-gövde parçasıdır. Dışa çekik, kalın ağız kenarlı, kısa, dar boyunlu ve konik gövdelidir. İyi pişmiş kabin hamuru kireç, mika, şamot ve taş katkılıdır.						
<b>Referans-Dönem</b>		Ergüerer 2016, Lev. 56, Kat. No. 528, (MÖ 11.-9. yüzyıl).						
<b>MÖ 9.-8. yüzyıl</b>								

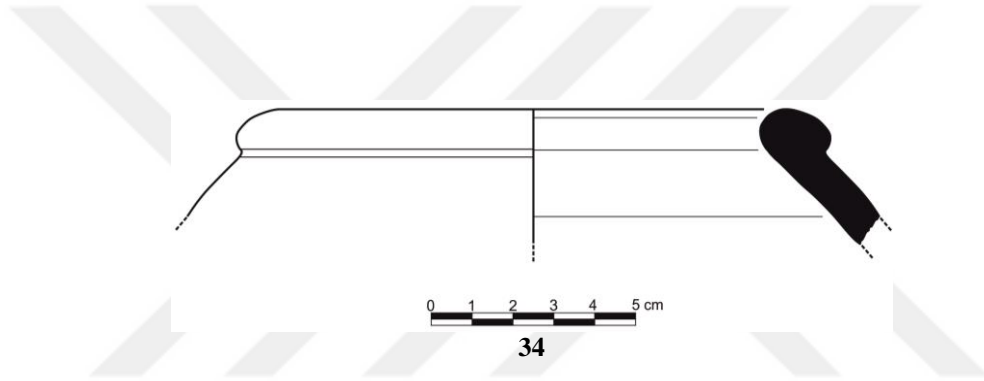

Pithoslar  
(Tip 6)

37	Kazı Buluntu No.	Mal	Form	Bezeme	Hamur Rengi	Astar Rengi	İç Renk	A.Çap
	17E-F/ K45/T2/842	İyi	Pithos	-	10 YR 4/1	7/5 YR 5/3	-	41
<b>Tanım</b>		Ağız kenarı-gövde parçasıdır. Dışa çekik ağızlı, dışbükey profilli ve küresel gövdelidir. Orta pişmiş kabin hamuru kireç, taş, kuvars ve mika katkıdır.						
<b>Referans-Dönem</b>		Matsumura 2005, Taf. 131/KL89-M87, (MÖ 9.-8. yüzyıl); Krsmanovic 2017, Fig. 9.7, Kat. No. 5, (MÖ 1200/1180-950); Ökse, Erdoğan, Görmüş, Atay 2014, Kat. No. 421, (MÖ 9.-6. yüzyıl).						
<b>MÖ 9.-6. yüzyıl</b>								

38	Kazı Buluntu No.	Mal	Form	Bezeme	Hamur Rengi	Astar Rengi	İç Renk	A.Çap
	17F-E/K45/T1/840	Kaba	Pithos	-	10 YR 6/3	7/5 YR 5/2	-	48
<b>Tanım</b>		Ağız kenarı-gövde parçasıdır. Dışa çekik ağızlı, silindirik boyunludur. Orta pişmiş, kabin hamuru kireç, taş ve mika katkıdır.						
<b>Referans-Dönem</b>		Matsumura 2005, Taf. 131/KL89-M87, (MÖ 9.-8. yüzyıl); Krsmanovic 2017, Fig. 9.7, Kat. No. 5, (MÖ 1200/1180-950); Ökse, Erdoğan, Görmüş, Atay 2014, Kat. No. 421, (MÖ 9.-6. yüzyıl).						
<b>MÖ 9.-6. yüzyıl</b>								

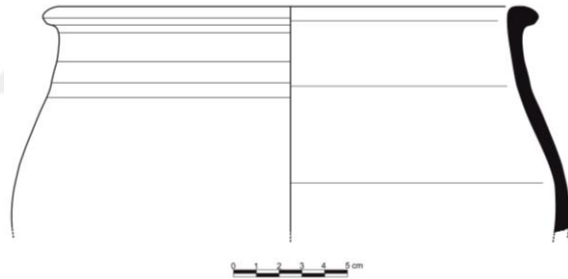

37

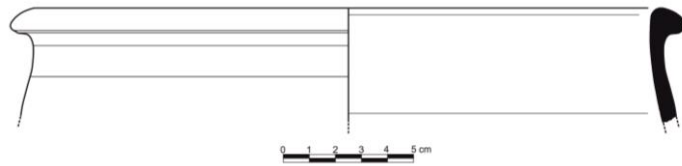

38

Ölçek ½



**Düz Dip/Kaideler  
(Tip 1)**

1	Kazı Buluntu No.	Mal	Form	Bezeme	Hamur Rengi	Astar Rengi	İç Renk	A.Çap
	17-18G/K49/T7/99	İyi	Kaide	-	7.5 YR 4/2	Gley 12.5/N	-	15
<b>Tanım</b>		Kaide gövde parçası, düz dipli, konik gövdeli, dip üzerinde bir adet delik bulunmaktadır. Orta pişmiş, kabın hamuru mika, şamot ve taş katkıdır.						
<b>Referans-Dönem</b>		Henricson 1990, Fig. 10.3, d, (MÖ 11.-9. yüzyıl); Yılmaz 2015, Lev. 106, Kat. No. 1, (MÖ 1125-900); Genz 2004; Taf. 18, Kat. No.1, (MÖ 9.-6. yüzyıl); Bossert 2000, Taf. 19, 180, (MÖ 7.-6. yüzyıl).						
<b>MÖ.9.-6.yy</b>								

2	Kazı Buluntu No.	Mal	Form	Bezeme	Hamur Rengi	Astar Rengi	İç Renk	A.Çap
	20E/K10/T3/674	İyi	Kaide	-	2.5 YR 5/2	7.5 YR 6/6	-	9
<b>Tanım</b>		Kaide gövde parçası, düz dipli, dışa açılarak yükselen konik gövdelidir. Orta pişmiş, kabın hamuru mika, şamot, kireç ve taş katkıdır.						
<b>Referans-Dönem</b>		Ergürer 2016, Lev. 67, Kat. No. 614, (MÖ 8.-6. yüzyıl); Yılmaz 2015, Lev. 104, Kat. No. 3, (MÖ 600/550-330).						
<b>MÖ 8.-6. yüzyıl</b>								

3	Kazı Buluntu No.	Mal	Form	Bezeme	Hamur Rengi	Astar Rengi	İç Renk	A.Çap
	19-20F-G/K6/T2/559	İyi	Kaide	-	10 YR 5/4	10 YR 6/4	-	13.5
<b>Tanım</b>		Kaide-gövde parçası, düz dipli, dışa açılarak yükselen konik gövdelidir. İyi pişmiş, kabın hamuru mika, şamot ve kireç katkıdır.						
<b>Referans-Dönem</b>		Ergürer 2016, Lev. 68, Kat. No. 625, (MÖ 6.-4. yüzyıl); Yılmaz 2015, Lev. 106, Kat. No. 1, (MÖ 900-600/550); Genz 2004, Taf. 17, Kat. No. 13, (MÖ 1125-1065).						
<b>MÖ 8.-6. yüzyıl</b>								

4	Kazı Buluntu No.	Mal	Form	Bezeme	Hamur Rengi	Astar Rengi	İç Renk	A.Çap
	13-14-15-16D/K23/T7/901	İyi	Kaide	-	5 Y 4/1	Gley 1 3/N	-	9
<b>Tanım</b>		Kaide-gövde parçası, hafif alçak kaide, küresel gövdelidir. İyi pişmiş, kabın hamuru mika katkıdır. (Diamond ware)						
<b>Referans-Dönem</b>		Yılmaz 2015, Lev. 106, Kat. No.6, (MÖ 600/550-330).						
<b>MÖ 600/550-330</b>								

5	Kazı Buluntu No.	Mal	Form	Bezeme	Hamur Rengi	Astar Rengi	İç Renk	A.Çap
	19-20D-E/K20/T3/462	İyi	Kaide	Kazı	Gley 1 5/1	Gley 1 5/1	-	10.8
<b>Tanım</b>		Kaide-gövde parçası, alçak halka kaide, gövde iç yüzey üzerinde iki yiv içerisine yerleştirilmiş kazı bezek yer almaktadır. Dışa doğru yükselerek açılan konik gövdelidir. Orta pişmiş, kabın hamuru mika, şamot ve taş katkıdır.						
<b>Referans-Dönem</b>		Goldman 1963, 136, 1091, (MÖ 7.yüzyıl).						
<b>MÖ 7.yüzyıl</b>								

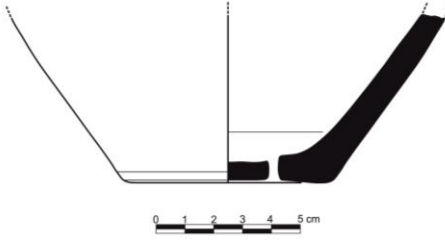
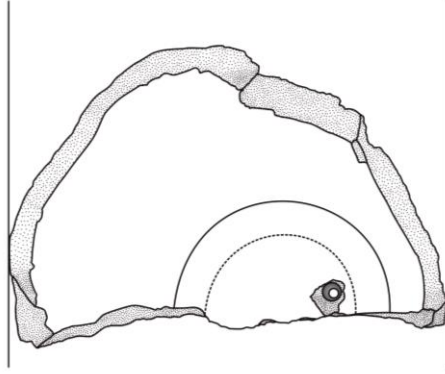

1

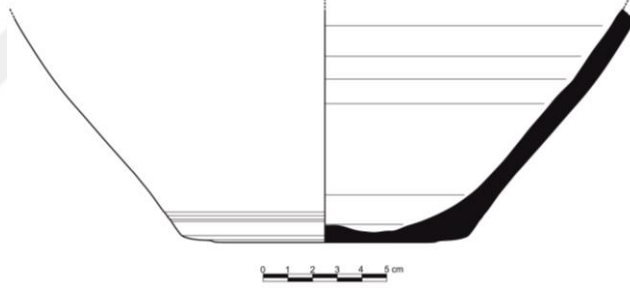

2

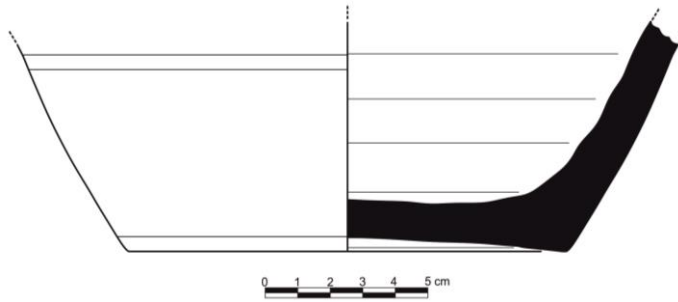

3

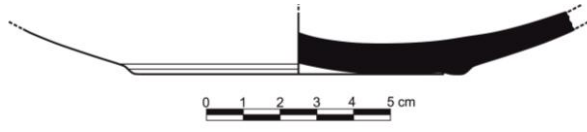

4

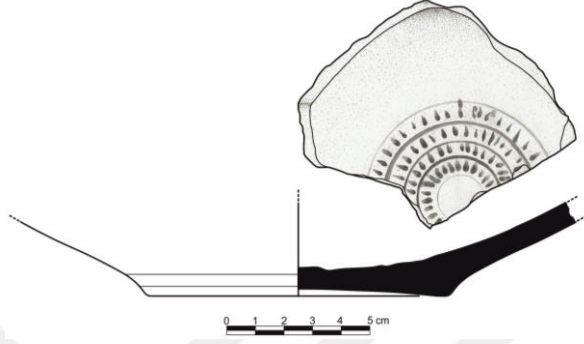

5

**Halka Dip/Kaideler**  
(Tip 2)

Levha 82

6	Kazı Buluntu No.	Mal	Form	Bezeme	Hamur Rengi	Astar Rengi	İç Renk	A.Çap
	17-18F/K35/T2/622	İyi	Kaide	-	10 YR 5/4	10 YR 5/6	-	15
<b>Tanım</b>		Kaide gövde parçası, alçak halka kaideli, küresel ya da yarı küresel gövdelidir. Kaba pişmiş, kabin hamuru taş, mika ve şamot katkılıdır.						
<b>Referans-Dönem</b>		Ergüner 2016, Lev. 68, Kat. No. 637, (MÖ 8.-6. yüzyıl).						
<b>MÖ 9.-6. yüzyıl</b>								

7	Kazı Buluntu No.	Mal	Form	Bezeme	Hamur Rengi	Astar Rengi	İç Renk	A.Çap
	19-20D-E/K20/T3/467	İyi	Kaide	-	2.5 YR 6/2	2.5 Y 4/1	-	5.8
<b>Tanım</b>		Kaide gövde parçası, alçak halka kaideli, küresel ya da yarı küresel gövdelidir. Kaba pişmiş, kabin hamuru taş, mika ve şamot katkılıdır.						
<b>Referans-Dönem</b>								

8	Kazı Buluntu No.	Mal	Form	Bezeme	Hamur Rengi	Astar Rengi	İç Renk	A.Çap
	19-20-21D-E/K21/T2/520	Kaba	Kaide	-	2.5 Y 5/2	7.5 YR 5/4	-	4.4
<b>Tanım</b>		Kaide-gövde parçası, alçak halka kaide, konik gövdelidir. İyi pişmiş, kabin hamuru kireç, taş ve mika katkılıdır.						
<b>Referans-Dönem</b>		Genz 2004; Taf. 18, Kat. No. 2, (MÖ 9.-6. yüzyıl).						
<b>MÖ 9.-6. yüzyıl</b>								

9	Kazı Buluntu No.	Mal	Form	Bezeme	Hamur Rengi	Astar Rengi	İç Renk	A.Çap
	19-20D-E/K20/T3/470	İyi	Kaide	Kazı	5 YR 5/8	2.5 YR 6/4	7.5YR 7/6	13.9
<b>Tanım</b>		Kaide-gövde parçası, yüksek halka kaide, gövde iç yüzey üzerinde dairesel biçimde yapılmış kazı bezek yer almaktadır. Dışa doğru yükselerek açılan konik gövdelidir. Orta pişmiş, kabin hamuru mika, kireç, şamot ve taş katkılıdır.						
<b>Referans-Dönem</b>		Goldman 1963, 136, 1091 (MÖ 7. yüzyıl).						
<b>MÖ 7. yüzyıl</b>								

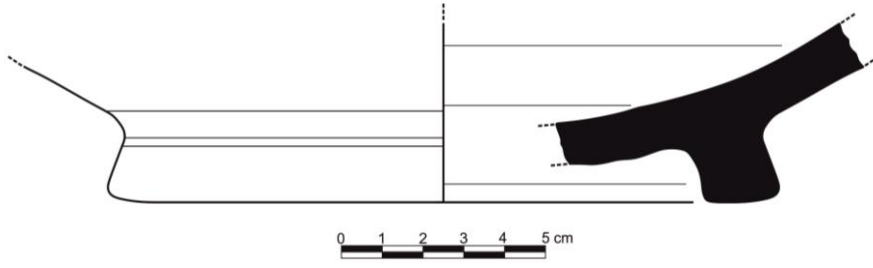

6

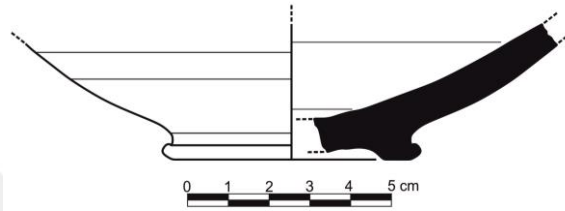

7

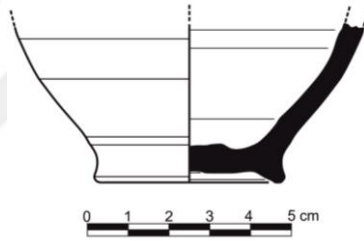

8

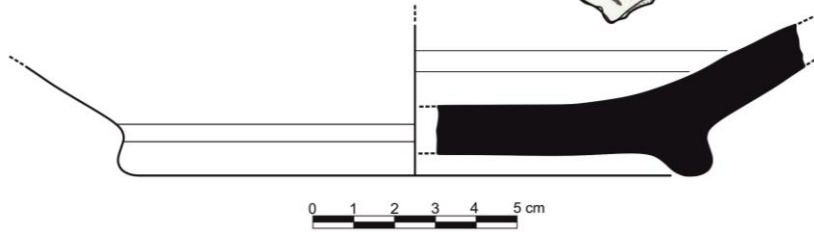
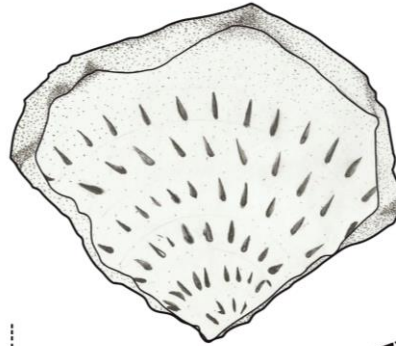

9

**Alçak Dip/ Kaide  
(Tip 3)**

	Kazı Buluntu No.	Mal	Form	Bezeme	Hamur Rengi	Astar Rengi	İç Renk	A.Çap
10	16-17-18G/K41/T8/157	İyi	Kaide	-	7.5 YR 4/2	Gley 1 2.5/N	-	4.4
<b>Tanım</b>		Kaide-gövde parçası, düz dipli, küresel gövdelidir. İyi pişmiş, kabın hamuru mika, şamot ve kireç katkıdır.						
<b>Referans-Dönem</b>		Yılmaz 2015, Lev. 106, Kat. No.6, (MÖ 600/550-330).						
<b>MÖ 600/550-330</b>								

	Kazı Buluntu No.	Mal	Form	Bezeme	Hamur Rengi	Astar Rengi	İç Renk	A.Çap
11	19E/K39/T2/263	Kaba	Kaide	-	5 YR 6/6	2.5 YR 6/6	-	11.4
<b>Tanım</b>		Kaide-gövde parçası, düz dipli, dışa açılarak yükselen konik gövdelidir. Orta pişmiş, kabın hamuru mika, şamot, kireç ve taş katkıdır.						
<b>Referans-Dönem</b>		Ergürer 2016, Lev. 67, Kat. No. 614, (MÖ 8.-6. yüzyıl); Yılmaz 2015, Lev. 104, Kat. No.3, (MÖ 600/550-330).						
<b>MÖ 8.-6. yüzyıl</b>								

	Kazı Buluntu No.	Mal	Form	Bezeme	Hamur Rengi	Astar Rengi	İç Renk	A.Çap
12	17G/K46/T3/312	İyi	Kaide	-	7.5 YR 4/2	Gley 1 2.5/N	-	17
<b>Tanım</b>		Kaide-gövde parçası, düz dipli, konik gövdelidir. Orta pişmiş, kabın hamuru mika, şamot ve taş katkıdır.						
<b>Referans-Dönem</b>		Yılmaz 2015, Lev. 106, Kat. No.6, (MÖ 600/550-330).						
<b>MÖ 600/550-330</b>								

	Kazı Buluntu No.	Mal	Form	Bezeme	Hamur Rengi	Astar Rengi	İç Renk	A.Çap
13	16D/K18/T3/643	İyi	Kaide	-	Gley 1 YR 6/10 Y	Gley 2 4/1	-	16.5
<b>Tanım</b>		Kaide-gövde parçası, alçak halka kaidelidir. Orta pişmiş, kabın hamuru kireç, mika, şamot ve taş katkıdır.						
<b>Referans-Dönem</b>		Genz 2004, Taf. 18, Kat. No. 2, (MÖ 9. yüzyıl); Matsumura 2005, Taf. 107, Kat. No. KL88-23, (MÖ 900-700); Yılmaz 2015, Lev. 107, Kat. No. 6, (MÖ 1125-900); Ergürer 2016, Lev. 68, Kat. No. 635, (MÖ 11.-9. yüzyıl).						
<b>MÖ 900-700</b>								

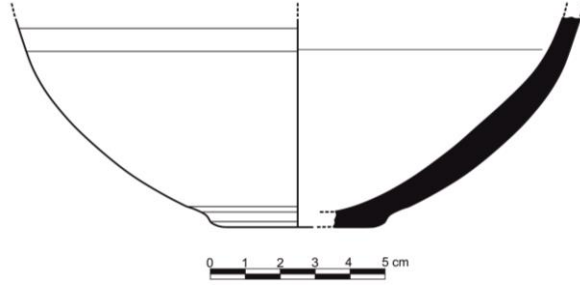

10

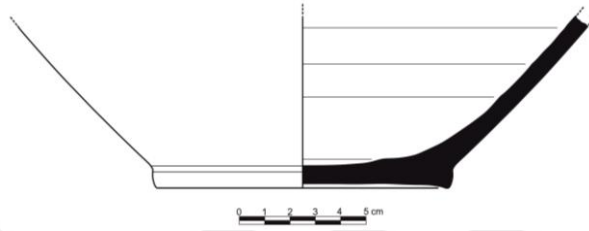

11

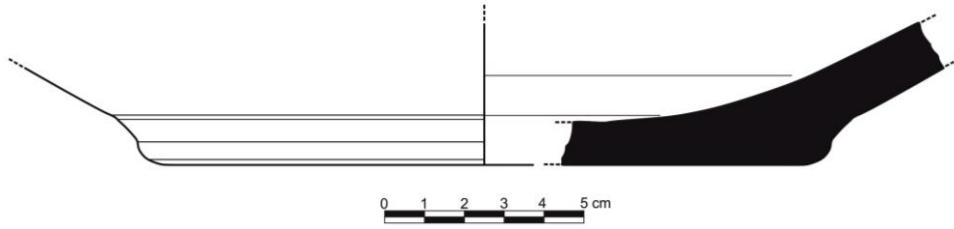

12

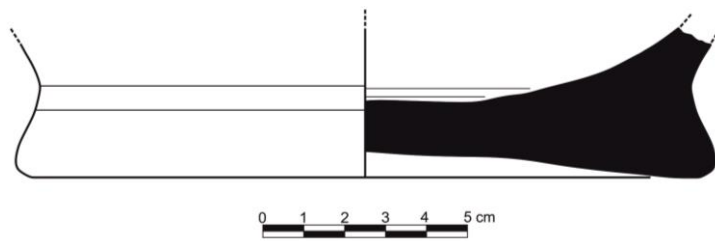

13

**Yüksek Kaide  
(Tip 4)**

14	Kazı Buluntu No.	Mal	Form	Bezeme	Hamur Rengi	Astar Rengi	İç Renk	A.Çap
	19-20D/K14/T2/992	İyi	Kaide	-	10 YR 6/2	2.5 Y 6/1	-	9.5
<b>Tanım</b>		Kaide-gövde parçası, dışa çekik düz profilli alt yüzey, kenar dış yüzey içbükey profilli, yüksek halka kaide. Kötü pişmiş, kabın hamuru mika ve taş katkılıdır.						
<b>Referans-Dönem</b>		Bilgin 2018, Lev. 29, Kat. No. 214, (MÖ 8. yüzyıl).						
<b>MÖ 8. yüzyıl</b>								

15	Kazı Buluntu No.	Mal	Form	Bezeme	Hamur Rengi	Astar Rengi	İç Renk	A.Çap
	8-9F/K13/T3/828	İyi	Kaide	-	2.5 Y 5/1	2.5 Y 4/1	-	16
<b>Tanım</b>		Kaide-gövde parçası, dışa çekik düz profilli alt yüzey, kenar dış yüzey içbükey profilli, yüksek halka kaide. İyi pişmiş, kabın hamuru mika, kireç ve taş katkılıdır.						
<b>Referans-Dönem</b>		Bilgin 2018, Lev. 29, Kat. No. 214, (MÖ 8. yüzyıl).						
<b>MÖ 8. yüzyıl</b>								



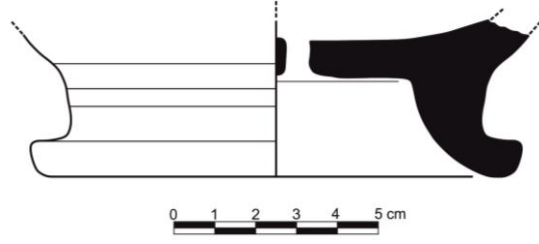

14

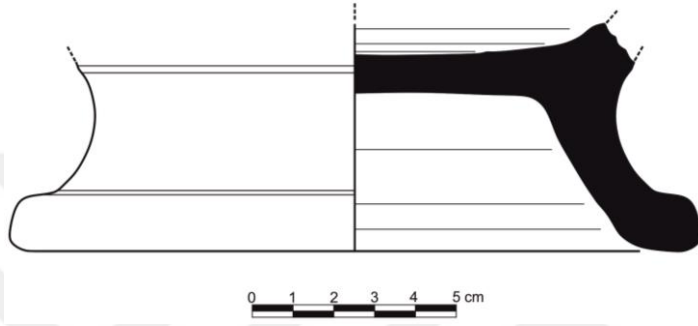

15

**Dikey Kulplar  
(Tip 1)**

1	Kazı Buluntu No.	Mal	Form	Bezeme	Hamur Rengi	Astar Rengi	İç Renk	A.Çap
	17E-F/K47/T5/191	İyi	Kulp	-	2.5 YR 6/3	2.5Y 3/1	-	-
<b>Tanım</b>		Gövde-kulp parçası, silindirik boyunlu küresel gövdelidir. Boyundan başlayıp omuz üzerinde birleşen şerit kulpludur. İyi pişmiş kabın hamuru taş, kireç ve mika katkılıdır.						
<b>Referans-Dönem</b>		Ergürer 2016, Lev. 580, Kat. No. 580, (MÖ 8.-6. yüzyıl); Goldman 1963, 136, a1028 (MÖ 7. yüzyıl).						
<b>MÖ 8.-6. yüzyıl</b>								

2	Kazı Buluntu No.	Mal	Form	Bezeme	Hamur Rengi	Astar Rengi	İç Renk	A.Çap
	17G/K42/T2/210	İyi	Kulp	-	5 Y 5/2	Gley 1 8/N	-	-
<b>Tanım</b>		Boyundan başlayıp omuz üzerinde birleşen şerit kulpludur. İyi pişmiş kabın hamuru taş, şamot, kireç ve mika katkılıdır.						
<b>Referans-Dönem</b>		Ergürer 2016, Lev. 580, Kat. No. 580, (MÖ 8.-6. yüzyıl); Goldman 1963, 136, a1028 (MÖ 7. yüzyıl).						
<b>MÖ 8.-6. yüzyıl</b>								

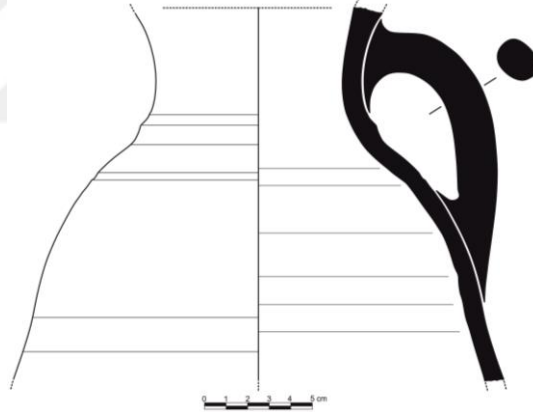

1

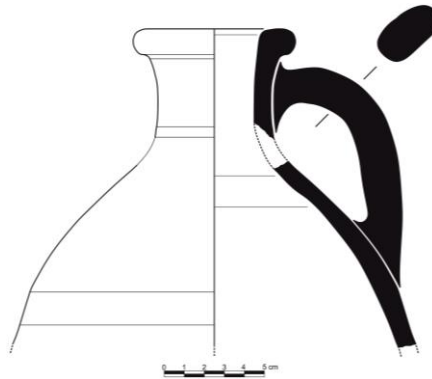

2

**Dikey Kulplar**  
(Tip 2)

3	Kazı Buluntu No.	Mal	Form	Bezeme	Hamur Rengi	Astar Rengi	İç Renk	A.Çap
	17-18G/K49/T9/114	İyi	Kulp	-	7.5 YR 6/6	7.5 YR 6/6	-	-
<b>Tanım</b>		Ağız kenarı-gövde parçası, dışa çekik ağızlı hafif yuvarlatılmış dudaklara sahiptir. Kulp ağızdan karın üstüne bağlanmaktadır. İyi pişmiş kabın hamuru şamot, taş, kireç ve mika katkılıdır.						
<b>Referans-Dönem</b>		Matsumura 2005, Taf. 170, Kat. No. KL88-1002, 1004, (MÖ 8.-6. yüzyıl).						
<b>MÖ 9.-6. yüzyıl</b>								

4	Kazı Buluntu No.	Mal	Form	Bezeme	Hamur Rengi	Astar Rengi	İç Renk	A.Çap
	17E/K17/T3/237	İyi	Kulp	-	10 YR 6/4	10 YR 5/2	-	-
<b>Tanım</b>		Ağız kenarı gövde-kulp parçası, düz ağızlı, silindirik boyunlu, yarı küresel gövdelidir. Ağızdan başlayıp omuz üzerinde birleşen şerit kulpludur. İyi pişmiş kabın hamuru şamot ve mika katkılıdır.						
<b>Referans-Dönem</b>		Goldman 1963, 142, 1336, (MÖ 6.yüzyıl).						
<b>MÖ 6.yüzyıl</b>								

5	Kazı Buluntu No.	Mal	Form	Bezeme	Hamur Rengi	Astar Rengi	İç Renk	A.Çap
	17G/K42/T2/214	İyi	Kulp	-	Gley 1 5/N	Gley 1 3/N	-	-
<b>Tanım</b>		İyi pişmiş kabın hamuru şamot, kireç ve mika katkılıdır.						
<b>Referans-Dönem</b>								

6	Kazı Buluntu No.	Mal	Form	Bezeme	Hamur Rengi	Astar Rengi	İç Renk	A.Çap
	19-20D-E/K20/T4/477	İyi	Kulp	-	10 YR 6/2	2.5 Y 2.5/1	-	-
<b>Tanım</b>		Gövde-kulp parçası, geniş şerit kulpun ortasına kanal açılarak içerisine yapılan ve üzerine aplike silindirik bir parça eklenerek oluşturulmuş kulp parçasıdır.						
<b>Referans-Dönem</b>		Bossert 2000, Taf. 100, 1157,1156, (MÖ 9.-7. yüzyıl).						
<b>MÖ 9.-7. yüzyıl</b>								

7	Kazı Buluntu No.	Mal	Form	Bezeme	Hamur Rengi	Astar Rengi	İç Renk	A.Çap
	20E/K10/T5/682	İyi	Kulp	-	Gley 1 2.5/N	Gley 1 5/1	-	-
<b>Tanım</b>		Gövde-kulp parçası, geniş şerit kulpun ortasına kanal açılarak içerisine yapılan ve üzerine aplike silindirik bir parça eklenerek oluşturulmuş kulp parçasıdır.						
<b>Referans-Dönem</b>		Haspels 1951, PL59, b 1-5; Polat 1999, Lev. 126, 1-2, (MÖ 6.-4. yüzyıl).						
<b>MÖ 6.-4. yüzyıl</b>								

8	Kazı Buluntu No.	Mal	Form	Bezeme	Hamur Rengi	Astar Rengi	İç Renk	A.Çap
	13D/K28/T5/798	İyi	Kulp	-	10 YR 6/4	7.5 YR 5/4	-	-
<b>Tanım</b>		İyi pişmiş kabın hamuru taş, kireç ve mika katkılıdır.						
<b>Referans-Dönem</b>								

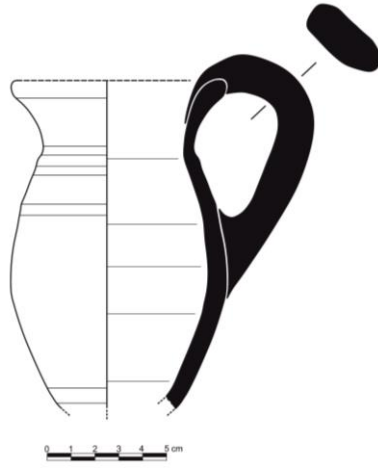

3

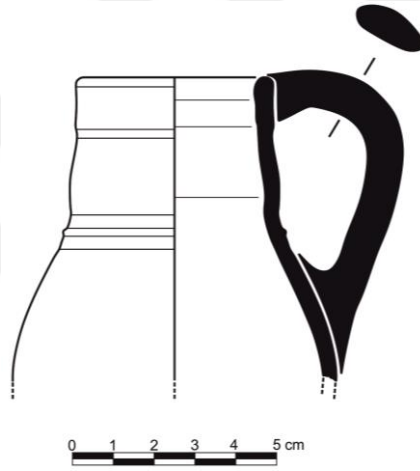

4

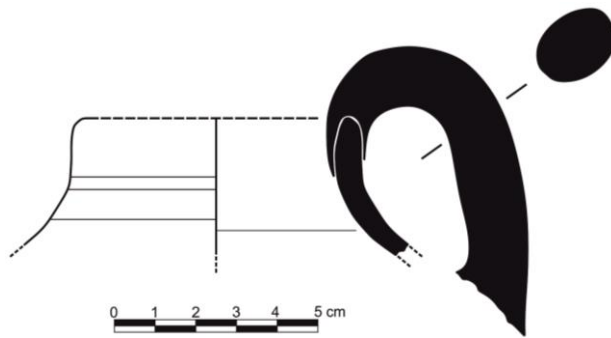

5

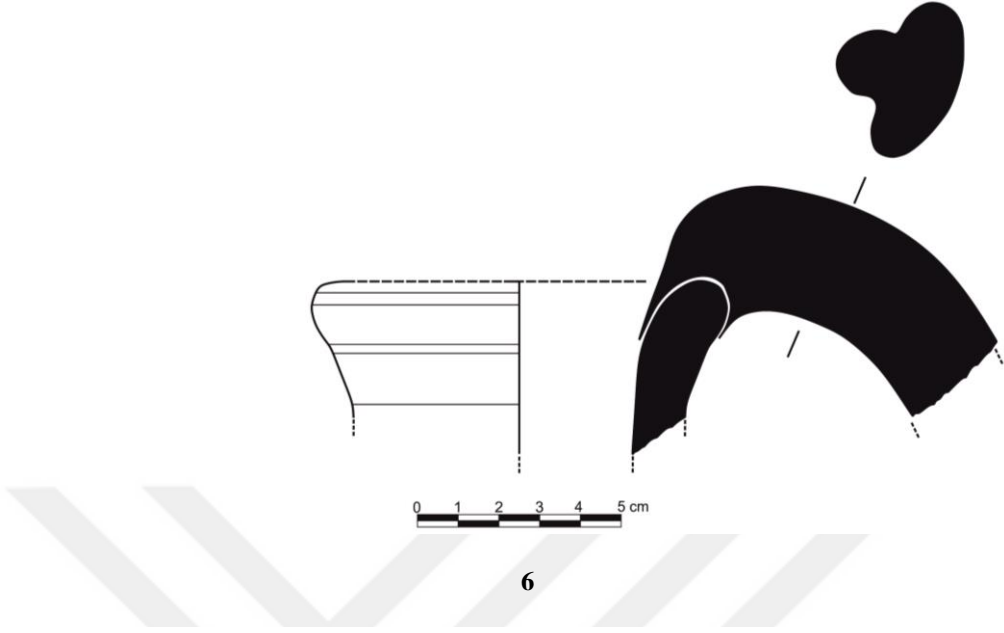

6

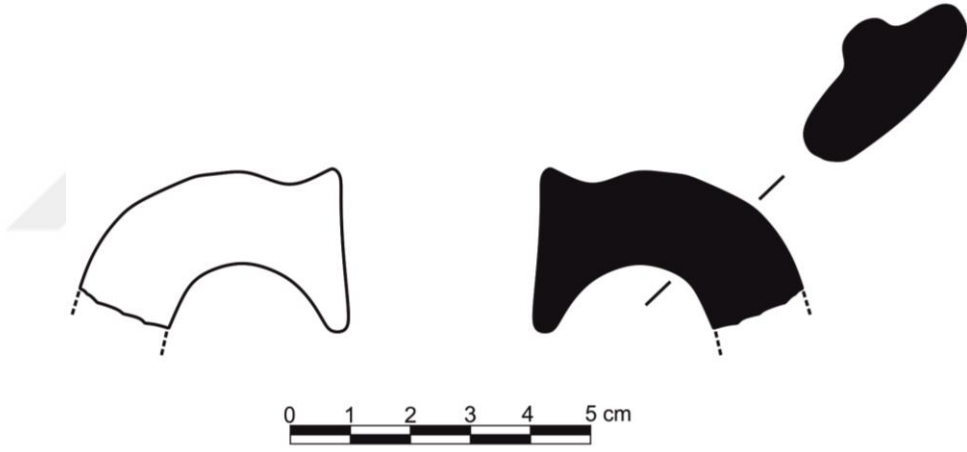

7

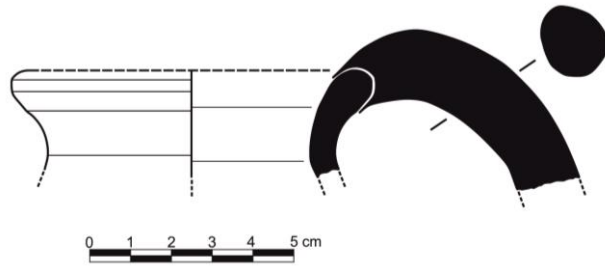

8

**Yatay Kulplar  
(Tip 1)**

1	Kazı Buluntu No.	Mal	Form	Bezeme	Hamur Rengi	Astar Rengi	İç Renk	A.Çap
	17G/K46/T6/338	İyi	Kulp	-	2.5 YR 5/6	7.5 YR 6/4	-	-
<b>Tanım</b>		Gövde-kulp parçası, karın üzerine yatay bağlanan kulptur. Oval kesitlidir.						
<b>Referans-Dönem</b>		Genz 2003: Abb.4/4 (Büyükkale EDÇ); Genz 2004: Tafel 10/12, Tafel 12/1 (Büyükkaya EDÇ orta evre MÖ 1125-1065), Tafel 22/12-13 (büyükkaya EDÇ geç evre MÖ 1050-900); Yılmaz 2015, Lev. 102, 5, (MÖ 1125-900); Goldman 1963, 128, 820, (MÖ 9.-6. yüzyıl).						
<b>MÖ 9.-6. yüzyıl</b>								

2	Kazı Buluntu No.	Mal	Form	Bezeme	Hamur Rengi	Astar Rengi	İç Renk	A.Çap
	17G/K42/T2/209	İyi	Kulp	-	Gley 1 4/N	Gley 1 2.5/N	-	-
<b>Tanım</b>		Gövde-kulp parçası, karın üzerine yatay bağlanan kulptur. Oval kesitlidir.						
<b>Referans-Dönem</b>		Genz 2003: Abb.4/4 (Büyükkale EDÇ); Genz 2004: Tafel 10/12, Tafel 12/1 (Büyükkaya EDÇ orta evre MÖ 1125-1065), Tafel 22/12-13 (büyükkaya EDÇ geç evre MÖ 1050-900); Yılmaz 2015, Lev. 102, 5, (MÖ 1125-900); Goldman 1963, 128, 820, (MÖ 9.-6. yüzyıl).						
<b>MÖ 9.-6. yüzyıl</b>								

3	Kazı Buluntu No.	Mal	Form	Bezeme	Hamur Rengi	Astar Rengi	İç Renk	A.Çap
	19E/K39/T3/268	İyi	Kulp	-	5 Y 5/2	5 Y 4/1	-	-
<b>Tanım</b>		Gövde-kulp parçası, karın üzerine yatay bağlanan kulptur. Oval kesitlidir.						
<b>Referans-Dönem</b>		Genz 2003: Abb.4/4 (Büyükkale EDÇ); Genz 2004: Tafel 10/12, Tafel 12/1 (Büyükkaya EDÇ orta evre MÖ 1125-1065), Tafel 22/12-13 (büyükkaya EDÇ geç evre MÖ 1050-900); Yılmaz 2015, Lev. 102, 5, (MÖ 1125-900); Goldman 1963, 128, 820, (MÖ 9.-6. yüzyıl).						
<b>MÖ 9.-6. yüzyıl</b>								

4	Kazı Buluntu No.	Mal	Form	Bezeme	Hamur Rengi	Astar Rengi	İç Renk	A.Çap
	17-18F/K35/T3/625	İyi	Kulp	-	7.5 YR 6/6	7.5 YR 4/3	-	21.8
<b>Tanım</b>		Gövde-kulp parçası, karın üzerine yatay bağlanan kulptur.						
<b>Referans-Dönem</b>		Goldman 1963, 117, 194, (MÖ 11.-9. yüzyıl).						
<b>MÖ 11.-9. yüzyıl</b>								

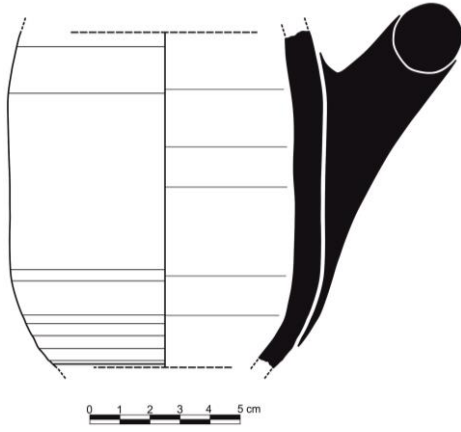

1

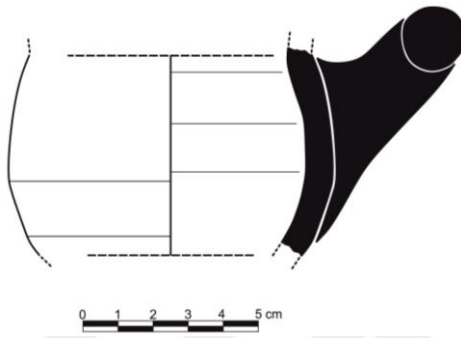

2

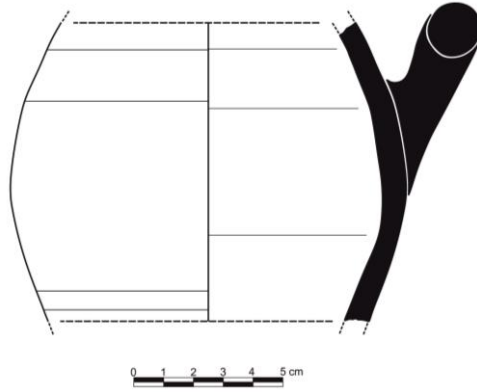

3

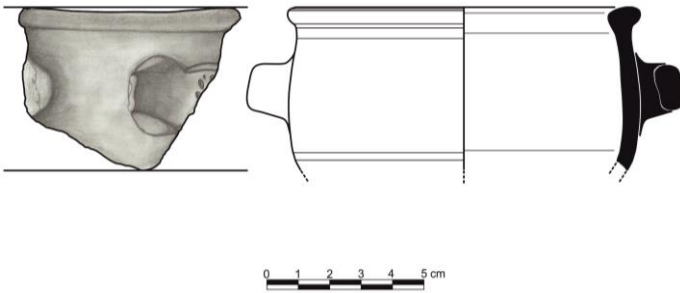

5

Ölçek ½

**Yatay Kulplar  
(Tip 2)**

4	Kazı Buluntu No.	Mal	Form	Bezeme	Hamur Rengi	Astar Rengi	İç Renk	A.Çap
	19-20D/K14/T10/1005	İyi	Çanak		10 YR 6/4	10 YR 5/4		18
	<b>Tanım</b>	Ağız kenarı-gövde parçasıdır. İçe çekik yuvarlatılmış ağız kenarlıdır. Sığ gövdelidir. Ağız kenarının hemen altında kulp yer almaktadır. Orta pişmiş, kabın hamuru mika, kireç ve taş katkılıdır.						
	<b>Referans-Dönem</b>	Bossert 2000; Taf. 88/1055-1059, BK Ia-b, (MÖ 650-547); Yılmaz 2015, Lev. 36, Kat. No. 6-7, ODC-GDC (MÖ 900-330); Genz 2004; Taf. 37/5, Taf. 42/2, 4, Taf. 49/7, 9, (Orta Demir Çağı); Matsumura 2005; Taf. 108/ KL88-1761, Ilc2-3 (MÖ 800-700); Mellaart 1955, Fig. 9, No 134, (Demir Çağı).						
	<b>MÖ 8.-6. yüzyıl</b>							

5	Kazı Buluntu No.	Mal	Form	Bezeme	Hamur Rengi	Astar Rengi	İç Renk	A.Çap
	19-20D/K5/T3/716	İyi	Kulp	-	10 YR 5/3	5 Y 3/1	-	12
	<b>Tanım</b>	Ağız kenarı gövde-kulp parçası, basit dik ağız kenarlı, ağız kenarı kısmında karşılıklı kulp bulunmaktadır. İyi pişmiş kabın hamuru kireç ve mika katkılıdır.						
	<b>Referans-Dönem</b>	Bossert 2000, Taf. 100, 1156, (MÖ 9.-7. yüzyıl).						

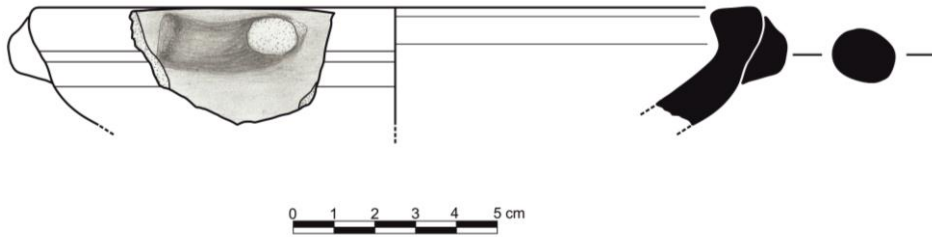

4

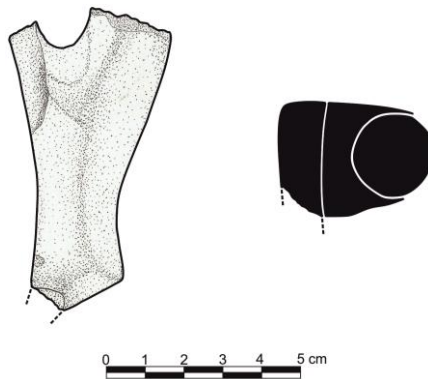

5

Ölçek ½



**Boyalı Kaseler  
(Tip 1)**

1	Kazı Buluntu No.	Mal	Form	Bezeme	Hamur Rengi	Astar Rengi	İç Renk	A.Çap
	19-20D/K5/T1/708	İyi	Kase	Linear	5 YR 5/6	7.5 YR 6/4	-	13.4
<b>Tanım</b>		Ağız kenarı-gövde parçasıdır. Dışa çekik ağız kenarlılar, konik gövdeli, gövde dış yüzeyinde boya bant bezeme yer almaktadır. İyi pişmiş kabın hamuru kireç ve mika katkıdır.						
<b>Referans-Dönem</b>		Duprê 1983, PL6. 61, Kat. No. 61, (MÖ 9.-7. yüzyıl); Arslan 1998, Lev. 116, Kat No. 643, (MÖ 850-700).						
<b>MÖ 9.-7. yüzyıl</b>								

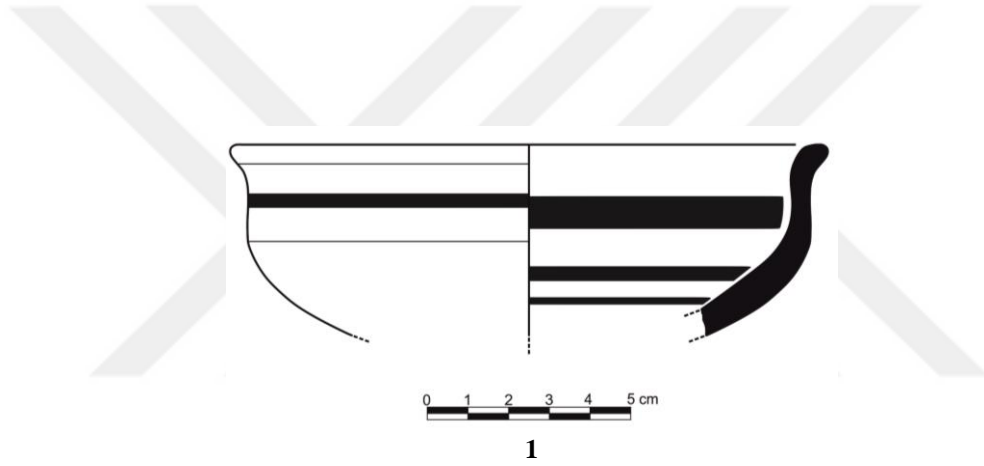

**Boyalı Kaseler  
(Tip 2)**

	Kazı Buluntu No.	Mal	Form	Bezeme	Hamur Rengi	Astar Rengi	İç Renk	A.Çap
2	19E/K27/T2/576	İyi	Kase	Linear 10 YR 6/2	7.5 YR 7/6	7.5 YR 7/4	-	14
<b>Tanım</b>		Ağız kenarı-gövde parçasıdır. Ağız alt kısmında koyu kahverengi boya ile yapılmış bant şeklinde bezeme bulunmaktadır. İyi pişmiş kabın hamuru kireç ve mika katkıdır.						
<b>Referans-Dönem</b>		Ergürer 2016, Lev. 81, Kat. No. 86, (MÖ 8.-6. yüzyıl); Genz 2004, Taf. 41, Kat. No. 11, (MÖ 9.-8. yüzyıl).						
<b>MÖ 9.-6. yüzyıl</b>								

	Kazı Buluntu No.	Mal	Form	Bezeme	Hamur Rengi	Astar Rengi	İç Renk	A.Çap
3	17G/K46//T9/B1	İyi	Kase	Linear 7.5 YR 2.5/2	5 YR 6/6	2.5Y 8/2	-	12
<b>Tanım</b>		Ağız kenarı-gövde parçasıdır. inceltilmiş ağız kenarı içe dönüktür. Kaideye doğru daralan sığ bir gövdeye sahiptir. Dış yüzey üzerinde boya bezeme yer almaktadır. İyi pişmiş kabın hamuru taş ve kireç katkıdır.						
<b>Referans-Dönem</b>		Bahar-Koçak 2004,Resim 22.(DÇ); Bahar 1999, 4.(DÇ); Bahar-Koçak 2004, Çizim 60 (DÇ); Ergürer 2016, Lev. 25, Kat. No. 216, (MÖ 8.-6. yüzyıl); Bossert 2000, Taf. 66, Kat. No. 714, (MÖ 7.-5.yüzyıl).						
<b>MÖ 8.-5. yüzyıl</b>								

	Kazı Buluntu No.	Mal	Form	Bezeme	Hamur Rengi	Astar Rengi	İç Renk	A.Çap
4	17G/K49//T9/B2	İyi	Kase	Linear 7.5 YR 5/3	7.5 YR 7/6	7.5Y 6/6	-	15
<b>Tanım</b>		Ağız kenarı-gövde parçasıdır. Hafif içe çekik ağızlı, inceltilmiş ağız kenarı içe dönüktür. Kaideye doğru daralan sığ bir gövdeye sahiptir. Dış yüzey üzerinde boya bezeme yer almaktadır. İyi pişmiş kabın hamuru taş ve kireç katkıdır.						
<b>Referans-Dönem</b>		Bahar-Koçak 2004,Resim 22.(DÇ); Bahar 1999, 4.(DÇ); Bahar-Koçak 2004, Çizim 60 (DÇ); Ergürer 2016, Lev. 25, Kat. No. 216, (MÖ 8.-6. yüzyıl); Bossert 2000, Taf. 66, Kat. No. 714, (MÖ 7.-5.yüzyıl).						
<b>MÖ 8.-5. yüzyıl</b>								

	Kazı Buluntu No.	Mal	Form	Bezeme	Hamur Rengi	Astar Rengi	İç Renk	A.Çap
5	17G/K49//T9/B3	İyi	Kase	Linear 5 YR 4/2	10 YR 6/6	5 YR 6/6	-	14
<b>Tanım</b>		Ağız kenarı-gövde parçasıdır. Hafif içe çekik ağızlı, inceltilmiş ağız kenarı içe dönüktür. Kaideye doğru daralan sığ bir gövdeye sahiptir. Dış yüzey üzerinde boya bezeme yer almaktadır. İyi pişmiş kabın hamuru taş ve kireç katkıdır.						
<b>Referans-Dönem</b>		Ergürer 2016, Lev. 25, Kat. No. 216, (MÖ 8.-6. yüzyıl); Bossert 2000, Taf. 66, Kat. No. 714, (MÖ 7.-5.yüzyıl).						
<b>MÖ 8.-5. yüzyıl</b>								

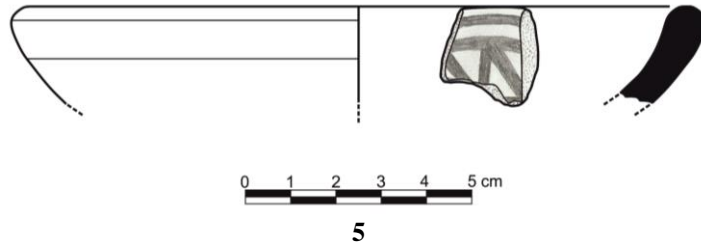
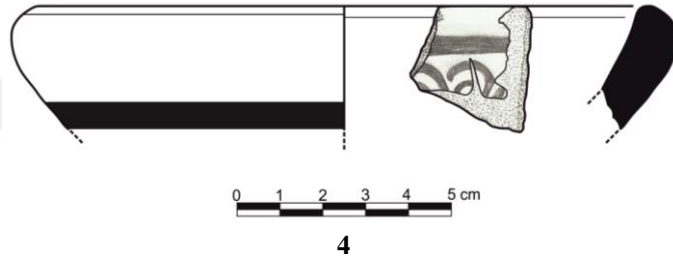
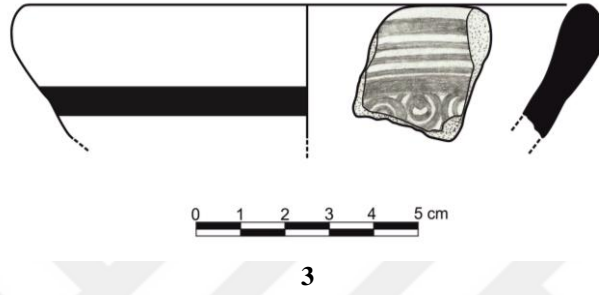
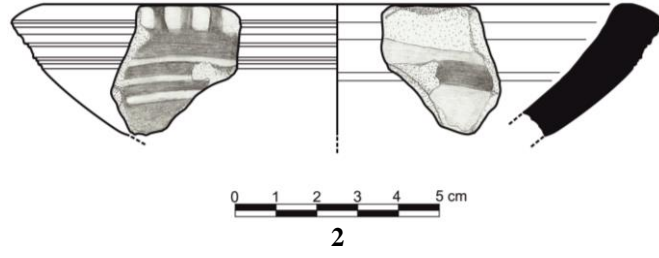

**Boyalı Çanaklar  
(Tip 1)**

	Kazı Buluntu No.	Mal	Form	Bezeme	Hamur Rengi	Astar Rengi	İç Renk	A.Çap
1	16-17-18G/ K41/ T4/138	İyi	Çanak	Linear 7/5 YR 5/4	7/5 YR 6/6	7/5 YR 6/6	-	23.4
<b>Tanım</b>		Ağız kenarı-gövde parçasıdır. Kalınlaştırılmış ağız kenarlılar, kaideye doğru daralan gövdeye sahiptir. Gövde iç ve dış yüzeyinde boya bant bezeme yer almaktadır. İyi pişmiş kabın hamuru kireç ve mika katkılıdır.						
<b>Referans-Dönem</b>		Duprê 1983, PL6. 60, Kat. No. 10, (MÖ 9.-7. yüzyıl).						
<b>MÖ 9.-7. yüzyıl</b>								

	Kazı Buluntu No.	Mal	Form	Bezeme	Hamur Rengi	Astar Rengi	İç Renk	A.Çap
2	13G/K30/T2/858	İyi	Çanak	Linear	10 YR 65/4	10 YR 6/2	-	20
<b>Tanım</b>		Ağız kenarı-gövde parçasıdır. Ağız kenarının alt kısmında koyu kahve bant bezeme bulunmaktadır. İyi pişmiş kabın hamuru taş, kireç ve mika katkılıdır.						
<b>Referans-Dönem</b>		Arslan 1998, Lev. 80, Kat. No.102, (MÖ 850-700); Ergürer 2016, Lev. 89, Kat. No. 312, (MÖ 6.-4. yüzyıl); Bossert 2000, Taf. 67, Kat. No. 741, (MÖ 9.-6. yüzyıl).						
<b>MÖ 9.-6. yüzyıl</b>								

	Kazı Buluntu No.	Mal	Form	Bezeme	Hamur Rengi	Astar Rengi	İç Renk	A.Çap
3	12G/K36/T1/804	İyi	Çanak	Linear	10 YR 6/4	5 Y 7/2	-	25
<b>Tanım</b>		Ağız kenarı-gövde parçasıdır. Kalınlaştırılmış ağız kenarlı, gövdeden kaideye daralan gövdelidir. Gövde dış yüzeyinde boya bant bezeme yer almaktadır. İyi pişmiş kabın hamuru mika, kireç ve ta katkılıdır.						
<b>Referans-Dönem</b>		Arslan 1998, Lev. 80, Kat. No.102, (MÖ 850-700); Ergürer 2016, Lev. 89, Kat. No. 312, (MÖ 6.-4. yüzyıl); Bossert 2000, Taf. 67, Kat. No. 741, (MÖ 9.-6. yüzyıl).						
<b>MÖ 9.-6. yüzyıl</b>								

	Kazı Buluntu No.	Mal	Form	Bezeme	Hamur Rengi	Astar Rengi	İç Renk	A.Çap
4	8-9F/K13/T1/818	İyi	Çanak	Linear	7.5 YR 5/4	7.5 YR 6/4		17
<b>Tanım</b>		Ağız kenarı-gövde parçası, kalınlaştırılmış ağız kenarlılar, gövdeden kaideye daralan gövdelidir. Gövde dış yüzeyinde boya bant bezeme yer almaktadır. İyi pişmiş kabın hamuru taş, kireç ve mika katkılıdır.						
<b>Referans-Dönem</b>		Ergürer 2018, Lev. 10, Kat. No. C-D, (MÖ 6.-4. yüzyıl); Duprê 1983, PL6. 60, Kat. No. 11, (MÖ 9.-7. yüzyıl).						
<b>MÖ 9.-7. yüzyıl</b>								



1



2



3



4

**Boyalı Çanaklar  
(Tip 2)**

5	Kazı Buluntu No.	Mal	Form	Bezeme	Hamur Rengi	Astar Rengi	İç Renk	A.Çap
	15-16G/K33/T2/754	İyi	Çanak	Linear 10R 2.5/1	5 YR 5/4	5 YR 5/6	5 Y 4/1	19
<b>Tanım</b>		Ağız kenarı-gövde parçasıdır. Dışa çekik, kalınlaştırılmış ağız kenarlılar, gövdeden kaideye daralan gövdelidir. Gövde dış yüzeyinde boya bant bezeme yer almaktadır. Kabin yüzeyinde linear bezeme bulunmaktadır. İyi pişmiş kabin hamuru taş, kireç ve mika katkılıdır.						
<b>Referans-Dönem</b>		Arslan 1998, Lev. 112, Kat. No. 618, (MÖ 6. yüzyılın ilk yarısı); Duprê 1983, PL6.						
<b>MÖ 9.-7. yüzyıl</b>		63, Kat. No. 29, (MÖ 9.-7. yüzyıl).						

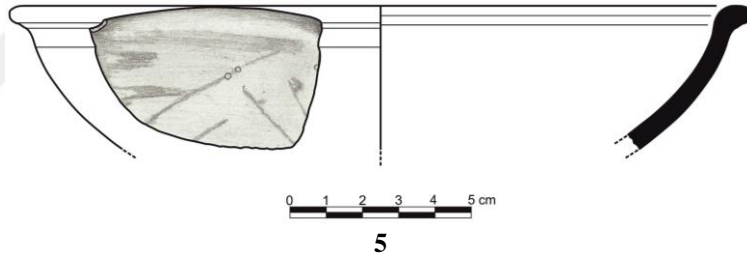

**Boyalı Çanaklar  
(Tip 3)**

6	Kazı Buluntu No.	Mal	Form	Bezeme	Hamur Rengi	Astar Rengi	İç Renk	A.Çap
	7-8G/K9/T1/882	İyi	Çanak	Linear	7.5 YR 6/6	7.5 YR 6/4	-	25
<b>Tanım</b>		Ağız kenarı-gövde parçasıdır. İçe dönük ağızlı kenarlı ve konik gövdelidir. Gövde iç ve dış yüzeyinde boya bant bezeme yer almaktadır. İyi pişmiş kabin hamuru taş, kireç ve mika katkılıdır.						
<b>Referans-Dönem</b>		Bahar-Koçak 2004, Çiz. 66, Kat. No. 7-9; Ergürer 2018, Lev. 2, Kat. No. K, (MÖ 9-8. yüzyıl).						
<b>MÖ 9.-8. yüzyıl</b>								

7	Kazı Buluntu No.	Mal	Form	Bezeme	Hamur Rengi	Astar Rengi	İç Renk	A.Çap
	19-20F/K26/T1/387	İyi	Çanak	Kazı bezeme	7.5 YR 5/3	5 YR 4/3	5YR 5/4	20.4
<b>Tanım</b>		Ağız kenarı-gövde parçasıdır. İçe çekik ağız kenarlı, konik gövdeli, gövde dış yüzeyinde boya bant bezeme yer almaktadır. Gövde kısmında kazı tekniğiyle bitki motifi yapılmıştır. İyi pişmiş kabin hamuru taş, kireç ve mika katkılıdır.						
<b>Referans-Dönem</b>		Henrickson 1994, Fig. 10.3, (MÖ 11.-9. yüzyıl); Yılmaz 2001, Res.13, (Orta Demir Çağı ile Geç Demir Çağı).						
<b>MÖ 11.-9. yüzyıl</b>								

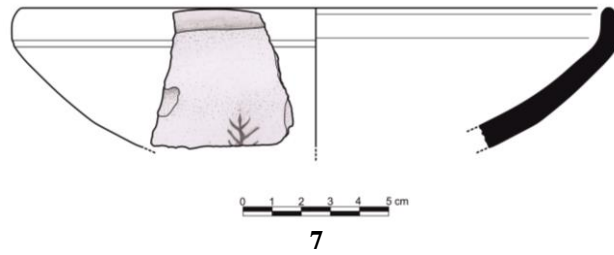
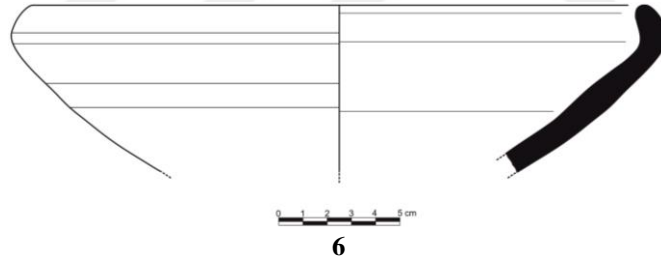

**Boyalı Çömlekler  
(Tip 1)**

1	Kazı Buluntu No.	Mal	Form	Bezeme	Hamur Rengi	Astar Rengi	İç Renk	A.Çap
	17-18G/K49/T8/101	İyi	Dinos	Linear 7/5 YR 5/2	7.5 YR 5/4	7.5 YR 6/4	-	30
<b>Tanım</b>		Ağız kenarı-gövde parçasıdır. Dışa çekik ağızlı, küresel gövdelidir. Dudak kısmında iç iç tarama (kafes) bezeme bulunmaktadır. İyi pişmiş kabin hamuru taş, kireç ve mika katkıdır.						
<b>Referans-Dönem</b>		Bossert 2000, Lev. 34 Kat. No. 318, (MÖ 8.-6. yüzyıl); Arslan 1998, Lev. 086, Kat. No. 091, (MÖ 850-700); Vandam, Willett, Poblemo 2017, Res. 6, (MÖ 800-600); Gürtekin-Demir- Polat 2005, Fig. 8, Kat. No. 10, (MÖ 9.-8. yüzyıl).						
<b>MÖ 9.-7. yüzyıl</b>								

2	Kazı Buluntu No.	Mal	Form	Bezeme	Hamur Rengi	Astar Rengi	İç Renk	A.Çap
	9G/K31/T2/924	İyi	Dinos	Linear	7.5 YR 6/4	10 YR 6/4	-	28
<b>Tanım</b>		Ağız kenarı-gövde parçasıdır. Dışa çekik ağızlı, küresel gövdelidir. Dudak kısmında çapraz bantlarla oluşturulan geometrik bezeme bulunmaktadır. İyi pişmiş kabin hamuru taş, kireç ve mika katkıdır.						
<b>Referans-Dönem</b>		Bossert 2000, Lev. 34, Kat. No. 318, (MÖ 8.-6. yüzyıl); Arslan 1998, Lev. 086, Kat. No. 091, (MÖ 850-700); Vandam, Willett, Poblemo 2017, Res. 6, (MÖ 800-600); Gürtekin-Demir- Polat 2005, Fig. 8, Kat. No. 10, (MÖ 9.-8. yüzyıl).						
<b>MÖ 9.-7. yüzyıl</b>								

3	Kazı Buluntu No.	Mal	Form	Bezeme	Hamur Rengi	Astar Rengi	İç Renk	A.Çap
	19-20-21E/K22/T2/735	İyi	Dinos	Linear Gley 1 3/N	7.5 YR 5/4	10 YR 4/1	-	24.4
<b>Tanım</b>		Ağız kenarı-gövde parçasıdır. Dışa çekik ağızlı, küresel gövdelidir. Dudak kısmında çapraz bant bezemem bulunmaktadır. İyi pişmiş kabin hamuru taş, kireç ve mika katkıdır.						
<b>Referans-Dönem</b>		Bossert 2000, Lev. 34, Kat. No. 318, (MÖ 8.-6. yüzyıl); Arslan 1998, Lev. 086, Kat. No. 091, (MÖ 850-700); Vandam, Willett, Poblemo 2017, Res. 6, (MÖ 800-600); Gürtekin-Demir- Polat 2005, Fig. 8, Kat. No. 10, (MÖ 9.-8. yüzyıl).						
<b>MÖ 9.-7. yüzyıl</b>								



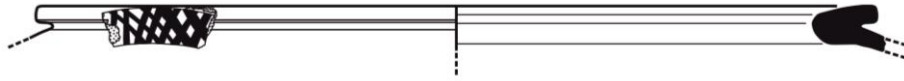

1



2

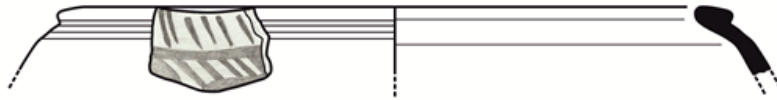

3

**Boyalı Kulplar  
(Tip 1)**

1	Kazı Buluntu No.	Mal	Form	Bezeme	Hamur Rengi	Astar Rengi	İç Renk	A.Çap
	19-20D/K5/T3/715	İyi	Makara Kulp	Boya Bezemesi	5 YR 6/6	5 YR 4/6	-	-
<b>Tanım</b>		Muhtemelen metal kaplar üzerinde bulunan halka kulplar taklid edilerek yapılmış bir örnektir. Kabın gövdesinin dış yüzeyine halka biçimde kabartma olarak yapılmıştır. Halkanın üstünde boya bant bezeme, bezemenin üstünde de arka arkaya noktalar yer almaktadırOrta pişmiş kabin hamuru taş, kireç ve mika katkılıdır.						
<b>Referans-Dönem</b>		Bossert 2000, Taf. 134, Kat. No. 1164, BK1 (MÖ 7.-6. yüzyıl)						
<b>MÖ 6.-5. yüzyıl</b>								

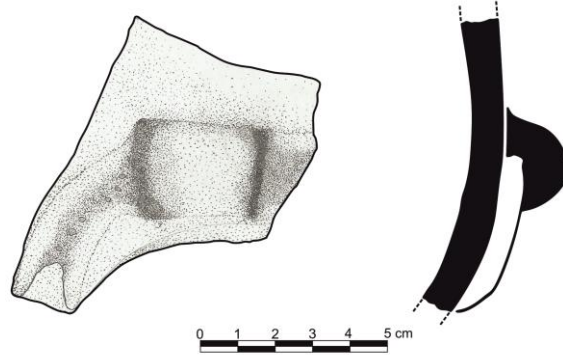

1

Ölçek ½

**Boyalı Kulplar  
(Tip 2)**

2	Kazı Buluntu No.	Mal	Form	Bezeme	Hamur Rengi	Astar Rengi	İç Renk	A.Çap
	13G/K30/T5/867	İyi	Dik kulp	Linear	5 YR 5/6	5 YR 6/6	-	-
<b>Tanım</b>		Kulp parçası, dış yüzeyinde dikey ve yatay boya bant bezeme yer almaktadır. İyi pişmiş kabın hamuru kireç, taş, şamot ve mika katkıdır.						
<b>Referans-Dönem</b>		Goldman 1963, Lev. 66, Kat. No: 373-375 Orta Demir Çağı; Arslan 1998, Lev. 71, Kat. No. 749, (MÖ 6.-5. Yüzyıl).						
<b>MÖ 7.-6. yüzyıl</b>								

3	Kazı Buluntu No.	Mal	Form	Bezeme	Hamur Rengi	Astar Rengi	İç Renk	A.Çap
	13-14-15-16D/K23/T2/893	İyi	Dik kulp	Linear 7.5 YR 4/2	Gley 1 5/10 Y	2.5 Y 8/2	-	-
<b>Tanım</b>		Kulp parçası, dış yüzeyinde boya bant bezeme yer almaktadır. İyi pişmiş kabın hamuru kireç, taş, şamot ve mika katkıdır.						
<b>Referans-Dönem</b>		Arslan 1998, Lev. 71, Kat. No. 792-793, (MÖ 6.-5. yüzyıl); Ergürer 2016, Lev. 98, Kat. No. 611, (MÖ 11.-9. yüzyıl).						
<b>Orta Demir Çağı</b>								

4	Kazı Buluntu No.	Mal	Form	Bezeme	Hamur Rengi	Astar Rengi	İç Renk	A.Çap
	19-20-21E/K22/T5/739	İyi	Dik kulp	Linear 2.5 Y 8/2	10 YR 7/3	10 YR 4/1	-	-
<b>Tanım</b>		Kulp parçası, dış yüzeyinde boya bant bezeme yer almaktadır. İyi pişmiş kabın hamuru kireç, taş, şamot ve mika katkıdır.						
<b>Referans-Dönem</b>		Arslan 1998, Lev.71, Kat. No. 792-793, (MÖ 6.-5. yüzyıl); Ergürer 2016, Lev. 98, Kat. No. 611, (MÖ 11.-9. yüzyıl).						
<b>Orta Demir Çağı</b>								

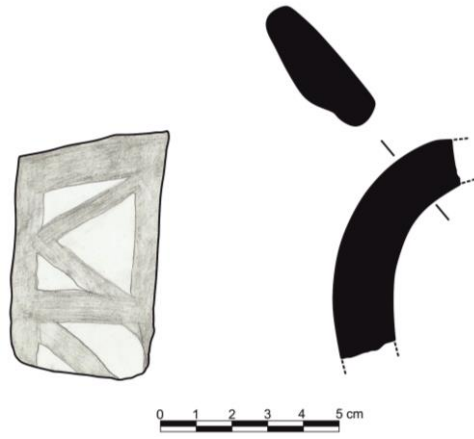

2

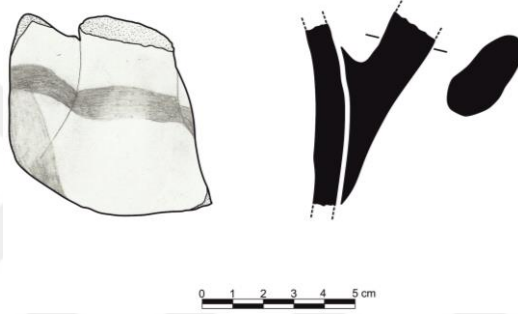

3

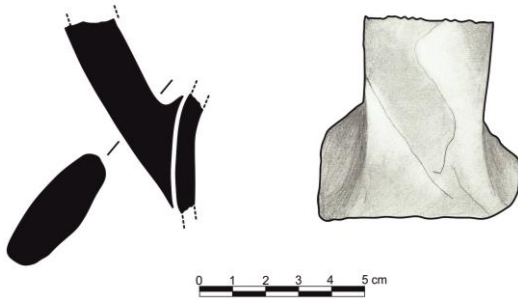

4

**Boyalı Kulplar  
(Tip 3)**

5	Kazı Buluntu No.	Mal	Form	Bezeme	Hamur Rengi	Astar Rengi	İç Renk	A.Çap
	19E/K31/T20/964	İyi	Dik kulp	-	10 R 6/6	5 YR 8/3	-	-
<b>Tanım</b>		Dik kulpun dışarıya bakan yüzeyi ince bantlarla metoplara ayrılmıştır. İyi pişmiş kabın hamuru kireç ve mika katkıdır.						
<b>Referans-Dönem</b>		Goldman 1963, Lev. 134, Kat. No: 755, Orta Demir Çağı.						
<b>Orta Demir Çağı</b>								

6	Kazı Buluntu No.	Mal	Form	Bezeme	Hamur Rengi	Astar Rengi	İç Renk	A.Çap
	19-20-21D-E/K21/T5/536	İyi	Silindir kulp	Linear 10 YR 5/3	10 YR 6/4	2.5 Y 7/4	-	-
<b>Tanım</b>		Kulp parçası, dış yüzeyinde dikey ve yatay boya bant bezemeleri yer almaktadır. İyi pişmiş kabın hamuru kireç ve mika katkıdır.						
<b>Referans-Dönem</b>		Bossert 2000, Taf. 133, Kat. No. 1144 (MÖ 7.-6. yüzyıl); Sams 1994, Fig. 27, Kat. No. 789, (MÖ 9.-7. yüzyıl); Arslan 1998, Lev. 71, Kat. No. 794, (MÖ 7.-6. yüzyıl); Von der Osten 1937, Fig. 408, Kat. No. c2692.						
<b>MÖ 9.-7. yüzyıl</b>								

7	Kazı Buluntu No.	Mal	Form	Bezeme	Hamur Rengi	Astar Rengi	İç Renk	A.Çap
	12G/K36/T2/806	İyi	Silindir kulp	Linear 10 YR 4/2	10 YR 6/3	10 YR 5/3	-	-
<b>Tanım</b>		Kulp parçası, dış yüzeyinde dikey ve yatay boya bant bezemeleri yer almaktadır. İyi pişmiş kabın hamuru şamot ve mika katkıdır.						
<b>Referans-Dönem</b>		Bossert 2000, Taf. 133, Kat. No. 1144 (MÖ 7.-6. yüzyıl); Sams 1994, Fig. 27, Kat. No. 789, (MÖ 9.-7. yüzyıl); Arslan 1998, Lev. 71, Kat. No. 794, (MÖ 7.-6. yüzyıl); Von der Osten 1937, Fig. 408, Kat. No. c2692.						
<b>MÖ 9.-7. yüzyıl</b>								

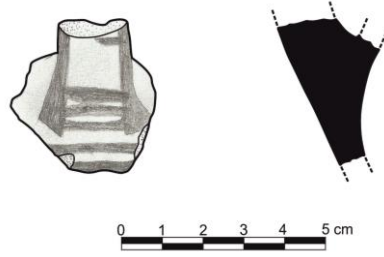

5

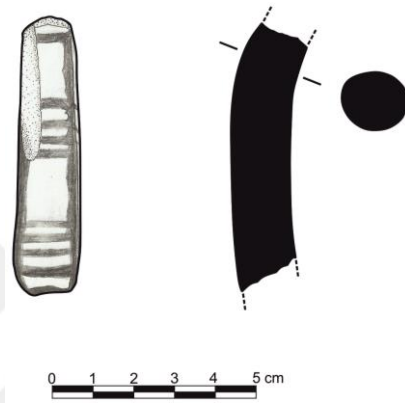

6

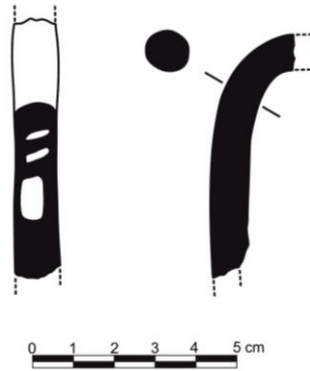

7

**Kırmızı Üzeri Siyah Boyalılar (Black on Red)  
(Tip 1)**

1	Kazı Buluntu No.	Mal	Form	Bezeme	Hamur Rengi	Astar Rengi	İç Renk	A.Çap
	17-18G/K49/T8/102	İyi	Çanak	Linear 5 YR 4/2	5 YR 5/6	5 YR 6/6	-	31.4
<b>Tanım</b>		Ağız kenarı-gövde parçasıdır. Yuvarlatılmış ağızlı, içe dönük kenarlı ve konik gövdelidir. Ağız alt kısmında koyu kahverengi boya ile yapılmış bant şeklinde bezeme bulunmaktadır. İyi pişmiş kabin hamuru kireç ve mika katkıdır.						
<b>Referans-Dönem</b>		Matsumura 2005, Taf. 120, Kat. No. KL88-1237, (MÖ 800-700).						
<b>MÖ 800-700</b>								

2	Kazı Buluntu No.	Mal	Form	Bezeme	Hamur Rengi	Astar Rengi	İç Renk	A.Çap
	17G/K46/T8/345	İyi	Çanak	Linear 5YR 3/3	5 YR 6/8	5 YR 4/6	-	33
<b>Tanım</b>		Ağız kenarı-gövde parçasıdır. Ağız alt kısmında koyu kahverengi boya ile yapılmış konsantrik bant bezeme bulunmaktadır, onun hemen altında ise iç içe geçmiş tarama motifi bulunmaktadır. İyi pişmiş kabin hamuru kireç ve mika katkıdır.						
<b>Referans-Dönem</b>		Arslan 1998, Lev. 80, Kat. No. 108, (MÖ 850-700); Bossert 2000, Taf. 68, Kat. No.756, (MÖ 9.-8. yüzyıl).						
<b>MÖ 9.-8. yüzyıl</b>								

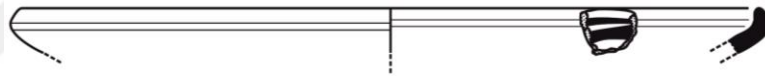

0 1 2 3 4 5 cm

1

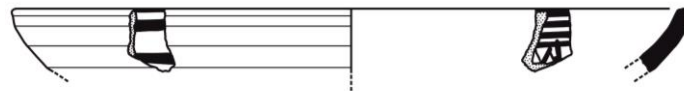

0 1 2 3 4 5 cm

2

Ölçek ½

**Lidya Boyalıları  
(Tip 1)**

1	Kazı Buluntu No.	Mal	Form	Bezeme	Hamur Rengi	Astar Rengi	İç Renk	A.Çap
	12G/K36/T1/803	İyi	Çanak	Mermer Bezemeli	5 YR 6/6	2.5 Y 7/8	-	16
<b>Tanım</b>		Ağız kenarı-gövde parçasıdır. Hafif içe çekik ağızlı, inceltilmiş ağız kenarı içe dönüktür. Kaideye doğru daralan sığ bir gövdeye sahiptir. Gövde içerisinde mermer taklidi boya bezeme türü yer almaktadır. Ağız profiline hemen altında, kabın iç kısmında dikey şekilde yapılmış dalga motifi bulunmaktadır. İyi pişmiş kabın hamuru taş, kireç ve mika katkıdır.						
<b>Referans-Dönem</b>		Bilgin 2018, Lev. 44, Kat. No. 299, (MÖ 7.-6. yüzyıl); Yıldızhan 2007, Lev. 35, Kat. No. S9-S11, (MÖ 6. yüzyıl); Ramage 1994, Pl 15.6.3, (MÖ 6. yüzyıl); Gürtekin-Demir, Polat 2005, Fig 1, Kat. No. 5, (MÖ 9.-8. yüzyıl); Gürtekin-Demir 2002, Fig. 16, Kat. No. 79-81, 87.						
<b>MÖ 6. yüzyıl</b>								

2	Kazı Buluntu No.	Mal	Form	Bezeme	Hamur Rengi	Astar Rengi	İç Renk	A.Çap
	15-16G/K33/T9/766	İyi	Gövde parçası	Mermer Bezemeli 10YR 3/1	5 YR 5/6	10 YR 6/3	-	-
<b>Tanım</b>		Gövde parçasıdır. Gövde parçası, mermer taklidi boyama, ince sulu astar ya da astarsız yüzeye yapılan dalgalı bezeme türü. İyi pişmiş kabın hamuru kireç ve mika katkıdır.						
<b>Referans-Dönem</b>		Bilgin 2018, Lev. 44, Kat. No. 299, (MÖ 7.-6. yüzyıl); Yıldızhan 2007, Lev. 35, Kat. No. S9-S11, (MÖ 6. yüzyıl); Ramage 1994, Pl 15.6.3, (MÖ 6. yüzyıl); Gürtekin-Demir, Polat 2005, Fig 1, Kat. No. 5, (MÖ 9.-8. yüzyıl); Gürtekin-Demir 2002, Fig. 16, Kat. No. 79-81, 87.						
<b>MÖ 6. yüzyıl</b>								

3	Kazı Buluntu No.	Mal	Form	Bezeme	Hamur Rengi	Astar Rengi	İç Renk	A.Çap
	13G/K30/T4/863	İyi	Gövde parçası	Mermer Bezemeli	5 YR 5/6	10 YR 8/2	-	-
<b>Tanım</b>		Gözde parçasıdır. Gövde parçası, mermer taklidi boyama, ince sulu astar ya da astarsız yüzeye yapılan dalgalı bezeme türü. İyi pişmiş kabın, hamuru taş ve mika katkıdır.						
<b>Referans-Dönem</b>		Bilgin 2018, Lev. 44, Kat. No. 299, (MÖ 7.-6. yüzyıl); Yıldızhan 2007, Lev. 35, Kat. No. S9-S11, (MÖ 6. yüzyıl); Ramage 1994, Pl 15.6.3, (MÖ 6. yüzyıl); Gürtekin-Demir, Polat 2005, Fig 1, Kat. No. 5, (MÖ 9.-8. yüzyıl); Gürtekin-Demir 2002, Fig. 16, Kat. No. 79-81, 87.						
<b>MÖ 6. yüzyıl</b>								

4	Kazı Buluntu No.	Mal	Form	Bezeme	Hamur Rengi	Astar Rengi	İç Renk	A.Çap
	17G/K46/T8/342	İyi	Gövde parçası	Mermer Bezemeli 2.5 Y 8/1	5 YR 6/6	2.5 YR 5/6	-	-
<b>Tanım</b>		Gözde parçasıdır. Gövde parçası, mermer taklidi boyama, ince sulu astar ya da astarsız yüzeye yapılan dalgalı bezeme türü. İyi pişmiş kabın hamuru taş ve mika katkıdır.						
<b>Referans-Dönem</b>		Bilgin 2018, Lev. 44, Kat. No. 299, (MÖ 7.-6. yüzyıl); Yıldızhan 2007, Lev. 35, Kat. No. S9-S11, (MÖ 6. yüzyıl); Ramage 1994, Pl 15.6.3, (MÖ 6. yüzyıl); Gürtekin-Demir, Polat 2005, Fig 1, Kat. No. 5, (MÖ 9.-8. yüzyıl); Gürtekin-Demir 2002, Fig. 16, Kat. No. 79-81, 87.						
<b>MÖ 6. yüzyıl</b>								



	Kazı Buluntu No.	Mal	Form	Bezeme	Hamur Rengi	Astar Rengi	İç Renk	A.Çap
5	19-20D/K7/T5/600	İyi	Gövde parçası	Mermer Bezemeli 10 R 5/8	2.5 YR 6/8	2.5 YR 6/6	-	-
<b>Tanım</b>		Gözde parçasıdır. Gövde parçası, mermer taklidi boyama, ince sulu astar ya da astarsız yüzeye yapılan dalgalı bezeme türü. İyi pişmiş kabın hamuru kireç, kuvars ve mika katkıdır.						
<b>Referans-Dönem</b>		Bilgin 2018, Lev. 44, Kat. No. 299, (MÖ 7.-6. yüzyıl); Yıldızhan 2007, Lev. 35, Kat. No. S9-S11, (MÖ 6. yüzyıl); Ramage 1994, Pl 15.6.3, (MÖ 6. yüzyıl); Gürtekin-Demir, Polat 2005, Fig 1, Kat. No. 5, (MÖ 9.-8. yüzyıl); Gürtekin-Demir 2002, Fig. 16, Kat. No. 79-81, 87.						
<b>MÖ 6. yüzyıl</b>								

	Kazı Buluntu No.	Mal	Form	Bezeme	Hamur Rengi	Astar Rengi	İç Renk	A.Çap
6	19-20-21D-E/K21/T5/538	İyi	Gövde parçası	Linear 5 YR 3/3	5 YR 6/8	5 YR 7/3	-	-
<b>Tanım</b>		Gözde parçasıdır. Gövde parçası, mermer taklidi boyama, ince sulu astar ya da astarsız yüzeye yapılan dalgalı bezeme türü. İyi pişmiş kabın hamuru kireç, kuvars ve mika katkıdır.						
<b>Referans-Dönem</b>		Bilgin 2018, Lev. 44, Kat. No. 299, (MÖ 7.-6. yüzyıl); Yıldızhan 2007, Lev. 35, Kat. No. S9-S11, (MÖ 6. yüzyıl); Ramage 1994, Pl 15.6.3, (MÖ 6. yüzyıl); Gürtekin-Demir, Polat 2005, Fig 1, Kat. No. 5, (MÖ 9.-8. yüzyıl); Gürtekin-Demir 2002, Fig. 16, Kat. No. 79-81, 87.						
<b>MÖ 6. yüzyıl</b>								

	Kazı Buluntu No.	Mal	Form	Bezeme	Hamur Rengi	Astar Rengi	İç Renk	A.Çap
7	13G/K30/T11/538	İyi	Gövde parçası	-	10 YR 7/4	2.5 Y 8/2	-	-
<b>Tanım</b>		Gözde parçasıdır. Gövde parçası, mermer taklidi boyama, ince sulu astar ya da astarsız yüzeye yapılan dalgalı bezeme türü. İyi pişmiş kabın hamuru kireç, kuvars ve mika katkıdır.						
<b>Referans-Dönem</b>		Bilgin 2018, Lev. 44, Kat. No. 299, (MÖ 7.-6. yüzyıl); Yıldızhan 2007, Lev. 35, Kat. No. S9-S11, (MÖ 6. yüzyıl); Ramage 1994, Pl 15.6.3, (MÖ 6. yüzyıl); Gürtekin-Demir, Polat 2005, Fig 1, Kat. No. 5, (MÖ 9.-8. yüzyıl); Gürtekin-Demir 2002, Fig. 16, Kat. No. 79-81, 87.						
<b>MÖ 6. yüzyıl</b>								

	Kazı Buluntu No.	Mal	Form	Bezeme	Hamur Rengi	Astar Rengi	İç Renk	A.Çap
8	19-20-21/DE/K21/T5/537	İyi	Gövde parçası	Linear 5 YR 4/4	10 YR 7/4	10 YR 7/4	-	-
<b>Tanım</b>		Gözde parçasıdır. Gövde parçası, mermer taklidi boyama, ince sulu astar ya da astarsız yüzeye yapılan dalgalı bezeme türü. İyi pişmiş kabın hamuru kireç ve mika katkıdır.						
<b>Referans-Dönem</b>		Bilgin 2018, Lev. 44, Kat. No. 299, (MÖ 7.-6. yüzyıl); Yıldızhan 2007, Lev. 35, Kat. No. S9-S11, (MÖ 6. yüzyıl); Ramage 1994, Pl 15.6.3, (MÖ 6. yüzyıl); Gürtekin-Demir, Polat 2005, Fig 1, Kat. No. 5, (MÖ 9.-8. yüzyıl); Gürtekin-Demir 2002, Fig. 16, Kat. No. 79-81, 87.						
<b>MÖ 6. yüzyıl</b>								

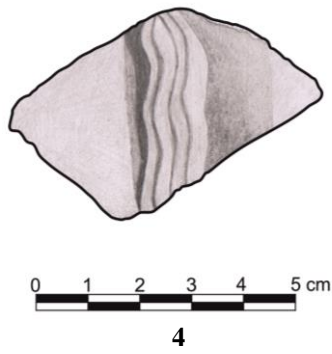
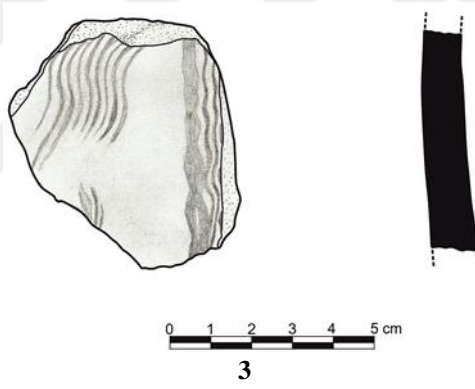
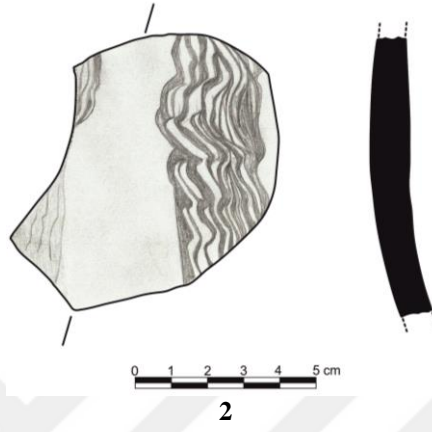
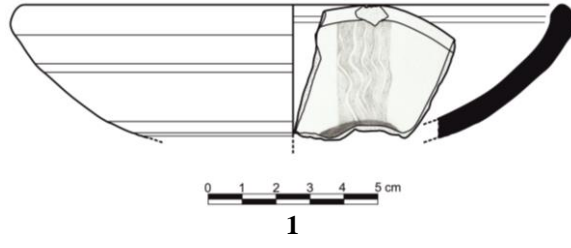

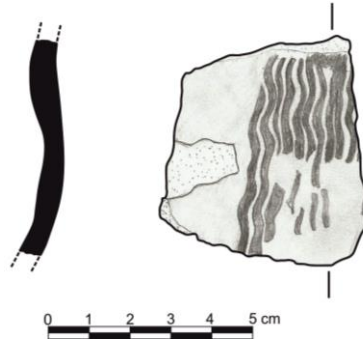

5

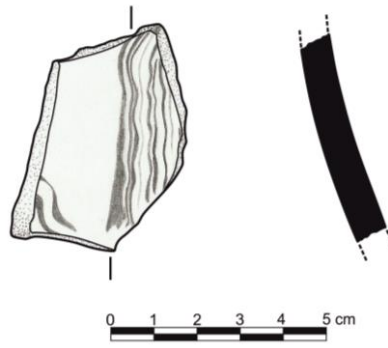

6

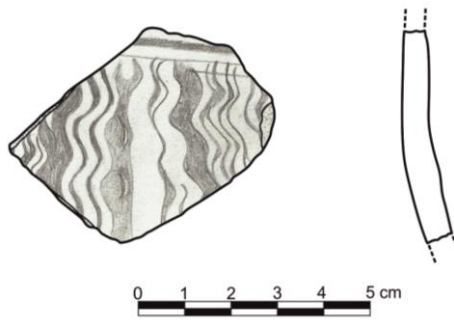

7

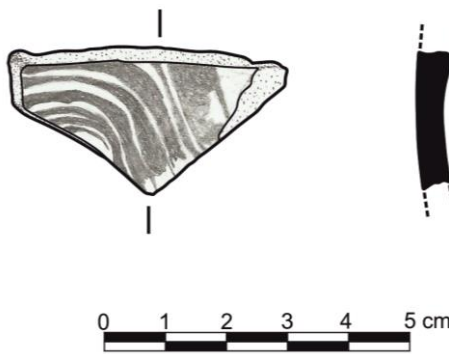

8

**İçi Taralı Üçgen  
(Tip 1.1)**

1	Kazı Buluntu No.	Mal	Form	Bezeme	Hamur Rengi	Astar Rengi	İç Renk	A.Çap
	12G/K36/T3/808	Kaba	Gövde parçası	Linear	10 YR 4/3	10 YR 8/2	-	-
<b>Tanım</b>		Gövde parçasıdır. Gövde üzerinde konsantrik yarım daire motifi ve üçgen tarama motifi bulunmaktadır. Orta pişmiş kabin hamuru şamot, taş ve mika katkılıdır.						
<b>Referans-Dönem</b>		Genz 2004, Taf. 75, Kat. No. 9, (MÖ 9.-6. yüzyıl); Bossert 2000, Taf. 18, Kat. No. 166, (MÖ 7.-6. yüzyıl); Canlier 2007, Lev. XIV, Kat. No. 46, (MÖ 9.-7. yüzyıl); Gürtekin-Demir-Polat 2005, Fig 2, Kat. No. 40, (MÖ 8. yüzyıl); Gürtekin-Demir 2002, Fig. 9, Kat. No. 18-20; Postgate 2008, Fig. 2-4.						
<b>MÖ 9.-6. yüzyıl</b>								

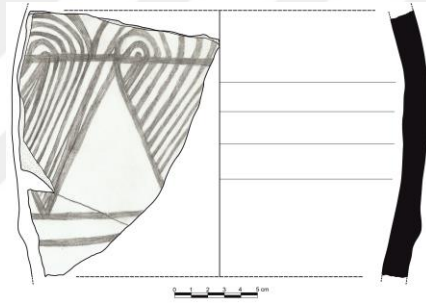

1

**İçi Ağ Taralı Üçgen  
(Tip 1.2)**

	Kazı Buluntu No.	Mal	Form	Bezeme	Hamur Rengi	Astar Rengi	İç Renk	A.Çap
1	13-14-15-16D/K23/T8/902	İyi	Gövde parçası	Linear 2.5 YR 4/1	2.5 YR 3/2	7.5 YR 4/4	-	-
<b>Tanım</b>		Gövde parçasıdır. Dış yüzey üzerinde, içi taralı üçgen bezemesi yer almaktadır. Orta pişmiş kabin hamuru taş, kireç ve mika katkıdır.						
<b>Referans-Dönem</b>		Matsumura 2005, Taf. 127, KL88-P171, (MÖ 9.-8. yüzyıl); Sams 2012, 72, (MÖ 5. yüzyıl); Sams 1994, Fig. 29, Kat. No. 804, (MÖ 9. yüzyıl); Genz 2004, Taf. 55, Kat. No. 2-14, (MÖ 9.-6. yüzyıl); Bossert 2000, Taf. 51, Kat. No. 522-523, (MÖ 7.-6. yüzyıl); Işık 2003, Res. 6, (MÖ 8. yüzyıl); Dönmez 2003, Res. 7,(Orta geç-Demir Çağ).						
<b>MÖ 9.-7. yüzyıl</b>								

	Kazı Buluntu No.	Mal	Form	Bezeme	Hamur Rengi	Astar Rengi	İç Renk	A.Çap
2	19-20D/K14/T5/995	İyi	Gövde parçası	Linear 5 YR 5/4	7.5 YR 5/4	10 YR 6/4	-	-
<b>Tanım</b>		Gövde parçasıdır. Dış yüzey üzerinde konsantrik bantlar ve kafes motifi bulunmaktadır. Orta pişmiş kabin hamuru taş, kireç ve mika katkıdır.						
<b>Referans-Dönem</b>		Bossert 2000, Taf. 51, Kat. No. 522-523, (MÖ 7.-6. yüzyıl); Duprê 1983, PL6. 83, Kat. No. 169, (MÖ 9.-7. yüzyıl); Vandam, Willett, Poblemo 2017, Res. 6, (MÖ 800-600); Genz 2004, Taf. 55, Kat. No. 2-14, (MÖ 9.-6. yüzyıl); Sams 1994, Pl-9, Kat. No. 415, (MÖ 9. yüzyıl).						
<b>MÖ 9.-6. yüzyıl</b>								

	Kazı Buluntu No.	Mal	Form	Bezeme	Hamur Rengi	Astar Rengi	İç Renk	A.Çap
3	19-20D/K5/T4/718	İyi	Gövde parçası	Linear 7.5 YR 4/1	2.5 YR 5/6	5 YR 7/3	-	-
<b>Tanım</b>		Gövde parçasıdır. Dış yüzey üzerinde içi taralı üçgen motifi, bant süslemesi yer almaktadır. Orta pişmiş kabin hamuru taş, kireç ve mika katkıdır.						
<b>Referans-Dönem</b>		Matsumura 2005, Taf. 127, KL88-P171, (MÖ 9.-8. yüzyıl); Sams 2012, 72, (MÖ 5. yüzyıl); Sams 1994, Fig. 29, Kat. No. 804, (MÖ 9. yüzyıl); Genz 2004, Taf. 55, Kat. No. 2-14, (MÖ 9.-6. yüzyıl); Bossert 2000, Taf. 51, Kat. No. 522-523, (MÖ 7.-6. yüzyıl); Işık 2003, Res. 6, (MÖ 8. yüzyıl); Dönmez 2003, Res. 7, (Orta geç-Demir Çağ).						
<b>MÖ 9.-7. yüzyıl</b>								

	Kazı Buluntu No.	Mal	Form	Bezeme	Hamur Rengi	Astar Rengi	İç Renk	A.Çap
4	17-18G/K49/T8/103	İyi	Gövde parçası	Linear 7.5 YR 5/2	7.5 YR 5/4	5 YR 7/6	-	-
<b>Tanım</b>		Gövde parçasıdır. Dış yüzey üzerinde içi taralı üçgen motifi, bant süslemesi yer almaktadır. İyi pişmiş kabin hamuru kireç ve mika katkıdır.						
<b>Referans-Dönem</b>		Matsumura 2005, Taf. 127, KL88-P171, (MÖ 9.-8. yüzyıl); Sams 2012, 72, (MÖ 5. yüzyıl); Sams 1994, Fig. 29, Kat. No. 804, (MÖ 9. yüzyıl); Genz 2004, Taf. 55, Kat. No. 2-14, (MÖ 9.-6. yüzyıl); Bossert 2000, Taf. 51, Kat. No. 522-523, (MÖ 7.-6. yüzyıl); Işık 2003, Res. 6, (MÖ 8. yüzyıl); Dönmez 2003, Res. 7,(Orta geç-Demir Çağ).						
<b>MÖ 9.-7. yüzyıl</b>								

	Kazı Buluntu No.	Ma l	Form	Bezeme	Hamur Rengi	Astar Rengi	İç Renk	A.Ça p
5	13-14-15-16D/K23/T8/903	İyi	Gövde parçası	Linear 7.5 YR 4/2	7.5 YR 6/4	7.5 YR 6/3	-	-
<b>Tanım</b>		Gövde parçasıdır. Dış yüzey üzerinde içi taralı üçgen motifi, bant süslemesi yer almaktadır. İyi pişmiş kabin hamuru taş, kireç ve mika katkıdır.						
<b>Referans-Dönem</b>		Matsumura 2005, Taf. 127, KL88-P171, (MÖ 9.-8. yüzyıl); Sams 2012, 72, (MÖ 5. yüzyıl); Sams 1994, Fig. 29, Kat. No. 804, (MÖ 9. yüzyıl); Genz 2004, Taf. 55, Kat. No. 2-14, (MÖ 9.-6. yüzyıl); Bossert 2000, Taf. 51, Kat. No. 522-523, (MÖ 7.-6. yüzyıl); Işık 2003, Res. 6, (MÖ 8. yüzyıl); Dönmez 2003, Res. 7,(Orta geç-Demir Çağ).						
<b>MÖ 9.-7. yüzyıl</b>								



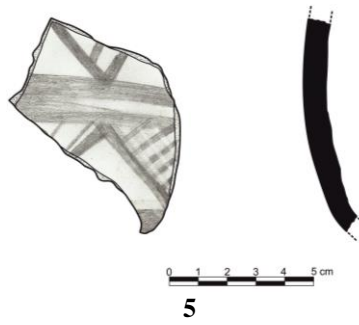
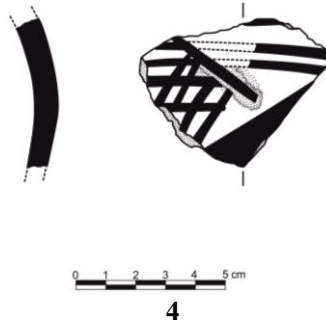
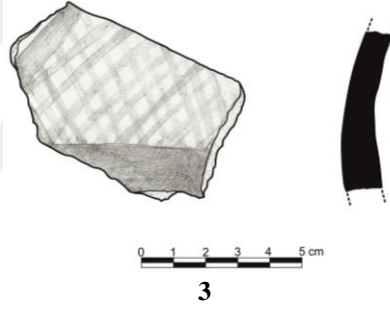
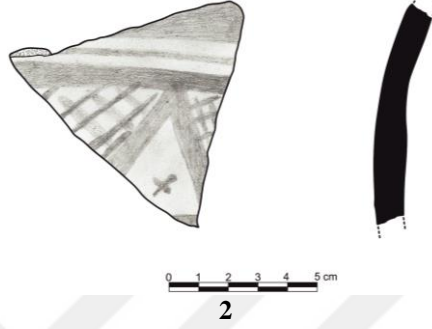
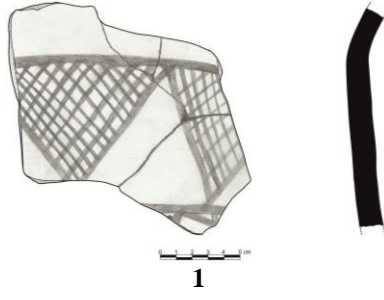

**İçi Noktalarla Dolu Üçgen**  
(Tip 2)

1	Kazı Buluntu No.	Mal	Form	Bezeme	Hamur Rengi	Astar Rengi	İç Renk	A.Çap
	19-20D/K7/T5/599	İyi	Gövde parçası	Linear 5 YR 6/1	5 YR 5/6	10 YR 8/3	-	-
<b>Tanım</b>		Gövde parçasıdır. Gövde üzerinde içleri noktali üçgen bezemeler bulunmaktadır. Orta pişmiş kabın hamuru taş ve mika katkıdır.						
<b>Referans-Dönem</b>		Bacheva 2011, Fig. 3, (MÖ 6.-5. yüzyıl); Dönmez 2003, Res. 7, (Orta Geç-Demir Çağ).						
<b>MÖ 6.-5. yüzyıl</b>								

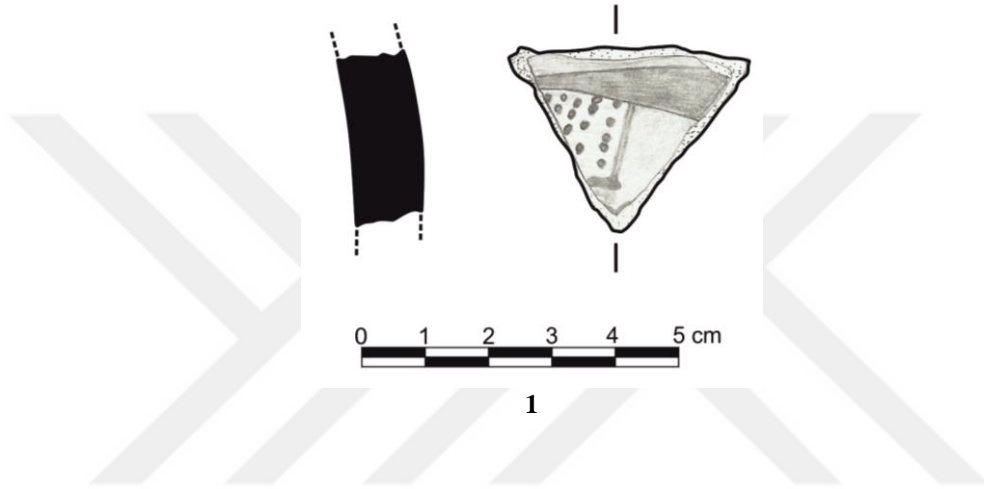



**Balık Pulu Motifi  
(Tip 3)**

1	Kazı Buluntu No.	Mal	Form	Bezeme	Hamur Rengi	Astar Rengi	İç Renk	A.Çap
	19-20-21E/K22/T6/740	İyi	Gövde parçası	Linear 5 YR 4/2	2.5 Y 3/1	10 YR 7/3	-	-
<b>Tanım</b>		Gövde parçasıdır. Gövde kısmında balık pulu bezeme bulunmaktadır. Orta pişmiş kabın hamuru taş, kireç ve mika katkılıdır.						
<b>Referans-Dönem</b>		Hürmüzlü 1995, Lev. 34, Kat. No. 130, (MÖ 7.-6. yüzyıl); Yıldızhan 2007, Lev. 35, Kat. No. S34, (MÖ 6. yüzyıl); Solovyov 2010, S. 12, (MÖ 6. yüzyıl); Cahill 2006, S. 97.						
<b>MÖ 7.-6. yüzyıl</b>								

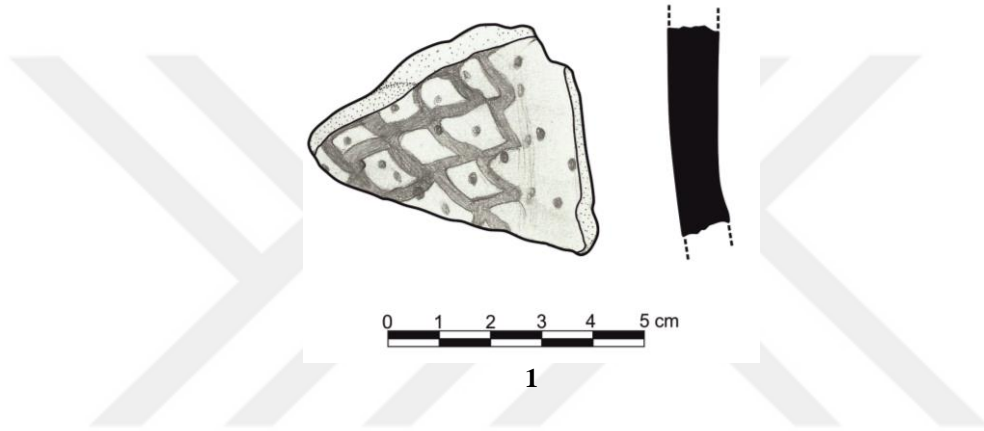

**Şevron Motifi  
(Tip 4)**

1	Kazı Buluntu No.	Mal	Form	Bezeme	Hamur Rengi	Astar Rengi	İç Renk	A.Çap
	16D/K23/T8/907	İyi	Gövde parçası	Linear	10 YR 6/3	2.5 Y 8/2	-	-
<b>Tanım</b>		Gövde parçasıdır. Gövde üzerinde bezeme olarak, İç içe geçmiş V şeklinde şevron motifi içerisinde nokta bezemesi yapılmıştır. İyi pişmiş kabın hamuru kireç ve mika katkıdır.						
<b>Referans-Dönem</b>		Bilgin 2018, Lev. 43, Kat. No. 293, (MÖ 6.-5. yüzyıl); Bossert 2000, Taf. 127, Kat. No. 961, (MÖ 9.-7. yüzyıl); Genz 2004, Taf. 25, Kat. No. 18, (MÖ 9.-7. yüzyıl); Ergürer 2016, Lev. 72, Kat. No. 669, (MÖ 11.-9. yüzyıl); Genz 2004, Taf. 56, Kat. No. 10, (MÖ 9.-7. yüzyıl).						
<b>MÖ 9.-7. yüzyıl</b>								

2	Kazı Buluntu No.	Mal	Form	Bezeme	Hamur Rengi	Astar Rengi	İç Renk	A.Çap
	19-20-21E/K22/T6/741	İyi	Gövde parçası	Linear / Geometrik 5YR 5/2	5 YR 5/6	5 YR 5/6	-	9.8
<b>Tanım</b>		Gövde parçasıdır. Dışa doğru açılan gövde. Gövde üzerinde bant bezeme ve dikey şekilde yapılmış V şeklinde şevron motifi bulunmaktadır. İyi pişmiş kabın hamuru taş, şamot ve mika katkıdır.						
<b>Referans-Dönem</b>		Bilgin 2018, Lev. 43, Kat. No. 293, (MÖ 6.-5. yüzyıl); Bossert 2000, Taf. 127, Kat. No. 961, (MÖ 9.-7. yüzyıl); Genz 2004, Taf. 25, Kat. No. 18, (MÖ 9.-7. yüzyıl); Ergürer 2016, Lev. 72, Kat. No. 669, (MÖ 11.-9. yüzyıl); Genz 2004, Taf. 56, Kat. No. 10, (MÖ 9.-7. yüzyıl).						
<b>MÖ 9.-7. yüzyıl</b>								

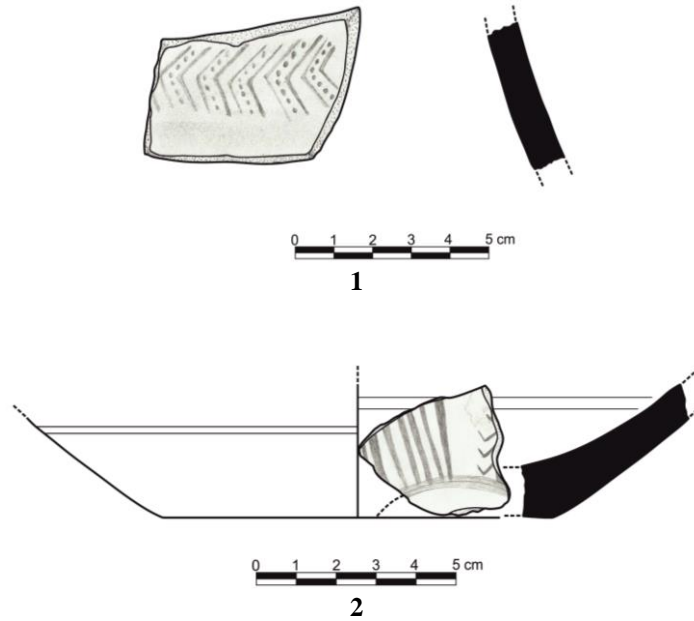

Ölçek ½

## Konsantrik Yarım Daireler

(Tip 5)

	Kazı Buluntu No.	Mal	Form	Bezeme	Hamur Rengi	Astar Rengi	İç Renk	A.Çap
1	13-14-15-16D/K23/T8/909	İyi	Gövde parçası	Linear	5 YR 5/6	5 Y 8/1	-	-
<b>Tanım</b>		Gövde parçasıdır. Gövde üzerinde konsantrik yarım daire motifi bulunmaktadır. İyi pişmiş kabin hamuru kireç, şamot, taş ve mika katkılıdır.						
<b>Referans-Dönem</b>		Postgate 2008, Fig. 4.1-2.(M.Ö.10.yy'ın sonu 9.yy'ın başı); Genz 2004, Taf. 75, Kat. No. 9, (MÖ 9.-6. yüzyıl); Bossert 2000, Taf. 18, Kat. No. 166, (MÖ 7.-6. yüzyıl); Canlier 2007, Lev. XIV, Kat. No. 46, (MÖ 9.-7. yüzyıl); Gürtekin-Demir-Polat 2005, Fig 2, Kat. No. 40, (MÖ 8. yüzyıl); Gürtekin-Demir 2002, Fig. 9, Kat. No. 18-20;						
<b>MÖ 9.-6. yüzyıl</b>								

	Kazı Buluntu No.	Mal	Form	Bezeme	Hamur Rengi	Astar Rengi	İç Renk	A.Çap
2	13-14-15-16D/K23/T9/912	Kaba	Gövde parçası	Linear	5 Y 5/3	5 Y 7/2	-	-
<b>Tanım</b>		Gövde parçasıdır. Gövde üzerinde konsantrik yarım daire motifi bulunmaktadır. Orta pişmiş kabin hamuru kireç, taş ve mika katkılıdır.						
<b>Referans-Dönem</b>		Arslan 2010, Lev. 1, Kat. No. 1, 4-6, (MÖ 1100-850); Ramage 1994, Pl 4.3.1, (MÖ 1150-900); Postgate 2008, Fig. 4.1-2.(M.Ö.10.yy'ın sonu 9.yy'ın başı).						
<b>MÖ 9.-6. yüzyıl</b>								

	Kazı Buluntu No.	Mal	Form	Bezeme	Hamur Rengi	Astar Rengi	İç Renk	A.Çap
3	12G/K36/T3/808	Kaba	Gövde parçası	Linear	10 YR 4/3	10 YR 8/2	-	-
<b>Tanım</b>		Gövde parçasıdır. Gövde üzerinde konsantrik yarım daire motifi ve üçgen tarama motifi bulunmaktadır. Orta pişmiş kabin hamuru şamot, taş ve mika katkılıdır.						
<b>Referans-Dönem</b>		Postgate 2008, Fig. 4.1-2.(M.Ö.10.yy'ın sonu 9.yy'ın başı); Genz 2004, Taf. 75, Kat. No. 9, (MÖ 9.-6. yüzyıl); Bossert 2000, Taf. 18, Kat. No. 166, (MÖ 7.-6. yüzyıl); Canlier 2007, Lev. XIV, Kat. No. 46, (MÖ 9.-7. yüzyıl); Gürtekin-Demir-Polat 2005, Fig 2, Kat. No. 40, (MÖ 8. yüzyıl); Gürtekin-Demir 2002, Fig. 9, Kat. No. 18-20;						
<b>MÖ 9.-6. yüzyıl</b>								

	Kazı Buluntu No.	Mal	Form	Bezeme	Hamur Rengi	Astar Rengi	İç Renk	A.Çap
4	13-14-15-16D/K23/T8/910	İyi	Gövde parçası	Linear	10 YR 6/4	2.5 Y 8/2	-	-
<b>Tanım</b>		Gövde parçasıdır. Gövde üzerinde konsantrik daire motifi bulunmaktadır. İyi pişmiş kabin hamuru kireç ve mika katkılıdır.						
<b>Referans-Dönem</b>		Arslan 2010, Lev. 1, Kat. No. 1, 4-6, (MÖ 1100-850); Ramage 1994, Pl 4.3.1, (MÖ 1150-900); Postgate 2008, Fig. 4.1-2.(M.Ö.10.yy'ın sonu 9.yy'ın başı).						
<b>MÖ 9.-6. yüzyıl</b>								

	Kazı Buluntu No.	Mal	Form	Bezeme	Hamur Rengi	Astar Rengi	İç Renk	A.Çap
5	13-14-15-16D/K25/T8/908	İyi	Gövde parça	Linear	10 YR 5/4	10 YR 6/3	-	-
<b>Tanım</b>		Gövde parçasıdır. Gövde üzerinde konsantrik yarım daire motifi bulunmaktadır. İyi pişmiş kabin hamuru kireç, şamot, taş ve mika katkılıdır.						
<b>Referans-Dönem</b>		Genz 2004, Taf. 75, Kat. No. 9, (MÖ 9.-6. yüzyıl); Bossert 2000, Taf. 18, Kat. No. 166, (MÖ 7.-6. yüzyıl); Canlier 2007, Lev. XIV, Kat. No. 46, (MÖ 9.-7. yüzyıl); Gürtekin-Demir-Polat 2005, Fig 2, Kat. No. 40, (MÖ 8. yüzyıl); Gürtekin-Demir 2002, Fig. 9, Kat. No. 18-20; Postgate 2008, Fig. 2-4.						
<b>MÖ 9.-6. yüzyıl</b>								

	<b>Kazı Buluntu No.</b>	<b>Mal</b>	<b>Form</b>	<b>Bezeme</b>	<b>Hamur Rengi</b>	<b>Astar Rengi</b>	<b>İç Renk</b>	<b>A.Çap</b>
<b>6</b>	15D/K23/T8/904	İyi	Gövde parçası	Linear 5 YR 6/2	2.5 Y 4/2	7.5 YR 6/4	-	-
<b>Tanım</b>		Gövde parçasıdır. Dış yüzey üzerinde konsantrik bantlar bulunmaktadır. Orta pişmiş kabin hamuru taş ve kireç katkıdır.						
<b>Referans-Dönem</b>		Yılmaz 2015, Lev. 109, Kat. No. 4, (MÖ 900-600/550); Bossert 2000, Taf. 36 Kat. No. 343, (MÖ 9.-7. yüzyıl).						
<b>MÖ 9.-7. yüzyıl</b>								



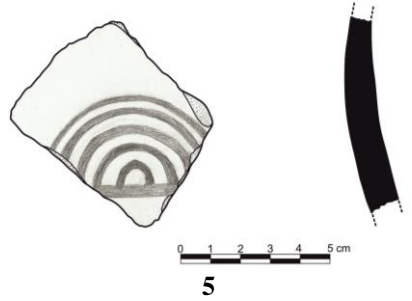
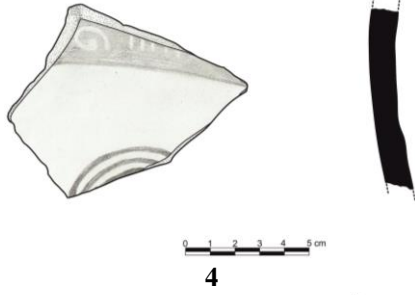
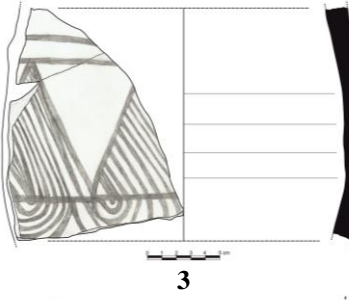
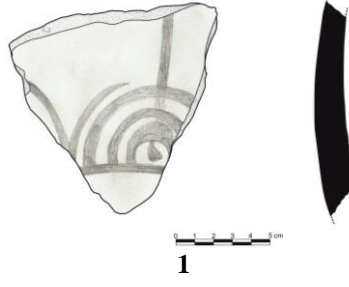

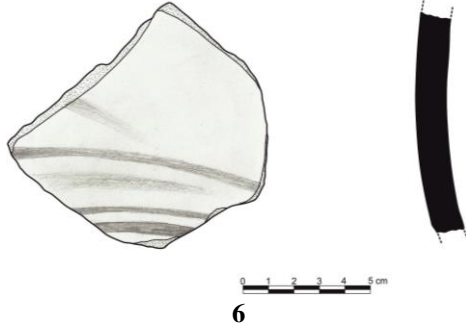

**Dalga Motifli Gövde Parçaları  
(Tip 6)**

1	Kazı Buluntu No.	Mal	Form	Bezeme	Hamur Rengi	Astar Rengi	İç Renk	A.Çap
	16-17-18G/K41/T6/149	İyi	Gövde parçası	Linear	10 YR 5/3	10 YR 8/3	-	17.6
<b>Tanım</b>		Gövde parçasıdır. Dışa çekik, kalınlaştırılmış ağız kenarlı, silindirik boyunludur. Kabin ağız kısmının hemen altında dalga motifli bulunmaktadır. İyi pişmiş kabin hamuru taş, şamot ve mika katkıdır.						
<b>Referans-Dönem</b> <b>MÖ 9.-7. yüzyıl</b>		Arslan 2010, Lev. 65, Kat. No. 484, (MÖ 6. yüzyıl sonu); Bossert 2000, Taf. 138, Kat. No. 125, (MÖ 9.-7. yüzyıl).						

2	Kazı Buluntu No.	Mal	Form	Bezeme	Hamur Rengi	Astar Rengi	İç Renk	A.Çap
	14D/K23/T8/911	İyi	Gövde parçası	Linear	7.5 YR 6/6	2.5 Y 8/3	-	-
<b>Tanım</b>		Gövde parçasıdır. İki boya bant arasında dalga bezeme yer almaktadır. İyi pişmiş kabin hamuru kireç ve mika katkıdır.						
<b>Referans-Dönem</b> <b>MÖ 9.-7. yüzyıl</b>		Arslan 2010, Lev. 65, Kat. No. 484, (MÖ 6. yüzyıl sonu); Bossert 2000, Taf. 138, Kat. No. 125, (MÖ 9.-7. yüzyıl).						

3	Kazı Buluntu No.	Mal	Form	Bezeme	Hamur Rengi	Astar Rengi	İç Renk	A.Çap
	12G/K36/T3/807	Kaba	Gövde parçası	Linear	7.5 YR 6/4	10 YR 6/4	-	-
<b>Tanım</b>		Gövde parçasıdır. Gövde üzerinde iki bant bezeme arasında dalga bezeme bulunmaktadır. Orta pişmiş kabin hamuru taş, kireç ve mika katkıdır.						
<b>Referans-Dönem</b> <b>MÖ 9.-7. yüzyıl</b>		Arslan 2010, Lev. 65, Kat. No. 484, (MÖ 6. yüzyıl sonu); Bossert 2000, Taf. 138, Kat. No. 125, (MÖ 9.-7. yüzyıl).						

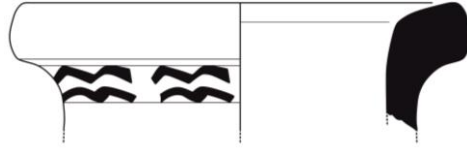

1

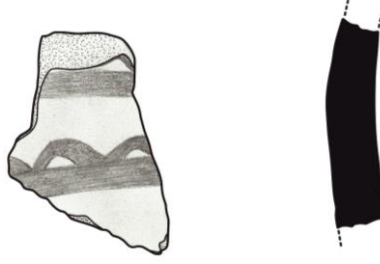

2

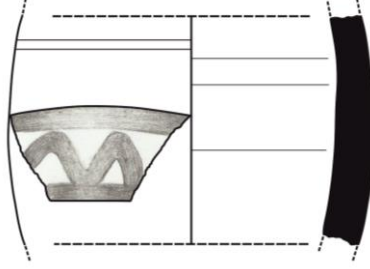

3



**Zikzak Motifli Gövde Parçaları  
(Tip 7)**

1	Kazı Buluntu No.	Mal	Form	Bezeme	Hamur Rengi	Astar Rengi	İç Renk	A.Çap
	13G/K30/T4/862	İyi	Gövde parçası	Linear	7.5 YR 6/6	5 YR 6/6	-	-
<b>Tanım</b>		Gövde parçasıdır. Gövde üzerinde iki bant arasında üçgen bezeme bulunmaktadır. İyi pişmiş kabın hamuru taş, şamot ve mika katkıdır.						
<b>Referans-Dönem</b>		Genz 2004, Taf. 32, Çiz. 11, 13; Taf. 35, Çiz. 8 (EDÇ); Taf. 25, Kat. No. 18, (MÖ 9.-7. yüzyıl); Matsumura 2005, Taf. 71 KL90-P101. (EDÇ); Bossert 2000, Taf. 127, Kat. No. 961, (MÖ 9.-7. yüzyıl); Ergürer 2016, Lev. 72, Kat. No. 669, (MÖ 11.-9. yüzyıl); Dupre 1983, Pl. 60, Çiz. 11: Pl. 61, Çiz. 20: Pl. 63, Çiz. 31: Pl. 74, Çiz. 106: Pl. 78 Çiz. 135. (ODÇ); Bilgin 2018, Lev. 43, Kat. No. 293, (MÖ 6.-5. Yüzyıl).						
<b>MÖ 9.-7. yüzyıl</b>								

2	Kazı Buluntu No.	Mal	Form	Bezeme	Hamur Rengi	Astar Rengi	İç Renk	A.Çap
	13G/K30/T4/861	İyi	Gövde parçası	Linear 5 YR 5/4	7.5 YR 6/6	7.5 YR 6/4		
<b>Tanım</b>		Gövde parçasıdır. Dış yüzey üzerinde bantlardan oluşturulmuş zikzak motifi bulunmaktadır. İyi pişmiş kabın hamuru taş, kireç ve mika katkıdır.						
<b>Referans-Dönem</b>		Bossert 2000, Taf. 51, Kat. No. 522-523, (MÖ 7.-6. yüzyıl); Duprê 1983, PL6. 83, Kat. No. 169, (MÖ 9.-7. yüzyıl); Vandam, Willett, Poblemo 2017, Res. 6, (MÖ 800-600); Genz 2004, Taf. 55, Kat. No. 2-14, (MÖ 9.-6. yüzyıl); Sams 1994, Pl-9, Kat. No. 415, (MÖ 9. yüzyıl).						
<b>MÖ 9.-6. yüzyıl</b>								

3	Kazı Buluntu No.	Mal	Form	Bezeme	Hamur Rengi	Astar Rengi	İç Renk	A.Çap
	13G/K30/T3/860	Kaba	Gövde parçası	Linear	7.5 YR 5/6	2.5 YR 6/1	-	-
<b>Tanım</b>		Gövde parçasıdır. Gövde üzerinde iki bant bezeme arasında dalga bezeme bulunmaktadır. İyi pişmiş kabın hamuru taş, kireç ve mika katkıdır.						
<b>Referans-Dönem</b>		Arslan 2010, Lev. 65, Kat. No. 484, (MÖ 6. yüzyıl sonu); Bossert 2000, Taf. 138, Kat. No. 125, (MÖ 9.-7. yüzyıl).						
<b>MÖ 9.-7. yüzyıl</b>								

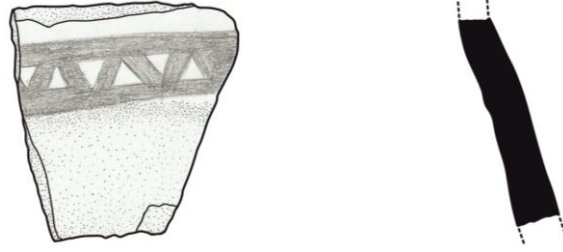

0 1 2 3 4 5 cm

1

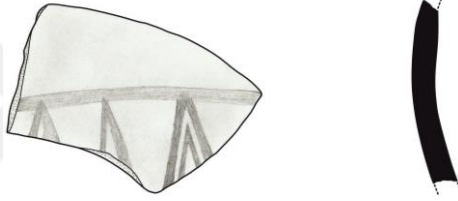

0 1 2 3 4 5 cm

4

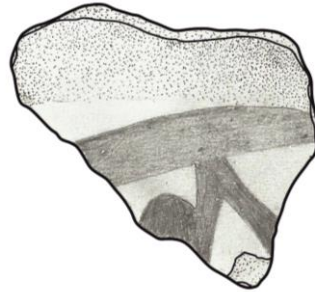

0 1 2 3 4 5 cm

5

**Linear Bezemeli Gövde Parçaları  
(Tip 1)**

1	Kazı Buluntu No.	Mal	Form	Bezeme	Hamur Rengi	Astar Rengi	İç Renk	A.Çap
	15-16G/K33/T9/765	İyi	Gövde parçası	Linear 7.5 YR 5/2	7.5 YR 6/6	7.5 YR 5/4	-	-
<b>Tanım</b>		Gövde parçasıdır. Dış yüzey üzerinde konsantrik bantlar bulunmaktadır. İyi pişmiş kabın hamuru taş, kireç ve mika katkılıdır.						
<b>Referans-Dönem</b>		Yılmaz 2015, Lev. 109, Kat. No. 4, (MÖ 900-600/550); Bossert 2000, Taf. 36 Kat. No. 343, (MÖ 9.-7. yüzyıl).						
<b>MÖ 9.-7. yüzyıl</b>								

2	Kazı Buluntu No.	Mal	Form	Bezeme	Hamur Rengi	Astar Rengi	İç Renk	A.Çap
	19-20-21DE/K21/T6/544	İyi	Gövde parçası	Linear 7.5 YR 3/2	5 YR 6/8	7.5 YR 5/3	-	-
<b>Tanım</b>		Gövde parçasıdır. Gövde üzerinde bant bezeme bulunmaktadır. İyi pişmiş kabın hamuru taş, şamot ve mika katkılıdır.						
<b>Referans-Dönem</b>		Bilgin 2018, Lev. 43, Kat. No. 293, (MÖ 6.-5. yüzyıl); Bossert 2000, Taf. 127, Kat. No. 961, (MÖ 9.-7. yüzyıl); Genz 2004, Taf. 25, Kat. No. 18, (MÖ 9.-7. yüzyıl); Ergürer 2016, Lev. 72, Kat. No. 669, (MÖ 11.-9. yüzyıl); Genz 2004, Taf. 56, Kat. No. 10, (MÖ 9.-7. yüzyıl).						
<b>MÖ 9.-7. yüzyıl</b>								

3	Kazı Buluntu No.	Mal	Form	Bezeme	Hamur Rengi	Astar Rengi	İç Renk	A.Çap
	17G/K49/T9/B4	İyi	Gövde parçası	Linear 10 YR 4/2	5 YR 6/6	10 YR 5/6	10 R 4/3	-
<b>Tanım</b>		Gövde parçasıdır. Dış yüzey üzerinde yatay ve dikey boya bant süslemesi yer almaktadır. İyi pişmiş kabın hamuru şamot ve kireç katkılıdır. Gövde parçası, dikey ve yatay bant süslemesi yer almaktadır.						
<b>Referans-Dönem</b>		Matsumura 2005, Taf. 127, KL88-P171, (MÖ 9.-8. yüzyıl); Sams 2012, 72, (MÖ 5. yüzyıl); Sams 1994, Fig. 29, Kat. No. 804, (MÖ 9. yüzyıl); Genz 2004, Taf. 55, Kat. No. 2-14, (MÖ 9.-6. yüzyıl); Bossert 2000, Taf. 51, Kat. No. 522-523, (MÖ 7.-6. yüzyıl); Işık 2003, Res. 6, (MÖ 8. yüzyıl); Dönmez 2003, Res. 7, (Orta geç-Demir Çağ).						
<b>MÖ 9.-7. yüzyıl</b>								

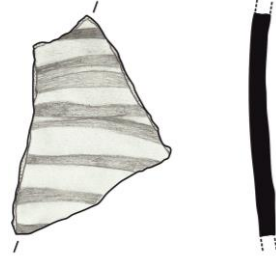

0 1 2 3 4 5 cm

1



0 1 2 3 4 5 cm

2

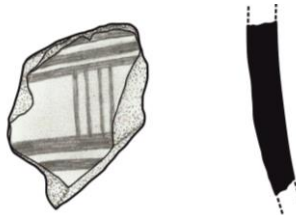

0 1 2 3 4 5 cm

3



T. C.  
**SELÇUK ÜNİVERSİTESİ**  
**Sosyal Bilimler Enstitüsü Müdürlüğü**



**Özgeçmiş**

Adı Soyadı:	Ramazan GÜNDÜZ
Doğum Yeri:	Bozkır
Doğum Tarihi:	28.02.1983
Medeni Durumu:	Evli

**Öğrenim Durumu**

Derece:	Okulun Adı:
Lise:	Açık Öğretim Lisesi
Lisans.	İsauria'nın Tarihi-Arkeolojisi Ve Akkise Kasabası - Selçuk Üniversitesi 2005-2010
Yüksek Lisans.	"Die Dunkel Bemalte Keramik des 6. Jahrtausends v.Chr in der Ebene von Konya" M.Ö. 6. Binde Konya Ovası Koyu Boyalı Seramikleri. Albert-Ludwigs Universität / Institut für Archäologische Wissenschaften / Ur und Frühgeschichtliche Archäologie Archäologie des Mittelalters Freiburg-Almanya (2010-/2013)
Doktora	Gökhöyük Bağları Höyüğü Demir Çağı Seramiği Selçuk Üniversitesi, Sosyal Bilimler Enstitüsü Arkeoloji Anabilim Dalı-2015-2019
Halen Yaptığı İş:	Araştırma Görevlisi

İş Deneyimi:	2008 - 13 Çatalhöyük Kazıları KONYA/ÇUMRA(Stanford University) 2008 Zincirli Höyük Kazısı GAZİANTEP (Chicago University) 2009 Kilise Tepe Kazısı MERSİN/MUT (Cambridge University) 2011 Uğurlu Zeytinlik Kazısı ÇANAKKALE/GÖKÇEADA (Trakya Üniversitesi) 2011 Ulucakhöyük Kazısı İZMİR (Trakya Üniversitesi) 2014 Kanlıtaş Höyük Kazısı ESKİŞEHİR (Anadolu Üniversitesi) 2015 Acem Höyük Kazısı AKSARAY/ YEŞİLOVA(Ankara Üniversitesi) 2016- 18 Anemurium Kazı ve Araştırmaları MERSİN / ANAMUR (Selçuk Üniversitesi)
--------------	--

Yayımları (SCI ve diğer):	<b>GÜNDÜZ, R. (2014)</b> "Dark Painted Ceramics Dated Back to 5000 B.C from West Catalhöyük" 2014 European Association Of Archaeologists 20th Annual Meeting. Istanbul.2014 <b>GÜNDÜZ, R. (2016)</b> "Neolitik Dönemde Bozkır ve Çevresi" Uluslararası Sempozyum Geçmişten Günümüze Bozkır 6-8 Mayıs 2016 /KONYA <b>GÜNDÜZ, R. (2016)</b> "In the lights of recent data Middle Anatolia in 6th Millennium B.C" 1st International Scientific Researches Congress Humanity and Social Sciences, in Madrid -Spain 19-22 May 2016 (IBAD 2016) <b>GÜNDÜZ, R. (2018)</b> " Gökhöyük Bağları Höyüğünden Bir Grup Demir Çağı Seramiği" Uluslar Arası Antropoloji Arkeoloji Sanat Tarihi Sempozyumu. Çorum 8-9 Ekim.2018 GÜNDÜZ, R. - TEKOKAK, M. (2018) "Akşehir Müzesi'nde Bulunan Metal Bilezikler. Selçuk Üniversitesi Sosyal Bilimler Dergisi. Sayı 40.s 130-145. 2018.
---------------------------	--

Tel:	05422681209
E-mail:	ramazangunduz@selcuk.edu.tr
Adres:	Selçuk Üniversitesi, Edebiyat Fakültesi, Arkeoloji Bölümü

İmza: