

T.C.
SAKARYA ÜNİVERSİTESİ
EĞİTİM BİLİMLERİ ENSTİTÜSÜ
EĞİTİMDE PSİKOLOJİK HİZMETLER ANABİLİM DALI
PSİKOLOJİK DANIŞMANLIK ve REHBERLİK BİLİM DALI

TÜRKİYE'DE YÜKSEKÖĞRETİME DEVAM EDEN BALKAN
ÜLKELERİ ÖĞRENCİLERİNİN KİŞİSEL UYUM
DÜZEYLERİNİN İNCELENMESİ

DOKTORA TEZİ

NALAN KAZAZ

DANIŞMAN

YRD. DOÇ. DR. MEHMET KAYA

EKİM 2015

BİLDİRİM

Hazırladığım tezin tamamen kendi çalışmam olduğunu, akademik ve etik kuralları gözeterek çalıştığımı ve her alıntıya kaynak gösterdiğimi taahhüt ederim.

Nalan KAZAZ





NKazaz

JÜRİ ÜYELERİNİN İMZASI

“Türkiye’de Yükseköğretime Devam Eden Balkan Ülkeleri Öğrencilerinin Kişisel Uyum Düzeylerinin İncelenmesi” başlıklı doktora tezi, Eğitimde Psikolojik Hizmetler Anabilim/Psikolojik Danışmanlık ve Rehberlik bilim dalında hazırlanmış ve jürimiz tarafından kabul edilmiştir.

Nalan KAZAZ

DOKTORA TEZ SAVUNMA SINAV JÜRİSİ

Yrd. Doç. Dr. Mehmet KAYA	(Danışman)	
Doç. Dr. Mustafa KOÇ	(Jüri Üyesi)	
Yrd. Doç. Dr. Nesrin AKINCI ÇÖTOK	(Jüri Üyesi)	
Yrd. Doç. Dr. Ümit SAHRANÇ	(Jüri Üyesi)	
Yrd. Doç. Dr. Filiz GÜLTEKİN	(Jüri Üyesi)	 (Uludağ Üni. Eğit. Fak.)

Yukarıdaki imzaların, adı geçen öğretim üyelerine ait olduğunu onaylarım.

12./11/2015

(İmza)



Doç. Dr. Halil İbrahim SAĞLAM

Enstitü Müdürü

ÖNSÖZ

Yükseköğretim programlarında öğrenim görmek üzere Türkiye'ye gelen Balkan topluluklarına mensup öğrencilerin eğitim, dil ve mali sorunlarının yanı sıra eğitim-öğretim sürecinde yaşadıkları kişisel uyum problemlerini araştırmayı amaçlayan doktora tez önerim kabul edildiğinde mutlu olmuş ve bu çalışmanın mevcut problemlerin ortadan kaldırılmasına yardımcı olacağını ümit etmişim. Nihayet, çalışmam tamamlandı; bu yorucu ve zevkli çalışmanın hazırlanmasında motivasyonumun azaldığı zamanlarda bile ilgisini ve desteğini esirgemeyen değerli danışman hocam Yrd. Doç. Dr. Mehmet KAYA'ya teşekkürü bir borç olarak görüyorum. Bölüm başkanımız Doç. Dr. Ahmet AKIN hocamın ufku mu açan fikirlerinden fazlasıyla yararlandım; bu bakımdan kendilerine teşekkür ederim. Beni her konuda destekleyen; her zorluğa rağmen kendi ayaklarımın üzerinde durmayı öğreten değerli babam Salaydin KAZAZ'a, değerli annem Saniye KAZAZ'a, kardeşim Artan, yengem Filiz ve yeğenim Din KAZAZ üçlüsüne, ablam Şenay, eniştem Ali İrfan BEKTAŞ'a, çalışmam sırasında sürekli pozitif enerji aldığım yeğenlerim Ali Rifat ve Henna BEKTAŞ'a, şükranlarımı sunarım. Ayrıca oldukça önemli bilgilere ulaşmamda yardımcı olan Prof. Dr. Recai COŞKUN ve Doç. Dr. Sevda Yaşar COŞKUN hocalarıma teşekkürlerimi sunuyorum. Tezimin her aşamasında bana destek olan, özellikle araştırmanın bulgular aşamasında bana yardımcı olan saygı değer hocam; Doç. Dr. Mustafa KOÇ, Yrd. Doç. Dr. Ümit SAHRANÇ, Yrd. Doç. Dr. Eyüp ÇELİK ve Yrd. Doç. Dr. Nesrin Akıncı ÇÖTOK hocama ve doktora arkadaşlarıma teşekkür ederim. Bana maddi manevi destekleri olan Sakarya'da yaşayan üç çocuklu çok değerli İLBAY ailesine müteşekkirim. Doktora eğitimim boyunca, alanla ilgili yeterlilikleri ile mesleki gelişimime, sıcak ve kabullenici tutumlarıyla da bireysel gelişimime katkıda bulunan bütün hocalarıma sonsuz teşekkürlerimi sunarım. Umarım bu çalışma, Balkanlardan Türkiye'ye eğitim için gelen öğrencilerin kişisel uyumlarını sağlamalarında vesile olur. Böyle bir amaca hizmet ettiğimizi düşünmekten mutluluk duyuyorum.

Nalan KAZAZ

Sakarya/2015

ÖZET

TÜRKİYE'DE YÜKSEKÖĞRETİME DEVAM EDEN BALKAN ÜLKELERİ ÖĞRENCİLERİNİN KİŞİSEL UYUM DÜZEYLERİNİN İNCELENMESİ

Nalan Kazaz

Doktora Tezi, Eğitim Bilimleri Anabilim Dalı, Psikolojik Danışmanlık ve Rehberlik
Bilim Dalı, Eğitimde Psikolojik Hizmetler Programı

Danışman: Yrd. Doç. Dr. Mehmet KAYA

Ekim, 2015. xvi+106 sayfa

Bu çalışmada Balkanlardan Türkiye'ye öğrenim görmeye gelen öğrencilerin yaşadıkları dil sorunlarının ve mali sorunların kişisel uyumu etkileyen yönleri incelenmiştir. Balkanlar'dan gelen üniversite öğrencilerinin psiko-sosyal özellikleri, kişisel uyumları ve bu uyumlarına etki eden çeşitli değişkenler incelenerek, Balkanlar'dan gelen üniversite öğrencilerinin yaşadıkları sorunlar hakkında genel bir bakış açısı oluşturulmaya çalışılmıştır. Araştırmada Balkan ülkeleri öğrencilerinin Türkiye'de eğitim süreleri boyunca dil konusunda ve mali ve kişisel uyumda karşılaştıkları zorlukların gösterilmesi amaçlanmıştır. Araştırmada ilişki tarama modelleri içinde yer alan ilişkinin varlığı ve derecesini belirlemek amacıyla korelasyon, *t-testi*, *tek-yönlü* ya da *iki-yönlü varyans analizi* ve *path analizi* kullanılmıştır. Bu araştırmada oluşturulan *path modeli* ile kişisel uyumun dil sorunları ve mali sorunlar ile ilişkili olduğuna yönelik hipotez modeli geliştirilmiştir. Kişisel uyumsuzluğun ortaya çıkmasında dil sorunu ve mali sorun gibi değişkenler etkili olabilir düşüncesi ile yola çıkılmış, bağımlı değişken olarak kişisel uyum; bağımsız değişkenler olarak dil sorunları ve mali sorunlar alınarak, *path analizi* yapılmış ve bağımsız değişkenlerin bağımlı değişkenler üzerindeki etkisi incelenmiştir.

Araştırmanın deęişkenlerine ilişkin bilgi toplamak amacıyla, arařtırmacı tarafından, “Dil ve Mali Sorunlar Ölçeęi” geliřtirilmiřtir. Bu bağlamdaBalkan ülkelerinden gelen 440 yükseköęrenim öęrencisine “Dil ve Mali Sorunlar Ölçeęi” ve “Hacettepe Kiřilik Envanteri (HKE)”nin “kiřisel uyum” alt ölçeęi uygulanmıřtır. Ölçme araçlarından elde edilen veriler öęrencilerin yařı, cinsiyeti, medeni durumu ve maddi durumu gibi özelliklerine göre ayrı ayrı deęerlendirilerek, yorumlanmıřtır. Veriler “SPSS (Standart Program for Social Sciences) for Windows 16.0” paket programı aracılıęıyla iřlenmiř ve analizi yapılmıřtır.

Path modeli ile ilgili olarak dil sorunlarının ve mali sorunların Balkanlardan gelen üniversite öęrencilerinin kiřisel uyum düzeylerini pozitif açıdan yordadıęı sonucu elde edilmiřtir. Arařtırma sonucunda; Türkçe konuřma noktasında bazı sorunlar yařayan ve mali sıkıntılar çeken öęrencilerin kiřisel uyumlarının yükseldięi saptanmıřtır. Arařtırmadan elde edilen sonuçlar literatürüřiřinde tartıřılmıř ve öneriler sunulmuřtur.

Bu çalıřma Sakarya Üniversitesi Arařtırma Projeleri Komisyonu tarafından desteklenmiřtir. Proje Numarası: 2013-70-02-001

Anahtar Kelimeler: Eęitim Sorunları, Dil Sorunları, Mali Sorunlar, Kiřisel Uyum, Balkanlar, Yükseköęretim.

ABSTRACT

INVESTIGATION OF PERSONAL ADJUSTMENT LEVELS OF STUDENTS FROM BALKAN COUNTRIES IN HIGHER EDUCATION IN TURKEY

Nalan Kazaz

Doctoral Thesis, Department of Educational Sciences, Department of Psychological Counselling and Guidance, Psychological Services in Education Program

Supervisor: Assist. Prof. Dr. Mehmet KAYA

October, 2015. xvi+106 Pages.

In this study, are reviewed aspects which affect on the personal character of the students coming from the Balkan to study in Turkey due to linguistic and their financial problems. Considering the psycho-social characteristics of students, their personal characteristics and a variety of variables that affecting in these features, is worked on creation an overview of the issues facing university students come from Balkan.

The purpose of this research is the presentation of linguistic, financial and personal challenges of students from Balkan countries with which they are facing in the period of studies in Turkey. To set the correlation of the existence and degree of relationship which is part of within the relational model of relations, in the study were used: t – test, analysis of unilateral variance or bilateral and “path analysis”.

In this study, based on that the creation of a” path-road” model and linguistic and financial problems of a personal character which are related to each other is created a hypothesis model. In this way it is initiated, the idea that in personal mismatch as effective variable could be the linguistic and financial problems, as dependent variable is taken personal character; as an independent variable linguistic and financial problems; in this case it is carried out a “path analysis” and reviewed the effects of the influence of independent variables on the dependent variables. In order to collect the information on the study of variables, by researchers has developed “Measurement of Linguistic and Financial Problems. In this regard for 440 students of higher education come from the Balkan countries it was applied the measure of

the “personal character” as” Measuring Linguistic and Personal Problems” and “Hacettepe Personality Inventory”.

The data obtained from measurements as: students age, gender, marital status, financial situation, based on the characteristics are assessed individually and reviewed. The data“SPSS (Standard Program for Social Sciences) for Windows 16.0” are processed through software packages and the analysis is performed. From the “path road” model that deals with linguistic and financial problems of the students coming from Balkan universities, positive predictions are obtained on a personal character level. From the research results, at those students who have difficulty speaking Turkish and financial problems is observed increased of personal character. Therefore in this content is discussed about the achievements of this study and recommendations are presented in the literature.

This Work was supported by Research Fund of the Sakarya University. Project Number: 2013-70-02-001

Keywords: EducationalIssues, Language Problems, Financial Problems, Personal Adjustment, Balkans, Higher Education.

İTHAF

Yitirdiđim her Őeyde kazandıđım bir Őey var; kazandıđım her Őeyde biraz yitirdiklerim.

Canım Babama ve Anneme

Nalan KAZAZ
Sakarya 2015

İÇİNDEKİLER

Bildirim	ii
Jüri Üyelerinin İmza Sayfası	iii
Önsöz	iv
Özet	v
Abstract	vii
İthaf	ix
İçindekiler	x
Tablolar Listesi.....	xiv
Şekiller Listesi.....	xvi
1. Bölüm, Giriş.....	1
1.1. Araştırmanın Amacı	11
1.2. Problem Cümlesi.....	12
1.2.1. Alt Problemler	12
1.2.1.1. Kişisel uyum düzeylerine ilişkin alt problemler	12
1.3. Araştırmanın Önemi.....	13
1.4. Varsayımlar	16
1.5. Sınırlılıklar	16
1.6. Tanımlar	16
1.6.1. Uyum.....	16
1.6.2. Kişisel Uyum.....	17
1.6.3. Dil.....	17
1.7. Simgeler ve Kısaltmalar	17
2. Bölüm, Araştırmanın Kuramsal Çerçevesi ve İlgili Araştırmalar.....	19
2.1. Araştırmanın Kuramsal Çerçevesi	19
2.1.1. Uyum ve Kişisel Uyum.....	20
2.1.2. Yabancı Kültür ve Uyum	23
2.1.3. Kültürel Uyum Süreci ve Aşamaları	24
2.1.4. Balkanlardan Gelen Öğrencilerin Kişisel Uyum Sorunları.....	24
2.1.5. Yabancı Uyruklu Öğrencilerin Dil Sorunları.....	26
2.1.6. Yabancı Uyruklu Öğrencilerin Mali (Ekonomik) Sorunları	29
2.2. İlgili Araştırmalar.....	29
2.3. Alan Yazın Taramasının Sonucu	36

2.3.1. Uyum ve Kişisel Uyum İle İlgili Alan Yazın Taraması Sonucu.....	37
2.3.2. Yabancı Kültür ve Uyum İle İlgili Alan Yazın Taraması Sonucu.....	37
2.3.3. Balkanlar'dan Gelen Öğrencilerin Kişisel Uyum Sorunları İle İlgili Alan Yazın Taraması Sonucu	38
2.3.4. Yabancı Uyruklu Öğrencilerin Dil Sorunları İle İlgili Alan Yazın Taraması Sonucu.....	39
2.3.5. Yabancı Uyruklu Öğrencilerin Mali (Ekonomik) Sorunları İle İlgili Alan Yazın Taraması Sonucu	39
3. Bölüm, Yöntem.....	41
3.1. Araştırmanın Modeli	41
3.1.1. Path Modelinin Geliştirilmesi	41
3.2. Evren ve Örneklem	42
3.3. Veri Toplama Araçları	43
3.3.1. Hacettepe Kişilik Envanteri (HKE) Kişisel Uyum Ölçeğinin Bir Kısmı.....	44
3.3.2. Balkan Ülkelerinden Gelen Öğrencilerin Dil ve Mali Sorunlar Ölçeği.....	45
3.3.2.1. Balkan Ülkelerinden Gelen Öğrencilerin Dil ve Mali Sorunlar Ölçeğinin Geçerlik Analizi	46
3.3.2.2. Balkan Ülkelerinden Gelen Öğrencilerin Dil ve Mali Sorunlar Ölçeğinin Güvenirliği.....	47
3.4. Kişisel Bilgi Formu	49
3.5. Verilerin Toplanması	49
3.6. Verilerin Analizi.....	49
4. Bölüm, Bulgular.....	51
4.1. Modelin Belirlenmesi.....	51
4.2. “Yabancı Öğrencilerin Dil Sorunları ve Mali Sorunları Kişisel Uyumu Yordamakta Mıdır?” Alt Problemine İlişkin Bulgular.....	54
4.2.1. Cinsiyet Değişkenine Göre Katılımcıların Kişisel Uyum Düzeyleri Arasındaki Farka İlişkin Bulgular	55
4.2.2. Medeni Durum Değişkenine Göre Katılımcıların Kişisel Uyum Düzeyleri Arasındaki Farka İlişkin Bulgular	56
4.2.3. Geldikleri Ülke Değişkenine Göre Katılımcıların Kişisel Uyum Düzeyleri Arasındaki Farka İlişkin Bulgular	57
4.2.4. Türkiye’de Yaşama Süresi Değişkenine Göre Katılımcıların Kişisel Uyum Düzeyleri Arasındaki Farka İlişkin Bulgular	58

4.2.5. Eğitim Düzeyi Değişkenine Göre Katılımcıların Kişisel Uyum Düzeyleri Arasındaki Farka İlişkin Bulgular	58
4.2.6. Eğitimlerini Hangi Şehirde Yaptıkları Değişkenine Göre Katılımcıların Kişisel Uyum Düzeyleri Arasındaki Farka İlişkin Bulgular	59
4.2.7. Eğitim Alınan Fakülte Değişkenine Göre Katılımcıların Kişisel Uyum Düzeyleri Arasındaki Farka İlişkin Bulgular	60
4.2.8. Barınma Şekli Değişkenine Göre Katılımcıların Kişisel Uyum Düzeyleri Arasındaki Farka İlişkin Bulgular	62
4.2.9. Bir Yılda Memlekete Gitme Sıklığı Değişkenine Göre Katılımcıların Kişisel Uyum Düzeyleri Arasındaki Farka İlişkin Bulgular	63
4.2.10. Milliyet Değişkenine Göre Katılımcıların Kişisel Uyum Düzeyleri Arasındaki Farka İlişkin Bulgular	63
4.2.11. Burs Alıp Almama Durumu ve Nereden Burs Aldığı Değişkenine Göre Katılımcıların Kişisel Uyum Düzeyleri Arasındaki Farka İlişkin Bulgular.....	64
4.2.12. Aileden Alınan Maddi Destek Miktarı Değişkenine Göre Katılımcıların Kişisel Uyum Düzeyleri Arasındaki Farka İlişkin Bulgular.....	66
4.2.13. Öğrencinin Çalışıp Çalışmadığı Değişkenine Göre Katılımcıların Kişisel Uyum Düzeyleri Arasındaki Farka İlişkin Bulgular	67
5. Bölüm, Sonuç ve Tartışma	69
5.1. Balkan Ülkelerinden Gelen Öğrencilerin Kişisel Uyum, Dil Sorunları ve Mali Sorunlar Değişkenlerinin Path Analizine İlişkin Sonuç ve Tartışma	69
5.1.1. Cinsiyet Değişkenine Göre Katılımcıların Kişisel Uyum Düzeylerine Yönelik Tartışma ve Sonuç	71
5.1.2. Medeni Durum Değişkenine Göre Katılımcıların Kişisel Uyum Düzeylerine Yönelik Tartışma ve Sonuç	71
5.1.3. Geldikleri Ülke Değişkenine Göre Katılımcıların Kişisel Uyum Düzeylerine Yönelik Tartışma ve Sonuç	72
5.1.4. Türkiye’de Yaşama Süresi Değişkenine Göre Katılımcıların Kişisel Uyum Düzeylerine Yönelik Tartışma ve Sonuç	73
5.1.5. Eğitimlerini Hangi Şehirde Yaptıkları Değişkenine Göre Katılımcıların Kişisel Uyum Düzeylerine Yönelik Tartışma ve Sonuç	73
5.1.6. Eğitim Düzeyi Değişkenine Göre Katılımcıların Kişisel Uyum Düzeylerine Yönelik Tartışma ve Sonuç	74

5.1.7. Eğitim Alınan Fakülte Değişkenine Göre Katılımcıların Kişisel Uyum Düzeylerine Yönelik Tartışma ve Sonuç	74
5.1.8. Barınma Şekli Değişkenine Göre Katılımcıların Kişisel Uyum Düzeylerine Yönelik Tartışma ve Sonuç	75
5.1.9. Bir Yılda Memlekete Gitme Sıklığı Değişkenine Göre Katılımcıların Kişisel Uyum Düzeylerine Yönelik Tartışma ve Sonuç	75
5.1.10. Milliyet Değişkenine Göre Katılımcıların Kişisel Uyum Düzeylerine Yönelik Tartışma ve Sonuç	76
5.1.11. Burs Alıp Alınma Durumu ve Alınan Burs Değişkenine Göre Katılımcıların Kişisel Uyum Düzeylerine Yönelik Tartışma ve Sonuç	76
5.1.12. Aileden Alınan Maddi Destek Değişkenine Göre Katılımcıların Kişisel Uyum Düzeylerine Yönelik Tartışma ve Sonuç	77
5.1.13. Öğrencinin Çalışıp Çalışmadığı Değişkenine Göre Katılımcıların Kişisel Uyum Düzeylerine Yönelik Tartışma ve Sonuç	77
5.2. Öneriler	78
5.2.1. Araştırmacılara Yönelik Öneriler	78
5.2.2. Uygulayıcılara ve Karar Alıcılara Yönelik Öneriler	79
Kaynakça	80
Ekler	97
Özgeçmiş	106

TABLULAR LİSTESİ

Tablo 1. Bireylerin Uyum Alanlarına İlişkin Semboller ve Sayısal Değerleri	45
Tablo 2. Balkan Ülkelerinden Gelen Öğrencilerin Dil ve Mali Sorunlar Ölçeği Açıklayıcı Faktör Analizi Sonuçları.....	47
Tablo 3. Balkan Ülkelerinden Gelen Öğrencilerin Mali Sorunları Ölçeğinin Maddelerine İlişkin Düzeltilmiş Madde Toplam Korelasyonları.....	48
Tablo 4. Balkan Ülkelerinden Gelen Öğrencilerin Dil Sorunları Ölçeğinin Maddelerine İlişkin Toplam Madde İstatistikleri.....	48
Tablo 5. Kişisel Uyum, Duygusal Kararlılık, Nevrotik Eğilim, Psikotik Belirtiler, Dil ve Mali Sorunlara İlişkin Korelasyon Analizi	52
Tablo 6. Cinsiyet Değişkenine Göre Katılımcıların Kişisel Uyum Puan Ortalamaları Standart Sapmaları t Değerleri ve Önemlilik Düzeyleri	56
Tablo 7. Medeni Durum Değişkenine Göre Katılımcıların Kişisel Uyum Puan Ortalamaları Standart Sapmaları t Değerleri ve Önemlilik Düzeyleri	56
Tablo 8. Geldikleri Ülke Değişkenine Göre Katılımcıların Kişisel Uyum Puan Ortalamaları Standart Sapmaları t Değerleri ve Önemlilik Düzeyleri	57
Tablo 9. Türkiye’de Yaşama Süresi Değişkenine Göre Katılımcıların Kişisel Uyum Puan Ortalamaları ve Standart Sapmaları t Değerleri ve Önemlilik Düzeyleri	58
Tablo 10. Eğitim Düzeyi Değişkenine Göre Katılımcıların Kişisel Uyum Puan Ortalamaları Standart Sapmaları t Değerleri ve Önemlilik Düzeyleri	58
Tablo 11. Eğitimlerini Hangi Şehirde Yaptıkları Değişkenine Göre Katılımcıların Kişisel Uyum Puan Ortalamaları ve Standart Sapmaları.....	59
Tablo 12. Eğitimlerini Hangi Şehirde Yaptıkları Değişkenine Göre Katılımcıların Kişisel Uyum Düzeylerine İlişkin Tek Yönlü Varyans Analizi Sonucu.....	59
Tablo 13. Eğitim Alınan Fakülte Değişkenine Göre Katılımcıların Kişisel Uyum Puan Ortalamaları ve Standart Sapmaları	60
Tablo 14. Eğitim Alınan Fakülte Değişkenine Göre Eğitsel Sorun Düzeylerinin Nasıl Farklılaştığına Yönelik Tek Yönlü Varyans Analizi	61
Tablo 15. Barınma Şekli Düzeyi Değişkenine Göre Katılımcıların Kişisel Uyum Puan Ortalamaları ve Standart Sapmaları	62

Tablo 16. Öğrencilerin Barınma Şekli Düzeyi Değişkenine Göre Eğitsel Sorun Düzeylerinin Nasıl Farklılaştığına Yönelik Tek Yönlü Varyans Analizi.....	62
Tablo 17. Bir Yılda Memlekete Gitme Sıklığı Değişkenine Göre Katılımcıların Kişisel Uyum Puan Ortalamaları ve Standart Sapmaları.....	63
Tablo 18. Milliyet Değişkenine Göre Katılımcıların Kişisel Uyum Puan Ortalamaları ve Standart Sapmaları	63
Tablo 19. Burs Alıp Alınma Durumu Ve Nereden Burs Aldığı Değişkenine Göre Katılımcıların Kişisel Uyum Puan Ortalamaları ve Standart Sapmaları.....	64
Tablo 20. Öğrencilerin Burs Alıp Alınma ve Alınan Burs Değişkenine Göre Kişisel Uyum Düzeylerinin Nasıl Farklılaştığına Yönelik Tek Yönlü Varyans Analiz Sonuçları	65
Tablo 21. Aileden Alınan Maddi Destek Miktarı Değişkenine Göre Katılımcıların Kişisel Uyum Puan Ortalamaları ve Standart Sapmaları.....	66
Tablo 22. Aileden Alınan Maddi Destek Miktarı Değişkenine Göre Kişisel Uyum Düzeylerinin Nasıl Farklılaştığına Yönelik Tek Yönlü Varyans Analiz Sonuçları.....	66
Tablo 23. Öğrencinin Çalışıp Çalışmadığı Değişkenine Göre Katılımcıların Kişisel Uyum Puan Ortalamaları ve Standart Sapmaları	67
Tablo 24. Öğrencinin Çalışıp Çalışmadığı Değişkenine Göre Katılımcıların Kişisel Uyum Düzeyine Göre Nasıl Farklılaştığına Yönelik Tek Yönlü Varyans Analiz Sonuçları	67

ŞEKİLLER LİSTESİ

Şekil 1.Hipotez Model	42
Şekil 2. Kişisel Uyum, Dil Sorunları ve Mali Sorunlar Değişkenlerine İlişkin Path Analizi.....	53

BÖLÜM I

GİRİŞ

Bu çalışmada Balkanlardan Türkiye'ye öğrenim görmeye gelen öğrencilerin yaşadıkları dil sorunlarının ve mali sorunların kişisel uyumu etkileyen yönleri incelenmiştir. Balkanlar'dan gelen üniversite öğrencilerinin psiko-sosyal özellikleri, kişisel uyumları ve bu uyumlarına etki eden çeşitli değişkenler incelenerek, Balkanlar'dan gelen üniversite öğrencilerinin yaşadıkları sorunlar hakkında genel bir bakış açısı oluşturulmaya çalışılmıştır. Araştırmada Balkan ülkeleri öğrencilerinin Türkiye'de eğitim süreleri boyunca dil konusunda ve mali ve kişisel uyumda karşılaştıkları zorlukların gösterilmesi amaçlanmıştır. Amaçlanan bu konuda duygusal kararlılık, psikotik belirtiler ve nefrotik eğilimler göz önünde bulundurulmuştur. Araştırmada ilişkisel tarama modelleri içinde yer alan ilişkinin varlığı ve derecesini belirlemek amacıyla korelasyon, *t-testi*, *tek-yönlü* ya da *iki-yönlü varyans analizi* ve *path analizi* kullanılmıştır. Bu araştırmada oluşturulan path modeli ile kişisel uyumun dil sorunları ve mali sorunlar ile ilişkili olduğuna yönelik hipotez modeli geliştirilmiştir. Kişisel uyumsuzluğun ortaya çıkmasında dil sorunu ve mali sorun gibi değişkenler etkili olabilir düşüncesi ile yola çıkılmış, bağımlı değişken olarak kişisel uyum; bağımsız değişkenler olarak dil sorunları ve mali sorunlar alınarak, path analizi yapılmış ve bağımsız değişkenlerin bağımlı değişkenler üzerindeki etkisi incelenmiştir. Araştırmanın değişkenlerine ilişkin bilgi toplamak amacıyla, araştırmacı tarafından, "Dil ve Mali Sorunlar Ölçeği" geliştirilmiştir. Bu bağlamda Balkan ülkelerinden gelen 440 yükseköğrenim öğrencisine "Dil ve Mali Sorunlar Ölçeği" ve "Hacettepe Kişilik Envanteri (HKE)"nin "kişisel uyum" alt ölçeği uygulanmıştır. Ölçme araçlarından elde edilen veriler öğrencilerin yaşı, cinsiyeti, medeni durumu ve maddi durumu gibi özelliklerine göre ayrı ayrı değerlendirilerek, yorumlanmıştır.

Veriler “SPSS (Standart Program for Social Sciences) for Windows 16.0” paket programı aracılığıyla işlenmiş ve analizi yapılmıştır. Path modeli ile ilgili olarak dil sorunlarının ve mali sorunların balkanlardan gelen üniversite öğrencilerinin kişisel uyum düzeylerini pozitif açıdan yordadığı sonucu elde edilmiştir. Araştırma sonucunda; Türkçe konuşma noktasında bazı sorunlar yaşayan ve mali sıkıntılar çeken öğrencilerin kişisel uyumlarının yükseldiği saptanmıştır. Bu araştırmadan elde edilen sonuçlar literatür ışığında tartışılmış ve öneriler sunulmuştur. Balkanlar, Avrupa'nın güneydoğusunda yer alan bir yarımadadır. Batısında Adriyatik Denizi, Güneyinde Akdeniz, Doğusunda Ege, Marmara ve Karadeniz yer alırken Kuzey sınırında ise Tuna ve Drava nehirleri yer almaktadır. Osmanlı yönetimi sırasında Türklerin yoğun olarak yaşadığı ve bugün bile kayda değer bir Türk nüfusu barındırmakta olan Balkanlar'da; Yunanistan, Makedonya, Kosova, Bulgaristan, Romanya, Moldova vatandaşı Türk soylular bulunmaktadır (İsen, 2008).Balkan ülkeleri ile Türkiye arasındaki tarihsel bağlar, dil ortaklığı, kültürel miras, komşuluk ilişkileri, ekonomik ve siyasi faktörler vb. nedenlerle Türkiye, Balkan ülkeleri için ilgi çekici bir ülke konumundaydı. Ancak, sosyal ve siyasal koşullar nedeniyle bu ilginin karşılıklı güçlü ilişkilere dönüşmesi uzun yıllar pek mümkün olamamıştır. İlişkilerin güçlenmesi için uygun ortam, doksanlı yılların başında oluşmuş ve Balkanlarda bulunan pek çok ülkenin bağımsızlıklarını kazanmasıyla birlikte, Türkiye ile pek çok alanda işbirliğine gidilmiştir. Ayrıca Sovyetler Birliği'nin dağılması ile yalnızca Orta Asya kültür coğrafyası içinde değil, Doğu Avrupa ve Balkan coğrafyası içinde de önemli çözümler oluşmuştur. (Uludağ ve Mehmedov, 1992; Artam, 1993).

Türkiye ile ilişkiler her ne kadar çoğu alanda kendini gösterse de, özellikle eğitim alanında ortaya çıkan işbirliği daha dikkate değer durumdadır. Bu işbirliği, karşılıklı anlaşmalar çerçevesinde öğrenci değişiminden, ortak eğitim yatırımlarına kadar geniş bir yelpazede kendini göstermektedir. Örneğin, son 10 yıl içerisinde Balkanlardan Türk ve akraba topluluklardan on binden fazla öğrenci, eğitim görmek amacıyla Türkiye'ye gelmiş; Küçük Asya Türkleri ise gerek kamusal kanalla gerekse özel girişimler yoluyla Orta Asya Türk Cumhuriyetleri ve Balkan ülkelerinde çok sayıda eğitim kurumu açmışlardır (Yüksek Öğretim Kurumu, 2000).

Eđitim, kiřinin iyi yetiřmesi iin kabiliyetlerinin/mesleklerinin muhtelif ara ve yntemlerle geliřmesini temin eden, bylece kiři, bir grubun veya bir toplumun belli bir istikamete, bir alana ynlendirerek verimli olmasını sađlayan faaliyetler btndr. Eđitim, kiřinin karřılařtıđı durumları btn olarak grmesini, kendisine gvenmesini, yeteneklerinin yeri ve zamanıgeldike hayatta gerekleřtirmesini temin edecek alıřmaların tamamıdır. Bunu yaparken kiřinin ve grupların, topluma intibakını sađlayarak toplumsallařmasını temin etmektir. Bu suretle ferdin iinde yařadıđı toplumun ve insanlıđın manevi deđerlerini hayat tarzlarını zmseyerek sıhhatli bir biimde uyumunu sađlamaktır. Eđitim, ayrıca toplumsal alanda toplum fertlerine, tarihi ve kltrel mirası, inanlarını ve deđer hkmlerini, bilgi birikimini yeni nesillere tanıtma, benimsetme ve aktarma srecidir (Bolay, 2009).

İnsanların herhangi bir yolla (eđitim grmek, gmen olmak vb.) yeni yařam ortamı ierisindeki kltr etkileřimleri, sosyolojik veya psikolojik birok sorunun da ortaya ıkmasına neden olmuřtur (Batlař, Steptoe, 2000; Otrar, Ekři, Dilma, řirin, 2002).

đrencilerin niversiteye bařlaması, hayatlarındaki bir geiř ařaması olarak vurgulanmaktadır (Tinto, 1993). niversite ortamının, bireylerin ailelerinden ayrılarak bireysel dřncelerini, davranıřlarını ifade edebildikleri kiřisel ve sosyal uyumlarını bir btn olarak sađlamaları gereken ve uyumun oluřturulmasında en fazla sıkıntıyla karřılařılabilecek ortamlardan birisi olduđu dřnlmektedir. niversite yıllarında bir grubun yesi olma, bir meslek sahibi olma ve geleceđe yn verme idealleri ile yeni bir okula, yeni bir kente ve yabancı bir evreye uyum sađlama abaları pek okgente bazı uyum problemlerinin ortaya ıkmasına neden olabilmektedir (Enochs ve Roland, 2006; Duru, 2008; Yılmaz, 2011).

Oerter ve Montada (1995) niversite đrencilerini ge ergenlik olarak kavramlařtırmaktadır. Bu kavrama gre, niversite đrencileri son ergenlik dnemi ile gen yetiřkinlik dnemi arasında yer almaktadır. Genler bu dnemde uyum gerektiren birok durumla karřılařmaktadır.

Bir diđer alıřmadařahin ve Tunel, (2008)genlerin bedenlerinde var olan deđiřimlere uyum sađlama abalarından toplumun onlardan beklentilerine ve uygun davranıřlar geliřtirmelerine kadar birok konuda uyum sađlama abasına girmektedirler Diđer taraftan niversite yařamı, pek ok sorunu da beraberinde getirebilmektedir. Bu sorunlar arasında dil sorunları, mali sorunları ve kiřisel uyum

gibi sorunları sayılabilir. Ayrıca, farklı bir ülke kültürü deneyimlendiği için üniversite öğrencilerinin uyum süreci zorlayıcı olabilmektedir (Şahin ve Tunçel, 2008).

Aksu (1986) araştırmalarında üniversite öğrencilerinin aile ortamından kopup çok farklı olan yurt ve çevre yaşamına ayak uydurabilme, yeni arkadaş çevresinin değerleriyle çatışma, farklı kültürel değerlerle yüz yüze kalma gibi sorunların en büyük stres kaynağı olduğundan söz etmektedirler. Özbay (1996) ise, öğrenim gördükleri üniversiteyi iyi tanıyamama, üniversitelerdeki uyum çalışmalarının yetersiz oluşu gibi sorunların üniversite öğrencilerin uyumlarında olumsuz etki yapabildiğine vurgu yapmaktadır.

Ercan (1998) çalışmasında yabancı ülkelerde yükseköğrenim gören öğrenciler üzerinde yapılan araştırmaların çoğunda, bu öğrencilerin sorunlarının akranlarınınkine benzediğini, ancak buna ilaveten yeni bir kültürle karşılaşmaktan dolayı oluşan stressin yol açtığı sorunlarla da karşı karşıya olduklarını vurgulamaktadır.

Annaberdiyev (2006) çalışmasında Orta Asya Dünyasından gelen Uludağ Üniversitesinde öğrenim gören öğrencilerin uyum düzeylerini etkileyen bazı etmenleri araştırmış bu araştırmasında anne baba eğitim durumlarının, çocuklar üzerinde etkili olduğu, eğitim durumu yükseldikçe, kişisel, sosyal ve genel uyum düzeylerinin yükseldiğini bulmuştur. Konuyla ilgili başka bir çalışmada Türkiye’de eğitim gören Türk Cumhuriyetleri ve Türk Üniversite öğrencilerinin psikolojik yardım arama tutumları ve psikolojik ihtiyaçları ve psikolojik uyumlarının bazı değişkenler açısından incelemesi yapılmıştır (Annaberdiyev, 2006).

Kızıltan (1984), çalışmasında üniversite öğrencilerinin kişisel ve sosyal uyum düzeylerini etkileyen faktörleri araştırmış, düşük sosyo-ekonomik düzey ve kalabalık aile yapısında yetişmenin, öğrencilerin uyum düzeylerini olumsuz yönde etkilediği sonucuna ulaşmıştır. Ayrıca Kuyucu, (1999) yaptığı araştırmada, yaşamının büyük bölümünü kentlerde geçirmenin daha küçük yerleşim yerlerine oranla uyum düzeyinde olumlu etkisi olduğunu saptamış, akademik başarı düzeyi ile uyum arasında da pozitif bir ilişki belirlemiştir. Köylerden kente, kentten de daha az nüfuslu yaşam alanına giden öğrencilerin uyum sorunları yaşayabilmektedirler (Kuyucu, 1999).

Üniversiteye başlayan genç, yeni çevresi ile aile değerleri arasında bir benzerlik kurabildiğinde, bu kişilerle çatışma yaşama olasılığı azalacağından genel uyumunun yüksek olması beklenmektedir. Ancak yeni girdiği ortamın değer yargıları, düşünceleri gencin aileden getirdiği yargılarla örtüşmüyorsa genç, ailesiyle veya yeni girdiği ortamdaki kişilerle çatışma yaşayabilmektedir. Bu durumda da gencin benliksaygısı ve genel uyumu olumsuz olarak değerlendirilebilmektedir (Kapıkıran, 2001; Aktaş, 1997; Duru, 2008).

Üniversite öğrencilerinin en büyük stres kaynağı; aile ortamından kopup çok farklı olan yurt ve çevre yaşamına geçmeleri, yeni arkadaş çevresinin değerleriyle çatışmaları ve farklı kültürel değerlerle yüz yüze kalmalarıdır (Aksu,1986). Aynı zamanda öğrencilerin okudukları üniversiteyi iyi tanıyamamaları, üniversitelerdeki oryantasyon çalışmalarının yetersiz kalması gibi sorunlar üniversite öğrencilerinin uyumlarında olumsuz etki yapabilmektedir (Özbay, 1996).

Balkanlardan gelen öğrencilerin yabancı bir ülkeye (Türkiye'ye) adaptasyonu, dil ve dilin kullanımı, giyim, beslenme, sosyal faaliyetler, alışkanlıklar vb. yaşama tarzı ve kişiler arası ilişkiler gibi sorunlar ilk akla gelen sorunlardır. İfade edilen problemler daha çok sosyal nitelikli problemler olup, psikolojik sorunlardan farklı olarak çoğu kez ampirik olarak gözlenmeleri de mümkündür (Torun, 1995).

Öğrencilerin Türkiye'de yükseköğrenim görmekten en önemli beklentilerinin, ülkelerine göre daha iyi eğitim almak olduğu anlaşılmıştır. Türk Eğitim Sistemindeki, yabancı uyruklu öğrencilerle ilgili eksiklikler sebebiyle uyum süreci uzamaktadır. Üniversiteler başta olmak üzere, kurumlardaki yabancı öğrenciye yönelik rehberlik hizmetleri yetersizdir. Yabancı Uyruklu Öğrenci Sınavı (YÖS) sistemi öğrencilerce benimsenmektedir. Derslerin yoğunluğu ve gerekli sosyal-kültürel tesislerin yetersizliği nedenleriyle üniversitedeki hizmet birimlerinden (PTT, Banka, kütüphane vb.) "arasıra" yararlanılmaktadır. Özel üniversitelere göre devlet üniversitelerinde sağlık hizmetleri, bilgilendirme, kararlara katılma, çalışan personelin sayısı ve ilgisi daha yetersiz görülmektedir. Yabancı öğrencilere sunulan burs, barınma, Türkçe öğretimi ve eğitim-öğretim hizmetleri farklı kurumlarca yerine getirilmektedir. Mevcut örgütsel yapı ile yaşanan sosyal, kültürel, ekonomik ve eğitsel sorunlar arasında ilişkiler ortaya çıkmıştır. Bu nedenle, Türkiye'de yabancı öğrencilerle ilgili örgütsel yapılanmanın, amaçlara uygun ve sistem bütünlüğü içinde ele alınması ve yeni bir örgütsel yapı oluşturulması gerekmektedir (Can,1994).

Öğrencilerin karşılaştıkları bir diğer sorun, kendi ülkeleri ve Türkiye'nin eğitim sistemlerinin farklı olmasıdır. Türkiye'de eğitim görenler diploma denkliği konusunda sorunlar yaşamışlardır. Bu sorunun aşılması için öğrenciler diploma denkliklerini almak adına Türkiye'de aldıkları eğitimin yanı sıra ülkelerinde belli bir süre eğitim almak mecburiyetinde kalmışlardır (Beşirli, 2012).

Psikolojik perspektiften bakıldığında ise karşılaşılan sorunların bireyde meydana getirdiği stres ve bu stresin yoğunluğu, bireyin yaşadığı stres ve stres kaynağına yönelik baş etme tarzı/gücü akla gelmektedir. Ayrıca, bu faktörlerin bireyin ruh sağlığı üzerinde oluşturduğu olumsuz etkiler de özel bir önem taşımaktadır. Üniversite eğitimi sırasında, köyden şehre göç gibi çeşitli nedenlerle aynı ülke içerisinde yer değiştiren bireyler dahi bir uyum sorunu yaşamakta iken, bir başka ülkeden gelen bireylerin bu sorunu yaşamayacaklarını düşünmek ya da bu sorunları göz ardı etmek büyük bir yanılgı olacaktır. Aynı zamanda gençlik döneminin bireylerin kendi kültürlerinin içerisinde iken dahi kişisel sorunlarabaşa çıkmanın zorlaştığı hatta bu zorlukların bireylerin gelişim görevi olarak kabul edildiği bir dönem olduğu gözönünde bulundurulmalıdır (Kulaksızoğlu, 1998).

Dünyada diğer alanlarda olduğu gibi eğitim alanında da bilginin toplanması, işlenmesi, aktarılması, kullanılması ve yeni bilgi üretimine yönelik her alanda olduğu gibi bilgi ve iletişim (bilişim) teknolojisi ve eğitimde hızlı değişimler gözlenmektedir. Balkanlar ve Türkiye'de gözden kaçmayacak derecede önemli gelişimleri içeren bu değişimin bir sonucu olarak her alanda ortaya çıkan ortak pazar anlayışı eğitim alanında da kendisini göstermektedir. Bu eğitim pazarının önemli bir ayağını yabancı uyruklu öğrenciler oluşturmaktadır (Kıroğlu, Kesten ve Elma, 2010).

Balkanlarda 1990-1994 ve 1998-2000 yılında Yugoslavya'da yaşanan savaş; eğitim, sağlık, sosyal ve kültürel açıdan sorunlara neden olmuştur. Savaştan etkilenen Bosna Hersek ve Kosova da diğer balkan ülkelerine kıyasla eğitim konusunda daha çok zorluk yaşamıştır.

Bu yıllarda Kosova, Bosna-Hersek, Arnavutluk, Makedonya, Karadağ, Sırbistan, Hırvatistan, Slovenya, Bulgaristan, Romanya'nın bulunduğu Balkan ülkeleri Türkiye ile kültür ve ekonomilerini canlandırmak ve geliştirmek gayreti içine girmişlerdir. Bu amaçla Türkiye ile Balkanlar arasında eğitim, kültür ve ekonomik alanlarda işbirliği için çeşitli çalışmalar; öncelikle Cumhurbaşkanlığı düzeyinde başlatılan ikili

münasebetlerle başlatılmıştır. Taraflar kültürel ve ekonomik alanlarda işbirliği başlatmışlardır. Bu çalışmalar içinde eğitim konusuna özellikle önemli bir yer verilmiştir. Öğrenci değişimleri söz konusu işbirliğinin eğitim alanındaki en somut göstergesi durumundadır. Söz konusu değişimler, 1990 yılında anlaşmalar imzalanmadan başlamış olmakla birlikte, 1996 yılından itibaren imzalanan anlaşmalar sonucunda da ÖSYM sınavları yapılmaya başlanmıştır. Öğrenci değişimleri hususunda temel amaç; dünyadaki bilimsel ve teknolojik gelişmelere ayak uydurabilmek için çağın gerektirdiği vasıflara uygun insanlar yetiştirmektir. Aynı zamanda eğitilen öğrencilerin eğitimini tamamladıktan sonra kendi ülkelerinin kalkınmasında öncülük yapacak ve gelecek nesillere yol gösterecek alanlardauzman olmaları sağlanmaya çalışılmaktadır (Alyılmaz ve Alyılmaz, 2013).

Öğrenci değişimi sürecinde öğrenciler kendi ülkelerinde sınava girerek, Türkiye'nin hangi şehrinde Türkçe hazırlık göreceklarini ve hazırlığı bitirdikten sonra hangi üniversitede okuyacaklarını öğrenmektedirler. Türkiye'de yabancı uyruklu öğrenciler için uygulanan Türkçe eğitimi belirli üniversiteler ve dil kurumları ile sınırlıdır. Ortadoğu Teknik Üniversitesi'ne gelen yabancı öğrencilere Türkçe kursları düzenlenmektedir. Ankara Üniversitesi'nde yabancılar için Türkçe kursları 1963-64 öğretim yılında başlamıştır. 1984 yılında Türkçe kurslarının yönetimi, Türk Dili Edebiyatı Bölümü'nden alınarak Ankara Üniversitesi Rektörlüğü'ne doğrudan bağlı olarak kurulan TÖMER'e (Türkçe Öğretim, Araştırma ve Uygulama Merkezi) bırakılmıştır. Öğretim kalitesine bağlı olarak artan talep nedeniyle TÖMER kısa sürede gelişmiş, yurt dışında da birçok şube açmıştır. TÖMER'in İngiltere, Balkan Ülkeleri, Amerika, Irak, Japonya, Çin gibi 20 ülkede temsilcilikleri bulunmaktadır. YÖK'ün 1986 tarihinde aldığı bir karar ile TÖMER'in kurs sonunda başarılı öğrencilere verdiği diploma Türkiye'deki tüm üniversitelerde geçerli kabul edilmiştir(Fatma, 2008). Harp okulları ve Güvenlik Bilimleri Akademisi gibi kurumlar da son yıllarda yurt dışından gelen öğrencilerini kendi bünyelerinde açtıkları Türkçe hazırlık kurslarında yetiştirmektedirler. Kurumlar materyal olarak kullanmak için üniversitelere başvurmakta ve oralarda kullanılan kaynakları kullanmaktadır. Eğitici olarak da kendi bünyelerindeki personelden yararlanmaktadırlar. Öğrencilerin dil ile ilgili sorunları okulda karşılaştıkları sorunlardan en önemlisidir. Okuma becerisi öğrencilerin en başarılı oldukları dil becerisidir. Bu başarının temel sebebi ise Türkçenin yazıldığı gibi okunmasıdır.

Türkçe diğer birçok büyük dillerden bu yönüyle ayrılır (Şahin, 2008). Balkanlardan gelen gençler okumanın yanı sıra günlük yaşamda iyi derecede Türkçe konuşabilmelerine karşın, yazılı dilde çok büyük zorluklarla karşılaşmaktadırlar. Özellikle teknik kelimelere yeterince hâkim olamamakta ve bildiklerini yeterince ifade edememektedirler (Aydın, 1995). Bir başka deyişle dili yazılı ifade etme ve teknik dil kullanımının neden olduğu dersle ilişkili eğitsel sorunlar söz konusu olabilmektedir. Bununla birlikte Balkanlardan gelen öğrencilerin yabancı kökenli olmanın getirdiği çekingenlik, öğrencinin dersteki sözlü katılımını olumsuz etkilemektedir. Derse katılımın yetersiz olması, öğrencinin bilgi düzeyinden değil, yanlış anlaşılmaktan dolayı düşebileceği durumdan çekinmesinden kaynaklanabilmektedir.

Bunun durumun sonucu olarak öğrencilerin dersteki başarıları düşebilmektedir. Bu düşüş doğal olarak kişisel uyumu etkilemektedir (Sayılan, 2004).

Dil ile düşünce, dil ile toplum ve dil ile kültür arasında çift yönlü bir ilişki bulunmaktadır (Şahin, 2008). Farklı bir kültür ortamından gelen öğrencilerin karşılaştıkları farklı dil kullanımı, ya da aynı dil (Türkçe) kullanımı söz konusu olsa bile, dilin kullanıldığı kültürel bağlam ve kodların farklı olması dil ve kültür etkileşiminin yol açabileceği sorunların temeli görünümündedir. Yeni kültürel kodlar ve değerlerle ilişkili olarak yaşadıkları sorunların yeterince bilinmemesi ya da anlamaması, gençlerin okuldaki performanslarını ve kişisel uyumlarını olumsuz yönde etkileyebilmektedir. Gençlerin, üniversite öğrenimi görmek amacıyla doğup büyüdükleri bölgelerden ayrılarak yeni bir çevreye uyum sağlama zorunluluğu, onlarda bazı davranış değişikliklerine neden olabilmektedir (Gökay ve Işık, 1974).

Dil sorunlarının yanısıra, Türkiye’de liseyi bitirerek üniversiteye başlayan öğrencilerin yaşadıkları sorunlara benzer olarak, Balkanlar ülkelerinden gelen öğrencilerin bazı uyum sorunları yaşama olasılığı yüksektir. Balkan ülkelerinden gelen öğrenciler, aile ve alıştığı sosyal çevreden uzaklaşmalarının neden olduğu, üniversiteye uyum problemleri, akademik başarının düşüklüğü, mesleki beklentilerin karşılanmaması ve kimlik gelişimi konularında da öğrencilerin bazı sorunlar yaşadıkları gözlenmektedir. Genel olarak değerlendirildiğinde, bu öğrencilerin önemli bir kısmı, eğitsel, sosyal, kültürel, mali, dil ve psikolojik sorunlarla karşılaşmaktadır (Sayılan, 2004). Bununla birlikte, kişiler arası ilişkiler, akademik ve mesleki sorunlar, yardım arama durumları, aile yaşantıları, nevrotik eğilimler ve

depresif yaşantılarla karakterize edebilecek problem alanları arasında yer almaktadır. Bu tür sorunlar doğal olarak psikolojik danışma hizmetlerine olan ihtiyacı arttırmaktadır (Ulusoy, 2014; Özbay, 1996).

Türkiye'deki üniversitelerde öğrenim gören Balkan ülkeleri öğrencilerinin yaşadıkları bu sorunların kişisel uyumlarını da etkilemesinden söz etmek mümkün görülmektedir. Örneğin geldikleri şehre ve öğrenim gördükleri bölüm/anabilim dalına uyum sağlayamamaları ve çeşitli mali sorunlar yaşamaları, kişiler arası ilişkilerini ve dolayısıyla kişisel uyum düzeylerini olumsuz etkileyebilecektir. Bu durum, Türkiye içinde farklı yerleşim birimlerinden gelen öğrencilerde olduğu gibi, Balkan ülkelerinden gelen öğrencilerde de sosyal uyumsuzluğa, iletişim sorunlarına, yalnızlığa ve yabancılaşmaya neden olabilmektedir. Bu tür sorunlar, öğrencinin duygusal kararlılık göstermemesine, nevrotik eğilimler ya da semptomlar göstermesine neden olabilecek ve dolayısıyla kendini gerçekleştirmesine engel olabilecek sorunlardır. Balkan ülkelerinden gelen gençler, yukarıda söz edilen sorunlarla karşılaşmaları ve bunlarla baş edememeleri sonucunda uyumsuzluğa düşebilmektedirler. Uyumsuzluktan kurtulma isteğine rağmen psikolojik yardım alınacak yerlerin ya çok sınırlı olması veya öğrenci için bu durumun dile getirilme güçlüğü gibi nedenlerle üniversite öğrencileri ruhsal yönden sorun yaşayabilmektedir (Kılıç,1987).

Balkan yarımadası kültürel zenginlikleriyle; din, dil, ırk zenginlikleri ile bilinen bir bölge olmasından dolayı her zaman kişisel uyumda sorun yaşanan bir bölge haline gelmiştir. Balkanlar'dan Türkiye'ye gelen öğrencilerBalkanlar'daki dil zenginliğinden dolayı her ne kadar birden fazla dil bilseler de Türkçeyi öğrenmede güçlük çektikleri düşünülmektedir. Bir diğer husus da Balkan ekonomisinin zayıflamasının sonucu olarak öğrencilerin mali sorunları ortaya çıkmakta, doğal olarak bu gibi sorunlar öğrencilerin kişisel uyumunu etkilemektedir.

Güçlü (1996), Sharma Collins (1977), Al Banyan (1980), Güçlü(1996),Ofoegbu, (2004), yaptıkları araştırmalarda, yabancı öğrencilerin en fazla karşılaştıkları problemler arasında dil yetersizliği, sosyal, kişisel ve ekonomik güçlükler olduğuna dikkat çekmektedir (Aktaran. Güçlü, 1996). Bu bulgular araştırma modeli için dayanak olmaktadır.

Kavak ve Başkan (2001) tarafından yapılan araştırma; Türkiye'nin Türk Cumhuriyetleri, Türk ve Akraba Topluluklarına yönelik eğitim politika ve uygulamalarını ortaya koymayı ve değerlendirmeyi amaçlamaktadır. Kavak ve Başkan (2001) tarafından yapılan çalışmada yabancı öğrencilerin dil yetersizliği, sosyal, kişisel, ekonomik güçlükler, barınma gibi konulardaki sorunları ele alınmaktadır. Bu sorunların araştırma modelinin geliştirilmesinde etkileri söz konusudur. Dil sorunlarının ortaya çıkmasında dil öğretim programları ile dil öğretim ortamlarının azlığı ve dilin gramer özellikleri çok etkilidir (Candaş ve Karababa, 2009).

Dil öğrenmeyi sağlayan bileşenler arasında ihtiyaç, motivasyon, zekâ ve yetenek gelmektedir (Gardner, 2001). Bu bileşenlerden birinin azlığı ya da olmaması halinde dil öğrenimi zorlaşmakta ve bunun kişisel uyumu etkileyeceği düşünülmektedir. Çöllü ve Öztürk (2010) tarafından yapılan araştırmalar ile dil yetersizlikleri ve uyumsuzluğun birbirlerini etkileyen iki unsur olarak devreye girebileceği vurgulanmaktadır.

Balkanlardan eğitim için gelen öğrencilerin bir diğer sorunu da ekonomik mali sorunların ortaya çıkmasında bursların yetersizliği, ülkelerinin para birimlerinin öğrenim gördükleri ülkedeki değeri gibi değişkenlerle ilişkilidir. Bu yüzden mali sıkıntı çeken öğrencilerde kişisel uyum problemleri meydana geldiği düşünülmektedir.

Diğer bir araştırmada Çöllü ve Öztürk (2010); öğrencilerin mali konularda yaşadıkları sorunlar öğrencileri iş bularak para kazanmak zorunda bırakmaktadır. Bu durum da derslerinde başarısızlığa neden olmaktadır.

İnsan, yaşamı boyunca sosyal etkileşim süreci içinde gelişmekte ve kendini gerçekleştirmektedir. Özellikle bireyin sosyalleşmesi, sağlıklı ve tutarlı bir kişilik geliştirmesi ve uyumlu bir birey olması, insanlarla kuracağı iletişim ve etkileşim sürecinin kalitesine, adapte olma kapasitesine, bir başka deyişle karşılaştığı ya da karşılaşacağı sorunlarla baş etme düzeyine bağlıdır. Ancak bunun için öncelikle bireylerin uyum düzeylerini etkileyen değişkenlerin belirlenmesi önemlidir. Bu nedenle bu çalışmada Balkan ülkelerinden Türkiye'ye öğrenim görmeye gelen öğrencilerin eğitim süreci boyunca yaşadıkları kişisel uyum düzeylerinin belirlenmesi, kişisel uyum düzeyleri ile dil ve mali sorunlar arasındaki ilişkilerin

incelenmesi arařtırmaya deęer grlmektedir.

Konu ilgili Aktař'ın (1997), niversite ęrencilerinin 1.sınıftan 4. sınıfa kadarki uyum dzeylerini inceledięi bir alıřmasında; ęrencilerin kiřisel, sosyal ve genel uyum dzeylerinin drdnc sınıfta, birinci sınıfa oranla anlamlı dzeyde yksek olduęu sonucuna ulařmıřtır. niversite ęrencilerinin erkek ęrencilerin, kiřisel ve genel uyum dzeylerinin kız ęrencilerden, kız ęrencilerin ise sosyal uyum dzeylerinin erkek ęrencilerden daha yksek olduęu bulunmuřtur.

Bu alıřmada Balkanlardan gelen ęrencilerin Trkiye'de kaldıkları sre boyunca genel olarak kiřisel uyum problemleri yařadıkları dřnlmektedir. Geici bir sreyle Trkiye'de yařayan ve ęrenimlerine devam eden bu ęrencilerin eęitimlerini saęlıklı bir řekilde srdrebilmeleri iin topluma uyum gsterirlerken genel anlamda Trkiye'de buldukları srede karřılařtıkları uyum sorunlarının, zelde dil, mali ve kiřisel uyumlarını etkileyen etmenler ile beklentilerinin belirlenmesi ve zm nerilerinin geliřtirilmesine katkı saęlamak hedeflenmiřtir. Trkiye'ye ęrenim iin gelen ęrencilerin Trkiye'de buldukları sre ierisinde karřılařtıkları zorlukların, problemlerin, ihtiyaların ve beklentilerin belirlenmesi ve zm nerilerinin geliřtirilmesi; ęrencilerin eęitimlerini saęlıklı ve huzurlu olarak srdrebilmesi iin byle bir alıřma yapma ihtiyaı hissedilmiřtir.

1.1. ARAřTIRMANIN AMACI

Bu alıřmanın temel amacı, Trkiye'de yksekęrenime devam eden Balkan lkeleri ęrencilerinin, kiřisel uyum dzeyleri, dil sorunları ve mali sorunları arasındaki iliřkileri ortaya koymaktır. Ayrıca arařtırmanın Balkan lkeleri ęrencilerinin, farklı bir lkede daha iřlevsel uyum saęlamalarına yardımcı olacaęı dřnlmektedir. Yeni sosyal evreye iřlevsel uyum saęlayan bireyler, mevcut kořulları net bir biimde algılayabilen bireylerdir. Bu bireyler karřılıklı gven ve itenlięe dayanan iliřkiler kurmaya alıřır ve bu iliřkilerin sorumluluęunu srdrebilirler. Dil sorunlarıyla bař edip, kabul edilmiř olmanın huzuruyla bařkalarının ihtiyalarıyla da ilgilenir, neře ve zntlerini paylařabilirler. retken olmaktan hořlanır, yeteneklerini srekli geliřtirirler ve eęitim sreleri boyunca daha abuk bařarıya ulařabilirler.

Eđitim s¼recinde en ¼nemli paydař ¼đrencilerdir. ¼đrencilerin buldukları ¼lkeye, kente, okula ve hatta b¼l¼me olan bakıřları eđitim s¼reci a¼ısından b¼y¼k ¼nem tařımaktadır. Bu gibi ¼evresel fakt¼rler yabancı uyruklu ¼đrenciler a¼ısından daha da ¼nemlidir. Bu arařtırmada Balkanlardan gelen ¼niversite ¼đrencilerinin psiko-sosyal ¼zellikleri, kiřisel uyumları ve bu uyumlarına etki eden ¼eřitli deđiřkenler incelenmiřtir. Balkanlardan gelen ¼niversite ¼đrencilerinin ¼zellikleri ve ¼đrencilerin yařadıkları sorunlar hakkında genel bir bakıř a¼ısı oluřturulmuřtur. Bu arařtırmanın bundan sonra yapılacak benzer ¼alıřmalara bu a¼ıdan y¼n vereceđi d¼ř¼n¼lmektedir.

¼zellikle T¼rkiye'deki ¼đretim elemanlarının giderek artan sayıda yabancı uyruklu ¼đrenci ile ¼alıřmak zorunda kalacađı řeklinde bir ¼ng¼r¼de bulunmak m¼mk¼nd¼r. Dolayısıyla ¼alıřmanın sonu¼ları ve ¼nerileri ¼niversitelere ¼nemli faydalar getirebilir. Ayrıca, T¼rkiye'deki literat¼rde bu konu ile ilgili Perman Allabardiyev (2007) tarafından Asya ¼lkelerinden T¼rkiye'ye y¼ksek lisans eđitimine gelen ¼đrencilerin uyum d¼zeylerinin incelendiđi ¼alıřmanın dıřında herhangi bir ¼alıřmanın olmamasından dolayı bu arařtırmanın alandaki eksikliđin giderilmesine katkı sađlayacađı d¼ř¼n¼lmektedir.

1.2. PROBLEM C¼MLESİ

T¼rkiye'de y¼ksek¼đrenime devam eden Balkan ¼lkeleri ¼đrencilerinin kiřisel uyum d¼zeylerini dil sorunları ve mali sorunlar nasıl yordamaktadır?

1.2.1. Alt Problemler

Arařtırmanın temel amacı kapsamında ele alınan deđiřkenlere g¼re belirlenen alt ama¼lar bařlıklar halinde ařađıda verilmiřtir:

1.2.1.1. Kiřisel uyum d¼zeylerine iliřkin alt problemler

1. Balkan ¼lkelerinden gelen ¼đrencilerin kiřisel uyum d¼zeylerini dil sorunları ve mali sorunları yordamakta mıdır?
2. Cinsiyet deđiřkenine g¼re katılımcıların kiřisel uyum d¼zeyleri arasında fark var mıdır?

3. Medeni durum deęişkenine göre katılımcıların kişisel uyum düzeyleri arasında fark var mıdır?
4. Geldikleri ülke deęişkenine göre katılımcıların kişisel uyum düzeyleri arasında fark var mıdır?
5. Türkiye’de yaşama süresi deęişkenine göre katılımcıların kişisel uyum düzeyleri arasında fark var mıdır?
6. Eğitim Düzeyi deęişkenine göre katılımcıların kişisel uyum düzeyleri arasında fark var mıdır?
7. Eğitimlerini hangi şehirde yaptıkları deęişkenine göre katılımcıların kişisel uyum düzeyleri arasında fark var mıdır?
8. Eğitim alınan fakülte deęişkenine göre katılımcıların kişisel uyum düzeyleri arasında fark var mıdır?
9. Barınma şekli deęişkenine göre katılımcıların kişisel uyum düzeyleri arasında fark var mıdır?
10. Bir yılda memlekete gitme sıklığı deęişkenine göre katılımcıların kişisel uyum düzeyleri arasında fark var mıdır?
11. Milliyet deęişkenine göre katılımcıların kişisel uyum düzeyleri arasında fark var mıdır?
12. Burs alıp almama durumu ve alınan burs deęişkenine göre katılımcıların kişisel uyum düzeyleri arasında fark var mıdır?
13. Aileden alınan maddi destek deęişkenine göre katılımcıların kişisel uyum düzeyleri arasında fark var mıdır?
14. Öğrencinin çalışıp çalışmadığı deęişkenine göre katılımcıların kişisel uyum düzeyleri arasında fark var mıdır?

1.3 ARAŞTIRMANIN ÖNEMİ

İnsanlığın 21. yüzyılda, eğitimden beklentisi barış, özgürlük ve sosyal adalet ideallerinin gerçekleşmesidir. Eğitimin bu konudaki rolü oldukça büyüktür. Çünkü eğitim öncelikle bilgi ve becerilerin geliştirilmesinde önemli bir rol alma özelliğini korurken, aynı zamanda kişisel gelişimin ortaya çıkmasında bireyler, gruplar ve uluslararası dostane ilişkilerin inşasında en önemli yoldur (Büyük ve Duvenci, 2009).Küreselleşmenin eğitim üzerindeki en önemli etkisi okulların müfredatları

üzerinde yapmak durumunda oldukları değişikliklerdir. Bu bağlamda ülkeler arasında eğitimde ortak olan özellikler taşıyacak, üniversitelerde öğrenci değişimi yaygınlaşacaktır. Bu sistem bugün AB ülkeleri arasında oldukça yaygındır. Bir öğrenci aynı dönemde başka bir ülkede eğitim sürecine devam edebilmektedir. Böylece öğrenciler değişik düşünce ve görüşlerden yararlanmış olacaklar. Aynı zamanda o kültürün insanlarıyla kaynaşıp arkadaşlık ilişkileri kurmuş olacaklardır (Güçlü, 2003).

Bu araştırmayla elde edilen sonuçlar sayesinde, Balkanlardan gelen yabancı uyruklu öğrencilerin kişisel uyum düzeylerini etkileyen etmenlerin belirlenmesi ve bunlardan hareketle çözüm yollarının bulunmasına öncülük edeceği düşünülmektedir. Araştırmada elde edilmiş olan bulgular, bu öğrencileri daha yakından tanıma, sorunlarını ve uyum güçlüklerini anlama ve buna bağlı olarak daha kapsamlı psikolojik danışma ve rehberlik hizmetleri sunmayı da mümkün kılacaktır. Balkanlardan gelen üniversite öğrencilerinin özellikleri hakkında genel bir bakış açısı oluşması sağlanıp bu alanda yapılabilecek yeni araştırmalar için esin kaynağı oluşturulabilir.

Balkanlardan gelen öğrencilerin, dil ve mali sorunları ve kişisel uyum düzeyleri daha önce ele alınmamıştır. Araştırma kapsamında yapılan alan yazın taramasında, literatürde araştırma konusunda bir boşluktan söz edilebilmektedir. YÖK tez merkezindeki kayıtlara göre bugüne kadar sadece bir yüksek lisans tezinin Perman (2007) olduğu görülmektedir. Perman'ın (2007) çalışmasında, Türk Cumhuriyetleri'nden Türkiye'ye yükseköğrenim görmeye gelen öğrencilerin uyum düzeyleri noktasında kız öğrencilerin kişisel, sosyal ve genel uyum düzeyleri, erkek öğrencilerin uyum düzeylerinden daha yüksek bulunmuştur. Perman'a (2007) göre öğrencilerin, akademik ve sosyal olarak ortama uyum sağladığında (ya da üniversite öğrenciye kolay uyum sağlayabileceği ve onu geliştirebileceği bir ortam sunarsa) akademik başarı düzeyinin yükselmesi olasılığı artacaktır.

Öğrenci değişim programları, artan yabancı uyruklu öğrenci sayısı, uluslararası projelerle yoluyla yabancı ülke deneyimlerinin yaşanması; Söz konusu değişimler, 1990 yılında anlaşmalar imzalanmadan başlamış olmakla birlikte, 1996 yılından itibaren imzalanan anlaşmalar sonucunda da ÖSYM sınavları yapılmaya başlanmıştır. Aynı zamanda eğitilen öğrencilerin eğitimini tamamladıktan sonra kendi ülkelerinin kalkınmasında öncülük yapacak ve gelecek nesillere yol gösterecek

alanlardauzman olmaları sağlanmaya çalışılmaktadır (Alyılmaz ve Alyılmaz, 2013). Bugün bu süreç daha yoğun bir şekilde devam etmekte; Türkiye'ye Balkanlardan gelen öğrenci sayısında sürekli bir artışın olduğu görülmektedir. Bu artış, aynı zamanda kişisel uyum sorunlarını göz ardı edilemez bir noktaya taşımaktadır. Dolayısıyla, bu araştırma bulgularının güncel ve süregelen bir probleme ışık tutacağı düşünülmektedir. Bunun yanı sıra böyle bir araştırma öğrencilerin kişisel uyum zorlukları ile baş edilmesine yönelik öğrenci ile ilgili kurumların kurumsal strateji geliştirilebilmesi bakımından da yol gösterici olabilir.

Balkanlardan öğrenim için Türkiye'ye gelen öğrencilerin uyum düzeylerinin incelenmiş olduğu bu araştırma, başta öğrenciler olmak üzere, öğretim elemanları ve diğer ilgililer için bazı önemli faydalar sağlayabilir. Balkanlardan öğrenim için gelen öğrencilerin söz konusu olduğu eğitim süreçlerinde daha yüksek bir verimlilik için gerekli bulguların araştırma aracılığı ile sunulabileceği düşünülmektedir. Çünkü bu araştırmayla elde edilen sonuçlar yoluyla, Balkan ülkelerinden gelen yabancı uyruklu öğrencilerin kişisel uyum düzeylerini etkileyen etmenlerin belirlenmesi ve bunlardan hareketle çözüm yollarının bulunması düşünülmektedir. Araştırmada elde edilmiş olan bulgular, bu öğrencileri daha yakından tanıma, sorunlarını ve uyum güçlüklerini anlama ve buna bağlı olarak daha kapsamlı psikolojik danışma ve rehberlik hizmetleri sunmayı da mümkün kılacaktır. Amaç bölümünde de belirtildiği gibi bu araştırmanın gerekçesi Balkanlardan gelen üniversite öğrencilerinin psiko-sosyal özelliklerinin, uyumlarının ve uyumlarına etki eden çeşitli değişkenlerin incelenmesidir. Balkanlardan gelen üniversite öğrencilerinin özellikleri hakkında genel bir bakış açısı oluşturması beklenmektedir.

Özellikle Türkiye'deki öğretim elemanlarının giderek artan sayıda yabancı uyruklu öğrenci ile çalışmak zorunda kalacağı şeklinde bir öngöründe mevcuttur ve bu gibi çalışmalarla elde edilen verilerin eğitimin kalitesi açısından da büyük katkısı olacağı düşünülmektedir. Çalışmanın bulgularının, uluslararası öğrencilerin kişisel uyumuna yönelik çalışmaları yapacak üniversitelere de katkı getirmesi düşünülmektedir.

1.4 VARSAYIMLAR

Bu çalışmanın kavramsallaştırılması ve uygulanmasıyla ilgili temel varsayımlar aşağıda belirtilmektedir:

1. Araştırmaya katılan bireyler uygulanan ölçekleri içten ve objektif olarak doldurmuşlardır.

1.5 SINIRLILIKLAR

Bu araştırma;

1. Öğrencilerin kişisel uyum düzeylerini etkileyen etmenler Kişisel Bilgi Toplama Formunda yer alan değişkenlerle sınırlıdır.
2. Sadece Balkanlardan gelen öğrencilerle sınırlıdır.
3. Dil ve mali sorunların yordadığı kişisel uyum ile sınırlıdır.
4. HKE'nin kişisel uyum alt ölçekleri ile sınırlıdır.
5. Kosova, Bosna-Hersek, Arnavutluk, Makedonya, Karadağ, Sırbistan, Hırvatistan, Slovenya, Bulgaristan, Romanya, Yunanistan'dan Türkiye'ye eğitim görmek için gelen öğrenciler ile sınırlıdır.

1.6 TANIMLAR

1.6.1 Uyum

Uyum; genelde bireyin kendisi ve çevresi ile iyi ilişkiler kurabilmesi ve bu ilişkileri sürdürebilme derecesidir. Uyum “bir bütünün parçaları arasında bulunan uygunluk, ahenk” olarak tanımlanır (Öncül, 2000). Uyum; bireyin kendi beklentileri, başkalarının veya çevresinden kaynaklanan beklentilere ilişkin tepki biçimidir. Bireyin karşılaştığı güçlükler ve onlara uyum sağlama eğilimi yaşam boyunca sürüp gider. Yaşam boyunca devam eden bu süreç bireyin uyum sağlamak için geliştirdiği davranış örüntülerinin tamamı olarak görülebilir (Bostan, 1993).

1.6.2 Kişisel Uyum

Bireyin çevresine uyum sağlaması kişisel uyumdur (Köksal, 2000). Uyumlu olmak; baş etme becerileri ve yaşamın içindeki güçlüklerle başa çıkma stratejilerini kullanarak yaşamı yönetebilme ile ilgili psikolojik süreçlerdir (Santrock, 2006). Bu nedenle uyum; yeni yaşantılara, sürekli değişen şartlara, gelişime bağlı olarak dinamik bir denge biçimidir (Rank, 2001). Bireyin kişisel uyumunu sosyal rolleri ve sosyal başarıları ile şekillendirildiği düşünülebilir (Bostan, 1993). Kişisel uyum, temel olarak kişinin içsel dünyasında sağlamaya çalıştığı uyumdur. (Çetinkaya ve Alparslan, 2011). Bu çalışmada kişisel uyum göz önünde bulundurularak HKE kişisel uyumdaki alt ölçekleri olan psikotik belirtiler, nevrotik eğilimler ve duygusal kararlılık ele alınmıştır.

1.6.3 Dil

Simgeler ve sözcükler oluşturmak için tanımlanmış bir damga takımı ve bunların, anlamlı bir iletişim aracı olarak deyimler ve tümceler (ya da bir örü) oluşturmak üzere kullanımın yöneten sözdizim kuralları takımı, örn. Türkçe, İngilizce, (TDK, 2015) Aynı zamanda dil, yaratıcılığı ve estetiği geliştirmek için bir araçtır. Öte yandan dil, öğrenme sırasındaki öncelik sırasına göre ana dili veya birinci dili ve yabancı dil veya ikinci dil olmak üzere iki şekilde ele alınmaktadır. İster ana dili, ister ikinci dil ediniminde olsun okuma, dinleme, konuşma ve yazma becerilerinin kazandırılması gerekir. Dil, dünden bugüne ulaşan çizgide insanlar arasında anlaşmayı sağlayan önemli bir vasıta (Şahin, 2008).

1.7 SİMGELER VE KISALTMALAR

HKE: Hacettepe Kişilik Envanteri

TOBB-ETÜ: Türkiye Odalar Borsalar Birliği - Ekonomi ve Teknoloji Üniversitesi

ODTÜ: Orta Doğu Teknik Üniversitesi

UNWTO: Birleşmiş Milletler Dünya Turizm Örgütü

OECD: İktisadi İşbirliği Ve Kalkınma Örgütü (Organisation For Economic

Co-Operation And Development)

YÖK: Yüksek Öğrenim Kurumu

TÖMER: Türkçe Öğretim, Araştırma ve Uygulama Merkezi

ÖSYM: Öğrenci Seçme Yerleştirme Merkezi

BÖLÜM II

ARAŞTIRMANIN KURAMSAL ÇERÇEVESİ VE İLGİLİ ARAŞTIRMALAR

2.1 ARAŞTIRMANIN KURAMSAL ÇERÇEVESİ

Bu bölümde uyum ve kişisel uyum kavramının anlamı, kültürel uyum aşamaları ve kişisel uyuma etkisi, ayrıca dil ve mali sorunların kişisel uyuma etkileri açıklanacaktır.

Balkanlardan gelen üniversite öğrencileri de dâhil olmak üzere diğer bütün üniversite öğrencileri bir kimlik arama evresi içindedirler ve kişisel uyumda zorlanmaktadır. Bunun sonucu olarak kendini derslere verememekte, iştahsızlık, uyku problemleri, sosyal ilişkilere girme güçlüğü, bunalımlar ortaya çıkmaktadır. Kişisel uyumda zorlanmaları nedeni ile bu durum öğrencilerin başarılarını etkilerken; beraberinde ruhsal sorunları da getirir. Bu dönemde gençlerin bu konularda kendisine ve karşısındakine güvensizliğin, doyurucu ve sağlıklı ilişki kuramamasının, ekonomik alanda yaşadığı güçlüklerin, geldiği sosyo-kültürel ortamın etkilerinin arkadaş ilişkilerinde önemli rol oynadığı düşünülmektedir. Bu durumlar yabancı bir memlekette okuyan öğrenciler için bilhassa kişisel uyum açısından daha güvenilir olmaktadır (Doğan, 1989).

Bir başka araştırmada ise, gençlerin dini sosyalleşmeleri bilgi boyutu ile değerlendirildiğinde, yabancı uyruklu gençlerin çocukluk döneminde ailelerinden ve çevrelerinden edindikleri bilgi ve tecrübelerden çok farklı, bir bilgi dünyası ile karşı karşıya bulunma ihtimalleri vardır (Güllü, 2010).

Balkanlardan Türkiye'ye öğrenim görmek üzere gelen öğrencilerin ana dilleri farklıdır yada Türkçenin farklı lehçelerini konuşmaktadırlar. Bu öğrencilere Türkiye Türkçesini öğretmek amacıyla üniversitelerde Türkçe öğretimi programları uygulanmaktadır. Bu programlar neticesinde ilgili mevzuatın belirlediği seviyede not alan öğrenciler Türkiye'deki üniversitelerin farklı bölümlerinde öğrenimlerine devam etmektedir. Belirlenen seviyenin altında not alan öğrenciler ise ülkelerine geri gönderilmektedir. Bu durum hazırlık sınıfındaki öğrencilerin sınav öncesindeki kaygılarını arttırmakta, ülkelerindeki insanlar nezdinde Türkiye'ye karşı olumsuz bir bakış açısının ortaya çıkmasına neden olmaktadır. Ayrıca Türkiye Türkçesini öğrenmeye çalışırken alfabe farklılıklarından, fonetik ve morfolojik farklılıklara kadar bir dizi güçlüğü aşmak zorunda kalmaktadırlar. Bu yükümlülüklerin en önemlilerinden biri de öğrencilerin kişisel uyum problemleridir (Derman, 2010).

Eğitim, içerisinde etki ettiği toplumun siyasi, sosyal, ekonomik ve fikri-ideolojik şartlarına tabidir. Bu yüzden önce bu şartları belirleyen dünyalara bakılmalıdır (Tozlu, 2003). Buna örnek olarak: Hırvatistan'da yapılan söz konusu araştırmada şu sonuçlar elde edilmiştir. Hırvatistan'da çoğu öğrenci velileri ile evde yaşamakta: Uluslararası Eurostudent raporuna göre (2005-2008), makul bir konaklama için, başarılı çalışma önemli ön koşullardan biridir ve son zamanlarda Hırvatistan'da öğrencilerin eğitim süresince evinde barınmaları, derslerinde ve sosyal hayatlarında daha başarılı olduğu sonucunu vermiştir. Türkiye'ye geldiklerinde ise bu başarı oranının %50'lerin altına düştüğü gözlemlenmektedir. Türkiye'de karşılaşılan dil ve kültür farklılığının uyum sağlama sürecinde Hırvatistan'dan gelen öğrencilerin sorunlar yaşamasına neden olduğu görülmektedir -psikolojik, bunalım, stres v.b- ve bu durum eğitim süresince başarı oranlarına yansımaktadır (Matkovic, Tomić, Vehovec, 2010).

2.1.1 Uyum ve Kişisel Uyum

Kişisel uyum kavramını; Burger, (2006) bireyi diğer tüm bireylerden ayıran özellikleri ve bu özellikleri çerçevesinde iç ve dış dünyaya uyum sağlamak için geliştirdiği bütün davranış biçimleri şeklinde açıklamıştır. Kişisel uyum, temel olarak kişinin içsel dünyasında sağlamaya çalıştığı uyumdur. Bunun yanı sıra bireyin sosyal çevresinin isteklerine ve değişimlerine uygun davranışlar ve tutumlar sergilemesi de

kişisel uyumla ilgilidir. Bireyin süreklilikte bulunurken sosyal, kişisel, psikolojik, biyolojik, düşünsel ve duygusal anlamda birçok odak noktaları vardır. Bütün bu odak noktaları birbiriyle uyumlu olduğunda ancak birey bütünlüğünü korumaya devam edebilir (Çetinkaya ve Alparslan, 2011).

Erikson'un (1968) psiko-sosyal gelişim kuramında kişilik uyumunda çocukluk yıllarının önemine değinilmekte ve Freud'un kuramında olduğu gibi bir takım evrelere ayrılmaktadır. Bu evreler Freud'dan farklı olarak, kişilik uyumunun yalnızca çocukluk yıllarında değil yaşam boyu süren bir süreç olduğu kabul edilerek ayrılmıştır. Temel güvene karşı güvensizlik, özerkliğe karşı şüphe ve utanç, girişkenliğe karşı suçluluk, çalışkanlığa karşı aşağılık duygusu, kimlik kazanmaya karşı rol karmaşası, yakınlığa karşı yalnızlık, üretkenliğe karşı durgunluk, benlik bütünlüğüne karşı umutsuzluk şeklindedir.

Erikson (1968), insan gelişiminde kültürel, sosyal ve çevresel etkenlerin önemini vurgulamış, bununla- sosyal çevre ile- birlikte kişilik uyumunda, biyolojik temelli, doğuştan getirilen özelliklerin de önemli olduğunu belirtmiştir. Bireyin benlik uyumu temel ihtiyaçlarının giderilmesiyle doğrudan ilişkilidir. Birey her dönemde yaşanan problemlerle baş etmeye çalışırken sosyal çevresi olan ebeveynleri, arkadaşları ve öğretmenleri bireyin uyum sağlamasına yardımcı olmakta ya da bireyin uyumsuzluğu ile karşı karşıya kalmaktadır (Arslan ve Arı, 2008).

Davranışçı yaklaşım, insan davranışlarını uyarıcılar ve bunlara verilen tepkiler şeklinde açıklamaktadır. Bu yaklaşıma göre bireyin uyumunu çevresiyle baş edebilme yeteneği göstermektedir. Davranışçı yaklaşımda insanlar doğduklarında boş bir levha gibidir ve doğumdan sonra olumlu ve olumsuz pekiştireçlerle her şeyi öğrenmektedirler. Bireyin gösterdiği uyumsuz davranışların altında ise yanlış öğrenmeler yatmaktadır (Budak, 2000; Çetinkaya ve Alparslan, 2011; Geçtan, 1992).

Uyuma ilişkin diğer görüş ise benlik kavramına vurgu yapan fenomenolojik görüştür. Bu görüşe göre, birey ideallerine uygun olarak kendini gerçekleştirme çabası içindedir. Ancak çevrenin bireyi değerlendirmesiyle bireyin kendisini değerlendirmesinin örtüşmediği durumlarda uyumsuzluk ortaya çıkmaktadır. Yani bireyin ideal benlik anlayışıyla çevresindekilerin benlik anlayışı arasındaki fark bireyde uyum sorunlarına neden olabilmektedir (Alver, 1998; Korkmaz, 2003; Bilal, 1984).

İnsanı merkeze alan fenomenolojik yaklaşıma göre insanın davranışları, bilinçdışı tepkiler veya çocukluk dönemine ilişkin ön yaşantılarla değil ancak kendini gerçekleştirmeyi tanımlayan sosyo-psikolojik değişkenlerle açıklanabilir. İnsanı merkeze alan bu görüşte bireyin içsel uyumunu sağlayabilmesi için bilinçli seçimler yapması gerekmektedir (Aydın, 2000).

Birey bu seçimleri yaparken kendini algılayışları üzerinde yoğunlaşır. İdeallerine uygun olarak kendini gerçekleştirme çabası içindedir. Fakat bireyin ideal benlik anlayışıyla çevresindekilerin benlik anlayışı arasında fark varsa birey uyum sorunu yaşamaktadır. Çevrenin bireyi değerlendirmesiyle bireyin kendisini değerlendirmesi örtüşmüyorsa uyumsuzluk ortaya çıkmaktadır (Alver, 1998).

Maslow'a (1943) göre, uyum sağlamış kişiler kendilerini "gerçekleştirme" arayışı içindedirler ve diğer insanların ne düşündüğüne bakmadan, büyümelerini ve emellerini gerçekleştirecek biçimde yaşarlar. Kendilerini gerçekleştiren insanlar, aynı zamanda, kendileri ve çalışmalarını için hedef belirler ve buna ulaşmak için çoğu kez başkalarından bağımsız çalışırlar. Uyum sağlamış bireylerin çevrelerini algılamabiçimleri daha gerçekçidir, dolayısıyla belirsizlikleri kabullenmeleri diğer insanlara oranla daha kolaydır. Bu tür insanlar çoğunlukla geleneksel olmakla birlikte, düşünceleri oldukça yaratıcıdır (Morris, 2002).

Yalçın (2007), uyum sağlamış insanların sosyal normlara göre yaşadıklarını, sosyal açıdan yasaklanmış isteklerini kontrol etmeyi öğrendiklerini ve amaçlarını toplumun yaptırımları doğrultusunda sınırladıklarını belirtmiştir. Sağlıklı uyumu gerçekleştirmiş insanlar, sorgulamadan uyma ile karşı çıkma, otokontrollü davranma ile içinden geldiği gibi, doğal davranma arasında denge kurmayı öğrenmişlerdir.

“Bu insanlar davranışlarını toplumun kurallarına göre düzenleyebilirler, ancak gerektiğinde veya daha iyi bir yol olduğunu fark ettiklerinde kurallarıdeğiştirmeye yönelmişlerdir”. Uyum aynı zamanda bir davranış hakkında karar vermek gibi özgül ölçütler kullanarak değerlendirebilir.

Birey, sahip olduğu potansiyelleri dilediği yönde kullanabilme özgürlüğüne sahip olmasına rağmen, sosyal amaçlar edinmeye başladığında potansiyelini içinde bulunduğu ortamın talepleri doğrultusunda geliştirmek için kullanır ve sağlıklı bir uyum göstermiş olur. Genel anlamda sağlıklı uyuma karşılık gelebilecek durumlar; yaşamı devam ettirebilmek, kendini ve çevrenin özelliklerini tanımak, farkına vardığı

özelliklerini kullanmak ve gerek duyduğunda farklı özellikler geliştirme yolunda planlar yapmak şeklinde sıralanabilir (Yalçın, 2007).

Her okul düzeyi için geçerli olmak üzere, okulu ve yakın çevreyi, okulda ve yakın çevrede bulunan olanakları iyi tanıyan, bunları kullanan öğrencilerin daha üstün bir gelişme gösterdikleri anlaşılmıştır. Yapılan araştırmalar, okulda ve yakın çevrelerinde kendilerine açık bulunan her çeşit fırsat ve olanaklardan yararlanan öğrencilerin daha başarılı olduklarını doğrulamaktadır. Bu bakımdan her okulda oryantasyon-alıştırma hizmetlerine önem vermek gerekir (Kepçeoğlu,1996).

2.1.2 Yabancı Kültür ve Uyum

Kültürleşme, yabancı bir ülkede bulunan bir kimsenin içinde bulunduğu kültürü de değiştirecek biçimde kendi kültürel tutumlarını ve davranışlarını yeni kültüre uyumlu hale getirme süreci olarak tanımlanabilir (Gülner ve Balcı, 2010). Tomanbay (1999) ise kültürleşmeyi “Farklı iki kültürün ya da farklı iki kültüre sahip bireylerin, karşılıklı etkileşim içinde birbirlerinin kültürlerinden etkilenmeleri süreci” olarak tanımlamaktadır.

Kağıtçıbaşı (2010) farklı kültürlerin bulunduğu kültürleşme ortamında, psikolojik ve sosyokültürel uyum sağlama arasında Ward’ın ayrım yaptığını, psikolojik anlamda daha çok bireysel anlamda bir iyilik ve kendinden memnuniyeti, sosyokültürel anlamda ise baskın kültüre sosyo-kültürel bütünleşme anlamında uyum sağlamayla (okul ve iş alanı gibi) ilgili olduğunu belirtmektedir.

Yabancı bir ülkeye yeni gelmiş olan kimselerin çoğu, uyum süreçlerinin başında ev sahibi ülke üyeleriyle sınırlı düzeyde etkileşimde bulunurlar ve bu kimselerle bireylerarası iletişimi genellikle stresli bulurlar. Bu durumda ülkeye yeni gelen insanların kültürel öğrenme, etnik süreklilik, arkadaşlık ve eğlence gibi çeşitli ihtiyaçlarını karşılama noktasında baskıdan uzak bir araç olarak kitle iletişim araçları ön plana çıkar. Uluslararası öğrenciler, doğrudan bireyler arası iletişim olanağı bulamadıklarında medyayı önemli bir sosyalleşme aracı olarak görebilirler (Gülner ve Balcı, 2010).

Farklı ülkelerden öğrenciler, kültürler arasında hareket halinde olan bir grup olarak, son yıllarda giderek daha fazla ilgi çekmektedirler. Ülkesi dışında bir öğrenim kurumuna devam eden bir öğrenci uluslararası bir öğrenci olarak tanımlanmaktadır.

Bu grupla ilgili çalışmaların odak noktalarından biri öğrencilerin yeni kültürel çevreye uyumlarının ne düzeyde olduğudur (Gülner ve Balcı, 2010).

Çeşitli araştırmacılara göre kültürleşme sürecindeki; dil yeterliliği, kültürleşme motivasyonu ve ev sahibi iletişim kanallarına erişim ve ek olarak cinsiyet, yaş, eğitim, meslek, gelir ve o ülkede kalma süresi gibi anahtar değişkenlerin, göçmenlerin kültürleşmelerinde önemli etkenler olduğu bulgusuna ulaşılmıştır (Özçetin, 2013).

2.1.3 Kültürel Uyum Süreci ve Aşamaları

Dimarco'nun (1971), uyumla ilgili geliştirdiği modelde, kişilerin ihtiyaçları arasındaki dengesizlik ve başka bir kültüre geçiş devresinde kişilerin ihtiyaç farklılıklarını incelenmektedir. Buna göre 4 aşama bulunmaktadır.

1. Şok aşaması: Bu aşamada yeni kültüre giren kişide, farklı kültür ile temastan dolayı büyük bir şok olacaktır.
2. 2-Savunmacı-gerileme aşaması: Bu aşamada kişi sürekli kendi kültürünü savunmakta ve yeni kültürü kabul etmemektedir.
3. Bilgilenme aşaması: Zamanla o kişi o kültür hakkında bilgi edinecek ve birçok şey öğrenecektir.
4. Uyum ve değişme aşaması: İlk üç aşamadan sonra kişi artık uyum ve değişim için hazırdır. Kişi öğrenme sonucu topluma uyum sağlamakta ve benimsediği değerleri kendi davranışlarında yorumlamaktadır (Allaberdiev, 2007).

2.1.4 Balkanlardan Gelen Öğrencilerin Kişisel Uyum Sorunları

Küreselleşmenin önemli sonuçlarından biri göçtür. En önemli görüntülerinden biri de insan hareketliliğidir (UNWTO, 2009). İnsan hareketliliğinin bir biçimi de eğitim almak için göç etmektir. Kendi ülkesi dışında eğitim alma yükseköğretim düzeyinde her geçen gün artış sergilemektedir. Sayısal verilere göre 2011 yılında 4,3 milyondan fazla yükseköğrenim seviyesindeki öğrenci kendi ülkesi dışında eğitim görmüştür. (OECD, 2013). Bu rakamın 2025 yılında 7,2 milyona çıkacağı tahmin edilmektedir (Boehm, Davis, Meares ve Pearce, 2002). Türkiye'de 2000 yılında 17.654 öğrenci 2009 yılında ise 21.898 öğrenci eğitim amacıyla yurt dışında bulunmuştur.

OECD'nin 2011 verilerine göre Türkiye'nin yurt dışında 82.981 öğrencisi bulunmaktadır (UIS, 2011).

Uyum bozukluğu, bir ya da daha çok psiko-sosyal stresör bağlamında gelişen, duygusal veya davranışsal belirtilerle karakterize psikiyatrik bir tablodur. DSM-IV tanı ölçütlerine göre, belirti örüntüsü işlevsellikte yitime yol açmalı, ya da gelişen öznel sıkıntı stresörden beklenenden daha fazla olmalıdır. Stresörün doğası ve şiddeti özgün değildir. Stresörler doğal afetlere saldırıya uğrama gibi yıkıcı nitelikteki olaylardan çok genellikle günlük yaşamda sık görülebilen sevgiliden ayrılma, iş değişikliği veya ekonomik zorluklar gibi sıradan olayları içermektedir. Uyum bozukluğu klinik uygulamada sık karşılaşılan bir tablo olup yaygınlığı %7-35 arasında değişmektedir. Yaygın görülmesine karşın, yapılan araştırmalar sınırlı sayıda (Millon ve Davis, 1996).

Yaşam olayları ile psikiyatrik bozukluklar arasındaki ilişki birçok çalışmada gösterilmiştir. Bir çalışmada, psikiyatrik tanı konan olguların %35,8'inde hastalık öncesinde en az bir önemli yaşam olayı deneyimi olduğu bulunmuştur. Bazı tanı gruplarında bu oran daha da yüksek olabilmektedir. Örneğin, panik bozukluğu olgularının yaklaşık %80'inde hastalık öncesindeki bir yıllık dönemde bir veya daha çok stresli yaşam olayı bildirilmiştir. Ülkemizde yapılan bir çalışmada, iki uçlu mizaç bozukluğu hastalarının %20,7'sinin ilk nöbetlerinden önceki altı ay içinde yaşam olayı saptanmıştır. Bunlar yaşam streslerinin psikopatoloji ortaya çıkaran temel etkenlerden biri olduğunu düşündürmektedir (Sab, Wittchen ve Zaudig, 1996).

Kişisel uyum bozukluğunun etiolojisinde üzerinde durulan birkaç nokta vardır. Birincisi, mizaç ve çevre yanıtının karşılıklı etkileşimidir. Bazı bireyler çevresel stresörlere olması gerektiğinden fazla tepki göstermektedirler. İkincisi, çocukluk yaşantılarının bozukluğa yatkınlık oluşturmasıdır. Kontrol kaybının yaşandığı çocukluk dönemi deneyimleri bilişsel şemalar yoluyla daha sonra meydana gelen olayların kontrol edilemeyeceği şeklinde yorumlanmasına neden olmaktadır. Son olarak aile istismarı, aşırı koruyuculuk ve erken ayrılık anksiyetesi uyum bozukluğunun gelişiminde önemlidir. Hatta ailesel ve genetik etkenler stresli yaşam olayları ile karşılaşma riskini etkilemektedir. Ayrıca, son zamanlarda yaşanan olumsuz yaşam olayları birikerek bozukluğa karşı duyarlılığı artırmaktadır (Doruk, Çelik, Özdemir, Özşahin, 2008).

Türkiye’de bulunan yabancı öğrenciler için, kurumlardaki Türk ve yabancı öğrencilerin işbirliğini geliştirmeye yönelik kültürel faaliyetler yetersiz olduğu gibi, yabancı öğrencilerin kendi aralarında sosyal ve kültürel amaçlarla örgütlenme olanakları sınırlı görülmektedir. Bunun sonucunda yabancı öğrenciler Türkiye’de yabancılık duygusuna kapılmaktadırlar. Sorunlarını paylaşacakları ilgilileri yeterince bulamadıkları için danışman hocalarına ve arkadaşlarına anlattıkları anlaşılmaktadır (Can,1994).

Üniversitelerde birey örgüt uyumu konusunda yükseköğretimde teorik bir temel ve önemli bir araştırma-uygulama alanı açmıştır. Buna göre, öğrencilerin üniversiteye başlaması, öğrencinin hayatında bir geçiş aşaması olarak vurgulanmaktadır (Tinto,1993).Çünkü öğrenci ana-baba, aile ve arkadaşlarından ayrılarak yeni bir arkadaş grubunun içine katılmakta ve yeni davranışlar ve değerler kazanmaktadır. Eğer öğrenci akademik ve sosyal olarak ortama uyum sağlarsa (ya da üniversite öğrenciye kolay uyum sağlayabileceği ve onu geliştirebileceği bir ortam sunarsa) öğrenci hem üniversite yaşamına daha kolay uyum sağlayacak, hem de akademik olarak başarılı olma olasılığı artacaktır. Bu durum aynı zamanda üniversitelere olan bağlılığı da artıracaktır.

Akgün (2004) Türkiye'deki Yabancılar (Araştırma raporu) adlı araştırmasının sonuçlarına göre, Türkiye’de, gerek kamu otoriterlerince, gerekse toplumsal düzeyde yabancılara karşı ciddi ve yaygın bir ayrımcılık yapılmamaktadır. Türkiye’de bulunan yabancıların %43,8’ini gençler oluşturmaktadır. Yaşı 45’in üzerinde olanların oluşturduğu kitle ise %10’dur. Yüksekokul düzeyinde eğitim alanların oranı %44,6’dır. Eğitim düzeyi düşük olanların oranı ise%14,6’dır. Araştırma kapsamına giren yabancıların %66,2’si Türkçeyi iyi derecede bilmekte ya da rahat iletişim kurabilmektedir.

2.1.5 Yabancı Uyruklu Öğrencilerin Dil Sorunları

Dil: Duygu ve düşünceleri dışa vurarak bireylerarası iletişimi sağlamak aracıdır. Dil, sözcüklerle oluşabileceği gibi mimiklerle yada hareketlerle de oluşabilir. En yetkin biçimiyle insanda ortaya çıkmakla birlikte hayvanlarda da farklı yollarla varlığını belli eder. İnsanlarda konuşma etkinliğinde işlerlik kazanan dil, diğer canlılarda görsel, işitsel ve kokusal duyumlarla etkinlikte bulunur. Örneğin keşif gezisine çıkan

bir arı kendi türdeşleriyle görsel, işitsel ve kokusal duyular aracılığıyla iletişime girer. Maymunlarda ise daha ziyade işitsel duyum etkin bir rol oynar. Hayvanlar arasında özel bir yere sahip olan yunus balıklarının ses ötesi dalgalarla birbirleriyle iletişim içinde buldukları ve belli bir söz dağarcığına sahip oldukları John. C. Lilly tarafından savunulmaktadır. İnsanların oluşturduğu topluluklarda iletişim özellikle söz, yazı ve işaret gibi araçlarla gerçekleştirilir. Zekâyı geliştiren, muhayyileye güdülenim sağlayan dil bireyin yaşamında birleştirici ve bileşimci bir güce sahiptir. Her zekâ işlerinin ardında dil olduğu gibi her dil yapılanımızın gerisinde de zekâ vardır. Tüm diğer işlevlerde olduğu gibi, konuşma işlevinin de etkinlik kazanması için gerekli olan özellikler doğumla birlikte gelmektedir. Ancak konuşmanın ortaya çıkabilmesi için, büyüme ve olgunlaşmanın yanı sıra bireyler arası ilişkilerinde var olması gerekmektedir. Bu unsurlardan hiçbiri tek başına konuşma işlevine işlerlik kazandırma gücüne sahip değildir. Her üçü birbirlerini tamamlama biçiminde var olduklarında etkin unsurlar olarak nitelendirilebilirler (Gürün, 1996).

Dil insanlar arasında anlaşmayı sağlayan tabii bir vasıta; kendi kanunları içinde yaşayan ve gelişen canlı bir varlık; milleti birleştiren, koruyan ve onun ortak malı olan sosyal bir müessese; seslerden örülmüş muazzam bir yapı; temeli bilinmeyen zamanlarda atılmış bir gizli antlaşmalar ve sözleşmeler sistemidir (Ergin, 1996).

Bir iletişim aracı olarak dil insan hayatında çok önemli role sahip olup, insanın dünyayı tanınmasına yardımcı olmaktadır. İnsanlar, genellikle dil sayesinde deneyimlerini aktarır ve geliştirir. Aynı zamanda dil, yaratıcılığı ve estetiği geliştirmek için bir araçtır. Yine insanı bireysel, toplumsal ve meslekî alanda etkin kılan öge dildir. İnsanlar düşüncelerini, tasarılarını, düşlerini ancak dil vasıtasıyla gerçekleştirir. Dil olmasaydı düşünceler, duygular birleşip yayılamayacaktı. Öte yandan dil, öğrenme sırasındaki öncelik sırasına göre ana dili veya birinci dili ve yabancı dil veya ikinci dil olmak üzere iki şekilde ele alınmaktadır. İster ana dili, ister ikinci dil ediniminde olsun okuma, dinleme, konuşma ve yazma becerilerinin kazandırılması gerekir. Yukarıda belirtilen tanımlardan da anlaşılacağı üzere dil, dünden bugüne ulaşan çizgide insanlar arasında anlaşmayı sağlayan önemli bir vasıta. Dolayısıyla dil ile düşünce, dil ile toplum ve dil ile kültür arasında çok sıkı bir bağ söz konusudur. Dil ile düşünce, dil ile toplum ve dil ile kültür arasında çift yönlü bir ilişki olduğu açıktır (Şahin, 2008).

Yapılan arařtırmalarda yabancı öğrencilerin memleketlerinden farklı bir ülkeye (Türkiye'ye) öğrenim görmek için gittiklerinde yaşadıkları dil sorunu ile kişisel uyumları arasında ilişkinin olabileceği düşünülmektedir. Çünkü yabancı öğrencilerin Türkçeyi bilmemeleri ve zamanla öğrenmeleri öğrenimlerinde başarısızlığa neden olabilmektedir. Başarısızlık ise topluma uyumu ve çevrelerine, arkadaşlarıyla sosyal ilişki kurmalarını olumsuz yönde etkileyebilir.

Türk Dünyasından Türkiye'ye yükseköğrenim görmeye gelen öğrencilerin uyum düzeyleri incelendiği bir çalışmada Türk Dünyasından gelen öğrencilerin karşılaştıkları farklı eğitim sistemi, farklı kültürel yaşam, Türkçeyi yeterli konuşamama ve ekonomik problemler gibi çeşitli sorunların bu öğrencilerin üniversiteye ve çevreye uyumlarını zorlaştırdığından söz edilmekte ve bu durumda akademik başarılarını etkilediği vurgulanmaktadır (Allaberdiyev, 2007).

Kılıçlar, Sarı ve Seçilmiş'in (2012) yabancı öğrencilerle ilgili yaptıkları arařtırmada; dil sorunları, mali sorunlar, sosyo-kültürel uyum sorunları, oryantasyon sorunları ve kişisel uyum sorunları faktörlerini ele almışlardır. Bu faktörlerin öğrencilerin akademik başarılarında etkili olup olmadığı tespit edilmeye çalışılmışlardır. Akademik başarı ölçütü olarak öğrencilerin genel not ortalamaları kullanılmıştır. Söz konusu faktörlerle öğrencilerin genel not ortalamaları arasında bir ilişkinin olup olmadığını test edilmiş ve dil sorunları faktörü ile öğrencilerin akademik başarıları arasında düşük düzeyde ters yönlü bir ilişkinin olduğu tespit edilmiştir. Yani öğrencilerin dille ilgili yaşadıkları uyum sorunlarının artması akademik başarılarını düşürürken, dil konusunda yaşadıkları uyum sorunlarının azalması akademik başarılarını artırmaktadır. Yapılan korelasyon analizi uyum sorunlarıyla ilgili diğer faktörlerle öğrencilerin akademik başarıları arasında bir ilişkinin olmadığını ortaya koymuştur.

Yabancı dil öğrenenlerin yaşadıkları motivasyon problemleri, bireyleri yabancı dil öğrenmeye motive eden etmenlerin ne olduğu, bunların bireylerin cinsiyet ve eğitim durumlarına göre nasıl farklılaştığının belirlendiği arařtırmada Eskişehir ilinde eğitim öğretim hizmeti veren yabancı dil eğitim merkezlerine devam eden öğrencileri temsil edecek bir örneklem gurubuna arařtırmacılar tarafından hazırlanan anket uygulanarak öğrenci algıları yoklanmıştır. Elde edilen veriler, öğrencilerin cinsiyet, eğitim durumu ve meslek değişkenleri açısından t-testi ve varyans analizi teknikleriyle karşılaştırılarak analiz edilmiştir ve motivasyonlarının eksik olduğunu ortaya koymuştur (Acat ve Demiral, 2002).

2.1.6 Yabancı Uyruklu Öğrencilerin Mali (Ekonomik) Sorunları

Öğrencilerin, yeni vatanlarında geleceğe hazırlanabilmesi için aileler, eğitimciler, yerel yönetimler ve sivil toplum kuruluşları daha fazla çaba harcamalıdır. Türkiye'den burs alan öğrencilerin sorunlarının başında, burs miktarının ve yabancı öğrencilerle ilgili örgütsel yapılanmanın yetersizliği gelmektedir. Yabancı öğrencilerin ekonomik sorunlarının sebebi, gelirlerinin büyük bölümünü yiyeceğe harcamaları, bu sebeple diğer zorunlu ihtiyaçlarını karşılamakta ciddi sıkıntılar yaşamaları şeklinde gösterilebilir. Ekonomik nedenlerle yabancı öğrencilerin yüzde 90'ı ders dışı zamanlarda çalışmak istemektedir (Can,1994).

Üniversite öğrencilerinin, sosyal, kültürel ve ekonomik uyum düzeylerini inceledikleri, araştırma sonunda Bekir, Erdoğan ve Şanlı (2005) erkek öğrencilerin ekonomik uyum sorunlarının kız öğrencilerden daha fazla olduğunu, sosyal ve kültürel uyumda ise cinsiyete göre bir farklılık olmadığını bulmuşlardır.

Yabancı uyruklu öğrencilerin ekonomik kaynaklarının sadece aileleri olduğu ve aileleri tarafından gönderilen paranın yetersiz kaldığı görülmüştür. Yabancı uyruklu öğrencilerin tamamına yakınının ise ev özlemi çektikleri ve ailelerini, arkadaşlarını ve memleketlerini özledikleri belirlenmiştir (Kıroğlu, Kesten ve Elma, 2010). Literatür incelendiğinde öğrencilerin arkadaşlık sorunu, iletişim sorunu, ders başarısındaki sorunundan çok kültürel unsurlarla uyum sorunu yaşadığı görülmektedir. Yabancı uyruklu öğrencilerin kendi geleneklerini ve kültürlerini korumaya çalışırken, Türk kültürüne uyum göstermeye çalışmalarının, bu konuda sorunlar yaşamalarına sebep olduğu söylenebilir.

2.2 İLGİLİ ARAŞTIRMALAR

Bu kısımda Türkiye'de ve yurt dışında eğitim sorunları, dil, eğitim, mali ve kişisel sorunlar ile ilgili yapılan araştırmalara yer verilmiştir.

Breuder (1972), dünyanın değişik ülkelerinden gelen öğrencilerin problemlerini belirlemek için bir araştırma yapmıştır. Verileri toplamak için Porter'ın geliştirdiği Michigan Yabancı Öğrenci Problem Envanterini kullanmıştır. Araştırma bulgularına göre, öğrencilerin algıladıkları problemler önem sırasına göre, mali yardım, İngilizce,

yerleştirme hizmetleri, kabul kayıt, akademik danışma, öğrenci etkinlikleri, sosyal personel, yaşama-yeme, oryantasyon hizmetleri, sağlık hizmetleri ve dini hizmetler olarak sıralanmıştır. Kız ve erkek öğrencilerle, Üniversite Kolejde okuyan öğrencilerin problemleri arasında anlamlı farklılıklar bulunmamıştır (Güçlü 1996).

“Üniversite Öğrencilerinin Uyum Düzeylerinin İncelenmesi” konulu çalışmada Aktaş (1997), erkek öğrencilerin, kişisel ve genel uyum düzeylerinin kız öğrencilerden, kız öğrencilerin ise sosyal uyum düzeylerinin erkek öğrencilerden daha yüksek olduğu bulmuştur. Aktaş’a göre öğrencilerin üniversiteye başladıkları ilk yılda farklı davranış ve değer yargılarına sahip olmaları ve bir gruba kabul edilmek, bir grubun üyesi olmak, yeni karşılaşılan üniversite yaşantısına ve yeni bir şehre uyum sağlamak gibi sorunlar gencin yaşantısında önemli bir yer tutarak onda bir takım uyum problemlerinin ortaya çıkmasına neden olabilmektedir.

Perman, (2007), Türk Cumhuriyetlerinden Türkiye’ye yükseköğrenim için gelen öğrencilerin uyum düzeylerini bazı değişkenlere göre incelemek amacıyla bir araştırma yapmıştır. Araştırmaya 110 öğrenci katılmıştır. Araştırmada öğrencilerin uyum düzeylerini belirlemek amacıyla Hacettepe Kişilik Envanteri ve bu araştırma için geliştirilen Kişisel Bilgi Formu kullanılmıştır. Araştırmadan elde edilen bulgular şöyle özetlenebilir: Kız öğrencilerin kişisel, sosyal ve genel uyum düzeyleri, erkek öğrencilerin uyum düzeylerinden daha yüksek bulunmuştur. Öğrencilerin annelerinin eğitim durumuna göre kişisel ve genel uyum düzeyleri arasındaki fark anlamlı bulunmuştur. Annesi üniversite mezunu olan öğrencilerin kişisel ve genel uyum düzeyleri, annesi lise mezunu olan öğrencilerinkinden daha yüksek bulunmuştur.

Allaberdiyev, 2007 yılında yapmış olduğu çalışma ile Orta Asya dünyasından gelen Uludağ Üniversitesi’nde öğrenim gören öğrencilerin uyum düzeylerini etkileyen bazı etmenleri araştırmış, bu araştırmasında anne ve babaların eğitim durumlarının, çocuklar üzerinde etkili olduğu, anne ve babaların eğitim durumu yükseldikçe, öğrencilerin kişisel, sosyal ve genel uyum düzeylerinin yükseldiğini bulmuştur. Türk Dünyası’ndan Türkiye’ye yükseköğrenim görmeye gelen öğrencilerin uyum düzeyleri incelenmiştir. Söz konusu çalışmada Türk Dünyası’ndan gelen öğrencilerin karşılaştıkları farklı eğitim sistemi, farklı kültürel yaşam, Türkçeyi yeterli konuşamama ve ekonomik problemler gibi çeşitli sorunların bu öğrencilerin üniversiteye ve çevreye uyumlarını aynı zamanda kişisel uyumlarının da zorlaştırdığından söz edilmekte bu durumun da akademik başarılarını etkilediği

vurgulanmaktadır (Allaberdiyev, 2007).

Matkovic, Tomiç ve Vehovec'in (2010) yaptıkları bir araştırmadan şu sonuçlar elde edilmiştir: Hırvatistan'da çoğu öğrenci, velileri ile aynı evde yaşamaktadır: Uluslararası Eurostudent raporuna göre (2005-2008); makul bir konaklama için, başarılı çalışma önemli ön koşullardan birisidir. Son zamanlarda Hırvatistan'daki öğrencilerin eğitim süresince ailelerinin yanında ikamet etmelerinin, öğrencilerin derslerinde ve sosyal hayatlarında daha başarılı olmaları sonucunu doğurduğu gözlemlenmiştir. Türkiye'ye geldiklerinde ise bu başarı oranı %50'lerin altına düştüğü gözükmektedir. Türkiye'de dil ve kültür farklılığı uyum sağlama sürecinde Hırvatistan'dan gelen öğrencilerin sorunlar yaşamasına neden olmakta ki bu sorunlar (psikolojik, bunalım, stres v.b) yaşamaktadırlar ve bu durum eğitim süresince başarı oranlarına yansımaktadır.

Bosna Hersek'te kişilerin kendi ülkelerine karşı olumlu bir tutum geliştirmelerini sağlayan etmenlerin tespiti noktasında bir araştırma yapılmıştır. Söz konusu araştırma ile temel sorunun hangi noktalardan doğduğu ve ders kitaplarının ne ölçüde sorunun temelini inebildiği tartışılmıştır. Bosna Hersek'te sosyal uyum ilköğretim ve ortaöğretimden itibaren ders kitaplarında yer almaktadır. Bu analizin başlangıç noktasının formüle edilmesinde kullanılan temel belgelerden biridir. Diğer alınan kararlarda eğitim reformunun parçası olarak kabul edilmiş ve sisteme dâhil edilmiştir. Ayrıca diğer eğitim reformları için alınan kararlarda eğitim ilkelerinin var olması gereken sosyal uyum, tarih, coğrafya, toplumun açık alanlarda eğitime saygı duyması gibi konular yer almıştır (Husremović, Powell, Šišić ve Dolić, 2007).

Başka bir çalışmada Bosna Hersek'te eğitimde uyum sorunları ile ilgili istatistik verileri şu şekildedir: Bosna Hersek Federasyonu'nda yükseköğretim kurumlarında Bologna çalışma programlarında % 95.5'lik bir oran ile 2012/2013 eğitim öğretim yılında okuyan öğrencilerin verileri elde edilmiştir. Yükseköğretimin en önemli sorunu, üniversitelerin entegrasyonunun yetersiz olmasından kaynaklandığı görülmüştür. Bunun nedeni de Bosna Hersek Yükseköğretim Kanunu ile yükseköğretim kurumlarının akreditasyonunda gecikme gibi öğrenci ve öğretim elemanlarının hareketliliğinin düşük seviyede olmasıdır. Veri ve bilgilerin analizine dayanarak bizlere öneriler veren Avrupa Yükseköğretim alanı ile uyum sorunlarının ortadan kalkması, hedeflenmiştir. Bosna Hersek Federasyonu yükseköğretiminin gelişmesi için stratejik yönleri ile büyük ölçüde kaliteli çalışmaların uyumlu bir

şekilde nasıl olacağı ve kaliteye ulaşmadakite birleri önerilmiştir (Federalno Ministarstvo Obrazovanja i Nauke 2014 -2015).

Başka bir çalışmanın amacı, Türk ve akraba topluluklarından öğrenim için Türkiye'ye gelen öğrencilerin stres kaynakları, stresle başa çıkma tarzlarını ve bunların ruh sağlıkları üzerindeki etkilerini incelemektir. Araştırmaya katmanlı örnekleme yöntemi kullanılarak yansız seçilmiş 17-36 yaş arası iki yüz otuz iki öğrenci katılmıştır. Örnekleme oluşturan grubun stres kaynakları araştırmacılar tarafından hazırlanan bir araçla belirlenirken, stresle başa çıkma tarzları "Stresle Başa Çıkma Tarzları Ölçeği" ruh sağlığı parametreleri de "Kısa Semptom Envanteri" ile değerlendirilmiştir. Ekonomik problemler ile gelecek kaygısı hem en çok karşılaşılan sorun hem de en fazla stres yaratan faktörler olarak ifade edilmiştir. Erkeklerin problem odaklı başa çıkma tarzlarını daha fazla kullandığı bulgulanırken bayanlar ve yüksek stres yaşadığını ifade edenlerin daha fazla psikopatolojik semptom gösterdiği saptanmıştır. Etkin başa çıkma yöntemleri (örn. kendine güvenli yaklaşım) ruh sağlığı ile olumlu korelasyonlara sahipken, edilgen başa çıkma yöntemleri (örn. Çaresiz Yaklaşım) tam tersi bir tablo ortaya koymuştur.

Otrar, Ekşi, Dilmaç, Şirin, (2002), Bektaş, (2008) yaptığı araştırmasında Türkiye'de öğrenim gören Asya ve Balkanlardan gelmiş olan uluslararası öğrencilerin kampüslerde yaşadıkları sosyal ve psiko-sosyal uyumu ele alarak bizim çalışmamıza karşın sorunları kampüste yaşama alanlarına bağlamış ve farklı bir açıdan değerlendirmiştir.

Güleç ve İnce (2013), Türkçe öğrenen yabancıların günlük yaşama ilişkin kültürel algılarına yönelik olarak yaptıkları çalışmada, araştırma örneklemini Sakarya Üniversitesi TÖMER'de öğrenim gören öğrenciler arasından farklı ülkelerden olmasına dikkat edilerek seçilen Türkmenistan, Yemen, Kuveyt, Azerbaycan, Kırım, Özbekistan, Kolombiya, Bosna Hersek, Sırbistan, Moğolistan, Bulgaristan, Kırgızistan, Rusya'dan 138 öğrenci oluşturmaktadır. Bu çalışmanın sonuçları gerek Türk ve akraba topluluklarından gelen öğrencilerin gerekse de diğer ülkelere gelen öğrencilerin yeme-içme, eğlenme ve sosyal ortamlarda yer alma gibi günlük yaşama ilişkin temel etkinliklerde büyük bir sıkıntı yaşamadıklarını göstermektedir. Görüş alınan sekiz konudan sadece ikisinde Türk soylu olanlarla olmayanlar arasında anlamlı sayılabilecek fark görülmektedir. Bunlar eğlence anlayışının anlaşılması ile sosyal ortamlara girme konusunda çekilen sıkıntılardır. Bu ikisi dışında kalan

konularda verilen cevaplar arasında anlamlı farklar görülmemektedir. Dikkat edilirse anlamlı fark olan her iki konu da kültürel yaşantı ile ilgilidir. Bunun nedenleri arasında kültürel yakınlık, Türkçeyi diğerlerinden daha çabuk öğrenme ve Türkiye’de vatandaşlarıyla karşılaşma oranlarının diğerlerine göre daha yüksek oluşları sayılabilir. Özellikle sosyal ortamlara girme ve çıkma konusunda yabancı öğrencilerle Türk soylu öğrenciler arasında yabancı öğrencilerin aleyhine anlamlı bir fark çıkması, dil öğretimine dair planlama yaparken bu durumun göz önünde bulundurulması sonucunu ortaya çıkarmaktadır.

Araujo (2011) yaptığı araştırmada elde ettiği bulgulardan uluslararası öğrencilerin, dil sorunları, sosyal sorunların, barınma konusunda çeşitli sorunlar yaşadıklarını, oradaki kültürü algılamada çeşitli uyumsuzluklar yaşadıklarını ve ev özlemi çektiklerini ortaya koymuştur. Bu altı başlık altında değerlendirdiği uluslararası öğrencilere bazı öneriler vererek kişisel uyumlarındaki sorunlarını azaltmaya çalışmıştır.

Bekir, Erdoğan ve Şanlı (2005) üniversite öğrencilerinin, sosyal, kültürel ve ekonomik uyum düzeylerini incelemiş, araştırma sonunda da erkek öğrencilerin ekonomik uyum sorunlarının kız öğrencilerden daha fazla olduğunu, sosyal ve kültürel uyumda ise cinsiyete göre bir farklılık olmadığını ortaya koymuştur.

Can (1994) öğrencilerin, yeni vatanlarında geleceğe hazırlanabilmesi için aileler, eğitimciler, yerel yönetimler ve sivil toplum kuruluşları daha fazla çaba harcamalarını önermiş; Türkiye’den burs alan öğrencilerin sorunlarının başında, burs miktarının ve yabancı öğrencilerle ilgili örgütsel yapılanmanın yetersizliği olduğunu bulmuştur. Yabancı öğrencilerin ekonomik sorunlarının sebebi, gelirlerinin büyük bölümünü yiyeceğe harcamaları, bu sebeple diğer zorunlu ihtiyaçlarını karşılamakta ciddi sıkıntılar yaşamaları şeklinde göstermiştir. Ekonomik nedenlerle yabancı öğrencilerin yüzde 90’ının ders dışı zamanlarda çalışmak istemedikleri sonucunu bulmuştur.

Güllü (2010) ilahiyat fakültelerinde okuyan yabancı uyruklu öğrencilerin dini sosyalleşmelerini incelediği araştırmasında, gençlerin dini sosyalleşmeleri bilgi boyutu ile değerlendirildiğinde, yabancı uyruklu gençlerin çocukluk döneminde ailelerinden ve çevrelerinden edindikleri bilgi ve tecrübelerden çok farklı, bir bilgi dünyası ile karşı karşıya bulunma ihtimalleri olduğunu vurgulamaktadır. Doğal

olarak bu yeni yaşamlarına alışabilmeleri için belli bir sürecin geçmesi gerektiğini ifade etmiştir.

Doğan (1989) yaptığı araştırmada; üniversite öğrencilerinin kimlik arama evresi içerisinde oldukları için ve kişisel uyumda zorlanmalarının doğal olduğunu vurgulamıştır. Bunun sonucu olarak kendilerini derslere verememekte, iştahsızlık, uyku problemleri, sosyal ilişkilere girme güçlüğü, bunalımlar ortaya çıktığını söyleyerek kişisel uyum sorunların kaynağını göstermeye çalışmıştır. Bu dönem gençlerin bu konularda kendisine ve karşısındakine güvensizliğin, doyurucu ve sağlıklı ilişki kuramamasının, ekonomik alanda yaşadığı güçlüklerin, geldiği sosyo-kültürel ortamın etkilerinin arkadaş ilişkilerinde önemli rol oynadığını vurgulamıştır.

Stafford, Marion ve Salter (1980), Kuzey Carolina Devlet Üniversitesi'ndeki yabancı öğrencilerin uyumlarını incelemiştir. Bulgular, yabancı öğrenciler için en büyük uyum güçlüğüne sırayla, vatan hasreti, ev bulma, kız ve erkeklerin birbiriyle sosyal ilişkileri, İngilizce ve mali konularda olduğunu göstermiştir. Farklı coğrafi bölgelerden gelen yabancı öğrencilerin İngilizce problemleri arasında anlamlı farklılıklar bulmuşlardır.

Akgün (2004) Türkiye'deki Yabancılar (Araştırma raporu) adlı araştırmasının sonuçlarına göre, Türkiye'de, gerek kamu otoriterlerince, gerekse toplumsal düzeyde yabancılara karşı ciddi ve yaygın bir ayrımcılık yapılmadığı sonucunu elde etmiştir. Türkiye'de bulunan yabancıların %43,8'ini gençlerin oluşturduğunu; Yaşı 45'in üzerinde olanların oluşturduğu kitle ise yüzde 10 olduğunu, Yüksekokul düzeyinde eğitim alanların oranı %44,6' ve Eğitim düzeyi düşük olanların oranı ise %14,6'olduğu bulgularına varmıştır. Araştırma kapsamına giren yabancıların %66,2'si Türkçeyi iyi derecede bilmekte ya da rahat iletişim kurabilmektedir sonucuna varmıştır.

Beşirli, (2011) yaptığı çalışmada; Türk Cumhuriyetlerinden gelen öğrencilerin eğitimleri üzerinde durmuştur. Araştırma, bu kapsamda Türkiye Cumhuriyeti ile Kırgızistan Cumhuriyeti arasında yapılan anlaşmalar çerçevesinde yükseköğrenimlerini Türkiye'de gören öğrencilerin ülkelerine döndükten sonra kendi ülkelerindeki sosyo-ekonomik ve sosyo-kültürel durumlarını tespiti yönelik olarak gerçekleştirilmiştir. Çalışma ile iki ülke arasında gerçekleştirilen öğrenci değişim anlaşmalarına bağlı olarak gerçekleştirilen öğrenci değişimi uygulamalarının bu

süreçte değerlendirmiştir. Milli Eğitim Bakanlığı verilerine göre 2007–2008 eğitim öğretim dönemine kadar Kırgızistan'dan toplam 4740 öğrenci yükseköğrenim görmek için Türkiye'ye gelmiştir.

Yapılan bu çalışmada toplam 158 kişiye soru kâğıdı uygulanmış; Devlet burslusu olarak Türkiye'de öğrenimlerine devam eden Kırgız öğrencilere; TÖMER eğitimi, yurtlarda barınma, bazı illerde şehir içi ulaşımı, sağlık giderlerini karşılama, burs, kitap-kırtasiye, giyecek, ikamet tezkeresi bedeli ve üniversite katkı payı gibi imkânlar sağlanmaktadır. Bu öğrencilere Türkiye'de öğrenim görme imkânının sağlanması iki toplum için oldukça büyük öneme sahip olduklarını saptamıştır.

Beşirli (2011) MEB tarafından gerçekleştirilen ve “Büyük Öğrenci Projesi” olarak tanımlanan projenin amaçları, Türk Cumhuriyetlerinin ve Türk Topuluklarının, yetişmiş insan gücü ihtiyaçlarını karşılamaya yardımcı olmak, Türkiye dostu genç bir nesil yetiştirmek ve Türk Dünyası ile kalıcı bir kardeşlik ve dostluk köprüsü kurmak, Türkçeyi öğretmek ve Türk kültürünü tanıtmak, Türk Dünyası'nda yer alan ülkeleri, bu ülkelerin kendi aralarındaki ilişkileri geliştirerek bir büyük şemsiye oluşturmak olarak ifade edilmiştir.

Bu süreçte, öğrenci değişim programlarının asıl amacını bu kültürel yakınlaşmanın sağlanması ve temellerinin sağlamlaştırılması oluşturmakta ve 1992 yılından itibaren uygulanmakta olan Büyük Öğrenci Projesi de bu hedefe yönelik gerçekleştirilmektedir. Bu projenin iki amacı bulunmaktadır. Bunlardan birincisi, yeni kurulan devlet ve topluluklara destek olmak, ihtiyacı olan yetişmiş işgücünü sağlamaktır. Projenin ikinci amacı ise, ortak değerleri yenileyerek kaynaşmayı tesis etmek, Bağımsız Devletler Topluluğu'na bağlı devlet ve topluluklardan yükseköğrenim görmek için Türkiye'ye gelen öğrencilerdeki Türk kimliğine, Türk kültürüne ve Türk dünyasına ilişkin tutumlarında olumlu değişimler tesis etmektir.

Araştırma kapsamını oluşturan bireylerin Türkiye'de kazandıkları iş ahlakı gerekse insanlarla iletişim kurma kabiliyetleri, Kırgızistan'da eğitim almış emsallerine göre tercih edilmelerinde önemli bir faktör olmuştur. Çalışmada bireylerin üniversite eğitimini gerçekleştirmek için Türkiye'ye erken yaşlarda gelmeleri ve uzun süre Türkiye'de kalmaları sebebiyle ülkelerine döndüklerinde ekonomik ve sosyal hayata uyum problemleri yaşadıkları tespit edilmiştir. Sosyo-kültürel hayata uyum konusunda, Türkiye'de eğitim gören genç bireylerin karşılaştıkları önemli bir nokta

da Türkiye’de sosyalleşme sürecinde oluşturdukları değerler sistemi ile ilgilidir. Kırgızistan’da yaşayan insanların kanıksadıkları ve yaşamın bir parçası olarak gördükleri pek çok olumsuz davranışa –bu kapsamda adam kayırma, boyculuk (tribalizm)- konularında olumsuz davranış sergilememeleridir. Bu anlamda Türkiye’de alınan eğitim bireylerin değerler sistemine de etkide bulunarak olumlu yönde değişmeyi sağlamaktadır.

Özellikle yapılan görüşmelerde iş ahlakı konusunda Türkiye’de eğitim görmüş bireylerin aynı işteki diğer bireylerden farklılaştığı görülmüştür. Özellikle bazı mesleklerde- polislik, askerlik vs.-farklı değerler sistemine sahip olmaları ve karar alma sürecinde bu değerler istemi ile hareket etmeleri nedeniyle aynı meslek grubu bireyler arasında dışlanmaların olduğu tespit edilmiştir (Beşirli, 2011).

2.3 ALAN YAZIN TARAMASININ SONUCU

İlgili araştırmalar incelendiğinde; üniversiteye yeni başlayan öğrencilerin kimlik arama evresinde oldukları için kişisel uyuma zorlanmakta bir takım problemlerle (işahsızlık, uyku, sosyal ilişkilere girme) karşılaştıkları görülmektedir. Özellikle yabancı öğrencilerde bu uyum daha da zor olmaktadır (Doğan, 2006).Yabancı uyruklu gençlerin çocukluk dönemlerinin ailelerin yanında geçmesinden dolayı üniversitede farklı bir yaşama ve farklı bir bilgi dünyası ile karşılaşmaları kişisel uyumlarını etkilemektedir (Güllü, 2010). Asya ülkelerinden Türkiye’ye öğrenim için gelen öğrencilerin Türkiye Türkçesini öğrenmek için girdikleri programlardan başarısızlık kaygısının yüksek olması; bu başarısızlık sonucunda ülkelerine geri gönderilme korkusu kişisel uyum problemlerinin bir göstergesidir (Derman, 2002). Hırvatistan’da yapılan bir araştırma sonucuna göre ise; kendi memleketlerinde ailelerinin yanında öğrenim gören öğrencilere kıyasen, yabancı memlekette (Türkiye) öğrenim gören öğrencilerin dil ve kültür farklılığı, ayrıca barınmalarındaki zorlukların başarılarını olumsuz yönde etkilediği görülmüştür(Matkovic, Tomić, Vehovec, 2010).

Başka bir çalışmada ise kampüste kalan uluslararası öğrencilerin sosyal psiko-sosyal açıdan uyum problemi yaşadıkları görülmüştür (Bektaş, 2008).Amerika’ da uluslararası öğrenciler üzerine yapılan başka bir araştırmada elde edilen bulgulardan

öğrencilerin, dil sorunları, sosyal sorunların, barınma konusunda çeşitli sorunlar yaşadıklarını, oradaki kültürü algılamada çeşitli uyumsuzluklar yaşadıklarını ve ev özlemi çektiklerini bu gibi sorunların öğrencilerin kişisel uyumlarını etkilediğini görülmüştür (Araujo, 2011).

2.3.1 Uyum ve Kişisel Uyum İle İlgili Alan Yazın Taraması Sonucu

Burger (2006) ve Çetinkaya, ve Alparslan, (2011), Araujo, (2011) bireyin bütünlüğünü koruyabilmesi için psikolojik, kişisel, sosyal gibi birçok alanda etkileşim halinde olması gerektiğini ifade etmişlerdir. Böylece kişisel uyumu sağlayabilen bireyler iç ve dış dünyaya uyum sağlayabilmektedir.

Arslan ve Arı'ya (2008) göre bireylerin psikososyal gelişimleri çocukluk yıllarına uzanmakta ve çeşitli problemlerle baş ederken çevresi, ebeveynleri, akranları ve öğretmenlerinin yardımı ile uyumu sağlayabilmektedir. Moris, (2002) araştırmasında "kendini gerçekleştirmiş insanlar hedeflerini belirler, belirsizlikleri kabullenir ve yaratıcı olurlar" demiştir. Böylece kişisel uyumları diğer insanlara göre daha kolay olur. Sağlıklı uyum gösteren kişiler, kendisini tanıyan ve çevresinin özelliklerinin farkında olan, gerekli olduğu sürece farklı özellikler için plan yapmayı bilen kişilerdir. Akay (1990)'a göre, ise okulda ve çevredekilere çeşitli fırsatlar ve olanaklar verilen öğrencilerin daha başarılı olduğu ayrıca ailelerin gelirleri de uyum üzerinde etkisi olduğu sonucuna varılmıştır. Bektaş' a (2008) göre sosyal ve psiko-sosyal etkilerin uyum problemlerini ortaya çıkardığı sonucuna varılmıştır.

Aktaş, (1997) uyum üzerine yaptığı araştırmasında; üniversitede okuyan gençlerin birinci ve dördüncü sınıftaki uyum düzeylerini uzunlamasına bir çalışma ile belirlemeye çalışmıştır. Araştırmada öğrencilerin dördüncü sınıftaki kişisel, sosyal ve genel uyum düzeylerinin birinci sınıftaki uyum düzeylerinden anlamlı derecede daha yüksek olduğu görülürken, gençlerin uyum düzeyleri üzerinde cinsiyet faktörünün etkisinin önemli olmadığı bulunmuştur.

2.3.2 Yabancı Kültür ve Uyum İle İlgili Alan Yazın Taraması Sonucu

Balcı ve Gülnar'a (2010) göre, yabancı kültüre uyumda kitle iletişim araçlarının ve medyanın etkisinin büyük önemi olduğu vurgulanmıştır. Bazı araştırmacılara göre

de; Özçetin (2013), dil yeterliliği, ev sahipliği, cinsiyet, yaş, eğitim ve o ülkede kalma süresi gibi değişkenlerin, yabancıların kültüre uyum sağlamaları açısından önemli olduğunu ileri sürmüştür.

2.3.3 Balkanlar'dan Gelen Öğrencilerin Kişisel Uyum Sorunları İle İlgili Alan Yazın Taraması Sonucu

Aktaş'ın (1997) araştırmasında ise kız öğrencilerin bir gruba kabul edilme, grubun üyesi olma konuları açısından daha erkek öğrencilere göre daha kolay olmasından dolayı, kızların uyumu daha çabuk sağladıkları görülmüştür. Perman'ın (2007) araştırmasında ise annesi üniversite mezunu olan öğrencilerin, annesi lise mezunu olan öğrencilerden kişisel uyum ve genel uyumlarının daha yüksek olduğu bulunmuştur. Bazı araştırmalara göre uyum bozukluğunun nedenlerinin başında aile istismarı, aşırı koruyuculuk, erken ayrılık, çevresel faktörler ve çocukluk yaşantısından gelen etkenler olarak gösterilmektedir.

Can (1994), yabancı öğrenciler için yetersiz kültürel faaliyetlerin olmaması ve bu olmama durumundan yabancı öğrencilerin bile kendi aralarında örgütlenme olanaklarının sınırlı olması, birbirleriyle uyumda zorlanmanın olmasına ve birbirlerine yabancı olmalarına neden olduğunu vurgulamıştır.

Öğrencilerin en önemli uyum sorunu yaşamalarının nedenlerini Breuder (1972) şöyle açıklamıştır: Mali yardım, İngilizce yetersizliği, yerleştirme hizmetleri, akademik başvuru, sağlık hizmetler, din hizmetleri v.b.Aktaş'ın (1997) araştırmasında ise kız öğrencilerin bir gruba kabul edilme, grubun üyesi olma konuları açısından daha erkek öğrencilere göre daha kolay olmasından dolayı, kızların uyumu daha çabuk sağladıkları görülmüştür.

Perman'ın (2007) araştırmasında ise annesi üniversite mezunu olan öğrencilerin, annesi lise mezunu olan öğrencilerden kişisel uyum ve genel uyumlarının daha yüksek olduğu bulunmuştur.

2.3.4 Yabancı Uyruklu Öğrencilerin Dil Sorunları İle İlgili Alan Yazın Taraması Sonucu

Allaberdiyev (2007) araştırmasında Türk Dünyasından gelen öğrencilerin karşılaştıkları farklı eğitim sistemi, farklı kültürel yaşam, Türkçeyi yeterli konuşamama ve ekonomik problemler gibi çeşitli sorunların bu öğrencilerin üniversiteye ve çevreye uyumlarını zorlaştırdığından bu durumun da akademik başarılarını etkilediği vurgulanmaktadır.

Böylece söz konusu bu öğrencilerin öğrenim gördükleri üniversiteleri tarafından ya dönem içinde ek Türkçe dersleri ile ya da yaz dönemlerinde Türkçe kursları ile desteklenmeleri akademik başarılarını artıracaktır. Bu öğrencilerin Türkçe konusundaki uyumlarını kolaylaştıracak bir başka uygulama da bu öğrencilerin zorunlu stajlarının Türk müşterilerin ağırlıklı olduğu turizm işletmelerinde yapmalarının sağlanmasıdır. Bazı araştırmalara göre devlet bursuyla okuyan öğrenciler, özel burslu öğrencilere göre mali konularda daha fazla problem yaşadıkları gösterilmiştir (Şahin, 2008 ve Güçlü, 1996) ise, yabancı öğrencilerin gittikleri ülke kültürünü daha iyi tanımaları için evlere konuk edilmesi, danışmanlık hizmetleri verilmesi gerektiği gibi önerilerde bulunmuştur. Acat ve Demiral, (2002) çalışmalarında uluslararası öğrencilerin yabancı bir dili öğrenmelerindeki sorunun motivasyon eksikliği olduğunu bulmuşlardır.

2.3.5 Yabancı Uyruklu Öğrencilerin Mali (Ekonomik) Sorunları İle İlgili Alan Yazın Taraması Sonucu

Stafford, Marion ve Salter (1980)'e göre yabancı öğrencilerin uyumları ile ilgili bulguları, yabancı öğrenciler için en büyük uyum güçlüğüdür. sırayla, vatan özlemi, ev bulma, kız ve erkeklerin birbiriyle sosyal ilişkileri, İngilizce ve mali konularda olduğunu göstermiştir. Bazı araştırmacılar yabancı uyruklu öğrencilerin ekonomik kaynaklarının sadece aileleri olduğu ve aileleri tarafından gönderilen paranın yetersiz kaldığı görülmüştür. Yabancı uyruklu öğrencilerin tamamına yakınının ise ev özlemi çektikleri ve ailelerini, arkadaşlarını ve memleketlerini özledikleri belirlenmiştir (Kıroğlu, Kesten ve Elma, 2010).

Çalışmada yabancı uyruklu öğrencilerin, üniversite eğitimini gerçekleştirmek için Türkiye'ye erken yaşlarda gelmeleri ve uzun süre Türkiye'de kalmaları sebebiyle

lkelerine dndklerinde ekonomik ve sosyal hayata uyum problemleri yařadıkları tespit edilmiřtir. zellikle yapılan grřmelerde iř ahlakı konusunda Trkiye’de eęitim grmř bireylerin aynı iřteki dięer bireylerden farklılařtıęı grlmřtir (Beřirli, 2011).

ęrencilerin yabancı bir kltre uyum saęlamaları iin aileler, eęitimciler, yerel ynetimler ve sivil toplum kuruluřları daha fazla aba harcamalıdırlar. Trkiye’den burs alan ęrencilerin sorunlarının bařında, burs miktarının ve yabancı ęrencilerle ilgili rgtsel yapılanmanın yetersizlięi gelmektedir. Yabancı ęrencilerin ekonomik sorunlarının sebebi, gelirlerinin byk blmn yiyeceęe harcamaları, bu sebeple dięer zorunlu ihtiyalarını karřılamakta ciddi sıkıntılar yařamaları řeklinde gsterilebilir. Ekonomik nedenlerle yabancı ęrencilerin byk bir oęunluęu ders dıřı zamanlarda alıřmak istemektedir (Beřirli, 2011).

BÖLÜM III

YÖNTEM

Bu bölümde araştırmanın modeli, örnekleme, araştırmada kullanılan ölçme araçları ve veri analizi teknikleri tanımlanmıştır.

3.1 ARAŞTIRMANIN MODELİ

Bu çalışmada Türkiye’de yükseköğrenime devam eden Balkan ülkeleri öğrencilerinin dil sorunları, mali sorunlar ve kişisel uyum düzeyleri arasında ilişki ele alınmıştır. Araştırma karşılaştırmalı ilişkisel tarama modeline dayanmaktadır. İlişkisel tarama modellerinde iki veya daha çok sayıdaki değişken arasında birlikte değişim gösterip göstermediği ve bu değişimin derecesini belirlemeyi amaçlanmaktadır (Karasar, 2010). Bu araştırmada ilişkisel tarama modelleri içinde yer alan ilişkinin varlığı ve derecesini belirlemek amacıyla korelasyon, *t-testi*, *tek-yönlü* ya da *iki-yönlü varyans analizi*, *path analizi* kullanılmıştır.

3.1.1 Path Modelinin Geliştirilmesi

Path analizi, birçok bağımlı ve bağımsız değişkenler arasındaki ilişkilerin modellenmesi ile karmaşık bir araştırma problemini tek bir süreçte, sistematik ve kapsamlı bir şekilde ele almayı sağlamaktadır (Anderson ve Gerbing, 1988). Özellikle karmaşık modellerin testinde başarılı olduğu, birçok analizi bir defada yaptığı, incelenmesi modeldeki ilişkiler ağına yönelik varsa yeni düzenlemeler tavsiye ettiği ve ölçüm hatalarını hesaba katıyor olması gibi nedenlerle path analizi yöntemi, birçok teorinin test edilmesinde ve yeni modellerin geliştirilmesi sürecinde kullanılmakta olan bir yöntemdir.

Yöntemin temel özelliği, tamamen teoriye dayalı olmasıdır ve örtük değişkenler seti arasında bir nedensellik yapısının var olduğunu kabul etmesidir (Doğan ve Başokçu, 2010). Bu nedenle bu araştırmada oluşturulan Path Modeli kişisel uyumun dil sorunları ve mali sorunlar ile ilişkili olduğuna yönelik araştırmanın hipotez modeli geliştirilmeye çalışılmıştır.

Kişisel uyum insanın yaşamını her alanda etkilemektedir, örneğin stres veren durumların ya da doğal afetlerin ya da saldırıya uğrama genellikle günlük yaşamda sık görülen sevdiklerinden ayrılma, iş değişikliği memleket değişikliği, ekonomik sorunlar gibi sıradan gibi görülen ama kişisel uyumu etkileyen faktörler olarak düşünülmektedir.

Kişisel uyumsuzluğun ortaya çıkmasında dil sorunu ve mali sorun gibideğişkenler etkili olabilir. Bağımlı değişken olarak kişisel uyum; bağımsız değişkenler olarak dil sorunları ve mali sorunlar alınarak path analizi yapılarak bağımsız değişkenlerin bağımlı değişken üzerindeki etkisi incelenmiştir. Bu yüzden Path modeli geliştirilmiştir.

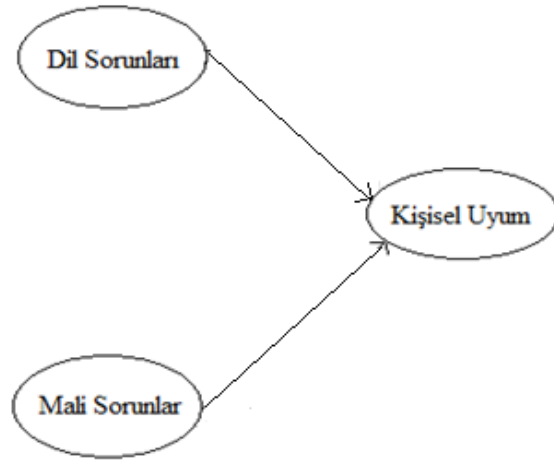

Şekil 1.Hipotez Model

3.2 EVREN VE ÖRNEKLEM

Türkiye’de Yükseköğrenime devam eden Balkan ülkeleri öğrencilerinin dil sorunları ve mali sorunlarının, kişisel uyum düzeyleri arasında ilişkiyi incelemek amacıyla

yapılan bu çalışmanın evrenini, Balkan ülkelerinden Türkiye'nin çeşitli il ve ilçelerini öğrenim görmeye gelen öğrenciler oluşturmaktadır. Söz konusu il ve ilçeler İstanbul, Ankara, İzmir, Edirne, Bursa, Samsun, Marmaris, Muğla, Kocaeli, Keşan, Antalya, Manisa, Sakarya, Eskişehir, Konya, Denizli, İzmit, Balıkesir'dir. Bu illerde yer alan Üniversiteler, Ankara Üniversitesi, Uludağ Üniversitesi, Gazi Üniversitesi, Hacettepe Üniversitesi, Ondokuz Mayıs Üniversitesi, İstanbul Üniversitesi, Marmara Üniversitesi, İTÜ, Boğaziçi Üniversitesi, Mimar Sinan Üniversitesi, Yıldız Teknik Üniversitesi, İstanbul Ticaret Üniversitesi, Okan Üniversitesi, Dokuz Eylül, Ege Üniversitesi, Trakya Üniversitesi, Sakarya Üniversitesi, Anadolu Üniversitesi, Selçuk Üniversitesi, Balıkesir Üniversitesi, Fatih Sultan Mehmet Kültür Üniversitesi, Kocaeli Üniversitesi, Aydın Üniversitesi, Sıtkı Koçman Üniversitesi, Orhan Gazi Üniversitesi, Akdeniz Üniversitesi, TOBB Üniversitesi, ODTÜ, İzmir Üniversitesi, Sabahattin Zaim Üniversitesi, Celal Bayar Üniversitesi, Pamukkale Üniversitesi, Kültür Üniversitesi, Yıldırım Beyazıt Üniversitesi'dir.

Ölçekler ve demografik değişkenlerle ilgili bilgi formu 600 öğrenciye gönderilmiş, ancak eksik yada hatalı veriler çıkarıldığında 440 öğrenciye ait verinin analizlerde kullanılmaya uygun olduğu belirlenmiştir. Bir başka deyişle araştırma örneklemini 440 yükseköğrenim öğrencisinden oluşmaktadır. Bu sayı Balkan ülkelerinden Türkiye'ye yükseköğrenim için gelen öğrencilere uygulanmıştır.

Örneklem seçiminde üniversite 1. ve 2. sınıf öğrencilerinin araştırmanın inceleme konusu olan sorunları yaşama olasılığının daha çok olması nedeniyle 2. sınıf ve üstü öğrenciler seçildiği için örnekleme türü açısından "amaçlı örnekleme" yöntemi tercih edilmiştir. Amaçlı örnekleme, araştırmanın amaçları doğrultusunda bir evrenin temsilci bir örneği yerine, amaçlı olarak bir ya da birkaç alt kesimini örnek olarak almaktır. Bir başka deyişle amaçlı örnekleme, evrenin soruna en uygun bir kesimini gözlem konusu yapmaktır (Sencer, 1989).

3.3 VERİ TOPLAMA ARAÇLARI

Araştırmada kullanılan veri toplama araçları ve bu araçlara yönelik psikometrik özellikler aşağıda açıklanmıştır.

3.3.1 Hacettepe Kişilik Envanteri (HKE) Kişisel Uyum Ölçeğinin Bir Kısmı

Türkiye’de yükseköğrenime devam eden Balkan Ülkeleri Öğrencilerinin Kişisel Uyum ve düzeylerini belirlemek amacıyla Hacettepe Kişilik Envanteri (Özgüven, 1992: 1-6) kullanılmıştır. HKE, bireyin “kişisel” ve “sosyal” yaşantısı ile ilgili nitelikleri kapsayan iki temel bölümden oluşmaktadır.

Kişisel Uyum (KU); kendini gerçekleştirme, duygusal kararlılık, nevrotik eğilimler ve psikotik belirtiler alt ölçeklerinden, (Özgüven, 1992) oluşmaktadır.

Puanlama: HKE, “evet” ya da “hayır” olarak cevaplamayı gerektiren 168 maddeden oluşmaktadır. Kişisel uyum ve sosyal uyum alt ölçeklerinin her biri 20 maddeden oluşmakta olup, alınabilecek puanlar 0 ile 20 arasında değişebilmektedir (Özgüven, 1992).

HKE’den, kişisel uyum puanı (KU) ve alt ölçek puanları, sosyal uyum (SU) ve alt ölçek puanları, genel uyum puanı (GU) ve geçerlik puanı elde edilmektedir. Kişisel uyum puanı ve sosyal uyum puanı, her birinin kendi alt ölçeklerinden elde edilen puanların toplamı olarak alınmakta, 0 ile 80 puan arasında değişebilmektedir. Genel uyum puanı ise kişisel uyum ve sosyal uyum puanları toplanarak elde edilmektedir. Bu puanların yükselmesi sağlıklı ve uyumlu olmaya, azalması ise uyumsuz olmaya işaret etmektedir (Ceyhan, 2000).

Güvenilirlik: HKE’nin güvenilirlik çalışmaları, Özgüven (1976-1982) tarafından çeşitli gruplar üzerinde aralıklı testin tekrarı yöntemi ile yapılmıştır. Bu çalışmalarda güvenilirlik katsayıları en düşük.58 ile en yüksek. 92 olmak üzere ortalama güvenilirlik. 82 olarak bulunmuştur (Özgüven, 1992). Ayrıca, çok sayıda çeşitli araştırmada da güvenilirlik katsayısı hesaplanmış, sonuçlar genel uyum puanı için en düşük güvenilirlik katsayısının. 90, kişisel ve sosyal uyum puanları için ise en düşük güvenilirlik katsayısının. 76 olduğunu ortaya koymuştur (Ceyhan, 2000). Ayrıca, değişik çalışmalarda HKE’nin toplam ve alt ölçeklerine ilişkin madde toplam korelasyonları da incelenmiş ve envanterin iç tutarlılık düzeyinin yüksek olduğu ortaya konmuştur. Tüm bu araştırma sonuçlarından hareketle HKE’nin bir ölçme aracı olarak homojen bir yapı gösterdiği, toplam ve alt ölçeklerin bağımsız bir ölçek olarak da kullanılabileceği ifade edilmektedir (Özgüven, 1992).

Geçerlilik: HKE’nin geçerliliği de çok sayıda araştırma ile ortaya konmuştur. Bu araştırmalarda normalden sapmayı ayırt edicilik geçerliliği, yanıltma hatası, çok

çeşitli ölçeklerle benzer ölçekler geçerliliği incelenmiştir. HKE'nin geçerlik çalışmalarından elde edilen bulgular çerçevesinde ölçeğin normal ile normalden sapsmış olanları birbirinden ayırt edebildiği, yordama geçerliği ile benzer ölçekler geçerliğinin yüksek olduğu ve HKE'nin cevaplandırılması sırasında gözlenen yanıltma hatalarının çok düşük olduğu belirtilmektedir (Ceyhan ve Siliğ, 2005).

Tablo 1. Bireylerin Uyum Alanlarına İlişkin Semboller ve Sayısal Değerleri

Uyum alanları ve semboller	Sayısal Değerleri
(1) % 75 ve üzerinde ise (A)	4
(2) % 75'in altında ve % 50'nin üzerinde ise (B)	3
(3) % 50'nin altında ve % 25'in üzerinde ise (C)	2
(4) % 25 ve altında ise (D)	1

Bu tabloda puanlamalar yanına profil kağıdındaki harfler yazılabilmektedir (Özguven, 1992: 49).

3.3.2 Balkan Ülkelerinden Gelen Öğrencilerin Dil ve Mali Sorunlar Ölçeği

Araştırma verileri Hacettepe Kişilik Envanterinin bir bölümü, dil sorunları ve mali sorunlarının ölçeği ve araştırmacı tarafından oluşturulan kişisel bilgi formu kullanılmıştır. Balkan Ülkelerinden Gelen Öğrencilerin Dil ve Mali Sorunlar Ölçeği bu tez çalışması kapsamında araştırmacı tarafından geliştirilmiştir. Bu amaçlar doğrultusunda öncelikle toplam 60 üniversite öğrencisinden oluşan 3 farklı grupta, ilgili literatür ışığında açık uçlu sorularla Balkan öğrencilerinin yaşadıkları sorunlar belirlenmeye çalışılmıştır. Açık uçlu soruların yanıtları, araştırma amacı doğrultusunda mali ve dil sorunları başlıkları altında kategorize edilmiş ve araştırmacı tarafından 21 maddelik madde havuzu (11 dil sorunuyla ilgili madde ve 10 mali sorunla ilgili madde) oluşturulmuştur (Ek X). Daha sonra alan uzmanı üç akademisyenden söz konusu 21 maddelik madde havuzunu incelemeleri istenmiştir.

Üç akademisyenden alınan dönütler doğrultusunda madde havuzu 12 maddeye indirilmiştir. Ölçek taslağı, “1 hiç katılmıyorum, 5 tümüyle katılıyorum” aralığında değişen 5’li derecelemeyle dayalı likert tipi ölçek için uygun hale getirilmiştir.

3.3.2.1 Balkan ülkelerinden gelen öğrencilerin dil ve mali sorunlar ölçeğinin geçerlik analizi

Ölçeğin geçerliğini belirlemek için AFA yapılmıştır. Ölçek maddelerinin açıklayıcı faktör analizine uygunluğunu test etmek için Kaiser-Meyer-Olkin ve Bartlett's Testi yapılmıştır. KMO değerinin .60’dan büyük olması ve Bartlett testi sonucunun istatistiksel olarak anlamlı olması gerekmektedir (Büyüköztürk, 2010). Analizler sonucunda, KMO örneklem uygunluk katsayısı .84; Bartlett's Testi Chi kare sonucu $\chi^2=11162,778$ (sd=1378; p=.000) olarak elde edilmiş ve bu bulgular verilerin faktör analizi yapmaya uygun olduğunu göstermiştir. Yapılan ilk analizde bazı maddelerin faktör yükünün .30’un altında ve bazılarının da her iki faktör altında yer aldığı görülmüştür. Büyüköztürk (2012)’ye göre faktör yük değerinin .30 olması kabul edilebilir, .45 ya da daha yüksek olması seçim için iyi bir ölçüt olarak kabul edilmektedir.

Bu bağlamda bu maddeler tek tek silinerek AFA tekrarlanmıştır. Yapılan analizler sonucu faktör yükü .30’un altında olan 5 madde ve her iki faktör altında görülen 4 madde silinerek 12 maddelik ölçek elde edilmiştir. Sonuç olarak AFA sonucu öz değeri 1’in üzerinde olan ve toplam varyansın %38,85’ini açıklayan 2 boyutlu bir ölçek elde edilmiştir. Birinci faktör (dil sorunları) toplam varyansın %17,36’sını, ikinci faktör (mali sorunlar) toplam varyansın %21,64’ünü açıkladığı görülmüştür. Madde havuzunda yer alan 12 maddeye ilişkin AFA sonuçları Tablo 2’de gösterilmiştir.

Tablo 2. Balkan Ülkelerinden Gelen Öğrencilerin Dil ve Mali Sorunlar Ölçeği
Açımlayıcı Faktör Analizi Sonuçları

Maddeler	Dil sorunları	Mali sorunlar
1 Türkçe okumam yetersiz.	.77	
2 Türkçe anlamam yetersiz.	.77	
3 Türkçe konuşmam yetersiz.	.78	
4 Türkçe kelime bilgim yetersiz	.75	
5 Türkçe telaffuzumun anlaşılması yetersiz	.75	
6 Türkçe günlük (halk) dilini anlama becerim yetersiz.	.76	
7 Dil pratiği yapacak arkadaş bulamıyorum.	.73	
1 Yabancılar için çalışma sınırlamalarından olumsuz etkileniyorum.		.50
2 Masraflarımı karşılayacak yeterli para bulamıyorum.		.57
3 Giyime ayrı para ayırmam gerektiği için zorlanıyorum.		.65
4 Sosyal etkinlikler için para ayıramıyorum.		.68
5 Beklenilmeyen mali ihtiyaçlar beni zor durumda bırakıyor.		.70
Açıklanan varyans	%17,36	%21,64
Toplam varyans	%38,85	

3.3.2.2. Balkan ülkelerinden gelen öğrencilerin dil ve mali sorunlar ölçeğinin güvenilirliği

440 öğrenciden elde edilen verilere uygulanan güvenilirlik analizi sonucu Cronbach alfa iç tutarlık güvenilirlik katsayısı Dil Sorunları Ölçeği için .94, Mali Sorunlar Ölçeği için .83 olarak hesaplanmıştır. Bu değer alanda ölçüt olarak kabul edilebilir bir değer olan .70'den büyük olduğundan (Büyüköztürk, 2012) ölçeğin güvenilir olduğu söylenebilir. Ayrıca ölçeğin düzeltilmiş madde toplam korelasyonları incelenmiş ve sonuçlar Tablo 3'de gösterilmiştir.

Tablo 3. Balkan Ülkelerinden Gelen Öğrencilerin Mali Sorunları Ölçeğinin Maddelerine İlişkin Düzeltilmiş Madde Toplam Korelasyonları

Maddeler	Düzeltilmiş madde toplam korelasyonu
1	0.45
2	0.48
3	0.68
4	0.72
5	0.71

Tablo 3 incelendiğinde düzeltilmiş madde toplam korelasyon katsayılarının .45 ile .71 arasında sıralandığı görülmektedir. Bir başka deyişle, “Balkan Ülkelerinden Gelen Öğrencilerin Mali Sorunlarını Belirleme Ölçeği”ne ait madde toplam korelasyonlarının .30’un üzerinde ve yeterli değerlere sahip olduğu söylenebilir.

Tablo 4. Balkan Ülkelerinden Gelen Öğrencilerin Dil Sorunları Ölçeğinin Maddelerine İlişkin Toplam Madde İstatistikleri

Maddeler	Düzeltilmiş madde toplam korelasyonu
1	0.80
2	0.82
3	0.82
4	0.79
5	0.75
7	0.78
8	0.67

Tablo 4 incelendiğinde düzeltilmiş madde toplam korelasyon katsayılarının .67 ile .82 arasında sıralandığı görülmektedir. Bir başka deyişle, dil sorunlarına ait madde toplam korelasyonlarının .30’un üzerinde ve yeterli değerlere sahip olduğu söylenebilir.

3.4 KİŞİSEL BİLGİ FORMU

Araştırmanın bazı demografik değişkenlerine ilişkin bilgiler Kişisel Bilgi Formu ile toplanmıştır. Katılımcıların *cinsiyet, medeni halleri, geldikleri ülke, Türkiye’de yaşama süresi, yaşadığı il, eğitim düzeyi, hangi şehirde eğitimlerini yaptıkları, eğitim alınan fakülteye göre, barınma şekli, bir yılda memlekete gitme, milliyet, burs alıp almama durumu ve nereden burs aldığı, aileden alınan maddi miktar, öğrencinin çalışıp çalışmadığı* değişkenleri katılımcının kendisi tarafından maddelerin önünde bırakılan boşluğa yazılabileceği şekilde düzenlenmiştir. *Cinsiyet (erkek-kadın), medeni hali (evli-bekar-diğer), milliyet (Türk-Arnavut-Boşnak-Diğer), öğrenim gördüğü kademe (Lisans- Yüksek lisans – Doktora-Diğer), Türkiye de nerde kaldığı (Devlet Yurdu- Özel Yurt- Evde-Akrabamın Yanında-Diğer) ve herhangi bir işte çalışıp çalışmadığının cevap seçenekleri (Çalışmıyorum- Yarım Gün Çalışıyorum- Hafta sonu Çalışıyorum- Diğer)* değişkenleri ile ilgili bilgiler ise katılımcıların kendilerine sunulan seçenekler arasından seçim yapabilmelerine olanak sağlayacak şekilde hazırlanmıştır.

3.5 VERİLERİN TOPLANMASI

Araştırma sorularına ilişkin ölçeklerin geliştirilmesinin ardından, söz konusu ölçekler ve kişisel bilgi formu Balkanlar’dan gelen 600 öğrenciye bizzat araştırmacı tarafından uygulanmıştır. Katılımcılardan gönüllülük temelinde doldurulması rica edilen ölçekler ve demografik verileri içeren kişisel bilgi formunun uygulanması ve verilerin bilgisayar ortamına aktarılması yaklaşık bir yıl sürmüştür. Eksik yada hatalı doldurulan anketler çıkarıldığında 440 öğrenciye ait verinin, analizlerde kullanılmaya uygun olduğu belirlenmiştir.

3.6 VERİLERİN ANALİZİ

Değişkenler arasındaki ilişkiler Pearson Korelasyon Katsayısı ile belirlenmiştir. Verilerin analizi için öncelikle varyansların homojenliği Levene testi ile

incelenmiştir. Bağımsız değişken düzeyi iki olan değişkenlere göre kişisel uyum puan ortalamaları arasındaki farkların önem kontrolü bağımsız gruplara uygulanan T-testi ile yapılmıştır. Analiz yapılırken varyansların homojen olup olmadığına göre ilgili t değeri dikkate alınmıştır. Bu bağlamda kişisel uyum düzeyi cinsiyet, medeni durum (evli ve bekâr), geldikleri ülke (Kosova ve diğer ülkeler), Türkiye’de yaşama süresi (1-5 yıl ve 5 yıldan fazla), alınan eğitim düzeyi (lisans ve lisansüstü), bir yılda memleketine gitme sıklığı (1-3 kez ve 4 kez ve üstü) değişkenleri için bağımsız gruplar t-testi; Türkiye’de yaşanan il (İstanbul, Ankara, İzmir ve diğer iller), eğitim alınan fakülte (hukuk, İİBF, fen edebiyat, eczacılık, mimarlık, mühendislik, eğitim, tıp, ilahiyat, iletişim), barınma şekli (devlet yurdu, özel yurt ve ev), milliyet (Türk, Arnavut, Boşnak, Diğer), aileden alınan maddi destek miktarı (500 TL’ye kadar, 1000 TL’ye kadar, 1500 TL’ye kadar) ve çalışma durumu (çalışmıyorum, yarım gün çalışıyorum, hafta sonu çalışıyorum, diğer) değişkenleri açısından kişisel uyum düzeylerinin farklılaşıp farklılaşmadığını incelemek için tek yönlü varyans analizi kullanılmıştır.

Araştırmada ele alınan değişkenler arasındaki korelasyonlar Pearson Korelasyon Katsayısı ile belirlenmiştir. Etki büyüklüğünün belirlenmesi için ise Eta Squared (μ^2) değerleri dikkate alınmış ve bu değerler Cohen tarafından belirlenen değerler (.01 ise küçük, .06 ve üstü ise orta ve .14 ve üstü ise geniş) ölçüt alınarak yorumlanmıştır (Pallant, 2003; Sipahi, Yurtkoru ve Çinko, 2008). Araştırmada veri toplama araçları aracılığıyla elde edilen veriler, “LISREL8.51 For Windows ve SPSS11.5 For Windows” paket programları kullanılarak bilgisayar ortamında analiz edilmiştir.

BÖLÜM IV

BULGULAR

Bu bölümde, Türkiye’de yükseköğrenime devam eden Balkan ülkeleri öğrencilerinin dil sorunları, mali sorunlar ve kişisel uyum düzeyleri arasında ilişkinin incelenmesi amacıyla yapılan analizler sonucunda elde edilen bulgulara yer verilmiştir. Bulguların sunulmasında araştırma problemi ve alt problemleri sırası ile ele alınarak, her bir alt probleme ilişkin verilerin istatistiksel çözümlenmeleri doğrultusunda ulaşılan bulgulara yer verilmiştir. İlk aşamada Balkan ülkelerinden gelen öğrencilerin dil sorunları ve mali sorunların kişisel uyumu yordamasına yönelik path analizi bulguları ve yorumları ikinci aşamada demografik verilere yönelik bulgular sunulmuştur.

Balkan ülkelerinden gelen öğrencilerin kişisel uyum düzeylerini incelemeye yönelik Path Analizine ilişkin bulgular:

4.1 MODELİN BELİRLENMESİ

Araştırmada toplanan veriler Path Analizi kurulmadan önce korelasyon analizine tabi tutulmuştur. Korelasyon analizine ilişkin sonuçlar Tablo 5’te sunulmuştur. Yapılan korelasyon analizi sonuçları değerlendirilerek Balkan ülkelerinden gelen öğrencilerinin yaşadıkları kişisel uyum sorunları ile ilişkili olan değişkenler belirlenip path modeli kurularak modelin uyum indeksleri değerlendirilmiştir. Balkan ülkelerinden gelen öğrencilerinin yaşadıkları kişisel uyum düzeylerini etkileyen değişkenlerin path analizi ile değerlendirilmesine ilişkin araştırmacı tarafından oluşturulan modelde, üniversite öğrencilerinin kişisel uyum düzeyleri, dil ve mali sorunlar olmak üzere üç gizil (latent) değişken yer almaktadır. Bu değişkenlere ait

korelasyon katsayıları Tablo 5’te gösterilmiştir.

Tablo 5. Kişisel Uyum, Duygusal Kararlılık, Nevrotik Eğilim, Psikotik Belirtiler, Dil ve Mali Sorunlara İlişkin Korelasyon Analizi

Değişkenler	1	2	3	4	5	6	\bar{X}	SS
Kişisel Uyum	1						42.02	9.92
Duygusal Kararlılık	.80**	1					9.83	3.27
Nevrotik Eğilim	.81**	.59**	1				10.15	3.45
Psikotik Belirtiler	.78**	.52**	.52**	1			10.73	3.19
Dil Sorunları	.20**	.08	.12*	.15**	1		26.05	7.46
Mali sorunlar	.14*	.08	.07	.10*	.15**	1	13.70	4.95

Tablo 5 incelendiğinde kişisel uyumundil sorunları ile $r = .20$, mali sorunlar ile $r = .14$ düzeyinde ilişkili olduğu ve dil sorunları ile mali sorunlar arasındaki korelasyon katsayısının $r = .15$ olduğu görülmektedir. Aynı zamanda kişisel uyumun alt boyutları olan duygusal kararlılık $r = .80$, nevroitik eğilimler $r = .81$ ve psikotik belirtiler $r = .78$ düzeyinde birbirleri ile ilişkili olduğu gözlenmektedir. Araştırmada ele alınan değişkenler arasında korelasyon analizi sonuçları dikkate alınarak kişisel uyumu yordayan değişkenlerin belirlenebilmesi amacıyla araştırmacı tarafından geliştirilen ve Bölüm 1. 2’de sunulan path modelinin doğrulanıp doğrulanmadığını tespit etmek için araştırma verileri path analizi ile test edilmiştir. Path analizine ilişkin elde edilen sonuçlar Şekil 2’de sunulmuştur.

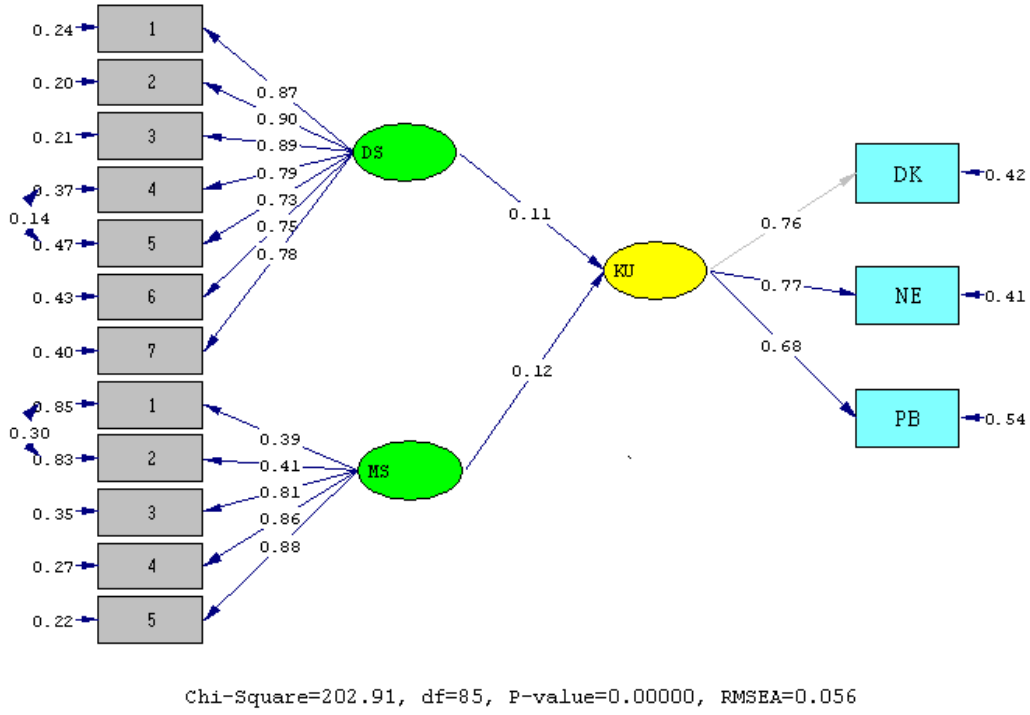

Şekil 2. Kişisel Uyum, Dil Sorunları ve Mali Sorunlar Değişkenlerine İlişkin Path Analizi

Şekil 2’de görüldüğü gibi dil sorunlarının ve mali sorunların kişisel uyumu pozitif açıdan yordadığı bulunmuştur. Path analizi sonuçlarına göre, dil sorunlarının kişisel uyumu yordama katsayısının .11 ve mali sorunların kişisel uyumu yordama katsayısının .12 olduğu görülmektedir. Schumacker ve Lomax’a (2004) göre göreceli ya da normlu ki-karenin (ki-kare indeksinin serbestlik derecesine bölümü) kabul edilebilirlik kriterinin 5’den küçük olmasının yeterli olduğu belirtilmektedir. Ayrıca yaklaşık hata ortalamasının karekökü değerinin (Root-mean-square error of approximation, RMSEA) .05’den küçük olmasının iyi uyumu, .08’den küçük olmasının ise kabul edilebilir yeterli uyumu gösterdiği belirtilmektedir (Hu ve Bentler, 1999). Bu açıklamalar doğrultusunda, analiz sonucunda elde edilen Ki-kare değerinin ($\chi^2=202,91$, $sd=85$, $p=0.00$) kabul edilebilir olduğu görülmüştür. Uyum indeksi değerleri ise RMSEA= .056, GFI= .94, AGFI= .92, CFI= .98, IFI= .98, NFI= .97, RFI= .96, SRMR= .04 olarak bulunmuştur.

Elde edilen deęerler ve ilgili alanyazın aıklamaları dikkate alındığında, hipotez modelin yapılan analiz sonucunda doęrulandıęı grlmektedir. Bir bařka deyiřleBalkanlar’dan gelen ğrencilerin; dil sorunları ve mali sorunları kiřisel uyumu yordadıęı ortaya ıkmıřtır.

4.2 “YABANCI ĞRENCİLERİN DİL SORUNLARI VE MALİ SORUNLARI KİŐİSEL UYUMU YORDAMAKTA MIDIR?” ALT PROBLEMİNE İLİŐKİN BULGULAR

Path modeli ile ilgili olarak dil ve mali sorunların Balkanlardan gelen niversite ğrencilerinin kiřisel uyum dzeylerini pozitif aıdan yordadıęı sonucu elde edilmiřtir. Path analizi, son yıllarda popler hale gelen bir istatistiksel analiz yntemi olduęu grlmektedir. Path analizi ile arařtırmacının zihnindeki, arařtırma henz yapılmadan nce var olan deęiřkenler arası iliřkilere ait bir modelin, arařtırmadan elde edilen veriler aracılıęı ile sınanmasına dayanmaktadır. Arařtırmalarda kullanılan istatistiksel yntemlerden en nemli avantajı ok sayıda deęiřken arasındaki iliřkiyi modeller řeklinde inceleyebilmesidir (Aydın, 2010; řimřek, 2007; okluk, řekercioęlu ve Bykztrk, 2010, Ayyıldız ve Cengiz 2006). Path analizi ile arařtırmacıların ilgilendięi deęiřkenlerin gerek dnyada birbirleriyle olan iliřkilerini ve bu iliřkilerin ynlerini tanımlayan bir fikre sahip olduklarını ve bu fikirlerini bir modelle ifade edebileceklerini belirtmektedir.

Dięer bir ifadeyle arařtırmacı ilgilendięi deęiřkenlerle iliřkili lekleri kullanarak topladıęı verilerle ilgili analizleri daha nce zihninde tasarladıęı řekilde yapabilmesine olanak saęlayan bir yntem olduęu ifade edilmektedir (Aydın, 2010). Bu nedenle bu arařtırmada da daha nceden arařtırmacı tarafından, Balkan ğrencilerinin yařadıkları kiřisel uyum dzeylerine iliřkin, nceden tasarlanan model path analizi kullanılarak deęerlendirilmiřtir.

Path analizinde iki tr deęiřken vardır. Bunlar, gizil deęiřkenler ve gzlenen deęiřkenlerdir. Gzlenen deęiřken, Path analizi dilinde gstergeler olarak ifade edildięi ve bunların arařtırmacının doęrudan ltę ya da gzledięi deęiřkeni ifade ettięi belirtilmektedir.

Gizil deęişkenler doğrudan gözlenebilen deęişkenler aracılığıyla ölçülebilir. Path analizi iki tip gizil deęişken içerir; içsel (endogenous) ve dışsal (exogenous) gizil deęişkenler. Bu iki tür deęişken model içindeki gizil yapıda bağımlı veya bağımsız deęişken olma durumlarına göre ayrılırlar. Bir gizil deęişken en az iki gösterge tarafından tanımlanır. Path analizinde model belirleme, gizil deęişkenler arasındaki ya da bir gizil deęişkenin göstergesi olmayan gözlenen deęişkenlerle gizil deęişkenler arasındaki ilişki ya da ilişkilerin açıklanması anlamına geldięi ifade edilmektedir (Aydın, 2010; Şimşek, 2007; Çokluk, Şekercioęlu ve Büyüköztürk, 2010).

Araştırmada Balkan öğrencilerinin yaşadıkları kişisel uyum düzeylerinin incelenmesine yönelik araştırmacı tarafından tasarlanan path modelinin istatistiksel analizinin yapılabilmesi için araştırmacı tarafından öncelikle hipotez (önerilen) model oluşturulmuştur. Daha sonra oluşturulan model istatistiksel olarak deęerlendirilmiş ve modelin kişisel uyum düzeylerine ilişkin katsayılar incelenmiştir. Son olarak da, araştırmacı tarafından geliştirilen hipotez doğrultusunda elde edilen modele ilişkin parametre tahminleri verilmiştir.

4.2.1 Cinsiyet Deęişkenine Göre Katılımcıların Kişisel Uyum Düzeyleri Arasındaki Farka İlişkin Bulgular

Araştırmada cinsiyet deęişkenine göre katılımcıların kişisel, sosyal ve genel uyum düzeylerinin farklılık gösterip göstermedięi incelenmiştir. Bu amaçla Levene testine ilişkin varyansların homojen olması [kişisel uyum alt ölçeęi için $F(0,063)= 0,76, p=.51$] durumu dikkate alınarak yapılan analizler sonucunda kişisel uyum puanlarının ortalamaları, standart sapmaları ve t deęerine ilişkin bulgular Tablo 6'da sunulmuştur.

Tablo 6. Cinsiyet Değişkenine Göre Katılımcıların Kişisel Uyum Puan Ortalamaları Standart Sapmaları t Değerleri ve Önemlilik Düzeyleri

	Cinsiyet	N	Bağımsız Gruplar İçin t-testi				Levene's Testi		
			\bar{X}	sapma	SD	t	p	F	p
Kişisel Uyum	Kadın	253	41	10	438	1,2	0,2	0,06	0,86
	Erkek	187	42	9,78					

Cinsiyet değişkenlerine göre katılımcıların kişisel uyum düzeyleri Tablo 6'da sunulmuştur. Buna göre kadınların kişisel uyum düzeylerinin puan ortalamaları ($\bar{X}=41,52$), standart sapmaları ($SS=10,01$), erkeklerin kişisel uyum düzeylerinin puan ortalamaları ($\bar{X}=42,86$), standart sapmaları ($SS=9,78$) bulunmuştur. Kadın ve erkeklerin kişisel uyum düzeylerinin puan ortalamasındaki farkın anlamlı olup olmadığını belirlemek için yapılan bağımsız gruplardaki *t-testi* sonucunda kişisel uyum düzeyi için farkın ($p > .05$) düzeyinde anlamlı olmadığı belirlenmiştir.

4.2.2 Medeni Durum Değişkenine Göre Katılımcıların Kişisel Uyum Düzeyleri Arasındaki Farka İlişkin Bulgular

Tablo 7. Medeni Durum Değişkenine Göre Katılımcıların Kişisel Uyum Puan Ortalamaları Standart Sapmaları t Değerleri ve Önemlilik Düzeyleri

		N	Bağımsız Gruplar İçin t-testi				Levene's Testi		
			\bar{X}	sapma	SD	t	p	F	p
Kişisel Uyum	Evli	14	47	12	425	1,9	0,06	1,9	0,175
	Bekar	413	41	10					

Medeni Durum değişkenlerine göre katılımcıların kişisel uyum düzeyleri Tablo 7'de yer almaktadır. Buna göre evlilerin kişisel uyum düzeylerinin puan ortalamaları ($\bar{X}=47$), standart sapmaları ($SS=12$), bekârların kişisel uyum düzeylerinin puan ortalamaları ($\bar{X}=41$), standart sapmaları ($SS=10$) olarak bulunmuştur. Evli ve bekârların kişisel uyum düzeylerinin puan ortalamasındaki farkın anlamlı olup

olmadığını belirlemek için yapılan bağımsız gruplardaki *t-testi* sonucunda kişisel uyum düzeyi için farkın ($t= .1,9; p> .05$) düzeyinde anlamlı olmadığı belirtilmiştir.

4.2.3 Geldikleri Ülke Değişkenine Göre Katılımcıların Kişisel Uyum Düzeyleri Arasındaki Farka İlişkin Bulgular

Tablo 8. Geldikleri Ülke Değişkenine Göre Katılımcıların Kişisel Uyum Puan Ortalamaları Standart Sapmaları t Değerleri ve Önemlilik Düzeyleri

Geldikleri ülke		N	Bağımsız Gruplar İçin <i>t-testi</i>					Levene's Testi	
			\bar{X}	Stn. sapma	SD	t	p	F	p
Kişisel	Kosova	202	41,5	10	438	1	0,32	4,1	0,05
Uyum	Diğer	238	42	9					

Geldikleri ülke değişkenlerine göre katılımcıların kişisel uyum düzeyleri Tablo 8’de yer almaktadır. Buna göre Kosova’nın kişisel uyum düzeylerine ait puan ortalamaları ($\bar{X}=41,5$), standart sapmaları ($SS=10$), Diğerlerin kişisel uyum düzeylerine ait puan ortalamaları ($\bar{X}=42$), standart sapmaları ($SS=9$) olarak bulunmuştur. Kosova ve diğerlerin kişisel uyum düzeylerinin puan ortalamasındaki farkın anlamlı olup olmadığını belirlemek için yapılan bağımsız gruplardaki *t-testi* sonucunda kişisel uyum düzeyi için farkın ($t= 1; p>.05$) düzeyinde anlamlı olmadığı belirtilmiştir.

4.2.4 Türkiye’de Yaşama Süresi Değişkenine Göre Katılımcıların Kişisel Uyum Düzeyleri Arasındaki Farka İlişkin Bulgular

Tablo 9. Türkiye’de Yaşama Süresi Değişkenine Göre Katılımcıların Kişisel Uyum Puan Ortalamaları ve Standart Sapmaları t Değerleri ve Önemlilik Düzeyleri

	Kaç Yıdır Türkiye'desiniz	N	Bağımsız Gruplar İçin <i>t-testi</i>				Levene's Testi		
			Ort.	Std. sapma	SD	<i>t</i>	<i>p</i>	<i>F</i>	<i>p</i>
Kişisel Uyum	1- 5 Yıl	295	41	9	438	-	279	9	0,05
	5 Yıl ve Üzeri	145	42	11		1,08			

Türkiye’de Yaşama Süresi değişkenlerine göre katılımcıların kişisel uyum düzeyleri Tablo 9’da incelenmiştir. Buna göre 1-5 yıl kişisel uyum düzeylerine ait puan ortalamaları ($\bar{X}=41$), standart sapmaları ($SS=9$), 5 yıl ve üzeri kişisel uyum düzeylerine ait puan ortalamaları ($\bar{X}=42$), standart sapmaları ($SS=11$) olarak yer almaktadır. 1-5 yıl ve 5 yıl ve üzeri kişisel uyum düzeylerinin puan ortalamalarındaki farkın anlamlı olup olmadığını belirlemek için yapılan bağımsız gruplardaki *t-testi* sonucunda kişisel uyum düzeyleri için farkın [$F(438)=-1,08$; $p>.05$] düzeyinde anlamlı olmadığı belirtilmiştir.

4.2.5 Eğitim Düzeyi Değişkenine Göre Katılımcıların Kişisel Uyum Düzeyleri Arasındaki Farka İlişkin Bulgular

Tablo 10. Eğitim Düzeyi Değişkenine Göre Katılımcıların Kişisel Uyum Puan Ortalamaları Standart Sapmaları t Değerleri ve Önemlilik Düzeyleri

	Eğitim Düzeyi	N	Bağımsız Gruplar İçin <i>t-testi</i>				Levene's Testi		
			\bar{X}	Std. sapma	SD	<i>t</i>	<i>p</i>	<i>F</i>	<i>p</i>
Kişisel Uyum	Lisans	367	41	9	438	-1,8	-0,6	1,6	0,207
	Lisans								
	Üstü	73	44	10					

Eđitim Düzeyi deęişkenlerine göre katılımcıların kişisel uyum düzeyleri Tablo 10'dayer almaktadır. Buna göre lisans kişisel uyum düzeylerinin puan ortalamaları ($\bar{X}=41,6$), standart sapmaları ($SS=9,7$), lisansüstü kişisel uyum düzeylerinin puan ortalamaları ($\bar{X}=44$), standart sapmaları ($SS=10$) olarak bulunmuştur. Lisans ve lisansüstü kişisel uyum düzeylerinin puan ortalamasındaki farkın anlamlı olup olmadığını belirlemek için yapılan bağımsız gruptaki *t-testi* sonucunda kişisel uyum düzeyleri için farkın ($t = -1,8; p>.05$) düzeyinde anlamlı olmadığı belirtilmiştir.

4.2.6 Eđitimlerini Hangi Şehirde Yaptıkları Deęişkenine Göre Katılımcıların Kişisel Uyum Düzeyleri Arasındaki Farka İlişkin Bulgular

Tablo 11. Eđitimlerini Hangi Şehirde Yaptıkları Deęişkenine Göre Katılımcıların Kişisel Uyum Puan Ortalamaları ve Standart Sapmaları

		N	Ortalama	Std. sapma
Kişisel Uyum	İstanbul	89	43	10
	Ankara	102	41	12
	İzmir	48	40,5	7
	Diđer	200	42	9
	Toplam	440	42	10

Tablo 12. Eđitimlerini Hangi Şehirde Yaptıkları Deęişkenine Göre Katılımcıların Kişisel Uyum Düzeylerine İlişkin Tek Yönlü Varyans Analizi Sonucu

		KT	SD	KT	F	p
Kişisel Uyum	Gruplar arası	379	3	126	1,2	,278
	Gruplar İçi	42821	436	98		
	Toplam	43200	439			

Yapılan incelemede ($N=440$) eđitimlerini hangi şehirde yaptıkları deęişkenine göre katılımcıların kişisel uyum düzeyleri arasındaki farka ilişkin Tablo 11'de yer almaktadır. Kişisel uyum düzeylerinin çalışma grubunu oluşturan İstanbul'a ait kişisel uyum düzeylerinin ortalamaları ($\bar{X}=43$), standart sapmaları ($SS=10$);

Ankara'ya ait kişisel uyum düzeylerinin ortalamaları ($\bar{X}=41$), standart sapmaları ($SS=12$); İzmir'e ait kişisel uyum düzeylerinin ortalamaları ($\bar{X}=40$), standart sapmaları ($SS=7$); diğer kişisel uyum düzeylerine ait ortalamaları ($\bar{X}=42$), standart sapmaları ($SS=9$) toplam kişisel uyum düzeylerine ait ortalamaları ($\bar{X}=42$), standart sapmaları ($SS=10$) olarak belirtilmiştir.

Yapılan analiz sonucunda ($N=440$) eğitimlerini hangi şehirde yaptıkları değişkeni düzeylerine göre katılımcıların kişisel düzeyleri arasındaki farkın anlamlılığına ilişkin sonuçlar Tablo 12'de yer almaktadır. İllerin eğitim düzeylerine göre kişisel uyum düzeylerinin puan ortalamaları arasında fark olup olmadığını belirlemek için yapılan tek yönlü varyans analizi sonucunda [$F(4,393)= 1.2; p> .05$] düzeyinde anlamlı olmadığı belirtilmiştir.

4.2.7 Eğitim Alınan Fakülte Değişkenine Göre Katılımcıların Kişisel Uyum Düzeyleri Arasındaki Farka İlişkin Bulgular

Tablo 13. Eğitim Alınan Fakülte Değişkenine Göre Katılımcıların Kişisel Uyum Puan Ortalamaları ve Standart Sapmaları

	N	\bar{X}	SS	
Kişisel Uyum	Hukuk	3	45.6	7.7
	İİBF	115	41	9
	Fen Edebiyat	46	42	10
	Eczacılık	15	43	13.5
	Mimarlık	23	40	8
	Mühendislik	65	41.5	9
	Eğitim	54	40.5	7.2
	Tıp	69	41.5	11.5
	İlahiyat	45	46	11
	İletişim	5	41	6.4
	Toplam	440	42	10

Tablo 14. Eğitim Alınan Fakülte Değişkenine Göre Eğitsel Sorun Düzeylerinin Nasıl Farklılaştığına Yönelik Tek Yönlü Varyans Analizi

		KT	SD	KT	F	p
Kişisel Uyum	Gruplar arası	993	9	110	1	,344
	Gruplar İçi	42207	430	98		
	Toplam	43200	439			

Yapılan analizsonucunda (N=440) eğitim alınan fakülte değişkenine göre katılımcıların kişisel uyum düzeyleri arasındaki farka ilişkin sonuçlar Tablo 13'teyeralmaktadır. Yapılan incelemede kişisel uyum düzeylerinin çalışma grubunu oluşturan Hukuk Fakültesine aitkişisel uyum düzeylerinin ortalamaları(\bar{X} =45), standart sapmaları (SS=7); İİBF ait kişisel uyum düzeylerinin ortalamaları (\bar{X} =41), standart sapmaları (SS=9); Fen edebiyat fakültesine ait kişisel uyum düzeylerinin ortalamaları(\bar{X} =42,26), standart sapmaları (SS=10); Eczacılık fakültesine ait kişisel uyum düzeylerinin ortalamaları(\bar{X} =43), standart sapmaları (SS=13) mimarlık fakültesine ait kişisel uyum düzeylerinin ortalamaları(\bar{X} =40), standart sapmaları (SS=8); mühendislik fakültesineait kişisel uyum düzeylerinin ortalamaları(\bar{X} =42), standart sapmaları (SS=9); eğitim fakültesine ait kişisel uyum düzeylerinin ortalamaları (\bar{X} =40,6), standart sapmaları (SS=7); tıp fakültesine ait kişisel uyum düzeylerinin ortalamaları(\bar{X} =41), standart sapmaları (SS=12) ilahiyat fakültesine ait kişisel uyum düzeylerinin ortalamaları(\bar{X} =46), standart sapmaları (SS=11); iletişim fakültesine ait kişisel uyum düzeylerinin ortalamaları(\bar{X} =41), standart sapmaları (SS=6) Toplam fakültele ait kişisel uyumdüzeylerinin ortalamaları (\bar{X} =42), standart sapmaları (SS=10) olarak belirtilmiştir.

Yapılan analizsonucunda (N=440) eğitim alınan fakülte değişkenine göre katılımcıların kişisel uyum düzeyleri arasındaki farkın anlamlılığına ilişkin sonuçlarTablo 14'te yer almıştır. Eğitim alınan fakülte değişkenine göre kişisel uyum düzeylerinin puan ortalamaları arasında fark olup olmadığını belirlemek ve farkı belirlemek için yapılan tek yönlü varyans analizi sonucunda [$F(4,393)= 1,1; p>.05$] düzeyinde anlamlı olmadığı belirtilmiştir.

4.2.8 Barınma Şekli Değişkenine Göre Katılımcıların Kişisel Uyum Düzeyleri Arasındaki Farka İlişkin Bulgular

Tablo 15. Barınma Şekli Düzeyi Değişkenine Göre Katılımcıların Kişisel Uyum Puan Ortalamaları ve Standart Sapmaları

		<i>N</i>	\bar{X}	<i>SS</i>
Kişisel Uyum	Devlet yurdu	254	41	9
	Özel yurt	79	43	9,5
	Evde	107	43	11
	Toplam	440	42	9

Tablo 16. Öğrencilerin Barınma Şekli Düzeyi Değişkenine Göre Eğitsel Sorun Düzeylerinin Nasıl Farklılaştığına Yönelik Tek Yönlü Varyans Analizi

		<i>KT</i>	<i>SD</i>	<i>KT</i>	<i>F</i>	<i>p</i>
Kişisel Uyum	Gruplar arası	528	2	264	2,71	,068
	Gruplar İçi	42671	437	97,5		
	Toplam	43200	439			

Yapılan analizsonucunda (N=440) barınma şekli değişkenine göre katılımcıların kişisel uyum düzeyleri arasındaki farkla ilişkin sonuçlar Tablo 15'tey almaktadır. Yapılan incelemede kişisel uyum düzeylerinin çalışma grubunu oluşturan devlet yurduna ait kişisel uyum düzeylerinin ortalamaları (\bar{X} =41), standart sapmaları (*SS*=9); özel yurda ait kişisel uyum düzeylerinin ortalamaları (\bar{X} =43), standart sapmaları (*SS*=9); evde ait kişisel uyum düzeylerinin ortalamaları (\bar{X} =43), standart sapmaları (*SS*=11); Toplama ait kişisel uyum düzeylerinin ortalamaları (\bar{X} =42), standart sapmaları (*SS*=10) olarak belirtilmiştir.

Yapılan analizsonucunda (N=440) barınma şekli değişkenine göre katılımcıların kişisel uyum düzeyleri arasındaki farkın anlamlılığına ilişkin sonuçlar Tablo 16'da yer almıştır. Barınma değişkenine göre kişisel uyum düzeylerinin puan ortalamaları arasında fark olup olmadığını belirlemek ve farkı belirlemek için yapılan tek yönlü varyans analizi sonucunda [$F_{(4,393)} = 2,71; p > .05$], düzeyinde anlamlı olmadığı belirtilmiştir.

4.2.9 Bir Yılda Memlekete Gitme Sıklığı Değişkenine Göre Katılımcıların Kişisel Uyum Düzeyleri Arasındaki Farka İlişkin Bulgular

Tablo 17. Bir Yılda Memlekete Gitme Sıklığı Değişkenine Göre Katılımcıların Kişisel Uyum Puan Ortalamaları ve Standart Sapmaları

	Bir Yılda Ülkeye Gidiş Sıklığı	N	Bağımsız Gruplar İçin <i>t-testi</i>				Levene's Testi		
			\bar{X}	Std. sapma	SD	<i>t</i>	<i>p</i>	<i>F</i>	<i>p</i>
Kişisel Uyum	1-3 kez	365	41	9,8	438	-1,4	0,1	0,7	0,293
	4 kez ve üstü	75	43	10					

Bir yılda memlekete gitme sıklığı değişkenine göre katılımcıların kişisel uyum düzeyleri arasındaki farka ilişkin sonuçlara Tablo 17'deyerek verilmiştir. Buna göre 1-3 kez kişisel uyum düzeylerinin puan ortalamaları ($\bar{X}=41$), standart sapmaları ($SS=10$), 4 kez ve üstü kişisel uyum düzeylerinin puan ortalamaları ($\bar{X}=43$), standart sapmaları ($SS=10$) olarak bulunmuştur. 1-3 kez ve 4 kez ve üstü kişisel uyum, sosyal uyum ve genel uyum düzeylerinin puan ortalamasındaki farkın anlamlılığına ilişkin sonuçlar olup olmadığını belirlemek için yapılan bağımsız gruplardaki *t-testi* sonucunda kişisel uyum düzeyi için farkın [$F_{(438)}= 1,49; p>.05$] düzeyinde anlamlı olmadığı belirtilmiştir.

4.2.10 Milliyet Değişkenine Göre Katılımcıların Kişisel Uyum Düzeyleri Arasındaki Farka İlişkin Bulgular

Tablo 18. Milliyet Değişkenine Göre Katılımcıların Kişisel Uyum Puan Ortalamaları ve Standart Sapmaları

Kareler Ortalaması/Karalar Toplamı									
		N	Ortalama	Std.Sapma	SD	KO	KT	<i>F</i>	<i>p</i>
	Türk	167	42	11					
Kişisel Uyum	Arnavut	148	41,5	9,5	GA=3	53	159		
	Boşnak	65	41	9	GI=436	98	43041	,537	,657
	Diğer	60	41	7,5					
	Toplam	440	42	10			43200		

Yapılan analizsonucunda (N=440) milliyet deęişkenlerine göre katılımcıların kişisel uyum düzeyleri arasındaki farka ilişkin sonuçlar Tablo 18’de yer almıştır. Yapılan incelemede kişisel uyum düzeylerinin çalışma grubunu oluşturan Türklere ait kişisel uyum düzeylerinin ortalamaları(\bar{X} =42), standart sapmaları (SS=11); Arnavutlara ait kişisel uyum düzeylerinin ortalamaları(\bar{X} =41), standart sapmaları (SS=10); Boşnaklara ait kişisel uyum düzeylerinin ortalamaları(\bar{X} =41), standart sapmaları (SS=9); Diğer milletlere ait kişisel uyum düzeylerinin ortalamaları(\bar{X} =41), standart sapmaları (SS=7) Toplam kişisel uyum düzeylerine ait ortalamaları (\bar{X} =42), standart sapmaları (SS=10) olarak bulunmuştur. Milletlere göre kişisel uyum düzeylerinin puan ortalamaları arasında fark olup olmadığını belirlemek ve fark var ise hangi milletten kaynaklandığını belirlemek için yapılan tek yönlü varyans analizi sonucunda [$F(3, 436)= 7,1; p> .05$] düzeyinde anlamlı olmadığı belirtilmiştir.

4.2.11 Burs Alıp Almama Durumu ve Nereden Burs Aldığı Deęişkenine Göre Katılımcıların Kişisel Uyum Düzeyleri Arasındaki Farka İlişkin Bulgular

Tablo 19. Burs Alıp Almama Durumu Ve Nereden Burs Aldığı Deęişkenine Göre Katılımcıların Kişisel Uyum Puan Ortalamaları ve Standart Sapmaları

		N	\bar{X}	SS
Kişisel Uyum	Devlet	257	41	9
	Vakıf Dernek	70	43	9
	Almıyor	113	42	11
	Toplam	440	42	10

Tablo 20. Öğrencilerin Burs Alıp Alamama ve Alınan Burs Değişkenine Göre Kişisel Uyum Düzeylerinin Nasıl Farklılaştığına Yönelik Tek Yönlü Varyans Analiz Sonuçları

		KT	SD	KO	F	p
Kişisel Uyum	Gruplar arası	221	2	110	1,1	,326
	Gruplar içi	42989	437	98		
	Toplam	43200	439			

Yapılan analiz sonucunda (N=440) öğrencilerin burs alıp almama durumu ve alınan burs değişkenine göre katılımcıların kişisel uyum düzeyleri arasındaki ilişkinin tablo 19'de yer almıştır. Yapılan incelemede kişisel uyum düzeylerinin çalışma grubunu oluşturan devletten burs alma değişkenine ait kişisel uyum düzeylerinin ortalamaları ($\bar{X}=41$), standart sapmaları (SS=10); vakıf ve dernekten burs alma değişkenine ait kişisel uyum düzeylerinin ortalama ($\bar{X}=43$), standart sapmaları (SS=10); burs almıyor değişkenine ait kişisel uyum düzeylerinin ortalamaları ($\bar{X}=42,47$), standart sapmaları (SS=11); grubun toplamının kişisel uyum düzeylerinin ortalamaları ($\bar{X}=42$), standart sapmaları (SS=10) olarak belirtilmiştir.

Yapılan analiz sonucunda (N=440) barınma şekli değişkenine göre katılımcıların kişisel uyum düzeyleri arasındaki farka ilişkin sonuçlar Tablo 20'de yer almaktadır. Burs alıp almama değişkenine göre kişisel uyum düzeylerinin puan ortalamaları arasında fark olup olmadığını belirlemek ve fark var ise, kurumdan burs alıp almama değişkenine yönelik kaynaklandığını belirlemek için yapılan tek yönlü varyans analizi sonucunda [$F(4,393)= 1,12; p>.05$] düzeyinde anlamlı olmadığı belirtilmiştir.

4.2.12 Aileden Alınan Maddi Destek Miktarı Değişkenine Göre Katılımcıların Kişisel Uyum Düzeyleri Arasındaki Farka İlişkin Bulgular

Tablo 21. Aileden Alınan Maddi Destek Miktarı Değişkenine Göre Katılımcıların Kişisel Uyum Puan Ortalamaları ve Standart Sapmaları

		<i>N</i>	\bar{X} =	<i>SS</i>
Kişisel Uyum	Almayanlar	128	43	10
	500 TL	172	40	8
	1000 TL	124	42	10
	1500 TL	16	44	12
	Toplam	440	42	10

Tablo 22. Aileden Alınan Maddi Destek Miktarı Değişkenine Göre Kişisel Uyum Düzeylerinin Nasıl Farklılaştığına Yönelik Tek Yönlü Varyans Analiz Sonuçları

		<i>KT</i>	<i>SD</i>	<i>KO</i>	<i>F</i>	<i>p</i>
Kişisel Uyum	Gruplar arası	530	3	176	1,8	,145
	Gruplar içi	42670	436	97		
	Toplam	43200	439			

Yapılan analiz sonucunda (N=440) aileden alınan maddi destek miktarı değişkenine göre katılımcıların kişisel uyum düzeyleri arasındaki farka ilişkin sonuçlar Tablo 21’de yer almaktadır. Yapılan incelemede kişisel uyum düzeylerinin çalışma grubunu oluşturan maddi destek almayanlara ait kişisel uyum düzeylerinin ortalamaları (\bar{X} =43), standart sapmaları (*SS*=11); 500TL ait kişisel uyum düzeylerinin ortalamaları (\bar{X} =40), standart sapmaları (*SS*=8,62); 1000TL ait kişisel uyum düzeylerinin ortalamaları (\bar{X} =42,56), standart sapmaları (*SS*=10,00); 1500TL ait kişisel uyum düzeylerinin ortalamaları (\bar{X} =44), standart sapmaları (*SS*=12); Toplama ait kişisel uyum düzeylerinin ortalamaları (\bar{X} =42), standart sapmaları (*SS*=10) olarak belirtilmiştir.

Yapılan analiz sonucunda (N=440) aileden alınan maddi destek miktarına göre katılımcıların kişisel uyum düzeyleri arasındaki farkın anlamlılığına ilişkin sonuçlar Tablo 22'de yer almaktadır. Maddi destek miktarı değişkenine göre kişisel uyum düzeylerinin puan ortalamaları arasında fark olup olmadığını belirlemek için yapılan tek yönlü varyans analizi sonucunda [$F(4,393)= 1,8; p>.05$] düzeyinde anlamlı olmadığı belirtilmiştir.

4.2.13 Öğrencinin Çalışıp Çalışmadığı Değişkenine Göre Katılımcıların Kişisel Uyum Düzeyleri Arasındaki Farka İlişkin Bulgular

Tablo 23. Öğrencinin Çalışıp Çalışmadığı Değişkenine Göre Katılımcıların Kişisel Uyum Puan Ortalamaları ve Standart Sapmaları

		<i>N</i>	\bar{X} =	<i>SS</i>
Kişisel Uyum	çalışıyorum	394	42	10
	yarım gün	16	44	10
	çalışıyorum			
	hafta sonu	15	40	6
	çalışıyorum			
	diğer	15	43	9
	Toplam	440	42	10

Tablo 24. Öğrencinin Çalışıp Çalışmadığı Değişkenine Göre Katılımcıların Kişisel Uyum Düzeyine Göre Nasıl Farklılaştığına Yönelik Tek Yönlü Varyans Analiz Sonuçları

		<i>KT</i>	<i>SD</i>	<i>KO</i>	<i>F</i>	<i>p</i>
Kişisel Uyum	Gruplar arası	230	3	77	,781	,505
	Gruplar içi	42970	436	98		
	Toplam	43200	439			

Yapılan analiz sonucunda (N=440) öğrencinin çalışıp çalışmadığı değişkenine göre katılımcıların kişisel uyum düzeyleri arasındaki farka ilişkin sonuçlar Tablo 23'teyeralmıştır.Yapılan incelemede kişisel uyum düzeylerinin çalışma grubunu oluşturan çalışmıyorum ait kişisel uyum düzeylerinin ortalamaları (\bar{X} =42), standart sapmaları (SS=10); yarım gün çalışıyorum ait kişisel uyum düzeylerinin ortalamaları (\bar{X} =44), standart sapmaları (SS=10); hafta sonu çalışıyorum'a ait kişisel uyum düzeylerinin ortalamaları (\bar{X} =39), standart sapmaları (SS=6); diğere ait kişisel uyum düzeylerinin ortalamaları (\bar{X} =43), standart sapmaları (SS=9); Toplama ait kişisel uyum düzeylerinin ortalamaları (\bar{X} =42), standart sapmaları (SS=10) olarak belirtilmiştir.

Yapılan analiz sonucunda (N=440) çalışıp çalışmadığı değişkenine göre katılımcıların kişisel uyum düzeyleri arasındaki farkın anlamlılığına ilişkin sonuçlar Tablo 24'te yer almıştır. Çalışma değişkenine göre kişisel uyum düzeylerinin puan ortalamaları arasında fark olup olmadığını belirlemek için yapılan tek yönlü varyans analizi sonucunda [$F(4,393)= .78; p>.05$] düzeyinde anlamlı olmadığı belirtilmiştir.

BÖLÜM V

SONUÇ VE TARTIŞMA

Bu araştırmanın temel amacı Türkiye’de yükseköğrenime devam eden Balkan ülkeleri öğrencilerinin; dil sorunları, mali sorunlar ve kişisel uyum düzeyleri arasındaki ilişkiyi incelemektir. Bu amaçla dil sorunları, mali sorunlar ve kişisel uyum düzeyleri arasındaki ilişkileri ortaya koyan bir hipotez model oluşturulup test edilmiştir. Bu bölümde elde edilen bulgulara ilişkin sonuç ve tartışmaya yer verilmiştir.

5.1 BALKAN ÜLKELERİNDEN GELEN ÖĞRENCİLERİN KİŞİSEL UYUM, DİL SORUNLARI VE MALİ SORUNLAR DEĞİŞKENLERİNİN PATH ANALİZİNE İLİŞKİN SONUÇ VE TARTIŞMA

PathAnalizi sonuçları, dil ve mali sorunların Balkanlar’dan gelen üniversite öğrencilerinin kişisel uyum düzeylerini düşük düzeyde olmakla birlikte pozitif açıdan yordadığını göstermiştir. Alanyazın incelendiğinde; Balkan ülkelerinden gelen öğrencilerin kişisel uyum düzeyleri ile dil ve mali sorunları arasındaki ilişkiyi inceleyen bir araştırma olmadığı görülmüştür. Bununla birlikte, Balkan öğrencileri üzerinde yapılan Matkovic, Tomić, Vehovec (2010) daha önceki araştırmalarında ailesinin yanında kalan öğrencilerin başarı durumlarına nazaranoransal olarak %50’den daha fazla uyum düzeylerinin düşük olduğutespit edilmiştir. Öğrencilerin uyum sorunu yaşaması ve ortama alışamaması; oraya ayak uydurup burs başvurusunda bulunmak, park time iş bulamamak, sosyal anlamda kendini karşı tarafa ispat edememekdoğal olarak mali sorunların çıkmasına neden olabilir. Bu öğrencilerin başarılarının düşük olmasına neden olan diğer unsurlar arasında dil ve kültür farklılığı nedeniyle yaşadıkları stres ve psikolojik bunalımlar olduğunu

belirtmişlerdir. Matkovic Tomiç, Vehovec'in (2010) çalışmasının sonucu, bu araştırmada ortaya çıkan dil sorunlarının düşük düzeyde olmakla birlikte kişisel uyum değişkenini pozitif yordaması ile ters düşmektedir. Bir başka deyişle dil sorunları arttıkça kişisel uyum artmaktadır. Bireyler kişiler arası ilişkiler ve sosyal etkinliklerini güçlendirerek dil sorunlarını çözmeye çalışabilirler.

Bireylerin bu çabaları sonucunda kişisel uyumları artıyor olabilir. Kişiler arası ilişkilerde bireyler günlük aktüel olaylardan söz edebildikleri gibi duygularından da söz edebilmektedirler. Duygularından söz etmek bireyin psikolojik iyi oluşunu etkileyen temel unsurlardan biridir (Lundth, Johnson, Sundqvist ve Olsson, 2002).

Kişisel uyumun psikolojik iyi oluşla ilişkili olduğu düşünüldüğünde (Ayebami, 2013) bireylerin yaşadıkları dil sorunlarını çözmek için sosyal etkinliklere ve kişiler arası ilişkilere yönelmesiyle kişisel uyumlarının artırması mantıklı görünmektedir. Aynı zamanda dil sorunları yaşayan uluslararası öğrencilerin ülkelerinden ayrıldıklarında önlerinde doğrudan yapmaları gereken bir sorumluluk hâlihazırda var olduğundan, adaptasyon süreçleri hızlanabilmektedir. Böylece doğrudan bir hedefle sürecin içine giren bireyler başlangıcın zorluklarından, yabancılik hissinden ve dışarıda kalmışlıktan kısa süre içerisinde kurtulabilmektedirler. Böylece doğrudan kendini sürecin içerisinde bulan öğrenciler, yine hızlıca dil eğitiminin verildiği ortamın avantajlarını kullanarak, kişisel uyum sürecinde kendilerine yardımcı olabilecek yol arkadaşları edineceklerdir.

Path analizi göstermektedir ki mali sorunlar düşük düzeyde olmakla birlikte pozitif yönde kişisel uyumu yordamaktadır. Mali sorunlar yaşayan bireylerin bu sorunları çözmek için sosyal destek ve mali destek aramaları söz konusu olabilmektedir. Perman'ın (2007) yapmış olduğu çalışmasında; sosyal desteği yüksek olan bireylerin uyum düzeylerinin arttığı belirtilmektedir. Bu durumda sosyal destek ve mali destek için bireylerin sosyal ilişkiler içinde olmaları, kişiler arası ilişkilerini geliştirmeleri ve sürdürmeleri gerekebilecektir. Perman'ın söz konusu çalışmalarının yanında bu çalışmada çalışmamızda ortaya çıkan kriterler dikkate alındığında; mali sorunlar bireyi zorlamasının yanında, aynı zamanda kişiler arası ilişkilerde bireye bulunduğu ortamda tutunması için dayanak olabilecektir. Nitekim mali sorunlar yaşayan bireylerin, birden fazla seçenekleri yoktur. Sonuç itibarıyla bireylerin kaybetme korkusuyla tutundukları ortamları ve umutları vardır. Ümit ettikleri sonuçlara ulaşmak için çalışan bireylerin, ümit etmeye ihtiyacı olmayan bireylere

göre daha hırslı, daha görevine tutunarak yaşayacağı malumdur. Dolayısıyla mali sorunların kişisel uyumu yordaması mümkün görünmektedir.

5.1.1 Cinsiyet Değişkenine Göre Katılımcıların Kişisel Uyum Düzeylerine Yönelik Tartışma ve Sonuç

Yapılan buna benzer araştırmalarda cinsiyet değişkenlerine göre katılımcılar ele alındığında kadın ve erkeklerin kişisel uyum düzeyi için farkın anlamlı olmadığı bulunmuştur. Balabanlı (1990), Gültekin (1991), Çırak (1994)ve Aktaş (1997) yaptıkları araştırmalar sonucunda, cinsiyetin deneklerin uyum düzeyleri üzerinde farklılık yaratmadığını belirlemişlerdir. Belirtilen araştırma sonuçları ile bu araştırma sonuçları arasında benzerlikler görülmektedir. Erdoğan, Şanlı ve Bekir (2005) üniversite öğrencilerinin, sosyal, kültürel ve ekonomik uyum düzeylerini incelemiş, araştırma sonunda da erkek öğrencilerin ekonomik uyum sorunlarının kız öğrencilerden daha fazla olduğunu, sosyal ve kültürel uyumda ise cinsiyete göre bir farklılık olmadığını bulmuşlardır. Her ne kadar Erdoğan, Şanlı ve Bekir (2005) çalışmaları sonucunda uyum sorunları açısından cinsiyete göre farklılık olduğu bulgusuna ulaşmışsalar da burada dikkat edilmesi gereken araştırma sonucunda sadece uyum sorunları açısından cinsiyete göre farklı bulunmuştur. Bu araştırmacılar da sosyal ve kültürel uyum açısından tutarlı bulgulara ulaşmışlardır.

Bu araştırmanın sonucunda cinsiyet değişkeninin kişisel uyum düzeyleri üzerinde belirleyici olmadığı görülmektedir. Bir başka deyişle bu araştırmada yer alan cinsiyet ve kişisel uyum arasında bir ilişkinin olmaması belirtilen araştırma sonuçları ile tutarlıdır. Kişisel uyumun alt boyutları içinde yer alan nörotik eğilimler, psikotik belirtiler ve duygusal kararlılık açısından cinsiyetler arası fark olmamasının bir nedeni olarak üzerinde araştırma yapılan grubun normal popülasyon olması gösterilebilir. Her ne kadar psikopatoloji prevalans çalışmaları bazı bozukluklarda cinsiyet farkı olabileceğini gösterse de çalışma yapılan grup normal özellikler gösterdiğinden cinsiyetler arası kişisel uyum farkı ortaya çıkmamış olabilir.

5.1.2 Medeni Durum Değişkenine Göre Katılımcıların Kişisel Uyum Düzeylerine Yönelik Tartışma ve Sonuç

Evli bireylerin kişisel uyum düzeyleri ile bekâr bireylerin kişisel uyum düzeylerinin aynı olduğu görülmüştür. Medeni durum değişkenine göre evli ve bekâr

katılımcıların kişisel uyum düzeyleri açısından farkın anlamlı olup olmadığı ele alındığında kişisel uyum düzeyi için farkın anlamlı olmadığı bulunmuştur. Medeni durum ve kişisel uyum düzeyleri konusunda; yapılan araştırmaların sonuçları (Güçlü, 1996; Özkan ve Yılmaz, 2010; Derelive Kabataş, 2009) ile bu araştırmada benzerlik göstermektedir. Konakay (2013) araştırmasında akademisyenlerin medeni durumu, çalışma alanı, görev yılı ile duygusal zekâ düzeylerinde ve tükenmişlik düzeylerinde kişisel uyumlarında bir farklılık tespit etmemiştir. Öztürk ve Ulusoy (2008) çalışmalarında yapılan istatistiksel analizlerde, öğrencilerin cinsiyet, medeni durum, anne-babanın eğitim düzeyi, anne-babanın mesleği, kardeş sayısı, kaçınıcı kardeş olduğu, ailenin genel yapısı, mesleği isteyerek seçip seçmeme, sosyal ve bilimsel etkinliklere katılma durumu ile eleştirel düşünme düzeyi arasında istatistiksel olarak anlamlı bir fark bulunmamıştır. Bu araştırmanın sonucu belirtilen araştırma sonuçları ile paraleldir. Bireylerin medeni durumu, sosyalleşme, sosyal destek arama, umut, psikolojik iyi oluş gibi ruh sağlığı ile pozitif ilişkili davranışları etkileyebileceği için medeni durum ve kişisel uyum arasında bir ilişkinin bulunmaması akla uygun görünmektedir.

5.1.3 Geldikleri Ülke Değişkenine Göre Katılımcıların Kişisel Uyum Düzeylerine Yönelik Tartışma ve Sonuç

Bu çalışmada, Balkanlar çoğunlukla çok kültürlü toplumları teşkil ettiklerinden dolayı, öğrencilerin Türkiye’de eğitim görme süreci boyunca kişisel uyum düzeylerinin arasında anlamlı fark bulunmadığı görülmüştür. Bunun sebebi de Balkanlarda yaşayan toplumların birbiriyle olan ilişkileri kültür ve yaşam tarzı açısından çok farklı olmaması hatta benzerlikleri farkın bulunmamasına etki etmiştir. Ayrıca yukarıda belirtilen çalışmaya kıyasla Balkan ülkelerinin Türkiye ile uzaklık mesafesi çok fazla olmadığından (diğer Asya ülkeleri ile karşılaştırılırsa), memleketlerine gidebilmeleri daha kolay olmaktadır. Kişisel uyumlarında sorun yaşamamalarının bir başka nedeni olarak da; Balkan coğrafyasında İslam’ın etkilerinin yaygın bir şekilde devam etmesidir. Hâlihazırda tüm kültürlerle iççice yaşayan ve farklı kültürleri tanıyan bu toplulukların çocuklarının Türkiye’ye gelmeleri, kendilerini coğrafi olarak yerel halktan görebilmelerine yardımcı olmaktadır.

5.1.4 Türkiye’de Yaşama Süresi Değişkenine Göre Katılımcıların Kişisel Uyum Düzeylerine Yönelik Tartışma ve Sonuç

Türkiye’de yaşama süresi değişkenine göre katılımcılar 1-5 yıl ve 5 yıl ve üzerinde yaşayanlar olarak ele alındığında Türkiye’de yaşama süresi değişkeninin kişisel uyum düzeyleri için farkın anlamlı olmadığı bulunmuştur. Ayrıca öğrencilerin farklı bir pencereden dünyaya özgürce bakmaya başlamaları, Dünya ve Türkiye tarihini öğrenmeleri ile beraber dünya görüşleri konusunda da değişimler yaşamakta oldukları söylenebilir (Deniz, 2012). Bu araştırma sonucunda kişisel uyumun fark olmamasının nedenlerinden biri olarak yukarıda da belirtildiği üzere Balkanlardan Türkiye’ye gelen öğrencilerin çok yabancılik hissetmedikleri ve ortama çabuk alıştıkları görülmüştür. Ayrıca sonucun bu şekilde ortaya çıkmış olması bahsi geçen anketlerin ikinci sınıf ve üstü öğrencilere yapılmış olmasından da kaynaklanabilir. Bir yılını doldurmuş olan bir öğrenci Türkiye’deki eğitimine devam etmekte, bölüm ya da fakülte değiştirse dahi, söz konusu bir yıl içinde, kişisel uyumunu destekleyecek sosyal destek ağı oluşturabilecek ve kişisel uyumunu sağlayabilecektir.

5.1.5 Eğitimlerini Hangi Şehirde Yaptıkları Değişkenine Göre Katılımcıların Kişisel Uyum Düzeylerine Yönelik Tartışma ve Sonuç

Eğitimlerini hangi şehirde yaşadıkları değişkenine göre katılımcılar İstanbul, İzmir, Ankara ve diğerleri olarak ele alındığında kişisel uyum düzeyleri açısından farkın anlamlı olmadığı bulunmuştur. Özder, Konedralı ve Doğan; (2012), yaptıkları araştırmada farkın; kişisel uyum düzeyleri açısından anlamlı olmadığını bulmuşlardır. Bu nedenle sosyo-ekonomik olarak farklı düzeylerdeki okulların vermiş oldukları eğitim ve öğretim hizmetlerinin kaliteleri arasında herhangi bir farkın olmadığı söylenebilir.

Kişisel uyumun alt boyutları içinde yer alan duygusal kararlılık, psikotik özellikler ve nörotik eğilimin bireyin daha önceki yaşantıları ve özellikle çocukluk çağı yaşantıları ile ilişkili olabileceği düşünülürse, yaşanan yere göre kişisel uyumun farklılık göstermemesi anlamlı görünmektedir. Bununla birlikte bu çalışmada veri toplanan grubun büyük bir çoğunluğunun büyük şehirlerde olmaları; bu şehirlerin

belirli bir gelişmişlik düzeyinin üstünde olması kişisel uyumu kolaylaştırıcı bir etken olarak gösterilebilir.

5.1.6 Eğitim Düzeyi Değişkenine Göre Katılımcıların Kişisel Uyum Düzeylerine Yönelik Tartışma ve Sonuç

Beltekin ve Radmard (2013) yaptıkları araştırma sonunda elde edilen bulgularda uluslararası öğrencilerin Ankara Üniversitesi'ne akademik yaşantılarına dayalı algılarının olumlu olduğu görülmektedir. Akademik yaşantı alt boyutlarına göre olumlu bulma derecesi farklılaşmakla birlikte tüm alt boyutlarda grubun yargısının olumlu olduğu söylenebilir. Öğrencilerin akademik ilkim ve süreçlerde önemli bir olumsuzluk yaşamamış olması önemli bir noktadır. Çünkü küreselleşme ile birlikte farklı etnik, din ve ırktan öğrencilerin aynı eğitim ortamını paylaşması ciddi olumsuzluklara da neden olabilmektedir. Bu araştırmada ise eğitim düzeyi değişkenine göre katılımcıların kişisel uyum düzeylerinin lisans ve lisansüstü eğitim düzeyleri açısından ele alındığında farkın anlamlı olmadığı bulunmuştur.

Bu sonucun çıkmasının altında yatan nedenlerden biri olarak; lisans ve lisansüstü eğitim için gelen öğrencilerin belli bir eğitim seviyesine ulaşmış, gelişim düzeyi açısından belli bir seviyeye gelmiş, akranları ile ilgili sosyal ilişkiler geliştirmesi olağan kişiler olduğu düşünülebilmektedir. Bu nedenle kişisel uyumda sorumluluklarını almış olmaları beklenir.

5.1.7 Eğitim Alınan Fakülte Değişkenine Göre Katılımcıların Kişisel Uyum Düzeylerine Yönelik Tartışma ve Sonuç

Eğitim alınan fakülte değişkenine göre katılımcılar kişisel uyum düzeyleri açısından ele alındığında fakülte değişkeninin bireylerin kişisel uyum düzeyleri bakımından anlamlı olmadığı bulunmuştur. Öğrencilerin ders yoğunluğu, derslerin niteliği, zorluğu veya kolaylığı, diğer öğrenciler arası sosyal ilişkileri açısından değişebilir ancak bu araştırma sonucu göstermektedir ki bu gibi etkenler öğrencilerin kişisel uyum düzeylerinde bir farka yol açmamıştır.

5.1.8 Barınma Şekli Değişkenine Göre Katılımcıların Kişisel Uyum Düzeylerine Yönelik Tartışma ve Sonuç

Çağlar (1999) çalışmasında, çoğunluk üniversitelerinin veya Kredi Yurtlar Kurumu'nun yurtlarında barınıyor olmasına karşın; özellikle bazı dini vakıf yurtlarında kalan öğrenciler tespit etmiştir. Bu öğrencilerin özellikle Cumhuriyet ve Atatürk Üniversiteleri öğrencilerinden oldukları belirlenmiştir. Günümüzde bazı dini cemaatlerin çoğunlukla laik, demokratik Türkiye Cumhuriyeti aleyhine çaba harcadıkları göz önüne alındığında; Türkiye'nin kendi mali kaynakları ile nasıl bir duruma hizmet ediyor olduğunu ortaya koymaya çalışmıştır. Bununla birlikte yurt personelinin, özellikle de Kredi Yurtlar Kurumu personeli, öğrencilere çok iyi davranmadıkları sonucuna varmıştır. Bu öğrencilere yardımcı olmaları gerekirken, personelin sert ve kaba davranması ilgililerin bu noktaya dikkat etmeleri gerektiğini saptamıştır (Çağlar, 1999).

Toker, Çankaya ve Doğan, (2003) çalışmalarında; sonuç olarak, yurt dışından gelen ve yurtlarda, evlerde, akrabalarının yanında v.s. barınan öğrencilerin derslerinin dışında kalan boş zaman etkinliklerini spor yaparak, kütüphaneye giderek, kitap okuyarak, az da olsa sinema ve tiyatroya giderek değerlendirdiklerini tespit etmişlerdir (Çankaya, Doğan ve Toker, 2003). Bu araştırmada barınma değişkenine göre öğrencilerin kişisel uyum düzeyleri bakımından anlamlı bir fark çıkmadığı görülmüştür. Bunun nedenleri Çağlar'ın çalışmasından sonra yurt personelinin yıllar geçtikçe yabancı uyruklu öğrencilerin sayılarının artması ile personelin alışmaları ve bu nedenle daha ılımlı davranış gösterdikleri düşüncesini ortaya koymaktadır.

5.1.9 Bir Yılda Memlekete Gitme Sıklığı Değişkenine Göre Katılımcıların Kişisel Uyum Düzeylerine Yönelik Tartışma ve Sonuç

Kıroğlu, Kesten ve Elma, (2010) çalışmalarında yabancı uyruklu öğrencilerin tamamına yakınının ise ev özlemi çektikleri ve ailelerini, arkadaşlarını ve memleketlerini özledikleri belirlenmiştir. Yabancı uyruklu öğrencilerin tamamına yakını ev özlemi çektiklerini ifade etmişlerdir. Ev özlemi noktasında öğrenciler sırasıyla ailelerini, arkadaşlarını ve memleketlerini özlediklerini belirtmişlerdir. Türkiye'ye kendi istekleriyle gelmiş olmalarının ve eğitimlerini tamamlama

konusunda kendilerini zorunlu hissetmelerinin bir sonucu olarak uluslararası öğrenciler bu özlemlerini bastırabilmektedirler (Elma, Kesten ve Kıroğlu, 2010).

Bu çalışmada bir yılda memlekete gitme sıklığı değişkenine göre katılımcıların kişisel uyum düzeyleri arasındaki fark ele alınmak istendiğinde kişisel uyum düzeyi için farkın anlamlı olmadığı bulunmuştur. Bunun nedeni olarak evlerde yaşayan öğrencilerin toplumla daha fazla içli dışlı oldukları için kira ödeme fatura yatırma gibi mecburen sosyalleşmek zorunda kaldıkları nedenlerden dolayı kişisel uyumlarında fark çıkmamış olmasının nedenleri olarak gösterilebilir.

5.1.10 Milliyet Değişkenine Göre Katılımcıların Kişisel Uyum Düzeylerine Yönelik Tartışma ve Sonuç

Türkiye'nin yabancı öğrencileri getirme amacı; Türkiye dostu genç bir nesil yetiştirmek ve Türk Dünyası ile kalıcı bir kardeşlik ve dostluk köprüsü kurmak, Türkçeyi öğretmek ve Türk kültürünü tanıtmak, Türk Dünyası'nda yer alan ülkeleri, bu ülkelerin kendi aralarındaki ilişkileri geliştirerek büyük bir şemsiye oluşturmak amacıyla uygulamaya konulmuştur. Başlangıçta beş Türk Cumhuriyeti'ni kapsayan, giderek Türk Cumhuriyetleri ile birlikte Asya topluluklarında içine alan söz konusu proje Kılıçlar, Sarı ve Seçilmiş (2012) kapsamında ülkelerinden gelen öğrencilerin, Türkiye'de öğrenimlerini sürdürdükleri süre içerisinde milliyet değişkenine göre kişisel uyumlarında fark bulunmamıştır (Kılıçlar, Sarı ve Seçilmiş 2012).

Bu çalışmada da milliyet değişkenine Türk, Arnavut, Boşnak ve diğer şeklinde; Geldikleri ülke değişkenlerine göre katılımcılar Kosova ve diğer ülkeler şeklinde ele alındığında; yapılan analizler ile geldikleri ülke değişkenine göre öğrencilerin kişisel uyum düzeyleri arasında anlamlı bir fark olmadığı ortaya konulmuştur. Bu çalışmada da bahsedildiği gibi anlamlı olmama nedeni yabancı öğrencilerin kendilerinden oluşan çevreler oluşturarak Türkiye'ye uyum sağlamaları olabilir.

5.1.11 Burs Alıp Almama Durumu ve Alınan Burs Değişkenine Göre Katılımcıların Kişisel Uyum Düzeylerine Yönelik Tartışma ve Sonuç

Kılıçlar, Sarı ve Seçilmiş (2012)'in çalışmaları sonucunda Balkanlar'dan gelen öğrencilerin kendi kültürleriyle Türk kültürünün benzerlik göstermesi nedeniyle Türkiye'de önyargı ya da dışlanma ile karşılaşmadıkları belirlenmiştir. Ayrıca,

yabancı uyruklu öğrencilerin ekonomik kaynaklarının sadece aileleri olduğu ve aileleri tarafından gönderilen paranın yetersiz kaldığı görülmüştür (Kılıçlar, Sarı ve Seçilmiş; 2012).

Bu çalışmada ise; burs alıp almama durumu ve alınan burs değişkenine göre katılımcıların kişisel uyum düzeyleri açısından ele alındığında burs alıp almama durumu ve alınan burs değişkeninin yapılan tek yönlü varyans analizi sonucunda anlamlı olmadığı bulunmuştur. Bunun nedeni olarak katılımcıların çoğunun burslu olması ve burs almayanların da çalışması olarak ifade edilebilir.

5.1.12 Aileden Alınan Maddi Destek Değişkenine Göre Katılımcıların Kişisel Uyum Düzeylerine Yönelik Tartışma ve Sonuç

Aileden alınan maddi destek değişkenine göre katılımcıların kişisel uyum düzeyleri arasındaki fark ele alınmak istendiğinde; aileden alınan maddi destek değişkeninin bireyin kişisel uyum düzeyleri açısından anlamlı olmadığı tespit edilmiştir. Buna sebep olarak; Balkan ülkelerinin içerisinde bulunduğu ekonomik buhranın sonuçlarının etkileri gösterilebilir. Nitekim ailelerin maddi durumları, öğrencilerin hayatını etkileyecek düzeyde iyi veya kötü değildir.

5.1.13 Öğrencinin Çalışıp Çalışmadığı Değişkenine Göre Katılımcıların Kişisel Uyum Düzeylerine Yönelik Tartışma ve Sonuç

Öğrencinin çalışıp çalışmadığı değişkenine göre katılımcıların kişisel uyum düzeyleri arasındaki fark ele alınmak istendiğinde yapılan analizler sonucunda öğrencinin çalışıp çalışmadığı değişkeninin bireyin kişisel uyum düzeyleri açısından anlamlı olmadığı bulunmuştur. Söz konusu duruma sebep olarak çalışan öğrencilerin burs veya diğer yardımlardan yararlanamaması ve çalışmayan öğrencilerin burs veya diğer yardımlardan yararlanması sonucu gelir düzeylerinin eşitlenmesi gösterilebilir. Gelir düzeylerindeki eşitlenmesonucu söz konusu değişkenbu araştırma açısından anlamlı bulunmamıştır.

5.2 ÖNERİLER

Literatür incelendiğinde öğrencilerin başta dil ve mali sorunları, arkadaşlık sorunu, iletişim sorunu, ders başarısındaki sorunu çok, kültürel unsurlarla kişisel uyum sorunu yaşadığı görülmektedir. Yabancı uyruklu öğrencilerin kendi gelenek-görenek ve kültürlerini korumaya çalışırken Türk kültürüne uyum göstermeye çalışmaları, bu konuda sorunlar yaşamalarında etkili olduğu söylenebilir.

Bu araştırma sonucunda elde edilen sonuçlar doğrultusunda araştırmacılara yönelik araştırma sonuçlarına dayalı öneriler aşağıda sunulmuştur: Bu gibi çalışmalarla elde edilecek verilerin eğitimin kalitesi açısından da büyük katkısı olacağına değinmek gerekir. Özellikle de Türkiye'deki öğretim elemanlarının giderek artan sayıda yabancı uyruklu öğrenci ile çalışmak zorunda kalacağı şeklinde bir öngöründe de bulunmak mümkündür.

5.2.1 Araştırmacılara Yönelik Öneriler

Balkanlardan gelen üniversite öğrencilerinin yaratıcılık özelliklerinin incelendiği, hangi faktörlere bağlı olarak geliştirilmesinin veya ortaya çıkarılmasının mümkün olabileceği, onların bu özelliklerinin kişisel ve akademik gelişimlerine, uyumlarına, okul başarılarına ne ölçüde etki ettiğinin ve benzeri etkileşimi olduğu konuların incelendiği araştırmalar, üniversite öğrencileri ile ilgili araştırma yapacak araştırmacılar için önerilebilir.

Başka ülkelerden gelen öğrencilerin Türkiyeyi nasıl algıladıkları, sorunları ve bu sorunları nasıl aştıklarına ilişkin görüşmeler yolu ile nitel çalışmalar yapılabilir.

Duygusal kararlılık, nevrotik eğilimler ve psikotik belirtiler üzerinde Balkanlardan gelen öğrencilere yönelik bir çalışma yapılabilir.

Öğrenci değişim programları (erasmus, farabi, mevlana) ile Türkiye'ye gelen öğrenciler üzerine benzeri bir araştırma yapılabilir.

Balkanlar'dan gelen yüksek lisans ve doktora öğrencilerine savaşı gören ve görmeyenler karşılaştırılarak buna benzer bir araştırma yapılabilir.

5.2.2 Uygulayıcılara ve Karar Alıcılara Yönelik Öneriler

Dil ve mali sorunlar kişisel uyumu pozitif açıdan yordamaktadır. Araştırmanın bu sonucu dikkate alınarak, Balkanlardan gelen öğrencilerin ekonomileri araştırılabilir ve maddi yönden desteklemek için, üniversitede daha fazla iş ve asistanlık fırsatları verilebilir.

Ekonomik durumu iyi olmayan öğrencilere burs ve kredi gibi ekonomik kaynak imkânları yaratmanın yanında bu öğrencilerin sosyal ve kültürel etkinliklere ücretsiz katılımı sağlanması için araştırmalar yapılabilir.

Öğrencilerin kişisel uyumlarını artırmak amacıyla çeşitli kurum ve kuruluşlardan burs imkânları sağlanabilir, bu burslara uygun öğrencilerin seçimine yardımcı olunabilir, mali yardıma ihtiyacı olanlara ödünç veya karşılıksız para yardımı sağlanabilir, çalışkan fakat maddi problemi olanlara üniversite içinde veya dışında olan öğrenciler saptanarak burs yardımı ve yerleştirme birimlerinden de faydalandırılabilir.

Part-time çalışmak isteyen öğrencilere gerek üniversite içinde gerekse üniversite dışından part-time çalışma imkânları yaratılabilir.

KAYNAKÇA

- ACAT, B. M. ve Demiral, S. (2002). Türkiye’de Yabancı Dil Öğreniminde Motivasyon Kaynakları ve Sorunları, *Kuram ve Uygulamada Eğitim Yönetimi Dergisi*, 8(3), 312-329.
- AKAY, N. (1990). *Lise Öğrencilerine İlişkin Bazı Niteliklerin Sosyal ve Kişisel Uyum Düzeylerine Etkisi*, “Yayımlanmamış yüksek lisans tezi. Hacettepe Üniversitesi, Ankara.
- AKGÜN, B.Z. Şahin, A. H. (2004). Türkiye'deki Yabancılar (Araştırma Raporu), *National Geographic*, Türkiye, Kasım Sayısı, 26–28.
- AKSU, M. ve Fersun, P. (1986). *ODTÜ Kampüsünde Gençlik Sorunları*, Ankara Üniversitesi Basımevi.
- AKTAŞ, Y. (1997). “Üniversite Öğrencilerinin Uyum Düzeylerinin İncelenmesi”, *Hacettepe Üniversitesi Eğitim Fakültesi Dergisi*, 13,107- 110.
- AL-BANYAN, A. S. (1980). *Saudi Students in The United States: A Study of Cross Cultural Education And Attitude Change*. Ithaca Press.
- ALLABERDİYEYEV, P. (2007). *Türk Cumhuriyetlerinden Türkiye`ye Yükseköğrenim Görmeye Gelen Öğrencilerin Uyum Düzeylerinin İncelenmesi*, Yayınlanmış yüksek lisans tezi, Gazi Üniversitesi Ankara.
- ALLABERDİYEYEV, P. (2007). Türk Cumhuriyetlerinden Türkiye’ye Yükseköğrenim Görmeye Gelen Öğrencilerin Uyum Düzeylerinin İncelenmesi. *The examination of adjustment of Students’ coming from Turkic Republics to Turkey*.
- ALYILMAZ, S. ve Alyılmaz, C. (2013). Türk Ellerin Orta Asırlardaki Devlet Geleneği ve Kültürü Çerçevesinde Kırgız Kağanlığı Adlı Sempozyumun Ardından. *Uluslararası Türkçe Edebiyat Kültür Eğitim (Teke) Dergisi*, 2(4), 353-365.
- ALVER, B. (1998). *Bireylerin Uyum Düzeyleri İle Empatik Becerileri Arasındaki İlişkiler*. Yayınlanmamış yüksek lisans tezi, Atatürk Üniversitesi, Sosyal Bilimler Enstitüsü, Erzurum.

- ANDERSON, J. C. ve Gerbing, D. W. (1988). Structural Equation Modeling in Practice: A Review And Recommended Two-Step Approach. *Psychological Bulletin*, 103(3), 411-423.
- ANIL, D. Güzeller, C. O. Çokluk, Ö. and Şekercioğlu, G. (2010). Level Determination Exam (SBS-2008) The Determination of The Validity and Reliability of 7th Grade Mathematics Sub-Test, *Procedia-Social And Behavioral Sciences*, 2(2), 5292-5298.
- ANNABERDİYEV, D. (2006). *Türkiye’de Eğitim Gören Türk Cumhuriyetleri ve Türk Üniversite Öğrencilerinin Psikolojik Yardım Arama Tutumları ve Psikolojik İhtiyaçları ve Psikolojik Uyumlarının Bazı Değişkenler Açısından İncelemesi*, Yüksek Lisans Tezi, Ege Üniversitesi, İzmir.
- ARAUJO, A. D. (2011). Adjustment Issues Of International Students Enrolled in American Colleges and Universities: A Review of the Literature. *Higher Education Studies*,1(1), 2-8.
- ARSLAN, E. (2008).*Bağlanma Stilleri Açısından Ergenlerde Erikson'un Psikososyal Gelişim Dönemleri ve Ego Kimlik Süreçlerinin İncelenmesi*. Yayınlanmamış doktora tezi, Selçuk Üniversitesi Sosyal Bilimler Enstitüsü.
- ARSLAN, E.ve Ari, R. (2008). Erikson'un Psikososyal Gelişim Dönemleri Ölçeğinin Türkçeye Uyarlama, Güvenirlik ve Geçerlik Çalışması. *Journal of New World Sciences Academy Education Sciences*, 1C0374, 6, (1), 1318-1334.
- ARTAM, A. (1993). *Türk Cumhuriyetlerinin Sosyal - Ekonomik Analizleri ve Türkiye İlişkileri*, Sabri Artam Vakfı, İstanbul.
- ARUBAYİ, E. (1980). Identification Of Problems Experienced By Nigerian Students Enrolled in Kansas State Universities, *Eric Document Reproduction*, Service Number ED. 198- 424.
- ASMAZ, S. (1995). *Orta Asya Cumhuriyetlerinden Gelen Uludağ Üniversitesinde Öğrenim Gören Öğrencilerin Uyum Düzeylerini Etkileyen Bazı Etmenler*. Yüksek lisans tezi, Uludağ Üniversitesi, Bursa.
- ATKINSON, R. L. Smith, E. E. Nolen-Hoeksema, S. Fredrickson, B. Bem, D. J. & Maren, S. (2012). *Psikolojiye Giriş*. Ankara: Arkadaş Yayınevi.

- AYDIN, B. (2010). *Motivasyonu Etkileyen Faktörlerin Yapısal Eşitlik Modeli İle Belirlenmesi: Bir Tekstil İşletmesi Örneği*, Yayınlanmamış yüksek lisans tezi, Eskişehir Osmangazi Üniversitesi, Fen Bilimleri Enstitüsü, Eskişehir.
- AYDIN, M. (2000). *Kurumlar Sosyolojisi*. Ankara: Vadi Yayınları.
- AYEBAMI, T. V. (2013) Adjustment And Psychological Well-Being of School-Going Adolescent Flood Victims in Bayelsa State, Nigeria. *Ife Psychologia*, 21(2), September. *Ife Center for Psychological Studies/Services, Ile-Ife, Nigeria (296-300)*.
- AYYILDIZ, H. Cengiz, E. ve Ustasüleyman, T. (2006). Üretim ve Pazarlama Bölüm Çalışanları Arası Davranışsal Değişkenlerin Firma Performansı Üzerine Etkisine İlişkin Yapısal Bir Model Önerisi, *Muğla Üniversitesi Sosyal Bilimler Enstitüsü Dergisi*, Güz 16-17.
- BALABANLI, F. (1990). *Öğretmen Liselerinde Okuyan Öğrencilerin Kişisel ve Sosyal Uyum Düzeylerini Etkileyen Bazı Etmenler*. Yayınlanmamış doktora tezi, Hacettepe Üniversitesi Sosyal Bilimler Enstitüsü.
- BALABANLI, F. (1990). *Öğretmen Liselerinde Okuyan Öğrencilerin Kişisel ve Sosyal Uyum Düzeylerini Etkileyen Bazı Etmenler*. Yayınlanmamış yüksek lisans tezi, Hacettepe Üniversitesi Sosyal Bilimler Enstitüsü, Ankara.
- BATLAİ, Z. ve Steptoe, A. (2000). Migration, Culture Conflict and Psychological Well-Being Among Turkish-British Married Couples, *Ethnicity ve Health*, 5, 173-180.
- BEAN, J. P. (1983). The Application of A Model of Turnover in Work Organizationsto the Student Attrition Process, *The Review of Higher Education*, 6(2), 129-148.
- BEKİR, Ş. Erdoğan, S. Şanlı, H. S. ve (2005). Gazi Üniversitesi, Eğitim Fakültesi Öğrencilerinin Üniversite Yaşamına Uyum Durumları. *Kastamonu Eğitim Dergisi*, 470-479.
- BEKTAŞ, D. Y. (2008). Counselling International Students in Turkish Universities: Current Status and Recommendations. *International Journal for the Advancement of Counselling*, 30(4), 268-278.

- BELTEKİN, N.ve Radmard, S. (2013). Türkiye’de Lisansüstü Eğitim Gören Uluslararası Öğrencilerinin Üniversiteye İlişkin Görüşleri. *Electronic Journal Of Social Sciences*, 12(43), 250-269.
- BERRY, J. W. (1997). Immigration, Acculturation and Adaptation, *Applied Psychology: An International Review*, 46 (1), 5–34.
- BERRY, John W. et al. (2002). Cross-Cultural Psychology: Research and Applications. (2. Edition). *Cambridge-UK: Cambridge University Press*. Breuder.
- BEŞİRLİ, H. (2011). Türk Kültüründe Güç, İktidar, İtaat ve Sadakatin Yemek Sembolizmi Esasında Değerlendirilmesi. *Türk Kültürü ve Hacı Bektaş Velî Araştırma Dergisi*, (58), 139-151.
- BEŞİRLİ, H. (2012). Türkiye’de Yükseköğrenim Gören Kırgız Öğrencilerin Eğitimlerinden Sonra Ülkelerindeki Sosyo-Ekonomikve Sosyo-Kültürel Durumları, *Hacettepe Üniversitesi Türkiyat Araştırmaları Dergisi (HÜTAD)*, Ankara.
- BİLAL, G. (1984). *Demokratik ve Otoriter Olarak Algılanan Ana-Baba Tutumlarının Çocukların Uyum Düzeylerine Etkisi*. Yayımlanmamış doktora tezi, Hacettepe Üniversitesi Sosyal Bilimler Enstitüsü, Ankara.
- BOHM, A. Davis, T. Meares, D. and Parce, D. (2002). *Global student mobility 2025: Forecasts of the global demand for higher education*. Paper presented at the 16th Austrian International Education Conference, Hobart, Tasmania.
- BOLAY, S. H. (2009). *Felsefe Doktrinleri ve Terimleri Sözlüğü*, 10.Baskı. Ankara: Nobel Yayınları.
- BOSTAN, S. (1993). *14-16 Yaş Ergenlerinin Uyum Düzeylerinin ve Ana-Baba Tutumlarının İncelenmesi*. Yayımlanmamış yüksek lisans tezi, Ankara Üniversitesi, Ankara.
- BREUDER, R. L. (1972). A Statewide Study: Identified Problems of International Students Enrolled in Public Community, *Junior Colleges in Florida*. *Florida State Univ, Talahase. Dept. Of Higher Education*, Florida.

- BRÍSSET, C. et al. (2010). Psychologicalandsocio-cultural adaptation of university students in France: the case of Vietnamese international students, *International Journal of Intercultural Relations* 34, 413–426.
- BUDAK, S. (2000).*Psikoloji Sözlüğü*. Bilim ve Sanat Yayınları.
- BURGER, J. M. (2006). *Kişilik*. Kaknüs Yayınları.
- BÜYÜKDÜVENÇİ, S. (2009). Küreselleşen Eğitim Küreselleşmenin Eğitimi, *Uluslararası Eğitim Felsefesi Kongresi*, Ankara.
- BÜYÜKÖZTÜRK, Ş. (2010). *Sosyal Bilimler İçin Veri Analizi El Kitabı*, Pegem A Ankara: Akademi Yayınevi.
- BYRNE, B. M. (1998). *Structural Equation Modelingwith Lisrel, Prelis, and Simplis: Basic Concepts, Applications, and Programming*, Mahwah, N.J. Lawrence Erlbaum Associates, ISBN: 0-8058-2924-5.
- CAN, N. (1994). *Türkiye’de Yükseköğrenim Gören Yabancı Öğrencilerin Sorunları ve Bu Sorunların Örgütsel Yapı İle İlişkileri*. Doktora tezi, Hacettepe Üniversitesi Sosyal Bilimler Enstitüsü, Ankara.
- CANDAŞ, K. C. (2009). *Teaching Turkish as A Foreign Language and Problems Encountered*, Ankara University Journal of Faculty of Educational Sciences, 42(2), 265-277.
- CEYHAN E. (1999). *Mesleki Sorun Düzeyleri Farklı Okul Öğretmenlerinin Kişisel ve Sosyal Uyum Düzeylerinin Bazı Değişkenler Açısından İncelenmesi*, Yayınlanmamış doktora tezi, Hacettepe Üniversitesi Sosyal Bilimler Enstitüsü, Ankara.
- CEYHAN, A. A ve Siliğ, A. (2005). Relationships Between Burnout Levelsand Adjustment Levels of Bank Workers, *Journal of Social Sciences: 2*, 43-56, Eskişehir.
- CEYHAN, E. (2000). *Mesleki Sorun Düzeyleri Farklı Okul Rehber Öğretmenlerinin Kişisel ve Sosyal Uyum Düzeylerinin Bazı Değişkenler Açısından İncelenmesi*, Anadolu Üniversitesi Yayınları, No: 1185, Eskişehir.

- ÇAĞLAR, A. (1999). Türk Üniversitelerinde Öğrenim Gören Türk Cumhuriyetleri ve Akraba Toplulukları Öğrencilerinin Sorunları. *Amme İdaresi Dergisi*, 32(4), 133-169.
- ÇAKIR, M. (2002). Almanya'daki Çok Kültürlü Ortamlarda Türkçenin Anadili Olarak Kullanımı. *Anadolu Üniversitesi Sosyal Bilimler Dergisi*, 2(1) s.39-52.
- ÇANKAYA, C. Toker, F. ve Doğan, M.(2003).Uludağ Üniversitesinde Öğrenim Gören Yabancı Uyruklu Türk Öğrencilerin Boş Zaman Etkinliklerine Katılımlarının Araştırılması. *Uludağ Üniversitesi Eğitim Fakültesi Dergisi*, 17(1) 125-135.
- ÇELİK B. S. (2008). Orta Asya Türk Cumhuriyetlerinden Gelen Öğrenciler İle Türkiye Cumhuriyeti Öğrencilerinin Stresle Başa Çıkma Stratejilerinin Karşılaştırılması. *Ahi Evran Üniversitesi Kırşehir Eğitim Fakültesi Dergisi(KEFAD)* 9(3), 125-132.
- ÇETİNKAYA, Ö. ve Alparslan, A. G. A. M. (2011). Duygusal Zekânın İletişim Becerileri Üzerine Etkisi: Üniversite Öğrencileri Üzerinde Bir Araştırma. *Süleyman Demirel Üniversitesi İktisadi ve İdari Bilimler Fakültesi Dergisi*,16(1), 363-377.
- ÇIRAK, Y. (1994). *Öğrenci Uyumunun Öğretmen Atılabilirlikleri ve Test Değerlendirmesi Bakımından İncelenmesi*, Yayınlanmamış yüksek lisans tezi, Ankara Üniversitesi, Ankara.
- ÇOKLUK, Ö. Şekercioğlu, G. ve Büyükoztürk, Ş. (2010). Sosyal bilimler için çok değişkenli istatistik SPSS ve LISREL uygulamaları. Ankara: Pegem A Akademi Yayınevi.
- ÇÖLLÜ, E. F. Öztürk, Y. E.(2010). Türk Cumhuriyetleri, Türk ve Akraba Topluluklarından Türkiye'ye Yüksek Öğrenim Görmek Amacıyla Gelen Öğrencilerin Uyum ve İletişim Sorunları (Konya Selçuk Üniversitesi Örneği). *Journal of Azerbaijani Studies* 1,284-292
- DENİZ, Ç. ve Denemesi, B. (2012). Üniversite Gençliğinin Uyum Sağlama Süreçleri, *Kırıkkale Üniversitesi, Sosyal Bilimler Dergisi*.4(1), 99-121.

- DERELİ, F. ve Kabataş, S. (2009). Sağlık Yüksekokulu Son Sınıf Öğrencilerinin İş Bulma Endişeleri ve Umutsuzluk Düzeylerinin Belirlenmesi. *Yeni Tıp Dergisi*, 26 (1), 31-36.
- DERMAN, S. (2002). Yabancı uyruklu öğrencilerin Türkiye Türkçesi öğreniminde karşılaştıkları sorunlar, *Öğrenimi Sempozyumu Bildirileri*, 66–70, Side.
- DİLEKMAN, M. Başçı, Z. ve Bektaş, F. (2008). Eğitim Fakültesi Öğrencilerinin İletişim Becerileri, *Atatürk Üniversitesi Sosyal Bilimler Enstitüsü Dergisi*, 12(2) 223-231.
- DİLMAÇ, B. Hamarta, E.& Aydoğan, D. (2010). The relationship between psychological symptoms and self-esteem of the students from Turkish and Turkic societies in Turkey. *Educational Sciences & Psychology*,16(1), 1-103.
- DİMARCO, N. J. (1971). *Stress And Adaptation İn Cross-Cultural Transition* Dissertation, Abstracts International, 4330.
- DOĞAN, N. ve Başokçu, T. O. (2010). İstatistik Tutum Ölçeği İçin Uygulanan Faktör Analizi ve Aşamalı Kümeleme Analizi Sonuçlarının Karşılaştırılması, *Eğitimde ve Psikolojide Ölçme ve Değerlendirme Dergisi*, 1(2), 65-71.
- DOĞAN, O. (1989). *Yüksek Öğretimde Rehberlik ve Psikoloji Danışma Merkezinin Gerekliliğine İlişkin Görüşler*, Yüksek Öğretim Rehberlik ve Psikolojik Danışma Toplantısı, Ankara Üniversitesi Eğitim Bilimleri Fakültesi Yayınları.
- DOĞAN, T. (2006). Üniversite öğrencilerinin iyilik halinin incelenmesi, *Hacettepe Üniversitesi Eğitim Fakültesi Dergisi*, 30, 120-129.
- DOLUNAY, A. B. (2002). Keçiören İlçesi Genel Liseler ve Teknik-Ticaret-Meslek Liselerinde Görevli Öğretmenlerde Tükenmişlik Durumu Araştırması. *Ankara Üniversitesi Tıp Fakültesi Mecmuası*, 55(01), 51-62.
- DORUK. A, Çelik. C, Özdemir. B, Özşahin. A, (2008). Uyum Bozukluğu ve Yaşam Olaylar, *Anadolu Psikiyatri Dergisi*, 9.197-202, Ankara.
- DURU, E. (2008). Yalnızlığı Yordamada Sosyal Destek ve Sosyal Bağlılığın Rolü. *Türk Psikoloji Dergisi*,24(61), 15-24.

- DÜNDAR, S.Yapici, Ş. ve Topçu, B. (2008). Üniversite Öğrencilerinin Bazı Kişilik Özelliklerine Göre Sınav Kaygısının İncelenmesi. *Gazi Eğitim Fakültesi Dergisi*, 28 (1). 171-186.
- ENGİN, G. (1992). *Çağdaş Yaşam ve Normaldışı Davranışlar*. İstanbul: Evrim Yayınları.
- ENOCHS, W. K. & Roland, C. B. (2006). Social Adjustment Of College Freshmen: The Importance of Gender And Living Environment. *College Student Journal*, 40 (1), 72-88.
- ERCAN, L. (1998). *Yabancı Uyruklu ve Türk Üniversite Öğrencilerine Ait Sorunların Bazı Değişkenler Açısından İncelenmesi*. Doktora Tezi, Gazi Üniversitesi, Ankara.
- ERDOĞAN, S. Şanlı, H. S. ve Bekir, H. Ş. (2005). Gazi Üniversitesi Eğitim Fakültesi Öğrencilerinin Üniversite Yaşamına Uyum Durumları, *Kastamonu Eğitim Dergisi*, 13(2), 479-496.
- ERGİN, Muharrem (1996), *Orhun Kitabeleri*. İstanbul: Boğaziçi Yayınları.
- FATMA, A. (2008). Türkiye’de Yabancılara Türkçe Öğretilirken Karşılaşılan Sorunlar Ve Çözüm Önerileri. (*Doğu Akdeniz Üniversitesi Eğitim Fakültesi Türkçe Eğitimi Bölümü “Uluslararası Türkçe Eğitimi ve Öğretimi Sempozyumu” 2008 tarihinde sunulmuştur.*
- FİLİZ, B. Sayın, S. (1994). *Uyum Düzeyleri Farklı Olan Üniversite Öğrencilerinin Kızgınlık Düzeylerinin Cinsiyet ve Yaş Açısından Karşılaştırılması*, II. Ulusal PDR Kongresi Bilimsel Çalışmaları, PDR Derneği Yayını, Ankara.
- GALLOWAY, Fred J. and John R. Jenkins (2005). The adjustment problems faced by international students in the United States: a comparison of international students and administrative perceptions at two private, religiously affiliated universities, *NASPA Journal* 42 (2), 175-187.
- GARDNER, R. C. (2001). Language learning motivation: the student, the teacher, and the researcher, <http://publish.uwo.ca/~gardner/>, adresinden erişilmiştir.
- GEÇTAN, E. (2010). *Psikodinamik Psikiyatri ve Normaldışı Davranışlar*, 19 Basım, Metis Yayınları, İstanbul.

- GÖKAY, F. ve Işık, I. (1974). Anadolu'dan Gelen Öğrencilerle, İstanbul'daki Öğrenciler Arasında Çevreye Uyum Güçlüğü'nün Doğurduğu Nevrotik Belirtiler. *X. Milli Psikiyatri Nörolojik Bil. Kongresi Çalışmaları*, Hacettepe Üniversitesi, 107-115.
- GÜÇLÜ N. (1996). Yabancı Öğrencilerin Uyum Problemleri, *Hacettepe Üniversitesi Eğitim Fakültesi Dergisi*, 12, 101-110.
- GÜÇLÜ, N. (2003). Stratejik Yönetim, *Gazi Eğitim Fakültesi Dergisi*, 23(2).61-85.
- GÜLEÇ, İ.ve İnce, B. (2013). Türkçe Öğrenen Yabancıların Günlük Yaşama İlişkin Kültürel Algıları Üzerine Bir Araştırma. *Sakarya University Journal of Education*, 3(3), 95-106.
- GÜLLÜ, İ. (2010). İlahiyat Fakültelerinde Okuyan Yabancı Uyraklı Öğrencilerin Dini Sosyalleşmeleri Üzerine Bir Araştırma, *Toplum Bilimleri Dergisi*, 4(7), 211-227.
- GÜLNAR, B. ve Balcı, Ş. (2010). Televizyon İzleme Motivasyonları ve Kültürleşme: Yabancı Uyraklı Üniversite Öğrencileri Üzerine Bir Araştırma [Television Watching Motives of International Students and Acculturation: A Survey On Foreign University Students]. *Türkiyat Araştırmaları Dergisi*, 28, 447-483.
- GÜLTEKİN, H. (1991). *Sportif Etkinliklerde Bulunan (Sporcu) Lise Öğrencileriyle Bulunmayanların Uyum Düzeylerinin Karşılaştırılması*. Yayınlanmamış yüksek lisans tezi, Ankara Üniversitesi, Ankara.
- GÜNGÖR, İ. (2007). *Anadolu Lisesi Öğrencilerinin Yaratıcı Düşünme Düzeylerinin Kişisel Uyum, Sosyal Uyum, Genel Yetenek Ve Akademik Başarı İle İlişkisi*. Yüksek lisans tezi, Ankara Üniversitesi Eğitim Bilimleri Enstitüsü, Ankara.
- GÜRÜN. O. A. (1996). *Psikoloji Sözlüğü*. İstanbul: İnkilab Yayınevi.
- HANTLEY, H. S. (1993). Adult international students: problems of adjustment, *Information Analyses (070)*, Guides - Non-Classroom(055).1-15.
- HART, Roy H. (1974). Problems of International Students Enrolled in Texas Community Colleges as Perceived by International Students And International Student Advisers, *Dissertation Abstracts International*, 35/05, 2683A. 1-36.

- HELLİNGER, B. Hövel, G. (2011). *Kabul Etmenin Özgürlüğü*, Almancadan Çeviren: Seda Toksoy. İstanbul: Sistem Yayıncılık,
- HUSREMOVIĆ, D.Powell, S. Šišić, A. ve Dolić, A. (2007). *Obrazovanje u Bosni i Hercegovini: čemu učimo djecu? analiza sadržaja udžbenika nacionalne grupe predmeta, fon dotvoreno društvo Bosna i Hercegovina*, Retrieved From <http://promente.org/OSF0-report-b.pdf>, adresinden erişilmiştir 25.05.2014.
- İSEN, M. (2008). *Balkanlarda Osmanlı Dönemi Türk Edebiyatı*, PDF–www.makturk.com. adresinden erişilmiştir. 20.06.2015.
- İSEN, M. ve Tuba I. D. (2008). *Balkanlar'da Türk Çocuk Hikâyeleri Antolojisi*, İstanbul: Varlık Yayınları.
- JACOBSEN, Jens K. S. (2002). Southern Comfort: A Study of Holiday Style Patterns of Northerners in Coastal Mallorca, *Scandinavian Journal of Hospitality and Tourism*, 2(1), 49-78.
- JİNG, Z. and Patricia G. (2011). Predictors of International Students Psychosocial Adjustment to Life in The United States: A Systematic Review, *International Journal of Intercultural Relations*, 35(2), 139-162.
- JOSSEY-BASS and Porter, J.W. (1962). The Development of an Inventory To determine The Problems of Foreign Students, *Dissertation Abstracts International*, 123(10), 37-83.
- KAĞITÇIBAŞI Ç. (2010). *Benlik, Aile ve İnsan Gelişimi Kültürel Psikoloji*. İstanbul: Koç Üniversitesi Yayınları.
- KAPIKIRAN, N. A. (2001). Lise Öğrencilerindeki Psikopatolojik Belirtilerin Cinsiyet ve Sınıf Değişkenleri Açısından İncelenmesi. *Pamukkale Üniversitesi Eğitim Fakültesi Dergisi*, 10 (10), 34-39.
- KARABABA, Z. C. C. (2009). Teaching Turkish as A Foreign Language and Problems Encountered, *Ankara University, Journal Of Faculty Of Educational Sciences*, 42(2), 265-277.
- KARASAR, N. (2010). *Bilimsel Araştırma Yöntemi*, (21. Basım). Ankara: Nobel Yayın Dağıtım.

- KASHİMA, E. S. and Evelyn L. (2006). International Students' Acculturation: Effects of International, Conational And Local Ties And Need For Closure, *International Journal of Intercultural Relations*, 30, 471-485.
- KAVAK, Y. ve Baskan, G. A. (2001). Türkiye'nin Türk Cumhuriyetleri, Türk Ve Akraba Topluluklarına Yönelik Eğitim Politika ve Uygulamaları, *Hacettepe Üniversitesi Eğitim Fakültesi Dergisi*, 20(20), 92-103.
- KEPÇEOĞLU, M. (1996). *Psikolojik Danışma ve Rehberlik*, Onuncu Baskı, Özdemir Ofset Basın Yayınları, Ankara.
- KILIÇ, M. (1987). *Değişik Psikolojik Arazilara Sahip Olan Ve Olmayan Öğrencilerin Sorunları*. Yayınlanmamış doktora tezi, Hacettepe Üniversitesi, Ankara.
- KILIÇLAR, A. Sarı, Y. ve Seçilmiş, C. (2012). The Effects of the Problems Faced By Students from the Turkish World on Their Academic Success: the Case of Tourism Students. Türk Dünyasından Gelen Öğrencilerin Yaşadıkları Sorunların Akademik Başarılarına Etkisi: Turizm Öğrencileri Örneği. *Bilig-Türk Dünyası Sosyal Bilimler Dergisi*, 61, 157-172.
- KILIÇLAR, A. Sarı, Y. ve Seçilmiş, C. (2012). The Effects of The Problems Faced by Students from the Turkish World on Their Academic Success: *The Case of Tourism Students*. *BILIG*, 61, 157-172.
- KIROĞLU, K. Kesten, A. Elma, C. (2010). Türkiye'de Öğrenim Gören Yabancı Uyruklu Lisans Öğrencilerinin Sosyo-Kültürel ve Ekonomik Sorunları, *Mersin Üniversitesi Eğitim Fakültesi Dergisi*, 6(2), 26-39.
- KONAKAY, G. (2013). Akademisyenlerde Duygusal Zekâ Faktörlerinin Tükenmişlik Faktörleri İle İlişisine Yönelik Bir Araştırma: Kocaeli Üniversitesi Örneği. *Dokuz Eylül Üniversitesi Sosyal Bilimler Enstitüsü Dergisi*, 15(1), 121-144.
- KORKMAZ, B. Üniversite öğrencilerinin psiko-sosyal özellikleri, http://www.psikoterapistim.org/universite_ogrencilerinin_psikososyal_ozellikleri.htm,. H:22-35, adresinden erişilmiştir.
- KÖKSAL, A. (2000). Müzik Eğitimi Alma Cinsiyet ve Sınıf Düzeyi Değişkenlerine Göre Ergenlerin Empatik Becerilerinin ve Uyum Düzeylerinin İncelenmesi. *Hacettepe Üniversitesi Eğitim Fakültesi Dergisi*, 18(18), 99-107.

- KUH, George D. et al. (2006). Whatmattersto students success: A review of the literature, *Commissioned Report forthe National Symposium on Postsecondary Student Success: Spearheading a Dialog on Student Success*, 1-151.
- KULAKSIZOĞLU, A. (1998). *Ergenlik Psikolojisi*. İstanbul: Remzi Kitabevi.
- KUYUCU, Y. (1999). *Anne Babaları Boşanmış ve Birlikte Yaşayan Lise Öğrencilerinin Uyum Sorunlarının Karşılaştırılması Üzerine Bir İnceleme*. Yüksek lisans tezi, Dokuz Eylül Üniversitesi Eğitim Bilimleri Enstitüsü, İzmir.
- KUYUMCU, B. (2012). Türk ve İngiliz Üniversite Öğrencilerinin Psikolojik İyi Oluş Duygusal Farkındalık ve Duygularını İfade Etmelerinin Ülke ve Cinsiyet Değişkenlerine Göre İncelenmesi. *Erzincan Üniversitesi Eğitim Fakültesi Dergisi*,14(2), 1-24.
- KUYUMCU, B. ve Güven, M. (2012). (2012). Türk ve İngiliz Üniversite Öğrencilerinin Duygularını Fark Etmeleri ve İfade Etmeleri İle Psikolojik İyi Oluşları Arasındaki İlişki. *Gazi Üniversitesi Eğitim Fakültesi Dergisi (GEFAD)*, 32(3), 589-607.
- LEVENT, F.ve Karaevli, Ö. (2013). Uluslararası Öğrencilerin Eğitimine Yönelik Politikalar ve Türkiye İçin Öneriler. *Eğitim Bilimleri Dergisi* ,38(38), 97-119.
- Lİ, A. and Michael B. G. (2005). Predicting Asian International Students' Sociocultural Adjustment: a Test of Twomediation Models, *International Journal of Intercultural Relations*, 29 (5), 561-576.
- LUNDH, L. G. Johnsson, A. Sundqvist, K. & Olsson, H. (2002). Alexithymia, Memory of Emotion, Emotional Awareness and Perfectionism. *Emotion*, 2(4), 361-379.
- MATKOVIĆ, T. Tomić, I. Vehovec, M. (2010). Efikasnostnasuprotodostupnosti? o povezanosti troškova i ishoda studiranja u Hrvatskoj, *Revija Za Socijalnu Politiku*, 17(2), 215-237, Zagreb.
- MİLLON, T. and Davis, R. O. (1996).*Disorders of personality: DSM-IV andbeyond*, John Wiley & Sons.
- MORRİS, S. & Shin, H. S. (2002). Social Value of Public Information .*American Economic Review*,92(5), 1521-1534.

- MUSAİ, B. (1999). *Psikoloji Edukimi Zhvilimi, Të Nxënët, Mësimdhënia*, 1 Basım, Pegi Yayınları, Tirana.
- NAİDOO, P. (1990). An Analysis of Social and Academic Adjustment of Graduate International Students in Thecollege of Education at Theuniversity of Iowa, *Dissertation Abstracts International*, 51/ 11, 3636A.
- NELSON, R. J. (1981). *Danışma Psikolojisi Kuramları (The Theoryand Practice of Counseling Psychology)*, 1 Basım, Cassell Educational Limited, Birmingham.
- NEZAHAT, G. (1996). Yabancı Öğrencilerin Uyum Problemleri, *H.Ü. Eğitim Fakültesi Dergisi*, 12. Ofoegbu, F. I. (2004). Teacher motivation: A factor for classroom effectiveness and school improvement in Nigeria. *College Student Journal*,38(1),101-110.
- OTRAR, M. Ekşi, H. Dilmaç, B. ve Şirin, A. (2002). Türkiye’de Öğrenim Gören Türk ve Akraba Topluluk Öğrencilerinin Stres Kaynakları, Başa Çıkma Tarzları ile Ruh Sağlığı Arasındaki İlişki Üzerine Bir Araştırma, *Kuram ve Uygulamada Eğitim Bilimleri Dergisi [Educational sciences: Theory Ve Practice]*, 2, 477-499.
- OTRAR. M, Ekşi. H, Dilmaç. B, Şirin. A, (2001). Türkiye’de Öğrenim Gören Türk ve Akraba Topluluk Öğrencilerinin Stres Kaynakları, Başa Çıkma Tarzları İle Ruh Sağlığı Arasındaki İlişki Üzerine Bir Araştırma. 22. *International Conference of the International Societyfor Stress and Anxiety Research (Palma de Mallorca)*, 12-14 Temmuz.
- OTRAR. M, Ekşi. H, Dilmaç. B, Şirin. A. (2001). Türkiye’de Öğrenim Gören Türk ve Akraba Topluluk Öğrencilerinin Stres Kaynakları, Başa Çıkma Tarzları İle Ruh Sağlığı Arasındaki İlişki Üzerine Bir Araştırma, *Marmara Üniversitesi, Atatürk Eğitim Fakültesi, Eğitim Bilimleri Bölümü*, İstanbul.
- ÖNCÜL R. (2000). *Eğitim ve Eğitim Bilimleri Sözlüğü*, Milli Eğitim Basımevi, İstanbul.
- ÖZBAY, Y.(1996). Üniversite Öğrencilerin Problemlerini Taramaya Yönelik Bir Araç Geliştirme Ön Çalışması, *III Ulusal Psikolojik Danışma ve Rehberlik Kongresi*, Çukurova Üniversitesi, (61), 226-236.

- ÖZÇETİN, S. (2013). *Yükseköğrenim Gören Yabancı Uyrıklı Öğrencilerin Sosyal Uyumlarını Etkileyen Etmenler*. Yayımlanmış yüksek lisans tezi. Hacettepe Üniversitesi Sosyal Bilimler Enstitüsü. Ankara
- ÖZDER, H. Konedralı, G. ve Doğan, H. (2012). İlkokul Beşinci Sınıf Öğrencilerinin Okuduğunu Anlama Becerilerinin Değerlendirilmesi. *Uluslararası Eğitim Programları ve Öğretimi Çalışmaları Dergisi*. 1(3), 13-26.
- ÖZER, Ş. Üner, S. Arkonaç, O. ve Gültekin, N. (1991). Genelleşmiş Anksiyete Bozulduğunda Mitral Valv Prolapsusu. *Düşünen Adam*, 4(3), 49-52.
- ÖZGÜVEN, E. (1992). *HKE Hacettepe Kişilik Envanteri El Kitabı*, Hacettepe Üniversitesi, Eğitim Fakültesi, Psikolojik Hizmetler Anabilim Dalı, 49, Ankara.
- ÖZGÜVEN, İ.E.(1992). *HKE Hacettepe Kişilik Envanteri El Kitabı*, Odak Ofset Matbaacılık, Ankara.
- ÖZKAN, S.ve Yılmaz, E. (2010). Üniversite Öğrencilerinin Üniversite Yaşamına Uyum Durumları (Bandırma Örneği). *Fırat Sağlık Hizmetleri Dergisi*,5(13), 151-173.
- ÖZŞAHİN, A. Doruk, A. Çelik, C. Özdemir, B. (2008). Uyum Bozukluğu ve Yaşam Olayları. *Anadolu Psikiyatri Dergisi* 9, 197-202.
- ÖZTÜRK, N. ve Ulusoy, H. (2008). Lisans ve Yüksek Lisans Hemşirelik Öğrencilerinin Eleştirel Düşünme Düzeyleri ve Eleştirel Düşünmeyi Etkileyen Faktörler. *Maltepe Üniversitesi Hemşirelik Bilim ve Sanatı Dergisi*,1(1), 15-25.
- PASCARELLA, E.T. andPatrick, T.T. (2005). How College AffectsStudents: A Thirdecade of Research. *San Francisco*.
- PEHLİVAN, K. B. (2005). Öğretmen Adaylarının İletişim Becerisi Algıları Üzerine Bir Çalışma, *İlköğretim Online*, 4(2).17-23.
- RANK, O. (2001). *Doğum Travması*. Çev: Saffet Murat Tura. İstanbul: Metis Yayınları.
- ROBERT, L. (1972). A Statewide Study: Identified Problems Of International Studentsenrolled in Public Community, *Junior Colleges in Florida Eric Document Reproduction*, Service Number ED. 062 977.

- SAB, H. Wittchen, H. U. & Zaudig, M. (1996). Diagnostisches und statistisches manual psychischer storungen. *Übersetzt nach der vierten Auflage des Diagnostic and Statistical Manual of Mental Disorders der American Psychiatric Association. Göttingen.*
- SABAHATTİN, Ç. A. M.ve Tümkaya, S. (2006). Üniversite Öğrencilerinde Kişilerarası Problem Çözme, *Çukurova Üniversitesi Sosyal Bilimler Enstitüsü Dergisi, 15(2).119-132.*
- SALİM, Suradi B. (1984). Adjustment problems of Malaysian students at Western Michigan University, *DissertationAbstracts International, 43/03, 644A.*
- SAYILAN, F. (2011). Yetişkin Okuma Yazma Öğretimi Ve Temel Eğitim Programı ve Ders Kitapları: Eleştirel Söylem Analizi. *Eğitim Bilim Toplum, 7(26), 39-68.*
- SCHUMACKER, R.E. Lomax, R.G. 2004. A Beginner's Guide to Structural Equation Modeling, 2nd ed. Lawrence Erlbaum Associates, Inc., Mahwah, NJ.
- SENCER, M. (1989). *Toplum Bilimlerinde Yöntem*, Beta Basım, İstanbul.
- STAFFORD, T.H, Marion, P.B, and Salter, M.L. (1980). Adjustment of International Students, *NASPA Journal, 18(1), 40-45.*
- Stanford Encyclopedia of Philosophy (2014). Respect. 02.02.2014 tarihinde <http://plato.stanford.edu/entries/respect/> adresinden alınmıştır.
- SUNA, T. ve Smith, T. (1996). Üniversite Gençliğinin Kişilik Profilleri, *Türk Psikologlar Derneği Yayınları, 99-113.*
- ŞAHİN, İ. (2008). Eğitsel İnternet Kullanım Özyeterliği İnançları Ölçeğinin Geçerliği ve Güvenirliği. *Selçuk University Social Sciences Institute Journal, (21), 461-471.*
- ŞAHİN, K. ve Beşirli, H. (2009). Küreselleşen Kitle Kültürü (Popüler Kültür) Milli Kimlik ve Kültürlerin Yerini Alabilir Mi? *Türk Dünyası Araştırmaları, (178).73-82.*
- ŞAHİN, M. (2008). *Güvenlik Bölümleri Fakültesinde Öğrenim Gören Yabancı Öğrencilerin Türkçe Öğrenirken Karşılaştıkları Zorluklar*. Yüksek lisans tezi. Gazi Üniversitesi Eğitim Bilimleri Enstitüsü, Ankara.

- ŞAHİN, T. E. Esmeray, F. Z. ve Akgüney, M. (1993). Türkiye İle Türk Cumhuriyetleri ve Türk Toplulukları Arasında Yapılan Anlaşmalar, İlişkiler Ve Faaliyetler. *TC Millî Eğitim Bakanlığı, Talim ve Terbiye Kurulu Başkanlığı, Türk Cumhuriyetleri ve Türk Toplulukları Dairesi yayınları.*
- ŞİMŞEK, Ö. F. (2007). Yapısal Eşitlik Modellemesine Giriş Temel İlkeler ve LISREL Uygulamaları. Ankara: Ekinoks.
- TAN H. Baloğlu. M, (2006). *Psikolojik Danışmanlık ve Rehberlik*, Nobel yayınları No:977, 1 Basım, Ankara.
- TEKSÖZ, G. Şahin, E. ve Ertepinar, H. (2010). Çevre Okuryazarlığı, Öğretmen Adayları ve Sürdürülebilir Bir Gelecek, *Hacettepe Üniversitesi Eğitim Fakültesi Dergisi*, 39(39). 307-320.
- TDK (2015), Güncel Türkçe Sözlük
http://tdk.gov.tr/index.php?option=com_gts&view=gts.adresinden erişilmiştir.
- TİNTO, V. (1975). Drop-Outfromhighereducation: A Theoretical Synthesis of Recent Research, *Review of Educational Research*, 45(1), 89-125.
- TİNTO, V. (1993), Leaving College: Rethinking The Causes And Cures of Student Attrition, *The University of Chicago Pres.*
- TOKER, F. Çankaya, C. ve Doğan, M. (2003). Uludağ Üniversitesinde Öğrenim Gören Yabancı Uruklu Türk Öğrencilerin Boş Zaman Etkinliklerine Katılımlarının Araştırılması. *Uludağ Üniversitesi Eğitim Fakültesi Dergisi*, 17(1),125-135.
- TORUN, G. (1995). *Orta Asya Türk Cumhuriyetlerinden Gelen Öğrencilerin Uyum Süreçleri Üzerine Sosyal Antropolojik Bir Araştırma*, Yayımlanmamış yüksek lisans tezi, Hacettepe Üniversitesi Sosyal Bilimler Enstitüsü, Ankara
- TOZLU, N. (2003). *Eğitim Problemlerimiz Üzerine Düşünceler*, 2. Baskı, Mikro Yayınları, Ankara.
- ULUDAĞ, I. ve Mehmedov S. (1992). Sovyetler Birliği Sonrası Bağımsız Türk Cumhuriyetleri ve Türk Gruplarının Sosyo-Ekonomik Analizi ve Türkiye İle İlişkileri, *TOBB*, İstanbul.

- ULUSOY, A. Hüseyinov, F. Küçükgüngör, E. Manavgat, Ç. Öden, M. Akkaya, M. Sargin, F. (2014). Avrupa Birliği-BDT Ülkeleri İlişkilerinin Hukuki Çerçevesi. *Journal of Ankara University Faculty of Law*, 50, 2.247-189.
- ULUSOY, Y.Ö., Varlıklı, G., Dağ, F., Sahranç, Ü. and Turan, H. (2014). Determination of The Needs of University Student for Psychological Counseling and Guidance Services: The Case Of Kocaeli University, Turkey, *Academic Journals*, 9(10), 286-293,
- WANG, J. (2009). A Study Of Resiliencycharacteristics in The Adjustment of International Graduate Students at American Universities, *Journal of Studies in International Education*, 13(1), 22-45.
- WARD, C. andAntony K. (1993a). Acculturationand Cross-Cultural Adaptation of British Residents in Hong Kong, *Journal of Social Psychology*, 133, 395-397.
- WARD,C.andAntony K.(1993). Psychological and Socio-Cultural Adjustment During Cross- Culturaltransitions: a Comparison of Secondary Students Overseas and at Home. *International Journal of Psychology* 28,129-147.
- XIA, Zhi-Hua (1991). Asianstudents' Adjustmentproblems at Theuniversity of Wisconsin-Madison, *Dissertation Abstracts International* 52 (II). 3832A.
- YALÇIN, G. (2007). *Ortaöğretim Öğretmenlerinin Sınıf Yönetiminde Gösterdikleri Davranışların Demokratikliğine İlişkin Öğretmen ve Öğrenci Görüşleri (Malatya İli Örneği)*. Yayınlanmamış yüksek lisans tezi, İnönü Üniversitesi, Malatya.
- YAVUZ, M. C. (2007). *Uluslararası Destinasyon Markası Oluşturulmasında Kimlik Geliştirme Süreci: Adana Örneği*. Doktora tezi Çukurova Üniversitesi, Adana.
- YILMAZ, A. S. (2011).*Üniversite Öğrencilerinin, Karar Verme Stilllerinin ve Karar Vermede Özsaygı Düzeylerinin Utangaçlık ve Benlik Saygısı Açısından İncelenmesi*. Doktora tezi - Selçuk Üniversitesi Eğitim Bilimleri Enstitüsü, Konya.
- Yüksek Öğretim Kurumu (2000). *Türk Yükseköğreniminin Bugünkü Durumu*. Yayınlanmamış Rapor, Ankara.

EKLER

Ek 1. Kişisel Bilgi Formu:

Değerli Öğrencilerimiz; Bu çalışmanın amacı; Balkanlar'dan Türkiye'ye Lisans-Lisansüstü Öğrenim için Gelen Öğrencilerin Sorunları ve Kişisel Uyum Düzeylerini öğrenim gördükleri süre içerisinde karşılaştıkları sorunları, ihtiyaçları ve beklentileri belirlemek ve eğitimlerini sağlıklı sürdürebilmelerine katkı sağlamaktır. Bu amaç çerçevesinde aşağıdaki sorulara cevap aranmaktadır. Anket sonuçları değerlendirilirken verilen cevaplara göre genellemeler yapılacağından; anketi dolduranlar hakkındaki kişisel bilgiler gizli tutulacaktır. Yardımlarınız için teşekkür eder, öğrenim hayatınızda başarılar dilerim. Nalân KAZAZ Sakarya Üniversitesi Doktora Öğrencisi.

Lütfen boşlukları doldurunuz, size uygun şıkkı / şıkları işaretleyiniz.

1)Yaşınız:
2) Cinsiyetiniz: () Erkek () Kadın
3) Medeni Haliniz: () Evli () Bekar () Diğer.....
4) Milliyetiniz: () Türk () Arnavut () Boşnak () Diğer.....
5) Balkanlarda Yaşadığınız Ülke ve Şehir:
6) Kaç Yıldır Türkiye’desiniz?
7) Türkiye’de Bulduğunuz İl ya da İlçe:
8) Öğrenim Gördüğünüz Kademe? () Lisans () Yüksek Lisans () Doktora () Diğer.....
9) Öğrenim Gördüğünüz Üniversite?
10) Öğrenim Gördüğünüz Bölüm\Program?
11) Öğrenim Gördüğünüz Sınıf?
12)Türkiye’de Nerde Kalıyorsunuz? () Devlet Yurdu () Özel Yurt () Evde () Akrabanın Yanında () Diğer.....
13) Ülkenize Ne Sıklıkla Gidiyorsunuz?
14) Yararlandığınız Burslar Hangileridir?
15) Ailenizden Aldığınız Maddi Destek (Ortalama) Aylık Ne Kadardır? (.....) €
16) Herhangi Bir İşte Çalışıyor musunuz? () Çalışmıyorum () Yarım Gün Çalışıyorum () Hafta Sonu Çalışıyorum () Diğer

Ek 2.Dil ve Mali Sorunlar Ölçeği

	Sizden istenilen bu ifadeleri okuduktan sonra uyum sorunları için en iyi ifade eden seçeneğin karşısına çarpı (X) işareti koymanızdır. Her sorunun karşısında bulunan; (1)KesinlikleKatılmıyorsunuz (2)Katılmıyorsunuz (3)Kararsızsınız (4)Katılıyorsunuz (5)Kesinlikle Katılıyorsunuz ; anlamına gelmektedir. Lütfen her ifadeye TEK yanıt veriniz ve BOŞ bırakmayınız. Yardımlarınız içi teşekkür ederim. Nalan Kazaz.	Kesinlikle Katılmıyorum	Katılmıyorum	Kararsızım	Katılıyorum	Kesinlikle Katılıyorum
	DİL SORUNLARI					
1	Türkçe okumam yetersiz.					
2	Türkçe anlamam yetersiz.					
3	Türkçe konuşmam yetersiz.					
4	Türkçe kelime bilgim yetersiz					
5	Türkçe telaffuzumun anlaşılması yetersiz					
6	Türkçe günlük (halk) dilini anlama becerim yetersiz.					
7	Dil pratiği yapacak arkadaş bulamıyorum.					
	MALİ SORUNLAR					
8	Yabancılar için çalışma sınırlamalarından olumsuz etkileniyorum.					
9	Masraflarımı karşılayacak yeterli para bulamıyorum.					
10	Giyime ayrı para ayırmam gerektiği için zorlanıyorum.					
11	Sosyal etkinlikler için para ayıramıyorum.					
12	Beklenilmeyen mali ihtiyaçlar beni zor durumda bırakıyor.					

Ek 3. Hacettepe Kişilik Envanteri'nden Örnek Maddeler (HKE)

	Sizden istenilen bu ifadeleri okuduktan sonra Hacettepe Kişilik Envanteri soruları için en iyi ifade eden seçeneğin karşısına (X) işareti koymanızdır. Her sorunun karşısında bulunan (EVET) ya da (HAYIR) seçeneğini işaretlemeniz istenmektedir. Lütfen her ifadeye TEK yanıt veriniz ve BOŞ bırakmayınız.	EVET	HAYIR
1	Başkaları sizinle tartışmaya kalkınca hemen rahatsız olur musunuz?		
2	Zıt görüşte olanlara rağmen planınızı genellikle uygulayabilir misiniz?		
3	Yaptıklarınıza üzüldüğünüz zamanlar çok oluyor mu?		
4	Arkadaşlarınızla dışarıda çok fazla zaman harcadığınız için ailenizin sizden şikâyet ettiği olur mu?		
5	Aile içinde kararlar alınırken sizin de fikrinizi alırlar mı?		
6	İnsanları birbirleri ile tanıştırmak size kolay gelir mi?		
7	Olabildiğince kalabalıktan uzak kalma eğiliminiz var mı?		
8	Arkadaşlarınız sosyal ilişkilerinizi istenilen düzeyde bulurlar mı?		
9	Tanışmadığınız yeni birisine de dostça davranmak gerekir mi?		
10	Beklentinizin üstünde dostluk gösteren insanlara karşı dikkatli olmaya çalışır mısınız?		
11	Dikkatinizi bir konu üzerinde toplamada çok güçlük çeker misiniz?		
12	Çoğu zaman tüm vücudunuzda bir kırıklık, halsizlik hissedersiniz mi?		
13	Aileniz, onlara karşı düşünceli davrandığınız kanısında mıdır?		
14	Aileniz bireyleri genellikle birbirlerine karşı sakın davranırlar mı?		
15	Birbirleri ile şakalaşan kimseler arasında olmak ister misiniz?		
16	Diğer insanlarla ilişki kurmada sizi yetenekli bulurlar mı?		
17	Genellikle karşı cinsten birisi ile çalışmaktan hoşlanır mısınız?		
18	Sahibine haber vermeden bazı şeyleri ödünç almak doğru sayılabilir mi?		
19	Kişinin toplumdaki adet ve geleneklere uyması sizce önemli midir?		
20	Kendini beğenmiş oldukları için çevrenizdeki çoğu kişileri uyarmak zorunda kaldığınız oluyor mu?		
21	Tanıdıkların bulunmadığı bir çevrede sıkılganlık çeker misiniz?		
22	Ailenizdeki kişilerin bazıları size karşı çok cimri davranıyor mu?		
23	Ailenizin çoğu kez her şeye itaat etmenizi beklemeleri sizi kızdırır mı?		
24	Mutlu olacağınız sayıda ve nitelikte arkadaşlarınız var mı?		
25	Gürültülü eğlencelere katılmaktan hoşlanır mısınız?		
26	Sosyal etkinlikler sırasında başkalarını eğlendirmek size zor gelir mi?		

27	İş ve sorumluluklardan kaçmak her zaman hatalı mıdır?		
28	İnsan verdiği sözü her zaman yerine getirmeli midir?		
29	Kapılarını açık bırakan kişilerin eşyalarının çalınmasını hak ettikleri görüşüne katılırmısınız?		
30	En az anlayış gördüğünüz yerin aileniz olduğunu düşündüğünüz oluyor mu?		
31	Koşulsuz olarak her insana yardım eder misiniz?		
32	Sönük geçmekte olan bir toplantıya öncülük edip canlandırmak size kolay gelir mi?		
33	Çabuk arkadaş edinen bir kişi misiniz?		
34	Ortaya çıkan fırsatlarda otobüse ücret ödmeden binmek bir şerefsizlik midir?		
35	İşlerini düze çıkarmak için pek çok kişinin yalan söylediği kanısında mısınız?		
36	Sosyal kurallardan oldukça bağımsız bir yaşantı içinde misiniz?		
37	Çevrenizdeki çoğu kişilerin politik görüşleri sizinkine ters düşer mi?		
38	Başkalarının saflığını kendi çıkarlarına kullanan kimseleri ayıplar mısınız?		
39	Aileniz, sizin başarılı olduğunuz kanısında mıdır?		
40	İsteddiğiniz bir işe veya mesleğe girmenizin engellendiği oldu mu?		
41	Önemli olmayan konular yüzünden sık sık eleştirildiğiniz olur mu?		
42	Bazı konularda kendi kendinizle kavga içinde misiniz?		
43	İnatçı kişilere biraz zor kullanmanın onları ikna etmede yararlı olacağı kanısında mısınız?		
44	Başkalarının mutluluğunu kıskandığınız zamanlar oluyor mu?		
45	Başkalarının sizden hoşlandığı duygusu içinde misiniz?		
46	Yeteneğinizi küçümseyip başladığınız bazı işleri yarım bıraktığınız oluyor mu?		
47	Kafesleri içinde olsa da vahşi hayvan görmekten heyecanlanır mısınız?		
48	Taşıdığınız sorumlulukların ağırlığı sizi fazlaca hareketsiz hale getiriyor mu?		
49	Neşeli arkadaşlar arasına katılınca üzüntülerinizi unutabiliyor musunuz?		
50	Sıkışık durumlardan kurtulmak için gerçeği söylemediğiniz zamanlar olur mu?		
51	Bulunmuş olan bir eşyayı her zaman iade etmek gerekli midir?		
52	Yaşamının bir döneminde her insanın bir şeyler çalmış olabileceği görüşüne katılırmısınız?		
53	Bazı insanların mal ve mülklerini tahrip etmeyi hak ettiklerini düşündüğünüz olur mu?		
54	Size kötü davrandıkları için öç almayı istediğiniz kişiler oldu mu?		
55	Başkaları sizinle tartışmaya kalkınca hemen rahatsız olur musunuz?		

Ek 4 Demografik Değişkenlere İlişkin Betimsel İstatistik Sonuçları

		N	%	Geçerli %	Kümülatif %
Yaş	25 yaş ve aşağı	323	73,4	73,4	73,4
	25 yaş ve üstü	117	26,6	26,6	100,0
	Toplam	440	100,0	100,0	
Cinsiyet	erkek	187	42,5	42,5	42,5
	kadın	253	57,5	57,5	100,0
	Toplam	440	100,0	100,0	
Medeni Durum	evli	14	3,2	3,2	3,2
	bekar	413	93,9	93,9	97,0
	diğer	13	3,0	3,0	100,0
	Toplam	440	100,0	100,0	
Milliyet	türk	167	38,0	38,0	38,0
	arnavut	148	33,6	33,6	71,6
	boşnak	65	14,8	14,8	86,4
	diğer	60	13,6	13,6	100,0
	Toplam	440	100,0	100,0	
Balkanlarda yaşadığı Ülke	Kosova	202	45,9	45,9	45,9
	diğer	238	54,1	54,1	100,0
	Toplam	440	100,0	100,0	
Türkiyede okuduğu İl	istanbul	90	20,5	20,5	20,5
	ankara	102	23,2	23,2	43,6
	izmir	47	10,7	10,7	54,3
	diğer	201	45,7	45,7	100,0
	Toplam	440	100,0	100,0	
Öğrenim Gördüğü Kademe	lisans	367	83,4	83,4	83,4
	yükseklisans	73	16,6	16,6	100,0
	Toplam	440	100,0	100,0	
Üniversite	istanbul	89	20,2	20,2	20,2
	ankara	103	23,4	23,4	43,6
	izmir	48	10,9	10,9	54,5
	diğer	200	45,5	45,5	100,0
	Toplam	440	100,0	100,0	
Bölüm	hukuk fakültesi	3	,7	,7	,7
	iibf	115	26,1	26,1	28,0
	fenedebiyet fak.	46	10,5	10,5	38,4
	eczacilik	15	3,4	3,4	41,8
	mimarlik	23	5,2	5,2	47,0
	mühendislik	65	14,8	14,8	61,8

	egt.fak	54	12,3	12,3	74,1
	tıp fak.	69	15,7	15,7	89,8
	ilahiyat fak.	45	10,2	10,2	100,0
	Toplam	440	100,0	100,0	
Sınıf	1-4 arası Lisans	390	88,6	88,6	88,6
	Lisans Üstü	50	11,4	11,4	100,0
	Toplam	440	100,0	100,0	
Türkiyede	devlet yurdu	254	57,7	57,7	57,7
Nerde	özel yurt	79	18,0	18,0	75,7
Barınıyor	evde	99	22,5	22,5	98,2
	akrabanın yanında	6	1,4	1,4	99,5
	diğer	2	,5	,5	100,0
	Toplam	440	100,0	100,0	
Bir yılda	1-3 kez	365	83,0	83,0	83,0
Ülkesine	4 ve üstü	75	17,0	17,0	100,0
Gidiş	Toplam	440	100,0	100,0	
sayısı					
Burs	devlet bursu	257	58,4	58,4	58,4
Alıp	vakıf ve dernek bursu	70	15,9	15,9	74,3
Almaması	burs almıyor	113	25,7	25,7	100,0
	Toplam	440	100,0	100,0	
Maddi_	almanlar	128	29,1	29,1	29,1
Destek	500 TL	172	39,1	39,1	68,2
	1000 TL	124	28,2	28,2	96,4
	1500 TL	16	3,6	3,6	100,0
	Toplam	440	100,0	100,0	
Çalışıp	çalışmıyorum	394	89,5	89,5	89,5
	yarım gün	16	3,6	3,6	93,2
Çalışmaması	çalışıyorum	15	3,4	3,4	96,6
	haftasonu çalışıyorum	15	3,4	3,4	100,0
	diğer	15	3,4	3,4	100,0
	Toplam	440	100,0	100,0	

Ek 5. Besader Derneğinin Düzenlediği Balkanlı Kız Öğrenciler Kampında Verilen Katılım Plaketi



Ek 6. Uluslar Arası Öğrenciler Akademisi Katılım Belgesi



ÖZGEÇMİŞ

Nalan KAZAZ; iki çocuklu bir ailenin ilk çocuğu olarak 16.11.1980 yılında Prizren’de dünyaya gelmiştir. İlk ve ortaokulu 1995 yılında Emin Durak (Dositay Obradoviç) okulunda tamamladı. 1999 yılında Luçiano Motroni Tıp Meslek Lisesi, 2007’de Priştine Üniversitesi Prizren Eğitim Fakültesi,“Sınıf Öğretmenliği Bölümü”nden mezun oldu. Üniversiteye başlamadan önce 01.01.2002 – 01.07.2002 tarihlerinde, Hemşire (Ebe) olarak Prizren Sağlık Ocağı’nda çalıştı. Üniversite eğitimini tamamladıktan sonra, 2007-2008 öğretim yılında Mamuşa Türk köyünde “Hacı Ömer Lütfü” ilkokulunda bir yıl sınıf öğretmeni yaptı. 2010 yılında Sakarya Üniversitesi’nde Yüksek Lisansını tamamladı. 2011 yılında Sakarya Üniversitesi Eğitim Bilimleri Enstitüsü Psikolojik Hizmetler Anabilim Dalı Psikolojik Danışmanlık ve Rehberlik Bilim Dalı’nda doktora eğitimine başladı.