

T.C.
MUĞLA ÜNİVERSİTESİ
SOSYAL BİLİMLER ENSTİTÜSÜ

REKREASYON ANA BİLİM DALI

BEDEN EĞİTİMİ VE SPOR YÜKSEKOKULLARI BÜNYESİNDEKİ REKREASYON
BÖLÜMLERİNİN TERCİH EDİLME NEDENLERİ VE BÖLÜM ÖĞRENCİLERİNİN
BEKLENTİLERİ

YÜKSEK LİSANS TEZİ

HAZIRLAYAN
EMRAH CERİT

DANIŞMAN
Yrd. Doç. Dr. ERCAN ZORBA

TEMMUZ-2008

MUĞLA

T.C.
MUĞLA ÜNİVERSİTESİ
SOSYAL BİLİMLER ENSTİTÜSÜ
REKREASYON ANA BİLİM DALI

BEDEN EĞİTİMİ VE SPOR YÜKSEKOKULLARI BÜNYESİNDEKİ REKREASYON
BÖLÜMLERİNİN TERCİH EDİLME NEDENLERİ VE BÖLÜM ÖĞRENCİLERİNİN
BEKLENTİLERİ

EMRAH CERİT

Sosyal Bilimler Enstitüsünde

“Yüksek Lisans”

Diploması Verilmesi İçin Kabul Edilen Tezdir.

Tezin Enstitüye Verildiği Tarih :16.07.2008

Tezin Sözlü Savunma Tarihi :20.06.2008

Tez Danışmanı : Yrd.Doç. Dr. Ercan ZORBA

Jüri Üyesi : Prof. Dr. Erdal ZORBA

Jüri Üyesi : Yrd. Doç. Dr. Ali TEKİN

Enstitü Müdürü: Prof. Dr. Aslan EREN

TEMMUZ-2008

MUĞLA

TUTANAK

Muğla Üniversitesi.Sosyal Bilimler Enstitüsünün/...../..... tarih vesayılı toplantısında oluşturulan jüri, Eğitim – Öğretim Yönetmeliğinin maddesine göre, Rekreasyon Ana Bilim Dalı Yüksek Lisans öğrencisi Emrah CERİT’in “*Beden Eğitimi ve Spor Yüksekokulları Bünyesindeki Rekreasyon Bölümlerinin Tercih Edilme Nedenleri ve Bölüm Öğrencilerinin Beklentileri*” adlı tezi incelemiş ve aday/...../..... tarihinde saat.....’da jüri önünde tez savunmasına alınmıştır.

Adayın kişisel çalışmaya dayanan tezini savunmasından sonra dakikalık süre içinde gerek tez konusu, gerekse tezin dayanağı olan ana bilim dallarından sorulan sorulara verdiği cevaplar değerlendirilerek tezin..... olduğunaile karar verildi.

Tez Danışmanı

Yrd.Doç. Dr. Ercan ZORBA

Üye

Prof. Dr. Erdal ZORBA

Üye

Yrd. Doç. Dr. Ali TEKİN

YEMİN

Yüksek lisans tezi olarak sunduğum “Beden Eğitimi ve Spor Yüksekokulları Bünyesindeki Rekreasyon Bölümlerinin Tercih Edilme Nedenleri ve Bölüm Öğrencilerinin Beklentileri” adlı çalışmanın, tarafımdan bilimsel ahlak ve geleneklere aykırı düşecek bir yardıma başvurulmaksızın yazıldığını ve yararlandığım eserlerin kaynakçada gösterilenlerden oluştuğunu, bunlara atıf yapılarak yararlanmış olduğumu belirtir ve bunu onurumla doğrularım.

Emrah CERİT

YÜKSEK ÖĞRETİM KURULU DÖKÜMANTASYON MERKEZİ
TEZ VERİ GİRİŞ FORMU

YAZARIN MERKEZİMİZCE DOLDURULACAKTIR

Soyadı : CERİT

Adı : Emrah

Kayıt No:

TEZİN ADI

TÜRKÇE Beden Eğitimi ve Spor Yüksekokulları Bünyesindeki Rekreasyon Bölümlerinin Tercih Edilme Nedenleri ve Bölüm Öğrencilerinin Beklentileri

Y.Dil : İngilizce

TEZİN TÜRÜ: Yüksek Lisans Doktora Sanatta

Yeterlilik

TEZİN KABUL EDİLDİĞİ

Üniversite : Muğla Üniversitesi

Fakülte : Beden Eğitimi ve Spor Yüksek Okulu

Enstitü : Sosyal Bilimler Enstitüsü

Diğer Kuruluşlar : ---

Tarih : ---

TEZ YAYINLANMIŞSA

Yayınlayan :

Basım Yeri :

Basım Tarihi:

ISBN :

TEZ YÖNETİCİSİNİN

Soyadı, Adı : ZORBA Ercan

Ünvanı : Yrd. Doç. Dr.

TEZİN YAZILDIĞI DİL: TÜRKÇE

TEZİN SAYFA SAYISI: 53

TEZİN KONUSU (KONULAR)

- 1- Beden Eğitimi ve Spor Yüksekokulları Bünyesindeki Rekreasyon Bölümlerinin Tercih Edilme Nedenleri ve Bölüm Öğrencilerinin Beklentileri

TÜRKÇE ANAHTAR KELİMELER

1. Üniversite Öğrencileri
2. Serbest Zaman
3. Rekreasyon
4. Rekreasyon Bölümleri

İNGİLİZCE ANAHTAR KELİMELER:

1. Universty of Students
2. Leisure,
3. Recreation
- 4- Departmen of Recreation

1. Tezimden fotokopi yapılmasına izin vermiyorum.
2. Tezimden dipnot gösterilmek şartıyla bir bölümünün fotokopisi alınabilir.
3. Kaynak gösterilmek şartıyla tezimin tamamının fotokopisi alınabilir.

Yazarın İmzası:

Tarih:...../...../.....

ÖNSÖZ

Gelişen teknoloji içerisinde çalışan insanların, bedenlen çalışma özellikleri azalmış, daha durağan bir yaşam tarzına doğru yönelmişlerdir. İnsanlarda doğal yapıları olan bedensel aktivitelerden çok zihinsel yüklenmeler artmıştır. Rekreatyon ülkelerin ekonomik, sosyal ve kültürel gelişme seviyelerine göre ilgi alanlarına girmekte ve önem kazanmaktadır. Bu düşünceden hareket ederek, Beden Eğitimi ve Spor Yüksekokulları Bünyesindeki Rekreatyon Bölümlerinin Tercih Edilme Nedenleri ve Bölüm Öğrencilerinin Beklentiler amacı ile Rekreatyon Bölümlerinde öğrenim gören öğrencilere 19 sorudan oluşan anket yöntemi uygulanmıştır.

Geleneksel olarak toplumlar çalışma hayatındaki verimliliği toplum sorunu, serbest zamanı ise kişisel tercih ve sorun olarak görmüştür. Serbest zaman sırasında geliştirilen zihniyet ve yetenekler sadece birey için değerli olmayıp aynı zamanda bireyin bir parçası olduğu ve iş yaşamını da etkilediği için toplum açısından da önemlidir. Gelişmiş ülkeler bu durumu göz önünde bulundurarak, bireylerinin serbest zamanlarını daha iyi değerlendirmeleri için çok farklı imkanlar geliştirmekte ve bunu topluma sunmaktadırlar. Günümüzde serbest zamanları değerlendirme işi gerek devletler gerekse bireyler açısından, serbest zamanlarda yapılan “serbest zamanları değerlendirme” ile yakından ilgilidir.

Beden Eğitimi ve Spor Yüksekokulları bünyesindeki Rekreatyon Bölümlerinin Tercih Edilme Nedenleri ve Bölüm Öğrencilerinin Beklentilerinin Araştırılması konulu çalışmanın gerçekleştirilmesinde, yardımlarını esirgemeyen başta tez danışmanım Yrd. Doç. Dr. Ercan ZORBA'ya teşekkürü bir borç bilirim. Ayrıca çalışmamın her safhasında görüşlerini aldığım değerli hocalarıma ve bu günlere gelmemde desteklerini hiçbir zaman eksik etmeyen aileme sonsuz teşekkürlerimi sunarım.

ÖZET

Beden Eğitimi ve Spor Yüksekokulları bünyesinde faaliyet gösteriyor olmalarına karşılık rekreasyon bölümleri mezunlarının ağırlıklı istihdam alanlarının turizm sektörü olduğu anlaşılmaktadır. Oysaki rekreasyon bölümlerinin istihdam alanlarına bakıldığında, bölüm öğrencileri; sanayi ve yerel yönetimler rekreasyonu, turizm rekreasyonu, okullar rekreasyonu, terapi rekreasyonu gibi alanlarda uzmanlaşarak mezun olabilirler.

Araştırmanın önemi: Yeni bir alan olarak rekreasyon bölümlerini tercih eden öğrencilerin alanla ilgili beklenti düzeyleri yada bu alanı tercih etmelerinin nedenleri henüz araştırılmamış ve yeterli bilgi birikimleri sağlanamamıştır. Bilgi eksikliğinin ortadan kaldırılması ve diğer çalışmalara referans kaynağı oluşturması açısından bu araştırmanın sonuçları önemlidir.

Araştırmanın amacı: Bu bilgiler doğrultusunda yapılan çalışmada, Beden Eğitimi ve Spor Yüksekokulları bünyesindeki Rekreasyon Bölümlerinin tercih edilme nedenleri ve bölüm öğrencilerinin beklentileri ile mevcut durumu ortaya koyarak çözüm önerilerinde bulunmak amaçlanmıştır.

Rekreasyon: bireyin mesleki, ailevi, toplumsal ödevlerini yerine getirdikten sonra, bağımsız iradesi ile seçebileceği bir seri dinlenme, eğlenme, bilgi ve becerilerini artırma ve kendini yenileme uğraşlarına katılmasıdır.(9)

Zaman, olayların birbirini izlemesine bakarak zihinde yaratılan ve yine olayların içinde sürüp gideceği düşünülen başı sonu olmayan soyut kavramdır.(28)

Serbest zaman, bireyin hem kendisi hem de başkaları için bütün zorunluluklarından veya bağlantılardan kurtulduğu ve kendi isteği ile seçeceği bir faaliyetle uğraşacağı zamandır. Genellikle çalışma dışında kalan zaman dilimidir.(11)

Araştırma Yöntemi: Bu Araştırmada Beden Eğitimi ve Spor Yüksekokulları bünyesindeki Rekreasyon Bölümlerinde eğitim ve öğretim gören öğrencilerin (Muğla üniversitesi, Eskişehir Anadolu üniversitesi, Adnan Menderes üniversitesi, Sakarya üniversitesi, Kocaeli Üniversitesi, Başkent üniversitesi, Hacettepe üniversitesi, Kırıkkale üniversitesi, Denizli Pamukkale üniversitesi) bölüm başkanlarıyla ön görüşmeler yapıp onay alındıktan sonra anketlerin uygulanması için uygun tarih ve saatler belirlenmiştir.

Veri Toplama Tekniği: Anketlerin uygulanacağı gün bir akademisyen eşliğinde sınıflara girilip öğrencilere anketler uygulanmıştır. Ortalama yarım saat süren ankette öğrencilerin sosyo-demografik bilgileri, rekreasyon bölümünü tercih etme nedenleri ve bu bölümden beklentilerine yönelik sorular sorulmuştur. Anket uygulanmadan önce gerekli ön bilgiler verilmiştir.

ABSTRACT

THE REASON WHY RECREATION DEPARTMENT in PHYSICAL EDUCATION and SPORT COLLEGE is PREFERRED and THE EXPECTATION of THE DEPARTMENT STUDENTS

Even though Graduated recreation students are in the constitution of the Physical Education and sport department, their employment area is understood that their mostly employment area is tourism. However, when we look the employment area of the recreation department, the students of the this department can be graduated by mastering in the industry and local administration recreation, tourism recreation, school recreation, Therapy recreation department.

The importance of the research: As the recreation department is a new department, the interest and expectation of the department students or the reason why they choose this department has not been researched and gathered enough data store. For this reason the result of the research is quite important as it removes the lack of knowledge and makes a reference for other researches.

The aim of the research: With the direction of this information, in this study it is aimed to find out the reason why the learner choose recreation department constitution of the Physical Education and Sport College and the expectation of the students and to make suggestions to finding solution by using the extant situations.

Recreation: Recreation is that individuals take part in struggle of relaxation, fun, knowledge and ability series by choosing voluntarily and consciously, after they make their professional, family and social duties.

Time is an abstract concept that created in the mind by looking the following of the situations and is thought to keep going in the situations and has not got beginning or end.

Leisure time is time that individuals slip out all the obligatory and relations for both themselves and the other people and they deal with the activity choosing voluntarily. Generally it is the part of the time except of the working time.

Research Method: In this research, screenings have been done with the department chairs of students studying in recreation department of physical education and sport

college (Muğla University, Eskişehir Anadolu University, Adnan Menderes University, Sakarya University, Kocaeli University, Başkent University, Hacettepe University, Kırıkkale University, Denizli Pamukkale University) and then they have approved the dates and hours to carry out the questionnaires.

Gathering Data Technique: The questionnaires have been carried out in classes with an academician. It has kept going about for half an hour and it is asked to them the socio-demographic information, the reason of the choosing recreation department, and the expectation of the students from this department. The introductory information has been given before carrying out the questionnaire.

ÖNSÖZ	I
ÖZET	II
ABSTRACT	IV
İÇİNDEKİLER	VI
TABLO LİSTESİ	VII
1. GİRİŞ	1
1.1. Araştırmanın Amacı.....	2
1.2. Araştırmanın Önemi	2
2. LİTERATÜR BİLGİ	4
2.1.Serbest Zaman.....	4
2.2.Serbest Zamanın Tarihçesi.....	5
2.3.Rekreasyon.....	8
2.4.Rekreasyon Bölümlerinin Gelişimi.....	9
2.5.Üniversitelerde Rekreasyonun Gelişimi.....	12
2.6.Rekreasyonun İnsanlar Üzerindeki Etkisi.....	13
2.7.Rekreasyonun Günümüzdeki Durumu.....	15
2.8.Üniversitelerimizdeki Rekreasyon Bölümleriyle İlgili Bilgiler.....	16
2.9.Rekreasyon Bölümlerinin Amacı ve İstihdam Alanları.....	17
3.MATERYAL ve METOD	19
4.BULGULAR	20
4.1.Bulgularla İlgili Genel Tablolar.....	29
5.TARTIŞME ve SONUÇ	37
6.ÖNERİLER	43
7.KAYNAKLAR	44
8.ÖZGEÇMİŞ	50
9.EKLER	51

TABLO LİSTESİ

Tablo1 :Cinsiyetle ilgili veriler.....	20
Tablo2 :Yaş ile ilgili veriler.....	20
Tablo3 :Rekreasyon bölümü öğrencilerinin öğrenim gördüğü Üniversitelerle ilgili veriler.....	21
Tablo 4 :Öğrencilerin okudukları sınıfla ilgili veriler.....	21
Tablo5 :Öğrencilerin rekreasyon bölümünü tercih etmelerindeki sebepler ile ilgili veriler.....	22
Tablo 6 :Öğretim elemanlarının akademik açıdan yeterliliği ile ilgili veriler.....	22
Tablo 7 : Rekreasyon bölümünde öğrenci olma memnuniyeti ile ilgili veriler	23
Tablo 8 : Derslerin yeterliliği ile ilgili veriler.....	23
Tablo 9 : Öğrencilerin gelir durumu ile ilgili veriler	24
Tablo 10 :Rekreasyon bölümüne başvurudaki tercihle ilgili veriler	24
Tablo 11 : Öğrencilerin rekreasyon alanında kendilerini geliştirmeleriyle ilgili veriler.....	25
Tablo 12 : Öğrencilerin iş imkânlarıyla ilgili veriler	25
Tablo 13 : Mezun olduktan sonra çalışılacak kurumla ilgili veriler	26
Tablo 14 : Eğitim sürecinde alınan derslerin içeriği ile ilgili veriler	26
Tablo 15 : Rekreasyon bölümünü tercih etmede doğru seçimle ilgili veriler.....	27
Tablo 16 : Alınan derslerdeki danışmanlık hizmeti ile ilgili veriler	27
Tablo 17 : Yönetim kadrosunun derslere yönelik vermiş olduğu destekle ilgili veriler.....	28
Tablo 18 : Rekreasyon bölümünden diğer bölümlere geçişle ilgili veriler.....	28
Tablo 19 : Rekreasyon bölümünün dışında tercih edilen bölümlerle ilgili veriler...29	
Tablo 20 : Üniversitelerdeki Öğrenci Dağılımlarına Göre Tercih Tablosu.....	29
Tablo 21 : Üniversitelere Göre Akademik Açıdan Yeterliliğiyle İlgili Veriler.....	30
Tablo 22 :Üniversite Öğrencilerinin Okudukları Bölümden Memnuniyetleriyle İlgili Veriler.....	30
Tablo 23 :Rekreasyon Bölümlerinde Okutulan Derslerin Yeterliliğinin Üniversitelere Göre Dağılım.....	31
Tablo24 :Öğrencilerin Gelir Durumlarıyla İlgili Verilerin Üniversitelere Göre Dağılımı.....	31

Tablo25: Özel Yetenek Sınavlarına Başvuruyla İlgili Verilerin Üniversitelere Göre Dağılımı.....	32
Tablo26:Öğrencilerin Kendilerini Geliştirebileceğinin Değerlendirilmesiyle İlgili Veriler.....	32
Tablo 27 : Üniversite Öğrencilerinin Alanlarıyla İlgili İş İmkânı Bulabilmeleriyle İlgili Veriler.....	33
Tablo 28: Üniversite Öğrencilerinin Mezun Olduktan Sonra Çalışmak İstedikleri Kurumlarla İlgili Veriler.....	33
Tablo 29: Öğrencilerin Almış Oldukları Dersler Hakkında Görüşleriyle İlgili Verilerin Üniversitelere Göre Dağılımı.....	34
Tablo 30 : Rekreasyon Bölümünün Tercih Edilmesiyle İlgili Veriler.....	34
Tablo 31:Danışmanlık Hizmetlerinin Yeterliliğiyle İlgili Verilerin Üniversitelere Göre Dağılımı.....	35
Tablo 32:Üniversite Öğrencilerinin Yeterli Desteği Alıp Almadıklarıyla İlgili Verilerin Üniversitelere Göre Dağılımı.....	35
Tablo 33 : Üniversite Öğrencilerinin Başka Bölümlere Geçiş Yapmak İstedikleriyle İlgili Veriler.....	36
Tablo 34: Öğrenci Memnuniyetiyle İlgili Verilerin Üniversitelere Göre Dağılımı.....	36

1. GİRİŞ

Bilim ve teknolojinin hızla toplumsal hayatı değiştirmeye uğrattığı günümüzde, eğitim giderek önem kazanmaktadır.(3)

Evrensel kurumlar olan üniversiteler, belli bir öğrenim düzeyine gelmiş bireyleri aklın, bilim ışığında aydın ve nitelikli meslek insanı olarak yetiştirir. Bunun yanında, bilimsel araştırmalar ve bilgi üretimiyle geleceğe yön verirler. Üniversiteler yalnızca diploma dağıtan değil, küresel ölçüde bilgi üreten, ülkeye ekonomik değer katan ve bilimsel gelişmeye öncülük eden kurumlardır. Yüksek öğrenim kurumları, bilime, insanlığa ve topluma katkıları oranında çağdaş kimlik kazanırlar. Günümüzde giderek yükseköğrenime talebin artması, gençlere yükseköğretim olanağının sağlanması sorununu da beraberinde getirmiştir.(44,9)

Yükseköğretim kurumlarına girememe olasılığının yüksek olması nedeniyle öğrenciler çoğu zaman yanlış tercihler yapabilmektedirler. Yapılan yanlış tercihlerin büyük bir kısmını ise bilinçsizce yapılan tercihler oluşturmaktadır. Özellikle açıkta kalmamak için bireyler bazen ilgi alanlarına girmeyen, yeteneklerinin dışında, rastgele programlar seçmektedirler.(10,26)

Günümüz öğrencileri kendilerinden önceki kuşaklara göre daha yüksek standartlara sahip olmak zorundadırlar. Günümüzde öğrenciler mezun oldukları zaman yaratıcı düşünme yeteneğine sahip olmalı, karmaşık ilişkiler ile problemleri algılayabilmeli ve çözebilmelidirler. Eğitimin temel hedefi öğrencilere bu temel yetenekleri kazandırmaktır.(31)

Bilgi çağının en önemli özelliği bilgi biriktirip depolamak değil, bilgiyi üretmek veya üretilmiş bilgiye en kolay ve hızlı biçimde ulaşmaktır. Bilginin kazanım safhası beraberinde yıkıcı bir rekabeti dünya piyasalarına taşımıştır. Rekabette başarılı olabilmek için tüm dünyada, üründe, hizmette ve insan gücünde kaliteye büyük önem vermeye başlanmıştır. Eğitim sistemi dünya ekonomisinde rekabet gücünü belirleyen en önemli kurumsal yapılardan biri haline gelmiştir. Dünya ekonomisindeki hızlı teknolojik değişimin rekabet gücünü belirleyen en önemli etken olması, teknolojiyi üretebilen, yaratıcı nitelikli insanların eğitime önem veren kurumlarına duyulan ihtiyacı arttırmıştır.(6,15)

Bir yükseköğretim kurumunun tercih edilme önceliği kurumun kalitesi ile ilgili olarak bir görüş verebilmektedir. Öğrencilerin fakültede okutulan dersler ve mesleki yönelimleri ile ilgili görüşleri eğitimde kalite düzeyinin belirlenmesi açısından önem taşımaktadır.(43)

Türkiye’de üniversite gençliği üzerine yapılan çalışmalar yeterli düzeyde olmamakla birlikte, farklı ülkelerde yapılan çalışmalarda üniversite öğrencilerinin problemlerine yönelik bazı önemli bulgular saptanmıştır. Yükseköğretim kurumları, başarılı, yetenekli ve istekli öğrencileri kendi bünyelerine çekebilmek için var olan durumlarını sürekli geliştirmek zorundadırlar. Öğrencilerin başarılı yükseköğretim kurumlarını tercih etmeleri iki yönlü bir ilişkiyi de beraberinde getirecektir. Çünkü hem yükseköğretim kurumu öğrencilerin başarılarını, hem de öğrenciler yükseköğretim kurumunun başarılarını arttıracaktır. (2,3,39.)

Öğrenci düşüncelerinin bilinmesi onlara götürülecek hizmetlerin neler olması gerektiği konusunda yönlendirici olacaktır. Bu bağlamda, eğitim ve öğretimi olumsuz yönde etkileyen faktörlerin ortadan kaldırılması, kaliteyi arttıracak önlemler alınabilmesi için bu tür araştırmalara gerek vardır.(25,48)

1.1.Araştırmanın Amacı

Beden Eğitimi ve Spor Yüksekokulları bünyesindeki Rekreasyon Bölümlerinin öğrenciler tarafından tercih edilme nedenleri ve bölüm öğrencilerinin beklentilerinin belirlenerek mevcut durumun ortaya konması araştırmanın amacını oluşturmuştur.

1.2. Araştırmanın Önemi

Ülkemizde üniversitelerin eğitim ve olanakları, vizyonları, yönetilme biçimleri, araştırma-geliştirme, iletişim, bilişim ve ulaşım imkânları, veri toplama, işleme ve bilgi üretme olanak ve kapasiteleri gibi birçok imkânlar açısından birbirleriyle farklılık gösterdiği bilinmektedir. Bu durum, öğrencilerin gerek üniversiteleriyle gerekse gelecekle ilgili beklentilerinde farklılıklara yol açabilmektedir. Özellikle üniversiteye yeni girmiş öğrencilerin tercih nedenlerinin ve beklentilerinin bilinmesi, bu beklentilere cevap verebilecek yeni düzenlemelere ve programlamalara gidilmesi, yeni kararların alınıp uygulamaya geçirilmesi, üniversitelerin işlevlerini daha iyi ve gerçekçi yönde

yerine getirebilmeleri açısından yardımcı olabilir. Bu nedenle bu araştırma önemlidir. Ayrıca, YÖK tez katalog taraması sonucunda rekreasyon bölüm öğrencileri ile ilgili olarak tercih ve beklentileri konu edinen herhangi bir araştırmaya rastlanamamış olması, rekreasyonun ülkemizde yeni bir alan olmasından kaynaklanan literatür sıkıntısı ve bu araştırma sonuçlarının sonraki araştırmalara dayanak oluşturabileceği de göz önüne alındığında, araştırmanın önemini artmaktadır.

2. LİTERATÜR BİLGİ

2.1.Serbest Zaman

Serbest zaman kavramı İngilizce “leisure” kelimesinden türetilmiştir. İzin verilmek ve özgür olmak anlamlarını taşıyan Latince “licere” kelimesinden gelmektedir. Serbest zaman anlamına gelen Fransızca “lousir” kelimesi ise Latince “licere” kelimesinden türetilmiştir. Zorunlu olmayan özgür seçim anlamına gelen bu kelimeler birbiriyle yakından ilişkilidir.(24)

Abadan, serbest zamanı, uyumak, yemek yemek, vücut temizliği yapmak, okula gidip gelmek, ders veya bilinçli çalışmak dışında kalan vakit veya kişinin üretime yönelmiş faaliyetleri sırasında veya onu takiben girişmekte olduğu üretim dışında harcayabileceği süre olarak tanımlamıştır.(1)

Serbest zaman, kişinin çalışma dışı yaşam zorunluluklarından ve günlük işlerinden arta kalan zaman sürecidir.(24)

Serbest zaman, bireyin hem kendisi hem de başkaları için bütün zorunluluklarından veya bağlantılardan kurtulduğu ve kendi isteği ile seçeceği bir faaliyetle uğraşacağı zamandır. Genellikle çalışma dışında kalan zaman dilimidir.(18)

Zamanın kendisi ve kullanım bölümleri ile ilgili kavramlarda bunların zaman zaman iş dahil birbirleriyle kesiştiği, çakıştığı ve özellikle yaratıcı yanı ağır basan ileri uzmanlaşmaya yönelik mesleki faaliyetlerdeki tanımlamaların zorlaştığı görülür. Serbest zamanlarda gereğinden fazla zevk almak ve dinlenmek amacıyla harcanan zaman leisure dilimine kayabilmektedir. Her alan esnektir ve çeşitli durumlara göre azaltılıp çoğaltılabilmektedir. Serbest zaman, olumlu bireysel doyum için sınırlamalar veya zamana bağlılık olmaksızın istediğinizi yapabilme özgürlüğüdür. Serbest zaman, işten arta kalan, özgürce, istediğimiz aktivite ile değerlendirebileceğimiz zaman olarak ifade edilebilir.(7)

Serbest zaman, sadece günümüzün araştırma konusu olmamış çok eski çağlarda bile farklı formlarda insanların sosyalleşme süreci içerisinde yerini almıştır. Serbest zaman işin bir fonksiyonudur ve işin özünde vardır. Serbest zaman ve iş kavramlarını ve

aralarındaki ilişkiyi daha iyi anlayabilmek için tarih boyunca, bugünkü formlarına gelinceye kadar irdelemek gerekir.(33)

Serbest zaman, olumlu bireysel doyum için sınırlamalar veya zamana bağıllık olmaksızın istediğinizi yapabilme özgürlüğüdür. Diğer bir deyişle, serbest zaman, işten arta kalan, özgürce, gönüllü olarak, herhangi bir fayda elde etmek için istediğimiz aktivite ile değerlendirebileceğimiz zaman olarak ifade edilebilir.

Serbest zaman, sadece günümüzde değil, çok eski çağlarda bile farklı formlarda insanların sosyalleşme süreci içerisinde yerini almıştır. Serbest zaman işin bir fonksiyonudur ve işin özünde vardır. Serbest zaman ve iş kavramlarını ve aralarındaki ilişkiyi daha iyi anlayabilmek için tarih boyunca, bugünkü formlarına gelinceye kadar irdelemek gerekir.(45)

2.2.Serbest Zamanın Tarihçesi

Serbest zaman antik Yunan toplumunda, gerçek, iyilik, güzellik ve bilgi gibi erdemlerin tasarımı olarak tanımlanmış ve “skhole” sözcüğü ile ifade edilmiştir. Skhole basit olarak hiçbir şey yapmadan değil daha çok ruhun huzur içinde yaratıcı düşünce ortamına dalmasıdır. Serbest zaman kişinin belli bir zamana sahip olmasını gerektirdiğinden işin buyruğu altına girmemek temel koşuldu. Serbest zaman zengin sınıfına hitap etmekte idi ve zengin sınıfın bireylerini günlük işlerinden uzaklaştırarak özgür olmalarını, daha entelektüel ve daha estetik olan bir faaliyet içinde bulunmalarını sağlamayı amaçlamaktaydı. Bunu toplumun tüm tabakalarına yaymak mümkün değildi ve sadece elit tabaka ruhaniyetin bu yüksek derecesine ulaşırken, toplumun büyük kesimini oluşturan halk tabakası çalışmak zorunda idi.

Romalılar ise Yunanlıların bu anlayışlarından uzaklaşmışlar, serbest zamanı, işe daha verimli olarak dönmek amacıyla dinlenme, yaratma ve iyileşme için gerekli olan zaman olarak kabul etmişler ve otium sözcüğünü kullanmışlardır. Yunanlıların aksine Romalılarda serbest zaman bir yaşam biçimi veya sosyal statü olarak değil sadece üretken çalışmadan sonra arta kalan zaman olarak algılamışlardır. Yunan ideali tersine çevrilmiş ve serbest zaman işi destekleyen bir araç olmuştur. Bu dönemde serbest zaman formları iktidar(yönetim) sınıfında bulunanların eğlence amacıyla sağladığı spor

ve oyunlarla daha da artmıştır. Serbest zamanın işin bir tamamlayıcısı olarak kabul edildiği bu bakış açısı günümüze kadar taşınmıştır

Orta Çağ döneminde Serbest zaman dinlenme ve yaratmadan daha çok yüksek sosyal sınıflar arasında sosyal bir gösterişe dönüşmüştür. Yunan felsefesinin aksine serbest zaman işten uzaklaşma olarak değil, hangi aktivite içinde bulunulacağını seçme özgürlüğü olarak ele alındı. Orta çağın sonlarında, serbest zaman gösteriş, lüks, zevk ve israf haline dönüşmüştür. Serbest zaman kullanımı köle gibi çalışmaya karşı bir asalet göstergesi olmuştur. Serbest zamanın bu şekilde algılanılması güç, prestij ve zenginliğin suni kaynağı olarak günümüz toplumuna kadar gelmiştir.(45)

Serbest zaman aktivitelerine katılımı etkileyen faktörleri belirlemeyi amaçlayan çalışmalar 1980'lerin ortasında başlamıştır. Daha öncede belirtildiği üzere bu çalışmalar iki grupta toplanmıştır. Bunlar katılımı artıran ve azaltan faktörleri belirlemeye çalışan çalışmalar olarak ayrılabilir. Bu çalışmalar hangi kısıtlayıcıların serbest zaman aktiviteleri üzerinde etkili olduğunu açıklamak için metodolojik ve kavramsal yaklaşımlar getirmişlerdir. Bunlar; bireylerin psikolojik durumunu ve tavrını içeren içsel kısıtlayıcılar, birbirlerinden farklı karakteristik özelliklerinin çatışmasından kaynaklanan kişilerarası kısıtlayıcılar, kişilerin serbest zamanlarını değerlendirme şekli ile ilgili taleplerle rekreasyonel faaliyetlerin ve alanların uyumsuzluğu sonucu oluşan yapısal kısıtlayıcılarıdır.(34)

18'nci yüzyıl sonlarına doğru oluşan Sanayi Devrimi döneminde çalışmaya büyük önem verilmiş ve refah elde edebilecekleri düşüncesiyle haftalık 70 saatin üzerinde çalışmaya zaman ayrılmıştır. İşçilerin insan onuruyla bağdaşmayacak çalışma hayatı ile çok küçük yaştaki çocukların çok zor koşullar altında ve günde 12 saat çalışma hayatı, ise bu döneme rastlamaktadır.(29)

1924 yılında Uluslararası İşçi Örgütü, işçinin serbest zamanı konusunda ilk konferansı düzenledi. 18 ülkeden 300 delege konferansa katıldı. Bu konferansta iş zamanını giderek azaldığı ve serbest zamanın daha fazla örgütlenmesi gerektiği konusu neden olmuştu. Daha sonraları (1929-1964) A.B.D. de serbest zaman konusunda bir çok uygulamalı araştırma yapıldı. Uygulamalı araştırmalarda serbest zamanların değerlendirilmesi etkinliklerinin toplumsal sınıf, mesleki statü, saygınlık gibi

değişkenlerle ilişkisi ele alınmış ve bu konuda olumlu sonuçları olduğu ortaya koymuştur.(46)

Fabrikalarda bir araya getirilen işçilerin makinelerin belirlediği ritme uygun olarak standart bir tarzda çalışmaları istenmekteydi. Buhar püskürten makineler çok yararlı işler yapıyordu, ancak işçiler için bu makineler bir cehennem andırıyordu.12 saatlik çalışma ile beraber çok sıkı çalışma kuralları uygulanıyordu.(23)

20. yüzyılın başlarında, ikinci dünya savaşından sonra sanayileşmiş batı toplumlarında. sadece verimli ve çok çalışan insan bütünüyle refaha ve huzura kavuşamamaktadır. Disiplinli, kalıplaşmış ve monoton bir çalışma düzeni, yabancılaşma, işe uyumsuzluk, manevi tatminsizlik gibi kişisel ve toplumsal bir sorunun kaynağını oluşturmuştur. Bu sorunların çözümlerinde yönelik tepki, sadece dinlenme ve yeniden işe dönme anlayışından uzak, eğlence ve diğer moral etkinliklerinde içinde yer alacağı, işten arta kalan serbest zamanın artırılması ve değerlendirilmesi şeklinde bir anlayışın doğmasıyla kendisini göstermiştir.(14)

Çalışan insan için bu dönemde serbest zaman sadece yorulan insanın fiziksel gücünü tamir etmek ve dinlenmek amacıyla kullanıldı. Kişiyi özgür kılan ferdi ve toplumsal değerler tembellik olarak görüldü.(41)

Serbest zaman, günümüzde çağdaş yaşamın ve çalışma koşullarının insanlar üzerinde oluşturduğu baskı, yorgunluk ve monotonluğu gidermek veya dengeleme sürecidir. Çağın olgusu olan ileri teknoloji ve otomasyon bir yandan üretim artışı ve sermaye birikimi sağlamakta ve insan gücünün daha kısa süre çalışarak gerekli ve yeterli üretimi gerçekleştirmesine imkân vermekte; öte yandan yarattığı monotonluk, yabancılaşma, gürültü, çevre kirlenmesi gibi faktörlerle yıpranma ve fazla yorulmasına yol açmaktadır.(8)

Günümüzde çalışmaya yönelik bir anlayışın geliştiği söylenebilir. Buna göre çalışan insanın veriminin yükselmeyeceği hatta düşeceği ileri sürülmektedir. Araştırmalar sekiz saatin üzerinde çalışıldığında verimin hızla düştüğünü, ortaya koymaktadır. Nitekim çok değil akıllı, çalış özdeyişine uygun olarak, çok çalışmayla olumlu sonuçlar elde etme arasında doğrudan bir ilişki bulunamamıştır. Bu durumda ye

işi erken bitirip dinlenmek ve zevk aldığı uğraşları yapabileceği bir serbest zaman kalabilmektedir.(30)

İnsan için; çalışma kapasitesi kadar, serbest zaman oluşturulması ve onun en iyi ilde değerlendirilmesi kapasitesinin artırılması de büyük önem taşımaktadır. Bu çalışma veriminin artması, çalışma düzeninin sağlanmasındaki yararları yanında 'çek kültürel ilerleme için toplumun yaratıcı geliştirici enerjilerinin ortaya çıkarılması, özgür bırakılması ve çağdaş insanın çalışma hayatının kalıpsallığından, kurtularak dilediği gibi yaşaması, istediğini yapması bu yolla kendini bulması ve kendine gelmesi bakımından önem taşımaktadır.(13)

2.3.Rekreasyon

Geleneksel manasıyla rekreasyon, bir kimseyi ağır, mecburi aktiviteleri veya işi için yenileyen, gönüllü olarak seçilen neşelendirici ve dinlendirici bir aktivite periyodu olarak kabul edilmektedir. (27)

Rekreasyon, bireyin mesleki, ailevi, toplumsal ödevlerini yerine getirdikten sonra, bağımsız iradesi ile seçebileceği bir seri dinlenme, eğlenme, bilgi ve becerilerini arttırma ve kendini yenileme uğraşlarına katılmasıdır.(12,28)

Rekreasyon; insanın, yoğun çalışma yükü, rutin hayat tarzı veya olumsuz çevresel etkilerden tehlikeye giren veya olumsuz etkilenen bedeni ve ruhi sağlığını tekrar elde etmek, korumak veya devam ettirmek aynı zamanda zevk ve haz almak amacıyla, kişisel doyum sağlayacak, tamamen çalışma ve zorunlu ihtiyaçlar için ayrılan zaman dışında kalan bağımsız ve bağlantısız serbest zaman içinde, isteğe bağlı ve gönüllü olarak ferdi veya grup içinde seçerek yaptığı etkinliklere rekreasyon denir.(17,19,20)

Bireyin serbest zamanlarında bireysel, psikolojik, fiziksel ve sosyal bazı faydalar elde etmek amacıyla zorlama olmaksızın kendi istediğiyle katıldığı tüm etkinlikler rekreasyonun kapsamındadır. Rekreasyon oyun ve serbest zaman arasındaki kaynaşmayı simgelemektedir. Rekreasyon spor, fiziksel egzersiz, oyun, el sanatları, müzik, seyahat, hobi, güzel sanatlar ve sosyal etkinlikleri içermektedir.(58)

Eğitimli rekreasyon uzmanları yeni seçenekler arayışı içindedir. Rekreasyonu dar bir alanda düşünmemişler ve sosyal hayatı oluşturan farklı özellikteki gruplar için, o alana özel rekreasyon programları geliştirmeye çalışmaktadırlar. Rekreasyon uygulama ortamlarına göre dörde ayrılır:

1- Toplumsal rekreasyon: kar amacı gütmeyen toplumsal kurum veya kuruluşların farklı yaş, geçmiş ve ilgilerine göre insanların gereksinimlerini karşılamak için sundukları programları içerir.

Programlar açık ve kapalı alanda; spor ve fiziksel aktivite veya sanat ve el sanatları etkinliklerini içerebilir.

2- Ticari rekreasyon: kar amacı güden işletmelerce ücretli olarak sunulan program ve etkinlikleri. Fiziksel uygunluk ve sağlık merkezleri, yoga ve aerobik salonları ve golf kursları örnek olarak verilebilir.

3- Kolektif rekreasyon: şirketlerce düzenlenen ve masrafları karşılanarak iş görenlerin faydalanması için sunulan etkinlikleri işaret eder. Şirket binalarında yer alan rekreasyon alanları örnek olarak verilebilir.

4- Terapatik rekreasyon: Resmi veya özel kuruluşlarca özel grupların faydalanması için sunulan programlardır. Örneğin; fiziksel ve mental olarak engelli olan bireyler için organize edilen egzersiz, spor ve sanat programları.(58)

2.4.Rekreasyon Bölümlerinin Gelişimi

1860 yıllarından sonra, endüstri ihtilalı nedeniyle yaşama ve çalışma standartlarında önemli değişiklikler olmuştur. Bu değişikliklere uyulabilmesi için, geniş halk kitlelerinin eğitilmeleri zorunluluğu ortaya çıkmıştır. Endüstri ihtilalından sonra artan öğrenci sayısı ve gelişen öğrenciler arası ilişkiler, kampusa akademik eylemlerin yanı sıra sosyal eylemlerde getirmişlerdir. Yüksek öğretim kuruluşları bünyesindeki bu hızlı nüfus artışının, sosyalleşmeyi ve sosyal eğitimi geliştirmesi şeklinde olumlu etkileri yanı sıra olumsuz etkileri de olmuştur. Eğitim tesisleri ihtiyaçları karşılayamaz hale gelmiş ve eğitim yapma zorunlulukları ortaya çıkmıştır. Bu değişiklikler kampusların yeni ihtiyaç programlarına cevap verebilmeleri için geliştirilmeli ve düzenlenmelidirler.(49,51)

Üniversiteler, her açıdan topluma yararlı ve mesleklerinde iyi yetişmiş bireyler yetiştirmeyi hedefleyen kurumlar olmalıdır. Çünkü üniversite öğrencileri aldıkları eğitim ve ileride bulunacakları konumlar açısından ülkelerin geleceklerini belirleyen kişiler olmaya adaydır. Bu nedenle üniversite öğrencilerinin yalnız mesleki değil, sosyal, fiziksel ve ruhsal açıdan gerekli olan çok yönlü eğitim programlarından geçirilmesi ülkemizin geleceği açısından önem taşımaktadır.(32,50)

Yaşamın önemli bir parçasını oluşturan üniversite çağı, ergenlik dönemi gibi yaşam krizinin ardından başlamasıyla üzerinde özenle durmayı ve araştırmayı gerektirmektedir. Bir taraftan farklı bir ortama, diğer taraftan geçirmiş oldukları gelişim aşamasına bir de çevresel faktörler eklenince "üniversite öğrenimi" olgusu başlı başına ve değişim boyutları ile araştırma konusu haline gelmektedir. Bu açıdan üniversite öğrencilerinin ihtiyaçları, problemleri, kimlik gelişimleri, üniversite ortamına uyum süreçleri, mesleki tutum girişimleri, psikolojik hizmetlerden faydalanma imkânları ve tutumları, üniversite psikolojik hizmetler servisinin daha kapsamlı olarak incelenmesi ve sonuçlarının üniversiteye yönelik öğrenci kişilik hizmetleri açısından daha iyi yapılandırılması gerekmektedir.(22,37)

Üniversite öğrenimi, yıllar boyu devam edecek davranış biçimlerinin olduğu en önemli süreçtir. Bu süreçte elde edilecek her pozitif davranış bireyi mutluluğa taşımada bir adım daha ileriye götürecektir. Bu nedenlerle, serbest zaman ve rekreasyon üniversite öğrencileri için akademik eğitimin bir parçası olarak yer almalı, öğrenciler rekreasyon kavramının ve serbest zamanı değerlendirme eğitiminin kendi hayatlarındaki önemini tespit etmelidirler. Aslında, rekreasyon, bireyler için farklı bir dünya oluşturan ve karşılaşılan zorlukları yenmek için çeşitli deneyimler kazandıran faaliyetleri içerir. Kişilerin ilgi ve eğitimlerini belirlemeye yönelik sürekli çalışmalar yapmak, yaş, kalıtım, eğitim süreci gibi faktörler iyi bir rekreasyon programı için göz önünde bulundurmak çok önemli görülmektedir. Çünkü serbest zaman, yaşam içinde çocukluktan yaşlılığa kadar sürekli bireyle birlikte var olacak ve rekreasyon yaşamın her safhasında, insana psikolojik, sosyal ve fiziksel faydaları olacak deneyimler yükleyecektir. Bu nedenle rekreasyonun, temel eğitimin bir parçası olarak desteklenmesi gerekir. Ayrıca eğitimin ana unsuru olarak kabul edilmelidir. Rekreasyon faaliyeti okul yaşamının bir parçasıdır. Bugün zamanın büyük çoğunluğunu sınıflarda, laboratuvarlarda ya da çalışma masalarında geçiren her öğrencinin rekreatif etkinliklere

katılım ihtiyacı vardır. Bu nedenle üniversitelerin faaliyet programları, rekreasyon ve dinlenme için fırsatlar sağlamalı, modern yaşamın ve okul çalışmalarının verdiği yoğunluğu öğrencinin üzerinden atmalıdır. Bunun için gerekli çaba, planlama ve programlama yapılmalıdır. Buna dayanarak yapılacak çalışmanın amaçları: Üniversite öğrencilerinin rekreasyon faaliyetlerine katılım düzeylerini belirlemek; üniversitelerdeki rekreasyon faaliyetlerinin yeniden yapılanmasına yardım ve katkıda bulunmak; üniversite öğrencilerinin serbest zamanlarını nasıl değerlendirdiklerini anlamak; bu alanda yapılmış olan çalışmalara katkıda bulunmak; ayırdıkları ve katıldıkları organizasyonları belirlemektir.(40,42,56)

Üniversite bir kurum olarak toplum ve kültürü yansıtan bir araç olduğu kadar aynı zamanda üniversite toplum ve kültür tarafından da şekillendirilir. Eğer mevcut kültürün ihtiyaçları çeşitli ve karmaşık ise üniversitenin fonksiyonu da benzer şekilde ortaya çıkacaktır. Bu yüzden, miktarına göre rekreasyon eğitimi ile zamanın nasıl kullanacağımızı öğrenmeli ve kişiliği etkileyen yönlerinden nasıl yararlanılacağı bilinmelidir. Bu, serbest zamanın yaratılması, kullanılması, ilgilerin bilinmesi öğrenme sorumluluğunun paylaşılması ile olur.(16,35)

Bu sebeple her yaştaki insanı profesyonelce rekreatif faaliyetler yaptırarak, aynı zamanda folklorik ve kültürel değerlerini yaşatacak ve tanıttacak kalifiye elemanların yetiştirilmesi için Beden Eğitimi ve Spor Yüksekokulları bünyesinde mevcut olan Beden Eğitimi Öğretmenliği Bölümü ile birlikte Rekreasyon Bölümü nünde kurulması bu alandaki ihtiyacı karşılayacaktır. (59)

Türkiye cumhuriyetinin kurulması Türk toplumunun rekreasyonel yaşamında yeni bir dönemin başlangıcı olarak kabul edilebilir. Nitekim büyük komutan ve devlet adamı Atatürk'ün liderliğinde her alanda gerçekleştirilen devrimler, yüzyıllardır oluşan geleneksel yaşam biçimlerine önemli biçimde etki etmiştir.

Ülkemizde ilk olarak 1959 yılında bu tür çalışma başlamıştır. Nermin ABADAN Üniversite öğrencilerinin serbest zaman faaliyetleri adında yapılan ilk çalışmadır. Daha sonra İstanbul halk sağlığı eğitim komitesinin düzenlediği seminerde yayınlanan makaleler 7-11 Nisan 1964 sonuç olarak kaliteli eleman yetiştirmek amaçlanmıştır. 1973 yılında ODTÜ'de çalışma ve çalışma dışı zaman konulu seminer düzenlenmiştir. 1977 yılında Tezcan boş zamanlar sosyolojisi isimli kitabı yayınlanmış 1982-1994

yılında sosyolojik açıdan boş zamanların değerlendirilmesi isimli kitabı yayınlanmıştır. 1996 yılında KARAKÜÇÜK S. Beden Eğitim Bölümlerinin ve Spor Yüksek Okullarının ihtiyaç duyduğu “Rekreasyon Boş Zamanları Değerlendirme Kavram Kapsam” isimli kitabı yayınlandı ve bu alandaki büyük bir boşluğu doldurdu. Halen bu kitap Beden Eğitimi ve Spor Yüksek Okullarında ders kitabı olarak okutulmaktadır. KARAKÜÇÜK S. Rekreasyon ve Serbest Zaman faaliyetlerini Beden Eğitimi ile bütünleştiren bilim adamıdır. Sporun yaygınlaşması ve sadece kazanmak amacı olmadığını sporun bir tatlı serbest zaman uğraşı olduğunu ifade etmiştir.

2.5.Üniversitelerde Rekreasyonun Gelişimi

Üniversitelerde Rekreasyonun gelişimi çok uzun yıllara dayanmamaktadır. Rekreasyon dersleri ilk olarak ODTÜ-MARMARA ve GAZİ Üniversitelerinde başladı. Rekreasyon alanındaki ilk kitap Prof.Dr.Suat KARAKÜÇÜK tarafından hazırlanmıştır. Rekreasyon teriminin Üniversitelerde konuşulmaya başlamasının ardından Turizm-Rekreasyon bağlantısı gündeme gelmiştir. Rekreasyon pazarlamasının öncelikli olarak Turistik yörelerce kabul görmesini sağlamak üzere Muğla Üniversitesi Beden Eğitimi ve Spor Yüksekokulu Müdürü Prof.Dr.Erdal ZORBA'nın girişimleri ile 23 Mayıs 1997 tarihinde Muğla Üniversitesi, G.S.G.M. , Turizm Bakanlığı işbirliği ile düzenlenen panelde Rekreasyon bölüm olarak açılması görüşüne varılmıştır.

18-19 Aralık 1998 tarihlerde de dönemin Muğla Üniversitesi Rektörü Prof.Dr.Ethem Ruhi FIĞLALI, Üniversitenin BESYO müdürü prof.Dr. Erdal Zorba ve dönemin G.S.G. Müdürü Prof.Dr.Gazanfer DOĞU'nun destekleriyle Marmaris'te Turizm Bakanlığı, Üniversite Temsilcileri, Sektör Temsilcileri, Türsab, Milli Olimpiyat Komitesi Temsilcilerinin katıldığı çalışma grubu toplantısı gerçekleştirildi. Bu çalışma grubu toplantısında Rekreasyon Bölümü müfredat programları, ders içerikleri ve mezunlarının istihdamı konularında planlamalar yapıldı. Çalışma grubu sonuç raporunda Muğla Üniversitesi BESYO bünyesinde Rekreasyon Bölümü açılması yönünde tavsiye kararı alındı. Bu karar doğrultusunda Üniversitelerarası Kurulun 3 Temmuz 1998 tarih ve 96 Sayılı toplantısında 20 Nolu kararla Muğla Üniversitesi Beden Eğitimi ve Spor Yüksekokulu bünyesinde Rekreasyon Bölümü açılması yönünde Yüksek Eğitim Kurulu Başkanlığına görüş bildirilmesine karar verildi. Bu çabalar sonucunda Yükseköğretim Kurumununun 12.04.2000 tarihli toplantısında alınan kararla

2547 Sayılı Kanununun 2880 Sayılı kanunla değişik 7/d-2, 7/4 Maddeleri uyarınca BESYO' lar bünyesinde Rekreasyon Bölümünün açılmasına karar verildi. Ayrıca Ülkemizde bir ilk olarak 2004-2005 Eğitim-öğretim yılında Yüksekokulumuz Rekreasyon Bölümünde Yüksek Lisans Programı açılmış ve Lisans Üstü eğitim vermeye başlanmıştır.(55)

Rekreasyon eğitimi bölümü öğrencileri; sanayi ve yerel yönetimler rekreasyonu, turizm rekreasyonu, okullar rekreasyonu ve terapi rekreasyonu alanlarında uzmanlaşarak mezun olurlar. Öğrenciler sözü geçen alanlarda, alana yönelik plan ve programlama yapmanın yanı sıra, serbest zaman aktivitelerini birebir uygulatabilme yönünde 4 yıl süren bir eğitim alırlar. Bu bölüm mezunlarımız, ticari rekreasyon kuruluşları, özel okullar, özel rehabilitasyon merkezleri, turizm kuruluşları ve organizasyon şirketleri bünyesinde istihdam edilmektedirler.(60)

2.6.Rekreasyonun İnsanlar Üzerindeki Etkisi

Rekreasyon, sportif aktivite kavramı ile birlikte ilk akla gelen yarışma amacına yönelik olarak yapılan ve bireysel ya da takımlar arası mücadele ile gerçekleştirilen etkinlikleridir. Bununla birlikte, yarışma amacına yönelmeden, yalnızca bir hobi olarak spor yapan çok geniş kitle olduğunu da hatırdan çıkarmamak gerekir. Bu tür etkinliklerde kazanmak veya kaybetmek endişesi olmadığından, insanlar çok daha rahat ortam içerisinde fiziksel etkinliklerde bulunma olanağına sahip olabilirler. Ayrıca katılma zorunluluğu da olmadığından katılımcılar ruhsal yönden kendilerinin son derece rahat hissedebilirler. (18)

Rekreatif eğitimlerle her yaştaki insanın yaşam kalitesini arttırmak, çocukluk çağından itibaren; vücudunu doğru kullanma doğru değerleri yaşam felsefesi olarak benimseme özelliklerini geliştirmeyi hedefler. Ayrıca, sigara alkol gibi zararlı alışkanlıklardan uzak durma, daima aktif yaşam tarzını benimseme, aile ve toplum ile uyum içinde olma gibi değerlerde kazandırılmaya çalışılır. Ailede başlayan bu alışkanlıklar, okul çağında gelişir.Bu sebeple sağlıklı yaşam ve egzersiz konusunda; kişilerin, ailelerin, eğitimcilerin ve yöneticilerin bilinçli olması çok önemlidir.(53)

Amerika Birleşik Devletleri hastalıkları Kontrol Merkezi (CDC) sağlıklı ve uzun ömürlü olmada 4 ana faktör üzerinde durmuşlardır. Bunlar; Düzenli Yaşam Alışkanlıkları (Sağlıklı davranış) %51, Fiziksel çevre %20, Kalımsal özellikler %20, Enfeksiyon ve sağlık tedavi servislerinin niteliği, %9 olarak sayabiliriz.

Türkiye’de Devlet İstatistik Enstitüsünün belirlediği ölüm sebeplerinden %38 ile kalp dolaşım sistemi rahatsızlarından bulunmuştur. 1998 verilerine göre 175.429 ölüm vakasına tek başına 66.000’ini kalp dolaşım sistemi rahatsızlıkları oluşturmaktadır. Erkeklerde bu rahatsızlıktan ölenlerin oran %39.6 iken, bayanlarda %32’lerde seyretmektedir.

Büyük şehirler içersinde Kalp dolaşım sisteminde oran olarak en fazla ölüm %38 ile Ankara, %33 ile İzmir ve %38 ile İstanbul gelmektedir.

Türkiye’deki ölüm sebeplerinin başında kalp ve dolaşım sistemi rahatsızlıkları gelmesinde en önemli etkenler olarak aşağıdaki sebepleri sayabiliriz:

- Halkın hastalıklara karşı bilinçli bir eğitiminin olmaması,
- Ekonomik sebeplerden dolayı ucuz ve kalitesiz yiyecekler tercih edilmesi,
- Kötü çevre koşulları, zararlı alışkanlıklara meyillenme,
- Bilinçsiz ve kötü beslenme alışkanlıkları,
- İş güvencesinin bulunması,
- Çocukluk çağından itibaren hareketsiz ve stresli bir yaşam tarzı anlayış, gerek aile, gerekse okul veya iş çevresinde eğitim anlayışının rekreatif etkinliklere teşvik edici olmaması yanlış yaşam tarzı bu tarz eğitim müesseseleri tarafından da itibar görmektedir. Dolayısıyla yanlış yaşam tarzı çocukluk çağından itibaren yerleşmektedir).

Dünyada uzun ömürlü ve sağlıklı insanların yoğun bulunduğu üç farklı alan (Pakistan’daki Hunza bölgesi, Ekvator’daki Vilcabamba ve Rusya’nın Abbazya Bölgesi) vardır. Bu bölgedeki insanların ortak özellikleri; olumsuz stresten oldukça uzak, doğal besinlerle beslenen, çiftlik yaşamında hareketli bir hayat anlayışı olan toplumlardır.

Buna dayanarak, rekreasyonun insan üzerine etkilerini ;

- Fiziksel ve ruhsal sađlıđın geliřmesi,,
- İnsanların sosyalleřmesi,
- Kiřisel beceri ve yeteneklerin geliřmesi,
- Rekreatif faaliyetlerde yaratıcılık g¼c¼n¼n geliřtirilmesi,
- alıřma bařarısı ve iř verimini artması,
- İnsana mutluluk ve huzur vermesi,
- Toplumsal dayanıřma ve b¼t¼nleřmeyi sađlaması,
- Demokratik toplumun yaratılmasında imkan sađlaması, halinde sıralamak

m¼mk¼nd¼r.(52)

2.7.Rekreasyon'un G¼n¼m¼zdeki Durumu

¼lkemizde g¼n¼n řartları ierisinde Rekreatif etkinlikler, Genlik Spor Genel M¼d¼rl¼kleri, Genlik kampları, G¼n¼ll¼ kuruluřlar, genellikle b¼y¼k řehirlerde aılan gym center, fitness center, oyun kul¼pleri v.b. ve en ¼nemlisi de ¼niversitelerin Beden Eđitimi ve Spor Y¼ksekokulları b¼nyesinde kurulan ¼đretmenlik ve Rekreasyon b¼l¼mleri tarafından y¼r¼t¼lmektedir.

Genlik Spor Genel M¼d¼rl¼kleri her yıl gerek uluslar arası alanda, gerekse de ¼lke iinde birok sportif rekreatif etkinlik ieren turnuvalar řampiyonalar d¼zenlemektedir. Genlik Spor Genel M¼d¼rl¼kleri b¼nyesinde faaliyet g¼steren spor federasyonları da yıl ierisinde birok rekreatif etkinlik ieren organizasyonlar d¼zenlemektedir.

Ulusal genlik kampları ¼lkemizin deđiřik b¼lgelerinden genleri bir araya getirerek, hoř g¼r¼ ortamı ierisinde aralarında g¼cl¼ dostluk bađları kurmalarını sađlayacaktır. ¼lkemizin geleceđi olan genler, aynı zamanda Anadolu'nun zengin

tarihsel ve kültürel birikimini daha yakından tanıyacaklar ve yeni yaşam deneyimi kazanacaklardır.

Ülkemizde rekreatif etkinlik hizmeti sunan kulüpler metropol olarak adlandırdığımız büyük ve kalabalık şehirlerde kurulmakta bulunmaktadır. Bu kulüpler insanlara serbest zamanlarını verimli hale dönüştürme fırsatı veren rekreasyon kavramını öğretmekte onları iş, yaşam ve geçim sıkıntısından bir parçada olsa uzaklaştırmaya çalışmaktadır. Kulüpler bu amaçlar doğrultusunda misafirlerine sportif faaliyetler, eğlendirici oyunlar, eğitici ve bilgiye dayanan çeşitli oyun ve aktivite seçenekleri sunmaktadırlar.(57)

2.8.Üniversitelerimizdeki Rekreasyon Bölümleriyle İlgili Bilgiler

Üniversiteler	Kuruluş Tarihleri	Öğrenci Sayıları	Normal Öğretim	İkinci Öğretim
Adnan Menderes	2002-2003	235	+	+
Başkent	2002-2003	120	+	-
Muğla	2000-2001	160	+	-
Kocaeli	2002-2003	237	+	+
Sakarya	2002-2003	250	+	+
Hacettepe	2001-2002	107	+	-
Kırıkkale	2002-2003	120	+	-
Anadolu	2001-2002	182	+	-
Pamukkale	2002-2003	120	+	-

2.9.Rekreasyon Bölümlerinin Amacı ve İstihdam Alanları

657 sayılı kanunda spor hizmetleri sınıfı olmaması sebebiyle devlet sektöründe alanıyla ilgili istihdamında güçlük vardır.

İstihdam alanları göz önünde bulundurulduğunda, sadece turizm animasyonu veya turizmle ilişkisi açısından ele alarak, bu bölümün sadece turizm sektörüne eleman (animatör) yetiştirdiği düşüncesiyle, rekreasyon bölümlerinin BESYO bünyesinden turizm yüksekokulları bünyesine aktarılmasının önerilmesi hayli dar, taraflı ve/veya duygusal bir yaklaşımın sonucudur. Rekreasyon kapalı ve açık alanda, park ve ormanlarda, sağlık kulüpleri ve tatil bölgelerinde, eğitim kurumlarında, endüstri alanında iş veriminin artırılması için, personel, öğrenciler, yetişkinler ve yaşlılar yani tüm toplum için programlanmaktadır. Rekreasyon aynı zamanda tedavi edici özelliği düşünülerek engelliler için terapatik(tedavi edici) rekreasyon adı altında ele alınmaktadır. Rekreasyon bölümlerinin sadece turizm sektörü veya turizm sektöründe bir istihdam alanı olan animatörlük gibi bir alt kadro için eleman yetiştirme hedefi hiçbir zaman yoktur. Temel amaç, rekreasyonu tüm sosyal kurumlar ve bireyler için planlayıp programlayabilen, uygulamayı yönetebilecek, aksaklıklara uygun tekniklerle müdahale edebilecek uzmanlar yetiştirmektir.(38,58)

Bölüm eğitim-öğretim programlarında, fiziksel aktivitenin, egzersizin ve sporun bilimsel temelleri ile ilgili detaylı bilgileri, sporun biyolojik yönleri ve spor tıbbi konularından oluşan sağlık bilimleri, rekreasyonun psiko-sosyal yönünü ele alan davranış bilimleri, rekreasyonun uygulamalı yönlerini ele alan spor dalları, rekreasyon eğitimini irdeleyen eğitim bilimleri ve rekreasyonun yönetsel ve organizasyon yanını ele alan yönetim bilimleri dersleri yer almaktadır.

Rekreasyon kavramının ülkemizdeki geleceği ile ilgili beklentilerin odak noktasında Rekreasyon bölümünden mezun olan öğrencilerimizin kalitesinin üst seviyeleri taşınabilmesi yatmaktadır. Çünkü kaliteli mezunlar verebilen Rekreasyon bölümleri, ülkemizin gelişmesinde rekreasyon ile bağlantılı bütün kavramlara pozitif etki sağlayacaktır. Bunun için açılmış ve açılacak bu bölümlerin yörenin konumuna ve ihtiyaçlara göre, eğitimi dejenere etmeden, rekreasyon alanında gelişmiş ülkeleri yakından takip ederek, aynı zamanda kendi toplumsal değerlerimizle birlikte kültürel zenginlikleri de dikkate alarak hizmet vermesi sağlanmalı.

Rekreasyonu, amaları dođrultusunda ařađıdaki gibi sınıflandırılması hizmetin daha iyi verilmesine yardımcı olabilir;(54)

1. Turistik işletmeler
2. Tatil Köyleri
3. Oteller-Termal üniteler
4. Seyahat Acenteleri
5. Belediyeler
6. Sosyal tesisler
7. Spor Kulüpleri
8. Kamu Kuruluşları
9. özel idareler
10. Silahlı Kuvvetler-Polis Teşkilatı
11. Gençlik ve Spor Müdürlüğü
12. İl Müdürlükleri
13. Gençlik Kampları
14. Federasyonlar
15. Endüstriyel Kuruluşlar
16. Fitness Merkezleri
17. Üniversiteler;

3. MATERYAL VE METOD

Beden Eğitimi ve Spor Yüksekokulları bünyesindeki Rekreasyon Bölümlerinin tercih edilme nedenleri ve bölüm öğrencilerinin beklentileri üzerine yapılmış olan bu alan araştırmasının anakütlesini 2007- 2008 Eğitim - Öğretim yılında Muğla, Adnan Menderes, Pamukkale, Hacettepe, Başkent, Kırıkkale, Anadolu, Sakarya ve Kocaeli Üniversiteleri Beden Eğitimi ve Spor Yüksekokulu Rekreasyon Bölümü hazırlık, 1., 2., 3., ve 4. sınıflarında yer alan yaklaşık 1500 öğrenci oluşturmuştur.

Öğrencilerin rekreasyon bölümlerini tercih etme nedenleri ve beklentilerini belirlemeye yönelik olarak önceki araştırmalardan da (11,47) yararlanarak 25 maddeden oluşan bir anket formu hazırlanmış, hazırlanan anket formu rekreasyon alan uzmanlarının görüşleri alındıktan sonra araştırma amacına uygun olmadığı bildirilen 5 maddenin çıkarılması sonucunda 19 maddeye düşürülmüştür.

Anketlerin uygulanma sürecinde iki yol izlenmiştir; Muğla Üniversitesi'nde yapılan anket uygulamaları, Rekreasyon Bölümü öğretim elemanlarının yardımlarıyla araştırmacının kendisi tarafından yapılırken, diğer üniversitelerde, araştırmacının posta yoluyla ulaştırdığı anketler, iletişim kurulan bölüm öğretim elemanları tarafından öğrencilere uygulanmıştır. Uygulamalardan önce araştırmanın amacı ve anketlerin doldurulmasıyla ilgili detaylar uygulayıcılar tarafından öğrencilere aktarılmıştır. Araştırmacı tarafından dağıtılan 500 anketin 70 tanesi geriye dönmemiştir. Ayrıca eksik doldurulan 30 anket ise değerlendirmeye alınmamıştır. Değerlendirilen toplam anket sayısı 400'dür. Tüm öğrencilerin anketlere yeterli zamanı ayırarak samimi cevaplar verdiği varsayılmıştır.

Verilerin analizi Statistical Package for Social Sciences (SPSS) for Windows (11,0) istatistik paket programında, frekans ve yüzde dağılımlar yoluyla yapılmıştır. Elde edilen veriler tablolar halinde yansıtılmıştır.

Araştırma Mayıs 2007'de başlatılmış ve Temmuz 2008'de sonuçlandırılmıştır.

4. BULGULAR

Tablo ve Grafik 1: Cinsiyetle ilgili veriler

CİNSİYET	F	%
BAYAN	185	46,2
ERKEK	215	53,8
TOPLAM	400	100,0

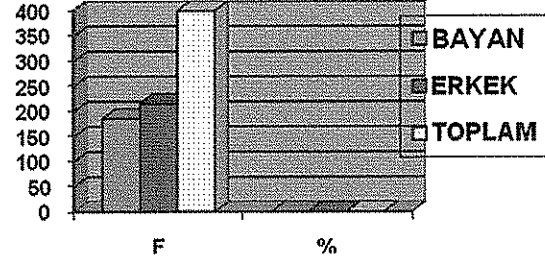

Ankete katılan öğrencilerin cinsiyet dağılımına bakıldığında; %53,8 'i Erkek, %46,2'sinin bayan olduğu tespit edilmiştir.

Tablo ve Grafik 2: Yaş ile ilgili veriler.

YAŞ	F	%
17-19	36	9,0
20-22	177	44,2
23-25	155	38,8
25-ÜSTÜ	32	8,0
TOPLAM	400	100,0

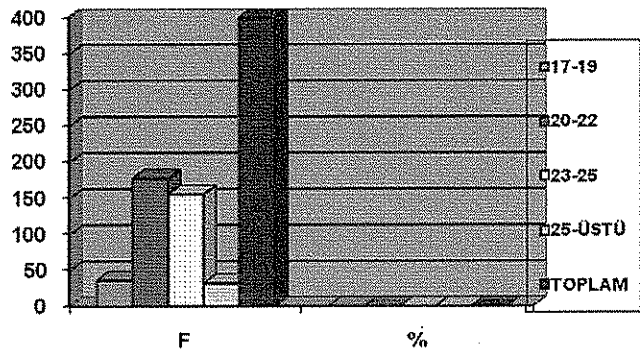

Ankete katılan öğrencilerin yaş dağılımına bakıldığında; %44,2' si 20-22 yaş aralığında, 38,8'i 23-25 yaş aralığında, %9'u 17-19 yaş aralığında ve %8'i ise 25 ve üzeri yaş grubu dağılımında görülmektedir.

Tablo ve Grafik 3: Rekreasyon bölümü öğrencilerinin öğrenim gördüğü Üniversitelerle ilgili veriler.

ÜNİVERSİTE	F	%
ADNAN MENDERES	50	12,5
ANADOLU	45	11,3
BAŞKENT	30	7,4
HACETTEPE	45	11,3
KIRIKKALE	40	10,0
KOCAELİ	50	12,5
MUĞLA	50	12,5
PAMUKKALE	40	10,0
SAKARYA	50	12,5
TOPLAM	400	100,0

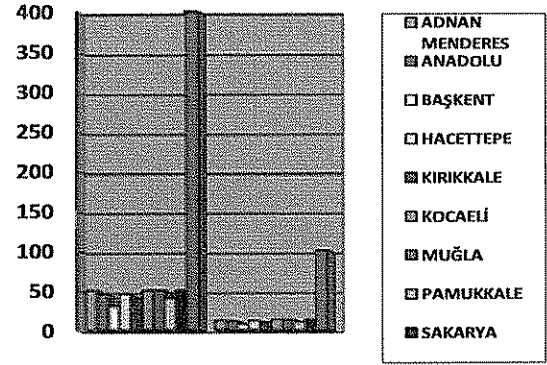

Öğrencilerin okudukları Üniversite dağılımına bakıldığında; Adnan Menderes, Muğla, Kocaeli ve Sakarya Üniversiteleri aynı yüzde dağılımıyla %12,5 oranla katılmışlardır, Anadolu ve Hacettepe Üniversiteleri %11,3 lük oranla katılmış,%10 luk oranla Kırıkkale ve Pamukkale Üniversiteleri katılmış ve %7,4 lük oranla da Başkent Üniversitesinin katıldığı gözlenmektedir.

Tablo ve Grafik 4: Öğrencilerin okudukları sınıfla ilgili veriler.

SINIF	F	%
HAZIRLIK	16	4,0
1	76	19,0
2	137	34,2
3	96	24,0
+4	75	18,8
TOPLAM	400	100.0

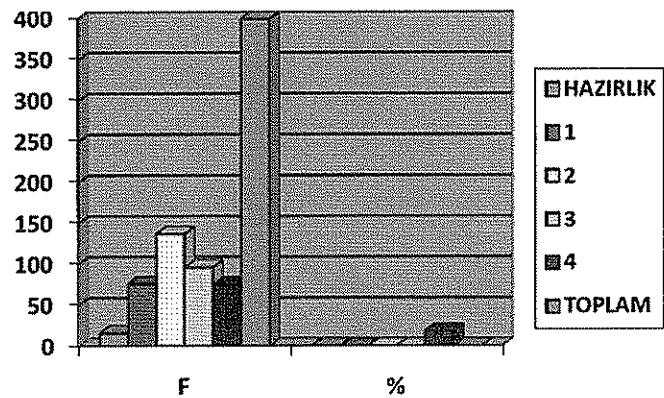

Ankete katılan öğrencilerin sınıf dağılımlarında %34,2 lik oranla 2. Sınıf öğrencileri ilk sırayı alırken bunları sırasıyla % 24'le 3.sınıflar,%19 la 1.sınıflar,%18,8 lik oranla 4.sınıf ve üstü son olarak ta % 4 lük oranla hazırlık sınıfı öğrencileri görülmektedir.

Tablo ve Grafik 5 : Öğrencilerin rekreasyon bölümünü tercih etmelerindeki sebepler ile ilgili veriler.

TERCİH	F	%
İLGİ DUYDUĞUM İÇİN	131	32,8
AKADEMİK KARIYER	63	15,8
ÜNİVERSİTE MEZUNU	49	12,0
YÖNLENDİRME	75	18,8
GİRİŞPUANIM YETERSİZ	63	15,8
DİĞER	19	4,8
TOPLAM	400	100,0

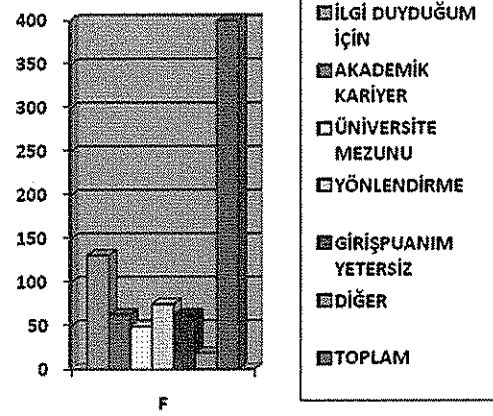

Rekreasyon bölümü öğrencilerinin okudukları bölümü tercih etmelerindeki nedenlerin başında %32,8 lik oranla ilgi duydukları için,%18,8 lik oranla birileri tarafından yönlendirildikleri için bu bölümü tercih ettiklerini söylerken, %15,8'i akademik kariyer yapmak ve giriş puanının yetersiz olmasından bu bölümü tercih etmiştir. Son olarak ta % 4,8 lik oranla diğer seçeneğini tercih etmişlerdir.

Tablo ve Grafik 6: Öğretim elemanlarının akademik açıdan yeterliliği ile ilgili veriler.

AKADEMİK	F	%
EVET	123	30,8
HAYIR	88	22,0
KISMEN	189	47,2
TOPLAM	400	100,0

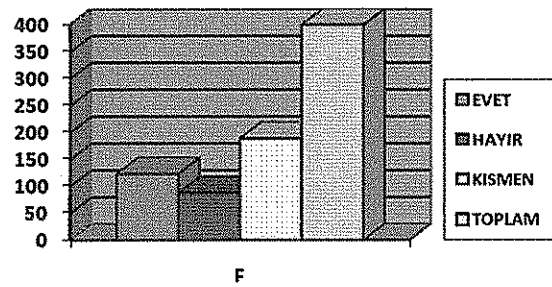

Tablo 6' da rekreasyon bölümünde öğrenim gören öğrencilerin, okudukları bölümdeki öğretim elemanlarını akademik açıdan %47,2'si kısmen yeterli bulurken,%30,8'i evet cevabı vererek yeterli bulmuştur.%22' si ise hayır cevabını vererek akademik açıdan yetersiz bulmuştur.

Tablo ve Grafik 7: Rekreasyon bölümünde öğrenci olma memnuniyeti ile ilgili veriler.

MEMNUNİYET	F	%
EVET	186	46,5
HAYIR	45	11,3
KISMEN	169	42,2
TOPLAM	400	100,0

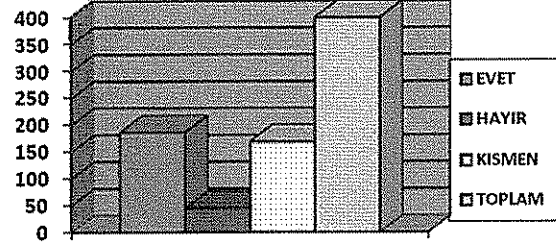

Bölüm öğrencilerinin %46,5'i okudukları bölümden memnun görünürken %42,2'si kısmen memnun kalmıştır.%11,3'ü ise okuduğu bölümden memnun olmadığı görülmektedir.

Tablo ve Grafik 8: Derslerin yeterliliği ile ilgili veriler.

DERSLER	F	%
EVET	83	20,8
HAYIR	161	40,2
KISMEN	156	39,0
TOPLAM	400	100,0

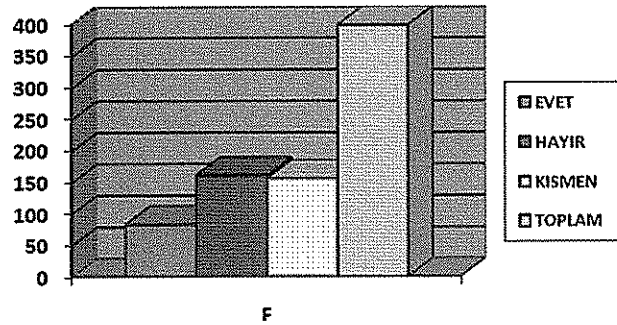

Rekreasyon bölümünde okutulan dersleri yeterliliği sorusuna %40,2'si hayır cevabını verirken,%39'u kısmen cevabını vermiştir.%20,8'inin ise evet cevabını verdiği tespit edilmiştir

Tablo ve Grafik 9: Öğrencilerin gelir durumu ile ilgili veriler.

GELİR	F	%
DÜŞÜK	36	9,0
ORTA	148	37,0
İYİ	178	44,5
ÇOK İYİ	38	9,5
TOPLAM	400	100,0

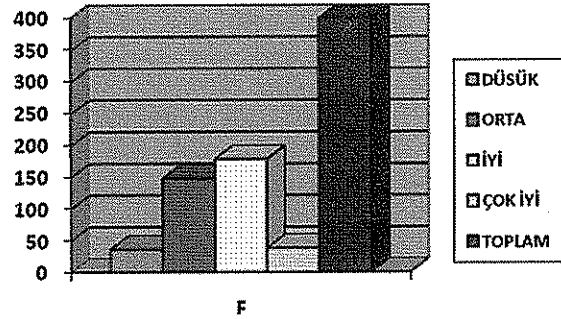

Rekreasyon bölümünde öğrenim gören öğrencilerin %44,5'inin gelir durumu iyi olduğu görünmekteyken %37'sinin orta halde, %9,5'inin çok iyi ve son olarak ta %9'unun gelir durumunun düşük olduğu tespit edilmiştir.

Tablo ve Grafik 10: Rekreasyon bölümüne başvurudaki tercihle ilgili veriler:

BASVURU	F	%
EVET	126	31,5
HAYIR	270	67,5
KISMEN	4	1,0
TOPLAM	400	100,0

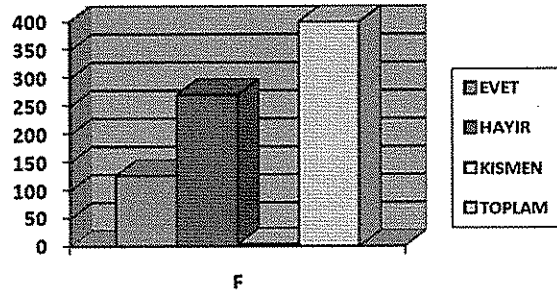

Özel yetenek sınavlarına başvuruda öğrencilerin %67,5'i rekreasyon bölümünü ilk tercih olarak seçmezken, %31,5'i ilk tercih olarak seçtiği görünmektedir. %1'lik bir oranda ise öğrenciler kısmen cevabını vermişlerdir.

Tablo ve Grafik 11: Öğrencilerin rekreasyon alanında kendilerini geliştirmeleriyle ilgili veriler. ...

GELİSTİRME	F	%
EVET	202	50,5
HAYIR	74	18,5
KISMEN	124	31,0
TOPLAM	400	100,0

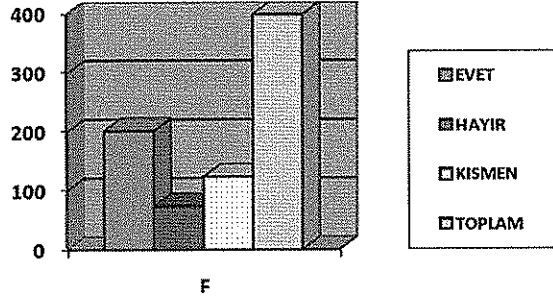

Anket verilerine bakıldığı zaman rekreasyon bölümünde öğrenim gören öğrencilerin %50,5'i kendilerini rekreasyon alanında geliştirebileceğini söylerken, %31'i ise kısmen yetiştirebileceği cevabını vermiştir. %18,5'lik bir oran ise hayır cevabını vererek rekreasyon alanında kendilerini geliştiremeyecekleri tespit edilmiştir.

Tablo ve Grafik 12: Öğrencilerin iş imkânlarıyla ilgili veriler.

İŞ İMKANI	F	%
EVET	103	25,8
HAYIR	127	31,8
KISMEN	170	42,4
TOPLAM	400	100,0

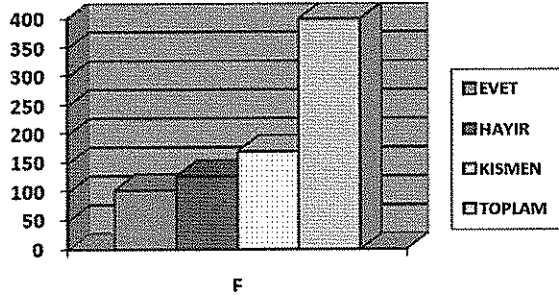

Öğrenciler okudukları bölümden mezun oldukları zaman %42,4'lük bir oran kısmen iş imkânı bulabildiklerini söylerken, %31,8' i iş imkânı bulamadıklarını belirtmiştir. %25,8'inin ise mezun olduğu zaman iş imkânı bulabildiği tespit edilmiştir.

Tablo ve Grafik 13: Mezun olduktan sonra çalışılacak kurumla ilgili veriler.

KURUM	F	%
OZEL SPOR İŞLETMELERİ	139	34,9
YEREL YONETİMLER	90	22,5
REHABİLİTASYON	44	11,0
KAMU KURUMLARI	102	25,5
DİĞER	25	6,1
TOPLAM	400	100,0

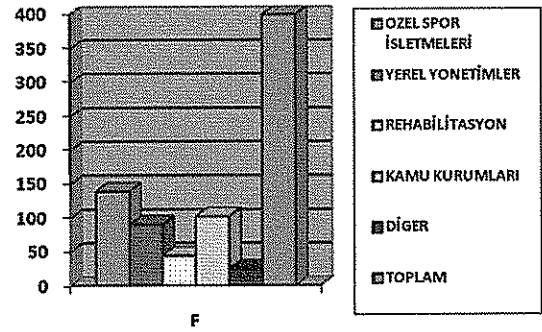

Rekreasyon bölümünden mezun olduktan sonra öğrencilerin %34,9'u özel spor işletmelerini tercih etmişken, %25,5'i kamu kurumlarını, %22,5'i yerel yönetimleri, %11'i rehabilitasyon merkezlerini ve %6,3'ünde diğer alanları tercih etmiştir.

Tablo ve Grafik 14: Eğitim sürecinde alınan derslerin içeriği ile ilgili veriler.

GÖRÜŞ	F	%
İÇERİĞİ YETERSİZ	85	21,3
DERS SAATI YETERSİZ	15	3,6
GEREKSİZ DERSLER VAR	165	41,3
UYGULAMA ALANLARI YETERSİZ	90	22,5
DERSLER AMAÇLARI DOĞRULTUSUNDA DEĞİL	40	10,0
DİĞER	5	1,3
TOPLAM	400	100,0

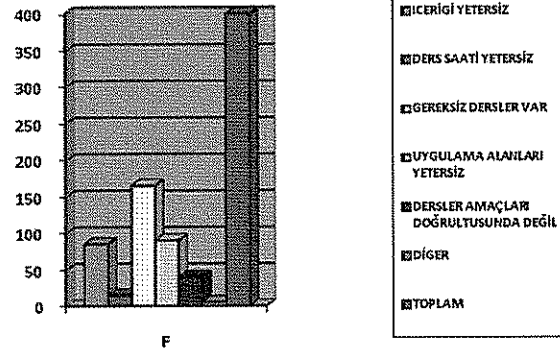

Rekreasyon bölümü öğrencilerinin eğitim-öğretim zamanı içinde almış oldukları derslerdeki görüşlerine bakıldığı zaman öğrencilerin %41,3'ü gereksiz derslerin olduğunu, %22,5'inin derslerdeki uygulama alanlarının yetersiz olduğunu, %21,3'ünün derslerin içeriğinin yetersiz olduğunu söylemişlerdir. Derslerin amaçları doğrultusunda olmadığını söyleyen öğrencilerin oranı %10 iken, %3,6'sı ders saatlerini yetersiz bulmuştur. Son olarak öğrencilerin %1,3 ü diğer seçeneğini belirtmişlerdir. Bunların başında derslere girmek istememelerinin yanı sıra teorik dersleri sıkıcı bulan öğrencilerinde mevcut olduğu tespit edilmiştir.

Tablo ve Grafik 15: Rekreasyon bölümünü tercih etmede doğru seçimle ilgili veriler.

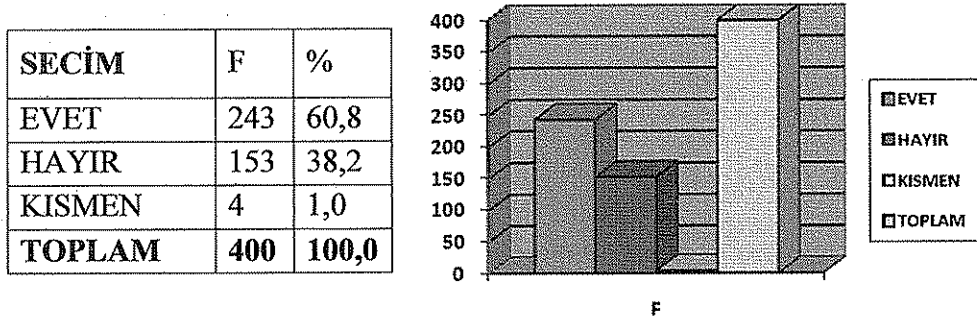

Rekreasyon bölümünün doğru tercih olduğunu söyleyen öğrenci oranı %60,8 iken, öğrencilerin %38,2'sinde doğru tercih olmadığını söylemiştir. %1'lik bir oranda ise öğrencilerin rekreasyon bölümünü seçerken kısmen doğru tercih yaptığı tabloda tespit edilmiştir.

Tablo ve Grafik 16: Alınan derslerdeki danışmanlık hizmeti ile ilgili veriler.

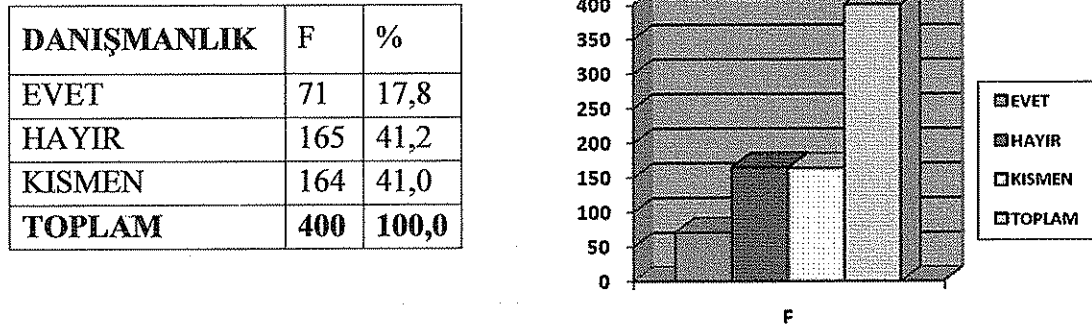

Rekreasyon bölümünde öğrenim görüp de derslerle ilgili danışmanlık hizmetlerinden memnun olmayan öğrenciler %41,2'iken,%41'lik bir oranda ise öğrenciler danışmanlık hizmetlerinden kısmen memnun kalmıştır. Öğrencilerin %17,8'i derslerle ilgili danışmanlık hizmetlerinden her konuda memnun olduklarını belirtmişlerdir.

Tablo ve Grafik 17: Yönetim kadrosunun derslere yönelik vermiş olduğu destekle ilgili veriler.

DESTEK	F	%
EVET	65	16,2
HAYIR	152	38,0
KISMEN	183	45,8
TOPLAM	400	100,0

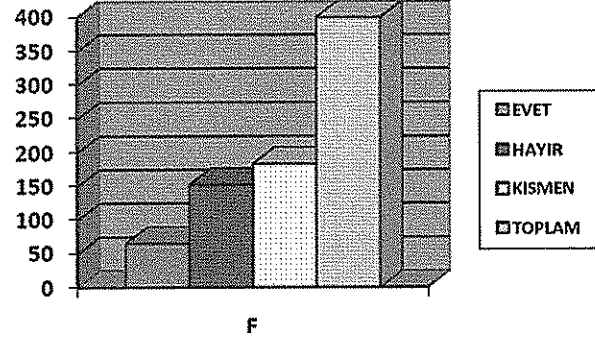

Rekreasyon bölümlerinde öğrenim gören öğrencilerin %45,8'i ihtiyaç duyulduğunda yönetim kadrolarında görev yapan öğretim elemanlarının derslere yönelik vermiş olduğu desteği kısmen yeterli bulurken,%38'i bekledikleri desteği görememişlerdir.%16,2'lik bir oranda ise öğrencilerin derslere yönelik yapılan her türlü desteği olumlu karşıladığı görülmektedir.

Tablo ve Grafik 18: Rekreasyon bölümünden diğer bölümlere geçişle ilgili veriler.

GEÇİŞ	F	%
EVET	194	48,5
HAYIR	206	51,5
TOPLAM	400	100,0

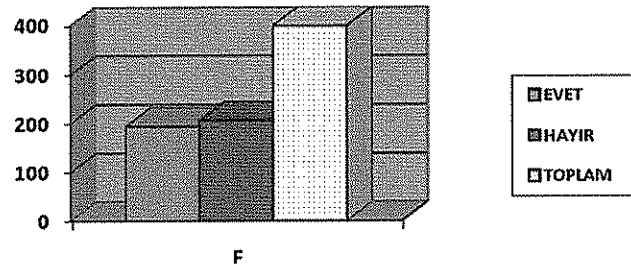

Yapılan ankette rekreasyon bölümünde öğrenim gören öğrencilerin %51,5'i okudukları bölümden memnun iken, öğrencilerin %48,5'ide okuduğu bölümden memnun olmayıp diğer bölümlere geçiş yapmak istediği tespit edilmiştir.

Tablo ve Grafik 19: Rekreasyon bölümünün dışında tercih edilen bölümlerle ilgili veriler.

DİĞER	F	%
BEDEN EĞİTİMİ	122	30,5
ANTRENÖRLÜK	35	8,8
YÖNETİCİLİK	15	3,7
OKUDUĞUM BÖLÜMDEN MUMNUNUM	206	51,5
DİĞER	22	5,5
TOPLAM	400	100,0

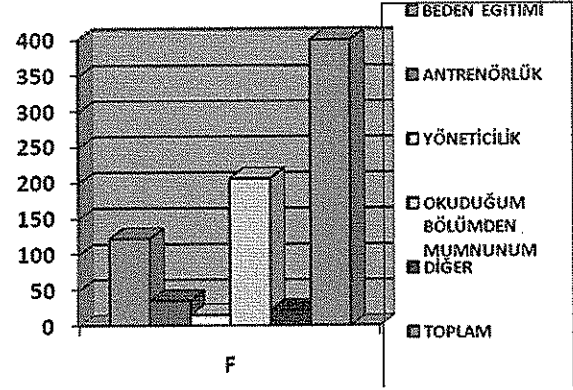

Rekreasyon bölümünde öğrenim görüp okuduğu bölümden memnun olan öğrenci oranı %51,5' iken öğrencilerin %30,5'i Beden Eğitimi Öğretmenliği Bölümüne geçiş yapmak istemiştir. Antrenörlük bölümünü tercih eden öğrenci oranı ise 8,8' dir. Müzik, Güzel sanatlar başta olmak üzere farklı bölümleri tercih eden öğrencilerin oranı %5,5'dir. Yöneticilik Bölümünü tercih eden öğrenciler ise %3,7'lik bir oran ile en son tercih edilen bölüm olduğu tespit edilmiştir

4.1. Bulgularla İlgili Genel Tablolar

Tablo 20: Üniversitelerdeki Öğrenci Dağılımlarına Göre Tercih Tablosu

TERCİH	İLGİ DUYDUĞUM İÇİN	AKADEMİK KARİYER	ÜNİVERSİTE MEZUNU	YÖNLENDİRME	GİRİŞ PUANIM YETERSİZ	DİĞER	TOPLAM	
ÜNİVERSİTE	ADNAN MENDERES	13	11	6	11	8	1	50
	ANADOLU	9	6	7	9	10	4	45
	BAŞKENT	14	5	6	2	3	0	30
	HACETTEPE	17	10	8	3	4	3	45
	KIRIKKALE	13	7	6	8	2	4	40
	KOCAELİ	19	8	6	7	10	0	50
	MUĞLA	18	6	4	18	2	2	50
	PAMUKKALE	4	1	6	11	18	0	40
	SAKARYA	24	9	3	6	6	2	50
TOPLAM	131	63	49	75	63	19	400	

Tablo 21: Üniversitelere Göre Akademik Açından Yeterlikle İlgili Veriler.

AKADEMİK		EVET	HAYIR	KISMEN	TOPLAM
ÜNİVERSİTE	ADNAN MENDERES	11	26	13	50
	ANADOLU	8	16	21	45
	BAŞKENT	6	16	8	30
	HACETTEPE	7	23	15	45
	KIRIKKALE	14	19	7	40
	KOCAELİ	18	12	20	50
	MUĞLA	8	22	20	50
	PAMUKKALE	13	18	9	40
	SAKARYA	18	30	2	50
TOPLAM		103	182	115	400

Tablo 22: Üniversite Öğrencilerinin Okudukları Bölümden Memnuniyetleriyle İlgili Veriler.

MEMNUNİYET		EVET	HAYIR	KISMEN	TOPLAM
ÜNİVERSİTE	ADNAN MENDERES	17	13	20	50
	ANADOLU	15	15	15	45
	BAŞKENT	10	8	12	30
	HACETTEPE	15	14	16	45
	KIRIKKALE	20	6	14	40
	KOCAELİ	22	22	6	50
	MUĞLA	23	16	11	50
	PAMUKKALE	14	16	10	40
	SAKARYA	27	10	13	50
TOPLAM		163	120	117	400

Tablo 23: Rekreasyon Bölümlerinde Okutulan Derslerin Yeterliliğinin Üniversitelere Göre Dağılımı

DERSLER		EVET	HAYIR	KISMEN	TOPLAM
ÜNİVERSİTE	ADNAN MENDERES	14	23	13	50
	ANADOLU	8	30	7	45
	BAŞKENT	6	13	11	30
	HACETTEPE	16	18	11	45
	KIRIKKALE	21	13	6	40
	KOCAELİ	14	23	13	50
	MUĞLA	12	27	11	50
	PAMUKKALE	8	23	9	40
	SAKARYA	18	14	18	50
TOPLAM		117	184	99	400

Tablo 24: Öğrencilerin Gelir Durumlarıyla İlgili Verilerin Üniversitelere Göre Dağılımı.

GELİR		DÜŞÜK	ORTA	İYİ	ÇOK İYİ	TOPLAM
ÜNİVERSİTE	ADNAN MENDERES	6	14	28	2	50
	ANADOLU	7	17	17	4	45
	BAŞKENT	0	1	18	11	30
	HACETTEPE	3	12	22	8	45
	KIRIKKALE	4	27	7	2	40
	KOCAELİ	3	21	23	3	50
	MUĞLA	6	24	16	4	50
	PAMUKKALE	2	9	26	3	40
	SAKARYA	5	23	21	1	50
TOPLAM		36	148	178	38	400

Tablo 25: Özel Yetenek Sınavlarına Başvuruyla İlgili Verilerin Üniversitelere Göre Dağılımı.

BAŞVURU		EVET	HAYIR	TOPLAM
ÜNİVERSİTE	ADNAN MENDERES	25	25	50
	ANADOLU	7	38	45
	BAŞKENT	13	17	30
	HACETTEPE	23	22	45
	KIRIKKALE	8	32	40
	KOCAELİ	8	42	50
	MUĞLA	21	29	50
	PAMUKKALE	4	36	40
	SAKARYA	17	33	50
TOPLAM		126	274	400

Tablo 26: Öğrencilerin Kendilerini Geliştirebileceğinin Değerlendirilmesiyle İlgili Veriler.

GELİŞTİRME		EVET	HAYIR	KISMEN	TOPLAM
ÜNİVERSİTE	ADNAN MENDERES	17	19	14	50
	ANADOLU	26	16	3	45
	BAŞKENT	10	11	9	30
	HACETTEPE	16	18	11	45
	KIRIKKALE	21	12	7	40
	KOCAELİ	31	10	9	50
	MUĞLA	26	15	9	50
	PAMUKKALE	25	9	6	40
	SAKARYA	32	17	1	50
TOPLAM		204	127	69	400

Tablo 27: Üniversite Öğrencilerinin Alanlarıyla İlgili İş İmkânı Bulabilmeleriyle İlgili Veriler.

İŞ İMKÂNI		EVET	HAYIR	KISMEN	TOPLAM
ÜNİVERSİTE	ADNAN MENDERES	9	23	18	50
	ANADOLU	2	34	9	45
	BAŞKENT	9	17	4	30
	HACETTEPE	15	27	3	45
	KIRIKKALE	24	10	6	40
	KOCAELİ	15	24	11	50
	MUĞLA	20	18	12	50
	PAMUKKALE	3	31	6	40
	SAKARYA	37	8	5	50
TOPLAM		134	192	74	400

Tablo 28: Üniversite Öğrencilerinin Mezun Olduktan Sonra Çalışmak İstedikleri Kurumlarla İlgili Veriler.

KURUM		OZEL SPOR İŞLETMELERİ	YEREL YONETİMLER	REHABİLİTASYON	KAMU KURUMLARI	ĐİĐER	TOPLAM
ÜNİVERSİTE	ADNAN MENDERES	17	15	4	14	0	50
	ANADOLU	3	15	7	16	4	45
	BAŞKENT	5	12	4	9	0	30
	HACETTEPE	12	8	5	17	3	45
	KIRIKKALE	21	4	4	9	2	40
	KOCAELİ	24	10	6	10	0	50
	MUĞLA	19	12	2	9	8	50
	PAMUKKALE	9	12	9	9	1	40
	SAKARYA	29	2	3	9	7	50
TOPLAM		139	90	44	102	25	400

Tablo 29: Öğrencilerin Almış Oldukları Dersler Hakkında Görüşleriyle İlgili Verilerin Üniversitelere Göre Dağılımı.

GÖRÜŞ		İÇERİĞİ YETERSİZ	DERS SAATİ YETERSİZ	GEREKSİZ DERSLER VAR	UYGULAMA ALANLARI YETERSİZ	DERSLER AMAÇLARI DOĞRULTUSUNDA DEĞİL	DİĞER	TOPLAM
ÜNİVERSİTE	ADNAN MENDERES	11	6	24	8	1	0	50
	ANADOLU	7	1	21	10	6	0	45
	BAŞKENT	6	2	20	0	2	0	30
	HACETTEPE	15	2	14	8	5	1	45
	KIRIKKALE	5	0	14	14	7	0	40
	KOCAELİ	8	1	21	14	6	0	50
	MUĞLA	16	2	23	3	3	3	50
	PAMUKKALE	11	1	19	4	5	0	40
	SAKARYA	6	0	9	29	5	1	50
TOPLAM		85	15	165	90	40	5	400

Tablo 30: Rekreasyon Bölümünün Tercih Edilmesiyle İlgili Veriler.

SEÇİM		EVET	HAYIR	TOPLAM
ÜNİVERSİTE	ADNAN MENDERES	29	21	50
	ANADOLU	17	28	45
	BAŞKENT	22	8	30
	HACETTEPE	29	16	45
	KIRIKKALE	29	11	40
	KOCAELİ	34	16	50
	MUĞLA	30	20	50
	PAMUKKALE	16	24	40
	SAKARYA	39	11	50
TOPLAM		245	155	400

Tablo 31: Danışmanlık Hizmetlerinin Yeterliliğiyle İlgili Verilerin Üniversitelere Göre Dağılımı.

DANIŞMANLIK		EVET	HAYIR	KISMEN	TOPLAM
ÜNİVERSİTE	ADNAN MENDERES	18	18	14	50
	ANADOLU	5	29	11	45
	BAŞKENT	10	10	10	30
	HACETTEPE	26	9	10	45
	KIRIKKALE	13	15	12	40
	KOCAELİ	19	21	10	50
	MUĞLA	13	22	15	50
	PAMUKKALE	3	34	3	40
	SAKARYA	12	23	15	50
TOPLAM		119	181	100	400

Tablo 32: Üniversite Öğrencilerinin Yeterli Desteği Alıp Almadıklarıyla İlgili Verilerin Üniversitelere Göre Dağılımı.

DESTEK		EVET	HAYIR	KISMEN	TOPLAM
ÜNİVERSİTE	ADNAN MENDERES	8	25	17	50
	ANADOLU	2	35	8	45
	BAŞKENT	11	6	13	30
	HACETTEPE	7	18	20	45
	KIRIKKALE	9	24	7	40
	KOCAELİ	19	19	12	50
	MUĞLA	18	20	12	50
	PAMUKKALE	10	29	1	40
	SAKARYA	13	30	7	50
TOPLAM		97	206	97	400

Tablo 33: Üniversite Öğrencilerinin Başka Bölümlere Geçiş Yapmak İstedikleriyle İlgili Veriler.

GEÇİŞ		EVET	HAYIR	TOPLAM
ÜNİVERSİTE	ADNAN MENDERES	13	37	50
	ANADOLU	17	28	45
	BAŞKENT	9	21	30
	HACETTEPE	14	31	45
	KIRIKKALE	18	22	40
	KOCAELİ	19	31	50
	MUĞLA	23	27	50
	PAMUKKALE	25	15	40
	SAKARYA	14	36	50
TOPLAM		152	248	400

Tablo 34: Öğrenci Memnuniyetiyle İlgili Verilerin Üniversitelere Göre Dağılımı.

DİĞER		BEDEN EĞİTİMİ	ANTRENÖRLÜK	YÖNETİCİLİK	OKUDUĞUM BÖLÜMDEN MEMNUNUM	DİĞER	TOPLAM
ÜNİVERSİTE	ADNAN MENDERES	7	4	5	33	1	50
	ANADOLU	14	3	0	25	3	45
	BAŞKENT	3	1	0	23	3	30
	HACETTEPE	7	5	2	27	4	45
	KIRIKKALE	11	3	2	21	3	40
	KOCAELİ	11	8	1	29	1	50
	MUĞLA	12	1	2	30	5	50
	PAMUKKALE	13	5	0	22	0	40
	SAKARYA	10	1	0	38	1	50
TOPLAM		88	31	12	248	21	400

5. TARTIŞMA VE SONUÇ

Beden Eğitimi ve Spor Yüksekokulları bünyesindeki Rekreasyon Bölümlerinin öğrenciler tarafından tercih edilme nedenleri ve bölüm öğrencilerinin beklentilerinin belirlenerek mevcut durumun ortaya konmasını amaçlayan bu araştırmadan elde edilen bulguların tartışılması bu bölümde yer almıştır.

Rekreasyon bölümü öğrencilerinin okudukları bölümü tercih etme nedenlerini bulmaya yönelik anket sorusuna, öğrencilerin verdiği cevaplara göre (Tablo ve Grafik 5); Rekreasyon bölümü öğrencileri, öğrenim gördükleri bu bölümü tercih etmelerinin birincil nedeni olarak “ilgi” duymalarını belirtmişlerdir. İlk rekreasyon bölümleri 2000 yılında açılmıştır. O yıldan günümüze rekreasyon bölümlerinin sayıları ülke genelinde 9’a ulaşmıştır. Rekreasyon bölümlerinin açılma nedenleri arasında artan talep önemlidir. Daha önceki yıllarda çok fazla tanınmayan rekreasyon kavramı ve bölümleri, her geçen sürede daha fazla tanınan, ilgi çeken bölümler olmaya başlamıştır. Rekreasyon bölümlerini tercih eden öğrenciler artık daha bilinçli ve hangi bölümü tercih ettiklerinin farkındadır. İkincil neden olarak belirtilen “akademik kariyer” yapma isteği ve daha sonraki sırada gelen başkaları tarafından “yönlendirme” nedenleri bu farkındalığı destekler niteliktedir. Ancak, “giriş puanlarının yetersizliğini” belirten %15’lik, herhangi bir şekilde “üniversite mezunu” olmayı hedefleyen %12’lik toplamda %27’lik göze çarpan orandaki öğrenci kesimine dikkat edildiğinde, bu bölümlerin “başka seçenek” olmamasından dolayı da tercih edildiği akla gelmektedir. Aslında bu sıkıntı sadece rekreasyon bölümü için değil, BESYO bünyelerindeki diğer bölümler ve üniversitelerdeki tüm bölümlerde öğrencilerin yaşadığı bir durumdur.

Örneğin; Fadiloğlu, (10) yapmış olduğu çalışmada, Yükseköğretim kurumlarına girememe olasılığının yüksek olması nedeniyle öğrencilerin çoğu zaman yanlış tercihler yapabildiklerini belirtmiştir. Yapılan yanlış tercihlerin büyük bir kısmını ise bilinçsizce yapılan tercihler oluşturmaktadır. Özellikle açıkta kalmamak için bireyler bazen ilgi alanlarına girmeyen, yeteneklerinin dışında, rastgele programlar seçmektedirler. Gavcar ve arkadaşlarının (11) yapmış olduğu bir başka çalışma, öğrencilerin Muğla Üniversitesi İktisadi ve İdari Bilimler Fakültesi’ni tercih nedenleri arasında en önemli faktörün “düşük puan” olduğunu ortaya koymuştur.

Rekreasyon bölümü öğrencilerinin, bölüm öğretim elemanlarının mesleki yeterliliklerine ilişkin soruya verdikleri yanıtların oranları (Tablo ve Grafik 6), rekreasyon bölümlerinde derslere giren öğretim elemanlarının yeterliliği konusunda, öğrencilerin pek olumlu olmayan düşüncelerini yansıtmaktadırlar. Öğrencilerin sadece üçte birlik kesimi öğretim elemanlarını yeterli bulmaktadırlar. Yarı yarıya öğrenci kısmen yeterlilikten söz etmiştir, bunlara öğretim elemanlarını yetersiz bulan beşte birlik öğrenci de ilave edildiğinde, öğretim elemanlarının akademik yeterliliğiyle ilgili öğrenci yargıları düşündürücü bir tespiti yansıtmaktadır. Rekreasyon bölümlerinin çok fazla bir geçmişe sahip olmaması, rekreasyonla ilgilenen akademisyenlerin sayısının yeterli düzeyde olmadığı, daha çok BESYO'ların diğer bölümlerinden takviye edilen öğretim elemanlarıyla zaman zaman alan derslerinin bile yürütülmeye çalışıldığı gerçeği de hesaba katıldığında bu sonuç çok da şaşırtıcı olmamalıdır.

Turgut ve arkadaşlarının (47) rekreasyon bölümlerine göre çok daha köklü bir bölümün öğrencilerinde yapmış olduğu çalışmanın sonuçları, bu araştırma sonuçlarına benzer bulguları ortaya koymuştur. Dolayısıyla, bu sonuçlar sadece rekreasyon bölümü öğretim elemanları için geçerli gibi gözükmemektedir. Öğrencilerin bu düşünceleri, zaman içinde elde edilecek gelişimlerin bir sonucu olarak, kalifiye öğretim elemanı sayısı arttıkça daha olumlu olabilir. Brown'un (5) yapmış olduğu bir çalışmada, Üniversite öğrencilerinin öğretim elemanlarında aradığı en önemli özelliklerin: öğretim üyelerinin akademik konularına hâkim olma, öğrencilerle iletişim kurma, anlayış ve yakınlık gösterme, öğrencilerin sorularını yanıtlamaya istekli olma, öğrencinin bilişsel düzeyini gözetenerek gerektiğinde farklı örnek ya da yöntemlerle konuları açıklayabilme olarak belirtilmiştir.

Rekreasyon bölümü öğrencilerinin öğrenim gördükleri bölümden memnuniyetleri ile ilgili bulgular (Tablo ve Grafik 7), genel anlamda öğrencilerin bölümlerinden memnun oldukları hissini uyandırsa da; yarı yarıya öğrencinin kısmen memnuniyetleri ve hiç memnun olmamaları dikkate alınması gereken bir durumu yansıtmaktadır. (Tablo ve Grafik 5)'de yansıtılan ve bölümü puanlarının düşük olması nedeniyle seçtiklerini belirten öğrenci oranı, (Tablo ve Grafik 7)'de belirtilen ve bölümünden hiç memnun olmayan öğrenci oranıyla örtüşmektedir. Başka seçenek olmamasından dolayı "mecburiyetten" bu bölümleri tercih eden öğrenci sayısı, bölümünden memnun olmayan öğrenci sayısına yakındır. Sebep-sonuç ilişkisi olarak yorumlanabilecek bu durumun, rekreasyon bölümlerinde toplam kalite arttıkça; fiziki,

sosyal ve akademik gelişimler tamamlandıkça bu durumun görülme sıklığının azalacağı veya ortadan kalkacağı, öğrencilerin bölümlerini daha çok sevecekleri ve bölümlerine çok daha bağlı hissedecekleri düşünülmektedir.

Rekreasyon bölümleri eğitim öğretim programında yer alan derslerin yeterliliği ilgili sorulara öğrencilerin verdiği yanıtlara göre, öğrencilerin yarıya yakını (% 40,2) dersleri yeterli bulmamaktadır (Tablo ve Grafik 8). Öğrencilerin en önemli şikâyetleri sırasıyla gereksiz derslerin var olması, derslerin içeriklerin yetersiz ve derslerin amaçları doğrultusunda olmadığı şeklindedir (Tablo ve Grafik 14). Yanıtlar, bölümlerin eğitim öğretim programında yer alan derslerin tekrar gözden geçirilmesi, bölümün amaç ve hedefleri, bölümün olduğu üniversitenin ve kentin fiziki ve doğal koşullarının da dikkate alınarak daha işlevsel bir hale getirilmesiyle acil bir yenilemenin yapılmasını gerekliliğini işaret etmektedir. Aslında bu sorunlara sadece rekreasyon bölümlerinde karşılaşılmamaktadır. Turgut ve arkadaşları (47) yapmış olduğu çalışmanın sonuçları bu araştırma sonuçlarıyla örtüşmektedir.

Rekreasyon Bölümleri özel yetenek sınavlarıyla öğrenci alan bölümlerdir. Özel yetenek sınavı esnasında BESYO bünyesindeki tüm bölümler arasından bir tercih yapılmaktadır. Yeni yapılanmaya başlamış, genç olarak kabul edilebilecek bu bölümleri, kazanan ve öğrencilikleri devam eden öğrencilerin % 31,5'inin ilk tercihi olmuştur. Bu oran rekreasyon bölümlerinin artık tercih edilen bölümler olmaya başladığının göstergesidir (Tablo ve Grafik 10). Aynı zamanda öğrenciler öğrenim hakkı elde ettikten sonra bölümlerinde olmaktan duydukları memnuniyeti, bu bölümleri tercih etmekle doğru yaptıklarını yarıdan fazlayı geçen bir oranla belirtmişlerdir (Tablo ve Grafik 15). Ancak üçte biri yansıtan oranla bölümde olmaktan duyulan memnuniyetsizlik göz ardı edilemeyecek bir sorunu yansıtmaktadır.

Rekreasyon bölüm öğrencileri okudukları alanla ilgili olarak kendilerini geliştirilebileceklerine olan inançlarını (Tablo ve Grafik 11)'de yansıtmaktadırlar. Öğrencilerin yarısı rekreasyon alanında kendilerini geliştirebileceklerini belirterek geleceğe umutla baktıklarını ortaya koyarken, olumsuz cevap veren çok az orandaki (% 18) öğrenci bu beklentiyi desteklemektedir.

Rekreasyon bölümlerinin öğrencileri aldıkları derslerle ilgili danışmanlık hizmetlerinden yeterince memnun değillerdir (Tablo ve Grafik 16). Benzer bir memnuniyetsizlik bölümlerinin yönetim kadrolarıyla ilgilidir (Tablo ve Grafik 17). Bu iki sonuç hem danışmanlık hem de idari işlerde öğrencilerle kurulacak iletişimin ve liderlik süreçlerinin gözden geçirilmesini işaret etmektedir.

Rekreasyon bölüm öğrencileri genel değerlendirildiğinde bölümlerinden %50'lik oranda memnundurlar. Ancak geriye kalan öğrenciler bölümlerini değiştirmek düşüncesinde olduklarını belirtmişlerdir (Tablo ve Grafik 18). Bölüm değiştirme düşüncesinde olan öğrencilerin ilk tercihi Beden Eğitimi ve Spor Öğretmenliği Bölümüdür (Tablo ve Grafik 19). Bu düşüncenin temelinde, Beden Eğitimi ve Spor Öğretmenliği Bölümü mezunlarının öğretmenlik hakkının olması ancak aynı çatı altında olan diğer bölümlere bu hakkın tanınmamasının yattığı düşünülmektedir. Benzer bir çalışmada Kasap (21) Marmara Üniversitesi BESYO Antrenörlük Eğitimi ve Spor Yöneticiliği Bölümlerinde öğrenim gören öğrencilerinin başka bir bölüme geçiş hakkı tanınması durumunda, çoğunluğunun Beden Eğitimi ve Spor Öğretmenliğini tercih etmek istediklerini belirtmiştir.

Ülkemizde genel itibari ile üniversitelerde verilen eğitim ve öğretimin bazı açılardan yetersiz olduğu, bilimselliği tam olarak yakalayamadığı bir gerçektir. Bu durum ne yazık ki Rekreasyon bölümleri içinde geçerlidir. Mevcut durum iç karartacak veya ümitsizliğe yol açacak kadar kötü değilse de oldukça fazla değişim ve gelişimin ortaya konması gerekmektedir.

Sonuç olarak ülkemizde genel itibari ile üniversitelerin yetersiz olduğu, bilim üretmediği, kadrolaşma içerisinde oldukları ve bilimsel ölçütlere uygun olmayan çeşitli kuralları bilim ve bilimsellik adına ortaya attıkları toplumun bütün kesimi tarafından kabul gören bir gerçektir. Ülkemizdeki hiçbir üniversitenin dünya sıralamasında ilk 500'e bile girememesinin altındaki en büyük neden yukarıda saymış olduğumuz gerçeklerdir.

Bu durum ne yazık ki Rekreasyon bölümünü de olumsuz yönde etkilemiştir. Siyasi veya ekonomik çıkarlar gözetilerek açılan rekreasyon bölümleri; ne amacına uygun olarak ders programı belirlemede, nede bölüm açılmadan önce takip edilen ülkelerde ki rekreasyon programına uygun olarak eğitim vermektedir.

Üniversitelerin rekreasyon konusunda devletin gerekli organlarını haberdar etmemelerinden, tanıtımda geçen kurum ve kuruluşlara rekreasyon konusunda gerekli bilgilendirme yapmamalarından dolayı rekreasyon öğrencileri şu anda belirtilen tüm alanlarda gerek imza yetkisi konusunda olsun gerekse diğer kurum ve kuruluşlarda görevlendirilme konusunda olsun çok büyük sıkıntı çekmektedirler. Rekreasyon bölümünden mezun olan veya okumakta olan öğrencilerin sürekli olarak yaşadıkları sorunlar karşı üniversiteler sessiz kalmaktadır.

Akademik alanlarla ilgili sorunların birçoğu öğrenciyi üniversiteye girmeye iten nedenlerden kaynaklanmaktadır. Genellikle üniversiteye giriş nedeni olarak bir meslek sahibi olmak, kişilik geliştirmek, aileden ayrıлып bağımsız olmak, bir statü sahibi olmak ve bilimsel çalışma yapmak görünürdeki nedenler olarak sayılabilir. Bu doğrultuda üniversiteye giriş nedenlerini psikolojik, ekonomik ve toplumsal olmak üzere üç boyutlu olarak düşünülebilir

Türkiye'deki yüksek öğrenim için gereken süre, çeşitli okul ve disiplinlere göre farklılık göstermekle beraber ortalama 4 yıl olarak kabul edilir. Fakat bu öğrenimi, öğrencilerin küçük bir azınlığı normal süre içerisinde tamamlayabilmektedir. Birçokları için lisans öğrenimi süresi 4-8 yıl arasında değişmektedir. Bunun, öğrencilerin yetenek ve çalışkanlıkları arasındaki farklılıklardan olduğu kadar, okul ve ev arasındaki ulaşım zorlukları ve maddi imkânsızlıklar nedeni ile de öğrenim dışı çalışma zorunluluklarından ileri geldiği söylenebilir. Şayet öğrenim dışı çalışmalara için harcanan bu zaman ulaşım için harcanana katılırsa, akademik anlamda öğrencilerin günün yarısında fazlasını boşa sarf ettikleri görülür.

Bu olumsuz zaman harcamalarının yanı sıra ulaşım ve öğrenim dışı çalışmalar için gerekli ders saatlerinin çakışması neticesinde ve öğrencilerin yeteri kadar dinlenememelerinden kaynaklanan yorgunluklarından ötürü devamsızlıklar belirmektedir. Bundan dolayı da öğrencinin akademik açıdan yetersizliği ortaya çıkmakla birlikte öğrenci-öğretim elemanı arasında da ilgi kurabilme olanakları kısıtlanmaktadır. Bunun sonucunda da öğrenciler akademik açıdan öğretim elemanlarını yetersiz bulabilmektedirler.

Çeşitli incelemelerde dersler ve başarı düzeyi ile ilgili sorunların öğrencilerce en önemli stres kaynağı olarak algılandığı ortaya çıkmaktadır. Öğrencilerin bu denli önemli olan akademik başarı istediği alanda eğitim, ekonomik durum, ailenin yanında kalmak, öğrencilerin ruhsal durumu, öğrencinin başarısızlık yaşantısına ilişkin yorumu ile ilgilidir. Gençlerin akademik yaşantıları ile ilgili sorunları üniversiteye giriş nedenleri, başarı, eğitim-öğretim sistemi ve üniversite içi iletişim-bilgi edinme sorunları başlıkları altında ele alınabilir.

6. ÖNERİLER

Elde edilen sonuçlar ışığında aşağıdaki öneriler yapılabilir:

- 1- Rekreasyon bölümlerinin öneminin vurgulanmalı ve detaylı bir şekilde tanıtılmalıdır.
- 2- Akademik kadroların güçlendirilmeli, öğretim elemanları kendilerini akademik olarak güncellemelidirler.
- 3- Danışmanlık hizmetlerinin gözden geçirilmelidir, daha işlevsel danışmanlık uygulamaları yapılmalıdır.
- 4- Eğitim öğretim programlarının gözden geçirilmelidir.
- 5- Benzer araştırmalar daha fazla katılımcı ve sorudan oluşan çalışmalarla desteklenmelidir.
- 6- Dünyadaki ve Türkiye'deki hızlı toplumsal değişmeler göz önüne alındığında, üniversite öğrencilerinin akademik, sosyal ve mesleki alanlarda önemli problemlerinin var olduğu söylenebilir. Bununla birlikte, öğrenciler tarafından dile getirilen bazı problemler, bir başka problemin sonucu ya da nedeni olarak değerlendirilmelidir. Bu nedenle, üniversite öğrencilerinin var olan ihtiyaçları, beklentileri ve problemlerinin belirlenmesine yönelik çalışmaların düzenli aralıklarla yapılması ve çalışmalardan elde edilen bilgilerin ışığında, üniversitedeki tüm öğrenci destek birimlerinin eşgüdüm içinde çalışarak, öğrencilerin zihinsel, duygusal ve sosyal yönden en üst düzeyde gelişmelerine yardımcı olacak bir üniversite ortamı sağlamaları gerekmektedir.

7. KAYNAKLAR

- 1-ABADAN, M., (1966), “Türk Üniversite Öğrencilerinin Serbest Zaman Faaliyeti”, BZD Semineri, HSEK Yayını, s.3, İstanbul.
- 2-ACAR, N.V. (1986). “Üniversite Öğrencilerinin Problemlerinin Akademik Başarıya Etkisi” Hacettepe Üniversitesi Eğitim Fakültesi Dergisi.1.s.65-76.
- 3-ADALI.S.,İMAMOĞLU.A.F.EKENCİ.G. (1992) “Yüksek Öğretim Kurumlarındaki Beden Eğitimi ve Spor Bölümlerinin Öğretim Programları Üzerine Bir Araştırma”, Gazi Üniversitesi Gazi Eğitim Fakültesi Dergisi. Cilt:8, Sayı:4, s. 231-232.Ankara.
- 4-AKSU.M.PAYKOÇ.F.,(1986) “O.D.T.Ü. Kampusunda Gençlik ve Sorunları” Ankara Üniversitesi Basımevi. Ankara.
- 5-BROWN N. (2004) “Hat makas a good educator? THA relevance of meta programmes”. Assessment ana Evaluation in Higher Education,29,515-533.
- 6-BULUT, Ö., GÖKPINAR, R., ÇİVİ, E., ÖZTÜRK, M.E. (1998). “Eğitim Yönetiminin Çağdaştırılması: Eğitimde Toplam Kalite Yönetimi Uygulaması ve Yararları”, Lebib Yalkın Yayınları, Mayıs, ss: 65-71
- 7-CHASE A. (1996).: “Recreation and leisure programming”. Eddie Bowers Publishing, Inc. Dubuque, Iowa,
- 8-EFBESLER, A. (1987), “İşgücünün Zaman Kullanımı ve İş Verimliliğini Etkileyen Sosyo-Ekonomik Faktörler”, MPM Yayınları; 350, Ankara, , s. 10
- 9-EKŞİ. A.(1982). “ Gençliğimiz ve Sorunları” İstanbul
- 10-FADİLOĞLU, C. (1988). “ Ege Üniversitesi Hemşirelik Yüksekokulu Öğrencilerinin Eğitim Sorunları ve Mesleki Beklentilerinin Saptanması”. I. Ulusal Hemşirelik Eğitimi Sempozyumu, 11-12 Eylül, İstanbul, Hilal Matbaacılık, ss:110-116.
- 11-GAVCAR. E. BULUT. Z.A. KARABULUT. N.A.(2005) “Öğrencilerin İktisadi ve İdari Bilimler Fakültesini Tercih Nedenleri ve Beklentileri (Muğla Üniversitesi Örneği)” İstanbul Ticaret Üniversitesi Sosyal Bilimler Dergisi yıl.4 sayı:7, s.21-39

- 12-GÖKMEN, H. (1985) , “Yüksek Öğrenim Öğrencilerinin Serbest Zaman Etkinlikleri Kendilerinin Gerçekleştirme Düzeyleri,” MEGSB Yayını, Ankara.
- 13- GREER, J.D.(1990). “ Recreation habitats: A concept for study and management,” Paper presented at the Outdoor Recreation Symposium III, İndianapolis,
- 14-GÜLER, Ş, .(1978) “Turizm Sosyolojisi”, Turizm ve Tanıtma Bakanlığı yayınları, Ankara, s.11.
- 15-GÜLMEZ.Y.,(1992) “Yüksek Öğretimde Öğrenci Başarısını Etkileyen Etmenler.” Gaziantep Üniversitesi Basımevi.
- 16-HACIOĞLU, N., GÖKDENİZ,A., DİNÇ, Y. (2003). “Boş Zaman Rekreasyon Yönetimi Örnek Animasyon Uygulamaları,”1. baskı, “s. 18
- 17-HAZAR, A. (1999), “Turizm İşletmelerinde Animasyon”, Detay Yayıncılık, Ankara., s.25.26.27.30,
- 18-HAZAR, A.(2003), “Rekreasyon ve Animasyon”, Detay Yayıncılık, s.5,, Ankara.
- 19-HİMMETOĞLU, B.A. ‘Leadship in Recreation; its Role ana Importance’, Proceedings of International Congress on Health ana Recreation Management, 1.B. Boğaziçi Üniversitesi Matbaası, İstanbul.
- 20-KARAKÜÇÜK, S, (1997), “Rekreasyonda Boş Zamanları Değerlendirme, Kavram-Kapsam ve bir Araştırma”, Geliştirilmiş 2.Baskı, Gazi Kitapevi, Ankara. S.6,54,,
- 21-KASAP, H. 1993, “Beden Eğitim ve Spor Yüksek Öğretiminde Mesleki Tercihlerin İncelenmesi ve Sonuçları”, Eğitim Kurumlarında Beden Eğitimi ve Spor II. Ulusal Sempozyumu 16-18 Aralık 1993, S: 485, Manisa
- 22-KAYGUSUZ. C.,(2002). “ Üniversite Öğrencilerinin Problem Alanları ve Bunların Bazı Değişkenlerle İlişkileri.” Eğitim Araştırmaları Dergisi.6. s. 76-86
- 23-KENNEDY, P.(1996), “21. Yüzyıla Hazırlanırken” (Çev. F. Uçcan) Türkiye İş Bankası Yayınları Ankara s.104-105

24-KESİM, Ü., (2003), “Türkiye’de İş Yerlerinde Rekreasyon Uygulamaları”, Doktora Tezi Marmara Üniversitesi Sağlık Bilimleri Enstitüsü Beden Eğitimi ve Spor Anabilim Dalı, s.15,16,20, İstanbul.

25-KILIÇ M.(2002) “ 2000-2001 Akademik Yılında İnönü Üniversitesi Eğitim Fakültesi I. Sınıflarına Kayıt Yaptıran Öğrencilerinin Niteliklerinin Bazı Değişkenlere Göre İncelenmesi.(Eğitim Fakültesi Örneği)”. İnönü Üniversitesi Eğitim Fakültesi Dergisi 3: 36-49.

26-KÖMÜRÇÜ, N. ve ARK. (1988). “Marmara Üniversitesi Meslek Yüksekokulu Hemşirelik Bölümü İlk Öğrencilerinin Mesleği İsteyerek Seçip Seçmeme Durumları İle Mezun Olabilmeleri Arasındaki İlişki.” I. Ulusal Hemşirelik Eğitimi Sempozyumu, 11-12 Eylül, İstanbul, Hilal Matbaacılık, ss:162-170.

27-KRAUS, R.G. (1978), “Recreation and leisure in Modern society,” Santa Monica: Goodyear Publishing, Inc., s.32.,

28-KRAUS, R. G.; (1984) “Recreation and Leisure,” (33-37).

29-LAVAEĞE, P. (1993),“Tembellik Hakkı,” (Çev. V. Gün yol), Telos Yayınları, 5. Baskı İstanbul, s.24

30-MACKENZİE, R.A.(1989), “Zaman Tuzağı”, (Çev, Y. Güneri), Modern Yönetim Dizisi, İlgı Yayınları, İstanbul, s,23.

31-MANNO, B.V. (1995). “Outcome-based Education.” Current, Haziran/Temmuz 95, Sayı 374, ss:3.

32-MANSUROĞLU.S.(2002),“Akdeniz Üniversitesi Öğrencilerinin Serbest Zaman Özellikleri ve Dış Mekan Rekreasyon Eğilimlerinin Belirlenmesi”.Akdeniz Üniversitesi Ziraat Fakültesi Dergisi, 15(2),53-62)

33-MURRAY C. (1976): “Valuation of Athletic Performance in Male Adolescent Peer Groups” Journal Perceptual and Motor Skills 43(3), 1003-1011,.

34-MÜDERRİSOĞLU H. KUTAY E.L.ÖRNEKÇİ EŞEN S. (2005)“Kırsal Rekreasyonel Faaliyetlerde Kısıtlayıcılar”. Tarım Bilimleri Dergisi 11 (1) 40-44

- 35-ORHON.E.,(1985) “ Ankara Üniversitesi Öğrencilerinin Sosyal ve Psikolojik Sorunları.”. DPT Sosyal Planlama Başkanlığı Araştırma Dairesi.Ankara.
- 36-OZANKAYA, Ö., (1995). “Toplumbilim Terimleri Sözlüğü.” 4. Basım, Cem Yayınevi, Ankara.
- 37-ÖZBAY, G. (1997). "Üniversite Öğrencilerinin Problem Alanlarını Belirlemeye Yönelik Bir Ölçek Geliştirme Geçerlik ve Güvenirlik Çalışması". Trabzon: K. T. Ü. Sosyal Bilimler Enstitüsü. Yayımlanmamış Yüksek Lisans Tezi.
- 38-ÖZDEMİR.İ.E.,(1985) “ Gazi Eğitim Fakültesi Öğrencilerinin Problemleri.” Yayımlanmamış Yüksek Lisans Tezi. Hacettepe Üniversitesi, Ankara.
- 39-ÖZGÜVEN. İ.E.(1992). “ Üniversite Öğrencilerinin Sorunları ve Baş Etme Yolları.” Hacettepe Üniversitesi Eğitim Fakültesi Dergisi.7. s.5-13
- 40-ÖZGÜVEN. İ.E. BİLGE.F.,(1997). “ Üniversite Öğrencilerinin Karşı Cins Arkadaşlığı.” Psikolojik Danışma ve Rehberlik Dergisi.8. s.27-36.
- 41-SAĞCAN, M. (1986) “Rekreasyon ve Turizm”, İzmir,
- 42-ŞAHİN.N.,RUGANCI.N.,TAŞ.Y.,KUYUCU S.,ve SEZGİN.N.,(1992) “ Stress-related Factors and Effectiveness of Coping Among University Students.” Poster Presented at the 25 International Congress of Psychology. BRUSSELLS.
- 43-ŞENCAN, H. ORDUN, G. (2000). “İstanbul Üniversitesi İ.İ.B.F. Öğrencilerinin Üniversiteye Giriş Sınav Tercihleri ile Derslerden Duydukları Memnuniyet ve Mesleki Yönelimlerine İlişkin Göstergeler,” İ.Ü İşletme Fakültesi Dergisi, Nisan, ss: 139.
- 44-TAŞOCAK, G. (1996). “Yükseköğretimde Çağdaş Yaklaşımlar ve Hemşirelik Eğitimi.”Türk Hemşireliğinde Yükseköğretimin 40. Yılı Sempozyumu. Ege Üniversitesi Basımevi, İzmir, s.81-85
- 45-TEKİN. A (2003) “Bir Rekreasyonel Aktivite Olan Doğa Yürüyüşü Programına Katılımın İş görenlerin Uyum Düzeyine Etkisi.”Marmara Üniversitesi Sağlık Bilimleri Enstitüsü Beden Eğitimi ve Spor Anabilim Dalı Doktora Tezi. s.2. İstanbul

- 46-TEZCAN, M.(1993) “Boş Zamanlar Sosyolojisi”, Ankara Üniversitesi Eğitim Bilimleri Fakültesi Yayınları Ankara
- 47-TURGUT. M.,GÖKYÜREK. B.,YENEL. F(2004)., “Beden Eğitimi ve Spor Yüksek okullarındaki Antrenörlük Eğitimi ve Spor Yöneticiliği Bölümlerinde Öğrenim Gören Öğrencilerin Bu Bölümleri Seçme Nedenleri ve Beklentileri Üzerine Bir Araştırma” G.Ü. Kırşehir Eğitim Fakültesi Dergisi, cilt 5, sayı 1, , 91- 99 s
- 48-TÜRKÜM. A.S., KIZILTAŞ. A., YEMENİCİ. B., ve BIYIK.N.,(2004).“Anadolu Üniversitesi Öğrencilerinin Sosyo-Demografik Özellikleri,Sorunları ve Üniversiteye İlişkin Görüşleri.” Anadolu Üniversitesi Yayınları Eskişehir.
- 49-TÜRYAN. M, “ Yüksek Öğretim Kuruluşlarındaki Öğrencilerin Formal Eğitim Dışı Zaman ve Mekan Problemleri” O.D.T.Ü. Çalışma ve Çalışma Dışı Zamanın Planlanması Seminer Sonuçları Raporu. S.39 ANKARA.
- 50-ÜLTARARE.E., (1996) “ Yeni Açılan Üniversitelerde Psikolojik Danışma ve Rehberlik Merkezlerinin Açılmasına Duyulan Gereklilikler.” Çağdaş Eğitim Dergisi.220. s.10-14)
- 51-ÜLTARARE.E. (1998). “Üniversite Öğrencileri İçin Geliştirilen Problem Tarama Envanterinin Geçerlik ve Güvenirlilik Çalışması.” Psikolojik Danışma ve Rehberlik Dergisi.10. s. 23-32
- 52-ZORBA.E, (2002), Türkiye’de Rekreasyona Bakış, Gelişimi Ve Beklentiler, 7.Uluslararası Spor Bilimleri Kongresi Panel Kitabı, Türkiye-Antalya 27-29 Ekim 2002, sayfa,185-194
- 53-ZORBA E., KÖMÜR Ş., MIÇOOĞULLARI O., (2003), “Comparison and Analysis of Sportive Recreation / Animation Programmes Between Holiday villages and 4-5 Stars Hotels”, International Conference on Higher Education Innovation,Kiev, p.207 may 2003
- 54-ZORBA E., KÖMÜR Ş., (2003) “Attitudes towards Recreation, Its Progress and Expectations in Turkey” , International Conference on Higher Education Innovation,Kiev,p:208 may 2003

55-ZORBA.E,(2005) “ Attitudes Towards Recreation, its Progress and Expectations in Turkey,(Model Universty), 46th Ichper. SD Anniversay World Congress Recreation and Leisure Symposium, ,November 9-13 , pp 98-101. (Full Text)

56-ZORBA, Erd, ZORBA, Erc, KESİM, Ü.,AĞILÖNÜ, A., CERİT, E., (2006) Üniversite Öğrencilerinin Rekreatif Etkinliklere Katılım Düzeylerinin Belirlenmesi (Muğla Üniversitesi Örneği) 9.Uluslararası Spor Bilimleri Kongresi s.43-44 MUĞLA

57-ZORBA E., (2007) Türkiye’de Rekreasyona Bakış Açısı ve Gelişimi, Gazi Haber Dergisi, Eylül 2007 ss. 52-55.

58-www.alitekin.com

59-www.erdalzorba.com

60-www.rehabilitasyon.com

8. ÖZGEÇMİŞ

KİŞİSEL BİLGİLER

Adı Soyadı : EMRAH CERİT

Doğum Yeri :AMASYA

Doğum Yılı : 19.01.1983

Medeni Hali : BEKAR

EĞİTİM VE AKADEMİK BİLGİLER

Lise 1996-1999 : AMASYA LİSESİ

Lisans 2000-2005 : MUĞLA ÜNİVERSİTESİ BEDEN EĞİTİMİ ve SPOR YÜKSEKOKULU

Yabancı Dil : İNGİLİZCE

MESLEKİ BİLGİLER

2001-2002 :Clup 55 Otel Eğlence Departman Müdürlüğü/Marmaris

2002-2003 :Halkoyunları Eğitimci/Muğla

2003-2004 :Halkoyunları Gösteri Topluluğu Genel Sorumlusu/Fethiye

2004-2005 :Aras Otel Animasyon Genel Koordinatörlüğü/Mordoğan

2005-2008 :Üçel Eğlence ve Ltd Şti Genel Müdürlüğü/Muğla

9. EKLER

“Beden Eğitimi ve Spor Yüksekokulları Bünyesindeki Rekreasyon Bölümlerinin Tercih Edilme Nedenleri ve Bölüm Öğrencilerinin Beklentileri” konulu bir araştırma için değerli görüşlerinize ihtiyaç duymaktayız. Bu konuda samimi ve içten cevaplarınız için teşekkür eder, saygılar sunarım. (Anket araştırma amaçlı kullanılacağından isim yazmayınız)

Emrah CERİT

1- Cinsiyet: () Bayan () Erkek

2- Yaş: () 17-19 () 20-22 () 23-25 () 25 ve üstü

3- Okuduğunuz üniversite:

4- Sınıf: () Hazırlık () 1 () 2 () 3 () +4

5- Rekreasyon bölümünü tercih etme nedenleriniz:

() İlgi duyduğum için

() Akademik kariyer yapmak için

() Sadece üniversite mezunu olmak için

() Yönlendirme olduğu için

() Üniversiteye giriş puanım yeterli olmadığı için

() Diğer (belirtiniz).....

6- Bölümünüzdeki öğretim elemanlarını akademik açıdan yeterli buluyor musunuz?

() Evet () Hayır () Kısmen

7-Rekreasyon bölümünde öğrenci olmaktan memnun musunuz?

() Evet () Hayır () Kısmen

8- Sizce bölümünüzde okutulan dersler yeterli midir?

() Evet () Hayır () Kısmen

9- Gelir durumunuz: () Düşük () Orta () İyi () Çok iyi

10- Özel yetenek sınavlarına başvuruda rekreasyon bölümü ilk tercihiniz miydi?

() Evet () Hayır

11-Kendinizi rekreasyon alanında geliştirebileceğinize inanıyor musunuz?

() Evet () Hayır () Kısmen

12-Rekreasyon bölümünden mezun olduğunuz zaman alanınızla ilgili iş imkânı bulabiliyor musunuz?

() Evet () Hayır () Kısmen

13-Mezun olduktan sonra alanınızla ilgili hangi kurumda çalışmak isterdiniz?

() Özel spor işletmelerinde

() Yerel yönetimlerde

() Rehabilitasyon merkezlerinde

() Kamu kurumlarında

() Diğer (belirtiniz).....

14-Okuduğunuz bölümden almış olduğunuz dersler hakkındaki görüşleriniz:

() İçeriği yetersiz

() Ders saati yetersiz

() Gereksiz dersler var

() Uygulama alanları yeterli değil

() Hiçbir sorun yok

() Diğer (belirtiniz).....

15-Rekreasyon bölümünü tercih etmekle doğru bir seçim yaptığınızı düşünüyor musunuz?

Evet Hayır

16-Almış olduğunuz derslerle ilgili danışmanlık hizmetinin bölümünüzde yeterli düzeyde verildiğini düşünüyor musunuz?

Evet Hayır Kısmen

17-Eğitiminiz süresince bölümünüzün ve yönetim kadrolarının gereksinim duyduğunuzda yeterli desteği verdiğini düşünüyor musunuz?

Evet Hayır Kısmen

18- Size imkân verilmiş olsaydı okuduğunuz bölümden başka bir bölüme geçiş yapmak ister miydiniz?

Evet Hayır

19- Cevabınız evet ise hangi bölüme geçiş yapmak isterdiniz?

Beden eğitimi öğretmenliği bölümü

Antrenörlük eğitimi bölümü

Yöneticilik bölümü

Okuduğum bölümden memnunum

Diğer (belirtiniz).....