

146383

T.C.
FIRAT ÜNİVERSİTESİ
SOSYAL BİLİMLER ENSTİTÜSÜ
İSLAM TARİHİ VE SANATLARI ANABİLİM DALI
TÜRK İSLAM SANATLARI TARİHİ BİLİM DALI

ELAZIĞ MÜZESİ'NDEKİ HALILAR
(TEŞHİRDEKİ HALILAR)

YÜKSEK LİSANS TEZİ

- 146383 -

DANIŞMAN

Yrd. Doç. Dr. İsmail AYTAÇ

HAZIRLAYAN

Ahmet TÜTEN

ELAZIĞ -2004

T.C.
FIRAT ÜNİVERSİTESİ
SOSYAL BİLİMLER ENSTİTÜSÜ
İSLAM TARİHİ VE SANATLARI ANABİLİM DALI
TÜRK İSLAM SANATLARI TARİHİ BİLİM DALI

ELAZIĞ MÜZESİ'NDEKİ HALILAR
(TEŞHİRDEKİ HALILAR)

YÜKSEK LİSANS TEZİ

Bu tez/...../2004 tarihinde aşağıdaki jüri tarafından oybirliği/oyçokluğu ile kabul edilmiştir.

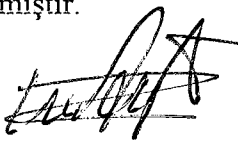
Danışman 
Yrd. Doç. Dr. İsmail AYTAÇ

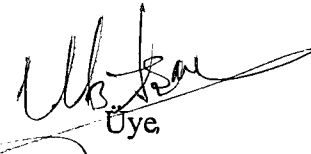
Üye,
Prof. Dr. Mehmet Beşir AŞAN

Üye,
Yrd. Doç. Dr. Sıddık ÜNALAN

Yukarıdaki jüri üyelerinin imzaları tasdik olunur

Enstitü Müdürü
Doç. Dr. Ahmet AKSİN

Enstitü Müd. Yrd.

ÖZET

Yüksek Lisans Tezi

**ELAZIĞ MÜZESİNDEKİ HALILAR
(TEŞHİRDEKİ HALILAR)**

Ahmet TÜTEN

**Fırat Üniversitesi
Sosyal Bilimler Enstitüsü
İslam Tarihi ve Sanatları Anabilim Dalı
Türk İslam Sanatları Tarihi Bilim Dalı**

2004, Sayfa:192

Türk Halı Sanatı M.Ö. V. yy'a kadar uzanan ve ilk defa Orta Asya'da 30-45kuzey enlem derecelerinde (Türkistanda) bir gelişme göstermiş ve bu günkü halı tekniği meydana gelmiştir. Batı Türkistan'da yaşayan Türkler tarafından Ön Asya'ya yayılan düğümlü halılar ilk kez Selçukluların buralarda egemen oldukları XI. yüzyılda görülmeye başlanmıştır. Bu süreç halı sanatında Anadolu Selçuklular, Beylikler, Osmanlılar (Erken, Klasik, Geç) ve Cumhuriyet dönemi şeklinde devam etmiştir. Günümüzde dokunan el dokumaları bu dönemlerin birer uzantısıdır.

Türk Halı Sanatı'nda önemli bir yeri olan Elazığ Müzesindeki Halılar bu amaçla araştırılmıştır. 33 adet halının fotoğrafları çekilmiş ve milimetrik çizimleri yapılmıştır. Bu halıların teknik özellikleri, dönemleri, yöreleri ve kompozisyon bilgileri elde edilerek halıların kataloğu oluşturulmuştur. Bu halıların bilinmeyen yönleri kaynaklar doğrultusunda gün ışığına çıkmış ve bu sayede önemli bir çalışma elde edilmiştir. Bu araştırmada 18 adet sedir halısı, 9 adet yastık halısı, 2 halı seccade halısı ve 4 adet eşik halısı incelenmiştir. Halıların zemininde dikdörtgen, altıgen ve sekizgen madalyonlar kullanılmıştır.

İncelenen halıların 17, 19 ve 20. yy.'lara ait olduğu belirlenmiştir. Bu halıların genellikle, Elazığ, Malatya, Adıyaman, Sivas, Gaziantep yörelerine ait olduğu ve bu yöreler el sanatları alanında önemli birer halı merkezi haline geldiği bilinmektedir. Az da olsa illerin merkezinde, ilçelerinde ve köylerinde halen halı ve kilim günümüzde dokunmaktadır.

Anahtar Kelimeler: Elazığ, müze, motif, halı, renk, desen, zemin, bordür.

SUMMARY

Master Thesis

**THE CARPETS IN ELAZIĞ MUSEUM
(SHOW CARPETS)**

Ahmet TÜTEN

**Fırat University
Graduate School of Social Sciences
Department of Islam History and Arts
Discipline of History of Turkish Islam Arts**

2004, Pages: 192

Turkish carpet art goes until B.C. 5th century and it developed in 30-45 degree of north latitude of Middle Asia (Türkistan) and present carpet technique occurred. The knotted carpets that widen through Turkishs lived in west Türkistan were firstly seen at 11th century when seljuks were sovereign there. This development lasted to be Anatolia Seljuks, governmentals, Ottoman Turks (Early, Classic and Late) and Republic term. The woven carpets woven at present are originated from these terms.

As the carpets in Elaziğ Museum has an important place for Turkish Carpet Art, they were investigated. The photographs of 33 carpets were taken and their millimetric drawings were made. The informations of technical properties, terms, regions and composition of these carpets were obtained and the catalog of carpets were constituted. Unknown aspects of these carpets were explained through sources and therefore an important study was obtained. In this study, it was investigated 18 divan carpets, 9 pillow carpets, 2 prayer rug carpets and 4 threshold carpets. It was used rectangle, hexagon and octagon lockets on floor of carpets.

It was determined that the carpets investigated were belonged to 17, 19 and 20th centuries. It was well known that these carpets usually were belonged to Elaziğ, Malatya, Adıyaman, Sivas and Gaziantep regions and these regions are important carpet center at handicrafts field. Carpet and kilim are still woven at centrum, districts and villages of these cities.

Key Words: Elaziğ, museum, motif, carpet, colour, pattern, floor, line.

İÇİNDEKİLER

ÖZET	I
SUMMARY	II
İÇİNDEKİLER	III
TABLolar LİSTESİ	VI
ÇİZİMLER LİSTESİ	VII
FOTOĞRAFLAR LİSTESİ	X
ÖNSÖZ	XII
KISALTMALAR	XIII

GİRİŞ

1. Konunun Tanımı ve Sınırları	1
2. Kaynaklar ve Yöntem	2
2.1. Kaynaklar	2
2.2. Yöntem	7
3. Çalışmanın Amacı ve Önemi	9

BİRİNCİ BÖLÜM**ELAZIĞ COĞRAFYASI, TARİHİ VE MÜZESİNİN KISA TARİHÇESİ**

1.1. Elazığ'ın Coğrafi Durumu	11
1.2. Elazığ Tarihi	12
1.3. Elazığ Arkeoloji ve Etnografya Müzesinin Kısa Tarihçesi	15

İKİNCİ BÖLÜM**TÜRK HALI SANATININ GELİŞİMİ**

2.1. Halının Tanımı ve Sınıflandırılması	18
2.1.1. Halının Tanımı	18
2.1.2. Halının Sınıflandırılması	21
2.1.2.1. Mihraplı Halılar	21
2.1.2.2. Köşe – Göbekli Halılar	21
2.1.2.3. Rapor Halılar (Serpme Motifli Halılar)	22
2.1.2.4. Namazlık Halısı	22
2.1.2.5. Seccâde Halısı	22
2.1.2.6. Yastık Halısı	22

2.1.2.7. Duvar Halısı	23
2.1.2.8. Sedir Halısı	23
2.1.2.9. Döşek Halısı	24
2.1.2.10. Taban Halısı	24
2.1.2.11. Kelle Halısı	24
2.1.2.12. Somya Halısı	24
2.1.2.13. Eşik Halısı (Çeyrek Halı)	25
2.1.2.14. Minder Halısı	25
2.1.2.15. Heybe Halısı	25
2.1.2.16. Torba	26
2.1.2.17. Eđer Halısı	26
2.1.2.18. Semer-Havut Halısı	26
2.2. Halıların Teknik ve Malzeme Özellikleri	27
2.2.1. Desen (Kompozisyon)	27
2.2.2. Halılarda Kullanılan Hammaddeler	28
2.2.3. Boyacılık	29
2.2.4. Halı Tezgahları	30
2.2.5. Halının Bölümleri	31
2.3. Anadolu Öncesi Türk Halı Sanatının Tarihçesi	33
2.4. Anadolu Türk Halı Sanatı	37
2.4.1. Selçuklu Halıları	37
2.4.2. Beylikler Dönemi Halıları	41
2.4.3. Osmanlı Dönemi Halıları	45
2.4.5. Doęu Anadolu Bölgesi Halıları	53
2.4.6. Güneydoęu Anadolu Bölgesi Halı ve Düz Dokuma Yaygıları	55
2.4.7. Elazığ Yöresi Dokumacılığı	55

ÜÇÜNCÜ BÖLÜM

ELAZIĞ MÜZESİNDEKİ HALILAR (KATALOG)	59
3.1. Sedir Halıları	59
3.2. Eşik Halıları	95
3.3. Seccade Halıları	103
3.4. Yastık Halıları	107

DÖRDÜNCÜ BÖLÜM

DEĞERLENDİRME.....125

SONUÇ134

BİBLİYOGRAFYA137

EKLER

TABLolar142

ÇİZİMLER145

FOTOĞRAFLAR170

ÖZGEÇMİŞ



TABLolar LİSTESİ

Tablo 1: Halıların boyutları, düğüm tekniği, hav yüksekliği ve düğüm sayısı	142
Tablo 2: Halıların sınıflandırılması ve kullanılan motiflerin dağılımı	143
Tablo 3: Halıların yöreleri ve kronolojik dağılımı	144



ÇİZİM LİSTESİ

Çizim No: 1. Kuş –S- Burnu Eğri-Çengel Motifi	145
Çizim No: 2.Göz Motifi	145
Çizim No: 3.Koçboynuzu Motifi	145
Çizim No: 4. Hayat Ağacı Motifi.....	145
Çizim No: 5. Koçboynuzu Motifi	146
Çizim No: 6. Elibelinde Motifi	146
Çizim No: 7. Çengelli Baklava (Akrep) Motifi	146
Çizim No: 8. Sekiz Köşeli Yıldız Motifi	146
Çizim No: 9. Bıçkır Motifi.....	147
Çizim No: 10. Zik Zak Motifi.....	147
Çizim No: 11. İlenger (Pertek) Motifi	147
Çizim No: 12. Yar Yare Küstü Motifi	147
Çizim No: 13. Kurt Ağızı Motifi.....	148
Çizim No: 14. Kuş Motifi	148
Çizim No: 15. Akarsu-Sığır Sidiği Motifi	148
Çizim No: 16. Aşk ve Birleşme Motifi	148
Çizim No: 17. Sedefler Motifi	149
Çizim No: 18. Ejderha Motifi	149
Çizim No: 19. Kanat Desenli Sekizgen Madalyon Motifi.....	149
Çizim No: 20. Bereket Motifi	149
Çizim No: 21. Sandık - Sandıklı Motifi.....	150
Çizim No: 22. Kartal Motifi.....	150
Çizim No: 23. Post Örnekli Sekizgen Madalyon Motifi.....	150
Çizim No: 24. Muska Motifi.....	150
Çizim No: 25. Çiçek – Gül Motifi	151
Çizim No: 26. Meşe Mazısı Motifi	151
Çizim No: 27. Türkmen Aynası (Koçboynuzlu Göl) Motifi	151
Çizim No: 28. Tarak Motifi	151
Çizim No: 29.Saç Bağı Motifi	152
Çizim No: 30. Çarpı Motifi.....	152
Çizim No: 31. Başak Motifi.....	152
Çizim No: 32. Koşan Köpekler Motifi.....	152
Çizim No: 33. Meşe Yaprağı Motifi	153
Çizim No: 34. Mihrap Motifi.....	153
Çizim No: 35. Karanfil Motifi	153

VIII

Çizim No: 36. Dulavratotu Motifi.....	153
Çizim No: 37. 75/F.24-2 Envanter numaralı halının bordür ve göbek motiflerinden detay	154
Çizim No: 38. 72/F.27-1 Envanter numaralı halının bordür ve göbek motiflerinden detay	154
Çizim No: 39. 72/F.34-1 Envanter numaralı halının bordür ve göbek motiflerinden detay	155
Çizim No:40.74/F.15-13 Envanter numaralı halının bordür ve göbek motiflerinden detay	155
Çizim No: 41. 75/F.40-2 Envanter numaralı halının bordür ve göbek motiflerinden detay	156
Çizim No: 42. 76/F.1-15 Envanter numaralı halının bordür ve göbek motiflerinden detay	156
Çizim No: 43. 75/F.24-4 Envanter numaralı halının bordür ve göbek motiflerinden detay	157
Çizim No: 44. 71/F.33-2 Envanter numaralı halının bordür ve göbek motiflerinden detay	157
Çizim No: 45. 74/F.33-2 Envanter numaralı halının bordür ve göbek motiflerinden detay	158
Çizim No: 46. 71/F.49-2 Envanter numaralı halının bordür ve göbek motiflerinden detay	158
Çizim No: 47. 75/F.40-1 Envanter numaralı halının bordür ve göbek motiflerinden detay	159
Çizim No: 48. 75/F.11-1 Envanter numaralı halının bordür ve göbek motiflerinden detay	159
Çizim No: 49. 70/F.32-3 Envanter numaralı halının bordür ve göbek motiflerinden detay	160
Çizim No: 50. 70/F.52-4 Envanter numaralı halının bordür ve göbek motiflerinden detay	160
Çizim No: 51. 71/F.9-1 Envanter numaralı halının bordür ve göbek motiflerinden detay	161
Çizim No: 52. 71/F.42-4 Envanter numaralı halının bordür ve göbek motiflerinden detay	161
Çizim No:53. 75/F.44-41 Envanter numaralı halının bordür ve göbek motiflerinden detay	162

Çizim No: 54. 71/F.42-5 Envanter numaralı halinin bordür ve göbek motiflerinden detay	162
Çizim No: 55. 73/F.34-40 Envanter numaralı halinin bordür ve göbek motiflerinden detay	162
Çizim No: 56. 79/F. 7-3 Envanter numaralı halinin bordür ve göbek motiflerinden detay	162
Çizim No:57. 75/F.30-40 Envanter numaralı halinin bordür ve göbek motiflerinden detay	163
Çizim No: 58. 71/F.9-8 Envanter numaralı halinin bordür ve göbek motiflerinden detay	163
Çizim No: 59. 74/F.41-1 Envanter numaralı halinin bordür ve göbek motiflerinden detay	164
Çizim No: 60. 70/F.40-2 Envanter numaralı halinin bordür ve göbek motiflerinden detay	164
Çizim No: 61. 74/F.39-8 Envanter numaralı halinin bordür ve göbek motiflerinden detay	164
Çizim No: 62. 71/F.34-5 Envanter numaralı halinin bordür ve göbek motiflerinden detay	164
Çizim No: 63. 71/F.9-16 Envanter numaralı halinin bordür ve göbek motiflerinden detay	165
Çizim No: 64. 71/F.9-23 Envanter numaralı halinin bordür ve göbek motiflerinden detay	165
Çizim No: 65. 71/F.9-22 Envanter numaralı halinin bordür ve göbek motiflerinden detay	165
Çizim No: 66. 71/F.49-24 Envanter numaralı halinin bordür ve göbek motiflerinden detay	165
Çizim No: 67. 74/F.15-2 Envanter numaralı halinin bordür ve göbek motiflerinden detay	166
Çizim No: 68.71/F.10-26 Envanter numaralı halinin bordür ve göbek motiflerinden detay	166
Çizim No: 69. Halı Tezgahı	167
Çizim No: 70. Halının Bölümleri	168
Çizim No: 71. Halı dokumacılığında kullanılan makas, bıçak ve kirkitler	169

FOTOĞRAFLAR LİSTESİ

Fotoğraf No: 1 Elazığ Müzesi, Envanter No:75/F.24-2.....	170
Fotoğraf No: 1.1. Elazığ Müzesi, Envanter No:75/F.24-2.....	170
Fotoğraf No: 2. Elazığ Müzesi, Envanter No:72/F.27-1.....	171
Fotoğraf No: 2.1. Elazığ Müzesi, Envanter No:72/F.27-1.....	171
Fotoğraf No: 2.2. Elazığ Müzesi, Envanter No:72/F.27-1.....	172
Fotoğraf No: 3. Elazığ Müzesi, Envanter No:72/F.34-1.....	172
Fotoğraf No: 3.1. Elazığ Müzesi, Envanter No:72/F.34-1.....	173
Fotoğraf No: 4. Elazığ Müzesi, Envanter No:74/F.15-13.....	173
Fotoğraf No: 4.1. Elazığ Müzesi, Envanter No:74/F.15-13.....	174
Fotoğraf No: 4.2. Elazığ Müzesi, Envanter No:74/F.15-13.....	174
Fotoğraf No: 5. Elazığ Müzesi, Envanter No:75/F.40-2.....	175
Fotoğraf No: 5.1. Elazığ Müzesi, Envanter No:75/F.40-2.....	175
Fotoğraf No: 6. Elazığ Müzesi, Envanter No:76/F.1-15.....	176
Fotoğraf No: 6.1. Elazığ Müzesi, Envanter No:76/F.1-15.....	176
Fotoğraf No: 6.2. Elazığ Müzesi, Envanter No:76/F.1-15.....	177
Fotoğraf No: 7. Elazığ Müzesi, Envanter No:75/F.24-4.....	177
Fotoğraf No: 7.1. Elazığ Müzesi, Envanter No:75/F.24-4.....	178
Fotoğraf No: 8. Elazığ Müzesi, Envanter No:71/F.33-2.....	178
Fotoğraf No: 8.1. Elazığ Müzesi, Envanter No:71/F.33-2.....	179
Fotoğraf No: 9. Elazığ Müzesi, Envanter No:74/F.33-2.....	179
Fotoğraf No: 9.1. Elazığ Müzesi, Envanter No:74/F.33-2.....	180
Fotoğraf No: 10. Elazığ Müzesi, Envanter No:71/F.49-2.....	180
Fotoğraf No: 10.1. Elazığ Müzesi, Envanter No:71/F.49-2.....	181
Fotoğraf No: 11. Elazığ Müzesi, Envanter No:75/F.40-1.....	181
Fotoğraf No: 11.1. Elazığ Müzesi, Envanter No:75/F.40-1.....	182
Fotoğraf No: 12. Elazığ Müzesi, Envanter No:75/F.11-1.....	182
Fotoğraf No: 12.1. Elazığ Müzesi, Envanter No:75/F.11-1.....	183
Fotoğraf No: 13. Elazığ Müzesi, Envanter No:70/F.32-3.....	183
Fotoğraf No: 13.1. Elazığ Müzesi, Envanter No:70/F.32-3.....	184
Fotoğraf No: 14. Elazığ Müzesi, Envanter No:70/F.52-4.....	184
Fotoğraf No: 14.1. Elazığ Müzesi, Envanter No:70/F.52-4.....	185

Fotoğraf No: 15. Elazığ Müzesi, Envanter No:74/F.4-3.....	185
Fotoğraf No: 16. Elazığ Müzesi, Envanter No:71/F.9-1.....	186
Fotoğraf No: 17. Elazığ Müzesi, Envanter No:71/F.42-4.....	186
Fotoğraf No: 17.1. Elazığ Müzesi, Envanter No:71/F.42-4.....	187
Fotoğraf No: 18. Elazığ Müzesi, Envanter No:75/F.44-41.....	187
Fotoğraf No: 18.1. Elazığ Müzesi, Envanter No:75/F.44-41.....	188
Fotoğraf No: 19. Elazığ Müzesi, Envanter No:71/F. 42-5.....	188
Fotoğraf No: 19.1. Elazığ Müzesi, Envanter No:71/F.42-5.....	189
Fotoğraf No: 20. Elazığ Müzesi, Envanter No:73/F.34-40.....	189
Fotoğraf No: 20.1. Elazığ Müzesi, Envanter No:73/F.34-40.....	190
Fotoğraf No: 20.2 Elazığ Müzesi, Envanter No:73/F.34-40.....	190
Fotoğraf No: 21. Elazığ Müzesi, Envanter No:79/F.7-3.....	191
Fotoğraf No: 22. Elazığ Müzesi, Envanter No:75/F.30-40.....	191
Fotoğraf No: 22.1. Elazığ Müzesi, Envanter No:75/F.30-40.....	192
Fotoğraf No: 23. Elazığ Müzesi, Envanter No:71/F.9-8.....	192
Fotoğraf No: 24. Elazığ Müzesi, Envanter No:74/F.41-1.....	193
Fotoğraf No: 25. Elazığ Müzesi, Envanter No:70/F.40-2.....	193
Fotoğraf No: 26. Elazığ Müzesi, Envanter No:74/F.39-8.....	194
Fotoğraf No: 27. Elazığ Müzesi, Envanter No:71/F.34-5.....	194
Fotoğraf No: 28. Elazığ Müzesi, Envanter No:71/F.9-16.....	195
Fotoğraf No: 29. Elazığ Müzesi, Envanter No:71/F.9-23.....	195
Fotoğraf No: 30. Elazığ Müzesi, Envanter No:71/F.9-22.....	196
Fotoğraf No: 31. Elazığ Müzesi, Envanter No:71/F.49-24.....	196
Fotoğraf No: 32. Elazığ Müzesi, Envanter No:71/F.15-2.....	197
Fotoğraf No: 33. Elazığ Müzesi, Envanter No:71/F.10-26.....	197
Fotoğraf No: 34. Elazığ Müzesi, Kürsübaşı bölümündeki halılar	198
Fotoğraf No: 35. Elazığ Müzesi, Teşhir Salonundaki halılardan bir bölüm.	198

ÖNSÖZ

El sanatları bütün halk sanatları gibi bir ulusun kültürel kişiliğinin en canlı ve anlamlı belgeleridir. Birçok uygarlığın beşiği olan Anadolu, bu uygarlıkların kültür varlıklarını yeni bir sentez içinde sürdürerek her köşesinde yaşatmaktadır.

El sanatlarımız, insanımızın içinde yaşadığı ortamın bilgisini, felsefesini, ruhunu da taşıyan bir eserler grubudur. Bunlar insanımızın her şeyidir. Yaşanan hayatın renklerle ve motiflerle ifadesidir. Hem fonksiyon, hem de estetik değerin birlikte kullanıldığı akıl ve gönül birliğini ifade etmektedir.

Türk el sanatlarında önemli bir yer tutan Elazığ Müzesi'ndeki Halılar bu araştırmanın konusu olmuştur.

Bu amaçlar doğrultusunda, her geçen gün kaybolmaya yüz tutan kültürel değerlerimizi yaşatmak, dün ile bugün arasında kültürel iletişim sağlamak amacıyla; Elazığ Etnoğrafya Müzesi'nde seçilen 33 adet halının bilgileri kaynaklar doğrultusunda tespit edilmiş, halıların genel ve detay fotoğrafları çekilmiş, belirli ölçekler dahilinde halıların renkli ve siyah-beyaz milimetrik çizimleri yapılmıştır. Bu halıların gözlem fişleri hazırlanmış ve katalog oluşturulmuştur. Bu halıların incelenmesi de Türk halı Sanatının gelişim süreci içindeki bilgileri de dikkate alınarak malzemesi, teknik özellikleri, kullanılan renk, motifler ve manaları belirlenmeye çalışılmıştır. Ayrıca bu halıların, kompozisyon özellikleri, yöresi ve dönemi tespit edilmiştir. Bu doğrultuda istenilen amaca uygun olarak Elazığ Müzesindeki halıların belirli bir bölümünün katalogu oluşturulmuştur.

Bu tez çalışmasında, her türlü desteğini esirgemeyen, kaynakların belirlenmesinde, halıların seçiminde, fotoğraf çekiminde ve diğer konularda, Danışman Hocam Yrd. Doç. Dr. İsmail AYTAÇ'a, halılar ilgili önerilerinden faydalandığım, Prof. Dr. Recai KARAHAN'a, bu tez çalışmasında, Müzedeki incelemelerimize kolaylık gösteren Müze yetkililerine ve çalışanlarına, bazı halıların yörelerinin tespitinde yardımcı olan Cengiz YILMAZ'a ve emeği geçenlere teşekkür ederim.

KISALTMALAR

a.g.e.	: Adı geen eser
a.g.m.	: Adı geen makale
Ank.	: Ankara
Ank. Ünv. Yay.	: Ankara Üniversitesi Yayınları
Bkz.	: Bakınız
C.	: Cilt
Erz.	: Erzurum
F.Ü.S.B.E.	: Fırat Üniversitesi Sosyal Bilimler Enstitüsü
Foto	: Fotoğraf
İ.A.	: İslam Ansiklopedisi
İst.	: İstanbul
Mod	: Model
s.	: Sayfa
S.	: Sayı
T.D.K.	: Türk Dil Kurumu
T.D.V.İ.A.	: Türkiye Diyanet Vakfı İslam Ansiklopedisi
vb.	: Ve benzerleri
vd.	: Ve diğeri
Yay.	: Yayınlar
yy.	: Yüzyıl

GİRİŞ

1. Konunun Tanımı ve Sınırları

Tarihsel gelişimine göre; önce kilimler, sonra da halılar en ilkel barınak olan çadırdan, evler, köşkler, konaklar ve saraylara varıncaya kadar, en büyük konutlarda uzun yüzyıllar boyunca örtü, yaygı ve süs eşyası olarak kullanılmıştır. Avrupa’da evlerin en değerli eşyalarından biri sayılan halı, Türk evinin temel eşyaları arasında yer alır.¹ Orta Asya’da ev veya çadırın temel süsleme malzemesi bu günkü anlamda mobilyası keçe ve halı idi. Yaylacılık yapan Türklerin kolayca taşıyabildikleri bu malzeme aynı zamanda evdeki refah seviyesinin de göstergesiydi.²

Halıcılık, kökeni Milâttan önceki yüzyıllara değin uzanan “Dokumacılık” sanatının bir dalıdır. Şimdiye kadar yapılan araştırmalar; İnsanların ilk çağlarda, ağaçların soyulabilen kabuk ve liflerinden hasır ve sepet örer gibi, yaygı yaptıklarını açıklığa kavuşturmuştur. Neolitik çağlarda ise, evcilleştirilen koyunların yünlerini bükme suretiyle elde edilen ipliklerle dokunan örtülerin, halıcılık sanatının temelini oluşturduğu sanılmaktadır.³ Yunan kaynaklarında Doğunun lüksü olarak tanımlanan kıymetli yer halıları çok eskiden bilinirdi. Asurluların, Babillerin, Ahamenitlerin halıları meşhurdur. Sasaniler ve Bizanslılar da bu geleneği devam ettirmişlerdir. Bu halılar düğümlü halılar değildi. Çeşitli şekilde dokunmuş işlenmiş, örülmüş, kıymetli taşlarla süslenmiş ve applike edilmiş dokumalar idi. İslam ülkelerinde düğümlü halının ilk görünüşü 11. yüzyılda Selçukluların hakimiyeti ile başlar ve kesintisiz devam eder. Çünkü düğümlü halıların 2000 yıldan daha fazla bir geçmişi vardır.⁴

Türk halı sanatında önemli bir yer olan ve belli bir dönemin üslubunu yansıtan Elazığ Müzesindeki Halılar tez konusu olarak belirlenmiştir. Bu çalışmada teşhirde bulunan 58 adet halı incelenmiştir. Sonradan bu halıların bazılarını Türk Halı Sanatı ile ilgisi olmadığı ve İran halısı olduğu için tez kapsamına alınmamıştır. Bu halıların yerine müze deposunda muhafaza edilen 6 adet halı çalışmamıza ilave edilerek toplam 33 adet halı ile katalog oluşturulmuştur. Çalışmamızda Türk Halı Sanatının tarihçesi

¹ GÖRGÜNAY Neriman, *Doğu Yöresi Halıları* Türkiye İş Bankası Yayınları, s. 2.

² DENİZ Bekir, *Türk Dünyasında Halı ve Düz Dokuma Yaygıları*, Atatürk Kültür Merkezi Başkanlığı Yayınları, Ankara 2000, s. 5.

³ YETKİN Şerare, *Türk Halı Sanatı*, İş Bankası Kültür Yayınları, s. 11.

⁴ GÖRGÜNAY Neriman, *a.g.e.*, s. 2.

bu alanda, her biri klâsikleşen 10'na yakın kitap yazmıştır. Turkish Art And Architecture London 1971, New York 1972; Türk Halı Sanatı, İstanbul 1972, O.Aslanapa-Y. Durul, Selçuklu Halıları, Başlangıcından Onaltıncı Yüzyıl Ortalarına kadar Türk Halı Sanatı, Ak Yayınları, Türk süsleme sanatları serisi 2, İst. 1973; Halının Bin Yılı, İstanbul, 1987 bunlardan sadece bir kaçıdır. Turkish Art And Architecture, London, 1971, New York 1972, isimli eserinde mimarinin yanında Türk Halı Sanatının gelişimi ile ilgili bölümler yer almaktadır. Selçuklu halılarını ve sonrasını ayrıntılı bir şekilde anlatır. Aslanapa, Türk Halıcılığının başlangıcından Osmanlıların parlak devrine kadar geçen süredeki gelişmelerini anlatmış ve bu süre içinde dokunan halıları güzel sanatlar yönünden incelediği gibi, bu halıları sınıflandırmış ve orijinal renkli resimleriyle açıklamalar yapmıştır.

Türk halı ve düz dokuma yaygı sanatı ile yıllarca uğraşan ve o yıllarda Anadolu'yu gezen o dönemlerin imkanlarıyla araştırma yapan ve sayıda öğrenci yetiştiren, Türkiye'de Köylü El Sanatlarının Mahiyeti ve Ehemiyeti (Yüksek Ziraat Enstitüsü Çalışmalarından, Ankara 1939) kitabıyla tanıdığımız, Prof. Dr. Tevfik Eşberk, halı sanatının önemli araştırmacılarından. Bergama ile ilgili kitaplarında ve yazdığı makale ile Bergama halılarının tanıtın Osman Beyathı, özellikle, Uşak Halılarının eski örnekleri ile, Türk Halıcılığı ve Uşaktaki halıcılık faaliyetleri üzerinde yaptığı çalışmalarıyla tanıdığımız Besim Atalay, Anadolu halı ve düz dokuma yaygılarına kendilerini adayan ve çok sayıda kitap ve makalesi bulunan Yusuf Durul ile Kenan Özbel, daha sonrada, bu iş için gönüllerini ortaya koyan Naci Eren, Ali Sürür ve Güran Erbek bu alandaki önemli isimlerdir. Daha çok, Anadolu halılarının boyalarıyla ilgilenen Sayın Prof. Dr. Mustafa Harmancıoğlu'nun da Türk Halı Sanatına katkısı büyüktür.

Güran Erbek'in içinde bulunduğu bir grup tarafından yayına hazırlanan ve Kültür Bakanlığı tarafından yayınlanan beş ciltlik halı kataloğu önemli bir çalışmadır. Türk El Dokuması Halıları, Turkish Handwoven Carpets, Kültür Bakanlığı Yayını, Katalog No:1, Ankara 1998; Katalog No:2, Ankara 1998; Katalog No:3, Ankara 1998; Katalog No:4, Ankara 1998; Türk el Dokuması Halıları, Turkish Handwoven Carpets in Memorial Güran Erbek, Katalog No: 5 Kültür Bakanlığı Yayını, Ankara 1995. Bu beş ciltlik halı katalogunda halılar yöre, dönem, boyut, motif, renk olarak incelenmiştir. Elazığ Müzesinde bulunan 10 yakın halıya da yer verilmiştir. Ayrıca milimetrik çizim,

renkli ve siyah beyaz halı fotoğrafları yer almaktadır. Bu katalogda yüzlerce halı incelenmiştir. İncelenen halıların dönemlerinin belirlenmesinde önemli rol oynamıştır.

Türk Halı Sanatının tanınmasını sağlayan biri de, Sanat tarihçi Prof. Dr. Şerare Yetkin'dir. 1973 ve 1991 yılında iki baskısı yapılan Türk Halı Sanatı isimli kitabında, Anadolu Halılarının Selçuklulardan başlayarak, XIX. Y.y.'a kadar yaşadığı gelişimi anlatır. Özellikle Saray kilimleri ile ilgili çalışmaları, bir keşif sayılabilir. Bu konuda çok sayıda makalesi mevcuttur. Türk halı sanatının incelenmesinde Selçuklu halıları ile ilgili bilgiler tezimizde önemli yer tutmaktadır.

Türk Halı Sanatının tanıtımı için çabalayanlar arasında Prof. Dr. Nurhan Atasoy, Prof. Dr. Rüçhan Arık ve Prof. Dr. Gönül Öney üç önemli isimdir. Bergama Halıları, İ.Ü. Edebiyat Fakültesi Sanat Tarihi Bölümü, Basılmamış Doktora Tezi İstanbul 1956.

Özellikle Selçuklu ve Beylikler Dönemi el sanatı çalışmalarıyla tanıdığımız Gönül Öney Selçuklu halıları ve süslemelerinin Beylikler ve Osmanlı dönemi halı, düz dokuma yaygı ve kumaş sanatındaki taşıdıkları ortak özellikleri konu alan çalışmalarıyla ünlü bir kişidir. Üçüncü baskısı yapılan, Anadolu Selçuklu Mimari Süslemesi ve El Sanatları, Ankara, 1992 isimli kitabı ve konuyla doğrudan ilgili, Anadolu Selçuklu ve Beylikler Dönemi Türk halı Sanatı II, Bilim Birlik Başarı, s. 41, (Tarihsiz) s. 4-7 gibi kitapları bu alandaki önemli eserlerdendir.

Prof. Dr. Nejat Diyarbekirli, Türk Halı sanatında özellikle Pazırık Halısının Türk halısı olduğuna dünyaya tanıtmaya çalışan ve bu alanda bir kitap ve çok sayıda makalesi bulunan bir bilim adamıdır.

Türk Halı Sanatında önemli bir yeri olan Pazırık halısının tanıtımında E. Fuat Tekçe'nin, Pazırık, Altaylardan Bir Halının Öyküsü, Kültür Bakanlığı Yayınları, Ankara 1993 kitabı da kıymetli bir eserdir. Pazırık halısı ile ilgili bilgilerin yazılmasında bu iki eser önemli rol oynamıştır.

Prof. Dr. H. Örcün Barışta'nın içinde düz dokuma ve halılarına da yer verdiği ve önemli açıklamaları bulunan eserleri Türk Halı Sanatında önemli yer tutmaktadır. Prof. Dr. H. Örcün Barışta'nın, "19. Yüzyıla Ait Türk Halılarından Nevşehir'de Bulunan Beş Örnek", 9. Milletlerarası Türk Sanatları Kongresi, 9th International Congress of Turkish Art, 23-27 Eylül 1991 İstanbul, Kültür Bakanlığı Yayıncı C.1, Ankara 1995, s. 265-274, "Sarayönü ve Ladik'te Bulunan Türk Halılarından Bazı Örnekler", Vakıflar

Dergisi, S. XXV, Ankara 1995, s.211-234., “19-20. Yüzyıl İç Anadolu ve Orta Akdeniz Bölgesi Türk Kirkitli Dokumaları Üzerine”, Türk Soylu Halkların Halı, Kilim ve Cicim Sanatı Uluslararası Bilgi Şöleni Bildirileri, Kayseri, 27-31 Mayıs 1993, Ankara 1998, s. 39-54; Karaman Taşkale Halılarından Örnekler”, Erdem, Halı Özel Sayısı-I, Atatürk Kültür Dil ve Tarih Yüksek Kurumu Atatürk Kültür Merkezi Yayını, C.10, s.28, Ankara, Ekim 1999, s. 43-48, bu alandaki önemli çalışmalarından bazılarıdır.

Prof. Dr. Bekir Deniz Halı ve Düz dokumalar ile ilgili ve kapsamı yönüyle mükemmel olan eseri Türk Dünyasında Halı ve Düz Dokuma Yaygıları, Atatürk Kültür Merkezi Yayınları, Ankara 2000. Bu eserde, Türk halı Sanatı başlangıçtan günümüze kadar incelenmiştir. Elazığ Harput'ta bulunan Sarayhatun Cami'nin halıları da incelenmiştir. Halı ile ilgili bütün bilgileri kapsamaktadır. Halıların yörelerinin tespitinde de kaynak olarak kullanılmıştır. Prof. Dr. Bekir Deniz'in “Osmanlı Dönemi Halıları”, Osmanlı, Kültür ve Sanat, Ed. 6. Eren, Yeni Türkiye Yayınları, C.11, Ankara, 1999, s. 381-394, “Gördes Halıları” Bilim Birlik Başarı, s. 45, 1986, s. 13-19, “Kula Halıları” Bilim Birlik Başarı, Y.11, s.43 (tarihsiz), s.13-19., “Ladik Halıları” Bilim Birlik Başarı, Y.12, s.48, 1987, s. 20-24, bu alandaki yapmış olduğu önemli çalışmalardan sadece bir bölümüdür.

Prof. Dr. Neriman Görgünay Kırzioğlu'nun da Türk Halı Sanatı ile ilgili önemli çalışmaları ve araştırmaları mevcuttur. Bu alanda, Doğu Yöresi Halıları, Türkiye İş Bankası, Kültür Yayınları Ankara (Tarihsiz), Altaylardan Tunaboyuna Türk Dünyası'nda Ortak Motifler, Türksoy Yayınları, Ankara, 1995. Doğu Halıları Yazan Hermann Haack, çeviren Neriman Görgünay Kırzioğlu Atatürk Üniversitesi Yayın, Ankara, 1975. Özellikle Doğu Yöresi halıları adlı eserinden desen özellikleri, motiflerin manaları ve teknik hususlarda yararlanılmıştır.

Türk halı ve düz dokumalarıyla ilgili son hamle Atatürk Kültür Merkezi tarafından yapılmıştır. 1996 yılında, Prof. Dr. Sadık Tural'ın çabalarıyla Kayseri'de Türk Soylu Halklarının Halı, Kilim ve Cicim Sanatı, Uluslar arası Bilgi Şöleni Bildirileri isimli bir sempozyum düzenlenmiş, sempozyumda sunulan bildiriler, aynı isimle, 1998 yılında kitap haline getirilmiştir. Bu bildiriler ve sunan önemli sanat tarihçilerimizden bazıları şunlardır: Bekir Deniz, Anadolu Türk Dokumalarında Ejder Motifi, Reşat Genç, Kaşgarlı Mahmud'a göre XI. Yüzyılda Türklerde Dokuma ve

Yaygı İşleri, Hakkı Acun, Türk Halı Sanatındaki Yozlaşma, Recai Karahan, Konya Ereğli Yöresinde Begdik Adıyla Bilinen Bir Grup Türk Kilimi, Beyhan Karamağaralı, halı Sanatı Üzerine, Selçuklu Mülayim, Tanımsız Figürlerin Konografisi. Prof. Dr. Recai Karahanlı ile bizzati görüşülüp Elazığ Müzesindeki halılarla ilgili katalog oluşturmada ve kaynakların belirlenmesinde faydalı bilgiler elde edilmiştir.

Şavak halıları ile ilgili olarak, M. Muhtar Mutlu'nun Şavaklı Türkmenlerde Göçer Hayvancılık, kültür ve Turizm Bakanlığı Milli Folklor Araştırma Dairesi Yayınları, Ankara 1987 kitabı da önemli kaynaktır. Kenan Güven , Tabiat Güzellikleri ve Kültür Değerleri ile Tunceli, Atatürk Kültür Merkezi Yayınları, Ankara 1991.

Halı ile ilgili araştırmalarıyla bilinen Aylâ Kafalılar halıcılığın tanımı, sınıflandırılması, teknolojisi ilgili Halıcılık ve Teknolojisi, Köy İşleri ve Kooperatifleri Bakanlığı Kooperatifler Genel Müdürlüğü Yayınları, Ankara, Aralık 1982, kitabı da bu alanda önemli bir kaynaktır.

Farklı yörelerin halıları ile ilgili incelenen bazı kaynaklarda şunlardır: Malatya Motifi, Yöresel El Sanatlarımız, Vakıfbank Yayınları, Malatya, 1992. Taciser Onuk, Feriha Akpınarlı, Serpil Ortaç, Özlem Alp, "İçel El Sanatları" Kültür Bakanlığı Yayınları, Ankara, 1998. Hakkari Kilimleri.

Halılarda kullanılan renkler ve boylarla ilgili bilgileri içeren Gürbüz Uğur'un eseri olan "Türk Halılarında Doğal Renkler ve Boyalar, Türkiye İş Bankası Yayınları Ankara 1998, önemli bir kaynaktır.

Halıcılığın tarihi ve teknolojisi için incelenen kaynaklardan biri de, Prof. Dr. Emre Dölen'in "Tekstil Tarihi", Marmara Üniversitesi Teknik Eğitim Fakültesi Yayınları, İstanbul, 1992 kitabıdır.

Halıyla ilgili, Sanat dergilerinden konuyla ilgili bazı makalelerde kaynak olarak konumuza ışık tutmuştur. Prof. Dr. Oktay Aslanapa'nın "Türk halı Sanatında Yerli Gelişmeler", Sanatsal Mozaik, Y.2, s. 19, Mart 1997, s. 54-58, Solmaz Aytaç'ın "Yağcıbedir Yörük Halıları", Sanatsal Mozaik, Y.1., s. 4, Aralık 1995, s. 52-60, Cemile Çelik Yücel'in, "Türk Halı Sanatı", Sanatsal Mozaik Y.2., s. 13, Eylül 1996, s. 60-104, Dr. Nalan Türkmen, "Türk Halı Sanatının Tarihsel Gelişimi" Sanatsal Mozaik, Y.2., s. 23, Temmuz 1997, s. 42-48, Ülkü Bilgin, "Saf Seccâdeler", Kültür Bakanlığı, Sanat,

Y.3, s. 6, Haziran 1977, s. 47-57, Gülsüm Aytaç, Elazığ Arkeoloji ve Etnografya Müzesi, Harvak, Y.1., s. 2, 2004, s. 72-74.

Elazığ'ın Tarihçesi ve Coğrafi konumunun belirlenmesinde incelenen kaynaklar şunlardır: Prof. Dr. M. Beşir Aşan'ın Elazığ, Tunceli ve Bingöl İllerinde Türk İskan İzleri, (XII-XIII Yüzyıllar) Ankara, 1992, "Yukarı Fırat Havzasında Karakeçililer", VII. Osmanlı Sempozyumu (Söğüt Eylül 1992), Elazığ 1998 İl yılığı, s. 284-85, Mükremin Halil Yınanç, Türkiye Tarihi Selçuklular Devri, İstanbul, 1994, s. 26-27, Osman Turan Selçuklular Zamanında Türkiye, İstanbul, 1993, s. 112. Ertuğrul Danık, Orta Çağ Harput'unun Kentsel Gelişimi, Dünü ve Bugünüyle Harput, Elazığ, 1999, s. 29, Nurettin Ardıçoğlu, Harput Tarihi, İstanbul, 1964, s. 59, 1998 Yılı Elazığ İl Yıllığı, s. 19, Sırrı Erinç, Doğu Anadolu Coğrafyası, İstanbul, 1953, s. 112, Metin Tuncel, Elazığ Maddesi, T.D.V.İ.A., İstanbul, 1994, C.10, s. 553.

Halı tezgahı ve halının bölümleri ile ilgili çizimlerin temininde A. Naci Eren'in Turkish Hanomade Carpets, İstanbul 1986 adlı eseri kullanılmıştır.

Elinizdeki çalışma için halı ve diğer düz dokumaları konu alan mevcut yayınlar araştırılmış, dokumalardaki malzeme, boya, motif, kalite, çeşit özellikleri göz önüne alınarak, kendi konuları içinde değerlendirilmiştir. Konular resim ve şekillerle desteklenerek bir bütün halinde sunulmuştur.

2.2. Yöntem

Elazığ Müzesinde bulunan halılar konusunda bugüne kadar yeterli bir çalışma yapılmamıştır. Elazığ Müzesinde teşhirdeki halıların tez konusu olarak belirlenmesinden sonra yüzlerce halı arasından seçilen örnekler ile ilgili kaynaklar belirlenmiş, ulaşılabilenler temin edilmiş, taranmış ve okunmuştur. Bu halıların, genel ve detay fotoğrafları çekilerek, gözlem fişleri, tablolar hazırlanmıştır. Teşhirdeki halıların bütünü tez konusu olarak düşünülüp araştırılmıştır. Fakat bunların bir bölümü tez kapsamına alınmamıştır. Bu halıların yerine depo kısmında muhafaza edilen halılar arasında seçilen 6 adet halıya yer verilmiştir.

Çalışmamızın ikinci bölümünde, halının tanımı ve bölümleri kaynaklar doğrultusunda hazırlanmıştır. Bu bölümün hazırlanması için kaynaklar belirlenip, incelenmiştir. Halılar hakkında detaylıca bilgi sahibi olmak amacıyla Van'a gidilerek bu

alanda çalışan Prof. Dr. Recai KARAHAN'la görüşülmüştür. Bu hususta faydalı bilgiler elde edilerek çalışmaya başlanmıştır. Ayrıca bu bölümde halının kullanım amacı, boyutları ve desen özelliklerine göre sınıflandırma yapılmış, halıların teknik özellikleri belirlenmiştir.

Üçüncü bölümde ise halıların katalogu oluşturulmuştur. Katalog kısmı oluşturulurken kolaylık sağlaması amacıyla halı katalogları incelenmiş ve gözlem fişleri doldurulmuştur. Gözlem fişleri doldurulurken şu yöntemler kullanılmıştır. İlk önce belirlenen halıların arka yüzünde yer alan envanter sonra müzede yer alan kayıt defterleri incelenerek halılar hangi yıllarda ve kimlerden satın alındıkları belirlenmiştir. Halıların müzede yerleri belirtilmiştir. Gözlem fişlerinde halının inceleme tarihi de yer almaktadır. Halıların dokudukları yörelerin tespitinde, halıların tarihçesi incelenerek benzer örnekler araştırılarak ve kaynak kişilerin bilgilerine başvurulmuştur. Halıların bugünkü durumu ve onarım görüp görmediğine de yer verilmiştir. Halıların tarihlendirmesi yapılırken kitabesinin olup olmadığı incelenmiş ve kitabesi olmayan halıların yüzyıl olarak tarihlendirilmesi uygun görülmüştür. Bordür enleri de bu yöntemle belirlenmiştir.

Halılarda kullanılan malzemelerin elde edilişi ve hazırlanışı incelenmiştir. Halıların atkı, çözüğü ve düğüm ipliklerinde genellikle yün, keçi kılı ve pamuk malzemesi kullanıldığı tespit edilmiştir. Bu bilgilerde, gözlem fişlerinde detaylıca belirtilmiştir.

Dokuma tekniğinin belirlenmesi amacıyla düğümler incelenmiştir. Halıların bütününde Türk (Gördes) düğüm tekniği kullanılmıştır.

Kalitelerini belirlemek amacıyla, 10 cm²'deki düğüm sayılarının tespiti gerekmektedir. Bu düğüm sayılarını bulmak için, incelenen halı, tüylü tarafı alta gelmek üzere, gergin olarak düz bir yere serildikten sonra, halının üç ayrı yerinde (iki ucu ve ortası) enine ve boyuna 10 cm'lik uzunluklar işaretlenerek; bu işaretler arasındaki düğümler sayılmıştır. Düğüm sayısı ne kadar fazla olursa halının kalitesi de o oranda artmaktadır.

Hav yükseklikleri, ilme adı verilen düğüm uçlarının belli uzunluklarda kesilmiş şeklindedir. Halılar hav yükseklikleri, halı tüyleri açılarak, küçük bir gönye ile ölçülerek belirtilmiştir.

Kullanılan renkler, halının atkı, çözü ve süslemesi incelenerek belirtilir. İplerin boyanmasında genellikle kök boya kullanılmasına rağmen sentetik boyaların da kullanıldığı tespit edilmiştir.

Kompozisyon özellikleri, motifler, model düzeni ve desenler ayrı ayrı incelenerek belirlenmiştir. Kullanılan motiflere göre halıların sınıflandırması yapılmıştır. Bütün bu bilgiler katalog kısmında derlenerek sunulmuştur.

Halıların motif ve detayları, belirli küçültme ölçekleri kullanılarak milimetrik kağıtlara çizilmiştir. Aslına uygun olarak renkler keçe kalemle boyanmıştır. Motifleri dış hatlarının belirtilmesinde rapido (mürekkepli) kalem kullanılmıştır.

Çalışmanın dördüncü bölümünde halıların bütün özellikleri dikkate alınarak genel bir değerlendirme yapılmıştır. Benzer örnekler ve halıların tarihi gelişimine göre değerlendirilmiştir. Arından sonuç kısmında, tez konusu hakkında elde edilenler vurgulanmıştır.

Halıların fotoğraf, çizim listeleri ve bilgilerini gösteren tablolar ekler kısmında yer almıştır. Tablolarda halılar ile ilgili bilgiler düzenli bir şekilde yer almıştır. Ayrıca kullanılan fotoğraf ve çizimlere halıların envanter numaraları verilerek katalog sıralama takip edilmiştir.

3. Çalışmanın Amacı ve Önemi

Elazığ Müzesinde bulunan halılar konusunda bugüne kadar yeterli miktarda çalışma yapılmamıştır. Bu araştırmanın amacı müzenin teşhir salonunda ve depo kısmında bulunan halıların arasında seçilen örneklerin, yöresini, dokunduğu tarihi, kimden alındığı, halının cinsi, malzemesi, tekniği, düğüm sayısı (kalitesi), rengi, onarım görüp görmediği, kullanılan motifler, model düzenlemesi, kompozisyon özelliklerini tespit etmektir.

Bu araştırma kapsamında halının tanımı, çeşitleri, tekniği belirlenerek 33 adet halının katalogu oluşturulmuştur. Halıların fotoğrafları çekilmiş, renkli ve siyah beyaz çizimleri yapılmış, gözlem fişleri doldurulmuş, grafikler hazırlanmış ve elde edilen bilgiler detaylı bir şekilde çalışmamızda sunulmuştur. Fotoğraflar, çizimler ve grafikler sayesinde halıların renk, desen ve kompozisyon olarak incelemesi kolaylaştırılmıştır.

XVII. yüzyıldan sonra, diğer sanat dallarında olduğu gibi, Türk halıcılığında da bir yavaşlamanın başladığını görüyoruz. Teknik ve dokuma yönünden küçük el sanatları grubuna giren halıcılık sanatımızın yer yer silinmeye başladığı bir gerçektir. Hal böyle iken, halıcılığımızın yeniden canlandırılması konusunda yapılan çalışmalar da, maalesef yetersizdir. Bunun için ilk önce halkımızın sanat duygusu ve yapıcı gücünün dinamik hale getirilmesi amacıyla sorunun bilinçle ele alınması gerekir. Ancak bu şekilde, görenek ve geleneklerimizin özelliklerini yansıtan, renk ve motiflerle, günümüzün beğeni ve gereksinimlerini karşılayacak eski şah eserlerimizin ortaya çıkması mümkün olacaktır. İncelenen halıların taşıdığı gelenekler, Orta Asya'dan bu tarafa devam eden kültür zenginliğini göstermektedir. Koyun yünü, keçi kılı gibi malzemenin kullanılması, teknik özelliklerde çeşitlilik, boyaların elde edilişi, dokumalarda çeşit bolluğu, motiflerin zenginliği ve Türklerin değişik bölgelerde yaşamalarına rağmen kültüründen vazgeçmediklerin ortaya koymaktadır. Bu çalışma ile geleneksel Türk halı sanatının bir kesiti incelenmiş olup bilgileri kalıcı kılınmaya çalışılmıştır.

BİRİNCİ BÖLÜM

ELAZIĞ COĞRAFYASI, TARİHİ VE MÜZESİNİN KISA TARİHÇESİ

1.1. Elazığ'ın Coğrafi Durumu

Elazığ İli, Doğu Anadolu bölgesinin güneybatısında yukarı, Fırat bölümünde yer almaktadır.¹ 40°21' ile 38°30' doğu boylamları, 38°17' ile 39° 17' kuzey enlemleri arasında kalmaktadır. İli doğudan Bingöl, kuzeyden Keban Baraj gölü aracılığı ile Tunceli, batı ve güney-batıdan Karakaya Baraj gölü vasıtasıyla Malatya, güneyden ise Diyarbakır illerinin arazileri çevrelemektedir.

Elazığ ve çevresi, 1300-1400 m. dolaylarındaki ortalaması ile, bölgenin diğer bölümlerine oranla düşük bir yükseltiye sahiptir. Buna bağlı olarak yöre, iklimi, bölgenin karasal iklimine oranla oldukça ılıman bir yapıya sahiptir.

Elazığ ili, doğuyu batıya bağlayan yolların kavşak noktasındadır. Karayolu ulaşımını sağlayan ana yollar şunlardır; 60 nolu devlet yolu, 5 nolu devlet yolu, 69 nolu devlet yolu, E 99 nolu milletlerarası yol Elazığ'dan geçmektedir. Ayrıca Elazığ'a ulaşım Hava ve Demir yolları ile de sağlanmaktadır.

Bugünkü Elazığ, XIX. Yüzyılda, tarihi Harput şehrinin yerini almıştır. Aynı adı taşıyan ovanın kuzey kenarında kuzeyden-güneye doğru alçalan hafif eğimli bir yüzey üzerine yayılır. XIX. Yüzyıl ortalarına da başlayarak Harput'ta yaşayan nüfus Elazığ'a inme eğilimini sürdürmüştür. Keban Baraj gölü altında kalan köylerin boşaltması nüfus yoğunluğunun artmasında etkili olmuştur.²

Doğu Anadolu bölgesi, yükselti bakımından Anadolu'nun önemli bir konumu teşkil eder. Doğu-batı doğrultusunda uzanan Güneydoğu Toroslar, Elazığ ilini güneyden bir sur gibi çevreleyerek doğuya doğru uzanırlar.³

¹ 1998 Yılı Elazığ İli Yıllığı, Elazığ Valiliği, Ankara 1998, s. 19.

² TUNCEL Metin, Elazığ Maddesi, T.D.V. İ.A., İstanbul, 1994, C.10, s. 553.

³ ERİNÇ Sırrı, Doğu Anadolu Coğrafyası, İstanbul 1953, s.112; AĞAR Ömer Kemal, Tunceli Dersim Coğrafyası, İstanbul 1940, s. 8.

1.2. Elazığ Tarihi

Elazığ İli dahilinde, Keban Baraj projesi çerçevesinde, özellikle sular altında kalacak olan höyüklerde yapılan kazı ve araştırmalardan elde edilen bilgilere göre, yörenin tarihi Paleolitik döneme kadar inmekte ve bu dönemden itibaren kesintisiz bir iskan görülmektedir. Elazığ'ın tarihini ele alırken, kentin tarihini Harput Tarihi şeklinde ele almak yerinde olacaktır.

Harput yöresinin tarih olarak en eski sakinleri bilinen Hurriler ve bu kavmin kurduğu Mitanni Devleti, M.Ö. XIV. Asırda Hititler tarafından yıkılmıştır.⁴ Hititler çağında Çemişgezek, Harput ve Palu'yu içine alan bölgeye "İşuva" denildiği görülmektedir. Bu isim Hititlere tabi olan krallığın da adıdır. Söz konusu krallığın merkezinin Asur çivi yazılı tabletlerine göre Karpata, yani bugünkü Harput olduğu tahmin edilmektedir.⁵ M.Ö. 1200 yıllarında ise Hitit İmparatorluğunun yıkılışı ve Harput yöresi Muşkilerin eline geçer.⁶ M.Ö. 880'li yıllarda Asurlular tarafından zaptedilen⁷ Harput'u M.Ö. IX. Asırda Doğu Anadolu'da kurulan ve merkezi Tuşpa (Van) olan Urartu'ların hakimiyeti altında görüyoruz.⁸

Şehrin çekirdeğini oluşturan etrafı derin uçurumlarla çevrili iç kalenin (Harput Kalesi) M.Ö. 2000'de yapıldığı sanılmaktadır.

Harput yöresi, Urartu, İran,⁹ İskender,¹⁰ Roma, Bizans hakimiyetlerinden sonra VII. Yüzyılda Arapların eline geçti. 938 yılında da Arapların elinde bulunduğu,¹¹ 987-989 yıllarındaki isyanlar esnasında buradaki Bizans hakimiyetinin büyük ölçüde çöktüğü ifade edilmektedir.¹²

Hülafa-i Raşidin ve Emeviler döneminde Anadolu'nun güney ve doğu kısımları Arapların eline geçmiştir. Bölge Arap ile Bizans arasında sınır olmuştur. Bu bölge "El-Cezire Ucu" olarak adlandırılmaktaydı. Bu alanın en belirgin şehirleri arasında Hısn-

⁴ ARDIÇOĞLU Nurettin, *Harput Tarihi*, Harput Turizm Derneği, İstanbul 1964, s. 6.

⁵ BİLGİÇ Emin, "Anadolu'nun İlk Yazılı Kaynaklarında Yer Adları ve Yerlerinin Tayini Üzerine İncelemeler", *BELLETTEN*, X/39, 1946, s. 402.

⁶ *Elazığ Ansiklopedisi*, s. 2494

⁷ PERK Kadri, *Cenup Doğu Anadolu'nun Eski Zamanları*, İstanbul 1949, s. 65.

⁸ SUNGURUĞLU İshak, *Harput Yollarında*, C.1, İstanbul 1968, s. 65.

⁹ PERK Kadri, *a.g.e.*, s. 129.

¹⁰ PERK Kadri, *a.g.e.*, s.133.

¹¹ HONIGMANN Ernst, *Bizans Devletinin Doğu Sınırı*, (Tercüme eden: Fikret Işıltan), İstanbul 1970, s. 74.

¹² HONIGMANN Ernst, *a.g.e.*, s. 148.

Ziyad (Harput), Şimşat (Arsamat) diye anılan bugünkü Haraba yer ahyordu. Bu yöreler sınır bölgesi olduğu için özellikle Türklerin yerleştirildiği, IX. Yüzyıldan itibaren Horasan ve Türkistan'dan getirilen gazilerin iskan edildiği belirtilmektedir.¹³

Doğu Anadolu'ya başlayan Türk akınları 1047 yılından itibaren sıklaşmıştır. Harput'a ilk Türkmen akını 1058 sonrasında Yakuti komutasında yapılmıştır.¹⁴

Sultan Alp Arslan Malazgirt zaferini müteakip maiyeti erkanına bölgeleri taksim etmiş, Emir Artuk Bey'e Mardin, Amid, Malatya, Harput ve civarını ikta ederek buraların fethedilmesini emretmiştir.¹⁵ X. Yüzyıl ortalarında Bizanslıların geri aldığı bölge 1071'den sonra Çubuk Bey tarafından fethedilmiştir.¹⁶ Palu merkez olmak üzere Çubukoğulları beyliğini kurmuştur. Çubuk Bey'in ölümünden sonra oğlu Muhammed, beyliğin merkezini Harput'a taşımıştır.

Şehir 1110'larda Artukluların (Belek) eline geçmiştir.¹⁷ Harput'ta ilk Artuklu beyliğini tesis eden Belek özellikle Haçlılara karşı parlak zaferler kazanan gazilerden birisidir.¹⁸ XII. Yüzyıl başlarında başlayan bu dönem 1234 yılına kadar sürmüştür.¹⁹

Belek gazinin 1124'de şehit olmasının ardından şehir Hısn-ı Keyfa Artukluların eline geçer.²⁰ Fahreddin Karaarslan Harput'u, Palu bölgesini 1185-86 yıllarında idaresi altına alır.²¹

Artuklular döneminde kalede onarım ve genişletmeler yapılmıştır.²² Kale dışında yapılanmanın olduğu görülmektedir. 1146-1156 yılları arasında Harput Ulu Cami inşa edilmiştir. Aslaniye (Esadiye) Cami, 1185 tarihli Ahi Musa Mescid ve Türbesi, 1203-4 yıllarında Alacalı Cami, Dere Hamamı, Esenkent Kervansarayı, Harput Kalesi, Mansur Baba Türbesi, Fatih Ahmet Baba Mescidi ve Türbesi yapılmıştır.²³

Şehir 1185'de Eyyubiler'e tabi olmuştur. I. Kılıçarslan devrinde başlayan Artuklu-Anadolu Selçuklu münasebetleri Alaeddin Keykubad'ın zamanında Harput

¹³ YINANÇ Mükrimin Halil, *Türkiye Tarihi Selçuklular Devri*, İstanbul 1944, s. 26.

¹⁴ YINANÇ M.H., a.g.e., s. 56.

¹⁵ YINANÇ M.H., a.g.e., s. 80.

¹⁶ TURAN Osman, *Selçuklu Zamanında Türkiye*, İstanbul 1993, s. 112.

¹⁷ TURAN Osman, a.g.e., s. 205-206.

¹⁸ YINANÇ M.H., a.g.e., s. 125-126.

¹⁹ ATAĞLU Remzi, "Harput'ta Artuklu İdaresi", *Tarih İçinde Harput*, Elazığ 1992, s. 53.

²⁰ SEVİM Ali, "Artukoğullarının Soyu ve Siyasi Faaliyetleri", *BELLETEREN*, C.XXVI., s. 101.

²¹ SEVİM Ali, *Anadolu'nun Fethi, Selçuklular Dönemi*, Ankara 1993, s. 206.

²² ARTUK İbrahim, *Mardin Artukoğulları Tarihi*, İstanbul 1944, s. 73.

²³ SUNGUROĞLU İshak, a.g.e., s. 24-278.

Artuklularının sonu ili noktalanmıştır.²⁴ 1234'te Anadolu Selçuklu topraklarına katılan şehir²⁵ Selçuklu Sultanı Gıyaseddin Keyhüsrev II, 1243 Köseadağ Savaşında Moğallara yenilmesinden sonra İlhanlılara bırakılmak zorunda kalınmıştır.²⁶ XIV. Yüzyıldan itibaren sırasıyla Dulkadiroğulları,²⁷ Kadı Burhaneddin,²⁸ Karakoyunlu,²⁹ Akkoyunlu devletleri arasında el değiştirmiştir.³⁰ 1465'te Uzun Hasan şehri Akkoyunlu topraklarına katmıştır. XVI. yüzyıl başlarında Safeviler'in hakimiyetine girmiştir. 1516 yılında Çaldıran zaferinden sonra Osmanlı hakimiyetine giren Harput ticaret yolunun üzerinde bulunuyordu.³¹ Bu tarihten sonra ülkenin coğrafi konumu ve tarihi şartlarından dolayı önemli bir yerleşim merkezi olmuştur.

Evliya Çelebi Harput'ta 600'dan fazla dükkan bulunduğunu kaydediyor.³² 1516'dan XIX.yüzyılın ortalarına kadar Diyarbakır eyaletine tabi bir sancak olarak kalmıştır. 1518 tarihli Tahrirde Harput'un 13 mahallesi bulunmaktadır.³³

XIX.yüzyıl ilk çeyreğinden sonra Diyarbakır'a atanan Valiler idare merkezi Diyarbakır olmakla birlikte genellikle Harput'ta oturmaya başlamışlar, buranın 1845-46 yıllarında Eyalet haline getirilmesinde önemli bir rol oynamışlardır.³⁴

1834'te Ma'muretu'l-Aziz (Elazığ) vilayetinin merkezi Mezra'ya kuruldu ve Harput buraya taşındı.³⁵ Sultan Abdül Aziz Han zamanında Diyarbakır vilayetinden ayrılarak Ma'muretu'l Aziz (Elazığ) vilayeti oluşturulmuştur.

1867 Vilayet Nizamnamesi ili bir sancak halinde teşkilatlandırılan ve Diyarbakır vilayetine tabi olan Ma'muratü'l -Aziz'e Harput, Arapgir, Ergani, Maden, Malatya, Hısn-ı Mansur (Adıyaman) ve Palu kazaları bağlıydı. 1871'de Diyarbakır vilayetinden ayrıldı ve müstakil bir sancak haline getirildi. 1877'de vilayet oldu. 1892'de Malatya ve Dersim bu vilayete katıldı. Vilayet 1920 yılına kadar bu durumunu korudu. Bu tarihten

²⁴ MÜNECCİMBAŞI Ahmed b. Lütfullah, *Calıu'd-Düvel, Selçuklular Tarihi II, Anadolu Selçukluları ve Beylikler*, (Yayımlayan: Ali Öngül), İzmir 2001, s. 75-76.

²⁵ TURAN Osman, *a.g.e.*, s. 30.

²⁶ AŞAN M. Beşir, *Elazığ, Tunceli ve Bingöl İllerinde Türk İskan İzleri, XII. Ve XIII Yüzyıllar*, Ankara 1992, s. 21.

²⁷ YINANÇ Refet, *Dulkadirli Beyliği*, Ankara 1987, s. 20.

²⁸ KOPRAMAN Kazım Yaşar, *Mısır Memluklu Devleti*, Ankara 1989, s. 173.

²⁹ SÜMER Faruk, *Karakoyunlular, I*, Ankara 1984, s. 358.

³⁰ DARKOT Besim, "Harput", *İ.A., C.5*, s. 296-297.

³¹ AŞAN M. Beşir, *a.g.e.*, s. 26.

³² ÇELEBİ Evliya, *Seyhatname*, C.3-4, İstanbul 1986, s.170-171.

³³ KIRZIOĞLU M. Fahrettin, "450 Yıl Önceki Harput Mahalleleri ile Nahiyeleri", *Yeni Fırat*, S. 17, Kasım 1963, s. 17.

³⁴ AKSİN Ahmet, *19. Yüzyılda Harput*, Elazığ 1999, s.75.

³⁵ SUNGUROĞLU İshak, *a.g.e.*, s.211-212.

sonra yeni bir düzenleme ile Dersim ve Malatya burdan ayrıldı ve her biri ayrı birer vilayet haline getirildi.³⁶ Adının söyleyiş zorluğundan ötürü 1937 tarihli İcra Vekilleri Heyetinin aldığı bir kararla bu adın Elazığ'a çevrildiğini görüyoruz.³⁷ Harput 1980 yılına kadar Bucak merkezi iken, bu yıldan sonra Elazığ Belediye sınırları içine alınmıştır.

Harput tarih boyunca daima önemli bir merkez teşkil etmesi sebebiyle burada birçok eser yapılmıştır. XVI. yüzyıl kayıtlarından sancak merkezi olan Harput'ta 22 vakıf bulunduğu öğrenilmektedir.³⁸

1.3. Elazığ Arkeoloji ve Etnografya Müzesi

Müze, kelime olarak "İlimler yuvası" anlamına gelmektedir. Kavram olarak, çeşitli koleksiyonları tarih ve bilim bakımından koruyan, araştırıp değerlendiren, halkın eğitimi için sergileyen yayınlar yapan kurumlardır. Müzeler satın alma, kazı bağış, devir gibi yollarla eser toplar ve bunların özelliklerini araştırır, tasnifini ve bakımını yapar.

Türkiye'deki ilk müzecilik çalışmalarını 1846 yılında Fethi Ahmet Paşa, Topkapı Sarayındaki silahları ve ganimet olarak gelen eserleri sergileyerek başlamıştır. Alman müdür Dethier 1874 yılında yurt dışına eser çıkarmayı yasaklayan ilk kanunu çıkarmıştır. 1881 yılında Müdür olan Osman Hamdi Bey, ilk iş olarak İstanbul Arkeoloji Müzesinin inşaatını başlatmış, ardından eski eser kanununu geliştirerek yayınlamıştır. Ayrıca 1887 yılında Sidon'da ilk kazıları yaparak çıkarılan eserleri İstanbul'a getirmiştir. Cumhuriyetin ilanından sonra Türk müzeciliği ve arkeolojisi hızla gelişerek başta Ankara olmak üzere çok sayıda müze kurulmuştur.³⁹

19. yüzyılın sonlarına doğru yavaş yavaş terkedilen Harput'ta tarihi eserlerin bir kısmının taşları sökülerek Elazığ'daki binaların yapımında kullanılmıştır. Uzun süre tahribata açık kalan eserlerin değeri 1960'lı yıllardan sonra anlaşılmış ve 1965 yılında Kayabaşındaki Alacalı Mescit "Harput Müzesi" olarak kurulmuştur. Toplanan eserlere yeterli gelmeyince Müze Elazığ İstasyon caddesindeki şimdiki tiyatro binasına

³⁶ HALLAÇOĞLU Ahmet, "Elazığ Maddesi", T.D.V.İ.A., C. 10, İstanbul 1994, s. 551-552.

³⁷ YINANÇ M.H., a.g.e., s. 229.

³⁸ Harput'taki eserler hakkında geniş bilgi için bkz. DANIK Ertuğrul, "Ortaçağ Harput'tunun Kentsel Gelişimi", *Dün ve Bugünüyle Harput*, Elazığ 1999, s. 29; ARSLAN Celil, *Elazığ'da Türk İslam Dönemi Yapıları*, Selçuk Üniversitesi, Sosyal Bilimler Ens. (Yayımlanmamış Doktora Tezi), Konya 2003.

³⁹ GERÇEK Feruh, *Türkiye Müzeleri*, Ankara 1999.

taşınmıştır. Fırat Üniversitesi, Mühendislik kampüsündeki yeni müze binası 12.700 metrelik alan üzerine kurularak 1982 yılında sergi ve ziyarete açılmıştır. Modern mimarisi ve zengin eserleri ile Türkiye'deki sayılı örneklerden olan Elazığ Arkeoloji ve Etnoğrafya Müzesi, arkeolojik eserler ve sikke salonu, halı-kilim ve Etnoğrafya salonu olmak üzere üç salon ve depolardan oluşmaktadır.⁴⁰

Arkeoloji salonunda Keban ve Karakaya Baraj projeleri nedeniyle kazı yapılan Norşuntepe, Tülintepe, Şemsiyetepe, Pağnik, Han İbrahimşah gibi çok sayıda höyükten çıkarılan eserler sergilenmektedir. Yontma taş devrine (M.Ö. 15000-8000) ait opsideyen ve çakmak taşından yapılmış ok uçları, kesici, delici aletler, taş baltalar dikkat çekmektedir. Cilalı taş devrinde (M.Ö. 8000-5500) yapılmış siyah ve krem renk astarlı pişmiş toprak kaplar, mühürler dikkat çekmektedir. Maden-Taş devrine (M.Ö. 5500-3200) ait çanak çömleklerin yanı sıra bakırdan yapılmış kaplar, ok ve mızrak uçları, oraklar, hayvan heykelcikleri, baskı mühürler, tahıl küpleri önemli eserlerdir. Eski tunç çağına (M.Ö. 3200-2000) ait maden eritme ve döküm kalıpları, dokuma tezgah ağırşakları, insan figürleri, çeşitli mutfak eşyaları höyükten çıkarılarak getirilen mabetlere ait kutsal ocaklar önemli örneklerdir. Hititlere ait boğa başı şeklindeki kaplar saç iğneleri dikkat çekmektedir. Urartulara ait koşum takımları, kemerler, saç iğneleri, bilezikler, mutfak eşyaları maden sanatındaki gelişmişliklerinin ifadesidir. Yine aynı uygarlığa mal edilen farklı ebatlardaki kırmızı astar üzeri siyah desenli kaplar ve çivi yazılı taş kitabeler önemli belgelerdir. Cam eserler olarak, Fenikelilere ait küçük vazolar ve takılar, döneminin uluslararası ticari bağlantısını göstermesi bakımından önem taşımaktadır. Helenistik ve Roma döneminin camdan yapılmış gözyaşı şişeleri günümüze sağlam gelmiş önemli eser grubudur. Vitrinlerde Türkiye Selçuklularına ait sırlı ve sırsız mutfak eşyaları, matara ve sürahilerin üzeri figürlü, bitkisel, geometrik motiflerle süslenmiştir. Küp üzerindeki bağdaş kurarak oturmuş, elinde hilal tutan Selçuklu sultanını aslan ve askerlerin koruduğu kompozisyonu ile dikkat çekmektedir.

Müzenin para koleksiyonunda Helenistik, Roma, Bizans, Artuklu, Selçuklu, Osmanlı dönemlerine ait bakır, gümüş ve altından yapılmış ender örneklerden de bulunmaktadır.

Halı-kilim salonunda yer, duvar, sedir, yastık halıları ile kilim ve cicimden yapılmış çuval, heybeler sergilenmektedir. Bunların yapımında yün ve keçi kılı

⁴⁰ AYTAÇ Gülsüm, "Elazığ Arkeoloji ve Etnoğrafya Müzesi", *Harvak*, Sayı: 2, Elazığ 2004, s. 72.

kullanılmıştır. Çoğunluğu 19. yüzyıla tarihlenen eserlerin bordürlerinde akarsu, koca su, zeminlerinde ise bereketi simgeleyen koç boynuzu, hayat ağacı sekiz kollu yıldız, akrep, göz motifleri yer almaktadır. Zeminleri sekizgen eşkenar dörtgen, pertekli ve sandık ile göbeklendirilmiştir. Kırmızı, lacivert, yeşil, sarının tonları tercih edilmiş renklerdir. Bu katta gelin odası ve baş oda (kürsübaşı) canlandırılmıştır. Ayrıca ibrik ve sahanların bazıları da burada yer almaktadır.

Etnografya salonunda mutfak, giyim ve süs eşyaları çoğunluktadır. Bakır siniler, teşt, kazan, sitil, güğüm, tabak, sahan, tas, kepçe, saplı, lengerler genellikle dövme tekniği ile üretilmiş, asitli kazıma tekniği ile süslenmişlerdir. En çok şemse, servi, palmet, rumi, nar, lale, karanfil, rozet, yıldız, daire, üçgen, dörtgen, kuş, güvercin, geyik, balık motifleri kullanılmıştır. Kitabeli olanlarda sahibinin adı, bereket ve sofraya ilgili ibareler dikkati çekmektedir. Bazı yazılar ise sadece süsleme amacıyla kullanılmıştır. Kılıç, hançer, tabanca, tüfek, kalkan koleksiyonu çeşitlilik arz etmektedir.

Kadın, erkek çocuk iç ve dış giyimleri yöreye has özellikler göstermektedir. Bunları tamamlayan, çoğunluğu gümüşten takılar arasında tepelik ve halhallar dikkat çekmektedir. Meşhur ipek oyalı yazmalar ile para, saat ve mühür keseleri önemli örnekleri oluşturmaktadır. Ocakbaşı ve oturma odası canlandırması sergiye çeşitlilik kazandırmıştır. Gaz lambaları, porselen fincan takımları, nargileler vitrinlerde yer almaktadır. El yazma kitapların bazıların da minyatür resimler görülmektedir. Hattatların seyyar yazı takımları müze koleksiyonuna çeşitlik kazandırmaktadır.

Müzenin girişindeki at ve koyun biçimli mezar taşları ile bahçedeki diğer örnekler inanç kültürümüzün yansımalarıdır. Açık alandaki Urartu, Roma, Bizans, Selçuklu, Osmanlı yazıtları önemli tarihi belgelerdir.⁴¹

Elazığ Arkeoloji ve Etnografya Müzesi sergileme, araştırma, eser alma, değerlendirme ve ilim dünyasına sunma çabaları ile bir bölge müzesi olarak çalışmalarına devam etmektedir.⁴²

⁴¹ AYTAÇ Gülsüm, a.g.m., s. 74.

⁴² AYTAÇ Gülsüm, a.g.m., s. 72-74.

İKİNCİ BÖLÜM

TÜRK HALI SANATININ GELİŞİMİ

2.1. Halının Tanımı ve Sınıflandırılması

2.1.1. Halının Tanımı

Halı, insanların örtü ve ihtiyaçlarını karşılamak için kullandıkları ilmeli dokumaların adıdır. Yüzü muhtelif renkli desenlerle süslü, bir nevi (havlı) ilmeli dokumalara halı adı verilir. Çözgü denilen ve bükülmüş yün, yahut pamuk ipliklerinin yan yana dizilmesinden meydana gelen iskeletin her çift teline bir sıra yün veya pamuk ipliğinden atkı atılıp sıkıştırılmak suretiyle dokunmuş yaygılara halı denir.

Türklerin yaşadığı Orta Asya'da halı, keçe ve düz dokuma yaygılar (kilim, cicim, zili, sumak) yaygı ve örtü malzemesiydi. Muhtemelen, önce bunların en ilkeli olan keçe keşfedilmiş, daha sonra halı geliştirilmiştir. Keçe, Orta Asya'da hem çadır dış ve iç örtüsü, hem yaygı, hem de bir süsleme malzemesiydi. Aynı gelenek günümüzde Anadolu'da da mevcuttur. Duvarlara halı, kilim asılır, saçaklar ve torbalarla süslenir. Orta Asya'da ev veya çadırın temel süsleme malzemesi, bugünkü anlamda mobilyası keçe ve halı idi. Yaylacılık yapan Türklerin kolayca taşıyabildikleri bu malzeme aynı zamanda evdeki refah seviyesinin de göstergesiydi. Bu gün Anadolu'da da, göçebe yaşayan vatandaşlar hâlâ, halıyı zenginlik. Kilim, cicim, zili gibi dokumaların orta halli, keçe, çul vb. dokumaların da fakirliği sembolize ettiğini kabul etmektedir. Yine, Orta Asya'da keçe yapımı için gerekli yün halkın kendi yetiştirdiği koyunlarından elde ediliyor, yünün sıkıştırılması veya toplanması ile de keçe yapılıyordu. Türkler XI. y.y'da keçeye kidhiz diyorlardı. Keçe, halı ve kilimden farklı bir şeydi. Kaşgarlı Mahmud'un yazdığı Divanü Lügati't- Türk'te açık bir şekilde birbirinden ayrılmakta, halı ve kilim kiwiz, kiviz şeklinde isimlendirilmekteydi.¹ Karahanlı sahası Türklerin keçeye kiviz demelerine karşılık, Oğuzboyları XI.y.y.da keçe kelimesini kullanmaktaydı.² Türklerde keçeciliğin çok ileri bir düzeyde bulunduğunu Pazırık kurganlarında ortaya çıkan ve günümüze kadar gelebilen örneklerinden anlıyoruz.³

¹ DENİZ Bekir, *Türk Dünyasında Halı ve Düz Dokuma Yaygıları*, Atatürk Kültür Merkezi Başkanlığı Yayınları, Ankara 2000, s.6.

² GENÇ Reşat, "Kaşgarlı Mahmud'a Göre XI.Yüzyılda Türklerde Dokuma ve Yaygı İşleri" *Türk Soylu Halkların Halı, Kilim ve Cicim Sanatı Uluslararası Bilgi Şöleni Bildirileri*, 27-31 Mayıs 1996 Kayseri, Atatürk Kültür Merkezi Başkanlığı Yayınları, Ankara 1998, s. 131.

³ DENİZ Bekir, a.g.e., s. 6.

Keçe dışındaki sergiler genellikle dokuma tekniktir. Kaynaklar, bugünkü dokumak sözünün eski Türkçedeki Tokımak şeklinde söylendiğini, bunu da tokmak kelimesinden geldiği belirtilmektedir. Yine aynı kaynaklar halı, kilim türü dokumalar için kullandığımız tokmak kelimesinin, Kaşgarlı Mahmud'un yazdığı Divanü Lûgati'-t-Türk'te verdiği bilgilerden anlıyoruz.⁴

Kaynaklar, Kaşgarlı Mahmud'un XI.y.y.da yazdığı Divanü Lûgati-t-Türk'te halı, kilim, keçe, döşek gibi yere serilen eşyalara kıviz, kiwiz, küvüz, tüllüğ yazım denildiğini döşek ile yaygı ve sergi şeklinde kullanılan dokumalara yazım adı verildiğini, ancak daha sonraları tülüg yazım kelimesini bırakarak halı kelimesini kullandıklarını belirtmektedir. Eski Mısır Türkleri ile Kıpçak Türk kültür çevresinde ve hatta Orta Avrupa'daki Kuman Türklerinde, halı şeklinde söylenmekteydi. Selçuklular dönemine ait vakfiyelerde halıya bastı-bask denilmekte, XIV.y.y.da yazılan Dede Korkut Kitabında halı kelimesinin karşılığı olarak kalı, kalıça ve kılalıça kelimeleri kullanılmıştır. XIV.y.y. metinlerinde kalı, Osmanlı dönemi metinlerinde kalın, kalı, kaliçe, haliçe, seccâde şeklinde kullanılmakta, daha büyük örneklerine kaliçe-i kebir, küçüklerine de namazlık denilmektedir. Günümüzde ise halı şeklinde söylenmektedir.⁵

Dil bilgisi dahi "Halı" kelimesinin, Ermenice halı manasına gelen kalıklay gibi tuhaf bir kelimedenden gelmiş olmadığına tanıklık edip durmaktadır. Türk dilinde "k" harfinin "h"ya, "hı" harfinin de bir takım diyaleklerde "h"ya çevrilmiş olduğu görülmektedir. Bu değişme yüzünden eski kalı kelimesi halı olmuştur. Batı Türkçesinde birtakım sert sesler yumuşamıştır. Rus lûgatçisi meşhur Radloff, eserinin ikinci cildinde "kalı" kelimesinin geline verilen mihir ve çeyiz anlamına geldiğini açıklamaktadır. Bu gün Batı Türkçesinde halı olan bu kelimenin kökü şüphesiz kalmak mastarından gelmiştir. Çeyiz uzun zaman kaldığı için bu kelime çeyiz anlamına da gelir olmuştur. Yakın zamanlara kadar Uşak halı tacirleri kaliçe kelimesini kullanırlardı. İş bu tanıklardan başka tabiat dahi halının vatanının Türkistan olmasını gerektirir. Nitekim her bitki kendisine elverişli olan çevrelerde meydana gelir ve yaşar. Koyun sürüleri Orta Asya'da pek bol yetişir. Sözün kısası halının ilk yurdu eski Türk illeridir.⁶

⁴ DENİZ Bekir, a.g.e., s.6.

⁵ DENİZ Bekir, a.g.e., s. 8.

⁶ ATALAY Besim, "Türk Halıcılığı ve Uşak Halıları", Türkiye İş Bankası Kültür ve Yayınları, 1967, s. 11-14.

Bahaddin Ögel'in dediği gibi, Anadolu'da herhalde başlangıçta halı ve kilim, birbirinden açık olarak ayrılmıyordu, sonradan değişik adlar verildiği görülmektedir.⁷

XI.y.y.da Kaşgarlı Mahmud keçe ile yere serilen halı ve kilim gibi şeyleri kesin olarak ayırmıştır. O'na göre kidhiz "keçe" demektir. Kiviz, kiwiz ise "halı ve kilim" gibi yere serilen yaygıların adıdır.⁸

Kaynaklar, halı ve kalı sözlerinin, Türklerin çeyiz anlayışına gelen kalın, kalıng gibi deyişlerden türemiş olabileceğini kabul etmektedir. Ancak, Bahaeddin Ögel, "halı ve kalı" sözünün bugünkü Türkler arasında yaygın olduğunu, ancak daha önce, yaylacı veya yaylalarda oturan Türkler arasında kullanılmadığını, önceleri kentli Türkler arasında, sonradan köyler ve yaylalarda kullanıldığını, bu ismin, şimdi bile tam kullanılmadığı görüşündedir.⁹ Hatta, XIV. y.y.da önce kaynaklarda halı, kalı sözlerine rastlanmadığını, içinde en eski Türk ve Orta Asya geleneklerini toplayan Dede Korkut kitabında, seksen yerde ala kalı ipek döşemiş idi sözlerinin bulunmasına rağmen, kalı kelimesinin eski Türkler arasında yaygın olmadığı görüşündedir.¹⁰

Türklerde halı, ilk çağlardan itibaren, yer sergisi, duvar örtüsü olarak kullanılmasının yanı sıra, hükümdarın başa geçmesi gibi, resmi törenlerde de, tören malzemesi olarak kullanılıyordu. Halı, Türklerde, bir bakıma taht sayılmaktaydı. Tabgaç Devletinde ve Kök-Türklerde de, hükümdar seçilince, halı üzerinde havaya kaldırırlardı. XIV-XV.y.y.'da Timurlular döneminde minyatürlerden anlaşıldığı kadarıyla, hükümdar çadırlarında ve saray dışında, doğada yapılan eğlencelerde halı kullanılmaktaydı. XV-XVI.y.y. Osmanlı hükümdarları ise çadırlarında hal ve kilimi süsleme malzemesi ve tahtın üzerine konulduğu bir yaygı olarak kullanılmaktaydı.¹¹

Günümüzde Anadolu'da halı denildiğinde, sık dokumalı, kaliteli halı anlaşılmaktadır. Anadolu Türk halılarında desen dokundukları boylara, yörelere, göre değişir. Her boyun, her köy ve kasabanın kendine özgü deseni vardır. Desenler yörenin gelenek ve göreneklerinden çevrenin doğal özelliklerinden ve dinî duygularından kaynaklanır. Halkın deyimiyle anneden kızına geçerek devam eder.

⁷ ÖGEL Bahattin, *Türk Kültür Tarihine Giriş*, C. 3, Ankara 1978, s.149-151.

⁸ GENÇ Reşat, a.g.e., s. 131.

⁹ ÖGEL Bahattin, a.g.e., s. 149-151.

¹⁰ DENİZ Bekir, a.g.e., s. 9.

¹¹ DENİZ Bekir, a.g.e., s. 10-11.

Anadolu halılarında en erken ortaya çıkan halı tipi namazlığa (namazlık), seccâde, yastık, duvar halısı, sedir halısı, çift halı, döşek halısı, heybe, torba, karyola halısı, somya halısı, yolluk, çeyrek halı, minder gibi halı tipleri sonradan ortaya çıkmıştır. Özellikle XIX.y.y.'dan itibaren Batılı şirketlerin Anadolu'da halı dokuttuğu yıllarda yaygınlaşmıştır.¹²

2.1.2. Halının Sınıflandırılması

Halılar, desenlerine, kullanım amacına ve boyutlarına göre sınıflandırılmaktadır. Bugünkü halıcılığımızda desen çeşitlerini göre halıları üç grupta sınıflandırabiliriz. Bunlar; Mihraplı halılar, Köşeli ve Göbekli halılar, raporlu halılardır. Kullanım amaçlarına ve boyutlarına göre halılar Namazlık halısı, Seccade halısı, Yastık halısı, Duvar halısı, Sedir halısı, Döşek halısı, Taban halısı, Kelle halısı, Somya halısı, Eşik halısı, Minder halısı, Heybe halısı, Torba halısı, Eđer halısı, Semen-Havut halısı olarak sınıflandırılmaktadır.

2.1.2.1. Mihraplı Halılar

Daha çok seccadelerde kullanılmaktadır. Bu tip halılarda bazen mihrabın üstünde ve altında ayna, ayet, tabaka, kaş gibi isimler verilen dikdörtgen biçiminde bir kısım bulunur. Bazı seccade tipi halıların, ayetlik kısmında, Kur'an-ı Kerim'den alınmış kısa ayetler veya ilahilerden bazı mısralar veya yazıya benzeyen şekiller vardır. Bazı mihraplı gruba giren aile ve saf adı verilen halılarda mevcuttur. Bunlar muhtelif seccâdelerin bir sıra halinde dokunmasından meydana gelmiştir.

2.1.2.2. Köşe – Göbekli Halılar

Halıların model kısmının tam merkezinde büyükçe bir motif bulunur. Ayrıca aynı motifin dörtte bir parçası veya değişik bir motif, zemin kısmının dört köşesine yerleştirilir. Geride kalan boşluklar tek renkle doldurulabileceği gibi serpmeler olarak çeşitli küçük şekil ve çiçeklerle de işlenebilir. Bazı yerlerde göbek, tepsi, madalyon, top gibi isimlerde de anılır.

¹² DENİZ Bekir, a.g.e., s. 75.

2.1.2.3. Rapor Halılar (Serpme Motifli Halılar)

Bir veya birkaç şekil veya çiçeğin tekrar tekrar işlenmesiyle orta kısmı doldurulan halılardır. Serpme çiçekli, empirme ve şal desenli vs. gibi isimlerle anılırlar. Bazı halılarda bordür bulunmadığından bütün yüzey serpme motiflerle kaplanmıştır.¹³

2.1.2.4. Namazlık Halısı

Üzerinde namaz kılmak için dokunur. Kullanılmadığı zamanlarda, toplanıp bir yerde saklanır. Genellikle bir insanın namaz kılabilceği ölçülerdedir. İçlerinde 100x50-60 cm. boyutlarındaki, 1,5-2 m² arasında değişen örnekleri yaygındır. Diğer halılardan farklı olarak, namaz kılınacak yöne sembolik bir mihrap yapılıdır. Mihrabın etrafına ibrik motifi işlenebilir. Mihrabın içine yukarıdan aşağıya doğru sarkan, bir kandil yapılıdır. Bazen kandil çiçek buketi gibi verilir. İbrik temizliği, kandil nur ve ışığı sembolize eder. Bazen, mihrabın altında ve üstünde birer dikdörtgen çerçeve bulunur. Bunlara Ege bölgesinde ayetlik Orta Anadolu Bölgesinde sandık denir. Bu çerçevelerin içine ayet ve tarih yazılır.¹⁴

2.1.2.5. Seccâde Halısı

Günümüzde, namazlık halısında büyük, kelle halısından daha küçük, büyük halıların yetmediği yerleri doldurmak üzere dokunmuş her halıya seccade denir. Seccâde namazlık değildir. Ancak mecbur kalındığında, diğer halılara göre daha küçük boyutlu olduğu için kâbe yönüne çevrilip, namaz kılınabilir. Ancak, seccâde, her zaman, serili haldedir. Çoğunlukla 2 m² ölçülerinde veya daha büyük dokunur. Desen açısından diğer halılara benzer. Mihrap nişi yoktur. Ancak, kaynaklarda yanlış bir isimlendirilmeyle, seccâde namazlık halısıymış gibi anlatılır¹⁵ (Katalog No:23-24).

2.1.2.6. Yastık Halısı

İnsanlar otururken sırtını duvara dayaması için dokunur. Eski örnekleri insanların sırt genişliğinden biraz daha büyüktür. İçlerinde 60-70x30-40 cm ölçülerinde örnekler

¹³ KAFALILAR Ayla, *Halıcılık Teknolojisi*, Ankara 1982, s. 20-21.

¹⁴ DENİZ Bekir, *a.g.e.*, s. 75.

¹⁵ ASLANAPA Oktay, *Türk Halı Sanatının Bin Yılı*, s. 145-212.

mevcuttur. Çadır içinde, minder gibi, alta serilir. Yaylacılık yapanların, göç sırasında kolayca taşıyabileceği büyüklükteki bu örnekler, daha geç dönemlerde boyut açısından büyümüştür. XIX-XX. y.y.'dan kalanlar 90-100x40-50 cm boyutlarındadır. Günümüzde hâlâ kullanılmaktadır. Özellikle, Konya, Kayseri gibi yörelerde, odalar altı yastıkla doldurulabilecek büyüklükte yapılır. Bir odayı dolduracak sayıdaki yastıklara takım yastık denir. Yani evlenenlere takım yastık alınır.(Katalog No: 25, 26, 27, 28, 29, 30, 31, 32, 33).

2.1.2.7. Duvar Halısı

Duvarı süslemek, duvardan gelecek nem ve soğuğu önlemek üzere dokunmuş halılara duvar halısı denir. Duvar halısı dokumak Anadolu'da bir gelenektir. Günümüzde bile hâlâ kullanılmaktadır. Çadır içinde, çadır yüzeyini, evlerde, bir tablo gibi odaları süslemek için kullanılır. Desenleri yörelere göre değişir. Boyutları evin ölçülerine göre ayarlanır. Çoğunlukla göbektir. Halk arasında buna göbek, top, farda, tabaka gibi isimler verilir. Halılar top-tabaka sayısına göre, altı tabakalı, sekiz göbekli gibi isimler alır. Yine top-göbek sayısına göre, ölçüleri büyür veya küçülür.¹⁶

2.1.2.8. Sedir Halısı

Eski evlerde pencere önlerine, bazen de, odanın iki uzun kenarına yapılan, halkın sedir, seki, makat, divan gibi isimlerle adlandırdığı yerden yaklaşık 25-30 cm yükseklikteki bölümlerin üzerine serilir. Eski evlerde de odalar seki altı seki üstü ismiyle iki kısma ayrılır. Seki üstünde, halkın ata veya koca diye isimlendirdiği yaşlılar ve misafirler oturur. Seki üstünde, döşek veya minder halısının serili bulunduğu ve kocaya ayrılan yere baş köşe denir. Buraya, ata'ya duyulan saygıdan dolayı misafir dışında kimse oturmaz. Misafir geldiğinde de, ata'nın yanına ikinci bir minder atılır. Seki altında ise gençler oturur. Seki üzerine ve altına sedir halısı, diğer yerlere de çul serilir. Bazen, çul üzerine de sedir kilimi serilir. Halılar, genellikle dar enli ve uzun boyludur. Yaklaşık 4-4,5 m uzunluğunda, 80-90 cm enindedir.

Çift halı iki halıdan (parça-şak) meydana gelir. Yan yana serildiğinde taban halısı büyüklüğünü verir. Konya, Kayseri, Niğde, Aksaray gibi merkezlere bağlı köylerin de

¹⁶ DENİZ Bekir, a.g.e., s.75.

büyük odalara sermek için kullanılır. Adı geçen yörelere ait köy evlerinde, pencere önlerinde sedir, makat denilen, topraktan yapılmış şekiller yer alır. Parçalardan biri sedir üzerine, diğeri yere serilir. Arta kalan yerlerde kilim ile kapatılır. Günümüzde, adı geçen merkezlerde hâlâ dokunmaktadır (Katalog No: 1, 2, 3, 4, 5, 6, 7, 8, 9, 10, 11, 12, 13, 14, 15, 16, 17, 18).

2.1.2.9. Döşek Halısı

Yatak halısı diye de bilinir. Döşek yerine serip, kullanmak için dokunmuştur. Bu nedenle uzun havlıdır. Özellikle, göçebe yaşayan yörüklerde kullanılır. Göçebeliği terkedip, yerleşik hayata geçen, pek çok dokuma merkezinde unutulmuş durumdadır. Günümüzde, bunun yerine, minder halısı dokunmaktadır.

2.1.2.10. Taban Halısı

Büyük boy halılara verilen isimdir. Genellikle 6 m² ve daha büyük dokunur. Tek parça halindedir. Büyük mekânlara sermek için kullanılır. Eskiden büyük odalara serilen bu halılar günümüzde salonlara serilmektedir. Adıyla anılan özel motiflere sahiptir. Günümüzde hemen her merkezde dokunmaktadır.

2.1.2.11. Kelle Halısı

Taban halılarının bir boy küçüğüdür. Yaklaşık 4 m² ile 6 m² arasında değişir. Salondan daha küçük mekanlarda odalarda kullanılır. İki tanesi yan yana getirildiğinde, taban halısı gibi, daha büyük mekânları da örtebilir. Genellikle tek kullanılır.¹⁷

2.1.2.12. Somya Halısı

Somya üzerine sermek için dokunur. 1960 yıllarından sonra moda hâline gelmiştir. Yaklaşık 170x80-100 cm ölçülerindedir. Günümüzde hemen her merkezde dokunmaktadır. Desen açısından, kelle ve taban halılarının süslemelerine sahiptir.

¹⁷ DENİZ Bekir, a.g.e., s.76.

2.1.2.13. Eşik Halısı (Çeyrek Halı)

Kapı eşiğine sermek için dokunur. Bu nedenle eşik halısı denir. Taban halılarının serilmesinden sonra, veya taban halısından arta kalan yerleri doldurmak için de kullanılır. Taban halısı serildiğinde, özellikle, taban halısının yetişmediği yere veya taban halısından önce basılması için kapı eşiğine serilir. Bu nedenle, son zamanlarda, çeyrek halı da denilmektedir. Genellikle, küçük boyludur. Yaklaşık 1-1,5 m² büyüklüğündedir. Özellikle, Batı Anadolu Bölgesinde, Kula, Gördes civarında, İç Anadolu Bölgesinde da halının dokunduğu her merkezde görülür. Her yörede farklı desenlerle süslenir. Küçük boyutlu dokunduğu için, deseni farklıdır. (Katalog No: 19, 20, 21, 22).

2.1.2.14. Minder Halısı

XIX.y.y.'dan itibaren yaygınlaşmaya başlamıştır. Daha önceleri bu iş için daha çok döşek halıları kullanılmaktaydı. Daha sonraları misafir altına, yastık halıları konulmaya başlamıştır. Bugün bile hâlâ Anadolu'da, eve bir misafir geldiğinde altına döşek serilir veya bir yastık verilir. Son yıllarda, bunun yerini minder halıları almaya başlamıştır. Minder halısı günümüzde, hem yere oturmak, hem de sandalye üzerine sermek için dokunmakta ve dokundukları yerlere göre yer minderi, sandalye minderi şeklinde isimlendirilmektedir.

2.1.2.15. Heybe Halısı

Heybe eski dokuma çeşitlerinden biridir. Yün pamuk veya deve tüyünden dokunur. İliksiz kilim, cicim ve zili tekniği ile de dokunabilir. İçerisinde azık (yiyecek) çeyiz eşyası veya yük taşımak için kullanılır. İki gözlüdür. Orta yerinde insanların boynundan geçirip, gözlerden birini önüne, diğerini arkasına aldığı, bir yarı (yırtık) bulunur. At üzerine atılan heybelere terki heybesi denir. Çeyiz taşınanlarına nakışlı heybe denir. Düğünden önce kız tarafına kına götürmek için kullanılanlarına da kınacı heybesi adı verilir. Heybeler genellikle yastık, torba gibi, küçük ev eşyalarının motifleriyle süslenir. Bazen, haybenin türüne bakılmaksızın, gözlerin çevresi saraçlanır

(deri dikilir). Bu tür örneklere de saraçlı heybe zenginlik işaretidir. Özellikle, saraçlı (deri kuşaklı) heybeler kilitli veya bağcıklıdır. Bu yüzden herkeste bulunmaz.¹⁸

2.1.2.16. Torba

İçerisinde yiyecek taşımak, ev süslemesinde kullanılmak üzere dokunur. Genellikle koyun veya sığır güden çobanlar veya kısa yolculuğa çıkanlar azıklarını koymak için torba taşırlar. Evlerde ise, saçak altı, yan yana dizilmiş torbalarla süslenir. Torba, bir çeyiz eşyasıdır. Özellikle yeni evlilerin odalarında mutlaka torba bulunur.

2.1.2.17. Eđer Halısı

At, deve vb. hayvanların eđer veya semeri altına sermek için dokunur. Anadolu'da, at için hazırlanan bu örtüye eđer halısı denir. At eđerlenecekse, eđerin atın sırtını ağrıtmaması için eđer altına serilir. Üzerine de eđer yerleştirilir. Süslemeleri diđer halılardan farksızdır. Atın sırtına eđer halısı örtmek eski bir Türk geleneğidir. İlk örneğine, Hunlular dönemine ait Pazırık halısında rastlamaktayız.¹⁹

2.1.2.18. Semer-Havut Halısı

Deve semeri için de halı dokunur. Buna da semer halısı denir. Genellikle, deve semerine havat veya havut denir. Havut daha çok çınar ağacından yapılır. Deve üzerine, sırtının yara almaması için önce pamuktan dokunmuş çul veya keçe örtülür. Üzerine havut yerleştirilir. Havut'un arka tarafına köpen denir. Köpen dokuma ile süslenir. Daha üste de semer halısı serilir. Ayrıca, Deve arkadan da güzel görünsün diye, bir halı daha serilir. Halı ve diđer dokumalar, deveye göz değmemesi için Toka denilen püsküllerle, deve boncuđu ve göz boncuđu ile süslenir.²⁰

¹⁸ DENİZ Bekir, a.g.e., s. 77.

¹⁹ TEKÇE E. Fuat, *Pazırık Altaylardan Bir Halının Öyküsü*, Ankara 1993, s.95.

²⁰ DENİZ Bekir, a.g.e., s. 77.

2.2. Halıların Teknik ve Malzeme Özellikleri

2.2.1. Desen (Kompozisyon)

Yapılacak halının önceden hazırlanmış plân şeklindeki resmidir. Halının kalitesine göre kareli kâğıtlar üzerine çizilmiştir. Her küçük kare bir düğümü gösterir.

Halılara milli özellik veren üzerindeki desendir. Bu nedenle her millet işlediği halının desenine, ruhundan, milli benliğinden ve geleneklerinden bir çok şey vermiş ve onu bir sanat eseri yapmıştır. Halıyı basit bir ev eşyası olmaktan kurtaran, ona değer ve önem kazandıran da üzerindeki deseni ve kalitesidir.

Motif: Motif, halı ve kilim üzerinde görülen desen kompozisyonunu meydana getiren şekillerdir. Bu şekiller çok küçük beneklerden, madalyon gibi oldukça büyük şekillere kadar değişiklik gösterirler. Genel olarak bütün Türk sanat kollarında olduğu gibi halılarda da, motif çeşidi oldukça zengindir. Yabancı etkiden çok, mahalli, çevre, milli kültür, adet ve tarihi özellikleri taşır.²¹

Türk halı ve seccadelerinde motifler beş kısımda toplanabilir.

Geometrik olanlar; kare, dikdörtgen, üçgen, çok köşeli şekillerle, eğri, düz, kırık çizgiler, yıldızlar, daireler, daireler üzerine dizilmiş çengeller vs. şekillerdir.

Bitki motifli olanlar; tomurcuk, yaprak, tek çiçek veya dal üzerinde çiçekler, meyveler ve asma sülükleri gibi şekillerdir.

Hayvan motifli olanlar ise deve, köpek, horoz, güvercin, kartal, ejder, kaz ve tavuskuşu motifleridir. Bu motiflerden bir veya birkaçının tekrarı ile halının deseni meydana çıkar.

Sembolik motifler; herhangi bir tabiat olayını veya bir unsuru belirtmek, ifade etmek isteyen şekillerdir.

Stilize motifler; karakteri kaybolmadan basitleştirilerek, tezyini ve şematik hale sokulmuş biçim ya da motiflerdir.

Bu motiflerden başka karışık şekillerde kullanılır. Bunlar; rozet, çengel, sütun, bulut, çintemani, harf şekilleri, madalyon, vazo gibi motifler olup daha çok ya bir tabiat olayını anlatır yada kullanılan eşyaların resmedilen şekilleridir.

²¹ KAFALILAR Ayla, a.g.e., s.22.

Üslup, bir devrin, bir ulusun ya da bir sanatçının kişiliği, teknik, renk ve kompozisyonu ile biçim ve anlatım bakımından özelliğidir.

Halılarda kullanılan etraf çizgisine de kontur adı verilir.

2.2.2. Halılarda Kullanılan Hammaddeler

İpek, yün, pamuk, keten veya kendir ipliği halının hammaddesidir. Bir halının ilmesi sadece ipek veya yün olduğu halde çözgü ve atkı için bu ipliklerden bir veya ikisi kullanılır.

İpek halıların çözgü, atkı ve ilmeleri tamamen ipekten mamuldür. Bazen tabi ipek yerine suni ipek de kullanılmaktadır.

Yün, bugün halılarda en fazla kullanılan hammaddelerin başında gelmektedir. İlme, atkı ve çözgü olarak kullanılan yün ipi başta koyunlardan olmak üzere develerden de elde edilmektedir.

Gerek evlerde ve gerekse fabrikalarda imal edilen yün ipliklerinde genellikle koyunlardan elde edilen yapağı kullanılmaktadır.

Koyunlar genellikle senede bir defa havaların serin ve sıcak gitmesine göre ilkbaharda mayıs ve haziran aylarında kırkılırlar. Kırkma işi bu iş için imal edilmiş el makasları ile yapılır ve yapağının hepsi gömlek halinde çıkarılır.

Kirli olan yapağılar berrak akan bir su kenarında veya çeşme başında yıkanır. Çok kirli olan kısımlar birkaç gün suda bekletilir.

Suda çalkalanmış ve bekletilmiş yapağı düzgün bir taş veya kalın kütükler üzerinde sabun gibi köpürünceye kadar tokaçlarla dövülürler. Sonrada bol su ile çalkalanır, temiz taşlar üzerinde süzölmeye bırakılır. İyice süzöldükten sonra güneşe karşı yayılır ve kuruyuncaya kadar bırakılır.²²

İyice kurutulmuş olan yapağı, yapılacak ipliğin kullanılacağı yere göre seçilir. Bir kilogram yapağı yıkandıktan sonra elle didilir ve taramaya geçirilir. Taranmayan veya yayla atılmayan yapağının iplikleri ince ve muntazam olmaz.

²² DENİZ Bekir, a.g.e., s. 61.

Taranarak hazırlanmış olan yünde istenilen kalınlıkta iplik yapılır. İplik imalinde iğ, öreke, kirman, çıkırık isimleri ile anılan eğirici aletlerle ilgilidir, alemiye, kecere isimleri verilen kelep ve çile yapmakta kullanılan aletlerde vardır.

Eğirmeğe önce fitil yapmakla başlanır. Bunun için taranmış lifler uzunluğuna göre dizilir. Bu fitiller genellikle 2-3 cm kalınlıkta yarım veya bir metre uzunluğundadır. Hazırlanan fitiller eğirici aletlerle bükülerek ve elle inceltirilerek iplik haline getirilir.

Yün ipliklerinin numaraları metrik sisteme göre 1,1-3,7 numara arasında değişmektedir. İnce kalite halılarda 2,5-3,7 numara tek kat, kalın kalite halılarda ise 1,1-2,2 numara çift kat yün ipliği kullanılır.

Pamuk elyafından meydana gelen ince iplik katlarının bir araya gelerek bükülmüş şekline pamuk ipi denir.

Çözümlü iplikleri boyanmadan kullanıldığı halde, atkı iplikleri bazı yerlerde halı zemini rengine göre boyanarak kullanılır. 5 m. uzunluğundaki pamuk ipinin büküm adedi o ipin büküm sayısını verir. İncelerde 400 büküm kabalarda 200 büküm vardır.²³

2.2.3. Boyacılık

Çeşitli iplik ve dokumaları, renklendirmek için boyaları tabii ve suni olarak ayırmak mümkündür. Bugün hemen hemen terkedilmeğe başlanan tabii boyalar, önceleri kök, kabuk, yaprak, çiçek, meyve, tohum, muhtelif böcek kabukları, toprak vs. den elde ediliyordu.

Tabii ve sunî boyaları kısaca ayrı ayrı açıklamakta da yarar vardır.

Tabii boyalar, renk çeşitleri az olmakla birlikte bazı yardımcı maddelerle değişik renkler ve renk tonları elde etmek mümkündür. Bu yardımcı maddeler hepimizin bildiği şap, göztaşı, yemek tuzu, kireç, sirke ile diğer kimyasal maddelerdir. Suya, sabuna, ışığa ve sürtünmeye karşı dayanıklı olan bu boyalar zamanla az çok solmalarına rağmen renk ahengini muhafaza etmektedirler.²⁴

²³ Yün ve Pamuk İpliği hakkında geniş bilgi için bkz. KAFALILAR Ayla, a.g.e., s. 25-27; DENİZ Bekir, a.g.e., s. 61-62; DÖLEN Emre, *Tekstil Tarihi*, Marmara Üniversitesi Teknik Eğitim Fakültesi Yayınları, İstanbul 1992, s. 123-139.

²⁴ Tabii boyalar hakkında geniş bilgi için bkz. DÖLEN Emre, a.g.e., s. 458-459; UĞUR Gürbüz, *Türk Halılarında Doğal Renkler ve Boyalar*, Türkiye İş Bankası Yayınları, Ankara 1988, s. 11-14; KAFALILAR Ayla, a.g.e., s. 25.

Sunî boyalar, ticarete anilin ve alizarin olarak tanınmaktadır. Anilin boyalar, renkleri parlaktır, halk arasında çok yaygın olarak kullanılan ve çeşitleri bol olan, kullanımında usulüne uyulduğu takdirde bir rengi her zaman elde etmek mümkündür. Alizarin boyalar, renk çeşitleri anilin boyalar kadar zengin değilse de tabii boyalardan çoktur. Genellikle has boyalardır.

Boya bitkilerden yapılıyorsa, bitkiler yetiştirme mevsimine göre toplanıp kurutulur. Boyama özelliği bulunan bitkiler içinde en çok kök boya, cekri, soğan kabuğu, ceviz tetiri (kabuğu) ceviz yaprağı, nar kabuğu, çam ağacı kabuğu, papatya, bağ yaprağı, palamut (pelit) şapkası, çınar ağacının gombak veya gobalak denilen meyveleri tanınır.

Kırmızı renk genellikle, kök boya denilen bitkiden, çitlenbik ağacı meyvelerinden, şap ve ekşimiş hamur karışımından, sarı renk cehri, saman, yabani erik, bağ yaprağı, sütleğen otu, badem veya piren yapraklarından elde edilir. Kahverengi için soğan kabuğu, ceviz yaprağı, ceviz tetiri, kekik, palamut vb. bitkilerden faydalanılır. Yeşil renk ceviz tetiri, cevt, keten dikeninin küllerinden, bağ yaprağından yapılır. Siyah, palamutla birlikte kaynatılan ipin göl veya dere yataklarındaki çamur içerisinde bekletilmesinden, ayçiçeği bitkisinden, ceviz yaprağı ve gobalaktan elde edilir. Doğal maddeler ve bitkilerden en zor elde edilen renk mavi ve laciverttir. Ancak, Anadolu'da halk bunu ipin paslı teneke, çivi parçaları, şap, sirke ve turşu suyu ile kaynatılmasından faydalanarak elde etmiştir.²⁵

2.2.4. Halı Tezgahları

Halı tezgâhları genellikle yer tezgahları, düz tezgahlar ve sarma tezgahlar olmak üzere üçe ayrılmaktadır.²⁶

Yer tezgâhları, genellikle konar-göçer aşiretlerin kullandıkları tezgahlardır. Bu tezgahların yan tahtaları yoktur. Ancak bunların yerine toprağa çakılmış dört kazık bulunmaktadır.

Düz tezgahlar, daha çok Kayseri yöresinde kullanılır. Çözgü tezgah üzerinde hazırlanır, dokunan halı sarılmaz, tezgah üzerinde aşağıdan yukarıya doğru döndürülür.

²⁵ DENİZ Bekir, a.g.e., s. 65-66.

²⁶ Halı Tezgahları hakkında geniş bilgi için bkz. DÖLEN Emre, a.g.e., s. 279-286; KAFALILAR Ayla, a.g.e., s. 31-34; YAĞAN Şahin Yüksel, *Türk El Dokumacılığı*, Türkiye İş Bankası Kültür Yayınları, Ankara 1978, s. 75-97.

Sarma tezgahlar, halı tezgaha sarılarak dokunduğundan bu adı almıştır. Parçaları fazla ve çeşitli olduğundan hepsini ayrı ayrı belirtmekte yarar vardır.

Sarma tezgahının parçaları ve görevleri şunlardır:

Yan tahtası: Levent ve gücü ağacın birbirine takılmasından halı tezgahının ağaç kısmı meydana gelir. Yan tahtası leventleri, tutar ve dönmelerini sağlar.

Levent (Mardane): Alt, üst olmak üzere 2 tanedir. Çubuk demirlerine takılan çözügünün alt ve üstlerini tutar. Çözügünün gerilmesini ve sarılmasını sağlar.

Gücü ağacı: Halının kaliteye göre çözüğü ayarını muhafaza eder ve çapraz geçen tellerinin bağlı olmasını sağlar.

Varangelen: Çaprazı açılıp kapatmaya yarar.

Oturma Tahtası: Halıyı işleyecek işçilerin oturmasına yarar.

Tezgah Yatağı: Üzerine tezgah kurmağa yarar.

Payanda: Yan ağaçlarına desteklik yapar ve ağaçlarının dik durmasını sağlar.

Çapraz: Salantıyı keser ve sabitleştirir.

Takoz: Leventin devrini durdurmağa yarar ve kol demirine desteklik yapar.

Çubuk demiri: Çözügünün uçlarına takılarak halının alt ve üstlerini tutar.

Çengel: Halıyı sarma esnasında gerdirme makinasının kösteğe yetişmediği anlarda ek olarak kullanılır.

Kirkit: Atkılarını yerleştirmeğe, ilmelerin kaliteye göre yerlerini almasını sağlar.

Halı Makası: Halının ilme boylarının (havının) aynı hizada kesilmesini temin eder.

Bıçak: Halıya işlenen yün ipliğini ilmelerini kesmeğe yarar.

Gülcan: Yumak yapmağa yarar.

2.2.5. Halının Bölümleri

Saçak: Halının iki başında çözüğü ipliklerinin kesilmesinden arta kalan uçlardır.

Çit: Halı kilimi örgüsünün sökülmesi için saçakların dip kısmında yapılan zincir şeklindeki bir örgüdür.

Halı Kilimi: Halı dokusunun dağılmaması için başlangıç ve bitim kısımlarında yapılan düz dokudur. Halk tarafından bezayağı da denilen bu kısım 3-8 cm kadar örülür.

Kenar Örgüsü: Halı yanlarının sağlam olması için zemin renginde ve iki katlı zemin ilme ipliği ile yapılan yan örgülerdir.

Bordür: Halının kenarını çerçeveleyen desenli veya düz kısmıdır. Küçük suların, sedefin ve büyük suyun birleşiminden bordür meydana gelir.

Orta (Zemin): Halının bordürle çevrelenen orta kısmı olup desenli veya düz olur.

Hav: İlme adı verilen düğüm uçlarının belli uzunluklarda kesilmiş şeklidir.

Çözüğü: Halının iskeletidir. Tezgahın alt üst merdaneleri arasına; yün ve pamuk ipliklerinin çaprazlama olarak yan yana getirilmesidir.

Atkı: İlme sıraları arasına ve halının enine paralel olarak geçirilen çözüğü ile beraber halının zemin dokumasını meydana getiren yün veya pamuk iplikleridir.

Halı İlmeleri (Düğüm İplikleri): Halıda dört düğüm tekniği kullanılır. Bunlar Türk düğümü (Gördes düğümü), İran düğümü (Sine düğümü), Hekim düğümü (Isparta düğümü) ve Tek çözüğü üzerine düğümdür.

Gördes, düğüm veya çift bağlama olarak adlandırılır. Bu düğüm çözüğü ipliklerinin her ikisinin de tam olarak dolaşır. Çift çözüğü üzerine düğümlendiği için sağlam ve dayanıklıdır.

İran düğümü, Türk halıları gibi, halının en çok dokunduğu Sine kasabasının adıyla anılır. Bu düğüm tek çözüğü üzerine düğümlenir. Anadolu'da, halk arasında, tek düğüm adıyla tanınır.

Hekim düğümü tek düğüm gibi, tek çözüğü üzerine düğümlenir. İran halıları gibi, kıvrık hatlı desenlerin dokunmasına elverişlidir. Günümüzde Isparta halılarında uygulanmaktadır.

Tek çözüğü üzerine düğüm Dedinburg'da Avrupa duvar halılarında ve İspanya halılarında kullanılmıştır. Desen ipleri çözüğüler üzerine sarılarak yapılır.

Halıda kalite: Birim alan olarak kabul edilen 10x10 cm (dm²) ye atılan düğüm sayısı ile ölçülür.

Halının 10 cm enindeki düğüm sayısı, atkı doğrultusunda, 10 cm. uzunlukta bulunan düğüm sayısını, yine halının 10 cm boyundaki düğüm sayısı çözüğü doğrultusunda, 10 cm uzunlukta bulunan düğüm sayısını gösterir. Birim alandaki düğüm sayısı ne kadar fazla ise halı o nispette kaliteli sayılır.

Halılarda ipin cinsi, inceliği ve kalınlığı, hav yüksekliğinin azlığı veya çokluğu ve boyanın cinsi kaliteyi belirtir. Pamuk malzemeli örnekler değersiz kabul edilir. Yün iplikle dokunan halılar kıymetli sayılır. Kalın çözüğü ve atkı, çözüğü üzerine atılacak düğüm sayısı azalacağı için kaliteyi düşürür. Buna bir örnek verirse, orta hallı bir halıda 10x10 cm'de 30x30 düğüm yer alırken, kalın çözüğü ve atkılı bir halıda 18x18 düğüm bulunur. Halılarda hav yüksekliği genellikle 0,5-1 cm arasında değişir. Bu nedenle yüksek havlı örnekler kalitesiz kabul edilir. Yine boyanın cinsi kalite için önemli bir nedendir. Doğada hazır bulunan boyayıcı maddelerle bitkilerden elde edilen boyalarla dokunan halılar kaliteli sayılır.²⁷

2.3. Anadolu Öncesi Türk Halı Sanatının Tarihçesi

Eski Yunan kaynaklarında ilk halı sanatının Türklere ait olduğunu kanıtlayan bazı bilgiler vardır. Bu kaynaklarda, yapılan halıların düğümlü halı olduğuna dair herhangi bir bilgi olmadığı, ancak yumuşak halılar olduğu belirtilmektedir.²⁸

Türk halı sanatı ile ilgili kaynaklara göre, düğümlü halı Asya'da Türklerin yaşadığı, özellikle, yoğun olarak buldukları Ötüken Bölgesinde ortaya çıkmış ve yayılmıştır. Türklerin, aynı çağlarda keçe ve kilim sanatı hakkındaki bilgilerinin bulunduğunu, ev ve çadırlarını keçe ve düz dokuma yaygılarla (kilim, cicim, zili, sumak) süslediğini yine kaynaklardan öğrenmekteyiz.

Orta Asya Türk Halı Sanatı hakkında ilk önemli buluntu Rus arkeolog C.İ. Rudenko tarafından 1947-49 yılları arasında, Sibirya'da Altay dağları eteklerinde V. Pazırık Kurganının da (oda mezar) çıkartılan ve günümüzde Pazırık halısı diye bilinen halıdır. Halı, Kurgan'ın su dolup buzullaşması sonucu, günümüze kadar sağlam bir hale gelmiştir. Bilinen en eski halı Rusya'da Leningrad Ermitaj Müzesindedir. Kimi kaynaklarda M.Ö. III-II, kimilerinde de V-II y.y.da Asya Hunları tarafından dokunduğu

²⁷ Halılarda kalite hakkında geniş bilgi için bkz. DENİZ Bekir, a.g.e., s. 73; KAFALILAR Ayla, a.g.e., s. 43-44; GÖRGÜNAY Neriman, *Doğu Yöresi Halıları*, Ankara (tarihsiz), s. 15.

²⁸ KAFALILAR Aylâ, a.g.e., s.7.

kabul edilen halının bulunduğu kurgan içinde, koşum takımlarında ve ağaç üzerinde Göktürk yazısı ile yazılmış Türkçe kelimelerin bulunması halının Hun Türkleri ile bağlantısına işaret etmektedir.²⁹ Türklere ait olduğu kesinlikle bilinen altın ve tunç işleri üzerindeki motiflerle aralarında büyük bir benzerlik olması halının da Türkler tarafından yapıldığını göstermektedir.³⁰

Pazırık halısı dünyanın en erken tarihli düğümlü dokumasıdır. Yaklaşık 189x200 cm. boyutlarındadır. Yün malzemeyle ve Türk düğüm tekniğiyle (Gördes düğümü) dokunmuştur. Kaynaklara göre, halının 1 dm²'sinde (10x10 cm) 3600 düğüm vardır. Devrine göre şaşırtıcı bir kaliteye sahiptir. Kırımızı zemin üzerine beyaz, sarı ve mavi renklerle dokunmuştur. Yan yana ikisi dar, ikisi geniş dört bordür ile çevrilidir. Orta alan 24 eşit kareye bölünmüştür. Birinci dar bordürde, kareler içine yerleştirilmiş, yan yana dizilmiş, grifon tipi mitolojik, hayvan figürleriyle süslüdür. İkinci dar bordür haçvari desenlerle doldurulmuştur. Birinci geniş bordürde arka arkaya dizilmiş süvari figürler yer alır. Bu figürlerin altında eğer halısı görülür. Muhtemelen Pazırık halısı da böyle bir eğer halısıdır. Figürlerden birinde ayak görülürken, ikincinin de ayak yer almaz. Bu şekilde figürler dizilerek devam eder. İkinci geniş bordürde ise, arka arkaya dizilmiş geyik figürleri mevcuttur. Orta alanda ise, içleri bitki motifleriyle doldurulmuş 24 eşit kare yer alır.³¹

Pazırık Halısının genel biçimi kareye çok yakındır. Haredot, İran budunlarının söylencelerinde İskit yurdunun kareye yaklaşık bir dörtgen biçiminde tanımladığını söyler. İskit toplulukları da yurtlarını dörtgen biçimde düşünürlermiş. Eski Türklere göre dünyanın "dört bulung" yani dört köşe ve dört kenarlı olduğunu Orta Asya halkbilimi de gösteriyor. Orta alanın kareleri içinde haça benzer ve çapraz çizimlerden oluşan biçimler bulunmaktadır. Haç ve çapraz çizimlerden oluşan biçimlerin aynısı Ural dağlarının güneyindeki ovalarda yaşamış Batı Türklerinin oyma harfli yazıtlarında da görülüyor. Prof. Dr. Harmatta, hem oyma yazıda hem de Hun aynaları ile Hun kılıç askıların da görülen bu simgesel betimin Orhun ve Yenisey'den başlayarak Orta Asya'nın kuzey ve güney bölgelerinden batıya göçen Türk boylarıyla çevreye ulaştığında kesindir. Pazırık halısındaki yıldız motifine grafik açıdan aynen uyan bu simgesel betim Hun kökenlidir. Dolayısıyla da, coğrafi kaynağı Orta Asya'dır. Kısacası,

²⁹ DENİZ Bekir, a.g.e., s. 19.

³⁰ KAFALILAR Ayla, a.g.e., s. 7.

³¹ DENİZ Bekir, a.g.e., s. 20.

Pazırık halısındaki geyiğin Asya'da bulunmadığını söyleyen batılı yazarların bu iddiaları tersine, geyik ve türlerinin Orta Asya'da eski çağlardan beri bilindiği anlaşılıyor. Geyik motifini izleyen ve yeniden dirilmeyi, yer yer sonsuz yaşamayı canlandıran nilüfer çiçeğinden sonra, halının iki ana bordüründen dışarıdaki en genişinde kimine binilmiş kimi de sürülen 28 at yer alır. Pazırık halısındaki atların yeleleri kesilmiş kuyruklarını da yukarıdan aşağıya doğru bağlanmış görüyoruz. Karadeniz İskit'leri kadar Orta Asya budunlarının at betimlerinde de yele kesiktir. Çin taş oymalarında Hun atlarının kuyrukları bağlıdır. Nitekim, Kaşgarlı Mahmut'un yazdıklarına göre, Türk atlarının kuyruklarını ipeklere bağlamış. Orta alının karelere bölünmesine dayanan düzen şemasını Pazırık halısından sonra yine de ilk kez Selçuklu halılarında görüyoruz. Halıdaki binici ve süvarilerin giysileri de Asya Hunlarının giysisidir. Orta Asya kurganlarında yapılan kazılarda böyle giysiler bulunmuştur. Kimi başlığın da, aynı Pazırık halısında görüldüğü üzere bir miğfer gibi başı örttüğünü, ense ve boğazı kapattığı görülür.³²

Türk halı sanatı açısından, doğu Türkistan'da ele geçen halılara kadar, uzun bir zaman boşluğu görülür. Sir Aurel Stein tarafından, Pazırık halısının bulunmasından 45 yıl önce, 1906-1908 yıllarında, Doğu Türkistan'da, Lou-lan kuyu mezarında ve Lop-nor'da bir Budha tapınağında (stupha) yapılan kazılarda, halı parçaları bulunmuştur. M.S. 3-6 y.y'lara tarihlenen bu halılar bu gün Hindistan'da Yeni Delhi ve Londra'da British Museum'da sergilenmektedir. Tamamen yünden dokunan bu halılar, tek düğümlüdür. Renklerinde mavi, kırmızı, yeşil, sarı, kahverengi ve bunların tonları hakimdir. Geometrik karakterli, eşkenar dörtgen, dikey ve yatay zikzak şekilli desenlerle süslenmiştir.

1913 yılında, Turfan Bölgesinde, A. Von Le Cog tarafından Koço şehri yakınlarındaki Kızıl'da bir tapınağın odasında halı parçası bulunmuştur. Göktürkler dönemine ait bu halılar M.S. 5-6 y.y.'dan kalmadır. Bu gün Berlin İslâm Sanatı Müzesinde sergilenmektedir. Bu halı yün malzemeyle ve alternatif çözümler üzerine, düğümlenerek dokunmuştur. Süslemelerinde geometrik desenlerin yanı sıra ejderha figürü de görülür.

Kaynakların ifadesine göre halı, Türk sülale ve devletlerinde, sadece bir örtü veya süsleme malzemesi değil, bir taht örtüsü olarak da kullanılmıştır. Bu nedenle de, VII-

³² TEKÇE E. Fuat, a.g.e., s. 95-152.

VIII.y.y'larda da halı dokunmaktaydı. Türkistan Oğuzelleri, Anadolu, Buhara, Uygurlar ve Hazarlardaki tüm Türk ülkelerinde halı dokunmuştur.³³ Çin kaynaklarından VII.y.y'dan Hoten şehrinde halı dokunduğunu öğreniyoruz. Orhun Bölgesindeki Uygur Kağanlarının Çin İmparatorlarına gönderdikleri yaygılarda bu türden dokumalardı. Doğu Türkistan'da, Uygurlar devrinde halı dokunduğu bilinmektedir. Uygurların eski başkenti Koço bölgesi bir halı ve kilim üretim merkeziydi.³⁴

Yine kaynakların ifadesine göre, Buhara'da güzel halılar dokunmaktaydı. Buhara İslâmî devirde, halıcılık alanındaki bu şöhretini X y.y.'a kadar devam ettirmiştir. Bu asrın coğrafyacıları Buhara'nın beğenilen malları arasında halı, seccâde ile diğer yaygılarını zikretmektedir.

Çin Kaynaklarından, Oğuz Elllerinde halı dokunduğunu, Oğuzlar/Türkmenleri İslâmeyetten önce 51-428'deki Arşaklılar çağı ve sonrasında, halı, dokuduklarını ve törenlerde halı dokuduklarını, Dede Korkut Oğuznamelerinden öğreniyoruz. Dede Korkut (Korkut Ata) kitabında, halı ve diğer dokunmalardan söz etmektedir.³⁵

Türk halılarının önemli bir buluntusu da Abbasiler döneminden kaldığı kabul edilen halılardır. Başkent Samerra, 838-883 yıllarında, Türk askerleri ve Türklerin yaşadığı bir merkez haline gelmiştir. Bu şekilde, Türk halı dokuma geleneği İslâm dünyasına taşınmıştır. Fustat'ta da (eski Kahire) C.J. Lamm tarafından yapılan kazılar sonrasında, Abbasiler devrinden kaldığı kabul edilen halı parçaları bulunmuştur. Bulunan halılardan iki tanesi IX.y.y'a tarihlenmektedir. İsveç Gotheburg Röhs Müzesi'ne götürülen örneklerden ilki 30,5x13 cm boyutlarındadır. Halıda kırmızı, mavi ve beyaz renkler hakimdir. Zemini kaydırılmış eksenler halindedir. Stockholm Milli Müzesi'ne götürülen ikinci örnek yaklaşık 29x32 cm boyutlarındadır. Kırmızı, deve tüyü rengine yakın kahverengi, mavi, yeşil ve beyaz renklerle süslüdür. Desenlerinden çok iyi seçilmemekle beraber, iç içe girmiş eşkanar dörtgenler görülür. İki halı da muhtemelen Türkler tarafından Samerra'da dokunmuş yada Türkler tarafından Asya'da dokunup, Samerra'ya getirilmiştir. C.J. Lamm tarafından bulunan bu halıların 100 kadar parçadan meydana geldiği bilinmektedir. Bunlardan 29 tanesi Lamm tarafında İsveç'e götürülüp yayınlanmıştır. İçlerinde Anadolu Selçuklu ve Beylikler dönemi halıları da

³³ KIRZIOĞLU Neriman Görgünay, *Altaylardan Tuna Boyu'na Türk Dünyasında Ortak Motifler*, Ankara, 1995, s. 39.

³⁴ DENİZ, Bekir, a.g.e., s.20-21.

³⁵ DENİZ Bekir, a.g.e., s.21.

mevcuttur. Büyük Selçuklu dönemine ait olan örnekleri kırmızı, kahverengi, koyu mavi, zeytin yeşili renklerle karakteristiktir. Tek düğüm tekniğiyle dokunmuştur. Desenleri geometriktir.³⁶

Büyük Selçuklu döneminden günümüze halı gelmemiştir. XIII.y.y.'da, Suriye, İran, Irak, Anadolu gibi geniş bir coğrafyaya yayılan Büyük Selçukluların mimarî alanda çok büyük eserler vermelerine rağmen, halı ve düz dokuma yaygıları ne yazık ki günümüze kadar gelmemiştir. Kaynaklar bunun nedenini Moğolların Türk ülkelerini feth ettikleri dönemlerde, mimariye göre daha dayanıksız olan halı, minyatür ve tekstil ürünlerini yağmalamasına bağlanmaktadır. Ancak bu, dönemden günümüze gelen Makamat Minyatürlerinde halı resimlere görülmektedir. Bu halılarda özellikle, zeminin geometrik kompozisyonlara bölünüşü ve motiflerin sonsuzluk prensibi içinde yayılışı bakımından, Anadolu Selçuklu halılarıyla büyük bir benzerlik göstermektedir.³⁷

2.4. Anadolu Türk Halı Sanatı

2.4.1. Selçuklu Halıları

Türk halı sanatının düzenli ve sürekli gelişmesinde en önemli yeri, Anadolu Selçuklularının merkezi Konya'da bulunan Selçuklu halıları almaktadır. Bu halılar, Türk Halı Sanatında, 13. yüzyıldan 19. yüzyıla kadar uzanan zincirin ilk büyük halkasını teşkil ederler. Dünya halı sanatı tarihinde hakikî Türk (Gördes) düğümü tekniğinde yapılmış ilk halılar olarak uzun zaman yer almış olan bu halılardan 8 tanesi. 1905 yılında Alman konsolosluğunda görevli Loytved tarafından, Konya Alaeddin Camii'nde bulunmuştur. Bugün, dünyanın en zengin halı koleksiyonuna sahip müzelerin en değerli eserleri Türk ve İslâm Eserleri Müzesinin en değerli eserleri olarak teşhir edilmektedir. Bunlardan üçü, çok eskimiş olmakla beraber bütün olarak kalmış büyük halılardır. Üç tanesi küçük boy halılardan kalmış büyük parça halinde, iki tanesi de büyük halılardan kalmış çok küçük parça halinde olup, hepsi 8 tanedir. Bu halılar, yıpranmış olmalarına rağmen desenlerinin arkaik ifadesinde beliren asaleti ve renklerinin sade fakat olgun ahengi ile çok etkili bir görüntüye sahiptirler. Bunların Konya'nın büyük camiinde bulunmuş olmaları Anadolu Selçukluları zamanında yapılmış olmalarına en büyük delildir. Halıların Alaeddin Camiinin yeniden genişletilip

³⁶ ASLANAPA Oktay-DURUL Yusuf, *Selçuklu Halıları*, Ak Yayınları, s. 57,58.

³⁷ DENİZ Bekir, *a.g.e.*, s. 23.

düzenlendiği 1221 yılında yapılmış olduğuna ve camiye sultan tarafından hibe edilmiş olduğunu ispat etmek zordur. Ancak bu muhteşem halıların Selçuklu Sultanlığının en parlak devri olan 1221 ile 1250 yılları arasında yapılmış olduğu muhakkaktır. Türk ve İslâm Eserleri Müzesinde bulunan halılar içinde 5-6 metre uzunluğunda olanlar vardır.³⁸ Bu büyük boyutları ile Konya'nın bu ünlü Selçuklu camiiinin geniş mekânını kaplayacak büyüklükte oldukları anlaşılmaktadır. Kullanılan renkler açık ve koyu kırmızı, açık ve koyu mavi, sarı, yeşil ve beyazdır. Kahverengi az olarak ve daha çok örneklerin konturu halinde kullanılarak daha çok belirmelerini sağlamıştır. Zeminde açık mavi üstüne koyu maviyle veya bunun aksi olarak örnekler yapılmıştır. Yalnız birinde kirli sarı zemin üstünde kırmızı örnekler görülür. Sarı, yeşil ve beyaz renkler dolgularda kullanılarak dekoratif etkiyi arttırmışlardır. Zemin ve örnek renkleri arasındaki ton farkları, sonsuza doğru sıralanan aynı motifli basit desenlerin ifade kuvvetini zenginleştirmiştir.

Selçuklu halılarında geometrik motifler ve kuvvetle uslûplanarak geometrik bir şekillendirmeye uydurulmuş nebati motifler Selçuklu halılarının desen dünyasını zenginleştirir. İri kûfi yazılı bordürler Selçuklu halılarının en karakteristik özelliğidir. Daha sonraki halı sanatında çeşitli gelişmeler gösterecek olan bu bordür şekli, Selçuklu halılarında iri ve dik hatlı harflerden meydana gelmiş arkaik görünüşü ile çok etkilidir. Bu bordür şekli Selçuklu halıları içinde dahi örgülü kûfiden çiçekli kûfiye kadar bir gelişme göstererek çeşitlenir. Ancak bu gelişmeye rağmen halının köşelerindeki dönüşleri henüz başarılı bir şekilde hal edilmemiştir. Fakat kûfi yazılı bordürlerin etkisi çok fazla olmuş, 13.yüzyıldan 19. yüzyıla kadar çeşitli halılarda geliştirilerek yaşatılmıştır. 14-15. yüzyıl minyatürlerindeki halı tasvirlerinde, hatta İspanya ve Kafkas halılarında kullanılmıştır. Halılardaki bu kûfi yazı okunamamakta, fakat sadece dekoratif görünüşü ile etkili olmaktadır.³⁹

1930'da Amerikalı Profesör R. Riefstahl Beyşehir Eşrefoğlu camiinde parça halinde üç Selçuklu halısı daha bularak Konya müzesine getirmiştir. Cami onüçüncü yüzyıl sonunda yapılmış olduğuna göre bunlar da o zamandan kalmış olmalıdır. Riefstahl'in Beyşehir'de bulduğu dördüncü halı onbeşinci yüzyıla aittir.⁴⁰

1935-36 yıllarında Fustat'da 13,14,15. yüzyıllardan parçalar halinde 100 kadar Anadolu halısı meydana çıkarılmış, bunlardan çoğu Lamm tarafından İsveç'e

³⁸ YETKİN Şerare, *Türk Halı Sanatı*, İş Bankası Kültür Yayınları, İstanbul, 1972, s. 15-16.

³⁹ YETKİN Şerare, *a.g.e.*, s. 15-16.

⁴⁰ ASLANAPA Oktay, *Türk Sanatı*, Remzi Kitabevi, İstanbul, 1999, s. 343.

götürülmüş, bir kısmı da Atina Benaki müzesine mal edilmiştir. 29'u Ç. Lamm tarafından yayınlanmış olan parçalardan yedisi Selçuklulardan kalmadır. Böylece üçü tam, onbeşi parça halinde zamanımıza gelebilen 18 Selçuklu halısından yalnız ikisi eş olup, diğerleri 17 ayrı örnek gösteriyor ki, bu derece zengin çeşitlerin bu kadar az halıda görülmesi inanılmaz bir yaratma kuvvetine işaret eder.

Bütün halindeki en büyük Konya halısında açık kırmızı üzerine ok başını andıran ve kûfi harflerin uçlarına benzeyen koyu kırmızı zemin üzerine motifler kaydırmalı olarak sıralanmıştır. Fustat parçalarından birinin örneği ve renkleri de buna benzer. Koyu mavi üzerine açık mavi olarak iri kûfi harfli abidevî bordür unutulmaz bir etki bırakır.

İkinci Konya halısında dar bordürler kare içine oturtulmuş yıldızlardan ibarettir. Zemin koyu mavi üzerine açık mavi olarak sekizgen yıldızlar yerleştirilmiştir. Çengellerle zenginleştirilmiş çift mavi şeritler bunları uçlarından birbirlerine bağlamaktadır. Geniş bordür koyu üzerine açık kırmızı dar bordür ise kahverengi üzerine sarı bir örnek gösterir.

Büyük boyda üçüncü Konya halısında sarı krem üzerine kırmızı olarak deve tabanı denilen dolu sekizgenlerle yan yana ve üst üste bir örnek ve bordürde kırmızı üzerine beyaz ince kûfi harflerden ikisinin bir örgü ile birleştiği motifler görülür.

Dördüncü Konya Halısında koyu patlıcanı üzerine açık kırmızı olarak çengeller ve saplarla zenginleştirilmiş, ortalarında gamalı haç dolgu olan sekizgen biçiminde şematik çiçeklerden bir örnek vardır. Bordür de kahverengi üzerine firuze olarak iki örnek görülür. Enine bordür ikinci Konya halısına benzer; boyuna gelen bordür ise yıldız ve çengellerle ince hatlar gösterir.

Beşinci Konya halısı koyu mavi üzerine açık mavi olarak etrafı çengelli bir ucu ok biçiminde nihayetlenen ve ortası çakmak denen kırmızı bir köşeli S dolgulu sekizgenler gösteriyor. Kırmızı üzerine beyaz kûfili bordür kırık hatlarla ve bunlar içinde renkli yıldız dolgularla zenginleştirilmiştir. İç bordürde ise kazayağı denilen köşeli bir çiçek motifi sıralanmıştır. Fustat parçalarında aynı motif daha naturalist ve değişik renklidir. XV. y.y. Beyşehir halısında aynı motif çiçek özelliği ile meydana çıkar.

Altıncı Konya halısında sarı üzerine koyu mavi olarak "elibeline" adı verilen çengelli baklavalar sıralanmıştır. Alt kenarda zemin rengi birden değişerek koyu mavi

üzerine sarı motifler geliyor. Açık üzerine koyu kırmızı kûfi bordürde iki harf birleştirilip yeşil bir ay motifiyle canlandırılmıştır. Fustat parçalarından birinde aynı bordür sarı renk kûfi harflerle tekrarlanır. Bu altıncı Konya halısının 2,26 x 1,23 m. boyutlu bir eşi daha vardır.⁴¹

Küçük bir parça olan yedinci Konya halısında koyu üzerine açık mavi olarak çengelli baklavalardan etrafı ortası çakmaklı uzun ve dar baklavalarla sekizgen biçiminde çevrilmiştir. Bordürü bazı renk farkları ile beşinci Konya halısına benzer.

Beyşehir Selçuklu halısında koyu mavi üzerine iki tarafı çengelli ortasına kırmızı ve koyu mavi yıldızlar yerleştirilmiş açık mavi baklavalardan bir örnek görülüyor. Bunun kırmızı üzerine beyaz kûfi bordüründen küçük bir parça kalmıştır.

Beyşehir'de bulunan kayıp halının büyük bir parçası geçen yıllarda Londra'da E.De Unger in Keir koleksiyonunda meydana çıkmış ve renkli olarak F. Spuhler tarafından hazırlanan katalogunda, 1978'de yayınlanmıştır. Aynı halının diğer bir parçası, Almanya'da özel koleksiyonda olup, bunlar halının aslında 5 metre büyüklüğe vardığını açıkça göstermektedir. Bu iki parça beş metre uzunlukta bir halıdan kalmıştır. Koyu üzerine açık mavi olarak köşeli bir çiçek motifi bir sırada sağa, bir sırada sola uzanan paralel saplarla ilk defa burada ortaya çıkıyor. Geniş bordür kızıl patlicanı üzerine koyu mavi olarak elibelinde motifiyle süslü okunmaz bir kûfi, dar bordürler açık sarı üzerine kızıl kahverengi küçük kûfi harflerden bir örnek gösteriyor.

Sadece bir bordür olan üçüncü parça, kahverengi üzerine firuze renk karelerle ikinci Konya halısındaki bordür örneğinin motifini tekrarlar iç ve dış bordürlerde kırmızı üzerine sarı krem ince kûfi harflere benzer motifler var. Konya müzesi deposunda aynı halıdan zeminin bir kısmı ile daha büyükçe bir parça bulunmuştur. Bu halı belki de kayıp parçalardan biri olabilir.

Fustat'da bulunan parçalardan üçü kuş veya hayvan figürlüdür. Konya müzesinde on sıra halinde dörder horoz figüründen ibaret kompozisyonla diğer bir halıda 15. yüzyıl sonundan kalmıştır.⁴²

Selçuklu halıları, İtalya'ya da ihraç edilmiştir. Giotto tarafından Podua'da Arenà Capella'da yapılmış olan ve 1304'de tarihlendirilen bir freskte Selçuklu halılarına

⁴¹ ASLANAPA Oktay, *Türk Sanatı...*, s. 344,345,346.

⁴² ASLANAPA Oktay, *Türk Sanatı...*, s . 348-350.

benzeyen bir halı tasvir edilmiştir. Belki de Giotto böyle bir halıyı model olarak kullanmıştır.⁴³

Böylece Türk Halı sanatında 13. yüzyıldan günümüze kadar uzanan gelişme zinciri ilk büyük halkasını Selçuklu halılarında sağlamıştır. Bu gün dahi birçok Anadolu halı ve kilimlerinde Selçuklu halılarının sağlam tekstil motifleri yaşatılmaktadır. Selçuklu halılarında görülen teknik sağlamlık, desen ve renklerdeki olgunluk uzun bir gelişmenin Anadolu'daki başlangıcını sağlayacak üstünlüktedir.

2.4.2. Beylikler Dönemi Halıları

Selçuklu İmparatorluğunun, politik açıdan, 1308 yılında yıkılmasından sonra ortaya çıkan Beylikler döneminde de, halı ve düz dokuma yaygılar dokunmaya devam etmiştir. Beylikler Dönemi Halıları, Türk Halı Sanatı tarihinde XIV-XV.y.y. Anadolu Türk Halıları diye adlandırılır. Bu halılar genellikle hayvan figürleriyle süslüdür. Bu nedenle Hayvan Figürlü Anadolu Halıları diye de bilinir.⁴⁴

Hayvan figürlü halılar, ilk defa Avrupalı ressamın eserlerindeki halı tasvirlerinde tanınmıştır. Daha sonra bu halıların orijinallerinin bulunması, halı tasvirlerinin değerlendirilmesi sayesinde de orijinal halıların tarihlendirilmesi kolaylaşmıştır. Tablolarda görülen hayvan figürlü halılar, 14.yüzyıl başından 15. yüzyıl sonuna kadar olan bir tarihlendirmeyi mümkün kılarlar. Bu iki yüzyıllık süre içinde hayvan figürlü halılar, gerek orijinal halılar üzerinde, gerekse bunlardan etkilenen Avrupalı ressamın yaptığı eserlerde tasvir edilen halılarda görülen hayvan figürleri ve kompozisyonları ile zengin bir grubun varlığını ortaya koyacak niteliktedirler. Ancak orijinal parçalardan bilinenler azdır. Üstelik bilinenlerin de çoğu henüz neşredilmemiş olduğu için bütün özellikleri ile tanınmamaktadırlar. Ayrıca Avrupalı ressamın tasvir ettikleri halılar orijinalin benzerleri olmakla beraber çok defa resmedilmeleri kolay olan kompozisyonları verirler. Bazen de ressamın hayal gücü hayvan figürlerini şekillendirmiştir. Bu yüzden ancak genel bir tasnife varılabilmektedir. Her yeni bulunan ve tanıtılan hayvan figürlü halı bu genel tasnif içinde değerlendirilmektedir. Hayvan figürlü halılar üzerinde ilk toplu değerlendirmeyi Prof. Dr. K. Erdmann yapmıştır.⁴⁵

⁴³ YETKİN Şerare, a.g.e., s. 25.

⁴⁴ DENİZ Bekir, a.g.e., s. 26.

⁴⁵ YETKİN Şerare, a.g.e., s. 27.

Beylikler Dönemi Halılarının günümüze gelebilen örnekleri, yün malzemeli doğal boyalar ve bitkilerden elde edilen boylarla renklendirilmiştir. Örneklerinin çoğunluğu seccâde büyüklüğündedir.⁴⁶

Bu halılarda genellikle zemin küçük veya büyük karelere bölünmüştür. Karelerin içlerine sekizgenler yerleştirilmiştir. Bunların da içlerine yerleştirilen stilize hayvan figürleri durumlarına göre genellikle dört gruba ortaya koyar: I. Heraldik durumda tek hayvanlar çift ve tek başlı kartal tasvirleri olan halılar bu gruba girer. II. Bir ağacın iki tarafında birer kuş figürü olan halı tasvirleri bu grubun kompozisyonunu verir. Bu grupta iki ağacın ortasında bir kuş motifi bir varyant teşkil eder ve sadece Sano di Pietro'nun bir Meryem resmindeki halıda görülür. Ressamın yarattığı bir kompozisyon olmalıdır. III. Geometrik sahaların içinin tek kuş veya dört ayaklı bir hayvanla doldurulmuştur. IV. Geometrik sahalar içinde hayvanlar çift olarak yerleştirilir. Bu grubun daha ileri bir merhalesinde hayvanlar mücadele halinde görülür. Bunların dışında özellikle orijinal halılar arasında başka kompozisyonlarda olanlarda vardır. Hayvan figürlü halılar içinde ilk bulunan orijinal halı Ming halısı olmuştur. Daha sonraları buna benzeyen diğer bir halının İsveç'in üçüncü bir yerinde Jamland'da Marby köyü kilisesinde bulunması ve eski Kahire (Fustat) ta başka hayvan figürlü Anadolu halılarının çok geniş bir ihraç sahası olduğunu ortaya çıkarmıştır. 14. yüzyılın başında, özellikle Siena ve Florensa ekolünün resimlerinde heraldik bir şekilde stilize edilmiş çift ve tek başlı kartal figürlü halılar görülür. 14. yüzyılın ikinci yarısındaki tablolarında, sık görülen bir motif ise stilize edilmiş bir ağacın iki tarafında çifte kuş motifidir. 15. yüzyıl halılarında da geliştirilerek kullanılmıştır. 15. yüzyılın birinci yarısına tarihlendirilen Marby halısı bu grubun en önemli örneğidir. İsveç'te, Stockholm, Statens Historiska Museet'te bulunan bu halıda zemin iki dikdörtgene ayrılmış, ortalarına iri birer sekizgen konmuştur. Her sekizgenin ortasına stilize edilmiş bir ağacın iki tarafına birer kuş figürü yerleştirilmiştir. Ağacın dalları bir suya aksetmiş gibi verilmiştir. İstanbul Vakıflar İdaresinin deposunda muhafaza edilen yani bulunan bir halı ise Marby halısının daha gelişmiş bir örneğini ortaya koyar. 15. yüzyılın sonuna tarihlendirdiğimiz bu halı, karakteristik kuş figürleriyle diğer kuş figürlü halılar arasında benzer hatlarıyla yer alır ve gelişmiş bir devresini belirtir.⁴⁷

⁴⁶ DENİZ Bekir, a.g.e., s. 26.

⁴⁷ YETKİN Şerare, a.g.e., s. 27,28,29.

Fustat'da bulunan halılar içinde iki parçada ise, Marby halısındaki stilize ağaç ve çift kuş, örneğinin daha farklı bir sıralanışı görülür. C.J. Lamm'ın koleksiyonunda olup, bugün Stockholm müzesine verilmiş olan parçalar 15.yüzyıl ortalarına kadar tarihlendirilir. Bu halılarda geometrik bölümler tamamen ortadan kalkmıştır. Ağaç ve çift kuşlu kompozisyon halı yüzeyinde kaydırılmış eksenler üzerinde tekrarlanarak sonsuza doğru sıralanır. Bir halı örneğinden çok grift bir kumaş desenini verirler. Tek tek kuş veya dört ayaklı hayvan figürlerinin sıralandığı grup ise daha serbest ve çeşitli şekilde görülür. Bazıları 14.yüzyıla tarihlendirilen derinde figürler geometrik sahalar içine yerleştirilmişlerdir. Fustat'da bulunan halı parçaları içinde böyle olanlara rastlanmıştır. Tek tek kuş figürlerinin geometrik sahalar girmeden sıralandığı halıları da vardır. Bilhassa Konya Mevlâna Müzesinde bulunan bir 15. yüzyıl halısı bu tip halıların orijinalini göstermesi bakımından çok önemlidir. Konya'da bulunması Hayvan figürlü halıların çıkış yerine de ışık tutması yönünden ayrı bir değer taşır. Buradaki kuş figürlerinin çok benzeri Jaume Huguet'in 1455-56 tarihli olup, bugün Barcelona'da Catalonia Müzesinde bulunan bir eserindeki halı tasvirinde görülmektedir. Bu gruba giren fakat sadece dört ayaklı hayvan figürlerinin görüldüğü halılarda vardır. Bunları daha ziyade tablolardan tanıyoruz. İlk örnekleri 14. yüzyıldan olup, 15. yüzyıl ortalarına kadar sürerler. Ambriogio Lorenzetti'nin evelce Münih'te Bear koleksiyonunda bulunan Meryem resminde tahtın altına serilmiş bir halıda görülmektedir. Orijinal örnekleri 14. yüzyıl sonu ve 15. yüzyıl başına tarihlendirilen Fustat'daki parçalar arasında bulunmaktadır. Bugün Berlin ve Atina müzelerinde bulunan iki küçük parçada çok stilize edilmiş olarak böyle dört ayaklı hayvanları zorlukla seçmek mümkün olmaktadır. Fra Angelico'nun Florensa'da Museo di San Marco'daki bir resminde ise geometrik sahalar içindeki hayvan çiftleri çeşitlenmiştir. Kuşlar, dört ayaklı hayvanlar hatta yengeçler görülür. Fakat bu tip halıların orijinallerine bugüne kadar rastlanmamıştır. Daha gelişmiş bir safhada ise geometrik sahalar içindeki hayvan çiftleri boğuşur durumda görülür. Resimlerdeki benzer tasvirleri sayesinde 15.yüzyılın ikinci yarısına tarihlendirilir. Bunların en önemlisi Ming halısıdır. Dünya halı literatüründe en fazla ismi geçen bu halıda zemin iki büyük kareye bölünmüş olup, ortalarında birer sekizgen bulunmaktadır. Sekizgenlerin ortasına, aşağıda pençelerinde kanca şeklinde kıvrımlar olan stilize bir ejderle, yukarıda buna saldıran kuyruk tüylerinden bir zümrütü anka olduğu anlaşılan stilize bir kuş figürü yerleştirilmiştir. Figürler mavi renkte olup, kırmızı ile kontürlenmiştir. Zemin rengi Çin İmparatorluk rengi olan sarıdır. Ejder ve

Zümrütü Anka figürü de Çin sanatına has bir motiftir. Özellikle Ming devri eserlerinde görüldüğü için “Ming halısı” adı ile adlandırılmıştır. Bu kompozisyona sahip halıların 15. yüzyıl boyunca Anadolu’da bol miktarda yapılıp, Mısır ve Avrupa’ya ihraç edilmiş olması muhakkaktır. Çünkü bunların benzerlerine Avrupa resimlerinde rastlanmaktadır. 15. yüzyıl ortasından sonra Anadolu hayvan figürlü halılar Avrupa resimlerinde gittikçe az görülmeğe başlar. Yeni tiplere rastlanmaz. Böylece 14. yüzyıldan itibaren hayvan figürlü halılarda görülen karakteristik motifler tablolarla rastlanmayan bir düzende istiflenmiştir.⁴⁸

16. yüzyılda Türk halılarında hayvan figürleri kaybolur. Bunların yerini aynı geometrik sahalar içine yerleştirilmiş olan sekizgen ve baklava gibi dolgular alır.

Dördüncü grup örneklerde ise, halının zemini bozulmuş, üçüncü grupta bulunan kareler kaybolmuş, halının zemininde küçük madalyonlara dönüşmüştür. Kareleri dolduran hayvan figürleri ise başta kalmış ve kareler arasına serpiştirilmiştir. Günümüzde halen İç Anadolu Bölgesinde, Konya ve Aksaray yöresi ile Batı Anadolu bölgesinde Aydın ve Manisa civarında dokunmaya devam etmektedir. Bu tür dokumalara yöreye göre enikli (köpek yavrusu) veya inekli kilim denilmektedir.⁴⁹

14. yüzyılda sayısı onu geçen bu beyliklerin en önde gelenleri Osmanlılar ve Karamanoğulları Beylikleri idi. Kendilerini Selçukluların varisi sayan Karamanoğulları, Osmanlı hükümdarı I. Murad’ı Balkanlarda kazandığı başarıdan dolayı tebrik etmiş ve O’na adet olduğu üzere, değerli armağanlar göndermişti. Bu armağanlar arasında dört çifti büyük, beş çifti de küçük ebatta halılar da mevcuttu. Karaman halısı şeklinde isimlendirilen bu halıların Karaman’ın neresinde dokunduğu kesinlikle bilinmemekle beraber, günümüzde Karaman ve çevresi Anadolu’nun halı depolarından birisi durumundadır. Maraş, Elbistan bölgesinde yaşayan ve sonra bugünkü Yozgat bölgesinde de yurt tutan oranın Boz Ok adıyla anılmasında âmil olan Dulgadırlı Türkmenleri’nin de halı dokuduklarını biliyoruz. Yine Akkoyunlu hükümdar ve emirlerinin pek çok büyük-küçük halıya sahip bulduklarını ve otağlarına çadırlarına onları serdiklerini ve bu halıların ala renkte olduğunu gösterir. Bütün bunlarda

⁴⁸ YETKİN Şerare, a.g.e., s. 30-40.

⁴⁹ DENİZ Bekir, a.g.e., s. 27.

Akkoyunlu Türkmenleri'nin, Batı ve Orta Anadolu'da yaşayan kardeşleri gibi, halı sanatını bildiklerini ifade eder.⁵⁰

2.4.3. Osmanlı Dönemi Halıları

XIV. y.y. başlarında Anadolu Selçuklu Devleti'nin dağılmasından sonra, Anadolu'da hakimiyeti elinde bulunduran Osmanlı Beyliği, diğer kültür alanlarındaki gibi, halıcılıkta da Selçuklu geleneğini devam ettirmiştir. Kaynakların ifadesine göre⁵¹, XIII. y.y.'ın ikinci yarısında, Orta Anadolu'nun batı ucunda yaşayarak, Söğüt ile Domaniç'te kışlak ve yaylak hayatı geçiren Osmanlı Devleti'nin kurucusu Osman Bey'in oymağı da halı ve kilim dokuyordu.

Osmanlı Devri Anadolu Türk halılarını Erken Osmanlı Devri Halıları, Klâsik Osmanlı Devri halıları ve Geç Osmanlı Devri Halıları şeklinde üç grupta ele almak mümkündür.⁵²

XV-XVI y.y. Erken Osmanlı Devri Halıları kendi arasında dört grupta incelenir. Birinci grup halılar küçük karelere bölünmüş, halı zeminde, karelerin içine yerleştirilmiş sekizgenler ve bunların arasındaki, kaydırılmış eksenler halinde düzenlenen, eşkenar dörtgen motifleriyle karakteristiktir. Sekizgen motifler köşelerde ve kolların orta yerinde koç başını andıran düğümler meydana getirir. Ortasında bir gül motifi bulunur. Eşkenar dörtgen şekilli desenler ise geometrik motiflerle süslüdür. Kısa kenarlarının ucunda elibelinde motifleri yer alır. Kenar bordürlerinde ise, örgülü kûfi yazılar ve çiçek motifleri bulunur. Uşak çevresinde dokundukları kabul edilen bu halılar yün malzemeyle ve Türk düğüm tekniğiyle dokunmuşlardır. Zemin genellikle mavi, bazen kırmızı renklidir. Desenlerde ise kırmızı, mavi, kahverengi ve sarı renkler hakimdir.

İkinci grubu, İtalyan ressam Lorenzo Lotto'nun tablolarında resmedildiği için Lotto halıları ismiyle anılır. Birinci grup halılara benzeyen ikinci grubun zemini karelere ayrılır. Karelerden her birine sekizgen motifler, bunların arasında kalan boşluklara da eşkenar dörtgenler yerleştirilir. Her iki bölümün içi üsluplaştırılmış bitki

⁵⁰ DENİZ Bekir, a.g.e., s. 27-28.

⁵¹ Osmanlı dönemi halıları hakkında geniş bilgi için bkz.; SÜMER Faruk, *Anadolu'da Türk Halıcılığına Dair En Eski Tarihi Kaynaklar*, s. 49-50.

⁵² ASLANAPA Oktay-DURUL Yusuf, *Selçuklu Halıları* s. 68-81; YETKİN, Şerare, a.g.e., s. 43-131; DENİZ, Bekir, a.g.e., s. 28.

desenleriyle bezenir. Kenar bordürlerinde kûfi yazıları ve çiçek desenleri bulunur. Uşak çevresinde dokundukları kabul edilen bu halılar dokuma tekniği ve renkleri açısından birinci grup halıları andırırsa da, bazı örneklerde kahverengi ve sarı renklerin bolluğu dikkati çeker.

Üçüncü grup halılarda zemin iki, üç veya dört eşit kareye bölünür. İçlerine sekizgen motifler yerleştirilir. Bunların da içerisine sekiz köşeli yıldız ve bitki desenleri birbirleriyle mücadele eden hayvan figürleri işlenir. Kenar bordüründe kûfi yazı yer alır. Bergama (İzmir) çevresinde dokunduğu kabul edilen bu halıların renklerinde ise, kırmızı, mavi ve kahverengi hakimdir.

Dördüncü grubu, şekil ve teknik bakımından, üçüncü grup halılara benzer. Zeminde üst üste yerleştirilmiş bir veya iki kare bulunur. Kenar bordürlerinde çoğu kez örgülü kûfi yazı yer alır.

Erken Osmanlı Devri Halılarının, zemini iki eşit kareye bölünüp, içine sekizgenlerin yerleştirildiği üçüncü grubundaki örneklerinin benzerlerine, XVIII-XIX y.y.'da Ayvacık ve Ezine (Çanakkale) civarında dokunan halılarda rastlanır. Günümüzde bu halılara, halk arasında çarklı veya elekli halı denilmektedir. Bu halıların zemininde hayvan figürü yoktur ama XVI.y.y. Klâsik Osmanlı Dönemi halıları gibi, bitki motifleriyle süslüdürler.

XV-XVI. y.y.'da Anadolu'da dokunup ta, yabancı ressamın adıyla tanınan bir başka halı grubu da C. Crivalli halılarıdır. Motif açısından geometrik desenli-çengelli halılar içinde değerlendireceğimiz bu halılarda da geometrik şema hakimdir. Sadece geometrik kompozisyonlar arasında XV.y.y. halılarına özgü hayvan figürleri görülür.⁵³

Osmanlı devri Anadolu-Türk halıları XVI.y.y.'da altın çağına erişir. Osmanlı Devleti, anılan yüzyılda, büyük bir imparatorluk haline gelmiştir. Ekonomik açıdan zenginliğe erişmiştir. Bu çağdaki halılar Klasik Osmanlı Devri Halıları adıyla bilinir. Bu yüzyılda, özellikle İran ve Mısır ile meydana gelen siyasî ilişkiler sonucu İran ve Memluk sanatını daha yakından tanıma imkanı doğmuştur. İşte bu dönemde iki halı grubu ortaya çıkar. Bunlardan birincisi Saray halıları ikincisi Uşak halılarıdır.

Klâsik Osmanlı Devri Halıları'nın saray çevresinde dokunan örnekleri, Türk halı sanatı tarihinde, Saray Halıları adıyla anılır. Çözü ve atkı iplerinde ipek, yün ve

⁵³ DENİZ, Bekir, a.g.e., s. 31.

pamuk, düğüm iplerinde yün ve pamuk kullanılan bu halılar, Anadolu halılarından farklı olarak İran (Sine) düğümü ile dokunmuştur. Düğüm iplerinin kalitesi ve sık dokunuşundan dolayı yumuşak bir etki bırakır. Bu halıların renk ve desenlerinde, başlangıçta İran etkiler hakimken, bir süre sonrasında bunlar Anadolu'ya özgü bir karakter kazanır. Renklerinde kırmızı, sarı, koyu mavi ve çimen rengi yeşilini tonları görülür.

Desenlerinde, XVI.y.y.'ın kıvrık dalları, bahar çiçekli dalları, rumîleri, hataî, penç ve gonca gül motifleriyle, lâle, karanfil, sümbül gibi gerçekçi çiçekler, iri hançer, yapraklar, bulut motifleri işlenmiştir. Bir kısım örneklerde bitki süslü küçük madalyonlar verilir. Desenler bu madalyonun etrafında genişleyerek devam eder. Bazen zemin, kaftanlarda görülen, kaplan postu süslemelerine benzer şekillerde de bezenir. Kenar bordürlerinde ise, genellikle, zemin süslemesine benzeyen desenler ve bulut motifleri bulunur. Bu halılarda asıl amaç zemin süslemesidir.⁵⁴

Saray XVI. ve XVII. y.y.'da saraya sermek ve yabancı ülkelere hediye olarak vermek için Manisa ve bu şehrin yakınında bulunan Uşak'ta ısmarlama yoluyla halı dokundurmaya başlamıştır. Muhtemelen sarayda, nakkaşlar tarafından çizilen, halı modelleri Uşak'a gönderilip burada saray adına dokuma yapılmıştır. Uşak çevresinde dokunduğu için Uşak halıları adıyla tanınan halılar yün malzemeyle ve saray halılarının aksine, Türk düğüm tekniğiyle dokunmuştur. Renklerinde kırmızı, mavi ve kahverengi hakimdir. Motifleri bakımından Madalyonlu Uşak Halıları ve Yıldızlı Uşak Halıları adıyla iki gruba ayrılırlar.⁵⁵

Madalyonlu Uşak Halılarında, Anadolu-Türk halı sanatı tarihinde ilk kez göbek madalyon kullanılmıştır. O yıllarda İran ve Memlûklu halılarında çok kullanılan madalyon motifi bir süre sonra gelenek halini almıştır. Halının ortasında, günümüzde halkın göl dediği, büyükçe bir madalyon yer alır. Halıların dar yüzeylerinde, ortadaki madalyonun simetriği ki yarım madalyon, yan yüzlerinde ortadaki madalyonun simetriği iki yarım madalyon, yan yüzlerinde ise, yıldız şekilli dört madalyon parçası görülür. Böylece halının yüzeyinde yedi tane madalyon dikkati çeker. İçi İran halılarına özgü kıvrık dallar, bahar çiçekleri, birbirine dolanmış bitkiler, XVI.y.y. Osmanlı Dönemi süsleme sanatının karakterini yansıtan lale, karanfil, rûmû, hâtaî penç, gonca

⁵⁴ DENİZ, Bekir, a.g.e., s. 32-33.

⁵⁵ Uşak halıları hakkında geniş bilgi için bkz. ATALAY, Besim, *Türk Halıcılığı ve Uşak Halıları*, Ankara 1967, s. 21-25.

desenleri ve bulut motifleriyle süslenir. Halının kenar bordürlerinde ise, halı zeminin süsleyen bitki, çiçek ve bulut motifleri işlenmiştir. Zemini genellikle mavi renklidir. İçlerinde kırmızı renklilerde vardır. En klâsik örneklerde ortadaki madalyon koyu kırmızı, yanlarındakiler açık ortadaki madalyon içi mavi, sarı ve kırmızı renklidir. Büyük boyutlu olup içlerinde 10 m² büyüklüğünde örnekler vardır.

XVI.y.y. başlarında ortaya çıkan bu halılar aynı yüzyılın ortalarında gelişimini tamamlamıştır. Geleneğe dayalı bir gelişim sonucu ortaya çıkmadığı için, halk tarafından da benimsenmiştir.

Madalyonlu Uşak halılarının ömrünü tamamladığı yıllarda Yıldızlı Uşak halıları ortaya çıkmış, XVI. y.y. ortalarında başlayan gelişim, yaklaşık XVIII. y.y.'la kadar devam etmiştir. Bu halılar sekiz kollu, yıldız şekilli küçük bir göbek ve bu göbeğin altında ve üzerinde bulunan kaydırılmış eksenler halindeki, yıldıza benzeyen, eşkenar dörtgen motifleriyle karakteristiktir. Yıldız ve eşkenar dörtgenler arasında kalan bölümler dal ve yapraklı bitki desenleriyle süslüdür. Yıldızların içleri madalyonlu halılara benzer bir şema görülür. Kenar bordürlerinde ise, madalyonlu halılara benzer bir şema görülür. Renklerinde kırmızı, mavi, kahverengi ve sarı tonları hakimdir. Desenlerinde, sonsuzluk hakimdir. En büyükleri 4 m²'dir. XVII. y.y.'da Yıldızlı Uşak Halılarının renk ve desen geleneği devam etmekle beraber, yıldız şekilleri asıl yıldızlı halılardaki görünümünü kaybeder. Yıldızlar bozulmaya başlar ve eşkenar dörtgen şekilli motifler halini alır. Renklerinde ise kırmızı yerine sarı ve kahverengiye yakın ton kullanılır.⁵⁶

XVII. y.y. Osmanlı İmparatorluğu'nun siyasî ve ekonomik alanda gücünü yitirmeye başladığı bir dönemdir. Politik başarısızlıkların aksine, imparatorluk sınırlarında, sanatın hemen her alanında bir gelişme görülür. Deyim yerindeyse, adeta sanatta Rönesans dönemi yaşanır. Bu dönemde ortaya çıkan bu halılara Geç Osmanlı Dönemi Halıları diyebiliriz.

XVII. y.y.'da Uşak'ta, Beyaz zeminli ve Post zeminli Uşak Halıları diye anılan yeni bir halı grubu daha ortaya çıkar. Bu halılarda zemin genellikle beyaz renklidir. Ancak, kırmızı ve mor renklilerde vardır. Motiflerinde üç yuvarlaktan (çintemanî)

⁵⁶ DENİZ Bekir, a.g.e., s. 35.

meydana gelen, kaplan postu⁵⁷ görünümlü süslemeler ve kuş figürlü motifler görülür. Halılarda bu desenlere göre isimler alır ve her biri kendi içinde birer tip meydana getirir.

XVII. y.y.'da, Osmanlı Devleti sınırları içinde kalan geniş topraklarda, değişik bölgelerde çok sayıda halı dokunmuştur. Ancak, o dönemlerde bir kısmı konar-göçer halde yaşayan insanların dokuduğu halılar, üslûp açısından, bir veya birkaç bölgenin özelliğini taşır. Bunun için de pek çok halının nerede dokunduğu bilinmemektedir. Bu nedenle bazı kaynaklarda söz konusu halılar Yörük halısı veya Anadolu halısı diye tanıtılır.

XVII.y.y.'da Uşak Halılarının ününü kaybetmeye başladığı dönemlerde, Batı Anadolu Bölgesinde Gördes, Kula, Bergama ve Milas, İç Anadolu Bölgesinde de Lâdik, Kırşehir ve Mucur halıları ün kazanmıştır. Bir devre damgasını vuran bu merkezler varlıklarını günümüze kadar devam ettirmişlerdir.⁵⁸

Türk halı sanatında, Türk düğümüne adını veren Gördes Halıları Saray Halılarına en çok benzeyen halılardır. Belki de Gördes, şehzadeler şehri Manisa'nın saraya yakınlığı nedeniyle, saray halılarının geleneğini devam ettirmiştir. Bu halılar kırmızı, kahverengi ve beyaz renkleriyle dikkati çeker. İçlerinde lacivert zeminli örnekler de vardır. Erken tarihli halılar genellikle seccâde tipindedir. Bordürlerinde dönemin karakterini yansıtan (S) ve karanfiller, günümüzde halkın elma, tarak adını verdiği motifler görülür. Bunu, günümüzde halkın etlik dediği şal deseni benzeri yan yana işlenmiş şeritler takip eder. Üzeri küçük pıtırık çiçeklerle bezeli bu motiflerin ardından da zemine geçilir. Halı zemini köşeleri pahlı, tok yönlü bir mihrapla süslüdür. Mihrap, merdiven halinde, daralarak yükselir. Tepe noktasında elibelinde motifine benzer şekilde sona erer. Mihrap köşeleri., mimarîdeki gibi pah yapar. Kız Gördes adı verilen örneklerinde çift mihrap görülür. Bazı örneklerinde de, Türk Sanatında ilk kez görülen, manzara motifi bulunur. Manzaralı Gördes adı verilen bu halılar da çoğunlukla, bir bahçe içinde bir ev tasviri görülür. Yine XVIII-XIX. y.y. Gördes halılarının karakteristik bir süslemesi de sinek motifidir. Bu tür halılarda, dokuyucular arasında, sinek adı verilen, küçük benekler bulunur. Bu desenle süslü halılar da sinekli Gördes adıyla tanınır. Gördes halılarında, XVIII-XIX. y.y. dan itibaren, renk ve desenler

⁵⁷ Post Motifli halılar hakkında bkz. ASLANAPA Oktay, "Türk Halılarında Hayvan Postu Motifleri", 60. Doğum Yılı Münasebetiyle Fuat Köprülü Armağanı, İstanbul, 1953, s. 31-36; GÖRGÜNAY Neriman, a.g.e., s. 60-61.

⁵⁸ DENİZ Bekir, a.g.e., s. 37.

bozulmaya başlar. Renklerde kiremit kırmızısına benzeyen kırmızı ve tonları hakim hâle gelir. Desenler gerçekçi bir şekilde işlenir. Bahçeli Gördes, koçboynuzlu Gördes gibi yeni halı tipleri ortaya çıkar. Ne olduğu belirsiz, kaynakların haklı olarak Barok Gördes dedikleri, gelenekli desenlerin tamamen kaybolduğu halılar ortaya çıkar.⁵⁹

Gördes halılarındaki asıl değişim, İngilizlerin, İzmir-Aydın demiryolunun yapımı amacıyla Anadolu'ya girmesi ve bu çevrede kendi isteklerine göre halı dokutturmaya başlamasıyla daha da artar. Yapımına 28 Eylül 1857 de başlanıp, 7 Haziran 1866'da tamamlanan İzmir-Aydın demir yolu hattının bitirildiği yıllarda, İngilizler Osmanlı ticaret hayatı ve taşımacılık bakımından önemli rol oynayacak demiryolunu bitirmiş ama, kendileri için de, 1934 yıllarına kadar sürecek bir iş alanının kapısını da açmışlardır. 1836 yılında merkezi İzmir'de bulunan üç tane büyük halı şirketi kurulmuş bu şirketler 1864'den itibaren Uşak ve çevresinde iplik ve model vererek halı dokutturmaya başlamışlardır.

Geç Osmanlı Döneminde Gördes kadar ünlü bir halı merkezide Kula'dır. Bu halılar şekil ve desen bakımından Gördes halılarına benzer. Örnekleri genellikle seccâde şeklindedir. Renklerinde halkın Kula kırmızısı dediği turuncu, mavi, yeşil, lacivert ve beyaz renkler hakimdir. Geç dönemlerde siyah da görülür. Özellikle Kula kırmızısı denilen rengeyle Gördes halılarından ayrılır. Kula halılarında geniş kenar üzerinde dönemin karakterini yansıtan lâle ve karanfil motifleri, çınar yaprağı, günümüzde halkın etlik dediği, yan yana işlenmiş, şal motifine benzer desenler görülür. Zeminde tek yönlü bir mihrap yer alır. Mihraptan aşağı doğru hayat ağacı motifi sarkar. Zeminin çiçeklerle süslendiği örneklere bahçeli Kula, sineklerle bezenenleri de sinekli Kula adıyla tanınır. Mihrabın altında ve üzerinde, halkın ayetlik dediği dikdörtgen çerçeveler yer alır. Bunların içine Gördes halılarından farklı bir şekilde ayet yazılır. Bazı örneklerde şiir ve tarih bulunur.⁶⁰

XVII-XIX.y.y.'da, bugünkü Kozak, Yunddağ ve Madra yöresinde (Bergama) dokunan halılar ün kazanmaya başlar. Bergama halılarında, zeminin karelere bölünmüş şekli ve XVII. y.y. Uşak halılarının bordürüne benzeyen bulut-Çin bulutu motifi desenli kenar bordürleri günümüzde hâlâ kullanılmaktadır. Günümüzde bu halılar halk arasında, kara bulut adıyla tanınmaktadır.

⁵⁹ Gördes halılar için geniş bilgi için bkz. DENİZ Bekir, a.g.e., s. 38-39; ASLANAPA Oktay, Türk Halı Sanatı, s. 11-12; YETKİN Şerare, a.g.e., s. 104-128.

⁶⁰ DENİZ Bekir, "Kula Halıları", Bilim Birlik Başarı, Y. 11, S. 43 (Tarihsiz), s. 13-19.

Batı Anadolu Bölgesi halıları içinde ele alınacak bir halı grubu da Milas Halıları'dır. XVII.y.y. Saray Halılarına renk açısından en çok benzeyen bu halılar, günümüze kadar, belki de hiç bozulmadan gelebilen nadir halılardan birisidir. Milas halıları, başlangıçta tüm Batı Anadolu halıları gibi, seccâde şeklindedir. Şeftali kırmızısı, bal sarısı ve beyaz renkleriyle karakteristiktir. Milas halılarının kenar sularında, testere dişi gibi, çentikli ince dar bir bordür görülür. Bunun devamında, halkın kösele dediği çiçek motifleri yer alır. Halıların kalitesi bu motiflerin sayısına bakılarak tayin edilir. Geniş kenarları üzerinde dönemin karakteristik süslemesi olan lâle, karanfil, eli koynunda, tarak ve çingilli cafer diye anılan motifler yer alır. Mihrapsız örneklerde genellikle, küçük göbekler bulunur. Halk arasında, göbekler turunç diye bilinir. Milas halıları, daha çok Ada Milas isimli halı tipiyle tanınır. Yılanlı Milas, Gemici suyu Milas, göbekli Milas gibi tipleri de mevcuttur.⁶¹

XVII. y.y.'da Lâdik (Konya), halıcılık açısından, Anadolu'nun önemli merkezlerinden biri haline gelmiştir. Genellikle seccâde tipinde dokunan halılar kırmızı, kahverengi, mavi, lacivert, yeşil ve beyaz renklerle karakteristiktir. Kenar bordürlerinde günümüzde halıcılar arasında Lâdik gülü diye tanınan, üsluplaştırılmış lâle ve karanfil desenleriyle bir ters bir düz yerleştirilmiş çiçeklerden meydana gelen bir süsleme görülür. Lâdik halılarında zemin genellikle iki bölüme ayrılır. Altta veya üstte tek yönlü, bazen bir, bazen de üç dilimli bir mihrap yer alır. Mihrabın içi boş bırakılır veya hayat ağacı motifi ile süslenir. Anadolu Türk halılarında, mevcut örneklere göre, ilk kez mihrap içine, halının dokunduğu tarih yazılır.⁶²

XVII.y.y.'da gelişen bir başka halı grubu da Kırşehir halılarıdır. Kırmızı, kahverengi, mavi, lacivert, yeşil, beyaz ve sarı renkleriyle karakteristiktir. Geniş kenar üzerinde bir ters bir düz yerleştirilmiş çiçeklerden meydana gelen gelin ağlatan motifleri, pıtırıcık çiçekleri ve Lâdik halılarından alınan Lâdik gülü deseni görülür. Halıların zemininde divan veya çift yönlü bir mihrap bulunur. Mihrap merdiven halinde daralarak yükselir. Mihrabın kenarları, günümüz de halk arasında tilif denilen, farklı renkli birkaç şeritle kuşatılır. Mihrap köşeliğinde, bugün halkın kelebek dediği, bitki karakterli süslemeler görülür. Mihrabın dar kenarlarının altında ve üstünde halkın

⁶¹ Milas halı için geniş bilgi için bkz. DENİZ Bekir, a.g.e., s. 44-45; DENİZ Bekir, "Milas Halıları" *Bilim Birlik Başarı*, S.9, 1987, s. 13-20; CENGİZ Berna, "Milas Halılarının Renk ve Kompozisyon Özellikleri", *Türk Soylu Halkların Halı Kilim ve Cicim Sanatı Uluslararası Bilgi Şöleni Bildirileri* 27-31 Mayıs 1993 Kayseri, Atatürk Kültür Merkezi Başkanlığı yayını, Ankara 1998, s. 77-85.

⁶² Deniz Bekir, "Lâdik Halıları", *Bilim Birlik Başarı*, Y.12, S. 46, 1986, s. 13-18.

sandık dediği dikdörtgen şekilli çerçeveler yer alır. Çerçevelerin içi yatık (S) şeklinde uzanan çift başlı ejder figürüyle süslenir. Ayrıca Kırşehir halıları manzara motifi ile karakteristiktir. Özellikle seccâde ve sedir halılarını süsleyen manzaralarda, etrafi bahçe duvarıyla çevrili evler ve ağaçlar görülür. Aynı yüzyıllarda sinek adı verilen desenler yaygınlaşır. Mavi zemin üzerinde farklı renklerle işlenen sinekler genellikle mihrap köşeliklerinde yer alır. Dokunan örneklerine de sinekli Kırşehir adı verilir. XVIII. y.y.'dan itibaren Kırşehir halıları değişmeye başlar. Sarı renkler çoğalır. Sandıkların içlerini dolduran ejderlerin şekli bozulur. XIX.y.y.'dan itibaren de Kırşehir halılarında hızlı bir gerileme başlar. Birinci Dünya Savaşı yıllarında da pamuk malzeme yaygınlaşır. Kimyasal boyalar kullanılır. XX.y.y.'ın ortalarına doğru da tüm özelliklerine kaybeder.⁶³

XVII.y.y.'ın ünlü halılarından biride Mucur Halıları'dır. Bugün Kırşehir'e bağlı bir ilçesi olan Mucur'da dokunan halılar Kırşehir halılarından farklı bir şekilde gelişmiştir. Kenar sularında, dar bordürde ev şekilli motifler görülür. Geniş bordürleri ise, bir açık bir koyu renkle verilen, çok yapraklı çiçeklerle süslenir. Zeminde tek yönlü bir mihrap yer alır. Özellikle XVIII.y.y'a ait bazı halılarda çift mihrap da görülür. Mihrabın üstünde, uçları ok gibi sivri desenler bulunur. Mihrap köşeliklerinde, günümüzde, halkın kandilli su dediği, üçgenlerin içinin geometrik desenlerle doldurulduğu bir süsleme dikkati çeker. Kandilli su ile mihrap arasında kalan boşluklar da ibrik motifleriyle doldurulur. XVIII.y.y.'dan itibaren renklerde bozulma başlar. Kahverengi ve yeşil tonlar artar. Halının kenar sularında ve zeminde Kırşehir halılarının köşeliklerinde görülen, kelebek benzeri yapraklar yer alır.⁶⁴

XIX. y.y. Anadolu halıcılığının son bir hamlesi Herekke'de yaşanır. Osmanlı Devletinin Avrupa'ya açılmaya başladığı, Tanzimat'tan bir süre öncesinde 1838 yıllarında, Sultan II. Mahmud döneminde, İngiltere, Fransa gibi devletlerle yapılan anlaşmalar sonrasında, yabancıların Türkiye'de ticaret yapması daha kolay bir hale gelmiştir. Bu yıllardan sonra, sanayi makinalaşmaya başlamış, bunun sonucunda da el emeği ucuzlamış, pek çok kişi işsiz kalmıştır.

Herekke Fabrikası sarayın ihtiyaçlarını karşılamak ve fazla gelen malları halka satmaya devam ederken 1835 yılında, ordunun kıyafet ve fes ihtiyacını karşılamak için,

⁶³ DENİZ Bekir, *Türk Dünyasında...*, s. 47.

⁶⁴ DENİZ Bekir, *Mucur Halıları*, s.20-24.

Manisa ve Sivas'tan ustalar getirilerek Herekke Fabrikasında fes, çorap, fanila üretimi yanında, yün ve ipek halılarda üretilmeye başlanmıştır. Fabrikada, daha çok, saray halılarına benzer şekilde halılar dokunmuştur. Fabrika 1933 yılında da Sümerbank'a bağlanmıştır. Günümüzde Herekke'de gerek Sümer Halı A.Ş. gerekse özel teşebbüs aracılığıyla, dokuma geleneği devam ettirilmektedir.

XIX.y.y.'da, geleneğe dayalı usullerle halı dokuyan mevcut eski halı merkezlerinin yanı sıra, İç Anadolu Bölgesinde Karaman, Karapınar, Sille, Kavak, (Konya), Yahyalı, İncesu, Tomarza, Bünyan (Kayseri), Bor, Çamardı, Sivas, Aksaray gibi merkezler görülür. Batı Anadolu Bölgesinde ise, Döşemaltı (Antalya), Yağcıbedir (Balıkesir), Kozak, Yunddağ (İzmir-Manisa), Ayvacık, Ezine (Çanakkale), Dazkırı (Afyon), gibi merkezler ismini duyurmaya başlar. Bu arada sesini duyuramayan ancak tanıttığımız merkezler kadar örnekler veren, halı merkezleri de mevcuttur. Bugünkü ünlü halı merkezlerinin çoğu bu eski dokuma merkezlerinin devamıdır.⁶⁵

2.4.5. Doğu Anadolu Bölgesi Halıları

Doğu Anadolu Bölgesinde, Erzurum, Erzincan, Maraş, Malatya, Siirt, Bitlis, Tunceli, Van, Kars, Hakkari birer dokuma merkezidir. Her birinin, kendine özgü dokuma malzemesi, dokuma tekniği ve motif özellikleri vardır.

Malatya çevresi Balabanlı, Dirican Yörüklerinin yaşadığı bir bölgedir. Özellikle Hekimhan, Aruvan, Arapkir ve Akçadağ çevresi zengin bir dokuma kültürüne sahiptir. Yörede, eskiden Manusa tezgahı denen pedallı tezgâhlar kullanılmaktaydı. Dokumalarının malzemesi yündür. Tüm Doğu Anadolu Bölgesindeki gibi siyah, kahverengi ve beyaz renkli yünler boyanmadan, doğal haliyle kullanılır. Halılarında kırmızı, kahverengi, lacivert, yeşil ve beyaz renkler hakimdir.

Malatya yöresinde genellikle sedir halısı, yan halısı, seccâde namazlık ve yastık halısı ve heybe halısı türünde halılar dokunur. Sedir Halıları 4-5 m x 90-110 cm boyutlarındadır. Duvar halısı olarak da kullanılır. Genellikle, yan yana dizilmiş, eşkenar dörtgen veya içlerine sekizgenlerin yerleştirildiği kare şekilli göbeklerle süsüdür.

⁶⁵ DENİZ Bekir, *Türk Dünyasında Halı...*, s. 48.

Göbek içleri, üsluplaştırılmış bitkiler ve geometrik karakterli desenlerle bezenir. Bazı örneklerde üst üste yerleştirilmiş ejder figürleri bulunur.⁶⁶

Yukarı Fırat Havzasında Elazığ, Bingöl, Tunceli illerimizde Karakeçili Türkmenlerin meskûn olduklarını görmekteyiz.⁶⁷

Elazığ çevresi hem halı dokuma, hem düz dokuma yaygılarıyla tanınır. Yörede yaşayan. Beritan. Karaçullu. Savak. Karakeçili Türkmenlerin dokumaları ünlüdür. Baskil, Palu çevresi dokumacılık açısından zengindir. Halılar, sedir halısı şeklinde, uzun boylu ve kısa enlidir. Bu örnekler duvar halısı olarak da kullanılır. Elazığ. Harput çevresindeki camilerde serili, büyük boy halılarda mevcuttur.

Palu'nun kuzey batısında. Beritan aşiretinin yerleşik bulunduğu bölgeye halk arasında Karaçor mıntıkası denir. Karaçor aşiretinin özellikle, dört-beş şekli (parça), yan yana getirilerek dikilmiş, dokumaları ünlüdür. Kapı. anahtar motifleriyle süslüdür.

Palu civarında Karakeçili Türkmenlerinin dokumaları görülür. Cacım denilen cicim teknikli dokumaları ünlüdür. Bunlar üzerinde de, üst üste yerleştirilmiş eşkenar dörtgenlerden meydana gelen nüşte ve mefte adıyla anılan, elibelinde motifi kullanılır.

Tunceli yöresi 50'den fazla aşiretin yaşadığı bir bölgedir. Bunların içinde Şavak. Balaban, Koçuşağı, Babamansurlu, Kamanlı, Keçiluşağı oymakları en çok duyulanlardır.⁶⁸

Savak aşireti Pertek ve Çemişgezek ilçeleri arasında köylerde yerleşiktir. Yaz aylarını Munzur sıradağları üzerinde yaylarda geçirirler. Yarı göçer halde yaşamaktadırlar.⁶⁹ Aşiretin dokuduğu kilim ve çözümlü yüzölçümlü cicim teknikli örneklerin malzemesi yündür. Çözümlü ipi siyah renkli koyun yününden yapılır. Siyah, kırmızı, kahverengi ve mavi renkler hakimdir. Elazığ Müzesinde çok sayıda örnek bulunmaktadır. Doğu Anadolu'da görülen dokumalar gibi divan-sedir tarzında, uzun boylu ve dar enli halılardır.⁷⁰

⁶⁶ DULKADİR H., "Malatya Düz Dokuma Yaygılarından Örnekler", *Kültür ve Sanat Dergisi*, Türkiye İş Bankası Yayını, Y.4, S.16, Aralık 1992, s. 62-65.

⁶⁷ AŞAN M. Beşir, "Yukarı Fırat Havzasında Karakeçililer", VII. Osmanlı Sempozyumu (Söğüt Eylül 1992), s. 35-45.

⁶⁸ Tunceli yöresi hk. bkz. GÜVEN Kenan, *Tabiat Güzellikleri ve Kültür Değerleri ile Tunceli*, Atatürk Kültür Merkezi Yayını, Ankara 1991.

⁶⁹ MUTLU M.M., "Doğu Anadolu Göçer Topluluklarında Karaçadır", III. Milletlerarası Türk Folklor Kongresi Bildirileri, Kültür ve Turizm Bakanlığı, Milli Folklor Araştırma Dairesi Yayını, Ankara, 1987, s. 239-254.

⁷⁰ DENİZ Bekir, *Türk Dünyasında Halı...*, s. 99-100.

2.4.6. Güneydoğu Anadolu Bölgesi Halı ve Düz Dokuma Yaygıları

Güneydoğu Anadolu Bölgesi'ndeki şehirlerden her biri birer dokuma merkezidir. Yöreye ilk yerleşen Türk boyu Artukoğulları'dır.

Adıyaman ve yöresi yine bir kilim merkezidir. Yörede, Karalar boyunun dokumaları ünlüdür. Siirt, Bitlis çevresi kilimlerine benzeyen bu örneklerin seccade tipindeki örnekleri çoğunlukla çift yönlü mihraplıdır. İç içe ince kuşaklar halinde dizilen, zikzak şekilli bir kuşağın üzerine yerleştirilen çiçek motifleriyle süslü kenar suyundan sonra zemine geçilir. Bunun da içerisi üslûplaştırılmış bitki desenleri ve geometrik motiflerle doldurulur.⁷¹

Yer sergisi amacıyla dokunan kilimlerin kenar bordüründe, seccadelere benzer bir sema hakimdir. Zeminde ise. eşkenar dikdörtgenlerden meydana gelen, üst üste yerleştirilmiş göbekler yer alır. Halk arasında sandık denilen bu bölümlerin içerisi koç başı şekilli küçük motiflerle doldurulur. Renklerinde ise kırmızı, mavi, portakal sarısı ve kahverengi hakimdir.

Gaziantep yöresi, Atmalı, Rişvan, Karalar, Beydili (Beğdili), Çepni ve Çiğil boylarının yaşadığı bir bölgedir. Yörede dokunan kilimler genellikle tek parçalı ve uzun boyludur. Bordürlerinde Kırşehir, Yozgat, Karaman, Konya yöresi kilimlerinin kenar sularını hatırlatan desenler görülür. Zeminleri ise yatay dizilmiş küçük eşkenar dörtgen şekilli motifler ile süslenmiştir. Daha çok siyah, kırmızı, kahverengi ve beyaz renklerle karakteristiktir.⁷²

2.4.7. Elazığ Yöresi Dokumacılığı

Yukarı Fırat Havzasında Elazığ, Bingöl ve Tunceli illerimizde Karakeçili Türkmenleri'nin meskûn olduklarını görmekteyiz. Kanunî döneminde yörede idareyi ellerinde bulunduran Pir Hüseyin Bey'in sülalesi etkinliklerini kaybetmiş ve Palu Bey'i Çemşid Bey'in torunlarından Süleyman Beyin üzerine yörenin idaresi Karakeçili

⁷¹ DENİZ Bekir, *Türk Dünyasında Halı...*, s. 125.

⁷² KUŞOĞLU M.Z., "Antep Kilimleri", *İlgi*, Y.25, S.64, 1991, s. 19-22.

beylerinden Kulu Alp'a verilmiştir.⁷³ Bu yörede Kulu Alp'in torunları, aşağı yukarı dört yüz yıla yakın bir zaman yaşamışlardır.

Elazığ çevresi hem halı dokuma, hem de düz dokuma yaygılarıyla tanınır. Yörede yaşayan Beritan, Karaçullu (Karaçorlu), Şavak ve Karakeçili Türkmenlerinin dokumaları ünlüdür. Özellikle Baskil, Palu çevresi dokumacılık açısından zengindir. Elazığ çevresinde dokunan halılar, Malatya halıları gibi, sedir halısı şeklinde, uzun boylu ve kısa enlidir. Bu örnekler, aynı zamanda, duvar halısı şeklinde de kullanılır. Elazığ, Harput çevresindeki camilerde serili, büyük boy halılar da mevcuttur.⁷⁴

Palu'nun kuzey batısında, Beritan aşiretinin yerleşik bulunduğu bölgeye halk arasında Karaçorlu mıntıkası denir. Bunlar Beritan değil, Karaçullu aşiretidir. Halk arasında, buldukları bölge nedeniyle karaçorlu aşireti diye de tanınırlar. Özellikle, dört-beş şaklı (parça), yan yana getirilerek dikilmiş, dokumaları ünlüdür. Dokumalar kapı, anahtar vb. isimlerle anılan desenlerle süslüdür.

Palu civarında, özellikle, Murat Nehrinin güneyinde Zaza Türkmenlerinin dokumaları görülür. Elazığ, Bingöl, Tunceli ve Urfa çevresinde de bu oymağa mensup insanlar bulunmaktadır. Cacım denilen cicim teknikli dokumaları ünlüdür. Bunlar üzerinde de, üst üste yerleştirilmiş eşkenar dörtgenlerden meydana gelen nüşte ve mefte gibi isimlerle anılan, elibelinde karakterli süslemeler görülür.⁷⁵

Elazığ çevresinde düz dokuma yaygılarda görülür. Şavak aşiretinin dokuduğu kilim, cicim ve zililer çok yaygındır. Şavak aşiretinde dokunan, ham maddesi yüne ve kıla dayalı dokumaların çoğunluğu, göçebe yaşantısına uygun, çadır ve ev donanımında kullanılabilecek nitelikler oluşturmaktadır. Şavak aşireti, Pertek ve Çemişgezek ilçeleri arasındaki köylerde yerleşiktir. Kış aylarını köylerinde, yaz aylarını ise, Tunceli-Erzincan arasındaki Munzur sıradağları üzerinde bulunan yaylalarda geçirirler. Yarıgöçer yaşamaktadırlar.⁷⁶

Aşiret dokumalarını kullanılan ham madde yönünde ikiye ayrılabiliriz:

1-Yün ipinden yapılan dokumalar, halı, kilim, cicim, heybe, yastık vb.

⁷³ AŞAN M. Beşir, "Yukarı Fırat Havzasında Karakeçililer" VII. Yüzyılda Osmanlı Sempozyumu (Söğüt, Eylül 1992), s. 35-45.

⁷⁴ DENİZ Bekir, *Türk Dünyasında Halı...*, s. 102-103.

⁷⁵ DULKADİR H., "Türk Dokuma Yanışları Hakkında Sosyo-Kültürel Bir Değerlendirme", IV. Milletlerarası Türk Halk Kültürü Kongresi Bildirileri, C.V, Ankara 1992, s. 85-101.

⁷⁶ KUTLU M.Muhtar, *a.g.m.*, s. 239-254.

2-Kıl dokumalar ise, çul, çadır, palaz, çuval, heybe, urgan, kolan, hayvan başlığı gibi çok çeşitlidir.

Dokumaların tümü yer tezgahlarında dokunmaktadır. Tezgah en basit anlatımla, üzerine çözü iplerinin geçirildiği bir çerçevedir. Çözü ipleri, gücü ipliyle bir alttan bir üstten alınarak demir çubuğa çolma (ilmik düğümü) edilir. Böylece iki katlı bir çözme oluşur. Beş ağacı adı verilen bir tahta parçası ile iki ipin ortası açılır, renkli iplerden çolma edilip, aralarında örme ipi atılarak dokunur. Dokunan kısımlarda, düğümlerin sık ve sağlam olması için düğümler aşağı doğru kirkit'e dövülür. Kirkitleme adı verilen bu işlem, dokuma tamamlanıncaya kadar her sıradan sonra sürdürülür.⁷⁷

Aşirette dokunan halılar yan halısı, makat (sedir) halısı, namazlağ (seccade) gibi kullanıldıkları yerlere göre adlar almakta ve aynı dokuma tekniği ile dokunmuş ayrı boyutlardaki halılardan oluşmaktadır. Bunlardan başka halı olarak, halı yastık, heybe ve turik dokunmaktadır. Turik kadınların çocukları taşımada kullandıkları, çobanların ise, kuzu doğumlarında yeni doğan kuzuları taşımada ve davar tuzlamada içine tuz koymak için kullandıkları sırtta taşınan, tek gözlü bir heybedir. Dış yüzleri halı yada cicim olarak dokunmaktadır. Arka yüzleri ise kilimdir. Boyutları heybeye göre farklıdır; heybe daha çok kare olan yüzeyler, turikte dikdörtgendir.

Taban yada kelle adı verilen büyük boyutlu halılar yerine, yan halısı denilen daha ufak boyutlu (uzun, dikdörtgen) halılar dokunmaktadır. Yan halıları çoğunlukla 1,10-1,30 cm eninde, 2-5 m. arasında değişen uzunluklarda olmaktadır. Yan halısı aynı zamanda makat (sedir) halısı olarak da kullanılır.⁷⁸

Şavak aşiretinde dokunan halı ve kilimler temel özellikleriyle (renk, motif, desen) bir uyum içindedir. Halılarda geometrik bir düzen, ustaca şekillendirilmiş bitkisel örnekler ve kuşaktan kuşağa geçen geleneksel motifler kullanılmaktadır. Bitkisel motifler çoğunlukla stilizedir; çiçeklerin, yaprakların, kıvrımlı dal ve filizlerin yerini çapraz ve köşeli motifler almıştır. Renklendirmede "rin" adı verilen kök boya kullanılmaktadır. Rin çoğunlukla meyve ve ağaç kabukları, bitki sapları, tohumlar ve bitki köklerinden elde edilmektedir. Halı ve kilimlerde hakim olan renkler kırmızı,

⁷⁷ KUTLU M. Muhtar, *Şavaklı Türkmenlerde Göçer Hayvancılık*, Kültür ve Turizm Bakanlığı, Milli Folklor Araştırma Dairesi Yayınları:84 Sevina Matbaası, Ankara 1987, s. 138.

⁷⁸ HAACK H., *Doğu Halıları*, (Çeviren: Neriman Girişken), Ankara 1975, s. 21-35.

kırımızın tonları, mor, kahverengi, lacivert, yeşil, yeşilin tonları, sarı, pembe ve turuncudur. Renkler canlı ve göz alıcıdır.

Halı ve kilimin dışında yünden yapılan cicim ve palaz başlıca dokuma türleridir. Cicim ve palaz daha çok örtü ve taban yaygısı olarak kullanılmaktadır. Cicimin kilimden fark, dış yüzünün kabartma görünüşlü olmasıdır.

Çuval ve çadır yapımında kullanılan çul, çözgüsü ve atkısı tamamen kıl olan dokumadır. Kanatlar halinde dokunan çadır çulu, kanatların bir araya getirilip dikilmesiyle karaçadır çulu haline gelir.

Keçe, ev ve çadır donanımında taban yaygısı olarak, ayrıca çoban giysisi yapımında kullanılmaktadır. Keçe, aşirette yapılmamasına rağmen yaygın olarak kullanılmaktadır. Keçeler, yayla dönüşü Diyarbakır, Bingöl, Urfa yöresinden gelen gezginci keçeci ustaları tarafından köylerde yapılmaktadır.⁷⁹

Şavak aşireti dokumaları, dokuma sanatı açısından; dokuma tekniği, renklendirme, motif ve desen özellikleriyle tek tek ele alındığında Anadolu aşiret dokumalarıyla yakın benzerlikler içerisinde olduğu görülür.⁸⁰

Elazığ, Merkez cezaevinde ve özel idare halıcılık okulunda Sivas tipi 50x50 ve 60x60 kalite halılar dokunmaktadır. Köylerde halı, cicim dokunmakta ve keçe yapılmaktadır.⁸¹

⁷⁹ KUTLU, M. Muhtar, a.g.e., s. 140.

⁸⁰ Şavak aşireti dokuma sanatlarıyla ilgili, daha geniş bilgi için bkz., DURUL Yusuf, Baraj Gölü Çevresi Dokuma Sanatları, Ankara 1969; DURUL Yusuf, "Şavak Türkmenleri ve Dokuma Sanatları" Türkiyemiz, 2 (4, 1974), s. 43-44.

⁸¹ GÖRGÜNAY Neriman, a.g.e., s. 11.

ÜÇÜNCÜ BÖLÜM
ELAZIĞ MÜZESİNDEKİ HALILAR
(KATALOG)

3.1. Sedir Halıları

Katalog No	: 1
Eserin Adı	: Kanat desenli, sekizgen madalyonlu sedir halısı
Fotoğraf No	: 1,1.1
Çizim No	: 1,2,3,7,8,15,16,19,37
Envanter No	: 75/F.24-2
Koleksiyona Geliş Tarihi	: 09/07/1975
Koleksiyona Geliş Biçimi	: Veysel ÖZER'den satın alınmıştır.
Koleksiyondaki Yeri	: Elazığ Müzesi 2. katta Etnoğrafya bölümünde duvarda sergilenmektedir.
İnceleme Tarihi	: Kasım 2002
Kaynaklara Göre Yöresi	: Elazığ
Ürünün Yapılış Tarihi	: 20.Yüzyılın başları
Kitabesi	: Kitabesi yoktur
Bugünkü Durumu	: Orta kısım sökülüştür. Düğüm iplikleri aşınmıştır.
Onarım Görüp Görmediği	Onarım görmemiştir
Boyutları	:
En	: 112 cm
Boy	: 375 cm
Bordür Eni	:
1. Bordür Eni	: 2 cm
2. Bordür Eni	: 2 cm
3. Bordür Eni	: 5 cm
Diğer Bordürler	: 0,5 cm, 10 cm, 5 cm, 9 cm
Kullanılan Malzeme	:
Atkı	: Yün
Çözüğü	: Yün
Düğüm İpliği	: Yün
Uygulanan Teknik	: Türk (Gördes) düğümü kullanılmıştır

Dokuma Yoğunluğu (10 cm²'de)	: 920 düğüm bulunmaktadır.
Düğüm Sayısı (YatayxDikey)	: 40 x 23
Hav Yüksekliği	: 5 mm
Kullanılan Renkler	:
Atkı	: Kahverengi
Çözü	: Kahverengi
Süsleme	: Kırmızı, mavi, yeşil, siyah, beyaz, sarı, kahverengi
Kullanılan Motifler	: Koçboynuzu, göz, yıldız, baklava, üçgen, çengel (S), aşk ve birleşme, Akarsu

Kompozisyon: Halının zemini, kırmızı ve mavi renkli, dört adet dikdörtgene ayrılmıştır. Bu dikdörtgenlerde kanat desenli sekizgen madalyonlar (Çizim No: 19) kullanılmıştır.¹ Halının ana teması mutluluk ve nazara karşı korunmuş olan birleşme ümidini ifade etmektedir.² Madalyonların etrafında kullanılmış olan tema, koçboynuzundan (Çizim No:3) oluşan eril doğurganlığın sembolik bir temsildir. Zemin, çengel (S) (Çizim No:1), göz (Çizim No:2), sekiz kollu yıldız (Çizim No:8)³ üçgen, baklava, koçboynuzu, aşk ve birleşme motifleriyle (Çizim No:16) süslenmiştir. Göz ve çengel (S) motifleri nazara karşı korunma amaçlıdır. Yıldız motife mutluluğu simgelemektedir.

2. ve 4. bordürlerde: kırmızı, sarı, mavi, kahverengi ve beyaz renklerle oluşturulmuş çengel (S) motifi kullanılmıştır. 3. bordür, sekiz kollu yıldız motifi ve "V" motifleriyle süslenmiştir. 1. bordür akarsu motifi ile süslenmiştir. Akarsu motifi (Çizim No:15) bolluğu ve bereketi simgelemektedir.

Değerlendirme : Sekizgen madalyonlu sedir halısının atkı, çözü, düğüm ipleri ve kenar örgüsünde yün malzeme kullanılmıştır. Gördes düğüm tekniğiyle dokunmuş olup 10 cm²'de 920 düğüm bulunmaktadır. Orta kalitede bir halıdır. Kullanılan motiflerin benzerliği yönüyle Elazığ yöresinde 20. yüzyılın başlarında dokunduğu bilinmektedir. Kitabesi olmadığı için kesin bir tarihlendirme mümkün değildir.

¹ Kanat desenli sekizgen madalyon için bkz. GÖRGÜNAY Neriman, *Doğu Yöresi Halıları*, Türkiye İş Bankası Yayınları, Ankara, s. 67.

² *Türk El Dokuması Halıları*, T.C. Kültür Bakanlığı, C.4, Mod Kodu: 377.

³ Sekiz kollu yıldız motifi için bkz. KIRZIOĞLU, Neriman G., *Altaylardan Tuna Boyuna Türk Dünyasında Ortak Motifler*, Ankara 1995, s.9.

Katalog No	: 2
Eserin Adı	: Dikdörtgen madalyonlu sedir halısı
Fotoğraf No	: 2, 2.1, 2.2
Çizim No	: 1,2,3,7,9,15,17,18,38
Envanter No	: 72/F.27-1
Koleksiyona Geliş Tarihi	:21/10/1972
Koleksiyona Geliş Biçimi	: Yavuz ATILLA'dan satın alınmıştır.
Koleksiyondaki Yeri	: Elazığ Müzesi 2. Katta Etnoğrafya bölümünde duvarda sergilenmektedir.
İnceleme Tarihi	: Kasım 2002
Kaynaklara Göre Yöresi	: Elazığ
Ürünün Yapılış Tarihi	: 19. Yüzyılın son çeyreği
Kitabesi	: Kitabesi yoktur.
Bugünkü Durumu	: Kısa ve uzun kenarlar yıpranmıştır. 2. bordürde motif eksiktir.
Onarım Görüp Görmediği	: Kısa ve uzun kenar bordürleri örülerek onarılmıştır.
Boyutları	:
En	:103 cm
Boy	: 414 cm
Bordür Eni	:
1. Bordür Eni	: 2 cm
2. Bordür Eni	: 3,5 cm
3. Bordür Eni	: 2 cm
Diğer Bordürler	: 12 cm, 2 cm
Kullanılan Malzeme	:
Atkı	: Yün
Çözü	: Yün
Düğüm İpliği	: Yün

Uygulanan Teknik	: Türk (Gördes) düğümü kullanılmıştır.
Dokuma Yoğunluğu (10 cm²'de)	: 1025 düğüm bulunmaktadır.
Düğüm Sayısı (YatayxDikey)	: 41x25
Hav Yüksekliği	: 10 mm
Kullanılan Renkler	:
Atkı	: Gri
Çözüğü	: Kahverengi
Süsleme	: Mavi, kırmızı, beyaz, turuncu, sarı, kahverengi ve siyah renkler kullanılmıştır.
Kullanılan Motifler	: Çengelli baklava, göz, akarsu, sedefler, koçboynuzu, akrep, ejderha, bıçkır motifleriyle süslenmiştir.
Kompozisyon	:

Halının zemini, geometrik çengelli baklava (Çizim No:7),⁴ motifleriyle 6 eşit bölüme ayrılmıştır. Zemin akrep, ejderha (Çizim No:18), çengel (Çizim No:1) ve göz (Çizim No:2) motifleriyle süslenmiştir. Bu dört motifde nazara karşı doğurganlığı koruma amaçlıdır.⁵ Halının zemini ve bordürlerinde ağırlıklı kullanılan kırmızı ve mavi renklerin kontrastlığıyla (zıtlık) oluşturulmuş bir uyum söz konusudur.

Halının bordürlerinde, akarsu (Çizim No:15), sedefler (Çizim No:17), bıçkır (Çizim No:9)⁶ ve koçboynuzu (Çizim No:3) motifleri kullanılmıştır. Akarsu motifi saflığı ve kaç boynuzu motifi ise doğurganlığı simgelemektedir.

Değerlendirme : Dikdörtgen madalyonlu sedir halısının atkı, çözgü, kenar örgüsü ve düğüm ipliklerinde yün malzeme kullanılmıştır. Gördes düğüm tekniğiyle orta kalitede dokunmuş bir halı olup kullanılan motiflerin benzerliği yönüyle Elazığ yöresine ait olduğu ve 19. yüzyılın son çeyreğinde dokunduğu bilinmektedir. Halının kitabesi olmadığı için kesin bir tarihlendirme yapmak mümkün değildir.

⁴ KIRZIOĞLU Neriman G., a.g.e., s.62.

⁵ Türk El Dokuması Halılar, C.4. Ankara Ekim 1987 Model Kodu: 0365; KARAHAN Recai, "Konya Ereğli Yöresinde Begdik Adıyla Bilinen Bir Grup Türk Kilimi", Türk Soylu Halkların Halı, Kilim ve Cicim Sanatı Uluslararası Bilgi Şöleni Bildirileri, Kayseri, 1996, Atatürk Kültür Merkezi Başkanlığı Yayınları Ankara, 1998, s. 164.

⁶ Benzer örnek için bkz. Türk El Dokuması Halılar, C.4 T.C. Kültür Bakanlığı Yayınları Model Kodu: 326

Katalog No	: 3
Eserin Adı	: Kanatlı desenli sekizgen madalyonlu sedir halısı.
Fotoğraf No	: 3, 3.1
Çizim No	: 2,3,7,15,19,20,39
Envanter No	: 72 F/34-1
Koleksiyona Geliş Tarihi	: 20/12/1972
Koleksiyona Geliş Biçimi	: Mehmet AYNUR'dan satın alınmıştır.
Koleksiyondaki Yeri	: Elazığ Müzesi deposunda muhafaza edilmektedir.
İnceleme Tarihi	: Temmuz 2003
Kaynaklara Göre Yöresi	: Elazığ
Ürünün Yapılış Tarihi	: 19.Yüzyılın sonları
Kitabesi	: Yok
Bugünkü Durumu	: Zemin ve bordürler yıpranmış durumda
Onarım Görüp Görmediği	: Onarım görmüştür. Boyuna bordürlerde yamalanmıştır.
Boyutları	:
En	: 91 cm
Boy	: 311 cm
Bordür Eni	:
1. Bordür Eni	: 3 cm
2. Bordür Eni	: 4 cm
3. Bordür Eni	: 8 cm
Diğer Bordürler	: 2 cm
Kullanılan Malzeme	:
Atkı	: Yün
Çözü	: Yün
Düğüm İpliği	: Yün
Uygulanan Teknik	: Türk (Gördes) düğüm tekniği kullanılmıştır.

Dokuma Yoğunluğu (10 cm²'de)	: 1715 düğüm bulunmaktadır.
Düğüm Sayısı (YatayxDikey)	: 49 x 35
Hav Yüksekliği	: 5 mm
Kullanılan Renkler	:
Atkı	: Siyah
Çözü	: Beyaz
Süsleme	: Kırmızı, turuncu, sarı, siyah, beyaz, bordo, kahverengi
Kullanılan Motifler	: Koç boynuzu, Kanat desenli sekizgen madalyon, çengelli baklava (akrep), göz, akarsu, bereket
Kompozisyon	:

Halının zemin kısmı; 5 adet dar dikdörtgen ve 4 adet geniş dikdörtgenden oluşturulmuştur. Kırmızı ve turuncu zemin, siyah, beyaz bordo, sarı renkli motiflerle süslenmiştir. Geniş dikdörtgen bölümlerin iç kısmında, kanat desenli sekizgen madalyonlar (Çizim No:19) kullanılmıştır.⁷ Madalyonun ortasında, kaçboynuzu (Çizim No:3) motifi eril doğurganlığı simgelemektedir. Madalyonların etrafı ve iç kısımları, çengelli baklava (akrep) (Çizim No:7) motifleri ile süslenmiştir. Dar dikdörtgenlerde, simetrik yerleştirilmiş kaçboynuzu motifleri yer almaktadır.

Halı Bordürlerinde, 1. Bordürde, akarsu (Çizim No:15) motifi kullanılmıştır. 2. bordür, bereket motifi (Çizim No:20) ile süslenmiştir. 3. bordürde, göz motifleri (Çizim No:2) kullanılmış olup nazara karşı korunma amaçlıdır.

Halı bütünüyle, doğurganlığı, bolluğu, bereketi ve bunun korunmasını ifade etmektedir.

Değerlendirme : Sekizgen madalyonlu bu sedir halısının atkı, çözü ve düğüm ipliklerinden yün malzeme kullanılmıştır. Gördes düğüm tekniğiyle dokunan halının 10 cm²'de 1715 düğüm bulunmaktadır. Kullanılan renk ve motiflerin benzerliği yönüyle Elazığ yöresine ait olduğu bilinmektedir. 19. yüzyıl sonlarına ait olan bu halının kitabesi olmadığı için kesin bir tarihlendirme yapmak mümkün değildir.

⁷ GÖRGÜNAY Neriman, **Doğu Yöresi Halıları**, Türkiye İş Bankası Yayınları, Ankara, s. 67.

Katalog No	: 4
Eserin Adı	: Kartal desenli dikdörtgen madalyonlu sedir halısı
Fotoğraf No	: 4, 4.1, 4,2
Çizim No	: 2,3,7,9,10,15,17,21,22,40
Envanter No	: 74/ F. 15-13
Koleksiyona Geliş Tarihi	:09/08/1974
Koleksiyona Geliş Biçimi	: Süleyman YURTEN'den satın alınmıştır.
Koleksiyondaki Yeri	: Elazığ Müzesi 2. katta Teşhir Salonunu batı koridorunda duvarda sergilenmektedir.
İnceleme Tarihi	: Ekim 2002
Kaynaklara Göre Yöresi	: Elazığ
Ürünün Yapılış Tarihi	: 20. Yüzyılın ilk çeyreği.
Kitabesi	: Kitabesi yoktur.
Bugünkü Durumu	: Orta kısımları aşınmıştır.
Onarım Görüp Görmediği	: Onarım görmemiştir.
Boyutları	: 104 cm
En	: 400 cm
Boy	:
Bordür Eni	: 1,5 cm
1. Bordür Eni	: 4 cm
2. Bordür Eni	: 1 cm
3. Bordür Eni	: 10 cm, 1 cm, 4 cm, 1 cm
Diğer Bordürler	:
Kullanılan Malzeme	:
Atkı	: Yün
Çözü	: Yün
Düğüm İpliği	: Yün
Uygulanan Teknik	: Türk (Gördes) düğüm tekniğiyle dokunmuştur.

Dokuma Yoğunluğu (10 cm²'de)	: 904 düğüm bulunmaktadır.
Düğüm Sayısı (YatayxDikey)	: 41 x 24
Hav Yüksekliği	: 10 mm
Kullanılan Renkler	:
Atkı	: Beyaz
Çözü	: Koyu Kahverengi
Süsleme	: Kahverengi, mavi, beyaz kırmızı ve siyah
Kullanılan Motifler	: Bıçkır, akarsu, koçboynuzu, kartal, zik-zak, sandık, göz, çengelli baklava (akrep).
Kompozisyon	:

Halının zemininde kırmızı üzerine mavi, beyaz, siyah, kahverengi renklerle oluşturulmuş geometrik dikdörtgenler kullanılmıştır. Bu dikdörtgenler kartal, bıçkır (Çizim No:9), sandık (Çizim No:21), akrep (Çizim No:7), koçboynuzu ((Çizim No:3), göz (Çizim No:2) ve baklava motifleri ile süslenmiştir. Kartal motifi (Çizim No:22) Tunceli köylerinde kullanılan bir motiftir.⁸ Sandık motifi evliliği simgelemektedir. Göz motifleri evliliği ve doğurganlığı koruma amaçlıdır.⁹

Bordürler ise sedef¹⁰ (Çizim No:17) koçboynuzu, akarsu (Çizim No:15), zik-zak (Çizim No:10), çengelli baklava (akrep) motifleri ile süslenmiştir.

Değerlendirme : Sekizgen madalyonlu bu sedir halısının Şavak Aşiretine ait olduğu bilinmektedir. Kullanılan renk ve motiflerin benzerliği bu bilgiyi desteklemektedir. Halının genelinde koyun kültürünün etkisi görüldüğü için yün malzeme kullanılmıştır. Gördes düğüm tekniğiyle dokunan bu halının 10 cm²'de 904 düğüm bulunmaktadır. 20. Yüzyılın ilk çeyreğinde dokunduğu tahmin edilmektedir. Şavak Aşireti dokumaları Elazığ ve Tunceli yörelerinde önemli bir yer edinmiştir.

⁸ Kartal motifi için bkz. GÖRGÜNAY Neriman, a.g.e., s. 86

⁹ Göz motifi için bkz. Türk El Dokuması Halılar, T.C. Kültür Bakanlığı, C.4, Mod Kodu: 379

¹⁰ sedefler için bkz. KAFALILAR Ayla, Halıcılık ve Teknolojisi, T.C. Köy İşleri ve Kooperatifler Bakanlığı Kooperatifler Genel Müdürlüğü Ankara, Aralık 1982, s. 55.

Katalog No	: 5
Eserin Adı	: Koçboynuzlu göl desenli, dikdörtgen madalyonlu sedir halısı
Fotoğraf No	: 5, 5.1
Çizim No	: 2,3,5,15,41
Envanter No	: 75/F.40-2
Koleksiyona Geliş Tarihi	: 03/12/1975
Koleksiyona Geliş Biçimi	: Ano KAHRAMANOĞLU'ndan satın alınmıştır.
Koleksiyondaki Yeri	: Elazığ Müzesi 2. Kat Güneybatı bölümünde duvarda bez panoda sergilenmektedir.
İnceleme Tarihi	: Kasım 2002
Kaynaklara Göre Yöresi	: Elazığ (Model olarak Kars yöresi)
Ürünün Yapılış Tarihi	: 19.Yüzyılın son çeyreği.
Kitabesi	: Kitabesi yoktur.
Bugünkü Durumu	: Kenar örgüsü yıpranmıştır.
Onarım Görüp Görmediği	: Kısa kenarlar yeniden işlenmiş
Boyutları	:
En	:101 cm
Boy	: 260 cm
Bordür Eni	:
1. Bordür Eni	: 2 cm
2. Bordür Eni	:
3. Bordür Eni	:
Diğer Bordürler	:
Kullanılan Malzeme	:
Atkı	: Keçi kılı
Çözü	: Yün
Düğüm İpliği	: Yün
Uygulanan Teknik	: Türk (Gördes) düğümü kullanılmıştır.

Dokuma Yoğunluğu (10 cm²'de)	: 660 düğüm bulunmaktadır.
Düğüm Sayısı (YatayxDikey)	: 30x22
Hav Yüksekliği	: 10 mm
Kullanılan Renkler	:
Atkı	: Siyah
Çözü	: Kahverengi
Süsleme	: Bordo, turuncu, sarı, siyah, yeşil ve beyaz
Kullanılan Motifler	: Koçboynuzu, göz, akarsu, baklava
Kompozisyon	:

Bu halının ana teması, zeminde kullanılmış olan dört koçboynuzu (Çizim No:3) motifinden oluşan doğurganlıktır. Göz motifleri (Çizim No:2) ise nazara karşı korunma amaçlıdır.¹¹ Zemin bordürlerle dikey ve yatay olarak bölümlere ayrılmıştır. Zemin, bordo ve turuncu renkler üzerine siyah, yeşil, sarı ve beyaz renklerle motiflendirilmiştir.

Bordürler, beyaz ve bordo renklerle oluşturulmuş akarsu motifiyle (Çizim No:15) süslenmiştir. Akarsu motifi saflık ve bereketi sembolize etmektedir.¹²

Değerlendirme :

1975 yılında Elazığ Müzesince satın alınan bu sedir halısının atkısında keçi kılı kullanılmıştır. Çözü ve düğüm ipliğinde yün malzeme kullanılmıştır. Gördes düğüm tekniğiyle dokunmuştur. Halının 10 cm²'de 660 düğüm bulunmaktadır. Kullanılan renk ve motiflerin incelenen örneklere benzerliği yönüyle Elazığ yöresine ait olduğu ve 19.yüzyılın son çeyreğinde dokunduğu bilinmektedir. Kitabesi olmadığı için kesin bir tarihlendirme yapmak mümkün değildir.

¹¹ Göz Motifi için bkz. *Türk El Dokuması Halılar*, T.C. Kültür Bakanlığı, C.4, Mod Kodu 414.

¹² Akarsu Motifi için bkz. *Türk El dokuması Halılar*, T.C. Kültür Bakanlığı, C.4, mod Kodu: 331.

Katalog No	: 6
Eserin Adı	: Post örnekli, sekizgen madalyonlu sedir halısı.
Fotoğraf No	: 6, 6.1, 6.2
Çizim No	: 4,8,15,18,23,42
Envanter No	: 76/F.1-15
Koleksiyona Geliş Tarihi	: 25/06/1976
Koleksiyona Geliş Biçimi	: Veysel ÖZER'den satın alınmıştır.
Koleksiyondaki Yeri	: Elazığ Müzesi 2. Katta Etnoğrafya bölümünde duvarda sergilenmektedir.
İnceleme Tarihi	: Ekim 2002
Kaynaklara Göre Yöresi	: Adıyaman (Pişinik)
Ürünün Yapılış Tarihi	: 19. Yüzyılın son çeyreği.
Kitabesi	: Kitabesi yoktur.
Bugünkü Durumu	: Yıpranmamış durumdadır.
Onarım Görüp Görmediği	: Onarım görmemiştir.
Boyutları	:
En	:117 cm
Boy	: 345 cm
Bordür Eni	:
1. Bordür Eni	: 2 cm
2. Bordür Eni	: 2 cm
3. Bordür Eni	: 8,5 cm
Diğer Bordürler	: 2 cm, 7,5 cm, 2 cm
Kullanılan Malzeme	:
Atkı	: Keçi kılı
Çözü	: Yün + Pamuk
Düğüm İpliği	: Yün
Uygulanan Teknik	: Türk (Gördes) düğümü kullanılmıştır.

Dokuma Yoğunluğu (10 cm²'de)	: 1360 düğüm bulunmaktadır.
Düğüm Sayısı (YatayxDikey)	: 40x34
Hav Yüksekliği	: 10 mm
Kullanılan Renkler	:
Atkı	: Beyaz
Çözüğü	: Ziyah
Süsleme	: Kırmızı, sarı, turuncu, siyah, beyaz ve mavi renkler kullanılmıştır.
Kullanılan Motifler	: Hayat ağacı, yıldız, bıçkır, ejderha, post, akarsu bereket.
Kompozisyon	:

Post örneklî, sekizgen madalyonlu¹³ (Çizim No:23) bu halının zemininde kullanılmış olan hayat ağacı motifi (Çizim No:4), ruhun sürekliliğini ve ölümsüzlüğünü sembolize eder. Hayat ağacı motiflerinin kenarlarında kullanılan yıldız motifleri (Çizim No:8) mutluluğu ifade etmektedir.¹⁴ Zemin kırmızı, motifler ise mavi, beyaz, siyah, turuncu renklerle oluşturulmuştur. Halıda, sıcak renkler ön plandadır.

Bordürler akarsu (Çizim No:15) ve ejderha motifleri (Çizim No:18) ile süslenmiştir. Ejderha, hayat ağacını korumakta olan hayvandır. Akarsu motifi, saflığı ve bereketi simgelemektedir.

Değerlendirme : Post örneklî, sekizgen madalyonlu sedir halısının atkı, çözüğü ve düğüm ipliklerinde yün malzeme kullanılmıştır. Gördes düğüm tekniğiyle dokunmuştur. Halının 10 cm²'de 1360 düğüm bulunmaktadır. İncelenen örneklerde kullanılan motif ve renk benzerliğiyle Adıyaman, Pişinik yöresine ait olduğu bilinmektedir. 19. yüzyılın son çeyreğine ait olduğu tahmin edilmektedir. Kitabesi olmadığı için kesin bir tarihlendirme yapmak mümkün değildir.

¹³ Post Örneklî sekizgen madalyon için bkz. GÖRGÜNAY Neriman, a.g.e., s. 60.

¹⁴ Türk El Dokuması Hahlar, T.C. Kültür Bakanlığı, C.4, Mod Kodu: 385, 386.

Katalog No	: 7
Eserin Adı	: Dikdörtgen madalyonlu sedir halısı.
Fotoğraf No	: 7, 7.1
Çizim No	: 2,3,5,7,11,15,43
Envanter No	: 75/F.24-4
Koleksiyona Geliş Tarihi	:09/07/1975
Koleksiyona Geliş Biçimi	: Veysel ÖZER'den satın alınmıştır.
Koleksiyondaki Yeri	: Elazığ Müzesi 2. Kat güneybatı koridorunda duvarda bez panoda sergilenmektedir.
İnceleme Tarihi	: Kasım 2002
Kaynaklara Göre Yöresi	: Malatya (Arapgir)
Ürünün Yapılış Tarihi	: 20. Yüzyılın başları
Kitabesi	: Kitabesi yoktur.
Bugünkü Durumu	: Herhangi bir yıpranma yoktur.
Onarım Görüp Görmediği	: Onarım görmemiştir.
Boyutları	:
En	:117 cm
Boy	: 470 cm
Bordür Eni	:
1. Bordür Eni	: 5 cm
2. Bordür Eni	: 12 cm
3. Bordür Eni	: 5 cm
Diğer Bordürler	: 1,5 cm, 1 cm
Kullanılan Malzeme	:
Atkı	: Yün
Çözü	: Yün + Pamuk
Düğüm İpliği	: Yün + Pamuk
Uygulanan Teknik	: Türk (Gördes) düğüm tekniğiyle dokunmuştur.

Dokuma Yoğunluğu (10 cm²'de)	: 924 düğüm bulunmaktadır.
Düğüm Sayısı (YatayxDikey)	: 44 x 21
Hav Yüksekliği	: 15 mm
Kullanılan Renkler	:
Atkı	: Gri
Çözüğü	: Kahverengi
Süsleme	: Kırmızı, mavi, yeşil, beyaz, kahverengi ve siyah
Kullanılan Motifler	: Pertekli, Çengelli baklava, bereket, göz, akarsu, koçboynuzu.
Kompozisyon	:

Halının zemini, kırmızı üzerine mavi ve beyaz renkli kontürlerle oluşturulmuş Pertekli¹⁵ (Çizim No:11) motifiyle süslenmiştir. İç kısım çengelli baklava (Çizim No:7) motifleri kullanılarak gözleklendirilmiştir. 10 adet çengelli baklava motifi kullanılmıştır. Bereketi ve doğurganlığı simgelemektedir. Zeminde ayrıca korunma amaçlı göz motifleri (Çizim No:2) de kullanılmıştır.

1. ve 2. bordürlerde akarsu motifi (Çizim No:15) saflık ve temizliği 3. bordürde kullanılan koçboynuzu (Çizim No:3,5) motifleri de doğurganlığı simgelemektedir.¹⁶ Halıda yeşilin, mavinin ve beyazın kırmızı üzerindeki uyumu dikkati çekmektedir.

Değerlendirme : Dikdörtgen madalyonlu bu sedir halısının atkı, çözüğü ve düğüm ipliklerinde yün malzeme kullanılmıştır. Gördes düğüm tekniğiyle dokunmuştur. Halının, 10 m²'de 924 düğüm ipliği bulunmaktadır. İncelenen örnek halılarda kullanılan motif ve renk benzerliği yönüyle Malatya yöresine ait olduğu bilinmektedir. Kitabesi olmadığı için 20. yüzyılın başlarında dokunduğu tahmin edilmektedir.

¹⁵ Pertekli motifi için bkz. KARAHAN Recai, "Konya-Ereğli Yöresinde Beğdik Adıyla Bilinen Bir Grup Türk Kilimi", *Türk Soylu Halklarının Halı, Kilim ve Cicim Sanatı Uluslararası Bilgi Şöleni Bildirileri*, Kayseri 1996, Atatürk Kültür Merkezi Başkanlığı Yayınları, Ankara 1998, s. 164.

¹⁶ *Türk El Dokuması Halılar*. T.C. Kültür Bakanlığı C.4. Mod. Kod. 376,379.

Katalog No	: 8
Eserin Adı	: Bitkisel motifli altıgen madalyonlu sedir halısı
Fotoğraf No	: 8, 8.1
Çizim No	: 8,11,15,18,25,26,44
Envanter No	: 71/F.33-2
Koleksiyona Geliş Tarihi	: 14/07/1971
Koleksiyona Geliş Biçimi	: Vural YAPICI'dan satın alınmıştır.
Koleksiyondaki Yeri	: Elazığ Müzesi 2. kat güney koridorunda tahta platformda sergilenmektedir.
İnceleme Tarihi	: Kasım 2002
Kaynaklara Göre Yöresi	: Sivas
Ürünün Yapılış Tarihi	: 19. Yüzyıl
Kitabesi	: Kitabisi yoktur.
Bugünkü Durumu	: Rengi solmuştur.
Onarım Görüp Görmediği	: Onarım görmemiştir.
Boyutları	:
En	:106 cm
Boy	: 400 cm
Bordür Eni	:
1. Bordür Eni	: 1 cm
2. Bordür Eni	: 2 cm
3. Bordür Eni	: 6 cm
Diğer Bordürler	: 1 cm, 11 cm, 3,5 cm
Kullanılan Malzeme	:
Atkı	: Yün
Çözüğü	: Yün
Düğüm İpliği	: Yün
Uygulanan Teknik	: Türk (Gördes) düğüm tekniği kullanılmıştır.

Dokuma Yoğunluğu (10 cm²'de)	: 1836 düğüm bulunmaktadır.
Düğüm Sayısı (Yatay x Dikey)	: 54x34
Hav Yüksekliği	: 4 mm
Kullanılan Renkler	:
Atkı	: Gri
Çözü	: Kahverengi
Süsleme	: Sarı, kırmızı, siyah, beyaz, yeşil ve mavi
Kullanılan Motifler	: Gül, yıldız, pertekli (ilenger), meşe mazısı, akarsu, ejderha
Kompozisyon	:

Bu halı, bir bütün olarak "Cennet Bahçesini" simgelemektedir. Zemin, Pertekli (ilenger)¹⁷ (Çizim No:11) motifi ile üç bölüme ayrılmıştır. Pertekli motifinin iç kısmı geometrik sekiz kollu yıldız (Çizim No:8), meşe mazısı (Çizim No:26) ve çiçek motifleriyle (Çizim No:25) süslenmiştir. Yıldız motifi, mutluluğu simgelemektedir. Göbek motifinin etrafında yine stilize edilmiş çiçek motifleri yer almıştır.

Bordürlerde, akarsu (Çizim No:15) ve ejderha (Çizim No:18) motifleri kullanılmıştır. Ejderha motifi korunma amaçlıdır.

Değerlendirme : 1971 yılında Elazığ Müzesince satın alınan bu sedir halısında yün malzeme kullanılmıştır. Gördes düğüm tekniğiyle dokunmuştur. Halının 10 cm²'de 1836 düğüm ipliği kullanılmıştır. Kullanılan renk ve motiflerin benzerliği yönüyle Sivas yöresine ait olduğu bilinmektedir. 19. yüzyılın ikinci yarısında dokunduğu tahmin edilmektedir. Halının kitabesi yoktur.

¹⁷ Pertekli motifi için bkz. KARAHAN Recai, a.g.e., s. 164.

Katalog No	: 9
Eserin Adı	: Bitkisel desenli altıgen madalyonlu sedir halısı
Fotoğraf No	: 9, 9.1
Çizim No	: 2,4,8,11,25,45
Envanter No	: 74/F.33-2
Koleksiyona Geliş Tarihi	: 27/01/1974
Koleksiyona Geliş Biçimi	: Mehmet SEZEROĞLU'ndan satın alınmıştır.
Koleksiyondaki Yeri	: Elazığ Müzesi 2. Kat güneş koridorunda tahta platformda sergilenmektedir.
İnceleme Tarihi	: Eylül 2002
Kaynaklara Göre Yöresi	: Gaziantep
Ürünün Yapılış Tarihi	: 19. yüzyılın ikinci yarısı
Kitabesi	: Kitabesi Yoktur.
Bugünkü Durumu	: Sağlam bir şekilde günümüze kadar muhafaza edilmiştir.
Onarım Görüp Görmediği	: Onarım görmemiştir.
Boyutları	:
En	: 114 cm
Boy	: 370 cm
Bordür Eni	:
1. Bordür Eni	: 3 cm
2. Bordür Eni	: 8 cm
3. Bordür Eni	: 6 cm
Diğer Bordürler	: 2 cm, 8 cm
Kullanılan Malzeme	:
Atkı	: Yün + Pamuk
Çözüğü	: Yün + Pamuk
Düğüm İpliği	: Yün
Uygulanan Teknik	: Türk (Gördes) düğüm tekniği kullanılmıştır.

Dokuma Yoğunluğu (10 cm²'de)	: 957 düğüm bulunmaktadır.
Düğüm Sayısı (YatayxDikey)	: 29x33
Hav Yüksekliği	: 14 mm
Kullanılan Renkler	:
Atkı	: Bej
Çözüğü	: Siyah
Süsleme	: Kırmızı, siyah, beyaz, yeşil, gri, sarı, turuncu
Kullanılan Motifler	: Pertekli (ilenger), hayat ağacı, gül, çiçek, yıldız, çınar yaprağı, göz.
Kompozisyon	:

Halının zemininde, kırmızı ve siyah renk uyumuyla oluşturulmuş dört adet dikdörtgen kullanılmıştır. Bu dikdörtgenlerin içi, kırmızı, siyah, sort, turuncu renklerle kontürlenmiş Pertekli (ilenger)¹⁸ (Çizim No:11) motifleriyle süslenmiştir. Zemin, hayat ağacı (Çizim No:4), çeşitli gül ve çiçek motifleriyle (Çizim No:25) "Cennet Bahçesini" simgelemektedir.¹⁹

Bordürlerde, beyaz, kırmızı, siyah, sarı, yeşil, turuncu renklerle oluşturulmuş yıldız (Çizim No:8), çınar yaprakları ve göz (Çizim No:2) motifleri kullanılmıştır.

Değerlendirme : Altıgen madalyonlu bu sedir halısında yün malzeme kullanılmıştır. Gördes düğüm tekniğiyle dokunmuştur. 10 cm²'de 957 düğüm ipliği bulunmaktadır. Kaliteli bir halıdır. Kullanılan motif ve renklerin benzerliği yönüyle Gaziantep yöresine ait olduğu bilinmektedir. 19. yüzyılın ikinci yarısında dokunmuştur.

¹⁸ Pertekli motifi için bkz. KARAHAN Recai, a.g.e., s. 164.

¹⁹ Türk El Dokuması Halılar. T.C. Kültür Bakanlığı C.4 Mod. kodu: 385 399, 414.

Katalog No	: 10
Eserin Adı	: Koboynuzlu göl desenli sekizgen madalyonlu sedir halısı
Fotoğraf No	:10, 10.1
Çizim No	: 1,2,3,5,20,25,46
Envanter No	: 71/F.49-2
Koleksiyona Geliş Tarihi	:09/12/1971
Koleksiyona Geliş Biçimi	: Süleyman YURTEN'ten satın alınmıştır.
Koleksiyondaki Yeri	: Elazığ Müzesi 2. katta Etnoğrafya bölümünde duvarda sergilenmektedir.
İnceleme Tarihi	: Eylül 2002
Kaynaklara Göre Yöresi	: Malatya - Gaziantep
Ürünün Yapılış Tarihi	: 19. Yüzyılın ikinci yarısı
Kitabesi	: Kitabesi yoktur.
Bugünkü Durumu	: Kısa ve uzun bordür kenarları yıpranmıştır.
Onarım Görüp Görmediği	: Orta kısım dikilmiştir.
Boyutları	:
En	:96 cm
Boy	: 370 cm
Bordür Eni	:
1. Bordür Eni	: 3 cm
2. Bordür Eni	: 1 cm
3. Bordür Eni	: 9 cm
Diğer Bordürler	: 1 cm,3,5 cm
Kullanılan Malzeme	:
Atkı	: Yün
Çözü	: Yün
Düğüm İpliği	: Yün
Uygulanan Teknik	: Türk (Gördes) düğümü kullanılmıştır.

Dokuma Yoğunluğu (10 cm²'de)	: 1372 düğüm bulunmaktadır.
Düğüm Sayısı (YatayxDikey)	: 49 x 28
Hav Yüksekliği	: 6 mm
Kullanılan Renkler	:
Atkı	: Bej
Çözüğü	: Bej
Süsleme	: Sarı, turuncu, beyaz, gri, kırmızı ve pembe renkler kullanılmıştır.
Kullanılan Motifler	: Koçboynuzlu göl, bereket, gül, göz, çengel (S).
Kompozisyon	:

Halının zemini alternatif olarak; kırmızı renkli beş eşit dikdörtgene bölünmüştür. Bu dikdörtgenlerin içine koçboynuzlu göl (Çizim No:3,5) adı verilen sekiz madalyonlar yerleştirilmiştir.²⁰ Halının ana teması, mutluluk ve doğurganlıktır. Bereket motifi (Çizim No:20), etrafına yerleştirilmiş dört adet koçboynuzu motifi doğurganlığı simgelemektedir. Göz (Çizim No:2) ve çengel (S) (Çizim No:1) motifleri nazara karşı korunmak amaçlıdır. Motiflerde beyaz, kırmızı, siyah, sarı, turuncu ve pembe renkler kullanılmıştır. Gül motifleri (Çizim No:25) ise Cennet Bahçesini simgelemektedir.

Bordürlerde ise sırasıyla koçboynuzu, bereket ve göz motifleriyle süslenmiştir.²¹

Değerlendirme : Sekizgen madalyonlu bu sedir halısının atkı, çözüğü ve düğüm ipliklerinde yün malzeme kullanılmıştır. Gördes düğüm tekniğiyle dokunmuştur. Halının 10 cm²'de 1372 düğüm ipliği bulunmaktadır. İncelenen örnek halılardaki motif ve renk benzerliği yönüyle Malatya- Gaziantep yörelerine ait olduğu bilinmektedir. 19. yüzyılın ikinci yarısına ait olduğu tahmin edilmektedir. Kitabesi olmadığı için kesin bir tarihlendirme yapmak mümkün değildir.

²⁰ Koçboynuzlu göl motifi hakkında geniş bilgi için bkz. GÖRGÜNAY Neriman, a.g.e., s. 57.

²¹ Türk El Dokuması Halılar T.C. Kültür Bakanlığı C.4. Mod Kodu: 374-376.

Katalog No	: 11
Eserin Adı	: Koçboyunuzlu göl motifli sekizgen madalyonlu sedir halısı.
Fotoğraf No	: 11, 11.1
Çizim No	: 2,7,15,20,27,28,29,30,47
Envanter No	: 75/F.40-1
Koleksiyona Geliş Tarihi	:03/11/1975
Koleksiyona Geliş Biçimi	: Ano KAHRAMANOĞLU'ndan satın alınmıştır.
Koleksiyondaki Yeri	: Elazığ Müzesi 2. katta duvarda sergilenmektedir.
İnceleme Tarihi	: Ekim 2002
Kaynaklara Göre Yöresi	: Malatya - Gaziantep
Ürünün Yapılış Tarihi	: 19.Yüzyılın ikinci yarısı
Kitabesi	: Kitabesi Yoktur.
Bugünkü Durumu	: Zemin kısmı yıpranmıştır.
Onarım Görüp Görmediği	: Onarım görmemiştir.
Boyutları	:
En	:101 cm
Boy	: 320 cm
Bordür Eni	:
1. Bordür Eni	: 2 cm
2. Bordür Eni	: 8 cm
3. Bordür Eni	: 1,5 cm
Diğer Bordürler	: 5 cm, 1,5 cm
Kullanılan Malzeme	:
Atkı	: Yün
Çözü	: Yün
Düğüm İpliği	: Yün
Uygulanan Teknik	: Türk (Gördes) düğümü kullanılmıştır.

Dokuma Yoğunluğu (10 cm²'de)	: 1634 düğüm bulunmaktadır.
Düğüm Sayısı (YatayxDikey)	: 43 x 38
Hav Yüksekliği	: 9 mm
Kullanılan Renkler	:
Atkı	: Beyaz
Çözüğü	: Siyah
Süsleme	: Siyah, kırmızı, turuncu, beyaz, yeşil, mavi, sarı
Kullanılan Motifler	: Türkmen aynası, koçboynuzu, saç bağı, tarak, göz, çengelli baklava, çarpı, akarsu, bereket.
Kompozisyon	:

Sekizgen madalyonlu bu halının orta (zemin) kısmı, “Türkmen Aynaları” ile desenlenmiştir. Doğu yöresinde, Türkmen aynası motifine (Çizim No:27) “Koç Boynuzlu Göl” adı verilmektedir.²² Halının ortasındaki kompozisyon, mutluluk ve doğurganlık temennisini dile getirir. Tarak motifi (Çizim No:28), doğum ve evliliği korunmasıyla ilgilidir. Saç bağı motifi, düğünlerde gelin tarafından kullanılan duvağın bir simgesi olup, evlilik isteğini belirtir.²³ Zeminde yer alan göz (Çizim No:2), çarpı (Çizim No:30), çengelli baklava²⁴ (akrep) (Çizim No:7) motifleri ise nazara karşı korunma amaçlıdır.

Kısa ve uzun kenar bordürlerinde kullanılan akarsu (Çizim No:15), bereket (Çizim No:20) motifleri saflığı ve bolluğu simgelemektedir.

Değerlendirme : Sekiz madalyonlu bu sedir halısının atkı, çözüğü ve düğüm ipliklerinde yün malzeme kullanılmıştır. Gördes düğüm tekniğiyle dokunmuştur. 10 cm²'de 1634 düğüm bulunmaktadır. Kullanılan renk ve motiflerin incelenen örnekler benzerliği yönüyle Malatya-Gaziantep yörelerine ait olduğu bilinmektedir. 19. yüzyılın ikinci yarısına ait olduğu tahmin edilmektedir. Kesin bir tarihlendirme yapmak kitabesi olmadığı için mümkün değildir.

²² Koçboynuzlu göl motifi için bkz. GÖRGÜNAY Neriman; a.g.e., s. 57.

²³ Türk El Dokuması Halılar, Kültür Bakanlığı C.4, Mod Kod: 379.

²⁴ Çengelli baklava motifi için bkz. KIRZIOĞLU N. Görgünay, *Altaylardan Tuna Boyu'na Türk Dünyasında Ortak Motifler*, Ankara, 1995, s. 39.

Katalog No	: 12
Eserin Adı	: Koboynuzlu göl desenli sekizgen madalyonlu sedir halısı
Fotoğraf No	: 12,12.1
Çizim No	: 1,2,7,11,15,21,27,29,32,48
Envanter No	: 75/F.11-1
Koleksiyona Geliş Tarihi	:02/05/1975
Koleksiyona Geliş Biçimi	: Süleyman YURTEN'den satın alınmıştır.
Koleksiyondaki Yeri	: Elazığ Müzesi 2. Katta Etnografya bölümünde duvarda sergilenmektedir.
İnceleme Tarihi	: Ekim 2002
Kaynaklara Göre Yöresi	: Malatya
Ürünün Yapılış Tarihi	: 19.Yüzyılın ikinci yarısı.
Kitabesi	: Kitabesi yoktur.
Bugünkü Durumu	: Kenar örgüsünde yıpranma ve zeminde aşınmalar oluşmuştur.
Onarım Görüp Görmediği	: Onarım görmemiştir.
Boyutları	:
En	:90 cm
Boy	: 222 cm
Bordür Eni	:
1. Bordür Eni	: 2 cm
2. Bordür Eni	: 7 cm
3. Bordür Eni	: 1 cm
Diğer Bordürler	: 1 cm, 5 cm, 4 cm.
Kullanılan Malzeme	:
Atkı	: Yün
Çözü	: Yün
Düğüm İpliği	: Yün

Uygulanan Teknik	: Türk (Gördes) düğümü kullanılmıştır.
Dokuma Yoğunluğu (10 cm²'de)	: 1645 düğüm bulunmaktadır.
Düğüm Sayısı (YatayxDikey)	: 47 x 35
Hav Yüksekliği	: 5 mm
Kullanılan Renkler	:
Atkı	: Bej
Çözüğü	: Siyah
Süsleme	: Kırmızı, siyah, beyaz, kahverengi, turuncu, sarı ve bej renkler kullanılmıştır.
Kullanılan Motifler	: Dulavratotu, koçboynuzu, göz, çengelli baklava ilenger (Pertekli), akar su, zik-zak, saç bağı, koşan köpekler motifleriyle süslenmiştir.
Kompozisyon	:

Halının zemin kısmı, sekizgen madalyon motifleri ile 4 bölüme ayrılmıştır. Sekizgen madalyon motifine yörede Koçboynuzlu göl (Çizim No:27) adı verilmektedir.²⁵ Bu halının ana teması, bir dulavratotu etrafına yerleştirilmiş dört adet koçboynuzu motifi ile ifade edilmiş olan doğurganlıktır. Çengel (Çizim No:1) ve göz (Çizim No:2) motifleri, nazara karşı korunma amaçlıdır.²⁶ Sekizgen madalyonlu bu halının zemininde ayrıca koşan köpekler,²⁷ (Çizim No:32) İlenger (Pertekli)²⁸ (Çizim No:11), sandık (Çizim No:21), çengeli baklava (Çizim No:7) ve saç bağı (Çizim No:29) motifleri kullanılmıştır. Sandık motifi evlilik isteğini belirtir. Saç bağı motifi duvağı simgelemektedir. Halının zemininde siyah ve kahverengi renkler, motiflerde ise beyaz, turuncu, sarı, kırmızı renkler kullanılmıştır.

Bordürlerde göz, akarsu (Çizim No:15) ve küçük su motifleri ile süslenmiştir. Akarsu motifi saflık ve bereketi simgelemektedir.

Değerlendirme : Sekizgen madalyonlu bu halı tamamıyla yün malzemeye yapılmıştır. Bu sedir halısı Gördes düğüm tekniğiyle dokunmuştur. 10 cm²'de 1645 düğüm bulunmaktadır. İncelenen kaynaklar doğrultusunda benzer örneklerin, kullanılan motiflerin Malatya yöresine ait olduğunu ve 19. yüzyılın ikinci yarısında dokunduğu bilinmektedir.

²⁵ Sekizgen madalyon motifi için bkz. GÖRGÜNAY Neriman, a.g.e., s.56,57.

²⁶ Çengel ve göz motifleri için bkz. Türk El Dokuması Halılar, Kültür Bakanlığı Yayınları, C.4, Ankara 1998. Model Kodu: 376, 379.

²⁷ Koşan Köpekler motifi için bkz. KIRZIOĞLU Neriman G., a.g.e., s. 62.

²⁸ İlenger (Pertekli) motifi için bkz. KARAHAN Recai, a.g.e., s. 164.

Katalog No	: 13
Eserin Adı	: Kanat desenli sekizgen madalyonlu sedir halısı
Fotoğraf No	: 13, 13.1
Çizim No	: 2,3,4,5,7,8,9,19,31,49
Envanter No	: 70/F.32-3
Koleksiyona Geliş Tarihi	: 17/07/1970
Koleksiyona Geliş Biçimi	: Mahmut BELHAN'dan satın alınmıştır.
Koleksiyondaki Yeri	: Elazığ Müzesi 2. Katta Kürsübaşı'nda sergilenmektedir.
İnceleme Tarihi	: Eylül 2002
Kaynaklara Göre Yöresi	: Adıyaman (Porga)
Ürünün Yapılış Tarihi	: 19.Yüzyılın ikinci yarısı
Kitabesi	: Kitabesi yoktur.
Bugünkü Durumu	: Yıpranmamış durumda
Onarım Görüp Görmediği	: Onarım görmemiştir.
Boyutları	:
En	: 92 cm
Boy	: 263 cm
Bordür Eni	:
1. Bordür Eni	: 4 cm
2. Bordür Eni	: 8 cm
3. Bordür Eni	: 2 cm
Diğer Bordürler	: 5 cm
Kullanılan Malzeme	:
Atkı	: Yün
Çözüğü	: Yün
Düğüm İpliği	: Yün
Uygulanan Teknik	: Türk (Gördes) düğümü kullanılmıştır.

Dokuma Yoğunluğu (10 cm²'de)	: 1107 düğüm bulunmaktadır.
Düğüm Sayısı (YatayxDikey)	: 41 x 27
Hav Yüksekliği	: 7 mm
Kullanılan Renkler	:
Atkı	: Bej
Çözüğü	: Kahverengi
Süsleme	: Kırmızı, mavi, siyah, beyaz, sarı, turuncu, pembe ve yeşil renkler kullanılmıştır.
Kullanılan Motifler	: Kanat, yıldız, hayat ağacı, koçboynuzu, göz, akrep, başak, bıçkır.
Kompozisyon	:

Halının zemini, kanat desenli, sekizgen madalyonlu (Çizim No:19) 4 bölümden oluşturulmuştur.²⁹ Sekizgen madalyonlar, kırmızı zemin üzerine mavi kontürlerle çevrilmektedir. İç kısmı beyaz, yeşil, mavi, kırmızı, siyah renklerle hayat ağacı (Çizim No:4), başak (Çizim No:31), koçboynuzu (Çizim No:3,5), akrep (Çizim No:7), göz (Çizim No:2), yıldız (Çizim No:8) motifleriyle süslenmiştir. Yıldız motifi mutluluğu simgelemektedir. Yıldız, motifinin etrafında yer alan hayat ağacı ruhun sürekliliğini ve ölümsüzlüğünü temsil etmektedir. Koçboynuzu motifi, doğurganlığı simgeler. Başak motifi bolluğu ve bereketi sembolize eder. Göz ve akrep motifleri nazara karşı korunma amaçlıdır.³⁰

Halının, kısa ve uzun kenar bordürlerinde bıçkır³¹ (Çizim No:9) ve koçboynuzu motifleri kullanılmıştır. Bordürlerde yeşil, mavi, sarı, turuncu, siyah renkler bulunmaktadır. Halının genelinde sıcak renkler hakimdir. Buda Anadolu insanın, sıcak kanlılığını bir göstergesidir.

Değerlendirme : Kanat desenli sekizgen madalyonlu bu sedir halısının atkı, çözüğü ve düğüm ipliklerinde yün malzeme kullanılmıştır. Gördes düğüm tekniğiyle dokunmuştur. Halının 10 cm²'de 1107 düğüm ipliği bulunmaktadır. İncelenen örnek halılardaki motif ve renk benzerliğiyle Adıyaman (Porga) yöresine ait olduğu bilinmektedir. 19. yüzyılın ikinci yarısına ait olduğu sanılmaktadır. Kitabesi olmadığından dolayı kesin bir tarihlendirme yapmak mümkün değildir.

²⁹ Kanat desenli sekizgen madalyon için bkz. GÖRGÜNAY Neriman, a.g.e., s.66.

³⁰ Türk El Dokuması Halılar. T.C. Kültür Bakanlığı C.4. Mod. Kod. 385,399,414.

³¹ Bıçkır motifi için bkz. KARAHAN Recai, a.g.e., s. 164.

Katalog No	: 14
Eserin Adı	: Kanat desenli sekizgen madalyonlu sedir halısı.
Fotoğraf No	: 14, 14.1
Çizim No	: 4,13,14,15,19,20,25,32,50
Envanter No	: 70/F.52-4
Koleksiyona Geliş Tarihi	:26/10/1970
Koleksiyona Geliş Biçimi	: Süleyman YURTEN'den satın alınmıştır.
Koleksiyondaki Yeri	: Elazığ Müzesi 2. Katta Kürsübaşıda sergilenmektedir.
İnceleme Tarihi	: Ekim 2002
Kaynaklara Göre Yöresi	: Adıyaman
Ürünün Yapılış Tarihi	: 19.Yüzyılın ilk yarısı
Kitabesi	: Kitabesi yoktur.
Bugünkü Durumu	: Kenar örgüsü yırtılmıştır. Zemin kısmında motiflerde eksiklik bulunmaktadır.
Onarım Görüp Görmediği	: Ortası onarılmıştır.
Boyutları	:
En	:98 cm
Boy	: 273 cm
Bordür Eni	:
1. Bordür Eni	: 2 cm
2. Bordür Eni	: 3 cm
3. Bordür Eni	: 8 cm
Diğer Bordürler	: 3,1 cm
Kullanılan Malzeme	:
Atkı	: Keçi kılı
Çözüğü	: Yün+Pamuk
Düğüm İpliği	: Yün+Pamuk
Uygulanan Teknik	: Türk (Gördes) düğümü kullanılmıştır.

Dokuma Yoğunluğu (10 cm²'de)	: 2116 düğüm bulunmaktadır.
Düğüm Sayısı (YatayxDikey)	: 46 x 46
Hav Yüksekliği	: 7 mm
Kullanılan Renkler	:
Atkı	: Siyah
Çözü	: Kahverengi
Süsleme	: Kırmızı, sarı, turuncu, siyah, kahverengi, beyaz ve yeşil
Kullanılan Motifler	: Hayat ağacı, ejderha, gül, yaprak, kuş, kurtağzı sekizgen madalyon, koşan köpekler, akarsu ve koca su, bereket
Kompozisyon	:

Bu halının zeminde, 4 adet kanatlı desenli sekizgen madalyon (Çizim No:19) kullanılmıştır.³² Bu madalyonların iç kısmı hayat ağacı motifi (Çizim No:4) ile süslenmiştir. Hayat ağacının üzerindeki kuş motifleri (Çizim No:14) yaşamı ve ruhu temsil etmektedir. Ejderha hayat ağacını koruyan hayvandır. Bu motifler ruhun sürekliliğini ve ölümsüzlüğünü sembolize eder.³³ Ayrıca kullanılan gül motifleri (Çizim No:25) "Cennet Bahçesini" temsil etmektedir.³⁴ Zeminde kırmızı renk üzerine beyaz, siyah, sarı, turuncu ve yeşil renklerle motifler oluşturulmuştur.

Bordürlerde ise kurtağzı (Çizim No:13), bereket (Çizim No:20), koşan köpekler (Çizim No:32), meşe yaprağı, akarsu (Çizim No:15) motifleri yer almaktadır.

Değerlendirme : Kanat desenli sekizgen madalyonlu bu sedir halısının atkısında keçi kılı, çözü ve düğüm iplerinde ise yün malzeme kullanılmıştır. Gördes düğüm tekniğiyle dokunmuştur. Halının 10 cm²'de 2116 düğüm ipliği bulunmaktadır. Kaliteli bir halıdır. Motif ve renklerin benzerliği yönüyle Adıyaman yöresine ait olduğu bilinmektedir. 19. yüzyılın ilk yarısında dokunduğu tahmin edilmektedir. Bu halının kitabesi olmadığı için kesin bir tarihlendirme yapmak mümkün değildir.

³² Kanatlı sekizgen madalyon motifi için bkz. GÖRGÜNAY Neriman, a.g.e., s.66.

³³ Türk El Dokuması Halılar. T.C. Kültür Bakanlığı C.4. Mod. Kod. 385.

³⁴ Gül motifi için bkz. Türk El Dokuması Halılar. T.C. Kültür Bakanlığı C.4. Mod. Kod. 386.

Katalog No	: 15
Eserin Adı	: Kanat desenli sekizgen madalyonlu sedir halısı.
Fotoğraf No	: 15
Çizim No	: 4,8,13,14,15,19,25,32,33,50
Envanter No	: 74/F.4-3
Koleksiyona Geliş Tarihi	:24/07/1974
Koleksiyona Geliş Biçimi	: Mahmut BELHAN'dan satın alınmıştır.
Koleksiyondaki Yeri	: Elazığ Müzesi deposunda muhafaza edilmektedir.
İnceleme Tarihi	: Ağustos 2003
Kaynaklara Göre Yöresi	: Adıyaman
Ürünün Yapılış Tarihi	: 20. Yüzyılın başları.
Kitabesi	: Kitabesi yoktur.
Bugünkü Durumu	: Kenar örgüsü, bordür ve zeminin belli bir kısmı yoktur.
Onarım Görüp Görmediği	: Onarım görmemiştir.
Boyutları	:
En	: 98 cm
Boy	: 418 cm
Bordür Eni	:
1. Bordür Eni	: 1 cm
2. Bordür Eni	: 2 cm
3. Bordür Eni	: 7 cm
Diğer Bordürler	: 2 cm, 1 cm
Kullanılan Malzeme	:
Atkı	: Yün
Çözüğü	: Yün
Düğüm İpliği	: Yün
Uygulanan Teknik	: Gördes düğüm tekniği kullanılmıştır.

Dokuma Yoğunluğu (10 cm²'de)	: 1023 düğüm bulunmaktadır.
Düğüm Sayısı (YatayxDikey)	: 33 x 31
Hav Yüksekliği	: 10 mm
Kullanılan Renkler	:
Atkı	:Beyaz
Çözü	: Beyaz
Süsleme	: Kırmızı, sarı, turuncu, mavi, yeşil, siyah ve beyaz.
Kullanılan Motifler	: 1. Hayat ağacı, 2.Gül, 3. yaprak, 4. Kuş, 5. Kurtağız, 6.Yıldız, 7. Koşan köpekler, 8. Akarsu, 9. Koca su motifleri kullanılmıştır.
Kompozisyon	:

Halının zemin kısmı, kanat desenli sekizgen madalyon (Çizim No:19) göbek motifi ile 6 bölüme ayrılmıştır. Göbek motifindeki, Hayat ağacı (Çizim No:4) ve üzerindeki kuşlar (Çizim No:14) yaşamı ve ruhu temsil etmektedir. Bu motifler ruhun sürekliliğini ve ölümsüzlüğünü sembolize eder.³⁵ Ayrıca zeminde kullanılan yıldız (Çizim No:8) motifi mutluluğu gül (Çizim No:25) motifi ise “Cennet Bahçesini” temsil etmektedir.

Bordür ve zeminin göbek kısmını birbirinden ayıran kurt ağzı (Çizim No:13) motifleri yer almaktadır.

Bordürlerde, koca su ve akarsu (Çizim No:15) motifleri bolluk ve bereketi simgelemektedir. İkinci ve dördüncü bordürlerde koşan köpekler (Çizim No:32) motifi. üçüncü bordürde ise meşe yaprağı (Çizim No:33) motifi ile süslenmiştir.

Bordürde ve zeminde; kırmızı, sarı, turuncu, mavi, yeşil, siyah ve beyaz renkler kullanılmıştır.

Değerlendirme : Kanat desenli sekizgen madalyonlu bu sedir halısının atkı, çözü ve düğüm ipliklerinde yün malzeme kullanılmıştır. Gördes düğüm tekniğiyle dokunmuştur. Halının, 10 cm²'de 1023 düğüm ipliği bulunmaktadır. İncelenen örneklerdeki motif ve renk benzerliği yönüyle Adıyaman yöresine ait olduğu bilinmektedir. 20.yüzyılın başlarına ait olduğu tahmin edilmektedir.

³⁵ Hayat ağacı ve kuş motifleri için bkz. **Türk El Dokuması Halılar**. T.C. Kültür Bakanlığı C.4. Mod. Kod. 385.

Katalog No	: 16
Eserin Adı	: Kanat desenli sekizgen madalyonlu sedir halısı.
Fotoğraf No	: 16
Çizim No	: 2,4,9,13,14,19,25,51
Envanter No	: 71/F.9-1
Koleksiyona Geliş Tarihi	:23/02/1971
Koleksiyona Geliş Biçimi	: Mahmut BELHAN'dan satın alınmıştır. Yeni Mah. Çiftçi Sok. Elazığ
Koleksiyondaki Yeri	: Elazığ Müzesi deposunda muhafaza edilmektedir.
İnceleme Tarihi	: Temmuz 2003
Kaynaklara Göre Yöresi	: Adıyaman
Ürünün Yapılış Tarihi	: 19.Yüzyılın sonları
Kitabesi	: Kitabesi yoktur.
Bugünkü Durumu	: Rengi solmuştur. Zemin kısmı yırtılmış durumdadır.
Onarım Görüp Görmediği	: Onarım görmemiştir.
Boyutları	:
En	:101 cm
Boy	: 322 cm
Bordür Eni	:
1. Bordür Eni	: 1 cm
2. Bordür Eni	: 13 cm
3. Bordür Eni	: 1 cm
Diğer Bordürler	:
Kullanılan Malzeme	:
Atkı	: Yün
Çözü	: Yün
Düğüm İpliği	: Yün
Uygulanan Teknik	: Gördes düğümü kullanılmıştır.

Dokuma Yoğunluğu (10 cm²'de)	: 800 düğüm bulunmaktadır.
Düğüm Sayısı (YatayxDikey)	: 25 x 32
Hav Yüksekliği	: 8 mm
Kullanılan Renkler	:
Atkı	: Beyaz
Çözü	: Beyaz
Süsleme	: Siyah, kırmızı, turuncu, açık yeşil, beyaz, kahverengi
Kullanılan Motifler	: Hayat ağacı, kanatlı sekizgen madalyon, kuş, kurtağzı, bıçkır, küçük su, çiçek ve göz motifleri
Kompozisyon	:

Halının zemini, 4 eşit dikdörtgen biçiminde oluşturulmuştur. Bu dikdörtgenlerin iç kısmı, kırmızı ve siyah üzerine beyaz, kırmızı, turuncu, kahverengi ve siyah renklerle kanatlı sekizgen madalyon (Çizim No:19) motiflerle süslenmiştir.³⁶ Bu madalyonlarda, hayat ağacı (Çizim No:4) ve kuş (Çizim No:14) motifleri kullanılmıştır. Bu motifler ruhun sürekliliğini ve ölümsüzlüğünü sembolize etmektedir.³⁷ Ayrıca kullanılan gül (Çizim No:25) motifleri "Cennet Bahçesini" temsil etmektedir. Zeminde bıçkır³⁸ (Çizim No:9) ve kurtağzı (Çizim No:13) motifleri de yer almaktadır.

Bordürlerde, kırmızı, beyaz, turuncu, yeşil renkler yer almaktadır. Birinci ve üçüncü bordürlerde, küçük su motifleri ile süslenmiştir. İkinci bordürde geometrik çiçek motifleri ve göz (Çizim No:2) motifleri kullanılmıştır. Küçük su motifi bolluğu, bereketi simgelemektedir. Göz motifleri nazara karşı korunma amaçlıdır.

Halının zemin ve bordüründe yer alan motifler bütünüyle dokuyan kişinin hayattan beklentilerini yansıtmaktadır.

Değerlendirme : Kanat desenli sekizgen madalyonlu bu sedir halısının atkı, çözü ve düğüm ipliklerinde yün malzeme kullanılmıştır. Gördes düğüm tekniğiyle dokunmuştur. 10 cm²'de 800 düğüm bulunmaktadır. Orta kalite de bir halıdır. Kullanılan motiflerin benzerliği yönüyle ve renk açısından incelenen kaynaklar doğrultusunda Adıyaman yöresine ait olduğu bilinmektedir. 19.yüzyılın sonlarında dokunan bu halının kitabesi bulunmamaktadır.

³⁶ Kanatlı sekizgen madalyon motifi için bkz. GÖRGÜNAY Neriman, a.g.e., s. 66.

³⁷ Türk El Dokuması Halılar. T.C. Kültür Bakanlığı C.4. Mod. Kod. 385.

³⁸ Türk El Dokuması Halılar. T.C. Kültür Bakanlığı C.4. Mod. Kod. 386.

Katalog No	: 17
Eserin Adı	: Mıhrap desenli altıgen madalyonlu sedir halısı
Fotoğraf No	: 17, 17.1.
Çizim No	: 1,3,5,7,18,20,21,25,34,36,52
Envanter No	: 71/F 42-4
Koleksiyona Geliş Tarihi	:22/09/1971
Koleksiyona Geliş Biçimi	: Süleyman YURTEN'den satın alınmıştır.
Koleksiyondaki Yeri	: Elazığ Müzesi deposunda muhafaza edilmektedir
İnceleme Tarihi	: Haziran 2003
Kaynaklara Göre Yöresi	: Sivas
Ürünün Yapılış Tarihi	: 19. yüzyılın ikinci yarısı
Kitabesi	: Kitabesi yoktur.
Bugünkü Durumu	: Kenar örgüsü yıpranmıştır.
Onarım Görüp Görmediği	: İkinci bordür yamalanmıştır.
Boyutları	:
En	: 105 cm
Boy	: 380 cm
Bordür Eni	:
1. Bordür Eni	: 1 cm
2. Bordür Eni	: 4 cm
3. Bordür Eni	: 1 cm
Diğer Bordürler	: 15 cm, 1 cm, 3 cm, 1 cm
Kullanılan Malzeme	:
Atkı	: Yün + Pamuk
Çözü	: Yün + Pamuk
Düğüm İpliği	: Yün + Pamuk
Uygulanan Teknik	: Gördes düğüm tekniği kullanılmıştır.
Dokuma Yoğunluğu (10 cm²'de)	: 875 düğüm bulunmaktadır.

Düğüm Sayısı (YatayxDikey)	: 25x35
Hav Yüksekliği	: 5 mm
Kullanılan Renkler	:
Atkı	: Gri
Çözü	: Beyaz
Süsleme	: Gir, yeşil, beyaz, kırmızı ve siyah renkler kullanılmıştır.
Kullanılan Motifler	: Altıgen madalyon, dulavratotu, sandık, çengelli baklava, "S", Çiçek ve bereket.

Kompozisyon : Halının zemini, üç adet dikdörtgen bölümden oluşmaktadır. Dikdörtgen bölümlerin iç kısmında altıgen madalyonlar yer almaktadır. Altıgen motifleri uç kısımları mihrap (Çizim No: 34) biçiminde süslenmiştir. Uç kısımlarında koçboynuzu (Çizim No:3,5) motifi kullanılmıştır. Koçboynuzu motifi doğurganlığı ifade etmektedir. Altıgen madalyonların iç kısmında geometrik sandık (Çizim No 21) motifi yer almaktadır. Ayrıca sarı, yeşil ve siyah renklerle oluşturulmuş iki adet dulavratotu (Çizim No: 3) motifi bulunmaktadır. Sandık ve dulavratotu motifleri genç kızların evlenme isteklerini simgelemektedir. Altıgen madalyonların dört köşesine simetrik olarak yerleştirilmiş çengelli baklava (akrep) (Çizim No: 7) motifleri bulunmaktadır. Çengelli baklava motiflerinin içi, "S" (Çizim No:1) motifi ile süslenmiştir. Çengelli baklava ve "S" motifleri nazara karşı korunma amaçlı kullanılmıştır. Zeminde gri, kırmızı ve yeşil renkler kullanılmıştır.

Zeminden dışa doğru birinci, üçüncü ve yedinci bordürlerde beyaz, kırmızı ve yeşil renklerle oluşturulmuştur. Bereket (Çizim No:20) motifi kullanılmıştır. İkinci bordürde beyaz, sarı, gri ve kırmızı renklerle oluşturulmuş "S" (çengel) kırmızı zemin üzerine geometrik çiçek (Çizim No: 25) motifleriyle süslenmiştir. Çiçek motifleri "Cennet Bahçesini" temsil etmektedir. Altıncı bordürde ise, gri zemin üzerine oluşturulmuş akarsu (Çizim No: 15) motifi ile süslenmiştir. Halının bütününde kullanılan renk ve motif zenginliği Anadolu insanının gönül ve ruh zenginliğini yansıtmaktadır.

Değerlendirme : Bu sedir halısı, yün ve pamuk malzemesiyle, Gördes düğüm tekniği kullanılarak dokunmuştur. Kullanılan motif ve renklerin benzerliği yönüyle Sivas yöresine ait olduğu bilinmektedir. Kitabesi olmadığı için, kesin bir tarihlendirme yapmak mümkün olmamıştır. Benzer örneklere göre 19. yüzyılın ikinci yarısında dokunduğu sanılmaktadır.

Katalog No	: 18
Eserin Adı	: Yıldız çiçeği desenli sedir halısı.
Fotoğraf No	: 18 ,18.1
Çizim No	: 4,8,15,24,25,53
Envanter No	: 75/F 44-41
Koleksiyona Geliş Tarihi	: 01/12/1975
Koleksiyona Geliş Biçimi	: Ahmet ÖZESMER'den satın alınmıştır.
Koleksiyondaki Yeri	: Elazığ Müzesinde 2. Katta Kürsübaşında yer almaktadır.
İnceleme Tarihi	: Temmuz 2003
Kaynaklara Göre Yöresi	: Kazak Adler
Ürünün Yapılış Tarihi	: 20. yüzyılın ilk yarısı
Kitabesi	: Kitabesi yoktur.
Bugünkü Durumu	: Uzun kenar bordürlerde sökülüştür.
Onarım Görüp Görmediği	: Yatay bordür dikilmiştir.
Boyutları	:
En	: 128 cm
Boy	: 215 cm
Bordür Eni	:
1. Bordür Eni	: 4,5 cm
2. Bordür Eni	: 1,5 cm
3. Bordür Eni	: 5 cm
Diğer Bordürler	: 1,5 cm, 13,5 cm, 1,5 cm, 5,5 cm, 1,5 cm
Kullanılan Malzeme	:
Atkı	: Pamuk
Çözü	: Yün
Düğüm İpliği	: Yün
Uygulanan Teknik	: Gördes düğümü kullanılmıştır.

Dokuma Yoğunluğu (10 cm²'de)	: 450 düğüm bulunmaktadır.
Düğüm Sayısı (YatayxDikey)	: 18 x 25
Hav Yüksekliği	: 3 mm
Kullanılan Renkler	:
Atkı	: Beyaz
Çözü	: Bej
Süsleme	: Pembe, mavi, siyah, lacivert, kahverengi, kırmızı. yeşil renkler kullanılmıştır.
Kullanılan Motifler	: Hayat ağacı, yıldız, sekizgen madalyon, çiçek. muska, akarsu.
Kompozisyon	:

Halının bütünü çiçek (Çimiz No: 25) motifleri ile süslenmiş olup "Cennet Bahzesini" sembolize etmektedir.

Pembe zemine; merkezi sekiz köşeli yıldız (Çimiz No: 8) çiçekleri, çevreleri simetrik şekilde işlenmiş çiçeklerle dolgululu, madalyonlar yerleştirilmiştir. Bu madalyonlara bütün olarak hayat ağacı motifi denilmektedir. Hayat ağacı (Çimiz No: 4) motifi, ruhun ölümsüzlüğünü ve sonsuzluğunu simgelemektedir. Yıldız şeklinde tasarlanması mutluluğu ifade etmektedir. Madalyonların köşelerinde yeşil zemin üzerine mavi, beyaz, kırmızı, siyah renklerle oluşturulmuş yaprak ve çiçek motifleri yer almaktadır.

Halının bordürlerinde: 1.2. ve 4. bordürlerde geometrik desenli dal, yaprak ve çiçek motifleri kullanılmıştır. 3. bordürde ise kahverengi zemin üzerine yeşil, beyaz, pembe, siyah, mavi renklerle oluşturulmuş muska³⁹ (Çimiz No: 24) ve geometrik çiçek motifleri yer almaktadır. Muska motifi nazara karşı korunma amaçlıdır. Bordürlerdeki motifler akarsu (Çimiz No: 15) motifi olarak da adlandırılabilir.

Değerlendirme : 20. Yüzyılda dokunan bu sedir halısının, zemininde sekiz köşeli yıldız madalyonlar bulunmaktadır. Halının atkı, çözü ve düğüm ipliklerinde yün ve pamuk malzeme kullanılmıştır. Gördes düğüm tekniğiyle dokunan bu eserin kazak halısı olduğu kaynaklardan belirlenmiştir.

³⁹ Muska motifi için bakınız, **Türk El Dokuması Halıları**, T.C. Kültür Bakanlığı, C.4 Mod. Kodu: 340.

3.2. Eşik Halıları

Katalog No	: 19
Eserin Adı	: Hayat Ağacı Motifli Eşik Halısı
Fotoğraf No	: 19, 19.1
Çizim No	: 1,2,3,4,6,7,10,14,15,20,21,24,54
Envanter No	: 71/F 42-5
Koleksiyona Geliş Tarihi	: 22/09/1971
Koleksiyona Geliş Biçimi	: Süleyman YURTTEN'den satın alınmıştır. Sanayi Mah. Santral Sok. No:6 Elazığ
Koleksiyondaki Yeri	: Galeri .
İnceleme Tarihi	: Eylül 2003
Kaynaklara Göre Yöresi	: Elazığ
Ürünün Yapılış Tarihi	: 17. yüzyıl
Kitabesi	: Kitabesi Yoktur.
Bugünkü Durumu	: Birinci ve ikinci bordürlerde motif eksikliği vardır.
Onarım Görüp Görmediği	: Birinci bordür örülerek yamalanmıştır.
Boyutları	:
En	:140 cm
Boy	: 270 cm
Bordür Eni	:
1. Bordür Eni	: 6,5 cm
2. Bordür Eni	: 12,5 cm
3. Bordür Eni	: 6,5 cm
Diğer Bordürler	:
Kullanılan Malzeme	:
Atkı	: Yün
Çözü	: Yün
Düğüm İpliği	: Yün

Uygulanan Teknik	: Gördes düğüm tekniği kullanılmıştır.
Dokuma Yoğunluğu (10 cm²'de)	: 528 düğüm bulunmaktadır,
Düğüm Sayısı (YatayxDikey)	: 22x24
Hav Yüksekliği	: 10 mm
Kullanılan Renkler	:
Atkı	: Kahverengi
Çözü	: Kahverengi
Süsleme	: Kırmızı, bordo, turuncu, beyaz, siyah. kahverengi, sarı, mavi, turkuaz, pembe, yeşil renkler kullanılmıştır.
Kullanılan Motifler	: Hayat ağacı, ejderha, göz, çengel (S), akrep, elibelinde, koçboynuzu, muska, bereket, sandık.
Kompozisyon	:

Halının zemininde, turuncu, bordo, turkuaz, kahverengi renkleri kullanılmıştır. Kontürlerle geometrik bölümler oluşturulmuştur. Motifler simetri oluşturacak şekilde yerleştirilmiştir. Zeminde genel olarak, hayat ağacı (Çizim No:4), kuş (Çizim No:14), çengel (S) (Çizim No:1), koçboynuzu (Çizim No:3), elibelinde (Çizim No:6), akrep (Çizim No:7), göz (Çizim No:2) ve zik zak (Çizim No:10) motifleri kullanılmıştır. Hayat ağacı üzerinde kuşlar yaşamı ve ruh temsil etmektedir. Ejderha motifi ise bordürlerde kullanılmıştır. Bu üç motif ruhun sürekliliğini ve ölümsüzlüğünü temsil etmektedir. Elibelinde, dişil doğurganlığın sembolüdür.⁴⁰ Çengel, akrep göz motifleri korunma amacıyla kullanılmıştır.

Halının bordürleri, sandık (Çizim No:21), koçboynuzu, muska (Çizim No:24), bereket (Çizim No:20), akarsu (Çizim No:15), göz motifleriyle süslenmiştir. Koçboynuzu eril doğurganlığı, akarsu saflığı temizliği simgelemektedir. Muska ve göz motifleri nazara karşı korunma amaçlıdır. Sandık motifi evliliği simgelemektedir.

Değerlendirme : Hayat ağacı motifli eşik halısının atkı, çözü ve düğüm ipliklerinde yün malzeme kullanılmıştır. Gördes düğüm tekniğiyle dokunmuştur. Halının 10 cm²'de 528 düğüm ipliği bulunmaktadır. İncelenen örneklerdeki motif ve renk benzerliği yönüyle Elazığ yöresine ait olduğu bilinmektedir. 17. yüzyıla ait olan bu halının kitabesi olmadığı için kesin bir tarihlendirme yapmak mümkün değildir.

⁴⁰ Elibelinde motifi hakkında bilgi için bkz. **Türk El Dokuması Halıları** T.C. Kültür Bakanlığı. C.4 Mod Kodu: 408.

Katalog No	: 20
Eserin Adı	: Bitkisel desenli madalyonlu eşik halısı.
Fotoğraf No	: 20, 20.1, 20.2
Çizim No	: 2,4,6,8,25,55
Envanter No	: 73/F.34-40
Koleksiyona Geliş Tarihi	: 08/10/1973
Koleksiyona Geliş Biçimi	: Süleyman YURTEN'den satın alınmıştır.
Koleksiyondaki Yeri	: Elazığ Müzesinde 2. Katta Gelin Odasında sergilenmektedir.
İnceleme Tarihi	: Temmuz 2003
Kaynaklara Göre Yöresi	: Akdağı Madeni (Konya-Kırşehir)
Ürünün Yapılış Tarihi	: 19.Yüzyılın ikinci yarısı.
Kitabesi	: Kitabesi yoktur.
Bugünkü Durumu	: Zemin kısmı sökülmüş durumda
Onarım Görüp Görmediği	: Göbek kısmı örülmüştür.
Boyutları	:
En	:104 cm
Boy	: 170 cm
Bordür Eni	:
1. Bordür Eni	: 1 cm
2. Bordür Eni	: 12,5 cm
3. Bordür Eni	: 1 cm
Diğer Bordürler	: 12,5 cm
Kullanılan Malzeme	:
Atkı	: Yün
Çözü	: Yün
Düğüm İpliği	: Yün
Uygulanan Teknik	: Türk (Gördes) düğümü kullanılmıştır.

Dokuma Yoğunluğu (10 cm²'de)	: 1152 düğüm bulunmaktadır.
Düğüm Sayısı (YatayxDikey)	: 32 x 36
Hav Yüksekliği	: 5 mm
Kullanılan Renkler	:
Atkı	: Kahverengi
Çözü	: Bej
Süsleme	: Kırmızı, beyaz, siyah, yeşil, turuncu, kahverengi. sarı.
Kullanılan Motifler	: Geometrik çiçek, asma filizleri, göz, hayat ağacı, yıldız, puan, çengel (S) motifleri.
Kompozisyon	:

Halının zeminine; kırmızı üzerine merkezi sekiz köşeli bir yıldız çiçeği (Çizim No:8) çevresi simetrik şekilde işlenmiş stilize çiçeklerle (Çizim No:25) dolgulu, kartuşlu bir madalyon yerleştirilmiştir. Madalyon ve kartuşların iç kenarları; sıralı puanlarla süslenmiştir. Kırmızı , beyaz, yeşil, sarı, siyah ve kahverengi renkler kullanılmıştır. Köşeler ve iç bordür; ince bir şerit ve sıralı puanlarla zeminden ayrılmıştır. Köşeler; stilize çiçekler, göz ve asma filizleri ile bezenmiştir.⁴¹ Madalyonun uç kısımlarında eli belinde (Çizim No:6) motifi yer almıştır. İç kısmında hayat ağacı (Çizim No:4), göz (Çizim No:2), yıldız (Çizim No:8) ve stilize çiçek motifleri ile süslenmiştir. Göz motifleri nazara karşı korunma amaçlıdır. Yıldız motifi mutluluğu ifade etmektedir.

Halının bordürleri kırmızı, beyaz, yeşil ve siyah zemin geometrik çiçek, meşe mazısı, yaprak ve çengel motifleri ile süslenmiştir.

Bu halı bir bütün olarak “Cennet Bahçesinin” sembolik bir ifadesidir.⁴²

Değerlendirme : Bitkisel desenli bu halının atkı, çözü ve düğüm ipliğinde yün malzeme kullanılmıştır. Gördes düğümü kullanılan halıda, 10 cm²'de 1152 düğüm bulunmaktadır. Kullanılan renk ve motiflerin benzerliği yönüyle Akdağı Madeni (Konya-Kırşehir) yöresine ait olduğu sanılmaktadır. Kitabesi olmadığı için kesin bir tarihlendirme yapmak mümkün değildir. 19. yüzyılın ikinci yarısında dokunduğu tahmin edilmektedir.

⁴¹ Stilize çiçekler için bkz. GÖRGÜNAY Neriman, a.g.e, s. 108.

⁴² Türk El Dokuması Halılar. T.C. Kültür Bakanlığı C.4. Mod. Kod. 386.

Katalog No	: 21
Eserin Adı	: Geometrik desenli dikdörtgen madalyonlu eşik halısı
Fotoğraf No	: 21
Çizim No	: 2,3,5,7,25,32,56
Envanter No	: 79/F.7-3
Koleksiyona Geliş Tarihi	: - 1979
Koleksiyona Geliş Biçimi	: İ.Halil GÖNDOĞDU'dan satın alınmıştır.
Koleksiyondaki Yeri	: Elazığ Müzesi deposunda muhafaza edilmektedir
İnceleme Tarihi	: Temmuz 2003
Kaynaklara Göre Yöresi	: Sivas
Ürünün Yapılış Tarihi	: 20. Yüzyılın ortaları
Kitabesi	: Kitabesi yoktur.
Bugünkü Durumu	: Yıpranmamış durumda
Onarım Görüp Görmediği	: Onarım görmemiştir
Boyutları	:
En	: 101 cm
Boy	: 261 cm
Bordür Eni	:
1. Bordür Eni	: 2 cm
2. Bordür Eni	: 15 cm
3. Bordür Eni	:
Diğer Bordürler	:
Kullanılan Malzeme	:
Atkı	: Yün + Pamuk
Çözü	: Yün + Pamuk
Düğüm İpliği	: Yün + Pamuk
Uygulanan Teknik	: Gördes düğüm tekniği kullanılmıştır.

Dokuma Yoğunluğu (10 cm²'de)	: 598 adet düğüm bulunmaktadır.
Düğüm Sayısı (YatayxDikey)	: 23x26
Hav Yüksekliği	: 11 mm
Kullanılan Renkler	:
Atkı	: Beyaz
Çözüğü	: Bej
Süsleme	: Ceviz yeşili, pembe, bordo, beyaz, turkuaz, sarı, siyah, kahverengi
Kullanılan Motifler	: Koçboynuzu, çiçek, akarsu, baklava, saç bağı, koşan köpekler motifleri
Kompozisyon	:

Halının zemininde, turkuaz üzerine yeşil, bordo, sarı, kahverengi, pembe, renklerle oluşturulmuş geometrik motifler kullanılmıştır. İki ucu koçboynuzlu (Çizim No:3,5) baklava (Çizim No:7) motifleriyle süslenmiştir. Koçboynuzu motifi, doğurganlığı simgelemektedir. Ayrıca zeminde yer alan, geometrik çiçek (Çizim No:25) motifleri "Cennet Bahçesini" temsil etmektedir. Saç bağı (Çizim No: 29) motifi evlilik isteğini belirtmektedir. Zeminde kullanılan göz (Çizim No: 2) motifleri ise nazara karşı korunma amaçlıdır. Zeminin uzun kenarları, koşan köpekler (Çizim No: 32) motifiyle süslenmiştir.

Halının bordürleri, geometrik çiçek ve konturle oluşturulmuş akarsu motifleriyle süslenmiştir.

Değerlendirme: Bu taban halısının atkı, çözüğü ve düğüm ipliklerinde yün malzeme kullanılmıştır. Gördes düğüm tekniğiyle dokunmuştur. Halının renk ve süslemesindeki motiflerin benzerliği yönüyle Sivas yöresine ait olduğu bilinmektedir. Kitabesi olmadığı için kesin bir tarihlendirme yapmak mümkün değildir. 20. yüzyılın ortalarında dokunduğu sanılmaktadır.

Katalog No	: 22
Eserin Adı	: Bitkisel desenli altıgen madalyonlu eşik halısı.
Fotoğraf No	: 22,22.1
Çizim No	: 4,8,15,25,30,57
Envanter No	: 75/F.30-40
Koleksiyona Geliş Tarihi	:09/07/1975
Koleksiyona Geliş Biçimi	: Tahsin EMİK'ten satın alınmıştır.
Koleksiyondaki Yeri	: Elazığ Müzesi 2. Katta Halı Teşhir Salonunun Gelin Odası bölümünde sergilenmektedir.
İnceleme Tarihi	: Haziran 2003
Kaynaklara Göre Yöresi	: Kırşehir (Mucur)
Ürünün Yapılış Tarihi	: 19.yüzyılın başları
Kitabesi	: Kitabesi yoktur
Bugünkü Durumu	: Enine 4,5,6 bordürler dikilmiştir.
Onarım Görüp Görmediği	: Onarım görmüştür.
Boyutları	:
En	: 107
Boy	: 165
Bordür Eni	:
1. Bordür Eni	: 2 cm
2. Bordür Eni	: 5 cm
3. Bordür Eni	: 15,5 cm
Diğer Bordürler	: 2 cm, 5 cm
Kullanılan Malzeme	:
Atkı	: Yün + Pamuk
Çözü	: Yün + Pamuk
Düğüm İpliği	: Yün + Pamuk
Uygulanan Teknik	: Gördes düğüm tekniği kullanılmıştır.

Dokuma Yoğunluğu (10 cm²'de)	: 1036 adet düğüm bulunmaktadır.
Düğüm Sayısı (YatayxDikey)	: 28x37
Hav Yüksekliği	: 6 mm
Kullanılan Renkler	:
Atkı	: Beyaz
Çözü	: Bordo
Süsleme	: Yeşil, kırmızı, siyah, beyaz, sarı, pembe. kahverengi renkler kullanılmıştır.
Kullanılan Motifler	: Hayat ağacı, ejderha, çiçek, çarpı, küçük su motifleri
Kompozisyon	:

Bu halı, bütün olarak "Cennet Bahçesini" sembolize etmektedir.

Halının kırmızı zemini üzerine; merkezi sekiz köşeli bir yıldız çiçeği (Çimiz No: 8) çevresi simetrik şekilde işlenmiş stilize çiçeklerle (Çimiz No: 25) dolgulu, kartuşlu bir madalyon yerleştirilmiştir. Madalyonun içi, stilize edilmiş hayat ağacı (Çimiz No:4) motifi ile süslenmiştir. Etrafi sarı, pembe, beyaz ve yeşil renkte korturlerle sınırlandırılmıştır. Madalyonun köşe kısımlarında, kırmızı renkli geometrik çiçek motifleri ile süslenmiştir. Madalyonun her iki ucunda hayat ağacını koruyan kırmızı renkli ejderha (Çimiz No: 18) motifleri kullanılmıştır. Hayat ağacı ruhun ölümsüzlüğünü ve sonsuzluğunu simgelemektedir.

Halının içten 1. ve 5. bordürlerinde, beyaz zemin üzerine kırmızı, siyah, pembe, sarı renklerle oluşturulmuş çarpı (Çimiz No:30) motifi ile çiçek (Çimiz No: 5) motifleri kullanılmıştır. Çarpı motifi nazara karşı korunma amaçlıdır. 2.4. ve 6. bordürlerde, pembe renk üzerine siyah ve beyazlarla küçük su motifi ile süslenmiştir. 3. bordür, yeşil zemin üzerine siyah, sarı, kırmızı, beyaz, pembe renklerle oluşturulmuş geometrik çiçek ve yaprak motifleri ile desenlendirilmiştir.

Değerlendirme : Bu eşik halısında, malzeme olarak atkı, çözü ve düğüm ipliğinde yün + pamuk kullanılmıştır. Gördes düğüm tekniğiyle dokunan bu halı orta kalitededir. Kullanılan renk ve motiflerin benzerliği yönüyle Kırşehir yöresine ait olduğu bilinmektedir. Kitabesi olmadığı için 19. yüzyılın başlarında dokunduğu sanılmaktadır.

3.3. Seccade Halıları

Katalog No	: 23
Eserin Adı	: Mihrap desenli üç kişilik seccâde halısı
Fotoğraf No	: 23
Çizim No	: 2,6,7,17,20,24,25,34,35,58
Envanter No	: 71/F.9-8
Koleksiyona Geliş Tarihi	:23/02/1971
Koleksiyona Geliş Biçimi	: Mahmut BELHAN'dan satın alınmıştır.
Koleksiyondaki Yeri	: Elazığ Müzesi deposunda muhafaza edilmektedir.
İnceleme Tarihi	: Kasım 2003
Kaynaklara Göre Yöresi	: Sivas
Ürünün Yapılış Tarihi	: 19.Yüzyılın ilk yarısı.
Kitabesi	: Kitabesi yoktur.
Bugünkü Durumu	: Kısa kenar bordürleri yırtılmıştır. Zemin kısmı aşınmıştır.
Onarım Görüp Görmediği	: Onarım görmemiştir.
Boyutları	:
En	:121 cm
Boy	: 148 cm
Bordür Eni	:
1. Bordür Eni	: 5 cm
2. Bordür Eni	: 7 cm
3. Bordür Eni	: 7,5 cm
Diğer Bordürler	:
Kullanılan Malzeme	:
Atkı	: Yün
Çözüğü	: Yün
Düğüm İpliği	: Yün

Uygulanan Teknik	: Türk (Gördes) düğüm tekniğiyle dokunmuştur.
Dokuma Yoğunluğu (10 cm²'de)	: 812 düğüm bulunmaktadır.
Düğüm Sayısı (YatayxDikey)	: 29x28
Hav Yüksekliği	: 3 mm
Kullanılan Renkler	:
Atkı	: Beyaz
Çözü	: Beyaz
Süsleme	: Kırmızı, siyah, mavi, yeşil, turuncu, beyaz, sarı.
Kullanılan Motifler	: Mihrap, karanfil, gül, akrep, göz, elibelinde, bereket ve sedefler.
Kompozisyon	:

Bu üç kişilik bir saf seccadesidir. Zemin kısmı, kırmızı, yeşil ve mavi renklerle oluşturulmuştur. Zeminde kontürlerle oluşturulmuş mihraplar (Çizim No:34) bulunmaktadır. Mihrapların iç ve dış kısımları muska (Çizim No:24), karanfil (Çizim No:35), göz (Çizim No:2) ve akrep (Çizim No:7) motifleriyle süslenmiştir. Muska, göz ve akrep motifleri nazara karşı korunma amaçlıdır. Karanfil ve dış bordürde kullanılan gül motifleri ise "Cennet Bahçesini" simgelemektedir. Mihrapların uç kısmında elibelinde (Çizim No:6) motifi ile doğurganlığı temsil etmektedir.⁴³

Halının içten dışa doğru bordürlerinde, akrep, bereket (Çizim No:20), sedefler (Çizim No:17) ve gül (Çizim No:25) motifleri kullanılmıştır. Bordür motifleri mavi, kırmızı ve turuncu üzerine siyah, turuncu, sarı, beyaz, mavi ve yeşil renklerle oluşturulmuştur. Halının bütününde sıcak ve soğuk renklerle güzel bir uyum oluşturulmuştur.

Değerlendirme : Mihrap desenli bu üç kişilik saf seccâdesinin bütününde yün malzeme kullanılmıştır. Gördes düğüm tekniğiyle dokunmuştur. 10 cm²'de 812 düğüm bulunmaktadır. Kullanılan motiflerin benzerliği yönüyle Sivas yöresine ait olduğu bilinmektedir. 19. yüzyılın ilk yarısında dokunduğu fakat kitabesi olmadığı için kesin bir tarihlendirme yapmak mümkün değildir.

⁴³ Elibelinde motifi için bkz. **Türk El Dokuması Halılar**. T.C. Kültür Bakanlığı C.4. Mod. Kod. 339.

Katalog No	: 24
Eserin Adı	: Mihrap desenli seccâde halısı
Fotoğraf No	: 24
Çizim No	: 1,9,17,24,34,36,59
Envanter No	: 74/F.41-1
Koleksiyona Geliş Tarihi	:18/12/1974
Koleksiyona Geliş Biçimi	: Kamer ÇÖTELİ'den satın alınmıştır.
Koleksiyondaki Yeri	: Elazığ Müzesi 2. Katta Kuzey koridorunda tahta platformda sergilenmektedir.
İnceleme Tarihi	: Nisan 2004
Kaynaklara Göre Yöresi	: Elazığ
Ürünün Yapılış Tarihi	: 19. yüzyılın ortaları
Kitabesi	: Kitabesi yoktur.
Bugünkü Durumu	:Halının zemin ve bordürleri yıpranmış durumdadır
Onarım Görüp Görmediği	: Onarım görmemiştir.
Boyutları	:
En	: 73 cm
Boy	: 105 cm
Bordür Eni	:
1. Bordür Eni	: 1 cm
2. Bordür Eni	: 4 cm
3. Bordür Eni	: 1 cm
Diğer Bordürler	:
Kullanılan Malzeme	:
Atkı	: Yün
Çözüğü	: Yün
Düğüm İpliği	: Yün + Pamuk
Uygulanan Teknik	: Gördes Düğüm tekniği kullanılmıştır.

Dokuma Yoğunluğu (10 cm²'de)	: 672 düğüm bulunmaktadır.
Düğüm Sayısı (YatayxDikey)	: 24x28
Hav Yüksekliği	: 10 mm
Kullanılan Renkler	:
Atkı	: Bej
Çözü	: Bej
Süsleme	: Kırmızı, siyah, beyaz, sarı, lacivert
Kullanılan Motifler	: Muska, S (çengel), dulavratotu, mihrap, koçboynuzu, bıçkır, sedef, bereket motifleri kullanılmıştır.
Kompozisyon	:

Seccade halısı olduğu için zemine beyaz renkle mihrap (Çizim No:34) yerleştirilmiştir. Mihrabın iç kısmı dikdörtgenler ile üç bölüme ayrılmıştır. Lacivert ile konturlenen bu dikdörtgenlerin iç kısmına kırmızı zemin üzerine sarı ve lacivert renklerle muska⁴⁴(Çizim No:24), S (çengel) (Çizim No:1) ve dulavratotu⁴⁵ (Çizim No:36) motifleriyle süslenmiştir. Dulavratotu motifi, doğurganlığı simgelemekte olup; S (çengel) ve muska motifleri ise nazara karşı korunma amaçlıdır. Dikdörtgen bölümlerin etrafında ve mihrabın iç kısmında mavi, kırmızı ve beyaz renklerle oluşturulmuş sedef⁴⁶(Çizim No: 17) motifi kullanılmıştır. Mihrabın uç kısmı eril doğurganlığı simgeleyen koçboynuzu⁴⁷ motifiyle süslenmiştir. Sedef motifi bazı kaynaklarda bereket⁴⁸ motifi olarak geçmekte olup bolluğu simgelemektedir. Mihrabın her iki tarafında ise yine korunma amaçlı muska ve S (çengel) motifleri kullanılmıştır.

Bordürlerde ise kırmızı, lacivert ve siyah renklerle oluşturulmuş bıçkır (Çizim No:9) motifi yer almıştır. Bıçkır motifinin etrafı beyaz renkle konturlenmiştir.

Değerlendirme: Bu seccade halısının atkı, çözü ve düğüm iplerinde yün malzeme kullanılmıştır. Kullanılan motiflerin tüm yörelerde kullanılan motiflere benzerliği yönüyle herhangi bir yöre tespiti mümkün olmamakla beraber bazı motifler yönüyle Elazığ (Şavak) yöresi olduğu sanılmaktadır. 19.yüzyılın ortalarında dokunduğu fakat kitabesi olmadığı için kesin bir tarihlendirme yapmak mümkün olmamıştır.

⁴⁴ Muska motifi için bkz. *Türk El Dokuması Halılar*, Mod. Kodu:400.

⁴⁵ Dulavratotu motifi için bkz. *Türk El Dokuması Halılar*, Kataloğ No:4 Mod. Kodu:370,376,400.

⁴⁶ Sedef motifi için bkz. KAFALILAR Ayla, *Halıcılık Teknolojisi*, Ankara, Aralık 1982, s. 55.

⁴⁷ Koçboynuzu motifi için bkz. *Türk El Dokuması Halılar*, Mod Kodu: 377.

⁴⁸ Bereket motifi için bkz. *Türk El Dokuması Halılar*, Mod. Kodu: 400.

3.4.Yastık Halıları

Katalog No	: 25
Eserin Adı	: Çengel motifli yastık halısı
Fotoğraf No	: 25
Çizim No	: 1,2,3,5,6,7,10,60
Envanter No	: 70/F-40-2
Koleksiyona Geliş Tarihi	:29/07/1970
Koleksiyona Geliş Biçimi	: Süleyman YURTEN'den satın alınmıştır.
Koleksiyondaki Yeri	: Elazığ Müzesi 2. Katta Halı Teşhir Salonunda sergilenmektedir.
İnceleme Tarihi	: Mayıs 2004
Kaynaklara Göre Yöresi	: Elazığ (Şavak)
Ürünün Yapılış Tarihi	: 19. yüzyılın ortaları
Kitabesi	: Kitabesi yoktur.
Bugünkü Durumu	: Yıpranmamış durumdadır.
Onarım Görüp Görmediği	: Onarım görmemiştir.
Boyutları	:
En	: 59 cm
Boy	: 98 cm
Bordür Eni	:
1. Bordür Eni	: 5 cm
2. Bordür Eni	: 4 cm
3. Bordür Eni	: 3,5 cm
Diğer Bordürler	:
Kullanılan Malzeme	:
Atkı	: Yün + Pamuk
Çözü	: Yün + Pamuk
Düğüm İpliği	: Yün + Pamuk

Uygulanan Teknik	: Gördes düğüm tekniği kullanılmıştır.
Dokuma Yoğunluğu (10 cm²'de)	: 1080 adet düğüm bulunmaktadır.
Düğüm Sayısı (YatayxDikey)	: 30x36
Hav Yüksekliği	: 10 mm
Kullanılan Renkler	:
Atkı	: Beyaz
Çözüğü	: Beyaz
Süsleme	: Bordo, sarı, turuncu, siyah, kırmızı, yeşil, beyaz renkler kullanılmıştır.
Kullanılan Motifler	: Elibelinde, çengelli baklava, zik zak, koçboynuzu, göz, S (çengel)
Kompozisyon	:

Halının ana teması, mutlu bir hayat, bolluk bereket ve bunların nazara karşı korunması. Zemin, bordo üzerine sarı, beyaz, siyah, yeşil ve sarı renklerle motiflendirilmiştir. Orta kısım kuşak şeklinde boydan boya elibelinde (Çizim No:6) motifleriyle süslenmiştir. Her iki tarafı, simetrik biçimde yerleştirilmiş çengelli baklava (Çizim No: 7) motifleriyle süslenmiştir. Elibelinde motifi evliliği, çengelli baklava motifleri ise korunmayı temsil etmektedir.

İçten birinci bordürde, zikzak (Çizim No:10) motifi kullanılmıştır. İkinci bordürde, turuncu üzerine siyah, kırmızı, sarı ve yeşil renklere oluşturulmuş koçboynuzu (Çizim No: 3,5) ve göz (Çizim No: 2) motifleri yer alır. Üçüncü bordür, S (çengel) (Çizim No:1) ve göz motifleriyle süslenmiştir.

Değerlendirme: Bu yastık halısı orta kalitede bir halı olup yün ve pamuk malzeme ile dokunmuştur. Kullanılan renk ve motiflerin benzerliği yönüyle Elazığ yöresine ait olduğu bilinmektedir. 19. yüzyılın ortalarında dokunan bu halının kitabesi olmadığı için kesin bir tarihlendirme yapmak mümkün değildir.

Katalog No	: 26
Eserin Adı	: Çengel desenli dikdörtgen madalyonlu yastık halısı
Fotoğraf No	: 26
Çizim No	: 1,7,15,20,61
Envanter No	: 74/F-39-8
Koleksiyona Geliş Tarihi	:18/12/1974
Koleksiyona Geliş Biçimi	: Berdan KARAGÖZ'den satın alınmıştır.
Koleksiyondaki Yeri	: Elazığ Müzesi 2. Katta Halı Teşhir Salonunda sergilenmektedir.
İnceleme Tarihi	: Mayıs 2004
Kaynaklara Göre Yöresi	: Elazığ (Şavak)
Ürünün Yapılış Tarihi	: 19.yüzyılın ortaları
Kitabesi	: Kitabesi yoktur.
Bugünkü Durumu	: Halı bütünüyle yıpranmış durumdadır.
Onarım Görüp Görmediği	: Onarım görmemiştir.
Boyutları	:
En	: 56 cm
Boy	: 92 cm
Bordür Eni	:
1. Bordür Eni	: 7 cm
2. Bordür Eni	:
3. Bordür Eni	:
Diğer Bordürler	:
Kullanılan Malzeme	:
Atkı	: Yün + Pamuk
Çözüğü	: Yün + Pamuk
Düğüm İpliği	: Yün + Pamuk
Uygulanan Teknik	: Gördes düğüm tekniği kullanılmıştır.

Dokuma Yoğunluğu (10 cm²'de)	: 480 adet düğüm bulunmaktadır.
Düğüm Sayısı (YatayxDikey)	: 20x24
Hav Yüksekliği	: 8 mm
Kullanılan Renkler	:
Atkı	: Beyaz
Çözüğü	: Kahverengi
Süsleme	: Siyah, lacivert, pembe, beyaz, kırmızı, kahverengi, sarı, renkler kullanılmıştır.
Kullanılan Motifler	: Çengelli baklava, canavar ayakları, akarsu, bereket motifleri.
Kompozisyon	:

Bu halı bütünüyle kötülöklere ve nazara karşı korunmak amacıyla dokunmuştur. Halının zemini, üç adet çengelli baklava (Çizim No: 7) motifi ve yarım çengelli baklava motifleriyle süslenmiştir. İç kısımları bereket (Çizim No:20) motifleriyle süslenmiştir. Zeminde iç içe çengel (Çizim No:1) motifinin tekrarı şeklinde bir süsleme mevcuttur. Bu motife Canavar ayakları⁴⁹ denilmektedir. Kullanılan motifleri simetrik olarak yerleştirilmiştir.

Bordürde, çengellerle oluşturulmuş geometrik akarsu (Çizim No:15) motifi kullanılmıştır. Akarsu motifi bolluğu bereketi simgelemektedir.

Değerlendirme: Yün ve Pamuk malzeme kullanılarak dokunan bu yastık halısı orta kalitede bir halıdır. Gördes düğüm tekniğiyle dokunmuş bu halıda kullanılan renkler ve motiflerin benzerliği yönüyle Elazığ yöresine ait olduğu bilinmektedir. 19.yüzyılın ortalarında dokunan bu halının kitabesi olmadığı için kesin bir tarihlendirme yapmak mümkün değildir.

⁴⁹ Canavar ayakları motifi için bkz. **Türk El Dokuması Halılar**, Mod Kodu: 373

Katalog No	: 27
Eserin Adı	: Çengel desenli altıgen madalyonlu yastık halısı.
Fotoğraf No	: 27
Çizim No	: 1,2,6,7,11,21,36,62
Envanter No	: 71/F-34-5
Koleksiyona Geliş Tarihi	:16/07/1971
Koleksiyona Geliş Biçimi	: Mahmut BELHAN'dan satın alınmıştır.
Koleksiyondaki Yeri	: Elazığ Müzesi 2. Katta Halı Teşhir Salonunda tahta platformda sergilenmektedir.
İnceleme Tarihi	: Mart 2004
Kaynaklara Göre Yöresi	: Adıyaman
Ürünün Yapılış Tarihi	: 19.yüzyılın sonları
Kitabesi	: Kitabesi yoktur.
Bugünkü Durumu	: Halının bordür ve zemini yıpranmış durumda.
Onarım Görüp Görmediği	: Onarım görmemiştir.
Boyutları	:
En	: 49 cm
Boy	: 75 cm
Bordür Eni	:
1. Bordür Eni	: 7 cm
2. Bordür Eni	:
3. Bordür Eni	:
Diğer Bordürler	:
Kullanılan Malzeme	:
Atkı	: Yün + Pamuk
Çözü	: Yün + Pamuk
Düğüm İpliği	: Yün + Pamuk
Uygulanan Teknik	: Gördes düğüm tekniği kullanılmıştır.

Dokuma Yoğunluğu (10 cm²'de)	: 728 adet düğüm ipliği bulunmaktadır.
Düğüm Sayısı (YatayxDikey)	: 26x28
Hav Yüksekliği	: 10 mm
Kullanılan Renkler	:
Atkı	: Gri
Çözü	: Kahverengi
Süsleme	: Turuncu, beyaz, lacivert, sarı, mavi, siyah, kahverengi, pembe, kırmızı renkler kullanılmıştır.
Kullanılan Motifler	: Altıgen madalyon, S (çengel), çengelli baklava (Akrep), dulavratotu, elibelinde, pertekli (ilenger) göz, sandık motifleri kullanılmıştır.
Kompozisyon	:

Halının zemini, lacivert üzerine pembe renkle oluşturulmuş altıgen bir madalyon ile süslenmiştir. Madalyonun etrafında çengel (Çizim No: 1) motifleri yer almaktadır. Madalyonun içinde, sandık (Çizim No:21), göz (Çizim No: 2) ve çengelli baklava (Çizim No:7) motifleri kullanılmıştır. Sandık motifinin içi Pertekli (ilenger) (Çizim No:11) motifi, dulavratotu (Çizim No:36) motifleriyle süslenmiştir. Dulavratotu ve sandık motifleri evliliği simgelemektedir. Madalyonun içinde yer alan, iki adet çengelli baklava motifi ve göz motifleri nazara karşı korunma amacıyla kullanılmıştır. Madalyonun dış kısmında geometrik çiçek motifi ile S (çengel) motifleri kullanılmıştır.

Zeminden dışa doğru pembe bir kontür kullanılmıştır. Boyuna bordürde elibelinde (Çizim No:6) motifi; enine bordürde ise S (Çizim No:1) motifleri kullanılmıştır. Bordürlerde, turuncu üzerine beyaz, kahverengi ve siyah renklerle motiflendirilmiştir. Halının motifleri simetrik olarak yerleştirilmiş olduğu için göze hoş görünmektedir.

Değerlendirme: Bu yastık halısında malzeme olarak yün ve pamuk kullanılmıştır. Orta kalitede bir halı olup Gördes düğüm tekniği ile dokunmuştur. Kullanılan renk ve motiflerinin benzerliği yönüyle Adıyaman yöresine ait olduğu bilinmektedir. Kitabesi olmadığı için 19. yüzyılın sonlarında dokunduğu sanılmaktadır. Kesin bir tarihlendirme yapmak mümkün değildir.

Katalog No	: 28
Eserin Adı	: Çengel desenli dikdörtgen madalyonlu yastık halısı
Fotoğraf No	: 28
Çizim No	: 7,20,21,36,63
Envanter No	: 71/F.9-16
Koleksiyona Geliş Tarihi	:23/02/1971
Koleksiyona Geliş Biçimi	: Mahmut BELHAN'dan satın alınmıştır.
Koleksiyondaki Yeri	: Elazığ Müzesi 2. Katta Halı Teşhir Salonunda sergilenmektedir.
İnceleme Tarihi	: Şubat 2004
Kaynaklara Göre Yöresi	: Malatya
Ürünün Yapılış Tarihi	: 20.yüzyılın ortaları
Kitabesi	: Kitabesi yoktur.
Bugünkü Durumu	: Yıpranmamış durumda.
Onarım Görüp Görmediği	: Onarım görmemiştir.
Boyutları	:
En	: 45 cm
Boy	: 78 cm
Bordür Eni	:
1. Bordür Eni	: 6 cm
2. Bordür Eni	: 2 cm
3. Bordür Eni	:
Diğer Bordürler	:
Kullanılan Malzeme	:
Atkı	: Yün + Pamuk
Çözüğü	: Yün + Pamuk
Düğüm İpliği	: Yün + Pamuk
Uygulanan Teknik	: Gördes düğüm tekniği kullanılmıştır.

Dokuma Yoğunluğu (10 cm²'de)	: 238 adet düğüm ipliği bulunmaktadır.
Düğüm Sayısı (YatayxDikey)	: 16x18
Hav Yüksekliği	: 9 mm
Kullanılan Renkler	:
Atkı	: Gri
Çözü	: Kahverengi
Süsleme	: Pembe, krem, beyaz, siyah, sarı, fıstık yeşili, kırmızı renkler kullanılmıştır.
Kullanılan Motifler	: Sandık, çengelli baklava (akrep), bereket, dulavratotu motifleriyle süslenmiştir.
Kompozisyon	:

Halının zemini, kırmızı renkte olup sandık (Çizim No: 21) bereket (Çizim No:20) ve çengelli baklava⁵⁰ (Çizim No: 7) motifleriyle süslenmiştir. Zeminin orta kısmında geometrik bir gülü andıran göbek motifi kullanılmıştır. Doğu Anadolu yöresinde çeyiz hazırlayan kızların evlenme isteğini belirten bu tür geometrik motiflere sandık motifi denilmektedir. Sandık motifinin, her iki kenarında, beyaz renkli çengelli baklava (akrep) motifleri yer almaktadır. Çengelli baklava motifinin iç kısmı da dulavratotu (Çizim No:36) motifiyle süslenmiştir. Dulavratotu motifi de,⁵¹ genç kızlar için evlenmeyi simgelemektedir. Bu iki motifte güzel, bolluk ve bereket için mutlu bir hayatı temsil etmektedir. Çengel motifleri ise korunma amaçlıdır.

Zeminde dışa doğru birinci bordürde, bereket motifi kullanılmıştır. Siyah kontürlerle (kalın hatlı çizgi) oluşturulmuş olup iç kısmında pembe ve açık yeşil renkler kullanılmıştır. İkinci bordür ise kırmızı zemin üzerine pembe, siyah, beyaz, sarı renklerle oluşturulmuş bereket motifiyle süslenmiştir.

Halının bütünde sıcak ve soğuk renklerin uyumu söz konusu olup kırmızı ağırlıklı sıcak renkler daha ağırlıktadır. Bu renkler, Anadolu insanının sıcak kanlılığını, çok yönlülüğünü ve coşkusunu temsil etmektedir.

Değerlendirme: Bu yastık halısı kullanılan düğüm ipliği sayısına göre orta kalitede bir halıdır. Yün ve pamuk malzeme kullanılmıştır. Zeminin de ve bordürlerinde kullanılan motifler ve renklerin benzerliği yönüyle Malatya yöresine ait olduğu bilinmektedir. Kitabesi olmadığı için kesin bir tarihlendirme yapabilmek mümkün olmamıştır. 20. yüzyılın ortalarına ait olduğu sanılmaktadır.

⁵⁰ Çengelli Baklava motifi için bkz. KIRZIOĞU Görgünay, a.g.e., s.9.

⁵¹ Dulavratotu motifi için bkz. Türk El Dokuması Halılar, Mod Kodu: 370, 376, 400.

Katalog No	: 29
Eserin Adı	: Kilim desenli dikdörtgen madalyonlu yastık halısı
Fotoğraf No	: 29
Çizim No	: 2,3,5,9,36,64
Envanter No	: 71/F.9-23
Koleksiyona Geliş Tarihi	:23/02/1971
Koleksiyona Geliş Biçimi	: Mahmut BELHAN'dan satın alınmıştır.
Koleksiyondaki Yeri	: Elazığ Müzesi 2. Katta Halı Teşhir Salonunda sergilenmektedir.
İnceleme Tarihi	: Mayıs 2004
Kaynaklara Göre Yöresi	: 19. yüzyılın ortaları
Ürünün Yapılış Tarihi	: Elazığ (Şavak)
Kitabesi	: Kitabesi yoktur.
Bugünkü Durumu	: Uzun ve kısa kenar bordürleri yıpranmış durumdadır.
Onarım Görüp Görmediği	: Onarım görmemiştir.
Boyutları	:
En	: 46 cm
Boy	: 75 cm
Bordür Eni	:
1. Bordür Eni	: 6 cm
2. Bordür Eni	: 4 cm
3. Bordür Eni	:
Diğer Bordürler	:
Kullanılan Malzeme	:
Atkı	: Yün + Pamuk
Çözüğü	: Yün + Pamuk
Düğüm İpliği	: Yün + Pamuk
Uygulanan Teknik	: Gördes düğüm tekniği kullanılmıştır

Dokuma Yoğunluğu (10 cm²'de)	: 616 adet düğüm bulunmaktadır.
Düğüm Sayısı (YatayxDikey)	: 22x28
Hav Yüksekliği	: 7 mm
Kullanılan Renkler	:
Atkı	: Beyaz
Çözüğü	: Kahverengi
Süsleme	: Bordo, beyaz, mavi, yeşil, kahverengi, lacivert. siyah ve sarı renkler kullanılmıştır.
Kullanılan Motifler	: Dulavratotu, bıçkır, göz, koçboynuzu, akarsu.
Kompozisyon	:

Halının zemini, bordo renk üzerine oluşturulmuş iç içe yerleştirilmiş üç adet dikdörtgen dulavratotu⁵² (Çizim No: 36) motifleriyle süslenmiştir. Dulavratotu motifi doğurganlığı simgelemektedir. Zeminde sıcak ve soğuk renklerin oluşturmuş olduğu kontrastlık (zıtlık) hakimdir. Bordürlerde de aynı renkler kullanılarak güzel bir uyum sağlanmıştır.

Zemini çevreleyen kısa ve uzun kenar bordürlerinde, siyah kontür çizgisi üzerine kahverengi renkle oluşturulmuş bıçkır⁵³ (Çizim No:9) motifi yer almaktadır. İkinci bordürde ise koçboynuzu (Çizim No:3,5) ve göz (Çizim No: 2) motiflenmiştir. Göz motifleri nazara karşı korunma amaçlıdır.

Değerlendirme: Atkı, çözüğü ve düğüm ipliklerinde yün malzeme kullanılmış olan bu yastık halısı orta kalitededir. Gördes düğüm tekniğiyle dokunan bu halının bordür ve zemini kısmında kullanılan motiflerin benzerliği yönüyle Elazığ yöresine ait olduğu sanılmaktadır. Kitabesi olmadığı için kesin bir tarihlendirme yapmak mümkün değildir. 19. yüzyılın ortalarına ait olduğu düşünülmektedir.

⁵² Dulavratotu motifi için bkz. **Türk El Dokuması Halıları**, Mod. Kodu: 370, 376, 400.

⁵³ Bıçkır motifi için bkz. **KARAHAN Recai, a.g.e., s. 164.**

Katalog No	: 30
Eserin Adı	: Koçboynuzlu göl desenli dikdörtgen madalyonlu yastık halısı
Fotoğraf No	: 30
Çizim No	: 1,2,3,5,10,15,20,24,28,65
Envanter No	: 71/F.9-22
Koleksiyona Geliş Tarihi	:23/02/1971
Koleksiyona Geliş Biçimi	: Mahmut BELHAN'dan satın alınmıştır.
Koleksiyondaki Yeri	: Elazığ Müzesi 2.Katta Halı teşhir salonunda sergilenmektedir.
İnceleme Tarihi	: Mart 2004
Kaynaklara Göre Yöresi	: Elazığ (Şavak)
Ürünün Yapılış Tarihi	: 19.yüzyılın ortaları
Kitabesi	: Kitabesi yoktur.
Bugünkü Durumu	: Uzun ve kısa kenar bordürleri yıpranmış durumdadır.
Onarım Görüp Görmediği	: Onarım görmemiştir.
Boyutları	:
En	: 51 cm
Boy	: 94 cm
Bordür Eni	:
1. Bordür Eni	: 2 cm
2. Bordür Eni	: 4 cm
3. Bordür Eni	: 1,5 cm
Diğer Bordürler	: 5 cm, 1,5 cm
Kullanılan Malzeme	:
Atkı	: Yün + Pamuk
Çözüğü	: Yün + Pamuk
Düğüm İpliği	: Yün + Pamuk

Uygulanan Teknik	: Gördes düğüm tekniği kullanılmıştır.
Dokuma Yoğunluğu (10 cm²'de)	: 396 düğüm ipliği bulunmaktadır.
Düğüm Sayısı (YatayxDikey)	: 18x22
Hav Yüksekliği	: 5 mm
Kullanılan Renkler	:
Atkı	: Bej
Çözü	: Beyaz
Süsleme	: Bordo, sarı, siyah, beyaz, pembe renkler kullanılmıştır.
Kullanılan Motifler	: Koçboynuzu, tarak, göz, muska, altıgen, "S" (çengel), akarsu, zik zak motifleri kullanılmıştır.
Kompozisyon	:

Halının zemini, bordo üzerine siyah beyaz ve sarı renklerle oluşturulmuştur. Göz (Çizim No:2) motifinin çevresi 4 adet koçboynuzu (Çizim No: 3,5) motifiyle süslenmiştir. Koçboynuzu motifi doğurganlığı simgelemektedir. Koçboynuzu motiflerinin orta kısmında kullanılan göz motifleri ile etraftaki "S" (çengel) (Çizim No: 1) ve muska (Çizim No:24) motifleri ise doğurganlığı nazara karşı koruma amaçlıdır. Ayrıca ortada kullanılan koçboynuzu motifinin ortasında yer alan tarak (Çizim No: 28) motifi ise halıyı dokuyan genç kızın evlenme isteğini temsil etmektedir. Zeminin etrafı siyah kontürlerle oluşturulmuş bereket (Çizim No: 20) motifleriyle süslenmiş ince bir bordür yer almaktadır. İçten ikinci bordürde ise altıgenler içerisinde korunma amaçlı "S" (çengel) (Çizim No: 1) motifleri yer almaktadır. Üçüncü bordürde bereket motifi tekrar edilmiştir. Dördüncü bordürün uzun kenarlarında zik zak (Çizim No:10) motifiyle; kısa kenarların da koçboynuzlu akarsu (Çizim No:15) motifleriyle süslenmiştir. Akarsu motifi bolluğu simgelemektedir.

Halının genelinde kullanılan sıcak renkler ve soğuk renklerin uyumuyla bir kontrastlık (zıtlık) sağlanmıştır.

Değerlendirme: Yün ve pamuk malzemeyle dokunan bu halı orta kalitede bir halıdır. Zeminde ve bordürde kullanılan motiflerin benzerliği yönüyle⁵⁴ Elazığ yöresine ait olduğu sanılmaktadır. Kitabesi olmadığı için 19. yüzyılın ortalarında dokunduğu tahmin edilmektedir.

⁵⁴ Benzer motifler için bkz. Türk El Dokuması Halılar, Mod. Kodu: 377

Katalog No	: 31
Eserin Adı	: Çengel motifli altıgen madalyonlu yastık halısı.
Fotoğraf No	: 31
Çizim No	: 1,2,3,5,6,7,21,24,25,66
Envanter No	: 71/F.49-24
Koleksiyona Geliş Tarihi	: 09/12/1971.
Koleksiyona Geliş Biçimi	: Süleyman YURTEN'den satın alınmıştır.
Koleksiyondaki Yeri	: Elazığ Müzesi 2. Katta Halı Teşhir Salonunda sergilenmektedir.
İnceleme Tarihi	: Mayıs 2004
Kaynaklara Göre Yöresi	: Elazığ (Şavak)
Ürünün Yapılış Tarihi	: 19. yüzyılın ortaları
Kitabesi	: Kitabesi yoktur.
Bugünkü Durumu	: Enine ve boyuna bordürlerin belirli bir bölümü yoktur.
Onarım Görüp Görmediği	: Onarım görmüştür. Uç kısımlar bezle yamalanmıştır.
Boyutları	:
En	: 51 cm
Boy	: 75 cm
Bordür Eni	:
1. Bordür Eni	: 6 cm
2. Bordür Eni	:
3. Bordür Eni	:
Diğer Bordürler	:
Kullanılan Malzeme	:
Atkı	: Yün + Pamuk
Çözüğü	: Yün + Pamuk
Düğüm İpliği	: Yün + Pamuk

Uygulanan Teknik	: Gördes Dügüm Tekniđi kullanılmıřtır.
Dokuma Yođunluđu (10 cm²'de)	: 616 adet düđüm ipliđi bulunmaktadır.
Düđüm Sayısı (YatayxDikey)	: 22 x 28
Hav Yüksekliđi	: 5 mm.
Kullanılan Renkler	:
Atkı	: Beyaz
Çözgü	: Beyaz
Süsleme	: Bordo, sarı, siyah, kahverengi, turuncu, beyaz renkler kullanılmıřtır.
Kullanılan Motifler	:Altıgen madalyon, koçboynuzu, elibelinde, çengelli baklava (akrep), göz, muska, çiçek, S (çengel) motifleri ile süslenmiřtir.

Kompozisyon

:

Halının ana teması, evlenme isteđi, mutlu bir hayat, bolluk ve bunların nazara karřı korunmasıdır.

Zemin, bordo üzerine sarı renkle oluřturulmuř altıgen bir madalyonla süslenmiřtir. Madalyonun çevresi koçboynuzu (Çizim No: 3,5) ve çengel (Çizim No: 1) motifleriyle doldurulmuřtur. Altıgen madalyonun tam ortasında, geometrik sandık (Çizim No: 21) motifi bulunmaktadır. Sandık motifi evliliđi simgelemektedir. Çiçek (Çizim No: 25), göz (Çizim No: 2) S (çengel) (Çizim No: 1) motifleri de sandık motifi içerisinde yer almaktadır. S, göz, çengel motifleri korunma amaçlıdır. Ayrıca madalyon içerisinde, üç adet çengelli baklava (Çizim No: 7) motifi kullanılmıřtır. Madalyonun dıř kısmında ise çengelli baklava, göz, muska (Çizim No: 24), koçboynuzu motiflerinin tekrarı yer almaktadır. Koçboynuzu motifi dođurganlıđı simgelemektedir.

Bordürde, elibelinde (Çizim No: 6) motifi kullanılmıřtır. Beyaz zemin üzerine siyah, sarı, turuncu, kahverengi renkler kullanılmıřtır.

Deđerlendirme: Bu yastık halısı orta kalitede dokunmuř olup yün ve pamuk malzeme kullanılmıřtır. Kullanılan renk ve motiflerin benzerliđi yönüyle Elazıđ yöresine ait olduđu bilinmektedir. Kitabesi olmadıđı için kesin bir tarihlendirme mümkün olmamasına rađmen 19. yüzyılın ortalarında dokunduđu sanılmaktadır.

Katalog No	: 32
Eserin Adı	: Çengel desenli altıgen madalyonlu yastık halısı
Fotoğraf No	: 32
Çizim No	: 3,7,15,21,25,67
Envanter No	: 74/F.15-2
Koleksiyona Geliş Tarihi	: 09/08/1974
Koleksiyona Geliş Biçimi	: Süleyman YURTEN'den satın alınmıştır.
Koleksiyondaki Yeri	: Elazığ Müzesi 2. kat Halı Teşhir Salonunda sergilenmektedir.
İnceleme Tarihi	: Nisan 2004
Kaynaklara Göre Yöresi	: Adıyaman
Ürünün Yapılış Tarihi	: 19. yüzyılın sonları
Kitabesi	: Kitabesi yoktur.
Bugünkü Durumu	: Enine bordürlerden belli bir bölüm yoktur.
Onarım Görüp Görmediği	: Onarım görmemiştir.
Boyutları	:
En	: 45 cm
Boy	: 78 cm
Bordür Eni	:
1. Bordür Eni	: 2 cm
2. Bordür Eni	: 4,5 cm
3. Bordür Eni	:
Diğer Bordürler	:
Kullanılan Malzeme	:
Atkı	: Yün
Çözüğü	: Yün
Düğüm İpliği	: Yün + Pamuk
Uygulanan Teknik	: Gördes düğüm tekniği kullanılmıştır.

Dokuma Yoğunluğu (10 cm²'de)	: 1292 düğüm ipliği bulunmaktadır.
Düğüm Sayısı (YatayxDikey)	: 34x38
Hav Yüksekliği	: 13 mm
Kullanılan Renkler	:
Atkı	: Gri
Çözü	: Gri
Süsleme	: Beyaz, mavi, lacivert, kırmızı, sarı, siyah, kahverengi, pembe, bordo.
Kullanılan Motifler	:Çengelli baklava (akrep), altıgen madalyon, koçboynuzu, akarsu, sandık, gül, çengel motifleri
Kompozisyon	:

Sedirler üzerinde sırtı dayamak amacıyla dokunmuş olup, zeminde bordo renk kullanılmıştır. Mavi ve lacivert renklerle halının zeminine çengeli altıgen bir madalyon yerleştirilmiştir. Çengeller korunma amaçlıdır. Bu madalyonun iç ve dış kısmında beyaz, kırmızı, mavi ve kahverengi renklerle oluşturulmuş çengelli baklava (akrep) (Çizim No: 7) motifleri kullanılmıştır. Akrep motifleri de nazara karşı korunma amaçlıdır. Ayrıca madalyon içerisinde çeyiz hazırlayan kızın evlenme isteğini belirten geometrik desenli sandık (Çizim No:21) motifi de yer almaktadır. Sandık motifinin içinde ise "Cennet Bahçesini" simgeleyen geometrik bir gül⁵⁵ (Çizim No:25) motifi bulunmaktadır. Halının zemini bütünüyle genç bir kızın istek ve arzularını temsil etmektedir.

Bordürler ise pembe renk üzerine bolluğu ve bereketi temsil eden akarsu⁵⁶ (Çizim No:15) motifi ile koç boynuzu motifleriyle süslenmiştir. Koçboynuzu motifi ise doğurganlığı simgelemektedir.

Değerlendirme: Yün malzemeye dokunan bu halıda kullanılan motiflerin ve renklerin benzerliği yönüyle Adıyaman, yöresine ait olduğu bilinmektedir. Bu yastık halısı Gördes düğüm tekniğiyle dokunmuş olup orta kalitede bir halıdır. 19. yüzyılın sonlarında dokunduğu sanılmaktadır. Kitabesi olmadığı için kesin bir tarihlendirme yapmak mümkün değildir.

⁵⁵ Gül motifi için bkz. Türk El Dokuması Halılar, Mod. Kodu: 376, 374.

⁵⁶ Akarsu motifi için bkz. Türk El Dokuması Halılar, Mod Kodu: 374.

Katalog No	: 33
Eserin Adı	: Koçboynuzlu göl desenli dikdörtgen madalyonlu yastık halısı.
Fotoğraf No	: 33
Çizim No	: 2,3,10,15,20,68
Envanter No	: 71/F. 10-26
Koleksiyona Geliş Tarihi	:03/04/1971
Koleksiyona Geliş Biçimi	: Mahmut BELHAN'dan satın alınmıştır.
Koleksiyondaki Yeri	: Elazığ Müzesi 2. Katta Halı Teşhir Salonunda sergilenmektedir.
İnceleme Tarihi	: Mayıs 2004
Kaynaklara Göre Yöresi	: Elazığ (Şavak)
Ürünün Yapılış Tarihi	: 19. yüzyılın ortaları
Kitabesi	: Kitabesi yoktur.
Bugünkü Durumu	: Halı bütünüyle yıpranmış durumdadır.
Onarım Görüp Görmediği	: Onarım görmemiştir.
Boyutları	:
En	: 49 cm
Boy	: 96 cm
Bordür Eni	:
1. Bordür Eni	: 1 cm
2. Bordür Eni	: 3 cm
3. Bordür Eni	: 1 cm
Diğer Bordürler	: 5 cm, 1 cm
Kullanılan Malzeme	:
Atkı	: Yün + Pamuk
Çözü	: Yün + Pamuk
Düğüm İpliği	: Yün + Pamuk
Uygulanan Teknik	: Gördes düğüm tekniği kullanılmıştır.

Dokuma Yoğunluğu (10 cm²'de)	: 624 adet düğüm ipliği bulunmaktadır.
Düğüm Sayısı (YatayxDikey)	: 26x24
Hav Yüksekliği	: 3 mm
Kullanılan Renkler	:
Atkı	: Beyaz
Çözüğü	: Kahverengi
Süsleme	: Kırmızı, lacivert, beyaz, kahverengi, sarı ve siyah renkler kullanılmıştır.
Kullanılan Motifler	: Göz, koçboynuzu, bereket, akarsu, zızzak.
Kompozisyon	:

Halı bütünüyle doğurganlığı ve bunun korunmasını simgelemektedir. Halının zemini, kırmızı üzerine lacivert, beyaz, kahverengi renklerle oluşturulmuştur. Zemin 3 adet dikdörtgen bölüme ayrılmıştır. Dikdörtgenlerin içerisinde, göz (Çizim No: 2) motifi, koçboynuzu motifi doğurganlığı simgelemektedir. Göz motifi ise nazara karşı korunma amaçlıdır. Dikdörtgenlerin iç kısımlarında ve uç kısımlarında bereket (Çizim No:20) motifleriyle doldurulmuştur.

Zeminde dışa doğru birinci ve üçüncü bordürlerde bereket motifiyle süslenmiştir. Üçüncü bordürde çengeli akarsu (Çizim No: 15) motifi kullanılmıştır. Dördüncü bordürde ise zızzak (Çizim No: 10) motifi ve muska motifleri kullanılmıştır.

Halının bütününde, mavi ve kırmızının, kırmızı ile beyazın sağlamış olduğu bir uyum göz doldurmaktadır.

Değerlendirme: Bu yastık halısı yün ve pamuk malzeme ile dokunmuş olup orta kalitede bir halıdır. Gördes düğüm tekniği kullanılmıştır. Kullanılan renkler ve motiflerin benzerliğiyle Elazığ yöresine ait olduğu bilinmektedir. Yıpranmış durumda olan bu halının 19.yüzyılın ortalarına ait olduğu sanılmaktadır. Kitabesi olmadığı için kesin bir tarihlendirme yapmak mümkün değildir.

DÖRDÜNCÜ BÖLÜM

DEĞERLENDİRME

Türk dünyasında, halı ve düz dokuma yaygılar öncelikle ihtiyacı karşılamak için dokunmuş olup, zamanla gelenek halini almıştır. Türklerde çadır veya evine yaydığı, kapısı eşiğine serdiği, süsleme yerleştirdiği, kapısının üzerine astığı veya gerdiği, çadırının kenarına yerleştirdiği, hayvanının sırtına örttüğü dokumalar günlük bir kullanım eşyasıdır. Yeni evlenecek insanlar için çeyiz hazırlamak, öldüğünde, sağlığında hazırladığı bir dokumayı, hayır amacıyla dini ve sosyal bir kuruma bağışlamak için, halı ve düz dokuma yaygı dokumak gelenektir. Anadolu'da, camiler bu gelenek sayesinde bir depo halini almış ve bu halı ve düz dokumalar günümüze kadar gelebilmiştir.

Anadolu'da, yakın zamanlara kadar her genç kız, halı ve düz dokuma bilmek zorundaydı. Bu gelenek, günümüzde belki şehirlerde ortadan kalkmıştır, ama köylerde hâlâ devam etmektedir.

Bu çalışmamızda incelenen halılar, 1970-79 yılları arasında Elazığ Müzesince satın alınmışlardır. Halıların arka kısmında satın alma yılı ve envanter kayıt numaraları bulunmaktadır. Katalog bölümünde her halının, envanter numarası, müzeye geliş tarihi ve kimden satın alındığı belirtilmiştir.

Araştırma esnasında belirlenip incelenen 33 adet örnek halının 27 adeti Elazığ Etnografya Müzesinin 2. Katta Halı Teşhir Salonunun farklı bölümlerinde, duvarda veya tahta platformlar üzerinde sergilenmektedir. Teşhir salonun da, kürsübaşı, gelin odası ve koridor bölümlerinde yer almaktadırlar. 6 adeti ise müzenin deposunda muhafaza edilmektedir.

2003-2004 yıllarında incelenen halıların, 17., 19. ve 20. yüzyıllara ait oldukları belirlenmiştir. Bu halıların yapılış tarihi veya dokundukları dönemleri belirlemek için Türk Halı Sanatı'nın tarihi gelişimi dikkate alınarak kullanılan motif, renk ve kataloglardaki benzer örnekler incelenmiştir. Ayrıca bazı halıların dönemini tespit etmede emin olabilmek için kaynak kişilere başvurulmuştur. Eserlerin kesin tarihlendirmesini yapabilmek için kitabesinin bulunması önemlidir. Fakat incelenen halıların hiçbirinin kitabesi mevcut değildir.

Halıların yörelerinin tespitinde, yukarıda belirtildiği üzere yöresi kesin olan örnek çalışmalar incelenmiş, motif ve renkler araştırılarak belirlenmiştir. Ayrıca kaynak kişiler ve yayınlardaki bilgiler karşılaştırılarak karar verilmiştir. Bu bilgiler ışığında incelenen halıların, Elazığ (Şavak), Adıyaman, Sivas, Gaziantep, Malatya, Akdağı Madeni

(Konya-Kırşehir), Kırşehir (Mucur), Kazak Adler) yörelerine ait oldukları bilinmektedir. Bu halılar, ticari yollarla ya da tarihçe başlığında belirtildiği üzere belli yörelerin motiflerinin veya üslup özelliklerinin diğer birkaç bölgeyi etkilemesiyle de oluşmuş olabilir. Bu örnekler benzer motifler kullanılarak Elazığ yöresinde de dokunmuş olabilir.¹ İncelenen halıların, yöre olarak dağılımı şöyledir: Elazığ (Şavak) yöresine ait 13 adet halı bulunmaktadır. (Katalog No: 1, 2, 3, 4, 5, 19, 24, 25, 26, 29, 30, 31, 33). Adıyaman (Pişinik, Porga) yöresine ait 7 adet halı mevcuttur. (Katalog No: 6, 13, 14, 15, 16, 27, 32). Malatya yöresine ait 5 adet halı bulunmaktadır. (Katalog No: 7, 10, 11, 12, 28). Sivas yöresine ait 4 adet halı bulunmaktadır. (Katalog No: 8, 17, 21, 23). Gaziantep yöresine ait 1 adet halı bulunmaktadır. (Katalog No: 9). Kırşehir (Mucur) yöresine ait 1 adet halı bulunmaktadır. (Katalog No: 22). Konya-Kırşehir (Akdağ Madeni) yöresine ait 1 adet halı bulunmaktadır (Katalog No: 20). Kazak (Adler) yöresine ait 1 adet halı bulunmaktadır. (Katalog No: 18)

Halıların bu günkü durumları, yerinde tespit edilip gözlem fişlerinde belirtilmiştir. Bazı halıların renklerinde, atkı, çözgü ve düğüm ipliklerinde kullanıma bağlı olarak aşınmalar meydana gelmiştir. Bazı örneklerin enine ve boyuna bordürlerinde motif eksiklikleri bulunmaktadır. Ayrıca halıların renklerinde de zamanla ağarmalar meydana gelmiştir. Halılardan 11 adedinin bordür ve zeminde meydana gelen tahribat örülerek, dikilerek veya yamalanarak tamir edilmiştir. 22 adet halı ise onarım görmemiştir. Bazı halılar ise özelliğini yitirmeden, sağlam bir şekilde muhafaza edilmiştir.

Halıların, cinsinin ve sınıflandırılmasının yapılmasında kaynaklar incelenmiştir. Belirlenen halılar zemine düz bir şekilde gerilerek serilip şerit metre ile ölçüleri alınmıştır. Katalog kısmında her halının eni ve boyu santimetre cinsinden belirtilmiştir. Halıların sınıflandırılması ve boyutları şöyledir: Müzede incelenen sedir halılarının ebatları ise 3-4,2 m. uzunluğunda, 90-117 cm enindedir. Bu çalışmanın katalog kısmında 18 adet sedir halısı bulunmaktadır. (Katalog No: 1, 2, 3, 4, 5, 6, 7, 8, 9, 10, 11, 12, 13, 14, 15, 16, 17, 18). Müzede incelenen halılar arasında 9 adet yastık halısı mevcuttur. Bu yastık halılarının boyutları 74-98x45-59 cm arasında değişmektedir. (Katalog No: 25, 26, 27, 28, 29, 30, 31, 32, 33) İncelenen halıların içerisinde 4 adet eşik halısı bulunmakta olup, ebatları 101-140x 165-270 cm arasında değişmektedir. (Katalog No: 19, 20, 21, 22). Seccâde (Namazlık halısı): Üzerinde namaz kılmak için dokunur. İçlerinde 100x50-60 cm boyutlarındaki, 1,5-2 m² arasında değişen örnekleri yaygındır.

¹ Halıların dönemi ve yöreleri hakkında geniş bilgi için bkz. *Türk El Dokuması Halılar Kataloğu*, Cilt: 1,2,3,4,5. Kültür Bakanlığı Yayınları, Ankara, 1998; DENİZ Bekir, *Türk Dünyasında Halı ve Düz Dokuma Yaygıları*, Atatürk Kültür Merkezi Başkanlığı Yayınları, Ankara 2000; GÜRGÜNAY Neriman, *Doğu Yöresi Halıları*, Türkiye İş Bankası Kültür Yayınları, Ankara (Tarihsiz) KUTLU M. Muhtar, *Şavaklı Türkmenlerde Göçer Hayvancılık*, Kültür ve Turizm Bakanlığı, Ankara 1987.

Müzedede incelenen 2 adet namazlık halılarının bir kişilik, diğeri ise 3 kişiliktir. (Katalog No: 23,24)

İncelenen halıların bordürleri de aynen halı boyutlarında olduđu gibi şerit metreyle genişlikleri (eni) ölçülerek sırasıyla belirtilmiştir. İncelenen halılarda 1-7 sıra arasında deđişen bordürler kullanılmıştır (Katalog No: 1-33).

Müzedede incelenen halıların atkı, çözgü ve düğüm ipliklerinde genellikle yün malzeme kullanılmasına rağmen kısmen de pamuk da kullanılmıştır. Yün malzeme sađlık açısından ve sıcak tutma yönüyle önemli bir yer teşkil etmektedir.

Halıda dört tür düğüm tekniđi kullanılır. Bunlar, Türk düğümü (Gördes düğümü), İran düğümü (Sine düğümü), Hekim düğümü (Isparta düğümü) ve Tek çözgü üzerine düğümdür. İncelenen 33 adet halıda Türk (Gördes) düğüm tekniđi kullanılmıştır. Bu halılarda kullanılan düğüm ipliđi tekniđi katalog kısmında belirtilmiştir (Katalog No: 1-33).

Halıda kalite, birim alan olarak kabul edilen 10x10 cm (1 dm²) ye atılan düğüm sayısı ile ölçülür. Birim alandaki düğüm sayısı ne kadar fazla ise halı o nispette kaliteli sayılır. Halılarda ipin civi, inceliđi ve kalınlıđı hav yüksekliđinin azlıđı veya çokluđu ve boyanın cinsi kaliteyi belirler. 10 cm² deki düğüm sayılarını bulmak için, incelenen her halı, tüylü tarafı alta gelmek üzere, gergin olarak düz bir yere yayıldıktan sonra, enine ve boyuna 10 cm'lik uzunluklar belirlenerek, bu işaretler arasındaki düğümler sayılır. İncelenen halıların enine ve boyuna düğüm iplikleri sayılarak 10 cm² düğüm sayısı katalog kısmında belirlenmiştir. Bu halılardaki dokuma yoğunluđu sırasıyla şöyledir: 920, 1025, 1715, 904, 660, 1360, 1836, 1372, 1634, 1645, 1137, 2116, 1023, 800, 924, 875, 450, 616, 1080, 480, 728 ... gibi. Bu halıların az düğüm sayısı olanlara kaba halılar denilmektedir. Orta kalitede ve kaliteli halılarda düğüm sayısına göre mevcut olduđu tespit edilmiştir.

Halılarda hav yüksekliđi genellikle 0,5-1 cm arasında deđişir. Yüksek havlı örnekler kalitesiz kabul edilir. Müzedeki örnek halıların hav yükseklikleri 0,3-1,5 cm arasında deđişmektedir. Katalog kısmında her halının hav yüksekliđi belirtilmiştir (Katalog No: 1 -33).

İncelenen halılarda, ipliklerin boyanmasında dođal ve suni boyalar kullanılmıştır. Atkı ve çözgüler genellikle boyanmamıştır. Düğüm ipliklerinde ve kenar örgülerinde kırmızı, siyah, mavi, lacivert, beyaz, yeşil, turuncu, kahverengi, pembe, bordo ve turkuaz renkler kullanılmıştır (Katalog No:1-33).

Bu renklerin zemin ve bordürlerde kullanılma oranları şöyledir. Kırmızı, 32 halının bordüründe ve 28 halının da zemininde kullanılmıştır. En çok kullanılan

renklerdenir (Katalog No: 1-33). Mavi, 7 halının zemin, 15 halının ise bordüründe kullanılmıştır. Siyah 12 halının zemininde ve 30 halının bordüründe kullanılmıştır. Yeşil renk, 6 halının zemininde ve 19 halının bordüründe kullanılmıştır. Lacivert, 10 halının zemin kısmında ve 8 halının bordüründe yer alan renklerdenir. Kırmızıdan sonra en çok kullanılan renkler siyah, lacivert, mavi, beyaz ve yeşildir. Beyaz renk 15 halının zemin kısmında ve 32 halının ise bordüründe kullanılmıştır. Sarı renk, 4 halının zemin kısmında ve 28 halının bordür motiflerinde kullanılmıştır. Pembe, 2 halının zemininde ve 10 halının bordür motiflerinde kullanılmıştır. Bordo 3, Gri 2, Turuncu 3, Turkuaz renk ise 1 halının zemininde kullanılmıştır. Kahverengi, 1 halının zemininde ve 20 halının bordürlerinde kullanılan renklerdenir. Ayrıca, 9 halının bordo, 10 halının pembe, 4 halının gri, 3 halının bej, 18 halının turuncu renklerle bordürlerinin motiflendirildiği görülmektedir (Katalog No:1-33).

Bu araştırmada incelenen halıların desenlerinin özelliklerini ayrı ayrı belirtebilmek amacıyla, geometrik desenli halılar, bitkisel desenli halılar, mihraplı halılar, hayvan resimli ve manzaralı halılar olmak üzere dört grup halinde etüd edilmeleri uygun görülmüştür.

Anadolu halı ve düz dokumalarında zemin, kare, eşkenar dörtgen, sekizgen veya farklı geometrik şekillerden meydana gelen, küçük göbeklerle doldurulabilir. Halının merkezini belirten bu süslemelerin her biri içine, yeniden geometrik karakterli desenler işlenir. Halk arasında göl, göbek, madalyon, tabak veya farda denir.

Geometrik Madalyonlu Halılar, kendi içerisinde gruplandırabiliriz.

Dörtgen madalyonlu halılar: Köşegenleri bir eksen üzerinde bulunan dörtgenlerle kenarları halının kenarlarına paralel olarak yerleştirilmiş kareler görülür.²

Köşegenleri bir eksen üzerinde bulunan dörtgen madalyonlu halılar 5 adettir. Bu halıların kenarları çengellerle süslüdür. İç kısımlarında çengelli baklava (akrep), dulavratotu motifleri kullanılmıştır. Kullanılan dikdörtgenlerin köşelerine simetrik olarak yerleştirilmiş çengelli baklava motifleri de yer almaktadır. Bu halılar dörtgen madalyonlu olmakla beraber örnekleri kilimlerden alındığı için kilim desenli halılar denilmektedir (Katalog No: 2,7,26,28,29).

Kenarları halının bordürüne paralel, kare madalyonlu halılar 4 adettir. Bunlarda genellikle koç boynuzu motifi kullanılmıştır. Göz motifinin köşelerinde 4 adet koç boynuzu yer almaktadır (Katalog No:4,5,30,33).

² Halıların sınıflandırılması ve Madalyonlu halılar hakkında geniş bilgi için bkz. GÖRGÜNAY Neriman; *Doğu Yöresi Halıları*, s. 35-133.

Üçgenlerle çevrili madalyonlu halılarda, dört üçgenle çevrili geometrik desenli madalyonlar görülür (Katalog No: 2,25).

Altıgen madalyonlu halılar; Bu grubdaki halılar 7 adet olup, iki sınıfta incelenmiştir.

Bitkisel desenli altıgen madalyonlu halılar 3adet olup, zemin ve bordürlerinde stilize edilmiş bitki dalları, çiçekler ve gül motifleri yer almaktadır (Katalog No: 8,9,22).

İçleri geometrik desenli altıgen madalyonlu halılar 4 adettir. Madalyonların iç kısmında ve zeminde çengel (S) çengeli baklava, göz, koçboynuzu motifleri kullanılmıştır. Bordürlerinde ise elibelinde motifi kullanılmıştır (Katalog No: 17, 27, 31, 32).

Sekizgen madalyonlu halılar, altı grupta incelenmiştir. Bu araştırmamızdaki sekizgen madalyonlu halıların dağılımı şöyledir.

İçleri kanatlı desenli sekizgen madalyonlu halı 6 adettir. Bu halıların genellikle Bitlis, Tunceli, Adıyaman, Elazığ (Şavak) yörelerinde dokunduğu bilinmektedir.³ Bu gruptaki halılarda kırmızı, siyah, turuncu zemin üzerine sayıları üç ile yedi arasında değişen sekizgenler bir eksenle yerleştirilmiştir. Bu tür halıların zemini, bordürlerle veya kontürlerle dikdörtgenlere bölünmüş şekildedir. Her dikdörtgenin iç kısmında birer sekizgen madalyon bulunmaktadır. Madalyonun tam ortasında akrep (çengelli baklava) motifi veya göz motifi bulunmaktadır. Çengelli baklavanın etrafında geometrik hayat ağacı motifi yer almaktadır. Hayat ağacını koruyan kuş ve ejderha motifleri de bulunmaktadır. Bu halıların bordürlerinde ise kurtağzı, sekiz kollu yıldız, S (çengel), koşan köpekler, geometrik çiçek, gül ve akarsu motifleri yer almaktadır. Kanatlar, akrep motifleri ve stilize çiçeklerle süslenmiştir (Katalog No: 1,3,13,14,15,16).

İçleri post örnekli, sekizgen madalyonlu halıların Malatya ve Elazığ'ın köylerinde dokunduğu kaynaklarda görülmektedir.⁴ Bu gruptaki halılarda, siyah ve kırmızı zemin üzerine, üç ile dört sekizgen bir eksenle yerleştirilmiştir. Madalyonların iç desenleri aynıdır. Madalyondaki siyah-beyaz renkli "Post Örneği" kırmızı zemini dolgulayan, siyah, beyaz renkli geçmelerle süslenmiştir. İncelenen halılar Osmanlı dönemi halılarında post örnekli Uşak halılarıyla benzerlik göstermektedir (Katalog No:6).

Türkmen aynalı, sekizgen madalyonlu halı grubuna giren 3 adet halı incelenmiştir. Bu gruptaki halıların zeminleri kırmızı, siyah ve kahverengi renklidir. Madalyonlar

³ Kanatlı desenli sekizgen madalyonlu halılar hakkında geniş bilgi için bkz. GÖRGÜNAY Neriman; a.g.e., s. 64-66.

⁴ İçleri post örnekli sekizgen madalyonlu halılar hakkında geniş bilgi için bkz. GÖRGÜNAY Neriman; a.g.e., s. 59-60.

“Türkmen Aynaları” ile desenlenmiştir. Türkmen aynası motifine yörede “Koç Boynuzlu Göl” adı verilmektedir. Koçboynuzlularının orta kısmında göz, dulavratotu ve çengelli baklava motifleri yer almaktadır. Ayrıca zeminde S (çengel), yar yare küstü, saçbağı motifleri de bulunmaktadır. Halıların bordürleri ise akarsu, göz, bereket ve koçboynuzu motifleriyle süslenmiştir (Katalog No: 10,11,12).

İçleri bitkisel desenli, sekizgen madalyonlu halı grubuna giren bir adet halı incelenmiş olup; pembe zemin üzerine sayılar, üç ile beş arasında değişen sekizgenler bur eksende yerleştirilmiştir. Sekizgen madalyonlar bitkisel motiflerle dolguludur. Halının bordürleri çiçekler dal motifleri ve filizlerle süslenmiştir (Katalog No:18).

Tek madalyonlu halı grubuna giren bir adet halı örneğinde, genellikle puanlar, bitkisel motifler kullanılmıştır. Bitki dalları, yapraklar geometrik çiçekler, bitki filizleriyle süslenmiştir (Katalog No: 20).

Anadolu’da dokunan halılarda mihrap genellikle tek veya çift yönlüdür. Mihraplı halılar veya seccadeler grubuna girer. İki adet halı incelenmiştir. Bu halılar Sivas ve Elazığ yörelerine aittir. Sivas halısı üç kişilik saf seccâdesi olup zemininde yeşil, kırmızı, beyaz, mavi, siyah kontürlerle oluşturulmuştur. Halının zemininde göz, karanfil, akrep motifleri yer almaktadır. Halının bordürleri ise, bereket ve stilize çiçek motifleriyle süslenmiştir (Katalog No: 23). Elazığ yöresine ait olan mihraplı halı ise tek kişilik seccâdedir. Halının zemininde mavi ve kırmızı renkler kullanılmıştır. Mihrabın ucu koçboynuzu motifiyle süslenmiştir. Ayrıca zeminde dulavratotu, S (çengel), bereket, (sinekli), muska motifleri de bulunmaktadır. Bordür ve bıçkır motifiyle süslenmiştir (Katalog No:24).

Anadolu’da halı ve düz dokuma desenine model, örnek, nakış gibi isimler verilir. Bu yüzden, her boyun, bunların yerleştiği her köyün, her dokuma merkezinin motifi farklıdır ve değişik anlamlar ifade eder.⁵ Halılarda en çok geometrik karakterli motifler, bitki desenleri, eşya ve hayvan tasvirleri ile geleneklere bağlı motifler ve dini semboller kullanılır. Söz konusu motiflerin hepsi de halının her yerinde kullanılabilir.

Selçuklu halılarında görülen motifler, Beylikler ve Osmanlılar döneminde kullanılmış çok az değişiklik geçirerek günümüze kadar gelmiştir. Sözelimi, halı ve düz dokuma yaygınlarda zeminin karelere veya eşkenar dörtgenlere ayrılması, Selçuklu halılarına Pazırık halısından gelen bir Orta Asya geleneğidir. Aynı gelenek günümüze kadar gelmiştir.

İncelenen halılarda en çok bitki motifleri ve geometrik desenler görülür. Bitki motifleri arasında daha çok lâle, karanfil, gül, menekşe, sümbül gibi motifler yaygındır.

⁵ Halılarda kullanılan motifler için bkz. DENİZ, Bekir; a.g.e., s. 177-201; GÖRGÜNAY, Neriman; a.g.e. s. 37-133.

Lâle Anadolu'da ender rastlanan bitkilerden biridir. Lâle Dönemi diye adlandırılan, bir dönemin adını taşır. XVI. y.y.'dan itibaren, Klâsik Osmanlı Döneminde, penç, hâtayî, gonca gül, yaprak gibi bitki motifleri moda haline gelmiştir. Bütün bitki motifleri halılara "Cennet Bahçesini" temsil etmektedir. Cumhuriyet döneminde de, gerçeğine çok yakın, halk arasında boncuk, gül boncuk, kevele gibi isimlerle anılan, çiçek motifleri yaygınlaşmıştır. İncelenen halıların zemin ve bordürlerinde stilize çiçek, gül motifleriyle, bitki dalları ve filizleri kullanılmıştır (Katalog No: 3, 8, 9, 14, 17, 18, 19, 22, 23).

Halılarda en çok kullanılan motiflerden biri de hayat ağacı motifidir. Ağaç, Türkler arasında kutsal sayılan bitkilerdendir. Halıların zemini genellikle dal ve yaprakları bulunan bir ağaç motifiyle süslenir. Türk mitolojisinde Cenneti sembolize eden iki tavus kuşu tarafından korunurken tasvir edilir. Hayat ağacı motifi genellikle aslan, tavus kuşu, ejder çifleri tarafından korunurken tasvir edilmektedir. Hayat ağacı motifi, ölümsüzlüğü ve ruhun sonsuzluğun simgelemektedir. Bu motif Anadolu halılarında dönemlerdeki geleneğe bağlı olarak sıkça kullanılmıştır. Adıyaman, Malatya ve Elazığ halılarında bu motifler mevcuttur (Katalog No: 6, 8, 9, 13, 14, 15, 16, 19).

Anadolu'da, ejder, ejderha, şahmerân motifi bazen, halk arasında, yılanın büyük şekli olarak da düşünülür. Hayat ağacını koruma amaçlı tasvir edilmektedir (Katalog No: 2, 6, 8, 14, 19).

Elibelinde diye anılan süslemeler insan figürüne benzetilir. Selçuklu döneminden başlamak üzere, elibelinde figürüne, her dönemde, çok sık rastlanır. Elibelinde motifi dokuyan kadının doğurganlığını ve genç kızların evlenme isteğini temsil etmektedir. Doğu ve Güneydoğu halılarında genellikle bu motif kullanılmaktadır (Katalog No: 25, 27, 31).

İncelenen halılarda kullanılan motiflerden birisi olan yıldız motifi de mutluluğu temsil etmektedir. Halk arasında yıldız bir sonraki günün hava durumunu belirtir. Yıldız motifi Orta Asya'dan bu yana görülen ve Anadolu'da da çok kullanılan motiflerden biridir. Özellikle Selçuklu halılarında çok yaygındır. Genellikle sekiz kollu yıldız motifi kullanılmıştır. İncelenen halıların beşinde yıldız motifi kullanılmıştır (Katalog No: 1, 6, 8, 9, 15).

Anadolu'da dokunan halılarda mihrap genellikle tek veya çift yönlüdür. Mihrap şekli ne olursa olsun, mihrabın etrafı dikdörtgen bir çerçeveye kuşatılır ve genellikle mihrabın direği diye isimlendirilir. Camilerdeki mihrabın halılara motif olarak yansımalarıdır. Özellikle namazlık veya seccâde türü dokumalarda kullanılan mihrabın bulunduğu alanı kuşatan çerçeve arasındaki bölüme koltuk köşe denir (Katalog No: 19, 21, 24).

S (Çengel) motifi de nazara karşı kullanılan motiflerdendir. Çengelli baklava (akrep) motifi, dokuyan kişiyi ve ev halkını kötülöklere ve nazara karşı korumak amaçlıdır. Genellikle halıların zemin ve madalyonların tam orta kısmında yer alır. B (çengel) motifi zeminde ve bordürlerde üç sıra halinde yer alır. Bu motifin sıkça kullanıldığı halılar çalışmamızda mevcuttur (Katalog No: 1, 10, 19, 24, 27, 30, 31).

Nazar ile ilgili motiflerde göz'de bir motif olarak karşımıza çıkar. Halk arasında, göz değmek, nazara gelmek şeklinde ifade edilen nazar ve uğur olarak kullanılır. Halk inancına göre, bazı insanlar bakışlarıyla karşısındakini etkiler veya etkisiz hâle getirebilir. Bu nedenle halı ve düz dokumalara, daha dokumaya geçmeden evvel ve dokuma bittikten sonra, dokumanın kilimlik kısmına göz ve nazara iyi gelen göz motifi işlenir. Böylece dokumaya ve dokucuya göz değmesi önlenir (Katalog No: 1, 2, 3, 4, 6, 10, 11, 12, 19, 20, 31).

Anadolu halılarında en sık karşılaşılan motiflerden biri de, yine güç, kuvvet ve tılsımına inanılan muska veya hemaîl isimleriyle anılan motiflerdir.⁶ Çoğu kez üçgen şeklinde işlenen bu motifin, tüm Anadolu'da taşıyan kişiyi kötülük, uğursuzluk ve nazardan koruduğuna, güç, kuvvet ve cesaret verdiğiğine inanılır. Bu nedenle halı ve dokumalarda da işlenir (Katalog No: 19, 24).

İncelenen halılarda kuş motifinin özel bir yeri vardır. Orta Asya Türk inancında, ölünün ruhunun "kuş gibi göğe uçtuğuna" inanılır. Kuş, bu yolculukta, ölünün ruhunu göğe yükselten ve ona eşlik eden kutsal bir yaratık olarak kabul edilir. Bunların içinde de özellikle, şahin, atmaca, kartal gibi avcı ve kutsal kuşlarla, Cennet sembolü olarak kabul edilen zümrüd-ü anka, hümâ kuşu ve tavus kuşu gibi kuş motifleri nakşedilir. Ayrıca, keklik, turna gibi kuşlar da görülür (Katalog No: 14, 15).

Kuş motifleri arasında özellikle kartal motifi dikkati çeker. Türk inancında kutsal sayılan kartal tüm kültürlerde ve Türk mitolojisinde, kuvvet-kudret sembolü olarak bilinir. Özellikle Büyük Selçuklu dönemi seramiklerinde çok sayıda örneği mevcuttur. Anadolu Selçuklu Sultanlarından, II. Alâeddin Keykubad'ın sembolü çift başlı kartal figürüdür. Kartal motifi, halı ve dokumalarda, daha çok kenar sularında (bordürlerde) ve göbeler üzerinde işlenir. Sanki, uçuyormuş gibi, kanatlarını açmış vaziyette verilir. Halk arasında, hak, nizam, adalet gibi kutsal ve sembolik anlamlar taşır (Katalog No: 4).

Koçboynuzu motifi de halılarda sıkça karşımıza çıkmaktadır. Eril doğurganlığı, neslin devamını bolluğu ve bereketi simgelemektedir. Tek olarak kullanıldığı gibi bazı madalyonlarda koçboynuzlu göl adı verilen haç şeklinde dört adet koç boynuzunun bileşimlerine de rastlanmaktadır. Halıların zeminlerinde, bordürlerinde ve mihrapların uç kısımlarında genellikle kullanılmaktadır (Katalog No: 1, 3, 4, 5, 10, 11, 12, 30, 33).

⁶ DENİZ Bekir, a.g.e., s. 75.

Bordürlerde kullanılan kenar suyu akarsu motifleri saflığı ve temizliği ifade etmektedir. Araştırmamızdaki halıların bordürlerinde bu motifler kullanılmıştır (Katalog No: 1-33).

Ayrıca halılarda mevcut olan sandık, tarak, saç bağı, dulavratotu motifleri dokuyan genç kızın hayallerini süsleyen evlenmeyi ve duvağ temsil etmektedir. Dokunan halıların çoğu çeyiz amaçlı olduğu için bu tür motifler sıkça karşımıza çıkmaktadır (Katalog No: 1-33).

Başak, bereket motifleri ise bolluğu ve dolu dolu bir hayatı simgelemektedir (Katalog No: 2, 4, 5, 6, 10, 11, 12, 13, 14, 19, 22, 23, 24, 28, 30, 33).

Bıçkır, Pertekli (İlenger), Türkmen aynası gibi motifler de incelenen halılarda karşımıza çıkan motifler olup dokunan yörelerde farklı manalara geldiği bilinmektedir (Katalog No: 6, 8, 9, 10, 13, 14, 15, 26).

Motifler bazen bir arada da işlenebilir. Örneğin, bitki motifleri, insan figürleri ve hayvan figürleri aynı halı üzerinde incelenebilir. Bu tür halılarda tezimizde mevcuttur (Katalog No: 6, 8, 14, 19).

Halıların renkleri, motifleri, hav yükseklikleri, düğüm sayısı, boyutları tablo halinde ekler kısmında ayrıca sunulmuştur.

SONUÇ

Türk kültürünün oluşturduğu en önemli eserlerden birisi halılardır. Halının vatanı, 30 ile 45 kuzey enlem dereceleri arasındaki Ötüken bölgesidir. Türkler Orta Asya'da çadır ve evlerini keçe, halı ve düz dokumalarla süslemişlerdir. M.Ö.V. yüzyılda Asya Hunları tarafından dokunan Pazırık halısı dünyanın en erken tarihli düğümlü dokuma örneğidir. Türklere ait olan halı, devrine göre şaşırtıcı bir kaliteye sahiptir. Türkistan, Oğuzelleri, Buhara, Uygur, Hazar ve tüm Türk ülkelerinde halı en fazla üretilen dokuma çeşitidir.

Abbasiler döneminde, Türk halı dokuma geleneği İslâm dünyasına taşınmıştır. Fustat'ta (Kahire) kazılarda bulunan halı parçaları muhtemelen Türkler tarafından Samarra'ya getirilmiştir.

Anadolu'da dokunan halılar Selçuklu döneminden itibaren istikrarlı bir gelişme göstermiştir. Beylikler ve Osmanlı döneminden kalma örnekler de bunu doğrulamaktadır. Eskiden olduğu gibi günümüzde de önemli birer halı dokuma merkezleri olan Uşak, Bergama, Gördes, Milas, Kula, Lâdik, Kırşehir, Mucur, Herekke, Konya, Kayseri, Niğde, Yozgat, Sivas, Antalya, Balıkesir, İzmir, Isparta dokumacılık geleneğini sürdürmektedir.

İncelediğimiz halıların bulunduğu Arkeoloji ve Etnografya Müzesi modern mimarisi ve zengin tarihî eserleri ile Türkiye'deki sayılı örneklerden biridir. Bu çalışmada, müzenin teşhir salonunda ve depolarında bulunan 33 adet halı incelenerek katalog oluşturulmuştur. Türk (Gördes) düğüm tekniği kullanılarak dokunan halıların hav (tüy) yükseklikleri 3-15 mm. arasında değişmektedir. Halıların 1 dm²'de bulunan düğüm sayıları 450-2116 arasında değişmektedir. Düğüm sayıları, hav yükseklikleri halıların kalitelerini ortaya koymaktadır.

Elazığ, Malatya, Adıyaman, Gaziantep, Sivas, Kırşehir yörelerine ait incelenen bu halılar 17, 19 ve 20. yüzyıllarda dokunmuştur. 18 sedir, 4 eşik, 2 seccâde ve 9 yastık halısı incelenmiştir. Yün, keçi kılı ve pamuk malzemeyle dokunan bu örneklerde genellikle kök boyalar kullanılmıştır. Renk olarak kırmızı, siyah, beyaz, turuncu, mavi ve lacivert ağırlıktadır. Kısmen pembe, turkuaz, yeşil, gri, sarı renkler de yer almaktadır.

Elazığ çevresinde Beritan, Karaçullu, Şafak (Şavak), Karakeçili Türkmenlerinin dokumaları ünlüdür. Şafak yöresine ait 13 adet halı katalog kısmında incelenmiştir. Elazığ ve Tunceli illerinde, Şafak aşiretinin dokuduğu halı, kilim, cicim ve zilliler çok yaygındır. Ham maddesi yüne ve keçi kılına dayalı dokumaların çoğunluğu göçebe yaşantısına uygun, çadır ve ev donanımında kullanılabilecek nitelikler taşımaktadır. Halıların da geometrik bir düzen, ustaca şekillendirilmiş bitkisel örnekler ve kuşaktan kuşağa geçen geleneksel motifler kullanılmıştır.

Çalışmamızdaki örneklerde belirli dönemlerin motifleri ve desen özelliklerinin yanı sıra, yöresel motifler de yer almaktadır. Palu civarında dokunan halılarda nüşte ve mefte gibi isimlerle anılan elibeline karakterli motifler görülmektedir. Selçuklu, Beylikler ve Osmanlı Dönemi motiflerinin kullanılması günümüz dokumacılığında da yer almaktadır. Bu halılarda da eski dönem örneklerinde olduğu gibi zemin ve bordürlerde geometrik, bitkisel, mitolojik hayvan mücadeleleri vb. konularına yer verilmiştir. Zemin kısmında, kare, dikdörtgen, altıgen ve sekizgen madalyonlarla süslenmiştir. Bordürlerde ise kenar suyu ve akarsu motifleri yer almaktadır. Genel olarak koçboynuzu, göz, çiçek, akarsu, muska, kuş, ejderha, hayat ağacı, çengel (S), bereket, elibeline, bıçkır, başak, akrep, sedef vb. motiflerle süslenmiştir.

Motiflerin her biri ayrı bir anlam ifade etmektedir. Dokuyan genç kızın, isteklerini ve arzularını simgelemektedir. Sandık, saçbağı, tarak motifleri evlilik isteğini, çiçek, gül, bitki dalları, Cennet bahçesini, koçboynuzu doğurganlığı, hayat ağacı ölümsüzlüğü, akrep, göz, muska motifleri ise nazara karşı korunmayı simgelemektedir.

Elazığ Müzesinde, incelenen halılar Türk halı sanatının önemli bir dönemini yansıtmaktadır. Son dönemlerde dokunan bu halılar renk, motif zenginliğinin yanında birer belge niteliğindedir. O zamanki insanın yaşantısının, ruh zenginliğini, renk ve motiflerle birleştirerek günümüze kadar ulaştırmıştır. Hâla Müzede incelenmemiş olan yüzlerce halı mevcuttur. Bu tür çalışmalar yapılarak bu halıların da bilgileri kaynaklar doğrultusunda açığa çıkarılarak kalıcı kılınmalıdır.

Halıların çekilen fotoğrafları, çizimleri, tabloları ve elde edilen bilgilerle, bir bütünlük oluşturacak şekilde sunulmuş olup, ileri de yapılacak bu tür çalışmalara da örnek teşkil edeceği düşünülmektedir.

Özellikle nüfusun çoğunluğu tarımla uğraşan köylünün boş zamanların değerlendirilmesi bakımından halıcılık önemlidir. Elazığ yöresinde köylü yılın büyük

bir bölümünü evinde geçirmekte, tarlaya gerektiği zamanlarda gitmektedir. Bunun sonucu olarak, memleketimizdeki genel işsizliğin yanı sıra, sert iklim nedeniyle, çeşitli tarıma elverişli olmayan ilimizde gizli bir işsizlik dönemi oluşmaktadır. Bu nedenle; köylerimizde el sanatlarının, özellikle halıcılığın tüm bir sorun olarak ele alınmasının gerekliliği anlaşılmaktadır. Bu sayede, ulusal sanatımız olan halıcılık, söndürülmeyeceği gibi köylülerimiz de boş zamanlarını değerlendirmek için uğraşı ve ekonomik yönden de destek sağlanmış olacaktır.

Elazığ'ın merkezinde, ilçelerinde ve köylerinde az da olsa halı ve kilim dokunmaktadır. Gerekli destek ve teşvikler devlet tarafından sağlanarak halıcılık kursları açılırsa bu alandaki çalışmalar gelişecektir. Böylece Elazığ ilimizde geçmişte olduğu gibi günümüzde de Uşak, Milas, Gördes, Mucur, Herkke gibi önemli bir halıcılık merkezi durumuna gelerek bu alanda sesini daha çok duyurabilir.

Özellikle 1960 yılından itibaren gelişen teknolojik ürünler, iç ve dış göçler sebebiyle el dokumalarının üretilmesi, geleneksellikten kopup ticari amacı ön plana çıkarmıştır. Halılardaki motiflerin anlamları unutulmaya başlanmıştır. Bu çalışma ile geleneksel Türk halı sanatının bir kesiti incelenmiş olup, bilgileri kalıcı kılınmaya çalışılmıştır.

Elde edilen önemli sonuçlardan birisi de Türk halı ve dokumalarının Orta Asya'dan bu yana devam eden kültür zenginliğini göstermektedir. İncelenen halılarda, koyun yünü, keçi kılı gibi malzemenin kullanılması, teknik özelliklerde çeşitlilik, boyaların elde edilişi, dokumalarda çeşit bolluğu, motiflerin zenginliği ve Türklerin değişik bölgelerde yaşamalarına rağmen kültüründen vazgeçmediklerini ortaya koymaktadır.

BİBLİYOGRAFYA

1998 Yılı Elazığ İl Yıllığı, Elazığ Valiliği Ankara 1998.

ACAR, B.; **Kilim – Cicim, Zili-Sumak**, İstanbul, 1982.

ACUN, H.; “Türk Halı Sanatındaki Yozlaşma”, **Türk Soylu Halklarının Halı, Kilim ve Cicim Sanatı Uluslararası Bilgi Şöleni Bildirileri**, Kayseri, 1996, Atatürk Kültür Merkezi Başkanlığı Yayınları, Ankara, 1998, s. 15-23.

AKSIN A., **19. Yüzyılda Harput**, Elazığ 1999.

ALDOĞAN, A.; “Doğu Yöresi Kilimleri”, **Sanat Dünyamız**, Y.2, s. 35, 1986, s. 29-32.

ALTUNTAŞ, Y.; “El Sanatlarının Dünü, Bugünü ve Sorunları” **Kamu ve Özel Kuruluşlarda Orta Öğretimde, Üniversitelerde El Sanatlarına Yaklaşım ve Sorunları Sempozyumu Bildirileri**, İzmir 1992, Kültür Bakanlığı Yayınları, Ankara, 1994, s. 1-5.

ARDIÇOĞLU, N.; **Harput Tarihi**, İstanbul, 1964.

ARIK, R.; “Manzaralı Halılar”, **II. Milletlerarası Türk Folklor Kongresi Bildirileri**, C.V, Ankara 1983, s. 23-30.

ARTUK, İ., **Mardin Artukoğulları Tarihi**, İstanbul 1944,

ASLANAPA, O.; “Türk Halı Sanatında Yeni Keşifler”, **Arış**, Y.1, S.2, Ağustos 1997, s. 10-17.

ASLANAPA, O.; “Türk Halı Sanatının Tarihi Gelişimi”, **Arış**, Y.1, S.3, Aralık, 1997, s.18.

ASLANAPA, O.; DURUL Y.; **Selçuklu Halıları**, Ankara, 1973.

ASLANAPA, O.; **Türk Halı Sanatı**, İstanbul 1972.

ASLANAPA, O.; **Türk Halı Sanatının Bin Yılı**, İstanbul, 1987.

ASLANAPA, O.; **Türk Sanatı**, İstanbul, 1999.

AŞAN, M. B.; **Elazığ, Tunceli ve Bingöl İllerinde Türkistan İzleri**, (XII-XIII. Yüzyıllar), Ankara, 1992.

- AŞAN, M.B.; “Yukarı Fırat Havzasında Karakeçililer”, **VII. Osmanlı Sempozyumu (Söğüt Eylül 1992)**, s. 35-45.
- ATALAY, B.; **Türk Halıcılığı ve Uşak Halıları**, Ankara, 1967.
- ATAOĞLU, R.; “Harput’ta Artuklu İdaresi”, **Tarih İçinde Harput**, Elazığ, 1992, s. 53.
- AYTAÇ, G.; “Elazığ Arkeoloji ve Etnoğrafya Müzesi, **Harvak**, Y.1, S.2, 2004, s. 72-74.
- AYTAÇ, İ. vd.; **Malatya Motifi Yöresel El Sanatlarımız**, Ankara, 1992.
- BABAOĞLU, S.; “Türk Mitolojisinin Halk Motiflerine Etkisi”, **V. Milletlerarası Türk Halk Kültürü Kongresi**, Maddi Kültür Seksiyonu Bildirileri, Kültür Bakanlığı Yayını, Ankara, 1997, s. 74-78.
- BARIŞTA, H. Ö.; **Türk El Sanatları**, Ankara, 1988.
- BAYKARA, T.; “Kökboya”, **Arış**, Y.1, S.4, Nisan 1998, s. 64-71.
- BAYRAKTAROĞLU S., “Sivas Halıları”, **Kültür ve Sanat**, Türkiye İş Bankası Yayını, Y.2, S.6, Haziran 1990, s. 25-28.
- BİLGİÇ, E., “Anadolu’nun İlk Yazılı Kaynaklarında Yer Adları ve Yerlerinin Tayini Üzerine İncelemeler”, **BELLE TEN**, X/39, 1946, s. 402
- BİLGİN, Ü.; “Saf Seccâdeleri”, **Sanat**. Y.3. s.6. Haziran 1907 s. 47-57.
- DANIK, E.; **Ortaçağ’da Harput**, Ankara 2001.
- DARKOT, B.; “Harput”, **İ.A.**, C. 5, s. 296-297.
- DENİZ, B.; “Gördes Halıları”, **Bilim Birlik Başarı**, S.45, 1986, s. 13-18.
- DENİZ, B.; “Kırşehir Halıları”, **Bilim Birlik Başarı**, Y.12, S.47, İzmir, 1986, s. 18-24.
- DENİZ, B.; “Kula Halıları”, **Bilim Birlik Başarı**, Y.11, S. 43 (tarihsiz), s. 13-19.
- DENİZ, B.; “Lâdik Halıları”, **Bilim Birlik Başarı**, Y.12, S.46, 1986, s. 13-18.
- DENİZ, B.; “Mucur Halıları”, **Bilim Birlik Başarı**, Y.12, S.48, 1987, s.20-24.
- DENİZ, B.; **Türk Dünyasında Halı ve Düz Dokuma Yaygıları**, Atatürk Kültür Merkezi Başkanlığı Yayınları, Ankara, 2000.

- DİYARBEKİRLİ, "İlk Türk Halısı", **I.Uluslararası Türk Folklor Semineri**, 8-9 Ekim 1973, Ankara 1974.
- DÖLEN, E.; **Tekstil Tarihi**, Marmara Üniversitesi Teknik Eğitim Fakültesi Yayınları, İstanbul 1992.
- DULKADİR, H.; "Malatya Düz Dokuma Yaygılarından Örnekler", **Kültür ve Sanat**, Türkiye İş Bankası Yayını, y.4, S.16, Aralık 1992, s. 62-65.
- DURUL, Y.; **Türk Kilim Motifleri**, Ankara, 1987.
- Elazığ Ansiklopedisi**, s. 2494.
- EREN, A.N.; **Turkish Handmade Carpets**, İstanbul 1986.
- ERİNÇ, S.; **Doğu Anadolu Coğrafyası**, İstanbul, 1953.
- EYÜBOĞLU, Ü., vd., **Doğal Boyalarla Yün Boyama**, Uygulamalı ve Geleneksel Yöntemler, İstanbul, 1983.
- GENÇ, R.; "Kaşgarlı Mahmud'a Göre XI. Yüzyılda Türklerde Dokuma ve Yaygı İşleri", **Türk Soylu Halklarının Halı, Kilim ve Cicim Sanatı Uluslararası Bilgi Şöleni Bildirileri**, Ankara 1998, s. 131.
- GERÇEK F.; **Türkiye Müzeleri**, Ankara, 1999.
- GÖRGÜNAY N.; **Doğu Yöresi Halıları**, Ankara (Tarihsiz).
- GÜVEN. K.; **Tabiat Güzellikleri ve Kültür Değerleri İle Tunceli**, Ankara, 1991.
- HAACK, H.; **Doğu Halıları** (Çev: GİRİŞKEN, N.), Ankara, 1975.
- HALLAÇOĞLU, A., "Elazığ Maddesi", **T.D.V.İ.A.**, C. 10, İstanbul 1994,
- Heyet, **Türk El Dokuması Halılar**, C. 1, 2, 3, 4, 5, Kültür Bakanlığı Yayınları, Ankara, 1998.
- HONIGMANN, E.; **Bizans Devletinin Doğu Sınırı**, (Çev.: İŞILTAN F.) İstanbul 1970.
- KAFALILAR, A.; **Halıcılık Teknolojisi**, T.C. Köy İşleri ve Kooperatifleri Bakanlığı Kooperatifler Genel Müdürlüğü, Ankara, Aralık 1982.

- KARAHAN, R.; “Konya-Ereğli Yöresinde Beğdik Adıyla Bilinen Bir Grup Türk Kilimi”, **Türk Soylu Halklarının Halı Kilim ve Cicim Sanatı Uluslararası Bilgi Şöleni Bildirileri**, Kayseri 1996, Atatürk Kültür Merkezi Başkanlığı Yayınları, Ankara 1998, s. 161-175.
- KARAMAĞARALI, B.; “Halı Sanatı Üzerine”, **Türk Soylu Halklarının Halı Kilim ve Cicim Sanatı Uluslararası Bilgi Şöleni Bildirileri**, Kayseri 1996, Atatürk Kültür Merkezi Başkanlığı Yayınları, Ankara, 1998, s. 175-187.
- KARAMAĞARALI, B.; “Türk Halı Sanatındaki Motiflerin Yorumu Üzerine”, **Arış**, Y.1, S.3, Aralık 1997, s. 28-39.
- KINAL, F.; **Eski Anadolu Tarihi**, Ankara, 1962, s. 97-103.
- KIRZIOĞLU M. F., “450 Yıl Önceki Harput Mahalleleri ile Nahiyeleri”, **Yeni Fırat**, S. 17, Kasım 1963,
- KIRZIOĞLU, N. G.; **Altay’lardan Tuna Boyuna Türk Dünyasında Ortak Motifler**, Ankara, 1995.
- KOPRAMAN, K.Y., **Mısır Memluklu Devleti**, Ankara 1989
- KURT, Y.; **Hakkari Kilimleri**, Hakkari (Tarihsiz).
- KUTLU, M. M.; **Şavaklı Türkmenlerde Göçer Hayvancılık**, Ankara, 1987.
- KUTLU, M.M.; “Doğu Anadolu Göçer Topluluklarında Karaçadır”, **III. Milletlerarası Türk Folklor Kongresi Bildirileri**, Kültür ve Turizm Bakanlığı, Milli Folklor Araştırma Dergisi Yayını, Ankara, 1987.
- MÜNECCİMBAŞI A.b.L.; **Calıu’d-Düvel, Selçuklular Tarihi II, Anadolu Selçukluları ve Beylikler**, (Yayınlayan: Ali Öngül), İzmir 2001, s. 75-76.
- ONUK, T. vd.; **İçel El Sanatları**, Ankara, 1988.
- ÖGEL B.; **Türk Kültür Tarihine Giriş**, C. 3, Ankara 1978.
- ÖNEY, G.; “Türk Halısının Serüveni”, **Arış**, Y.1, S.1, Mart 1997, s. 50-54.
- PERK, K.; **Cenup Doğu Anadolu’nun Eski Zamanları**, İstanbul, 1949.
- SERTKAYA, O.F., “Eski Türk Metinlerinde Keçe ve Halı” **Türk Soylu Halklarının Halı Kilim ve Cicim Sanatı Uluslararası Bilgi Şöleni Bildirileri**,

- Kayseri 1996, Atatürk Kültür Merkezi Başkanlığı Yayınları, Ankara, 1998, s. 265-277.
- SEVİM A.; “Artukoğullarının Soy ve Siyasi Faaliyetleri”, **BELLE TEN**, C.XXVI., s. 101.
- SEVİM, A.; **Anadolu'nun Fethi, Selçuklular Dönemi**, Ankara, 1993.
- SUNGUROĞLU, İ.; **Harput Yollarında**, İstanbul, 1958.
- SÜMER F.; **Karakoyunlular, I**, Ankara 1984
- TEKÇE, E.F.; **Pazırık, Altaylardan Bir Halının Öyküsü**, Ankara, 1993.
- TUNCEL, A.; **Elazığ Arkeoloji ve Etnoğrafya Müzesi Koleksiyonu'ndaki Şavak Kilimleri**, A.Ü. Sosyal Bilimler Enstitüsü, Sanat Tarihi Anabilim Dalı, Basılmamış Yüksek Lisans Tezi, Ankara, 1996.
- TUNCEL, M.; Elazığ Maddesi, **T.D.V.İ.A.**, İstanbul, 1994, C. 10, s. 553.
- TURAL, S., “Halı'nın İşlevinin Özel Bir Göstergesi”, **Arış**, Y.1, S.4, Nisan 1998, s. 8-21.
- TURAN, O.; **Selçuklular Zamanında Türkiye**, İstanbul, 1993.
- TÜRKMEN, N.; “Türk Halı Sanatı'nın Tarihsel Gelişimi” **Sanatsal Mozaik**, Y.2., S.23, Temmuz 1997, s. 42-47.
- UĞUR, G.; **Türk Halılarında Doğal Renkler ve Boyalar**, Ankara 1988.
- YAĞAN, Ş.Y.; **Türk El Dokumacılığı**, Türkiye İş Bankası Kültür Yayınları, Ankara 1978.
- YETKİN, Ş.; **Türk Halı Sanatı**, İstanbul, 1972.
- YİNANÇ, M.H.; **Türkiye Tarihi Selçuklular Devri**, İstanbul, 1944.
- YÜCEL, C.Ç.; “Türk Halı Sanatı”, **Sanatsal Mozaik**, Y.2, S.13, Eylül 1996, s. 60-64.

EKLER
TABLolar

Tablo 1: Halıların boyutları, düğüm tekniği, hav yüksekliği ve düğüm sayısı

Katalog No	Boyutları EnxBoy (cm)	Düğüm Türü	Hav yüksekliği (mm)	Düğüm Sayısı (10 cm ²)
1	112x375	Türk (Gördes)	5	920
2	103x414	Türk (Gördes)	10	1025
3	91x311	Türk (Gördes)	5	1715
4	104x400	Türk (Gördes)	10	904
5	101x260	Türk (Gördes)	10	660
6	117x345	Türk (Gördes)	10	1360
7	117x470	Türk (Gördes)	15	924
8	106x400	Türk (Gördes)	4	1836
9	114x370	Türk (Gördes)	14	957
10	96x370	Türk (Gördes)	6	1372
11	101x320	Türk (Gördes)	9	1634
12	90x222	Türk (Gördes)	5	1645
13	92x263	Türk (Gördes)	7	1107
14	98x273	Türk (Gördes)	7	2116
15	98x418	Türk (Gördes)	10	1023
16	101x322	Türk (Gördes)	8	800
17	105x380	Türk (Gördes)	5	875
18	128x215	Türk (Gördes)	3	450
19	140x270	Türk (Gördes)	10	528
20	104x170	Türk (Gördes)	5	1152
21	101x261	Türk (Gördes)	11	598
22	107x165	Türk (Gördes)	6	1036
23	121x148	Türk (Gördes)	3	812
24	73x105	Türk (Gördes)	10	672
25	59x98	Türk (Gördes)	10	1080
26	56x92	Türk (Gördes)	8	480
27	49x75	Türk (Gördes)	10	728
28	45x78	Türk (Gördes)	9	238
29	46x75	Türk (Gördes)	7	616
30	51x94	Türk (Gördes)	5	396
31	51x75	Türk (Gördes)	5	616
32	45x78	Türk (Gördes)	13	1292
33	49x96	Türk (Gördes)	3	624

Tablo 3. Halıların Yöreleri ve Kronolojik Dağılımı

K.No	Yöreleri	Kronolojik Dağılımı (y.y.)
1	Elazığ (Şavak)	20. Yüzyılın başları
2	Elazığ (Şavak)	19. Yüzyılın son çeyreği
3	Elazığ (Şavak)	19. Yüzyılın sonları
4	Elazığ (Şavak)	20. Yüzyılın ilk çeyreği
5	Elazığ (Şavak)	19. Yüzyılın son çeyreği
6	Adıyaman	19. Yüzyılın son çeyreği
7	Malatya	20. Yüzyılın başları
8	Sivas	19. Yüzyıl
9	Gaziantep	19. Yüzyılın ikinci yarısı
10	Malatya-Gaziantep	19. Yüzyılın ikinci yarısı
11	Malatya-Gaziantep	19. Yüzyılın ikinci yarısı
12	Malatya	19. Yüzyılın ikinci yarısı
13	Adıyaman	19. Yüzyılın ikinci yarısı
14	Adıyaman	19. Yüzyılın ikinci yarısı
15	Adıyaman	20. Yüzyılın başları
16	Adıyaman	19. Yüzyılın sonları
17	Sivas	19. Yüzyılın ikinci yarısı
18	Kazak	20. Yüzyılın ilk yarısı
19	Elazığ	17. Yüzyıl
20	Akdağ, Madeni (Konya-Kırşehir)	19. Yüzyılın ikinci yarısı
21	Sivas	20. Yüzyılın ortaları
22	Kırşehir (Mucur)	19. Yüzyılın başları
23	Sivas	19. Yüzyılın ilk yarısı
24	Elazığ	19. Yüzyılın ortaları
25	Elazığ (Şavak)	19. Yüzyılın ortaları
26	Elazığ (Şavak)	19. Yüzyılın ortaları
27	Adıyaman	19. Yüzyılın sonları
28	Malatya	20. Yüzyılın ortaları
29	Elazığ (Şavak)	19. Yüzyılın ortaları
30	Elazığ (Şavak)	19. Yüzyılın ortaları
31	Elazığ (Şavak)	19. Yüzyılın ortaları
32	Adıyaman	19. Yüzyılın sonları
33	Elazığ (Şavak)	19. Yüzyılın ortaları

ÇİZİMLER

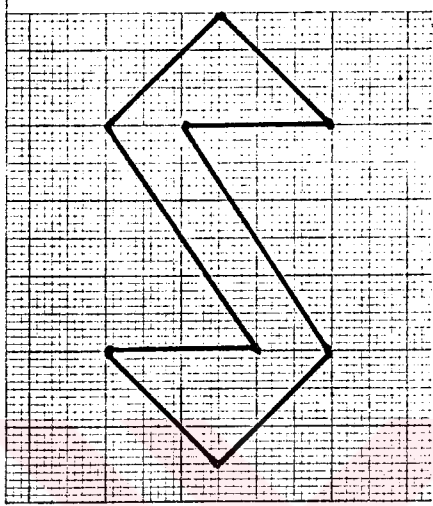

Çizim No: 1. Kuş -S- Burnu Eğri-Çengel Motifi

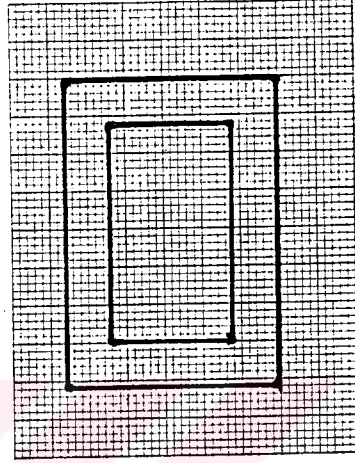

Çizim No: 2.Göz Motifi

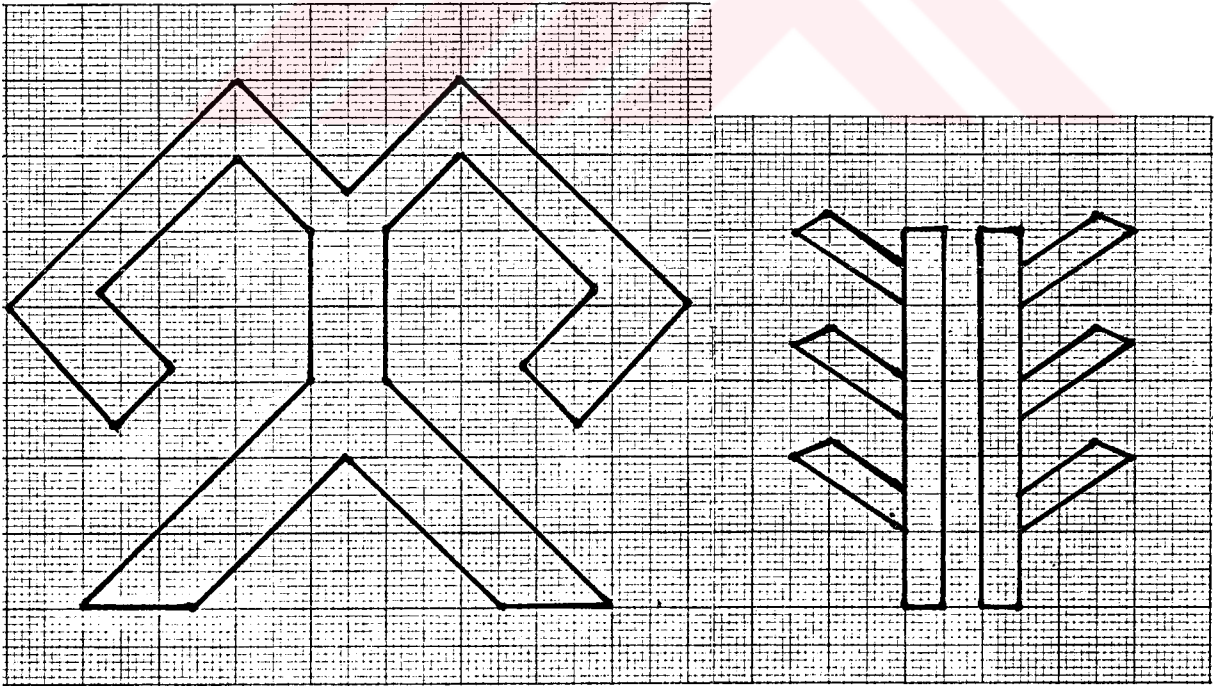

Çizim No: 3.Koçboynuzu Motifi

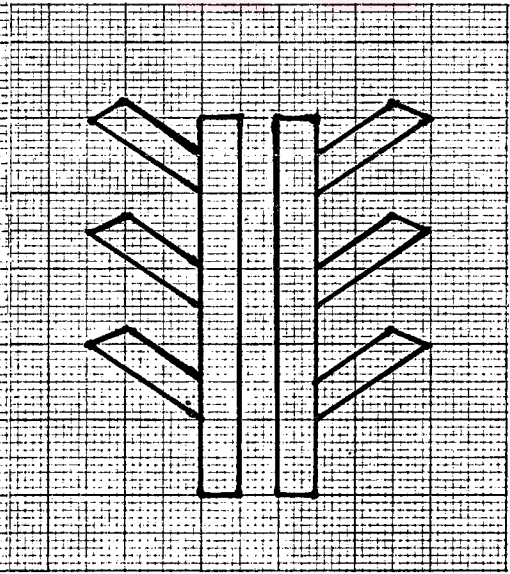

Çizim No: 4. Hayat Ağacı Motifi

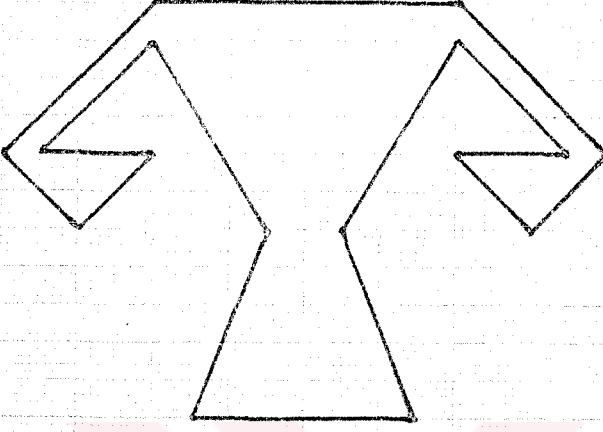

Çizim No: 5. Koçboynuzu Motifi

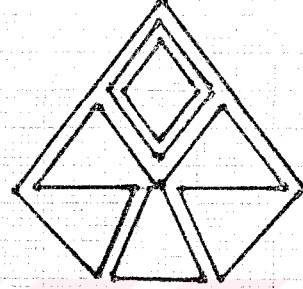

Çizim No: 6. Elibelinde Motifi

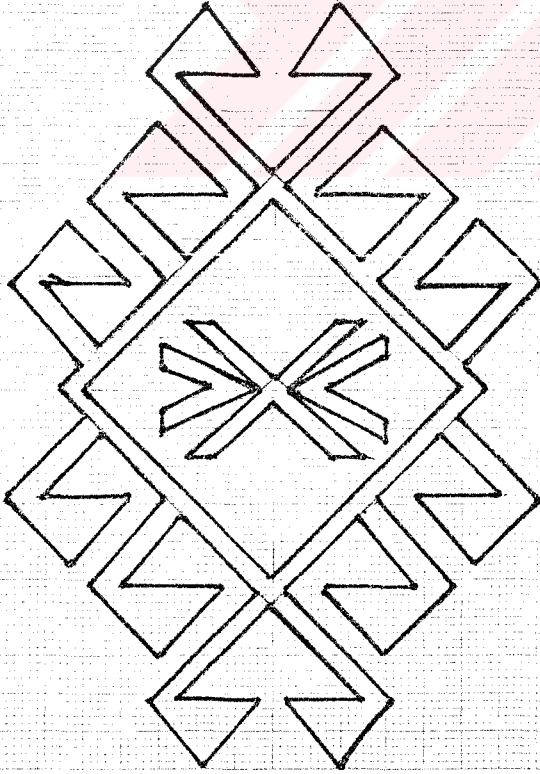

Çizim No: 7. Çengelli Baklava (Akrep) Motifi

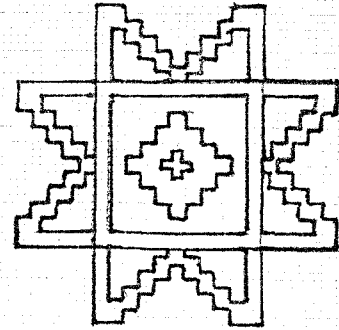

Çizim No: 8. Sekiz Köşeli Yıldız Motifi

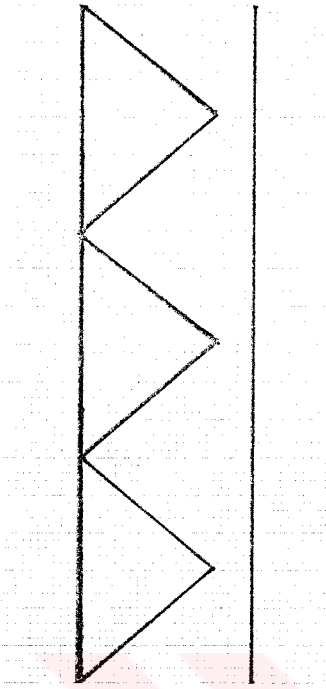

Çizim No: 9. Bıçkır Motifi

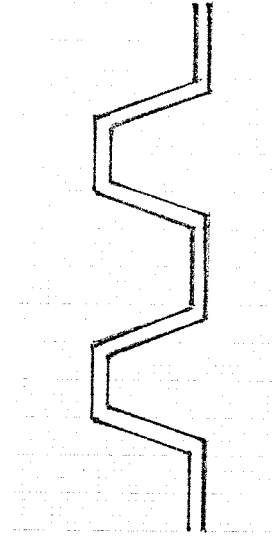

Çizim No: 10. Zik Zak Motifi

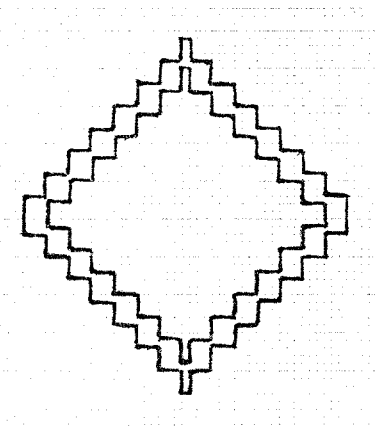

Çizim No: 11. İlenger (Pertek) Motifi

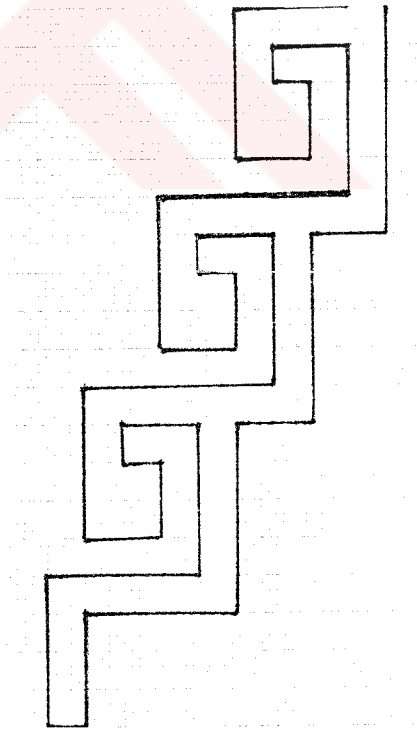

Çizim No: 12. Yar Yare Küstü Motifi

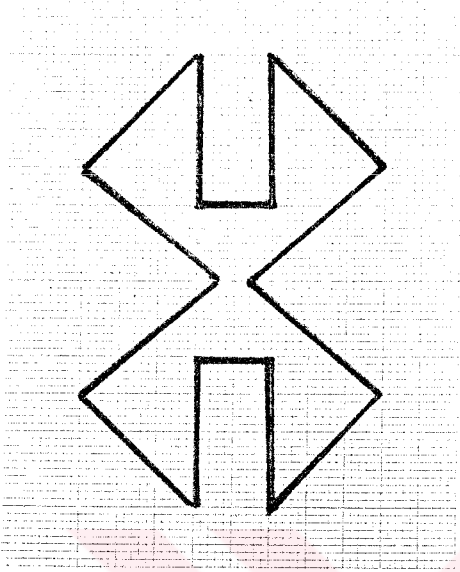

Çizim No: 13. Kurt Ağız Motifi

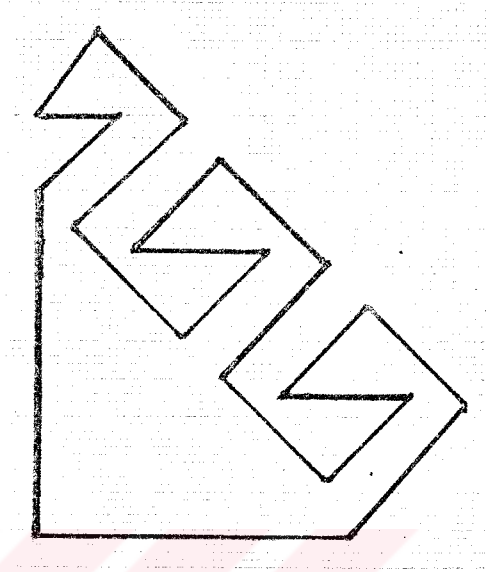

Çizim No: 14. Kuş Motifi

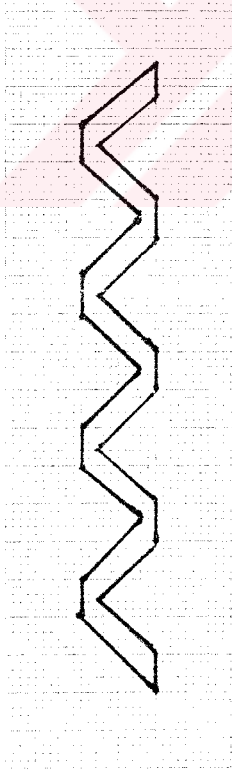

Çizim No: 15. Akarsu-Sığır Sidiği Motifi

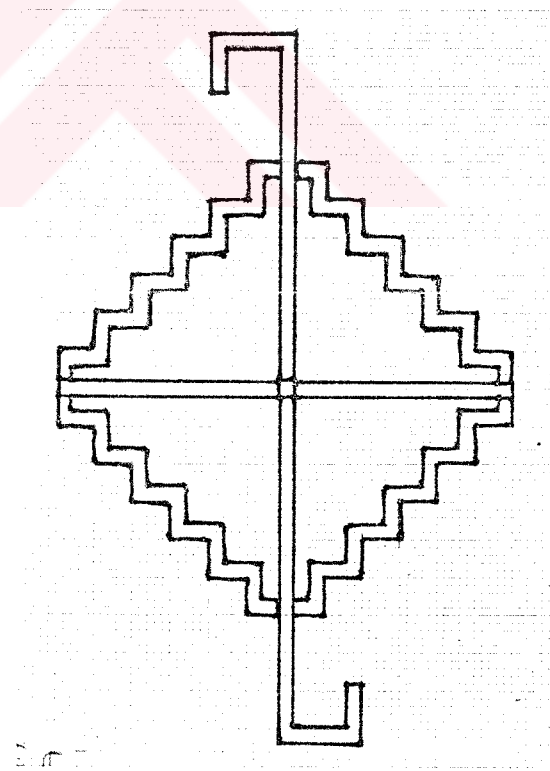

Çizim No: 16. Aşk ve Birleşme Motifi

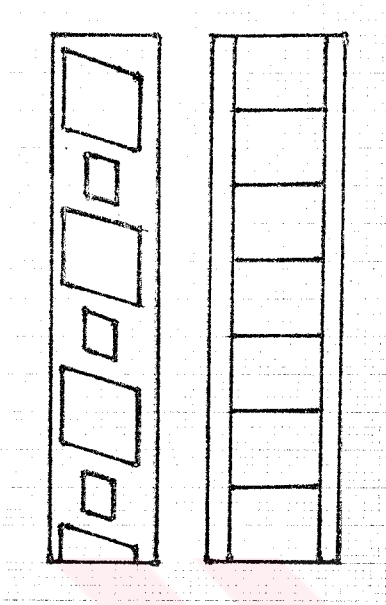

Çizim No: 17. Sedefler Motifi

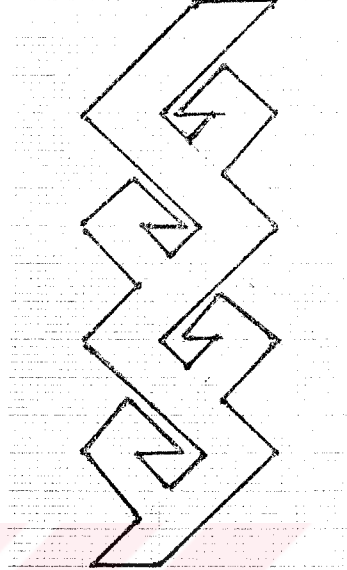

Çizim No: 18. Ejderha Motifi

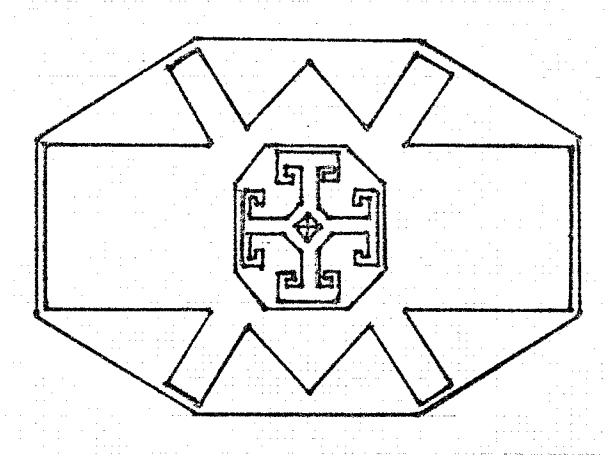

Çizim No: 19. Kanat Desenli Sekizgen Madalyon Motifi

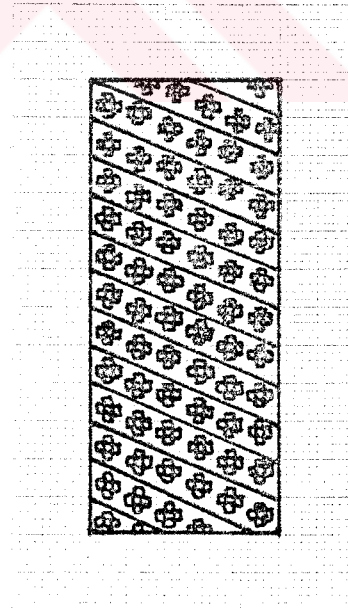

Çizim No: 20. Bereket Motifi

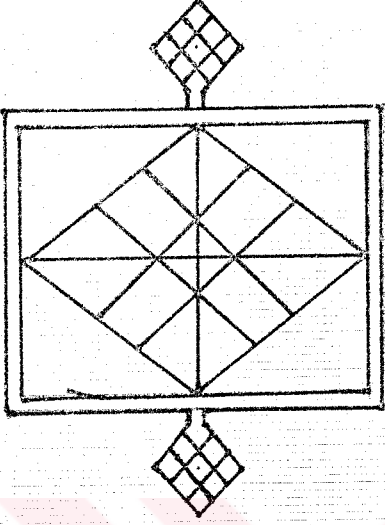

Çizim No: 21. Sandık - Sandıklı Motifi

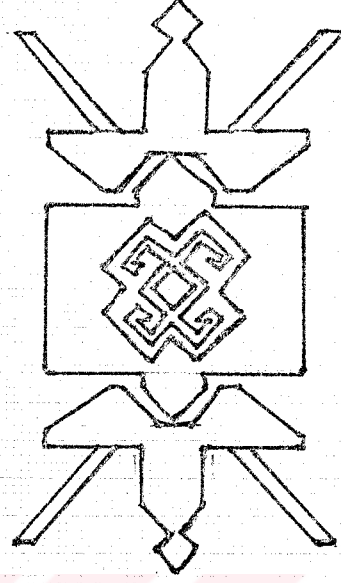

Çizim No: 22. Kartal Motifi

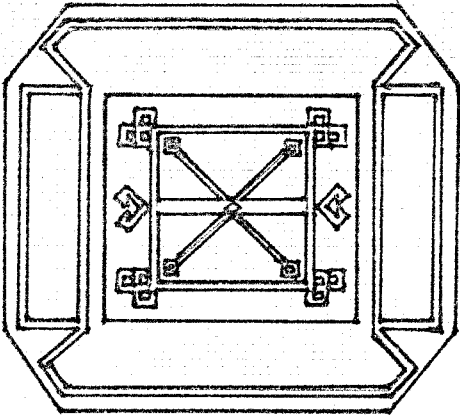

Çizim No: 23. Post Örnekli Sekizgen Madalyon Motifi

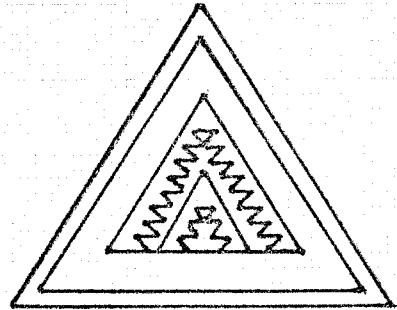

Çizim No: 24. Muska Motifi

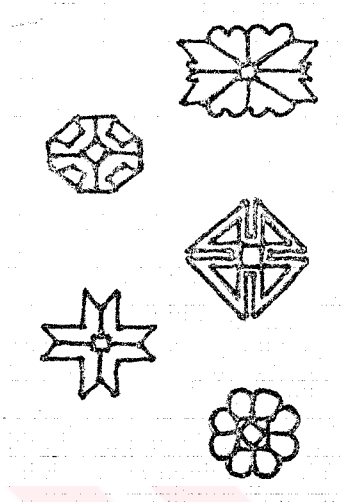

Çizim No: 25. Çiçek – Gül Motifi

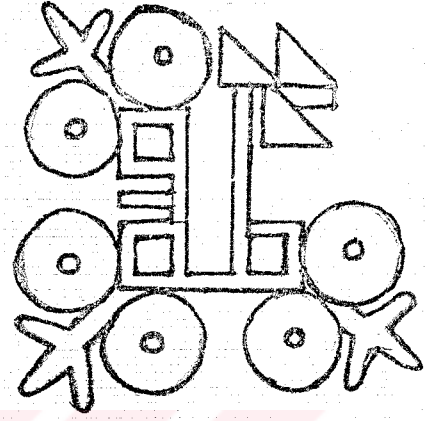

Çizim No: 26. Meşe Mazısı Motifi

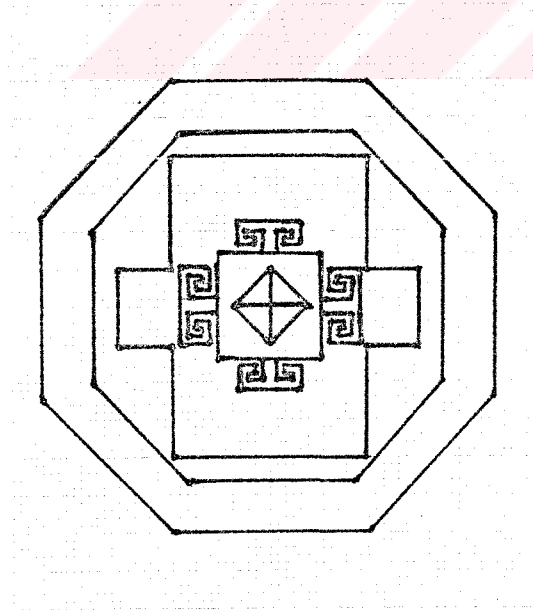

Çizim No: 27. Türkmen Aynası (Koçboynuzlu Göl) Motifi

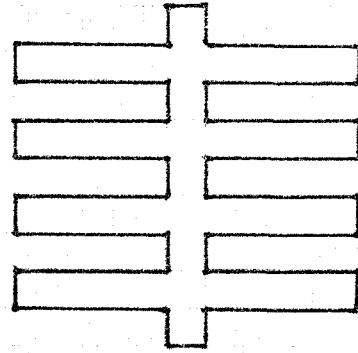

Çizim No: 28. Tarak Motifi

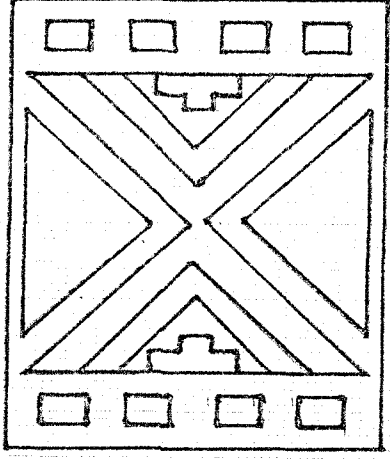

Çizim No: 29. Saç Bağı Motifi

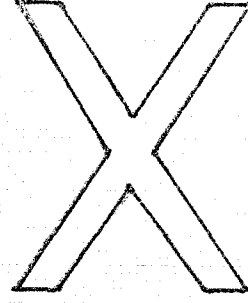

Çizim No: 30. Çarpı Motifi

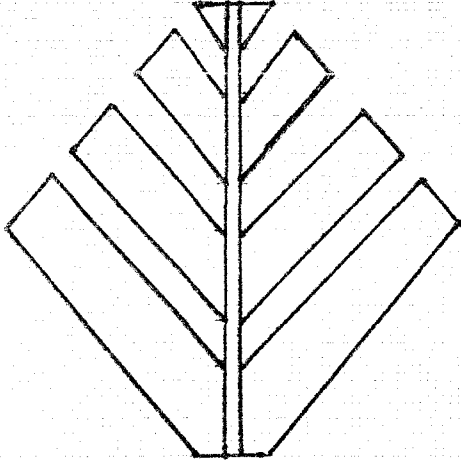

Çizim No: 31. Başak Motifi

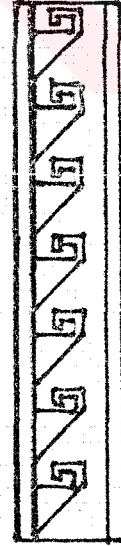

Çizim No: 32. Koşan Köpekler Motifi

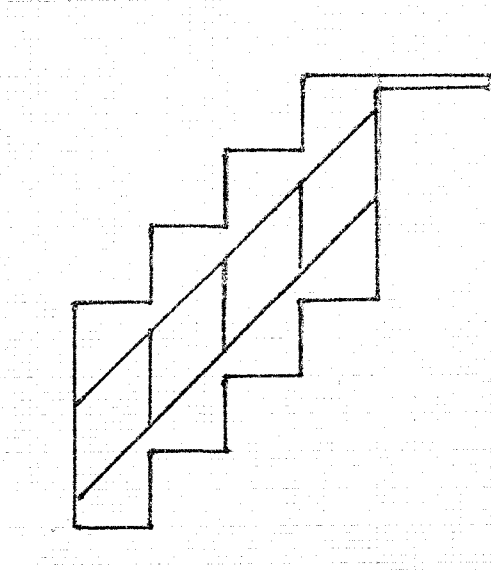

Çizim No: 33. Meşe Yapağı Motifi

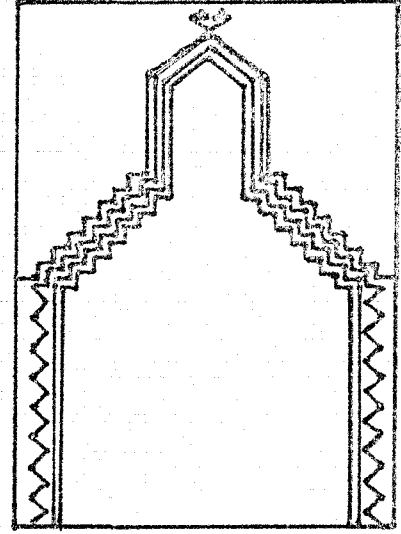

Çizim No: 34. Mihrap Motifi

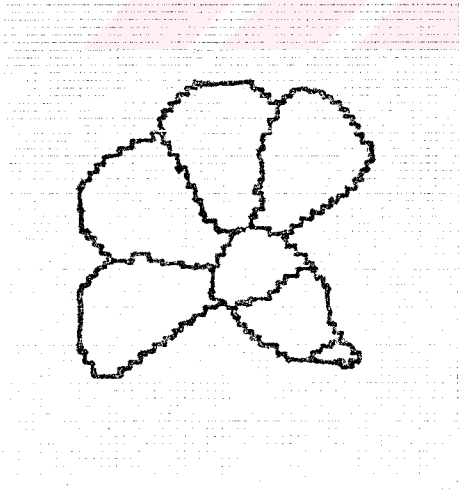

Çizim No: 35. Karanfil Motifi

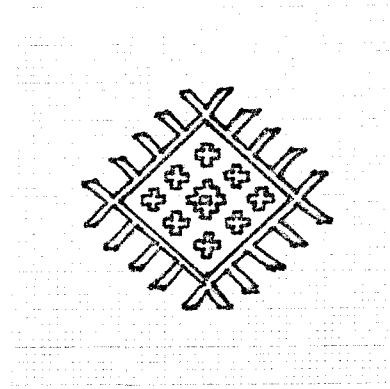

Çizim No: 36. Dulavratotu Motifi

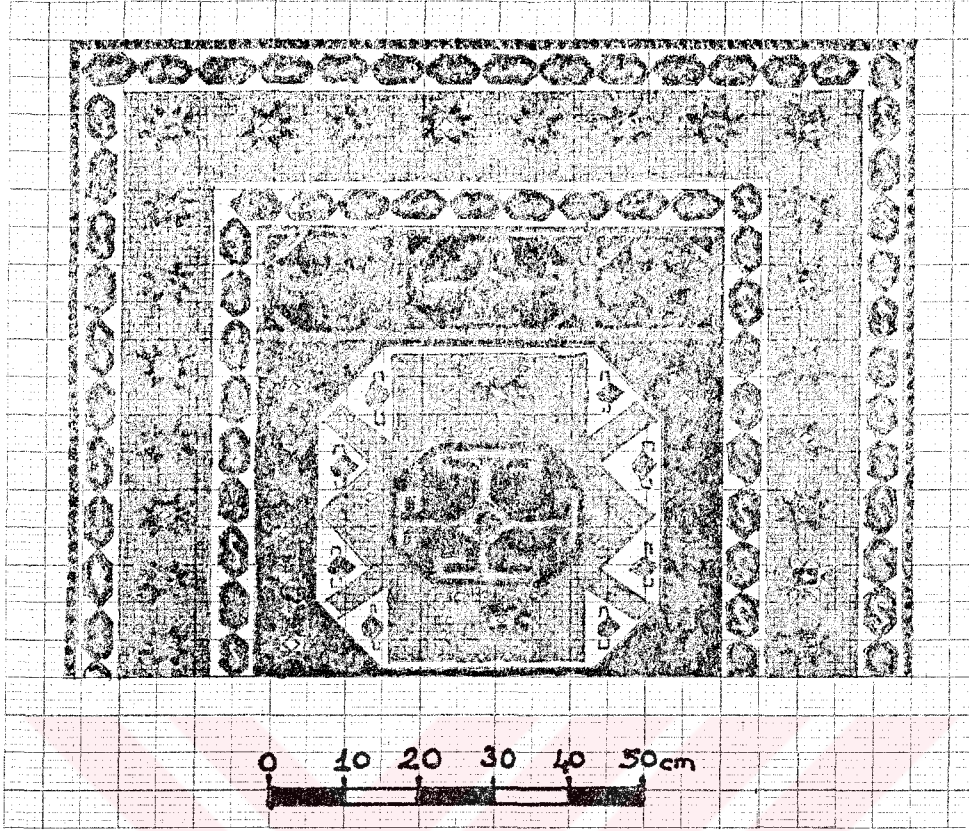

Çizim No: 37. 75/F.24-2 Envanter numaralı halının bordür ve göbek motiflerinden detay

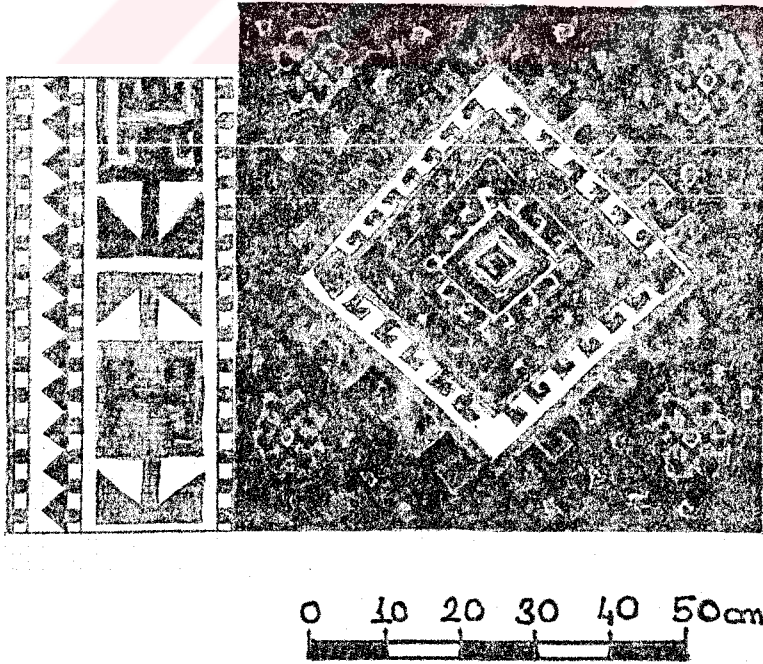

Çizim No: 38. 72/F.27-1 Envanter numaralı halının bordür ve göbek motiflerinden detay

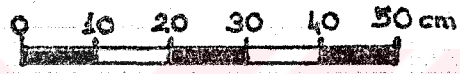
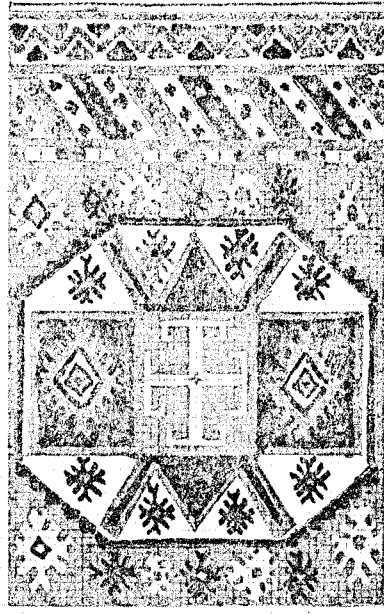

Çizim No: 39. 72/F.34-1 Envanter numaralı halının bordür ve göbek motiflerinden detay

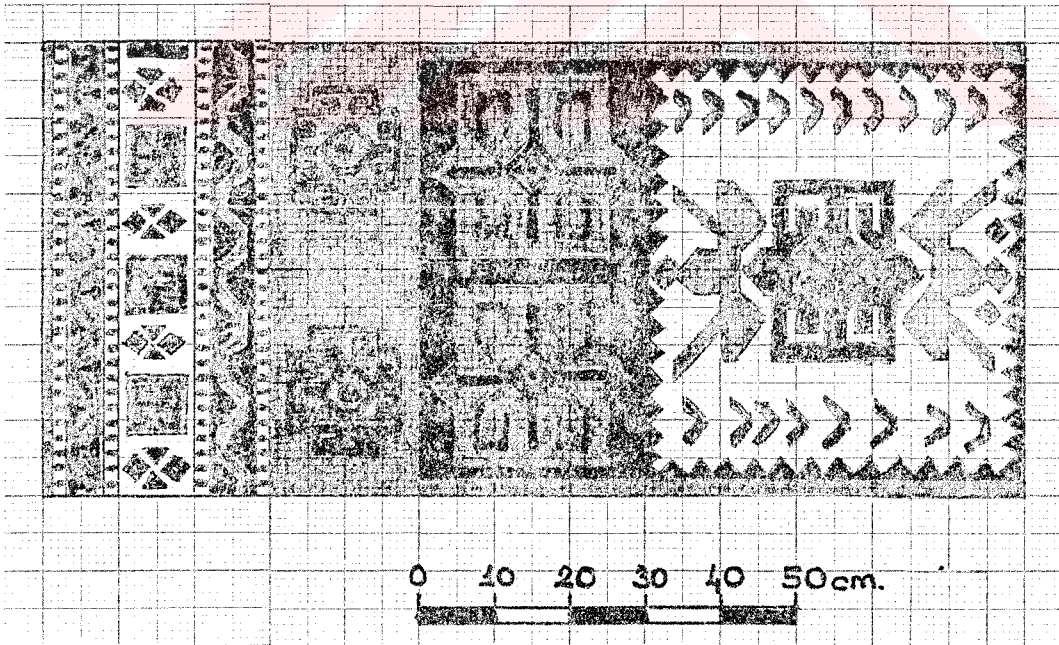

Çizim No: 40. 74/F.15-13 Envanter numaralı halının bordür ve göbek motiflerinden detay

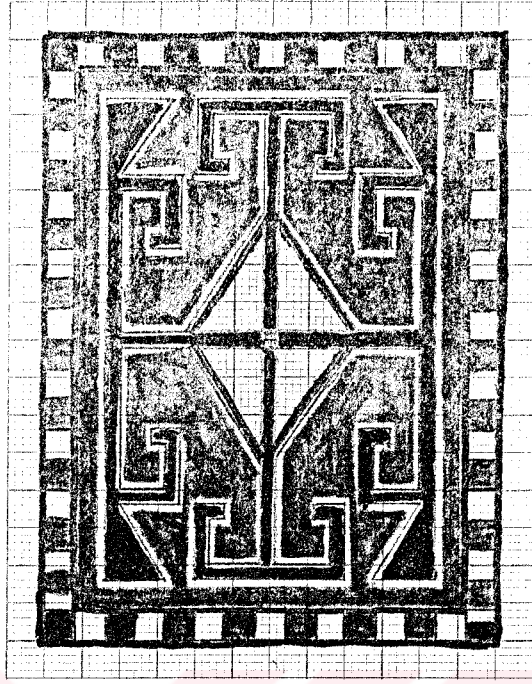

Çizim No: 41. 75/F.40-2 Envanter numaralı halının bordür ve göbek motiflerinden detay

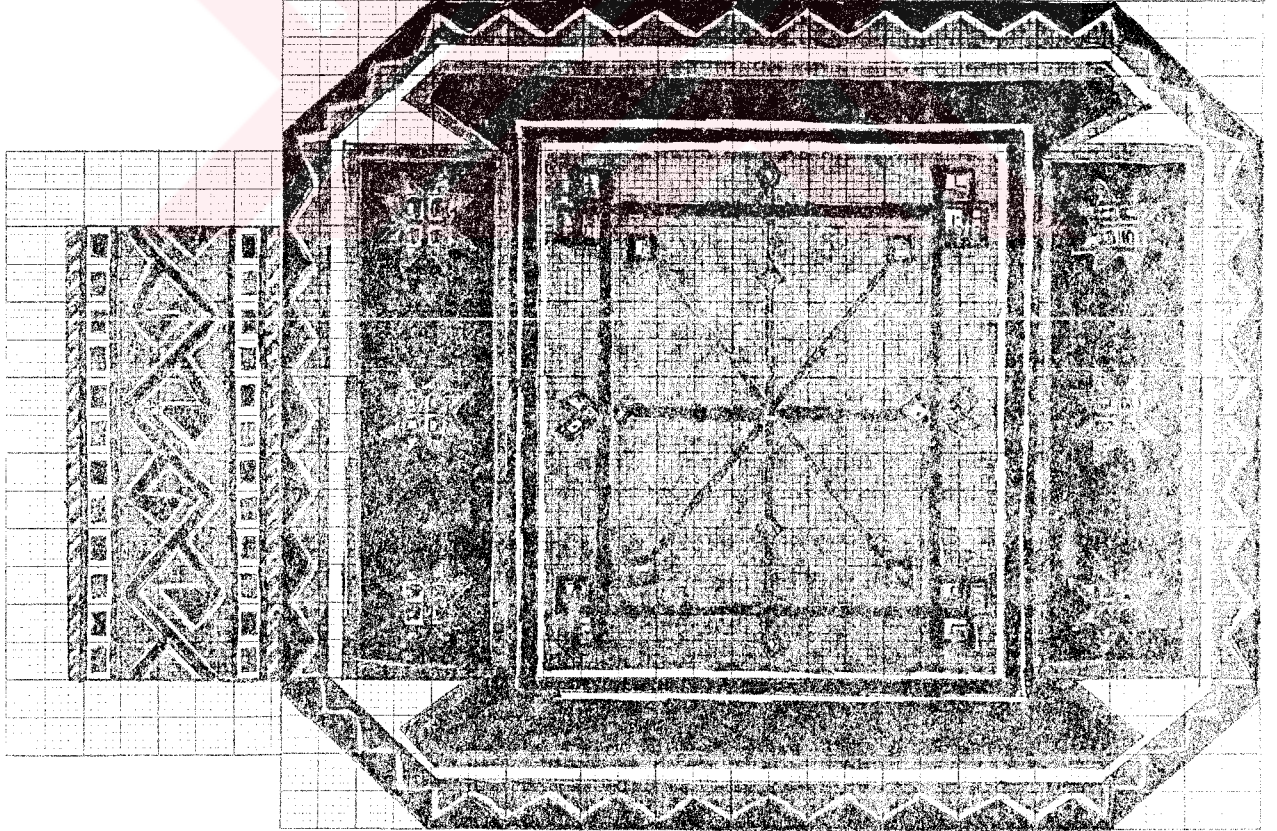

Çizim No: 42. 76/F.1-15 Envanter numaralı halının bordür ve göbek motiflerinden detay

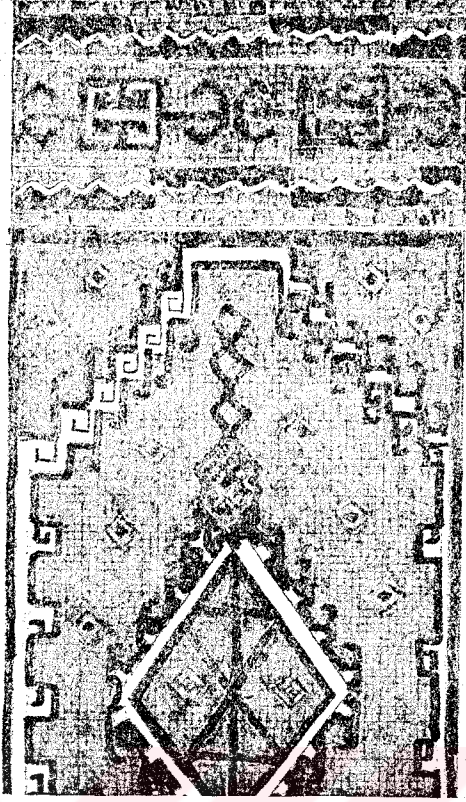

Çizim No: 43. 75/F.24-4 Envanter numaralı halının bordür ve göbek motiflerinden detay

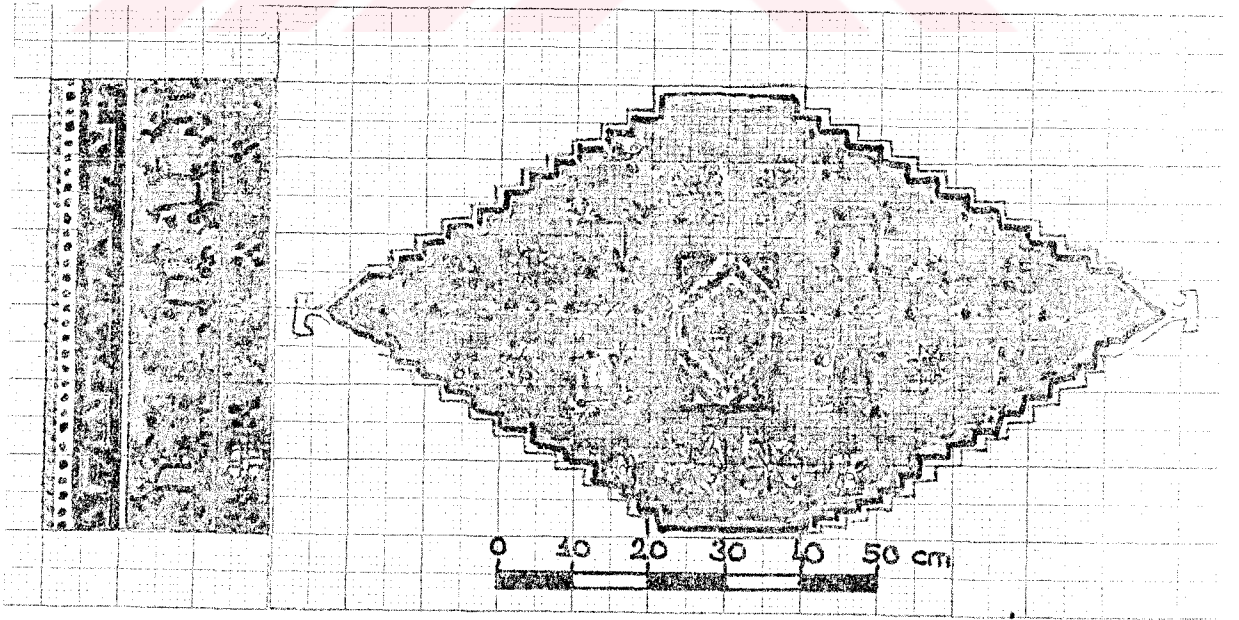

Çizim No: 44. 71/F.33-2 Envanter numaralı halının bordür ve göbek motiflerinden detay

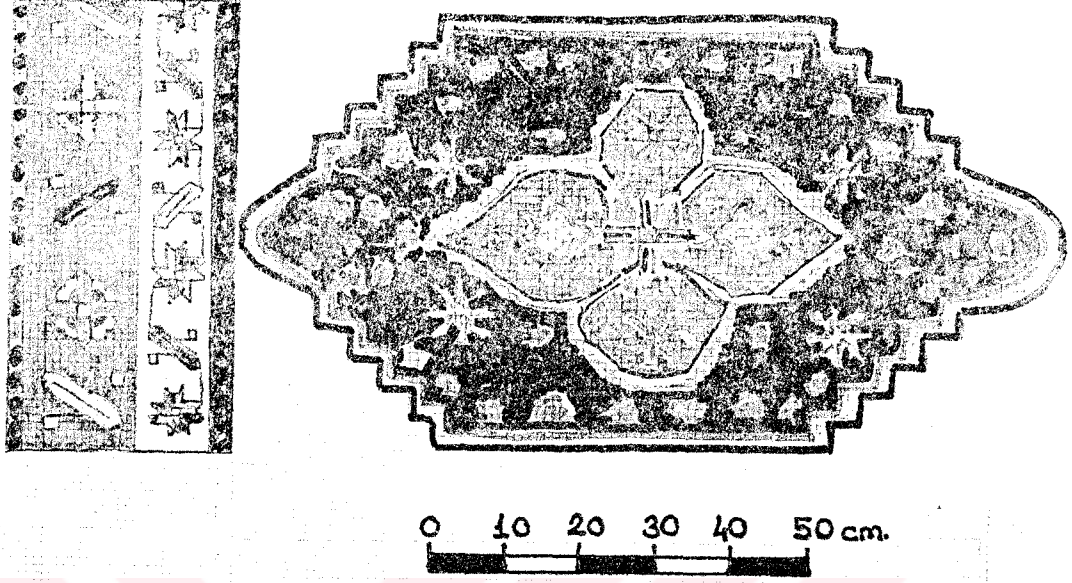

Çizim No: 45. 74/F.33-2 Envanter numaralı halının bordür ve göbek motiflerinden detay

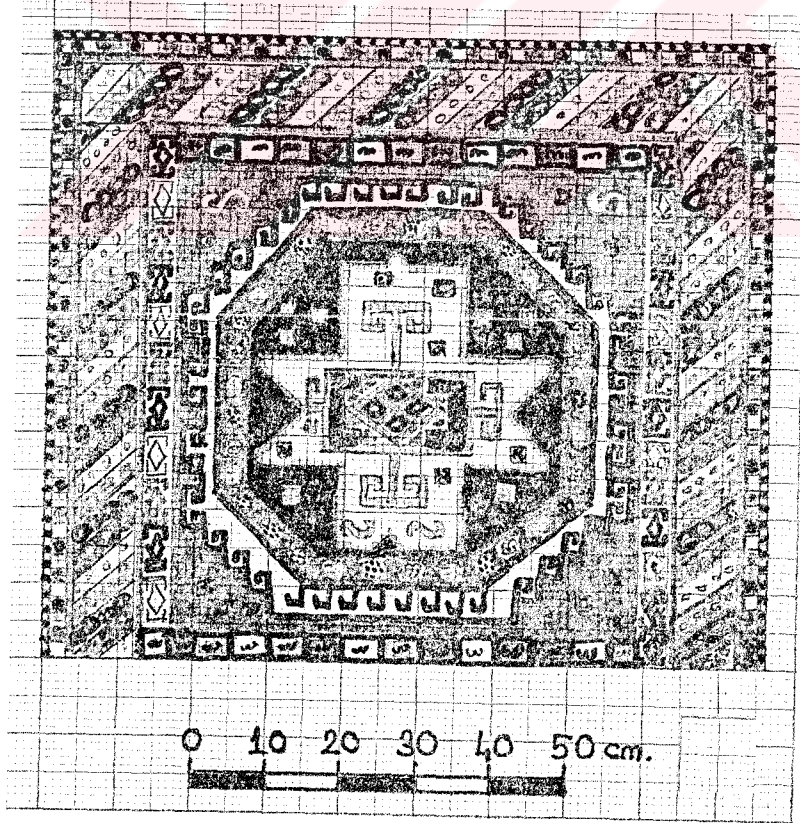

Çizim No: 46. 71/F.49-2 Envanter numaralı halının bordür ve göbek motiflerinden detay

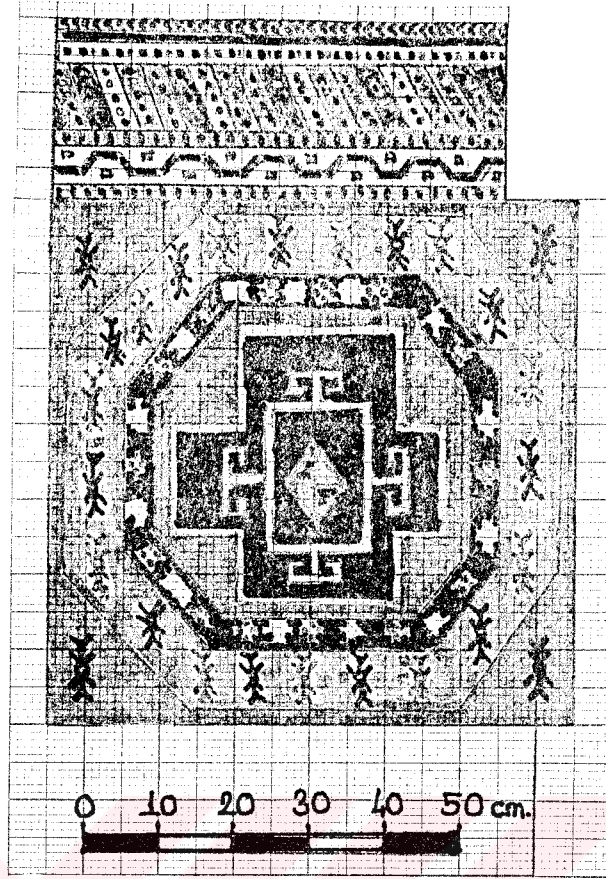

Çizim No: 47. 75/F.40-1 Envanter numaralı halının bordür ve göbek motiflerinden detay

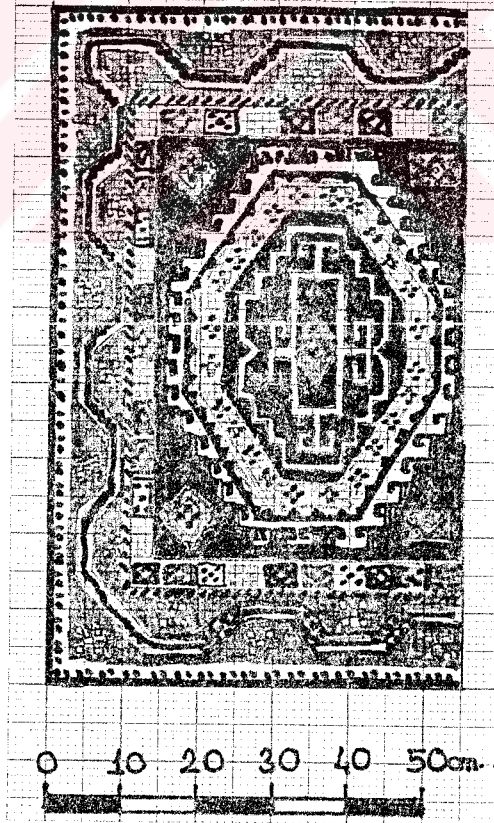

Çizim No: 48. 75/F.11-1 Envanter numaralı halının bordür ve göbek motiflerinden detay

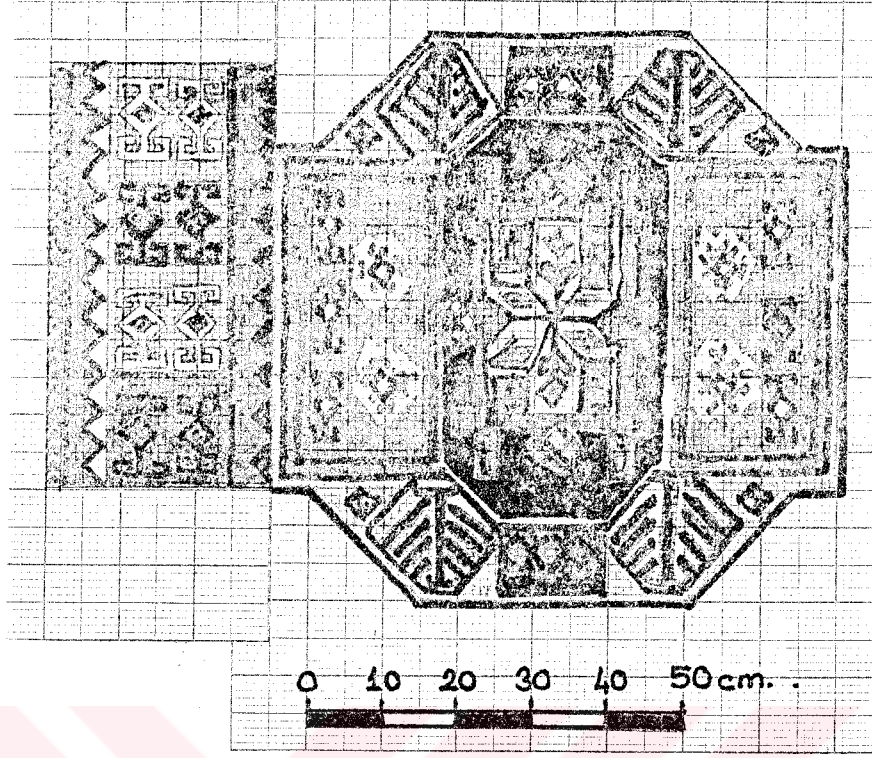

Çizim No: 49. 70/F.32-3 Envanter numaralı halının bordür ve göbek motiflerinden detay

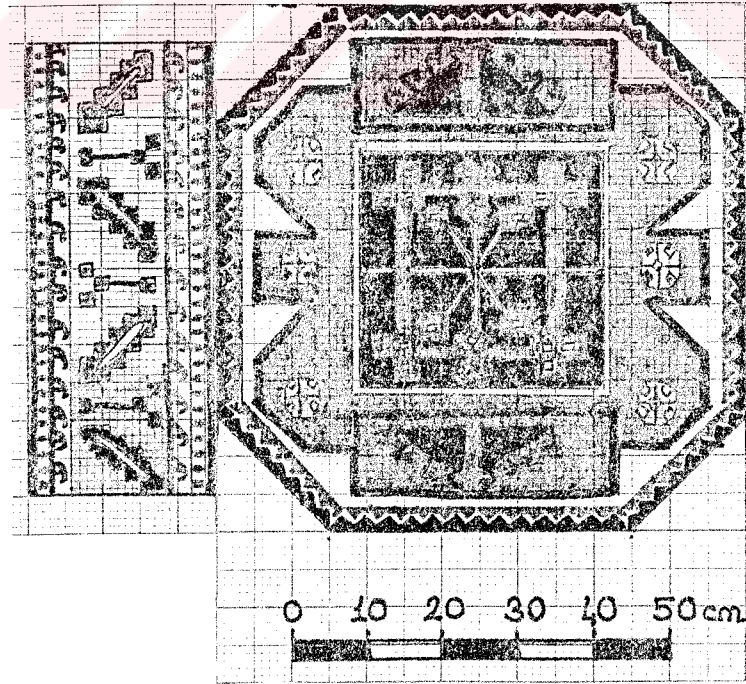

Çizim No: 50. 70/F.52-4, 74/F.4-3 Envanter numaralı halıların bordür ve göbek motiflerinden detay

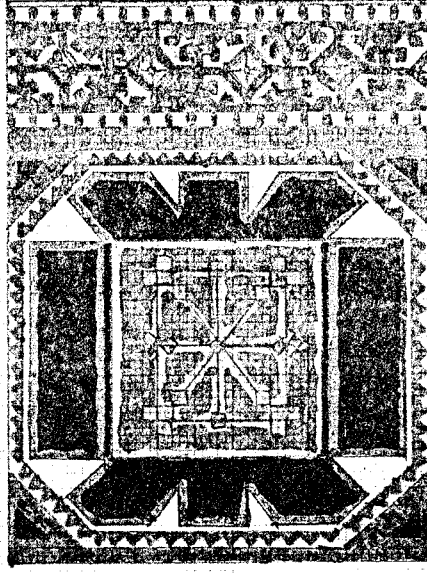

Çizim No: 51. 71/F.9-1 Envanter numaralı halının bordür ve göbek motiflerinden detay

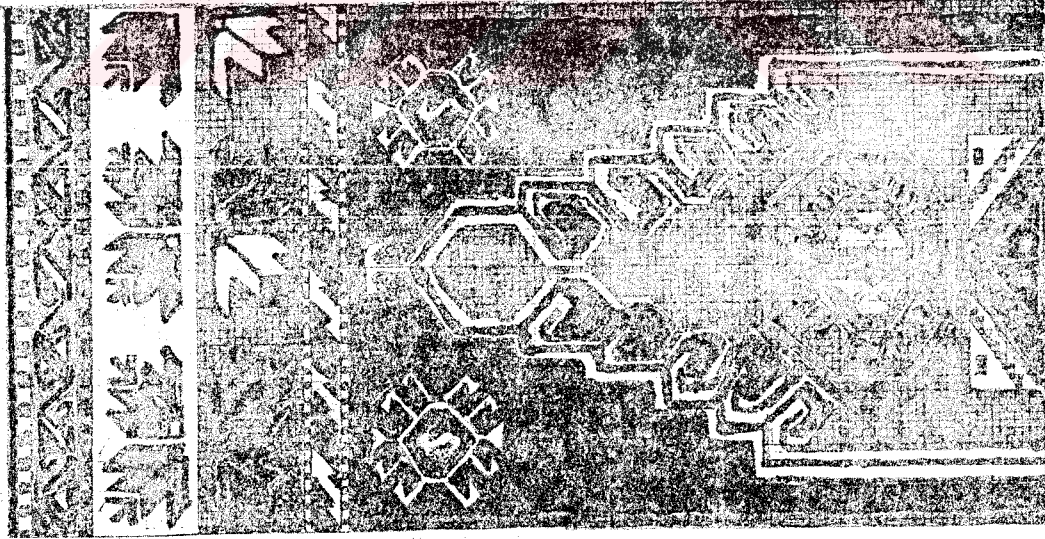

Çizim No: 52. 71/F.42-4 Envanter numaralı halının bordür ve göbek motiflerinden detay

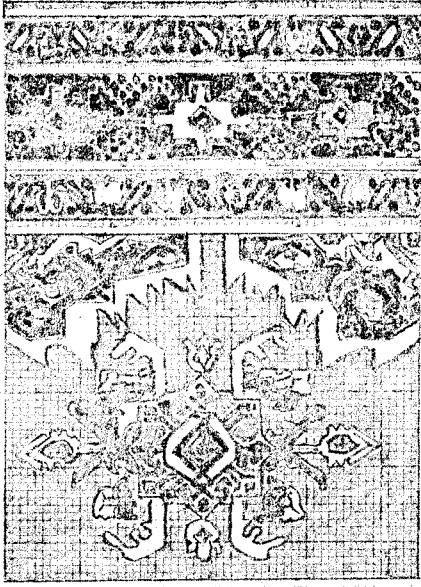

0 10 20 30 40 50 cm.

Çizim No: 53. 75/F.44-41 Envanter numaralı halının bordür ve göbek motiflerinden detay

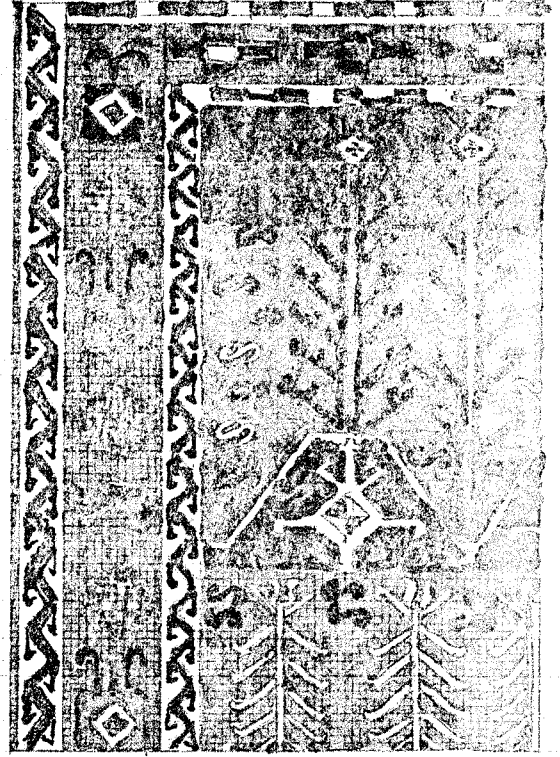

0 10 20 30 40 50 cm.

Çizim No: 54. 71/F.42-5 Envanter numaralı halının bordür ve göbek motiflerinden detay



0 5 10 15 20 25 cm

Çizim No: 55. 73/F.34-40 Envanter numaralı halının bordür ve göbek motiflerinden detay

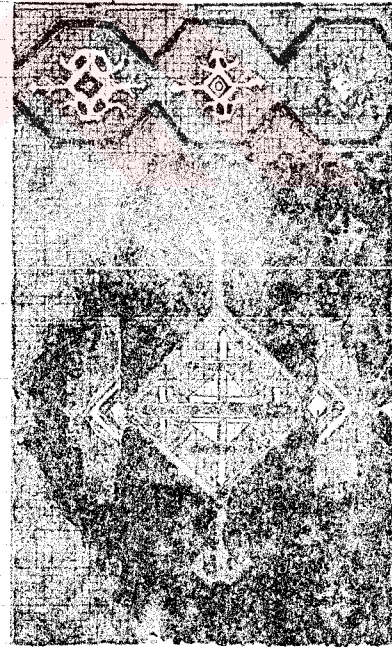

0 10 20 30 40 50 cm

Çizim No: 56. 79/F. 7-3 Envanter numaralı halının bordür ve göbek motiflerinden detay

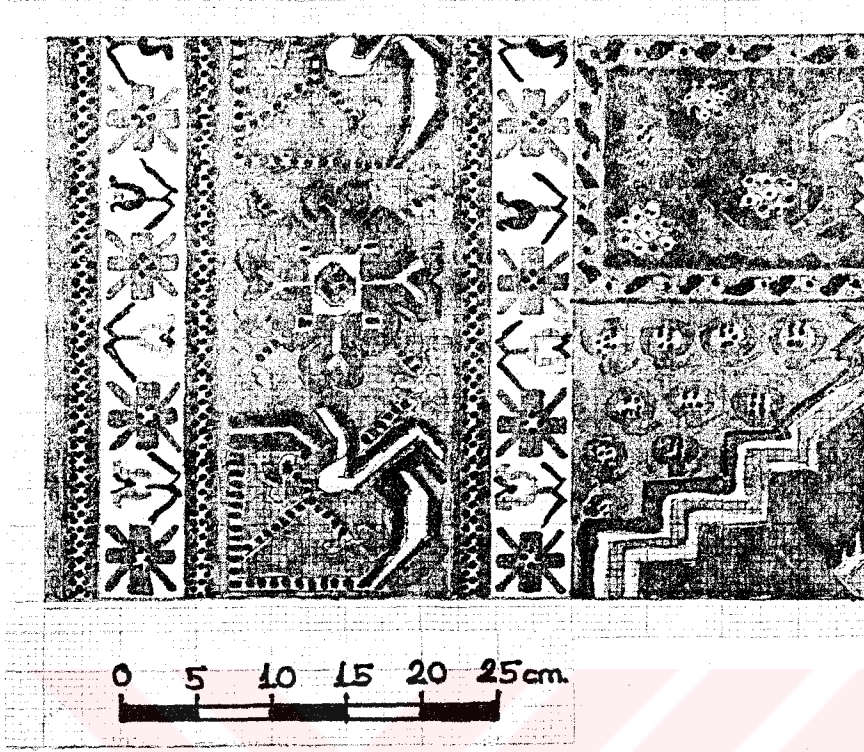

Çizim No: 57. 75/F.30-40 Envanter numaralı halının bordür ve göbek motiflerinden detay

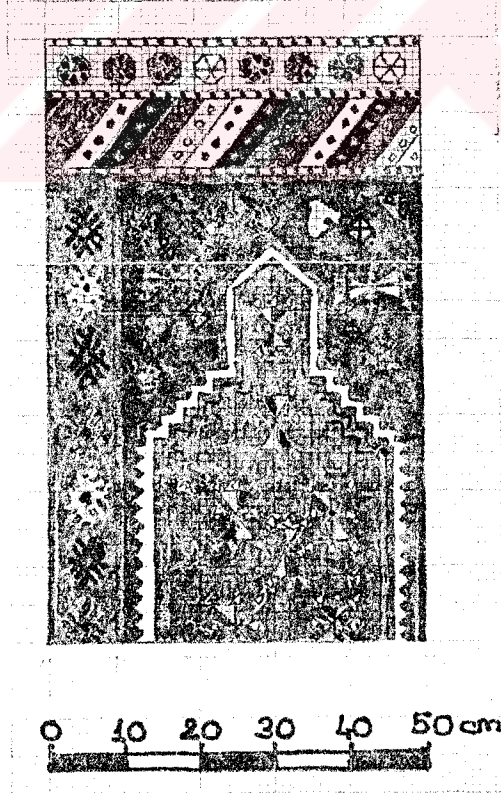

Çizim No: 58. 71/F.9-8 Envanter numaralı halının bordür ve göbek motiflerinden detay

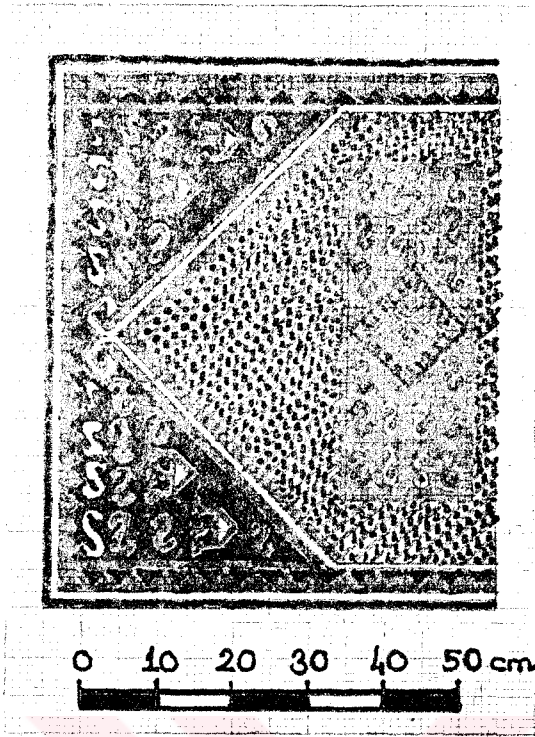

Çizim No: 59. 74/F.41-1 Envanter numaralı halının bordür ve göbek motiflerinden detay

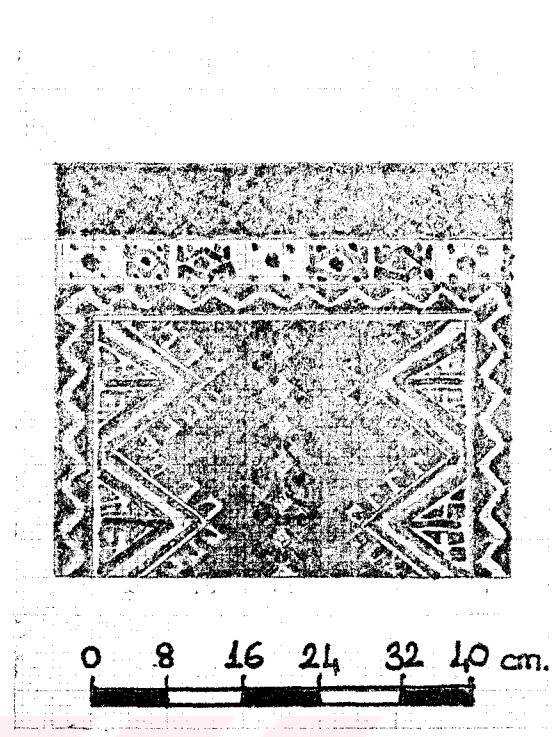

Çizim No: 60. 70/F.40-2 Envanter numaralı halının bordür ve göbek motiflerinden detay

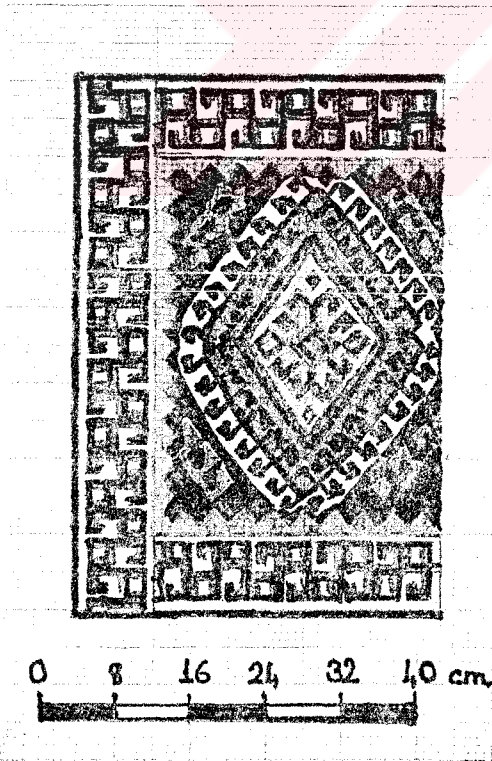

Çizim No: 61. 74/F.39-8 Envanter numaralı halının bordür ve göbek motiflerinden detay

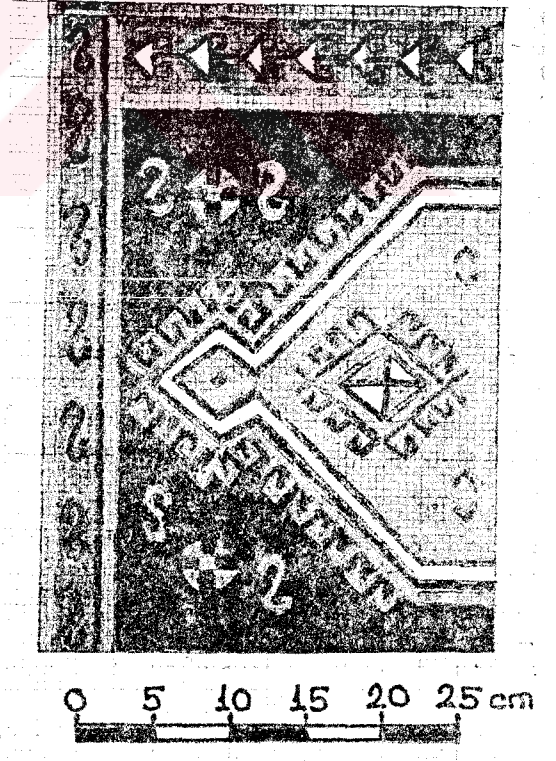

Çizim No: 62. 71/F.34-5 Envanter numaralı halının bordür ve göbek motiflerinden detay

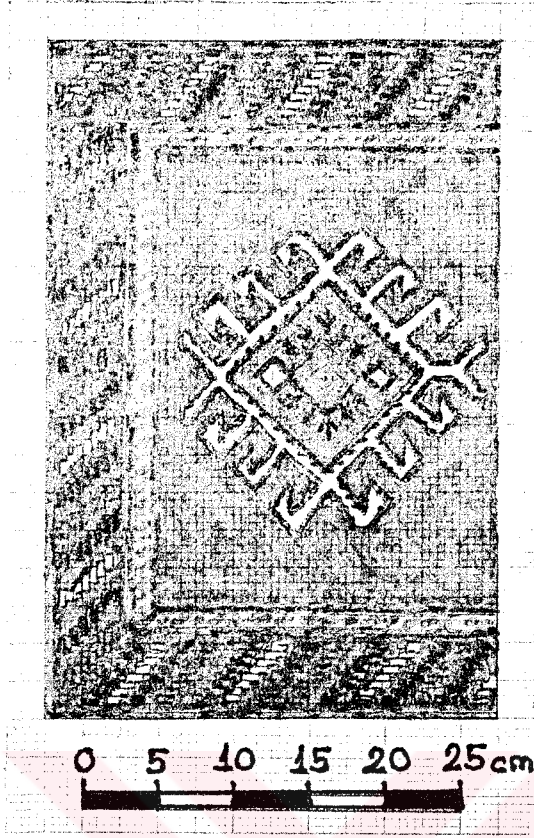

Çizim No: 63. 71/F.9-16 Envanter numaralı halının bordür ve göbek motiflerinden detay

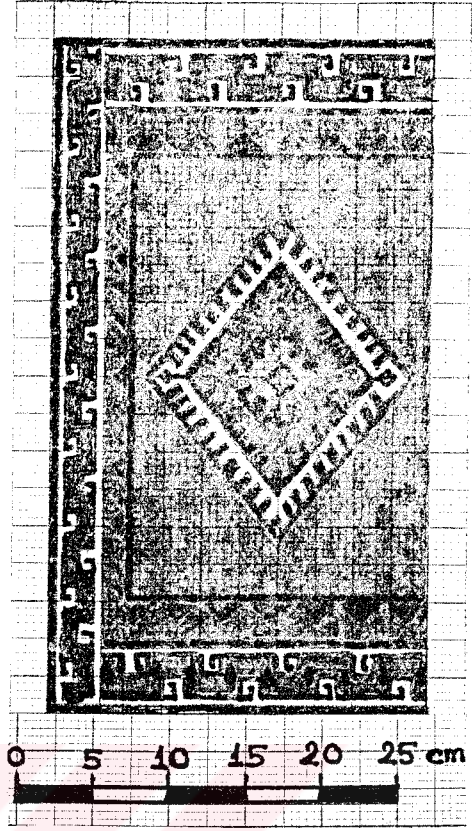

Çizim No: 64. 71/F.9-23 Envanter numaralı halının bordür ve göbek motiflerinden detay

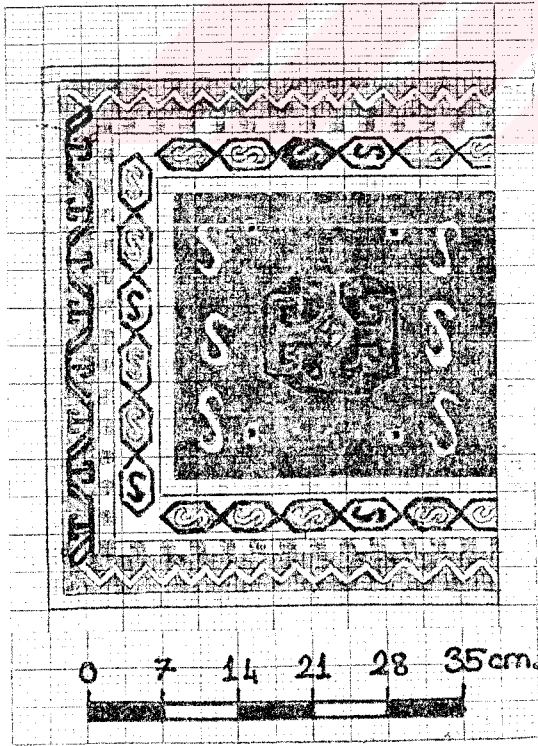

Çizim No: 65. 71/F.9-22 Envanter numaralı halının bordür ve göbek motiflerinden detay

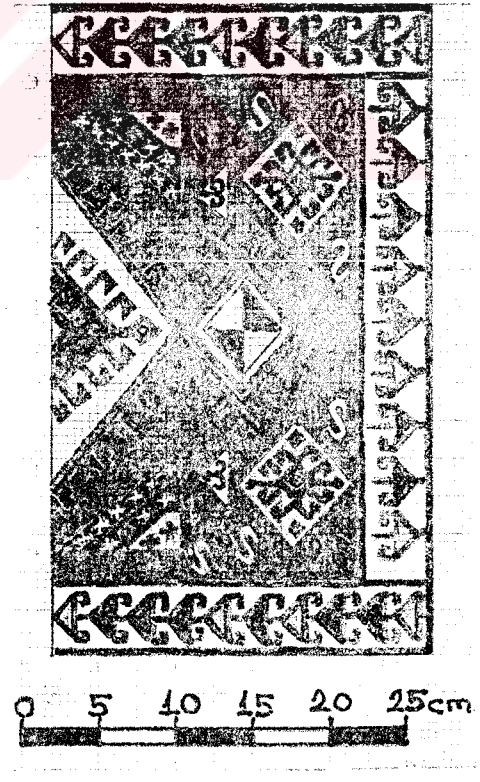

Çizim No: 66. 71/F.49-24 Envanter numaralı halının bordür ve göbek motiflerinden detay

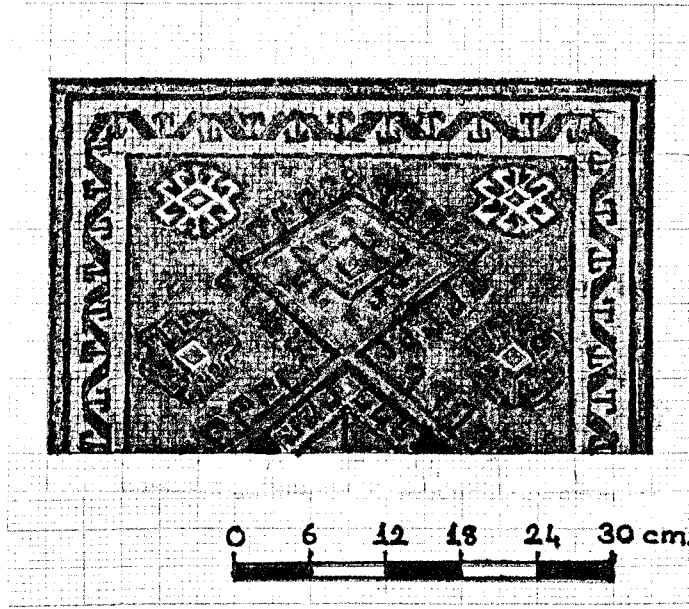

Çizim No: 67. 74/F.15-2 Envanter numaralı halının bordür ve göbek motiflerinden detay

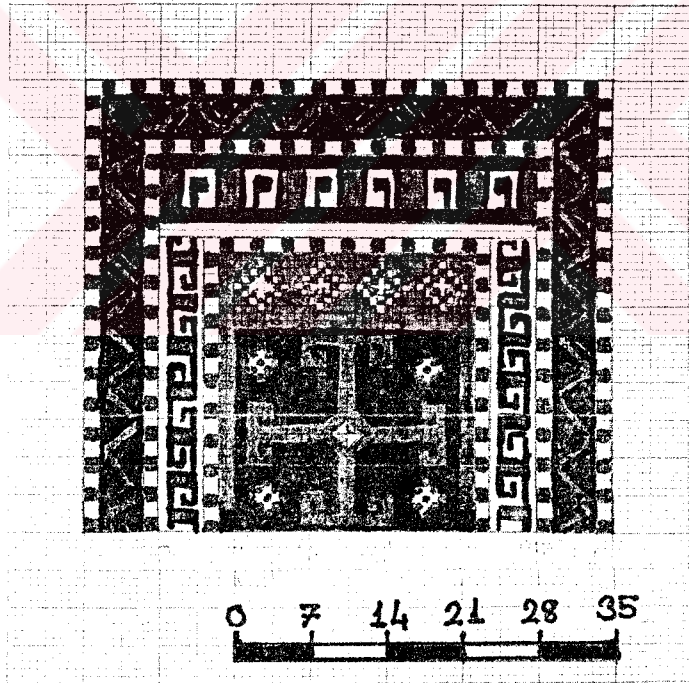

Çizim No: 68. 71/F.10-26 Envanter numaralı halının bordür ve göbek motiflerinden detay

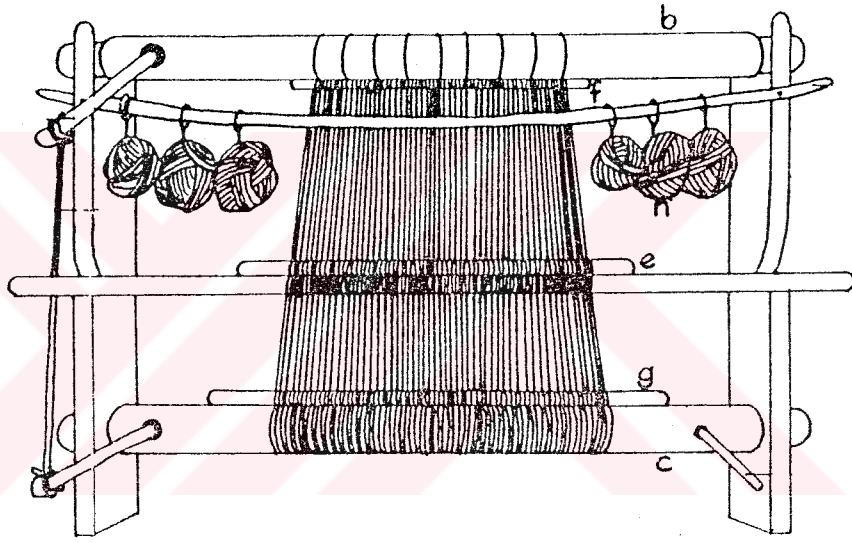

Çizim No: 69. Halı Tezgahı

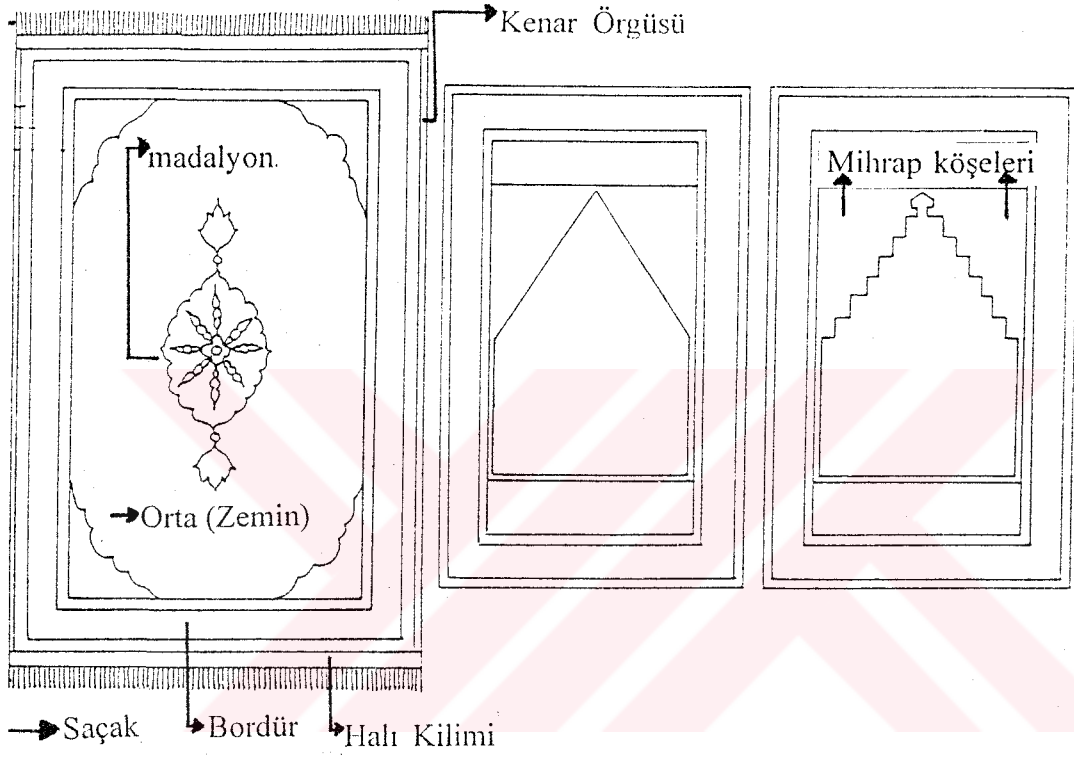

Çizim N o: 70. Halının Bölümleri

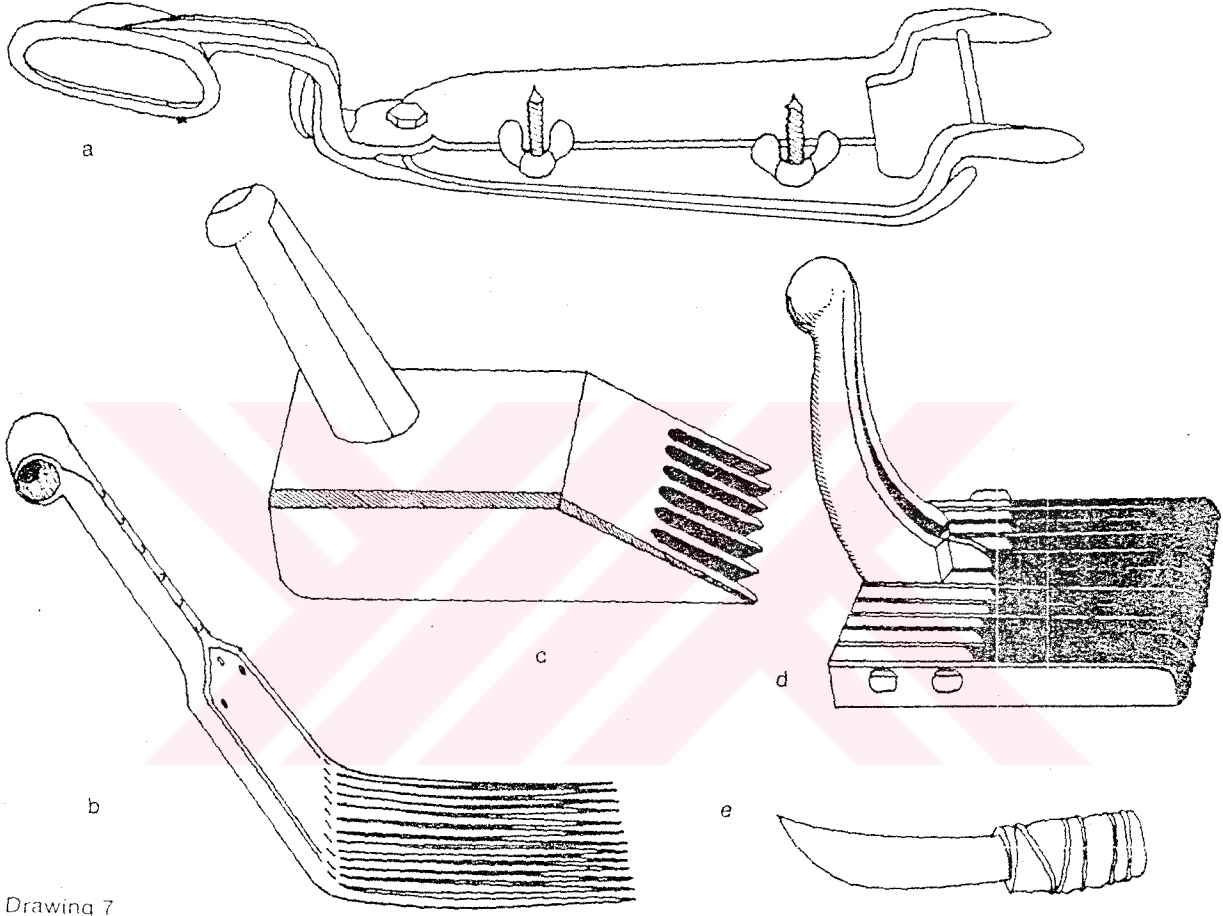

Drawing 7

Çizim No: 71. Halı Dokumacılığında Kullanılan makas, bıçak ve kirkitler

FOTOĞRAFLAR

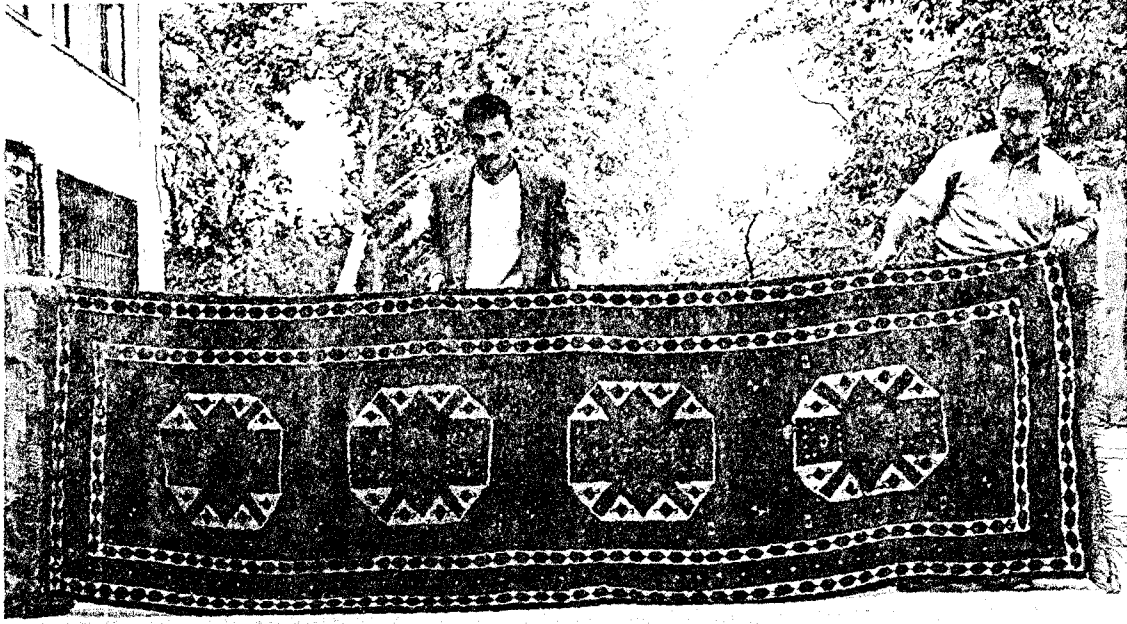

Fotoğraf No: I. Elazığ Müzesi, Envanter No:75/F.24-2

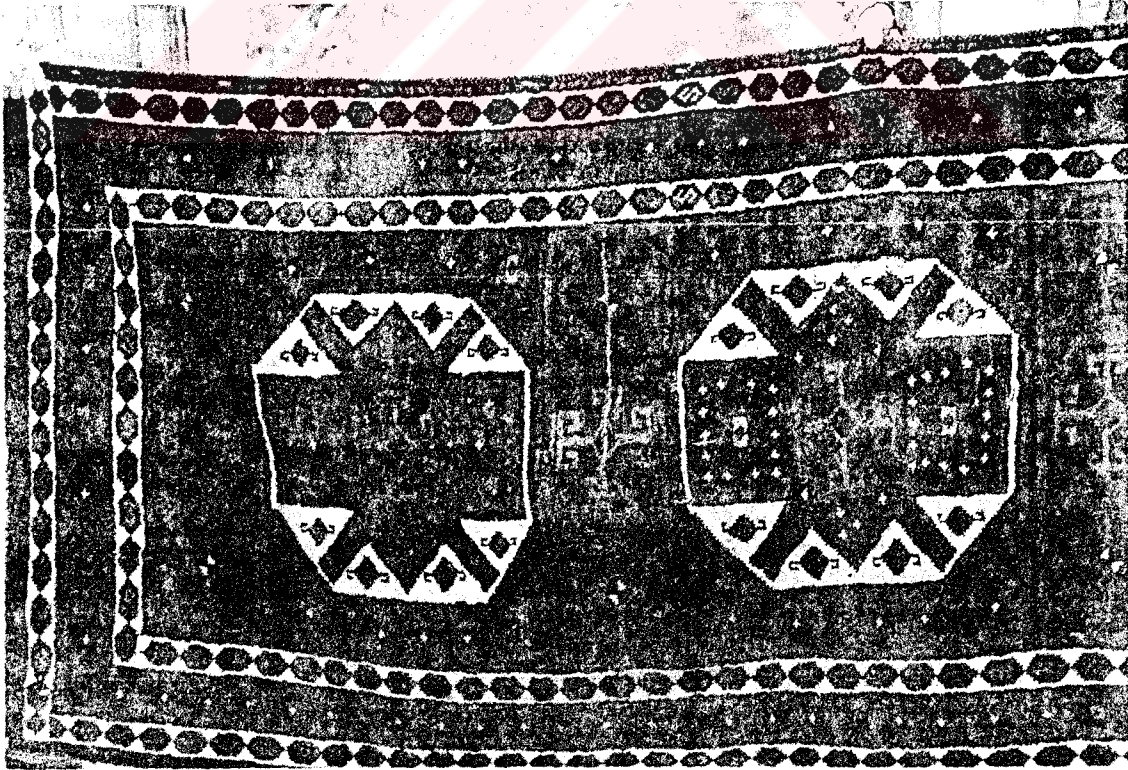

Fotoğraf No: I.I. Elazığ Müzesi, Envanter No:75/F.24-2

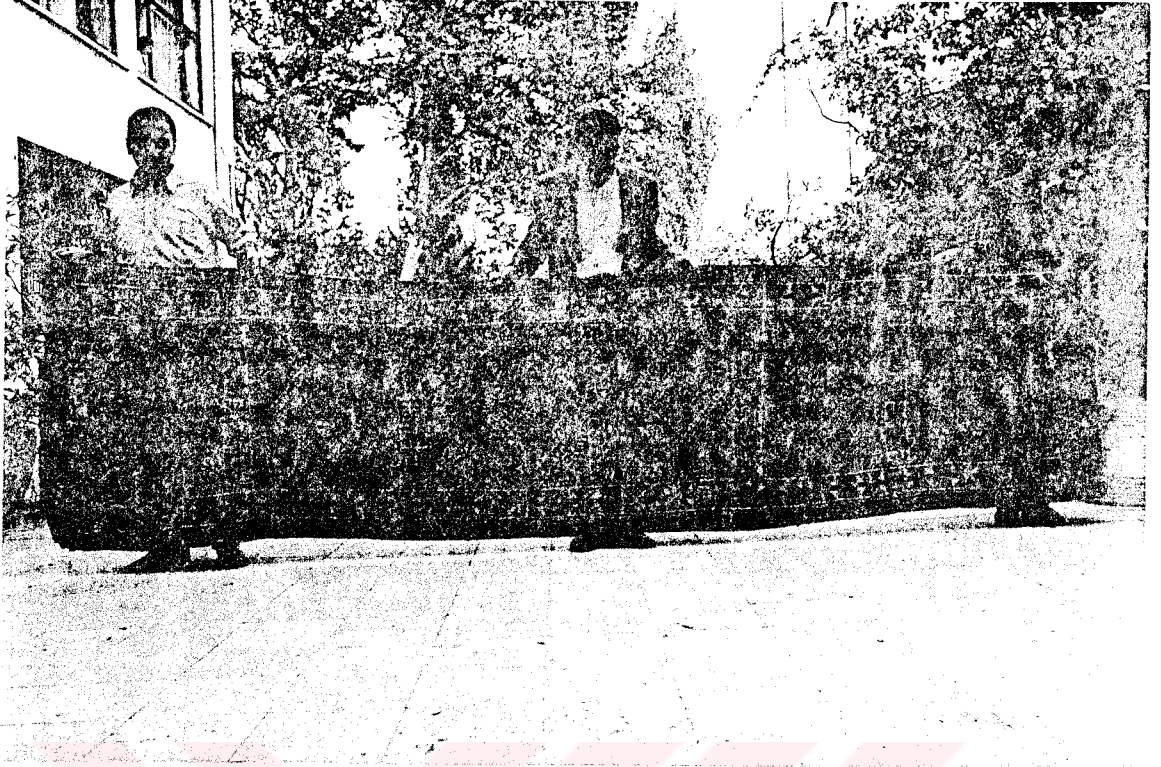

Fotoğraf No: 2. Elazığ Müzesi, Envanter No:72/F.27-1



Fotoğraf No: 2.1. Elazığ Müzesi, Envanter No:72/F.27-1

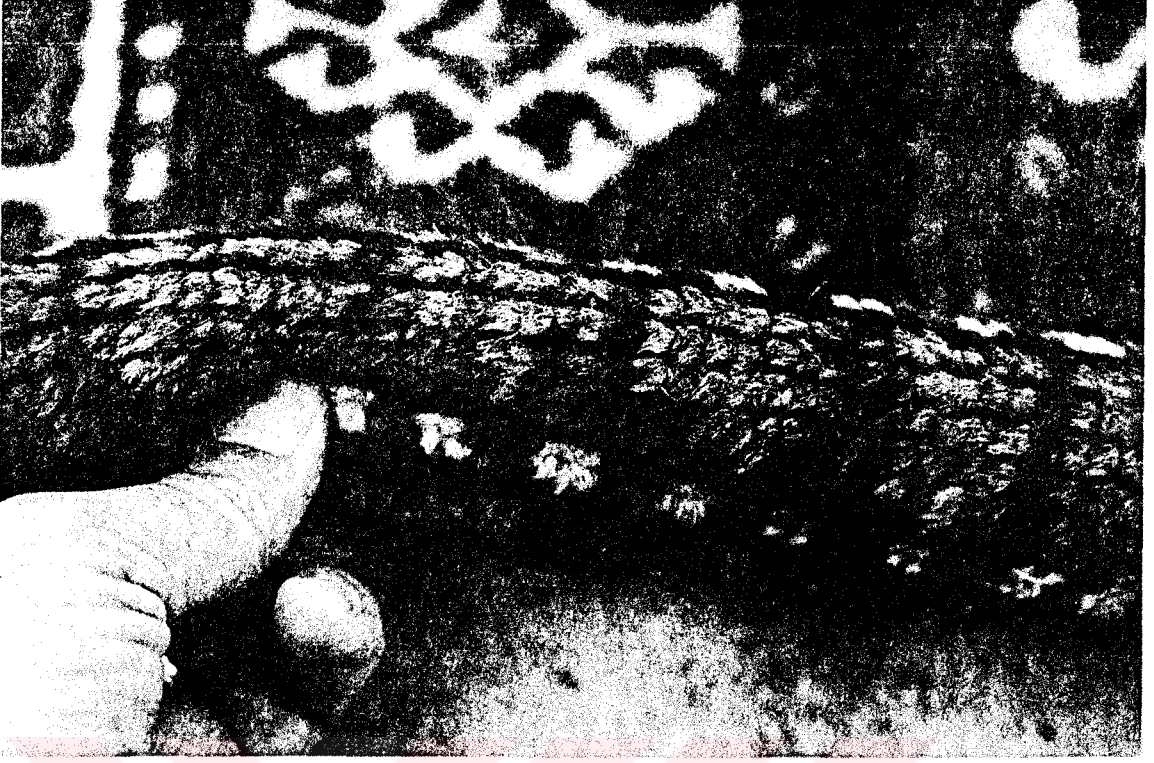

Fotoğraf No: 2.2. Elazığ Müzesi, Envanter No:72/F.27-1

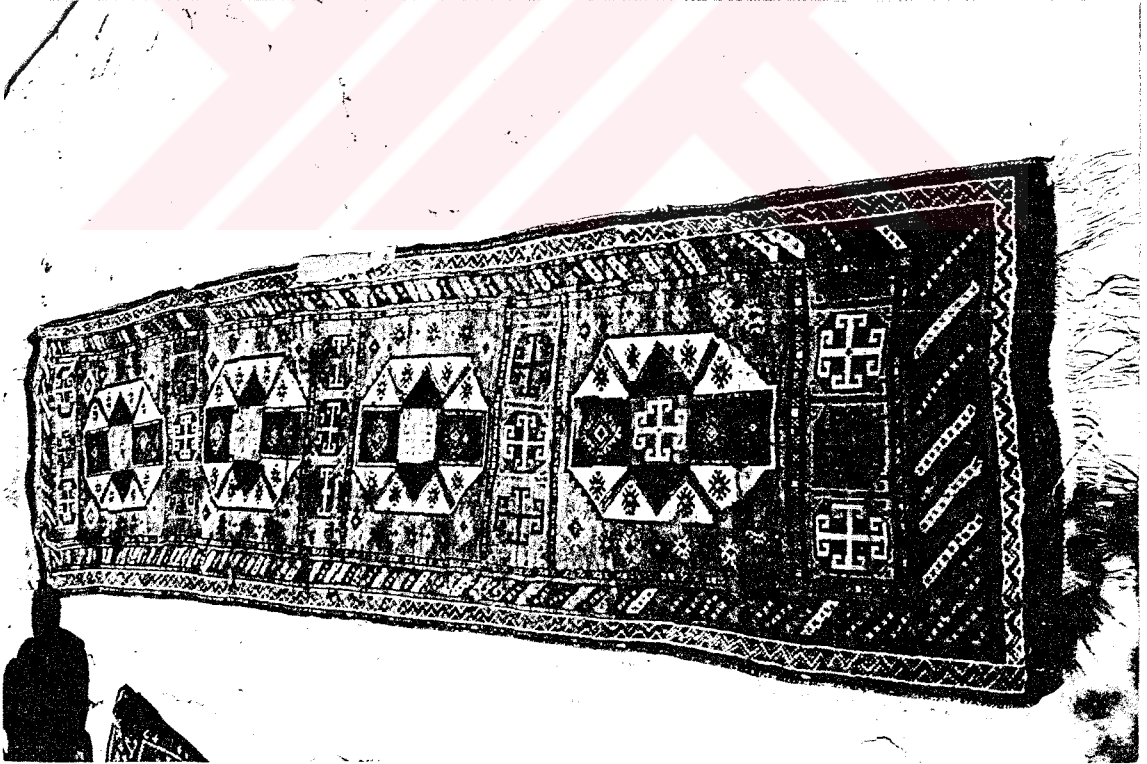

Fotoğraf No: 3. Elazığ Müzesi, Envanter No:72/F.34-1

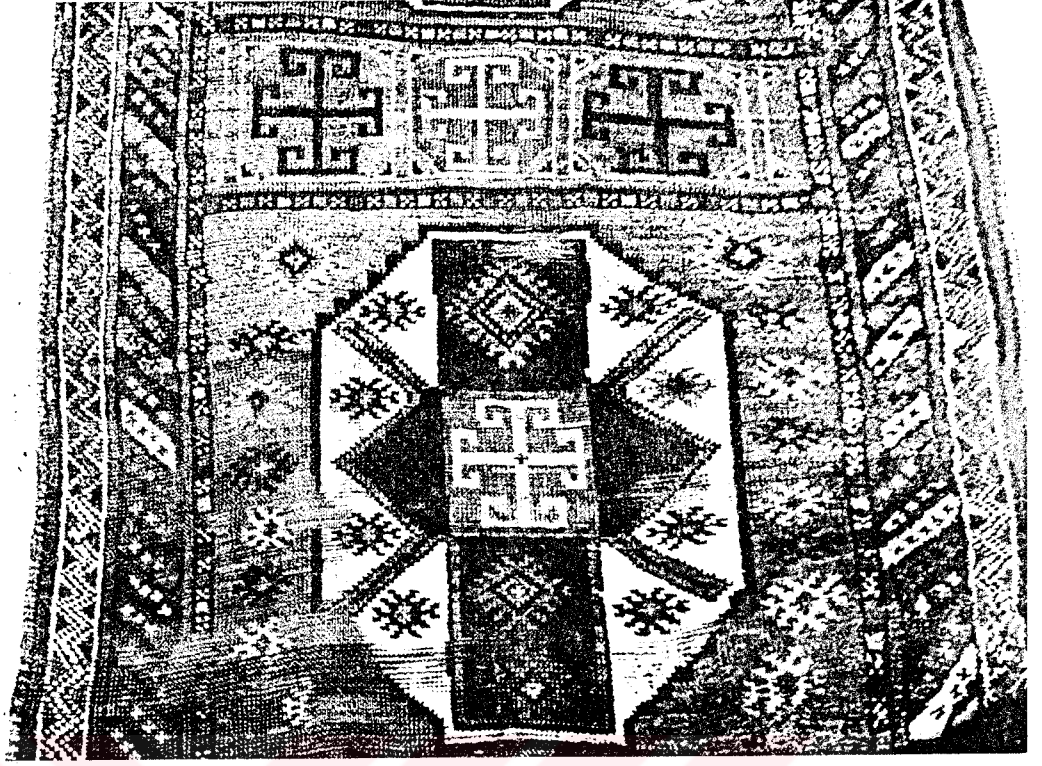

Fotoğraf No: 3.1. Elazığ Müzesi, Envanter No:72/F.34-1

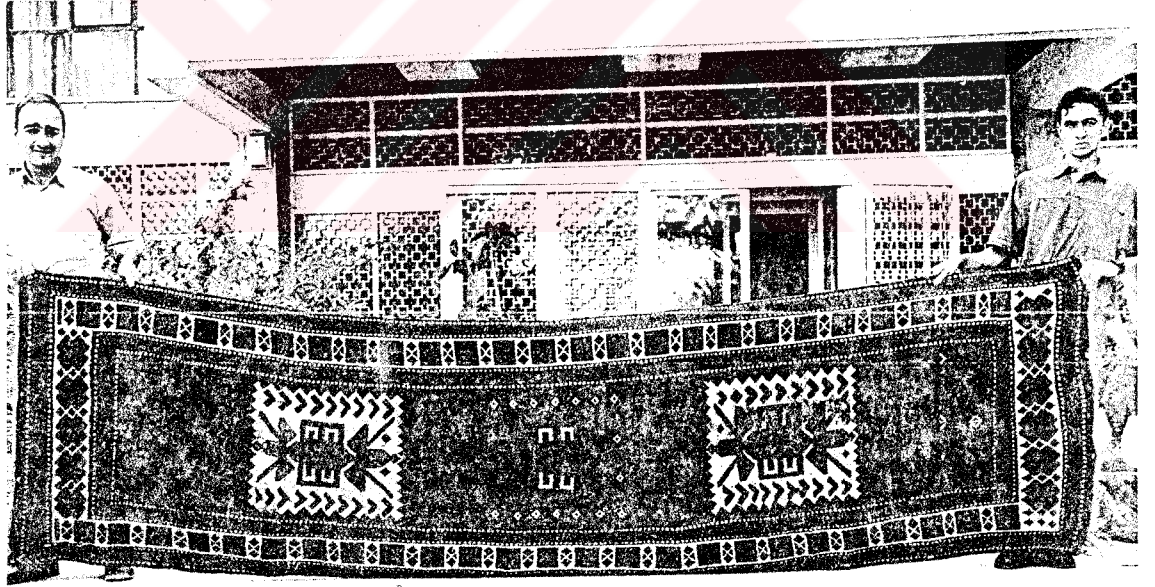

Fotoğraf No: 4. Elazığ Müzesi, Envanter No:74/F.15-13



Fotoğraf No: 4.1. Elazığ Müzesi, Envanter No:74/F.15-13



Fotoğraf No: 4.2. Elazığ Müzesi, Envanter No:74/F.15-13

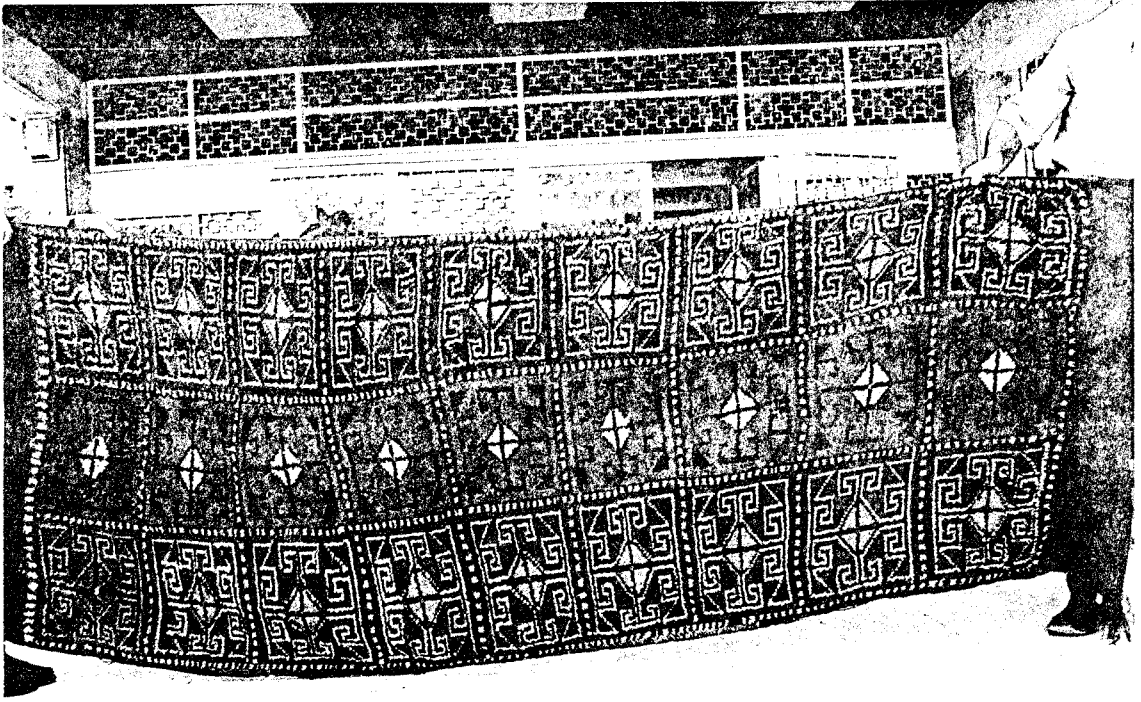

Fotoğraf No: 5. Elazığ Müzesi, Envanter No:75/F.40-2

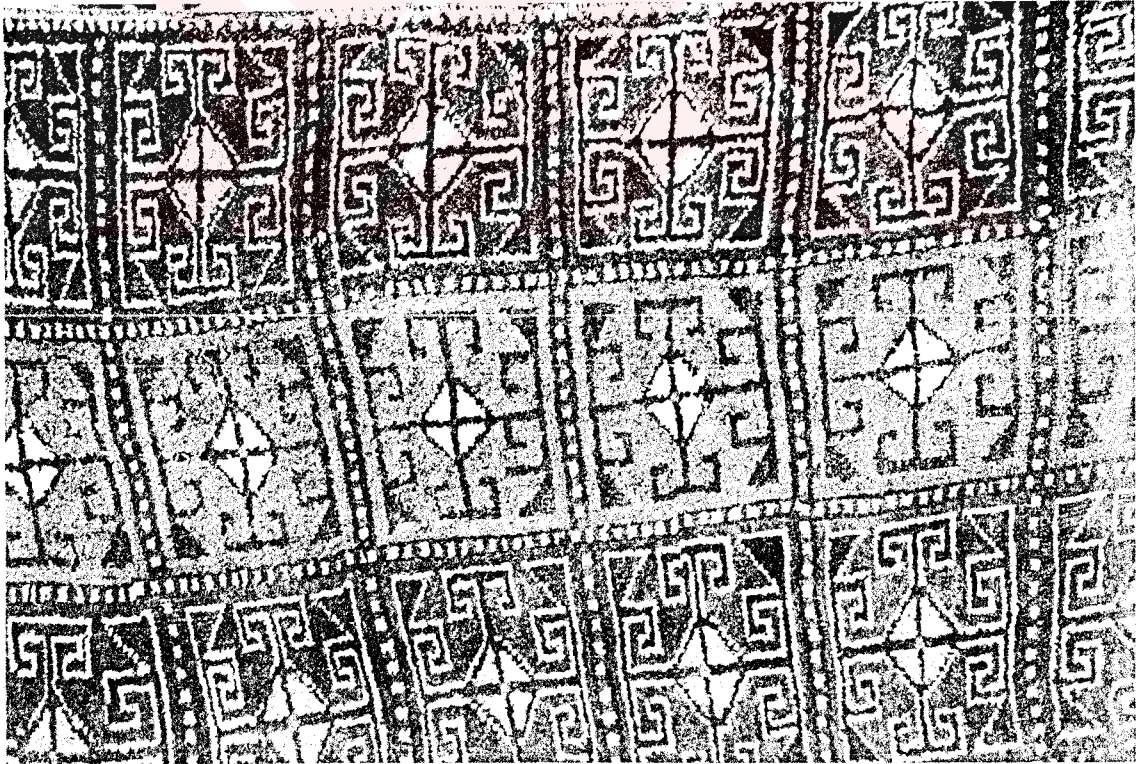

Fotoğraf No: 5.1. Elazığ Müzesi, Envanter No:75/F.40-2

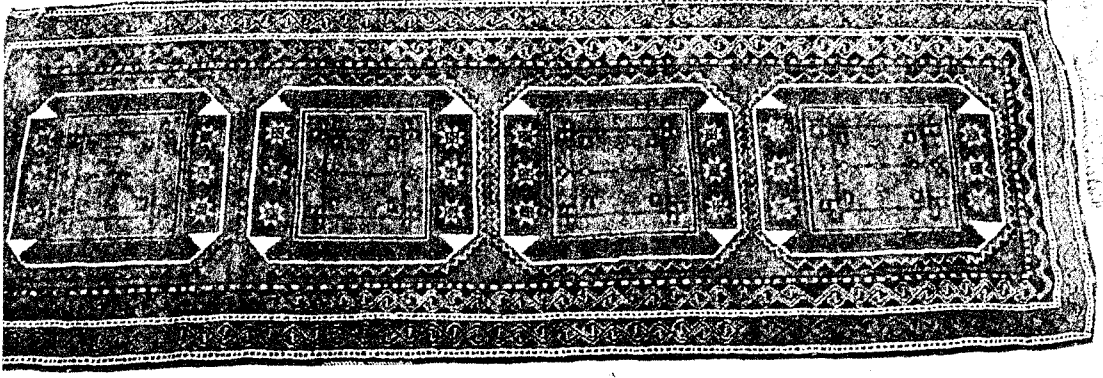

Fotoğraf No: 6. Elazığ Müzesi, Envanter No:76/F.1-15

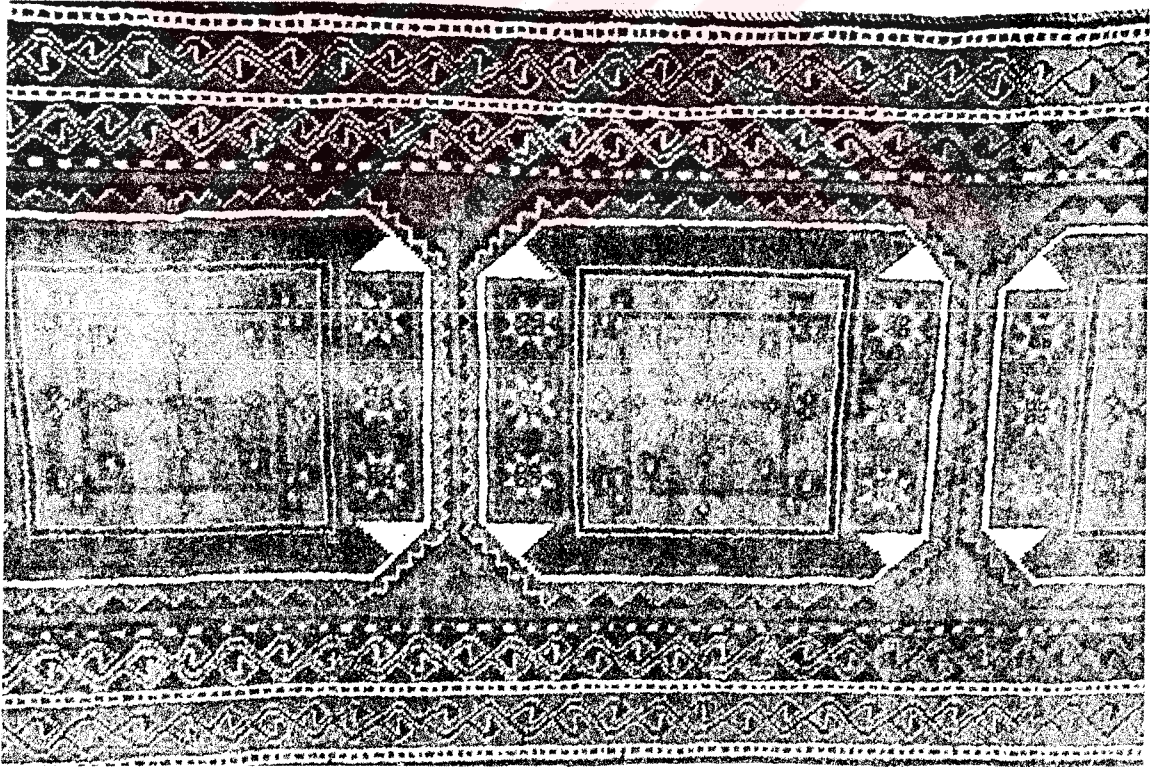

Fotoğraf No: 6.1. Elazığ Müzesi, Envanter No:76/F.1-15

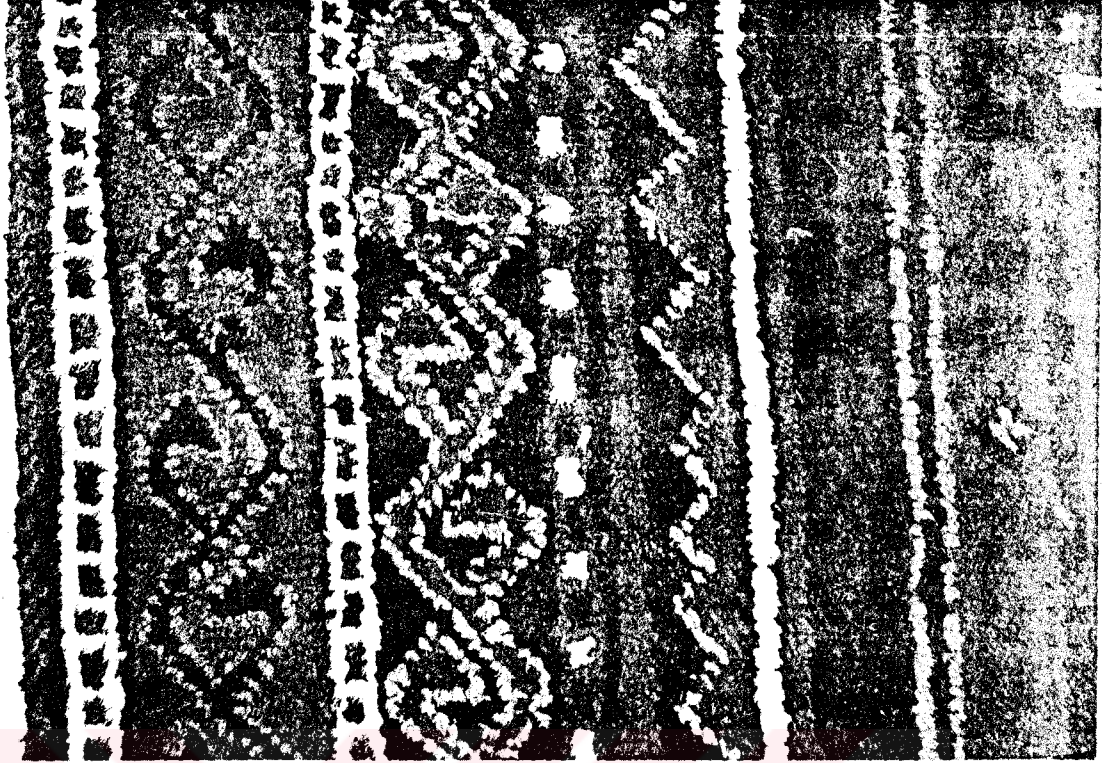

Fotoğraf No: 6.2. Elazığ Müzesi, Envanter No:76/F.1-15

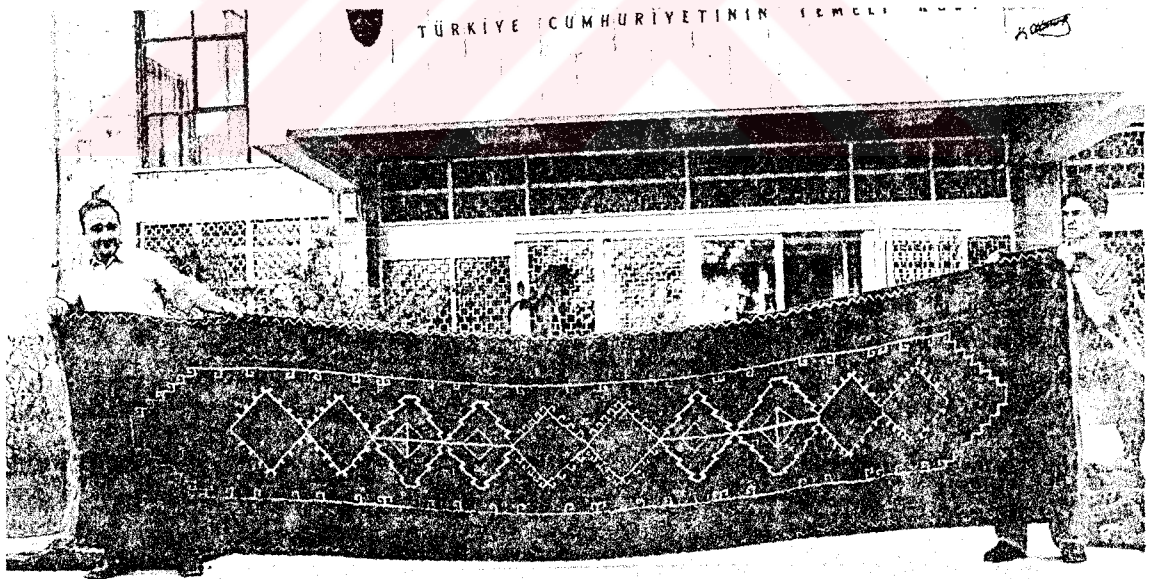

Fotoğraf No: 7. Elazığ Müzesi, Envanter No:75/F.24-4

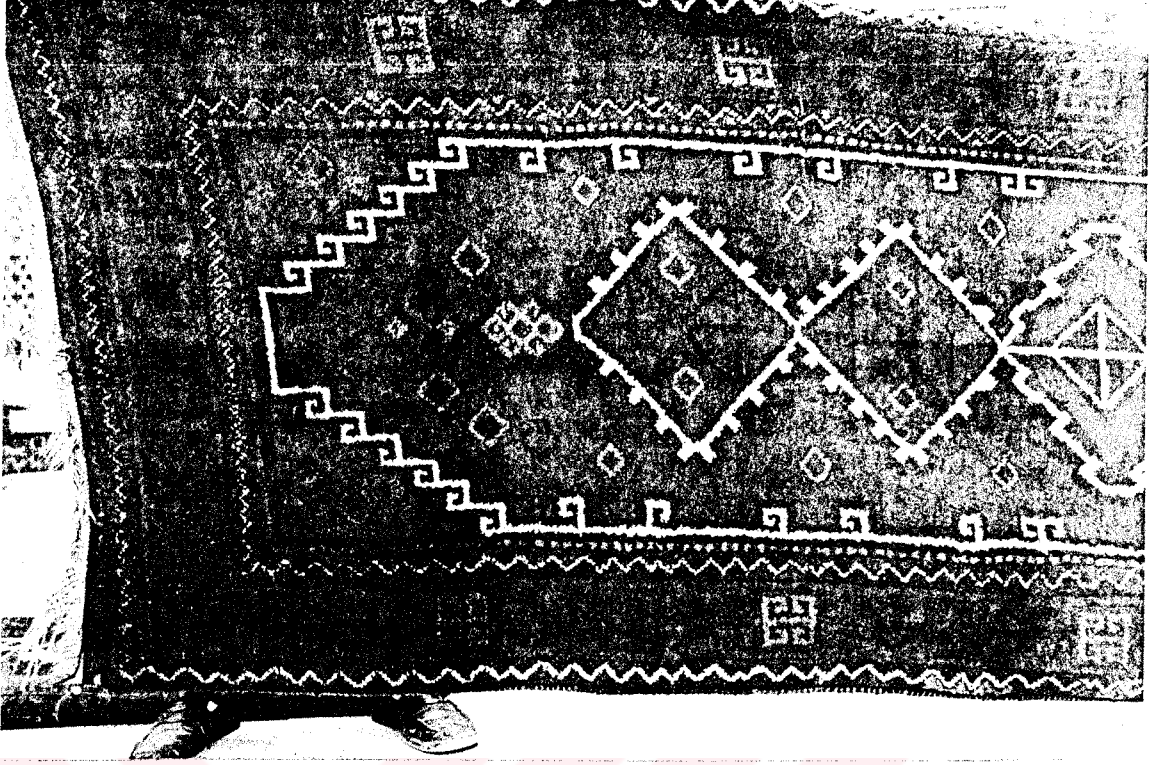

Fotoğraf No: 7.1. Elazığ Müzesi, Envanter No:75/F.24-4

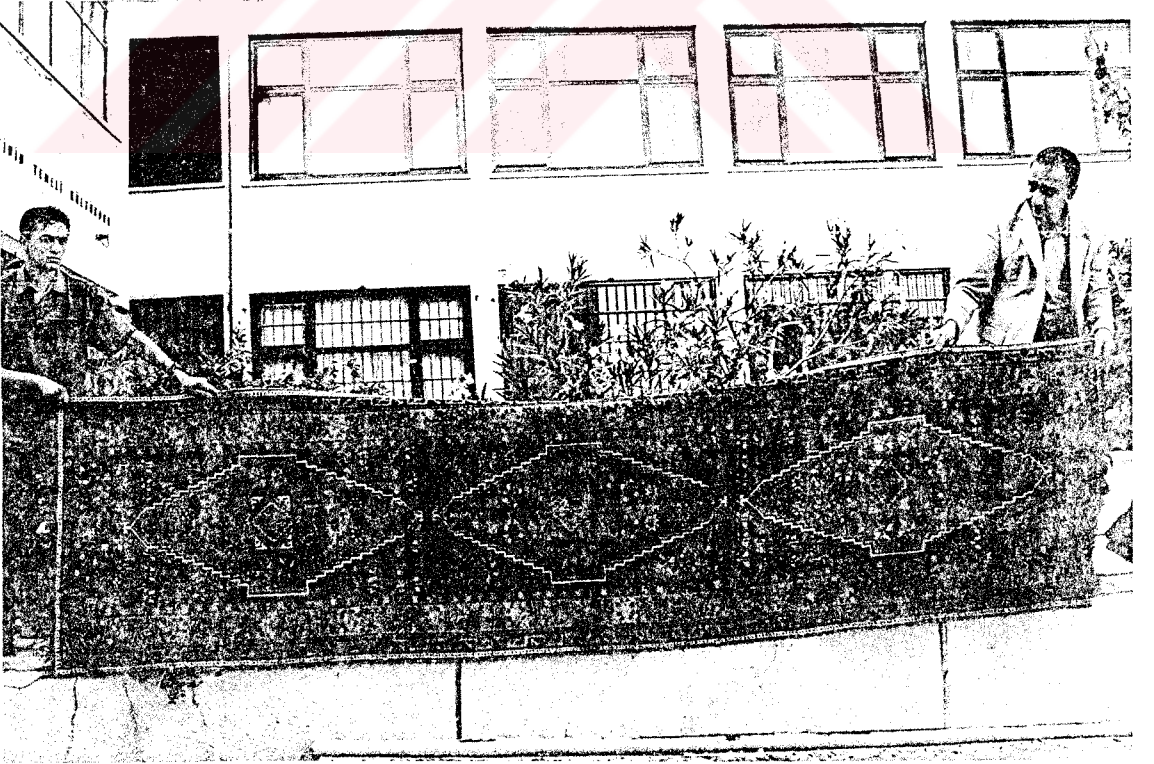

Fotoğraf No: 8. Elazığ Müzesi, Envanter No:71/F.33-2

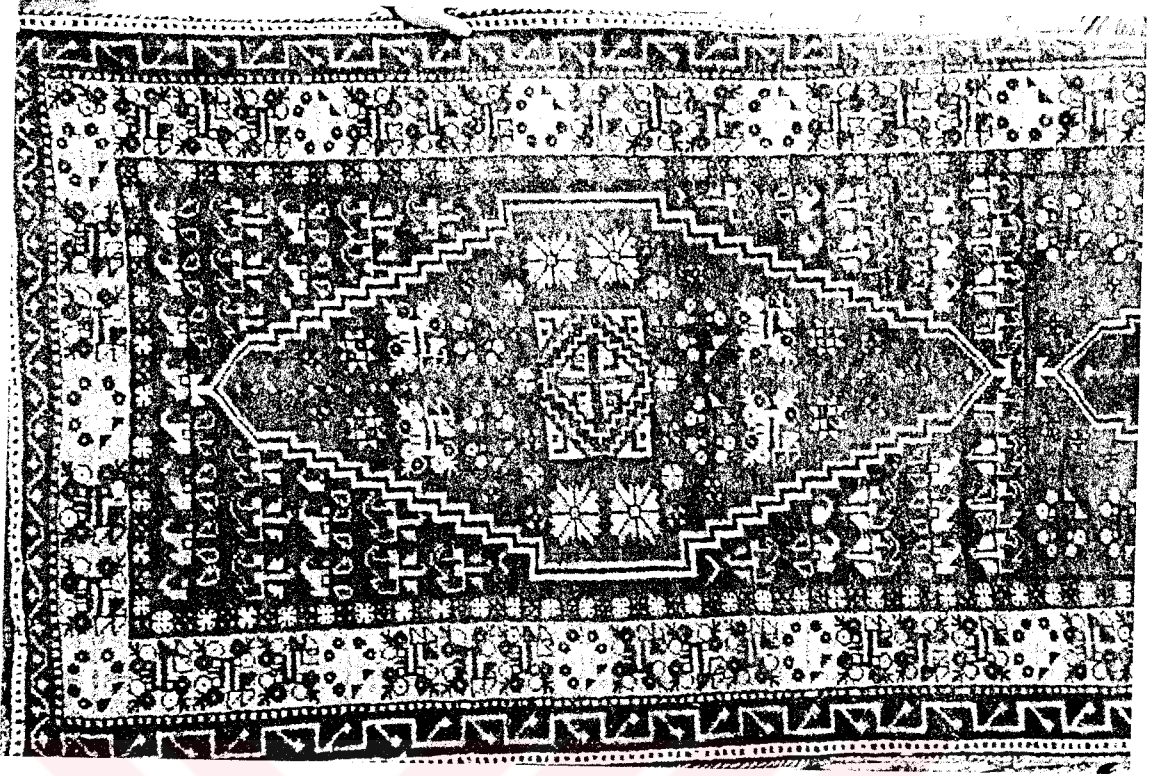

Fotoğraf No: 8.1. Elazığ Müzesi, Envanter No:71/F.33-2

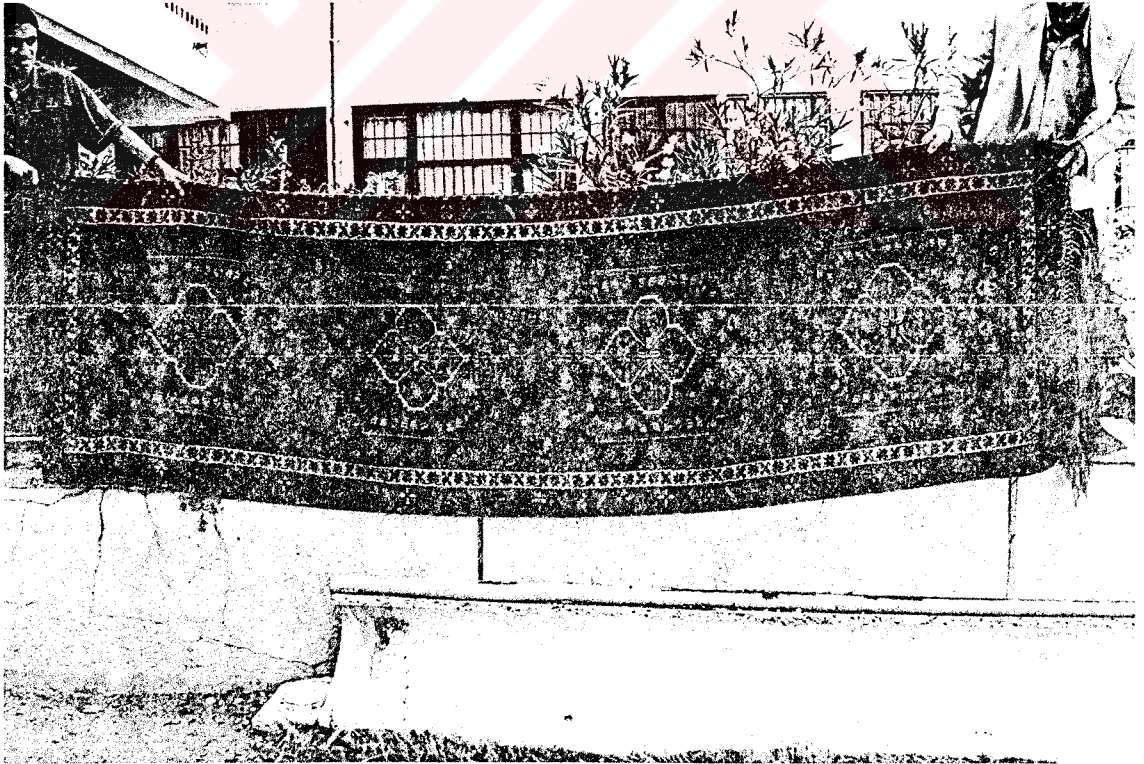

Fotoğraf No: 9. Elazığ Müzesi, Envanter No:74/F.33-2



Fotoğraf No: 9.1. Elazığ Müzesi, Envanter No:74/F.33-2

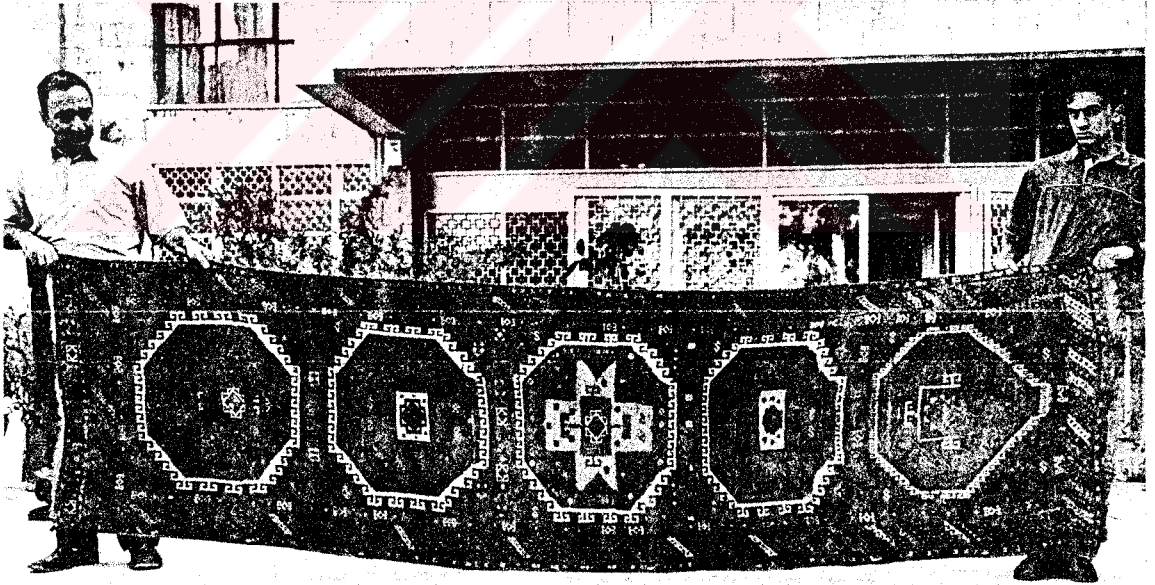

Fotoğraf No: 10. Elazığ Müzesi, Envanter No:71/F.49-2

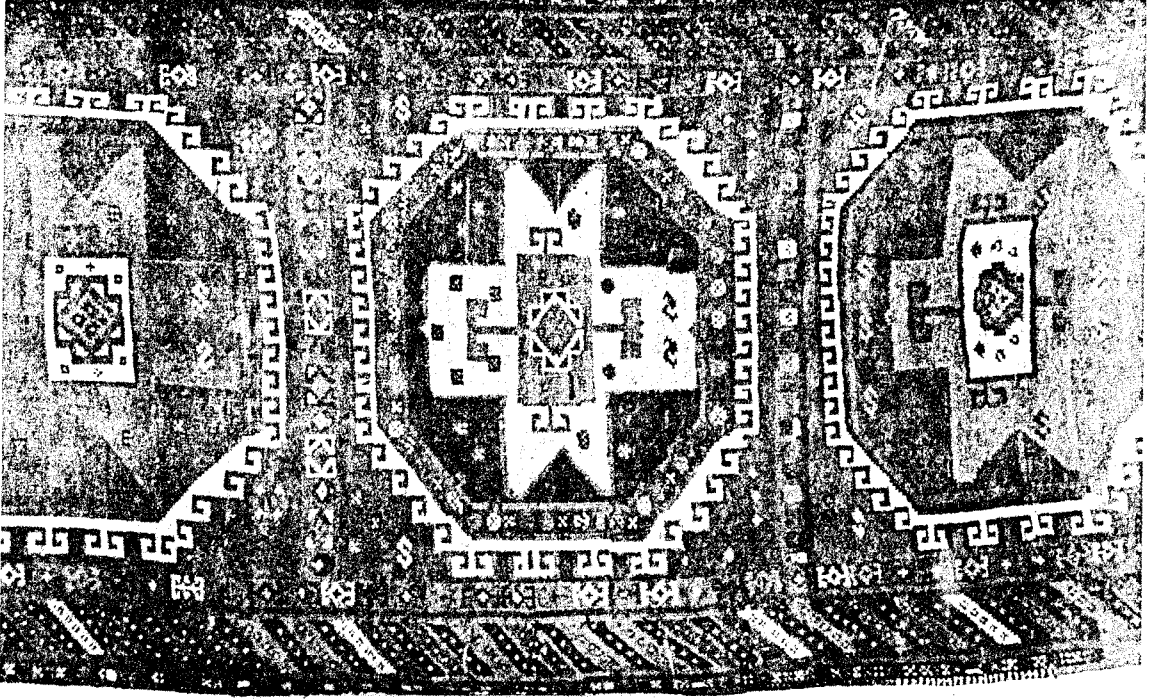

Fotoğraf No: 10.1. Elazığ Müzesi, Envanter No:71/F.49-2

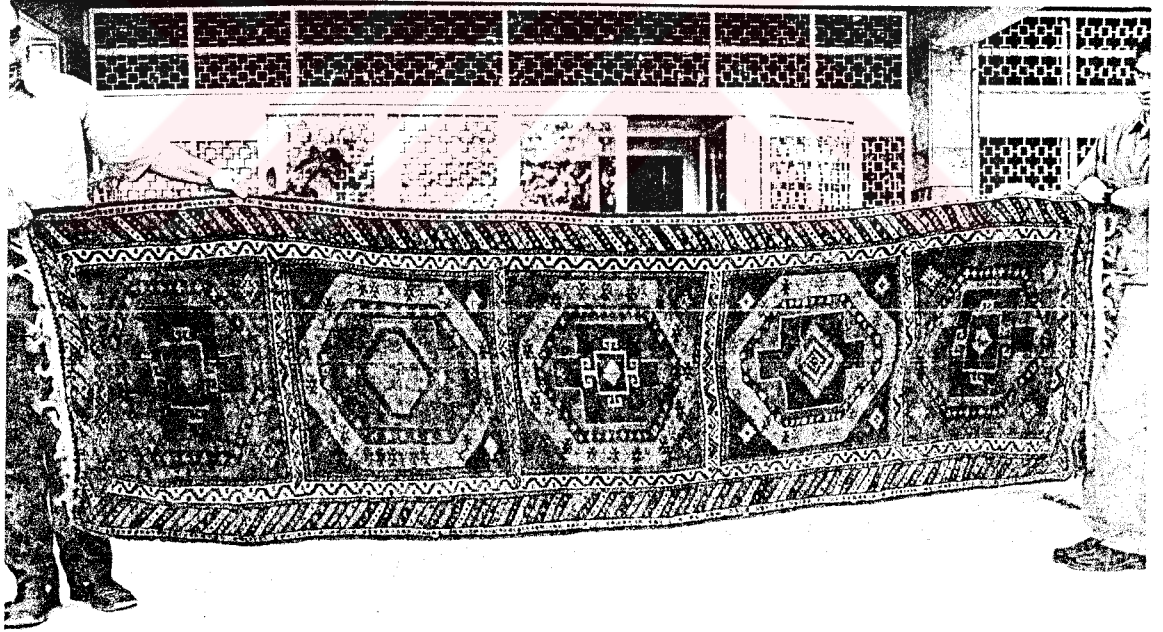

Fotoğraf No: 11. Elazığ Müzesi, Envanter No:75/F.40-1

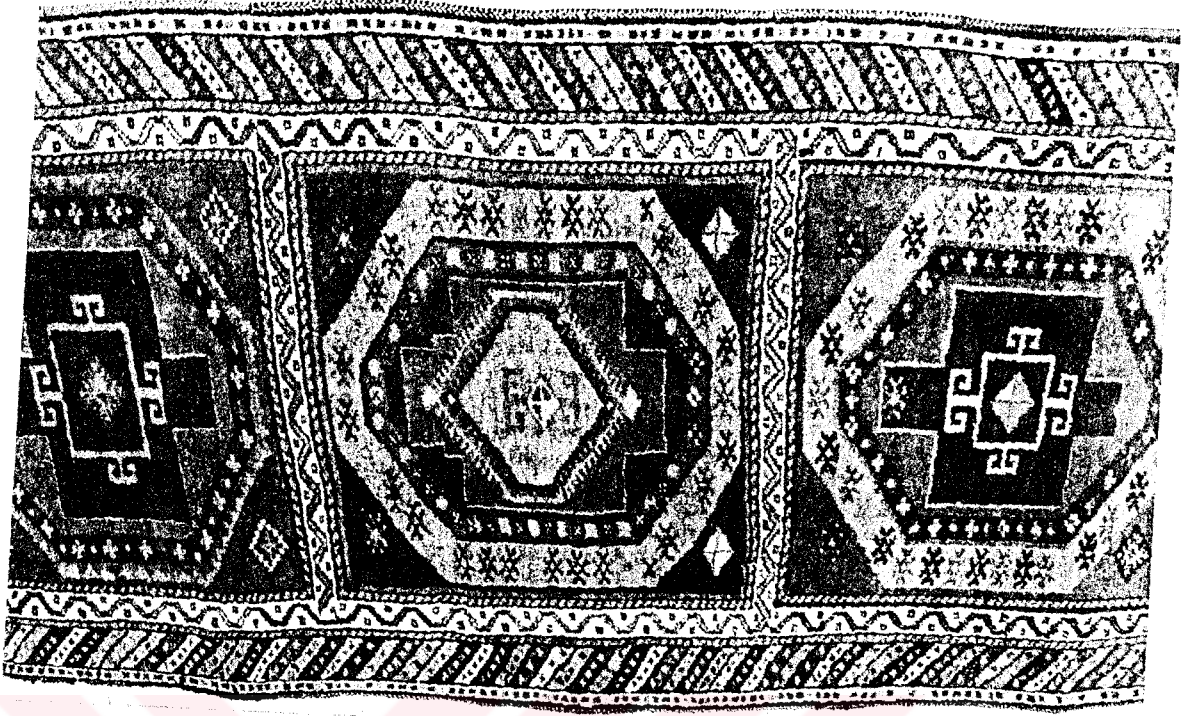

Fotoğraf No: 11.1. Elazığ Müzesi, Envanter No:75/F.40-1

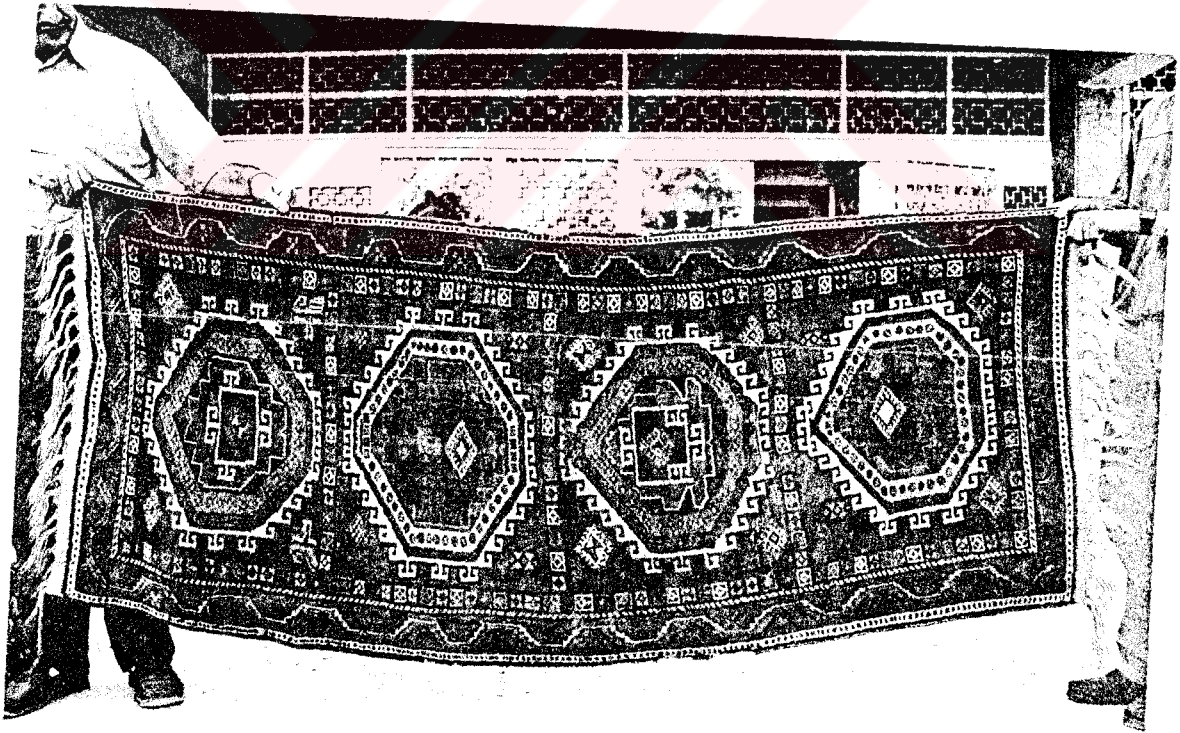

Fotoğraf No: 12. Elazığ Müzesi, Envanter No:75/F.11-1



Fotoğraf No: 12.1. Elazığ Müzesi, Envanter No:75/F.11-1

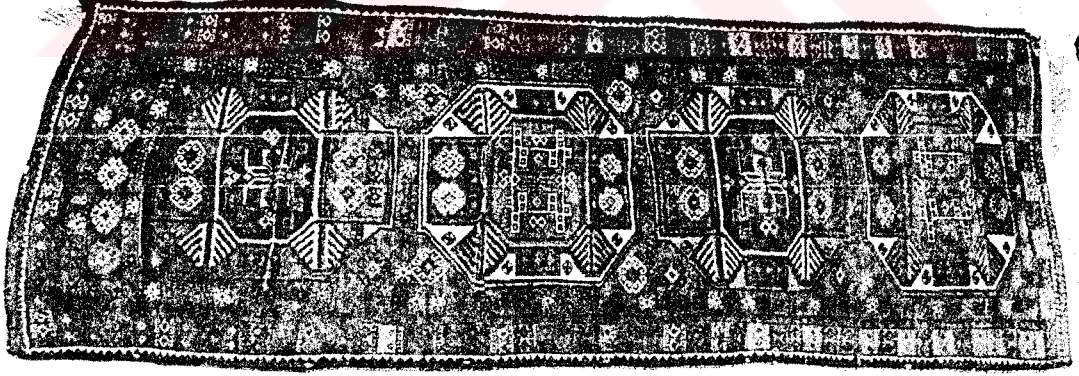

Fotoğraf No: 13. Elazığ Müzesi, Envanter No:70/F.32-3

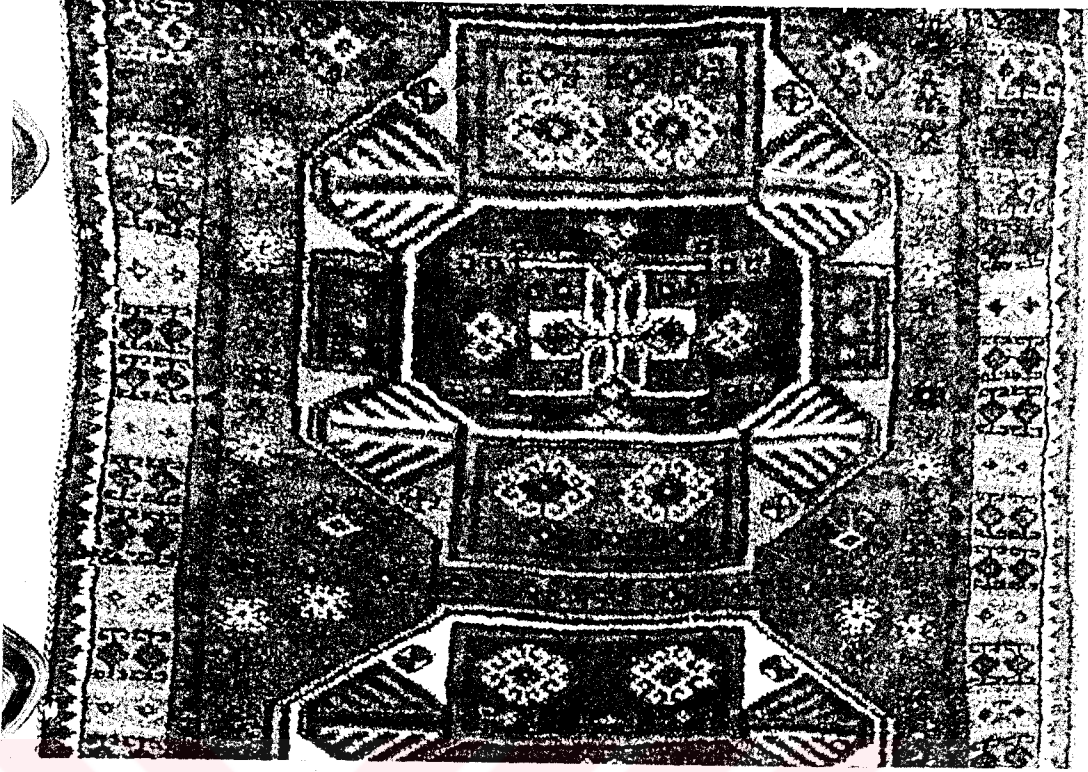

Fotoğraf No: 13.1. Elazığ Müzesi, Envanter No:70/F.32-3

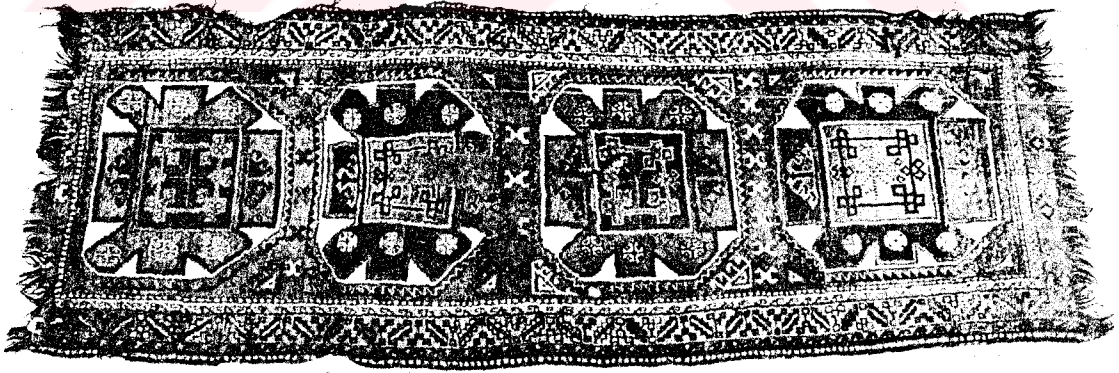

Fotoğraf No: 14. Elazığ Müzesi, Envanter No:70/F.52-4

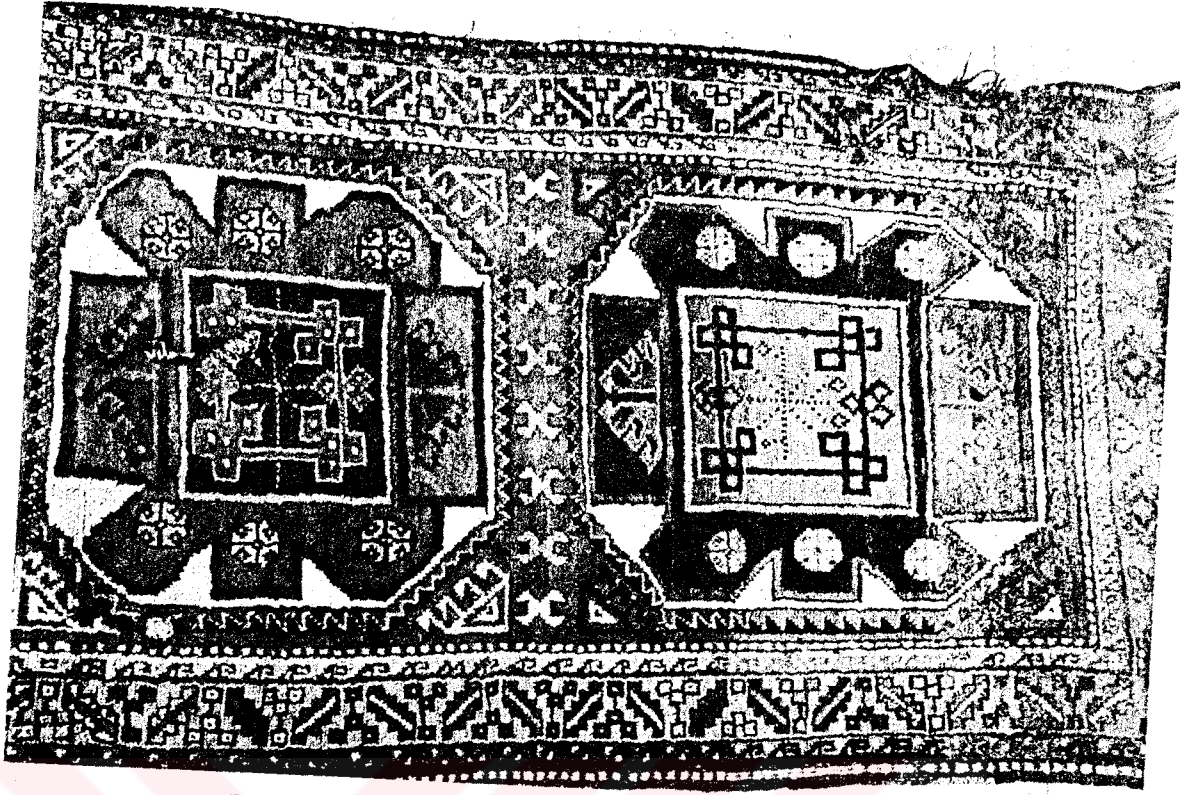

Fotoğraf No: 14.1. Elazığ Müzesi, Envanter No:70/F.52-4

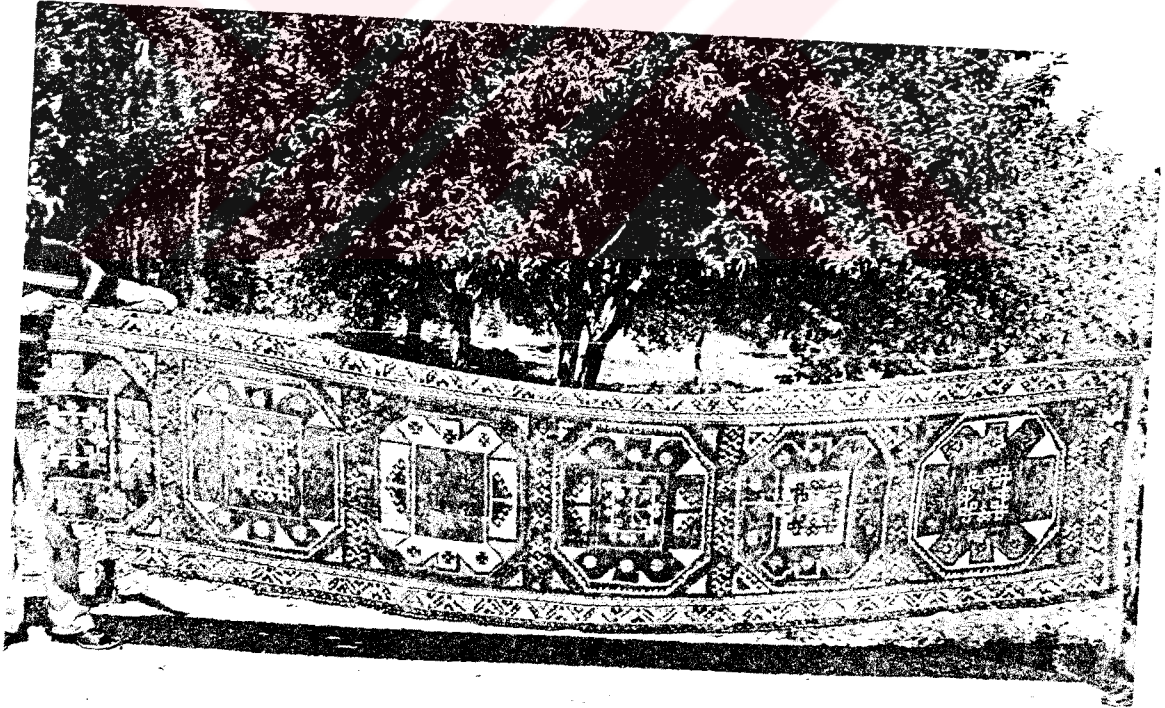

Fotoğraf No: 15. Elazığ Müzesi, Envanter No:74/F.4-3

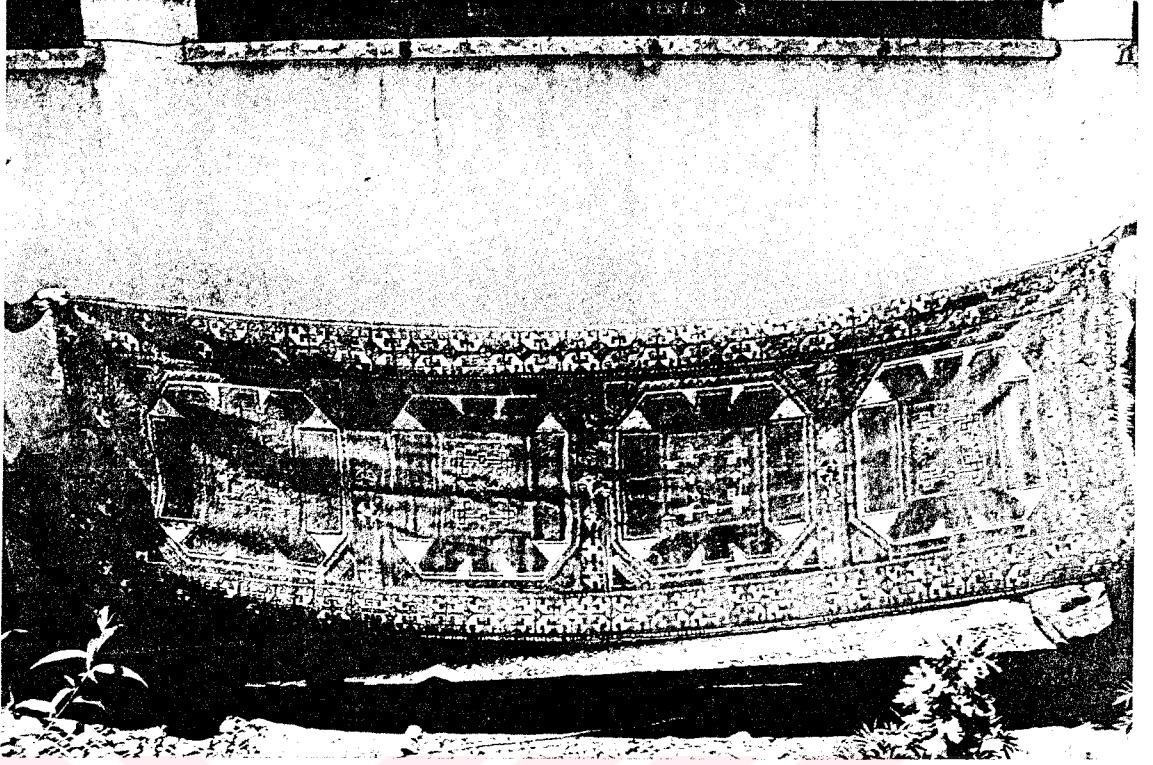

Fotoğraf No: 16. Elazığ Müzesi, Envanter No:71/F.9-1

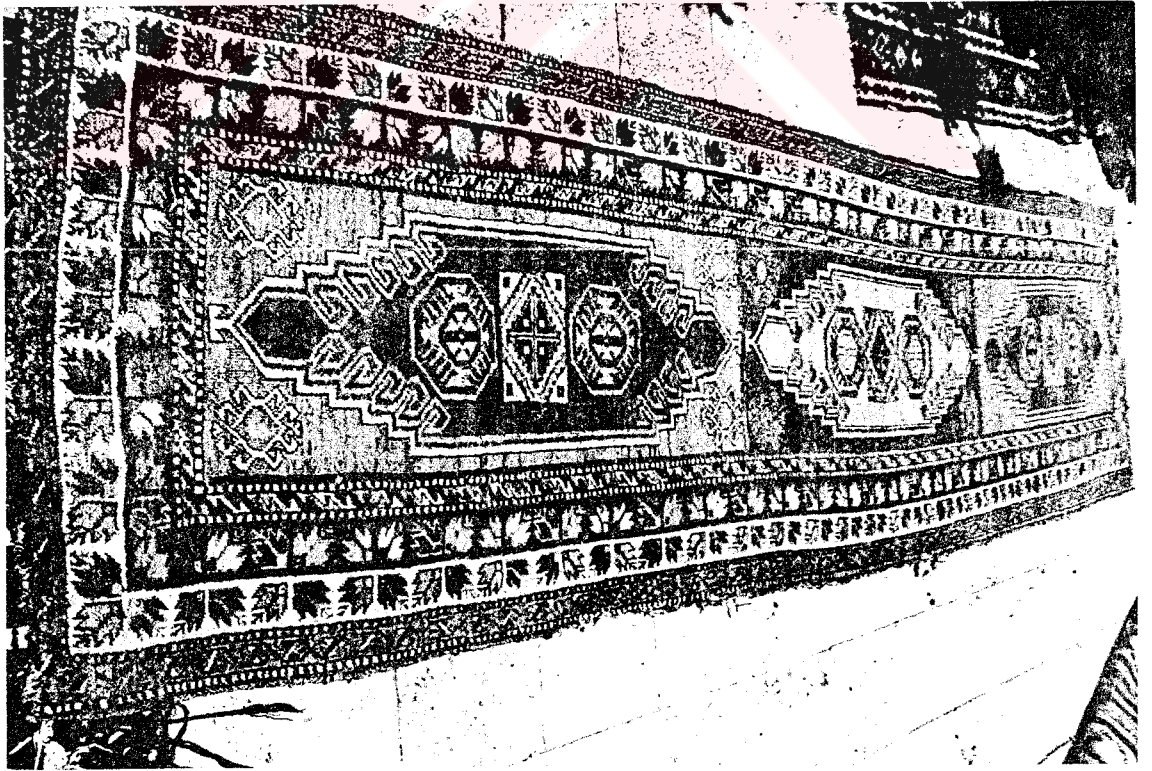

Fotoğraf No: 17. Elazığ Müzesi, Envanter No:71/F.42-4

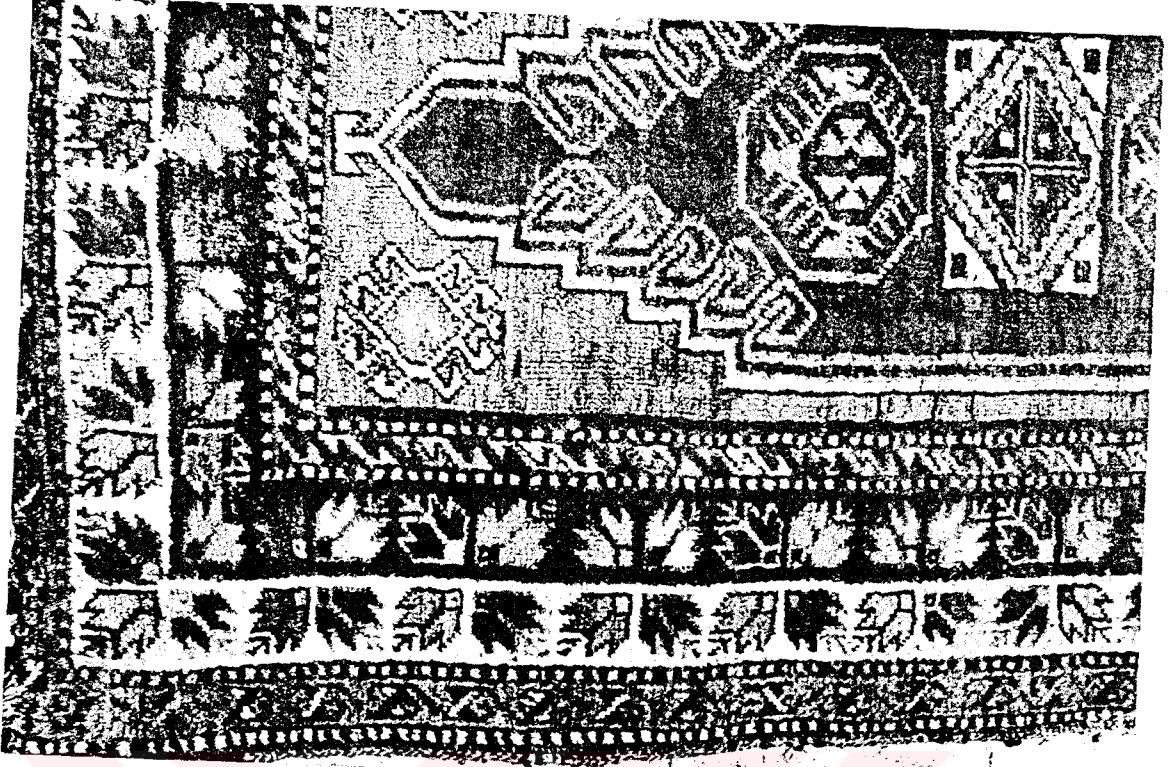

Fotoğraf No: 17.1. Elazığ Müzesi, Envanter No:71/F. 42-4

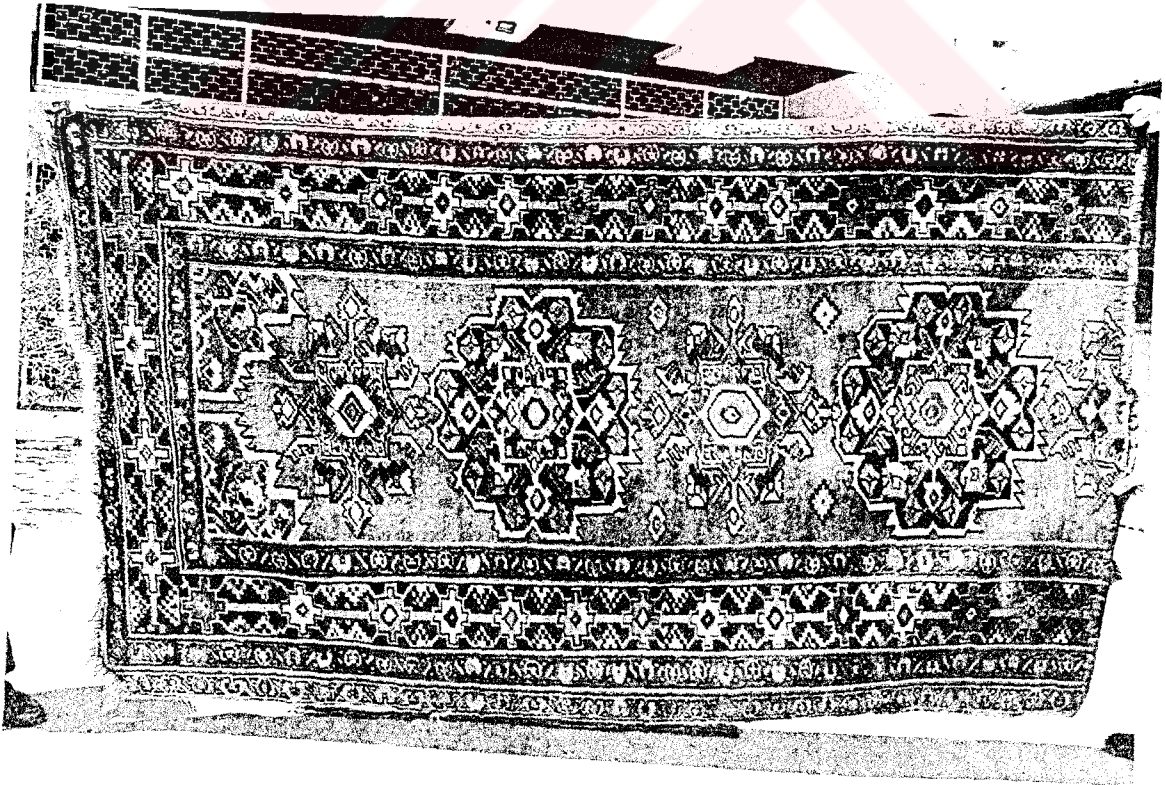

Fotoğraf No: 18. Elazığ Müzesi, Envanter No:75/F.44-41

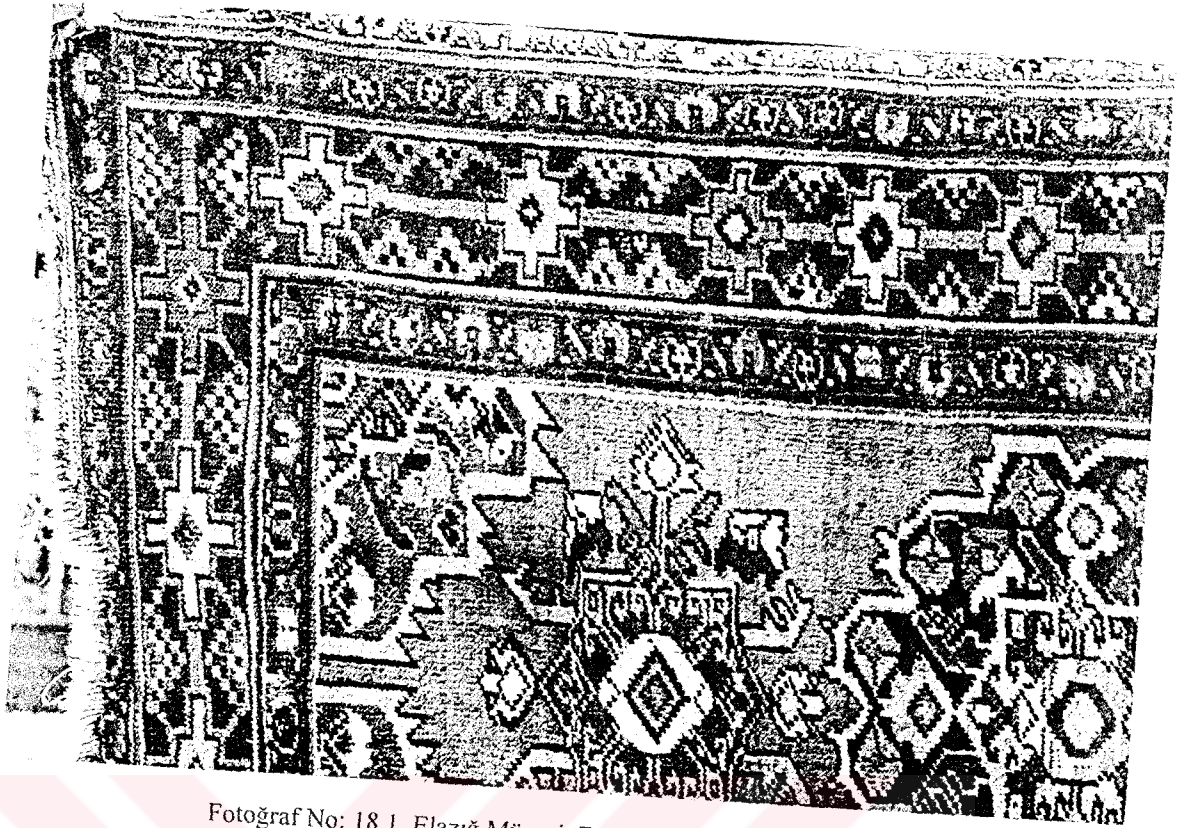

Fotoğraf No: 18.1. Elazığ Müzesi, Envanter No:75/F.44-41

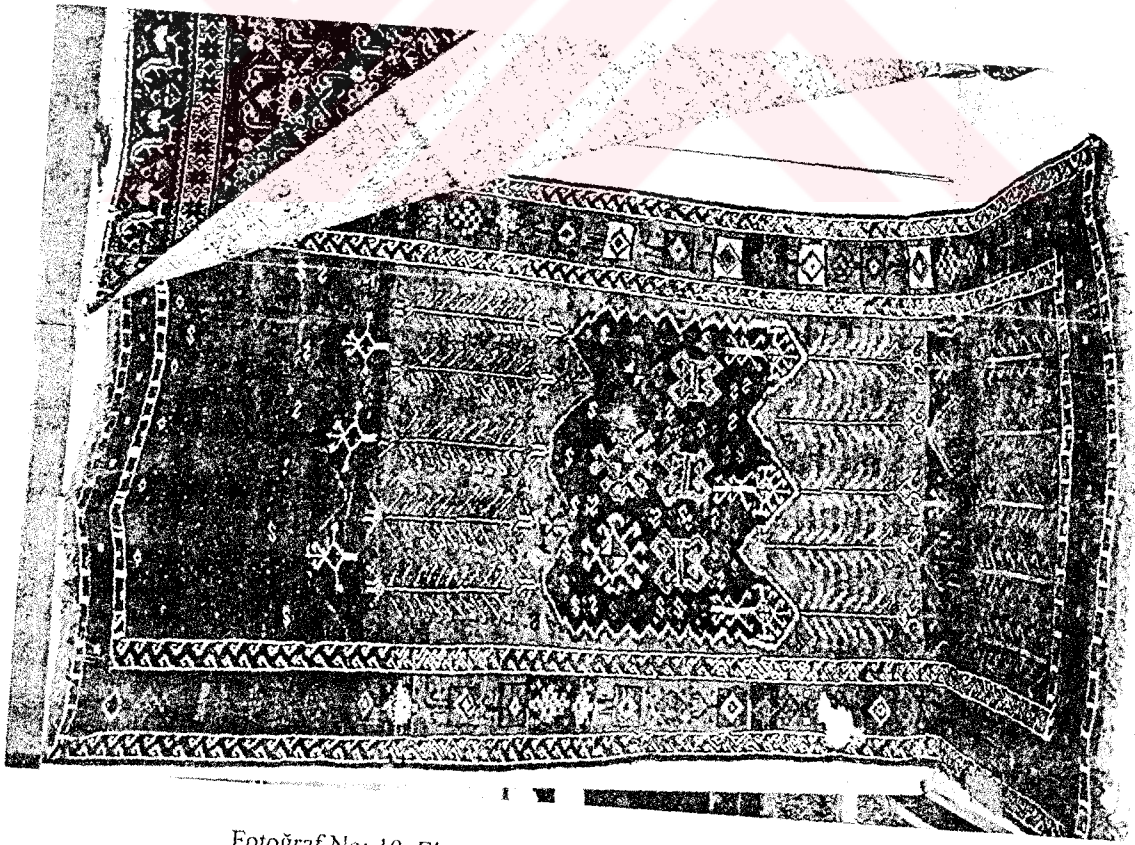

Fotoğraf No: 19. Elazığ Müzesi, Envanter No:71/F. 42-5

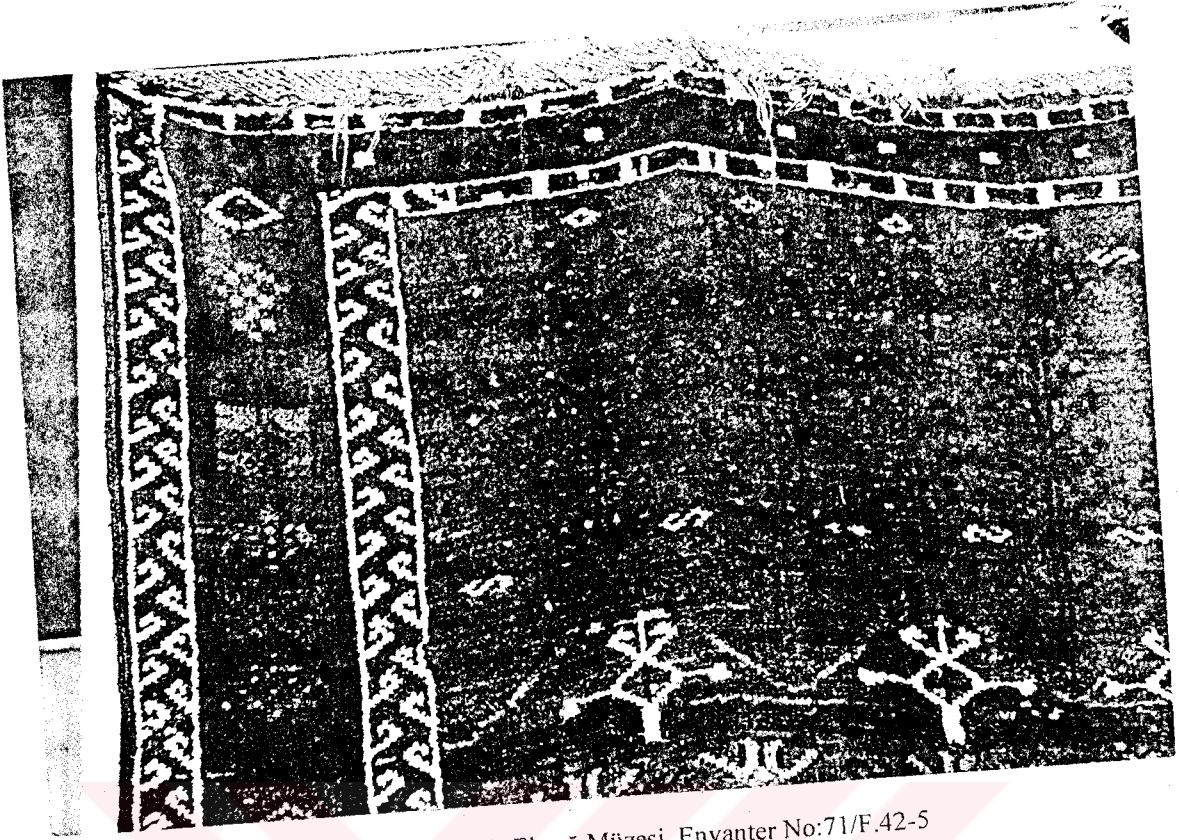

Fotoğraf No: 19.1. Elazığ Müzesi, Envanter No:71/F.42-5

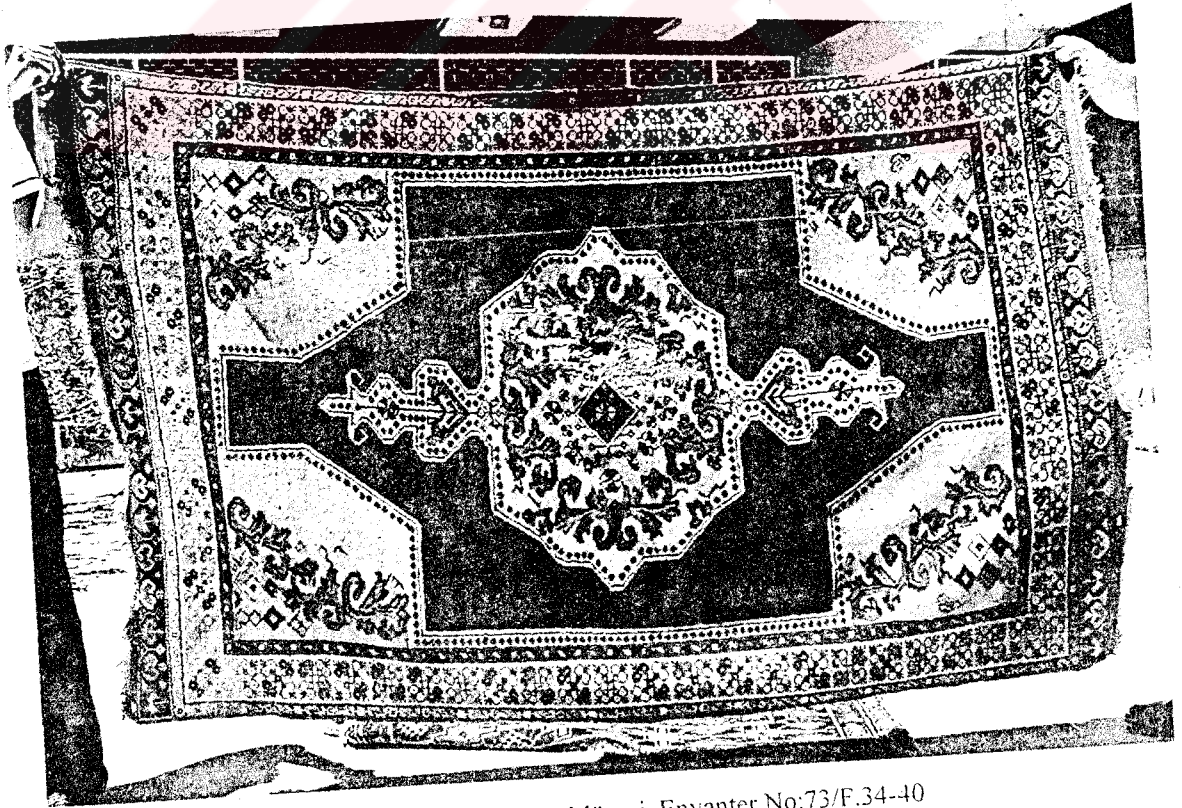

Fotoğraf No: 20. Elazığ Müzesi, Envanter No:73/F.34-40

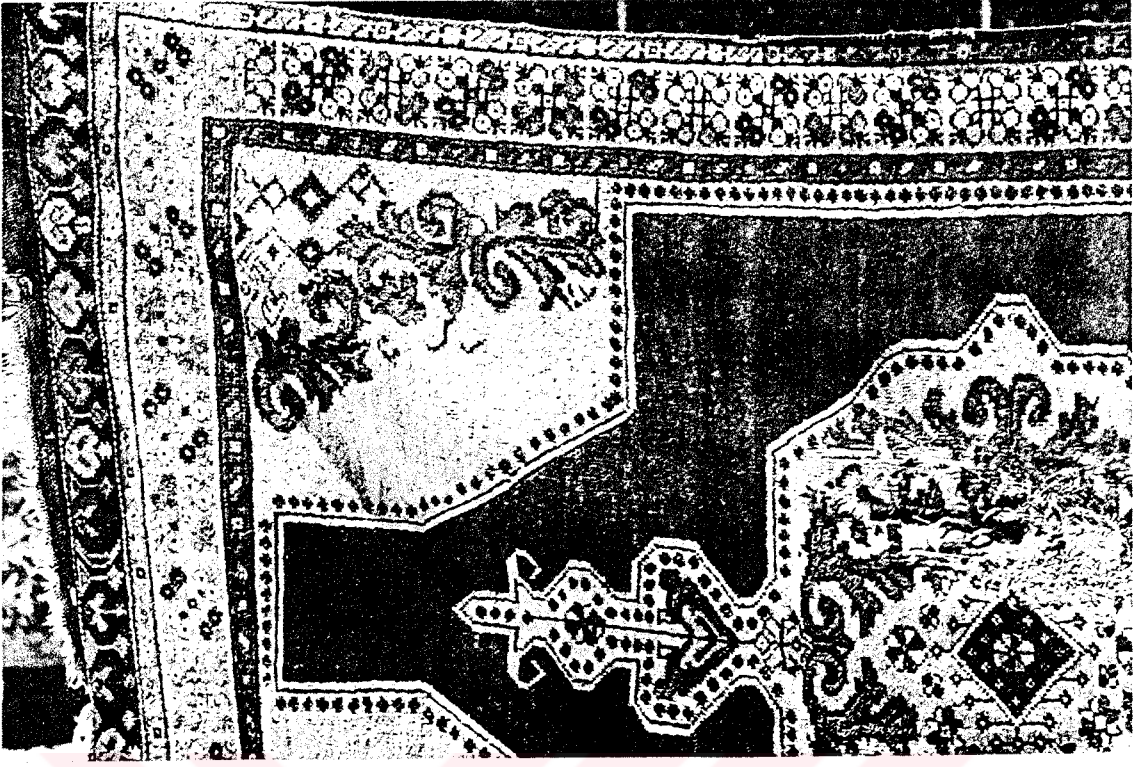

Fotoğraf No: 20.1. Elazığ Müzesi, Envanter No:73/F.34-40

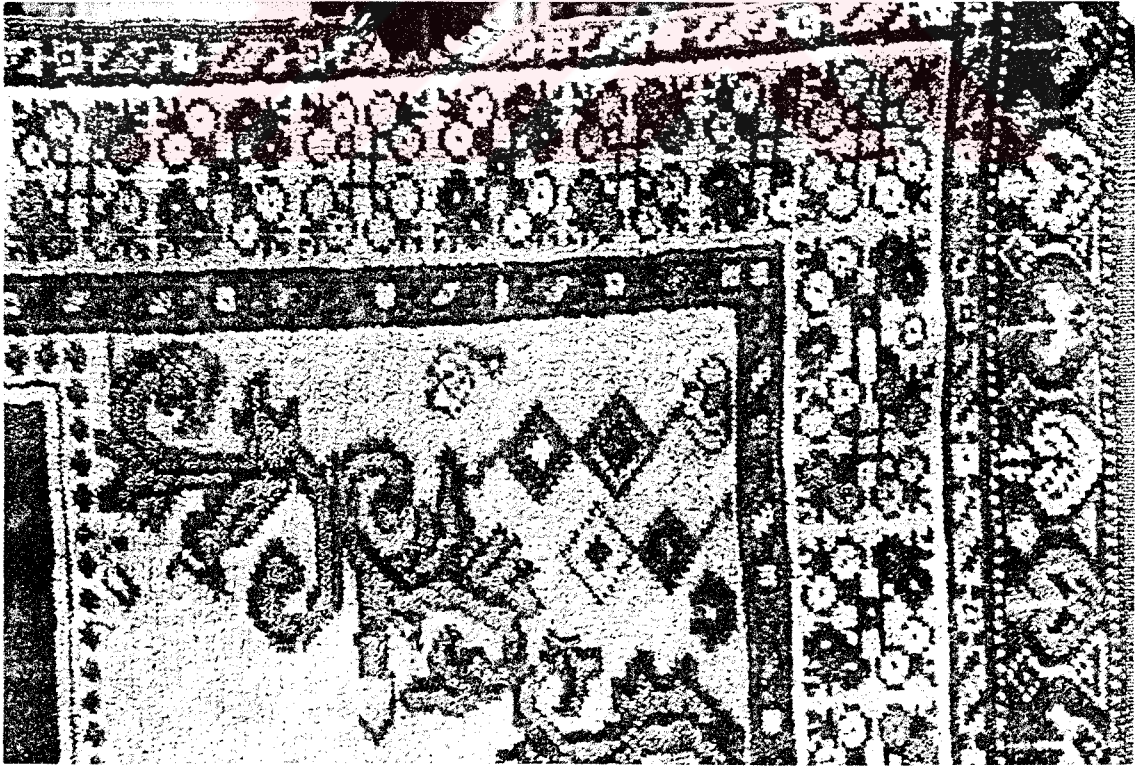

Fotoğraf No: 20.2. Elazığ Müzesi, Envanter No:73/F.34-40

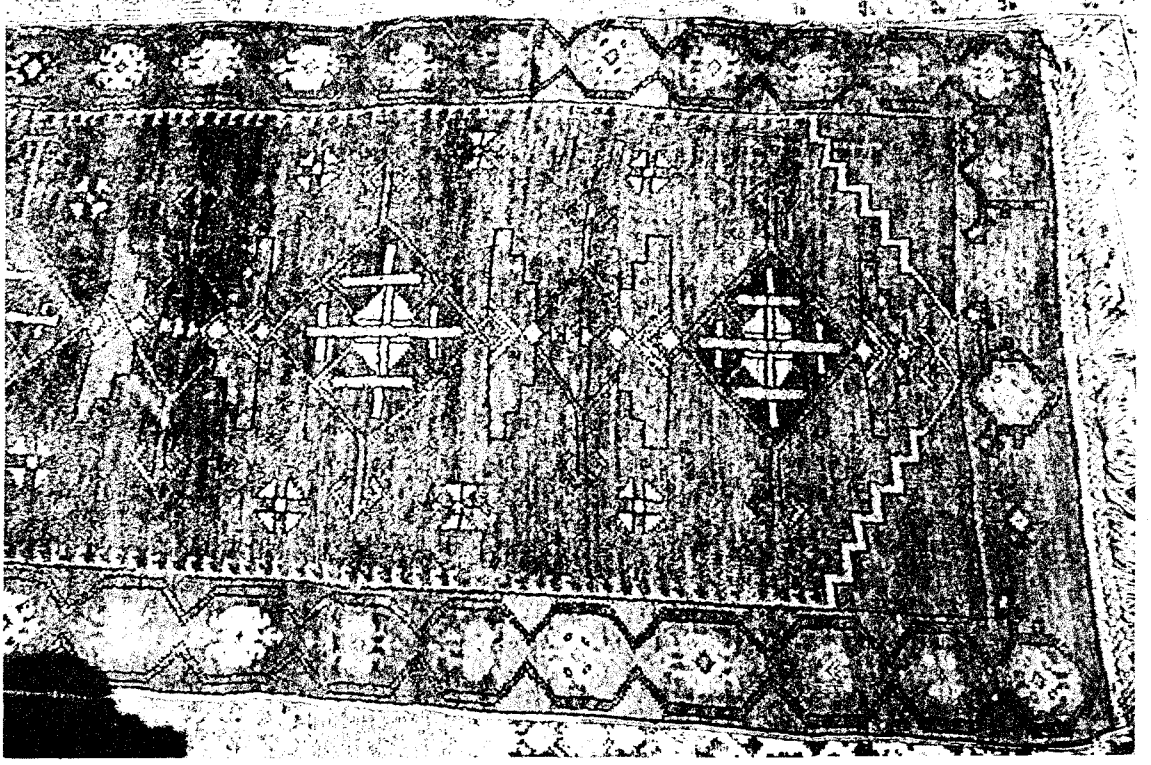

Fotoğraf No: 21. Elazığ Müzesi, Envanter No:79/F.7-3

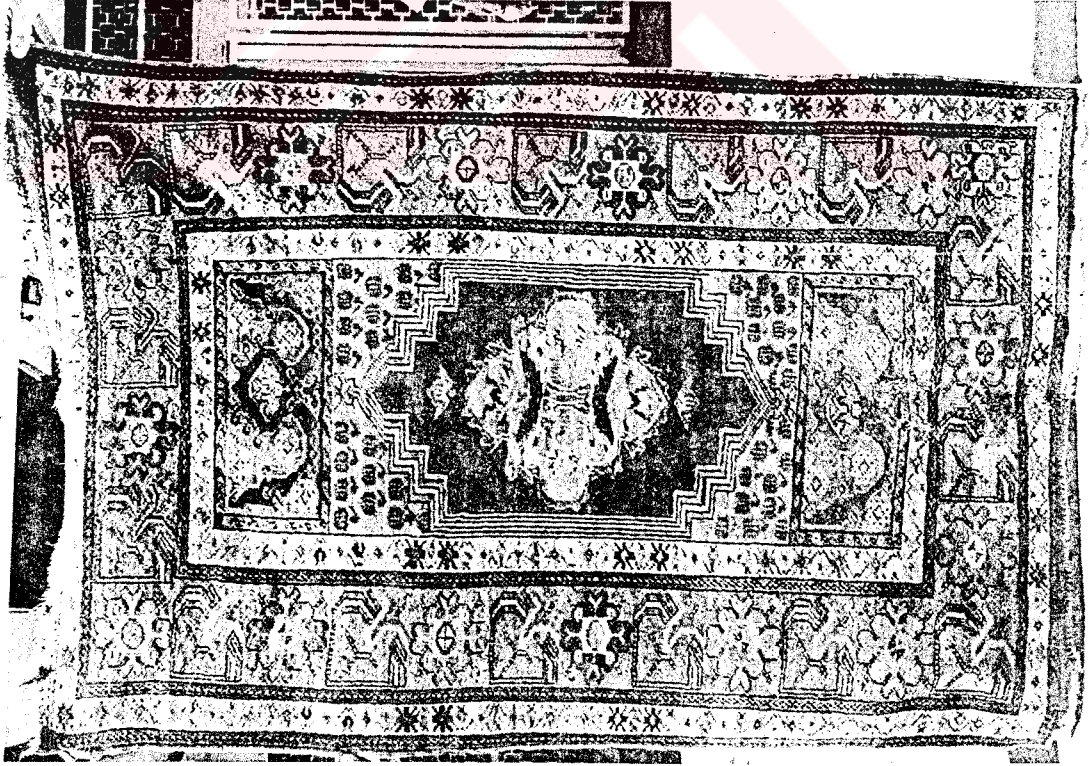

Fotoğraf No: 22. Elazığ Müzesi, Envanter No:75/F.30-40

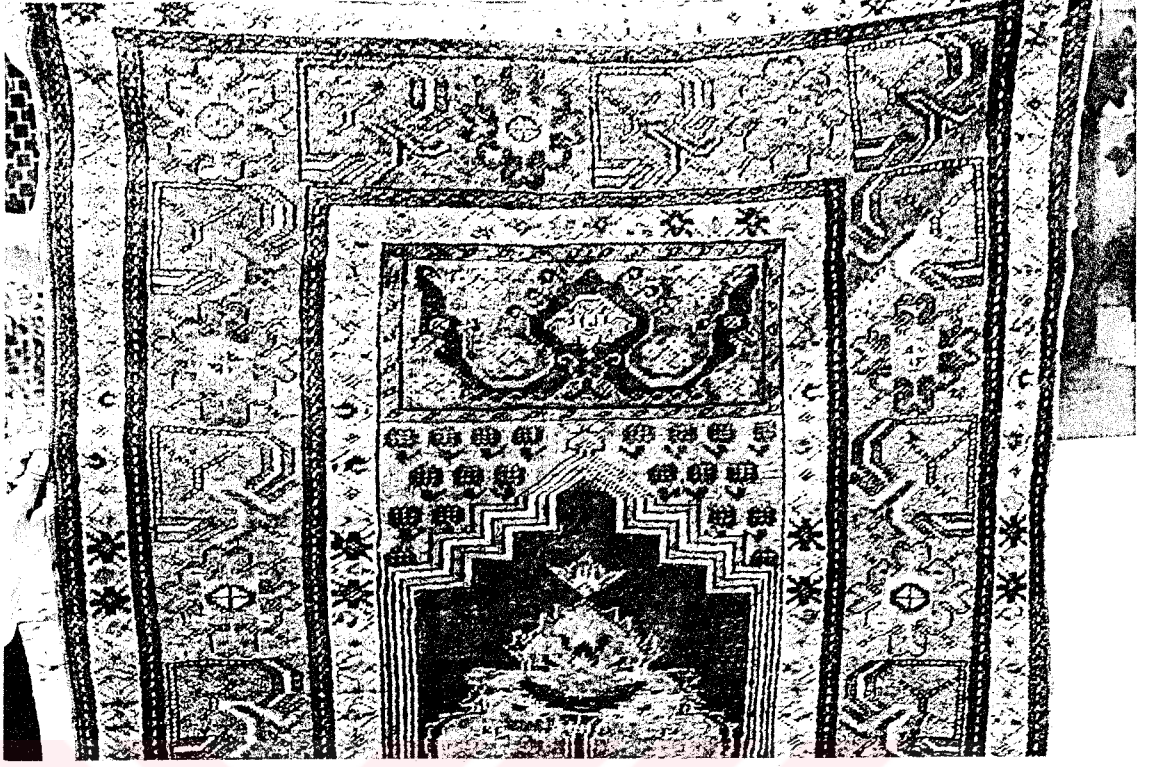

Fotoğraf No: 22.1. Elazığ Müzesi, Envanter No:75/F.30-40



Fotoğraf No: 23. Elazığ Müzesi, Envanter No:71/F.9-8

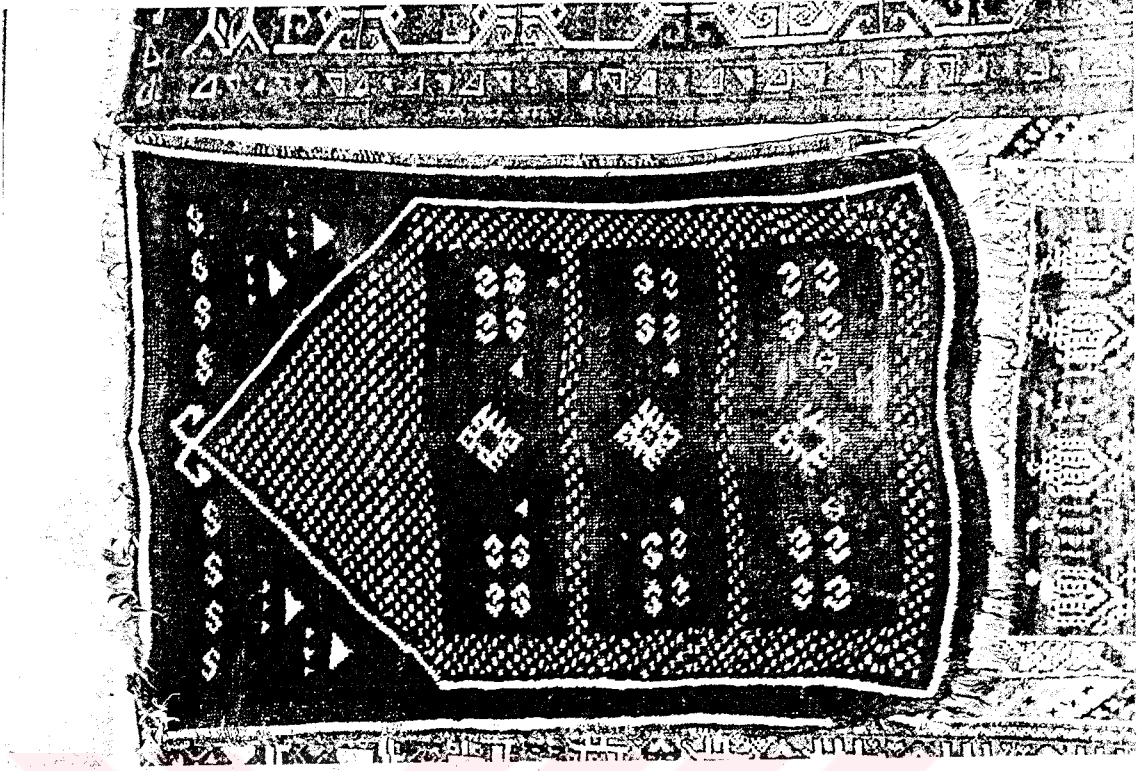

Fotoğraf No: 24. Elazığ Müzesi, Envanter No:74/F.41-1



Fotoğraf No: 25. Elazığ Müzesi, Envanter No:70/F.40-2

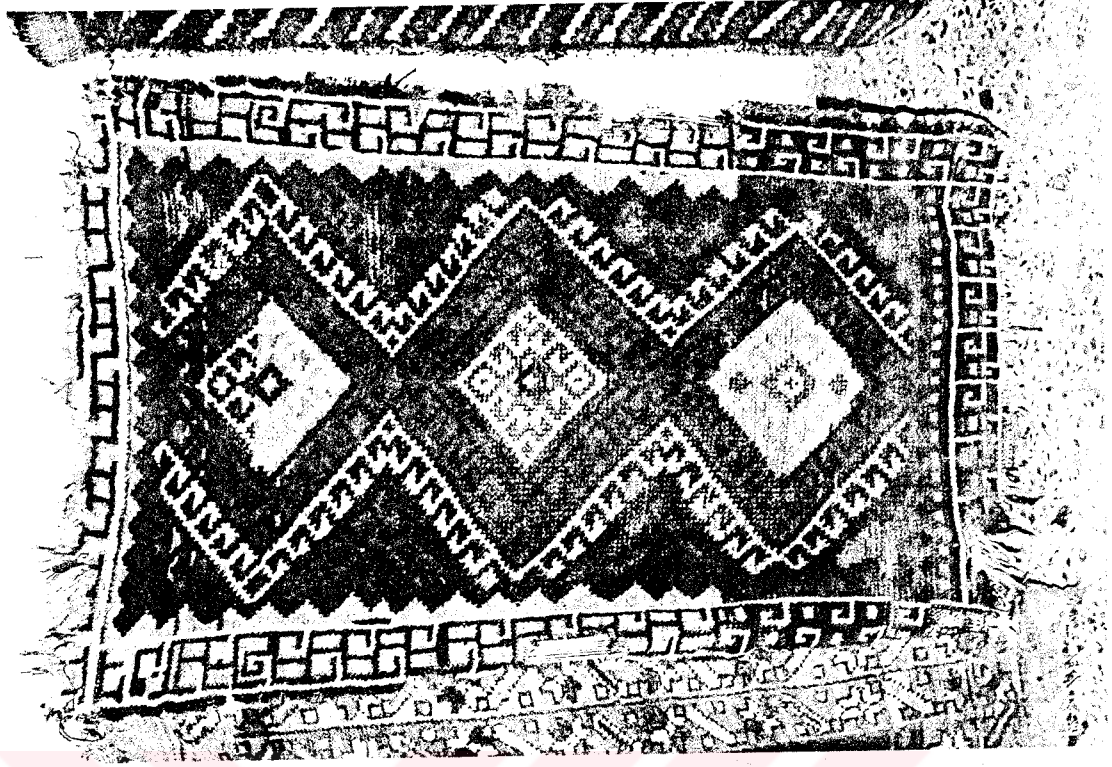

Fotoğraf No: 26. Elazığ Müzesi, Envanter No:74/F.39-8



Fotoğraf No: 27. Elazığ Müzesi, Envanter No:71/F.34-5

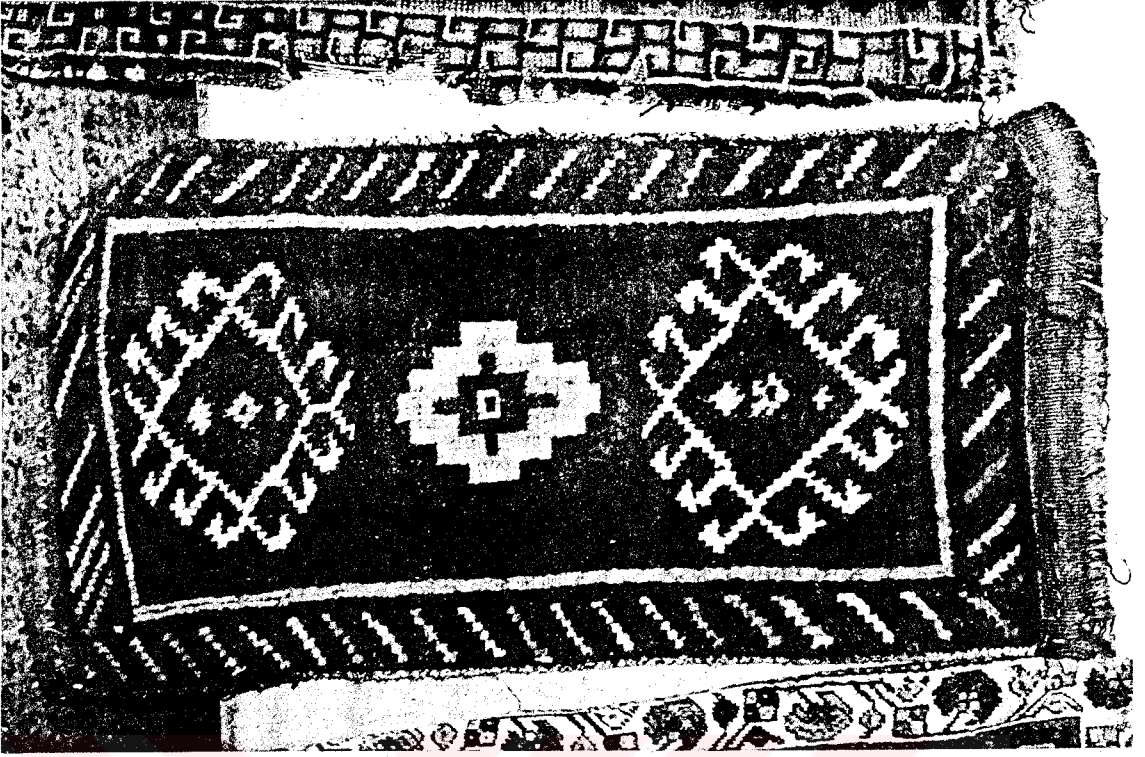

Fotoğraf No: 28. Elazığ Müzesi, Envanter No:71/F.9-16

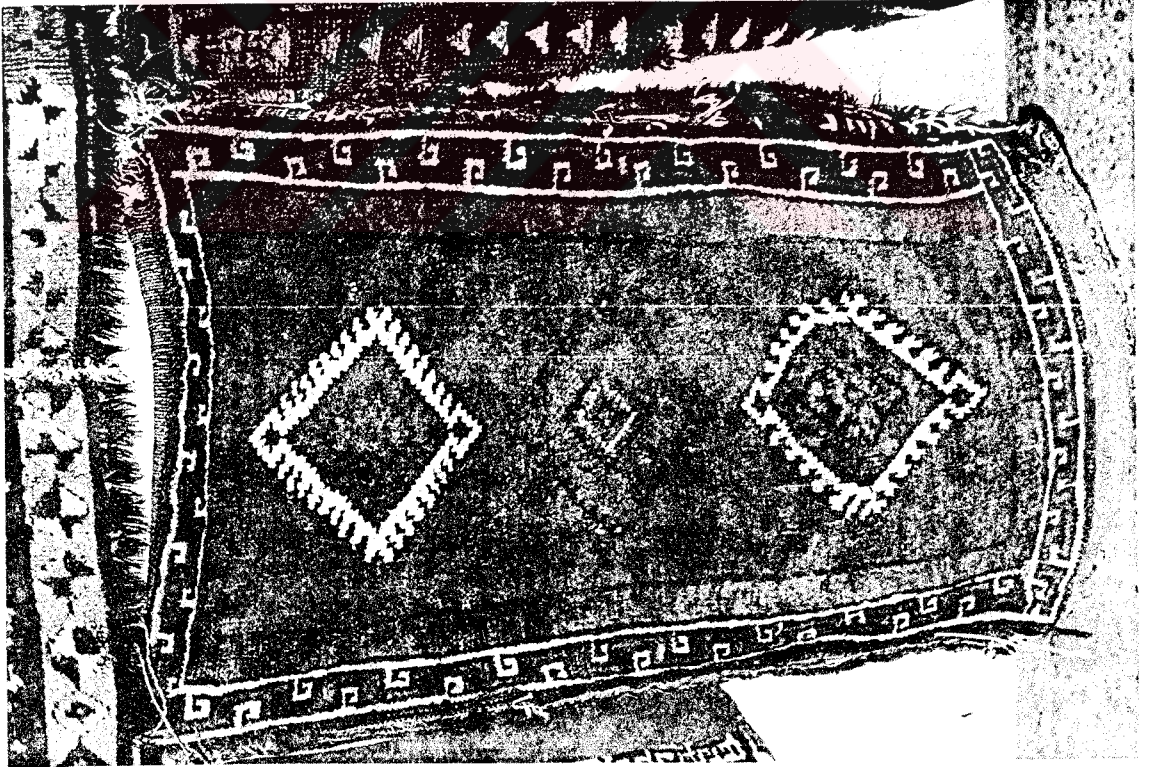

Fotoğraf No: 29. Elazığ Müzesi, Envanter No:71/F.9-23

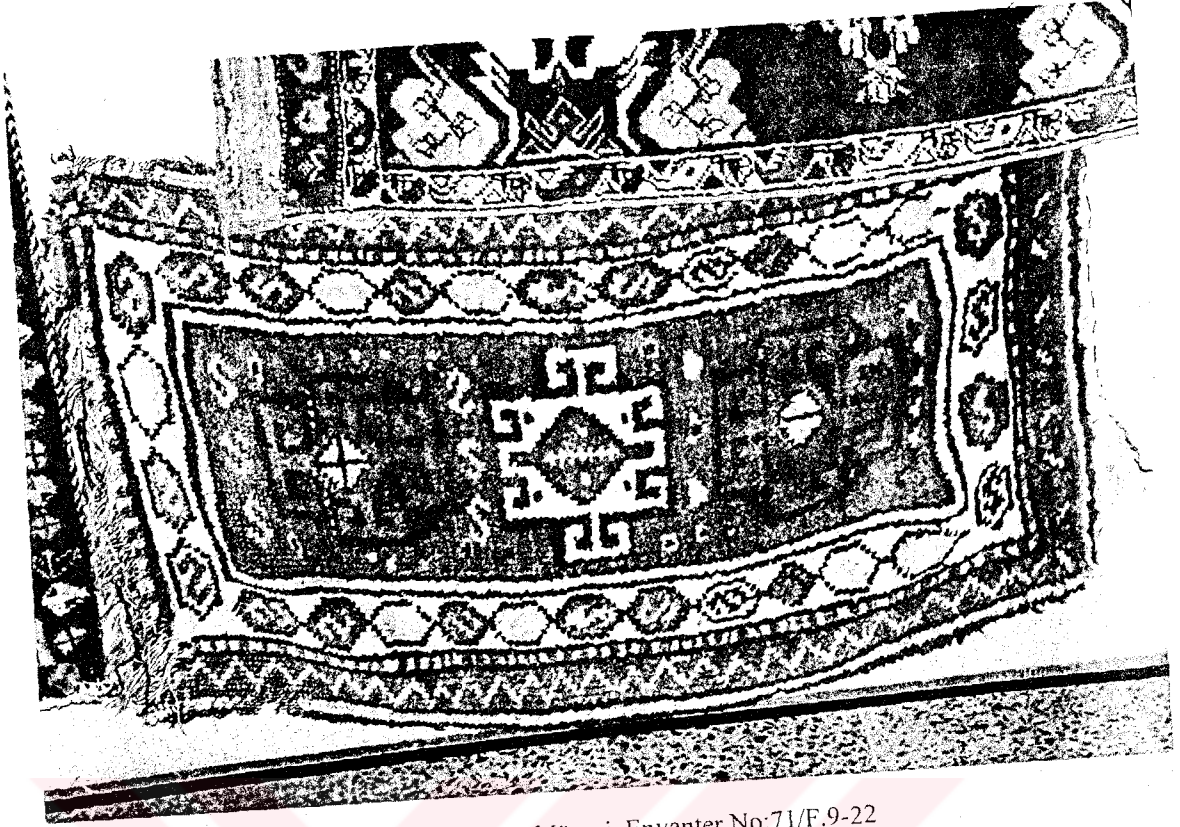

Fotoğraf No: 30. Elazığ Müzesi, Envanter No:71/F.9-22

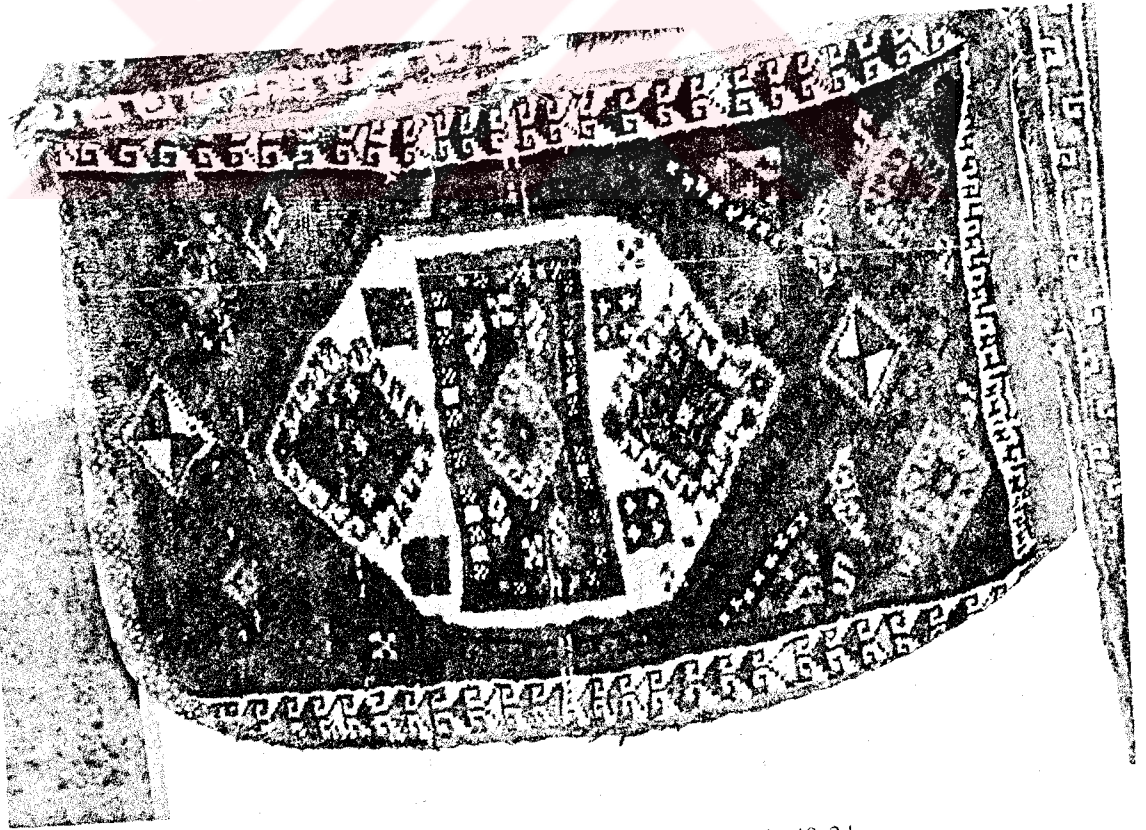

Fotoğraf No: 31. Elazığ Müzesi, Envanter No:71/F.49-24

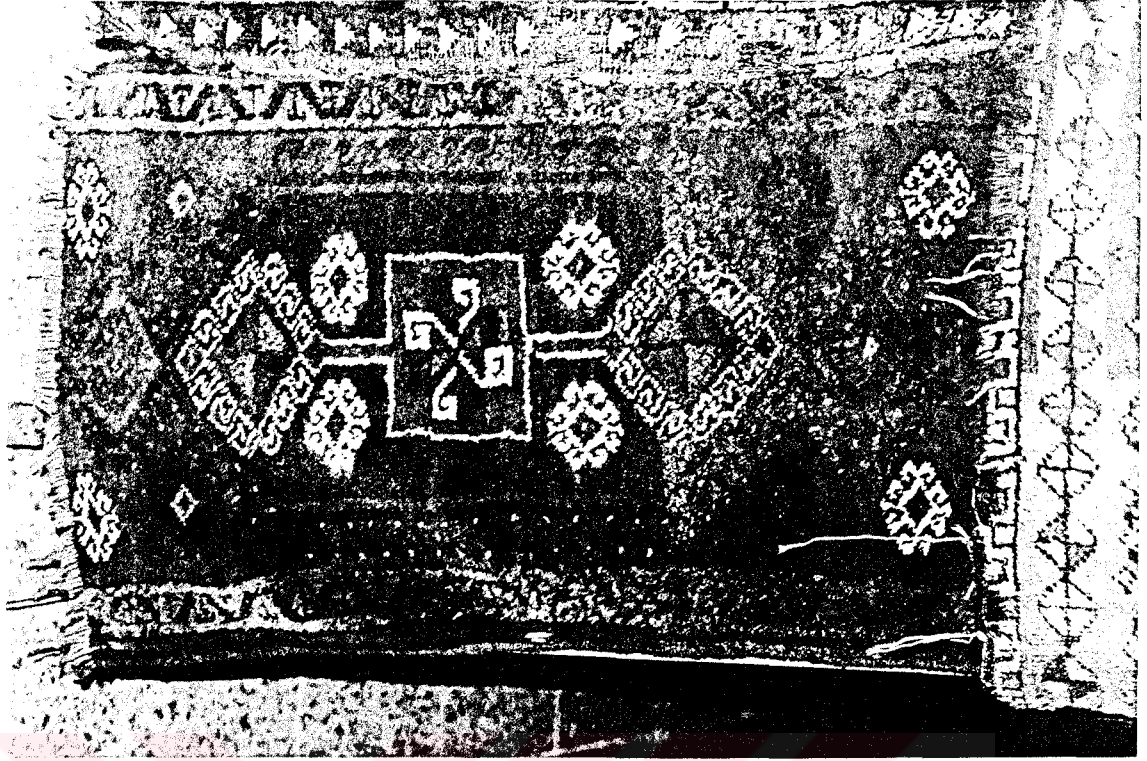

Fotoğraf No: 32. Elazığ Müzesi, Envanter No:71/F.15-2

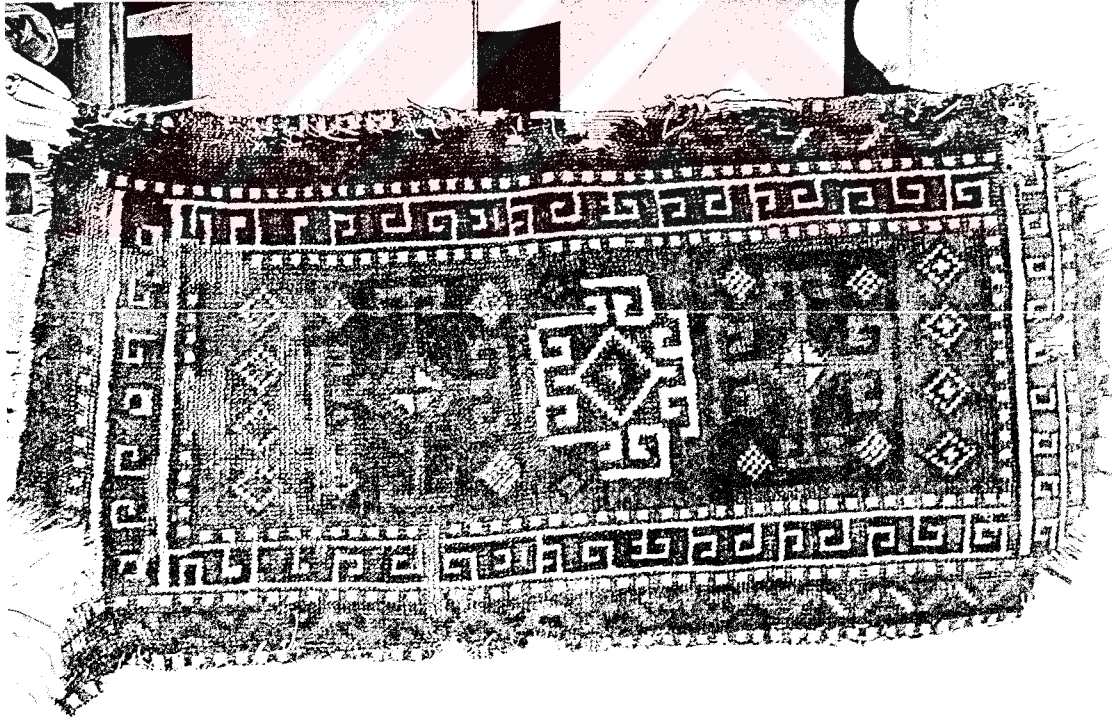

Fotoğraf No: 33. Elazığ Müzesi, Envanter No:71/F.10-26

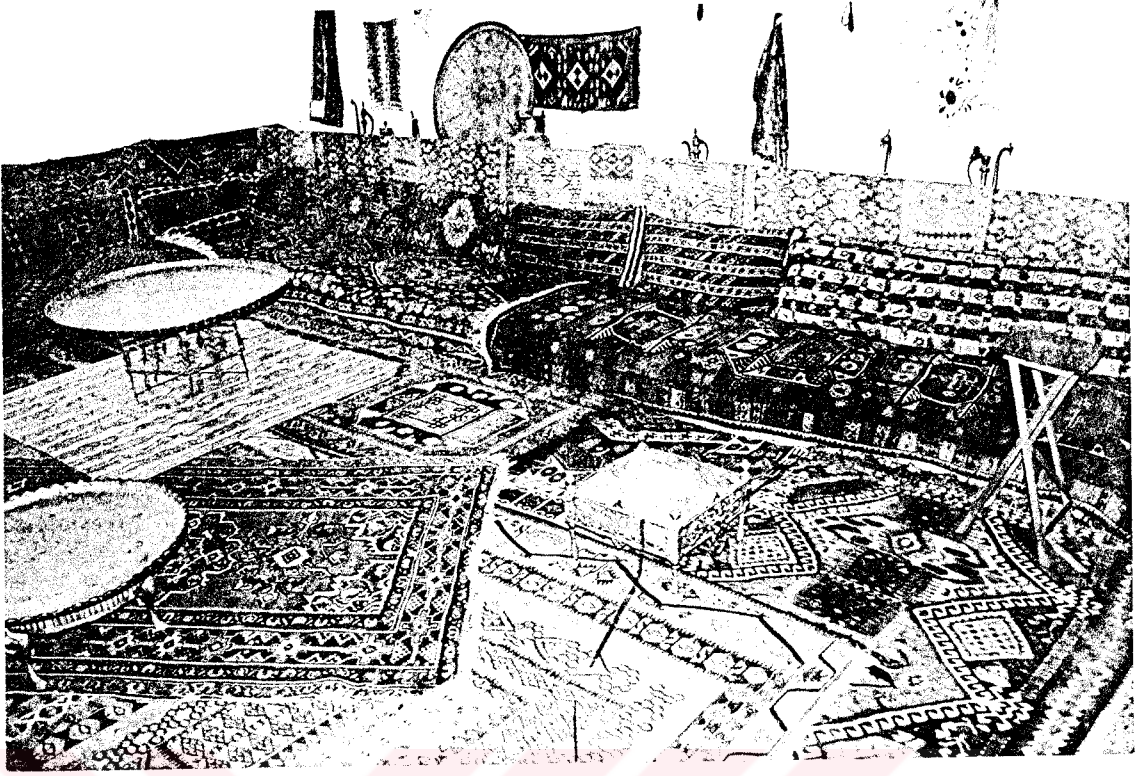

Fotoğraf No: 34. Elazığ Müzesi, Kürsübaşı bölümündeki halılar

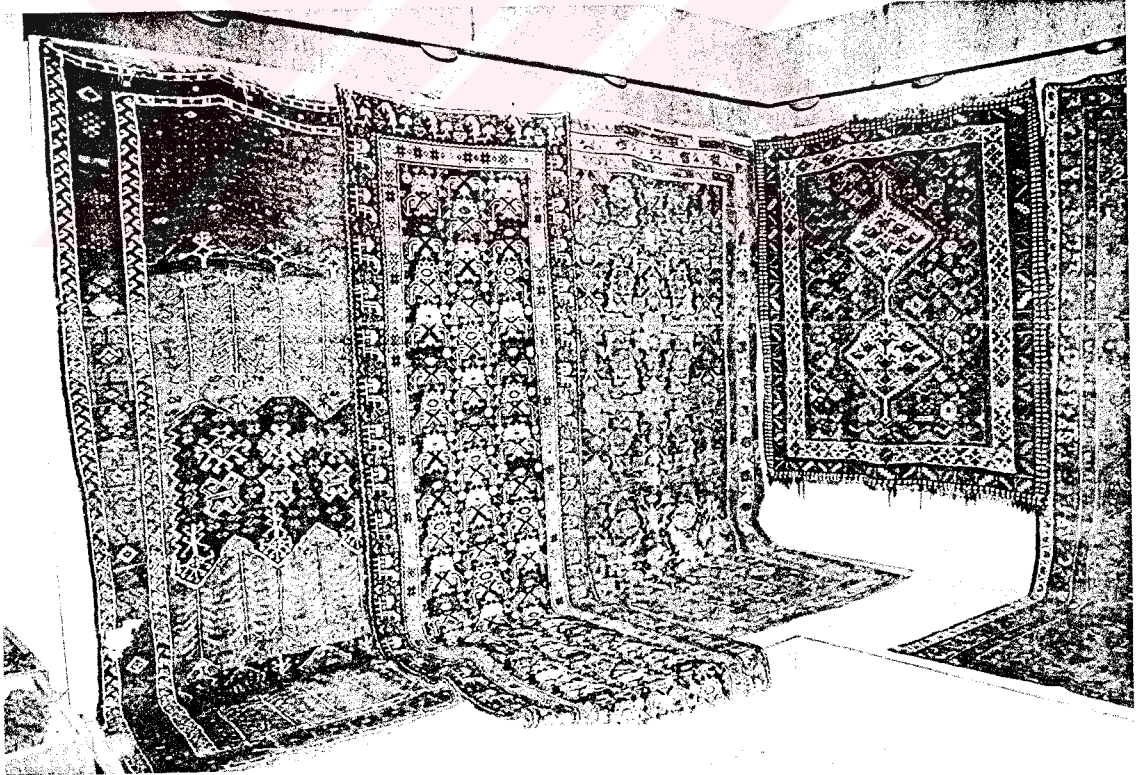

Fotoğraf No: 35. Elazığ Müzesi, Teşhir Salonundaki halılardan bir bölüm.

ÖZGEÇMİŞ

1973'de Elazığ'da doğdum. İlk, orta ve lise eğitimimi Elazığ, Isparta ve Kayseri'de tamamladım. 1992-1994 yıllarında İnönü Üniversitesi, Meslek Yüksek Okulu, Muhasebe Bölümü'nü bitirdim. 1996 yılında Gazi Üniversitesi'nin düzenlemiş olduğu özel yetenek sınavında, Yüzüncü Yıl Üniversitesi, Eğitim Fakültesi, Resim-İş Eğitimi Bölümünü kazandım. 1 yıl sonra İnönü Üniversitesi, Eğitim Fakültesi, Resim-İş Eğitimi Bölümüne dikey geçiş yaptım. 2000'de dönem birincisi olarak mezun oldum.

2000-2001 yılları arası Elazığ, Sivrice Cumhuriyet Pansiyonlu İlköğretim Okulunda, 2001 ve 2004'de Elazığ Aziz Gül İlköğretim Okulunda Resim-İş ve İş-Teknik Öğretmenliği yaptım. Halen bu görevime devam ediyorum.

2001 yılında Fırat Üniversitesi, Sosyal Bilimler Enstitüsü, İslam Tarihi ve Sanatları Anabilim Dalı'nda Yüksek Lisans yapmaya başladım. Bu alandaki çalışmalarım devam etmektedir. Aynı zamanda, suluboya, yağlıboya, fotoğraf vb. teknikte çalışmalar yapmaktayım. Evliyim, bir erkek çocuk babasıyım.

Katıldığım Kişisel ve Karma Sergiler;

1996, "Yağlı Boya Sergisi", Resim-İş Bölümü Öğrencileri, Sabancı Kültür Sitesi, Van.

1997, "Karışık Teknik", İnönü Üniversitesi, Eğitim Fakültesi, Malatya.

1997, "Fotoğraf Sergisi" Fotoğrafçılık Kulübü Öğrencileri, İnönü Üniversitesi, Mediko Sosyal, Malatya.

1998, "Karışık Teknik". 4. Sınıf öğrencileri İnönü Üniversitesi, Eğitim Fakültesi, Malatya.

1999, "Yağlıboya Sergisi" Resim-İş Bölümü 4. Sınıf öğrencileri, Sabancı Kültür Sitesi, Malatya.

2002, "El Emeği, Göz Nuru", Elazığ'da bulunan Resim-İş Öğretmenleri ve Öğrencileri, Sıdık Avar Kız Meslek Lisesi, Elazığ.