

**T.C.
MUĞLA SITKI KOÇMAN ÜNİVERSİTESİ
EĞİTİM BİLİMLERİ ENSTİTÜSÜ
EĞİTİM BİLİMLERİ ANABİLİM DALI
REHBERLİK VE PSİKOLOJİK DANIŞMANLIK BİLİM DALI**

**ERGENLERDE BAĞLANMA, ŞİDDETE MARUZ KALMA
YAŞANTILARI İLE SALDIRGANLIK ARASINDAKİ İLİŞKİDE
BİLİŞSEL ESNEKLİĞİN DOĞRUDAN VE DOLAYLI ROLÜ**

HÜLYA KUTLU SAMET

YÜKSEK LİSANS TEZİ

ARALIK, 2018

MUĞLA

T.C.
MUĞLA SITKI KOÇMAN ÜNİVERSİTESİ
EĞİTİM BİLİMLERİ ENSTİTÜSÜ
EĞİTİM BİLİMLERİ ANABİLİM DALI
REHBERLİK VE PSİKOLOJİK DANIŞMANLIK BİLİM DALI

ERGENLERDE BAĞLANMA, ŞİDDETE MARUZ KALMA YAŞANTILARI İLE
SALDIRGANLIK ARASINDAKİ İLİŞKİDE BİLİŞSEL ESNEKLİĞİN
DOĞRUDAN VE DOLAYLI ROLÜ

HÜLYA KUTLU SAMET

Eğitim Bilimleri Enstitüsünce

“Yüksek Lisans”

Diploması Verilmesi İçin Kabul Edilen Tezdir.

Tezin Sözlü Savunma Tarihi: 19.12.2018

Tez Danışmanı: Doç. Dr. Raşit AVCI

Jüri Üyesi: Doç. Dr. Öner ÇELİKKALELİ

Jüri Üyesi: Prof. Dr. Zeynep KARATAŞ

Enstitü Müdürü: Prof. Dr. Ayşe Rezan ÇEÇEN EROĞUL

ARALIK, 2018

MUĞLA

TUTANAK

Muğla Sıtkı Koçman Üniversitesi Eğitim Bilimleri Enstitüsü'nün 04/12 2018..tarih ve 268/17... sayılı toplantısında oluşturulan jüri, Lisansüstü Eğitim-Öğretim Yönetmeliği'nin (24/6 veya 38/7) maddesine göre, Eğitim Bilimleri Anabilim Dalı Yüksek Lisans öğrencisi Hülya KUTLU SAMET'in "Ergenlerde Bağlanma Şiddete Maruz Kalma Yaşantıları İle Saldırganlık Arasındaki İlişkide Bilişsel Esnekliğin Doğrudan ve Dolaylı Rolü " başlıklı tezini incelemiş ve aday 19/12/2018 Tarihinde saat 13:30'da jüri önünde tez savunmasına alınmıştır.

Adayın kişisel çalışmaya dayanan tezini savunmasından sonra 90 dakikalık süre içinde gerek tez konusu, gerekse tezin dayanağı olan anabilim dallarından sorulan sorulara verdiği cevaplar değerlendirilerek tezin **kabul** edildiğine oy birliği ile karar verilmiştir.



Doç.Dr. Raşit AVCI

Tez Danışmanı



Doç. Dr. Öner ÇELİKKALELİ

Üye



Prof. Dr. Zeynep KARATAŞ

Üye

ETİK BEYANI

Muğla Sıtkı Koçman Üniversitesi Eğitim Bilimleri Enstitüsü Tez Yazım Kılavuzuna uygun olarak hazırlanan “Ergenlerde bağlanma, şiddete maruz kalma yaşantıları ile saldırganlık arasındaki ilişkide bilişsel esnekliğin doğrudan ve dolaylı rolü” başlıklı Yüksek Lisans tez çalışmasında;

- Tez içinde sunulan veriler, bilgiler ve dokümanların akademik ve etik kurallar çerçevesinde elde edildiğini,
- Tüm bilgi, belge, değerlendirme ve sonuçların bilimsel etik ve ahlak kurallarına uygun olarak sunulduğunu,
- Tez çalışmasında yararlanılan eserlerin tümüne uygun atıfta bulunarak kaynak gösterildiğini,
- Kullanılan verilerde ve ortaya çıkan sonuçlarda herhangi bir değişiklik yapılmadığını,
- Bu tezde sunulan çalışmanın özgün olduğunu,

bildirir, aksi bir durumda aleyhime doğabilecek tüm hak kayıplarını kabullendiğimi beyan ederim 19 /12 / 2018

Hülya KUTLU SAMET

Bu tezde kullanılan ve başka kaynaktan yapılan bildirişlerin, çizelge, şekil ve fotoğrafların kaynak gösterilmeden kullanımı, 5846 sayılı Fikir ve Sanat Eserleri Kanunu 'ndaki hükümlere tabidir.

ÖZET

ERGENLERDE BAĞLANMA, ŞİDDETE MARUZ KALMA YAŞANTILARI İLE SALDIRGANLIK ARASINDAKİ İLİŞKİDE BİLİŞSEL ESNEKLİĞİN DOĞRUDAN VE DOLAYLI ROLÜ

Hülya KUTLU SAMET

Yüksek Lisans Tezi, Eğitim Bilimleri Ana Bilim Dalı

Tez Danışmanı: Doç. Dr. Raşit AVCI

Aralık 2018, xv + 159 sayfa

Bu çalışmanın amacı, ergenlerde bağlanma, şiddete maruz kalma yaşantılarıyla saldırganlık arasındaki ilişkide bilişsel esnekliğin doğrudan ve dolaylı rollerini incelemektir.

Araştırmanın çalışma grubunu, 2017-2018 eğitim-öğretim yılında Muğla ili Köyceğiz, Ortaca ve Ula ilçelerinde liseye devam eden 1023 kız, 989 erkek olmak üzere toplam 2012 lise öğrencisi oluşturmaktadır. Öğrencilerin yaş aralığı 14 ile 19 olup, yaş ortalaması 16,11'dir. Çalışma kapsamında öğrencilere 'Little Saldırganlık Ölçeği', 'Anne-baba ve Akranı Bağlanma Envanteri', 'Şiddete Maruz Kalma Ölçekleri', 'Bilişsel Esneklik Ölçeği' uygulanmıştır.

Çalışmanın analiz sürecinde ilk olarak değişkenler arasındaki ilişkiler incelenmiştir. Buna göre ergenlerde bağlanma arttıkça, saldırganlık düzeyleri azalmakta, şiddete maruz kalma yaşantıları arttıkça, saldırganlık düzeyleri artmaktadır. Bağlanma ve saldırganlık arasında negatif yönde, şiddete maruz kalma ile saldırganlık arasında pozitif yönde anlamlı ilişki bulunmaktadır. Çalışmanın ikinci aşamasında veriler yapısal eşitlik modeli ile test edilmiştir.

Ekolojik model çerçevesinde ele alınan model neticesinde; bilişsel esnekliğin bağlanma ve şiddete maruz kalma yaşantıları ile saldırganlığa aracılık ettiği gözlenmiştir. Yapılan analizler sonucunda bağlanmanın, şiddete maruz kalma yaşantılarının ergenlerde gözlenen saldırganlığı yordadığı görülmektedir. Bağlanmanın saldırganlığı negatif yönde yordadığı ortaya çıkmaktadır. Araştırma sonucunda elde edilen bulgular Ekolojik model kapsamında ilgili alan yazında tartışılmış ve ileride yapılacak çalışmalara ilişkin öneriler sunulmuştur.

Anahtar Kelimeler: Proaktif saldırganlık, reaktif saldırganlık, bağlanma, şiddete maruz kalma, bilişsel esneklik.

ABSTRACT

THE DIRECT AND INDIRECT ROLES OF COGNITIVE FLEXIBILITY ON THE RELATIONSHIP AMONG ADOLESCENTS' ATTACHMENT, EXPOSURE TO VIOLENCE AND AGGRESSION

Hülya KUTLU SAMET

Master Thesis, Department of Education Sciences

Supervisor: Doç. Dr. Raşit AVCI

December 2018, xv + 159 pages

In this study the direct effects of attachment's and experiences's of exposure to violence of adolescences are examined to aggression and the indirect effect of cognitive flexibility on aggression.

The sample of the research consists of 2012 students in total; of whom are 989 boys, of whom are 1023 girls from the 9th and 12th grade of high school in 2017-2018 academic year in Muğla. The ages of children's changes between 14 and 19. The average of ages is 16.11.

In the scope of research, 'Little Aggression Inventory', 'Mother Father and Peer Attachment Scale', 'Exposure to Violence Scales', 'Cognitive Flexibility Scale' were used.

First of all in the analysis process of the study, the relations between the variables are examined. According to findings, as the level of attachment to mother, father and peer increases, falls the level of adolescences aggression. On the other hand, as the level of experiences of exposure to violence goes up, increase the aggression. While there is significant positive correlation between exposure to violence and aggression, there is significant negative correlation between attachment and aggression.

In the second step of study, the data were analyzed with structural equation model. As a result of the model based on ecological approach, it has been found that there is a significant contribution of the variables to the model. According to analysis results, attachment to father, mother and peer and experiences of exposure to violence predict the aggression. As a result of the research, the findings were discussed in the related literature within the scope of Ecological model, proposals were made for the future researchs and researchers.

Keywords: Proactive aggression, reactive aggression, attachment, exposure to violence, cognitive flexibility.

ÖNSÖZ

Araştırmamın her aşamasına, her zaman yardım ve desteklerini esirgemeyen, sabırla dinleyen ve ilgilenen, konuşmaları ve espirileri ile motivasyonumu sağlayan danışmanım, değerli öğreticim, Doç. Dr. Raşit AVCI' ya sonsuz şükran ve teşekkürlerimi sunuyorum ve jüride bulunan değerli hocalarım Prof. Dr. Zeynep KARATAŞ ve Doç. Dr. Öner ÇELİKKALELİ'ye özenli çalışmalarından dolayı teşekkür ediyorum.

Yüksek Lisans öğrenimim süresince yanımda olan desteklerini ve anlayışını esirmeyen canım eşime, destekleri ile yanımda olan biricik anneme teşekkürü bir borç bilirim.



İÇİNDEKİLER

	Sayfa
ÖZET	v
ABSTRACT	vi
ÖNSÖZ	vii
TABLOLAR DİZİNİ	xii
ŞEKİLLER DİZİNİ	xiii
KISALTMALAR DİZİNİ	xiv
EKLER DİZİNİ	xv

BÖLÜM I

GİRİŞ

1.1. Çalışmanın Amacı.....	13
1.2. Araştırmanın Önemi.....	13
1.3. Araştırmanın Problem Cümlesi	15
1.4. Araştırmanın Alt Problemleri	16
1.5. Araştırmanın Sayıltıları	16
1.6. Araştırmanın Sınırlılıkları	17
1.7. Tanımlar	17

BÖLÜM II

KURAMSAL ÇERÇEVE VE İLGİLİ ARAŞTIRMALAR

2.1. Saldırganlık.....	18
2.1.2. Proaktif-Reaktif Saldırganlık	19
2.1.2.1. Proaktif saldırganlık	19
2.1.2.2. Reaktif saldırganlık	22
2.2.3. Reaktif-Proaktif Saldırganlıkla İlgili Kuramsal Yaklaşımlar	24
2.2.3.1. <i>Psikoanalitik kuram</i>	24
2.2.3.2. <i>Engellenme saldırganlık kuramı</i>	24
2.2.3.3. <i>Sosyal bilişsel öğrenme kuramı</i>	26
2.2.3.4. <i>Sosyal bilgiyi işleme kuramı (Sosyal-bilişsel süreç modeli)</i>	28

2.2. Bilişsel Esneklik	31
2.3. Bağlanma	35
2.3.1. Bağlanma Kavramı	35
2.3.2. Bağlanmayı Açıklayan Kuramlar	36
2.3.2.1. Lorenz'in bağlanma kuramı (Etiyolojik kuram)	36
2.3.2.2. Bowlby'in bağlanma kuramı	36
2.3.2.3. Psikoanalitik yaklaşıma göre bağlanma	38
2.3.2.4. Davranışçı yaklaşıma göre bağlanma	39
2.3.4. Bağlanma Türleri	39
2.3.5. Dörtlü Bağlanma Modeli	40
2.3.6. Ergenlikte Bağlanma	41
2.4. Şiddete Maruz Kalma	43
2.4.1. Aile İçi Şiddet	43
2.4.2. Toplumsal Şiddet	44
2.4.3. Şiddete Maruz Kalmanın Sonuçları	45
2.4.4. Şiddete Maruz Kalma ve Saldırganlık	46
2.4.5. Şiddete Maruz Kalma ve Bağlanma İlişkisi	47
2.4.6. Şiddete Maruz Kalma ve Sosyal Bilgiyi İşleme Süreci	48
2.5. Araştırmanın Değişkenleri ile İlgili Yurt Dışında ve Yurt İçinde Yapılmış Çalışmalar	48
2.5.1. Proaktif ve Reaktif saldırganlıkla İlgili Yurt Dışında Yapılmış Çalışmalar ..	49
2.5.2. Proaktif-Reaktif Saldırganlıkla İlgili Yurt İçinde Yapılmış Çalışmalar	52
2.5.3. Bilişsel Esneklik İle İlgili Yurt Dışında Yapılmış Çalışmalar	56
2.5.4. Bilişsel Esneklikle İlgili Yurt İçinde Yapılmış Çalışmalar	58
2.5.6. Bağlanma ile İlgili Yurt Dışında Yapılmış Çalışmalar	61
2.5.7. Bağlanma ile İlgili Yurt İçinde Yapılmış Çalışmalar	64
2.5.8. Şiddete Maruz Kalma İle İlgili Yurt Dışında Yapılmış Çalışmalar	68
2.5.9. Şiddete Maruz Kalma İle İlgili Yurt İçinde Yapılmış Çalışmalar	71

BÖLÜM III

YÖNTEM

3.1. Araştırma Modeli ve Deseni	75
3.2. Çalışma Grubu	76
3.3. Veri Toplama Araçları	77
3.3.1. Kişisel Bilgi Formu	78
3.3.2. Little Saldırganlık Ölçeği	78
3.3.3. Bilişsel Esneklik Ölçeği (BEÖ)	79
3.3.4. Şiddete Maruz Kalma Ölçekleri (ŞMÖ)	80

3.3.5. Anne-Baba ve Akran Bağlanması Envanteri (ABABE).....	82
3.4. Verilerin Toplanması	84
3.5. Verilerin Analizi	84

BÖLÜM IV

BULGULAR

4.1. Korelasyon Değerleri ve Betimsel İstatistikler.....	86
4.1.1. Korelasyon Analizi Sonuçları	86
4.2.1. Betimleyici İstatistikler.....	96
4.2.2. Doğrulayıcı Faktör Analizinin Sonuçları.....	97
4.2.2.1. Ebeveyn ve akrana bağlanma ölçeğinin sonuçları	97
4.2.2.2. Şiddete maruz kalma ölçeğinin sonuçları.....	104
4.2.2.3. Bilişsel esneklik ölçeğinin sonuçları	109
4.2.2.4. Little saldırganlık ölçeğinin sonuçları	111
4.3. Yapısal Eşitlik Modeli.....	115
4.3.1. Yapısal Eşitlik Modelinin Sonuçları.....	116
4.3.2. Araştırmada Öngörülen Yapısal Model.....	117
4.3.3. Örtük Değişkenler Arasındaki Korelasyon Değerleri	118
4.6. Bilişsel Esneklik, Şiddete Maruz Kalma, Bağlanma ve Saldırganlık İlişkilerine İlişkin Dolaylı ve Toplam Etkilerin Standardize Edilmiş Değerleri	122

BÖLÜM V

TARTIŞMA, SONUÇ VE ÖNERİLER

5.1. Bağlanmanın Saldırganlık Üzerindeki Doğrudan Etkisine İlişkin Tartışma ve Yorum	124
5.2. Şiddete Maruz Kalma Yaşantılarının Saldırganlık Üzerindeki Doğrudan Etkisine İlişkin Tartışma ve Yorum	127
5.3. Bağlanmanın Bilişsel Esnekliğin Aracı Rolü ile Saldırganlık Üzerindeki Etkisine Yönelik Tartışma ve Yorum.....	129
5.4. Şiddete Maruz Kalma Yaşantıları ile Saldırganlık Arasındaki İlişkide Bilişsel Esnekliğin Dolaylı Rolüne İlişkin Tartışma ve Yorum	132
5.5. Bilişsel Esnekliğin Saldırganlık Üzerindeki Doğrudan Etkisine İlişkin Tartışma ve Yorum.....	134

5.6. Sonuç.....	136
5.7. Öneriler.....	137
5.7.1. Uygulamaya Yönelik Öneriler	137
5.7.2. Yapılacak Araştırmalara Yönelik Öneriler	138
KAYNAKÇA.....	139
EKLER	157
ÖZGEÇMİŞ	159



TABLULAR DİZİNİ

Tablo 1. Demografik Özelliklerin Dağılımı.....	76
Tablo 2. Ebeveyn-Akrana Bağlanma ve Alt Boyut Puanları Arasındaki İlişkinin İncelenmesi	87
Tablo 3. Şiddete Maruz Kalma ve Alt Boyut Puanları Arasındaki İlişkinin İncelenmesi	89
Tablo 4. Little Saldırganlık ve Alt Boyut Puanları Arasındaki İlişkinin İncelenmesi ...	91
Tablo 5. Ebeveyn-Akrana Bağlanma ve Alt Boyut Puanları ile Şiddete Maruz Kalma ve Alt Boyut Puanları Arasındaki İlişkinin İncelenmesi.....	92
Tablo 6. Ebeveyn-Akrana Bağlanma ve Alt Boyut Puanları ile Little Saldırganlık ve Alt Boyut Puanları Arasındaki İlişkinin İncelenmesi	94
Tablo 7. Bilişsel Esneklik, Little Saldırganlık ve Alt Boyut Puanları ile Şiddete Maruz Kalma ve Alt Boyut Puanları Arasındaki İlişkinin İncelenmesi.....	95
Tablo 8. Ölçek ve Alt Boyut Puanlarının Tanımlayıcı İstatistikleri.....	96
Tablo 9. Ebeveyn ve Akrana Bağlanma Maddelerinin Faktör Yük Değerleri ve Alt Boyutların Güvenilirlik Analizi Sonuçları.....	101
Tablo 10. Ölçüm Modelinin Uyum İndeks Değerleri ve İyi Uyum Değerleri.....	104
Tablo 11. Şiddete Maruz Kalma Maddelerinin Faktör Yük Değerleri ve Alt Boyutların Güvenilirlik Analizi Sonuçları.....	107
Tablo 12. Ölçüm Modelinin Uyum İndeks Değerleri ve İyi Uyum Değerleri.....	108
Tablo 13. Bilişsel Esneklik Maddelerinin Faktör Yük Değerleri ve Güvenilirlik Analizi Sonuçları.....	110
Tablo 14. Ölçüm Modelinin Uyum İndeks Değerleri ve İyi Uyum Değerleri.....	110
Tablo 15. Little Saldırganlık Maddelerinin Faktör Yük Değerleri ve Alt Boyutların Güvenilirlik Analizi Sonuçları.....	114
Tablo 16. Ölçüm Modelinin Uyum İndeks Değerleri ve İyi Uyum Değerleri.....	115
Tablo 17. Örtük Değişkenlere Ait Korelasyon Katsayıları ve Anlamlılıkları	118
Tablo 18. Yapısal Modelinin Uyum İndeks Değerleri ve İyi Uyum Değerleri	120
Tablo 19. Yapısal Modeldeki Yol Katsayıları ve Anlamlılık Düzeyleri	121
Tablo 20. Bilişsel Esneklik, Şiddete Maruz Kalma, Bağlanma Stilleri ve Saldırganlık İlişkilerine İlişkin Dolaylı ve Toplam Etkilerin Standardize Edilmiş Değerleri	122

ŞEKİLLER DİZİNİ

Şekil 1. Araştırmada öngörülen yapısal model.....	16
Şekil 2. Ebeveyn ve akrana bağlanma ölçeğinin ölçüm modeli	99
Şekil 3. Şiddete maruz kalma ölçeğinin ölçüm modeli	105
Şekil 4. Bilişsel esneklik ölçeğinin ölçüm modeli	109
Şekil 5. Little saldırganlık ölçeğinin ölçüm modeli	112
Şekil 6. Araştırmada öngörülen yapısal model.....	117
Şekil 7. Yapısal modeldeki standardize yol katsayıları	119



KISALTMALAR DİZİNİ

ABABE: Anne-Baba ve Akran Bağlanması Envanteri

BEÖ: Bilişsel Esneklik Ölçeği

ŞMÖ: Şiddete Maruz Kalma Ölçekleri

YAŞMÖ: Yakın Zamanda Şiddete Maruz Kalma Ölçeği

GEŞMÖ: Geçmişte Şiddete Maruz Kalma Ölçeği

DEHAB: Dikkat Eksikliği Hiperaktivite Bozukluğu

SPSS: Statistical Package for Social Sciences

EKLER DİZİNİ

Ek 1. Araştırma Uygulama İzin Formu.....	157
Ek 2. Etik Kurulu Sonuç Formu.....	158



BÖLÜM I

GİRİŞ

Ergenlik, çocukluk ile yetişkinlik arasında 13-14 yaşlarında başlayan ve 18-20 yaşlarına kadar devam eden geçiş dönemini ifade etmektedir (Ercan, 2001). Bu dönemde fiziksel, duygusal, bilişsel, sosyal alanlarda pek çok gelişme meydana gelir (Gül ve Güneş, 2009). Ergenlerde boy ve kilo artışı, kızlarda yağ, erkeklerde kas dokusunun artması, erkeklerde sesin kalınlaşması, yüzde sakalların çıkması, kızlarda adet kanamalarının oluşması ve göğüslerin belirginleşmesi, erkeklerde sperm hücrelerinin üretilmeye başlanması, kasık ve koltuk altı bölgelerinde tüylenmeler, bu dönemin fiziksel ve cinsel gelişim olgularıdır (Avcı, 2006). Ergenin bu bedensel değişimlere uyum sağlayabilmesi, beden imajını sorgulaması ve kabullenme süreci gerilime yol açabilmektedir. Bedende meydana gelen gelişimlerle beraber ergende duygusal açıdan da değişimler meydana gelmektedir. Aşırı duygusallık ve duyguları uç boyutlarda yaşama, öfke patlamaları, aşırı hayal kurma, yalnızlık isteği, çabuk heyecanlanma, çalışmaya karşı isteksizlik, tedirginlik ve çekingenlik, karşı cinse ilgi duyma ve âşık olma ergenin duygusal gelişiminde meydana gelen değişimlerdir (Koç, 2004). Bilişsel gelişim açısından da; ergenlikte birey soyut düşünmeye, olgular ve olaylar arasında neden-sonuç ilişkisi kurmaya ve mantıksal düşüncenin hem tümevarım hem de tümdengelim yöntemlerini geliştirmeye başlar (Cüceloğlu, 2012). İdeolojik görüş, dini görüş ve dünya görüşü geliştirme de bilişsel gelişim özellikleri arasında yer almaktadır. Bir arkadaş grubuna üye olma, yakın arkadaşlık ilişkisi kurma ve toplum içinde davranış örüntüsü geliştirme ise sosyal alanda ergenin gelişim görevleri arasındadır (Kaşıkçı, 2014).

Ergenin kendi benliğini bulması ve tanımlaması, fiziksel, bilişsel, duygusal ve sosyal alanlardaki değişimleri kabullenmesi ergenlerde stres faktörü olabilmektedir. Bütün bu değişimlere uyum sağlamaya çalışan ergenlerde psikolojik sorunlar ve davranış sorunları gözlenebilmektedir. Depresyon, kaygı bozuklukları başta olmak üzere duygusal ve psikolojik bozukluklar; yalan söyleme, intihar eğilimi, madde kullanımı,

riskli davranış alma eğilimi ve saldırganlık gibi davranış sorunları ortaya çıkabilmektedir. Öte yandan, ergenlik çağındaki bir gencin en fazla vakit geçirdiği ortamların arasında okul yer almaktadır (Yavuzer, 2011). Okul ortamlarında ise ergenlik döneminde şiddet ve saldırganlık gibi davranış sorunlarına sıkça rastlanmaktadır. Diğer ülkelerde olduğu gibi Türkiye’de de ergenlik çağında okullarda saldırganlık ve şiddet içeren davranışlarda bir artış söz konusudur (Durmuş ve Gürcan, 2005).

Saldırganlık, karşındakine fiziksel, duygusal ve psikolojik zarar vermek amaçlı gerçekleştirilen her türlü davranışı içermektedir (Kirsch, 2006). Saldırgan davranış küresel bir sorun olarak ortaya çıkmakta ve saldırgan davranışın sıklığı ve şiddetinin her geçen gün arttığı gözlenmektedir. Özellikle okul ortamlarında hem yurt dışında hem de Türkiye’de saldırgan davranış vakalarında artış söz konusudur (Öğülmüş, 2006). Okullarda saldırganlık ise; zorba davranış, kavga etme, yaralama ve öldürmeye kadar gidebilmektedir (Bulut, 2008). Saldırganlık ciddi bir davranış sorunu olarak karşımıza çıkmaktadır. Saldırgan davranışı gösteren gençlerin psikolojik sağlıklarının yerinde olmadığı yapılan araştırmalarda ortaya çıkmaktadır (Kapçı, 2004). Saldırgan davranış hem davranışı gerçekleştiren hem buna maruz kalan mağdur açısından birçok alt soruna yol açabilmektedir. Saldırganlığa maruz kalan çocukların; diğer akranlarına göre daha çok psikolojik desteğe gereksinimleri olduğu, daha depresif ve kaygılı oldukları, bu çocukların benlik saygılarının saldırganlığa maruz kalmayanlara göre düşük düzeyde olduğu ortaya çıkmaktadır (Craig ve Pepler, 2003). Saldırgan davranış gösteren çocukların ise; akranları tarafından dışlandıkları, sıklıkla kavga etme, bir diğerini rahatsız etme gibi davranış sergiledikleri ortaya çıkmaktadır (Craig, 1998).

Saldırgan davranışın ortaya çıkış nedenleri, kökeni ve motivasyonu konusunda birçok araştırmacı çalışma yapmaktadır. Saldırganlığın insan doğasında doğuştan mevcut olduğu görüşü Freud tarafından savunulmuş, yaşantılar ve öğrenme sonucu oluştuğu görüşü ise Bandura (1973 akt. Eroğlu, 2009) tarafından ortaya atılmıştır. Saldırganlıkta ebeveyn faktörü-anne-baba tutumları, kitle iletişim araçları, bilgisayar oyunları, bireyin kişilik özellikleri, sosyal çevre, genetik faktörler, öğrenme yaşantıları saldırganlığı etkileyen değişkenler olarak gözlenmektedir (Gündoğdu, 2010). Saldırganlığın temelindeki motivasyonun; kökeninin, sebebinin araştırılması saldırgan davranışı azaltma, önleme çalışmaları açısından önem arz etmektedir. Saldırganlığın, bir hedefe ulaşmak için, intikam almak amaçlı ya da istenmeyen- hoşça gitmeyen durum ve

davranışa yönelik olarak yapılması farklı müdahaleleri gerektirebilmektedir (Uz Baş, Öz ve Kabasakal, 2012).

Son yıllarda yapılan çalışmalarda saldırganlığın iki alt boyutu vurgulanmaktadır; bunlar proaktif ve reaktif saldırganlıktır (Uz Baş ve Yurdabakan, 2012). Proaktif ve reaktif saldırganlık türleri farklı durumlarda ve koşullarda ortaya çıkan saldırganlık türleridir. Saldırganlığı reaktif ve proaktif olarak ayıran çalışmalar incelendiğinde Sosyal Bilgi İşleme Kuramı'nın temel alındığı görülmektedir (Aydın ve Akgün, 2014). Reaktif ve proaktif saldırganlığa bilgi işleme sürecindeki eksiklikler ya da çarpıtmalar yol açmaktadır (Crick ve Dodge, 1994 akt. Aydın ve Akgün, 2014). Reaktif (düşmanca, tepkisel) saldırganlık; kışkırtma ya da tahrik etme sonucu oluşan ya da algılanan korku ve /veya tehdit durumuna karşı gösterilen savunucu, tepkisel saldırma biçimidir (Marcus ve Kramer, 2016).

Reaktif saldırganlığın amacı algılanan tehdidi ortadan kaldırmaktır. Reaktif saldırganlık düşünmeden ve planlamadan tepkisel olarak ortaya çıkar. Ergenlik risk alma davranışının en sık görüldüğü evredir. Risk almada ise gösterilen davranış çoğunlukla saldırganlıktır (Pekel Uludağlı ve Sayıl, 2009). Bu dönemde ergen reaktif saldırganlığı sorunlarla baş etmede yoğun olarak kullanabilmektedir. Arkadaş grubuna kabul edilmeme, romantik ilişkilerde reddedilme gibi kabul ve onay ihtiyaçlarının karşılanmaması ya da okul ve toplumsal kuralları reddetme durumunda verilen tepkiler düşmanca olabilmektedir. Arkadaş grubuna, romantik ilişkide karşı cinse, okul ve toplumda otorite figürlerine verilen tepkiler reaktif-tepkisel olarak karşımıza çıkabilmektedir.

Proaktif (araçsal -kontrollü-hedef yönelimli) saldırganlık ise istenilen durumu elde etmek, kişi ya da duruma üstün gelmek, kontrol sağlamak amaçlı gösterilen saldırganlık türüdür (Marcus ve Kramer 2016). Asıl olan istenen amaca ulaşmaktır (Williams, 2011). Kuramsal temeli Sosyal Öğrenme Kuramı'na dayanmaktadır. Kurama göre; saldırgan davranış gözlem ve taklit yoluyla kazanılır (Anderson ve Bushman, 2002 akt. Uz Baş ve Öz Soysal, 2016). Reaktif saldırganlıktan farklı olarak savunucu ve tepkisel değil; amaca ulaşmak için planlı, organize olarak gösterilir (Uz Baş, Öz ve Kabasakal, 2012). Birey istediği duruma ulaşmak için kasıtlı olarak saldırganca davranır. Amacı saldırgan davranarak hedefini elde etmektir (Williams, 2011). Ergenlerde sağlıklı kişilerarası ilişkilerin gelişmesinde, sağlıklı kimlik oluşturmada sorunlarla baş etme mekanizmaları önemlidir; çünkü ilişki ve sorunlarda yapıcı tutum sergileme, sorunlarda

atılğan tepkiler verebilme psikolojik sađlık ve olumlu kimlik geliřimi iin nemlidir. Bu durumda amalı saldırgan tepkilerin oluřmaması ya da yapıcı-olumlu-atılğan tepkilerin saldırgan tepkilerle yer deđiřtirmesi gerekir.

Birok farklı iřlevde grlebilen saldırganlıđın ortaya ıkmasında nemli rol olan deđiřkenlerden biri, bireyin sahip olduđu biliřsel mekanizmalardır (Diril, 2011). Bireyde meydana gelen duygusal ve davranıřsal tepkiler olayları algılaması, anlamlandırması ve yorumlaması sonucu geliřir (Burns, 2005). Biliřsel mekanizmalar karřılařılan duruma tepki verilmesini sađlar (Akgn ve Aydın, 2014). Biliřsel srete birey, karřılařılan duruma iliřkin ipuları kodlar, ardından ipularını deđerlendirerek duruma iliřkin ykleme yapar, durumla ilgili ulařmak istediđi sonuca dnk tepkileri deđerlendirir ve bu tepkiler arasından kendisini sonuca gtrecek tepkiyi seer ve davranıřı gerekleřtirir (Dodge ve Coice, 1987 akt. Akgn ve Aydın, 2014). Yanlıř biliřsel sre ve deđerlendirmeler bireyin duruma ynelik olumsuz, uygun olmayan tepkiler vermesine neden olabilmektedir.

Alıcılara ulařan bilginin yanlıř veya eksik bilgi iřleme srecinden gemesi; olaya iliřkin ipularının yanlıř deđerlendirilip yanlıř tepkilerin seilmesi sonucunda saldırganlık gibi olumsuz, yıkıcı davranıřlar meydana getirmektedir. Gerekleřme motivasyonuna gre farklılık gsteren reaktif ve proaktif saldırganlıđın oluřması da biliřsel srelerdeki eksiklik ve arpıtmalardan kaynaklanmaktadır (Dodge ve Coice, 1987 akt. Akgn ve Aydın, 2014). Reaktif saldırganlık gsteren ocukların olay, durum ve kiřileri dřman olarak algılama eđilimlerinin yksek olduđu ortaya ıkmaktadır (Arsenio, Adams ve Gold, 2009). Proaktif saldırganlık dzeyi ykseldike szel ifade edilmeyen fkenin azaldıđı grlmektedir (McAuliffe, Hubbard, Rubin, Morrow ve Dearing, 2007). Ergenlik dneminin nemli geliřim alanlarından biri olan biliřsel geliřim alanında, ergenin biliřsel mekanizmalarının yanlıř ve eksik iřlemesi sonucu; proaktif ve reaktif saldırganlıđı ieren olumsuz davranıřlar gsterebilmekte bu durum sosyal evresi ile sorun yařamasına neden olabilmektedir.

Biliřsel modele gre saldırganlık, řiddet gibi davranıř sorunlarına biliřler neden olmaktadır. Yařanılan duygular da biliřler sonucu oluřur (Diril, 2011). Dřnceler, duyguları etkiler ve olumlu ve olumsuz dřnce durumuna gre yařanılan duygular olumlu-olumsuz olarak deđerir. Ellis (1998) olaylara iliřkin olumsuz bakıř aısı ve dřncenin bireyin olumsuz duygu yařamasına neden olduđunu ifade etmektedir (akt. Trkapar, 2014). Dřnce, algı ve inanlardaki hatalar, katı biliřlerin oluřmasına

neden olur. Katı bilişler ise, katı davranış örüntülerinin ortaya çıkmasını tetiklemektedir. Bireyin, belirli olay ve kişiye geniş bakış açısı ile bakabilmesi bilişsel esnek olabilme ile gerçekleşebilmektedir (Hackney ve Cormier, 2008). Katı düşünce tarzları (bilişsel katılık) esnek olmaktan uzaktır ve bireylerin sorun yaşamalarına neden olabilmektedir. Bilişsel esneklikten uzak bireyler sorunlar karşısında esnek ve alternatifli düşünmekten yoksun oldukları için çözüm konusunda zorluk yaşarlar (Öztürk, 2013). Esnek olamayan, katı bilişlere sahip bireyler genellikle çok yönlü düşünemezler ve çoğunlukla kendilerine alışlagelmiş olan tek düşünce tarzı ile hareket etme eğilimindedirler. Bilişsel esnek olamama durumu çoğunlukla olumsuz düşünce, duygu ve davranış örüntüleriyle sonuçlanmaktadır.

Bilişlerin olumlu ya da olumsuz duygulara neden olduğu görüşünden yola çıkarak, bilişlerin olumlu ve daha esnek duruma getirmek koşulu ile olumsuz duyguların daha az hissedilebileceği düşünülebilir. Olumsuz duyguların daha az yaşanması ise saldırganlık gibi olumsuz davranış örüntülerini azaltabilir ya da tamamen ortadan kaldırabilir (Deffenbacher, 2011). Bilişsel yapıların esnek ya da esneklikten uzak (katı) olması durumu bireyin duygu ve davranışlarını olumlu-olumsuz olarak etkiler. Bilişsel yapılar esnek olduğu zaman tehdit, hayal kırıklığı gibi istenmeyen-hoşa gitmeyen durumlarda dahi kişi saldırgan olmadan yapıcı-olumlu-atılgan davranabilir. Katı bilişsel yapılarda ise öfke, intikam gibi olumsuz duygular daha yoğun yaşanabilir ve bireyin saldırgan davranma olasılığı artar (Deffenbacher, 2011).

Bu bilgiler ışığında ergenlerde görülen proaktif ve reaktif saldırganlık türlerinin bilişsel esneklikle ilgili olabileceği düşünülebilir. Bu araştırmanın kapsamı ergenlerde görülen proaktif ve reaktif saldırganlık türlerinde bağlanma ve şiddete maruz kalma arasındaki ilişkide bilişsel esnekliğin rolünü incelemektir. Bu bağlam içerisinde bilişsel esneklik kavramından bahsetmek gereklidir.

Bilişsel esneklik; bireyin yeni ve beklenmedik bir durumda bilişsel süreçlerini işleterek çevresel koşullara uyum sağlama yeteneğini ifade eder (Canas, Fajardo ve Salmeron, 2006). Martin ve Rubin (1995) bilişsel esnekliği şu biçimde açıklar; a) bireyin mevcut duruma ilişkin farklı seçeneklerin farkında olması, b) alışılmışın dışındaki durumlarda uyumun kolay gerçekleştirilebilmesi, c) kendine yönelik yetkinlik inancının yüksek olmasıdır. Düşüncelerinde esnek olabilen bireylerin kişilerarası iletişim ve ilişkileri güçlüdür. Problem durumunda çözüme ilişkin olumlu alternatifler üretmek konusunda başarılıdır. Bilişsel esnekliğe sahip kişiler ilişkilerinde pozitif, girişken, sorumluluğa

sahip, çözüm üretici bireylerdir (Bonino ve Cattelino, 1999). Buna karşın bilişsel esnek olamayan bireyler çevresel koşullara uyum sağlamakta sorun yaşamaktadırlar (Canas, Quesada, Antoli ve Fajorda, 1998).

Ergenlikte birey fiziksel, bilişsel, sosyal, duygusal alanda hızlı değişimler yaşar (Güçray, 2001). Birey açısından bu değişimlere uyum sağlamak zor bir olgudur. Ergenin gelişim görevlerini kazanırken sorun çözme yöntemi olarak saldırganlıktan uzak yapıcı, olumlu, atılgan yöntem geliştirmesi için bilişsel esnekliğinin bulunması gerekir. Bilişsel esnekliği yüksek birey sorunlara uzlaşıcı biçimde yaklaşır ve sorunları uzlaşıcı biçimde çözer. İletişim biçimi olumludur. Bilişsel esneklik, uyum ve kaygı arasındaki ilişki incelendiğinde; bilişsel esneklik arttıkça uyumun arttığı ve kaygının azaldığı görülmektedir (Öz, 2012). Bilişsel esneklik ve öfke kontrolü arasında pozitif yönde anlamlı ilişki bulunmuştur (Diril, 2011). Stres düzeyi ve bilişsel esneklik arasında negatif bir ilişki vardır (Altınkol, 2011). Dolayısıyla, ergenlerde görülen reaktif ve proaktif saldırganlık ile bilişsel esneklik arasında negatif yönde bir ilişki beklenmektedir.

Ergenlik döneminde bir başka gelişim görevi ise ergenin arkadaşları ile yakın ilişkiler geliştirebilmesidir (Kaplan, 2012). Erikson (1968) ergenliğin 'kimlik duygusuna 'karşı rol karışıklığının' ardından ise 'yakınlığa' karşı 'yalıtılmışlık' duygularının kazanıldığı bir dönem olduğunu açıklamaktadır (akt. Yazgan İnanç ve Yerlikaya, 2011). Bütün gelişim dönemleri kazanılması gereken gelişim görevleri hususunda birbirini etkiler (Dinçel, 2006). Ergenin arkadaşları ile güvenli ilişkiler kurabilmesinde çocuklukta bağlanma durumu etkin rol oynar (Güngör, 2000). Ergen için arkadaşları arasında kabul ve onay görmek önemlidir. Ergenin arkadaşları ile yakın ilişkiler geliştirebilmesi onlara güvenmesini, yakınlık hissetmesini gerektirir. Yaşamın ilk yıllarında geliştirilen bağlanma ilişkilerinin bireyin ergenlik ve yetişkinlik gibi ilerleyen yaşamında kurduğu yakın ilişkileri etkilediği görülmektedir (Allen ve diğerleri, 2002 akt. Kocayörük, 2009). Çocukluk döneminde bakıcısına, annesine ve ailesine güvенеbilen birey, ergenlik döneminde de arkadaşlarına güvenebilir ve onlarla yakın ilişki kurabilir (Kaplan, 2012). Sağlıklı bağlanma gerçekleştirilebilen ergenin ise, iletişim biçimi ve sorun çatışma çözme yöntemi olarak olumlu-atılgan-yapıcı tepkiler verebileceği düşünülmektedir. Sorunlar karşısında olumlu-atılgan-yapıcı tepkiler verebilen bir ergen proaktif ve reaktif saldırganlık davranışı tercih etmeyecektir. Bu hususta ergenin güvenli bağlanma ilişkisini kazanabilmesi önemlidir.

Ergenin ebeveyne güvenli bağlanma ilişkisi geliştirmesi kimlik kazanımı ve benliğin oluşumunda önemli etkiye sahiptir (Keskin ve Çam, 2009). Ergen bir taraftan özerkleşmeye başlar ancak; özerkleşme ergenin ebeveyni ile olan ilişkisine engel değildir. Ebeveyni ile olan güvenli bağlanma ergene, kimliğini oluşturma, benlik saygısını kazanma, benliğini oluşturma, çevresi ile güvenli ilişkiler kurmada yardımcı olabilmektedir. Ergenlikte bağlanma ilişkisinde belirgin değişimler yaşanır, bu değişimler gencin arkadaşlarına ve ileride eş ve çocuklarına yönelik kuracağı bağlanma ilişkisini de etkiler (Allen, Moore, Kuperminc ve Bell, 1998). Aile içerisinde etkileşim ve iş birliğinin yoğun olduğu ailelerde ergen ebeveyn ile güvenli bağlanma geliştirir. Ebeveyne güvenli bağlanma geliştiren ergen, ergenliğin getirdiği gelişim görevlerini daha rahat yerine getirebilir (Doğan, 2016). Güvensiz bağlanma ilişkisine sahip ergenlerde ise zorba davranış gösterme eğilimi daha yüksektir (Koiv, 2012).

Ergenlik döneminde ebeveynlerle olan bağlanma ilişkisi yanında akranlar ile yeni bağlanma ilişkileri kurulmaktadır (Demir, 2010). Değişen bağlanma ilişkilerinde en önde geleni akran bağlanmasıdır. Ergenlik döneminde genç için arkadaşlığın önemi artar ve arkadaşları ile daha yakın ilişki kurmak ister (Nickerson, 2002). Akranları ile güvenli bağlanma ilişkisi olan ergenlerin güvenli bağlanma ilişkisi olmayan ergenlere göre psikolojik olarak daha sağlıklı oldukları ortaya çıkmaktadır (Steinberg, 2007 akt. Aracı, 2012). Arkadaşları ile güvenli bağlanma gerçekleştiren ergenlerin diğerlerine göre daha az saldırgan davranış gösterdikleri görülmektedir (Armsden ve Greenberg, 1987).

Bağlanma kuramına göre bebeklikte güvenli bağlanma ilişkisi yaşayan kişiler ergenlik dönemindeki ilişkilerinde daha olumludur; güvensiz bağlanma ilişkisi yaşayanlar ise daha olumsuzdur (Kahraman, 2015). Ayrıca, ergenin ebeveyni ile olan çocukluk deneyimleri, olaylara ve kişilere anlam yüklemede bilişsel süreçlerini etkiler. Genç, güvensiz bağlanma ile ilişkili olan olumsuz yaşantılarını akran ilişkilerine yansıtma eğiliminde olur. Bunun sonucunda ise istenmeyen-olumsuz davranış sorunları görülmektedir (Rubin, Burgess, Dwver, Kim, Booth-La-Force ve Rose-Krasnor, 2004). Güvensiz bağlanma gerçekleştiren ergenler öz güven yetersizliği, başkalarına güvende sorun yaşama, dürtü kontrol problemleri ve saldırganlık gösterme gibi davranış sorunlarını göstermede risk altında bulunur (Simons, Paternite ve Shore, 2001).

Ebeveyn ve çocuk arasında geçen çelişkili ve çatışmalı ilişkiyi genç ergenlik ve sonrasında devam ettirme eğiliminde olur (Greenberg, Dekleyn, Speltz ve Endriga,

1993). Ergenlerde güvensiz bağlanmanın antisosyal ve saldırganlık içeren davranışlar ile güvenli bağlanmanın ise daha az saldırgan olma ilişkisi olduğu bulunmuştur (Williams, 2011). Ebeveyne kaygılı, kaçınan ve güvensiz bağlanma gerçekleştiren gençlerde duygusal yalıtım, empati eksikliği ve saldırgan davranışlar gözlenmektedir (Finzi, Ram, Har-Even, Schnit ve Weizman, 2001). Güvenli bağlanan ergenlerin ise daha iyi problem çözme, daha çok iş birliğine yatkın, kişilerarası ilişkilerde daha iyi empati kurabilen ve daha iyi bilişsel becerilere sahip oldukları bulunmuştur (Sroufe, 1988; Weinfeld ve diğerleri, 1999; Jacobsen ve diğerleri, 1992 akt. Finzi, Ram, Har-Even, Schnit ve Weizman, 2001). Güvensiz bağlanma gerçekleştiren genç kişilerarası ilişkilerde reddedici, ihmalkâr ve diğerlerine yönelik öfke içeren reaktif saldırganlık örüntüsü oluşturur. Proaktif saldırganlık ise, ebeveyn tarafından gösterilen başarısız-olumsuz bağlanma stratejileri ve mecburi aile kuralları neticesinde ergende diğerlerine yönelik yıkıcı davranışlar olarak meydana gelir (Marcus ve Kramer, 2001).

Ergenlerde gözlenen proaktif ve reaktif saldırgan davranışların altında ergen-ebeveyn ilişkisinin olumsuz olması da bulunmaktadır (Kahraman, 2015). Anne-baba ve arkadaşlarına güvenli bağlanan ergenlerin saldırganlık ve depresyon düzeylerinin düşük, hayata uyum, sempati düzeylerinin yüksek olduğu bulunmuştur. Anne-baba ve arkadaşlarına güvensiz bağlanan ergenlerin hayata uyum düzeylerinin düşük, saldırganlık ve depresyon düzeylerinin yüksek olduğu ortaya çıkmıştır (Aracı, 2012). Yukarıda sözü edilen bilgilere ek olarak yapılan çalışmalarda bireylerin sahip oldukları bağlanma biçimleri ile bilişsel yapıların psikolojik göstergeleri ile ilgili olduğu bulunmuştur (Lippe, von der Eilertsen, Hartmann ve Kille 2010 akt. Gündüz, 2013).

Ebeveyn ve çocuk arasındaki etkileşimin kalitesi ve sıcak ilişki ve duyarlılığın, nöropsikolojik açıdan bilişsel esnekliğin üst kategorisi olan yönetici fonksiyonlarla etkileşimi söz konusudur (Berniber, Carlson ve Whipple, 2010). Buna göre; güvenli bağlanma ilişkileri, zihinsel yönetici fonksiyonları olumlu yönde etkilemektedir (Lippe, von der Eilertsen, Hartmann ve Kille 2010 akt. Gündüz, 2013). Çocukluk döneminde fiziksel istismar, ihmal ve olumsuz davranış örüntülerine maruz kalan çocukların yönetici fonksiyonları ve bilişsel esneklik düzeyleri olumsuz etkilenmektedir (Spann ve diğerleri, 2012). Terzi ve Cihangir Çankaya (2009), güvenli bağlanma yaşantılarının öznel iyi olma, olumlu benlik algısı ve bilişsel yeniden yapılanma ile pozitif ilişkili olduğunu ortaya koymuşlardır.

Olumsuz bağlanma yaşantıları bilişsel esnekliği azaltmakta, olumlu bağlanma ilişkileri ise bilişsel esnekliği güçlendirebilmektedir. Bilişsel esneklik düzeyi azalan ergen ise sorunlar; yeni ve zorlayıcı yaşantılar karşısında uyum ve baş edebilme eşiklerinin düşük olmasından dolayı zorlanmakta ve sorunlarla atılgan biçimde mücadele edememektedir. Olumsuz bağlanma yaşantılarının yönetici fonksiyon ve bilişsel esnekliği düşürmesinden dolayı ergen yeni yaşantılar ve zorlu yaşam olayları karşısında olumsuz davranış ve iletişim biçimleri gösterebilmektedir. Bilişsel esneklik, bağlanma yaşantıları ve proaktif ve reaktif saldırganlık davranışlarına baktığımızda bir etkileşim görülmektedir. Sağlıksız bağlanma yaşantıları bilişsel esnekliği azaltmakta, azalan bilişsel esneklik sonucu proaktif veya reaktif saldırganlık ve şiddet davranışı ortaya çıkabilmektedir. Aynı zamanda bilişsel esnekliğin oluşmaması proaktif ve reaktif saldırganlık ve şiddet davranışının ortaya çıkmasına zemin hazırlamaktadır.

Ergenlerde proaktif ve reaktif saldırganlık kavramları ile ilişkili olduğu düşünülen diğer değişken ise şiddete maruz kalmadır. Şiddet, kişide yaralamaya yol açma veya ölümüne sebep olan veya kişinin her türlü gelişimini engel olan fiziksel, duygusal ve cinsel biçimde gösterilen öfke ve hiddet içeren amaçlı davranışlardır (Aygen ve Açık, 2014). Ergenin saldırgan davranışı ortaya çıkarmasında pek çok risk faktörü olduğu görülmektedir (Osofsky, 1995). Bunların içerisinde şiddete maruz kalma da yer almaktadır. Şiddete maruz kalma, kişinin şiddete tanık olması ya da başkası tarafından kişiye şiddet uygulanması sonucu oluşur. Araştırma bulguları şiddete maruz kalma ile saldırganlık, şiddet ve problemler arasında yüksek bir ilişki olduğunu ortaya çıkarmıştır. Yavuz Gümüş (2011) çalışmasında, saldırganlık ve aile içi şiddet konularını ele almış ve saldırgan olan çocukların saldırgan olmayan çocuklara göre aile içinde şiddete maruz kaldıklarını bulmuştur. Çocukluğunda şiddeti yaşayan ya da aile içinde şiddete maruz kalanların, şiddete maruz kalmayanlara göre şiddeti uygulama eğilimlerinin daha yüksek olduğu ortaya çıkmıştır (Özgentürk, Karğın ve Baltacı, 2012).

Şiddete maruz kalma durumu ise ev, komşu, okul gibi mekânlarda gerçekleşebilir. Aile içinde şiddete maruz kalma ve toplumsal şiddete maruz kalma olguları birbirinden ayrılmaktadır (Flannery, Vazsonyi ve Waldman, 2007). Bunlardan ilki olan aile içi şiddet kavramı, aile içinde çoğunlukla güçlü üyenin güçsüz üyeye duygusal, fiziksel, sözel veya cinsel açıdan kötü davranması olarak tanımlanmaktadır (Yıldırım, 2006). Toplumsal şiddet ise; mahalle, komşu, okul gibi sosyal ortamlarda şiddete tanık olunması ya da bu ortamlarda şiddete maruz kalınması ifade eder. Ailede ya da

toplumda şiddete maruz kalınması bireyin ilerleyen yaşamında şiddete başvurması, saldırgan davranış göstermesi ile ilişkilidir (Guerra, Huessmann ve Spindler, 2003).

Başbakanlık Aile Kurumu'nun (1998) yaptığı araştırmada ebeveynleri tarafından şiddete maruz kalan çocukların şiddete maruz kalmayan çocuklara göre şiddet davranışı gösterme eğiliminin daha yüksek olduğu ortaya çıkmıştır. Anne-babası tarafından şiddete maruz kalan ya da anne-babasının şiddet davranışına tanık olan çocukların saldırgan davranışta artış, şiddete yönelme, suça yönelme, post travmatik stres bozukluğu gibi sorunlarla karşılaştıkları ortaya çıkmıştır (Flannery, Singer ve Wester, 2001). Ebeveynleri tarafından şiddete maruz kalan çocukların, şiddete maruz kalmayanlara oranla daha fazla saldırgan davranış gösterdikleri bulunmuştur (İbiloğlu, 2012). Ailede kardeş ya da ebeveyn tarafından şiddet uygulanan ergenin, şiddet davranışını gösterme eğilimi artmaktadır (Aygen ve Açık, 2009). Yetişkinlikte ciddi davranış sorunları gösteren bireylerin çocuklukta şiddet yaşantılarına sahip oldukları görülmektedir. Bu kişiler yetişkinlikte aynı şiddeti kendi çocuklarına uygulama eğilimindedir (Dilillo, Tremblay ve Peterson, 2000).

Son on beş yılda yapılan araştırmalarda şiddete maruz kalmanın psikolojik sağlığı olumsuz etkilediği, ciddi duygusal ve davranışsal bozukluklara yol açtığı; öfke, depresyon, suça yönelme, saldırgan davranış, şiddet kullanma gibi psikopatolojik sorunlara yol açtığı ortaya çıkmıştır (Flannery, Vazsonyi ve Waldman, 2007). Şiddete maruz kalan ergenlerin büyük bir kısmı travmatik bozukluk yaşamakta ve başa çıkma stratejileri olarak; sosyal izolasyon içeren antisosyal davranışlara başvurma eğiliminde olmaktadır. Ciddi şiddet ve saldırganlık davranışı gösteren 349 erkek 135 kız öğrenciyi inceledikleri çalışmalarında Flannery, Vazsonyi ve Waldman (2007) bu ergenlerin okul, ev ya da yaşadıkları mahallede şiddet davranışlarını yaşadıkları ya da şiddete tanık olduklarını ortaya koymuşlardır. Şiddet ve saldırganlığı etkileyen değişkenler incelendiğinde anne-baba tutumları, televizyon izleme alışkanlıkları ve şiddete maruz kalma %45 oranında yordar iken, şiddete maruz kalma değişkeni ise tek başına %24,2 oranında saldırgan davranışı yordamaktadır (Flannery, Vazsonyi ve Waldman, 2007).

Şiddete maruz kalan çocuklar ergenlik ve yetişkinlik döneminde şiddet, saldırganlık gibi davranış sorunları göstermektedir (Ziv, 2012). Şiddete maruz kalan bireylerde olay, durum ve kişilere olumsuz anlam yükleme eğilimi yüksektir. Bu bireyler olay ve kişileri yorumlarken tehditkâr, kendilerine yönelik zarar verici ve düşmanca niyetli olarak değerlendirirler; bundan dolayı iletişim ve davranış tarzları yıkıcılık, diğerlerine zarar

verme içerir (Mrug, Loosier ve Windle, 2008). Yapılan çalışmalarda çocuk ve ergenlerde saldırgan ve şiddet içerikli davranışların ortaya çıkmasında sosyal-bilişsel süreçlerin etkili olduğu bulunmuştur. Şiddete maruz kalma, sosyal-bilişsel mekanizmalar aracılığı ile şiddetinin öğrenilmesine neden olmaktadır. Şiddeti yaşayan çocuk ve ergenin, şiddet davranışına ilişkin yüklememesi şu şekilde oluşmaktadır; şiddete maruz kalan çocuk diğerlerinin ona kasıtlı olarak zarar verdiğini düşünmekte ve bu düşünce de onun başkalarının niyet ve duygularına yönelik düşmanca tutum sergilemesine neden olmaktadır. Bundan dolayı şiddete maruz kalan çocuk ve ergenler bir provokasyon durumunda kolayca saldırgan davranışta bulunabilmektedir (Calvete ve Orue, 2011).

Şiddete yönelik sahip olunan bilişsel mekanizma saldırgan davranışın oluşumunda önemli etkiye sahiptir (Huesmann, 1998). Şiddet davranışının normal olduğuna ilişkin bir bilişsel mekanizma, saldırganlığı onaylanan bir olgu olarak değerlendirir. Bu bilişsel yapı özellikle şiddete maruz kalan çocuklarda şiddet ve saldırganlığın normal davranış olarak ortaya çıkmasına neden olmaktadır (Guerra, Huesmann ve Spindler, 2003). Öğrenilen sosyal-bilişsel mekanizmalar şiddete maruz kalma ile birlikte şiddet ve saldırganlık davranışları ortaya çıkmasında aracı role sahiptir (Dodge ve diğerleri, 1990 akt. Ziv, 2012). Bilişsel yapıda şiddet davranışının onaylanması, sosyal-bilişsel süreçte davranış olarak düşmanca ve olumsuz tutumun öncelikle seçilmesine neden olmakta bu da saldırgan davranışın kullanılmasına neden olmaktadır (Calvete ve Orue, 2011). Aile ya da toplumda şiddete maruz kalan ergenler şiddeti bir çatışma-problem çözme aracı olarak içselleştirebilmektedir (İbiloğlu, 2012). Ailede şiddete maruz kalınmasının yanında ailede ebeveyn tarafından şiddet ve saldırgan davranışı destekleyen tutum çocuk ve ergenlerde şiddetin çevresi ile bir iletişim biçimi ve isteklerini elde etmek için bir araç olarak kullanılmasına neden olmaktadır (Gençoğlu, Kumcağız ve Ersanlı, 2014).

Şiddete maruz kalma olgusunun en çok evde şiddete maruz kalma ile ortaya çıktığı söylenebilir; ancak sokak, okul, iş yeri gibi ortamlarda da şiddete maruz kalma oranı yüksektir (Özgür, Yörükoğlu ve Baysan Arabacı, 2011). Şiddet olaylarına, şiddete maruz kalma durumuna sıklıkla okullarda karşılaşılmaktadır (Aygen ve Açıık, 2014). TBMM Araştırma Komisyonu'nun (2007) yaptığı araştırmaya göre; liselerde öğrenimlerine devam eden gençler şiddete en fazla sokak (%39) ve okulda (%34) tanık olduklarını belirtmişlerdir. Liseli öğrencilere yapılan araştırmada öğrencilerin okul ve

evde şiddet yaşadıkları, kız öğrencilerin evde, erkek öğrencilerin ise çoğunlukla okulda şiddete maruz kaldıkları bulunmuştur (Yavuz ve diğerleri, 2003, akt. Özgür, Yörükoğlu ve Baysan Arabacı, 2011).

Şikago’da şehir içinde yoksulların oturduğu mahallede yaşayan çocuk ve ergenlere yönelik toplumsal şiddete maruz kalma ve çocuklarda gözlenen gelişimsel sorunlar isimli çalışmada; yaşları 7-15 arasında değişen ilköğretim öğrencilerine yapılan araştırmada çocukların %26’sı birilerinin silahla ateş ettiğini gördüklerini, %30’da yaşamları sürecince bıçaklama olayına şahit olduklarını belirtmişlerdir. Aynı araştırmacı tarafından 10-19 yaş arası çocuk ve gençlere yapılan araştırmada katılımcıların %75 i gasp, bıçaklama, silahla ateş etme ve öldürme olaylarına tanık olduklarını belirtmiştir. Öğrencilerin %45’i ise birden fazla şiddet olayına tanık olduklarını belirtmiştir (Gorman ve Tolan 1998). Toplumda meydana gelen şiddet olaylarının aile içi şiddet kavramını da tetikleyebileceği ortaya çıkmaktadır (Osofsky, Wewers, Hann, Fick, 1993 akt. Gorman ve Tolan, 1998). Araştırmalar aile, toplum ya da okulda şiddete maruz kalan ya da bu ortamlarda şiddete tanıklık eden bireylerin ileriki yaşamlarında şiddete başvurma, saldırgan olma ve suça sürüklenme eğilimlerinin yüksek olduğunu göstermiştir (Rivera ve Widom, 1990).

Şiddete maruz kalma yaşantıları sosyal bilişsel yapıların etkisi ve sosyal öğrenme mekanizması ile birlikte kişinin olay, durum ve kişileri tehdit edici ve zarar verici olarak algılamasına neden olmaktadır. Şiddete maruz kalmanın bireyin saldırgan davranışındaki diğer etkisi ise kişinin bu davranış biçimini normalleştirmesidir. Kişi, sorun ve kışkırtma durumunda normal olarak kabul ettiği tepkiyi ‘saldırganlığı’ göstermede sakınca görmez (Calvete ve Orue, 2011).

Yukarıda sözü edilen bulgular ışığında; çocukluk yaşantılarında şiddete maruz kalan ya da tanık olan birey, ergenlik döneminde özerk hareket etme duygusu ile birlikte şiddeti uygulama eğilimi gösterebilecektir. Şiddeti yaşayan, şiddete tanık olan birey çocukluk yıllarından itibaren şiddeti normal olarak algılayabilmektedir. Şiddetin normalleştirilmesi ise bilişsel mekanizmada şiddet ve saldırganlığa ilişkin bakış açısı ile oluşur. Bu bakış açısını da çocuk ve ergenin aile ortamı, aile ortamında şiddetin yaptırım gücü olarak kullanılması, okul ve toplumda şiddet ve saldırgan davranışların onaylanması gibi faktörler etkiler. Şiddet olayları ve saldırganlık davranışlarına sıkça maruz kalan ve böyle bir ortamda yetişen çocuğun şiddet ve saldırganlık göstermesi olağan bir durum olarak karşımıza çıkmaktadır. Aile içinde özellikle otorite figürünün,

toplumda ise grup ya da kişilerin istediklerini yaptırmada bir araç olarak kullandığı şiddeti ergen de uygulayabilmektedir. İsteklerini elde etmek için saldırganlık gösterebilmektedir. Bu hususta karşımıza ergenlerde proaktif, reaktif saldırganlık kavramları çıkmaktadır. Bu çalışmada şiddete maruz kalmanın proaktif ve reaktif saldırganlığın kaynaklarından olabileceği düşünülmektedir. Sosyal bilişsel öğrenme süreci gözden geçirildiğinde şiddete maruz kalma yaşantısının reaktif saldırganlığı tetikleyeceği düşünülebilir; çünkü birey algılanan tehdit durumuna yoğun öfke duygusu eşliğinde saldırgan tepki verebilmektedir.

Ergenlerin olay, durum ve kişilere anlam yüklemede sahip oldukları bilişsel yapıların proaktif ve reaktif saldırganlık tepkilerinde etkili olduğu düşünülmekte; akran ve ebeveyn ile geliştirdiği bağlanma ilişkilerinin ve evde ya da toplumda şiddete maruz kalma durumunun proaktif ve reaktif saldırgan davranışının ortaya çıkışında rol oynayacağı beklenmektedir. Yukarıda verilen alan yazını çerçevesinde bu çalışmada ergenlerde bağlanma, şiddete maruz kalma yaşantıları ve saldırganlık ilişkilerde bilişsel esnekliğin aracılık rolü ele alınacaktır. Türkiye’ de ergenlerde görülen saldırgan davranışlar bilişsel esneklik, bağlanma ve şiddete maruz kalma yaşantıları açısından henüz ele alınmadığından bu çalışmanın alana katkı sağlayacağı düşünülmektedir.

1.1. Çalışmanın Amacı

Bu çalışmanın genel amacı, ergenlerde bağlanma, şiddete maruz kalma yaşantıları ve bilişsel esneklik ile saldırganlık arasındaki ilişkiyi incelemektir.

1.2. Araştırmanın Önemi

Ergenlik, önemli gelişim görevlerinin yerine getirilmesi gereken kritik bir dönemdir. Bu dönemde cinsiyet rollerinin kazanılması, duygusal özerkliğe sahip olma, bir mesleğe yönelme, toplumsal sorumluluk alma ve bedensel değişimleri kabullenme gibi görevlerin başarılı bir biçimde yapılması beklenmektedir (Dinçel, 2006). Bu gelişim görevlerinin yerine getirilme sürecinde olumsuz duygu-düşünceler, kişilerarası ilişkilerinde çatışmalar ve uyumsuz davranışlar yaşanabilmektedir. Bu tepkiler bazen hedef odaklı olabilirken bazen de hoşla gitmeyen bir durum ya da davranışa dönük

tepkisel olarak ortaya çıkabilmektedir. Bu noktada ergenlerde proaktif (araçsal) ve reaktif (tepkisel) saldırganlık biçimlerinden söz edilebilir.

Yapılan çalışmalar incelendiğinde bağlanma yaşantılarının, şiddete maruz kalma durumunun ve bilişsel olarak esnek olabilmenin saldırgan davranışla ilişkili olduğu görülmektedir. Okul ortamında saldırgan davranışın altında yatan motivasyonun ya da işlevin bilinmesi saldırgan davranışların önlenmesi ve saldırgan davranışa etkin müdahale yöntemlerinin geliştirilmesi açısından önem taşımaktadır (Uz Baş, Öz ve Topçu, 2011). Şiddet davranışı ve saldırganlık gösteren ergenler okul ortamlarında disiplin cezaları; örgün eğitimin sonlanması vb. ya da adli vakalarla karşılaşarak çeşitli cezai yaptırımlar gibi tüm yaşamlarını etkileyebilecek olumsuz sonuçlarla karşılaşabilmektedir (MEB, 2003).

Saldırganlık; şiddet ve saldırganlığa maruz kalan ergen açısından değerlendirildiğinde ise; ergenin mutsuzluk, öfkeli, üzüntülü hissetme gibi olumsuz duygular yaşaması, akademik başarının düşmesi, okuldan uzaklaşma, sosyal izolasyon gibi uyum problemleri yaşaması benlik saygısının düşüşü, anksiyete bozuklukları, intihar eğilimi, depresyon gibi psikolojik sorunlar yaşamalarına sebep olduğu araştırmalar sonucu ortaya çıkmıştır (Avcı, 2011). Saldırganlığa maruz kalmak ya da saldırgan davranışa tanıklık edilmesi; saldırgan davranışın normalleştirilerek uygulanmasının bir hak olduğu düşüncesi oluşturabilmektedir. Ergen saldırgan davranış aracılığı ile hedeflerine ulaşmayı benimseyebilmektedir. Aynı zamanda ergen olaylar karşısında yapıcı problem çözme yöntemi yerine saldırganca tepkisel davranabilmektedir (Margolin ve Gordis, 2015). Verilen bilgiler ışığında; ergenin saldırganlık dışında davranış örüntüsü geliştirmesinin önem arz ettiği gözlenmektedir.

Diğer bir taraftan saldırganlıkla ilişkili olduğu düşünülen diğer bir kavram ise bilişsel esnekliktir. Bilişsel esneklik diğer kişilerle iletişim kurma ile pozitif yönde ilişkili, sözel saldırganlık ile ise negatif yönde ilişkilidir (Martin, Anderson ve Thweatt, 1998). Bireyin bilişsel esneklik düzeyi azaldıkça, kişilerarası ilişkilerinde sağlıklı iletişimi geliştirememekte ve olumsuz davranış gösterme eğilimi artmaktadır. Bilişsel olarak esnek bireyler davranışlarını, durumun gerektirdiği özelliğe göre düzenleyebilmektedirler (Altunkol, 2011). Bilişsel esneklik düzeyi yüksek çocuk ve ergenlerin, kişilerarası sağlıklı iletişim becerileri geliştirebileceği, sorunlara uzlaşıcı biçimde yaklaşabileceği, saldırgan tepkileri daha az tercih edeceği düşünülmektedir. Çünkü; bilişsel esneklik, sorunları çok yönlü değerlendirebilmeyi, çok yönlü bakış

açısına sahip olabilmeyi sağlamaktadır. Ergenlerin gösterdikleri saldırgan davranış ile sahip oldukları bilişsel esneklik düzeylerinin saldırganlığın açıklanmasında bir değişken olarak ele alınabileceği düşünülmektedir.

Araştırma kapsamında ele alınan diğer değişken ise bağlanmadır. Erken dönemlerde gelişen bağlanma, bireyin daha sonraki yıllarda yaşamları üzerinde önemli etkilere sahip olabilmektedir (Kahraman, 2015). Ergenlik döneminde anne-baba dışında arkadaşlar ve romantik ilişki partnerine gösterilen bağlanma yaşantılarının temelinde de ebeveyne geliştirilmiş olan bağlanma ilişkisi yer almaktadır (Demir, 2010). Bağlanma ilişkisinin güvenli ya da güvensiz olma boyutu saldırgan davranışın oluşmasında etkilidir. Saldırgan davranış geliştiren ergenlerin bağlanma yaşantıları incelendiğinde ebeveyne ya da bakıcıya güvensiz bağlanma ilişkisi görülmektedir (Greenberg ve diğerleri, 1993 akt. Aracı, 2010). Bu bakımdan düşünüldüğünde ergenin sahip olduğu bağlanma yaşantısı gösterdiği saldırgan tepkilerin yordanabilmesinde bir değişken olarak karşımıza çıkmaktadır.

Saldırganlığı önleme ve azaltma hem okul ortamında öğrencilerin olumlu kişilik geliştirmesi, psikolojik iyi oluşlarının güçlenmesi, akademik başarının artması, okul personeli ile olumlu iklimin artması açısından hem de yetişkinlik döneminde topluma psikolojik olarak sağlıklı bireylerin, ebeveynlerin kazandırılması boyutunda önem taşımaktadır. Türkiye’de yapılan çalışmalar doğrultusunda saldırganlık kavramı konusunda yapılacak olan bu çalışmanın ergenlerdeki saldırganlığın önlenmesi, azaltılması konusunda kaynaklık edeceği düşünülmektedir. Öte yandan bilişsel esneklik, bağlanma ve şiddete maruz kalma değişkenlerinin saldırganlığı yordama gücünün ortaya çıkartılmasının bu çalışma aracılığı ile alana kazandırdığı önemli bir katkı olduğu düşünülmektedir.

1.3. Araştırmanın Problem Cümlesi

Araştırmanın genel amacı çerçevesinde, bu çalışma kapsamında geliştirilen yapısal modele (Şekil 1) uygun olarak aşağıda belirtilen problem cümlesine yanıt aranmıştır.

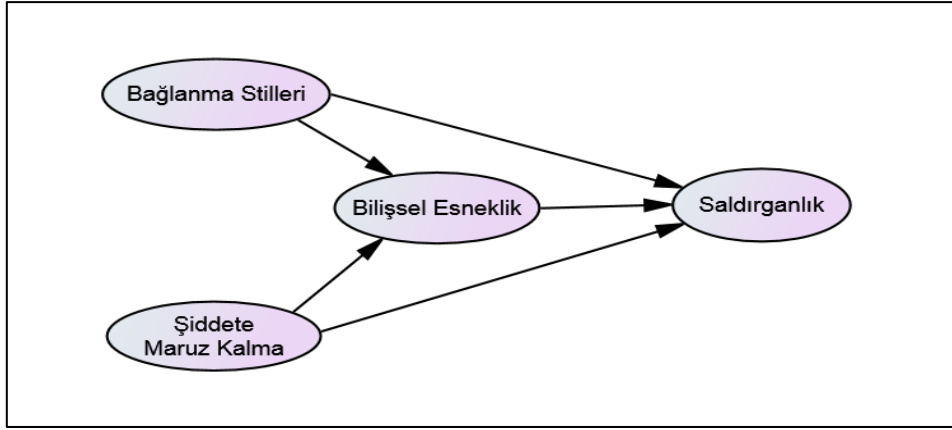

Şekil 1. Araştırmada öngörülen yapısal model

Ergenlerde bağlanma, şiddete maruz kalma yaşantıları ve bilişsel esneklik ile saldırganlık arasında ilişki var mıdır?

1.4. Araştırmanın Alt Problemleri

Çalışmanın yukarıda belirtilen genel amacı çerçevesinde aşağıdaki alt problemlere yanıt aranacaktır:

1. Bağlanma saldırganlığı yordamakta mıdır?
2. Şiddete maruz kalma yaşantıları saldırganlığı yordamakta mıdır?
3. Bilişsel esneklik saldırganlığı yordamakta mıdır?
4. Bilişsel esneklik, bağlanma ve şiddete maruz kalma ile saldırganlık türleri arasında aracılık rolü üstlenmekte midir?

1.5. Araştırmanın Sayıltıları

1. Katılımcıların araştırma için kullanılan veri toplama araçlarına içtenlikle yanıt verdikleri varsayılmaktadır.

1.6. Araştırmanın Sınırlılıkları

1. Bu araştırmanın planlanan çalışmaları, 2017-2018 eğitim öğretim yılında Muğla ili Köyceğiz, Ula, Ortaca ilçelerindeki öğrenim gören 15-18 yaş aralığında belirli sayıdaki lise öğrencileri ile sınırlıdır.
2. Bu çalışmada ele alınacak değişkenler ‘Little Saldırganlık Ölçeği’, ‘Bilişsel Esneklik Ölçeği’, ‘Ebeveyn ve Arkadaşlara Bağlanma Envanteri’, ‘Şiddete Maruz Kalma Ölçeği’nin ölçtüğü niteliklerle sınırlıdır.

1.7. Tanımlar

Saldırganlık: Başka bir canlıya kasten, fiziksel veya duygusal olarak zarar vermeyi içeren her türlü davranıştır (Ballard ve diğerleri, 2004 akt. Karataş, 2008).

Proaktif Saldırganlık: Dodge ve Coie (1987) proaktif saldırganlığı; planlamış, amaçlı olarak bir hedefe ulaşma doğrultusunda gösterilen saldırganlık biçimi olarak tanımlamıştır (Dodge ve Coice 1987 akt. Card ve Little, 2006).

Reaktif Saldırganlık: Kişinin algılanan engellenme ya da tehdit durumunda gösterdiği plansız, ani, düşmanca, düşünülmeden gösterilen davranış biçimidir (Aydın ve Akgün, 2014).

Bilişsel Esneklik: Kişinin karşılaştığı herhangi bir durumda, farklı seçeneklerin farkında olması, durum ya da olayı alternatifli olarak düşünebilmesi, özellikle yeni – aşılacak durumlarda, uyum sağlamaya istekli olması ve esneklik konusunda yetisinin bulunmasıdır (Martin ve Anderson, 1998; 2001 akt. Çelikkaleli, 2014).

Bağlanma: Bireylerin onlar için önemli olan kişilere yönelik oluşturdukları özel duygusal bağlardır (Bowbly, 1973).

Şiddete Maruz Kalma: Kişinin şiddete tanık olması ya da başkası tarafından kişiye şiddet uygulanması sonucu oluşan durumdur (Flannery, Vazsonyi ve Waldman, 2007).

BÖLÜM II

KURAMSAL ÇERÇEVE VE İLGİLİ ARAŞTIRMALAR

Bu bölümde proaktif-reaktif saldırganlık, bilişsel esneklik, bağlanma ve şiddete maruz kalma konularında kuramsal açıklamalara yer verilmiştir.

2.1. Saldırganlık

Saldırganlık, bir başka insana fiziksel, duygusal ve psikolojik olarak zarar vermeyi amaçlayan her türlü davranıştır (Kirsch, 2006). Saldırganlığın tanımlarına bakıldığında, saldırganlığın tek bir boyut ve yapıdan oluşmadığı görülmektedir (Koç ve Kavas, 2015). (Kirsch, 2006) saldırganlığın fiziksel, sözel ve ilişkisel boyutlarından şu şekilde açıklamaktadır; fiziksel saldırganlık bir diğerinin vücuduna; vurma, itirme, tekme atma, yumruklama, bıçaklama, silahla ateş etme gibi biçimlerde ortaya koyulabilen zarar verme davranışını içermektedir. İlişkisel saldırganlık; fiziksel yaralama ya da zarar verme içermeyen, bir başka kişiye sosyal ilişkiler ya da grup aracılığı ile zarar vermeyi içeren saldırganlıktır. Bir başkası hakkında dedikodu çıkarma, gruptan dışlanmasına neden olma ya da kişiye alaycı konuşmaların yapılması ilişkisel saldırganlığın ortaya çıkış biçimlerindedir (Underwood, 2003 akt. Kirsch, 2006). İlişkisel saldırganlık, sözel saldırganlığın ortaya çıkış biçimlerindedir. Sözel saldırganlık ise; kavgacı ve düşmanca konuşmalar aracılığı ile bir başkasına zarar vermeyi içerir (Kirsch, 2006).

Bir başka sınıflandırmada saldırganlık; sözel, fiziksel, öfke, düşmanlık ve dolaylı saldırganlık olarak beş kategoride ele alınmaktadır. Sözel, fiziksel ve dolaylı saldırganlık; saldırganlığın davranış kökenini meydana getirmektedir. Öfke ise; saldırganlığın duygusal boyutunu meydana getirmektedir, bu duygu durumu bireyi; saldırganlığa yönelmektedir. Düşmanca saldırganlık ise; Diğerlerinin davranışlarına yönelik; haksızlığa uğradığı hissetme gibi duygu durumundan kaynaklanmaktadır. Düşmanca saldırganlık, saldırganlığın bilişsel boyutunu oluşturmaktadır (Buss ve Waren, 2000 akt. Karataş ve Yavuzer, 2016).

Diğer bir sınıflandırmada ise saldırganlık proaktif (amaçsal) ve reaktif (tepkisel) olarak adlandırılmaktadır. Proaktif saldırganlık; bir amaca ulaşmak için gösterilen, öfke ve düşmanlık duygusu içermeyen saldırganlıktır. Reaktif saldırganlık ise; bir davranışa yönelik ani tepki olarak gösterilen öfke, kızgınlık ve düşmanlık duygularını içeren saldırganlık türüdür (Colins, 2016). Saldırgan davranış; içerisinde genetik, nörobiyolojik, sosyokültürel faktörler, biyolojik etkenler, erken yaş deneyimlerini içeren kompleks bir yapıdır (Dodge, Pettit, 2003 akt. Calvete ve Orue, 2010).

2.1.2. Proaktif-Reaktif Saldırganlık

Bu bölümde proaktif ve reaktif saldırganlık kavramlarına ilişkin bilgi verilecektir.

2.1.2.1. Proaktif saldırganlık

Proaktif saldırganlık, amaçsal, hücum içeren, soğukkanlı biçimde yürütülen, provakasyon ya da öfke gerektirmeyen istek ve arzulara ulaşmayı hedefleyen saldırganlık türüdür (Brendgen, Vitaro, Boivin, Dionne ve Pérusse, 2006). Proaktif saldırganlık, saldırganlığın sosyal etkinliğine dair inançla ilişkilidir. Buradaki inanç saldırganlığın istekleri elde etmek üzere bir ‘araç’ olduğunun düşünülmesidir. Kişi, saldırganlığın sosyal eylemler üzerinde etkili olduğunu düşünür ve saldırgan davranışa başvurur (Coie, Dodge, Terry ve Wright, 1991).

Proaktif saldırganlık, saldırgan tarafından güç, para, kontrol, baskınlık vb. gibi ödül, kazanç, avantaj sağlamak elde etmek için yürütülen saldırganlık biçimidir. Kasıtlıdır, öfke ve tahrik gerektirmez (Berkowitz 1993 akt. Ramirez ve Andreu, 2006). Psikolojik olarak saldırganlığın olumlu olarak değerlendirilmesi, sosyal kazanç, baskın olma, lider olma ile ilgilidir (Ramirez ve Andreu, 2006).

Sosyal Bilgi İşleme Kuramı’na göre davranışlar bir dizi ardışık davranışların sıralanmasıyla oluşur. Sosyal davranışın meydana gelmesindeki bu sıra ise şu şekilde gelişim gösterir. Birinci aşamada kişi çevreden algıladığı sosyal ipuçlarını kodlar. İkinci aşamada algıladığı ipuçlarını yorumlar. Üçüncü aşamada ulaşmak istediği hedefleri sınıflandırır. Dördüncü aşamada hedefine ulaşmak için vereceği tepkiyi yapılandırır-

düzenler. Beşinci aşamada hangi tepkiyi vereceğine karar verir ve altıncı aşamada karar vermiş olduğu tepkiyi-cevabı davranışa dönüştürerek eylemde bulunur (Dodge ve Crick, 1996). Bu altı aşamanın son basamaklarında meydana gelen ön yargı, yanlılık ya da çarpıtma durumunun proaktif saldırganlığa neden olduğu belirtilmektedir (Brugman ve diğerleri, 2015). Buna göre verilecek tepkilerin sınıflandırılması, hangi tepkiye karar verileceği aşamalarında proaktif saldırganlık ortaya çıkmaktadır. Proaktif saldırgan kişi, ‘tepkkiye karar verme’ aşamasında saldırgan davranışı seçmektedir; çünkü saldırgan davranışın onu istediği sonuca götüreceğine dair inanç geliştirmiştir (Oostermeijer, Nieuwenhuijzen, Ven, Popma ve Jansen, 2016). Yukarıda belirtildiği gibi davranışların geliştiği bu aşamaların birinde veya birkaçında meydana gelen yanlış, eksik ya da yanlış davranma ya da yanlış düşünme süreci saldırganlık, şiddet gibi olumsuz davranma biçimlerine neden olabilir. Ancak davranış gelişim aşamalarının doğru biçimde ilerlemesi olumlu davranışın ortaya çıkmasını sağlamaktadır (Crick ve Dodge, 1994 akt. Akgün ve Aydın, 2014). Araştırma bulguları, proaktif saldırganlığın meydana gelmesinde, davranışın sonucunda olumlu beklenti, isteklere ulaşma düşüncesinin baskın olduğunu ve saldırgan davranış sonucunda ergenin kendisini güvende hissettiğini ortaya koymaktadır (Dodge ve Coice, 1987; Hubbard ve diğerleri, 2002 akt. Er, 2014). Sosyal Bilgi İşleme Kuramı’na göre sosyal bir durumda kişinin davranışı o duruma ilişkin zihninde yer alan sürecin yansıması şeklinde ortaya çıkar. Saldırgan çocuklar, olay, kişi ve durumlara ilişkin bilgileri saldırgan olmayan çocuklardan farklı yorumlamaktadırlar. Bu farklı yorumlama genellikle olumsuz ve yanlış değerlendirmeleri içermektedir. Yanlış yorumlama ve olumsuz değerlendirme süreci de saldırgan davranışla sonuçlanmaktadır (Miller ve Lynam, 2006). Proaktif saldırgan çocuk ve ergenler bilgi işleme sürecinde dışarıdan gelen uyarıcıları yanlış değerlendirme eğilimindedir. Bu süreçte proaktif saldırgan çocuk ve ergenin saldırgan davranışa ilişkin olumlu anlam yüklemesi söz konusudur. Saldırganlık sonucunda olumlu beklentileri vardır; çünkü saldırgan davranarak istediği sonuca ulaşacağına dair bilgiyi çevresinden bilişsel mekanizmasına kodlamıştır. Kodladığı bu bilgiyi de kullanması gerektiği bir ortam oluşunca tereddüt etmeden kullanabilmektedir. Saldırganlığın sonucuna ilişkin olumsuz bir düşünce yapısı bulunmamaktadır. Saldırganlık, proaktif saldırgan çocuk ve ergen için istek ve arzularına ulaşmada bir yöntemdir. Bundan dolayı saldırganlık kullanarak olumlu sonuçlar elde edeceğine dair beklenti ve inancı yüksektir.

Proaktif saldırganlık kuramsal temelini Sosyal Öğrenme Kuramı'ndan almaktadır (Coie, Dodge, Terry ve Wright, 1991). Sosyal Öğrenme Kuramı'na göre Bandura (1989) yeni davranışlar doğrudan deneyimler ya da dolaylı yaşantıların gözlemlenmesi sonucunda kazanılır. Birey davranışı başka kişi ya da kişilerden gözlem, taklit ve model alma aracılığı ile öğrenir. Öğrenme sürecinde; davranışın kazanılması elde edilecek ödül ya da cezaya göre belirlenir. Ödül ve pekiştirme ile sonuçlanan davranışlara devam edilir; ancak ödül ve pekiştirme almayan davranışlar ise terk edilir. Buna göre saldırgan davranışın, bir başkasının saldırgan davranışını gözlemleyerek ve taklit edilerek öğrenildiği söylenebilir. Sosyal Öğrenme Kuramı'na göre saldırgan davranışta model alma önemlidir; ancak model alma her zaman doğrudan modeli taklit biçiminde gerçekleşmez. Kişi bir başkasının saldırgan davranışa başvurarak bir kazanç, ödül elde ettiğini gözlemlediği zaman da saldırganlığın üstün gelmek, bir hedefe ulaşmak için kullanılabilmesine dair inanç geliştirebilir ve saldırgan davranışı kendisi de uygulayabilir. Dolayısıyla saldırgan davranışı gösteren kişinin elde ettiği kazanımların önemli olduğu söylenebilir. Bu ise dolaylı pekiştirme olarak ifade edilmektedir. Örneğin; bir çocuk, iki arkadaşını bir oyuncak için kavga ederken izliyor ve birinin diğerine iterek üstün geldiğini oyuncakın onun aldığını görüyor. Saldırgan davranış kullanarak ödül alabileceği, istediği sonuca ulaşabileceği çıkarımında bulunuyor. Bu durumda izleyici çocuk saldırgan davranış tarafından dolaylı olarak güdülenmiş olmaktadır ve bu da çocuğun saldırgan davranışı taklit etmesine neden olabilmektedir, bu ise saldırganlık sürecindeki dolaylı pekiştirme türüdür. Proaktif saldırganlık ödül beklentisi ile olumlu pekiştirme altında doğrudan ya da dolaylı olarak gerçekleştirilir (Brendgen, Vitaro, Boivin, Dionne ve Pérusse, 2006). Saldırganlık istek ve hedeflere ulaşmada araç olarak kullanılır. Bu bakımdan proaktif saldırganlık planlı, organize, araçsal ve hedef odaklı saldırganlık türü olarak ifade edilebilir.

Sosyal Öğrenme Kuramı'na (Bandura, 1989) göre davranışın öğrenilmesi dört temel aşamada gerçekleşmektedir Bunlar; dikkat, akılda tutma, güdülenme ve taklittir. Dikkat: Model tarafından yapılan davranışa ilgi göstermektir. Modelin kişiye yaş, cinsiyet, konum olarak benzer olması ya da elinde güç bulunduran anne-baba, öğretmen ya da ünlü bir kişi olması önemlidir. Akılda tutma: Model tarafından yapılan davranışı belleğe kaydetmedir. Güdülenme: Modellenen davranışın yapılması için uygun bir nedenin bulunmasıdır. Taklit: Gözlemlenen davranışın aynısının yapılmasıdır. Taklit aşamasında kişi yapacağı davranışın sonucunda başarıya ulaşacağından emin ise o

davranışı gerçekleştirir. Çocuk ya da ergen saldırgan davranış göstereceği zaman karşısındaki üstün geleceğine emin ise saldırgan davranışta bulunur. Model alınan kişinin statü olarak güçlü durumda olması ya da saldırgan ile bir şekilde benzer özelliklere sahip olunması saldırgan davranışın ortaya çıkmasını kolaylaştırabilmektedir. Aile içinde otorite figürü olan ebeveyn tarafından saldırgan davranışların sergilenmesi ya da arkadaş grubunda bir akranın saldırgan davranışlar kullanarak gücü elinde tutması bu duruma örnektir. Bundan dolayı, güçlü bir model saldırgan davranışın ortaya çıkma olasılığını arttırabilmektedir.

Proaktif saldırgan kişiler saldırganlığı bir araç olarak görürler. Saldırgan davranış sonucunda herhangi bir ceza beklentileri mevcut değildir; aksine saldırgan davranış sonucunda olumlu sonuç beklemektedirler (Walters, 2007 akt. Cenkseven Önder, Avcı ve Çolakkadıoğlu, 2016). Proaktif saldırganlık provakasyon içermeyen, kasıtlı, hedef odaklı ve ödül beklentisi ile motive edilmiş saldırganlıktır (Dodge, 1991 akt. Xu ve Zhang, 2008). Proaktif saldırganlık, para, statü elde etme, güç kazanma diğerlerine üstün gelme durumlarıyla ilgilidir (Berkowitz, 1993 akt. Özdoğan, 2017).

2.1.2.2. Reaktif saldırganlık

Reaktif saldırganlık, savunucu, sıcakkanlı, tepkisel saldırganlık da denilmektedir; algılanan tehdit, provakasyon, saldırı veya engellenme durumunda öfke duygusu ile gösterilen saldırganlık türüdür (Little ve Card, 2006). Algılanan tehdit ve saldırı durumuna ilişkin tepkiyi içerir. Reaktif saldırganlığa öfke, kızgınlık, engellenme gibi olumsuz duygular eşlik eder (Miller ve Lynam, 2006). Bu tip saldırganlık genellikle öfke duygusu ile başlar. Bir çocuğun kendisine öncelikle vurmuş olan bir çocuğa öfkelenerek karşılık vermesi, reaktif saldırganlığa bir örnektir (Cenkseven Önder, Avcı ve Çolakkadıoğlu, 2016). Reaktif saldırganlık, dürtüsel, düşmanca niyet içeren, plansız olarak gösterilen saldırganlıktır (Bushman ve Anderson, 2001 akt. Colins, 2016). Reaktif saldırganlık sıklıkla öfke ve öç alma duygusu eşliğinde; dürtülere kontrol edilemeden, ani tepki olarak gelişir; bundan dolayı bu saldırganlık türüne ‘sıcakkanlı’ denilmektedir (Scarpa, Haden ve Tanaka, 2010). Reaktif saldırganlık, algılanan tehdit, engellenme, kışkırtmaya dönük ortaya çıkan saldırgan davranışlardır (Hubbard, Dodge, Cillessen, Coie ve Schwartz, 2001).

Reaktif saldırganlık kuramsal kökenini Engellenme-Saldırganlık Kuramı'ndan almaktadır. Bu kurama göre, engellenme sonucunda saldırgan davranış ortaya çıkmaktadır. Bu görüş ilk defa Dollard ve diğerleri (1939) tarafından ortaya atılmıştır (akt. Berkowitz, 1989). Kişinin isteklerinin engellenmesi saldırgan davranışa yol açmaktadır. Bireyin hareketinin engellenmesi bireyin kışkırtma yaşamasına neden olur. Bunun sonucunda; kişiye ya da nesneye zarar verilerek engellenmeye karşı tepki verilmiş olmaktadır (Ulusoy, 2008). Engelleme sonucu saldırgan davranış oluşur (Berkowitz, 1989). Engelleme durumu can sıkıcıdır ve olumsuz duyguların oluşmasına ve saldırganlık gibi olumsuz davranışlara neden olmaktadır. Başarılması istenen bir durumda beklenmedik, tahmin edilmeyen bir başarısızlık durumu, tahmin edilen, beklenen bir başarısızlığa göre daha çok can sıkıcıdır ve tahammül edilemez bir durumdur ve saldırganlığın ortaya çıkmasını daha fazla tetikler (Crick ve Dodge, 1996). İstenen duruma ilişkin yaşanan başarısızlık ve engellenme olumsuz duygular eşliğinde kişiyi kendisini savunması gerektiğine dair düşünceye sürükler. Engellenme ve başarısızlığın kaynağına ilişkin saldırgan davranışın gerçekleşmesine neden olur (Polman, Castro, Koops, Boxtel ve Merk, 2007). Reaktif saldırganlık algılanan ya da gerçek bir tehdit durumunda verilen dürtüsel, ani, öç alma ve öfke içeren saldırganlıktır (Berkowitz, 1989).

Sosyal Bilgi İşleme Kuramı'na göre; bilgi işleme sürecinde yaşanan eksik, yanlış değerlendirmeler proaktif ve reaktif saldırganlığa yol açmaktadır. Sosyal Bilgi işleme sürecinde durum, kişi ve olaylara ilişkin ipuçlarının yanlış ya da eksik değerlendirilmesi, çarpıtmaların yer alması reaktif saldırganlığa neden olmaktadır. Sosyal Bilgi İşleme Kuramı'na göre; sosyal ipuçlarının değerlendirilmesi-yorumlanmasında (ikinci aşamada) reaktif saldırgan bireyler, saldırgan olmayanlardan ayrılmaktadır. Buna göre; reaktif saldırgan çocuk ya da ergen algıladığı ipuçlarına düşmanca ya da ona zarar verici şekilde anlam yüklemektedir. Davranış ya da durumu ona zarar verici olarak değerlendiren ergen karşılık olarak hemen saldırgan davranışta bulunmaktadır (Crick ve Dodge, 1996). Reaktif saldırganlığın ortaya çıkmasında, kişinin gerçek amacı değil o kişinin amacına yönelik bireyin yüklediği anlam önemlidir (Aydın ve Akgün, 2014). Sosyal Bilgi İşleme Kuramı'na göre reaktif saldırgan kişiler çevreden algıladıkları uyarıcılara düşmanca-zarar verici olarak değerlendirme eğilimindedirler. Özellikle anne-baba, arkadaş gibi sosyal çevrelerden gelen belirsiz davranışlarda düşmanca anlam yükleme eğilimi artar (Crick ve Dodge, 1996). Sosyal

ipuçlarının değerlendirilmesinde bilişsel çarpıtmalar mevcuttur (Dodge ve Coice, 1987 akt. Er, 2014).

Reaktif saldırgan bireyler öfke, kızgınlık, öç alma gibi olumsuz duyguları sıklıkla yaşarlar. Reaktif saldırgan çocuk ve ergenlerin öfke ve dürtüsellik düzeylerinin yüksek, sosyal uyum becerilerinin zayıf, düşmanca niyet yükleme yönünde önyargılarının ise yüksek olduğu görülmektedir (Miller ve Lynam, 2006). Reaktif saldırganlığın öfke ve dürtüsellikle olumlu yönde ilişkili olduğu bulunmuştur (Ramirez ve Andreu, 2006). Reaktif saldırgan çocuk ve ergenler akranlarının davranışlarına yıkıcı, zarar verici olarak anlam yüklemeye eğilimlidir. Bu da onları saldırgan davranmaya motive etmektedir (Crick ve Dodge, 1996). Çocuk ve ergenlerde görülen reaktif saldırganlık, kaygı, olumsuz duygu durumları depresyonla ilişkilidir. Reaktif saldırgan bireylerde depresif belirtiler sıklıkla görülebilmektedir (Little ve Card, 2006).

2.2.3. Reaktif-Proaktif Saldırganlıkla İlgili Kuramsal Yaklaşımlar

Bu kısımda proaktif ve reaktif saldırganlıkla ilgili kuramsal açıklamalara yer verilmiştir.

2.2.3.1. Psikoanalitik kuram

Freud'a göre saldırganlık insanın doğasında doğuştan mevcuttur. Kuram'a göre saldırganlık davranışının temelinde dürtüler ya da içgüdüler bulunur (Fromm, 1996). Freud'a göre saldırganlık, Yaşam İçgüdüğü 'Eros'a karşıt olan 'Ölüm İçgüdüğü' 'Thanatos' dan kaynaklanmaktadır. Ölüm içgüdüğü başlangıçta öz-yıkıma yöneliktir, fakat geliştikçe dışarıya diğer bir ifadeyle başkalarına yönelir (Hogg ve Vaughan, 2005). Bireyde hem yaşam içgüdüleri hem de ölüm içgüdüleri birlikte bulunur. Yaşam içgüdüleri, ölüm içgüdülerine karşıdır ve ölüm içgüdülerinin bireyin dışındaki çevreye yönelmesini sağlar (Yazgan-İnanç ve Yerlikaya, 2008). Saldırgan davranış, böylelikle bireyin kendisinin dışındaki öge ve kişilere yönelik gerçekleştirilir.

2.2.3.2. Engellenme saldırganlık kuramı

Engellenme-Saldırganlık Kuramı'na göre saldırganlık, engellenmenin sonucunda oluşan bir dürtü tarafından tetiklenir. Bu görüş ilk kez 'Yale Grubu' olarak da adlandırılan Dollard, Doob, Mowrer ve Sears (1939) tarafından ortaya atılmıştır. Bu kuramda

psikanalitik görüşten etkilenilmiştir. Bazı yazarlar engellenme-saldırıcılık kuramını da içgüdü kuramları arasına almıştır. Ancak engellenme-saldırıcılık kuramcıları saldırıcılığın içgüdüsel değil tepki sonucu ortaya çıktığını savunarak Freud'un görüşünden ayrılmışlardır (Dollard ve diğerleri, 1939 akt. Dill ve Anderson, 1995).

Dollard, Doob, Mowrer ve Sears (1939 kuramında 2 orijinal önerme bulunmaktadır;

- 1) Bütün saldırıcılık davranışlarının nedeni engellenmedir.
- 2) Bütün engellenmeler ise saldırıcılığa yol açmaktadır (akt. Dill ve Anderson, 1995).

Kuram'a göre; hedefe dönük davranışın engellenmesi saldırıcılık dürtüsünü harekete geçirir ve bunun sonucunda kişi kendisine engel olan kişi, durum ya da nesneye yönelik saldırıcılık gösterir. İstenilen davranışa yönelik ortaya çıkan her türlü engellenme saldırıcılığa yol açar. Engellenme ise çevreden, dışsal kökenli de olabilir, kişinin içsel çelişkili-karışık eğilim ve isteklerinden de kaynaklanabilir (Dollard ve diğerleri, 1939, akt. Dill ve Anderson, 1995).

Engellenme; herhangi istenen bir amacın ya da durumun bloke edilmesi, müdahale edilerek durdurulması ya da istenen amaç ve durumdan bireyin uzaklaştırılması olarak tanımlanmaktadır (Spector, 1978). Berkowitz (1989) engellenmelerin itici, olumsuz duygulara yol açtığını belirtmektedir. Engellenme karşısında verilen tepkiler incelendiğinde ise şu şekilde seçenekler ortaya çıkmaktadır; hafif bir engellenme durumunda en yaygın gösterilen tepki farklı bir tepki gösterme ya da amaca ulaşmak için başka bir yol denemektir. En çok sorun ortaya çıkaran tepki ise saldırıcılık tepkidir. Diğer bir tepki türü ise; bireyin amaca ulaşma biçimini değiştirmesi ya da tamamen amacından vazgeçmesidir (Spector, 1978).

Kişinin engellenme karşısında gösterdiği tepkilerin etkilendiği bazı faktörler söz konusudur. Verilen engellenme sonucu tepkiler; bireyin kişilik özelliklerinden ve geçmiş yaşantılarından etkilenmektedir. Benzer engellenme durumlarında bireyler öğrenme geçmişlerine bağlı olarak farklı saldırıcılık tepkileri gösterebilmektedir. Engellenme yaşantısında kişinin içinde olduğu durum, engellenme durumlarına geçmişte gösterdiği tepkiler, verdiği tepkilerin sonuçları (cezalandırılması gibi), engellenmeye ilişkin bakış açısı (engellenmeyi düşmanca, tehditkar bulma gibi), engellenmenin meydana çıkardığı farklı duygu durumları (endişe, öfke, suçluluk gibi) engellenme ve saldırıcılık arasında karmaşık yapıların olduğu görüşünü desteklemektedir (Ulusoy, 2008).

Berkowitz (1989) saldırgan davranışlarının tamamının bir başkasına zarar verme amacıyla yapıldığını savunmaktadır. Ayrıca her engellenme sonucu saldırganlıkla sonuçlanacağı görüşünü de ortaya atmıştır. Ancak yapılan eleştiriler doğrultusunda bu görüşü üzerinde değişiklik yaparak; engellenmenin saldırganlık yanında kaçınma davranışına; bunun sonucunda da korku duygusu yaşanabileceğini belirtmiştir. Berkowitz Engellenme-Saldırganlık Kuramı'nda duyguların aracı rolüne dikkat çekerek, engellenme-saldırganlık ilişkisine duygusal tepkileri (korku, endişe, çekinme gibi) de yerleştirmiştir. Ayrıca, saldırganlığın araçsal bakımdan da ele alarak, saldırganlığı para, statü, arsa, arazi, maddi kazanç, üstün gelme gibi hedeflerde araçsal olabileceğini de belirtmektedir.

Yapılan araştırmalar ve kurumsal bilgiler neticesinde, reaktif saldırganlığın kaynağının engellenme-saldırganlık kuramı olduğu belirtilmektedir. Bireyin ulaşmak istediği davranış içsel veya dışsal kökenli olarak engellenir ise; bu durumda birey düşmanlık, intikam alma ve öfke gibi duygular eşliğinde kişi ve duruma yönelik saldırgan tepki verebilir. Engellenme olumsuz duygu durumlarına ve davranış örüntülerine neden olabilmektedir. Engellenmeye tepki olarak saldırganca davranışta bulunulabilir (Polman, Castro, Koops, Boxtel ve Merk, 2007).

2.2.3.3. Sosyal bilişsel öğrenme kuramı

Saldırganlığı dürtü ve biyolojik yapı ile açıklayan kuramların dışında, saldırganlığın öğrenme sonucu ortaya çıktığını açıklayan ilk kuramlardan birisi Sosyal Öğrenme Kuramı'dır. Kuram'a göre sosyal davranışlar doğrudan deneyimleyerek ya da dolaylı olarak modellerin gözlenmesi ve taklit edilmesi sonucu oluşur. Dolaylı ceza ya da dolaylı pekiştirme gibi olgular aracılığı ile davranışlar pekiştirilir ya da davranış terk edilir (Bandura, 1971). İnsan davranışları çevre ile etkileşim aracılığı öğrenme sonucunda meydana gelir. Kurama göre çocuk evde, sokakta, okulda, komşuluk ilişkilerinde, televizyonda saldırgan davranışı gözlemler. Gözlemler sonucunda çocukta saldırgan davranışın sonucuna göre; saldırgan davranış sonucunda ödül elde edilmesi, saldırganlığın pekiştirilmesi ya da saldırganlığın onaylanması durumunda çocuğun uygun koşullar mevcut hale geldiğinde saldırganlığı uygulama eğilimi oluşmaktadır. Saldırganlığın cezalandırılması sonucunda ise davranışın azalması söz konusu olacaktır (Geen, 2001).

Bandura (1977) saldırgan davranışta biyolojik faktörlerin etkisini yadsımamakta; ancak asıl üzerinde durduğu nokta doğrudan ya da dolaylı yaşantı ve gözlemlerin sonucudur. Sosyalleşme sürecinde çocuklar ya doğrudan ödüllendirildikleri ya da dolaylı olarak saldırgan eylemleri nedeniyle ödüllendirildiklerini gördükleri için saldırganlığı öğrenirler. Davranış, çocuğun eylemsel olarak aldığı ceza ya da ödüle göre sürdürülür. Bandura'ya göre (1977) bir kişinin belli durumlarda saldırgan olup olmaması şu koşullara bağlıdır (akt. Hogg ve Vaughan, 2005);

Kişinin önceki saldırgan davranış deneyimi,

Geçmişteki saldırgan davranışının başarısına,

Saldırgan davranışın olma anında ödüllendirme ya da ceza alma durumuna,

O andaki bilişsel, sosyal ve çevresel faktörler dizisine,

Çocuklar için özellikle yetişkinler, anne-babaları saldırgan davranış açısından önemli rol modelleri oluşturmaktadır. Yetişkinin saldırgan davranışta bulunması model almada etkili olmaktadır (Hogg ve Vaughan, 2005).

Öğrenilen davranışların sürdürülmesi bazı koşullara bağlıdır; bunlar; 1. Saldırgan davranışa maruz kalan kişinin acı çekmesinden kişi hoşlanır. 2. Diğerlerini gözlemleyerek saldırgan davranışın olumsuzluğundan saldırganlıktan uzaklaşma. 3. Saldırganlıkta bulunmak istemeyerek herhangi olumsuz duruma maruz kalınması. 4. Saldırgan davranış sonucunda istenilen statüye ulaşılması. 5. Saldırgan eylemlerden dolayı dolaylı ceza ve dolaylı pekiştirmenin gözlemlenmesi (Feist ve Feist, 2006 akt. Avcı, 2011).

Kuram 1986'da Bandura tarafından tekrar düzenlenmiştir. Kuram'a öğrenmede bilişsel süreçleri de eklemiştir. Kuramın ismi 'Sosyal Bilişsel Öğrenme Kuramı' olarak tekrar düzenlenmiştir. Modellerin yanında modellerin yaptıkları değerlendirmelerin de davranışın kazanılmasına etkili olduğunu belirtmiştir. Modellerin davranışa ilişkin bakış açısı, duyguları da davranışın öğrenilmesinde önemlidir (Bandura, 1986).

Sosyal Bilişsel Öğrenme Kuramı'na göre önemli olan sosyal davranışlar üzerinde öz düzenleme mekanizmasıdır (Bandura, 1991). İnsanların sahip oldukları özdeşünümsel ve öztepkisel kapasiteleri onların duygularını, düşüncelerini, güdülenmelerini ve davranışlarını kontrol etme olanağı sağlamaktadır. İnsanlar öz-düzenleme sayesinde davranışlarını kontrol edebilir ve yönetebilirler. Bu açıdan davranışlar sadece gözlem

yoluyla değil buna ek olarak modele ve davranışa yüklenen anlamlar aracılığı ile kazanılır ve sürdürülür. Davranışta önemli olan çocuğun davranışa yüklediği anlam, davranış ve çevreden alınan uyarıcılara ilişkin bilişsel değerlendirmeleri, çocuğun olay ve modele ilişkin bakış açısı ve yorumudur. Bilişsel süreçler aracılığı ile gözlemlenen davranış değerlendirilir ve bu değerlendirme sonucunda davranışın gerçekleştirilmesine karar verilir (Bandura, 1991).

Sosyal Bilişsel Öğrenme Kuramı'na göre insanlar; saldırgan davranışları da diğer davranış örüntüleri gibi sosyal bağlamda doğrudan yaşantılar ya da gözlem ve taklit aracılığı kazanırlar. Kuram aynı zamanda saldırgan davranışa eşlik eden duygu, düşünce ve inançlar üzerinde de durmaktadır. Saldırgan davranışa ilişkin bakış açısı, saldırgan davranışa yapılan atıf önemlidir. Kuramın saldırgan davranışın kazanım sürecinin açıklanması, araçsal-proaktif saldırganlığı anlama yönünde de ışık tutmaktadır (Anderson ve Bushman, 2002). Saldırganlığın amaca dönük yönüne de vurgu yapan Sosyal Bilişsel Kuram; proaktif saldırganlığı hedefe ulaşmak için gösterilen aracı davranış biçimi olarak tanımlamaktadır (Akgün ve Aydın, 2014). Bu bakış açısı da proaktif saldırganlığın anlaşılması hususunda önemli katkılar sunmaktadır (Avcı, 2011).

2.2.3.4. Sosyal bilgiyi işleme kuramı (Sosyal-bilişsel süreç modeli)

'Biliş' kavramı; bireyin dünyayı ve sosyal çevreyi algılamadaki bilgisini ifade eder. Bilişsel süreç ise; bu bilgilerin kullanılabilir duruma getirilmesini sağlayan karmaşık yapıyı ifade eder. Çevresel uyarıcılar, bireyin duygusal durumu ve davranışsal süreçler arasında bağın kurulmasında ve davranışın oluşmasında bilişsel yapılar önemli bir rol üstlenir (Richardson, 1997 akt. Huesmann, Bennett ve Farrington, 2005).

1980'li yıllarda insanların saldırgan davranışı nasıl kazanıp sürdürmeye devam ettiklerini açıklamak için farklı öğrenme kuramları (sosyal bilgiyi işleme kuramı) ortaya atılmıştır. Bunlar; Dodge (1980), Huesmann (1982, 1986) , Huesmann ve Eron, (1984) yıllarında ortaya atılan kuramlardır. Huesmann başlangıçta özellikle şemalara, inançlara ve gözlemsel öğrenmeye odaklanırken, Dodge (1980) ise; özellikle yükleme ve algılamaya odaklanmıştır. İki kuramcı da ancak; sosyal bilgiyi işleme sürecinde benzer bilgi işleme süreçlerine işaret etmektedir. Her ikisi de bilişsel psikologlara ve bilgi işleme kuramına, Bandura'nın ilk Sosyal Öğrenme Kuramı'nda geçen bilişsel süreçlere ve Berkowitz'in yeni çağrışımçı düşüncesine dikkat çekmektedir (akt. Huesmann, 1998).

Sosyal Bilgiyi İşleme Kuramı'na göre; saldırgan davranışın anlaşılmasında önemli olan faktör sosyal ipuçlarının yorumlanmasıdır. Saldırgan bireylerin belirsiz durumlardaki ipuçlarını yorumlarken bu durumları düşmanca olarak algılamada önyargılı davrandıkları kabul edilmektedir. Bu Kuramda ayrıca toplumun bir kişinin davranışına vermiş olduğu cevap önemlidir; bu durum diğer kişinin o davranışa ilişkin şemasını etkilemektedir (Huesmann, 1998). Kurama göre bireyler; doğuştan biyolojik olarak çevredeki uyarıcılara tepki verme yeteneğine sahiptir ve bireyin belleği geçmiş yaşantıları kaydetmektedir. Birey çevreden algıladığı uyarıcılara biyolojik tepki verme yeteneği ve hafızasında kaydettiği geçmiş yaşantılarına ilişkin şemalarla cevap vermektedir. Bilgi işleme süreci belli basamaklardan meydana gelmektedir. Bilgi işleme sürecinde ilk basamak çevreden gelen uyarıcıların kodlanmasıdır. Birey uyarıcıları önce duyu organları aracılığı ile fark eder ve ardından algılar. Sosyal çevrede birçok uyarıcı olduğu için bireyin alması gereken uygun ipucunu fark etmesi ve algılaması önemlidir. İpuçlarının önyargıdan uzak biçimde kodlanması uygun tepkinin verilebilmesi için önem arz etmektedir. Sosyal çevredeki ipuçlarının eksik, hatalı algılanması ve kodlanma olumsuz davranış örüntüsüne yol açmaktadır. Sezgisel kodlama ipuçlarını doğru yorumlamada önemlidir. İpuçlarının eksik, hatalı kodlanması saldırganlık gibi uygunsuz ve olumsuz tepkilerin verilmesine yol açabilmektedir (Dodge, 1986).

İkinci basamak; ipuçları kodlandıktan sonra ipuçlarının zihinsel süreçte yorumlanmasıdır. Bu aşamada geçmiş yaşantı ve deneyimler kullanılarak ipuçları yorumlanır. Yorumlama işlemi yaş ile birlikte daha çok gelişmektedir. Şemalar ve sezgisel kestirme yolları ipuçlarının kodlanmasını etkiler. İlk basamakta olduğu gibi bu basamakta da ipuçlarını yorumlamada yanlış, eksik ve hatalı bilişsel süreçler yanlış yorumlamaya yol açacaktır. Bu aşamada yanlışlık başkalarının davranışlarını düşmanca olarak yüklemeye ya da saldırganlığı olağanlaştırarak mantığa bürümeye neden olabilir. Bu durumda; saldırgan tepkinin verilmesine ilişkin olumlu şemalar ve kodlamaların oluşmasına zemin hazırlayacaktır. Bu basamakta yapılan yorumlamalar gelecek yorumlamaları da etkileyebilecektir (Dodge, 1986).

Üçüncü basamak; sosyal amaçların sınıflandırıp seçim yapılmasıdır. Geçmiş yaşantılar ve mevcut duruma uygun olarak birey amaçlarını sınıflandırır. Kendisine uygun olan amacı seçer. Amaçların belirlenmesinde içsel ya da dışsal faktörler etkiye sahiptir. Bireyin kendinden kaynaklı içsel bir amaç hayatta kalma ya da davranışın intikamını alma; dışsal amaç ise istenen sonuca ulaşma, davranış sonucunda statü elde etme ya da

ödül sahibi olma biçiminde olabilir. Duruma uygun olmayan amaçlar, uygun olmayan davranışlar ve sosyal ilişkilere zarar verme şeklinde sonuçlara neden olabilmektedir. Uygun amaçlar ise olumlu davranışlar ve ilişkilerin güçlenmesi şeklinde gelişim gösterecektir (Crick ve Dodge, 1994 akt. Avcı, 2011).

Dördüncü basamak; Sosyal duruma ilişkin uygun tepkilerin seçilmesini içerir. Sosyal durum içerisinde uygun tepkiler uygun sosyal yaşantılar aracılığı ile oluşturulmaktadır. Davranış karşısında verilecek tepki önceki basamaklar, geçmiş yaşantıların harmanlanması sonucu gelişir. Önceki basamaklarda görülen bilişsel yanlılık, hatalı yükleme, önyargılı bakış açısı bu aşamada da uygun olmayan tepkilerin seçilmesine neden olmaktadır (Dodge, 1986). Bir kişinin repartuarında saldırgan davranma eğilimi söz konusu ise saldırgan tepki seçme potansiyeli yüksek olacaktır (Özdoğan, 2017).

Beşinci basamak; sosyal- bilişsel yapı içinde en uygun tepkinin seçilmesidir. Ulaşılmak istenen amaç ve mevcut durum göz önünde bulundurularak en uygun tepkiye karar verilir. Tepki değerlendirilir. Karar verilen tepkide tepkinin istenen amaca ulaştırıp ulaştırmayacağı ve kişinin bu tepki üzerinde yetkinlik inancı önemlidir. Saldırganlık gibi uygun olmayan tepkinin seçilmesi ise saldırgan davranışın ortaya çıkmasına neden olmaktadır (Dodge, 1986).

Altıncı basamak; karar verilen tepkinin davranış haline dönüştürülmesidir. Eyleme dönüşen tepkinin sonuçları benzer durumlarda aynı tepkinin verilip verilmeyeceğinde etkili olacaktır. Kişi geçmiş deneyimler ve davranışın sonucuna göre tepkinin değerlendirmesini yapacaktır (Dodge, 1986). İlk basamaktan itibaren yanlı, eksik ve sapkın işleyen sürecin sonunda olumsuz davranışın ortaya çıkma ihtimali yüksek olacaktır (Huesmann, 1998).

Huesmann'a (1998) göre şemalar, şemaların oluşması ve şemaların dönüşümü önemlidir. Saldırgan bireylerin, daha çok saldırgan davranışla ilgili şemalara sahip oldukları kabul edilir. Şemaların elde edilmesi ise gözlemsel öğrenme sonucu oluşur. Birey ne kadar çok saldırgan davranış şeması oluşturur ise saldırgan davranışta bulunma eğilimi o kadar yüksek olacaktır. Davranışın oluşmasında bilişsel şemalar önemlidir. Şema ise; sosyal durumlarda davranışı ortaya çıkaran bilişsel yapılardır. Şemalar yaşantı-deneyimler aracılığı ile bireyin hafızasına kaydedilir ve davranışa ve sosyal problemlerin çözümüne eşlik eder. Şemalar bireyin nasıl davranması gerektiğini açıklar. Bu modelde duygusal süreçler de önemlidir. Çünkü duygusal süreçler davranışın

gelişimini etkiler. Modele göre davranış bir dizi basamaktan meydana gelir. Birinci aşamada: Sosyal problemle karşılaşılır. İkinci aşamada: Çevresel ipuçları değerlendirilir. Üçüncü aşamada: Davranışa eşlik edecek uygun şema araştırılır. Dördüncü aşamada: Şema seçilir ve beşinci aşamada şemaya uygun davranışta bulunulur (Huesmann, 1998). Sosyal bilgi işleme süreci, kişinin bilgileri kodlamasına, yorumlamasına, gösterilecek davranışın risk ve yararlarının üzerinde düşünülerek uygun davranışın seçilmesini sağlamaktadır (Bennett, Farrington ve Huesmann, 2005).

Sosyal Bilgi İşleme sürecine göre; proaktif ve reaktif saldırganlığın sebebi bilgi işleme sürecinde meydana gelen bilişsel yanlışlık, hatalı ve yanlış kodlamadır. Bilgi işleme sürecinin ilk iki basamağındaki yanlış ve eksik kodlama; özellikle başkalarının davranışlarının düşmanca olarak algılanmasının reaktif saldırganlıkla ilişkili olduğu düşünülmektedir. Bilgi işleme sürecinin son basamaklarının proaktif saldırganlıkla ilişkili olduğu düşünülmektedir. Proaktif saldırgan bireyler saldırganlığı olumlu olarak değerlendirmektedir (Crick ve Dodge, 1994 akt. Oostermeijer, Nieuwenhuijzen, van de Ven, Popma ve Jansen, 2016).

2.2. Bilişsel Esneklik

Bilişler; bireyin kendisiyle ve diğer kimselere yönelik değerlendirme ve çevreye ilişkin algılamasından oluşur. Bilişler, bireylere nasıl bir benliğe sahip olduğunu, ne yapmak istediklerini ve hangi duyguları yaşadıklarını, yaşayacaklarını söyler. Bilişsel yaklaşıma göre düşünme sürecinde yapılan hatalar olumsuz duyguların yaşanmasına ve istenmeyen olumsuz davranışların ortaya çıkmasına yol açar. (Beck,1976; Lazarus, 1989 akt. Hackney ve Cormier, 2008).

Kişi çevresini, içinde yaşadığı olayları ve dış çevrede gerçekleşen durumları düşünsel yapısını sahip olduğu bilişler aracılığı ile değerlendirir ve bu değerlendirmelerin sonucuna göre, duruma uygun davranış örüntüleri oluşturur. Bilişsel yaklaşım kişinin sahip olduğu bilişsel yapısını iki kısımda ele alır. Bunlar; otomatik düşünceler ve şemalardır. Şemalar, ara inaçlar ve temel inaçlardan oluşur (Türkçapar, 2008).

Bilişsel modele göre psikopatolojik durumların sebebi bireylerin sahip oldukları işlevsel olmayan düşünce örüntüleridir. İşlevsel olmayan bu düşünce örüntüleri ise davranışlara etki eder (Casey ve diğerleri, 2006). Bilişsel yaklaşıma göre psikopatolojik durumun

sebebini öğrenmek için kişinin yaşadığı olaya yüklediği anlamın bilişsel sürecini incelemek gereklidir (Corey, 2005). Bireyin sahip olduğu bilişsel içerik esneklikten uzak ise; işe yaramayan birey için olumsuz etkiye sahip bilişsel mekanizmalar ortaya çıkar (Beck 1995 akt. Öztürk, 2013).

Bilişsel yaklaşım bilişsel esneklik ve bilişsel katılık kavramlarını psikoloji literatürüne kazandırmıştır (Öztürk, 2013). Martin, Anderson ve Thweatt (1998) bilişsel esneklik tanımını şu şekilde yapmaktadır; durum veya olaya ilişkin farklı yöntem ve yolların bilincinde olunması, uyum konusunda gönüllü ve esnek olunması, esnek olunulan durumlarda kişinin kendini etkin görmesidir.

Karşılaşılan herhangi bir durumda bireyler nasıl davranacakları konusunda seçeneklere sahiptirler. İnsanlar duruma ilişkin davranışlarını uyarlamadan önce, seçenek ve alternatiflerin farkında oldukları bilişsel süreçleri gözden geçirirler. Duruma ilişkin farklı uyum ve davranma seçeneklerini fark edebilen bireyler farklı seçenekleri göremeyen ya da yalnızca tek bir seçeneğe odaklanan bireylere göre bilişsel olarak daha esnektirler. Bilişsel esnekliği bulunan bireyler, etkili davranma yönünde yeteneklerine güvenirlir (Bandura 1977, akt. Martin ve Anderson, 1998).

Canas ve diğerleri, 2003 (akt. Canas, Salmeron ve Fajardo, 2005) bilişsel esnekliği şu şekilde tanımlamıştır; bilişsel esneklik bireyin, karşılaşılan yeni ve beklenmedik durumlara ilişkin bilişsel olarak uyum sağlama kapasitesidir. Bu tanıma göre bilişsel esneklik üç önemli kavramı içermektedir.

1. Bilişsel esneklik, deneyim aracılığı ile öğrenme sürecini içeren kapasiteyi belirtmektedir.
2. Bilişsel esneklik, bilişsel süreçlerin uyum stratejilerini gerektirmektedir.
3. Bilişsel esneklik, yeni ve beklenmedik çevresel değişimlere uyum, bu değişimlere belli bir süre alışıldıktan sonra gerçekleşecektir.

Bilişsel esneklik üzerinde bazı noktalara vurgu yapılmaktadır. Buna göre; bilişsel esneklik kişinin esnek olmaya istekliliği ve yetenekleri konusunda kendisine etkili performans gösterebileceği konusunda güvenebilmesi ile ilişkilidir. Bireyin kendi yetenekleri konusunda kendisine güvenmesi gerekmektedir. Yeni, alışılmadık durumlarda bireyin duruma uygun etkili davranabileceği konusunda kendine güvenmesi ve kendini yetkin hissetmesi önemlidir. Kişi kendisine ‘bunu yapabilirim’

diyebilmelidir ve uyum konusunda başarılı olacağına dair inanç geliştirmeye ihtiyaçları vardır (Martin, Anderson ve Thweatt, 1998).

Bilişsel esnek olabilme yetkinlik, öz-izleme, girişkenlik, hızlı çözüm üretebilme, kişilerarası iletişim yeteneği değişkenleri ile pozitif ilişki göstermektedir (Chesebro ve Martin, 2009). İletişimde bilişsel esnekliğe sahip bireyler, tartışmaya açık, çatışma durumuna daha toleranslıdırlar. Bilişsel esnek bireyler diğerleri ile yakınlık arama stratejilerine sahiptirler (Martin, Anderson ve Thweatt, 1998). Bilişsel esnekliğin ayrıca sert olma, iletişime isteksiz olma ve sözel saldırganlıkla negatif ilişki gösterdiği bulunmuştur (Chesebro ve Martin, 2009).

Bilişsel esneklik ile uyum ilişkisi Bilişsel Davranışçı Terapi kapsamında ele alınmaktadır. Buna göre; bilişsel esneklik düzeyleri yüksek bireylerin uyum düzeyleri yüksek iken, bilişsel esnek olmayanların ise uyum konusunda sorun yaşadıkları gözlenmektedir. Bilişsel esneklik ele alındığında, bilişsel esnekliğin 3 kavramı içerdiği görülmektedir: 1. Bilişsel esneklik zor durumları kontrol edilebilir olarak algılamayı içerir. 2. Yaşam olayları ve insan davranışlarına ilişkin çoklu alternatif açıklamalarının olabileceğini düşünme yeteneği. 3. Zor durumlara ilişkin çoklu alternatif çözümlerin olabileceğini düşünme yeteneğidir (Dennis ve Vander Wal, 2010).

Bilişsel esnekliği yüksek bireylerin durumları ayrı ayrı ve bağlamsal olarak ele alma yaklaşımlarının olduğu ve olaylara ilişkin daha esnek tutumlar gösterdikleri bulunmuştur. Bilişsel esneklik psikolojik sıkıntılarla ilgili önemli bir değişkendir (Fresco ve diğerleri, 2006, Silverman ve Peterson, 1993 akt. Palm ve Folette, 2011). Bilişsel esneklik azaldıkça bireyler kontrol etme ya da olumsuz olarak değerlendirilmeden kaçınmaya dönük daha katı kurallar geliştirmektedir. Etkisiz kurallara bağlılık arttıkça, insanlar özel kendilerini rahatsız eden olaylardan kaçınmakta bu da davranış repertuarlarını daraltmakta ve zamanla psikolojik rahatsızlıkları artmaktadır. Bilişsel esneklik azaldıkça psikolojik rahatsızlıklar artmaktadır (Hayes, 2006 akt. Palm ve Folette, 2011).

İnsanlar bilişsel esneklik düzeylerini günlük yaşantılarında gösterirler. Bilişsel esneklik sadece patolojik ya da psikolojik bozuklarla ilgili değildir. Bilişsel esneklik kavramı insanlar için günlük yaşamlarında her durum ve her zaman sahip olmaları gereken bir özelliktir. İletişimlerinde, karşılaştıkları problem durumlarında insanların bilişsel esnek olarak davranabilmeleri gerekmektedir (Martin, Anderson ve Thweatt, 1998).

Bilişsel esneklik kişilerarası iletişimde ergenlerin anne-baba, akran çevresi ile kurduğu ilişkilerde önemli yere sahiptir. Düşünce yapısı ve bilişsel esneklik birbiri ile ilişkili kavramlardır. Bireyin düşünce yapısının ve bilişsel esnekliğinin gelişmesinde de ebeveyn-çocuk iletişimi önemlidir. Bilgin (2009) bilişsel esnekliği yordayan bazı değişkenlere ilişkin çalışma yapmış ve çalışma sonucunda otoriter ebeveyn tutumunun bilişsel esnekliği engellediği ortaya çıkmıştır. Bilişsel esnekliğin oluşmasında ebeveyn tutumu etkilidir.

Bilişsel mekanizma, düşüncelerin yanında bireylerin duygularını da etkilemektedir. Bilişsel yaklaşımlar, bilişlerin duyguları etkilediğini savunmuştur. Duyguların bilişsel esneklikle ilişkisine bakıldığı zaman, bilişsel esneklikten uzak duyu yapısının daha sert, daha olumsuz olduğu görülmektedir. Bireyin bilişsel esneklik düzeyi yüksek olursa öfke gibi olumsuz duygular daha hafif atlatılmaktadır. Bilişsel esneklik düzeyi düşük bireyler ise öfke gibi olumsuz duygular daha yoğun yaşamakta saldırganlık gibi olumsuz davranışlar ortaya çıkmaktadır (Deffenbacher, 2011).

Düşünme psikolojisinde bilişsel esnek olmama durumunu açıklayan 4 kavram ele alınmaktadır; bilişsel abluka (blokaj), bilişsel gecikme (histeriz), işlevsel fiksasyon (takıntı) ve işlevsel azalmadır. Bu dört kavram bilişsel esnek olmama durumunu ortaya çıkarmaktadır (Canas, Fajardo ve Salmeron, 2005).

Bilişsel abluka-blokaj: Rasyonel ya da olağan olarak değişen olay ve durumlarda yeni bakış açısı ve davranış repertuarı geliştirmeden ilk sahip olunan düşünce yapısı ve davranış biçimini devam ettirme eğilimidir. Bilişsel ablukaya sahip bireyler değişen koşullarda dikkatlerini yeni duruma odaklayamazlar ya da koşulun sadece bir kısmına odaklanırlar. Değişen koşulların büyük bir kısmına kısıtlı dikkat ve zaman ayırırlar. Durumun sadece bazı açılarına odaklanırlar ve diğer bölümlerini önemsemezler. Bilişsel esnek olmama durumunda da birey; koşulların değişmesine karşın kullanmakta olduğu davranış biçimini değiştirmez. Bilişsel esnek olmama durumu bilişsel blokajın bir boyutudur.

Bilişsel gecikme (histeriz): Verilen kararın yanlış olmasına karşın o karara bağlı kalma eğilimidir. Buna ayrıca bilişsel daralma ya da tünel görüşü de denilmektedir. Birey yaptığı yanlış davranışın doğru olduğunu düşünme eğilimindedir.

İşlevsel fiksasyon: Bir durumun sadece bilindik alışlageldik boyutuna odaklanmak ve o durumun diğer yönlerini görememek ya da görmeyi reddetmektir. Bu yapıya sahip

bireyler olayların yeni deęişimlerini kabul etmezler. İşlevsel fiksasyon insanların olayları kategorize ederek sadece alışmış oldukları yönüne odaklanmalarından yeni bir kategorize biçimi yapamadıklarından kaynaklanmaktadır.

İşlevsel azalma: Problem durumuna etki eden birçok faktörün içinden sadece bir faktöre odaklanmaktır. Problem durumuna etki eden faktörler tek bir faktöre indirgenir ve diğer faktörler önemsenmez. Bu dört kavram bilişsel esneklik ile ilişkilidir (Canas, Fajardo ve Salmeron, 2005). Bilişsel kuramlar esneklikten uzak düşünce yapılarının uyum sorunlarına ve işlevsel olmayan bilişsel mekanizmaları ortaya çıkardığını vurgulamaktadır (Bilgin, 2009).

Bireylerin bilişsel esneklik düzeylerini geliştirebilmeleri için; yeni duruma ilişkin dikkat süreçleri önemlidir. Buna göre birey, durumun deęiştiğini fark edip yeni duruma ilişkin planlama ve düzenlemesini deęerlendirmesi gerekmektedir. Ayrıca yeni durumlara ilişkin bilginin deęerlendirilmesi ve daha önce benzer yaşantılara verilen tepkilerin gözden geçirilmesi, bilişsel süreçlerin duruma uygun yeniden yapılandırılması bilişsel esnekliğin kazanılması ve geliştirilmesinde etkilidir (Canas, Fajardo ve Salmeron, 2006).

2.3. Bağlanma

2.3.1. Bağlanma Kavramı

‘Bağlanma’ kavramı John Bowlby tarafından ortaya çıkarılmıştır (Dallaire ve Weinraub, 2007). Kuram 1950’li yılların sonunda, Bowlby’nin anne-babasından ayrılmış çocuklarla yaptığı çalışmanın sonucunda psikoloji bilimine kazandırılmıştır (Bretherton, 1992). Bowlby’e göre bireyler psikobiyojik olan bağlanma sistemi ile dünyaya gelirler. Bu sistem sayesinde kendisinin dışındaki kişiler ile yakın ilişkiler geliştirebilirler. Ona göre bağlanma; bireylerin onlar için önemli olan kişilere yönelik oluşturdukları özel duygusal bağlardır (Bowlby, 1973).

2.3.2. Bağlanmayı Açıklayan Kuramlar

Bağlanmayı açıklayan kuramları; Lorenz'in Bağlanma Kuramı, Bowlby'nin Bağlanma Kuramı, Freud'un Bağlanma Kuramı (Psikoanalitik Yaklaşımına Göre Bağlanma), Davranışçı Kuram olarak sınıflayabiliriz.

2.3.2.1. Lorenz'in bağlanma kuramı (Etiyolojik kuram)

Lorenz'e göre bağlanma ilişkisinde etiyolojik çevre önemlidir. Lorenz kuramında yumurtadan yeni çıkmış kaz yavrularını ele almıştır. Yaptığı gözlemlerin sonucunda kaz yavrularının ilk canlıyı takip etme, izleme davranışları ile bağlanma ilişkisi arasında bağ kurmuştur. Kaz yavruları annelerini izlemekte ve doğumdan hemen sonra onu takip etmeye başlamaktadır. Doğumdan sonra geçen birkaç saatlik süre bu davranışın gelişmesi için kritik dönemdir. Lorenz'in deneyinde kaz yavruları annelerinin olmadığı durumda Lorenz'in kendisinin takip edildiğini belirtmektedir (Bowlby, 1973).

Bağlanma ilişkisinin oluşması biyolojik faktörler aracılığı ile oluşur. Bebek ve anne arasındaki etkileşim ile gelişir. Bağlanma bebeklerin erken gelişim dönemlerinde başlar. Lorenz bağlanma ilişkisinin bebeklerin hayatta kalmasını sağlayan bir yapı olduğuna da vurgulamıştır (Bowlby, 1973).

Etiyolojik yaklaşıma göre bağlanma; doğuştan getirilir ve türe özgüdür. Bağlanma davranışı evrenseldir. Canlılar, bu türe özgü davranışları öğrenme eğilimi ile doğarlar. Bağlanma, etiyolojik yöntem bilimi ile açıklanır (Bee ve Boyd, 2009 akt. Kaplan,2012).

2.3.2.2. Bowlby'in bağlanma kuramı

Bowlby Cambridge Üniversitesini bitirdikten sonra uyumsuz, anne-babasından ayrılmış erkek çocukları üzerinde gözlem yapmış ve iki erkek çocuğun annelerinden ayrıldıkları için acı çektiklerini gözlemlemek onu çok etkilemiştir. Çocukların anneleri ile ilişkilerine yükledikleri anlam ve önem onun bağlanma kavramını ortaya çıkarmasına olanak sağlamıştır. Bowlby anne ve çocuk ya da anne ve bakıcısı arasındaki ilişkinin kişinin sonraki yaşamında psikopatoloji durumuna etki edebileceğini savunmuştur. Ayrıca hem kişinin ergenlik ve yetişkinlikteki ilişki örüntüsünü hem de çocuğun içinde bulunduğu duruma da bakıcı-çocuk ilişkisinin önemli etkileri olduğunu düşünmüştür. James Robertson ile yaptığı gözlemlerde çocukların annelerinin yokluğunda başkaları

tarafından ihtiyaçlarının karşılanmasına rağmen yoğun stres duyguları yaşadıklarını gözlemlemiştir. Bowlby annenin çocuk için neden bu kadar önemli olduğu sorusu ile kuramına adım atmıştır (Cassidy ve Shaver, 1999). Psikoanalitik ve Sosyal Öğrenme Kuramının bağlanmayı, besleyici anne ve beslenen çocuk arasındaki beslenme davranışından kaynaklı bağlanma ilişkisini Bowlby yeterli bulmamış, farklı bir mekanizmanın bağlanmayı açıklayacağı üzerinde durmuştur. Bowlby arkadaşları ile birlikte, evrimsel biyoloji, etioloji, gelişimsel psikoloji, bilişsel bilim ve kontrol sistemleri kuramı eşliğinde bağlanma davranışını incelemiştir. Anne-çocuk arasındaki bağlanmanın ilişkisel öğrenme sürecinden ziyade biyolojik kökenli doğal seçimin sonucu oluştuğunu belirtmiştir (Bowlby, 1958 akt. Cassidy ve Shaver, 1999).

Bowlby 'Bağlanma' kavramını "Bağlanma ve Kaygı" isimli kitaplar ile sosyal bilim literatürüne kazandırmıştır (Cassidy ve Shaver, 1999). Bowlby'nin kuramına göre, bebek ve bakıcısı (anne) arasındaki ilişki bebeğin sağlıklı kimlik gelişimi için önemlidir (Aracı, 2012). Bebekte güvenlik duygusunun oluşması ve kaygı düzeyinin azalması bakım veren kişi ve bebek arasında kurulan ilişkide aktarılan özelliklere bağlı olarak oluşur. Ebeveynlerin bu olumlu özellikleri bebelere aktarması, çocuğun problem durumunda alternatifleri görebilmesini sağlar ve sağlıklı bağlanma ilişkisinin oluşmasına olanak sağlar. Bağlanmanın sağlıklı gerçekleşmemesi durumunda ise bebekte/çocukta öfke ve kaygı gibi olumsuz duyguların oluşmasına yol açacaktır (Kaplan, 2012). Bowlby'ye göre bebekler, bakım vericileri ile olan ilişki deneyimlerini içselleştirerek, kendileri ve diğerleri hakkında zihinsel temsiller geliştirirler. Bu zihinsel temsiller bilindisi çalışırlar ve değişime kapalıdır. Bu zihinsel temsiller 'İçsel işleyen modeller' olarak adlandırılır. Bağlanma figürü/figürleriyle yaşanan deneyimler ile oluşan bu içsel işleyen modeller, kişinin kendisi ve bağlanma figürü ile ilgili iki ayrı içsel işleyen model oluşturmasına olanak sağlar. Bu iki içsel işleyen model birbirini tamamlayıcı niteliktedir (Bretherton,1992). Bowlby' e göre (1973) bu içsel işleyen modeller çocuğun davranışlarına rehberlik eder ve ebeveynlerinin davranışlarını öngörmesini, yorumlamasını sağlamaktadır. Bu temsiller çocuğun bağlanma figürü/figürleri (çoğunlukla ebeveynler) ilişkin duygu, biliş ve davranışlarını etkilemekte ve onun diğer yakın ilişkilerindeki arkadaşlık ve romantik ilişkileri etkilemektedir. Çocuğun gerek arkadaşları gerek yakın ilişkilerindeki davranışları bu temsillerden etkilenir (Furman, Simon, Shaffer ve Bouchey, 2002).

Bağlanmanın işlevleri bebeğin davranışlarında açıkça gözlemlenebilir. Bağlanma figürüne yakınlık, bebek sıkıntıya girdiğinde ya da korktuğunda bağlanma geliştirdiği kişiyi arar. Çünkü bebek, bakıcısı /annesini tarafından ağladığında rahatlatılmakta, ihtiyaçları giderilmektedir. Bebeğin sıkıntılarında bağlanma figürü tarafından kurtarılması ve rahatlatılması bu kişinin bebek için güvence üssü olarak görülmesini sağlar. Bebek, gereksinim duyduğunda ihtiyaçlarını karşılayabilecek tanıdığı, onu koruyacak birinin varlığını hissettiği sürece, oyunlara katılır veya yakın çevresini keşif için gerek duyduğu güveni hisseder. Herhangi bir tehdit ya da belirsizlik durumunda tekrar ona güvende olduğunu hissettirmesi için bağlanma figürüne yakınlık arayışı gösterir (Hazan ve Shaver, 1994). Bowlby'e göre, bu işlevlerin etkili olabilmesi için, bebek ve bağlanma figürü arasındaki etkileşimin kaliteli olması ve bağlanma figürünün bebeğin tepkilerine duyarlı olması gerekir. Bakıcının verdiği tepkiler doğrultusunda bebek bakıcısına güvenebileceğine dair inanç geliştirir ise, kendisinin de güvenilmeye, sevmeye, ilgi gösterilmeye layık bir birey olduğuna dair zihinsel model geliştirir. Tam tersi durumda ise, bakıcı bebeğin ihtiyaçlarına duysuz kalır ve ilgilenmez ise; bebek güvenilmeye, sevmeye, ilgi gösterilmeye layık olmadığına ilişkin zihinsel model oluşturur (Bretherton,1992).

2.3.2.3. Psikoanalitik yaklaşıma göre bağlanma

Psikanalitik yaklaşıma göre; bebeklerin içgüdüsel haz almalarını sağlayan oral bölgedir. Bağlanma ilişkisinde; bebeğin emzirilerek açlığının giderilmesi önemlidir. Freud'a göre bebeklerin mutlu olması, sadece yemek yeme gibi oral faaliyetlere odaklıdır. Freud'un ileri sürdüğü dürtü kuramına göre, bebekler benmerkezci dünyaya sahiptir. Bu kapsamda, fiziksel enerjilerinin boşaltılması ve kaygılarının azaltılması için anne araçtır (Holmes,1993 akt. Kaplan,2012).

Anne, emzirmeden kaynaklı haz nesnesidir ve bebeğin bağlanması için nesne görevindedir. Bebeğin açlık ihtiyacının karşılanması ile ortaya çıkan hoşnutluğa annenin ilgisi ve bakımının eşlik etmesi ile bebekte güven duygusu oluşmakta ve bebeğin genel kaygı düzeyi azalmaktadır. Yaşanılan güvenlik hissi ile birlikte çocuk annesinden zamanla ayrı bir benlik oluşturmakta bu da çocuğun sonraki yaşamında sağlıklı duygusal ilişkiler kurabilmesine yardımcı olmaktadır (Bukatko ve Daehler,1992 akt. Kaplan,2012).

Freud' göre oral dönemde gelişen bağlanma ilişkisi ilerleyen yıllardaki sosyal ilişkilerin temelini oluşturur. Bağlanma aşırı düzeyde gerçekleşir ise, birey anneye çok bağımlı olur edilgen bir kişilik geliştirir. Anne reddedici tutum gösterir ve bebeğin ihtiyaçları karşılanmaz ise bebek, reddetmeden kaynaklı kaygı yaşar. Kaygı da bireyin agresif davranışlar geliştirmesine sebep olabilir (İnanç ve Yerlikaya, 2011).

2.3.2.4. Davranışçı yaklaşıma göre bağlanma

Davranışçı yaklaşıma göre bağlanma, uyarıcı-tepki mekanizmasında meydana gelmektedir. Bebek, birincil pekiştireç olarak açlık gibi temel bir dürtüye sahiptir. Yiyecek, bebek için hayati öneme sahip pekiştireçtir. Bu hayati öneme sahip olan pekiştireç sürekli bebeğe sunularak annenin ikincil pekiştireç olma özelliği kazanmasını sağlamaktadır (Bukatko ve Daehler, 1992 akt. Kaplan, 2012). Bağlanma ilişkisi, annenin bebeğin açlığını gidermesi ve açlığın giderilmesi sonucu ortaya çıkan hoşnutluk ile öğrenilen ilişki ya da ikincil dürtü olarak değerlendirilmektedir (Keskingöz, 2002). Bebeğin anne tarafından açlığının giderilmesi davranışçı yaklaşımda bağlanma ilişkisi için önemlidir (Uluç, 2005).

2.3.4. Bağlanma Türleri

'Bağlanma stilleri' kavramı ilk olarak Ainsworth (1978) tarafından ortaya atılmıştır. Ainsworth (1978) ve diğerleri, Bowlby'nin kuramından hareketle 12 ve 18 aylık bebekleri ve annelerini bir psikoloji laboratuvarında gözlemlemişlerdir. Bu deneysel çalışmada amaç, bebeklerin annelerinden ayrıldıktan sonraki ve anneleri ile tekrar bir araya gelme anlarındaki tepkileri inceleyerek bağlanma türlerine ilişkin bilgi toplamaktır. Bebeklerin anneleri ile tekrar bir araya geldiklerindeki tepkilerini ele alarak üç tür bağlanma çeşidi olduğunu ileri sürmüşlerdir. Bunlar; a) güvenli, b) kaygılı/kararsız ve c) kaçınan bağlanma stilleridir (akt. Eken, 2010).

- A. Güvenli Bağlanma: Güvenli bağlanma stiline sahip bebekler, annelerini güvenli üst olarak görmüşler, anneleri onlar ile birlikte iken çevreyi keşfetmede rahat davranmışlardır. Anneleri ortamdaki ayrılıp yabancı ile baş başa kaldıklarında ise; az huzursuzluk düzeyi göstermişler ve yabancı kişi ile rahat iletişim kurmuşlardır. Anneleri tekrar geldiğinde annelerine büyük, olumsuz tepkiler göstermemişler, çevre keşfine devam etmişlerdir.

- B. Kaygılı/Kararsız Bağlanma: Anneden ayrıldıktan sonra yoğun kaygı, gerilim ve huzursuzluk yaşamışlardır. Yabancı ile iletişim kurmamışlardır. Anne ile tekrar bir araya geldiklerinde kolayca sakinleşmemişlerdir. Çevreyi keşfetme konusunda da isteksiz davranmışlardır.
- C. Kaçınan Bağlanma: Anneden ayrıldıktan sonra çok fazla tepki göstermemişler aynı şekilde anne ile tekrar bir araya geldiklerinde yine anne ile temas kurmaktan kaçınmışlardır. Anneleri ile bir araya geldiklerinde çevre ile ilgilenmeyi tercih etmişlerdir (Sümer ve Güngör, 1999).

Bağlanma stili yetişkinlerin karşı cinsle olan ilişkilerinde de kullanılan bir kavram olarak da ele alınmıştır. Erken dönemde anne ya da bakımı veren kişi ile geliştirilen ilişki, kişinin ilerleyen yaşamında çevresinde bulunan diğer kimseler ile geliştirdiği ilişkiye de yansımaktadır. Bakım veren ve duygusal yakınlık kurulan kişinin bebeğin gereksinimlerini yerine getirirken göstermiş olduğu yaklaşım biçimi, kişinin yetişkinlikte karşı cinsle olan ilişkisindeki tutum ve davranışlarını etkilemektedir. Bu düşünceden hareketle, Shaver, Hazan ve Bradshaw (1988), üç tür bağlanma biçiminden bahsetmişlerdir (akt. Kaplan, 2012):

1. Güvenli Bağlanma: Bebeklikte bakımını yerine getiren ve ihtiyaçlarını karşılayan kişi ile güvenilir bağ oluşturmuşlardır, kendilerine ve başkalarına yönelik olumlu bakış açısı geliştirmişlerdir. Bu bireyler romantik ilişkilerinde de güvenli, yakın bağ oluşturabilirler ve ilişkiyi devam ettirebilirler.
2. Kaçınmacı Bağlanma: Bağlanma stili kaçınmacı bağlanma olan kişiler, diğerleri ile yakınlık kurma ve ilişki geliştirmede zorlanırlar. İlişki kurma durumlarında kendilerini güvensiz hissederler, diğerlerinin kendisine zarar verecek düşüncesine kapılırlar. Duygusal ilişkilerde partnere güvenmede çok zorlanırlar.
3. Kaygılı Bağlanma: Bağlanma stili kaygılı bağlanma olan bireyler eşleriyle güvenilir duygusal bağlar geliştirebilmelerine rağmen, romantik ilişkideki partnerini kaybetmeye yönelik yoğun kaybetme korkusu ve kaygısı yaşarlar.

2.3.5. Dörtlü Bağlanma Modeli

Dörtlü Bağlanma Modeli, bireyin kendisine diğerlerine yönelik yüklediği değerlendirmeleri esas almaktadır. Bu yüklemeler kendisini ve diğerlerini değerli ve sevilebilir, güvenilebilir, reddedici olarak, olumlu ya da olumsuz olarak

değerlendirmesini içerir (Bartholomew ve Horowitz, 1991). Güvenli, saplantılı, kayıtsız, korkulu olmak üzere dört çeşit bağlanma türü vardır. Bu bağlanma stilleri aşağıdaki şekilde açıklanabilir;

Güvenli Bağlanma: Güvenli bağlanma stiline sahip bireyler kendilerini ve diğerlerini sevebilir, kabul edici, uyumlu, değerli olarak değerlendirirler. Bu bağlanma stilinde bireyin kendisine ve diğerlerine ilişkin yüklemeleri olumludur.

Kayıtsız Bağlanma: Kayıtsız bağlanma stiline sahip bireylerin kendilerine ilişkin değerlendirmeleri olumludur. Bu bireyler başkaları ile yakın ilişkiler kurmaktan kaçınırlar. Yakın ilişkiler kurmayarak, başkaları tarafından incitilmeyi önleyeceklerini ve kendilerini koruyacaklarını düşünürler.

Saplantılı Bağlanma: Saplantılı bağlanma stiline sahip bireyler kendilerini olumsuz, diğerlerini olumlu olarak değerlendirirler. Başkalarının güvenini kazanmak ve başkaları tarafından kabul görmek önemlidir. Bu bireyler ilişkilerinde kendi değerliliklerini yeterliliklerini bulmaya çalışırlar.

Korkulu Bağlanma: Kendilerine ve başkalarına ilişkin düşünce tarzları olumsuzdur. Diğerleri tarafından kabul ve onay önemlidir; ancak reddedilmek ve kaybetmekten korktukları için yakınlık kurmaktan uzak dururlar. Aynı zamanda kendilerinin sevmeye layık olmadıklarına dair inançları olduğu için yakın ilişkilerden kaçınırlar. Diğerlerine ilişkin inançları da reddedici ve güvenilmez olduklarıdır.

2.3.6. Ergenlikte Bağlanma

Ainsworth'e (1989) bebeklik döneminden itibaren anne-baba ile geliştirilen bağ sadece çocukluk değil, ergenlik ve yetişkinlik dönemlerini ve bu evrelerde geliştirilen ilişkileri de etkilemektedir. Bebeklikten itibaren kurulan ilk bağlar yaşam boyunca diğerleri ile kurulan bağlarda ve geliştirilen ilişkilerde bir taslak oluşmasını sağlar. İçsel işleyen modeller olarak isimlendirilen bu ilişki temsilleri, kişinin diğerleri ile geliştirdiği ilişkilerde, kendini nasıl hissedeceğini belirler. İlişkilerinde diğerlerine güvenme, kendini değerli hissetme, kendini sevmeye layık görme duygu durumları içsel işleyen modeller etkilemektedir. İçsel işleyen modeller, kişinin başka bireylerle kurduğu yakın ilişkilerdeki, ilişkiye ilişkin bakış açısını, kişiden beklentilerini içine almaktadır. Erken gelişim dönemlerinden itibaren bakıcı ile güvenli ilişkiler geliştiren bireyler, çocukluk ve ergenlik gibi diğer dönemlerde de diğerlerine yönelik daha pozitif bir içsel işleyen

modele sahip olurlar, ancak erken gelişim dönemlerinden itibaren güvenli bağlanma oluşturamayan bireyler ise ilerleyen dönemlerde diğerlerine güvenemeyen bir içsel işleyen model geliştirirler(Kobak ve Sceery, 1988 akt. Kahraman, 2015).

Bağlanma kuramına göre, ergenlik dönemi bağlanma açısından büyük önem taşır. Daha önce geliştirilmiş olan bağlanma örüntüsü, bu dönemde değerlendirilmeye başlanır. Ergenlik döneminde gelişen hipotetik düşünme, neden-sonuç ilişkisini kavrama, soyut değerlendirebilme yetileri, ergenin bağlanma ilişkilerini değerlendirebilmesine imkân verir. Ayrıca, ergen zihinsel gelişimdeki değişimler ışığında, kendisi ve diğerleri arasındaki ayrımı açık ve net olarak yapabilir ve bağlanma ilişkisini, bağlanılan kişiyi diğer ilişkileri ile birlikte karşılaştırabilmektedir. Bu durum, ergenin ebeveyni ile olan bağlanma ilişkisini tekrardan gözden geçirmesine ve ilişkinin olumlu ve olumsuz bütün yönlerini fark etmesine neden olmaktadır (Allen ve Land, 2008 akt. Aracı, 2012).

Kimlik gelişiminin etkisi ile birlikte, ergenlerde bağımsızlaşma, kendi başına karar verme ve uygulama ihtiyaçları yoğunlaşmakta ve bu da özerk olma gereksinimini arttırmaktadır. Özerk olma konusundaki artış ise ergenin anne-babaları ile olan ilişkisini tekrardan oluşturmasına neden olmaktadır. Ergenlik döneminde bir taraftan anne-babanın ergenin hayatındaki önemi devam etmektedir; ancak diğer taraftan akran ilişkileri yeni bir yakınlık kaynağı olarak ortaya çıkmakta ve ergenler daha fazla arkadaş odaklı olmaya başlamaktadırlar. Ergenlik dönemi bir taraftan anne-baba ile kurulan ilişkinin kalitesi değişim göstermekte, diğer taraftan akranlar ile yeni bağlanma ilişkileri gelişmektedir (Demir, 2010). Ergenlerde ebeveyn ve arkadaşlara bağlanma birbiri ile ilişki halindedir. Buna göre; güvenli gerçekleşen bağlanma hem akran hem de anne-babaya karşı güvenli bağların geliştirilmesini sağlar (Morsünbül ve Çok, 2011).

Zimmermann (2004) güvenli bağlanma ilişkisi gerçekleştirebilmiş ergenlerin, güvensiz bağlanma ilişkisi oluşturmuş ergenlere göre daha yakın arkadaşlık ilişkileri geliştirebildiklerini ve arkadaşlık ilişkileri konusunda hassas davrandıklarını ortaya çıkarmıştır. Ayrıca, güvenli bağlanma gerçekleştirebilmiş ergenlerin arkadaş gruplarının güvensiz bağlanan ergenlere göre daha fazla olduğu, çatışma durumlarında duygu ve davranışlarını kontrol edebildiklerini, diğerlerine göre daha az saldırgan tepki verdikleri gözlenmiştir. Kobak ve Sceery (1988) de (akt. Aracı, 2012), güvensiz bağlanma stiline sahip olanların, güvenli bağlanma stiline sahip olanlara göre, akranları tarafından daha saldırgan tepkilere, düşmanca tutumlara sahip oldukları ve daha kaygılı olarak görüldüklerini bulmuşlardır. Yurt dışında ve ülkemizde yapılan araştırmalarda güvensiz

bağlanma stiline sahip ergenlerin daha çok saldırgan davranış gösterdikleri görülmektedir (Kaplan ve Aksel, 2013).

2.4. Şiddete Maruz Kalma

2.4.1. Aile İçi Şiddet

Aile içi/ ev iç şiddet; aile üyeleri arasında ortaya çıkan her türden fiziksel, cinsel, psikolojik ve ekonomik kötüye kullanmayı ifade eder (T.C Resmi Gazete, 08.03.2012, sayı:28239). Aile içi şiddette; ailedeki her üye şiddete maruz kalabilmektedir. Araştırma sonuçlarına göre, aile içi şiddetin mağdurlarını büyük oranda kadınlar, çocuklar ve yaşlılar oluşturmakta, şiddetin faailini ise büyük oranda erkekler oluşturmaktadır (İzmirli, 2013). Aile içinde şiddete maruz kalma durumu, aile desteğinin azlığı ve olumsuz ebeveyn tutumlarının saldırganlıkla ilgili olduğu belirtilmektedir (Tolan ve diğerleri, 1997; Mazefsky ve Farrel, 2005 akt. Gençoğlu, Kumcağız, Ersanlı, 2014). Çocuklukta şiddeti yaşamış bireylerin yetişkinlik döneminde de şiddeti kullanma ve özellikle çocukları üzerinde şiddet uygulama eğilimlerinin çalışmalar aracılığı ile ortaya çıktığı görülmektedir (Dilillo, Tremblay ve Paterson, 2000).

Aile içinde şiddete maruz kalmanın depresyon gibi psikopatolojik sorunlara yol açtığı yanında şiddetin normalleşmesine, problem çözme yöntemi olarak kullanılmasına yol açmaktadır (İbiloğlu, 2012). Ebeveynin şiddet kullandığı ailede büyüyen çocuklar ileriki yıllarda şiddeti kullanan ya da şiddeti yaşamaya yönelik farklı psikolojik ve davranışsal sorunlarla karşılaşmaktadırlar. Anne-babaları arasında şiddete tanık olan çocuklar, şiddeti bireysel olarak yaşamasa da saldırgan davranışta artış, arkadaşlık ilişkisi geliştirmede güçlük, uyku ve yeme bozuklukları gibi sorunlar yaşayabilmektedir (Flannery, Singer, Williams ve Castro, 1998).

Aile içinde şiddet yaşantısına sahip çocuklara, yaşamlarının ileriki yıllarında şiddeti kullanma ya da şiddeti tekrardan yaşama ile ilgili sorunlar yaşayabilmektedirler (Farrington, Loeber, Yin ve Anderson, 2002). Aile içinde saldırgan ve şiddet davranışın ebeveyn figürü tarafından desteklenmesi ya da buna yönelik tutum çocukta saldırganlık ve şiddete yönelik olumlu tutum gelişmesine ve iletişim, sorun çözme ve isteklerini elde etmede saldırganlığın kullanılmasına neden olabilmektedir (Avcı ve Güçray, 2010).

2.4.2. Toplumsal Şiddet

Kişilerarası şiddette olduğu gibi toplumsal şiddette de, kişinin başka kişi ve kişilere yönelik şiddet uygulama durumu söz konusudur. Toplumsal şiddete, sokak, okul, iş yeri, yaşanan muhit, komşuluk ilişkilerinde rastlanmaktadır. Aynı zamanda toplumların çete olayları, mafya, terör ve savaş gibi olgular toplumsal şiddete örnektir (Özgür, Yörükoğlu ve Baysan Arabacı, 2011).

Toplumsal şiddetin vuku bulduğu bir ortamda yetişmenin birey açısından birçok olumsuz sonucu mevcuttur; çünkü toplumsal şiddet olaylarıyla yetişen kişi şiddeti olağanlaştırarak saldırgan davranış gösterebilmektedir. Toplumsal şiddete maruz kalma ile saldırganlık gelişimi arasında ilişki bulgulanmıştır. Şiddete direk maruz kalınması ya da şiddete tanık olunması duygusal ve davranışsal sorunları tetiklemektedir (Moeler, 2001). Toplumsal şiddet olgusunun toplumlarda ve bireylerde şiddete yönelik iki sosyal bilişi ortaya çıkardığı gözlenmektedir. Buna göre toplumda yaşanan şiddet olayı zamanla şiddetin meşrulaştırılmasına ve desteklenmesine ve şiddet aracılığı ile isteklerin elde edilmesine yönelik şiddet fantezilerinin oluşumuna zemin hazırladığı görülmektedir. Şiddet üzerindeki bu sosyal bilişler çocukların saldırgan davranışı öğrenmesine ve uygulamasına neden olmaktadır (Chaux, Arboleda ve Rincón, 2012).

Toplumsal şiddete direk maruz kalmanın hem saldırganlık davranışı göstermekle ilişkili olduğu, şiddete tanık olarak maruz kalmanın ise, özellikle akran grubunda akran reddi ve akran zorbalığına maruz kalma ile ilintili olduğu bulunmuştur. Ayrıca toplumsal şiddete maruz kalmanın duygusal bozuklara sebebiyet verdiği ortaya çıkarılmıştır. Şiddete yönelik, istekleri elde etmek için araç beklentisi, saldırganlığı arttırıcı etkiye sahiptir. Toplumda şiddete direk olarak maruz kalmanın, şiddeti yaşamının; istenilen hedefe ulaşmada şiddeti meşrulaştırmaya yönelik inancı geliştirdiği ve bunun da proaktif saldırganlıkla örtüştüğü gözlenmektedir. Öte yandan şiddet davranışına tanık olma durumunun da duygusal bozukluklara yol açtığı bunun da reaktif saldırganlık davranışı ilintili olduğu görülmektedir (Chaux, Arboleda ve Rincón, 2012).

Toplumsal şiddet kavramı içerisinde okullarda yaşanan şiddet davranışları da yer almaktadır. Okul ortamlarında gözlenen şiddet genellikle öğrenciler arasında yaşanan tehdit etme, fiziksel, sözel saldırganlık boyutlarından oluşmaktadır. Okullarda şiddet davranışının son yıllarda hem yurt dışında hem de Türkiye’de arttığı gözlenmektedir (Aygen ve Açık, 2014). Okullarda şiddet öğrenciler arasında zorba davranış olarak

kendini göstermektedir. Bu kapsamda bir çocuk ya da ergenin diğer çocuk ya da ergene dönük; itme, vurma, tekme atma, bıçak vb. ya da ateşli silahla yaralama, dedikodu çıkartma, alay etme, lakap takma, küçük düşürme, dışlama, cinsel içerikleri sözel ve davranışsal taciz etme, tehdit etme, sataşma gibi davranışlarla okullarda şiddet davranışı gözlenmektedir (Gençoğlu, Kumcağız ve Ersanlı, 2014).

2.4.3. Şiddete Maruz Kalmanın Sonuçları

Şiddete maruz kalma, kişinin şiddete tanık olması ya da başkası tarafından kişiye şiddet uygulanması sonucu oluşur (Flannery, Vazsonyi ve Waldman, 2007). Şiddete maruz kalma çocuk ve ergenlerde fiziksel ve ruhsal açıdan olumsuz etkilere sahiptir (İbiloğlu, 2012). Şiddete maruz kalmanın duygusal sonuçları, düşük özgüven, kaygı bozuklukları, depresyon, madde kullanımı, kendine zarar verme, intihara teşebbüs, post travmatik stres bozukluğu, korku, öfke şeklinde gözlenmektedir (Margolin ve Gordis, 2015). Ebeveynleri tarafından şiddete uğrayan ergenler, şiddete uğramayan ergenlere göre; daha fazla sözel ve fiziksel şiddet uygulamakta ve ayrıca; öfke, kızgınlık, saldırganlık gibi duyguları daha yoğun yaşamaktadırlar. Aile içi şiddete maruz kalan gençler ayrıca hayvanlara da şiddet uygulama eğilimi göstermektedirler (Genç, Taylan, Adıgüzel ve Kutlu, 2017). İçselleştirme ve dışsallaştırma sorunları, endişe, sosyal izolasyon, kişilerarası ilişkilerde güven sorunu, öğrenmenin güçleşmesi, dikkat dağınıklığı, akademik başarısızlık şiddete maruz kalmanın sonucu olarak ortaya çıkmaktadır (Davies, Evans ve Dilillo, 2008). Şiddete maruz kalmanın davranışsal sonuçları ile şu şekildedir; saldırgan davranış gösterme, kendine ve diğerlerine saldırganca davranma, olumsuz akran çevresi ile arkadaşlık kurma, suça karışma, uyku ve yeme problemleri yaşama olarak ortaya çıkmaktadır (Margolin ve Gordis, 2015). Şiddete maruz kalan çocuk ve ergenlerin çoğunluğunun saldırganlık davranışı gösterme ve suça karışma olasılıklarının şiddete maruz kalmayanlara göre daha yüksek olacağı düşünülmektedir. Pek çok araştırmada ergenlerde şiddet davranışına etki eden faktörlerin arasında ergenin şiddet davranışına ailede ya da okulda şiddet davranışını yaşamış olmasının etkileyeceği bulunmaktadır (Avcı ve Güçray, 2010).

2.4.4. Şiddete Maruz Kalma ve Saldırganlık

Şiddete maruz kalan çocuk ve ergenin bu davranışa yönelik geliştireceği tepki yaş ve bilişsel gelişime göre değişmektedir. Araştırmalarda, çocuğa yönelik gösterilen şiddetin çocuğun dıştan denetimli bir birey haline gelmesinde etkili olduğu görülmüştür. Şiddet mağduru çocuk ve ergenlerde farklı davranış sorunları görülmektedir; sinirli olma, umutsuzluk, huysuzluk, hırçınlık, suça yönelik davranışlar, iletişim bozuklukları, antisosyal davranışlar, kendine ve başkalarına zarar vermek amaçlı yapılan saldırgan davranışlar olarak ortaya çıkmaktadır (Ayan, 2007).

Şiddete maruz kalmanın çocuk ve ergenlerde saldırgan davranışın gelişmesine neden olduğunu araştırmalar göstermektedir. Şiddetin herhangi bir türüne maruz kalma diğer şiddet türlerini de tetiklemektedir. Çocuk ve ergenlerin ev, okul, mahalle, komşuluk ilişkileri gibi ortamlarda direk şiddeti yaşaması ya da dolaylı olarak tanık olması yoluyla şiddete maruz kalması, şiddet davranışını kazanmasına ilişkin öğrenme yaşantılarını oluşturmaktadır (Calvete ve Orue, 2011).

Şiddete maruz kalma sonucu çocuk ve ergen, şiddeti uygulamaya yönelik duygusal ve davranışsal süreçleri değerlendirmektedir. Şiddeti uygulayan kişiden intikam-öç alma duygusu ile aynı davranışı başkalarına yönelik ya da şiddet uygulayan kişiye yönelik gösterebilmektedir. Bu noktada saldırgan davranış duygusal kökenden kaynaklanmaktadır. Ayrıca şiddetin olağanlaştırılması istek ve amaçlarda yöntem olarak kullanılması birey için şiddetin uygulanmasını meşrulaştırmaktadır. Şiddete maruz kalma yaşantısı, şiddetin ergenlik ve yetişkinlikte uygulanmasına ya da bir gruba yönelik şiddet davranışının içerisinde yer alınması gibi saldırganlık bağıntılı sonuçlar doğurmaktadır (Margolin ve Gordis, 2015).

Çocuklarda şiddet ve saldırganlık davranışlarının ilk belirtileri etrafındakileri önemsememe ve umursamama olarak ortaya çıkmaktadır. Çocuk çevresine karşı gösterdiği saldırgan ve zalim davranışlardan pişmanlık hissetmeyebilir ya da bu davranışlardan dolayı acı, üzüntü duymayabilir. Zamanla bu yaşantı çocuğun başkalarından, sosyal ilişkilerden uzaklaşmasına yol açar ve sosyal ilişkilerini sınırlandırır. Ergenlikle birlikte özellikle gelişim görevlerinin getirdiği anlaşılması güç duygu durumları ile ergen, şiddetin uygulayıcısı haline dönüşür. Şiddet yaşantısı olan bireylerin evlilik uyumlarında ve eşleri ile sorunlarında sorun çözme yöntemi olarak

şiddeti seçtikleri görülmektedir. Aynı şekilde şiddete başvuran yetişkinlerin çoğunluğunda çocuklukta şiddete maruz kalma öyküsüne rastlanmaktadır (Ünal, 2005).

2.4.5. Şiddete Maruz Kalma ve Bağlanma İlişkisi

Ergenlikte bağlanma kavramı, ergenlerin diğerleri ile yakın, sıcak ve güvenilir ilişkiler geliştirebilmesi açısından öneme sahiptir. Yapılan çalışmalarda ise şiddet kullanan ergenlerin, yakın arkadaşlık ilişkileri kurmakta zorlandıkları, arkadaşları tarafından daha az sevildikleri görülmektedir. Ayrıca çalışmalarda şiddet uygulayan ergenlerin, yakın ilişkilerinde güvensiz hissettikleri ve ilişkilerini karamsar olarak değerlendirdikleri bulunmuştur (Zinnur Kılıç, 2012).

Bağlanma Kuramı'na göre, erken yaşlarda geliştirilen güvenli bağlanma ilişkileri, çocuğun duygularını düzenlemesine, psikolojik iyi oluşuna, yakın ilişkilerinden olumlu beklentilerine, yakın ilişkilerinde güven duygusunu yaşamasına, diğer kişileri sevmesine ve güvenmesine, kendisinin de sevilebilir ve değerli olarak hissetmesine ve düşünmesine yardımcı olmaktadır. Güvenli bağlanma ilişkisinin gelişmediği yaşantılarda ise bu durum tersi şekilde işlemekte; birey diğerleri ile ilişkilerinde güvensizlik ve değersizlik duygularını yaşamaktadır (Kaplan ve Aksel, 2013). Bağlanma açısından, şiddete maruz kalma kavramı değerlendirildiğinde, çocuk anne ve babasının öfke, red ve şiddetini kolaylıkla algılamaktadır. Aile içinde şiddet ve tartışma içerikli bir iklimde çocukta korku ve kaygı duyguları öncelikle baş göstermektedir. Açık iletişim ortamı olmamaktadır. Çocuk ebeveynlerinin ulaşılmaz, güvenilmez olarak değerlendirmektedir. Çocuğun şiddete maruz kaldığı ortamda çocuğun içsel işleyen modelleri ebeveynlerini tehlike kaynağı olarak nitelemektedir. Bundan dolayı şiddete maruz kalınan aile ortamı çocuk için, kendisini çaresiz, umutsuz, değersiz olarak hissettiren ve kimseye güvenemeyeceği, herkesin tehditkâr ve güvenilmez olduğu bir dünya algısının oluşmasına neden olmaktadır (Godbout, Dutton, Lussier ve Sabourin, 2009). İçsel modellerin güvensizlik ve değersizlik üzerine kurulmasından sonra, çocuk kendini nasıl güvende tutabileceği ve kendini nasıl koruyabileceği üzerinde yöntem geliştirmeye çabalar. Çalışmalarda ebeveynlerine güvensiz bağlanma ilişkisi geliştiren bireylerin ergenlik ve yetişkinlikte de güvensiz bağlanma ilişkilerini devam ettirdikleri görülmektedir (Godbout, Dutton, Lussier ve Sabourin, 2009). Şiddete maruz kalan çocukların anne-baba ya da bakıcılarına yönelik güvenli bağlanma ilişkileri

geliştirmedikleri, bu durumun ergenlikte de akran ve romantik ilişkilere yönelik güvenli olmayan bağlanma ilişkileri ile devam ettiği gözlenmektedir (Sousa ve diğerleri, 2012).

2.4.6. Şiddete Maruz Kalma ve Sosyal Bilgiyi İşleme Süreci

Sosyal Bilişsel süreç saldırgan davranışın açıklanmasında önemli etkiye sahiptir. Sosyal bilgi işleme sürecine göre, bireyde bulunan bilişsel bozukluklar sosyal durumların yanlış ve eksik değerlendirmesine yol açar. Olay ve kişilere ilişkin bu yanlış ve eksik bilgi değerlendirmesi sonucu saldırganlık gibi istenmeyen, olumsuz davranışlar ortaya çıkmaktadır (Dodge, 1986 akt. Calvete ve Orue, 2011).

Teorik açıdan şiddete maruz kalma ve sosyal bilgi işleme sürecinin bileşenleri, sosyal öğrenme mekanizması ile ilişkilidir. Şiddete maruz kalan çocuklar, şiddete maruz kalmayan çocuklara göre, şiddeti daha kolay öğrenmekte başkalarının duygu ve niyetlerine yönelik, başkalarının onlara karşı düşmanca niyet beslediklerini ve onlara kasıtlı olarak zarar vermek istediklerini düşünmektedir. Şiddete maruz kalan çocuklar, ayrıca bir provokasyon durumunda kolayca saldırgan tepkiler göstermektedir (Mrug, Looiser ve Windle, 2008)

Dodge'ye (1986) göre aile içi sert disiplin yöntemleri ve kötü davranma çocuğun sosyal bilişsel sürecini şekillendirmektedir. Bu açıdan şiddete maruz kalma yaşantıları ile saldırgan davranışın oluşumunda ve ortaya çıkmasında sosyal bilgi işleme süreci aracılık etmektedir. Aile içinde şiddete maruz kalınması, şiddet davranışının desteklenmesine yönelik tutum saldırganlığı tetiklemektedir. Çocukta saldırganlığın olağanlaşmasına ve saldırganlığın kullanılmasına yönelik bilişsel süreçler oluşturmaktadır (Calvete ve Orue, 2011). Ayrıca şiddetin olağanlaştırılması gibi sosyal ipuçları saldırganlık fantazilerinin oluşmasına ve ardından saldırgan davranışın oluşmasına sebep olmaktadır (Guerra, Huesmann ve Spindler, 2003).

2.5. Araştırmanın Değişkenleri ile İlgili Yurt Dışında ve Yurt İçinde Yapılmış Çalışmalar

Bu bölümde araştırmanın değişkenleri ilgili yurt içinde ve yurt dışında yapılan çalışmaların özetlerine yer verilmiştir.

2.5.1. Proaktif ve Reaktif saldırganlıkla İlgili Yurt Dışında Yapılmış Çalışmalar

Yurt dışında proaktif ve reaktif saldırganlıkla ilgili yapılan çalışmalar şu şekildedir; bağlanma ve proaktif-reaktif saldırganlık arasında ilişkiler aşağıda sözü edilen çalışmalarda incelenmiştir.

Marcus ve Kramer (2001) tarafından proaktif ve reaktif saldırganlığı güvenli-kaygılı bağlanma, sosyal girişkenlik ve olumlu sosyal yönelimin ne ölçüde yordadığı incelenmiştir. Çalışmaya yaşları 3 ve 8 arasında değişen 107 kız ve erkek çocuk katılmıştır. Çocuklar ebeveynleri tarafından 6 faktöre göre puanlandırılmıştır. Bunlar: Reaktif-proaktif saldırganlık, güvenli-kaygılı bağlanma, sosyal girişkenlik, olumlu sosyal yönelimdir. Güvenli bağlanma ve olumlu sosyal yönelimin hem proaktif hem de reaktif saldırganlığı yordadığı ortaya çıkmıştır. Toplum yanlısı uyum ise bağlanma ve saldırganlık arasında saldırganlığın reaktif olması durumunda aracı rol üstlenmiştir.

Connor, Steingard, Anderson ve Melloni (2003) proaktif ve reaktif saldırganlıkta cinsiyet faktörünü ele almıştır. Araştırmaya 68 kız 255 erkek olmak üzere toplam 323 klinik sevkli çocuk ve ergen katılmıştır. Proaktif ve reaktif saldırganlık düzeyleri, Proaktif-Reaktif Saldırganlık Ölçeği kullanılarak ölçülmüştür. Sonuçlarda hem kız hem de erkeklerde yüksek düzey saldırganlık tespit edilmiştir. Her iki cinste de madde kullanımı, düşmanlık duyguları ve olumsuz- ihmalkar anne-baba tutumunun proaktif saldırganlıkla ilişkili olduğu bulunmuştur. Hiperaktivite-dürtüsel davranış örüntülerinin erkeklerde reaktif saldırganlıkla ilişkili olduğu ortaya çıkmıştır. Erken yaşlarda maruz kalınan travmatik stresin ve düşük IQ seviyesinin kızlarda proaktif saldırganlıkla ilişkili olduğu gözlenmiştir.

Castro, Koops, Veerman ve Bosch, (2005) bilgi işleme sürecinde duyguların ve duyguların proaktif ve reaktif saldırganlığa karışmış erkek çocuklardaki etkilerini incelemiştir. Araştırmaya yaşları 7 ile 13 arasında değişen saldırgan davranışa karışmış 54 erkek öğrenci katılmıştır. Çalışmada katılımcılar, akranları tarafından yapılan provakasyonlarla ilgili kısa hikayeler dinlemişlerdir. Ardından bilgi işleme süreci, kendisinin ve arkadaşlarının duyguları ve duygu düzenlemelerine ilişkin soruları cevaplamışlardır. Saldırgan erkeklerin saldırgan olmayan erkek çocuklara oranla daha fazla düşmanca tutuma sahip oldukları, mutluluk hissettikleri, daha az suçlu hissettikleri, daha fazla öfke hissettikleri ortaya çıkmıştır. Ayrıca; duygu düzenleme stratejilerinin üzerinde daha az durmuşlardır. Saldırgan tepkileri saldırgan olmayan

erkek çocuklara göre daha az olumsuz olarak değerlendirmişlerdir. Proaktif ve reaktif saldırganlık arasında spesifik ilişkiler bulunmuştur. Duygu düzenleme ve reaktif-proaktif saldırganlık arasında olumsuz ilişkiler bulunmuştur.

Marsee ve Frick (2007) gözaltına alınan kız çocuğu örnekleminde proaktif ve reaktif saldırganlığı etkileyen bilişsel ve duygusal bileşenleri araştırmışlardır. Çalışmaya yaşları 12 ile 18 arasında değişen 58 kız katılmıştır. Araştırmada öz değerlendirmeye dayalı proaktif reaktif saldırganlık ölçeği kullanılmıştır. Araştırmada reaktif saldırganlığın provokosyan algısına karşı zayıf düzenlenmiş duygu ve öfke ile ilgili olduğu, proaktif saldırganlığın ise duygusal olmayan özelliklerle ilgili olduğu ve saldırganlıkla ilgili olumlu sonuç beklentisi ile ilgili olduğu bulunmuştur. Proaktif ve reaktif saldırganlık belli duygusal ve bilişsel faktörlerden kaynaklanmaktadır.

Arsenio, Adams ve Gold (2009) ergenlerin sosyal bilgi işleme süreçleri, ahlaki muhakeme, duygu yüklemelerinin proaktif-reaktif saldırganlıkla ilişkisini incelemişlerdir. Çoğunluğunu Amerikalıların oluşturduğu Afrikalı ve Latin yaşları 13 ile 18 arasında değişen ergen ve onların öğretmenleri çalışmaya katılmışlardır. Reaktif saldırganlık, harekete geçiren saldırganlıkta rahatlama unsuru olarak bulunmuştur. Ayrıca reaktif saldırganlık düşük sözel yetenek, düşmanca tutum durumlarında ergenlerin dikkat problemlerinin aracılık rolü ile ilişkili olduğu görülmüştür. Proaktif saldırganlık ise; yüksek sözel yetenek, daha olumlu duygu durumu ve saldırganlığın maddi getirisi hakkında sonuç beklentisi ile ilişkilendirilmiştir.

Ručević ve Duvnjak (2010) proaktif-reaktif saldırganlık, anne-baba bağlanması ve akran bağlanması ve ergenlerin öz-saygıları arasındaki ilişkiyi incelemiştir. Çalışmaya yaşları 15 ve 17 arasında değişen 92 erkek, 100 kız olmak üzere 192 öğrenci katılmıştır. Saldırgan davranış, öz-saygı ve anne-baba ve akran bağlanması öz-değerlendirme sonuçlarına göre değerlendirilmiştir. Öz-saygının reaktif saldırganlığın yordanmasında önemli bir değişken olduğu bulunurken, anne ve akran bağlanmasının ise proaktif saldırganlığın yordanmasında önemli bir değişken olduğu saptanmıştır. Cinsiyetin de anne bağlanması, akran bağlanması, proaktif saldırganlık ve küresel saldırganlık arasında aracı ilişkiye sahip olduğu bulunmuştur. Erkeklerde güçlü anne bağlanmasının saldırgan davranış riskini azalttığı tespit edilmiştir. Ancak; erkeklere göre kızlarda akran bağlanmasının saldırgan davranış üzerinde önemli etkilerinin olduğu saptanmıştır. Öz-saygı ve cinsiyet arasında kız ve erkeklerde değişiklik gözlenmiştir. Yordayıcı olarak

proaktif saldırganlığın artması öz-saygının artmasına yol açarak kızlarda proaktif saldırganlığı arttırmakta, erkeklerde ise proaktif saldırganlığı azaltmaktadır.

Chaux, Arboleda ve Rincon (2012) toplumsal şiddete maruz kalmanın reaktif ve proaktif saldırganlığa etkisini bilişsel ve duygusal değişkenlerin aracı rolünü ele alarak incelemişlerdir. Çalışmaya beşinci ve 9. sınıfı içeren 1235, yaşları 8 ile 18 arasında değişen öğrenci katılmıştır. Analizler öz değerlendirme sonuçlarına göre yapılmıştır. Araştırmada toplumsal şiddete maruz kalmanın hem reaktif hem de proaktif saldırganlıkla ilişkili olduğu bulunmuştur. Bilişsel ve duygusal öğelerin aracı rolü ele alındığında; saldırganlığı destekleyen normatif inanışların, niyete yönelik düşmanca tutumun, saldırganlık ile ilgili olumlu beklentinin, saldırganlık sonrası suçluluk hissetmemenin, proaktif ve reaktif saldırganlığa aracılık ettiği görülmüştür.

Taubner, White, Zimmermann, Fonagy ve Nolte (2013) bağlanma ilişkili zihinselleştirmenin psikopatik özellikler ve ergenlerdeki proaktif saldırganlığı azaltmasını ele almışlardır. Araştırmaya yaş ortalamaları 16.4 olan 104 kız ve erkek ergen katılmıştır. Psikopatik özellikler ve saldırganlık öz-değerlendirme aracılığı ile ölçülmüştür. Zihinselleştirme sürecindeki bozuklukların hem psikopatik özellikler hem de proaktif saldırganlıkla ilişkili olduğu bulunmuştur. Zihinselleştirmenin azaltıcı etkiye sahip olduğu görülmüştür buna göre; artan psikopatik eğilimlere sahip olan bireylerin daha yüksek zihinselleştirme kapasitesi gösterdiği durumlarda daha az proaktif saldırganlık gösterdiği saptanmıştır. Zihinselleştirmenin reaktif saldırganlık üzerindeki etkisinin proaktif saldırganlıkla olan varyansına göre açıklandığı bulunmuştur. Zihinselleştirmenin proaktif saldırganlığı önleyici faktör olduğu, buna rağmen psikopatik özelliklerin müdahale için önemli bir faktör olduğu ortaya çıkmıştır.

Hamner, Latzman ve Chan (2015) Amerika'da yaşayan göçmen ergenlerde proaktif ve reaktif saldırganlığın açıklanmasında ortak ve etkileşimli toplumsal şiddetin ve aile ilgisinin etkilerini incelemişlerdir. Araştırmaya yaş ortalaması 15.44 olan göçmen ergenler katılmıştır. Araştırmada toplumsal şiddete maruz kalmanın proaktif ve reaktif saldırganlıkla ilişkili olduğu bulunmuştur. Aile ilgisinin saldırganlığın iki türü ile de ilişkisi bulunamamıştır. Toplumsal şiddete maruz kalma ile proaktif saldırganlık arasındaki ilişkinin aile ilgisine göre değiştiği bulunmuştur. Aile ilgisinin yüksek olması durumunda toplumsal şiddete maruz kalma ve proaktif saldırganlık arasında olumlu ilişki ortaya çıkmıştır; ancak aile ilgisinin düşük olduğu durumla ilgili ise herhangi bir

veriye rastlanamamıştır. Göçmen ergenlerde proaktif ve reaktif saldırganlığın anlaşılmasında araştırma önemli katkılar sunmuştur.

Hammadi ve Awadi (2016) dikkat eksikliği ve hiperaktivite bozukluğu olan çocuklarda bilgi işleme sürecini ve proaktif ve reaktif saldırganlığı ele alan bir çalışma yapmıştır. Çalışmaya 62 erkek, 50 kız toplam 112 Suudi çocuk katılmıştır. Bu çocukların 51’de dikkat eksikliği ve hiperaktivite bozukluğu teşhisi vardır. Diğer 61 çocuk ise normal gelişim göstermektedir. Örneklem grubunun yaş ortalaması 9.26 dır. Bulgular ile bilgi işleme sürecindeki bozuklukların, normal gelişim gösteren ve hiperaktive ve dikkat eksikliği olan çocukların saldırganlık düzeyleri değerlendirilmiştir. Dikkat eksikliği hiperaktivite bozukluğu DEHAP olan erkek çocuklarda çoğunlukla proaktif saldırganlık ve kendi kendine hizmet bilgi işleme süreci gözlenmiştir. DEHAP olan kız çocuklarda ise; reaktif saldırganlık ve seçici bilgi işleme süreci izlenmiştir. Kız ve erkeklerde bilgi işleme sürecindeki ve saldırganlıkla ilgili farklılıklar Arap kültüründeki örtük sosyalleşme sürecinden kaynaklanabileceği düşünülmektedir.

Oostermeijer, Nieuwenhuijzen, Ven, Popma ve Jansen (2016) hastahane dışında tedavi gören proaktif ve reaktif saldırgan ergenlerde bilgi işleme sürecinde meydana gelen sorunları incelemiştir. Çalışmaya toplam 81 ergen katılmıştır. Kısa hikayeli videolar kullanarak sosyal bilgi işleme sürecinin basamakları ölçülmüştür. Bilgi işleme sürecinin ilk basamaklarının iki saldırganlık türü ile ilişkili olduğu bulunmuştur. Fark etme ile ilgili sorunların proaktif saldırganlık ile negatif yönde ilişkili olduğu ortaya çıkmıştır. Bilgi işleme sürecinin son basamaklarının antisosyal amaçları oluşturduğu tespit edilmiştir. Bilgi işleme sürecinin son aşamalarının ayrıca iki saldırganlık türü ile de ilgili olduğu bulunmuştur. Saldırganlığın sonuçlarına ilişkin beklentiler proaktif saldırganlıkla ilişkili iken, yetkin hissetme ve olumlu değerlendirmenin reaktif saldırganlıkla ilişkili olduğu bulunmuştur. Saldırganlık ve bilgi işleme sürecinde kız ve erkeklerde farklılıklar görülmektedir.

2.5.2. Proaktif-Reaktif Saldırganlıkla İlgili Yurt İçinde Yapılmış Çalışmalar

Türkiye’de proaktif ve reaktif saldırganlıkla ilgili yapılan çalışmalar şu şekildedir; Uz Baş, Öz ve Kabasakal (2012); Okul psikolojik danışmanlarının proaktif ve reaktif saldırganlıkla ilgili bilgi düzeylerini, görüşlerini ele alarak, ilköğretim ve liselerde bu saldırganlık türlerini engellemek için hangi yöntem ve müdahale stratejilerini

kullandıklarını ele almışlardır. Çalışmaya İzmir’de görev yapan, 152 kadın, 56 erkek okul psikolojik danışmanı katılmıştır. Araştırma sonuçlarına göre; bütün eğitim kademelerinde reaktif saldırganlığa proaktif saldırganlığa oranla daha çok rastlanmaktadır. Okul danışmanlarının bu iki saldırganlık türüne ilişkin bilgilerinin kısmen yeterli olduğu ve reaktif saldırganlık oranının proaktif saldırganlığa göre okul ortamlarında artış gösterdiği gözlenmektedir.

Akgün ve Aydın (2014) yaptıkları çalışmada, proaktif ve reaktif saldırganlık öfke ve narsizim ilişkisini incelemişlerdir. Çalışmaya 270 kız 236 erkek öğrenci katılmıştır. Proaktif ve reaktif saldırganlığın özelliklerini araştırmak adına dört çeşit senaryo kullanılmıştır. Sonuçlara göre; öfke ve düşmanca niyet yüklemeye reaktif saldırganlık, saldırgan davranışta kendini etkin görme ve saldırgan davranışın sonucuna ilişkin olumlu değerlendirmenin proaktif saldırganlıkla ilişki gösterdiği bulunmuştur. Regresyon analizinin sonucuna göre; sürekli öfke ile dışa yönelik öfkenin reaktif saldırganlığı yordadığı ortaya çıkmıştır. Proaktif saldırganlık ile narsizmin sömürü boyutu arasında olumlu ilişki, üstünlük boyutu ile olumsuz yönde ilişki gözlenmiştir.

Er (2014) ergenlik dönemindeki öğrencilerin reaktif ve proaktif saldırganlık eğilimlerinin empati, çocuk yetiştirme stilleri ve ebeveyn tarafından çocuğa uygulanan şiddet ile ilişkisini ele almıştır. Araştırmaya 271 kadın, 271 erkek olmak üzere 542 öğrenci katılmıştır. Öğrencilere Temel Empati Ölçeği, Reaktif ve Proaktif Saldırganlık Ölçeği, Çocuk Yetiştirme Stilleri Ölçeği ve Ebeveyn Şiddeti Ölçeği uygulanmıştır. Bulgular, ebeveynlerinden şiddet gören çocukların reaktif ve proaktif saldırganlık eğilimlerinin akranlarına kıyasla daha yüksek olduğunu göstermiştir. Ayrıca, annesinin sıkı denetim ve kontrol düzeyini yüksek olarak algılayan ergenlerin reaktif saldırganlık eğilimlerinin yüksek olduğu, annesinin kabul ve ilgi düzeyini yüksek olarak algılayan ergenlerin ise proaktif saldırganlık eğilimlerinin düşük olduğu bulunmuştur. Cinsiyete göre ise; kızların hem bilişsel empati hem de duygusal empati eğilimlerinin erkeklerden daha yüksek olduğu, erkeklerin ise proaktif saldırganlık eğilimlerinin kızlardan daha yüksek olduğu bulunmuştur. Ayrıca, otoriter anne ve babaların çocuklarının reaktif ve proaktif saldırganlık eğilimlerinin diğer ebeveyn stillerine sahip anne ve babaların çocuklarına kıyasla daha yüksek olduğu bulunmuştur.

Uz Baş ve Kabasakal (2015) ise liseli kız öğrencilerdeki proaktif ve reaktif saldırganlığının yordayıcısı olarak arkadaş ilişkilerini değişken olarak ele almıştır. Toplam 442 öğrenci çalışmanın örneklem grubunu oluşturmaktadır. Çalışmada Proaktif-

Reaktif Saldırganlık Ölçeği, Akran İlişkileri Ölçeği ve Sapkın Akran İlişkileri Ölçeği kullanılmıştır. Araştırmada kendini açma, vefa, hafif sapkınlık ve ciddi sapkınlık pozitif yönde hem proaktif hem de reaktif saldırganlıkla ilişkili olduğu bulunmuştur. Ayrıca; kendini açma, vefa, hafif sapkınlığın reaktif saldırganlığın önemli yordayıcıları olduğu, vefa ve hafif sapkınlığı ise proaktif saldırganlığın önemli yordayıcıları olduğu ortaya çıkmıştır.

Cenkseven-Önder, Avcı ve Çolakkadioğlu (2016) çalışmalarında Proaktif-reaktif Saldırganlık Ölçeği'nin Türk ergen grubunda geçerlilik ve güvenilirlik çalışmasını yapmışlardır. Çalışma grubu Adana'da 4 ortaokul grubu ve Hatay'dan 4 lise grubu, 278 ortaokul, 485 lise öğrencisi oluşturmaktadır. Araştırma bulgularına göre; proaktif ve reaktif saldırganlık şiddete yönelik tutum, öfke tarzı, suç işleme, sapkın arkadaşlık ilişkisi, kaygı, depresyon ve düşmanlıkla önemli derecede ilişkilidir. Ayrıca ölçeğin yüksek düzeyde iç tutarlılığa ve madde toplam korelasyonuna sahip olduğu bulunmuştur. Araştırma bulguları Proaktif-reaktif Saldırganlık Ölçeği'nin Türkçe versiyonun yeterli geçerlilik ve güvenilirliğe sahip olduğunu göstermektedir.

Avcı (2016) Little Saldırganlık Ölçeği'nin psikometrik özelliklerini Türk ergenlerde saldırganlığın tür ve işlevlerini ele alan çalışma ile incelemiştir. Çalışmaya yaşları 11 ile 17 arasında değişen 1445 ergen katılmıştır. Doğrulayıcı faktör analizlerinin sonucuna göre modelin Türk örneklem grubuna uygun olduğu bulunmuştur. Sonuçlara göre erkeklerin kızlara oranla daha çok açık ilişkisel saldırganlık gösterdikleri ortaya çıkmıştır. Ayrıca, açık ve ilişkisel saldırganlık arasında olumlu yönde korelasyon, olumsuz yönde korelasyon ise yaş ve araçsal saldırganlık arasında gözlenmiştir. Little Saldırganlık Ölçeği'nin alt boyutları arasında yüksek düzeyde iç tutarlılık bulunmuştur. Little Saldırganlık Ölçeği'nin saldırganlığı sekiz boyutta; saf-açık, saf-ilişkisel, açık-reaktif, ilişkisel reaktif, açık-proaktif ve ilişkisel-proaktif, reaktif ve proaktif olarak ayırdığı ve bu ayrımın Türk örnekleme için de uyum gösterdiği sonucuna ulaşılmıştır.

Özdoğan (2017) ise ergenlerde ebeveynin duygusal erişilebilirliği ve reaktif-proaktif saldırganlık arasında duygu düzenleme güçlüğü'nün aracı rolünü incelemiştir. Araştırmaya Adana ili merkez ilçelerinde yer alan sekiz ortaöğretim kurumundan 423 kız, 353 erkek 776 öğrenci katılmıştır. Araştırmada ergenlerin reaktif-proaktif saldırganlıklarına ilişkin veriler 'Reaktif-Proaktif Saldırganlık Ölçeği', ebeveyn duygusal erişilebilirliğine ilişkin veriler 'Ebeveyn Duygusal Erişilebilirliği Ölçeği' ve duygu düzenleme güçlüğüne ilişkin veriler 'Duygu Düzenlemede Güçlükler Ölçeği' ve

kişisel bilgilere ilişkin veriler ise araştırmacı tarafından hazırlanan ‘Kişisel Bilgi Formu’ kullanarak elde edilmiştir. Çalışmanın sonuçlarına göre; reaktif-proaktif saldırganlık toplam puanı ile duygu düzenleme güçlüğü toplam puanı arasında pozitif yönlü anlamlı, ebeveyn duygusal erişilebilirliği ile negatif yönlü anlamlı ilişkiler olduğu belirlenmiştir. Ergenlerin toplam saldırganlık düzeylerinin babaya duygusal erişim, duygusal tepki farkındalığındaki yetersizlikler ve olumsuz duygu deneyimlemelerinde dürtü kontrol güçlüğü saldırganlığı açıklamada anlamlı katkılar yapan değişkenler olduğu belirlenmiştir. Duygu düzenleme güçlüğü, reaktif-proaktif saldırganlık ve ebeveyn duygusal erişilebilirliği arasındaki ilişkide aracı bir etkiye sahip olup olmadığını sınamak için gerçekleştirilen test sonucunda duygu düzenleme güçlüğü, reaktif-proaktif saldırganlık ve ebeveyn duygusal erişilebilirliği arasında kısmi aracı değişken olduğu tespit edilmiştir.

Proaktif ve reaktif saldırganlıkla ilgili alan yazında yapılan çalışmalar incelendiğinde; proaktif ve reaktif saldırganlık türleri konusunda yurt dışında yapılan araştırmaların Türkiye’deki yapılan çalışmalara oranla daha fazla olduğu gözlenmektedir. Türkiye’de ise bu iki saldırganlık türünün araştırılmasına yönelik çalışmalar son yıllarda ortaya çıkmaktadır. Yurt dışında yapılan çalışmalarda çocuk ve ergen örneklem grubu üzerinde yoğunlaşan araştırmaların yapıldığı gözlenmektedir. Proaktif ve reaktif saldırganlıkla ilgili yurt dışında; bağlanma, sosyal bilgiyi işleme süreci, şiddete maruz kalma, duygusal ve bilişsel faktörler gibi değişkenlerle çalışmalarının yürütüldüğü görülmektedir. Bu çalışmaların kapsamında özellikle bilgiyi işleme süreci ve bilişsel yapıların proaktif ve reaktif saldırganlığı yordama gücü üzerinde vurgu yapıldığı yapılan çalışmalardan anlaşılmaktadır. Türkiye’de alanda bu iki saldırganlık türü ile yapılan çalışmalar son dönemlerde gelişim göstermekle birlikte; öfke, narsisizm, empati, çocuk yetiştirme stilleri, çocuğa uygulanan şiddet, arkadaşlık ilişkileri, ebeveynin duygusal erişilebilirliği, duygu düzenleme güçlüğü değişkenleri birlikte incelendiği görülmektedir. Türkiye’de proaktif ve reaktif saldırganlıkla ilişkili olarak ergenlerin bağlanma, şiddete maruz kalma yaşantıları ve bilişsel esneklik faktörlerinin araştırıldığı bir çalışma görülmemektedir.

2.5.3. Bilişsel Esneklik İle İlgili Yurt Dışında Yapılmış Çalışmalar

Yurt dışında bilişsel esneklik kavramı konusunda yapılan çalışmalar incelendiğinde; çalışmaların çoğunlukla nöropsikoloji, öğrenme psikolojisi gibi alanları kapsadığı görülmektedir. Aşağıda özetlenen çalışmalarda ise; bu alanların dışında yapılmış olan araştırmalara yer verilmiştir.

Martin, Anderson ve Thweat (1998) sözel saldırganlık ile bilişsel esneklik ve iletişim esnekliği arasındaki ilişkiyi incelemiştir. Araştırmaya yaş ortalamaları 21.85 olan 147 bayan, 129 erkek 276 Batı Virjinya Üniversitesi öğrencisi katılmıştır. Araştırmada ölçme aracı olarak bilişsel esneklik ölçeği ve iletişim esneklik ölçeği uygulanmıştır. Bilişsel esneklik ile iletişim arasında pozitif, bilişsel esneklik ile sözel saldırganlık arasında negatif ilişki bulunmuştur.

Martin ve Chesebro (2003) iletişimsel duyarlılık, bilişsel esneklik, sözel saldırganlık ve dolaylı kişilerarası saldırganlık arasındaki ilişkiyi incelemiştir. Çalışma grubunu %55'i kadın olan 201 öğrenci oluşturmaktadır. Çalışma Mid-Atlantic Üniversitesi'nde yapılmıştır. Bilişsel esnekliğin iletişimsel duyarlılık hususunda önemli bir unsur olduğu ortaya çıkmaktadır. İletişimsel duyarlılıkta dinleyicilerin iletişimde dikkat etmeleri gereken hususların farkında oldukları ve iletişimde ipuçlarını görebildikleri bulunmuştur. İki saldırganlık türü mesajın alınmasında, bilişsel esneklik ise mesajın ortaya çıkmasında rol oynamaktadır. İletişimsel duyarlılık ve bilişsel esneklik arasında pozitif ilişki bulunmuştur. İletişimsel duyarlılık ve sözel saldırganlık ve kişilerarası dolaylı saldırganlık arasında ilişki bulunamamıştır. Bilişsel esneklik ve kişilerarası dolaylı saldırganlık arasında ters ilişki mevcuttur.

Moore ve Malinowski (2009) meditasyon, farkındalık, bilişsel esneklik ve dikkatle ilişkili ögeler arasındaki ilişkileri incelemiştir. Meditasyon yapan ve yapmayan iki grup bilişsel esneklik ve farkındalık açısından kıyaslanarak incelenmiştir. Çalışmaya 25'şer kişilik iki grup katılmıştır. Çalışmada Kentuck Farkındalık Becerileri Ölçeği kullanılmıştır. Meditasyon yapanların meditasyon yapmayanlara göre daha dikkatli oldukları görülmüştür. Meditasyon yapanların farkındalık düzeylerinin yapmayanlara göre daha fazla olduğu bulunmuştur. Farkındalığın, dikkat ve bilişsel esnekliğin gelişmesinde önemli etkiye sahip olduğu bulunmuştur.

Palm ve Folette (2011) kişilerarası kurban edilme vakalarında hayatta kalan kişilerin psikolojik üzüntülerini açıklamada bilişsel esneklik ve yaşantısal kaçınmanın rolünü

incelemişlerdir. Çalışmaya kişilerarası kurban edilme hikâyesine sahip 92 kadın katılmıştır. Çalışma sonuçları hem bilişsel esnekliğin hem de yaşantısal kaçınmanın anlamlı şekilde travma sonrası stress ve depresyon ile ilişkili olduğunu ortaya çıkarmıştır. Yaşantısal kaçınmanın bilişsel esneklik ve psikolojik üzüntü arasında aracılık edebileceği görülmüştür.

Spann ve diğerleri (2012) çocuklukta ihmal ve istismara maruz kalmış ergenlerde yönetici fonksiyonlar ve bilişsel esnekliği ele almışlardır. Fiziksel ve duygusal kötüye kullanım ve ihmalin etkileri incelenmiştir. Çalışmaya yaşları 12 ve 17 arasında değişen 15 kız, 15 erkek 30 ergen katılmıştır. Çalışmada Çocukluk Travma Ölçeği ve Wisconsin Kart Sıralama Testi kullanılmıştır. Fiziksel ihmal ve fiziksel istismarın bilişsel esnekliği azalttığı görülmüştür. Ayrıca fiziksel ihmal ve istismarın yönetici işlevsel bozukluklar ile ilişkili olduğu görülmüştür.

Keith, Velezmore ve O'Brien (2015) travma sonrası stress bozukluğu tedavisi gören gazilerde bilişsel esnekliğin değişkenlerini ele almışlardır. Travma sonrası stres bozukluğunun ciddiyeti ile ilişkili olan faktörler (travma sonrası stres bozukluğu semptomları ve suçluluk psikolojisi bilişleri düzeyi) ve (travma sonrası stresin artması ve gelecekte iyimser beklentiler) ele alınmıştır. Çalışmaya 579 gazi katılmıştır. Regresyon analiz sonuçları bilişsel esnekliğin düşük travma sonrası stres bozukluğu semptomları ve düşük suçluluk psikolojisi ile ilişkili olduğunu ortaya çıkarmıştır. Bilişsel esnekliğin, travma sonrası stres kontrol altına alındığında, gelecekte iyimser beklentiler ile pozitif yönde anlamlı ilişkiler gösterdiği bulunmuştur.

Fu ve Chow (2017) travmaya maruz kalma ve psikolojik iyi oluş arasında bilişsel esnekliğin aracı rolünü ele almıştır. Çalışmada depreme maruz kalma ve psikolojik iyi oluş arasında bilişsel esnekliğin aracı rolü incelenmiştir. Çalışmaya yaşları 14 ile 19 arasında değişen 491 ortaöğretim öğrencisi katılmıştır. Depreme maruz kalma, bilişsel esneklik ve psikolojik iyi oluş ölçekleri kullanılmıştır. Sonuçlar öğrencilerin psikolojik iyi oluşlarını etkileyen 3 önemli faktör olduğunu ortaya çıkarmıştır. Bunlar; okullarının zarar görmesi, evlerinin zarar görmesi, oturdukları yerden başka bir yere ev değiştirmeleridir. Bilişsel esneklik ve psikolojik iyi oluş arasında olumlu anlamlı ilişkiler bulunmuştur. Depreme maruz kalma ve bilişsel esneklik arasında ise ilişki bulunamamıştır. Depremde yaralanma ve psikolojik iyi oluş arasında bilişsel esneklik aracı role sahip olmuştur. Depremde yaralananlar arasında bilişsel esnekliği yüksek

olanlar, bilişsel esnekliği yüksek olmayanlara göre psikolojik iyi oluş açısından daha olumlu tepkiler vermiştir.

2.5.4. Bilişsel Esneklikle İlgili Yurt İçinde Yapılmış Çalışmalar

Türkiye’de bilişsel esneklik kavramında yapılan çalışmaların son yıllarda artış gösterdiği gözlenmektedir.

Bilgin (2009) çalışmasında bilişsel esnekliği yordayan değişkenleri ele almıştır. Araştırma Çukurova Üniversitesinde yapılmıştır. Araştırmaya 17-18 yaşlarında olan 155 kişi katılmıştır. Ölçme araçları olarak bilişsel esneklik ölçeği, anne baba bağlılık ölçeği, arkadaş bağlılık ölçeği, kişilerarası ilişkiler ölçeği, sosyal yetkinlik beklentisi ölçeği, anne baba tutum ölçeği ve problem çözme envanteri kullanılmıştır. Sosyal yetkinlik, katı anne baba tarzı ve problem çözme yetisinin bilişsel esnekliği önemli düzeyde açıkladığı bulunmuştur. Yetkinlik düzeyi ve problem çözme yetisi yüksek olan ergenlerin bu becerileri yüksek olamayan ergenlere göre daha yüksek bilişsel esnekliğe sahip oldukları ortaya çıkmıştır. Katı anne baba tarzının bilişsel esnekliği engellediği ortaya çıkmaktadır.

Diril (2011) öfke ve öfkeyi ifade etme biçiminin ile bilişsel esneklikle ilişkisini ele almıştır. Araştırma örneklemini lise 1.2.3. ve 4 sınıfa devam eden 447 erkek ve 553 kız 1000 öğrenci oluşturmaktadır. Araştırmada bilişsel esneklik ölçeği, sürekli öfke ve öfke ifade tarzı ölçeği, kişisel bilgi formu kullanılmıştır. Sonuçlara göre, bilişsel esneklik puanları ve sürekli öfke ve öfke ifade tarzı ölçeklerinin alt boyutları olan sürekli öfke, öfke içte ve öfke dışta ile olumsuz yönde ilişki görülmüştür. Dokuzuncu sınıflarda bilişsel esneklik puanları bu sınıf düzeyine lehine olarak farklılaşmaktadır. Bilişsel esneklik puanları cinsiyet, anne-baba eğitim düzeyi ve sosyo-ekonomik düzey gibi değişkenler açısından incelendiğinde bir farklılaşma görülmemektedir.

Altunkol (2011) çalışmasında üniversiteli öğrencilerin bilişsel esneklik düzeyleri ile algılanan stres düzeyi arasındaki ilişkiyi incelemiştir. Araştırma Çukurova Üniversitesinde 2009-2010 yılında öğretimlerine devam eden 484 öğrenci ile yapılmıştır. Araştırmanın ölçme araçlarını olarak, Bilişsel Esneklik Ölçeği, Algılanan Stres ölçeği, Sosyo-ekonomik Düzey Ölçeği ve araştırmacı tarafından hazırlanan Kişisel Bilgi Formu oluşturmaktadır. Sonuçlara göre öğrencilerin algıladıkları stres ile bilişsel esneklik puanları arasında olumsuz yönde anlamlı ilişki vardır. Cinsiyete göre algılanan

stres ve bilişsel esneklik arasında anlamlı farklılık mevcuttur. Erkek öğrencilerin bilişsel esneklik puanları kız öğrencilerin bilişsel esneklik puanlarından daha yüksektir. Algılanan stres düzeyi açısından kız öğrencilerin puanları erkek öğrencilerden daha yüksektir. Sosyoekonomik düzey ile bilişsel esneklik arasında anlamlı bir ilişkiye rastlanmamıştır. Algılanan stres düzeyi ile sosyoekonomik düzey arasında negatif yönde anlamlı bir ilişki bulunmuştur. Yaş ile algılanan stres arasında bir ilişkiye rastlanmamıştır. Öğrencilerin yaşı ile bilişsel esneklik puanları arasında pozitif yönde anlamlı bir ilişki olduğu görülmüştür.

Öz (2012) ergenlerin cinsiyet sosyoekonomik ve öğrenim kademesi düzeylerine göre bilişsel esneklik, uyum ve kaygı puanları arasındaki ilişkiyi incelemiştir. Çalışma grubunu 11-24 yaş arası 630 kız, 402 erkek öğrenci oluşturmaktadır. Ölçme aracı olarak Bilişsel Esneklik Ölçeği, Hacettepe Kişilik Envanteri ve Süreklilik Durumluluk Kaygı Envanteri kullanılmıştır. Cinsiyet durumluk kaygı düzeyine etki etmektedir. Cinsiyete göre ayrıca genel, sosyal ve kişisel uyum düzeyi farklılaşmaktadır. Uyum düzeyi arttıkça bilişsel esneklik puanları artmaktadır. Cinsiyet ise yalnızca kişisel uyum düzeyine etki etmektedir. Kaygı düzeyi azaldıkça bilişsel esneklik puanları azalmaktadır fakat sosyoekonomik düzeye göre değişmemektedir. Uyum düzeyi arttıkça bilişsel esneklik düzeyi artmaktadır. Sosyoekonomik düzey, genel, sosyal ve kişisel uyum düzeylerini etkilemektedir. Durumluk ve sürekli kaygı düzeyleri öğrenim düzeyine göre değişim göstermektedir. Kaygı düzeyi azaldıkça bilişsel esneklik puanları artmaktadır. Öğrenim kademesine göre bilişsel esneklik puanları değişim göstermemektedir.

Öztürk (2013) çalışmasında intihar olasılığı ile aile işlevselliği arasındaki ilişkide belirsizliğe tahammülsüzlük ve bilişsel esnekliğin rolünü incelemiştir. Çalışma grubunu 18-25 yaş aralığındaki 623 üniversite öğrencisi oluşturmaktadır. Ölçme araçları ise İntihar Olasılığı Ölçeği, Aile Değerlendirme Ölçeği, bilişsel esneklik Envanteri ve Belirsizliğe Tahammülsüzlük Ölçeğidir. Araştırma bulgularına göre çalışmada ele alınan bütün değişkenler birbiri ile ilişkilidir. İntihar olasılığını yordayan değişkenler, gelir düzeyi, genel fonksiyonlar, roller, gereken ilgiyi gösterme, belirsizliğe tahammülsüzlük, olumsuz benlik değerlendirmeleridir. İntihar olasılığı ile aile işlevselliği arasındaki ilişkide aracı değişkenlerin ‘belirsizlikle ilgili olumsuz benlik değerlendirmeleri’ ve ‘belirsizlik stres verici ve üzücüdür’ olduğu bulunmuştur. Ayrıca bilişsel esneklik alt boyutlarından ise ‘kontrol’ alt boyutunun kısmi aracı etkisi olduğu ortaya çıkmıştır.

Gündüz (2013) çalışmasında, bilişsel esnekliği yordamada bağlanma stilleri, akılcı olmayan inançlar ve psikolojik belirtilerin etkisini ele almıştır. Örneklem grubunu Mersin Üniversitesinde öğrenim gören 436 öğrenci oluşturmaktadır. Ölçme araçları ise Bilişsel Esneklik Ölçeği, İlişki Ölçekleri Anketi, Akılcı Olmayan İnançlar Ölçeği ve Kısa Semptom Envanteridir. Araştırma sonuçlarına göre bağlanma stilleri, akılcı olmayan inançlar ve psikolojik belirtiler bilişsel esnekliği %41 oranında açıklamaktadır. Öğrencilerin bilişsel esnekliklerini en fazla akılcı olmayan inançlar, saplantılı bağlanma ve anksiyete değişkenleri yordamaktadır.

Çelikkaleli (2014) Ergenlerin bilişsel esneklikleri ile akademik, sosyal ve duygusal yetkinlik inançları arasındaki ilişkiyi incelemiştir. Çalışma grubunu 163 kız,107 erkek ergen öğrenci oluşturmaktadır. Ölçme araçları Bilişsel Esneklik Ölçeği ve Ergenlerde Yetkinlik Beklentisi Ölçeği'dir. Cinsiyete göre bilişsel esneklik, akedemik yetkinlik ve sosyal yetkinlik inançları arasında farklılık bulunamamıştır. Duygusal yetkinlikte ise erkeklerin puanları yüksektir. Akademik, sosyal ve duygusal yetkinlik inancı ile bilişsel esneklik arasında olumlu anlamlı ilişki vardır. Bilişsel esnekliği duygusal ve sosyal yetkinlik inançları yüksek düzeyde yordamaktadır.

Bedel ve Ulubey (2015) bilişsel esneklik ile başa çıkma stratejileri arasındaki ilişki inlemiştir. Örneklem grubunu 362 lise öğrencisi oluşturmaktadır. Ölçme araçları olarak Bilişsel Esneklik Ölçeği ve Ergenler için Başa Çıkma Ölçeği kullanılmıştır. Araştırma sonuçlarına göre, bilişsel esneklik ile aktif başa çıkma ve olumsuz başa çıkma alt boyutları arasında anlamlı ilişki bulunmaktadır. Bilişsel esneklikle, kaçınan başa çıkma stratejisi arasında ise anlamlı bir ilişki bulunmamaktadır. Bilişsel esneklik, aktif başa çıkma stratejisinin %4'nü, kaçınan başa çıkma stratejisinin %12'sini, olumsuz başa çıkma stratejisinin %4'nü açıklamaktadır.

Akçay Özcan (2016) çalışmasında ergenlerin bilişsel esneklik düzeyleri ile özyeterlilikleri arasındaki ilişkiyi incelemiştir. Araştırma örneklemini 13-14 yaş aralığında bulunan 563 kız, 472 erkek öğrenci oluşturmaktadır. Ölçme araçlarını Bilişsel Esneklik Ölçeği, Ergenlerde Yetkinlik Beklentisi Ölçeği ve Kişisel Bilgi Formu oluşturmaktadır. Ergenlerin bilişsel esneklik puanları arttıkça akademik, sosyal, duygusal ve genel özyeterlilikleri de artmaktadır. Cinsiyetin bilişsel esnekliğin artmasına bağlı olarak genel, akademik ve sosyal özyeterlilik açısından bir farklılık oluşturmadığı görülmektedir. Erkeklerin duygusal özyeterlilik puanları kızların puanlarından fazladır.

Serpin Eşiyok (2016) üniversite öğrencilerinin cinsiyet ve bilişsel esneklikleri romantik ilişki inançlarını araştırmıştır. Çalışmaya Mersin Üniversitesinde öğrenim gören 343 kız, 292 erkek öğrenci katılmıştır. Ölçme aracı olarak Bilişsel Esneklik Ölçeği ve Romantik İlişki İnançları Ölçeği kullanılmıştır. Araştırma sonuçlarına göre, bilişsel esneklik düzeyi arttıkça “aşk bir yol bulur” ve “idealleştirme” ilişki inançları artmaktadır. Bilişsel esneklik ile ‘ilk görüşte aşk’ inançları arasında ilişki bulunamamıştır. Erkek öğrencilerin kız öğrencilere göre ‘aşk bir yol bulur’ ve ‘ilk görüşte aşk’ inançlarına daha çok sahip olduğu bulunmuştur.

Türkiye’de bilişsel esneklik kavramı son yıllarda araştırılmaya başlanmıştır. Araştırmacılar genel olarak sosyal yetkinlik, ebeveyn tutumları, problem çözme becerisi, öfke ve öfkeyi ifade etme, stres, uyum, kaygı düzeyi, intihar düşüncesi, belirsizliğe tahammülsüzlük, bağlanma stilleri, akılcı olmayan inançlar, sosyal ve akademik yetkinlik, başa çıkma becerileri, özyeterlilik inancı, romantik ilişkiler değişkenlerinin bilişsel esneklik ile ilişkisini incelemişlerdir. Yurt dışında bilişsel esneklik kavramı uzun yıllardır araştırılmaktadır. Bilişsel esnekliğin proaktif ve reaktif saldırganlık üzerindeki aracılık etkisinin ise yukarıda özetlenen çalışmalarda ele alınmadığı görülmektedir.

2.5.6. Bağlanma ile İlgili Yurt Dışında Yapılmış Çalışmalar

Marcus ve Kramer (2001) tarafından proaktif ve reaktif saldırganlığın güvenli-kaygılı bağlanma, sosyal girişkenlik ve olumlu sosyal yönelimin ne ölçüde yordadığı incelenmiştir. Çalışmaya yaşları 3 ve 8 arasında değişen 107 kız ve erkek çocuk katılmıştır. Çocuklar ebeveynleri tarafından 6 faktöre göre puanlandırılmıştır. Bunlar: Reaktif-proaktif saldırganlık, güvenli-kaygılı Bağlanma, sosyal girişkenlik, olumlu sosyal yönelimdir. Güvenli bağlanma ve olumlu sosyal yönelimin hem proaktif hem de reaktif saldırganlığı yordadığı ortaya çıkmıştır. Toplum yanlısı uyum saldırganlığın reaktif olması durumunda aracı rol üstlenmiştir.

Simons, Paternite ve Shore (2001) ergenlerin algıladıkları, anne-baba ve ergen bağlanmasının ergen saldırganlığındaki etkisi öz-saygı ve sosyal biliş aracılığı ile incelenmiştir. Çalışmaya 6. sınıf 68 öğrenci onların anne-babaları ve dil sanatları öğretmenleri katılmıştır. Ergenler, Anne-Babaya Bağlanma, Öz-saygı, Sosyal Biliş ve

Saldırganlık Eğilimleri Ölçeklerini doldurmuşlardır. Anne-baba ve öğretmenler ise, Ergen Saldırganlığı ve Prososyal Davranış Envanterini doldurmuşlardır. Sosyal bilişlerin ve öz saygının ergenlerin algıladıkları, anne-baba bağlanmasında ve ergen saldırganlığında aracı role sahip oldukları bulunmuştur. Ergenlerde görülen düşük düzeyde saldırganlığın, ergen-anne bağlanması, ergen-baba bağlanması, ergen özsaygısı ve ergenlerin sahip oldukları yüksek düzey sosyal bilişlerle ilişkili olduğu ortaya çıkmıştır. Anne-ergen, baba-ergen bağlanması ve ergen sosyal bilişi ergenin yüksek düzey özsaygı puanları, babaların ifade ettiği düşük düzey ergen saldırganlığı ve yüksek düzey ergen prososyal davranışlara ilişkili olduğu bulunmuştur.

Finzi, Ram, Even, Shnit ve Weizman (2001) fiziksel istismara ve ihmale uğramış çocuklarda bağlanma biçimleri ve saldırganlık arasındaki ilişkiyi incelemişlerdir. Çalışmaya fiziksel istismara uğramış 41 çocuk, ihmale uğramış, 38 çocuk herhangi bir şekilde ihmal ve istismara uğramamış 35, yaşları 6 ile 12 arasında değişen çocuk olmak üzere toplam 114 çocuk katılmıştır. Fiziksel istismara maruz kalmış çocukların, kaçınılmaz bağlanma stiline sahip oldukları ve saldırganlık düzeylerinin yüksek olduğu, ihmale maruz kalmış çocukların kaygılı bağlanma stiline sahip oldukları bulgulanmıştır. Fiziksel istismara uğramış çocukların antisosyal davranış gösterme konusunda risk taşıdıkları, diğer kişilere şüphe ile yaklaştıkları, ihmale uğramış çocukları sosyal çekinme ve sosyal reddedilme davranışı gösterdikleri ve yetersizlik duyguları yaşadıkları görülmüştür.

Sternberg, Lamb, Guterman, Abbott ve Dawud-Noursi (2005) ergenlerin anne-babalarına ilişkin algıladıkları bağlanma ilişkilerinin aile içi şiddete maruz kalma bağlamında incelemişlerdir. Çalışma örneklemini aile içi fiziksel şiddete maruz kalmış, şiddete tanık olmuş ya da hiçbir şiddet davranışına maruz kalmamış ya da tanık olmamış yaş ortalaması 15.9 olan İsraili ergenler oluşturmaktadır. Ölçme aracı ise Anne-Babaya Bağlanma Envanteridir. 5 yıl öncesinde şiddeti yaşamış olma durumu ile anneye bağlanma arasında ilişki bulunamamış ancak yakın zamanda şiddete maruz kalma durumu ile anneye bağlanma arasında ilişki bulunmuştur. Fiziksel şiddete maruz kalan ergenler, fiziksel şiddete maruz kalmayan ergenlere göre anne-babaya daha zayıf bağlanma ilişkileri göstermektedir. Annenin şiddet uygulamanın içinde yer alıp almaması anneye karşı gösterilen bağlanma ilişkisinin zayıf olması sonucunu değiştirmemiştir.

Ooi, Ang, Fung, Wong ve Cai (2006) ebeveyn çocuk bağlanmasının, saldırganlık, özsaygı ve sosyal stres üzerindeki etkisini incelemişlerdir. Çalışmaya yıkıcı davranış sorunu gösteren yaşları 8 ile 12 arasında değişen 91 klinik erkek çocuğu katılmıştır. Bu çocuklar kavgaya karışma, yalan söyleme ve diğerlerini ağlatma gibi antisosyal davranışlar göstermektedir. Bulgular, ebeveyn-çocuk bağlanmasının ebeveyn ilişkili saldırganlık, sosyal stres ve öz-saygı üzerinde etkili olduğunu göstermiştir. Yüksek kalitede ebeveyn-çocuk bağlanmasının, düşük düzeyde sosyal stres ve yüksek düzeyde öz-saygı ile ilişkili olduğu bulunmuştur. Ebeveyn-çocuk bağlanmasının çocukların davranış ve duygusal durumları üzerinde etkili olduğu görülmüştür.

Tambelli, Laghi, Odorisio ve Notari (2012) Bağlanma ilişkilerinin İtalyan ergenlerdeki içselleştirme ve dışsallaştırma sorunları ile ilişkisini incelemiştir. Çalışmaya yaşları 11 ile 19 arasında değişen 413 erkek, 403 kız olmak üzere toplam 816 ergen katılmıştır. Cinsiyete ve yaşa göre bağlanma davranışı incelendiğinde; kızlar erkeklere göre anne-baba ve akranlara daha güçlü bağlanma ilişkileri göstermektedir. Orta yaş ergenler daha üst yaştaki ergenlere göre daha güçlü bağlanmaktadır. İçselleştirme problemlerinde kızların puanı erkeklere göre daha fazla, üst yaştaki ergenlerin orta yaştaki ergenlere göre puanı daha yüksektir. Sonuçlara göre, akran ve ebeveynleri ile güvenli bağlanma ilişkisi geliştirmiş ergenlerin içselleştirme ve dışsallaştırma problemleri gösterme oranı azdır. Kızların aileleri ile iletişim kurma oranı erkeklerden daha yüksektir.

Salari, Bohlin, Rydell ve Thorell (2016) küçük yaştaki bağlanma temsillerinin ve nöropsikolojik fonksiyonların ergenlik dönemindeki dikkat eksikliği ve hiperaktivite bozukluğunun semptomlarındaki etkisini incelemişlerdir. Çalışma boylamsal olarak yürütülmüştür. Çalışmaya 52 erkek, 53 kız olmak üzere 105 çocuk katılmıştır. Bağlanma temsillerine ve nöropsikolojik fonksiyonlara ilişkin ölçümler 8 yaşında elde edilmiştir. Ebeveynler dikkat eksikliği ve hiperaktivite bozukluğuna ve duygusal bozukluğa ilişkin semptomları çocuklar hem 8 hem de 18 yaşında iken tekrar puanlamıştır. Anlamlı olarak dağınık bağlanma ilişkisi ile nöropsikolojik fonksiyonlar arasında ilişki bulunmuştur. Çocukluk dönemi dikkat eksikliği ve hiperaktivite bozukluğu semptomları kontrol altına alındığında işleyen bellek ve dağınık bağlanma ilişkisi DEHAB için anlamlı sonuçlar vermiştir. Oluşturulamamış bağlanma ilişkisinin dikkatsizlik ve dürtüsellikle ilişkili olduğu görülmüştür. Dağınık bağlanma ilişkisinin DEHAB semptomları ile ilgili olduğu bulunmuştur.

Heinze, Cook, Wood, Dumadag ve Zimmerman (2017) şiddet ve şiddete maruz kalmanın ruh sağlığı açısından sonuçlarını arkadaşına bağlanma değişkeninin aracı rolü ile incelemişlerdir. Çalışma boylamsal olarak, 1994-2012 yıllarında gözlemlenen şehir merkezinde öğrenim gören ortaöğretim gören 676 lise öğrencisinden oluşmaktadır. Şiddete maruz kalan ergenlerin daha sonraki yaşantılarında, depresyon ve kaygı bozukluğu gibi psikolojik sorunlar yaşadıklarını ortaya çıkarmıştır. Arkadaşlarına güvenli bağlanma ilişkisi geliştirmiş ergenlerin ise güvenli bağlanma ilişkisi geliştirememiş ergenlere göre psikolojik semptomlarının hızlı biçimde azaldığı görülmüştür.

2.5.7. Bağlanma ile İlgili Yurt İçinde Yapılmış Çalışmalar

Onur (2006) ortaöğretime devam eden ergenlerde bağlanma stilleri ile atılganlık düzeyleri arasındaki ilişkiyi araştırmıştır. Çalışmaya Çorlu'da çeşitli ortaöğretim kurumlarında öğrenimlerine devam eden 252 erkek, 227 kız olmak üzere toplam 479 öğrenci katılmıştır. Araştırmada Rhatas Atılganlık Envanteri, İlişki Ölçekleri Anketi uygulanmıştır. Sonuçlara göre, güvenli bağlanma ile atılganlık arasında pozitif, kaygılı bağlanma ile atılganlık arasında negatif yönde ilişki olduğu bulunmuştur.

Damarlı (2006) ergenlerde bağlanma, toplumsal cinsiyet rolleri ve benlik kavramı arasındaki ilişkiyi incelemiştir. Çalışmaya Ankara'da ortaöğretim kurumlarında öğrenim gören 305 kız, 267 erkek öğrenci katılmıştır. Ölçme araçları Offer Benlik İmgesi Ölçeği, İlişki Ölçekleri Anketi, Bem Cinsiyet Rolü Envanteridir. Araştırma bulguları şu şekildedir; Cinsiyet rolleri açısından incelendiğinde belirsiz cinsiyet rolüne sahip bireylerin benlik algıları erkeksi ve androjen cinsiyet rolüne sahip olanlara göre daha negatiftir. Güvenli bağlanma geliştirmiş ergenler, diğer bağlanma stillerine sahip ergenlere göre daha olumlu benlik algısına sahiptir. Androjen toplumsal cinsiyet rolüne sahip ergenlerin, korkulu bağlanma düzeyi belirsiz cinsiyet rolüne sahip ergenlerden daha yüksektir.

Haliloğlu (2008) bağlanma biçimi ile yalnızlık düzeyi arasındaki ilişkiyi incelemiştir. Çalışmanın örneklemini Malatya il merkezinde öğrenimlerine devam eden 287 kız, 328 erkek 615 9. sınıf öğrencisi oluşturmaktadır. Araştırma sonuçlarına göre yalnızlık düzeyi yüksek öğrencilerin kaygılı ve kaçınmalı bağlanma biçimine sahip oldukları,

yalnızlık düzeyi düşük öğrencilerin güvenli bağlanma biçimine sahip oldukları bulunmuştur. Kızların erkeklere göre daha güvenli bağlandıkları görülmüştür.

Sümer, Anafarta ve Şendağ (2009) ebeveyne bağlanmanın benlik saygısı ve kaygıya olan etkisini incelemişlerdir. Çalışmaya ilköğretim 5. ve 6. Sınıf 194 öğrenci katılmıştır. Anne-babaya güvenli bağlanmanın öğrencilerin benlik alanlarını olumlu değerlendirmelerini sağladığı bulunmuştur. Anne-babaya güvenli bağlananların daha düşük kaygı puanlarına sahip oldukları görülmüştür. Anne-babaya bağlanma çocukların fiziksel görünüm algısı ve bütünsel özdeğerlerini yüksek düzeyde yordamaktadır.

Gülçilem (2009) sevgi evlerinde kalan ergenler ile ailesi ile birlikte olan ergenlerin bağlanma stilleri ile kimlik statüleri arasındaki ilişki incelemiştir. Araştırmaya Aksaray ve Konya illerinde, sevgi evlerinde kalan 91 ergen, ailesi ile birlikte olan 151 ergen katılmıştır. Ergenlerin yaşları 15 ve 18 arasında değişmektedir. Aile ile birlikte yaşayan ergenlerin güvenli bağlanma puanları sevgi evlerinde kalan ergenlerden yüksektir. Sevgi evlerinde olan ergenlerin korkulu bağlanma puanları diğer ergenlerin puanlarından anlamlı düzeyde yüksektir. Cinsiyet ve yaş değişkenine göre ergenlerin kimlik statüleri incelendiğinde anlamlı farklılıklar gözlenmiştir. İki grup arasında kimlik statülerine ilişkin puan ortalamalarında farklılık bulunmuştur. Kararsız kimlik statüsü puanlarında kızların puanlarının daha yüksek olduğu görülmüştür. Aile ile yaşayan erkeklerin bağımlı kimlik statüsü oranının kızlardan daha fazla olduğu bulunmuştur. Yurtda kalan kızların kararsız kimlik statüsü oranının erkeklerden daha yüksek olduğu görülmüştür. Ailesi ile birlikte olan ergenlerin başarılı ve bağımlı kimlik statüsü puanlarının sevgi evlerinde kalan ergenlerden anlamlı düzeyde yüksek olduğu bulunmuştur. Kararsız ve karmaşık kimlik statüsü puanları sevgi evlerinde kalan ergenlerin daha yüksektir. Güvenli bağlanma ile kararsız kimlik arasında negatif, saplantılı bağlanma stili ile kararsız kimlik arasında pozitif yönlü ilişki mevcuttur.

Şeker (2009) bağlanma stilleri ile yaşam doyumu arasındaki ilişkiyi incelemiştir. Çalışmaya 220 kız, 182 erkek olmak üzere 402 lise öğrencisi katılmıştır. Bağımsız değişken olarak cinsiyet, sınıf, kardeş sayısı, doğum sırası, annenin eğitim düzeyi, babanın eğitim düzeyi, anne ve babanın çalışma durumları ele alınmıştır. Araştırma sonuçlarına göre öğrencilerin yaşam doyumları ile bağlanma stilleri arasında anlamlı bir ilişki olduğu ortaya çıkmıştır. Öğrencilerin bağlanma stilleri ile ebeveynlerinin çalışma durumları, babalarının eğitim düzeyleri, kardeş sayısı ve doğum sırası arasında ilişki

bulunamamıştır. Erkeklerin daha çok güvenli ve saplantılı, kızların ise korkulu bağlanma stiline sahip oldukları görülmüştür.

Erişti (2010) bağlanma stilleri, kişilik özelliklerinin evlilik uyumu ile ilişkisini ele almıştır. Araştırmanın verileri, araştırma örneklemini oluşturan en az 3 yıllık evli olan, ilkokul mezunu, süregelen psikolojik hastalığı olmayan 174 kadın ve erkek evli kişilerden toplanmıştır. Kişilerin sosyo-demografik özellikleri ile evlilik uyumu arasında anlamlı bir ilişki söz konusudur. Bağlanma stilleri, evlilik uyumunu etkilemektedir. Kişilik özellikleri ile evlilik uyumu arasında anlamlı bir ilişki mevcuttur. Bağlanma stilleri ile dışadönüklük, sorumluluk, geçimlilik-uyumluluk, duygusal tutarsızlık, gelişime açıklık/akıl ve olumsuz değerlik kişilik özellikleri arasında ilişki vardır.

Aracı (2012) erken ergenlik dönemindeki bireylerde anne-baba bağlanma düzeyi ile saldırganlık düzeyi arasındaki ilişkiyi incelemiştir. Çalışmaya İstanbul'da ilköğretim 7 ve 8. sınıflarda öğrenim gören 241 kız, 228 erkek öğrenci katılmıştır. Çalışma sonuçları şu şekildedir; kız öğrencilerin, erkek öğrencilere göre, sekizinci sınıf öğrencilerinin yedinci sınıf öğrencilerine göre arkadaşlarına daha çok bağlandıkları görülmüştür. Erkek öğrencilerin saldırganlık düzeyinin kız öğrencilere göre daha fazla olduğu, anne-baba eğitim düzeyi yükseldikçe öğrencilerde saldırganlık düzeyinin azaldığı, özel okul öğrencilerinin devlet okulu öğrencilerine göre saldırganlık düzeyinin daha düşük olduğu gözlenmiştir. Ayrıca, ergenlerde anne-babaya bağlanma ve saldırganlık düzeyinin yaş ve sınıf kademesine göre değişmediği belirlenmiştir. Baba eğitim düzeyi ve arkadaşlara bağlanma düzeyi arttıkça saldırganlık düzeyinin azaldığı bulunmuştur. Erkek öğrencilerde saldırganlık düzeyinin kız öğrencilere göre daha yüksek olduğu gözlenmiştir.

Kaplan (2012) ergenlerde bağlanma ve saldırganlık arasındaki ilişkide empatinin aracı rolünü incelemiştir. Çalışmaya Burdur'da yaşayan, liseye devam eden yaşları 13 ila 19 arasında 709 kız, 715 erkek olmak üzere 1424 ergen katılmıştır. Çalışmada katılımcı Kişisel Bilgi Formu, Saldırganlık Ölçeği, Ebeveyn ve Akrana Bağlanma Envanteri ve Empatik Eğilim Ölçeği uygulanmıştır. Güvensiz bağlanan ergenlerin saldırganlık puanları güvenli bağlanan ergenlere göre daha yüksektir. Ayrıca güvenli bağlanma gösteren ergenlerde de saldırganlık davranışı mevcuttur. Ebeveyne güvensiz bağlanma ve saldırganlık arasında empatinin koruyucu rol üstlendiği görülmektedir.

Kahraman (2015) ergenlerdeki bağlanma stilleri ile saldırganlık davranışları ve depresyon arasındaki ilişkiyi incelemiştir. Çalışmanın örneklem grubunu 68 kız, 51 erkek olmak üzere 2015 yılında Şırnak ilinde yaşayan 119 ergen oluşturmaktadır. Araştırmanın ölçme araçları İlişki Ölçekleri Anketi ve Saldırganlık Ölçeği ve Çocuklar için Depresyon Ölçeğidir. Bağlanma stilleri ile saldırganlık arasında ve saldırganlık ile depresyon arasında bir ilişkiye rastlanmamıştır. Ergenlerin depresyon düzeyi ile bağlanma stilleri arasında anlamlı ilişki olduğu bulunmuştur. Korkulu bağlanma stiline sahip ergenlerin, depresyon düzeylerinin daha yüksek olduğu görülmüştür. Kızlarda korkulu bağlanma düzeyinin yüksek, erkek ergenlerde ise saplantılı bağlanma düzeyinin yüksek olduğu ortaya çıkmıştır. Kız ergenlerin düşmanlık eğilimlerinin, erkek ergenlerin ise fiziksel saldırganlık eğilimlerinin yüksek olduğu görülmüştür. Depresyon düzeyi kızlarda daha yüksek olarak bulunmuştur. Yaş artışı ile birlikte, fiziksel ve sözel saldırganlık, korkulu bağlanma, artış göstermektedir. Ergenlerin anne-babalarının eğitim düzeyi arttıkça, ergenlerin saldırganlık puanları düşmektedir. Gelir düzeyi yükseldikçe, saplantılı bağlanma düzeyi azalmaktadır. Ayrıca gelir düzeyi arttıkça, depresyon düzeyi artmaktadır.

Çelikkaleli ve Avcı (2016) çalışmalarında üniversite öğrencilerinin cinsiyet ve toplumsal cinsiyet rollerine göre bağlanma stillerini araştırmışlardır. Araştırmaya 218 kadın, 164, toplam 445 erkek üniversite öğrencisi katılmıştır. Araştırmada ölçme araçları olarak Bem Cinsiyet Rollerini Envanteri ve Yakın İlişkilerde Yaşantılar Envanteri kullanılmıştır. Çalışma sonuçlarına göre; üniversite öğrencilerinin bağlanma stillerini biyolojik cinsiyet etkilememektedir. Ancak toplumsal cinsiyet rolleri, bağlanma stillerini farklılaştırmaktadır. Cinsiyet özelliği olarak kadınsı özelliği taşıyanlarda korkulu bağlanma, erkeksi özelliği taşıyanlarda güvenli ve korkulu, androjen cinsiyet özelliği taşıyanlar ise güvenli bağlanma stiline sahiptirler. Cinsiyet ve toplumsal cinsiyet özelliklerinin total etkisi değerlendirildiğinde bağlanma stilleri anlamlı şekilde değişmektedir.

Gül (2017) üniversite öğrencilerinin bağlanma stilleri ile duygu dışavurum arasındaki ilişkiyi incelemiştir. Araştırma örneklemini üniversitede farklı bölümlerde öğrenim gören 200 öğrenci oluşturmaktadır. Araştırma sonucunda Üniversite öğrencilerinin cinsiyet, sınıf düzeyi, anne-baba eğitim seviyesi, kardeş sayısı, akademik başarı düzeyi ve sosyo-ekonomik düzey değişkenlerine göre Güvenli, Kaygılı ve Kaçınan Bağlanma alt boyutlarından alınan puanlara göre farklılaşmadığı tespit edilmiştir. Hemşirelik

bölümü öğrencilerinin Güvensiz, Kaygılı ve Kaçınan bağlanma düzeylerinin diğer bölümlerdeki öğrencilere göre yüksek olduğu belirlenmiştir. Üniversite öğrencilerinin cinsiyet, anne-baba eğitim seviyesi, kardeş sayısı, akademik başarı düzeyi ve sosyo-ekonomik düzeydeğişkenlerine göre duygu dışa vurum düzeylerine göre farklılaşmadığı tespit edilmiştir. 1. sınıf öğrencilerinin dışa vurumlarının 2, 3 ve 4. sınıflara göre anlamlı biçimde yüksek olduğu tespit edilmiştir. Psikoloji bölümü öğrencilerinin diğer bölümlerde okuyanlara göre duygusal dışa vurumlarının anlamlı biçimde yüksek olduğu tespit edilmiştir.

Yukarıda özetlenen çalışmalar incelendiğinde hem Türkiye’de hem yurt dışında bağlanma kavramı ile ilişkili pek çok araştırmanın yapıldığı anlaşılmaktadır. Araştırmalar ele alındığında saldırganlık ve bağlanma kavramlarının birbiri ile ilişkili oldukları ve bağlanmanın saldırganlık üzerinde anlamlı etkiye sahip olduğu görülmektedir. Saldırganlığın iki boyutu olan proaktif ve reaktif saldırganlık değişkeleri ile bağlanma ilişkisinin ise Türkiye’de henüz araştırılmadığı gözlenmektedir.

2.5.8. Şiddete Maruz Kalma İle İlgili Yurt Dışında Yapılmış Çalışmalar

Smith ve Tolan (1998) şehir içi gençliğinde toplumsal şiddete maruz kalma ve gelişimsel problemleri ele almıştır. Çalışmaya 245 Afrikalı, Amerikan ve Latin erkek çocuğu ile onların bakımlarını gerçekleştiren kişiler katılmıştır. Toplumsal şiddete maruz kalmanın saldırganlık davranışı ve depresyon ile ilişki olduğu bulunmuştur.

Guerra, Huesmann ve Spindler (2003) toplumsal şiddete maruz kalmanın saldırganlıkla ilgili bilişler ve saldırgan davranışla ilişkisini incelemişlerdir. Çalışmaya kentsel çevrelerde yaşayan yaşları 5 ile 12 arasında değişen 4458 çocuk katılmıştır. Daha önce şiddete maruz kalmanın saldırganlığın artmasında, saldırganlığa yönelik normatif inançlarda ve şiddet fantazilerinin oluşmasında etkili olduğu görülmektedir. Şiddete maruz kalmanın ileriki yaşlarda etkisi sosyalbilişlerin aracılığı ortaya çıkmaktadır. Toplumsal şiddete tanıklık etmenin çocukta saldırgan davranışın oluşmasında, çocuğun şiddeti taklit etmesinde etkilemektedir ve şiddete tanık olma şiddete yönelik bilişlerin oluşmasına neden olmaktadır.

Litrownik, Newton, Hunter, English ve Everson (2003), çocuklarda fiziksel ve psikojik saldırganlığa şahit olma ve bu saldırganlıklara maruz kalmanın etkilerini incelemişlerdir. Çalışmaya 6 yaşında bulunan 682 çocuk katılmıştır. Çalışma boylamsal

olarak yürütülmüştür. Çocuklardan 4 yaşında elde edilen verilen çocuklar 6 yaşında iken değerlendirildiğinde aile içi şiddetin çocuklardaki sorunlu davranışları yordadığı görülmektedir. Çocukların fiziksel ve psikolojik saldırganlığa direk yaşaması ya da şahit olması ile daha sonra ortaya çıkan sorunlu davranışlar birbiri ile ilişkilidir.

Sternberg, Lamb, Guterman, Abbott ve Noursi (2004), çocukluk ve ergenlikte aile içi şiddete maruz kalmanın ebevyen-çocuk bağlanmasına etkisini incelemiştir. Çalışmaya yaş ortalaması 15.9 olan İsraili ergenler katılmıştır. Çalışma grubunda hem aile içi şiddete maruz kalmış hem de aile içi şiddeti yaşamamış ergenler bulunmaktadır. 5 yıl önce yaşadıkları şiddet yaşantıları şuanaki bağlanma ilişkilerini etkilememekte, ancak şu anki yaşadıkları şiddet davranışı bağlanma ilişkilerini etkilemektedir. Şiddeti yaşayan ya da tanıklık eden ergenlerin ebeveynlerine olan bağlanma ilişkilerinin zayıf olduğu görülmektedir. Annenin şiddet uygulayıp uygulamadığına ya da şiddetin içinde yer alıp almamasına bağlı olmaksızın anneye olan bağlanma ilişkisi zayıf olarak gözlenmektedir.

Sousa ve diğerleri (2007) çocuk istismarı ve aile içi şiddete maruz kalmanın anne-baba çocuk bağlanması ve ergenlerdeki antisosyal davranışlarla ilişkisini ele almışlardır. Çalışma boylamsal olarak yürütülmüştür. Çalışmaya 457 çocuk katılmıştır. Sonuçlara göre aile içi şiddete maruz kalan ve istismar edilen çocukların, şiddete maruz kalmayan ve istismar edilmeyenlere göre anne-babaya daha az bağlanma ilişkisi geliştirmektedir. Anne-babaya güçlü bağlanma ilişkisi geliştirmiş ergenlerde ise daha az antisosyal davranışlar görülmektedir.

Godbout, Dutton, Lussier ve Sabourin (2009) erken yaşlarda şiddete maruz kalma, aile içi şiddet, bağlanma temsilleri ve evlilik uyumu arasındaki ilişkiyi incelemiştir. Çalışmaya 644 Kanadalı yetişkin katılmıştır. Erken yaşlarda şiddete maruz kalmanın şiddet kullanımı, terk edilmeye yönelik kaygı ve yakınlıktan kaçınma ile ilişkili olduğu görülmektedir. Aynı zamanda erken yaşta şiddete maruz kalma romantik ilişkilerde partnere bağlanma ve çift uyumunu etkilemektedir.

Chaux, Arboleda ve Rincón (2012) toplumsal şiddete maruz kalma ve proaktif reaktif saldırganlıkla ilişkisini bilişsel ve duygusal değişkenlerin aracı rolü ile incelemiştir. Çalışma grubunu beşinci sınıftan dokuzuncu sınıfa devam eden 1235 öğrenci oluşturmaktadır. Sonuçlara göre, toplumsal şiddete maruz kalma ile proaktif-reaktif saldırganlık arasında anlamlı ilişki vardır. Saldırganlığı destekleyen normatif inançlar,

niyete yönelik düşmanca tutum, saldırganlıktan olumlu sonuçlar bekleme, saldırgan davranış sonucunda suçluluk hissetmeme proaktif ve reaktif saldırganlığa aracılık etmektedir.

Ziv (2012) şiddete maruz kalmanın sosyal bilgi işleme süreci ve okul öncesi çocuklarda sorunlu davranışlara etkisini araştırmıştır. Çalışmaya içselleştirme ve dışsallaştırma sorunu gösteren 256 okul öncesi çocuğu katılmıştır. Çocukların şiddete maruz kalma durumları ile ilgili bilgilere aile görüşmesi sonucu, çocukların sosyal-bilgi işleme süreçlerine çocukla görüşme sonucu, çocukların sorunlu davranışlarına öğretmenleri ile görüşmeleri sonucu ulaşılmıştır. Şiddete maruz kalmayan çocuklar ile kıyaslandığında, şiddeti yaşadığını ya da şiddete tanık olduğunu belirten çocuklar arkadaşlarının davranışlarına düşmanca niyet yüklemeye daha çok eğilim gösterdikleri, saldırgan cevaplar verdikleri, saldırganlık gibi sosyal olarak kabul edilemeyecek durumları daha kabul edilebilir olarak değerlendirdikleri ortaya çıkmaktadır. Şiddete maruz kalan çocuklarda yüksek düzeyde içselleştirme ve dışsallaştırma sorunlarına rastlanmaktadır. Sosyal bilgi işleme süreci şiddete maruz kalma ve sorunlu davranış arasında aracı rol üstlenmektedir.

Hammer, Latzman ve Chan (2015) toplumsal şiddete maruz kalmanın ve aile müdahalesinin proaktif ve reaktif saldırganlıktaki payını incelemişlerdir. Çalışmanın örneklem grubunu yaş ortalaması 15.44 olan 81 göçmen ergen oluşturmaktadır. Araştırma sonucunda beklenildiği üzere, toplumsal şiddete maruz kalmanın proaktif ve reaktif saldırganlığı yordadığı görülmektedir. Aile müdahalesinin ise iki saldırganlık türü ile de ilişkili olmadığı görülmüştür. Toplumsal şiddete maruz kalma ve proaktif saldırganlık ilişkisinin aile müdahalesine göre değiştiği gözlenmektedir. Aile müdahalesinin yüksek olduğu zamanlarda proaktif saldırganlık düzeyinin yüksek, aile müdahalesinin düşük olduğu zamanlarda proaktif saldırganlık düzeyinin düşük olduğu ortaya çıkmaktadır.

Mrug, Madan ve Windle (2016) şiddete yönelik duygusal hassasiyetin azalmasında ve çocuklarda beş yıl sonra ergenlik döneminde şiddetin oluşmasında şiddete maruz kalmanın etkisini incelemişlerdir. Çalışma boylamsal nitelikte bir çalışmadır. Çalışmaya 704 ergen katılmıştır. Şiddete maruz kalma ile içselleştirme ve dışsallaştırma sorunları arasında yüksek düzeyde korelasyon ilişkisine rastlanmaktadır.

2.5.9. Şiddete Maruz Kalma İle İlgili Yurt İçinde Yapılmış Çalışmalar

Türkiye’de şiddete maruz kalma alanında yapılan çalışmalar, çoğunlukla aile içi şiddet ve kadına yönelik şiddet türlerini kapsamaktadır. Okullarda görülen şiddet davranışı da araştırılmaktadır. Yapılan çalışmalardan bazıları aşağıda özetlenmiştir.

Savaş (2003), kadına yönelik aile içi şiddeti incelemiştir. Çalışma Adana ilinde gerçekleştirilmiştir. Çalışmanın örneklem grubunu 15-49 yaş aralığında bulunan evlenmiş 395 kadın oluşturmaktadır. Evlilikte nikah olmama, aile ya da kadının rızasının olmaması, ekonomik gelir düşükse, kadının çalışmama durumu, kocadan korkma durumlarında aile içi şiddet puanları daha yüksektir. Eğitimli ve evlilik süresi 5 yılı geçmiş bayanların daha fazla ruhsal sorunları vardır. Yaşın ilerlemesi ile birlikte şiddet davranışı içselleştirilmektedir. Aile içinde şiddete maruz kalan kadınlarda duygudurum ve somatizasyon bozukluklarının ağır biçimlerine ve her türlü kaygı bozukluğuna rastlanmaktadır.

Şenver Yıldırım (2006) ergenlerin aile içi şiddete maruz kalma durumları ile aile ilişkilerini değerlendirmiştir. Araştırmanın örneklem grubunu Ankara ilinin Altındağ ilçesinde 9 okuldan 379 öğrenci oluşturmaktadır. Araştırma sonuçları, ergenlerin ailesinde babanın çocuğa uyguladığı fiziksel şiddet %31.4, duygusal şiddet, %31.6 annenin çocuğa uyguladığı fiziksel şiddet, %29.8, duygusal şiddet %29.9 olarak bulunmuştur. Aile içi şiddeti ailenin en önemli sorunu olarak gören ergenlerin oranı %3.3 tür. Aile içinde şiddete maruz kalma ile, ergenin aile ilişkilerini değerlendirme durumu arasında anlamlı düzeyde ilişki vardır. Ergenlerin çoğu %75.3 aile içi ilişkilerini iyi olarak değerlendirmektedir. Aile ilişkilerinin niteliğinin okuldaki başarı durumunu etkileyen bir faktör olduğu bulunmuştur. Ergenlerin %42.4 sorunlarını anneleri ile paylaşıırken, babalar ile sorun paylaşma oranı %4.9 ile en son sırada yer almaktadır.

Yıldız ve Sümer (2007) çalışmalarında 3-6 yaş grubundaki 62 çocuğun şiddete maruz kalma durumlarını incelemişlerdir. Araştırma sonuçlarına göre bu yaş grubundaki çocuklar; ev, okul ve mahalle ortamlarında hafif düzeyde şiddete maruz kalmaktadır. Çocuklar ciddi düzeyde şiddetin büyük çoğunluğuna mahalle ortamında maruz kalmaktadır.

Besni (2011) üniversitede öğrenim gören öğrencilerin aile içi şiddete yönelik tutumlarını cinsiyet, politik görüş ve şiddete maruz kalma değişkenleri açısından ele

almıştır. Araştırmanın çalışma grubu Tokat Gaziosmanpaşa Üniversitesinde 4 farklı fakültede öğrenim gören toplam 685 öğrenciden oluşmaktadır. Araştırma bulguları şu şekildedir; cinsiyete göre erkek öğrenciler kız öğrencilere göre şiddete yönelik daha olumlu tutuma sahiptir. Erkek öğrenciler şiddeti olağan karşılama ve şiddeti saklama konularında kızlara göre daha olumlu tutuma sahiptir. Farklı politik görüşe sahip olan öğrencilerin şiddeti olağanlaştırma, şiddeti genelleştirme, şiddeti nedenselleştirme alt boyut puanları arasındaki fark istatistiksel olarak anlamlı bulunmamıştır. Şiddeti saklama alt boyutunda farklı politik görüşe sahip öğrenciler açısından; merkez sağ, merkez sol ve liberal görüşteki öğrencilerin şiddeti saklamaya yönelik tutumlarının; muhafazakâr ve milliyetçi görüşte olan öğrencilere göre daha olumsuz olduğu görülmüştür. Şiddete maruz kalma yaşantısına sahip öğrencilerin, daha önce şiddete maruz kalmamış öğrencilere göre; aile içi şiddeti daha olumlu karşıladıkları görülmüştür. Şiddete maruz kalmayan öğrencilere göre, şiddeti daha çok normalleştirdikleri ortaya çıkmıştır. Partnerine şiddet uygulayan olan öğrencilerinin, partnerine şiddet uygulamayan olan öğrencilere göre şiddete yönelik daha olumlu tutum sergiledikleri görülmüştür.

Yorohan (2011) çalışmasında Türk ergen örneklem grubunda ergenlerin şiddet kavramında hem mağdur hem de uygulayıcı olarak şiddete yönelik algılarını ele almıştır. Çalışmanın örneklem grubunu 8 ve 9. Sınıftan 2013 ergen oluşturmaktadır. Çalışmada ölçme araçları olarak kişisel bilgi formu, şiddete maruz kalma, şiddeti kabullenme ve şiddeti uygulama anketleri kullanılmıştır. Şiddete maruz kalma, şiddeti kabullenme ve şiddet davranışları arasında anlamlı ilişki bulunmuştur. Erkeklerin sözel ve fiziksel şiddete, kadınların da cinsel şiddete daha sık maruz kaldıkları bulunmuştur. Direkt ilişkisel şiddete erkekler kadınlara göre daha sık maruz kalmaktadır. Erkekler şiddetin her türünü kadınlara göre daha kabul edilebilir bulmakta ve kadınlara göre daha sık şiddet uygulamaktadır.

Zinnur Kılıç (2011) ilköğretim okulunda şiddet davranışı gösteren ve göstermeyen erkek öğrencileri kendileri ve aileleri ile ilgili değişkenler açısından incelemiştir. Çalışma grubunu 12-15 yaş arası şiddet davranışı gösteren 22, şiddet davranışı göstermeyen 19 öğrenci oluşturmaktadır. Ergenlikte Benlik Algısı Ölçeği, Rosenberg Benlik Saygısı Ölçeği, Çocuk Depresyon Ölçeği, Connors Öğretmen ve Ebeveyn Ölçekleri ölçme araçları olarak kullanılmıştır. Aileler için Genel Sağlık Anketi ve Aile Değerlendirme Ölçeği kullanılmıştır. Şiddet davranışı gösteren öğrencilerin aile içi

yaşantılar, kendilik algısı ve kendilik değerleri açısından anlamlı fark bulunamamıştır. Şiddet gösteren öğrenciler kendilerini akademik olarak daha başarısız görmekte ve bu öğrencilerin dikkat eksikliği ve hiperaktivite belirtileri daha fazladır.

Özgür, Yörükoğlu ve Baysan Arabacı (2011) çalışmalarında lise grubu ergenlerin şiddetle karşılaşma, şiddeti algılama ve şiddet eğilim düzeylerini incelemişlerdir. Çalışma grubunu Aydın ilinde ortaöğretime devam eden 360 öğrenci oluşturmaktadır. Ölçme araçları ise Öğrenci Tanıtım Formu ve Şiddet Eğilim Ölçeğidir. Sonuçlara göre öğrencilerin %10.3'ü şiddete maruz kalmakta ve bu öğrencilerin %51.4'ü şiddeti okulda yaşamaktadır. En fazla görülen şiddet türü 'fiziksel şiddet' olarak tanımlanmıştır. Şiddet eğilimine etki eden faktörler; cinsiyet, buldukları sınıf, ailenin gelir düzeyi ve babanın çalışma durumudur. Öğrencilerin şiddete maruz kalma düzeylerinin düşük olmasına rağmen şiddeti uygulama düzeyleri orta düzeydedir.

Gençoğlu, Kumcağız ve Ersanlı (2014) ergenlerin şiddete yönelik tutumlarını cinsiyet, doğum sırası, anne-baba eğitim düzeyi ve anne-babadan şiddet görme değişkenleri açısından incelemişlerdir. Örneklem grubunu Samsun'da yaşları 14 ile 17 arasında değişen 220 kız 2016 erkek öğrenci oluşturmaktadır. Ölçme araçları Kişisel Bilgi Formu, Şiddete Yönelik Tutum Ölçeğidir. Araştırma bulgularına göre, erkeklerin şiddet eğilimleri kızlardan daha yüksektir. İlk çocuklar, en küçük, ortanca çocuk ve tek çocuğa göre şiddete daha çok eğilimlidir. Annesi üniversite mezunu ergenler, annesi ilköğretim ve lise mezunu ergenlere göre daha çok şiddet eğilimlidir. Babanın eğitim düzeyi ise şiddete yönelik tutumu yordamamaktadır. Ebeveynlerden şiddet gören ergenlerin şiddet eğilimleri ise yüksektir.

Aygen ve Açıık (2014) Elazığ ilinde ergenlerde şiddete başvurma ve maruz kalmayı etkileyen faktörleri incelemişlerdir. Örneklem grubunu 35 liseden 1463 öğrenci oluşturmaktadır. Çalışmanın ölçme araçları ise şiddete maruz kalma ve başvurma sıklığını içeren sorular ve durumluk sürekli öfke ifadesi envanteridir. Fiziksel şiddete maruz kalanlar %12.2'yi, duygusal şiddete maruz kalanlar %20.7'yi, cinsel şiddete maruz kalanlar ise %3.1'i oluşturmaktadır. Araştırmaya katılanların %31.7'si fiziksel şiddet, %41.5'i duygusal şiddet % 20.6'sı cinsel şiddet uyguladıklarını belirtmişlerdir. Alkol ve bağımlılık yapıcı madde kullananların sürekli öfke, öfke iç ve öfke dış puanları kullanamayanlara göre daha fazla olduğu görülmüştür. Elazığ ilindeki ergenlerin şiddeti uygulama ve şiddete maruz kalma oranları oldukça fazladır. Şiddete başvurma ile öfke puanları arasında pozitif yönde anlamlı ilişki bulunmaktadır.

Akan ve Kiran-Esen (2017) erkeklerin şiddete maruz kalma ve şiddeti uygulama davranışları arasındaki ilişkiyi ve şiddete maruz kalan bireylerdeki şiddetin etkilerini erkek algısı açısından incelemişlerdir. Çalışma grubunu 20 ile 60 yaşında olan 19 erkek oluşturmaktadır. Araştırmada kullanılan veriler görüşme yoluyla elde edilmiştir. Araştırmaya katılan katılımcıların, yetiştiği çevreye, sosyoekonomik düzeye, eğitim durumlarına ve anne-baba tutumlarına göre araştırma sonuçları değişmektedir. Şiddete maruz kalanlarda; şiddet %63 oranında 'İçine kapanıp insanlardan uzaklaşacağı, %42 oranında ise 'Psikolojisinin bozulup ruhsal acı çekeceği' düşünceleri ile etkilemektedir. Araştırmaya katılanların hepsinin en az bir kez şiddete maruz kaldığı ve en az bir kez şiddeti uyguladığı görülmektedir. Erkeklerin %74'ü babalarından şiddet görmüştür. Katılımcıların %84'nün şiddete maruz kalma biçimi tokat şeklinde olmuştur. Erkeklerin %79'u çocuğuna şiddet uygulamakta ve % 63'ü de şiddeti fiziksel vurma olarak uygulamaktadır.

Şiddete maruz kalma değişkeni ile ilgili alan yazında yapılan çalışmalar incelendiğinde; Türkiye'de çoğunlukla aile içi şiddete ve kadına yönelik şiddet ile ilgili araştırmaların yaygın olduğu; bu araştırmaların yanında okullarda ve ergenlerde gözlenen şiddet davranışının da araştırıldığı görülmektedir. Yurt dışında yapılan çalışmalar değerlendirildiğinde; şiddete maruz kalmanın etkilerini, bağlanma, proaktif ve reaktif saldırganlık, sosyal bilgiyi işleme süreci gibi değişkenler ve şiddete maruz kalma ilişkisinin ele alındığı gözlenmektedir. Şiddete maruz kalmanın şiddeti uygulamanın normalleşmesine dönük bilişsel mekanizma geliştirdiği, proaktif ve reaktif saldırganlık gibi saldırgan davranışları tetiklediği, ebeveyn ve arkadaşlara bağlanma düzeyini düşürdüğü ve içselleştirme-dışsallaştırma sorunlarına yol açtığı görülmektedir. Çalışmaların sonucu bize şiddete maruz kalma ve bilişsel mekanizma, proaktif-reaktif saldırganlık kavramlarının birbiri ile ilişkili olduğunu göstermektedir. Türkiye'de bu değişkenlerin incelenmesine yönelik araştırmaların artmasına ihtiyaç olduğu sonucuna ulaşılabilmektedir. Şiddete maruz kalma, bilişsel esneklik, bağlanma ve proaktif-reaktif saldırganlık kavramları konusunda Türkiye'de çalışmaya rastlanmamaktadır.

BÖLÜM III

YÖNTEM

Bu bölümde; çalışmanın modeli, evreni ve örneklemini, kullanılan veri toplama araçları ve verilerin toplanması ve değerlendirilmesi ile ilgili bilgiler verilmiştir.

3.1. Araştırma Modeli ve Deseni

Bu çalışma ilişkisel tarama modeli çerçevesinde; ergenlerde bağlanma, şiddete maruz kalma yaşantıları ve bilişsel esneklik ile saldırganlık arasındaki ilişkiyi incelemeye yönelik bir çalışmadır. İlişkisel tarama modelleri, en az iki değişken arasındaki birlikte değişim varlığını ve/veya derecesini belirlemeyi amaçlayan araştırma modelleridir (Karasar, 2014). Çalışmada ergenlerde bağlanma, şiddete maruz kalma yaşantıları ile saldırganlık ilişkilerde bilişsel esnekliğin doğrudan ve dolaylı rolü incelenecektir. Araştırma var olan bir durum üzerinden yürütüleceği için tarama modelinde desenlenmiş bir çalışmadır.

Araştırmada değişkenler, bireyin içerisinde bulunduğu ve bireyi çevreleyen sosyo-kültürel sistemlerin bireyin duygusal davranışsal gelişimini doğrudan etkilediğini ileri süren “Ekolojik Model” çerçevesinde ve ‘yapısal eşitlik modeli tekniği’ kullanılarak incelenecektir.

Araştırmanın bağımsız değişkenleri; bağlanma stilleri ve şiddete maruz kalma yaşantıları, bağımlı değişkeni ise saldırganlıktır. Aracı değişken ise bilişsel esnekliktir. Aracı değişken, bağımsız değişken temel alındığında bağımlı değişken, bağımlı değişken temel alındığında ise bağımsız değişken olmaktadır.

3.2. Çalışma Grubu

Çalışma grubunu 2017-2018 eğitim-öğretim yılında Muğla ili Köyceğiz, Ula ve Ortaca ilçelerinde ortaöğretim okullarının 1.2.3 ve 4. Sınıflarına devam eden öğrenciler oluşturmaktadır. Araştırma grubunu oluşturabilmek amacı ile Muğla Sıtkı Koçman Üniversitesi Eğitim Bilimleri Enstitüsü aracılığı ile Muğla İl Milli Eğitim Müdürlüğü'nden gerekli izinler alınarak Köyceğiz, Ula ve Ortaca ilçeleri ortaöğretim kurumları ve öğrenci mevcutları hakkında bilgiler toplanmıştır. 989'u erkek, 1023'ü kız öğrenci olmak üzere toplam 2012 lise öğrencisine ulaşılmıştır. Ölçeklerde sistematik olarak aynı işaretlenen, hatalı, eksik doldurulan ve boş bırakılan ölçekler değerlendirmeye alınmamıştır. Uygulamalar sırasında okul psikolojik danışmanlarından destek alınmıştır. Araştırma grubuna ait demografik özellikler aşağıdaki tabloda yer almaktadır.

Tablo 1

Demografik Özelliklerin Dağılımı

	n	%
Okul Türü (N=2011)		
Anadolu Lisesi	847	42,1
Fen Lisesi	276	13,7
Çok Programlı Anadolu lisesi	115	5,7
Mesleki ve Teknik Anadolu Lisesi	569	28,3
İmam Hatip Anadolu Lisesi	204	10,1
Cinsiyet		
Kız	1023	50,8
Erkek	989	49,2
Sınıf		
9	633	31,5
10	489	24,3
11	469	23,3
12	421	20,9
Anne Eğitim Durumu		
Okuma yazma bilmiyor	83	4,1
İlkokul	923	45,9
Ortaokul	455	22,6
Lise	339	16,8
Üniversite	182	9,0
Bilmiyorum	30	1,4

Baba Eğitim Durumu

Tablo 1 (Devamı)

Okuma yazma bilmiyor	24	1,2
İlkokul	760	37,8
Ortaokul	479	23,8
Lise	410	20,4
Üniversite	297	14,8
Bilmiyorum	42	2,0
Toplam	2012	100,0
	Min. – Maks.	Ort±SS
Yaş (N=2012)	14 – 19	16,11 ± 1,167
Anne Yaş (N=2007)	29 – 65	41,05 ± 5,141
Baba Yaş (N=2010)	31 – 80	45,69 ± 5,441

Min: Minimum, Maks: Maksimum

Ort: Ortalama, SS: Standart Sapma

Tablo 1 incelendiğinde; araştırmaya katılan öğrencilerin %42,1'i (847) Anadolu Lisesinde eğitim almakta iken %13,7'si (276) Fen Lisesinde, %5,7'si (115) Çok Programlı Anadolu Lisesinde, %28,3'ü (569) Mesleki ve Teknik Anadolu Lisesinde, %10,1'i (204) ise İmam Hatip Anadolu Lisesi eğitim almaktadır. Öğrencilerin %50,8'i (1023) kız iken %49,2'si (989) erkektir. %31,5'i (633) 9. sınıfta iken %24,3'ü (489) 10. sınıfta, %23,3'ü (469) 11.sınıfta, %20,9'u (421) ise 12.sınıftadır. Öğrencilerin %4,1'inin (83) annesi okuma yazma bilmiyor iken %45,9'unun (923) annesi ilkokul mezunu, %22,6'sının (455) ortaokul, %16,8'inin (339) lise, %9,0'nın (182) ise üniversite mezunudur. %1,4'ü (30) ise annesinin eğitim durumu bilmemektedir. %1,2'sinin (24) babası okuma yazma bilmiyor iken %37,8'inin (760) babası ilkokul mezunu, %23,8'inin (479) ortaokul, %20,4'ünün (410) lise, %14,8'inin (297) ise üniversite mezunudur. %2,0'ı (42) ise babasının eğitim durumu bilmemektedir. Araştırmaya katılan lise öğrencilerinin yaş ortalaması 16,11 iken annelerinin yaş ortalaması 41,05, babalarının yaş ortalaması ise 45,69'dur.

3.3. Veri Toplama Araçları

3.3.1. Kişisel Bilgi Formu

Araştırmada, öğrencilere ait kişisel ve sosyo-demografik özellikleri belirlemek amacıyla hazırlanan; örneklem grubuna ilişkin; okul türü, yaş, sınıf, anne-baba eğitim düzeyleri ve yaşları bilgilerini içeren “Kişisel Bilgi Formu” kullanılmıştır.

3.3.2. Little Saldırganlık Ölçeği

Ölçek Little, Jones, Brauner, Nock ve Hawley (2003) tarafından saldırganlığın hem biçimlerini hem de işlevlerini ölçmek amacıyla geliştirilmiştir. Saldırganlığın alt boyutlarına ilişkin geniş bakıcısı ile yaklaşarak ölçeği hazırlamışlardır. Saldırganlığın alt boyutlarına da ele alarak saldırganlığı önlemek, müdahale yöntemleri geliştirmek amacı ile Little saldırganlık Envanteri’ni geliştirmişlerdir. Ölçek açık-reaktif saldırganlık, saf-açık saldırganlık, açık-proaktif saldırganlık, saf-ilişkisel saldırganlık, reaktif-ilişkisel saldırganlık, proaktif ilişkisel saldırganlık, boyutlarından oluşmaktadır. Ölçek 36 madde ve 6 alt boyuttan oluşmaktadır. Ölçeğin özgün formu 4’lü likert tipinde puanlandırılmıştır. Ölçek uyarlama çalışmasından sonra 5’li Likert tipinde düzenlenmiştir; 1:hiç doğru değil, 2: biraz doğru, 3: orta düzeyde doğru, 4: çoğunlukla doğru, 5: tamamen doğru olarak puanlaması yapılmıştır (Avcı, 2016).

Little ölçek çalışmasını Alman ergenler üzerinde gerçekleştirmiştir. Ölçek çalışmasının örneklem grubunu yaş ortalamaları 11 ve 16 arasında değişen %82 Alman, %12 Türk kökenli 1723 ergenden oluşturmaktadır. Ölçeğin doğrulayıcı faktör analizi sonuçları şu şekildedir; [$\chi^2(129, n=1,723) = 932.0, p < .01; RMSEA = .061; TLI = .95$]. F. Alt ölçekler arasında hesaplanan iç tutarlılık katsayısı .62 ile .84 arasındadır. Ölçeğin farklı kültürlerde de geçerlilik güvenirlik çalışması yapılmıştır ve sonuçlar ölçeğin geçerli ve güvenilir olduğunu göstermektedir. Fite, Stauffacher, Ostrov, Colder (2008) ölçeğin faktör yapısını yaş ortalaması 12.93 olan 62 Amerika kökenli çocukla test etmişlerdir. Sonuçlar Little ve diğerleri (2003) sonuçları ile benzer bulunmuştur. Model iyi uyum değerlerini göstermiştir [$\chi^2(6, n=69) = 14.51, p = .02$]; CFI=.97; SRMR=.05]. Cronbach alfa iç tutarlılık kat sayısı .76 ve .86. olarak hesaplanmıştır. Fite, Stoppelbein, Greening, and Gaertner (2009) modeli yaş ortalaması 9.60 olan 107 yüksek riskli, klinik vakalar üzerindeki grupla tekrar test etmişler ve model iyi uyum değeri göstermiştir [$\chi^2(6) = 15.42, p = .01$]; 117 CFI=.98; SRMR=.04]. İç tutarlılık kat sayısı .69 ile .93 olarak bulunmuştur (Avcı, 2016).

Ölçeğin Türkiye'deki uyarlaması Avcı (2016) tarafından yaşları 11 ile 17 arasında değişen 1445 ergen ile yapılmıştır. Veri analizleri SPSS 17.0 ve LISREL 8.70 programları kullanılarak yapılmıştır. Güvenirlik çalışması kapsamında ölçeğin alt boyutları arasındaki iç tutarlılık kat sayıları hesaplanmıştır. Alt ölçeklerin iç tutarlılık kat sayıları şu şekildedir; saf-açık saldırganlık .79, açık-reaktif saldırganlık .86, açık-proaktif saldırganlık .89, saf-ilişkisel saldırganlık .80, reaktif-ilişkisel saldırganlık .78, proaktif-ilişkisel saldırganlık .88 olarak bulunmuştur. Ölçme aracının yapı geçerliliğini sınamak için doğrulayıcı faktör analizi yapılmıştır. Doğrulayıcı faktör analizinde ölçeğin farklı faktör yapılarına (2'li,3'lü,6'lı ve 8'li) ait dört farklı modeli sınanmış ve sekiz faktörlü yapısının uyum indeksleri ($SB\chi^2/sd$ 659.13/132; RMSEA= .059; CFI=.991; NNFI=.990; IF = .991; SRMR=.059) olarak bulunmuştur.

Sekiz faktörlü modelin diğer modellere göre diğer ülkelerdeki sonuçlarla da paralel şekilde Türkiye'de de iyi sonuçlar verdiği saptanmıştır. Alt boyutlar arasında pozitif korelasyon ilişkisine rastlanmıştır. Orijinal çalışma ile geçerliliğini test etmek amaçlı yapı geçerliliği test edilmiş yapı geçerliliğinin anlamlı olduğu bulunmuştur ($p<.01$). Cronbach Alfa iç tutarlılık katsayısı hesaplanmış ve ölçeğin alt boyutları arasında yüksek düzeyde iç tutarlılığa sahip olduğu bulunmuştur (Avcı,2016). Çalışmada ölçeğin; Cronbach Alfa iç tutarlılık kat sayısı; .94; alt ölçekler için; açık-saldırganlık .85, açık-reaktif saldırganlık .84, açık-proaktif saldırganlık .91, ilişkisel saldırganlık .88, ilişkisel-reaktif saldırganlık .76, ilişkisel-proaktif saldırganlık .90 olarak bulunmuştur.

3.3.3. Bilişsel Esneklik Ölçeği (BEÖ)

Ölçek Martin ve Rubin tarafından (1995) geliştirilmiştir. Çalışmalarında ölçeğin iç tutarlılık katsayısını (α) .80, test-tekrar test güvenirlik katsayısını ise .83 hesaplamışlardır. Martin ve Rubin (1995) 2, 3, 6 ve 10. maddelerin ters puanlandığı belirtmişler ve ölçekten elde edilecek puanların 10 ile 60 arasında değiştiğini hesaplamışlardır. Ölçekten elde edilen puanların yüksek olması bilişsel esneklik düzeyinin yüksek olduğuna işaret etmektedir. Ölçek 12 Madde ve tek boyuttan oluşmaktadır. Ölçek 6'lı Likert tipidir ve 1 'Kesinlikle katılıyorum' 6 'kesinlikle katılmıyorum' şeklinde cevaplandırılmaktadır (Çelikkaleli, 2014). Ölçeğin Türkiye'de geçerlilik güvenirlik çalışmaları Çelikkaleli (2014) tarafından yapılmıştır. Çalışmada Muğla il merkezinde bulunan farklı ortaöğretim kurumlarından, yaşları 14 ile 19

arasında değişen, 222 Anadolu, 148 Meslek Lisesi öğrencisi katılmıştır (Çelikkaleli, 2014).

Yapı geçerliğini sınamak amacıyla açımlayıcı ve doğrulayıcı faktör analizleri uygulanmıştır. Güvenirlik çalışması kapsamında iç tutarlık katsayısı (Cronbach Alfa), test-tekrar test korelasyon katsayısı (3 hafta ara ile), Spearmen-Brown testin eşit yarılar arasındaki korelasyon katsayısı ve maddelerin her birinin üst %27 ile alt %27 gruplar arasındaki farkı ortaya koyup koymadığını test etmek için bağımsız gruplar için t Testi kullanılmıştır. Verilerin analizinde SPSS 20.0 ve AMOS 18 paket programları kullanılmıştır (Çelikkaleli, 2014).

Geçerlilik çalışmaları kapsamında Bilişsel Esneklik Ölçeğinin maddeleri arasındaki korelasyon katsayısı 0.20 ile 0.43 arasında ($p < .01$) olarak hesaplanmıştır. Ölçüt bağıntılı geçerlilik kapsamında Problem Çözme Envanteri kullanılmış, BEÖ ve PÇE alt ölçeği Problem Çözmeye Güven ile ($r = .15, p < .01$) ve Kişisel Kontrol ($r = .23, p < .01$), BEÖ ile Yaklaşma-Kaçınma altölçeği arasında ($r = -.12, p < .01$) ilişki elde edilmiştir. Ölçeğin orijinal İngilizce formu ile Türkçe formunun uygulanması sonucu korelasyonu ise $r = .80, p < .001$ olarak elde edilmiştir. Doğrulayıcı faktör analizi kapsamında; modelin uyum indeksleri incelenmiş ve Ki-kare değeri ($\chi^2 = 83.8, n = 392, sd = 43, p = 0.00; \chi^2/sd = 1.93$) anlamlı olarak bulunmuştur. Uyum indeksi değerleri ise RMSEA = .059, NFI = .85, CFI = .92, IFI = .92, GFI = .95, AGFI = .92 olarak hesaplanmıştır. Ölçek maddelerinin regresyon değerleri .17 ile .63 ($p < .01$) arasında değiştiği bulunmuştur (Çelikkaleli, 2014).

Güvenirlik çalışmaları kapsamında iç tutarlılık katsayısı .74, test-tekrar-test korelasyonu .98, ölçeğin iki yarı güvenirliliği ise .77 olarak bulunmuştur. Maddelerin her birinin üst %27 ile alt %27 gruplar arasındaki farkı ortaya koyup koymadığını test eden bağımsız gruplar için t-testi değerleri ise $p < .01$ olarak anlamlı çıkmıştır (Çelikkaleli, 2014). Çalışmada ölçeğin Cronbach Alfa iç tutarlılık kat sayısı; .83 olarak bulunmuştur.

3.3.4. Şiddete Maruz Kalma Ölçekleri (ŞMÖ)

Ölçek Singer MI (1999) tarafından geliştirilmiştir. Ölçekler Yakın Zamanda Şiddete Maruz Kalma (YAŞMÖ) ve Geçmişte Şiddete Maruz Kalma (GEŞMÖ) olarak iki bölümden oluşmaktadır. İki ölçek dördümlük likert tipidir ve 38 maddeden oluşmaktadır. Yakın Zamanda Şiddete Maruz Kalma Ölçeği; son bir senede doğrudan maruz kalınan

şiddeti ya da tanık olunan şiddeti içermektedir. Ölçek 26 maddeden oluşmaktadır. Dörtlü Likert tipi puanlama mevcuttur (0=hiçbir zaman, 3=çok sık). 6 madde tehdit, 6 madde vurma vb., 6 madde dayak ve dövme, 2 madde bıçakla saldırı, 4 madde silahla ateş etme, 2 madde cinsel amaçlı kötüye kullanımdır. Şiddet türleri şiddetin meydana geldiği ortama göre sorulmaktadır. Ölçek maddelerinden elde edilen puanın yüksek olması şiddete maruz kalmanın yoğunluğuna işaret etmektedir. Yakın zamanda şiddete maruz kalma ölçeğinin farklı şiddet tiplerine göre güvenilirlik kat sayıları şu şekildedir; çevrede şiddete tanık olma: ($\alpha=0.80$), evde şiddete doğrudan uğrama/tanık olma ($\alpha=0.77$), okulda şiddete tanık olma ($\alpha=0.76$) şeklindedir. Silahla ateş/bıçakla saldırıya uğrama/tanık olma ($\alpha=0.75$), okulda ya da çevrede şiddete maruz kalma ($\alpha=0.72$), ve cinsel kötüye kullanım ($\alpha=0.52$) değerindedir (Bilgin ve Kaya, 2012).

Geçmişte şiddete maruz kalma ölçeği (GEŞMÖ), son bir sene hariç, geçmişte yaşanan ya da tanık olunan şiddet türlerini ele almaktadır. Ölçek 12 maddeden oluşmaktadır. Dörtlü Likert tipi puanlama mevcuttur (0=hiçbir zaman, 3=çok sık). 2 madde tehdit, 2 madde yumruk, vurma, 2 madde dayak, dövme, 2 madde bıçakla saldırı, 2 madde silahla ateş etme, 2 madde cinsel kötüye kullanımdır. Elde edilen puanın yüksek olması şiddete maruz kalmanın yoğunluğuna işaret etmektedir. Geçmişte şiddete maruz kalma ölçeği için farklı şiddet türlerini kapsayan faktörlere ait güvenilirlik katsayıları sırasıyla, geçmişte şiddete tanık olma ($\alpha=0.79$), geçmişte şiddete uğrama ($\alpha=0.68$), kötüye kullanıma doğrudan uğrama/tanık olma ($\alpha=0.59$) olarak belirlenmiştir (Bilgin ve Kaya, 2012).

ŞMÖ'nün Türkiye'deki geliştirme çalışmaları Bilgin ve Kaya (2012) tarafından yapılmıştır. Güvenirlik çalışması, Cronbach Alfa İç tutarlılık katsayıları madde-toplam puan korelasyonları ile hesaplanmıştır. Yapı geçerliği çalışması ise; temel bileşen yöntemi ile faktör analizi yapılmıştır. ŞMÖ'ye ait verilerin analizinde SPSS 11.50 kullanılmıştır. Araştırmaya 2 genel liseden ve 1 meslek lisesinden olmak üzere 299 öğrenci katılmıştır. Katılımcıların 113 kız, 186'sı ise erkek öğrenciden oluşmaktadır. Yaş ortalamaları ise 15.88+-1.01dir (Bilgin ve Kaya, 2012). Güvenirlik çalışmaları kapsamında YAŞMÖ Cronbach katsayısı 0.91, GEMŞÖ. GEŞMÖ Cronbach alfa iç tutarlılık katsayısı 0.90 olarak hesaplanmıştır. YAŞMÖ madde toplam puan korelasyonlarının 0.17 ($p<0.01$). GEŞMÖ, madde-toplam puan korelasyonlarının 0.33 ($p<0.01$) olarak hesaplanmıştır (Bilgin ve Kaya, 2012). YAŞMÖ genel toplamı ile faktörler arasında ve faktörlerin birbirleriyle pozitif ve anlamlı korelasyonlar gösterdiği

belirlenmiştir ($p < 0.01$). Faktör analizinde özdeğeri 1 ve üzerinde 3 faktör (geçmişte şiddete tanık olma, geçmişte bıçakla saldırıya veya silahla ateşe tanık olma ve uğrama, geçmişte şiddete uğrama) elde edilmiştir (Bilgin ve Kaya, 2012). Toplam açıklanan varyans %71.51'dir. Bu şekilde, GEŞMÖ'nün Türkçe uyarlamasının da yeterli geçerliliğe sahip olduğu bulunmuştur. GEŞMÖ genel toplamı ile faktörler arasında ve faktörlerin birbirleriyle pozitif ve anlamlı korelasyonlar gösterdiği belirlenmiştir ($p < 0.01$) (Bilgin ve Kaya, 2012). Çalışmada ölçeğin; Cronbach Alfa iç tutarlılık kat sayısı; .92 olarak bulunmuştur. Alt ölçekler için; Yakın Zamanda Şiddete Maruz Kalma 1, .79, Yakın Zamanda Şiddete Maruz Kalma 2, .89, Yakın Zamanda Şiddete Maruz Kalma 3, .71, Yakın Zamanda Şiddete Maruz Kalma 4, .72, Yakın Zamanda Şiddete Maruz Kalma 5, .74, Yakın Zamanda Şiddete Maruz Kalma 6, .66 olarak; Geçmiş Zamanda Şiddete Maruz Kalma 1, .79, Geçmiş Zamanda Şiddete Maruz Kalma 2, .78, Geçmiş Zamanda Şiddete Maruz Kalma 3, .74 olarak hesaplanmıştır.

3.3.5. Anne-Baba ve Akran Bağlanması Envanteri (ABABE)

Ebeveyn ve Akran Bağlanma Envanteri orijinali Armsden ve Greenberg (1987) tarafından geliştirilmiştir. Ölçek üç alt boyuttan oluşmaktadır; Güven, İletişim ve Yabancılaşma. Ölçeğin geçerlik ve güvenilirliğe sahip olduğu yapılan çalışmalar aracılığı ile bulunmuştur (Armsden ve Greenberg, 1987; Gullone ve Rabinson, 2005 akt. Kocayörük, 2010)

Ölçeğin ilk Türkçe uyarlaması Hortaçsu, Oral and Yasak-Gültekin (1991) tarafından 16-20 yaş arası geç ergenlik dönemindeki bireyler ile onların anne-baba ve akranları ile olan bağlanma yaşantılarını incelemek amaçlı yapılmıştır. Bu çalışmada alt ölçekler (güven-iletişim-yabancılaşma) arasındaki kat sayısı .68 ile .90 arasında bulunmuştur. Löker (1999) 5 maddenin faktör varyansını .46 olarak bulmuştur. Löker tarafından ayrıca Cronbach Alfa Katsayısı .92 olarak hesaplanmıştır. Türkiye'de diğer bir geçerlik-güvenirlik çalışması Günaydın ve diğerleri (2005) tarafından yapılmıştır. Çalışmada maddelerin iç tutarlılık ve güvenilirlik kat sayısı .88 ve .90 olarak bulunmuştur. Türk ergenlerine uygulanabilirliği açısından diğer geçerlilik ve güvenilirlik çalışmaları Çolakkadioğlu ve Gürçay (2007) ve Eren Gümüş (2010) tarafından yapılmıştır (Kocayörük, 2010).

Ölçeğin Kocayörük (2010) tarafından geçerlilik ve güvenilirlik çalışması ABABE'nin orta-ergenlikteki gençlerin anne-baba ve akranlarına olan bağlanma yaşantılarını belirlemek amacı ile yapılmıştır. Çalışmaya Ankara ilinden Anadolu ve Genel Liselerde ortaöğretime devam eden yaşları 14 ve 18 arasında değişen 147 erkek, 168 kız toplam 315 öğrenci katılmıştır. Yaş ortalamaları 16.06'dır. Çalışma 3 aşamada gerçekleştirilmiştir. İlk aşamada; faktör yapıları ve iç tutarlılık kat sayıları incelenmiştir. İkinci aşamada; test-tekrar-test güvenirliliği ele alınmıştır. Üçüncü aşamada ise; ölçüt bağıntılı geçerliliği incelemek amaçlı Benlik Saygısı Ölçeği ve Olumlu Olumsuz Duygu Ölçekleri kullanılmıştır (Kocayörük, 2010) .

Ölçeğin faktör yapılarını ortaya koymak amacıyla yapılan açımlayıcı faktör analizi sonuçları ölçeğin anne-baba ve akran olmak üzere 3 faktörden oluştuğunu göstermektedir. Anne faktörü 18, baba faktörü 18, akran faktörü 18 maddeden oluşmaktadır. Yapılan doğrulamalı faktör analizi sonuçları uyum iyiliği değerlerinin kabul edilebilir düzeyde olduğunu göstermiştir. Anneye bağlanma; $[\chi^2_{(132)}=282.86, p<.01]$, babaya bağlanma; $[\chi^2_{(132)}=335.88, p<.01]$, arkana bağlanma $[\chi^2_{(132)}=275.07, p<.01]$ olarak hesaplanmıştır. Test tekrar test sonuçları anne ve baba toplam puanlar arasındaki ilişkisinin yüksek düzeyde olduğunu ortaya koymaktadır. Akrana bağlanma toplam puanı ve alt ölçekleri ile anne ve baba bağlanması alt ölçekleri test tekrar test ilişkisi orta düzeyde olarak hesaplanmıştır (Kocayörük, 2010) .

Güvenirlilik çalışması kapsamında Cronbach Alfa Katsayısı; anneye bağlanma ölçeğinde .91, iletişim alt ölçeği için .92, güven alt ölçeği için .63 ve yabancılaşıma alt ölçeği için .62 olarak hesaplanmıştır. Cronbach Alfa Katsayısı; babaya bağlanma ölçeğinde .92, iletişim alt ölçeği için .93, Güven alt ölçeği için .69, yabancılaşıma alt ölçeği için .89, akrana bağlanma ölçeği için .89, iletişim alt ölçeği için .80, Güven alt ölçeği için .85, yabancılaşıma alt ölçeği için .71 olarak bulunmuştur. Test-tekrar-test güvenirliliği iki hafta ara ile test edilmiş ve test-tekrar-test güvenirlilik katsayıları; anne bağlanması için .73, alt ölçeklerde ise; iletişim .72, güven .65, yabancılaşıma .63 olarak hesaplanmıştır. Babaya bağlanma ölçeğinde .81, alt ölçeklerde ise; iletişim .81, güven .65, yabancılaşıma .63 olarak bulunmuştur. Akran bağlanma alt boyutunda ise; .55 alt ölçeklerde ise; iletişim .51, güven .53 ve yabancılaşıma .46 olarak hesaplanmıştır (Kocayörük, 2010).

Geçerlilik çalışması kapsamında; ABABE ile Benlik Saygısı ve Olumlu-Olumsuz Duygu Ölçeği ile ölçüt bağıntılığı incelenmiştir. ABABE'nin Benlik saygısı ve olumlu duygu ile pozitif yönde, olumsuz duygu ile negatif yönde ilişkisi ortaya çıkmıştır (Kocayörük, 2010). Çalışmada ölçeğin; Cronbach Alfa iç tutarlılık kat sayısı; .92 olarak hesaplanmıştır. Alt ölçekler için ise; Anne Güven, .63, Anne İletişim, .90, Anne Yabancılaşma, .52, Baba Güven, .76, Baba İletişim, .93, Baba Yabancılaşma, .57, Akran Güven, .83, Akran İletişim, .82, Akran Yabancılaşma, .62 olarak bulunmuştur.

3.4. Verilerin Toplanması

Araştırma verilerinin toplanabilmesi için Muğla Sıtkı Koçman Üniversitesi İnsan Araştırmaları Etik Kurulu 95 sayılı izni ve Muğla İl Milli Eğitim Müdürlüğü'nün 70004082-605.01-E.21998869 sayılı izin kararları doğrultusunda izinler alınarak veriler toplanmıştır. Veri toplamak için araştırmacı tarafından seçilen okul yönetimleri ve okul psikolojik danışma servislerinden öğrencilerin ders saatlerini aksatmadan uygulanabilmesi için randevu alınmıştır. Okulara araştırmacı kendi aracı ile ulaşım sağlamıştır. Her bir okul ve sınıf düzeyi için farklı zarflar kullanılarak okul idaresinin uygun gördüğü ders saatleri içerisinde sınıflarda bir ders saati süresi içinde ölçme araçları araştırmacı ve okul psikolojik danışmanı rehberliğinde öğrenciler tarafından cevaplandırılmıştır.

3.5. Verilerin Analizi

Araştırma analizleri SPSS Statistics 22 ve IBM SPSS AMOS 21 programları kullanılarak yapılmıştır. Verilerin değerlendirilmesinde kategorik değişkenler için frekans dağılımları, sayısal değişkenler için tanımlayıcı istatistiklerden (ort±ss) faydalanılmıştır. Analizlere başlamadan önce “Ebeveyn ve Akrana Bağlanma”, “Şiddete Maruz Kalma”, “Bilişsel Esneklik” ve “Little Saldırganlık” ölçekleri DFA ile doğrulanmış ve doğrulanan ölçüm modellerine göre ölçek ve alt boyutlarına güvenilirlik analizi uygulanmıştır. Araştırmaya katılan öğrencilerin ölçek ve alt boyut puanlarını hesaplayabilmek için ilgili maddelerin toplamı alınarak puanlar elde edilmiştir. Sayısal iki değişken arasında nedensel olmayan ilişkilerin derecesinin belirlenmesi için Pearson

Korelasyon katsayısı kullanılmıştır. Lise öğrencilerinin ebeveyn ve akrana bağlanma stilleri ile şiddete maruz kalma durumlarının proaktif ve reaktif saldırganlık üzerindeki etkisine, bilişsel esnekliğin aracılık edip etmediği ise yapısal eşitlik modellemesi ile incelenmiştir.

Doğrulayıcı faktör analizi ile son hali oluşturulan ölçek ve alt boyutlarının güvenilir çıkması sonucunda ilgili maddelerin toplamı alınarak ölçek ve alt boyut puanları hesaplanmıştır. Hesaplanan bu puanlar ile örtük ve gözlenen değişkenler olmak üzere öngörülen yapısal eşitlik modeli oluşturulmuştur. Normallik varsayımlarından olan dağılım özellikleri (çarpıklık ve basıklık) incelendiğinde ise verilerin normal dağılıma yakınsadığı görülmüştür. Çarpıklık ve basıklık değerlerinin ± 3 aralığında olması verilerin normal dağılıma sahip olduğunu göstermektedir (Çelik ve Yılmaz, 2013).

BÖLÜM IV

BULGULAR

Bu bölümde öncelikle ölçümlere ilişkin korelasyon değerleri ve betimleyici istatistikler verilmiştir. Daha sonraki aşamada ölçme araçlarının güvenirlik düzeyleri hesaplanmış ve son aşamada yapısal model ele alınmıştır.

4.1. Korelasyon Değerleri ve Betimsel İstatistikler

Çalışmanın bu kısmında araştırmanın korelasyon değerleri ve araştırmayı açıklayan betimsel istatistikler yer almaktadır.

4.1.1. Korelasyon Analizi Sonuçları

Tablo 2

Ebeveyn-Akrana Bağlanma ve Alt Boyut Puanları Arasındaki İlişkinin İncelenmesi

	\bar{x}	Ss	Ebev. ve Akr. Bağ. r	Anne				Baba				Akran					
				1	2	3	4	1	2	3	4	1	2	3	4		
Ebev. ve Akr. Bağ.	181,9 3	28,42	1 p														
1.Bağlanma	65,62	11,11	r 0,77 p ***	1													
2. Güven	14,11	1,81	r 0,50 p ***	0,70 ***	1												
3.İletişim	39,75	8,57	r 0,72 p ***	0,95 ***	0,58 **	1											
4. Yabancılaşma	11,76	2,85	r 0,52 p ***	0,57 ***	0,33 **	0,34 **	1										
1.Bağlanma	55,27	14,36	r 0,81 p ***	0,50 ***	0,27 **	0,47 **	0,36	1									
2.Güven	13,05	3,05	r 0,59 p ***	0,34 ***	0,31 **	0,26 **	0,34 ***	0,72 ***	1								
3.İletişim	35,14	11,13	r 0,77 p ***	0,48 ***	0,22 **	0,49 **	0,26 ***	0,96 ***	0,57 ***	1							
4.Yabancılaşma	7,08	2,47	r 0,50 p ***	0,31 ***	0,16 **	0,21 ***	0,48 ***	0,57 ***	0,39 ***	0,40 ***	1						

Tablo 2 (Devamı)

Akran	1.Bağlanma	61,04	11,98	r 0,67 p ***	0,30 ***	0,21 **	0,26 **	0,26 ***	0,26 ***	0,23 ***	0,23 ***	0,22 ***	1		
	2.Güven	27,02	6,40	r 0,54 p ***	0,23 ***	0,16 **	0,22 **	0,13 ***	0,16 ***	0,13 ***	0,16 ***	0,06 ***	0,87 ***	1	
	3.İletişim	19,37	4,70	r 0,61 p ***	0,30 ***	0,19 **	0,28 **	0,19 ***	0,26 ***	0,21* **	0,25 ***	0,13 ***	0,86 ***	0,75 ***	1
	4.Yabancılaşma	18,64	4,62	r 0,47 p ***	0,20 ***	0,16 **	0,12 **	0,32 ***	0,22 ***	0,24 ***	0,14 ***	0,36 ***	0,65 ***	0,30 ***	0,33 ***

Tablo 2 incelendiğinde, uygulanan pearson korelasyon analizi sonucunda ebeveyn-akrana bağlanma ve alt boyut puanları arasında düşük, orta ve yüksek düzeyde pozitif yönde anlamlı doğrusal ilişkiler olduğu görülmüştür ($p < 0,001$).

Tablo 3

Şiddete Maruz Kalma ve Alt Boyut Puanları Arasındaki İlişkinin İncelenmesi

	\bar{x}	Ss	Şiddete Maruz Kalma	Yakın Zaman							Geçmiş Zaman						
				1	2	3	4	5	6	7	1	2	3	4			
Şiddete Maruz Kalma	4,18	7,51	r p	1													
1.Şiddete Maruz Kalma	2,78	5,36	r p	0,97 ***	1												
2.Tanık Olma	1,19	2,13	r p	0,80 ***	0,83 ***	1											
3.Bıçaklı Saldırı	0,29	1,29	r p	0,74 ***	0,74 ***	0,44 ***	1										
4.Şiddete Uğrama	0,24	0,87	r p	0,74 ***	0,77 ***	0,53 ***	0,57 ***	1									
5.Evde Şiddete Tanık Olma	0,25	0,76	r p	0,70 ***	0,73 ***	0,54 **	0,49 **	0,57 ***	1								
6.Evde Şiddete Uğrama	0,44	1,13	r p	0,66 ***	0,68 ***	0,40 **	0,42 **	0,48 ***	0,49 ***	1							
7.Cinsel Kötüye Kullanım	0,37	0,97	r p	0,60 ***	0,62 ***	0,43 **	0,39 **	0,40 ***	0,33 ***	0,31 ***	1						

Tablo 3 (Devamı)

Geçmiş Zaman	1.Şiddete Maruz Kalma	1,40	2,63	r	0,87 ***	0,73 ***	0,60 **	0,60 **	0,55 ***	0,50 ***	0,49 ***	0,45 ***	1			
				p			*	*								
	2.Şiddete Tanık Olma	0,83	1,47	r	0,73 ***	0,59 ***	0,59 **	0,37 **	0,40 ***	0,39 ***	0,36 ***	0,37 ***	0,88 ***	1		
				p			*	*								
	3.Bıçaklı Saldırı	0,23	0,90	r	0,72 ***	0,64 ***	0,41 **	0,74 **	0,52 ***	0,44 ***	0,37 ***	0,38 ***	0,75 ***	0,47 ***	1	
				p			*	*								
	4.Şiddete Uğrama	0,34	0,85	r	0,65 ***	0,55 ***	0,37 **	0,41 **	0,45 ***	0,39 ***	0,51 ***	0,33 ***	0,75 ***	0,48 ***	0,46 ***	1
				p			*	*								

***: $p < 0,001$, r :Korelasyon Katsayısı, p :Anlamlılık Düzeyi

Tablo 3 incelendiğinde, uygulanan pearson korelasyon analizi sonucunda şiddete maruz kalma ve alt boyut puanları arasında düşük, orta ve yüksek düzeyde pozitif yönde anlamlı doğrusal ilişkiler olduğu görülmüştür ($p < 0,001$).

Tablo 4

Little Saldırganlık ve Alt Boyut Puanları Arasındaki İlişkinin İncelenmesi

	\bar{x}	Ss	Little Saldırganlık	Açık			İlişkisel		
				1	2	3	1	2	3
Little Saldırganlık	47,51	19,74	r 1 p						
1.Saldırganlık	7,61	3,95	r 0,79 p ***	1					
2.Reaktif Saldırganlık	8,82	4,66	r 0,71 p ***	0,55 ***	1				
3.Proaktif Saldırganlık	6,50	3,54	r 0,82 p ***	0,66 ***	0,42 ***	1			
Açık	1.Saldırganlık	8,38	4,38	r 0,85 p ***	0,61 ***	0,43 ***	0,75 ***	1	
	2.Reaktif Saldırganlık	8,13	3,99	r 0,71 p ***	0,39 ***	0,53 ***	0,39 ***	0,51 ***	1
	3.Proaktif Saldırganlık	8,08	4,52	r 0,81 p ***	0,52 ***	0,36 ***	0,68 ***	0,70 ***	0,53 ***
İlişkisel									

Tablo 4 incelendiğinde, uygulanan pearson korelasyon analizi sonucunda little saldırganlık ve alt boyut puanları arasında düşük, orta ve yüksek düzeyde pozitif yönde anlamlı doğrusal ilişkiler olduğu görülmüştür ($p < 0,001$).

Tablo 5

Ebeveyn-Akrana Bağlanma ve Alt Boyut Puanları ile Şiddete Maruz Kalma ve Alt Boyut Puanları Arasındaki İlişkinin İncelenmesi

		Şiddete Maruz Kalma	Yakın Zaman						Geçmiş Zaman					
			Şiddete Maruz Kalma	Tanık Olma	Bıçaklı Saldırı	Şiddete Uğrama	Evde Şiddete Tanık Olma	Evde Şiddete Uğrama	Cinsel Kötüye Kullanım	Şiddete Maruz Kalma	Şiddete Tanık Olma	Bıçaklı Saldırı	Şiddete Uğrama	
Anne	Ebeveyn ve Akrana Bağlanma	R p	-0,27 ***	-0,25 ***	-0,18 ** *	-0,13 ** *	-0,14 ***	-0,20 ***	-0,34 ***	-0,15 ***	-0,24 ***	-0,22 ***	-0,13 ***	-0,22 ***
	Bağlanma	r p	-0,20 ***	-0,20 ***	-0,13 ** *	-0,10 ** *	-0,10 ***	-0,16 ***	-0,30 ***	-0,10 ***	-0,17 ***	-0,14 ***	-0,10 ***	-0,18 ***
	Güven	r p	-0,13 ***	-0,13 ***	-0,06 **	-0,07 **	-0,05 **	-0,12 ***	-0,24 ***	-0,05 *	-0,10 ***	-0,06 **	-0,07 **	-0,12 ***
	İletişim	r p	-0,19 ***	-0,19 ***	-0,12 ** *	-0,11 ** *	-0,09 ***	-0,14 ***	-0,28 ***	-0,10 ***	-0,16 ***	-0,13 ***	-0,11 ***	-0,16 ***
	Yabancılaşma	r p	-0,14 ***	-0,14 ***	-0,126 ** *	-0,04 *	-0,08 ***	-0,12 ***	-0,16 ***	-0,07 **	-0,12 ***	-0,11 ***	-0,03	-0,14 ***
	Bağlanma	r p	-0,18 ***	-0,17 ***	-0,10 ** *	-0,08 ** *	-0,10 ***	-0,14 ***	-0,28 ***	-0,09 ***	-0,17 ***	-0,16 ***	-0,08 ***	-0,16 ***
	Güven	r p	-0,15 ***	-0,14 ***	-0,08 ** *	-0,09 ** *	-0,08 ***	-0,13 ***	-0,23 ***	-0,05 **	-0,13 ***	-0,12 ***	-0,08 ***	-0,12 ***
	İletişim	r p	-0,17 ***	-0,16 ***	-0,09 ** *	-0,07 ** *	-0,08 ***	-0,13 ***	-0,26 ***	-0,09 ***	-0,16 ***	-0,15 ***	-0,07 **	-0,15 ***
	Yabancılaşma	r p	-0,12 ***	-0,11 ***	-0,10 ** *	-0,03 0,100	-0,07 **	-0,09 ***	-0,14 ***	-0,05 *	-0,11 ***	-0,13 ***	-0,02	-0,10 ***
	Baba												0,229	

Tablo 5 (Devamı)

Akran	Bağlanma	r	-0,22	-0,20	-0,17	-0,11	-0,13	-0,15	-0,18	-0,16	-0,20	-0,19	-0,12	-0,15
		p	***	***	**	**	***	***	***	***	***	***	***	***
	Güven	r	-0,17	-0,16	-0,13	-0,09	-0,09	-0,11	-0,15	-0,13	-0,17	-0,16	-0,10	-0,13
		p	***	***	**	*	*	***	***	***	***	***	***	***
İletişim	r	-0,17	-0,15	-0,11	-0,08	-0,08	-0,11	-0,15	-0,15	-0,16	-0,15	-0,09	-0,13	
	p	***	***	**	*	*	***	***	***	***	***	***	***	
Yabancılaşm a	r	-0,18	-0,18	-0,15	-0,10	-0,14	-0,13	-0,14	-0,12	-0,15	-0,13	-0,10	-0,10	
	p	***	***	**	**	***	***	***	***	***	***	***	***	

Tablo 5 incelendiğinde, uygulanan pearson korelasyon analizi sonucunda ebeveyn-akrana bağlanma ve alt boyut puanları ile şiddete maruz kalma ve alt boyut puanları arasında düşük ve orta düzeyde negatif yönde anlamlı doğrusal ilişkiler olduğu görülmüştür ($p < 0,05$).

Tablo 6

Ebeveyn-Akrana Bağlanma ve Alt Boyut Puanları ile Little Saldırganlık ve Alt Boyut Puanları Arasındaki İlişkinin İncelenmesi

		Bilişsel Esneklik	Little Saldırganlı k	Açık			İlişkisel		
				Saldırganlık	Reaktif Saldırganlık	Proaktif Saldırganlık	Saldırganlı k	Reaktif Saldırganlık	Proaktif Saldırganlık
Ebeveyn ve Akrana Bağlanma	r	0,26 ***	-0,27 ***	-0,25 ***	-0,20 ***	-0,19 ***	-0,23 ***	-0,17 ***	-0,21 ***
	p								
	r	0,19 ***	-0,23 ***	-0,22 ***	-0,21 ***	-0,15 ***	-0,18 ***	-0,14 ***	-0,16 ***
	p								
	r	0,07 **	-0,14 ***	-0,15 ***	-0,11 ***	-0,10 ***	-0,12 ***	-0,07 ***	-0,11 ***
p									
Anne	r	0,19 ***	-0,20 ***	-0,19 ***	-0,20 ***	-0,12 ***	-0,15 ***	-0,13 ***	-0,14 ***
	p								
	r	0,12 ***	-0,19 ***	-0,17 ***	-0,14 ***	-0,15 ***	-0,17 ***	-0,10 ***	-0,14 ***
	p								
	r	0,16 ***	-0,20 ***	-0,18 ***	-0,18 ***	-0,12 ***	-0,16 ***	-0,14 ***	-0,14 ***
p									
Baba	r	0,07 ***	-0,15 ***	-0,15 ***	-0,09 ***	-0,12 ***	-0,13 ***	-0,08 ***	-0,12 ***
	p								
	r	0,17 ***	-0,18 ***	-0,15 ***	-0,17 ***	-0,09 ***	-0,14 ***	-0,14 ***	-0,12 ***
	p								
	r	0,09 ***	-0,17 ***	-0,17 ***	-0,15 ***	-0,13 ***	-0,14 ***	-0,10 ***	-0,11 ***
p									
Akran	r	0,24 ***	-0,19 ***	-0,18 ***	-0,07 ***	-0,16 ***	-0,17 ***	-0,10 ***	-0,18 ***
	p								
	r	0,22 ***	-0,12 ***	-0,12 ***	-0,03 0,122	-0,11 ***	-0,11 ***	-0,06 ***	-0,13 ***
	p								
	r	0,24 ***	-0,15 ***	-0,15 ***	-0,06 ***	-0,12 ***	-0,15 ***	-0,08 ***	-0,16 ***
p									
Akran	r	0,12 ***	-0,19 ***	-0,17 ***	-0,08 ***	-0,17 ***	-0,17 ***	-0,11 ***	-0,18 ***
	p								

Tablo 6 incelendiğinde, uygulanan pearson korelasyon analizi sonucunda, ebeveyn-akrana bağlanma ve alt boyut puanları ile bilişsel esneklik puanları arasında düşük düzeyde pozitif yönde, ebeveyn-akrana bağlanma ve alt boyut puanları ile little saldırganlık ve alt boyut puanları arasında düşük düzeyde negatif yönde anlamlı doğrusal ilişkiler olduğu görülmüştür ($p < 0,001$).

Tablo 7

Bilişsel Esneklik, Little Saldırganlık ve Alt Boyut Puanları ile Şiddete Maruz Kalma ve Alt Boyut Puanları Arasındaki İlişkinin İncelenmesi

	Şiddete Maruz Kalma	Yakın Zaman							Geçmiş Zaman				
		Şiddete Maruz Kalma	Tanık Olma	Bıçaklı Saldırı	Şiddete Uğrama	Evde Şiddete Tanık Olma	Evde Şiddete Uğrama	Cinsel Kötüye Kullanım	Şiddete Maruz Kalma	Şiddete Tanık Olma	Bıçaklı Saldırı	Şiddete Uğrama	
Bilişsel Esneklik	r	-0,16 ***	-0,16 ***	-0,11 **	-0,11 **	-0,15 ***	-0,13 ***	-0,14 ***	-0,10 ***	-0,12 ***	-0,10 ***	-0,10 ***	-0,10 ***
	p			*	*								
Little Saldırganlık	r	0,43 ***	0,42 ***	0,30 **	0,33 **	0,33 ***	0,28 ***	0,34 ***	0,31 ***	0,38 ***	0,30 ***	0,35 ***	0,28 ***
	p			*	*								
Saldırganlık	r	0,40 ***	0,39 ***	0,27 **	0,32 **	0,31 ***	0,25 ***	0,33 ***	0,31 ***	0,35 ***	0,28 ***	0,31 ***	0,25 ***
	p			*	*								
Reaktif Saldırganlık	r	0,26 ***	0,24 ***	0,20 **	0,16 **	0,16 ***	0,13 ***	0,20 ***	0,19 ***	0,24 ***	0,21 ***	0,19 ***	0,17 ***
	p			*	*								
Açık Saldırganlık	r	0,38 ***	0,38 ***	0,25 **	0,33 **	0,32 ***	0,26 ***	0,28 ***	0,28 ***	0,32 ***	0,24 ***	0,33 ***	0,22 ***
	p			*	*								
Saldırganlık	r	0,38 ***	0,37 ***	0,26 **	0,29 **	0,30 ***	0,27 ***	0,30 ***	0,27 ***	0,33 ***	0,26 ***	0,31 ***	0,25 ***
	p			*	*								
Reaktif Saldırganlık	r	0,25 ***	0,24 ***	0,18 **	0,16 **	0,17 ***	0,16 ***	0,22 ***	0,16 ***	0,22 ***	0,18 ***	0,18 ***	0,19 ***
	p			*	*								
İlişkisel Saldırganlık	r	0,38 ***	0,37 ***	0,26 **	0,30 **	0,31 ***	0,26 ***	0,29 ***	0,25 ***	0,32 ***	0,23 ***	0,33 ***	0,23 ***
	p			*	*								

Tablo 7 incelendiğinde, uygulanan pearson korelasyon analizi sonucunda, şiddete maruz kalma ve alt boyut puanları ile bilişsel esneklik puanları arasında düşük düzeyde negatif yönde, şiddete maruz kalma ve alt boyut puanları ile little saldırganlık ve alt boyut puanları arasında düşük ve orta düzeyde pozitif yönde anlamlı doğrusal ilişkiler olduğu görülmüştür ($p < 0,001$)

4.2.1. Betimleyici İstatistikler

Tablo 8

Ölçek ve Alt Boyut Puanlarının Tanımlayıcı İstatistikleri

Ölçek ve Alt Boyut Puanları	Min. - Maks.	Ort±SS
Ebeveyn ve Akarana Bağlanma Puanı	81 – 235	181,93 ± 28,423
Anne Bağlanma	18 – 80	65,62 ± 11,114
<u>Alt Boyutlar</u>		
Güven	3 – 15	14,11 ± 1,818
İletişim	10 – 50	39,75 ± 8,577
Yabancılaşma	3 – 15	11,76 ± 2,852
Baba Bağlanma	15 – 75	55,27 ± 14,367
<u>Alt Boyutlar</u>		
Güven	3 – 15	13,05 ± 3,054
İletişim	10 – 50	35,14 ± 11,130
Yabancılaşma	2 – 10	7,08 ± 2,474
Akran Bağlanma	17 – 80	61,04 ± 11,988
<u>Alt Boyutlar</u>		
Güven	7 – 35	27,02 ± 6,408
İletişim	5 – 25	19,37 ± 4,703
Yabancılaşma	5 – 25	18,64 ± 4,621
Şiddete Maruz Kalma Puanı	0 – 81	4,18 ± 7,515
Yakın Zamanda Şiddete Maruz Kalma	0 – 57	2,78 ± 5,369
<u>Alt Boyutlar</u>		
Okulda veya çevrede şiddete tanık olma	0 – 15	1,19 ± 2,132
Bıçakla saldırıya veya silahla ateşe tanık olma/uğrama	0 – 12	0,29 ± 1,296
Okulda veya çevrede şiddete uğrama	0 – 9	0,24 ± 0,874
Evde şiddete tanık olma	0 – 6	0,25 ± 0,764
Evde şiddete uğrama	0 – 9	0,44 ± 1,139
Cinsel kötüye kullanım	0 – 6	0,37 ± 0,973
Geçmişte Şiddete Maruz Kalma	0 – 24	1,40 ± 2,634
<u>Alt Boyutlar</u>		
Geçmişte şiddete tanık olma	0 – 9	0,83 ± 1,479
Geçmişte bıçakla saldırıya ya da silahla ateşe tanık olma/uğrama	0 – 9	0,23 ± 0,903
Geçmişte şiddete uğrama	0 – 6	0,34 ± 0,854
Bilişsel Esneklik Puanı	8 – 48	37,66 ± 6,820
Little Saldırganlık Puanı	30 – 150	47,51 ± 19,748
<u>Alt Boyutlar</u>		
Açık saldırganlık	5 – 25	7,61 ± 3,950
Açık-reaktif saldırganlık	4 – 20	8,82 ± 4,669
Açık-proaktif saldırganlık	5 – 25	6,50 ± 3,645
İlişkisel saldırganlık		8,38 ± 4,389
Reaktif-ilişkisel saldırganlık	4 – 20	8,13 ± 3,999
Proaktif ilişkisel saldırganlık	6 – 30	8,08 ± 4,525

Tablo 8 incelendiğinde; ebeveyn ve akrana bağlanma puan ortalaması 181,93 iken anne ile bağlanma alt boyutunun puan ortalaması 65,62; anne ile bağlanmanın alt boyutu olan güven puan ortalaması 14,11, iletişim puan ortalaması 39,75 ve yabancılaşma puan ortalaması ise 11,76'dır. Baba ile bağlanma alt boyutunun puan ortalaması 55,27; baba ile bağlanmanın alt boyutu olan güven puan ortalaması 13,05, iletişim puan ortalaması 35,14 ve yabancılaşma puan ortalaması ise 7,08'dir. Akran ile bağlanma alt boyutunun puan ortalaması 61,04; akran ile bağlanmanın alt boyutu olan güven puan ortalaması 27,02, iletişim puan ortalaması 19,37 ve yabancılaşma puan ortalaması ise 18,64'tür.

Şiddete maruz kalma puan ortalaması 4,18 iken yakın zamanda şiddete maruz kalma alt boyutunun puan ortalaması 2,78'dir. Yakın zamanda şiddete maruz kalmanın alt boyutu olan okulda veya çevrede şiddete tanık olma puan ortalaması 1,19, bıçakla saldırıya veya silahla ateşe tanık olma/uğrama puan ortalaması 0,29'dur. Okulda veya çevrede şiddete uğrama puan ortalaması 0,24, evde şiddete tanık olma puan ortalaması 0,25, evde şiddete uğrama puan ortalaması 0,44 ve cinsel kötüye kullanım puan ortalaması ise 0,37'dir. Geçmişte şiddete maruz kalma alt boyutunun puan ortalaması 1,40 iken geçmişte şiddete maruz kalmanın alt boyutu olan geçmişte şiddete tanık olma puan ortalaması 0,83, geçmişte bıçakla saldırıya ya da silahla ateşe tanık olma/uğrama puan ortalaması 0,23 ve geçmişte şiddete uğrama puan ortalaması ise 0,34'tür.

Bilişsel esneklik puan ortalaması 37,66'dır. Little saldırganlık puan ortalaması 47,51dir. Alt boyutlarından açık saldırganlık puan ortalaması 7,61, açık-reaktif saldırganlık puan ortalaması 8,82, açık-proaktif saldırganlık puan ortalaması 6,50, ilişkisel saldırganlık puan ortalaması 8,38, reaktif-ilişkisel saldırganlık puan ortalaması 8,13 ve proaktif ilişkisel saldırganlık puan ortalaması ise 8,08'dir.

4.2.2. Doğrulayıcı Faktör Analizinin Sonuçları

4.2.2.1. Ebeveyn ve akrana bağlanma ölçeğinin sonuçları

54 madde ve anne, baba ve akran başlıkları altında 9 alt boyuttan oluşan yapıyı doğrulamak için kurulan ölçüm modeli DFA ile analiz edilmiştir. Analiz neticesinde modelin yeterli uyuma sahip olmadığı bulunmuş bundan dolayı modelde iyileştirme çalışmalarına gidilmiştir. İlk olarak maddelerin faktör yük değerleri incelenerek modele katkısı olmayan 5 madde (ABE6, ABE11, BBE1, BBE6, BBE9, AKBE3) modelden

ıkartılmıřtır. Bununla birlikte modifikasyon indeksleri tablosuna bakılarak modelde yapılacak olası deęiřiklikler iin ki kare dūřuř deęerleri (“M.I.”deęerleri) incelenmiřtir. En yūksək “M.I.” deęerinin gōstermiř olduęu modifikasyon, kavramsal olarak uygun olduęu durumlarda baęlanarak model yūrüt÷lmüřt÷r. Modelin uyum indeks deęerleri de incelenerek ölç÷m modelinin doęrulandıęı gōr÷lmüřt÷r. Doęrulanan ölç÷m modeli ařaęıda (řekil 2) sunulmuřtur.



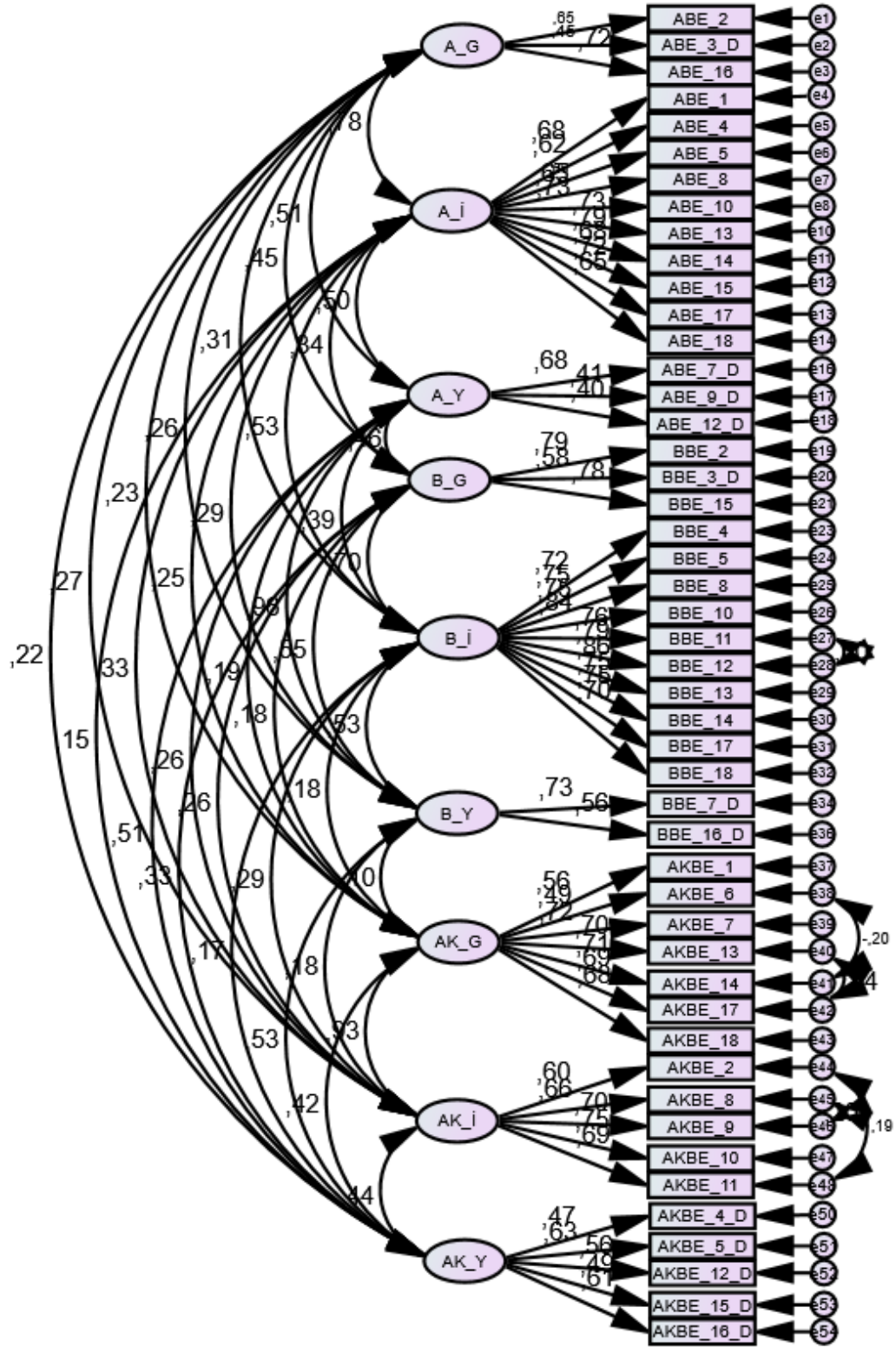

Şekil 2. Ebeveyn ve akrana bağlanma ölçeğinin ölçüm modeli

Şekil 2'deki ölçüm modeli incelendiğinde, 48 madde ve 9 alt boyut ile doğrulanan ölçüm modelinin hangi maddelerden oluştuğunu ve diğer yandan tek yönlü oklar üzerindeki yollara ait standardize regresyon katsayılarını yani başka bir deyişle faktör yüklerini görmekteyiz. Çift yönlü ok üzerindeki değerler ise alt boyutlar arasındaki korelasyon değerlerini göstermektedir. Tablo 9'da her bir maddenin faktör yükü ayrıntılı olarak incelenmiş ve 0,400'ün altında değer bulunmadığı görülmüştür.

Buna göre; ABE16 maddesi 0,72'lik değeri ile Anne Güven alt boyutunun en güçlü göstergesi, ABE14 maddesi 0,79'luk değeri ile Anne İletişim alt boyutunun en güçlü göstergesidir. ABE7 maddesi 0,68'lik değeri ile Anne Yabancılaşma alt boyutunun en güçlü göstergesi iken BBE2 maddesi 0,79'luk değeri ile Baba Güven alt boyutunun en güçlü göstergesidir. BBE13 maddesi 0,86'lık değeri ile Baba İletişim alt boyutunun en güçlü göstergesi, BBE7 maddesi 0,72'lik değeri ile Baba Yabancılaşma alt boyutunun en güçlü göstergesidir. AKBE7 maddesi 0,72'lik değeri ile Akran Güven alt boyutunun en güçlü göstergesi, KBE10 maddesi 0,75'lik değeri ile Akran İletişim alt boyutunun en güçlü göstergesidir. AKBE5 maddesi 0,63'lük değeri ile Akran Yabancılaşma alt boyutunun en güçlü göstergesi olduğunu söyleyebiliriz.

Uygulanan güvenilirlik analizi sonucunda (Tablo 9) 48 maddeden oluşan "Ebeveyn ve Akrana Bağlanma" ölçeğinin yüksek derecede güvenilir ($\alpha=0,925$) olduğu saptanmıştır. "Anne ile Bağlanma"nın 3 maddeden oluşan "Güven" alt boyutunun oldukça güvenilir ($\alpha=0,639$), 10 maddeden oluşan "İletişim" alt boyutunun oldukça güvenilir ($\alpha=0,900$), 3 maddeden oluşan "Yabancılaşma" alt boyutunun ise güvenilir ($\alpha=0,522$) olduğu bulunmuştur. "Baba İle Bağlanma"nın 3 maddeden oluşan "Güven" alt boyutunun oldukça güvenilir ($\alpha=0,761$), 10 maddeden oluşan "İletişim" alt boyutunun yüksek derecede güvenilir ($\alpha=0,935$), 2 maddeden oluşan "Yabancılaşma" alt boyutunun ise güvenilir ($\alpha=0,575$) olduğu saptanmıştır. "Akran İle Bağlanma"nın 7 maddeden oluşan "Güven" alt boyutunun yüksek derecede güvenilir ($\alpha=0,835$), 5 maddeden oluşan "İletişim" alt boyutunun yüksek derecede güvenilir ($\alpha=0,820$), 5 maddeden oluşan "Yabancılaşma" alt boyutunun ise oldukça güvenilir ($\alpha=0,682$) olduğu saptanmıştır.

Tablo 9

Ebeveyn ve Akrana Bağlanma Maddelerinin Faktör Yük Değerleri ve Alt Boyutların Güvenilirlik Analizi Sonuçları

Madde	Faktör Yüğü	Cronbach Alfa	Güvenilirlik Düzeyi	
Anne Güven				
ABE_2	0,654			
ABE_3	0,450	0,639	Oldukça Güvenilir	
ABE_16	0,721			
Anne İletişim				
ABE_1	0,684			
ABE_4	0,619			
ABE_5	0,645			
ABE_8	0,651			
ABE_10	0,727			
ABE_13	0,725	0,900	Yüksek	Derecede
ABE_14	0,793		Güvenilir	
ABE_15	0,679			
ABE_17	0,720			
ABE_18	0,653			
Anne Yabancılaşma				
ABE_7	0,685			
ABE_9	0,412	0,522	Güvenilir	
ABE_12	0,402			
Baba Güven				
BBE_2	0,792			
BBE_3	0,576	0,761	Oldukça Güvenilir	
BBE_15	0,784			
Baba İletişim				
BBE_4	0,717			
BBE_5	0,752			
BBE_8	0,750			
BBE_10	0,840			
BBE_11	0,759			
BBE_12	0,790	0,935	Yüksek	Derecede
BBE_13	0,865		Güvenilir	
BBE_14	0,753			
BBE_17	0,750			
BBE_18	0,697			
Baba Yabancılaşma				
BBE_7	0,727			
BBE_16	0,556	0,575	Güvenilir	
Akran Güven				
AKBE_1	0,562			
AKBE_6	0,489			
AKBE_7	0,717	0,835	Yüksek	Derecede
AKBE_13	0,704		Güvenilir	
AKBE_14	0,706			

Tablo 9 (Devamı)

AKBE_17	0,688			
AKBE_18	0,676			
Madde	Faktör Yüğü	Cronbach Alfa	Güvenilirlik Düzeyi	
Akran İletişim				
AKBE_2	0,599			
AKBE_8	0,657			
AKBE_9	0,699	0,820	Yüksek Güvenilir	Derecede
AKBE_10	0,753			
AKBE_11	0,687			
Akran Yabancılaşma				
AKBE_4_D	0,467			
AKBE_5_D	0,629			
AKBE_12_D	0,557	0,682	Oldukça Güvenilir	
AKBE_15_D	0,492			
AKBE_16_D	0,607			
Ebeveyn ve Akrana Bağlanma Ölçeği		0,925	Yüksek Güvenilir	Derecede
<i>0.00 < α < 0.40 Ölçek Güvenilir Değil</i>				
<i>0.40 < α < 0.60 Düşük Güvenilirlikte</i>				
<i>0.60 < α < 0.80 Oldukça Güvenilir</i>				
<i>0.80 < α < 1.00 Yüksek Derecede Güvenilir</i>				

Doğrulamalı faktör analizi sonuçları için ikinci aşamada uyum iyiliği değerlerine bakmak gerekir. Modelin veriye uygun olup olmadığını test etmek için en çok ki-kare testi ele alınmaktadır. Ki-kare testi fakat örneklem grubunun büyüklüğüne duyarlı olduğu için burada bazı soru işaretlerinin oluşmasına neden olmaktadır. Ki-kare testi örneklem büyüklüğünden etkilendiği için, ki-kareye alternatif uyum iyiliği değeri oluşturulmaktadır.

Birinci aşamada GFI'ne dayanan uyum iyiliği değerlerine bakmak gerekir. GFI (Goodness of fit index), temel olarak sample kovaryanslar ile implied kovaryanslar arasındaki farkı yeniden ölçeklendirerek uyumsuz bir model için 0, mükemmel uyuma sahip model için 1 değerini üretir. Genel olarak 0,90 ve üzerinde GFI değerine sahip modeller kabul edilebilir uyum gösteren modeller olarak ifade edilebilirler. GFI, çalışmalarda çoğunlukla kullanılan bir uyum iyiliği değeri ölçütüdür ancak; GFI de örneklem grubunun büyüklüğünden ve modelin karmaşıklığından etkilenmektedir. AGFI (Adjusted goodness of fit index) ise GFI değerinden geliştirilen düzeltilmiş uyum iyiliği değeridir. Aynı biçimde modelde AGFI 0,90 üzerinde değere sahip olduğunda model kabul edilebilir uyum iyiliği gösterir.

İkinci aşamada Baseline (sıfır ya da independence) Modele Dayanan Uyum İyiliği Değerlere bakılmalıdır. Bu başlık altında incelenen uyum iyiliği değerlerinin temel mantığı, teori sonucu oluşturulan ve parametre değerleri üretilen modelin, baseline yani olabilecek en kötü modele kıyasla ne kadar iyi olduğudur. Bunlar, IFI (Incremental Fit Index), TLI (Tucker-Lewis Index) ve CFI (Comparative Fit Index) uyum iyiliği değerleridir. IFI değerinin 0,90'nın üzerinde olması yeterli uyumun olduğunu gösterir. Diğerlerine kıyasla, örneklem grubunun büyüklüğüne daha az duyarlılık gösterdiği için araştırmalarda çok sık tercih edilebilmektedir. TLI ya da NNFI (Non-Normed Fit Index) değeri uyum iyiliği değerleri arasında örneklem grubunun büyüklüğüne en az duyarlı olanlardan biridir. 0,95'in üzerindeki değerler modelin iyi uyumuna, 0,90'ın üzerindeki değerler ise modelin kabul edilebilir uyumunu göstermektedir. Bazı kaynaklar yeterli uyumun dercesini 0,80'e kadar indirebilmektedir. CFI (Comparative Fit Index) değeri de örneklem grubunun büyüklüğüne en az duyarlı olan uyum iyiliği değerlerindedir. Bu değer ancak modelin karmaşıklığından etkilenmektedir. Değerleri 1'in üzerinde ya da 0'ın altında olabilmektedir. Böyle durumlarda ise değerler 0 ya da 1'e sabitlenmektedir.

RMSEA (Root Mean Square of Error Approximation) değeri F_0 'a dayanan bir uyuşmazlık ölçüsü olup $RMSEA = \sqrt{(F_0 / df)}$ olarak hesaplanabilir. Bu uyuşmazlık serbestlik derecesi başına hesaplanır. Örneklem grubunun büyüklüğüne karşı en az duyarlı olan uyum iyiliği değerlerinden olduğu için en sık kullanılan uyum iyiliği değerlerinden biridir. Bu ölçütün hesaplama esnasında serbestlik derecesinin etkisinden dolayı modelin karmaşıklığına ilişkin duyarlı olması bir tehlike oluşturabilir ancak; sadece serbestlik derecesinin tam olarak modelin karmaşıklığının bir ölçüsü olmaması RMSEA değerinin daha sık kullanılmasına neden olmaktadır. SRMR (Standardized RMR) değeri ise gözlenen ve tahmin edilen kovaryanslar arasındaki farkı ifade eder. RMSEA ve SRMR'nin sahip olduğu 0,08'in altındaki değerler uyumun kabul edilebilir, 0,05'in altındaki değerler ise uyumun iyi olduğunu gösterir.

Tablo 10

Ölçüm Modelinin Uyum İndeks Değerleri ve İyi Uyum Değerleri

	Modelin Değerleri	Uyum İndeks	*İyi Uyum Değerleri (Kabul Edilebilir Uyum)
χ^2/sd	5,270		≤ 3 (4-5)
GFI	0,889		$\geq 0,90$ (0,89-0,85)
AGFI	0,874		$\geq 0,90$ (0,89-0,85)
IFI	0,901		$\geq 0,95$ (0,94-0,90)
TLI (NNFI)	0,900		$\geq 0,95$ (0,94-0,90)
CFI	0,901		$\geq 0,97$ (0,94-0,90)
RMSEA	0,046		$\leq 0,05$ (0,06-0,08)
SRMR	0,041		$\leq 0,05$ (0,06-0,08)

*:Uyum Aralıkları Meydan ve Şeşen (2011)'den yararlanarak oluşturulmuştur.

Tablo 10'da 48 madde ve 9 alt boyut ile oluşturulan ölçüm modelinin uyum indeks değerleri gösterilmektedir. Öncelikle en sık kullanılan uyum indeksi χ^2/sd değeri incelenmiştir. Ancak ki-kare ölçütü örneklem grubunun büyüklüğüne çok duyarlı olduğundan, model ile veri arasındaki uyumu değerlendirmede sadece bu değeri kullanmak uygun olmayabilir. χ^2/sd değerinin 5'in üstünde olması bize ki-karenin örneklem büyüklüğünden etkilendiğini göstermektedir. Bu sebeplerden dolayı farklı uyum değerlerine de bakılmıştır. Model için mevcut olan uyum indeks değerleri ele alındığında ise RMSEA ve SRMR değerlerinin iyi uyum sağladığını; GFI, AGFI, IFI, TLI ve CFI değerlerinin ise kabul edilebilir uyum sağladığını söyleyebiliriz.

4.2.2.2. Şiddete maruz kalma ölçeğinin sonuçları

38 madde ve yakın - geçmiş zaman başlıkları altında 9 alt boyuttan oluşan yapıyı doğrulamak için kurulan ölçüm modeli DFA ile analiz edilmiştir. Analiz sonucunda modelin yeterli uyum göstermediği ortaya çıkmış ve bu sebeple model iyileştirme çalışmaları yapılmıştır. İlk olarak maddelerin faktör yük değerleri incelenerek modele katkısı olmayan 11 madde (YASMO2, YASMO4, YASMO5, YASMO8, YASMO14, YASMO19, YASMO20, YASMO G1, YASMO G7, YASMO G11, YASMO G12) modelden çıkartılmıştır. Bununla birlikte modifikasyon indeksleri tablosuna bakılarak modelde yapılacak olası değişiklikler için ki kare düşüş değerleri ("M.I."değerleri) incelenmiştir. En yüksek "M.I." değerinin göstermiş olduğu modifikasyon, kavramsal olarak uygun olduğu durumlarda bağlanarak model yürütülmüştür. Modelin uyum indeks

değerleri de incelenerek ölçüm modelinin doğrulandığı görülmüştür. Doğrulan ölçüm modeli aşağıda (Şekil 3) sunulmuştur.

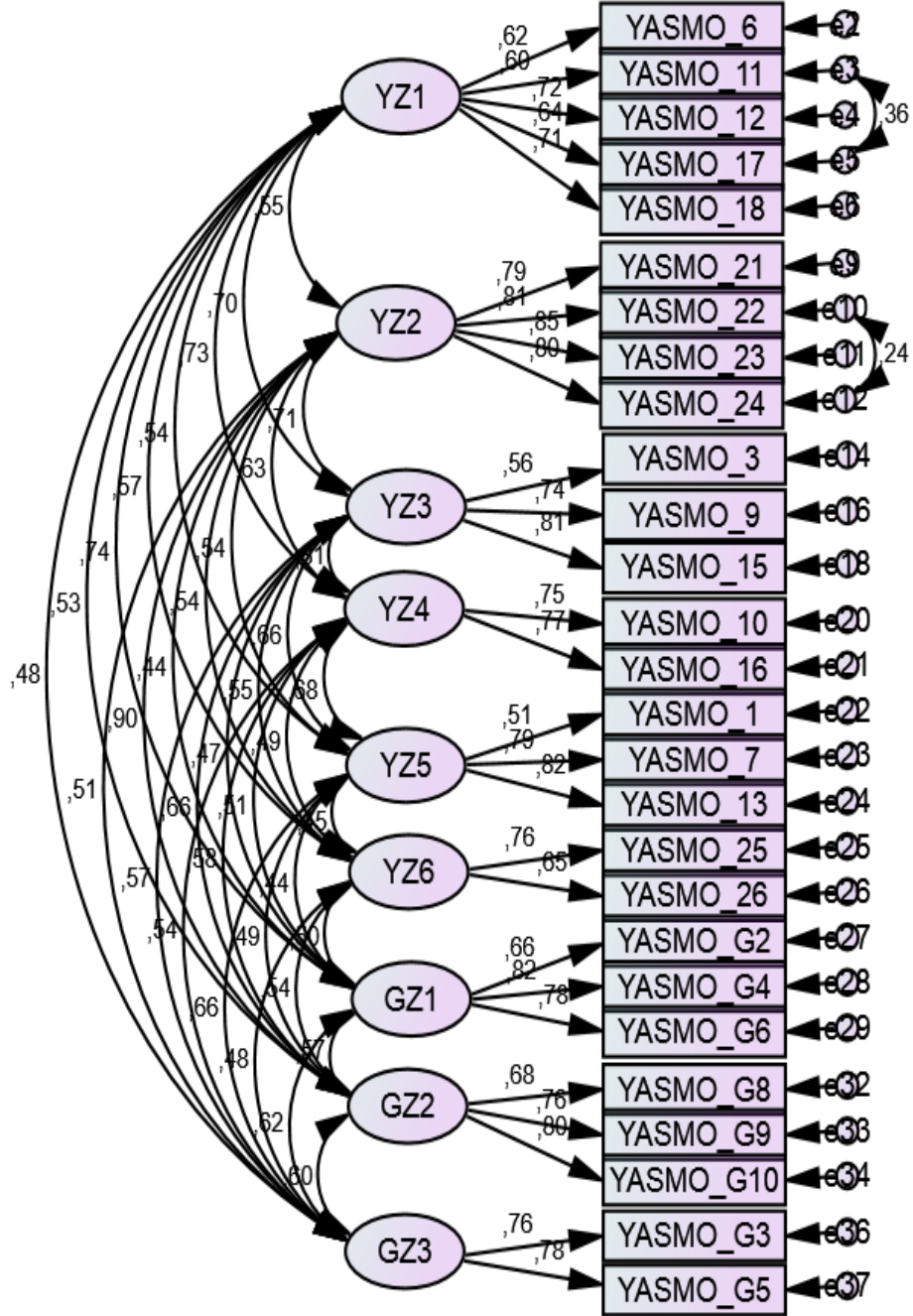

Şekil 3. Şiddete maruz kalma ölçeğinin ölçüm modeli

Şekil 3'teki ölçüm modeli incelendiğinde, 27 madde ve 9 alt boyut ile doğrulanan ölçüm modelinin hangi maddelerden oluştuğunu ve diğer yandan tek yönlü oklar üzerindeki yollara ait standardize regresyon katsayılarını yani başka bir deyişle faktör yüklerini görmekteyiz. Çift yönlü ok üzerindeki değerler ise alt boyutlar arasındaki korelasyon değerlerini göstermektedir. Tablo 11'de her bir maddenin faktör yükü ayrıntılı olarak incelenmiş ve 0,400'ün altında değer bulunmadığı görülmüştür.

Buna göre; YASMO12 maddesi 0,72'lik değeri ile YZ1 alt boyutunun en güçlü göstergesi, YASMO23 maddesi 0,85'lik değeri ile YZ2 alt boyutunun en güçlü göstergesidir. YASMO15 maddesi 0,81'lik değeri ile YZ3 alt boyutunun en güçlü göstergesi, YASMO16 maddesi 0,77'lik değeri ile YZ4 alt boyutunun en güçlü göstergesi, YASMO5 maddesi 0,82'lik değeri ile YZ5 alt boyutunun en güçlü göstergesidir. YASMO25 maddesi 0,76'lık değeri ile YZ6 alt boyutunun en güçlü göstergesi iken YASMO G4 maddesi 0,82'lik değeri ile GZ1 alt boyutunun en güçlü göstergesi olarak görülmektedir. YASMO G10 maddesi 0,80'lik değeri ile GZ2 alt boyutunun en güçlü göstergesi, YASMO G5 maddesi 0,78'lik değeri ile GZ3 alt boyutunun en güçlü göstergesi olduğunu söyleyebiliriz.

Uygulanan güvenilirlik analizi sonucunda (Tablo 11) 27 maddeden oluşan “Şiddete Maruz Kalma” ölçeğinin yüksek derecede güvenilir ($\alpha=0,926$) olduğu saptanmış iken “Yakın zamanda şiddete maruz kalma”nın 5 maddeden oluşan YZ1 alt boyutunun oldukça güvenilir ($\alpha=0,799$) olduğu bulunmuştur. 4 maddeden oluşan YZ2 alt boyutunun yüksek derecede güvenilir ($\alpha=0,891$), 3 maddeden oluşan YZ3 alt boyutunun oldukça güvenilir ($\alpha=0,719$), 2 maddeden oluşan YZ4 alt boyutunun oldukça güvenilir ($\alpha=0,728$) olduğu saptanmıştır. 3 maddeden oluşan YZ5 alt boyutunun oldukça güvenilir ($\alpha=0,742$), 2 maddeden oluşan YZ6 alt boyutunun ise oldukça güvenilir ($\alpha=0,660$) olduğu saptanmıştır. “Geçmişte Şiddete Maruz Kalma”nın 3 maddeden oluşan GZ1 alt boyutunun oldukça güvenilir ($\alpha=0,794$), 3 maddeden oluşan GZ2 alt boyutunun oldukça güvenilir ($\alpha=0,789$), 2 maddeden oluşan GZ3 alt boyutunun ise oldukça güvenilir ($\alpha=0,748$) olduğu saptanmıştır.

Tablo 11

Şiddete Maruz Kalma Maddelerinin Faktör Yük Değerleri ve Alt Boyutların Güvenilirlik Analizi Sonuçları

Madde	Faktör Yüğü	Cronbach Alfa	Güvenilirlik Düzeyi	
YZ1				
YASMO_6	0,616			
YASMO_11	0,599			
YASMO_12	0,718	0,799	Oldukça Güvenilir	
YASMO_17	0,642			
YASMO_18	0,712			
YZ2				
YASMO_21	0,790			
YASMO_22	0,811	0,891	Yüksek	Derecede
YASMO_23	0,851		Güvenilir	
YASMO_24	0,802			
YZ3				
YASMO_3	0,556			
YASMO_9	0,741	0,719	Oldukça Güvenilir	
YASMO_15	0,811			
YZ4				
YASMO_10	0,746			
YASMO_16	0,768	0,728	Oldukça Güvenilir	
YZ5				
YASMO_1	0,515			
YASMO_7	0,787	0,742	Oldukça Güvenilir	
YASMO_13	0,817			
YZ6				
YASMO_25	0,763			
YASMO_26	0,651	0,660	Oldukça Güvenilir	
GZ1				
YASMO_G2	0,661			
YASMO_G4	0,816	0,794	Oldukça Güvenilir	
YASMO_G6	0,783			
GZ2				
YASMO_G8	0,677			
YASMO_G9	0,764	0,789	Oldukça Güvenilir	
YASMO_G10	0,796			
GZ3				
YASMO_G3	0,763			
YASMO_G5	0,783	0,748	Oldukça Güvenilir	
Şiddete Maruz Kalma Ölçeği		0,926	Yüksek	Derecede
			Güvenilir	

0.00 < a < 0.40 Ölçek Güvenilir Değil

0.40 < a < 0.60 Düşük Güvenilirlikte

0.60 < a < 0.80 Oldukça Güvenilir

0.80 < a < 1.00 Yüksek Derecede Güvenilir

YZ1: Okulda veya çevrede şiddete tanık olma

YZ2: Bıçakla saldırıya veya silahla ateşe tanık olma/uğrama

YZ3: Okulda veya çevrede şiddete uğrama

YZ4: Evde şiddete tanık olma

YZ5: Evde şiddete uğrama

YZ6: Cinsel kötüye kullanım

GZ1: Geçmişte şiddete tanık olma

GZ2: Geçmişte bıçakla saldırıya ya da silahla ateşe tanık olma/uğrama

GZ3: Geçmişte şiddete uğrama

Tablo 12

Ölçüm Modelinin Uyum İndeks Değerleri ve İyi Uyum Değerleri

	Modelin Uyum İndeks Değerleri	İyi Uyum Değerleri (Kabul Edilebilir Uyum)
χ^2/sd	6,544	≤ 3 (4-5)
GFI	0,935	$\geq 0,90$ (0,89-0,85)
AGFI	0,914	$\geq 0,90$ (0,89-0,85)
IFI	0,940	$\geq 0,95$ (0,94-0,90)
TLI (NNFI)	0,926	$\geq 0,95$ (0,94-0,90)
CFI	0,940	$\geq 0,97$ (0,94-0,90)
RMSEA	0,053	$\leq 0,05$ (0,06-0,08)
SRMR	0,036	$\leq 0,05$ (0,06-0,08)

Tablo 12’de 27 madde ve 9 alt boyut ile oluşturulan ölçüm modelinin uyum indeks değerleri gösterilmektedir. Öncelikle en sık kullanılan uyum indeksi χ^2/sd değeri incelenmiştir. Ancak ki-kare değeri örneklem grubunun büyüklüğünden çok etkilendiği için sadece bu değeri kullanmak çok uygun olmayabilir. χ^2/sd değerinin 5’in üstünde olması bize ki-karenin örneklem büyüklüğünden etkilendiğini göstermektedir. Bu sebepten dolayı farklı uyum değerleri de incelenmiştir. Ölçüm modeli için elde edilen uyum indeks değerleri incelendiğinde ise GFI, AGFI ve SRMR değerlerinin iyi uyum sağladığını; IFI, TLI, CFI ve RMSEA değerlerinin ise kabul edilebilir uyum sağladığını söyleyebiliriz.

4.2.2.3. Bilişsel esneklik ölçeğinin sonuçları

12 maddeden oluşan yapıyı doğrulamak için kurulan ölçüm modeli DFA ile analiz edilmiştir. Analiz sonrasında elde edilen verilerde, modelin yeterli uyum göstermediği anlaşılmış ve model iyileştirme çalışmaları yapılmıştır. İlk olarak maddelerin faktör yük değerleri incelenerek modele katkısı olmayan 4 madde (BEÖ2, BEÖ3, BEÖ6, BEÖ10) modelden çıkartılmıştır. Çıkan maddeler sonucunda modelin uyum indeks değerleri de incelenerek ölçüm modelinin doğrulandığı görülmüştür. Doğrulanan ölçüm modeli aşağıda (Şekil 4) sunulmuştur.

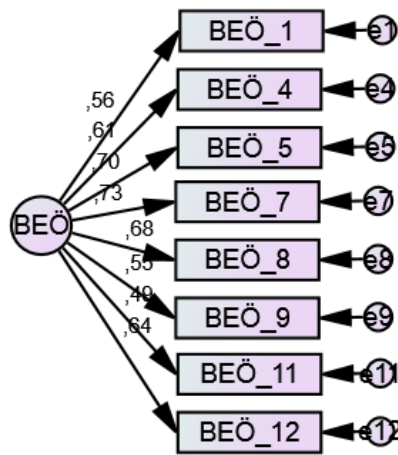

Şekil 4. Bilişsel esneklik ölçeğinin ölçüm modeli

Şekil 4'teki ölçüm modeli incelendiğinde, 8 madde ile doğrulanan ölçüm modelinin hangi maddelerden oluştuğunu ve diğer yandan tek yönlü oklar üzerindeki yollara ait standardize regresyon katsayılarını yani başka bir deyişle faktör yüklerini görmekteyiz. Tablo 13'te her bir maddenin faktör yükü ayrıntılı olarak incelenmiş ve 0,400'ün altında değer bulunmadığı görülmüştür. Buna göre; BEÖ7 maddesinin 0,73'lük değeri ölçeğin en güçlü göstergesi olduğunu söyleyebiliriz.

Uygulanan güvenilirlik analizi sonucunda (Tablo 13) 8 maddeden oluşan "Bilişsel Esneklik" ölçeğinin yüksek derecede güvenilir ($\alpha=0,832$) olduğu saptanmıştır.

Tablo 13

Bilişsel Esneklik Maddelerinin Faktör Yük Değerleri ve Güvenilirlik Analizi Sonuçları

Madde	Faktör Yüğü	Cronbach Alfa	Güvenilirlik Düzeyi	
BEÖ_1	0,564			
BEÖ_4	0,606			
BEÖ_5	0,696			
BEÖ_7	0,732	0,832	Yüksek Güvenilir	Derecede
BEÖ_8	0,678			
BEÖ_9	0,552			
BEÖ_11	0,493			
BEÖ_12	0,639			

0.00 < α < 0.40 Ölçek Güvenilir Değil

0.60 α < 0.60 Düşük Güvenilirlikte

0.60 < α < 0.80 Oldukça Güvenilir

0.80 α < 1.00 Yüksek Derecede Güvenilir

Tablo 14

Ölçüm Modelinin Uyum İndeks Değerleri ve İyi Uyum Değerleri

	Modelin Uyum İndeks Değerleri	İyi Uyum Değerleri (Kabul Edilebilir Uyum)
χ^2/sd	4,175	≤ 3 (4-5)
GFI	0,990	$\geq 0,90$ (0,89-0,85)
AGFI	0,982	$\geq 0,90$ (0,89-0,85)
IFI	0,986	$\geq 0,95$ (0,94-0,90)
TLI (NNFI)	0,980	$\geq 0,95$ (0,94-0,90)
CFI	0,986	$\geq 0,97$ (0,94-0,90)
RMSEA	0,040	$\leq 0,05$ (0,06-0,08)
SRMR	0,020	$\leq 0,05$ (0,06-0,08)

Tablo 14'te 8 madde ile oluşturulan ölçüm modelinin uyum indeks değerleri görülmektedir. Birinci aşamada en sık kullanılan uyum indeksi χ^2/sd değeri incelenmiş ve değerın kabul edilebilir uyum sağladığı görülmüştür. Ancak ki-kare değerinin örneklem büyüklüğüne duyarlılığından dolayı model ile veri arasındaki uyumu değerlendirmede sadece bu değeri kullanmak uygun olmayabilir. Bundan dolayı diğer uyum değerlerine de incelenmiştir. Elde edilen uyum indeks değerleri incelendiğinde ise tüm değerlerin iyi uyum sağladığını görmekteyiz.

4.2.2.4. Little saldırganlık ölçeğinin sonuçları

36 madde ve 6 alt boyuttan oluşan yapıyı doğrulamak için kurulan ölçüm modeli DFA ile analiz edilmiştir. Analizden elde edilen verilerde model yeterli uyum göstermemiştir ve model iyileştirme çalışmaları yapılmıştır. İlk olarak maddelerin faktör yük değerleri incelenerek modele katkısı olmayan 6 madde (LSÖ6, LSÖ7, LSÖ11, LSÖ13, LSÖ25, LSÖ30) modelden çıkartılmıştır. Bununla birlikte modifikasyon indeksleri tablosuna bakılarak modelde yapılacak olası değişiklikler için ki kare düşüş değerleri (“M.I.”değerleri) incelenmiştir. En yüksek “M.I.” değerinin göstermiş olduğu modifikasyon, kavramsal olarak uygun olduğu durumlarda bağlanarak model yürütülmüştür. Modelin uyum indeks değerleri de incelenerek ölçüm modelinin doğrulandığı görülmüştür. Doğrulanmış ölçüm modeli aşağıda (Şekil 5) sunulmuştur.

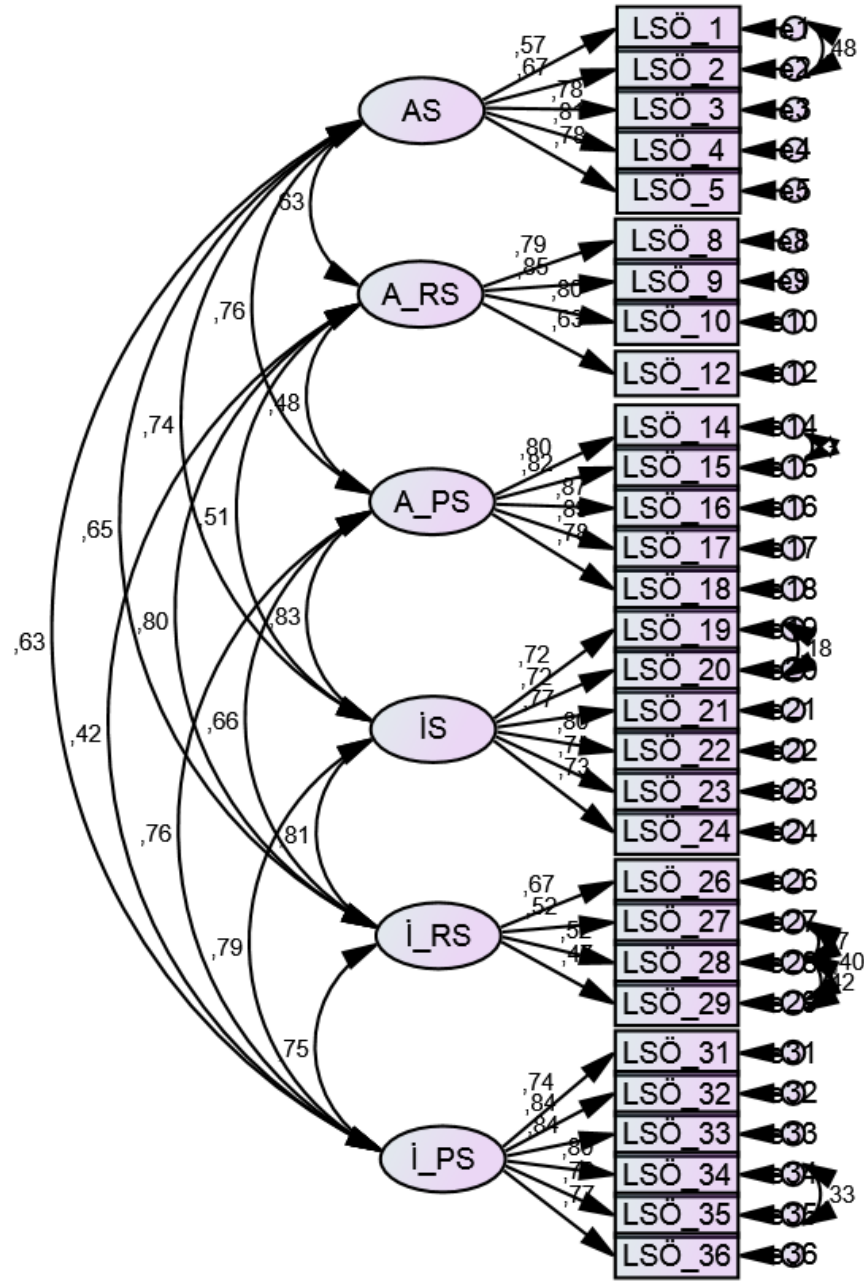

Şekil 5. Little saldırganlık ölçeğinin ölçüm modeli

Şekil 5'teki ölçüm modeli incelendiğinde, 30 madde ve 6 alt boyut ile doğrulanan ölçüm modelinin maddelerini ve diğer yandan tek yönlü oklar üzerindeki yollara ait standardize regresyon katsayılarını-faktör yüklerini görmekteyiz. Çift yönlü ok üzerindeki değerler ise alt boyutlar arasındaki korelasyon değerlerini göstermektedir. Tablo 15'te her bir maddenin faktör yükü ayrıntılı olarak incelenmiş ve 0,400'ün altında değer bulunmadığı görülmüştür.

Buna göre; LSÖ4 maddesi 0,81’lik değeri ile açık saldırganlık alt boyutunun en güçlü göstergesidir. LSÖ9 maddesi 0,84’lük değeri ile açık reaktif saldırganlık alt boyutunun en güçlü göstergesidir. LSÖ17 maddesi 0,89’lük değeri ile açık proaktif saldırganlık alt boyutunun en güçlü göstergesidir. LSÖ22 maddesi 0,80’lik değeri ile ilişkisel saldırganlık alt boyutunun en güçlü göstergesi, LSÖ26 maddesi 0,67’lik değeri ile ilişkisel reaktif saldırganlık alt boyutunun en güçlü göstergesi, LSÖ33 maddesi 0,84’lük değeri ile ilişkisel proaktif saldırganlık alt boyutunun en güçlü göstergesi olduğunu söyleyebiliriz.

Uygulanan güvenilirlik analizi sonucunda (Tablo 15) 30 maddeden oluşan “Little Saldırganlık” ölçeğinin yüksek derecede güvenilir ($\alpha=0,946$) olduğu saptanmış iken 5 maddeden oluşan “Açık saldırganlık” alt boyutunun yüksek derecede güvenilir ($\alpha=0,854$) olduğu bulunmuştur. 4 maddeden oluşan “Açık-reaktif saldırganlık” alt boyutunun yüksek derecede güvenilir ($\alpha=0,845$), 5 maddeden oluşan “Açık-proaktif saldırganlık” alt boyutunun yüksek derecede güvenilir ($\alpha=0,919$) olduğu görülmüştür. 6 maddeden oluşan “İlişkisel saldırganlık” alt boyutunun yüksek derecede güvenilir ($\alpha=0,880$), 4 maddeden oluşan “Reaktif-ilişkisel saldırganlık” alt boyutunun oldukça güvenilir ($\alpha=0,762$), 6 maddeden oluşan “Proaktif-ilişkisel saldırganlık” alt boyutunun ise yüksek derecede güvenilir ($\alpha=0,909$) olduğu saptanmıştır.

Tablo 15

Little Saldırganlık Maddelerinin Faktör Yük Değerleri ve Alt Boyutların Güvenilirlik Analizi Sonuçları

Madde	Faktör Yüğü	Cronbach Alfa	Güvenilirlik Düzeyi	
Açık Saldırganlık				
LSÖ_1	0,566	0,854	Yüksek Güvenilir	Derecede
LSÖ_2	0,665			
LSÖ_3	0,778			
LSÖ_4	0,810			
LSÖ_5	0,785			
Açık Reaktif				
Saldırganlık				
LSÖ_8	0,791	0,845	Yüksek Güvenilir	Derecede
LSÖ_9	0,845			
LSÖ_10	0,795			
LSÖ_12	0,631			
Açık Proaktif				
Saldırganlık				
LSÖ_14	0,800	0,919	Yüksek Güvenilir	Derecede
LSÖ_15	0,817			
LSÖ_16	0,874			
LSÖ_17	0,886			
LSÖ_18	0,779			
İlişkisel Saldırganlık				
LSÖ_19	0,720	0,880	Yüksek Güvenilir	Derecede
LSÖ_20	0,722			
LSÖ_21	0,766			
LSÖ_22	0,797			
LSÖ_23	0,707			
LSÖ_24	0,732			
İlişkisel Reaktif				
Saldırganlık				
LSÖ_26	0,675	0,762	Oldukça Güvenilir	
LSÖ_27	0,522			
LSÖ_28	0,517			
LSÖ_29	0,470			
İlişkisel Proaktif				
Saldırganlık				
LSÖ_31	0,744	0,909	Yüksek Güvenilir	Derecede
LSÖ_32	0,845			
LSÖ_33	0,836			
LSÖ_34	0,800			
LSÖ_35	0,729			
LSÖ_36	0,774			
Little Saldırganlık Ölçeği		0,946	Yüksek Güvenilir	Derecede

0.00 < α < 0.40 Ölçek Güvenilir Değil

0.40 < α < 0.60 Düşük Güvenilirlikte

0.60 α < 0.80 Oldukça Güvenilir

0.80 α < 1.00 Yüksek Derecede Güvenilir

Tablo 16

Ölçüm Modelinin Uyum İndeks Değerleri ve İyi Uyum Değerleri

	Modelin Uyum İndeks Değerleri	İyi Uyum Değerleri (Kabul Edilebilir Uyum)
χ^2/sd	6,446	≤ 3 (4-5)
GFI	0,919	$\geq 0,90$ (0,89-0,85)
AGFI	0,902	$\geq 0,90$ (0,89-0,85)
IFI	0,947	$\geq 0,95$ (0,94-0,90)
TLI (NNFI)	0,939	$\geq 0,95$ (0,94-0,90)
CFI	0,947	$\geq 0,97$ (0,94-0,90)
RMSEA	0,052	$\leq 0,05$ (0,06-0,08)
SRMR	0,036	$\leq 0,05$ (0,06-0,08)

Tablo 16'da 30 madde ve 6 alt boyut ile oluşturulan ölçüm modelinin uyum indeks değerleri yer almaktadır. İlk olarak en yaygın olarak kullanılan uyum indeksi χ^2/sd değeri incelenmiştir. Ancak ki-kare değeri örneklem büyüklüğüne çok duyarlı olduğundan, model ile veri arasındaki uyumu değerlendirmede bu değer tek başına yeterli değildir. χ^2/sd değerinin 5'in üstünde olması bize ki-karenin örneklem büyüklüğünden etkilendiğini göstermektedir. Bu nedenle diğer uyum değerlerine de bakılmıştır. Ölçüm modeli için elde edilen uyum indeks değerleri incelendiğinde ise GFI, AGFI ve SRMR değerlerinin iyi uyum sağladığını; IFI, TLI, CFI ve RMSEA değerlerinin ise kabul edilebilir uyum sağladığını söyleyebiliriz

4.3. Yapısal Eşitlik Modeli

Araştırmada verilerin analizi Yapısal Eşitlik Modeli (YEM) ile test edilmiştir. Yapısal Eşitlik Modellemesi (YEM) gözlenebilir ve gizil değişkenler arasındaki sebep-sonuç ilişkisini ortaya koyan bir istatistiksel modelleme tekniğidir (Yetiş ve Özden, 2018). Yem psikoloji, sosyoloji, ekonomi, davranış ve eğitim bilimlerinde ayrıca biyoloji, pazarlama ve tıp araştırmalarında değişkenler arasındaki ilişkilerin değerlendirilmesinde ve test edilmesinde kullanılan bir araçtır (Yılmaz, 2004 akt. Yetiş ve Özden, 2018). Genellikle değişkenlerin birbirini ilr olan ilişkilerini açıklamak ve test etmek için kullanılır (Sümer, 2000).

Yapısal eşitlik modelinde iki farklı değişken mevcuttur: Bunlar gözlenen ve gizil değişkenlerdir. Gözlenen değişkenler; araştırmada doğrudan gözlenebilir ve ölçülebilir.

Gizil değişkenler ise; doğrudan ölçümü yapılamayan ve gözlenemeyen değişkenlerdir (Khine 2013, Kaya, 2014 akt. Uzun, 2017). Yapısal eşitlik modelinde değişkenler arasındaki ilişki ve değişkenler arasındaki ilişkinin niteliği; doğrudan ya da dolaylı olarak incelenmektedir. Regresyon analizlerinde bağımlı ve bağımsız değişkenler arasındaki bağlantılar tek bir düzeyde ele alınırken, yemde her bir ilişki düzeyi eş zamanlı değerlendirilebilmektedir (Dursun ve Kocagöz, 2010).

YEM'in sınanmasında çeşitli uyum iyiliği test istatistikleri kullanılmaktadır. YEM' de en sık kullanılan test istatistikleri; benzerlik oranı ki-kare istatistiği (χ^2), ortalama hata karekök yaklaşımı test istatistiği (*RMSEA*), uyum iyiliği testi test istatistiği (*GFI*) ve düzeltilmiş uyum iyiliği test istatistiği (*AGFI*)dir. $\{ \chi^2 / s.d. \}$ değerinin 3'ten küçük olması kabul edilebilir uyumun olduğuna işaret eder. *RMSEA* değerinin 0,05'ten küçük olması mükemmel uyumu, $0,05 < RMSEA < 0,1$ arası mükemmel yakın değere, $RMSEA > 0,1$ değeri ise kötü uyum olduğunu göstermektedir. *GFI* istatistiği Regresyon Analizinde kullanılan belirlilik katsayısı (*R2*) istatistiğine benzer bir şekilde kullanılmaktadır. *AGFI* istatistiği ise yine Regresyon Analizinde kullanılan düzeltilmiş belirlilik katsayısına benzer bir şekilde kullanılmaktadır. *AGFI* ve *GFI* istatistikleri 0 ile 1 arasında değerler almaktadır ve genellikle 1'e yakın değerler alması modelin iyi uyum gösterdiğini işaret etmektedir (Raykov ve Marcoulides, 2006 akt. Yılmaz, Yıldız, Arslan, 2011). Araştırma verileri, analiz boyunca bu uyum iyiliği değerlerine göre yorumlanmaktadır (Uzun, 2017).

4.3.1. Yapısal Eşitlik Modelinin Sonuçları

Bu bölümde araştırmada test edilen yapısal modelin sonuçlarına yer verilmiştir. Bağlanma, şiddete maruz kalma yaşantılarının doğrudan saldırganlığa etkisi ve bağlanma ile şiddete maruz kalma yaşantılarının bilişsel esnekliğin aracılığı (dolaylı) ile saldırganlığa etkisi aşağıda kurulan model üzerinden test edilmiştir.

“Ebeveyn ve Akrana Bağlanma”, “Şiddete Maruz Kalma”, “Bilişsel Esneklik” ve “Little Saldırganlık” ölçeklerine uygulanan doğrulayıcı faktör analizi sonucunda ölçek maddeleri çalışmadaki son halini almıştır. Bunun sonucunda Şekil 6'da görüldüğü gibi araştırmadaki öngörülen model belirlenmiştir.

Bağlanma olarak modele alınan değişken, ebeveyn ve akrana bağlanma ölçeğindeki anne, baba ve akrana bağlama alt boyutlarından; Şiddete maruz kalma değişkeni, yakın zamanda

ve geçmiş zamanda şiddete maruz kalma alt boyutlarından; bilişsel esneklik değişkeni bilişsel esneklik maddelerinden, saldırganlık değişkeni ise reaktif saldırganlık ve proaktif saldırganlık alt boyutlarından oluşmaktadır.

4.3.2. Araştırmada Öngörülen Yapısal Model

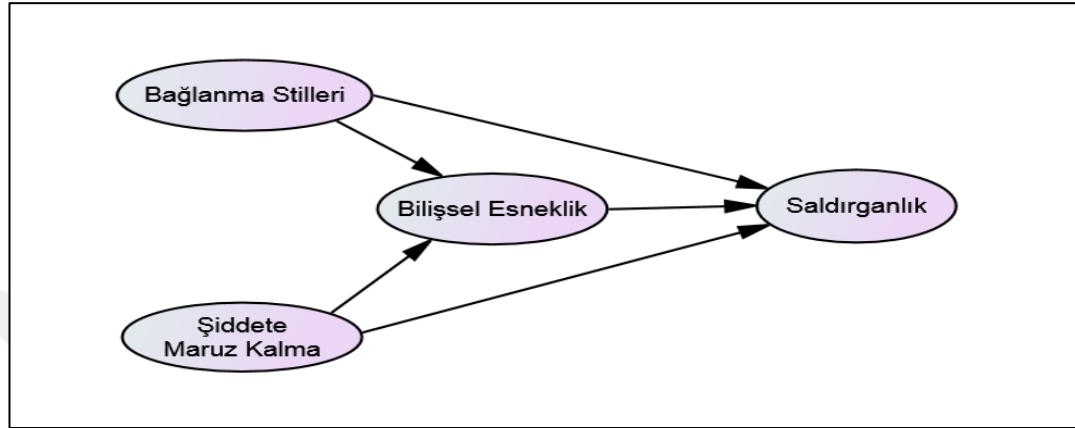

Şekil 6. Araştırmada öngörülen yapısal model

Genel Amaç: Ergenlerde bağlanma, şiddete maruz kalma yaşantıları ve bilişsel esneklik ile saldırganlık arasında ilişki var mıdır?

Alt amaç 1: Bağlanma saldırganlığı yordamakta mıdır?

Alt amaç 2: Şiddete maruz kalma yaşantıları saldırganlığı yordamakta mıdır?

Alt amaç 3: Bilişsel esneklik saldırganlığı yordamakta mıdır?

Araştırma sonucuna göre; bağlanma, şiddete maruz kalma yaşantıları ile saldırganlık arasında anlamlı ilişkiler olduğu görülmektedir. Bağlanma ve şiddete maruz kalma yaşantıları ve saldırganlık ilişkisinde bilişsel esnekliğin dolaylı etkisi (aracılık) görülmektedir. Diğer bir sonuç olarak bilişsel esnekliğin saldırganlık üzerinde doğrudan anlamlı ilişkileri mevcuttur.

4.3.3. Örtük Değişkenler Arasındaki Korelasyon Değerleri

Çalışma kapsamında örtük değişkenler arasındaki korelasyon değerleri incelenmiş ve Tablo 17’de gösterilmiştir.

Tablo 17

Örtük Değişkenlere Ait Korelasyon Katsayıları ve Anlamlılıkları

		1	2	3	4
1.Bağlanma Stilleri	r	1			
	p				
2.Şiddete Maruz Kalma	r	-0,270	1		
	p	***			
3.Bilişsel Esneklik	r	0,261	-0,163	1	
	p	***	***		
4.Saldırganlık	r	-0,254	0,405	-0,160	1
	p	***	***	***	

***: $p < 0,001$, r :Korelasyon Katsayısı, p :Anlamlılık Düzeyi

Uygulanan pearson korelasyon analizi sonuçları incelendiğinde; bağlanma ile şiddete maruz kalma ($r = -0,270$, $p < 0,001$) ve saldırganlık ($r = -0,254$, $p < 0,001$) arasında düşük düzeyde negatif yönde, bağlanma ile bilişsel esneklik ($r = 0,261$, $p < 0,001$) arasında ise düşük düzeyde pozitif yönde anlamlı doğrusal ilişki olduğu görülmüştür. Şiddete maruz kalma ile bilişsel esneklik ($r = -0,163$, $p < 0,001$) arasında düşük düzeyde negatif yönde, şiddete maruz kalma ile saldırganlık ($r = 0,405$, $p < 0,001$) arasında ise orta düzeyde pozitif yönde anlamlı doğrusal ilişki olduğu görülmüştür. Bilişsel esneklik ile saldırganlık ($r = -0,160$, $p < 0,001$) arasında düşük düzeyde negatif yönde anlamlı doğrusal ilişki olduğu görülmüştür.

Şekil 6’da öngörülen yapısal modelde; lise öğrencilerinin ebeveyn ve akrana bağlanma, şiddete maruz kalma ve bilişsel esneklik durumlarının saldırganlık üzerindeki etkisinin yanı sıra ebeveyn ve akrana bağlanma ile şiddete maruz kalma durumlarının saldırganlık üzerindeki etkisine, bilişsel esnekliğin aracılık edip etmediği de incelenecektir. Yapısal eşitlik modellemesinde aracılık-dolaylı etki (mediation), değişkenler arasındaki ardışık nedensel ilişkilerin açıklanmasında kullanılmaktadır. Aracı bir değişken (mediator),

bağımsız değişken ile bağımlı değişken arasındaki tek yönlü nedensel ilişkinin (direk etki, direct effect) daha ayrıntılı biçimde ortaya konmasını sağlar.

Öngörülen yapısal model analiz edildiğinde modelin iyi uyum sağladığı görülmüştür. Yapısal modelin son hali (Şekil 7), model uyum indeksleri (Tablo 18), yol katsayıları ve anlamlılığı (Tablo 19), doğrudan ve dolaylı etkiler (Tablo 20) aşağıda sunulmuştur.

Öngörülen yapısal model analiz edildiğinde modelin iyi uyum sağladığı görülmüştür.

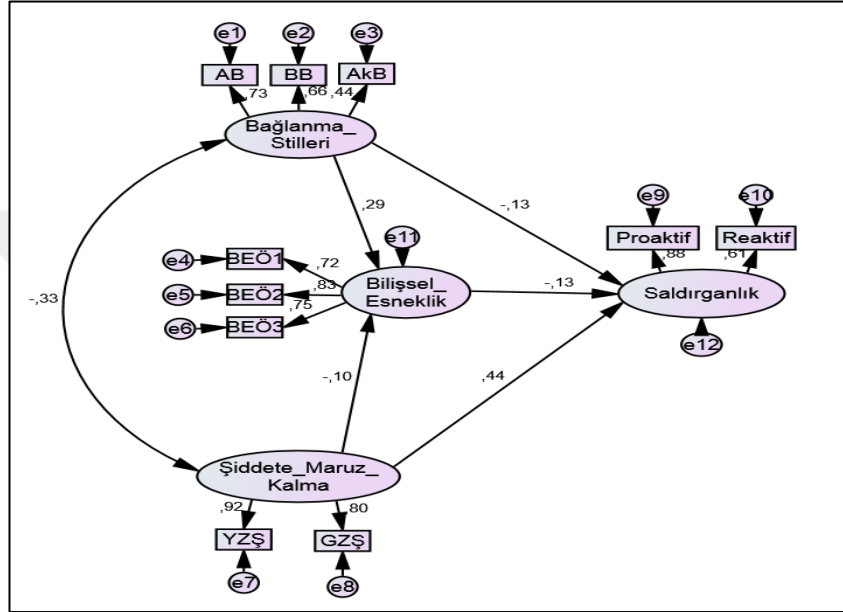

Şekil 7. Yapısal modeldeki standardize yol katsayıları

4.5. Yapısal Modelinin Uyum İndeks Değerleri ve İyi Uyum Değerleri

Tablo 18

Yapısal Modelinin Uyum İndeks Değerleri ve İyi Uyum Değerleri

	Modelin Uyum İndeks Değerleri	İyi Uyum Değerleri (Kabul Edilebilir Uyum)
$\chi^2=182,397$ sd=29 p=0,000		
χ^2/sd	6,290	≤ 3 (4-5)
GFI	0,981	$\geq 0,90$ (0,89-0,85)
AGFI	0,964	$\geq 0,90$ (0,89-0,85)
IFI	0,974	$\geq 0,95$ (0,94-0,90)
TLI (NNFI)	0,960	$\geq 0,95$ (0,94-0,90)
CFI	0,974	$\geq 0,97$ (0,94-0,90)
RMSEA	0,051	$\leq 0,05$ (0,06-0,08)
SRMR	0,040	$\leq 0,05$ (0,06-0,08)

Tablo 18 incelendiğinde, yapısal modelin ki-kare (χ^2) uyum iyiliği testi sonuçları incelenmiş olup modelin anlamlı olduğu görülmüştür ($p < 0,05$). İlk olarak en yaygın olarak kullanılan uyum indeksi χ^2/sd değeri incelenmiştir. Ancak ki-kare değeri örneklem büyüklüğüne çok duyarlı olduğundan, model ile veri arasındaki uyumu değerlendirmede bu değer tek başına yeterli değildir. χ^2/sd değerinin 5'in üstünde olması bize ki-karenin örneklem büyüklüğünden etkilendiğini göstermektedir. Bu nedenle diğer uyum değerlerine de bakılmıştır. Yapısal modelin uyum indeks değerleri incelendiğinde ise tüm değerlerin iyi uyum sağladığını söyleyebiliriz.

Tablo 19

Yapısal Modeldeki Yol Katsayıları ve Anlamlılık Düzeyleri

				Regresyon Katsayısı	Std. Regresyon Katsayısı	Std. Hata	t	p
S1	Bilişsel Esneklik	<---	Bağlanma	0,026	0,294	0,003	8,71	***
S2	Bilişsel Esneklik	<---	Şiddete Maruz Kalma	-0,035	-0,103	0,01	-3,65	***
S3	Saldırganlık	<---	Bağlanma	-0,104	-0,128	0,025	-4,07	***
S4	Saldırganlık	<---	Bilişsel Esneklik	-1,165	-0,126	0,250	-4,66	***
S5	Saldırganlık	<---	Şiddete Maruz Kalma	1,385	0,442	0,086	16,11	***

***: $p < 0,001$

Tablo 19 incelendiğinde, yapısal modeldeki tüm yol katsayılarının anlamlı olduğu görülmektedir ($p < 0,001$). Modele en çok katkısı olan yollara ise Std. regresyon katsayıları ile karar verilmektedir. Std. regresyon katsayıları incelendiğinde ise modele en çok katkısı olan yolların sırayla S5 (0,443) ve S1 (0,294) olduğu görülmüştür.

Alt Amaç 1: Ergenlerde bağlanma saldırganlığı yordamakta mıdır?

Tablo 19'da görüldüğü gibi, S₃ yolu incelendiğinde; bağlanma, saldırganlığı negatif bir biçimde yordamaktadır ($\beta = -0,128$, $p < 0,001$). Alt amaç 1 kapsamında ifade edilen araştırma sorusunun doğrulandığı görülmektedir.

Alt Amaç 2: Ergenlerin şiddete maruz kalma yaşantıları saldırganlığı yordamakta mıdır?

S₅ yolu incelendiğinde; şiddete maruz kalma, saldırganlığı pozitif bir biçimde yordamaktadır ($\beta = ,442$, $p < 0,001$). Alt amaç 2 kapsamında ifade edilen araştırma sorusunun doğrulandığı görülmektedir.

Alt Amaç 3: Ergenlerin bilişsel esneklikleri saldırganlığı yordamakta mıdır?

S₄ yolu incelendiğinde; bilişsel esneklik, saldırganlığı negatif bir biçimde yordamaktadır ($\beta = -.126$ $p < 0,001$). Alt amaç 3 kapsamında ifade edilen araştırma sorusunun doğrulandığı görülmektedir.

Alt Amaç 4: Ergenlerde bağlanma bilişsel esnekliği yordamakta mıdır?

Tablo 19’da görüldüğü gibi, S₁ yolu incelendiğinde; ergenlerde bağlanma, bilişsel esnekliği pozitif bir biçimde yordamaktadır ($\beta=0,294$, $p<0,001$). Alt amaç 4 kapsamında ifade edilen araştırma sorusunun doğrulandığı görülmektedir.

Alt Amaç 5: Ergenlerin şiddete maruz kalma yaşantıları bilişsel esnekliği yordamakta mıdır?

S₂ yolu incelendiğinde (bkz Tablo 19); ergenlerin şiddete maruz kalma, bilişsel esnekliği negatif bir biçimde yordamaktadır ($\beta=-0,103$, $p<0,001$). Alt amaç 5 kapsamında ifade edilen araştırma sorusunun doğrulandığı görülmektedir.

4.6. Bilişsel Esneklik, Şiddete Maruz Kalma, Bağlanma ve Saldırganlık İlişkilerine İlişkin Dolaylı ve Toplam Etkilerin Standardize Edilmiş Değerleri

Bilişsel esneklik, şiddete maruz kalma, bağlanma ve saldırganlık ilişkilerine ilişkin dolaylı ve toplam etkilerin standardize edilmiş değerleri Tablo 20’de verilmiştir.

Tablo 20

Bilişsel Esneklik, Şiddete Maruz Kalma, Bağlanma ve Saldırganlık İlişkilerine İlişkin Dolaylı ve Toplam Etkilerin Standardize Edilmiş Değerleri

	Doğrudan Etki	Dolaylı Etki	Toplam Etki
Bilişsel Esneklik ← Şiddete Maruz Kalma	-0,103	-	-0,103
Saldırganlık ← Şiddete Maruz Kalma	0,442	0,013	0,455
Bilişsel Esneklik ← Bağlanma	0,294	-	0,294
Saldırganlık ← Bağlanma	-0,128	-0,037	-0,165
Saldırganlık ← Bilişsel Esneklik	-0,126	-	-0,126

Tablo 20 incelendiğinde, şiddete maruz kalmanın bilişsel esneklik üzerine doğrudan etkisi ($\beta=-0,103$, $p<0,001$); saldırganlık üzerine doğrudan etkisi ($\beta=0,442$, $p<0,001$) ve dolaylı etkisinin ($\beta=0,013$, $p<0,001$) anlamlı olduğu görülmektedir. Bağlanmanın bilişsel esneklik üzerine doğrudan etkisi ($\beta=0,294$, $p<0,001$); saldırganlık üzerine doğrudan etkisi ($\beta=-0,128$, $p<0,001$) ve dolaylı etkisinin ($\beta=-0,037$, $p<0,001$) anlamlı olduğu görülmektedir. Bilişsel esnekliğin saldırganlık üzerine doğrudan etkisinin ($\beta=-0,126$, $p<0,001$) anlamlı olduğu görülmektedir. Bu sonuçlar değerlendirildiğinde ise “şiddete maruz kalma ile

saldırganlık ilişkisinde” ve “bağlanma ile saldırganlık ilişkisinde” bilişsel esnekliğin aracılık ettiğini söyleyebiliriz.



BÖLÜM V

TARTIŞMA, SONUÇ VE ÖNERİLER

Bu bölümde ergenlerde bağlanma, şiddete maruz kalma yaşantıları ile saldırganlık yaşantılarında bilişsel esnekliğin doğrudan ve dolaylı rolü ile ilgili elde edilen sonuçlar araştırma amaçları çerçevesinde tartışılmıştır. Araştırma kapsamında Ekolojik yaklaşıma dayanarak; ergenlerde bağlanma, şiddete maruz kalma yaşantıları ile saldırganlık arasındaki ilişki ve bilişsel esnekliğin doğrudan ve dolaylı rolü incelenmiştir. Bağlanma, şiddete maruz kalma, bilişsel esneklik, saldırganlık değişkenlerinin kabul edilebilir uyum değerlerine sahip olduğu görülmüştür. Yapılan analizler sonucunda; şiddete maruz kalma, bağlanmanın, saldırganlığı doğrudan yordadığı görülmektedir.

5.1. Bağlanmanın Saldırganlık Üzerindeki Doğrudan Etkisine İlişkin Tartışma ve Yorum

Ele alınan değişkenlerden bağlanma saldırganlık davranışını negatif biçimde yordamaktadır. Ekolojik model çerçevesinde değerlendirildiğinde ergenin sahip olduğu saldırganlık davranışında aile, okul, yaşanan çevre gibi mikro ve mezosistemlerin etkisi olduğu düşünülebilir. Alan yazın incelendiğinde Doğan (2010) çocuklardaki şiddet ve saldırganlık içeren zorba davranışlarda rol alan yapının ailesel ve çevresel faktörler olduğunu vurgulamaktadır.

Çalışma kapsamında ele alınan bağımsız değişkenlerden biri olan bağlanma değerlendirildiğinde; bağlanma düzeyinin yüksek olmasının saldırganlığı azaltıcı etkiye sahip olduğunu göstermektedir. Konu ile ilgili alan yazında çalışmalar incelendiğinde, Sümer ve Sakman (2018) çalışmalarında güvenli bağlanma ilişkisi geliştirmiş ergenlerin daha az içselleştirme ve dışsallaştırma sorunları yaşadıklarını bulgulamıştır. Li (2007)

çalışmasında eşler arası açık ve gizli çatışmanın ve ebeveyne bağlanmanın çocuklarda gözlenen saldırgan davranışı yordadığını ortaya çıkarmıştır. Yapılan çalışmalardan anlaşıldığı üzere bağlanma ve saldırganlık arasında ilişki bulunmaktadır. Kaygılı bağlanma stiline sahip bireylerin öfke ve düşmanlık duygularının güvenli bağlanma stiline sahip bireylere göre daha yüksek olduğu bulunmuştur. Bağlanma stilleri ve ebeveynin çocuk yetiştirme stilleri öfke ve düşmanlık duyguları üzerinde etkili olmaktadır. Anne-babaya yüksek bağlanma düzeyinin yüksek öz-saygı, düşük saldırganlık, zorba davranmama değişkenleri ile ilişkili olduğu bulunmuştur (Ooi, Ang, Fung, Wong ve Cai, 2006).

Güvenli bağlanma stiline saldırganlıkla anlamlı düzeyde negatif yönlü ilişkisi Talebi ve Verma (2006)'nin çalışmalarında görülmektedir. Aracı (2012) çalışmasında erken ergenlik dönemindeki bireylerde anne-baba ve akrana bağlanma ile saldırganlık arasındaki ilişkiyi incelemiş ve ergenlerde anne-baba ve akrana bağlanma ile saldırganlık arasında negatif yönde anlamlı ilişki bulmuştur. Güvensiz bağlanan ergenlerin saldırganlık düzeylerinin daha yüksek olduğunu Kaplan (2012) çalışmasında vurgulamaktadır.

Ergenlerde algılanan yüksek düzeyde ailesel destek, akrana güvenli bağlanma ilişkisi yüksek düzeyde kendini değerli hissetme, yüksek düzeyde sosyal yetkinlik becerisi, daha az içselleştirme sorunlarını yordamaktadır. Aileye ve akrana güvenli bağlanamama utangaçlık, çekinme, reddedilme ve zorbalık davranışları ile ilişkilidir (Rubin, Burgess, Dwver, Kim, Booth-La-Force ve Rose-Krasnor, 2004). Schwartz (2010) ergenler üzerinde yaptığı çalışmada, bağlanma sorunlarının ergenleri saldırgan davranışa ve yalnızlığa sürüklediği bulunmuştur. Swartz (2010) güvenli bağlanma gerçekleştiremeyen ergenlerin empati eksikliği yaşadığını, duygularını kontrol etmede zorlandıklarını bu davranışların sonucu olarak saldırgan davranışın ortaya çıktığını savunmaktadır. Güvenli bağlanma ilişkisine sahip olmayan ergenlerin empati kurmada yetersiz olduklarını, duygularını yönetmede zorlandıklarını, bu durumun da onlarda saldırgan davranışların ortaya çıkmasına sebep olduğunu öne sürer.

Çalışma sonuçları; saldırganlığın türleri olan proaktif ve reaktif saldırganlık boyutları açısından incelendiğinde ise benzer sonuçlar görülmektedir. Anne-baba ve akrana bağlanma düzeyinin yüksek, olması durumunda ergenlerde gözlenen proaktif-reaktif saldırganlık düzeyi düşmektedir. Bağlanma stilleri ve sosyal yetkinlik becerisinin saldırganlığı yordama gücünde anneye güvenli bağlanmanın hem reaktif hem de proaktif saldırganlık türünü negatif yönde etkilediği, sosyal yetkinlik becerisini pozitif yönde etkilediği ortaya çıkmıştır (Marcus ve Kramer, 2001). Anneye daha az güvenli bağlanma gerçekleştiren bireylerde daha çok proaktif ve reaktif saldırganlık davranışları

görülmektedir (Marcus ve Kramer, 2001). Anne, baba ve yakın arkadaşla bağlanmanın saldırgan antisosyal davranış üzerindeki negatif yönde etkisi gözlenmektedir. Anne, baba ve yakın arkadaşla güvenli bağlanma ilişkisi azaldıkça, saldırgan antisosyal davranış düzeyinin arttığı ortaya çıkmaktadır (Marcus ve Betzer, 1996). Düşmanlık ve öfke duygusunun bağlanma stilleri ile ilişkisi Murriss ve Meister (2004) çalışmalarında da bulgulanmıştır.

Proaktif-reaktif saldırgan davranışın oluşmasına etkili olan sosyal bilgiyi işleme süreci göz önüne alındığında ergenin, çocukluk yaşantılarından itibaren anne-babası ile ilişkisinde ebeveynlerinden yeterli ilgi ve şefkati alamaması durumu düşük düzeyde bağlanmaya sebebiyet verebilmektedir. Ergen, anne ve babadan aldığı uyarıcıları güvensiz olarak algılamakta ve uyarıcıların olumsuz algılanması olumsuz tepkilerin verilmesine neden olmaktadır. Anne ve babadan elde edilemeyen güvenme, değerli olma, yakın ilişki geliştirebilme ihtiyaçları; ergende şüpheli, diğerlerini güvensiz ve düşmanca olarak algılamaya yönelik kuşkucu bir kimlik geliştirmeye yol açabilmektedir. İlk olarak ebeveyn ya da bakıcı nedeniyle oluşan kendisinin dışındakilere yönelik kuşkucu bakış okul çağı ile birlikte arkadaş çevresine de yönlendirilebilmektedir. Diğerlerine yönelik güven duygusunun oluşmaması, diğerlerinin düşmanca ve kötü niyetli olarak algılanması ergenlerde bağlanma düzeyinin düşük olmasına neden olabilmekte ve proaktif-reaktif saldırgan davranışı tetikleyebilmektedir.

Baytemir (2016) ise anne-baba ve akrana bağlanmanın direkt ergenin psikolojik uyum ve iyi oluşunu etkilemediğini ancak dolaylı olarak buna zemin hazırladığını vurgulamaktadır. Kahraman (2015) yaptığı çalışmada katılımcıların ortalama değer olarak kayıtsız bağlanma stiline sahip olduğunu ve uygulanan saldırganlık ölçeği puanlarından düşük düzeyde saldırganlık eğilimine sahip olduklarını bulgulamıştır.

Alan yazında benzer çalışmalardan elde sonuçlar ile bağlanma ve saldırganlık arasında bulunan negatif ilişki çalışmamızda da ortaya çıkmıştır. Bu bulgu ışığında anne, baba ve akrana yüksek düzeyde bağlanma ilişkisi geliştirebilmiş ergenlerin sosyal çevresi ile sağlıklı iletişim kurabildikleri sonucuna ulaşılabilmektedir.

Ebeveynleri ve akranları ile güçlü, sıcak ilişkiler geliştirebilmiş ve sağlıklı iletişime sahip ergenler daha az saldırgan davranış gösterme eğilimine sahip olabilmektedirler. Bunun tam tersi durumda ise, bağlanma düzeyinin düşük, bağlanma stiline güvensiz olması ergenlerde saldırganlık eğilimini arttırabilmektedir. Bu nedenle saldırganlık gösteren ergenlerin sosyal yaşantılarında sağlıklı iletişim kuramadıkları sonucuna varılmaktadır.

5.2. Şiddete Maruz Kalma Yaşantılarının Saldırganlık Üzerindeki Doğrudan Etkisine İlişkin Tartışma ve Yorum

Şiddete maruz kalma yaşantılarının saldırganlık üzerindeki etkisi incelendiğinde; şiddete maruz kalma ile saldırganlık arasında pozitif yönde anlamlı ilişki gözlenmektedir. Bu bulgu ışığında şiddete maruz kalma yaşantısı arttıkça saldırganlık düzeyi artmaktadır.

Çalışma sonucu çalışma kapsamında ele alınan bağımsız değişkenlerden biri olan şiddete maruz kalma yaşantıları değerlendirildiğinde; ergenlerin ailede ya da toplumda şiddeti doğrudan yaşaması ya da dolaylı olarak tanıklık etmesi sonucu şiddete maruz kalma durumunun, ergenlerde gözlenen saldırganlığı arttırdığı görülmektedir. Ayan (2007) aile içinde şiddete uğrayan çocukların saldırganlık eğilimine sahip olduklarını bulmuştur. Öztürk, Ilgar ve Öztürk (2015) çalışmalarında aile içinde şiddet gören çocukların saldırganlık eğilimlerinin yüksek olduğunu belirtmişlerdir. Aile içinde şiddete maruz kalan ergenlerde saldırganlık davranışı, saldırgan davranışa karşılık verme, şiddeti uygulayan kişiden öç alma ve kaygı bozuklukları, geleceğe yönelik umutsuzluk yaşama gibi davranış örüntüleri duygulanımlar görülmektedir (Osofsky 1995, 2005, akt. Kahraman ve Çokamay, 2016). Duran ve Ünsal (2014) şiddete tanıklık eden ya da şiddete maruz kalan kişilerin şiddeti uygulama ve saldırganlık gösterme eğilimlerinin yüksek olduğunu bulgulamışlardır. Alanda yapılan çalışmalar değerlendirildiğinde; şiddete maruz kalma olgusunun saldırgan davranışın ortaya çıkmasında bir faktör olduğu görülmektedir. Aile içinde şiddete maruz kalan çocukların ergenlik ve yetişkinlik yıllarında şiddet eğilimi olduğu ve saldırgan davranışlar gösterdikleri görülmektedir (Kaymak Özmen, 2004).

Saldırganlığın alt boyutlarından olan; proaktif ve reaktif saldırganlık türleri ele alındığında ise; Er ve Akgün (2016) çalışmalarında ebeveynlerinden şiddet gören ergenlerin hem reaktif hem de proaktif saldırganlık düzeylerinin akranlarına göre yüksek olduğu sonucuna ulaşmışlardır. Anne ile ilişkide annenin tutumunun sıkı denetimini ve ergen üzerinde kontrol düzeyinin yüksek olarak algılayan ergenlerde reaktif saldırganlık eğilimi yüksek bulunmuş, annelerinin kabul ve ilgi düzeyini yüksek olarak algılayan ergenlerin ise proaktif saldırganlık düzeyi düşük olarak görülmüştür. Anne-babası tarafından şiddete uğrayan çocukların, şiddete maruz kalmayan çocuklara kıyasla, proaktif ve reaktif saldırganlık düzeyleri yüksek bulunmuştur. Otoriter tutuma sahip olan ebeveynlerin çocuklarında proaktif ve reaktif saldırganlık eğilimlerinin daha fazla olduğunu ortaya koymuştur (Er, 2014).

Şiddete maruz kalmanın diğere bir boyutu olan; toplumsal şiddete maruz kalma faktörü de saldırgan davranışı tetiklemektedir. Toplumsal şiddete maruz kalma, tanıklık etme ya da şiddetin sesinin duyulmasının, saldırganlıkla ilişkili olduğu belirtilmektedir (Scarpa, Tanaka ve Haden, 2010). Toplumda şiddete maruz kalmanın saldırganlık üzerindeki etkisi Hamner, Laztman ve Chan (2015) çalışmalarında görülmektedir. Yetersiz arkadaş desteği, antisosyal kişilik özellikleri, yüksek depresyon düzeyi ve aile içinde anne-babanın kötü muamelesine maruz kalmanın gençlerde şiddet ve saldırgan davranışları etkilediği görülmektedir (Ferguson, Miguel ve Hartley, 2009). Ebeveynin çocuk yetiştirme stili olarak sert disiplinli yöntemleri tercih etmesinin erkek çocuklarda reaktif saldırganlık üzerinde, hem kız hem de erkek çocukların proaktif ve reaktif saldırganlık düzeyleri üzerinde etkili olduğu bulunmuştur (Chen, Raine ve Granger, 2018).

Dürtü-engellenme kuramı çerçevesinde değerlendirildiğinde; bireyin engellenmesi sonucu saldırganlık ortaya çıkmaktadır. Saldırganlığın alt boyutlarından olan reaktif saldırganlığın oluşmasında ise engellenme ve hoş gitmeyen duruma yönelik ani, yıkıcı tepki verilmesi söz konusudur. Aile içinde ya da toplumda herhangi bir nedenle şiddetin yaşanması bireyde şiddete, ani tepki olarak şiddet ile cevap verme eğilimini ortaya çıkarabilmektedir. Bu yaşantının sonucu olarak reaktif saldırganlık görülmektedir. Şiddete maruz kalma durumunun, ergenlerde reaktif saldırganlık olarak kendini gösterebildiği görülebilmektedir. Alan yazında yapılan araştırmaların bazılarında şiddete maruz kalan ergenlerden bazılarının (%10) şiddete karşı olduğunu ve şiddeti kullanma konusunda kendilerini yatkın görmedikleridir (Şenver Yıldırım, 2006). Scarpa, Tanaka ve Haden (2008) çalışmalarında ergenlerde gözlenen proaktif ve reaktif saldırganlık davranışlarına şiddete maruz kalmanın yanında genetik-biyolojik faktörlerin de etkili olduğunu savunmuşlardır. Toplumsal şiddete maruz kalan ergenlerde, ailesel faktörlerin koruyucu olduğu, ailesi ile ilişkileri güçlü olan ergenlerin saldırgan davranışa başvurmadığı görülmektedir (Hamner, Latzman ve Chan, 2015). Çok az çalışmada ise aile ve ergen arasında olumlu ilişki olmasının reaktif saldırganlık üzerinde etkisiz olduğu, bu ergenlerin reaktif saldırganlık gösterdiği gözlenmektedir. Bunun sebebinin ise; reaktif saldırganlığın doğası gereği; tepkisel, provakasyona dayalı olması ve bu hususta ebeveynlerin ergen için etkisiz olarak görünmesinden kaynaklanabileceği düşünülmektedir (Dodge, 1991 akt. Hamner, Latzman ve Chan, 2015).

Wolfe, Zak ve Wilson, (1986) aile içinde şiddete tanıklık eden çocukların, ailede şiddete tanıklık etmeyenlere kıyasla sosyal becerilerinin düşük, duygusal ve sağlık sorunlarının daha yüksek olduğunu ortaya çıkarmışlardır. Aile içinde ebeveynlerin birbirlerine yönelik

davranışlarının, evlilik uyumlarının çocuğun bilişsel ve davranışsal mekanizmasını etkilediği görülmektedir (Zimet ve Jacop, 2001). Ergenlerde saldırganlık ve şiddet davranışının yordayıcılarına bakıldığında; birey, aile, okul, arkadaş çevresi, komşuluk ilişkileri ve toplum gibi bireyin içerisinde yaşadığı ekolojik modelin rol oynadığı gözlenmektedir (Hawkins ve diğerleri, 2000). Yapılan çalışmalar doğrultusunda şiddete maruz kalma yaşantısının saldırganlık davranışının ortaya çıkmasında etkili olabildiği görülmektedir. Şiddete maruz kalma yaşantısı ile saldırganlık ilişkisi değerlendirildiğinde; evde ya da toplumda şiddetin herhangi bir amaç doğrultusunda kullanılmasının bireyde saldırganlığın amaç odaklı kullanılabileceği düşüncesini oluşturabilmektedir. Bunun sonucu olarak; kişi proaktif saldırganlık eğiliminde bulunabilmektedir. Bu çalışma sonucunda elde edilen bulgular ve alan yazında ilgili konu kapsamında elde edilen araştırma sonuçları doğrultusunda şu çıkarımlarda bulunabiliriz; aile ya da toplumda şiddete maruz kalan çocuk ve ergenlerde proaktif ve reaktif saldırgan davranışa daha sık rastlanabilmektedir. Bu bulgu şiddete maruz kalma değişkeninin saldırgan davranış üzerinde anlamlı etkiye sahip olduğunu göstermektedir. Yapılan çalışma ile alan yazında yapılan çalışmalar ele alındığında çalışmamız sonucunda elde edilen bulguların alan yazınla tutarlı olduğu görülmektedir.

5.3. Bağlanmanın Bilişsel Esnekliğin Aracı Rolü ile Saldırganlık Üzerindeki Etkisine Yönelik Tartışma ve Yorum

Bağlanmanın bilişsel esnekliğin dolaylı etkisi (aracılığı) ile saldırganlığı yordama gücü çalışmanın ikinci aşamasında incelenmektedir. Buna göre; anne, baba ve akrana bağlanmanın saldırganlığa etkisinde bilişsel esnekliğin dolaylı rolü görülmektedir. Bağlanma, bilişsel esnekliğin dolaylı etkisi (aracılık) ile saldırganlık üzerinde anlamlı istatistiksel değere sahiptir.

Bireyin sahip olduğu düşünce mekanizması davranışları etkiler. Saldırgan davranışın ortaya çıkmasında da sahip olunan bilişsel süreçler etkilidir. Bağlanma kavramının çalışmada ele alınan değişkenlerden bilişsel esneklikle ilişkisine bakıldığında zaman ise; bağlanmanın bilişsel mekanizmayı etkilediği görülmektedir. Buna göre; anne-baba ve akrana bağlanma düzeyinin yüksek olması bilişsel esneklik düzeyini olumlu etkilemektedir. Bilişsel esnekliğin olumlu etkilenmesi ise; bireyin olay, olgu ve durumları çok boyutlu düşünebilmesine, ortaya koyacağı davranışın muhtemel sonuçlarını düşünerek

davranışta bulunmasını sağlamaktadır. Böylelikle birey kişi, olay ve durumlara tepki verirken yapıcı, olumlu tepkileri tercih etmekte ve saldırganlık gibi olumsuz ortaya çıkması engellenmektedir.

Çalışmada ele alınan aracı değişken rolü ile ilgili alan yazın incelendiğinde; sahip olunan bilişsel mekanizmanın saldırganlığın ortaya çıkmasında etkili olduğu görülmektedir (Diril, 2011). Bilişsel mekanizma içinde bulunulan duruma tepki vermeyi sağlar (Akgün ve Aydın, 2014). Bilişsel mekanizmadaki çarpıtmalar, bilişlerin esneklikten uzak olma durumu, katı bilişlerin oluşmasına bu da saldırganlık, şiddet gibi katı ve olumsuz davranışların oluşmasına neden olabilmektedir (Hackney ve Cormier, 2008). Akçay Özcan ve Kıran Esen (2016) çalışmalarında ergenlerin bilişsel esneklik düzeylerinin arttıkça akademik, sosyal, duygusal ve genel öz yeterliliklerinin arttığını bulgulamışlardır. Bireyin özyeterliliğin artması sonucunda ise olumsuz duygularını daha rahat kontrol edebileceği ve bu sayede karşılaştığı olumsuz yaşantılarda daha az yıkıcı tepkiler verebileceği düşünülebilir. Bilgin (2017) de çalışmasında bilişsel esneklik düzeyi düştükçe ergenlerin daha çok duygusal olarak tutarsız hale geldiklerini, öz denetim becerilerinin azaldığını ortaya koymuştur. Öz denetim becerilerinin azalması davranışsal ve duygusal açıdan kontrolün kaybolmasına neden olabilir. Davranış ve duyguları üzerindeki oto kontrolünü kaybeden ergende ise saldırgan tepkiler görülme olasılığı artabilir.

Öfke kontrolü ile bilişsel esneklik arasında Diril (2011) pozitif yönde anlamlı ilişkiler bulmuştur. Bilişsel esnek olabilen bireyler öfke kontrollerini sağlayarak öfkenin şiddet ya da saldırgan davranışa dönüşmesini engelleyerek davranış ortaya koyabilmektedir. Bu durum da bilişsel esnek kişilerin saldırgan davranışı tercih etmeyerek sosyal ilişkilerinde yapıcı tepki seçme eğilimlerinin yüksek olabileceğini göstermektedir. Kolburan, Eker ve Akdeniz (2018) çalışmalarında ise; bilişsel esneklik düzeyi ve olumlu mizah arasında pozitif yönde ilişki bulmuştur. Bilişsel esneklik, karşılaşılan yeni durumlarda alternatifli düşünmeyi, içinde bulunulan durumu etraflıca değerlendirerek, ani ve dürtüsel tepki vermeden, seçerek, bağlama en uygun davranışı ortaya koymayı gerektirir. Bundan dolayı bilişsel esneklik düzeyi yüksek bireyler, ortaya koyacağı davranışın muhtemel sonuçlarını ve bu davranışın diğerleri üzerindeki etkisini düşünerek yıkıcı olmayan davranışlar gösterme eğiliminde olacaklardır.

Diğer taraftan saldırganlığın alt boyutu olan proaktif ve reaktif saldırganlık türleri değerlendirildiğinde sonuçların benzer olduğu görülmektedir. Arsenio, Adams ve Gold (2009) yaptıkları çalışmada sosyal bilgiyi işleme süreci, ahlaki muhakeme ve duygu

yükleme sürecinin ergenlerdeki proaktif ve reaktif saldırganlıkla ilişkisini ele almışlar ve reaktif saldırganlığın düşük sözel yetenek, davranışa düşmanca yüklemde bulunma ve ergenin tutumunda bulunan problemlerle ilişkili olduğunu bulmuşlardır. Proaktif saldırganlığın ise; saldırgan davranışa olumlu bilişsel yüklemde bulunmadan kaynaklandığı bulunmuştur. Çalışmalardan elde edilen sonuçlar değerlendirildiğinde; çevreden gelen uyarıcılara düşmanca niyet yükleme ve saldırganlığın olumlu sonuçlarına yönelik biliş geliştirme için bilişsel esneklik düzeyinin düşük olmasından dolayı kaynaklanabileceği çıkarımına ulaşılabilir.

Erken ergenlik döneminde bilişsel çarpıtmaların saldırganlıkla ilişkisini inceleyen Koolen, Poorthuis ve Aken (2011) reaktif saldırganlığın başkalarını suçlamaya yönelik hatalı atıfta bulunma, proaktif saldırganlığın ise kendi odaklı düşünme ve sert, kaba davranma eğilimi ile ilişkili olduğunu bulmuştur. Zorba ve kurbanlarda sosyal bilişlerin, öfke ve üzüntüyü araştıran Camodeca ve Goossens (2005) reaktif saldırganlığın hem kurbanlarda hem zorbalarda görüldüğünü ortaya koyarken, proaktif saldırganlığın ise zorbalarda görüldüğünü bulmuşlardır. Hem kurban hem de zorbalarda saldırganlığa yönelik bilişsel yaklaşımları ise; düşmanca yorumlama, öfke, intikam alma ve saldırganlığın kolay, rahatlatıcı olduğudur. Bilgiyi işleme sürecinde bireyin bilişsel mekanizmasının saldırganlığa yönelik olumlu tutumu saldırganlığın ortaya çıkmasına neden olmaktadır (Burks ve diğerleri, 1999).

Bilişsel esneklik, bireyin otomatik tepkilerini engeller ve karşılaşılan durumun bağımsız bir şekilde yönetilebilmesini sağlar (Cairano, Bonino ve Miceli, 2006). Bilişsel esneklik, nöropsikolojik açıdan değerlendirildiğinde zihinsel yönetici fonksiyonların alt bölümünü oluşturur (Bernier, Carlson ve Whipple, 2010). Güvenli bağlanma ilişkisi zihinsel fonksiyonları dolayısıyla ile bireyin bilişsel esneklik düzeyini olumlu olarak etkiler (Lippe von der Eilerstein, Hartman ve Kille 2010, akt. Gündüz, 2013). Güvenli bağlanma ilişkisinin oluşmaması durumu bilişsel süreçleri etkilemekte; bilişsel esnek olabilmek durumundan uzaklaşan birey karşılaşılan duruma olumsuz atıfta bulunma eğilimine girmekte ve yıkıcı davranış örüntüsü oluşabilmektedir. Karşılaşılan durumu düşmanca değerlendirme eğilimi ve çevreden gelen uyarıcıları zarar verici olarak düşünme bilişsel esneklik düzeyi ve (reaktif) saldırganlık arasındaki ilişkiyi ortaya çıkarmaktadır. Bu bağlamda, bağlanma ilişkisinin bilişsel mekanizmayı etkileyerek (reaktif) saldırganlığın ortaya çıkmasına neden olduğu görülmektedir. Aile ve çocuk arasındaki ilişki bağlanmayı etkilemektedir. Ebeveyni ile tutarlı, sağlıklı ilişkiye sahip bireylerin bu ilişkiyi sosyal

ortamlara da yansıtılabildiği, kendisine ve başkalarına anlayışla yaklaşabildiği görülmektedir (Özdoğan, 2017). Ekolojik model kapsamında ele alındığında; bireyin çevreden gelen uyarıcıları düşmanca, zarar verici, tehditkâr olarak değerlendirmesi bilişsel mekanizmasını etkilemektedir. Bu bilişsel mekanizma, bireyin kendine, diğerlerine ve dış dünyaya yönelik olumsuz bilişler geliştirmesine neden olmakta ve olumsuz bilişler; olumsuz duygusal ve davranışsal örüntülerin oluşmasına zemin hazırlamaktadır (Allen ve Rapee, 2005, O'connor ve diğerleri 2002, akt. Uzun, 2017).

Ebeveyn çocuk arasında gelişemeyen güven duygusunun ve sağlıklı iletişim ağının, bireyin hem bağlanma ilişkisini hem de ebeveyne ilişkin bilişlerini olumsuz etkileyebildiği görülmektedir. Oluşamayan güven ve olumsuz bilişler ergenlerin yıkıcı davranış mekanizmaları geliştirebilmesinde rol oynayabilmektedir. Anne-babadan gelen olumsuz ilişki uyaranları çocuk tarafından çevreye ve arkadaş grubuna da yöneltilmektedir. Aile içinde gerçekleşemeyen bağlanma ile çocuk sosyal çevresinden gelen mesajları da güvenilmez, zarar verici nitelikte algılayarak saldırganlık eğilimine yönelebilmektedir. Anlaşıldığı üzere ekolojik çevreden; öncelikle aile mikro sisteminden başlayarak sağlıklı iletişimin oluşmaması, karşılıklı güven duygusunun gelişmemesi durumu, bireyi kendisi dışındakilere yönelik şüpheli bakış açısı geliştirme ve çevreyi tehdit edici, güvenilmez olarak algılamasına neden olabilmekte ve gelişen olumsuz, katı bilişler ile saldırganlık gibi yıkıcı davranışlar oluşabilmektedir.

5.4. Şiddete Maruz Kalma Yaşantıları ile Saldırganlık Arasındaki İlişkide Bilişsel Esnekliğin Dolaylı Rolüne İlişkin Tartışma ve Yorum

Şiddete maruz kalma yaşantıları ile saldırganlık arasındaki ilişkide bilişsel esnekliğin dolaylı rolü olduğu belirlenmiştir. Buna göre; bilişsel esneklik, şiddete maruz kalma ve saldırganlık üzerinde aracılık etkisine sahiptir. Şiddete maruz kalma yaşantısı bireyde şiddete yönelik eğilim oluşturabilmekte ve ayrıca şiddeti bir sorun çözme yöntemi olarak tercih etmesine neden olabilmektedir. Bu durumda, birey şiddete maruz kalmanın oluşturduğu olumsuz duygu birikimi ile birlikte özellikle hoş gitmeyen durumlarda saldırgan tepki gösterebilmektedir. Şiddetin bir sorun çözme yöntemi olarak oluşturulan bakış açısı ile isteklerini elde etmek için saldırganlığa başvurabilmektedir. Bilişsel esneklik değişkeni ele alındığında ise; şiddete maruz kalma durumu; bilişsel yapıyı olumsuz etkileyebilmekte ve bilişsel esneklik düzeyini düşürebilmektedir. Bu da bireyin çok yönlü

bakış ve davranış repertuarı geliştirmesinin önüne geçerek saldırganlık ve şiddet gibi yıkıcı tepkilerin oluşmasına zemin hazırlayabilmektedir.

Sahip olunan bilişsel mekanizmanın saldırganlık üzerindeki etkisi yapılan çalışmalarda ortaya çıkmaktadır. Bilişsel mekanizmanın şekillenmesinde yaşantılar, çevreden gelen uyarıcılar da etkili olabilmektedir. Saldırganlık üzerinde ailede yaşanan şiddetin ve ailenin şiddete yönelik tutumlarının etkili olduğu görülmektedir (Farrington, 1991). Buna göre; evde erken çocukluk döneminden itibaren şiddete maruz kalan bireylerde ilerleyen yaşamlarında şiddete başvurma gibi saldırgan davranışlar gözlenmektedir (Farrington, 1991). Çocukluk döneminde eşler arasında şiddete tanıklık etmenin; işleyen bellek, bilişsel esneklik gibi yönetsel zihinsel fonksiyonları etkileyebileceği görülmektedir. Buna göre çocukların nörobilişsel ileyişleri anne-babaların çocuk yetiştirme tarzlarından ve buldukları çevreden etkilenmektedir (Samuelson, Wilson ve Krueger, 2012). Anne-babaları tarafından kötü muameleye maruz kalan çocukların bilişsel işleyişlerinin zarar gördüğü ortaya çıkmaktadır (Irigaray, Pacheco, Oliveira, Fonseca, Leite ve Kristensen, 2013) Şiddete maruz kalınması kısa dönemli hafızayı azalttığı ve bilişsel esnekliğin rol oynadığı bilişsel kontrol mekanizmasına zarar verdiği görülmektedir (Bogliacino, Grimalda, Pietro Ortoleva ve Ring, 2017). Anne ve babada gözlenen saldırganlık davranışı, çocuk ve ergenlerde gözlenen saldırganlık davranışını etkilemekte; saldırgan davranış gösteren anne ve babaların çocuklarında da saldırganlık eğilimi yüksek olarak gözlenmektedir (Bolat Karataş, 2002). Evde şiddetin varlığı, çocukların da bu davranışı ortaya koymasına neden olabilmektedir.

Şiddete maruz kalmanın bilişsel mekanizmayı olumsuz etkilediği alan yazın incelendiğinde görülmektedir. Bilişsel mekanizmanın zarar görmesi; bilişsel esneklik gibi bilişsel yapı ile ilişkili olan mekanizmaların da zarar görmesi sonucuna ulaştırabilmektedir. Bilişsel esnekliğin yaşanan şiddete maruz kalma durumundan etkilenmesi bilişsel esnek olma durumunun azalmasına neden olabilmektedir. Bilişsel esnek olmama ise yaşanan duruma ilişkin çok boyutlu bakış açısı geliştirebilmeyi ve alternatifli düşünebilmeyi engelleyebilmektedir. Özellikle olumsuz yaşantılar karşısında kişi, çok yönlü bakış geliştiremediği için yıkıcı davranış gösterme eğilimine girebilmektedir. Bu durumda; saldırganlığı sorun çözme yöntemi olarak ve önceki yaşantılarında da deneyimlemiş olduğu için; amaca ulaşmak üzere proaktif saldırganlığı ve ani tepki olarak da reaktif saldırganlığı gösterebilmektedir.

Evde ya da toplumda şiddete maruz kalan ergenlerin şiddete maruz kalmayan ergenlere göre daha çok saldırgan davranış gösterme eğiliminde olduğu görülmektedir (Fransisco, 2003). Saldırgan davranıştan olumlu sonuç bekleme, saldırgan davranışın desteklenmesi, diğerlerinin niyetine yönelik düşmanca tutum, saldırganlıktan dolayı suçluluk duygusu hissetmemenin bilişsel mekanizma ve proaktif ve reaktif saldırganlıkla ilişkili olduğu ortaya çıkmıştır (Chaux, Arboleda ve Rincon, 2012). Şiddete veya kötü muameleye maruz kalan çocukların yaşamlarının sonraki dönemlerinde davranış sorunları gösterdikleri görülmektedir. Erken dönemde yaşanan şiddet ve olumsuz muamele bireyin çevreden gelen uyarıcıları eksik ya da yanlış kodlamalarına neden olabilmektedir. Diğerlerinin davranışlarını tehdit edici, zarar verici olarak yorumlama, ipuçlarını düşmanca olarak kodlama eğilimi oluşabilmektedir (Ziv, 2012).

Evde ya da yaşanan çevrede şiddete maruz kalma durumu davranışların öğrenilmesi hususunda etkili olan bilgi işleme sürecini ve olumsuz olarak etkileyebilmektedir. Aynı zamanda bu durum bilişsel esneklik kavramını da içine alan yönetici bilişsel mekanizmayı olumsuz etkileyebilmektedir. Buna göre şiddete maruz kalan kişinin bilişsel mekanizmasını olumsuz etkileneceği için; bilişsel esnek olma durumu azalma gösterecek ve çevreden edindiği bilgileri işleme sürecinde; gelen uyarıcılara olumsuz anlam yükleme eğilimi oluşabilecektir. Bunun sonucunda şiddete yönelik; ‘istediğimi almak için saldırganlık gösterebilirim’ ya da ‘ diğerlerinin düşüncesi bana zarar vermek’ şeklinde hatalı düşünce yapılarının oluşmasına neden olabilecektir. Bilişsel süreçlerin bu şekilde hatalı yürütülmesi sonucu proaktif saldırganlık (‘istediğimi almak için saldırganlık gösterebilirim’) ve reaktif saldırganlık (‘ diğerlerinin düşüncesi bana zarar vermek’) davranış örüntüleri görülebilmektedir. Evde ya da toplumda şiddete maruz kalma durumu bilişsel süreçlerde; bilişsel katılığın oluşmasında rol oynayarak; şiddetin normalleştirilmesine ve ani tepki olarak şiddetin seçilmesine neden olabilmekte ve saldırganlık davranışlarının ortaya çıkmasına sebep olabilmektedir.

5.5. Bilişsel Esnekliğin Saldırganlık Üzerindeki Doğrudan Etkisine İlişkin Tartışma ve Yorum

Çalışmada ele alınan bilişsel esneklik değişkeninin saldırganlık üzerindeki doğrudan etkisi incelendiğinde; bilişsel esneklik ile saldırganlık arasında negatif yönde anlamlı ilişki gözlenmektedir. Buna göre; Bilişsel esneklik düzeyi arttıkça, saldırganlık düzeyi

azalmaktadır. Bilişsel esneklik, saldırganlığı negatif yönde yordamaktadır. Bilişsel esneklik kavramı, saldırganlıktan etkilenmektedir. Buna göre; saldırgan davranış bilişsel esnek olmayı azaltıcı etkiye sahiptir. Bilişsel esnek olmayan bireyler yıkıcı tepki gösterebilme eğiliminde olabilmektedir. Bu eğilim ise saldırgan davranışın oluşmasına neden olabilmektedir.

Çalışma sonucu, çalışma kapsamında ele alınan değişkenlerden biri olan bilişsel esneklik ile ilgili alan yazında yapılan çalışmalar incelendiğinde; Giancola, Mezzih, Tarter (1998) kız ergenlerdeki antisosyal davranışların ve davranış bozuklukların bilişsel yönetici fonksiyonlar ile ilişkilerini incelemişler ve bilişsel yönetici fonksiyonların düşük düzeyde kız ergenlerdeki davranış bozuklukları ile ilişkili olduğunu bulmuşlardır. Bilişlerdeki yönetici fonksiyonların düşük düzeydeki işleyişinin saldırganlık eğilimli davranışla ilişkisini Pahlavan, Mouchiroud ve Manis (2012) çalışmalarında incelemişlerdir. Yönetici bilişsel bozuklukların saldırganlıkla ilişkili olduğunu Thomson ve Centifanti (2017) ortaya çıkarmıştır. Yönetici bilişsel işlev ya da fonksiyonlar, hedefe uygun davranış örüntülerinin geliştirilmesini sağlar. Yönetici bilişsel fonksiyonlar; belleği kullanma, bilişsel esnek olma, öz farkındalık, öz denetleme gibi bilişsel yapıları içerir (Thomson ve Centifanti, 2017).

Ellis, Weiss, Lochman (2009) bilişsel yönetici fonksiyonlar ile bilişsel değerlendirme sürecinin saldırganlıkla ilişkisini incelemişlerdir. Engellenme durumuna cevap verme ve davranışa yönelik plan yapma aşamasındaki bilişsel işleyiş bozukluklarının reaktif saldırganlıkla ilişkili olduğunu bulmuşlardır. Ayrıca, bilişsel yapıdaki çarpıtma ve hataların saldırganlığın iki boyutunun (proaktif ve reaktif) ortaya çıkması ile ilişkili olduğunu tespit etmişlerdir. Bilişlerdeki çarpıtma ve hata durumu ise; bilişsel esnek olmama kavramı ile ilişkilidir. Davranışa yönelik çok yönlü bakış açısı geliştirememe ve alternatifli düşünememe durumu (bilişsel katılık, bilişsel esnek olamama) saldırganlık gibi yıkıcı davranış örüntülerinin oluşmasına zemin hazırlayabilmektedir.

Bilişsel esnek olabilme durumu yönetici işlevlerin içerisinde yer almaktadır. Yönetici işlevlerdeki bozukluk ve hatalar ise bilişlerde hata ve bozukluklara yol açabilmektedir. Bilişlerdeki hata ve bozukluklar ise bilişsel esnek olamama durumu ile ilişkili olabilmektedir. Bilişsel esnek olmayan bireylerde ise saldırganlık gibi yıkıcı davranışlara daha çok rastlanabilmektedir. Yukarıda verilen çalışma sonuçlarında da anlaşılacağı üzere; bilişsel yapıdaki bozukluk (bilişsel katılık gibi) saldırganlık gibi olumsuz davranışlara yol açabilmektedir. Bu araştırmadan elde edilen sonuçlar da alan yazında yapılan çalışmalardan elde edilen bulgular ile paralellik göstermektedir. Buna göre; Bilişsel

esnekliğe sahip bireyler daha az saldırganlık davranışı gösterebilmektedir; çünkü bilişsel esnek olabilme olayları çok yönlü bakış açısı ile bakabilmeyi, davranışın ortaya çıkaracağı muhtemel sonuçlara ilişkin akıl yürütebilmeyi içermektedir. Kişi saldırgan tepki verdiğiğinde bunun olası olumsuz sonuçlarını da değerlendirebilmektedir. Özellikle hoşla gitmeyen durumlarda bilişsel esnek olmak, yapıcı davranışların ortaya çıkmasını sağlayabilmektedir. Yapıcı davranışların oluşması ise; yıkıcı tepkilerin azalmasını sağlamakta; şiddet ve saldırganlık gibi davranış mekanizmalarının oluşumunu engelleyebilmektedir.

5.6. Sonuç

Bu bölümde araştırma bulgularına yönelik genel bir değerlendirme yapılarak gelecekteki yapılacak araştırmalara ilişkin öneriler sunulmuştur.

Araştırmada ilk olarak bağlanma, şiddete maruz kalma, bilişsel esneklik, saldırganlık arasındaki ilişkiler incelenmiş, ikinci aşamada ise bilişsel esnekliğin aracılık etkisine bakılmıştır. Anne, baba ve akrana bağlanma ile saldırganlık arasında negatif yönde anlamlı bir ilişki bulunmuştur. Anne-baba ve akrana bağlanma düzeyi arttıkça saldırganlık davranışında azalma ortaya çıkmaktadır. Şiddete maruz kalma ve saldırganlık arasında ise pozitif yönde anlamlı ilişki görülmektedir. Buna göre; şiddete maruz kalma yaşantısı arttıkça saldırganlık davranışı artmaktadır. Şiddete maruz kalma ve bağlanma ile saldırganlık arasındaki ilişkisinde bilişsel esnekliğin aracılık rolünün olduğu görülmektedir.

Ebeveyne-akrana bağlanma ve alt boyut puanları ile bilişsel esneklik puanları arasında düşük düzeyde pozitif yönde anlamlı ilişki bulunmaktadır. Ebeveyne-akrana bağlanma ve alt boyut puanları ile saldırganlık puanları arasında düşük düzeyde negatif yönde anlamlı ilişki olduğu bulunmuştur. Şiddete maruz kalma ve alt boyut puanları ile bilişsel esneklik puanları arasında düşük düzeyde negatif yönde, şiddete maruz kalma ve alt boyut puanları ile saldırganlık ve alt boyutları arasında düşük ve orta düzeyde pozitif yönde anlamlı ilişki mevcuttur. Ayrıca bilişsel esneklik ve saldırganlık arasında negatif yönlü anlamlı ilişki mevcuttur. Bilişsel esneklik düzeyi arttıkça, saldırganlık düzeyi azalmaktadır.

5.7. Öneriler

Bu bölümde araştırma sonuçlarına göre elde edilen veriler ışığında uygulamalar ve araştırmalara yönelik öneriler yer almaktadır.

5.7.1. Uygulamaya Yönelik Öneriler

1. Saldırganlığın (proaktif ve reaktif) üzerinde bağlanma, şiddete maruz kalma yaşantılarının ve bilişsel esnekliğin etkisinin olduğu çalışma sonucu ortaya çıkmıştır. Okullarda öğrencilerin bilişsel esnekliğini arttırmaya yönelik yapılacak grup rehberlik, seminer ve sınıf rehberlik çalışmaları bilişsel esnekliğin arttırılarak saldırganlık düzeylerini azaltmaya yönelik yararlı olabilir.
2. Aile içi iletişim, ebeveyn-ergen ilişkisinde bağlanmanın saldırganlık gibi olumsuz davranış örüntülerinde etkili olduğu için; ebeveyn-ergen ilişkisinin güçlendirilmesine yönelik ebeveynler için bilgilendirme ve bireysel görüşmeler etkili olabilir.
3. Ergenlerin, akranları ile ilişkilerini düzenlemeye yönelik; çatışma çözme, iletişim becerilerini geliştirme, sağlıklı arkadaşlık ilişkileri konusunda grup rehberlik çalışmaları, bilgilendirme çalışmaları saldırganlığı azaltma yönünde etkili olabilir.
4. Aile içinde şiddete maruz kalmanın, sorun çözme yöntemi olarak şiddet içeren sert disiplin yöntemlerinin etkisiz olduğu, bu tarz yöntemlerin şiddet davranışına maruz kalan çocuk ve ergende de şiddet davranışının ortaya çıkmasına sebebiyet verdiği ebeveynlere bireysel görüşmeler, veli ev ziyaretleri ve aile eğitim çalışmaları ile aktarılması faydalı olabilir.
5. Proaktif saldırganlığı önlemek amaçlı, öğrencilere sorunları yapıcı biçimde çözmeye yönelik bilgilendirme ve psikoeğitim grup çalışmaları faydalı olabilir.
6. Reaktif saldırganlığı önlemek amaçlı dürtü kontrolü, öfke kontrolü, öfkeyi yönetebilme konularında küçük yaşlardan itibaren; öfke kontrolü, dürtü kontrolü konularında eğitim verilmesi ve öğretmen ve ailelerle müşavirlik yapılması faydalı olabilir.

5.7.2. Yapılacak Araştırmalara Yönelik Öneriler

1. Bu araştırma Muğla ilinin Ortaca, Köyceğiz ve Ula ilçelerinde yer alan 11 ortaöğretim kurumunda öğrenimlerine devam eden öğrenciler ile gerçekleştirilmiştir. Araştırma farklı çalışma grupları üzerinde yapılabilir.
2. Bu çalışma ortaöğretim öğrencileri ile yapılmıştır. Araştırma ilkokul ve ortaokul öğrencileri ile de yapılabilir.
3. Çalışmada (proaktif- reaktif) saldırganlık üzerinde etkili olduğu düşünülen; bağlanma, şiddete maruz kalma yaşantıları ve bilişsel esneklik kavramları ile yapılmıştır. Araştırma farklı değişkenler ile (medyanın etkisi, anne-babanın çocuk yetiştirme stilleri, akran reddi vb.) incelenebilir.
4. Bilişsel esnekliğin ergenlerde ve ebeveynlerde artırılmasına yönelik psikoeğitim programları geliştirilebilir.
5. Anne, baba- ergen iletişimini arttırmaya yönelik beceri programları geliştirilebilir.
6. Ergenler ile akranlarının iletişimlerini güçlendirmek ve yapıcı sorun çözme becerilerini geliştirmek için beceri programları geliştirilebilir.
7. Proaktif ve reaktif saldırganlığı azaltmaya yönelik beceri programları oluşturulabilir.
8. Araştırmada bilişsel esneklik aracı değişken olarak ele alınmıştır. Araştırma farklı aracı değişkenler ile tekrarlanabilir.

KAYNAKÇA

- Akan, Y. ve Kıran-Esen B. (2016). Ergenlerin bilişsel esneklik düzeyleri ile özyeterlikleri arasındaki ilişkinin incelenmesi. *International Journal Of Eurasian Education And Culture, 1, 1-8*. Erişim adresi: <http://dis.mersin.edu.tr/akademik/egitim-fakultesi/bolumler/egitim-bilimleri-bolumu/ogretim-elemanlari/besen>
- Akan, Y. ve Kıran-Esen B. (2017). Erkeklerin şiddete maruz kalma ve şiddet uygulama arasındaki ilişkinin incelenmesi. *International Journal Of Education Technology and Scientific Researches, 2, 47-71*. Erişim adresi: www.ijetsar.com/download/article-file/308696
- Akçay-Özcan, H. D. (2016). *Ergenlerde bilişsel esneklik ile özyeterlik arasındaki ilişkinin incelenmesi*, (Yayımlanmamış Yüksek Lisans Tezi). Toros Üniversitesi, Sosyal Bilimler Enstitüsü: Mersin.
- Allen, J., P., Moore, C., Kuperminc, G., & Bell, K. (1998). Attachment and adolescent psychosocial functioning. *Child Development, 69, 1406-1419*. Retrieved from <http://onlinelibrary.wiley.com>.
- Altunkol, F. (2011). *Üniversite öğrencilerinin bilişsel esneklikleri ile algılanan stres düzeyleri arasındaki ilişkinin incelenmesi*, (Yayımlanmamış Yüksek Lisans Tezi). Çukurova Üniversitesi, Sosyal Bilimler Enstitüsü: Adana.
- Anderson, C. A, & Bushman, B. J.(2002). Human aggression. *Annual Reviews, 53, 27-51*. doi: <https://doi.org/10.1146/annurev.psych.53.100901.135231>
- Aracı, A. (2012). *Erken ergenlik dönemindeki bireylerde anne-baba ve arkadaşlara bağlanma ile saldırganlık düzeyinin incelenmesi*, (Yayımlanmamış Yüksek Lisans Tezi) İstanbul Üniversitesi, Sağlık Bilimleri Enstitüsü: İstanbul.
- Armsden, G. C., & Greenberg, M. T. (1987). The inventory of parent and peer attachment: Individual differences and their relationship to psychological well-being in adolescence. *Journal of Youth and Adolescence, 16, 427-454*. Retrieved from: GC Armsden, MT Greenberg - Journal of youth and adolescence, 1987 – Springer.
- Arsenio, W., F., Adams, E., & Gold, J. (2009). Social information processing, moral reasoning, and emotion attributions: relations with adolescents' reactive and proactive aggression. *Child Development, 6, 1739–1755*. Retrieved from: WF Arsenio, E Adams, J Gold - Child development, 2009 - Wiley Online Library.
- Avcı, M. (2006). Ergenlikte toplumsal uyum sorunları. *Atatürk Üniversitesi Sosyal Bilimler Enstitüsü Dergisi, 7, 39-63*. Erişim Adresi:dergipark.gov.tr
- Avcı, R. ve Güçray, S. S. (2010). Şiddet davranışı gösteren ve göstermeyen ergenlerin ailelerinin aile işlevleri, aile bireylerine ilişkin problemler, öfke ve öfke ifade tarzları açısından incelenmesi. *Kuram ve Uygulamada Eğitim Bilimleri, 10, 45-76*. Erişim adresi: oldsite.estp.com.tr/tr/makale.asp?ID=423&act=detay
- Avcı, R. (2011). *Ebeveynler arası çatışma, akran ve medya etkileri ile ergenlerdeki şiddet*

davranışı arasındaki ilişkiler: şiddete yönelik tutumların aracı rolü. (Yayımlanmamış Doktora Tezi). Çukurova Üniversitesi: Sosyal Bilimler Enstitüsü: Adana.

- Avcı, R. (2016). Validating a measure of forms and functions of aggression in türkish adolescenst. *Educational Resarch and Reviews*, 11, 1931-1943.
doi: 10.5897/ERR2016.2937
- Ayan, S. (2007). Aile içinde şiddete uğrayan çocukların saldırganlık eğilimleri. *Anadolu Psikiyatri Dergisi*, 8, 206-214. Erişim Adresi: S Ayan - Anadolu Psikiyatri Dergisi, 2007 - researchgate.net.
- Aydın, A. ve Akgün, S. (2014). Ergenlikte reaktif-proaktif saldırganlık, öfke ve narsizm ilişkisi. *Türk Psikoloji Dergisi*, 29, 44-56. Erişim adresi: apbs.mersin.edu.tr/files/serapakgun/Publications_010.pdf
- Aygen, M. ve Açık, Y. (2009). Elazığ ilinde gençlerde şiddete başvurma ya da maruz kalma sıklığı, etkileyen faktörler ve öfke ile ilişkisi. *Kocaeli Tıp Dergisi*, 3, 8-17. Erişim Adresi: https://www.journalagent.com/kocaelitip/pdfs/KTD-44154-RESEARCH_ARTICLE-AYGEN.pdf
- Bandura, A. (1971). *Social learning theory*. New York: General Learning Press.
- Bandura, A. (1989). Human agency in social cognitive theory. *American Psychologist*, 44, 11-75. doi: <https://doi.org/10.1037//0003-066x.44.9.1175>
- Bandura, A. (1991). Social cognitive theory of self regulation. *Organizational Behaviour and Human Desicion Process*, 50, 248-287. doi: [https://doi.org/10.1016/0749-5978\(91\)90022-1](https://doi.org/10.1016/0749-5978(91)90022-1)
- Bartholomew, K. & Horowitz, L. M. (1991). Attachment styles among young adults : A test of a four catagory model. *Journal of Personality and Social Psychology*, 61, 226-244. Retrieved from: citeseerx.ist.psu.edu/viewdoc/download?doi=10.1
- Başer-Şeker, G. (2009). *Lise öğrencilerinin bağlanma stilleri ve yaşam doyumlarının incelenmesi*, (Yayımlanmamış Yüksek Lisans Tezi). Gazi Üniversitesi, Eğitim Bilimleri Enstitüsü: Ankara.
- Baytemir, K. (2016). The mediation of interpersonal competence in the relationship between parent and peer attachment and subjective well-being in adolescence. *Education and Science*, 186, 69-91. doi:10.15390/EB.2016.6185
- Bedel, A. ve Ulubey, E. (2015). Ergenlerde başa çıkma stratejilerini açıklamada bilişsel esnekliğin rolü. *Elektronik Sosyal Bilimler Dergisi*, 14, 291-300. Doi: <https://doi.org/10.17755/esosder.91623>
- Bennett, S., Farrington, D. P., & Huesmann, L. R. (2005). Explaining gender differences in crime and violence: The importance of social cognitive kills. *Aggression and Violent Behavior*, 10, 263-288. Doi: <https://doi.org/10.1016/j.avb.2004.07.001>
- Berkowitz, L. (1989). Frustration aggression hypothesis: exmination and reformulation. *Psychological Bulletin*, 106, 59-73. Retrieved from: L Berkowitz - Psychological Bulletin, 1989 - academia.edu
- Bernier, A., Carlson, S. M., & Whipple, N. (2010). From external regulation to self-regulation: Early parenting precursors of young children's executive functioning. *Child Development*, 81, 1, 326-339. doi: doi.org/10.1111/ji.1467-8624.2009.01397.x
- Besni, İ. (2011). *Üniversite öğrencilerinin aile içi şiddete yönelik tutumlarının cinsiyet, politik*

- görüŖ ve Ŗiddete maruz kalma aısından incelenmesi*, (YayımlanmamıŖ Yüksek Lisans Tezi). Gazi Osman PaŖa Üniversitesi, Sosyal Bilimler Enstitüsü: Tokat.
- Bilgin, M. (2009). BiliŖsel esneklięi yordayan bazı deęiŖkenler. *ukurova Üniversitesi Eęitim Fakültesi Dergisi*, 3, 142-157. EriŖim Adresi: M BİLGİN - acarindex.com.
- Bilgin, M. (2017). Ergenlerin beŖ faktör kiŖilik özellięi ile biliŖsel esneklik iliŖkisi. *Elektronik Sosyal Bilimler Dergisi*, 16, 945-954. doi: 10.17755/esosder.285296
- Bolat-KarataŖ, Z. (2002). *Anne baba saldırganlıęı ile lise öęrencilerinin saldırganlıęı arasındaki iliŖkinin incelenmesi* (YayımlanmamıŖ Yüksek Lisans Tezi). ukurova Üniversitesi, Sosyal Bilimler Enstitüsü: Adana.
- Bowlby, J. (1973). *Attachment and Loss*. Second Edition. New York: Basic Books. Retrieved From: www.abebe.org.br/.../John-Bowlby-Attachment-Second-Edition-Attachment-and-Loss.
- Bogliacino, F., Grimalda G., Ortoleva, & P., Ring, P. (2017). Exposure to and recall of violence reduce short-term memory and cognitive control. *Proceedings of the National Academy of Sciences*, 32, 8505-8510. doi: 10.1073/pnas.1704651114
- Bonino, S. & Cattelino, E. (1999). The relationship between cognitive abilities and social abilities in childhood: a research on flexibility in thinking and co-operation with peers. *International Journal of Behavioral Development*, 23, 19-36. doi: <https://doi.org/10.1080/016502599383982>
- Brendgen, M., Vitaro, F., Boivin, M., Dionne, G., & Pérusse, D. (2006). Examining genetic and environmental effects on reactive versus proactive aggression. *Developmental Psychology*, 42, 1299-1312. doi: 10.1037/0012-1649.42.6.1299
- Bretherton, I. (1992). The origins of attachment theory: John Bowlby and Mary Ainsworth. *Developmental Psychology*, 28, 759-775. Retrieved from: www.psychology.sunysb.edu/attachment/.../inge_origins.pdf
- Brugman, S., Lobbestael, J., Arntz, A., Cima, M., Schuhmann, T., Dambacher, F., & Sack, A. T. (2015). Identifying cognitive predictors of reactive and proactive aggression. *Aggressive Behavior*, 41, 1, 51-64. doi: 10.1002/AB.21573
- Bulut, S. (2008). Okullarda görölen öęrenciden öęrenciye yönelik Ŗiddet olaylarının bazı deęiŖkenler aısından arŖiv araŖtırması yöntemiyle incelenmesi. *Abant İzzet Baysal Üniversitesi Eęitim Fakültesi Dergisi*, 8, , 23-38. EriŖim adresi: [S Bulut - Abant İzzet Baysal Üniversitesi Eęitim Fakültesi Dergisi](http://www.abantibulut.edu.tr), 2008 - efdergi.ibu.edu.tr.
- Burks, V. S., Laird, R. D., Dodge K. A, Pettit, G. S., & Bates J. E., (1999). Knowledge structures, social information processing, and children's aggressive behavior. *Social Development*, 2, 220-236. Retrieved from: V Salzer Burks, [RD Laird](http://www.wiley.com), [KA Dodge](http://www.wiley.com)... - Social ..., 1999 - Wiley Online Library.
- Burns, D. (2005). *İyi hissetmek* (ev. Esra T., Özlem M. ,İrem E. A., Gönöl A.) İstanbul: Psikonet Yayınları.
- Calvete, E. & Orue, I. (2011). The impact of violence exposure on aggressive behaviour through social information processing in adolescents. *American Journal of Orthopsychiatry*, 8, 38-50. doi: 10.1111/j.1939-0025.2010.01070.x
- Camodeca, M. & Goossens, F.A. (2005). Aggression, social cognitions, anger and sadness in bullies and victims. *Journal of Child Psychology and Psychiatry*, 2, 186-197.

doi: 10.1111/j.1469-7610.2004.00347.x

- Canas, J.C., Quesada, J.F., Antoli, A., & Fajardo, I. (1998). Cognitive flexibility and adaptability to environmental changes in dynamic complex problem solving tasks. *Ergonomics*, *46*, 482-501. Retrieved from: <https://www.ncbi.nlm.nih.gov>
- Canas, J., J., Fajardo, I., & Salmeron, L. (2006). Cognitive flexibility. *International Encyclopedia of Ergonomics and Human Factors*, 297-300.
doi: 10.13140/2.1.4439.6326
- Card, N. A. & Little, T. D. (2006). Proactive and reactive aggression in childhood and adolescence: A meta-analysis of differential relations with psychosocial adjustment. *International Journal of Behavioral Development*, *30*, 466-480. doi: 10.1177/0165025406071904
- Casey, P. R., Dunn, G., Kelly, B. D., Birkbeck, G., Dalgard, O. S., Lehtinen, V., Dowrick, C. (2006). Factors associated with suicidal ideation in the general population. *The British Journal of Psychiatry*, *189*, 410-415. doi:10.1192/bjp.bp.105.017368
- Cassidy, J. & Shaver, P.R. (1999). *Handbook of attachment theory, research, and clinical applications*. New York: The Guilford Press.
- Cenkseven-Önder, F., Avci, R., ve Çolakkadıoğlu, O. (2016). Validity and reliability of the reactive-proactive aggression questionnaire in Turkish adolescents. *Educational Research and Reviews*, *11*, 1931. doi: 10.5897/ERR2016.2937
- Chaux, E., Arboleda, J., & Rincón, C. (2012). Community violence and reactive and proactive aggression: The mediating role of cognitive and emotional variables. *Revista Colombiana de Psicología*, *21*, 233-251. Retrieved From: E Chaux, J Arboleda, C Rincón - Revista Colombiana de Psicología, 2012 - scielo.org.co.
- Chesebro, J. L. & Martin, M. M. (2003). The relationship between conversational sensitivity, cognitive flexibility, verbal aggressiveness and indirect interpersonal aggressiveness. *Communication Research Reports*, *20*, 143-150.
doi: 10.1080/08824090309388810
- Ciarano S., Boninos., S., & Miceli R. (2006). Cognitive flexibility and social competence from childhood to early adolescence. *Cognition, Brain, Behavior*, *10*, 343-366. Retrieved from: <https://www.researchgate.net>.
- Coie, J. D., Dodge, K. A., Terry, R., & Wright, V. (1991). The role of aggression in peer relations: An analysis of aggression episodes in boys' play groups. *Child development*, *62*, 812-826. doi: <https://doi.org/10.2307/1131179>
- Colins, O. F. (2016). Assessing reactive and proactive aggression in detained adolescents outside of a research context. *Child Psychiatry & Human Development*, *47*, 1, 159-172. doi: 10.1007/s10578-015-0553-z.
- Connor, D. F., Steingard, R. J., Anderson, J. J., & Melloni, R. H. (2003). Gender differences in reactive and proactive aggression. *Child Psychiatry & Human Development*, *33*, 279-294. doi: 10.1023/A:1023084112561
- Corey, G. (2005). *Psikolojik danışma psikoterapi kuram ve uygulamaları*. Ankara: Mentis Yayıncılık.
- Chen F. R., Raine A., & Granger, D.A. (2018). Testosterone and proactive-reactive aggression in youth: the moderating role of harsh discipline. *Journal of Abnormal Child*

- Psychology, 1*, 1-14. doi: <https://doi.org/10.1007/s10802-018-0399-5>
- Craig, W. M. (1998). The relationship among bullying, victimization, depression, anxiety, and aggression in elementary school children. *Personality and Individual Differences, 24*, 123-130. doi: [https://doi.org/10.1016/s0191-8869\(97\)00145-1](https://doi.org/10.1016/s0191-8869(97)00145-1)
- Craig, W. M. & Pepler, D. J. (2003). Identifying and targeting risk for involvement in bullying and victimization. *The Canadian Journal of Psychiatry, 48*, 577-582. doi: <https://doi.org/10.1177/070674370304800903>
- Crick, N. R. & Dodge, K. A. (1996). Social information-processing mechanisms in reactive and proactive aggression. *Child development, 67*, 993-1002. doi:10.2307/1131875
- Çelik, H. E. ve Yılmaz, V. (2013). *Lisrel 9.1 ile Yapısal Eşitlik Modellemesi*. Ankara: Anı Yayıncılık
- Çelik-Şahin, G. (2009). *Yetiştirme yurdunda ve ailesi yanında yaşayan ergenlerin bağlanma stilleri ile kimlik statüleri arasındaki ilişkinin incelenmesi*, (Yayımlanmamış Yüksek Lisans Tezi). Selçuk Üniversitesi, Sosyal Bilimler Enstitüsü: Konya
- Çelikkaleli, Ö. (2014). Ergenlerde bilişsel esneklik ile akademik, sosyal ve duygusal yetkinlik inançları arasındaki ilişki. *Eğitim ve Bilim 2014, 39*, 347-354. doi: 10.15390/EB.2014.3467
- Çelikkaleli, Ö. (2014). Bilişsel esneklik ölçeği'nin geçerlilik ve güvenirliği. *Eğitim ve Bilim, 39*, 339-346. doi:10.15390/EB.2014.66
- Çelikkaleli, Ö. ve Avcı, R. (2016). Üniversite öğrencilerinin cinsiyet ve toplumsal cinsiyet rollerine göre bağlanma biçimlerinin incelenmesi. *Bilgisayar ve Eğitim Araştırmaları Dergisi, 4*, 103-123. doi: 10.18009/jcer.02509
- Çolakradioğlu, O. & Gürçay, S., S. (2007). The adaptation of adolescent decision making questionnaire into turkish population. *Eurasian Journal of Educational Research, 26*, 61-71. Retrieved from: <https://www.researchgate.net/publication>
- Dağgeçen-Başsu, A. (2016). *Öğretmenlerin bazı demografik özelliklerine göre bilişsel esneklik düzeyleri ile öğrencilerinin bilişsel esneklik düzeylerinin incelenmesi*, (Yayımlanmamış Yüksek Lisans Tezi). Çağ Üniversitesi, Sosyal Bilimler Enstitüsü: Mersin.
- Dallaire, D. H. & Weinraub, M. (2007). Infant–mother attachment security and children's anxiety and aggression at first grade. *Journal of Applied Developmental Psychology, 28*, 477-492. doi: 10.1016/j.appdev.2007.06.005
- Damarlı, Ö. (2006). *Ergenlerde toplumsal cinsiyet rolleri, bağlanma stilleri ve benlik kavramı arasındaki ilişkiler*, (Yayımlanmamış Yüksek Lisans Tezi). Ankara Üniversitesi, Sosyal Bilimler Enstitüsü: Ankara
- Davies, C. A., Evans, S. E., & Dilillo, D. K. (2008). Exposure to domestic violence: a meta-analysis of child and adolescent outcomes. *Aggression and Violent Behavior, 321*, 1-17. doi: 10.1016/j.avb.2008.02.005
- Deffenbacher, J. L. (2011). Cognitive-behavioral conceptualization and treatment of anger. *Cognitive and Behavioral Practice, 18*, 212-221. doi: <https://doi.org/10.1016/j.cbpra.2009.12.004>

- Demir, İ. (2010). Ergenlik döneminde bağlanma. Editör, T. Solmuş (Ed.), *Bağlanma, Evlilik ve Aile Psikolojisi*. İçinde (s.259-271). İstanbul: Sistem Yayıncılık
- Dennis, J. P. & Vander Wal, J. S. (2010). The cognitive flexibility inventory: Instrument development and estimates of reliability and validity. *Cognitive Therapy and Research*, 34, 241-253. doi: 10.1007/s10608-009-9276-4
- Dilillo, D., Tremblay, G. C., & Peterson, L. (2000). Linking childhood sexual abuse and abusive parenting: The mediating role of maternal anger. *Child Abuse & Neglect*, 24, 767-779. Retrieved From: D DiLillo, GC Tremblay, L Peterson - Child Abuse & Neglect, 2000 – Elsevier.
- Dill, J. & Anderson, C. A. (1995). Effects of justified and unjustified frustration on aggression. *Aggressive Behaviour*, 21, 359–69. doi:10.1002/1098-2337
- Dinçel, E. (2006). *Ergenlik dönemi gelişimsel ödevleri ve psikolojik problemler*, (Yayımlanmamış Yüksek Lisans Tezi). Ankara Üniversitesi, Sosyal Bilimler Enstitüsü: Ankara.
- Diril, A. (2011). *Lise öğrencilerinin bilişsel esneklik düzeylerinin sosyodemografik değişkenler ve öfke düzeyi ile öfke ifade tarzları arasındaki ilişki açısından incelenmesi*, (Yayımlanmamış Yüksek Lisans Tezi). Çukurova Üniversitesi, Sosyal Bilimler Enstitüsü: Adana.
- Dodge, K. A. (1986). A social information processing model of social competence in children. *In Minnesota Symposium on Child Psychology*, 18, 77-125. Retrieved From:KA Dodge - Minnesota symposium on child psychology, 1986 - books.google.com.
- Doğan, A. (2010). Ekolojik sistemler çerçevesinde akran zorbalığının incelenmesi. *Çocuk ve Gençlik Ruh Sağlığı Dergisi*, 3, 149-162. Erişim Adresi: www.ejmanager.com/mnstem ps/46/46-1359703699.pdf.
- Doğan, T. (2016). Ergenlerde ana-babaya bağlanma: Türkiye profili. *Psikiyatride Güncel Yaklaşımlar-Current Approaches in Psychiatry*, 8, 406-419. doi: 10.18863/pgy.253446
- Duran, S. ve Ünsal, G. (2014, Mart). *Öğrencilerin aile içi şiddete maruz kalma oranı ile başkalarına karşı şiddet kullanımı ve saldırganlık eğilimleri arasındaki ilişki*. VI. Ulusal Psikiyatri Hemşireliği Kongresinde sunulmuştur. İstanbul.
- Durmuş, E. ve Gürkan, U. (2005). Lise öğrencilerinin şiddet ve saldırganlık eğilimleri. *Türk Eğitim Bilimleri Dergisi*, 3, 253-269. Erişim Adresi:E Durmuş, U Gürkan - 2005 - dergipark.gov.tr
- Dursun, Y. ve Kocagöz, E. (2010). Yapısal eşitlik modellemesi ve regresyon: karşılaştırmalı bir analiz. *Erciyes Üniversitesi İktisadi ve İdari Bilimler Fakültesi Dergisi*, 35, 1-17. Erişim adresi:http://dergipark.gov.tr/erciyesiibd/issue/5892/77926
- Eken, A. (2010). *Ergenlerin anne-babaya bağlanma biçimleri ile öznel iyi oluş durumlarının sosyal yetkinlik beklentileriyle ilişkileri*, (Yayımlanmamış Yüksek Lisans Tezi). Karadeniz Teknik Üniversitesi, Sosyal Bilimler Enstitüsü: Trabzon
- Ellis, M. L., Weiss, B., & Lochman, J. E. (2009). Executive functions in children: associations with aggressive: behavior and appraisal processing. *J Abnorm Child Psychol*, 7, 945–956. doi:10.1007/s10802-009-9321-5
- Er, G. (2014). *Ergenlikte proaktif-reaktif saldırganlık, empati ve çocuk yetiştirme stilleri*, (Yayımlanmamış Yüksek Lisans Tezi). Mersin Üniversitesi: Sosyal Bilimler Enstitüsü: Mersin.

- Er, G. ve Akgün, S. (2016). Ergenlikte proaktif-reaktif saldırganlığın empati ve çocuk yetiştirme stilleri ile ilişkisi. *Çocuk ve Gençlik Ruh Sağlığı Dergisi*, 3, 211-226. Erişim Adresi: <https://www.researchgate.net/>.
- Ercan, L. (2001). Ergenlik döneminde rehberlik ve psikolojik danışma hizmetleri. *Kastamonu Eğitim Dergisi*, 9, 47-58. Erişim adresi: L ERCAN - 2001 - academia.edu
- Eren Gümüş, A. (2010). The construct validity, reliability' of self-perception profile for adolescents: Original versus revised version. *Eurasian Journal of Educational Research*. 39,127-144. Retrieved from: <https://www.researchgate.net/publication>
- Erişti, A. (2010). *Bağlanma stilleri, kişilik özellikleri ve evlilik uyumu arasındaki ilişki*, (Yayımlanmamış Yüksek Lisans Tezi). Ege Üniversitesi, Sağlık Bilimleri Enstitüsü: İzmir
- Eroğlu, S. E. (2009). Saldırganlık davranışının boyutlarıve ilişkili olduğu faktörler: lise ve üniversite öğrencileri üzerine karşılaştırmalı bir çalışma. *Selçuk Üniversitesi Sosyal Bilimler Enstitüsü Dergisi*, 21, 205-221. Erişim adresi: dergisosyalbil.selcuk.edu.tr.
- Farrington D. P., Loeber R., Yin, Y., & S. J. Anderson (2002). Are within –individual causes of delinquency the same as between –individual causes? *Criminal Behaviour and Mental Health*, 12, 53–68. doi: 10.1002/cbm.486
- Ferguson, C. J., Miguel C. S., & Hartley, R. D. (2009). A multivariate analysis of youth violence and aggression: the influence of family, peers, depression, and media violence. *J Pediatr*, 1, 1-8. doi: 10.1016/j.jpeds.2009.06.021
- Finzi, R., Ram, A., Har-Even, D., Shnit, D., & Weizman, A. (2001). Attachment styles and aggression in physically abused and neglected children. *Journal of Youth and Adolescence*, 6, 769-786. doi: <https://doi.org/10.1023/a:1012237813771>
- Fite, P.J., Stauffacher, K., Ostrov, J.M., & Colder, C.R. (2008). Replication and extension of Little *et al.*'s (2003) forms and functions of aggression measure. *International Journal of Behavioral Development*, 32, 238-242. doi: <http://dx.doi.org/10.1177/0165025408089273>
- Fite, P.J., Stoppelbein, L., Greening, L., & Gaertner, A.E. (2009). Further validation of measure of proactive and reactive aggression within a clinical child population. *Child Psychiatry and Human Development*, 40, 367-382. doi: <http://dx.doi.org/10.1007/s10578-009-0132-2>
- Flannery, D. J., Singer, M., Williams, L., & Castro, P. (1998). Adolescent violence exposure and victimization at home: coping and psychological trauma symptoms. *Int Rev Victim*, 6, 29-48. doi: <https://doi.org/10.1177%2F026975809800600103>
- Flannery, D. J., Vazsony, A. T., & Waldman, I. D. (2007). *Violent behavior and aggression*. Cambridge: Cambridge University Press.
- Francisco, J. C. (2003). *Social information processing as a mediator of exposure to community violence and reactive and proactive aggression*. 'unpublished master's thesis'. Virginia University, Science of pschology: Blacksburg.
- Fromm, E. (1990). *Sağlıklı toplum*. İstanbul: Payel Yayınları.
- Fu F. & Chow, A. (2017). Traumatic exposure and psychological well-being: the moderating role of cognitive flexibility. *Journal of Loss and Trauma*, 22, 24-35, doi:10.1080/15325024.2016.1161428.

- Furman, W., Simon, V. A. , Shaffer, L. & Bouchey, H. A. (2002). Adolescenst working models and styles for relationships with parents, friends, and romantic partners. *Child Development*, 73, 241-255.
Retrieved from: <https://www.ncbi.nlm.nih.gov/pubmed/14717255>
- Geen, R. G. (2001). *Human aggression*. Philadelphia: Open University Press.
- Genç, Y., Taylan, H. H., Adıgüzel, Y. ve Kutlu, İ. (2017). Aile içi şiddetin ergenlerin şiddet eğilimlerine etkisi: Antalya liseleri örneği. *Sakarya University Journal of Education*, 7, 409-422. doi: 10.19126/suje.311083
- Gençoğlu, C., Kumcağız, H. ve Ersanlı, K. (2014). Ergenlerin şiddet eğilimine etki eden ailevi faktörler. *Turkish Studies- International Periodical For The Languages, Literature and History of Turkish or Turkic*, 9, 639-652. doi:10.7827/TurkishStudies.6208
- Gioncala, P. R., Tarter, R .E. & Mezzich, A. C. (1998). Executive cognitive functioning, temperament, and antisocial behavior in conduct-disordered adolescent females. *Journal of Abnormal Psychology*, 4, 629-641. doi: 10.1037//0021-843X.107.4.629
- Godbout, N., Dutton, D. G., Lussier Y. & Sabourin, S. (2009). Early exposure to violence, domestic violence, attachment representations, and marital adjustment. *Personal Relationships*, 16, 365–384. Doi: <https://doi.org/10.1111/j.1475-6811.2009.01228.x>
- Gorman-Smith, D. & Tolan, P. (1998). The role of exposure to community violence and developmental problems among inner-city youth. *Development and Psychopathology*, 10, 101-116. doi:10.1017/S0954579498001539
- Greenberg, M. T., Speltz, M. L., & Deklyen, M. ,M. C., Endriga (1993). The role of attachment in the early development of disruptive behavior problems. *Development and Psychopathology*, 5, 191-213. Retrieved from:MT Greenberg, ML Speltz, M Deklyen - Development and ..., 1993 - cambridge.org
- Guerra N. G., Huesmann L. R., & Spindler A. (2003). Community violence exposure, social cognition, and aggression among urban elementary school children. *Child Development*, 74, 1571-1576. doi: <https://doi.org/10.1111/1467-8624.00623>
- Güçray, S. S. (2001). Ergenlerde karar verme davranışlarının öz saygı ve problem çözme becerileri algısı ile ilişkisi. *Çukurova Üniversitesi Sosyal Bilimler Enstitüsü Dergisi*, 8, 107-121. Erişim adresi: dergipark.ulakbim.gov.tr
- Gül, S. K ve Güneş, İ. D (2009). Ergenlik dönemi sorunları ve şiddet. *Sosyal Bilimler Dergisi*, 11, 80-101. Erişim adresi: www.academia.edu.tr
- Gül, T. S. (2017). *Üniversite öğrencilerinin bağlanma stilleri ile duygu dışavurumları arasındaki ilişkinin incelenmesi*, (Yayımlanmamış Yüksek Lisans Tezi). Haliç Üniversitesi, Sosyal Bilimler Enstitüsü: İstanbul
- Günaydın, G., Selçuk, E., Sümer, N., ve Uysal, A. (2005). Ebeveyn ve arkadaşlara bağlanma envanteri kısa formunun psikometrik açıdan değerlendirilmesi. *Türk Psikoloji Yazıları*, 8, 13- 23. Erişim adresi: <https://www.researchgate.net/publication>
- Gündoğdu, R. (2010). 9. sınıf öğrencilerinin çatışma çözme öfke ve saldırganlık düzeylerinin bazı değişkenler açısından incelenmesi. *Çukurova Üniversitesi Sosyal Bilimler Enstitüsü Dergisi*, 19, 257-276. Erişim adresi: R GÜNDOĞDU - Çukurova Üniversitesi Sosyal Bilimler Enstitüsü ..., 2010 - dergipark.gov.tr

- Gündüz, B. (2013). Bağlanma stilleri, akılcı olmayan inançlar ve psikolojik belirtilerin bilişsel esnekliği yordamadaki katkıları. *Kuram ve Uygulamada Eğitim Bilimleri*, 13, 2071-2085. doi: 10.12738/estp.2013.4.1702
- Güngör, D. (2000). *Bağlanma stillerinin ve zihinsel modellerin kuşaklararası aktarımında ana babalık stillerinin rolü*. (Yayımlanmamış Doktora Tezi). Ankara Üniversitesi, Sosyal Bilimler Enstitüsü: Ankara.
- Hackney, H. & Cormier, S. (2008). *Psikolojik danışma ilke ve teknikleri: psikolojik yardım süreci el kitabı*. Ankara: Mentis Yayıncılık.
- Haliloğlu, S. (2008). *Ortaöğretim 9. sınıf öğrencilerinin, yalnızlık düzeyleri, bağlanma biçimleri ve işlevsel olmayan tutumları arasındaki ilişkinin incelenmesi (Malatya İli Örneği)*, (Yayımlanmamış Yüksek Lisans Tezi). İnönü Üniversitesi, Sosyal Bilimler Enstitüsü: Malatya.
- Hammadi, M. A., & Awedi, H. S. M. (2016). Social information processing and reactive and proactive aggression among children with ADHD. *International Journal of Psychological Studies*, 8, 111-119. doi:10.5539/ijps.v8n2p111
- Hamner, T., Latzman R. D, & Chan W. Y. (2015). Exposure to community violence, parental involvement, and aggression among immigrant adolescence. *J Child Fam Stud*, 24, 3247–3257. doi:10.1007/s10826-015-0128-4
- Hazan, C. & Shaver, P. R. (1994). Attachment as an organizational framework for research on close relationships. *Psychological Inquiry*, 5, 1-22. Retrieved From: C Hazan, PR Shaver –Psychological inquiry, 1994 - Taylor & Francis
- Heinze, J. E., Cook, S. H., Wood, E. P., Dumadag, A. C., & Zimmerman, M. C. (2017). Friendship attachment style moderates the effect of adolescent exposure to violence on emerging adult depression and anxiety trajectories. *J Youth Adolescence*, 47, 177-193. doi: 10.1007/s10964-017-0729-x
- Hogg, M. A. & Vaughan, G. M. (2005). *Sosyal psikoloji*. Ankara: Ütopya Yayınları.
- Hortaçsu, N., Oral, A., & Yasak-Gültekin, Y. (1991). Factors affecting relationship of Turkish adolescent with parents and same-sex friends. *The Journal of Social Psychology*, 131,413-426. Doi: 10.1080/00224545.1991.9713867
- Hubbard, J. A., Dodge, K. A., Cillessen, A. H., Coie, J. D., & Schwartz, D. (2001). The dyadic nature of social information processing in boys' reactive and proactive aggression. *Journal Of Personality and Social Psychology*, 80, 268-280. doi: 10.1037//0022-3514.80.2.268
- Huesmann L. R. (1998). An information processing model for the development of aggression. *Aggressive Behavior*, 14, 13-24. Retrieved from: www.rcgd.isr.umich.edu
- Huesmann, L. R. (1998). *The role of social information processing and cognitive schema in the acquisition and maintenance of habitual aggressive behavior*. New York: Academic Press.
- Irigaray T. Q., Pacheco J. B, Oliveira R. G.,Fonseca R. P.,Leite J. C. C, & Kristensen ,C. H. (2013). Child maltreatment and later cognitive functioning: a systematic review. *Psicol. Reflex.*, 2, 376-387. doi: doi.org/10.1590/S0102-79722013000200018
- İbiloğlu, A. O. (2012). Aile içi şiddet. *Psikiyatride Güncel Yaklaşımlar*, 4, 204-222. doi:10.5455/cap.20120413

- Kahraman, S. (2015). *Ergenlerde bağlanma stillerinin saldırganlık davranışları ve depresyon düzeyi ilişkisi.*(Yayımlanmamış Yüksek Lisans Tezi). Beykent Üniversitesi, Sosyal Bilimler Enstitüsü: İstanbul.
- Kahraman, M. S. ve Çokamay, G. (2016). Aile içi şiddet ve çocuklar üzerindeki etkileri: Temel kavramlar, güvenlik planı hazırlama ve alternatif tedavi model örnekleri. *Psikiyatride Güncel Yaklaşımlar*, 8, 321-336. doi:10.18863/pgy253438
- Kapçı, E. G. (2004). İlköğretim öğrencilerinin zorbalığa maruz kalma türünün ve sıklığının depresyon, kaygı ve benlik saygısıyla ilişkisi. *Ankara Üniversitesi Eğitim Bilimleri Fakültesi Dergisi* 37, 1-13. doi: https://doi.org/10.1501/egifak_0000000087
- Kaplan, B. (2012). *Ergenlerde bağlanma ve saldırganlık davranışları arasındaki ilişkinin incelenmesi.* (Yayımlanmamış Yüksek Lisans Tezi). Ege Üniversitesi, Sosyal Bilimler Enstitüsü: İzmir.
- Kaplan, B. ve Aksel, E. Ş. (2013). Ergenlerde bağlanma ve saldırganlık davranışları arasındaki ilişkinin incelenmesi. *Nesne Psikoloji Dergisi (NPD)*, 1, 1-30. doi: 10.7816/nesne-01-01-02
- Karasar, N. (2014). *Bilimsel araştırma yöntemi.* Ankara: Nobel Akademik Yayıncılık Eğitim Danışmanlık.
- Karataş, Z. (2008). Lise öğrencilerinde öfke ve saldırganlık. *Ç.Ü. Sosyal Bilimler Enstitüsü Dergisi*, 17, 277-294. Erişim adresi: <http://dergipark.gov.tr/download/article-file/50483>.
- Karataş, Z. ve Yavuzer, Y. (2016). Lise ve üniversite öğrencileri için kar-ya saldırganlık ölçeği geliştirilmesi ve psikometrik özelliklerinin incelenmesi. *Mehmet Akif Ersoy Üniversitesi Sosyal Bilimler Enstitüsü Dergisi*, 8, 307-321. doi: 10.20875/sb.68997
- Karateke, B. (2010). *Bağlanmanın oluşumu ve psikososyal ve bilişsel gelişim çerçevesinde bağlanma.* Solmuş, A. (Ed.) *Bağlanma, Evlilik ve Aile Psikolojisi* (35-54), İstanbul: Sistem Yayıncılık.
- Kaşıkçı, Ş. (2014). Ergenlik dönemindeki riskli sağlık davranışları, (Yayımlanmamış Yüksek Lisans Tezi). Beykent Üniversitesi, Sosyal Bilimler Enstitüsü: İstanbul.
- Kaya, F. ve Bilgin, H. (2012). Şiddete maruz kalma ölçeklerinin türkçe uyarlaması: lise öğrencilerinde geçerlik güvenirlik çalışması. *Anadolu Psikiyatri Dergisi*, 13, 151-157. Erişim adresi: F Kaya, [H Bilgin](#) - ... Journal of Psychiatry/Anadolu Psikiyatri Dergisi, 2012 - researchgate.net
- Kaymak Özmen, S. (2004). Aile içinde öfke ve saldırganlığın yansımaları. *Ankara Üniversitesi Eğitim Bilimleri Fakültesi Dergisi*, 2, 27-39. Erişim adresi: [SK Özmen](#) - Ankara Üniversitesi Eğitim Bilimleri Fakültesi ..., 2004 - manevisosyalhizmet.com
- Keith, J. , Velezmo, R. , & O' Brien, C. (2015). Correlates of cognitive flexibility in veterans seeking treatment for posttraumatic stress disorder. *The Journal of Nervous and Mental Disease*, 203, 287-293. doi: 10.1097/NMD.0000000000000280
- Keskin, G. ve Çam, O. (2009). Ergenlik ve bağlanma süreci: ruh sağlığı açısından literatürün gözden geçirilmesi. *In Yeni Symposium*, 47, 52-29. Erişim adresi: G Keskin, O Çam - Yeni Symposium, 2009 - yenisymposium.com
- Kirsh, S. J. (2006). *Children, adolescents, and media violence a critical look at the research*, London: Sage Publications.

- Kocayörük, E. (2009). Anne-baba ve akran bağlanmasının ergenlerin uyum düzeylerini yordama gücü. *Eğitim Bilimleri ve Uygulama*, 8, 103-118. Erişim Adresi: www.eab.org.tr
- Kocayörük, E. (2010). A turkish adaptation of the inventory of parent and peer attachment: The Reliability and Validity Study. *Eğitim Araştırmaları-Eurasian Journal of Educational Research*, 40, 133-151. Erişim adresi: [E Kocayörük - ejer.com.tr](http://E.Kocayoruk-ejer.com.tr)
- Koç, B. ve Büyükgöze-Kavas, A. (2015). Üniversite öğrencilerinin saldırganlık, kişilerarası problem çözme becerileri, kişilerarası ilişki tarzları ve iletişim beceri arasındaki ilişkinin incelenmesi. *Uluslararası Türkçe Edebiyat Kültür Eğitim Dergisi*, 2, 783-799. doi: 10.7884/teke.491
- Koç, M. (2004). Gelişim psikolojisi açısından ergenlik dönemi ve genel özellikleri. *Sosyal Bilim Enstitüsü Dergisi*, 17, 231-256. Erişim adresi: dergipark.gov.tr/download/article-file/219297
- Kolburan, G. Ş., Eker, E. ve Akdeniz, B. (2018). Bilişsel esneklik ve mizah stilleri arasındaki ilişkinin incelenmesi. *Türkiye Klinikleri*, 1, 1-13. doi: 10.5336/forensic.2018-62253
- Koiv, K. (2012). Attachment styles among bullies, victims and uninvolved adolescents. *Psychology Research*, 2, 160-165. doi:10.17265/2159-5542/2012.03.003
- Koolen, S., Poorthuis, A., Aken, M. C. G. (2011). Cognitive distortions and self-regulatory personality traits associated with proactive and reactive aggression in early adolescence. *Cogn Ther Res*, 36, 776-787. doi: 10.1007/s10608-011-9407-6
- Li, Y. (2007). *Parental influences on children's social and overt aggression in china: effects of parenting behavior, marital conflict and parent-child attachment*. 'Unpublished doctoral dissertation'. Duke University, Department of Psychology and Neuroscience: North Carolina.
- Lieberman L., Gorka S. M., Sarapas C. & Shankman S. A. (2016). Cognitive flexibility mediates the relation between intolerance of uncertainty and safety signal responding in those with panic disorder. *Cognition and Emotion*, 30, 1495-1503. doi: 10.1080/02699931.2015.1067189
- Little, T.D., Brauner, J., Jones, S.M., Nock, M. K., & Hawley, P. H. (2003). Rethinking aggression: A typological examination of the functions of aggression. *Merrill-Palmer Quarterly*, 49,343-369. Retrieved from: <http://projects.iq.harvard.edu>
- Litrownik , A. J., Newton R., Hunter ,W. M., English, D., & Everson, M.D. (2003). Exposure to family violence in young at-risk children: a longitudinal look at the effects of victimization and witnessed physical and psychological aggression. *Journal of Family Violence*, 18, 59-71. Retrieved From: AJ Litrownik, R Newton, WM Hunter, D English... - Journal of Family ..., 2003 – Springer.
- Löker, Ö. (1999). *Different effects of parent and peer attachment on social and emotional loneliness among adolescents*. 'Unpublished Master's thesis'. Middle East Technical University: Ankara.
- Marcus, R. F. (2007). *Aggression and violence in adolescence*. Newyork: Cambridge University Press.
- Marcus, R. F. & Kramer, C. (2001). Reactive and proactive aggression: Attachment and social competence predictors. *The Journal of Genetic Psychology*, 162, 260-275. doi: 10.1080/00221320109597483

- Marcus, R. F. & Kramer, C. (2016): Reactive and proactive aggression: Attachment and social competence predictors. *The Journal of Genetic Psychology*, 162, 206-275. doi:10.1080/00221320109597483
- Marcus, R. F. & P. D. S., Betzer (1996). Attachment and antisocial behaviour in early adolescence. *Journal of Early Adolescence*, 2, 229-248. doi: 10.1177/0272431696016002006
- Margolin, G., & Gordis, E. (2015). Children's exposure to violence in the family and community. *Current Directions in Psychological Science*, 13, 152-155. doi: 10.1111/j.0963-7214.2004.00296.x
- Marsee, M. A., & Frick, P. J. (2007). Exploring the cognitive and emotional correlates to proactive and reactive aggression in a sample of detained girls. *Journal of Abnormal Child Psychology*, 35, 969-981. doi: 10.1007/s10802-007-9147-
- Martin, M. M. & Anderson, C. M. (1998). The cognitive flexibility scale: Three validity studies. *Communication Reports*, 11, 1-9. doi: 10.1080/08934219809367680
- Martin, M. M., Anderson, C. M., & Thweatt, K. S. (1998). Aggressive communication traits and their relationships with the cognitive flexibility scale and the communication flexibility scale. *Journal of Social Behavior and Personality*, 13, 531-540. Doi: 10.1080/08934219809367680
- Martin, M. & Rubin. R. (1995). A new measure of cognitive flexibility. *Psychological Reports*, 76, 623-626. doi: 10.2466/pr0.1995.76.2.623
- Meydan, C. H., Şeşen, H. (2011). Yapısal Eşitlik Modellemesine Giriş-Amos Uygulamaları. Ankara: Detay Yayıncılık
- Milli Eğitim Bakanlığı Özel Eğitim Rehberlik ve Danışma Hizmetleri Genel Müdürlüğü (2003). İntihar eden ve intihar girişiminde bulunan ve adli kayıtlı suçu olan gençlerin sosyo demografik özellikleri. *Araştırma Raporu*. Erişim adresi: orgm.meb.gov.tr
- Mcauliffe, M. D., Hubbard, J. A., Rubin, R. M., Morrow, M. T. & Dearing, K. F. (2007). Reactive and proactive aggression: stability of constructs and relations to correlates. *The Journal of Genetic Psychology*, 167, 365-382. doi: 10.3200/GNTP.167.4.365-382
- Miller, J. D. & Lynam, D. R. (2006). Reactive and proactive aggression: similarities and differences. *Personality and Individual Differences*, 41, 1469- 1480. doi: 10.1016/j.paid.2006.06.004
- Moore, A., & Malinowski, P. (2009). Meditation, mindfulness and cognitive flexibility. *Consciousness and Cognition*, 18, 176-186. doi: 10.1016/j.concog.2008.12.008
- Morsünbül, Ü. ve Çok, F., (2011). Bağlanma ve ilişkili değişkenler. *Psikiyatride Güncel Yaklaşımlar- Current Approaches in Psychiatry*, 3, 553-570. doi: 10.5455/cap.20110324
- Mrug S, Madan A. & Windle, M. (2016). Emotional desensitization to violence contributes to adolescents' violent behavior. *JAbnormal Child Psychology*. 44, 1, 75-86. doi: 10.1007/s10802-015-9986-x
- Mrug, S., Loosier, P.S. & Windle, M. (2008). Violence exposure across multiple contexts: individual and joint effects on adjustment. *American Journal of Orthopsychiatry*, 1, 70-84. doi:http://dx.doi.org/10.1037/0002-9432.78.1.70

- Muris, P., Meesters, C., Morren, M. & Moorman, L.(2004). Anger and hostility in adolescents: relationships with self-reported attachment style and perceived parental rearing styles. *J Psychosom Res.* , 57, 257-64. doi: doi.org/10.1016/S0022-3999(03)00616-0
- Nickerson, A. B. & Nagle, R. J. (2005). Parent and peer attachment in late childhood and early adolescence. *The Journal of Early Adolescence*, 25, 223-249. doi:10.1177/0272431604274174
- Onur, N. (2006). *Lise öğrencilerinin bağlanma stilleri ile atılganlık düzeyleri arasındaki ilişki*, (Yayımlanmamış Yüksek Lisans Tezi). Marmara Üniversitesi, Eğitim Bilimleri Enstitüsü: İstanbul
- Ooi, Y.P., Ang, R.P., Fung, D.S.S., Wong, G. & Cai, Y.C. (2006). The impact of parent-child attachment on aggression, social stress and self-esteem. *School Psychology International Copyright*, 27, 552-566. Doi: 10.1177/0143034306073402
- Oostermeijer, S., Nieuwenhuijzen, M., Van de Ven, P. M., Popma, A., & Jansen, L. M. C. (2016). Social information processing problems related to reactive and proactive aggression of adolescents in residential treatment. *Personality and Individual Differences*, 90, 54-60. doi:http://dx.doi.org/10.1016/j.paid.2015.10.035
- Orobio de Castro, B., Merk, W., Koops, W., Veerman, J. W., & Bosch, J. D. (2005). Emotions in social information processing and their relations with reactive and proactive aggression in referred aggressive boys. *Journal of Clinical Child and Adolescent Psychology*, 34, 105-116. doi: https://doi.org/10.1207/s15374424jccp3401_10
- Osofsky, J. D. (1995). The effects of exposure to violence on young children. *American Psychological Association*, 50, 782-788. Retrieved from: https://www.ncbi.nlm.nih.gov
- Öğülmüş, S. (2006). Okullarda şiddet ve alınabilecek önlemler. *Eğitime Bakış*, 2, 16-24. Erişim Adresi: S Öğülmüş - Eğitime Bakış, 2006 - vizyon21y.com.
- Önder, F. C, Avcı, R. ve Çolakkadioğlu, O. (2016). Validity and reliability of the reactive-proactive aggression questionnaire in turkish adolescents. *Academic Journals*,11, 1931-1943. doi: 10.5897/ERR2016.2937
- Öz, S. (2012). *Ergenlerin cinsiyet, sosyo-ekonomik ve öğrenim kademesi düzeylerine göre bilişsel esneklik, uyum ve kaygı puanları arasındaki ilişkinin incelenmesi*, (Yayımlanmamış Yüksek Lisans Tezi). Çukurova Üniversitesi, Sosyal Bilimler Enstitüsü: Adana
- Özdoğan, A. Ç., (2017). *Ergenlerde reaktif-proaktif saldırganlık ile ebeveyn duygusal erişilebilirliği: duygu düzenleme gücünün aracı rolü*, (Yayımlanmamış Yüksek Lisans Tezi). Çukurova Üniversitesi, Sosyal Bilimler Enstitüsü: Adana.
- Özgentürk, İ., Karğın, V. ve Baltacı, H. (2012). Aile içi şiddet ve şiddetin nesilden nesile iletilmesi. *Polis Bilimleri Dergisi*, 14, 55-77. Erişim adresi: Polis Bilimleri Dergisi, 2012 -acarindex.com
- Özgür, G., Yörükoğlu, G., ve Baysan Arabacı, L. (2011). Lise öğrencilerinin şiddet algıları, şiddet eğilim düzeyleri ve etkileyen faktörler. *Psikiyatri Hemşireliği Dergisi*, 2, 53-60. Erişim Adresi: G Özgür, G Yörükoğlu... - Psikiyatri Hemşireliği ..., 2011 - journalagent.com.

- Öztürk, H. B., Ilgar, M. Z. ve Öztürk, E. E., (2015). Aile içi şiddetin akademik başarı ve saldırganlıkla ilişkisi. *İZÜ Sosyal Bilimler Dergisi*, 3, 115-168. Erişim adresi: HB Öztürk, MZ Ilgar, EE Öztürk - 2015 - academia.edu.tr
- Öztürk, Ö. (2013). *İntihar olasılığı ve aile işlevselliği arasındaki ilişkide bilişsel esneklik ve belirsizliğe tahammülsüzlük değişkenlerinin aracı rolü*, (Yayımlanmamış Yüksek Lisans Tezi). Ankara Üniversitesi, Sosyal Bilimler Enstitüsü: Ankara.
- Pahlavan, F., Mouchiroud, C. & Manis, E. N.(2012). Does experience of failure decrease executive, regulatory abilities and increase aggression? *Global Journal of Health Science*, 4, 60-86. doi: 10.5539/gjhs.v4n6p60.
- Palm, K. M. & Follette, V. M. (2011). The roles of cognitive flexibility and experiential avoidance in explaining psychological distress in survivors of interpersonal victimization. *Journal of Psychopathology and Behavioral Assessment*, 33, 79-86. doi : 10.1007/s10862-010-9201-x
- Pepler, D. J. & Rubin, K. H. (1991). Childhood aggression and adult violence: early precursors and later life outcomes. Farrington, D.P. (Eds.), *The development and treatment of childhood aggression* (p.p. 5-30). Hillsdale, New Jersey: Lawrence Erlbaum Associates, Publishers.
- Polman, H., De Castro, B. O., Koops, W., Van Boxtel, H. W., & Merk, W. W. (2007). A meta-analysis of the distinction between reactive and proactive aggression in children and adolescents. *Journal of Abnormal Child Psychology*, 35, 522-535. doi: 10.1007/s10802-007-9109-4
- Ramirez, J. M. & Andreu, J. M. (2006). Aggression, and some related psychological constructs (anger, hostility, and impulsivity) Some comments from a research project. *Neuroscience & Biobehavioral Reviews*, 30, 276-291. doi:10.1016/j.neubiorev.2005.04.015
- Rivera, B. & Widom, C. S. (1990). Childhood victimization and violent offending. *Violence and victims*, 5,1, 19. doi: 10.1891/0886-6708.5.1.19
- Rubin, K. H., Dwyer, K. M, Laforce, C.,B., Kim, A.H, Burgess, K. B. & Krasnor, L. R. (2004). Attachment, friendship, and psychosocial functioning in early adolescence. *Journal of Early Adolescence*, 24, 326-356. doi: 10.1177/0272431604268530
- Ručević, S. & Ivana, D. (2010). Aggression, parental and peer attachments, and adolescent self-esteem. *Psihologijske Teme*, 19, 103-121. Retrieved From:S Ručević, D Ivana - Psihologijske teme, 2010 - hrcak.srce.hr.
- Salari, R., Bohlin, G., Rydell, A. M. & Thorell, L. B. (2016). Neuropsychological functioning and attachment representations in early school age as predictors of adhd symptoms in late adolescence. *Child Psychiatry Hum Dev*, 48, 370-384. doi: 10.1007/s10578-016-0664-1
- Samuelson, K. W., Krueger C. E. & Wilson, C. (2012). Relationships between maternal emotion, regulation, parenting, and children's executive functioning in families exposed to intimate partner violence. *Journal of Interpersonal Violence*, 27, 3532-3550. Doi: 10.1177/0886260512445385
- Savaş, N. (2003). *Doğankent sağlık eğitim araştırma bölgesindeki 15-49 yaş kadınların ruh sağlığı ve aile içi şiddete maruz kalma açısından değerlendirilmesi üzerine bir çalışma*, (Uzmanlık Tezi) . Çukurova Üniversitesi, Tıp Fakültesi: Adana.

- Scarpa, A., Haden, S. C., & Tanaka, A. (2010). Being hot-tempered: Autonomic, emotional, and behavioral distinctions between childhood reactive and proactive aggression. *Biological Psychology*, *84*, 488-496. doi:10.1016/j.biopsycho.2009.11.006
- Serpin-Eşiyok, V. (2016). *Üniversite öğrencilerinin cinsiyetlerine ve bilişsel esneklik düzeylerine göre romantik ilişki inançlarının incelenmesi*, (Yayımlanmamış Yüksek Lisans Tezi). Mersin Üniversitesi Eğitim Bilimleri Enstitüsü: Mersin.
- Simons, K. J., Paternite C. E. & Shore, C. (2001). Quality of parent/adolescent attachment and aggression in young adolescents. *Journal of Early Adolescence*, *21*, 182-203. doi: doi.org/10.1177/0272431601021002003
- Singer, M. I. & Wester, K. (2001). Violence exposure, psychological trauma, and suicide risk in a community sample of dangerously violent adolescents. *Journal of the American Academy of Child & Adolescent Psychiatry*, *40*, 435-442. Doi: doi.org/10.1097/00004583-200104000-00012
- Singer, M. I., Miller, D. B., Guo, S., Flannery, D. J., Frierson, T. & Slovak, K. (1999). Contributors to violent behavior among elementary and middle school children. *Pediatrics*, *104*, 878-884. Retrieved from: <https://www.ncbi.nlm.nih.gov>
- Smith D. G. & Tolan, P. (1998). The role of exposure to community violence and developmental problems among inner-city youth. *Development and Psychopathology*, *10*, 101–116. doi:10.1017/S0954579498001539.
- Sousa C., Herrenkohl T. I, Moylan C. A., Tajima E. A, Klika J. B, Herrenkohl R. C. & Russo M. J (2012) . Longitudinal study on the effects of child abuse and children's exposure to domestic violence, parent-child attachments, and antisocial behavior in adolescence. *J Interpers Violence* *26*, 111–136. Doi: 10.1177/0886260510362883
- Spann, M. N., Mayes, L. C., Kalmar, J. H., Guiney, J., Womer, F. Y., Pittman, B., Mazure, C. M., Sinha, R. & Blumberg, H. P. (2012). Childhood abuse and neglect and cognitive flexibility in adolescents. *Child Neuropsychol*, *2*, 182–189. doi: 10.1080/09297049.2011.595400
- Spector, P. E. (1978). Organizational frustration: a model and review of the literature. *Personel Psychology*, *31*, 815-29. doi: 10.1111/j.1744-6570.1978.tb02125.x
- Sternberg, J. K., Lamb, M. E., Guterman, E. Abbott, C.B. & Noursi, S. D. (2005). Adolescents' perception of attachments to their mothers and fathers in families with histories of domestic violence: A longitudinal perspective. *Child Abuse and Neglect*, *29*, 853-869. Doi: 10.1016/j.chiabu.2004.07.009
- Sümer, N. (2000). Yapısal eşitlik modelleri: temel kavramlar ve örnek uygulamalar. *Türk Psikoloji Yazıları*, *6*, 49-74. Erişim adresi: <https://www.researchgate.net>
- Sümer, N. ve Güngör, D. (1999). Çocuk yetiştirme stillerinin bağlanma stilleri, benlik değerlendirmeleri ve yakın ilişkiler üzerindeki etkisi. *Türk Psikoloji Dergisi*, *14*, 35-58. Erişim Adresi: www.turkpsikolojiyazilari.com/PDF/TPD/44/03.pdf.
- Sümer, N. ve Anafarta Şendağ, M. (2009). Orta çocukluk döneminde ebeveynlere bağlanma, benlik algısı ve kaygı. *Türk Psikoloji Dergisi*, *24*, 86-101. Erişim adresi: N Sümer, MA Şendağ - Turk Psikoloji Dergisi, 2009 - nebisumer.com

- Sümer, N. ve Sakman, E. (2018). Ergenlikte bağlanma ve içselleştirme ve dışsallaştırma sorunları. *Bildik, T (2018). Ergenlik dönemi ve ruhsal bozukluklar*. Ankara: Türkiye Klinikleri
- Swartz, C. (2010). *Attachment and aggression among adolescents receiving special education services for emotional disturbance*. 'Unpublished doctoral dissertation'. Walden University, College of Social and Behavioral Sciences: Miennapolis
- Şenver-Yıldırım, Ş. (2006). *Ergenlerin aile içi şiddete maruz kalma durumları ile aile ilişkilerinin değerlendirilmesi*, (Yayımlanmamış Yüksek Lisans Tezi). Hacettepe Üniversitesi, Sosyal Bilimler Enstitüsü: Ankara.
- T.C. Resmi Gazete, 08.03.2012, sayı:28239, www.resmigazete.gov.tr/eskiler/2012/03/20120320-16.htm, erişim tarihi: 07.10.2017.)
- Talebi, B. Z. & Verma, B. (2006). Aggression and attachment security. *Iran J Psychiatry*, 2, 72-77. Retrieved From: P Verma, BZ Talebi - *Iranian Journal of Psychiatry*, ijps.tums.ac.ir.
- Tambelli, R., Laghi, F., Odorisio, F. & Notari, V. (2012). Attachment relationships and internalizing and externalizing problems among Italian adolescents. *Children and Youth Services Review* 34, 1465-1471. doi: 10.1016/j.childyouth.2012.04.004
- Taubner, S., White, L. O., Zimmermann, J., Fonagy, P., & Nolte, T. (2013). Attachment-related mentalization moderates the relationship between psychopathic traits and proactive aggression in adolescence. *Journal of Abnormal Child Psychology*, 41, 929-938. Doi: <https://doi.org/10.1007/s10802-013-9736-x>
- Terzi, Ş. ve Cihangir-Çankaya, Z., (2009). Bağlanma stillerinin öznel iyi olmayı ve stresle başa çıkma tutumlarını yordama gücü. *Türk Psikolojik Danışma ve Rehberlik Dergisi*, 31, 1-11. Erişim adresi: Ş Terzi, ZC Çankaya - Türk Psikolojik Danışma ve ..., 2009 - dergipark.ulakbim.gov.tr. doi bak
- Thomson, N. D. & Centifanti, L. C. M. (2017). Proactive and reactive aggression subgroups in typically developing children: the role of executive functioning, psychophysiology, and psychopathy. *Child Psychiatry & Human Development*, 2, 197-208. doi: 10.1007/s10578-017-0741-0
- Türkçapar, H. (2014). *Bilişsel terapi temel ilkeler ve uygulama*. Ankara: HYB Yayıncılık
- Türkiye Büyük Millet Meclisi Araştırması Komisyonu. Türkiye'de ortaöğretime devam eden öğrencilerde ve ceza ve infaz kurumlarında bulunan tutuklu ve hükümlü çocuklarda şiddet ve bunu etkileyen etkenlerin saptanması araştırma raporu. Ankara: 2007; (19-22):56-8. Erişim tarihi: 12.08.2017 <https://www.tbmm.gov.tr> adresinden erişilmiştir.
- Uluç, A. (2005). *Okul öncesi çocuklarda benliğe ilişkin inançlar kişilerarası şemalar ve bağlanma ilişkisinin temsilleri arasındaki ilişki: ebeveynlerin kişilerarası şemalarının ve bağlanma modellerinin etkisi*, (Yayımlanmamış Doktora Tezi). Hacettepe Üniversitesi, Sosyal Bilimler Enstitüsü: Ankara
- Uludağlı, N. P. ve Sayıl, M. (2009). Orta ve İleri Ergenlik Döneminde Risk Alma Davranışı: Ebeveyn ve Akranların Rolü. *Türk Psikoloji Yazıları*, 12, 14-24. Erişim Adresi: psk.baskent.edu.tr/research/pekel2009.pdf.
- Ulusoy, O. (2008). *Ergenlerde bilişim teknolojileri kullanımı ve saldırganlık ilişkisi*, (Yayımlanmamış Yüksek Lisans Tezi). Çukurova Üniversitesi, Sosyal Bilimler Enstitüsü: Adana.

- Uz- Baş A. ve Öz-Soysal, F. S. (2016). Peer relations and peer deviance as predictors of reactive and proactive aggression among high school girls. *Educational Sciences: Theory and Practice*, 16, 173-186. doi:10.12738/estp.2016.1.0287
- Uz- Baş, A. U. ve Yurdabakan, İ. (2012). Factor structure of the reactive and proactive aggression questionnaire in Turkish children and gender, grade-level, and socioeconomic status differences in reactive and proactive aggression. *Journal of Psychoeducational Assessment*, 20, 1-15. doi: 10.1177/0734282911428892
- Uz- Baş, A., Öz, F. S. ve Topçu-Kabasakal, Z. (2012). İlköğretim ve ortaöğretim okullarında proaktif ve reaktif saldırganlık okul psikolojik danışmanlarının görüş ve yaklaşımları. *Mehmet Akif Üniversitesi Eğitim Fakültesi Dergisi*, 23, 354-370. Erişim adresi: dergipark.gov.tr/download/article-file/181382
- Uzun, M. (2017). *Algılanan evlilik çatışması, ebeveynin akılcı olmayan inançları, kaygıları ve çocukların otomatik düşünceleri, problem çözme becerileri ile çocukların psiko-sosyal uyumları arasındaki ilişkilerin incelenmesi*. (Yayımlanmamış Yüksek Lisans Tezi). Muğla Sıtkı Koçman Üniversitesi, Eğitim Bilimleri Enstitüsü: Muğla
- Ünal, G. (2005). Aile içi şiddet. *Aile ve Toplum*, 2, 1-8. Erişim adresi: dergipark.ulakbim.gov.tr.
- Williams, K. (2011). *Bullying behaviors and attachment styles*. 'Unpublished Master's thesis'. Georgia Southern University: Georgia.
- Wolfe, D. A., Zak, L., Wilson, S. & Jaffe, P. (1986). Child witnesses violence between parents: critical issues in behavioral and social adjustment. *Journal of Abnormal Child Psychology*, 14, 95-104. Retrieved from: www.ncbi.nlm.nih.gov/pubmed/3950225
- Xu, Y. & Zhang, Z. (2008). Distinguishing proactive and reactive aggression in Chinese children. *Journal of Abnormal Child Psychology*, 36, 539-552. doi: 10.1007/s10802-007-9198-0
- Yavuz-Gümüş, S. (2011). *Saldırganlık ile aile içi şiddet arasındaki ilişkinin incelenmesi*. (Yayımlanmamış Yüksek Lisans Tezi). İstanbul Arel Üniversitesi, Sosyal Bilimler Enstitüsü: İstanbul.
- Yavuzer, Y. (2011). Okullarda saldırganlık/şiddet: okul ve öğretmenle ilgili risk faktörleri ve önleme stratejileri. *Milli Eğitim Dergisi*, 192, 43-61. Erişim adresi: dergipark.gov.tr/download/article-file/442415
- Yazgan- İnanç B. ve Yerlikaya, E. E. (2011). *Kişilik Kuramları*. Ankara: Pegem Akademi.
- Yetiş, Ö. ve Özden, S. (2018). Yapısal eşitlik modellemesinin ormancılığın sosyal alanında kullanılma olanakları. *IBANESS Konferans Serisi – Tekirdağ / Türkiye*, 1-18. Erişim adresi: https://www.researchgate.net
- Yıldırım, Ş. Ş. (2006). *Ergenlerin aile içinde şiddete maruz kalma durumları ve aile ilişkilerinin değerlendirilmesi*, (Yayımlanmamış Yüksek Lisans Tezi). Hacettepe Üniversitesi, Sosyal Bilimler Enstitüsü: Ankara.
- Yıldız, E. Ç. ve Sümer, Z. H. (2007, Ekim). *Okul Öncesi Çocuklar ve Şiddet: Tanık ve Kurban Olma Düzeyleri*. 9. Ulusal Psikolojik Danışma ve Rehberlik Kongresinde sunulmuştur, Çeşme, İzmir.

- Yılmaz, V., Yıldız, Z. ve Arslan, T. (2011). Üniversite öğrencilerinin çevresel duyarlılıkları ile çevresel davranışlarının yapısal eşitlik modeliyle araştırılması. *Dumlupınar Üniversitesi Sosyal Bilimler Dergisi*, 1, 271-278. Erişim adresi: trdizin.gov.tr
- Yorohan, R. (2011). *The relationship between exposure to violence, acceptance of violence and engagement in violence: a study of turkish adolescence*, (Yayımlanmamış Yüksek Lisans Tezi). İstanbul Bilgi Üniversitesi, Sosyal Bilimler Enstitüsü: İstanbul.
- Zimet, D. M. & Jacob, T. (2001). Influences of marital conflict on child adjustment: review of theory and research. *Clinical Child and Family Psychology Review*, 4, 319-335. doi: 1096-4037/02/1200-0319/0
- Zinnur-Kılıç, E.(2012). Ergenlerde şiddet kullanımı. *Nöropsikiyatri Arşivi Dergisi*, 49, 260-265. doi: 10.4274/npa.y6100
- Ziv, Y. (2012). Exposure to social information processing and problem behavior in precchool children. *Aggressive Behavior*, 38, 429- 441. doi: 10.1002/ab.21452



EKLER

1. Araştırma Uygulama İzin Formu



T.C.
MUĞLA VALİLİĞİ
İl Millî Eğitim Müdürlüğü

Sayı : 70004082-605.01-E.21998869
Konu : İzin

20.12.2017

MUĞLA SITKI KOÇMAN ÜNİVERSİTESİ REKTÖRLÜĞÜNE
(Öğrenci İşleri Daire Başkanlığı)

İlgi :a)Valilik Makamının 19/12/2017 tarih ve 21908965 sayılı oluru.
b)08/12/2017 tarih ve 20481 sayılı yazımız.

Muğla Sitki Koçman Üniversitesi Eğitim Bilimleri Enstitüsü Eğitim Bilimleri Anabilim Dalı Yüksek Lisans Programı öğrencisi Hülya KUTLU SAMET'in Muğla İli Millî Eğitim Müdürlüğüne bağlı, ekte sunulan araştırmaya değerlendirme formundaki okullarda öğrenim gören 9.,10.,11., ve 12. Sınıf öğrencilerine yönelik yönelik araştırmaya çalışmasını uygulamaya talebiyle ilgili ilgi (a) makam oluru yazımız ekinde gönderilmektedir.

Bilgilerinizi ve yapılan araştırmayı tamamlanmasından itibaren en geç 2 hafta içerisinde araştırmamızın bir örneğinin CD' ye kayıtlı olarak Müdürlüğümüze gönderilmesi hususunda ;

Gereğini rica ederim.

Celalettin EKİNCİ
Vali a.
İl Millî Eğitim Müdürü

EKLER:
1-İlgi (a) makarı oluru (1 sayfa)
2-Araştırma değerlendirme formu (1 sayfa)
3-Ölçek (....sayfa)



Adres: Emirbeyazıt Mahallesi Dr. Hızır Önlü Cad. No 12 Menişçe-BL/07A
Elektronik: http://muqla.meb.gov.tr
E-posta: ane@r_2@meb.gov.tr



Fatih ym F.S.025AN
Tel: 0 252 380 48 22
Faks : 0 252 380 48 17

Bu e-posta güvenli elektronik imzalı bir mesajdır. Başka bir kişiyi amaçlamaz ve gizli olabilir. B675-0456-3f68-B104-947d e-posta adresidir.

2. Etik Kurulu Sonuç Formu

**MUĞLA SITKI KOÇMAN ÜNİVERSİTESİ
İNSAN ARAŞTIRMALARI ETİK KURUL KARARI**

Protokol No : 180011	Karar No : 95
Araştırma Yürütücüsü	Oğrenci HÜLYA KUTLU SAMET
Kurumu / Birimi	EĞİTİM BİLİMLERİ ENSTİTÜSÜ / PSİKOLOJİK DANIŞMANLIK DANIŞMANLIK VE REHBERLİREHBERLİK
Araştırmanın Başlığı	Ergenlerin Bağlanma Stilleri, Şiddete Maruz Kalma Yaşantıları ile Proaktif Reaktif Saldırganlık İlişkilerinde Bilişsel Esnekliğin Doğrudan ve Dolaylı Rolü
Başvuru Formunun Etik Kurula Geldiği Tarih	17.01.2018
Başvuru Formunun Etik Kurulda İncelendiği Tarih	İlk İnceleme Tarihi : 02.02.2018 1. Düzeltme Tarihi : 09.02.2018
Karar Tarihi	30.05.2018

KARAR : UYGUNDUR

AÇIKLAMA : Araştırmanın yöntemi konusunda Tıp Fakültesi Çocuk ve Ergen Ruh Sağlığı Hastalıkları Anabilim Dalı Başkanlığından alınan uzman görüşü sonucunda araştırmanın uygulanabilirliği konusunda bilimsel araştırmalar etiği açısından bir sakınca yoktur.

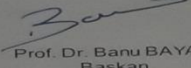
Prof. Dr. Banu BAYAR
Başkan

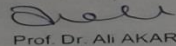
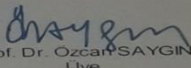
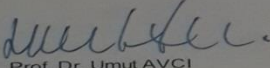
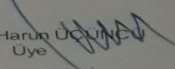
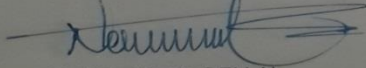
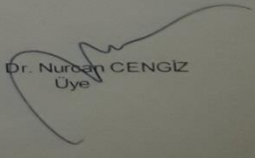
 Prof. Dr. Ali AKAR Üye	 Prof. Dr. Özcan SAYGIN Üye
 Prof. Dr. Umut AVCI Üye	 Prof. Dr. Harun UÇUMLU Üye
 Prof. Dr. Nevide DELLAL Üye	 Prof. Dr. Nurettin CENGİZ Üye

ÖZGEÇMİŞ

KİŞİSEL BİLGİLER

Soyad, Ad: KUTLU SAMET, Hülya

Doğum Yeri ve Tarihi: Dalaman, 01.02.1989

Eposta:hulya.kutlu.samet.48@gmail.com

Telefon:5432021126

EĞİTİM BİLGİLERİ

Derece	Kurum	Yıl
Lisans	Çukurova Üniversitesi	2007- 2013
Yüksek Lisans	Muğla Sıtkı Koçman Üniversitesi	2014-

İŞ TECRÜBESİ

Görev	Kurum	Yıl
Okul Psikolojik Danışmanı	Şirinevler İlkokulu	2013
Okul Psikolojik Danışmanı	Atatürk Ortaokulu	2014-2018
Okul Psikolojik Danışmanı	Köyceğiz Fen Lisesi	2018-

YAYINLAR

-