

# KURTULUŞ SAVAŞI'NDA DOĞU CEPHESİ

132602

Hazırlayan: Ülkü ÇALIŞKAN

Danışman: Prof.Dr. İlker ALP

132602

YÜKSEKÖĞRETİM KURULU  
EDİRNE ÜNİVERSİTESİ

Lisansüstü Eğitim, Öğretim ve Sınav Yönetmeliğinin Tarih Anabilim  
Dalı, Genel Türk Tarihi Bilim Dalı İçin öngördüğü  
YÜKSEK LİSANS TEZİ olarak hazırlanmıştır.

Edirne

Trakya Üniversitesi

Sosyal Bilimler Enstitüsü

Eylül, 2003

Sosyal Bilimler Enstitüsü Müdürlüğü'ne,

Bu çalışma jürimiz tarafından Tarih Anabilim Dalı'nda YÜKSEK LİSANS TEZİ olarak Oybirliği / Oyçokluğu ile kabul edilmiştir.

Başkan

Prof. Dr. İlker ALP



Üye

Yrd. Doç. Dr. İbrahim SEZGİN



Üye

Yrd. Doç. Dr. Mustafa ÖZER



Onay

Yukarıdaki imzaların, adı geçen öğretim üyelerine ait olduğunu onaylarım.

... / ... / 2003

Prof. Dr. Mualla ULUSAVAŞ

Enstitü Müdürü

## TEZ VERİ GİRİŞ FORMU

### YÜKSEK ÖĞRETİM KURULU DÖKÜMANTASYON MERKEZİ TEZ VERİ FORMU

Tez No:

Konu Kodu:

Ünv. Kodu:

**Not: Bu bölüm merkezimiz tarafından oldurulacaktır.**

Tez Yazarının

Soyadı:  
**ÇALIŞKAN**

Adı:  
**ÜLKÜ**

Tezin Türkçe Adı:  
**Kurtuluş Savaşı'nda Doğu Cephesi**

Tezin Yabancı Dildeki Adı:  
**The East Front Of Independence War**

Tezin Yapıldığı  
Üniversite: **Trakya Üniversitesi** Enstitü: **Sosyal Bilimler Enstitüsü** Yılı: **2003**

Tezin Türü: **Yüksek Lisans**

Dili: **Türkçe**

Sayfa Sayısı: **186**

Tez Danışmanlarının

Ünvanı: **Prof. Dr.**

Adı: **İLKER**

Soyadı: **ALP**

Türkçe Anahtar Kelimeler:

- 1- **Mustafa Kemal Paşa**
- 2- **Kâzım Karabekir**
- 3- **Elviye-i Selâse**
- 4- **Sovyet Rusya**
- 5- **Doğu Cephesi**

İngilizce Anahtar Kelimeler:

- 1- **Mustafa Kemal Pasha**
- 2- **Kâzım Karabekir**
- 3- **Elviye-i Selâse**
- 4- **Soviet Russia**
- 5- **The East Front**

Tarih:

İmza:

## İÇİNDEKİLER

### ÖZET

ÖNSÖZ.....I

GİRİŞ.....1

### I. BÖLÜM

I. DÜNYA SAVAŞI SONUNDA DOĞU ANADOLU VE  
ERMENİLER.....9

- A. BREST LİTOVSK ANTLAŞMASI.....9
1. Barış Görüşmelerinin Başlaması.....12
  2. Türk ve Alman Ordularının İlerleyişi ve Barış Antlaşmasının İmzalanması.....17
  - a. Maveray-ı Kafkas Hükümeti ve Bakü'ye Varış.....20
- B. MONDROS MÜTAREKESİ VE VİLAYAT-I SİTTE.....22
1. Elviye-i Selâse'nin Boşaltılması.....25
- C. PARİS BARIŞ KONFERANSI'NDA ERMENİ İDDİALARI  
VE ABD'NİN TUTUMU .....28
- D. MİLLİ MÜCADELE ÖNCESİ ÜLKEDEKİ GENEL GÖRÜNÜM.....33
1. Mustafa Kemal ve Kâzım Karabekir'in Anadolu'ya Geçişleri..33
  2. 1919 Yılı Ermeni Katliâmları.....38
  3. 1919 Yılı Türkiye-Sovyet Rusya Gayri Resmi İlişkileri.....43
  - a. Sovyet Rusya'nın Milî Mücadeleye İlgî Duymasının Nedenleri.....43
  - b. Türk-Sovyet Diplomasininin Gelişimi.....44

### II. BÖLÜM

KURTULUŞ SAVAŞI'NDA DOĞU CEPHESİ.....49

- A. TBMM'NİN AÇILMASINDAN ÖNCE ASKERİ, İKTİSADİ  
VE SOSYAL DURUM.....49
1. İstanbul'un İşgali Öncesi ve Sonrasında Bazı Önemli Gelişmeler.....54
- B. TBMM'NİN AÇILMASI VE SİYASİ- ASKERİ DURUM .....58
1. San Remo Konferansı (19-26 Nisan 1920).....60
  2. Türk-Sovyet Diplomatik İlişkileri ve Sovyet-Rusya'dan Gelen İlk Yardımlar.....62
- C. DOĞU CEPHESİNDE TAARRUZ HAZIRLIKLARI.....68
1. Sevr Barış Antlaşması.....72
- D. DOĞU CEPHESİNDE TAARRUZ KARARININ VERİLMESİ VE  
UYGULANMASI .....75
1. Sarıkamış Harekâtı ve Siyasî Yankıları .....78
  2. Kars Harekâtı .....80



### III. BÖLÜM

<b>DOĞU CEPHESİNDE KAZANILAN ZAFERİN SİYASİ VE ASKERİ SONUÇLARI</b> .....	84
<b>A. GÜMRÜ BARIŞ ANTLAŞMASI</b> .....	84
1. Ermenistan'ın Sovyetleştirilmesi ve Ardahan ile Artvin'in Kurtarılması.....	87
2. Moskova Antlaşması'nın İmzalanması.....	90
<b>B. BATI CEPHESİNE YAPILAN YARDIMLAR</b> .....	95
<b>SONUÇ</b> .....	97
<b>KAYNAKÇA</b> .....	101
<b>DİZİN</b> .....	105
<b>EKLER</b>	

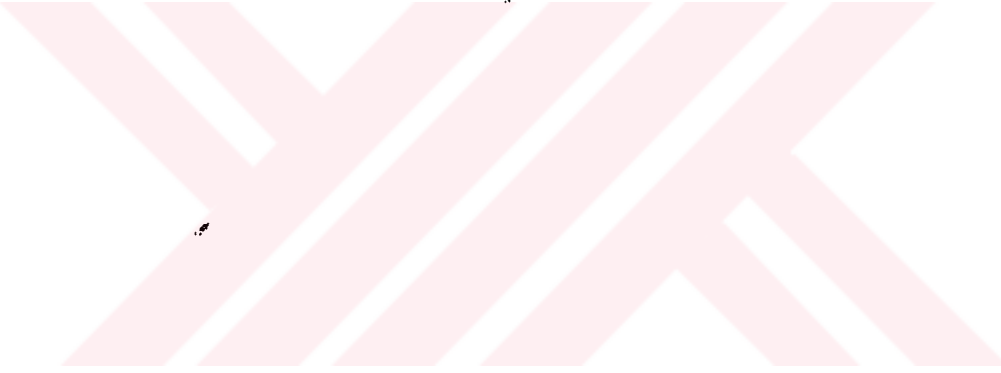

## ÖZET

Rus Çarlığı 1917 Komünist Devrimi'yle yıkılınca Bolşevik Hükümeti, Osmanlı Devleti ile savaşa son vermek üzere 5 Aralık 1917'de Erzincan Ateşkes Antlaşması'nı imzaladı. Sovyet Rusya ve İttifak Devletleri arasında 3 Mart 1918 Brest Litovsk Antlaşması imzalanıncaya kadar Ermeniler Türk halkına yönelik katliâm yaptılar. Antlaşmaya göre; Kars, Ardahan, Batum sancakları (Elviye-i Selâse), halkının rızası şartıyla Osmanlı Devleti'ne bırakıldı. Türk Ordusu, Kafkasya üzerinden ilerlemesine devam ederek 15 Eylül 1918'de Bakü'ye girdi. Ancak 30 Ekim 1918 Mondros Ateşkes Antlaşması gereğince 1914 sınırına geri çekilmek zorunda kaldı. Ermeni çetelerinin faaliyetleri bu ara dönemde de artarak devam etti. Kâzım Karabekir'in XV. Kolordu'nun başına geçmesi, Mustafa Kemal Paşa'nın Anadolu'ya geçerek Kurtuluş Savaşı'nı başlatması Doğu Cephesi'nde durumu değiştirdi.

1920 Haziran'ında Ermeni kuvvetlerinin Doğu Anadolu'da Oltu'da Türklere geniş çaplı saldırısı üzerine TBMM Hükümeti Ermenistan'a karşı Misâk-ı Millî'yi gerçekleştirmeye yönelik bir askerî harekate geçmeye karar verdi. Doğu Cephesi Komutanı Kâzım Karabekir komutasında 28 Eylül'de başlayan harekatta önce Sarıkamış, sonra Kars kurtarıldı. 7 Kasım'da Gümrü işgal edildi. Ermenistan'ın barış istemesi üzerine 2 Aralık 1920'de Gümrü Barış Antlaşması yapıldı. Türk Ordusu'nun Gürcistan doğrultusunda ilerlemesiyle Ardahan, Artvin ele geçirildi. Böylece Moskova ve Kars Antlaşmalarının imzalanmasıyla yeni Türkiye'nin doğudaki sınırları belirlenmiş oldu. Türkiye açısından Ermeni Meselesi kesin olarak çözümlendi.

Anahtar Kelimeler: Mustafa Kemal Paşa, Kâzım Karabekir, Elviye-i Selâse, Sovyet Rusya, Doğu Cephesi

## SUMMARY

After the Russian Czardom was abolished by the Communist Revolution, the Bolshevik Government signed the Erzincan Cease-fire Treaty with the Ottoman Government on the 5th December 1917 in order to conclude the war. Until the Brest Litovsk Treaty was signed between Soviet Russia and the Central Powers on 3th March 1918, Armenians applied genocide against Turkish people. According to the treaty; Kars, Ardahan, Batum provinces (Elviye-i Selâse) were given to the Ottoman Government making their population's consent contingent on this item. Moving ahead through Caucasus, the Turkish Army entered Bakü on 15th September 1918. On the 30th October 1918, due to the Mondros Cease-fire Treaty the Turkish Army had to withdraw to the borders in 1914. Activities of the Armenian bands of rebels increasingly continued in this interval period. Kâzım Karabekir's taking command of the 15th army corps and Mustafa Kemal Pasha's starting the Independence War after passing Anatolia changed the situation in the East Front.

Upon the extensive attack of Armenian Forces in the East Anatolia in Oltu in June 1920, the Turkish National Assembly Government decided to start a military operation against Armenia in order to realize the principles of Misâk-ı Millî. By the operation which started under the command of East Front Commander Kâzım Karabekir on the 28th September first Sarıkamış and then Kars were rescued. On the 7th November Gümrü was invaded. Due to the peace demand of Armenia Gümrü Peace Treaty was signed on 2nd December 1920. By means of the forward movement of the Turkish Army in the direction of Georgia in the Caucasus Ardahan and Artvin were captured. When Moskow and Kars Treaties were signed, the borders of Turkey in the East were determined and the problem of Armenia was solved from the point of Turkey.

Keywords: Mustafa Kemal Pasha, Kâzım Karabekir, Elviye-i Selâse, Soviet Russia, the East Front.

## ÖNSÖZ

Günümüzdeki Ermeni Meselesi'nin başlangıcı Türk ve Ermeni toplumunun haricinde kurgulanmıştır. Ancak yaratılan sunî problemlere Ermeniler tarafından büyük ölçüde sahip çıkılmıştır. Anadolu'yu Ermeni yurdu olarak tanıtmaları, nüfus yoğunluğunun kendi lehlerine olduğunu hazırladıkları sahte belgelerle kanıtlanma çabaları ve nihayetinde I. Dünya Savaşı şartları içinde, 1915 yılında Osmanlı Devleti'nin çıkardığı Tehcir Kanunu'nun uygulamasının soykırıma dönüştüğü iddiası siyasî söylemlerinde her zaman yer bulmaktadır. Bu düşüncelerden yola çıkarak dünyanın çeşitli yerlerindeki Ermenileri birbirine kenetleyen "Türk Düşmanlığı" propagandası hoşgörülemez. Çünkü Osmanlı Devleti arşiv belgeleri, ortaya çıkarılan toplu mezarlar, hatta tarafsız yaklaşım içindeki yabancılar Ermeni mezâlimine yüzbinlerce Türk insanının uğradığını kanıtlamaktadır.

Türk Milleti, 1920 yılında Kâzım Karabekir komutasındaki XV. Kolordu'nun Doğu Cephesi'nde gerçekleştirdiği harekâtla, Ermeni Meselesi'ni kesin çözüme ulaştırmıştır. I. Dünya Savaşı'ndan itibaren Ermenilerin hangi siyasî amaçlarla desteklendiğinin anlaşılması ve sivil halka yönelik saldırılarının dile getirilmesi açısından bu süreç önemlidir. Bu yüzden tez içerisinde olaylar kronolojik olarak ele alınmış, belgelere ve yazılı kaynaklara sadık kalınarak açıklamalar yapılmıştır.

Konu üç bölümde incelenmiştir. Birinci bölümde, Kurtuluş Savaşı'nın kaderi Doğu Cephesi'ndeki gelişmelerle bağlantılı olduğundan, I. Dünya Savaşı sonunda Doğu Anadolu'yu etkileyen antlaşmalar ve uygulamaları hakkında genel bir fikir verilmeye çalışılmıştır. Paris Barış Konferansı'ndaki Ermeni iddiaları ve ABD'nin olaya bakış açısı, Mustafa Kemal ve Kâzım Karabekir'in Anadolu'ya geçişleri ve faaliyetleri anlatılmıştır.

İkinci bölümde, TBMM'nin açılmasından önceki siyasî, askerî, iktisadî gelişmeler, yeni TBMM'nin açılmasını hızlandıran olaylar, Sovyet Rusya ile ilk temaslar, Elviye-i Selâse\* ve çevresinde Ermeni taarruzları, harekâta başlama zamanının belirlenmesiyle Türk Ordusu'nun Sarıkamış ve Kars'ı geri alışı ele alınmıştır.

Üçüncü bölümde, askerî başarının getirdiği siyasî gelişmelerden, Sovyet Rusya'yla Moskova Antlaşması'nın 1921 yılında imzalanması sonrasında gelen yardımlardan ve Doğu Cephesi'nde kazanılan zaferin Batı Cephesi'ni nasıl etkilediğinden bahsedilmiştir.

\* (Elviye-i Selâse) Kars, Ardahan, Batum'dan oluşan üç sancağa verilen isim.

Yazım esnasında BOA\*\* Hariciye Nezareti Siyasî Kısım Evrakı, Başbakanlık Cumhuriyet Arşivi Bakanlar Kurulu Kararları Kataloğu (Kronolojik) tasniflerindeki orjinal belgelerden yararlanılmıştır. BOA Hariciye Nezareti Siyasî Kısım evrakındaki 2877/18, 2877/20, 2877/56, 2877/57, 2877/63, 2878/2, 2878/26 numaralı belgelerin kaynak eserlerde kullanımına rastlanılmamıştır. Genelkurmay ATASE\*\*\* Başkanlığı'nın Doğu Cephesi ve Kurtuluş Savaşı'yla ilgili basılı eserleri incelenmiştir. Ayrıca tarih metoduna uygun bir şekilde dönemin önde gelen kişilerine ait hatıratlarıyla arşiv belgelerinde verilen bilgiler karşılaştırılmıştır. Tarih Bilimi'nde tez yazımı metot ve ilkelerinde dipnot ve kaynakça gibi hususlarda farklı bir yol izlenmesine rağmen, bu tezin yazımında "T.Ü. Sosyal Bilimler Enstitüsü'nün Lisansüstü Eğitim-Öğretim Kataloğu'ndaki Yüksek Lisans Tez Yazım İlke ve Kuralları"na uygun olarak dipnot ve kaynakça yazış stili kullanılmıştır.

Tezimi hazırlarken, İstanbul Başbakanlık Osmanlı Arşivi'nden, İstanbul Üniversitesi Merkez Kütüphanesi'nden, İstanbul Beyazıt Devlet Kütüphanesi'nden, Ankara Başbakanlık Cumhuriyet Arşivi'nden, Genelkurmay Başkanlığı ATASE Kütüphanesi'nden, Edirne İl Halk Kütüphanesi'nden yararlandım. Benden yardımlarını esirgemeyen başta tez danışmanım Prof. Dr. İlker ALP olmak üzere bölümdeki hocalarıma, arşiv ve kütüphane görevlilerine teşekkür ederim.

EDİRNE

13.09.2003

ÜLKÜ ÇALIŞKAN

\*\* (BOA) Başbakanlık Osmanlı Arşivi.

\*\*\* (ATASE) Askerî Tarih ve Stratejik Etüt Başkanlığı.

TC YÜKSEKÖĞRETİM KURULU  
EDİRNE BİLİM VE TEKNOLOJİ BAKANLIĞI

## GİRİŞ

Avrupalı devletlerin Osmanlı Devleti'nin topraklarını paylaşma isteği XIX. yüzyılın sonlarından itibaren başladı ve bu devletlerin I. Dünya Savaşı yıllarında Ermeni Meselesi'ne müdahaleleriyle yeni problemler ortaya çıktı. 1920 yılında Doğu Cephesi'nde Ermenilere karşı kazanılan zafer sıcak çatışmalara son vermiş olsa da, 1914-1920 yılları arasında Türk halkının kayıpları telâfisi mümkün olmayacak şekilde tarih sayfalarına kaydedildi. Aynı yıllarda önce Rus Çarlığı, sonra Sovyet Rusya adını alan ülke ile Osmanlı Devleti ve devamında yeni TBMM Hükümeti arasında değişken diplomatik ilişkiler yaşandı. İngiltere ve Rusya'nın aktif müdahaleleri Doğu Cephesi'ndeki durumu siyasî emelleriyle bağlantılı yönlendirdi.

Osmanlı Hükümeti'nin topraklarının gizli antlaşmalarla paylaşıldığını bilmesi, mevcut düşmanca politikaların devam ettiğini görmesi, iktidardaki İttihat ve Terakki Partisi'nin sahip olunan toprakları korumak, mümkünse bir kısmını geri almak istemesi ve Almanya'nın çabalarıyla savaşa katılması kaçınılmaz oldu. Osmanlı Devleti'nin güçsüzlüğü, savaşta sevk ve idarî yönetimde hatalar Avrupalı devletlerle Rusya'nın milliyetçilik kalkanı altında Balkan milletlerini yönlendirdikleri gibi Ermenileri de desteklemeleri doğuda filizlenen savaşı doğal olarak etkiledi.

Paylaşım tasarılarının içinde yer alan değişmez isimlerden birisi de Rusya idi. Osmanlı Devleti'nin varlığını tehdit eden Rusya için Kâzım Karabekir'in I. Dünya Savaşı'na girişimizle ilgili yaptığı tespit bu yüzden yerindedir:

*"Gerçi cihan harbine girmekle çok vatandaş ve çok şey kaybettik, Osmanlı camiası da parçalandı. Hele her çeşit ahlaksızlar meydanı boş bularak Türk'ün seciyesinde hayli yaralar açtılar. Fakat bütün kaybedilenler yalnız harbe girmekten dolayı değil, fena idare etmekten ileri geldi. En önemlisi de bu ıstıraplara karşılık, ancak bizim savaşa katılmamızdır ki Türk'ün kanını emerek bünyesini şişirmek isteyen Çarlık ejderi yıkıldı. Anadolu'da ve İstanbul'da zalim Çar ordusunun askeri yerleşseydi, Türk'ün istiklâli ebedi olarak sönerdi."*<sup>1</sup>

1914 yılının başlangıcında Rusya Hükümeti tarafından Boğazlar probleminin bir Avrupa savaşı dahilinde çözümlenebileceği kabul edildi. Rusya Hariciye Nazırı Sazanof'un 6.12.1913'te Çar'a sunduğu rapor bu düşüncenin temelini oluşturdu<sup>2</sup>. Raporla ayrıca Boğazların işgali için yapılacak hazırlıklar sıralanıyordu. 8.12.1914'te bu raporla bağlantılı olarak Rusya'nın üst düzey devlet adamları ve komutanlar Sazanof başkanlığında toplanarak bir dizi yeni kararlar aldılar ve yeni rapor Çar II. Nikola

<sup>1</sup> Kâzım Karabekir, (1995): *Birinci Cihan Harbine Neden Girdik*, C. 1, İstanbul : s. 131.

<sup>2</sup> Süleyman Kocabaş, (1989): *Kuzeyden Gelen Tehdit Tarihte Türk-Rus Mücadelesi*, İstanbul : s. 374.



tarafından onaylandı. Savaş devam ederken Ruslar, 26.10.1914'te uğruna savaşa girdiği Boğazların kendisine bırakılması yönündeki tekliflerini yinelediler. İngiltere ve Fransa, önce oyalama taktikleri kullanırken Doğu Prusya'da yenilen Ruslara moral vermek ve savaş içinde tutabilmek amacıyla, İstanbul ve Boğazların Rusya'ya bırakılması konusunda teminat vermek zorunda kaldılar.

Osmanlı Devleti, savaş başladığında tarafsızdı ve Almanya ile anlaşabileceğini düşünemeyen İtilâf Devletleri savaş sonuna kadar tarafsızlığını korumasını istedi. Osmanlı Devleti, buna karşılık bazı şartlar ileri sürdü (Mısır ve Ege adalarının iadesi, kapitülasyonların kaldırılması). Bu şartlar özellikle İngiltere tarafından reddedildi. Daha sonra Osmanlı Devleti, Almanya ile 2.8.1914'te gizli bir ittifak antlaşması imzaladı. Bu antlaşmanın ikinci maddesi gereğince, Almanya Rusya'ya karşı savaşa girerse, Osmanlı Devleti de Rusya'ya savaş ilan edecekti. Almanya'nın bu ittifaktan esas umduğu fayda, Rus kuvvetlerinin bir kısmının Osmanlılarla savaşmak zorunda kalmasıyla doğudaki Alman ordularının rahatlaması, yeni cephelerin açılmasıyla İngiltere ve Fransa'nın zorlanması olacaktı.

Almanya, 1 Ağustos'ta Rusya'ya savaş ilân edince, 2 Ağustos'ta yapılan ittifak antlaşması gereğince, Osmanlı Hükümeti'ne savaşa girme konusunda baskı yapmaya başladı. Osmanlı Devleti orduyu savaşa hazır hale getirmek, seferberliği tamamlamak, malî açıdan düzenleme yapmak gibi bahanelerle baskıları geçiştirdi. 5 Eylül 1914'te Almanlar, Marne'da Fransızlara yenilince, Almanya ve Avusturya Macaristan, Osmanlı Devleti'ne İngiltere ve Rusya'ya savaş ilân etmesi yönünde tekrar baskı yapmaya başladılar. Bu baskıların bir uzantısı olarak Osmanlı Donanma Komutanı Alman Amiral Souchon, Karadeniz'de talim yapmak için Osmanlı Başkomutanlığı'ndan izin istedi. 20 Eylül 1914'te Vekiller Heyeti'nde görüşülen izin isteği, Türk gemilerinin Rus gemileriyle çatışma ihtimali göz önüne alınarak reddedildi. Amiral Souchon, Alman sefiri Wangenheim aracılığıyla Harbiye Nazırı ve Başkomutan Vekili Enver Paşa'dan, Boğazdan ayrılmamak, talim yapmak, aynı gün boğaza geri dönmek şartıyla şifahen Karadeniz'e çıkma emri aldırttı. Cemal Paşa, bu emrin uygulanmasına engel oldu. Wangenheim, Sadrazam Said Halim Paşa'ya, Enver Paşa'dan kesin emir almadıkça Ruslara saldırılmayacağını taahhüt edince 5 Ekim 1914'te donanmaya Karadeniz'e çıkma izni verildi. Almanya, 11 Ekim 1914'te Osmanlı Devleti'nin istediği paranın geleceğini açıklamasından sonra baskılarını daha da arttırdı.

21 Ekim 1914'te Enver Paşa ve Osmanlı Erkân-ı Harbiye ikinci başkanı General von Bronsart arasında Osmanlı Devleti'nin savaşa sokulması ve yerine getireceği görevlerle ilgili sekiz maddelik gizli bir protokol imzalandı. Alman Genelkarargâhı'na gönderilen raporun birinci maddesinde "Karadeniz'deki Rus filosuna karşı deniz

üstünlüğünün kazanılması ve bunun hareket zamanının Amiral Souchon'a bırakılması" yazıyordu<sup>3</sup>.

25 Ekim 1914'te Enver Paşa, Amiral Souchon'a Karadeniz'deki Rus filosuna hücum emri verdi. Emri alan Souchon, 29 Ekim'de Odesa ve Sivastopol'u bombalayarak Türk-Rus savaşını başlattı. Rus limanlarının bombalanması ve emrin verilmesi Bâb-ı âli'de büyük bir şok yarattı. Said Halim Paşa'nın gelişmelerden haberi yoktu. İstifa etmişken ikna edilerek istifası geri aldırıldı. Savaşı başlatmaktan Enver Paşa sorumlu tutuldu. Kendisi emri vermediğini söyledi. Emri kimin verdiği ihtilâflı bir konu olarak kaldı. Rusya, İngiltere ve Fransa sefirlerini 30 Ekim 1914'te geri çekti ve Osmanlı Devleti'yle siyasî ilişkilerini kesti.

Sadrazam Said Halim Paşa, bu hatayı telâfi etmek amacıyla 31 Ekim 1914'te Osmanlı Devleti'nin Petersburg sefirine bir telgraf çekti. Karadeniz bombardımanının iki ülke arasındaki iyi münasebetleri bozmasına üzüldüğünü bildirdi ve uygun bir çözüm bulunacağından bahisle Petersburg'dan ortak çıkarların korunması için harekete geçilmesini istedi.

Rusya Hariciye Nazırı Sazanof artık savaşın başladığını bildirdi ve 1 Kasım 1914'te savaş ilânını yayınladı. Ardından İngiltere ve Fransa 5 Kasım'da Osmanlı Devleti'ne savaş ilân ettiler. Osmanlı Devleti, 14 Kasım'da "Cihad", 23 Kasım'da "Cihad-ı Mukaddes" ilân ederek buna karşılık verdi. Almanya'yla ortak bir harekât planı hazırlandı. Buna göre; Türk Ordusu Kafkas ve Kanal (Süveyş) Cephesi'nde savaşacaktı. Yalnız savaş devam ederken Osmanlı Devleti aleyhine cephe sayısında artış oldu. (Çanakkale, Irak, Filistin, Galiçya, Suriye cepheleri)

Doğuda Anadolu'da savaş, Rus birliklerinin 2 Kasım 1914'te Beyazıt, Diyadin ve Karakilise'yi işgal etmek için ilerlemeleriyle başladı. II. Nikola, "Çarigrad (Çarın Şehri)" dediği İstanbul'u alarak, Ayasofya'ya haç takacağı günün geleceğini umuyordu. Karargâhı Erzurum'da bulunan III. Ordu Komutanı Hasan İzzet Paşa, Enver Paşa'dan aldığı emirle Ruslara karşı harekete geçti. Çarpışmalar 17 Kasım'a kadar sürdü ve Rus ordusu kolay başarı elde edemeyeceğini anlayarak geri çekilmek zorunda kaldı.

Enver Paşa, bu başarıdan cesaret alarak yeni bir harekât yapmaya karar verdi. Hafız Hakkı Bey'i III. Ordu Bölgesi'ne gönderdi. Hafız Hakkı Bey, yeni bir harekât için baharı beklemek düşüncesindeyken cepheyi gezince fikrini değiştirdi. Alman subayları daha çok Almanya üzerindeki Rus askerî yükünü hafifletmek için Kafkasya'da bir Türk taarruzunu uygun buldular. Hafız Hakkı Bey'in raporu ve Almanların teşvikiyle Enver Paşa, harekâtı gerçekleştirme sorumluluğunu Liman von Sanders'e teklif etti. Harekâtın başarılı olacağına inanmayan Liman von Sanders teklifi reddetti. Enver Paşa, III. Ordu

<sup>3</sup>Kocabaş, 1989: 379.



Komutanlığı'nı üzerine alarak Kurmay Başkanı von Bronsart'la Erzurum'a geldi. Harekâta fikren karşı olan X. ve XI. kolordu komutanlarını değiştirdi.

Türk Harekâtı 22 Aralık 1914'te başladı. Ruslar, Sarıkamış'a çekildiler ve şiddetle karşı koydular. Sürekli yeni birliklerle takviye oluyorlardı. 2 Ocak 1915'te Sarıkamış'ın alınamayacağı ortaya çıktı. III. Ordu ağır kayıplar verdi. 150.000 kişilik ordunun mevcudu yolsuzluk, soğuk, açlık ve hastalıklarla beraber 50.000 kişiye indi. Sarıkamış felâketi şöyle özetlenmiştir:

*"Gittik, gördük, taarruz ettik. Sarıkamış'a uzaktan baktık. Geri geldik... Mağlubiyet, galip olmak kadar her askerin talihinde vardır. Fakat, aşikâr hesapları ihmal etmek, samimi yardımcılarının mütalaalarına kıymet vermemek doğru sayılmaz. Evham, tereddüt, korkaklık ne kadar fena ise hiçbir hesaba dayanmayan cesaret, sabırsızlık ve ataklık da o derece zararlıdır... Üçüncü Ordu'yu düşman kuvvetleriyle yapılan ateş ve süngü savaşları eritmemiştir. Soğuk, hastalık, gıdasızlık mahvetmiştir. Esir olanların hepsi, düşmanın manevralarıyla sarılarak esir düşmemişler, bunların çoğu cephanesizlik, açlık ve takatsizlikten karlar içinde kalma dolayısıyla esarete uğramışlardır." <sup>4</sup>*

1915 yılı Mart ayında İngiltere ve Fransa görünüşte Rusya'ya yardım etmek, aslında Ruslardan önce İstanbul ve Boğazlara yerleşmek düşüncesiyle Çanakkale Boğazı'na harekât düzenlemeye karar verdiler. Çünkü hızla ilerleyen Rus Orduları Macaristan'ın başkenti Budapeşte'ye inip merkezî hükümetlerle İstanbul'un ulaşımını keserek İstanbul'un geleceğine karar verebilirdi. Zaten Kafkasya'daki Türk Ordusu da büyük kayba uğratılmıştı. Ruslar karşı koyacak bir güçle karşılaşamayabilirlerdi. Çanakkale Harekâtı'nı öğrenen Rusya'da çeşitli endişeler meydana geldi. İstanbul ve Boğazlar Meselesi'nin Rusya'nın tarihî isteklerine uygun biçimde çözümleneceğini müttefiklerine çeşitli uyarılarla bildirdi. Tabi ki, İngiltere ve Fransa'nın çıkarları da kollanacaktı. Ancak ne Rusya, ne İngiltere ve ne de Fransa Boğazlar'a sahip olabildi. Çanakkale Harekâtı başarıya ulaşamadı. Boğazlar üzerindeki emellerini bekleme alan Rusya, Türkiye'nin Doğu Anadolu topraklarına odaklandı.

Doğu Anadolu çoktan bir iç savaş yaşıyordu. Osmanlı Devleti açısından 1915 yılı Ermeni ayaklanmalarını bastırmakla geçti. Oysa savaşa girmeden önce Patrikhane ve Ermeni komiteleri temsilcileri Galata'daki Ermeni Merkez Mektebi'nde toplanarak Osmanlı Hükümeti'ne sadık kalmak, askerî vazifelerini yapmak ve dış tesirlere kapılmamak yönünde karar almışlardı. Ermeniler, bu karara uymayıp yüzyıllarca tebaası olarak rahat bir şekilde yaşadıkları Osmanlı Devleti'ne ihanet ettiler. Alınan kararın aksine Erzurum'da toplanan Taşnaksütyun Kongresi'nde İttihat ve Terakki Hükümeti'yle mücadele kararı alındı. Ekim 1914'te Taşnaklar, Osmanlı Devleti'ne savaş ilân ettiler. Çarlık Rusyası'nın tahrikleriyle ve komitelerin gayretleriyle Türklere karşı silâhlı

<sup>4</sup> Kocabaş, 1989: 384. (Kaynaktan naklen: Ali İhsan Sabis, (1951): *Harp Hatıralarım*, C.II, Ankara: s.27.)

saldırılarda bulunmaya başladılar. İlk isyan 17 Ağustos 1915'te Zeytun'da çıktı. Ermeni İsyancıları sadece doğuda değil bütün Anadolu geneline yayıldı. İzmit, Adapazarı, Bursa, Adana, Maraş, Şarkî Karahisar, Yozgat (Boğazlıyan), Elazığ, Bitlis, Erzurum, Diyarbakır, Sivas, Trabzon, Ankara, Van, Canik isyanları bu dönemin belli başlı isyanlarıdır. Samsun, İzmir, Kayseri ve Halep'te isyan hazırlığı, silâh ve cephane stokları ihbarı alınarak tespit edilmiş ve isyana engel olunmuştur. "Bir devletin kendisine sadık en az 100.000 asker çıkarabilecek, bütün memleket sathına yayılmış bir vatandaş kitlesini harbin daha başında düşman olarak karşısına alması"<sup>5</sup> kolay kabul edilebilecek bir durum değildir.

Rusların Doğu Anadolu'yu işgaline uygun zemin hazırlamaktan başka hiçbir işe yaramayacak bu saldırılarda maalesef Rus Ordusu'ndaki Ermeniler haricinde dünyanın her yanından gelen gönüllü Ermeniler ve Türk tebaası birçok Ermeni görev aldı. Yıllardan beri hazırlanan planı tatbika başladılar. Ayrıca Rus Ordusu'na asker toplanmasını sağlayan yeraltı faaliyetlerinde bulundular.

Savaş esnasında Ermeni ihanetine son vermek isteyen Osmanlı Hükümeti, Türk Ordusu'nun iki ateş arasında kalmadan düşmana rahat mukavemet etmesini sağlamak ve geride bıraktıkları ailelerine zarar gelmesini önlemek için ilk önce Nisan 1915'te komite merkezlerini kapattı ve bazı şahısları tutuklattı. Tehcir Kanunu çıkartılıncaya kadar her türlü çareye başvurulmuş, Ermenilerin tutumları değiştirilememiştir. Ermeniler, kendilerinin de mahvolacağı bir oyuna alet olmuşlardır. Osmanlı Hükümeti 14 Mayıs 1915'te Tehcir Kanunu'nu çıkardı ve zorla çekilmek istendiği bataklıktan en doğru ve en âdil çözümü bularak kurtulabildi.

İşbirlikçi Ermeni komite ve çetelerinin faaliyetleriyle Ruslar, Doğu Anadolu'da hızla ilerlediler. Ocak 1915'te Hopa'yı ele geçirdiler. Bahar aylarında saldırılarını yoğunlaştırdılar. 27 Mart'ta Artvin'i, 13-14 Nisan'da şehirde ayaklanan Ermenilerin yardımı ile Van'ı aldılar. Muş ve Bitlis için ileri harekâtlarına devam ettiler. Malazgirt'te şiddetli çarpışmalardan sonra 2 Ağustos'tan itibaren geri çekildiler. 1915 sonbaharında tekrar saldırıya geçtiler. 1916 yılına gelindiğinde 16 Şubat 'ta Erzurum, Muş; 3 Mart'ta Bitlis; 8 Mart'ta Rize kaybedildi. 16 Nisan'da Türk Ordusu Trabzon'dan çekildi ve 19 Nisan'da burasını Ruslar ele geçirdiler. 15 Temmuz'da Bayburt, 25 Temmuz'da Erzincan kaybedildi.

Bu sıralarda Rusya Hariciye Nazırı Sazanof'un Kafkas Kral Vekili Nikola Nikolaviç'e gönderdiği 7 Haziran 1916 tarihli ve 540 No'lu tasarısında Ermenistan hakkındaki söylemler dikkat çekicidir. Tasarıda iki öneri getirilmektedir: "Biri Rusya'nun himayesinde olmak üzere Ermenilere tam bir muhtariyet vermek, diğeri de buna zıt olarak Ermenilerin siyasî önemini sıfıra indirmek ve onların yerine Müslüman koymaktır. Her

<sup>5</sup> Sami Koçaş, (1994): *Tarihte Ermeniler ve Türk-Ermeni İlişkileri*, (Basım yeri yok), s. 242.

*iki çözümün de Rus menfaatlerine uymadığı, nüfusun dörtte birini oluşturan Ermeni muhtariyetinde çokluğu idare etmesinin haksızlık olacağı; diğer taraftan hükümet kuvvetlerinin Müslümanların tarafını tutmasının Ermenileri kötü duruma düşüreceği, bunun Rusya'yı beceriksiz duruma sokacağı yazmaktadır. Nihai olarak zaptedilen yerlerin yeniden düzenlenmesi ve bütün ırklara eşit muamele yapılması, Ermenilere sadece belli çerçeveler içinde öğretim, dinî istiklâl ve dillerinden faydalanma hakkı, halkın yüzdesine göre kasaba ve köylerde kendi kendilerini idare hakkı verilmesi" 6 belirtilmektedir. Rusya bile himayesi altında bağımsız bir Ermenistan'a karşıyken Ermenilerin körü körüne devam ettikleri katliamları anlamak mümkün değildir. Sonuçta, 1916-1917 kışına girildiğinde Doğu Anadolu'nun büyük kısmı, Rus-Ermeni işbirliği sayesinde kaybedilmiş oldu.*

Bu hazin durumdan başka Osmanlı Devleti'ni paylaşma tasarılarına yenileri eklendi. İngiltere ve Fransa, İtalya'nın savaşa katılması için 26 Nisan 1915'te Londra'da gizli bir antlaşma imzaladılar. Bu antlaşmayla, Anadolu'nun bölünmesinde İtalya'nın payı İngiliz, Fransız ve Rusların her birinin paylarından az olmayacaktı. Oniki Ada İtalya'ya ait olacaktır. İtalya, aynı zamanda Trablusgarb ve Bingazi üzerinde bazı haklar elde edecektir<sup>7</sup>.

İngiltere ve Fransa, Rusya dahil olmadan görüşmelerine devam ettiler. Kasım 1915'te başlayan görüşmeleri, Fransız Hükümeti adına General Picot, İngiliz Hükümeti adına Mark Sykes yürüttü. Sonunda 3 Ocak 1916'da Sykes-Picot Antlaşması imzalandı. Ruslar, antlaşmanın varlığını Mart 1916'da öğrendiler. Mayıs 1916'da, Rusya'yı antlaşmaya dahil etmek üzere Mark Sykes ve General Picot Petrograd'a gittiler. Halen Rusya'nın işgalinde bulunan Trabzon, Van, Erzurum, Bitlis ve ayrıca İstanbul ve İstanbul Boğazı'nın birkaç millik sahili onlara bırakıldı. Ayrıca Rusya, İngiltere'nin Araplar üzerindeki emellerine ve Filistin hakkındaki Siyonist isteklerine destek verecekti. Sykes-Picot Antlaşması, İtalya Hükümeti'nin tepkisine sebep oldu. Yeni bir antlaşma metninde anlaşıldı. 19 Nisan 1917'de Saint Jean de Maurienne Antlaşması imzalandı. İtalya'nın istekleri Rusya'nın kabul etmesi şartıyla yürürlüğe girecekti. Rusya, ülkesinde ihtilâl çıkması sebebiyle antlaşmaya imza atamadığından İtalya ortada kaldı.

İç ve dış tehditler artarken Osmanlı Devleti, Doğu Anadolu'yu Rus işgalinden kurtarma girişimlerine başlamıştı. II. Ordu'nun XVI. Kolordu'suna bağlı VIII. Fırka harekete geçirilerek 7-8 Ağustos 1916'da Muş ve Bitlis geri alındı. Fırkanın komutanı Mustafa Kemal idi. Ruslar, takviye kuvvetleriyle Türkleri durdurdular. 1916-17 kışında II. Ordu Komutanı, emniyet gerekçesiyle ordunun Dersim ve Bingöl Dağları'ndan Harput ve Diyarbakır'a çekilmesini emredince Muş ve Bitlis boşaltıldı. Yıldırım

<sup>6</sup> Kazım Karabekir, (1995): *Ermeni Dosyası*, İstanbul: s.163-164.

<sup>7</sup> Hamza Eroğlu, (1982):*Türk İnkılap Tarihi*, İstanbul : s. 85.

Ordusu'nun kurulması için II. Ordu'dan bir hayli birlik çekilmesi, kaçak ve hastalıkların artması ordunun mevcudunu iyice azalttı.

27 Şubat-11 Mart 1917 tarihleri arasında meydana gelen Rus İhtilâli yeni bir mağlubiyeti önledi. İhtilâl, Doğu Anadolu'daki Rus işgallerinin artması ve Mart 1917'de planlanan Boğazlar'a asker sevkine darbe vurdu. Rus İhtilâli başlayınca Bolşevik liderler geçici hükümete karşı mücadele ederken, askerleri ve köylüleri kazanmak amacıyla; "savaşa son", "toprakların köylülere dağıtılması" sloganlarını yaydılar. Kendilerine karşı kullanılması muhtemel Rus Ordusu'nun moralini bozmaya ve cepheyi terk ederek geri dönmelerini sağlamaya çalışıyorlardı. Beklenen çözülme gerçekleşti ve Rus askerleri kitleler halinde siperleri bırakıp evlerine dönmeye başladılar. Geride kalan Çara ve geçici hükümete bağlı askerlere bir an önce vaatlerini yerine getirdiklerini göstermek, barış antlaşması imzalayarak Rus halkını memnun etmek ve Rusya'nın savaştan dolayı zarara uğramamasını sağlamak zorundaydılar.

Kafkasya milletleri Bolşevik İhtilâli'ni sevinçle karşıladılar. Eski rejimin uygulamalarıyla, şimdiki rejimin arasında fark olacağını zannediyorlardı. Ermeniler, kendilerini Türklerle savaşa adadıklarından emellerine ulaşınca kadar mücadeleye devam etmek istiyorlardı. 9 Mayıs 1917'de geçici hükümet, Rusya'nın işgalindeki Doğu Anadolu'da sivil idareye Ermenilerin atanmasını uygun gördü. Görünüşe göre Bolşevikler, Çarlığın "Büyük Ermenistan" projesine sahip çıkmak istiyorlardı. Van, Bitlis, Erzurum, Trabzon vilâyetlerine mülkî amir olarak Rusya'dan gelen Ermeniler tayin edildi.

Rusya Ermenileri, Ekim 1917'de Tiflis'te kongre yaptı. Kongreye, Taşnakçılar çoğunlukta olmak üzere popülistler, sosyal devrimciler, demokratlar ve bazı Ermeni grupları katıldı. Alınan karar, "Kafkasya ve Doğu Anadolu'da Büyük Ermenistan'ın kurulması" idi. Lenin ve partisi bir hükümet darbesiyle yönetimi ele geçirdiklerinin ertesi günü bir barış deklarasyonu yayınladılar (8 Kasım 1917). Buna göre; savaştan devletler, savaşa son vermeli, barış imzalanmalı, arazi ilhakı olmaksızın ve savaş tazminatı istemeksizin, demokratik ve âdil bir barış imzalanmalıydı<sup>8</sup>. İlhakın reddiyle, her milletin kendi mukadderatına hakim olması kabul ediliyordu. Çok geçmeden bu deklarasyonun samimi olmadığı, haksız yere Doğu Anadolu'nun Ermenilere verilmeye çalışılmasından belli olacaktır.

Barış deklarasyonunun hiçbir etkisi olmadı. Sovyet Rusya, eski müttefiklerinin onayı olmadan 26 Kasım 1917'de Almanya'ya mütareke imzalamak için başvurdu. Teşebbüs olumlu karşılandı. Almanya, Avusturya Macaristan, Bulgaristan, Türkiye ve Sovyet Rusya, Brest Litovsk şehrinde 15 Aralık 1917 günü mütareke imzaladılar ve barış görüşmelerine başlamaya karar verdiler.

<sup>8</sup> Akdes Nimet Kurat, (1967): "Brest Litovsk Müzakereleri ve Barışı", *Belleten*, C. 21, No:123, Ankara: s. 376.

Türkiye ile Sovyet Rusya arasında fiilen savaş durumuna son vermek, Anadolu cephesindeki durumu tayin ve tespit etmek üzere ayrıca bir mütareke imzalandı. Rus işgalindeki Erzincan'da 5 Aralık 1917'de imzalanan mütarekeyle aynı günden geçerli olmak şartıyla; "Karşılıklı düşmanca hareketlerin durdurulması, Erkân-ı Harbiye haritası üzerinde sınır hattının tespiti, herhangi bir askerî-stratejik yer değiştirmenin yapılmaması, mevcut askerî birliklerin buldukları yerde kalması, taarruz hazırlığı ve keşif hareketlerinde bulunulmaması, sınır çizgisindeki askerî sahaya askerî ve sivil kimselerin giriş ve çıkışlarının yasaklanması, anlaşmazlıkların iki tarafın müzakere memurlarının bir araya gelerek halledilmesi, tarafsız sahada işlenen cinayetlerin tetkik edileceği ve cezalandırılacağı, mütareke maddelerine aynen Kürtlerin de uyması gerektiği yoksa Rus kuvvetlerinin Kürtlere hiçbir ahkâmı tanımayan eşkıya muamelesi yapacağı, mütarekenin Karadeniz'deki her iki tarafın donanma kuvvetlerince de uygulanması"<sup>9</sup> gibi maddelerle kabul edildi. Bu mütarekeyle 2 Kasım 1914 tarihinde Doğu Cephesi'nde başlayan savaş, 5 Aralık 1917 tarihinde sona erdi.

---

<sup>9</sup> Kurat, 1967: 378-379.



## I. BÖLÜM

### I. DÜNYA SAVAŞI SONUNDA DOĞU ANADOLU VE ERMENİLER

#### A. BREST LİTOVSK ANTLAŞMASI

Çarlık idaresini deviren ihtilâlciler, 1917 sonlarına doğru İttifak Devletleri'yle savaş esirlerini mübadele teşebbüsünde bulundular. Bunun üzerine Kopenhag'da Rusya, Türkiye, Almanya, Avusturya Macaristan ve Bulgaristan arasında bir toplantı yapılmasına karar verildi. Türk heyetine Rauf Orbay başkanlık etti. Rusça bildiği için heyete katılan eski İstanbul mebusu ve Profesör Yusuf Akçura, Profesör İzzet ve Seyfi Beyler tarafsız memleketlerden geçerek ilk defa Ruslarla karşı karşıya geldikleri görüşmelerde esirlerin nasıl mübadele edileceği hususunda karara vardılar<sup>10</sup>.

Sovyet Rusya bir an önce barış antlaşması imzalamak ve Almanya ile yapılacak barışa müttefiklerini de katmak istiyordu. Müttefiklerini yüzüstü bırakma görünümünden son derece rahatsızdı. Lenin, bu düşünceyle ihtilâlden sonra bütün savaşan devletleri barış imzalamaya davet etti. Petrograd'daki müttefik elçilerine resmen müracaatta bulundu. Hiçbiri bu teklifi ciddiye almadı. Sovyet Rusya'nın 22 Kasım 1917'de, Çarlık Rusyası'nda akdedilen gizli diplomatik vesikaları yayınlamaya başlaması, taraflar arasında buz gibi bir hava esmesine sebep oldu. Bunlar arasında Türkiye'nin paylaşım tasarıları da vardı. Bu belgelerle Lenin, milyonlarca kişinin neden öldüğünü açıklamıştır<sup>11</sup>. 3 Aralık 1917 tarihli yine Lenin imzalı bildiriye; "Biz devrik çarın İstanbul'un istilâsı üzerine imzaladığı gizli antlaşmaların... artık yırtılıp yok edildiğini beyan ediyoruz. Rusya Cumhuriyeti ve Hükümeti Halk Komiserleri Sovyeti başkalarına özgü toprakların istilâ edilmesinin aleyhinde bulunuyorlar. İstanbul Türklerin elinde kalmalıdır"<sup>12</sup> denilmekteydi. Bu güvensizlik havası sonradan Rus iç savaşında bir takım komplikasyonları da beraberinde getirdi.

Rus murahhasları ile İttifak Devletleri murahhasları arasında Brest Litovsk'ta bir konferans toplanması uygun görüldü. Bu konferansa gitmesi kararlaştırılan Türk heyeti başkanlığına önce eski sadrazamlardan Berlin Büyükelçisi Hakkı Paşa seçildi. Ordu adına Ahmet İzzet Paşa, yardımcısı Salih Bey (Omurtak) ve Rauf Bey heyete dahildi. Hakkı Paşa, sonradan "kifâyetsizliği görüldü" denilerek âzâlıkta bırakılacak ve yerine heyet başkanlığına Talat Paşa getirilecekti. Daha sonra Hariciye Nâzırı Ahmet Nesimî Bey, Ataşemiliter Zeki Bey de gelerek Türk heyetine katıldılar. Alman heyetine resmen Prens Frederick başkanlık ediyordu. Kendisi hayli yaşlı olduğundan asıl fiilî başkanlığı

<sup>10</sup> Rauf Orbay, (1993): *Cehennem Değirmeni*, C. 1, İstanbul: s. 33.

<sup>11</sup> Nilüfer Efendiyeva, (1994): "1920'lerin Başlarında Türk Halkının Millî Kurtuluş Savaşının Resmi Sovyet Basınında Yansıtılması", *X. Türk Tarih Kongresi Kongreye Sunulan Bildiriler*, C. VI, D. 9, Ankara: s. 2791.

<sup>12</sup> Efendiyeva, (1994): 2790-2791.

Erkân-ı Harbiye Reisi General Hoffman'a yaptırıyordu. Bolşeviklerin heyeti Joffe'nin başkanlığında Kamenev, Sokolnikov ve Karahan'dan ibaretti. Bulgar heyetinin de görüşmelere gelmesi bekleniyordu<sup>13</sup>.

İttifak grubunda yer alan Alman Hükümeti dört müttefik devletin Sovyet Rusya ile ayrı ayrı barış görüşmelerinde bulunmasını ve bütün konular üzerinde anlaşmaya varılınca antlaşmanın hep beraber imzalanmasını istedi. Osmanlı Hükümeti, bunu reddedip görüşmelerin hep birlikte yapılmasında ısrar etti. Her iki müttefik, savaştan zaferle çıkacaklarını umduklarından Brest Litovsk Konferansı'nın ileride batılılarca toplanacak konferans için örnek olacağını düşünüp ona göre hareket ediyorlardı. Alman Başkomutanlığı, Amerika'nın savaşa katılmasına rağmen halâ kesin bir zafer ummaktadır. Osmanlı Hükümeti'nden Hariciye Nazırı Ahmet Nesimî Bey, Almanların önerisinin sakıncalarını 12 Aralık'ta Berlin Sefiri Hakkı Paşa'ya çektiği telgrafla şu şekilde belirtir:

*“Ayrı ayrı barış görüşmelerinde bulunmak çok sakıncalı olur. : 1. Düşman ve bağlaşıklarımızla ayrı ayrı görüşülürse kâr ve zararların telafisi işinin çözümlenmesi son derece güç olur ve pek çok karışıklığa yol açar. 2. Toprak durumunu ele alırsak görürüz ki dört bağlaşıq arasında ülkesinin önemli bir kısmı düşman elinde bulunan tek devlet Osmanlı'dır. (Hicaz, Irak, Filistin, Vilâyât-ı Şarkiye) 3. Bundan başka Boğazlar ve kapitülasyon işlerini çözümlenmek zorunda bulunan yalnız Osmanlı vardır. 4. Bağlaşıklarımız kendilerini ilgilendiren koşulları kararlaştırdıktan ve antlaşmayı hazırladıktan sonra bize edecekleri yardım, henüz genel antlaşma hazır olmadan barış masasında edecekleri yardım derecesinde kesin, sürekli ve semereli olamayacağı gibi, böyle bir durum ortaya çıkınca onların kamuoyları karşısında kendi hükümetleri de bize yardım için güç durumda kalacaklardır. 5. Bunlara göre birlikte savaştığımız devletlere karşı yine birlikte görüşmelerde bulunulması ve yalnız bir kısım bağlaşıkların savaş durumunda olmadıkları devletlere karşı Almanya'nın istediği gibi davranması doğru olur.”<sup>14</sup>*

Hakkı Paşa, Alman Hariciye Nazırı Kühlmann'la görüştü ve onun cevabını 15 Aralık'ta Bâb-ı âli'ye telgrafla bildirdi. Kühlmann, genel görüşmeyle her iş için 30-40 murahhasla uğraşmak gerekeceğini, böylelikle düşmanlarımız arasında boşu boşuna menfaat birliği yaratılacağını düşünüyordu. Kühlmann yine de Osmanlı Devleti'nin toprak bütünlüğü ve saltanatın bütün haklarını korumak, yeni usullerle hukuk ve ticaret antlaşmaları yapmak konularında Almanya ve Avusturya Macaristan'ın yükümlülükleri bulunduğunu ve Boğazlar meselesini kendilerini ilgilendiren mesele saydığından murahhasların görüşmelere katılmasını kabul etti. Bu görüşmelere Bulgarlar

<sup>13</sup> Orbay, (1993): 34.

<sup>14</sup> Hikmet Bayur, (1965): “Birinci Genel Savaştan Sonra Yapılan Barış ve Antlaşmalarımız”, *Bellekten*, C. 29, S. 115, Ankara : s. 501-502.

katılmayacaktı. Hakkı Paşa, Romanya ile yapılacak barış sonucunda topraklarının yalnız Bulgaristan'a değil dört müttefiğe bırakılmasını Kühlmann'a kabul ettirdi. Bu arada Ahmet Nesimî Bey, Brest Litovsk görüşmelerine katılmak üzere Berlin'e gitti. Orada Kühlmann'la olan görüşmesi pek olumlu geçmedi. Her ikisi de eski görüşlerinde ısrar ettiler. Bunun üzerine Kühlmann teklifini biraz genişleterek görüşmelerin üç kısma ayrılmasını, uluslararası sorunlara bütün murahhasların katılmasını, birkaç devleti ilgilendiren sorunlara yalnız onların murahhaslarının katılmasını, iki devleti ilgilendiren işlerin o iki devlet arasında görüşülmesini önerdi. Ahmet Nesimî Bey; "*Osmanlı kamuoyu bunu iyi karşılamaz, birlikte savaştık ayrı ayrı mı barış yapacağız, bu ilerdeki genel barış için iyi örnek olmaz*"<sup>15</sup> diyerek karşılık verdi. Şahsî tazminat için Almanya, Fransa'da işgal ettiği topraklarda meydana getirdikleri zarar için tazminat ödemek istemediğinden Rusya'dan da bir şey istemeyecekti. Sadece bu konuda Osmanlı Devleti'ne yardım taahhüt ettiler. Ahmet Nesimî Bey bu yardımdan da pek umutlu değildi<sup>16</sup>.

Hakkı Paşa'nın 15 Aralık 1917 ve Ahmet Nesimî Bey'in 20 Aralık 1917 tarihli iki telgrafına, Hariciye Nazırı Vekili Halil Bey, 22 Aralık'ta cevap verirken Meclis-i Vükelâ'nın kararlarını şöyle bildirir:

*"1. Görüşmelerin hep birlikte yapılması konusunda yeniden direnilmesi ve olumlu bir sonuç alınamazsa yalnız bizi ilgilendiren sorunların komisyonlarda ilgililer arasında çözümlenmesi, ancak genel toplantılarda bütün bağlaşıkları ilgilendiren konularmış gibi savunulmasının ileri sürülmesi. Kabul ettirilemezse isteğimizde direndiğimiz belirtilerek ve sakıncalar (kayd-ı ihtirazi) ileri sürülerek mümkün olursa ilerisi için inanca elde etmek koşuluyla görüşmelere tümümüzü ilgilendiren sorunlardan başlanması.*

*2. Almanya ve Avusturya toprak kazancı sağlarsa, biz de sağlamalıyız. Bunu, onların da savunmalarını, yaptığımız antlaşmalarımız gerektirmektedir. Olmazsa borçlarımızdan indirmeler yapılarak telafisinin istenilmesi. Bu indirim yönünün, bağlaşıklarımız uygun tecim antlaşmaları gibi ekonomik menfaatler elde ederlerse de ileri sürülmesi.*

*3. Almanya ve Avusturya'nın elindeki Rusya toprakları boşaltılmadan önce Rusların elde tuttıkları Osmanlı topraklarının boşaltılmasının sağlanması.*

*4. Özel tazminat sorunu bizim için önemlidir. Ülkemizin büyük bir kısmı, sırf ortak davamızda başarı sağlanması için elden çıkmıştır. Dolayısıyla yurttaşlarımızın uğradıkları zararları düşmana ödettiremezsek, bunu bağlaşıklarımız ödemelidirler."*<sup>17</sup>

<sup>15</sup> Bayur, 1965: 503.

<sup>16</sup> Bayur, 1965: 503.

<sup>17</sup> Bayur, 1965: 504-505.



Oysa ki Bolşeviklerin konferanstaki görüşmelerde takındıkları tutum, tartışmaların gereksiz olduğunu gösterdi.

### 1. Barış Görüşmelerinin Başlaması

Heyetlerin Brest Litovsk'a gelmeleriyle ön görüşmeler yapılmaya başlandı. Türk heyetinden Zeki Paşa, 16 Aralık günü Sovyet heyetinden Kamenev ile görüştü ve Sovyetlerin barış hakkındaki niyetlerini öğrenmeye çalıştı.

Taraflar arasında ilk resmi toplantı 22 Aralık 1917'de Alman Hariciye Nâzırı Kühlmann'ın başkanlığında yapıldı. Joffe, esas olarak "ilhaksız, tazminatsız barış ve milletlere mukadderatlarını kendilerinin tayin hakkı" ilkelerinin kabulünü ve ona göre davranılmasını istedi.

Önceden Rus Sosyal Demokrat İşçi Partisi'nin Bolşevik Kolu Merkez Komitesi 1913 yılı yaz toplantısında kendilerinin uygulamadıkları "uluslar sorunu" ile ilgili aldıkları kararda "Rusya içindeki bütün ulusların Rusya'dan ayrılmak ve bağımsız devletler kurmak hakkını" kabul etmişlerdi. Kararın ikinci kısmı birincisini etkisiz hale getirmektedir. Çünkü, bir ulusun bağımsızlaşması tamamen Komünist Partisi'nin iradesine bırakılmaktaydı. Bolşevikler "kültür özgürlüğü"ne karşı da tavır takındılar. Onlara göre sosyal demokrasinin amacı, dünya emekçileri arasında uluslararası kültürü geliştirmekti.

İlhaksız ve tazminatsız barış ilkelerini Rus heyeti şöyle yorumlamaktaydı; "İlhak, küçük veya güçsüz bir ulusun büyük ve güçlü bir devletle birleşmesi" demektir. Bu birleşmenin özgürlük içinde olması, ulusun rızasıyla ve isteğiyle olmasını gerektiriyordu. Eğer bu ilkeleri dediğimiz gibi Rusya kendisi uygulaysaydı son üç yüz yıl içinde zaptettiği ülkeleri boşaltır ve oralarda halk oylamaları yapardı. Müttefikler, bu gerçeği Sovyet Rusya'nın yüzüne vuracağı yerde ülkeleri adına savunma durumuna geçtiler. Almanya ve Avusturya Macaristan, Batı Avrupa, Finlandiya ve Ukrayna'da; Osmanlı Devleti Kafkasya'da bu ilkeyi haklı olduğu halde askerî harekâtla Rusya aleyhine gerçekleştirmeye çalıştı.

Ruslar, bu ilkenin uygulanması için altı maddelik bir program hazırladı. Programın üçüncü maddesi Osmanlı Devleti'ni iki yönden ilgilendirir. Üçüncü maddede "Savaştan önce bağımsız ulusal toplulukların referandum yoluyla hangi ülkeyle birleşmek istiyorlarsa bununla ilgili isteklerini açıklama imkanı verileceğini, buna, ilgili bölgenin kaçmış veya göçmüş olanların da katılabileceğini"<sup>18</sup> yazıyordu. İlgili istek, Osmanlı Devleti'nin Türk olmayan kısımlarına uygulanmak isteniyor ve Alman sömürgelerinde yaşayan Müslümanları ilgilendiriyordu. Almanya, Alman sömürge halkının kültürel durumunun referanduma başvurulmasına uygun seviyede olmadığını iddia etti. İttifak Devletleri arasında sadece Almanya'nın sömürgeleri vardı ve Almanya

<sup>18</sup> Bayur, 1965: 507.

zaten buraları geri almak istiyordu. Osmanlı Heyeti, bunun sömürgelerdeki Müslümanları gücendireceğini, tarafgirliklerini azaltacağını belirterek itiraz etti. Almanya bu düşüncesinden vazgeçerek Avusturya Macaristan ve Osmanlı Devleti'nin referandumu kendi anayasa hukukuna uygun olarak çözüme ulaştıracaklarını açıkladı. Ruslar, özellikle "Ermenistan" adını verdikleri Doğu Anadolu'da referandumda direttiler. Alman sömürgeleriyle ilgili halâ tereddütler vardı. Genel olarak ise barış görüşmelerine başlanılmasında sakınca görmediler.

Sovyet Rusya'nın barış ilkeleri eski müttefikleri tarafından önemsenmiyordu. Zaten Sovyet Hükümeti'nin onları ikna edecek durumu da yoktu. Almanya da bu barış ilkelerinden etkilenmemişti. Görüşmeler devam ederken Sovyetlerin ihtilâlcî nutuklarından sabırları tükenen Almanlar, kendi görüşlerini Joffe'ye açıkladılar. Buna göre, Alman işgali altındaki eski Rusya sahasında yaşayan halk (Lehliler, Litvanyalılar, Kurlandiyeliler) Almanlarla anlaşarak kendi mukadderatlarını tayin edeceklerdi. Türkler, Rusların Doğu Anadolu'da işgal ettikleri sahayı boşaltmalarını talep etmek istiyordu. Aynı tarafta olmasına rağmen Alman heyeti buna karşı çıktı. Türklerin isteği kabul edilirse, Almanların işgal ettikleri sahayı boşaltmaları gerekecekti. Almanların ısrarıyla Nesimî Bey, kendi talebinden vazgeçti.

Sovyet heyetinden Joffe ve Kamenev, Alman teklifini hükümete bildirmek üzere Petrograd'a gittiler. Bolşevik Partisi Merkez Komitesi'ndeki tartışmalar sonucunda Almanlarla barış görüşmelerinin Brest Litovsk'tan Stockholm'e nakline karar verdiler. Ayrıca, Sovyet heyetinin başına Dışişleri Komiseri Leon Trotski'nin atanması ve Dış Propaganda Bürosu Şefi Karl Radek'in ona katılması onaylandı.

Görüşmeler 9 Ocak 1920'de kaldığı yerden yeniden başladı. Almanya, müzakerelerin Stockholm'e nakline karşı çıktı. Trotski, "İlhaksız, tazminatsız, âdil sulh" görüşlerini dile getirmeye devam etti. "Her milletin kendi mukadderatını kendisinin tayini hakkı" Doğu Anadolu'da Ermeniler lehine kullanılmak istenildiğinden Türk murahhaslar endişeliydiler. Alman heyeti, eski taleplerinden vazgeçmedi. Üstelik Almanlar, milliyetçi Ukraynalılarla görüşmeye başlamışlardı. Türkler de aynı girişimde bulunmak üzereydiler. Ukrayna'nın ayrı bir devlet olarak tanınması, şüphesiz Sovyet Rusya'nın gücüne ağır bir darbe olacaktı. Trotski, buna engel olmaya çalıştı. İkinci bir güç kaybının, Ermeni Meselesi'ne Rusya'nın çıkarları lehinde müdahale edilmezse gerçekleşeceğini düşünüyordu. Bu amaçla Halk Komiserleri 11 Ocak 1918 tarihinde Türk Ermenistan'ına ait şu kararnameyi ilân etti:

*"Rusya'nın işgali altında bulunan Türk Ermenistan'ındaki Ermenilerin kendi mukadderatlarını, hatta tam bir istiklâl'e varıncaya kadar, serbestçe tayin hususundaki haklarını Rusya Amele ve Köylü Hükümeti'nin desteklediğini Halk Komiserleri Sovyeti Ermeni halkına beyan eder.*

*Halk komiserleri Sovyeti bu hakların gerçekleştirilmesinin ancak Ermeni halkının serbestçe referandum yapmasını sağlayacak bir takım garantilerin önceden alınmasıyla mümkün olacağı ve bu kabil garantilerin Halk Komiserleri Sovyetince şöyle olacağı fikrindedir;*

1. (Rus) Ordusunun Türk Ermenistanı sahası dışına çıkması ve Türk Ermenistanı'ndaki ahalinin şahsi mal ve mülkünün emniyetini korumak maksadıyla hemen bir Ermeni halk milisini teşkili.

2. Ermeni muhacirleri ve türlü memleketlere dağılmış olan Ermeni mültecilerinin Türk Ermenistanı ülkesine herhangi bir maniaya maruz kalmaksızın geri dönebilmeleri.

3. Harp esnasında Türk makamlarınca Türkiye'nin iç eyaletlerine zorla gönderilmiş olan Ermenilerin Türk Ermenistanı'na serbestçe dönmelerinin mümkün kılınması; Türk makamları ile barış müzakereleri akdedilirken Halk Komiserleri Heyetinin bu mesele üzerinde ısrarla durması.

4. Ermeni Halk Mümessilleri Şurası adı ile Türk Ermenistanı'nda geçici bir idarenin kurulması.

*Kafkas işleri geçici Fevkalade Halk Komiseri Stepan Şauman, Türk Ermenistanı ahalisine 2. ve 3. maddelerin tatbiki ve Türk Ermenistanı sahasından askerlerin çıkarılması (Madde 1) işini tanzim edecek bir karma komisyon teşkili hususlarında her türlü müzaherette bulunmakla görevlendirilmiştir.*

*Haşiyeye: Türk Ermenistanı'nun coğrafi sınırları, demokratik esaslara göre seçilen Ermeni halk murahhasları ile , bitişik ve münakaşalı (İslâm ve başka) eyaletlerin ahalisinden demokratik esaslara göre seçilen murahhasları tarafından, Kafkas işleri fevkalade geçici komiserleri ile birlikte tayin ve tespit edilecektir.*

*Halk Komiserleri Sovyeti Başkanı V. Ulyanov (Lenin)*

*Milletler İçi Halk Komiseri J. Cuqaşvili (Stalin)*

*Halk Komisere Sovyeti Kalem Amiri V. Bona Brueviç*

*Halk Komiseri Sovyet Sekreteri N. Gorbunov"<sup>19</sup>*

Sovyet Hükümeti eski Rus çarlığından farklı davranmamış, Ermeni Meselesi'nin ne şekilde çözümlenmek istediğini açıklamıştı. Rejim değişikliğine uğrayan ama zihniyeti aynı kalan Sovyet Rusya bu bildiriyle, Avrupa ve Amerika'daki sosyalistlerin gözüne girmeyi de umuyordu. Zaten Lenin'in Bolşevik Partisi'nin en nüfuzlu üyeleri arasında Şaumyan, Avanesov ve Nikoyan gibi birçok Ermeni bulunuyordu. Rus liderler, Türk-Rus sınırında bir Ermenistan'ın bulunmasını Rus çıkarlarına uygun görüyorlar, bu şekilde kurulan Ermenistan'ın zamanla Rusya'ya bağlanacağını hesap ediyorlardı. Çarlık ordusu çekilince Doğu Anadolu toprakları Ermeni kolonizasyonuna açılacak, böylelikle "Müslümanların Ermeni mezâlimine

<sup>19</sup> Kurat, (1967): 385-386.

dayanamayarak yöreyi zaten terk edecekleri veya asimilasyondan soykırıma uzanan siyasetlere tabi olup, Ermeni denizinde eriyebilecekleri” düşünülüyordu<sup>20</sup>.

Ahmet Nesimî Bey, bildiriden dolayı Trotski'ye protestoda bulundu ve bundan doğacak kötü neticelerin Sovyet Hükümeti'nin sorumluluğuna ait olacağını beyan etti (18 Ocak 1918). Doğu Anadolu'da Ermenileri silâhlandırmak ve teşkilâtlandırmakla Türkiye'ye açıkça düşmanca bir siyaset takip eden Sovyet Rusya, ihtilâlin getirdiği prensiplere uygun olarak bu teşebbüslerden vazgeçmeliydi. Trotski, Ermenilerin silâhlandırılmasının, kendilerini silâhlı Kürtlere karşı müdafaa maksadıyla olduğunu açıkladı. Nesimî Bey, “*Harpten beri o bölgelerde ahalinin durumu tamamıyla değişmiştir. Ermenilere karşı harekete geçebilecek Kürtlere bundan sonra oralarda tesadüf edilmeyecektir ve Rusların bu hususta tamamıyla müsterih olmaları gerekmektedir. Bu hususta da hiçbir endişeye mahal yoktur.*”<sup>21</sup> diyerek meseleyi kapatmıştır.

Bu sıralarda Brest Litovks'ta bulunan Talat Paşa'ya Enver Paşa'dan Doğu Anadolu'daki son durum hakkında telgraflar geliyordu. Tiflis civarında iki Ermeni fırkasının Rus teşkilâtına uygun şekilde yapılandırılmasına Ruslar yardım ediyorlar, aynı yerde Gürcülerden iki piyade alayı, bir süvari bölüğü ve bir topçu livasıyla birlikte cepheden çekilecek Rus birliklerinin yerine takviye olunacağından bahsediliyordu. Erzincan'da Ermeniler Müslümanlara zulmetmeye başlamışlardı. Ermeni ve Gürcülerin, Rusların yardımıyla işgal altındaki toprakları elde tutmaya çalışacakları ve buna muvaffak olamazlarsa İslâmları katledecekleri anlaşılmıştı. Mütareke şartları orduyu seyirci kalmaya zorladığından çözüm olarak işgal bölgesinde Ermeni birliklerinin bulundurulmaması ya da bunların bulunduğu yerde kuvvetli Rus birliklerinin yerleştirilmesinin mecburi tutulması öneriliyordu<sup>22</sup>. (Bkz. Belgeler Ek 1)

18 Ocak 1918 tarihinde oturuma başkanlık eden Kühlmann'ın isteğiyle General Hoffmann, hazırladıkları sınır haritasının kabulünü Trotski ve Rus heyetinden istedi. Trotski, durumu anlatmak ve yeni talimat almak amacıyla Petrograd'a gitti ve 29 Ocak'ta döneceğini söyledi. Bu yüzden Türk heyetinden Ahmet İzzet Paşa, “Kafkas cephesinde Rusların silâhlı Ermeni birlikleri teşkili” protestosunu 20 Ocak 1918 tarihinde A. Joffe'ye yazılı olarak ilettiler. Rus heyeti başkanı, Ermenilerin silâhlandırılmasının “millîleştirme”

<sup>20</sup> Mim Kemal Öke, (1986):*Ermeni Meselesi*, İstanbul : s. 153.

<sup>21</sup> Kurat, (1967): 389.

<sup>22</sup> BOA, HR. SYS., 2876/3-1, 15 Ocak 1918 tarihli telgraf. 20 Ocak 1918'de çekilen iki telgraftan birinde “Ermeni ve Gürcü teşkilatına III. Ordu ve bölgeye sevk edilmesi düşünülen 25. ve 15. Fırkanın yeterli olacağı, bunların yalnız ahaliyi İslamiyeyi muhafaza ve himaye edecekleri, şimdilik taarruzda bulunmayacakları”; diğesinde ise “Ahaliyi İslamiyeye karşı yapılan mezalimlerin Rus Kumandanı Perjavaliski'ye bildirilmesinin III. Ordu komutanlarına emredildiği” yazılıdır.

hareketinden başka bir şey olmadığına dikkat çekerek aslında Türk arazisinde Ermeni birliklerinin teşkilini itiraf etmiş oldu.

Talat Paşa başkanlığındaki Türk heyeti, artık bir an önce barış antlaşmasının imzalanmasını istiyordu. Trotski giderken söylediği gibi 29 Ocak'ta döndü. Müzakerelere yeniden başlandı. 30 Ocak'taki oturuma Talat Paşa başkanlık etti. Enver Paşa'dan Talat Paşa'ya gelen 29 Ocak 1918 tarihli telgrafta da "*Halâ Rusların çekildikleri yerleri Rum ve Ermenilere teslim devam ettiklerine dikkat çekiliyor, işgal altındaki yerlerde asayiş ve emniyetin kalmayarak mukateleye geçildiğini, aile ve çocuklarını kurtarmak isteyen III. Ordu'nun da dağılma tehlikesiyle karşı karşıya olduğu bildiriliyor, mütareke ahkâmını Rusların çoktan bozmuş olduğuna dikkat çekilerek Zeki Paşa aracılığıyla Almanların bu konudaki fikri soruluyordu.*"<sup>23</sup> (Bkz. Belgeler Ek 2) 31 Ocak 1918 tarihli telgrafta; Ermeni ve Gürcülerin taşkınlıklarına son vermesi gerektiği uyarısı Enver Paşa tarafından tekrarlanarak, "*Şayet Rusya Devleti, Ermeni ve Gürcülere karşı nafiz ve hakim olamıyorsa geri emniyetimizi istihsal zımında Osmanlı ordusunun er ve geç tedabir-i lazıma ittihazına mecbur alacağını ilaveten arz ederim.*"<sup>24</sup> deniliyor ve işlerin iyice çığırından çıktığı belirtiliyordu. (Bkz. Belgeler Ek 3) Ama Rus heyetinin tutumunda bir değişiklik yoktu.

3 Şubat 1918 tarihli Talat Paşa başkanlığındaki oturumda mütareke şartlarına aykırı olarak Türk arazisinde Ermeni ve Gürcü gönüllü kıtalarının teşkilini protesto etti ve bu hal devam ettiği taktirde Türk Hükümeti'nin gerekli tedbirlere başvurmak zaruretini hissedeceğini bir beyanname ile muhataplarına bildirdi. Aynı gün Enver Paşa, III.Ordu'ya ilerlemesini ve Ermeniler tarafından ika edilen mezâlime mani olunmasını emretti<sup>25</sup>. (Bkz. Belgeler Ek 4) 9 Şubat'ta Trotski, Türk iddialarının her bakımdan doğru olmadığını söyledi, buna rağmen Türk protestosunun dikkate alınacağını vaadetti. Yine 9 Şubat 1918'de Almanya, Türkiye ve diğer müttefikler arasında Ukrayna'da kurulan millî hükümet tanınmak üzere Rusya'dan ayrı bir antlaşma imzalandı. Bu olay, Sovyet heyetini kötü etkiledi. Artık görüşmelerin devam edemeyeceği, Alman taleplerinin kabul edilmezse barış imzalanamayacağı anlaşılmıştı. Trotski'nin, savaşa son verildiği, ancak barış imzalamadan ortada kalan durumu savunması pek bir yarar sağlamıyordu. Trotski, 10 Şubat 1918 tarihinde, Almanların arazi ilhakına dayanan barışını kabul etmediklerini bildiren beyanını okuduktan sonra müzakereler kesildi ve Rus heyeti Brest Litovsk'tan

<sup>23</sup> BOA, HR.SYS., 2876/3-1.

<sup>24</sup> BOA, HR.SYS., 2876/3-1.

<sup>25</sup> BOA, HR.SYS., 2876/3-1. Enver Paşa, 4 Şubat 1918 tarihli telgrafta Rus Kafkas Orduları Komutanı Pörjevaliski'den Ermeni katliamından devletini haber etmesini ister ve gerekli tedbirlerin tarafınca alınacağını bildirir.



ayrıldı<sup>26</sup>. Talat Paşa, Nesimî Bey ve Ahmet İzzet Paşa İstanbul'a döndüler. Brest Litovsk'ta Elçi Hakkı Paşa ve Askeri Müşavir Zeki Paşa kaldılar.

## 2. Türk ve Alman Ordularının İlerleyişi ve Barış Antlaşmasının İmzalanması

Osmanlı Hükümeti, Trotski'nin 10 Şubat 1918 günlü beyanatıyla mütareke halinin bittiğini açıklayarak Ermeni mezâlimi altında inleyen Doğu Anadolu'yu kurtarmak için derhal harekete geçti. Ermeniler, özellikle Erzincan'dan Erzurum'a uzanan sahada, Van Gölü çevresinde Türk-İslâm ahalisine karşı şiddet ve öldürme eylemlerine devam ediyorlardı. Rus yetkilileri başından beri olayları engellemekte sessiz kalmışlar, hatta bunu teşvik etmişlerdi.

Enver Paşa, III. Ordu Komutanı Vehip Paşa'ya 12 Şubat'ta hareket emrini verdi. Bu sıralarda I. Kafkas Kolordu Komutanı olan Kâzım Karabekir emrindeki Türk birlikleri, 7 Şubat'ta Kelkit'i aldıktan sonra Erzincan Mütarekesi'nce tespit edilen mütareke hattını geçerek 13 Şubat'ta Erzincan'ı aldılar. Erzincan'da durum gerçekten kötüydü. 20.000 Türk'ü bağrında taşıyan Erzincan kasabasında bir avuç insan kalmıştı<sup>27</sup>. Haklı olarak Kâzım Karabekir, bir devlet ordusuna yakışır tarzda mertçe hareket etmeyen Ermenilere karşı düşman tabiri yerine eşkiya denmesini teklif ediyor ve bu da Vehip Paşa tarafından kabul görüyordu<sup>28</sup>. Ermeni çeteleri, silâhsız masum insanlara saldırırken gösterdikleri direnci, muntazam Türk birlikleri karşısında gösteremediler. 24 Şubat'ta Trabzon alındı. 3 Mart 1918 Brest Litovsk Antlaşması imzalandıktan sonra da Türk Ordusu'nun ilerleyişi devam etti. 12 Mart'ta Erzurum kurtarıldı. Erzurum yakınlarında Türk Ordusu'nu durdurma teşebbüsünde bulundularsa da başaramadılar. 24 Mart 1918'de, 1914 yılındaki eski Türk-Rus sınırına ulaşıldı.

Almanya, savaşa yeniden başlanılmasına 17 Şubat'ta karar verdi ve 18 Şubat'ta Alman Büyükelçisi bu kararı Bâb-ı âli'ye bildirdi. Aynı gün Almanya ve Avusturya Macaristan Orduları Rus cephesi boyunca ilerlediler.

Ordusuz ve güçsüz Sovyet Rusya Alman askerî kudretinin tehdidi altındaydı. Sovyet rejimi ve Bolşevik Partisi yok olma tehlikesiyle karşı karşıyaydı. 18 Şubat 1918 günü Rus Bolşevik Partisi Merkez Komitesi'nde Lenin, Almanların isteklerini kabul ederek barış imzalamak zorunda olduklarını anlatmaya çalıştı. Trotski, Bukharin, Joffe ve Radek bu fikre muhalefet ediyorlardı.

Alman taarruzu Ukrayna içlerine kadar süratle gelişti. Bu durum karşısında Lenin istifa ile tehdit edince Trotski direnemedi ve muhalefetten vazgeçti. Almanların

<sup>26</sup> Kurat, 1967: 391-393.

<sup>27</sup> Kâzım Karabekir, (1995): *Birinci Cihan Harbini Nasıl Idare Ettik.*, C. III, İstanbul: s. 99.

<sup>28</sup> Karabekir, K., 1995c: C. III, 109.

barış şartları kabul edilecek, görüşmelere yeniden başlanacaktı. 18 Şubat'ta General Hoffmann'a telgraf çekilerek Alman taarruzunun durdurulması istendi. Almanlar uygulamada acele etmeden, kendilerince gerekli sayılan sahayı işgale devam ettiler. Hiçbir mukavemetle karşılaşmıyorlardı. Kiev üzerine yürüdüler. Riga ve Litvanya üzerinden Estonya'ya doğru harekete geçtiler. Karadeniz sahillerine inmek için hazırlık yaptılar. Artık Rusya başkenti Petrograd, Alman birliklerince tehdit edilmeye başlamıştı. Bu arada 20 Şubat'ta Alman Büyükelçisi 21 veya 22 Şubat'ta Rusya'ya verilecek ultimatomu Bâb-ı âli'ye bildirdi. Osmanlı Devleti'ni ilgilendiren kısmında, Doğu Anadolu'nun düzenli bir biçimde boşaltılarak Osmanlı Devleti'ne geri verilmesi, kapitülasyonların kaldırılmasından bahsedilmekteydi. Sovyet Hükümeti son bir gayretle "vatanın tehlikede olduğunu" ilânla mevcut askerî birlikleri ve amele teşkilâtlarını Almanlara mukavemete çağırdı (21 Şubat 1918). 23 Şubat'ta Kızılordunun ilk birlikleri teşkil edildi. Sovyet başkenti Petrograd'dan Moskova'ya nakledildi.

25 Şubat'ta Halil Bey, Hakkı Paşa'ya "*Almanların verdiği ultimatonda Doğu Anadolu sınırlarının açılımın daha belirgin olmasını, Elviye-i Selâse'nin savaş tazminatının bir kısmına karşılık boşaltılmasını*" isteyen bir telgraf çekti<sup>29</sup>. Türk Ordusu 1914 sınırına varınca Osmanlı Hükümeti'nde Elviye-i Selâse'nin de anavataana katılması yönünde düşüncelerin olması muhakkaktır. Telgraf, Hakkı Paşa'ya geç ulaştı ve Almanlar yeni bir ultimatoma vermediler. 27 Şubat'tan itibaren Brest Litovsk görüşmelerine kaldığı yerden devam edildiğinde, Elviye-i Selâse'nin Osmanlı Devleti'ne katılması ilerleyen günlerde kabul edildi.

Brest Litovsk'ta barış görüşmelerinin ikinci kısmında Rus heyetini oluşturan kişilerde değişiklik oldu. Heyetin başında Sokolnikov bulunurken, üyeler Dışişleri Komiseri Muavini George Çiçerin, Karahan ve Petrovskiy idi. Sovyet murahhaslar, "ilhaksız ve tazminatsız barış" söylemini bir kenara bıraktılar. Almanya'nın şartları, tespit ettikleri sınır hiç tartışmasız kabul edildi. Buna göre, Riga ve Vilna şehirleri Almanlar tarafında kalıyor, Litvanya ve Estonya ahalisine kendi mukadderatlarını tayin hakkı tanınıyordu.

Türk heyetinde bulunan Berlin Sefiri Hakkı Paşa ve Ataşemiliter Zeki Paşa, görüşmelerde "Elviye-i Selâse" meselesini ortaya attılar. Almanların ultimatoma dahil etmedikleri bu konuyu desteklemeleriyle Ruslar itiraz etmelerine rağmen kabul etmek zorunda kaldılar. 3 Mart 1918 tarihinde Brest Litovsk Barışı imzalandı. Sovyet Rus murahhasları, bu barışın bir "dikta" olduğunu belirtmek maksadıyla antlaşma metnini okumayı reddettiler. Heyet başkanı Sokolnikov, antlaşmanın "Rus ihtilâlini korumak uğruna, Alman emperyalizmi ve baskısı karşısında imzalandığını" açıklayarak antlaşmayı protesto etti.

<sup>29</sup> Bayur, 1965: 54-55.

Toplam on dört maddeden oluşan bu barış antlaşmasıyla, Almanya, Avusturya Macaristan, Türkiye, Bulgaristan ve Rusya arasındaki savaşa resmen son verildi. Osmanlı Devleti adına, Rus işgalindeki saha haricinde Elviye-i Selâse (Kars, Ardahan, Batum sancakları)'nin anavatanına katılması büyük bir kazanç oldu. Savaşın başından itibaren Rusya'ya karşı mağlup durumda bulunan Osmanlı Devleti, zafer kazananların safında yer aldı ve 1711 Prut Savaşı'ndan sonra ilk defa Rusya'dan Türk arazisinin bir kısmını geri aldı. İstanbul ve Boğazlar üzerindeki Rus tehlikesi bertaraf edildi. Ukrayna'nın da bağımsızlığını kazanmasıyla bölünmüş bir Rusya, Türkiye için gelecekte daha zayıf bir Rusya'yla başedebilme imkânını verebilirdi.

Antlaşmanın dördüncü maddesi, Kars, Ardahan ve Batum sancaklarında yerli ahalinin katılımıyla plebisit yapılmasını öngörüyordu. Buna göre hazırlıklar, Haziran ve Temmuz aylarında tamamlanarak Ağustos başlarında plebisit yapıldı. Ezici bir çoğunlukla üç sancağın ahalisi katılımı onaylandı<sup>30</sup>.

16 Mart 1918'de, Rusya Sovyetler Kongresi'ne sunulan antlaşmanın onaylanması kolay olmadı. Lenin her zamanki gibi, Sovyet rejimini ve Komünist Partisi'ni kurtarmak hususunda en önemli mesele olarak gördüğü "Almanlarla barış akdetmek zarureti" görüşünü savundu. Muhalefet, onun görüşünü etkisiz hale getiremedi. Barış antlaşması, 784 lehte ve 261 aleyhte olmak üzere kabul edildi. Osmanlı Meclis-i Mebûsân'ı ise 28 Mart 1918 tarihinde antlaşmayı onayladı<sup>31</sup>.

Brest Litovsk Antlaşması gereği, Rusya ile Türkiye, Almanya, Avusturya Macaristan ve Bulgaristan arasında diplomatik temaslara başlandı. Karşılıklı temsilciler yollandı. Atina Elçisi Galip Kemal Bey, Türk Elçisi sıfatıyla Moskova'ya atandı. Ancak antlaşmanın resmî yollardan kabulü böyle ilerlerken, Türkiye lehine olan dördüncü maddenin fiilî uygulanmasında peş peşe problemler ortaya çıktı.

---

<sup>30</sup> Kurat, 1967: 400.

<sup>31</sup> Kurat, 1967: 401-402.



### a. Maveraya-yı Kafkas Hükümeti ve Bakü'ye Varış

Brest Litovsk Antlaşması'nın imzalanmasından önce 23 Şubat 1918'de Azerbaycan, Gürcistan ve Ermenistan'dan teşekkül eden "Maveraya-yı Kafkas Hükümeti" kuruldu. Devletin faal kısmını Gürcüler teşkil etmekle birlikte Ermenilerin iddiaları çok büyüktü. Antlaşma, Doğu Anadolu'nun 6-8 hafta süresince boşaltılarak buraları gerçek sahiplerine geri vermeyi ve Ermeni çetelerinin dağıtılmasını öngörmekteydi. Oysa Türkiye Ermenistanı denilen Doğu Anadolu topraklarında birçok Ermeni çetesi halâ Türk-İslâm ahalisinin sayısını azaltmak için faaliyet gösteriyordu. Brest Litovsk Antlaşması'nda, Ruslarla mutabık kalınan esasların Maveraya-yı Kafkas Hükümeti'nin de kabul etmesi iyi komşuluk münasebetleri için şarttı. Mesele önce görüşmeler yoluyla halledilmek istendi. Batum'da Gürcülerin, Kars'ta Ermenilerin engelleme girişimleri olacağı kesindi.

Rauf Bey başkanlığındaki Türk murahhaslar ile Gürcü, Azeri ve Ermeni murahhaslar arasında Trabzon'da bir konferans düzenlendi. 12 Mart'tan 14 Nisan'a kadar süren görüşmelerde bir anlaşmaya varılamadı. Bunun üzerine Maveraya-yı Kafkas murahhaslarına bir ultimatom verilerek Türk tarafının ileri sürdüğü şartların kabulü istendi. Ermeni katliamlarının artması ve Kafkasya işlerine büyük güçlerin de karıştırılmaya çalışılması karşısında Türk Ordusu, kendisine bırakılan toprakları silâh zoruyla alarak ilerlemeye başladı. 5 Nisan'da Sarıkamış, 7 Nisan'da Van, 14 Nisan'da Batum ele geçirildi. İlginçtir ki Sarıkamış'ı geri alan ordu, Enver Paşa yönetiminde Sarıkamış Felaketi'ni yaşayan kolordunun fırka haline dönmüş bakiyesi idi<sup>32</sup>. Batum da alınınca pek çok askerî malzeme ve petrol stokları Türklerin eline geçti. Türklerin önüne dikilen Ermeniler, özellikle Kars'ı boşaltmak istemiyorlardı. I. Kafkas Kolordu Komutanı Kâzım Karabekir, 29 Mart 1918 tarihinde Kars Ermeni Topluluğuna gönderdiği bir bildiriye; "altıyüz yıldan beri birlikte yaşadıkları bir ulusun kadın ve çocuklarına karşı türlü işkence ve kötülükler yapan canavar Osmanlı Ermenilerinin aldatmalarına kapılmamalarını, Türk Ordusu'nun bu alçakları bulduğu yerde tepeleyeceği, yokedeceğini bu canilere yüz vermeyerek iyi niyetli karşılanmaları halinde Türk bireyi olarak mutlu bir yaşama kavuşacaklarına"<sup>33</sup> dair söz verdi. Ermeniler, Kars'ın kuşatılmasıyla mütareke istemeye mecbur kaldılar. 25 Nisan tarihinde de Kars Kalesi alındı. Birkaç gün içinde Türk Ordusu 1877 sınır hattına vardı.

Bolşevikler, Maveraya-yı Kafkas Hükümeti'yle görüşmelere tekrar başladı. 11 Mayıs 1918'de toplanan Batum Konferansı'nın sonucunda alınacak kararları tanımayacağını Tiflis'e bir telgraf çekerek bildirdiler. Çünkü Kafkasya'da kurulacak yeni düzende Osmanlı Devleti'nin etkin rol oynamasını istemiyordu. Bolşevikler, Gürcü Hükümeti'nden ümitlerini kesmişler, Taşnaklara olan desteklerini arttırmışlardı.

<sup>32</sup> Karabekir, K., 1995c: C. IV, 73.

<sup>33</sup> *Askerî Tarih Belgeleri Dergisi*, (1982): S. 81, Ankara: s. 396.

Gürcüleri barış antlaşmasına zorlayanların Azeriler olduğunu düşünen Taşnaklar, Uluhanlı, Nahçıvan ve Yeni Beyazıt Müslüman havalisini bastılar. Gürcüler ise siyâsi arenada yalnız kaldıklarını düşünerek Almanlara yanaştılar. Berlin'den Batum'a Alman çıkarlarını gözetmek üzere General Otto von Lossow gönderildi. Almanya'ya göre, Osmanlı Devleti aldığı yerlerle yetinmeli, Rus devriminin yarattığı fırsatları değerlendirerek Kafkaslardan Orta Asya'ya açılan ve Bakü petrollerinde söz sahibi devlet Almanya olmalıydı. Bu arada Müslümanlar, çektikleri eziyetten kurtulmak için Türk askerlerini bekliyorlardı.

Batum Konferansı'nda Osmanlı temsilcileri Halil Mentеше ve Vehip Paşa, Ahıska, Ahılkelek ve Gümrü ile Kars-Gümrü-Culfa demiryolunu içine alan bölgeyi talep ettiler. Yakup Şevki Paşa, İran'daki İngilizlere karşı asker yollama düşüncesiyle Gümrü-Culfa üzerinden yol verilmesini istedi. Cevap gelmeyince 15 Mayıs'ta Gümrü'yü işgal etti. Karakilise yakınlarında Ermeniler bozguna uğratıldı ve burası 26 Mayıs'ta Türk hakimiyetine girdi.

Gelişmelerden Osmanlı Hükümeti, üç kutuplu Maveray-ı Kafkas Hükümeti'yle anlaşmanın zor olduğunu, ancak bu konfederasyonun dağılmasından sonra yapılacak barışın kalıcı olduğunu anlamıştı. Bu görüşünü taraflara da bildirdi. 26 Mayıs 1918 tarihinde bu cumhuriyet feshedildi ve aynı gün Gürcistan bağımsızlığını ilân etti. Sonrasında bunu Azerbaycan ve Ermenistan'ın bağımsızlık ilânları takip etti. 4 Haziran 1918'de bu devletlerle ayrı ayrı barış antlaşmaları imzalandı. Batum Antlaşması'yla, Nahçıvan Osmanlılar'da kaldı. Gürcistan'dan Batum şehri ve sancağından başka, Ahıska ve Ahılkelek nahiyeleri de alınarak 1828 sınır hattına ulaşıldı. Osmanlı Hükümeti, zaptetmiş olduğu topraklardan çekilerek Yeni Beyazıt, Gümrü, Erivan, Şarur-Daralagiaz'ı Ermenilere bıraktı. Askerî başarılar istenseydi Ermenistan topraklarının tamamının Osmanlı Devleti'ne katılabileceğini göstermesine rağmen, Batum'dan öte bir arazi ilhakı yapılmadı. Ancak Kafkaslar'da Rus varlığına karşı bir İslâm devleti kurulması planlanmıştı. Bu yüzden Osmanlı Hükümeti, Ermeni katliâmını durdurmaya yönelik çabalar haricinde Azerbaycan'a askerî, idarî, malî ve diplomatik sahalarda da yardımcı oldu<sup>34</sup>. Osmanlı Devleti'nin nüfus çoğunluğunu teşkil eden soydaşlarına yardım etmesine, Almanya dahil Rusya ve İngiltere engel olmaya çalıştılar. Self-determinasyon hakkının soydaşlarına uygulanmasına çalışan Osmanlı Devleti'ni emperyalist amaçlar peşinde koşmakla suçluyorlardı.

Böylelikle Bakü üzerine Türk askerî harekâtı başladı. Bakü'deki Ermeni yöneticilerinin yardım çağrısıyla Hazar Denizi'nden geçen İngiliz birlikleri şehre

<sup>34</sup> Bkz. Nasip Nasipzade, (1994):"1918-1920 Yıllarında Azerbaycan ve Türkiye Arasında Siyasi İlişkiler Üzerine", *XI. Türk Tarih Kongresi Kongreye Sunulan Bildiriler*, C. VI, S. IX, Ankara:2218-2219.

yerleřtiler. Ancak Türk ileri harekâtı karşısında etkisiz kaldılar. Ermenilerle birlikte geri çekildiler. Nuri Pařa ve kuvvetleri 15 Eylül'de Bakü'yü aldı.

Rusların konuyu takdim ediřine göre, Sovyet Hükümeti, Kafkasya'daki Türk saldırısına son vermek için büyük çaba sarfetmişti. Türk birlikleri, Brest Litovsk Antlaşması'na aykırı olarak Bakü'yü işgal etmişlerdi<sup>35</sup>. Rus Hükümeti, 16 Eylül 1918'de Bakü'nün boşaltılmasını istedi. Ruslar bunu haklı bir talep olarak görmelerine karşın Türk Hükümeti, bu talebi reddetti. Bunun üzerine Sovyet Hükümeti 20 Eylül'de, Türkiye açısından Brest Litovsk Antlaşması'nı yok saydığını ilân etti ve Sovyet Rusya Osmanlı Devleti'yle ilişkilerini kesti. Aslında antlaşma hükümlerini yerine getirmeyen bizzat Sovyet Hükümeti idi. Doęu Anadolu'nun 6-8 hafta içinde boşaltılması gerekirken boşaltılmamış, Ermeni çeteleri silâhsızlandırılmamış, dolayısıyla Ermenilere katliâm serbestlięi tanınmıştır. Bolşevikler, Bakü petrollerini ellerinde tutmak için, Bakü kendisinde kalmak şartıyla Almanya ile bile anlaşmaya çalışmıştır. Rusya'nın, Kafkas ülkelerinin bağımsızlığını tanımaya zaten niyeti yoktu. Brest Litovsk Antlaşması'nı dikta olarak kabul ettięinden bir bakıma antlaşmayı feshetmesine uygun bir bahane bulmuştu. Aynı zamanda Kars, Ardahan, Batum sancaklarındaki plebisitin meşru olmadığını bildirerek plebisiti de tanımamışlardır. 1918 Kasım'ında Almanya mağlup olunca, Almanya açısından bu antlaşma 13 Kasım 1918'de feshedildi. 8 ay yürürlükte olan bu antlaşmanın millî sınırlarımıza kattığı Elviye-i Selâse'nin ilerleyen dönemde kazanılan zaferlerle anavatana baęlılıęı kesinleşmiştir.

## B. MONDROS MÜTAREKESİ VE VİLÂYÂT-I SİTTE

1918 Eylül'ünden itibaren Osmanlı Devleti ve müttefikleri savaşı kaybettiklerini anlamışlar, barış görüşmelerinin nasıl olacağını konuşmaya başlamışlardır. İlk olarak Avusturya Macaristan, 14 Eylül'de İsviçre kanalıyla ABD'ne başvurdu. Bulgar Ordularının bozguna uğraması, Makedonya'daki müttefik Bulgar cephelerinin yıkılması, Türk Ordularının savunma gücünün Irak (30 Ekim 1918), Filistin (19 Eylül-28 Ekim 1918)'de zayıflaması sonucu, üç müttefik 5 Ekim'de barış tekliflerini ABD Başkanı Wilson'a iletiler. Daha sonra Almanya, Avusturya Macaristan İsviçre ve Türkiye, İspanya aracılıęıyla barış tekliflerini yinelediler. Her üç ülke de Wilson'un açıkladığı prensiplere uygun olarak müzâkereye hazır olduklarını bildirmişlerdir. 8 Ocak 1918'de Amerika Cumhurbaşkanı Wilson tarafından dünya kamuoyuna açıklanan barış şartlarından özellikle iki tanesi Osmanlı Devleti'ni ilgilendiriyordu. Bunlar "1. Halihazırda Osmanlı İmparatorluğu'nun Türk olan kısımlarına itirazsız bir hakimiyet sağlanması, fakat halen Türk boyunduruęu altında bulunan dięer milletlere salt güvenlik içinde varlıkları ve eziyetsiz gelişmeleri imkânının kefalet altına alınması, 2. Çanakkale Boęazı'nın milletlerarası teminat altında bütün milletlerin ticaret gemilerinin serbestçe

<sup>35</sup> Kamuran Gürün, (1991):*Türk Sovyet İlişkileri (1920-1953)*, Ankara :s. 4.

geçmesi için açık kalması.”<sup>36</sup> idi. (Bkz. Belgeler Ek 5) Diğer prensipler de hayata geçirilirse, savaştan yenik çıkmanın pek korkulacak bir yanı yok gibi görünüyordu.

Barış istenildiği sırada Türk Ordusu; doğuda, Gürcistan ve Ermenistan hariç olmak üzere, Hazar Denizi'nin doğu kıyıları ile Karadeniz arasındaki bölgeye; batıda, Çanakkale Boğazı ve Doğu Trakya'ya hakimdi. Güneyde, Antakya-Deyrcemal-Ahterin-Raka-Deyrzor-Meyadin-Sancar-Musul'un güneyinde Hamam Âlil-büy-zab mansıbı-Köysancak-Süleymaniye hattındaydı<sup>37</sup>. Esas tehlike Makedonya cephesinin yıkılmasıyla İstanbul ve Doğu Trakya'nın Bulgaristan'dan gelecek tehditlere açık olmasından kaynaklanıyordu.

Osmanlı Devleti, Wilson'dan gelecek cevabı beklemeden İzmir Valisi Rahmi Bey aracılığıyla İngiltere'ye ayrıca barış teklifinde bulundu<sup>38</sup>. 7 Ekim'de Akdeniz Müttefik Donanmaları Amiralî Arthur Gough Calthrope, filosuyla Mondros'a gitmesi için Londra'dan emir aldı. Talat Paşa Kabinesi aynı gün İttihat ve Terakki Komitesi'nin güvensizlik oyu ve padişahın isteğiyle istifa etti. 14 Ekim'de Ahmet İzzet Paşa'nın başkanlığında yeni bir hükümet kuruldu. Ahmet İzzet Paşa, Irak savaşlarında esir alınan General Townsend'i, Amiral Calthrope ile görüşmek üzere serbest bıraktı. Townsend'e verilen ateşkes şartları arasında “*Kafkas devletleri için aynı hal sureti*”<sup>39</sup> maddesi vardı. Kazanılan Elviye-i Selâse'den tekrar Türk Ordusu'nun çekilmesinin istenmesine karşılık tedbir alınmaya çalışılıyordu. 17 Ekim akşamı Rauf Bey, Büyükkada'da onu ziyaret ettiğinde İzzet Paşa'nın ilave şartlarını da getirdi. 18 Ekim 1918 günü alınan karar gereğince, Rahmi Bey Büyük Ada'da General Townsend ile yaverini ve Yüzbaşı Tevfik Bey'i alarak Bandırma'ya gittiler<sup>40</sup>. İzzet Paşa, 19 Ekim'de okuduğu hükümet programında Wilson Prensipleri'ne uygun bir barışı kabul edeceklerini belirtti. 20 Ekim'de Midilli'ye varan Townsend, İzzet Paşa'nın şartlarını Londra'ya bildirdi. Londra, bu şartları “*Fantastik*” olarak nitelendirdi. Örneğin şartlardan bir tanesi “*Türkiye, siyâsi, malî ve sınaî istiklale sahip olacaktır*” idi. Bu ve diğer maddeler, İngiltere'nin parçalamak istediği Osmanlı Devleti için pek uygunsuz isteklerdi.

Mondros'ta bulunan Amiral Calthrope, sadrazamdan 23 Ekim'de murahhasların gönderilmesini telgrafla istedi. Fransa, Bahriye Nazırı Amiral Amet'in de görüşmelere katılmasına uğraştıysa da, Calthrope bu çabaları boşa çıkardı. Bahriye Nazırı Rauf (Orbay) Bey'in başkanlığında, Hariciye Nazırı Reşat Hikmet Bey ve Kurmay Yarbay

<sup>36</sup> Sabahattin Selek, (Basım yılı yok):*Millî Mücadele Ulusal Kurtuluş Savaşı*, C. 1, Ağaoğlu yayınevi, s. 52.

<sup>37</sup> Tevfik Bıyıklıoğlu, (1957): "Mondros Mütarekenamesinde Elviye-i Selâse ile İlgili Yeni Vesikalar", *Belleten*, C. 21, S. 81, Ankara: s. 572.

<sup>38</sup> Rauf Bey anılarında bu müracaattan bahsetmemiştir.

<sup>39</sup> Ayrıntılı bilgi için bkz.: Gotthart Jaeschke,(1964):“Mondros'a Giden Yol”,*Belleten*,C.28,Ankara:s. 146-147.

<sup>40</sup> Orbay, 1993: 72-73.

Sadullah Bey'den kurulu Türk heyeti, İngiliz Amiral Calthorpe ile Mondros'ta Agamemnon zırhlısında 27 Ekim 1918'de saat 9:30'da görüşmelere başladılar. İngilizlerin ileri sürdüğü ateşkes şartlarının her biri ayrı bir tartışma konusu oldu. Antlaşmanın 24. maddesi yani Vilâyât-ı Sitte ile ilgili genel seyir şöyledir: "Altı vilâyette oturan Ermeniler tarafından karışıklık çıkarıldığı taktirde bu vilâyetlerin İtilâf kuvvetleri tarafından işgal edilmesi" ifadesine Rauf Bey "*Ermenilerin öteki vilâyetlere göre daha kalabalık buldukları kaydı düşünülen karışıklığı önlemek şöyle dursun Ermenileri şımartarak karışıklığı çabuklaştırır*" diyerek itiraz etti. Amiral Calthorpe, "Ermeniler hakkında pek çok söylenti yapıldığını, gazetelerle İngiltere ve Amerika umumî efkârının yatıştırılması gerektiğinden bu maddeyi koyduklarını" söyledi. Rauf Bey, madde tekrar gözden geçirilirken, "Doğu illerindeki her cins ve mezhepten halkın elemelerini ve uğradıkları musîbetleri hafifletmek için çalışabileceğini ve hükümetin olanca kudret ve vasıtaları ile sükun ve asayiş sağlayacağını söyleyerek, şu hale göre bu işgal kaydının lüzumsuz hatta oralarda oturan Ermenileri durup dururken tahrik ile ayaklanmaya teşvik edeceği yönüyle zararlı olacağını uzun uzadıya anlatıp işgal kaydından vazgeçilmesini, bunun yerine durumu kendi gözleriyle görüp incelemek üzere İngilizlerden oluşan bir heyetin gönderilmesini" teklif etti. Bu teklifi iyi karşılayan Calthorpe, maddeyi yine de değiştirmeden bıraktı. Maddenin son şekli; "Altı Ermeni vilâyetinde kargaşalık çıktığında bu vilâyetlerin İtilâf kuvvetleri tarafından işgali hakkının mahfuziyeti" oldu. Sadullah Bey, "Ermeni çetelerinin faaliyetini önlemek için bu maddenin gizli tutulmasını" istedi. Calthorpe, Wilson prensiplerine aykırı olduğunu söyleyerek bunu da kabul etmedi. Mütarekenamenin onbirinci maddesi için sadece "Türk heyetinin Rusya tarafından Brest Litovsk Antlaşması ile geri alınan Elviye-i Selâse'nin boşaltılmasının orada hükümeteşsizlik ve anarşi doğuracağını" kabul ederek ateşkes imzalandıktan sonra lüzum görürlerse üç sancağın boşaltılması hususuna razı oldu. Hatta Osmanlı Devleti'nin Batum petrolerinden faydalanılabileceğini bile söyledi<sup>41</sup>. 30 Ağustos 1918'de Mondros Ateşkes Antlaşması imzalandı. Nabi Bey tarafından yapılan basın konferansında, 25 maddelik mütarekenamenin Osmanlı Devleti'nin hükümrânlık haklarına dokunulmadığı iddia edilmesine karşılık Mustafa Kemal Paşa, Ahmet İzzet Paşa'ya üst üste gönderdiği telgraflarla yedinci maddenin bütün Türkiye'yi işgale yettiğini haklı olarak belirtti<sup>42</sup>.

Bir defa mütareke hükümlerinde, İstanbul ve Boğazlar İtilâf Devletlerine geçmiş bulunuyordu. Böylelikle Padişaha ve hükümete diledikleri gibi baskı yapabileceklerdi. Türk Ordusu'nun silâhları elinden alınarak etkisiz hale getiriliyordu. Demiryolları da onların yönetimine verilmişti. Mütarekenin göz ardı edilemeyecek yedinci maddesiyle,

<sup>41</sup> Orbay, 1993: 108-109, 123, 132-134, 144-145.

<sup>42</sup> 5.11.1918 ve 7.11.1918 Yıldırım Orduları Kumandanlığı'ndan Ahmet İzzet Paşa'ya çekilen telgraflar: Falih Rıfki Atay, (1981):*Mustafa Kemal'in Mütareke Defteri*, Ankara : s. 7-14.



Anadolu'da istedikleri yerleri her an işgal edebilme rahatlığı veriliyordu. Orijinal antlaşma metninin yirmidördüncü maddesinde altı Ermeni vilâyeti (Vilâyât-ı Sitte) olarak geçen illerde karışıklık çıkarsa müttefikler, herhangi bir bölümünü işgal etme hakkı kazanıyorlardı. Bu durum Büyük Ermenistan projesinin İtilâf Devletlerince de desteklendiğinin bir kanıtıydı. Mütareke hattının tespit edilmemesi ve onaltıncı maddede Irak, Suriye, Kilikya gibi coğrafi sınırları belli olmayan isimlerin kullanılmasının, işgale açık ve elastiki olması kabul edilemez bir durumdur. (Bkz. Antlaşma Metni Ek 1) Açıkkçası 30 Ekim 1918'de Türk ordularının durumu ve savunma imkânları, memleketin kayıtsız şartsız teslimini gerektirecek kadar kötü değildi. Mütarekenin ilânıyla yurdun dört bir yanı işgale uğramaya başladı. (Bkz. Harita Ek 1)

Fransa açısından sonuç sürpriz olarak görülmedi. Fakat zamanla bu belgenin hazırlanışında Fransa'ya danışılmadığı, üstelik Türklerin mütarekeyi önce Fransa ile imzalamayı düşündükleri, ancak Türkiye'nin gözündeki kuvvetli görünmek ve İstanbul'u ele geçirmek isteyen İngiltere'nin bunu engellediği, Calthrope'un Türk Ordusunu silâhsızlandırmayı unuttuğu şeklinde söylentiler yayılınca Fransız kamuoyunun şaşkınlığı artacak, İngiltere'ye karşı ilk kızgınlığı duyacaktır<sup>43</sup>. İngiltere'nin politik oyunlarla müttefiki Fransa'yı olaylara dışarıdan gözlemci durumuna iterken, Sovyet Rusya da eski müttefiklerine herhangi bir müdahalede bulunacak durumda değildi. İlerleyen zamanda Bolşevikler, ülkesindeki iç savaşla uğraşmak zorunda kalacaktı.

### 1. Elviye-i Selâse'nin Boşaltılması

Mondros Mütarekesi, Kafkaslar'daki yeni oluşumu aleyhimize değiştirdi. Enver Paşa'nın taraftarlarıyla beraber Kafkasya'ya geçerek burada büyük bir Müslüman devlet kurabileceği düşüncesi, bölgedeki dengeleri altüst etme ihtimali İngiliz Hariciyesi'ni ve Genelkurmayı'nı ciddi bir şekilde ilgilendiriyordu. İngiliz Hariciye Nezareti İstihbarat Dairesi Ortadoğu Masası'nda danışman olan Toynbee'nin raporunda çözüm olarak *"Türklerin 1918 başlarında Kafkasya'da taarruza geçmelerine mani olmak amacıyla hazırlanmış, fakat başarısız olmuş olan Ermenileri kullanma"*<sup>44</sup> fikri savunuluyordu. Disiplinli, iyi donanımlı Ermeni Ordusu Enver Paşa tehlikesini engelleyecek ve şark vilâyetlerinde geçici bir rejim kurmaya yarayacaktı. Toynbee'nin teklifleri doğrultusunda Mondros Mütarekesi şartları İngiliz Hariciye uzmanlarınca hazırlanırken onbirinci ve onbeşinci maddelere yer verilmiştir. Mütarekenin onbirinci ve onbeşinci maddeleri aynen şöyledir:

<sup>43</sup> Yahya Akyüz,(1988): *Türk Kurtuluş Savaşı ve Fransız Kamuoyu 1919-1922*, Ankara : s. 72.

<sup>44</sup> Tuncay Çağlayan, (1988):"Dünya Savaşı Sonunda Enver Paşa'nın Kafkasya'daki Planları ve İngiltere", *Atatürk Araştırma Merkezi Dergisi*, C. XIV, S. 41, Ankara: s. 518.

“11. Kuzeybatı İran'daki Türk birliklerini gecikmeksizin savaş öncesi sınırların gerisine çekilmeleri için daha önce verilmiş bulunan buyruk yerine getirilecektir. Kafkasların (Trans-Caucasia, Maver-i Kafkas) bir bölgesinin Türk birliklerince boşaltılması daha önce buyurulmuş bulunmaktadır; bu bölgenin geri kalan bölümünün boşaltılmasına, oradaki durum müttefiklerce incelendikten sonra, gerek görülürse girişilecektir.

15. Kafkasya Demiryollarının şu sırada Türk denetimi altında bulunan bölümlerini de kapsamak üzere tüm demiryollarında, halkın gereksinimleri gereği gibi göz önünde tutulmak koşuluyla, müttefik makamlarının bunları tümüyle diledikleri gibi kullanabilmeleri amacıyla müttefik denetleme görevlilerinin yerleştirilmesi. Bu hükmün Batum'un müttefiklerce işgalini de kapsar. Türkiye, Bakü'nün müttefiklerce işgaline hiçbir biçimde karşı çıkmayacaktır.”<sup>45</sup>

Doğudaki Türk kuvvetlerinin durumu ise aynen şöyledir:

“ Enver Paşa'nın kardeşi Nuri (Killigil) Paşa kumandasındaki Kafkas İslâm Ordusu karargâhı Bakü'de olmak üzere bütün Azerbaycan'a yerleşmiş ve Dağıstan'da Petroska'ya taarruz halindeydi. Yakup Şevki (Subaşı) Paşa kumandasındaki 100.000 kişilik IX. Ordu karargâhı Kars'ta olmak üzere birlikleri Tebriz, Hoy, Nahçıvan, Serdarabad , Gümri, Ahıska, Ahılkelek ve Batum'da bulunuyordu. İran'da Rumiye Gölü'nün batısında da Türk birlikleri vardı.”<sup>46</sup>

Kars, Ardahan, Batum'un kendi sınırları içerisinde kalacağını zanneden Osmanlı Devleti daha mütareke görüşmelerine başlamadan, yani 21 Ekim 1918'de IX. Ordu Kumandanlığı'na gönderdikleri bir emirle Brest Litovsk Antlaşması ile kazanılan yerler dışında Türk Ordusu tarafından ele geçirilmiş olan yerlerin 24 Ekim'den itibaren altı hafta içerisinde boşaltılmasını istedi<sup>47</sup>. Mondros Mütarekesi'nin onbirinci maddesine göre de boşaltma işlemi Kars, Ardahan, Batum sancakları haricindedir. 300.000 Müslüman'a karşılık 60.000 Hıristiyan'ın bulunduğu üç sancakta hukukî ve ırkî üstünlük Osmanlı Devleti'nden yanaydı. İngiltere'nin âdil davranacağına güveniliyordu.

Yakup Şevki Paşa, IX. Ordu Komutanı olarak boşaltma emrinin verildiği aynı gün çektiği telgrafta; "Ermeni mezâlimine işaret etmiş, müttefikimiz olan Almanların da İslâm ahaliye yaptıkları eziyeti dile getirmiştir."<sup>48</sup> Mütareke imzalandığında Türk Ordusu'nun Kafkasya'da bulunduğu yerlerden çekilmesi oldukça zordu ve bu görev Yakup Şevki Paşa'nın omuzlarındaydı. 30 ton kadar yiyecek stokunun<sup>49</sup> taşınması

<sup>45</sup> İsmail Soysal, (1989); *Tarihçeleriyle ve Açıklamalarıyla Birlikte Türkiye'nin Siyasal Antlaşmaları (1920-1945)*, C.I, Ankara: s. 13.

<sup>46</sup> Selek, (Basım yılı yok): 81.

<sup>47</sup> İbrahim Yılmazçelik, (1988): "Yakup Şevki Paşa (1876-1939) ve Yakup Tarihimizdeki Yeri", *Askerî Tarih Bülteni*, S. 25, Ankara: s. 144.

<sup>48</sup> Yılmazçelik, 1988: 145.

<sup>49</sup> Yılmazçelik, 1988: 145.

TC YÜKSEKÖĞRETİM KURULU  
DARÜLMÜHÜRAT VE İLHAKATİ  
MÜDÜRLÜĞÜ

gerekiyordu. Aksi halde halk ve ordu açlık tehlikesiyle karşı karşıya kalabilirdi. Üstelik Türk Ordusu'nun çekilmesiyle meydanın Ermenilere kalma tehlikesi vardı. Buna rağmen Türk birlikleri 17 Kasım'da Bakü'yü, 18 Kasım'da Tebriz'i ve Aralık ayı içerisinde bütün Kuzeybatı İran'ı boşalttı.

11 Kasım 1918'de İngiliz İrtibat Subayı Frank Chilton, İngiliz Başkomutanlığı'ndan Sadarete hitaben yazılan bir telgrafi iletti. Burada "*Türk kütalarının ve elemanlarının Türkiye ile Rusya arasında harpten evvelki hudut gerisine alınması*"<sup>50</sup> talimatı vardı. Amiral Calthrope tek taraflı olarak mütarekenin onbirinci maddesine bir ek teklifte bulunuluyordu. Dikkati çeken önemli nokta, İngiliz Hükümeti'nin ek madde teklifini sadece Elviye-i Selâse için kullanılması idi. Çünkü Musul şehri ve vilâyetini, İskenderun, Ankara Vilayeti'ni, İzmir'i mütarekenin yedinci maddesine dayanarak işgal edebilmişlerdi. 24 Kasım 1918'de Müttefik Harp Konseyi resmen Elviye-i Selâse'nin boşaltılmasını emretti. Elviye-yi Selâse'nin boşaltılmasıyla Ermeniler'in yeniden katliâma başlayacak olması, doğu vilâyetlerinin tehlikeye düşmesi ihtimali subayları son derece üzmekteydi. Nahçıvan'dan 1 Kasım'da hareket eden Kâzım Karabekir'in Kars'a vardığında 9. Fırka Kumandanı Rüştü Bey'in halini tasvir ederken psikolojik çöküşü "Bir med gibi taşıkları bu yerlerden cezir gibi hangi mintikalara çekileceklerini düşünmekle endişe içinde."<sup>51</sup> anlatımıyla vermektedir. Elviye-i Selâse'nin boşaltılması isteğinde Londra'daki Ermeni göçmenlerinin ısrarları etkili oldu. 'Müttefik Devletler Harp Şûrası (Savaş Danışma Kurulu)'nın boşaltmanın gerçekleşmesi için ısrar ediyordu. Yakup Şevki Paşa bu durumda bir anaarşinin ortaya çıkmasından korkulacağını söylemesi üzerine Calthrope, Ermenistan'daki durumun incelenmesi için seçkin subaylar gönderilmesinin uygun görülmesini 28 Kasım'da War Office'den rica etti<sup>52</sup>. Mütarekeyi takip eden günlerde Kafkasya'da Türk Ordusu'nun tahliye işlemleri şu sırayı izledi:

1. Gürcistan (Ahıska-Ahılkelek) ve Ermenistan'dan (Nahçıvan-İğdir-Gümrü-Karakilise) Brest Litovsk Antlaşması dışında işgal olunan yerler 21 Ekim-5 Aralık arasında bırakılmıştır.

2. Dağıstan ve Azerbaycan arazisi Ocak 1919 sonlarında tamamıyla boşaltıldı.

3. İngilizler, 23 Aralık 1918 günü Batum şehrini İngiliz Silâhlı Kuvvetleri'yle işgal ettiler. Bu işgal, mütarekenamenin onbeşinci maddesinde kabul olunmuştu. İngilizler, 26 Aralık 1918'de Kars, Ardahan vilâyetlerinin de İngiliz birlikleri tarafından işgal olunacağını bildirdiler ve 48 saat içinde Batum'un sivil idaresine el koydular.

<sup>50</sup> Bıyıklıoğlu, 1957: 574.

<sup>51</sup> Kâzım Karabekir, (1995): *İstiklal Harbimiz*, C.I, İstanbul: s.79.

<sup>52</sup> Gotthard Jaeschke, (2001): *Kurtuluş Savaşı ile İlgili İngiliz Belgeleri*, C. 1, İstanbul: s. 77-78.



4. Osmanlı birlikleri, Ocak 1919 sonunda Batum, Kars ve Ardahan sancaklarını boşalttı. Bu üç sancakta, İngiliz işgaliyle birlikte Osmanlı sivil idaresine de, mütarekenameye aykırı olarak son verildi<sup>53</sup>.

I. Dünya Savaşı'nda doğu vilâyetlerinin kurtarılmasında büyük emeği geçen Yakup Şevki Paşa, Musul'u İngilizlere teslim etmek zorunda kalan VI. Ordu Komutanı Ali İhsan Paşa ve diğer cephe komutanları gibi İstanbul'a döndüğünde tutuklanarak Malta'ya sürüldü. I. Kafkas Kolordu karargâhını Nahçıvan'a nakleden Kâzım Karabekir İran'ı boşaltma emrini uygulamaya çalışırken 31 Ekim'de kolordu karargâhı lağvedildi. Sadrazam İzzet Paşa tarafından İstanbul'a çağrılınca geri dönmek zorunda kaldı.

Arpaçayı doğusundaki yerlerden Türk Ordusu çekilince Ahıska, Ahılkelek, İğdir havalisinde heyecan ve göç başladı. Memleketlerini Ermeni ve Gürcülere bırakmamak için Mahallî Şûra Hükümetleri kuruldu. En önemlileri; merkezi Kars'ta bulunan Güneybatı Kafkas Geçici Hükümeti ve Nahçıvan Şûra Hükümeti; Batum, Ahıska, Ardahan Bölgesi'nde Acara Şûra Hükümeti idi. Ancak bu teşkilâtlar İngiliz-Ermeni işbirliği karşısında etkili olamadı.

### C. PARİS BARIŞ KONFERANSI'NDA ERMENİ İDDİALARI VE ABD'NİN TUTUMU

Paris Barış Konferansı, 18 Ocak 1919 tarihinde toplandı. Dünya haritasının yeniden şekilleneceği bu konferansa Ermeniler, Osmanlı Devleti'nin mirasından faydalanmak ve "Büyük Ermenistan"ı kurmak düşüncesiyle katıldılar. Ermenileri Paris'te iki heyet temsil ediyordu. Bunlardan biri müttefiklerce Ermenilerin resmî temsilcisi olarak tanınan Bogos Nubar Paşa'nın başkanlığındaki Ermeni Millî Birliği; diğeri Taşnak lideri Avedis Aharonian başkanlığındaki Ermeni Millî Meclisi idi. Aralarında fikir birliği olmayan bu gruplar, bunun konferansta aleyhlerine olacağını anlayarak anlaşmışlar, Aharonian, Bogos'un taleplerine uyma yolunu seçmiştir. Her ikisi de 12 Şubat 1919 tarihli yayınladıkları ortak bir bildirin ardından 26 Şubat'ta Ermenistan'ın sınırlarını açıkladılar;

a. *Van, Bitlis, Diyarbakır, Harput, Sivas, Erzurum ve Trabzon (Vilâyât-ı Sitte'nin ötesine geçilmiş ve Trabzon yedinci vilâyet olarak istenmiştir.)*

b. *Maraş, Kozan, Cebel-i Bereket, Adana ve Antakya (Kilikya yöresi).*

c. *Kafkasya'daki Ermeni Cumhuriyeti'ni içine alan arazi ( Erivan, Gümrü ve Kars dahil)"<sup>54</sup>. (Bkz. Harita Ek 2)*

Ermeniler, yeni kurulacak devletin bir büyük devletin himayesi altına alınmasını teklif ettiler. Bu devletin gerçekleştireceği şartlar şunlardı:

<sup>53</sup> Bıyıklıoğlu, 1957: 579.

<sup>54</sup> Mim Kemal Öke, (1986): *Ermeni Meselesi*, İstanbul: s.169.

1. Halen Ermeni topraklarını işgal eden Türk Hükümeti memurlarının o toprakları boşaltmak zorunda bırakılması,
2. Halkın silâhlarının toplanması,
3. Öldürmelere katılanların, halka taarruz ve yağmacılık yapmış olanların cezalandırılması,
4. Düzeni bozuk unsurların ve bozguncu göçebe aşiretlerinin memleketten kovulması,
5. Getirilmiş ve yerleştirilmiş olan İslâm göçmenlerinin memleketten çıkarılması<sup>55</sup>.

Ermeni Patrikhanesi, Paris Konferansı'nda Türkiye sınırları içinde yaşayan Ermeni sayısını çoğaltarak bildirmeyi de ihmal etmedi<sup>56</sup>. Daha sonra istifa etmek zorunda kalan Tefvik Paşa, 12 Şubat 1919 tarihli büyük devletlere bildirdiği notada uydurma ve haksız iddialara karşı özetle; *“Kafkasya'dan Kilikya'ya kurulacak Ermenistan'ın Wilson Prensipleri ile çeliştiğini, 5 milyondan fazla İslâm nüfusunun birkaç yüz bin Ermeninin egemenliği altında bırakılmasının karışıklıklara ve çarpışmalara neden olacağını, tehcirden önce ve Rus Orduları doğu ivilâyetlerini istila ettiği sırada Ermeni çetelerinin 1 milyondan fazla Müslümanı öldürdüğünü, sağ kalanlarınsa göç etmek zorunda kaldığını, zarar görmemiş tek kasaba ve köyün kalmadığını ve halâ bu çirkin hareketlere devam ettiklerini, buralarda Osmanlı egemenlik haklarının gelişmesinin sağlanacağını”*<sup>57</sup> yazmıştır. 4 Mart'ta yeni hükümeti kuran Damat Ferit Paşa, 30 Mart 1919 tarihli bildirisinde Tefvik Paşa'nın söylediklerinin aksine *“Ermenistan'ın İngiltere'nin istediği ve öteki büyük devletlerin uygun görmesiyle bağımsız ya da özerk bir cumhuriyet olarak kurulacağına”*<sup>58</sup> söz verdi. Konferasta herkes Ermeni haklarının savunucusu olmaya başlamıştı. Savaşın son zamanlarında İtalya Başbakanı Luzzatti ve ileri gelenleri “Ermeni Bağımsızlığı İçin İtalyan Komitesi”ni kurmuş, 1918 Ekim'inde İtalya Hariciye Nazırı Baron Sannino, Bogos Nubar Paşa'ya yazdığı bir mektupta, “Ermenilerin çıkarlarına Emperyal Hükümetlerinin de hizmet edeceğini” söylemişti. Yunanistan, İtalya'dan geri kalmayarak, Ermenilerle dayanışma içinde olduklarını belirtmişti. Ortadoğu-Kafkaslar hattında siyasî amaçlarına hizmet eden Ermenileri kullanmak isteyen İngiltere ve ABD'nden hiçbir ülkeye doğru düzgün fırsat kalmadı. Fransa bile Ermenilerin talep ettikleri arazinin kendi paylarına düşen arazi olmasından son derece rahatsız oldu ve bir

<sup>55</sup> Koçaş, 1994: 262.

<sup>56</sup> 1882'de 1.680.000 altı doğu vilayetinde olmak üzere Türkiye'deki toplam Ermeni sayısı 2.600.000, 1912'de altı vilayette 1.018.000, bütün Türkiye'de 2.100.000'e düştüğü iddia edilmiştir. Bkz. Koçaş, 1994:262.

<sup>57</sup> Koçaş, 1994: 263-264.

<sup>58</sup> Jaeschke, 2001: 275.

oldu bittiye razı olmayacağını net bir tavırla ortaya koydu. Doğu Anadolu'da Ermenileri çok iyi teşkilâtlandıran Rusya, olaylara henüz müdahale edemiyordu.

İngiltere, Türk topraklarından verilecek yerlerin sınırlarını küçültme yolunu seçti. Yeni Ermenistan topraklarını, Van Vilâyeti (Hakkari hariç), Bitlis Vilâyeti (Siirt hariç), Diyarbakır Vilâyeti (Palu hariç), Erzurum Vilâyeti (Erzincan hariç), Trabzon Vilâyeti'nin Rize Sancağı'yla sınırlandı. İngiltere, hariç tutulan topraklar üzerinde bir Kürt Devleti'nin kurulmasını planlamıştı. Ermeni Millî Şurası, bu kararı sert bir dille eleştirdi. İngiltere, Ermeniler haricinde Kürtlerle ilgili planlarının bozulmasını istemiyordu. Bu yüzden Ermenistan'ın sınırlarını tayin etme işi görünüşte Wilson'a kalmış ve Wilson bu sorumluluğu kabul etmişti.

ABD'nin Avrupa ve Osmanlı Devleti'ne olan ilgisi 19. yüzyılda Akdeniz üzerinden Ortadoğu'ya uzanan ticaretiyle başlamıştı. İktisadî ilişkilerin ötesinde özellikle ABD'ni Osmanlı Devleti'ne bağlayan en önemli etken, Amerikan Misyoner Teşkilâtı ve yan kuruluşlarının faaliyetleriydi. Misyonerler, dünyayı Amerikan modeline göre yeniden inşa etmenin zamanının geldiğine inanıyorlardı. Amerikan Protestanları daha çok Ortadoğu'daki yayılmalarını sağlamak için hükümetlerinin siyasî nüfuz ve gücünden yararlanmaya çalıştılar. Bu yüzden ABD, Almanya'ya savaş ilân ederken, misyoner faaliyetlerini durduracağı düşüncesiyle Osmanlı Devleti'ne savaş ilânından kaçınmıştır. O dönemde ABD'nin dış politikasında etkili olan "American Board" teşkilâtı ve onların girişimiyle oluşturulan dernek ve komitelerin faaliyetleri Ermeni Meselesi'ne bakış açısını etkilemiştir. Misyoner çalışmalarının ilk hedefi Gregoryan Ermeniler olmuştur.

American Board'ın başkanı James L. Barton dünya milletlerini, "*a. Başkalarını yönetmeye muktedirler, b. Kendi kendini yönetenler, c. Her ikisini de yapmaktan aciz olanlar olarak üçe ayırıyor ve ilkinde Amerikalıları, ikincisine Ermenileri ve üçüncüsüne Türkleri örnek gösteriyordu.*"<sup>59</sup> ABD'nin dünyayı inşa etme girişimleri o zamandan günümüze belirli aralıklarla devam etmektedir. Ermeni Meselesi'ne gelince, kimin kendini nasıl yönettiği çok geçmeden belli olmuştur.

Misyonerlerin girişimleriyle kurulan Ermeni kuruluşları arasında, "Ermenistan'ın Bağımsızlığı İçin Amerikan Komitesi", "Amerika, Ermenistan ve Suriye Yardım Derneği", "Amerikan Yakın Doğu Yardım Derneği", "Ermenistan-Amerikan Derneği" sayılabilir. Dernek çalışmalarında ABD'nin Orta Doğu'da aktif bir rol almasının Amerikan mandasında kurulacak bir Ermenistan yoluyla sağlanabileceğine işaret ediliyordu.

Wilson'un ortaya attığı self-determinasyon ilkesi uygulansaydı, bütün bunlara en başından gerek kalmayacaktı. Maalesef verilen sözler her zaman tutulmuyordu. Bunda en büyük suç, savunduğu ilkelere ters düşen Wilson'dadır. İtilâf Devletleri, sömürgelelerin

<sup>59</sup> Öke, 1986: 175.

savaş sonrası statüleri ve Osmanlı Devleti toprakları paylaşımında manda sistemini benimsediler. Milletler Cemiyeti Misakı'na yirmiikinci madde olarak eklediler. Böylelikle sömürgeciliğin manda sistemi adı altında maskelenerek uygulanabilmesi için pratik bir yol buldular. Bu sistem, sadece Osmanlı İmparatorluğu ve Almanya'dan ayrılan ülkelere ve sömürgelere uygulanmak istenecekti.

Anadolu'dan gelişmeleri takip eden Mustafa Kemal Paşa, 3 Haziran 1919 tarihli Havza'dan çektiği şifrede bu şartlar altında Paris Barış Konferansı'na gidecek heyetten "Devletin ve milletin mutlak istiklâlini sağlamaya ve vatanda çoğunluğu oluşturan asli unsurun azınlıklara kurban edilmemesi"<sup>60</sup> ilkelerine uygun davranmasını istiyordu. Sadrazamın Ermeni muhtariyeti esasını kabul etmesini eleştirerek aynı şifrede; "*Bir Ermenistan muhtariyeti vasiyasını ve devletin bir ecnebi himayesini kabul mesailinde arzu-yu millî ile hükümet-i hazıranın içtihatında mutabakat olmadığı taayyün ediyor*"<sup>61</sup> diyordu.

Damat Ferit Paşa'nın barış konferasındaki görevi büyük bir başarısızlıkla sonuçlandı. Osmanlı Devleti adına, "bir yandan olanları haklı göstermek isteyen, bir yandan kendini aldatan, bir yandan da akıl almaz istekler öne süren uzun bir savunma yaptı."<sup>62</sup> 1919 yılının Temmuz ayında verilen bu beyana karşılık Fransız Başbakanı Clemenceau'nun yaptığı acı ve hakaret dolu konuşma memleketteki vatansever zümreyi büyük üzüntüye soktu. Milletimizi küçük düşürerek İstanbul'a dönen Damat Ferit Paşa'nın hatalarını yüzüne vuran Mustafa Kemal 16 Ağustos 1919 tarihli şifre telgrafında; "*Cenab-ı Hakka binlerce Hamd-ü sena edelim ki milletimiz ruhundaki azm-i celâdetle tarihî hayat ve mevcudiyetini ne tevekküle, ne de böyle celladane hükümlere hiçbir zaman kurban etmeyecektir...Millet çizdiği program dahilinde gayet kafî ve sarîh hatvellerle maksadına yürümektedir.*"<sup>63</sup> diyerek milletin duygularını dile getirdi.

1919 yılı yaz aylarında ABD Başkanı Wilson, Ermenilerin nüfus durumu ve sosyo-ekonomik şartları ayrıca manda konusunun incelenmesi için teşebbüslerde bulundu. İlkönce King-Crane Komisyonu'nu, 1 Ağustos 1919'da General Harbord'u görevlendirdi.

King-Crane Komisyonu çalışmalarında, Rusya ve Türkiye'den izin alınarak kurulacak bir Ermenistan için Türkiye'den bir kısım arazi verilmesinin bu milletin uğradığı felâket dolayısıyla yerinde olacağını, ama Türkiye'den verilecek arazinin geniş tutulmaması gerekeceğini, Karadeniz'den Akdeniz'e uzanacak bir Ermenistan teklifinin

<sup>60</sup>M. Kemal Atatürk, (2000): *Nutuk*, C.I, İstanbul: s.27.

<sup>61</sup> Kemal Atatürk, 2000: 27.

<sup>62</sup> Lord Kinross, (1994): *Atatürk Bir Milletten Yeniden Doğuşu*, İstanbul: s.221.

<sup>63</sup> Kemal Atatürk, 2000: C. I, 71-72.

kabulünün imkânsız olacağını belirtiyor ve kuvvetli bir mandater devlete ihtiyaç olduğu üzerinde durdu<sup>64</sup>.

General Harbord Eylül 1919 'da Sivas'a geldi. 22 Eylül 1919'da Mustafa Kemal'le görüştüktan sonra 25 Eylül'de Erzurum'a giden General Harbord, Kâzım Karabekir tarafından karşılandı. Kendisine Ermenilerin mezâlim ve entrikalarını bir rapor halinde sundu<sup>65</sup>. Burada gördüğü gerçeklerden oldukça etkilenen General Harbord'un raporundan bazı alıntılar şöyledir:

*“Ermenilerin hayalleri ne olursa olsun, Türkiye hudutları içinde bir Ermenistan kurmanın imkânı yoktur. Bir manda idaresinin sağlayacağı huzuru bozan da mesele çıkarmak akıl kârı değildir. Tek idare altında, rakip olurlar. Aralarında ufak farklar, siyasî temsilcilikle can sıkacak durumlara neden olur. Hükümet faaliyetlerinin bir çok sahalârında paralel ve çift yönlü işlem yapılmasını gerektirir. Heyetimizin önemli gördüğü sınırların son şeklini alması meselesi ancak tek bir manda idaresiyle mümkün olacaktır.*

*Osmanlı İmparatorluğu içinden bağımsız bir Ermenistan çıkarma teklifine karşı Türkler bakımından söylenecek birkaç şey vardır. Önce Ermenistan olacak bölgede, bütün mülteciler evlerine dönse dahi, Türkler yine çoğunluktadır. Sürgünlerden evvel de yine Türkler çoğunluktaydı.”<sup>66</sup>*

General Harbord, yerinde gördüğü gerçekler karşısında ilk defa Türk toprakları üzerinde müstakil bir Ermenistan kurulamayacağını ifade etmiş, Türklerin değil Ermenilerin zulüm yaptığını büyük bir cesaretle dünya kamuoyuna açıklamıştır. Raporun son bölümünde, milletlerin toplu halde tahlilleri yapılırken Türkler hakkında şu hükme varılmıştır; *“Ön Asya'da Türkler, güvenilecek tek millettir. İdareleri altındaki ekalliyetleri istemiş olsalardı yok edebilirlerdi.”<sup>67</sup>*

Kâzım Karabekir'in gayretleri sonucunda Amerikan heyeti, Doğu'da Türk çoğunluğunun bulunduğu raporunda belirterek, burada kurulacak Ermeni Devleti'nin *“Ermenisiz Ermenistan”* olacağını kabul etmişti<sup>68</sup>. General Harbord'un raporu Wilson'un fikrini değiştirmese bile, kongre üyelerinde ciddi tereddütler yarattı. Wilson daha sonra Ermenistan hudutlarını çizme konusunda hakemliği kabul etti. Sonuçta asla kabul edilmeyen Sevr Antlaşması'na Ermenilerle ilgili maddeler koyuldu.

<sup>64</sup> Kamuran Gürün, (1988): *Ermeni Dosyası*, Ankara : s. 326.

<sup>65</sup> Kâzım Karabekir, 1995d: C.II, 681-708 25 Eylül 1919 tarihli rapor.

<sup>66</sup> Cemal Kutay, (1979): *Türk Milli Mücadelesinde Amerika*, İstanbul : s. 160.

<sup>67</sup> Kutay, 1979: 168.

<sup>68</sup> Leyla Kaplan, (1994): “Kâzım Karabekir Paşa (1882-1948)”, *Kurtuluş Savaşımıza Yön Verenler*, Ankara :s. 96.



## D. MİLLÎ MÜCADELE ÖNCESİ ÜLKEDEKİ GENEL GÖRÜNÜM

### 1. Mustafa Kemal ve Kâzım Karabekir'in Anadolu'ya Geçişleri

Mondros Mütarekesi'nin imzalanması Osmanlı Devleti'nin sonu olmuştur. Paris Barış Konferansı görüşmeleri de bu kanıyı değiştirmeyen bir vaziyette devam ediyordu.

Ermeni tehdidi haricinde ülke dört bir yandan işgal altındaydı. Savaş süresince iktidarda olan İttihat ve Terakki Partisi üyeleri yurt dışına kaçtılar. Padişah, 21 Aralık 1918'de Kanûn-i Esâsî'nin kendisine tanıdığı yetkiye dayanarak Meclis-i Mebûsân'ı feshetti. 1918 yılının son iki ayında askerî ve siyâsi kudretini yitiren Osmanlı Devleti'nde böylelikle millî cemiyetler ve millî kuvvetler dönemi başladı. 1919 yılında bölgesel kurtuluş çareleri arayan cemiyetlerin sayısında hızlı bir artış oldu. Tabi buna paralel olarak, dış devletlere güvenerek memleketi bölme faaliyetlerinde artışlar da vardı.

Türk Milleti'nin kaderini değiştiren ve bütün millî kurtuluş hareketlerini birleştirmeyi başaracak olan Mustafa Kemal Paşa, o sıralarda İstanbul'daydı ve Harbiye Nezareti emrine alınmıştı. Kâzım Karabekir de Mustafa Kemal Paşa gibi Sadrazam İzzet Paşa'nın emriyle İstanbul'a gelmişti. 18 Kasım 1918'de İzzet Paşa'nın yerine hükümeti kuran Tefvik Paşa, meclisten güvenoyu aldı. Mustafa Kemal Paşa, genel durumu mebuslarla ve Padişah Vahdettin'le görüşerek endişelerini ve fikirlerini açıklamaya çalıştı. Bir yandan da 15 Mayıs'a kadar Şişli'de kiraladığı evinde, İsmet İnönü, Fethi Okyar, Ali Fuat Cebesoy, Cevat Çobanlı, Kâzım Karabekir, Rauf Orbay gibi komutanlarla görüşerek gelecekte neler yapılabileceğini konuştu. Bu görüşmelerde özellikle Anadolu'da millî birliği temin etmek maksadıyla, ordunun terhisine engel olmak, silâh ve cephaneleri düşmana teslim etmemek ve muktedir kumandan ve subayları kuvvetlerin başında bulundurmak için faaliyete geçmenin lüzumu üzerinde duruldu. Kurtuluş çareleri olarak, İngiliz veya Amerikan mandasını kabul etmek ve bölgesel ayrılıklarla direnişi devam ettirmek düşünülmüyordu. Mustafa Kemal Paşa; "Millî hakimiyete dayanan, kayıtsız şartsız müstakil bir Türk Devleti kurmak"<sup>69</sup> düşüncesindeydi. İstanbul'da kaldığı süre içinde artık padişah ve hükümetten yavaş yavaş ümidini kesmeye başladı.

Kâzım Karabekir ise, cephelerde başarılı sonuçlar almış olan komutanların İstanbul'da toplanmasına ve onların İtilâf Devletleri hizmetine verilmesine karşı çıktığından tekrar Doğu Anadolu'ya gitmek istiyordu. Eski Sadrazam İzzet Paşa'ya bu konudaki düşüncelerini anlatan Kâzım Karabekir, barışın yapılmasından önce ordunun kuvvetten düşürülmesinin ve kendisinin de iş başından uzaklaştırılmasının doğru olmadığını söyleyerek doğuya iadesini istedi<sup>70</sup>. Bu isteğine rağmen Aralık 1918'de geçici olarak Tekirdağ'daki XIV. Kolordu Komutanlığı'na tayin edildi. Bir süre buradaki

<sup>69</sup> Kemal Atatürk, 2000: C.I, 11.

<sup>70</sup> Kaplan,1994: 91.

görevine devam etti. Doğudan gelen haberlerin gittikçe kötüleşmesi ve burada Ermeni Devleti kurulacağına dair haberlerin artması üzerine İzzet Paşa'nın gayretleriyle XV. Kolordu haline getirilen (9. Ordu) birliklerinin komutanlığına tayin edildi. Erzurum'a gitmeden önce Mustafa Kemal Paşa ve arkadaşlarıyla görüşerek alınacak tedbirler ve uygulanacak mücadele planı üzerinde görüştü.

Kafkasya'nın boşaltılmasını fırsat bilen Ermeniler, Müslümanlara karşı başlattıkları soykırımı hızlandırarak, nüfus durumunu lehlerine çevirmeye çalışıyorlardı. Buradaki Türklerin haklarını korumayı hedefleyen Kâzım Karabekir, 13 Nisan 1919'da İstanbul'dan hareket ederek 19 Nisan 1919'da Trabzon'a çıktı. Burada Trabzon Muhafaza-i Hukuk Cemiyeti Merkezi heyeti reisi ve üyeleriyle bazı görüşmelerde bulunduktan sonra Ardasa, Gümüşhane, Bayburt'ta teftişler yaptı. 3 Mayıs 1919'da Erzurum'a geldi. Erzurum'da Müdafaa-i Hukuk Heyeti Başkanı Hoca Raif Efendi başkanlığındaki heyetle görüştü ve toplanması kararlaştırılan Erzurum Kongresi'nin yapılmasını desteklediğini bildirdi. Kâzım Karabekir bir yandan da Erzurum'da bulunan ve kolordu elindeki silâhlara İtilâf Devletleri adına el koyan ve silâhları Batum'a sevk ettiren İngiliz subayı Ravlinson'un hareketlerini engellemeye çalıştı.

Kâzım Karabekir'in bu çalışmaları yaptığı sıralarda Mustafa Kemal Paşa Anadolu'ya geçmenin bir yolunu arıyordu. Anadolu'dan idare edilebilecek bir hareketle kurtuluşun daha mümkün olacağını çoktan anlamıştı. 20 Nisan 1919'da "Samsun ve havalisinde Türklerin başladığı eşkiya hareketlerini bastırmak" göreviyle IX. Ordu Müfettişliği'ne tayin edildi. Görev yetki ve sorumlulukları Sivas, Van, Trabzon, Erzurum vilâyetleri ile Samsun sancağını kapsıyordu. Emrinde bulunacak iki kolordudan biri, merkezi Sivas'ta bulunan III. Kolordu'ydu ve komutanı, Samsun'a Mustafa Kemal Paşa'yla beraber gidecek olan Refet Paşa'ydı. Diğer merkezi Erzurum'da bulunan ve komutanı Kâzım Karabekir olan XV. Kolordu idi. 19 Mayıs 1919'da Samsun'a çıkan Mustafa Kemal Paşa, 22 Mayıs 1919 tarihli raporunda; "*Türklüğün yabancı idaresine tahammülü olmadığını, İzmir'in Türklerce mühim vilâyetlerden biri olduğunu, hiçbir ecnebinin memleketimizi işgal etmesine razı olamayacağımızı, askerî kuvvetle yapılan bu işgalin geçici olduğunu*" ifade ettikten sonra "*Millet birlik (yek vücut) olup, hakimiyet esasını ve Türk duygusunu hedef tutmuştur.*"<sup>71</sup> şeklindeki ifadeyle Türk Milleti'yle kendisinin hedef ve tutumunu belirtmiştir.

Erzurum Kongresi hazırlıkları devam ederken Sadrazam Damat Ferit Paşa'nın "Ermeni muhtariyetini genişletme esasını kabul ettiğinin duyulması" tepkilere neden oldu. Erzurum Müdafaa-i Hukuk Cemiyeti üyeleri sadarete yazdıkları telgraflarla bunu

<sup>71</sup> Afet İnan, (1973):*Türkiye Cumhuriyeti ve Türk Devrimi*, Ankara: s. 55.

protesto ettiler<sup>72</sup>. Kâzım Karabekir, Mustafa Kemal Paşa'yı Erzurum Kongresi'ne davet etti. Yurt çapında genel bir kongre yapılmasını planlayan Mustafa Kemal Paşa, kongre hazırlıklarının önceden başlamış olması dolayısıyla bu teklifi kabul etti. Kısa sürede Erzurum'da olmak istediğini belirterek Amasya Genelgesi'nin hazırlıklarını tamamlamaya çalıştı. 17 Haziran 1919 tarihli şifresinde; "... Kürtleri hatta bir öz kardeş olarak tek milleti bir nokta etrafında birleştirmek ve bunu cihana Müdafaa-i Hukuk-ı Millîye cemiyetleri vasıtasıyla göstermek karar ve azminde olduğunu, Erzurum'daki fikir ve teşebbüsü takdir ettiğini belirtmekteydi"<sup>73</sup> Trakya'daki teşkilâtı, Anadolu ve Rumeli'yle birleştirmek ve Sivas'ta bir millî heyet toplamanın gereğini I. Kolordu kumandanına bildirdi (18 Haziran 1919). Daha geniş çevrelere duyurmak amacıyla 22 Haziran 1919'da Amasya Genelgesi'ni yayınladı. Genelge, Sivas'ta alınacak millî kararlara tüm halkın katılımını öngören bir belgeydi. Mustafa Kemal Paşa ile sürekli haberleşen ve görüşmeleri takip eden Kâzım Karabekir alınan kararlara uyacağını bildirdi.

İstanbul Hükümeti, Mustafa Kemal Paşa'nın Anadolu'daki faaliyetlerini endişeyle izliyordu. İngiltere Fevkâlade Komiseri'nin geri dönmesi yönündeki ısrarları ve hakkında yapılan şikayetler artıyordu. Dahiliye ve Harbiye Nezaretlerine bildirilen kararlar "Harbiye Nezareti'nin emrettiği İstanbul'a geri dönüş davetini kabul etmediği ve halkı hükümete karşı kışkırttığı düşünülerek" 23 Haziran 1919'da görevinden alındı. Aynı kararlar yerine Bahriye Nazırı Hürşit Paşa'nın tayini için işlemlere başlandı. Bildiri ve emirlerinin resmî geçerliliği olmadığına gerekli vilâyetlere yazılması işiyle Dahiliye Nezareti görevlendirildi. Mustafa Kemal Paşa İstanbul'dan verilen emre uymayarak, "Artık İstanbul, Anadolu'ya hakim değil, tabi olmak zorundadır." diyerek kendisi ve milleti için önemli kararı vermiş ve yoluna devam etmiştir<sup>74</sup>.

Mustafa Kemal Paşa'nın faaliyetlerini önlemeye çalışanlardan biri de Elazığ valiliğine tayin edilen Ali Galip Bey'di. Kendisi görev yerine giderken Sivas'a uğrayıp Vali Reşit Bey'e, Mustafa Kemal Paşa'yı tutuklaması yönünde çok baskı yaptı. Yüzyüze olan görüşmede ise millî harekete sadık kalacağını belirttiğinden Elazığ'a gitmesine engel olunmadı<sup>75</sup>.

<sup>72</sup> Karabekir, K., 1995d: C.I, 164-167.

<sup>73</sup> Karabekir, K., 1995d: C.I, 176-177.

<sup>74</sup> *Atatürk ile İlgili Arşiv Belgeleri (1911-1921 Tarihleri Arasına Ait 106 Belge)*, (1982):Ankara : s.41.; Ali Kemal Bey, 26.6.1919 tarihinde sadarete istifasını verdi. Bkz. Kemal Atatürk, 2000: C. I, 35.; C.III, 884-885. İstanbul'da bazı kişilere gönderilen 21.6.1919 tarihli Mustafa Kemal'in mektubu.

<sup>75</sup> Ali Galip Bey, Mr. Nowil isminde bir İngiliz binbaşı ve Bedirhanilerden Kâmuran, Celadet ve Cemil Beylerle Malatya'da Kürtleri isyana teşvik ettirmeye çalıştılar. Sivas Kongresi'ni sonuçsuz bırakma amacıyla olan bu isyan hareketi ele başları tutuklanarak çözümlenmeye çalışıldı.(8/9.9.1919)Dahiliye Nâzırı Adil Bey ve Harbiye Nâzırı Süleyman

3 Temmuz'da Erzurum'a gelen Mustafa Kemal Paşa'ya, 7-8 Temmuz gecesi resmî görevine son verildiği bildirilmiş, o da aynı gece hem askerlik, hem de müfettişlik görevinden istifa etmiştir. Mustafa Kemal Paşa, askerlikten istifa etmeden önce emirlerinin aynen yerine getirilmesini şart koşmuştu. Bu Kâzım Karabekir için sorun olmadı. Çünkü bu konuda; "*Hiçbir mülâhaza beni, Mustafa Kemal Paşa'yı baş tanımaktan men edemezdi. Beni ileride bu fedakârlığının kıymeti bilinmez diye bu fikirden ve kanaatten çevirmek isteyenler olmuştur.*"<sup>76</sup> diyecek kadar düşünceleri kesindi. Kâzım Karabekir, sivil kişiliğiyle vatanı kurtarmak için çalışan Mustafa Kemal Paşa'ya kendi adına üzüntüsünü bildirmiş, "yalnız kutsal ulusal amaca erişmek için savaşmaktan bir an geri durulmayacağı hakkındaki söz verişiyile avunduklarını" söyleyerek her türlü çalışmada Tanrıdan başarılar dileyerek, kolordusunun hürmet ve üstün saygılarını sunmuştur<sup>77</sup>. Kâzım Karabekir, bu davranışıyla işgale ve mezâlîme uğrayan Türk Milleti'nin kötü talihini değiştirmeye uğraşan Mustafa Kemal Paşa'ya moral kaynağı olmuştur. Daha sonra Erzurum Kongresi'ne, Mustafa Kemal Paşa ve Rauf Orbay'ın katılması için iki delege istifa etmiş, hukukî olarak kongreye katılma işlemleri tamamlanmıştır.

23 Temmuz-4 Ağustos 1919 tarihleri arasında toplanan Erzurum Kongresi'nde "*Millî hudutlar içinde vatan bir bütündür. Hükümet dağılırsa millet düşmana karşı koyacaktır. Himaye ve esaret kabul edilemez.*" gibi önemli kararlar alınmış, doğudaki altı vilâyetin Osmanlı Devleti'nin ayrılmaz bir parçası olduğu, dolayısıyla Ermeni Devleti'nin kurulmasına izin verilmeyeceği vurgulanmıştır. Kongrenin dağıtılması ve kongre üyelerinin tutuklanması isteğini yerine getirmeyen Kâzım Karabekir, 30 Temmuz 1919 tarihli Harbiye Nezareti'nden gelen telgrafta "*...Hükümetin mukarrerat ve siyaseti ne olduğunu bilmiyorsam da, Erzurum'da bulunan Mustafa Kemal Paşa ile Rauf Bey'in fiil ve hareketlerinde vatan ve milletin maksat ve menfaatine ve mevcut kanunlara aykırı telâkki edilecek hiçbir hal ve hareket olmadığını görüyorum...Halk, namussuzca ölmektense, namuskârane müdafaaya karar vermiştir.*"<sup>78</sup> şeklinde cevap verdi ve Millî Mücadele'ye sekte vurabilecek bir felaketi daha önledi. İngilizler, bu yüzden Kâzım Paşa'dan şikâyetçi oldular. 2 Ağustos'ta General Milne, Kâzım Paşa'nın Mustafa Kemal Paşa ile işbirliği yaptığını ileri sürdü. İstanbul Hükümeti şikâyetlere rağmen Kâzım

---

Şefik Paşa'nın Elazığ/Harput valisi Ali Galip Bey'e gönderdikleri 3.9.1919 tarihli "Sivas Kongresi'ni dağıtması ve orada idareyi ele alması için neler yapması gerektiğini anlatan" bir emir vardır. Ali Galip önce Urfa'ya sonra Halep'e firar etti. Mr. Nowil Elbistan üzerinden gitti. Kemal Atatürk, 2000: C. 1, 113-133.

<sup>76</sup>Feridun Kandemir, (1948): *Kâzım Karabekir*, Ankara: s.88

<sup>77</sup>Askeri Tarih Belgeleri Dergisi, (1982): S.82, Ankara: s.29. 9.Temmuz 1919 tarihli şifre.

<sup>78</sup>Feridun Kandemir, (1964): *Millî Mücadele Başlangıcında Mustafa Kemal Arkadaşları ve Karşısındakiler*, İstanbul: s.103.

Karabekir'e yönelik bir harekete girişmedi<sup>79</sup>. Böylece Mustafa Kemal Paşa'nın 7 Ağustos 1919'da söylediği gibi, "Erzurum Kongresi dünyaya milletimizin mevcudiyet ve birliğinin gösterildiği ender ve büyük bir eser olarak kaydedildi."<sup>80</sup> Kongrenin dağıtılması ve üyelerinin gözaltına alınması isteğini de yerine getirmeyen Kâzım Karabekir, Paris Barış Konferansı'nda gündeme gelen doğu illerinin "manda" kapsamına alınması kararı, Ermenilerin yarattığı huzursuzluk ve güvensizlik ortamında reddedildi. Ancak manda meselesi Sivas Kongresi'nde de görüşüldü. Kafkasya'daki Müslümanlara zulümlerin arttığı, Sarıkamış ve batısındaki Müslümanları katletmek için Ermenilerin hızla silâhlandığını görmezden gelen İtilâf Devletleri, İngiliz subayı Ravlinson aracılığıyla İngiliz mandasının kabulünü Kâzım Karabekir'e teklif etti. Kâzım Karabekir, ne İngiliz, ne de Amerikan mandasından yanaydı. "*Millî namustan yoksun bir teslimiyeti*" asla kabul etmedi.

Erzurum Kongresi sonunda dokuz kişilik Heyet-i Temsiliye seçilmiş ve başkanlığına Mustafa Kemal atanmıştı. Mustafa Kemal Paşa ve Heyet-i Temsiliye, 2 Eylül'de Sivas'a geldiler ve Millî Kongre 4-11 Eylül arasında toplantılarını yaptı. Manda meselesi kesinlikle reddedildi. Erzurum Kongresi'nin ardından Sivas Kongresi'nde alınan kararlar genelleştirildi ve İtilâf Devletleri'ne karşı takınılan tutum belirginleşti. Kâzım Karabekir, bir yandan bu kongreyi takip ederken bir yandan da General Harbord ve heyetini karşıladı. General Harbord'un doğudaki gezisine Heyet-i Temsiliye tarafından izin verildi. Her türlü yardımın yapılması ve görüşmelerde bulunması yetkisi Kâzım Karabekir'e tanındı. Heyetin raporunun sonucu daha önce de yazdığımız gibi lehimize oldu.

Mustafa Kemal Paşa ve Kâzım Karabekir, komutanlar ve bazı kişilerin katılımıyla Sivas'ta gerçekleştirilen 16-29 Kasım 1919 tarihli toplantıda tekrar bir araya geldiler. Memleket içinde aynı fikirler etrafında cemiyet teşkilâtını her şekilde kuvvetlendirmek ve Meclis-i Mebûsân'ın emniyet içinde toplanıp aynı amaca yönelmelerini sağlayıncaya kadar Heyet-i Temsiliye'nin görevine devam etmesi kabul edildi. Ayrıca Paris Barış Konferansı'nda aleyhimize kararlar alınırca, millî menfaatleri gerçekleştirmeye yönelik kararlar alınması, İstanbul'a gidecek mebusların da bu fikir birliğini sağlaması öngörüldü. Kâzım Karabekir, 28 Kasım'da bu toplantıdan dönerken 5-7 Aralık 1919'da Erzincan'ı teftiş etti. Erzurum çevresindeki İngilizlerin kışkırtmasıyla Şeyh Eşref ve adamlarının çıkardığı isyanı bastırdı. Millî Mücadele aleyhindeki bu faaliyeti engelledi. Toplantı sonrası Heyet-i Temsiliye, 27 Aralık 1919'da Ankara'ya gitti. Hedef kayıtsız şartsız bağımsızlık, vatan bütünlüğü içinde millî egemenliğe dayanan devlet idaresiydi.

<sup>79</sup> Fahri Belen, (1973): *Türk Kurtuluş Savaşı*, Ankara: s.101-102.

<sup>80</sup> Kemal Atatürk, 2000: C.1, 65.



Gelişmeler 1919 yılının Türkiye'nin geleceğini ve özelde Doğu Anadolu'nun geleceğini hazırlayan fikirlerin ortaya atıldığı bir yıl olduğunu göstermektedir. Ermeniler için pek memnun edici olmayan bu olaylarla birlikte, aynı yıl onların katliamlarının attığı bir yıldır.

## 2. 1919 Yılı Ermeni Katliamları

Ermeniler, haksız davalarını kan dökerek kazanmaya çalıştılar. IX. Ordu Komutanlığı'ndan Millî Müdafaa Vekilliği'ne gönderilen şifreler daha çok Aralık 1918-Ocak 1919 tarihleri arasında Erivan ve Nahçıvan bölgelerinde bu faaliyetlerin yoğunlaştığını göstermektedir<sup>81</sup>.

Erivan halkı, Ermeni zulümleri yüzünden IX. Ordu Komutanlığı'na 19 Nisan 1919 tarihinde bir şikâyet dilekçesi verdi. Gürcü Komitesi üyelerinden Mehmet Zeki Çukalı 2 Eylül 1915-20 Nisan 1919 tarihleri arasında Gürcistan'da yapılan Ermeni mezalimi hakkında bir rapor gönderdi. Bunlara benzer bölgeden yardım çağrıları ve acı feryatlar uzun süre devam etti.

Burada Ermeni Tehciri olayının sorumlularını cezalandırmak için kurulan ve konferansla eşdeğer zamanda yürütülen Divân-ı Harp Mahkemelerine de değinmek yerinde olacaktır. Bu İttihatçı avı, Damat Ferit Paşa Hükümeti zamanında sıkı bir şekilde devam etti. Ermeni patriğinin düzenleyip sık sık Damat Ferit Paşa'ya verdiği listeler doğruluğu araştırılmadan askerî mahkemeye verildi, birçok genç, kültürlü kimseler haksız yere cezalandırıldı. İttihatçıların yargılanmasına 27 Nisan 1919'da başlandı. Yıl boyunca İngilizler, tutuklanmasını istedikleri kişilerin listelerini vererek mahkemeyi etkilediler<sup>82</sup>.

İngilizler, 13 Nisan 1919'da Kars'a girerek şûra üyelerini tutuklayıp Malta'ya sevk ettiler. Kars ve Kağızman'a Ermeni saldırıları olduğu halde 30 Nisan'da Kars'ı Ermenilere teslim ettiler. 23 Nisan'da Gürcüler Ardahan'a girdiler. Silâhlı çete teşkiline giren Ermeniler, hızla Doğu Anadolu içlerine kadar sızdılar. İngilizler, bunu görmezden gelip XV. Kolordu'nun mevcudunu azaltmak istediler. Kolordu'nun oradaki varlığı hayâfydi, asla bir değişiklik olamazdı. Olursa asker sayısı ancak arttırılabilirdi.

Sadaret'ten Millî Müdafaa Vekilliği'ne yazılan 9 Haziran 1919 tarihli yazı özeti şöyledir:

*"1. Ermenilerin Kafkasya'da sınırlarımız yakınlarında kuvvet yığdıkları,*

*2. Doğu Anadolu vilâyetlerine yerleştirilen Müslüman muhacirleri geri atacakları,*

<sup>81</sup> *Belgelerle Ermeni Sorunu*, (1983): Ankara: s. 367-369.

<sup>82</sup> Gürün, K., 1988: 316.

"Malta'da 1920 yılı sonunda tutuklu adedi 118'i buldu. Bunlardan 55'i tehcir suçlusuydu..." 13 Temmuz'da Talat, Enver ve Cemal paşalar ile Dr. Nazım Bey gıyaben idama mahkum edildi.

3. Ermenilerin Kars ve Sarıkamış'ta 10.000 asker bulduklarını,

4. Antranik'in 30.000 askerle Van bölgesine hareket ettiği,

5. İki İngiliz subayının Mako Komutanı yanına gelerek Van'a geçirecekleri Ermeniler için yol istedikleri, bu isteklerinin kabul edilmemesi üzerine İngiliz subayları komutasındaki Ermeni kuvvetlerinin Nahçıvan ve civar köyleri ele geçirdikleri saptanmıştır."<sup>83</sup>

IX. Ordu Kıtaları Müfettişi Mustafa Kemal, Millî Müdafaa Vekilliği'ne gönderdiği 12 Haziran 1919 tarihli telgrafında; "...resmî ve özel incelemeye göre Doğu Anadolu vilâyetlerinden bir karış toprağın bile Ermenilere verilmesinin olanaksız olduğu, bir tek Ermeni askerinin bile sınırı geçerse ateşle karşı konacağı, ancak uluslararası bir kararla hiçbir yerde çoğunluk olmamak koşuluyla Ermeni göçmenlerinden isteyenlerin memleket içinde barınabileceklerini"<sup>84</sup> bildirmiştir.

Sürekli savaşlar sonrasında yoksulluk ve çaresizlik içindeki Doğu Anadolu halkı, İtilâf Devletleri tarafından verilen kararlara uymamak ve Ermenileri vatanımıza sokmamak için ordunun desteğiyle Erzurum'da "*Vilâyât-ı Şarkîye Müdafaa-i Hukuk-ı Millîye*", Trabzon'da "*Muhafaza-i Hukuk*" gibi dernekler kurdular. Erzurum'da toplanan 17 Haziran 1919 tarihli Vilâyât-ı Şarkîye Müdafaa-i Hukuk-ı Millîye Cemiyeti Kongresi'nde "*Bir Ermeni saldırısı halinde son kişinin ölümüne kadar savaşmak ve Türk topluluğundan ayrılmamak için her fedakarlığa katlanmak.*"<sup>85</sup> kararları alındı. Mondros Mütarekesi gereğince toplanan silâhların çoğu Kafkasya'daki ulaştırma araçlarına saldırılarak geri alınmaya çalışıldı. Bunun yurt savunmasında şüphesiz büyük faydası olacaktı.

Ermeniler, Haziran ayı sonlarından itibaren sınır bölgelerine saldırılara başladılar. Karakurt, Beyazıt, Diyadin havalisinden Türk karakollarına baskın yaptılar. Temmuz ayında Kars, Sarıkamış Bölgesinde İslâmlardan ileri gelenleri, gençleri toplayarak hapsedtiler, cezalandırdılar ve kısmen de yok ettiler. Müslümanların bütün mal varlıklarına el koydular. Bütün bunlar Nahçıvan, Zengezor ve Darelkene'de de uygulandı. 30 Haziran'da Beyazıt Mevki Komutanlığı'nın bildirdiğine göre; Ermeniler Nahçıvan Bölgesi'ni işgal etmişler ve halkın silâhlarını istemişlerdi. Kâzım Karabekir, bunu Ravlinson'a bildirerek protesto etti. Ravlinson, "*Kafkasya'da İngiliz birlikleri kalmadı, elimden birşey gelmez*" dedi. Kâzım Karabekir, Nahçıvan halkından kat'i sûretle direnmelerini ve silâhlarını vermemelerini istedi ve harekâtı idane etmek üzere bazı subaylarını görevlendirdi<sup>86</sup>. Bölgede cinayet ve mallara zorla el koymanın yanı sıra

<sup>83</sup> *Belgelerle Ermeni Sorunu*, 1988: 370.

<sup>84</sup> *Atatürk'ten Ermeni Sorunu Belgelerle (Yayına Hazırlayan İsmet Görgülü)*, (2002):Ankara: s. 65-66.

<sup>85</sup> *Belgelerle Ermeni Sorunu*, 1983: 381.

<sup>86</sup> Karabekir, K., 1995d: C.I, 205-207.

köy basma ve adam kaçıma suçları işleniyordu. Mezâlimden kaçanların sayısı hızla artmaktaydı ve oradan alınan mektuplarda mezalimin şiddetinin acı gerçeği ortaya dökülmekteydi. Ele geçen evraklarda "İslâmları Aras nehrine dökmek ve inha eylemek için kıtaata kati emirler verilmiş olduğu"<sup>87</sup> görülmektedir. (Bkz. Belgeler Ek 6) Olan bitenlere karşılık Kâzım Karabekir, 2 Temmuz'da kendisini Erivan'da ziyarete gelen Fransız Albayı Despriyer'e söylediği şu cümle oldukça etkileyicidir: "Adalet, adalet ise Türkiye yaşayacaktır. Adalet, kuvvet ise yine Türkiye yaşayacaktır."<sup>88</sup> 12. Fırka Komutanlığı, Kars, Kağızman, Nahçıvan civarında Ermenilerin muhtelif bahanelerle İslâmlara baskı yaptığı, bazılarını katlettikleri, Kars civarındaki Müslümanlardan göç edenlerin gerek açıktan, gerek Ermeni saldırılarından hayatlarının tehdit altında olduğunu İngiliz Temsilcisi'ne iletti. 4 Temmuz 1919 tarihli telgrafta; "Kars ve Kağızman civarına tetkik için gidecek olan mümessilin gerekli görürse güvenlik için Osmanlı kotalarının bölgeye sevkini talep edeceği"<sup>89</sup> beyan edilmektedir. XV. Kolordu Komutanı Kâzım Karabekir, İngiliz Kaymakamı Rawlinson'a Kars ve Sarıkamış civarında olan Ermeni katliâmı ve Müslümanların mallarına el koymalarının artması dolayısıyla halkın Allahuekber Dağları'na sığındıklarını bildirdi<sup>90</sup>. 8 Temmuz'da Ermenilerin sınır boylarındaki Türk köylerini yağma ve katliâma başladıkları haberleri alındı<sup>91</sup> XV. Kolordu Komutanlığı, 21 Temmuz 1919 tarihli telgraf özetinde; "Ravlinson'un Ermenilerin düzenli ordusu olmadan çapulcular sayesinde fenalık yaptığı, Kars'ta 400 bin Müslüman'ın toplandığından ve halkın İngiliz askerlerinin çekilmesi dolayısıyla üzgün olmasından hatta güvenliği sağlamak için Türk birliklerinin gönderilmesinin gerekliliğine inandığından"<sup>92</sup> bahsetmektedir. Ravlinson, en sonunda Oltu'dan Beyazıt sınırına kadar Ermenilerin katliâm yaptıklarını itiraf etmiş, hiçbir kontrole tabi olmayan Ermeni milletin cezalandırılması için acilen müttefik kuvvetleri talep etmiştir<sup>93</sup>. (Bkz.. Belgeler Ek 7) Kendisi aslında bütün bu olaylara "Paris Konferansı'nda verilen karar ve İstanbul İngiliz Genelkarahgâhı'nın tutumunun sebep olduğunu ve yetki verilseydi Ermeniler'i kontrol altında tutacağını"<sup>94</sup> söylüyordu.

87 BOA, HR. SYS. 2877/63, 1919 yılı Temmuz ayında XV. Kolordu Komutanı'ndan Amerika Tahkik Heyet-i Riyâseti'ne gönderilen Kafkasya'da Ermenilerin yaptıkları cinayetlerle ilgili rapor.

88 Karabekir, K., 1995d: C.I, 208.

89 BOA, HR. SYS, 2877/18.

90 BOA, HR..SYS 2877/20. 8 Temmuz 1919 tarihli telgraf.

91 Karabekir, K., 1995d: C.I, 220.

92 *Belgelerle Ermeni Sorunu*, 1983: 374.

93 BOA, HR.SYS 2877/56, Hariciye Nezareti'ne Fahri Bey tarafından gönderilen şifre.

94 Karabekir, K., 1995d: C.I, 268-269.

İngiliz Subayı Ravlinson Türklere hak verse de, İngilizler, Ermenilere her türlü desteği vermeye devam ediyordu. Ermeniler, açıktan açığa kendilerini tahrik edenin İngilizler olduğunu söylemişler, sınır haricindeki Ermenilerin sorgularına göre İslâmları yok etmek için İngilizler kendilerini teşvik etmişlerdirdir. Öyle ki o sıralarda Ermeniler, Müslümanları katlederek Aras nehrine dökmeye devam ettiler ve Nahçıvan'da Müslümanlarla çatıştılar- Ermenilere; *"Bizim dostluğumuza bakmayın. Siz İslâmları vurun. Silah, cephane bizden."* demişlerdir<sup>95</sup>. (Bkz. Belgeler Ek 8) Ravlinson, İstanbul'da Ermeniler aleyhinde bir rapor verdi. Raporuna kendisiyle gelen İngiliz erlerden birinin Ermeniler tarafından yaralandığını da ilave etti<sup>96</sup>. Haziran ve Temmuz 1919'da yapılan zulümlerin tek bahanesi, Kars (Millî Şûra) Hükümeti'ne bağlı kalan Türklerin, Ermenilerin Erivan'daki meclisleri için yapılan milletvekili seçimlerine katılmamalarıdır.

Kars'ın müslüman zenginleri, Azerbaycan ile İngiliz yönetimindeki Batum tarafına göç ediyorlar, yoksullar, açlar ve çaresizler Erzurum'a sığınıyordu. Ermeni Taşnak Komitesi, Erivan ve Aras Bölgeleri'nde ve Elviye-i Selâse'de (Kars, Ardahan, Batum) bir tek Müslüman bırakmamaya karar vermiş<sup>97</sup>, bu amaç içinde bölgelerinde komite teşkil etmişlerdi<sup>98</sup>. Kars, Sarıkamış, Iğdır ve çevresinde devam eden katliâmları duyan göç etmiş müslümanlar geri dönüp Ermenilere karşı savaşıyorlardı. Bu arada İngilizler, Batum'u da boşaltıp Ermenilere teslim ettiler. Çok sayıda Ermeni göçmen buraya geldi.

1919 yılı sonlarına doğru, Ermeniler Oltu kazasını işgal etmek üzere Göle'ye asker ve silâh yığdılar. Yaklaşık 40.000 nüfus tehdit altındaydı. İngilizler tarafından tabur halinde teşkilâtlandırılıp silâhlandırılan Ermeniler, Nasturiler Van'ın güneyine çekilmiş saldıracakları anı bekliyorlardı<sup>99</sup>. Ermenilerin Doğu Anadolu'daki zulümleri, Türk Ordusu'nun bu bölgeyi tekrar geri almasına kadar kesintisiz sürdü.

Azeri ahali, yaklaşık 60.000 sığınmacıya yiyecek ve barınak sağlamak zorunda kaldı. Azerbaycan sınırları içinde Ermeniler, Türk köylerine saldırıp, ahalisini öldürtüyor ya da kaçmak zorunda bırakıyorlardı. Londra'da İngiltere Hariciye Nazırı Curzon'a

<sup>95</sup> BOA, HR.SYS, 2878/57, 26 Temmuz/27 Temmuz/28 Temmuz 1919 tarihli raporlar.

<sup>26</sup> Temmuz 1919 tarihli raporda, "Batum'da Rus Kazak Türkmen Komutanı General Baratof yönetiminde iki Rus gönüllü tümeni de kurulduğu" da yazmaktadır.

<sup>96</sup> BOA, HR.SYS, 2877/61. 30 Temmuz 1919 tarihli XII. Fırka Komutanı Osman Nuri Bey'den XV. Fırka Komutanlığı'na Çekilen Şifre.

<sup>97</sup> *Belgelerle Ermeni Sorunu*, 1983: 379.

<sup>98</sup> *Askeri Tarih Belgeleri Dergisi*, 1985: S.85, Ankara: s. 231-232.

<sup>99</sup> *Belgelerle Ermeni Sorunu*, 1983: 380.

karşı kendilerini savunmaya çalışan Ermeni heyeti, suçu Azerilerin üzerine atmaya çalışsa da işlenmiş suçların kabark listesi Ermenilerin suçlu olduklarını gösteriyordu.

Bunlara ilaveten I. Dünya Savaşı sonrası Yakın Doğu Yardım Vakfı'nın yapacağı yardım konusunda ABD Hükümeti'nin Doğu Anadolu'daki durumu araştırmakla görevlendirdiği Yüzbaşı Emory Niles ve Bay Arthur Sutherland'ın raporu Doğu Anadolu gerçeğini şöyle ifade etmektedir; *"..gözle görülür elle tutulur kanıtlar, bizi birinci olarak, Ermenilerin Müslümanları çok geniş ölçüde ve zulmün çeşit çeşit inceliklerini (icraatlarını) uygulayarak kıyımdan geçirmiş oldukları konusunda, ikinci olarak kentlere ve köylere getirilen yıkımdan dolayı sorumluluğun çoğunun Ermenilere düştüğü konusunda, işin geneldeki gerçeği bakımından, ikna etmiştir..."*<sup>100</sup>

Ermeni saldırılarından çaresiz kalan Nahçıvan halkı kendi kendilerini müdafaa ettiler. Zaten bu bölgenin komutanı Halil Bey; "buraların Türkiye'ye bağlanmasının imkânsızlığından dolayı, Azerbaycan'a bağlanmasının gerekliliğinden"<sup>101</sup> bahsediyordu. Nahçıvan halkının Türk olması haricinde, burası Azerbaycan'a ulaşılmada önemli bir geçitti ve başarıya ulaşılmada önemliydi. Sonuçta Ermenileri mağlup ederek Nahçıvan ve Şurur mıntıkasında kontrolü sağladılar. Buranın ahalisi Azerbaycan Cumhuriyeti'ne ilhakını ilân etti ve Azerbaycan bayrağını çekti<sup>102</sup>.

O sıralarda Ermeni komutanlarından Nazarbekof'un komutası altında mevcudu 7-8 bin kişi olan Ermeni kuvveti, Erivan, Çıldır, Gümrü, Kars, Göle, Ardahan, Iğdır, Kağızman ve Sarıkamış bölgesinde yerleşti. Sayılarının 20.000'e çıkacağı tahmin ediliyordu. Antranik'in emrinde 3.000 kişilik Taşnak çetecisi vardı. Rus Bolşevik ordusu, Kuzey Kafkasya'da Denikin ordusunu yenerek güneye doğru ilerliyordu.

<sup>100</sup> Justin Mccarthy, (1995):*Ölüm ve Sürgün*, İstanbul : s. 271.

<sup>101</sup> Karabekir, K., 1995d: C.II, 725-727.

<sup>102</sup> BOA, HR.SYS, 2878/2, 12 Eylül 1919 tarihli telgraf. (XV. Kolordu Komutanı Kâzım Karabekir'den 3., 13., 20. Kolordu Komutanlıklarına ve 3. Fırka Komutanlığı'na gönderilen şifre.)



### 3. 1919 Yılı Türkiye-Sovyet Rusya Gayri Resmi İlişkileri

#### a. Sovyet Rusya'nın Millî Mücadeleye İlgili Duymasının Nedenleri

Erzurum ve Sivas kongrelerinde Millî Mücadele'ye dış yardımın gerekliliği ve en uygun iki ülke olarak ABD ve Sovyet Rusya görülüyordu. Mustafa Kemal Paşa, özellikle Erzurum Kongresi günlerinde Amerikan yardımı üzerinde durdu. Millîyetçi aydınların manda görüşünde ısrarla durmaları ve gizli-açık ilişkiler kurmaları, Sivas Kongresi'nden lehte bir karar çıkartmaya çalışmaları ve ABD'nin Ermenistan Projesi onu bu seçenekten tamamen uzaklaştırdı.

Sovyet Rusya, ülkesindeki iç savaşta başarıya ulaşmaya çalışıyordu. Doğulu devletlere komünist rejimi benimsemeleri yolunda teşvik ve tahriklerde bulundu<sup>103</sup>. Osmanlı Devleti topraklarında aynı düşüncüyü uygulamaya çalıştı. 1919 yılı bu açıdan bir deneme yılı oldu.

Komünist Enternasyonalî'nin Yürütme Komitesi, 1 Mayıs 1919 günü dünya işçilerine yayınladığı demeçte Türkiye'nin işçi ve köylülerine ayrı bir paragraf ayırarak, başladıkları ihtilâlin sonunu getirmelerini, kendi Kızılordu, işçi, asker ve köylü sovyetlerini kurmalarını istedi<sup>104</sup>.

13 Eylül 1919'da Sovyet Dışişleri Halk Komiseri Çiçerin ve Sovyet Dışişleri Bakanlığı Müslüman Yakın Doğu Dairesi Başkanı Neriman Nerimanov'un imzasıyla doğrudan "Türk işçi ve köylülerine" hitap edilen bildiriye, esas olarak İngiltere, satılmış paşa ve vezirlerden söz edilerek İstanbul Hükümeti eleştiriliyor, İngiltere'nin Boğazları ele geçirdiğinden, Türkiye, İran, Afganistan ve Kafkasları egemenliği altına almak üzere olduğundan bahsediliyor, Erzurum ve Sivas Kongreleri ile başlamış olan Türkiye'deki Millî Mücadele'yi desteklemeye hazır oldukları kanısı uyandırılıyordu<sup>105</sup>. Çok sonraları Millî Kurtuluş Hareketi ilerledikçe bu amaçlarının gerçekleşmeyeceğini gerek Lenin, gerek Çiçerin gibi Sovyet liderleri anlamışlardır. Bunu, Lenin'in Aralov'a söylediği şu sözler ifade etmektedir; "*Mustafa Kemal Paşa, doğal ki sosyalist değildir... Ama görülüyor ki iyi bir teşkilâtçı...kabiliyetli bir lider, ulusal burjuva devrimini idare ediyor. İlerici, akılcı bir devlet adamı. Bizim sosyalist devrimimizin önemini anlamış olup, Sovyet Rusya'ya karşı olumlu davranıyor. O, istilacılara karşı bir kurtuluş savaşı yapıyor...*"<sup>106</sup>

103 Bütün bu faaliyetleri 1919 Mart'ında kurulan Komünist Enternasyonalî (III. Enternasyonal) idare edecekti. Fahir Armaoğlu,(1975): *Siyasi Tarih (1789-1990)*, Ankara: s.623.

104 Armaoğlu, 1975: 624.

105 Armaoğlu, 1975: 624-625.

106 S. T. Aralov, (1985): *Bir Sovyet Diplomatının Türkiye Anıları*, Ankara : s. 29.

Sovyet Rusya, gelişen olayları değerlendirerek Millî Mücadele'yi desteklemeye devam etmiştir. Bunun en önemli sebepleri şunlardır: Türklerin başarılı olmaları halinde İngiliz nüfuzu kendilerine en yakın ve tehlikeli bölgede kırılmış olacaktı. Güney Kafkasya'daki İngiliz barajı Türk-Rus işbirliği ile yıkılabilirdi. Anadolu'daki kurtuluş liderleri, doğuda İngiliz destekli Ermenistan'a karşıydılar. Rusya, Boğazların bağımsız ve müttefik Türkiye'nin elinde bulunmasını tercih ediyordu. Yeni rejimin, Türklerle yapacağı yardımla bünyesindeki Türk-Müslüman halkları ve dünya Müslümanları üzerinde prestiji artacaktı. Nitekim 1922 yılında Rusya'dan gelen ve komitelerin delegesi olan Leonid ve Friedrich'e göre konu şöyle aydınlatılmaktadır: “*Rusya, Yakındoğu'da Türklerin, Afganlıların ve İranlıların bir araya gelmesiyle İngiliz sömürge imparatorluğunun ortasına bir blok yerleştirmiş olacak, Sovyet Rusya'nın Yakındoğu politikasını genç doğu ülkelerinin içinde de etkili kılacak ve doğu devletlerinin dış sermaye tarafından fethi önlenecektir.*”<sup>107</sup> İngiliz İstihbarat Servisi'nin 12 Aralık 1921 tarihli raporunda Bolşevik yardımının esas nedeni; “*İngiliz karşıtı çıkar birliğine bağlanmış, Türklerle Rusların Kafkasya'da çıkarlarının çatıştığına dikkat çekilmiş, durumun aralarını açacak kadar kötüye gitmesine engel olduğu*”<sup>108</sup> yazılmıştır.

İşte bu yaklaşımlardan dolayı Türk-Sovyet siyâsi çatışmalarında bile, Sovyet Rusya'nın yardımlarını başka türlü açıklamak mümkün değildir.

### **b. Türk-Sovyet Diplomasinin Gelişimi**

Sovyet Rus rejimi, 1919 yılında hem iç cephede hem de dış cephede düşmanlarına karşı savaşmak zorundaydı. Batı cephesinde Polonya'ya yenildiler. Boğazlar Bölgesi'nde, Kafkasya'da, İran'da ve Afganistan'da bulunan İngiliz kuvvetleri Sovyetler Birliği'ni çember altına aldı. Batılı devletlerin desteklediği Çarlık taraftarı kuvvetler Sibiryaya, Kuzey Denizi, Kafkasya ve Kırım cephelerinde Sovyet kuvvetlerine saldırdılar. Sovyet Rusya oldukça zor durumdaydı. Mondros Mütarekesi'nden sonra İngilizler, Kafkasya'yı işgal ederek Türkiye ile Rusya arasındaki karayolu ulaşımını kesmişlerdi. Bu durum doğrudan iletişim kurmayı engelliyordu.

23 Nisan 1919 tarihli İzvestiya Gazetesi'nin başyazısı “*Türk Devrimine*” ayrılmıştır. Gazeteye göre, “*Osmanlı topraklarındaki gelişen huzursuzluk Asya'daki ilk Sovyet devrimi*” idi. Bu devrim, İtilâf Devletleri'ni Sovyet Rusya'yı boğmak için kullandıkları üslerinden yoksun kılacaktı. Yazı; “*Türk devrimi bize önemli bir bağlaşıklık sunmaktadır.*” diye sonuçlanmaktaydı<sup>109</sup>. Türkiye'nin Bolşevikleştirilmesi tehdidinin

<sup>107</sup> Leonid Friedrich , (1999): *Ankara 1922*, İstanbul : s. 41-42.

<sup>108</sup> Salahi Sonyel, (1995):*Kurtuluş Savaşı Günlerinde İngiliz İstihbarat Servisi'nin Türkiye'deki Eylemleri*, Ankara : s. 221.

<sup>109</sup> Erol Mütercimler,(1992): *Kurtuluş Savaşı'na Denizden Gelen Destek Sovyetler Birliği'nden Alınan Yardımlar Kuvâ-yı Milliye Donanması*, İstanbul: s. 104-105.

İtilâf Devletlerine karşı bir silâh olarak kullanılabileceğine inanan Kâzım Karabekir;" Bolşeviklerin Kafkaslara doğru harekete geçtiklerini ve Türkiye'ye tatmin edici bir barış teklif edilmezse düşmanlarının düşmanı olan Sovyet Rusya ile bir sözleşme yapacağını 28 Nisan 1919'da yaymaya başladı<sup>110</sup>.

Millî Mücadele komutanları, ABD askerî yardımında bulunmazsa, Sovyet Rusya seçeneğinin neler getirebileceği ve neler götürebileceğini, nasıl olacağını ağırlıklı olarak tartışmaya başlamışlardı. Mustafa Kemal Paşa aralarında kolordu komutanlarının bulunduğu güvenilir dostlarıyla bir toplantı yaptı. Toplantıya katılanlar; "XX. Kolordu Komutanı Ali Fuat Paşa, eski donanma bakanı Rauf Bey, III. Kolordu Komutanı Albay Refet Bey, Albay Arif ve Salâhaddin Beyler, Samsun eski valisi Hamit Bey, Mustafa KemalPaşa'nın yaveri Kâzım Bey'den ibaretti."<sup>111</sup> 18-22 Haziran tarihleri arasında olan bu toplantıda çok önemli konularda kararlar alındı. Millî Mücadele konusunda görüş birliği olduğu halde Anadolu'da ulusal bir yönetim kurulması konusunda ayrılık başgösterdi. Bolşeviklerle ilişki kurma olanakları görüşüldü. Bu konuda da tartışmalar, anlaşmazlıklar oldu. Mustafa Kemal'e göre Bolşeviklerle temas geçerek, silâh, cephane ve erzak yardımı sağlamak ihtimal dahilindeydi. Havza'da Mustafa Kemal Paşa ile birlikte bulunan Hüsrev (Gerede) Bey, 7 Haziran'da Kâzım Karabekir'e yazdığı mektupta; "*Bence milletin - başındaki münevveranın - vereceği karar ya müstakil yaşamak; yahut toprağın altını üstüne tercihte temerküz ederse herşeyden evvel Bolşeviklerle temas edilmek, prensipleri anlaşılacak, İslâm'da Türk'te an'anat ve kavaid-i muayyeneye hâlel vermemek şartıyla tadilen nasıl kabul olunacağını, nasıl tâtibik edileceğini kararlaştırmak ve fakat hem hudut olup düşman taarruzatına karşı mukabeleyi temin etmek için silâh, cephane, erzak almak cihetlerini sağlam kazığa bağlamak lâzımdır...*"<sup>112</sup> diyordu. Kâzım Karabekir, ilk baştan Bolşeviklerle yakın ilişki kurulmasını bekleyip, İtilâf Devletleri ve Bolşevikler arasında tarafsız kalınmasını önerdi. Kâzım Karabekir'in Bolşevikliğin tehlikeleriyle ilgili bu görüşleri Amasya'daki Toplantıya katılanlarca dikkate alındı.

Diplomatik temas kurma fikriyle birlikte Bolşevik rejimine karşı kuşkular doğmaya başladı. Çünkü Sovyet yardımının Bolşevik sistemini kabul etmeyi gerektireceği görüşü yaygındı. Örneğin Mustafa Kemal Paşa 23 Haziran'da Kâzım Karabekir'e gönderdiği yazıda; "*Bolşevizmin her açıdan yeniden incelendiğini, Kazan, Brenburg ve Kırım Müslümanlarının bunu kabul ettiklerine ve Bolşevizmin din ve geleneklerle ilgilenmediğine göre bunun ülke için bir sakıncası olmadığını bildiriyor; Karabekir'in de önceden önerdiği gibi, Bolşevikler daha etkili bir duruma gelirse onların*

<sup>110</sup> Salahi Sonyel, (1987): *Türk Kurtuluş Savaşı ve Dış Politika*, C.I, Ankara: s.79,82.

<sup>111</sup> Sonyel, 1987: C.I, 79.

<sup>112</sup> Karabekir, K., 1995d: C.I, 200-201. Hüsrev Bey'in mektubu.

*İtilâf Devletleri'ne karşı silâh olarak kullanarak, Türkiye'nin Bolşevikler tarafından işgal edileceği tehdidiyle İtilâf Devletleri'nin ülkeyi boşaltmaya zorlanabileceklerini yazıyordu.*"<sup>113</sup>

Sovyet Rusya ile ilk ilişkiler resmî olmayan bazı kişiler ya da kurumlar aracılığıyla yürütüldü. İlk önemli temas 1919 Mayıs'ında Anadolu'ya gönderilen Albay Semen Mihailoviç Budienni başkanlığındaki heyetle gerçekleşti. Havza'da Mustafa Kemal Paşa'yla görüşen Budienni aslında onun niyetini ve Anadolu hareketinin özelliklerini öğrenmek istiyordu. Görüşmede yardım olasılıkları da konuşuldu<sup>114</sup>. Daha sonra Sovyetler, içinde "Yeni Dünya" ekibinden önemli sayıda kişilerin bulunduğu ekibi Türkiye'ye gönderdi. İki gemiden birintam olarak nereye gittiği bilinmiyor. Karadeniz kıyılarında bir yere gittiği tahmin edilmektedir. Odesa'dan yola çıkan diğer gemi İstanbul'a vardığında "Karakol Cemiyeti" ile ilişkiler kurdu<sup>115</sup>. Cemiyetin başkanı Kara Vasıf Bey 1919 Temmuz'unda XX. Kolordu Komutanı Ali Fuat Paşa'ya bir mektup yazarak, Kırım'dan gelen Bolşevik Doğu İşleri Şubesi'nin bir temsilcisi ile görüştüğünü ve kendisinden anlaşma yapmak için iki temsilciyi Rusya'ya göndermelerini istediğini, yetkili temsilci olarak Baha Said'i Bakü'ye gönderdiklerini bildirdi. Ali Fuat Bey, bu haberi hemen Erzurum'a ilettili. Mustafa Kemal Paşa, Rauf Bey, Kâzım Karabekir aralarında bu konuyu görüşerek Bolşeviklerle temas kurma işini Karakol Cemiyeti'ne bırakmamak için XV. Kolordu'da her ikisi de askerî doktor olan Fuat Sabit ve Ömer Lütfi Beyleri Bakü'ye gönderme kararını aldılar<sup>116</sup>.

Ömer Lütfi Bey, 2 Eylül'de Erzurum'a geri döndü. Raporunda herhangi bir ilişki kurulduğunu belirten haber yoktur. Raporuna göre; "Azerbaycan Müsavat Hükümeti İngilizlerin oyuncağıdır ve oradaki Komünistler gizli olarak örgütlenmektedirler." Fuat Sabit Bey, Rus Komünist Partisi Kafkas Bölgesi Komitesi üyelerinden Victor Naneyşvili ile de görüşmüş, kendisi toplumsal reforma girişmeden ancak para yardımı yapabileceklerini söylemiştir<sup>117</sup>.

Bu arada Enver Paşa'nın kardeşi Nuri Paşa, 8/9 Ağustos gecesi Batum'daki Ardahan kışlasındaki İngiliz hapishanesinden ve amcası Halil Paşa, İstanbul'da tutuklu bulunduğu yerden kaçtılar. Halil Paşa, Sivas'a gelerek Mustafa Kemal'le görüşti. "Azerbaycan'da çalışmak istediğini bildirdiğinden Bolşevikler ve Azerbaycan Hükümeti

113 Sonyel, 1987: C.I, 86.

114 Sonyel, 1987: C.I, 83.

115 Mütercimler, 1992: 105.

116 Yavuz Aslan,(2002): "Bolşeviklerle İlişki Kurmak Amacıyla Oluşturulan Bir Siyasi Kuruluş: Türk Komünist Fırkası (Bakü 1920)", *Türk Kültürü İncelemeleri Dergisi*, S. 6, İstanbul : s. 32-33.

117 Mütercimler, 1992: 105-106.

ile temaslarda bulunmak ve onlardan silâh ve para yardımı sağlamak gibi talimatlarla Nahçıvan üzerinden Azerbaycan'a gönderilmiştir<sup>118</sup>.

1919 Ekim'inde Ege Bölgesi'ne gelen bazı Sovyet ajanları, Kuvâ-yı Milliyecilere Komünizm görüşünü yayacak gazete çıkarmaları halinde para ve direniş katkı açısından Almanların İstanbul'a gönderdikleri silâhları teslim edeceklerini söylediler. Aynı Sovyet ajanları, Balıkesir ve Alaşehir Kongreleri başkanı Hacim Muhittin Bey'e Bolşeviklik maskesi altında yardım teklif ettiler. Diğer Sovyet ajanları ise, Kuzeybatı Anadolu bölgesinde Kuvâ-yı Milliye'yi organize eden Albay Kâzım Bey'e, "Kapitalizme karşı Ruslarla aynı fikirde olduklarını açıklamaları" halinde para ve silâh teklifinde bulundular. Bu ajanlar İstanbul'a dönünce İngilizler tarafından tutuklandı. Yardıma son derece ihtiyaç duyulan bir dönemde teklifleri olumlu karşılanmamıştı. Anadolu'da Komünizmi tanıtmak ve yaymak amacıyla yaptıkları faaliyetlerin yanı sıra Rusya, Mustafa Suphi tarafından kurulmuş olan "Türkiye Komünist Partisi"ni destekliyordu. Rusya'ya kaçan İttihatçılar da Komünizme karşı oldukları halde Anadolu adına hareket ileri sürerek Sovyetlerle anlaşma yapmaya çalışıyorlardı.

Azerbaycan'da ve Elviye-i Selâse'de bırakılan Türk subaylar ve Teşkilât-ı Mahsûsa üyeleri, az çok Karakol Cemiyeti ile bağlantılıydılar. Kafkaslar'da örgütlenmeye çalışan Komünistler, ilk önce onlarla karşılaşıyorlardı. Halil ve Nuri Paşaların kaçışları, görünüşte Karakol Cemiyeti'nin işi gibi görünse de, Nuri Paşa'nın Dağıstan ve Karabağ'da Bolşeviklere karşı mücadele etmesi İngiliz siyasetinin bir oyunu olduğunu da düşündürebilir<sup>119</sup>. Türkiye adına Nuri Paşa'nın Dağıstan'daki ordunun başına getirilmesi ve Bolşeviklere karşı savaşması, Karakol Cemiyeti adına Kafkasya yetkili temsilcisi olarak Bakü'ye gönderilen Baha Said'in, Rusya Komünist Partisi Bölgesel Komitesi temsilcileriyle 11 Ocak 1920'de bir anlaşma imzalaması iyi gelişmeler olmadı<sup>120</sup>.

1920 yılı başlarına gelindiğinde Bolşeviklerle temaslarda bulunup, onlardan yardım almayı amaçlayan iki grup oluştuğunu görmekteyiz. Birincisi; Halil Paşa başkanlığında Baha Said'in de bulunduğu İttihatçı ağırlıklı grup, ikincisi Kâzım Karabekir tarafından gönderilen Dr. Fuat Sabit ve çevresindekiler idi. Öncelikli hedefleri, İngiliz siyasetinin ateşli taraftarları olan Azerbaycan'daki Müsavat Hükümeti'ni en kısa zamanda yıkmak ve yerine Bolşeviklerle anlaşacak bir Hükümeti başa geçirmekti<sup>121</sup>. Bu iki grubun arasından seçilenler bir araya gelerek Türk Komünist Fırkası'nı kurdular. 5-6

<sup>118</sup> Aslan, 2002: 34.

<sup>119</sup> Aslan, 2002: 34.

<sup>120</sup> Bu anlaşma Heyet-i Temsiliye tarafından onaylanmadı. Kâzım Karabekir ve Mustafa Kemal bu olaya çok kızdılar. Bolşevikler, Baha Said'in Türkiye'yi temsil etmediğini anlayınca Heyet-i Temsiliye tarafından yetkili bir heyet istediler. Karabekir, K., 1995d: C. III, 1352.

<sup>121</sup> Aslan, 2002: 96.



ay gibi kısa bir süre bu isim altında faaliyetlerine devam eden fırka, 1920 yazında Mustafa Suphi tarafından ortadan kaldırıldı. Fırkanın önde gelenleri (Halil Paşa, Fuat Sabit, Baha Said) Rusya'da kalarak, Bolşeviklerle TBMM Hükümeti arasındaki ilişkilerde önemli aracılık görevlerine devam ettiler.

16 Mart 1920'de İstanbul'u işgal ederek, Meclis-i Mebûsân'ı kapatan İngilizler, istemeden Türk-Sovyet yakınlaşmasını arttırdı. Çünkü Türk milletinin yeni temsilcisi olan TBMM, 23 Nisan 1920'de açıldığında yeni kurulan hükümet Sovyetler Birliği ile resmî temas kurdu.



## II. BÖLÜM

### KURTULUŞ SAVAŞI'NDA DOĞU CEPHESİ

#### A. TBMM'NİN AÇILMASINDAN ÖNCE ASKERİ, İKTİSADİ VE SOSYAL DURUM

İtilâf Devletleri, Mondros Mütarekesi'nin imzalanmasından İzmir'in işgaline kadar geçen 6,5 ay içinde Osmanlı Devleti'ni, devletler hukuku prensiplerine aykırı olarak işgal etmişler ve politik baskılarla imparatorluğun bütün kuvvet ve teşkilâtını işlemez hale getirerek, yurdu savunmasız bölünmeye elverişli bir duruma getirdiler. Boşaltılan yerlerden çekilen Türk Silâhlı Kuvvetleri yeniden dokuz kolordu halinde Anadolu ve İstanbul dolaylarında teşkilâtlandı<sup>122</sup>. Mondros Mütarekesi ve Birinci Dünya Savaşı sonunda asker ve depolarda kalan silâh ve cephane miktarı şöyledir:

- *Tüfek* : 791.174
- *Ağır Makineli Tüfek* : 4488
- *Ağır Top (sahil ve kale topu)* : 1180
- *Sahra ve dağ topu* : 806
- *Topçu cephanesi* : 1.591.918
- *Piyade cephanesi* : 98.887.911<sup>123</sup>.

Elcezire ve Doğu Cephesi'nde, Adana Bölgesi ve diğer askerî birliklerin elinde kalan silâh ve cephane miktarı ise şöyle idi:

- *Piyade Tüfeği* : 115.914
- *Ağır makineli tüfek* : 290
- *Top*: 152<sup>124</sup>.

Bu miktarlara Trakya'daki I. Kolordu, İstanbul'daki XXV. Kolordu, XIV. Kolordu'nun depoları dahil değildir. Gülhane, Başbüyük, Maçka ve diğer savaş malzemesi üreten imalâthane depoları işgal altında olduğundan Millî Mücadele'nin ilk başlarında bunlardan fayda sağlanamadı. Diğer levazım maddeleri için de bu durum geçerlidir. Elbise yerine millî kıyafet, fotin yerine çarık giyiliyor, birliklere yemek olarak haşlanmış yağsız birkaç kaşık çorba güçlükle temin ediliyordu<sup>125</sup>.

Bu günlerde halk yorgun ve perişan, ordunun bütün silâhlarına el konmuş ve sayısı azaltılarak zayıflatılmış ve I. Dünya Savaşı yenilgisinin ağırlığı yurdun üzerine çökmüş bulunmaktaydı. Bütün kuvvetlerin toplamı 50.000'i geçmemekteydi<sup>126</sup>. Bu sayı

<sup>122</sup> Rauf Atakan, (1988) : "Türk İstiklal Harbi'nde İdari Faaliyetler ve Lojistik", *Askeri Tarih Bülteni*, S.25, Ankara: s.93-94.

<sup>120</sup> Atakan, 1988 : 93-94.

<sup>124</sup> Atakan, 1988: 93-94.

<sup>125</sup> Atakan,1998: 93-94.

<sup>126</sup> *Türk İstiklâl Harbi Batı Cephesi*, (1999): C. II, 2. Kısım, Ankara: s. 31

ise işgalci güçleri yenmeye, vatanın bütünlüğünü, milletin bağımsızlığını sağlamaya yeterli değildi. Ordu birliklerine, işgal ve istilâ kuvvetleriyle çarpışmamaları padişah ve İstanbul Hükümeti tarafından kesinlikle emredilmişti.

Eylül 1919 başlarında Anadolu'da mevcut Türk Kara Kuvvetleri 20 tümen den ibaretti. Bu birlikler ikisi bağımsız tümen olmak üzere sekiz kolordu halindeydi. Topların çoğunun kamaları, cephane ve diğer savaş malzemesi işgal kuvvetleri veya diğer birimlerin kontrolü altındaki depolardaydı. Birliklerin elinde kalan silâh ve özellikle cephane ihtiyacı karşılamaktan çok uzaktı<sup>127</sup>. Birliklerin elindeki piyade tüfekleri fazlaydı, ancak modelleri eski ve değişik tipte idi. Yunan istilâsıyla birlikte lüzumlu savaş gereçleri fedakâr ve cesur kimseler tarafından depolardan kaçırılarak yeni kurulmakta olan millî kuvvetlerin emrine gönderilmeye başlandı. Bazı yerlerde silâh ve cephane, işgal ve istilâ kuvvetlerinin veya kontrol heyetlerinin eline geçmemesi için yurt içine gönderiliyordu.

Kara ordusundaki kolordularla tümenlerin konumları ve sorumluluklarına verilen bölgeler şöyle idi:

<i>1. Kolordu</i>	<i>Edirne'de,</i>
<i>49. Tümen</i>	<i>Kırklareli'nde,</i>
<i>60. Tümen</i>	<i>Keşan'da,</i>
<i>3. Kolordu</i>	<i>Sivas'ta,</i>
<i>5. Kafkas Tümeni</i>	<i>Amasya'da</i>
<i>15. Tümen</i>	<i>Samsun'da,</i>
<i>12. Kolordu</i>	<i>Konya'da</i>
<i>11. Tümen</i>	<i>Niğde'de</i>
<i>41. Tümen</i>	<i>Konya'da</i>
<i>13. Kolordu</i>	<i>Diyarbakır'da,</i>
<i>2. Tümen</i>	<i>Siirt'te,</i>
<i>5. Tümen</i>	<i>Mardin'de,</i>
<i>14. Kolordu</i>	<i>Bandırma'da,</i>
<i>55. Tümen</i>	<i>Tekirdağ'da,</i>
<i>61. Tümen</i>	<i>Balıkesir'de,</i>
<i>15. Kolordu</i>	<i>Erzurum'da,</i>

<sup>127</sup> *Türk İstiklâl Harbi Batı Cephesi*, 1999: C. II, 2. Kısım, 31-32.

3. Kafkas Tümeni Trabzon'da,  
 9. Kafkas Tümeni Erzurum'da,  
 11. Kafkas Tümeni Van'da,  
 12. Tümen Horasan'da,

20. Kolordu Ankara'da,  
 23. Tümen Afyonkarahisar'da,  
 24. Tümen Ankara'da,  
 25. Kolordu İstanbul'da,  
 1. Tümen İzmit'te,

10. Kafkas Tümeni İstanbul'da,

57. Tümen Çine'de (bağımsız), (Bu tümen daha sonra Denizli'ye

gitmiştir.)

56. Tümen Bursa'da (bağımsız)<sup>128</sup>. (Bkz. Harita Ek 3-4)

Mondros Mütarekesi gereğince İtilâf Devletleri tarafından Osmanlı kara ordusu birlikleri personel ve silâh kadrosu olarak şöyle sınırlandırılmıştı:

Kolordu karargâh ve bağlı birliklerine: 1567 personel, 562 piyade tüfeği ve 8 adet top.

Piyade tümenlerine: 2020 personel, 1500 piyade tüfeği ve 12 makineli tüfek, 8 adet top.

Kuvvetler ise, verilen kadroların çok altında bulunmaktaydı<sup>129</sup>. XV. Kolordu'nun toplam personel sayısı 12.701 idi<sup>130</sup>.

İngilizler iki tümenlik kuvvetlerinin çoğunu Çanakkale ve İstanbul'da, geri kalan kısmını Kütahya, Eskişehir, Afyonkarahisar, Samsun ve Erzurum gibi şehir ve kasabalarda bulundurmaktaydılar. Osmanlı topraklarının ekonomik ve stratejik değer taşıyan kesimlerini elinde tutmak isteyen İngiliz Hükümeti, bunu engelleyecek her hareketin karşısındaydı. Fransızlar, İstanbul, Çanakkale, Mersin, Adana ve İskenderun bölgelerinde büyük miktarlarda kuvvet bulunduruyordu . Bir kısmı Edirne'de, büyük kısmı Batı Trakya'da olan bir tümenleri vardı. Bir tugay kadar olan İtalyan kuvvetleri Güneybatı Anadolu'nun en önemli şehir ve kasabalarında işgal kuvveti ya da temsil ve kontrol heyetleri halinde bulunmaktaydı. İşgal etmek istediklerin yerlerin sınırları Yunanlılarla çatışıyordu. İlk olarak bir tümenle İzmir'e çıkan Yunanlılar yeniden takviye kuvvetleri getirerek Batı Anadolu'daki sayılarını hızla arttırmaya çalıştılar. Halka zulümler, yağma ve talan yaparak ilerleyen Yunan kuvvetleri en son Aydın-Ödemiş

<sup>128</sup> *Türk İstiklal Harbi Batı Cephesi*, 1999 : C. II, 2. Kısım, 32-33.

<sup>129</sup> *Türk İstiklal Harbi Batı Cephesi*, 1999: C. II, 2. Kısım, 33.

<sup>130</sup> *Türk Silahlı Kuvvetleri Tarihi Türkiye Büyük Millet Meclisi Dönemi Nisan 1920-29 Ekim 1923*, (2001): C.4, I. Kısım, Ankara: s.89.

Kasaba (Turgutlu)-Manisa-Bergama-Ayvalık hattında beş tûmenden fazla bir kuvvete ulaştılar<sup>131</sup>. (Bkz. Harita Ek 5)

Heyet-i Temsiliye'nin çabalarıyla oluşturulan Batı Cephesi'nde Yunan Ordusu'yla, Doğu Cephesi'nde Ermenilerle mücadele ediliyordu. Fırat'ın doğusunda Diyarbakır Bölgesi'nde Elcezire Cephesi, Adana Bölgesi'nde Adana Cephesi bulunmaktaydı.

I. Dünya Savaşı sonlarına doğru Türk Ordusu'na birçok kez yenilerek dağılan Ermeni Ordusu İngilizlerin desteğiyle yeniden düzenlenmekteydi. XV. Kolordu Komutanlığı'nın bildirdiğine göre; "Üç piyade tûmeniyle bir süvari tugayı ve kolordu topçusundan oluşan General Nazarbekof komutasındaki VII. Ermeni Kolordusu'nun 15 Mayıs 1919'daki konuşu şöyleydi:

*VII. Kolordu Karargâhı ve Birlikleri: Erivan'da,*

*Bir Piyade Tûmeni: Erivan çevresinde,*

*Diğer bir piyade tûmeni: Gümrü (Leninakan) çevresinde,*

*General Osepyan komutasındaki 1. Tûmen Karargâh ve Bağlı Birlikleri, tûmenin 1. Alayı: Kars çevresinde bulunuyordu*<sup>132</sup>.

Türk Ordusu ve işgal kuvvetlerinin asker ve silâh durumunu kısaca gözden getirdikten sonra iktisadî durumun da genel bir tablosunu çıkartalım.

Millî Mücadele'ye değin devam eden kapitülasyonların olumsuz etkileri ve Avrupa ekonomisinin ezici rekabeti karşısında Osmanlı Devleti, sadece hammadde ve yiyecek maddeleri satar ve üretilmiş madde satın alır duruma düşmüş ve temel endüstrisi kurulamamıştı. Trablusgarp, Balkan ve I. Dünya Savaşları'na katılan Osmanlı Devleti'nin bozuk olan ekonomik ve malî durumu daha da kötüleşti. Ülkenin kaynakları kurumuş, devlet iç ve dış borçlanmalara gitmişti.

I. Dünya Savaşı'nda 18.000.000 altın liralık bir iç borçlanmaya gidilmiş, dış borçlarla bu tutar yarım milyara yaklaşmıştı. Elverişli endüstri kurumları, zengin kişiler ve paralarına el konabilecek zengin bankalar mevcut değildi. Osmanlı Devleti'nin sayılı bankalarından olan Osmanlı Bankası'ndaki sermaye ve mevduat toplamı 11.500.000. lirayı geçmiyordu. Osmanlı Devleti topraklarında Yüksek Fırın ve Metalürji fabrikaları bulunmadığından madensel eşya yapımında hurda demir kullanılmaktaydı. Top, ağır makineli tüfek gibi ağır silâhlar, hatta piyade tüfeğinin bile dışardan sağlanması

<sup>131</sup> Fransızlar, Maraş, Gaziantep ve Urfa Bölgesi'ni İngilizlerden devrıldıktan sonra 1920 başlarında buradaki kuvvetlerini 3 tûmene çıkardılar. *Türk İstiklâl Harbi Batı Cephesi*, 1999: C. II, 2. Kısım, 35-36.

<sup>132</sup> *Türk Silahlı Kuvvetleri Tarihi Türkiye Büyük Millet Meclisi Dönemi*(23 Nisan 1920-29 Ekim 1923), 2001: C. IV, I. Kısım, 405-406.



gerekmekteydi. Bunun anlamı, Kurtuluş Savaşı'nın birçok yönden yoksun ve yetersiz bir endüstriyle yürütülecek olması demektir<sup>133</sup>.

Mondros Ateşkes Antlaşması'nın yedinci maddesine dayanarak Anadolu'nun stratejik ve verimli yerleri işgal edilmişti (Karadeniz, Çukurova, Batı Anadolu). 1919 yılında kişi başına düşen millî gelirden değişme olmamışken zekice uygulanan bu planın devamında Sevr Antlaşması'yla Osmanlı Devleti'ne sadece İç Anadolu ve yöresi kalacaktı. Öncelikle ordunun bazı gereksinimleri, Anadolu'ya serpiştirilmiş küçük atölyelerde ve ev ekonomisi içinde yapılabildiği kadarıyla sağlanacaktı. Görülmektedir ki ülkenin ekonomik ve parasal durumu hiç iç açıcı değildi. Ulaşım yolları da tümüyle bozuk ve çok kötü bir haldeydi. Toplam uzunluğu 4000 km'yi geçmeyen demiryollarının çoğu<sup>134</sup> işgal kuvvetlerinin kontrolü altındaydı.

Bu zor şartlar altında Heyet-i Temsiliye etkisini arttırmaya, Kurtuluş Savaşı'nı başarıya ulaştırmak için para kaynakları bulmaya çalışmıştır. İstanbul'un resmen işgaliyle, Anadolu'nun malî kaynaklarına el konulduğundan 18 Mart 1920'de Mustafa Kemal Paşa, kolordular, bağımsız mutasarrıflıklar, Şile, Kartal, Gebze kaymakamlıklarına bir emir yayınlayarak; Osmanlı bankalarıyla Düyûn-ı Umûmiye ve reji (tekelle) idareleri mevcutlarını bölgede bulunan mülkiye ve malîye yetkililerine bildirmelerini emretti<sup>135</sup>. Ziraat Bankası mevduatlarını bildirerek, İstanbul'la ilişkilerini kesti. Ayrıca adı geçen kurumlarda mevcut para miktarları, cinsleri ve rehinelerin genel kıymetlerini göstererek 18 Mart günü itibarıyla erişilen sayının bildirilmesini istedi. Kurtuluş Savaşı boyunca para işleri Osmanlı ve Ziraat Bankası ile yürütüldü.<sup>136</sup>

Türk Milleti orduya para, yiyecek, giyecek ve araç yardımında bulunulmaya çağrıldı. Yardımların toplanması Balıkesir, Alaşehir ve Nazilli gibi kongrelerle konuşularak ciddi esaslara bağlandı. Belediye gelirlerinin yarısına, ithalât ve ihracat mallarıyla her çeşit yiyecek maddelerine belirli ölçüde vergiler kondu.

Cephelere yiyecek, giyecek, silâh ve cephaneye araç gereçlerinin gönderilmesi için; Orta ve Batı Anadolu kaynaklarından, Elcezire cephesinden gelenlerden, İstanbul Bölgesi'ndeki ve İtilâf Devletleri gözetiminde olan Osmanlı depolarından kaçırılmak suretiyle elde edilenlerden faydalanıldı<sup>136</sup>.

Bu çabalar ülkenin savunması için gerekli parayı bulmada yeterli değildi. İşgal altındaki yerlerin ekonomik desteği olmadan Kurtuluş Savaşı'nı İç ve Doğu Anadolu'dan yürütmek oldukça zordu. Günümüzde bile uzun süreli savaşlarda devletler savaşa devam ederken oldukça zorlanmaktadırlar. Herhangi bir endüstrisi olmayan, var olanın da zarar

<sup>133</sup> *Türk Silahlı Kuvvetleri Tarihi Türkiye Büyük Millet Meclisi Dönemi*(23 Nisan 1920-29 Ekim 1923), 2001: C. IV, I. Kısım, 35-36.

<sup>134</sup> *Türk Silahlı Kuvvetleri Tarihi Türkiye Büyük Millet Meclisi Dönemi*(23 Nisan 1920-29 Ekim 1923), 2001: C. IV, I. Kısım, 37.

<sup>135</sup> Atakan, 1988: 99.

<sup>136</sup> Atakan, 1988: 99.

gördüğü Türk Milleti kendi kaynaklarına dayanarak Mustafa Kemal Paşa önderliğinde mücadeleyi sürdürmüştür. Herhangi bir ülkeden dış yardım alınmasının gerekliliği bu gerçeği değiştirmemiştir.

Askerî ve ekonomik durumun kötülüğüne, yabancılarla, işbirlikçi ajanların memleketi kendi çıkarları uğruna daha da karmaşık bir hale getirme çalışmalarını da ekleyebiliriz. Bu destekten güç kazanan Ermeni isteklerini, Kürt istekleri izledi. İngilizlerin kışkırtmalarına kapılan Kürtler, bağımsız Ermeni Devleti'nin kurulmasından tedirgin olarak, doğuda bağımsız Kürdistan devleti kurulması yolunda girişimlerde bulunmaya başladılar. Bağımsız Türkiye Devleti'nin toprakları olacak Anadolu böylelikle Ermeni, Kürt ve Anadolu Rumları gibi azınlıkların bir takım hak iddialarıyla karşı karşıya kaldı. Hatta 1920'de toplanan Londra Konferansı'nda İngiltere Dışişleri Bakanı Lord Curzon, "Ermenistan Devleti mandasında bir Lazistan Devleti oluşturulmasını" bile önerdi<sup>137</sup>.

### 1. İstanbul'un İşgali Öncesi ve Sonrasında Bazı Önemli Gelişmeler

14 Ocak 1920'de; Mustafa Kemal Paşa 'Umum Anadolu Kumandanı' adıyla başkomutan, Ali Fuat (Cebesoy) Paşa Erkân-ı Harbiye Başkanı, III., XIII. ve XV. Kolordular emrinde bulunacak olan Kâzım Karabekir Paşa, Şark Cephesi Kumandanı vazifesini üstlendi<sup>138</sup>. Sonraki günlerde Sivas Kongresi'nde tespit edilen millî sınırlarımızın hayat bulduğu bir program olan Misâk-ı Millî son Osmanlı Mebûsân Meclisi'nde 28 Ocak 1920'de kabul edildi. altı maddeden oluşan Misâk-ı Millî'nin ikinci maddesi "Elviye-i Selâse" ile ilgilidir ve "Anavatana katılması için üç sancakta plebisit yapılmasını" istemekteydi. (Altı maddenin tamamı için Bkz. Belgeler Ek 9)

Elviye-i Selâse'nin anavatana katılımı konusunda fikir birliği bulunmasına karşın, Paris Barış Konferansı'nda aynı senaryo oynanmaya devam etti. Ermeni katliâmı ile Yunanlılara ve İtilâf Devletleri'ne karşı yapılan hareketlerin derhal durdurulması, aksi takdirde barış şartlarının tekrar değiştirileceği talebi 19 Şubat 1920'de Osmanlı Hükümeti'ne resmen sözlü olarak bildirildi. Hükümet, bildiriye Harbiye Nezareti kanalıyla bütün kolordulara ve Heyet-i Temsiliye'ye ulaştırdı. Mustafa Kemal Paşa, bu bildiriye 22 Şubat 1920 tarihinde şöyle cevap verdi:

*"Biliyorsunuz ki İngiliz siyâsi temsilcisinin Ermenilerin öldürüldüğüne dair sözleri gerçeğe uygun değildir... Bağımsızlığının korunmasından başka hiçbir şey istemeyen Türklere karşı yapılan bu zulüm ve yok etme siyaseti, medeni insanlığın dikkatini çekecek bir durum almıştır. Memleket her zamankinden çok güven ve düzen*

<sup>137</sup> Çağlar Kırçak, (2001): *Cumhuriyetten Günümüze Gericilik*, C. II, İstanbul: s. 20.

<sup>138</sup> Fahreddin Kırzioğlu, (1991): *Kâzım Karabekir*, Ankara: s. 30.

*İçindedir. Millî varlığımızın korunması hayat ve bağımsızlığımızın kurtarılması gereğinden ortaya çıkan Adana ve İzmir cephelerinde milletimizin şimdiye kadar döktüğü kan, yaşamak hususundaki azim ve irademizin büyüklük derecesini ve kuvvetini ispata yeter. Bu sebeple millî emellerimize uygun bir barış yapılacağını ummaktayız..."<sup>139</sup>*

Bir yandan da vatanın bütünlüğünü parçalamaya ve Millî Mücadele'yi boşa çıkarmaya yönelik "Kürtçülük" propagandasının Anadolu'da hızla devam ettiği görülmektedir. Ermeniler, kendi toprakları saydıkları yerleri İngilizlerin etkisiyle şimdilik paylaşmaya Kürtleri ikna etmeye çalışıyorlardı. Iğdır'daki Ermeni Ordu Komutanlığı'ndan askerlere gönderilen 15 Mart 1920 tarihli beyannamede bu konu ile ilgili bazı bölümler şöyledir:

*"Ey Kürtler;*

*Biz Ermenilerle Kürtler binlerce senelerden beri toprak ve su kardeşi ve komşu olarak yaşamışız. Bizim idaremiz, Türkler aramıza girmezden evvel uzun müddet birbirleriyle kirve olmuşlardır. Hiç kimsenin ve hiç bir tarihin inkâr edemeyeceği bir hakikatte fakat son zamanlarda Türkler dışarıdan gelerek aramıza fesat tohumu ekmişlerdir...*

*İyi düşünelim, birbirimizle boğuşmaya ne sebebimiz vardı? İyice düşünün. Türkler bize yaptıkları kadar sizlere de yaptılar. O canavar Türklerin size yaptıkları zulümleri bir hatırlayınız...Düşününüz.. Türkler hiçbir zaman sizi sevmişler midir? Onlar sizi ellerinde alt yapmak için yalnız yüzünüze güldüler... Avrupa'da Paris'te bulunan bizim ve sizin büyükler elele vererek her hususta üyüşmüşlardır. Aramızda hiçbir ihtilaf kalmamıştır. Müstakil Ermenistanı bir de müstakil Kürdistanı teşekkül edecektir...*

*Biliniz ki Ermenistanın ve Kürdistanın meydana gelmesi yalnız Ermenilerin ve Kürtlerin arzularıyla değil, bütün Avrupa büyük hükümetlerinin arzusuyladır... Zaten Ermenilerin ve Kürtlerin düşmanı olan hain Türkler bizim ve sizin topraklarımızdan defolup gideceklerdir... Madem ki Avrupa bu yöreleri bize vermiştir, ne vakit ve nasıl olursa olsun muhakkak buraları zaptedeceğiz..."<sup>140</sup> (Bkz. Belgeler Ek 10)*

Kâzım Karabekir, Şubat'ın başlarından itibaren Suragil, Akbaba, Zerşad ve Çıldır mıntıkasındaki mezâlimlerin artması, hem de "güya Kürtlerle Ermenilerin itilâf ettiklerine dair ve ayrıca Kürdistan Hükümeti teşkil edildiğine Van, Bitlis, Erzurum, Trabzon'un Ermenilere verildiğine dair" yalan haberlerin yayılması dolayısıyla Erivan Ermeni Askerî Cumhuriyeti Komutanlığı'na bir telgraf gönderdi. Aynı telgrafta, Kürtler namına söz söyleyemeyecekleri ve Kürtlerin Camia-yı Osmaniye'den hiçbir surette ayrılmayacaklarını bildirdi<sup>141</sup>. Erivan'dan gelen cevapta, Ermenistanda oturan hiç kimsenin tazyik ve tahkikat görmediği, sadece suçlu gördükleri kişileri cezalandırdıkları,

<sup>139</sup> *Türk İstiklal Harbi Batı Cephesi*, 1999: C.II, 2. Kısım, 128.

<sup>140</sup> BOA, HR.SYS, 2878/15.

<sup>141</sup> BOA, HR.SYS, 2878/23.

Kürtlerle ilgili ise sadece dost ve komşuluğa layık olarak yaşama arzusunda oldukları bildirilerek suçlamalar ve katliamlar yalanlandı<sup>142</sup>. (Bkz. Belgeler Ek 11) Ancak Ermeni mezâlimi en acı şekillerde devam etti.

İngilizlerin Kafkaslar'daki diğer bir oyunu Gürcistan, Ermenistan ve Azerbaycan'dan ibaret bir devletler grubuyla Bolşevik harekâtını durdurmak, Türkiye-Sovyet Rusya yakınlaşmasını kesmekti<sup>143</sup>. 15 Mart 1920'de Kâzım Karabekir, doğudaki gelişmeleri Harbiye Nezaretine yazdığı şifrede şöyle belirtti: "*Ermenistan ile Gürcistan, İngiltere'nin aracılığıyla Şubat'ta bir anlaşma yaptı. Ermenistan, Kars'ın Cıldır, Akbaba (Arpaçayı başlarında Nahije), Zarşat ve Şuragel (Akyaka) kesimindeki Müslümanları kırmaya ve mezalime başlayınca, Azerbaycan Dışişleri'nden bir protesto notası aldığı halde yine "pek vahşice Kıtaller" yapıyor. Gürcistan Cumhuriyeti de "Ardahan'dan Batum'a kadar ki bölgeyi işgale hazırlanıyor."*<sup>144</sup> Bakü Türk Komitesi, İngiliz siyasetinin taraftarı olan Azerbaycan Hükümeti'ni yıkmaya ve Bolşeviklerle anlaşacak bir Hükümeti başa getirmeye çalışıyordu. Azerbaycan Hükümeti Türk Ordusu Bakü'ye girmeden evvel Bolşeviklik maskesi altında Ermenilerin yaptıkları talan ve katliâmı hatırlayarak Bolşevikliğe tereddütle bakıyorlardı. Azerbaycan halkı, Türkiye'den yardım bekliyordu ancak bu imkânsızdı. Üstelik Gürcistan, Azerbaycan'dan Batum'un terkini isterken Ermeniler de Karabağ'da saldırılara başlamışlardı. Azerbaycan'ın Erkân-ı Harbiye Heyeti yoktu. Ordunun durumu kötüydü ve ilk muharebede dağılmaya mahkumdu. Nuri Paşa'nın Dağıstan'daki faaliyetleri ve kendisine bağlı Çerkes Kâzım Efendi'nin bir Bolşevik reisini katletmek üzere yâkalattırması ve Sovyeti dağıtarak âzâlarının ileri gelenlerini de katletmek üzere tutuklattırması Bolşevik aleyhtarı bir vaziyet verdirmişti<sup>145</sup>.

Kâzım Karabekir, Azerbaycan'ın kendisini tehlikeye düşürdüğü gibi milletini de tehlikeye düşüreceğini düşünüyordu. Bu konuda "Bir taraftan Karabağ'da Ermenilerle çarpışıyor, bir taraftan da Bolşeviklerle anlaşmaya yanaşmıyor, bizi ise hiç düşünmüyor. Bütün bu ters işlerin İngilizlerin tertibatı olduğunu bilmesi kabul olunamaz. Nuri Paşa'nın yaptığı ve daha da yapacağı gafletlerde Müsavat Hükümeti'nin teşviki ve tabîî büyük bir müsbet hissesi de olacaktır."<sup>146</sup> diyordu. Bir an önce Türkiye'nin kurtuluşunu çabuklaştıracak adımlar atılmalıydı. Yani Azerbaycan'da Bolşevik Hükümet başa geçmeli, Türkiye-Sovyet Rusya irtibat kurmalı, para, silâh, malzeme teminine başlanmalı, Ermenistan'a yapılacak harekâta serbestlik kazanılmalıydı. Sovyet Rusya

142 BOA, HR.SYS, 2878/26. 29 Mart 1920 tarihli Kâzım Karabekir'e Erivan Cumhuriyeti Askerî Kumandanlığı'ndan gelen şifre.

143 Karabekir, K., 1995d: C. III, 1115. 11 Mart 1920 Fuat Bey'in mektubu.

144 Kırzioğlu, F., (1991): *Kazım Karabekir*, Ankara: s.31.

145 Karabekir, K., 1995d: C. III, 1303, 1306, 1308-1310, 1312, 1315-1316.

146 Karabekir, K., 1995d: C. III, 1308.

Türkiye arasında güvenilir bir Azerbaycan, Türkiye açısından tampon bir ülke görevini de görebilirdi. Yoksa Kâzım Karabekir'in de dediği gibi hem kendini, hem Türkiye'yi batıracaktı.

Kafkaslar'da bu gelişmeler olurken bir diğer dikkat çeken nokta İstanbul'un geleceğinin Misâk-ı Millî'nin kabulünden sonra değiştiği gerçeğidir. Müttefikler çeşitli bahanelerle İstanbul'un işgaline uygun zemin hazırlamaya çalıştılar. İleri sürdükleri sebep de, Ermenilerin ve İstanbul'daki yabancıların hayatlarını emniyet altında bulundurmaktır idi. Özellikle İngilizler, millî iradenin gelişmesinden endişe etmekteydiler. Meclis-i Mebûsân'da da memleketin kurtuluşu hakkında hararetli konuşmalar yapılmaktaydı. Müttefik Devletlerin çeşitli baskılarına rağmen çalışmalarına devam ediyordu.

16 Mart 1920'de İstanbul fiilen işgal edildi. Heyet-i Temsiliye, İstanbul'daki İngiliz, Fransız, İtalyan ve Amerikan siyasi temsilcilerine gönderdiği telgrafta, yapılan işgalin Wilson prensiplerine aykırı olduğunu açıklayarak protesto etti<sup>147</sup>. Yayınlanan bildirimlerle, millet hayat hakkını ve bağımsızlığını savunmaya davet edildi. Bütün vali ve komutanlardan, sivil ve askerî makamların Heyet-i Temsiliye ile bağlarını muhafaza ederek, müttefik ve tarafsız bütün devletlerin harbiye nezaretleriyle parlamentolarına protesto telgrafları çekilmesini istedi<sup>148</sup>. Kolordulara verdiği emirle özetle; İtilâf ordularının, İstanbul'u zorla işgal ve milletvekillerini sebepsiz yere tutukladıklarını bu hareketlere karşılık Kolordu bölgelerindeki yabancı subay ve erlerin silâhları alınarak tutuklanmalarının uygun olacağını, Geyve Boğazı'nın işgal edilerek demiryolu köprüsünün tahribini, Geyve, Ankara, Pozantı bölgelerindeki demiryollarına ve malzemesine el koymak için İtilâf Devletleri askerlerinin silâhları alınarak tutuklanmalarını, Konya demiryolu hattı komiser muavininin derhal demiryollarına el koyarak işletmeyi sağlamasını ve Geyve santralının askerî işgal altına alınmasını sağladı<sup>149</sup>. Kâzım Karabekir, bu olayları takiben Erzurum'da "İngiliz Mütareke Uygulamasını Kontrol Memuru" olarak bulunan Yarbay Ravlinson ile emrindeki beş İngiliz erini tutuklattı. (Sonradan 1921'de Malta'daki Türk sürgünlerinin kurtarılması karşılığında serbest bırakıldı.) Kendisine bağlı bütün valiliklere İstanbul ile haberleşmeyi yasaklattı.

5 Nisan 1920'de tekrar sadrazam olan Damat Ferit Paşa İtilâf kuvvetlerine dayanarak millî hareketi boğmak için aklına gelen tedbirleri almaya çalıştı<sup>150</sup>. Damat Ferit Paşa, 11 Nisan 1920'de Anadolu'daki millî hareketlere karşı mücadelede azimli olduğunu hükümet bildiriyle yayınladı. Padişah, aynı gün dört ay içinde tekrar toplanmak

<sup>147</sup> Kemal Atatürk, 2000: C. I, 413-414.

<sup>148</sup> Kemal Atatürk, 2000: C. I, 415.

<sup>149</sup> Kemal Atatürk, 2000: C. I, 418.

<sup>150</sup> Eroğlu, 1982: 202.



kaydıyla Meclisi dağıttı. Bu suretle Meclis-i Mebûsân son toplantısını 18 Mart 1920'de yaptıktan sonra İstanbul'un işgali ve İngilizlerin etkisiyle padişah tarafından kapatıldı.

## B. TBMM'NİN AÇILMASI VE SİYASİ-ASKERİ DURUM

İstanbul'un İngilizler tarafından işgalinden önce Meclis-i Mebûsân'da, hükümette, hatta millî kurtuluş harekâtına fiilen katılanlarda, Heyet-i Temsiliye ve Kuvâ-yı Millîye faaliyetlerinin durdurulması, tüm yetkinin Meclis-i Mebûsân ve Hükümetin sevk ve idaresine bırakılması fikirleri oluşmaya başlamıştı. Hükümetin teşvik ettiği gazetelerin aleyhte yazıları, hükümetin tutumu ve sadrazamın bildirisi mecliste Kuvâ-yı Millîye'nin meşru olmadığını ileri süren nutuklar Türk kamuoyunu etkilemekteydi. Teal-i İslâm Cemiyeti'nin millî teşkilâta karşı tutumları, İngilizlerin kışkırtmaları ve Anzavur ayaklanması gibi olaylar da Mustafa Kemal Paşa'nın en başından itibaren istediği Millet Meclisi'nin Anadolu'da kurulması fikrini desteklemişti. Yapılan itirazlar karşısında meclisin İstanbul'da toplanmasına razı olmuştu. Sonuçta 19 Mart 1920'de yayınlattığı bildiriyle "devlet merkezinin müttefik devletlerce işgali üzerine devletin yasama, yargı ve yürütme organlarının işlemez hale gelmesiyle devlet merkezinin korunması, milletin bağımsızlığı ve devletin kurtuluşunu sağlayacak tedbirleri düşünmek ve uygulamak üzere olağanüstü yetkilere sahip bir meclisin Ankara'da toplanması kararını" açıkladı<sup>151</sup>.

Türkiye Büyük Millet Meclisi 23 Nisan 1920'de kurulduğunda Türkiye topraklarında 38.000 İngiliz, 59.000 Fransız, 17.900 İtalyan askerîyle 90.000 kişilik bir Yunan Ordusu bulunuyordu. Türk Ordusu bu sayıya ancak Ağustos 1922 yılında ulaşabilecekti<sup>152</sup>. Yeni ve düzenli ordu kurulduğunda birliklerdeki mevcut subay ve er sayıları şöyledir:

<u>Birlikler</u>	<u>Subay</u>	<u>Er</u>
Batı Cephesi Komutanlığı	1.728	27.571
Doğu Cephesi Komutanlığı	1.425	20.181
Elcezire Cephesi Komutanlığı	700	6.066
3. Kolordu Komutanlığı	477	9.256
Adana Havalisi K. Komutanlığı	360	11.212
Kastamonu Havalisi Komutanlığı	143	2.527
<u>Ankara Komutanlığı</u>	<u>399</u>	<u>4.471</u>
Toplam	5.232	81.284 <sup>153</sup> .

200.000 kişilik işgal ve istila kuvvetinden başka, güneyde Fransız işgalini destekleyen 10.000 kadar silâhlandırılmış Ermeni ve Karadeniz Bölgesi'nde silâhlanmış

<sup>151</sup> Kemal Atatürk, 2000: C. I, 418-420.

<sup>152</sup> *Türk İstiklâl Harbi Batı Cephesi*, 1999: C. II, 2. Kısım, 225.

<sup>153</sup> Atakan, 1988: 102.

20-30 bin Pontusçu Rum Türk varlığını tehdit altında tutuyordu<sup>154</sup>. Düzce, Bolu ve Yozgat'ta Millî direnişi baltalayabilecek güçte ayaklanmalar vardı. Konya ve Bursa yöreleri her an bu şekilde karışabilirdi. Güneydoğu'da Arap ve Kürt aşiretlerinin hareketlerini kontrol altında tutmak gerekiyordu. Doğuda Ermenistan, sınır dışında ve içinde kalan Türkler için büyük tehlike arz ediyordu. İstanbul Hükümeti ve padişahın desteklediği Kuvâ-yi İnzibatiye Ordusu Ankara'ya ilerleyerek millî hareketi ortadan kaldırmayı planlıyordu. İstanbul'daki Halife ve Şeyhülislam'ın fetvaları ve millî harekete din yoluyla saldırıları buna eklenince Mustafa Kemal ve milliyetçilerin ne kadar zor durumda kaldıkları anlaşılabilir. Yeni kurulan Büyük Millet Meclisi'nin doğu ve güneydoğu illeri hariç, sözünü geçirebileceği bugünkü idarî bölüme göre dört-beş Anadolu ili kalmıştı. Ayaklanmaların bastırılması, Ankara sınırlarına yaklaşan tehlikenin giderilmesi düşünülecek ilk işti. Bu sebeple 25 Nisan 1920'de teklif edilen Hıyanet-i Vatanîye Kanunu 29 Nisan 1920 günü kabul edildi.

Hükümet teşkilinden sonra iç ve dış siyasette memleket meseleleri milliyetçi-vatansever anlayışta yetkili ellerde yürütülmeye başladı. Mustafa Kemal Paşa, Türk Milleti'nin takip etmesi lazım gelen millî siyasetteki prensipleri şöyle açıklamaktadır: "Efendiler, haricî siyasetin en çok alakadar olduğu ve istinat ettiği husus, devletin dahilî teşkilâtıdır. Haricî siyaset, dahilî teşkilâta mütenasip olmak lazımdır... Hudud-ı milliyemiz dahilinde, herşeyden evvel kendi kuvvetimize müsteniden muhafaza-i mevcudiyet ederek millet ve memleketin hakikî saadet ve umranına çalışmak... Alelîtlak türlü emeller peşinde milleti işgal ve ızzar etmemek... medenî cihanda, medenî ve insanî muameleye ve müstekabil dostluğa intizar etmektir..."<sup>155</sup> Öncelik Misâk-ı Millî'yi gerçekleştirmeye yönelik teşebbüstür. 24 Nisan 1920'de TBMM'nin açılışından bir gün sonra yaptığı konuşmada Misâk-ı Millî sınırları üzerinde önemle durmuş, "mütarekenamenin imza olunduğu 30 Teşrinievvel 1334 tarihinde çizdiği hudut hududumuz olacaktır."<sup>156</sup> demiştir. Doğu sınırına "Elviye-i Selâse" dahildir. Dış siyasetteki konular, Turanizm, İslâm Birliği, Kafkas Milletleri ve batılılarla ilişkilerdi. Turanizm siyaseti benimsenmemiş, maddî ve manevî bütün gücün, Misâk-ı Millî ile çizilen sınırların içinde toplanması hedeflenmiştir. Yabancı devletlerin en çok korktuğu konulardan biri olan İslâm Birliği oluşturma düşüncesinin üzerine fazla gidilmemiştir. Yine de doğuda Kafkas İslâm Devletleri, batıda Batı Trakya Türkleri ile temasa geçildi. Osmanlı Devleti'nin bir parçası iken umdukları şekilde bağımsızlığı ve desteği yabancı devletlerden göremeyen Suriye ve Irak çeşitli şekillerde Anadolu'yla temasa geçmeye çalıştılar. Bir kısmı Osmanlı Devleti içinde bağımsız olmayı, bir kısmı halife ve

<sup>154</sup> *Türk İstiklâl Harbi Batı Cephesi*, 1999: C. II, 2. Kısım, 225.

<sup>155</sup> Kemal Atatürk, 2000: C. II, 435-436.

<sup>156</sup> Kâzım Öztürk, (1992): *Atatürk'ün TBMM Açık ve Gizli Oturumlarındaki Konuşmalar*, C. I, Ankara: s. 29.

padişaha bağlı olarak Osmanlı Devleti'nin bir parçası olmayı istediler. Suriye ve İngilizlerin kötü idaresi karşısında Irak'a, Türk Milletinin insan kaynaklarını ve genel yararlarını sınırlar dışında harcanmak istemediği, bununla beraber, birleşik bir kuvvet teşkil etmesi bakımından İslâm Milletlerinin manen ve maddeten birleşmesinin memnurlukla karşılanacağı bildirildi<sup>157</sup>. Kafkas milletlerinden Çerkezlere de, önce kendi içlerinde, kendi kuvvetleriyle varlıklarını ispat etmeleri, sonra İslâm Milletleriyle birleşmeleri tavsiye edildi<sup>158</sup>.

İç ve dış siyâsi tutumun belirlenmesi haricinde düzenli bir ordunun kurulması, malî durumu bozuk olan Millî Hükümet'e yeni bir bütçe yapılması, ordunun teşkilâtlanması ve idarî desteğin nasıl sağlanacağına saptanmasına çalışıldı. Haziran 1920 sonlarına doğru kurulacak Batı Cephesi ve Elcezire Cephesi'nin, Adana bölgesi birliklerinin, Doğu Cephesi'nin silâhlanma ve lojistik ihtiyaçlarının karşılanması için bir bütçe hazırlanmalıydı. İlk bütçe Millî Hükümet tarafından beş aylık olarak meclise sunuldu. Birçok tartışmalardan sonra bütçe altı aylık olmak üzere 30.000.000.TL. olarak kabul edildi, bunun 10.775.303.TL. Millî Müdafaa Vekilliği'ne tahsis edildi<sup>159</sup>.

Kurtuluş Savaşı'nın yürütülmesi ve iç isyanların bastırılması esnasında gerekli gelirler toplanamadı. Mustafa Kemal, bu sıralarda mümkün olduğu kadar Sovyetlerden malî ve askerî yardım alma düşüncesini taşımaktaydı.

### 1. San Remo Konferansı (19-26 Nisan 1920)

Mondros Mütarekesi'nin imzalanmasının üzerinden 1,5 yıla yakın bir zaman geçtiği halde İtilâf Devletleri ile Osmanlı Hükümeti arasında barış antlaşması üzerinde görüşme olmamış, Türk Milleti sadece savaşa son veren bir ateşkes antlaşmasıyla işgallere uğramıştı. İtilâf Devletleri önceden paylaştıkları toprakları, yapılacak antlaşmayla hukuken sahiplenmek istediklerinden barış antlaşmasını geciktiriyorlardı. 1919 yılının ilk yarısı içinde Paris Barış Konferansı sadece Alman meselesiyle uğraştı ve ilk bir aylık çalışmalarını Wilson'un isteği üzerine Milletler Cemiyeti'ni kurmaya ayırdı. 28 Haziran'da Almanya ile Versay Antlaşması imzalanınca, bu sefer Avusturya Macaristan ve Bulgaristan antlaşmalarını hazırlamaya vakit ayırdılar. Anadolu'da yayılan millî mücadele akımları ve aralarındaki fikir anlaşmazlıkları Osmanlı Devleti ile barış antlaşması imzalanması için daha fazla beklemeye gerek olmadığını gösterdi. İtilâf Devletleri San Remo'da Osmanlı Hükümeti ile Türk Milleti'ne kabul ettirilecek barış şartları üzerinde tek taraflı anlaşmaya vardılar.

<sup>157</sup> *Türk İstiklâl Harbi Batı Cephesi*, 1999: C. II, 2. Kısım, 214.

<sup>158</sup> *Türk İstiklâl Harbi Batı Cephesi*, 1999: C. II, 2. Kısım, 215.

<sup>159</sup> *Türk Silahlı Kuvvetleri Tarihi Türkiye Büyük Millet Meclisi Hükümeti Dönemi (23 Nisan 1920-29 Ekim 1923)*, 2001: C. IV, 1. Kısım, 41.

İngiltere ve Fransa, Arap ülkelerinin mandalarını aralarında paylaştılar. Bu antlaşmayla, İngiltere, Irak, Doğu Ürdün ve Filistin mandalarını, Fransa bütün Suriye mandasını aldı. Adana, Mersin, Maraş ve Diyarbakır vilâyetlerinde Wilson prensiplerine göre manda uygulanamayacağından Fransa buralardan vazgeçmek zorunda kaldı. İtalya, Venizelos-Tittoni anlaşmasıyla vazgeçtiği Aydın vilâyetini Yunanistan'a bıraktı<sup>160</sup>.

13 Mart tarihli Temps Gazetesi'nde yazdığına göre Lord Curzon, Avam Kamarası'nda söylediği nutukta Ermenilerle ilgili şu cümleleri sarfetti: "Bana öyle geliyor ki siz Ermenileri sekiz yaşında pek temiz ve masum bir kız gibi zannediyorsunuz. Bunda pek yanılıyorsunuz. Zira Ermeniler bilhassa son harekât-ı vahşiyaneleri ile ne derecelere kadar hunhar bir millet olduklarını bizzat kendileri isbat eylemişlerdir."<sup>161</sup> İngilizlerin Ermenilerle ilgili fikirleri yavaş yavaş değişirken konferansta söz alan eski Osmanlı Meclis-i Mebûsân üyelerinden Ermenistan Cumhurbaşkanı Aharonian, Van ve Erzurum'un Ermenilere bırakılmasını istedi<sup>162</sup>. İngiliz Başbakanı, Erzurum meselesinin çok sıkıntılı bir nitelik taşıdığını ve bu konuda ne yapacağını pek bilemediğini itiraf edecek ve Büyük Ermenistan'ı kabul etmek sorumluluğunu üzerine alamayacaktır. Kaldı ki, Büyük Ermenistanın kurulmasının Hindistan'da ve bütün dünyadaki Müslümanlar arasında sert tepkilere yol açacağını bilmektedir. Bu çözüm etnolojik açıdan da savunulamaz. Llyod George'un yapmak istediği ABD kesin olarak mandayı kabul edinceye kadar konuyu askıya almaktır<sup>163</sup>. Bu sıralarda Başkan Wilson, 20 Mart 1920 tarihli notasında büyük bir Ermenistan kurulmasını ve bunun hemen Cemiyet-i Akvam teşkilâtına üye olarak alınmasını istedi. İngilizlerin istenilen sınırları daraltması üzerine yeni sınır tespiti müttefiklerinin oyununa gelen Başkan Wilson'a kaldı<sup>164</sup>. Güney toprakları Kürdistan toprağına katılacaktı.

San Remo'da barış antlaşmasının esasları kararlaştırılırken Osmanlı Heyeti'ne danışılmasına gerek görülmedi. Avrupa'da Ermenilerin katliâma uğradıkları haberleri de gittikçe yaygınlaşmaya başladı. Bu yanlışın düzeltilmesi için Mustafa Kemal değişik zamanlarda telgraflar çekti<sup>165</sup>. 20 Nisan 1920'de barışın son şekli kararlaştırılmaya çalışırken, Erzurum'un Ermenistan topraklarına eklenecek yerlerden hariç tutulması kararlaştırıldı. Kürdistan konusunda iki ayrı komisyon görev aldı. Barış antlaşmasının yürürlüğe gireceği tarihten itibaren İstanbul'da İngiliz, Fransız ve İtalyan temsilcilerinden bir kurulacak bir komisyon özerk bir Kürdistan kurulması planı hakkında bir teklif yapacak, İngiliz, Fransız, İtalyan, İran ve Kürt temsilcilerinden kurulu ayrı bir komisyon

<sup>160</sup> *Türk İstiklâl Harbi Batı Cephesi*, 1999: C. II, 2. Kısım, 231-232.

<sup>161</sup> *Atatürk'ten Ermeni Sorunu Belgelerle*, 2002: 167.

<sup>162</sup> *Türk İstiklâl Harbi Batı Cephesi*, 1999: C. II, 2. Kısım, 232.

<sup>163</sup> Öke, 1986: 193.

<sup>164</sup> Senatonun reddetmesine rağmen (1 Haziran 1920), Başkan Wilson Kilikya hariç büyük Ermenistan sınırlarını Kasım 1920'de onayladı. Öke, 1986: 193.

<sup>165</sup> *Atatürk'ten Ermeni Sorunu Belgelerle*, 2002: 152, 157, 164..

bölge mahalline gidip araştırmalar yapacaktı<sup>166</sup>. Emperyalist gayeler değişmemişti. Türkiye, hem bu komisyonun kararını hem de Kürtlerin muhtar idareye istekli olmalarını ve Milletler Cemiyeti'nin bunu onaylamasıyla oluşacak yeni durumu önceden kabul etmiş sayılacaktı.

İtilâf Devletleri görüşmeler sonucunda Osmanlı padişahını Paris'te toplanacak barış konferansına davet ettiler. Padişah, eski sadrazamlarından Tevfik Paşa'yı 26 Nisan 1920'de konferansa katılmakla görevlendirdi. Mustafa Kemal Paşa, 30 Nisan'da Avrupa Devletleri'nin Hariciye Nazırlarına birer nota göndererek, Türk Devleti'nin resmî temsilcisinin TBMM olduğunu, İstanbul Hükümeti'nin emir, fetva ve yükümlülüklerinin geçersiz olduğunu bildirdi<sup>167</sup>. Barış şartları, Tevfik Paşa başkanlığındaki delegelere Versay'da Millerand tarafından 11 Mayıs 1920'de bildirdi. Tevfik Paşa antlaşma metnini okur okumaz "bağımsız bir devletin yapacağı politik bir tavır" ortaya koyarak, ultimatomu imza edemeyeceğini bildirerek İstanbul'a döndü.

Müttefik Devletler, barış antlaşmasının şartlarını kabule mecbur bırakmak için doğuda Ermenistan Ordusu'nu, batıda Yunan Ordusu'nu Türklerin üzerine saldırtmayı uygun ve yeterli gördüler. Türkiye'nin geleceği çok zalim bir karara bağlanmıştı.

## 2. Türk-Sovyet Diplomatik İlişkileri ve Sovyet-Rusya'dan Gelen İlk Yardımlar

TBMM 23 Nisan 1920'de açıldıktan sonra Sovyet Rusya'yla resmî temas kurdu. O günlerde kimsenin komünizm ve Sovyet yardımı konusunda belirli bir fikri olmadığı gibi, bir takım endişeler de mevcuttu. TBMM'nin açılışından bir gün sonra 24 Nisan 1920'de Mustafa Kemal Paşa, konu hakkında şunları söylemiştir:

*"Bilindiği gibi Bolşeviklerin kendilerine mahsus bir takım esasları, görüşleri vardır. Ben şahsen bütün açıklığı ile ve ayrıntılarıyla bunları bilmiyorum. Yakın zamana kadar Bolşevikler nere ile temas eder, nereye gelirse daima kendi ilkelerini kabul ettirmek azmindeydiler. Her ne olursa olsun bu ilkeler, bizim milletimizin kendine mahsus görenekleri, dini inançları ve memleketimizin icapları ile bağdaşmaz. Biz her ne yaparsak kendimizi, kendi âdetlerimizi, dini icaplarımızı dikkatte tutmak, ona göre kendimize esaslar koymak mecburiyetindeyiz... Gerçekten millî hududumuz dahilinde arz ettiğim şartlarla mevcudiyetimizi muhafaza edebildiğimiz takdirde başka bir şey istemek bendenizce doğru değildir. Yalnız her ihtimale karşı varlığımızı muhafaza için hariçten*

<sup>166</sup> *Türk İstiklâl Harbi Batı Cephesi*, 1999: C. II, 2. Kısım, 233-235.

<sup>167</sup> *Türk İstiklâl Harbi Batı Cephesi*, 1999: C. II, 2. Kısım, 237.



*güç kaynağı aramak lazım gelirse, yine daima kendi prensiplerimiz baki kalmak şartıyla her kaynaktan faydalanmayı uygun gördük.*"<sup>168</sup>

Mustafa Kemal Paşa, 26 Nisan 1920 tarihinde Çiçerin'e yazdığı mektubunda, "Emperyalist hükümetlerin yönetimi ve esaretine karşı mazlum insanların kurtarılması amacıyla Bolşevik Ruslarla harekât ve çalışmaları kabul ettiklerini, Rus Hükümeti Gürcistan üzerine askerî harekât yaparsa, Türkiye Hükümeti'nin de Ermeni Hükümeti üzerine harekât yapmayı, bu devleti Bolşevik Devletler zümresine sokmaya söz verdiğini, evvelâ ortak mücadelede başarı kazanabilmek için ilk taksit olarak beş milyon altının kararlaştırılacak miktarda cephane ve diğer savaş malzemeleri ve sıhhi gereçlerin sağlanmasını"<sup>169</sup> teklif etti. Sınıf mücadelesiyle ilgili hiçbir şey yazmamıştı. Çiçerin bu mektuba 3 Haziran 1920'de cevap verdi ve yardımlara değinmeksizin diplomatik temasların kurulmasını istedi. Çiçerin'in mektubunda herhangi bir ittifaktan bahsetmeyişi şu sebeplere bağlayabiliriz; "Sovyet Hükümeti'nin o sıralarda İngiltere ile bir ticaret antlaşması yapmaya çalışması ve İngiltere'den almaya muhtaç olduğu maddelerin olması, Türkiye ile yapacağı ittifakın bu ticaret antlaşmasına engel olabileceği düşüncesi, Komünist olmayan memleketlerle ittifakı kendi bakımlarından uygun görmemeleri, Polonya savaşı, Wrangel ve Gürcistan'daki Menşeviklerle uğraşırken Rus askerlerinin Yunanlılara karşı mücadelesini geciktirebileceği ihtimali, nihayetinde Mustafa Kemal'in henüz mücadelenin başında olması ve başarı kazanıp kazanamayacağını şüpheli olmasıdır."<sup>170</sup> Çiçerin, mektubunda Misâk-ı Millî esaslarının kendilerince kabul edildiğini belirttikten sonra Misâk-ı Millî'nin bazı hükümlerini Sovyet çıkarlarına göre yorumlamıştır<sup>171</sup>. Ermenistan'ın, Kürdistan'ın, Lazistan'ın, Batum Vilâyeti'nin, Doğu Trakya'nın ve Türk Arap Halkları ile yerleşik ülkelerin kendi mukadderatlarını kendilerinin tayin edeceği hakkındaki kararına değindikten sonra Türk Boğazları meselesinin Karadeniz'e sahildar devletlerin katıldığı bir konferansta ele alınması hakkındaki eski Sovyet iddiasını yenilemekteydi<sup>172</sup>. Bütün bunların anlamı diplomatik olarak, "Mustafa Kemal'den Türkiye'nin, kendisinin olarak gördüğü bir takım

<sup>168</sup> Atatürk'ün Özel Mektupları, (1988): (Derleyen Sadi Borak) İstanbul: s.143-144.

<sup>169</sup> Mektubun aslı için bkz., *Türk İstiklâl Harbi Batı Cephesi*, 1999: C. II, 2. Kısım, 221.

<sup>170</sup> Armaoğlu, 1975: 675.

<sup>171</sup> Mustafa Kemal'in mektubundan böyle bir içerik çıkartıldığı A. Şemsuttinov'da geçmektedir. A.Şemsuttinov, (2000): *Kurtuluş Savaşı Yıllarında Türkiye Sovyetler Birliği İlişkileri*, (Çeviren A.Hasanoğlu), İstanbul: s.9-10.

<sup>172</sup> Mehmet Gönülbol, Cem Sar, (1969): *Olaylarla Türk Dış Politikası (1919-1965)*, Ankara: s. 22.

topraklardan, ekserî halde Sovyetler Cumhuriyeti lehine, vazgeçmesini talep etmek demektir."<sup>173</sup>

TBMM'nin başvuru mektubu 1 Haziran'da Moskova'ya ulaştı ve Sovyet toplumu tarafından hoşnutlukla karşılandı. Bazı maddelerin gösterişli olmasına karşın, yeni Türk Hükümeti'nin dış politika ilkeleri, padişah hükümetinin izlediği politikanın ilkelerinden köklü biçimde farklıydı. Bu ilkeler Türkiye'nin çıkarlarına uygun düşüyordu<sup>174</sup>.

Mayıs 1920'de Şerif Manatov adlı bir Sovyet temsilcisi Ankara'ya geldi<sup>175</sup>. Aynı tarihlerde Sevr Antlaşması'nın ana hatlarının tespit edildiği San Remo Konferansı'na Tevfik Paşa Osmanlı Hükümeti'ni temsil etmek üzere katılıyordu. Alınan kararlar hiç iyi niyetli kararlar değildi. Bir an önce Türkiye-Sovyet Rusya arasında bir ittifak antlaşması imzalanması gerekiyordu.

Hariciye Nazırı Bekir Sami Bey başkanlığında bir heyet 11 Mayıs 1920'de Ankara'dan Moskova'ya hareket etti. Heyet üyeleri arasında İktisat Vekili Yusuf Kemal (Tengirşek), Dr. Miralay İbrahim Tali (Öngören), Lazistan Mebusu Osman, Erkân-ı Harbiye Kaymakamı Seyfi (Düzgören) Beyler bulunuyordu. Heyete verilen talimat şöyleydi: "Türkiye'nin ulusal sınırları içinde tüm iç ve dış egemenliğine saygı gösterilirse, yazgısını Sovyet Rusya'nın yazgısıyla birleştirmeye hazır olduğu açıklanmalı, tüm Karadeniz Devletleri'nin Boğazları serbestçe kullanmalarına izin verileceği gibi, bunların yine Karadeniz Devletleri ve Türkiye ile savunulacakları yolunda Sovyet önderlerine güvence verilmeli, Türk-Rus ortak askerî harekâtının başarılı olması için Türkiye'nin öteki İslâm ülkelerinden yararlanacağı, ama böyle bir harekât için para, savaş malzemesi, taşıt araçları ve muhtemelen askerî birliklere ihtiyaç duyacağı, sonra iki ülke arasındaki ulaştırma araçlarının ve sınırın tüm olarak güvenlik içinde ve her türlü engelden yoksun bulunmasının gereği anlatılmalı."<sup>176</sup> Ancak bahsettiğimiz Çiçerin'in mektubu Misâk-ı Millî'nin tahrifiyle Ankara'da düş kırıklığı yaratmıştır. İngiltere bu heyetin güzergâhını adım adım takip ediyordu<sup>177</sup>. Bekir Sami Bey ve heyeti,

<sup>173</sup> Paul Dumont, (1998): *Mustafa Kemal*, Ankara: s. 79.

<sup>174</sup> A.Şemsuttinov, (2000): *Kurtuluş Savaşı Yıllarında Türkiye Sovyetler Birliği İlişkileri*, (Çeviren A.Hasanoğlu), İstanbul: s.10. Şemsuttinov, bu yargısına bir de dip not eklemiştir: "Kemalistler 26 Nisan 1920 tarihli bu mektupta yer alan bazı ilkelerden daha sonra vazgeçtiler."

<sup>175</sup> Türk Komünistlerinden Baytar Salih Zeki ile Şerif Manatov 1920 Haziran'ında Türkiye Komünist Partisi'ni kurmuşlardır. 14 Temmuz'da yayınlanan ilk parti demecinde sultan mutlâkiyeti ile olduğu kadar Mustafa Kemal'in sahte politikasıyla mücadeleyi ilan etti. Şerif Manatov sınır dışı edildi, partisi yasaklandı. Armaoğlu, 1975: 631.

<sup>176</sup> Sonyel, S., 1991: C. II, s. 9.

<sup>177</sup> Sonyel, S., 1995:81. 9 Haziran 1920 tarihli istihbarat raporu.

Moskova'ya 19 Temmuz 1920'de ulaştı. Heyetin çalışmaları Sovyetlerin tutumu -buna Çiçerin'in tutumu da diyebiliriz- yüzünden kolay geçmemiştir.

Bekir Sami Bey ve heyeti Moskova'dayken Azerbaycan'da (27-28 Nisan 1920) ve Ermenistan'da (Mayıs-Haziran 1920) ayaklanmalar oldu. Azerbaycan'da Bolşevik rejim iktidara geldi<sup>178</sup>. Haziran 1920'de Sovyet Azerbaycan'la Türkiye arasında diplomatik ilişki kuruldu. Azerbaycan Hükümeti Türkiye Hükümeti'ne Müslüman Komünistlerin Türk ulusal hareketinin başarısı için her türlü çabayı harcayacakları konusunda güvence verdi<sup>179</sup>. Ancak Ermenistan ve Gürcistan halâ karayolundan ulaşım engeldiler. Gürcistan'daki Menşevik Hükümeti 7 Mayıs'ta Sovyet Azerbaycanı, 6 Haziran'da Sovyet-Rusya ile antlaşmalar yapmak zorunda kaldı. Sovyet-Rusya Kafkasya'daki rejim değişikliğini Ermenistan ve Gürcistan üzerinde de sağlamak istiyordu.

Moskova'da bulunan Türk heyeti 24 Temmuz 1920'de ilk görüşmelerini Hariciye Nazırı Çiçerin ve Müsteşarı Karahan ile yaptılar. Çiçerin, Halil Paşa ile daha önce görüşmüş olduklarını, kendilerinin isteklerini ve şartlarını onunla hükümete bildirmiş bulduklarını, Fransızlar'la mütareke yapılmasından endişeye düştüklerini, İngilizlerle kendileri arasında bunun şartlarını Türk heyeti ile görüşeceklerini, İslâm siyasetini tayinin Türkiye ile daha iyi olacağını, Komünizm siyasetine muhalif olan Müslümanların harekâtına mani olmak lazım geldiğini anlattı. 4 Ağustos'ta Karahan ikinci görüşmede Sovyet Rusya'nın yavaş yavaş niyetlerini açığa vurmaya başladı. Karahan, Brest Litovsk Antlaşması'na dayanarak Ermenistan üzerine Türk taarruzunu bir takım siyasî düşüncelerle ve Avrupa umumî efkârı için uygun görmediklerini, Ermenistan meselesini kendi bildikleri gibi halledeceklerinden Türkiye'nin eski Rus sınırının beri tarafından bahsetmesini uygun bulmadıklarını, Nahçıvan üzerinden haberleşmenin mümkün olacağını, Anadolu'daki durum ve askerî durumu bir müttefik olarak öğrenmek istediklerini söyledi 10 Ağustos 1920 tarihinde Sovyet Rusya, Ermenistan'la bir antlaşma yaptı. Bu antlaşmayla, Türkiye'ye ait bazı bölgelerde sözde Ermeni egemenliği tanınıyor, Sovyet-Rusya'yı Anadolu'ya bağlayan karayolu Ermenistan'ın kontrolüne terk ediliyordu. Antlaşmayı öğrenen Türk heyeti, açılmasını istedikleri Tiflis yolu haricinde Şahtahtı yolunun da Ermenilerin eline geçtiğini öğrendi. Daha sonra Lenin, Ermenilerle yapılan bu antlaşmanın mecburen yapıldığını belirtmek için; "*Biz o muahedeyi yapmakla hata ettiğimizi anladık, düzeltmeye çalışacağız. Biz düzeltemezsek siz düzeltirsiniz.*" demiştir. Antlaşmayla Ermeniler üzerinde nüfuzunu arttıran Sovyet-Rusya, Çiçerin aracılığıyla 13 Ağustos'ta Bekir Sami Bey'e; Bitlis, Van, Muş gibi Türk ülkelerinin Ermenistan'a terk edilmesini iletmış ve bu istek Bekir Sami Bey tarafından reddedilmiştir.

<sup>178</sup> Öztürk, 1992: 122. 27 Nisan 1927 tarihli Kâzım Karabekir'in telgrafı.

<sup>179</sup> Şemsuttinov, 2000: 12-13.

Bekir Sami Bey'in Büyük Millet Meclisi'ne yazdığı raporu yanına alan Yusuf Kemal Bey 2 Eylül'de Moskova'dan ayrıldı<sup>180</sup>.

Polonya'daki mağlubiyetten sonra 1920 Ağustos ayı içerisinde Rusya'daki lehimize olan teşebbüslerin durması veya durdurulmuş gibi görünmesi, verilen sözlerden dönülmesi gibi siyasî manevraları Ali Fuat Cebesoy, Sovyet Rusya'nın İngilizlerle yaptığı -compromis- antlaşmasından kaynaklandığını düşünmektedir. Aynı ay içerisinde Ermenilerle yapılan ittifak antlaşmasını ve Kafkaslardaki Bolşevizmin yayılma çabalarını da unutmamak gerekir. Sovyet Rusya'nın Türkiye'ye verdiği Rusya-İngiltere compromise antlaşmasının garbı karıştıracağı güne kadar sıkı durulması ve mukavemet edilmesi gibi tavsiyeler neyle mukavemet edileceği gerçeğini cevaplandırmıyordu. Ali Fuat Cebesoy böylelikle, "*hakikâtlere nüfuz etmiş, Ruslardan ne kadar fazla yardım görürsek kâr saymıştık*" demektedir<sup>181</sup>.

Siyasî anlaşma zemininde pürüzler olmasına rağmen ilk Sovyet-Rus yardımları Anadolu'ya gelmeye başladı. Albay İlyashev başkanlığındaki Bolşevik kurul 20 Haziran'da Erzurum'a ulaştı. Türklerin Ermenistan'a saldırmasından kaygılanan Ruslar, onu acilen Ankara'ya göndermişlerdi. İlyashev, Anadolu'da pek uzun süre kalmadı. 1920 Temmuz'unda Ankara-Moskova arasında başka heyetler gidip geldi. 1920 Ağustos'unda Anadolu'ya başka bir Sovyet heyet ulaştı. Kurulun getirdiği 200 kg. altın sevindirici olmakla birlikte, altınların bir kısmının propaganda amaçları için olduğu anlaşıldı. Kurulda yer alan kişiler şunlardır: "Upmal (kurulun sekreteri), Bagirof (çevirmen), Dahilov (istihbarat sorumlusu), Madam Dahilova (Sovyet gizli polisi ÇEKA'nın üyesi)." <sup>182</sup> Elli kişilik grubun geriye kalanları propagandacı, telgrafçı, deniz gücü temsilcisi ve muhafızlardan oluşuyordu. Kâzım Karabekir, altınların içeriye götürülmesinin tehlikeli olacağını öne sürerek Erzurum'da bırakılmasını önerdi. Bagirof, teklifi reddetti. Kurul, istihbarat ve tahrik grubunu Danilov'un başkanlığında Erzurum'da bırakarak Trabzon'a gitti ve orada bir Sovyet Konsoloslugu kurdu <sup>183</sup>.

Sivas Kongresi'nden sonra Bakü'ye gönderilen Halil Paşa, Moskova'dan dönüşünde 1920 Temmuz'unda aldığı 6 sandık (400 kg.) altını, Nahçıvan'dan Karaköse'ye geçerek oradaki tümen komutanı Cavit Bey'e teslim etti<sup>184</sup>. Altınların değeri aynı kaynakta 100.000 TL olarak geçmektedir<sup>185</sup>.

<sup>180</sup>Yusuf Kemal Tengirşek, (2001): *Vatan Hizmetinde*, Ankara : s. 180-181, 189-190, 193, 195..

<sup>181</sup> Ali Fuat Cebesoy, (1982): *Moskova Hatıraları*, Ankara: s. 126-128.

<sup>182</sup> Sonyel, S., 1985: 83.

<sup>183</sup> Altınların ne şekilde kullanıldığı ya da kullanılmadığı kaynakta yazılmamıştır. Sonyel, S., 1995: 83.

<sup>184</sup> Mütercimler, 1992: 113.

<sup>185</sup> Mütercimler, 1992: 113.

Cavit Bey altınları, 8 Eylül 1920'de Erzurum'a ulaştırdı. Kâzım Karabekir, 200 kg. kadarını yani altı sandıktan üç tanesini Doğu Cephesi için alıkoyarak geri kalanını Ankara'ya gönderdi<sup>186</sup>.

Bekir Sami Bey, Çiçerin'le görüşmesinden sonra 30 Ağustos 1920'de TBMM Başkanlığı'na gönderdiği raporda: "Miktar ve zamanı 4 güne kadar belli olacak ilk bölüm para ve silâh yardımının Osman Bey'le (Lazistan Mebusu) gönderileceğini, silâh nakli güç olduğu için Ermenistan dahilindeki yolun açılmasına çalışıldığını ve İtalya'dan silâh sağlamak için para vermelerini teklif ettiğini belirtmektedir."<sup>187</sup>

Bekir Sami Bey, 1.000.000 ruble istemeyi düşünüyordu<sup>188</sup>. 18 Eylül 1920 tarihinde Yusuf Kemal Bey, Trabzon limanına bu para ile ayak bastı ve Karahan tarafından İtalya'da hesabımıza 1.000.000-3.000.000 İtalyan lirası kredi açıldı<sup>189</sup>.

Sovyet-Rusya'dan askerî malzeme teminine, Eylül 1920'den itibaren başlandı. Kafkasya yolu açılıncaya kadar askerî ve maddî yardımlar Rusya'daki Tuapse Limanı'ndan yönlendirildi, buradan motor ve vapurlarla Trabzon, Samsun ve İnebolu'ya ulaştırıldı. İtilâf Devletleri'nin Karadeniz'i sıkı denetim altında tutması nakliyatı zorlaştırdı.

18 Eylül 1920 tarihinde Yusuf Kemal Bey, Trabzon'a vardığında 1.000.000 altın ruble haricinde bir vagon mavzer mermisi de getirdi<sup>190</sup>. Aynı zamanlarda Trabzon'a gelen ilk silâh ve cephaneye yardımları, "3387 tüfek, 2623 sandık cephaneye, 3.000 dolayında süngüden" ibaretti<sup>191</sup>. Karayoluyla geleceği söylenen diğer malzemeler (60.000 silâh, para, top) Ermenilerin engel olmaları nedeniyle ulaştırılamamıştır. Sevkiyatın başlangıcından 1920 sonlarına kadar taşıma, Türk motor ve vapurlarıyla yapılmıştır<sup>192</sup>. Yardımlar işgalci devletlerin, Rumların ya da yerli işbirlikçilerin saldırıda bulunması ihtimaline karşı gizli tutulmuştur. 29 Aralık 1920'de bunlara ek olarak Sovyetler Birliği'nden eksik olan savaş araç ve gereçleri istenmiştir.

Heyet-i Temsiliye, istekte bulunurken saptanan ilkeler doğrultusunda siyasetini sürdürmeye devam etmiştir. Bunlar Misak-ı Millî'den fedakârlık yapmamak, Bolşevizme engel olmak, ülkeye 100.000 silâh ve orantılı diğer donanımlarını sokmak, iki ülke arasında değişimi hızlandırmaktı<sup>193</sup>.

<sup>186</sup> Ahmet Emin Yaman, (1998): *Kurtuluş Savaşında Anadolu Ekonomisi*, Ankara: s.139.

<sup>187</sup> Yaman, 1988: 141.

<sup>188</sup> Tengirşek, 2001: 199.

<sup>189</sup> Tengirşek, 2001: 217-218.

<sup>190</sup> Tengirşek, 2001: 217.

<sup>191</sup> Yaman, 1998: 141.

<sup>192</sup> Mütercimler, 1992: 122.

<sup>193</sup> Yaman, 1998: 143.



### C. DOĞU CEPHESİNDE TAARRUZ HAZIRLIKLARI

Kurtuluş Savaşı'nda başarılı olmak için doğuda Ermenilerle, batıda Yunanlılarla savaşmak, büyük devletlere karşı yürütülen diplomatik faaliyetlerden sonuç almak gerekliydi. Doğu harekâtıyla ilgili detaylar düşünülmeden önce Mustafa Kemal Paşa, İstanbul'un işgal edildiği gün Kâzım Karabekir'e bir telgraf çekerek taarruz hakkındaki görüşünü sordu<sup>194</sup>. Kâzım Karabekir verdiği cevapta, uygunsuz hava koşullarının Nisan başlarında veya ortasında böyle bir harekâta girişmek için engel teşkil ettiğini, Bolşevikler Kafkaslara henüz inmediğinden irtibat kurulamadığını, şimdilik bazı tedbirler ve hazırlık yapmanın uygun olduğundan bahsetti. 28 Mart'ta çekmiş olduğu bir diğer şifrede; "Denikin Ordusu'nun direncinin kırılmasıyla vaziyetin uygun bir hale girdiğini, Bolşeviklerin en çok bir aya kadar Güney Kafkasya'yı istila edeceklerini, bunun oluşması halinde maneviyatımız ve ordu üzerinde fena tesir bırakacağını, Brest Litosk Antlaşması'yla sınırlanan Elviye-i Selâse'yi işgal fırsatını kaçırmakla millet ve tarih önünde sorumlu olunacağını, Nisan 15'ten evvel harekâtın mümkün olacağını." belirtti<sup>195</sup>. Kâzım Karabekir, bu sıralarda batıda çıkan isyanların bastırılmasında kullanılmak üzere Mustafa Kemal Paşa'nın istediği iki fedai müfrezesini Erzurum'dan yola çıkardı<sup>196</sup>. Doğu cephesiyle ilgili harekât zamanının geldiğine dair uyarı niteliğindeki şifrelerinden birini daha 26 Nisan'da yolladı ve bir harekât planı hazırladı<sup>197</sup>. Kâzım Karabekir, Fevzi Paşa ve İsmet Paşa'nın harekât planının uygulanmasında kolaylaştırıcı çabalarda bulunmamalarını da eleştirmekteydi. Mustafa Kemal Paşa hazırlıklara devam edilmesini, hududu geçmek konusunda kararın Ankara'dan verileceğini bildirdi<sup>198</sup>.

Kâzım Karabekir komutasındaki Doğu Ordusu hazırды. İş sadece Ankara'dan gelecek "ileri" emrinin verilmesine kalmıştı. Ancak Mustafa Kemal Paşa, Sovyet-Rusya ile ilişkilerin Ankara lehine bir zemine oturtulmasına kadar harekâtın geciktirilmesi taraftarıydı. 6 Mayıs 1920'de Kâzım Karabekir'e yaptığı açıklamada, "Bolşeviklerle şerait-i mütarekemiz az çok tebellür etmeden ve hudud-ı esasiyemiz tespit ve bize temin edecekleri maddî muavenet tayin edilmeden girişilecek harekâttan olumsuz etkilenebileceğimizi " belirtti<sup>199</sup>. O sıralarda iç durum karışıkty. Barış Konferansı'nda verilecek kararları beklemek gerekiyordu ve az da olsa Ermenilere yapılacak taarruzun Hıristiyan aleminde yaratacağı tepkiler de düşünülüyordu. Kâzım Karabekir, bütün bunları kabul etmesine rağmen, " *Kaçırılacak fırsat ve kaybedilecek bir gün bizim için*

<sup>194</sup> Kâzım Karabekir, (1995): *İstiklâl Harbimizin Esasları*, İstanbul: s.229.

<sup>195</sup> Karabekir, K., 1995e: 237-238.

<sup>196</sup> Karabekir, K., 1995e: 239.

<sup>197</sup> Gürün, K., 1988: 349.

<sup>198</sup> Karabekir, K., 1995e: 240-241.

<sup>199</sup> Öke, 1986: 203.

pek zararlı olacak ve Ermeniler de dahil olmak üzere tekmil Kafkas kavimlerinin Bolşeviklerle anlaşması ihtimalî karşısında kazanılmış haklarımızı da kaybetmiş olacağız." şeklinde endişelerini dile getiriyordu<sup>200</sup>. Kâzım Karabekir, 9 Mayıs 1920'de TBMM Başkanlığı'na yazdığı şifre ile; "Brest-Litosvk Muahedesi mucibince (Bolşevik-Rusya'nın tasdik ettiği gibi) bize ait ve bütün halkı Müslüman olan 'Elviye-i Selâse'yi işgal etmek hakkımızdır" diyerek harekâta izin istedi<sup>201</sup>. 11 Mayıs'ta Bekir Sami Bey ve heyeti yola çıktılar. 15 Mayıs ve 30 Mayıs tarihlerinde harekât isteğini tekrarladı. 4 Haziran 1920'de "Soğanlı Geçitlerine kadar ki" yerlerimizi almak için izin istedi. Nihayet TBMM 6 Haziran'da Türk savunmasını kuvvetlendirmek amacıyla sınırlı bir harekâta izin verdi. Bu talimatta şunlar yazılıdır:

"Vaziyet-i tedafüiyemizi ıslah maksadıyla Soğanlı Geçitlerini işgal etmek için kıtaatı askerîye ile ilerlemek hakkındaki 4 Haziran 1336 tarihli XV. Kolordu Kumandanlığı'nın teklifi Vekiller Heyeti'nce tetkik edilerek muvafık görülmüştür. Elviye-i Selâse'nin işgali hakkının istimalî Büyük Millet Meclisi tarafından Heyet-i icraiyyeye tevdi edilmiş olduğundan Vekiller Heyeti bu salahiyete istinaden teklifin tatbikine karar vermiştir. Kararın cihet-i siyâsiyesinin sureti-i idare ve ilânı için lazım gelen nota ve talimat gibi mukarrerat zatı âlilerine ayrıca buradan bildirecektir. O zamana kadar siyâsi hiçbir teşebbüste bulunulmayarak yalnız harekât-ı askerîyenin ihzârı ve bu harekâtın ne zaman başlayabileceğinin işarı mercudur."<sup>202</sup>

Bu kararın alınmasında San Remo Konferansı'nda Türkiye aleyhine alınan kararların ve Kafkasya ve Doğu Anadolu'daki Ermeni mezalimlerinin tahammül edilmez bir hal alması etkili oldu. Zaten o sırada Bolşeviklerin Kafkasya'daki sıkıntılı durumlarının da Türkiye aleyhine bir müdahaleye fırsat vermeyeceği düşünülüyordu.

Kâzım Karabekir, bölgede (Erzurum, Van, Erzincan sancakları) kısmi seferberlik yaparak birlikleri sınır boyuna yaklaştırdı. 1890-1891 doğumlu ihtiyatlarını orduya aldirttı<sup>203</sup>. 15 Haziran 1920 tarihinde XV. Kolordu Komutanlığı Doğu Cephesi Komutanlığı adını aldı<sup>204</sup>. Ermeni komutanına verdiği notada, üç sancakta katliâm yapılmasından şikayet ederek, bu yerleri işgal etmek zorunda olduğunu, kan dökmek için üç sancağın boşaltılmasını istedi. Brest Litovsk Antlaşması imzalandığında üç sancağın Türkiye'ye verilmesini o zaman Ermenistan Cumhuriyeti de kabul etmişti.

Taarruz hazırlıkları devam ederken, 14 Haziran'da Çiçerin'in mektubu Ankara'ya ulaştı. Mektubun içeriğinde, "Ermenilere karşı harekât yapılmaması, Türk

<sup>200</sup> Karabekir, K., 1995e: 241.

<sup>201</sup> Kırzioğlu, 1991: 31.

<sup>202</sup> Gürün, K., 1988: 350-351.

<sup>203</sup> Karabekir, K., 1995d: C.IV, 1648-1649.

<sup>204</sup> Belgelerle Ermeni Sorunu, 1983: 381.

sınırlarının barış yolu ile düzenleneceği" yazıyordu<sup>205</sup>. Batı Anadolu'da da Yunanlılar taarruza geçtiğinden hükümet Ermenistan'a yapılacak harekâtın durdurulmasını emretti. İsmet İnönü, harekâtın durdurulma sebeplerini; "Sovyetler Hükümeti'nin Azerbaycan, Ermenistan, İran, Gürcistan'la münasebetleri ve sınır konusundaki tekliflerinin içeriğinin anlaşılması ve Sovyet Rusya ile siyaseten tutuşmamak için dikkatli olmak gereği" olarak sıralanıyordu<sup>206</sup>. 23 Haziran 1920'de taarruza geçilmesi planlanıyordu<sup>207</sup>. Kâzım Karabekir sonradan Çiçerin'in; "Karabekir'in yumruğu kuvvetli ise ne duruyor?" dediğini öğrenecektir<sup>208</sup>. Soğanlı Geçitleri'ni tutan birliklerimiz, 1914 sınırının 40 km. içerisinde karargâhını Bardız'da (şimdiki Şenkaya Bucak Merkezi "Gaziler") kurarak konumunu korudu. İkinci bir taarruz emri verilene kadar, Türk Ordusu bu emre uyarak Kafkasya sınırında soydaşlarının sürekli mezalime uğramasına rağmen burada bekledi, mütareke hududunu tecavüze kalkmadı.

Kafkasya'da kurulan bağımsız devletlerin işi bu arada oldukça zorlaşıyordu. Bolşevik Rus kuvvetleri İngilizlerin engellemelerine rağmen üzerlerinde egemenlik kurmaya çalışıyordu. Gürcü ve Ermenilerle bir anlaşma yapılmıştı. İngilizler, Güney Rusya'nın egemenliğini Ruslara bırakmak zorunda kaldılar. Her yönden korudukları Ermenilere o andan itibaren, yalnız silâh ve araç vermekle yetindiler.

Bütün bu gelişmelerle birlikte Ermeniler boş durmadılar. Şahtatı-Nahçıvan karayolunu kesmek için 18 Haziran 1920'de Zengibasar (Zengezor) Şûra Hükümeti'ne bir ultimatom verdiler. Hemen bir gün sonrasında da Zengibasar'a kuzeyden ve doğudan taarruza geçtiler. İçlerinde Türk kuvvetlerinin de bulunduğu Zengibasar Şûra Kuvvetleri, üstün bir gayretle karşı koydular. Ancak düşman kuvvetleri karşısında büyük kayıplar vererek Aras Nehri güneyine çekildiler. Halk, ordunun çekilme yönünde ve İran'a göç etti. Zengibasar Bölgesi'nde bir Ermeni birliği 30 Haziran 1920'de Çul'u ele geçirdikten sonra, Hanzirik üzerine yürüdü. Nahçıvan'dan gönderilen milis kuvvetleri Mezrea-Ernis hattında Ermenileri durdurdu. Ancak, Doğubeyazıt'ta yapılan taarruz sonunda Ermeniler yenildiler. Geri çekilirken pek çok köyü yaktılar.

Bolşevik birlikleri, Ermenilerin karşı koymayacaklarını düşünerek Geruş'a (Karabağ batısı) geldiler. Moskova'da Sovyet-Ermeni barış antlaşması yapılıncaya, Geruş'taki Kızılordu Tümene Komutanı'na Ermenilerle savaşmaması emredildi<sup>209</sup>. Böylece Bolşevik birliklerinin varlığı Nahçıvan'ı büyük tehlikeden kurtardı.

22-23 Haziran 1920'de Ermenilerin çok sayıda piyade ve topçu birliklerinin Vedi (Erivan'ın güneydoğusunda) Bölgesi'nde toplandığı haber alındı. Nitekim 11

<sup>205</sup> Karabekir, K., 1995d: C.III, 256.

<sup>206</sup> İsmet İnönü, (1995): *Hatıralar*, C.I, Ankara: s. 220.

<sup>207</sup> Karabekir, K., 1995e: 256.

<sup>208</sup> Karabekir, K., 1995e: 277.

<sup>209</sup> *Belgelerle Ermeni Sorunu*, 1983: 383.

Temmuz 1920'de taarruza geçtiler. Müslüman milis kuvvetlerinin karşı koymasına karşın Ermeniler Rus subayları komutasındaki çok sayıdaki topçunun desteğiyle Vedi-Karalar güney bölgesini ele geçirdiler.

Ermenilerin taarruz ettikleri bir sonraki yer, Şahtahtı oldu. 24 Temmuz'da Nahçıvan milis kuvvetleriyle Ermeniler arasında çarpışmalar meydana geldi<sup>210</sup>. Kâzım Karabekir, bu saldırının Nahçıvan yönünde ilerleyen Kızılordu birliklerine bildirilmesini istedi<sup>211</sup>. Ermeniler başka yerlerde yaptıklarından farklı olmaksızın, burada da katliâma başlayarak yaklaşık 500 kişiyi öldürdüler<sup>212</sup>. Şahtahtı'nın Ermenilerin eline geçmesi ve buradaki Türk müfrezesinin Aras Nehri güneyine çekilmesiyle Türkiye-Azerbaycan karayolu ulaşımı kesildi<sup>213</sup>. Dolayısıyla Sovyet-Rusya ile de işbirliği kısa süreliğine gerçekleşemedi. Kızılordu'nun Ermenilerle muharebeye giriştikleri anlaşılır anlaşılmaz, Kızılordu birliklerine yardım edilmesi emredildi<sup>214</sup>.

Ermeniler, Mayıs 1920 sonlarından itibaren de Zengibasar ve Kervansaray Bölgesi'nde serbest kalan kuvvetleriyle Oltu ve Bardız (Gaziler) bölgelerine ilerlediler. Adım adım Türk Ordusu'na yaklaşıyorlardı. 19 Haziran 1920'de Merdenek (Göle) bölgesine ve Sarıkamış'ın kuzeybatısından Bardız yönüne taarruz ettiler. Verişan (Gürbüzler) Köyü ve Akmezar Dağı'nı ele geçirdiler. 20 Haziran'da Kosor Boğazı'nın kuzeyinden taarruza geçerek, Göle-Oltu yolunu kestiler.

Kâzım Karabekir'in öngörüsü doğru çıkmış, Sovyet Hariciye Nazırı Çiçerin şart olarak, doğudaki iki Türk vilâyetinin (Muş'un bağlı olduğu Bitlis ve Van) Ermenistan'a bırakılmasını istemiş ve bu TBMM üzerinde ters etki yapmaktan başka bir işe yaramamıştır<sup>215</sup>. Sovyet-Rusya'nın, eninde sonunda Ermenistan'ın Bolşevik nüfûzuna düşeceğini düşünerek, topraklarını Doğu Anadolu'nun bazı yerlerini içine alacak şekilde genişletmeye çalıştığı anlaşılıyordu. Ermenistan'la Sovyet-Rusya'nın Misâk-ı Millî'yle çelişen istekleri, oyalamaları Doğu Cephesi'nde kesin bir sonuca gidilmesinin gerekliliğini ortaya koyuyordu.

<sup>210</sup> *Askeri Tarih Belgeleri Dergisi*, (1988): S.106, Ankara: s.11.

<sup>211</sup> *Askeri Tarih Belgeleri Dergisi*, 1988: 14.

<sup>212</sup> *Belgelerle Ermeni Sorunu*, 1983: 383.

<sup>213</sup> *Askeri Tarih Belgeleri Dergisi*, 1988: 17.

<sup>214</sup> *Askeri Tarih Belgeleri Dergisi*, 1988: 23.

<sup>215</sup> Tengirşek, 2001: 195.

### 1. Sevr Barış Antlaşması

Sevr Barış Antlaşması'nın ana hatları 24 Nisan 1920'de San Remo Konferansı'nda kararlaştırılmıştır ve Osmanlı Devleti lehine hiçbir maddeyi barındırmayarak bir insafsızlık örneği olarak karşımıza çıkmaktadır. Sözde Ermeni hakları savunucusu İngiltere ve Fransa, 1916 yılındaki gizli antlaşmalarla Türkiye'nin doğusunu Rusya'ya bağışlarken bu sloganı o zamanlarda kullanmaya gerek duymamışlardı. Sadece Ermeni Meselesi'nde değil, Anadolu Direnişi'nin ulusal bağımsızlık anlayışıyla, Sevr'in Türkiye'ye getirmek istediği her sahadaki tutsaklık birbiriyle ters orantılıdır. San Remo'da saptanan maddeler Paris'te Tevfik Paşa'ya önerildiği anda TBMM bu öneriyi karşı olarak 18 Haziran 1920 tarihli toplantısında, "Ulusal Ant'a bağlı kalacağı ve Türk topraklarının parçalanmasını kabul etmeyeceği üzerinde yemin ederek" bunu tüm dünyaya duyurdu<sup>216</sup>. Emperyalist güçlere karşı, onurlu bir mücadele verilmeye devam edilecekti.

Barış Konferansı'nda Ermeniler iddialarını Milliyetler prensibine ve hissi-tarihi delillere dayandırmışlardı. En başından beri belirtildiği gibi, hak iddia ettikleri Doğu Anadolu topraklarında azınlıkta olduklarından hissî, manevî ve tarihî delilleri daha çok öne sürdüler. Hissî-tarihî deliller olarak; "a) Ermenistan Doğu'da medeniyetin öncüsüdür, b) Ermenistan Fransa'ya akrabadır, c) Ermenilerin zihni üstünlüğü vardır, d) Mazlum Ermenistan tsloganı ve Ermeniler katledilmektedir" tezleri kamuoyuna sunulmaktaydı<sup>217</sup>. Özellikle Fransız kamuoyu, Ermenilerin ve onları destekleyen Fransızların verdiği yalan, yanlış çelişkili bilgiler, tutarsızlıklar dolayısıyla bunlardan fazla etkilenmemiştir. Her ne kadar Ermeni propagandası yanında, Kürtlerin seslerini duyurma çabaları cılız kalsa da aralarında bir anlaşmaya vardıklarını Kürt Heyeti Başkanı Şerif Paşa'dan öğrenmekteyiz:

"... Bizim teşkilâtımız beni bizzat rakiplerimize bir Kürdistan'ın varlığını kabul ettirme düşüncesine itti ve Barış Konferansı'ndaki Ermeni temsilcilerine bu yolda bir belge imzalattım. Buna karşılık ben de Ermenilerin tartışılmaz bağımsızlık hakkını tanıdım..."<sup>218</sup>

İngiltere, San Remo'da Türkiye antlaşmasını bitirmeye çalışıyordu. Kararlar, "İngiltere'nin yarın ki fedaisi olmaya hazırlanan Yunanistan ve Ermenistan'da her sersem dimağı karıştıracak bir biçim almağa"<sup>219</sup> başlamıştı. Lloyd George, "Türkiye'ye Boğazları kapama fırsatını bir daha asla verdirmemek, Avusturya Macaristan'ı yok etmek veya Akdeniz'den Karadeniz'e geçiş yolunun milletlerarası bir hale getirilmesi

<sup>216</sup> İzzet Öztoprak, (1989): *Türk ve Batı Kamuoyunda Milli Mücadele*, Ankara: s.112.

<sup>217</sup> Akyüz, 1988: 130-131.

<sup>218</sup> Akyüz, 1988: 137.

<sup>219</sup> Öztoprak, 1989: 114.



şartıyla İstanbul'u Türklerin elinde bırakmaktan söz etmekteydi<sup>220</sup>. "... ben Ermenilerin bir katliâm tehlikesi karşısında bulduklarını bilseydim, Sultanı Toros dağlarının yüzlerce mil gerisinde değil, İstanbul da İngiliz gemilerinin toplarının tehdidi altında görmeyi tercih ederdim"<sup>221</sup> diyerek bu yanlış ısrarları devam ettirmiştir. Llyod George 30 Nisan 1920'de; "San Remo Konferansı'nun mütarekeden sonra akdedilen bütün konferanslardan daha verimli olduğunu ve anlaşmazlıkların ve şüphelerin ortadan kalkması dolayısıyla alınan neticelerden bütün dünyanın memnun kaldığını"<sup>222</sup> belirtmiştir.

Osmanlı Murahhas Heyeti'ne bildirilen Sevr Antlaşması'nın kabulünü kolaylaştırmak ve Sevr hükümlerini tatbik etmek üzere ilk önce Yunan Ordusu 23 Haziran 1920'de taarruza geçti. Yunan kuvvetleri 30 Haziran'da Balıkesir'i, 8 Temmuz'da Bursa'yı işgal etti.

Osmanlı Murahhas Heyeti, müttefikler tarafından kendisine önerilen antlaşma metnine mukabil teklif götürdülse de, müttefikler haksız olarak ileri sürdükleri fikirlerle bunu görmezden gelmişlerdir. Akıl almaz cümlelerden bazıları şöyledir:

*"Osmanlı Hükümeti, harpteki mesuliyetinin, müttefiklerine nispetle daha az olduğu ve bu itibarla kendisine karşı daha yumuşak davranılmasını istemekte haklı bulunduğu kanaatinde görünüyor. Müttefikler bu iddiayı kabul edemezler..."*

*Türkiye, en küçük bir mazereti olmadan ve hiçbir tehdit karşısında kalmadan harbe girmiştir. Müttefikler kendisine karşı hiçbir hasınane maksat beslememekte idiler..*

*Müttefikler, Türklerin diğer milletler üzerindeki hakimiyetlerine son vermesi zamanının geldiğini açıkça görmekte idiler...*

*Son 20 sene içinde Ermeniler, işitilmemiş barbarlık şartları altında katledilmişlerdir...*

*Müttefik devletler, aynı sebeple Birleşik Amerika Reisi tarafından âdilâne bir şekilde tespit edilecek olan hudutlar içinde müstakil bir Ermenistan ihdasını hedef tutan hükümlerde hiçbir değişiklik yapamayacaklardır...*

*Netice olarak müttefikler, muahadenin, Osmanlı heyeti tarafından bu vesikaya isnad edilen mahiyeti taşımadığını bildirirler...*

*Fakat muahede de, Türkiye'yi geniş ve mahsûldar topraklara malik millî bir devlet olarak ibka etmektedir...*

*Muahede, İstanbul'un burada Türklerin ekseriyeti teşkil ettikleri şüpheli olmakla beraber başkent olarak Türkiye 'de kalmasını bile temin etmektedir...*

<sup>220</sup> Galip Kemali Söylemezoğlu, (2001): *Yok Edilmek İstenen Millet*, İstanbul: s. 23, 25.

<sup>221</sup> Söylemezoğlu, 2001: 25.

<sup>222</sup> Söylemezoğlu, 2001: 26.

*Türk Hükümeti sulhu imzalamaktan imtina ettiği, yahut Anadolu üzerinde otorite tesis etmekte aciz gösterdiği veya muahedenin tatbikini temin edemediği takdirde, müttefiklerin muahede hükümlerine uyararak bu maddeyi değiştirmeleri ve Türkleri bu sefer ebediyen Avrupa dışına atmak mecburiyetinde kalmaları ihtimali vardır ...”<sup>223</sup>*

Bütün bunlara rağmen Vahdettin’in başkanlığında toplanan Şûrâ-yı Saltanat 22 Temmuz 1920’de, tamamen yok olmaktansa, zayıf bir mevcudiyeti kabule değer görerek antlaşmanın onaylamasına karar verdi<sup>224</sup>. Aynı gün Lloyd George, Avam Kamarası’nda Türkiye’nin neden tamamen yok edilmediğini şöyle açıklamıştır:

*“Büyük devletler Türkleri toplu bir halde bırakmışlardır. Bunlar, onlara herhangi suretle itimatları olduğu için değil, Türkleri ortadan kaldırmanın neticelerinden korktukları için yapmışlardır. Sona eren harp bu korkuyu tamamıyla izole etmiştir. Türkiye tamamıyla ezilmiştir. Buna müteessir olmanız içinde hiçbir sebep yoktur. Türkiye’nin yerine kimin ikame edilmesini araştırmamız lazım geliyordu”<sup>225</sup>* Tabii bu devletler tahmin edileceği gibi İngiltere, Fransa ve İtalya idi.

İstanbul Hükümeti murahhasları, millî şeref ve haysiyetle bağdaşmayan, millî hakimiyeti tanımayan bu antlaşmayı Sevr’de 10 Ağustos 1920’de imzaladılar. Kâzım Karabekir’in 17 Ağustos 1920 tarihli önerisiyle <sup>226</sup>, TBMM 19 Ağustos 1920 tarihli toplantısında, Sevr Antlaşması’nı imzalayanların ve onaylayan Şûrâ-yı Saltanat üyelerinin vatan ihaneti suçlamasıyla itham olunarak vatansız sayılmaları kararını aldı. Aynı zamanda TBMM Hükümeti bu antlaşmanın kendisini hiçbir şürette bağlamadığını ilân etti<sup>227</sup>.

10 Ağustos 1920’de Osmanlı murahhaslarından, Maarif Nazırı Bağdatlı Hâdi Paşa, Şûrâ-yı Devlet (Danıştay) Başkanı Rıza Tevfik ve Bern Sefiri Reşat Halis Beyler tarafından imzalanan antlaşma bir önsöz ve 433 maddeyi kapsamaktadır. Antlaşma on üç kısımdan meydana gelip, birinci kısım Birinci Cihan Harbi’ne son veren antlaşmalarda olduğu gibi Milletler Cemiyeti Misâki’na ait bulunmaktadır<sup>228</sup>. Antlaşmanın üçüncü kısmı Kürdistan muhtariyeti, altıncı kısım, Ermenistan’ın kurulması ve yeni sınırlarının tayiniyle ilgilidir. (Bkz. Harita Ek 6)

Boğazına bıçak dayanmış olan Türkiye, İngiltere ve Yunanistan tarafından hazırlanmış ve Fransa için çok zararlı olan bu tuhaf antlaşmayı imzaladı<sup>229</sup>. İngiltere, kendisine zarar gelmesini önleyerek her şeyi tezgâhlarken son darbeyi böylelikle vurmuş

<sup>223</sup> Söylemezoğlu, 2001: 8-12.

<sup>224</sup> Eroğlu, 1982: 211.

<sup>225</sup> Söylemezoğlu, 2001: 27.

<sup>226</sup> Karabekir, K., 1995d: C.IV, 1782.

<sup>227</sup> Eroğlu, 1982: 211.

<sup>228</sup> Eroğlu, 1982: 211-212.

<sup>229</sup> Pierre Loti, (2002): *Sevgili Fransa’mızın Doğudaki Ölümü*, Ankara: s.145.

oldu. Fransa tıpkı Mondros'ta olduğu gibi İngiltere tarafından kastî olarak tuzağa düşürülmüştü. Fransa, Türkiye'nin paylaşılmasını âdil bulmazken, bir taraftan da bu paylaşımın doğudaki varlığının azaldığını düşünüyordu. İktisadî, dinî, siyasî her açıdan zarar görecekti. Türkiye'nin Fransa'ya olan borçları ise ayrı bir meseleydi.

Gerçekten Fransızlar, antlaşmanın İngilizce düşünülüp, yazıldığını, kamuoyunun etkisinde kalmakla beraber Millerand'ın bağımsız bir politika izleyemediğini düşünüyorlar. Rhen Bölgesi'ndeki güvenliği ve Alman tazminatları konusunda İngiltere'nin desteğine ihtiyaç duymasa Fransa, kurnaz dostuna bu kadar taviz vermezdi diyorlardı<sup>230</sup>.

Müttefikler her ne düşünürlerse düşünsünler, I. Dünya Savaşı'nın esas amacı olan Türkiye'nin paylaşılması, Sevri Antlaşması'yla birlikte, Mısır, Irak, Elcezire, Suriye, Trakya'dan sonra da Anadolu'nun sömürülmesinin nasıl olacağı gösterilmiştir. (Bkz. Harita Ek 7) TBMM bu antlaşmanın uygulanmadan kalacak bir ütopya olduğuna dair ilk ciddi yanıtı doğuda Ermenilere karşı kazanılacak olan zaferle vermiştir.

#### D. DOĞU CEPHESİNDE TAARRUZ KARARININ VERİLMESİ VE UYGULANMASI

Sovyet Hükümeti'nin Türkiye ile işbirliği yapma hususunda gösterdiği gevşekliğin dışında, bir kere Ankara'da Sovyetlerin fikir ve siyasetleri hakkında şüphe ve tereddütler uyandırmıştı. Mustafa Kemal, 10 Ağustos 1920'de yazdığı bir yazıyla Doğu Cephesi Komutanlığı'ndan, "Bolşevik kıfalarıyla ilişkilerin mahiyeti, Gürcülerin Batum taraflarındaki en son vaziyetleri ve Ermenilerin durumuyla ilgili bilgi verilmesini istedi. Artık Bolşevikler Türkiye ile irtibat ve ittifak sağlanmasına karar vermişlerdi. Lehistan Cephesi'ndeki durum dolayısıyla, Azerbaycan'da durumu muhafaza için Gürcistan ve Ermenistan'la antlaşma yaptılar. Kafkas Cephesi'ne yeterli kuvvet gönderip Gürcistan, Ermenistan ve Azerbaycan'ı Sovyet idaresini kabule zorlayacaklardı. Ruslar Lehistan Cephesi'nde başarı kazandılar. Ermeniler Nahçıvan'daki Türk-Rus işbirliğini dikkate alıp ona göre hareket ediyorlar ve Gürcistan-Ermenistan Hükümetleri, geçici antlaşma yapmış olmalarına rağmen en çok Ruslardan çekiniyorlardı. Ermeniler Ağustos ayı ortalarından itibaren saldırılarını arttırdılar. 12 Ağustos'ta Oltu mıntıkasında birçok Türk köyünü işgal ettiler. Malazgirt'in doğusunda da aynı şeyi yaptılar. 20 Ağustos'ta bir Ermeni piyadesi bir Türk karakoluna baskında bulundu. 19 Ağustos'ta İsmet Bey (İnönü) Ermenilerin saldırılarını takiben 11 Ağustos tarihli İslâm Gürcistan'ı Gazetesi'nin bir haberine dayanarak; "*Ermeniler, Gürcülerle müşterek bir hareket yapacaklarsa daha evvel harekete geçelim mi?*"<sup>231</sup> diye sordu. Kâzım Karabekir, Halil Paşa'nın verdiği bilgiye dayanarak Kızılordu'nun 21-25 Ağustos 1920 tarihlerinde

<sup>230</sup> Akyüz, 1988:157.

<sup>231</sup> Karabekir, K., 1995e: 277.

Ermenistan'a taarruza geçeceğini ve eğer bir taarruz olursa gelecekteki harekâta ve millî irademize nasıl bir yön verileceği gibi hayatî meseleler hakkında karara varılmasını rica etti<sup>232</sup>. Bu haber gerçekleşmedi ve taarruz yapılmadı.

Kızılordu'nun harekâtının bilinmeyen bir zamana kalması, Moskova'da imzalanan Ermeni-Sovyet Antlaşması ve Türk-Sovyet Dostluk Antlaşması imzasının bazı şartlara bağlanması keyfiyetleri, Erkân-ı Harbiye Başkanlığı'nı Ermenistan işini Sovyetlere bağlı olmayarak bir an önce bitirmeye zorladı. 29 Ağustos'ta Kâzım Karabekir, Aras ve Novoselim'e kadar harekâta izin istedi<sup>233</sup>. İsmet Paşa bu karara katıldıklarını bildirdi. Ermeniler, 7 Eylül'de Kağızman'a saldırdı ve Kulp'u işgal ettiler ve 13 Eylül'de Doğu Beyazıt mıntikasına saldırdılar<sup>234</sup>. Genelkurmay Başkanlığı'nın Sovyetlerin yardımına lüzum görmeden taarruz kararına varmasında, 9.Kafkas Tümeni'nin 14 Eylül 1920'de Oltu Bölgesi'nde kazandığı başarının etkisi büyüktür<sup>235</sup>. Yapılan harekât neticesinde Ermeniler Merdenek'e çekilmişti<sup>236</sup>. Genelkurmay Başkanlığı, 15 Eylül 1920'de Doğu Cephesi'ne arka arkaya gönderilen yazılarda diğer bölgelerdeki harekâtın da Ermeni kuvvetlerine karşı yöneltilmesini istedi ve "Ermenistan'a taarruzdan beklenen fayda ve zararlar hakkında Doğu Cephesi Komutanlığı'nın fikri, Kızılordu'yla beraber bir askerî harekât hakkında son durumun açıklanması ve özellikle Gürcülerin durumu" soruldu<sup>237</sup>.

Sovyet-Rusya her iki devletle 10 Ağustos 1920'de bir antlaşma imzalamasına rağmen, Ermenistan ve Gürcistan Hükümetleri, Sovyet-Rusya'ya güvenmiyor, İngilizlerin elinde bir oyuncak konumuna düşüyorlardı. Gürcüler bütün kuvvetlerini, Ermeniler ise kuvvetlerinin yarısını Sovyet tehdidine karşı doğu sınırlarında tutmaktaydılar. İngilizlerin aracılığıyla Ermeniler ve Gürcüler aralarındaki sınır anlaşmazlığını geçici olarak çözümlemişler, tarafsız bir bölge kurmuşlardı. Ancak Gürcülerin Ermenilere güvensizliği halâ devam ettiğinden, Gürcülerle temas kurmaya çalışıldı. Gürcülerin tarafsızlığını kazanmak görevi, Kâzım Karabekir'e verildi<sup>238</sup>. Temaslar, 9.Kafkas Tümeni Cephesi'nden Oltu Bölgesi'ndeki Gürcü sınır subayı ile başladı ve daha sonra Doğu Cephesi Komutanı'nın düzenlediği ve Vekiller Heyeti'nin kabul ettiği bir yönetmelikle iki subay Trabzon'dan Tiflis'egönderildi<sup>239</sup>. Gürcülerle Ermenilerin Türkiye'ye karşı işbirliği yapmaları endişesinin ortadan kaldırılmasına çalışıldı. Erkân-ı Harbiye Başkanlığı, Ermenistan Meselesi'nin bir an önce kesin çözüme

<sup>232</sup> *Türk İstiklal Harbi Doğu Cephesi (1919-1921)*, 1995: 147.

<sup>233</sup> Karabekir, K.,1995e: 278.

<sup>234</sup> İnönü, 1985: 221.

<sup>235</sup> *Türk İstiklal Harbi Doğu Cephesi (1919-1921)*, 1995: 148.

<sup>236</sup> *Askeri Tarih Belgeleri Dergisi*, (2000): S.110, Ankara: s.29.

<sup>237</sup> *Türk İstiklal Harbi Doğu Cephesi (1919-1921)*, 1995: 148.

<sup>238</sup> Karabekir, K., 1995e: 282.

<sup>239</sup> *Askeri Tarih Belgeleri Dergisi*, 2000: 61.

bağlanarak doğudaki kuvvetlerin serbest kalmasını sağlamak amacıyla taarruza geçmek için uygun zamanın geldiğini düşünüyordu.

1920 İlbaharından itibaren şu önemli gelişmeler olmuştı:

a) Yunanlılar, 22 Haziran 1920'de Milne hattından Bursa ve Afyon yönlerinde giriştikleri harekâtla Temmuz ve Ağustos aylarında Bursa'nın doğusu, Uşak hattına kadar süratle ilerlemiştiler ama daha ileri gidemediler.

b) Adana Cephesi'nde Fransızlara karşı başarılı bir harekât yapıldı.

c) Batılı müttefikler (İngiliz, Fransız, İtalyan) Temmuz 1920'de Batum'u boşalttılar ve Gürcülere bıraktılar. Oysa ki Batum Türk kuvvetlerinin Ermeni kuvvetlerine karşı yapacağı bir harekâta Batılı müttefiklerin Ermenistan'a yardım etmesi bakımından özel önem taşıyordu.

d) Bolşevikler, Ağustos ortalarından itibaren karşı taarruza geçmiş olan Lehliere karşı mağlup olmuşlar ve zor bir duruma düşmüşlerdi <sup>240</sup>.

Buna rağmen, harekâtı olumsuz etkileyebilecek bir olay yaşandı. Birinci Büyük Millet Meclisi'nde ikinci başkan olan Celalettin Arif Bey, izin alarak Erzurum Mebusu Hüseyin Avni Bey ile Erzurum'a gitti. Mustafa Kemal Paşa'yı küçük düşürmek ve Erzurum vali vekili Miralay Kâzım Bey'in görevinden uzaklaştırılmasını sağlamak için suçlamalarda bulundu. Doğu Cephesi'nde Ermenilere taarruz edilmesi düşünülürken hükümetin Adliye Vekilliği sıfatını da taşıyan bu kişi, orduda hırsızlıktan ve görevlilerin sorumlu olabileceklerinden bahsederek, yasadışı bir yolla vali vekili olmaya çalıştı. Mustafa Kemal Paşa, bu olaya oldukça sert tepkiler gösterdi. Sözü edilen kişiler, amaçlarına ulaşmadan Ermenistan Zaferi'ni gördükten sonra Ankara'ya dönmek zorunda kaldılar<sup>241</sup>.

Ağustos ayı sonu ile Eylül ayı başlarında Türk-Ermeni savaşına ne Batılı müttefikler, ne de Bolşevikler müdahale yapabilecek durumda değildiler. Erkân-ı Harbiye Başkanlığı doğuda taarruza geçilmesi hakkında bir teklif yaptı ve Meclis tarafından uygun görüldükten sonra Vekiller Heyeti 20 Eylül 1920'de taarruza karar verdi. Harekât emrine göre;" Doğu Ordusu Kars genel istikametinde taarruz edecek, birinci devrede Kağızman-Novoselim-Merdenek hattına ilerlenecek, esas amacı Ermeni silâhlı kuvvetlerini yok etmek olacak, sivil Ermeni vatandaşlara her türlü tecavüzattan kaçınılacak, Gürcülerin işgal mıntikasına girilmeyecek ancak mukabil harekât ihtimali dikkate alınacaktır"<sup>242</sup>. 24 Eylül 1920'de Ermeniler, Bardız'daki 9.Kafkas Tümeni Cephesi'ne saldırdılar<sup>243</sup>. Ermenilerin taarruz amacı, 13 Eylül 1920'de Oltu Bölgesi'nde

<sup>240</sup> *Türk İstiklal Harbi Doğu Cephesi (1919-1921)*, 1995: 155-156.

<sup>241</sup> Ayrıntılı bilgi için bkz: Kemal Atatürk, 2000: C.II, 464-480; Karabekir, K., 1995c: 271-273.

<sup>242</sup> *Başbakanlık Cumhuriyet Arşivi, Bakanlar Kurulu Kararları Kataloğu (Kronolojik)*, Kararname Sayısı: 68, Kutu No: 1, Dosya No: 4, Evrak sıra No: 9.

<sup>243</sup> *Askeri Tarih Belgeleri Dergisi*, 2000: 66-67.



9.Kafkas Tümeni Komutanı'nın idare ettiği taarruzda uğradıkları yenilginin intikamını almaktı. Yapılan savunma ve karşı taarruz sonucunda Ermeniler geri çekildiler. Bardız taarruzunun sonuçlanmasıyla Doğu Cephesi'nin yapacağı taarruz bir gün sonraya kaldı ve taarruzun 28 Eylül 1920'de yapılacağı Genelkurmay Başkanlığı'na bildirildi<sup>244</sup>.

### 1. Sarıkamış Harekatı ve Siyasî Yankıları

Doğu Cephesi Komutanlığı, 28 Eylül 1920 saat 14:00'e kadar bağlantıların yapılması ve keşif raporlarının gelmesinden sonra harekâtın akşama kadar devamı için gerekli emri verdi. Birlikler bu emir çerçevesinde gerekli düzeni almakla meşgulken Cephe Komutanlığı 29 Eylül 1920 tarihinde yapılacak harekâtı, "Sarıkamış'ın işgal altında olup olmaması" durumlarına göre ayrı ayrı planladığından yapılacakları birliklere emir olarak gönderdi. Ermeniler Novoselim yönünde çekiliyorlardı<sup>245</sup>. Bu sıralarda Ermeni kuvvetlerinin 28/29 Eylül gecesi Sarıkamış'tan çekildiğini ve Azerbaycan Süvari Alayı'nın 29 Eylül 1920'de Sarıkamış'ı savaştan işgal ettiği öğrenildi. Ermeniler, 30 Eylül 1920'de Göle'deki ambarları yakarak büyük kuvvetleriyle güneydoğuya, bir kısım süvarisiyle de Buğa Tepesi'ne çekildi. Oltu Müfrezesi Süvarileri, 28 Eylül'de Göle'ye girdiler. Bu müfreze daha sonra Merdenek Müfrezesi adını aldı.

Ekim 1920'den itibaren gelişen olaylardan Ermenilerin 9. Kafkas Tümeni sol kanadında keşif taarruzları yaparak, bu tarafın direnme derecesini ortaya çıkarmak istedikleri, bütün askerî imkânlarını Kars Bölgesi'nde topladıkları ve özellikle kuzeydoğuya doğru bu kaydırmaların son bir ümit ile yapılacak taarruzun işaretleri olarak gördükleri" anlaşılmaktadır. Sarıkamış Harekâtı'ndan sonra Kağızman da 1 Ekim'de ele geçirildi. Harekât Ermenilerin halk ve askerî birliklere saldırısı yüzünden, Kağızman-Novoselim-Merdenek hattına kadar harekât sürdürüldü<sup>246</sup>. Doğu Cephesi'nde Kars Harekâtı'na karar verilinceye ve yeni bir düzene geçilinceye kadar Ermeni kuvvetleriyle temas edilmeden keşif hareketlerine devam edildi.

Sarıkamış'ın Doğu Cephesi Kuvvetleri tarafından işgali Ermenistan ve Gürcistan'ı endişelendirdi. Harekâtın ne kadar ilerleyeceğini, Türk Ordusu zafer kazanırsa Kafkaslardaki durumun ne olacağını sezmeye çalışıyorlardı. Ermenistan Hariciyi Nazırı Agacanyan 3 Ekim 1920'de Sovyet Rusya Hükümeti'ne bir nota verdi. Notada, Türk kuvvetlerinin taarruzu hakkında bilgileri olup olmadığı, bilgileri varsa harekâtın durdurulması için bir teşebbüste bulunulup bulunulmadığı soruluyordu. Türklerin harekâtının hemen durdurulması, gelecekte tekrarlanmaması ve Türk

<sup>244</sup>Askeri Tarih Belgeleri Dergisi, 2000: 78.

<sup>245</sup>Askeri Tarih Belgeleri Dergisi, 2000: 93.

<sup>246</sup>Askeri Tarih Belgeleri Dergisi, 2000: 116-117.

Ordusu'nun eski sınıra çekilmesinin sağlanmasının Sovyet Rusya ve Ermeni Hükümeti arasında yapılacak olan barış görüşmelerinin büyük sükûnet ve samimiyet içinde devamını sağlayacağı vurgulanıyordu. Doğu Cephesi Komutanlığı, bu notayı aynı gün Hariciye Nezareti'ne ve Genelkurmay Başkanlığı'na bildirdi. Ayrıca Ermeni Hükümeti, bu Türk harekâtını, Ermenilerin imhasına yöneltilmiş bir hareket diye dünya kamuoyuna yaymaya girişti.

Sovyet Hükümeti'nin, bu Ermeni isteğine resmî olarak ne cevap verdikleri, ya da Rusların Ankara'da bir teşebbüste bulunup bulunmadıklarına dair kesin bir şey söylemek zordur. Notanın verilmesinden önce 30 Eylül 1920'de Karabağ vilâyetinin güney tarafında, Migri istikametinde, Sovyet kuvvetleriyle Ermeniler arasında yeni çarpışmalar olmuştu<sup>247</sup>. Ermeni arazisi içinde olmayan fakat Ermenilerin sahip olmak istedikleri bu bölgede, Kızıl birlikleri başarısızlığa uğramaları üzerine, Nahçıvan'daki Kızıl Müfreze Komutanı'ndan yardım istedi. 7-9 Ekim 1920 tarihleri arasında Ermeniler Kağızman-Merdenek hattına taarruz ettiler ve geri püskürtüldüler<sup>248</sup>.

Gürcistan Hükümeti, Türk Doğu Cephesi Birlikleri'nin harekâtının süratle gelişmesi karşısında telâşa düşerek 12 Ekim 1920'de seferberlik ilân etti. Ermenilerle işbirliği yapmak imkânlarını arayarak onlar gibi, 14 Ekim 1920'de Sovyet Hükümeti'ne başvurdular. 20 Ekim 1920'de Tiflis'ten Moskova'ya iletilen Gürcü istekleri, Doğu Cephesi tarafından Ankara'ya bildirildi. Esas olarak Mustafa Kemal Paşa'nın, Güney Kafkasya'ya yapmakta olduğu harekâtın neden ileri geldiğini ve Türk ordusunun Gürcistan'a girip girmeyeceklerini öğrenmek istiyorlardı. Gürcülerle ilgili olarak, "Ardahan'daki kuvvetlerini arttırıyorlar veya Tiflis'ten Kars'a nakliyat yapıyorlar"<sup>249</sup> şeklinde haberler geliyordu ki bu da Ermeni Ordusu'nu takviye ederek Türk Ordusu'na karşı savaşabilecekleri ihtimalini akla getiriyordu.

Gürcülerin tarafsız bir halde tutulması zorunluluğunu kabul eden Büyük Millet Meclisi Hükümeti, Gürcülerin her türlü şüpheden uzak tutulması için gerekli teşebbüsleri yaptı ve tedbirleri aldı. Hariciye Nezareti tarafından, Doğu Cephesi Komutanlığı vasıtasıyla Trabzon-Batum yoluyla Tiflis'e özel bir heyet gönderildi. Heyet, TBMM'nin bağımsız bir Gürcistan Hükümeti'nin varlığını çıkarlarına uygun bulduğunu, Tiflis Hükümeti'nin bütün tekliflerini göz önünde bulunduracağını ve doğrudan doğruya görüşmelere girişmeye hazır olduğunu bildirdi. Girişilen taarruzun amacı; Müslüman halka yapılan Ermeni zulümlerine ve Ermeni askerlerinin arazisi içinde saldırılarına son vermek ve sınırı büyütmek amaçlarından vazgeçmeye mecbur bırakmaktı. Belirtilen askerî hattı geçmemeye karşılık Tiflis Hükümeti'nden harekât sırasında hattın kuzeyine

<sup>247</sup> *Türk İstiklâl Harbi Doğu Cephesi (1919-1921)*, 1995: 187.

<sup>248</sup> Karabekir, K., 1995d: C. IV, 1876.

<sup>249</sup> *Askerî Tarih Belgeleri Dergisi*, 2001: S. 111; Ankara: s. 6.

sıgıncak Ermeni birliklerinin silâhlarının alınması suretiyle bu bölgenin tarafsızlığının sağlanması istendi.

Tiflis'e gönderilen heyetten bir haber alınamayınca, Gürcülerin tarafsızlığını bir an önce sağlamak için mütarekeden beri Ardahan Bölgesi'nde bulunan eski İttihat ve Terakki murahhası olan Hilmi Bey muhafızla bu bölgeye gönderildi. Hilmi Bey Ardahan'daki Gürcü memurlarıyla yaptığı samimi ve inandırıcı işbirliği sonucunda Gürcülerin telaş ve şüphelerini bir süre için gidermeyi başardı<sup>250</sup>.

Sovyet-Rusya Hariciye Nazırı'nın, Moskova görüşmeleri sırasında (Ağustos 1920) Van ve Bitlis vilâyetleri hakkında ileri sürdüğü isteği Sarıkamış'ın işgalinin doğurduğu güveninde etkisi altında, Yunan Ordusu'nun Uşak'ı alarak epeyce ilerlemiş olmasına rağmen Misâk-ı Millî'ye dayanarak kabul edilmedi ve bu karar 21 Ekim 1920'de Moskova'da Bekir Sami Bey Heyeti'ne resmen iletildi Kars işgal edilmeden önce Doğu Cephesi Komutanlığı'na gelen Sovyet-Rusya'nın Büyükelçisi Budi Midvani, Ermenilere Türkiye'den toprak verilmesi isteğinin bir yanlılık eseri olduğunu açıkladı.

## 2. Kars Harekâtı

Türk Ordusu söz konusu sınıra kadar ilerledi. Erkân-ı Harbiye Başkanlığı Sarıkamış'ın kurtarılmasından sonra 1 Ekim 1920'de, Kars ve çevre arazisinin ele geçirilmesine aykırı bir düşünce yoksa harekâtın yapılmasını istedi<sup>251</sup>.

Doğu Cephesi Komutanlığı, Sarıkamış'ın doğusunda bulunan hattın, Ermeni-Gürcü birleşik hareketine bile karşı koyacak derecede savunmaya elverişli olduğunu, Kars'ın doğusundaki her mevzinin kuzeyden ve geriden Gürcülerin tehdidine maruz kalacağını düşünüyordu. Bu sebeple, harekâttan siyasî çıkarın ne olduğu, Gürcistan ve Sovyet-Rusya ile anlaşmadan böyle bir harekâtın Bakanlar Kurulu'nca ne şekilde düşünüldüğü soruldu<sup>252</sup>. Bu hareketin yapılması siyaseten sakıncalı bulunuyordu. Genelkurmay Başkanlığı Kars'ın ele geçirilmesinin siyasî ve askerî yararlarını şöyle sıraladı:

a) Askerî bakımdan Ermeni Ordusu'nun Kars'ta direnmesi halinde büyük kısmını yok etmek, buranın işgaliyle askerî durumu düzeltmek, Gürcülerin ileri harekete geçmelerini önlemek,

b) Siyasî bakımdan, Ermenilerle aradaki düşmanlığın barış yoluyla halledilmesi imkânını sağlamak<sup>253</sup>. Zaten Doğu Cephesi Komutanlığı askerî durumda varılan fırsatlardan faydalanarak harekâtı ilerletmeye yetkiliydi.

<sup>250</sup>*Türk İstiklâl Harbi Doğu Cephesi (1919-1921)*, 1995: 189-190.

<sup>251</sup>*Askerî Tarih Belgeleri Dergisi*, 2000: 11.

<sup>252</sup>*Askerî Tarih Belgeleri Dergisi*, 2000: 96.

<sup>253</sup>*Türk İstiklâl Harbi Doğu Cephesi (1919-1921)*, 1995: 191-192.

Bu harekâtın sebep olabileceği fazla insan ve gereç kaybının sakıncaları açıklanmış olduğundan Doğu Cephesi Komutanlığı tam bir netliğe ulaşmak istedi. Harekât için bir Ermeni Harekâtı'nı beklemek ya da bu beklenmezse düşman aleyhine bir harekât hazırlamak gerekiyordu. Düşmana kesin bir darbe vurmak için aleyhine bir plan hazırlandı. Genel hatlarıyla planda, Ermenileri sıkıştırarak ezmek ve savaşmayı kabul etmez çekilirse bu çekilmeyi panik haline sokmaya çalışılmaya çalışılmıyordu. Bu plan 20 Ekim 1920'de Erkân-ı Harbiye Başkanlığı'na sunuldu. Ayrıca; Erzurum, Van, Erzincan, Beyazıt illerinden 1884-1889 doğumlu erlerin silâh altına alınmasına izin ve bu iş için acele karar alınması ve karşılığının makine başında emredilmesi istendi<sup>254</sup>. Mustafa Kemal Paşa ve Fevzi (Çakmak) Paşa, görüşleri değerlendirerek yapılanları uygun buldular. Gürcülerin, Ermenilerle beraber olarak aleyhimize bir hareketi ihtimal dahilinde tutularak Trabzon vilâyetindeki askerlik çağındakilerin yeteri kadarının silâh altına alınması ve 3. Kafkas Tümeni taburları mevcutlarının tamamlanması, Çoruh vadisinde taarruz ve savunma yapabilecek bir grup teşkili düşünülüyordu.

Yapılan keşiflere ve alınan haberlere göre, karşılaşılması muhtemel Ermeni birliklerinin mevcudu 8.000-10.000 civarındaydı. Ermenistan'da seferberlik ve gönüllü kaydına hızla devam edildiğinden bu sayı daha da artabilirdi. Kars Kalesi'nin 25.000-30.000 kişilik bir savunma gücüne ihtiyacı vardı. Ermenilerin sayısı ise yetersizdi. Onlar I.Dünya Savaşı'nda olduğu gibi Kars'ı kale gibi savunmayarak mevcut istihkâmlardan yararlanarak bir sahra savaşı vereceklerdi.

Ermeni kuvvetlerine karşılık Türk kuvvetleri, Merdenek Müfrezesi dahil 10.000 kişi ise de savaşçı sayısı 7.700 idi. Kağızman Bölgesi'nde 1.400 kadar piyade ve süvari aşiret kuvveti savaşıma kabiliyetleri yetersiz olduğundan hesaba katılmıyorlardı. Ermenilerin sayıca üstün olmaları, sağlam mevzilerde savunma yapmalarına rağmen Türk birliklerinin moralleri yüksekti. Manevra kabiliyetinin de kendilerinde bulunması dolayısıyla Ermeniler dışardan yardım olmadığı takdirde harekâtın başarıyla sonuçlandırılacağına dair inanç tamdı. Kâzım Karabekir Paşa, elindeki zayıf kuvvetlerle Kars'ı doğudan kuşatmak gibi çok cesurca bir karar verdi.

Doğu Cephesi Komutanlığı, Kars'a karşı yapılacak harekâtın ana fikrini 9. Kafkas ve 12.Tümenlere 18 Ekim 1920'de bildirdi. İkinci bir seferberlik çağrısı, 21 Ekim 1920'de yayınlandı<sup>255</sup>. Birliklerin toplanma bölgelerine giderken harekât ve hazırlıkların hiçbir şekilde hissettirilmemesi istenmekteydi. Kâzım Karabekir, 21 Ekim 1920 tarihli şifresinde; "İğdır mıntıkasına iki alayın geldiği yönünde" haberler yayarak Ermenilerin dikkatini yanlış yöne çekmek istedi<sup>256</sup>. Taarruz tarihi, 27 Ekim 1920 olarak

<sup>254</sup> *Askeri Tarih Belgeleri Dergisi*, 2001: 45.

<sup>255</sup> *Askeri Tarih Belgeleri Dergisi*, 2001: 36-37, 63-64.

<sup>256</sup> *Askeri Tarih Belgeleri Dergisi*, 2001: 48.

belirlenmesine rağmen 9.Kafkas Tümeni birliklerinin iki gece yağmur altında yaptıkları çetin yürüyüş sebebiyle taarruz 28 Ekim 1920 gününe bırakıldı.

9. Kafkas Tümeni Yahniler-Vezinköy hattını, 12. Tümen Borlukdağı-Hacıhalil köyü hattını tutmak üzere harekâta başladı. 30 Ekim'de yapılan genel taarruz sonucunda Ermeniler iki gruba ayrılarak, bir kısmı Vezinköy'ün kuzeydoğusuna geri çekildi, bir kısmı da Kars yönünde kaçtı ve Kars zaptedildi<sup>257</sup>.

Türk Ordusu 9 şehit vermiş, 47 askerî yaralanmıştı<sup>258</sup>. Sağlam mevzilere yerleşen Ermeni Ordusu hezimete uğratılmış, çok sayıda esir alınmıştı. Esirler arasında; "Harbiye Nazırı Araratof, Genelkurmay Başkanı Vekilof, Kars Kale Grup Kumandanı Pirimof ve bir de sivil bakan vardı."<sup>259</sup> Ermeni ölü sayısı, 1.110 kişi idi<sup>260</sup>. Kâzım Karabekir, 31 Ekim'de Millî Müdafaa Vekili Fevzi Paşa'ya "Kars'taki ganimetlerin on yıl İstiklâl Harbi'mizin devamına yetiyecek derecede çok olduğunu"<sup>261</sup> bildirdi. Eğer Kars'tan kuzeye ve kuzeydoğuya giden yollar 9. Kafkas Tümeni tarafından daha uzun süreli tutulsaydı, Ermenilerin hemen hepsi esir olabilirdi. Ermeniler Kars'ı boşaltıp, Gümrü istikametinde çekildiler<sup>262</sup>. 31 Ekim'de Kâzım Karabekir, başarılı olan ordusunu kutladı. Aynı gün Kâzım Karabekir, Kars şehrini ele geçirmesi dolayısıyla ferikliğe terfi edildi<sup>263</sup>.

Erkân-ı Harbiye Başkanlığı, Ermenileri tamamen etkisiz hale getirmek kadar, alınacak silâh ve cephaneye batıda pek çok ihtiyacı olması dolayısıyla harekâta aralıksız devam edilmesini istedi. Barış teklifinin Hariciye Nezareti tarafından Doğu Cephesi Komutanlığı aracılığıyla yapılacağı bildirildi. Harekâtın uzatılması için iki yön öne sürüldü:

- a) Kars-Erivan yönü
- b) Kars-Gümrü yönü<sup>264</sup>.

Birinci seçenekte, çabuk ve kesin bir darbe etkisi gösterebilirdi. Fakat, bu hareket alanı içinde gıda maddelerinin gönderilmesinde yollar bozuk olduğundan zorluklarla karşılaşılabilirdi.

İkinci seçenekte, sonuç gecikse de harekât emin olarak cereyan edebilirdi. Nitekim Kâzım Karabekir, Kars-Gümrü yönünün tercihi olduğunu belirtmiştir. 2 Kasım 1920'de Erkân-ı Harbiye Başkanlığı verdiği cevapta, Gümrü yönündeki harekât

<sup>257</sup>*Askeri Tarih Belgeleri Dergisi*, 2001: 135.

<sup>258</sup>*Askeri Tarih Belgeleri Dergisi*, 2001: 141.

<sup>259</sup>Karabekir, K., 1995e: 289.

<sup>260</sup>*Askeri Tarih Belgeleri Dergisi*, 2001: 141.

<sup>261</sup>Karabekir, K., 1995e: 290.

<sup>262</sup>*Türk İstiklâl Harbi Doğu Cephesi (1919-1921)*, 1995: 211-213.

<sup>263</sup>Başbakanlık Cumhuriyet Arşivi, Bakanlar Kurulu Kararları Kataloğu (*Kronolojik*), Kararname Sayısı: 301/39-4, Kutu No: 1, Dosya No: 16, Evrak No: 18.

<sup>264</sup>*Türk İstiklâl Harbi Doğu Cephesi (1919-1921)*, 1995: 214.



konusunda aynı fikirde olduğunu bildirdi<sup>265</sup>. Doğu Cephesi birlikleri 5 Kasım 1920'de Kars'tan ileriye doğru harekete geçti.

Bu sıralarda Şahtahtı'nın ele geçirilmesi ve Ermenilerin o tarafa dikkatlerinin çekilmesi için Erivan yönünde harekât yapılması emrini alan Nahçıvan Müfreze Komutanı, 7 Kasım 1920'de Bolşeviklerle işbirliğini göz önünde tutmadan taarruza karar verdi ve 6-7 Kasım gecesi Nahçıvan'dan hareket etti. 8 Kasım'da Şahtahtı kurtarıldı. Şahtahtı'nda bulunan Kızıl Birlik Komutanı, Rusya ile Ermenistan arasında 10 Ağustos 1920'de imzalanan barış antlaşmasına uyar görünmek çabasıyla, Türklerle açıktan işbirliğinden çekindi. Bu sıralarda, Ermenilerin mütareke istediklerinin haberi alındı<sup>266</sup>.



<sup>265</sup> *Askeri Tarih Belgeleri Dergisi*, 2001: 10.

<sup>266</sup> *Türk İstiklâl Harbi Doğu Cephesi (1919-1921)*, 1995: 220-221.

### III. BÖLÜM

#### DOĞU CEPHESİNDE KAZANILAN ZAFERİN SİYASİ VE ASKERİ SONUÇLARI

##### A. GÜMRÜ BARIŞ ANTLAŞMASI

Doğu Cephesi birliklerinin Ermenistan topraklarına ilerlemesi ve Ermeni kuvvetlerinin hiçbir varlık gösterememesi sonucu Gümrü'deki Ermeni Komutanı, 6 Kasım 1920 tarihli mütareke ve barış istek mektubunu Doğu Cephesi Komutanlığı'na gönderdi<sup>267</sup>. Daha önce askerî gelişmelerin yanısıra Türkiye ile Ermenistan arasında diplomatik yazışmalar olmuştu. 1 Kasım 1920 tarihli ve Hariciye Nazırı Ahmet Muhtar imzalı notada, Ermenilerin Doğu'da İngiliz emperyalizminin "muti bir aleti" olmaktan artık vazgeçmesi isteniyor, İngilizlerin İran ve Irak petrol bölgelerinde egemen olmak düşüncelerine katkıda bulunmaktan Ermenistan'ın geri durmasının gerekliliğine değiniliyor ve Türkiye'nin Doğu dünyasının doymak bilmeyen Batı sermayedarlarının sonsuz hırslarına karşı yalnız başına koruduğu ekleniyordu<sup>268</sup>. Bu notada ayrıca Türklerin, Asya'nın özgürlük ve bağımsızlığını İngiliz Ordularıyla birleşen Ermenilere kaptırmak düşüncesinde olmadıkları, kan dökülmesine son verilmesi gerektiğini kabul ettikleri ve bu notanın barışın yeniden kurulması yolunda yapılan kesin bir öneri biçiminde değerlendirilmesi üzerinde duruluyordu."

3 Kasım 1920 tarihli ilk Ermeni notasında ise; "*Her ulusun geleceğini kendisi saptaması ilkesine uygun olarak Ermenistan Cumhuriyeti'nin hukuku ve mevcut bağımsızlığını Türkiye Halkı ve TBMM kabul etmiş ve onaylamıştı. Bundan Ermeni Ulusu ve Ermeni Hükümeti haberdardır. Ermenistan'a açılan savaşın nedenleri belirlenmediği gibi amacı da açıklanmadı. Bu girişimi yukarıda söz konusu ilkeye göre anlamak son derece güç ve çok da şaşılacak bir durumdur... Böyle bir saldırı yok yere kan dökmeye neden oluyor*"<sup>269</sup> deniliyor, barış yolu öneriliyor ve temsilcilerin görüşme zamanının saptanması isteniyordu.

Ermenilerin 6 Kasım 1920 tarihli mütareke istemini değerlendiren Doğu Cephesi Komutanlığı, yine aynı gün mütareke şartlarını Gümrü Komutanlığı'na gönderdi.

Bu şartlar şunlardır:

1-Arpaçayı'nın batısındaki Ermeni kuvvetlerinin Gümrü'yü boşaltarak en az 15 km. doğuya çekilmesi,

2-Gümrü kasabasının işgal edilmeyerek, sadece Gümrü Kalesi ve istasyonunun askerî işgal altına alınacağıının, hukuk ve genel emniyetin güvence altında bulunacağıının Gümrü halkına ilân edilmesi,

<sup>267</sup> *Askeri Tarih Belgeleri Dergisi*, 2001: 151.

<sup>268</sup> Öztoprak, 1989: 126.

<sup>269</sup> Öztoprak, 1989: 127.

3-Erivan-Tiflis-Kars demiryollarının birleştiği yer olması dolayısıyla Gümrü'nün, 10 km. çevresine kadar olan bölgenin Türk birliklerince işgaline engel olunmaması,

4-Türk Ordusu birliklerine hiçbir tarafta, hiçbir sebeple taarruz edilmemesi,

5-Sayılan bu maddelerin 7 Kasım 1920 saat 17:00'ye kadar tamamıyla uygulanması,

6-Şartlar kabul edilmediği takdirde, askerî harekâtın yürütülmesi zorunluluğunda kalınacağından, bundan doğacak maddî ve manevî sorumluluğun Ermeni Ordusu Komutanlığı'na ait olacağı şeklinde idi<sup>270</sup>.

Ermeniler, Türk mütareke şartlarını aynen kabul etti. Bunun üzerine Doğu Cephesi Komutanlığı, birliklerine Arpaçayı'nın doğusuna geçiş için hazırlık emrini verdi. 8 Kasım 1920'de TBMM Hükümeti, Ermenistan Hükümeti'ne verdiği bir notada siyâsi ve askerî isteklerini bildirdi. Teklif edilen yeni mütareke şartlarında, Arpaçayı'nın batısına çekilecek Ermeni kuvvetlerinin teçhizat ve savaş gereçlerini teslim etmeleri ve bunların üç gün sonra Karakilise'deki Türk askerî heyetine teslimi, Gümrü'de başlanacak barış görüşmelerine murahhasların en kısa zamanda gelmeleri, teslimat başlamadığı takdirde askerî harekâta Doğu Cephesi Komutanlığı'nın serbest kalacağı, ateşli silâhlar ve mermisi ile iki trenin verilmesi gibi maddeleri vardı.

Ermeniler, sonradan ellerindeki silâhlar alınınca, Bolşevik propagandasının artarak Ermeni Hükümeti'ni devirmeye çalışacaklarını ve anarşi çıkacağını ileri sürerek teklifi kabul etmediler ve sonuna kadar savaşa devam kararını verdiler.

Kendisini harekâta serbest kabul eden Doğu Cephesi Komutanlığı, 12 Kasım 1920'de 9.Kafkas ve 12.Tümenlerin Arpaçayı batısındaki kuvvetleri tamamen Arpaçayı doğusuna geçtiler. Taarruz 14 Kasım'da başladı. İki gün süren savaşta Ermeni kuvvetleri geriye sürüldüyse de muharebe kabiliyeti yok edilemedi. 17 Kasım'daki taarruzla, Arpa Köyü'ne kadar çekilmek zorunda kaldılar. Ermeni kuvvetleri Şahtahtı Bölgesi'ndeki yenilgileriyle İğdır'ın kuzeyine çekilmişler, bunu gören Türk birlikleri İğdır kasabasını ele geçirmişlerdi. Durumun kötüleşmesi Ermeni Hükümeti'ni mütareke şartlarını kabule zorladı (17 Kasım 1920). Bu haber 21 Kasım 1920'de Doğu Cephesi Komutanlığı'ndaki birliklere ve Erkân-ı Harbiye Başkanlığı'na bildirildi. Türk Ordusu bulunduğu sınırdan daha da ileriye gitmişti. Mütarekinin kabulü yeni sınır durumuna göre oldu. Mütareke şartları uygulanırken bu sefer, Azerbaycan'a giden yolların tamamen emniyette tutulmasına daha çok dikkat edilecekti<sup>271</sup>.

Ermeni Ordusu, Aras İstasyonu-Kızılziyaret Dağı-Danagirmez-Yardanlı (Karakilise doğusunda) hattına çekilecek ve istenen silâh ve mühimmatı teslim

<sup>270</sup> *Askerî Tarih Belgeleri Dergisi*, 2001: 151.

<sup>271</sup> Öztürk, 1992: 321-322.

edecekti<sup>272</sup>. 30 Kasım 1920'de Ermenistan Cumhuriyeti Ordusu Başkomutanı General Nazarbekof, Ermeni Ordusu'nun mütareke hattının gerisine 28 Kasım akşamı tamamen çekildiğini bildirdi<sup>273</sup>.

Doğu Cephesi'nde Ermenilerle barış antlaşması hazırlıkları sürerken, oluşan güvensizlik sonucu Ermenilerin mütareke şartlarını bozmaları veya tamamen yerine getirmemeleri halinde harekâta devam düşüncesiyle yeni tedbirler alındı. Bu sefer asıl taarruz ,Erivan yönünde yapılacaktı. Ermeniler silâh tesliminde ve diğer konularda mütareke şartlarına uygun hareket ettiklerinden yeni bir taarruza gerek kalmadı. Oluşturulan tarafsız bölgeye Ermenilerin girmelerine izin verilmedi ve az sayıdaki jandarma kuvvetleri de çıkarıldı.

Barış görüşmeleri için Doğu Cephesi Komutanı Kâzım Karabekir, Erzurum Valisi Hamid ve Erzurum Mebusu Necati Beyler murahhas olarak seçildiler. Görüşmeler, 26 Kasım 1920 tarihinde Gümrü'de başladı. Mustafa Kemal 29 Kasım 1920'de Ermenistan Cumhuriyeti Vekiller Heyeti'ne gönderdiği telgrafta, "Gümrü'de başlayan barış görüşmelerinin iki ulus için karşılıklı güvenlik ilkesine dayalı bir barış ve bolluk dönemi getirecek bir sonuca ulaşması umudu ile Ermenistanı artık zararlı dış etkilerden korumaya yönelik yurtseverce çalışmalarda başarılar dileyerek iyi niyetli bir atılım yaptı<sup>274</sup>. Görüşmeler 2-3 Aralık tarihinde antlaşmanın imzalanmasıyla son buldu. 18 maddelik antlaşma genel hatlarıyla 3 Kasım tarihli Ankara Hükümeti'nin notasındaki koşullardan meydana geliyordu. (Bkz. Antlaşma Metni Ek 2) Ermeniler antlaşmanın 10. maddesiyle Sevr Antlaşması'nın geçersiz olduğunu kabul ettiler. Gümrü Antlaşması'nda bir anlaşmazlık çıktığında geçerli metnin Türkçe olduğu son maddesinde yazılıdır<sup>275</sup>.

Gümrü Antlaşması'yla Türk Milleti'nin önemli kazaçları oldu. Misâk-ı Millî'nin Kafkasya sınırı için öngördüğü 93 Savaşı (1877) öncesi sınırın Ermenistan kesimi, 1828'de Rusya'ya geçen ve 1918'den beri Ermeni işgalinde olan Kars'ın Iğdır ve Tuzluca ilçeleri geri alındı. Kâzım Karabekir komutasındaki Türk Ordusu'nu Gürcistan doğrultusunda ilerlemesiyle Ardahan, Artvin hatta Batum'un ele geçirilmesiyle doğudaki hedeflere ulaşılmış oldu. Sevr Barış Antlaşması'nın geçersizliği fiilen kanıtlandı. Ermeni Meselesi, Türkiye'nin haklarını karşılayacak biçimde ve kesinlikle çözümlendi. Doğudaki zaferden sonra Batı Cephesinde serbest hareket etme fırsatı doğdu. Sovyetler Birliği ile Kafkasya'da ulaşım olanağı elde edildi. Ermenilerin elinden birçok silâh alındı. Doğu Cephesi'nde Kâzım Karabekir komutasındaki Türk askerinin kazandığı zafer TBMM Hükümeti ve Türk halkına büyük moral kaynağı olmuş, doğudan batıya giden askerî yardımlar Batı Cephesi'nde büyük kolaylıklar sağlamıştır. Mondros'tan itibaren

<sup>272</sup> Karabekir, K., 1995d: C. IV, 1893.

<sup>273</sup> *Türk İstiklâl Harbi Doğu Cephesi (1919-1921)*, 1995: 230.

<sup>274</sup> *Atatürk'ten Ermeni Sorunu Belgelerle*, 2002: 231.

<sup>275</sup> Soysal, 1998: 18-19, 23.

terhis edilmeden kalan XV. Kolordu kazandığı zaferle Kurtuluş Savaşı'nın önemli bir basamağı olan askerî zaferini, böylelikle siyasî alanda Türkiye'nin çıkarlarına uygun Gümrü Antlaşması'yla süslemiştir.

### 1. Ermenistan'ın Sovyetleştirilmesi ve Ardahan İle Artvin'in Kurtarılması

TBMM Hükümeti ile Taşnak Ermenistan Cumhuriyeti arasında Gümrü'de görüşmelerin yapıldığı sıralarda XI. Kızılordu, Ermenistan-Gürcistan sınırlarında toplanmaktaydı. Kızılordu, yığınaktan ve yapacağı harekâttan Türk Doğu Cephesi'ne bilgi vermese de bu iki memleketi Bolşevikleştirme fikrinde olduğu anlaşılıyordu. Oysa TBMM Hükümeti'nin Sovyet Rusya Hükümeti'ne yaptığı ilk teklifte, Kızılordu'nun Gürcistan'ı Bolşevikleştirerek İngilizleri oradan çıkarması istenmişti. Sovyet-Rusya, şimdi kendi lehine silâhlı faaliyete geçiyordu. Gürcistan sınırları içinde bulunan Ardahan ve Batum sancaklarının, Kars sancağı gibi anavatana katılması Türk Misâk-ı Millî'sinin gerçekleşmesi yolunda halâ önemini korumaktaydı. Ancak Sovyet Rusya'nın Gürcistan sınırları ve Batum üzerindeki ekonomik ve politik ilgisi, siyasî durumu daha da nazikleştiriyordu.

Ermenistan, 3 Aralık 1920'den itibaren kuzeyden ve doğudan Kızıl süvari birlikleri tarafından işgal edildi<sup>276</sup>. Taşnak Ermenistan, Sovyet-Rusya'nın bir parçası haline geldi. Bağımsız Ermenistan'ı yok eden bu işgalle yine Sovyet rejimi oldu.

Sovyet Ermenistan Hükümeti'nin ilk işi Gümrü Antlaşması'nda kabul edilen sınırın bazı noktalarına özellikle Türklerde kalmış olan Ararat İstasyonu'na itiraz etmek ve tarafsız bölgeye müfrezeler sokarak ihlâl etmek oldu. Ermenistan'da yeniden seferberlik ilân edildi. Doğu Cephesi Komutanlığı'nın, Gümrü Antlaşması'na dayanarak yaptığı protesto Ermenilere geri adım attırdı. Ararat İstasyonu üzerindeki isteklerini tekrarlamadılar ve tarafsız bölgeye giren Ermeni kuvvetleri çekildi. Kızılordu komutanı, bu konuda Kâzım Karabekir'in isteğini destekledi.

Doğu Cephesi Komutanlığı, Ermenistan'da seferberlik gerçekleşirse, bunu savaş nedeni sayacağı teklifini Erkân-ı Harbiye Başkanlığı'na sundu<sup>277</sup>. Genelkurmay Başkanlığı da bu teklifi kabul ederek, durumu Hariciye Nezareti'ne ve hükümete bildirdi. Diplomatik yönden işin gerçekleşme durumunun araştırılmasını istedi.

Ermeniler, seferberliğin Gürcülere karşı ve aynı zamanda memlekette bir karşı hareket ihtimalî üzerine yapıldığını ileri sürdüler. Eskiden beri düşündükleri Borçalı'nın (Ermeni-Gürcü sınırından başlayıp, Tiflis'in güneyine kadar uzanan, halkının çoğunluğunun Türk olduğu bölge) güney kısmını zaptetmek istiyorlardı. Borçalı'ya saldırarak Ermeni kuvvetleri, Kızılordu'nun Gürcistan'a taarruzunda bir ileri karakol

<sup>276</sup> *Türk İstiklâl Harbi Doğu Cephesi (1919-1921)*, 1995: 238.

<sup>277</sup> *Türk İstiklâl Harbi Doğu Cephesi (1919-1921)*, 1995: 238.



görevi göreceğinden Sovyet Rusya bu isteği destekledi. 11 Şubat 1921'de Tiflis Türk Temsilcisi Albay Kâzım (Dirik), "Ermeni Ordusu'nun Karakilise'nin 20 km. kadar kuzeyinde bulunan Şağalı Gürcü sınır karakoluna hücum ettiklerini ve ilerlediklerini"<sup>278</sup> Doğu Cephesi Komutanlığı'na bildirdi. Raporda, Gürcistan Hariciye Nazırı tarafından, Borçalı Bölgesi'ne Sovyet Ermenilerinin yerleşmesinin aslında Rusların yerleşmesi demek olacağından, Kars ve Gümrü'yü elinde bulunduran Türkiye için de sakıncalı olduğu dile getirilerek Türkiye'nin bu konudaki fikri alınmak isteniyordu. 12 Şubat 1921'de Londra'da kurulan konferansa TBMM temsilcileri de davet edildi ve bu olay Gürcü Hükümeti'ne resmen bildirildi<sup>279</sup>. Kâzım Karabekir, 14 Şubat tarihli şifresinde Albay Kâzım Bey'e verdiği cevapta, Türk haklarına bir tecavüz olmadıkça tarafsızlığın devam edeceğini bildirdi. Ayrıca XI. Kızılordu Komutanlığı'na yazdığı aynı gün tarihli yazısında, komşu, dost ve müttefik olmak dolayısıyla bu gibi olaylardan haberdar olmalarının faydalı olacağını ve Gürcistan sınırındaki yığınak hakkında bilgi verilmesini istedi. Gürcü kuvvetleri 18 Şubat 1921'de Tiflis'in doğusuna kadar çekildi. Bu arada Türkiye temsilcisi Albay Kâzım Bey, Gürcülerin ve dolayısıyla İngilizlerin işine yarayacak şekilde Türk Doğu Cephesi'ni Gürcülerin yararına savaşa sokmak teklifinde ısrar ediyordu. Gürcistan'ın Ankara elçisi olan Midvan'a TBMM Hükümeti, "Elviye-i Selâse'nin bir parçası olan Ardahan Sancağı'nın ve ayrıca Artvin Kasabası'nın Türkiye'ye bırakılması"<sup>280</sup> yönünde bir ultiatom verdi. Ajanslarla yayınlanan bu haberden sonra Sovyetler gelişmelerden oldukça telaşlandılar. Moskova Hükümeti, Türk-Rus antlaşmasını bir an önce gerçekleştirmek istediğini gösterdi. Ermenistan Zaferi ve I. İnönü Zaferi'ni kazanan bir hükümetin temsilcisi olarak Moskova'ya giden Türk heyetinin istediklerini alabilme şansı daha da arttı. Ruslar, İngilizlerden önce davranmak istiyorlardı. Gürcistan meselesinin bir an önce çözümlenmesi gerekiyordu. 19 Şubat 1921 'de Gürcistan'a savaş ilân ettiler. XI. Kızılordu, Viladikafkas üzerinden ve Karadeniz sahilinden, Gürcü ordusunun gerilerine doğru kuvvet sevk etmeye başladı.

Doğu Cephesi Komutanlığı, Elviye-i Selâse'nin geri kalan kısmının işgaline taraftar olmasına rağmen, Ruslarla bozuşmak istemediğinden Batum ve dolaylarının işgali işini, sonradan Ruslarla anlaşmak üzere uygun bir zamana bırakmak, fakat Ardahan ve Artvin için siyasî ve askerî teşebbüslere geçmek fikrindeydi. 17 Şubat 1921'de Erkân-ı Harbiye Başkanlığı'na sunulan savaş raporu kabul edildi<sup>281</sup> ve Ruslara karşı hazırlık durumu alarak, Ardahan ve Artvin sancaklarının 22 Şubat 1921'de işgale başlanacak şekilde tertipler alınması, Ahılkelek'in şimdilik işgal edilmeyeceği, Ardahan ve Artvin

<sup>278</sup> *Türk İstiklâl Harbi Doğu Cephesi (1919-1921)*, 1995: 239.

<sup>279</sup> Londra Konferansı, siyasî bir manevradan başka bir şey değildi. İngilizler, Misak-ı Milli'yi tanımak istemiyorlardı ve ileri sürdükleri teklifler, Sevr Antlaşması'ndan farklı değildi.

<sup>280</sup> *Askeri Tarih Belgeleri Dergisi*, (1999): S. 107, Ankara: s. 5.

<sup>281</sup> *Askeri Tarih Belgeleri Dergisi*, 1999: 49.

sancaklarının Türkiye'ye bırakılması ve Batum hakkında sonradan genel oya başvurulması için Büyük Millet Meclisi Hükümeti'nin Gürcü Hükümeti'ne bu hususları bildirdiği ve kabul etmedikleri takdirde silâh kuvvetiyle uygulanacağı talimatını verdi.

23 Şubat 1921'de Gürcü elçisi, Ardahan ve Artvin sancaklarının Hükümeti tarafından Türkiye'ye bırakıldığını Hariciye Nezareti'ne bildirdi<sup>282</sup>. Ardahan'da bulunan Türk temsilcisi Hilmi Bey idareyi ele aldı. Ardahan ve Artvin'in anavatana kavuşması, Doğu Cephesi Komutanlığı'nca birliklere müjdelendi ve Kars'ta bu olay kutlandı.

Bolşeviklerin Gürcistan'daki harekâtı devam ediyordu. Ahıska halkının Ermenilerden zarar görmesi ihtimaline karşı Gürcü Hükümeti uyarıldı ve İslâm halkının silâhlendirilmesi istenildi. Ahıska halkının, bir Ermeni saldırısının korku ve telaşı içinde bulunması dolayısıyla. Ardahan'daki 2. Tümen Müfrezesi'nin büyük kısmının Ardahan-Ahıska Şosesi civarında ve Gürcü sınırının yakınında bir bölgeye hareketi ve 15. Süvari Alayı'nın Çıldır'a gitmesi için emir verildi<sup>283</sup>. Kâzım Karabekir, 2 Mart 1921'de 3. Tümen Komutanlığı'na Gürcistan'a ait Borçka'nın işgal edileceğini bildirdi<sup>284</sup>.

Bu sıralarda Kızıldoru hızla Batum'a doğru ilerlemekte, Türk temsilcisi Sovyetlerden daha önce Batum'un işgali için teklifler yapmaktaydı. Kâzım Karabekir, aynı fikirde değildi. Genel olarak "Sovyet-Rusya'nın bütün sancağı işgale kalkışması halinde, Batum'u elde tutacak kadar kuvvet bulundurmanın zorluğunu, Batum'un Türkiye için askerî ve ekonomik bakımdan önemli bir yeri olmadığından işgalini faydalı bulmadığını ve ilk önce işgal, sonra tahliye edildiği takdirde İslâm halkının ezilmesine ve güvenin azalmasına sebep olacağını" açıkladı. İşgalden sonra tekrar çekilme ihtimali ortadan kalkmadan Çoruh Vadisi'nden daha kuzeye geçilmemesinin uygun olacağına dikkat çekti.

Türk temsilcisi, Ardahan ve Artvin sancaklarında olduğu gibi, bu bölgenin ve Batum'un belli şartlarla geçici olarak Türk kuvvetleri tarafından işgalini teklif etti. 3 Mart 1921 tarihli Vekiller Heyeti kararına dayanarak Erkân-ı Harbiye Başkanlığı, "Sovyet birliklerinin Ahıska ve Ahılkelek kasabalarını tarafsız sayarak buralara girmemelerini"<sup>285</sup> Moskova Hükümeti'ne bildirdi. 8 Mart 1921 tarihinde de Gürcü Hükümeti'nin yaptığı teklif kabul edilerek Batum, Ahıska ve Ahılkelek kasabalarını geçici olarak askerî işgal atına alınmasını kararlaştırıldı. İşgalin Gürcistan ve Kafkasya meselesinin halline kadar devam edeceği ve bu bölgenin Gürcü askerî tarafından tahliye olunacağı bildirildi. Batum Bölgesi'nin anavatana bağlanması Misâk-ı Millî'de belirtildiğinden vazgeçilemezdi ve

<sup>282</sup> *Askerî Tarih Belgeleri Dergisi*, 1999: 29.

<sup>283</sup> *Türk İstiklâl Harbi Doğu Cephesi (1919-1921)*, 1995: 243.

<sup>284</sup> *Askerî Tarih Belgeleri Dergisi*, 1999: 90.

<sup>285</sup> Başbakanlık Cumhuriyet Arşivi, Bakanlar Kurulu Kararları Kataloğu (Kronolojik), Kararname Sayısı: 713/49-2, Kutu No: 2, Dosya No: 37, Evrak No: 19.

Ahıska-Ahılkelek sancakları Kars iline bağlı ilçeler olduğundan doğal olarak anavatanın bir parçası idi. İşgalin, 9 Mart 1921 akşamına kadar çabuklukla halledilmesi istendi<sup>286</sup>. Artvin'in işgali için harekete geçirilen kuvvetlerin doğrudan Batum'a sevki ve Ardahan ve kuzey sınırında toplanan kuvvetlerin Ahıska Bölgesi'ni işgalleri emredildi. Ayrıca Gürcü Ordusu'nun çözülmesi, komünistleşmesi sonucunda işgal altına alınan bölgeye, Kızıl birliklerin geçme ihtimaline karşı tedbirlerin alınması istendi<sup>287</sup>. Batum kayıtsız şartsız Kâzım Karabekir komutasındaki Türk Ordusu tarafından işgal edildi. Kâzım Karabekir, "Batum'da Bolşeviklerle bir mesele çıkarılmamasına dikkat edileceğini, bununla birlikte çarpışma ihtimaline karşı Kuvâ-yı Millîye birlikleri ve mahallî teşkilâtlardan elde edilecek kuvvetlerle takviye isteğini" <sup>288</sup> dile getirdi. Çünkü Sovyet Rusya ile savaş durumu olabilirdi. 19 Mart'ta Gürcistan Sovyet Cumhuriyeti ilân edildi. Mayıs 1921'e kadar Bolşeviklerle Ermenilerin çatışmaları devam etti. Bolşevikler bu tarihte Zengibasar hariç, bütün Ermenistanı işgal etmişti<sup>289</sup>. Batum için ortaya çıkan çatışma tehlikesi 16 Mart 1921 Moskova Antlaşması'yla önlendi.

## 2. Moskova Antlaşması'nın İmzalanması

Mustafa Kemal, 21 Kasım 1920'de Batı Cephesi Kumandanı Ali Fuat Paşa'yı Moskova elçiliğine atadı. 14 Aralık 1920'de Ali Fuat Paşa ve heyeti Moskova'ya gitmek üzere Ankara'dan ayrıldı.

Türk-Sovyet diplomatik gelişimi bu dönemde iki tehlike atlattı. Bunlar, Türk-Sovyet görüşmelerinin başladığı sıralarda Enver Paşa'nın Moskova'da bulunması ve Komitern'in teşebbüsü ile Bakü'de Doğu Milletleri Kongresi'nin toplanması idi<sup>290</sup>. Enver Paşa'nın Turancı emellerinden şüphelenen Sovyetler, Ankara Hükümeti ile işbirliği yapmayı tercih ettiler. Enver Paşa'nın ileride siyasal yardıma ve desteklerine ihtiyacı olacağını düşünen Sovyet Rusya onu finansal olarak desteklemiştir. Enver Paşa, 6 Kasım 1921'de Batum'daydı ve ancak Mustafa Kemal'in ihanet etmesi durumunda ona karşı mücadele edeceğini söyledi. Onun Türkiye'ye gitmesine karşı olan Sovyet Rusya bunu telgrafla bildirdi. Enver Paşa, Türkiye'ye geçmeden Afgan sınırındaki Cemal Paşa'yı görmek niyetiyle Buhara'ya gitti<sup>291</sup>. Bakü'deki kongrede, ortak düşmana karşı savaşıyan Mustafa Kemal ve arkadaşlarına yardım etmeyi kendi adlarına daha yararlı

<sup>286</sup> *Askeri Tarih Belgeleri Dergisi*, 1999: 34-35.

<sup>287</sup> *Türk İstiklâl Harbi Doğu Cephesi (1919-1921)*, 1995: 244.

<sup>288</sup> *Askeri Tarih Belgeleri Dergisi*, 1999: 124-125

<sup>289</sup> *Askeri Tarih Belgeleri Dergisi*, (1999): S. 108, Ankara: s. 3, 7.

<sup>290</sup> Gönllübol, Sar, 1969: 28.

<sup>291</sup> Rem Kazancyan, (2000): *Bolşevik-Kemalist-İttihatçı İlişkileri Yeni Belgeler (1920-1922)*, İstanbul: s. 37, 48, 50.

bulduklarını belirtmişlerdir (Eylül 1920)<sup>292</sup>. Doğuda Ermeniler, batıda Yunanlıların yenilgiye uğratılması antlaşmanın imzalanmasını kolaylaştırmıştır. Nihayet Türk heyeti, Moskova'ya vardktan 8 ay sonra 16 Mart 1921'de Türk-Sovyet Dostluk Antlaşması (Moskova Antlaşması) imzalanabilmiştir.(Bkz. Antlaşma Metni 3) Hariciye Nazırı Çiçerin'in olumsuz tavrı nedeniyle uzlaşma Stalin sayesinde oldu, konferans esnasındaki anlaşmazlıklar onun sayesinde düzeltildi<sup>293</sup>. Moskova görüşmelerinde; Bakü ve Batum'la ilgili problemler vardı. Lenin, Rusya'nın ticaretinde Gürcistan'ın çok büyük bir rol oynadığını vurguluyordu. Bu yüzden Sovyet delegeleri, Batum'un Gürcistan'a verilmesi konusunda ısrar ettiler<sup>294</sup>. Sonuçta, Batum Sovyet Rusya'ya bırakıldı.

Antlaşmayla, Sovyet-Rusya Türkiye'nin toprak bütünlüğünü ve Batum hariç Misâk-ı Millî'nin doğu sınırlarını tanıyor, kapitülasyonlardan tek taraflı feragat ediyor, bundan doğan malî sorumluluklardan Türkiye'yi muaf tutuyor, Türkiye'nin tanımadığı hiçbir antlaşmayı Sovyet-Rusya'nın da tanımayacağını beyan ediyor, Boğazlar ve İstanbul üzerinde Türk egemenliğini tanıyordu. Antlaşmanın altıncı maddesiyle iki devlet arasındaki bütün antlaşmaları çıkarlarına aykırı olduğu için hükümsüz saydılar<sup>295</sup>.

Moskova Antlaşması'nın imzalanmasından sonra 29 Mart 1921 tarihli Pravda Gazetesi şu yazıyı yazmıştır: "*Rus-Türk Antlaşması herkesin dikkatini çekiyor, resmî ve özel yayın organları bu antlaşmayı oybirliğiyle alkışlıyor ve Türk halkının kurtuluşunun yalnız bunda iddia olduğunu ediyorlar, Antlaşmanın imzalanması haberi her yerde hatta kahve ve berberhanelerde de okunup görüşülüyor.*"<sup>296</sup>

TBMM açısından büyük bir başarı olan bu antlaşma, diğer İtilâf Devletleri'ni de etkilemiş, Millî Mücadelenin boşuna yapılan bir savaş olmadığını kanıtlamıştır. Öte yandan antlaşmanın sekizinci maddesine bakıldığında iki devlet arasında tam bir güven olmadığı da görülmektedir. Bu maddeye göre, taraflar kendi ülkelerinde, diğer devletin Hükümetini devirmek amacıyla zararlı faaliyetler yapmayacaklardı. Azerbaycan, Gürcistan ve Ermenistan'la bu antlaşmanın devamı olarak 13 Ekim 1921'de Kars Antlaşması yapıldı. (Bkz.Antlaşma Metni Ek 4)

Bizi Ruslarla antlaşmaya zorlayan sebepler önemli ve hayafî idi. Fakat Rusların da anlaşmaya ihtiyaçları vardı. Fakat iki tarafı anlaşmaya sevkeden sebepler ve amaçlar aynı değildi. Biz samimî olarak Bolşevik Rusya ile iyi komşuluk ve işbirliği etmek ve onlardan silâh yardımı görerek, her iki tarafında mağduru (haksızlığa uğramış) olduğu Batı emperyalizmine karşı bir baraj yapmak istiyorduk. Onlar ise bizi genel olarak her

<sup>292</sup> Gönlübol, Sar, 1969: 29.

<sup>293</sup> Cebesoy, 1982: 182.

<sup>294</sup> Boris Potskhveriya, (1991): "1921 Türkiye-Sovyet Rusya Dostluk ve Kardeşlik Antlaşması İmzalanmasının Nedenleri", *Uluslararası İkinci Atatürk Sempozyumu Atatürk Araştırma Merkezi*, C. II, Ankara: s. 1081.

<sup>295</sup> Gönlübol, Sar, 1969: 30.

<sup>296</sup> Efendiyeva, 1994: 2792.

zaman yaptıkları gibi, kendi politikaları yararına ve kendi millî emellerini gerçekleştirmek için kullanmak, batı devletleri ile yaptıkları müzâkerelerde bizden ivaz olarak faydalanmak, Türkiye'de kendilerine bağlı ve sadık bir komünist idare kurmak, kısacası bizi Rus peyki haline getirmek istiyorlardı<sup>297</sup>..

Türk-Sovyet Rus ilişkilerinde Enver Paşa'nın faaliyetleri haricinde bir takım problemler yaşanmaya devam etti. "Sovyet Rusya'nın Ankara Antlaşması'nda gizli yönler olduğuna dair şüphelenmesi, Kars Bölgesi'nde yaşayan Molokan Mezhebi'ne bağlı Rusların sonunun ne olacağı, Anadolu'da faaliyet gösteren Komünist ve Sosyalist teşkilâtların TBMM'nce sıkı bir takibe uğraması ve hatta cezalandırılması, Türk-Fransız yakınlaşmasından sonra Sovyet Rusya'nın gönderdiği para yardımlarının azalması, Çiçerin'in dostluk ilişkilerine zarar veren tavırları ve sert notaları"<sup>298</sup> gibi nedenlerle Türkiye-Sovyet Rusya ilişkileri iniş çıkışlarla devam etti.

16 Mart 1921'de imzalanan Moskova Antlaşması'yla Çiçerin 1921'den itibaren Türkiye'ye her yıl 10 milyon ruble vereceğini beyan etti. Paranın 5 milyon rublesi Yusuf Kemal Bey nezdinde Türk heyetine verildi. 1 milyonu Almanya'dan tayyare vs. alınmak üzere Sefir Paşa ve Ataşemiliter Saffet Bey'e verildi. Kalan 4 milyon trenle Yusuf Kemal Bey'in yanında yola çıkarıldı. Altınların Türkiye'ye gitmesine engel olmak isteyen demiryolu idaresinde sözü geçen kimseler trenin Tiflis'e gelmesine engel oldular. Kafkasya Parti Komiseri Orjenidetze bu engeli ortadan kaldırdı<sup>299</sup>. Para, Yusuf Kemal Bey ve Dr. Rıza Nur Bey'le 26 Nisan 1921 tarihinde Sarıkamış'a ulaştı<sup>300</sup>.

II. İnönü Zaferi'nin kazanılmasıyla Yunanlıların Anadolu'da yaptıkları tahribâta karşılık 30.000 altın ruble daha hediye edildi<sup>301</sup>. Ali Fuat Paşa, 21 Nisan 1921'de Stalin'le görüşerek paranın geri kalanının da gönderilmesini istedi<sup>302</sup>. Ağustos 1921'den sonra Sovyetler Birliği'nin ekonomik durumunun bozulmasıyla ve saydığımız diğer politik nedenlerden dolayı para yardımında gecikmeler, aksamalar oldu. Bu yıl içerisinde gelen paralar:

- Nisan 1921'de 4.000.000 altın ruble
  - Mayıs-Haziran 1921'de 1.400.000 altın ruble
  - Kasım 1921'de 1.100.000 altın rubledir.
- Gelen paralar bütçeye gelir olarak kaydedildi<sup>303</sup>.

297 Eroğlu, 1982: 246.

298 Yavuz Aslan, (2002): *Mustafa Kemal- M. Frunze Görüşmeleri Türk-Sovyet İlişkilerinde Zirve*, İstanbul: s. 57-60.

299 Tengirşek, 2001: 275, 279, 287.

300 Yaman, 1988: 144.

301 Yaman, 1988: 145.

302 Cebesoy, 1982: 203.

303 Yaman, 1988: 145-149.



Mayıs 1922'de Türkiye ve Sovyet-Rusya arasında bir ticaret antlaşması imzalandı. Antlaşmaya göre, "Sovyetler Birliği, her ay belli miktarlarda benzin, uçak benzini, silindir yağı, ince ve kalın makine yağı ve petrol verecek, diğer taraftan Zonguldak ocaklarından yıkanmış kömür alacak, kömür ve akaryakıtın fiyatları harici hükümet tarafından saptanacaktı."<sup>304</sup>

Sovyetler Birliği'nden alınamayan savaş malzemesinin Almanya'dan alınması için, Sovyetler Birliği tarafından 1.760.000 altın ruble Berlin'e gönderilmiştir. Savaş malzemeleri, İngiliz takibi, Sovyetler Birliği'ndeki limanların donması, İngiltere'nin tepkisinden çekinilmesi gibi nedenlerle Anadolu'ya getirilememiştir TBMM gizli oturumlarında bunun aksi konuşulmuş, malzeme ve 1.600.000 liranın Almanya (Berlin)-Türkiye hattında alındığı belirtilmiştir.

Mayıs 1922'de gönderilen 3.500.000 altın rubleyle beraber toplam 10.000.000 altın rublenin Sovyet-Rusya'dan Türkiye'ye gönderildiğini görüyoruz<sup>305</sup>. Berlin'e aktarılan 1.760.000 altın ruble, Yusuf Kemal Bey'in getirdiği 1.000.000 altın ruble, Halil Paşa'nın getirdiği 400 kg. külçe altın, Türkiye lehine kullanıldığı tam olarak belli olmayan Bagirof ve Danilov'un getirdiği 200 kg. külçe altın, eğer gerçekten kullanıldıysa İtalya'da hesabımıza açılan 1.000.000-3.000.000 İtalyan lirasıyla toplam miktar daha da artmaktadır.

Rakamlar İngiliz belgelerinde şöyle verilmektedir: "Haziran 1920'de 20 put altın (yaklaşık 50.000 sterlin), Kasım 1920'de 2.000.000 altın ruble, Nisan 1921'de 4.000.000 altın ruble, Almanya'daki Kemalîst ajana 1.000.000 altın ruble, Eylül 1921'de 500 okka altın (yaklaşık 90.000 sterlin) ."<sup>306</sup>

1922 Mart ayında Ukrayna ile bir antlaşma imzalandıktan sonra hükümet nezdinde 1.500.000 altın ruble borç alınması için girişimde bulunulmuştur. Ancak, Ankara'nın bu parayı alıp almadığı bilinmemektedir<sup>307</sup>.

1920'de Buhara Cumhuriyeti'nin ilk ve son Cumhurbaşkanı Osman Hoca (Kocaoğlu) yaptığı bir açıklama ile toplanan 100.000.000 altın rublenin Türkiye'ye teslim edilmek üzere Rus hazinesine verildiğini söylemiştir.

Türk Kurtuluş Savaşı'nın devamında, Buhara Cumhuriyeti'nin Türkiye'ye yardım olarak verilmesi için Sovyetler Merkezi Hükümeti'ne teslim ettiği 100.000.000 altın rubleden (birlik ruble), Ruslar üç senede toplam 17.500.000 altın ruble kısmını Türkiye'ye vermiştir<sup>308</sup>.

304 Yaman, 1988: 147.

305 Yaman, 1988: 149.

306 Sonyel, S., 1995: 222-223.

307 Sonyel, S., 1995: 250.

308 *Tarihte Türk Rus İlişkileri*, (Yay. Haz. Yusuf Erendil), (1975): Ankara: s.111.

Buhara Cumhuriyeti'nin 100.000.000 altın rublenin hepsini Rus hazinesine teslim etmeleri ve Sovyetlerin bunu bile bile 90.000.000 altın rubleyi alıkoyduğunu düşünmeyi şüpheyile karşılamak fikrine katılanlar da vardır<sup>309</sup>.

Sovyet Rusya'dan gelen askerî malzemeler ise, 1921 yılında –nereden geldiği kayıtlı olmamakla beraber- dışarıdan askerî malzemeler Trabzon Limanı'na nakledilmiş<sup>310</sup>, bu nakliyat Haziran 1922 yılına kadar devam etmiştir. Bu süre içerisinde toplam olarak; 43.374 çeşitli piyade tüfeği, 318 adet çeşitli makineli tüfek, 81 top ve 13 bomba ile 56.042 sandık piyade mermisi, 15.943 adet top mermisi, 2 telsiz ve 19.359 gaz maskesi<sup>311</sup> gibi malzemeler Sovyet yardımının esasını teşkil eder.

Sovyet belgelerine göre Anadolu'ya gönderilen malzemeler şöyledir: “39.325 tüfek, 62.986.000. tüfek mermisi, 54 top, 100 atımlık top barutu, 147.079 top mermisi, 4.000 el bombası, 4.000 şarapnel mermisi, 327 makineli tüfek, 20.000 gaz maskesi, 1500 kılıç.”<sup>312</sup>

Ayrıca, 120.901 sürgü kolu, 200 adet ve 23 sandık el bombası, 60 kılıç<sup>313</sup>; 9520 sürgü, 10 sandık çeşitli ilaç, 3.692 yatak çarşafı, 3.761 kişilik yastık kılıfı, 3.440 don, 3.496 gömlek<sup>314</sup> gönderdikleri kaynaklarda yazılıdır.

Rusya, 1922 Şubat-Haziran ayları arasında İngiltere'nin ateşkes önerilerinden sonra askerî yardımlarını arttırmıştır.

20 Ekim 1921'de Fransızlarla imzalanan Ankara Antlaşması sonrası Fransızların Güney Anadolu'yu boşaltmalarının ardından çeşitli askerî malzemelerle birlikte, Sakarya Savaşı'nda yenilen Yunanlıların kaçarken geride bıraktığı büyük miktarda silâh, elbise, çadır, telefon makinesi ve savaş gereçleri ele geçirilmiştir. Ancak bütün bunlara ve Sovyet yardımlarına rağmen Almanya, İtalya ve Fransa'dan çeşitli askerî malzemeler satın alınmıştır.

309 Alptekin Müderrisoğlu, (1990): *Kurtuluş Savaşı'nın Mali Kaynakları*, C.II, Ankara: s.547.

310 Mütercimler, 1992: 131, 145.

311 *Tarihte Türk-Rus İlişkileri*, 1975: 111.

312 Armaoğlu, 1975: 630.

313 Bülent Çukurova, (1994): *Kurtuluş Savaşı'nda Haberalma ve Yer altı Çalışmaları*, Ankara: s.89.

314 Necdet Ekinci, (1991): “Türk Mali politikasına Bakış”, *Belleten*, C.LV, S.212, Ankara: s.770.

## B. BATI CEPHESİNE YAPILAN YARDIMLAR

Savaş, Doğu Cephesi'nde askerî harekâta kazanılan zaferle tamamıyla durdu. Bu cephede kesin olarak güvenlik sağlanmış bulunuyordu. Doğu Cephesi Komutanlığı birliklerinden, 3. Kafkas Tümeni'nin batıya taşınmasına başlandı ve daha sonra 11. Kafkas Tümeni ve 12. Tümenler de Batı Cephesi'ne taşındılar<sup>315</sup>.

15 Nisan 1921'de Doğu birliklerinin durumu şöyledir:

3. Kafkas Tümeni Trabzon bölgesinde batıya gitmek üzere toplanmış bulunuyor,

9. Kafkas Tümeni karargâh ve tümenin büyük kısmı Kars ve civarında, bir alayı Arpaçay batısında sınır gözetlemesinde,

12. Tümen Kars ve Ardahan dolaylarında, bir alayı sınır gözetlemesinde,

11. Kafkas Tümeni Iğdır-Kağızman bölgesinde, tümen karargâhı Iğdır'da, Kars Müstahkem Mevki Kars'ta bulunuyordu<sup>316</sup>.

Doğu Cephesi Karargâhı, 22 Nisan'da Kars'tan Sarıkamış'a gidecekti.

5. Kafkas Tümeni II. İnönü Savaşı'nda Batı Cephesi'ne gönderildi. Doğu Cephesi'ne bağlı 15. Tümen kuvvetleri de Batı Cephesi'ne taşındı<sup>317</sup>.

I. İnönü ve II. İnönü Savaşları arasında geçen sürelerde cephelerde önemli harekât olmadı. Türk Ordusu teşkilât, eğitim ve lojistik noksanlarını tamamlamaya çalıştı.

Tümenlerin cephe ikmalî için İnönü'de Batı Cephesi Komutanlığı tarafından vagonlar içinde bir cephe deposu kurulmuştu. Cephe buradan tümenlere Cephe Komutanlığı araçları ile gönderiliyordu. Ermenilerden alınan 9.000 sandık Fransız ve 14.000 sandık İngiliz mermisinin bir kısmı küçük çaplı piyade tüfeklerine göre Ankara'da değiştirilerek kullanılabilir hale getiriliyordu. Batı Cephesi birliklerinin silâh sayısı, I. İnönü'de; 5.500 tüfek, 47 ağır makineli tüfek, 28 top; II. İnönü'de 34.174 tüfek, 235 ağır makineli tüfek, 104 top ve 8.500 kılıca yükseldi<sup>318</sup>.

Türk Silâhlı Kuvvetleri'nin ikmalînin yurt içinden cephelere uzanan hatlar üzerinde planlı bir şekilde tamamlanması gerekirken, Kurtuluş Savaşı'nda bunun tersi olmuş, Elcezire (13. Kolordu), Doğu Cephesi (15. Kolordu) ile işgal altında bulunan yerler özellikle İstanbul yurdun merkezi olan Ankara ve dolaylarını destekledi. İkmal kaynakları şöyle sıralanabilir; "Anadolu içlerinde depolarda kalan silâh ve cephe, Elcezire Cephesi'nden gönderilen silâh ve harp gereçleri, Ermeni harekâtının başarıyla sonuçlanması halinde XV. Kolordu'dan yapılacağı düşünülen yardımlar, Fransızlar ve

<sup>315</sup> *Türk İstiklâl Harbi Batı Cephesi*, (1999): C. 2, 3. Kısım, Ankara: s.594.

<sup>316</sup> *Türk İstiklâl Harbi Batı Cephesi*, 1999: C. 2, 3. Kısım, 594.

<sup>317</sup> *Türk İstiklâl Harbi Batı Cephesi*, 1999: C. 2, 3. Kısım, 595.

<sup>318</sup> Atakan, 1988: 107.

İtalyanlardan satın alınan silâh, cephane ve savaş gereçleri, Sovyet-Rusya'dan alınması düşünülen para, silâh ve savaş gereçleri"<sup>319</sup> idi.

Millî Müdafaa Vekilliği, Doğu'dan gelecek silâh ve cephanelerin güvenliğini sağlamak için 8 Eylül 1920'de Kayseri-Ankara ve Kayseri-Sivas karayollarının güvenlik ve asayişini sağlamak üzere iki menzil hat komutanlığı kurulmuştu. Ancak, günün koşullarına cevap verecek durumda değildi. Doğu, Elcezire ve İstanbul'dan gelecek malları Batı Cephesi'ne aktarmak, birlik ulaşımını düzenlemek, karayollarının daha teşkilâtli çalışmasını sağlamak için 10 Ocak 1921 tarihinde Millî Müdafaa Vekilliği'ne bağlı Nakliyat ve Sevkiyat Genel Müdürlüğü kuruldu. Bu menzil teşkilâtı ve yollarıyla Batı Cephesi kadrosu tamamlanmaya çalışıldı.

Kütahya-Eskişehir Savaşları ve Heyet-i Temsiliye döneminde başlayan Elcezire, Doğu Cepheselerinden İstanbul'dan kaçırılan ve Ruslar tarafından gönderilen silâh, cephane ve diğer araç ve gereçler Büyük Taarruz dönemine kadar devam etmiştir<sup>320</sup>. Ayrıca Anadolu'da çıkan isyanların bastırılmasında da doğu cephesi birlikleri kullanılarak büyük fayda sağlanmıştır. (Bkz. Harita Ek 8-9)

Türk İstiklâl Savaşı'nda stratejik ve taktik bakımdan olduğu kadar lojistik bakımdan da her çareye başvurulmuştur. Milletçe yapılan fedakârlıklar en yüksek seviyeye ulaşmıştır. Doğu Cephesi Komutanlığı ve personeli İstiklâl Savaşı'na lojistik bakımdan diğer unsurlarla beraber büyük fedakârlıklar yapmışlardır. Türk Devleti'ne inanan ve gönülden bağlanan bu askerlere Türk halkı bu yönden her zaman minnettar kalacaktır.

<sup>319</sup> *Türk Silahlı Kuvvetleri Tarihi Türkiye Büyük Millet Meclisi Dönemi (23 Nisan 1920-29 Ekim 1923)*, 2001: 229.

<sup>320</sup> Ayrıntılı bilgi için bkz.: Mültercimler, 1992: 123-125, 129-131, 134, 144-145. Doğu cephesinden batıya gönderilen silah ve cephane miktarı.

## SONUÇ

XIX. yüzyılda Balkan milletlerini teker teker Osmanlı Devleti'nden ayıran Avrupa devletleri ve Rusya, Ortadoğu-Kafkaslar-Uzakdoğu hattında, Ermenileri, Kürtleri ve Arapları kışkırtarak Osmanlı Devleti'ni tamamen yok etmek için uğraştılar. I. Dünya Savaşı öncesi ve devamında Boğazlar ve İstanbul'un Rusya'ya verilmesi İngiltere ve Fransa tarafından kabul edilirken, kendi nüfuz bölgelerini seçerek aralarında paylaştılar.

Osmanlı Devleti, varlığını tehdit eden antlaşmalardan haberdar olarak I. Dünya Savaşı'na istemeyerek de olsa girmek zorunda kaldı. Osmanlı idarecilerinde, Avrupa'daki kutuplaşmadan dolayı büyük devletlerin katılımıyla geniş kapsamlı bir savaşın çıkacağı endişesi zaten vardı. Fakat 1911-1912 Trablusgarp Savaşı ve 1912-1913 Balkan Savaşları'nın çıkması ülkeyi iktisadî ve askerî yönden büyük ölçüde sarsmış ve her bakımdan meşgul etmiştir.

İtilâf Devletleri içerisinde Rusya da bulunuyordu. Osmanlı Devleti ve Rusya XIX. yüzyılda belirli aralıklarla savaşmış iki devletti. Bu devletler XX. yüzyılın ilk çeyreğine yine savaşarak girdiler. Buradaki esas fark, bir Türk kadar, bir Ermeninin de Osmanlı vatandaşı olduğu topraklarda Ermenilerin yaptığı katliâm ve zararlı faaliyetlerle eski savaşlara nazaran Ruslara daha fazla yardımcı olmaları ve daha aktif bir rol oynamalarıdır. Ermeniler eşkiya mantığıyla hareket ederek sivil halka zarar verdiler ve Türk Ordusu'nu arkadan vurdular. Böylelikle Doğu Anadolu'nun büyük bir kısmının Rus işgali altına girmesinde katkıda bulundular. Dürüstçe sorulması gereken, "Ermeniler olmasaydı Ruslar bu kadar kolay üstünlük sağlayabilirler miydi?" sorusudur.

Çanakkale Zaferi'nin kazanılmasıyla müttefikler Boğazlar üzerinden Rusya'ya yardım gönderemediler. Bunun da etkisiyle Çarlık rejimi yıkıldı. Bolşevikler iktidarı ele geçirdiler. Bu olay aynı zamanda etkisini uzun yıllar hissettirecek iki kutuplu Nato ve Varşova Blokları arasındaki Soğuk Savaş'ın temellerini attı. Yeni Sovyet Rus Hükümeti, eski müttefiklerinden ayrılarak barış antlaşması imzalamak zorunda kaldı. Bu ise hem Anadolu'nun hem Ermenilerin kaderini etkiledi. Sovyet Rusya, Kafkasya Bölgesi'ni kendi hakimiyetine almak ve Ermenileri araç olarak kullanmaktan vazgeçmedi. Bununla birlikte çıkarları, Osmanlı Devleti'nin yerine geçen TBMM'yle ilişkilerini sağlam tutmasını gerektirdi. Bolşevikler, İngiltere ve Fransa'nın desteklediği Beyaz Ordu'ya (Çar taraftarlarına) karşı zorlu bir mücadeleye girdi. Ruslar Eylül 1918'de Bakü'ye giren Türk Ordusu'nu protesto ederek Brest Litovsk Antlaşması'nı yürürlükten kaldırmışlardır. Buna rağmen, mütarekenin imzalanmasıyla Türk Kurtuluş Savaşı'yla ilgili olarak diplomatik anlayışını değiştirdiler. Çünkü Osmanlı Devleti'ni ortadan kaldırmaya çalışanlar ülkelerini de tehdit ediyordu.

Bolşevik İhtilâli'yle Rusya savaştan çekilince, bu devlete verilmesi planlanan yerlere İngiltere ile Fransa göz diktiler. Dolayısıyla "Ermeni Meselesi"ne de sahip



çıktılar. ABD Başkanı Wilson'un ısrarla Ermenilerle ilgilenmesi, hatta İngiltere tarafından mandater devlet olmaya yönlendirilmesi Paris Barış Konferansı sırasında konuya başka bir boyut kazandırdı. Ermeniler, Sevr Antlaşması'nın maddelerinin kabul ettirilmesi yönünde doğuda baskı unsuru olarak ortaya çıktılar. Üstelik İngiltere, Ermenistan'ın sınırlarını daraltıp Güneydoğu Anadolu'da Kürdistan kurulmasını sağlamaya çalıştı. 30 Ekim 1918'de yapılan Mondros Mütarekesi ve 10 Ağustos 1920'de imzalanan Sevr Antlaşması'nın maddelerinin oluşumunda ve uygulanmasında İngiltere'nin, müttefiki Fransa'yı bile saf dışı bırakarak kendi çıkarlarını gözetmekte gösterdiği ustalık dikkat çekicidir. Uygulanan siyasetin izleri bugün Ortadoğu, Kafkaslar ve Arap dünyasının halâ zihnini bulandırmaya devam etmektedir. Gerekçeler değişse de hedefler, planlar ve uygulanan emperyalist politikalar sürdürülmektedir.

1918'de Mondros Ateşkes Antlaşması'nın imzalanmasının yarattığı dramatik tablodan sonra, 1919 yılı yeni Türkiye'nin temellerinin atıldığı bir dönüm noktası oldu. Kurtuluş Savaşı'nın vatansever liderleri Anadolu'ya geçerek Türk vatanını kurtarmak için faaliyetlerini bu tarihte başlattılar. Mustafa Kemal ve Kâzım Karabekir Paşalar, Türk Milleti'ne başladıkları işin sonunu getirebileceklerine inandıran kişiler olmuşlardır. Kâzım Karabekir, Mustafa Kemal'de birleştiricilik yönünü görmüş, askerlikten istifa etmesine rağmen emrinde olduğunu belirterek onun önünü açmıştır. Aleyhinde tutuklama kararı olmasına rağmen onu padişaha teslim etmemiştir.

Doğunun fatihi ve halkının manevî babası Kâzım Karabekir'in harekât boyunca isabetli kararları, cesareti ve sağduyusu olmasaydı Kurtuluş Savaşı'nın akıbetinin zor safhaya gireceği şüphesizdir. Türkleri Ermenilerin ayakları altında ezdirmemiş, düşman unsurlarının Kürtçülük propagandasına geçit vermemiştir. Ele geçirdiği yerlerdeki Ermenilere ayırım yapmadan hoşgörülle yaklaşarak örnek bir insanlık dersi vermiştir. Oysa ki, onlardan defalarca yaptıkları katliâma son vermelerini istemişti.

Kâzım Karabekir, doğu cephesi harekâtında kazandığı zaferle, Batum hariç Elviye-i Selâse'nin büyük bir kısmını (Kars, Ardahan, Artvin'i) tekrar anavatanına katmıştır. Bu gelişme siyasî olarak TBMM'nin yasal olarak tanınmasına, ciddiye alınmasına sebep olmuştur. Osmanlı Hükümeti yerine anlaşma yolları artık TBMM Hükümeti'yle aranmıştır. Doğu Cephesi'ndeki tehdit ortadan kalkınca serbest kalan doğu ordusunun birlikleri ve silâhları Batı Cephesi'ne nakledildi. Nakiller, Sakarya Savaşı ve Büyük Taarruz'a kadar devam etti. Batıda Yunan Ordusu'na karşı üstünlük temin edilerek Türklüğün kaderi tamamen değiştirildi. Böylece Doğu Cephesi'nde kazanılan zaferin etkileri 11 Ekim 1922 yılı Mudanya Mütarekesi'ne ve 24 Temmuz 1923 tarihinde imzalanan Lozan Barış Antlaşması'na dahi yansımıştır. Eğer harekât başarısızlığa uğrasaydı Türk yurdu ve insanı Ermenilerin haricinde daha pekçok işgal hareketlerine ve zulüme marûz kalabilirdi. Askeri lojistik yardımlar, Sovyet Rusya'dan gelen yardımlarla beraber, doğudan batıya güvenlik içerisinde nakledildi. Para yardımları da yine kazanılan

EC YÜRÜTÜCÜSÜ  
MUSTAFA KEMAL PAŞA

zaferin oluşturduğu güven ortamında alındı ve bütçeye gelir olarak kaydedildi. Ermenistan, Azerbaycan-Türkiye arasında mümkün olan en zararsız sınırlar içerisinde kaldı, tekrar Türkiye'yi tehdit etmesi engellendi.

Kurtuluş Savaşı'nda emperyalizme karşı savaşan Türkiye'ye, Rus yardımları ise Eylül 1920'de başladı. Sovyet Rusya, baştan ideolojik olarak baktığı Kurtuluş Savaşı'na, eski müttefiklerinin kendi aleyhindeki tutumları, Ortadoğu, Kafkaslar ve Boğazların egemenliği konusunda İngiltere'nin menfaatlerini bozmak, İngiliz destekli Ermenistan'ı önlemek gibi başlıcalarını sayacağımız nedenlerle yardım taraftarı oldu. Burada Mustafa Kemal'in, önceki yöneticilerin yaptığı hatalara düşmeyerek, devletlerarası politika ve hukuku kavramasının etkileri önemlidir. İlke olarak önce halkın bağışları ve devletin malî imkanları, sonra uygun bir ülkeden dış yardımın alınması tercih edilmiştir. Tamamen dış kuvvetlerle desteklenen bir Kurtuluş Savaşı sonunda verilecek ödünler, bağımsızlığımızı zedeler ve zaferi anlamsız kılabilirdi. Bolşevik sistemin anlaşılabilmesi, yeni TBMM Hükümeti ve halk arasında oldukça endişeyle karşılanmış, ancak Mustafa Kemal bu endişeleri, hedefleri ortaya koyarak gidermeye çalışmıştır. Yardım amaç değil, hedef için araçtı. Nitekim Sovyet Rusya, Kurtuluş Savaşı'nın ideolojik beklentilerine cevap veremeyeceğini anladığı halde yardımlarına devam etmiştir.

Sovyet Rus yardımları, 10 Ocak 1921'de I. İnönü Savaşı'nın kazanılması ve Moskova Antlaşması'nın 16 Mart 1921'de imzalanmasıyla hızlanmıştır. Silâh ve para yardımları kayıtları birbirini tutmamaktadır. Sovyet yardımlarında Türk-Sovyet belgelerindeki farklılıklar benzer malzemelerin farklı isimlerle kayda geçirilmiş olmasından kaynaklanmış olabilir. Hem maddî, hem askerî yardımların dökümünü yapmak çok zordur. Özellikle askerî yardımlarda Türk kaynaklarında belirgin sayısal oynamalar mevcuttur. Yardımların belli bir düzende yapılmaması ve yetkililerce gizli tutulması miktarın belirlenememesine neden olmaktadır.

Sovyet Rusya'nın siyasî ve malî durumuyla ilişkili olarak 1922 yılında yardımlar yavaşlamıştır. Türkiye'de anti-komünist hareketlerin desteklenmemesi, Sakarya Savaşı sonrası Fransa ile bir antlaşma imzalanması, TBMM'nin batı ile olumlu ilişkiler kurması yardımların yavaşlamasına etki etmiştir.

Buhara Cumhurbaşkanı Osman Hoca'nın Türklerden toplayıp Rus hazinesine teslim ettiklerini söylediği 100.000.000 altın rublenin sadece cüzî bir miktarı Türkiye'ye gönderilmiştir. Bu gerçekten yola çıkarak yardımların aslında soydaşlarımız tarafından yapıldığını, siyasî desteğin Sovyet Rusya'dan geldiğini anlamak mümkündür. Askerî ve malî Rus yardımları Kurtuluş Savaşı'nda yetersiz seyretmiştir. Türklerin öz vatanını korumak yönünde varını yoğunu ortaya koyarak mücadeleye devam etmesi başarıyı getirmiştir.

Sonuçta, Türk-Ermeni savaşıdan sonra da Ermeniler günümüzde Türkler ve Türkiye topraklarını hedef alan açıklamalarına devam etmektedirler. Bu Türkiye'nin diğer ülkelerle olan ilişkilerinin gel-gitlerine bağlı olarak etkisini arttırmakta ya da azaltmaktadır. Yakın tarihimizde I. Dünya Savaşı ve Kurtuluş Savaşı'nda olduğu gibi, ASALA ve diğer Ermeni örgütlerinin akıllarına gelen ilk çözüm yolunun yine ortalığı kana bulamak olduğu görülmektedir. Yurtiçi ve yurtdışında bürokratlarımıza düzenlenen saldırılar tüm dünyaya çoktan uyarıcı etkiler yapmış olmalıydı. Siyasî, ekonomik, ticarî, kültürel ve bilimsel faaliyetlerle Türk Devleti'nin ve Türklerin suçsuzluğunun bütün dünya milletlerine anlatılmasına devam edilmelidir. Ermeniler bu asılsız iddialarından, düşmanca tavırlarından ve yayılmacı emellerinden vazgeçmelidirler. Barış ve huzur ortamı ancak böyle sağlanabilir.



## KAYNAKÇA

### Arşiv Malzemeleri

BOA, HR. SYS., *Siyasi Kısım Evrakı* .

Dosya No/Gömlük No

2876 / 3-1

2877 / 18

2877 / 20

2877 / 56

2877 / 61

2877 / 57

2877 / 63

2878 / 2

2878 / 15

2878 / 26

Başbakanlık Cumhuriyet Arşivi, *Bakanlar Kurulu Kararları Kataloğu (Kronolojik)*.

<u>Kararname Sayısı</u>	<u>Kutu No</u>	<u>Dosya No</u>	<u>Evrak Sıra No</u>
68	1	4	9
301/39-4	1	16	18
713/49-2	2	37	19

### Yayınlanmış Belgeler

*Atatürk'ten Ermeni Sorunu Belgeleri (Yayına Hazırlayan İsmet Görgülü)*, (2002): Ankara.

*Atatürk'le İlgili Arşiv Belgeleri (1911-1921 Tarihleri Arasına Ait 106 Belge)*, (1982): Ankara.

*Atatürk'ün Özel Mektupları (Derleyen Sadi Borak)*, (1998): İstanbul.

### Sürelî Yayınlar

*Askerî Tarih Belgeleri Dergisi*, (1982): S. 82, Ankara.

*Askerî Tarih Belgeleri Dergisi*, (1985): S. 85, Ankara.

*Askerî Tarih Belgeleri Dergisi*, (1988): S. 106, Ankara.

*Askerî Tarih Belgeleri Dergisi*, (1999): S. 107, Ankara.

*Askerî Tarih Belgeleri Dergisi*, (1999): S. 108, Ankara.

*Askerî Tarih Belgeleri Dergisi*, (2000): S. 110, Ankara.

*Askerî Tarih Belgeleri Dergisi*, (2001): S. 111, Ankara.

### Hatıralar ve Araştırma Eserleri

- Akyüz, Y., (1988): *Türk Kurtuluş Savaşı ve Fransız Kamuoyu 1919-1922*, Ankara.
- Aralov, S. T., (1985): *Bir Sovyet Diplomatının Türkiye Anıları*, Ankara.
- Armaoğlu, F., (1975): *Siyasi Tarih (1789-1990)*, Ankara.
- Aslan, Y., (2002): *Mustafa Kemal-M. Frunze Görüşmeleri Türk-Sovyet İlişkilerinde Zirve*, İstanbul.
- Atatürk, M.K., (2000): *Nutuk*, C. I II III, İstanbul.
- Atay, F. R., (1981): *Mustafa Kemal'in Mütareke Defteri*, Ankara.
- Belen, F., (1973): *Türk Kurtuluş Savaşı*, Ankara.
- Belgelerle Ermeni Sorunu*, (1983): Ankara.
- Cebesoy, A. F., (1982): *Moskova Hatıraları*, Ankara.
- Çukurova, B., (1994): *Kurtuluş Savaşında Haberalma ve Yeraltı Çalışmaları*, Ankara.
- Dumont, P., (1998): *Mustafa Kemal*, Ankara.
- Eroğlu, H., (1982): *Türk İnkılap Tarihi*, İstanbul.
- Gönlübol, M., Sar, C., (1969): *Olaylarla Türk Dış Politikası (1919-1965)*, Ankara.
- Gürün, K., (1988): *Ermeni Dosyası*, Ankara.
- \_\_\_\_\_, (1991): *Türk-Sovyet İlişkileri (1920-1983)*, Ankara.
- İnan, A., (1973): *Türkiye Cumhuriyeti ve Türk Devrimi*, Ankara.
- İnönü, İ., (1995): *Hatıralar*, C. I, Ankara.
- Jaeschke, G., (2001): *Kurtuluş Savaşı ile İlgili İngiliz Belgeleri*, C. 1, (Basım yeri yok).
- Kandemir, F., (1948): *Kâzım Karabekir*, Ankara.
- Kandemir, F., (1964): *Millî Mücadele Başlangıcında Mustafa Kemal Arkadaşları ve Karşısındakiler*, İstanbul.
- Karabaş, S., (1918): *Kuzeyden Gelen Tehdit Tarihte Türk-Rus Mücadelesi*, İstanbul
- Karabekir, K., (1995): *Birinci Cihan Harbini Nasıl İdare Ettik*, C. III, IV, İstanbul.
- \_\_\_\_\_, (1995): *Birinci Cihan Harbine Neden Girdik*, C. I, İstanbul.
- \_\_\_\_\_, (1995): *Ermeni Dosyası*, İstanbul.
- \_\_\_\_\_, (1995): *İstiklâl Harbimiz*, C. I, II, III, IV, İstanbul.
- \_\_\_\_\_, (1995): *İstiklâl Harbimizin Esasları*, İstanbul.
- Kazancıyan, R., (2000): *Bolşevik-Kemalist-İttihatça İlişkileri Yeni Belgeler (1920-1922)*, İstanbul.
- Kırçak, Ç. (2001): *Cumhuriyetten Günümüze Gericilik*, C. II, İstanbul.
- Kırzioğlu, F., (1991): *Kâzım Karabekir*, Ankara.
- Kocaş, S., (1994), *Tarihte Ermeniler ve Türk-Ermeni İlişkileri*, (Basım yeri yok).
- Kutay, C., (1979): *Türk Millî Mücadelesinde Amerika*, İstanbul.
- Leonid-Friedrich, (1999): *Ankara 1922*, İstanbul.
- Lord Kinross, (1994): *Atatürk Bir Milletten Yeniden Doğuşu*, İstanbul.
- Lotti, P., (2002): *Sevgili Fransamızın Doğudaki Ölümü*, Ankara.



- McCarthy, J., (1995): *Ölüm ve Sürgün*, İstanbul.
- Müderrişoğlu, A., (1990): *Kurtuluş Savaşının Mali Kaynakları*, C. II, Ankara.
- Mütercimler, E., (1992) *Kurtuluş Savaşı'na Denizden Gelen Destek Sovyetler Birliği'nden Alunan Yardımlar Kuvâ-yı Millîye Donanması*, İstanbul.
- Orbay, R., (1993): *Cehennem Değirmeni*, C. I, İstanbul.
- Öke, M. K., (1986): *Ermeni Meselesi*, İstanbul.
- Öztoprak, İ., (1989): *Türk ve Batı Kamuoyunda Millî Mücadele*, Ankara.
- Öztürk, K., (1992): *Atatürk'ün TBMM Açık ve Gizli Oturumlarındaki Konuşmaları*, C. I, Ankara.
- Selek, S., (Basım yılı yok): *Millî Mücadele Ulusal Kurtuluş Savaşı*, C. 1, Ağaoğlu Yayınevi.
- Sonyel, S., (1995): *Kurtuluş Savaşı Günlerinde İngiliz İstihbarat Servisinin Türkiye'deki Eylemleri*, Ankara.
- Soysal, İ., (1989): *Tarihçeleri ve Açıklamalarıyla Birlikte Türkiye'nin Siyasal Antlaşmaları (1920-1945)*, C. 1, Ankara.
- Söylemezoğlu, G. K., (2001): *Yok Edilmek İstenen Millet*, İstanbul.
- Şemsuttinov, A., (2000): *Kurtuluş Savaşı Yıllarında Türkiye Sovyetler Birliği İlişkileri (Çev. A. Hasanzade)*, İstanbul.
- Tarihte Türk-Rus İlişkileri (Yay.Haz. Yusuf Erendil)*, (1975): Ankara.
- Tengirşek, Y. K., (2001): *Vatan Hizmetinde*, Ankara.
- Türk İstiklal Harbi Batı Cephesi*, (1999): C. 2, II. Kısım, III. Kısım, Ankara.
- Türk İstiklal Harbi Doğu Cephesi (1919-1921)*, (1995): C. III, Ankara.
- Türk Silâhlı Kuvvetleri Tarihi Türkiye Büyük Millet Meclisi Dönemi (23 Nisan 1920-29 Ekim 1923)*, (2001): C. 4, I. Kısım, Ankara.
- Yaman, A. E., (1998): *Kurtuluş Savaşında Anadolu Ekonomisi*, Ankara.

### **Makaleler ve Bildiriler**

- Aslan, Y., (2002): "Bolşeviklerle İlişkiler Kurmak Amacıyla Oluşturulan Bir Siyasi Kuruluş: Türk Komünist Fırkası (Bakü 1920)", *Türk Kültürü İncelemeleri Dergisi*, S. 6, İstanbul: s. 34, 36.
- Atakan, R., (1988): "Türk İstiklal Harbinde İdari Faaliyetler ve Lojistik", *Askerî Tarih Bülteni*, S. 25, Ankara: s. 93-94, 102, 104, 107.
- Bayur, H., (1965): "Birinci Genel Savaşın Sonra Yapılan Barış ve Antlaşmalarımız", *Bellekten*, C. 29, S. 115, Ankara: s. 501-505.
- Bıyıklıoğlu, T., (1957): "Mondros Mütarekesinde Elviye-i Selâse ile İlgili Yeni Vesikalar", *Bellekten*, C. 21, S. 81-84, Ankara: s. 547-579.
- Çağlayan, T., (1988): "Dünya Savaşı Sonunda Enver Paşa'nın Kafkasya'daki Planları ve İngiltere", *Atatürk Araştırma Merkezi Dergisi*, C. XIV, S. 41, Ankara: s. 518.
- Efendiyeva, N., (1994): "1920'lerin Başlarında Türk Halkının Millî Kurtuluş Savaşının Resmi Sovyet Basınında Yansıtılması", *X. Türk Tarih Kongresi Kongreye Sunulan Bildiriler*, C. 6, D. 9, Ankara: s. 2792.
- Ekinci, N., (1991): "Türk Mali Politikasına Bir Bakış", *Bellekten*, C. LV, S. 212, Ankara: s. 770.
- Jaeschke, G., (1964): "Mondros'a Giden Yol", *Bellekten*, C. 28, Ankara.
- Kaplan, L., (1994): "Kâzım Karabekir Paşa (1882-1948)", *Kurtuluş Savaşımıza Yön Verenler*, Ankara.
- Kurat, A. N., (1967) "Brest Litovsk Müzakereleri ve Barışı", *Bellekten*, C. 21, No: 123, Ankara: s. 385, 386, 389.
- Nasipzade, N., (1994): "1918-1920 Yıllarında Azerbaycan ve Türkiye Arasında Siyasi İlişkiler Üzerine", *XI. Türk Tarih Kongresi Kongreye Sunulan Bildiriler*, C. 6, S. 9, Ankara: s. 2218-2219.
- Potskhveria, B., (1991, 1996): "1921 Türkiye-Sovyet Rusya Dostluk ve Kardeşlik Antlaşması İmzalanmasının Nedenleri", *Uluslararası İkinci Atatürk Sempozyumu Atatürk Araştırma Merkezi*, C. II, Ankara: s. 1081.
- Yılmazçelik, İ., (1998): "Yakup Şevki Paşa (1876-1939) ve Yakın Tarihimizdeki Yeri", *Askerî Tarih Bülteni*, S. 25, Ankara: s. 144-146, 148.

## DİZİN

## 1. COĞRAFYA ADLARI

## A

Adana, 5, 28, 48, 51, 54, 57, 59, 60, 75  
 Ahılkelek, 21, 26, 27, 28, 87, 88  
 Ahıska, 21, 26, 27, 28, 87, 88  
 Alaşehir, 46, 52  
 Allahuekber Dağları, 40  
 Amasya, 34, 45, 49  
 Amerika, 10, 14, 22, 24, 30, 72  
 Aras Nehri, 69, 70  
 Ardahan, 18, 19, 22, 26, 27, 28, 38, 40, 41, 46, 55, 78, 85, 87, 88, 93, 97  
 Arpaçayı, 28, 55, 83, 84  
 Artvin, 5, 85, 87, 88, 97  
 Avrupa, 1, 12, 14, 29, 51, 54, 60, 61, 64, 72, 95

## B

Bakü, 19, 21, 26, 45, 46, 55, 65, 89, 96  
 Balıkesir, 46, 50, 52, 72  
 Bardız, 69, 70, 76  
 Batum, 18, 19, 20, 21, 22, 24, 26, 27, 28, 34, 40, 46, 55, 62, 74, 75, 78, 85, 87, 88, 89, 97  
 Bayburt, 5, 33  
 Berlin, 9, 10, 11, 18, 20, 91  
 Beyazıt, 3, 20, 21, 39, 74, 79  
 Bingazi, 6  
 Bingöl, 6  
 Bitlis, 5, 6, 7, 28, 29, 54, 64, 70, 78  
 Boğazlar, 1, 4, 7, 10, 19, 24, 43, 89, 95, 96  
 Borçka, 87  
 Budapeşte, 4

## Ç

Çanakkale, 3, 4, 22, 23, 50, 96  
 Çarigrad, 3

## D

Dağıstan, 26, 27, 46, 55  
 Darelkenc, 39  
 Dersim, 6  
 Diyadin, 3, 39

Diyarbakır, 5, 6, 28, 29, 50, 51, 60  
 Doğu Anadolu, 4, 5, 6, 7, 13, 14, 15, 17, 18, 19, 22, 29, 33, 37, 38, 41, 53, 68, 70, 71, 95

## E

Elcezire, 48, 51, 52, 57, 59, 73, 94  
 Elviye-i Selâse, 18, 22, 23, 24, 25, 27, 40, 46, 53, 58, 67, 68, 87, 97  
 Erivan, 21, 28, 37, 39, 40, 41, 51, 55, 69, 81, 83, 84  
 Erzincan, 5, 8, 15, 17, 29, 37, 68, 79  
 Erzurum, 3, 4, 5, 6, 7, 17, 28, 29, 31, 33, 34, 35, 36, 37, 38, 40, 42, 43, 45, 46, 50, 54, 56, 60, 65, 67, 68, 76, 79, 84

## G

Galata, 4  
 Geruş, 69  
 Göle, 41, 70, 77  
 Gümrü, 21, 26, 27, 28, 41, 51, 81, 82, 83, 84, 85, 86

## H

Harput, 6, 28  
 Havza, 30, 44, 45  
 Hazar Denizi, 21, 22  
 Hopa, 5

## I

Iğdır, 27, 28, 41, 54, 80, 84, 85, 93

## İ

İskenderun, 27, 51  
 İstanbul Boğazı, 6  
 İstanbul, 1, 2, 3, 4, 6, 9, 16, 19, 23, 24, 25, 27, 31, 32, 33, 35, 36, 37, 40, 43, 45, 46, 47, 48, 49, 50, 52, 53, 56, 57, 58, 60, 61, 66, 71, 72, 73, 89, 94, 95  
 İzmir, 5, 23, 27, 34, 48, 51, 54

**K**

Kafkas, 3, 5, 14, 15, 17, 19, 20, 21, 22, 23, 25, 26, 27, 46, 49, 50, 67, 74, 75, 76, 77, 79, 80, 81, 84, 93  
 Kafkasya, 3, 4, 7, 12, 20, 21, 25, 26, 27, 28, 29, 33, 36, 38, 39, 42, 43, 44, 46, 64, 66, 67, 68, 69, 78, 85, 88, 91, 96  
 Kağızman, 38, 39, 41, 74, 76, 77, 78, 80, 93  
 Kanal, 3  
 Karadeniz, 2, 3, 8, 17, 22, 31, 45, 52, 58, 62, 63, 66, 71, 87  
 Karakilise, 3, 21, 27, 83, 84, 86  
 Kars, 18, 19, 20, 21, 22, 26, 27, 28, 38, 39, 40, 41, 51, 55, 76, 77, 78, 79, 80, 81, 83, 85, 86, 87, 88, 90, 93, 97  
 Kırım, 44, 45  
 Kilikya, 24, 28, 29  
 Kulp, 74  
 Kuzey Denizi, 44

**L**

Lazistan, 53, 62, 63, 65  
 Londra, 6, 23, 27, 41, 53, 86

**M**

Makedonya, 22, 23  
 Malazgirt, 5, 74  
 Marne, 2  
 Merdenek, 70, 75, 76, 77, 78, 80  
 Mondros, 23, 25, 26, 32, 39, 44, 48, 50, 52, 59, 73, 85, 96  
 Moskova, 18, 19, 63, 64, 65, 69, 74, 78, 87, 88, 89, 90, 98  
 Musul, 23, 27  
 Muş, 5, 6, 64, 70

**N**

Nahçıvan, 21, 26, 27, 37, 39, 40, 41, 46, 64, 65, 69, 74, 77, 81  
 Novoselim, 74, 76, 77

**O**

Odesa, 3, 45  
 Oltu, 40, 41, 70, 74, 75, 76, 77  
 Ortadoğu, 25, 29, 95, 96, 97

**P**

Paris, 28, 29, 30, 32, 36, 37, 40, 53, 54, 59, 61, 70, 96  
 Petrograd, 6, 9, 13, 15, 17

**R**

Riga, 17, 18  
 Rize, 5, 29

**S**

Samsun, 5, 34, 44, 49, 50, 66  
 Sarıkamış, 4, 20, 36, 38, 39, 41, 70, 76, 77, 78, 79, 91, 93  
 Sibirya, 44  
 Sivas, 5, 28, 31, 34, 35, 36, 37, 42, 43, 46, 49, 53, 65, 94  
 Sivastopol, 3  
 Stockholm, 13

**Ş**

Şahtahtı, 64, 69, 81, 84  
 Şurur, 41

**T**

Tiflis, 7, 15, 20, 64, 75, 78, 83, 86, 91  
 Trablusgarp, 51, 95  
 Trabzon, 5, 6, 7, 17, 20, 28, 29, 33, 34, 38, 50, 54, 65, 66, 75, 78, 79, 92, 93  
 Tuapse Limanı, 66

**U**

Ukrayna, 12, 13, 16, 17, 19, 92

**V**

Van, 5, 6, 7, 17, 20, 28, 29, 34, 38, 41, 50, 54, 60, 64, 68, 70, 78, 79

**Z**

Zengezor, 39  
 Zeytun, 5

**N**

Nahçıvan Şûra Hükümeti, 28

**O**

Osmanlı Devleti, 1, 2, 3, 4, 6, 10, 12, 18, 20, 21, 22, 23, 24, 26, 28, 29, 30, 31, 32, 36, 42, 48, 51, 52, 59, 70, 95, 96

Osmanlı Hükümeti, 1, 2, 4, 5, 10, 17, 18, 21, 53, 59, 63, 72, 97

**R**

Rus Sosyal Demokrat İşçi Partisi, 12  
Rus, 1, 2, 3, 4, 5, 6, 7, 8, 9, 12, 14, 15, 16, 17, 18, 20, 21, 29, 42, 43, 46, 62, 63, 64, 65, 69, 74, 87, 90, 92, 96, 97, 98

Ruslar, 1, 4, 5, 6, 12, 15, 18, 22, 65, 74, 87, 92, 94, 96

Rusya, 1, 2, 3, 4, 5, 6, 7, 8, 9, 10, 11, 12, 13, 14, 15, 16, 17, 18, 19, 21, 22, 24, 25, 27, 29, 31, 42, 43, 44, 45, 46, 47, 55, 56, 61, 63, 64, 66, 67, 68, 69, 70, 75, 77, 78, 79, 81, 85, 86, 88, 89, 90, 91, 92, 93, 94, 95, 96, 97, 98

**S**

Sovyet Rusya, 7, 9, 12, 13, 43, 44, 56, 64, 77, 85, 89, 90, 96, 97

Suriye, 3, 24, 30, 59, 60, 73

**Ş**

Şûra-yı Devlet, 74  
Şûra-yı Saltanat, 74

**T**

Taşnaksütyun, 4  
TBMM Hükümeti, 73, 85, 87, 97  
TBMM, 1, 47, 48, 57, 58, 61, 63, 65, 67, 70, 73, 74, 78, 83, 85, 86, 90, 91, 96, 97, 98  
Türk Milleti, 34, 60, 96  
Türk, 1, 2, 3, 4, 5, 9, 12, 13, 14, 15, 16, 17, 18, 19, 20, 21, 22, 23, 24, 25, 26, 28, 29, 32, 34, 36, 39, 41, 42, 43, 44, 46, 47, 48, 49, 51, 52, 53, 55, 56, 57, 58, 59, 61, 62, 63, 64, 66, 68, 69, 70, 72, 74, 75, 76, 77, 78, 79, 80, 83,

84, 85, 86, 87, 88, 89, 90, 92, 94, 95, 96, 97, 98

Türkiye Komünist Partisi, 46  
Türkler, 13, 32, 54, 58, 98

**V**

Vilâyât-ı Sitte, 23, 24, 28  
Vilâyât-ı Şarkiye Müdafaa-i Hukuk-ı Millîye, 38

**W**

War Office, 27

**Z**

Zengibasar (Zengezor) Şûra Hükümeti, 69



### 3. KİŞİ ADLARI

#### A

Agacanyan, 77  
 Ahmet İzzet Paşa, 9, 15, 16, 23, 24  
 Ahmet Nesimî Bey, 9, 10, 11, 15  
 Ali Galip Bey, 35  
 Antranik, 38, 42  
 Avedis Aharonian, 28

#### B

Baha Said, 45, 46, 47  
 Baron Sannino, 29  
 Bekir Sami Bey, 63, 64, 65, 66, 67, 78  
 Bogos Nubar Paşa, 28, 29

#### C

Calthrope, 23, 25, 27  
 Cemal Paşa, 2, 89  
 Curzon, 41, 53, 60

#### Ç

Çiçerin, 18, 42, 62, 63, 64, 65, 68, 70,  
 89, 90

#### D

Damat Ferit Paşa, 29, 31, 34, 38, 57  
 Denikin, 42, 67

#### E

Enver Paşa, 2, 3, 15, 16, 17, 20, 25,  
 26, 46, 89, 90

#### F

Frank Chilton, 26  
 Fuat Sabit Bey, 46

#### G

Galip Kemal Bey, 19  
 General Harbord, 31, 32, 37  
 General Hoffman, 10  
 General Picot, 6

#### H

Hafız Hakkı Bey, 3  
 Hakkı Paşa, 9, 10, 11, 16, 18

Halil Bey, 11, 18, 41  
 Hasan İzzet Paşa, 3  
 Hoca Raif Efendi, 33

#### İ

II. Nikola, 1, 3  
 İzzet Paşa, 23, 28, 33

#### J

James L. Barton, 30  
 Joffe, 10, 12, 13, 15, 17

#### K

Kamenev, 10, 12, 13  
 Kara Vasıf Bey, 45  
 Karahan, 10, 18, 64, 66  
 Kâzım Karabekir, 1, 17, 20, 27, 31,  
 32, 33, 34, 35, 36, 37, 39, 44, 45, 47,  
 53, 54, 55, 56, 65, 66, 67, 68, 69, 70,  
 73, 74, 75, 80, 81, 84, 85, 86, 87, 88,  
 96, 97  
 Kühlmann, 10, 12, 15

#### L

Lenin, 7, 9, 14, 17, 19, 43, 64, 89  
 Liman von Sanders, 3  
 Llyod George, 60, 71  
 Luzzatti, 29

#### M

Mark Sykes, 6  
 Mustafa Kemal Paşa, 24, 30, 32, 33,  
 34, 35, 36, 37, 42, 43, 44, 45, 52, 53,  
 54, 57, 58, 61, 62, 66, 67, 76, 78, 79  
 Mustafa Suphi, 46, 47

#### N

Nazarbekof, 41, 51, 84  
 Nikola Nikolaviç, 5  
 Nuri Paşa, 21, 46, 55

#### O

Otto von Lossow, 20

**Ö**

Ömer Lütfi Bey, 46

**P**

Petrovskiy, 18  
Prens Frederick, 9

**R**

Radek, 13, 17  
Rahmi Bey, 23  
Rauf Bey, 9, 20, 23, 36, 44, 45  
Rauf Orbay, 9, 33, 36  
Ravlinson, 34, 36, 39, 40, 56  
Reşat Hikmet Bey, 23

**S**

Sadullah Bey, 23  
Said Halim Paşa, 2, 3  
Salih Bey, 9  
Sazanof, 1, 3, 5  
Sokolnikov, 10, 18  
Souchon, 2, 3  
Stalin, 14, 89, 91

**T**

Talat Paşa, 9, 15, 16, 23  
Tevfik Paşa, 29, 33, 61, 63, 70  
Towsend, 23  
Toynbee, 25

**W**

Wangenheim, 2  
Wilson, 22, 23, 24, 29, 30, 31, 32, 56,  
59, 60, 96

**Y**

Yakup Şevki Paşa, 21, 26, 27  
Yusuf Akçura, 9  
Yusuf Kemal Bey, 90  
Yusuf Kemal, 63, 64, 66, 92, 93

**Z**

Zeki Bey, 9

**4. DİĞERLERİ****A**

Ayasofya, 3

**B**

Bolşevik İhtilâli, 7, 96

**D**

Doğu Cephesi, 1, 8, 48, 51, 57, 59, 65,  
68, 70, 74, 75, 76, 77, 78, 79, 80, 81,  
82, 83, 84, 85, 86, 87, 93, 94, 97

**E**

Ermeni Meselesi, 70, 85

**K**

Kuvâ-yı Millîye, 57, 88

**M**

Misâk-ı Millî, 53, 56, 58, 62, 63, 70,  
78, 85, 88, 89

**T**

Türk Ordusu, 17, 20, 26, 27, 55, 69,  
77, 78, 84, 85, 88, 95



**EKLER**



## BELGELER EK 1

15 Ocak 1918

### (BREST LİTOVSK'DA BULUNAN TALAT PAŞA'YA)

14.1.1918- İkinci ve Üçüncü Ordulardan bugün aldığım telgrafların nukât-ı mühimmesi bervechi atîdir. Üçüncü Ordu cephesi'ne iltica eden bir Rus zabitanın ifadesine nazaran Tiflis civarında iki Ermeni fırkası mevcuttur. Teşkilât Rus teşkilâtına tevfikân yapıyor ve buna Ruslar da yardım ediyorlar. Gürcülerden iki piyade alayı bir süvari bölüğü ve bir topçu livası yine Tiflis'te teşkil etmiştir. Gürcü kataat bir buçuk kolorduya kadar çıkarılacaktır. Bu Ermeni ve Gürcü kataatı şimdilik Kafkas Ordusu Başkumandanı'nın emri altındadır. Cepheden çekilecek Rus kataatının yerine ikame olunacaktır. Müstakil Kafkas Hükümet Meclisi ekseriyeti Ermene ile Gürcüler ve ekalliyeti Ruslar Teşkil etmek üzere kırk kişiden tereküp etmekte ve Kafkas Ordu Karargâhı'nda bu meclisin bir komiseri bulunmaktadır. Meclis içtimainı Grandük Nikola'nın sarayında yapıyor. Rusların bizden zaptettiği ve el'an taht-ı işgallerinde buldukları arazi Ermenilere ait olmak üzere ve buna mukabil Kafkas dahilindeki Ermeni arazisinin bir kısmından sarf-ı nazar edilmek suretiyle Ermenilerle Gürcüler tevhid-i mesai ve amâl ederek hürriyetin devamına taraftar ve Bolşevikî Hükümet aleyhindedirler. Suret-i umumiyede şimal ve cenubî Kafkasya hükümet efkârıyla müttehid bulunuyor. Kafkas İslâmları siyasete bigâne ve icra-i nüfûz ve tesirden arîdirler. Kafkas ordu zabitanı Bolşeviklerin siyasetine muhalif olduklarından harp taraftarıdır. Mamafih efrad-ı Ermeni ve Gürcü ittihadı için kan dökmeyeceklerini ifade ile memleketlerine sevklerini arzu etmektedirler. Karadeniz Filosu Bolşevik taraftarıdır. Diğer bir muhbirimiz Rus olan kataatın geri çekilerek Gürcü ve Ermeni kataatının tahliye edilen mıntikalarda terk olduğunu ve Ermenilerin bilâ mezuniyet Erzincan'daki ahali-i islâmiyeye zulmetmeye başlamaları hasebiyle Rus Ordusu'ndaki Tatar zabitan-ı efradın Ermeniler aleyhine mücadeleye geçtiklerini bildirmiştir. Şayân-ı itimat iki muhbirde bu haberi teyiden Erzincan havalisinde Rus kataatının çekildiklerini ve Ermenilerin bir kısmının bütün o havalinin kendilerine verildiğini ve bir kısmının da Ruslar gibi kendileri de çekilecekler ise de heralde İslâmlardan intikam almaya karar vermiş olduklarını söylemekte olduklarını bildirmişlerdir. İkinci Ordu Kumandanı Nihat Paşa'da ordu cephesindeki Rus kataatının peyderpey katiyen çekildiklerini ve yerlerine Ermeni kataatı ikame edilmekte olduğunu ve Ermenilerin Sekene-i İslâmiye'ye duyurmadan şana'at icra etmekte ve her ahvalden bilistifade katl-i nüfusa cüret eylemekte olduklarını bildiriyor. Bu malumattan Kafkas Hükümeti'nde Ruslardan ziyade Ermeni ve Gürcülerin sahib-i nüfûz oldukları ve teşkil eyledikleri kataat ile Rusların da yardımıyla bizim ile çarpışarak Rusların tahliye edecekleri arazimizi elde buldurmaya çalışacakları ve buna muvaffak olamazlarsa bile ordumuz önünde ricate mecburiyetleri halinde bütün ahali-i İslâmiyeyi katleyecekleri ve Bolşevikî Hükümeti'nin devamına aleyhdar oldukları anlaşılmakta ve ekseriyeti bundan münekkep olan Kafkas Hükümeti'nin de Bolşevikleri dinlemeyecekleri muhtemel bulunmaktadır. İran Cephesi'nde önce sefirlerimizin Tahran'a geçmesine muvafakat etmişler iken şimdi muhalif buldukları bu ihtimali teyid etmektedir. Bu Ermeni ve Gürcü kataatı kesb-i intizam ederek karşı koyacak bir hale gelmeden evvel vaziyetin tavzihi lâzımdır. Mütarekenameye riayet ederek hadd-i fasılın öte tarafına geçmemek mecburiyeti ordunun bu ahval karşısında seyirci kalmasını icâb etmekte ve Ruslarla müsâlaha akd olunupta Ermenilerle karşı karşıya kalmamız halinde ne kadar seri'an hareket edersek edelim ahali-i mazlumeye vaktinde muavenet edememek zaruri görülmektedir. Binaenaleyh arazi-i müstevliyede akd-i mesalihi kadar ya Ermeni kataatı buldurulmaması veya hiç olmazsa Ermeni bulunduğu yerde behemehal kuvvetli Rus kataatının ikamesi mecburu tutulmalıdır. Zat-i âli-i asafanelerine evvelce arz eylediğim vecihle ben bu ahvali tahmin ederek Üçüncü Ordu'ya asker almamak şartıyla tahliye edilmiş araziyi Kürt çeteleri ile işgal ettirmesini emir etmişim. Vaziyetin tevazzuhu bu baktaki irade-i seniyyelerinin tesrî'an iş'arı müsterhamdır ferman.

ENVER





و شمار نامه را نقدی مقابل به بنامش کرده. معاد نامه مفهومی در آن است  
درک این در مورد بالنتیجه نمود و چهار فصولت اولی به قدر در. به حال مانع  
اولی در آمدن و رفتن همواره به کوره حرکت ایده بهینت صورت حاضر وقت  
به اندازه و قطر. [قوت عالمی از هر دو صورت اجزای سراسر به  
ذرات صدفی] لیز جیره به ترک اینجه و اختاره کندی مملکتی کیدی  
طایفه و بدینگونه مرآت مستویه ایست و اینست فایده معادله به کجاست.  
به حال سیرجی فایده حیات انشایی. تو افه انجیدی کی کند عاقله و به عقیده ایست در دم  
لرک ایجاد به طایفه که قویار منتهی به منوعیه و آوارگی که به مملکت ده به بر نامه  
ایستی آوردن و دریم قطع زین ترک ایست طایفه کی ترنگی به نشسته بر لبه بویول  
و بهر دسته او طایفه قویار با سوار رس پنج اجموعه و زمین به و صفت تولید ایده  
نبا کعبه به است لیونف عدوت سامنده به دو ~~صفت~~ <sup>در هر یک</sup> کندی از ایند ایدله  
اقام مملکتده چینه ایده به حال چهار ساله اولی از زره که مملکت مستوی  
کند است فایده مواظقت انجیدی / <sup>تجربه</sup> اجماع ایست. در هر مملکت اولی احوال  
مستوی به مانع از اجامیده نگار او چینی آوردیم نه قوت سواتنده نشان  
عجز در. هرزه قدر نصیب ایدله به نصیب اعتباریه ایستده است فایده دیدن  
نورده کندی و بیایه ایست و <sup>ده بیرون</sup> ~~حقیقت~~ <sup>حقیقت</sup> طایفه پنج مملکتده دکل کندی فایده دریم  
ایست عاقله سراسر ایست فایده طبیعت ایجاب ایست. کندی مملکتده نشانده  
بیستف به انجیدی غیر از بیایه به احوال اولی مملکتده ایسته ضایعه بود ایست  
در هر مملکتده مواظقت انجیدی کندی زود بود ترک او چینی آوردن کندی از احوال  
و اینست فایده مواظقت در هر مملکتده مواظقت کندی مواظقت کندی مواظقت کندی  
و اینست فایده مواظقت ایست در هر مملکتده مواظقت کندی مواظقت کندی مواظقت کندی

او با یاد به بوقلمه اوده بیجینه خرقه یی ده به و به اسکا - کون و نه اوده و نه نطقه  
 نقل اینت کلمتند . اردونک جمعی اوله جبه اولانه بره کنه کنه قد - تا کنه امله من  
 توافه اینجیت ای ده - سر خیل و فخرینه و جهه نزه قلمعات جیمه به کیه کله  
 نمی نصفایا و یک محله سوره وانه قطعی تکیه و نصفایا و اخضر  
 اینه طایر بره سره ای - ک اطعام نکلوریه یی ندره مهوه اول خینی ایکنه ده  
 - خصه نکلوریا یی ده سعوات صیره - لک بویا به آمله قرا - ما و عمره منت  
 نکل و سله نه سنی ده صورده . هودت سیدینه اتفق - ای - ک - ی بجن و ک بجنی  
 اوده بره لونه و نظیفی با به جت و ختیبه دره - ارش و کله - جید می تا نکل اینده  
 بیا بیه به لایه و سبله -  
 اونه

۱۴۰۱.۱۹۱۸  
 A. U. 16517

۱۶-۲۷  
 ۲۸۳۶ | ۳-۱  
 ۲۹۵

## BELGELER EK 2

29 Ocak 1918

(BREST LİTOVSK'DA BULUNAN TALAT PAŞA'YA)

Üçüncü Ordu'dan son alınan malumata hassatan arz ediyorum. 123. Rus Fırkası isyan ederek silâhlarla memleketlerine terhislerini talep ve fimâbâde harp etmeyeceklerini ve tekrar harbe sevk olurlarsa yedlerindeki silâhlarla buna mani olacaklarını beyan etmişler ve bu suretle memleketlerine gitmişlerdir. Ardase, Görgün, Trabzon, Sürmene, Rize ahali-i İslâmiyesi çeteler halinde Ermeni ve Rum tecavüzâtına karşı hareket etmektedirler. Görgün havalisinde İslâmlardan bir hükümet-i maakkale teşkil etti. Bunlar haklarını kendileri temin etmektedirler. Batum'dan alınan haberlere göre Rus askerlerinin Batum'dan çekildiği ve Batum'un Gürcü askerlerine teslim edildiği ve hilafet-islâmiyeye merbutiyetini arzu eden Batum Acar Arduh Havalisi hali isyanda olduğu ve Trabzon ile Hopa arasında hiçbir Rus kıtası kalmadığı gibi Batum'a da sevkiyatın arkası kesildiği anlaşılmaktadır. Ruslar çekiliyorken Rum ve Ermeni ahalisini teslimatı devam etmektedirler. Evvelki telgrafımda arz eylediğim vecihle Ruslar bu suretle ordularını Kafkas ordumuz cephesinden çekmekte ve boş kalan yerlerde müteşekkil Ermeni ve Rum çetelerinin İslâmlara karşı mezâlîm ve itisafa karşı bilâmani şiddetle devam eylemelerini mucip olmaktadır. Mesela Sivas mahud Ermeni çete reislerinden Murat Erzincan'da topladığı bin kişi ile icra-i hükümet ve arzusuna göre hareket eylemektedir. Bunun gibi müteaddid yerlerde teşekkül eden Ermeni ve Rumların itisafına karşı müdafa-i nefis için müslümanların da silâha sarılarak çete teşkil etmişler ve tecavüzat-ı dafiaya mukabeleye başlamışlardır. Müsademat-ı mezkureden gerek müslümanlar ve gerek Ermeni ve Rumlar binnetice mahv-ü düçar-ı felaket olacaklardır. Bu hale mani olmak ve ahval-i vaziyeti hazıraya göre hareket etmek hükümet-i hazıranın yedd-i iktidarında değildir. Kuvvet-i hakime olarak Rus hükümet-icrâyesi olan isyan ve kara suretlerini leylen cepheyi terk etmiş ve efradı kendi memleketlerine gidip dağılmış ve bu yüzden memalik-i müstevliyede asayiş ve emniyet kalmayarak mukateleye geçmiştir. Bu hale seyirci kalmak hissiyat-ı insaniyeye tevaffuk etmediği gibi kendi aile ve çocuklarını Ermeni ve Rumların tecavüz-ı zalımanesinden kurtarmak kaydıyla mensubin ve akrabalarını hemen bu memleketlerde bulunan üçüncü ordu efradı da kıtalarını terk ederek dağılmak gibi tehlikeli bir teşebbüste bulunabiliyorlar ve bu suretle o tarafa firara başlarsa benim için vahim bir vaziyet tevid eder. Binaenaleyh Brest Litovsk'a avdet-i samilerinde Rus murahhaslarına kendilerinin istila eyledikleri aksam-ı memalimizde cereyan eden bu hale çaresane olmak üzere hemen memalik-i müstevliyi tekrar işgalimizden muafakat etmelerini teklif-i istirham eylerim. Ruslar salif-i zikir ahval-i musifeye mani olmak için tekrar üçüncü ordu cephesine kuvvet sevkinden tamamen acizdirler. Her ne kadar takip eyledikleri prensip itibarıyla Ermenilere istiklâl vermek lazım geleceğini dermeyan ederlerse de bunun tabi bizim memleketimizde değil kendilerine ait ve bizim ile alakası olmayan menatikta tatbik icap eder. Hem de kendi memleketlerinde kıtalden başka bir neticeye müncer olmayan bu ahval ile memalimizi ziyade harabe sevk ediyorlar. Rusların bu tekliflere muafakat etmedikleri takdirde gerek üçüncü ordudaki efradın itaat ve intizamını muhafaza ve Ruslar boşalttıkları memalimizdeki İslâmların hayat ve emvalini himaye için elyevm Romanya'da bulunan XV. Fırka'yı da bervechi iş'ar denizden ordu mıntikasına nakletmek mümkündür. Ordunun mecburi olacak olan bu hareketi her ne kadar mütareke ahkâmı tevaffuk etmeyecek ise de Ruslar hayli vakitten beri bizim cephemizde kataat-ı cesimeyi geri çekerek şimali Kafkasya ve diğer mahallere sevk ve Ermeni kataatı teşkil ve Kafkasya dahilinde Ermeni taburları sevk ederek ahkâm-ı mezkureyi bizden çok evvel fesh eylemişlerdir. Murahhas Zeki Paşa'ya da malumat vererek bu babda Alman Karargâh-ı Umumiyesi'nin fikir ve mütealasını da sorduk. Avdet-i samilerine intizar ederim. İkinci ve Üçüncü Ordu bugünkü vazifeyi yapabilecek vaziyettedirler. Ermeni ve Gürcüler tamamen teşekkül etmeden bu işe bir nihayet vermemelidir.

ENVER





**BELGELER EK 3**  
31 Ocak 1918

(BREST LİTOVSK'DA BULUNAN TALAT PAŞA'YA)

Harbiye Nezaret-i Celilesi'nde makam-ı samilerine arz edilip Hariciyeye tebliğ kılınan tezkiretinin sureti ber vechi atıdır. Malumat-ı sahahaya nazaran Tiflis, Ermeni ve Gürcülerden mühim kuvvette kataat teşkil edilmekte ve Kafkas Cephesi'nin muhtelif yerlerinden Rus kataatı geri çekilmektedir. Ermeniler Gürcülerin mahallerini terk etmektedirler. Tiflis'te teşkil edilmekte olan mezkur Ermeni ve Gürcülerin elyevm Rus Murahhaslarını teslim almak üzere peyderpey sevk edildikleri kataatıyla ferd ve tahmin olunabiliyor. Şu halde Devlet-i Aliye'nin Rusya ile akd-i müsalihten sonra her Kafkas Cephesi'nde yeni bir hasım ile karşı karşıya geleceği hesaba alınmalıdır. Halbuki Rusya Devleti'nin bu tarz harekât şerait-i mütareke ile telif kabul etmediği gibi hükümet-i müşartil ileyhanın böyle mütareke esnasında bize müttefiklerimizden birine karşı efkâr ihtar-ı husumetkârane perverde eden iki kataat teşkil edilmesine ne olursa olsun müsaade olunamaz.

Binaenaleyh Rusya Devleti'nin Brest Litovsk'daki Murahhaslarına bu nokta-i mühimmeyi ibla buyurmalarını ve Ermeni ve Gürcülerin bu taşkınlıklarına artık hatimeyi katime çekilmesi zımmında teminat mume ileyhiden teminat-ı kaviye istenilmesi müstarhemdir. Şayet Rusya Ermene ve Gürcülere karşı nafiz ve hakim olamıyorsa geri emniyetimizi istihsal zımmında Osmalı Ordusu'nun er ve geç tedabir-i lazıma ittihazına mecbur kalacağını ilaveten arz ederim.

ENVER

EK 4

Ambassade Impériale Ottomane  
à Berlin

S. E. *Amir Pacha, Constantinople*  
à S. E. *Kalaat Pacha, Presch. Litovik*  
le *17 Janvier 1918*.

N<sup>o</sup> 22

*C. d.*

Objet:

Annexe:

قلمداد  
 ارجی اردو دہ بولہ کوہ پیمہ راہد آیدہ کی سہانہ درجہ  
 دارالکرامت اور وزیر الایمانہ الی نقلہ ہستی بوند وقت افادہ زینہ  
 لطافت باوجود رکلت وہ اللہ تبارک و تعالیٰ بقدر روس کو درکاشدہ  
 روس نظامت بھینت سیوسول اور روسیہ کو درکاشدہ ایسیدہ  
 پانچ ہاں حالہ جیکہ روس بیارہ و طریمی قطعات قول یا تیلہ  
 کارہ اول ادالغہ ان آیدہ کی قطعاتہ ایسیدہ ہوا تہ کہ ای  
 کو یک جامعہ اطرافہ ایسیدہ غری دسم کرد کردہ جیہ آقا تدریہ  
 نقدہ مسکاتہ ایسیدہ اللانہ قدما شدہ بر معلومان اور تہ کیہ  
 کیہ روس عا کر تنظیمیہ قاسی حاصل ایسیدہ جلیہ قطعات ایسیدہ  
 سورین و ارشد لوقہ ابقاع ایسیدہ بد نظامہ مایہ اولیہ ار جیہ اردو  
 امر ایسیدہ  
 الف

**BELGELER EK 4**  
**3 ŞUBAT 1918**

(BREST LİTOVSK'DA BULUNAN TALAT PAŞA'YA)

Üçüncü Ordu'dan bugün gönderilen raporu atıfdeki malumatı veriyor. Firar edenlerin ordumuza iltica eden altı neferle bir başıbozuğun ifadelerine nazaran Bayburt, Kelkit'te ellışer neferden başka Rus görülmemiştir. Rus kataatının bir kısmının Sivastapol ve Odesa'ya gönderildiği işitilmiştir. Perakende bir halde çekilen Rus piyade ve topçu kataatı Kolbaşısına(?) Kanunievvel evasıtında en nihayetindeki katat Bayburt civarındaki iki köyün camileri ehvak edilmiştir. Garbî Dersim Kürtlerinden Hüseyin Ağa sekizyüz nüfus müslümanı Ermenilerin ellerinden kurtarmıştır. Bu malumat üzerine geri giden Rus asakiri muntazaması ile temas hasıl edilecektir. Kataatı ileri sürmesini ve Ermeniler tarafından ikâ edilen mezâlime mani olunmasını Üçüncü Ordu'ya emrederim.

ENVER



## BELGELER EK 5

### WILSON İLKELERİ

- 1- Milletler arasında gizli antlaşmalara son verilerek açık diplomasi usulünün uygulanması,
- 2- Karasularının dışındaki denizlerde gerek savaş halinde, gerek barış halinde trafiğin kesin olarak serbest olması,
- 3- Ekonomik engellerin imkân derecesinde kaldırılması ve ticarî meselelerde bütün milletler arasında eşitlik kurulması,
- 4- Her milletin silâhlanmayı, iç güvenliğini sağlamaya yetecek dereceye indirmesi,
- 5- Müstemlekelere ait bütün isteklerin, hâkimiyet meselesinin, ilgili halkın menfaatleri de Hükümetin haklı istekleri derecesinde geniş ve tamamıyla tarfsız bir fikir ile serbestçe münakaşa neticesinde halli,
- 6- Halihazırdaki Osmanlı İmparatorluğu'nun Türk olan kısımlarına itirazsız bir hakimiyet sağlanması, fakat halen Türk boyunduruğu altında bulunan diğer milletlere salt güvenlik içinde varlıkları ve eziyetsiz olarak gelişmeleri imkânının kefalet altına alınması,
- 7- Çanakkale Boğazı'nın milletler arası teminat altında bütün milletlerin ticaret gemilerinin serbestçe geçmesi için açık kalması,
- 8- Kesin anlaşmalara dayanarak bütün devletlere eşit derecede karşılıklı siyasî istiklâl, mülk üstünlüğü güveni sağlamak maksadıyla milletler arasında umumî bir cemiyet teşkili lüzumu,<sup>321</sup>

---

<sup>321</sup> Selek, (Basım Yılı Yok): C.1, s.52.

اپن پہنچی ٹول اردو تواندانی ہراوا کاظم اورہ بکر پاشا ٹولدن

ارضروم

۳۳۵

آمرتیا ختمہ لکھنؤ ریاستہ

۲۲۵ نمبر توڑ ما لکھنؤ قاضی مبارک اربابہ ایفاء وینہ لکھنؤ  
خصوصی  
عمومی  
جنابان قاضی مبارک :

۱۔ حذیران مہابندہ کرن (قرہ قورن) انا قاضی اربابہ ایفاء وینہ لکھنؤ کا  
انگلیشہ واقعہ اولہ مہابندہ کرن مرقومہ تہ ذیلہ لکھنؤ۔ دوم ذیلہ لکھنؤ  
انگلیشہ واقعہ اولہ مہابندہ کرن (انگلیشہ) قیزیل مہابندہ ایفاء وینہ لکھنؤ  
باصغیرہ و تقریرہ باپیلہ لکھنؤ ایفاء وینہ لکھنؤ ایفاء وینہ لکھنؤ

۲۔ اربابہ ایفاء وینہ لکھنؤ

۱۔ ۲۵/۱۶/۱۹۹۰ (۱۶) اربابہ ایفاء وینہ لکھنؤ (۱۶) اربابہ ایفاء وینہ لکھنؤ  
شمال شرقیہ اربابہ ایفاء وینہ لکھنؤ (۱۶) اربابہ ایفاء وینہ لکھنؤ  
ایفاء وینہ لکھنؤ

۲۔ ۲۵/۱۷/۱۹۹۰ (۱۷) اربابہ ایفاء وینہ لکھنؤ (۱۷) اربابہ ایفاء وینہ لکھنؤ  
شرقیہ لکھنؤ

۳۔ ۲۵/۱۷/۱۹۹۰ (۱۷) اربابہ ایفاء وینہ لکھنؤ (۱۷) اربابہ ایفاء وینہ لکھنؤ  
سویسی (۱۷) اربابہ ایفاء وینہ لکھنؤ (۱۷) اربابہ ایفاء وینہ لکھنؤ  
واقعہ اولہ لکھنؤ (۱۷) اربابہ ایفاء وینہ لکھنؤ (۱۷) اربابہ ایفاء وینہ لکھنؤ

۴۔ ۲۵/۱۷/۱۹۹۰ (۱۷) اربابہ ایفاء وینہ لکھنؤ (۱۷) اربابہ ایفاء وینہ لکھنؤ  
کسٹبل پیدہ لکھنؤ (۱۷) اربابہ ایفاء وینہ لکھنؤ (۱۷) اربابہ ایفاء وینہ لکھنؤ

اختیار :

ویریا جٹ جو ایلر ہانگی تاریخ و نوٹروٹی و ہانگی شہید ٹولدن

واریفنگ تصریح ایدلمسی موجودہ

بیر



نیشنلی قول اردو  
قوماندانلیغی

اون نیشنلی قول اردو قوماندانلیغی، برابوا کاظم قره بکر باشا طرفین

ارضروم

۳۳۵

عدد

خصوصی

شماره

مصادر نتیجیسنده طرف ایتمده

۱- ۲۵/۷/۱۹۲۵ در پی (د) فقره سنده بحر استفسارنده ارمنیه برقی دفعه سنده

(۱۶) فقره و ایلمی دفعه سنده (۱۵) کپیبلک قوتلرله حدودی تجارز اینده

قیتنده بولومشدرایه ده طرف ایتمشدر

۳- قوز بد ایتمده کی استخباره نظیراً (قاریس) و (صاری قاپیسنه) حواله سنده

ارمنیه کی اسلاملرک ایلمی کلکری و کلکری طوبیله در نه قیسا حیس و تبعیه ایتمده

و قیسا ایلان ایتمده اولدقلری، و بوندنه بقیه تکالیف صریه بهانه سید اسلاملرک

آن، قاریس، ارزانه و مواسیلرخی طوبیله سنده اولدقلری و بوندنک ایچونه ده قوز

عکریه سوره ایتمکلری اکلایلمشدر. (قاریس) و (صاری قاپیسنه) حواله سنده

قسم الشاک بویوزون (الله اکبر) طاقه قیلمکد بچور اولدقلری کیم بو نظام (عجوان)

(ازنده صور) و (درا الاکتر) سنلنه لنده رالها واسی قیبا سنده اهر ایتمشدر.

۲- ارمنیه تکلیف حوالیده اسلاملرک قاریس پایتقلری دخت و حیایاتی

۶/۷/۲۵ دن اعتباراً ایشید و تربیه ایلمشدر.

۱- (اقره قلمه) نایق دین قریبی ۶/۷/۲۵ ده باعه ده بیر کوریک

القابلیسی کایک و دیگر کویلدون ایشید آرم کورکوروب قتل ایتمشدر.

(بوز قوسه) قریه سنده بیر مسلمانک قردوشی، زودوشی و قیزی آلون

کورتوشدر.

اخطار :

و بیره لیک جو ایلمر هانگی تاریخ و نومرولی و هانگی شهبه طرفین

والیدنک تصریح ایلمسی موجودور.

بشنجی نزل اردو  
توداندلانی

اون بشنجی نزل اردو توداندانی هراوا کاظم قزوین و بکر پاشا طوفانندن

ارضردم

۲۳۵

خصوصی

خصوصی ندر - (ایوان) ، (ناصح) ، (قاخرمان) هو الیسنده بر جود نه اسکنده بو جانیله

۴ دوزیه هدر دوزیه انجا اینتدر .

۵ - ۳۵/۷/۹۰ ده (باش کوی) ای اسقال ایله ارنسید (آرمودی) خرنسده کی

صدنله طوب نسیه اینتدر و هوار کویله ده کی مسلمانله نسیه اینتدر .

۶ - جانیله صد ارلان کمال الشالیسن آلیان بید جود فریاد نامه و مکتوبله

مظالم درجه شایک مؤثر بید لسان ایله بیلدیر چوری .

۷ - سقا قبه کوندر طرفنده :

۱ - ۲۵/۷/۹۴ ده (ناصح) دن (ناصح) کبده آیین اسلام ایله

فاندنی (تقیق) ایله (اخارده لرد) آسانده ارنسید اولدیرسند .

کوکس و یانلنده آید قلمی هیله ال ، قولده و بردنلری کوی رو لیدر .

سند .

۲ - ۲۵/۷/۹۴ ده (هوره کلد) ، (حقیق) ، (آرمودی) ، (باشکوی)

قریه لریه لشموم ایله اسلامک مالای یا غما ایله لدر . هین گوشه هدر ده

ایله جو یوده ساعتده ده (ناصح) قاپا (اسمان کوی) با صمه ایله بیله

ارنسید ایله کوی اسلامک آسانده شماره و قوسولسند .

۳ - بو کوندر طرفنده (نجموان) و اسرور (هو الیسنده) (۴۵) پاره کوی

ارنسید قلمان سکریه ایله لشموم اینتدر . و نوسه رو قلم کدر کاله مجاور

نشان :

و بریلده جوا بلر خانکی تاریخ و نومرولی و خانکی شعبه لار قلمدن

و بریلده کله امربیح ایدامسی موجودد .

بشنجی قول اردو  
قوماندانلیقى

اون بشنجی قول اردو قوماندانلیقى برلوا کاظم قره بکر باشا طرفندن

ارضروم

۳۳۵

خصوصی  
صوری

۱- اسبق قیامت (کتابان تیه) تقریباً ۱۷۱۵/۱۷۱۶ ده تقریباً ایله بیرجی  
کریه اسلطانلردن (۱۴) سید (۱۶) مجرد و دیردیلمک، و ایلمی کویده  
ایه (۱۱) اسلام اولدیلمک. (قیزیلین صاملار) و (قافزمان)  
جوانده ک (جودک) تقریباً ۱۷۱۵ ده بالقصد سبب و خاریت و ایضاً  
جنايت ایلمشور. بونلره فارس ارسینلر طلب و ماکینه ک توفهک و استعمال  
ایسه و هدر سزون ایتمشور.

۲- اقوی و ده ایله و اوتار نیمه ده باصردن (۸) قادییه و اریک انلوق  
و یریس کلیمه بریریس قیز ارلمه ارزم (۳) کبسی ایله (۱۴) اسوانی اولوب  
کوتورشلور.

۳- (قافزمان) ده ک جنایتله حاکم تفصیلاتدن اولورده و ۱۷۱۶/۱۷۱۷ ده  
سکرت قصبه اشراقندن (صطفی افندی زاره ارسلان بک) و زودجیسا  
اسامیل افندی زاره احمد افندی (قافزمان) ایله (قافزما) ارلمده ارسین  
قره خول افندی طرفندن آلیقوبتوب (چرنا) جوانده بک قیج بیز صورتده  
قل ایلمشور. بالاضره بونلرک جنایتده (قافزمان) ده قلمه نسیر  
ایلمکله بیجیوی اسلطان بوجالیدن قورقورده طالعده ناهمه بوجالیمشور.

تیمی  
عدد

ایخلاق  
ویریم بک جوایلر خانکی تاریخ و نومروالی و خانکی شاه بهار قندن  
و ایشیک نوریج ایلمسین مرجونر.

عدد

ارضوم

۳۳۵

خصوصی کولپون زر کتله واقع ندرده آسه آله المنلرور اسلاملر اولاس بون آله  
صومون رومک و اعما ایلدک ایمون قلعانه قلعی امرلر دیرلعه اولدوخی ال کجه اولدک  
مغاری کومتریجورون .

۸ - ۲۵/۷/۱۹ ره ( ایغید بیغید ) قریب سنک سرقنده و حدود خار جینه ک  
( قازان ) قریب سه بیر ارمن مغزده سس با صقبه و برنگله کون اقلایی حدودده  
ایتما ایشدر . عینی کونده ( با سینه فرده کلیسی ) جوارنده و حدود خار جینه  
ابولاقلی ( ۱۵۰ ) کیشیک بیر ارمن مغزده سن نما و ده بولونمه ، کولپلورون  
ایلی محمود و شید و بربر ایشدر . بصره ده حدود سز اوله ده ارن بیه و  
طوب مریمی ووشدر .

۱ - قورولس ( جوارنده ) آراد ( کونده ) بیر قاریبه و بیر کتله شهبای ایشدر  
( ۶۰۰ ) بیاره ، ( ۳ ) طوب ایلد ( صحر جیوانده ) قریب سه و اخی اولان ارمنی قرضی  
کدیلرندن ( ۶ ) مقول و ( اسلاملرور ) ده بیر قاریبه شید ووشمه سه بجه اولنده  
ارمنلر کدی تکر ایدن قرضلری نیجه سده اسلاملر برارن قاریشدر .

۹ - ( قوره قورت ) صوب سرقبنده ( ضرب خان ) انام قریب سه ۲۵/۷/۱۹ ده  
قریباً ( ۱۰۰ ) کیشیک بیر ارمن قوت با صقبه بارده کوی اسقال ایلد ناکینه لی  
تورق و ره اسقال ایلدک . اوران طاکلره قاریشده اولان اسلاملر  
شید ایشدر . کونده قالا لورون ( ۸ ) قاریبه و ( ۱۷ ) جوهوخی براب  
الوب کوندرسه اولدقلی کوی کون قاز لرینک کونون ایشیا لرینی و بوسه شقه

لبنی  
عدد

ایضار :

ویزیندک جوابلر هانکی تاریخ و نومردلی و شانکی شعبه طر تندن  
و ایشیک تصریح ایشلمی موجود .

ارضروم

۳۳۵

عدد

خصوصی

عمومی

(۱۵) آرڈر، (۳۴) قانون ایلم بولا بیلدنگون ارزا ان تحصیل پندر،  
 ۱ - صدیہ فکارتہ، ۲ - آرڈر فکارتہ، ۳ - قول اردو قوماندانگی  
 تاریخیدہ، ۴ - سرور ایلم بولا بیلدنگون  
 ۱۵. قول اردو قوماندانی

تاری

عدد



اختار:

ویرمہ جک جو اہلر ہانگی تاریخ و نومرولی و شانگی شہبہ طرفین  
 وادیشنگ تصریح ابدلمسی موجودر.



**Onbeşinci Kolordu Komutanı Mirliva Kâzım Karabekir Tarafından**

Erzurum  
335

**AMERİKA TAHKİK HEYETİ RİYASETİNE,**

335 senesi Temmuz mahi zarfında Kafkasya'da Ermenilerin ikâ ettikleri cinayet hûlasasıdır:

1- Haziran nihayetinde (Karakurt) kaymakamı mösyö Karabekir'deki İslâmlara vakî olan beyanat ve gerek merkumun nezdindeki Rum jandarmalarının ifadesi Kazıkaya, Armutlu, Kızıllhamamlı ve Gülbantepe ahalisine baskın ve taaruz yapılacağını ima eden bir mahiyette idi.

a) 24. 6. 35'de Bayezid'in Diyadin mıntıkasında Hamadağı şimal-i şarkîsinde 3 süvari ve 1 piyade neferi hudud-u tecavüz etmiş ve tard olunmuştur.

b) 5. 7. 35'de Kuştayan'a 30 piyade gelmiş ve karakollarımız tarafından tard edilmiştir.

c) 5. 7. 35'de 30 Ermeni piyadesi ve 7. 7. 35'de 35 süvarisi Sarıbüyük'a gelerek hududu geçmek teşebbüsünde bulunmuş ve müsademe vaki olarak tard edilmiştir. Bu ikinci müsademede bir neferimiz mecruh olmuştur.

d) 11. 7. 35'de Moson Nahiyesi'nin Zor İstikametinden 20 kişilik bir müfreze hududu tecavüz etmek istemiş ise de bir buçuk saatlik müsademe neticesinde tard edilmiştir.

h) 13. 7. 35'de yine d fıkrasında muharrer istikametden Ermeniler birinci defasında 15 kişilik kuvvetlerle hudud-u tecavüz etmek teşebbüsünde ise de tard edilmişlerdir.

3- Temmuz bidayetindeki istihbarata nazaran Kars ve Sarıkamış havalisinde Ermenilerin İslâmların ileri gelenlerini ve gençlerini toplayarak kısmen haps ve tebid etmekte ve kısmen itlaf eylemekte olduklarını ve bundan başka tekalif-i harbiye bahanesiyle İslâmların at, araba, erzak ve mevaşilerini toplamakta oldukları vebunun içinde kuvve-i askeriye sevk ettikleri anlaşılmıştır. Kars ve Sarıkamış Havalisi'nden Bir kısım ahali bu yüzden Allahuekber Dağı'na çekilmeye mecbur oldukları gibi bu mezalim Nahçıvan, Zengesor ve Darelkene mıntıklarında daha vasi mikyasta icra edilmiştir.

4- Ermeniler muhtelif havalide İslâmlara karşı yaptıkları vahşet ve cinayeti 4 Temmuz 35'den itibaren teşdid vetezyid eylemişlerdir.

a) Akçakale'ye tabi 4 karyeyi 4. 7. 35'de basarak bir köyün ahalisini kamilen ve diğer köylerden altmışar adam götürüp katletmişlerdir. Bozkuş karyesi'nde bir müslümanın kardeşini, zevcesini ve kızını alıp götürmüşlerdir.

b) Mescidi ve Külyantepe karyelerine 5. 7. 35'de tarruz ile birinci köyde İslâmlardan 4 şehid ve 4 mecruh verdirmişler ve ikinci köyde ise 10 islâmı öldürmüşlerdir. Kızıllhamamlı ve Kağızman civarındaki Cerden karyelerine bittaarruz nehb ve garet ve ikâ-i cinayet eylemişlerdir. Bunlara karşı Ermeniler top ve makineli tüfek de istimal etmiş ve hududumuzdan işitilmiştir.

c) Kurudere'yi de o tarihlerde basarak sekiz kadın ve erkek itlaf ve birisi gelin birisi kız olmak üzere 35 kişi ile 440 mevaşi alıp götürmüşlerdir.

d) Kağızman'daki cinayetlere ait tafsilattan olarak 5.7.35'te mezkur kasaba eşrafından Mustafa Efendizade Arslan Bey ve zevcesi, İsmail Efendizade Ahmet Efendi Kağızman ile Kars arasında Ermeni karakol efradı tarafından alıkonulup Burna civarında

pek feci bir surette katledilmişlerdir. Bilahare bunların cenazesi Kağızman'da halka teşhir edilmekle bir çok İslâmlar bu halden korkarak dağlara kaçmaya mecbur kalmışlardır.

h) Erivan, Kars ve Kağızman havalisinden bir çok İslâmlar bu cinayetler üzerine hududumuza iltica etmişlerdir.

5- 10.7.35'te Başköy işgal ile Ermeniler Armutlu garbındaki sırtlara top tabiye etmişler ve civar köylerdeki Müslümanlara taarruz etmişlerdir.

6- Cinayetlere sahne olan mahal ahalisinden alınan bir çok feryatnâme ve mektuplar mezalimin derecesini pek müessir bir lisan ile bildirmişlerdi.

7- Müteakip günler zarfında;

a) 12.7.35'te Kağızman'dan Kars'a giden iki İslâm ile ahalisini tahdis ile Ağadereler arasında Ermeniler öldürmüşler, göğüs ve yanlarda açtıkları ceplere el, kulak ve burunlarını kesip doldurmuşlardır.

b) 13.7.35'te Çuragilir, Ayntab, Armudlu, Başköy karyelerine hücum ile İslâmların malları yağma edilmiştir. Aynı günde hudutta iki buçuk saat mesafede Gazikaya Müslüman köyünü basmak isteyen Ermeniler ile köy İslâmları arasında müsademe vuku bulmuştur.

c) Bu günler zarfında Nahçıvan ve Şurur havalisinde 45 pâre köye Ermeniler kataat-ı askeriye ile hücum etmişler ve şimendifer güzargâhına mücavir köylere zırhlı vagonlarla da ateş altına almışlardır. İslâmları Aras Nehri'ne dökmek ve imha eylemek için kataata kat'i emirler verilmiş olduğunu ele geçen evrakın mefadi gösteriyordu.

8- 19.7.35'te Iğırbiğir Karyesinin şarkında ve hududu haricindeki Kazan Karyesine bir Ermeni müfrezesi baskın vermekle köy ahali hududumuza iltica etmiştir. Aynı günde Pasinler Karakilisesi civarında ve hudud haricinde Bulaklı'ya 150 kişilik bir Ermeni müfrezesi tecavüzde bulunmuş, köylülerden iki mecruh ve şehit verdirmiştir. Bu sırada hududumuz dahilinde 15 adet top mermisi düşmüştür.

Kuruslu civarında Aralık köyünde bir kadın ve bir erkek şehit edilmiştir ve 400 piyade 3 top ile Sucuvanık Karyesi'ne vakî olan Ermeni taarruzu kendilerinden 6 maktul ve İslâmlardan da bir kaç şehit düşmesine sebep oldu. Ermenilerin köye tekrar eden taarruzları neticesinde İslâmlar buradan kaçmışlardır.

9- Karakurt cenub-ı şarkîsinde Darphâne nam-ı karyeye 30.7.35'te takriben 100 kişilik bir Ermeni kuvveti baskın yaparak köyü işgal ile makineli tüfek dâhi istîmâl ederek oradan dağlara kaçmakta olan İslâmları şehit etmişlerdir. Köyde kalanlardan 8 kadın 7 çocuğu beraber alıp götürmüş oldukları gibi köy hanelerinin bütün eşyalarını ve bundan başka 45 öküz, 320 koyun ile bulabildikleri erzakı gasp etmişlerdir.

10- Harbiye Nezareti'ne, 3. Ordu Müfettişliği'ne, 3. ve 13. Kolordu Kumandanlıkları'na tarih ve numara ile arzedilmiştir.

## 15. KOLORDU KUMANDANI

اولین بیتی قول اردو	بریم	دوره شماره	۷۱۷۲
اینگلیز روس	خلاصه	اینگلیز آلمانی	
اینگلیز روسی		تاریخ بیضی	
دینک آلمانی		تبیضه قولان نومرو	
تشیوری	[۶]	مقابلہ جنگ آلمانی	
موله نومروسی		مقابلہ تاریخی	

حفظند

صیبه نظامتہ (32)

ایچم حدود نقطہ سده و حدود آرنستانه طرفه بر سده بندہ تدقیقانه  
بولنامه وار منکرک اسلام علی بنده با عمده اولدقده بر و صیبا نظام ایله  
امام اسلام صراطی کورنه انگیز منکرک قانقلم - اولدقده ان مومنینم  
در سارنده کی انگیز فراره عویبنده هماه کیده ایله اولدقده ارض و ده کی  
انگیز یون با تیبی فدیره نقل ایندیکی تلفیقانه موار مومنینم و ملاحظ اولدم  
بونده اولدقده با یزید حدودین قدر اولدقده بیجه م ارنیکرت قتل عام با عمده  
اولدقده اعتراف ایله ملکه برابر آ - ته هوج بیر قوتندله نابج اولدقده ایله  
ارض منکرک تاریخ ایچونه - منقولده تنقیصه نواسی کیده ایله بیجه  
ارض منکرک بوصوتله و صتی و محتاج تاریخ اولدقده انگیز منکرک  
سایورنه آ کله مہ بزم ایچونه بیله نی یانم عازر اهیتد -  
انگیز لرت نافعاً سباره کی عکر لرتی ککلی اولدقده بورا ایله مکرراتتله عکرده  
آلنده بولدیرمه ایچونه نافعاً سباره اسایله نوقل اولدقده کونترمه ایچونه  
هدر لور سائله مرا جعتده کیدر کوریا دقده بیله بیله بیله بیله بیله بیله بیله  
هنی ارنیکرت ~~سایورنه~~ اهل اسلامیه به قانقسی باید قلمی نظامی اولدقده  
کونترمه و بده نقطه لرم کتفه قولدقده حدود بزمی بیله بخارن اینس اولدقده  
ایچونه بزم م بوندک علی بنده حدکته بیله کونترمه ایچونه اولدقده بیله  
- ۷/۷/۵۰ تاریخ و ۱۹۹۱ نقره و زاننه قورسایانلی تلفیقانه عرصه اینسایم -



**BELGELER EK 7**  
26.07.1919

## ONBEŞİNCİ KOLORDU

### HARİCİYE NEZARETİNE,

Elyevm hudud mıntıkasında ve hududun Ermenistan tarafından bir müddetten beri tetkîkâta bulunan ve Ermenilerin İslâmlar aleyhinde yapmakta oldukları pek vahşiyane mezalimle imha-i İslâm hareketını gören İngiliz mümessili Kaymakam Ravlinson'un 25 temmuz 35'te Dersaadet'teki İngiliz Karargâh-ı Umumiyesi hemen keşîde edilmek üzere Erzurum'daki İngiliz yüzbaşısı Feleçer'e naklettiği telgrafnamenin mevad-ı mühimmesine muttali' oldum. Bunda evveliyetten Bayezit hududuna kadar olan cephede Ermenilerin katliam yapmakta oldukları itiraf edilmekle beraber artık hiçbir kontrole tabi olmayan zalimkâr Ermeni milletinin te'dibi için müstacilen müttefikin kuvvası talep ediliyor. Ermeni milletinin bu suretle vahşeti bu muhtac-ı te'dip olduğunu İngiliz mümessillerinin raporunda anlamak bizim için pek ziyade haiz-i ehemmiyettir.

İngilizlerin Kafkasya'daki askerlerinin çekilmesi üzerine buraya tekrar işgal-i askeriyeleri altında bulundurmak için Kafkasya'da asayişin muhtel olduğunu göstermek üzere her türlü vesaitte müracaatten geri durmadıklarını ve bir çok propagandalar yaptıklarını, hatta Ermeniler Ahali-i İslâmiyeye karşı yaptıkları mezâlimi pek ileri göstermiş ve bazı noktalarda keşif kollarıyla hududumuzu tecavüz etmiş oldukları için bizi de bunların aleyhine harekete bile teşvik etmiş olduklarını 22.7.35 tarih ve 149 numara ve zata mahsus işaretli telgrafla arz etmiş idim.

Buna mukabil bizim her suretle sükûnet ve itidalimizi muhafaza ettiğimizi ve hududumuz dahilinde hiçbir uygunsuz hal ve vukuu bulmadığımızı ve Ermenilerin harekât-ı vahşiyanelerini protesto ile iktifa ettiğimizi görünce bizi tahrik ve teşvik suretiyle maksadına muvaffak olamayacağını anlayan İngiliz kaymakamı Ravlinson bâlâda arzolunan raporuyla hakikati izhar etmekte ve bu suretle Kafkasya'ya kuvvet getirilmesini temine çalışmakta olduğu ma'ruzdur.

Cephe Nezareti Müttefiğine Arz olunmuştur.

FAHRİ







**BELGELER EK 8**

**ZİVİN**

**26 TEMMUZ 1919**

**15. KOLORDU KOMUTANLIĞINA ,**

Hudud haricinde bulunan bir İslâm bu günkü tarihle şöyle yazıyor:

1- Ermeniler Kamerli üç İslâm köyünü kâmilten kesip Aras Nehri'ne dökmüşler, Kamerli-Nahçıvan civarında İslâmlarla Ermeniler büyük muharebe ediyorlar.

2- Ermeniler Sarıkamış'tan imdat istemişler.

3- Ermenilerle Revan'a binlerce mecruh geldiğini bir Rus söyledi.

4- Dün Sarıkamış'a kadar Ermeni askeri gelmiş bunun ikiyüzü süvari beraberlerinde dört de top varmış. Toplara İngiliz (katırları) koşulu imiş. Bunlardan maada bir kaç zabitanla yirmi İngiliz neferi de varmış.

5- Kars'ta Ermeniler'in arasında ihtilâl olduğunu birbirlerini vurduklarını Kars'tan gelen Ermeni söylemiş.

6- Gürcüler Ermenilere mazot vermiyormuş.

7- Batum'da sabık Rus Kazak tümeni kumandanı General Baratof idaresinde iki Rus gönüllü tümeni teşkil ediyor. Bunlar Bolşeviktirler.

8- Ermenilere İslâmlar aleyhine tahrik eden İngiliz Hükümeti olduğunu Erméniler açıktan diyorlarmış. İngilizler Ermeniler bizim dostluğumuza bakmayın siz İslâmları vurun. Silah cephane bizden diyorlarmış.

9- Ermenilerin bu günlerde Türkiye'ye geçeceklerini kendileri söylüyorlar.

**NİŞANCI ALAYI KUMANDANI**

**BİNBAŞI EMİN**

## BELGELER EK 9

### ULUSAL AND (MİSÂK-I MİLLÎ)

İstanbul 28 Ocak 1920 (Metin)

Madde 1. Osmanlı Devletinin, özellikle Arap yoğunluğunun yerleşmiş olduğu, 30 Ekim 1918 gnk Silâh Bırakışımı [Mondros Mtarekesi] yapıldığı sırada, dşman ordularının işgali altında kalan kesimlerinin [o sırada Hatay ve Musul Bölgesi Trk egemenliği altında idi] geleceğinin, halklarının serbestçe açıklayacakları oy uyarınca belirlenmesi gerekir; söz konusu Silâh Bırakışımı çizgisi içinde, din, soy ve amaç birliği bakımlarından birbirine bağılı olan, karşılıklı saygı ve özveri duyguları besleyen soy ve toplum ilişkileri ile çevrelerinin koşullarına saygılı Osmanlı-İslâm çoğunluğunun yerleşmiş bulunduğu kesimlerin tüm, ister bir eylem, ister bir hkmle olsun, hiç bir nedenle, birbirinden ayıramayacak bir btndr.

Madde 2. Halkı, özgrlğ kavuşunca, oylarıyla anavatana katılmış olan ç il [Elviye-i Selâse yani Kars, Ardahan ve Batum Livaları] için gerekirse yeniden halkın serbest oyuna başvurulmasını kabul ederiz

Madde 3. Trkiye ile yapılacak barışa değıın ertelenen Balı Trakya'nın hukuksal durumunun belirlenmesi de, halkının özgrce açıklayacağı oya gre olmalıdır.

Madde 4. İslâm Halifeliğinin ve Yce Saltanatın merkezi ve Osmanlı Hkmeti'nin başkenti olan İstanbul kenti ile Marmara Denizi'nin gvenliğı her trl tehlikeden uzak tutulmalıdır. Bu ilke saklı kalmak koşulu ile, Akdeniz ve Karadeniz Boğazları'nın dnya ticaret ve ulaşımına açılması konusunda, bizimle birlikte, teki tm devletlerin oybirliğı ile verecekleri karar geerlidir.

Madde 5. Mttefik Devletler ile dşmanları ve onların kimi ortakları arasında yapılan antlaşmalardaki ilkeler çerçevesinde, azınlıkların hakları, komşu lkelerdeki Mslman halkların da zdeğ haklardan yararlanması umudu ile, bizce de benimsenip gvence altına alınacaktır.

Madde 6. Ulusal ve ekonomik gelişmemize olanak bulunması ve, daha çağdaş biçimde, dzenli bir ynetimle işlerin yrtlmesini başarmak için, her devlet gibi, bizim de gelişmemiz koşullarının sağlanması, btnyle bağımsızlığı ve özgrlğ kavuşmamız ana ilkesi varlık ve geleceğimizin temelidir. Bu nedenle siyasal, yargısal, parasal vb. alanlarda gelişmemizi nleyici sınırlamalara [Kapitlasyonlar] karşıyız. Saptanacak borçlarımızın denmesi koşulları da bu ilkelere aykırı olmayacaktır.

(322 Soysal, 1989: 15-16.)

از انچه در نزد فرغانه گفته اند...



در این باره در کتاب... و در مورد...  
در این باره در کتاب... و در مورد...  
در این باره در کتاب... و در مورد...

در این باره در کتاب... و در مورد...  
در این باره در کتاب... و در مورد...  
در این باره در کتاب... و در مورد...

در این باره در کتاب... و در مورد...  
در این باره در کتاب... و در مورد...  
در این باره در کتاب... و در مورد...

در این باره در کتاب... و در مورد...  
در این باره در کتاب... و در مورد...  
در این باره در کتاب... و در مورد...

در این باره در کتاب... و در مورد...  
در این باره در کتاب... و در مورد...  
در این باره در کتاب... و در مورد...

در این باره در کتاب... و در مورد...  
در این باره در کتاب... و در مورد...  
در این باره در کتاب... و در مورد...

مردمان را در این زمانه که در حال گرسنگی و فقر است  
باید که با مهربانی و شفقت با آنها رفتار کرد  
و به آنها کمک کرد تا بتوانند از این وضعیت  
خارج شوند و زندگی بهتری داشته باشند.  
این کار را می‌توان با ایجاد مراکز  
توزیع مواد غذایی و پوشاک و  
تعمیر مدارس و بیمارستان‌ها انجام داد.  
همچنین باید به آموزش و پرورش  
بچه‌ها و جوانان توجه ویژه داشت  
تا بتوانند با کسب مهارت‌های  
فنی و حرفه‌ای، در آینده به  
زندگی مستقل و آبادی دست  
یابند. در نهایت، همکاری  
و هم‌افزایی دولت، بخش خصوصی  
و مردم می‌تواند به تسکین  
مشکلات و بهبود شرایط  
زندگی در این زمانه کمک  
کند.

و علیاً -

۱۳۰۲/۹

## BELGELER EK 10

İĞDIR ORDU KOMUTANLIĞI'NDAN YAZILIP ASAKİRE GÖNDERİLEN  
15 MART 36 TARİHLİ BEYANNAME SURETİDİR.

Ey Kürtler,

Biz Ermenilerle Kürtler binlerce senelerden beri toprak ve su kardeşi ve komşu olarak yaşamışız. Bizim idaremiz Türkler aramıza girmezden evvel uzun müddet birbirleriyle kirve olmuşlardır. Hiçkimsenen ve hiçbir tarihin inkâr edemeyeceği bir hakikatte fakat son zamanlarda Türkler dışarıdan gelerek aramıza fesad tohumu ekmişlerdir. ve kurdukları tuzaklarla bizleri birbirimize düşürdüler, rahatımızı bozdular, kendi menfaatleri için her iki taraftan birçok günahsız kanların dökülmesine sebep oldular.

Ey Kürtler, birbirimizle boğuşmaya ne sebebimiz vardı? İyice düşünün. Türkler bize yaptıkları kadar size de yaptılar. O canavar türklerin size yaptıkları zulümleri bir kere hatırlayınız. Bedirhanzadeleri, Diyarbakırlı Mustafa Paşa'yı ve daha birçok eşrafınızı sessiz ve insafsızcasına öldüren, mukaddes ocaklarını tarumar eden o alçaklar değil mi idiler? Tiflis'te olan vukuatı göz önüne getiriniz. Orada sizin çok ve hürmetli Kürt Milleti'nin dünyada serbest yaşamalarını arzu eden şeyhlerimizi sırf kötü arzularına hizmet etmek için asanlar yine Türkler değil mi idiler? Düşününüz: Türkler hiçbirzaman sizi sevmişler midir? Onlar sizi ellerinde alt yapmak için yalnız yüzünüze güldüler. İslâmiyet namı altında gözlerinizi boyadılar, daha düne kadar aleyhinizde sizin için "Eşek Kürtler" diyorlardı. Bunları çabuk unuttunuz. Halinizi hiç düşünmüyor musunuz?... Türkler şimdiye kadar Ermeni ile Kürdü inek gibi sağdılar. Kanını emdiler ve buna mukabil yılanlar gibi zehirlediler. Bugün size iftiharla müjdelerim. Elbette şimdiye kadar siz de işittiniz. Avrupa'da, Paris'te bulunan bizim ve sizin büyüklerelele vererek her hususta uyuşmuşlardır. Aramızda hiçbir ihtilaf kalmamıştır. Müstakil Ermenistan'ı, bir de Kürdistan'ı teşekkül edecektir. Büyüklerimiz beraberce Avrupa'da bu yolla çalışıyorlar ve muvaffak oluyorlar. Bundan evvel olduğu gibi bundan sonra dahi komşu hükümetler olarak yaşayacağız.

Kürt Vatandaşlar!: Bu yerlerin müstakil Ermenistan olması ve size tahsis edilen yerlerin dahi Kürdistan olması Cenab-ı Hakkın emridir. Biliniz ki Ermenistan'ın ve Kürdistan'ın meydana gelmesi yalnız Ermenilerin arzularıyla değil bütün Avrupa büyük hükümetlerinin arzusuydur. Sizin iyi gördüğünüz muharebe zamanında kudurmuş kaplanlar gibi dört etrafına saldıran Almanya ve Avusturya Hükümetleri önünde baş eğdiler. Büyük hükümetler tarafından verilen karara karşı Türklerin ne hakkı olabilir? Siz Şimdiye kadar tuttuğunuz yanlış yönü iyice düşününüz. Türklerin yalan yanlış sözlerine kapılarak beyhude yere kan dökmeyiniz . Ocaklarınızı harap etmeyiniz, böylelikle aynı zamanda Avrupa'daki büyüklerinizin arzularına, yeni teşekkül edecek Kürdistan'a hıyanet etmiş olacaksınız. Size de yazıktır. Kars havalisindeki Kürt kardeşlerinizden gayret alınız, onlar hükümetinize itaat etmeyeceklerinden dolayı nasıl rahat yaşıyorlar? Zaten Ermenilerin ve Kürtlerin düşmanı olan hain Türkler bizim ve sizin topraklarınızdan def olup gideceklerdir. Müstakil Ermenistan'ın içinde bulunan Türkler ve müstakil Kürdistan'da yaşayan Ermeniler iki Hükümet dahilinde de serbest ve insanca yaşayacaklardır. Geçmiş zamanın acı vukuatını unutalım. Aramıza fesad tohumları eken Türkler uzaklaştıktan sonra biz pekala kardeşçesine yaşayabiliriz. Ermeni Hükümeti dahi sizin büyükleriniz gibi her iki tarafın rahatını arzu ediyor ve bu vazife ile beni buraya gönderdi. Ben eski bir fedaiyim. Emrimin altında kuvvetli bir ordum var. Hükümetimiz bizim hududumuz dahilinde yaşayan sizleri itaat ettirmeye bana me'zuniyet vermiştir. Benim Fedai namusumla size vaat ediyorum; Biz sizin düşmanınız değiliz. Hemen itaat ettiğiniz takdirde hiçbir kılınıza halel gelmeyecektir. Bizim hükümetimiz dahilinde

bulunan Ermeniler gibi serbest ve insanca yaşayacaksınız. Bunu namusumla tekrar sizi temin ediyorum. Madem ki Avrupa bize bu yöreleri vermiştir ne vakit olursa ve nasıl olursa olsun muhakkak buraları zapt edeceğiz. bunun için size hitap ederek beyhude yere kan dökülmemesini teklif ediyorum. Size son sözüm acele ediniz. Hükümetinize müracaat ile itaat ediniz. Menfaatinizi ayak altına almayınız. Bundan sonra Ermeni ve Kürt kanı dökülmesine Allah razı değildir. Arzum her işe başlamadan uyuşmak üzere kendi tarafınızdan bahisle konuşmak için adam gönderiniz. Teklif ederim aksi takdirde başlayacak bir muharebede ordumun hilafında şediden muamele etmeye mecbur olacağım. Emin olunuz ki bu dahi hakkınızda hayırlı olmaz.

TAHRİRAT YAVERİ

ASLINA SABIK





ارپوان  
۱۹۴۰/۵/۱۹

استان صوبورني  
قطعات فرماندهان  
عدد  
۶۸۱

کتاب

ادامه شماره

بلك محترم افندي كالم فرجه كبر بانا دفترلري وعضو سيامينه

۱۹۴۰ مارت ۱۹۴۰ تاريخين تحدير اتاندى ادم دولت اكان قان سينيده  
وقودوم . حكومت مازان عاليلرينه برودجه آن سوان تاييج اتمكك توظيف ايده شد .  
" ۱ - كرك سلمانه اولسونه و كرك ملل ساره ده اولسونه استانده  
سكونته اولسونه الهالده ده بيج بير كيم حكومت طرفنده نصيبه و تعقيات كوره  
ده شد .

۷۴۳

۲ - استان صوبورني ياكوز حرك و مفدرلونه حرا بيليه جانيلري  
نصيبه و تجزيه ايتلمه ده ؛ ملك بير قسمني ديكرلري عليه تكييه ايده و الهان  
آراسله نفاه نهي سربيه بو جانيلر بزه كونه ريليم . بو سكونه و مفدرلر  
هيانك حريان طبيعيني توظيف ايديورلر ، و بئنه محاملر ده الهانلي حكومت  
عليه تكييه ايتيورلر .

۷۴۴

۳ - كوره و كونه كونه ، كرك بوند ايده و كرك بو تونه ديكر قوسلر يله  
استان قلمنين ان اي صورته ، دوستانه و قوسلر لايحه بو درجه ده  
ياناي آردو (دو كاهمه و افدام) ايده . "

كردى طرفنده بو سكونه موزه فرمانده ايمك و بوردلر ايمك بو صورته مختلف  
ايچورم ؛ بواير قارص هو الينده ماره هر كاتك باشدا ماسنك ايلس كونه اول  
ديرلر . بيم قطعاتك صوبورني و افلنده سكونت دا و اولستماي محاملر  
جدا جهيد ايند كهريني زان ساميلري بو سكونه آكللا ياييله جكلر ده .  
بونده ماسدا زان دوللريك قارص هو الينده كي سلمانك و فضيلر يله  
داو ايستكلى فدرلك حقيقه مواضه اولارليني زان ساميلرينه ايتان  
ايده چك مکتوب صورتلرينه ده تا سفلر لطف ايچورم .

زان ساميلرينه بلك درجه اهذ امانتك قبولنى استر هام ايدهم باشا دفترلري  
ب ق . قازار به قوف

افنده مازانده

تخمانى اردوي كهر بوني اوده نجي قول اردو  
فومانده ان كالم فرجه كبر بانا دفترلري حضور  
سايه .

۷۴۳

ارپوان ، ۱۱ ايشان ۱۹۴۰  
كلر كوله زهر ده ، كور قلمنين و قسملر ايسه  
ملاي ايشان

احمد طابقيه  
مستشار

## BELGELER EK 11

### ERİVAN CUMHURİYETİ KATAATI KUMANDANLIĞI

Adet

481

ERİVAN  
29 Mart 1920

Pek Muhterem Efendi Kâzım Karabekir Paşa Hazretleri Huzur-u Samisine,  
23 Mart 1920 tarihli tahriratınızı aldım ve hükümet erkânı karşısında okudum.  
Hükümet beni zat-ı âlilerine ber vechi atî mevadi tebliğ etmekle tevzif eylemiştir.

1- Gerek müslüman olsun ve gerek millet-i saireden olsun Ermenistan'da sükunetle oturan ahaliden hiçbir kimse hükümet tarafından tazyik ve tahkikat görmemiştir.

2- Ermenistan Cumhuriyeti yalnız müteharrik ve müfsidlerden ad edilen canileri tazyik ve tecziye etmektedir; Millettin bir kısmını diğerleri aleyhine teşvik eden ve ahali arasına nifak tohumu serpen bu caniler bize gönderilir. Bu müşevvik ve müfsidler hayatın cereyen-ı tabisini tevkif ediyorlar ve bazı mahallerde ahaliyi hükümet aleyhine teşvik eyliyorlar.

3- Kürtlere gelince, gerek bunlar ile gerek bütün diğer komşularıyla Ermenistan Hükümeti iyi surette dostane ve komşuluğa layık bir derecede yaşamayı arzu (ve buna cehd ve ikdam) eder.

Kendi tarafımdan bu mektuba müfreze kumandanının verdiği emrin bir suretini lef ediyorum; bu emir Kars havalisinde muharebe harekâtının başlamasından iki gün evvel verilmiştir. Benim kataatımın cumhuriyet dahilinde sükunet ve muhafazaya cidden cühd ettiklerini zat-ı samileri bu mektuptan anlayabileceklerdir.

Bundan maada zat-ı devletlerinin Kars havalisindeki müslümanların vaziyetlerine dair işittikleri haberin hakikâte muvafık olmadığını zat-ı samilerine isbat edecek mektup suretlerini de teessüfle rabt ediyorum.

Zat-ı samilerinden pek derin ihtiramatımın lütfen kabulünü istirham ederim paşa hazretleri.

OSMANLI ORDU-YU HÜMAYUNU  
ONBEŞİNCİ KOLORDU KUMANDANI  
KAZIM KARABEKİR PAŞA  
HAZRETLERİ HUZUR-U SAMİSİNE

NAZARBEKOF  
ASLINA MUTABIKTIR.  
ERZURUM 11 Nisan 1336



# ANTLAŞMA METİNLERİ

## EK 1

### SİLAH BIRAKIŞIMI SÖZLEŞMESİ

(Ar mislice Convention)

Mondros, 30 Ekim 1918

(Metin)

İngiltere Hükümetinin, Müttefikleriyle anlaşmış olarak, yetkili kıldığı İngiltere'nin Akdeniz Donanması Başkomutanı Sayın Oramiral Sir Arthur Cough Calthorpe ile, Türk Hükümetinin yetkili kıldığı Donanma Bakanı Sayın Rauf Bey, Dışişleri Bakanlığı Müsteşarı Sayın Reşat Hikmet Bey ve Genelkurmay'dan Yarbay Sadullah Bey arasında kararlaştırılıp bağitlanan Silâh Bırakışım koşulları:

1. Çanakkale ve Karadeniz Boğazlarının açılması ve Karadeniz'e geçişin sağlanması; Çanakkale ve Karadeniz Boğazları kalelerinin Müttefiklerce işgal edilmesi.

2. Türk sularındaki tüm mayın tarlalarının, torpido kovanlarının ve öteki engellerin yerlerinin gösterilmesi ve, bunların taranması ya da kaldırılması için, istemde bulunulunca, yardım edilmesi.

3. Karadeniz'deki mayınlara ilişkin eldeki tüm bilgilerin verilmesi.

4. Müttefik savaş tutsakları ve gözaltında bulundurulmuş ya da tutsak olan Ermenilerin tümünün İstanbul'da toplanarak, hiçbir koşula bağılı olmaksızın, Müttefiklere teslim edilmesi.

5. Sınırların denetlenmesi ve iç güvenliğin sağlanması için gerekli olan askerî birlikler dışında, Türk Ordusu'nun gecikmeksizin terhis edilmesi (Birliklerin insan gücü ve konusu, daha sonra, Müttefiklerce, Türk Hükümeti'ne danışılarak, saptanacaktır).

6. Türk karasularında ya da Türkiye'nin işgalindeki sularda bulunan tüm savaş gemilerinin teslim edilmesi; Türk karasularında kolluk ya da benzeri amaçlar için gerekli görülebilecek belirli küçük gemiler dışında, anılan gemilerin gösterilecek Türk limanında ya da limanlarında gözaltına alınması.

7. Müttefiklerin, kendi güvenliklerini tehdit edecek herhangi bir durum ortaya çıkarsa, herhangi bir stratejik noktayı işgal etme hakkı bulunması.

8. Şu sırada Türk işgali altında olan tüm limanların ve barınakların Müttefik gemilerince özgürce kullanılması ve düşman tarafından kullanılmasının önlenmesi, özdeş koşullar, ticaret ve ordunun terhisi amaçları için Türk sularında bulunan Türk ticaret gemilerine de uygulanacaktır.

9. Tüm Türk limanlarında ve tersanelerinde her türlü gemi onarımı kolaylıklarından yararlanılması.

10. Toros tünel sisteminin Müttefiklerce işgali.

11. Kuzeybatı İran'daki Türk Birliklerinin gecikmeksizin savaş öncesi sınırların gerisine çekilmeleri için daha önce verilmiş bulunan buyruk yerine getirilecektir.

Kafkasların [Trans -Caucasia, Mavera-i Kafkas] bir bölgesinin Türk birliklerince boşaltılması daha önce buyrulmuş bulunmaktadır; bu bölgenin geri kalan bölümünün boşaltılmasına, oradaki durum Müttefiklerce incelendikten sonra, gerek görülürse, girişilecektir.

12. Türk makamlarının haberleşmeleri dışında, tüm telsiz telgraf ve kablo istasyonlarının Müttefiklerce denetim altına alınması.

13. Denizciliğe, askerliğe ve ticarete ilişkin her türlü gereçlerin yok edilmesinin önlenmesi.

14. Ülkenin gereksinimleri karşılandıktan sonra, Müttefiklere Türk kaynaklarından kömür, akaryakıt ve deniz gereçleri satın alma kolaylıkları gösterilmesi.

Bu nesnelere hiçbir ihraç edilmeyecektir.

15. Kafkasya demiryollarının şu sıra Türk denetimi altında bulunan bölümlerini de kapsamak üzere, tüm demiryollarında, halkın gereksinimleri gereği gibi göz önünde tutulmak koşuluyla, Müttefik makamlarının bunları tümüyle diledikleri gibi kullanabilmeleri amacıyla, Müttefik Denetleme görevlilerinin yerleştirilmesi.

Bu hüküm Batum'un Müttefiklerce işgalini de kapsar. Türkiye, Bakü'nün Müttefiklerce işgaline hiçbir biçimde karşı çıkmayacaktır.

16. Hicaz'da, Asir'de, Yemen'de, Suriye'de ve Irak'ta tüm garnizonların en yakın Müttefik komutanına teslim olmaları ve, 5. maddede öngörülen düzenin korunması için gerekenler dışında, tüm birliklerin Kilikya'dan çekilmesi.

17. Trablus ve Bingazi'deki tüm Türk subaylarının en yakın İtalyan garnizonuna teslim olmaları. Bunlar teslim olma buyruğuna uymazlarsa, Türkiye, bu subaylara ikmal gönderilmesini ve kendileriyle haberleşmenin kesilmesini sağlamayı yükümlenir.

18. Mısırata'yı da kapsamak üzere, Trablus ve Bingazi'de işgal edilen tüm limanların en yakın Müttefik garnizonuna teslimi.

19. Denizci, asker ve sivil tüm Almanların ve Avusturyalıların bir ay içinde Türk ülkelerinden çıkartılması; uzak bölgelerdekilerin de olanaklı en erken bir tarihte çıkartılması.

20. Beşinci madde uyarınca terhis edilecek Türk Ordusu'nun, taşıtlarıyla birlikte, araç ve gereçlerinin, silâhlarının ve cephanesinin kullanılış biçimi konusunda verilebilecek buyrukların yerine getirilmesi.

21. Müttefiklerin çıkarlarını korumak için Türk Donatım (İaş) Bakanlığı'na bir Müttefik temsilcinin atanması. Bu temsilciye, işbu amacın gerektirdiği tüm bilgilerin verilmesi.

22. Türk tutsaklarının Müttefik Devletler buyruğunda tutulması. Askerlik çağı dışındaki Türk sivil tutsakların salıverilmesi konusu göz önünde tutulacaktır.

23. Türkiye bakımından Merkez Devletleri [Almanya, Avusturya] ile tüm ilişkilerin kesilmesi zorunluluğu,

24. Altı Ermeni ilinde [Vilâyet-i sitte] karışıklık çıkarsa, Müttefikler bu illerin herhangi bir bölümünü işgal etme hakkını ellerinde tutarlar.

25. Müttefiklerle Türkiye arasında düşmanca eylemler 31 Ekim 1918 Perşembe günü, yerel saatle öğleden başlamak üzere, duracaktır.

Limni'de, Mondros limanında, İngiltere Kırallığının *Agamemnon* Savaş Gemisinde, 30 Ekim 1918'de, iki örnek olarak, imzalanmıştır.

Arthur Calthorpe

Hüseyin Rauf, Reşad Hikmet, Sadullah

(323 Soysal, 1989: 12-14.)

## EK 2

### TÜRKİYE-ERMENİSTAN BARIŞ ANDLAŞMASI

Gümrü (Alexandropol), 2 Aralık 1920

(Metin)

Bir yandan Türkiye Büyük Millet Meclisi Hükümeti, öte yandan Ermenistan Cumhuriyeti, aralarındaki savaş durumuna son vermek ve sürekli bir barış yaratmak amacıyla, aşağıda adları yazılı yetkili Temsilcileri, görüşmeler yapmak için, görevlendirilmişlerdir:

*Türkiye Hükümetince:*

Doğu Cephesi Komutam Ferik Kâzım Karabekir Paşa,  
Erzurum Valisi Hamid Bey,  
Erzurum Milletvekili Süleyman Necati Bey;

*Ermenistan Cumhuriyetince:*

Eski Başbakan Mösyö Aleksander Hatisiyan,  
Eski Maliye Bakanı Mösyö Avram Gülhandaniyan,  
İçişleri Bakan Yardımcısı Mösyö İstapan Gorganiyan.

Adı geçen yetkili temsilciler, barış görüşmeleri için Gümrü'de toplanıp yöntemince uygun görülen yetki belgelerinin verişimi üzerine, aşağıdaki maddeleri kararlaştırmışlardır:

1. Türkiye ile Ermenistan arasında savaş durumuna son verilmiştir.

2. Türkiye ile Ermenistan arasındaki sınır, ilişik krokide gösterildiği üzere, (Aşağı Karasu'nun döküldüğü yerden başlayarak, Araş ırmağı Kekaç kuzeyine dek Arpaçayı, daha sonra Karahan Deresi Tiğnis batısı Büyük Kımlı doğusu - Kızıltaş- Büyük Akbaba Dağı) çizgisinden oluşur. Sınır çizgisinin kesin biçimde belirlenmesi işi, bu antlaşmanın imzası gününden iki hafta sonra, karma bir komisyonca yerinde yapılacaktır.

Kuki Dağı 10282-8022-Gamasur Dağı 8160-Kurdkulak Köyü-Saat Dağı 7868-Arpaçay Evleri 3080-Kemurlu Dağı 6930-Saraybulak 8071-Ararat istasyonu-Aras ırmağı üzerinde Aşağı Karasu'nun döküldüğü yerden geçen çizginin güneyindeki (Nahçıvan, Şahtahtı, Şarur) bölgesinde daha sonra bir plebisitle saptanacak yönetim biçimine ve bu 20 yönetimin kapsayacağı topraklara Ermenistan karışmayacak ve işbu bölgede şimdilik Türkiye koruyuculuğunda bir yerel yönetim kurulacaktır.

3. Türkiye Büyük Millet Meclisi Hükümeti, ikinci maddede sözü geçen sınır ile Osmanlı sınırı arasında bulunup iş bu antlaşma uyarınca Türkiye'de kalacak olan ve üzerine Türkiye'nin tarihsel, etnik ve hukuksal ilişkisi inkâr edilemez toprakların hukuksal durumu konusunda, Ermenistan Cumhuriyeti istediği takdirde, asıl halkının tümüyle geri dönmesinin gerçekleşebilmesi için, antlaşmanın onaylanmasından sonra üç yıl geçince plebisite başvurmaya kabul eder. Bir alt komisyon bunun biçimini belirleyecektir.

4. Emperyalist Devletlerin kışkırtma ve özendirme sonucunu olarak, düzen ve güvenliği bozucu durum ve eylemlere bundan böyle olanak bırakılmaması yolundaki iyi niyeti nedeniyle, Erivan (Ermenistan) Cumhuriyeti iç güvenliği korumağa yetecek düzeyde, hafif silâhlı jandarma kuvveti ve ülkeyi savunmaya ayrılan sekiz dağ ya da sahra topu ile yirmi makineli tüfeğe sahip ücretle tutulacak bin beş yüz askerden oluşan bir birlikten fazla bir askersel kuruluşa izin vermemegi yükümlenir. Ermenistan'da zorunlu askerlik hizmeti olmayacaktır. Ülkeyi dış düşmanlara karşı savunmak için tahkimat yapmak ve bu tahkimata istediği sayıda ağır toplar yerleştirmekte Ermenistan Cumhuriyeti özgürdür. Bu ağır toplar arasında, hareket halindeki



4. Emperyalist Devletlerin kışkırtma ve özendirmeleri sonucu olarak, düzen ve güvenliği bozucu durum ve eylemlere bundan böyle olanak bırakılmaması yolundaki iyi niyeti nedeniyle, Erivan (Ermenistan) Cumhuriyeti iç güvenliği korumağa yetecek düzeyde, hafif silâhlı jandarma kuvveti ve ülkeyi savunmaya ayrılan sekiz dağ ya da sahra topu ile yirmi makineli tüfeğe sahip ücretle tutulacak bin beş yüz askerden oluşan bir birlikten fazla bir askersel kuruluşa izin vermemeye yükümlenir. Ermenistan'da zorunlu askerlik hizmeti olmayacaktır. Ülkeyi dış düşmanlara karşı savunmak için tahkimat yapmak ve bu tahkimata istediği sayıda ağır toplar yerleştirmekte Ermenistan Cumhuriyeti özgürdür. Bu ağır toplar arasında, hareket halindeki orduda kullanılabilecek on beş santimetrelilik obüsler ile on beş santimetrelilik uzun toplar ve daha küçük çapta her türlü ağır ateşli silâhlar bulunmayacaktır.

5. Barışın yapılmasından sonra Erivan'da yerleşecek Türkiye'nin siyasal temsilcisi ya da büyükelçisinin yukarıda sözü edilen konularda her zaman denetleme ve soruşturma yapmasına Erivan Hükümeti izin vermediği iş bu antlaşma ile kabul etmiştir. Buna karşılık, Ermenistan Cumhuriyeti istemde bulunursa, Türkiye Büyük Millet Meclisi Hükümeti Ermenistan'a silâhlı yardımda bulunmağı yükümlenir.

6. Bağlı taraflar, Büyük Savaş sırasında düşman ordularına katılarak kendi devletine karşı silâh kullanmış ya da işgal altındaki topraklar üzerinde toptan kırımlara katılmış olanları dışındaki göçmenlerin eski sınır içindeki yurtlarına dönmelerine izin verir. Böylece, ülkelerine döneceklerin en uygar ülkelerdeki azınlıkların yararlandıkları haklardan bütünüyle yararlanmalarını, karşılıklı olarak, yükümlenirler.

7. Altıncı maddede sözü geçen göçmenlerden işbu antlaşmanın onayı ve onay belgelerinin verişimi gününden sonra bir yıllık süre içinde yurtlarına dönmeyenler o maddenin verdiği olanaktan yararlanamayacakları gibi, tasarruf haklarına ilişkin savları da geçerli olmayacaktır.

8. Türkiye Büyük Millet Meclisi Hükümeti, iki yıldan beri silâh altında tutmak zorunda kaldığı ordunun büyük harcamalar gerektirmiş olmasına karşın, Ermenistan'a karşı girişmek zorunluluğunda kaldığı savaş nedeniyle hakkı olan zarar gideriminden, benimsenip açıklanan insancıl ve hukuksal ilkelere uymak isteğiyle, vazgeçmiştir. Bundan başka, taraflar Büyük Savaş sırasında ortaya çıkan zararlar ve tasarruf haklarındaki değişikliklerin gerektirdiği zarar gideriminden de aklanmışlardır.

9. Türkiye Büyük Millet Meclisi Hükümeti, Erivan Cumhuriyeti'ne, ikinci maddede belirlenen sınır içinde, egemenliğini bütünüyle geliştirmek ve güçlendirmek üzere, içtenlikle yardımda bulunmağı yükümlenir.

10. Erivan Hükümeti, Türkiye Büyük Milletince kesinlikle reddedilmiş olan (Sevr) Antlaşması'nı hükümsüz sayıp bunu ve kimi emperyalist hükümet ve siyasal çevreler elinde bir kışkırtma aracı olan Avrupa ve Amerika'daki Temsilci Heyetlerini geri çağırmağı, bundan böyle iki ülke arasında her türlü yanlış düşünceleri ortadan kaldırmak iyi niyetiyle yükümlendiğini açıklar. Ermenistan Cumhuriyeti barış ve esenlik içinde gelişmesini sağlama ve Türkiye'nin komşuluk haklarına saygılı olma doğrultusundaki iyi niyetlerinin bir kanıtı olmak üzere, emperyalist amaçlar güderek, iki ulusun barış ve esenliğini tehlikeye sokan haris, savaşçı kişileri hükümet yönetiminden uzak tutmağı yükümlenir.

11. Ermenistan Cumhuriyeti'nin toprakları, üzerinde yaşayan müslüman halkın haklarını korumak ve onların dinsel ve kültürel özellikleri içinde gelişmelerini sağlamak için, toplumsal biçimde örgütlenmelerini, müftülerin doğrudan doğruya müslüman toplumunca seçilmesini ve

yerel müftülerin seçecekleri Basmüftü'nün memurluk görevinin Türkiye Büyük Millet Meclisi Şer'îye Vekâleti'nce onaylanmasını kabul ederek yükümlenir.

12. Bağlıklı Taraflardan her biri, karşı tarafa ilintili kişi ve malların kendi demiryolları ve genellikle tüm ulaşım yolları üzerinden özgürce geçmelerini ve öteki tarafın denize ya da herhangi bir ülkeye transitini, hiç bir biçimde, engellememeği yükümlenir. Türkiye Hükümeti, Şerur, Nahçıvan, Şahtahtı ve Culfa yoluyla İran, Maktu ve Ermenistan arasında transit işlerinin serbestliğini sağlar. Ermenistan Hükümeti, Azerbaycan, İran, Gürcistan ve Türkiye arasında eşya, araba, vagon ve tüm transit işlerinden vergi almamağı yükümlenir.

Türkiye Devleti, varlık ve yaşamına Emperyalistler tarafından girişilmesi kesinlikle beklenen yıkıcı kışkırtmalara karşı koymak zorunluluğunda bulunduğundan, genel barışın gerçekleşmesine değin, ulaşım serbestliğini bozmamak koşulu ile, dördüncü maddede sözü edilen sayıdan fazla silâh sokulmasını önlemek için, Erivan Cumhuriyeti içindeki demiryolları ve ulaşım yollarını denetim ve gözetim altında bulunduracaktır. Emperyalist devletlere ilintili resmi olmayan heyetlerin bu ülkeye girme ve sızmalarına taraflar engel olacaklardır.

13. Türkiye Büyük Millet Meclisi Hükümeti, devletin bağımsızlığı ve toprak bütünlüğünü tehdit edebilecek saldırılara karşı, işbu Antlaşmanın Erivan Cumhuriyeti'ne sağladığı haklara zarar gelmemek koşulu ile Ermenistan içinde geçici olarak askersel önlemler alabilir.

14. Erivan Cumhuriyetince her hangi bir devletle yapılmış olan tüm antlaşmaların Türkiye'yi ilgilendiren, ya da Türkiye'nin çıkarlarına zararlı hükümlerini geçersiz saymayı bu Cumhuriyet kabul eder ve yükümlenir.

15. Bağlıklı taraflar arasında antlaşmanın imzasından sonra ticaret ilişkileri başlayacak ve taraflar büyükelçi ve konsolos atayabilecektir.

16. Telgraf, posta, telefon, konsolosluk ve ticarete ilişkin bağitlar Alt - Komisyonlarca işbu antlaşma hükümleri uyarınca yapılacaktır. Bununla birlikte, komşu ülke ve işgal altındaki topraklar ile Ermenistan arasında demiryolu, telgraf ve posta ulaşımının, bu antlaşma imza edilir edilmez, başlamasına Türkiye Hükümetince izin verilecektir.

17. Bu antlaşma gereğince Ermenistan'ın olup Türk Ordusu işgali altında bulunan toprakların boşaltılması ve tutsakların geri verilmesi ve değiştirilmesi, antlaşmada Ermenistan Hükümeti'ne ilişkin yükümlülüklerin yerine getirilmesinden sonra gerçekleştirilecektir. Alıkonulan siviller ve devlet ileri gelenleri geri verilecektir. Tutukluların geri verilmesi işi Alt Komisyonca yerine getirilecektir.

18. İşbu Antlaşma bir ay içinde onaylanarak, onaylanmış örnekleri Ankara'da verişilecektir-

Bu hükümlere olan inançla, yukarıda adları yazılı yetkili temsilciler işbu Barış ve Dostluk Antlaşmasını imza etmişlerdir. Antlaşma iki örnek olarak 2 Aralık 1920 günü Gümrü (Aleksandropol)'de düzenlenmiştir. Anlaşmazlık çıkınca, Türkçe metnine başvurulacak çözümlenecektir.

Kâzım Karabekir  
Hamid  
Süleyman Necati

Aleksander Hatisiyan  
Avram Gülhandaniyan  
Isteypan Gordaniyan

### EK 3

## TÜRKİYE - SOVYET RUSYA DOSTLUK VE KARDEŞLİK ANDLAŞMASI

Moskova, 16 Mart 1921

(Metin)

Ulusların kardeşliği ilkesini ve kavimlerin kendi geleceklerini özgürce saptamak hakkını tanımakta birleşmiş olan Türkiye Büyük Millet Meclisi Hükümeti ile Rusya Sovyetleri Sosyalist Federal Cumhuriyeti Hükümeti, genişleme ve istilâ siyasetine karşı olan savaşımındaki dayanışmalarını ve iki ulustan birinin karşılaşacağı zorlukların ötekinin durumunu da ağırlaştıracağını bilerek, aralarında her zaman dostluk ilişkilerinin ve her iki ulusun karşılıklı çıkarlarına dayanan sürekli dostluk bağlarının yerleşmiş olmasını görmek özlemiyle bir Dostluk ve Kardeşlik Antlaşması yapmağa karar vermişler ve bu amaçla aşağıda yazılı yetkili temsilcilerini seçmişlerdir.

*Türkiye Büyük Millet Meclisi Hükümeti:*

Türkiye Büyük Millet Meclisi Hükümeti Ekonomi Bakanı ve bu mecliste Kastamonu Milletvekili Yusuf Kemal Bey,

Bu hükümetin Milli Eğitim Bakanı ve Türkiye Büyük Millet Meclisi'nde Sinop Milletvekili Doktor Rıza Nur Bey ve

Türkiye Büyük Millet Meclisi Hükümeti Büyükelçisi ve bu Mecliste Ankara Milletvekili Ali Fuat Paşa.

*Rusya Sovyetleri Sosyalist Federal Cumhuriyeti Hükümeti:*

Dışişleri Halk Komiseri ve tüm Rusya Merkez Yönetim Komitesi Üyesi Jorj Çiçerin ve Tüm Rusya Merkez Yönetim Komitesi üyelerinden Celâl Korkmazof.

Yukarıda adı geçen yetkili temsilciler, yöntemine uygun bulunan yetki belgelerini veriştikten sonra, aşağıdaki maddeleri kararlaştırmışlardır.

Madde 1 - Bağıtli Taraflar, herhangi birine zorla kabul ettirilmek istenilen bir barış antlaşması ya da başka bir uluslararası bağitı tanımamayı ilke olarak benimserler. Rusya Sovyetleri Sosyalist Federal Cumhuriyeti Hükümeti, bugün Büyük Millet Meclisince temsil edilmekte olan Türkiye Ulusal Hükümeti tarafından, tanınmamış Türkiye'ye ilişkin hiç bir uluslararası bağitı tanımamağı kabul eder. İşbu antlaşmada yazılı "Türkiye" terimi ile 28 Kasım 1920 günü İstanbul'da toplanan Meclis-i Mebûsân tarafından düzenlenip tüm devletlere ve basına bildirilen Misâk -ı Millî'nin kapsadığı topraklar anlaşılmaktadır.

Türkiye'nin kuzey doğu sınırı, Karadeniz kıyısında bulunan Sarp Köyü'nden başlayarak, Hedis Meta Dağı-Şavşat Dağı'nda suların bölündüğü çizgi - Kani Dağı ve oradan, sürekli olarak, Ardahan ve Kars Sancaklarının yönetim sınırlarının kuzeyini izleyerek Aşağı Karasu'yun döküldüğü yere varan çizgi ile belirlenmiştir. (Sınırın ayrıntıları ve buna ilişkin işler için I (A) ve I (B) Eklerine bağlı, Taraflarca imzalanan, haritaya bakılması).

Madde 2 - Türkiye, işbu antlaşmanın birinci maddesinde gösterilen sinirin kuzeyinde Batum Livası'na ilişkin topraklar ile Batum kenti limanı üzerindeki egemenlik hakkını, şu koşullarla, Gürcistan'a bırakmaya razı olur :

Birincisi: işbu maddede belirtilen yerler halkının, her topluluğun kültürel ve dinsel haklarını sağlayacak ve bu halkın yukarıda sözü geçen yerlerde isteklerine uygun bir tarım toprakları rejini kurma olanağına sahip olacak biçimde geniş bir yönetimsel özerkliğe kavuşması :

İkincisi: Batum Limanı üzerinden Türkiye'ye giden ya da oradan gelen ticaret malları ve tüm nesnelere gümrük vergisine bağlı tutulmayarak ve hiç bir engelle karşılaşmayarak, her türlü vergi ve ücretten bağımsız biçimde, serbest transit hakkı ile birlikte, Türkiye'nin özel harcamalardan ayrı olarak, Batum Limanı'ndan yararlanmasının sağlanması.

Madde 3 - Bağıtlı Taraflar, antlaşmanın I (C) ekinde belirlenen sınır içindeki Nahçıvan kesiminin, koruyuculuk hakkını üçüncü bir devlete hiç bir zaman bırakmamak koşulu ile, Azerbaycan koruyuculuğunda özerk bir bölge oluşturulması konusunda anlaşmışlardır.

Nahçıvan topraklarının Aras talveg çizgisinin doğusu ile Tağna Dağı (3829)-Veli Dağı (4121)-Bağırısık (6587)-Kömürlü Dağı (6930) çizgisi arasında sıkışmış üçgen kesiminde, bu toprakların Kömürlü Dağı (6930)'dan başlayıp Saray Bulak (8071)-Ararat İstasyonu'ndan geçerek Karasu'nun Aras ile birleştiği yerde sona eren sınır çizgisi, Türkiye, Azerbaycan ve Ermenistan yetkili temsilcilerinden oluşacak bir komisyon eliyle belirlenecektir.

Madde 4 - Bağıtlı Taraflar, Doğu uluslarının ulusal kurtuluş hareketleri ile Rusya işçilerinin yeni bir sosyal düzen için savaşımı arasındaki yakınlığı gözlemleyerek, bu ulusların özgürlük ve bağımsızlık haklarını ve diledikleri hükümet rejimi ile yönetilmek haklarını açıkça belirtirler.

Madde 5 - Boğazların tüm ulusların ticaretine açılması ve geçiş özgürlüğünün sağlanması için, Bağıtlı Taraflar, Karadeniz ve Boğazların bağlı olacağı rejimin kesin biçimde hazırlanması işinin, kıyı devletlerinin temsilcilerinden oluşmak üzere, daha sonra yapılacak bir konferansa bırakılmasını uygun bulurlar. Şu da var ki, bu konferansta alınacak kararların Türkiye'nin salt egemenliğine ve Türkiye ile onun başkenti olan İstanbul'un güvenliğine hiç bir zarar getirmemesi gerekir.

Madde 6 - Bağıtlı Taraflar iki ulus arasında şimdiye dek yapılan tüm antlaşmaların kendilerinin karşılıklı çıkarlarına uygun olmadığını kabul ederler. Böylece, bu antlaşmaların geçersizliği ve ortadan kaldırılmış olduğu konusunda görüş birliğine safiptirler. Rusya Sovyetleri Sosyalist Federal Cumhuriyeti Hükümeti, Türkiye ile Çarlık Hükümeti arasında yapılmış uluslararası antlaşmalara dayanan parasal vb. yükümlerden kendisine karşı Türkiye'nin arınmış olduğunu özellikle açıklar.

Madde 7 - Rusya Sovyetleri Sosyalist Federal Cumhuriyeti Hükümeti, Kapitülasyonlar yönetiminin her ülkenin ulusal gelişmesinin özgürce sürmesi ve egemenlik haklarını bütünüyle kullanmasıyla bağdaşmadığını kabul ederek, Türkiye'de bu yöntemle herhangi bir biçimde ilişkili her türlü yetkilerin ve hakların kullanılmasını geçersiz ve kaldırılmış sayar.

Madde 8 - Bağıtlı Taraflar, toprakları üzerinde karşı taraf ülkesinin ya da ona bağlı topraklardan birinin hükümeti rolünü üstlenmek savında bulunan örgüt ve grupların kurulmasını ya da yerleşmesini ve öteki ülkeye karşı savaşın amacıyla olan grupların yerleşmesini hiç bir zaman kabul etmemeye yükümlenirler. Türkiye ve Rusya, Kafkasya Sovyet Cumhuriyetleri için de karşılıklı olmak koşulu ile özdeş yükümlülük üstlenirler.

Şurası ayrıca belirtilir ki, işbu maddede sözü geçen Türkiye toprakları doğrudan doğruya Türkiye Büyük Millet Meclisi Hükümeti'nin sivil ve askersel yönetimi altında bulunan topraklardır.

Madde 9 - Bağıtlı Taraflar, iki ülke arasındaki bağlantıların kesilmeden sürdürülmesi amacıyla, demiryolu, telgraf vb. gibi ulaşım ve iletişimi koruma ve geliştirmeye ve iki ülke arasında, zorluklarla karşılaşmaksızın, kişi ve malların özgürce geçişini sağlamak için gerekli önlemlerin, ivedilikle aralarında anlaşarak alınmasını yükümlenirler. Bununla birlikte, yolcuların



ve ticaret eşyasının girip çıkışında ülkelerden her birinde yürürlükte bulunan yasalar bütünüyle uygulanacaktır.

Madde 10 - Bağitli Taraflardan birinin öteki taraf topraklarında oturan uyrukları, yerleşmiş oldukları ülke yasalarından doğan hak ve görevlere uygun biçimde işlem görmekle birlikte, ulusal savunmaya ilişkin yasalardan bağışık tutulup onlara uymaları istenilmeyecektir.

Aile ve veraset hakları ile ehliyetle ilişkin işlerde de tarafların uyrukları işbu madde hükümlerinin dışında kalacaklardır. Bu konular bir özel anlaşma yapılarak çözümlenecektir.

Madde 11 - Bağitli Taraflar, her iki ülkeden birinin öteki ülke topraklarında oturan uyrukları için En Çok Gözetilen Ulus işlemi uygulanmasına izin verirler. İşbu madde hükümleri Türkiye'nin müttefiki bulunan Müslüman Devletlerinin uyrukları ile Rusya'nın müttefikleri olan Sovyet Cumhuriyetleri uyruklarına ilişkin haklarda uygulanmaz.

Madde 12 - 1918 yılından Önce Rusya'ya bağlı iken, üzerinde Türkiye'nin egemenlik hakkı olduğu Rusya Sovyetleri Sosyalist Federal Cumhuriyeti Hükümetince işbu antlaşma ile kabul olunan topraklar balkından her isteyen Türkiye'yi özgürce terkedebilecek ve eşyasını, mallarını ve paralarını birlikte götürebilecektir, işbu Antlaşma ile Türkiye tarafından egemenlik hakkı Gürcistan'a terk edilen Batum arazisi halkından her kimse de özdeş hakka sahiptir.

Madde 13 - Rusya, tüm savaş tutsakları ile sivil tutuklulardan Kafkasya ve Avrupa Rusya'sında bulunanları, işbu antlaşmanın imzası gününden başlayarak üç ay içinde; Asya Rusya'sında bulunanları altı ay içinde, harcamaları Rusya tarafından ödenmek üzere, Türkiye'nin kuzey doğu sınırına dek geri yollamayı yükümlenir. Henüz Türkiye'de bulunan Rus savaş tutsakları ile sivil tutukluları için de Türkiye özdeş işlem uygulayacaktır. Bu geri yollamaların ayrıntıları işbu antlaşmanın imzasından sonra yapılacak özel bir sözleşme ile belirlenecektir.

Madde 14 - Bağitli Taraflar en kısa bir süre içinde bir Konsolosluk Sözleşmesi ile, bu Antlaşmanın Giriş kesiminde belirtilen iki ülke arasındaki ilişkileri ve bağları güçlendirmek amacıyla, ekonomik, parasal ve öteki gerekli işleri düzenleyici anlaşmalar yapmayı kabul ederler.

Madde 15 - İşbu Türk - Rus Antlaşması'nda güney Kafkasya Cumhuriyetlerine ilişkin hükümlere Türkiye ile bu Cumhuriyetler arasında yapılacak antlaşmalara da uyulmasını zorunlu kılmak için, Rusya söz konusu güney Kafkas Cumhuriyetleri katında gerekli girişimlerde bulunmayı yükümlenir.

Madde 16 - İşbu antlaşma onay işlemi görecektir. Onay belgeleri en kısa bir süre içinde Kars'ta verişilecektir.

İşbu Antlaşma, 13. Maddesi ayrı tutulmak üzere, onay belgelerinin verişimi gününden başlayarak yürürlüğe girecektir.

Bu hükümlere olan inançla, yukarıda adı geçen yetkili temsilciler işbu antlaşmayı imza etmişler ve mühürlenmişlerdir.

İşbu Antlaşma iki örnek olarak, Moskova'da bin üç yüz otuz yedi (bin dokuz yüz yirmi bir) yılı Martının on altıncı günü düzenlenmiştir.

Yusuf Kemal  
Dr. Rıza Nur  
Ali Fuad

Georges Tchitcherine  
Djelal Korkmassoff

## EK 4

### TÜRKİYE İLE ERMENİSTAN, AZERBAYCAN VE GÜRCİSTAN ARASINDA DOSTLUK ANDLAŞMASI

Kars, 13 Ekim 1921 (Metin)

Ulusların kardeşliği ilkesini ve kavimlerin kendi geleceklerini özgürce saptamak hakkını tanımakta birleşmiş bulunan ve aralarında her zaman iyi ilişkilerin ve karşılıklı çıkarlara dayanan gerçek dostluk bağlarının kurulmuş olduğunu görmek özleminde olan, bir yandan Türkiye Büyük Millet Meclisi Hükümeti, öte yandan Ermenistan, Azerbaycan ve Gürcistan Sosyalist Sovyetler Cumhuriyetleri, Hükümetleri, Rusya Sovyetleri Sosyalist Cumhuriyeti Hükümetinin de katılmasıyla, bir Dostluk Antlaşması yapılması için görüşmelere girişilmesine karar vermişler ve bu amaçla;

*Türkiye Büyük Millet Meclisi Hükümeti:*

Büyük Millet Meclisinde Edirne Milletvekili ve Doğu Cephesi Komutanı Kâzım Karabekir Paşa'yı;

Büyük Millet Meclisinde Burdur Milletvekili ve Bayındırlık Bakanlığı eski Müsteşarı Muhtar ve

Türkiye'nin Azerbaycan Temsilcisi Memduh Şevket Bey'leri;

*Ermenistan Sosyalist Sovyet Cumhuriyeti:*

Dışişleri Komiseri İskinaz Maradya ve içişleri Komiseri Boğuz Makizyan'ı;

*Azerbaycan Sosyalist Sovyet Cumhuriyeti:*

Devlet Denetimi Halk Komiseri Behbut Şah Tahtineski'yi

*Gürcistan Sosyalist Sovyet Cumhuriyeti:*

Kara ve Deniz Kuvvetleri Halk Komiseri Şalva İlyava ve  
Dışişleri ve Maliye Komiseri Aleksandr Sıvanidze'yi

*Rusya Sovyetleri Sosyalist Federal Cumhuriyeti:*

Letonya'daki Temsilcisi Jak Halski'yi yetkili temsilci atamışlardır.

Adı geçen yetkili Temsilciler, yöntemine uygun görülen yetki belgelerini veriştikten sonra, aşağıdaki maddeleri kararlaştırmışlardır.

Madde 1 - Türkiye Büyük Millet Meclisi Hükümeti ile Ermenistan, Azerbaycan ve Gürcistan Sosyalist Sovyetler Cumhuriyetleri Hükümetleri, Bağlı Tarafların ülkelerinin parçalarından bulunan topraklar Üzerinde daha önce egemenlik haklarını kullanmış olan Hükümetler arasında kararlaştırılmış olup söz konusu topraklara ilişkin antlaşmalar ile Üçüncü Hükümetler arasında yapılmış Güney Kafkasya Cumhuriyetleri'ne ilişkin antlaşmaları geçersiz sayarlar. Moskova'da 16 Mart 1921 (1337) günü imza edilen Türk-Rus Antlaşması bu madde hükmünün dışında tutulmuştur.

Madde 2- Bağlı Taraflar, içlerinden birine zorla kabul ettirilmek istenilecek 'her hangi bir barış Antlaşması ya da uluslararası bir bağıtı tanımamak konusunda görüş birliği içindedirler. Bu antlaşma gereğince, Ermenistan, Azerbaycan ve Gürcistan Sovyetler Cumhuriyetleri Hükümetleri Türkiye'ye ilişkin olup da bugün Büyük Millet Meclisince temsil edilen Türkiye Hükümeti'nin tanımadığı hiç bir uluslararası bağıtı tanımamağı kabul ederler, işbu antlaşmada yazılı "Türkiye" terimi ile İstanbul'da toplanan Osmanlı Millet Meclisi'nce kabul edilip açıklanan ve tüm devletler ile basına bildirilen 28 Aralık 1336 (1920) günkü Misâk-ı Milli'nin kapsadığı topraklar anlaşılır.



Türkiye Büyük Millet Meclisi Hükümeti de Ermenistan, Azerbaycan ve Gürcistan'a ilişkin olup bu ülkelerin bugün Ermenistan, Azerbaycan ve Gürcistan Sovyetlerince temsil olunan Hükümetlerince tanınmayan hiç bir uluslararası bağıti tanınamayı kabul eder.

Madde 3 - Ermenistan, Azerbaycan ve Gürcistan Sovyetler Cumhuriyetleri Hükümetleri Kapitülasyonlar yönteminin her ülkenin ulusal gelişmesinin özgürce sürmesi ve egemenlik haklarının bütünüyle kullanılmasıyla bağdaşmadığını kabul ederek, Türkiye'de bu yöntemle herhangi bir biçimde ilişkili her türlü yetkilerin ve hakların kullanılmasını geçersiz ve kaldırılmış sayar.

Madde 4 - Türkiye'nin kuzeydoğu sınırı (Rus Genelkurmayının 1/210.000 ölçekli, 1 parmak, 5 verstlik mesafe haritasına göre) Karadeniz kıyısında bulunan Sarp Köyünden başlayarak Hedis Meta Dağı-Şavyet Dağı'nda suların bölündüğü çizgi-Kani Dağı ve oradan, sürekli olarak, Ardahan ve Kars Sancaklarının eski yönetim sınırlarının kuzeyini ve Arpa Çay ile Aras ırmaklarının talveğini Nizni-Kara Su'yun döküldüğü yere dek izleyen çizgi ile belirlenmiştir. {Sınırın ayrıntıları ve buna ilişkin işler için I ve II sayılı Ekler ile Bağitli Taraflarca imzalanmış ilişik haritaya başvurulması. antlaşma metni ile harita arasında çelişki bulunursa antlaşma metni haritaya yeğ tutulacaktır.)

Rusya Sovyetleri Sosyalist Federal Cumhuriyeti Hükümetinin bir temsilcisinin de katılımıyla eşit sayıda üyelerden oluşacak bir Karma Sınır Çizme Komisyonu topraklar üzerinde sınırı ayrıntılarıyla saptamak ve sınır işaretlerini koymakla görevlidir (ilişik 4 sayılı Harita).

Madde 5 - Türkiye Hükümeti ile Ermenistan ve Azerbaycan Sovyetler Hükümetleri, işbu Antlaşmanın III sayılı Ekinde belirtilen sınırlar içinde olmak üzere, Nahçıvan Bölgesi'nin Azerbaycan'ın koruyuculuğunda özerk bir ülke oluşturulması konusunda anlaşmışlardır.

Madde 6 - Türkiye, işbu antlaşmanın 4. maddesinde gösterilen sınırların kuzeyinde bulunan ve Batum Livasına ilişkin topraklar ile Batum kenti ve limanı üzerindeki egemenlik hakkını, şu koşullarla, Gürcistan'a bırakmaya razı olur:

Birincisi: işbu Maddede belirtilen yerler halkının, her topluluğun kültürel ve dinsel haklarını sağlayacak ve bu halkın yukarıda sözü gecen yerlerde isteklerine uygun bir tarım toprakları rejimi kurma olanağına sahip olacak biçimde geniş bir yönetimsel özerkliğe kavuşması.

ikincisi: Batum Limanı üzerinden Türkiye'ye giden ya da oradan gelen ticaret malları ve tüm nesnelerin gümrük vergisine bağıli tutulmayarak ve hiç bir engelle karşılaşmayarak, her türlü vergi ve ücretten bağışik biçimde, serbest transit hakkı ile birlikte, Türkiye'nin özel harcamalarından da ayırık olarak, Batum Limanı'ndan yararlanmasının sağlanması.

Bu maddenin uygulanması için işbu Antlaşmanın imzasından hemen sonra ilgili Taraflar temsilcilerinden oluşun bir Komisyon kurulacaktır.

Madde 7 - Türkiye Büyük Millet Meclisi Hükümeti ile Gürcistan Sosyalist Sovyet Cumhuriyeti Hükümeti, ortak sınır bölgeleri halklarının Karma bir Komisyonca, gümrük, polis ve sağılık işleri alanlarında konulacak öncelikli yasalara aymaları koşulu ile, sınırı geçmelerini kolaylaştırmağı yükümlenirler.

Madde 8 - Türkiye Büyük Millet Meclisi Hükümeti ile Gürcistan Sosyalist Sovyet Cumhuriyeti Hükümeti iki ülkenin sınır bölgesi halklarının sınırın öteki yanında bulunan kışlık ve yazlık otlaklarından yararlanmaları zorunluluğunu göz önünde tutarak, söz konusu halkların hayvanlarını sınırdan geçirmek ve alışıldığı üzere, otlaklardan yararlanmak hakkını vermediği kabul ederler. Sınırdan geçiş sırasında uygulanacak gümrük işlemleri ile polis, sağılık vb. önlemleri Karma bir Komisyonca belirlenecektir.

**Madde 9-** Boğazların tüm ulusların ticaretine açılması ve geçiş özgürlüğünün sağlanması için Türkiye ile Gürcistan, Karadeniz ve Boğazların bağlı olacağı rejimin kesin biçimde hazırlanması işinin, kıyı devletlerinin temsilcilerinden oluşmak üzere, daha sonra yapılacak bir Konferansa bırakılmasını uygun bulurlar. Şu da var ki, bu Konferansta alınacak kararların Türkiye'nin salt egemenliğine ve Türkiye ile onun başkenti İstanbul'un güvenliğine hiç bir zarar getirmemesi gerekir.

**Madde 10 -** Bağlı Taraflar, toprakları üzerinde, karşı Taraf ülkesinin ya da ona bağlı topraklardan birinin Hükümeti rolünü üstlenmek savında bulunan örgüt ve grupların kurulmasını ya da yerleşmesini ve öteki ülkeye karşı savaşım amacında olan grupların yerleşmesini hiç bir zaman kabul etmemesi yükümlenirler. Şurası belirlidir ki, işbu maddede söz konusu olan "Türkiye toprakları" Türkiye Büyük Millet Meclisi Hükümeti'nin doğrudan doğruya sivil ve askersel yönetimi altında bulunan topraklardır.

**Madde 11 -** Bağlı Taraflardan birinin öteki taraf topraklarında oturan uyrukları, yerleşmiş oldukları ülke yasalarından doğan hak ve görevlere uygun biçimde işlem görmekle birlikte, ulusal savunmaya ilişkin yasalardan bağımsız tutulup onlara uymaları istenilmeyecektir.

Aile veraset hakları ile ehliyeteye ilişkin işlerde de tarafların uyrukları işbu madde hükümlerinin dışında kalacaklardır. Bu konular bir özel anlaşma yapılarak çözümlenecektir.

**Madde 12 -** Bağlı Taraflar, içlerinden birinin öteki ülke topraklarında oturan uyrukları için En Çok Gözetilen Ulus işlemi uygulanmasına izin verirler.

Bu Madde Sovyetler Cumhuriyetlerinin kendi topraklarında öteki müttefik Rus Sovyet Cumhuriyetleri yurttaşlarına tanıdıkları haklar ile Türkiye tarafından kendisinin müttefikleri olan Müslüman devletlerinin uyruklarına tanınan hakları hiç bir zaman kapsamaz.

**Madde 13 -** 1918 yılından önce Rusya'ya bağla iken, üzerinde Türkiye'nin egemenlik hakkı doğrulanmış topraklar halkından olup Türk uyrukluğundan çıkmak isteyenler eşyasını, mallarını ve paralarını birlikte alarak Türkiye'yi özgürce terk etmek hakkına sahip olacaklardır. Bunun gibi, egemenlik hakkı Türkiye tarafından Gürcistan'a bırakılmış olan toprakların halkından olup da Gürcistan uyrukluğundan çıkmak isteyenler, eşya ve mallarını ya da bunların karşılığı parayı birlikte alarak Gürcistan'ı terketme hakkına sahip olacaklardır.

**Madde 14 -** Bağlı Taraflar, işbu antlaşmanın imzalanmasından sonra altı aylık bir süre içinde 1918 ve 1920 Savaşları mültecileri konusunda özel bir anlaşma yapmağı yükümlenirler.

**Madde 15 -** Bağlı Taraflardan her biri işbu antlaşmanın imzalanmasından hemen sonra, Kafkas Cephesi'ndeki savaş nedeniyle işlenen cinayet ve cürümler için öteki Taraf uyrukları yararına tam bir genel af ilân etmeğı yükümlenir.

**Madde 16 -** Bağlı Taraflar işbu antlaşmanın imzalanmasından sonra iki aylık bir süre içinde, kendi toprakları üzerinde bulunan eski asker ve sivil tutsakları karşılıklı olarak yurtlarına geri yollamağı kabul ederler.

**Madde 17 -** Bağlı Taraflar, ülkeleri arasındaki bağlantıların kesilmeden sürdürülmesi amacıyla, demiryolu, telgraf vb. ulaşım ve iletişimi koruma ve geliştirmeğı ve zorluklarla karşılaşmaksızın, kişi ve malların özgürce geçişini sağlamak için gerekli önlemlerin aralarında anlaşarak alınmasını yükümlenirler. Bununla birlikte, yolcuların ve ticaret eşyasının giriş çıkışında Bağlı Ülkelerin her birinde yürürlükte bulunan yasalar bütünüyle uygulanacaktır.

**Madde 18 -** Bağlı ülkeler arasındaki ilişkileri güçlendirmek için gerekli ticaret ilişkilerinin kurulması ve ekonomik, parasal vb. işlerin çözümlenmesi amacıyla, işbu antlaşmanın imzalanmasından sonra, Tiflis'le ilgili ülkeler temsilcilerinden oluşan bir Komisyon toplanacaktır.

**Madde 19. Bağıtlı Taraflar işbu antlaşmanın imzalanmasından sonra üç aylık bir süre içinde, Konsolosluk Sözleşmeleri yapmağı yükümlenirler.**

**Madde 20 - Türkiye, Ermenistan, Azerbaycan ve Gürcistan arasında yapılan bu antlaşma onay işlemi görecektir. Onay belgelerinin verişimi en kısa bir süre içinde Erivan'da yapılacaktır.**

**Antlaşma imzalanır imzalanmaz yürürlüğe girecek olan 6, 14, 15, 16, 18, 19 uncu Maddeler ayrı tutulmak üzere, işbu antlaşma onay belgelerinin verişimi gününde yürürlüğe girecektir.**

**Bu hükümlere olan inançla, yukarıda adlan yazılan yetkili Temsilciler işbu antlaşmayı imza etmişler ve mühürlemelerdir.**

**İşbu antlaşma 13 Ekim 1337 (1921) günü Kars'ta, beş örnek olarak düzenlenmiştir.**

**Kâzım Karabekir  
Veli  
Muhtar  
Memduh Şevket**

**Mravian  
Makinzian  
Chahtahtinsky  
Eliava  
Svanidze  
Hanetzky**

**(326 Soysal, 1989: 41-46.)**



# HARİTALAR

**ŞEKİL 2- Mondros'tan Sonra Kurulan Ermeni Cumhuriyeti, Paris Konferansı'nda İstedikleri. 1918 Batum Antlaşması ile Kabul Edilen Üç Üçte Ermenistan.**  
(328 Koçuş, 1994:261)

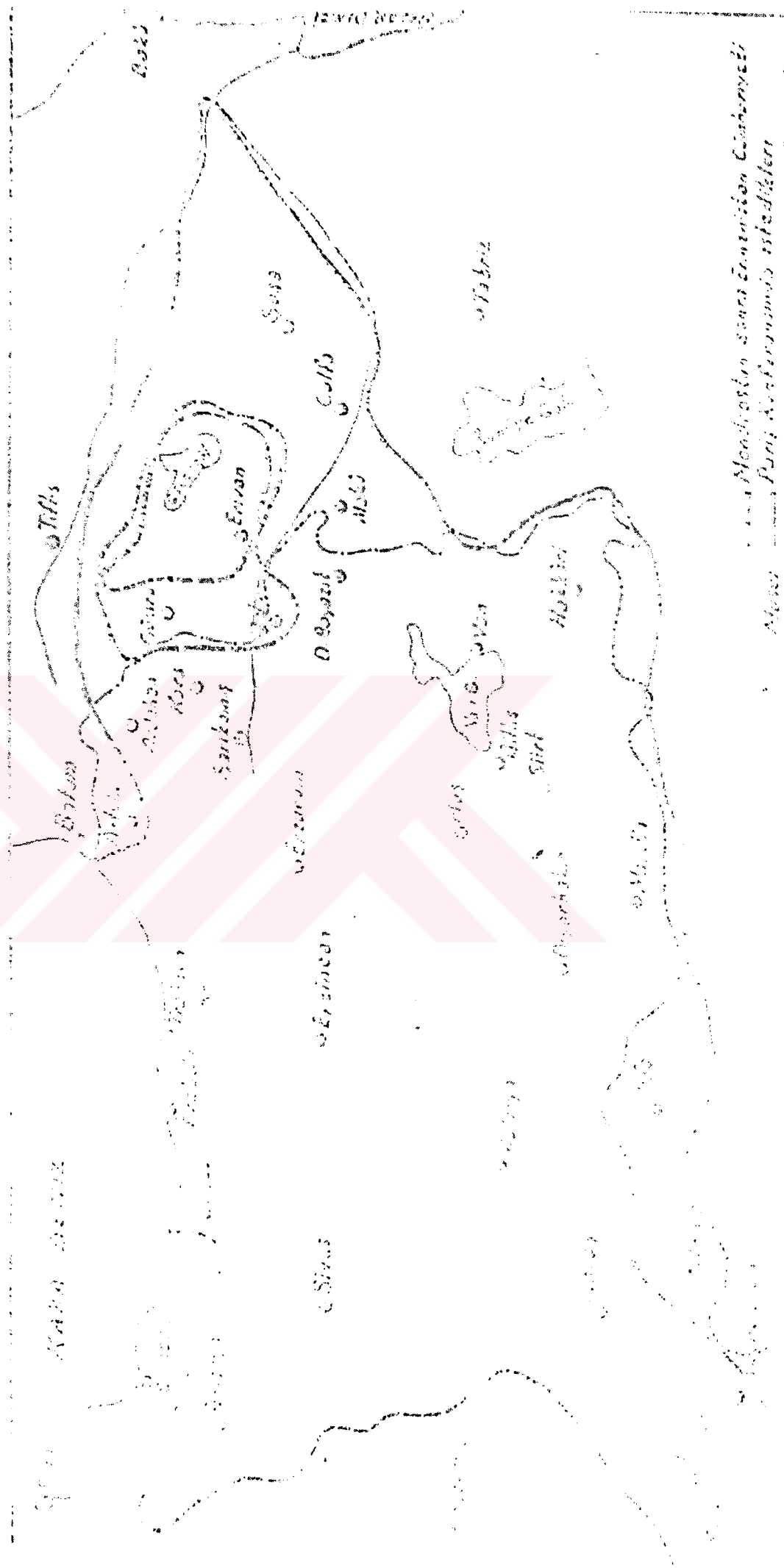

**Ek 4- Türk Kara Kuvvetlerinin Kuruluşu (Mayıs 1919)**  
**(330 Türk Silahlı Kuvvetleri Tarihi Türkiye Büyük Millet Meclisi Dönemi ( 23 Nisan 1920 -29 Ekim 1923),**  
**2001, C.IV.1.Kısım, Ekler Bölümünden)**

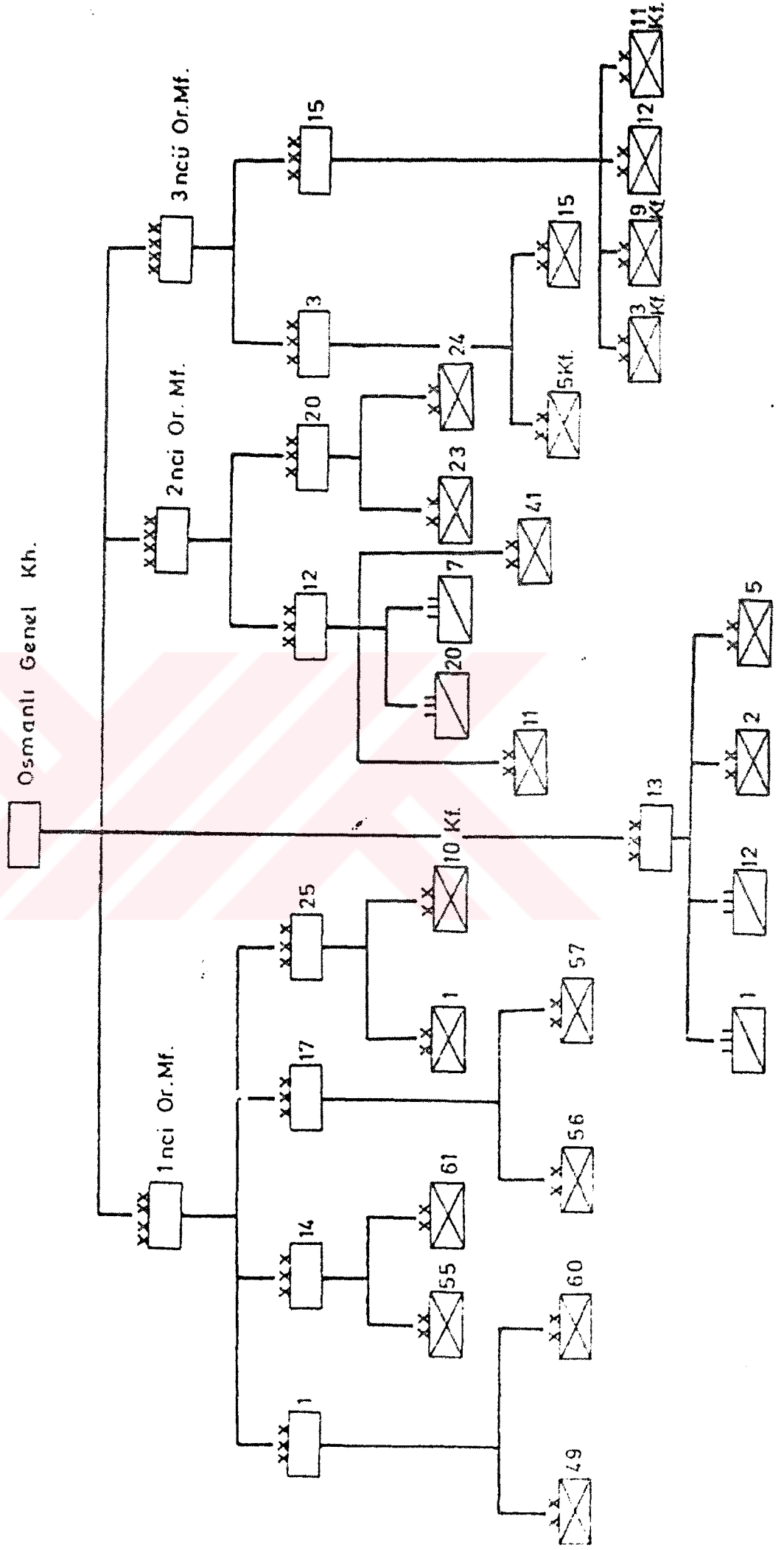





**EK 5- Türk Kara Ordusu ve Kolorsu Bölgeleri Anadolu ve Trakya'daki İşgal ve İstila Kuvvetleri ile Temsil ve Kontrol Heyetleri**  
(331 Türk İstiklal Harbi Batı Cephesi, 1999: C.2, Kısım, Ekler bölümünden)

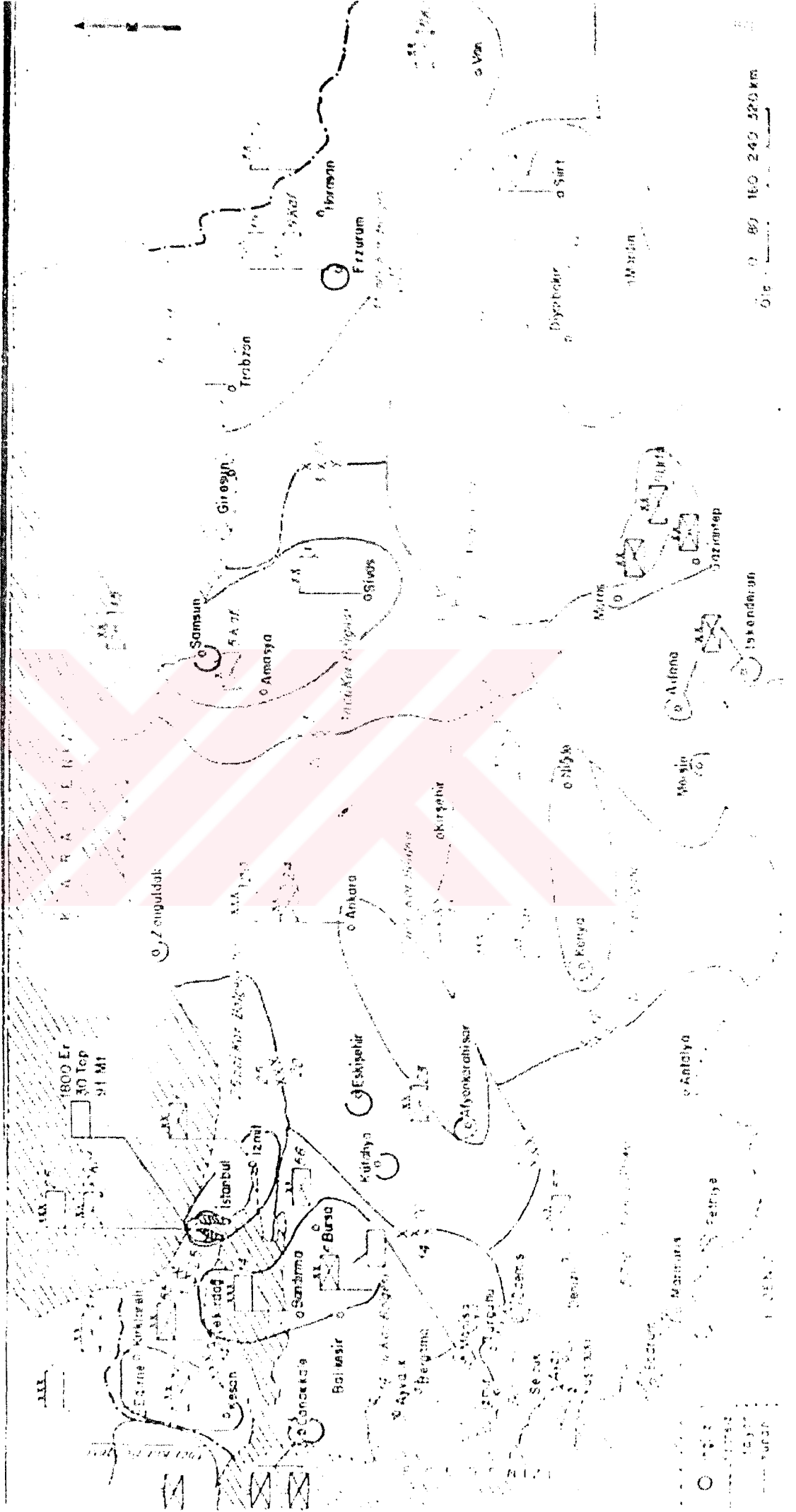



**EK 7- 10 Ağustos 1920'de Onaylanan Sevr Antlaşması'na Göre Türkiye'nin Taksimi**  
 (333 Türk İstiklal Harbi Batı Cephesi, 1999: CII,2.Kısım,Ekler Bölümünden.)

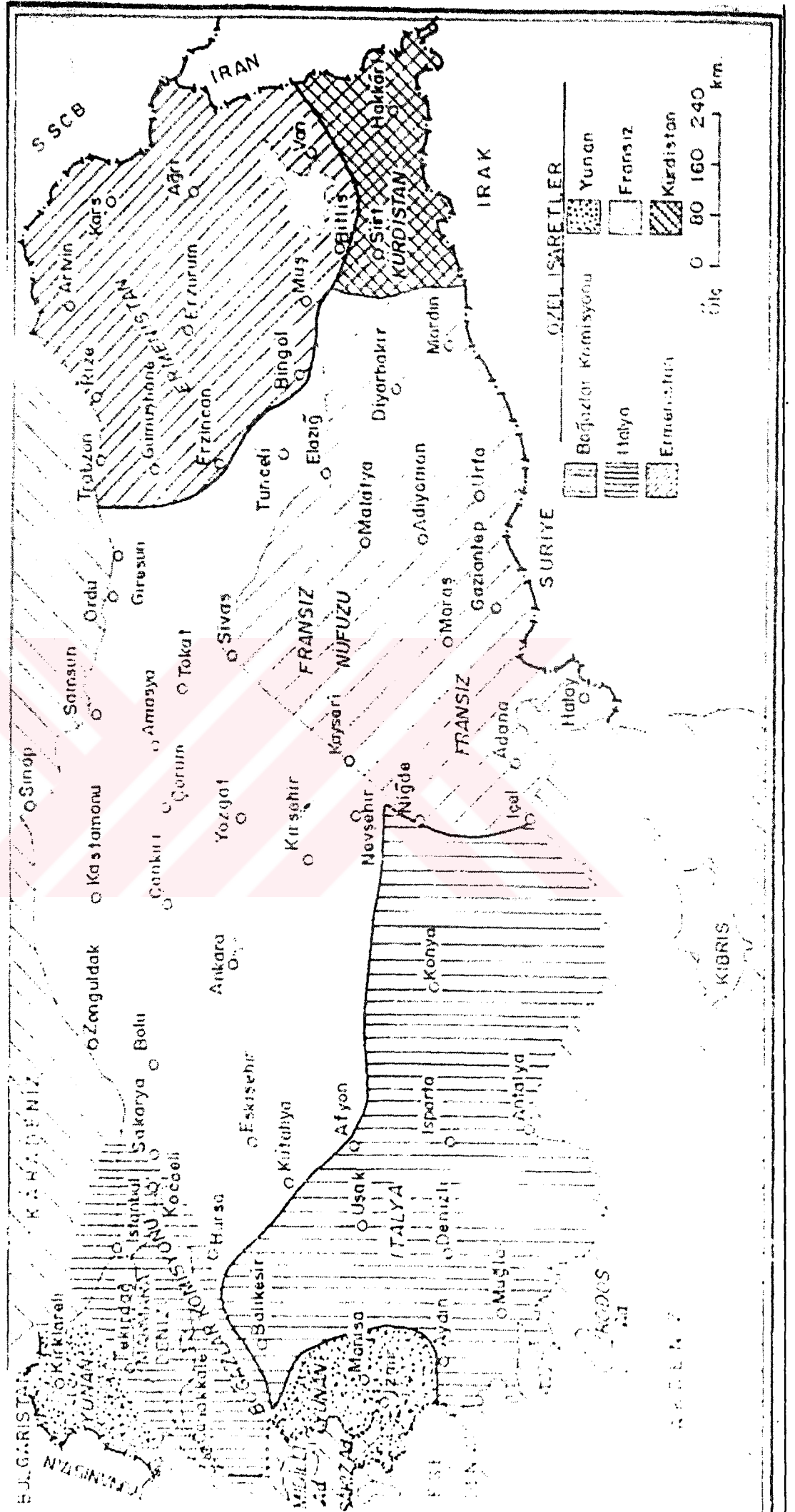



**Ek 8- II. İnönü, Aslıhanlar ve Dumlupınar Muharebelerinden Sonra Genel Askeri Durum**  
(334 Türk İstiklal harbi Batı Cephesi, 1999: C-II.3.Kısım, Ekler Bölümünden)

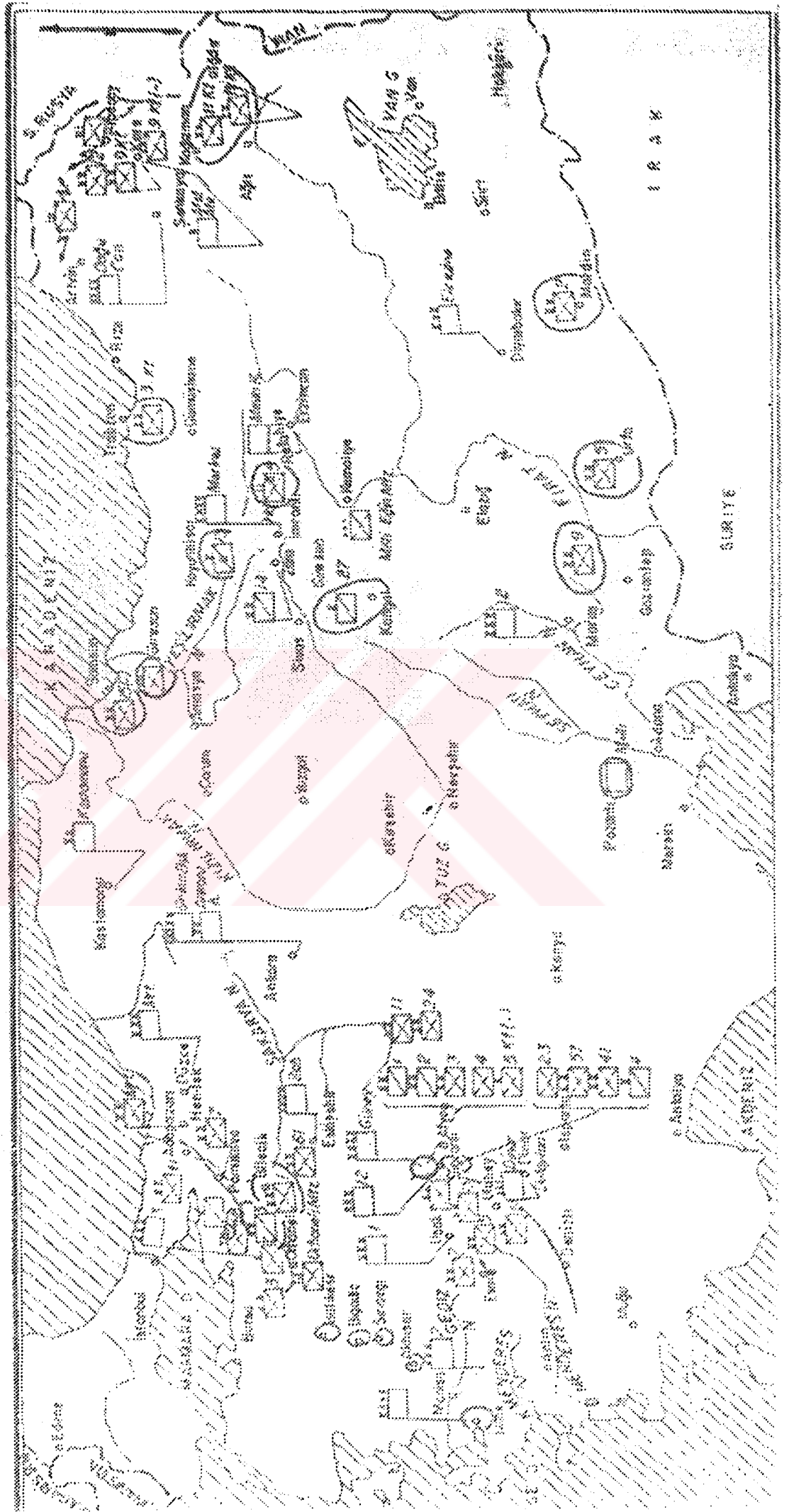

**EK 9- Türk Kara Kuvvetlerinin Kuruluşu (15Ekim 1921)**  
 (335 Türk Silahlı Kuvvetleri Tarihi Türkiye Büyük Millet Meclisi Dönemi (23 Nisan 1920-29 Ekim 1923),  
 2001:C.IV,1.Kısım. Ekler Bölümünden)

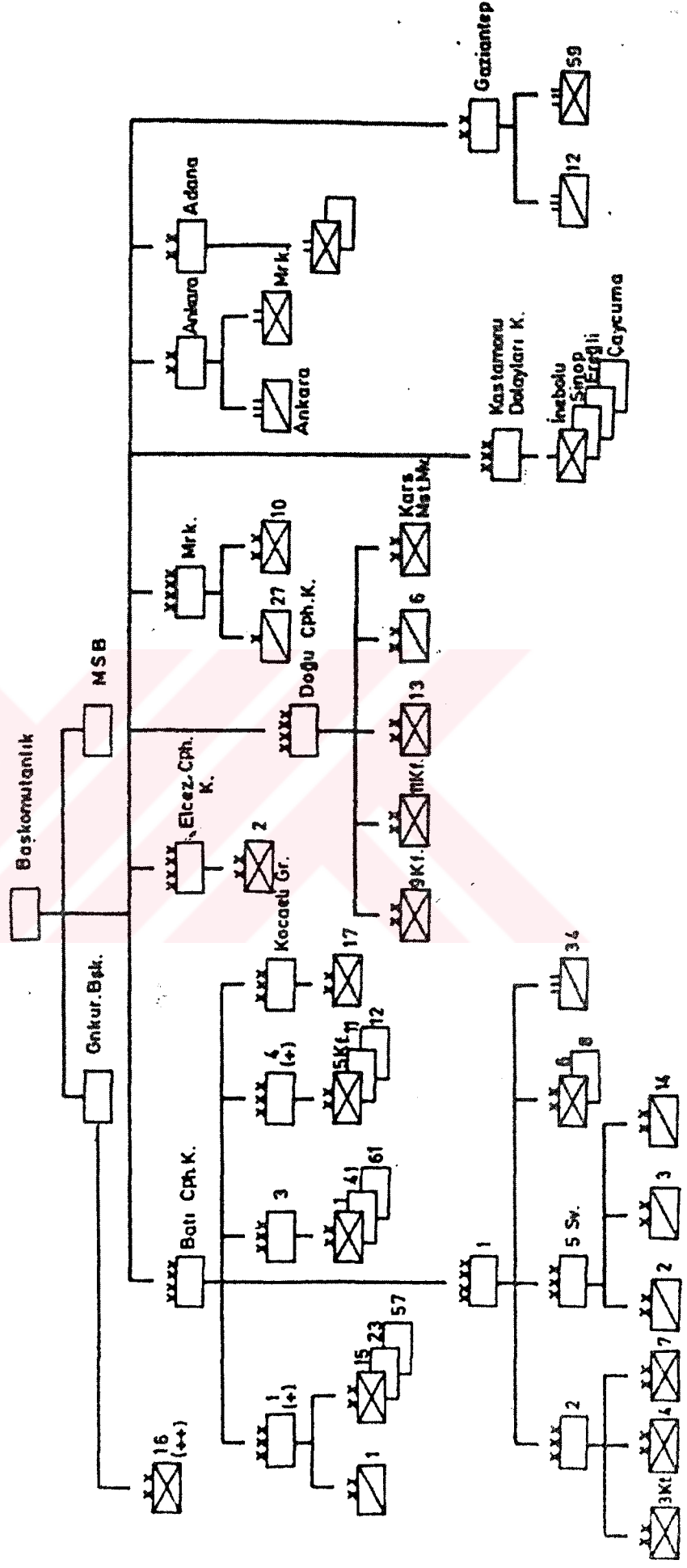

(+) Bu Kolordular (1nci ve 4ncü) Kasım 1921'de 1nci Ordu Kuruluşunda Yer Almıştır.

(++) Bu Tümen(16nci) 25 Ekim 1921'de Ankara'dan Polatlı'ya, Buradan da Emirdağlı Azizîye'ye

göç etmiştir. Bu Tümenin Komutanlığı emrine nispettir.





# **FOTOĞRAFLAR**



*Kâzım Karabekir*  
*1339'da İstanbul'a Gelişinde.*  
(336 Kandemir, 1948:118.)





*Şarkta ordu Müfettişi. 1340*  
(317 Kandemir, 1948:113)





*Osmanlı Üniformasıyla Alınmış Son Resmi*  
(338 Kandemir, 1948:119.)

TC YÜKSEK ÖĞRETİM KURULU  
DÜZELTİSİZ MERKEZİ



## ***Osmanlı Mebûsan Meclisi ve İtilâf Devletleri Donanması***

(339 *Türk Silahlı Kuvvetleri Tarihi Türkiye Büyük Millet Meclisi Dönemi (23 Nisan 1920-29 Ekim 1923)*, 2001:CIV,1. Kısım, Ekler Bölümü)

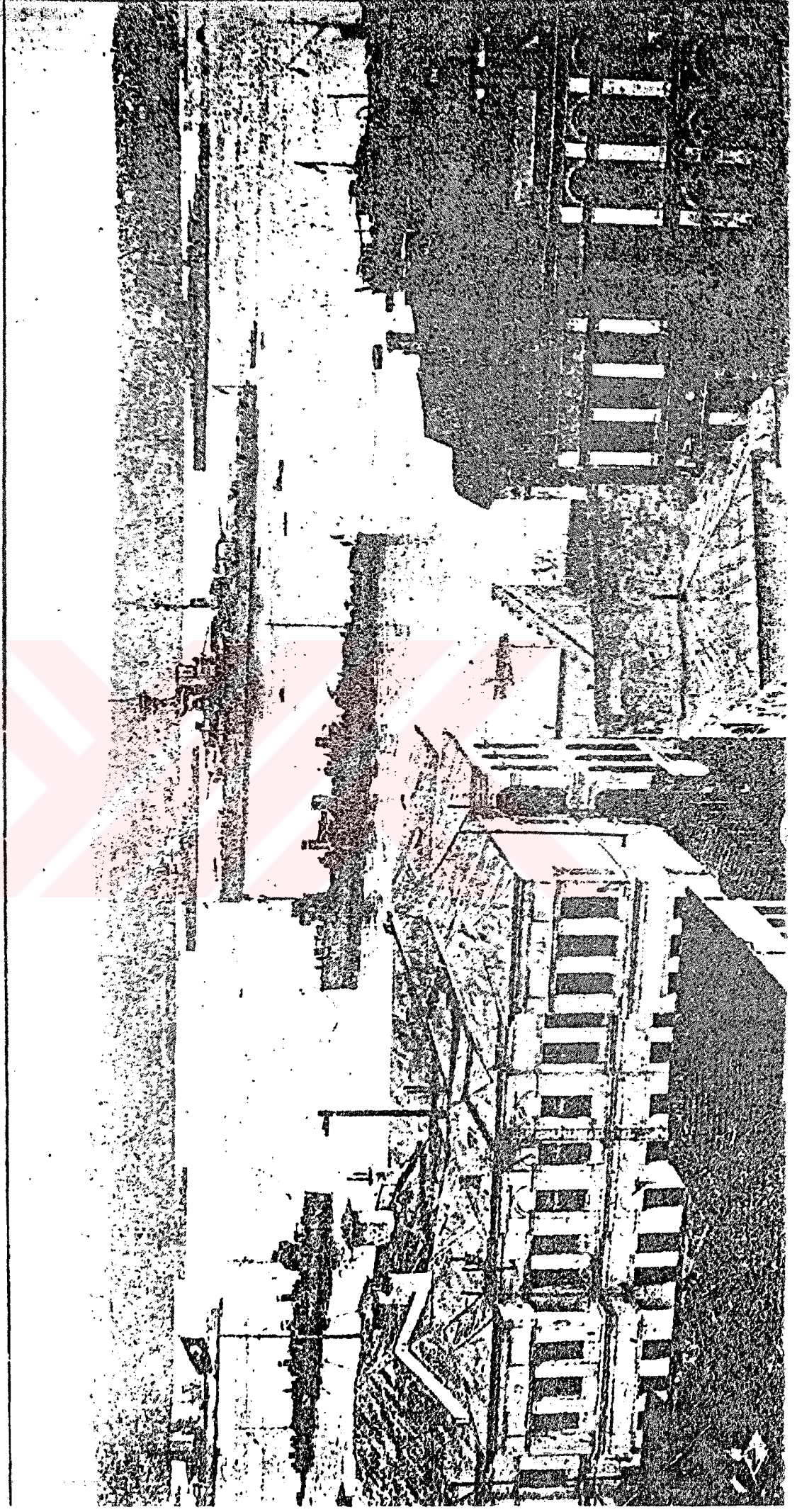



## ***Birinci Büyük Millet Meclisi'nin Açılış Töreni***

(340 Türk Silahlı Kuvvetleri Tarihi Türkiye Büyük Millet Meclisi Dönemi (23 Nisan 1920-29 Ekim 1923), 2001:C.IV,1.Kısım,Ekler Bölümünden)







***İlk Batı Cephesi Komutanı Mirliya Ali Fuat Paşa***  
(342 Türk Silahlı Kuvvetleri Tarihi Türkiye Büyük Millet Meclisi Dönemi (23 Nisan 1920-29 Ekim 1923), 2001:C.IV, 1. Kısım, Ekler Bölümünden)



***Erkân-ı Harbiye Umumiye Reisi Fevzi Paşa***

(343 Türk Silahlı Kuvvetleri Tarihi Türkiye Büyük Millet Meclisi Dönemi (23Nisan1920-29Ekim1923),2001:C.IV.1.Kısım,Ekler Bölümünden)







***Büyük Taarruz'da II. Ordu Komutanı İken Mirliva Yakup Şevki Paşa***  
(344 Türk Silahlı Kuvvetleri Tarihi Türkiye Büyük Millet Meclisi Dönemi (23 Nisan 1920-  
29 Ekim 1923), 2001: C. IV. 1. Kısım, Ekler Bölümünden)

***TBMM Hükümeti Ordusu'na Doğu Cephesi Komutanlığı'na Ait Bir  
Piyade Birliği***

*(345 Türk Silahlı Kuvvetleri Tarihi Türkiye Büyük Millet Meclisi Dönemi  
(23Nisan 1920-29Ekim 1923), 2001:C.IV,1.Kısım, Ekler Bölümünden)*

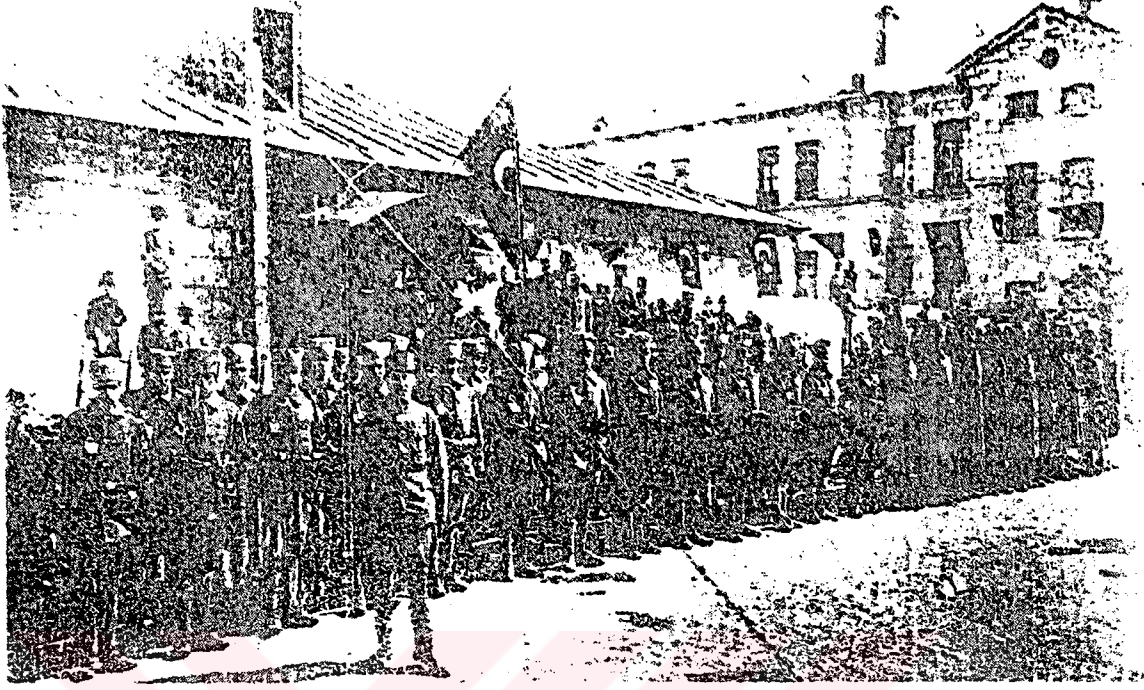

***Doğu Cephesi'nden Öküzlerle Çekilerek Batı Cephesi'ne Getirilen Ağu  
Toplar***

*(346 Türk Silahlı Kuvvetleri Tarihi Türkiye Büyük Millet Meclisi Dönemi  
(23Nisan 1920-29Ekim 1923), 2001:CIV.1.Kısım, Ekler Bölümünden)*