

**ALLIANOI'DA BULUNAN EZME VE ÖĞÜTME
TAŞ ALETLERİ İLE TAŞ KAPLAR**

Hazırlayan: Bülent Türkmen

Danışman: Yrd. Doç. Dr. Ahmet Yaraş

Lisansüstü Eğitim, Öğretim Ve Sınav Yönetmeliğinin Arkeoloji Anabilim Dalı
için öngördüğü YÜKSEK LİSANS TEZİ olarak hazırlanmıştır.

Edirne

Trakya Üniversitesi

Sosyal Bilimler Enstitüsü

2009

ÖNSÖZ

Çalışmanın konusu; Bergama'nın 18 km kuzeydoğusunda, Paşa Ilıcası mevkiinde 1998-2006 yılları arasında yapılan kazı çalışmalarında tespit edilen Allianoi Antik Sağlık Yurdu'nda ele geçen ve ezme/öğütmede kullanılan taş aletler ile taş kapların incelenmesinden oluşmaktadır.

Çalışma konusunu oluşturan malzemelerin, Bergama Müzesi'nde yer alan bölümünü, çalışmam sırasında gösterdiği kolaylıktan dolayı Bergama Müze Müdürü Adnan Sarıoğlu ve Müze uzmanlarına, çevirilerdeki yardımlarından dolayı, Yrd. Doç. Dr. Gülgün Yılmaz ve Sosyolog Ali Aslan Yıldız'a, Allianoi kazı evi taş deposunda yaptığı çalışmalarından dolayı Ark. Bayram Cabiroğlu'na, müze envanterine alınan eserlerin çizimini yapan Restoratör Ceren Küçükbarıda'ya, önerilerinden dolayı, Arş. Gör. Daniş Baykan'a, Ark. Fotoğrafçı Mehmet Güngör'e, Allianoi'a emeği geçenlere, destek ve önerileriyle bana yol gösteren Hocam Sayın Yrd. Doç. Dr. Ahmet Yaraş'a teşekkür ederim.

Hocalarım Yrd. Doç. Dr. Işık Şahin, Yrd. Doç. Dr. İsmail Fazlıoğlu ve diğer bölüm hocalarıma, desteklerinden dolayı teşekkür ederim. Çizim ve fotoğrafları bilgisayar ortamına aktarıp düzenlemesini yapan ve gösterdiği özverili desteklerinden dolayı Arkeolog Gamze Polat'a ve desteklerini hiçbir zaman esirgemeyen aileme teşekkür ederim.

Tez projesi, Trakya Üniversitesi Araştırma Fonu tarafından **T-824** proje numarası ile desteklenmiştir. Tezin gerçekleşmesindeki katkısından dolayı Araştırma Fonu'na teşekkür ederim.

Başlık: Allianoı'da Bulunan Ezme ve Öğütme Taş Aletler ile Taş Kaplar

Yazar: Bülent TÜRKMEN

ÖZET

Allianoı, İzmir İli, Bergama İlçesi'nin 18 km kuzeydoğusunda, Bergama-İvrindi karayolu üzerinde, Paşa Ilıcası mevkiinde yer alan bir sağlık merkezidir. Allianoı, Hellenistik Çağ'dan itibaren kullanılmaya başlamış M.S. 2. yüzyılda büyük imar faaliyeti yaşamış, geç antikte yerleşmeye açılmıştır.

Allianoı'da 1998-2006 yılları arasında yapılan kurtarma kazısında, toplam 128 adet ezme ve öğütmede kullanılan taş eser bulunmuştur. Bu eserler formlarına göre mortar, ezme taşları, geniş çaplı sığ kaplar, kaseler ve el değirmeni şeklinde beş ana başlık altında toplanmıştır. Eserler kendi içlerinde formlarına göre de tipolojik değerlendirme yapılarak alt bölümlere ayrılmıştır.

Dünyada az sayıda bulunan antik sağaltım merkezinde, değerlendirilmeye alınan bu tip taş eserlerin genel konteksi ile ilgili ilk kez bir çalışma yapılmıştır.

İncelenen eserler, ebatları ve buluntu yerlerine dayanılarak bu eserlerin ilaç yapımında kullanılmış olduğu düşünülmektedir. Eserlerin büyük bir kısmı Roma Çağı'na ait olup, Bizans döneminde de kullanıldığı anlaşılmıştır.

Anahtar Kelimeler:

- 1- Allianoı
- 2- Bergama
- 3- Ezme ve Öğütme Taş Aletler
- 4- El Değirmeni
- 5- Mortar

Title: Crushing & Grinding Stones Materials and Stoneware Found at Allianoi

Author: Bülent TÜRKMEN

ABSTRACT

Allianoi is a health center which is located in the 18 km northwest of Bergama town of Izmir province, on Bergama-Ivrindi motorway, in Pasha hot spring region. Allianoi has been opened to usage since Hellenistic age, has gone through a reconstruction in 2. century AC, and has been opened to settlement in the late antique age.

128 mashing and grinding stone tools and stone vessels in Allianoi were found during a rescue excavations between 1998 and 2006. According to their forms, vestiges (eser) found are categorized under five main titles, which are mortars, mashing stones, large mouth (agiz) vessels, bowls and hand mills. Vestiges are divided into subcategories within themselves by making a typological evaluation.

The general context of the type of the stones evaluated at the antique therapy center, which is scarcely found in the world, has been first time studied.

The vestiges studied are conceived to be used in the production of medicines based on an examination of their sizes and the places they were found in. It is figured out that the majority of the vestiges belong to the Roman age. They were used in Byzantium age as well.

Keywords:

- | | |
|----|-----------------------------------|
| 1- | Allianoi |
| 2- | Bergama |
| 3- | Crushing and Grinding Stone Tools |
| 4- | Hand mill |
| 5- | Mortar |

İÇİNDEKİLER

| | |
|--|-----|
| ÖNSÖZ | i |
| ÖZET | ii |
| ABSTRACT | iii |
| İÇİNDEKİLER | iv |
| ŞEKİLLERİN LİSTESİ | vi |
| KISALTMALAR | vii |
| 1. GİRİŞ | 1 |
| 2. ALLIANOI'UN KONUMU VE TARİHİ | 3 |
| 2.1. Konumu | 3 |
| 2.2. Tarihi | 3 |
| 2.3. Yapılan Çalışmalar | 4 |
| 3. ALLIANOI'DA BULUNAN EZME VE ÖĞÜTME TAŞ ALETLERİ İLE TAŞ | |
| KAPLAR_ | 7 |
| 3.1. Mortar (Havan) | 7 |
| 3.1.1. Tutamaklı Mortarlar | 11 |
| 3.1.1.1. Tutamaklı Sığ Mortarlar | 11 |
| 3.1.1.2. Tutamaklı Derin Mortarlar | 13 |
| 3.1.2. Tutamaksız Mortarlar | 14 |
| 3.1.2.1. Düz Profilli Gövdeliler | 15 |
| 3.1.2.2. Oval Profilli Gövdeliler | 15 |
| 3.2. Ezme Taşları (Havaneli) | 16 |
| 3.2.1. Tip I | 17 |
| 3.2.2. Tip II | 18 |
| 3.3. Geniş Çaplı Sığ Kaplar | 19 |
| 3.3.1. Dışa Dönük Ağızlı Kaplar | 20 |
| 3.3.1.1. Tip I | 21 |
| 3.3.1.2. Tip II | 21 |
| 3.3.2. İçe Dönük Ağızlı Kaplar | 22 |
| 3.3.3. Düz Ağız Kenarlı Kaplar | 22 |
| 3.4. Kaseler | 22 |
| 3.5. El Değirmenleri | 23 |

| | |
|-------------------------|---------|
| 4.KATALOG..... | 26 |
| 5.SONUÇ..... | 78 |
| BİBLİYOGRAFYA..... | 81 |
| ŞEKİL LEVHALARI..... | I-VI |
| ÇİZİM LEVHALARI..... | I-XXXIX |
| FOTOĞRAF LEVHALARI..... | I-XXI |
| GRAFİKLER | |

ŞEKİLLERİN LİSTESİ

ŞEK. LEV. I

Foto 1 : Allianoı' un Kuzeyden Görünümü (**Allianoı kazı arşivi**)

Foto 2 : Allianoı' un Doğudan Görünümü (**Allianoı kazı arşivi**)

ŞEK. LEV. II

Foto 3 : İn-Situ Olarak Ele Geçen Mortar ve Ezme Taşı (**Allianoı kazı arşivi**)

Foto 4 : Mortar İçinde Ele Geçen Demir Spatül ve Demir Obje (**Allianoı kazı arşivi**)

ŞEK. LEV. III

Harita 1 : Kuzey Batı Anadolu (**Radt, W. 2002**)

ŞEK. LEV. IV

Plan 1 : Allianoı 2006 Vaziyet Planı (**Allianoı kazı arşivi**)

ŞEK. LEV. V

Plan 2 : Eserlerin Buluntu Yerleri

ŞEK. LEV. VI

Tablo 1 : Konu Başlıklarından Örnek Fotoğraf ve Çizimler

KISALTMALAR

| | |
|------------|---------------------|
| All. | : Allianoi |
| cm. | : santimetre |
| Çiz. Lev. | : çizim levhası |
| der. | : derleyen |
| ed. | : editör |
| env. no. | : envanter numarası |
| Foto. Lev. | : fotoğraf levhası |
| kal. | : kalınlık |
| Kat. No. | : katalog numarası |
| km. | : kilometre |
| Lev. | : levha |
| M.Ö. | : Milattan önce |
| M.S. | : Milattan sonra |
| Res. | : resim |
| s. | : sayfa |
| Şek. Lev. | : şekil levhası |
| T. | : Taş |
| yük. | : yükseklik |
| yy. | : yüzyıl |

1.GİRİŞ

Tezin konusunu, 1998- 2006 yılları arasında yapılan Allianoi Kazısı'nda ele geçen, ezme ve öğütme taş aletleri ile taş kapları oluşturmaktadır. Farklı alanlarda kullanılan bu eserlerin tez konusu olarak seçilmesinin amacı, hemen hemen bütün kazılarda ele geçmesine rağmen, konuyla ilgili az sayıdaki çalışmanın yetersiz olmasıdır. Şimdiye kadar antik bir Anadolu yerleşiminde, böyle bir taş koleksiyonu çalışması yapılmamıştır.

Allianoi'da yapılan dokuz yıllık kazı süresinde, ele geçen tüm eserler kayıt altına alınmıştır. 2002-2006 yılları arasında, Allianoi Kazısı'na katılmam ve çalıştığım alanda, konuyla ilgili eserlerin ele geçmiş olması, eserlerin tarafımdan çalışılmasını sağlamıştır.

Bu çalışmayla, özellikle Batı Anadolu'daki Roma Çağı taş kaplarının kullanımının belirlenmesine katkı sağlanması amaçlanmıştır.

Konu kapsamında, on tanesi müze envanterlik, diğerleri kazı etütlük, toplam 128 eser incelenmiştir. 1998- 2001 dönemi eserlerinin çizim ve fotoğraflama çalışması, Bergama Müzesi'nde gerçekleştirilmiştir. Allianoi kazı evi taş deposundaki 2002-2006 dönemi buluntularının, 2006 kazı sezonunda çizimleri yapılmış ve fotoğrafları çekilmiştir. Müze envanterine alınan eserlerin çizim ve fotoğrafları Allianoi kazı arşivinden sağlanmıştır.

Yapılan fotoğraf çekimi ve çizimlerin ardından, özellikle Batı Anadolu'da yapılan kazılarla ilgili kaynak taraması İstanbul ve Ankara' da ki kütüphanelerde yapılmıştır. Kaynak tarama çalışması, İstanbul'da Alman Arkeoloji Enstitüsü, Fransız Arkeoloji Enstitüsü, Hollanda Arkeoloji Enstitüsü ve İstanbul Üniversitesi Merkez Kütüphaneleri ile Ankara'da İngiliz Arkeoloji Enstitüsü, Amerikan Arkeoloji Enstitüsü ve Bilkent Üniversitesi Kütüphanelerinde yapılmıştır. Birinci bölümde, Allianoi'un yeri, tarihi ve yapılan çalışmalar hakkında, ikinci bölümde, ezme- öğütme taş kapları ile ilgili genel bilgi verilmiştir. Üçüncü bölümde de Allianoi'da ele geçen ezme - öğütme taş kapları beş başlık altında kendi içlerinde formlarına göre tiplere ayrılarak incelenmiştir.

Katalogda, eserlerin fiş bilgileri, durum ve tanımı verilmiştir. Eserlerin cm. ölçeğindeki çizimleri ve fotoğrafları, katalog numara sırasına göre levhalar halinde düzenlenmiştir.

2.ALLIANOI'UN KONUMU VE TARİHİ

2.1.Konumu

Allianoi, İzmir İli, Bergama İlçesi sınırları içinde, Bergama'nın yaklaşık 18 km kuzeydoğusunda (Şek. Lev.III, Harita 1), 1992 yılında inşaatına başlanan Yortanlı Barajı'nın gölet alanında yer almaktadır¹. Paşaköy sınırları içinde Paşa Ilıcası olarak bilinen kalıntıların bulunduğu mevki, Allianoi'un merkezini oluşturmaktadır. Bu merkez, N 39° 13' 59", E 27° 18' 16.0" koordinatlarında, Yortanlı Barajı'nın gölet alanının tam ortasında, Bergama-İvrindi karayolunun kuzeyinde ve güneyinde yer almaktadır².

Allianoi, güneyde Bağ Tepe ile Abdal Tepe, kuzeyinde ise Çamlık Tepe'nin olduğu vadinin ortasında kurulmuştur³. Allianoi'un çevresinde bugüne kadar lokalize edilmiş yerleşmeler ve önemli antik kentler yer almaktadır. Bunların arasında; güneydoğusunda Partenion⁴ ve Apollonia, güneybatısında Pergamon, güneydoğusunda, Gambreion ve eski Bergama olarak bilinen Paşaköy yer almaktadır.

2.2.Tarihi

Allianoi'un da içinde bulunduğu mevkiinin, prehistorik dönemde zaman zaman kullanıldığı bilinmektedir⁵. Ortasında geçen İlya Çayı nedeniyle tarih boyunca sürekli sel taşkınlarının yaşandığı ve Paşaköy fay hattının geçtiği bu alanın Antik Çağ'da tercih edilmesinin en büyük nedeni, hala 45 °C olan sıcak su kaynağıdır⁶. Yerleşimin, ılıca olarak sıcak su nedeniyle Hellenistik Çağ sonlarında kullanılmaya başlandığı, M.S. 2. yy.da Roma İmparatoru Hadrian'ın (M.S. 117-138), Anadolu'ya ikinci gelişinde (M.S. 129), büyük bir bayındırlık hareketinin yaşandığı, ve Allianoi'daki Roma yapılarının ve

¹ A. Yaraş, 2001: "1998-1999 Bergama Yortanlı Barajı Kurtarma Kazısı" **11. Müze Çalışmaları ve Kurtarma Kazıları Sempozyumu**, (24-26 Nisan 2000 Denizli), Ankara, s.105.

² Yaraş, A. (2004): "2002 Yılı Allianoi Kazısı" **25. Kazı Sonuçları Toplantısı**, 2. Cilt, (26-31 Mayıs 2003 Ankara), Ankara, s. 217.

³ A. Yaraş, 2002(a): "İzmir de Yeni Bir Ören Yeri: Allianoi", **İzmir Kent Kültür Dergisi**, Sayı 5, İzmir, s.166

⁴ Partenion antik kentinin bulunduğu tepe, Hisar tepe/Asarlık Tepe olarak bilinmektedir. Allianoi' un yaklaşık 1,5 km. güneydoğusunda bulunan kent Ksenophon' un Anabasis (VIII,15,21) adlı eserinde anlattığı ve ordularını çevresinde bir süre konaklattığı Parthenion' dur.

⁵ Yaraş, A, 2002(b): **Bakırçay Havzasında Asklepios Kültü ve Paşa Ilıcası-Allianoi**, (Yayınlanmamış Doktora Tezi, İstanbul Üniversitesi Sosyal Bilimler Enstitüsü, İstanbul), s.73.

⁶ Yaraş, 2002(a): 166 .

planlamacılığının da bu çağa ait olduğu düşünülmektedir⁷. Yaşanan göçlerle, Geç Antik Çağ'da Alliano (Bizans Çağı'nda) son evresini yaşamıştır⁸.

Yapılan kazı çalışmalarında, M.Ö. 2. yy.'dan, M.S. 11. yy.a kadar kültürel varlıklar tespit edilmiştir⁹.

2.3.Yapılan Çalışmalar

1904 yılında, Bergama kaymakamı Kemal Bey, Ilıca'nın bulunduğu alanda kazı çalışmaları yapıp, ılıcanın bir bölümünü ortaya çıkarmıştır. Bilimsel anlamda ilk ciddi araştırma, 1906 yılında, Pergamon kazı ekibinden C. Schuchhardt tarafından yapılmış, sonuçları, 1912'de Altertümer von Pergamon'un ilk bandında "Paşa Ilıcası" başlığıyla detaylı olarak vermiştir¹⁰.

Yine 20. yy. başlarında, A. Phillipson bölgede detaylı araştırmalar yapmış ve bu çalışma sonucunda yaptığı yayımda da Paşa Ilıcası'na değinmiştir¹¹.

W. Radt Pergamon kazı başkanlığı döneminde, kazı fotoğrafçısı E. Steiner ile birlikte her yıl ılıca'yı ziyaret edip durumunu belgelemişlerdir¹². Ilıca ve çevresinin prehistorik dönemle ilgili olarak da 1956 yılında J. Driehaus'un¹³ yaptığı yayın dışında detaylı bir çalışma bugüne kadar yapılmamıştır.

1994 yılında, Yortanlı Barajı'nın temelini atılmaya başlanmasıyla Bergama Müze Müdürlüğü tarafından, baraj gövdesinin bulunduğu alanda kurtarma kazılarına başlanmıştır. Barajın gövdesi antik Partenion kentinin eteklerini de içine almaktadır. Burada yapılan 1994-1997 yılları arasındaki kazı çalışmalarında antik kentin Bizans dönemine ait yerleşim alanı ve nekropolü ortaya çıkarılmıştır. Yapılan kurtarma kazı

⁷ Yaraş, 2002(a): 166.

⁸ Yaraş, 2003: 217-228.

⁹ Yaraş, 2002(b): 74.

¹⁰ Yaraş, 2002(b): 84.

¹¹ A. Phillipson, (1910): **Reisen und Forschungen im Westlichen Kleinasien, I**, (Einleitung-Das Westliche Mysien und die Pergamenische Landschaft), Gotha.

¹² Yaraş, 2002(b): 84.

¹³ J. Driehaus, 1956: "Prähistorische Siedlungsfunde in der unteren Kaikosebene und am Golf von Çandarlı", **Istanbuler Mitteilungen** 7, s. 75-101.

çalışmalarının sonuçları (1995-1996-1997), Müze Kurtarma Kazıları Sempozyumu'nda sunulmuştur¹⁴.

1970'li yıllarda projelendirilen, Bakırçay Sol Sahil Sulama Projesi kapsamında yapılması planlanmış Yortanlı Barajı'nın yapımına, 1994 yılında başlanmıştır. Barajın gölet sahasının tam ortasında kalan Paşa Ilıcası'nın bir bölümü, 1990'ların başlarında İzmir Valiliği İl Özel İdaresi tarafından restore edilip ihaleye verilerek kullanıma açılmış, hemen yanında bulunan Roma Köprüsü de Karayolları Bölge Müdürlüğü tarafından restore edilmiştir¹⁵. Bu restorasyon sırasında her iki antik yapıya da ciddi zararlar verilmiştir.

Bu iki yapı kompleksinden dolayı, 1998 yılında, Bergama Müzesi Müze Müdürü Sn. Ahmet Yaraş başkanlığında alanda kazı çalışmalarına başlanmış ve kazılar 2006 yılına kadar devam etmiştir. 2007 yılında, barajdan dolayı, kazı izni verilmemesi nedeniyle çalışmalar durmuştur.

Ortaya çıkan bulgularla birlikte yerleşimin lokalizasyonu yapılmıştır. Pergamon kazı ekibinden, epigraf H. Müller tarafından, buranın Publius Aelius Aristides'in Hieroi Logoi adlı eserinde adı geçen, Allianoı olduğunun tespiti yapılmıştır.

M.S. 2. yy.da yaşamış olan Aristides, Hadrianotharai'da (Balıkesir) doğmuştur. Ünlü bir retorik ustası Aristides'in, Hieroi Logoi adlı eseri, Sağlık Tanrısı Asklepios'un, rüyasında kendisine söyledikleri ve yazarın da verilen talimatları uygulamasının kayıtlarıdır. Kitabının büyük bir bölümünde, Pergamon Asklepeion'unda tedavi olduğu dönemi anlatırken, bir paragrafında, şifa bulmak için Allianoı'a gittiğini ve sıcak suyuna girip şifa bulduğunu anlatır. Aristides dışında hiçbir antik yazar Allianoı'dan bahsetmemektedir.

19. yüzyıla gelindiğinde ise Osmanlı Salnameleri'nde Paşa Ilıcası olarak adı geçmektedir. Hicri 1296 ve 1308, Vilayet-i Salname-i Aydın'da Ilıca hakkında kısaca bilgi verilmiştir.

1998-2006 yılları arasında yapılan kazı çalışmalarında, çok sayıda taşınır eserin yanı sıra, üst dokusuna kadar ayakta kalan mimari kalıntılar ayrı bir önem taşımaktadır.

¹⁴ E. Nalbantoğlu, 1998: "Bergama Müzesi Yortanlı Kurtarma Kazısı", **VIII. Müze Kurtarma Kazıları Semineri** (Kuşadası 7-9 Nisan 1997), Ankara, s. 13-24.

¹⁵ Yaraş, 2002(a): 166.

Halen 45 derecelik sıcak suyunun içinde bulunduğu ve yaklaşık 10 bin metrekarelik bir alanı kapsayan Ilıca, Allianoı'un ana yapı kompleksini oluşturmaktadır. Ilıca, ortasında geçen İlya Çayı ile kuzey ve güney olmak üzere iki bölüme ayrılmıştır. İlya Çayı'nın üzerinin, günümüzde temelleri halen mevcut bir tonozla örtülü olduğu düşünülmektedir.

Güney Ilıca Bizans Çağı'nda da işlevini devam ettirirken, Kuzey Ilıca M.S. 3. yüzyılın ortasına kadar kullanıldığı, İlya Çayı üzerinde ki dere drenaj tonozunun çökmesi sonunda yapıların ılıca fonksiyonunu yitirerek başka amaçlarla kullanıldığı düşünülmektedir¹⁶.

Ilıcanın yanı sıra, 6 metre genişliğinde 180 metre uzunluğunda, decumanus ortaya çıkartılmıştır. Decumanus'un sütunlu bir cadde olduğu, kuzey ve güney kenarlarında yaklaşık 2.5 metre genişliğinde stoaların yer aldığı tespit edilmiştir. Stoaların gerisinde ise dükkânlar bulunmaktadır. Decumanusa yaklaşık 90 derece açıyla kesişen, yaklaşık 7.5 metre genişliğinde, 35 metre uzunluğunda, kuzey-güney doğrultulu cardo tespit edilmiştir. İki caddenin birleştiği yerde, cardonun aksında, decumanusun güneyinde, exedra tipinde anıtsal bir Nympeum yer almaktadır¹⁷. Ayrıca geçiş yapısı, peristylli yapılar, iki köprü, kilise, şapel, ışıklar, latrinalar, seramik fırınları gibi birçok taşınmaz eser tespit edilmiştir (Şek. Lev. I, Foto. 1).

Allianoı'da ele geçen ve şu anda Bergama Müzesi'nin depolarında yer alan eserler, ayrı bir müze kurulacak yoğunluktadır. Bu eserler içinde yer alan tıp aletleri ise ayrı bir öneme sahiptir. Ele geçen tıp aletlerinin bir bölümünün cerrahi müdahalelerde de kullanılması, Allianoı'da Hidroterapi'nin yanı sıra cerrahi müdahalelerinin de yapıldığını göstermiştir.

Dokuz yıllık çalıma sonunda henüz yarısı bile ortaya çıkarılmamış olan Allianoı, bu süre zarfında gün yüzüne çıkarılan eserlerle Anadolu ve dünya arkeolojisine önemli bulgular sunmuştur (Şek. Lev.I, Foto. 2/ Şek. Lev. IV, Plan 1)

¹⁶ Yaraş, A., Baykan, D. (2005): "2003 Yılı Allianoı Kazısı" **26. Kazı Sonuçları Toplantısı**, (24-28 Mayıs 2004 Konya), Ankara, s. 55.

¹⁷ A. Yaraş, 2001: 106-107.

3. ALLIANOI'DA BULUNAN EZME VE ÖĞÜTME TAŞ ALETLER İLE TAŞ KAPLAR

3.1.Mortar (Havan)

Taş mortarların kullanım şekli daha çok çıkarıldıkları yere göre değerlendirilmiştir. Bu kaplar, pigment, tahıl, kozmetik ve ecza maddelerin öğütülmesi haricinde, tapınaklarda sunu amaçlı da kullanılmıştır

Ksanthos'da ki Harpiller Anıtı'nın yanındaki sütun üzerinde duran lahdin önünde ele geçen taş kaplar, ayinlerde “sunu kapları” olarak kullanıldıklarını da düşündürmektedir¹⁸. Ayrıca, tanrıya sunmak üzere yere içki dökmek amacıyla kullanılan taş kaplar da mevcuttur. Fakat bu kaplar içinde bir tümsek bulunan ve göbekli kâse (omphalos) olarak bilinen, ince cidarlı kâselerdir¹⁹.

Troas Bölgesi'nde yer alan Dardanos Tümülüsü'nde ele geçen kaplar, taş kapların ölü gömme törenlerinde de kullanıldığını gösterir. İçlerinde boya izlerinin olması, yine ölü gömme törenlerinde yas tutan insanların yüzlerinin boyanmasında kullanıldığı ve daha sonra bu mermer kapların mezara ölü hediyesi olarak bırakıldığı veya ölen kişinin yaşam sırasında sahip olduğu nesnelere oldukları düşünülmektedir²⁰.

Bu taş kaplar kozmetik yapımında ve tıpta da kullanılmaktadır. Bunu gösteren bir örnek ise Patara'da yapılan kazılarda bir mezarda ele geçmiştir. Mezarda mermer kabın yanı sıra kozmetik ve ilaç yapımında kullanılan metal aletlerin bulunması ve bunlar arasında yer alan merhem öğütme taşı kozmetik ve ilaç yapımında kullanımına işaret etmektedir²¹.

¹⁸ T. Korkut, 2002: “Steinerne Mörserschalen aus Patara”, *Archäologischer Anzeiger* 2002/1, s. 238

¹⁹ Korkut, 2002: 238.

²⁰ M. Tombul, 2006: “Troas Bölgesi Helenistik ve Roma Dönemi Taş Kapları”, *Abdullah Yayıncılık'ta Sunulan Yazılar*, (der: Turan Takaoğlu), İstanbul, 254-262.

²¹ Korkut, 2002: 240.

Bu taş kaplar, günlük yaşamda da geniş bir kullanım alanına sahip olduklarından, tıp amaçlı olanların iyi bir kanıt ihtiyacı vardır²². Bu kapların tıp alanında, ilaç yapımında kullanıldığına dair, kap ile beraber ele geçen tıp ile ilgili aletler yanında, kap üzerinde yer alan bazı betimlerde kapların tıpta kullanılmış olduğunu gösteren iyi bir kanıttır. Bazı kaplar üzerinde sağlık tanrısı Asklepios ile ilgili betimler yer almaktadır²³.

Taş mortarlar ayrıca gündelik yaşantıda kullanılmak üzere genel işlevlere de sahiptirler²⁴. Grekçe’de ve Latince’de mortar için kullanılan kelimelere bakıldığında iki grup oluştuğu görülmektedir. Grekçe’de ὄλμος, Latince’de pila, birinci grubu, Yunanca’da Θρεία ve ἰγδῖς Latince’de mortarium ise diğer grubu oluşturur²⁵. Birinci grupla temsil edilen mortarlar muhtemelen tahıl öğütme amacıyla kullanılan ilk araçlardır. Döner değirmenlerin öncüsü olarak düşünülen mortarlar, değirmenlerle beraber geç dönemlere kadar kullanılmıştır²⁶. Bu gruptaki mortarlar daha derin bir hazneye sahiptirler. İkinci grubu oluşturan mortarlar ise mutfakta önemli bir yere sahiptirler. Modern mutfaklardaki aletler gibi işleve sahip olup, içinde peynir, sarımsak, baldıran dövülmektedir²⁷. Ayrıca bu kaplar meyve suyu yapımında da kullanılmaktadır²⁸.

Buluntu yerlerinin çokluğu, taş kapların kullanımının belirli bir bölgeyle sınırlandırılmayacağını göstermektedir. Anadolu’daki yerleşimlerde Ksantos²⁹, Miletos³⁰, Olinthos³¹, Priene³², Pergamon³³, Ephesos³⁴,

²² İ. Uzel, 2000: **Anadolu’da Bulunan Antik Tıp Aletleri**, Ankara.

²³ İter Uzel, Ankara Üniversitesi Tıp Fakültesi Deontoloji Anabilim Dalı Koleksiyonu’ ndaki bir örnekte (Env. No: 45) Asklepios yılanı (Kadüse) yer almaktadır. Kabin ağız çapı 24,5 cm., yükseklik 24,5 cm., dip çapı 18 cm.dir. Bir başka örnek ise Thedor Meyer- Steineg’in Efes Koleksiyonu’ daki şimdi kayıp olan bir ezme taşı üzerinde de Asklepios betimlenmiştir.

²⁴ Korkut, 2002: 238.

²⁵ L. A. Moritz, 1958: **Grain-Mills and Flour in Classical Antiquity**, Oxford, s. 22.

²⁶ Moritz, 1958: 22.

²⁷ Moritz, 1958: 22.

²⁸ L. Parlama, N. C. Stampolidis, 2000: **The City Beneath The City Antiquities From The Metropolitan Railway Excavations**, Athens, s.106.

²⁹ P. Demargne, 1958: “Les Piliers Funeraires”, **Fouilles de Xanthos I**, Paris.

³⁰ W. Voigtländer, 1982: Funde aus der Insula Westlich des Buleuterion in Milet, **Istanbuler Mitteilungen 32**, s. 30-173

³¹ D. M. Robinson, 1930: Architecture and Sculpture: Houses and Other Buildings, **Olynthus II**, London.

³² T. Wiegand, H. Schrader, 1904: **Priene. Ergebnisse der Ausgrabungen und Untersuchungen in den Jahren 1895-1898**, Berlin.

³³ D. Pinkwart, 1984: “Peristylhäuser Westlich der Unteren Agora, **Altertüer von Pergamon XIV**, Berlin.

³⁴ U. Quatember, 2003: Marmorinventar, Hanghaus 1 in Ephesos Funde und Ausstattung, **Forschungen in Ephesos Band VIII/4**, Wien.

Assos³⁵, Patara³⁶, Yunanistan'da Korinth³⁷, Agina³⁸, adalarda Samos³⁹, Delos⁴⁰, Rhenia, Kıbrıs⁴¹, ayrıca Suriye⁴², Mısır⁴³ ve İtalya' da taş kaplar ele geçmiştir. Mısır'da ele geçen mortarların genellikle öğütme amacı yanında teknik işlemler ve ilaç yapımında kullanıldığı da bilinmektedir⁴⁴.

Taş kapların tarihlendirilmesi, biçimsel gelişimine bakılarak geniş bir tarih aralığında belirlenebilse de zorluklar göstermektedir. Zorluk, tabaka (stratigrafi) bilgisi ile tarihlendirmeye yardımcı ve kıyaslama imkânı sağlayacak diğer buluntuların eksikliğinden kaynaklanmaktadır⁴⁵.

Önce Paleolitik çağda doğal kayalıklardaki çukurlarla⁴⁶ ve sonrasında mezolitik çağda taşınabilir mortarlarla devam eden bir gelişim izlenebilmektedir⁴⁷. Klasik çağda öncesinde alçak ve yüksek olması gibi kimi biçimsel farklılar göstermeye başlar⁴⁸. Hellenistik Çağ'a kadar volkanik taşlardan yapılan, bobin şeklinde kulplara sahip mortarlar kullanılmıştır. Mortarların en erken örneklerinde, sığ, tek tutamaklı ve akıtaçlı örnekler görülmektedir. Bunların kulpsuz olanları da mevcuttur. Diğer bir form, düz kenarlı, yüksek ve geniştir. Fakat üç veya dört tutamaklı, akıtaçlı kaplar, Hellenistik Çağ'da sık görülmektedir⁴⁹. Bu dönemle birlikte mermere doğru bir gidiş görülür fakat volkanik taşlardan yapılanlar da devam etmektedir⁵⁰.

³⁵ R. Stupperich, 1990: Neugefundene Bruchstücke von Marmorplastik in Assos, Ausgrabungen in Assos 1981-1989, **Asia Minor Studien 2**, Bonn.

³⁶ Korkut, 2002: 233- 245.

³⁷ G. R. Davidson, 1952: "The Minor Objects", **Corinth XII**, Athens.

³⁸ K. Hoffelner, M. Kerschner, 1996: Die Sphinx-Säule, Votivträger, Altäre und Steingeräte. Perirrhanterien und Becken, **Alt-Ägina II 4**, Mainz/Rhein.

³⁹ R. Tölle-Kastenbein, 1974: Das Kastro Tigani. Die Bauten und Funde Griechischer und Byzantinischer Zeit, **Samos XIV**, Bonn.

⁴⁰ W. Deonna, 1938: "Le Mobilier Delien", **Delos XVIII**, Paris.

⁴¹ M. J. Chavane, 1975: "Les Petits Objects", **Salamine de Chypre VI**, Paris.

⁴² F. Cumont, 1926: **Fouilles de Doura-Europos**, Paris.

⁴³ K. Parlasca, 1983: Griechisch-römische Steinschalen aus Ägypten, **Das Römisch-Byzantinische Ägypten**

⁴⁴ R. J. Forbes, 1955: **Studies in Ancient Technology vol. III**, Leiden, s.148.

⁴⁵ Korkut, 2002: 241.

⁴⁶ Moritz, 1958: 24.

⁴⁷ Forbes, 1955: 148.

⁴⁸ Forbes, 1955: 148.

⁴⁹ Parlama, Stampolidis, 2000: 106.

⁵⁰ Parlama, Stampolidis, 2000: 106.

Mortarlar, Hellenistik ve Roma Çağı'nda ortak özellikler göstermektedirler. En yaygın ortak tip, iki tutamaklı ve ağız kenarı emzikli/ akıtaçlı sığ mermer kaplardır⁵¹. Tutamak ve akıtaç kabın ağız kenarından dışa doğru çıkıntılıdır. Tutamak düz, yatay dikdörtgen şeklinde olup, tutamak sayısına göre kap üzerinde bir simetri oluşturulur. Tek tutamaklı kaplarda simetri, tutamak ve akıtacın karşılıklı yerleştirilmesi ile sağlanır. İki tutamaklı kaplarda ise, akıtaç karşılıklı yerleştirilen tutamakların ortasına denk düşer. Üç tutamaklı olanlarda, üçüncü tutamağın simetriğini akıtaç oluşturur. Dört tutamaklı kaplarda ise akıtaç yapılmaz. Dikdörtgen şekilde yapılan akıtaçın üstünde genellikle bir oyuk mevcuttur. Akıtaç, kabın içindeki sıvının kolay dökülmesi için hafif aşağı doğru eğimlidir. Akıtacın kabın üst kısmında olması, sıvı içerikli maddelerin ezilmesinden sonra, sıvının süzülüp, daha ağır olan katın dipte kalması sağlanmaktadır⁵². Bu kaplarda akıtaç yeri bazen tamamen açık olmayıp (yalancı akıtaç) sadece dekoratif amaçlıdır. Kapların tutamak kısımları farklı bitki motifleri veya çizgisel motiflerle dekore edilebilirler. Dekore edilmeden düz bırakılmış olanlar da bulunmaktadır.

Bizans Çağı'nda ise, bu formların, kaba örnekleri görülmektedir⁵³. Roma Çağı'ndan devam eden formlarda kullanım görmüştür. Bu kapların prototipi, Klasik ve Hellenistik dönemdeki pişmiş toprak leğen formundaki kaplardır⁵⁴.

Bu kaplar, ezme ve öğütme işleminde kullanılan diğer bir alet olan değirmenlerin, hızlı gelişimine rağmen hayatta kalmıştır. Mortarların bunu başarabilmesinin nedeni, çok değişik alanlarda kullanılan ve çok kullanışlı olmasında aranmalıdır. Çünkü kimi kullanım alanları gıda ile ilişkisizdir. Buna rağmen tahıl için kullanıldığı da açıktır. Küçük miktarda ürüne ihtiyaç duyulduğunda, değirmen yerine kullanılmıştır. Gelişmiş değirmenler karşısında ucuz olması da küçük aileler tarafından tercih edilmesi sonucunu doğurmuştur⁵⁵. Kullanım alanı ve form olarak farklılıklar gösterse de, kullanım şekli özünde aynıdır. Sığlarda ezme, derinlerde ise dövme işlemi yapılmaktadır.

⁵¹ Davidson, 1952: 122.

⁵² Parlama, Stampolidis, 2000: 106.

⁵³ Davidson, 1952: 123.

⁵⁴ Davidson, 1952: 123.

⁵⁵ Moritz, 1958: 25.

Allianoi'da toplam 40 adet mortar kaydedilmiştir. Bunların büyük bir kısmını mermer mortarlar oluşturmaktadır. Andezit ve bazalttan yapılmış olanlar da mevcuttur. Mortarlar tutamaklı ve tutamaksız olarak iki ana grup altında incelenecektir.

3.1.1. Tutamaklı Mortarlar

Bu grupta 19 eser yer almaktadır. Bu eserlerden iki tanesi tüm olup (Kat. No. 1, Kat. No.2), diğerleri parça halindedir. Bunlar içinde yer alan iki eserin ise, imalatı henüz bitirilmemiştir (Kat. No. 18, Kat. No. 19). Tutamaklı mortarlar derinliklerine göre iki gruba ayırmak mümkündür.

3.1.1.1. Tutamaklı Sığ Mortarlar

Tutamaklı sığ mortar grubu içinde 12 eser yer almaktadır. Bu mortarların tamamı mermerden yapılmıştır. Eserlerin yükseklikleri 3 cm. ile 8,2 cm. arasında değişmektedir. Bu kaplar sığ olduklarından, içindeki madde dövülerek değil de ezilerek işlenmektedir. Ezme işlemi, ezme taşları (havaneli) yardımıyla gerçekleştirilir. Bu işlem kabın içindeki madde üzerine ezme taşı ile baskı uygulanarak yapılır.

Tutamaklı sığ mortarlardan bir tanesi tüm olup (Kat. No. 1) geri kalanı parça halindedir (Kat. No.3, 4, 5, 6, 8, 12, 14, 15, 17, 18, 19). Bu parçalardan iki tanesi bitmemiş durumdadır (Kat. No. 18, 19).

Parça halindeki eserlerin en az iki tutamaklı ve dört tutamaklı olma ihtimallerinin olduğu düşünülmelidir.

Tüm olan eser, içinde iki ezme taşı (Kat. No. 42, 43) ile birlikte ele geçmiştir. Her iki ezme taşı kabın içinde in-situ şekilde bulunmuştur (Şek. Lev. II, Foto. 3). Aynı zamanda kabın içinde demir spatül ve çekiç biçiminde demir aletler de ele geçmiştir (Şek. Lev. II, Foto.4). Gri damarlı beyaz mermerden yapılmış olan eser, düz, profilsiz ağza sahip olup ağız kenarında üç adet dörtgen tutamak ile bir adet yalancı akıtma oyuğu birbirinin karşısına simetrik olarak yerleştirilmiştir. Gövde dibe doğru basık, yarım küresel forma sahip olup, tabla kaide ile son bulmaktadır. Ağız kısmında yer alan

yalancı akıtaç dekoratif amaçlı olup, işlevsel değildir⁵⁶. Dolayısıyla bu kapta ezme taşları kullanılarak akıcı olmayan bir madde elde edildiği söylenebilir. Kapla aynı plankare içinde (JXI- c4) ve aynı tabakada, biraz daha üst kodda ele geçen tıp aletleri, bu kabın ecza alanında kullanıldığını göstermektedir.

Kat. No. 3, bu grubun en küçük çaplı eseridir. Üç parça halinde ele geçmiş olan kabın yarısına yakını mevcuttur. Çapraz tutamaklardan kabın dört veya üç tutamak bir akıtaçlı olduğu anlaşılmaktadır. Yatay dikdörtgen tutamakların üzeri dekore edilmemiştir. Kabın dip kısmında, hafif kabartma görülmektedir.

Kat. No. 5, 8, 14, 15 ve 17'nin dipleri mevcut olmayıp, çapları bu grup çaplarına yakın olduğundan bu başlık altında incelenmişlerdir. Beş parçada da birer tutamak bulunmaktadır. Parçalardan üç tanesinde (Kat. No. 5, 14, 17), düz profilsiz ağızdan çıkıntı yapan tutamakları üzerinde kazıma çizgi ile yapılmış dekoratif amaçlı çizgisel bezemeler yer almaktadır. Üç parçanın tutamakları oval profil verirken, Kat. No. 8'in tutamağı, dışta dalgalı bir profile sahiptir.

Kat. No. 4, 12'nin ağız, gövde ve dibi mevcuttur. Düz ağızdan dışa çıkıntı yapan tutamağa sahiptirler. Tutamaklar yatay dikdörtgen şeklindedir.

Kat. No. 6 birleşmeyen iki parçadan oluşur ve her iki parçada da birer tutamağı bulunmaktadır. Diğerlerinden farklı bir ağız profiline sahiptir. Ağızın iç kısmında bir girinti bulunmaktadır⁵⁷. Tutmak diğer eserlerle farklılık gösterir. Uca doğru hafif genişleyen tutamağın altı daralarak gövdeye bağlanmaktadır.

Kat. No. 18 ve 19 bitirilmeden yarım bırakılmıştır. dış profiller kabaca işlenmiş, iç kısmının ise oyulmadığı görülmektedir. Her iki parçada da içte dudağın sınırı belirlenmiştir. Kaplar form olarak Kat. No. 1'deki eser ile benzerlik göstermektedir. Parçalardan birinde tek tutamak, diğerinde üç tutamak görülebilmektedir. Tutamakları kabaca dikdörtgen form verildikten sonra bırakılmıştır.

Kat. No. 19, dudakla aynı seviyede düzleştirilerek bırakılmış kabın iç kısmının ortasında, olasılıkla matkapla oluşturulmuş bir delik mevcuttur. Bu delikte kesişen “+” şeklinde çizgiler yer almaktadır. Bu çizgiler, kap kabaca işlendikten sonra tutamakların

⁵⁶Deonna, 1938: Pl. XLV, 319, Tombul, 2006: Res. 5, kat. no. 4, Korkut, 2002: Abb.2. 235

⁵⁷ Quatember, 2003: Taf. 59, M 25.

simetrik yerleştirilebilmesi için yapılmıştır. Üç tutamağı mevcut olan kapta, çizgilerin tutamakların ortasına denk geldiği görülmektedir. Bu çizgiler kabın üretim aşamasında, ilk önce mermer üzerine eskizinin çizilip, daha sonra işlenmeye başlandığını göstermektedir. Dudağın tutamakla birleşiminde kazıma şeklinde yaylar mevcuttur. Yayların oluşturduğu daire kabın dış çapını vermektedir. Muhtemelen dudak kısmında yer alan ve dudağın iç çapını oluşturan yiv şeklinde bırakılmış olan kısımda yine bu şekilde hattı belirlendikten sonra oyulmuş olmalıdır. Fakat bu kısmı işlendiği için çizgi görülmemektedir.

Antik Çağ'da heykeltıraşların kullandığı pergelin, taş kap yapımında da kullanıldığı anlaşılmaktadır. İki ucu sivri metal pergelin bir ucu kabın orta noktasına yerleştirilerek diğer ucu ile kabın hatları belirlenmektedir. Kap bu eskiz üzerinden oyularak biçimlendirilmektedir.

Kat. No. 18'de, sadece tutamak ile dudak kısmının birleştiği yerdeki çizgiler belirgindir. İşlenmeden bırakılmış orta kısmında da çizgiler mevcuttur. Fakat bu çizgiler Kat. No. 16' daki gibi belirgin değildir.

Bu iki eser kapların üretim teknolojilerini göstermesi açısından önem taşımaktadır. Bu kapların başka bir önemi ise, Alliano'i'da taş kapların üretiminin olduğunu göstermesidir. Bu kaplar olasılıkla üretim aşamasında hasar gördüğünden yarım bırakılmışlardır. Çünkü Kat. No. 18 orta kısmından kırılmıştır. Kat. No. 19 ise tutamaklardan birinin bulunması muhtemel yerinden kırıktır.

3.1.1.2. Tutamaklı Derin Mortarlar

Bu grupta, yer alan 7 eser, ilk gruptakilere göre daha derin ve kalın cidarlıdır. Derin ve kalın cidarlı olmaları, kaplarda ezme işleminin yanı sıra dövme işleminin yapıldığı da söylenebilir. Bu grupta yer alan kaplardan biri tüm (Kat. No. 2), diğerleri (Kat. No. 7, 9, 10, 11, 13,16) parça halindedir.

Tüm olan kap yarım küre gövdeli ve düz ağza sahiptir. Ağızda simetrik iki kulp ve bunların arasında bir emzik bulunmaktadır. Emziğin akıtma deliği, ağza 45 derece eğimle yerleştirilmiştir. Kulplar ağza birleştiği yerde daha kalın olup, omuz yaparak daralmaktadır. Kabın gövdesinde akıtma deliğinin iki yanında kazıma çizgi ile yapılmış

birer eş kollu “haç” motifi bulunmaktadır. Kap form açısından büyük olasılıkla Roma Çağına aittir. Üzerinde bulunan haç ise Bizans Çağındaki kullanımını göstermektedir. Bu durum taş kapların net tarihlendirilmesinde problem yaratan en güzel örneklerden biridir.

Kat. No. 9 ve 10 form açısından benzerlik göstermektedir. Düz ağza sahip bu iki kapta, alta doğru düze yakın bir profille daralarak inen gövde, düz dipile birleşmektedir. Birinde tek (Kat. No. 9), diğerinde iki tutamak (Kat. No. 10) görülebilmektedir. Sığ olan kaplara oranla daha az çıkıntı yapan tutamaklar, uç kısımda oval profil gösterir. Kat. No. 10’un tutamakların birbirinin çaprazında yer alması, kabın dört tutamaklı veya üç tutamak bir akıtıçlı olduğunu gösterir. Yaklaşık yarısı mevcut kabın dibinde bir oyuk mevcuttur. Kabın kırık kısmına denk geldiğinden tam anlaşılamayan fakat muhtemelen dörtgen şekle sahip oyuk, kabı bir yere veya bir kaideye oturtmak amacıyla yapılmış olmalıdır.

Kat. No. 11’de tek tutamak görülmektedir. Kat. No. 13 çapraz iki tutamağa sahiptir. Dolayısıyla bunun da dört tutamaklı veya üç tutamak bir akıtıç şeklinde tasarlandığı söylenebilir. Tutamaklardan birinde kazıma çizgi bezeme bulunmaktadır.

Kat. No. 7 bir kabın tutamak kısmına aittir. Tutamak kaba bir şekilde işlenmiştir ve oval bir forma sahiptir. Kat. No. 16’nın dibi, diğerlerine göre daha kalındır. Parça da yer alan tek tutamağın, bir bölümü kırılmıştır.

3.1.2. Tutamaksız Mortarlar

Bu grupta, 19 eser yer almaktadır. Derin hazneli olan bu tip mortarlar tutamaksızdır. Küçük bazı parçalar kabın tutamaklar arasında kalan kısımlara da ait olabilirler. Eserler, mermer, andezit ve bazalttan da yapılmıştır. Eserler derin ve kalın cidarlı olduklarından, içlerinde dövme ile üretim yapıldığı düşünülmektedir. Form açısından iki grup altında incelenmişlerdir.

3.1.2.1. Düz Profilli Gövdeliler

6 eserin yer aldığı grup içinde bir mermer (Kat. No. 40), beş bazalt (Kat. No. 35, 36, 37, 38, 39) parça bulunmaktadır. Parçalar kabın ağız ve gövde kısımlarına ait olup dipleri eksik olduğu için kapların derinliği ve dip çapları bilinmemektedir. Düz ağızlı olan bu kap parçalarının gövdeleri, düze yakın profille dibe doğru daralmaktadır. Bazalttan olan kapların çapları, biri hariç (Kat. No. 38'in çapı 35 cm.dir), çapları 28 cm.dir. Bu kapların benzerleri yakın geçmişte Efes Yamaç Evleri'nde kazılarda da ele geçmiştir ve Roma Çağı'na tarihlendirilmiştir⁵⁸.

3.1.2.2. Oval Profilli Gövdeliler

Bu grupta, 15 eser yer almaktadır (Kat. No. 20, 21, 22, 23, 24, 25, 26, 27, 28, 29, 30, 31, 32, 33, 34). Mermer ve andezit kapların ağız çapları 13 cm. ile 47 cm. arasındadır. Kat. No. 32 ve 33 tündür. Kat. No. 25 ağız kısmındaki küçük kırıklar dışında tündür. Kat. No. 31 tüme yakın olup, diğerleri parça halindedir. Eserler düz ağza sahiptir. Gövdeleri genel olarak, ağızdan dibe doğru daralan dış bükey bir profil oluşturmasına rağmen kapların formları farklılıklar göstermektedir. Kat. No. 31, kalın tabanıyla farklı bir form göstermektedir. Kabın gövdesi dışa doğru karınlıdır. Dibe doğru daralan hafif dış bükey profilli gövde kalın ve düz dipile birleşir. Ağza ait olan Kat. No. 26'nın dudağındaki ince cidarın, gövdede alta doğru indikçe kalınlaştığı görülmektedir. Kat. No. 28'in, dışında dudakla gövde arasında geçişleri yumuşak olan bir yiv mevcuttur. Kaplar genel olarak dar ve düz diplidirler. Fakat Kat. No. 25'in dibinde, hafif ovallik söz konusudur. Bu da kabın düz bir yere konulmadığı ve olasılıkla toprak zemine hafif gömülü bir şekilde kullanıldığını göstermektedir. Tüm olan Kat. No. 32 ve 33, diğerlerine göre daha kaba işlenmiş ve cidarları daha kalındır. Her iki kabın da ağız kısmı tam dairesel form göstermemektedir.

⁵⁸ Quatember, 2003: Taf. 64, M 55, 73, 100.

3.2.Ezme Taşları

Mortar ve dibek içindeki, taneli ve kabuklu bitkileri, mutfakta kullanılan besin maddelerini ayrıca tuz gibi çeşitli maddeleri dövüp ezmede kullanılan taş alettir. Mortarın kullanıldığı her alanda mortarla birlikte kullanılan ezme taşları, sadece mutfak eşyası olarak değil, aynı zamanda boya yapımında ve tıp alanında kullanılmaktaydı⁵⁹.

Günümüzde de ahşaptan ve madenden olanları hala kullanılmaktadır. Mortar ve ezme taşı öğütme taşlarından daha önce kullanılmaya başlanmıştır. Mezolitik dönemde henüz toplayıcı ve avcı olan toplulukların, topladıkları kabuklu ve taneli bitkileri dövmeyi bildikleri bilinmektedir.

Ezme taşlarının ilk örnekleri, doğal koşullarla biçimlenmiş taşlardan oluşmaktaydı. Daha sonra ise kullanımı kolaylaştırmak amacıyla taşlara belli biçimler verilmiştir. Bunlar genel olarak dar, uzun ve silindirik veya konik biçimlidir. Ezme taşları elle kavranabilecek bir forma sahiptirler. Gövde, üstten ezme düzlemine hafif genişleyerek inmekte ve dış konkav ezme yüzeyi ile sonlanmaktadır. Klasik Çağ'da görülmeye başlanan, Hellenistik ve Roma Çağı'nda yaygınlaşan form ise, var olan konik forma yatay tutma kolunun eklenmesidir. Bu şekliyle bükülmüş parmak formu denilen form oluşmuştur. Korinth' de bulunan ve M.Ö. 5. yy. ortasına tarihlenen ezme taşları, yayınlandığı kadarı ile en azından şimdilik, bunların ilk örneklerini oluşturmaktadır⁶⁰. Dikey düzlemde yer alan konik ezme koluna eklenen yatay tutma koluyla kullanım kolaylığı sağlanmıştır. Hellenistik ve Roma Çağı'ndaki örneklerde, tutma kolu üzerine çizgisel bezemelerin yanı sıra, tam bir parmak şeklide bezeme de yapılabilmektedir. Kimi örneklerde parmağın en ince ayrıntısına kadar işlendiği görülmektedir. Efes Yamaç Evler 1'de bulunan M.26 no.'lu ezme taşının tutma kolunun üzerinde tırnak gösterilmiş ve tırnakla deri arasındaki kısım dahi belirtilmiştir⁶¹.

Tutamaksız olanlar, daha ince olan üst kısmının parmaklar arasında kavranmasıyla kullanılmaktadır. Bunların daha küçük olanları ise avuç içine alınarak ezme ya da dövme işlemi yapılmaktadır.

⁵⁹Quatember, 2003: 130.

⁶⁰Parlama, Stampolidis, 2000: 106.

⁶¹ Quatember, 2003: 130.

Tapınaklara sunu amaçlı olarak kullanılan örnekler, Lindos Athena Tapınağı'nda karşımıza çıkmaktadır⁶². Bu şekildeki ezme taşları, Delos, Korinth, Olynthos, Samos, Delphoi, Kyrene, Priene, Ephesos, Troia, Pergamon, Patara ile Suriye ve Mısır'daki bazı kentlerde de görülmektedir.

Bu grupta, 13 eser yer almaktadır. Eserlerin ikisi bazalt (Kat. No. 47, 53), diğerleri mermerdir. Eserler form açısından iki tipe ayrılmaktadır.

3.2.1. Tip I

Bu grupta yer alan 11 eser bükülmüş parmak formudur. Ezme işleminin kolaylaşması için, dikey ezme koluna, yatay kol ilave edilmiştir. Ezme işleminde uygulanan kuvvetin daha etkili olması sağlanarak alete kullanım rahatlığı getirilmiştir. Ezme kolu yukarıdan aşağıya genişleyen konik formudur. Bu aletin işlevselliği açısından önemlidir. Çünkü ezme yüzeyinin genişlemesi uygulanan kuvvetin etki alanı da genişletmiştir. Ezme kolunun alt kısmına ezme yüzeyi denir. Ezme yüzeyi genelde hafif dış konkav dairesel formudur.

Biri diğerine oranla daha küçük olan Kat. No. 42 ve 43, Kat. No. 1'in içinde in-situ olarak ele geçmiştir. Kat. No. 42'deki ezme taşının tutma kolu ile ezme kolunun dış kısmının birleşim yeri, 90 derecelik bir açı oluşturmaktadır. Tutma kolu uca doğru incelmektedir. Ezme kolu tutma koluna oranla daha kısa olup, ezme yüzeyi dış konkav ve dairesel formudur. Kat. No. 43'ün, ezme kolu tutma koluna oranla daha uzundur. Eserin hilal biçimli tutma kolu uca doğru incelmektedir. Ezme kolu konik biçimli, ezme yüzeyi dış konkav ve dairesel formudur. Her iki eserde (Kat. No. 42, 43), in situ buldukları mortarla (Kat. No. 1) birlikte, M.S. 2. yy'a tarihlendirilmektedir.

Beyaz ince gözenekli mermerden yapılmış Kat. No. 41, uç kısmındaki kırıklar dışında tümüdür. Bükülmüş parmak benzetmesi burada çok iyi görüldüğü için parmak tipindeki en iyi örnektir. Tutma kolu, ezme kolundan uzun ve üstü çizgisel bezemelidir. Kazıma çizgiler, tırnak çizgisi ve parmak boğumlarını göstermektedir. Orta da çapraz bir bezeme görülür. Parmağın boğum çizgileri alt kısımda da devam etmektedir. Koni

⁶² Parlama, Stampolidis, 2000: 106.

ezme kolu ile tutma kolunun birleşimi kazıma çizgi ile belirginleştirilmiştir. Ezme yüzeyi dış konkav ve daireseldir.

Kat. No. 44, iki parçadan birleştirilmiştir. Uç kısımlarındaki küçük kırıklar dışında eser tüm olup, ince kristalli, damarsız beyaz mermerdendir. Yüzeyinde kalker tabakası vardır. Tutma kolu hilal biçiminde ve üzerinde kazıma çizgisel bezeme vardır. Tutma kolunun ortasında çapraz, her iki uç kısmında ise birbirine paralel üçer kazıma çizgi bulunmaktadır. Tutma kolu ile ezme kolunun birleştiği kısım da kazıma çizgi ile belirginleştirilmiştir. Ezme kolu konik, ezme yüzeyi dış konkav ve daireseldir.

Kat. No. 50 ile Kat. No. 42 aynı forma sahiptir. Bu tip içinde yer alan ezme taşarlından dördünün (Kat. No. 45, 49, 51, 52) tutma kolları kırıktır. Bu dört eserde de ezme kolları konik, ezme yüzeyleri dış konkav ve daireseldir. Bu tip içinde yer alan, Kat. No. 46, diğerlerine oranla oldukça küçüktür. Form olarak diğerlerine benzeyen eserin tutma kolu kırıktır.

3.2.2. Tip II

Tip II'de yer alan eserler, tutma kolsuz, sadece ezme kolludur. Bu tipte biri bazalt, diğeri mermer iki eser yer almaktadır (Kat. No. 47,48). Bazalt olanın üst kısmı kırıktır. Silindirik forma sahiptir ve ezme yüzeyi hafif dış konkav olup dairesel formludur. Ezme işlemi silindirik olan ezme taşının üst kısmının avuç içinde tutulmasıyla yapılmaktadır. Bu nedenle daha iyi kavranabilmesi için aletin avuç içine gelen kısmında silindirik form bozularak hafif düzleştirilmiştir.

Bu tipte yer alan ikinci eser (Kat. No. 48) konik ve küçük boyutludur. Ezme yüzeyi dış konkav ve dairesel formludur. Ezme işlemi, aletin ince olan üst kısmı üç parmak (başparmak, işaret parmağı, orta parmak) arasında kavranarak ezme yüzeyine doğru baskı uygulanarak yapılmaktadır. Bu haliyle çok kullanışlı gibi görünmese de, eser, küçük kaplarda ve ezilmesi kolay maddelerde kullanıldığını akla getirmektedir.

3.3. Geniş Çaplı Sığ Kaplar

Çapları 50-100 cm. arası değişen, sığ ve genelde bir kaide üzerinde duran leğen biçimindeki kaplar; Louterion ve Perirrhanterion olarak adlandırılmaktadır. Bu kaplardan tapınaklara ve tapınma odalarına yerleştirilenlerine; Perirrhanterion, evlere, kaplıcalara ve gymnasionlara yerleştirilen, yüksek ayaklı kaplara ise Louterion denmektedir⁶³. Malzeme taş, pişmiş toprak ve metal olabilmektedir. Bazı Perirrhanterionlar küçük karyatitler üzerinde yükselebilmekte, bazıları ise basit mermer kâseler şeklinde olabilmektedir. Bunlar genellikle su ile ilişkili kaplardır. Louterion, günlük yaşamda hem el ve yüz yıkanması, hem de bütün vücudun temizliğinde, Perirrhanterionlar, törensel bir temizliğe yönelik kullanılmaktadır⁶⁴. Bu kapların aynı zamanda ruhban sınıfa ve şehir yöneticilerine yiyecek ve içecek ikramında kullanıldığı da bilinmektedir⁶⁵. Bunun yanı sıra adak eşyası olarak veya sunu amaçlı kullanılabilirler. Birçok kutsal alanda ele geçtiği için bu kaplar belli bir tanrıya atfedilememektedir. Apollon Kutsal Alanı'nda M.Ö. 7. yy'ın 2. yarısı ile M.Ö. 5. yy.'ın ilk yarısı arasına⁶⁶ ve Kios M.Ö. 6. yy sonlarıyla M.Ö. 5. yy. sonları arasına tarihlendirilmesi bu formun erken örneklerini, göstermektedir⁶⁷.

Bu tip kaplar genelde yuvarlak formlu ve düz tabanlıdır. Her ikisinin de ortak özellikleri vardır. Bu da ayakları sütun şeklinde olup, bir tabana oturtulmuş olmalarıdır. Ayakların üst kısımları düz bir şekilde kesilmiştir ve üst kısmında çanağı sabitlemek için bir dübel deliği yer almaktadır⁶⁸. Ağız profiline göre üç grup bulunmaktadır.

Birinci grupta yer alan dışa dönük ağızlılardır. Bunların erken örneklerinde dış kenar daha az belirgin, geç döneme doğru belirginlik artmaktadır. Erkenden geçe doğru kavisin belirginleşmesi dudağında belirginleşmesine neden olmuştur⁶⁹.

İkinci grupta yer alan ağız kenarı karınlı kaplar; dışta karınlı olup üste doğru burun şeklinde sivrilerek içeriye dönen dudak profiline sahiptir. Tabanı, ağız kenarına kadar aynı kalınlıkta devam etmektedir. Yatay düzlem şeklindeki taban, ağza doğru kavis çizerek dönmektedir. Geç dönemde kabın sığlaştığı görülmektedir. Aynı zamanda

⁶³ Korkut, 2002: 238.

⁶⁴ Hoffelner, Kerschner, 1996: 106.

⁶⁵ Hoffelner, Kerschner, 1996: 51.

⁶⁶ Hoffelner, Kerschner, 1996: 116.

⁶⁷ Hoffelner, Kerschner, 1996: 50.

⁶⁸ Korkut, 2002:238.

⁶⁹ Hoffelner, Kerschner, 1996: 49.

kapların dudak kalınlığı erkenden geçe doğru, kalından sivriye doğru bir gelişim göstermektedir⁷⁰.

Üçüncü gurup ise, ağız kenarı düz kaplardır. İlk iki guruptan farklı olarak bu kaplar, profilsiz düz ağza sahiptir. Gövdeleri de, ağızdan dibe doğru düz bir şekilde veya hafif daralarak inmektedir. Tabanları tamamen düz olanların yanı sıra, kaideli ve ortaya doğru alçalan oval formlular da mevcuttur. Genelde bir ayak üzerine oturtulan kaplar, direk yere konularak da kullanılmaktadır.

Tabakların üst yüzeyleri ince zımparalanırken, dip kısımları daha kaba bırakılabilmektedirler. Ele geçen bazı örneklerde boya izlerine rastlanması, bu kapların boyandığını göstermektedir. Boyanın tek bir renk ve düz bir şekilde mi oyandığı yoksa üzerinde bir bezeme mi yapıldığı buluntuların azlığı nedeniyle bilinmemektedir⁷¹.

Bu başlık altında, 19 eser incelenmiştir. Eserlerden sadece biri (Kat. No. 80) tüm, diğerleri parça halindedir. Allianoı'da ele geçen, Geniş Çaplı Sığ Kaplar olarak adlandırılan kaplar, üç gruba ayrılmaktadır. Gruplandırma ağız kenarı profiline göre yapılmıştır. Bu kaplar, dışa dönük ağızlı, ağız kenarı karınlı ve düz ağız kenarlı kaplar başlığı altında incelenmiştir.

3.3.1. Dışa Dönük Ağızlı Kaplar

Bu tipte, kendi içinde iki ayrı gruba ayrılan 11 eser bulunmaktadır. Dudak kısmında yiv olanlar ve olmayanlar. 8 tanesinde yiv mevcutken, 3 tanesi yivsizdir. Bu kapların birebir benzer formları, Alt-Ägina⁷² da ele geçmiştir. Kapların çapları, 56 cm ile 64 cm. arasında değişen ölçülere sahiptir. Sadece Kat. No. 69'un çapı diğerlerine göre daha küçüktür (43 cm.).

⁷⁰ Hoffelner, Kerschner, 1996: 50.

⁷¹ Hoffelner, Kerschner, 1996: 50.

⁷² Hoffelner, Kerschner, 1996: Abb. 36, 49.

3.3.1.1. Tip I

Tip I de yer alan, Kat. No. 66, 67 ve 69 birbirine benzemektedir. Bu üç kabın da ağız kısmında dudanın gövdeyle birleştiği yerde, iç bükey profil oluşturarak, gövde dibe düze yakın bir şekilde birleşmektedir. Kapların iç ve dış yüzeyleri, zımparalanmıştır. Dip kısımları da düz olup tarak izleri mevcuttur.

Kat. No. 62'nin dudak kısmı 2,5 cm. olup, diğerlerine göre daha dardır. Yivin genişliği 0,7 cm.dir. Kabın iç kısmında, gövde dış bükey bir formda olup, tabana geçişte bir alçalma görülmekte ve taban düz bir şekilde devam etmektedir.

Yaklaşık olarak aynı profile sahip olan Kat. No. 64'ün, tabanında dalga biçiminde bir yükselti yer almaktadır. Kat. No. 68 ve 63'ün diğerlerinden farkı ise, kapların dış profili, dudaktan gövdeye iç bükey bir profilden sonra, hafif bir dış bükeyle kabın dip kısma birleşmesidir.

Kat. No. 65'in dış profili, diğerlerinden farklılık göstermektedir. dudak kısmını gövdeden ayırıp belirginleştiren iç bükey profil bulunmamaktadır. Dudak gövdeyle bir bütün olarak alta doğru daralarak ve hafif dış bir bükey profil oluşturarak diple birleşmektedir. Dudak kısmında yer alan yivin haricinde, kabın tabanında da bir yiv görülmektedir. Bu yiv parçanın kırık olan kısmında görüldüğü için belirgin değildir.

Kat. No. 73'ün dudak profili görülmediğinden, taban kısmında yer alan dalgadan dolayı Tip I içinde incelenmiştir. Çünkü Kat. No. 64'te de aynı dalga görülmektedir.

3.3.1.2. Tip II

Tip II'de yer alan, Kat. No. 70, 71 ve 72'nin dudak kısmında yiv yer almamaktadır ve Tip I kaplarına göre biraz daha derindir. Kapların yüksekliği, 4 cm. ile 4.5 cm. arasındadır. Tip II'yi Tip I'den ayıran diğer bir özellik ise, kapların dış profilleridir. Bu kaplarda Tip I'de yer alan kapların dış profillerinde, gövdenin dibe geçişinde kaide biçiminde oluşan profilinin olmamasıdır.

3.3.2 İçe Dönük Ağızlı Kaplar

Grupta, 6 parça eser bulunmaktadır. Çapları 62 cm. ile 95 cm. arasında değişmektedir. Kapların tamamının gövdesi karınlı olup, üste doğru burun şeklinde sivrilerek içeriye dönen dudak profiline sahiptir⁷³.

Kat. No. 75, 76 ve 77'nin kavisleri birbirine çok yakındır. Kat. No. 74 diğerlerine göre daha basık, kalın cidarlı ve gövdenin iç kısmındaki dış bükey kavisin girintisinin azaldığı görülürken Kat. No. 78 ise tam tersi dir; yani gövde daha yükselmiş ve kavis daha belirgin hale gelmiştir.

3.3.3. Düz Ağız Kenarlı Kaplar

Bu grupta dört parçadan restore edilerek tümlenmiş mermer bir eser (Kat. No. 80) mevcuttur. Düz ağız kenarlı ve düz diplidir. Dip kısmında, birbirleriyle 90 derecelik bir açıyla kesişerek, dikdörtgen şekiller oluşturan kazıma çizgiler mevcuttur.

3.4. Kâseler

Roma Çağı'nda kullanılan taş kaplar içinde yer alan diğer bir grup ise taş kâselerdir. Kâseler ince cidarlı oldukları için, bunların içinde mortarlarda olduğu gibi ezme ve dövme işlemi yapılmamaktadır. İnce cidarlı kâseler, antik çağda de bugün olduğu gibi mutfakta değişik amaçlarla kullanılmıştır. Ayrıca taş kâseler, hamamlarda banyo taşı olarak da kullanılmışlardır. İçte göbek (omphalos) bulunan kâseler, tanrılara yere içki dökmek şeklindeki sunularda kullanıldıkları bilinmektedir.

Allianoi'da toplam 8 adet kâse ele geçmiştir. Bu mermer kâselerden tüm eser ele geçmemiştir. Fakat Kat. No. 54 ve 55 tüme yakındır. Eserlerden 3 tanesi (Kat. No. 59, 60, 61) kabın kaide kısmına ait olup, 3 tanesi (Kat. No. 56, 57, 58) ise ağız ve gövde kısmına ait parçalardan oluşmaktadır.

Kat. No. 55, sekiz parçadan restore edilmiştir. Dışa çekik ağızlı kâsenin dudak kısmında 0.4 cm genişliğinde, 0.1 cm derinliğinde bir yiv bulunmaktadır. Gövde dibe

⁷³ Hoffelner, Kerschner, 1996: Abb. 35, 48.

dođru daralarak 0,4 cm yksekliđinde ve 6.5 cm apındaki kaideye oturmaktadır. Sadece ađız ve gvde kısmına ait olan Kat. No. 56 ve 57'nin de dudak kısmında bir yiv mevcuttur. Fakat bu iki eserin apı Kat. No. 55'ten daha geniřtir. Kat. No. 55'in ađız apı 11 cm, Kat. No. 56'nın ađız apı, 21cm., Kat. No. 57'nin ađız apı 24 cm.dir.

Kat. No. 58'in dudak kısmı gvdeyle aynı kalınlıđa sahiptir. Kabın ađız apı 24 cm olup, gvdenin cidar kalınlıđı ađızdan dibe dođru incelmektedir.

Kat. No. 59, 60 ve 61, kabın dip ve kaide kısmına aittir. Kat. No. 60 ve 61, 1.2 cm. yksekliđinde halka bir kaideye sahipken, Kat. No. 59, 0.2 cm. ykseklinde dz bir kaideye sahiptir. Kat. No. 59'un kaide apı 10 cm, Kat. No. 61'in 7.8 cm. Kat. No. 60'ın 38 cm.dir.

Diđerlerinden olduka farklı bir forma sahip Kat. No. 54'n yarıdan fazlası mevcuttur. Dip kısmı, 0.65 cm kalınlıđında ve 15 cm apında, dz bir tabla řeklinindedir. Gvdesi dik ugen biimindedir. Ugenin st křesi, yani kabın ađız kenarı, sivri olmayıp, oval sonlanmıřtır.

3.5. El Deđirmenleri

El deđirmeni, tahıl ile tuz ve boya gibi maddelerin ođtlmesinde kullanıldıđı bilinmektedir. st ste konulan ve dairesel bir forma sahip iki tařtan oluřmaktadır.

Altı kaba iřlenen alttaki tař, yere konulur ve sabittir. Altta kaldıđı iin grlmeyen kaba yzey tařın kaymasını da nlemektedir. Alt tařın st ortasında bir mil deliđi bulunmaktadır. Farklı kalınlıklara sahip olan tař, kenar kısmından ortada yer alan mil deliđine dođru ykselmektedir. Bu ykselti mil deliđinin evresinde dikleřerek daha da belirginleřmektedir. st paranın altı da, alt paranın st eđiminin tam tersi bir eđimle her iki tařın oturtulması sađlanmıřtır. st tařın ortasında koni řeklinde tahıl dkme deliđi vardır. Alt tařın ortasında yer alan mil deliđine yerleřtirilen dikey demir aksam tahıl dkme deliđine yatay yerleřtirilen ahřap aksamın ortasına aılan delikten gemektedir. Yatay ahřap aksamı yerleřtirebilmek iin ise, tahıl dkme deliđinin kenarlarına karřılıklı oyuk aılır ve ahřap bu oyuklara yerleřtirilerek sabitlenir. Bu dzenek st tařın dndrlmesi sırasında alt tařın stnden kaymasını nlemektedir.

Hemen hemen bütün taşların belli bir eğime sahip olması, bir gruplandırma yapılmasını zorlaştırmıştır. Antik değirmen taşları tamamen yatay olduğu bir seviyeye varmamıştır, fakat bu yönde bir eğilim gözlenmektedir ve taşlardan daha düz olanın diğerinden daha gelişmiş olduğu görülmektedir⁷⁴.

Konik ve düz değirmenler karşılaştırıldığında, konik lerin daha avantajlı olduğu görülmektedir. Konik değirmenlerde, öğütülenin dışa akışı daha kolay ve öğütme yüzeyi daha geniştir. Fakat konik şekil tahılın iyi öğütülmeden çıkmasına neden olmaktadır⁷⁵.

Üst taşı çevirebilen kola ihtiyaç vardır. Çevirme kolu eklemek için, ya taşın üstüne dikey bir oyuk, ya da yanına yatay bir oyuk açılarak yerleştirilen ahşap kol yardımıyla döndürülmesi sağlanır. Taşın yan kısmında yer alan oyuğun yatay olması, çevirme kolunun da yatay olması anlamına gelmez. “L” şeklindeki ahşap kolla, dikey çevirme kolu sağlanır. Çevirme kolunun yatay oyuğa yatay yerleştirildiği örnekler görülmektedir. Yatay kolla üst taşın döndürülmesi daha zor olduğu için çevirme kolunun dikey olması tercih edilmektedir.

El değirmeninin, Hellenistik Çağ öncesi kullanımının olduğuna dair her hangi bir bulgu mevcut değildir. İlk örnekleri M.Ö. 2. yy’ın 2. yarısında İspanya’da bulunmuştur⁷⁶.

Pompei’de ele geçen değirmenlerde, eşekler kullanıldığından bu tip değirmenler de eşek değirmenleri olarak bilinmektedir. Bu iki değirmenden hangisinin daha önce kullanıldığı tartışmalıdır. Eşek değirmenlerinde yatay kol catullus’u (üst taş) çevirmenin tek yoludur. El değirmenlerinde ise dikey kol daha uygundur. El değirmenlerinde yer alan yatay yuvadan dolayı, bunların eşek değirmenlerinden devşirildiği düşünülmüştür. Fakat yatay yuvaya dikey kolun rahatlıkla yerleştirilebilmesi ve bu şekilde kullanımının daha kolay olması, bu düşünceyi çürütmüştür.

El değirmenleri başlığı altında, 47 eser yer almaktadır. Bunlardan 15 tanesi el değirmenin alt taşına, 32 tanesi ise üst taşına ait olup, 9 tanesi bazalt, geri kalanı ise

⁷⁴ Moritz, 1958: 107

⁷⁵ Moritz, 1958: 107

⁷⁶ Moritz, 1958: 105.

andezittendir. apları 32 cm. ile 58 cm. arasında deęiřmektedir. oęu para olan eserlerden sadece 7 tanesi tmdr.

st tařta yer alan evirme kolu delięi btn eserlerin kenar kısmında dikdrtgen ve yatay bir oyuk řeklinindedir. Fakat bu yatay oyuk, evirme kolunun yatay olduęu anlamına gelmez. Ahřaptan yapılan evirme kolu, "L" řeklinde yapılmakta ve dikey dzlemde yer almaktadır. Hemen hemen evirme kolu delięinin bulunduęu btn st tařlarda delięin bulunduęu kısımda, tařın st blm daha kalın bırakılmıřtır. Delik stndeki bu ykselti, dıřtan ie doęru daralarak, kelebek kanadı řeklinde bir form oluřturmaktadır.

evirme kolu delięi, kimi tařlarda (Kat. No. 84, 90, 98, 105, 107), tařın alt kısmına yakın aıldıęından kırılmıřtır. Kat. No. 93'de, evirme kolu delięinin alt kısmı kırıldıęı iin, evirme kolu iin yeni bir delik aılmıřtır.

Deęirmen tařlarının apları ile tahıl dkme deliklerinin apları arasında bir standart sz konusu deęildir. Tařların apları birbirine yakın olsa da, tahıl dkme deliklerinin apları deęiřmektedir. Dolayısıyla koni řeklindeki tahıl dkme delięi kimi tařlarda daha dar ve dik bir řekildeyken (Kat. No. 92), kimi tařlarda daha geniř ve yayvandır (Kat. No. 88).

Kat. No. 120, mil delięindeki dikey demir aksamıyla birlikte ele gemiřtir.

El deęirmeni formlarında, Roma ve Bizans aęı olarak ayırım yapılamamaktadır. Roma aęı'ndaki form, bugn de Anadolu'nun kırsal kesimlerinde kullanılmaktadır.

4. KATALOG

Allianoi'da 1998-2006 yılları arasında yapılan kazı çalışmalarında ele geçen, taş kaplar üzerinde yapılan çalışma sonunda, bir katalog oluşturulmuştur. Katalogda eserler, ana hat planındaki konu başlıklarına göre sıralanmıştır. Müze envanterine alınmış eserlerde, katalog numarasından sonra, diğerlerinden ayrı olarak, **Müze Envanter Numarası** yer almaktadır. Sonra sırasıyla, **Kazı Envanter Numarası**, **Eserin Adı**, **Eserin Cinsi** (Malzemesi), **Buluntu Yeri** (Plankare), **Buluntu Tarihi**, **Buluntu Kodu** (memleket nirengi noktası esas alınmıştır), **Eserin Ölçüleri** (cm. olarak), **Durumu-Tanımı** (kısaca) yer almaktadır. Müze ve kazı envanterine alınmamış olan eserlerde ise **Eser Numarası** yer almaktadır. Kazı ve Müze Envanter Numarası olanlara, ayrıca eser numarası verilmemiştir.

Allianoi taş deposunda konuyla ilgili malzemeler incelendikten sonra bazı parçaların aynı esere ait olduğu anlaşılmış ve bu parçalar birleştirilmiştir. Parçalar, aynı eser numarası üzerinde a,b,c., olarak belirtilmiştir (Kat. No.23). Bu eserin parçaları, farklı plan karelerde ve yıllarda tespit edilmiş olup, bu bilgiler katalogda verilmiştir.

Bazı eserlerin, eser no.sunda iki ayrı numara yer almaktadır (Kat. No. 3). Bu eserler ayrı olduğu düşünülerek farklı numaralandırılmıştır. Fakat yapılan inceleme sonucunda bu parçaların aynı esere ait olduğu saptanmış ve parçalar birleştirilmiştir. Birleşmeyen fakat aynı esere ait olan parçalarda mevcuttur (Kat. No. 6). Bu eserlerde her iki parçaya verilen numaralar da yazılmıştır.

Eserlerden bazıları yüzeyde bulunduğu için, bazıları ise önce taş olarak algılanıp daha sonra atıklar içinde bulunduğu için, kod, konum ve tarih bulunmamaktadır. Bu durum, daha çok el değirmenlerinde görülmektedir.

Dip kısımları mevcut olmayan parça eserlerin yüksekliği bilinmediğinden, yükseklik ölçüleri verilirken, yanına "+" işareti konulmuştur.

Geniş çaplı eserlerde (Kat. No. 62-80), eserlerin profilleri daha iyi anlaşılabilmesi için ağız kenarları yakınlaştırılarak, bu eserler için iki çizim verilmiştir.

Eserlerin analogi ve tarihlendirilmesine metin içinde değinildiği için, katalogda yer verilmemiştir.

Katalog No. : 1 (ÇİZ. LEV. I/ FOT. LEV. I)
Kazı Env. No. : T.02-25
Eserin Adı : Mortar
Eserin Cinsi : Mermer, Gri damarlı beyaz
Buluntu Yeri : JXI-c4
Buluntu Tarihi : 2002
Buluntu Kodu : 87.07
Eserin Ölçüleri :Yük:7,4 cm. Cidar: 2 cm. Çap: 30,7 cm. Alt Çap: 11,9 cm.
Durumu – Tanımı : Kabın tamamı mevcuttur. Düz, profilsiz bir ağza sahiptir. Üç tutamak, bir yalancı akıttaç simetrik olarak yerleştirilmiştir. Tutamak genişliği 4,2 cm.dir.

Katalog No. : 2 (ÇİZ. LEV. I/ FOT. LEV. I)
Eserin Adı : Mortar
Eserin Cinsi : Andezit
Buluntu Yeri : GVIII-e4
Buluntu Tarihi : 2002
Buluntu Kodu : 83.39
Eserin Ölçüleri : Yük:18,6 cm. Cidar: 1,1 cm. Çap: 14,4 cm. Dip Çapı: 9 cm.
Durumu – Tanımı : Kabın tamamı mevcuttur. Ağız kısmında iki kulp ve bunların arasında bir emzik bulunmaktadır. Kulplar ağza birleştiği yerde daha kalın olup, omuz yaparak daralmaktadır. Emziğin akıtma deliği ağza 45 derece eğimle yerleştirilmiştir. Emziğin iki yanında kazıma çizgi ile yapılmış birer eş kollu haç bulunmaktadır.

Katalog No. : 3 (ÇİZ. LEV. I/FOT. LEV. I)
Eser No. : All.-T. 903/T.02-4
Eserin Adı : Mortar Parçası
Eserin Cinsi : Mermer
Buluntu Yeri : -
Buluntu Tarihi : 2002

Buluntu Kodu : -
Eserin Ölçüleri : Yük: 3 cm. Cidar: 1,5 cm. Çap: 10 cm. Dip Çapı: 9 cm.
Durumu – Tanımı : Birbirine birleşen üç parçadan oluşmaktadır. Kabın yarısından fazlası mevcuttur. İki parçasında tutamak bulunmaktadır. Tutamak 1,5 cm. genişliğinde, 2,2 cm. yüksekliğindedir. İç bükey bir profille dibe kadar devam etmektedir.

Katalog No. : 4 (ÇİZ. LEV. II/ FOT. LEV. I)
Eser No. : All.- T.657
Eserin Adı : Mortar Parçası
Eserin Cinsi : Mermer, Beyaz
Buluntu Yeri : GIX-c2
Buluntu Tarihi : 2000
Buluntu Kodu : 84.82
Eserin Ölçüleri : Yük.: 8,3 cm. Cidar: 2 cm. Çap: 22 cm. Alt Çap: 12 cm.
Durumu – Tanımı : Parça, kabın ağızdan dibe kadar olan kısmına aittir. 3.5 cm. genişliğinde tutamak bulunmaktadır. Tutamak 4 cm. den sonra gövdeye bağlanmaktadır.

Katalog No. : 5 (ÇİZ. LEV. II/ FOT. LEV. I)
Eser No. : All.-T. 659
Eserin Adı : Mortar Parçası
Eserin Cinsi : Mermer, Beyaz
Buluntu Yeri : GVII-b3
Buluntu Tarihi : 2000
Buluntu Kodu : -
Eserin Ölçüleri : Yük.: 4,8(+)cm. Cidar: 1,8 cm. Çap: 12cm.
Durumu – Tanımı : Kabın ağız ve gövde kısmına aittir. 2.5 cm. genişliğinde tutamak mevcuttur. Üzerinde kazıma çizgilerden motif bulunmaktadır. Tutamağın uç kısmında küçük bir kırık bulunmaktadır. Dudaktan ince bir yivle ayrılan tutamak genişleyerek gövdeye bağlanmaktadır.

Katalog No. : 6 (ÇİZ. LEV. II/ FOT. LEV. II)

Eser No. : All.-T. 901/T.02-13

Eserin Adı : Mortar Parçası

Eserin Cinsi : Mermer

Buluntu Yeri : -

Buluntu Tarihi : 2002

Buluntu Kodu : -

Eserin Ölçüleri : Yüksek: 3,6 (+) cm. Cidar: 1 cm. Çap: 15 cm.

Durumu – Tanımı : Birbirine birleşmeyen iki parçadan oluşmaktadır. Kabın ağız ve gövde kısmına aittirler. Her iki parçada da tutamak bulunmaktadır. 3.2 cm. genişliğindeki tutamak dudaktan ince bir yivle ayrılmıştır. Genişleyerek gövdeye bağlanmaktadır. Ağız kısmında, iç tarafta 0,5 cm. aşağı inen 0,2 cm.lik bir girinti bulunmaktadır.

Katalog No. : 7 (ÇİZ. LEV. III/ FOT. LEV. II)

Eser No. : All.- T. 658

Eserin Adı : Mortar Parçası

Eserin Cinsi : Mermer, Beyaz

Buluntu Yeri : -

Buluntu Tarihi :-

Buluntu Kodu : -

Eserin Ölçüleri : Yüksek.: 6 (+) cm. Cidar: 2 cm. Çap: 26 cm.

Durumu – Tanımı : Kabın tutamak kısmına aittir. Tutamak 4 cm genişliğindedir. Düz bir şekilde dudaktan çıkıp 4,5 cm’ den sonra gövdeye birleşmektedir.

Katalog No. : 8 (ÇİZ. LEV. III/ FOT. LEV. II)

Kazı Env. No. : T.02-22

Eserin Adı : Morlar Parçası

Eserin Cinsi : Mermer, Beyaz

Buluntu Yeri : GX- c3

Buluntu Tarihi : 11.08.2002

Buluntu Kodu : 87.82
Eserin Ölçüleri : Yük: 2,6 (+) cm. Cidar: 1,1 cm. Çap: 15 cm.
Durumu – Tanımı : Kabın, ağız ve gövde kısmına aittir. Düz, profilsiz bir dudağa sahiptir. 1,2 cm. genişliğinde tutamak mevcuttur. Tutamak, dudaktan ince bir yivle ayrılmaktadır ve uç kısmında dalgalı bir profil vermektedir.

Katalog No. : 9 (ÇİZ. LEV. III/ FOT. LEV. II)
Kazı Env. No. : T.02-9
Eserin Adı : Mortar Parçası
Eserin Cinsi : Mermer, Beyaz
Buluntu Yeri : DXII-b4
Buluntu Tarihi : 2002
Buluntu Kodu : 90.82
Eserin Ölçüleri : Yük: 12 cm. Cidar: 3,5 cm. Çap: 27 cm.
Durumu – Tanımı : Parça, kabın ağızdan dibe kadar olan kısmına aittir. 2,6 cm.lik tutamak mevcuttur. Düz profilsiz bir dudağa sahiptir. Gövdesi dibe doğru düze yakın bir şekilde daralmaktadır. Tutamağın üst kısmında kırık mevcuttur.

Katalog No. : 10 (ÇİZ. LEV. IV /FOT. LEV. II)
Kazı Env. No. : T.98-35
Eserin Adı : Mortar Parçası
Eserin Cinsi : Mermer
Buluntu Yeri : FXIII-d5
Buluntu Tarihi :1998
Buluntu Kodu : 92.50
Eserin Ölçüleri : Yük: 13 cm. Cidar: 3,5 cm. Çap: 34,9 cm.
Durumu – Tanımı : Parça, kabın ağızdan dibe kadar olan kısmına aittir. Parçada iki adet tutamak mevcuttur. Profilsiz bir ağza sahip olan kabın gövdesi dibe doğru düze yakın bir şekilde daralmaktadır. Olasılıkla dört tutamağa sahiptir.

Katalog No. : 11 (ÇİZ. LEV. IV / FOT. LEV. III)
Kazı Env. No. : T.98-75
Eserin Adı : Mortar Parçası
Eserin Cinsi : Mermer
Buluntu Yeri : EXI-e5
Buluntu Tarihi : 10.09.1998
Buluntu Kodu : 91.16-91.14
Eserin Ölçüleri : Yüksek: 8,1 cm. Cidar: 2,5 cm. Çap: 24 cm.
Durumu – Tanımı : Parça, kabın ağızdan dibe kadar olan kısmına aittir. Parçada bir adet tutamak mevcuttur. Tutamağın üzerinde çizgisel bezeme bulunmaktadır. Düz profilsiz bir ağza sahiptir.

Katalog No. : 12 (ÇİZ. LEV. IV / FOT. LEV. III)
Kazı Env. No. : T.99-46
Eserin Adı : Mortar Parçası
Eserin Cinsi : Mermer, Gri Damarlı Beyaz
Buluntu Yeri : FX-d3
Buluntu Tarihi : 21.08.1999
Buluntu Kodu : 90.32
Eserin Ölçüleri : Yüksek: 4,9 cm. Cidar: 1,46 cm. Çap: 11,6 cm.
Durumu – Tanımı : Parça, kabın ağızdan dibe kadar olan kısmına aittir. Parçada bir adet tutamak mevcuttur. Düz profilsiz bir ağza sahiptir.

Katalog No. : 13 (ÇİZ. LEV. V/ FOT. LEV. III)
Kazı Env. No. : T.00-40
Eserin Adı : Mortar Parçası
Eserin Cinsi : Mermer
Buluntu Yeri : GVII-b3
Buluntu Tarihi : 21.08.1999
Buluntu Kodu : 87.74
Eserin Ölçüleri : Yüksek: 10,3 cm. Cidar:2,8 cm. Çap: 20 cm.

Durumu – Tanımı : Dört parçadan restore edilmiştir. Ağızdan dibe kadar olan kısmı mevcuttur. İki adet tutamak bulunmaktadır. Muhtemelen dört tutamaktır. Tutamakların üzerinde çizgisel bezemeler bulunmaktadır. Düz profilsiz bir ağza sahiptir.

Katalog No. : 14 (ÇİZ. LEV. V / FOT. LEV. III)
Kazı Env. No. : T.00-60
Eserin Adı : Mortar Parçası
Eserin Cinsi : Mermer
Buluntu Yeri : FVIII-d2
Buluntu Tarihi : 31.08.2000
Buluntu Kodu : 88.63
Eserin Ölçüleri : Yük: 7,04 cm. Cidar: 2,2 cm. Çap: 20 cm.

Durumu – Tanımı : Parça, kabın ağızdan dibe kadar olan kısmına aittir. Parçada bir adet tutamak mevcuttur. Tutamak üzerinde çizgisel motifler vardır. Düz profilsiz bir ağza sahiptir.

Katalog No. : 15 (ÇİZ. LEV. V / FOT. LEV. IV)
Kazı Env. No. : T.99-70
Eserin Adı : Mortar Parçası
Eserin Cinsi : Mermer, Beyaz
Buluntu Yeri : EVII-c4
Buluntu Tarihi : 28.09.1999
Buluntu Kodu : 89.62
Eserin Ölçüleri : Yük: 3 (+) cm. Cidar: 1,3 cm. Çap: 11,5 cm

Durumu – Tanımı : Kabın ağız ve gövde kısmına ait bir parçadır. Parça üzerinde bir adet tutamak mevcuttur. Tutamak 1,8 cm. genişliğindedir. Dudaktan düz bir profille çıkan tutamak, aşağı doğru daralarak gövdeye bağlanmaktadır. Eser yanmıştır.

Katalog No. : 16 (ÇİZ. LEV. VI / FOT. LEV. IV)
Kazı Env. No. : T.02-13
Eserin Adı : Mortar Parçası
Eserin Cinsi : Mermer, Beyaz
Buluntu Yeri : G-VIII
Buluntu Tarihi : 10.06.2000
Buluntu Kodu : Yüzey
Eserin Ölçüleri : Yüksek: 10,4 cm. Çap: 25,8 cm
Durumu – Tanımı : Kabın ağız ve gövde kısmına ait bir parçadır. Parça üzerinde bir adet tutamak mevcuttur. Tutamak üst kısmından kırıktır. Kabın iç ve dış yüzeyi pürüzlü bırakılmıştır.

Katalog No. : 17 (ÇİZ. LEV. - / FOT. LEV. IV)
Kazı Env. No. : T.00-93
Eserin Adı : Mortar Parçası
Eserin Cinsi : Mermer
Buluntu Yeri : GVII-e3
Buluntu Tarihi : 14.11.2000
Buluntu Kodu : Temizlik
Eserin Ölçüleri : Yüksek: - Cidar: - Çap: -
Durumu – Tanımı : Parça kabın ağız ve gövde kısmına aittir. Parçada bir adet tutamak mevcuttur. Düz profilsiz bir ağza sahiptir.

Katalog No. : 18 (ÇİZ. LEV. VI / FOT. LEV. IV)
Kazı Env. No. : All.-T. 920
Eserin Adı : Mortar
Eserin Cinsi : Mermer
Buluntu Yeri : JXI-b2
Buluntu Tarihi : 2005
Buluntu Kodu : 87.03
Eserin Ölçüleri : Yüksek: 6,2 cm. İç Çapı: 18 cm. Dip Çapı: 9,3 cm

Durumu – Tanımı : Kabın yarısından fazlası mevcuttur. Kap bitmemiş durumdadır. Dış profili oluşturulmuş, iç kısım tamamlanmamıştır. Bir tutamak bulunmaktadır. Köşeli bir şekilde bırakılmış olan tutamağın genişliği 2.75 cm.'dir.

Katalog No. : 19 (ÇİZ. LEV. VI / FOT. LEV. V)
Kazı Env. No. : T.00-27
Eserin Adı : Mortar
Eserin Cinsi : Mermer
Buluntu Yeri : FVIII-d3
Buluntu Tarihi : 27.07.2000
Buluntu Kodu : 89.30
Eserin Ölçüleri : Yük: 4,5 cm. İç Çapı: 19 cm. Dip Çapı: 21 cm.

Durumu – Tanımı : Kap tüme yakındır, bitmemiş durumdadır. Dış profili oluşturulmuş, iç kısım tamamlanmamıştır. Üç tutamak bulunmaktadır. Dördüncü tutamağın bulunduğu kısım kırıktır. Tutamaklar köşeli bırakılmıştır. Kabın üzerinde pergelle oluşturulmuş çizgiler mevcuttur. Bu çizgiler kabın dudağının iç ve dış sınırlarını belirlemek ve tutamakların yerleşeceği eksenleri oluşturmak için yapılmıştır.

Katalog No. : 20 (ÇİZ. LEV. VII / FOT. LEV. V)
Eser No. : All.T- 660
Eserin Adı : Mortar Parçası
Eserin Cinsi : Mermer, Beyaz
Buluntu Yeri : FVII-c5
Buluntu Tarihi : 2002
Buluntu Kodu : 91.48-91.28
Eserin Ölçüleri : Yük.: 8 (+) cm. Cidar: 2,5 cm. Çap: 26 cm.

Durumu – Tanımı : Kabın, ağız ve gövde kısmına ait bir parçadır. Düz profilsiz bir ağza sahip olan kabın gövdesi, hafif dış bükey profillidir. İç kısmında aşınma vardır.

Katalog No. : 21 (ÇİZ. LEV. VII / FOT. LEV. V)
Eser No. : All.-T. 668
Eserin Adı : Mortar Parçası
Eserin Cinsi : Mermer, Beyaz
Buluntu Yeri : FVIII-e3
Buluntu Tarihi : 11.08. 2000
Buluntu Kodu : -
Eserin Ölçüleri : Yük.: 4,7(+) cm. Cidar: 2,5 cm. Çap: 13 cm..
Durumu – Tanımı : Kabın ağız ve gövde kısmına aittir. Düz profilsiz bir ağza sahip olan kabın gövdesi, hafif dış bükey profillidir.

Katalog No. : 22 (ÇİZ. LEV. VII / FOT. LEV. V)
Eser No. : All.-T. 904
Eserin Adı : Mortar Parçası
Eserin Cinsi : Mermer
Buluntu Yeri : EXI-c1
Buluntu Tarihi : 20004
Buluntu Kodu : 91.51-90.87
Eserin Ölçüleri : Yük: 4,3(+)cm. Cidar: 2,4 cm. Alt Çap: 8 cm.
Durumu – Tanımı : Kabın dip kısmına ait bir parçadır. Dipten gövdeye doğru cidarı kalınlaşmaktadır.

Katalog No. : 23 (ÇİZ. LEV. VIII / FOT. LEV. V)
Eser No. : All.- T. 650 (a,b,c)
Eserin Adı : Mortar Parçası
Eserin Cinsi : Mermer
Buluntu Yeri : (a) FXII - d5 - (bc) FXII – c5
Buluntu Tarihi : (a) 2001 - (bc) 2002
Buluntu Kodu : (bc)91.08-90.66
Eserin Ölçüleri : Yük.: 11 cm. Cidar: 3,2 cm. Çap : 17 cm.

Durumu – Tanımı : Birbirine birleşen üç parçadan oluşmaktadır. Kabın yarısından fazlası mevcuttur. Düz profilsiz bir ağza sahip olan kabın gövdesi dibe doğru daralan dış bükey bir profile sahiptir.

Katalog No. : 24 (ÇİZ. LEV. VIII / FOT. LEV. VI)
Eser No. : All.-T. 698
Eserin Adı : Mortar Parçası
Eserin Cinsi : Andezit, Pembe
Buluntu Yeri : FVI-c5
Buluntu Tarihi : 2001
Buluntu Kodu : 88.70-88.28
Eserin Ölçüleri : Yük.: 11,1 cm. Cidar: 2,5 cm. Çap: 23,6 cm. Alt Çap: 18,5 cm.
Durumu – Tanımı : Parça kabın ağızdan dibe kadar olan kısmına aittir. Ağızdan dibe doğru hafif dış bükey bir profile sahiptir.

Katalog No. : 25 (ÇİZ. LEV. VIII / FOT. LEV. VI)
Kazı Env. No. : All.-T. 930
Eserin Adı : Mortar
Eserin Cinsi : Andezit
Buluntu Yeri : Nympheum'un doğusu
Buluntu Tarihi :-
Buluntu Kodu :-
Eserin Ölçüleri : Yük:22,5 cm. Cidar: 4 cm. Çap: 47 cm. Dip Çapı: 23 cm.
Durumu – Tanımı : Ağız kısmındaki kırıklar dışında kabın tamamı mevcuttur. Oval bir forma sahiptir. Cidarı ağızdan dibe doğru kalınlaşmaktadır.

Katalog No. : 26 (ÇİZ. LEV. IX / FOT. LEV. VI)
Eser No. : All.-T. 653
Eserin Adı : Mortar Parçası
Eserin Cinsi : Mermer, Gri

Buluntu Yeri : BII – b3
Buluntu Tarihi : 1999
Buluntu Kodu : 88.76
Eserin Ölçüleri : Yük. 7,8(+)cm. Cidar:2,1 cm. Çap: 32 cm.
Durumu – Tanımı : Kabın ağız ve gövde kısmına aittir. Ağızdan gövdeye doğru cidar kalınlaşmaktadır.

Katalog No. : 27 (ÇİZ. LEV. IX / FOT. LEV. VI)
Kazı Env. No. : All.-T. 921
Eserin Adı : Mortar Parçası
Eserin Cinsi : Mermer
Buluntu Yeri : DV-c3
Buluntu Tarihi : 2005
Buluntu Kodu : 89.34- 89.03
Eserin Ölçüleri : Yük: 3,8 cm. Cidar: 1,6 cm. Çap: 37,7 cm.
Durumu – Tanımı : Kabın dip kısmına aittir. kap düz dipli olup, cidarı gövdeye doğru kalınlaşmaktadır.

Katalog No. : 28 (ÇİZ. LEV. IX / FOT. LEV. VI)
Kazı Env. No. : T.02-9/2
Eserin Adı : Mortar Parçası
Eserin Cinsi : Mermer, Beyaz
Buluntu Yeri :-
Buluntu Tarihi : 2002
Buluntu Kodu :-
Eserin Ölçüleri : Yük: 11,8 cm.(+) Cidar: 2,2 cm Çap: 44 cm.
Durumu – Tanımı : Kabın, ağız ve gövde kısmına aittir. Düz profilsiz bir ağza sahiptir. Gövde dibe doğru dış bükey bir profille daralmaktadır. Dudaktan gövdeye geçişte ince, yatay bir yiv bulunmaktadır.

Katalog No. : 29 (ÇİZ. LEV. X / FOT. LEV. VI)
Kazı Env. No. : T.02-15
Eserin Adı : Mortar Parçası
Eserin Cinsi : Mermer. Beyaz
Buluntu Yeri :-
Buluntu Tarihi : 2002
Buluntu Kodu :-
Eserin Ölçüleri : Yük: 5,6 cm.(+) Cidar: 1 cm. Çap: 16 cm.
Durumu – Tanımı : İki parçadan restore edilmiştir. Kabın yaklaşık yarısı mevcuttur. Gövde dış bükey bir profille dibe doğru daralmaktadır.

Katalog No. : 30 (ÇİZ. LEV. X / FOT. LEV. VII)
Kazı Env. No. : All.-T. 702
Eserin Adı : Mortar Parçası
Eserin Cinsi : Andezit
Buluntu Yeri : FVIII-b5
Buluntu Tarihi : 1999
Buluntu Kodu : 89.92
Eserin Ölçüleri : Yük: 10,2 cm. Cidar: 5 cm. Ağız Çapı: 27 cm. Dip Çapı: 18 cm.
Durumu – Tanımı : Parça kabın ağızdan dibe kadar olan kısmına aittir. Düz profilsiz ağza sahiptir. Gövde dış bükey bir profille dibe doğru daralmaktadır.

Katalog No. : 31 (ÇİZ. LEV. X / FOT. LEV. VII)
Kazı Env. No. : All.-T. 711
Eserin Adı : Mortar Parçası
Eserin Cinsi : Andezit
Buluntu Yeri : -
Buluntu Tarihi : -
Buluntu Kodu :-
Eserin Ölçüleri :Yük:17,1 cm. Cidar: 4 cm. Ağız Çapı: 24,3 cm. Dip Çapı: 15 cm.

Durumu – Tanımı : Kabın yarısından fazlası mevcuttur. Düz profilsiz bir ağza sahiptir. Ağızdan gövdeye geçişte dış bükey bir profil görülür. Daha sonra dibe doğru daralan hafif bir dış bükey profil daha mevcuttur.

Katalog No. : 32 (ÇİZ. LEV. XI / FOT. LEV. VII)
Kazı Env. No. : T.99-39
Eserin Adı : Mortar Parçası
Eserin Cinsi : Andezit
Buluntu Yeri : FVIII-d1
Buluntu Tarihi : 13.08.1999
Buluntu Kodu : 91.21
Eserin Ölçüleri : Yüksek: 10,5 cm. Cidar: 4 cm. Çap: 17 cm.
Durumu – Tanımı : Kabın tamamı mevcuttur. Oval bir forma sahiptir. Düz dipli, kalın cidarlıdır. Kaba işlenmiştir. Kabın ağız kısmı tam daire değildir.

Katalog No. : 33 (ÇİZ. LEV. XI / FOT. LEV. VII)
Kazı Env. No. : T.99-62
Eserin Adı : Mortar Parçası
Eserin Cinsi : Andezit
Buluntu Yeri : FVII-c4
Buluntu Tarihi : 30.09.1999
Buluntu Kodu : 87.32
Eserin Ölçüleri : Yüksek: 13,7 cm. Cidar: 3,5 cm. Çapı: 12,5 cm.
Durumu – Tanımı : Kabın tamamı mevcuttur. Oval bir forma sahiptir. Düz dipli, kalın cidarlıdır. Cidar dip kısmında kalınlaşmaktadır. Kaba işlenmiştir.

Katalog No. : 34 (ÇİZ. LEV. XI / FOT. LEV. VII)
Kazı Env. No. : All. -T. 701
Eserin Adı : Mortar Parçası

Eserin Cinsi : Andezit
Buluntu Yeri : -
Buluntu Tarihi : 1998
Buluntu Kodu : -
Eserin Ölçüleri : Yük: 8,3 cm.(+) Dip Çapı: 28 cm.
Durumu – Tanımı : Parça kabın dip ve gövde kısmına aittir. Dip kısımda ince olan cidar gövdeye doğru kalınlaşmaktadır. Kabın iç yüzeyi yanıktır.

Katalog No. : 35 (ÇİZ. LEV. XII / FOT. LEV. VII)
Eser No. : All. T. 697
Eserin Adı : Mortar Parçası
Eserin Cinsi : Granit
Buluntu Yeri : -
Buluntu Tarihi : -
Buluntu Kodu : -
Eserin Ölçüleri : Yük.: 10 (+) cm. Cidar: 4,2 cm. Çap: 28 cm.
Durumu – Tanımı : Kabın ağız ve gövde kısmına aittir. Düz profilsiz ağız ve dibe doğru daralan gövdeye sahiptir.

Katalog No. : 36 (ÇİZ. LEV. XII / FOT. LEV. VIII)
Eser No. : All.-T. 699
Eserin Adı : Mortar Parçası
Eserin Cinsi : Granit
Buluntu Yeri : -
Buluntu Tarihi : -
Buluntu Kodu : -
Eserin Ölçüleri : Yük.: 14,3 (+) cm. Cidar: 3,5 cm. Çap: 28 cm.
Durumu – Tanımı : Üç parçası restore edilmiş dört parçadan oluşmaktadır. Düz profilsiz ağız ve dibe doğru daralan gövdeye sahiptir.

Katalog No. : 37 (ÇİZ. LEV. XII / FOT. LEV. VIII)
Eser No. : All.-T. 700
Eserin Adı : Mortar Parçası
Eserin Cinsi : Granit
Buluntu Yeri : FX-a1
Buluntu Tarihi : 2002
Buluntu Kodu : -
Eserin Ölçüleri : Yük.: 12 (+) cm. Cidar: 4 cm. Çap: 28 cm.
Durumu – Tanımı : Kabın ağız ve gövde kısmına aittir. Düz profilsiz ağız ve dibe doğru daralan gövdeye sahiptir.

Katalog No. : 38 (ÇİZ. LEV. XIII / FOT. LEV. VIII)
Eser No. : All.-T. 894
Eserin Adı : Mortar Parçası
Eserin Cinsi : Granit
Buluntu Yeri : -
Buluntu Tarihi : -
Buluntu Kodu : -
Eserin Ölçüleri : Yük: 12,2 (+) cm. Cidar: 3,5 cm. Çap: 35 cm.
Durumu – Tanımı : Kabın ağız ve gövde kısmına aittir. Düz profilsiz ağız ve dibe doğru daralan gövdeye sahiptir.

Katalog No. : 39 (ÇİZ. LEV. XIII / FOT. LEV. VIII)
Kazı Env. No. : All.-T. 713
Eserin Adı : Mortar Parçası
Eserin Cinsi : Granit, Pembe
Buluntu Yeri : FVII-c3
Buluntu Tarihi : 04.09.1999
Buluntu Kodu :-
Eserin Ölçüleri : Yük: 18,3 cm. Cidar: 4,2 cm. Ağız Çapı: 28,7 cm.

Durumu – Tanımı : Kabın ağız ve gövde kısmına aittir. Düz profilsiz ağız, dibe doğru daralan gövdeye sahiptir. Ağızdan gövdeye doğru incelen cidar, dibe doğru tekrar kalınlaşmaktadır.

Katalog No. : 40 (ÇİZ. LEV. XIII / FOT. LEV. VIII)
Kazı Env. No. : T.02-9/1
Eserin Adı : Mortar Parçası
Eserin Cinsi : Mermer
Buluntu Yeri :-
Buluntu Tarihi :-
Buluntu Kodu :-
Eserin Ölçüleri : Yük: 6,6 cm. Cidar: 2,9 cm. Ağız Çapı: 24cm.
Durumu-Tanımı : Parça kabın ağız ve gövde kısmına aittir. Düz profilsiz ağız, dibe doğru daralan gövdeye sahiptir.

Katalog No. : 41 (ÇİZ. LEV. XIV / FOT. LEV. IX)
Kazı Env. No. : T.03-3
Eserin Adı : Ezme taşı
Eserin Cinsi : Mermer, Beyaz
Buluntu Yeri : JXI-c3
Buluntu Tarihi : 2003
Buluntu Kodu : 87.13
Eserin Ölçüleri : Yük:5,5 cm.
Durumu – Tanımı : Tutma kolu parmak şeklindedir. Üst yüzeyinde kazıma ile yapılmış çizgisel bezeme vardır. Dikine çizgilerin ikisi alt yüzde de devam etmektedir. Ezme kolu konik bir forma sahiptir. Ezme yüzeyi hafif daireseldir.

Katalog No. : 42 (ÇİZ. LEV. XIV / FOT. LEV. IX)

Kazı Env. No. : T.02-27

Eserin Adı : Ezme taşı

Eserin Cinsi : Mermer, beyaz

Buluntu Yeri : JXI-c4

Buluntu Tarihi : 2002

Buluntu Kodu : 87.07

Eserin Ölçüleri : Yüksek: 7,5 cm..

Durumu – Tanımı : Tutma kolu ve ezme kısmının birleşim yerinde dıştan 90 derecelik açı yapmaktadır. Tutma kolu dışa doğru incelmektedir. Ezme kolu tutma kolundan daha kısadır. Ezme yüzeyi dairesel ve dış konkavdır.

Katalog No. : 43 (ÇİZ. LEV. XV / FOT. LEV. IX)

Kazı Env. No. : T.02-26

Eserin Adı : Ezme taşı

Eserin Cinsi : Mermer, beyaz

Buluntu Yeri : JXI-c4

Buluntu Tarihi : 2002

Buluntu Kodu : 87.07

Eserin Ölçüleri : Yüksek: 11,6 cm.

Durumu – Tanımı : Tutma kolu üst kısımda hilal biçimindedir. Ezme kolu hafif konik bir forma sahiptir. Ezme yüzeyi dış konkavdır.

Katalog No. : 44 (ÇİZ. LEV. XV / FOT. LEV. IX)

Kazı Env. No. : T.02-10

Eserin Adı : Ezme Taşı

Eserin Cinsi : Mermer

Buluntu Yeri : JXI-c2

Buluntu Tarihi : 2002

Buluntu Kodu : 86.80

Eserin Ölçüleri : Yük: 20 cm.

Durumu – Tanımı : İki parça halinde olup restore edilmiştir. Uç kısımlarında ufak kırıklar vardır. Hilal biçimli tutma koluna sahiptir. Tutma kolu üzerinde kazıma şeklinde yapılmış, ortada büyük çapraz, köşelere doğru üçer çizgi bulunmaktadır. Ezme kolu hafif konik formdadır. Ezme yüzeyi dış konkavdır.

Katalog No. : 45 (ÇİZ. LEV. -/ FOT. LEV. IX)

Kazı Env. No. : T.03-4

Eserin Adı : Ezme Taşı Parçası

Eserin Cinsi : Mermer

Buluntu Yeri : -

Buluntu Tarihi : 2003

Buluntu Kodu : -

Eserin Ölçüleri : Yük: 4,9 cm.

Durumu – Tanımı : Tutma kolu kırıktır. Ezme yüzeyi ise dairesel ve hafif dış konkavdır.

Katalog No. : 46 (ÇİZ. LEV. XVI/ FOT. LEV. IX)

Kazı Env. No. : All. T-902

Eserin Adı : Ezme Taşı Parçası

Eserin Cinsi : Mermer

Buluntu Yeri : -

Buluntu Tarihi :-

Buluntu Kodu : -

Eserin Ölçüleri : Yük: 10,2 cm.(+)

Durumu – Tanımı : Parça ezme koluna aittir. Ezme yüzeyi dairesel ve hafif dış konkavdır.

Katalog No. : 47 (ÇİZ. LEV. XVI/ FOT. LEV. X)

Kazı Env. No. : All. T-909

Eserin Adı : Ezme Taşı Parçası
Eserin Cinsi : Mermer
Buluntu Yeri : -
Buluntu Tarihi : -
Buluntu Kodu : -
Eserin Ölçüleri : Yük: 4.15 (+) cm.
Durumu – Tanımı : Parça ezme koluna aittir. Ezme yüzeyi dairesel ve hafif dış konkavdır.

Katalog No. : 48 (ÇİZ. LEV. XVI/ FOT. LEV. X)
Kazı Env. No. : T.98-46
Eserin Adı : Ezme Taşı Parçası
Eserin Cinsi : Mermer
Buluntu Yeri : FXIII-d1
Buluntu Tarihi : 22.08.1998
Buluntu Kodu : 91.41
Eserin Ölçüleri : Yük: 9,1 cm.(+)
Durumu – Tanımı : Parça ezme koluna aittir. Ezme yüzeyi dairesel ve hafif dış konkavdır.

Katalog No. : 49 (ÇİZ. LEV. XVII/ FOT. LEV. X)
Kazı Env. No. : T.06-3
Eserin Adı : Ezme Taşı Parçası
Eserin Cinsi : Mermer
Buluntu Yeri : Kriptoportikos
Buluntu Tarihi : 2006
Buluntu Kodu : -
Eserin Ölçüleri : Yük:-
Durumu – Tanımı : Tutma kolu kırıktır. Ezme kolu konik bir forma sahip olup ezme yüzeyi ise dairesel ve hafif dış konkavdır.

Katalog No. : 50 (ÇİZ. LEV. XVII/ FOT. LEV. X)
Kazı Env. No. : T.98-90
Eserin Adı : Ezme Taşı
Eserin Cinsi : Mermer
Buluntu Yeri : EXI-e4
Buluntu Tarihi : 19.09.1998
Buluntu Kodu : 91.39
Eserin Ölçüleri : Yük: 8 cm.
Durumu – Tanımı : Tutma kolu üst kısımda hafif hilal biçimindedir. Ezme kolu ise hafif konik bir forma sahiptir. Ezme yüzeyi dış konkavdır.

Katalog No. : 51 (ÇİZ. LEV. XVII/ FOT. LEV. X)
Müze Env. No. : 168.16.00
Kazı Env. No. : T.99-20
Eserin Adı : Ezme Taşı Parçası
Eserin Cinsi : Mermer
Buluntu Yeri : FXI-d5
Buluntu Tarihi : 24.07.1999
Buluntu Kodu : 91.18
Eserin Ölçüleri : Yük: 8,3 cm.
Durumu – Tanımı : Parça ezme koluna aittir. Kol hafifi konik bir forma sahiptir. Ezme yüzeyi dairesel ve hafif dış konkavdır.

Katalog No. : 52 (ÇİZ. LEV. XVIII/ FOT. LEV. X)
Müze Env. No. : 169.16.00
Kazı Env. No. : T.99-42
Eserin Adı : Ezme Taşı Parçası
Eserin Cinsi : Mermer
Buluntu Yeri : GVII-a2
Buluntu Tarihi : 18.08.1999

Buluntu Kodu : 85.96
Eserin Ölçüleri : Yük: 8,3 cm.
Durumu – Tanımı : Parça, ezme koluna aittir. Kol hafifi konik bir forma sahiptir. Ezme yüzeyi dairesel ve hafif dış konkavdır.

Katalog No. : 53 (ÇİZ. LEV. XVIII/ FOT. LEV. X)
Kazı Env. No. : T.98-72a
Eserin Adı : Ezme Taşı Parçası
Eserin Cinsi : Bazalt
Buluntu Yeri : EXI-b5
Buluntu Tarihi : 07.09.1998
Buluntu Kodu : 92.13
Eserin Ölçüleri : Yük: 8,3 cm.
Durumu – Tanımı : Eserin tutma kolu uç kısımdan kırılmıştır. Ezme kolu hafif konik bir forma sahiptir.

Katalog No. : 54 (ÇİZ. LEV. XIX/ FOT. LEV. XI)
Kazı Env. No. : T.98-124
Eserin Adı : Kap Parçası
Eserin Cinsi : Mermer
Buluntu Tarihi : 18.09.1998
Buluntu Yeri : EXI-d5
Buluntu Kodu : 90.97
Eserin Ölçüleri : Yük: 2,3 cm. Cidar: 0,6 cm. Çap: 12,8 cm.
Durumu – Tanımı : Kabın yarından fazlası mevcuttur. Düz tabla biçiminde bir dibe sahiptir. Gövde dik üçgen biçimindedir.

Katalog No. : 55 (ÇİZ. LEV. XIX/ FOT. LEV. XI)
Eser No. : T.99-67
Eserin Adı : Kap Parçası

Eserin Cinsi : Mermer, Beyaz
Buluntu Yeri : GVII-a3
Buluntu Tarihi : 17.09.1999
Buluntu Kodu : 85.51
Eserin Ölçüleri : Yük.: 4,4 cm. Cidar: 0,8 cm. Çap: 11 cm.
Durumu – Tanımı : Kap, tüme yakındır. Parçalardan restore edilmiştir. Dışa açık ağızlı olup gövde dibe doğru daralmaktadır.

Katalog No. : 56 (ÇİZ. LEV. XIX/ FOT. LEV. XI)
Eser No. : All.-T. 690
Eserin Adı : Kap Parçası
Eserin Cinsi : Mermer, Beyaz
Buluntu Yeri : FVII-e2
Buluntu Tarihi : 1999
Buluntu Kodu : 88.44- 86.31
Eserin Ölçüleri : Yük.: 3 (+) cm. Cidar: 0,35 cm. Çap: 21 cm.
Durumu – Tanımı : Kabın ağız ve gövde kısmına aittir. 1.2 cm. lik dudağı bulunmaktadır. Dudakta 1,2 cm. genişliğinde sığ bir yiv bulunmaktadır.

Katalog No. : 57 (ÇİZ. LEV. XX/ FOT. LEV. XI)
Eser No. : T.99-52
Eserin Adı : Kap Parçası
Eserin Cinsi : Mermer, Beyaz
Buluntu Yeri : FVII-e2
Buluntu Tarihi : 29.08.1999
Buluntu Kodu : 85.36
Eserin Ölçüleri : Yük.: 2,6 (+) cm. Cidar: 0,4 cm. Çap: 24 cm.
Durumu – Tanımı : Kabın ağız ve gövde kısmına aittir. 1.2 cm. lik dudağı bulunmaktadır. Dudakta 0,4 cm. genişliğinde sığ bir yiv bulunmaktadır.

Katalog No. : 58 (ÇİZ. LEV. XX/ FOT. LEV. XI)
Eser No. : All.-T. 689
Eserin Adı : Kap Parçası
Eserin Cinsi : Mermer, Beyaz
Buluntu Yeri : GVII-e2
Buluntu Tarihi : 2001
Buluntu Kodu : 85.37
Eserin Ölçüleri : Yük.: 2,6(+) cm. Cidar: 0,5 cm. Çap: 24 cm.
Durumu – Tanımı : Kabın ağız ve gövde kısmına aittir. Dudaktan gövdeye doğru cidarı incelmektedir.

Katalog No. : 59 (ÇİZ. LEV. XX/ FOT. LEV. XII)
Eser No. : All.-T. 682
Eserin Adı : Kap Parçası
Eserin Cinsi : Mermer, Beyaz
Buluntu Yeri : FVII-e1
Buluntu Tarihi : 2002
Buluntu Kodu : 89.30- 88.90
Eserin Ölçüleri : Yük.: 1,5 (+) cm. Cidar: 0,8 cm. Dip Çapı: 10 cm.
Durumu – Tanımı : Kabın dip kısmına aittir. Kaide 0,2 cm. yüksekliğindedir.

Katalog No. : 60 (ÇİZ. LEV. XX/ FOT. LEV. XII)
Eser No. : All.-T. 688
Eserin Adı : Kap Parçası
Eserin Cinsi : Mermer, Beyaz
Buluntu Yeri : EXI-c5
Buluntu Tarihi : 1998
Buluntu Kodu : 92.10- 91.75
Eserin Ölçüleri : Yük.: 2,2(+) cm. Cidar: 0,7 cm. Alt Çap: 38 cm.
Durumu – Tanımı : Kabın kaide kısmına aittir. 1.2 cm. yüksekliğinde halka kaideye sahiptir.

Katalog No. : 61 (ÇİZ. LEV. XX/ FOT. LEV. XII)
Eser No. : All.-T. 691
Eserin Adı : Kap Parçası
Eserin Cinsi : Mermer, Beyaz
Buluntu Yeri : GVII-e2
Buluntu Tarihi : 2001
Buluntu Kodu : 88.16- 84.88
Eserin Ölçüleri : Yük.:1.75(+)**cm.** Cidar: 0,7 **cm.** Alt Çap: 7,8 **cm.**
Durumu – Tanımı : Kabın kaide kısmına aittir. Kabın kaide kısmına aittir. 1,2 **cm.**
yüksekliğinde halka kaideye sahiptir

Katalog No. : 62 (ÇİZ. LEV. XXI/ FOT. LEV. XII)
Eser No. : All.-T. 685
Eserin Adı : Kap Parçası
Eserin Cinsi : Mermer, Beyaz
Buluntu Yeri : -
Buluntu Tarihi : 2002
Buluntu Kodu : -
Eserin Ölçüleri : Yük.: 3 **cm.** Cidar: 1,3 **cm.** Ağız Çapı: 64 **cm.** Dip Çapı: 63 **cm.**
Durumu – Tanımı : Parça kabın ağızdan dibe kadar olan kısmına aittir. Dışa açık
ağızlıdır. 2,5 **cm.**lik dudak kısmında 0,7 **cm.** bir yivi bulunmaktadır.

Katalog No. : 63 (ÇİZ. LEV. XXI/ FOT. LEV. XII)
Eser No. : All.-T. 669
Eserin Adı : Kap Parçası
Eserin Cinsi : Mermer, Beyaz
Buluntu Yeri : EXI-c3
Buluntu Tarihi : 2001
Buluntu Kodu : 91.88- 90.92

Eserin Ölçüleri : Yük.: 6,5(+)cm. Cidar: 2 cm. Ağız Çapı: 64 cm.

Durumu – Tanımı : Kabın ağız kısmına aittir. Dışa dönük ağızlıdır. 5,6 cm.lik dudak kısmında 0,9 cm.lik bir yiv bulunmaktadır.

Katalog No. : 64 (ÇİZ. LEV. XXI/ FOT. LEV. XIII)

Eser No. : All.-T. 656

Eserin Adı : Kap Parçası

Eserin Cinsi : Mermer, Beyaz

Buluntu Yeri : -

Buluntu Tarihi :-

Buluntu Kodu : -

Eserin Ölçüleri : Yük.: 3.8(+) cm. Cidar: 2,5 cm. Ağız Çapı: 64 cm.

Durumu – Tanımı : Parça kabın ağızdan dibe kadar olan kısmına aittir. Dışa dönük ağızlıdır. 4.2 cm.lik dudak kısmında 0,5 cm.lik bir yiv bulunmaktadır. İç kısımda tabanda 0.25 cm.lik dalga şeklinde bir yükselti bulunmaktadır.

Katalog No. : 65 (ÇİZ. LEV. XXII/ FOT. LEV. XIII)

Eser No. : All.-T. 683

Eserin Adı : Kap Parçası

Eserin Cinsi : Mermer, Beyaz

Buluntu Yeri : EV-b1

Buluntu Tarihi : 1998

Buluntu Kodu : 85.80- 85.71

Eserin Ölçüleri : Yük: 3,5 cm. Cidar: 1,8 cm. Ağız Çapı: 62 cm. Dip Çapı: 65 cm.

Durumu – Tanımı : Parça kabın ağızdan dibe kadar olan kısmına aittir. Dışa dönük ağızlıdır. 4,4 cm.lik dudak kısmında 0,8 cm.lik bir yiv mevcuttur. İç kısımda tabanda 0,1 cm.lik dalga şeklinde bir yükselti bulunmaktadır.

Katalog No. : 66 (ÇİZ. LEV. XXI/ FOT. LEV. XIII)

Eser No. : All.-T. 667

Eserin Adı : Kap Parçası
Eserin Cinsi : Mermer, Beyaz
Buluntu Yeri : EIX-b2
Buluntu Tarihi : 1998
Buluntu Kodu : 91.44-90.94
Eserin Ölçüleri :Yük: 3,9 cm Cidar: 1,5 cm. Ağız Çapı: 56 cm. Dip Çapı:56,5 cm.
Durumu – Tanımı : Parça kabın ağızdan dibe kadar olan kısmına aittir. Dışa dönük ağızlıdır. 4 cm.lik dudak kısmında 0,5 cm.lik bir yiv bulunmaktadır.

Katalog No. : 67 (ÇİZ. LEV. XXII/ FOT. LEV. XIII)
Eser No : All.-T. 666
Eserin Adı : Kap Parçası
Eserin Cinsi : Mermer, Beyaz
Buluntu Yeri : FXIII-d3
Buluntu Tarihi : 1998
Buluntu Kodu : 91.98- 91.76
Eserin Ölçüleri :Yük: 3,4 cm. Cidar:0,9 cm. Ağız Çapı:62 cm. Dip Çapı: 60,4 cm.
Durumu – Tanımı : Parça, kabın ağızdan dibe kadar olan kısmına aittir. Dışa dönük ağızlıdır. 4.2 cm.lik dudak kısmında 0,5 cm.lik bir yiv bulunmaktadır.

Katalog No. : 68 (ÇİZ. LEV. XXIII/ FOT. LEV. XIII)
Eser No : All.-T. 664
Eserin Adı : Kap Parçası
Eserin Cinsi : Mermer, Beyaz
Buluntu Yeri : FXIII-e4
Buluntu Tarihi : 1999
Buluntu Kodu : 91.91
Eserin Ölçüleri :Yük.: 6.6 cm. Cidar: 2.2 cm. Ağız Çapı: 59 cm. Dip Çapı: 56 cm.
Durumu – Tanımı : Parça, kabın ağızdan dibe kadar olan kısmına aittir. Dışa dönük ağızlıdır. 5,5 cm.lik dudak kısmında 0,5 cm.lik bir yiv bulunmaktadır.

Katalog No. : 69 (ÇİZ. LEV. XXIII/ FOT. LEV. XIII)
Eser No. : All.-T. 905
Eserin Adı : Kap Parçası
Eserin Cinsi : Mermer
Buluntu Yeri : -
Buluntu Tarihi : -
Buluntu Kodu : -
Eserin Ölçüleri :Yük: 3,8 cm. Cidar:1,8 cm. Ağız Çapı: 43 cm. Dip Çapı:43,5 cm.
Durumu – Tanımı : Parça, kabın ağızdan dibe kadar olan kısmına aittir. Dışa dönük ağızlıdır. 4,5 cm genişliğindeki dudak kısmında 0,8cm.lik sığ bir yiv bulunmaktadır.

Katalog No. : 70 (ÇİZ. LEV. XXII/ FOT. LEV. XIV)
Eser No. : All.-T. 663
Eserin Adı : Kap Parçası
Eserin Cinsi : Mermer, Beyaz
Buluntu Yeri : FVIII-a1
Buluntu Tarihi : 2000
Buluntu Kodu : 86.22
Eserin Ölçüleri : Yük.: 4,5 cm. Cidar: 2 cm. Ağız Çapı: 52 cm. Dip Çapı: 51,5 cm
Durumu – Tanımı : Parça, kabın ağızdan dibe kadar olan kısmına aittir. Dışa dönük ağızlıdır. 5,6 cm. genişliğinde düz bir dudağa sahiptir.

Katalog No. :71 (ÇİZ. LEV. XXIV/ FOT. LEV. XIV)
Eser No. : All.-T. 686
Eserin Adı : Kap Parçası
Eserin Cinsi : Mermer, Beyaz
Buluntu Yeri : GVII-e3
Buluntu Tarihi : 2001
Buluntu Kodu : 86.37- 86.26
Eserin Ölçüleri : Yük.: 4 cm. Cidar: 1,5 cm. Ağız Çapı: 63 cm Dip Çapı: 61,5 cm.

Durumu – Tanımı : Parça, kabın ağızdan dibe kadar olan kısmına aittir. Dışa dönük ağızlıdır. 5 cm. genişliğinde düz bir dudağa sahiptir.

Katalog No. : 72 (ÇİZ. LEV. XXIV/ FOT. LEV. XIV)
Eser No. : All.-T. 680
Eserin Adı : Kap Parçası
Eserin Cinsi : Mermer, Beyaz
Buluntu Yeri : -
Buluntu Tarihi : 2000
Buluntu Kodu : -
Eserin Ölçüleri :Yük.: 4,1 cm. Cidar:1,5 cm. Ağız Çapı:54 cm. Dip Çapı: 53,5 cm.
Durumu – Tanımı : Parça, kabın ağızdan dibe kadar olan kısmına aittir. Dışa dönük ağızlıdır. Dudağın uç kısmı kırıktır. Mevcut dudak genişliği 4,95 cm.dir.

Katalog No. : 73 (ÇİZ. LEV. XXIV/ FOT. LEV. XIV)
Eser No. : All.-T. 681
Eserin Adı : Kap Parçası
Eserin Cinsi : Mermer, Beyaz
Buluntu Yeri : GXII-b3
Buluntu Tarihi : 2002
Buluntu Kodu : 96.39- 96.30
Eserin Ölçüleri : Yük.: 3,4 cm. Cidar: 2,2 cm. Dip Çapı: 60 cm.
Durumu – Tanımı : Kabın dip kısmına aittir. İç kısımda tabanda 0,2 cm.lik dalga şeklinde bir yükselti bulunmaktadır.

Katalog No. : 74 (ÇİZ. LEV. XXV/ FOT. LEV. XIV)
Eser No. : All.-T. 673
Eserin Adı : Kap Parçası
Eserin Cinsi : Mermer, Beyaz
Buluntu Yeri : FVIII-b5

Buluntu Tarihi : 1999
Buluntu Kodu : 89.97- 89.68
Eserin Ölçüleri : Yük.: 4,9 cm. Cidar: 2,1 cm. Ağız Çapı: 94,6 cm.
Durumu – Tanımı : Parça, kabın ağızdan dibe kadar olan kısmına aittir. İçe dönük ağızlıdır. Gövdesi karınlı olup üst kısımda burun şeklinde sivrilerek içeriye dönen dudak profiline sahiptir.

Katalog No. : 75 (ÇİZ. LEV. XXV/ FOT. LEV. XIV)
Eser No. : All.-T. 676
Eserin Adı : Kap Parçası
Eserin Cinsi : Mermer, Beyaz
Buluntu Yeri : FXII-e4
Buluntu Tarihi : 2001
Buluntu Kodu : 90.77
Eserin Ölçüleri : Yük.: 5,3 cm. Cidar:1,7 cm. Ağız Çapı: 62,15 cm.
Durumu – Tanımı : Parça, kabın ağızdan dibe kadar olan kısmına aittir. İçe dönük ağızlıdır. Gövdesi karınlı olup üst kısımda burun şeklinde sivrilerek içeriye dönen dudak profiline sahiptir.

Katalog No. : 76 (ÇİZ. LEV. XXV/ FOT. LEV. XV)
Eser No : All.-T. 675
Eserin Adı : Kap Parçası
Eserin Cinsi : Mermer, Beyaz
Buluntu Yeri : FXIII-d5
Buluntu Tarihi : 1999
Buluntu Kodu : 91.98- 91.91
Eserin Ölçüleri :Yük.: 5 cm. Cidar: 1,5 cm. Ağız Çapı: 72.52 cm.
Durumu – Tanımı : Parça, kabın ağızdan dibe kadar olan kısmına aittir. İçe dönük ağızlıdır. Gövdesi karınlı olup üst kısımda burun şeklinde sivrilerek içeriye dönen dudak profiline sahiptir.

Katalog No. : 77 (ÇİZ. LEV. XXVI/ FOT. LEV. XV)
Eser No : All.-T. 672
Eserin Adı : Kap Parçası
Eserin Cinsi : Mermer, Beyaz
Buluntu Yeri : EIX-e5
Buluntu Tarihi : 1998
Buluntu Kodu : 90.81-90.68
Eserin Ölçüleri : Yük.: 4,6 cm. Cidar: 1,1 cm. Ağız Çapı: 75,2 cm..
Durumu – Tanımı : Parça, kabın ağızdan dibe kadar olan kısmına aittir. İçe dönük ağızlıdır. Gövdesi karınlı olup üst kısımda burun şeklinde sivrilerek içeriye dönen dudak profiline sahiptir.

Katalog No. : 78 (ÇİZ. LEV. XXVI/ FOT. LEV. XV)
Kazı Env. No : All. T-910
Eserin Adı : Kap Parçası
Eserin Cinsi : Mermer
Buluntu Yeri : DV-b3
Buluntu Tarihi : 2005
Buluntu Kodu : 89.19-88.82
Eserin Ölçüleri : Yük: 6,27 cm. Cidar: 2 cm. Ağız Çapı: 82,33 cm..
Durumu – Tanımı : Parça, kabın ağızdan dibe kadar olan kısmına aittir. İçe dönük ağızlıdır. Gövdesi karınlı olup üst kısımda burun şeklinde sivrilerek içeriye dönen dudak profiline sahiptir.

Katalog No. : 79 (ÇİZ. LEV. XXVI/ FOT. LEV. XV)
Kazı Env. No. : T.98-32
Eserin Adı : Kap Parçası
Eserin Cinsi : Mermer
Buluntu Yeri : FXIII-d5
Buluntu Tarihi : 06.08.1998
Buluntu Kodu : 92.34

Eserin Ölçüleri :Yük: 4,5 cm. Cidar: 1,35 cm. Ağız Çapı: 79,8 cm.

Durumu – Tanımı : Parça, kabın ağızdan dibe kadar olan kısmına aittir. İçe dönük ağızlıdır. Gövdesi karınlı olup üst kısımda burun şeklinde sivrilerek içeriye dönen dudak profiline sahiptir.

Katalog No. : 80 (ÇİZ. LEV. XXVII/ FOT. LEV. XV)

Kazı Env. No. : T.98-125

Eserin Adı : Kap Parçası

Eserin Cinsi : Mermer

Buluntu Yeri : FXIII-d1

Buluntu Tarihi : 06.08.1998

Buluntu Kodu : 91.34

Eserin Ölçüleri :Yük: 7,7 cm. Cidar: 3,4 cm. Ağız Çapı: 58,3 cm.

Durumu – Tanımı : Kap, parçalardan restore edilmiştir. Düz ağız kenarlı olan kabın gövdesi, düz bir şekilde aşağı inip, yumuşak bir geçişle dibe bağlanmaktadır. Kabın dip kısmında, kazıma ile yapılmış çizgiler mevcuttur.

Katalog No. : 81 (ÇİZ. LEV. XXVII/ FOT. LEV. XVI)

Kazı Env. No. : All.T- 911

Eserin Adı : Öğütme Taşı Parçası

Eserin Cinsi : Andezit

Buluntu Tarihi :-

Buluntu Yeri :-

Buluntu Kodu :-

Eserin Ölçüleri : Yük:10,9 cm. Çap: 32 cm.

Durumu-Tanımı : Üst taş parçası. Parçada çevirme kolunun yuvası mevcut değildir. Koni şeklindeki tahıl dökme deliğinin üst çapı 16 cm. alt çapı 8 cm.dir. Taşın üst kısmı, tahıl dökme deliğinden dışa doğru 5,5 cm genişliğinde düz bir yüzeyden sonra 1 cm. alçalıp yine düz bir şekilde sonlanmaktadır.

Katalog No. : 82 (ÇİZ. LEV. XXVII/ FOT. LEV. XVI)
Kazı Env. No. : All.-T. 727
Eserin Adı : Öğütme Taşı Parçası
Eserin Cinsi : Bazalt
Buluntu Tarihi : 2001
Buluntu Yeri : GXII-a4
Buluntu Kodu : 90.74
Eserin Ölçüleri : Yük.: 10 cm. Çap:38 cm.
Durumu-Tanımı : Üst taş parçası. Parçada çevirme kolunun yuvası mevcut değildir. Koni şeklindeki tahıl dökme deliğinin üst çapı 13 cm., alt çapı 11 cm.dir. Tahıl dökme deliği kısmında yatay aksan yuvası bulunmaktadır. Taşın üst kısmı , tahıl dökme deliğinden dışa doğru 5,5 cm. genişliğinde düz bir yüzeyden sonra 1 cm. alçalıp yine düz bir şekilde sonlanmaktadır.

Katalog No. : 83 (ÇİZ. LEV. XXVIII/ FOT. LEV. XVI)
Kazı Env. No. : All.-T. 732
Eserin Adı : Öğütme Taşı Parçası
Eserin Cinsi : Andezit, Pembe
Buluntu Tarihi : 2000
Buluntu Yeri : -
Buluntu Kodu :-
Eserin Ölçüleri : Yük.: 7,2 cm. Çap: 52 cm.
Durumu-Tanımı : Üst taş parçası. Parçada çevirme kolunun yuvası mevcut değildir. Fakat bu yuva üzerinde bazı öğütme taşlarında yer alan yükseltinin bir kısmı görülmektedir.Koni şeklindeki tahıl dökme deliğinin üst çapı 7,6 cm., alt çapı 4,9 cm.dir. Taşın üst kısmı, tahıl dökme deliğinden dışa doğru 2,6 cm. düz bir yüzeyden sonra 0,6 cm. alçalıp yine düz bir şekilde sonlanmaktadır.

Katalog No. : 84 (ÇİZ. LEV. XXVIII/ FOT. LEV. XVI)
Kazı Env. No. : All.-T. 744

Eserin Adı : Öğütme Taşı Parçası
Eserin Cinsi : Bazalt
Buluntu Tarihi : 1999
Buluntu Yeri : EXI-b?
Buluntu Kodu : 91.02
Eserin Ölçüleri : Yük.: 8,8 cm. Çap: 56 cm.
Durumu-Tanımı : Üst taş parçası. Parçada yan yana iki tane çevirme kolunun yuvası mevcuttur. Yuvanın alt kısmı kırıktır. Çevirme kolunun üzerinde dış kısımdan merkeze doğru daralan bir yükselti bulunmaktadır. Koni şeklindeki tahıl dökme deliğinin üst çapı 20 cm., alt çapı 12 cm.dir. Tahıl dökme deliği kısmında yatay aksan yuvası bulunmaktadır. Taşın üst kısmı, tahıl dökme deliğinden dışa doğru 3,6 cm. genişliğinde düz bir yüzeyden sonra 2,4 cm. alçalıp hafif eğimli bir şekilde sonlanmaktadır.

Katalog No. : 85 (ÇİZ. LEV. XXVIII/ FOT. LEV. XVI)

Kazı Env. No. : All.-T. 749

Eserin Adı : Öğütme Taşı Parçası

Eserin Cinsi : Andezit

Buluntu Tarihi : -

Buluntu Yeri : -

Buluntu Kodu : -

Eserin Ölçüleri : Yük.: 8,5 cm. Çap: 38 cm.

Durumu-Tanımı : Üst taş parçası. Parçada çevirme kolunun yuvası mevcut değildir. Fakat bu yuva üzerinde bazı öğütme taşlarında yer alan yükseltinin bir kısmı görülmektedir. Koni şeklindeki tahıl dökme deliğinin üst çapı 6 cm., alt çapı 2,3 cm.dir. Tahıl dökme deliği kısmında yatay aksan yuvası bulunmaktadır. Taşın üst kısmı ,tahıl dökme deliğinden dışa doğru 6,5 cm. genişliğinde düz bir yüzeyden sonra 1,2 cm. alçalıp düz bir şekilde sonlanmaktadır.

Katalog No. : 86 (ÇİZ. LEV. XXVIII/ FOT. LEV. XVI)

Kazı Env. No. : All.-T. 747

Eserin Adı : Öğütme Taşı Parçası
Eserin Cinsi : Bazalt
Buluntu Tarihi : -
Buluntu Yeri : -
Buluntu Kodu : -
Eserin Ölçüleri : Yük.: 6 cm. Çap: 48 cm.
Durumu-Tanımı : Üst taş parçası. Parçada çevirme kolunun yuvası mevcut değildir. Koni şeklindeki tahıl dökme deliğinin üst çapı 9 cm., alt çapı 5 cm.dir. Taşın üst kısmı, tahıl dökme deliğinden dışa doğru 5 cm. genişliğinde düz bir yüzeyden sonra 1 cm. alçalıp hafif eğimli bir şekilde sonlanmaktadır.

Katalog No. : 87 (ÇİZ. LEV. XXIX/ FOT. LEV. XVII)
Kazı Env. No. : All.-T. 784
Eserin Adı : Öğütme Taşı Parçası
Eserin Cinsi : Andezit, Pembe
Buluntu Tarihi : -
Buluntu Yeri : -
Buluntu Kodu :-
Eserin Ölçüleri : Yük.: 7,8 cm. Çap:42 cm.
Durumu-Tanımı : Üst taş parçası. Parçada çevirme kolunun yuvası mevcut değildir. Koni şeklindeki tahıl dökme deliğinin üst çapı 12,8 cm., alt çapı 4 cm.dir. Tahıl dökme deliği kısmında yatay aksan yuvası bulunmaktadır. Taşın üst kısmı, tahıl dökme deliğinden dışa doğru 2,2 cm. genişliğinde düz bir yüzeyden sonra 0,5 cm. alçalıp hafif eğimli bir şekilde sonlanmaktadır.

Katalog No. : 88 (ÇİZ. LEV. XXIX/ FOT. LEV. XVI)
Kazı Env. No. : All.-T.912
Eserin Adı : Öğütme Taşı Parçası
Eserin Cinsi : Bazalt
Buluntu Tarihi :-

Buluntu Yeri : -

Buluntu Kodu :-

Eserin Ölçüleri : Yük.:10,5 cm. Çap: 38 cm.

Durumu-Tanımı : Üst taş parçası. Parçada çevirme kolu yuvası mevcut değildir. Koni şeklindeki tahıl dökme deliğinin üst çapı 26 cm., alt çapı 5 cm.dir. Taşın üst kısmı, tahıl dökme deliğinden dışa doğru 2 cm. genişliğinde düz bir yüzeyden sonra 1,4 cm. alçalıp yine düz bir şekilde sonlanmaktadır. Tahıl dökme deliği kısmında yatay aksan yuvası bulunmaktadır.

Katalog No. : 89 (ÇİZ. LEV. XXIX/ FOT. LEV. XVII)

Kazı Env. No. : All.-T.786

Eserin Adı : Öğütme Taşı Parçası

Eserin Cinsi : Andezit

Buluntu Tarihi : -

Buluntu Yeri : -

Buluntu Kodu :-

Eserin Ölçüleri : Yük.: 9 cm. Çap:44 cm.

Durumu-Tanımı : Üst taş parçası. Parçada çevirme kolunun yuvası mevcut değildir. Koni şeklindeki tahıl dökme deliğinin üst çapı 5,8 cm., alt çapı 2 cm.dir. Taşın üst kısmı, tahıl dökme deliğinden dışa doğru 2,3 cm. genişliğinde düz bir yüzeyden sonra 1,8 cm. alçalıp yine düz bir şekilde sonlanmaktadır.

Katalog No. : 90 (ÇİZ. LEV. XXIX/ FOT. LEV. XVII)

Kazı Env. No. : All.-T.906

Eserin Adı : Öğütme Taşı Parçası

Eserin Cinsi : Andezit

Buluntu Tarihi : -

Buluntu Yeri : -

Buluntu Kodu :-

Eserin Ölçüleri : Yük.: 8 cm. Çap:54 cm.

Durumu-Tanımı : Üst taş parçası. Parçada çevirme kolunun yuvası mevcuttur. Çevirme kolunun üzerinde dış kısımdan merkeze doğru daralan yükseltinin bir kısmı bulunmaktadır. Koni şeklindeki tahıl dökme deliğinin üst çapı 16 cm., alt çapı 10 cm.dir. Taşın üst kısmı, tahıl dökme deliğinden dışa doğru 2,7 cm. genişliğinde düz bir yüzeyden sonra 0,5 cm. alçalıp yine düz bir şekilde sonlanmaktadır.

Katalog No. : 91 (ÇİZ. LEV. XXX/ FOT. LEV. XVII)

Kazı Env. No. : All.-T.745

Eserin Adı : Öğütme Taşı Parçası

Eserin Cinsi : Bazalt

Buluntu Tarihi : -

Buluntu Yeri : -

Buluntu Kodu :-

Eserin Ölçüleri : Yük.: 6,3 cm. Çap:54 cm.

Durumu-Tanımı : Üst taş parçası. Parçada çevirme kolunun yuvası mevcuttur. Yuvanın alt kısmı kırıktır. Çevirme kolunun üzerinde dış kısımdan merkeze doğru daralan bir yükselti bulunmaktadır. Koni şeklindeki tahıl dökme deliğinin üst çapı 18 cm., alt çapı 8 cm.dir. Taşın üst kısmı, tahıl dökme deliğinden dışa doğru 2,3 cm. genişliğinde düz bir yüzeyden sonra 1,8 cm. alçalıp yine düz bir şekilde sonlanmaktadır.

Katalog No. : 92 (ÇİZ. LEV. XXX/ FOT. LEV. XVII)

Kazı Env. No. All.-T.176

Eserin Adı : Öğütme Taşı

Eserin Cinsi : Andezit

Buluntu Tarihi : -

Buluntu Yeri : -

Buluntu Kodu :-

Eserin Ölçüleri : Yük.: 14 cm. Çap:46 cm.

Durumu-Tanımı : Üst taş. Çevirme kolunun üzerinde dış kısımdan merkeze doğru daralan bir yükselti bulunmaktadır. Koni şeklindeki tahıl dökme deliğinin üst çapı 13,2

cm., alt çapı 6,8 cm.dir. Tahıl dökme deliği kısmında yatay aksan yuvası bulunmaktadır. Taşın üst kısmı, tahıl dökme deliğinden dışa doğru 3,3 cm. genişliğinde düz bir yüzeyden sonra 4,8 cm. alçalıp yine düz bir şekilde sonlanmaktadır.

Katalog No. : 93 (ÇİZ. LEV. XXX/ FOT. LEV. XVII)
Kazı Env. No. : All.-T.913
Eserin Adı : Öğütme Taşı
Eserin Cinsi : Andezit
Buluntu Tarihi : -
Buluntu Yeri : -
Buluntu Kodu :-
Eserin Ölçüleri : Yük.: 9,2 cm. Çap:38 cm.
Durumu-Tanımı : Üst taş. İki tane çevirme kolu yuvası mevcuttur.Bir tanesinin alt kısmı kırıktır. Koni şeklindeki tahıl dökme deliğinin üst çapı 14,4 cm., alt çapı 4,8 cm.dir. Tahıl dökme deliği kısmında yatay aksan yuvası bulunmaktadır. Taşın üst kısmı, tahıl dökme deliğinden dışa doğru 7,6 cm. genişliğinde düz bir yüzeyden sonra 0,7 cm. alçalıp yine düz bir şekilde sonlanmaktadır.

Katalog No. : 94 (ÇİZ. LEV. XXXI/ FOT. LEV. XVIII)
Kazı Env. No. : All.-T. 768
Eserin Adı : Öğütme Taşı Parçası
Eserin Cinsi : Andezit, Pembe
Buluntu Tarihi : -
Buluntu Yeri : -
Buluntu Kodu :-
Eserin Ölçüleri : Yük.: 10 cm. Çap:40 cm.
Durumu-Tanımı : Üst taş parçası. Parçada çevirme kolu yuvası mevcut değildir. Koni şeklindeki tahıl dökme deliğinin üst çapı 15,6 cm., alt çapı 8 cm.dir. Taşın üst kısmı, tahıl dökme deliğinden dışa doğru 2,8 cm. genişliğinde düz bir yüzeyden sonra 0,8 cm. alçalıp yine düz bir şekilde sonlanmaktadır.

Katalog No. : 95 (ÇİZ. LEV. XXXI/ FOT. LEV. XVIII)
Kazı Env. No. : All.-T. 783
Eserin Adı : Öğütme Taşı Parçası
Eserin Cinsi : Andezit, Pembe
Buluntu Tarihi : -
Buluntu Yeri : -
Buluntu Kodu :-
Eserin Ölçüleri : Yük.:6,9 cm. Çap:44 cm.
Durumu-Tanımı : Üst taş parçası. Parçada çevirme kolu yuvası mevcut değildir. Koni şeklindeki tahıl dökme deliğinin üst çapı 12,4 cm., alt çapı 6 cm.dir. Taşın üst kısmı, tahıl dökme deliğinden dışa doğru 6 cm. genişliğinde düz bir yüzeyden sonra 0,4 cm. alçalıp yine düz bir şekilde sonlanmaktadır.

Katalog No. :96 (ÇİZ. LEV. XXXI/ FOT. LEV. XVIII)
Kazı Env. No. : All.-T. 762
Eserin Adı : Öğütme Taşı Parçası
Eserin Cinsi : Andezit
Buluntu Tarihi : -
Buluntu Yeri : -
Buluntu Kodu :-
Eserin Ölçüleri : Yük.:8,3 cm. Çap:44 cm.
Durumu-Tanımı : Üst taş parçası. Parçada çevirme kolu yuvası mevcut değildir. Koni şeklindeki tahıl dökme deliğinin üst çapı 14 cm., alt çapı 8,4 cm.dir. Taşın üst kısmı, tahıl dökme deliğinden dışa doğru 3,3 cm. genişliğinde düz bir yüzeyden sonra 0,5 cm. alçalıp yine düz bir şekilde sonlanmaktadır. Tahıl dökme deliği kısmında yatay aksan deliği bulunmaktadır.

Katalog No. : 97 (ÇİZ. LEV. XXXI/ FOT. LEV. XVIII)

Kazı Env. No. : All.-T. 785
Eserin Adı : Öğütme Taşı Parçası
Eserin Cinsi : Andezit
Buluntu Tarihi : 2002
Buluntu Yeri : EXI-a3
Buluntu Kodu :-
Eserin Ölçüleri : Yük.:8 cm. Çap:42 cm.
Durumu-Tanımı : Üst taş parçası. Parçada çevirme kolu yuvası mevcuttur. Koni şeklindeki tahıl dökme deliğinin üst çapı 19 cm., alt çapı 9,6 cm.dir. Taşın üst kısmı, tahıl dökme deliğinden dışa doğru 2,8 cm. genişliğinde düz bir yüzeyden sonra 0,5 cm. alçalıp hafif eğimli bir şekilde sonlanmaktadır.

Katalog No. : 98 (ÇİZ. LEV. XXXVII/ FOT. LEV. XVIII)
Kazı Env. No. : All.-T. 765/766
Eserin Adı : Öğütme Taşı Parçası
Eserin Cinsi : Andezit, Pembe
Buluntu Tarihi :-
Buluntu Yeri : -
Buluntu Kodu :-
Eserin Ölçüleri : Yük.:7,3 cm. Çap:52 cm.
Durumu-Tanımı : Üst taş parçası. İki parçadan restore edilmiştir. Parçada çevirme kolu yuvası mevcuttur. Yuvanın alt kısmı kırıktır. Çevirme kolunun üzerinde dış kısımdan merkeze doğru daralan bir yükselti bulunmaktadır. Koni şeklindeki tahıl dökme deliğinin üst çapı 19 cm., alt çapı 11,2 cm.dir. Taşın üst kısmı, tahıl dökme deliğinden dışa doğru 2,7 cm. genişliğinde düz bir yüzeyden sonra 0,8 cm. alçalıp yine düz bir şekilde sonlanmaktadır. Tahıl dökme deliği kısmında yatay aksan yuvası bulunmaktadır.

Katalog No. : 99 (ÇİZ. LEV. XXXII/ FOT. LEV. XVIII)
Kazı Env. No. : All.-T. 767

Eserin Adı : Öğütme Taşı Parçası
Eserin Cinsi : Andezit, Pembe
Buluntu Tarihi : 2001
Buluntu Yeri : EIX-b1-c4
Buluntu Kodu : 87.43
Eserin Ölçüleri : Yük.:6,7 cm. Çap:52 cm.
Durumu-Tanımı : Üst taş parçası. Parçada çevirme kolu yuvası mevcut değildir. Koni şeklindeki tahıl dökme deliğinin üst çapı 19 cm., alt çapı 14 cm.dir. Taşın üst kısmı, tahıl dökme deliğinden dışa doğru 2 cm. genişliğinde düz bir yüzeyden sonra 0,6 cm. alçalıp yine düz bir şekilde sonlanmaktadır. Tahıl dökme deliği kısmında yatay aksan yuvası bulunmaktadır.

Katalog No. : 100 (ÇİZ. LEV. XXXII/ FOT. LEV. XVIII)
Kazı Env. No. : All.-T. 756
Eserin Adı : Öğütme Taşı Parçası
Eserin Cinsi : Andezit,Pembe
Buluntu Tarihi :-
Buluntu Yeri : -
Buluntu Kodu :-
Eserin Ölçüleri : Yük.:9 cm. Çap:44 cm.
Durumu-Tanımı : Üst taş parçası. Parçada çevirme kolu yuvası mevcut değildir. Koni şeklindeki tahıl dökme deliğinin üst çapı 19 cm., alt çapı 12,5 cm.dir. Taşın üst kısmı, tahıl dökme deliğinden dışa doğru 2,5 cm. genişlikten sonra, 0,5 cm. alçalıp düz bir şekilde sonlanmaktadır. Tahıl dökme deliği kısmında yatay aksan yuvası bulunmaktadır.

Katalog No. : 101 (ÇİZ. LEV. XXXII/ FOT. LEV. XVIII)
Kazı Env. No. : All.-T. 728
Eserin Adı : Öğütme Taşı Parçası
Eserin Cinsi : Bazalt
Buluntu Tarihi :-

Buluntu Yeri : -
Buluntu Kodu :-
Eserin Ölçüleri : Yük.:8 cm. Çap:44 cm.
Durumu-Tanımı : Üst taş parçası. Parçada çevirme kolu yuvası mevcut değildir. Koni şeklindeki tahıl dökme deliğinin üst çapı 34 cm., alt çapı 14 cm.dir. Taşın üst kısmı, tahıl dökme deliğinden dışa doğru 2,5 cm. genişliğinde düz bir yüzeyden sonra 0,4 cm. alçalıp yine düz bir şekilde sonlanmaktadır.

Katalog No. : 102 (ÇİZ. LEV. XXXIII/ FOT. LEV. XIX)
Kazı Env. No. : All.-T. 753
Eserin Adı : Öğütme Taşı Parçası
Eserin Cinsi : Andezit, Pembe
Buluntu Tarihi :-
Buluntu Yeri : -
Buluntu Kodu :-
Eserin Ölçüleri : Yük.:6,7 Çap: 46 cm.
Durumu-Tanımı : Üst taş parçası. Parçada çevirme kolu yuvası mevcuttur. Yuvanın alt kısmı kırıktır. Çevirme kolunun üzerinde dış kısımdan merkeze doğru daralan bir yükselti bulunmaktadır. Koni şeklindeki tahıl dökme deliğinin üst çapı 12 cm., alt çapı 4 cm.dir. Taşın üst kısmı, tahıl dökme deliğinden dışa doğru 2,35 cm. genişliğinde düz bir yüzeyden sonra 0,4 cm. alçalıp yine düz bir şekilde sonlanmaktadır.

Katalog No. : 103 (ÇİZ. LEV. XXXIII/ FOT. LEV. XIX)
Kazı Env. No. : All.-T. 772
Eserin Adı : Öğütme Taşı Parçası
Eserin Cinsi : Andezit, Pembe
Buluntu Tarihi :-
Buluntu Yeri : -
Buluntu Kodu :-
Eserin Ölçüleri : Yük.:8,2 Çap: 53 cm.

Durumu-Tanımı : Üst taş parçası. Parçada çevirme kolu yuvası mevcut değildir. Koni şeklindeki tahıl dökme deliğinin üst çapı 24 cm., alt çapı 13 cm.dir. Taşın üst kısmı, tahıl dökme deliğinden dışa doğru 12,67 cm. genişliğinde düz bir yüzeyden sonra 0,6 cm. alçalıp yine düz bir şekilde sonlanmaktadır.

Katalog No. : 104 (ÇİZ. LEV. XXXIII/ FOT. LEV. XIX)
Kazı Env. No. : All.-T. 770
Eserin Adı : Öğütme Taşı Parçası
Eserin Cinsi : Andezit, Pembe
Buluntu Tarihi :2001
Buluntu Yeri : -
Buluntu Kodu :-
Eserin Ölçüleri : Yük.:8 Çap: 58 cm.
Durumu-Tanımı : Üst taş parçası. Parçada görülen oyuk olasılıkla çevirme kolu yuvasına aittir. Fakat üst kısmı açıktır. Koni şeklindeki tahıl dökme deliğinin üst çapı 17 cm., alt çapı 8 cm.dir. Taşın üst kısmı, tahıl dökme deliğinden dışa doğru 2,6 cm. genişliğinde düz bir yüzeyden sonra 0,7 cm. alçalıp hafif eğimli bir şekilde sonlanmaktadır.

Katalog No. : 105 (ÇİZ. LEV. XXXIII/ FOT. LEV. XIX)
Kazı Env. No. : All.-T. 733
Eserin Adı : Öğütme Taşı Parçası
Eserin Cinsi : Andezit, Pembe
Buluntu Tarihi : 2002
Buluntu Yeri : FVIII-c2
Buluntu Kodu : 88.32
Eserin Ölçüleri : Yük.:7,4 Çap: 46 cm.
Durumu-Tanımı : Üst taş parçası. Parçada çevirme kolu yuvası mevcuttur. Yuvanın alt kısmı kırıktır. Çevirme kolunun üzerinde dış kısımdan merkeze doğru daralan bir yükselti bulunmaktadır. Koni şeklindeki tahıl dökme deliğinin üst çapı 16 cm., alt çapı 5 cm.dir. Taşın üst kısmı, tahıl dökme deliğinden dışa doğru 3 cm.

genişliğinde düz bir yüzeyden sonra 0,4 cm. alçalıp hafif eğimli bir şekilde sonlanmaktadır. Tahıl dökme deliği kısmında yatay aksan yuvası bulunmaktadır.

Katalog No. : 106 (ÇİZ. LEV. XXXIV/ FOT. LEV. XIX)
Kazı Env. No. : All.-T. 914
Eserin Adı : Öğütme Taşı Parçası
Eserin Cinsi : Bazalt
Buluntu Tarihi :-
Buluntu Yeri :-
Buluntu Kodu :-
Eserin Ölçüleri : Yük.:6,4 cm. Çap: 40cm.
Durumu-Tanımı : Üst taş parçası. Parçada çevirme kolu yuvası mevcut değildir. Tahıl dökme deliği 3 cm. çapındadır ve taşın altına kadar devam etmektedir. Taşın üst kısmı, tahıl dökme deliğinden dışa doğru 4,8 cm. genişliğinde düz bir yüzeyden sonra 1,4 cm. alçalıp yine düz bir şekilde sonlanmaktadır.

Katalog No. : 107 (ÇİZ. LEV. XXXIV/ FOT. LEV. XIX)
Kazı Env. No. : All.-T. 806
Eserin Adı : Öğütme Taşı Parçası
Eserin Cinsi : Andezit
Buluntu Tarihi :-
Buluntu Yeri :-
Buluntu Kodu :-
Eserin Ölçüleri : Yük.:9 cm. Çap: 54 cm.
Durumu-Tanımı : Üst taş parçası. Parçada çevirme kolu yuvası mevcuttur. Yuvanın alt kısmı kırıktır. . Çevirme kolunun üzerinde dış kısımdan merkeze doğru daralan bir yükselti bulunmaktadır.Koni şeklindeki tahıl dökme deliğinin üst çapı 11 cm., alt çapı 5 cm.dir. Taşın üst kısmı, tahıl dökme deliğinden dışa doğru 2,5 cm. genişliğinde düz bir yüzeyden sonra 1,5 cm. alçalıp hafif eğimli bir şekilde sonlanmaktadır.

Katalog No. : 108 (ÇİZ. LEV. XXXIV/ FOT. LEV. XX)
Kazı Env. No. : All.-T. 915
Eserin Adı : Öğütme Taşı
Eserin Cinsi : Andezit
Buluntu Tarihi : 2003
Buluntu Yeri : JXI-c3
Buluntu Kodu :-
Eserin Ölçüleri : Yük.:7,7 cm. Çap: 46 cm.
Durumu-Tanımı : Üst taş. Üç parçadan restore edilmiştir. Çevirme kolu yuvası mevcuttur. Çevirme kolunun üzerinde dış kısımdan merkeze doğru daralan bir yükselti bulunmaktadır.Koni şeklindeki tahıl dökme deliğinin üst çapı 20 cm., alt çapı 10,2 cm.dir. Taşın üst kısmı, tahıl dökme deliğinden dışa doğru 4,2 cm. genişliğinde düz bir yüzeyden sonra 1,5 cm. alçalıp yine düz bir şekilde sonlanmaktadır. Tahıl dökme deliği kısmında yatay aksan yuvası bulunmaktadır.

Katalog No. : 109 (ÇİZ. LEV. XXXIV/ FOT. LEV. XX)
Kazı Env. No. : All.-T. 771
Eserin Adı : Öğütme Taşı Parçası
Eserin Cinsi : Andezit, Pembe
Buluntu Tarihi :-
Buluntu Yeri : -
Buluntu Kodu :-
Eserin Ölçüleri : Yük.:13 cm. Çap: 44 cm.
Durumu-Tanımı : Üst taş parçası. Parçada çevirme kolu yuvası mevcut değildir. Fakat genelde çevirme kolu üzerinde bulunan, çevirme kolunun üzerinde dış kısımdan merkeze doğru daralan bir yükselti vardır. Koni şeklindeki tahıl dökme deliğinin üst çapı 14 cm., alt çapı 5 cm.dir. Taşın üst kısmı, tahıl dökme deliğinden dışa doğru 2,4 cm. genişliğinde düz bir yüzeyden sonra 0,6 cm. alçalıp yine düz bir şekilde sonlanmaktadır. Tahıl dökme deliği kısmında yatay aksan yuvası bulunmaktadır.

Katalog No. : 110 (ÇİZ. LEV. XXXV/ FOT. LEV. XX)
Kazı Env. No. : All.-T. 731
Eserin Adı : Öğütme Taşı Parçası
Eserin Cinsi : Andezit
Buluntu Tarihi : 1999
Buluntu Yeri : GXIII-b1
Buluntu Kodu : 90.39
Eserin Ölçüleri : Yük.:4,6cm. Çap:48cm.
Durumu-Tanımı : Alt taş parçası. Taşın mil deliği kısmı kırık olduğundan görülmemektedir.

Katalog No. : 111 (ÇİZ. LEV. XXXV/ FOT. LEV. XX)
Kazı Env. No. : All.-T. 630
Eserin Adı : Öğütme Taşı Parçası
Eserin Cinsi : Bazalt
Buluntu Tarihi :-
Buluntu Yeri :-
Buluntu Kodu :-
Eserin Ölçüleri : Yük.:8,5 cm. Çap: 50 cm.
Durumu-Tanımı : Alt taş parçası. Mil deliği parça kırık olduğundan görülmemektedir.

Katalog No. : 112 (ÇİZ. LEV. XXXV/ FOT. LEV. XX)
Kazı Env. No. :All-T. 734
Eserin Adı : Öğütme Taşı Parçası
Eserin Cinsi : Andezit, Pembe
Buluntu Tarihi : 2001
Buluntu Yeri : FXIV-c5
Buluntu Kodu : 92.36
Eserin Ölçüleri : Yük.: 5,2 cm. Çap: 52 cm.
Durumu-Tanımı : Alt taş parçası. Mil deliği parça kırık olduğundan görülmemektedir.

Katalog No. : 113 (ÇİZ. LEV. XXXV/ FOT. LEV. XX)
Kazı Env. No. : All.-T. 776
Eserin Adı : Öğütme Taşı Parçası
Eserin Cinsi : Andezit, Pembe
Buluntu Tarihi : 2000
Buluntu Yeri : GXII-d1
Buluntu Kodu :-
Eserin Ölçüleri : Yük.:12,6 cm. Çap:47 cm.
Durumu-Tanımı : Alt taş parçası. Taşın yarısı mevcuttur. Mil deliği 4,8 cm. çapında,, 6cm.derinliğinde olup aşağı doğru daralmaktadır.

Katalog No. :114 (ÇİZ. LEV. XXXVI/ FOT. LEV. XX)
Kazı Env. No. : All.-T. 750
Eserin Adı : Öğütme Taşı Parçası
Eserin Cinsi : Andezit
Buluntu Tarihi :-
Buluntu Yeri : -
Buluntu Kodu :-
Eserin Ölçüleri : Yük.:11,5 cm. Çap:47 cm.
Durumu-Tanımı : Alt taş parçası. Taşın yarısı mevcuttur. Mil deliği 4cm. Çapında,,8,5cm.derinliğinde olup aşağı doğru daralmaktadır.

Katalog No. : 115 (ÇİZ. LEV. XXXVI/ FOT. LEV. XX)
Kazı Env. No. : All.-T. 773
Eserin Adı : Öğütme Taşı Parçası
Eserin Cinsi : Andezit, Pembe
Buluntu Tarihi :-
Buluntu Yeri : -
Buluntu Kodu :-

Eserin Ölçüleri : Yük.:12 cm. Çap:46 cm.

Durumu-Tanımı : Alt taş parçası. Taşın yarısı mevcuttur. Mil deliği 2,8 cm. çapındadır. Taşın altında bir kısım kırık olduğundan, mil deliğinin derinliği ölçülememektedir.

Katalog No. : 116 (ÇİZ. LEV. XXXVI/ FOT. LEV. XXI)

Kazı Env. No. : All.-T. 787

Eserin Adı : Öğütme Taşı Parçası

Eserin Cinsi : Andezit, Gri

Buluntu Tarihi : -

Buluntu Yeri : -

Buluntu Kodu : -

Eserin Ölçüleri : Yük.:11 cm. Çap: 56 cm.

Durumu-Tanımı : Alt taş parçası. Taşın mil deliğinin bir kısmı görülmektedir. Mil deliği 3,5 cm. çapında, 8 cm. derinliğinde olup aşağı doğru daralmaktadır.

Katalog No. : 117 (ÇİZ. LEV. XXXVI/ FOT. LEV. XXI)

Kazı Env. No. : All.-T. 759

Eserin Adı : Öğütme Taşı

Eserin Cinsi : Andezit, Gri

Buluntu Tarihi :-

Buluntu Yeri : -

Buluntu Kodu :-

Eserin Ölçüleri : Yük.:10 Çap: 36,5 cm.

Durumu-Tanımı : Alt taş. Mil deliği 4cm. çapında, 3,4 cm. derinliğinde olup aşağı doğru daralmaktadır.

.

Katalog No. : 118 (ÇİZ. LEV. XXXVII/ FOT. LEV. XXI)

Kazı Env. No. : All.-T. 769

Eserin Adı : Öğütme Taşı Parçası

Eserin Cinsi : Andezit, Gri

Buluntu Tarihi :-
Buluntu Yeri : -
Buluntu Kodu :-
Eserin Ölçüleri : Yük.:11,5 Çap: 36 cm.
Durumu-Tanımı : Alt taş parçası. Mil deliği 3cm. çapında, 5,6 cm. derinliğinde olup aşağı doğru daralmaktadır.

Katalog No. : 119 (ÇİZ. LEV. XXXVII/ FOT. LEV. XXI)
Kazı Env. No. : All.-T. 764
Eserin Adı : Öğütme Taşı Parçası
Eserin Cinsi : Bazalt
Buluntu Tarihi :-
Buluntu Yeri : -
Buluntu Kodu :-
Eserin Ölçüleri : Yük.:8,3 Çap: 42 cm.
Durumu-Tanımı : Alt taş parçası. Mil deliği 4cm. çapındadır. Taşın mil deliği kısmında kırık olduğundan derinliği ölçülememektedir.

Katalog No. : 120 (ÇİZ. LEV. XXXVII/ FOT. LEV. XXI)
Kazı Env. No. : All.-T. 916
Eserin Adı : Öğütme Taşı
Eserin Cinsi : Andezit
Buluntu Tarihi :-
Buluntu Yeri : -
Buluntu Kodu :-
Eserin Ölçüleri : Yük.:12 Çap: 39 cm.
Durumu-Tanımı : Alt taş parçası. Mil deliği 2,6 cm. çapında, 5,2 derinliğinde olup, aşağı doğru daralmaktadır. Mil deliğine konulan dikey demir aksan insitu şekilde ele geçmiştir.

Katalog No. : 121 (ÇİZ. LEV. XXXVIII/ FOT. LEV.-)
Kazı Env. No. : All.-T. 917
Eserin Adı : Öğütme Taşı
Eserin Cinsi : -
Buluntu Tarihi : -
Buluntu Yeri : -
Buluntu Kodu :-
Eserin Ölçüleri : Yük.: 12 cm. Çap:42 cm.
Durumu-Tanımı : Alt taş. İki parçadan tümlenmiştir. Mil deliği 4 cm. çapında, 4,2 cm. derinliğinde olup aşağı doğru daralmaktadır.

Katalog No. : 122 (ÇİZ. LEV. XXXVIII/ FOT. LEV. XXII)
Kazı Env. No. : All.-T.177
Eserin Adı : Öğütme Taşı
Eserin Cinsi : Andezit
Buluntu Tarihi :-
Buluntu Yeri : -
Buluntu Kodu :-
Eserin Ölçüleri : Yük.:15,6 cm. Çap: 46 cm.
Durumu-Tanımı : Alt taş. Mil deliği 2,4 cm. çapında, 4cm. derinliğinde olup, aşağı doğru daralmaktadır.

Katalog No. : 123 (ÇİZ. LEV. XXXVIII/ FOT. LEV. XXII)
Kazı Env. No. : All-T.761
Eserin Adı : Öğütme Taşı Parçası
Eserin Cinsi : Andezit,Pembe
Buluntu Tarihi : 2000
Buluntu Yeri : GVIII-?
Buluntu Kodu :-
Eserin Ölçüleri : Yük.:7 cm. Çap: 48 cm.

Durumu-Tanımı : Alt taş parçası. Mil deliği, parça kırık olduğundan görülmemektedir.

Katalog No. : 124 (ÇİZ. LEV. XXXVIII/ FOT. LEV. XXII)
Kazı Env. No. : All-T.757
Eserin Adı : Öğütme Taşı Parçası
Eserin Cinsi : Andezit, Pembe
Buluntu Tarihi :-
Buluntu Yeri : -
Buluntu Kodu :-
Eserin Ölçüleri : Yük.:8,5 cm. Çap: 45 cm.
Durumu-Tanımı : Alt taş parçası. Mil deliği, taşın altına kadar devam etmekte, üst kısmında 3 cm. çapında, alt kısmında 4,5 cm. çapındadır.

Katalog No. : 125 (ÇİZ. LEV. XXXIX/ FOT. LEV. XXII)
Kazı Env. No : All-T.736
Eserin Adı : Öğütme Taşı Parçası
Eserin Cinsi : Andezit
Buluntu Tarihi : 2001
Buluntu Yeri : GX-a1
Buluntu Kodu : 88.58
Eserin Ölçüleri : Yük.: 9 cm. Çap: 44,5 cm.
Durumu-Tanımı : Alt taş parçası. Mil deliği 3,2 cm. çapındadır. Taşın mil deliği kısmında kırık olduğundan derinliği ölçülememektedir.

Katalog No. : 126 (ÇİZ. LEV. XXXIX/ FOT. LEV. XXII)
Kazı Env. No. : All.-T. 758
Eserin Adı : Öğütme Taşı Parçası
Eserin Cinsi : Andezit, Pembe

Buluntu Tarihi :-
Buluntu Yeri :-
Buluntu Kodu :-
Eserin Ölçüleri : Yük.:9,5 cm. Çap:47 cm.
Durumu-Tanımı : Alt taş parçası. Mil deliği kısmından kırıktır.

Katalog No. : 127 (ÇİZ. LEV. XXXIX/ FOT. LEV. XXII)
Kazı Env. No. : All.-T. 918
Eserin Adı : Öğütme Taşı
Eserin Cinsi : Andezit
Buluntu Tarihi :-
Buluntu Yeri :-
Buluntu Kodu :-
Eserin Ölçüleri : Yük.:13,6 cm. Çap: 39cm.
Durumu-Tanımı : Alt taş. Kenar kısımlarında küçük kırıklar vardır. Mil deliği 1,2 cm. çapında, 3,7cm. derinliğinde olup, aşağı doğru daralmaktadır.

Katalog No. : 128 (ÇİZ. LEV. XXXIX/ FOT. LEV. -)
Kazı Env. No. : All.-T. 919
Eserin Adı : Öğütme Taşı
Eserin Cinsi :-
Buluntu Tarihi : 2005
Buluntu Yeri : JXI-d3
Buluntu Kodu :-
Eserin Ölçüleri : Yük.:10,5 cm. Çap: 38cm.
Durumu-Tanımı : Alt taş. Mil deliği 2 cm. çapında, 2,7cm. derinliğinde olup, aşağı doğru daralmaktadır.

6. SONUÇ

İnsanların yerleşik hayata geçmeden önce, yani avcılık ve toplayıcılık yaptığı Paleolitik Çağ'da, topladıkları kabuklu ve kabuksuz yiyecekleri ezip öğüttükleri bilinmektedir. Kayalardaki doğal oyuklara topladıkları yiyecekler, ve doğal taşlar yardımıyla bu işlemi gerçekleştirmişlerdir. Yerleşik yaşama geçilmesiyle birlikte elde edilen tahılın öğütülmesi için aletler yapmışlardır. Bu dönemde görülmeye başlayan taş kaplar zaman içinde gösterdiği gelişimle birlikte günümüze kadar kullanıla gelmiştir.

“Alliano’da Bulunan Ezme ve Öğütme Taş Aletler İle Taş Kaplar” başlığı altında yapılan bu çalışma, 1998-2006 yılları arasında Alliano Kazısında ele geçen konuyla ilgili eserleri kapsamaktadır.

Henüz yarısı bile gün yüzüne çıkarılmayan Alliano’da, 2006 yılından sonra, kazı durdurulmuştur. Kazı çalışmaları bitirilmediğinden, buluntuların alanla ilgili değerlendirilmesi eksik kalmıştır. Elde edilen veriler, sadece kazısı yapılan alanlar üzerinde değerlendirme yapılmasına neden olmuş, bu da alanın bütününe dair söylenebileceklerin yarım kalmasına neden olmuştur.

Çalışmada değerlendirilen 128 eserin dokuz yıl gibi kısa bir sürede ele geçmesi, sayısal yoğunluğunu göstermektedir.

Eserler kullanım amaçlarına göre beş başlık altında (Mortar, Ezme Taşı, Geniş Çaplı Sığ Kaplar, Kâseler ve El Değirmeni) incelenerek formlarına göre de alt başlıklara ayrılmışlardır.

Bu çalışma içinde dibekler de incelenmek istenmiş, ancak 2006 yılından sonra kazı izni verilmemesi, sonucunda çalışmalar yarım kaldığı için tezden çıkartılmıştır. Dibekler genelde, in-situ durumda bulunduğu için, arazide yerinde bırakılmıştır. Çalışma konusunda yer alan mortar ve ezme taşlarının farklı kullanım amaçlarının belirlenmesi bir problem olarak ortada durmaktadır. Bir mortar ve ezme taşının kesin olarak hangi amaçla kullanıldığı belirlemek, formuna göre değil de bulunduğu yere göre yapılabilmektedir. Çünkü bir mortar ve ezme taşı, mutfakta, ilaç yapımında, boya yapımında, törensel ayinlerde ve ölü hediyesi olarak da kullanılabilir. Alliano’un bir sağlık merkezi oluşu, burada ele geçenlerin ilaç yapımında kullanıldığı düşüncesini doğurmaktadır. Özellikle Ilıcanın kuzeybatısında yer alan peristylli yapının

güney mekânlarında ele geçen kontekst halindeki tıp aletleri ile aynı mekânda tespit edilen mortar (Kat. No. 1) ve içinde in-situ durumda bulunan iki ezme taşı (Kat. No. 42-43), bu görüşü desteklemektedir. Yalancı akıtaca sahip olan mortar da akıcı olmayan bir madde elde edilmektedir. Aynı zamanda mortar içinde ele geçen demir spatulanın ise karıştırma işlevi gördüğü söylenebilir.

Taş kapların tarihlendirilmesini yapmak kolay değildir. Form bakımından değerlendirildiğinde ancak geniş bir tarih dilimine yerleştirilmektedir. Eğer düzgün bir katman bilgisi veya yanında kıyaslama yapacak diğer buluntulardan yoksunsa, tarihlendirme çok sağlıklı olamamaktadır.

Kat.No.1 ve onunla birlikte ele geçen ezme taşları form açısından Roma Çağı'na ait olduğu söylenebilmektedir. Bulunduğu tabaka da göz önüne alındığında M.S. 2. yy'a tarihlenebilmektedir. Tutamaklı sığ mortarlar başlığı altında incelenen gurupta yer alan diğer kaplarda form açısından değerlendirildiğinde M.S. 2. yy'a yerleştirilebilir.

Mortar ve ezme taşları Akdeniz havzasında antik yerleşimlerde karşımıza çıkmaktadır ve genelde yerel üretim oldukları görülmektedir. Alliano'i'da da ele geçen kapların yerel üretim olduğunu gösteren bulgular mevcuttur. Kat. No. 18 ve 19 henüz bitirilmemiştir. Bu eserler işlendikleri sırada kırıldıkları için yarım bırakılmıştır. Her iki eserinde gövdesi dıştan kabaca şekillendirilmiş, tutamakları işlenmiş fakat iç kısımlarının henüz oyulmadığı görülmektedir. Ayrıca mermer üzerinde, kabın iç ve dış çapını gösteren ve metal bir pergelle yapılmış olan kazıma çizgiler ile tutamakların yerini belirtmek için de çizgiler çizilmiştir. Tüm bu veriler hem Alliano'i'da yerel bir üretimin olduğunu göstermekte hem de bu kapların yapım teknolojileri hakkında bize bilgi vermektedir.

Mortar ve ezme taşı birbirini tamamladığı ve birlikte işlev kazandıkları için ayrı düşünülemez. Alliano'i'da 13 adet ezme taşı ele geçmiştir. Bunlardan 8 tanesi "bükülmüş parmak" formunda olup 5 tanesinde ise sadece ezme düzlemi mevcuttur. Kat. No.47'nin diğerlerinden farkı ise ezme düzleminin silindir biçiminde olmasıdır. "Bükülmüş Parmak" biçimindeki ezme taşları Hellenistik ve Roma Çağı'nın tipik form özelliğidir. Bu formdaki ezme taşlarının, Hellenistik mi, yoksa Roma Çağı'na mı ait olduğunu söylemek oldukça zordur. Bu ayrımı yapabilmek için buldukları tabaka büyük önem arz etmektedir. Alliano'i'da ki "bükülmüş parmak" biçimindeki ezme

taşları, Roma Çağı'na aittir. Genel olarak da bu ezme taşları M.S. 2. ve 3. yüzyıl tabakasında ele geçmiştir.

Alliano'da ele geçen geniş çaplı sığ kapların, Louterion veya Perriratherion olarak kullanıldıkları düşünülmektedir. Dışa Dönük Ağızlı, İçe Dönük Ağızlı ve Düz Ağız Kenarlı olarak üç gurup altında incelenmiştir. Alliano'da ana yapının Ilıca kompleksinden oluşması göz önüne alındığında bu kapların Louterion olarak kullanıldıkları daha ağır basmaktadır. Bu kapların benzerleri, Akdeniz havzasında yer alan antik kentlerde ele geçmiştir. Birebir örnekleri, Aegina'da M.S. 2. yy'a tarihlendirilmiştir.

El Değirmenleri'ni tarihlemek ise çok daha zordur. Günümüzde de halen kırsal kesimlerde kullanılan el değirmenleri, antik çağdan itibaren değişikliğe uğramadan bu güne kadar gelmiştir. Alliano'daki el değirmenleri Bizans ve Roma tabakalarında ele geçmiştir. El değirmenleri uzun süre kullanılmaktadır. Dolayısıyla Bizans tabakasında ele geçen el değirmeni, Roma Çağı'na da ait olabilir.

Roma Çağı'nda, Sağlık Merkezi olarak inşa edildiği düşünülen Alliano, Bizans Çağı'nda yerleşim görmüş ve üretim alanına dönüşmüştür. Dolayısıyla Roma Çağı'na ait eserlerin birçoğunun Bizans Çağı'nda tekrar kullanılmış olduğu ve eserlerin genelde kırık olmasının, bu ikinci kullanımdan kaynaklandığı düşünülmektedir.

Alliano'da ele geçen mortarların, genel olarak küçük ebatlı olması, bu kaplarda küçük ölçekli bir üretimin gerçekleştirildiğini göstermektedir. Bu tip küçük ebatlı kapların farmakolojide kullanıldığı bilinmektedir. Alliano'da, özellikle Kuzey Ilıca'nın batısında yer alan peristylli yapının güney mekânlarında, tıp aletleri birlikte aynı oda içinde ele geçmesi de bunu kanıtlamaktadır. Bir hidroterapi merkezi olan Alliano'da ele geçen çok sayıdaki tıp aletleri (Alliano'da bulunan tıp aletleri Arş. Gör. Daniş Baykan tarafından, doktora tezi olarak çalışılmaktadır), burada aynı zamanda cerrahi müdahalenin de yapıldığını göstermektedir. Bütün bu veriler, Alliano'daki küçük ebatlı mortarların tıp alanında kullanıldığını desteklemektedir.

Ezme ve öğütmede kullanılan taş aletler, Anadolu'nun kırsal kesimlerde bugün, az da olsa kullanılmaktadır. Dolayısıyla, bu malzemeleri, etnoarkeolojik bir çalışma içinde ayrıca değerlendirmek gerekmektedir.

KAYNAKÇA

Abbasođlu, H. (2001): "The Founding of Pergeits Development in the Hellenistic and Roman Periods" **Journal of Roman Archaeology** **45**, s. 173-188.

Andersen, T., Villet, D., Doswald, C. (2000): "Production and Distribution of Iron Age and Roman Hanmills Inswitzerland", **Asmosia VI**, Venice, s. 79-84.

Akerraz, A., Lenoir, M. (2002): "Instruments de Broyage an Mauretanie Tingitane a l' epoque Romanie", **Moundre et Broyer II**, Paris, s. 197-207.

Arkipov, A. A. (2005): "Marble Mortar from the Collection of the National State-Preserved Museum st Sophia of Kiev", **Rossijskaja Archeologija** **2005/1**, s. 109-111.

Baudais, D., Baudais, K. L. (2002): "Enquete Ethnoarcheologique dans un Village du Nord- Ouest du Nepal: Les Instruments de Mouture et de Broyage", **Moundre et Broyer I. Methodes**, Paris, s. 155-182.

Baysal, A. (2006): "Yemek Pişirme ve Zanaatlar: Çatalhöyük'teki Sürtme Taşlar ve İlgili Aletler," **Topraktan Sonsuzluđa Çatalhöyük**, İstanbul, s. 28-33.

Baysal, A. (2005): "Çatalhöyük'te Öğütme Taşları ve Duvar Resimleri", **Toplumsal Tarih** **143**, İstanbul, s. 66-73.

Bingöl, O. (2004): **Arkeoljik Mimari'de Taş**, İstanbul.

Blinkenberg, C. (1931): **Les Petit Objects, Lindos 1**, Berlin.

Chavane, M. J. (1975): "Les Petits Objects", **Salamine de Chypre VI**, Paris.

- Croft, J. W., Crowfoot, G. M., Kenyon, K. M. (1957): **The Objects from Samaria**, London.
- Cumont, F., (1926): **Fouilles de Doura-Europos**, Paris.
- Curwen, E. C. (1937): “Quern”, **Antiquity II**, s. 135-151.
- Davidson, G. R. (1952): “The Minor Objects”, **Corinth XII**, Athens.
- Davidson, G. R., Thompson, D. B. (1943): “Small Object from the Pnyx I” **Hesperia VII**, Princeton, N.J.
- Demargne, P. (1958): “Les Piliers Funeraires”, **Fouilles de Xanthos I**, Paris.
- Deonna, W. (1938): “Le Mobilier Delien”, **Delos XVIII**, Paris, s. 319-326.
- Deshayes, J. (1963): **La Necropole de Ktima: Mission Jean Berard 1953-55**, Paris.
- Driehaus, J. (1956): “Prähistorische Siedlungsfunde in der unteren Kaikosebene und am Golf von Çandarlı” **Istanbul Mitteilungen 7**, s. 75-101.
- Duru, R., Umurtak, G. (2005): **Höyücek 1989-1992 Yılları arasında Yapılan Kazıların Sonuçları Result of the Excavations 1989-1992**, Ankara.
- Evely, D., Runnels, C. (1992): “Ground Stone, Stone Vases and Other Objects Millstone”, **Welt Built Mycenae 27**, Oxford.
- Forbes, R. J. (1955): **Studies in Ancient Technology vol. III**, Leiden.
- Fox, W. (1976): **The Mill**, Toronto.

- Gill, M. V. (1991): “The Small Finds”, **Excavations at Saraçhane in İstanbul 1**, (ed. R.M. Harrison), Princeton, s. 236-277.
- Güldoğan, E. (2003): “Aşıklı Höyük Sürtme Taş Endüstrisi Buluntulardan bir Gurup (öğütücü ve ezici aletler)”, **Ufuk Esin’e Armağan, Köyden Kente Yakın Doğuda İlk Yerleşimler**, (ed: M. Özdoğan, H. Hauptmann, N. Başgelen) İstanbul, s. 415- 428.
- Hiesel, G. (1967): **Samische Steingeräte**, Hamburg.
- Hodges, H. (1974): **Technology in the Ancient World**, New York.
- Hoffelner, K., Kerschner, M. (1996): Die Sfinx-Säule, Votivträger, Altäre und Steingeräte. Perirhanterien und Becken, **Alt-Ägina II 4**, Mainz/Rhein.
- Korkut, T. (2002): “Steineme Mörserschalen aus Patara”, **Archaeologische Anzeiger 2002/1**, s. 233- 245.
- Moritz, L. A. (1958): **Grain-Mills and Flour in Classical Antiquity**, Oxford.
- Nalbantoğlu, E. (1998): “Bergama Müzesi Yortanlı Kurtarma Kazısı”, **VIII. Müze Kurtarma Kazıları Semineri** (Kuşadası 7-9 Nisan 1997), Ankara, s. 13-24.
- Papanikola- Bakirtzi , D.(ed) (2002): **Everyday Life in Byzantium**, Athens.
- Parlama, L., Stampolidis, N. C. (2000): **The City Beneath The City Antiquities From The Metropolitan Railway Excavations**, Athens.
- Parlasca, K., (1983): “Griechisch-römische Steinschalen aus Ägypten”, **Das Römisch-Byzantinische Ägypten**.

- Peschlow, U. (1993): "Byzantinische Mörser", **Istanbuler Mitteilungen** 43, Tübingen, s. 487-493.
- Philippson, A. (1910): **Reisen und Forschungen im Westlichen Kleinasien I**, (Einleitung-Das Westliche Mysien und die Pergamenische Landschaft), Gotha.
- Pinkwart, D. (1984): "Peristylhäuser Westlich der Unteren Agora, **Altertümer von Pergamon XIV**, Berlin.
- Quatember, U. (2003): "Marmorinventar, Hanghaus 1 in Ephesos Funde und Ausstattung", **Forschungen in Ephesos Band VIII/4**, Wien.
- Radt, W. (2002): **Pergamon Antik Bir Kentin Tarihi ve Yapıları**, (çev. S. Tammer), İstanbul.
- Robinson, D. M. (1930): "Architecture and Sculpture: Houses and Other Buildings", **Olynthus II**, London.
- Runnels, C., Cohen, R. (1981). "The Source of the Kitsos Millstones in La grotte préhistorique de Kitsos," **Antique**, Paris: s. 233-239.
- Runnels, C., Murray, P. "Milling in Ancient Greece", **Archaeology** 36, s. 62-75.
- Runnels, C. (1988): "Early Bronze Age Stone Mortars From The Southern Argolid", **Hesperia** 57, Princeton, N.J., s. 257-272.
- Schäfer, T. (1992): "Aegina, Aphaia-Tempel XV Becken und Ständer aus Marmor und Kalkstein", **Archaeologische Anzeiger**, Berlin, s. 7-37.

- South, A. K. (1987): "Egyptian Stone Mortar With Inscription of Amasis From Larnaca", **Report of the Department of Antiquities Cyprus**, s. 77-78.
- Stol, M. (1979): **On Trees, Mountains and Millstone in the Ancient Near East**, Leiden.
- Stupperich, R. (1990): Neugefundene Bruchstücke von Marmorplastik in Assos, Ausgrabungen in Assos 1981-1989, **Asia Minor Studien 2**, Bonn.
- Tombul, M. (2006): "Troas Bölgesi Helenistik ve Roma Dönemi Taş Kapları", **Abdullah Yaylalı'ya Sunulan Yazılar**", (der: Turan Takaoğlu), İstanbul, s. 254-262.
- Tölle-Kastenbein, R. (1974): Das Kastro Tigani. Die Bauten und Funde Griechischer und Byzantinischer Zeit, **Samos XIV**, Bonn.
- Uzel, İ. (2000): **Anadolu'da Bulunan Antik Tıp Aletleri**, Ankara.
- Wiegand, T., Schrader, H. (1904): **Priene. Ergebnisse der Ausgrabungen und Untersuchungen in den Jahren 1895-1898**, Berlin.
- Voigtländer, W. (1982): Funde aus der Insula Westlich des Buleuterion in Milet, **İstanbul Mitteilungen 32**, Tübingen, s. 30-173.
- Warren, P. (1969): **Minoan Stone Vases**, Cambridge.
- White, D. (1963): "A Survey of Millstones from Morgantina", **American Journal of Archaeology 67**, s. 199-206.
- Williams-Thorpe, R. S. (1989): "Provenancing and Archaeology of Roman Millstones From Sardinia (Italy)", **Oxford Journal of Archaeology 8**, s. 89-112.

- Yaras, F. E. (2002): "Pounders and Grinders in a Modern Central Anatolian Village", **Moundre et Broyer I. Methodes**, Paris, s. 211-224.
- Yaraş, A. (1999): "Bergama'da İkinci Antik Sağlık Merkezi: Allianoı", **Aylık Kültür, Sanat ve Mimarlık Dergisi Yapı**, **217**, s. 35-37.
- Yaraş, A. (2001): "1998-1999 Bergama Yortanlı Barajı Kurtarma Kazısı" **11. Müze Çalışmaları ve Kurtarma Kazıları Sempozyumu**, (24-26 Nisan 2000 Denizli), Ankara, s. 105-118.
- Yaraş, A. (2002): "İzmirde Yeni Bir Ören Yeri: Allianoı", **İzmir Kent Kültür Dergisi**, **Sayı 5**, İzmir, s. 165-170.
- Yaraş, A. (2002): **Bakırçay Havzasında Asklepios Kültü ve Paşa Ilcası-Allianoı**, (Yayınlanmamış Doktora Tezi, İstanbul Üniversitesi Sosyal Bilimler Enstitüsü, İstanbul).
- Yaraş, A. (2002): "2000 Yılı Allianoı Kazısı" **23. Kazı Sonuçları Toplantısı**, (2001 Ankara), Ankara, s. 463-478.
- Yaraş, A. (2004): "2002 Yılı Allianoı Kazısı" **25. Kazı Sonuçları Toplantısı**, 2. Cilt, (26-31 Mayıs 2003 Ankara), Ankara, s. 217-228.
- Yaraş, A., Baykan, D. (2005): "2003 Yılı Allianoı Kazısı" **26. Kazı Sonuçları Toplantısı**, (24-28 Mayıs 2004 Konya), Ankara, s. 51-62.

ŐEKİL LEVHALARI

I-VI



Foto. 1. Allianoi'un Kuzeyden Görünümü



Foto. 2. Allianoi'un Doğudan Görünümü



Foto. 3. İn-situ olarak Ele Geçen Mortar ve Ezme Taşı



Foto. 4. Mortar İçinde Ele Geçen Demir Spatül ve Demir Obj

ŞEK.LEV.III



Harita 1

ŞEK. LEV. IV

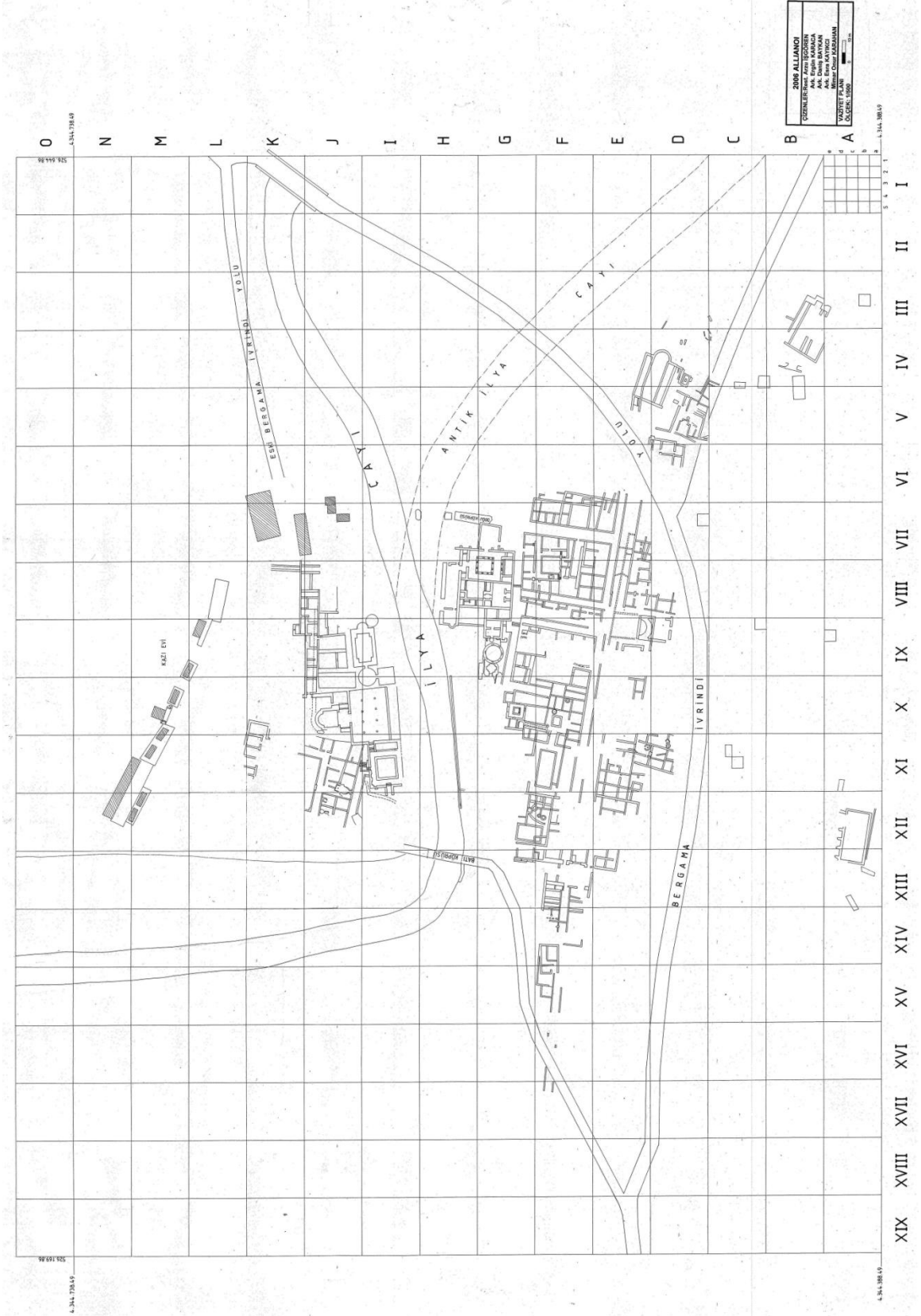















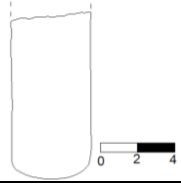

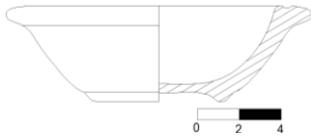
Plan 1. Allianoi Vaziyet Plan

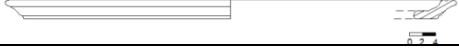

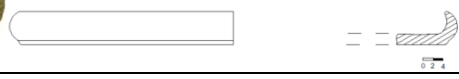
Plan 2. Eserlerin Buluntu Yerileri

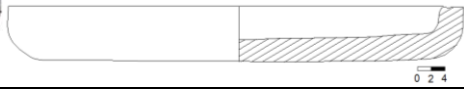
ŞEK.LEV.VI

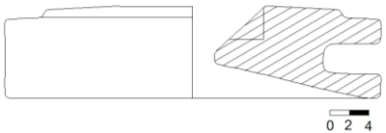
| | | | |
|------------------------|----------------------------|---|---|
| Mortar | Tutamaklı Mortarlar |  |  |
| | Tutamaksız Mortarlar |  |  |
| Ezme Taşları | Tip I |  |  |
| | Tip II |  |  |
| Kaseler | |  |  |
| Geniş Çaplı Sığ Kaplar | Dışa Dönük Ağızlı Kaplar |  |  |
| | Ağız Kenarı Karınlı Kaplar |  |  |
| | Düz Ağız Kenarlı Kaplar |  |  |
| El Değirmenleri | |  |  |

Tablo 1. Konu başlıklarından örnek fotoğraf ve çizimler

ÇİZİM LEVHALARI

I - XXXIX



Katalog no:1

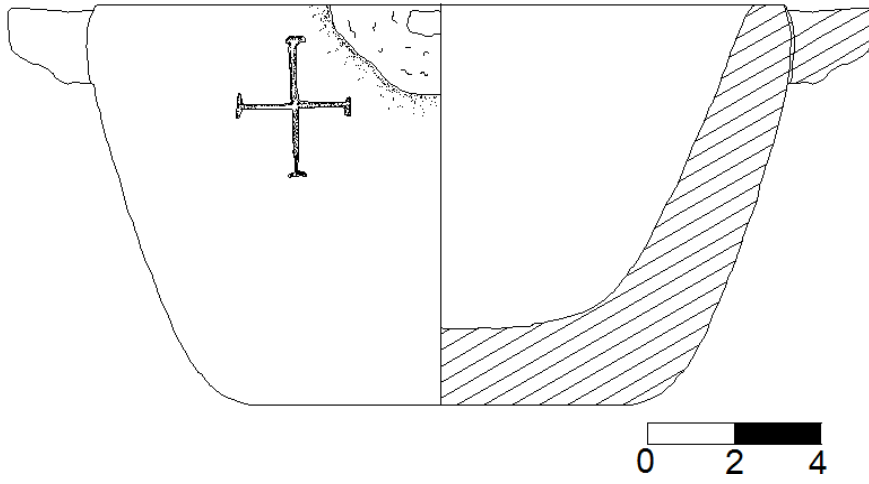

Katalog no:2

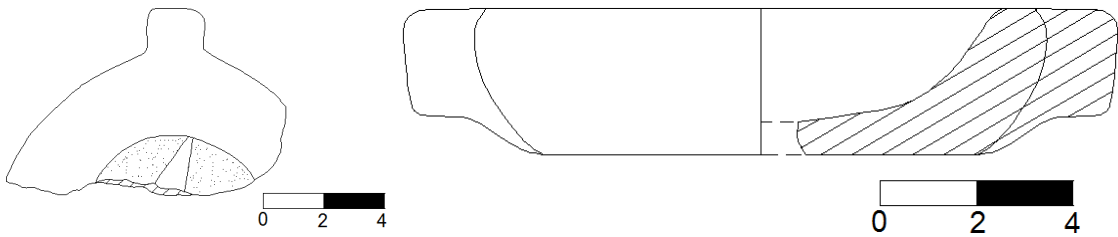

Katalog no:3

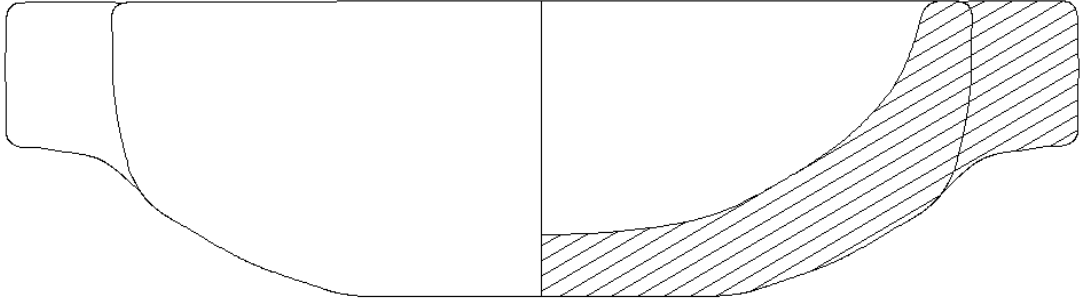

Katalog no:4

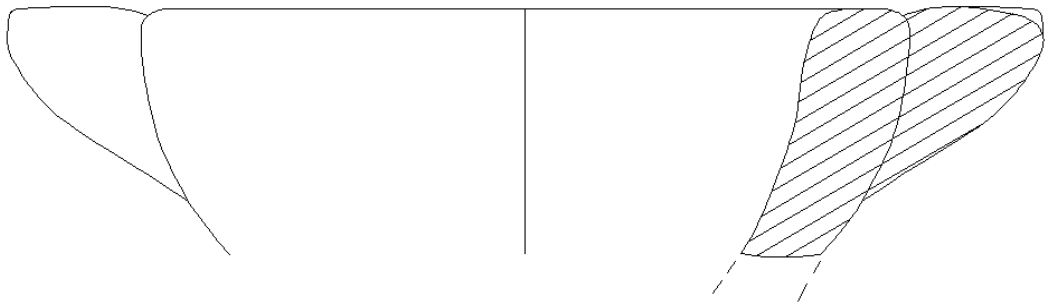
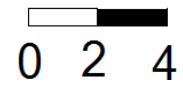

Katalog no:5

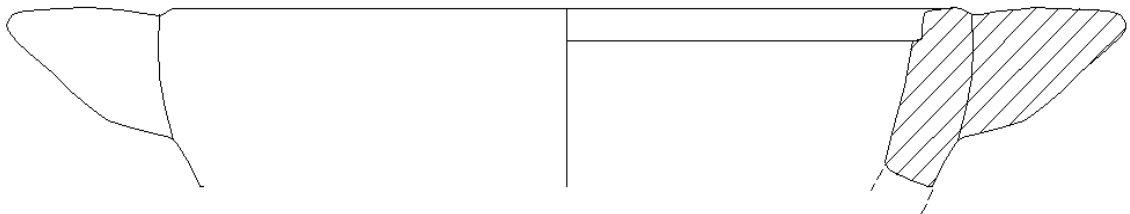
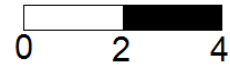

Katalog no:6

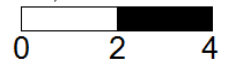

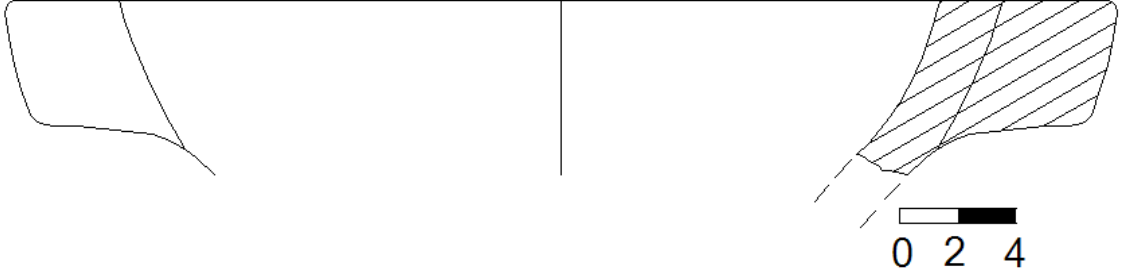

Katalog no:7

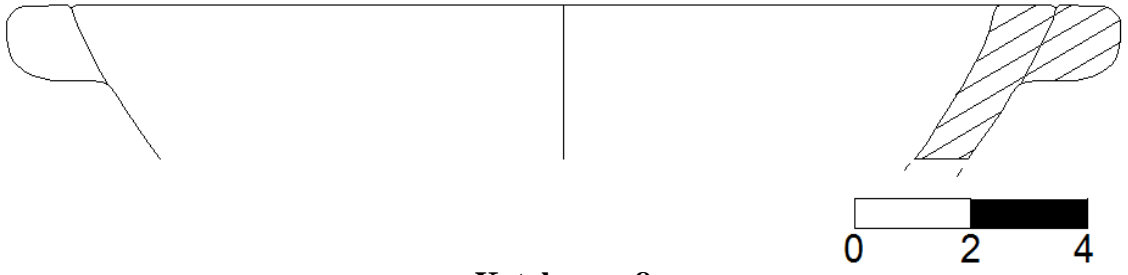

Katalog no:8

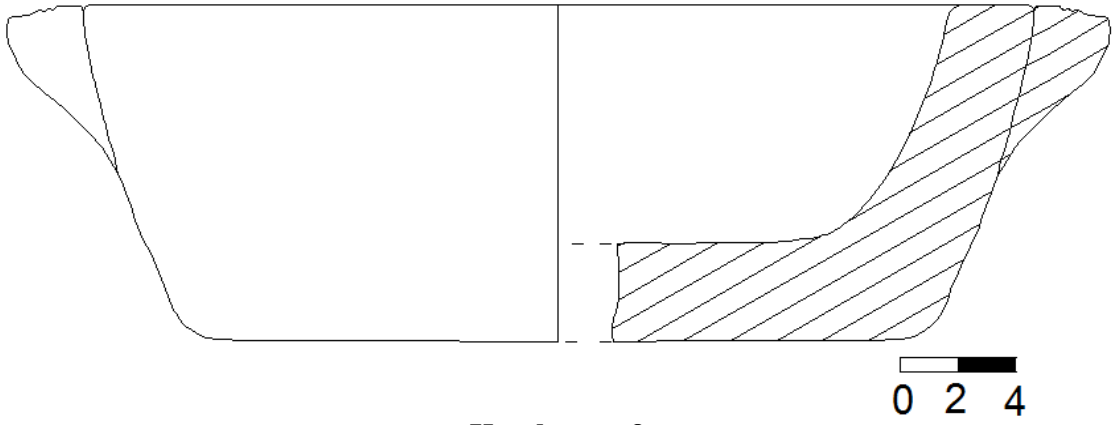

Katalog no:9

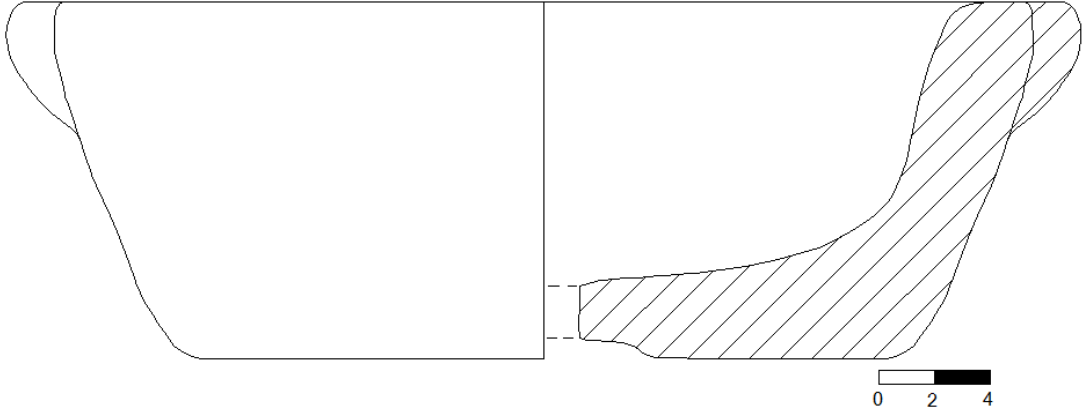

Katalog no:10

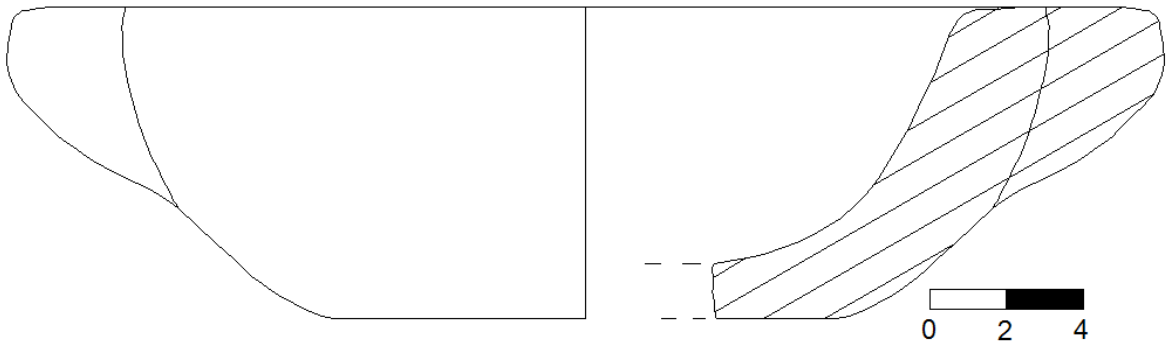

Katalog no:11

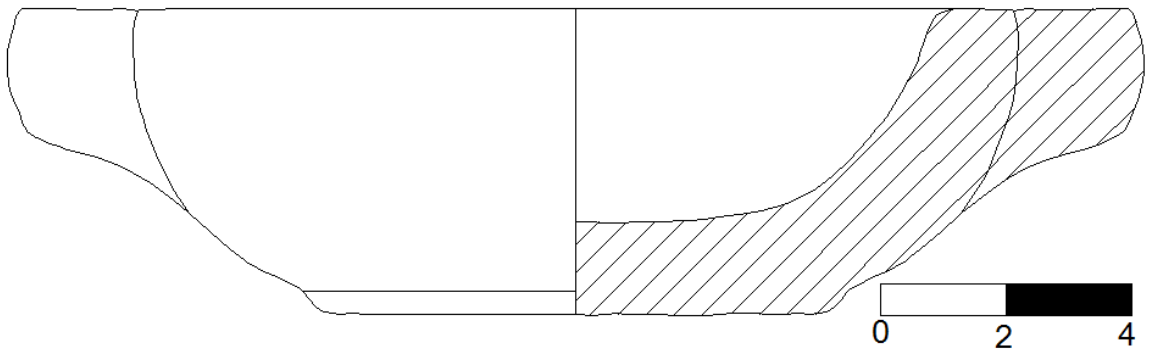

Katalog no:12

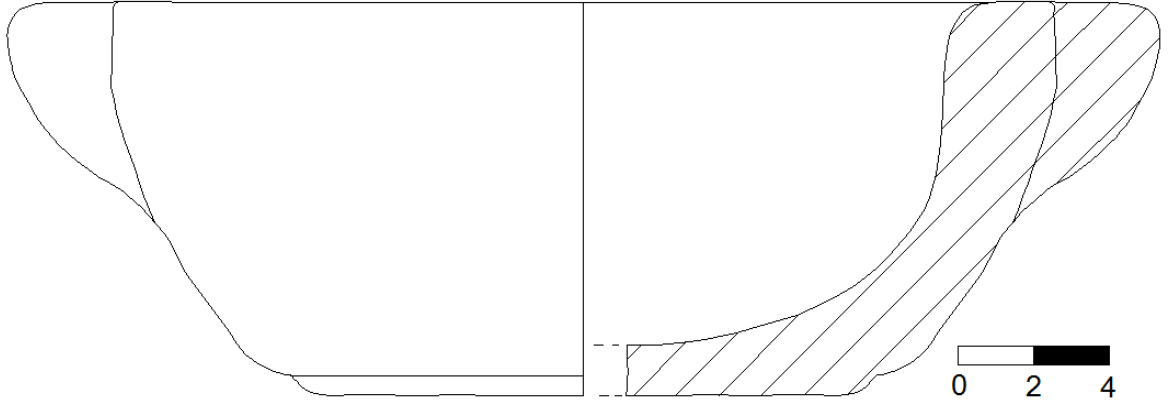

Katalog no:13

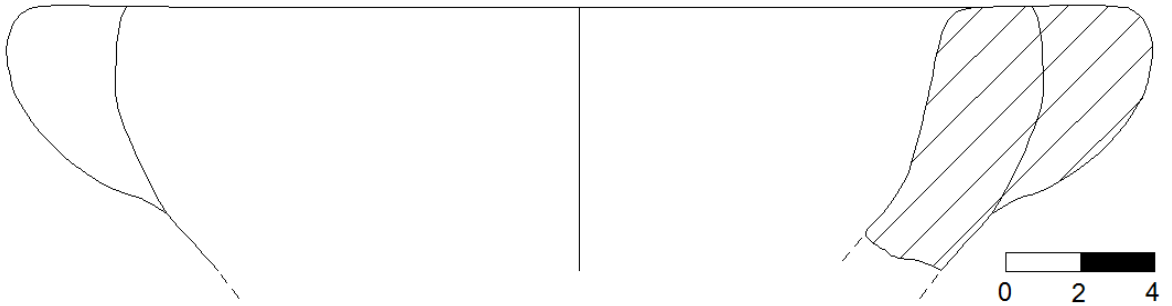

Katalog no:14

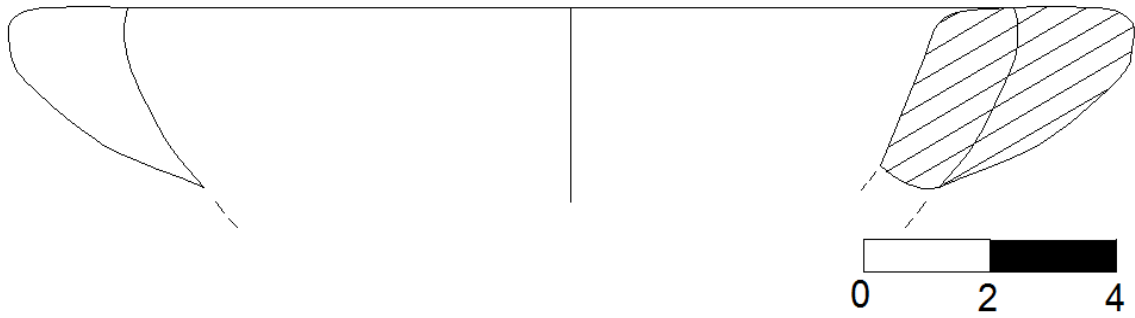

Katalog no:15

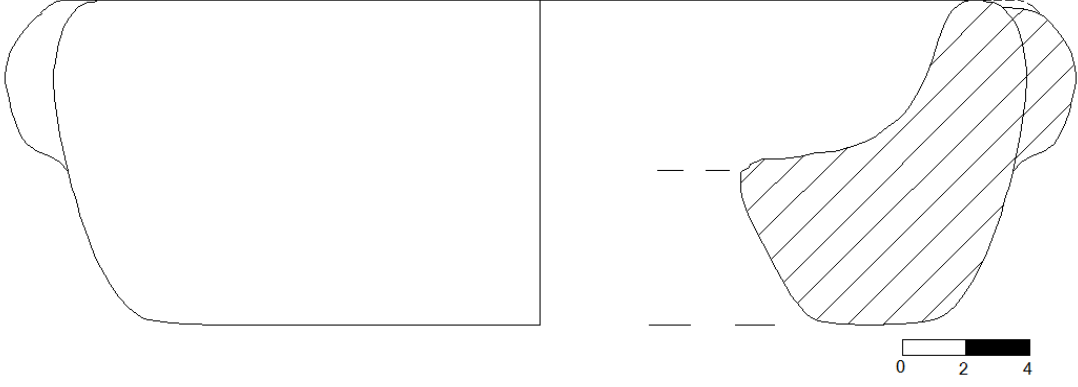

Katalog no:16

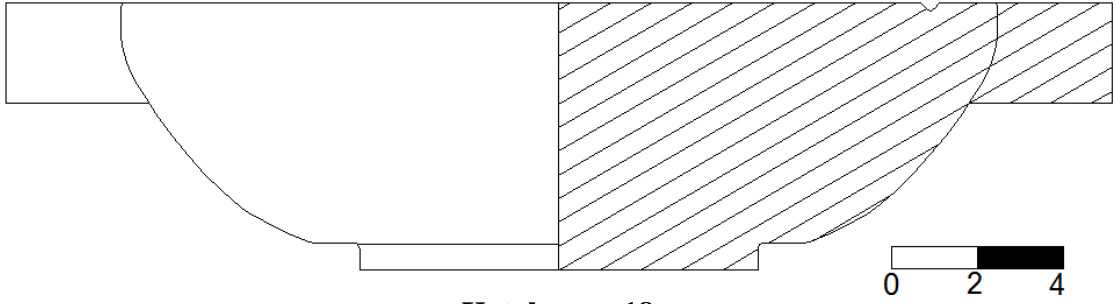

Katalog no:18

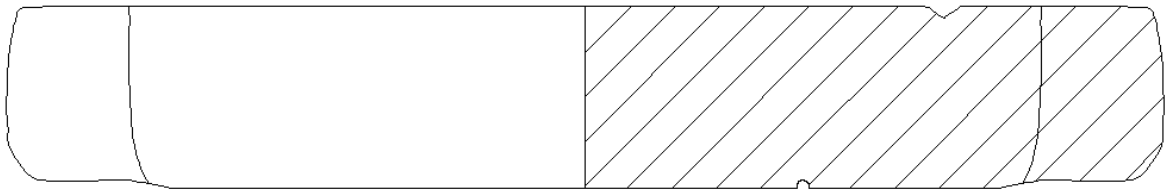

Katalog no:19

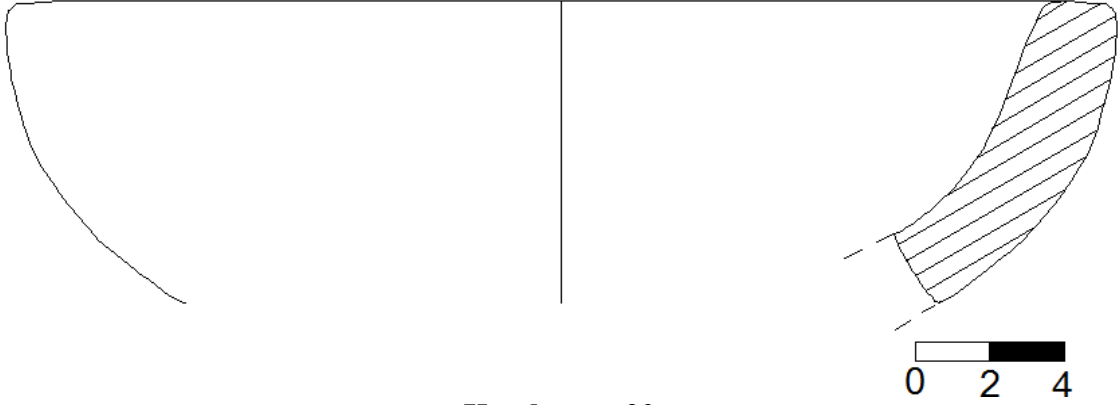

Katalog no:20

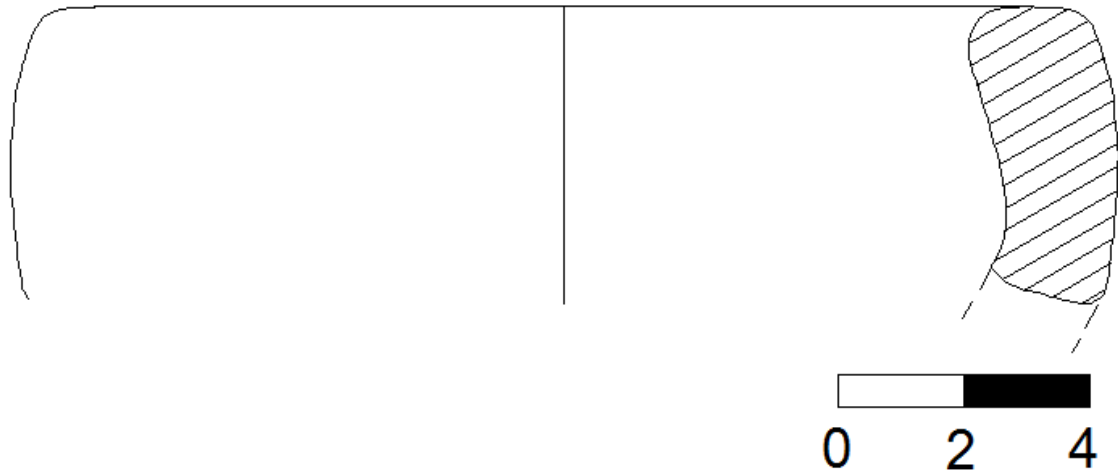

Katalog no:21

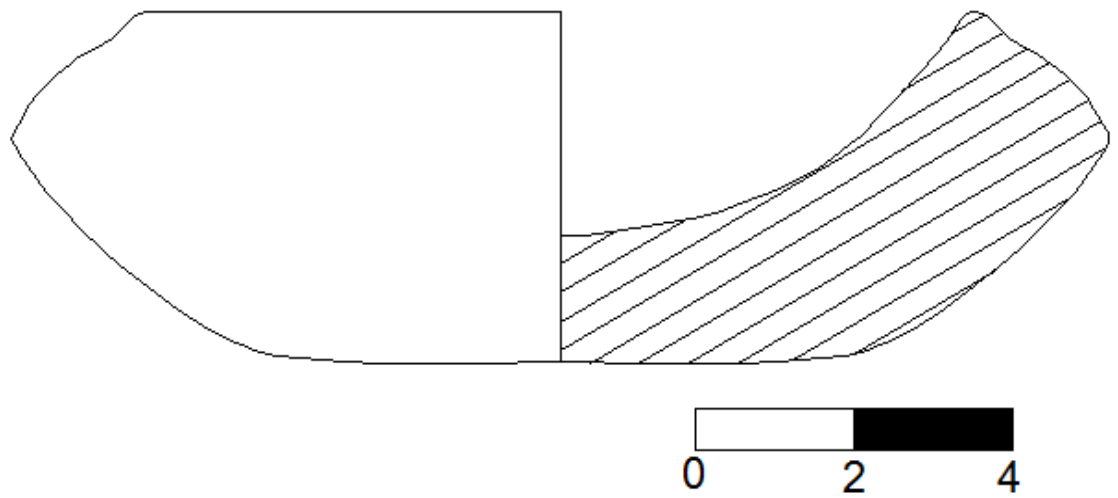

Katalog no:22

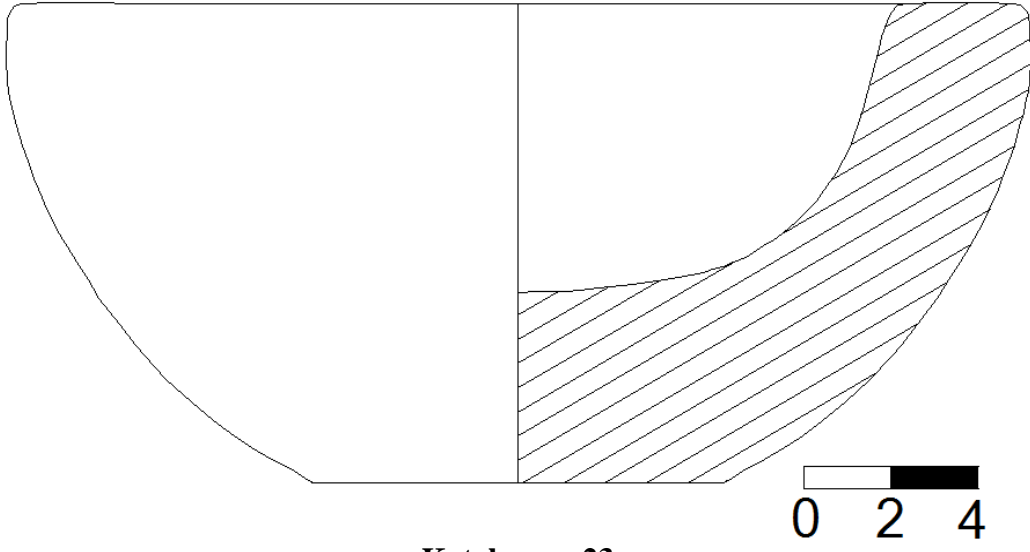

Katalog no:23

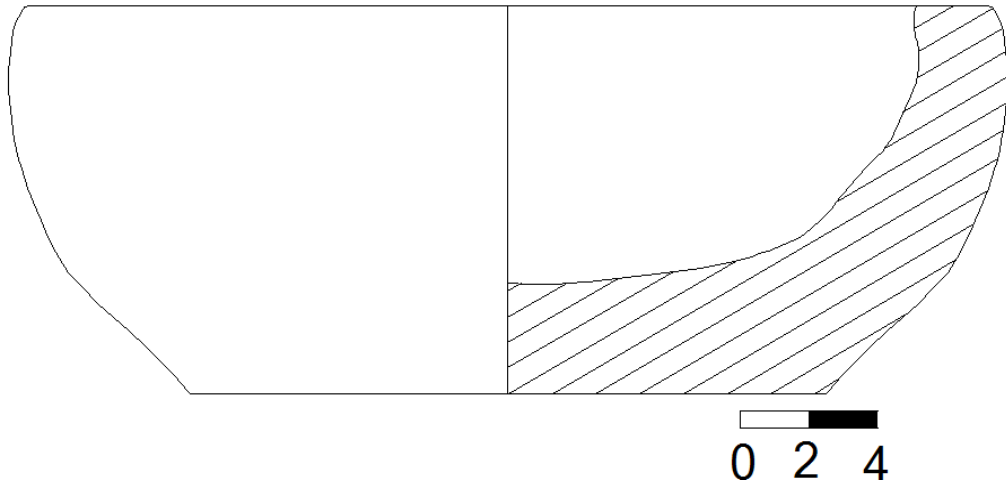

Katalog no:24

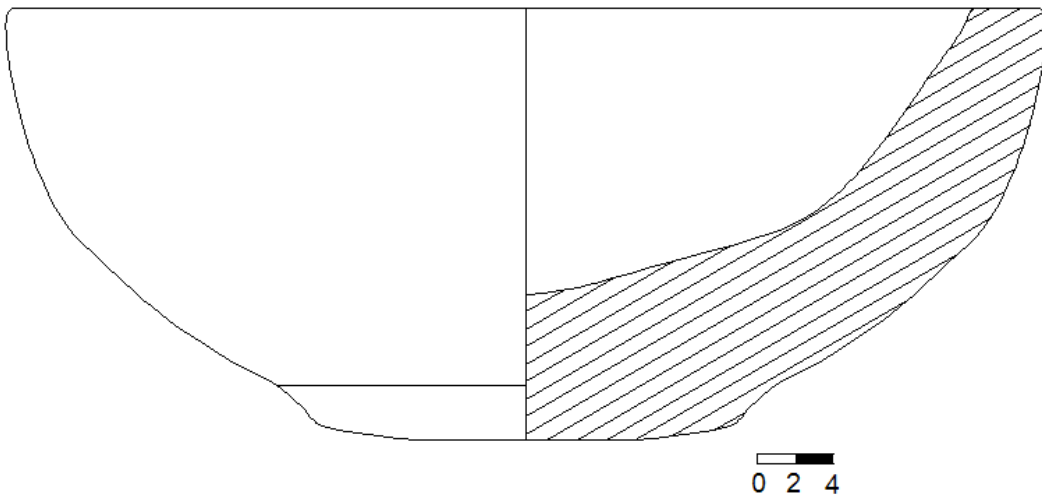

Katalog no:25

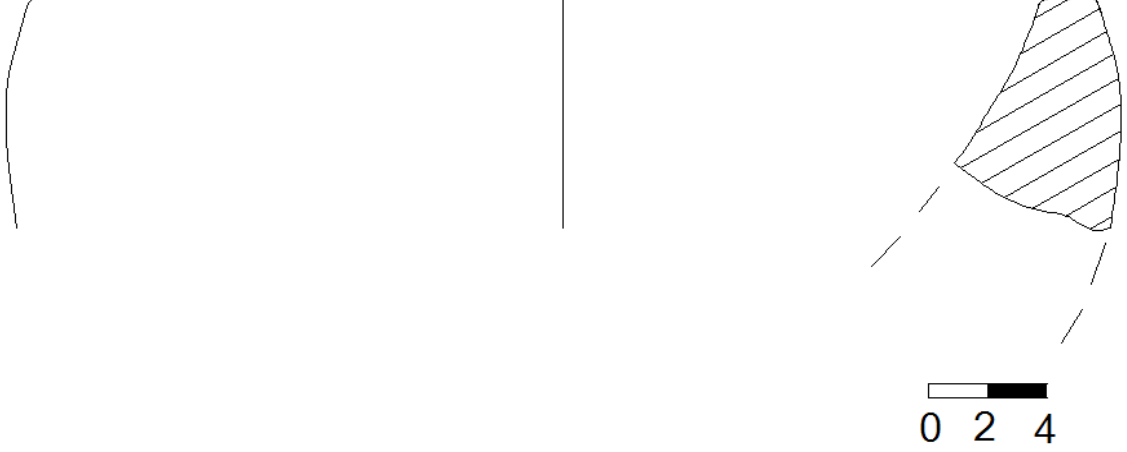

Katalog no:26



Katalog no:27

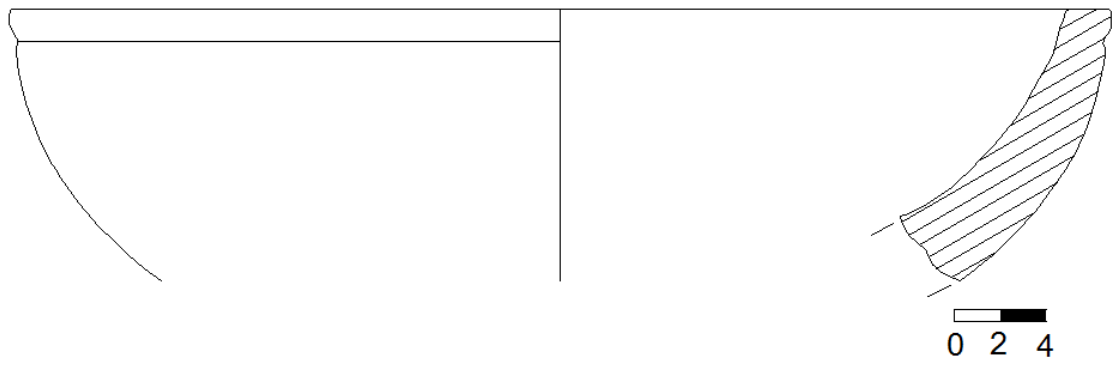

Katalog no:28

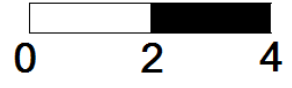
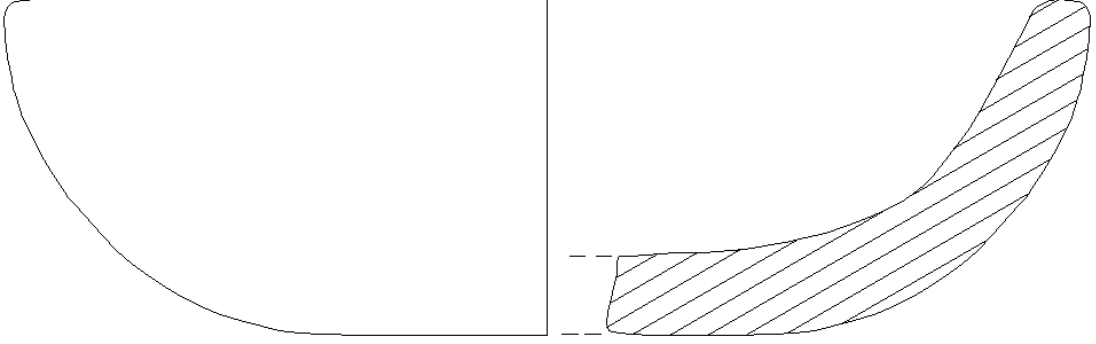

Katalog no:29

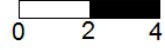
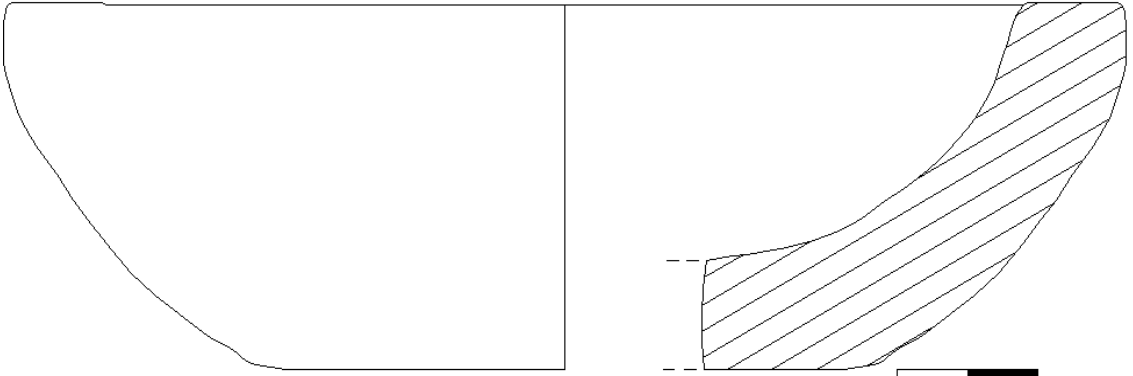

Katalog no:30

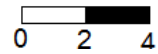
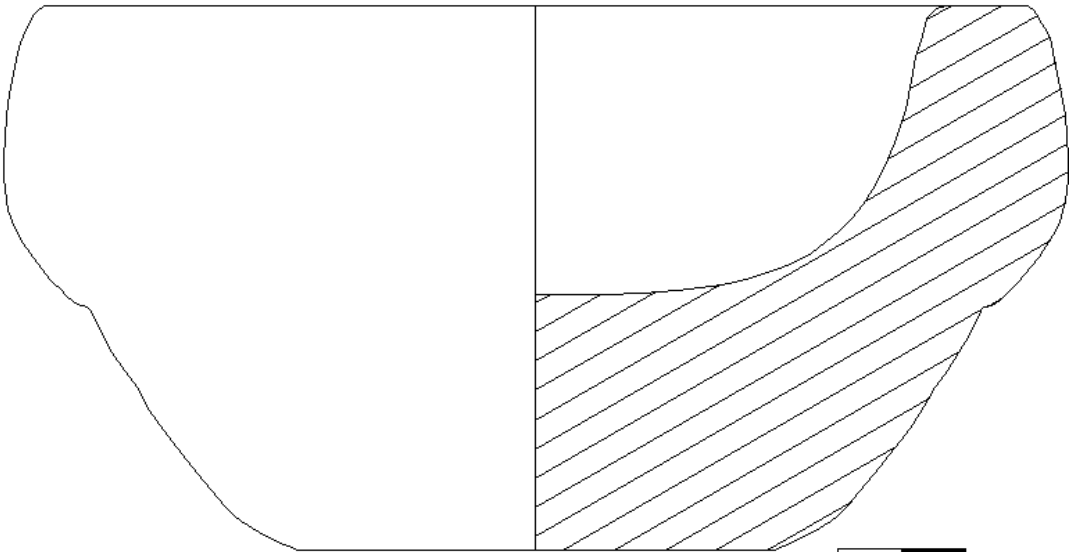

Katalog no:31

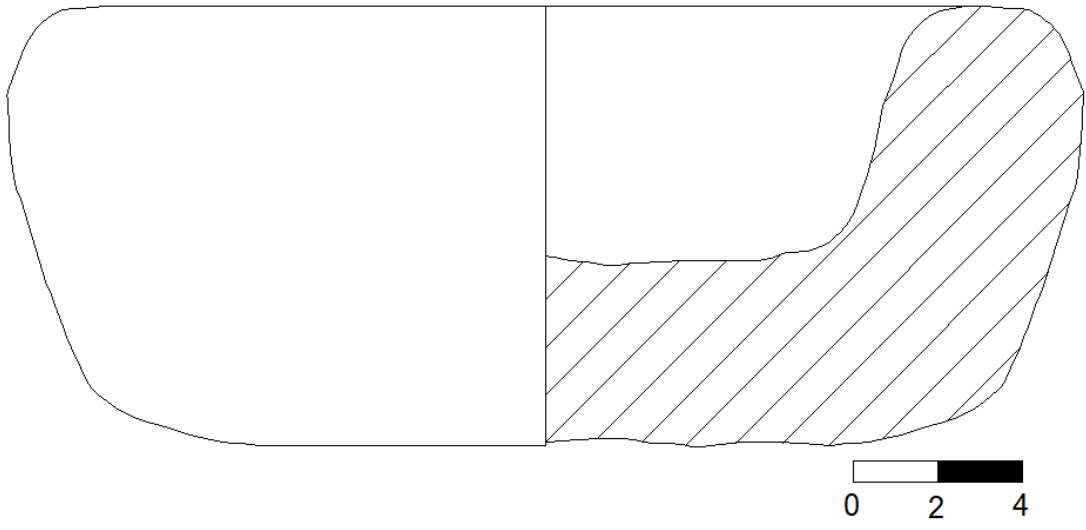

Katalog no:32

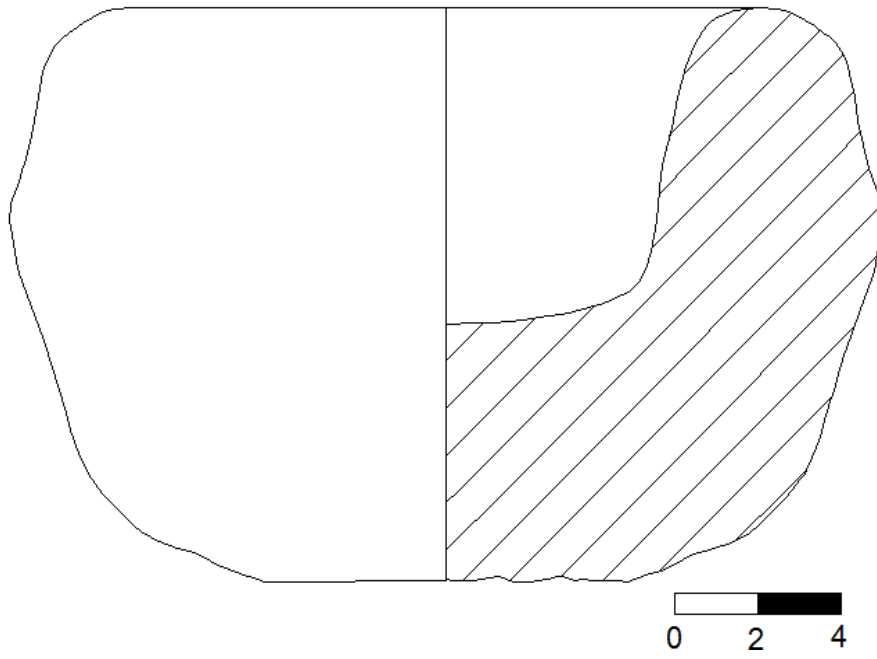

Katalog no:33

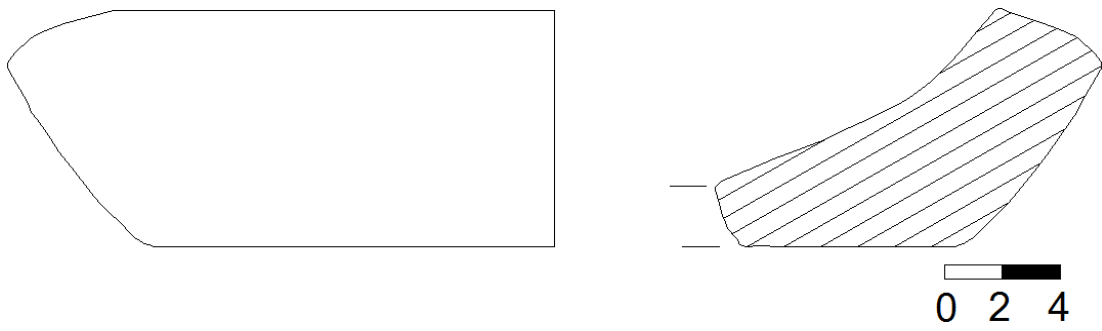

Katalog no:34

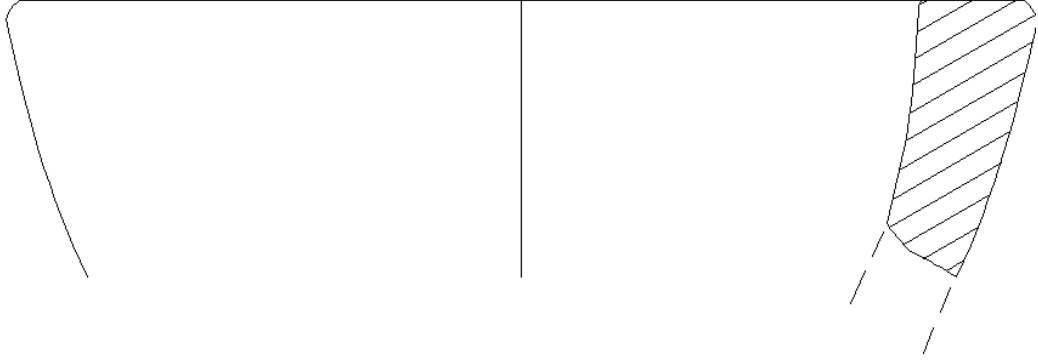

0 2 4

Katalog no:35

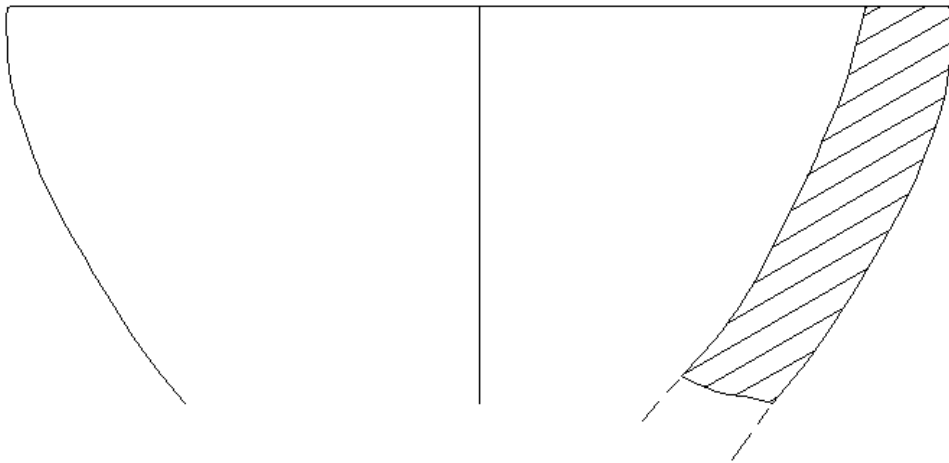

0 2 4

Katalog no:36

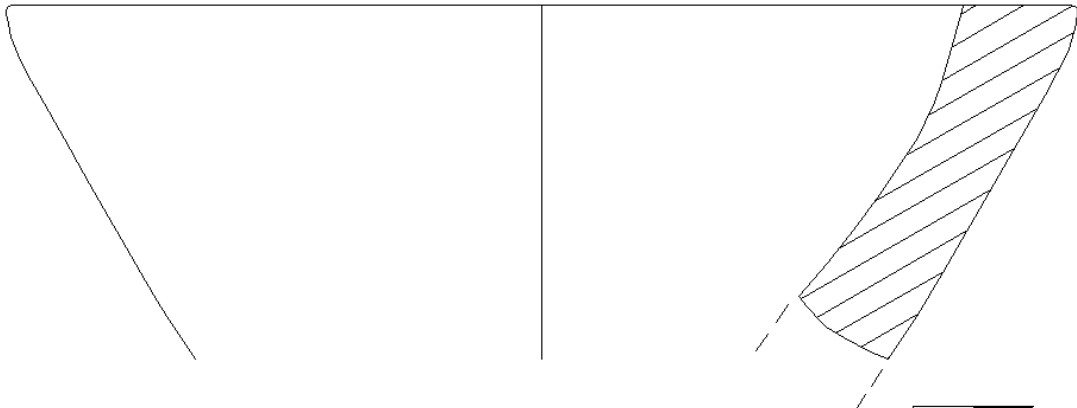

0 2 4

Katalog no:37

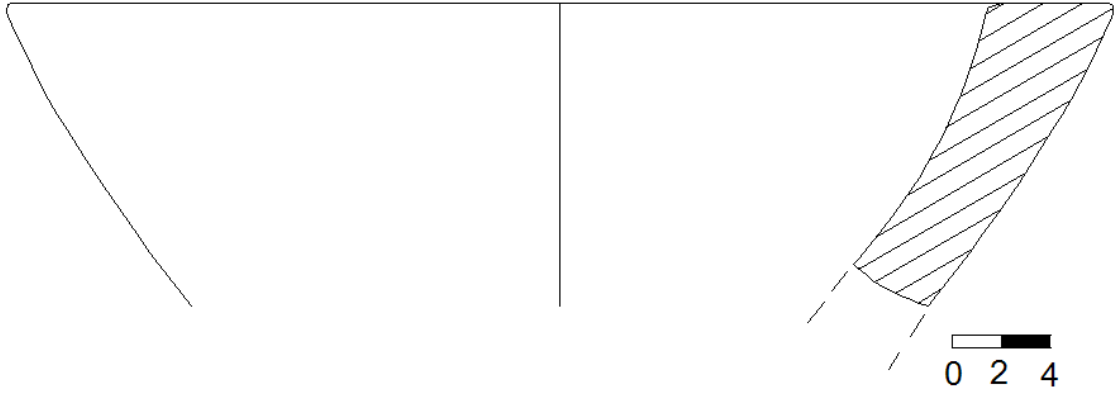

Katalog no:38

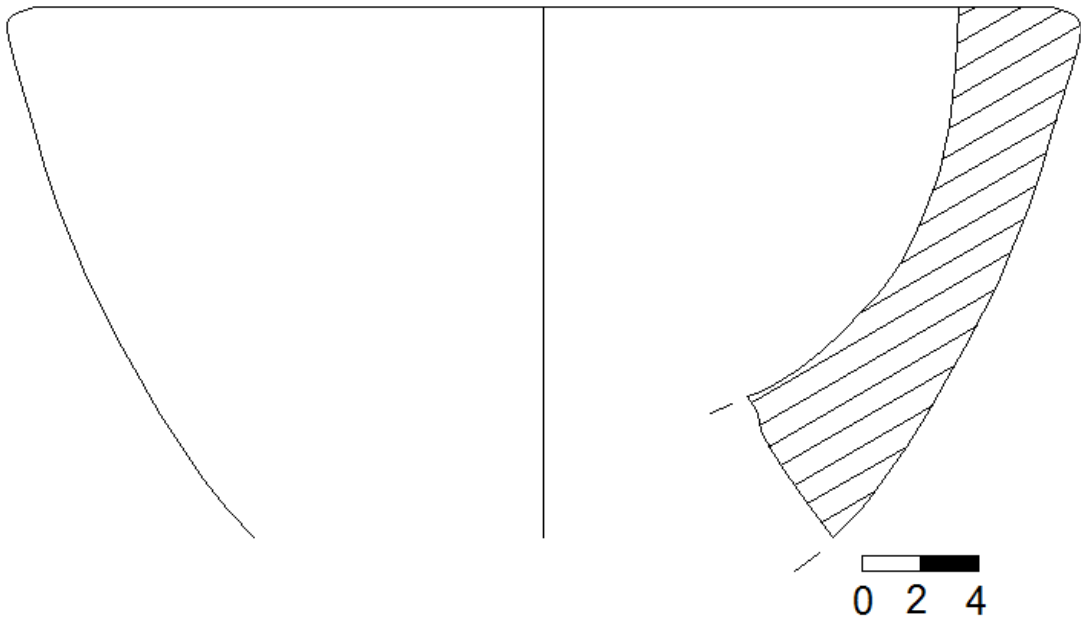

Katalog no:39

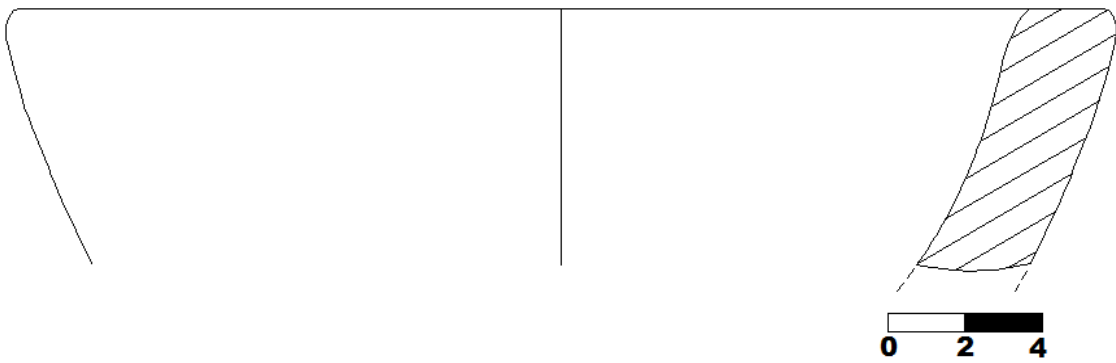

Katalog no:40

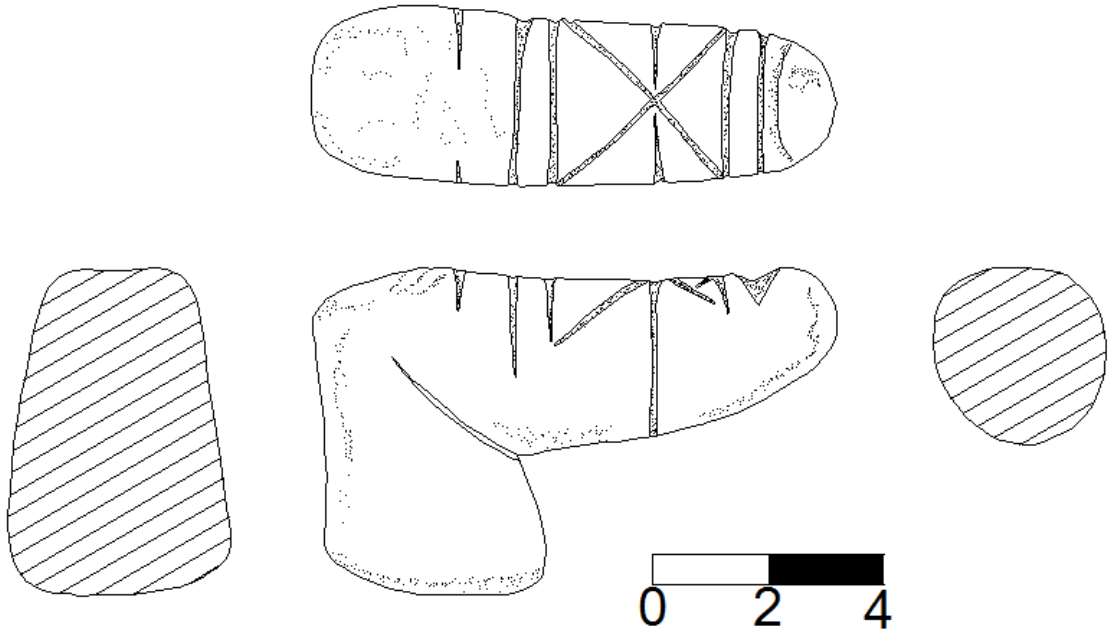

Katalog no:41

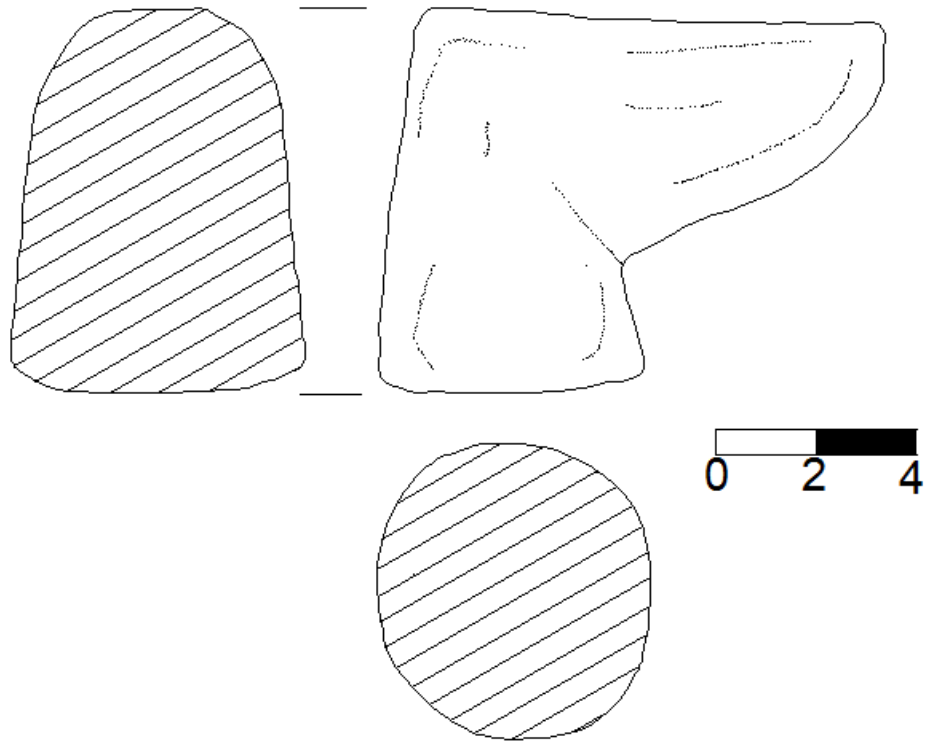

Katalog no:42

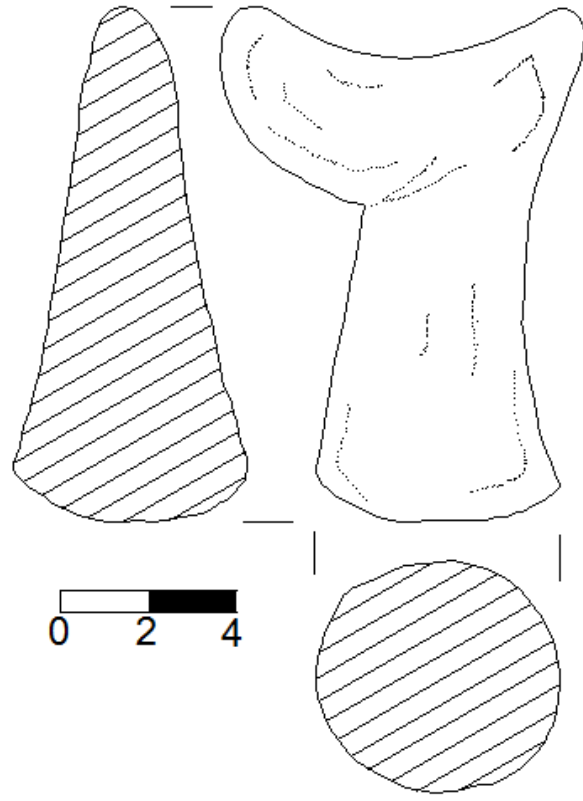

Katalog no:43

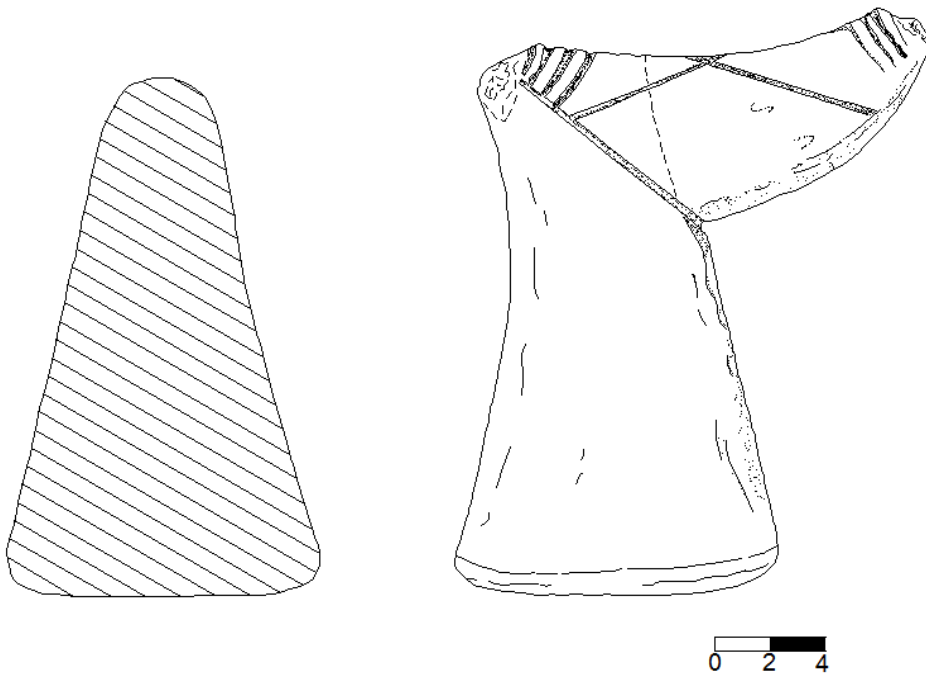

Katalog no:44

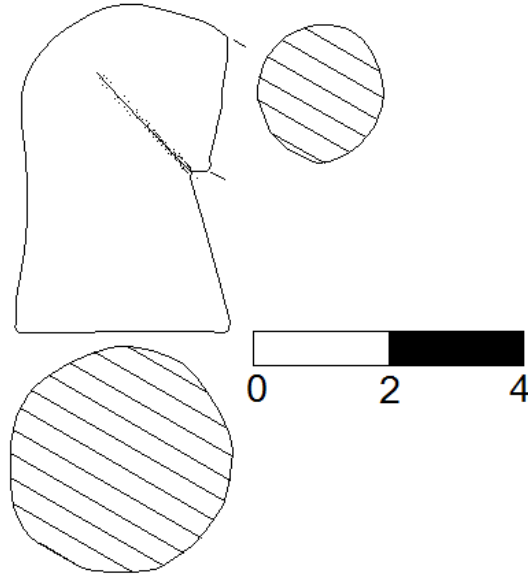

Katalog no:46

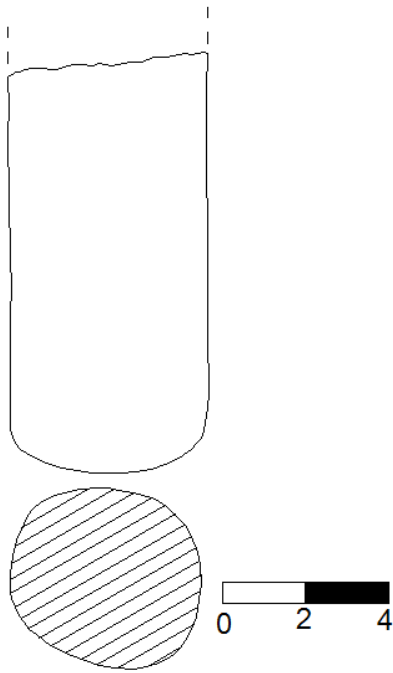

Katalog no:47

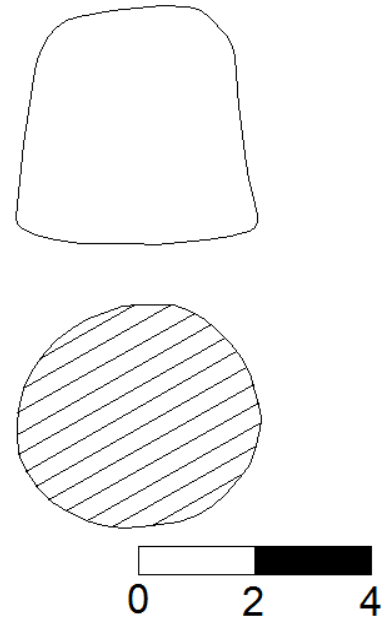

Katalog no:48

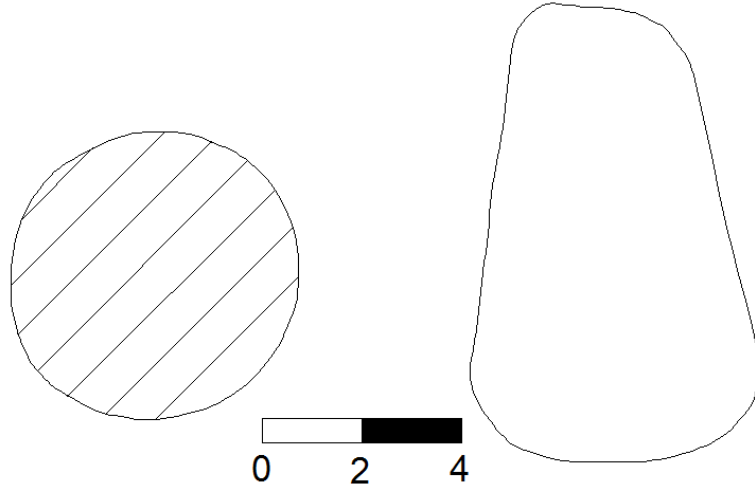

Katalog no:49

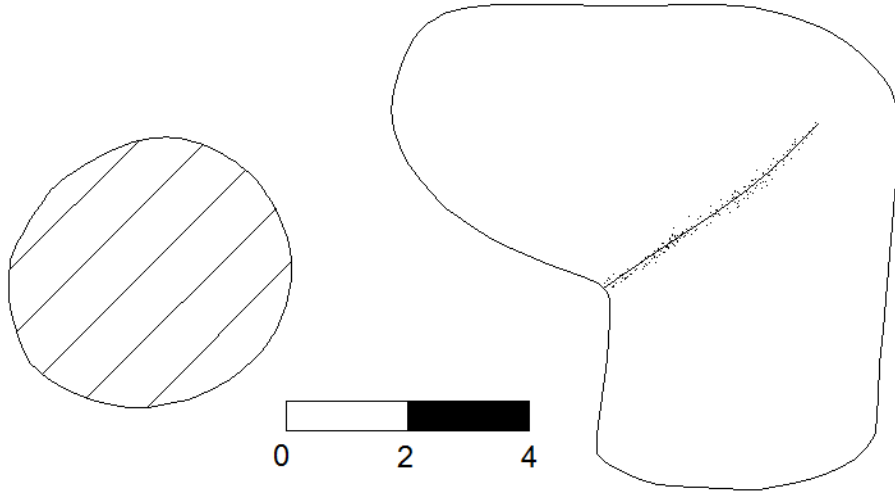

Katalog no:50

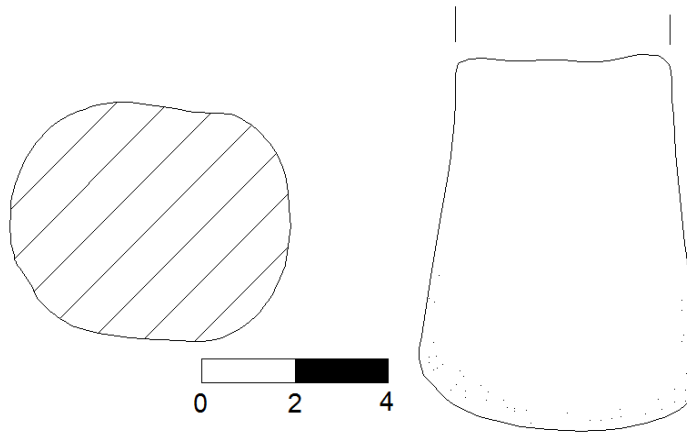

Katalog no:51

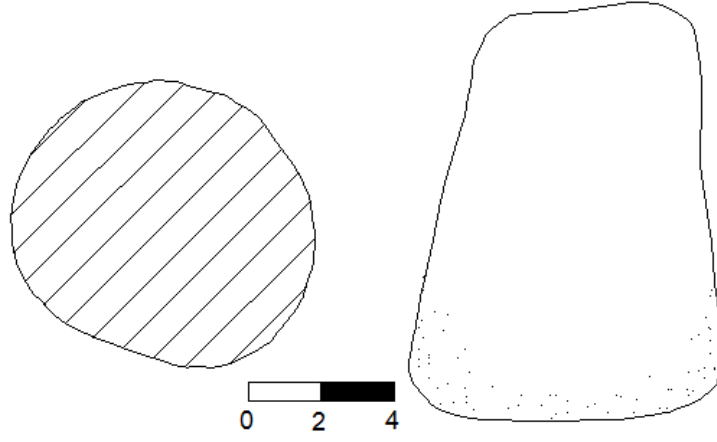

Katalog no:52

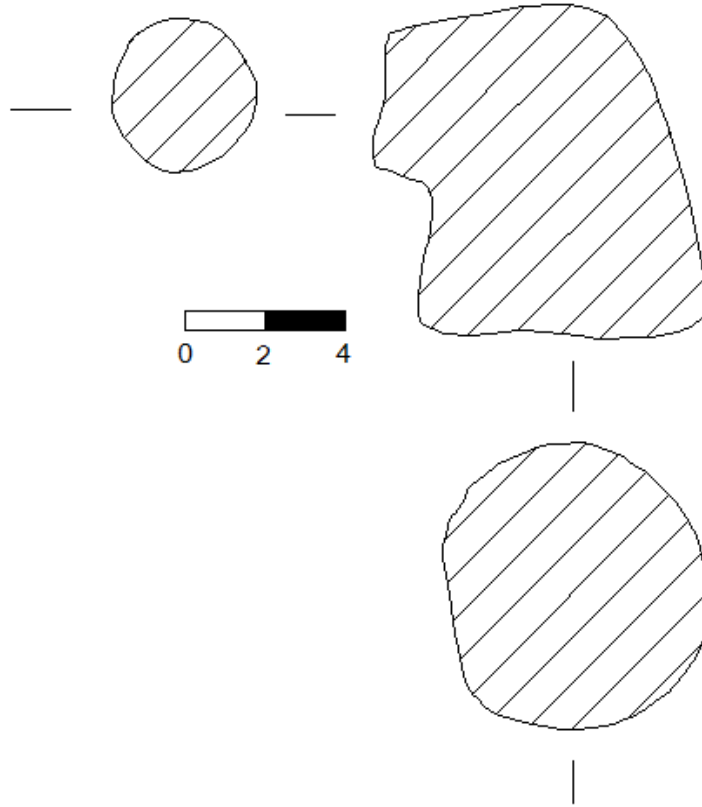

Katalog no:53

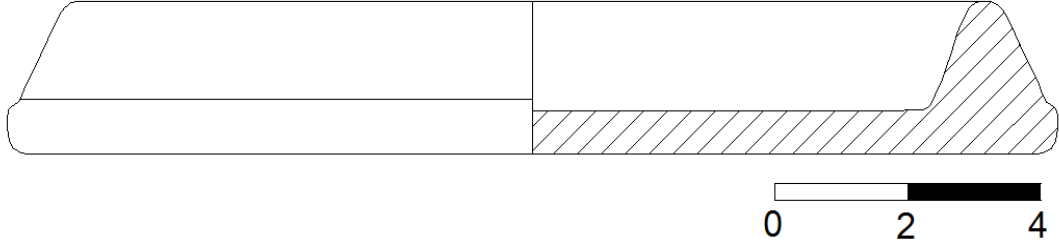

Katalog no:54

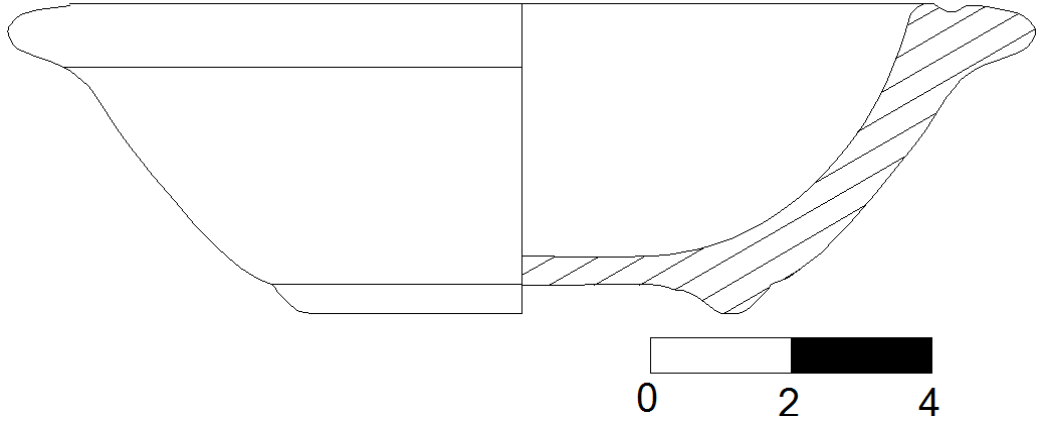

Katalog no:55

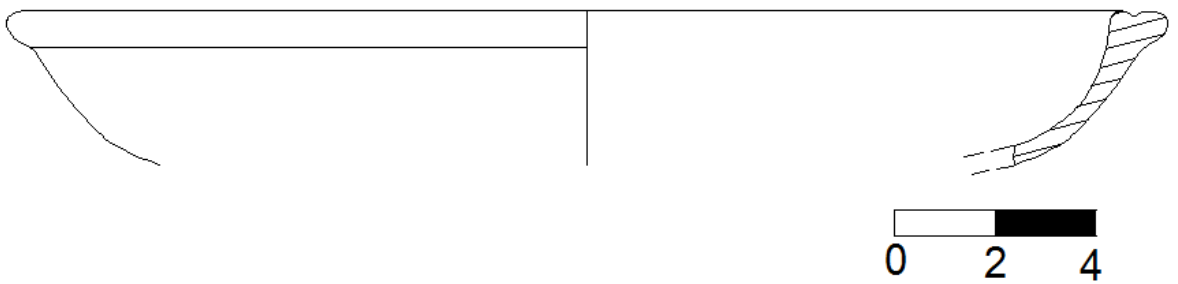

Katalog no:56

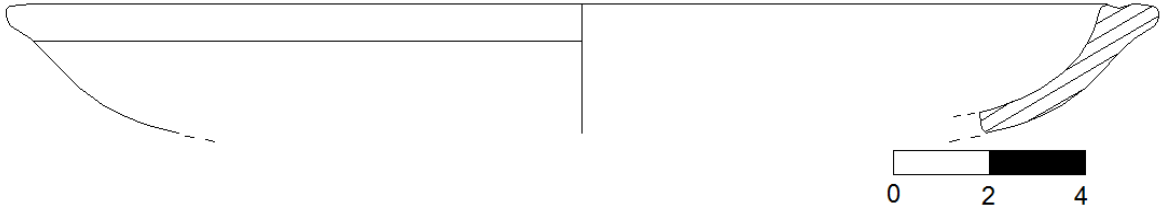

Katalog no:57

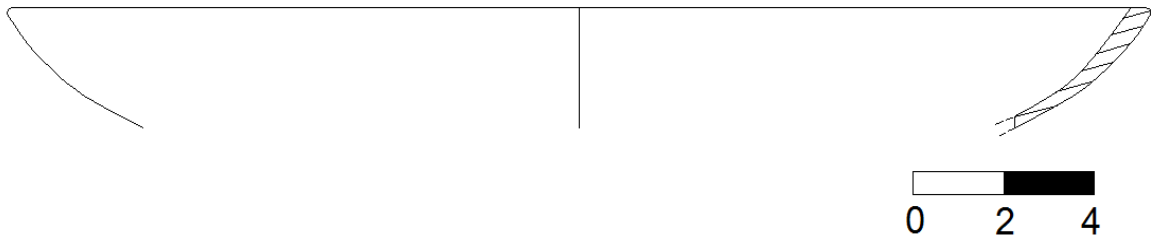

Katalog no:58

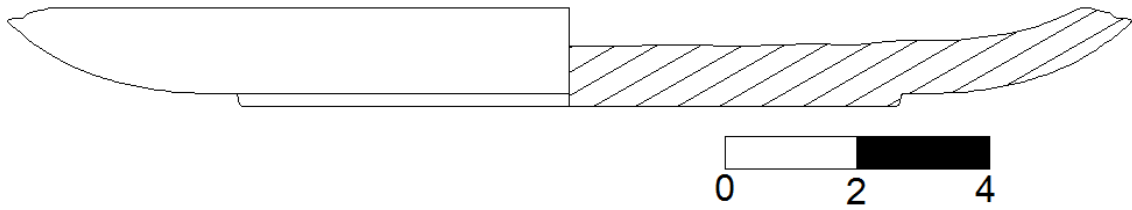

Katalog no:59

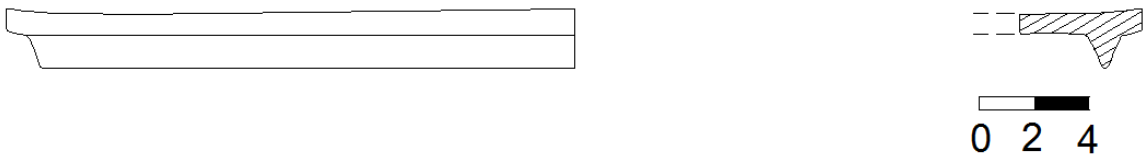

Katalog no:60

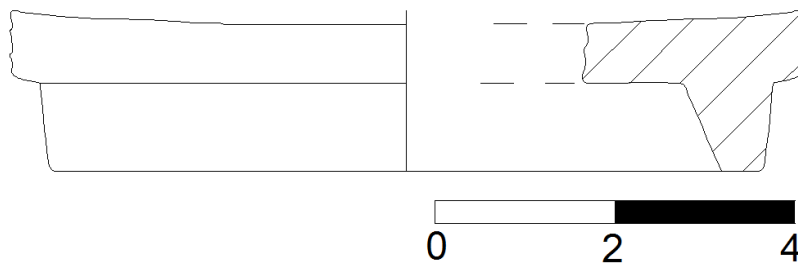

Katalog no:61

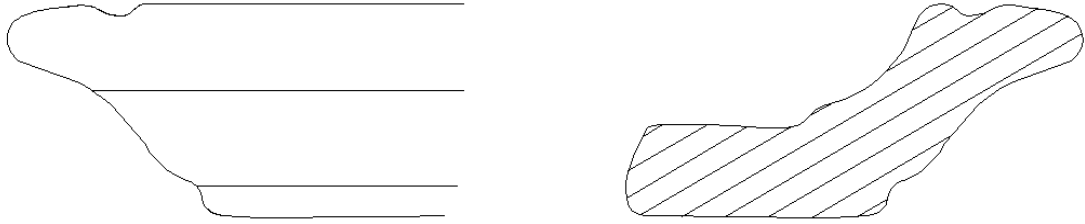

Katalog no:62

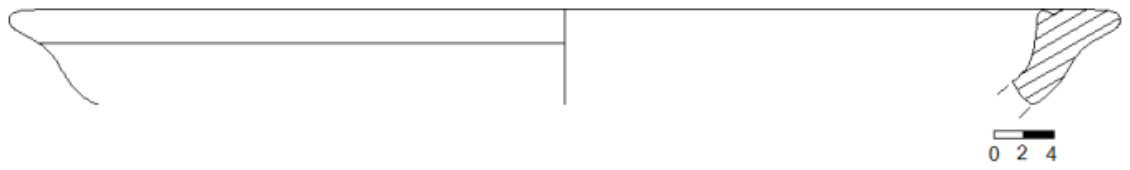

Katalog no:63



Katalog no:64



Katalog no:65

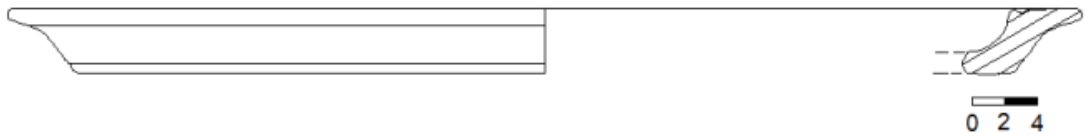

Katalog no:66



Katalog no:67

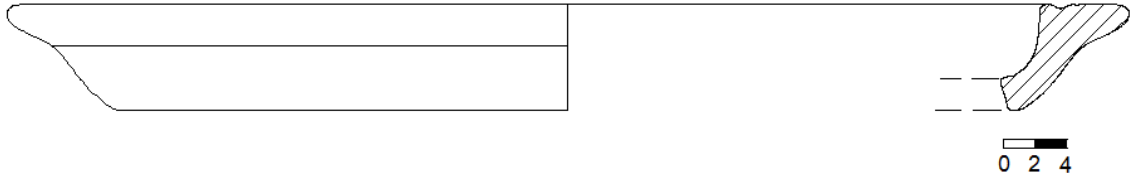

Katalog no:68

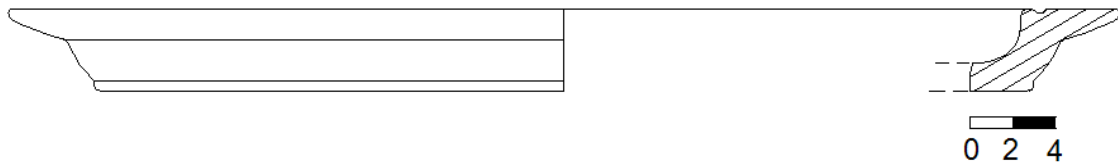

Katalog no:69

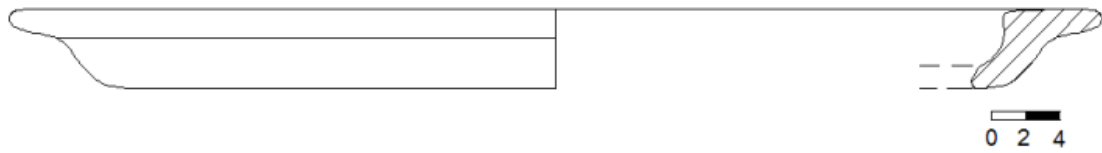

Katalog no:70



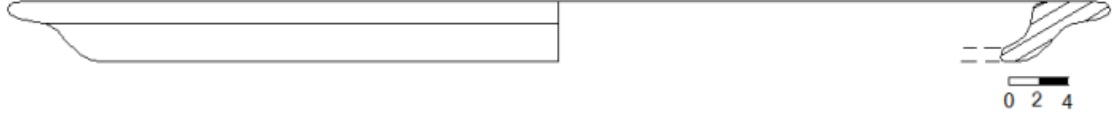

Katalog no:71



Katalog no:72



Katalog no:73

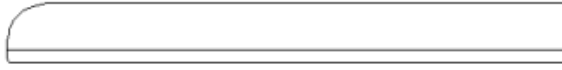

0 2 4

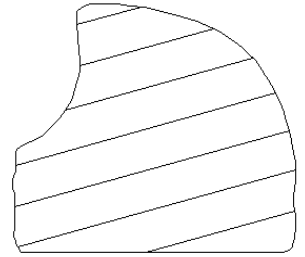
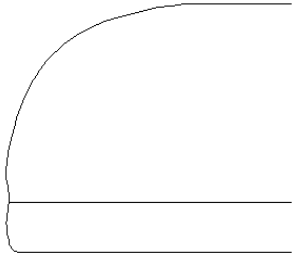

Katalog no:74



0 2 4

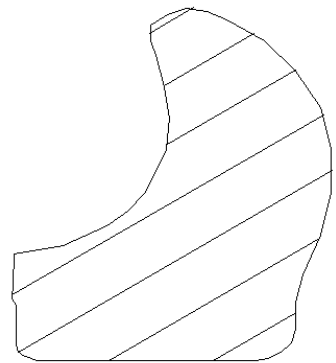
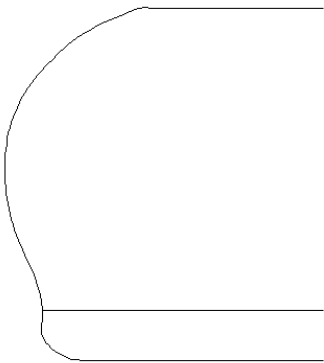

Katalog no:75



0 2 4

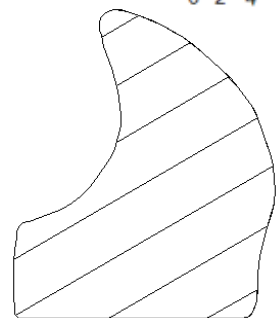
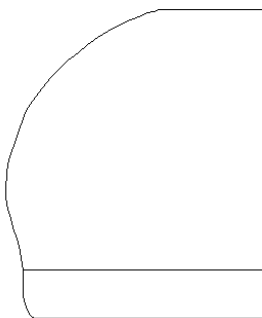

Katalog no:76

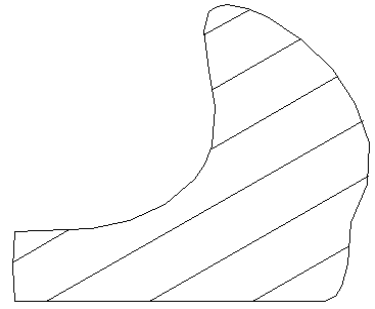
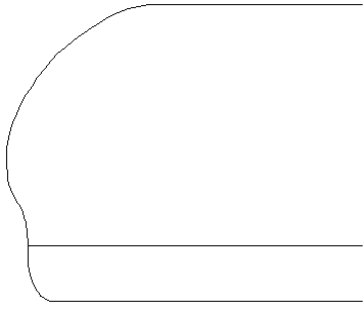
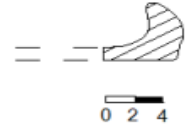

Katalog no:77

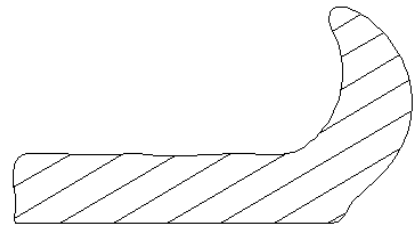
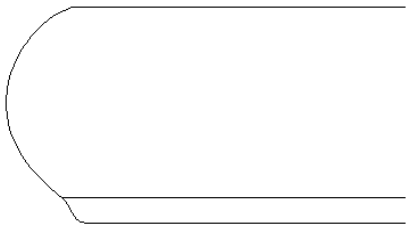
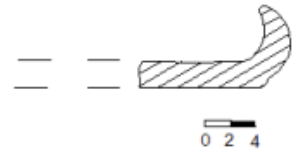

Katalog no:78

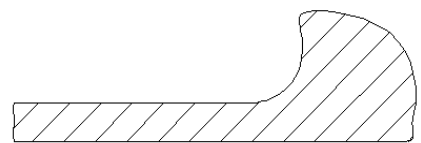
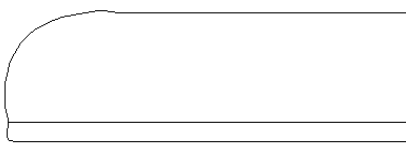
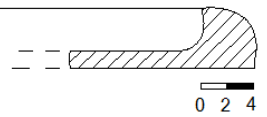
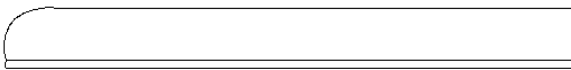

Katalog no:79

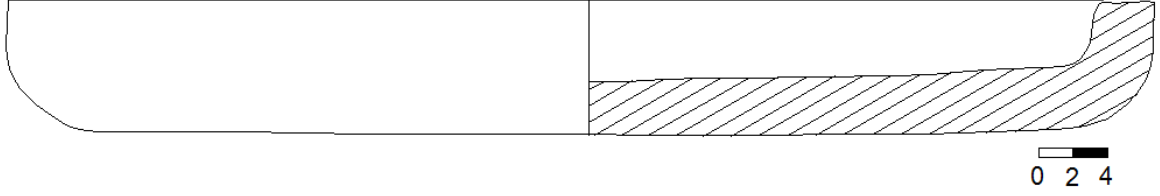

Katalog no:80

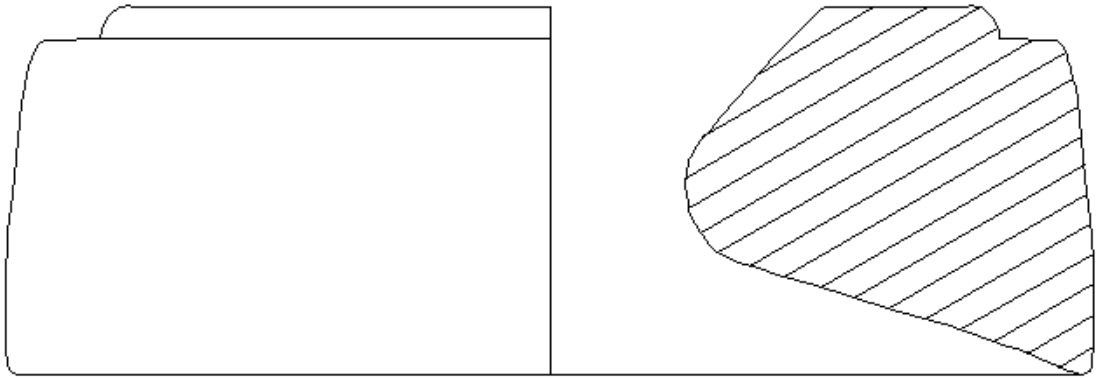

Katalog no:81

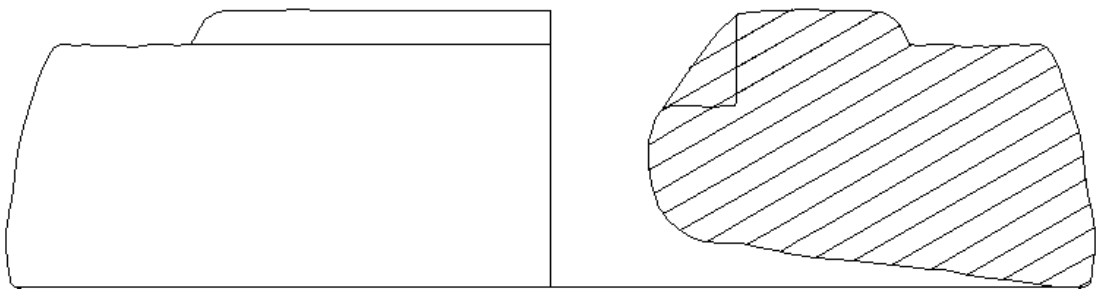

Katalog no:82

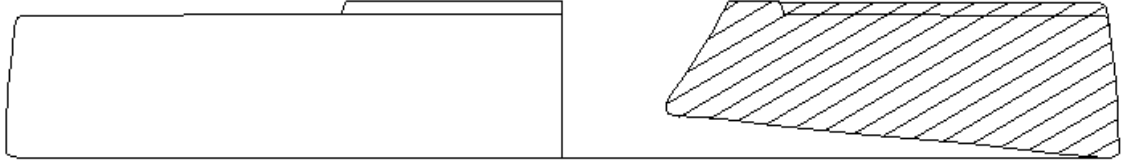

0 2 4

Katalog no:83

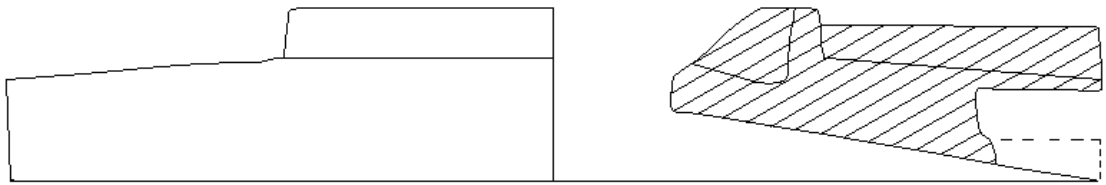

0 2 4

Katalog no:84

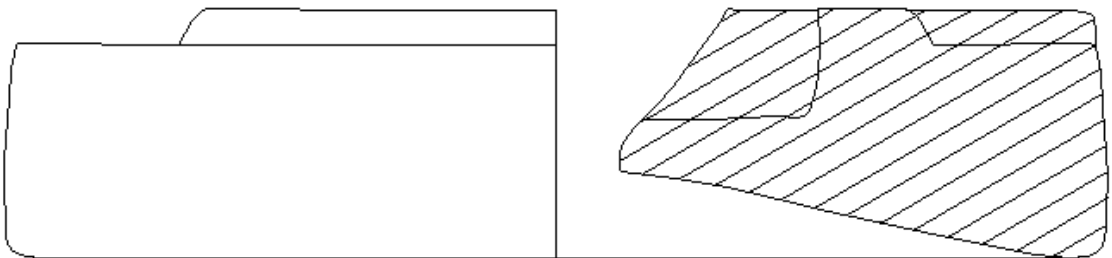

0 2 4

Katalog No:85

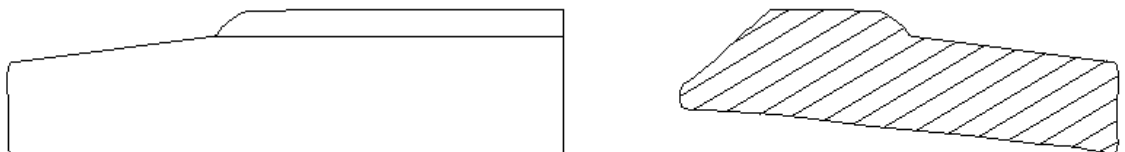

0 2 4

Katalog No:86

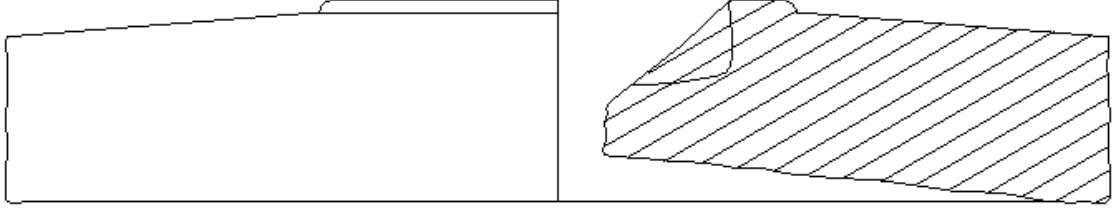

0 2 4

Katalog No:87

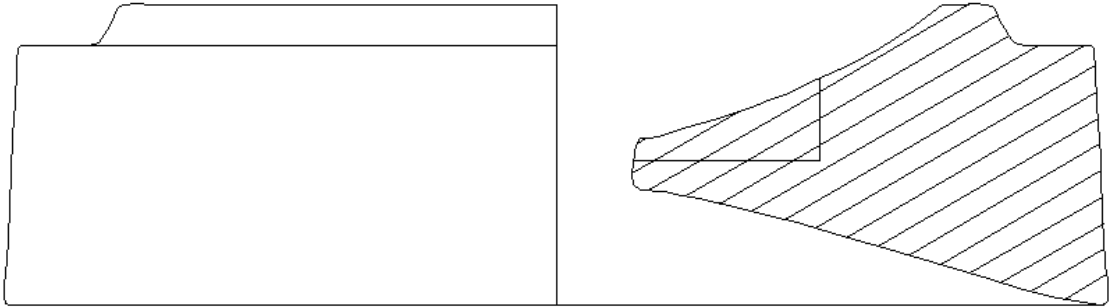

0 2 4

Katalog No:88

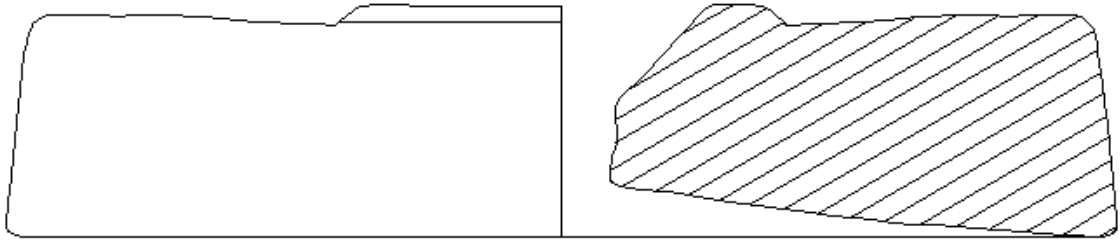

0 2 4

Katalog No:89

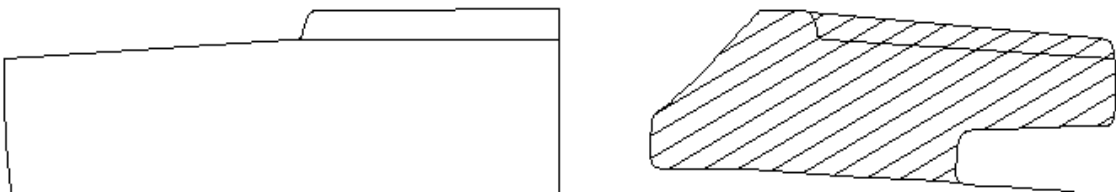

0 2 4

Katalog No:90

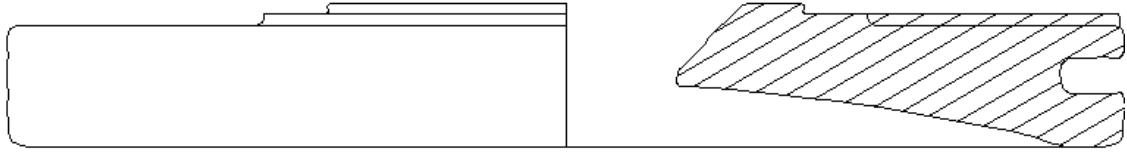

0 2 4

Katalog No:91

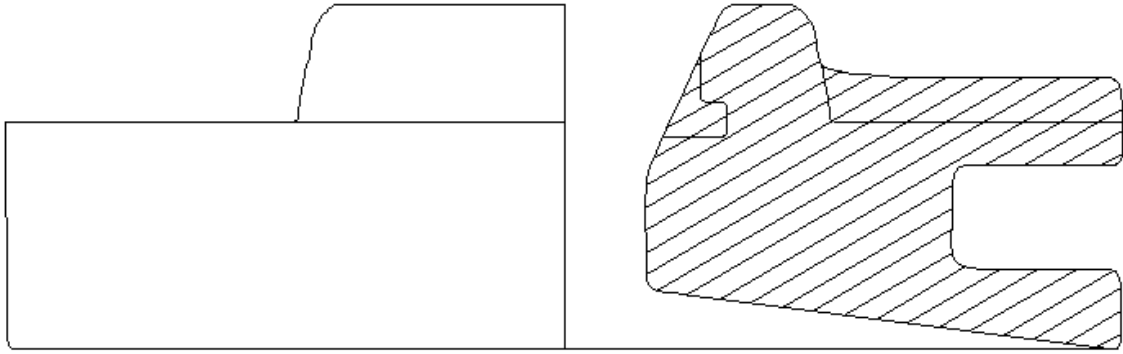

0 2 4

Katalog No:92

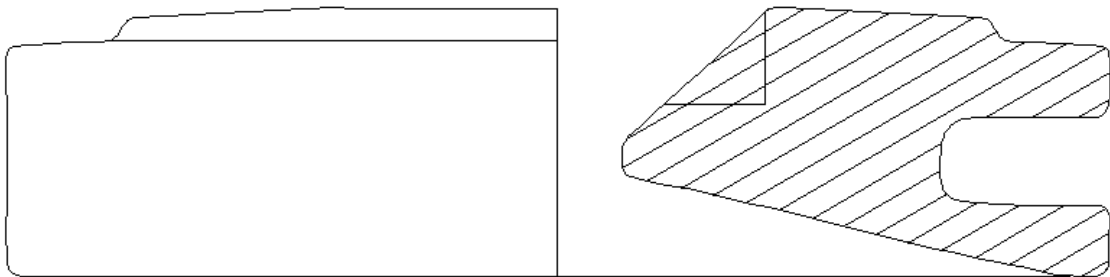

0 2 4

Katalog No:93

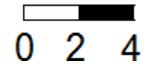
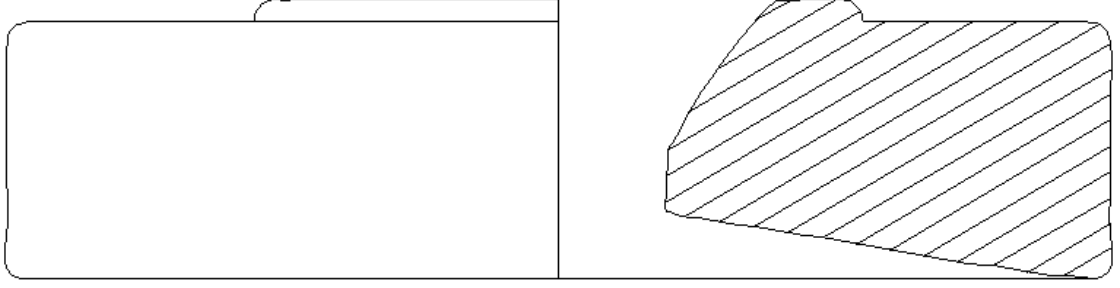

Katalog No:94

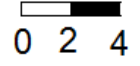
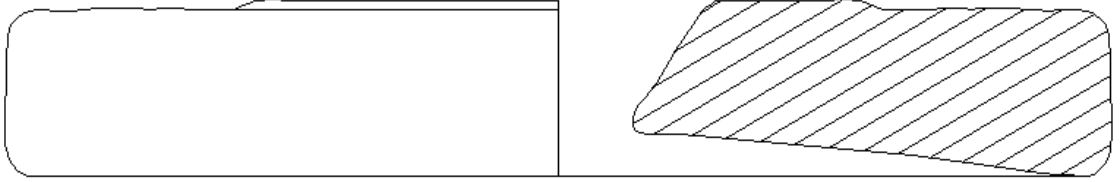

Katalog No:95

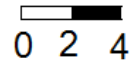
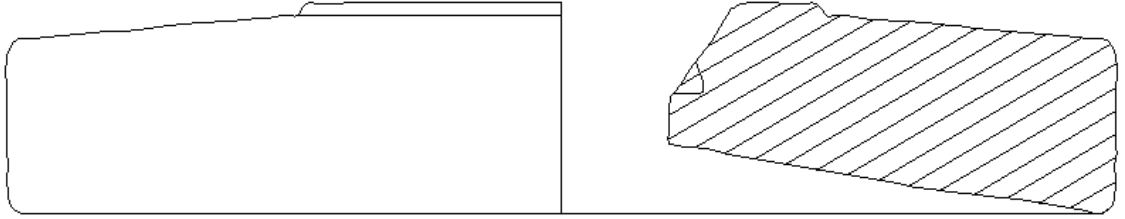

Katalog No:96

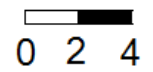
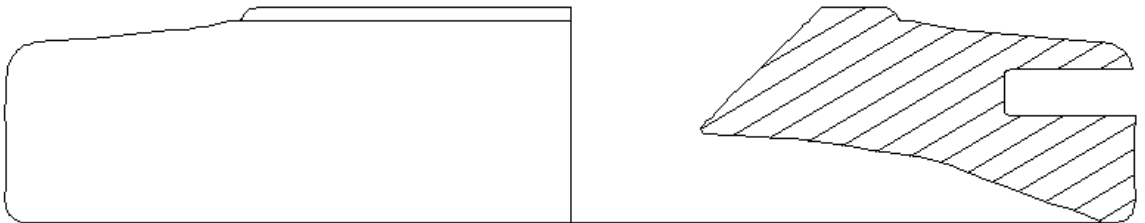

Katalog No:97

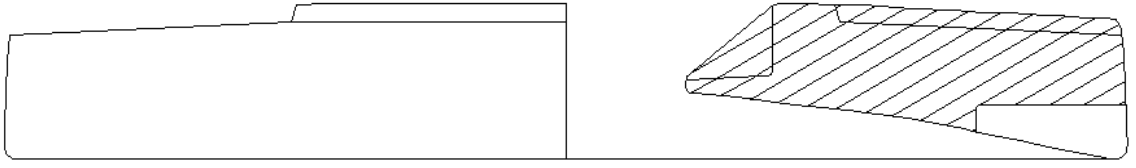

0 2 4

Katalog No:98

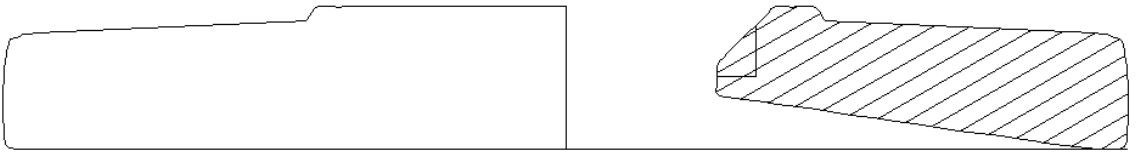

0 2 4

Katalog No:99

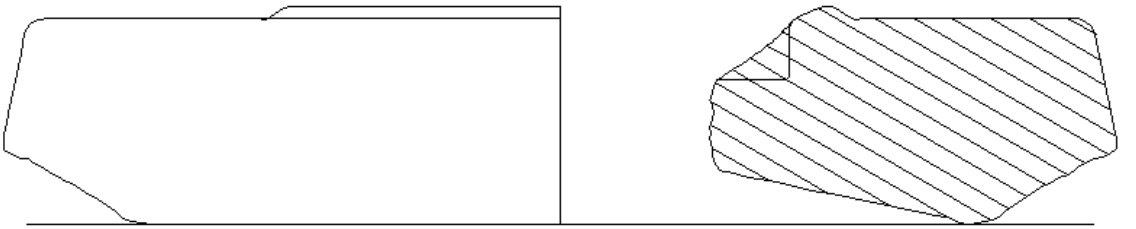

0 2 4

Katalog No:100

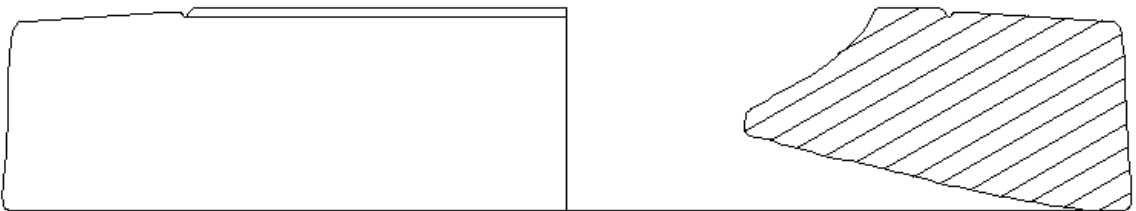

0 2 4

Katalog No:101

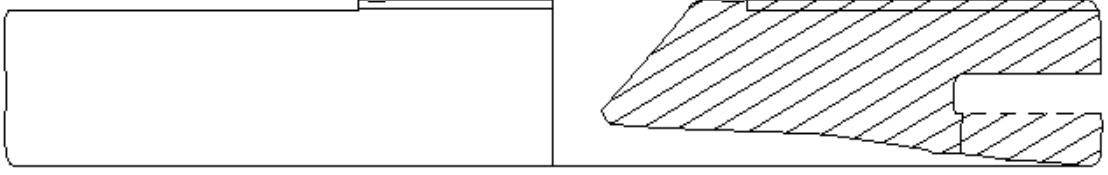

0 2 4

Katalog No:102

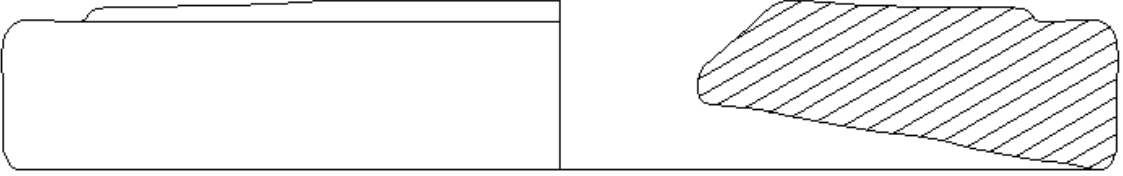

0 2 4

Katalog No:103

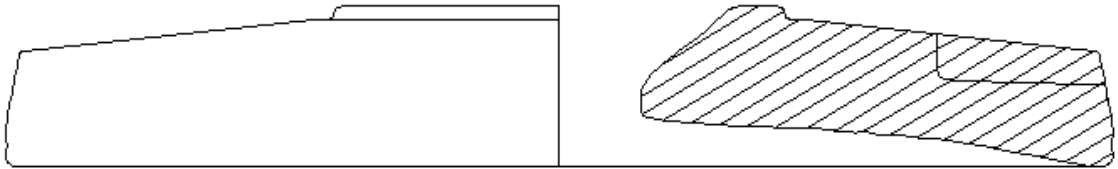

0 2 4

Katalog No:104

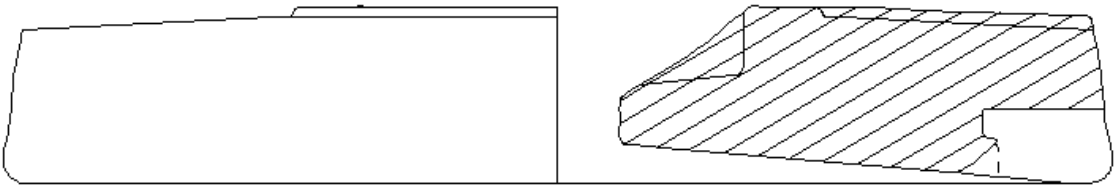

0 2 4

Katalog No:105

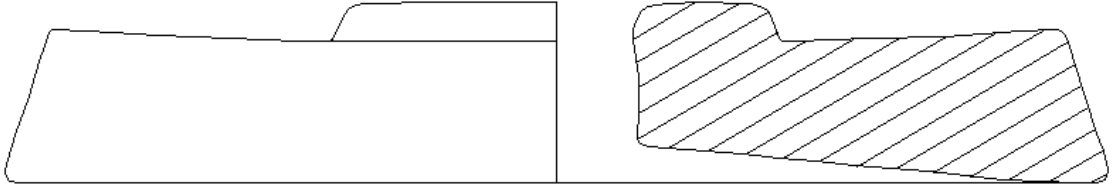

0 2 4

Katalog No:106

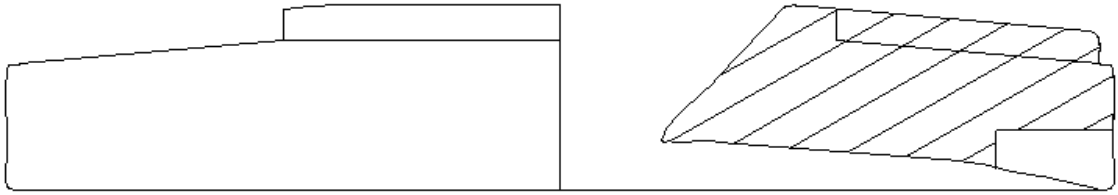

0 2 4

Katalog No:107

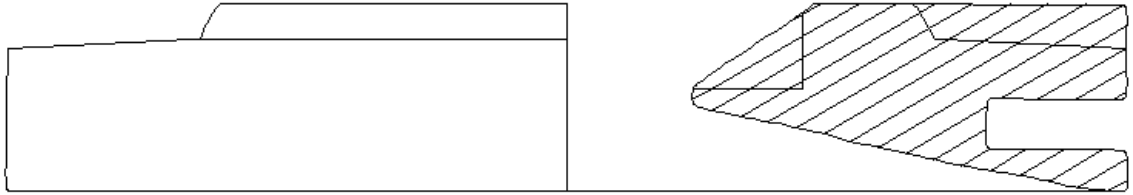

0 2 4

Katalog No:108

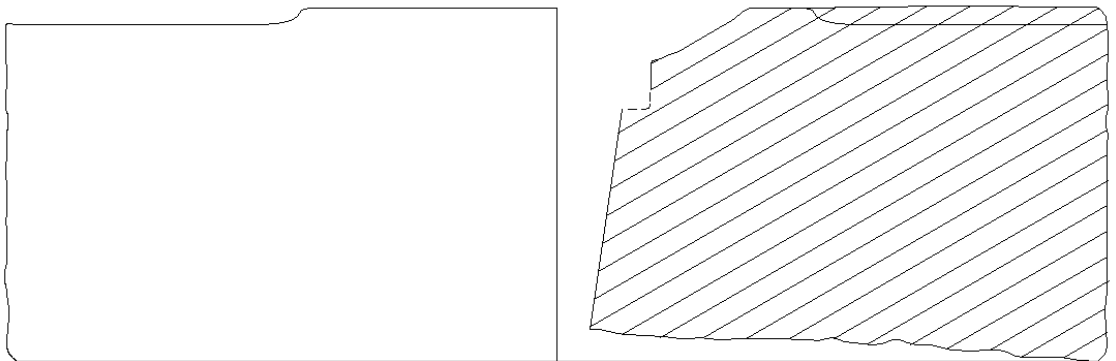

0 2 4

Katalog No:109



Katalog No:110

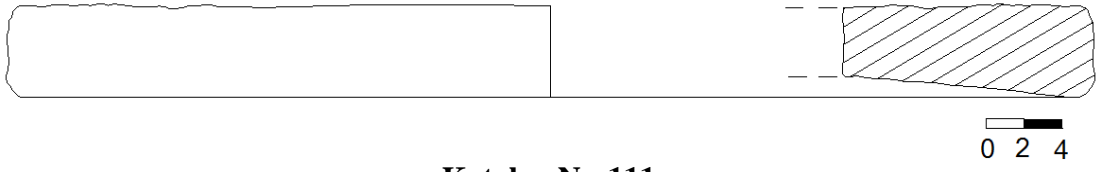

Katalog No:111

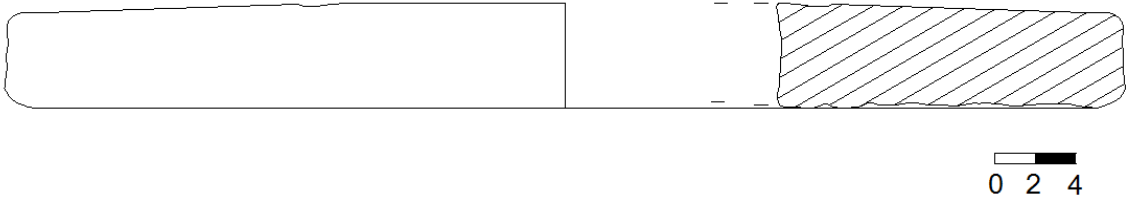

Katalog No:112

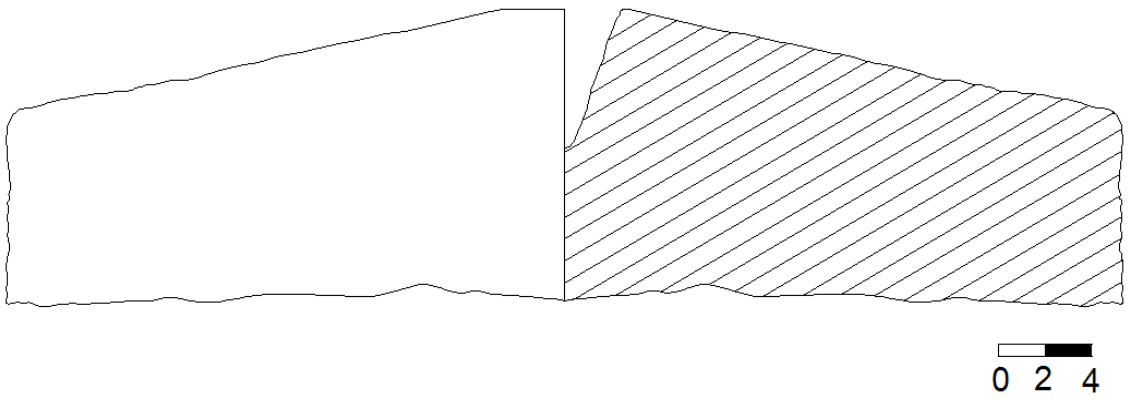

Katalog No:113

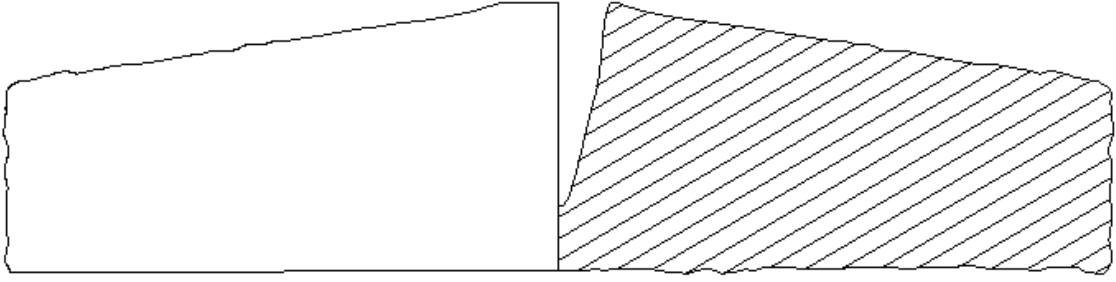

0 2 4

Katalog No:114

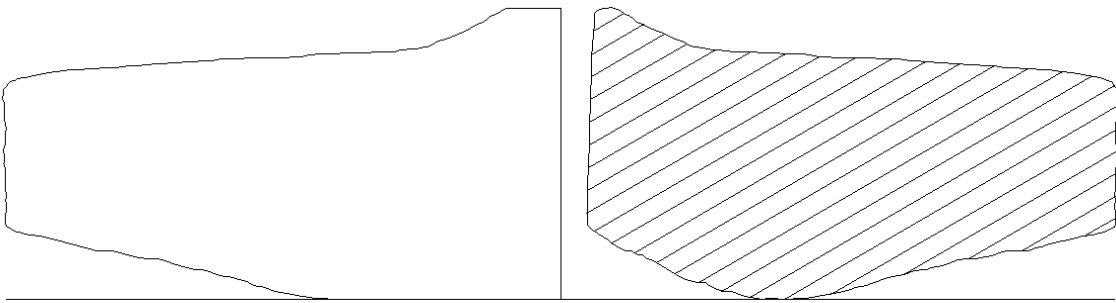

0 2 4

Katalog No:115

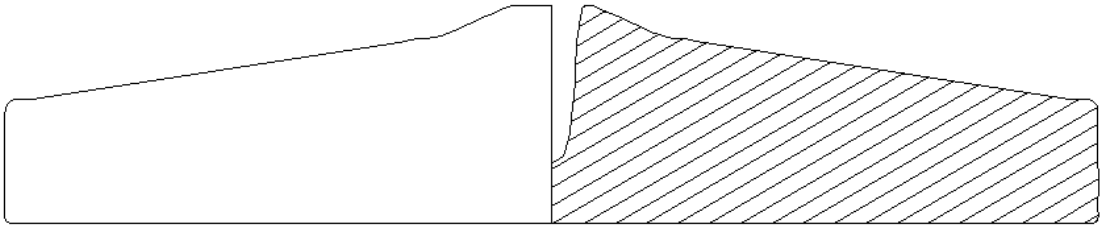

0 2 4

Katalog No:116

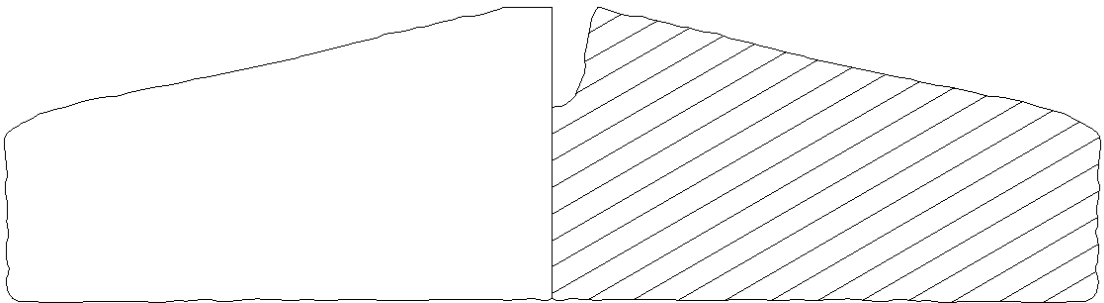

0 2 4

Katalog No:117

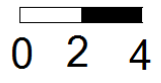
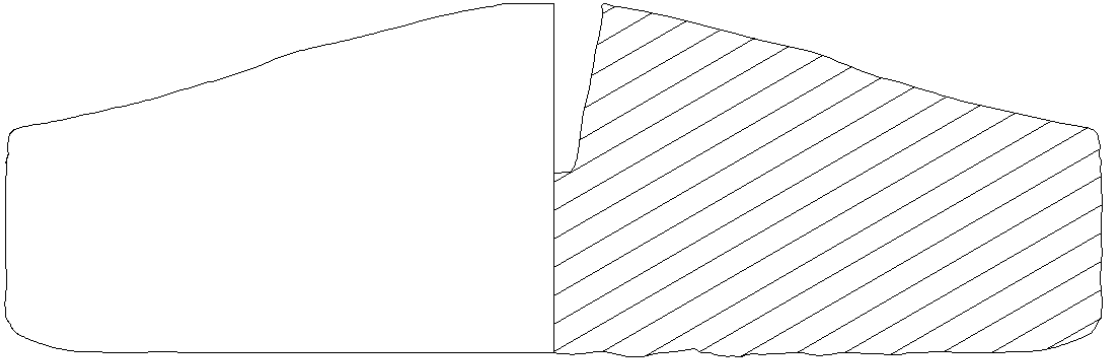

Katalog No:118

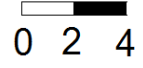
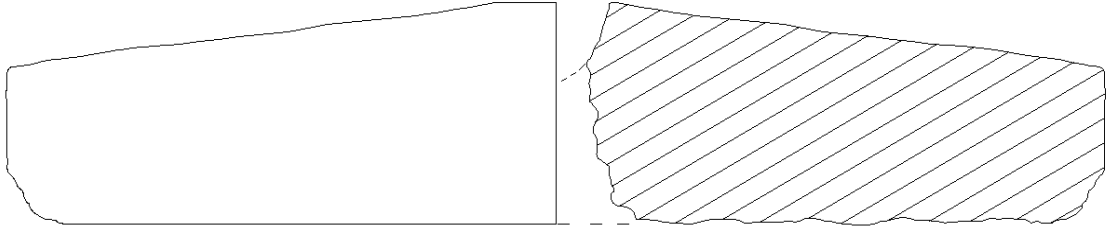

Katalog No:119

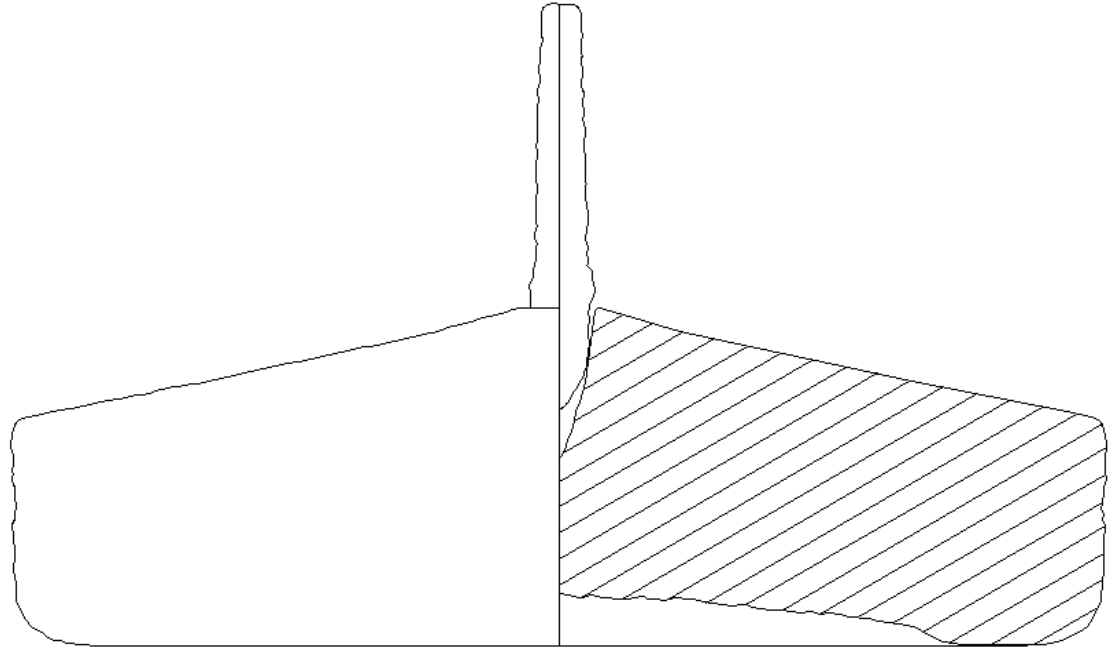

Katalog No:120

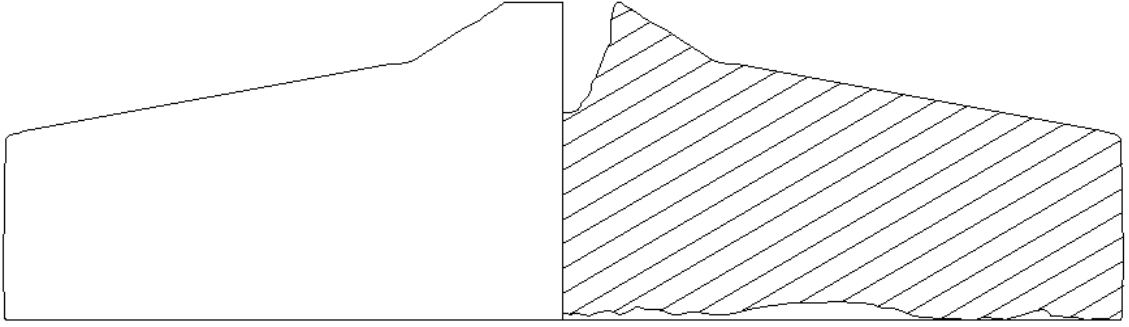

Katalog No:121

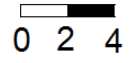
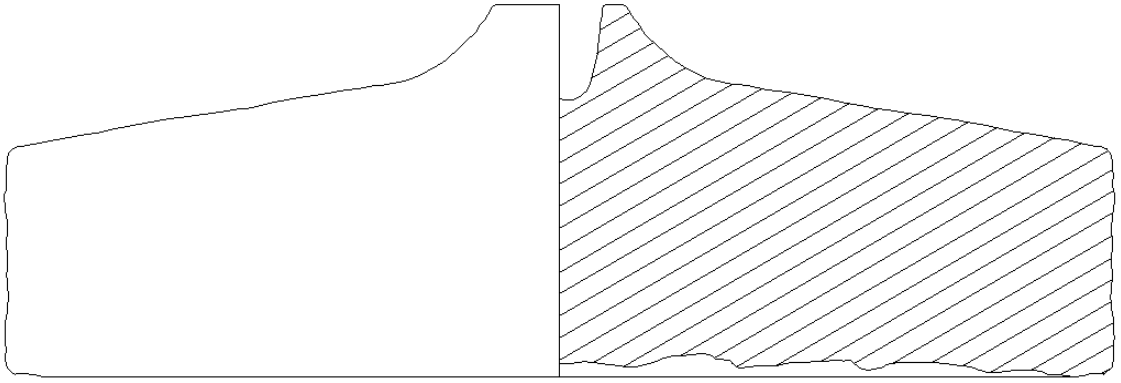

Katalog No:122

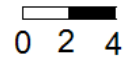
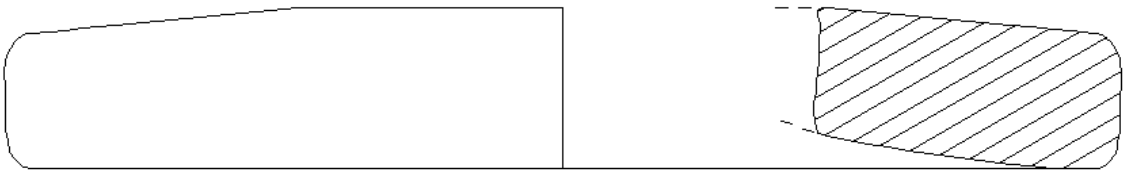

Katalog 123

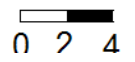
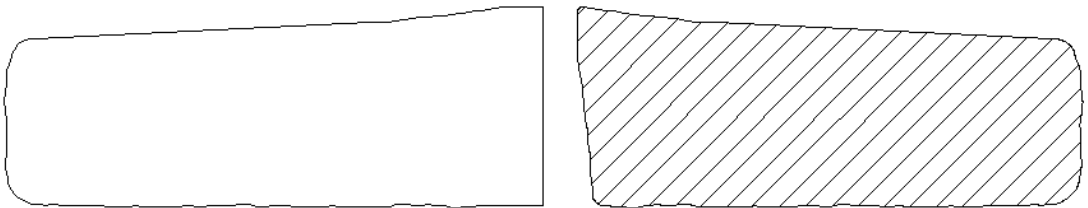

Katalog 124

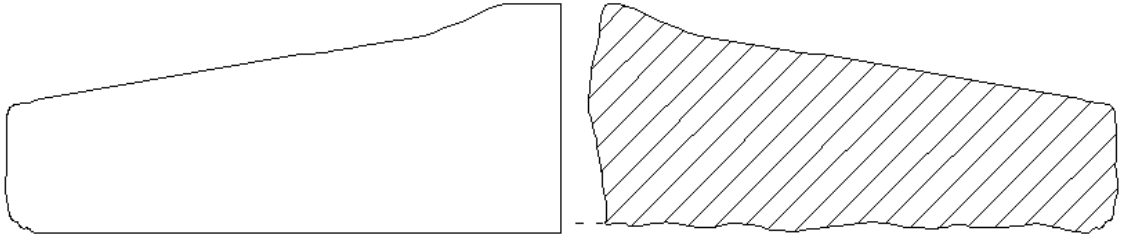

0 2 4

Katalog 125

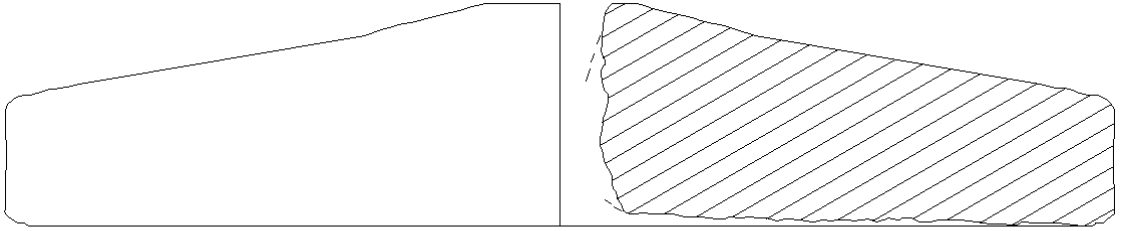

0 2 4

Katalog 126

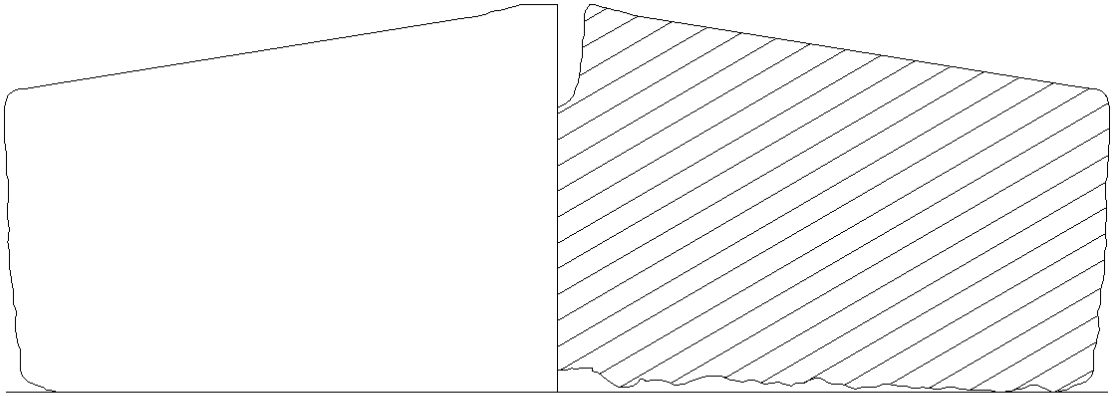

0 2 4

Katalog 127

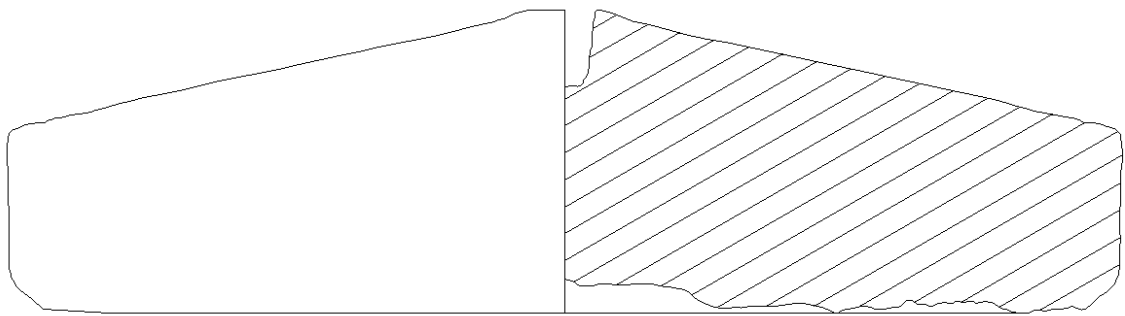

0 2 4

Katalog 128

FOTOĞRAF LEVHALARI

I - XXII



Katalog no:1



Katalog no:2



Katalog no:3



Katalog no:4



Katalog no:5



Katalog no:6



Katalog no:7



Katalog no:8



Katalog no:9



Katalog no:10



Katalog no:11



Katalog no:12



Katalog no:13



Katalog no:14





Katalog no:15



Katalog no:16



Katalog no:17



Katalog no:18



Katalog no:19



Katalog no:20



Katalog no:21



Katalog no:22



Katalog no:23



Katalog no:24



Katalog no:25



Katalog no:26



Katalog no:27



Katalog no:28



Katalog no:29



Katalog no:30



Katalog no:31



Katalog no:32



Katalog no:33



Katalog no:34



Katalog no:35



Katalog no:36



Katalog no:37



Katalog no:38



Katalog no:39



Katalog no:40



Katalog no:41



Katalog no:42



Katalog no:43



Katalog no:44



Katalog no:45



Katalog no:46



Katalog no:47



Katalog no:48



Katalog no:49



Katalog no:50



Katalog no:51



Katalog no:52



Katalog no:53



Katalog no:54



Katalog no:55



Katalog no:56



Katalog no:57



Katalog no:58



Katalog no:59



Katalog no:60



Katalog no:61



Katalog no:62



Katalog no:63



Katalog no:64



Katalog no:65



Katalog no:66



Katalog no:67



Katalog no:68



Katalog no:69



Katalog no:70



Katalog no:71



Katalog no:72



Katalog no:73



Katalog no:74



Katalog no:75



Katalog no:76



Katalog no:77



Katalog no:78



Katalog no:79



Katalog no:80



Katalog no:81



Katalog no:82



Katalog no:83



Katalog no:84



Katalog no:85



Katalog no:86



Katalog no:87



Katalog no:88



Katalog no:89



Katalog no:90



Katalog no:91



Katalog no:92



Katalog no:93



Katalog no:94



Katalog no:95



Katalog no:96



Katalog no:97



Katalog no:98



Katalog no:99



Katalog no:100



Katalog no:101



Katalog no:102



Katalog no:103



Katalog no:104



Katalog no:105



Katalog no:106



Katalog no:107



Katalog no:108



Katalog no:109



Katalog no:110



Katalog no:111



Katalog no:112



Katalog no:113



Katalog no:114



Katalog no:115



Katalog no:116



Katalog no:117



Katalog no:118



Katalog no:119



Katalog no:120



Katalog no:122



Katalog no:123



Katalog no:124



Katalog no:125



Katalog no:126



Katalog no:127

GRAFİKLER

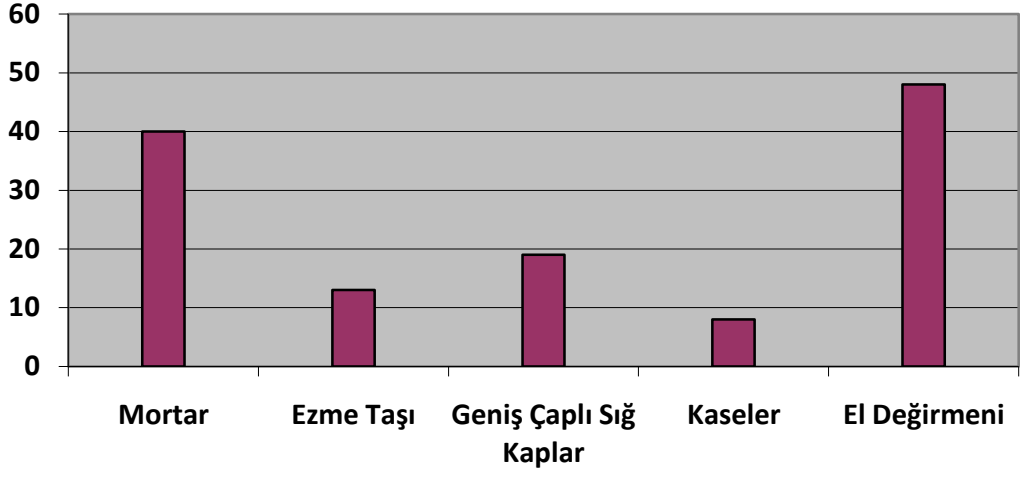

Grafik 1. Eserlerin sayısal değerleri

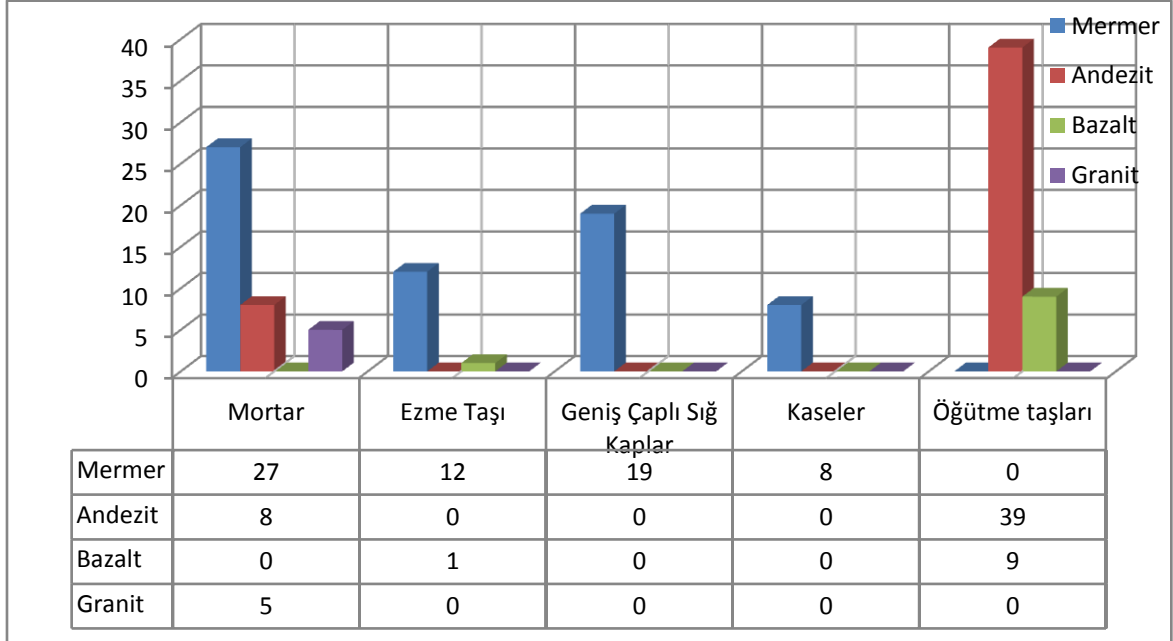

Grafik 2. Eserlerin cinslerine göre dağılımı