

ALLIANOI'DA BULUNAN BERGAMA TİPİ FRİZ VE SÜTUN BAŞLIKLARI

Hazırlayan: Mehmet ÇELİK

Danışman: Yrd.Doç.Dr. Ahmet YARAŞ

Lisansüstü Eğitim,Öğretim ve Sınav Yönetmeliğinin Arkeoloji Anabilim Dalı için
öngördüğü YÜKSEK LİSANS TEZİ olarak hazırlanmıştır.

EDİRNE
Trakya Üniversitesi
Sosyal Bilimler Enstitüsü

ÖNSÖZ

Yapılan çalışmada, İzmir İli, Bergama İlçesi sınırları içerisinde yer alan Allianoî'da 1998-2006 yılları arasında yapılan kazı çalışmaları sonucu bulunan, Roma Dönemi, Bergama tipi bezemeye sahip, 8 adet friz, 4 adet sütun başlığı ile 2 adet ante başlığının, Anadolu ve Anadolu dışındaki örnekler ışığında, stilistik açıdan incelenip değerlendirilmesi yapılmıştır. Ancak; konu ile ilgili bugüne kadar yapılan bilimsel çalışmaların yetersiz olması nedeni ile çalışmanın oluşturulmasında zorluklar çekilmiştir.

Allianoî, Yortanlı Barajı nedeni ile sular altında kalma tehlikesi ile yüz yüzedir. Bu neden ile belki de çalışmanın konusunu oluşturan eserlerin bir daha incelenmesi, araştırma ve yayının yapılması mümkün olmayacaktır. Bu yüzden yapılan çalışma sonucunda, elde edilen verilerin en azından tasnif edimlisiyle yapılan çalışma bir kat daha değer kazanmaktadır. Allianoî'un durumu nedeni ile belki de bir daha yapılamayacak olan bu orijinal konuyu bana güvenip veren, hiçbir zaman yardımlarını benden esirgemeyen değerli hocam Yrd. Doç. Dr. Ahmet Yaraş'a teşekkürlerimi sunarım. Ayrıca; lisans ve yüksek lisans öğrenimim boyunca çalışmalarımda yardımlarını esirgemeyen tüm bölüm hocalarıma şükranlarımı sunarım.

Çalışmam sırasında çizimlerimi ve çevirilerimi yapan Sanat Tarihçi Öznur Çağdaş'a, tez çalışmam boyunca kaynaklarımı ve önerilerini esirgemeyen Prof. Dr. Klaus Rheidt'a, Prof. Dr. Dorthy King'e, Alman Arkeoloji Enstitüsü ve Fransız Anadolu Araştırmaları Enstitüsü kütüphanesi çalışanlarına, Arş. Gör. Daniş Baykan'a, kazı arşivinde bulunan fotoğraflarımı kullandığım, Ahmet Yaraş'a, Firdevs Sayılan, Mehmet Güngör ve Erdal Eryılmaz'a, Allianoî Kazısı'nda emeği geçen tüm kazı ekibine ve maddi manevi desteklerini benden esirgemeyen aileme teşekkürlerimi sunarım.

Mehmet Çelik
Edirne

Başlık: Allianoi’da Bulunan Bergama Tipi Friz ve Sütun Başlıkları

Yazar: Mehmet ÇELİK

ÖZET

Allianoi, İzmir İli, Bergama İlçe sınırları içinde Bergama’nın 18 km kuzeydoğusunda, Bergama-İvrindi karayolu üzerinde bulunan Paşa Ilıcası mevkiinde dir.

Yapılan çalışmada 1998–2006 yılları arasında Allianoi Kurtarma Kazı’sında ortaya çıkarılan Bergama tipi 8 adet friz, 4 adet sütun başlığı ile 2 adet ante başlığı incelenmiş olup, Bergama tipi bezemenin çıkış noktası, mimarideki kullanım alanları ve tarihsel süreç içerisinde Allianoi’da bulunan friz ve sütun başlıklarının yeri saptanmaya çalışılmıştır. Bu nedenle, Allianoi’da bulunan Bergama tipi friz ve sütun başlıkları dışında, Anadolu ve Anadolu dışında, Bergama tipi bezemenin görüldüğü mimari unsurlardan örnekler incelenip stilistik açıdan değerlendirmeler yapılmıştır.

Çalışma sonucunda, Allianoi’da bulunan Bergama tipi friz ve sütun başlıklarının, Anadolu ve Anadolu dışındaki örnekler ışığında, stilistik özellikleri ve Allianoi’un mimari açıdan tarihsel süreci göz önüne alındığında M.S. 2 y.y.’ın ikinci çeyreğine tarihlenmektedir.

Anahtar Kelimeler: Allianoi, Bergama Tipi Bezeme, Bergama Tipi Friz, Bergama Tipi Sütun Başlığı, Roma Dönemi.

Title: Bergama Type Frieze and Column Capitals Found in Allianoi

Author : Mehmet Çelik

ABSTRACT

Allianoi which is located in the 18 km northeast of Bergama town of Izmir province, on Bergama-Ivrindi motorway, in Pasha hot spring region.

In this study, Bergama type 8 friezes, 4 column capitals and 2 ante capitals detected in the Allianoi Recovery Excavation 1998-2006 were examined and outlet, utilization areas in architecture and place of frieze and column capitals found in Allianoi throughout historical process was tried to be determined. That is why samples from the architectural elements where Bergama type ornaments are seen other than Bergama type frieze and column capitals, both inside and outside of Anatolia, were examined and evaluations were made stylistically.

As a result, Bergama type frieze and column capitals found in Allianoi, under the light of the samples in Anatolia and outside of Anatolia, when stylistic features and historical process of Allianoi architecturally is considered, it is thought that it dated to the second quarter of 2nd Century AD.

Keywords: Allianoi, Bergama type ornaments, Bergama type friezes, Bergama type column Capital, Roman Period.

İÇİNDEKİLER

Önsöz	i
Öz/Abstract.....	ii
İçindekiler.....	iv
Kısaltmalar	viii
Çizim Listesi.....	x
Grafik Listesi.....	xi
Tablo Listesi	xii
Levha Listesi	xiii
1. GİRİŞ	1
2. BERGAMA TİPİ BEZEMENİN TARİHİ GELİŞİMİ	3
3. ALLIANOI	9
3.1. Konumu ve Tarihi	9
3.2. Araştırma ve Kazılar	11
4.ALLIANOI' DA BULUNAN BERGAMA TİPİ FRİZ VE SÜTUN BAŞLIKLARI	13
4.1. Friz	13
4.1.1. Allianoi G.I. Frigidarium	13
4.1.1.1 I. No'lu Friz (Kat. No: 1) (Resim 15).	14
4.1.1.2. II. No'lu Friz (Kat.No: 2) (Resim 16)	15
4.1.1.3. III. No'lu Friz (Kat.No: 3) (Resim 17).....	15
4.1.1.4. IV. No'lu Friz (Kat.No: 4) (Resim 18)	16
4.1.1.5. V. No'lu Friz (Kat.No: 5) (Resim 19).....	16
4.1.1.6. VI. No'lu Friz (Kat.No: 6) (Resim 20).....	17
4.1.1.7. VII. No'lu Friz (Kat.No: 7) (Resim 21)	17
4.1.1.8. VIII. No'lu Friz (Kat.No: 8) (Resim 22)	18
4.2. Sütun ve Ante Başlıkları.....	19
4.2.1. İnsula III' de Bulunanlar	19
4.2.1.1. I No'lu Sütun Başlığı (Kat. No: 9) (Resim 24).....	20
4.2.1.2. II No'lu Sütun Başlığı (Kat. No: 10) (Resim 25).....	20
4.2.1.3. III No'lu Sütun Başlığı (Kat. No: 11) (Resim 26)	20

4.2.1.4. IV No'lu Sütun Başlığı (Kat. No: 12) (Resim 27)	21
4.2.1.5. V No'lu Ante Başlığı (Kat. No: 13) (Resim 28).....	21
4.2.2. Decumanus'da Bulunan Sütun Başlığı (Kat. No: 14) (Resim 29)	21
4.2.3. Kilise'de Bulunan Ante Başlığı (Kat. No: 15) (Resim 30).....	22
5. ALLIANOI DIŞINDA BULUNAN BERGAMA TİPİ FRİZ VE SÜTUN	
BAŞLIKLARINDAN ÖRNEKLER.....	24
5.1. Bergama Tipi Friz	24
5.1.1. Anadolu	24
5.1.1.1 Ephesus Ticaret Agorası	24
5.1.1.2. Ephesus Skolastikia(Varius) Hamamı.....	25
5.1.1.3. Ephesus Celsus Kitaplığı	26
5.1.1.4. Ephesus Hadrian Tapınağı.....	27
5.1.1.5. Ephesus Liman Hamamı	28
5.1.1.6. Pergamon Yukarı Gymnasium Doğu Hamamı	28
5.1.1.7. Pergamon Niyazi Tepe Mezar Yapısı	29
5.1.1.8. Pergamon Yukarı Gymnasium Palaestra Meydanı	30
5.1.1.9. Sagalassos Dionysos Tapınağı (Bazilika E.1)	30
5.1.1.10. Ephesus Tiyatrosu	31
5.1.1.11. Termessos Ticaret Agorası	32
5.1.1.12. Termessos N2 Tapınağı.....	32
5.1.1.13. Arykanda Tiyatro Binası	33
5.1.1.14. Arykanda Ticaret Agorası	34
5.1.1.15. Aizanoi Zeus Tapınağı	34
5.1.1.16. Aizanoi Tapınak Meydanı	35
5.1.1.17. Pergamon Yukarı Gymnasium İmparator Salonu	36
5.1.1.18. Adada D Tapınağı	36
5.1.1.19. Adada Aphrodite Tapınağı.....	37
5.1.1.20. Perge Septimius Severius Nymphaeum.....	38
5.1.1.21. Side Men Tapınağı	39
5.1.1.22. Soloi Pompeiopolis Sütunlu Cadde.....	39
5.1.2. Anadolu Dışı.....	40
5.1.2.1. Baalbek Baccus Tapınağı	40

5.2. Bergama Tipi Başlık.....	40
5.2.1. Anadolu	41
5.2.1.1. Pergamon II.Eumenes Stoası	41
5.2.1.2. Pergamon Demeter Temenosu	42
5.2.1.3. Pergamon Traian Tapınağı.....	43
5.2.1.3.1. Sütun Başlığı	43
5.2.1.3.2. Ante Başlığı	44
5.2.1.4. Pergamon Asklepeion Güney Stoası.....	44
5.2.1.5. Pergamon Athena Temenosu	45
5.2.1.6. İstanbul Arkeoloji Müzeleri.....	45
5.2.1.6.1. 2732 Envanter No'lu Sütun Başlığı	46
5.2.1.6.2. 4469 Envanter No'lu Sütun Başlığı	46
5.2.1.7. Pergamon Serapis Tapınağı	46
5.2.1.8. Attaleia Hadrian Kapısı	47
5.2.1.9. Perge Tiyatro Sahne Binası.....	47
5.2.1.10. Perge Severuslar Nymphaeum.....	48
5.2.1.11. Sagalassos Yukarı Agora	48
5.2.2. Anadolu Dışı.....	49
5.2.2.1. Atina Akropolü II. Attalos Stoası.....	49
5.2.2.2. Baalbek Baccus Tapınağı Sütun Başlığı.....	49
6. BERGAMA TİPİ GEİSON, SİMA VE LENTO'DAN ÖRNEKLER.....	51
6.1. Anadolu	51
6.1.1. Anazarbos Kent Kapısı	51
6.1.2. Soloi Pompeiopolis.....	51
6.1.3. Perge Severuslar Nymphaeum	52
6.1.4. Hierapolis Kastabala Sütunlu Cadde	52
7. ALLIANOI'DA BULUNAN BERGAMA TİPİ FRİZ VE SÜTUN BAŞLIKLARININ STİLİSTİK DEĞERLENDİRİLMESİ.....	53
8. KATALOG.....	56
9. SONUÇ	72
KAYNAKÇA	78
GRAFİKLER	

EK 1
ÇİZİMLER
LEVHALAR

KISALTMALAR

a.g.e.	Adı geen eser
a.g.m.	Adı geen makale
a.g.t.	Adı geen tez
bkz.	Bakınız
C.	Cilt
cm.	Santimetre
iz.	izim
Der.	Derinlik
Edt.	Editör
Env.	Envanter
G.	Güney
Gen.	Genişlik
G.I.	Güney İlca
Gös.yer	Gösterildiđi yer
Kat.	Katalog
km.	Kilometre
K.S.T	Kazı Sonuçları Toplantısı
Lev.	Levha

m.	Metre
M.K.K.S	Müze Kurtarma Kazıları Sonuçları
M.Ö.	Milattan Önce
M.S.	Milattan Sonra
Res.	Resim
s.	Sayfa
S.	Sayı
T.T.K	Türk Tarih Kurumu
uz.	Uzunluk
Y.K.Y.	Yapı Kredi Yayınları
y.y.	Yüzyıl
yük.	Yükseklik

ÇİZİM LİSTESİ

Çizim 1 : Knossos Sarayı'nın Cephesinde Yer Alan Rölyef, Girit (Wesenberg, 1971 : 28)

Çizim 2 : Atreus Mezar Yapısı, Giriş Cephesi, Girit (Wesenberg, 1971 : 3)

Çizim 3 : Klozemenai Hazinesi, Delphi (Wesenberg, 1971 : 89)

Çizim 4 : Bergama Tipi Frizlerin Şematik Çizimleri (1) (Rheidt,1986: 137)

Çizim 5 : Bergama Tipi Frizlerin Şematik Çizimleri (2)

Çizim 6 : Ephesus Tiyatrosu. (Heberdey, 1912 : 157)

Çizim 7 : Ephesus Tiyatrosu. (Heberdey, 1912 : 142)

GRAFİK LİSTESİ

Grafik 1: Tez Kapsamı İçinde İncelenen Bergama Tipi Frizlerin Antik Kentlere Göre Dağılımı.

Grafik 2: Tez Kapsamı İçinde İncelenen Bergama Tipi Frizlerin Yüzyıllara Göre Dağılımı.

TABLO LİSTESİ

TABLO 1 : Bergama Tipi Frizlerin Stilistik Tarihlendirmesi ve Çizimleri

TABLO 2 : Allianoî Friz Bezemeleri ile Anadolu ve Anadolu Dışı Örneklerle Karşılaştırılması

TABLO 3 : Bergama Tipi Başlık

TABLO 4 : Allianoî' daki Bergama Tipi Sütun Başlıklarının Allianoî Dışındakilerle Karşılaştırılması

LEVHA LİSTESİ¹

Lev. I

Harita 1: Allianoi'un Konumu (Talbert, 2001: 56)

Lev. II

Plan 1 : Allianoi 2006 Yılı Vaziyet Planı (Allianoi Kazı Arşivi)

Lev. III

Plan 2 : G.I. Plan (Allianoi Kazı Arşivi)

Lev. IV

Plan 3 : Frigidarium Plan(Allianoi Kazı Arşivi)

Lev. V

Resim 1: Tharga Tapınağı Palmiye Formundaki Sütun Başlığı, Mısır
(Wesenberg, 1971 : 68)

Resim 2: Zakro Sütun Başlığı, Girit (Wesenberg, 1971 : 1)

Lev. VI

Resim 3 : Knossos Sütun Başlığı, Girit (Wesenberg, 1971 : 2)

Resim 4 : Atreus Mezar Yapısı, Giriş Cephesinde Bulunan Sütun Başlığı,
Girit (Wesenberg, 1971 : 4)

Lev. VII

Resim 5 : Atreus Mezar Yapısı, Sütun Başlığı, Girit (Wesenberg, 1971 : 5)

Resim 6 : Atreus Mezar Yapısı, Giriş Cephesinde Bulunan Sütun Başlığı,
Girit (Wesenberg, 1971 : 6)

¹ Kaynağı belirtilenler dışındaki fotoğraflar tarafımdan çekilmiştir.

Lev. VIII

Resim 7 : Shields ve Sphinxes'nin evlerinin iç koridorlarında Bulunan Sütun Başlıkları, Girit (Wesenberg, 1971 : 11)

Resim 8 : Arkades Sütun Başlığı, Girit (Wesenberg, 1971 : 87)

Lev. IX

Resim 9 : Massalia Hazine Binası Sütun Başlığı, Delphi(Wesenberg, 1971: 92)

Resim 10 : Phokaia Sütun Başlığı, Foça (Wesenberg, 1971 : 88)

Lev. X

Resim 11 : Acanthus Spinus (Fuchs, 1542 : 386)

Resim 12 : Allianoı, Kuzeyden Genel Görünüş (Allianoı Kazı Arşivi)

Lev. XI

Resim 13 : Allianoı, Kuzey İlca, Batıdan Görünüm (Allianoı Kazı Arşivi)

Resim 14 : Allianoı, Güney Bölüm, Güneydoğudan Görünüm (Allianoı Kazı Arşivi)

Lev. XII

Resim 15 : Frigidarium I. No'lu Friz.

Resim 16 : Frigidarium II. No'lu Friz.

Lev. XIII

Resim 17 : Frigidarium III.No'lu Friz.

Resim 18 : Frigidarium IV.No'lu Friz.

Lev. XIV

Resim 19 : Frigidarium V. No'lu Friz.

Resim 20 : Frigidarium VI. No'lu Friz.

Lev. XV

Resim 21 : Frigidarium VII. No'lu Friz.

Resim 22 : Frigidarium VIII. No'lu Friz.

Lev. XVI

Resim 23 : Allianoi İnsula III.

Resim 24 : G.I. İnsula III I. No'lu Sütun Başlığı.

Lev. XVII

Resim 25 : G.I. İnsula III II. No'lu Sütun Başlığı.

Resim 26 : G.I. İnsula III III. No'lu Sütun Başlığı.

Lev. XVIII

Resim 27 : G.I. İnsula III IV. No'lu Sütun Başlığı.

Resim 28 : G.I. İnsula Ante Başlığı.

Lev. XIX

Resim 29 : Decumanus'da Bulunan Sütun Başlığı.

Resim 30 : Kilise'de Bulunan Ante Başlığı.

Lev. XX

Resim 31 : Ephesus Ticaret Agorası.

Resim 32 : Ephesus Varius Hamamı.

Lev. XXI

Resim 33 : Ephesus Varius Hamamı, Bezemedden Detay.

Resim 34 : Ephesus Celsus Kütüphanesi.

Lev. XXII

Resim 35 : Ephesus Celsus Kütüphanesi, Detay.

Resim 36 : Ephesus Hadrianus Tapınağı.

Lev. XXIII

Resim 37 : Ephesus Hadrianus Tapınağı, Detay.

Resim 38 : Ephesus Hadrianus Tapınağı, Detay.

Lev. XXIV

Resim 39 : Ephesus Liman Hamamı.

Resim 40 : Ephesus Liman Hamamı.

Lev. XXV

Resim 41 : Ephesus Liman Hamamı.

Resim 42 : Sagalassos Dionysos Tapınağı (Bazilika E.1) (Doroty King: 2008)

Lev. XXVI

Resim 43 : Termessos Ticaret Agorası.

Resim 44: Termessos N2 Tapınağı.

Lev. XXVII

Resim 45 : Arykanda Tiyatro Binası (Bayburtoğlu, 2003 : 65)

Resim 46 : Arykanda Tiyatro Binası, Detay.

Lev. XXVIII

Resim 47 : Arykanda Ticaret Agorası.

Resim 48 : Aizanoi Zeus Tapınağı (Naumann, 1979 : 30).

Lev. XXIX

Resim 49 : Adada D Tapınağı (Büyükkolancı, 1996 : 59).

Resim 50 : Side Men Tapınağı (Türkmen, 2007: 207).

Lev. XXX

Resim 51 : Perge Septimius Severus Nymphaeum (Türkmen, 2007: 197).

Resim 52 : Baalbek Baccus Tapınağı (King: 2008)

Lev. XXXI

Resim 53 : Pergamon II. Eumenes Stoası.

Resim 54 : Pergamon II. Eumenes Stoası, Sütun Başlığı.

Lev. XXXII

Resim 55 : Pergamon Demeter Temenosu, Sütun Başlıkları.

Resim 56 : Pergamon Traian Tapınağı.

Lev. XXXIII

Resim 57 : Pergamon Traian Tapınağı, Sütun Başlığı.

Resim 58 : Pergamon Traian Tapınağı, Ante Başlığı (Rohmann,1986 : 35)

Lev. XXXIV

Resim 59 : Pergamon Asklepion Güney Stoası, Sütun Başlığı.

Resim 60 : Pergamon Athena Temenosu (King:2008)

Lev. XXXV

Resim 61 : Pergamon Athena Temenosu, Sütun Başlığı.

Resim 62 : İstanbul Arkeoloji Müzeleri'nde bulunan Bergama Tipi I. No'lu Sütun Başlığı.

Lev. XXXVI

Resim 63 : İstanbul Arkeoloji Müzeleri'nde bulunan Bergama Tipi I No'lu Sütun Başlığı.

Resim 64 : İstanbul Arkeoloji Müzeleri'nde bulunan Bergama Tipi II. No'lu Sütun Başlığı.

Lev. XXXVII

Resim 65 : İstanbul Arkeoloji Müzesi'nde bulunan Bergama Tipi II. No'lu Sütun Başlığı.

Resim 66 : Serapis Tapınağı'nda Bulunan Sütun Başlığı.

Lev. XXXVIII

Resim 67 : Serapis Tapınağı'nda Bulunan Sütun Başlığı.

Resim 68 : Attaleia Hadrian Kapısı, Kuzeybatı.

Lev. XXXIX

Resim 69 : Attaleia Hadrian Kapısı, Güneybatı.

Resim 70 : Perge Tiyatro Sahne Binası (Türkmen, 2007 : 76).

Lev. XXXX

Resim 71 : Perge Tiyatro Sahne Binası (Türkmen, 2007: 77).

Resim 72 : Perge Severuslar Nymphaeum (Türkmen, 2007: 88)

Lev. XXXXI

Resim 73 :Sagalassos Yukarı Agora.

Resim 74 : Atina Akropolü II. Attalos Stoası (King:2008)

Lev. XXXXII

Resim 75 : Atina Akropolü II.Attalos Staası Bergama Tipi Sütun Başlığı (King: 2008).

Resim 76 : Baalbek Baccus Tapınağı (King: 2008).

Lev.XXXXIII

Resim 77 : Anazarbos Kent Kapısı, Geison ve Sima (Türkmen, 2007: 108)

Resim 78 : Soloi Pompeiopolis, Geison ve Sima (Türkmen, 2007: 102)

Lev. XXXXIV

Resim 79 : Perge Severuslar Nymphaeum, Geison ve Sima (Türkmen, 2007: 112)

Resim 80 : Hierapolis Kastabala Sütunlu Cadde, Lento (Türkmen, 2007: 209)

GİRİŞ

Yapının mimari bütünlüğü, birçok insanın ilgisini çeker. Ancak o mimari yapıdaki bezemeler, rötuşlar, yapıya estetik görünüş bazen ikonografik anlam katan öğeler bir kenara itilir, üzerinde fazla çalışılmaz veya gözden kaçırılır. Oysaki bu öğeler, mimari yapıyı değerlendirirken veya anlamlandırmaya çalışırken büyük rol oynar. Yapıyı daha ürkütücü, daha ihtişamlı veya sempatik kılabilirler. Açıkçası yapıyı karakterize ederek verilmek istenen mesajı açığa vururlar.

Düşünülürken de bezemeden yoksun bir yapının ihtişamı ve çekiciliği de pek az olurdu herhalde. Ancak günümüze değin bezemeler üzerine yapılan araştırmalar, mimari araştırmalarının gerisinde kalmış gibi görünmektedir.

Ion, Dor ve Kompozit sütun başlıkları ile ilgili geniş çaplı bir çok araştırma yapılmışken, Bergama tipi friz ve sütun başlıkları ile ilgili yeterince kapsamlı ve sistemli bir araştırmanın yapılmamış olması nedeni ile yapılan çalışmalar lokal seviyede kalmıştır. Bu nedenle bu tip sütun başlığı ve frizlerin tarihsel süreci, buna bağlı olarak çıkış noktası ve mimarideki kullanım alanları tam olarak bilinmemektedir. Anadolu’da, özellikle Roma Dönemi’nde sevilerek kullanılan, bu tip sütun başlığı ve frizler dışında da birçok mimari unsuru süsleyen bu bezemelerin, araştırma konusu olarak diğer bezemelerin gerisinde kalması ilginçtir.

Ortaya koyulan, “**Allianoi’da Bulunan Bergama Tipi Friz ve Sütun Başlıkları**” adlı çalışmada; Bergama tipi bezemenin çıkış noktasını, mimarideki kullanım alanlarını ve tarihsel süreç içerisinde Allianoi’da bulunan Bergama tipi friz ve sütun başlıklarının yeri saptanmaya çalışılmıştır. Bu nedenle, Allianoi’da bulunan Bergama tipi friz ve sütun başlıkları dışında, Anadolu ve Anadolu dışında, Bergama tipi bezemenin görüldüğü mimari unsurlardan örnekler incelenip stilistik açıdan değerlendirmeler yapılmıştır.

Bu güne kadar yapılmış olan çalışmalarda, Bergama tipi bezemenin görüldüğü sütun başlıklarına ve frizlere; bezemenin pipoyu andırması nedeni ile Alman literatüründe; sütun başlıkları pfeifekapitell (pipo başlık), frizler pfeifefries (pipo friz), bezemeler ise pfeife (pipo) olarak tanımlanmıştır. Ancak tez kapsamında yapılan çalışmalar sonucunda, Bergama tipi friz ve Bergama tipi sütun başlıklarında bulunan bezemelerin tamamının pipoyu andırmadığı görülmüştür. Öyle ki bazı bezemelerin ağız kısımları derin bir şekilde oyularak yuvarlatılmışken, bir çok örnekte ise bu kısımlar düz bırakılmış olup bu nedenle tüm örnekler pipo şeklini andırmamaktadır. Bundan dolayı, özellikle Türk araştırmacılar bu bezemeleri tanımlarken oluk, dil, yiv gibi tanımlarda bulunmuşlardır. Ancak bu tanımların hiç biri Bergama tipi friz ve sütun başlıklarında bulunan bezemelerin tamamını yapısal olarak bire bir karşılamamaktadır. Literatürdeki bu anlam kargaşasını gidermek ve tüm bezemeleri karşılayacak bir terim olması nedeni ile Bergama tipi friz ve Bergama tipi sütun başlıklarında görülen bezemeler, Bergama tipi bezeme olarak tanımlanacaktır.

Yapılan çalışmanın 1. bölümünü giriş oluşturmaktadır. 2. bölümünde Bergama tipi bezemenin tarihsel süreç içerisindeki yeri anlatılmaya çalışılmıştır. 3. bölümünde, Alliano ile ilgili genel bilgiler verilmiştir. 4. Alliano’da görülen Bergama tipi friz ve sütun başlıkları anlatılmıştır. 5. bölümde Alliano dışında görülen Bergama tipi friz ve sütun başlıklarından örnekler verilerek Alliano’da bulunan bezemenin stilistik açıdan değerlendirilmesinin yapılmasına olanak sağlanmıştır. Ancak; burada alınan kentler ve yapılar örneklemedir. Tüm kentlerdeki bezemelerin irdelenmesi mümkün olmamıştır. 6. bölümde friz ve sütun başlığı dışında, Bergama tipi bezemenin görüldüğü diğer mimari unsurlardan örnekler verilmiştir. 7. bölümde Alliano’da bulunan friz ve sütun başlıklarının stilistik değerlendirilmesi yapılmıştır. 8. bölümde konu ile ilgili, Alliano’da bulunan malzemenin katalog çalışması yapılmıştır. 9. bölümü ise sonuç oluşturmaktadır.

2. BERGAMA TİPİ BEZEMENİN TARİHİ GELİŞİMİ

Bergama tipi bezeme, yoğunlukla Anadolu, özellikle; Akdeniz, Ege ve çevresinde kullanım alanı görmüştür. Bu nedenle, Bergama tipi bezemenin kökenini bu coğrafyada aramak doğru olacaktır.

Uzun yüzyıllar boyunca kullanım alanı gören Bergama tipi bezeme üzerine yapılan araştırmaların yetersiz oluşu, bu tip bezemenin tarihsel sürecini incelememizi oldukça zorlaştırmaktadır.

Bergama tipi bezeme ile ilgili ilk araştırmayı yapan Wesenberg, eserinde bu bezemenin tarihsel sürecine değinmeye çalışmıştır². Ancak araştırma yaptığı 1971 yılında, bu bezemeye ait sadece 8 sütun başlığını incelemiştir. Wesenberg, bu başlıklardan yola çıkarak gruplandırmıştır. Buna göre incelediği 8 başlığın 4'ünü Arkaik, diğer 4'ünü ise Helenistik Dönem'e tarihlendirmiştir³. Bu örneklerden yola çıkarak, Mısır ve özellikle Minos-Miken mimarisinin etkileri bu bezemeler üzerinde görülmektedir.

Bergama tipi sütun başlıkları ile benzerlik gösteren Palmiye sütun başlıkları, Mısır'da, 5. Hanedanlık Dönemi'nde (M.Ö. 2513-2374) ortaya çıkmış ve Mısır mimarisinde sıklıkla kullanılmıştır⁴. Özellikle Ra adına yapılan tapınaklarda, sıklıkla karşımıza çıkan bu başlıkların en erken örneğini, 5. Hanedanlık Dönemi'ne ait olan Unas mezar yapısında görmekteyiz⁵. Palmiye sütun başlıkları 5. Hanedanlık Dönemi'nden sonra da yapılmış olsa da, bu dönemdeki kadar yoğun bir kullanım

² Burkhardt *Wesenberg*, (1971): *Kapitelle und Basen*, Rheinland-Verlag, Duesseldorf : s. 1-39.

³ Arkaik Dönem : Klazomenai Hazinesi, Delphi Massalia Hazinesi, Phokaia ve Girit Arkedes mezar yapısı. Helenistik Dönem : Pergamon II. Eumenes Stoası, Pergamon Athena Temenosu, Atina II. Attalos Stoası, Assos Güney Stoa.

⁴ Doroty King, (1997): "Pergamane Palm Capitals and Other Foliate Fancies", *NumAntCl*, Lugano, s. 205.

⁵ Unas Mezar yapısı Sakkara bölgesinde yer alan El-Deir'de, EHCA tarafından yürütülen kazı çalışmaları sırasında ortaya çıkartılmıştır. Mezar yapısı M.Ö. 3.y.y. tarihlendirilir.

alanı görmemiştir. Bu dönemin en güzel örneklerini, Kawa'daki Tharga Tapınağı'nda M.Ö. 680'de görmekteyiz (**Res. 1**). Ramses adına yapılan tapınağın iç koridorunda 12 adet sütun başlığının 4 tanesi palmiye formunda yapılmıştır. Mısır, Roma egemenliğine girdikten sonrada, çok sık olmamakla birlikte, bu tip sütun başlıkları kullanılmaya devam etmiştir.

Mısır Uygarlığı, kapalı bir toplum olmasına rağmen Akdeniz ve Ege uygarlıkları ile ticari ilişkilerinin olduğu bilinmektedir. Öte yandan Mikenler, kurdukları ticaret ağları ile Akdeniz'e egemen oldular. Bölgenin kültürel yapısının şekillenmesinde de kritik bir rol oynadılar. Aynı şekilde Grek kent devletlerinin doğu ile ilişkileri sonucunda ise Kuzey Suriye, Filistin ve Mısır özellikleri, Grek ve Roma sanatında yer almaya başlamıştır. Yani kısacası Anadolu, özellikle de Ege ve Akdeniz; Minos-Miken, Mısır gibi kültürlerden etkilenmiş, sanatsal ve mimari eserleri de bu etkileşimden hisselerine düşen payı almıştır.

Minos-Miken Uygarlığı'nda, Palmiye sütun başlıklarının değişik örneklerinin yapılmış olması ilginç değildir. Ancak; aynı formun kullanılmamış olması bölgedeki sanat zevkinin farklı oluşundan kaynaklanmıştır⁶. Minos - Miken Uygarlığı'nda karşımıza çıkan başlıklar stilistik açıdan Bergama tipi sütun başlıklarına daha yakın olması nedeni ile, bu bezemenin kökenini burada aramak daha doğru olacaktır⁷.

Minos-Miken uygarlığında karşımıza çıkan başlıklar kendine has özellikleri ile oldukça dikkat çekicidir. Bu başlıkların en erken örneklerini Girit'de görmekteyiz. Girit Zagro'da karşımıza çıkan sütun başlığı, Bergama tipi sütun başlığı formunun ilk örneği olduğu düşünülüp, üzerinde herhangi bir bezeme unsuru bulunmamaktadır⁸ (**Res. 2**). Daha sonraki süreçte Akdeniz uygarlığı çevresinde gelişen ticaret kolonileri ile Mısır'dan gelen etkiler sonucunda, bir dönem bu tip başlıkların

⁶ King, 1997: 208.

⁷ King, 1997: 210.

⁸ Wesenberg, 1971: 3.

orijinalikten uzaklaşarak, palmiye sütun başlıklarına benzer şekilde yapıldığı görülmektedir⁹(**Res. 3**).

Bergama tipi bezemenin kullanıldığı sütun başlıklarının en ilkel örneklerini ise; Knossos'da görmekteyiz¹⁰. Minos Uygarlığı'nın en önemli yerleşmelerinden biri olan Knossos Sarayı'nın giriş cephesinde bulunan rölyefte iki mitolojik hayvan betiminin arasında bu tip sütun başlığı görülmüştür (**Çiz. 1**). Buradaki en önemli nokta ise bu sütun başlığında, Ion sütun başlığında görmeye alıştığımız ion kymationun kullanılmış olmasıdır. Yine Knossos'da, Güneybatı Evi olarak adlandırılan yapının, giriş kısmının iç koridorunda buna benzer sütun başlıklarını görmek mümkündür¹¹.

Minos-Miken Uygarlığı'nda görülen bu sütun başlıklarının, tamamen Minos-Miken uygarlığı etkili mi olduğu, yoksa Mısır'da ki palmiye formundan etkilenip de mi geliştirildikleri tam olarak bilinmemektedir. Çünkü bu tip başlıkların abakus kısımlarında yer alan bazı motiflerin aynısı, Mısır sütun başlıklarında da görülebilmektedir. Bu ise iki uygarlık arasındaki etkileşimi göstermesi bakımından oldukça önemlidir.

Miken Uygarlığı'na özgü sütun başlıklarını gördüğümüz ilk yer Girit'de ki Atreus mezar yapısıdır. Bu mezar yapısının giriş kısmının iki yanında bulunan sütun başlıklarının yuvarlak formdaki abakus kısımları değişik geometrik süslemelerle bezelidir. Abakusun altındaki bezeme ise; Bergama tipi sütun başlıklarında görülen bezeme ile aynı formdadır¹² (**Çiz. 2**) (**Res. 4-5-6**). Yine bu tip başlıklara Girit'deki Shield ve Sphinks'in evlerinin iç koridorlarında rastlamaktayız. Buradaki sütun başlıklarının, Atreus mezar yapısından farklı olarak, abakus kısmı düz bırakılmış

⁹ *Wesenberg, 1971: 6.*

¹⁰ *Wesenberg, 1971: 7.*

¹¹ *Wesenberg, 1971: 14.*

¹² *Wesenberg, 1971: 6.*

ancak bezeme yavaş yavaş sütun başlığının tamamını kaplamaya başlamıştır¹³ (**Res. 7**).

Girit’de ki Arkedes mezar yapısında ortaya çıkan sütun başlığı bugün Heraklion Müzesi’nde sergilenmektedir. Kalker taşından yapılmış olan sütun başlığında yer yer kırmızı boya kalıntıları dikkat çekmektedir. Başlığının abakus kısmı değişik geometrik motifleri ile süslü olup, abakusun altında yer alan 26 adet bezeme ise; Mısır’daki palmiye sütun başlıklarında bulunan bezemeleri hatırlatmakla beraber, daha basık ve ince yapılmıştır. Arkades, savaşçı özelliği ön plana çıkan önemli bir yöneticidir. Onun mezarına böyle bir sütun başlığının yapılmış olması oldukça ilginçtir¹⁴. Wesenberg; abakusun üzerinde yer alan geometrik motiflerinin sonsuzluğu, abakusun altında bulunan Bergama tipi bezemelerin de ölümsüzlüğü ifade edebileceğini söyler ve bu nedenle bunun bir adak sütunu olabileceğini de belirtir¹⁵ (**Res. 8**).

Delphi’de M.Ö. 550 yılına tarihlenen Massalia Hazinesi içinde bulunan sütun başlığı, ince Bergama tipi bezemeleri ve mavi-gri mermeri ile dikkat çeker. Sütun başlığı, 19. y.y.’da restore edilmiştir¹⁶. Pomtow, bu sütun başlığı üzerinde araştırma yapmış ve yaptığı inceleme sonucunda, sütun başlığının iki katmanlı olduğunu, ilk katmanının Kompozit düzende işlendiğini ve alt katmanın ise 22 adet Bergama tipi bezeme ile süslendiğini belirtmiştir¹⁷. Dışa oldukça dönük olarak yapılan bezemelerin yapraklara benzemesinden dolayı Pomtow, bu tip sütun başlıklarının Kompozit başlıklarla bir bağlantısı olduğunu belirtmiştir¹⁸. Wesenberg ise; bu ihtimalin düşük olduğunu sütun başlıklarının korunmuş bölümleri dikkatle incelendiğinde Kompozit düzenle bir ilgisinin olmadığını, fakat bu bezemenin bir

¹³ Wesenberg, 1971: 11-12

¹⁴ King, 1997: 211.

¹⁵ Wesenberg, 1971: 45

¹⁶ King, 1997: 212.

¹⁷ Hans Rudolf Pomtow ,(1889) : *Beiträge zur Topographie von Delphi*, Reimer, Berlin, s. 29

¹⁸ Pomtow,1889: 32.

bitkinin yaprağı ile ilgili olabileceğini belirtmiştir¹⁹. Özellikle Wesenberg, bu 22 adet Bergama tipi bezemeyi incelediğinde, bu formun Asya kökenli de olabileceğini söylemiştir²⁰. Her ne kadar Massalia Hazine, Delphi'deki Athena Temenosu'nda bulunmuş olsa da bu yapının M.Ö. 550 yılında yapılmış olduğunu göz önüne alırsak bu başlığın kendi döneminden, günümüze kadar değişime uğramış olabileceği düşünülmektedir (**Res. 9**).

Bergama tipi sütun başlığına benzer bir diğer başlık ise; Klozemenai Hazine Binası'nda bulunan sütun başlığıdır. Başlık, 18 adet Bergama tipi bezeme ile süslenmiştir. Fakat diğer örneklere göre bu bezemeler, daha uzun ve geniş yapılmıştır. Bu başlığın da Asya kökenli olduğu düşünülmektedir²¹ (**Çiz. 3**).

Phokaia'da, bir tapınağa ait olduğu düşünülen sütun başlığı da aynı tarzda yapılmış olmasına rağmen abakus kısmı ile bezemelerinin, günümüze oldukça tahrip olmuş bir şekilde ulaşmış olması, kesin bilgiler elde etmemizi engellemektedir²² (**Res. 10**).

Bergama tipi bezemenin Helenistik Dönem'de de sütun başlıklarında kullanıldığını görmekteyiz. Bu dönemde inşa edilen yapılarda, özellikle Bergama tipi bezemeli başlıklar kullanılmaya başlanmıştır. Helenistik mimarlar bu tip başlıkların nereden görüp yaptıkları hala bir tartışma konusudur. Fakat genel kanı bu sütun başlıklarının geliş noktasının Minos-Miken kaynaklı olduğudur²³. Helenistik mimarlar Bergama tipi sütun başlıklarını kendi yorumlarını katarak, Arkaik Dönem'den oldukça farklı tarzda yapmaya başlamışlardır. Helenistik Dönem'de, bu tip sütun başlıklarının ilk denedikleri alan stoalar olmuştur²⁴. Dönemin mimarları, Helenistik Dönem'in

¹⁹ King, 1997: 211.

²⁰ Wesenberg, 1971: 17.

²¹ King, 1997: 212.

²² Wesenberg, 1971: 46

²³ Wesenberg, 1971: 47-49; King, 1997: 210-212.

²⁴ Helenistik Dönem'de, Bergama tipi sütun başlıkları tek başına kullanılmamıştır. Bergama tipi sütun başlıkları ile birlikte, Dor veya Ion sütun başlıkları da kullanılmıştır. Bergama tipi sütun başlıklarının tek başına kullanıldıkları dönem Roma Dönemi'dir.

modası olan Korinth sütun başlıklarının yerine bazı yerlerde, Bergama tipi sütun başlıklarını kullanmış olmalarının iki nedeni olabilir. Birincisi, ekonomik neden; ikincisi ise, Korinth sütun başlıklarının oldukça zor ve fazla emek gerektiriyor olmasıdır.

Bergama tipi sütun başlıklarının, Helenistik Dönem'de ilk olarak kullanıldığı yerlerden bazıları; Belevi Mausoleumu²⁵, Pergamon'daki II. Eumenes Stoa, Pergamon Athena Temenosu, Atina'daki II. Attalos Stoa ve Assos'da bulunan Güney Stoa'dır²⁶. Burada bulunan sütun başlıkları incelendiğinde, Bergama tipi bezemenin ağız kısımlarının içe doğru kıvrılmaya başladığı görülmektedir.

Bergama tipi sütun başlıkları, Roma Dönemi'nde ise; Hadrianus, Antonius Pius ve Severuslar Dönemi'nde popüler olmuştur. Ancak Roma Dönemi'nde Bergama tipi sütun başlıklarının stilistik açıdan değişime uğradığı görülmektedir. Bu dönemde, sütun başlığında bulunan kalın yaprakların yerini, dışarı taşkın uzun ince yaprakların aldığı görülmektedir.

Bergama tipi bezemenin görüldüğü diğer bir mimari eleman ise frizlerdir. Yapılan çalışmalar bu tip bezemelerin bir benzerinin Mısır tapınaklarının arşitrav kısımlarında kullanıldığını göstermektedir. Ancak Minos-Miken uygarlığında ve Helenistik Dönem'de Bergama tipi bezemenin kullanıldığı frizlere rastlamamaktayız. Bergama tipi frizlerin en yoğun kullanıldığı dönem ise Roma Dönemi'dir. Özellikle Hadrian zamanında bol miktarda bu tip frizlerin kullanılmış olması, o dönemde fazlaca sevilen bir bitki olan *Akanthus Spinosus*'a bağlanabilmektedir²⁷ (**Res. 11**).

²⁵ Frank Rumscheid (1994): *Untersuchungen zur kleinasiatischen Bauornamentik des Hellenismus*, Beiträge zur Erschliessung hellenistischer und kaiserzeitlicher Skulptur und Architektur 14, P. von Zabern, Mainz, s. 9-10-309, Taf. 28.12.

²⁶ Assos'da bulunan sütun başlığının kim tarafından yaptırıldığı bilinmemektedir.

²⁷ King, 1997: 213.

3. ALLIANOI

3.1.Konumu ve Tarihi

Allianoi'un yakın çevresinde, Mysia kentlerinden biri olan ve Helenistik Dönem krallıklarına baş kentlik yapmış olan Pergamon ile 25-30 km. güneydoğusunda Gamberion (Poyracık), Doğusunda Parteneion (Asarlık) antik kentleri bulunmaktadır.

Allianoi günümüzde İzmir ili, Bergama ilçe sınırları içinde, Bergama-İvrindi karayolunun yaklaşık 18. km.'sinde bulunan Paşa Ilıcası mevkiinde kazı heyeti tarafından lokalize edilmiştir. (**Harita 1**). GPS ile yapılan tespit çalışmalarında Allianoi'un, merkezinin koordinatları ise N 39° 13' 59.3" – E 27° 18' 16.0" dır²⁸.

Allianoi, kuzeyinde Çam Tepe, güneyinde Abdal ve Bağ Tepe'nin yer aldığı dar bir boğazda yer almaktadır²⁹ (**Plan 1**). Günümüzde, Bakırçay olarak adlandırılan antik Kaikos'un kollarından biri olan İlya Çayı, Allianoi'un ortasından geçmektedir. Günümüzde, Bergama ile Balıkesir-İvrindi'yi bağlayan modern karayolu Allianoi'un kısmen de olsa içinden geçmektedir. Ayrıca, Allianoi'daki mevcut Roma Köprüsü ile Paşaköy ve Ferizler – Doğancılar - İntepe arasındaki Roma Dönemi'ne ait yol kalıntıları, Antik Dönem'de de, bugün olduğu gibi Pergamon ile Hadrianotharai (Balıkesir) bir birine bağlayan yolun buradan geçtiğini göstermektedir³⁰.

Allianoi'un yaklaşık 200 m. kuzeyinde yer alan ve Devlet Ormanı Sektörü olarak adlandırılan alandaki yapılan kazı çalışmalarında, Erken Tunç Dönemi'ne ait bir adet

²⁸ Ahmet Yaraş, (2002a): *Bakır Çay Havzasında Asklepios Kültü ve Paşa Ilıcası- Allianoi*, (İstanbul Üniversitesi, Sosyal Bilimler Enstitüsü, Eskiçağ Anabilim Dalı, Basılmamış Doktora Tezi), İstanbul, s. 71.

²⁹ Ahmet Yaraş, (2002b): "İzmir'de Yeni bir Örenyeri; Allianoi", *İzmir Kent Kültürü Dergisi*, İzmir Büyükşehir Belediyesi Kültür Yayını, İzmir, S. 5, s. 166.

³⁰ Ahmet Yaraş, (2001a): "1998–1999 Bergama Yortanlı Barajı Kurtarma Kazısı", *XI. M.K.K.S.*, Ankara , s.106.

Yortan kabı tespit edilmiştir³¹. Bu durum, Allianoı'da, ilk yerleşim izlerinin Prehistorik Dönem'e kadar uzandığının bir göstergesidir.

Allianoı'da yapılan kazılar neticesinde ele geçirilen, Geç Klasik ve Helenistik Dönem'e tarihlenen seramik parçaları ve sikkeler, Erken Tunç Dönemi'ne tarihlenen Yortan kabı dışındaki en erken buluntulardır. Ancak Helenistik Dönem mimari unsurların hiçbiri günümüze ulaşamamıştır. Bunun sebebi ise; Roma İmparatoru Hadrian Dönemi'nde tüm imparatorlukta ve Anadolu'da geniş çaplı bir imar faaliyetinde bulunmuş olmasından kaynaklanmış olmalıdır. Günümüzde açığa çıkarılan yapılarında İmparator Hadrianus'un Anadolu'ya ikinci gelişi olan M.S. 128-129 yıllarından sonra inşa edildiği düşünülmektedir³² (**Resim 12-13**).

Allianoı'da yapılan kazılar sonucu yerleşmenin adını öğrenmemizi sağlayan herhangi bir yazıtta rastlanmamıştır. Ancak Allianoı adı, Hadrianotheraı'lı Publius Aelius Aristides'in, Hieroi Logoi (III. 6) adlı eserinde geçmektedir³³. Epigraf H. Müller, Paşa Ilıcası olarak adlandırılan yerin, yazarın eserinde bahsettiği Allianoı olduğunu belirtmiştir. Publius Aelius Aristides eserinde, Pergamon'dan (gidiş-geliş) 240 stadia uzakta olan Allianoı'da şifa bulduğunu aktarmıştır. 240 stadianın yarısı olan 120 stadia, 23-25 km.'ye karşılık gelmektedir. Günümüz yolları ve yazarın Pergamon Asklepion'undan geldiği düşünüldüğünde Müller'in Paşa Ilıcası'nı, Allianoı'da lokalize etmesinin nedenini açıklar niteliktedir³⁴. Publius Aelius Aristides'in eserinden başka, Hicri 1296 ve Hicri 1308'de Vilayet-i Salname-i Aydın Salnameleri'nde Paşa Ilıcası ile ilgili kısa bilgiler verilmiştir³⁵.

³¹ Yaraş, 2002a:106.

³² Yaraş, 2002a:166.

³³ Ahmet Yaraş,(2002c): "2000 yılı Allianoı Kazısı", *XXIII.K.S.T.,C.I., DÖSİMM Basımevi, Ankara, s., 465.*

³⁴ Helmut Müller, (2004): "Allianoı. Zur Identifizierung eines antiken Kurbades im Hinterland von Pergamon", *IstMitt*, S. 54, s. 215-225.

³⁵ Yaraş, 2002a: 81.

Günümüzde Allianoi, 45-50 C° yi bulan sıcak suyu ile hala atıl haldedir. Eşine az rastlanır derecede korunmuş olan bu antik sağlık merkezi, kültür ve sağlık turizmine kazandırılabilir durumdadır.

3.2. Araştırma ve Kazılar

Dönemin Bergama Kaymakamı Kemal Bey, 1903-1904 yılları arasında kendi imkanları ile yapmış olduğu kazılar sonucunda, o dönem Paşa Ilıcası olarak adlandırılan Allianoi'un, bir bölümünü kullanıma açmıştır. Kemal Bey 1904 yılında Pergamon Akropolü'nde kazı çalışmaları yapan Alman kazı heyetinden Dörpfeld'i Paşa Ilıcası'na getirerek bir takım çalışmalarda bulunmasını da sağlamıştır.

İlk bilimsel yayın, Pergamon kazı ekibinden Schuchhardt 1908 yılında yapmış ve Allianoi ile ilgili genel bilgiler vermiştir³⁶. Bu çalışması sırasında, Dörpfeld'in daha önce yapmış olduğu çalışmaları dikkate alarak büyük ve küçük havuz olarak adlandırılan mekanların krokilerini kullanmış ve fotoğraflarını eserine eklemiştir. Schuchhardt'ın çekmiş olduğu bu fotoğraflar, Allianoi'un ilk bilimsel tanımları olmuştur³⁷.

17 Ekim 1994 yılında Yortanlı Barajı'nın temelini atılması ve baraj gövdesinin yapımına başlanması ile barajın gölet alanını içinde kalan Parthenion³⁸ antik yerleşmesinin güneybatısında kazı çalışmalarına başlanmıştır³⁹.

1992 yılında, kaplıcanın bir kısmı İzmir İl Özel İdaresi tarafından restore edilmiştir. Bir yıl süren restorasyon işlemleri sırasında ılıcanın içi deforme edilerek üzerine

³⁶ Yaraş, 2002a: 84.

³⁷ Yaraş, 2002a: 85.

³⁸ Allianoi'un 1.5 km. güneydoğusunda bulunan kent, günümüzde Hisarlık Tepe olarak bilinen bölgedir.

³⁹ Ercan Nalbantoğlu, (1998): " Bergama Müzesi 1996 Yortanlı Kurtarma Kazısı", *VIII. M.K.K.S.*, Ankara, s. 13-23.

modern bir bina yapılmıştır. Aynı yıl mevcut Roma Köprüsü, Karayolları Bölge Müdürlüğü tarafından restore edilmiştir. 1998 yılında kazı çalışmaları, Bergama Müze Müdürü Ahmet Yaraş başkanlığında başlatılmıştır⁴⁰. Daha sonra 2006 yılına kadar yoğun bir şekilde devam etmiştir.

Allianoî'da 1998-2006 yılları arasında yapılan kazı çalışmaları sonucu taşınabilir eserler dışında, birçok mimari yapı da üst örtüsüne kadar korunmuş durumda açığa çıkarılmıştır. Bunun en önemli nedenlerinden biri ise, İlya Çayı'nın baskınları sonucunda, üstü yaklaşık 5 m.'lik alüvyon dolgu ile kapanan yapıların, tahribata uğramadan günümüze kadar korunmuş olmasıdır⁴¹.

Allianoî'da bulunan Ilıca'yı İlya Çayı, güney ve kuzey olmak üzere ikiye ayırmıştır. Allianoî'un planı da bu yapı etrafında şekillenmiştir. Allianoî'un güneyinde bulunan 210 m. uzunluğa ve 6 m. genişliğinde bir decumanus bulunmaktadır⁴². Decumanusu yaklaşık olarak 90° ile dik kesen 35 m. uzunluğunda 9 m. genişliğinde bir cardo tespit edilmiştir. Bu iki ana caddenin kesiştiği noktada ise eksedra tipinde bir nymphaeum açığa çıkarılmıştır. Decumanusun kuzeyinde iki peristylli yapı, peristylli yapının doğusunda ise 4 adet insula bulunmaktadır. Ayrıca; doğu ve batı olmak üzere iki köprüsü, latrinaları, işlikleri ve decumanusun doğusunda, Bizans Dönemi'ne tarihlenen üç nefli kilisesi diğer mimari yapılarıdır.

2006 yılına kadar Kültür ve Turizm Bakanlığı'nın izni ile, sistemli bir şekilde devam eden kazı çalışmaları, yine Kültür ve Turizm Bakanlığı tarafından 2007 yılında durdurulmuştur.

⁴⁰ Yaraş, 2002b:166.

⁴¹ Ahmet Yaraş- Daniş Baykan, (2005): "2003 Yılı Allianoî Kazısı" *XXVI. K.S.T, C.2*, Ankara, s.55.

⁴² Ahmet Yaraş, (2001b): "1998-1999 Bergama Yortanlı Barajı Kurtarma Kazısı", *XI. M.K.K.S*, Ankara , s.106.

4. ALLIANOI' DA BULUNAN BERGAMA TİPİ FRİZ VE SÜTUN BAŞLIKLARI

4.1. Friz

4.1.1. Allianoi G.I. Frigidarium

Roma Dönemi'nde, ılıcanın ortasından geçen İlya Çayı, ılıca'yı kuzey ve güney olmak üzere ikiye ayırmıştır. Bu nedenle yapılan kazı çalışmalarında da İlya Çayı'nın kuzeyinde kalan bölüm kuzey ılıca, güneyde kalan bölüm ise güney ılıca olarak adlandırılmıştır (**Plan 2**) (**Res. 14**) (**Tablo II**)

Güney ılıcanın frigidarium kısmında, 2000 ve 2001 yılları arasında çalışmalar yapılmıştır. Güney ılıcanın doğusunda bulunan mekân, 230 m².lik bir alan üzerine kurulmuştur. 20.50x12.50 m. ölçülerinde olan mekânın önünde 4x4 sütunlu bir avlusu bulunmaktadır⁴³. Sütunların kaide kısımları in-situ durumda ele geçmiştir. Bu alanda ortaya çıkarılan mimari üst yapı öğeleri ışığında, sütunlar üzerinde arşitrav bloklarının olduğu ve galerinin tonozlarla örtülü olduğu anlaşılmıştır⁴⁴.

Mekânın orta kısmında, 7.10x7.85 m. ölçülerinde peristilli bir avlu bulunmaktadır. Avlunun etrafında mozaik tabanlı bir revak, güneyinde ise 6.70x4.06 m. ölçülerinde çörtlenli bir havuz bulunmaktadır. Frigidariumun güneyinde 4x2 m. ve 1.70x1.54 m. ölçülerinde iki mekân bulunmaktadır. Batısında ise dinlenme odaları bulunmaktadır. 3 küçük oda doğu-batı doğrultusunda sıralanmış olup, bu odaların önünde geniş bir mekân bulunmaktadır. Bu odalardan frigidariuma ve batısındaki hypokaustlu kare mekânlara ulaşmak mümkündür⁴⁵. Bu mekanın içinden ele geçen buluntular ışığında mekânın, M.S. 10-11. y.y.'a kadar kullanıldığını anlaşılmaktadır.

⁴³ Yaraş, 2002a: 106.

⁴⁴ Yaraş, 2002c: 467.

⁴⁵ Gös. yer.

Güney ılıcanın frigidarium kısmında ortaya çıkan Bergama tipi bezeli friz muhtemelen M.S 2. y.y'ın başında yapılmıştır. Bergama tipi bezemede “S” kıvrımı yoktur. Bergama tipi bezemelerin gövde kısmı düz, ağız kısımları ise içten dışa doğru bir kıvrım yapmıştır. Bezemeler ince ve uzundur, her bir bezemenin alt kısmında ise 3-4 cm. uzunluğunda, yarım daire şeklinde bir bezeme bulunmaktadır (**Çiz. 5**). Ayrıca frizin 4 köşesinde de, damarlı akanthus yaprağı (akanthus spinosus) bezemesi görülür⁴⁶. Bu alanda, tamamı 2000 yılında, toplam 8 adet Bergama tipi bezemeli friz açığa çıkarılmıştır.

4.1.1.1. I.No’lu Friz (Kat. No : 1) (Resim 15)

Frizde bulunan 18 adet Bergama tipi bezeme günümüze kadar ulaşmıştır. Günümüze ulaşan 18 Bergama tipi bezemeden birinin tamamına yakını, 3 adet Bergama tipi bezemenin ise ağız kısımları kırıktır. Diğer 14 bezeme ise eksiksizdir.

Bergama tipi bezemelerde “S” kıvrımı oluşmamıştır. Bezemelerin ağız kısmı, içten dışa doğru kıvrım yaparak öne doğru çıkıntı yapmıştır. Bezemeler arasındaki boşluk derin bir şekilde oyulmuştur. Bezemelerdeki dış bantların bir biri ile teması bulunmamaktadır. Bezemeler arasında 1.3 cm. mesafe vardır. Bezemelerdeki her bir bant kalınlığı 1.2 cm.’dir. Bezemeler ince ve uzundur, her bir bezemenin alt kısmında ise 3 cm. yüksekliğinde, 2.9 cm. derinliğinde, yarım daire şeklinde bir bezeme bulunmaktadır. Frizin sadece bir köşesinde damarlı, uçları çatallı ve sivri bir akanthus bezemesi bulunmaktadır. Frizin diğer köşesi ise kırılmıştır. Frizin ölçüleri ; uzunluk :1.93 m., yükseklik : 65 cm., genişlik : 63 cm.dir. Bezemenin ölçüleri; uzunluk : 31 cm., genişlik : 6.5 cm. dir.

⁴⁶ Akanthus Spinosus bitkisi için bkz.,Leonhart Fuchs, (1542): *De Historia Stirpivm Commentarii Insignes* In Officina Isingriniana, Basileae, s. 380-400.

4.1.1.2. II. No'lu Friz (Kat.No: 2) (Resim 16)

Frizde, 24 adet Bergama tipi bezeme vardır. Günümüze ulaşan 24 bezemenin 5'i tamamen tahrip olmuşken, diğer 19 bezemenin yukardan aşağıya doğru yarısı kırıktır. Frizin bir köşesi tamamen, diğer köşesi ise kısmen kırılmıştır.

Bergama tipi bezemede "S" kıvrımı görülmez. Bezemeler arasındaki boşluk derin bir şekilde oyulmuştur. Bezemelerin ağız kısmı, içten dışa doğru kıvrım yaparak öne doğru çıkıntı yapmıştır. Bezemelerdeki dış bantların bir biri ile teması bulunmamaktadır. Her bir bant kalınlığı 1.2 cm.'dir. Bezemeler arasında 1.3 cm. mesafe vardır. Bezemeler ince ve uzundur, her bir bezemenin alt kısmında ise 3 cm. yüksekliğinde, 2.9 cm. derinliğinde, yarım daire şeklinde bir bezeme bulunmaktadır. Frizde, Bergama tipi bezemelerin tümünün üst kısmı kırık olduğundan, bezemenin uzunluğu bilinmemektedir. Frizin ölçüleri; uzunluk : 2.22 m., yükseklik : 63 cm., genişlik : 65 cm'dir. Bezemenin ölçüleri; uzunluk: -, genişlik : 4.7 cm'dir.

4.1.1.3. III. No'lu Friz (Kat. No: 3) (Resim 17)

Friz oldukça tahrip olmuş durumdadır. Frizin her iki köşesi, üst ve alt kısımları kırıktır. Frizde 28 adet Bergama tipi bezeme bulunmaktadır. Bezemelerin tamamının, yukardan aşağı doğru yarısı kırık durumdadır.

Bergama tipi bezemede "S" kıvrımı görülmez. Bezemeler arasındaki boşluk derin bir şekilde oyulmuştur. Bezemelerin ağız kısmı, içten dışa doğru kıvrım yaparak öne doğru çıkıntı yapmıştır. Bezemelerin dış bantlarının bir biri ile teması yoktur. Her bir bant kalınlığı 1.2 cm.'dir. Bezemeler arasında 1.1 cm. mesafe vardır. Bezemeler ince ve uzundur, her bir bezemenin alt kısmında ise 3 cm. yüksekliğinde, 2.9 cm. derinliğinde, yarım daire şeklinde bir bezeme bulunmaktadır. Frizde kırıksız herhangi bir Bergama tipi bezeme bulunmadığından bezemenin uzunluğu

bilinmemektedir. Frizin ölçüleri; uzunluk: 2.47 m., Yükseklik: 51 cm., Genişlik: 53 cm.'dir. Bezemenin ölçüleri; uzunluk: -, genişlik; 4.7 cm.'dir.

4.1.1.4. IV. No'lu Friz (Kat. No: 4) (Resim 18)

Her iki köşesinde kırıklar vardır. Frizde toplam 24 adet Bergama tipi bezeme bulunmaktadır. Bezemelerden 13'ünün, yukardan aşağı doğru yarısı kırıktır. Frizin köşesinde bulunan 1 adet bezemenin ise, sadece dış bandının bir kısmı günümüze ulaşmıştır. Diğer 10 bezeme ise eksiksizdir.

Bergama tipi bezemede "S" kıvrımı görülmez. Bezemeler arasındaki boşluk derin bir şekilde oyulmuştur. Bezemelerin ağız kısmı, içten dışa doğru kıvrım yaparak öne doğru çıkıntı yapmıştır. Bezemelerin dış bantlarının bir biri ile teması yoktur. Her bir bant kalınlığı 1.2 cm.'dir. Bezemeler arasında 1.2 cm. mesafe vardır. Bezemeler ince ve uzundur, her bir bezemenin alt kısmında ise 3.2 cm. yüksekliğinde, 3 cm. derinliğinde, yarım daire şeklinde bir bezeme bulunmaktadır. Frizin bir köşesinde; damarlı, uçları çatallı ve sivri bir akanthus bezemesi bulunmaktadır. Frizin ölçüleri; uzunluk: 2.30 m., yükseklik: 55 cm., genişlik: 63.5 cm.'dir. Bezemenin ölçüleri; uzunluk: 28.7 cm., genişlik: 4.8 cm.'dir.

4.1.1.5. V. No'lu Friz (Kat. No: 5) (Resim 19)

Her iki köşesi ile üst ve alt kısmında kırıklar vardır. Frizde 26 adet Bergama tipi bezeme vardır. Bezemelerden 21'inin, ağız kısımları kırıktır. 5 bezeme ise kıriksiz olarak günümüze ulaşmıştır.

Bergama tipi bezemede "S" kıvrımı görülmez. Bezemeler arasındaki boşluk derin bir şekilde oyulmuştur Bezemelerin ağız kısmı, içten dışa doğru kıvrım yaparak öne doğru çıkıntı yapmıştır. Bezemelerin dış bantlarının bir biri ile teması yoktur. Her bir

bant kalınlığı 1.2 cm.'dir. 1. Bezemeler arasında 1 cm. mesafe vardır. Bezemeler ince ve uzundur, her bir bezemenin alt kısmında ise 2.9 cm. yüksekliğinde, 2.9 cm. derinliğinde, yarım daire şeklinde bir bezeme bulunmaktadır. Frizin ölçüleri; uzunluk: 2.27 m., yükseklik: 55 cm., genişlik: 68 cm'dir. Bezemenin ölçüleri; uzunluk; 29.8 cm, genişlik; 4.5 cm'dir.

4.1.1.6. VI. No'lu Friz (Kat. No: 6) (Resim 20)

Oldukça tahrip olmuş durumdadır. Frizin her iki köşesi, üst ve alt kısmı kırıktır. Frizde toplam 27 adet Bergama tipi bezeme vardır. Bezemelerin tamamının, yukarıdan aşağıya doğru yarısı kırıktır. Bu nedenle bezemelerin ağız kısımları günümüze ulaşmamıştır.

Bergama tipi bezemede "S" kıvrımı görülmez. Bezemeler arasındaki boşluk derin bir şekilde oyulmuştur. Bezemelerin ağız kısmı, içten dışa doğru çıkıntı yapıp içbükey bir eğim almıştır. Bezemelerin dış bantlarının birbiri ile teması yoktur. Her bir bant kalınlığı 1.2 cm. dir. Bezemeler arasında 1.2 cm. mesafe vardır. Bezemeler ince ve uzundur, her bir bezemenin alt kısmında ise 3 cm. yüksekliğinde, 3.3 cm. derinliğinde, yarım daire şeklinde bir bezeme bulunmaktadır.

Frizde eksiksiz bir Bergama tipi bezeme olmaması nedeni ile bezemenin uzunluğu bilinmemektedir. Frizin ölçüleri; uzunluk: 2.56 m., yükseklik: 60 cm., genişlik: 60 cm'dir. Bezemenin ölçüleri; uzunluk: -, genişlik: 4.8 cm'dir.

4.1.1.7. VII. No'lu Friz (Kat. No: 7) (Resim 21)

Her iki köşesinde, üst ve alt kısımlarında kırıklar vardır. Bezemelerin tümünün ağız kısmı kırıktır. Frizde 25 adet Bergama tipi bezeme vardır.

Bergama tipi bezemede “S” kıvrımı görülmez. Bezemeler arasındaki boşluk derin bir şekilde oyulmuştur. Bezemelerin ağız kısmı, içten dışa doğru kıvrım yaparak öne doğru çıkıntı yapmıştır. Bezemelerin dış bantlarının bir biri ile teması yoktur. Her bir bant kalınlığı 1.2 cm.’dir. Bezemeler arasında 1.2 cm. mesafe vardır. Bezemeler ince ve uzundur, her bir bezemenin alt kısmında ise 3.3 cm. yüksekliğinde, 2.8 cm. derinliğinde, yarım daire şeklinde bir bezeme bulunmaktadır. Frizin bir köşesinde; damarlı, uçları çatallı ve sivri bir akanthus (akanthus spinosus) bezemesi bulunmaktadır. Frizde eksiksiz bir Bergama tipi bezeme olmaması nedeni ile bezemenin uzunluğu bilinmemektedir. Frizin ölçüleri; uzunluk: 2.12 m., yükseklik: 58 cm., genişlik: 60 cm’dir. Bezemenin ölçüleri; uzunluk: - , genişlik: 4.6 cm’dir.

4.1.1.8. VIII. No’lu Friz (Kat. No: 8) (Resim 22)

Üst kısmı tamamen kırıktır. Frizin alt kısmı ile her iki köşesinde kırıklar vardır. Bergama tipi bezemelerin tamamının içten dışa doğru çıkıntı yapan kısımları kırıktır. Frizde toplam 22 adet Bergama tipi bezeme bulunmaktadır.

Bergama tipi bezemede “S” kıvrımı görülmez. Bezemeler arasındaki boşluk derin bir şekilde oyulmuştur. Bezemelerin ağız kısmı, içten dışa doğru kıvrım yaparak öne doğru çıkıntı yapmıştır. Bezemelerin dış bantlarının bir biri ile teması yoktur. Her bir bant kalınlığı 1.2 cm.’dir. Bezemeler arasında 1.2 cm. mesafe vardır. Bezemeler ince ve uzundur, her bir bezemenin alt kısmında ise 3 cm. yüksekliğinde, 2.7 cm. derinliğinde, yarım daire şeklinde bir bezeme bulunmaktadır. Frizin bir köşesinde; damarlı, uçları çatallı ve sivri bir akanthus bezemesi bulunmaktadır. Frizde eksiksiz bir Bergama tipi bezeme olmaması nedeni ile bezemenin uzunluğu bilinmemektedir. Frizin ölçüleri; uzunluk: 2 m., yükseklik: 55 cm., genişlik: 68 cm’dir. Bezemenin ölçüleri; uzunluk: -, genişlik: 4.7 cm’dir.

4.2. Sütun ve Ante Başlıkları

4.2.1. Insula III'de Bulunanlar

Frigidariumun güneyinde yer alır. Batısını cardo, güneyini doğu-batı doğrultulu sokak, doğusunu kuzey güney doğrultulu sokak, kuzeyini ise decumanus sınırlamaktadır. Decumanus ve cardonun gerisinde, dükkan ve mekanları da içine alan kompleks, yaklaşık 9.000 m²'lik bir alanı kapsamaktadır. M.S. 3. y.y.'da bir depremle yıkıldığı düşünülen yapı, daha sonra tekrar kullanılmaya devam etmiştir. Büyük sütunların (3.17 cm.) arasında ele geçen küçük sütunlar (2.15 cm.) ve cardo ile kot farkından dolayı yapının iki katlı olduğu sanılmaktadır⁴⁷ (Res. 23).

Sağaltım yapısı olarak düşünülen insula içindeki kompleksin ortasında, üç tarafı dörder sütunla çevrili postamentler üzerinde, 3.17 cm. uzunluğunda, monolit mermer sütunların olduğu 8 x 8 m ölçülerinde kare bir avlu bulunmaktadır. Avlunun güneyinde, kısmen sağlam bir şekilde günümüze ulaşmış görkemli bir çeşme yapısı olup orta nişin içindeki çörtenden akan su, öndeki daldırma havuzlarına dökülmektedir. Havuzun parapet izleri, tabandaki kalker izlerinden belli olmaktadır. Bizans Dönemi'nde mekânın kullanım fonksiyonu kısmen değişmiş, avlunun hemen doğusuna yuvarlak bir seramik fırını eklenmiştir. Bu alanda ortaya çıkarılan sütunlar ile Bergama tipi sütun ve ante başlıklarının anastylosis ve restorasyon çalışması yapılmıştır. Farklı yerlerinden kırık sütunlara matkap aracılığı ile kırık kırığa gelecek şekilde dübel yuvaları açılmış ve çelik dübeller yerleştirilmiştir. Postmentler sağlamlaştırıldıktan sonra sütunlar ayağa kaldırılmıştır⁴⁸.

Yapı içerisinde, 4 adet Bergama tipi sütun başlığı, 1 adet ante başlığı tespit edilmiştir.

⁴⁷ Yaraş, 2002a: 144.

⁴⁸ Yaraş, 2002c: 466.

4.2.1.1. I.No'lu Sütun Başlığı (Kat. No: 9) (Resim 24)

Eksiksizdir. 20 adet Bergama tipi bezeme vardır. Bezemeler arasındaki boşluk derin bir şekilde oyulmuştur. Bezemelerin dış bantlarının birbiri ile teması yoktur. Bezemeler arasında 0.5 cm. mesafe vardır. Bergama tipi bezemeler; uzunlamasına ve ince yapılmıştır. Bezemelerin ağız kısmı, içten dışa doğru çıkıntı yapıp içbükey bir eğim almıştır. Bergama tipi bezemenin altında ise, sütun başlığını çevreler vaziyette ion kymationu görülür.

4.2.1.2. II. No'lu Sütun Başlığı (Kat. No: 10) (Resim 25)

Abakus kısmında kırıklar vardır. 20 adet Bergama tipi bezeme vardır. Bezemeler arasındaki boşluk derin bir şekilde oyulmuştur. Bezemeler arasında 0.5 cm. mesafe vardır. Bergama tipi bezemeler; uzunlamasına ve ince yapılmıştır. Bezemelerin ağız kısmı, içten dışa doğru çıkıntı yapıp içbükey bir eğim almıştır. Her bir Bergama tipi bezemenin altında ise, sütun başlığını çevreler vaziyette ion kymationu görülür. Ölçüleri; yükseklik: 36 cm., genişlik: 67x57 cm. Bezemenin ölçüleri; yükseklik: 17cm., genişlik 3.3 cm.

4.2.1.3. III. No'lu Sütun Başlığı (Kat. No: 11) (Resim 26)

Kırıksız ve tamdır. 20 adet Bergama tipi bezeme vardır. Bezemeler arasındaki boşluk derin bir şekilde oyulmuştur. Bezemelerin dış bantlarının bir biri ile teması yoktur. Bezemeler arasında 0.5 cm. mesafe vardır. Bergama tipi bezemeler; uzunlamasına ve ince yapılmıştır. Bezemelerin ağız kısmı, içten dışa doğru çıkıntı yapıp içbükey bir eğim almıştır. Bezemenin altında her bir Bergama tipi bezemenin altında ise, sütun başlığını çevreler vaziyette ion kymationu görülür.

4.2.1.4. IV. No'lu Sütun Başlığı (Kat. No: 12) (Resim 27)

Sütun başlığı ile Bergama tipi bezemeler kırksız ve tamdır. 20 adet Bergama tipi bezeme vardır.

Bezeler arasındaki boşluk derin bir şekilde oyulmuştur. Bezelerin dış bantlarının birbiri ile teması yoktur. Bezeler arasında 0.5 cm. mesafe vardır. Bergama tipi bezeler; uzunlamasına ve ince yapılmıştır. Bezelerin ağız kısmı, içten dışa doğru çıkıntı yapıp içbükey bir eğim almıştır. Her bir Bergama tipi bezemenin altında ise; sütun başlığını çevreler vaziyette ion kymationu görülür.

4.2.1.5. Ante Başlığı (Kat. No: 13) (Resim 28)

Kırksız ve tamdır. Ön cephesinde 6, yanlarda ise 3'er olmak üzere toplam 12 adet Bergama tipi bezeme bulunmaktadır. Bezeler arasındaki boşluk derin bir şekilde oyulmuştur. Bezelerin dış bantlarının bir biri ile teması yoktur. Bezelerin ağız kısmı, içten dışa doğru çıkıntı yapıp içbükey bir eğim almıştır. Her bir bant kalınlığı 1.1 cm.' dir. Bezeler arasında 0.9 cm. mesafe vardır. Başlığın her köşesinde damarlı, uçları çatallı ve sivri bir akanthus bezemesi bulunmaktadır. Her bir Bergama tipi bezemenin altında ise, sütun başlığını çevreler vaziyette ion kymationu görülür.

4.2.2. Decumanus'da Bulunan Sütun Başlığı (Kat. No: 14) (Resim 29)

210 m. uzunluğunda, 6m. genişliğinde, doğu-batı doğrultusunda sütunlu bir caddedir. Caddenin kenarları andezitten yapılmış köşeli kaldırım taşları ile sınırlandırılmıştır. Decumanusda, caddeye doğru eğimli çatıdan akan yağmur suları, bazalt blokların

kenarlarındaki ızgaralara, oradan da balık sırtı şeklindeki ince kanallarla ortadaki ana kanala ulaşır. Ana kanal decumanus boyunca devam eder⁴⁹.

Caddenin kenar blok taşları üzerinde, düzgün aralıklarla yerleştirilmiş postament izleri bulunmaktadır. Bu postament izleri ve kazılar sırasında yine bu alanda ortaya çıkarılan mimari buluntular, bu caddenin sütunlu bir cadde olduğuna işaret etmektedir⁵⁰.

Postament izlerinden yola çıkarak caddede karşılıklı 129 sütun olduğu düşünülmektedir. Ayrıca bu alanda 1 adet Bergama tipi sütun başlığı bulunmuştur.

Bergama Tipi sütun başlığı, Insula III'deki örneklerine göre yıpranmış şekildedir. Başlığın abakus kısmında kırıklar vardır. Sütun başlığında 15 adet Bergama tipi bezeme vardır. Bu bezemelerden 5'inin, ağız kısmı kırıktır. Bezemeler arasındaki boşluk derin bir şekilde oyulmuştur. Bezemelerin dış bantlarının bir biri ile teması yoktur. Bezemelerin ağız kısmı, içten dışa doğru çıkıntı yapıp içbükey bir eğim almıştır. Her bir bant kalınlığı 1.2 cm.' dir. Bezemeler arasında 0.8 cm. mesafe vardır. Sütun başlığının alt kısmında, Alliano'i'da bulunan tüm Bergama tipi sütun başlıklarında olduğu gibi, ion kymationu bulunmaktadır. Ölçüler ; yükseklik: 36cm., genişlik: 67x56 cm. Bezemenin ölçüleri; yükseklik: 17 cm., genişlik: 3.3 cm.

4.2.3.Kilise'de Bulunan Ante Başlığı (Kat. No: 15) (Resim 30)

2006 yılında, ılıcanın güneydoğusunda bulunan ve kilisenin kuzeyinde yapılan kazı çalışmaları sırasında, Bizans dönemine ait olduğu düşünülen bir duvarın içinde, devşirme olarak 1 adet Bergama tipi ante başlığı bulunmuştur.

Kırksız ve tamdır. Ante başlığının ön cephesinde 6 adet, yan cephelerinde ise 5'er adet tam, 1'er adet yarım şekilde yapılmış toplam, 16 tam, 2 yarım Bergama tipi

⁴⁹ Yaraş, 2001a: 106.

⁵⁰ Yaraş, 2002a: 126.

bezeme vardır. Bezemelerin ağız kısmı, içten dışa doğru çıkıntı yapmıştır. Bezemeler arasındaki boşluk derin bir şekilde oyulmuştur. Bezemelerin dış bantlarının bir biri ile teması yoktur. Her bir bant kalınlığı 1.1 cm.' dir. Bezemeler arasında 0.7 cm. mesafe vardır. Sütun başlıklarından farklı olarak her iki köşesinde akanthus bezemesi vardır. Etili ve damarsız olan akanthus bezemeleri, Bergama tipi bezemenin üstüne bindirilerek bezemenin yarısını kesmiştir. Başlığın alt kısmında ion kymationu bulunmaktadır.

Başlık, Insula III'deki ante başlığı ile benzerlik göstermesine rağmen, Insula III'deki ante başlığında bulunan bezemelerin ağız kısmı daha derin oyulmuş ve iç bükey bir eğim almışken, bu alanda bulunan ante başlığının ağız kısmı ise her ne kadar yuvarlatılmış olsa da tam bir iç bükey eğim göstermemektedir. Ayrıca Insula III'deki ante başlığının yan cephelerinde de görülen akanthus yaprakları burada görülmez.

Bu stilistik özellikler dahilinde, insula III'de görülen ante başlığı ile frigidariumda bulunan frizlerin, bezeme özelliklerine bakıldığında aynı dönemde yapıldığı düşünülmektedir. Kilisede bulunan ante başlığının ise azda olsa, daha erken bir dönemde yapılmış olması olasıdır.

5. ALLIANOI DIŐINDA BULUNAN BERGAMA TİPİ FRİZ VE SÜTUN BAŐLIKLARINDAN ÖRNEKLER

5.1. Bergama Tipi Friz

M.S. 2.y.y.'da yapılan Bergama tipi bezemeli frizlerinin ilk örnekleri, basık ve düz yapılmıŐtır. Daha sonraki dönemlerde bu tip bezemelerde bir gelişim gözlenmiş frizlerde bulunan bezemeler hareket kazanarak 'S' kıvrımını almıŐtır. Frizlerde bölgesel farklılıklar da göze çarpmaktadır. Bergama tipi frizlerin bezemelerinde, her dönemde "S" kıvrımı karşımıza çıkmamakta ve bezemelerin uzunluk ve genişliklerinde de farklılıklar görölmektedir (Çiz. 4-5) (Tablo I).

5.1.1. Anadolu

5.1.1.1. Ephesus Ticaret Agorası

III. Ephesus'un kurucusu Lysimakhos M.Ö. 3. y.y.'ın başlarında kentin yerini deđiŐtirdikten sonra, yazılı belgelerde "Tetragonos Agora" ismi ile geçen Ticaret Agorası'nı olasılıkla eski yerleşme ve kutsal yol üzerine inşa ettirmiŐtir⁵¹. İmparator Augustus Dönemi'nde yeniden düzenlenen agora dört yanı iki galerili, stoalarla çevrili kare planlı ve kapalı bir meydan halini almıŐtır. Günümüze ulaşan yapıların çođu M.S. 2 y.y.'ın başına tarihlendirilmektedir⁵². Konumuz içine giren Bergama tipi

⁵¹ Peter Scherrer- Elisabeth Trinkl (Edt),(2006): *Die Tetragonos Agora in Ephesus: Grabungsergebnisse von Archaischer bis in Byzantinische Zeit - ein Überblick Befunde und Funde klassischer Zeit*, Forschungen in Ephesos, Wien : s. 89.

⁵²Grocke Fuchs,(1998):*Tetragonos Agora in Ephesos*, Argis, Brno: ,s.32.; bkz., Sema Atik, (2007): "The Commercial Buildings in Anatolia: Tetragonos Agora, Biothike Agora and Macellum", *CoŐkun Özgünel'in 65. YaŐ Armađanı, Homer Kitapevi*, İstanbul : s. 55-60.

bezemeli frizler de stilistik açıdan incelendiği zaman, bu yüzyıl içinde yer almaktadır.

Ticaret Agorası'nda, stoda bulunan, arşitrav bloklarının üzerindeki frizler Bergama tipi bezeme ile süslenmiştir. Günümüze sadece 2 adet arşitrav bloğu ulaşabilmiştir. Bergama tipi bezemelerin gövdesi kısa ve ince olarak yapılmıştır. Ağız kısmı üstten dışa hafif kıvrıktır ancak ağzı yuvarlatılmamıştır. Bezemelere “S” kıvrımı verilmemiştir (**Çiz. 5-a**) (**Res. 31**).

5.1.1.2. Ephesus Skolastikia(Varius) Hamamı

Ephesus'daki Skolastikia Hamamları, Kuretler Caddesi'nin batı ucunda yer almaktadır. Kompleks M.S. 4.y.y.' da, Hristiyan bir kadın tarafından geniş çapta onarılmış ve yapıya bu nedenle onun adı verilmiştir⁵³. Hamamın latrina kısmında Bergama tipi friz bloğu bulunmuştur⁵⁴. Frizin üzerinde bir yazı şeridi bulunmuştur. Bu yazının karakteristik özelliği, M.S. 1.y.y. ile M.S. 2.y.y.'in sonuna işaret etmektedir⁵⁵. Friz bezeme özelliklerine de bakılırsa frizde bu tarihler arasında yapılmış olabileceği düşünülmektedir.

Bu friz bloklarında kullanılan Bergama tipi bezemeler Ephesus'a özgü stilde, gövde kısmı kısa ve kalın olarak yapılmışlardır. Özellikle bu bezemeler Celsus Kitaplığı'nda ve Hadrian Tapınağı'nda bulunan Bergama tipi bezemelerle bezelere bezerlik göstermektedir⁵⁶. Buradaki Bergama tipi bezemelerde “S” kıvrımı görülmez (**Çiz. 5-b**) (**Res. 32-33**).

⁵³ Fikret Yegül, (2006): *Antik Çağ'da Hamamlar ve Yıkanma*, Homer Kitapevi, İstanbul: s. 254.

⁵⁴ Franz von Miltner, (1959a): “21.Vorläufiger Bericht über die Ausgrabungen in Ephesos”, *Öjh XLIV*: s. 20-21.

⁵⁵ Franz von Miltner,(1959b): “22.Vorläufiger Bericht über die Ausgrabungen in Ephesos”, *Öjh XLIV*: s. 428-432.

⁵⁶ Gös. yer.

5.1.1.3. Ephesus Celsus Kitaplığı

Anadolu'da Roma İmparatorluk Dönemi yapılarının mimari bezemelerdeki değişimin başlangıcı Traian Dönemi'ne rastlar. Traian Dönemi'nde başkent Roma'da görev yapan Anadolu ustalar işlerini bitirip Anadolu'ya geri dönmüşlerdir. Başkent Roma'dan gelen ustaların Anadolu'da çalıştıkları ilk yapı Ephesus antik kentindeki Celsus Kütüphanesi'dir⁵⁷. Celsus Kütüphanesi, Anadolu'da Geç Traian Dönemi'ne tarihlenen en önemli yapı niteliğindedir⁵⁸.

Ticari Agora'nın yanında bulunan Celsus Kütüphanesi M.S. 113-117 yılları arasında Asya Konsülü Julius Aguilas tarafından Romalı mimar Vitruvius'a yaptırılmıştır⁵⁹.

Celsus Kütüphanesi'nin üst kat aedicuların üzerinde Bergama tipi bezemeler kullanılmıştır⁶⁰. Bezemeler düz profilli bir zemin üzerine işlenmiştir. Her bir Bergama tipi bezemenin dış bantları, yanındaki bezemenin dış bandı ile birleşmektedir. Motiflerin üst kısımları yarım daire şeklinde yapılmıştır ve öne doğru hafif kıvrılmışlardır. Bergama tipi bezemelerin alt bölümleri ise merkezde içbükey bir hat oluşturmaktadır. Bezemelerin kenarları keskin yapıdadır ve aralarında

⁵⁷ Josef Keil, (1965): *Führer Durch Ephesos*, Hölder, Wien: s. 105-108.; Volker Michael Strocka, (1978): "Zur Datierung der Celsusbibliothek", *E. Akurgal için yazılar: The Proceedings of the Xth International Congress of Classical Archaeology*: s. 893.; Lutgarde Vandeput, (1997): *The Architectural Decoration in Roman Asia Minor, Sagalassos: a Case Study*, Studies in Eastern Mediterranean Archaeology, Brepols, Turnhout: s.155; Volker Michael Strocka, (1979): "Efes'deki Celsus Kitaplığı Onarım Çalışmaları", *Belleten* 43, Ankara : s. 809-810; Birol Can, (2005): "Roma Çağı Anadolu Mimarisinde Kıvrıkdal (Ranke) Bezemeleri"(Atatürk Üniversitesi, Sosyal Bilimler Enstitüsü, Arkeoloji Anabilim Dalı, Basılmamış Doktora Tezi), Erzurum: s.74-76.

⁵⁸ Peter Scherrer, (2000): *Efes Rehberi*, Ege Yayınları, İzmir: s.130-132,

⁵⁹ Klaus Rheidt, (1986): "Ein römischer Grabbau auf dem Niyazitepe bei Pergamon", *IstMitt* 36: s.,137; Mükerrrem Umsan Anabolu, (1992): "Batı Anadolu'da Bulunan Yiv (Oluk) Frizli Yapılar", *Arkeoloji-Sanat Dergisi*, S. VI, İzmir: s. 2.; Strocka,1979 : 849.

⁶⁰ Rheidt, 1986:138; Anabolu, 1992: 2

neredeysi hi boşluk yoktur⁶¹. Bezemeler Hadrian Ticaret Agorası ve Ephesus Liman Hamamı ile benzerlik göstermektedir (**iz. 4-b**) (**Res.34-35**)

5.1.1.4. Ephesus Hadrian Tapınağı

Ephesus antik kentinde Devlet Agora'sı ile Tetragonos Agora'sı arasında uzanan Kuretler caddesi üzerinde Hadrian Tapınağı yer almaktadır⁶². Hadrian Tapınağı bir kamu yapısı olmaktan ok, kişisel olarak yapılmıř bir tapınak olarak dūřünülmelidir⁶³. Tapınağın ante ve sütün bařlıklarının üzerinde üç fascialı arřitrav ve ranke bezemelerinin tek bir mimari blok üzerine yapıldığı arřitrav-friz kuřağı yer almaktadır.

Ephesus Hadrian Tapınağı'nın arřitrav kuřağı üzerinde yapının, P. Veditus Antoninus Sabinus tarafından yaptırılıp, Roma İmparatoru Hadrian'a adandığı yazmaktadır. Arřitrav bloęu üzerindeki bu yazıt parası sayesinde tapınağın yapım tarihi de net olarak saptanmıřtır⁶⁴. Tapınak M. S. 117-118 yılları arasında yapılmıřtır⁶⁵.

Roma İmparatoru Hadrian onuruna yapılmıř olan tapınağın arřitrav üstü friz kuřağında, ranke ve aralarda Bergama tipi bezeme görölmektedir. Bezemelerin gövdesi kısa ve kalın yapılmıř olup, ağız kısımlarında içten dıřa doęru kıvrım görölmez. Bezemelere "S" kıvrımı verilmemiřtir. Frize stilistik aıdan bakıldığı zaman, bezemeleri tapınağın yapılıř tarihine tarihlendirmenin doęru olacağını dūřünülmektedir (**iz. 5-c**) (**Res.36-37-38.**).

⁶¹ Rheidt, 1986:137.

⁶² Can, 2005: 76; Vandeput, 1997: 155.

⁶³ John Bryan Ward-Perkins, (1981): *Roman Imperial Architecture*, New Haven, New York: s. 282.

⁶⁴ Miltner, 1959a: 433.

⁶⁵ Miltner, 1959a: 265.

5.1.1.5. Ephesus Liman Hamamı

Ephesus antik kentinde liman ile gymnasium arasında Liman Hamamı bulunmaktadır. Hamam M.S. 2. y.y.'da yapıldığı sanılıp, İmparator II.Constantinus zamanında onarılmıştır. Ayrıca hamam çift sıralı mekanlar şeklinde planlanmıştır. Bu plan tipinin en erken örnekleri Domitianus Dönemi'ne kadar uzanmaktadır. Hamam kompleksinde bu planın en erken örneklerinden biridir. Bu nedenle hamam, olasılıkla M.S. 2.y.y.'ın başına tarihlenmektedir⁶⁶.

Caldarium kısmında 4 adet friz bloğunda Bergama tipi bezeme bulunmaktadır. Bezemeler Celsus Kütüphanesi ve Ticaret Agorası'nda bulunan bezemeler ile benzerlik göstermektedir. Friz bloğunda bulunan Bergama tipi bezemelerin gövde kısmı kısa ve ince, ağız kısmı ise içten dışa doğru hafif bir çıkıntı yapmaktadır. Bezemelerde "S" kıvrımı yoktur⁶⁷. Friz, Bergama tipi bezemelerin stilistik özelliğine bakıldığında M.S. 2.y.y.'ın başına tarihlendiği düşünülmektedir (**Çiz. 5-d**) (**Res. 39-40-41**).

5.1.1.6. Pergamon Yukarı Gymnasium Doğu Hamamı

Pergamon antik kentinde bulunan gymnasium 3 bölümden oluşur. Bunlar yukarı gymnasium, orta ve aşağı gymnasium şeklindedir⁶⁸. Hera Temenosu'n yakında yer alan gymnasium 3 kattan oluşmaktadır⁶⁹. Yukarı Gymnasium Helenistik Dönem'de inşa edilmiş olmasına rağmen Roma Dönemi'nde büyük oranda yenilenmiştir. Günümüze ulaşan yapıların çoğu M.S. 2. y.y.'a tarihlendirilmektedir⁷⁰.

⁶⁶ Yegül, 2006: s.237.

⁶⁷ Anadolu, 1992: s. 3

⁶⁸ Wolfgang Radt, (1984): *Pergamon : Archaeological Guide*, Apa Ofset Basımevi: s. 23

⁶⁹ Gös. yer.

⁷⁰ Gös. yer.

Yukarı Gymnasium Doğu Hamamı'nın frizinde Bergama tipi bezeme görülür. Bezemenin gövdesi ince ve uzun olarak yapılmıştır. Ağız kısmı içten dışa doğru çıkıntı yapmış ve yuvarlatılmıştır. Bezemenin dış bantları birbirine değmektedir⁷¹. Bezemede "S" kıvrımı oluşmamış ve diğer Pergamon'da ki örneklerine göre daha kaba kalmıştır⁷². Frizde bulunan Bergama tipi bezeme stilistik açıdan incelendiği zaman M.S. 2.y.y.'ın başına, Hadrian Dönemi'ne tarihlendiği düşünülmektedir⁷³ (Çiz. 4-e).

5.1.1.7. Pergamon Niyazitepe Mezar Yapısı

Pergamon antik kentinde bulunan Niyazitepe mezar yapısı Hadrian Dönemi'ne tarihlendirilmektedir⁷⁴.

Pergamon Niyazitepe mezar yapısının 2 adet friz bloğunda Bergama tipi bezeme görülmektedir. Bezemeler geniş bir alana yapılmış olmasına rağmen bezemelerin arasındaki orantı iyi ayarlanmıştır. Bezemenin gövde kısmı ince ve uzundur. Ağız kısmı içten dışa doğru çıkıntı yapmış ve yuvarlatılmıştır. Bezemenin dış bantları birbirine değmektedir. Bezemede "S" kıvrımı oluşmamış, gövdesi daha dik kalmıştır. Frizin üzerinde 96 tane Bergama tipi bezeme görülmektedir. Frizin yüksekliği ise 32,7 cm. frizin tamamı ise 114,4 cm.'dir⁷⁵. Niyazitepe mezar yapısında bulunan frizler, Bergama tipi bezemelerin stilistik özelliğine göre M.S. 2.y.y.'ın başına tarihlendiği düşünülmektedir (Çiz. 4-f).

⁷¹ Paul Schazmann (1923): *Das Gymnasium : der Tempelbezirk der Hera Basilea*, *Altertümer von Pergamon* 6, W. de Gruyter, Berlin: Abb.24/5

⁷² Anadolu, 1992:4.

⁷³ Rheidt, 1986:139.

⁷⁴ Rheidt, 1986:140.

⁷⁵ Rheidt, 1986:138.

5.1.1.8. Pergamon Yukarı Gymnasium Palaestra Meydanı

Pergamon Yukarı Gymnasium⁷⁶ Palaestra meydanında bulunan frizde Bergama tipi bezemeler kullanılmıştır.

Bezemelerin gövde kısmı ince ve uzundur. Bezemenin dış bantları birbirine değmektedir⁷⁷. Ağız kısmı içten dışa doğru çıkıntı yapmış ve yuvarlatılmıştır. Bezemede “S” kıvrımı görülmez⁷⁸. Bergama tipi bezemenin stilistik özelliği M.S. 2. y.y.’ın başına işaret etmektedir. Bu açıdan frizin de bu tarihte yapıldığı düşünülmektedir (**Çiz. 4-g**).

5.1.1.9. Sagalassos Dionysos Tapınağı (Bazilika E.1)

Sagalassos antik kentinde Dionysos Tapınağı’nda Bergama tipi frize rastlanmaktadır. Sagalassos Dionysos Tapınağı’nın üzerine yine tapınağın malzemeleri kullanılarak M.S. 6. y.y.’a tarihlenen E1 Bazilikası inşa edilmiştir⁷⁹.

Tapınağın tarihi tartışmalıdır. Vandeput eski yayınlarında tapınağın Hadrian Dönemi’nde yapıldığını ileri sürmüştür. Büyükkolancı’da onun bu düşüncesine katılmıştır⁸⁰. Vandeput yeni yayınlarında ise tapınağın yapımına, Geç Hadrian Dönemi’nde başladığını ve tapınağın Erken Antoninus Pius Dönemi’nde bitirildiğini ileri sürmektedir⁸¹. Tapınağın tarihi konusunda, frizdeki Bergama tipi

⁷⁶ Tez içerisinde anlatılan Pergamon Yukarı Gymnasium Doğu Hamamı içerisinde, Yukarı Gymnasium ile ilgili bilgi verilmiştir, s. 27.

⁷⁷ Paul Schazmann 1923: Abb.21.

⁷⁸ Rheidt, 1986:138, Schazmann, (1923):, Lev.24/5.

⁷⁹ Mustafa Büyükkolancı, (1996): *Psidia Bölgesi Tapınak Mimarisi* (İstanbul Üniversitesi, Sosyal Bilimler Enstitüsü, Arkeoloji Anabilim Dalı, Basılmamış Doktora Tezi), İstanbul: s. 91.

⁸⁰ Büyükkolancı, 1996: 93.

⁸¹ Vandeput, 1997: 88.

bezemelerin stilistik özellikleri göz önüne alındığında, Vandeput'un vermiş olduğu Geç Hadrian-Erken Antoninus Dönemi tutarlı gözükmektedir.

Duvarların üzerinde friz kuşağı uzanmaktadır. Friz kuşağı lesbos kymationu ile ortadan ikiye ayrılarak iki kuşak halinde tasarlanmıştır. Altta kalan bölümde belirli aralıklarla dizilmiş tanrı başlarına, üstte ise Bergama tipi bezemelere yer verilmiştir. Frizinde üzerinde, tapınağın arşitrav kuşağı yer almaktadır. İnci-paye dizisini oluşturan motifler genel olarak Geç Hadrian Dönemi özellikleri göstermektedir⁸².

Lesbos kymationu ve inci paye kuşaklarının üstündeki frizin yukarı bölümünde ise; "S" kıvrımına sahip olmayan Bergama tipi bezemelere yer verilmiştir⁸³. Bu bezeme, Psidia bölgesi tapınaklarının frizlerinde de sıklıkla kullanılmıştır. Sagalassos Dionysos Tapınağı'nın Bergama tipi bezemeleri Ephesus Celsus Kütüphanesi ikinci kat frizlerindeki bezemeler ile benzer yapıda oldukları ileri sürülmektedir⁸⁴. Bu açıdan bezemelerin, M.S. 130-150 yılları arasına tarihlendiği düşünülmektedir (**Çiz. 4-c) (Res. 42)**).

5.1.1.10. Ephesus Tiyatrosu

Ephesus antik kentinde bulunan tiyatro Helenistik Dönem'de yapılmıştır. Roma Dönemi'nde, M.S. 2.'yy'da tiyatro yenilenmiştir⁸⁵.

Ephesus Tiyatrosu'nun sahne binasının ikinci katında Bergama tipi bezemeli frize rastlamaktadır⁸⁶. Ephesus Tiyatrosu'ndaki, Bergama tipi bezemelerde görülen en

⁸² Gös.yer.

⁸³ Karl Grafen Lanckoroński, (1890-92): *Städte Pamphylens und Pisidiens*, II, F. Tempsky, Wien, s.141-142, Res.112.

⁸⁴ Rheidt, 1986:136.

⁸⁵ Fiske Kimball- H. Gorge Edgell,(2001): *History of Architecture* , REA, London: s.90.

büyük değişim bezemede “S” kıvrımı oluşmaya başlamasıdır. Ayrıca Bergama tipi bezemelerin dış bantlarının birbirleri ile teması kesilmeye başlamıştır. Ephesus Tiyatrosu’ndaki ikinci kat frizleri M. S. 140-144 yılları arasında yapılmıştır⁸⁷. Bergama tipi bezemelerdeki “S” kıvrımının M.S. 2.’y.y.’ın ortalarında oluşmaya başladığı düşünüldüğünde bezemenin stilistik özellikleri de, frizin bu tarihler arasında yapıldığını destekler niteliktedir (**Çiz. 4-6-7**).

5.1.1.11. Termessos Ticaret Agorası

Psidia bölgesinin güneybatı ucunda, bölgenin önemli merkezlerinden biri olan Termessos antik kenti yer almaktadır⁸⁸.

Termessos antik kentinde M.S. 2. y.y.’da inşa edilmiş⁸⁹ olan Ticaret Agorası’nın meydanında bulunan Bergama tipi bezemelerin gövdesi, kalın ve kısa yapılmıştır. Ağız kısmında içten dışa doğru hafif bir çıkıntı görülmektedir. Bezemelerde “S” kıvrımı görülmektedir⁹⁰. Bezemede görülen stilistik özellikler, M.S. 2. y.y.’ın ortası Bergama tipi bezeme özelliklerini yansıttığı için, frizin bu tarihte yapıldığı düşünülmektedir (**Çiz. 4-d**) (**Res. 43**).

5.1.1.12. Termessos N2 Tapınağı

Termessos antik kentinde Roma İmparatorluk Dönemi’ne tarihlenen çok sayıda tapınak bulunmaktadır. Termessos N2 Tapınağı da bu tapınaklardan birisidir⁹¹.

⁸⁶ Rudolf Heberdey, (1912) : *Das Theater in Ephesos, Forschungen in Ephesos 2*, A. Hölder, Wien, s.73.

⁸⁷ Rheidt, 1986:139.

⁸⁸ Veli Sevin,(2001): *Anadolu’nun Tarihi Coğrafyası I*, T.T.K., Ankara: s. 161.

⁸⁹ Rheidt, 1986:138

⁹⁰ Rheidt, 1986:139

⁹¹ Ekrem Akurgal,(2000) :*Anadolu Uygarlıkları*, Net Yayıncılık, İstanbul : s. 465.; Büyükkolancı, 1996: 136-137.

Büyükkolancı, Termessos N2 Tapınağını Hadrian Dönemi'ne⁹², Akurgal ise Geç Roma Dönemi'ne tarihlemektedir⁹³. Benzer örneklerle ve özellikle Sagalassos Dionysos Tapınağı bezemeleri ile kıyaslandığında tapınak, Geç Hadrian - Erken Antoninus Pius Dönemi'nde yani M.S. 140-150 yılları arasında yapılmış olmalıdır⁹⁴.

Bu yapının arşitrav blokları üzerinde, 30 cm. yüksekliğinde Bergama tipi friz bulunmaktadır⁹⁵. Frizdeki Bergama tipi bezemelerde "S" kıvrımı görülmektedir⁹⁶. Friz kuşağının üzerinde; dış sırası, geison ve sima kuşakları bulunmaktadır. Bezemelerin ağız kısımları oldukça keskin yapıdadır. Bezemenin alt kısmında çok az da olsa içbükey bir kıvrım oluşturmuştur. N2 Tapınağı frizlerinin en yakın örneği Sagalassos Dionysos Tapınağı friz kuşağıdır. Bezemelerin "S" kıvrımından yola çıkarak frizin M.S. 2. y.y.'in ortasında yapıldığı düşünülmektedir. (**Çiz. 5-i**) (**Res. 44**).

5.1.1.13. Arykanda Tiyatro Binası

Arykanda, günümüzde Antalya'nın Finike ilçesinde yer almaktadır. Antik kentinde bulunan Grek tiyatro tipindeki küçük tiyatro, gymnasiumun kuzeyinde yer almaktadır. Tiyatro M.S. 2. y.y.'a tarihlendirilmektedir⁹⁷.

Tiyatronun cephesinde Bergama tipi friz bloğu, aslında bir lahitin parçasıdır⁹⁸. Bu parçanın tiyatronun cephesine kaç yılında konulduğu tam olarak bilinmemektedir. Bu

⁹² Gös.yer.

⁹³ Akurgal,2000: 465.

⁹⁴ Büyükkolancı, 1996: 137.

⁹⁵ Lanckoroński 1890-92 : 54, Res.10.

⁹⁶ Büyükkolancı, 1996: 136.

⁹⁷ Frank Sear, (2006): *Roman Theatres: An Architectural Study*, Oxford University Press, London: s. 365.

⁹⁸ Cevdet Bayburtoğlu, (2003) : *Arykanda*, Homer Kitapevi, İstanbul: s.42.; Tiyatro binasında bulunan Lahit parçası Roma döneminde yapılan lahitlerle büyük benzerlik göstermektedir. Tiyatro binası M.S.

bakımdan frizlerin yapılış tarihi kesin değildir. Ancak bezemelerin stilistik özelliklerinden dolayı, M.S. 2. y.y.’ın ortalarına doğru yapıldığını düşünülmektedir.

Frizdeki Bergama tipi bezemelerin gövdesi ince ve uzun yapılmıştır. Bezemelerde “S” kıvrımı görülmektedir. Bu friz kuşağı oldukça tahrip olmasına rağmen Bergama tipi bezemelerden birkaçı günümüze ulaşmıştır. Frizde, tahminen 23 adet Bergama tipi bezeme bulunmaktaydı (**Çiz. 5-f**) (**Res. 45-46**).

5.1.1.14. Arykanda Ticaret Agorası

Arykanda Ticaret Agorası, kenti doğu-batı doğrultusunda bölen falezin hemen üstündeki terasta yer almaktadır. Ticaret Agorası M.S. 2. y.y.’da tamamen yenilenmiştir⁹⁹. Günümüze ulaşan yapılar bu yüzyıla tarihlendirilir.

Burada bulunan frizde, toplam 6 adet Bergama tipi bezeme bulunmaktadır. Bezemelerin gövde kısmı uzun ve kalın olarak yapılmıştır. Bezemelerde “S” kıvrımı görülmektedir. Bergama tipi bezemelerin stilistik özellikleri göz önüne alındığında, frizin M.S. 2. y.y.’ın ortalarına yapıldığı düşünülmektedir (**Çiz. 5-g**) (**Res. 47**).

5.1.1.15. Aizanoi Zeus Tapınağı

Antik dönemde Phrygia bölgesi kentleri içerisinde yer alan Aizanoi antik kenti, günümüzde Kütahya ili, Çavdarhisar ilçesindedir.

2.y.y’da meydana gelen depremde büyük zarar görmüştür. M.S. 2.y.y.’da Antoninus Pius Dönemi’nde tiyatro binasının yenilendiği bilinmektedir. Bu lahit parçasının bu yenileme zamanında konulmuş olabileceği düşünülmekle birlikte, konulma tarihi kesin değildir. Bkz. Bayburtoğlu, 2003: 45-50.

⁹⁹ Bayburtoğlu, 2003: 96.

Aizanoi antik kentinin en önemli yapısı Zeus Tapınağı'dır. Aizanoi Zeus Tapınağı'nın pronaos duvarlarında bulunan yazıtlar sayesinde tapınağın yapılış tarihi saptanmıştır. Tapınak M.S. 126 -157 yılları arasına tarihlendirilmektedir¹⁰⁰.

Tapınağın, arşitrav kuşağının üzerinde yer alan friz kuşağında Bergama tipi bezemelere yer verilmiştir¹⁰¹. Bergama tipi bezemeler, hafif "S" yapan bir friz zemini üzerinde yer almaktadır. Ayrıca bezemelerde de yine "S" kıvrımı görülmektedir. Bergama tipi bezemelerin ağız kısmı oyularak, içbükey bir eğim almıştır. Aizanoi Zeus Tapınağındaki Bergama tipi bezemeler arasındaki mesafe, erken örneklerle kıyasla daha açılmıştır. Bu bezemelerin arasındaki açıklık dikey bir ara bant ile doldurulmuştur¹⁰². Bergama tipi bezemelerin alt bölümü çok az da olsa içbükey bir kıvrım almıştır. Frizin stilistik özellikleri ve yapının tarihi göz önüne alındığında frizlerin M.S. 2. y.y.'in ortasına tarihlendiği düşünülmektedir (**Çiz. 4-i-6-8) (Res. 48)**).

5.1.1.16. Aizanoi Tapınak Meydanı

Tapınak meydanında bulunan frizin nereye ait olduğu tam olarak bilinmemektedir¹⁰³. Bergama tipi bezemelerin gövdesi, Aizanoi Zeus Tapınağı'ndaki Bergama tipi frizden farklı olarak ince ve uzun yapılmış ancak ağız kısmı içten dışa doğru yuvarlatılmamıştır. Bezemelerde "S" kıvrımı görülmektedir. Bergama tipi friz M.S. 2. y.y.'in ortasına tarihlendirilmektedir¹⁰⁴. Bezemedeki "S" kıvrımı da bu kanıyı desteklemektedir (**Çiz. 4-k**).

¹⁰⁰ Rudolf Naumann, (1979): *Der Zeustempel Zu Aizanoi*, Verlag Walter de Gruyter, Berlin: s. 36.

¹⁰¹ Mükerrerrem Usman Anabolu, (1970): *Küçük Asya'da Bulunan Roma İmparatorluk Çağı Tapınakları*, İ.T.Ü., İstanbul: s. 79; Naumann, 1979: .69; Rheidt, 1986: 139; Büyükkolancı, 1996: 49.

¹⁰² Naumann, 1979: 69.

¹⁰³ Rheidt, 1986: 140.

¹⁰⁴ Gös.yer.

5.1.1.17. Pergamon Yukarı Gymnasion İmparator Salonu

Yukarı gymnasium, kuzey bölümünün, avlusunun ortasında mermerden yapılmış imparator salonu bulunmaktadır¹⁰⁵.

Yukarı Gymnasium İmparator Salonu'nda Bergama tipi frizler kullanılmıştır¹⁰⁶. Burada ki frizde Bergama tipi bezemeler daha derin işlenmiştir. Ağız kısmı içten dışa doğru çıkıntı yapmış ve yuvarlatılmıştır¹⁰⁷. Her bir Bergama tipi bezemenin dış bantları, yanındaki bezemenin motifinin dış bandı ile birleşmiştir. Bergama tipi bezemelerinin alt bölümleri düzdür. Salonun inşa tarihi, bulunan yazıt sayesinde M.S. 169 olarak saptanmıştır¹⁰⁸. Yapı M.S. 2. y.y.'in ortasında inşa edilmiş olmasına rağmen frizlerde "S" kıvrımını görmememizin nedeni, Antoninler Dönemi barok tarzının bezemelere yansıtılmış olmasıdır¹⁰⁹(Çiz. 4-1).

5.1.1.18. Adada D Tapınağı

Antik dönemde Psidia bölgesi kentlerinden biri olan Adada antik kenti günümüzde Isparta ili, Sütçüler ilçe merkezine 15 km. uzaklıkta yer almaktadır¹¹⁰.

Adada antik kentinde, Roma İmparatorluk Dönemi'ne tarihlenen 5 tane tapınak saptanmıştır. Bu tapınaklardan D Tapınağı olarak adlandırılan yapı kent merkezinin hemen batısında yer almaktadır¹¹¹. Büyükkolancı D Tapınağı'nı Erken Severuslar Dönemi'ne yani M.S. 2. y.y.'in sonuna tarihlemektedir¹¹².

¹⁰⁵ Radt, 1983: 24.

¹⁰⁶ Rheidt, 1986: 139; Anabolu, 1992: 2.

¹⁰⁷ Anabolu, 1992: 3.

¹⁰⁸ Akurgal, 2000: 465, Anabolu, 1992: 3

¹⁰⁹ Antoninler Dönemi barok tarzı için, bkz.: Birol Can, "Antoninler Dönemi Baroğu Işığında Aspendos Tiyatrosu Bezemeleri", *Adıyla* 8 : 89-119.

¹¹⁰ Büyükkolancı, 1996: 35.

¹¹¹ Büyükkolancı, 1996: 40.

¹¹² Büyükkolancı, 1996: 50

Adada D Tapınağı'nda Bergama tipi friz bulunmaktadır. Frizde, "S" kıvrımlı Bergama tipi bezemelere yer verilmiştir. Arşitrav bloklarının üzerinde yer alan Bergama tipi friz, 0.32 m. yüksekliğindedir¹¹³. Friz kuşağının üst bölümünde ion kymationları yer almaktadır. Adada D Tapınağı'nda, Bergama tipi bezemeler erken dönem bezemelerden farklı olarak tam bir "S" kıvrımı almıştır. Her bir Bergama tipi bezeme ayrı bir bant ile sarılmaktadır. Bantlar arasında çok az boşluk vardır. Adada D Tapınağı'nın, "S" kıvrımlı Bergama tipi bezemelere en yakın örnekleri Sagalassos antik kenti yapılarında karşımıza çıkar. Benzer örnekler ışığında, Adada D Tapınağı frizlerinin M. S. 2. y.y.'ın sonunda yapıldığı düşünülmektedir (**Çiz. 5-h**) (**Res. 49**).

5.1.1.19. Adada Aphrodite Tapınağı

Adada kentinde agora ile forum arasında Aphrodite Tapınağı yer almaktadır. Tapınağın bezemeli olarak adlandırabileceğimiz çok az mimari bloğu vardır. Arşitrav ve friz kuşakları aynı mimari blok üzerine işlenmişlerdir. Adada Aphrodite Tapınağı yazıt ve mimari bezemelerinin ışığında M.S. 180-200 yılları arasına tarihlendirilmiştir¹¹⁴.

Tapınağın friz kuşağında Bergama tipi bezemeler kullanılmıştır. Bergama tipi bezemeleri "S" kıvrımlıdır ve çalışmamız içerisinde incelenen Adada D Tapınağı bezemeleri ile hemen hemen aynıdır. Tek fark ise, Adada Aphrodite Tapınağı frizinde bulunan Bergama tipi bezemeler, Adada D Tapınağı örneklerine göre daha kısa yapılmıştır. Aphrodite Tapınağı friz kuşağındaki her bir Bergama tipi bezeme ayrı bir bant ile sarılmaktadır. Bantlar arasında çok az bir boşluk vardır. Aphrodite D

¹¹³ Ümit Sedaroğlu, (2004): *Lykia ve Karia'da Roma Dönemi Tapınak Mimarlığı*, Arkeoloji ve Sanat Yayınları, İstanbul : s. 104.

¹¹³ Büyükkolancı, 1996: 51.

¹¹⁴ Büyükkolancı, 1996: 55.

Tapınağı friz bezemelerine en yakın örnekler, Adada D Tapınağı ve Sagalassos Tiyatro yapısında bulunan Bergama tipi bezemelerdir.

Büyükkolancı, aynı dönemde yapıldığı saptanan Adada D Tapınağı ile Aphrodite Tapınağı'nın, mimari bezemelerinin de aynı ustalar tarafından yapıldığını öne sürer¹¹⁵. Yapının tarihi ve benzer örnekler ışığında, Adada Aphrodite Tapınağı Bergama tipi frizlerinin M.S. 180-200 yılları arasına tarihlendiği sanılmaktadır (**Çiz. 5-h**).

5.1.1.20. Perge Septimius Severus Nymphaeum

Perge'nin güneydeki Helenistik Kapı ile Geç Dönem Kapısı arasındaki meydanın batısında yer alan anıtsal nymphaeumun, cephesinin iki katlı olduğu, ikinci katın figürlü kesik alınlığının, kemerli geçit üzerinde yer aldığı düşünülmektedir¹¹⁶.

Nymphaeumun Bergama tipi frizinde, 30 adet Bergama tipi bezeme görülür. Bergama tipi bezemeler ince ve uzun yapılmış olup bezemelerin dış bantları ortaktır. Bezemede "S" kıvrımı görülmektedir. Bergama tipi bezemenin alt kısmı dil motifi şeklinde oluşturulmuş olup dışa doğru çıkıntı yapmaktadır. Frizin taç kısmı ise ion kymationu ve açık-kapalı palmetlerden oluşur. Bergama tipi bezemelerin altında ise; yine ion kymationu görülür. Fascialar arasında ise boncuk dizisi yer alır. Nymphaeum Severuslar Dönemi'nin başına, 195-204 yılına tarihlendirilir¹¹⁷ (**Çiz. 5-k**) (**Res. 51**).

¹¹⁵ Büyükkolancı, 1996: 54.

¹¹⁶ Jale İnan, (1976): "Perge Kazısı 1975 Çalışmaları", *Belleten* 40-2: s. 704.

¹¹⁷ İnan, 1976: 705.

5.1.1.21. Side Men Tapınağı

Alınlığı üzerindeki büst nedeniyle Men'e adanmış olabileceği düşünülen tapınak, üzeri kemerle örtülü bir podiuma oturan yarım daire biçimli bir iç mekan ve bunun önünde bir portikten oluşan planıyla bazı Suriye tapınaklarıyla benzerlik gösterir¹¹⁸.

Arşitrav ve friz tek blok halindedir. Frizde, Bergama tipi bezemeler bulunmaktadır. Bergama tipi bezemelerin gövdesi kalın ve kısadır. Ağız kısmı, içten dışa doğru hafif kıvrıktır. Alt kısmı ise düzdür. Bezemelerde "S" kıvrımı görülmektedir.

Bezeme işlenişini ve kullanılan motiflere bakıldığında zaman, friz kuşağı Septimius Severus-Caracalla Dönemi özelliklerini yansıtır¹¹⁹. Bu bakımdan M.S. 2. y.y.'a tarihlendiği düşünülür¹²⁰. Tapınak ve Bergama tipi frizde bu dönem içerisinde yapılmış olmalıdır¹²¹ (Çiz. 5-1) (Res. 50).

5.1.1.22. Soloi Pompeiopolis Sütunlu Cadde

Soloi Pompeiopolis antik kenti, Kilikya bölgesinde Mersin-Silifke yolu üzerinde yer almaktadır. Kentin limana doğru uzanan kuzey-güney doğrultulu sütunlu caddesi, üzerlerinde heykellerin durduğu konsollu sütunları ve kemerli portikolarıyla görkemli ve etkileyici bir görünüme sahiptir. Yapı, Severuslar Dönemi başına tarihlendirilmektedir¹²².

Frizde bulunan Bergama tipi bezemelerin gövdesi kalın ve uzun olarak yapılmıştır. Bezemenin ağız kısmı yuvarlaktır; ancak içten dışa doğru çıkıntı yoktur.

¹¹⁸ Arif Müfid Mansel,(1978): "Side" 1947 – 1966 Yılları Kazıları ve Araştırmalarının Sonuçları, Ankara : s.136.

¹¹⁹ Mansel, 1978:140.

¹²⁰ A. Müfid Mansel, (1963): *Die Ruinen Von Side*, W. de Gruyter, Berlin , s.87.

¹²¹ Gös.yer.

¹²² Anneliese Peschlow-Bindokat, "Zur Säulenstraße von Pompeiopolis in Kilikien", *IstMitt* 25 : 386-388.

Bezemelerde “S” kıvrımı görülmektedir. Bezeme özelliğine göre frizin, Severuslar Dönemi’ne tarihlendiği düşünülmektedir (Çiz. 5-m)

5.1.2. Anadolu Dışı

5.1.2.1. Baalbek Baccus Tapınağı

Baccus’a adanmış olan tapınağın cella kısmında 1 adet Bergama tipi friz bulunmaktadır. Tapınağın M.S. 150 yılında yapıldığı düşünülmektedir¹²³.

Bergama tipi bezemeler gövde kısmı ince ve uzundur. Bezemelerde “S” kıvrımı görülmez. Tez kapsamında incelenen frizlerin tümünde M.S. 2. y.y.’dan sonra “S” kıvrımı görülmektedir. Ancak Baccus Tapınağı’ndaki Bergama tipi friz bu kapsama girmemektedir. Bunun nedeni ise, Anadolu dışında yapılmış olmasından kaynaklanıyor olabilir (Çiz. 4-a) (Res. 52).

5.2. Bergama Tipi Başlık

Arkaik ve Klasik Dönem mimarlığında sütun başlıklarının dış yüzeylerinde lokal olarak Bergama tipi bezemeler görülmeye başlanmıştır¹²⁴. Helenistik Dönem’de ise Bergama tipi bezemeler sütun başlığının tüm yüzeyini çevreler vaziyette kullanılmıştır. Bezemeler, aşağıdan yukarı doğru kıvrılmış ve ağız kısımlarının içi oyularak yuvarlatılmıştır. Böylece ağız kısımlarında içten dışa doğru bir kıvrım oluşmuştur.

Roma Dönemi’nde de sütun başlıklarında ve ante başlıklarında kullanılan Bergama tipi bezemeler Helenistik Dönem örneklerine benzemektedir. Roma Dönemi’nde bazı sütun ve ante başlıkların Bergama tipi bezeme ile birlikte akanthus yapraklarının da kullanıldığı görülmektedir.

¹²³ Nina Jidejian, (1975): *Baalbek: Heliopolis, City of the Sun*, Dar el-Machreq: s. 54.

¹²⁴ Anabolu, 1992: 1.

Bergama tipi sütun başlıklarının en önemli özelliği ise hiçbir dönemde; Dor, Ion, Korinth ve Kompozit sütun başlıkları gibi bir düzen haline gelmemiş olmasıdır.

5.2.1. Anadolu

5.2.1.1. Pergamon II. Eumenes Stoası

Stoa, II. Eumenes zamanında Pergamon Akropolü'nde, M.Ö. 197-159 yılları arasında yapılmıştır¹²⁵. Odeonun arkasından Dionysos Tapınağı'na kadar uzanan stoa, 2 katlıdır. Stoa'nın zemin katında Ion sütun başlığı ile Bergama tipi sütun başlığı birlikte kullanılmıştır¹²⁶. II. Eumenes Stoası'nda kaç adet Bergama tipi başlığın kullanıldığı ise bilinmemektedir¹²⁷. Günümüze sadece stoa'nın batısında bulunan sütun başlıkları ulaşabilmiştir.

Sütun başlığında bulunan Bergama tipi bezemenin ağız kısmı çok iyi oyulmuş, içten dışa doğru kıvrım yapmış ve şapka şeklini almıştır. Burada bulunan Bergama tipi sütun başlıkları, bu tip başlıkların en güzel ve en nadir örnekleri arasındadır (**Res. 53-54**).

¹²⁵ Rumscheid, 1994: 309.

¹²⁶ King, 1997: 211.

¹²⁷ Frederick E. Winter, (2008): *Studies in Hellenistic Architecture*, University of Toronto Press, Toronto: s.52.

5.2.1.2. Pergamon Demeter Temenosu

Demeter Temenos'u, Pergamon akropol duvarının dışında bir bölgede M.Ö. 302-263. yılları arasında yapılmıştır¹²⁸. Yapı, arşitrav ve orthostatlar üzerindeki yazıttan anlaşıldığı kadarı ile M.Ö. 3. y.y.'da Philetarios ve II. Eumenes tarafından, anneleri Boa'nın anısına yapılmıştır. Ancak küçük bir giriş kapısının arşitrav üzerindeki frizde yer alan yazıttan çevresindeki stoaların I.Attalos'un karısı Apollonis tarafından yaptırıldığı yazılıdır¹²⁹.

Demeter Temenosu'nda bulunan tapınağın propylon kısmında, Bergama tipi ile aiol sütun başlıkları birlikte kullanılmıştır¹³⁰.

Sütun başlıklarında kullanılan bezemeler, II.Eumenes Stoası'ndan oldukça farklıdır. Bergama tipi bezemelerin ağız kısımları içten dışa doğru kıvrılarak yuvarlatılmıştır. Ancak bezemenin derin bir şekilde oyulmamıştır. Yapıda bulunan yazıt yardımı ile, burada bulunan Bergama tipi sütun başlığının, M.Ö. 3. - 2 y.y.'a tarihlediği düşünülmektedir (**Res. 55**).

¹²⁸ Frank Rumscheid 1992: "Die unbekante Säulenbasis des Demeter-Tempels von Pergamon", *ÍstMitt* 42, s.347-350.

¹²⁹ Winter 2008: 55.

¹³⁰ Bülent Şahin, (2004): *Anadolu Tarihinde Bergama*, Turuncu Medya, İstanbul: s.48, Frank Rumscheid (1994): 309, Taf.202.1-2, Volker Kästner 1996: "Tradition oder Innovation : Besondere Kapitellformen in der Hellenistischen Baukunst von Pergamon", E.L., Schwandner(edt), *Säule und Gebälk : zu Struktur und Wandlungsprozess griechisch-römischer Architektur* : Bauforschungskolloquium in Berlin vom 16, Diskussionen zur archäologischen Bauforschung 6, P. von Zabern, Mainz, s.154, Abb.2.

5.2.1.3. Pergamon Traian Tapınağı

Pergamon Akropolü'nde 1883-1885 yıllarında yapılan kazılarda büyük bir yapının kalıntıları ortaya çıkmış ve mimari buluntular ışığında yapının bir deprem sonrası yıkıldığı anlaşılmıştır¹³¹. Daha önce burada bir Helenistik Dönem yapısı olduğu, daha sonrasında ise alanın kemer ve tonozlarla takviye edilip, çevresinin de stoalarla çevrelendiği sanılmaktadır. Roma imparatoru Traian, tapınağın yapımına başlamış ancak tapınak imparator Hadrian Dönemi'nde tamamlanmıştır.

5.2.1.3.1. Sütun Başlığı

Tapınak Korinth düzeninde yapılmış olmasına rağmen, tapınağın sütunlu galerisinde, in situ şeklinde Bergama tipi sütun başlıkları da görülmektedir.

Tapınakta bulunan Bergama tipi sütun başlıklarının alt kısımlarında akanthus yaprakları görülmektedir. Başlıkta bulunan Bergama tipi bezemelerin ağız kısımları derin bir şekilde oyulup yuvarlatılmıştır¹³². Allianoi'daki Bergama tipi sütun başlıklarının alt kısmında bulunan ion kymationun yerini burada akanthus yaprakları almıştır. Bu alt yaprak sırası yan yana dizili 12 adet akanthustan oluşmaktadır¹³³. Tapınakta 13 adet Bergama tipi sütun başlığı bulunmaktadır (**Res. 56-57**). Ölçüleri; yükseklik: 44.1 cm., genişlik: 47 cm., çap : 68.7 cm.'dir.

¹³¹ Frank Sear, (1982): *Roman Architecture*, Cornell University Press, London: s.245.

¹³²Jens Rohmann,(1986): *Die Kapitellproduktion der Römischen Kaiserzeit in Pergamon*, Pergamenische Forschungen 10, Walter de Gruyter, Berlin: s.32.

¹³³ Zeynep Erdem Koçel, (1996): *Anadolu'da Hadrianus Dönemi Mimari Bezemeleri*, (İstanbul Üniversitesi, Sosyal Bilimler Enstitüsü, Klasik Arkeoloji Bilim Dalı, Basılmamış Doktora Tezi) İstanbul 1996, s. 105.

5.2.1.3.2. Ante Başlığı

Traian Tapınağı'nın ante başlıklarında, Bergama tipi bezemelerin alt kısmını örter vaziyette, başlığının her cephesinde dörder tane akanthus yaprağı görülmektedir. Ayrıca başlığın her iki köşesinde birer tane, daha uzun ve ince yapılmış akanthus bezemesi vardır¹³⁴. Günümüze oldukça sağlam gelen ante başlığında 34 adet Bergama tipi bezeme vardır (**Res. 58**). Ölçüleri; yükseklik: 42 cm., genişlik: 49 x 49 cm.'dir.

5.2.1.4. Pergamon Asklepeion Güney Stoası

Pergamon Asklepeion'u kentin batı kesiminde yer almaktadır. Asklepios kültü, hastaları iyileştiren tanrılığa yükselince, M.Ö. 4. y.y.'da asıl kutsal yeri olan Yunanistan'daki Epidauros'dan Pergamon'a getirilmiş ve böylece Asklepeion Pergamon'da kurulmuştur¹³⁵.

Asklepeion'un Roma İmparatorluğu zamanında; Traian, Hadrian ve Caracalla dönemlerinde yükselişe geçtiği görülmektedir. Roma İmparatoru Antoninus Pius zamanında, Asklepeion büyük bir genişleme gösterir.

Asklepeion kutsal alanı kuzey, batı ve güney yanlarından stoalar ile çevrelenmişti. Pergamon Asklepeion'unda günümüze en sağlam ulaşan stoa kuzeydedir. Yapılan araştırmalar sonucunda Batı Stoa'nın da kuzeydekine benzediği anlaşılmıştır. Asklepeion Güney Stoa ise tümüyle yıkılmıştır.

Pergamon Asklepeion'unun Güney Stoası'nda bir adet Bergama tipi sütun başlığı bulunmuştur¹³⁶ (**Res. 59**).

¹³⁴ Rohmann,1986:126.

¹³⁵ Radt, 1983: 13

¹³⁶ Volker Kästner 1996: 154. Abb. 5.

Bergama tipi sütun başlığında 18 adet Bergama tipi bezeme bulunmaktadır. Her bir bezemenin alt kısmı akanthus yaprakları ile bezenmiştir. Bezemelerin dış bantları arasında mesafe bulunmakta olup birbirleri ile teması yoktur. Bezemenin ağız kısmı derin bir şekilde oyularak içbükey bir kavis verilmiştir.

5.2.1.5. Pergamon Athena Temenosu

Akropol içinde yer alan bu alan, Hellenistik Dönem'de inşa edilmiştir. Roma Dönemi'nde ise genişletilen temenos içerisinde bulunan tapınağın günümüze sadece temelleri kalmıştır¹³⁷.

Temenosda 2 adet Bergama tipi sütun başlığı bulunmuştur. Traian Tapınağı'nın başlıklarında olduğu gibi, başlıkların altında akanthus yaprakları görülür. Bu başlıklardan 1 tanesinin ağız kısmı içe doğru oldukça oyulmuştur. Ancak bezemenin ağız kısmında kırıklar olduğu için ne kadar yuvarlatılmış olduğu anlaşılamamıştır. Diğer sütun başlığı ise; Traian Tapınağı ile büyük benzerlik göstermektedir (**Res. 60-61**).

5.2.1.6. İstanbul Arkeoloji Müzeleri

İstanbul Arkeoloji Müzeleri'nin bahçesinde 2 adet Bergama tipi sütun başlığı bulunmaktadır. Sütun başlığının müzeye nerden geldiği bilinmemektedir.

¹³⁷ Radt, 1983: 14.

5.2.1.6.1. 2732 Envanter No'lu Sütun Başlığı

Bergama tipi sütun başlığının abakus kısmında küçük kırıklar vardır. Sütun başlığında bulunan 27 adet Bergama tipi bezemeden 3'ünün uç kısımları kırıktır. Bezemeler ince uzun yapılmıştır. Bezemenin ağız kısmı çok derin oyulmamış olup, öne doğru çıkıntı yapmaktadır. Her iki bezemeden birinin altında akanthus yaprakları görülmektedir. Sütun başlığı Pergamon Athena Temennosu'ndaki Bergama tipi sütun başlığı ile stilistik açıdan benzerdir. Olasılıkla sütun başlığı, Pergamon Athena Temennosu'ndaki Bergama tipi sütun başlığı ile aynı dönemde yapılmıştır (**Res. 62-63**). Ölçüleri; yükseklik: 43.5 cm., genişlik: 43 cm.

5.2.1.6.2. 4469 Envanter No'lu Sütun Başlığı

Sütun başlığında da 27 adet Bergama tipi bezemeden 4'ünün ağız kısımları kırıktır. Sütun başlığı 2732 env. no'lu sütun başlığından farklı olarak, Bergama tipi bezemeleri daha geniş ve yayvan yapılmıştır. Bezemelerin ağız kısmı çok derin oyulmamıştır ancak öne doğru çıkıntı yapmaktadır. Bezemelerin altında iki sıra halinde akanthus yaprakları bulunmaktadır (**Res. 64-65**). Ölçüleri; yükseklik: 46.5 cm., genişlik: 42.5 cm.

5.2.1.7. Pergamon Serapis Tapınağı

Pergamon'da aşağı kentte bulunan Serapis Tapınağı'nda da 1 adet Bergama tipi sütun başlığı bulunmaktadır. Serapis Tapınağı'nın bahçesinde sergilenmek amacı ile konulmuş olan sütun başlığının buraya nerden getirildiği bilinmemektedir.

Başlığın alt kısmı akanthus yaprakları ile bezenmiştir. Akanthus yaprakları başlığın hemen hemen yarısını kaplamakla beraber kısmen tahrip olmuş durumdadır. Akanthus yapraklarının bitimi ile başlıkta Bergama tipi bezemeler başlar. Bezemeleri oldukça uzun ve geniş yapılmıştır. Bezemelerin ağız kısmı yuvarlatılmış ve dışarı doğru çıkıntı yapmıştır. Çalışma kapsamında incelenen en büyük ve en geniş

Bergama tipi bezeme olduğu söylenebilir. Başlıkta Allianoi'daki sütun başlıklarında görülen ion kymationu yoktur. Sütun başlığı kısmen tahrip olmuş durumdadır. Sütun başlığında 18 adet Bergama tipi bezeme görülür. Bezemelerin tamamı günümüze kırıksız ulaşmıştır. Her bir Bergama tipi bezemenin genişliği 16 cm, yüksekliği ise 24 cm dir (**Res. 66-67**). Ölçüler; yükseklik : 76 cm., genişlik : 85x85 cm.

5.2.1.8. Attaleia Hadrian Kapısı

Hadrian Kapısı, kenti çevreleyen sur üzerindeki kapılardan biridir. M.S. 130 yılında Roma İmparatoru Hadrian'ın Attaleia'yı ziyareti sırasında, ona hitaben yapılmıştır¹³⁸.

Üç girişli kapının Latince bir kitabesi vardır. Korinth üslubunda süslü mermer sütunları, kapının üzerinde yer alan imparator ve ailesinin heykelleri günümüze ulaşmamıştır. Günümüze sadece kitabesi ulaşmıştır.

Hadrian Kapısı'nın Kompozit başlıkları, Kaulis çanağı üzerindeki kamış yaprakları nedeniyle ayrıcalıklı bir özellik gösterir. Yuvarlak, sivri uçlu veya orta damarlı işlenebilen yapraklar Bergama tipi bezemeler ile süslenmiştir. Bergama tipi bezemeler ince ve uzun yapılmış olup ağız kısımları çok derin oyulmamıştır. Başlığın abakus kısmında ise Allianoi'daki Bergama tipi sütun başlıklarının alt kısmında gördüğümüz ion kymationu bulunmaktadır (**Res. 68-69**).

5.2.1.9. Perge Tiyatro Sahne Binası

Perge Tiyatro Sahne Binası'nda 5 adet Korinth sütun başlığı bulunmuştur. Sütun başlıklarının abakus kısmına Bergama tipi bezemeler işlenmiştir. Bezemelerde içten

¹³⁸ Nezih Başgelen, (1998): *Anadolu Mimari Bezemeleri*, Arkeoloji ve Sanat Yayınları, İstanbul: s. 8.

dışa doğru çıkıntı görülmez. Friz kuşağını anımsatan bezemeler kısa olarak yapılmıştır¹³⁹. Başlıklar M.S. 3 . yy. tarihlendirilir¹⁴⁰ (**Res. 70-71**).

5.2.1.10. Perge Severuslar Nymphaeum

Helenistik ile Geç Dönem Kapı'sı arasındaki meydanın batısında yer alan, anıtsal çeşme yapısının güneyindedir. Severuslar nymphaeumunun, kuzeyindeki Septimius Severus nymphaeumun devamı olarak yapıldığı düşünülmektedir¹⁴¹. Cephe mimarisine ait bezemeli parçaların ve alınlık kabartmalarının benzerliği de bu görüşü desteklemektedir.

Abakus, Bergama tipi bezeme ve ion kymationuyla bezeli iki silme halindedir. Bergama tipi bezemeler friz gibi abakusun üst kısmına işlenmiştir. Bezemelerin uç kısmı yuvarlatılmamıştır (**Res. 72**).

5.2.1.11. Sagalassos Yukarı Agora

Sagalassos'daki Yukarı Agora, 1992 yılında kazılmaya başlanmıştır. Agora'da ki en iyi korunmuş mimari yapılar M.S. 1. y.y. ile 3. y.y. arasına tarihlendirilmektedir¹⁴².

¹³⁹ 1. Korinth sütun başlığı ölçüleri : Yük.: 0,82 m. Uzn. : 0,73 m. Der. : 0,42 m.; 2. Korinth sütun başlığı ölçüleri : Yük.: 0,82 m. Uzn. : 0,70 m. Der. : 0,41 m.;3. Korinth sütun başlığı ölçüleri : Yük.: 0,85m. Uzn. : 0,71 m. Der. : 0,43 m.; 4. Korinth sütun başlığı ölçüleri : Yük.: 0,85 m. Uzn. : 0,61 m. Der. : 0,47 m. ; 5. Korinth sütun başlığı ölçüleri : Yük.: 0,87m. Uzn. : 0,60 m. Der. : 0,40 m.

¹⁴⁰Atik, 2000: 300.

¹⁴¹ İnan, 1976: 702.

¹⁴² Marc Waelkens- Jeroen Poblome (edt), (1993): Sagalassos II. Report on the Third Excavation Campaign of 1992, Leuven University Press, Leuven: s. 43.

Yukarı Agora'da karşımıza çıkan sütun başlığı oldukça ilginçtir. Büyük boyutlarda yapılmış olan sütun başlığının M.S. 3. y.y.'da yapıldığı düşünülmektedir.

Bu başlıkta toplam 41 adet Bergama tipi bezeme vardır. Bezemelerin ağız kısımları yuvarlatılmamıştır. Başlığın abakus kısmında yaprak bezemesi görülmektedir (**Res. 73**).

5.2.2. Anadolu Dışı

5.2.2.1. Atina Akropolü II. Attalos Stoa'sı

Akropolün batısında yer alan stoa II. Attalos zamanında yapılmıştır. İç koridorda karşılıklı iki sütunundan biri Ion sütun başlığı diğeri ise Bergama tipi sütun başlığıdır¹⁴³. Bergama tipi başlık koridorun batısında yer alır. Üzerinde yer alan Bergama tipi bezemeler kısa yapılmış ve ağız kısımları derin bir şekilde oyularak yuvarlatılmıştır. Sütun başlığı oldukça sadedir. Üzerinde Bergama tipi bezemelerden hariç, başka hiçbir bezeme yoktur (**Res. 74-75**).

5.2.2.2. Baalbek Baccus Tapınağı Sütun Başlığı

Tapınağın yapılış tarihi kesin olarak bilinmemekle birlikte, tapınağın M.S. 150 yılında yapıldığı sanılmaktadır¹⁴⁴.

Tapınağın sütun başlıkları Korinth tarzında yapılmış olmasına rağmen abakus kısmında Bergama tipi bezemelere yer verilmiştir. Bezemelerde, Bergama tipi sütun başlıklarında bulunan bezemelerin uç kısımlarında sıkça karşılaştığımız içten dışa

¹⁴³King, 1997: 206.

¹⁴⁴ Jidejian, 1978: s.54.

dođru oluřan kıvrım yoktur. Friz kuřađını anımsatan bezemeler kısa olarak yapılmıřtır (**Res. 76**).

6. BERGAMA TİPİ GEİSON, SİMA VE LENTO'DAN ÖRNEKLER

6.1. Anadolu

6.1. 1. Anazarbos Kent Kapısı

Kilikya bölgesi yer alan Anazarbos'un Kent Kapısı'na ait olan geison ve sima tek blok halindedir. Geisonda, dış kesiminin üzerinde ion kymationu, geison altında Bergama tipi bezeme şerit halinde işlenmiştir. Bezemenin üst kısmında çörtlenler yer alır. Yapıda bulunan bezemeler Severuslar Dönemi'nin başına tarihlendirilir¹⁴⁵ (**Res. 77**). Ölçüler; uzunluk: 85cm., yükseklik : 65 cm., Derinlik: 75 cm.

6.1.2. Soloi Pompeiopolis

Kentin limana doğru uzanan kuzey-güney doğrultulu sütunlu caddesi, üzerlerinde heykellerin durduğu konsollu sütunları ve kemerli portikolarıyla görkemli ve etkileyici bir görünüme sahiptir. Limanın ve caddenin ortak bir yapı projesi olarak düşünüldüğü ve inşasına Hadrian'ın Anadolu kentlerini ziyaretinin de etkisiyle bu dönemde başlandığı sanılmaktadır¹⁴⁶.

Geison ve sima tek blok halinde işlenmiştir. Geison konsollarının altında bir akanthus yaprağı vardır. Konsolların çevresi ve aralarında, ion kymationu görülür. Bergama tipi bezemeler ise, friz şeridi gibi geisonun alın kısmına yerleştirilmiştir. Bezemeler içten dışa doğru kıvrım yapmaktadır. Burada bulunan Bergama tipi

¹⁴⁵ Kentte yüzey araştırması yapmış olan M. Gough, bezemelerine göre yapının tarihlenmesi için Severuslar Dönemi'ni (MS 3. yüzyıl başı) önermektedir. Michael Gough, "Anazarbus", *AnSt* 2, 1952, s.113. P. Verzone ise yapıyı Antoninuslar Dönemi'ne tarihlendirir. Paolo Verzone, "Citta Ellenistiche e Romane dell'Asia Minore, Anazarbus", *Palladio*, S. 7, 1957, s.22.

¹⁴⁶ Peschlow-Bindokat, 1975: 389.

bezemeler Severuslar Dönemi'nin başına tarihlendirilir¹⁴⁷ (**Res. 78**). Ölçüler; uzunluk: 1,12 m., yükseklik: 70 cm., derinlik: 81 cm.

6.1.3. Perge Severuslar Nymphaeum

Geison ve sima tek blok halindedir. Konsollu geison kullanılmıştır. Geison konsollarının çevresinde ve aralarında ion kymationu, alt yüzlerinde tek bir akanthus yaprağı vardır. Geison alını, Bergama tipi bezeme ile bezelidir. Bezemeler içten dışa doğru çıkıntı yapmaz. Bezemelerin boyları kısadır (**Res. 79**).

6.1.4. Hierapolis Kastabala Sütunlu Cadde

Hierapolis Kastabala Kilikya bölgesinde, Osmaniye il sınırları içinde yer almaktadır. Sütunlu caddenin batı tarafındaki bir dükkânın kapısına ait olması muhtemel lentonun söve başlangıcı da görülebilmektedir. Söve ve lento sade ve bezemesizdir. Lento tacı, Bergama tipi bezeme ile bezelidir.

Bergama tipi bezemeler, birbirinden bağımsız, ince çerçevesiz uzun olukların arasında bir kanal vardır. Bezemelerin ağız kısmı yuvarlatılmıştır. Bergama tipi bezemelerde hafif bir "S" kıvrımı görülür. Bezemeler Severuslar Dönemi'nin başına tarihlendirilir (**Res. 80**). Ölçüler; uzunluk: 97 cm., yükseklik: 76 cm., derinlik: 34 cm.

¹⁴⁷ Peschlow-Bindokat, 1975: 386-388.

7. ALLIANOI'DA BULUNAN BERGAMA TİPİ FRİZ VE SÜTUN BAŞLIKLARININ STİLİSTİK DEĞERLENDİRİLMESİ

Bergama tipi bezemenin görüldüğü friz ve sütun başlıkları ile ilgili, Anadolu dışında, özellikle de Anadolu'da kapsamlı bir çalışmanın yapılmamış olması nedeni ile bu konu ile ilgili tam bir değerlendirme yapma imkânı bu güne kadar olmamıştır. Ancak tez kapsamında yapılan çalışma ve araştırmaların ışığında, Allianoi'da bulunan Bergama tipi friz ve sütun başlıkları stilistik açıdan, bu bölümde değerlendirilmeye çalışılacaktır. Stilistik açıdan frizlerin profilleri dikkate alınacağından, Allianoi'daki Bergama tipi frizler ile tez kapsamına alınmış olan Allianoi dışındaki diğer Bergama tipi frizler karşılaştırılacaktır.

Allianoi'daki Bergama tipi frizlerde bulunan bezemeler düz bir zemin üzerine yapılmıştır. Bezemelerde "S" kıvrımı oluşmamıştır. Bu açıdan bakıldığında, Allianoi'daki friz bezemelerine stilistik açıdan benzer örnekler arasında, Ephesus'da bulunan; Ticaret Agorası, Skolastikia Hamamları, Celsus Kütüphanesi, Hadrian Tapınağı ve Liman Hamamı frizleridir. Ancak burada bulunan friz bezemeleri, Allianoi'a göre; kısa, basık, hantal ve bezemenin gövde kısmı daha geniş yapılmıştır. Ayrıca bezemenin ağız kısmı düz yapılmış olup herhangi bir kavis bulunmamaktadır. Bu açıdan bakıldığında Ephesus'daki örnekler "S" kıvrımı almamış olması dışında Allianoi'daki friz bezeme profili ile benzeşmemektedir. Öyle ki buradaki frizlerin bezeme profiline ve frizlerin bulunduğu yapıların tarihleri göz önüne alındığında Allianoi'dan daha erken örnekler olarak gözükmektedir. Ephesus'daki friz bezemeleri stilistik açıdan değerlendirildiğinde, frizlerin M.S. 2. y.y.'ın ilk çeyreğinde yapıldığı düşünülmektedir. Yapıların tarihide bu düşüncüyü destekler niteliktedir. Bu açıdan Allianoi'daki frizlerin M.S. 2. y.y.'ın ilk çeyreğinden daha sonra yapıldığı sanılmaktadır.

Allianoi'daki Bergama tipi bezemeler düz bir zemin üzerinde yer almaktadır ve bezemenin ağız kısmı derin bir şekilde oyularak yuvarlatılmıştır. Bezemede de, gövdeden ağız kısmına geçiş yumuşak bir şekilde yapılmış olup keskin bir geçiş söz konusu değildir. Yapılan çalışma sonucu Allianoi'daki Bergama tipi frizlere profil

açısından en benzer örnek olarak Pergamon'daki; Niyazi Tepe Mezar Yapısı, Palaestra Meydanı ve Doğu hamamı frizlerini görmekteyiz. Burada bulunan frizlerin Bergama tipi bezemelerine bakıldığında, Allianoı'daki frizlerde olduğu gibi bu frizlerin de bezemelerinde "S" kıvrımı görülmez ancak bezemenin ağız kısmı yuvarlatılmaya çalışılmışsa da Allianoı'dakilerine göre daha düz kalmıştır. Ayrıca Allianoı'daki frizlerin bezemelerinde gövdeden ağız kısmına geçiş kavisli ve yumuşak bir şekilde sağlanmışken, Pergamon'daki örnekler bakıldığında bezemenin gövdesinden ağız kısmına geçiş, daha dik ve keskin bir şekilde sağlanmıştır. Bunların dışında, Allianoı'daki bezemelerin altında bulunan yarım daire bezemeleri Pergamon'daki örneklerde görülmemektedir. Stilistik özellikler ve Pergamon Yukarı Gymnasion Doğu Hamamı'nın Klaus Rheidt tarafından Hadrian Dönemi'nin başına tarihlendirildiği göz önüne alındığında, Pergamon'daki Bergama tipi frizlerin Allianoı'da bulunan frizlerden kısa bir zaman dilimi de olsa, daha erkene tarihlendiği düşünülmektedir.

M.S. 2. y.y.'ın ortasında ise, daha önce görmediğimiz "S" kıvrımı çok belirgin olmamakla beraber, Bergama tipi bezemeye verilmeye başlandığı düşünülmektedir. Örnek olarak, Sagalassos Bazilika E1 ve Termessos N2 Tapınağı frizlerine stilistik açıdan bakıldığında M.S. 2. y.y.'ın ortasına tarihlendiği düşünülmektedir. Büyükkoloncu'da Termessos N2 Tapınağını M.S. 140-150 yılları arasına, Lutgarde Vandeput'da Sagalassos Bazilika E 1 yapısının frizlerini, Geç Hadrian- Erken Antoninus Dönemin'ne tarihlemektedir. Ancak Allianoı'da bulunan Bergama tipi frizlerin bezemelerinde "S" kıvrımı oluşmamıştır. Bu nedenle Allianoı'daki Bergama tipi frizlerin Sagalassos ve Termessos'daki örneklerinden daha erken bir dönemde yapıldığı düşünülmektedir.

Bergama tipi frizlerin bezemelerinde, M.S. 2. y.y.'ın sonlarına doğru tam bir "S" kıvrımı olduğu söylenebilir. "S" kıvrımının en güzel verildiği örneklerden biride Adada D Tapınağı'nda bulunan Bergama tipi frizdir. Frizde bulunan Bergama tipi bezemede tam bir "S" kıvrımı görülmektedir. Yine, M. Büyükkoloncu'da tapınağın frizini M.S. 180- 200 yılları arasına tarihlendirilebileceğini söylemiştir.

Yapılan stilistik tarihlenmenin ışığında, Allianoi'daki Bergama tipi frizlerin ve sütun başlıklarının, Hadrian Dönemi başına, Pergamon'daki örneklerden kısa bir süre sonraya, yani M.S. 128-135 yılları arasına tarihlendiği düşünülmektedir. Bezemelerdeki bu stilistik tarih Allianoi'da yaşandığını bildiğimiz önemli doğal afetlerle de kesinlikle örtüşmektedir.

8. KATALOG

Katalog oluşturulurken tanımlanan eserler; öncelikle buluntu yerine göre sıralanmıştır, kendi içinde ise öncelikle kazı envanter numarası, kazı envanter numarası bulunmayanlar ise eserin buluntu koduna göre sıralanıp tanımlanmıştır. Eserin buluntu yeri kısmında, mekan içinde bulunan eserlere, buluntu yeri olarak mekan isimleri verilmiş olup, mekan içinde bulunmayan eserler ise Alliano, merkez yerleşimi plan üzerinde; 25 x 25 m. ve her biri kendi içerisinde 5 x 5 m.lik plan karelere bölünerek oluşturulduğundan, plan kare şeklinde verilmiştir.

Katalog hazırlanırken eserlerin çizimleri ve resimleri, bu bölümde verildiğinden ayrı olarak levha kısmına eklenmemiştir. Bütün çizimler 1/50 ölçeğindedir. Eserlerin buluntu kodu, eserin bulunduğu yerin deniz seviyesinden yüksekliği baz alınarak verilmiştir. Katalog düzeni her eser için aşağıda verildiği gibidir:

Katalog No :
Adı
Kazı Env. No. :
Buluntu Yeri :
Buluntu Kodu :
Ölçüleri :
Durum-Tanım :
Analoji :
Tarih :
Çizim :

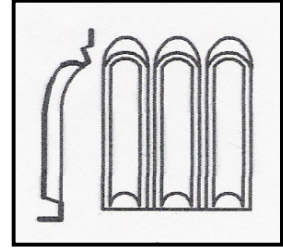

- Katalog No** :1
- Resim No** : 15
- Kazı Env. No.** : T.00-02
- Adı** :1 No'lu Friz
- Buluntu Yeri** : G.I. 1'No'lu mekân
- Buluntu Kodu** : -
- Ölçüleri** : Uz. 1.93 m. **Yük.** 65 cm. **Gen.** 63. cm.
- Durum-Tanım** : Frizin köşeleri kırıktır. Bergama tipi bezemelerinden 4'ünün, ağız kısmı kırıktır. Frizin köşesindeki akanthus bezemesi kısmen tahrip olmuştur.
- Mermer. Frizde toplam 18 adet Bergama tipi bezeme vardır. Bezemede "S" kıvrımı görülmez. Friz tacı bezemesizdir. Bezemelerin ağız kısmı, içten dışa doğru çıkıntı yapıp içbükey bir eğim almıştır. Frizin bir köşesinde damarlı, uçları çatallı ve sivri bir akanthus bezemesi bulunmaktadır.
- Analoji** : AvP 6 1923: Abb 21-22-24/5; Mansel 1963: Abb.67-70; Miltner 1955: Abb. 20-21; Miltner 1956: 265-266; Naumann 1979 : Abb.36 – Taf.21-30; Rheidt 1986 : Abb. 15; Wilberg 1912 : Abb.142; Wilberg 1953: Abb.64-65.
- Tarih** : M.S. 2. y.y.'ın başı.
- Çizim** :

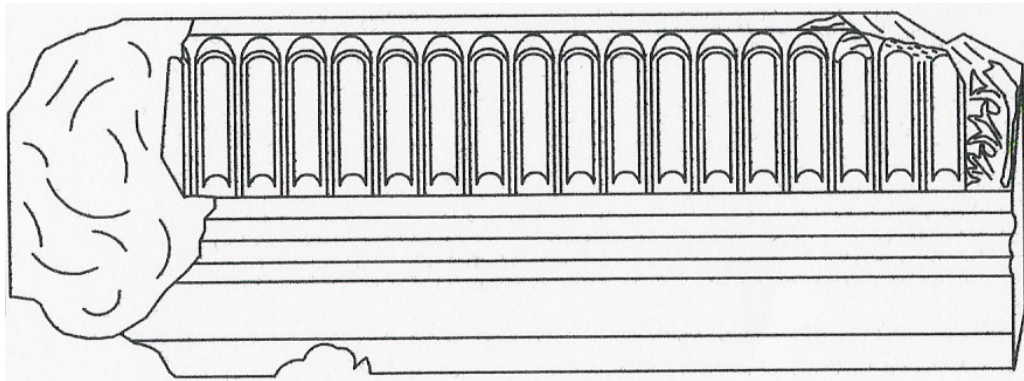

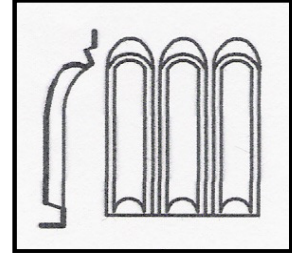

Katalog No : 2

Resim No : 16

Adı : 2 No'lu Friz

Kazı Env. No. : T.00-03

Buluntu Yeri : G.I. 1 No'lu mekân

Buluntu Kodu : -

Ölçüleri : Uz. 2.22 m. **Yük.** 63 cm. **Gen.** 65. cm.

Durum-Tanım : Friz oldukça tahrip olmuştur. Frizin köşeleri ve üst kısmı kırıktır. Bergama tipi bezemelerin ağız kısımları tamamen kırıktır. Friz tacı tahrip olmuştur. Mermer. Frizde toplam 21 adet Bergama tipi bezeme bulunmaktadır. Bezemede “S” kıvrımı görülmez. Bezemelerin ağız kısmı, içten dışa doğru çıkıntı yapıp içbükey bir eğim almıştır.

Analoji : AvP 6 1923: Abb 21-22-24/5; Mansel 1963: Abb.67-70; Miltner 1955: Abb.20-21; Miltner 1956: 265-266; Naumann 1979 : Abb.36 –Taf.21-30; Rheidt 1986 : Abb. 15; Wilberg 1912 : Abb.142; Wilberg 1953:Abb.64-65.

Tarih : M.S. 2. y.y.'ın başı

Çizim :

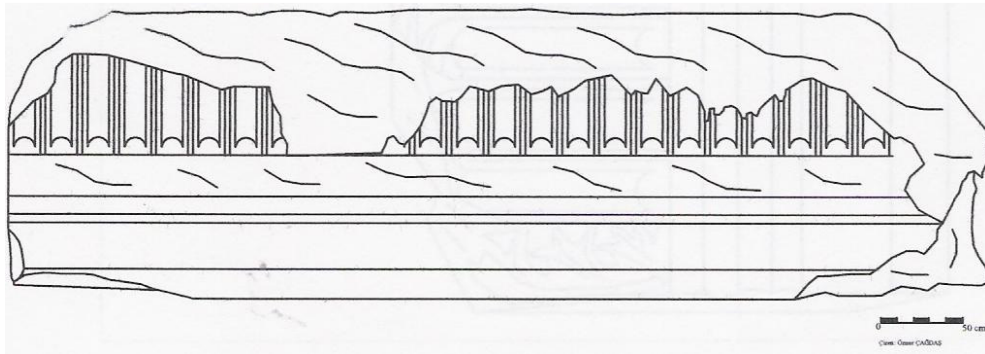

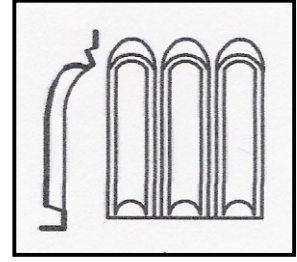

Katalog No : 3

Resim No : 17

Adı : 3 No'lu Friz

Kazı Env. No. : T.00-04

Buluntu Kodu : -

Buluntu Yeri : G.I. 1 No'lu mekân

Ölçüleri : Uz. 2.47 m. **Yük.** 51 cm. **Gen.** 53. cm.

Durum-Tanım : Oldukça tahrip olmuştur. Köşeleri, üst ve alt kısımları kırıktır. Bergama tipi bezemelerin ağız kısımları tamamen kırıktır.

Mermer. Frizde 28 adet Bergama tipi bezeme bulunmaktadır. Bezemede "S" kıvrımı görülmez. Friz tacı bezemesizdir. Bezemelerin ağız kısmı, içten dışa doğru çıkıntı yapıp içbükey bir eğim almıştır.

Analoji AvP 6 1923: Abb 21-22-24/5; Mansel 1963: Abb.67-70; Miltner 1955: Abb.20-21; Miltner 1956: 265-266; Naumann 1979 : Abb.36 –Taf.21-30; Rheidt 1986 : Abb. 15; Wilberg 1912 : Abb.142; Wilberg 1953:Abb.64-65.

Tarih : M.S. 2. y.y.'ın başı.

Çizim :

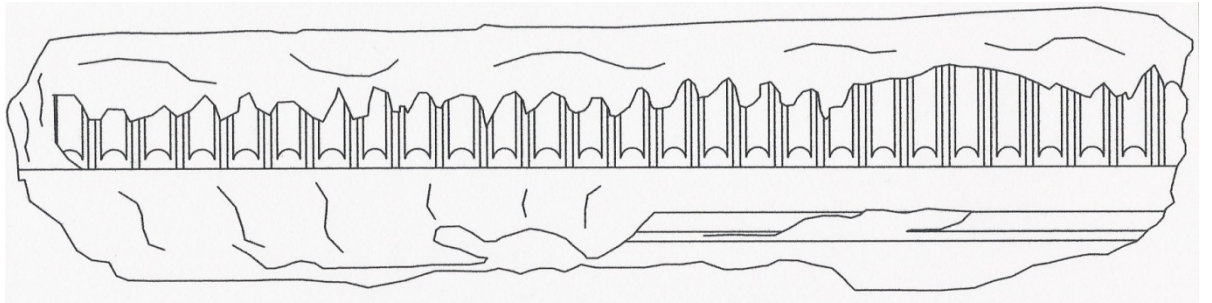

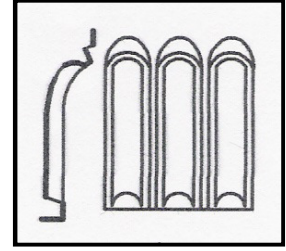

Katalog No : 4

Resim No : 18

Adı : 4 No'lu Friz

Buluntu Yeri : G.I. 1 No'lu mekân

Buluntu Kodu : -

Kazı Env. No. : T.00-05

Ölçüleri : Uz. 2.30 m. Yük. 55 cm. Gen. 63,5 cm.

Durum-Tanım : Köşeleri ve üst kısmının bir bölümü kırıktır. Bergama tipi bezemeden 13'ünün ağız kısımları kırıktır.

Mermer. 24 adet Bergama tipi bezeme vardır. Bezemede "S" kıvrımı görülmez. Friz tacı bezemesizdir. Bezemelerin ağız kısmı içten dışa doğru çıkıntı yapıp içbükey bir eğim almıştır. Frizin bir köşesinde damarlı, uçları çatallı ve sivri bir akanthus bezemesi bulunmaktadır.

Analoji : AvP 6 1923: Abb 21-22-24/5; Mansel 1963: Abb.67-70; Miltner 1955: Abb.20-21; Miltner 1956: 265-266; Naumann 1979 : Abb.36 – Taf.21-30; Rheidt 1986 : Abb. 15; Wilberg 1912 : Abb.142; Wilberg 1953:Abb.64-65.

Tarih : M.S. 2. y.y.'ın başı.

Çizim :

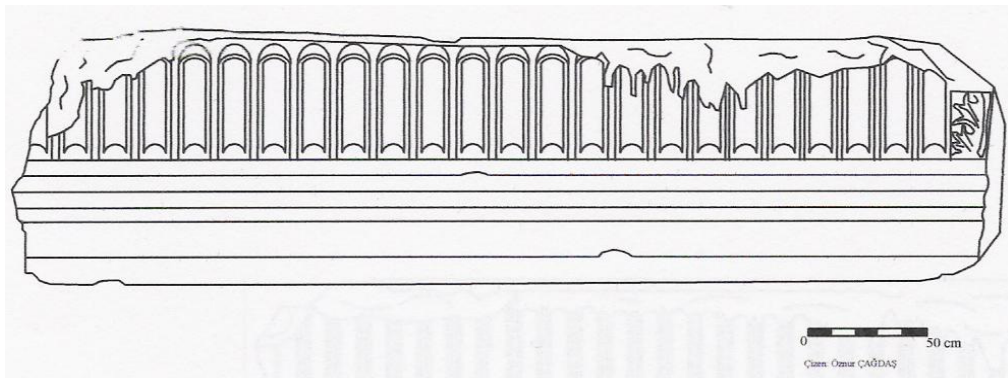

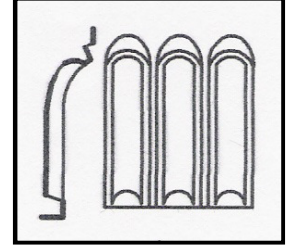

Katalog No : 5

Resim No : 19

Adı : 5 No'lu Friz

Buluntu Yeri : G.I. 1 No'lu mekân

Buluntu Kodu : -

Kazi Env. No. : T.00-06

Ölçüleri : Uz. 2.27 m. **Yük.** 55 cm. **Gen.** 68. cm.

Durun-Tanım : Köşeleri ve üst kısmı kırıktır. Bergama tipi bezemeden 21'inin ağız kısımları kırıktır.

Mermer. Frizde 26 adet Bergama tipi bezeme vardır. Bezemede "S" kıvrımını görülmez. Friz tacı bezemesizdir. Bezemelerin ağız kısmı içten dışa doğru çıkıntı yapıp içbükey bir eğim almıştır.

Analoji : AvP 6 1923: Abb 21-22-24/5; Mansel 1963: Abb.67-70; Miltner 1955: Abb.20-21; Miltner 1956: 265-266; Naumann 1979 : Abb.36 –Taf.21-30; Rheidt 1986 : Abb. 15; Wilberg 1912 : Abb.142; Wilberg 1953:Abb.64-65.

Tarih : M.S. 2. y.y.'ın başı.

Çizim :

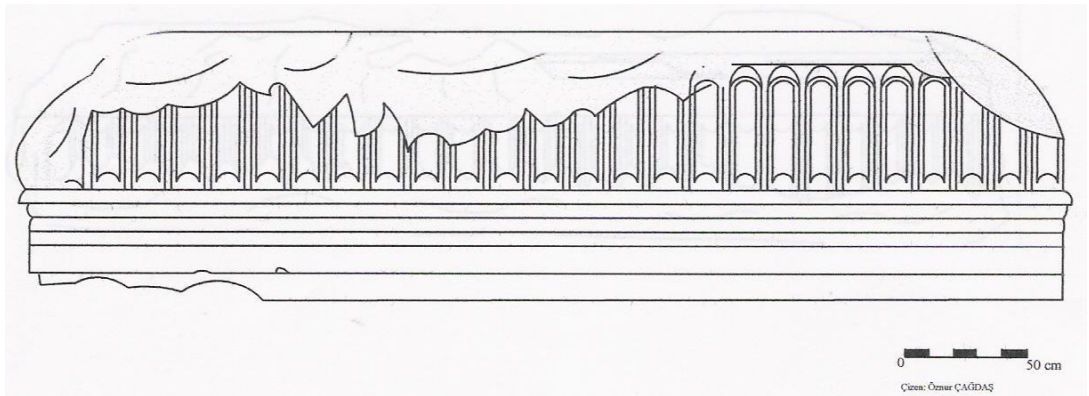

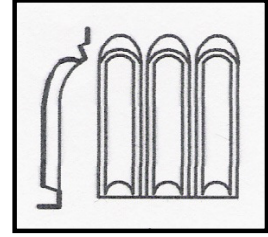

Katalog No : 6

Resim No : 20

Adı : 6 No'lu Friz

Kazı Env. No. : T.00-07

Buluntu Yeri : G.I. 1 No'lu mekân

Buluntu Kodu : -

Ölçüleri : Uz. 2.56 m. Yü. 60 cm. Gen. 60 cm.

Durum-Tanım : Köşeleri, üst ve alt kısımları kırıktır. Bergama tipi bezemelerin tamamının ağız kısımları kırıktır. Friz tacı tahrip olmuştur.

Mermer. Frizde 27 adet Bergama tipi bezeme vardır. Bezemede "S" kıvrımı görülmez. Bezemelerin ağız kısmı, içten dışa doğru çıkıntı yapıp içbükey bir eğim almıştır.

Analoji : AvP 6 1923: Abb 21-22-24/5; Mansel 1963: Abb.67-70; Miltner 1955: Abb.20-21; Miltner 1956: 265-266; Naumann 1979 : Abb.36 –Taf.21-30; Rheidt 1986 : Abb. 15; Wilberg 1912 : Abb.142; Wilberg 1953:Abb.64-65.

Tarih : M.S. 2. y.y.'ın başı.

Çizim :

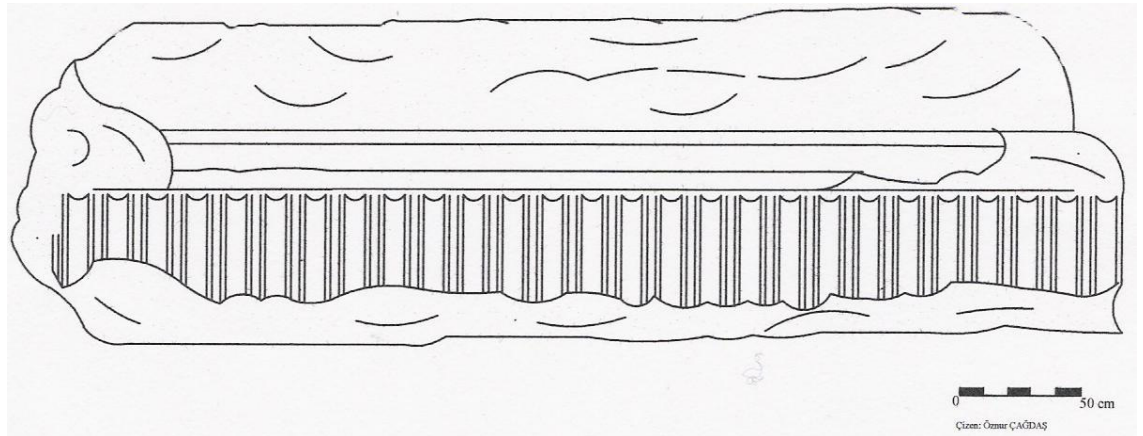

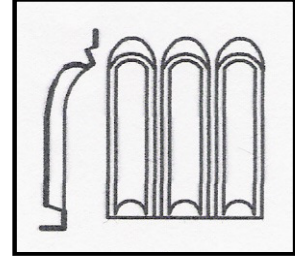

Katalog No : 7

Resim No : 21

Adı : 7 No'lu Friz

Kazı Env. No. : T.00-08

Buluntu Yeri : G.I. 1 No'lu mekân

Buluntu Kodu : -

Ölçüleri : Uz. 2.12 m. Yü. 58 cm. Gen. 60 cm.

Durum-Tanım : Köşeleri, üst kısmı ve alt kısmının bir bölümü kırıktır. Bergama tipi bezemelerin tamamının ağız kısımları kırıktır. Friz tacı tahrip olmuştur.

Mermer. Frizde 25 adet Bergama tipi bezeme vardır. Bezemede "S" kıvrımı görülmez. Bezemelerin ağız kısmı, içten dışa doğru çıkıntı yapıp içbükey bir eğim almıştır. Frizin bir köşesinde damarlı, uçları çatallı, sivri bir akanthus bulunmaktadır.

Analoji : AvP 6 1923: Abb 21-22-24/5; Mansel 1963: Abb.67-70; Miltner 1955: Abb.20-21; Miltner 1956: 265-266; Naumann 1979 : Abb.36 –Taf.21-30; Rheidt 1986 : Abb. 15; Wilberg 1912 : Abb.142; Wilberg 1953:Abb.64-65.

Tarih : M.S. 2. y.y.'ın başı.

Çizim :

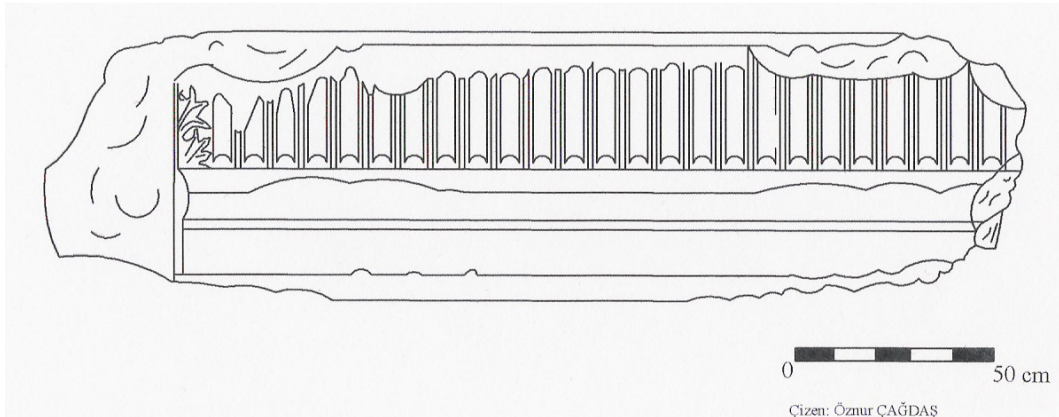

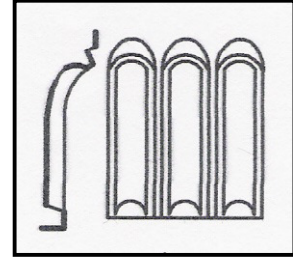

Katalog No : 8
Resim No : 22
Adı : 8 No'lu Friz
Kazı Env. No. : T.00- 09
Buluntu Yeri : G.I. 1 No'lu mekân
Buluntu Kodu : -

Ölçüleri : Uz. 2 m. Yü. 55 cm. Gen. 68 cm.

Durum-Tanım : Bir köşesi ve üst kısmı kırıktır. Bergama tipi bezemelerin tamamının ağız kısmı kırıktır. Friz tacı tahrip olmuştur.

Mermer. Frizde 22 adet Bergama tipi bezeme vardır. Bezemede "S" kıvrımını görülmez. Bezemelerin ağız kısmı içten dışa doğru çıkıntı yapıp içbükey bir eğim almıştır. Frizin bir köşesinde damarlı, uçları çatallı ve sivri bir akanthus (akanthus spinosus) bezemesi bulunmaktadır.

Analoji : AvP 6 1923: Abb 21-22-24/5; Mansel 1963: Abb.67-70; Miltner 1955: Abb.20-21; Miltner 1956: 265-266; Naumann 1979 : Abb.36 –Taf.21-30; Rheidt 1986 : Abb. 15; Wilberg 1912 : Abb.142; Wilberg 1953:Abb.64-65.

Tarih : M.S. 2. y.y.'ın başı.

Çizim :

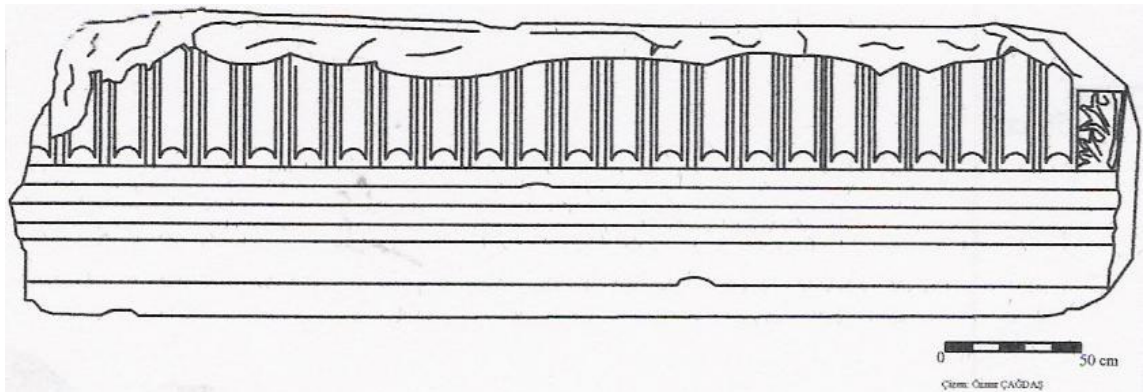

- Katalog No** : 9
Resim No : 22
Adı : 1 No'lu Sütun Başlığı
Kazı Env. No. : -
Buluntu Yeri : G.I. İnsula III
Buluntu Kodu : 87.66
Ölçüleri : **Yük.** 36 cm. **Gen.** 67x57 cm.
Durum-Tanım : Bütün
Mermer. 20 adet Bergama tipi bezeme vardır. Bezemelerin dış bantlarının bir biri ile teması yoktur. Bergama tipi bezemeler uzunlamasına ve ince yapılmıştır, ağız kısımları yuvarlatılmıştır. Bezemenin altında ion kymationu vardır.
Analoji : Anabolu 1992: 2; King 1997: 211-218; Rohman 1996: 32-38.
Tarih : M.S. 2. y.y.'ın başı.
Çizim :

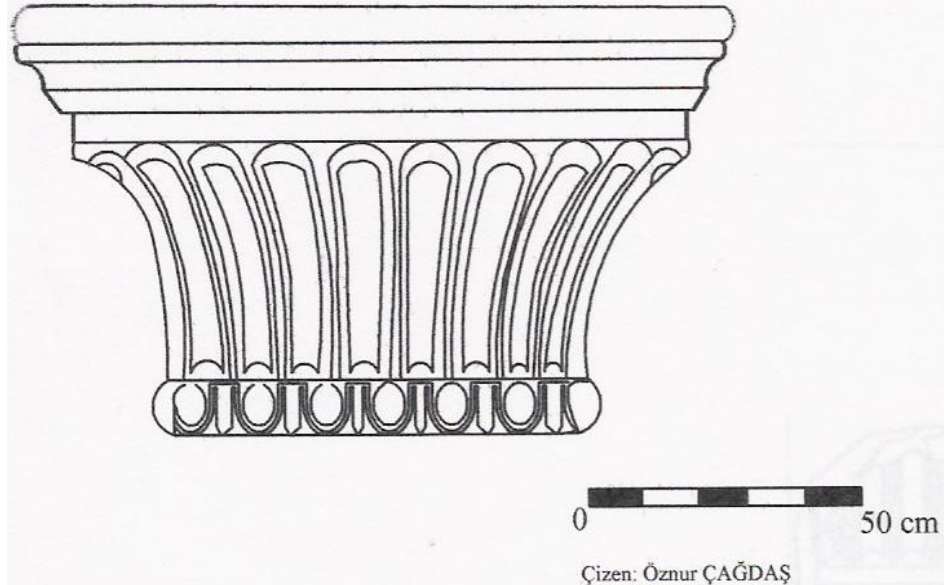

- Katalog No** : 10
Resim No : 23
Adı : 2 No'lu Sütun Başlığı
Kazı Env. No. : -
Buluntu Yeri : G.I. İnsula III
Buluntu Kodu : 85.83
Ölçüleri : **Yük.** 36 cm. **Gen.** 58x58 cm.
Durum-Tanım : Abaküs kısmında kırıklar vardır.
Mermer. Bergama tipi bezemeler uzunlamasına ve ince yapılmıştır, uç kısımları yuvarlatılmıştır. 20 adet Bergama tipi bezeme vardır. Bezemenin altında ion kymationu vardır.
Analoji : Anabolu 1992: 2; King 1997: 211-218; Rohman 1996: 32-38.
Tarih : M.S. 2. y.y.'ın başı.
Çizim :

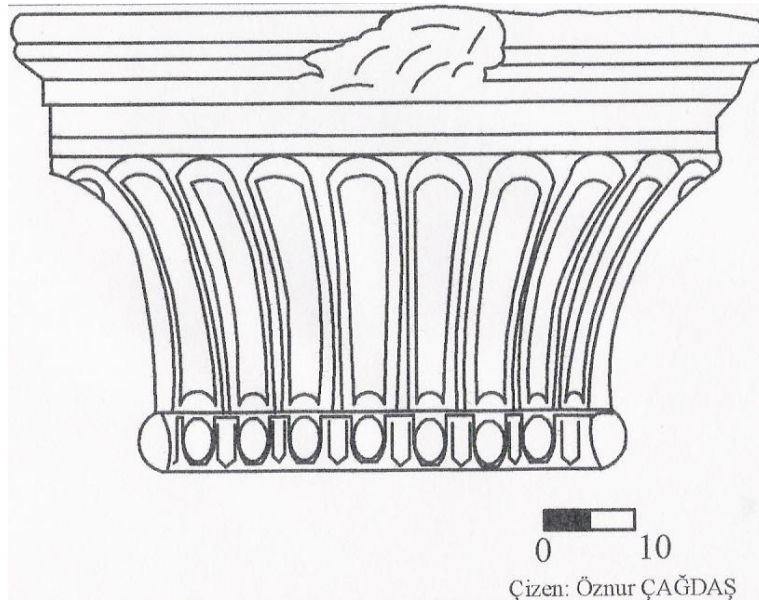

- Katalog No** : 11
Resim No : 24
Adı : 3 No'lu Sütun Başlığı
Kazi Env. No. : -
Buluntu Yeri : G.I. İnsula 3
Buluntu Kodu : 85.83
Ölçüleri : **Yük.** 36 cm. **Gen.** 58x58 cm.
Durum-Tanım : Bütün
Mermer. Bergama tipi bezemeler; uzunlamasına ve ince yapılmıştır, ağız kısımları yuvarlatılmıştır. 20 adet Bergama tipi bezeme vardır. Bezemenin altında ion kymationu vardır.
Analoji : Anabolu 1992: 2; King 1997: 211-218; Rohman 1996: 32-38.
Tarih : M.S. 2. y.y.'ın başı.
Çizim :

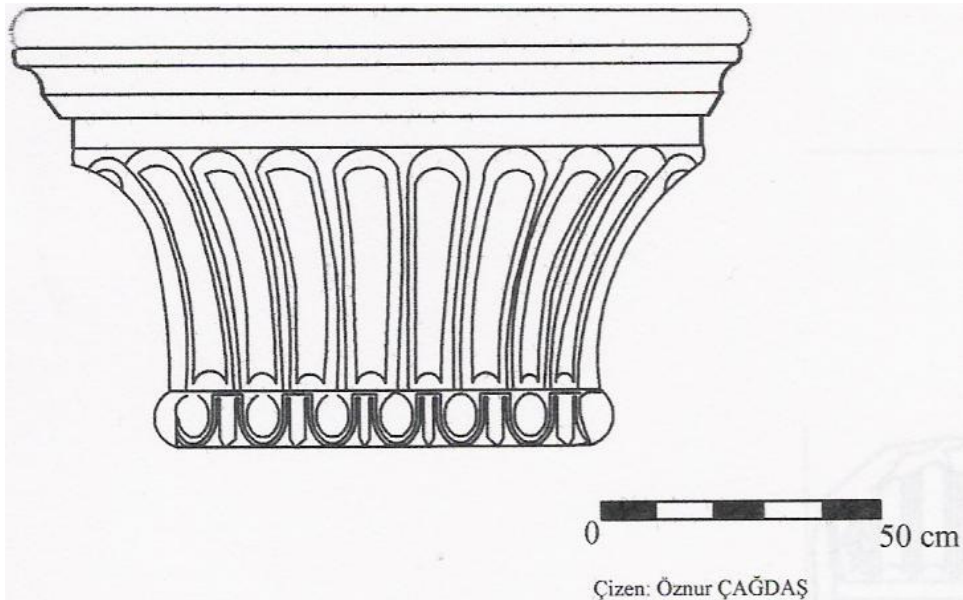

- Katalog No** : 12
Resim No : 25
Adı : 4 No'lu Sütun Başlığı
Kazı Env. No. : -
Buluntu Yeri : G.I. İnsula III
Buluntu Kodu : 85.80
Ölçüleri : **Yük.** 31 cm. **Gen.** 58x58 cm.
Durum-Tanım : Abakus kısmında kırıklar vardır.
Mermer. 20 adet Bergama tipi bezeme vardır. Bergama tipi bezemeler; Allianoi'daki diğer örneklerine oranla daha kalın yapılmıştır, Bezemelerin ağız kısmı içten dışa doğru çıkıntı yapıp yuvarlatılmıştır. Bezemenin altında ion kymationu vardır.
Analoji : Anabolu 1992: 2; King 1997: 211-218; Rohman 1996: 32-38.
Tarih : M.S. 2. y.y.'ın başı.
Çizim :

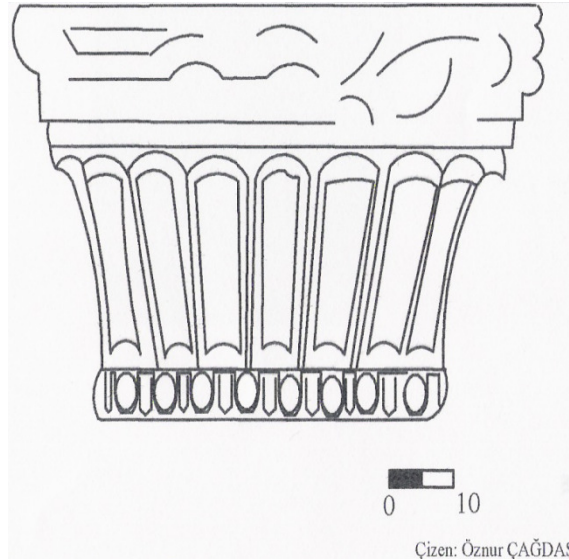

Katalog No : 13

Resim No : 26

Adı : 1'No'lu Ante Başlığı

Kazı Env. No. : -

Buluntu Yeri : G.I. İnsula III

Buluntu Kodu : 88.20

Ölçüleri : **Yük.** 35 cm. **Gen.** 58x58 cm.

Durum-Tanım : Bütün

Mermer. Ön cephesinde 6, yanlarda ise 3 adet Bergama tipi bezeme bulunmaktadır. Başlığın her köşesinde damarlı, uçları çatallı ve sivri bir akanthus bezemesi bulunmaktadır. Bergama tipi bezemenin altında ise, sütun başlığını çevreler vaziyette ion kymationu görülür.

Analoji : Anadolu 1992: 2; King 1997: 211-218; Rohman 1996: 32-38.

Tarih : M.S. 2. y.y.'ın başı.

Çizim :

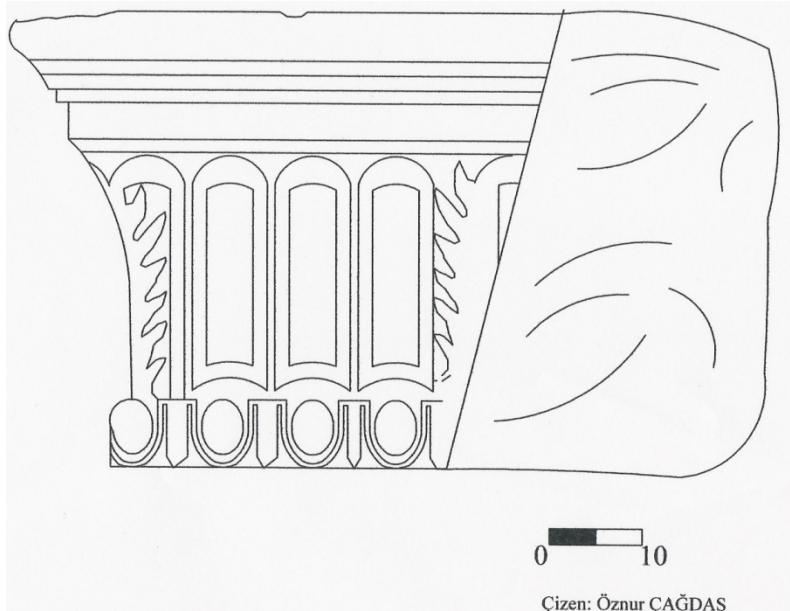

Katalog No : 14

Resim No : 27

Adı : Decumanus'da Bulunan Sütun Başlığı

Kazı Env. No. : -

Buluntu Yeri : Decumanus

Buluntu Kodu : -

Ölçüleri : **Yük.** 36 cm. **Gen.** 67x56 cm.

Durum-Tanım : Abakus kısmında kırıklar vardır. Bezemelerden 5'inin ağız kısmı kırıktır.

Mermer. 15 adet Bergama tipi bezeme vardır. Bergama tipi bezemenin altında, sütun başlığını çevreler vaziyette ion kymationu vardır.

Analoji : Anadolu 1992: 2; King 1997: 211-218; Rohman 1996: 32-38.

Tarih : M.S. 2. y.y.'ın başı.

Çizim :

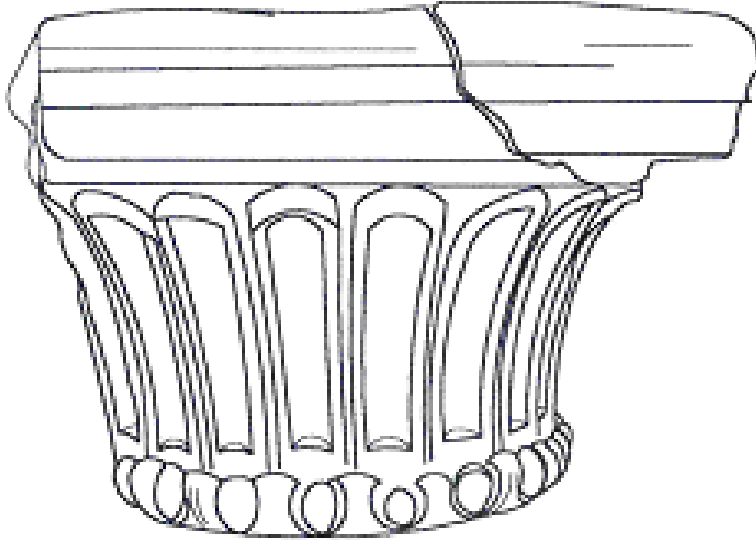

Katalog No : 15

Resim No : 28

Adı : Kilise’de Bulunan Ante Başlığı

Kazı Env. No. : -

Buluntu Yeri : EV-d2

Buluntu Kodu : 93.22

Ölçüleri : **Yük.** 35 cm. **Gen.** 58x58 cm.

Durum-Tanım : Bütün.

Mermer. Ön cephesinde 6 adet, yan cephelerinde ise 5’er adet tam, 1’er adet yarım şekilde yapılmış Bergama tipi bezeme vardır. Her iki köşesinde akanthus bezemesi vardır. Etlü ve damarsız olan akhantus bezemeleri Bergama tipi bezemenin üstüne bindirilerek bezemenin yarısını kesmiştir. Bezemenin alt kısmında ion kymationu bulunmaktadır.

Analoji : Anadolu 1992: 2; King 1997: 211-218; Rohman 1996: 32-38.

Tarih : M.S. 2. y.y.’ın başı.

Çizim :

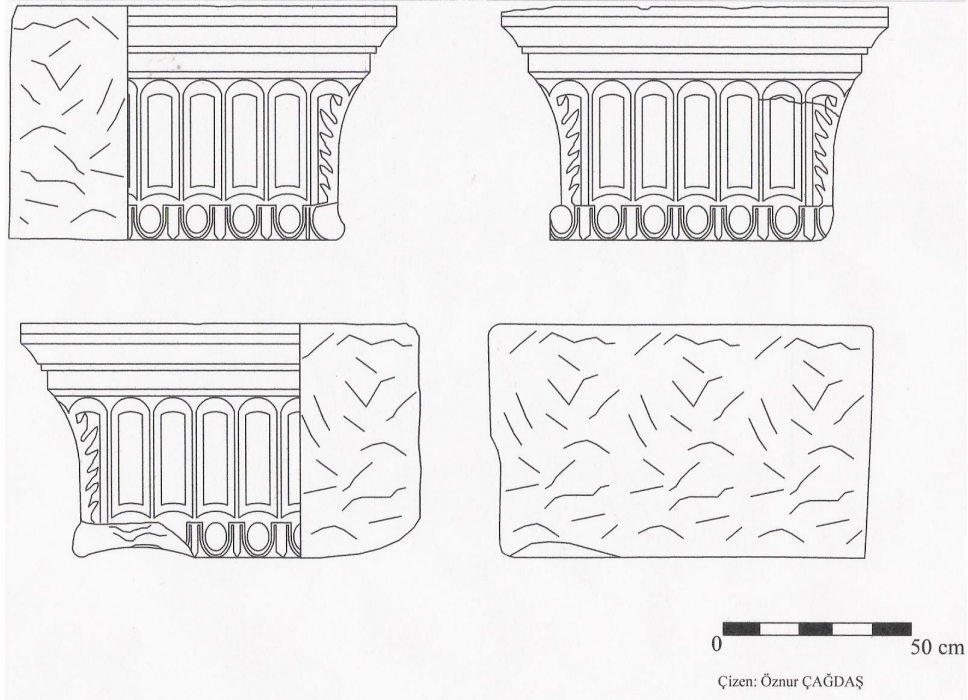

9. SONUÇ

Tez kapsamında, Allianoi'da kazılar sonucu ortaya çıkarılmış 15 adet, Bergama tipi bezemenin görüldüğü mimari yapı elamanı incelenmiştir. Bunlardan 8 tanesi friz, 5 tanesi sütun başlığı ve 2 tanesi ise ante başlığıdır.

Birçok yapıyı ve yapı elemanını süslemiş olan Bergama tipi bezemenin nereden esinlenerek oluşturulduğu bugüne kadar pek bilinmemektedir. Bitkilerin mimari alanda kullanılması Antik Dönem'de oldukça popülerdir. Özellikle akanthus yaprakları birçok mimari yapı elemanını Antik Dönem'de süslemiş olup sıkça kullanılmıştır.

Bergama tipi bezemenin yayılım alanına bakıldığında yoğunlukla Anadolu, özellikle de; Akdeniz, Ege ve çevresinde kullanım alanı gördüğü anlaşılmaktadır. Bu durum manidardır. Bu nedenle Bergama tipi bezeme, eğer ki bir bitkiden esinlenerek oluşturulmuşsa bu bitkinin bu coğrafya ya özgü olması olasıdır.

Akanthus bitkisinin bir çeşidi olan *Akanthus Spinus*'da sadece Akdeniz ikliminde yetişen bir bitkidir. Bu bitki çiçek ve yapraktan oluşmaktadır. Bitkinin çiçeği, Bergama tipi bezeme ile fiziki olarak benzerlikler göstermektedir. Bu nedenle, Bergama tipi bezemenin bu bitkiden esinlenerek ortaya çıktığı düşünülmektedir. *Akanthus Spinus*, yaz aylarında çiçek açar ve dikenli yapraklara sahiptir. Yaprakları damarlıdır ve yetiştiği bölgeye göre geniş veya ince olabilmektedir¹⁴⁸. Bergama tipi bezemede bölgesel olarak aynı özellikleri göstermektedir. Bazı yerlerde geniş yapılan bezeme gövdesi bazı yerlerde ise daha ince yapılmıştır. Allianoi'da bulunan frizlerin köşelerindeki yaprak bezeme de bu bitkinin yaprakları ile stil olarak benzerlik göstermektedir. Olasılıkla Allianoi Ilıcası'nı yapan ustalar bitkiyi frizde ana bezeme olarak kullanmışlar, bitkinin yapraklarını ise ara bezeme olarak frize yerleştirmişlerdir.

¹⁴⁸ Fuchs,1542: 380.

Bergama tipi bezemenin tarihsel sürecine baktığımızda; bezemenin en erken örneğini Girit'deki Atreus mezar yapısının giriş cephesinde bulunan sütun başlığında görmekteyiz. Buradaki bezemeler başlığın gövdesini tamamen sarar vaziyette işlenmiştir. Başlığın abakus kısmı ise yuvarlak bir yapıdadır. Abakusta spiral bezemeler ile yarım üçgenler içinde kare bezeme kullanılmıştır. Burada bulunan Bergama tipi bezemeler oldukça ince ve basık yapılmıştır. Bezemenin gövdesi ile ağız kısmı birbirinden bağımsız yapılmıştır. Bezemelerin dış bantları arasında mesafe olmayıp, birbirleri ile temas halindedir. Bergama tipi bezeme, belirgin ve derin bir dış bant içinde kabartma şeklinde oluşturulmuştur.

Daha sonrasında pek kullanılmayan bezeme, özellikle Helenistik Dönem'de sütun başlıklarında sıklıkla kullanılmaya başlanmıştır. Traian Dönemi sonu ve Hadrian Dönemi başında, ilk olarak Batı Anadolu'da Celsus Kitaplığı'nda ve daha sonra Hadrian Tapınağı gibi Ephesus yapılarının saçak dekorasyonunda görülen Bergama tipi friz, Roma Dönemi'nde friz ve sütun başlıklarında oldukça yaygın olarak kullanım görmeye devam etmiştir¹⁴⁹. Bergama tipi sütun başlıklarının, Helenistik Dönem'deki ilk örnekleri; Pergamon'daki II. Eumenes Stoası, Pergamon Athena Temenos'u, Atina'daki II. Attalos Stoası ve Assos'da bulunan Güney Stoası olarak sıralanabilir.

Helenistik dönemde bezemede değişim başlamıştır. Bezeme tek parçadan oluşmuştur. Gövde ve ağız kısmı tek parçadır. Bezemenin gövde kısmı derin bir şekilde oyulmuş olup bu kısımda kabartma görülmez ve bezemeler geniş gövdelidir. Ancak her bir bezemenin dış bandı diğer bezemenin dış bandı ile Atreus Mezar Yapısı olduğu gibi temas halindedir.

Roma Dönemi'nde Bergama tipi sütun başlıklarının Helenistik Dönem'e göre stilistik açıdan bir değişime uğradığı görülmektedir. Sütun başlığında bulunan kalın bezemenin yerini, ağız kısmı yuvarlatılmış, uzun, ince bezemelerin aldığı görülmektedir. Ayrıca akanthus yaprakları ve ion kymationu da Bergama tipi bezeme

¹⁴⁹ Koçel, 1996 : 215.

ile birlikte sütun başlığında kullanılmaya başlanmıştır. Bergama tipi sütun başlıkları Roma Dönemi'nde Hadrian, Antonius Pius ve Severuslar Dönemi'nde yoğun olarak kullanılmıştır.

Bergama tipi frizler ise; Roma Dönemi'nde yoğun olarak kullanılmaya başlanmıştır. Bergama tipi frizlerin, stilistik açıdan tarihlenmesinde en önemli kriter, frizlerdeki Bergama tipi bezemenin almış olduğu formdur. Tez kapsamı içerisinde incelenen Bergama tipi frizlerin erken örneklerinde, bezeme düz bir şekilde oluşturulmuşken daha geç örneklerde ise; bezemenin "S" kıvrımını aldığını görmekteyiz.

Özellikle Hadrian Dönemi'nde yoğun olarak kullanım alanı bulan Bergama tipi frizlerin en erken örnekleri, Ephesus'da görülen frizler olduğu düşünülmektedir. Bergama tipi frizlerde bulunan, Bergama tipi bezemeler, ya tek başına yada ion kymationu, akanthus yaprakları, inci dizileri, palmetler gibi ara bezemelerle birlikte frizde yerini almıştır.

M.S. 2. y.y.'ın başlarına da, özellikle Anadolu'da görmeye başladığımız Bergama tipi frizlerde bulunan bezemelerin zamanla, stilistik açıdan değişime uğradığı görülmektedir. Bu değişim bezemenin formunda oluşmuştur.

M.S. 2.y.y.'ın başında bezeme; gövdesi geniş ve kısa olarak, hantal bir şekilde yapılmıştır. Bezemenin ağız kısmı ise tam olarak yuvarlatılmamış olup, düz bir şekilde yapılmıştır. M.S. 2. y.y.'ın başında yapılmış olan frizlerin Bergama tipi bezemelerindeki en önemli özellik ise bezemenin "S" kıvrımını almamış olmasıdır. Bunun en güzel örneklerini Ephesus'da görmekteyiz.

M.S. 2. y.y.'ın ikinci çeyreğinde ise bezemede bir değişim başlar. Bezemenin hantal gövdesinin, daha ince ve uzun yapılmaya başlandığı görülür. Ağız kısmı ise daha derin bir şekilde oyularak yuvarlatılmaya başlanmış ve içten dışa doğru bir kavis oluşturulmaya çalışılmıştır. Ancak bezemede "S" kıvrımını oluşmamıştır. M.S. 2. y.y.'ın ikinci çeyreği ile üçüncü çeyreği arasına tarihliye bileceğimiz Alliano'i'daki

Bergama tipi frizlerde görülen bezemeler, bu çeyreğin en güzel örneklerini oluşturmaktadır.

M.S. 2. y.y.'ın ortasında ise, daha önce görmediğimiz “S” kıvrımının çok belirgin olmamakla beraber, Bergama tipi bezemeye verilmeye başlandığı görülmektedir. Örnek olarak, Sagalassos Bazilika E1 ve Termessos N2 Tapınağı frizlerine stilistik açıdan bakıldığında M.S. 2. y.y.'ın ortasına tarihlendiği düşünülmektedir.

Bergama tipi frizlerin bezemelerinde, M.S. 2. y.y.'ın sonlarına doğru tam bir “S” kıvrımı olduğu söylenebilir. “S” kıvrımının en güzel verildiği örneklerden biride Adada D Tapınağında bulunan Bergama tipi frizdir. Bu frizde tam bir “S” kıvrımı görülmektedir. Tapınak M.S. 180-200 arasına tarihlenmektedir. Tapınağın tarihine bakıldığında frizin stilistik özellikleri ile örtüştüğü görülmektedir.

Allianoi'da bulunan 4 adet Bergama tipi sütun başlığı ve 1 adet ante başlığı Insula III olarak adlandırılan mekanın avlusunda bulunmuştur. Yine bu mekândaki kazılar sonucunda ortaya çıkarılan sütunlardan dolayı, sütun başlıklarının Insula III'ün avlusundaki bu sütunlara ait olduğu sanılmaktadır. 1 adet Bergama tipi sütun başlığı ise, decumanusda yapılan kazılar sonucunda bulunmuştur. Bu nedenle bu alanda bulunan sütun başlığının, daha önce burada bulunan sütunlara ait olduğu düşünülmektedir. 8 adet Bergama tipi friz ise Güney Ilıca'nın Frigidarium mekânında bulunmuş olup, mimari üst yapı öğeleri ışığında frizlerin olasılıkla bu mekanda kullanıldığı düşünülmektedir.

Allianoi'da bulunan Bergama tipi frizler ve sütun başlıklarını tarihlendirirken iki kriteri göz önünde bulundurmak gerekmektedir.

Bunlardan birincisi Bergama tipi frizlerde bulunan bezemelerin stilistik özellikleridir. M.S. 2. y.y.'ın ilk çeyreğinde Bergama tipi bezeme; gövdesi geniş ve kısa olarak, hantal bir şekilde yapılmıştır. Bezemenin ağız kısmı ise tam olarak yuvarlatılmamış olup, düz bir şekilde yapılmıştır. Allianoi'daki Bergama tipi bezemenin stilistik özelliklerine baktığımızda ise bezemenin ağız kısmının dışı doğru yuvarlatıldığı

görülmektedir. Ayrıca bezemenin gövdesi daha uzun ve ince yapılmıştır. Bu nedenle Allianoî'da bulunan frizlerin M.S. 2. y.y.'ın ilk çeyreğindeki örneklerden daha geç bir dönemde yapıldığı sanılmaktadır.

Allianoî dışındaki örnekler incelendiğinde, bezemedeki "S" kıvrımı M.S. 2. y.y.'ın ikinci yarısında ortaya çıktığı düşünülmektedir. Ancak Allianoî'daki Bergama tipi bezemelerde "S" kıvrımı oluşmamıştır. Bu nedenle Allianoî'da bulunan Bergama tipi frizlerin bu tarihten daha erken bir dönemde yapıldığı düşünülmektedir. Stilistik açıdan bu özellikler göz önüne alındığında, Allianoî'da bulunan Bergama tipi frizlerin M.S. 2. y.y.'ın ikinci çeyreği ile üçüncü çeyreği arasına tarihlendiği düşünülmektedir.

Sütun başlıklarına bakıldığında ise, Attaleia'da bulunan Hadrian Kapısı'nda kompozit düzende işlenen sütun başlığında Bergama tipi bezemeyi görmek mümkündür. Bu bezemenin stilistik özelliklerine baktığımızda, Allianoî'da bulunan Bergama tipi sütun başlıkları ile oldukça benzer özellikler gösterdiği görülmektedir. Hadrian Kapısı'ndaki sütun başlık bezemelerinin, tıpkı Allianoî'da olduğu gibi, gövdesi ince ve uzun, ağız kısmı ise içten dışa doğru yuvarlatılmıştır. Bezemelerin dış bantları arasında mesafe olup bezemeler arasındaki mesafe derin oyulmuştur. Bezemenin üstünde ise yine Allianoî'da bulunan Bergama tipi bezemenin alt kısmında gördüğümüz ion kymationu yer almaktadır. Allianoî'da bulunan Bergama tipi sütun başlıkları ile Hadrian Kapısı'nda bulunan kompozit düzendeki sütun başlığındaki Bergama tipi bezemeler stilistik açıdan benzerdir. Hadrian Kapısı, Hadrian'ın Anadolu'ya ikinci gelişinde, M.S. 130 yılında yapılmış olması nedeni ile Allianoî'daki sütun başlıklarının da bu tarihe yakın bir zamanda yapıldığı düşünülmektedir.

Roma İmparatoru Hadrian Dönemi'nde tüm imparatorlukta ve Anadolu'da geniş çaplı bir imar faaliyetinde bulunulmuştur. M.S. 2.y.y.'da özellikle Anadolu'da, mimari alandaki projeler, Hadrian'ın şahsi ilgisinden dolayı bizzat takip edip, zaman zaman ekonomik olarak katkıda bulunduğu, zaman zaman da yönlendirdiği, finanse edip desteklediği bir uğraş halindeydi. Hadrian'ın Anadolu'ya yapmış olduğu ilk

gezisi M.S. 123-124, ikinci gezisi ise M.S. 129-131 yılları arasındadır¹⁵⁰. Allianoi'da açığa çıkarılan yapılarında İmparator Hadrian'ın Anadolu'ya ikinci gelişi olan M.S. 128-131 yıllarından sonra inşa edildiği düşünülmektedir¹⁵¹.

Hadrian Dönemi'ne baktığımızda, mimari faaliyetlerin ve buna bağlı olarak da yapılardaki süslemelerin, devrin sosyo ekonomik karakteri ile ilişkili olduğu görülür. Bu sebeptendir ki, M.S. 2. y.y.'da Roma dünyasında ve Anadolu sanatında bir çiçeklenme dönemi yaşanmıştır. Şöyle ki, İmparator Augustus (M.Ö. 27- M.S. 14) ile başlayan barış dönemi (Pax Romana) Hadrian zamanında en yüksek noktasına ulaşmış ve onunla beraber Roma İmparatorluğunda yepyeni bir sayfa açılmıştır¹⁵². Bu dönemde hem barış ortamının oluşturduğu hava hem de Hadrian'ın botaniğe olan merakı mimariye de yansımış, sanat ve mimaride bitkisel öğelere çokça yer vermeye başlanmıştır. Bu nedenle de bir bitkiden esinlenerek oluşturulduğu düşünülen Bergama tipi bezemenin bulunduğu friz ve sütun başlıklarının da Hadrian döneminde yapılmış olması olasılık dışı görülmemektedir. Bu tespitlerin yanı sıra; Allianoi'da açığa çıkarılan yapıların Hadrian'ın Anadolu'ya ikinci gelişinden sonra yapılmış olduğu düşüncesi¹⁵³ ve friz ile sütun başlıklarında bulunan Bergama tipi bezemenin stilistik özellikleri de, Allianoi'da bulunan Bergama tipi friz ve sütun başlıklarının M.S. 128 -135 tarihleri arasında yani Harian'ın Anadolu'ya yaptığı ikinci seferinden sonra yapıldığına işaret etmektedir.

¹⁵⁰ Koçel, 1996 : 19.

¹⁵¹ Yaraş, 2002b: 166.

¹⁵² Koçel, 1996 : 17.

¹⁵³ Bknz. Yaraş, 2002b: 166.

KAYNAKÇA

Antik Kaynaklar

Vitruvius (1993): *Mimarlık Üzerine 10 Kitap*, İstanbul, Şevki Vanlı Mimarlık Yayınları.

Modern Kaynaklar

Sürelî ve seri yayınlar için, Alman Arkeoloji Enstitüsü'nün belirlediği liste kullanılmıştır.

http://www.dainst.org/medien/de/red_Abkuerzungen_Zeitschriften.pdf.)

Abbasoğlu, H. (1990): “Perge Kazısı 1988 Yılı Ön Raporu”, *XI.K.S.T*, C.2, Ankara: 211-227

Abbasoğlu, H. (1994): *Perge Roma Devri Mimarisinde Arsitravların Soffit Bezemeleri*, TTKY, Ankara.

Akurgal, E. (2000): *Anadolu Uygarlıkları*, Net Yayıncılık, İstanbul.

Alzinger ,W. (1974): *Augusteische Architektur in Ephesos*, Öjh- Sonderschriften, Band XVI, Wien.

Anadolu, M.U. (1970): *Küçük Asya'da Bulunan Roma İmparatorluk Çağı Tapınakları*, İ.T.Ü., İstanbul.

Anadolu, M.U.(1992): “Batı Anadolu’da Bulunan Yiv (Oluk) Frizli Yapılar”, *Arkeoloji-Sanat Dergisi VI*, İzmir:1-6.

Atik, N.(2000): “Die Bauornamentik der Bühnenfassade des Theaters von Perge”, AA: 298-322.

Atik, S.(2007): “The Commercial Buildings in Anatolia: Tetragonos Agora, Biothike Agora and Macellum”, *Coşkun Özgünel’in 65. Yaş Armağanı*, Homer Kitapevi, İstanbul: 55-60.

Başaran, C.(1999): *Anadolu Kompozit Başlıkları*, Arkeoloji ve Sanat Yayınları, İstanbul.

Başgelen, N.(1998): *Anadolu Mimari Bezemeleri*, Arkeoloji ve Sanat Yayınları, İstanbul.

Bayburtoğlu, C. (2003): *Arykanda*, Homer Kitapevi, İstanbul.

Bean, G.E.(1997): *Eski Çağda Ege Bölgesi*, Arion Yayınevi, İstanbul.

Bean, G.E.(1999): *Eski Çağda Güney Kıyıları*, Arion Yayınevi, İstanbul.

Büyükkolancı, M.(1996): *Psidia Bölgesi Tapınak Mimarisi* (İstanbul Üniversitesi, Sosyal Bilimler Enstitüsü, Arkeoloji Anabilim Dalı, Basılmamış Doktora Tezi), İstanbul.

Büyükkolancı, M.(1997): “Termessos N1 Yapısı”, *Adayla II*, İzmir :117-126.

Carettoni,C.(1963-64): “Scavo del tempio di Apollo a Hierapolis”, in *ASAtene*, XLI-XLII, 411-433.

Can, B.(2005): “Roma Çağı Anadolu Mimarisinde Kıvrıklal (Ranke) Bezemeleri” (Atatürk Üniversitesi, Sosyal Bilimler Enstitüsü, Arkeoloji Anabilim Dalı, Basılmamış Doktora Tezi), Erzurum.

Ferrero, D.B.(1990): *Batı Anadolu’nun Eski Çağ Tiyatroları*, İ.K.M., Ankara.

Fuchs,G.(1998): *Tetragonos Agora in Ephesos*, Argis, Brno.

Fuchs, L.(1542): *De Historia Stirpivm Commentarii İnsignes*, In Officina Isingriniana, Basileae.

Fleischer,R (1978):“ Ein Hellenistischer Fries aus Sagalassos in Pisidien” Ekrem Akurgal(edt), *The Proceedings of the Xth International Congress of Classical Archaeology* : 23-30/IX/1973, T.T.K.Y., Ankara-İzmir:661-665.

Gough, M.(1952): “Anazarbus”, *AnSt* 2: 85-150.

Gündüzalp, N.(1984): *Anadolu Tapınaklarında Akanthuslu Sarmal Dal Süslemeleri*, Trabzon.

Heberdey,F.(1912): *Das Theater in Ephesos*, Forschungen in Epnesos 2, A. Hölder, Wien.

İnan, J.(1976): “Perge Kazısı 1975 Çalışmaları”, *Bulleten* 40-2, Ankara: 702-705.

İnan, J.(1986): “Perge Tiyatrosu Yayın Çalışmalarının Ön Raporu”, *XVIII. K.S.T, C. 2*, Ankara: 65-83.

İdil, V.(1989): “Anadolu’da Roma İmparatorluk Devri Zafer Takları”, *Festschrift für Jale İnan Armağanı*, Arkeoloji ve Sanat Yayınları, İstanbul.

Jidejian, N.(1978): *Baalbek: Heliopolis, City of the Sun*, Dar el-Machreq.

Kästner,V.(1996): “Tradition oder Innovation : besondere Kapitellformen in der Hellenistischen Baukunst von Pergamon”, E.L.,Schwandner(edt), *Säule und Gebälk : Zu Struktur und Wandlungsprozess Griechisch-Römischer Architektur*, Bauforschungskolloquium in Berlin vom 16, Diskussionen zur Archäologischen Bauforschung 6, P. von Zabern, Mainz : 153-161.

Keil, J.(1965): *Führer Durch Ephesos*, Hölder, Wien.

Kimball, F- H.-Edgell, G.(2001) *History of Architecture* , REA, London.

King, D.(1997): “Pergamane Palm Capitals and Other Foliate Fancies”, *NumAntCl*, Lugano : 207-230

Koçel,Z.,E.(1996): *Anadolu’da Hadrianus Dönemi Mimari Bezemeleri*, (İstanbul Üniversitesi, Sosyal Bilimler Enstitüsü, Klasik Arkeoloji Bilim Dalı, Basılmamış Doktora Tezi) İstanbul.

Lanckoroński,G.K, (1890-92) : *Städte Pamphylens und Pisidiens*,I-II, F. Tempsky, Wien .

Machteld J. M., (1983): “Archaeology in Asia Minor”, *AJA* 87 : 427-442.

Mansel, A.M.(1957): “1946-1955 Yıllarında Pamphylia’da Yapılan Kazılar ve Araştırmalar”, *Bulleten* 22 : 211-24.

Mansel, A.M.(1963): *Die Ruinen Von Side*, W. de Gruyter, Berlin .

Mansel, A.M.(1975): “Die Nymphäen von Perge”, *IstMitt* 25: 367-372.

Mansel, A.M.(1975): “Bericht über Ausgrabungen und Untersuchungen in Pamphylien in den Jahren 1957-1972”, *AA* : 427-442

Mansel, A.M.(1978): *Side. 1947-1966 Yılları Kazıları ve Araştırmalarının Sonuçları*, TTKY, Ankara

Mattern, T.(2001): *Gesims und Ornament. Zur stadtrömischen Architektur von der Republik bis Septimius Severus*, Scriptorium, Münster.

Miltner, F.(1959): “21.Vorläufiger Bericht über die Ausgrabungen in Ephesos”, *Öjh XLIV* : 20-32.

Miltner, F.(1959): “22.Vorläufiger Bericht über die Ausgrabungen in Ephesos”, *Öjh*, XLIV : 427-442.

Müler, H.(2004): “Allianoi. Zur Identifizierung eines antiken Kurbades im Hinterland von Pergamon”, *IstMitt* 54: 215-225.

Nalbantoğlu, E.(1998): “ Bergama Müzesi 1996 Yortanlı Kurtarma Kazısı”, VIII. *M.K.K.S*, Ankara, 1998: 13-23

Naumann, R.(1979): *Der Zeustempel Zu Aizanoi*, Verlag Walter de Gruyter, Berlin.

Niewöhner, P.(2007): *Aizanoi, Dokimion und Anatolien:*, Stadt und Land, Siedlungs- und Steinmetzwesen vom späteren 4. bis ins 6. Jahrhundert n. Chr., Reichert, Wiesbaden.

Peschlow - Bindokat, A.(1975): “Zur Säulenstraße von Pompeiopolis in Kilikien”, *IstMitt* 25: 373-391.

Pomtow, H.R.(1889): *Beiträge zur Topographie von Delphi*, Reimer, Berlin.

Price, S.R.F.(1984): *Rituals and Power. The Roman Imperial Cult in Asia Minor*, Cambridge University Press, London-New York.

Radt, W.(1983): “Pergamon. Vorbericht über die Arbeiten 1981” IV. *K.S.T*, Ankara: 257-269 .

Radt, W.(1993): “Pergamon die Kampagne 1992”, XV. *KST*, C. I, Ankara: 593-590.

Radt, W.(2002): *Pergamon, Antik Bir Kentin Tarihi ve Yapıları*, Y.K.Y., İstanbul.

Rheidt, K., Karagöz, Ş., Radt, W.(1986): “Ein römischer Grabbau auf dem Niyazitepe bei Pergamon”, *IstMitt* 36: 137-147.

Rohmann, J. (1995): “Einige Bemerkungen zum Ursprung des feingezahnten Akanthus”, *IstMitt* 45:109-121.

Rohmann, J.(1996): *Die Kapitellproduktion der Römischen Kaiserzeit in Pergamon*, Pergamenische Forschungen 10, Walter de Gruyter, Berlin.

Robertson, D.S.(1959): *A Handbook of Greek and Roman Architecture*, Cambridge University Press, London-New York.

Rumscheid, F.(1992): “Die unbekannte Säulenbasis des Demeter-Tempels von Pergamon”, *IstMitt* 42: 347-350.

Rumscheid, F.(1994): *Untersuchungen zur kleinasiatischen Bauornamentik des Hellenismus*, Beiträge zur Erschliessung hellenistischer und kaiserzeitlicher Skulptur und Architektur 14, P. von Zabern, Mainz.

Rumscheid, F.(1995): “Die Ornamentik des Apollon-Smintheus-Tempels in der Troas”, *IstMitt* 45:25-55.

Schazmann, P.(1923): *Das Gymnasion : der Tempelbezirk der Hera Basilea*, AvP6, W. de Gruyter, Berlin .

Scherrer, P.(2000): *Efes Rehberi*, Ege Yayınları, İzmir.

Scherrer,P.-Trinkl,E.(Edt)(2006): *Die Tetragonos Agora in Ephesus: Grabungsergebnisse von Archaischer bis in Byzantinische Zeit - ein Überblick Befunde und Funde klassischer Zeit*, Forschungen in Ephesos, Wien.

Sear, F.(1982.): *Roman Architecture*, Cornell University Press, New York.

Sear, F.(2006): *Roman Theatres: An Architectural Study*, Oxford University Press, Oxford.

Serdarođlu,Ü.(2004): *Lykia ve Karia'da Roma Dönemi Tapınak Mimarlığı*, Arkeoloji ve Sanat Yayınları, İstanbul.

Sevin, V.(2001): *Anadolu'nun Tarihi Coğrafyası I*, T.T.K., Ankara.

Strocka, V. M.(1973): "Efes'deki Celsus Kitaplığı Onarım Çalışmaları", *Belleten* 43 : 809-837.

Strocka, V. M.(1973):"Zur Datierung der Celsusbibliothek", *The Proceedings of the Xth International Congress of Classical Archaeology*, S.23., T.T.K.Y., İzmir-Ankara :893-900.

Strocka, V. M.(1978) : "Zur Datierung der Celsusbibliothek", *E. Akurgal için yazılar:The Proceedings of the Xth International Congress of Classical Archaeology* : 893-912.

Strocka, V. M.(1988): "Wechselwirkungen der Stadtrömischen und Kleinasiatischen Architektur unter Trajan und Hadrian", *IstMitt* 38: 291-307.

Şahin, B.(2004): *Anadolu Tarihinde Bergama*, Turuncu Medya, İstanbul.

Şahin, S.(2004): *Die Inschriften von Perge*, R. Habelt, Bonn.

Talbert, R.J.A.(2001): *Barrington Atlas of the Grek and Roman World*, Oxford University Press, Oxford.

Türkmen, M.(2007): *Pamphylia ve Kilikia'da Severuslar Dönemi Mimari Bezemeleri*, (İstanbul Üniversitesi, Sosyal Bilimler Enstitüsü, Arkeoloji Anabilim Dalı, Basılmamış Doktora Tezi), İstanbul.

Vandeput, L.(1997): *The Architectural Decoration in Roman Asia Minor, Sagalassos: a Case Study*, Studies in Eastern Mediterranean Archaeology, Brepols, Turnhout.

Verzone, P.(1957): “Citta Ellenistiche e Romane dell’Asia Minore, Anazarbus”, *Palladio* 7: 9-25.

Waelkens, M.-Poblome, J. (edt),(1993): *Sagalassos II. Report on the Third Excavation Campaign of 1992*, Leuven University Pres,Belgium.

Wheeler, M. (2004): *Roma Sanatı ve Mimarlıđı*, Homer Kitapevi, İstanbul.

Wesenberg, B.(1971): *Kapitelle und Basen*, Rheinland-Verlag, Düesseldorf.

Winter, F. E.(2008): *Studies in Hellenistic Architecture*, University of Toronto Press, Toronto.

Yaraş, A.(2001): “1998–1999 Bergama Yortanlı Barajı Kurtarma Kazısı”, *XI. M.K.K.S*, Ankara : 105-188.

Yaraş, A.(2002): “2000 Yılı Allianoı Kazısı”, *XXIII. K.S.T.*, C.1., DÖSİMM Basımevi, Ankara : 463-478.

Yaraş, A.(2002): *Bakır Çay Havzasında Asklepios Kültü ve Paşa Ilcası- Allianoı*, (İstanbul Üniversitesi, Sosyal Bilimler Enstitüsü, Eskiçağ Anabilim Dalı, Basılmamış Doktora Tezi), İstanbul.

Yaraş, A.(2002): “İzmir’de Yeni bir Örenyeri; Allianoı”, *İzmir Kent Kültürü Dergisi*, İzmir Büyükşehir Belediyesi Kültür Yayını 5, İzmir : 165-170.

Yaraş A.- Baykan D.(2005): “2003 Yılı Allianoı Kazısı” *XXVI. K.S.T*, C.2, DÖSİMM Basımevi, Anakara : 51-62.

Yegül, F.(2006): *Antik Çağ'da Hamamlar ve Yıkanma*, Homer Kitapevi, İstanbul.

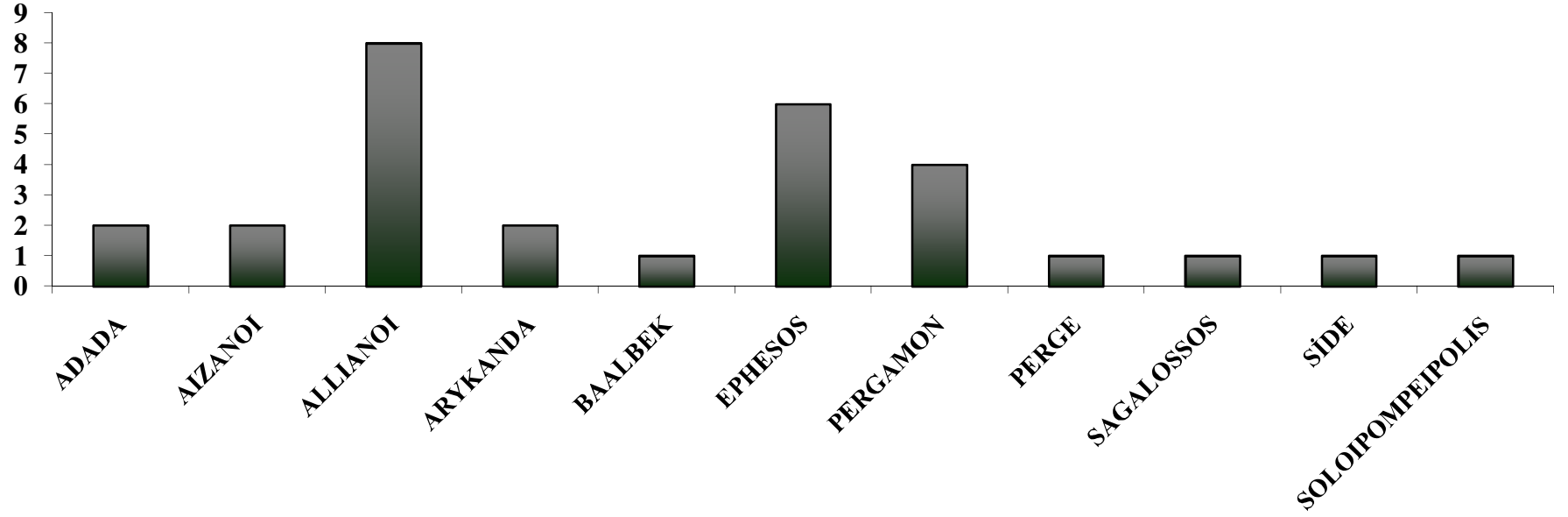

Grafik 1: Tez Kapsamı İinde İncelenen **Bergama Tipi Frizlerin** Antik Kentlere Gre Dağılımı.

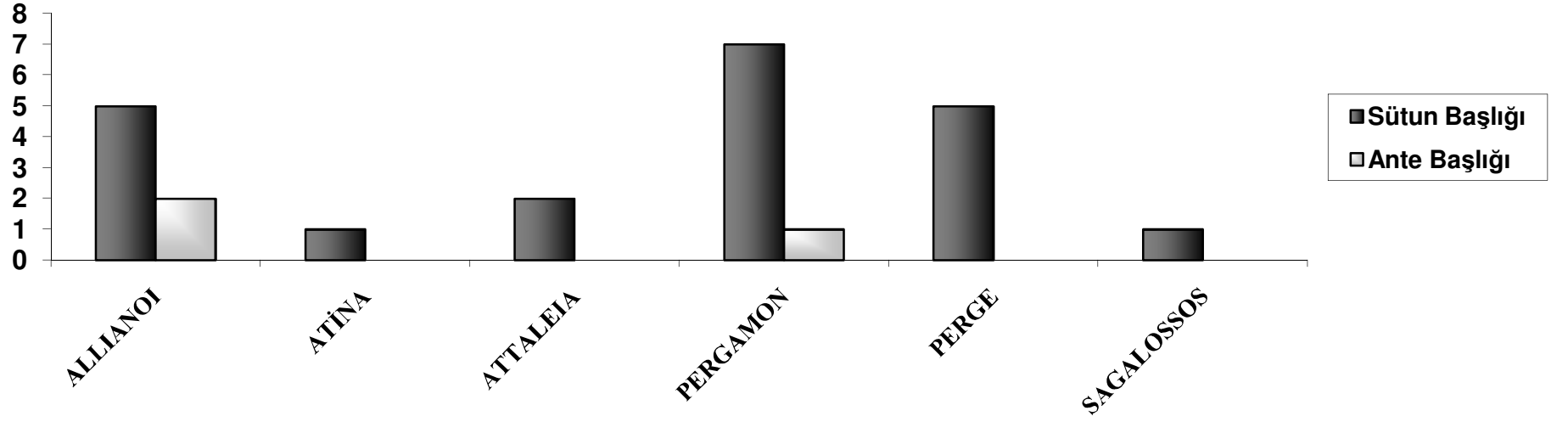

Grafik 2: Tez Kapsamı İçinde İncelenen Bergama Tipi Sütun ve Ante Başlıklarının Antik Kentlere Göre Dağılımı.

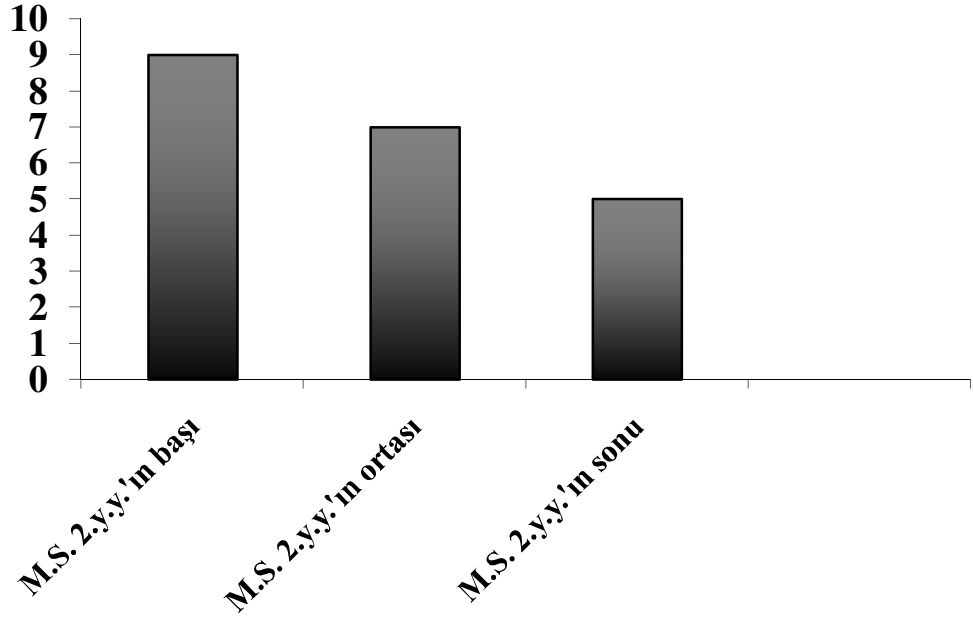

Grafik 3: Tez Kapsamı İçinde İncelenen Bergama Tipi Frizlerin Yüzyıllara Göre Dağılımı.

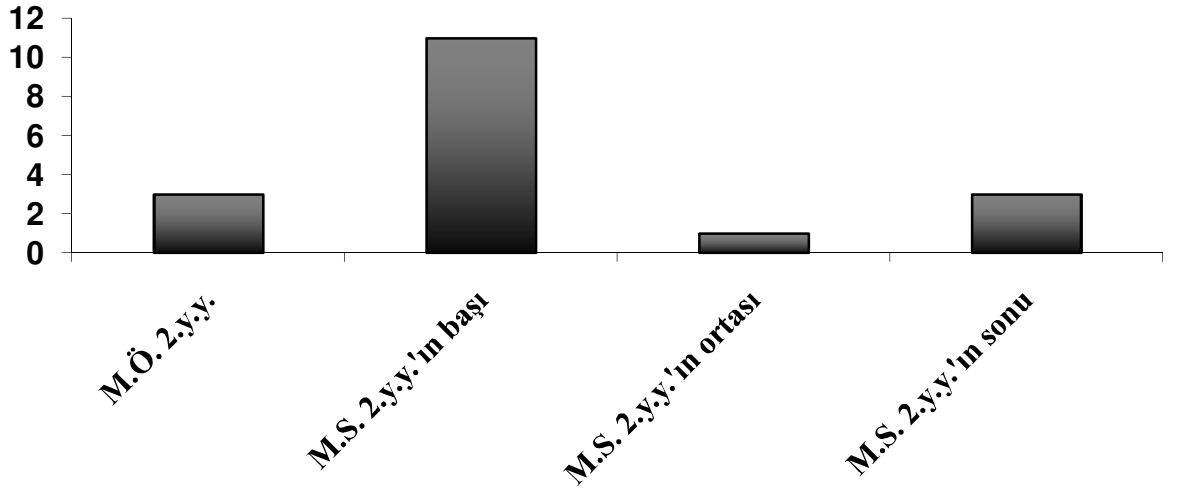

Grafik 4: Tez Kapsamı İçinde İncelenen Bergama Tipi Tipi Sütun ve Ante Başlıklarının Yüzyıllara Göre Dağılımı.

EK 1 : TABLO İLE İLGİLİ AÇIKLAMALAR

Tablolar hazırlanırken bezeme özelliklerini daha iyi anlaşılabilmesi için bazı terimler kullanılmıştır.

Friz İçin :

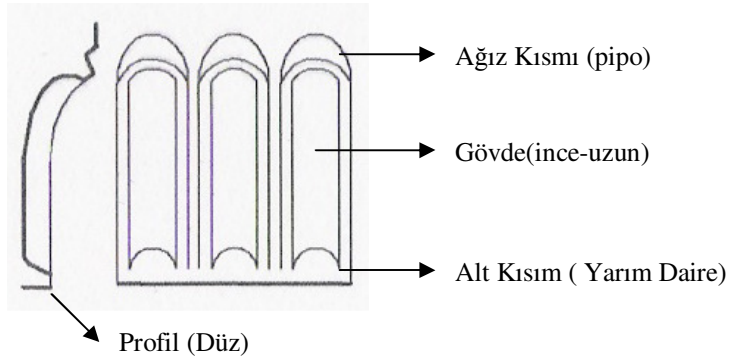



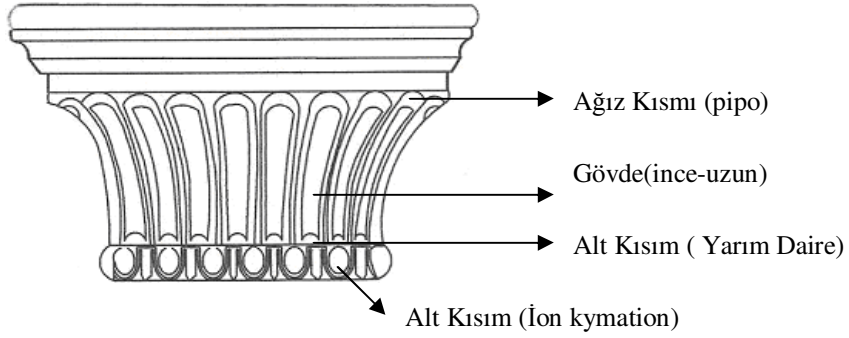

Sütun Başlığı için :

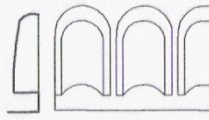
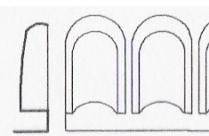

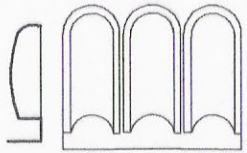

TABLO 1 : BERGAMA TİPİ FRİZLERİN STİLİSTİK TARİHLENDİRMESİ VE ÇİZİMLERİ¹⁵⁴

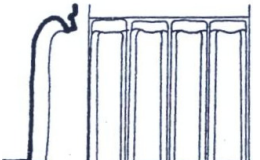
AD	YAPI ADI	BEZEME ÖZELLİKLERİ	YAPININ TARİHİ	BEZEMENİN STİLİSTİK TARİHİ	ÇİZİM
EPHESUS	TİCARET AGORASI	Kısa, ince, ağız kısmı üstten dışa hafif çıkıntılı. “S” kıvrımı yok.	M.S. 2. y.y.	M.S. 2 y.y. başı	
EPHESUS	SKOLASTİKİA HAMAMLARI	Kısa, kalın. “S” kıvrımı yok.	M.S. 1- 2.y.y.	M.S. 2 y.y. başı	
EPHESUS	CELSUS KÜTÜPHANESİ	Kısa, ince, ağız kısmı üstten dışa hafif çıkıntılı. “S” kıvrımı yok.	M.S. 113-117	M.S. 113-117	
EPHESUS	HADRIAN TAPINAĞI	Kısa, kalın, ağız kısmı üstten dışa hafif çıkıntılı. “S” kıvrımı yok.	M.S. 117-118	M.S. 117-118	

¹⁵⁴ Tabloda, sadece tez kapsamı içerisinde incelenen Bergama tipi frizler ele alınmıştır.

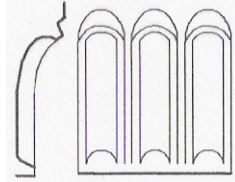
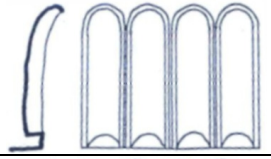
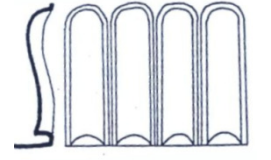
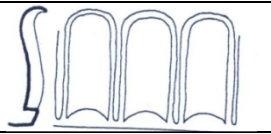
AD	YAPI ADI	BEZEME ÖZELLİKLERİ	YAPININ TARİHİ	BEZEMENİN STİLİSTİK TARİHİ	ÇİZİM
EPHESUS	LİMAN HAMAMI	Kısa, ince, ağız kısmı üstten dışa hafif çıkıntılı. "S" kıvrımı yok.	M.S. 2. y.y.	M.S. 2. y.y.'ın başı.	
PERGAMON	DOĞU HAMAMI	İnce, uzun, ağız kısmı içten dışa doğru yuvarlatılmış "S" kıvrımı yok.	M.S. 2.y.y	M.S. 2. y.y.'ın başı.	
PERGAMON	NİYAZİTEPE MEZAR YAPISI	İnce, uzun, ağız kısmı içten dışa doğru yuvarlatılmış "S" kıvrımı yok.	M.S. 2.y.y	M.S. 2. y.y.'ın başı.	
PERGAMON	PALAESTRA MEYDANI	İnce, uzun, ağız kısmı içten dışa doğru yuvarlatılmış "S" kıvrımı yok.	M.S. 2.y.y	M.S. 2. y.y.'ın başı.	

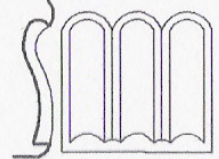
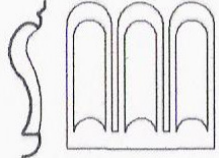
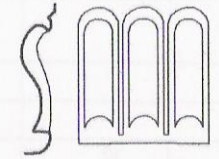
AD	YAPI ADI	BEZEME ÖZELLİKLERİ	YAPININ TARİHİ	BEZEMENİN STİLİSTİK TARİHİ	ÇİZİM
ALLIANOI	G.I. FRIGİDARIUM	İnce, uzun, ağız kısmı içten dışa doğru yuvarlatılmış "S" kıvrımı yok.	M.S. 2.y.y	M.S. 2. y.y.'ın başı.	
SAGALLASSOS	BAZİLİKA E.1	İnce, uzun, "S" kıvrımı yok.	M.S. 130-150	M.S. 130-150	
EPHESUS	TİYATRONUN 2. KATI	İnce, uzun, "S" kıvrımı var.	M.S. 140-144	M.S. 140-144	
TERMESOS	TİCARET AGORASI	Kısa, kalın, "S" kıvrımı var.	M.S. 2. y.y.	M.S.2. y.y.'ın ortası	

AD	YAPI ADI	BEZEME ÖZELLİKLERİ	YAPININ TARİHİ	BEZEMENİN STİLİSTİK TARİHİ	ÇİZİM
TERMESOS	N2 TAPINAĞI	İnce, uzun, “S” kıvrımı var.	M.S. 140-150	M.S. 140-150	
ARYKANDA	TİYATRO BİNASI CEPHESİ	Kısa, ince, “S” kıvrımı var.	M.S. 2.y.y.	M.S. 2. y.y.’in ortası	
ARYKANDA	TİCARET AGORASI	Kısa, ince, “S” kıvrımı var.	M.S. 2.y.y.	M.S. 2. y.y.’in ortası	
AİZANOİ	ZEUS TAPINAĞI	İnce, uzun, ağız kısmı içten dışa doğru yuvarlatılmış. “S” kıvrımı var.	M.S. 126-157	M.S. 2.y.y.’in ortası	

AD	YAPI ADI	BEZEME ÖZELİKLERİ	YAPININ TARİHİ	BEZEMENİN STİLİSTİK TARİHİ	ÇİZİM
AİZANOİ	TAPINAK MEYDANI	İnce, uzun, “S” kıvrımı var.	M.S. 2. y.y.	M.S.2. y.y.’in ortası	
BAALBEK	BACCUS ¹⁵⁵ TAPINAĞI	İnce, uzun, “S” kıvrımı yok.	M.S.150	M.S.150	
PERGAMON	İMPARATOR ¹⁵⁶ SALONU	İnce, uzun, ağız kısmı içten dışa doğru yuvarlatılmış. “S” kıvrımı yok.	M.S.169	M.S.169	

¹⁵⁵ Baalbek Baccus Tapınağı’nda “S” kıvrımının görülmemesinin nedeni, muhtemelen Anadolu dışında olmasından kaynaklanmıştır.

¹⁵⁶ Pergamon İmparator salonun frizinde, “S” kıvrımının olmamasının nedenini, Antoninler Dönemi barok tarzının bezemelere yansıtılmış olmasından kaynaklanmış olabileceği düşünülmektedir.

AD	YAPI ADI	BEZEME ÖZELLİKLERİ	YAPININ TARİHİ	BEZEMENİN STİLİSTİK TARİHİ	ÇİZİM
ADADA	D TAPINAĞI	Kısa, ince ,“S” kıvrımı var.	M.S. 180-200	M.S. 180-200	
ADADA	APHRODİTE TAPINAĞI	Kısa, ince ,“S” kıvrımı var.	M.S. 180-200	M.S. 180-200	
PERGE	SEPTİMİUS SEVERUS NYM.	İnce,uzun, “S” kıvrımı var.	M.S. 195-204	M.S.2.y.y. sonu	

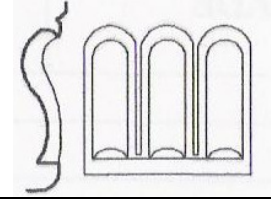
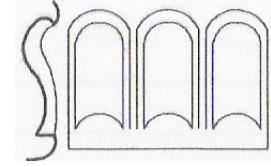
AD	YAPI ADI	BEZEME ÖZELLİKLERİ	YAPININ TARİHİ	BEZEMENİN STİLİSTİK TARİHİ	ÇİZİM
SOLOİ POMPEİOPOLİS	SÜTUNLU CADDE	İnce, uzun, "S" kıvrımı var.	M.S. 2.y.y. sonu	M.S. 2.y.y. sonu	
SİDE	MEN TAPINAĞI	Kısa, kalın, "S" kıvrımı var.	M.S. 2.y.y. sonu	M.S.2.y.y. sonu	





TABLO 2 : ALLIANOİ FRİZ BEZEMELERİNİN ANADOLU VE ANADOLU DIŐI ÖRNEKLERLE KARŐILAAŐTIRILMASI¹⁵⁷

ALLIANOİ				
YAPI ADI	PROFİL	BEZEME		
	DÜZ	GÖVDE	AĞIZ KISMI	ALT KISIM
		İNCE UZUN	PİPO	YARIM DAİRE
EPHESUS TİCARET AGORASI	X			X
EPHESUS SKOLASTİKA HAMAMI	X			X
EPHESUS CELSUS KÜTÜPHANESİ	X			X
EPHESUS HADRIANUS TAPINAĐI	X			X
PERGAMON DOĐU HAMAMI	X	X	X	
PERGAMON NİZAZİTEPE MEZAR YAPISI	X	X	X	
PERGAMON PALAESTRA MEYDANI	X	X	X	
ARYKANDA TİYATRO BİNASI				X
ARYKANDA TİCARET AGORASI				X
EPHESUS TİYATRO 2. KATI		X		X
TERMESOS N2 TAPINAĐI		X		X
TERMESOS TİCARET AGORASI		X		X
SAGALLASSOS BAZLİKA E.1		X		X
AİZANOİ TAPINAK MEYDANI		X		X



¹⁵⁷ Tabloda sadece tez kapsamı içinde incelenen Bergama tipi frizler ele alınmıştır.





ALLIANOI				
YAPI ADI	PROFİL	BEZEME		
	DÜZ	GÖVDE	AĞIZ KISMI	ALT KISIM
		İNCE UZUN	PIPO	YARIM DAİRE
AİZANOİ TAPINAK MEYDANI		X	X	X
BAALBE BACCUS TAPINAĞI	X	X		
PERGAMON İMPARATOR SALONU	X	X	X	
ADADA D TAPINAĞI				X
ADAD APHRODİTE TAPINAĞI				X
PERGE SEPTİMİUS NYMPHAEUM		X		X
SİDE MEN TAPINAĞI				X
SOLOİ POMPEİOPOLİS				X

TABLO 3 : BERGAMA TİPİ BAŞLIK¹⁵⁸

AD	YAPI ADI	FORM ÖZELLİKLERİ	TARİH	RESİM
PERGAMON	II.EUMENES STOASI	İnce, uzun, ağız kısmı pipo şeklinde.	M.Ö. 197-159	
ATİNA	II. ATTALOS STOASI	İnce, uzun, ağız kısmı pipo şeklinde.	M.Ö. 159-138	
PERGAMON	DEMETER TEMENOSU	İnce, uzun, ağız kısmı pipo şeklinde.	M.Ö. 2. y.y.	
PERGAMON	TRAIAN TAPINAĞI	İnce, uzun, ağız kısmı pipo şeklinde. Alt kısmında akanthus yaprakları.	M.S. 98-117	

¹⁵⁸ Tabloda, sadece tez kapsamı içinde incelenen Bergama tipi sütun başlıkları ele alınmıştır.

AD	YAPI ADI	FORM ÖZELLİKLERİ	TARİH	RESİM
PERGAMON	ASKLEPİON GÜNEY STOASI	İnce, uzun, ağız pipo şeklinde . Alt kısmında akanthus yaprakları.	M.S. 2.y.y.	
PERGAMON	ATHENA TEMENOSU	İnce, uzun, pipo şeklinde. Alt kısmında akanthus yaprakları.	M.S. 2.y.y.	
İSTANBUL	ARKEOLOJİ MÜZELERİ	İnce, uzun, ağız kısmı pipo şeklinde. Alt kısmında akanthus yaprakları.	M.S. 2.y.y.	

AD	YAPI ADI	FORM ÖZELLİKLERİ	TARİH	RESİM
PERGAMON	SERAPİS TAPINAĞI	İnce, uzun, ağız kısmı pipo şeklinde . Alt kısmında akanthus yaprakları.	M.S. 2.y.y.' in başı	
ALLİANOİ	İNSULA III	İnce, uzun, ağız kısmı pipo şeklinde. Alt kısmında ion kymationu.	M.S. 2. y.y.'ın başı	
ATTALEİA	HADRIAN KAPISI	Kompozit başlık içinde. İnce, uzun, ağız kısmı pipo şeklinde. Alt kısmında akanthus yaprakları.	M.S. 130	
BAALBEK	BACCUS TAPINAĞI	Korinth Başlık içinde. Abakus üst kısım, ince ,uzun. Alt kısmında akanthus yaprakları.	M.S. 150	

AD	YAPI ADI	FORM ÖZELLİKLERİ	TARİH	RESİM
PERGE	TİYATRO SAHNE BİNASI	Korinth Başlık içinde. Abakus kısmında. İnce ,uzun.	M.S. 2.y.y. sonu	
PERGE	SEVERUSLAR NYMPHAEUM	Korinth Başlık içinde. Abakus kısmında. İnce ,uzun.	M.S. 2.y.y. sonu	
SAGALOSSOS	YUKARI AGORA	İnce,uzun, içten dışa doğru yuvarlatılmış.	M.S. 3.y.y.	

TABLO 4 : ALLIANOI' DAKİ BERGAMA TİPİ SÜTUN BAŞLIKLARININ ALLIANOI DIŞINDAKİLERLE KARŞILAŞTIRILMASI¹⁵⁹

ALLIANOI				
	BEZEME			
	GÖVDE	AĞIZ KISMI	ALT KISIM	
	İNCE UZUN	PİPO	YARIM DAİRE	İON KYMATİON
PERGAMON II. EUMENES STOA	X	X		
PERGAMON II. ATTALOS STOA	X	X		
PERGAMON DEMETER TEMENOSU	X			
PERGAMON TRAIAN TAPINAĞI	X	X		
PERGAMON ASKLEPİON GÜNEY STOA	X	X		
PERGAMON ATHENA TEMENOSU	X	X		
İST. ARKEOLOJİ MÜZELERİ	X	X		
PERGAMON SERAPİS TAPINAĞI		X		
ATTALEİA HADRİAN KAPISI	X	X		
PERGE TİYATRO SAHNE BİNASI			X	
BALBEEK BACCUS TAPINAĞI			X	
PERGE SEVERUSLAR NYMPHAEUM			X	
SAGALASSOS YUKARI AGORASI	X	X		

¹⁵⁹ Tabloda sadece tez kapsamı içinde incelenen Bergama tipi sütun başlıkları ele alınmıştır.

ÇİZİMLER

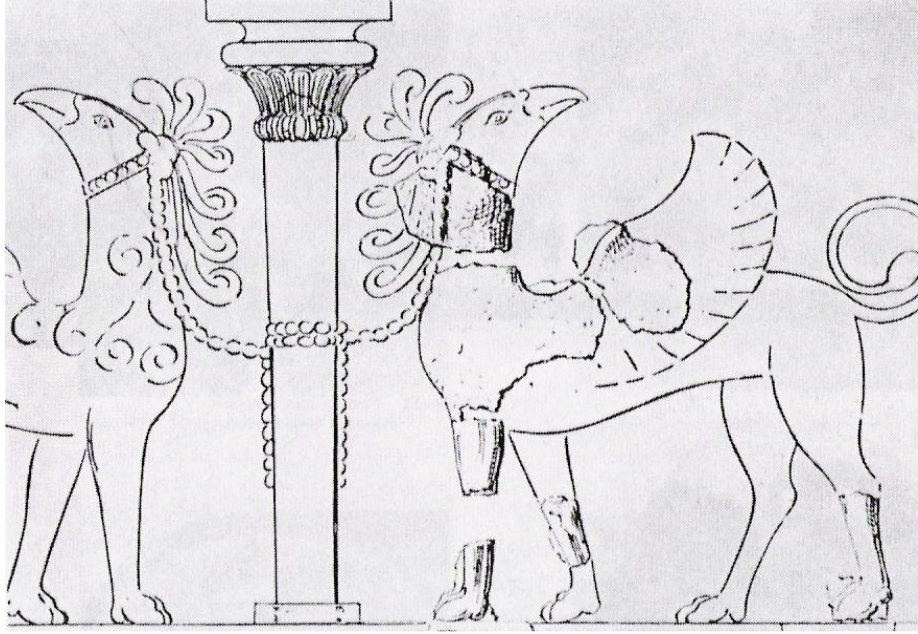

Çizim 1 : Knossos Sarayı'nın Cephesinde Yer Alan Rölyef, Girit.

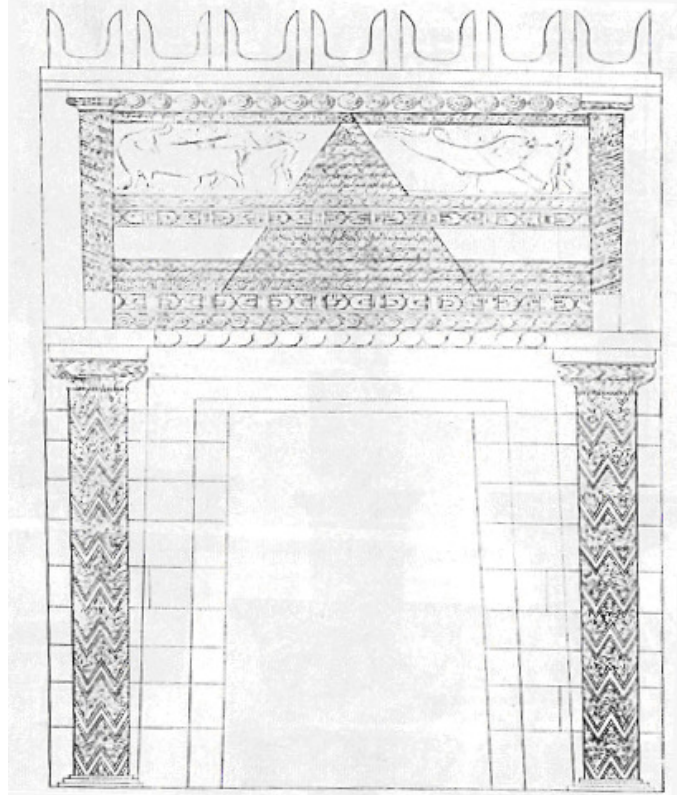

Çizim 2 : Atreus Mezar Yapısı, Giriş Cephesi, Girit.

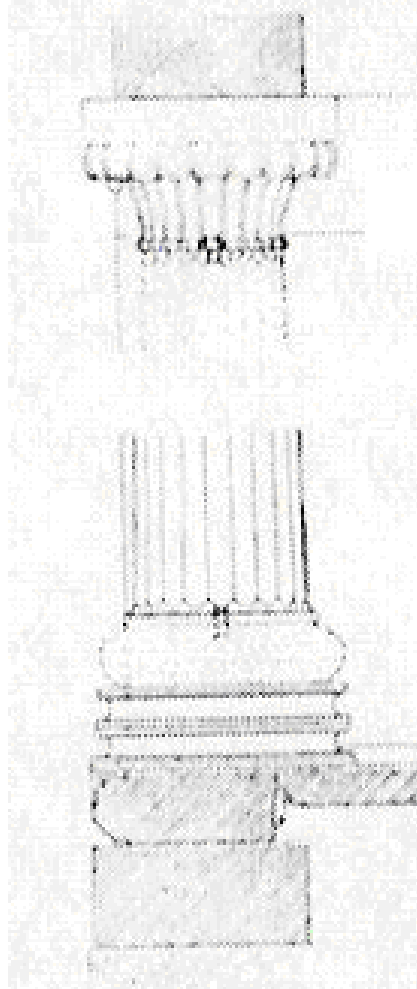

Çizim 3 : Klozemenai Hazinesi, Delphi

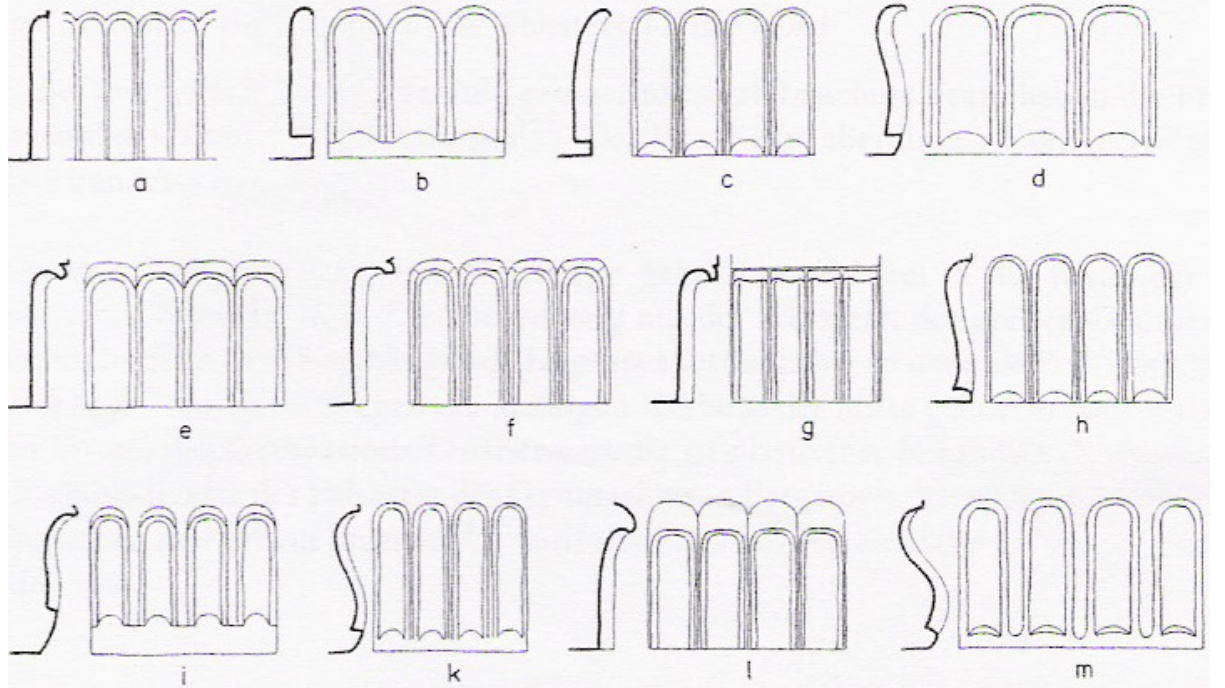

Çizim 4 : Bergama Tipi Frizlerin Şematik Çizimleri (1)

- | | |
|---|--|
| a. Baalbek, Baccus Tapınağı,Cella | g. Pergamon, Niyazitepe. |
| b. Ephesus, Celsus Kitaplığı,Üst Katı | h. Ephesus, Tiyatro, İkinci Kat. |
| c. Sagallassos, Bazilika E.1 | i. Aizanoi, Zeus Tapınağı. |
| d. Termessos, Agora Meydanı | k. Aizanoi, Tapınak Meydanı. |
| e. Pergamon, Yukarı Gymnasion'un Palaestra Meydanı. | l.Pergamon, Yukarı Gymnasium İmparator Salonu. |
| f. Pergamon, Yukarı Gymnasion'un Doğu Hamamı. | m. Sagallassos, Tiyatronun Roma Çeşme duvarı. |

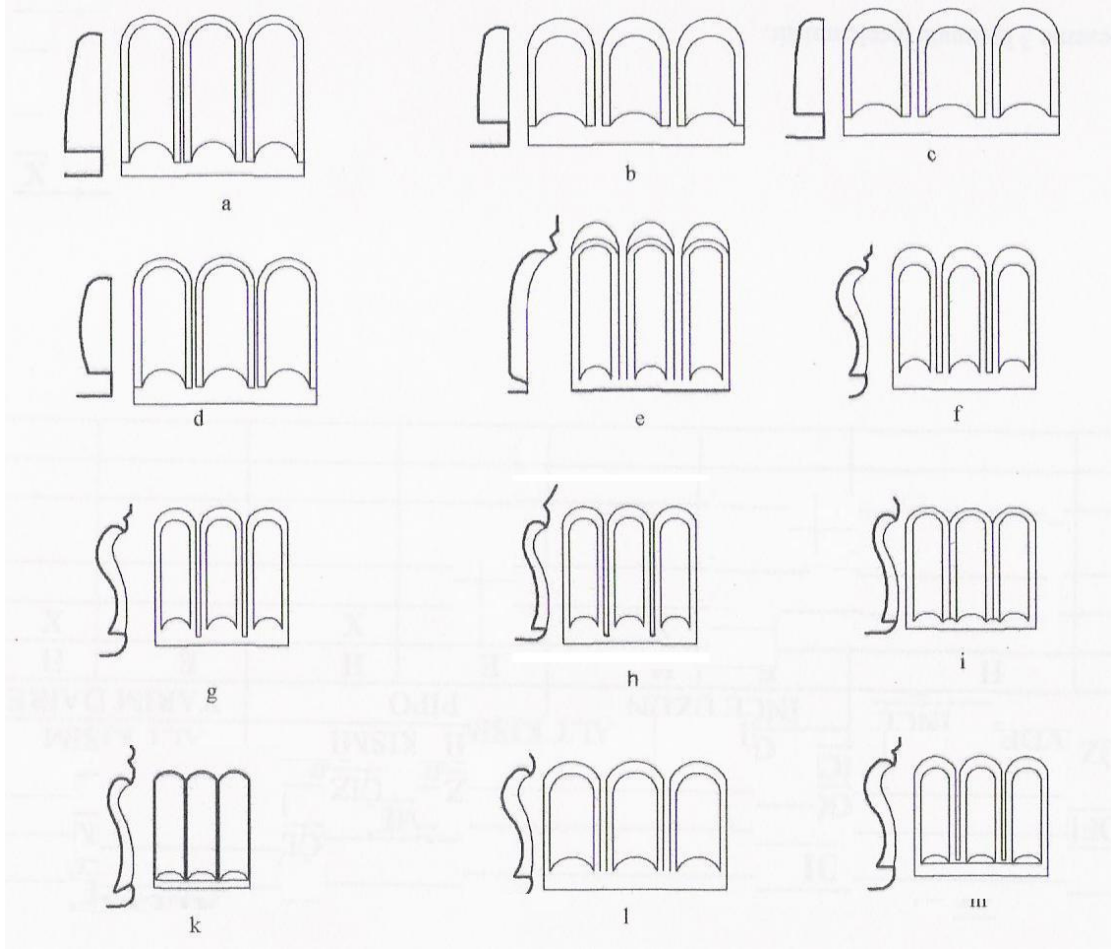

Çizim 5 : Bergama Tipi Frizlerin Şematik Çizimleri (2)

- | | |
|-----------------------------------|-----------------------------------|
| a. Ephesus Ticaret Agorası. | g. Arykanda Ticaret Agorası. |
| b. Ephesus Skolastikia Hamamları. | h. Adada D ve Aphrodite Tapınağı. |
| c. Ephesus Hadrian Tapınağı. | i. Termessos N 2 Tapınağı. |
| d. Ephesus Liman Hamamı. | k. Perge Septimius Severus Nymp. |
| e. Allianoı, G.I., Frigidarium. | l. Side Men Tapınağı. |
| f. Arykanda Tiyatro Binası. | m. Soloi Pompeiopolis Sütunlu. |

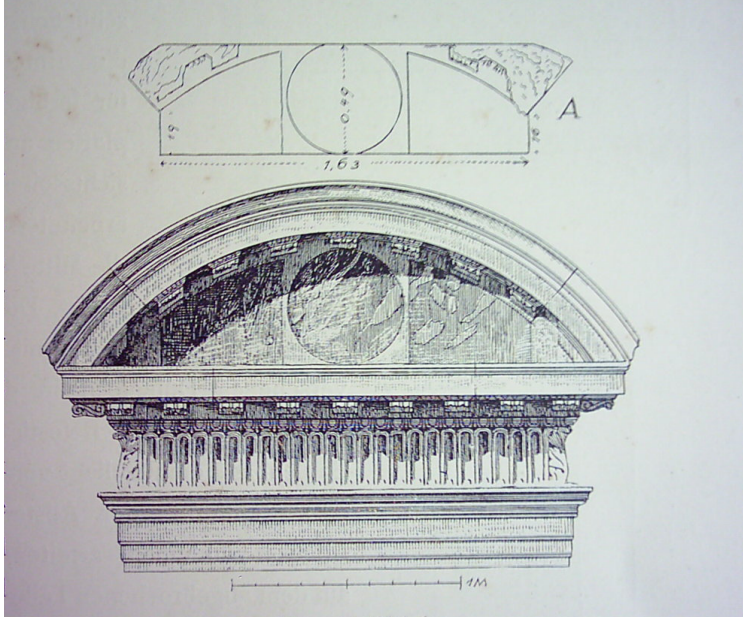

Çizim 6 : Ephesus Tiyatrosu.

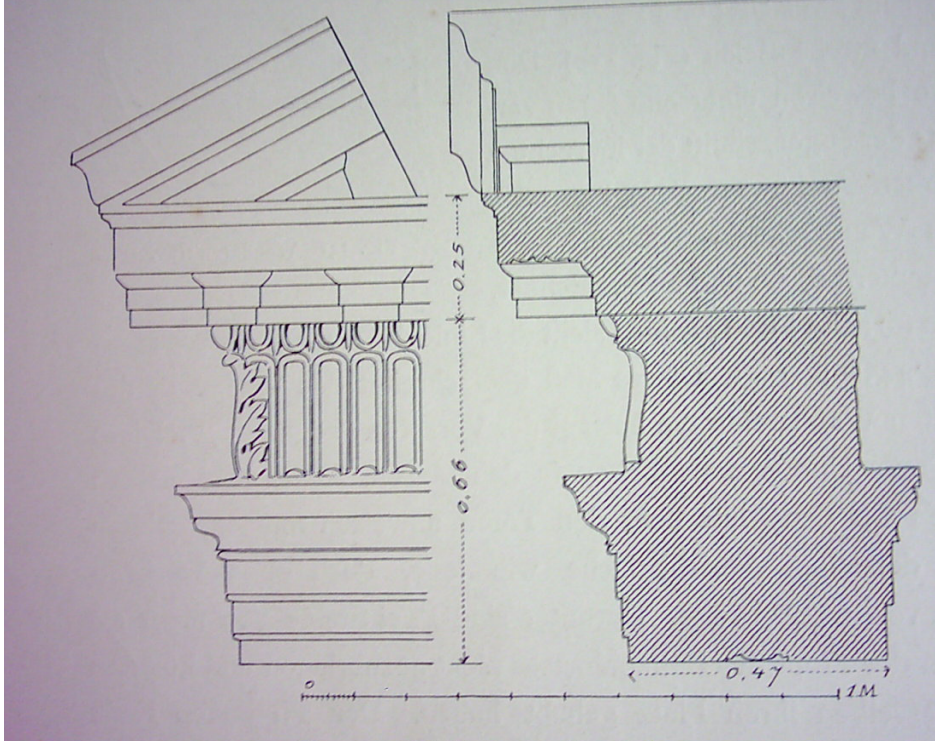

Çizim 7 : Ephesus Tiyatrosu.

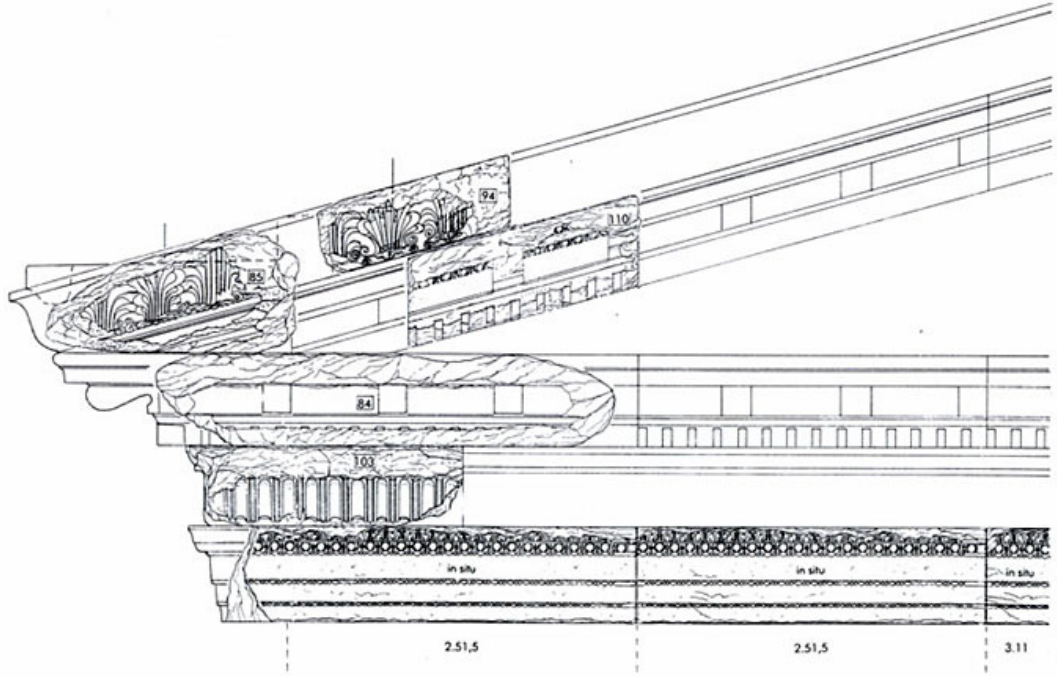

Çizim 8 : Aizanoi Zeus Tapınağı.

LEVHALAR

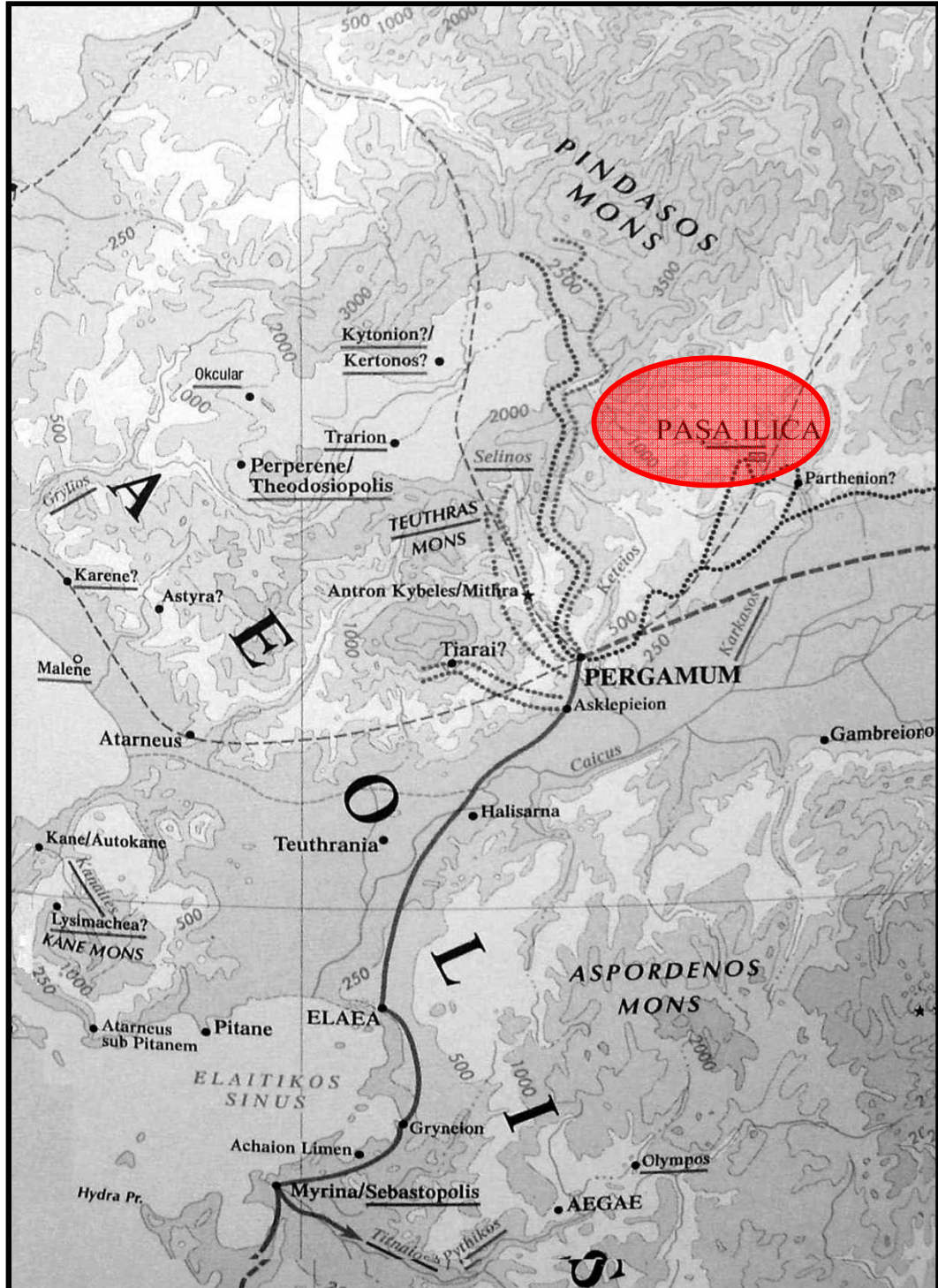

Harita 1: Allianoi'un Konumu

LEVHA II

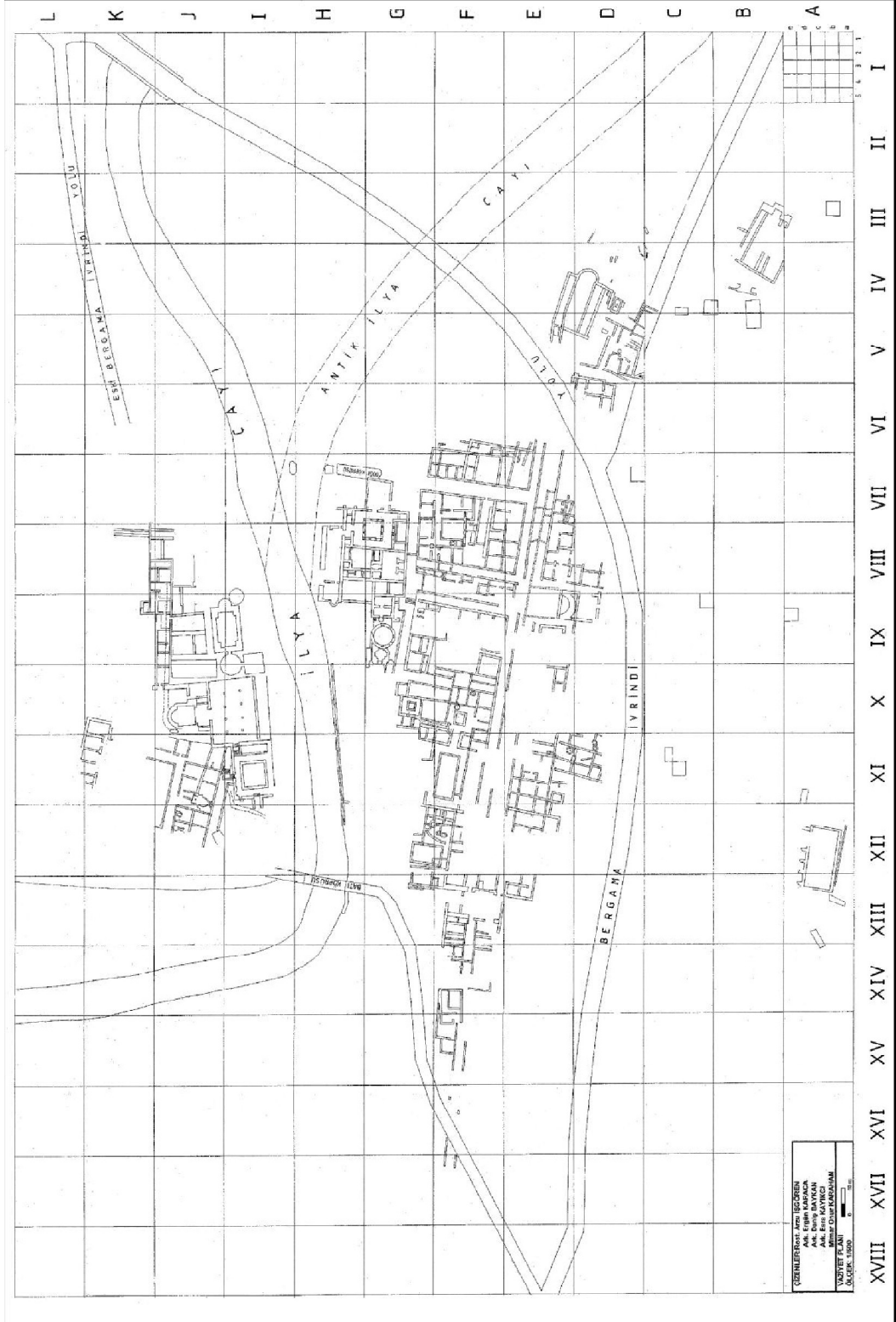

Plan 1.: Allianoi 2006 Yılı Vaziyet Planı

LEVHA III

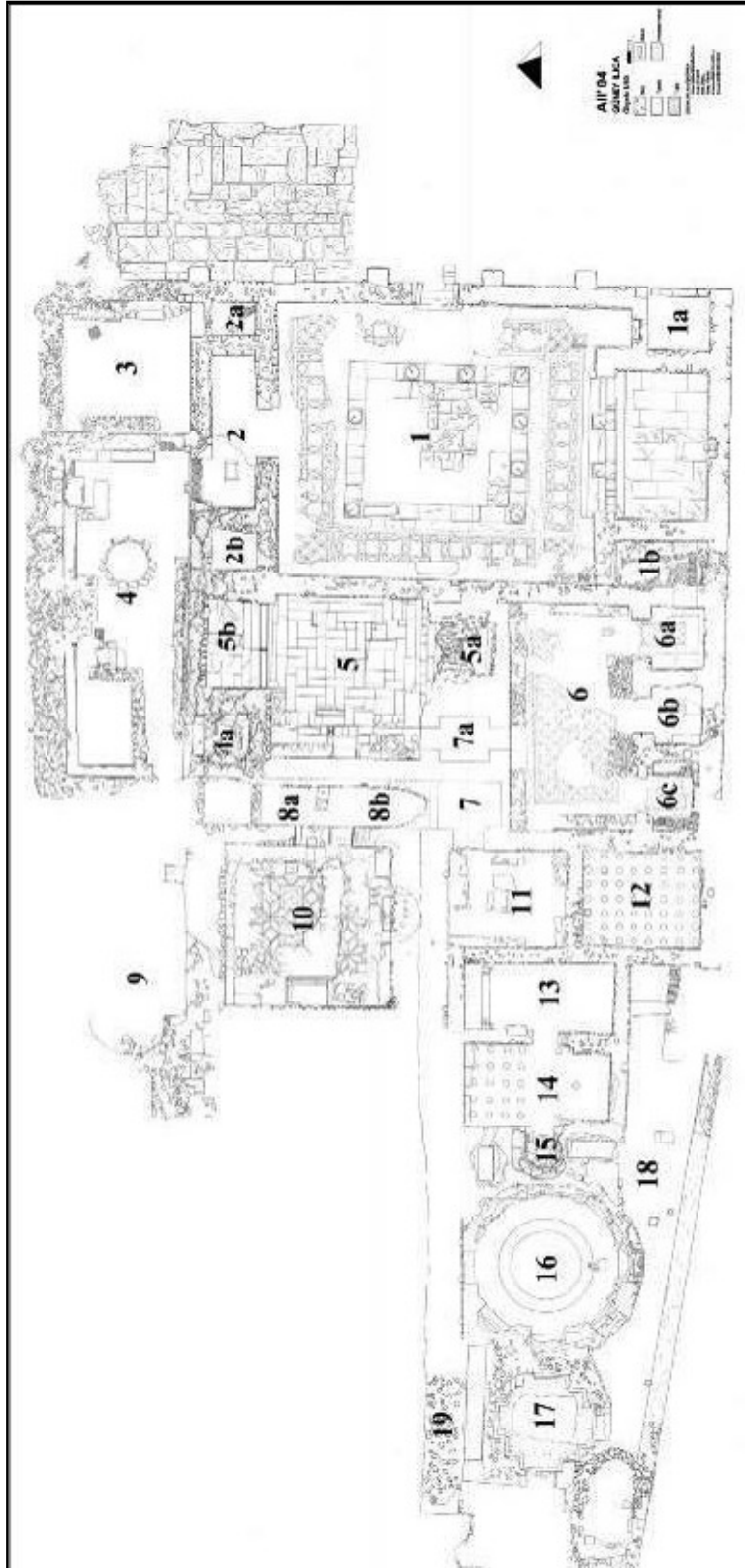

Plan 2 : G.I. Plan.

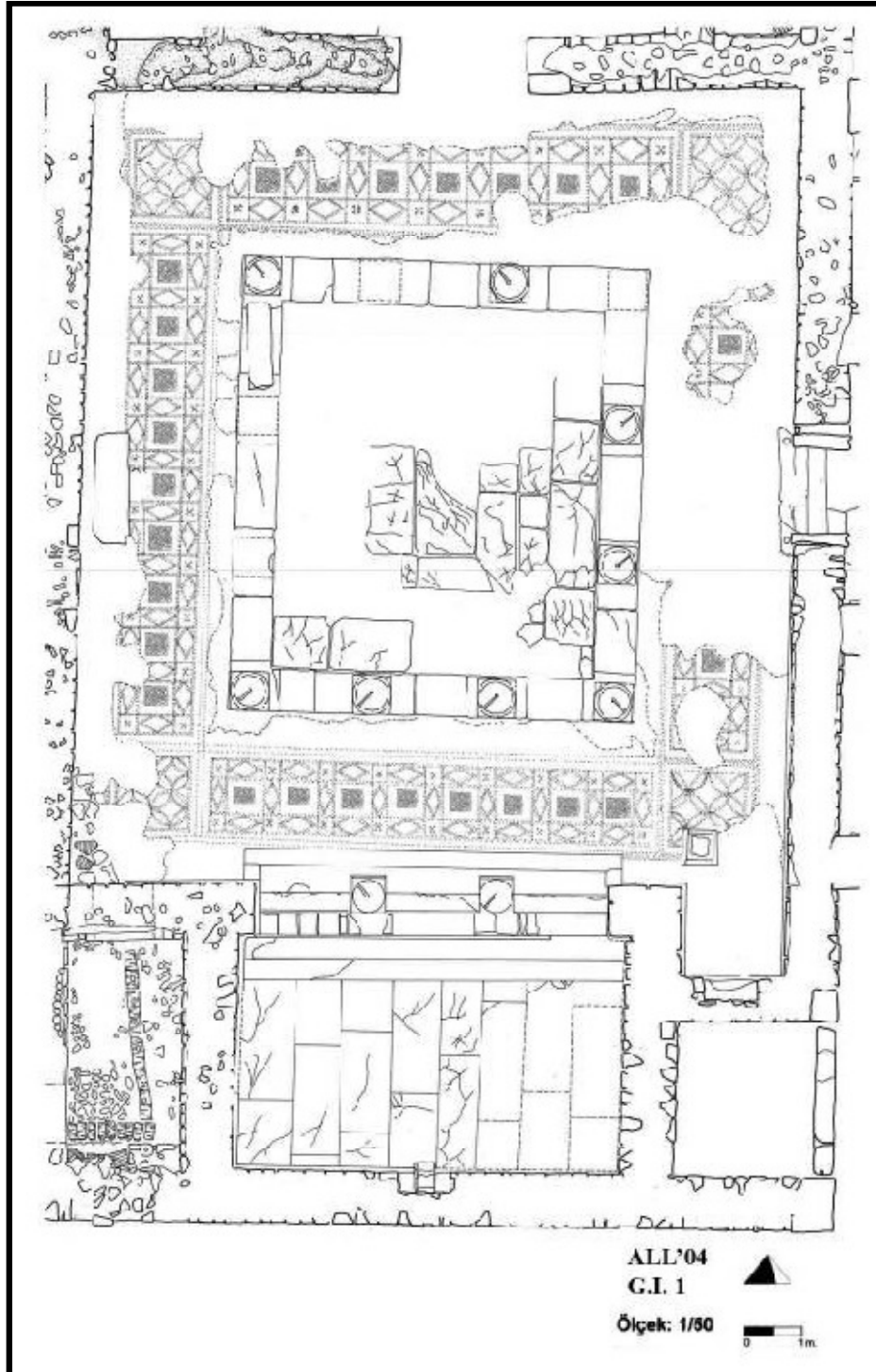

Plan 3 : Frigidarium Plan.

LEVHA V



Resim 1: Tharga Tapınağı Palmiye Formundaki Sütun Başlığı, Mısır.

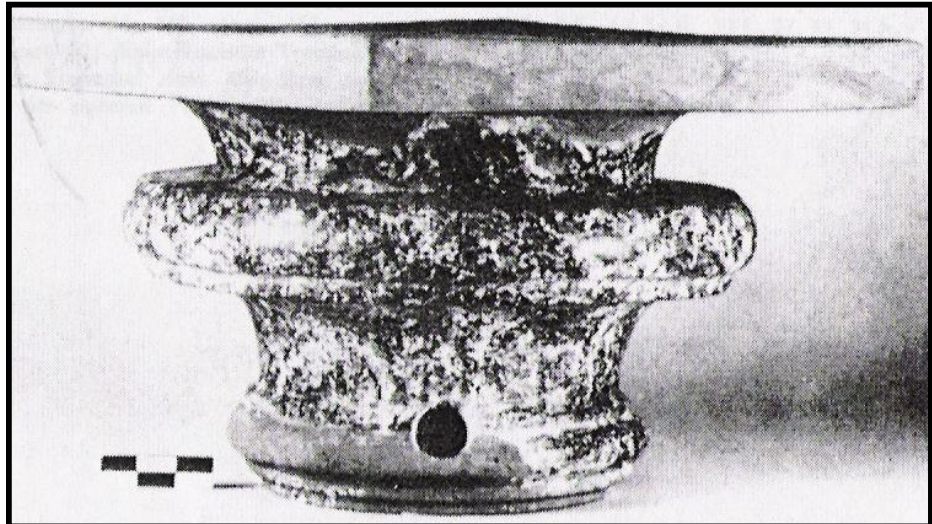

Resim 2: Zakkou Sütun Başlığı, Girit.

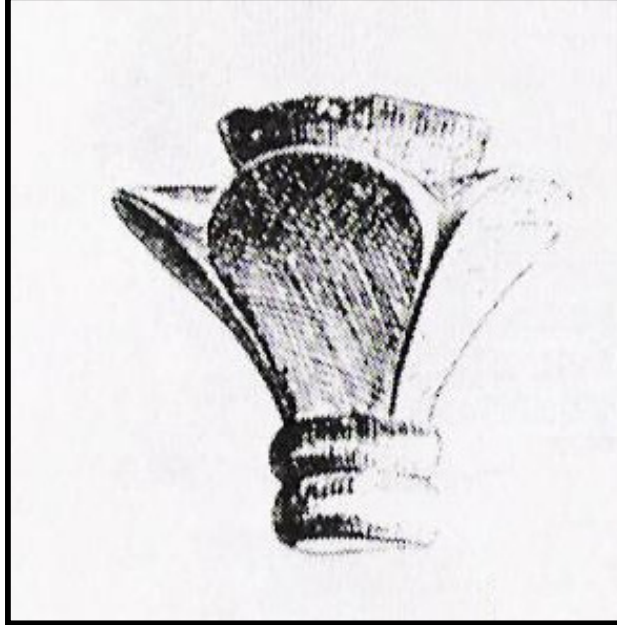

Resim 3 : Knossos Sütun Başlığı, Girit.

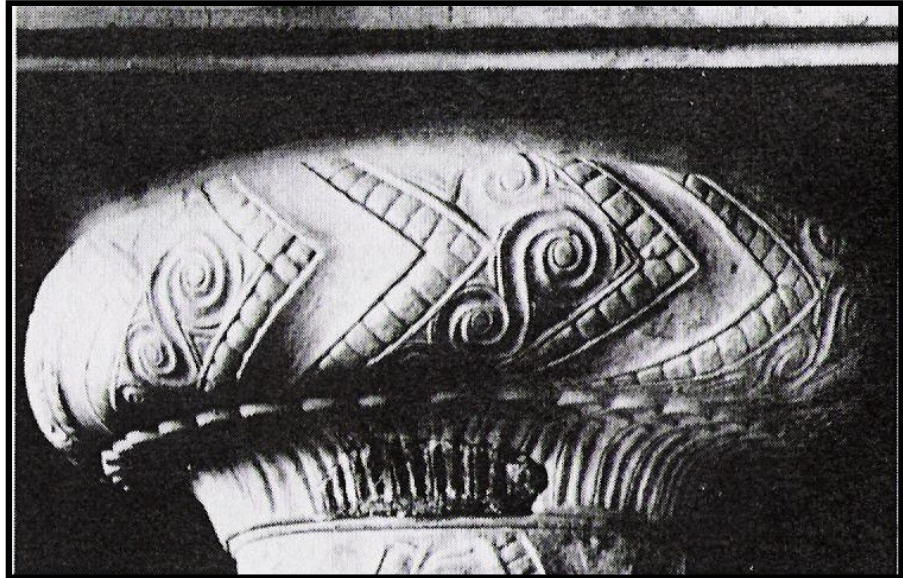

Resim 4 : Atreus Mezar Yapısı, Giriş Cephesinde bulunan Sütun Başlığı, Girit.

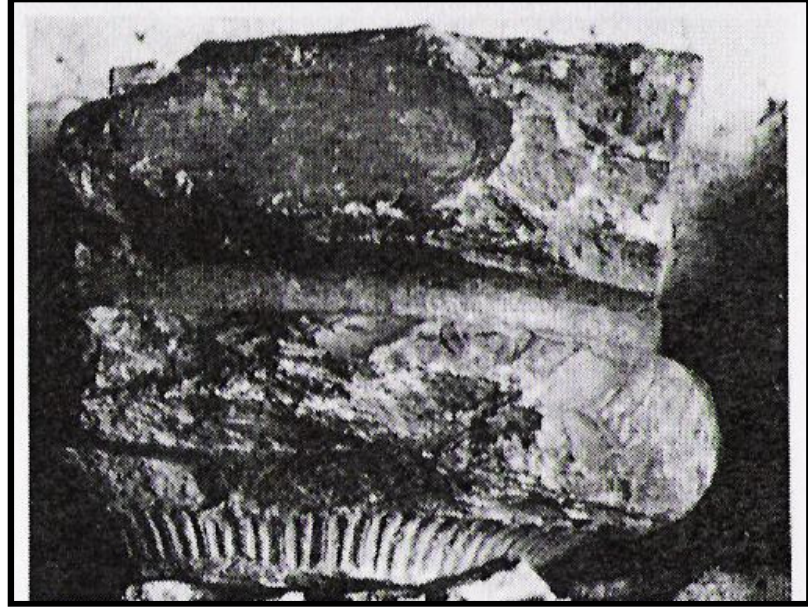

Resim 5 : Atreus Mezar Yapısı, Sütun Başlığı, Girit.

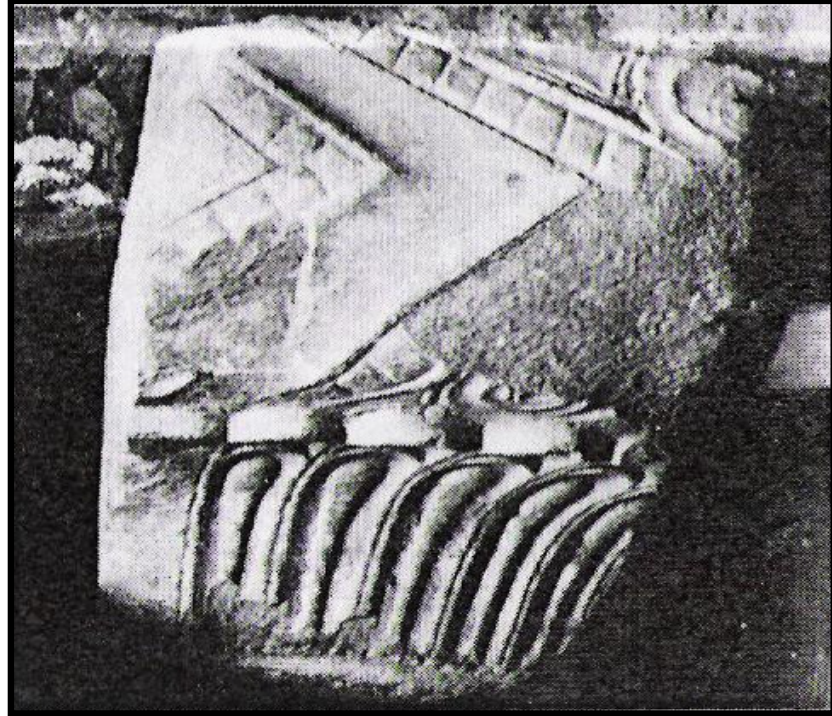

Resim 6 : Atreus Mezar Yapısı, Giriş Cephesinde bulunan Sütun Başlığı, Girit.

LEVHA VIII

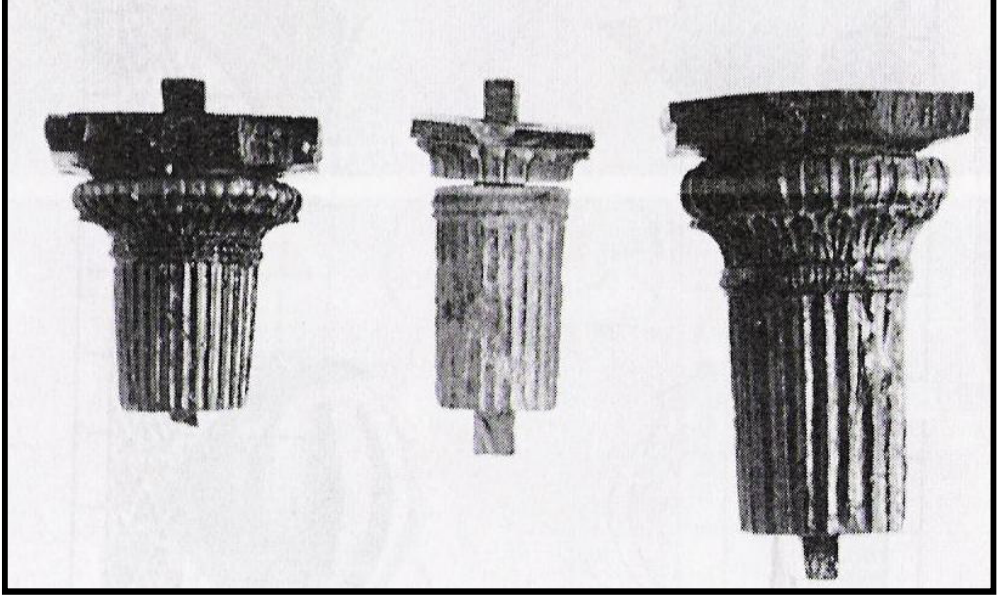

Resim 7 : Shields ve Sphinxes'nin evlerinin iç koridorlarında Bulunan Sütun Başlıkları, Girit.

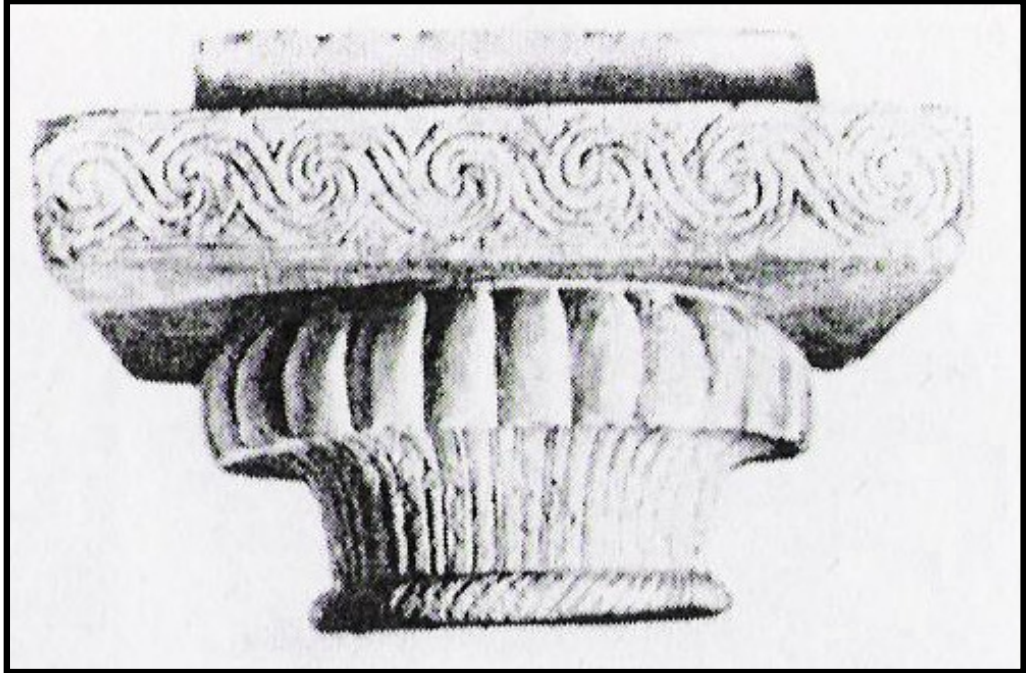

Resim 8 : Arkades Sütun Başlığı, Girit.

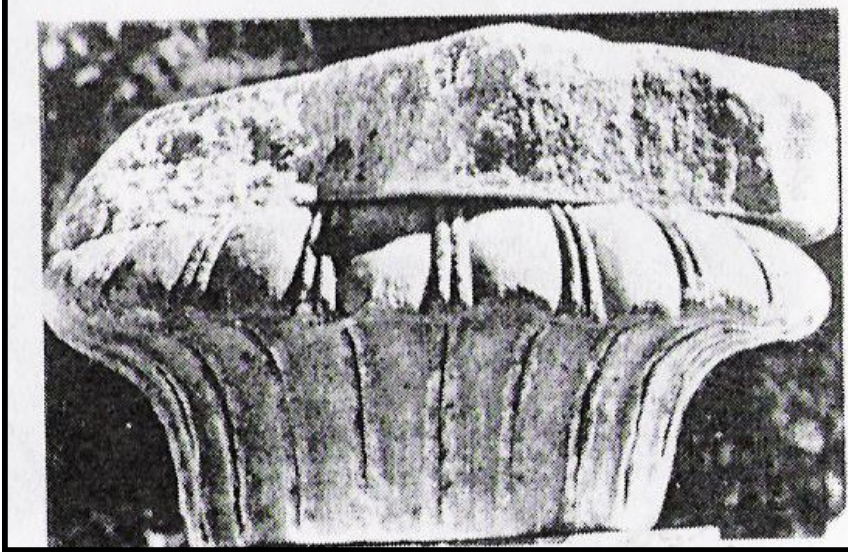

Resim 9 : Massalia Hazine Binası Sütun Başlığı, Delphi.

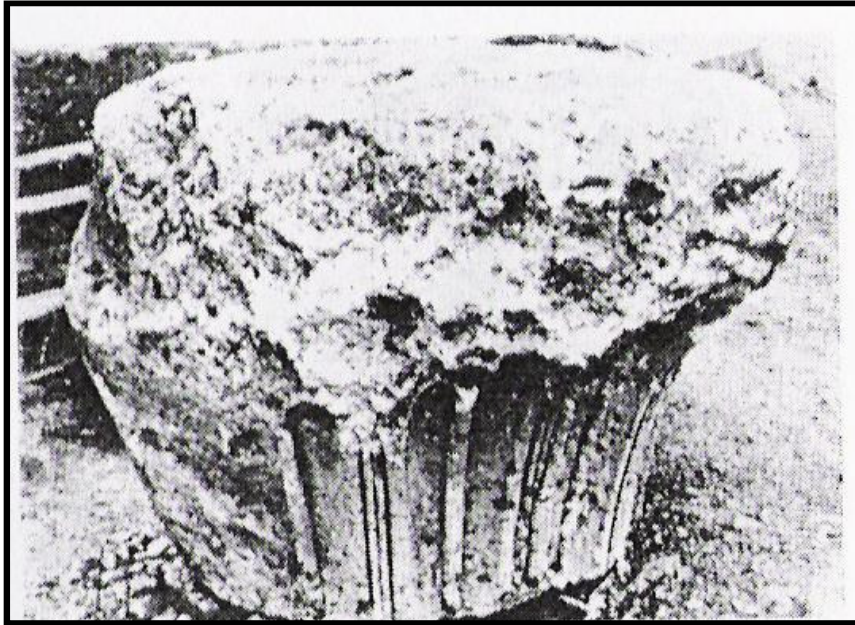

Resim 10 : Phokaia Sütun Başlığı, Foça.

LEVHA X



Resim 11 : Acanthus Spinosus.



Resim 12 : Allianoi, Kuzeyden Genel Görünüş.

LEVHA XI



Resim 13 : Allianoi, Kuzey Ilıca, Batıdan Görünüm.



Resim 14 : Güney Bölüm, Güneydoğudan Görünüm.



Resim 15 : Frigidarium I.No'lu Friz.



Resim 16 : Frigidarium II.No'lu Friz.

LEVHA XIII



Resim 17: Frigidarium III.No'lu Friz.



Resim 18: Frigidarium IV.No'lu Friz.



Resim 19: Frigidarium V No'lu Friz.



Resim 20: Frigidarium VI No'lu Friz.

LEVHA XV



Resim 21: Frigidarium VII No'lu Friz.



Resim 22: Frigidarium VIII No'lu Friz.

LEVHA XVI



Resim 23 : Allianoi İnsula III.



Resim 24: G.I. İnsula III 1 No'lu Sütun Başlığı.



Resim 25: G.I. İnsula III 2 No'lu Sütun Başlığı.



Resim 26: G.I. İnsula III 3 No'lu Sütun Başlığı.



Resim 27: G.I. İnsula III 4 No'lu Sütun Başlığı.



Resim 28: G.I. İnsula Ante Başlığı.

LEVHA XIX



Resim 29: Decumanus'da Bulunan Sütun Başlığı.



Resim 30: Kilise'de Bulunan Ante Başlığı.



Resim 31 : Ephesus Ticaret Agorası.



Resim 32: Ephesus Varius Hamamı.

LEVHA XXI



Resim 33 : Ephesus Varius Hamamı, Bezemededen Detay.



Resim 34: Ephesus Celsus Kütüphanesi.



Resim 35 : Ephesus Celsus Kütüphanesi, Detay.



Resim 36: Ephesus Hadrianus Tapınağı.



Resim 37 : Ephesus Hadrianus Tapınağı, Detay.



Resim 38 : Ephesus Hadrianus Tapınağı, Detay.



Resim 39 : Ephesus Liman Hamamı.



Resim 40 : Ephesus Liman Hamamı.



Resim 41 : Ephesus Liman Hamamı.



Resim 42: Sagalassos Dionysos Tapınağı (Bazilika E.1).



Resim 43: Termessos Ticaret Agorası.



Resim 44 : Termessos N2 Tapınağı.



Resim 45: Arykanda Tiyatro Binası.



Resim 46: Arykanda Tiyatro Binası, Detay.



Resim 47 : Arykanda Ticaret Agorası.

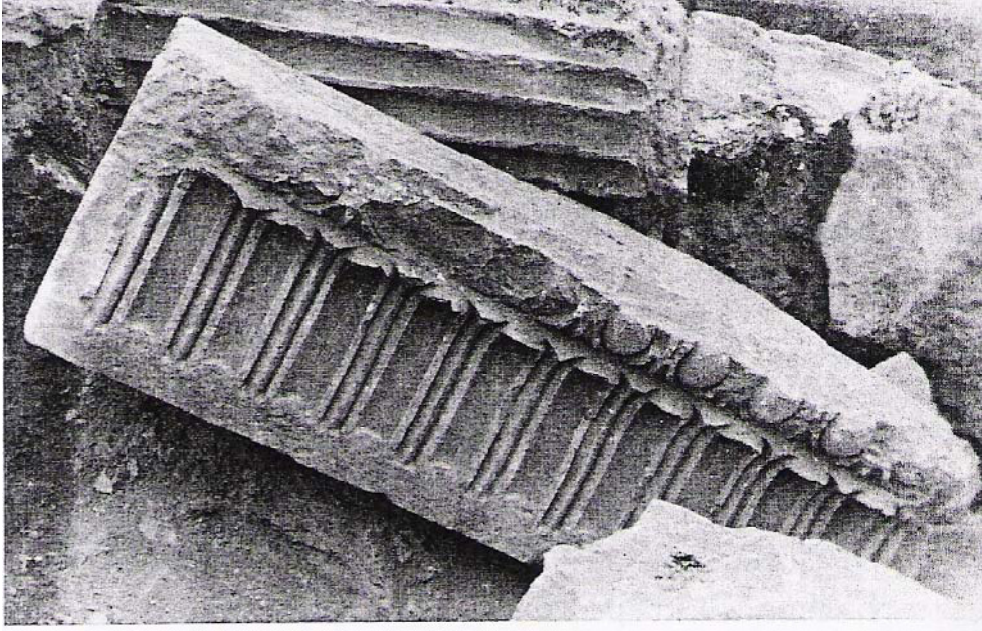

Resim 48 : Aizanoi Zeus Tapınađı.



Resim 49 : Adada D Tapınağı.



Resim 50 : Side Men Tapınağı.



Resim 51 : Perge Septimius Severus Nymphaeum



Resim 52 : Baalbek Baccus Tapınađı.



Resim 53 : Pergamon II. Eumenes Stoası.



Resim 54 : Pergamon II. Eumenes Stoası, Sütun Başlığı.



Resim 55 : Pergamon Demeter Temenosu, Sütun Başlıkları.



Resim 56: Pergamon Traian Tapınağı.



Resim 57: Pergamon Traian Tapınađı, Sütun Başlıđı

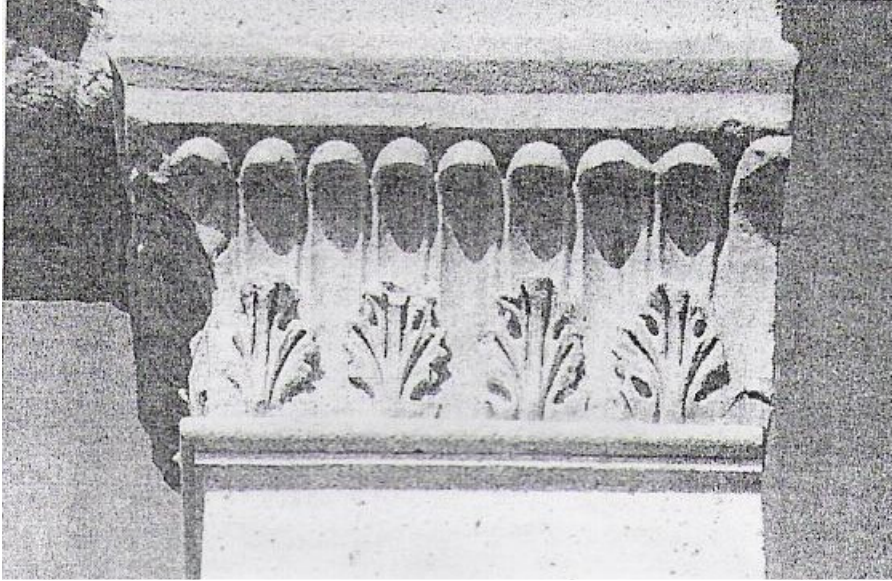

Resim 58 : Pergamon Traian Tapınađı, Ante Başlıđı.



Resim 59 : Pergamon Asklepion Güney Stoası, Sütun Başlığı.



Resim 60 : Pergamon Athena Temenosu, Sütun Başlığı.



Resim 61: Pergamon Athena Temenosu, Sütun Başlığı.



Resim 62 : İstanbul Arkeoloji Müzeleri'nde bulunan Bergama Tipi I Nolu Sütun Başlığı.

LEVHA XXXVI



Resim 63: İstanbul Arkeoloji Müzeleri'nde bulunan Bergama Tipi II Nolu Sütun Başlığı.



Resim 64 : İstanbul Arkeoloji Müzesi'nde bulunan Bergama Tipi I Nolu Sütun Başlığı.

LEVHA XXXVII



Resim 65 : İstanbul Arkeoloji Müzesi'nde bulunan Bergama Tipi II Nolu Sütun Başlığı.



Resim 66: Serapis Tapınağı'nda Bulunan Sütun Başlığı.

LEVHA XXXVIII



Resim 67 : Serapis Tapınağı'nda Bulunan Sütun Başlığı.



Resim 68: Attaleia Hadrian Kapısı, Kuzeybatı.



Resim 69 : Attaleia Hadrian Kapısı,Güneybatı.



Resim 70: Perge Tiyatro Sahne Binası.



Resim 71 : Perge Tiyatro Sahne Binası.



Resim 72 : Perge Severuslar Nymphaeum.

LEVHA XXXXI



Resim 73: Sagalassos Yukarı Agora.



Resim 74 : II.Attalos Stoası,Atina.



Resim 75 :II.Attalos Stoası, Atina.



Resim 76 : Balbeek Baccus Tapınağı.



Resim 77 : Anazarbos Kent Kapısı, Geison ve Sima.



Resim 78 : Soli Pompeiopolis, Geison ve Sima.



Resim 79 : Perge Severuslar Nymphaeum, Geison ve Sima.



Resim 80 : Hierapolis Kastabala Sütunlu Cadde, Lento.