

T.C.
TRAKYA ÜNİVERSİTESİ
SOSYAL BİLİMLER ENSTİTÜSÜ
SANAT TARİHİ ANABİLİM DALI
YÜKSEK LİSANS TEZİ



13-16. YÜZYIL ANADOLU TÜRK
DOKUMALARINDA GELENEKSEL
DESENLERİN ANALİZİ

AYNUR SARICA

TEZ DANIŞMANI
YRD. DOÇ. DR. GÜLGÜN YILMAZ

EDİRNE 2012

T.C.
TRAKYA ÜNİVERSİTESİ
SOSYAL BİLİMLER ENSTİTÜSÜ
SANAT TARİHİ ANABİLİM DALI
YÜKSEK LİSANS TEZİ

AYNUR SARICA tarafından hazırlanan 13.-16. YÜZYIL ANADOLU TÜRK DOKUMALARINDA GELENEKSEL DESENLERİN ANALİZİ Konulu YÜKSEK LİSANS Tezinin Sınavı, Trakya Üniversitesi Lisansüstü Eğitim-Öğretim Yönetmeliği'nin 12.-13. maddeleri uyarınca 12.06.2012 Salı günü saat 10.30'da yapılmış olup, tezin *..kabul...edilmesine...* OYBİRLİĞİ/OYÇOKLUĞU ile karar verilmiştir.

JÜRİ ÜYELERİ	KANAAT	İMZA
Yrd. Doç. Dr. Gülgün YILMAZ (Danışman)	<i>kabul edilmesine</i>	<i>Gülgün</i>
Prof. Dr. Engin BEKSAÇ	<i>Kabul edilmiştir</i>	<i>Engin</i>
Yrd. Doç. Dr. Fuat YILMAZ	<i>Kabul edilmesine</i>	<i>Fuat</i>

T.C
YÜKSEKÖĞRETİM KURULU
ULUSAL TEZ MERKEZİ

TEZ VERİ GİRİŞİ VE YAYIMLAMA İZİN FORMU

Referans No	434100
Yazar Adı / Soyadı	Aynur Sarıca
Uyruğu / T.C.Kimlik No	T.C. 74899033272
Telefon / Cep Telefonu	05376218357
e-Posta	aynursarica@hotmail.com
Tezin Dili	Türkçe
Tezin Özgün Adı	13-16. Yüzyıl Anadolu Dokumalarında Geleneksel Desenlerin Analizi
Tezin Tercümesi	Analysis Of Traditional Patterns in Anatolian Turkish Woven Between 13'th and 16'th Centuries.
Konu Başlıkları	
Üniversite	Trakya Üniversitesi
Enstitü / Hastane	Sosyal Bilimler Enstitüsü
Bölüm	
Anabilim Dalı	Sanat Tarihi Anabilim Dalı
Bilim Dalı / Bölüm	Sanat Tarihi Bilim Dalı
Tez Türü	Yüksek Lisans
Yılı	2012
Sayfa	122
Tez Danışmanları	Yrd. Doç. Dr. Gülgün Yılmaz
Dizin Terimleri	
Önerilen Dizin Terimleri	dokuma:woven halı:carpet kilim:kılıms desen:patterns düğüm:knotted motif:motif
Yayımlama İzni	<input type="checkbox"/> Tezimin yayımlanmasına izin veriyorum <input checked="" type="checkbox"/> Ertelemesini istiyorum [3 Yıl]

b. Tezimin Yükseköğretim Kurulu Tez Merkezi tarafından çoğaltılması veya yayımının 26.06.2012 tarihine kadar ertelenmesini talep ediyorum. Bu tarihten sonra tezimin, internet dahil olmak üzere her türlü ortamda çoğaltılması, ödünç verilmesi, dağıtımı ve yayımı için, tezimle ilgili fikri mülkiyet haklarım saklı kalmak üzere hiçbir ücret (royalty) talep etmeksizin izin verdiğimi beyan ederim.

NOT: (Ertelene süresi formun imzalandığı tarihten itibaren en fazla 3 (üç) yıldır.)

26.06.2012

İmza:.....



Tezin Adı: 13-16. Yüzyıl Anadolu Türk Dokumalarında Geleneksel Desenlerin Analizi

Hazırlayan: Aynur SARICA

ÖZET

Altay dağları eteklerinde Pazırık Bölgesinde Rus arkeoloğu Rudenko tarafından beşinci Pazırık kurganından çıkartılan Pazırık halısı dünyanın bilinen ilk düğümlü ve aynı zamanda en eski Türk halısıdır. Kapalı düğüm ile dokunmuş olup, M.Ö. 5.-3. yüzyıllara tarihlendirilmektedir. İç zemini 24 kareye bölünmüş olup her karenin içinde Hun Gülü motifi yerleştirilmiştir. İnce sular bitkisel motifler ile süslenirken, büyük sulardan biri 14 tane at üzerinde 14 tane de atın yanında yürür şeklinde tasvir edilmiştir. Diğer büyük su ise 24 tane geyik figürü ile süslenmiştir. Bu halının Hun Türklerine ait olduğu düşünülmektedir.

Pazırık halısından sonra Selçuklu halıları en eski Türk halılarıdır. Motifleri genellikle geometriktir. Geometrik şemaya uydurulmuş bitkisel motifler de kullanılmıştır. Selçuklu halıların en büyük özelliği bordürlerindeki Kufi tarzdaki iri stilize yazılardır. Renkleri genellikle kırmızı ve mavinin tonlarıdır. Sonra sarı, yeşil ve beyaz renkler gelir.

14. yüzyılda Selçuklu halılarının yanında hayvan figürlü halılar ortaya çıkmıştır. Bu halılarda zemin karelere bölünüp, hayvan figürleri ile dolgulu sekizgenler yerleştirilmiştir. Bazı örneklerde hayvan figürleri geometrik çerçeveler içine konulmuş, bazılarında ise geometrik bölümlenmeler kullanılmaksızın serbest bir şekilde yerleştirilmiştir.

15. yüzyıl ortalarında hayvan figürlü halıların yerini geometrik motifli halılar almaya başlar. 15. yüzyılın sonunda hayvan figürlü halılar kaybolarak, geometrik motifli halılar hakim olur. Desenler sekizgen, baklava ve geometrik formların oluşturduğu motiflerden oluşmaktadır. Bu halılar klasik Osmanlı dönemi halılarının hazırlayıcısı olmuştur.

Türk halı sanatının en parlak dönemi 16. yüzyıldır. Bu dönem Uşak halıları ve Osmanlı Saray Halıları olarak iki gruba ayrılır. Uşak halılarından Madalyonlu ve Yıldızlı olanlar yaygın olan tiplerdir. Uşak halılarında madalyonlar ve zeminde ise bitkisel motifler kullanılmıştır. Osmanlı saray halıları, sarayın ihtiyacını karşılamak için yapıldığından dolayı Osmanlı Saray halıları denmiştir. Bu grup halılarda desen olarak natüralist yaprak, nar, lale, sümbül, bulut, karanfil, rumi, çiçek açmış bahar dalları kullanılmıştır.

Name of Thesis: Analysis of Traditional Patterns in Anatolian Turkish Women Between 13'th an 16'th Centuries.

Prepared by: Aynur SARICA

ABSTRACT

The Pazırık carpet, which has been taken out by Russian archaeologist Rudenko from Pazırık tomb in the area of Pazırık which is on the hillside of Altay mountains, is known the first knotted and at the same time the oldest Turkish carpet. It has been woven by a closed knod and dated back to 5-3 centuries B.C. The inner surface has been divided into 24 square Hun Rose motif has been placed into every square. While the thin bordures have been decorated by natural motifs, one of the biggest bordures has been described on the 14 horses and also walking next to 14 horses. The other biggest bordure has been decorated by 24 deer figures. It is thought that this carpet belongs to Hun Turks.

Seljuk carpets are the second oldest Turkish carpets after Pazırık carpet. Their motifs are usually geometric. Also the naturel motifs, which were adopted to geometric pattern, were used. The greatest quality of Seljuk carpets are their huge stilized Kufic inscriptions style on their bordures. Their colours are usually red and blue. Then the green and white colours come.

In the 14th century animal figured carpets emerged, besides Seljuk carpets. In this carpet, the inner surface is divided into squares and is placed with animal figures and filled octagons. In some samples, animal figures have been put into geometric frames and in some, they have been placed freely without using geometric figures.

In the middle of 15th century, geometric motified carpets started to take place of animal figured carpets. At the end of 15th century, animal figured carpets have disappeared and geometric motified carpets have dominated instead of them. The designs consist of octagon, diamond and geometric formed motifs. These carpets have been the preparatory of classical Ottoman period.

The brightest period of Turkish carpets is 16th century. This period is divided into two groups as to be the Uşak Carpets and The Ottomon Palace Carpets. The medallion and star ones of Uşak Carpets are common types. The medallions have been used for Uşak and natural motifs have been used for their inner surface. The Ottomon Palace carpets have been used to meet the demand of palace so, they are called The Ottomon Palace Carpets. In these groups of carpets, the designs of naturalist leaf, pomegranate, tulip, hyacinth, cloud, carnation, rumi and bloomed leaves in spring time hava been used.

ÖNSÖZ

Dokumacılık insanlık tarihi kadar eskidir. El dokumaları, yapan milletin kültürünü, medeniyetini göstermesi açısından önemlidir.

Tezimin konusu “13.-16. Yüzyıl Anadolu Türk Dokumalarında Geleneksel Desenlerin Analizi”dir. Bu dönemde yapılmış halılar hakkında bilgiler verildikten sonra halılarda kullanılan motif örnekleri tez sonunda sunulmuştur.

Tez danışmanım Yrd. Doç. Dr. Gülgün Yılmaz’a başta olmak üzere, yüksek lisans sırasında yaşadığım çeşit çeşit sıkıntıları göğüslememde yardımcı olan, bana karşı gösterdiği sabır, psikolojik destek için Rektör Yardımcısı Prof. Dr. Timur Kırgız’a binlerce teşekkürler. Yine tez konumun belirlenmesinde ve tezin her aşamasında benden yardımlarını esirgemeyen Naciye Kayıpmaz ve Fahrettin Kayıpmaz’a çok ama çok teşekkür ederim. Tezimin motif çizimlerinde yardımcı olan Serap Uluç’a, yazımında ise yardımcı olan Tülay Püsküllü’ye, ayrıca Rektör Yardımcısı Prof. Dr. Beyhan Karamanlıoğlu, Prof. Dr. Engin Beksaç ve Rektör Prof. Dr. Enver Duran’a yüksek lisans sırasında gösterdikleri destek için teşekkür ederim.

Aynur SARICA

İÇİNDEKİLER

ÖZET	I
ABSTRACT	II
ÖNSÖZ	III
İÇİNDEKİLER	IV
GİRİŞ	1
1. Düğümlü Dokuma Tarihi ve Türk Düğümlü Dokuma Kültürü	4
1.1. Düğümlü Dokuma Tarihi	4
1.2. Türk Düğümlü Dokuma Kültürü	13
1.3. Düğümlü Dokumaların Teknik Çözümlenmeleri.....	17
1.3.1. İplik Malzeme	17
1.3.1.1. İpek	17
1.3.1.2. Yün.....	17
1.3.1.3. Kıl	18
1.3.1.4. Pamuk	18
1.3.1.5. Keten.....	19
1.3.1.6. Kenevir.....	19
1.4. Boyalar	20
1.4.1. Bitkisel Boyarmaddeler.....	20
1.4.2. Hayvansal Boyarmaddeler	22
1.4.3. Kimyasal Boyarmaddeler	22
1.5. Çözümlü.....	23
1.6. Atkı.....	23
1.7. Kalite	23
1.8. Tezgah Yapısı ve Dokuma Avadanlıkları	24
1.8.1. İstar Tezgah	24
1.8.2. Yer Tezgah	24
1.8.3. Germe Tezgah	25
1.8.4. Sarma Tezgah.....	25
1.8.5. Dokuma Avadanlıkları	26
1.9. Halılar	28

1.9.1. Kapalı Düğümlü Dokumalar	28
1.9.2. Açık Düğümlü Dokumalar	29
2. Erken Dönem (13-16.YY.) Anadolu Türk Düğümlü Dokumaları.....	30
2.1. Erken Dönem Geleneksel Türk Halıları.....	30
2.1.1. Anadolu Hayvan Motifli Halılar	30
2.1.2. Bergama Halıları	37
2.1.2.1. Holbein Grubu Küçük Madalyonlu Bergama Halıları.....	39
2.1.2.2. Holbein Grubu Sekizgen Madalyonlu Bergama Halıları.....	41
2.1.2.3. Lotto Grubu Rumi Raporlu Bergama Halısı.....	42
2.1.2.4. Bellini Grubu Bergama Halıları.....	43
2.1.2.5. Memling Grubu Türkmen Aynalı Bergama Halıları	44
2.1.2.6. Transilvanya Grubu Bergama Halıları.....	45
2.1.2.7. Büyük Madalyonlu Bergama Halıları.....	46
2.1.2.8. Köşeli Kare Madalyonlu Bergama Halıları	47
2.1.3. Uşak Halıları	48
2.1.3.1. Uşak Kuşlu Halılar.....	50
2.1.3.2. Uşak Selendi Halıları	51
2.1.3.3. Uşak Çintemanili Halılar	52
2.1.4. Konya Halıları	54
2.1.5. Aksaray Halıları	55
2.1.6. Şarkışla Halıları.....	57
2.2. Tasarımlı Halılar.....	60
2.2.1. Konya Alaaddin Camii Anadolu Selçuklu Halıları.....	60
2.2.2. Beyşehir Eşrefoğlu Camii Anadolu Selçuklu Halıları	62
2.2.3. Uşak Madalyonlu Halılar	63
2.2.4. Uşak Yıldız Madalyonlu Halılar	65
2.2.5. Osmanlı Saray Halıları	66
SONUÇ.....	68

KAYNAKÇA

HALILARDA KULLANILAN MOTİFLER

GİRİŞ

Dokuma Türk insanının doğumundan ölümüne kadar hayatının bir parçası olmuştur. Doğduğunda Türk kadını çocuğunu, dokumadan oluşan torbanın içinde sırtında taşımış, kundak bağını dokumadan yapmış, kocasının, evinin tüm ihtiyaçlarını dokuma ürünlerden karşılamıştır. Son yolculuğuna ise kişi bu tür dokumalardan birine sarılarak evden çıkarılmıştır.¹

Bugün dünyanın varoluşundan beri bilinen en eski sanatlardan biri dokumacılıktır. Bu sanat, insanların soğuktan korunma, örtünme, süslenme ihtiyacı sonucu doğmuştur.²

Dünyanın en eski kavimlerinden biri olan Türkler'in tarihine baktığımızda çok zengin bir kültürleri olduğunu görürüz. Bu zengin kültürün unsurlarından biri de halıcılıktır. Araştırmacılar halının vatanının 30-45 derece kuzey enlemleri olduğunu söylemektedir. Bu bölgeler Türklerin yaşadığı, ana yurtları olan yerlerdir.³

Halı dokuma sanatı Selçuklu Türkleriyle birlikte düzenli bir gelişim göstermiş ve Orta Asya'dan batıya doğru Türklerle birlikte yayılmıştır. İran Selçukluları ile birlikte İran'da halı sanatı başlamış fakat o döneme ait halılar maalesef günümüze kadar gelememiştir. Anadolu'ya yerleşen Selçuklu Türkleri buraya halıyı getirmişlerdir. Saray için faaliyet gösteren halı atölyeleri ilk kez Konya'da kurulmuştur.⁴

Halılar genel olarak iki kısma ayrılır:

1. Kadınlarımızın hiç bir kar amacı gütmeyen, kızının çeyizi, evinin ihtiyacı için yaptığı dokumalar. Bunlar Anadolu halk halıları olarak gruplandırılır.

¹ Neriman Görgünay Kırzioğlu, *Altaylar'dan Tunaboyu'na Türk Dünyası'nda Ortak Yanışlar (Motifler)*, Kültür Bakanlığı Yayınları, Ankara 2001, s. 1.

² Nevber Gürsu, *Dokumacılık Sanatı Çağlar Boyu Desenler*, Redhouse Yayınları, İstanbul 1988, s. 17.

³ Neriman Görgünay, *Düğümlü Halının Öncüsü Geve/Tülü ve Benzeri Dokumalar*, Güneş Ofset, İzmir 2005, s. 6.

⁴ Nigar Özhan, "Bergama'da Eski ve Yeni Halıcılık", *Türk Etnografya Dergisi*, Sayı 12, 1969, s. 123.

2. Kasabalarda ve şehirlerde kurulan halı dokuma atölyelerinde sadece ticari amaçla dokunmuş halılar.⁵

Türklerin yaşadığı bölge olan Orta Asya'da keçe, halı ve düz dokumalar örtü ve yaygı olarak kullanılmaktaydı. Büyük ihtimalle önce keçe bulunmuş, sonra düz dokuma yaygılar, daha sonraları ise halı geliştirilmiştir.⁶

Halının ilk aşaması olarak geve/tülü ve benzeri dokumaların teknik yapısı ile halının teknik yapısı aynıdır. Bugünkü bilgilere göre suni post görünümündeki bu dokumaların halının öncüleri olduğu düşünülmektedir.⁷ Daha sonraları ise bu dokuma daha da geliştirilerek halının kabası olan hopan dokuması ortaya çıkmıştır. Hopan dokumalarından hav yüksekliği 3-4 cm kadardır.⁸

Rusya Sibirya'da Altay dağları eteklerinde Pazırık Bölgesinde beşinci Pazırık Kurganında Rus arkeologu Sergei Ivanovich Rudenko tarafından 1947-1949 yıllarında yapılan kazılarda bulunan Pazırık halısı bugün bilinen en erken düğümlü halıdır ve M.Ö. 4.-3. yüzyıllara tarihlenmektedir.

Alfred von le Coq'un Moğolistan Noyan Ula'daki mezarlarda ve 1903 yılında Turfan bölgesinde yaptığı kazılarda küçük halı parçaları bulunmuştur. Daha sonraları Aurel Stein'in 1906-1908 yıllarında yaptığı kazılarda ise M.Ö. 3. yüzyıla tarihlenen halı parçaları ele geçmiştir.⁹

Kahire yakınlarındaki Eski Fustat'ta 1935-1936 yıllarında 100'den fazla halı parçası bulunmuştur. Bu buluntulardan iki tanesi 9. yüzyıl Abbasi dönemine ait olup, literatüre "Samarra Halıları" olarak geçmiştir.

⁵ Neriman Görgünay Kırzioğlu, *Altaylar'dan Tunaboyu'na...*, s. 1.

⁶ Bekir Deniz, *Türk Dünyasında Halı ve Düz Dokuma Yaygıları*, Atatürk Kültür Merkezi Başkanlığı Yayını, Ankara 2000, s. 5.

⁷ Neriman Görgünay Kırzioğlu, *Düğümlü Halının Öncüsü...*, s. 2.

⁸ Neriman Görgünay Kırzioğlu, *Düğümlü Halının Öncüsü...*, s. 10.

⁹ Cemile Çelik Yücel, "Türk Halı Sanatı", *Sanatsal Mozaik*, Sayı 13, Eylül 1996, s. 61.

Türk halı sanatı müzelerde bulunan eski örneklerden yola çıkarak 13. yüzyıl Anadolu Selçukluları ile düzenli bir şekilde başlar ve kesintisiz olarak günümüze ulaşır.¹⁰

Tez konumuz 13. yüzyıldan 16. yüzyıla Anadolu düğümlü dokumaları olarak ele alınacaktır. Konunun çok geniş olması nedeniyle kilim, cicim, zili, sumak gibi düz dokumalar tez kapsamı dışında bırakılmıştır.

¹⁰ Naciye Kayıpmaz, "Türk El Halıcılık Kültür Tarihi I", *Halı Sektörü Dergisi*, Sayı 6, 2006, s. 57.

1. DÜĞÜMLÜ DOKUMA TARİHİ VE TÜRK DÜĞÜMLÜ DOKUMA KÜLTÜRÜ

1.1. Düğümlü Dokuma Tarihi

Gıda konut ve giyim insan neslinin devamında çok eski çağlardan beri önemli bir yeri olduğu bilinmektedir. Dokuma ve dokumacılığın başlangıç yeri, zamanı ve niteliği konusunda kesin bir hükme varılamamıştır. Bunun nedeni buluntuların az, kanıtların yetersiz olmasıdır. Dokumacılığın başlangıç merkezi konusundaki fikirler sık sık değişmektedir.

Dokumacılıkta yakın zamana kadar en eski medeniyet olarak tanıdığımız Mısır, daha sonra yerini Mezopotamya'ya bırakmıştır. Bugün Orta Asya'nın daha önemli bir merkez olduğu görüşü yaygındır. Araştırmalar devam etmekte, her geçen gün yeni buluntularla ve yeni bilgilerle karşılaşılmaktadır. Ancak asıl önemli olan, dokuma ürünlerinin, erken çağlardan beri insanlığın hizmetinde olmasıdır.¹¹

Konya'nın 150 km güneydoğusunda bulunan Çatalhöyük'teki kazılarda¹² ele geçen Neolitik Çağa ait dokuma ile ilgili malzemeler, kabartma ve heykellerde bulunan ayrıntılar bu sanatın M.Ö.6000 yılından itibaren dokuma sanatının Anadolu da en eski çağlardan beri bilindiğini gösteren önemli belgelerdir.¹³ Burada yapılan kazılarda Neolitik Döneme ait olduğu tahmin edilen bitki ve yünden yapılmış dokuma parçaların bulunması M.Ö. 6000'lerde Anadolu'yu ilk dokuma yapılan yer olma konusunda ön plana çıkarmıştır.¹⁴

Cıvalı taş devri de denilen bu çağ, tekstil yönünden önemlidir. Tekstil ilk belirtilerine bu çağda rastlanmaktadır. Bu çağa ait yerleşim yerlerinde yapılan kazılarda, iplik elde edilmesinde kullanılan taş, kil ve kemik ağırşaklar, iğler ile tezgah ağırlıkların bulunması Neolitik devir insanlarının dokumacılığı bildiklerini

¹¹ Şahin Yüksel Yağan, *Türk El Dokumacılığı*, İş Bankası Kültür Yayınları, İstanbul 1978, s. 9.

¹² Macide Gönül, "Dokumacılığın Tarihçesi ve En Eski Dokuma Aletleri", *Antropoloji*, 1. Cilt, Sayı 2, 1964, s. 80.

¹³ Aydın Uğurlu, "Anadolu Dokuma Sanatı", *İlgi Dergisi*, Sayı 43, 1985.

¹⁴ Macide Gönül, "Türk El Dokumalarının ve Halılarının Etnografyadaki Yeri", *I. Uluslararası Türk Folklor Kongresi Bildirileri*, V. Cilt, 1977, s. 147.

göstermesi açısından önemlidir. Dokumanın oluşması için ilk önce iplik gereklidir. İplik olmadan dokumanın yapılması düşünülemez. Nedeni ise bütün dokumaların iplikten meydana gelmesidir.¹⁵ Bütün dokumaların hammaddesi çeşitli işlemlerden geçirildikten sonra iplik haline getirilen liftir.¹⁶ İplik, birbirine bağlanmış ve büküm verilmiş olan liflerdir. Lifler büküm verilip iplik haline getirildikten sonra dokuma yapılmaktadır. Dokuma teknikleri, liflerin kimyasal yoldan elde edilmesine ve bunların dokumaya uygulanmasına kadar geçen zaman içinde, yüzyıllar boyunca doğal olarak bulunan hayvansal ya da bitkisel liflerden iplik elde edilmesine ve bunlarla dokuma yapılmasına bağlı olarak gelişmiştir.

Dokumanın bulunmasından önce insanlar giysi olarak balık kılçıkları, dallar, kemikler ve ağaç dikenleri ile birleştirilmiş yapraklar¹⁷, sazlar, yapraklar, otlar kullanmışlardır. Soğuk iklimde yaşayan insanlar ise avladıkları hayvanın derilerini kullanmaktaydılar.¹⁸ Düğümleme tekniğinin bulunmasından sonra, lif olarak kullanılan maddelerin uçları birbirine düğümlenip eklenmesi ile giysiler elde edilmesi mümkün olmuştur. Ancak kısa bir zaman sonra bitkilerin gerekli yumuşaklık ve sağlamlığa sahip ve işe yarar olanlarının çok az olduğu anlaşılmıştır. Böylece, işe yarar gördükleri bitkilerin ekimine bunlardan elde edildikleri şekilde faydalanılmayıp işlenmelerine doğru ilk adımlar atılmıştır.

Elyafın tel tel ayrılması ve bükülmesi ağaç kabuğu elyafının tel tel şekle girmesinden eğirme işlemi fikri ise sarmaşık ve benzeri bitkilerinin dolanmasından ilham alınmış olmalıdır. Örgü fikrinin ise yine doğada olduğu gibi ağaç dallarının, çalıkların çaprazvari birbiri arasından geçmeye çalışmalarından geliştiği ve bu ilkel düşüncelerin geliştirilmesi ile dokumacılık sanatının ilk adımlarının atıldığı düşünülmektedir. Bu düşüncede gerçek payı vardır. Çünkü günümüzde de problemlerin çözümünde, yeni buluşların ilham kaynağı hala tabiattır. İlk çağlarda yaşayan insanların da, yaşadığı ortamlarda doğayı merakla inceleyerek aynı yolu

¹⁵ Şahin Yüksel Yağan, *a.g.e.*, s.10.

¹⁶ Çetin Aytaç, *El Dokumacılığı*, Milli Eğitim Basımevi, İstanbul 1997, s. 3.

¹⁷ Şahin Yüksel Yağan, *a.g.e.*, s.10.

¹⁸ Çetin Aytaç, *El Doku...*, s. 5.

takip ettiği düşünülmektedir.¹⁹ Dokumacılığın doğadan ilham alınarak çıktığı düşünülürse de asıl ihtiyaç önemli bir rol oynamıştır.²⁰

Dokumanın temelinde, dikey ve yatay doğrultuda uzayan ipliklerin birbiriyle dik açıda birleşerek bir doku meydana getirmesi yatmaktadır. Dokuma sanatının öncülerinin ağ örgüsü tekniği ile ilmik tekniği oldukları görülmektedir.

Ağ örgüsü tekniğinde iplik, tığ görevi yapan bir gerecin yardımıyla örülmektedir. İlmik tekniğinde ise; bir tezgaha boyuna ve birbirine paralel şekilde iplikler (çözümler) gerdirilmektedir. Ön ve arka iplikleri arasına birbirinden ayırmak amacıyla yassı bir tahta yerleştirdikten sonra çeşitli düğüm tekniklerinden biriyle ön ve arka çözümden oluşan iplere, düğüm atılarak düğümlü dokuma meydana getirilmektedir.

Ağ tekniği, tarih öncesi çağlara kadar geçmişini uzanmakta, en ilkelden en gelişmiş toplumlara kadar bu tekniğin kullanıldığı görülmektedir. İlk insanların hayvan kemiklerini kullanarak ördükleri balık ağı ile başlayan örneklerin Pasifik'ten tüm Güney ve Kuzey Amerika, Afrika, Asya, Uzak Doğu ve Avustralya gibi yeryüzünün hemen her yerinde yapıldığı görülmektedir. Bu teknikte yapılmış çantalar, sepet ve torbalar günümüzdeki uzantıdır. İkinci teknik olan ilmik tekniği ise, eski Yunan'dan, Mısır'dan itibaren bilinmekte, Tunç Çağından günümüze çeşitli şekillerde kullanılmaktadır.²¹

Bu iki tekniğin geliştirilmesiyle ortaya çıkan en basit dokuma şekli olan bezayağı dokuma, dikey birbirine paralel çift ipliklerin (çözümlerin) arasından bir alt, bir üst enine atkılı ipliklerin geçmesi ile meydana gelmektedir. Bu teknik ile dokunmuş dokumanın arasına enine her sırada birer sıra düğüm atılıp, uçlarının

¹⁹ Şahin Yüksel Yağan, *a.g.e.*, s. 10.

²⁰ Macide Gönül, "Dokumacılığın Tarihçesi ve...", s. 83.

²¹ Nazan Ölçer, *Kilimler*, Eren Yayınları, İstanbul 1988, s. 9.

düzgün bir şekilde kesilerek düğümlü bir yüze sahip dokuma türü olan, halı “düğümlü halı” adı verilen dokumalar meydana gelmektedir.²²

Günümüzde teknolojinin baş döndürücü hızına rağmen gelenekselliğini koruyan dokumaların başında halılar gelmektedir. Yaygı olarak yere serilen, duvara asılan, örtülen, çevresindeki olayları, sevinçleri, üzüntüleri, öyküleri çeşitli sembollerle anlatan ve günlük yaşantının vazgeçilmeyen bir parçası olan halılar temelde düğüm sistemine dayalı dokumalardır.²³

Türk halı sanatı ile ilgili yazılmış kaynaklara göre, düğümlü halı Asya’da Türklerin yaşadığı bölgede, özellikle, yoğun olarak yaşadıkları yer olan Ötüken Bölgesi’nde ortaya çıkmış ve buradan bütün dünyaya yayılmıştır. Türklerin, yine bu dönemde keçe ve kilim tekniği ile ilgili bilgilerinin bulunduğu, ev ve yaşadıkları çadırlarını keçe ve düz dokumaları (kilim, cicim, zili, sumak) hem yaygı hem de süs amacı ile kullandıkları yazılmaktadır.²⁴

Halı kelimesinin kökeni Yeşim Öztürk tarafından şöyle açıklanmıştır.²⁵:
“...Halı sözcüğü Türk’ün öz malıdır. Eski Türklerde “Kalın” çeyiz veya “Kalınlığı” çeyiz eşyası, anlamına geliyordu. Türk diyalektlerinde ve bazı yabancı dillerde çeyiz (Mehr) karşılığı olarak kullanılan halı sözcüğü, Çağatayca da “kalın”, Kırım dilinde “Kilem”, Türkçede de “Kalı”, Bulgarcada “Haliya”, Çekçe ve Sırpçada “Halina”, Yakutçada “Kalın” ve “Halım”, Farsçada “Kalice” olarak geçmektedir. Divan-ı Lügat-it Türk’te sözcük ve “Kalığ veya Kalın” = Mehr karşılığı olarak belirtilmektedir. Çeyiz uzun zaman kalıcı bir şey olduğundan zamanla “kalı” sözü doğrudan doğruya çeyiz yerinde kullanılmış ve böylece kuşkusuz Türkçe “kalmak” mastarından “kalı” yavaş yavaş “halı” şekline dönüşmüştür.”

²² Belkıs Balpınar Acar, *Kilim Cicim Zili Sumak Türk Düz Dokuma Yaygıları*, Eren Yayınları, İstanbul 1982, s. 7.

²³ Ali Yurdakul, “Türk Dönemleri Geleneksel El Sanatlarında Motifler ve Halıcılığımızın Tarihsel Gelişimi”, *Türk Dünyası Kültür ve Sanat Sempozyumu Bildirileri*, s. 11.

²⁴ Bekir Deniz, *a.g.e.*, s. 19.

²⁵ Yeşim Öztürk, *Balikesir-Sındırgı Yöresi Yağcıbedir Halıları*, Kültür Bakanlığı Yayınları, Ankara 1992, s. 9.

Orta Asya Türk Halı Sanatı hakkında ilk önemli buluntu ve dünyada ilk düğümlü halı olarak bilinen²⁶, Sibirya'da Altay Dağları eteklerinde, Hunlara ait mezarlar olan V. Pazırık Kurganı'nda (oda mezar) çıkartılan ve günümüzde bulunduğu yerin ismi ile anılan Pazırık Halısıdır²⁷ (Res. 1). Dünyanın en eski halısı olduğu düşünülen bu halının bulunduğu 1947 yılından bu yana kökeni hakkındaki tartışmalar hala sürmektedir.²⁸



Res. 1: Pazırık Halısı, St. Petersburg Hermitage Müzesi.

²⁶ Bekir Deniz, *a.g.e.*, s. 19.

²⁷ Zerrin Günel, *İslam Öncesi Türk Tarihi ve Kültürü*, 2. Basım, Nobel Yayın Dağıtım Ltd.Şti., Ankara 2006, s.138.

²⁸ Neriman Görgünay Kırzıoğlu, *Altaylar'dan Tunaboyu'na...*, s. 52.

Arkeolog Rudenko'nun asistanı M. Griaznov'la birlikte 1929 yılında Sibiry'a düzenlediği araştırma gezisi sırasında Altay Dağları'ndan Çulmanış (içinden çıkılamayan) sıradağlarının Pazırık bölgesine gelmiştir. Beşi çok büyük olmak üzere kırk kadar kurgan tespit etmiştir. Rudenko, son derece önemli buluntulara rağmen, siyasi sorunlar nedeniyle çalışmalarını durdurmak zorunda kalmış, ancak 1947-9 yılları arasında kazılara başlayabilmiştir.²⁹

M.Ö. 6. ve M.S. 11. yüzyıllar arasında bu bölge ve buradan Batı Moğolistan'a kadar olan kısım tamamen Türk kabilelerinin yaşadığı bir coğrafyaydı. Türklerin bu en eski yurtlarında Türklere ait olduğu düşünülen "kurgan" adını verdikleri mezarlarında (tümülüs) yapılan arkeolojik kazılarda binlerce buluntu ortaya çıkarılmıştır. Bu buluntular arasında Altay dağları eteklerinde Pazırık vadisinde bulunan Pazırık kurganlarının, içine dolan yağmur sularının donmasından dolayı mezar odasının içi tamamıyla donmuş, böylece ölü ile beraber öbür dünyada kullanması için gömülen bütün eşya, yaklaşık 2500 yıl kadar çürümeden günümüze kadar gelebilmiştir.³⁰

Pazırık halısıyla ilgili detaylı bir araştırma yapmış olan E. Fuat Tekçe, halının teknik özellikleriyle ilgili şu bilgileri vermektedir: "... pek çok ayrıntıyı etkileyebilecek olan en ve boy konusundaki bilgiler birbirini tutmuyorlar. Kimi yayında ikişer metreye yakın deniliyor, kiminde $1.83 m \times 1.96 m = 3.58 m^2$, kiminde de $1.83 m \times 2.00 m = 3.66 m^2$ olarak geçiyor. Hatta $1.90 m \times 1.98 m = 3.76 m^2$ ile $1.89 m \times 2.00 m = 3.78 m^2$ den söz edenler bile var. Halının 10 cm'lik eninden 120 çözümlü teli (arış) ile $1 dm^2$ 'sinde yaklaşık 3600 Türk (Gördes) ilmiği bulunuyormuş. Yatay ilmik sıraları arasına da yer yer 3, yer yer de 4 atkı (argaç) atılmış. Bu durumda $1 dm^2$ 'deki yaklaşık 3600 ilmikli yüksek kaliteyi başarabilmek için, atkı ipinin –neredeyse dikiş ipliği gibi- çok ince olması gerektiği belirtilmektedir. Rudenko'ya dayanan bir başka yazar da $1 dm^2$ 'de 4150 Türk ilmiğine yükseltiyor. Ancak, yer yer 3, yer yer de 4 atkı atılmışsa, 10 cm ende 120 çözümlü teliyle bu kaliteyi başarmak olanaksızdır. Hatta, ince yün Hereke ayarındaki 3600 ilmik/ dm^2 'lik kalite

²⁹ E. Fuat Tekçe, *Pazırık*, Kültür Bakanlığı Yayınları, Ankara 1993, s. 17.

³⁰ Nejat Diyarbekirli, "Türklerde Halıcılık", *Türk Edebiyatı*, Sayı 132, Ekim 1984, s. 45.

*bile kuşku götürür. Çünkü, yatay ilmik sıraları arasına 3 ya da 4 atki atılırsa, bu sıraların dikey eksen üzerindeki araları genişler, 10 cm yüksekliğe gerekli sayıda ilmik sırası yerleştirilemez ve dolayısıyla da söz konusu kalite tutturulamaz.*³¹

Pazırık halısı, hayvan ve insan figürleri ile bitkisel, geometrik motifler kullanılarak dokunmuştur.

Halının ortası dama tahtası gibi³² halının eninde 4 boyunda ise 6 kare olmak üzere toplam 24 bölümlere ayrılmıştır.³³ Karelerin içinde dört yapraklı bir bitkisel motif yer alır. Geniş bordürün bir tanesinde sıralar halinde 24 adet geyik figürü görülür. İki dar bordürde kareler içine aslan ve grifon figürleri yerleştirilmiştir. Halının en geniş bordüründe ise kimine binilmiş kimine sürülmüş 28 at ve insan figürleri görülmektedir. Bu motifler geyiklerin ters istikametinde yerleştirilmiştir.

Pazırık halısında kullanılan renkler zeminde koyu kırmızı olmak üzere koyu kahverengi, sarı, lacivert, açık mavi ve krem renkleri kullanılmıştır.³⁴

Pazırık kurganında bulunan bu halıyı Rudenko İskitler'e ait olduğunu söylemiştir.³⁵ Sonraları yapılan araştırmalarda bu halı Hun Türklerine ait olduğu sonucuna varılmıştır.³⁶ Batılı kültür ve sanat tarihçileri arasında, konuya tarafsız olarak yaklaşmış olan Rene Huyghe, Mario Buscaglia, Vadime Eliseyev, Vladimir Ivanovich Smirnov ve Andrey Petrovich Kiselyov uzmanlar, Pazırık kurganlarında ortaya çıkarılan eserlerin, Asya Hunları'na ait olabileceğini söylemişlerdir.³⁷

Pazırık halısı, gösterdiği mükemmel işçilik ve olağanüstü kompozisyonla birlikte pek çok soruyu da beraberinde getirmiştir. Kesin olan bir şey varsa oda , Pazırık halısının kompozisyonu ve “Türk düğümü” tabir edilen simetrik düğümlü

³¹ E. Fuat Tekçe, *a.g.e.*, s.28-30

³² Nejat Diyarbakirli, *Hun Sanatı*, 1. Baskı, Milli Eğitim Basımevi, İstanbul 1972, s. 134.

³³ E. Fuat Tekçe, *a.g.e.*, s.34.

³⁴ E. Nejat Diyarbakirli, *a.g.e.*, s.134.

³⁵ Neriman Görgünay Kırzioğlu, *Altaylar'dan Tunaboyu'na...*, s.52.

³⁶ “Abdülkadir İnan, “Altaylar'da Pazırık Hafriyatından Çıkarılan Atların Vaziyetinin, Türkler'in Defin Merasimi Bakımından İzahı”, Makaleler ve İncelemeler, II. Cilt, 1998, s. 261.

³⁷ Neriman Görgünay Kırzioğlu, *Altaylar'dan Tunaboyu'na...*, s.52.

yapısıyla, “Halı kuşağı” teorisine ters düşmediğidir.³⁸ Bu kuşak 30-45 kuzey arz dereceleri arasında kalan bölgedir. 30 derecenin altında kalan bölge sıcak olduğu için hasır kullanılır. 45 derecenin kuzeyinde kalan bölge ise soğuk olduğundan hayvan postu kullanıldığı görülür. 15 derecelik arz dairesinin doğu kısmında ise keçe örtüsü vardır. Düğümlü dokuma dediğimiz halıların vatanı 15 derece yarım küresinin batı tarafındaki bölgedir.³⁹

Düğümlü dokuma konusunda yapılan son araştırmalarda erken dönemleri aydınlatacak yeteri kadar düğümlü dokuma bulunamamıştır. Fakat 1906 ile 1908 yılları arasında Doğu Türkistan’da, Lou-Lan’da bir düğümlü dokuma parçası ile Lop-nor’daki bir Buda tapınağında ikinci bir düğümlü dokuma parçası ortaya çıkarılmıştır. Bu parçalarla birlikte biraz bu konu aydınlatılabildiği görülmüştür. Bu halı parçaları M. S. 3. ve 4. yüzyıllara tarihlendirilmektedir. Aynı zamanda halının Türkmenistan coğrafyasında bilindiğini ve dokunduğunu gösterir. 1913 yılında Turfan da yapılan kazılar sırasında Kuça’ya yakın Kızıl’da bir tapınakta bir parça halı daha bulunmuştur. Bu halı parçasının da M.S. 5. ve 6. yüzyıllara tarihlendirilmektedir. Bu dokuma da, teknik ve desen özellikleri ile 3. ve 4. yüzyıllara tarihlendirilen Doğu Türkistan parçaları ile aynı özellikleri taşıdığı ve bir geleneğin devamı olduğu düşünülmektedir.

Kahire yakınlarındaki eski Kahire şehri Fustat’da 1935-1936 yıllarında yapılan kazılarda 100’ün üzerinde küçük halı parçası ortaya çıkarılmıştır. Bu parçalardan ikisi M.S. 9. tarihlendirilmektedir. Bu halılar literatüre Samarra halıları olarak geçen halılardır. Samarra şehri Abbasi Döneminde Türk muhafız birlikleri için kurulmuş ve aileleri ile birlikte yaklaşık 70.000 Türkmen yaşamaktaydı. Bu parça halindeki iki halı teknik özellik ve desen yapısıyla Doğu Türkistan Lou- Lan ve Kızıl halılarının yapısındadır. Dolayısıyla Türklerin bu geleneği batıya getirmiş oldukları belgelenmiştir. Batı Türkistan’dan gelerek Bağdat yakınlarındaki Samarra’ya,

³⁸ Nazan Ölçer, “Halı Sanatı”, *Geleneksel Türk Sanatları*, 1995, s. 117.

³⁹ Şerare Yetkin, *Türk Halı Sanatı*, İş Bankası Yayınları, Ankara 1991, s.1.

yerleşmiş olan Türkmen boyları tarafından düğümlü dokuma yaygılar getirilmiş olmalıdır.⁴⁰



Res. 2: Fustat halılarına ait iki örnek.

⁴⁰ Naciye Kayıpmaz, "Türk El Halı...", s. 57-58.

1.2. TÜRK DÜĞÜMLÜ DOKUMA KÜLTÜRÜ

Büyük çoğunluğunun Ön Asya’da ve Karadeniz civarında yaşayan Türklerin kökeni söz konusu olunca, akla ilk olarak, günümüzde de bunların büyük bir kısmının yaşamakta olduğu Orta Asya gelmektedir. Orta Asya Türklerin ana vatanıdır. Orta Asya’nın verimli topraklarını meydana getiren Batı ve Doğu Türkistan Dünya medeniyet tarihini meydana getiren önemli merkezlerden birisidir. Fakat burada oluşan medeniyet üzerinde Türklerin rolü tam olarak netlik kazanmamıştır. Türklerin nüfusunun fazla olması öncelikle Rusya Avrupa’sını Kuzey Çin’i, Kuzey Hindistan’ı zorlamış en sonunda da Ön Asya’ya yerleşerek burayı ve Karadeniz kıyılarını Türklerin ikinci vatanları haline getirmişlerdir.

İlk vatanlarında Türklerin sadece göçebe bir millet oldukları tezi, Türkistan’ın Aşkabat yakınlarındaki Anau kazılarının yerleşik ve yarı göçebe bir kültürü ortaya çıkarması ve diğer yandan Semerkand, Buhara, Ramiten, Beykent ve Merv gibi şehirlerin Türkler tarafından kurulmuş olmasıyla çürütülmüştür. Bu duruma göre Türkleri yarı göçebe bir millet olarak kabul etmek gerekmektedir.⁴¹

Altaylar’dan Urallar’a ve Hazar Denizi’ne kadar yayılan ana vatan sayılan bölgede, eski Türkler sert kara iklimine uyum sağlamış, atları dünyada ilk kez ehlileştirerek, yarı konar-göçer hayat yaşamışlardır. İnançları gereği öteki Dünya’da kullansınlar diye, cenazelerini giyimi, eşyası ve atı ile birlikte gömmüşlerdir. Bu kültüre“Kurgan Kültürü” de denilen, bozkır yaşayışını ortaya çıkarmışlardır yaşadıkları coğrafyada çok bol bulunan atlardan yatkılar (at sürüleri) besleyip ve bu atların etinden yiyerek, sütünden ve bu süttten yapılan kımız denilen içkiyi içerek, çeşitli yiyeceklerden de iyi şekilde beslenerek sağlıklı bir hayat yaşamışlardır. Yine dünyada ilk kez “atlı-savaş usûlü”nü bularak, bol yedek atları ile birlikte, komşu ülkelere gidip kalabalık ve toprağa bağlı olarak yaşayan yerleşik milletleri yenerek zaman zaman onlara hâkim olmayı başarmışlardır.⁴²

⁴¹ Şahin Yüksel Yağan, *a.g.e.*, s. 44-45.

⁴² Neriman Görgünay Kırzioğlu, *Altaylardan Tunaboyu’na...*, s. XI.

Tanınmış Zootečni bilgini Atametz'e göre, dünyada ilk kez M.Ö. 6000 yıllarında Hazar Denizi ve Aral Gölleri arasındaki coğrafyada yaşayan Türkler tarafından ilk koyun evcilleştirilmiş, bu koyunlardan Macarların "rakça" adını verdikleri, ardından zamanla uzun kuyruklu Karakaya ve Kıvırcık koyun türleri ortaya çıkmıştır.⁴³ Göç eden kavimlerle beraber bu koyunlar zamanla bugünkü buldukları bölgelere gelmişlerdir. Halı dokuması için gerekli olan özelliği bulduran yün, yapısında fazla lanolin bulunmayan bu cins yapağı koyunlarından elde edilen yündür.⁴⁴ Halının ana hammaddesi yündür.⁴⁵ Halı dokuması koyunculukla alakalı olup, aynı zamanda çok iyi yün ve boya bilgisinin olmasını gerektirir.⁴⁶ Yine araştırmacılar, M.Ö. 2000'de Orta Asya'da Altay ve Sayan dağlarının kuzeybatısındaki bozkırlarda gelişmiş olan Afanasievo kültüründe⁴⁷ koyun kemiklerinin, at kemikleriyle birlikte görülmesi nedeniyle, at ve koyunun Türklere ait olduğu görüşünde birleşmektedirler.

Yaklaşık 3000 yıl önce yüksek ve iklim olarak soğuk bölgelerde yaşayan bu insanlar, koyunu evcilleştirdikten sonra, yapağısından sıkıştırmak suretiyle önce keçe, daha sonraları ise yünü eğirip bükerek iplik yapmışlardır. 3500 yıl önceleri bilindiği düşünülen tezgâhlarda bu ipliklerden önce kilim dokudukları, sonraları kilim atkıları arasına düğümler atarak önce tülüyü oluşturdukları, sonra halıyı meydana getirdikleri ve bu geçişin yüzyıllar içinde olduğu düşünülmektedir.⁴⁸

Dokuma çeşidi olarak genellikle yaşam şekline uygun çadır ve içinde, tarım işçiliğinde kullanılan eşyalar oluşturmaktadır. Halı, kilim, zili, çul, cicim, çarpana ve keçe, basit gereç ve araçlarla yapılırlar. Buna karşılık dokumaların desenleri, renkleri, aşiret ve oba özellikleriyle birbirinden ayrılırlar. Evin kadınları bağ bahçe işleri dışında kışın evde yazın yaylada boş zamanlarını evin ihtiyacı için dokuma

⁴³ M. Murat Baskıcı, "Evcilleştirme Tarihine Kısa Bir Bakış", *A.Ü.S.B.F. Dergisi*, Cilt 53, Sayı 1-4, Ocak-Aralık 1998, s. 85.

⁴⁴ Abdullah Gülcemal, *Temel Kavramlarıyla Halı ve Desen Teknolojisi*, Tuğra Ofset, Isparta 1997, s. 14.

⁴⁵ Tuncer Gülensoy, "Türk Halı Sanatında Uşak halıcılığı ve Halıcılık Tabirleri", *Sümerbank*, Cilt14, Sayı 155, 1975, s.3.

⁴⁶ Bahaeddin Ögel, *Türk Kültür Tarihine Giriş III*, Milli Eğitim Basımevi, Ankara 1978, s.143.

⁴⁷ Şule Nurengin Beksaç, *İslamiyetten Önce Türk Kültür Tarihi*, Bellek Yayınları, Edirne 2011, s. 15.

⁴⁸ Abdullah Gülcemal, *a.g.e.*, s.14.

yaparak değerlendirir. Bu işler kadının günlük yaşantısının bir parçasıdır. Bu dokumaları yaparken de duygularını yani sevinçlerini, üzüntülerini motif şeklinde dokumasına yansıtır. Kadın küçüklükten itibaren önce annesine yardım etmek sonra da kendi çeyizini hazırlamak amacıyla dokuma yapmasını öğrenir. Bunu daha sonra kendi evinde devam ettirir. Evinin yaygı ihtiyacını karşılamak, tarlada kullanılacak pala, çarpana, çuval dokumak, bunları çevresine tanıtmak ve öğretmek, hayatının son günlerinde bağışta bulunmak üzere hazırlık yapmak, vazifeleri arasındadır. Bu şekilde, köy kadının hayatı devam edip gider.⁴⁹

Düz dokuma teknikleri ile ilgili kelimelerin geniş bir şekilde dilimizde yer alması, Türklerin yaşadığı bölgeler üzerinde seyyahların yapmış olduğu seyahatler, gezi sırasında tutulan notlar, bu topraklar üzerinde yaşayan insanlar için dokumanın yaşamlarında önemli olduğunu göstermektedir.

Türk kavimleri, boy ve aşiretler halinde Asya topraklarında yaşarken bu özelliklerini, kurdukları devletlerin yapısında devam ettirmiş ve Anadolu'ya da beraber getirmişlerdir.

Türklerin asıl geçim kaynağı olan hayvancılık günlük yaşamda da önemli bir yere sahiptir. Yiyeceklerin büyük bölümü hayvanlardan sağlanmakla birlikte aynı zamanda hayvanların yününden dokuma yapmak için faydalanılmaktaydı. Yapılan dokumalar, ihtiyacı karşılamakla birlikte aynı zamanda estetik özellikler de taşımaktaydı. Bu dokumalarda yer alan renk ve motifler, dokuyan kişinin hangi boy ve oymağa ait olduğunu da göstermektedir.⁵⁰

Türkler, Anadolu'ya 11. yüzyıldan itibaren belki de daha önceleri boy ve oymaklar halinde çeşitli yollardan gelmeye başladılar. Bunlar değişik yerlerde değişik zamanlarda konaklamışlar, farklı devletler altında yönetime girmişler, bağımsız devlet ve beylikler kurmuşlar, Moğol baskısı ve kuraklık gibi doğal sebeplerle yeniden göç ederek Anadolu'ya gelmişlerdir. Burada karşılaştıkları diğer

⁴⁹ Yusuf Durul, *Baraj Gölü Çevresi Dokuma Sanatları*, ODTÜ Keban Projesi Yayınları, Ankara 1969, s. 5.

⁵⁰ Nazan Ölçer, *a.g.e.*, s. 11.

gruplarla bazıları karışmış bazıları da kendi içinde kapalı yaşayarak kendi gelenek ve göreneklerini dış etkilerden etkilenmeden devam ettirmişlerdir. Bu sebeple bazı grupların Orta Asya'dan beri getirdikleri desenleri değişmeden dokudukları, bazı grupların ise çevrelerinden etkilenecek beraberinde getirdikleri desenlere ilaveler yaparak çok daha zengin desenler oluşturdukları görülmüştür.

Boy ve oymakların Orta Asya'dan Anadolu'ya gelirken karşılaştıkları gruplar, Anadolu'ya geldikten sonra buradaki geçmiş uygarlıklar ve diğer etnik gruplar, Haçlı seferleri, sonrasında Selçuklu Devleti ve Osmanlılar Döneminde Kuzey Afrika'dan Avrupa ve Çin'e kadar uzanan geniş topraklardaki değişik kültürlerden etkilenecek günümüzde dokunan çeşitli dokuma teknikleri ve desen zenginliğini ortaya çıkartmıştır.⁵¹

Günümüzde kullanılan mobilyaların yerini Orta Asya'daki ev ve çadırlarda kullanılan keçe ve halı tutuyordu. Konar-göçer ve yarı göçer bir topluluk olan Türklerin evlerinde kullanılan dokumalar maddi durumlarının seviyesinin bir göstergesi idi. Anadolu'da günümüzde hala göçebe olarak yaşayan topluluklarda halı zenginlik; kilim, cicim, zili gibi dokumalar orta halli; çul, keçe ve buna benzer dokumalar ise fakirliğin göstergesidir.

Orta Asya'da Türkler oturdukları çadırın iç ve dış örtüsü, süslemesi, hem de yaygı olarak keçe kullanılmakta idi. Yerleşik düzene geçildikten sonra da Türkler evlerinin duvarlarını 11. yüzyılda nakışlı çarşaf, keçe, halı, kilim gibi dokumalarla süslemekteydiler.⁵²

⁵¹ Belkıs Balpınar Acar, *a.g.e.*, s. 16.

⁵² Bekir Deniz, *a.g.e.*, s. 5.

1.3. DÜĞÜMLÜ DOKUMALARIN TEKNİK ÇÖZÜMLEMELERİ

1.3.1. İPLİK MALZEMELERİ

1.3.1.1. İpek

Dokumalarda kullanılan ipek, ipekböceği kozasından elde edilir. Bizans döneminde, Iustinianus zamanında (M.S. 522) Çin'den rahiplerce dut ve ipek böceği yumurtalarının kaçırılması ile ilk defa İstanbul'a geldiği daha sonraları ise Mudanya, Gemlik civarına yayıldığı bilinmektedir. Fakat 1950 yıllarında Van civarında Toprak Kale'de yapılan kazılarda Urartu katında bazı ipek parçaları bulunmuştur. Aynı yerde 1931'de yapılan kazılarda Carl Friedrich Lehmann-Haupt tarafından bulunmuş olan kumaş parçasının Berlin'de yapılan tahlil sonucu ipek olduğu anlaşılmıştır. Bu iki örnek doğru olduğu takdirde Çin ile Ön Asya arasında ipek ticaretinin M.Ö. 8. yüzyılda başladığı anlaşılacak, Iustinianus zamanında ipeğin Anadolu'ya geldiği fikri ortadan kalkacaktır.⁵³

1.3.1.2. Yün

Yün halı dokunmasında kullanılan malzeme olarak birinci sırada yer alır.⁵⁴

Yün koyundan ve deveden elde edilir. En çok yün elde edilen hayvan olan koyunun yünü ilkbahar ve sonbaharda kırılır. İlkbaharda kırılan yün kirli, sert, kaba olup esnekliği azdır. Yıkansa da rengi sarıdır. Bundan dolayı değerleri azdır. Sonbaharda kırılan yün ise yazın koyun yıkandığından dolayı temizdir. Kısa fakat ince ve elastikidir.⁵⁵

⁵³ Macide Gönül, "Dokumacılığın Tarihçesi ve...", s. 83.

⁵⁴ Macide Gönül, "Türk Halı ve Kilimlerin Teknik Hususiyetleri", *Türk Etnografya Dergisi*, Sayı 2, 1957, s.78.

⁵⁵ Macide Gönül, "Dokumacılığın Tarihçesi ve...", s.84.

Devetüyünden ise halı ipi ve diğer dokuma çeşitlerinde kullanılan iplikler elde edilmektedir.⁵⁶

1.3.1.3. Kıl

Kıl elyafının elde edildiği hayvan olan keçinin Anadolu'daki türleri:

1-Tiftik keçisi

2-Kıl / Dağ keçisi olarak geçmektedir.

Tiftik keçisi Ankara keçisi olarak da bilinir. Ankara ve bütün Anadolu'da yetişen bir keçi türüdür. En az 20 cm uzunluğunda, kendine has parlaklığı olan, kıvrak, yumuşak bir yündür. Angora-moher adı ile de bilinir. Tiftik keçisi beyaz renklidir, siyah ve kahverengi renkleri yoktur.

Doğu Anadolu, Toroslar, Isparta'da ve bütün Anadolu'da ise kıl keçisi yetiştirilir. Bu keçilerden elde edilen kıldan çadır, çul, çuval, at örtüleri, yolluk ve ip yapılmaktadır.⁵⁷

1.3.1.4. Pamuk

Keten ve yün ile birlikte dokumada kullanılan en eski elyaf türü pamuktur. Pamuklu ilk örnekler M.Ö. 3000 yılında Hint mezarlarında rastlanır. Anavatanı Hindistan'dır. Hindistan'dan Japonya ve Çin'e M.S. 800 yıllarında geçmiştir. Marco Polo tarafından 13. yüzyılda Avrupa'ya getirilmiştir.⁵⁸

⁵⁶ Yusuf Durul; *Anadolu Kilimlerinden Örnekler*, Akbank Yayınları, İstanbul 1985, s. 43.

⁵⁷ Yusuf Durul, *Anadolu Kilimlerinden...*, s. 43.

⁵⁸ İnci Başer, *Elyaf Bilgisi*, Marmara Üniversitesi Yayınları, İstanbul 1992, s.37.

1.3.1.5. Keten

Mısır'da milattan önceki yıllarda dokumacılıkta başta gelen bir malzeme idi.⁵⁹ İsviçre'nin göl kıyılarındaki yerleşim yerlerinde ve Eski Mısır mezarlarında tarih öncesi devirlere ait ketenden yapılmış buluntular ele geçmiştir. Bu da bize binlerce yıl öncesinde ketenin iplik ve kumaş olarak kullanıldığını gösterir.⁶⁰

Ketenin saplarından lif elde edilir. Keten bitkisi giyimde serin tutar ve sağlam bir elyaftır. Mısır'da dokumacılıkta en eski çağlardan beri sağlamlığından dolayı kullanılmıştır.⁶¹

1.3.1.6. Kenevir

Dokuma elyafı elde edilen bitkilerden olan kenevirin hasadı, ekiminden 120-140 gün sonra yapılır. Kenevirde lif üretimi ketende olduğu gibi çürütme, dövme ve taraklama işlemleri ile yapılır. Parlak sarı veya esmer renklidir.⁶²

Mısır'da tanınan kenevir bitkisinden eski çağlardan beri çeşitli malzeme yapılmıştır. Kıymetli bir kumaş olan bisos ve yelken bezi Mısır'da kenevirde yapılmaktaydı. Fakat halat ve urgan yapımında daha çok kullanılmaktaydı.⁶³ Günümüzde çadır bezi, çuval, sicim, yelken, halat, urgan ve halı çözgü ipliği olarak kullanılmaktadır.⁶⁴

⁵⁹ Macide Gönül, "Dokumacılığın Tarihçesi ve...", s. 85.

⁶⁰ İnci Başer, *a.g.e.*, s.47.

⁶¹ Macide Gönül, "Dokumacılığın Tarihçesi ve...", s. 85.

⁶² İnci Başer, *a.g.e.*, s. 53.

⁶³ Macide Gönül, "Dokumacılığın Tarihçesi ve...", s. 84.

⁶⁴ İnci Başer, *a.g.e.*, s. 53.

1.3.2. BOYALAR

Boya, renklendirici pigmentleri içeren katı ya da sıvı bir taşıyıcı maddeden oluşan örtücü malzemedir.

Halı ipliklerinin renklendirilmesinde kullanılan boyalar bitkisel, hayvansal ve kimyasal olarak gruplanmaktadır.

1.3.2.1. Bitkisel Boyarmaddeler

Bitkilerin kök, kabuk, yaprak, çiçek ve tohum gibi bölümlerinden doğal yollarla elde edilen boyalardır. Ülkemiz boya bitkileri bakımından oldukça zengindir. Avrupa'ya Cehri adı verilen kökboyanın yüzlerce yıl önce ihraç edildiği ve önemli bir gelir kaynağı olduğu bilinmektedir. Bitkisel boyaların kullanılmasıyla dokunmuş halılar bir süre sonra parlaklıklarını yitirirler. Bu onların değerine değer katar ve dokumayı ilk halinden çok daha iyi bir duruma getirir. Ayrıca hammaddesinin ülke içinde yetişiyor olması bitkisel boyaların kullanımı ve gelişimi açısından önemli bir husustur.⁶⁵

Ülkemizde yetişen ve boya elde edilmesinde kullanılan bitkilere ve elde edilen renklere şu örnekler verilebilir:

- Kökboya: Bitkisel kökenli boyarmaddeler içinde en önemlilerindendir. Bunun nedeni Anadolu'da bilinmesi ve en güzel kırmızı rengin bu bitkiden elde edilmesidir. Türk kırmızısı (Edirne kırmızısı), ıhlamur çiçeği rengi, gül kurusu, kızıl kahve, koyu kırmızı.⁶⁶
- Cehri: Çeşitli sarı tonlar, bej, haki, tarçın renkleri.⁶⁷

⁶⁵ Tamer Aydoğ, *Halıcılık ve Halı Maddesini Boyamada Kullanılan Bitkisel Boyalar*, Tarım ve Köy İşleri Bakanlığı Yayınları, Ankara 1977, s. 11.

⁶⁶ Necdet Seventekin, "Kökboya (Rubia Tinctorium) ile Yün Liflerinin Boyanması Üzerine Bir Araştırma", *Tekstil Teknik Dergisi*, Sayı 69, Ekim 1990, s. 121.

⁶⁷ Tamer Aydoğ, *a.g.e.*, 13.

- Çivit: Mavi, indigo, açık mavi, mor, koyu cam kırığı mavi, cam göbeği, ördek başı yeşili, koyu deniz mavisi, boncuk mavisi, turkuaz.⁶⁸
- Sumak Üzüümü: Açık eflatun, pembe, leylak, koyu menekşe, pastel mor, açık pembe.⁶⁹
- Sütleğen: Kökleri dışında bitkinin tümü sarı renklerin elde edilmesinde kullanılır.⁷⁰
- Ceviz: Kahverengi ve kahverengi tonları.⁷¹
- Kadın Tuzluğu (Karamuk): Zeytin yeşili, sarı-yeşil, pastel yeşil, yaprak yeşili, yağ yeşili.⁷²
- Karpuz otu ve Karadal Otu: Siyah⁷³
- Adaçayı: Parlak sarı.⁷⁴
- Soğan: Krem-acı kahve⁷⁵, sarı, bej, kıvıllı kahve⁷⁶.
- Madımak: Sarı, yeşil, gri⁷⁷
- Yaban Eriği: Krem-Acı sarı.⁷⁸

Ülkemizde yetişen ve boyacılıkta kullanılan bitki örneklerinin sayısını çoğaltmak mümkündür. Erguvan, kıvıllıçam, karavernik, sarı boya ağacı, debbağ sumacı, gence, sütleğen, aspir, safran, hayıt, papatya, saman, çınar kabuğu, kıvıllı ağaç kabuğu, meşe palamudu, mazi, şergil otu, yarpuz, idris ağacı, mürver ağacı bunlardan bazılarıdır.⁷⁹

⁶⁸ Gürbüz Uğur, *Türk Halılarında Doğal Renkler ve Boyalar*, Türkiye İş Bankası Kültür Yayınları, Ankara 1988, s. 19-20.

⁶⁹ Gürbüz Uğur, *a.g.e.*, s. 20-21.

⁷⁰ İ. Tezcan ve A. Suyunu, "İpek Halılarda Doğal Boyarmaddeler", *Tekstil ve Mühendis*, Yıl 5, Sayı 26, 1991, s. 91.

⁷¹ Kenan Özbek, *El Sanatları IX, (Anadolu Kilimleri)*, Kılavuz Kitapları XIX, Ankara 1949, s. 12.

⁷² Gürbüz Uğur, *a.g.e.*, s. 22.

⁷³ Çetin Aytaç, *El Dok...*, s. 15.

⁷⁴ Tezcan - Suyunu, *a.g.e.*, s. 91.

⁷⁵ Çetin Aytaç, *El Dok...*, s. 14.

⁷⁶ Tezcan - Suyunu, *a.g.e.*, s. 91).

⁷⁷ Çetin Aytaç, *El Dok...*, s. 14.

⁷⁸ Çetin Aytaç, *El Dok...*, s. 15.

⁷⁹ Kenan Özbek, *a.g.e.*, s. 13.

1.3.2.2. Hayvansal Boyarmaddeler

Böceklerden elde edilen boyalardır. Ayrıca Hindistan'da yaşayan deve ve fillerin bağırsaklarından elde edilen sarı boyalar da bu grupta yer alırlar.⁸⁰

1.3.2.3. Kimyasal Boyarmaddeler

- **Anilin Boyalar:** Petrolden damıtılarak elde edilen boyalardır. Kullanımı kolay, elde edilmesi kolay ve ucuzdur. Ölçü dengeli kullanılırsa aynı renklerin tekrar elde edilmesi mümkündür. Anilin boyalar sabit olmayan boyalardır. Bir müddet sonra parlaklığını kaybeder.⁸¹ Anilin esmer renkli bir sıvıdır. Çok çeşitli maddelerle karıştırılarak pek çok renk elde edilir.⁸²

-**Alizarin Boyalar:** Maden kömürünün damıtılmasıyla elde edilen bir hidrokarbondur, çeşitli karışımlarla pek çok renk elde edilmektedir.⁸³

-**İnorganik Boyalar:** Madensel boyalar olarak da tanımlanan bu boyalar doğal ve suni olarak çeşitli maden bileşiklerinden elde edilirler.⁸⁴

⁸⁰ Çetin Aytaç, *El Dok...*, s.16.

⁸¹ Kenan Özbek, *a.g.e.*, s. 10- 11.

⁸² Çetin Aytaç, *El Dok...*, s.16

⁸³ Çetin Aytaç, *El Dok...*, s.16.

⁸⁴ Çetin Aytaç, *El Dok...*, s.17.

1.5. ÇÖZGÜ

Halı tezgahının alt ve üstünde bulunan leventler arasında boyuna, birbirine paralel ön ve arka iplikten oluşan pamuk, ipek veya yünden bükümü fazla halı dokuma iplikleridir.⁸⁵

1.6. ATKI

Halının her düğüm sırasından sonra halının enine atılan, çözgü ile halının iskeletini oluşturan pamuk, yün veya ipekten olan, çözgüye göre az bükümlü ipliklerdir.

Halı dokunması sırasında iki ya da üç atkı kullanılır. Atkı çeşitleri şöyledir:

- a- Alt Atkı
- b- Üst Atkı
- c- Üst Kalın Atkı

Ülkemizde üretilen halılarda genellikle iki atkı kullanılır.⁸⁶

1.7. KALİTE

Bir halının 10 cm. eninde çözgü sayısı ile 10 cm. boyundaki, ilme sırası sayısına ya da 1 desimetrekaredeki düğüm sayısına o halının kalitesi denir.⁸⁷ Düğüm sayısı arttıkça kalite de yükselir.

⁸⁵ Abdullah Gülcemal, *a.g.e.*, s.48.

⁸⁶ Ali Özel, *Halıcının El Kitabı*, Adak Matbaacılık, Ankara 1986, s. 6.

⁸⁷ Abdullah Gülcemal, *a.g.e.*, s.109.

1.8. TEZGAH YAPISI VE DOKUMA AVADANLIKLARI

Günümüzde dört çeşit tezgah kullanılmaktadır (Res. 3-5).

1.8.1. Istar Tezgah

Duvara dik ve dayalı olarak kullanılan tezgaha verilen isimdir.⁸⁸ İpağacı, mazman da denilmektedir.⁸⁹

1.8.2. Yer Tezgahı

Bu tip tezgahları konar göçer şeklinde yaşayan aşiretler kullanmışlardır. Bunlarda diğer tezgahlarda olduğu gibi yan tahtalar yoktur. Bunların yerine yere çakılmış dört kazık kullanılmaktadır.⁹⁰

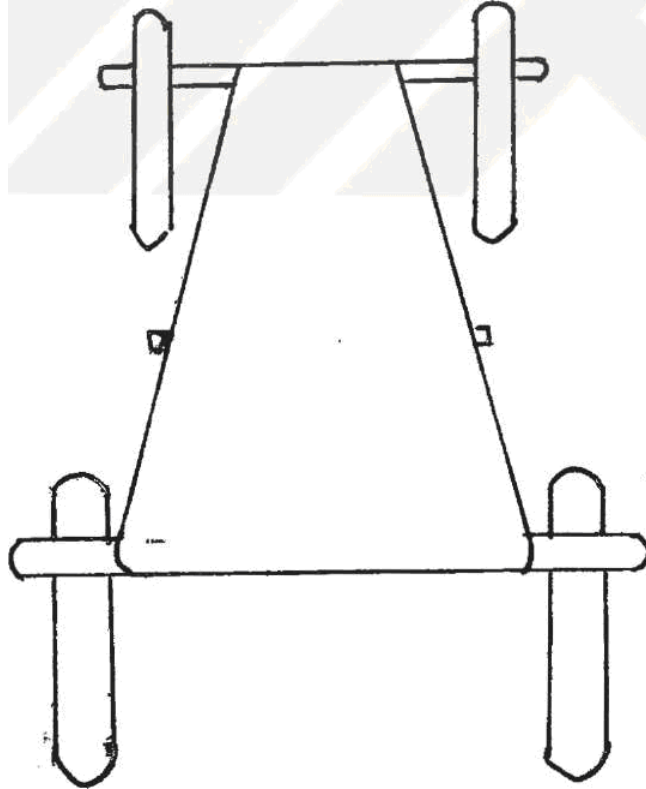

Res. 3: Yer Tezgahı

⁸⁸ Yusuf Durul, *Yörük Kilimleri*, Ak Yayınları, İstanbul 1977, s.13.

⁸⁹ Ayşen Aldoğan, "Türk Kilim Sanatı", *Sanat Dünyamız*, Sayı 29, 1984, s. 13.

⁹⁰ Ayla Kafalılar, *Halıcılık ve Teknolojisi*, Köy İşleri ve Koop. Bakanlığı Kooperatifler Destekleme Genel Müdürlüğü Yayını (Ders Notları), Mart 1981, s. 31.

1.8.3. Germe Tezgah

Bu tezgahlar genellikle Hereke ve Kayseri bölgelerinde kullanılmaktadır. Germe tezgahlar metal ve ahşap malzemedен üretilir. Tezgahın üzerinde çözüğü çözöldüğü için çözüğü hatası olmaz.⁹¹ Bir başka özelliğı ise, üst ve alt leventlerin kendi ekseni etrafında dönmeyip, alt leventin aşağı yukarı levent yuvasında hareketinin olmasıdır.⁹²

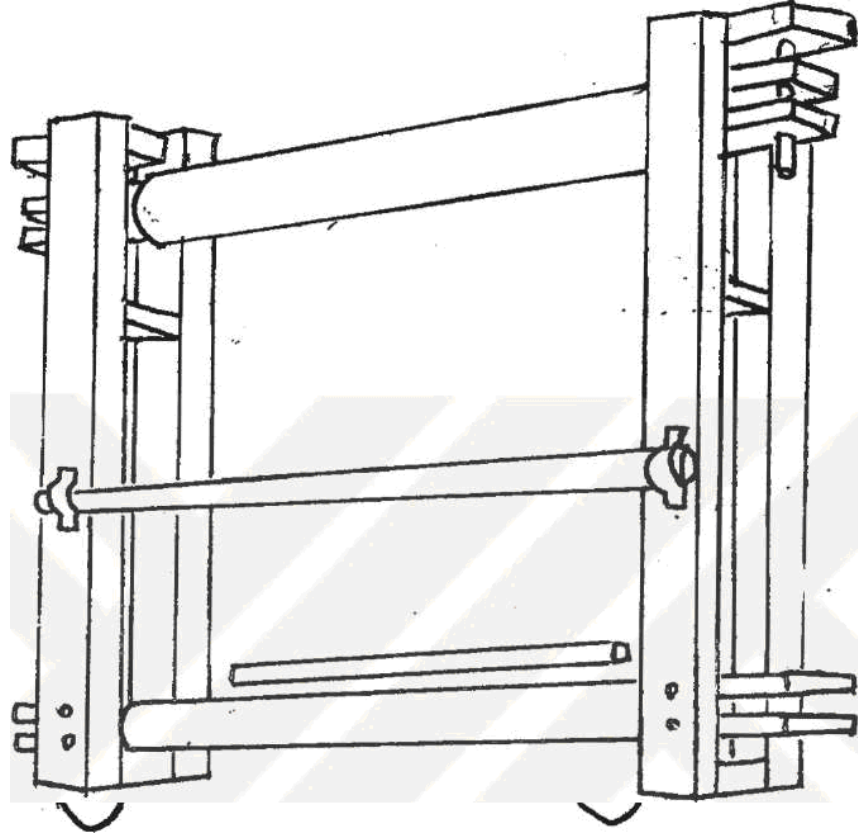

Res. 4: Germe Tezgah

1.8.4. Sarma Tezgah

Çözüğü ve dokunan halı levente sarıldığı için sarma tip tezgah ismini almıştır.⁹³ Bu tip tezgahlarda çözüğü tezgahın üzerinde çözölmez. Aparat denilen çözüğü aletinde çözölür.⁹⁴

⁹¹ Ali Özel, *a.g.e.*, s. 17.

⁹² Abdullah Gülcemal, *a.g.e.*, s. 84-85

⁹³ Ayla Kafalılar, *a.g.e.*, s. 31.

⁹⁴ Ali Özel, *a.g.e.*, s. 9.

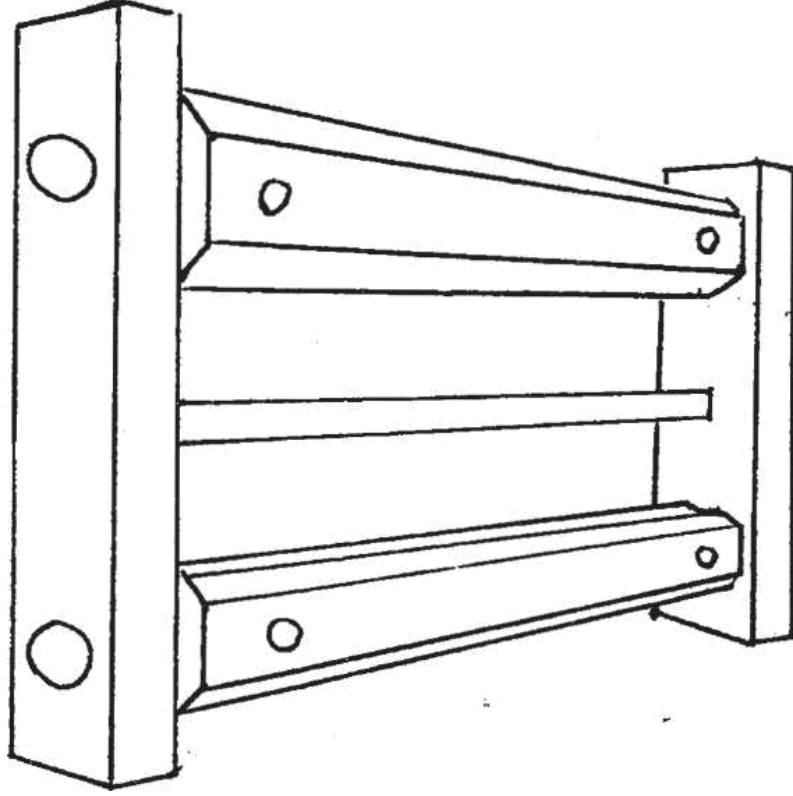

Res. 5: Sarma tezgah.

1.8.5. Dokuma Avadanlıkları

Dokuma yapılırken kullanılan çeşitli yardımcı aletlere “dokuma avadanlıkları” denir. Bunlar; bıçak, kirkit ve makastır (Res. 6a, b, c).

Bıçak, halı dokunması sırasında düğüm uçlarını aynı hizada kesmek için kullanılır. Halı dokuyan her kişi için bir adet bıçak olması gerekir.

Kirkit, halı dokuması sırasında ilme ve atkılarını sıkıştırmak için kullanılan demir veya sert ağaçtan yapılmış dişleri olan bir çeşit taraktır. Değişik şekillerde imal edilmektedir. Hereke kirkiti, Isparta kirkiti gibi.

Diğer bir halı dokuma aletimiz olan halı makasının çeşitleri vardır. Bunlar ayarlı, ayarsız, kabartma ve temizleme makasları şeklindedir. Bunların görevleri farklıdır. Halının yüzeyini düzeltme ve aynı zamanda kırkım işi yaparlar. Makasın ayarı, halı bitimine kadar hav yüksekliği ayarının değiştirilmemesi gerektiğinden

büyük önem taşımaktadır.⁹⁵ Ayarlı makasların ayarları halının yöresel özelliğine göre değişmektedir.



Res. 6. Dokuma avadanlıkları. a. Bıçak, b. Kirkit çeşitleri, c. Makas çeşitleri.

⁹⁵ Abdullah Gülcemal, *a.g.e.*, s.88.

1.9. HALILAR

Yün, ipek, pamuk ve kıl ipliklerinin halının boyuna birbirine paralel şekilde dizilmesinden meydana gelen çözü iskeletinin her çift teline ipek, yün ve floş ipliğinden çeşitli tekniklerde düğüm atılıp üzerine atkılı sıkıştırılmasıyla yapılan bir dokumadır.⁹⁶ Halı dokuması, dokuyan insanların geçmişte var olan kültür, zevkinin ulaştığı medeniyeti gösteren en eski sanatlardan biri olması bakımından önemlidir. Bir bakıma tarihi belge niteliği taşır.⁹⁷

Günümüzde halı dokumacılığında oluşturulan düğümler; kapalı ve açık düğümler olmak üzere iki çeşittir (Res. 7).

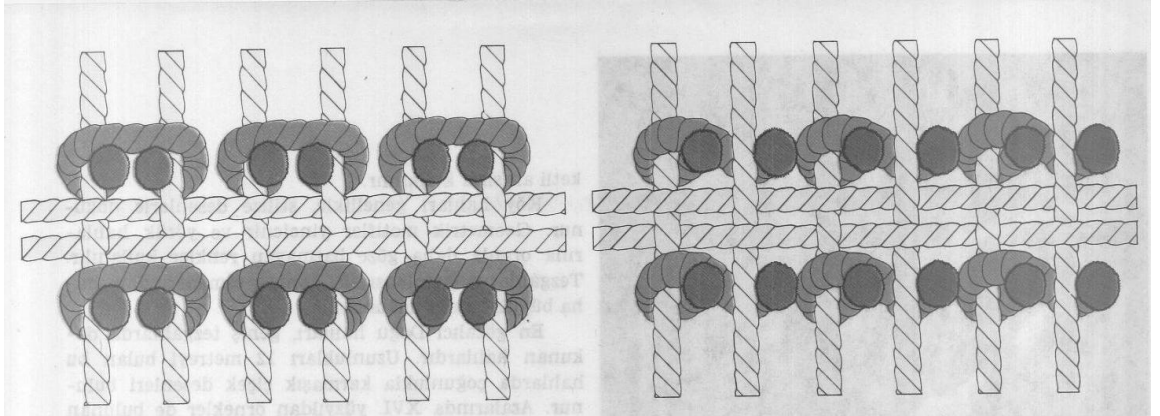

Res. 7. Açık ve kapalı düğüm çeşitleri.

1.9.1. KAPALI DÜĞÜMLÜ HALILAR

Gördes düğüm tekniğinde, bükülmüş, renkli yün ipliğinin bir ucu bir çözügünün, öteki ucu ise diğer çözügünün üzerine düğümlenir.

⁹⁶ Ali Özel, *a.g.e.*, s. 6.

⁹⁷ Macide Gönül, "Türk Halı Ve Kilimlerde Sembolik Kuş Şekilleri", *Antropoloji Dergisi*, Sayı 3, 1965, s. 200.

Gördes düğüm tekniğinde renkli yün ipliğın her iki ucu da çözgölere ayrı ayrı düğümlendiğı için bu halılar sağlam olur. Düğümün yapılış tekniğinden dolayı bu genellikle geometrik, üsluplaşmış ve köşeli örneklere elverişlidir. Bazı İran ve İngiliz, bütün Türk ve Kafkas halılarında Gördes düğümü kullanılmıştır.⁹⁸

1.9.2. AÇIK DÜĞÜMLÜ HALILAR

Sine düğümü bitkisel motifli, yuvarlak hatlı desenlerde daha iyi sonuç vermektedir. Bu düğüm çözgünün birinin arkasından dolanarak diğer çözgüye ise sarılarak yapılır. Yani düğümün bir ucu serbesttir.⁹⁹ Bir başka deyişle düğümün uçları asimetrik bağlanmaktadır.

Bu düğüm şekli Türkistan, bazı Türk halıları, bütün İran, Hint ve Çin halılarında kullanılmaktadır. Bu teknikle dokunan halıların ilme uçları birbirine daha yakın olduğundan yumuşak ve renkleri parlak olur.¹⁰⁰ Sine düğümü ile dokunan halılar ince olmakla birlikte, bir ucu serbest bırakıldığı için her iki çözgüye de bağlanarak yapılan Gördes düğümü ile dokunan halılar kadar sağlam değildir.¹⁰¹

⁹⁸ Oktay Aslanapa-Yusuf Durul, *Selçuklu Halıları*, Ak Yayınları, s. 12-13.

⁹⁹ Örcün Barışta; *Türk El Sanatları*, Kültür Bakanlığı Yayınları, Ankara 1998, s. 121.

¹⁰⁰ Oktay Aslanapa-Yusuf Durul, *a.g.e.*, s. 13.

¹⁰¹ Macide Gönül, "Türk Halı ve Kilimlerin Tekn...", s.73.

2. ERKEN DÖNEM 13.-16.YÜZYIL ANADOLU TÜRK DÜĞÜMLÜ DOKUMALARI

Bu yüzyıllarda dokunmuş olan halılar Erken Dönem Geleneksel Türk Halıları ve Tasarımlı Halılar olarak iki başlık altına alınmıştır. Bu halılardan bazıları aynı yüzyıllara denk gelmelerine rağmen yapılış amaçları farklıdır. Tasarımlı halılar sipariş üzerine, Erken Dönem Geleneksel Türk Halıları başlığı altına toplanan halılar ise halkın kendi ihtiyacı için dokudukları halılardır.

2.1. ERKEN DÖNEM GELENEKSEL TÜRK HALILARI

Bu gruba giren halılar aşağıdaki şekilde sınıflandırılmıştır.

- Anadolu Hayvan Motifli Halılar
- Bergama Halıları
- Uşak Holbein- Lotto- Bellini Tablolarında Görülen Halılar
- Uşak Kuşlu Halılar
- Uşak Selendi Halıları
- Uşak Çintamanili Halılar
- Konya Halıları
- Aksaray Halıları
- Şarkışla Halıları

2.1.1. ANADOLU HAYVAN MOTİFLİ HALILAR

Selçuklu halılarından sonra, 14. yüzyıl başlarından itibaren ikinci bir grup olarak hayvan figürlü halılar ortaya çıkmıştır.¹⁰² Hayvan figürlü halılarla ilgili olarak en önemli bilgi kaynağımız o çağlarda yaşamış olan Flaman, İspanyol, İtalyan

¹⁰² Oktay Aslanapa, *Türk Halı Sanatı*, Yapı ve Kredi Bankası Yayınları, İstanbul 1972, s.7.

ressamların tablolarında resmedilen Anadolu Türk halılarıdır. Bu tablolarda halılar aksesuar olarak ayrıntılı bir şekilde resmedilmiştir. Hayvan figürlü halılar büyük taban halıları ve küçük seccade ebatlarındadır.¹⁰³ Bu halılar önce Avrupalı ressamın tablolarında görülmüştür. Daha sonraları da az sayıda da olsa orijinalleri bulunmuştur. Tablolar, az sayıda bulunan halıların tarihlendirilmesini sağlamıştır.¹⁰⁴ Tablolarda görülen hayvan figürlü halılar, 14. yüzyıl başından 15. yüzyıl sonuna kadar işlenmiştir.¹⁰⁵ Bu dönem halılar ilk defa Kurt Erdmann tarafından sistemli bir şekilde bir makalede ele alınmıştır.¹⁰⁶

Hayvan figürlü halılar konusunda diğer bir bilgi kaynağımızı minyatürlü doğu yazmaları oluşturmaktadır. Doğuda da bu tür halılar rağbet gördüğünün ispatı ise Washington Freer Gallery’de bulunan Demotte Şehnâmesindeki minyatürde hayvan figürlü halının yer almasıdır.¹⁰⁷

Prof. Dr. Kurt Erdmann, Prof. Dr. Şerare Yetkin gibi araştırmacılar bu halıları dört gruba ayırmışlardır. Son yıllarda yapılan araştırmalara göre hayvan içerisinde hayvan grubu ortaya çıkmış ve Hayvan Figürlü Türk Halılarının beş gruba ayrıldığı anlaşılmıştır.

- **Birinci Grup:** Bu halılarda tek bir figür işlenmiştir. Örneğin tek veya çift başlı kartal.
- **İkinci Grup:** Ortada bir ağaç iki tarafında ise birer kuş motifi yer alır.
- **Üçüncü Grup:** Dört ayaklı hayvan figürü veya tek bir kuşun geometrik motiflerin içine ya da dışına yerleştirilerek yapılan kompozisyonlar.
- **Dördüncü Grup:** Hayvan figürlerin birbiriyle mücadele eder şekilde ya da çift halde işlendiği halılar.

¹⁰³ Gönül Öney, *Beylikler Devri Sanatı XIV.-XV. Yüzyıl*, Türk Tarih Kurumu, Ankara 2007, s. 52.

¹⁰⁴ Oktay Aslanapa, *Türk Halı Sanatı'nın Bin Yılı*, Eren Yayınları, İstanbul 1987, s. 37.

¹⁰⁵ Ahmet Aytaç, Aslı Aksoy, *Yabancı Ressamların Tablolarında Tasvirlenen (15.-20. yy.) Türk Halıları*, Anka Basım Yayın Ltd. Şti., Konya 2006, s. 5.

¹⁰⁶ Kurt Erdmann, “Orientalische Tierteppiche auf Bildern des XIV. und XV. Jahrhunderts”, *Jahrbuch der Preussischen Kunstsammlungen*, 50, 1929, s. 261-298.

¹⁰⁷ Aslanapa, Oktay, *Türk Halı Sanatının Bin...*, s.37-38.

- **Beşinci Grup:** Büyük hayvan motifi içerisine tekrar küçük bir hayvan motifinin yer aldığı halılar.¹⁰⁸

Bu kompozisyonlar dışında orijinal halılar arasında farklı kompozisyonlar da vardır. Geometrik bölümler içinde olan hayvan figürler geometrik bölüm dışına çıkmış ya da geometrik bölümler tamamen ortadan kalmıştır. Hayvan figürleri kaydırılmış eksen üzerine ya da yan yana konarak bir kompozisyon yapılmıştır.¹⁰⁹

Avrupalı ressamaların tablolarında kuş figürlü resimler ilk defa İtalyan tablolarında görülmektedir. Bu anlayış genellikle Simone Martini ile 1317'de başlar, 15. yüzyıl ortalarına kadar devam eder.¹¹⁰

Siena ve Floransa ekolünün resimlerinde kuş figürlü en erken halılarda 14. yüzyılın başında heraldik bir şekilde stilize edilmiş kartallara rastlanır. Kuvvetle stilize edilmiş bir ağacın iki tarafında birer kuş motifi 14. yüzyılın ikinci yarısında yapılan tablolarında en sevilen ikinci motiftir. Bu kompozisyona benzer olan ortada bir kuş iki yanında ise ağacın bulunduğu düzenlemenin ise ressamların hayal gücünden çıktığı düşünülmektedir. Fakat, karelerin içi tek kuş ve horoz motifleri ile doldurulmuş şekilde tasvir edilmiş halı tasvirlerinin gerçek halılardan alınmış olduğu düşünülmektedir.¹¹¹ Bir ağacın iki tarafındaki kuşlar bazen karşılıklı, bazen arkaları dönük olarak tasvir edilmiştir

Heraldik veya yandan tasvir edilmiş çift veya tek başlı stilize kartal figürlü halılar sadece 14. yüzyıl tablolarında görülür. Yürür şekilde tasvir edilmiş dört ayaklı hayvan figürlü halılar 14. yüzyıla tarihlenmektedir. Hayvanların grup halinde veya birbiriyle mücadele eder şekildeki kompozisyonlar ise 15. yüzyılda görülür.

Bazı tablolarında yer alan halı tasvirlerinin gerçek halıları bu güne kadar bulunamamıştır. Örneğin 14. yüzyıldan kalan Berlin Schlossmuseum'da bulunan

¹⁰⁸ Ahmet Aytaç, Aslı Aksoy, *a.g.e.*, s. 5.

¹⁰⁹ Şerare Yetkin, *a.g.e.*, s.19-20.

¹¹⁰ Oktay Aslanapa, *Türk Halı Sanatının Bin..*, s.38.

¹¹¹ Kurt Erdmann, *15. Asır Türk Halısı*, İstanbul Üniversitesi Edebiyat Fakültesi Yayınları, İstanbul 1957, s. 99.

Siena okulu Tebşir tablosunda yere serilen halıda kare bölümler içinde yer alan başı geri çevrili, kuyruğu arkadan öne uzanmış yürüyor şekilde tasvir edilmiş dört ayaklı hayvan figürleriyle bazen yönleri değişik olarak işlenmiştir. Karelerin köşelerinde ise gamalı haç motifleri vardır. Bu şekildeki veya benzer halıların orijinallerine rastlanmamıştır (Res. 8).¹¹²

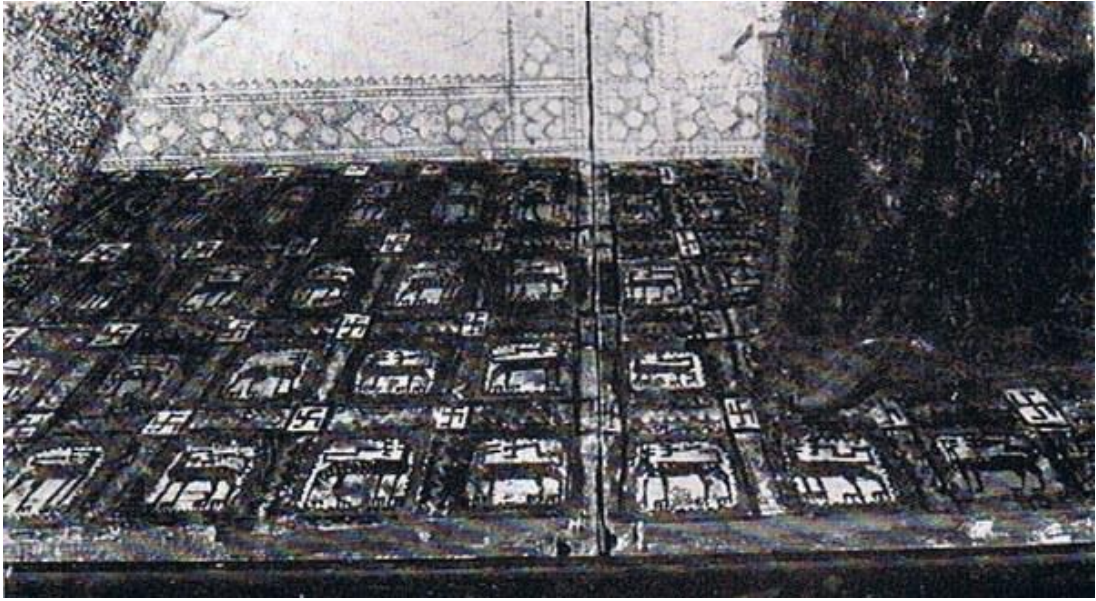

Res. 8. Siena okulu Tebşir tablosundan detay, Berlin Schlossmuseum, yakl. 1345.

Hayvan figürlü halılardan bulunan ilk örnek Orta İtalya'da bir kilisede¹¹³ bulunan Ming halısıdır. Bu halı şu an Berlin Müzesi'nde bulunmaktadır. Daha sonra 1925 yılında¹¹⁴ İsveç'te Jamtland eyaletinde Marby köy kilisesinde ortaya çıkarılan başka bir hayvanlı halı bulunmuştur.¹¹⁵ Bugün bu halı Stockholm Statens Historiska Museum'da korunmaktadır (Res. 9 a, b).¹¹⁶ Bu halılardan başka Fustat'ta parça halinde üç parça daha halı bulunarak bu grup halıların sayısı arttırılmıştır. Bu üç halıdan ikisi bugün Stockholm, Nationalmuseum, diğer üçüncü halı ise Göteborg,

¹¹² Oktay Aslanapa, *Türk Halı Sanatının Bin...*, s. 38-39.

¹¹³ Gönül Öney, *a.g.e.*, s. 52.

¹¹⁴ Oktay Aslanapa, *Türk Halı Sanatının Bin...*, s. 40.

¹¹⁵ Gönül Öney, *a.g.e.*, s. 52.

¹¹⁶ Oktay Aslanapa, *Türk Halı Sanatının Bin...*, s. 42.

Röhsska Konstlöjdmuseum’da bulunmaktadır.¹¹⁷ Türkiye’de ise üç tane orijinal halı vardır. Bu üç halıdan birincisi Türk İslam Eserleri Müzesi, ikincisi Vakıflar Halı Müzesi, üçüncüsü ise Konya Etnografya Müzesi’nde korunmaktadır.

15. yüzyılda ejder ile zümrüd-ü anka mücadele eder haldeki kompozisyon çok meşhur olmuştur.¹¹⁸



Res. 9 a, b. Marby halısı ve detayı, Stockholm Statens Historiska Museum

İsveç de Jamtland eyaletinde ücra bir yerde Marby köy kilisesinde hayvan figürlü bir halının bulunmuş olması ihracatın sadece İtalya’ya değil Baltık ve Güney denizine kadar uzandığını göstermektedir.¹¹⁹

1990 yıllarında yapılan yeni araştırmalarla Tibet’te hayvan motifli halılar ortaya çıkmıştır. Bu halıların Anadolu’dan geldiği düşünülmektedir. Teknik, renk, yünün cinsi ile diğer Anadolu Selçuklu halılarıyla aynı özellikleri taşırlar. Bu halılar 13. yüzyıla tarihlenmektedir. (Res. 10 a, b).

¹¹⁷ Oktay Aslanapa, *Türk Halı Sanatının Bin...*, s. 53-54.

¹¹⁸ Oktay Aslanapa, *Türk Halı Sanatının Bin...*, s. 40.

¹¹⁹ Kurt Erdmann, *15. Asır...*, s.118.



Res. 10 a, b. Tibet halısı ve detayı, Stuttgart Kirchheim koleksiyonu, 13. Yüzyıl.

Bu halıların desenleri birbirine benzer özellik gösterir. Genellikle büyük hayvan figürü kullanılmıştır. Büyük hayvanlar dört ayaklı, küçük hayvanlar ise üç ayaklı olarak betimlenmiştir. Hayvan figürleri iç zeminde birbirini tekrar eder şekilde yerleştirilmiş, genellikle yukarı bakar şekilde resmedilmiştir. Başların üzerinde ise boynuz ya da kulak vardır. Kuyrukları çengel şeklinde arkaya kıvrılmıştır. Hayvan figürü ile birlikte Selçuklu halılarında görülen Kufi motifler de kullanılmıştır. Kullanılan renkler ise lacivert, kırmızı, mavi, fildişi, sarı ve yeşildir.¹²⁰

¹²⁰ Oktay Aslanapa, "Türk Halı Sanatında Yeni Gelişmeler.", *Sanatsal Mozaik*, Sayı19, Mart 1997, s. 56-57.

Hayvan figürlü halıların nerede imal edildikleri tam olarak bilinmemekle birlikte Batı Anadolu'da imal edildikleri düşünülmektedir. Bu halılardaki kompozisyonları Ermenistan ya da Kafkasya'ya mal edenler vardır. Kurt Erdmann ise hayvan figürlerinin Kafkas halılarında 16. yüzyıldan itibaren görüldüğünü söylemektedir.¹²¹

¹²¹ Zehra Özgür, "Türk Halıçılığının Tarihi Gelişmesi ve Bugünkü Durumu", *Sümerbank Dergisi*, Cilt 5, Sayı 49, Temmuz-Ekim 1965, s.12.

2.1.2. BERGAMA HALILARI

Türklerin Batı Anadolu'ya hakim olduğu 14. yüzyıldan itibaren halıcılığın tarihçesi bu bölgede başlar. Bergama halılarının üretimi de bu dönemde başlamaktadır. Fakat Bergama halılarının tam olarak Bergama'nın neresinde dokunduğu bilinmemektedir. Bugünkü Bergama sınırları ile o zamandaki Bergama'nın sınırlarının farklı olduğu düşünülmektedir. Çünkü o dönemlerde Bergama ve bağlı köylerde yaşayanların büyük çoğunluğunun, Uşak'tan Çanakkale'ye kadar olan geniş alanlarda konar-göçer şeklinde yaşadığı ve geç iskan edildiği düşünülürse Bergama halıların çok geniş bir alanda dokunduğu görülür.¹²²

Bergama ve köylerinde 19. yüzyıl sonlarına kadar dokumacılık önemli bir uğraş alanı idi. Hemen hemen bütün evlerde tezgah vardı.¹²³

Türk halı sanatı tarihinde Bergama halıları önemli bir yer tutar. Kültür Bakanlığı tarafından yayımlanan halı kataloğunda 45 tane Bergama deseni bulunmaktadır.¹²⁴ Saray kayıtlarında bile Bergama'nın adı geçmektedir.¹²⁵ Bergama halıları, Selçuklu halılarında görülen Kufi bordürlerden başka diğer birçok küçük motifleri de devam ettirmişlerdir.¹²⁶

Bergama halıları, diğer Anadolu halılarından farklı olarak iki noktada ayrılırlar. Kareye yakın ölçülerdedir. Namazlık ebatları az dokunmuştur. Genellikle halının ortasında bir madalyon ya da bir göbek bulunur. Göbeğin alt ve üst kenarları çentiklenmiş veya mandal çengelleri ile çerçevelenmiştir. Sekiz köşeli yıldızlar, geometrik motifler, çiçekli motifler de kullanıldığı görülür. Bunlardan en çok kullanılanlar nar ve Rodos sümbülüdür. Fakat sümbül motifi Kula halılarında kullanılan sümbül motifi kadar güzel natüralist olmayıp son derece stilizedir.

¹²² Bekir Deniz, "Kozak (Bergama) Yöresi Halıları", *Arış*, Sayı 2, 1997, s.30.

¹²³ Osman, Bayatlı "Bergama'da Dokumacılık", *Türk Etnografya Dergisi*, Sayı 2, 1957 s.53.

¹²⁴ Güran Erbek, *Türk El Dokuması Halılar*, Kültür Bakanlığı Yayınları Cilt 1-5.

¹²⁵ Kazım Yaray, "Bergama'da Halıcılık", *Bergama-Belleten*, Sayı 5, 1994, s.52.

¹²⁶ Oktay Aslanapa, *Türk Halı Sanatı*, s. 9.

Bergama halılarını Anadolu halılarından ayıran diğer bir nokta ise nazarlık işaretleridir. Kadın halısını dokurken birden gelen misafirin nazarı halıya değmesin diye yumağından bir parça koparıp halısının kilim tarafına diker. Aynı şekilde ikinci bir misafir gelirse yine bir yün yumağından parça koparıp öncekinin üzerine diker. Eğer bundan emin olmazsa diktiği yün yumakların üzerine düğme diker. Bazen düğme yerine Ege sahillerinden toplanan kabukların da dikildiği görülür. Bazı halıların baş ve orta kısımlarından sallanan yünden püsküller nazarlık olsun diye takılmışlardır. Bütün bunlar Bergama halılarını tanımamızda yardımcı olan özelliklerdir.¹²⁷

Bergama halıların atkısı ve çözgüsü yündür.¹²⁸ Yöre halkı kendi beslediği koyunlardan yünü elde etmektedirler. Önceleri kendi eğirip büküp, boyayarak hazırladıkları ipleri günümüzde hazır olarak fabrikadan temin etmektedirler. Halı dokunmasında kullanılan genellikle çözgü ipleri iki katlı ve çift bükümlü, atlı ipleri tek katlı, ilmik ipi ise az bükümlü ya da iki katlı ve tek bükümlüdür. Atkı ipleri Kozak yöresinde kırmızı renktedir. Halı dokunmasında Türk düğüm tekniği kullanılmaktadır. Hav yüksekliği 1 cm'den kısadır. Bergama halılarında zemin rengi olarak daha çok kırmızı kullanılmıştır.¹²⁹

16. yüzyılda Anadolu halı üretim merkezleri içinde Bergama önemli merkez olarak karşımıza çıkmaktadır.

Günümüzde çeşitli koleksiyonlarda yer alan ve 16.yüzyıldan itibaren tarihlendirilerek yayınlanan Bergama çevresinde dokunduğu düşünülen Batı Anadolu halılarını Fahrettin-Naciye Kayıpmaz-Mustafa Genç Tarihten Günümüze Bergama Halıları adlı kitaplarında:

- Erken devirler başlığı altındaki 1. ana grup:

¹²⁷ Nigar Özhan, "Bergama'da Eski ve Yeni Halıcılık", *Türk Etnografya Dergisi*, Sayı 12, 1969-1970, s.123.

¹²⁸ Kazım Dirik, *Eski ve Yeni Türk Halıcılığı ve Cihan Halı Tipleri Panaroması*, Alaeddin Kral Basımevi, İstanbul, 1938, s.70.

¹²⁹ Gonca Karavar, *Bergama Halılarının Tasarımsal Özellikleri ve Yeni Tasarım Özellikleri*, Dokuz Eylül Üniversitesi Güzel Sanatlar Fakültesi, Sanatta Yeterlilik Tezi, İzmir 2007, s. 37.

- Holbein Grubu Küçük Madalyonlu Bergama Halıları
- Holbein Grubu Sekizgen Madalyonlu Bergama Halıları
- Lotto Grubu Rumi Raporlu Bergama Halısı
- Bellini Grubu Bergama Halıları
- Memling Grubu Türkmen Aynalı Bergama Halıları:
- Transilvanya Grubu Bergama Halıları
- Büyük Madalyonlu Bergama Halıları
- Köşeli Kare Madalyonlu Bergama Halıları¹³⁰

2.1.2.1. Holbein Grubu Küçük Madalyonlu Bergama Halıları

Erken Dönem Anadolu Türk halılarının tarihlendirilmesinde Avrupalı ressamların önemli ölçüde katkıları bulunmaktadır. Yaşadıkları zaman içinde yapmış oldukları tablolarında halıları dekoratif amaçlı resmetmişlerdir.¹³¹ Alman ressam Hans Holbein (1497/98-1543)¹³² tarafından çok fazla resmedildiği için¹³³ yanlış olarak bu dönem halılarına “Hans Holbein Halıları” ismi verilmiştir. Halbuki Holbein’in bu halıları tablolarında resmetmesi dışında hiçbir ilgisi bulunmamaktadır. Hatta bu dönem halılarının bazı tiplerini hiç resmetmemiştir.¹³⁴ Anadolu’dan Avrupa’ya Hans Holbein’in yaşadığı dönemde gelen halıların tablo belgeleriyle çok önemli katkıda bulunması nedeniyle halı araştırmacılığında birkaç desen halinde Anadolu’da bu dönemde üretilmiş olan bu desen yapısındaki bir bölüm halılara, “Holbein Tablolarında Görülen Halılar” ya da daha kısa ifadeyle “Holbein Grubu Halıları” adı kabul görmüştür.¹³⁵

¹³⁰ Fahrettin Kayıpmez- Naciye Kayıpmez-Mustafa Genç, *Bergama Halıları*, Bergama Kültür ve Sanat Vakfı, Isparta 2001, s. 36.

¹³¹ Fahrettin Kayıpmez- Naciye Kayıpmez-Mustafa Genç, *a.g.e.*, s.39.

¹³² Heinrich Wölfflin, *Sanat Tarihinin Temel Kavramları*, 4. Basım, Remzi Kitabevi, Çev. Hayrullah Örs, İstanbul 1995, s.288.

¹³³ Oktay Aslanapa, *Türk Halı Sanatı...*, s. 8.

¹³⁴ Oktay Aslanapa, “Türk Halı Sanatının Tarihi Gelişmesi”, *Arış*, Sayı 3, Aralık 1997, s. 24.

¹³⁵ Fahrettin Kayıpmez- Naciye Kayıpmez - Mustafa Genç, *a.g.e.*, s. 41.

Hans Holbein tarafından resmedilen ve dört gruba ayrılan bu halılardan ilk grup halıların desenleri zemini küçük madalyonlarla ve rapor halinde tekrarlanmıştır. Madalyonun içlerinde sekizgen ve sekizgenin içinde ise genellikle sekiz köşeli yıldız motifi yerleştirilmiştir. Sekizgenin köşeleri ise rumilerle yapılan dörtgenler ile süslenmiştir. Bir sıra sekizgen bir sıra dörtgenlerin kaydırılmış eksenler üzerinde sonsuzluk prensibine göre düzenlendiği görülür.¹³⁶ Bordürleri ise örgülü Kufi motif ya da çiçek motifleri bulunur.¹³⁷



Res. 11. Holbein Grubu Küçük Madalyonlu Bergama Halısından detay, 16. yüzyıl, İstanbul Türk ve İslam Eserleri Müzesi (Env. no. 303).

Daha önceleri bu tip desen üreten merkezin sadece Uşak ve çevresi olduğu sanılıyordu. Fakat müzeler ve özel koleksiyonlarda bulunan halıların yayınlanmasından sonra Batı Anadolu, Bergama ve çevresinde de bu tip desen karakterinde halıların üretilmiş olabileceği kabul edilmiştir.¹³⁸

¹³⁶ Ahmet Aytaç, *a.g.e.*, s. 11.

¹³⁷ Bekir Deniz, *a.g.e.*, s. 28.

¹³⁸ Fahrettin Kayıpmaz- Naciye Kayıpmaz- Mustafa Genç, *a.g.e.*, s. 41

Holbein Grubu Küçük Madalyonlu Bergama Halıları henüz yerleşik düzene geçmemiş konar-göçer tarzında yaşayan aşiretler dışında şehirli ev tezgahlarında dokunmuş olabilir.¹³⁹

2.1.2.2. Holbein Grubu Sekizgen Madalyonlu Bergama Halıları

Bu grup halılarda zeminde ortada büyük bir sekizgen madalyon bulunur. Bazılarında sekizgen madalyonların alt ve üst tarafında daha küçük sekizgen madalyonların bulunduğu bir desen özelliği gösterir.¹⁴⁰ Kenar bordürlerinde örgülü Kufi yazılar görülmektedir.¹⁴¹



Res. 12. Holbein Grubu Sekizgen Madalyonlu Bergama Halısı, 16. Yüzyıl, İstanbul Türk ve İslam Eserleri Müzesi (Env. no. 704).

¹³⁹ Fahrettin Kayıpmez - Naciye Kayıpmez- Mustafa Genç, *a.g.e.*, s. 44.

¹⁴⁰ Fahrettin Kayıpmez - Naciye Kayıpmez- Mustafa Genç, *a.g.e.*, s.49.

¹⁴¹ Bekir Deniz, *a.g.e.*, s. 29

Bu grup halıların Türk ve yabancı halı arařtırmacıları tarafından Bergama ve çevresinde dokunup ihraç edildiđi düşünölmektedir. Bu grup halılar yayınlarda III. veya IV. Holbein grubu Bergama halıları olarak da gösterilmiřtir.¹⁴²

2.1.2.3. Lotto Grubu Rumi Raporlu Bergama Halıları

Bu grup halılarda geometrik motiflerin yerini bitkisel motifler almıřtır. Bu durum bordürlerde daha belirgindir.¹⁴³ Zeminde Rumi geçmeli rapor yer almaktadır. Bordürde yer alan Çınar yaprađı motifi bugün Bergama'da hala sevilerek kullanılmaktadır.



Res. 13. Lotto Grubu Rumi Raporlu Bergama Halısından detay, 16. Yüzyıl, İstanbul Türk ve İřlam Eserleri Müzesi (Env. no. 702)

¹⁴² Fahrettin Kayıpnoz - Naciye Kayıpnoz-Mustafa Genç, *a.g.e.*, s. 49.

¹⁴³ Abdullah Gülcemal, *a.g.e.*, s. 21.

İtalya'nın Venedik şehrinden olan Lorenzo Lotto (1480-1556)¹⁴⁴ tablolarında çok fazla resmettiği için bu ressamın adı ile anılmış ve ressamın yaşadığı zamana göre de tarihlendirme yapılmıştır. Bu grup halılarda da ilk önce Holbein Halıları gibi Uşak ve çevresinde dokunduğu düşünülmekteydi. Fakat daha sonraları yapılan araştırmalar sonucu Batı Anadolu ve Bergama çevresinde dokunduğu.¹⁴⁵

2.1.2.4. Bellini Grubu Bergama Halıları

Halı zemininin alt veya üst halı kenarlarında bazen de iki taraflı olarak iç kısma doğru anahtar deliği şeklinde bir düzenleme vardır. Bazı halıların hem alt hem de üst kenarlarında da vardır. Genellikle seccade tarzında üretilmişlerdir.



Res. 14. Bellini grubu Bergama halı seccade, 16. Yüzyıl, Berlin Museum für Angewandte Kunst (Env. no. 87.1368)

¹⁴⁴ Gülgün Yılmaz, *Tezgahtan Tuvale: 17. Yüzyıl Hollanda ve Flaman Resminde Osmanlı Halıları*, Bağlam Yayınları, İstanbul 2010, s. 28.

¹⁴⁵ Fahrettin Kayıpmaz - Naciye Kayıpmaz - Mustafa Genç, *a.g.e.*, s.55.

Bu grup halıları ressam Gentile Bellini (1429-1507) ve Giovanni Bellini (1430-1516)¹⁴⁶ kardeşlerin tablolarında görüldüğü için “Bellini Grubu Halıları” adı verilmiştir. Anahtar deliğine benzeyen motiften dolayı “Anahtar Delikli Seccadeler” ismiyle de anılırlar.¹⁴⁷

Bu grup halılara ait birçok örneğin Uşak çevresinde dokunduğundan dolayı bütün bu grup halılar Uşak çevresi dokumalar içinde sınıflandırılmıştır. Ancak, Uşak halısının desenleri yanı sıra bu gruba ait farklı bordür desenli halıların, dokuma teknik kaliteleri ve Bergama’ya has renkler nedeniyle Batı Anadolu ve çevresinde dokunmuş olabileceği kabul edilmektedir. Bu halıların atölye halıları değil de köy el tezgahlarında dokunmuş olabileceği düşünülmektedir.¹⁴⁸

2.1.2.5. Memling Grubu Türkmen Aynalı Bergama Halıları :

Bu halılarda zemin küçük karelere ya da dörtgenlere bölünmüştür.¹⁴⁹ Bu bölünmelerin içine “Türkmen Gülü / Gölü” ya da “Türkmen Aynası” motifleri bulunmaktadır. Bazı araştırmacılar Hans Memling (1433-1494)¹⁵⁰ resminde bu Türkmen Gülü ya da Türkmen Aynası motifini resmettiği için “Memling Gülü” adını vermişlerdir.¹⁵¹ Karelerin ya da dörtgenlerin kesiştiği yerlerde ise içleri dolgulu küçük baklavalar görülür.¹⁵² Batı Anadolu Bergama çevresinde dokunmuş olmalıdır.¹⁵³

¹⁴⁶ Gülgün Yılmaz, *a.g.e.*, s. 28.

¹⁴⁷ Ahmet Aytaç - Aslı Aksoy, *a.g.e.*, s.9-10.

¹⁴⁸ Fahrettin Kayıpınmaz - Naciye Kayıpınmaz - Mustafa Genç, *a.g.e.*, s.60-61.

¹⁴⁹ Ahmet Aytaç, *a.g.e.*, s. 12-13.

¹⁵⁰ Gülgün Yılmaz, *a.g.e.*, s. 28.

¹⁵¹ Fahrettin Kayıpınmaz - Naciye Kayıpınmaz - Mustafa Genç, *a.g.e.*, s.63.

¹⁵² Ahmet Aytaç, *a.g.e.*, s. 13.

¹⁵³ Fahrettin Kayıpınmaz - Naciye Kayıpınmaz - Mustafa Genç, *a.g.e.*, s. 67.



Res. 15. Memling grubu Bergama halısı, 15. yüzyıl, Budapest Muzeum Narodowe (Env. no. 14.427)

2.1.2.6. Transilvanya Grubu Bergama Halıları

Bugün Macaristan sınırları içinde bulunan Transilvanya bölgesinde bulduklarından dolayı bu isim verilmiştir.¹⁵⁴

Bu grup halılar kartuşlu bordüleriyle dikkat çekerler. Zemin ise mihraplı veya çifte mihrap şeklindedir. Anadolu Türkmen dokumaları içinde ticari halı, atölye halıcılığı, sipariş halı kavramlarını ortaya çıkaran ayrıcalıklı bir halı grubudur. Uşak ve çevresinde köy el tezgahlarında veya atölyelerde ya da bütün Batı Anadolu da köy el tezgahlarında dokunmuş olabilirler.¹⁵⁵

¹⁵⁴ Ahmet Aytaç - Aslı Aksoy, *a.g.e.*, s. 10.

¹⁵⁵ Fahrettin Kayıpmaz - Naciye Kayıpmaz - Mustafa Genç, *a.g.e.*, s. 70.



Res. 16. Transilvanya grubu Bergama halı seccadeleri, 16. yüzyıl sonları, Budapeşt Müzeum Naradowe (Env. no. 14.911 ve 7.967)

2.1.2.7. Büyük Madalyonlu Bergama Halıları

Naciye ve Fahrettin Kayıpnoz ile Mustafa Genç tarafından yayınlanan Bergama Halıları adlı kitapta bu grup halılar şu şekilde açıklanmaktadır.¹⁵⁶: “... Doğu dan batıya bütün bir Anadolu geleneksel halı dokuma merkezlerinde devam eden biraz etnografik, talep ortamında da satışı yapılabilen, geleneksel halı dokumacılığı içinde ortaya çıkan bu tip, büyük madalyonlu veya çintamani desenli daha çok saray çevresinde oluşan sanatlara yakın veya “onlardan esinlenen” tasarımlar; önce, daha geleneksel ve figüratif olmayan madalyonlar biçiminde daha

¹⁵⁶ Fahrettin Kayıpnoz - Naciye Kayıpnoz - Mustafa Genç, a.g.e., s. 74-75.

sonra daha figüratif madalyonlar biçiminde en son olarak da salbekli köşe ve ortaları iyi hesaplanmış desenlerle ortaya konan yeni gelişmeyi belirlemiştir.

Batı Anadolu Bergama çevresi dokumaları içinde Büyük madalyonlu halıların ilk evresini, sekizgen madalyonlu halılardan aşına olduğumuz, halım zemininde yer alan iki büyük bölünmüş saha içindeki daha küçük formlu iki adet madalyondan oluşan geleneksel tasarımlı halılar oluşturmaktadır.”

2.1.2.8. Köşeli Kare Madalyonlu Bergama Halıları

Bu grup halıların en belirgin özelliklerinden birisi Holbein grubu sekizgen madalyonlu desen şemasında olan Bergama halıların, genel desen şemasının köşeli madalyonlarla devam ettirildiği görülür.

Bu grup halılar daha sonraları Altın Tabak desenli Çanakkale halılarına kaynak olmuştur. Bu halılarda Batı Anadolu ve Bergama çevresinde dokunmuş olabilir.¹⁵⁷

¹⁵⁷ Fahrettin Kayıpmaz - Naciye Kayıpmaz - Mustafa Genç, *a.g.e.*, s. 85.

2.1.3. UŞAK HALILARI

Uşak halıları düğümlü dokumacılık tarihimiz içinde mahalli köy el halıları ya da atölye tipi halılar olarak kendine has özel bir yeri vardır. Türkiye de ve yurt dışında müze ve özel koleksiyonlarda çok sayıda erken dönem Uşak halıları bulunmaktadır.¹⁵⁸

16. ve 17. yüzyıllarda şehzadelerin yetiştirildiği bir şehir haline gelen Manisa'nın yakınında yer alan Uşak'ta sipariş yoluyla saraya sermek, yabancı ülkelere hediye vermek amacıyla halı dokutturulmaya başlanmıştır. Büyük bir ihtimalle, saray nakkaşhanesinde çizilen halı desenleri Uşak'a gönderilip dokutturulmuştur. Bu sebeplerle, Uşak ve yakınında bulunan kasaba ve köyler birer halı dokuma merkezi haline gelmiştir.¹⁵⁹

Uşak halıcılığı, Orta Asya'dan gelen yörüklerle yapılmaya başlamıştır. 16. ve 17. yüzyıllarda Murat Dağı ve Ahır Dağı yaylaları arasında kalan Uşak'ta Kaçar, Karakeçili, Kızılköçili, Tekeli, Kınıklı gibi Türkmen boyları yaşamaktaydı. Halı dokumacılığı, bu oymaklar içerisinde en çok Kaçar oymağının yerleştiği Uşak kasabasında gelişmiştir.¹⁶⁰

Bu dönemdeki halı dokumacılığı, ev ve aile içerisinde sürdürülmüştür. Her aile halı ve kilim ihtiyacını kendisi karşılamıştır. Bu dokumalarda kullanılan malzeme (çözgüsü, atkısı) evin kadını tarafından hazırlanmış ve kırlardan toplanan çiçek, kök, kabuk gibi doğal boyalarla boyanmış ve desenini Türk kadını kendi zevkine göre yapmıştır.¹⁶¹

16. yüzyılda İstanbul camilerine, saraylarına ve türbelerine halı siparişi verilmesiyle Uşak'taki halıcılık önemli bir geçim kaynağı haline gelmiştir.¹⁶² Bu

¹⁵⁸ Naciye Kayıpmaz, "Tarihten Günümüze Uşak Halıları", *Halı Sektör Dergisi*, Sayı 11, 2006, s. 88.

¹⁵⁹ Bekir Deniz, *a.g.e.*, s. 34.

¹⁶⁰ Besim Atalay, *Türk Halıcılığı ve Uşak Halıları*, Türkiye İş Bankası Kültür Yayınları, Ankara 1967, s. 21-22.

¹⁶¹ Gonca Samuk, "Uşak Halılarının Dünü ve Bugünü", *Türk Dünyası Araştırmaları Dergisi*, Sayı 32 Ekim 1984, s. 111.

¹⁶² Besim Atalay, *a.g.e.*, s. 23.

halılarda dönemin cilt sanatı ve tezhip sanatında kullanılan tam ve çeyrek madalyonlu şemalar ve dolgu motifleri kullanılmıştır.¹⁶³

Genellikle, Bergama ve Uşak'ta dokunduğu kabul edilen¹⁶⁴ Uşak halıları, 16. yüzyılın sonlarından itibaren ticaret yoluyla bütün Avrupa'ya yayılmıştır. Avrupa'daki asilzadeler halının üzerinde kendi armaları bulunan Uşak halıları sipariş ediyorlardı. 16. yüzyılın ikinci yarısından itibaren Uşak halılarında süsleme zenginleşmiş, desenler yumuşamıştır. En eski Uşak halıları 16. yüzyılın sonlarından kalmadır. Avrupalı ressamın tablolarında, 16. yüzyılın ortalarına kadar Uşak halılarının resmedildiği görülür. 17. yüzyılda parlak dönem devam eder fakat 18. yüzyıldan itibaren Uşak halılarda gerileme başlar.¹⁶⁵

Uşak halıların kendine has karakteri vardır. Piyasada ve halıya ilgisi olanlar Uşak halısını bu karakterleriyle tanırlar.¹⁶⁶

Uşak halılarının vasıfları:

- a) Uşak halılarında malzeme olarak genellikle yün kullanılmıştır. Az olarak da pamuk kullanılmıştır. Pamuk çözümleri olarak kullanılmıştır.
- b) Halılarda Türk düğümü kullanılmıştır.
- c) Uşak halılarında hav yüksekliği fazladır. Bu özelliği sebebiyle Hollandalı ve İngilizlerin ilgisini çekmiştir.
- d) Uşak halılarında kullanılan renkler genellikle koyu renklerdir. Arada pastel renkler de kullanılmıştır. Bir halıda üç ya da dört renk hakimdir. Genellikle koyu kırmızı, lacivert, yeşil, sarı, az olarak krem ve deve tüyü, siyah gibi renkler kullanılmıştır. Bu renkler içinde en fazla koyu kırmızı ve lacivert görülür. Bu renklerden sonra sıra ile yeşil, sarı ve krem renk gelir.
- e) Bu halıların bir özelliği de ilmeklerin tek kat değil çift kat olmasıdır.¹⁶⁷

¹⁶³ Nazan Ölçer, *a.g.m.*, s.122-124.

¹⁶⁴ Gonca Samuk, *a.g.m.*, s.113.

¹⁶⁵ Çetin Aytaç, *El Dok...*, s. 102.

¹⁶⁶ Besim Atalay, *a.g.e.*, s.29.

¹⁶⁷ Gonca Samuk, *a.g.m.*, s.117.

- f) Bu halılarda desen olarak geometrik motiflerin yerini bitkisel motifler almıştır.¹⁶⁸
- g) Düğüm sıklığı dm^2 'de 1000-1600 arasındadır.¹⁶⁹

2.1.3.1. Uşak Kuşlu Halıları

Bu halılara Kuşlu Uşak halıları denilmekle birlikte kuş motifi diye bir motif bulunmamaktadır. Esas motifi meydana getiren şekillerin ilk bakışta kuşu andırması yüzünden “kuşlu” denilen halılarda aslında birbiri ile karşılaşan iki yaprak arasında zeminin çeşitli renginden meydana gelen aldatıcı bir görünüşü vardır. Bunlarda Uşak halılarının tam tersi geometrik bir düzen görülür. Kullanılan motifler bitki kaynaklıdır. Kuşlu denen bu halıların İstanbul ve Konya Müzelerinde çok güzel örnekleri olduğu gibi, bunlar dünya müzelerine ve özel koleksiyonlara da bol sayıda dağılmıştır.¹⁷⁰

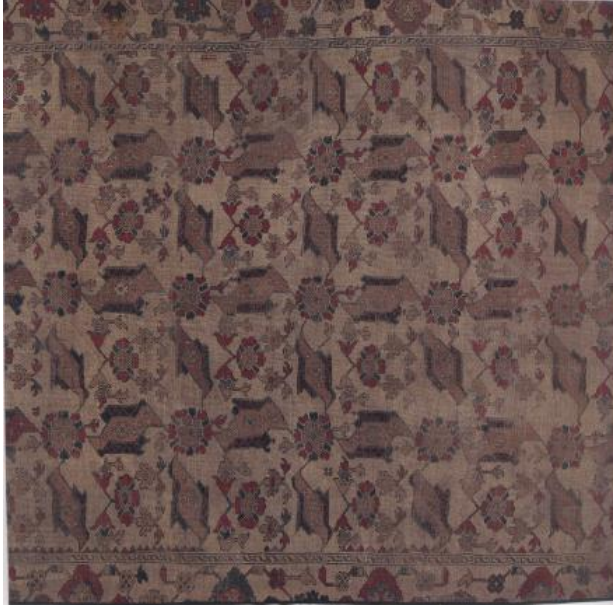

Res. 17: 16. yüzyıl Kuşlu Uşak halısı, Konya Müzesi Env. no.776

¹⁶⁸ Şerare Yetkin, *a.g.e.*, s. 87.

¹⁶⁹ Gonca Samuk, *a.g.m.*, s.114.

¹⁷⁰ Oktay Aslanapa, *Türk Halı Sanatının Bin...*, s.120.

2.1.3.2. Uşak Selendi Halıları

Öznur Aydın'ın, bu konuda tek yayın olan “Çintamani Motifinin Kökeni ve 16-17. yüzyıl Beyaz Zeminli Uşak Halıları” adlı makalesinde Selendi Uşak halıları şu şekilde açıklamıştır¹⁷¹: “Batı Anadolu’da Uşak’a yakın olan Selendi kasabası, 15 ve 17. yüzyıllar arasında beyaz zeminli Çintamani halılarının çoğunun üretildiği bir atölye merkezi olarak bilinmektedir. Bu grubun ortak özellikleri ise;

- Fildişi renkte zemin ve bordürler,
- Basamaklı dış hatlarıyla mihraplar
- Çintamani alan tasarımları
- Dört köşede benzer süslemeler
- Rozetli veya satranç tahtasını andıran ana bordürler
- Benzer boyutlar
- Kaba dokumalardır.

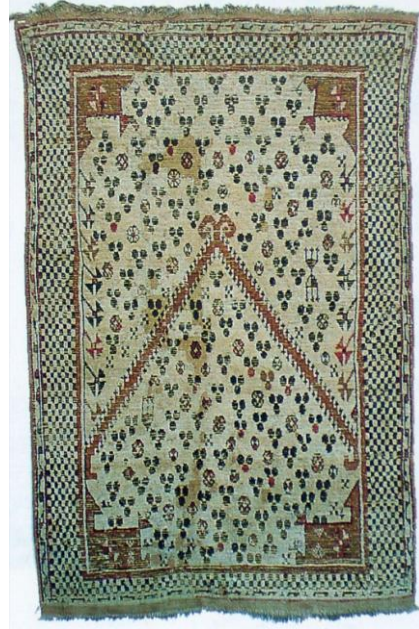
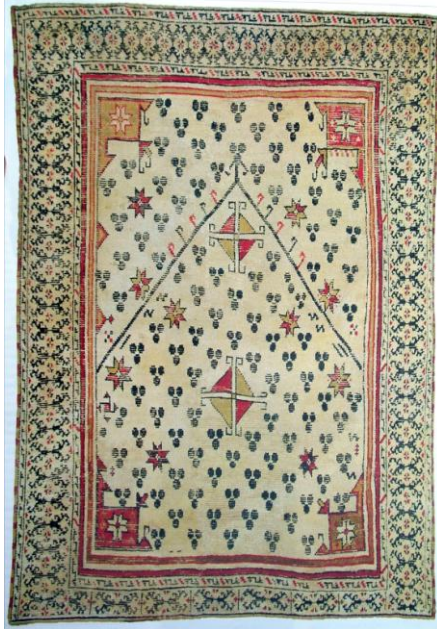

Res. 18 a, 16. yüzyıl Selendi halı Avusturya’daki Özel Bir Koleksiyon b: 16. yüzyıl Selendi halı.

Budapeşte Uygulamalı Sanatlar Müzesi

¹⁷¹ Öznur Aydın, “Çintamani Motifinin Kökeni ve 16-17. Yüzyıl Beyaz Zeminli Uşak Halıları”, *Türk Dünyası Kültür ve Sanat Sempozyumu Bildiriler Kitabı*, Isparta, s. 375-377.

Bu halılarda genellikle krem, kahverengi, sarı, siyah, kırmızı, renkler kullanılmıştır.

2.1.3.3. Uşak Çintamanili Halıları

Bu grup halılarda üç küçük yuvarlak ve iki dalgalı çizgiden meydana gelen çintamani motifi yer alır. Bu motif yan yana birbirilerini tekrarlayarak halı yüzeyinde sonsuza doğru devam eder. Beyaz zemin üzerinde kırmızı, mavi, sarı renklerde motifler sıralanmıştır. Bordürlerinde ise Çin bulutu, stilize sümbül, karanfil, lale ve çifte kaplan postu çizginin aşağı yukarı şeklinde yerleştirilip aralarına üçer leopar postu beneğinin konulmasıyla bir düzenleme yapılmıştır. Bu motiflerden üç yuvarlak yanlışlıkla Budizm sembolü olarak bilinmektedir. Çizgiler de bulut ve şimşeğe benzetilmektedir. Fakat bu motifin kaplan ve leopar postunda bulunan çizgi ve beneklere benzetilmesi Türk sanatı için daha uygun olmaktadır.



Res. 19: 16. yüzyıl Çintamanili Uşak halısından detay, İstanbul Türk ve İslam Eserleri Müzesi, Env. no. 696-697.

Bu motiflerle Osmanlı padişahlarına kaftanlar dikilmiştir. Osmanlı için Çintamani motifi kudret sembolüdür. Çini ve seramiklerde bu motiflerin 16. yüzyılda kullanılması Çintamani motifli halıların 16. ve 17. yüzyıla tarihlendirilmesini mümkün kılmaktadır. Bu üç yuvarlak şekillerin, Türk halılarında küre, benek ve hilale benzer şekiller halinde çeşitlenerek kullanıldığı görülür. Bazen yalnız bazen de dalgalı çizgilerle bir araya gelerek kompozisyon meydana getirir.¹⁷²

¹⁷² Şerare Yetkin, *a.g.e.*, s. 108-109.

2.1.4. KONYA HALILARI

Konya halıcılığının kökleri Selçuklu Devletine kadar uzanır.¹⁷³ Konya halıcılığı Orta Anadolu halıları olarak tanınır ve geniş bir coğrafyaya yayılmıştır.¹⁷⁴ Keçimuhsine, Saray, Sille, Kavak gibi köy ve kasabalarda, Karapınar, Akşehir¹⁷⁵, Ladik, Ereğli gibi ilçelerde ve Karaman'ı içine alır. Buralarda dokunan halılar yöre isimleriyle anılırlar.¹⁷⁶ Çeşitli ebatlarda dokunan bu halıların motifleri geometriktir.¹⁷⁷ Geometrik bölümleri, baklava, düğüm ve sekizgen yıldızlar birbirine bağlar. Bazen zemin motifi kancalı ve kademeli sekizgenlerden oluşmaktadır. Aynı zamanda yaprak, karanfil, lale, sümbül, motifleri de kullanılmıştır. Seccade şeklinde dokunan halılar tek veya çift mihraplı olabilirler. Konya bölgesinde Ladik en önemli halı dokuma merkezidir.¹⁷⁸ Konya halılarında genellikle açık kırmızı, koyu kırmızı, mavi ve sarı renkler kullanılmıştır.¹⁷⁹



Res. 20. 16. yüzyıl Konya halısı, Konya Etnografya Müzesi Env. no.859.

¹⁷³ Ahmet Aytaç, *Geleneksel Türk El Dokumacılığı Sanatı*, Anka Basım Yayın Ltd.Şti., Konya 2006, s.76.

¹⁷⁴ Fulya Bodur, "Karapınar Halıcılığı", *Türk Dünyası Araştırmaları*, Sayı32, Ekim 1984, s.74.

¹⁷⁵ Abdullah Gülcemal, *a.g.e.*, s.31.

¹⁷⁶ Oktay Aslanapa, *Türk Halı Sanatının Bin...*, s.159.

¹⁷⁷ Abdullah Gülcemal, *a.g.e.*, s.31.

¹⁷⁸ Oktay Aslanapa, *Türk Halı Sanatının Bin...*, s.159.

¹⁷⁹ Abdullah Gülcemal, *a.g.e.*, s.31.

2.1.5. AKSARAY HALILARI

Anadolu Selçuklular zamanında Aksaray, başkent Konya, Kırşehir ve Kayseri ile birlikte halı dokunan ünlü yerler arasında gösterilmekteydi. Bu konu hakkında bilgileri tarihi kaynaklardan ve seyahatnamelerden öğrenmekteyiz. Aksaray'ı ziyaret eden Arap seyyahı İbn-i Said Aksaray'da Türkmen halılarının yapıpı dünyanın her ülkesine ihraç edildiğini dile getirmektedir.¹⁸⁰ Yine seyyahlardan İbn Batuta Aksaray'da bulunan ve kendi adıyla anılan koyunun yününden eşi benzeri başka yerde olmayan halılar dokunup Suriye, Çin, Mısır, Irak, Hint ve diğer Türk ülkelerine götürüldüğünü söylemektedir.¹⁸¹



Res. 21. 15.-16. yüzyıl Aksaray halısı, Aksaray Müzesi.

¹⁸⁰ Bekir Deniz, "Aksaray Halıları", *Sanatsal Mozaik*, Sayı 11, Temmuz 1996, s. 65.

¹⁸¹ Faruk Sümer "Anadolu'daki Türk Halıcılığına Dair En Eski Tarihi Kayıtlar", *Türk Dünyası Araştırmaları*, Sayı.32, Ekim 1984, s. 47-48.

Anadolu'nun birçok yöresinde olduğu gibi Aksaray'da da köklü bir halı dokuma geleneğine sahiptir. Köklü bir halı geleneği olmasına rağmen elde eski halılar olmadığından dolayı yeterince araştırılmamıştır.¹⁸² Bu şehirde halı dokunması Osmanlılar Döneminde de devam etmiş olmakla beraber elimizdeki örneklerin sayısı 10 tanedir.¹⁸³ Aksaray halısında, kırmızı, krem, lacivert, siyah, sarı renkler kullanılmıştır.

¹⁸² Bekir Deniz, "Aksaray Yöresi Halıları", *Türk Folkloru Belleten*, 1987, s. 19.

¹⁸³ Bekir Deniz, "Geçmişte Günümüzde Aksaray Halıları-1", *Arış*, Sayı 4, Nisan 1998, s. 96.

2.1.6. ŞARKIŞLA HALILARI

Bu konu Fahrettin ve Naciye Kayıpmaz'ın makalesinde şu şekilde açıklanmıştır¹⁸⁴: “...Şarkışla halısı; erken devirlere giren tarihsel niteliği, Anadolu geleneksel dokuma merkezleri ile hiçbir bağlantı kurulamayan ender özelliği ve mahalli köy halılarına göre orta incelikteki zarif ve kendine özgü alternatif çözümler kullanılarak yapılan dokuma tekniği ile oldukça özgün parçalardır.

Düğümlü dokuma yaygılarda imalatlarda genel teknoloji, her sırada bir alttaki düğüm atılarak atkılarla beslenmesi şeklindedir. Yani halı boyuna katlandığında, aynı çözümlere atılan ilmeler, çözümler boyunca fitil gibi bir görünüm verirler.Şarkışla halılarında enteresan bir dokuma tekniği uygulanmış ve dikine giden düz çizgilerde bu sistem uygulanırken, iç zemindeki geleneksel motifler her sırada alternatif çözümler ipleri kullanarak, şaşırtmalı dokunmuştur.



Res. 22. Şarkışla halısı. Sivas Atatürk Kongre ve Etnografya Müzesi.

¹⁸⁴ Fahrettin Kayıpmaz-Naciye Kayıpmaz, "Şarkışla Halıları", *Türkiyemiz Dergisi*, Sayı 73, 1994, s. 42-43.

Şarkışla Halılarındaki renk düzeni, hemen her halı grubunda genellikle kök kırmızısı ve her tonudur. Zeminde ve madalyonlarda kök kırmızısının uçuk'tan başlayarak en koyu'ya giden her tonu aynı halıda kullanılarak, iddialı ve ilginç bir görüntü ustalıklı sağlanmıştır. İkinci vazgeçilmez renk indigo laciverti ve mavisi ile arkaik sarının rahatlatıcı ferahlığının halılara uygulanmış olmasıdır. Miski, kahverengi, yeşil, devetüyü gibi birçok renk büyük bir ahenk ile dizayn edilmiştir.

Şarkışla Halılarında çözgü, atkı ve ilme ipleri tamamen elde taranarak bükülmüş Orta Anadolu yapağı yündür. İlginç bir özellik olarak halılarda beyaz motiflerde kullanılan ilme ipleri boyanmamış pamuk ipliğidir..."

Yine Fahrettin ve Naciye Kayıpmaz tarafından yayınlanan makalelerinde Şarkışla halıların desen özellikleri şu şekilde açıklanmıştır¹⁸⁵:

"...desen özellikleri itibariyle birkaç grupta ele aldığımız 55 adetlik Şarkışla halısı koleksiyonu, farklı motif dizaynları ile kendi içinde çeşitlilik gösteren zenginliktedir. Birinci grup olarak tasnif edilen halılar ortada baklava formu büyükçe bir madalyon ile etrafına yerleştirilmiş altıgen madalyonlardan oluşan bir şemaya sahiptir. Madalyonlar içinde aşırı üsluplaşmış hayvan figürleri yer almaktadır. Bordürlerde yer alan "sivastika" motifleri Anadolu arkeolojisi içinde antik dönemlerde çok sık kullanılmış motiflerdendir.

Diğer bir grupta ele aldığımız Şarkışla halıları halen Şarkışla çevresinde "kıvrımlı" olarak bilinen madalyonların, halı zeminine diyagonal sıralanmasıyla oluşturulmuş bir kompozisyondadır. Dokuma tekniği bölümünde bahsi geçtiği şekilde çözgü iplerinin alternatif kullanılması sonucu olarak yarı yatay ve yarı dikey çizgilerle "kıvrımlı" madalyonları farklı bir tarzda oluşturulmuştur.

Şarkışla halıları koleksiyonunu oluşturan büyük bir grup, bu desen şeması altında değerlendirilmiştir. Geleneksel olarak bordürlere yerleştirilen ejder figürleri

¹⁸⁵ Fahrettin Kayıpmaz - Naciye Kayıpmaz, "Doğu Türkistan'dan Anadolu'ya Yanışların Göçü ve Güzel Bir Kültürel Miras: Şarkışla Kotan Halıları", *Türk Dünyası Kültür ve Sanat Sempozyumu Bildiriler*, 2000, s. 123-124.

yanında Karapınar ve Uşak halıları bordürlerinin bu halıların bordüründe de yer alması oldukça ilginçtir.

Üçüncü grupta incelediğimiz halıların ana şemasını birbirine kancalı kollarla bağlanmış altıgen madalyonlar oluşturmaktadır.

Dördüncü grubu oluşturan Şarkışla halılarında diğer halılardan farklı olarak sekizgen madalyonlar halı zeminine düzgün sıralarla yerleştirilmiştir. Diğer grup halılarda olduğu gibi geleneksel Şarkışla bordürleri yanında arkaik dönem Anadolu motifleri de kullanılmıştır...”

2.2. TASARIMLI HALILAR

2.2.1. KONYA ALAADDİN CAMİİ SELÇUKLU HALILARI

Selçuklu Türkleri ile birlikte 11. yüzyıldan itibaren halı sanatı Orta Asya'dan batıya doğru yayılmıştır. Büyük Selçuklu Devleti zamanında yapıldığı düşünülen ancak araştırmalar sonucu hiçbir halının günümüze kadar gelmediği anlaşılmıştır. Sadece Anadolu Selçuklular zamanından 13. yüzyılın ilk yarısından kalan halı parçalarıyla tanıdığımız Selçuklu halı sanatı, sürekli devam eden gelişmelerle Türk halı sanatına sağlam bir temel oluşturmuştur.¹⁸⁶



Res. 23. İstanbul Türk ve İslam Eserleri Müzesi'nde korunan iki Selçuklu halısından detaylar (Env. no. 689 ve 685).

Türk halısının gelişmesinde ilk sırada yer alan Konya Alaaddin camisinde 1905 yılında bulunan ve şimdi İstanbul Türk İslam Eserleri Müzesinde sergilenen sekiz parçadan oluşan halılardır.¹⁸⁷

¹⁸⁶ Oktay Aslanapa - Yusuf Durul, *a.g.e.*, s. 57.

¹⁸⁷ Kurt Erdmann, *15. Asır...*, s. 93.

Bu halılar çok yıpranmış halde üçü bütün, beşi parça halinde olup hepsi de en sağlam düğüm şekli olan Türk-Gördes düğümü ile dokunmuştur. Çözümler yünün kendi rengi olan kırık beyaz, atkılar ise kırmızı rektendir. Halının bir metrekaresinde en çok 84.000 düğüm vardır ve her düğüm sırasından sonra 2 ya da 3 atkı atılmıştır.

Bu halılar büyük ebatlarda olup, tam olarak günümüze ulaşanlardan bir tanesi 15 metrekaare büyüklüğündedir (TİEM Env. no. 681).¹⁸⁸

Renk çeşidi sınırlıdır ve genellikle aynı rengin çeşitleri kullanılmıştır.¹⁸⁹ Zemin rengi koyu renk ise üzerinde bulunan motifler aynı rengin açık tonu ya da tam tersidir. Az renk ile çok güzel ahenk yakalanmıştır. En fazla kullanılan renk kırmızı ve mavidir. Bu renklerden sonra kullanılan renkler koyu ve açık sarı ile bazen de açık yeşildir. Koyu kahverengi az olarak konturlarda kullanılmıştır.¹⁹⁰

Desenleri meydana getiren motifler; uçları çengellerle çevrili sekizgenler, baklavalar, sekiz köşeli yıldızlar en çok kullanılan geometrik motiflerdendir. Az olmakla beraber geometrik şemaya uydurulmuş bitkisel motifler de kullanılmıştır. Zeminde yer alan motifler yan yana ve üst üste sıralanmasından meydana gelir. Konya Selçuklu halılarının en büyük özelliği bordürlerinde yer alan iri stilize Kufi yazı motifleridir.¹⁹¹Bu grup halılar üzerinde yapılan araştırmalarda Kufi yazılı motiflerin kökeni, yazı ile ilgisi ne anlama geldiği, estetiği günümüzde hala anlaşılammıştır.¹⁹² Bu Kufi yazı motifleri önceleri uçları ok başını andıran sivri üçgenlerle biten dik harflerden oluşur. Daha sonraları bu yazı motifi değişime uğrayarak 17. yüzyıla kadar Anadolu halılarında devam etmiştir.¹⁹³

Alaeddin Camisi'nde bulunan bu halıların caminin yeniden genişletilip düzenlendiği 1221 yılında yapılp camiye Anadolu Selçuklu sultanı tarafından hediye

¹⁸⁸ Çetin Aytaç, *El Dok...*, s. 90.

¹⁸⁹ Nazan Ölçer, *a.g.m.*, s. 119.

¹⁹⁰ Oktay Aslanapa, *Türk Halı Sanatı'nın Bin...*, s. 13.

¹⁹¹ Oktay Aslanapa - Yusuf Durul, *a.g.e.*, s. 57.

¹⁹² Nihat Boydaş, "Kufi Bordürlü Halılar", *I. Uluslararası Selçuklu Kültür ve Medeniyeti Kongresi Bildiriler*, I. Cilt, 2001, s. 169.

¹⁹³ Oktay Aslanapa - Yusuf Durul, *a.g.e.*, s. 57.

edildiğini ispat etmek zordur. Fakat bu ihtişamlı halıların Anadolu Selçuklu sultanlarının en kuvvetli oldukları 1221-1250 yılları arasında yapıldıkları düşünülmektedir.¹⁹⁴

2.2.2. BEYŞEHİR EŞREFOĞLU CAMİİ SELÇUKLU HALILARI

Konya halılarının bulunuşundan 25 yıl sonra¹⁹⁵1930'da R.M. Riefstahl tarafından Beyşehir Gölü'nün kenarında Konya'nın ilçesi olan Beyşehir'de Eşrefoğlu Camii'nde bulunmuştur.¹⁹⁶Söz konusu halılar günümüzde Konya Etnografya Müzesi'nde korunmaktadır.¹⁹⁷



Res. 24. Konya Etnografya Müzesi'nde korunan Selçuklu halısından detaylar (Env. no. 862).

Eşrefoğlu Cami 1296 yılında yapıldığına göre bu halılarında 13. yüzyıl sonunda yapıldığı düşünülmektedir.

¹⁹⁴ Şerare Yetkin, *a.g.e.*, s. 7.

¹⁹⁵ Oktay Aslanapa, *Türk Halı Sanatının Bin...*, s. 23.

¹⁹⁶ Mehmet Önder, "Selçuklu Devri Konya Halıları", *Türk Etnografya Dergisi* 7-8, 1965, s. 48.

¹⁹⁷ Oktay Aslanapa, "Türk Halı Sanatı", *Osmanlı Sarayı Halıları*, 2007, s. 10.

Beyşehir Eşrefoğlu Camii'nde bulunan üç halı Selçuklu halıları grubuna girmektedir.¹⁹⁸ Beyşehir halıları da desen, renk ve teknik yönünden genel olarak Konya halılarına benzemektedir.¹⁹⁹

2.2.3. UŞAK MADALYONLU HALILAR

Madalyon şekli doğu halılarında ilk defa 15. yüzyılın ikinci yarısında görülür. Bu şema kitap süsleme sanatından halı sanatına aktarıldığı düşünülmektedir. Madalyon şekline İran sanatında en eski örneklerine İran minyatürlerinde rastlanır. İran halılarında 16. yüzyılda madalyon şeması çok önem kazanmıştır. Bize de İran'dan geçmiştir. Fakat bu şemayı Türkler İran halılarından olduğu gibi almamıştır. İran halılarında zemin sınırlıdır. Ama Osmanlı bunu sınırlamamıştır. Madalyonlar zemin üzerinde sonsuz olarak devam edip gider.²⁰⁰

Madalyonlu Uşak halılarında ortasında büyükçe bir madalyon bulunmaktadır. Halının eninde ortadaki madalyonun simetriğinden iki yarım madalyon, halının boyun da ise, yıldız şekilli dört madalyon parçası bulunur. Bu şekilde halının yüzeyinde yedi adet madalyon görülür. Halının ortasında bulunan madalyonun içi halının deseninden ayrı şekilde süslenmiştir. Madalyonun içinde kullanılan motifler kıvrık dallar, bahar çiçekleri, birbirine dolanmış bitkiler, lale, karanfil, rumi, hatayi, gonca, bulut motifleriyle süslenmiştir. Göbek dışında kalan yerler ise bitki motifleriyle boş yer kalmadan süslenmiştir. Halının bordürü de bulut, bitki çiçek desenleri ile süslenmiştir. Bunlardan başka bordür de örgülü Kufi yazılar, bulut, rumi kıvrık dallar, çiçek motifleri de kullanılmıştır. Halının zemini genellikle mavi renktir. Fakat kırmızı renkli olanlar da vardır. Madalyonlu Uşak halıları büyük boyutludur. Bunlar arasında 10m² ebatlarında olanlar vardır.

¹⁹⁸ Oktay Aslanapa - Yusuf Durul, *a.g.e.*, s. 58.

¹⁹⁹ Mehmet Önder, *a.g.m.*, s.49.

²⁰⁰ Kurt Erdmann *15. Asır...*, s. 108-109.



Res. 25. Madalyonlu Uşak halısı desen detayı, 16. yüzyıl, İstanbul Türk ve İslam Eserleri Müzesi
(Env. no. 67)

Madalyonlu Uşak halıları geleneksel bir halı çeşidi değildir. Saray nakkaşhanesinde nakkaşlar tarafından çizilen desenlerin sipariş üzerine dokutturulmasıyla ortaya çıkmış halılardır. Geleneksel bir halı olmadığı için halk tarafından fazla sevilmemiş, fakat buna rağmen büyük ün kazanmıştır. Sarayın bu halıların siparişini kesmesiyle ortadan kaybolmuş ancak saray tarafından dokutturulduğundan dolayı halkın zihninden kolay kolay silinmemiştir. Daha önceki

örneklere bakılarak dokunduğu düşünülen 19. yüzyıldan kaldığı sanılan birkaç halı bunu doğrulamaktadır.²⁰¹

2.2.4. UŞAK YILDIZ MADALYONLU HALILAR

Yıldızlı Uşak halıları madalyonlu Uşak halıları gibi saray nakkaşhanesinde çizilen desenlerin Uşak'taki büyük atölyelerde saray siparişi üzerine dokutturulmasıyla ortaya çıkan bir halı grubudur. Bu grup halıların zeminlerinde yer alan sekiz köşeli madalyon motifleri sebebiyle Yıldızlı Uşak halısı adıyla adlandırılmışlardır.²⁰² Yıldız biçimli madalyonlarla küçük baklava biçimli madalyonların alternatif biçimde halının zemini boyunca kaydırılmış eksenler üzerinde devam eder.²⁰³ Saraya bağlı atölyeler dışında köy el tezgahların da dokunmuş yıldızlı Uşak halılarına da rastlanmaktadır.²⁰⁴ Türk halılarının özelliği olan sonsuzluk prensibi Yıldızlı Uşak halılarında daha belirgindir. Madalyonlu Uşak halılarında zeminin ortasında bulunan madalyonun kesilmemiş olmasından dolayı merkezi belirgindir. Buna karşılık Yıldızlı Uşak halılarında sonsuzluk prensibi daha belirgindir. Bu grup halılar küçük ebattadır. Dört metreden büyük olanları çok azdır.²⁰⁵ Bu grup halılar 17. yüzyıl sonunda ortadan kaybolmuştur.²⁰⁶ Venedik'te Accademia di Belle Arti'de bulunan 1534'e tarihlendirilen "St. Mark'ın Yüzüğünü Doge Getiren Balıkçı" isimli tabloda bu grup halılardan resmedilmesi bu halıların 16. yüzyılda dokunup Avrupa'ya ihraç edildiğini gösterir.²⁰⁷ Yıldızlı Uşak halılarında genellikle kırmızı zemin üzerine koyu mavi veya açık mavi renkte baklava ve yıldız şeklinde madalyonlar sıralandığı görülür. Bazen de zemin rengi mavi olup madalyonların kırmızı renk olduğu görülür. İçlerine ise palmet ve rumi motifleri ile süslenmiştir. Zemin ise çiçekler ile dolgulanmıştır. En büyük halının zeminine beş

²⁰¹ Bekir Deniz, *a.g.e.*, s. 34.

²⁰² Naciye Kayıpmaz, "Tarihten Gün...", s. 94.

²⁰³ Şerare Yetkin, *a.g.e.*, s. 93.

²⁰⁴ Naciye Kayıpmaz, "Tarihten Gün...", s. 94.

²⁰⁵ Şerare Yetkin, *a.g.e.*, s. 93.

²⁰⁶ Fulya Bodur, "Batı Anadolu Uşak Halıları", *Türk Edebiyatı*, Sayı 132, Ekim 1984, s. 34.

²⁰⁷ Şerare Yetkin, *a.g.e.*, s. 96.

madalyon sıralanmıştır. En uçtaki madalyonlar bordür tarafından kesilmiştir. Üç sıra olan madalyon ise yan taraftaki bordür tarafından kesilmiştir. Zeminin bordür tarafından kesilmesi halının boyutlarıyla alakalıdır. Buna rağmen madalyon düzeni varlığını korumuştur. Desende bir bozulma görülmez. Bu halıların tarihlendirilmesi için elimizde kesin tarihli örnekler bulunmaktadır. Yıldızlı Uşak halıların üç tanesinin bordüründe dört defa tekrarlanmış Montagu ailesinin arması dokunmuştur. İki tanesi tarihlidir. Bahsi geçen bu üç halı Duke of Buccleuch-Queensberry Koleksiyonu'nda bulunmaktadır. Bu halılardan büyük olanı 1584 tarihli, diğer küçük olan halı ise 1585 tarihlidir.²⁰⁸

Yıldızlı Uşak halıların ortaya çıkması Osmanlıların 1514 yılında Tebriz'i almalarıyla ilgili olduğu düşünülmektedir. Çünkü Akkoyunlu Türkmenlerin meşhur bir eseri olan Gök Mescit'in mozaik süslemelerinde, bu grup halıların kompozisyonuna benzeyen süslemeler görülmektedir.

Bu grup halılara adını veren yıldız madalyonların benzerlerini İstanbul Süleymaniye Camii ve Edirne Selimiye Camii'nin pencere tavanlarındaki kalem işi süslemelerinde görülmesi bu desen çeşidinin yaygın bir şekilde kullanıldığını göstermektedir.²⁰⁹

2.2.5.OSMANLI SARAY HALILARI

Türk halılarından teknik desen bakımından tamamen farklı bir grup olan Osmanlı Saray Halıları 16. yüzyılın son yarısında ortaya çıkmıştır.²¹⁰ Bu halılar sarayın ihtiyacı için dokunduğundan dolayı Saray Halıları denilmiştir.²¹¹ Anadolu halılardan farklı olarak İran düğümü kullanılmıştır. Çözü olarak yün, pamuk, ipek kullanılmış, düğüm ipi olarak ise pamuk, yün kullanılmıştır.²¹² Bu grup halılarda da

²⁰⁸ Şerare Yetkin, *a.g.e.*, s. 93-94.

²⁰⁹ Şerare Yetkin, *a.g.e.*, s. 96.

²¹⁰ Oktay Aslanapa, "Türk Halı Sanatının Tari ...", s.24.

²¹¹ Ayşe Fazlıoğlu, "Osmanlı Saray Halıları", *Osmanlı Sarayı Halıları*, 2007, s. 18.

²¹² Bekir Deniz, *a.g.e.*, s. 31.

Madalyonlu Uşak Halılardan farklı olarak burada madalyonlar ikinci plandadır.²¹³ Renklerde ise kırmızı, koyu mavi, sarı ve çimen yeşili ve tonları kullanıldığı görülür.²¹⁴ Bu halılarda düğümler diğer halılara göre daha sıkı olup, görünümüleri kadifemsi gibidir.²¹⁵ Halılarda desen olarak karanfil, sümbül, lale nar çiçekleri²¹⁶, çiçek açmış bahar dalları, Rumiler, hatai, penç, gonca gül, kıvrık dallar, bulut, iri hançer yapraklar, motifleri kullanılmıştır.²¹⁷



Resim 26:Osmanlı Saray Halısı 16. yüzyıl Paris, Musee des Arts Decoratifs.

²¹³ Oktay Aslanapa - Yusuf Durul, *a.g.e.*, s. 80.

²¹⁴ Bekir Deniz, *a.g.e.*, s. 31.

²¹⁵ Oktay Aslanapa - Yusuf Durul, *a.g.e.*, s. 80.

²¹⁶ Oktay Aslanapa, "Türk Halı Sanatının Tari...", s. 24.

²¹⁷ Bekir Deniz, *a.g.e.*, s. 31.

SONUÇ

Günümüzde bilinen ilk halı Orta Asya'da Türk kavimlerin yaşadığı bölgede ortaya çıkmıştır. Daha sonraları gelişerek diğer coğrafyalara yayılmıştır.²¹⁸ Türkler yaşadıkları coğrafyanın çok soğuk, rüzgarlı olmasından dolayı sıcak tutma özelliği sebebiyle yünlü dokumalara ihtiyaç duymuş, oturdukları çadırı sıcak tutmak için halı dokumaya yönelmişlerdir. Dokuma için gerekli olan yün malzemeyi de bölgelerinde kolaylıkla bulabiliyorlardı. Çünkü bu coğrafyada koyun bol bir şekilde bulunmakta idi.²¹⁹

Halının ortaya çıktığı yer 30-45 kuzey enlemleri arasında kalan bölge yani Türkistan'dır.²²⁰ 30 derecenin altında sıcak bir bölge olmasından dolayı hasır kullanılmaktadır. 45 derecenin kuzeyinde kalan yer ise soğuk ve ormanlı olmasından dolayı hayvan postu kullanılmaktadır. Bu 15 derecelik arz dairesinin doğu kısmında ise keçe görülmektedir. Düğümlü halının vatani 15 derece arz dairesinin batı kısmıdır.²²¹

Halı sanatı ortaya çıkışından beri Türklere bağlı olarak gelişmesini sürdürmüştür. Halı dokuması Türklerin dünya medeniyetine armağanıdır. Orta Asya'da ilk düğümlü dokumaları Türklerin ortaya çıkardığını bugün araştırmacılar tarafından kabul edilmiştir.²²²

Arkeolog Rudenko tarafından 1947-1949 yıllarında yapılan kazılarda²²³ Altay Dağları eteklerinde Pazırık bölgesindeki 5. kurganda Pazırık halısı bulunmuştur.²²⁴ Pazırık Halısı olarak adlandırılan halının M.Ö. 4. - 3. yüzyılda

²¹⁸ Cemile Çelik Yücel, *a.g.m.*, s. 61.

²¹⁹ Atif Sağnaç, "Türkleri Halı Dokumaya Yönelten Sebepler", *Sümerbank*, Cilt 1, Sayı 7, Ocak 1962, s. 13.

²²⁰ Şerare Yetkin, *a.g.e.*, s. 189.

²²¹ Şerare Yetkin, *a.g.e.*, s. 1.

²²² Oktay Aslanapa, *Türk Halı San...*, s. 5.

²²³ Mehmet Ateş, *Semboller ve Halılar*, Symbol Yayıncılık, İstanbul 1996, s. 51.

²²⁴ Gönül Öney, "Anadolu Türk Halısının Serüveni", *Arış*, Sayı 1, 1997, s. 50.

yapıldığı düşünülmektedir.²²⁵ Kurganda bulunan eşya üzerinde Göktürk yazısı ile Türkçe kelimeler bulunması bu halının Hunlarla bağlantılı olduğunu gösterir.

1906-1908 yıllarında Aurel Stein tarafından Doğu Türkistan'da Lou Lan'da 3.-4. yüzyıldan kaldığı düşünülen düğümlü halı parçaları bulunmuştur. Daha sonra A. Von Le Coq tarafından 1913'de yapılan kazılar sırasında Kuça'nın batısında Kızıl'da 5. veya 6. yüzyıla tarihlendirilen düğümlü halı parçası bulunmuştur.²²⁶

1935-1936 yıllarında eski Kahire şehri²²⁷ Fustat'da Carl Lamm²²⁸ tarafından yapılan kazılarda 100'ün üzerinde bulunan parçalardan iki tanesi 9. yüzyıl Abbasi dönemine tarihlenmektedir. Bu halılar literatüre Samarra halıları olarak geçmiştir.²²⁹ Anadolu Türk halı sanatı 13. yüzyıldan 19. yüzyıla kadar aralıksız bir şekilde tarihi gelişimini sürdürmüştür.²³⁰

1905 yılında İsveçli Martin tarafından Konya Aleaddin Camii'nde 8 adet Selçuklu halısı bulunmuştur. Bu halılar 5-6 metre uzunlukta olup iri kufi yazılı bordürleriyle Selçuklu sanatının en güzel örnekleri arasında yer alır.²³¹ 1930 yılında R.M. Riefstahl tarafından Beyşehir Eşrefoğlu Camii'nde 3 adet Selçuklu halısı bulunarak bu sayı 11'e yükselmiştir.²³² Selçuklu halılarında kırmızı, mavi, sarı, yeşil renklerin açıklı koyulu tonları kullanılmıştır. Desenlerini oluşturan motifler baklavalılar, sekiz köşeli yıldızlar geometrik şemaya uydurulmuş bitkisel motifler kullanılmıştır.²³³ Fustat'ta J.C. Lamm tarafından 1935-1936 yılında yapılan kazılarda 100'ün üzerinde ortaya çıkarılan halı arasında 7 adetinin Selçuklu Dönemine ait olduğu anlaşılmıştır.²³⁴

²²⁵ Nejat Diyarbakirli, "Türklerde Halıcılık", *Türk Edebiyatı*, Sayı 132, Ekim 1984, s. 45.

²²⁶ Oktay Aslanapa, "Türk Halı Sanatının Tari...", s. 18.

²²⁷ Naciye Kayıpmaz, "Türk El Halı...", s. 57.

²²⁸ Nejat Diyarbakirli, "Pazırık Halısı", *Türk Dünyası Araştırmaları*, Sayı 32, Ekim 1984, s. 2.

²²⁹ Naciye Kayıpmaz, "Türk El Halı...", s. 57.

²³⁰ Şerare Yetkin, *a.g.e.*, s. 190.

²³¹ Oktay Aslanapa, "Türk Halı Sanatının Tari...", s. 20.

²³² Çetin Aytaç, *Halı Deseni Tasarımı*, Milli Eğitim Bakanlığı Yayınları, Ankara 2001, s. 13.

²³³ Begüm Savçın - Elif Çimen, "Avrupa Resim Sanatında Türk Halıların Kullanılışı.", *1. Hereke Halı Kongresi Sempozyum Bildirileri*, 2005, s. 75.

²³⁴ Şerare Yetkin, *a.g.e.*, s. 190.

1990 yılında Tibet’te hayvan figürlü halılar bulunmuştur. Bu halılar teknik, yün ve renk bakımından Anadolu Selçuklu halıları ile aynı özellikleri göstermektedir. Teknik analizler bu halıların bazılarının 13. yüzyıldan hatta 12. yüzyıldan kaldığını göstermiştir.²³⁵

14. yüzyıl Anadolu halısı ise daha çok Avrupalı ressamın tarafından tablolarında resmedilmiştir. Bu halıların yüzeyi kare veya dikdörtgenlere ayrılmış ve içleri de stilize hayvan figürleri yerleştirilmiştir.²³⁶ Bu halılarda hayvan figürlerin kullanılmasından dolayı 14. ve 15. yüzyıl Anadolu halılarına, “Hayvan Figürlü Halılar” denilmiştir.²³⁷

15. yüzyıl sonlarından itibaren hayvan figürlü halılar ressamın tablolarında görülmeyip bunun yerine geometrik desenli halılar almaya başlamıştır.²³⁸ Bu halılar teknik ve desen olarak birkaç gruba ayrılır. Söz konusu halıların Uşak ve Bergama civarında dokunduğu sanılmaktadır.²³⁹

16. yüzyılda Osmanlı Devletinin yükselmesine bağlı olarak halıcılık sanatında da zenginleşme olmuştur.²⁴⁰ Anadolu Türk halıcılığının 16. yüzyıl dönemi kuvvetli ve çok ileri bir sanat anlayışı ile görkemli bir dönemdir.²⁴¹ Bu dönem halıları Uşak Halıları ve Osmanlı Saray Halıları olarak iki grupta toplanır. Genel olarak Uşak Halıları Madalyonlu ve Yıldızlı Uşak Halıları olarak iki gruba ayrılır.²⁴² Uşak halılarında madalyon esastır. Türk halıların özelliği olan sonsuzluk ilkesine göre yerleştirilmiştir.²⁴³

Bu dönemde teknik ve desen bakımından tamamen farklı bir grup olan Osmanlı Saray halıları 16. yüzyılın son yarısında ortaya çıkar. Bu grup halılarda yeni bir

²³⁵ Oktay Aslanapa, “Türk Halı Sanatının Tari...”, s. 22.

²³⁶ Şazimet Korkmaz Algan - Özgür Algan, “Hereke Halıları ve Anadolu Halıları Arasındaki Farklılıkların İrdelenmesi”, *I. Hereke Halı Kongresi Sempozyum Bildirileri*, 2005, s. 10.

²³⁷ Naciye Kayıpmaz, “Türk El Halı...”, s. 58.

²³⁸ Gönül Öney, *a.g.e.*, s.53.

²³⁹ Gönül Öney, *a.g.m.*, s. 50-52.

²⁴⁰ Ahmet Aytaç, “Klasik Devir Osmanlı Halıları”, *İlgi Dergisi*, Sayı 90, 1997, s. 22.

²⁴¹ Yusuf Durul, “XV. Asır Hayvan Motifli Halılara Dair Yeni Bir Örnek”, *Türk Etnografya Dergisi*, V, 1963, s. 9.

²⁴² Oktay Aslanapa, “Türk Halı Sanatının Tari...”, s. 24.

²⁴³ Şerare Yetkin, *a.g.e.*, s. 191.

desen olarak natüralist yaprak çiçek, sümbül, karanfil, narçiçekleri ile yeni bir desen oluşturulmuştur. Bu halılarda Türk düğümü yerine sine düğümü kullanılmıştır.²⁴⁴

Sağlam bir geleneğe dayalı olan Türk halı sanatı ortaya çıkışından 19. yüzyıl sonuna kadar gerilemeye karşı gelişimini sürdürmüştür.

Günümüzde ise Batı Anadolu’da ise Bergama, Isparta, Çanakkale, Ezine, Balıkesir, Yağcıbedir, Demirci, Uşak, Kula, Gördes, Milas, Orta Anadolu’da Kayseri, Sivas, Konya, Taşpınar, Ladik, Sarayönü, Bünyan, Yahyalı, Kırşehir, Mucur, Şarkışla, Eskişehir, Sivrihisar; Güney Anadolu’da Kars, Erzurum, Van, Bitlis ve Siirt’e halı dokuması devam etmektedir.²⁴⁵

Yapılan araştırma sonucunda 13. yüzyıldan başlayarak, 16. yüzyıl klasik döneme kadar uzanan geniş bir zaman diliminde ele alınan örnek halılara ilişkin desenlerde kullanılan motifleri, aşağıda yer aldığı şekliyle genel olarak sınıflama yapmamız mümkün olmuştur. İnsan figürü içeren ve 13. yüzyıl sınırlarımızın dışında kalan Pazırık halısı haricindeki örnekler üzerinde:

1.Stilize Hayvan ve Bitki Motifleri: İslamiyet de yasak olmasına rağmen hayvan motifleri stilize bir şekilde kullanılmıştır. Örnek olarak ejder, kuş motiflerini verebiliriz. Bitkisel motiflerden sümbül karanfil, lale v.s. kullanılmıştır. Bitkisel motiflerin her çeşidinin de stilize edilerek kullanıldığı görülmektedir. Örnek olarak hatai, penç motiflerini verebiliriz.

2.Geometrik Motifler: Her çeşit çizgi ile birlikte kare, üçgen motifleri görülür.²⁴⁶

3.Yazı Bezeme Motifleri: Kufi yazıya benzer motifler sadece Selçuklu halılarının bordürlerinde kullanıldığı görülmektedir.

²⁴⁴ Oktay Aslanapa, “Türk Halı Sanatının Tari...”, s. 24.

²⁴⁵ Şerare Yetkin, *a.g.e.*, s. 192-193.

²⁴⁶ Macide Gönül, “Türk El Dokumalarının ve Hahları...”, s. 152.

13. yüzyıla ait erken dönem halılarında kullanılan Kufi yazı motifine daha geç dönem halı örneklerinde rastlanmamaktadır. 14. yüzyıla tarihlendirilen halılara özgü hayvan figürleri diğer yüzyıllarda farklı biçimde karşımıza çıkmaktadır. 15. yüzyıl sonlarıyla 16. yüzyıl halılarında yer alan hayvan figürleri ise dönemin karakteristik özelliklerini yansıtmaktadır.

Stilize edilmiş hayvan figürleri ve bitkisel motifler sembolik anlamlar taşımakta olup, geometrik motifler ve bitkisel bezemeler Türk halı sanatının başlangıcından itibaren çok çeşitli kompozisyonlar halinde ve zengin bir bezeme repertuarı oluşturacak şekilde karşımıza çıkmaktadır. Genel olarak Osmanlı saray halılarında natüralist üslupta kullanılan desenler, yöresel dokumalarda stilize edilerek anlam yüklü kullanılmıştır.

KAYNAKÇA

Acar, Belkıs Balpınar, *Kilim Cicim Zili Sumak Türk Düz Dokuma Yaygıları*, Eren Yayınları, İstanbul 1982.

Aslanapa, Oktay, *Türk Halı Sanatının Bin Yılı*, Eren Yayınları, İstanbul 1987.

Aslanapa, Oktay, *Türk Halı Sanatı*, Yapı ve Kredi Bankası Yayınları, İstanbul 1972.

Aslanapa, Oktay, "Türk Halı Sanatının Tarihi Gelişimi", *Arış*, Sayı: 3, Aralık 1997.

Aslanapa, Oktay, "Türk Halı Sanatında Yeni Gelişmeler", *Sanatsal Mozaik*, Sayı: 19, Mart 1997.

Aslanapa, Oktay, "Türk Halı Sanatı", *Osmanlı Sarayı Halıları*, 2007.

Aslanapa, Oktay – Durul, Yusuf, *Selçuklu Halıları*, Ak Yayınları.

Aldoğan, Ayşen, "Türk Kilim Sanatı", *Sanat Dünyamız*, Sayı: 29, 1984.

Algan Şazimet Korkmaz - Algan, Özgür, "Hereke Halıları ve Anadolu Halıları Arasındaki Farklılıkların İrdelenmesi" *1.Hereke Halı Kongres Sempozyum Bildirileri*, 2005.

Atalay, Besim, *Türk Halıcılığı ve Uşak Halıları*, Türkiye İş Bankası Kültür Yayınları, Ankara 1967.

Aydın, Öznur, "Çintemani Motifinin Kökeni ve 16-17. Yüzyıl Beyaz Zeminli Uşak Halıları", *Türk Dünyası Kültür ve Sanat Sempozyumu (07-15 Nisan 2000) Bildiriler Kitabı*, 2000.

Ateş, Mehmet , *Semboller ve Halılar*, Symbol Yayıncılık, İstanbul 1996.

Aytaç Ahmet – Aksoy Aslı, *Yabancı Ressamların Tablolarında Tasvirlenen (15-20 yy.) Türk Halıları*, Anka Basım Yayın Ltd.Şti., Konya 2006.

Aytaç, Ahmet, "Klasik Devir Osmanlı Halıları", *İlgi Dergisi*, Sayı: 90, Sonbahar 1997.

Aytaç, Ahmet, *Geleneksel Türk El Dokumacılığı Sanatı*, Anka Basım Yayın Ltd.Şti., Konya 2006.

- Aytaç, Çetin, *El Dokumacılığı*, 3.Baskı, Milli Eğitim Basımevi, İstanbul 1997.
- Aytaç, Çetin, *Halı Deseni Tasarımı*, Milli Eğitim Bakanlığı Yayınları, Ankara 2001.
- Barışta, Örcün, *Türk El Sanatları*, Kültür Bakanlığı Yayınları, Ankara 1998.
- Başer, İnci, *Elyaf Bilgisi*, Marmara Üniversitesi Yayınları, İstanbul 1992.
- Bayatlı, Osman, “Bergama’da Dokumacılık”, *Türk Etnografya Dergisi*, Sayı: 2, 1957.
- Beksaç, Şule Nurengin, *İslamiyetten Önce Türk Kültür Tarihi*, Bellek Yayınları, Edirne 2011.
- Bodur, Fulya, “Karapınar Halıcılığı”, *Türk Dünyası Araştırmaları*, Sayı: 32, Ekim 1984.
- Bodur Fulya, “Batı Anadolu Uşak Halıları”, *Türk Edebiyatı*, Sayı: 132 Ekim 1984.
- Boydaş Nihat, “Kufi Bordürlü Halılar”, *I.Uluslararası Selçuklu Kültür Ve Medeniyeti Kongresi Bildiriler*, I. Cilt, 2001.
- Deniz, Bekir, *Türk Dünyasında Halı ve Düz Dokuma Yaygıları*, Atatürk Kültür Merkezi Başkanlığı Yayını, Ankara 2000.
- Deniz, Bekir, “Aksaray Halıları”, *Sanatsal Mozaik*, Sayı: 11, Temmuz 1996.
- Deniz, Bekir, “Aksaray Yöresi Halıları”, *Belleten*, 1987.
- Deniz, Bekir, “Geçmişte Günümüzde Aksaray Halıları-1”, *Arış*, Sayı: 4, Nisan,1998.
- Deniz, Bekir, “Kozak (Bergama) Yöresi Halıları”, *Arış*, Sayı: 2, Ağustos 1997.
- Diyarbakırlı, Nejat, *Hun Sanatı*, Milli Eğitim Basımevi, Birinci Basım, İstanbul 1972.
- Diyarbakırlı, Nejat , “Türklerde Halıcılık”, *Türk Edebiyatı*, Sayı: 132, Ekim 1984.
- Durul, Yusuf, *Baraj Gölü Çevresi Dokuma Sanatları*, ODTÜ Keban Projesi Yayınları, Ankara 1969.

Durul, Yusuf, *Anadolu Kilimlerinden Örnekler*, Akbank Yayınları, İstanbul 1985.

Durul, Yusuf, "XV. Asır Hayvan Motifli Halılara Dair Yeni Bir Örnek", *Türk Etnografya Dergisi*, Cilt 5, 1963.

Dirik, Kazım *Eski ve Yeni Türk Halıcılığı ve Cihan Halı Tipleri Panoraması*, Alaeddin Kral Basımevi, İstanbul 1938.

Erdmann, Kurt, *15. Asır Türk Halısı*, Çeviren: H. Taner, İstanbul Üniversitesi Edebiyat Fakültesi Yayınları, İstanbul 1957.

Fazlıoğlu, Ayşe, "Osmanlı Saray Halıları", *Osmanlı Sarayı Halıları*, 2007.

Gürsu, Nevber, *Dokumacılık Sanatı Çağlar Boyu Desenler*, Redhouse Yayınları, İstanbul 1988.

Gönül, Macide, "Dokumacılığın Tarihçesi ve En Eski Dokuma Aletleri", *Antropoloji*, 1.Cilt, Sayı 2, 1964.

Gönül, Macide, "Türk El Dokumalarının Ve Halılarının Etnografyadaki Yeri", *I. Uluslararası Türk Folklor Kongresi Bildirileri*, Kültür Bakanlığı Milli Folklor Araştırması Dairesi Yayınları, Cilt 5, 1977.

Gönül, Macide, "Türk Halı Ve Kilimlerde Sembolik Kuş Şekilleri", *Antropoloji Dergisi*, Sayı: 3, 1965.

Gönül, Macide, "Türk Halı Ve Kilimlerinin Teknik Hususiyetleri", *Türk Etnografya Dergisi*, Sayı: 2, 1957.

Gülcemal, Abdullah, *Temel Kavramlarıyla Halı ve Desen Teknolojisi*, Tuğra Ofset, Isparta 1997.

Gülensoy, Tuncer, "Türk Halı Sanatında Uşak halıcılığı ve Halıcılık Tabirleri", *Sümerbank*, Cilt 14, Sayı: 155, 1975.

Günel, Zerrin, *İslam Öncesi Türk Tarihi ve Kültürü*, 2. Basım, Nobel Yayın Dağıtım Ltd.Şti., Ankara 2006.

Kafalılar, Ayla, "Halıcılık ve Teknolojisi", *Köy İşleri ve Koop. Bakanlığı Kooperatifler Destekleme Genel Müdürlüğü*, Ders Notu, Mart 1981.

Karavar, Gonca, *Bergama Halılarının Tasarımsal Özellikleri ve Yeni Tasarım Özellikleri*, Dokuz Eylül Üniversitesi Güzel Sanatlar Fakültesi, Sanatta Yeterlilik Tezi, İzmir 2007.

Fahrettin-Naciye Kayıpmaz, “Doğu Türkistan’dan Anadolu’ya Yanışların Göçü ve Güzel Bir kültürel Miras:Şarkışla Kotan Halıları.”, *Türk Dünyası Kültür ve Sanat Sempozyumu Bildiriler*, 2000.

Kayıpmaz, Naciye, “Tarihten Günümüze Uşak Halıları” *Halı Sektörü Dergisi*, Sayı: 11, 2006

Kayıpmaz, Fahrettin-Naciye, “Şarkışla Halıları”, *Türkiyemiz Dergisi*, S: 73, Eylül 1994.

Kayıpmaz, Naciye, “Türk El Halıcılık Kültürü Tarihi-I.Bölüm”, *Halı Sektörü Dergisi*, Sayı: 6, 2006.

Kayıpmaz, Fahrettin-Naciye-Genç Mustafa, *Tarihten Günümüze Bergama Halıları*, Bergama Kültür ve Sanat Vakfı Yayınları, Isparta 2001.

Kırzıoğlu, Neriman Görgünay, *Altaylar’dan Tunaboyu’na Türk Dünyası’nda Ortak Yanışlar (Motifler)*, Kültür Bakanlığı Yayınları Sanat Eserleri Dizisi, Ankara 2001.

Kırzıoğlu, Neriman Görgünay, *Düğümlü Halının Öncüsü Geve/Tülü ve Benzeri Dokumalar*, Güneş Ofset, İzmir 2005.

Tekçe, E. Fuat, *Pazırık*, Kültür Bakanlığı Yayınları, Ankara 1993.

İnan, Abdülkadir, “Altaylar’da Pazırık Hafriyatından Çıkarılan Atların Vaziyetinin, Türkler’in Defin Merasimi Bakımından İzahı”, *Makaleler ve İncelemeler*, Cilt 2, 1998.

Ölçer, Nazan, “Halı Sanatı”, *Geleneksel Türk Sanatları*, Kültür Bakanlığı Yayınları, 1995.

Ölçer, Nazan, *Kilimler*, Eren Yayınları, İstanbul 1988.

Ögel, Bahaddin, *Türk Kültür Tarihine Giriş III*, Milli Eğitim Basımevi, İstanbul 1978.

Öney, Gönül, “Anadolu Türk Halısının Serüveni”, *Arış*, Sayı: 1, Mart 1997.

Öney, Gönül, *Beylikler Devri Sanatı XIV.-XV.Yüzyıl*, Türk Tarih Kurumu, Ankara 2007.

Önder, Mehmet, *Selçuklu Devri Konya Halıları*, Türk Etnografya Dergisi Sayı: 7-8, 1965.

Özel, Ali, *Halıcının El Kitabı*, Adak Matbaacılık, Ankara 1986.

Özhan, Nigar, “Bergama’da Eski ve Yeni Halıcılık”, *Türk Etnografya Dergisi*, Sayı: 12, 1969.

Özgür, Zehra, “Türk Halıcılığının Tarihi Gelişmesi ve Bugünkü Durumu”, *Sümerbank*, Sayı: 49, 1965.

Öztürk, Yeşim, *Balıkesir-Sındırgı Yöresi Yağcıbedir Halıları*, Kültür Bakanlığı Yayınları, Ankara 1992.

Savçın, Begüm – Çimen, Elif, “Avrupa Resim Sanatında Türk Halıların Kullanılışı”, *1. Hereke Halı Kongresi Sempozyum Bildirileri*, 23-24 Eylül 2005.

Sağnaç, Atıf, “Türkleri Halı Dokumaya Yönelten Sebepler”, *Sümerbank*, Cilt1, Sayı: 7, Ocak 1962.

Samuk, Gonca, “Uşak Halılarının Dünü ve Bugünü”, *Türk Dünyası Araştırmaları Dergisi*, Sayı: 32, Ekim 1984.

Sümer, Faruk, “Anadolu’daki Türk Halıcılığına Dair En Eski Tarihi Kayıtlar.”, *Türk Dünyası Araştırmaları*, Sayı: 32, Ekim 1984.

Uğurlu, Aydın, “Anadolu Dokuma Sanatı”, *İlgi Dergisi*, Sayı: 43, 1985.

Yağan, Şahin Yüksel, *Türk El Dokumacılığı*, İş Bankası Kültür Yayınları, İstanbul 1978.

Yetkin, Şerare, *Türk Halı Sanatı*, İş Bankası Yayınları, Ankara 1991.

Yılmaz, Gülgün, *Tezgahtan Tuvale: 17. Yüzyıl Hollanda ve Flaman Resminde Osmanlı Halıları*, Bağlam Yayınları, İstanbul 2010.

Yücel, Cemile Çelik, “Türk Halı Sanatı”, *Sanatsal Mozaik*, Yıl: 2, Sayı 13, Eylül 1996.

Yurdakul, Ali, “Türk Dönemleri Geleneksel El Sanatlarında Motifler Ve Halıcılığımızın Tarihsel Gelişimi”, *Türk Dünyası Kültür ve Sanat Sempozyumu Bildirileri*, 2000.

Wölfflin, Heinrich, *Sanat Tarihinin Temel Kavramları*, 4. Basım, Remzi Kitabevi, Çev:Hayrullah Örs, İstanbul 1995.

HALILARDA KULLANILAN MOTİFLER

Hayvan Figürlü Halılardan Motif Örnekleri:

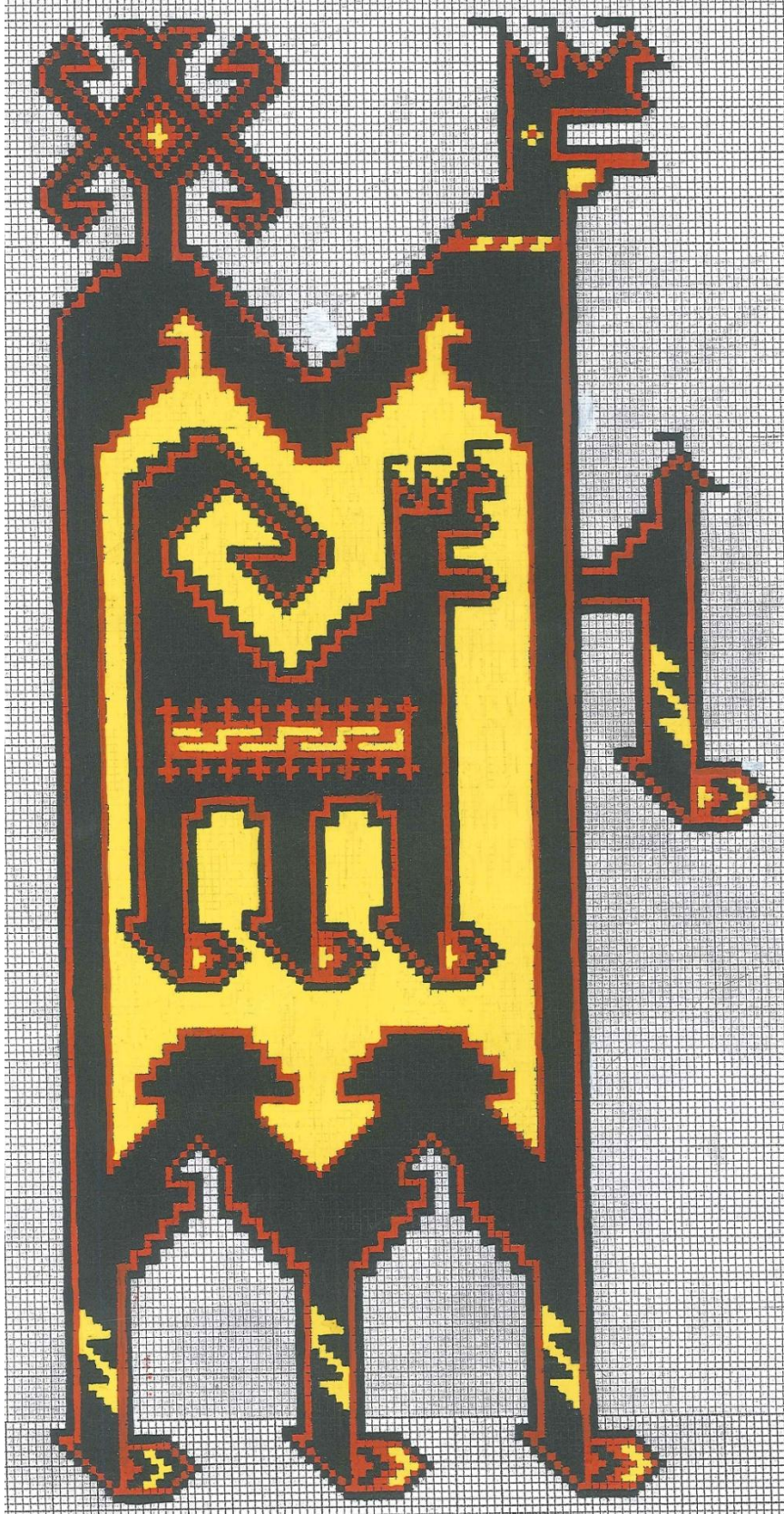

Motif 1: 13. yüzyıl Hayvan Figürlü Halı.

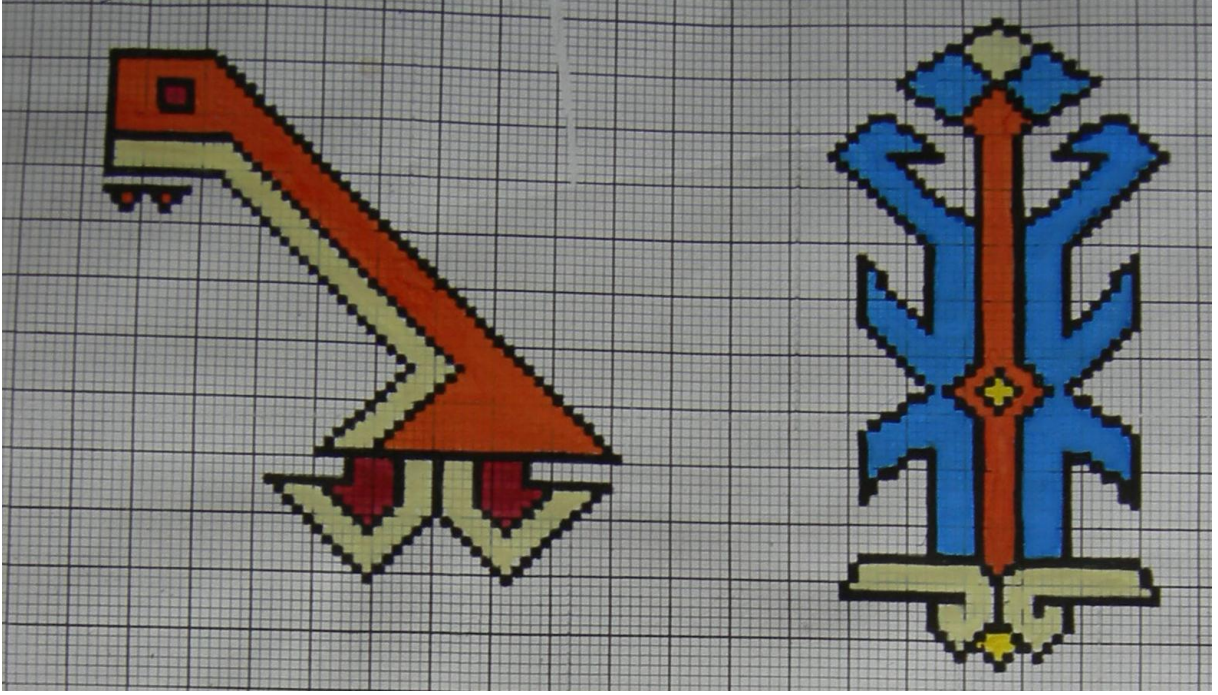

Motif 2: 14. yüzyıl Hayvan Figürlü Halı.

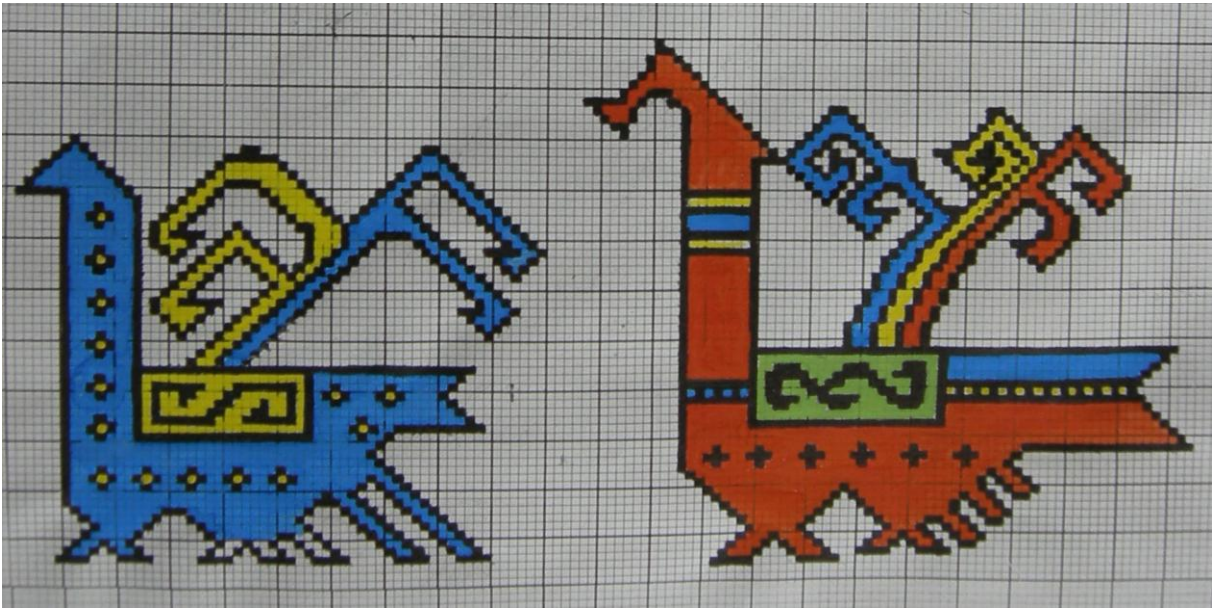

Motif 3: 14. yüzyıl Hayvan Figürlü Halı.

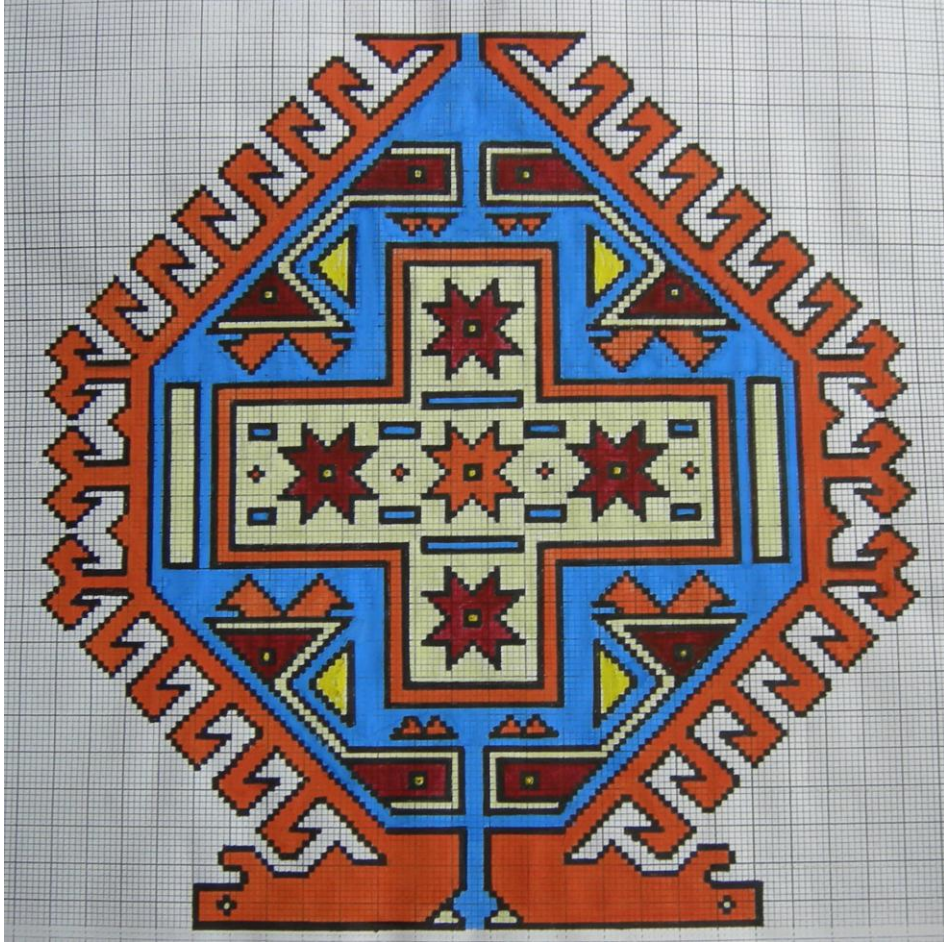

Motif 4: 14. yüzyıl Hayvan Figürlü Halı.

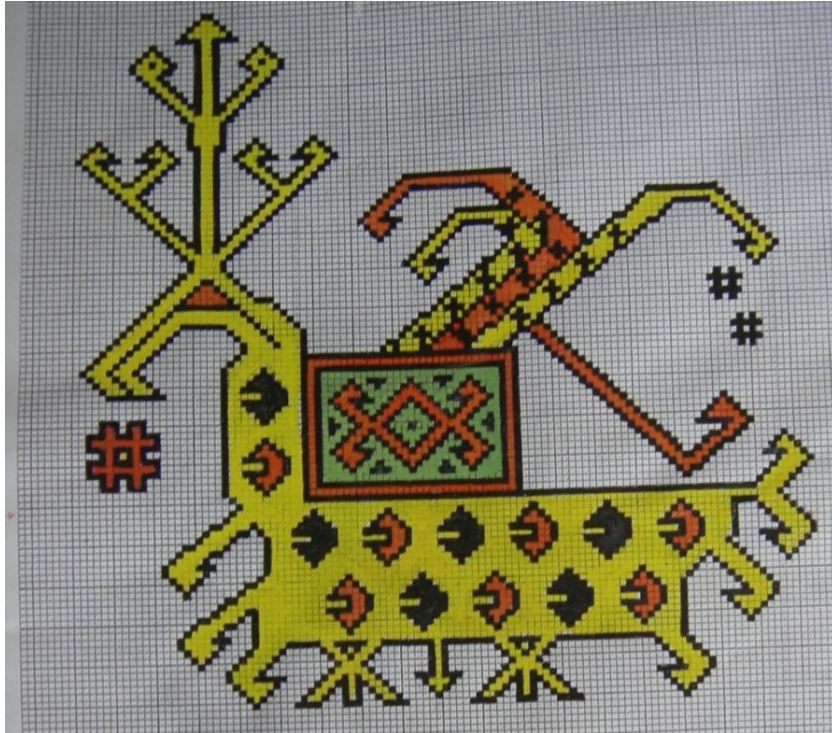

Motif 5: 15. yüzyıl Hayvan Figürlü Halı.



Motif 6-7: 14. yüzyıl Hayvan Figürlü Halı.

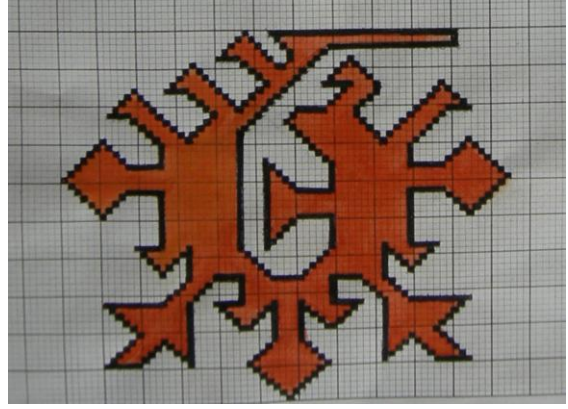
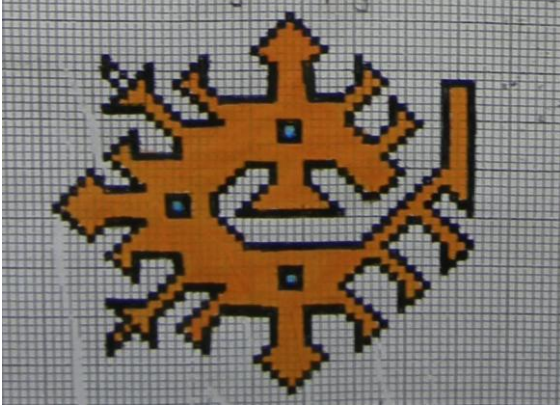

Motif 8-9: 14. yüzyıl Hayvan Figürlü Halı.

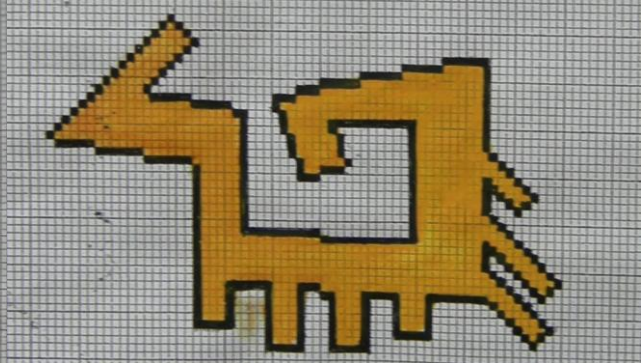

Motif 10-11: 14. yüzyıl Hayvan Figürlü Halı.

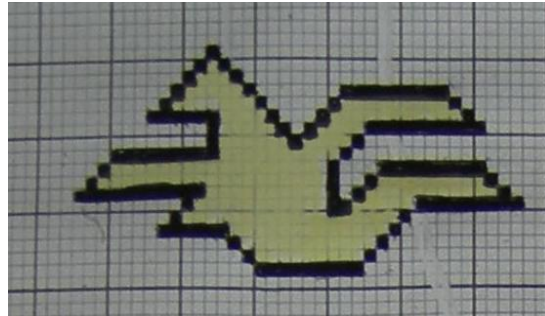

Motif 12: 14. yüzyıl Hayvan Figürlü Halı.

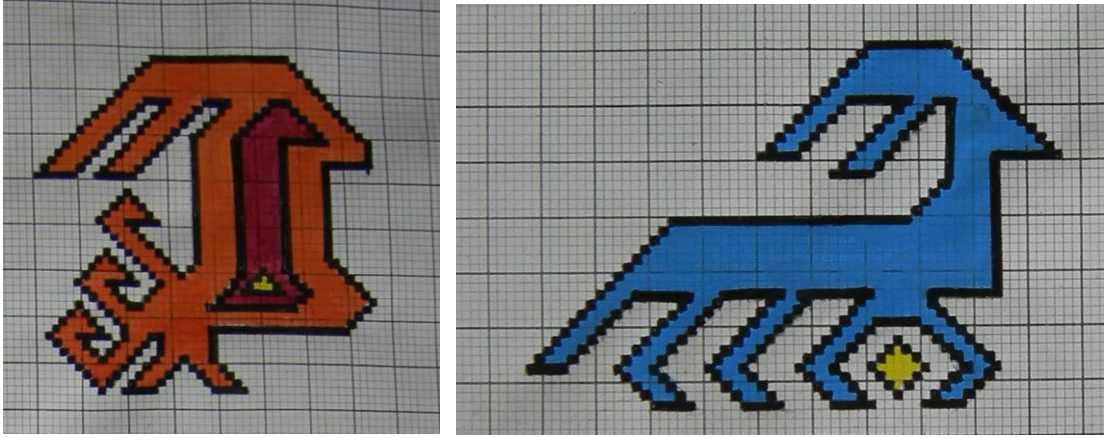

Motif 13-14: 14. yüzyıl Hayvan Figürlü Halı.

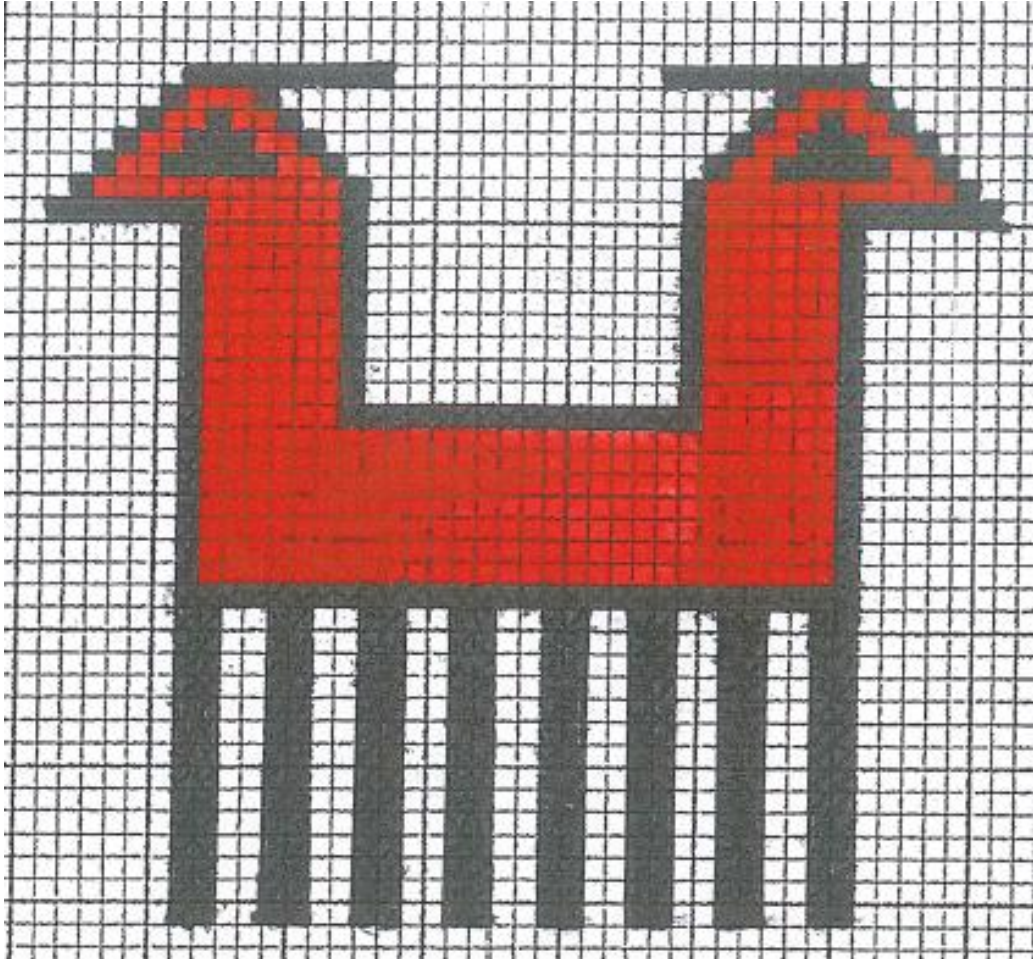

Motif 15: 14. yüzyıl Hayvan Figürlü Halı.

Bergama Halılarında Motif Örnekleri:



Motif 1: 16. yüzyıl, Bergama.

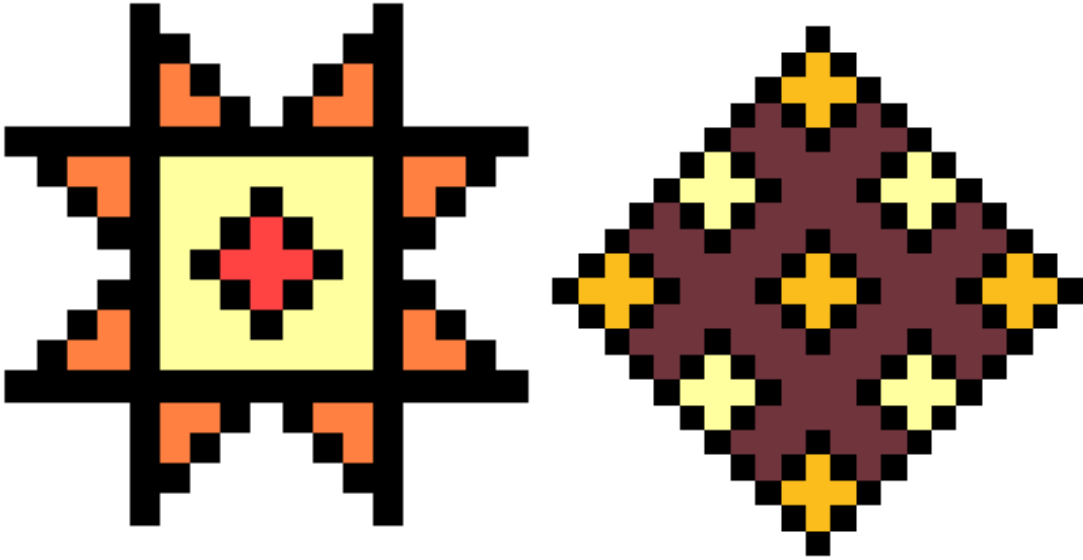

Motif 2-3: 16. yüzyıl, Bergama.

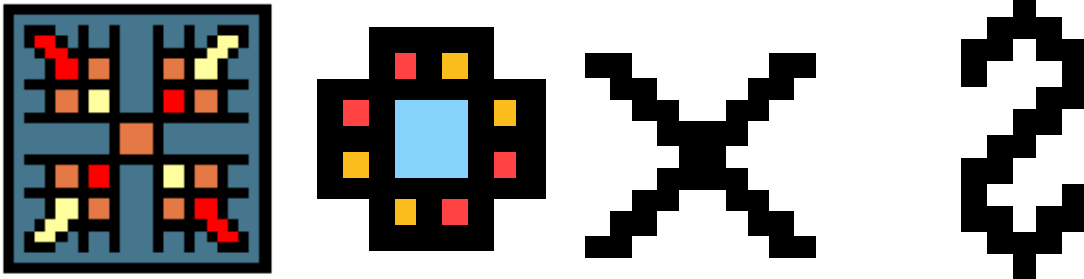

Motif 4-7: 16. yüzyıl, Bergama.

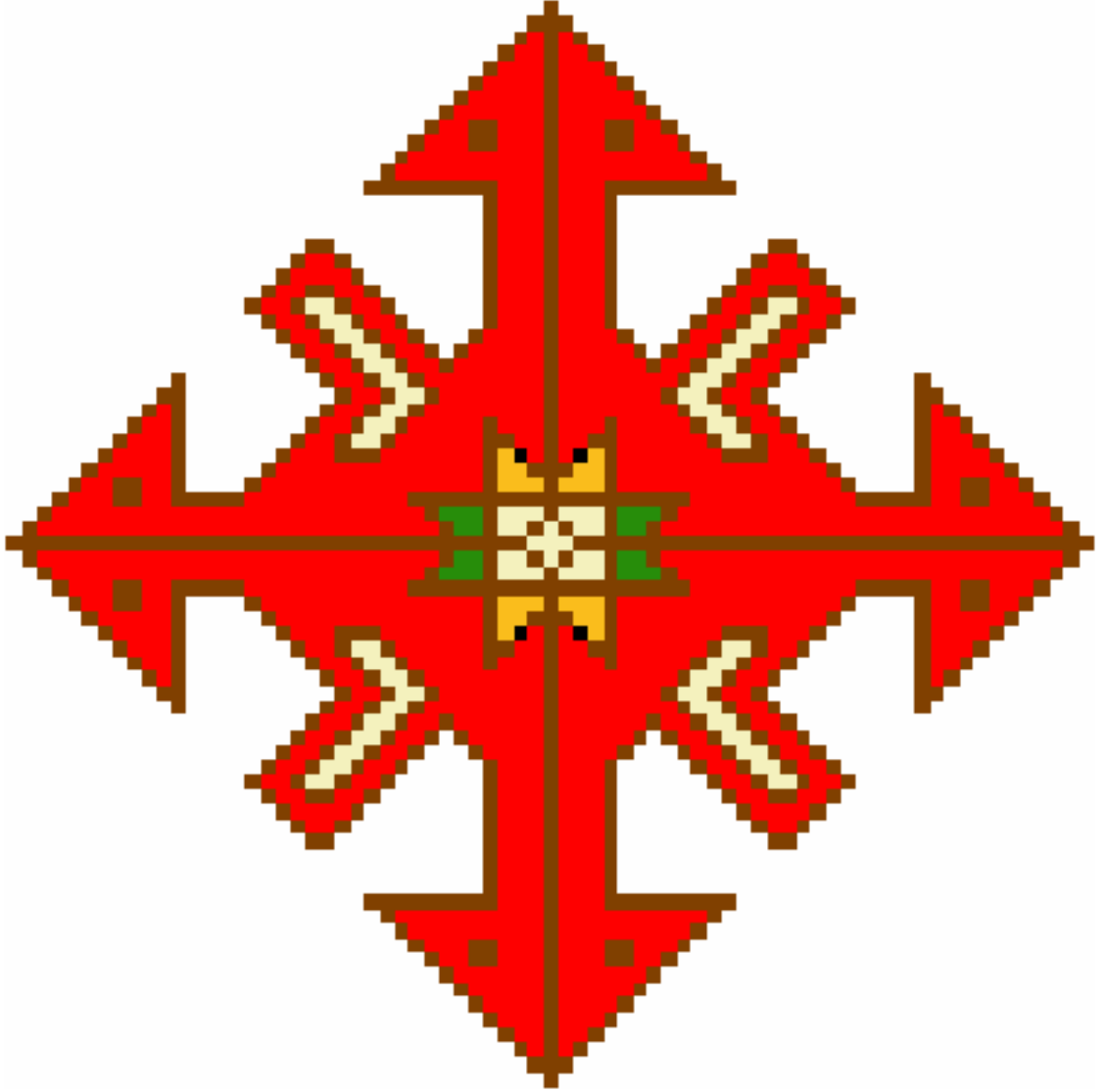

Motif 8: 16. yüzyıl, Bergama.

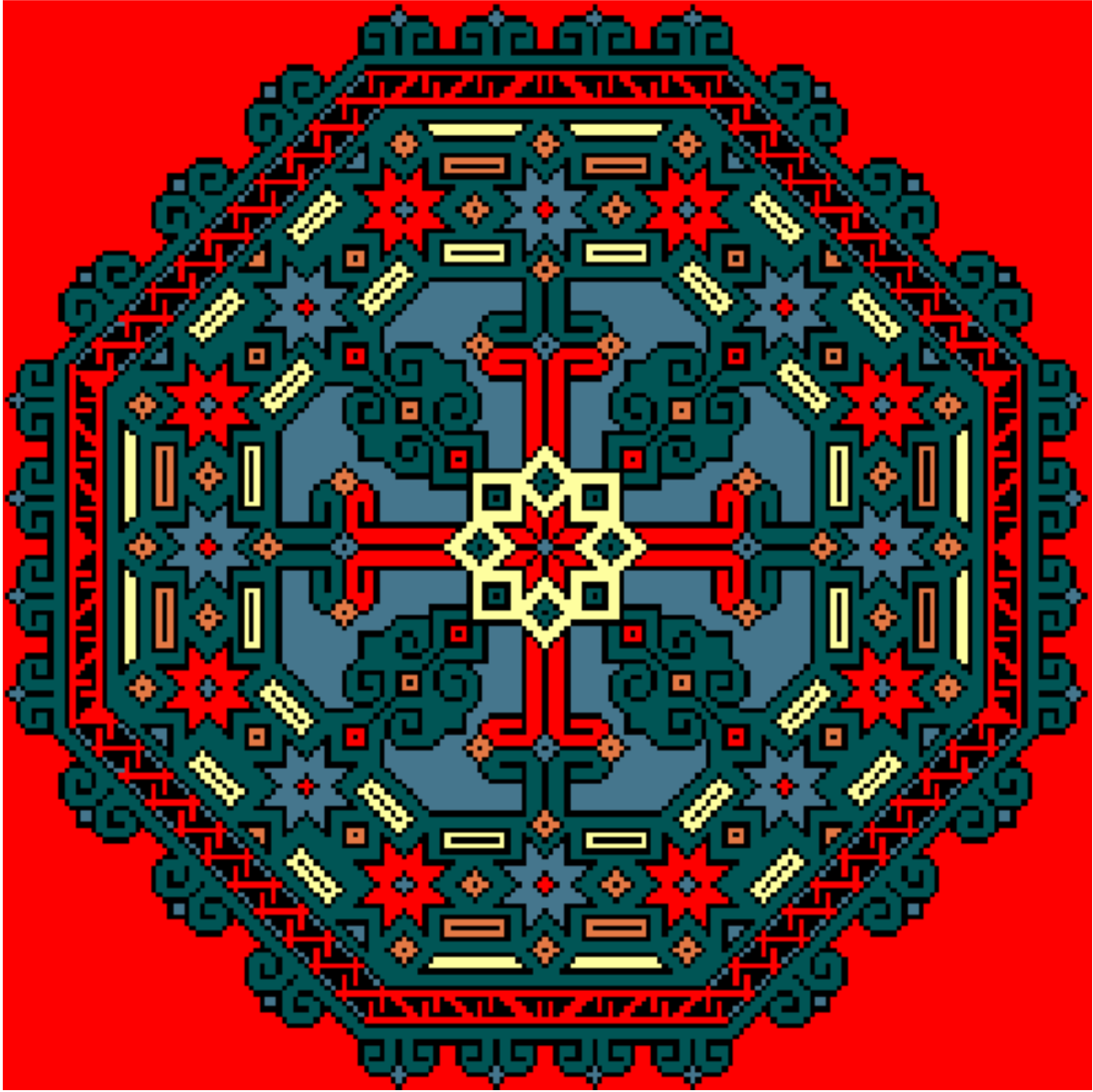

Motif 9: 16. yüzyıl, Bergama.

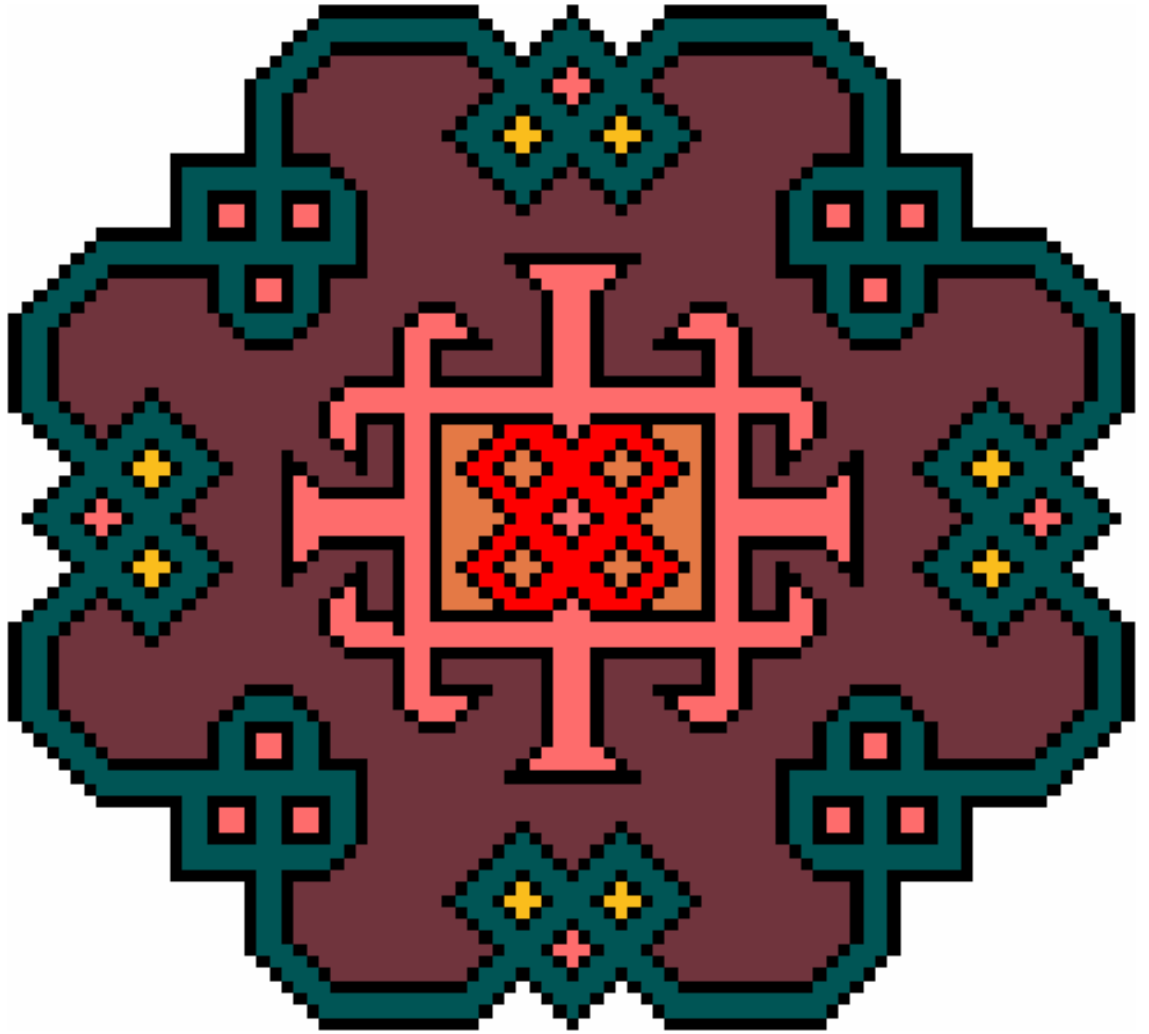

Motif 10: 16. yüzyıl, Bergama.

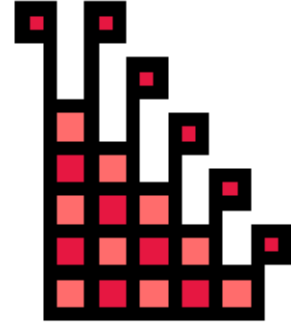
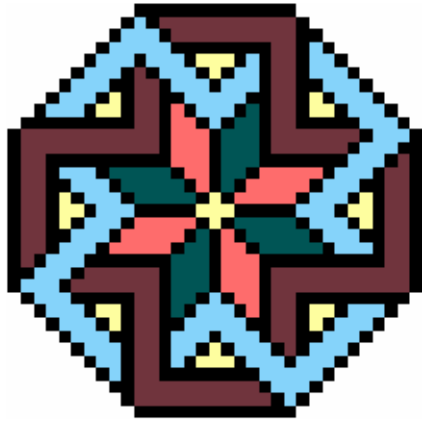

Motif 11-12: 16. yüzyıl, Bergama.

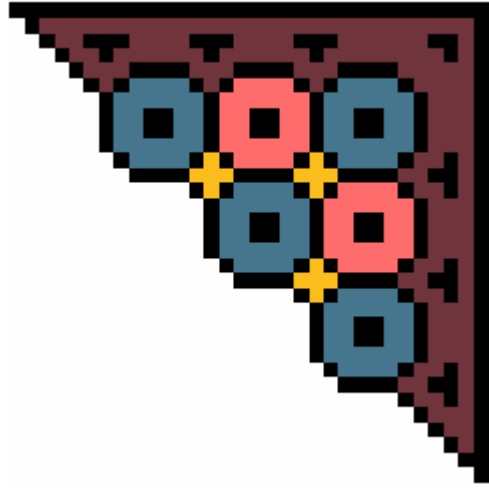
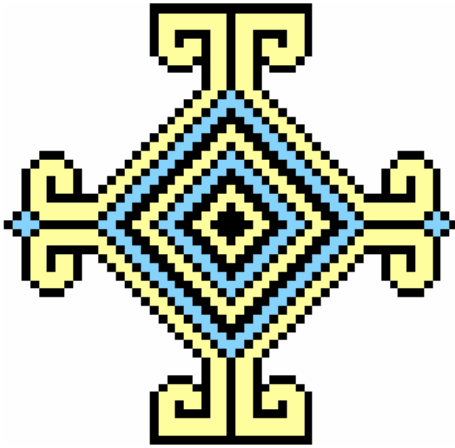

Motif 12-13: 16. yüzyıl, Bergama.

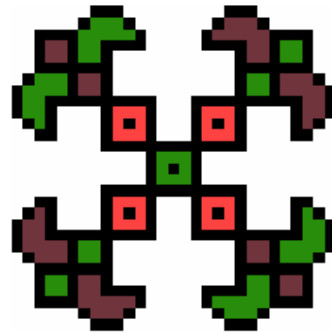
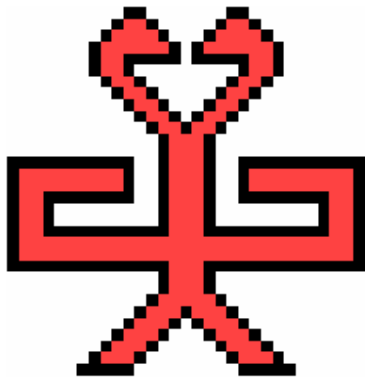

Motif 14-15: 16. yüzyıl, Bergama.

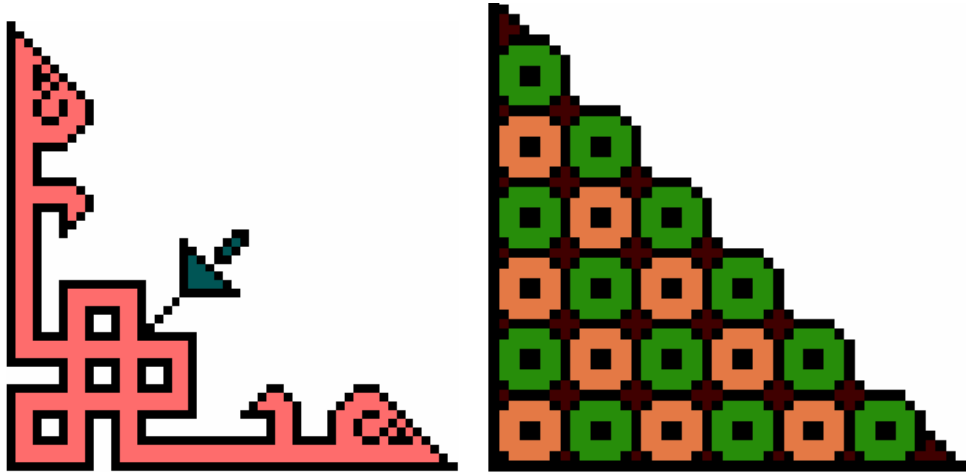

Motif 16-17: 16. yüzyıl, Bergama.

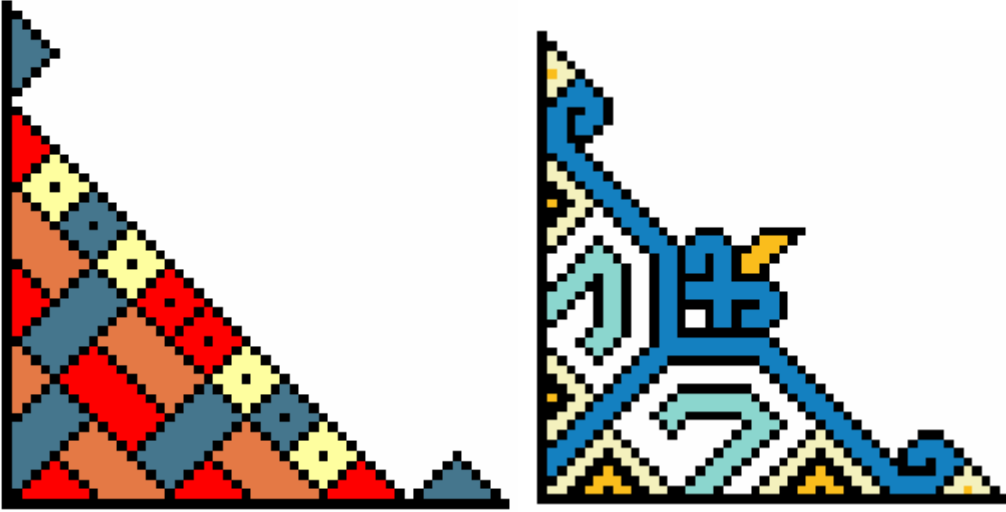

Motif 17-18: 16. yüzyıl, Bergama.



Motif 19: 16. yüzyıl, Bergama.



Motif 20: 16. yüzyıl, Bergama.

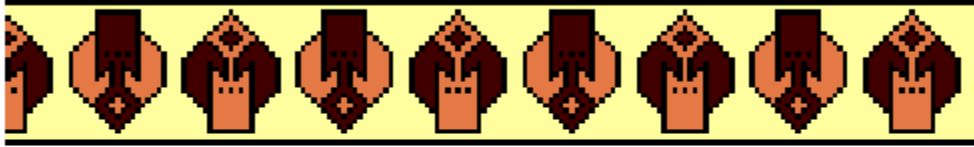

Motif 21-25: 16. yüzyıl, Bergama.

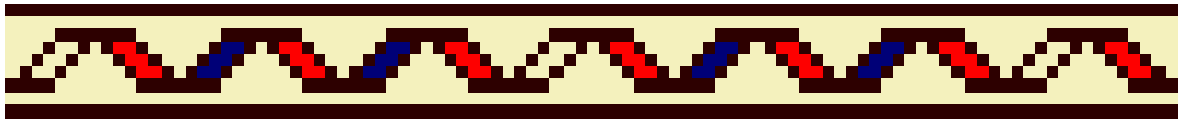

Motif 26: 16. yüzyıl, Bergama.



Motif 27-28: 16. yüzyıl, Bergama.

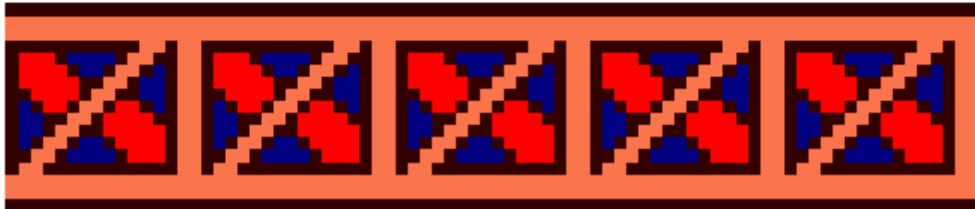

Motif 29-30: 16. yüzyıl, Bergama.



Motif 31: 16. yüzyıl, Bergama.



Motif 32: 16. yüzyıl, Bergama.

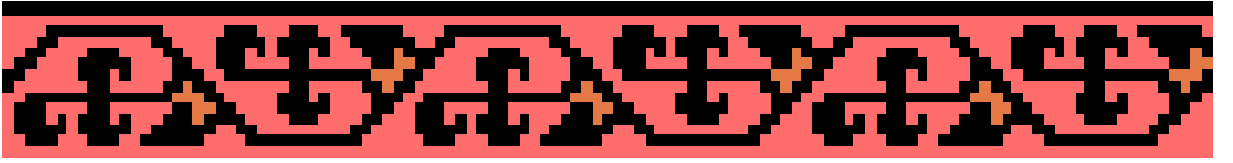

Motif 33: 16. yüzyıl, Bergama.



Motif 34: 16. yüzyıl, Bergama.



Motif 35-38: 16. yüzyıl, Bergama.

Uşak Halılarında Motif Örnekleri:

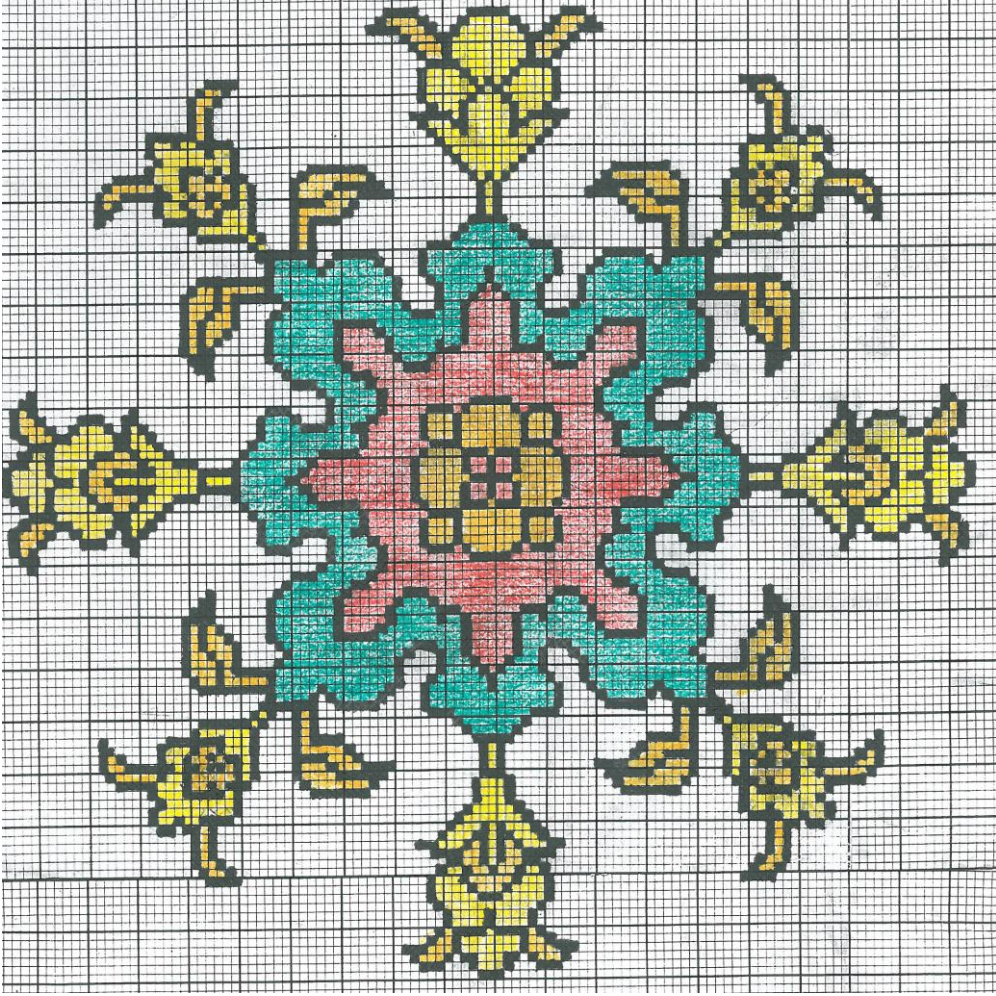

Motif 1: 16. yüzyıl, Uşak.

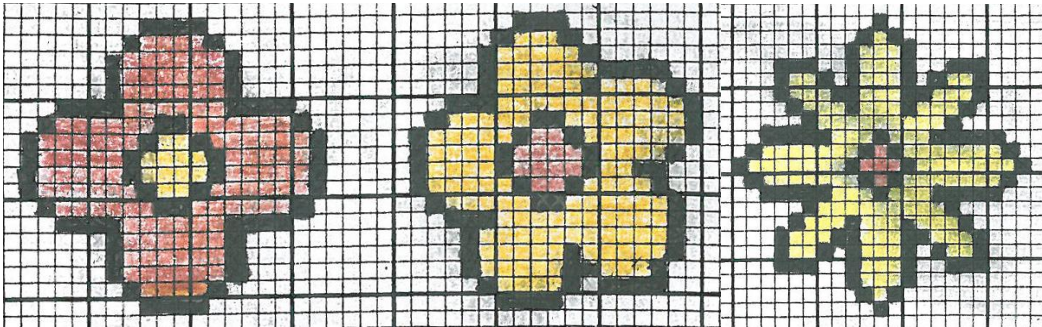

Motif 2-4: 16. yüzyıl, Uşak.

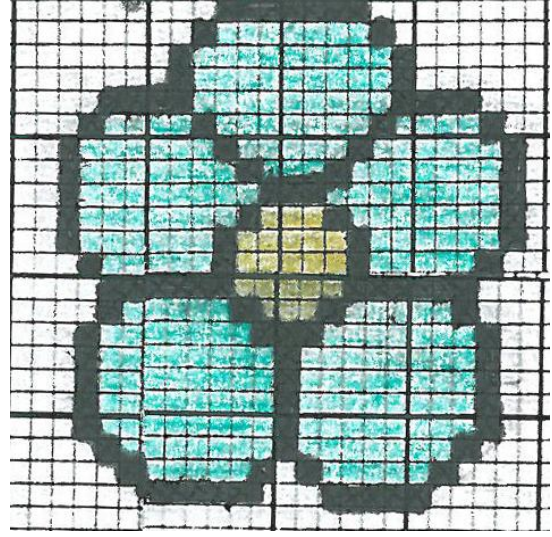
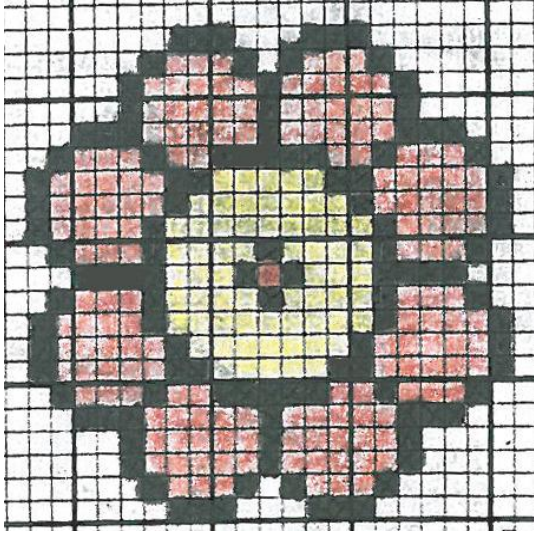

Motif 5-6: 16. yüzyıl, Uşak.

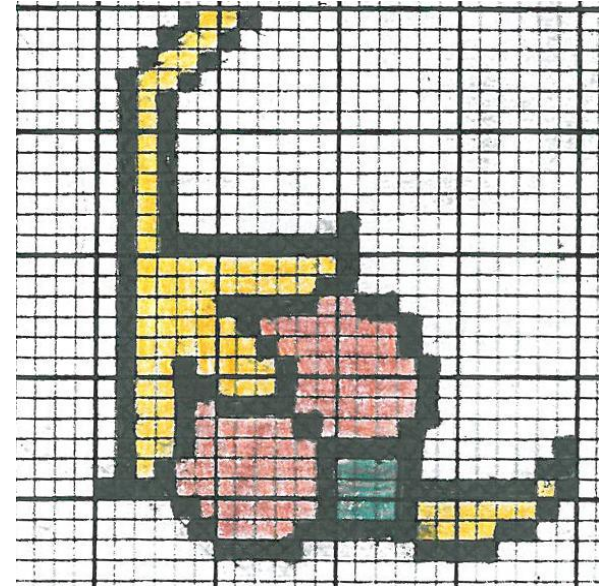
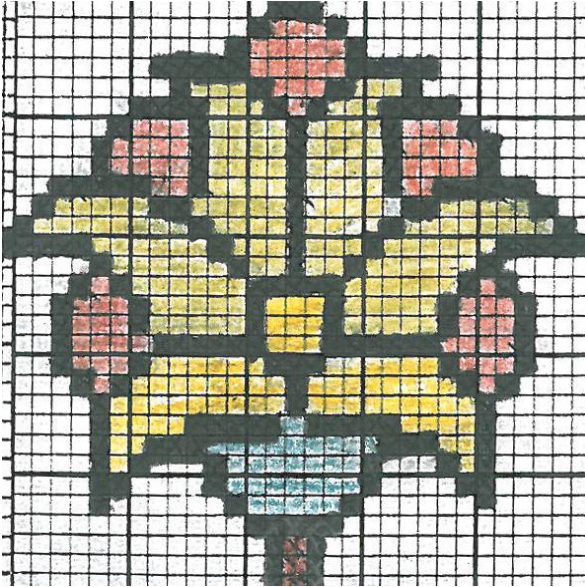

Motif 7-8: 16. yüzyıl, Uşak.

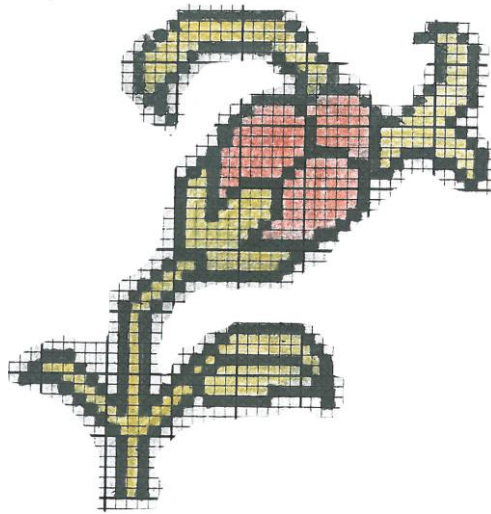

Motif 9: 16. yüzyıl, Uşak.

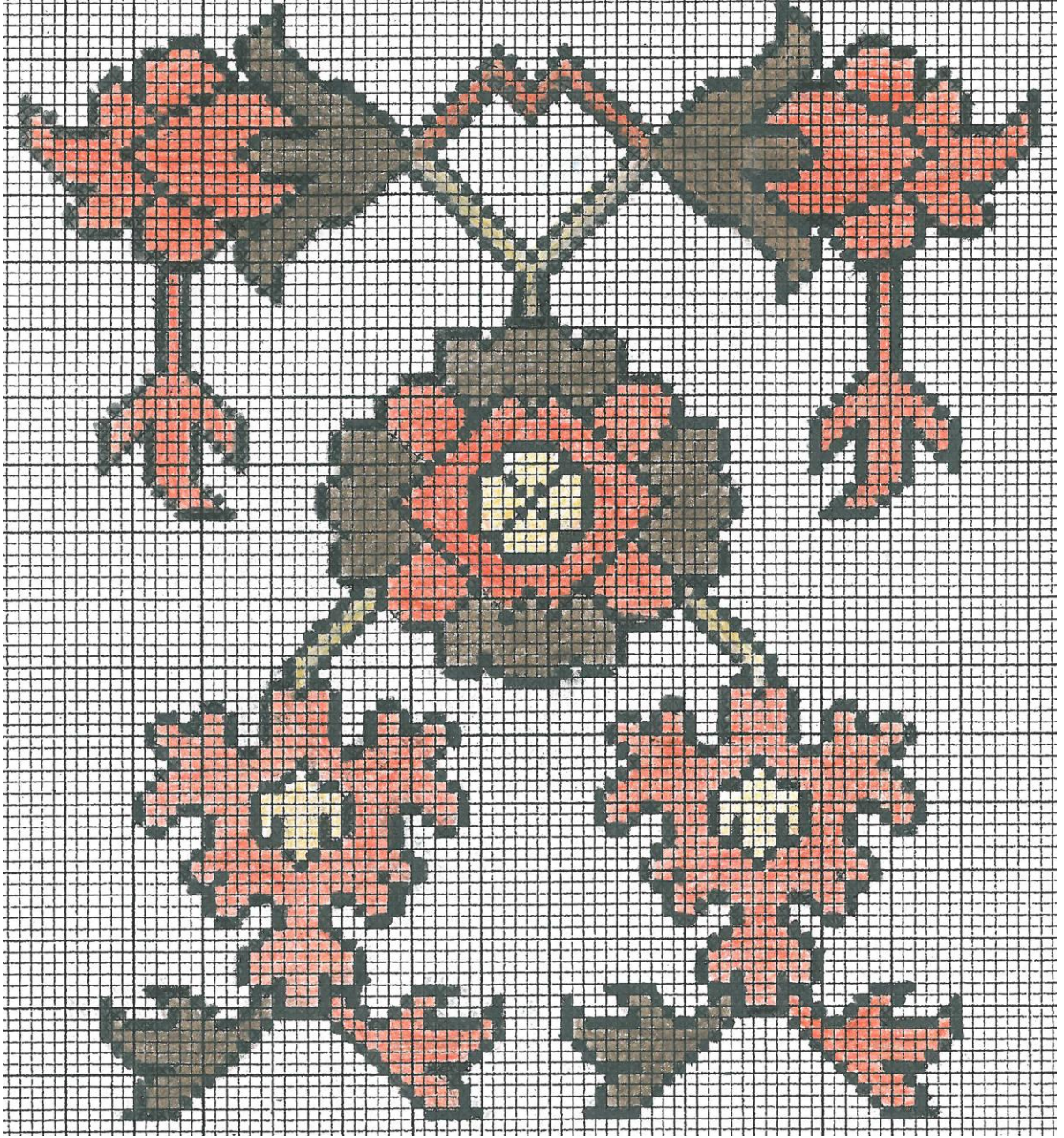

Motif 10: 16. yüzyıl, Uşak.

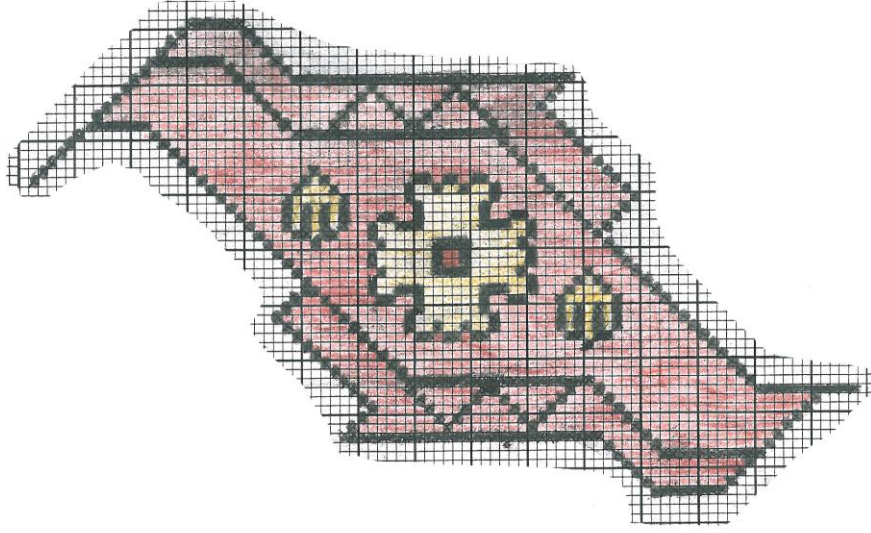

Motif 11: 16. yüzyıl, Uşak.

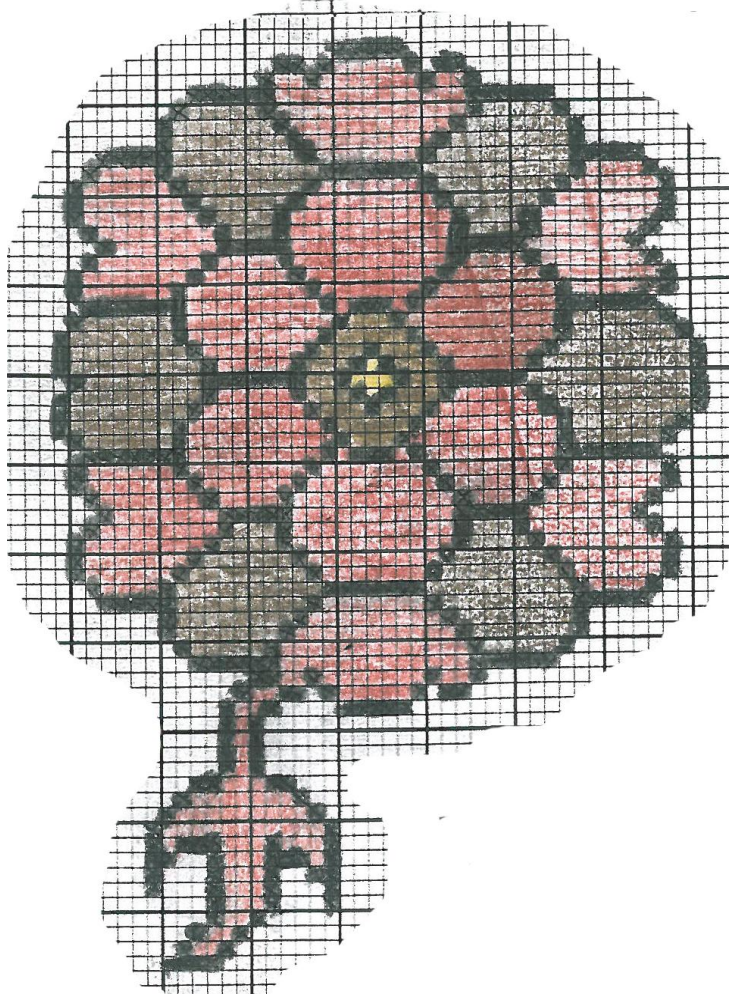

Motif 12: 16. yüzyıl, Uşak.

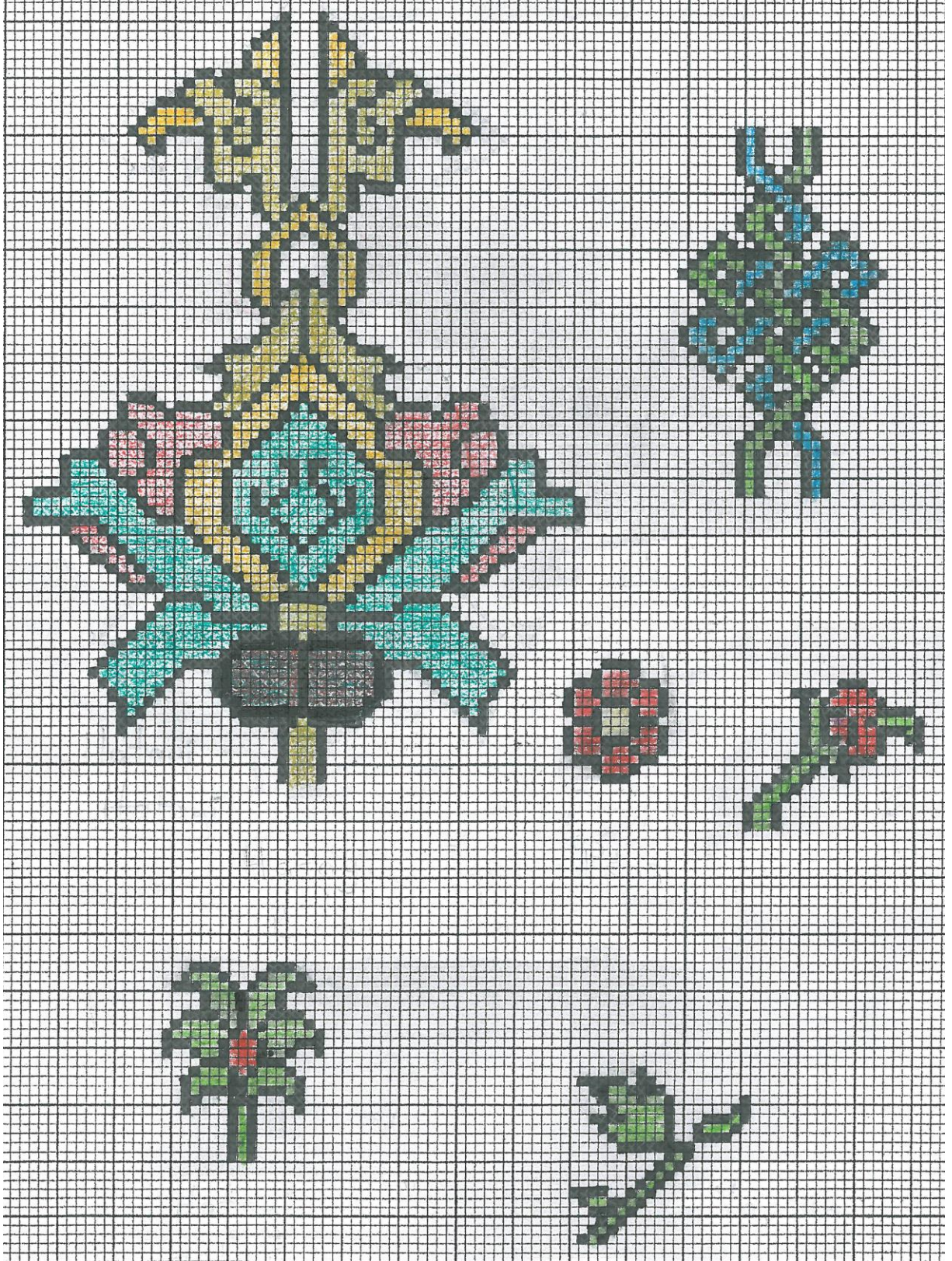

Motif 13-18: 16. yüzyıl, Uşak.

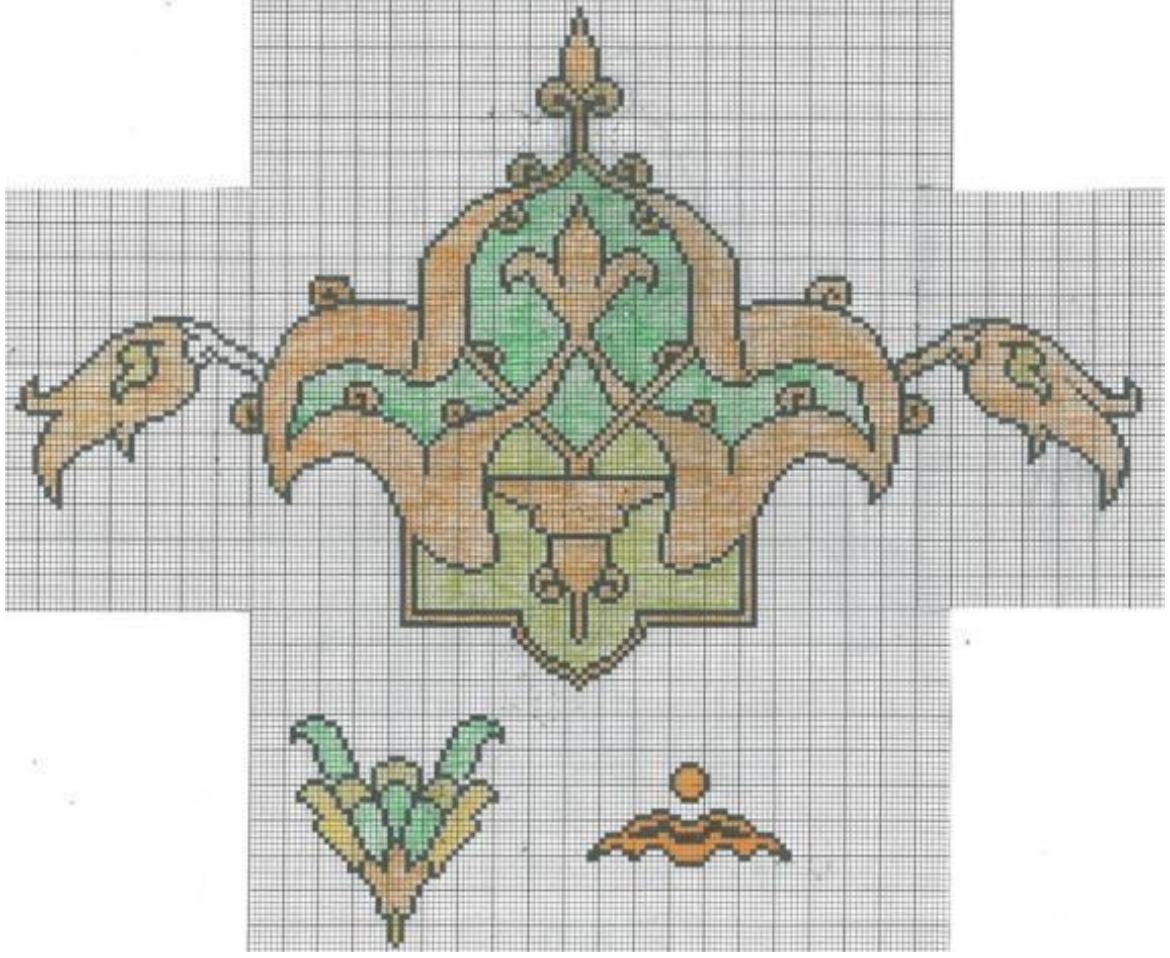

Motif 19-21: 16. yüzyıl, Uşak.

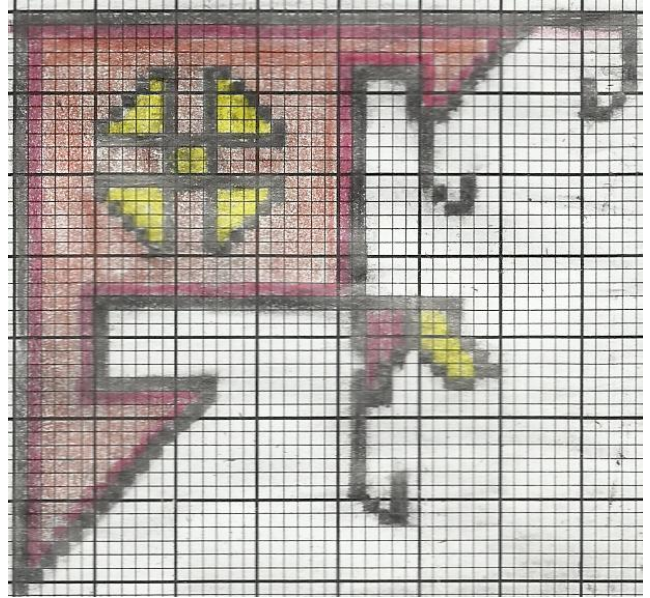
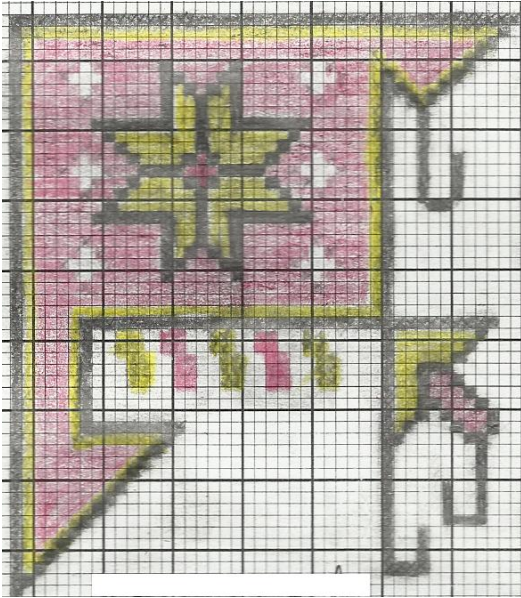

Motif 22-23: 16. yüzyıl Uşak / Selendi.

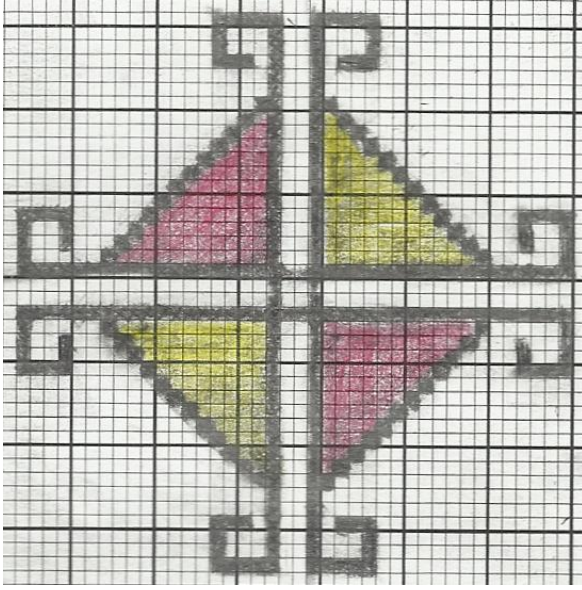

Motif 24-25: 16. yüzyıl Uşak / Selendi.

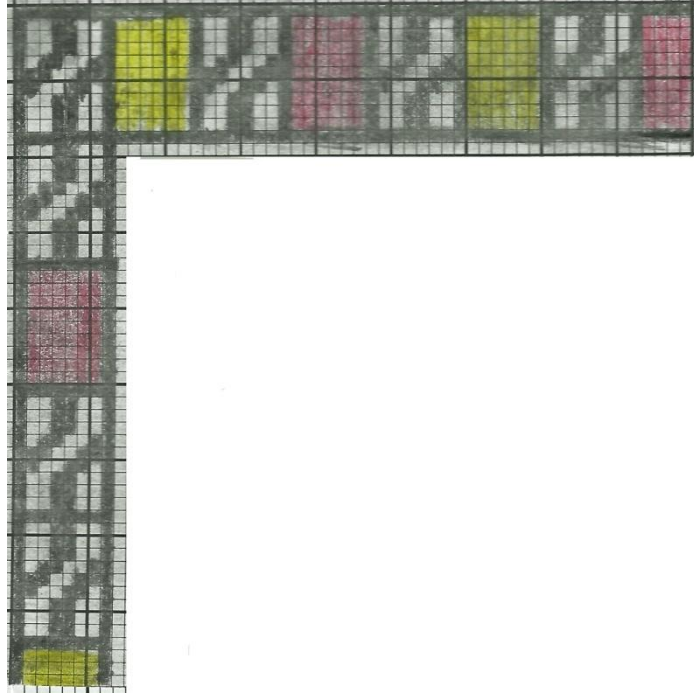

Motif 26: 16. yüzyıl Uşak / Selendi.

Konya Halılarından Motif Örnekleri:



Motif 1-2: 16. yüzyıl Konya

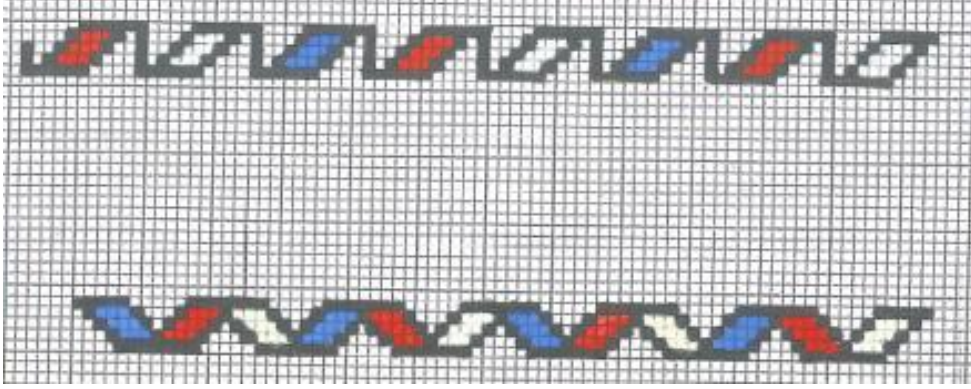

Motif 3-4: 16. yüzyıl Konya

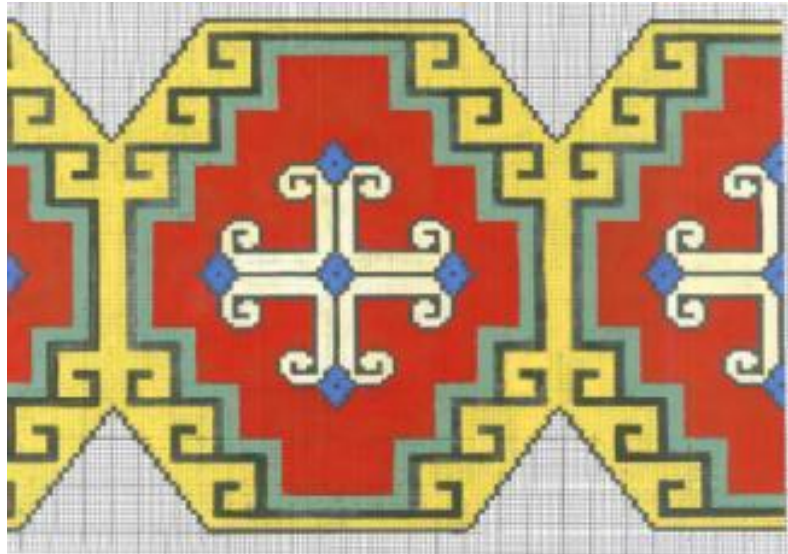

Motif 5: 16. yüzyıl Konya

Aksaray Halılarında Motif Örnekleri:

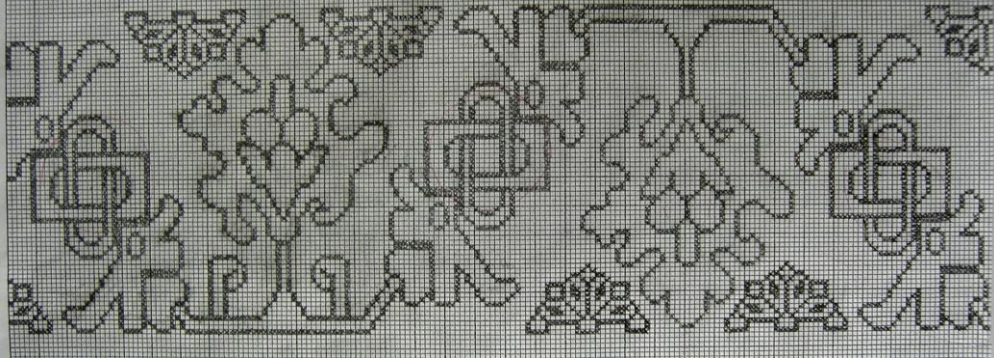

Motif 1: 15-16. yüzyıl Aksaray

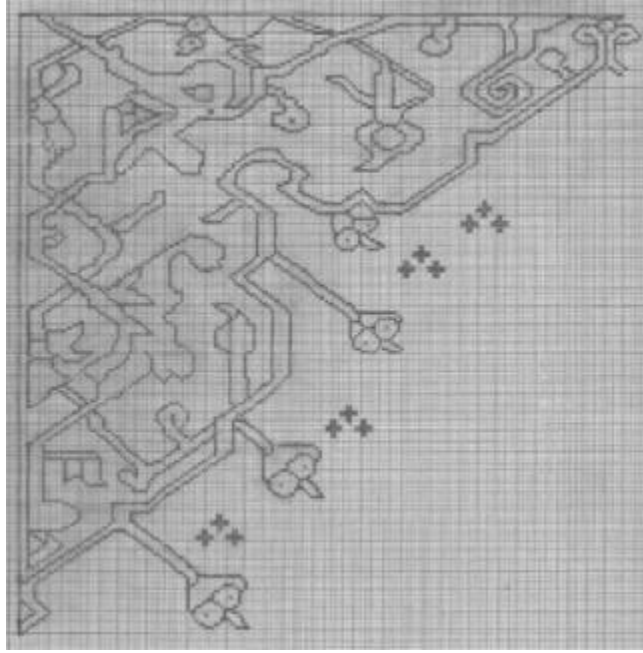

Motif 2: 15-16. yüzyıl Aksaray

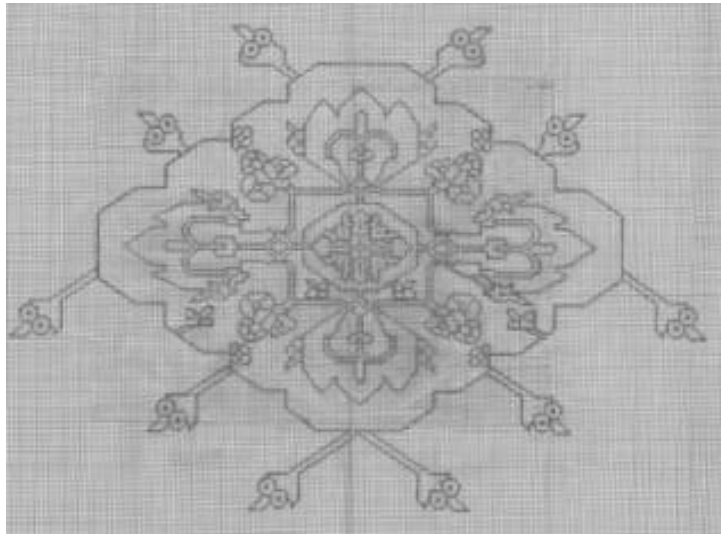

Motif 3: 15-16. yüzyıl Aksaray

Şarkışla Halılarında Motif Örnekleri:

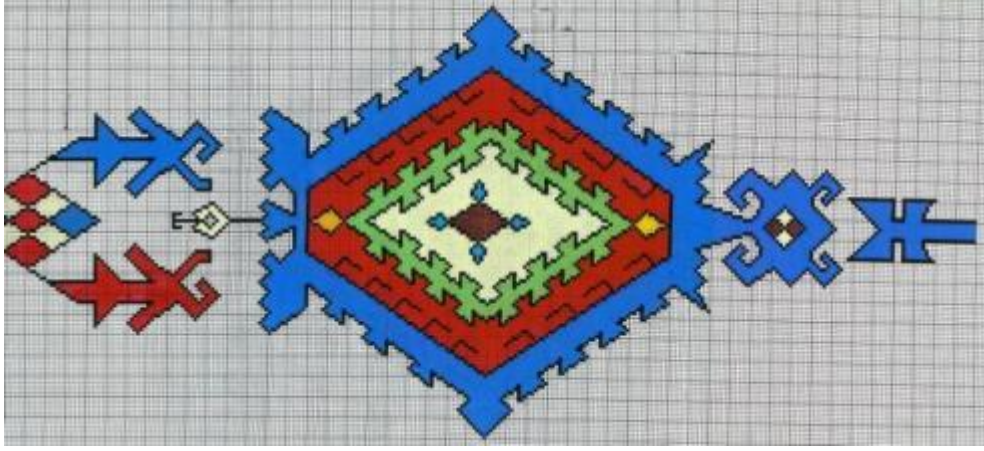

Motif 1: 16. yüzyıl, Şarkışla.

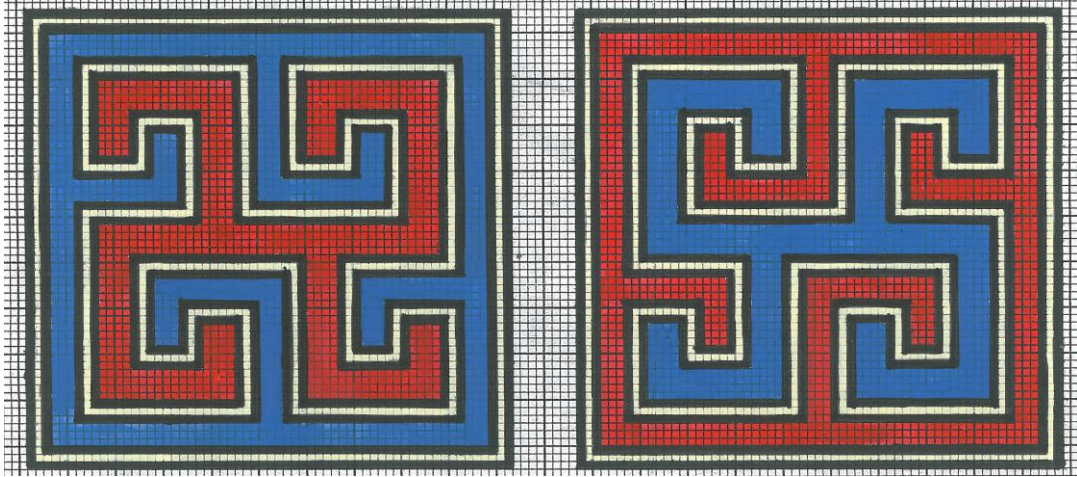

Motif 2: 16. yüzyıl, Şarkışla.

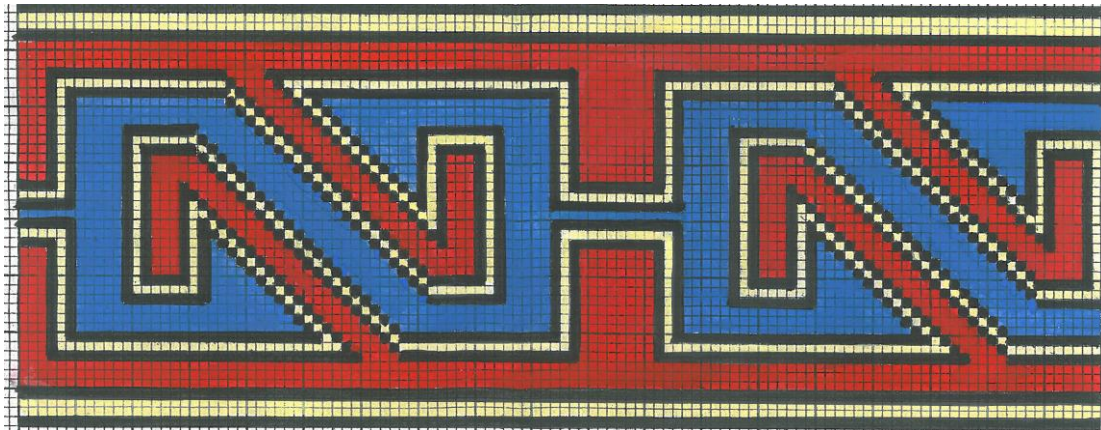

Motif 3: 16. yüzyıl, Şarkışla.

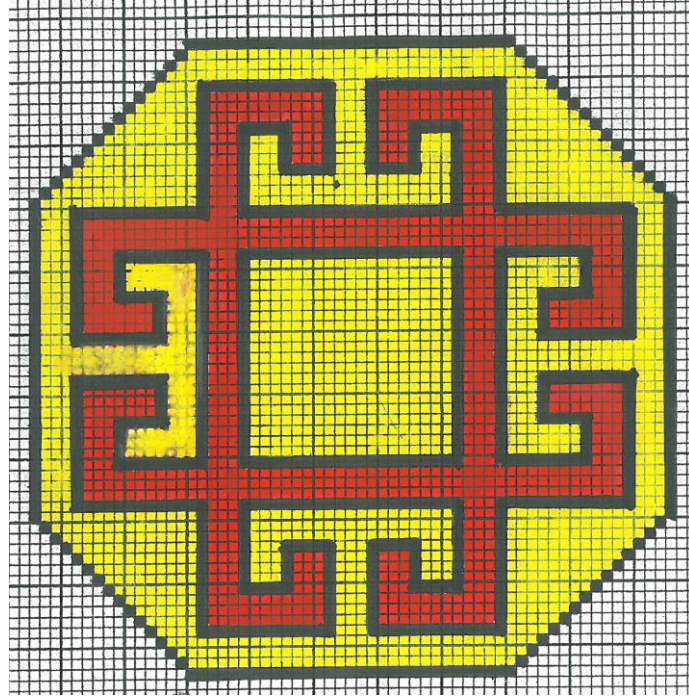

Motif 4: 16. yüzyıl, Şarkışla.

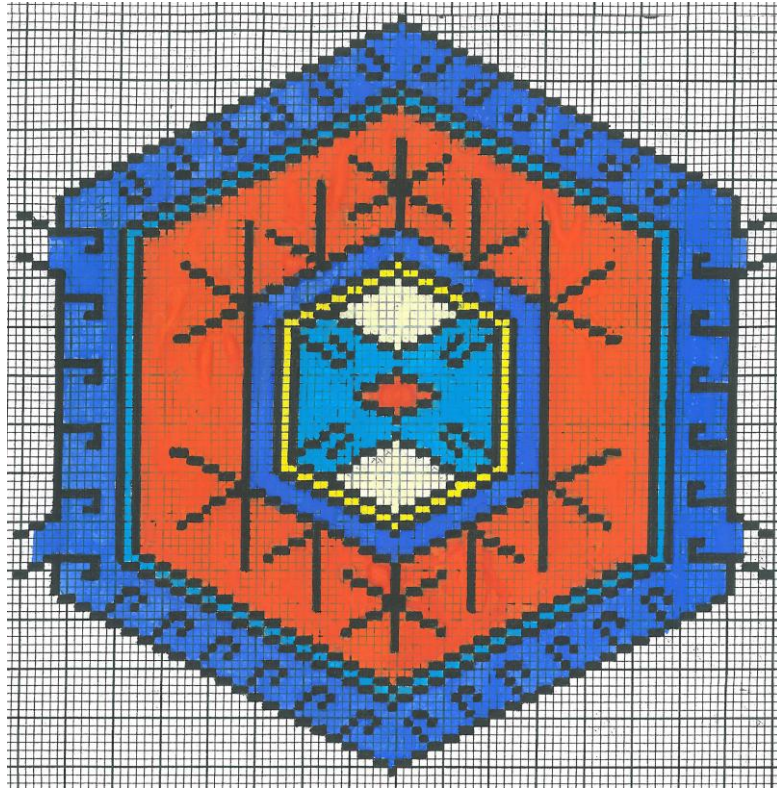

Motif 5: 16. yüzyıl, Şarkışla.

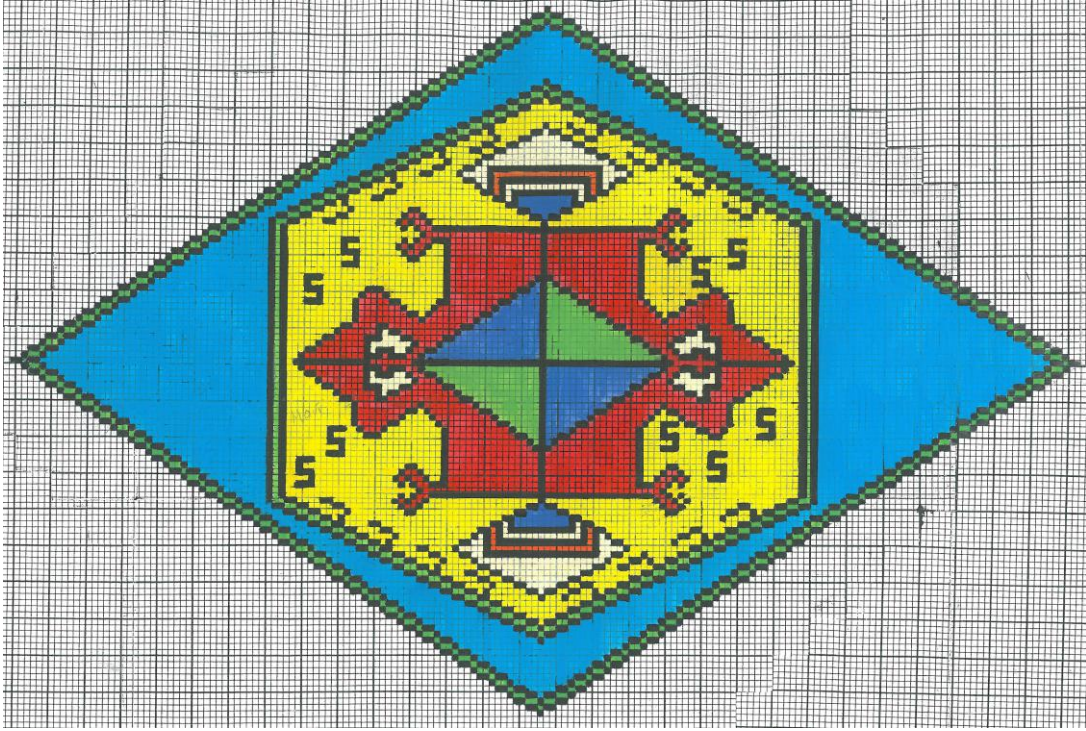

Motif 6: 16. yüzyıl, Şarkışla.

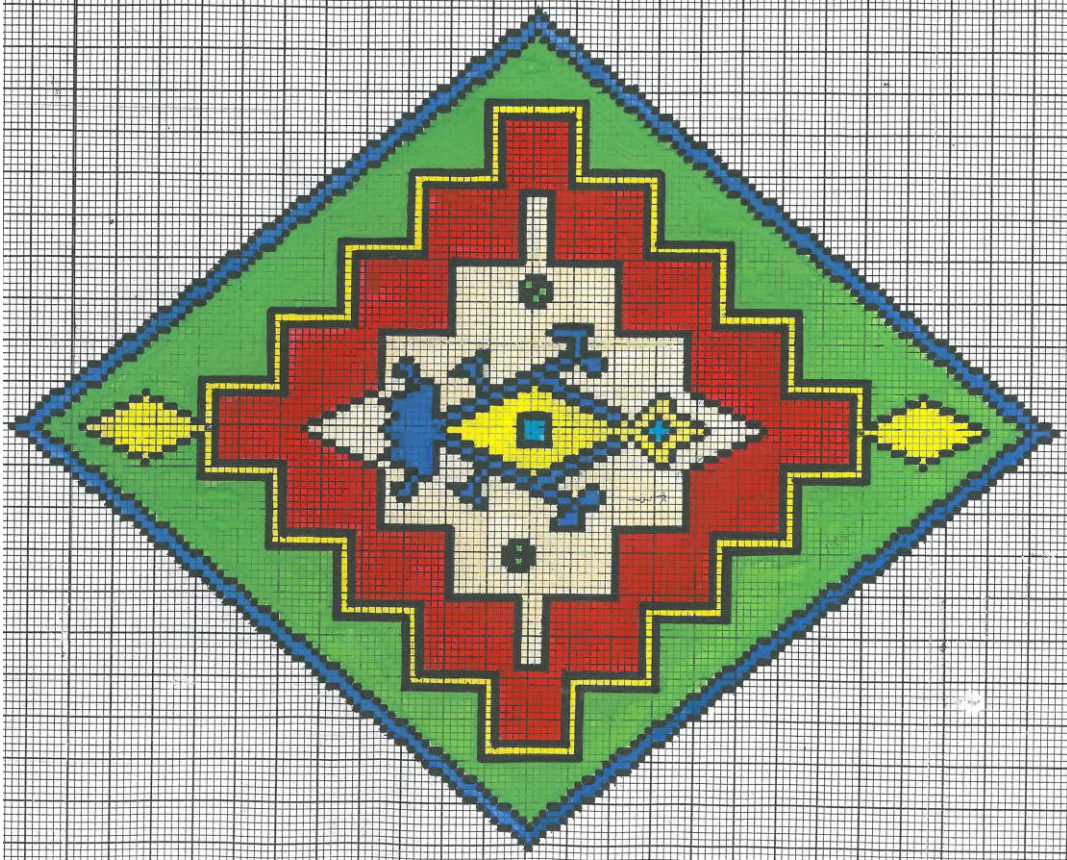

Motif 7: 16. yüzyıl, Şarkışla.

Selçuklu Halılarından Motif Örnekleri

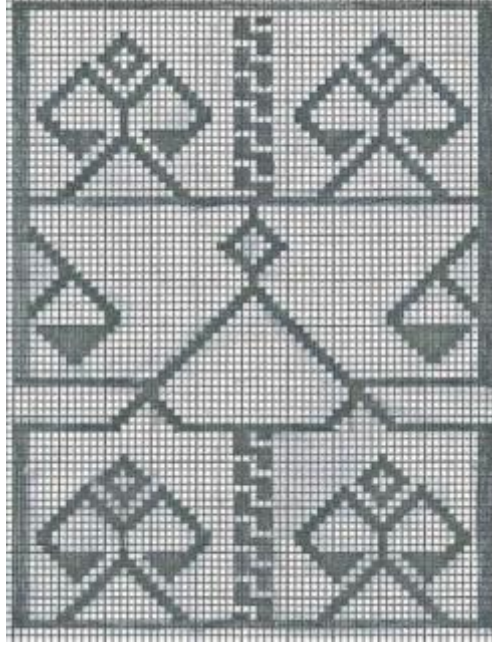

Motif 1: 13. yüzyıl Selçuklu Halısı

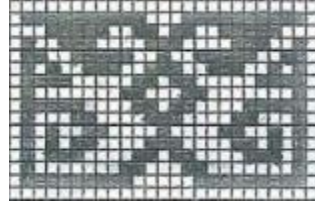

Motif 2: 13. yüzyıl Selçuklu Halısı



Motif 3: 13. yüzyıl Selçuklu Halısı

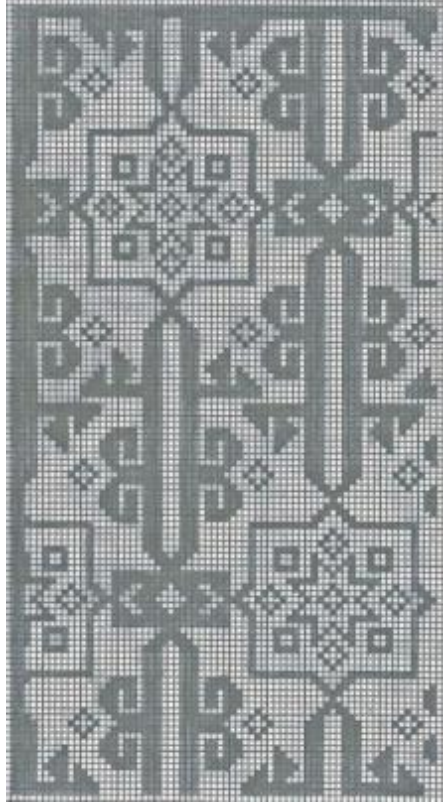

Motif 4-5: 13. yüzyıl Selçuklu Halısı

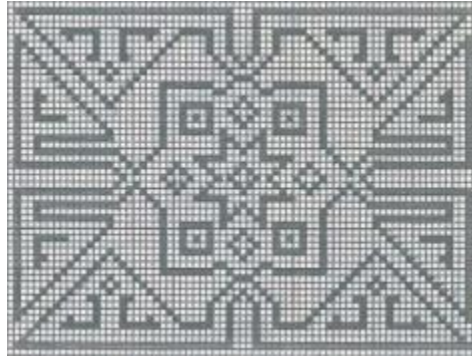

Motif 6: 13. yüzyıl Selçuklu Halısı

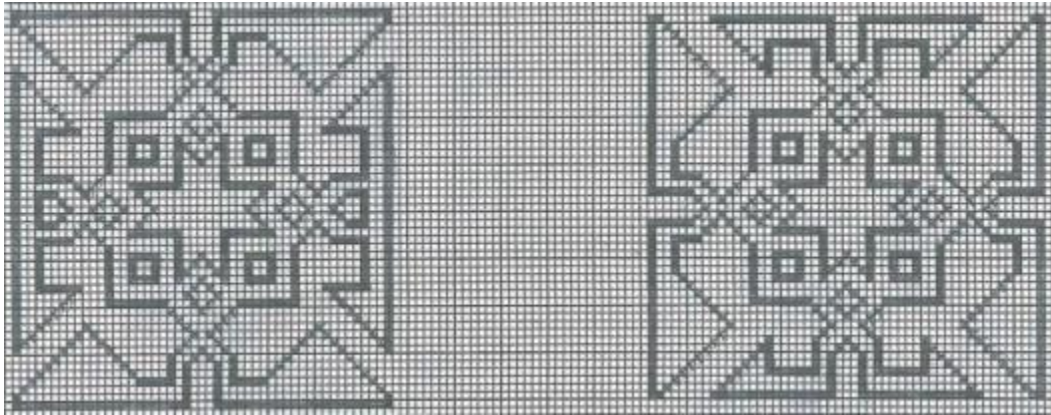

Motif 7: 13. yüzyıl Selçuklu Halısı

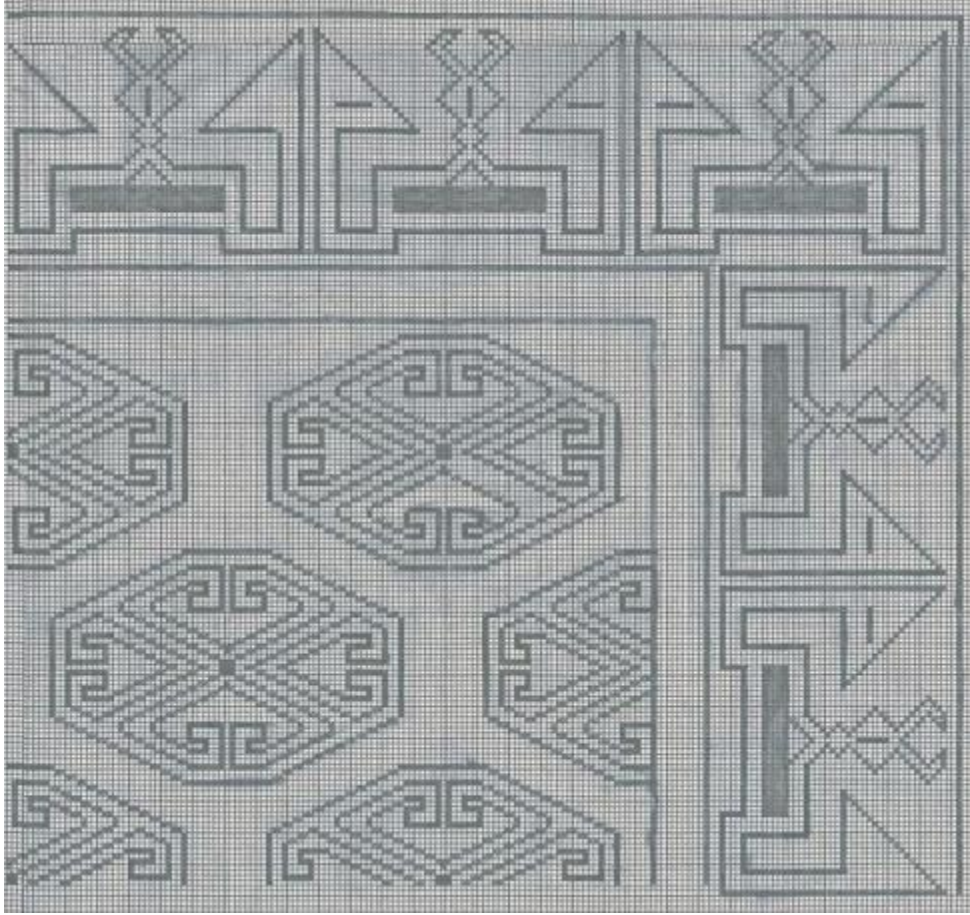

Motif 8: 13. yüzyıl Selçuklu Halısı

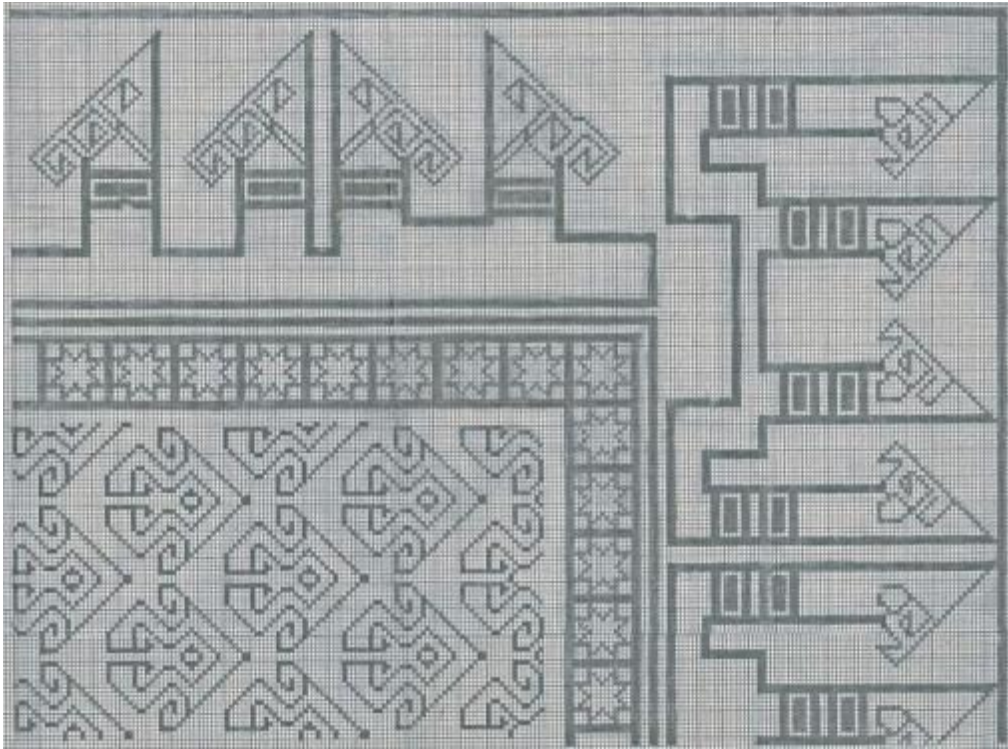

Motif 9: 13. yüzyıl Selçuklu Halısı

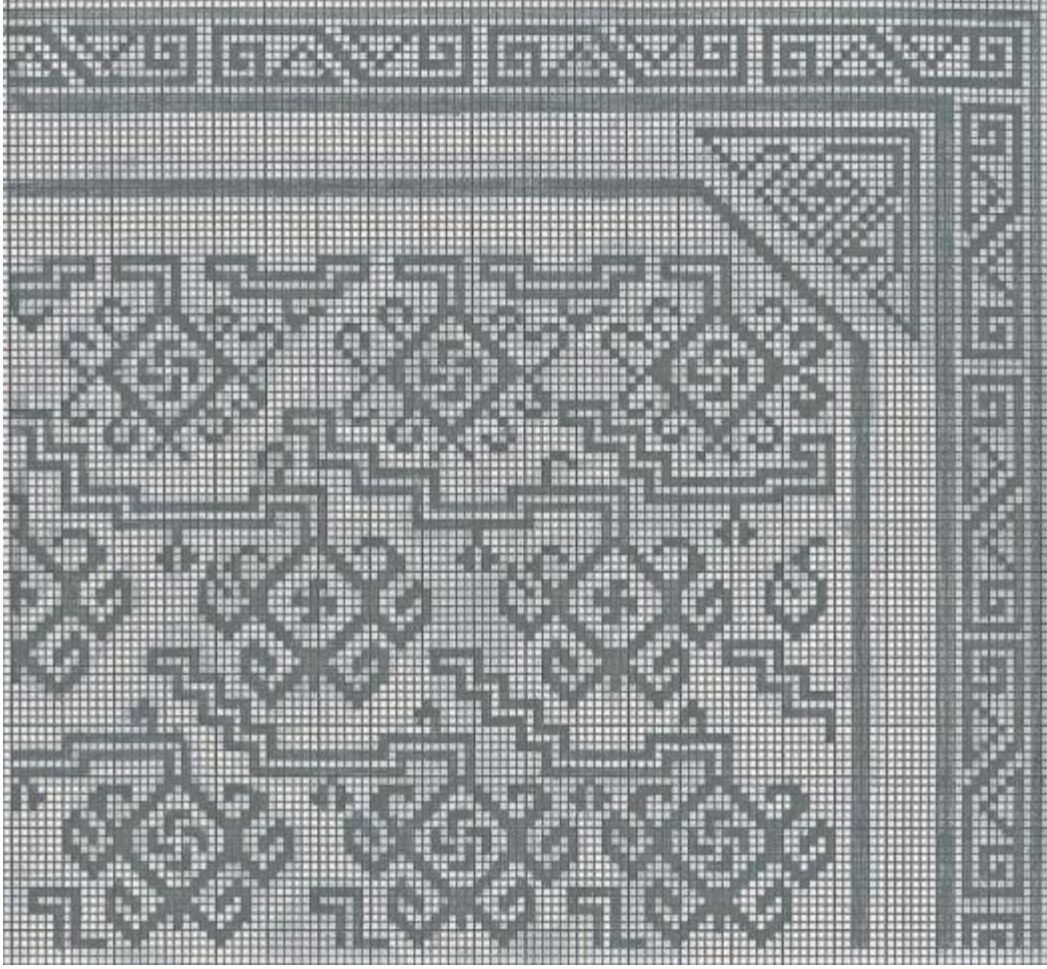

Motif 10: 13. yüzyıl Selçuklu Halısı

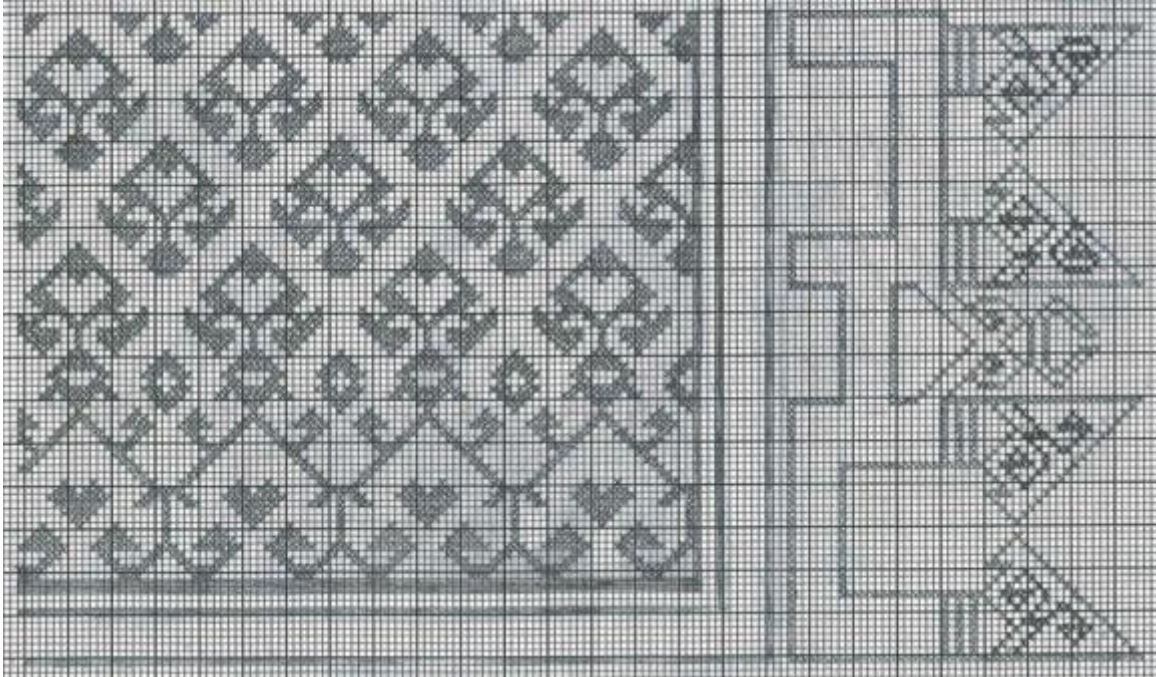

Motif 11: 13. yüzyıl Selçuklu Halısı

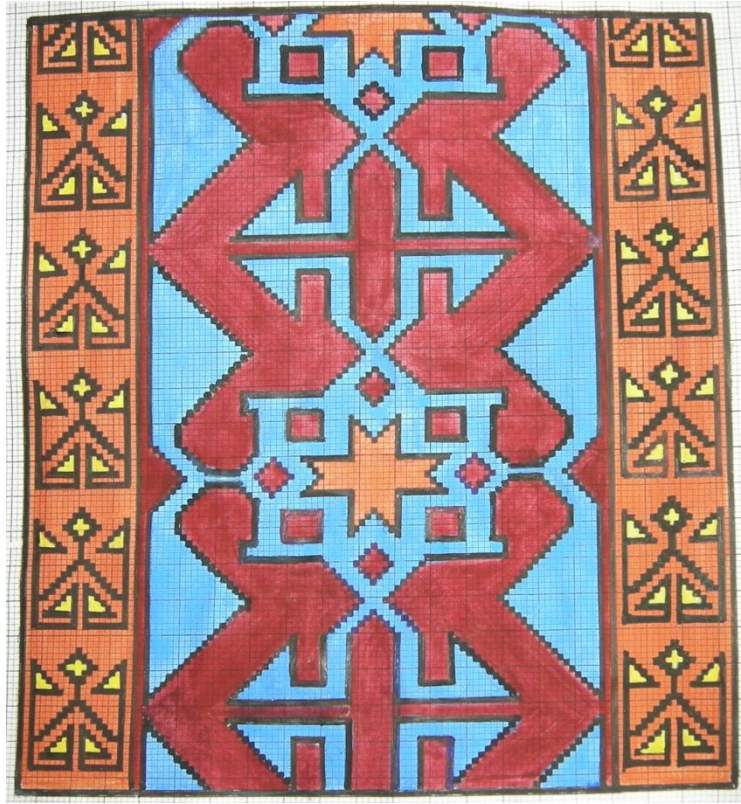
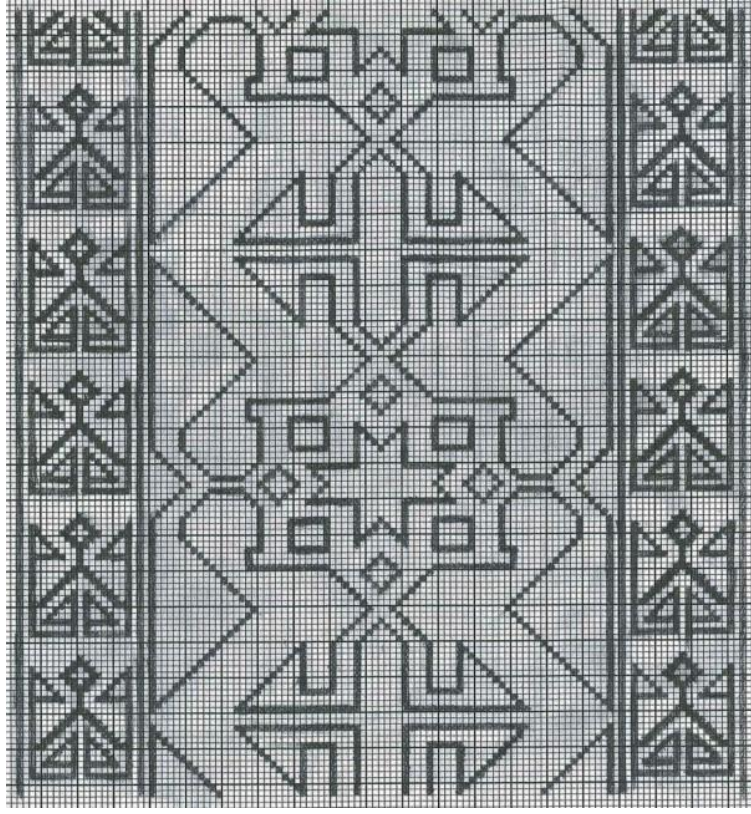

Motif 12: 13. yüzyıl Selçuklu Halısı

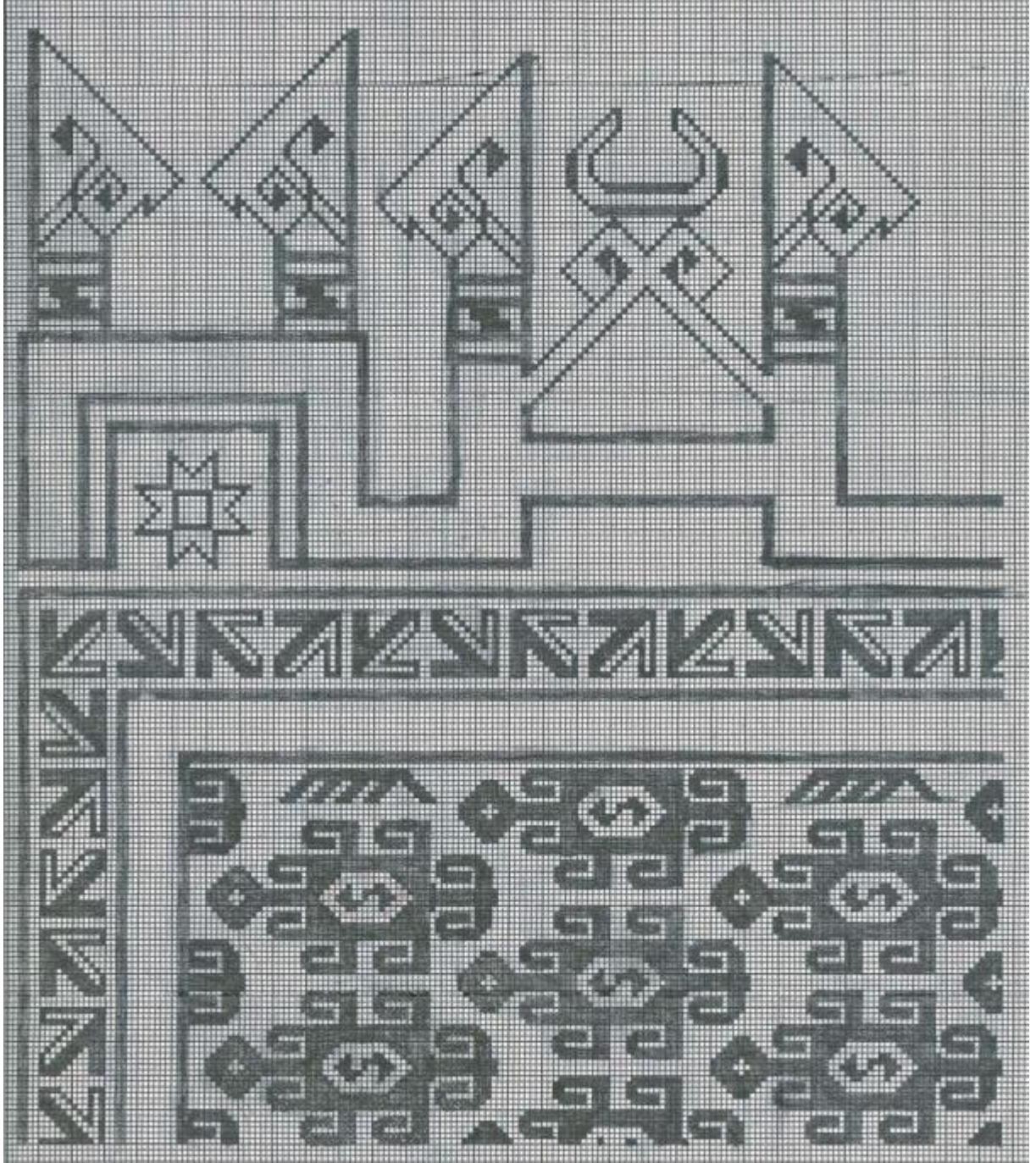

Motif 13: 13. yüzyıl Selçuklu Halısı

Osmanlı Saray Hallarından Motif Örnekleri:

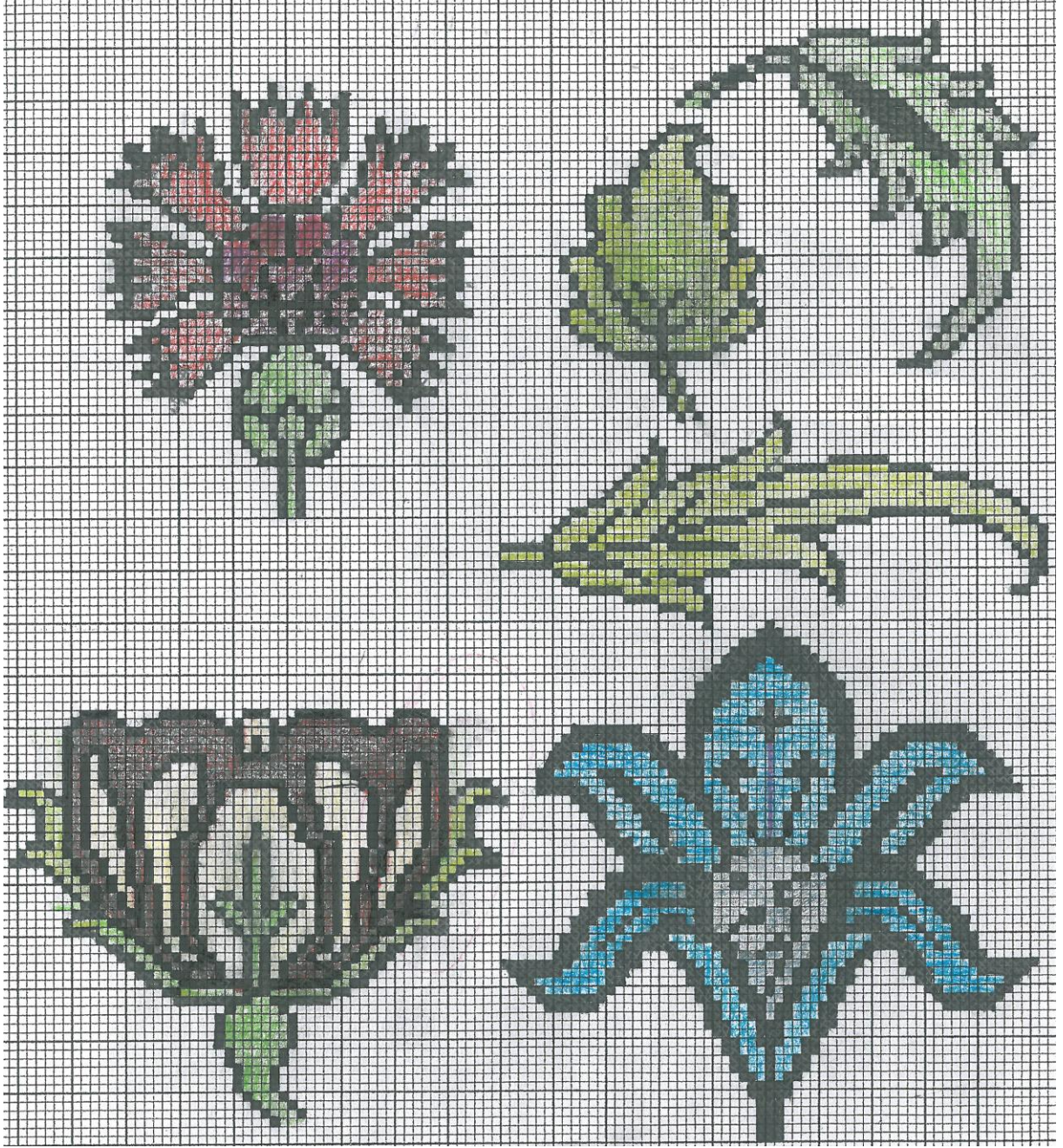

Motif 1-6: 16. yüzyıl Osmanlı Saray Halısı.



Motif 7-12: 16. yüzyıl Osmanlı Saray Halısı.

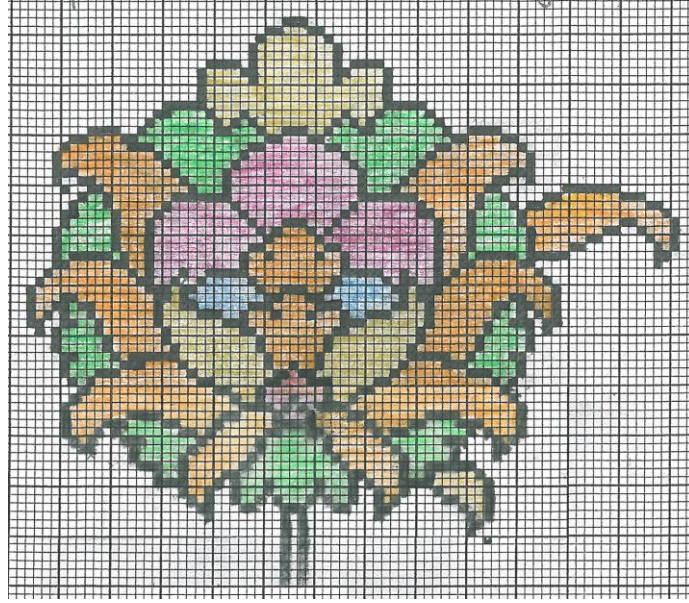

Motif 13: 16. yüzyıl Osmanlı Saray Halısı.

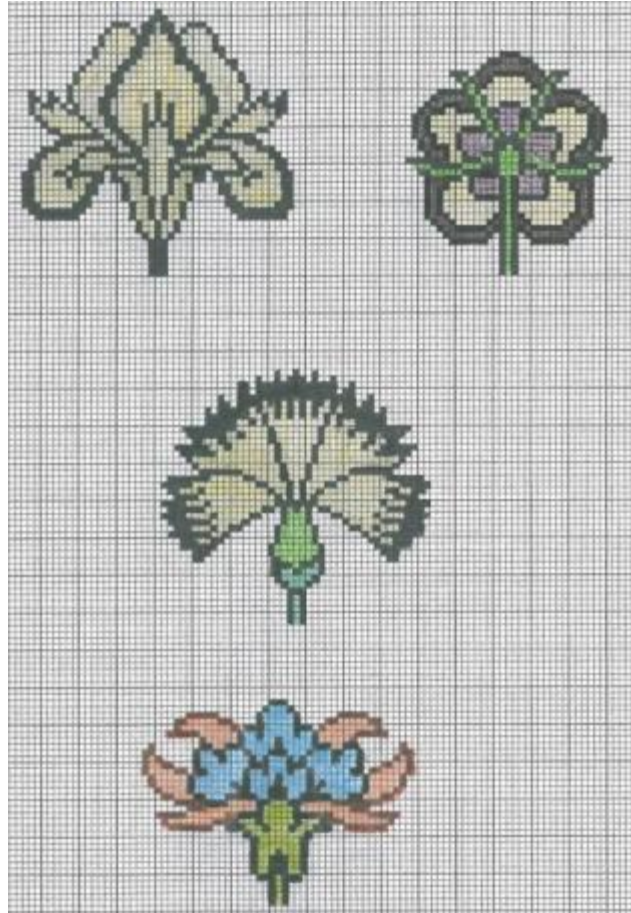

Motif 14-17: 16. yüzyıl Osmanlı Saray Halısı.



Motif 18-24: 16. yüzyıl Osmanlı Saray Halısı.

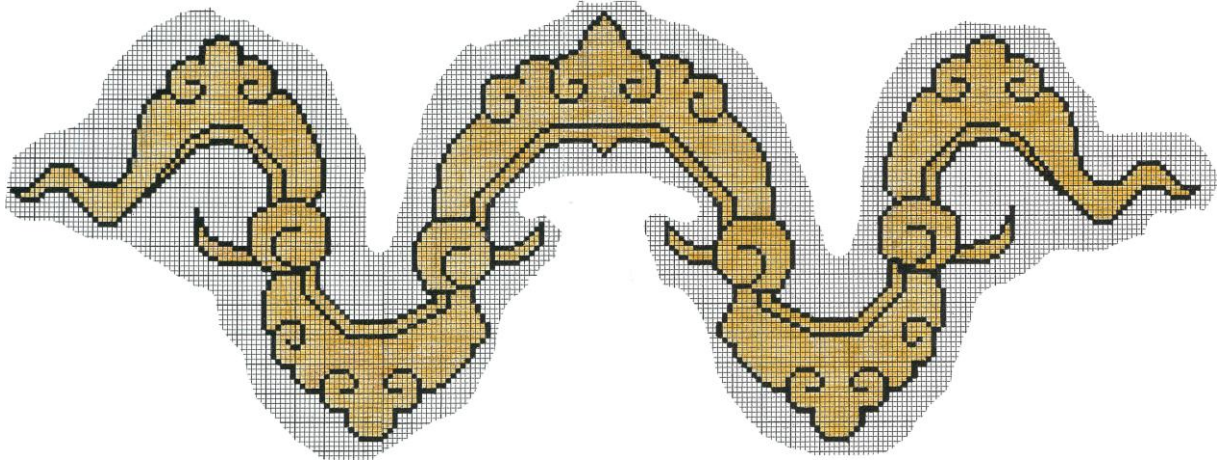
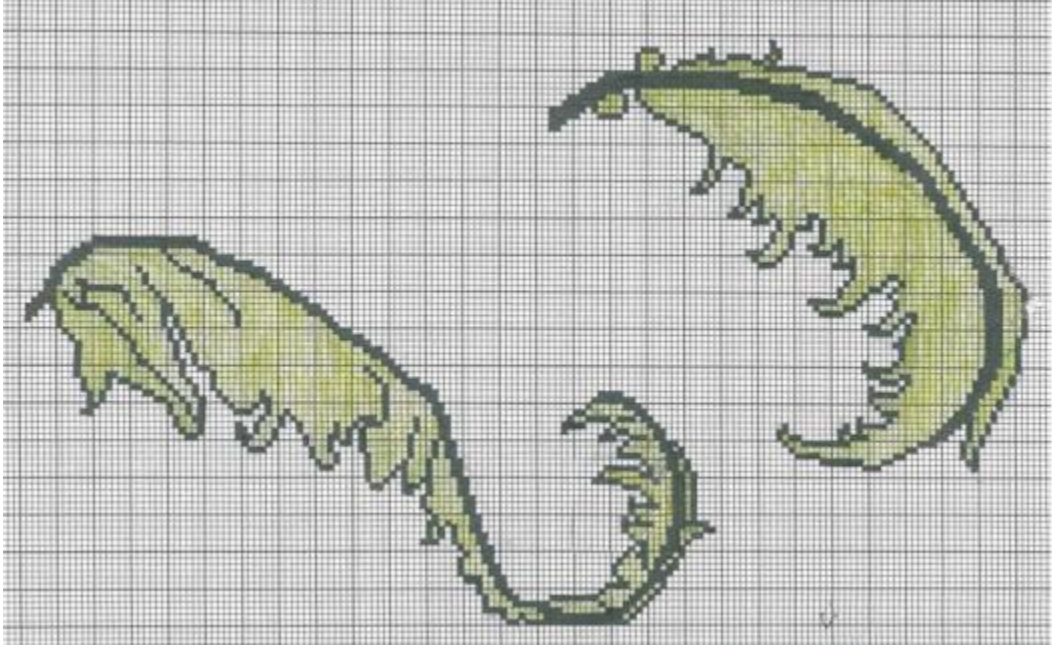

Motif 25-26: 16. yüzyıl Osmanlı Saray Halısı.



Motif 27: 16. yüzyıl Osmanlı Saray Halısı.