



ESKİŐEHİR OSMANGAZİ ÜNİVERSİTESİ
EĐİTİM BİLİMLERİ ENSTİTÜSÜ
EĐİTİM BİLİMLERİ ANABİLİM DALI
EĐİTİM YÖNETİMİ, TEFTİŐİ, PLANLAMASI
VE EKONOMİSİ BİLİM DALI

**21. YY TÜRK EĐİTİM POLİTİKALARININ OLUŐTURULMASINDA
KAYNAKLIK EDEN BELGELERİN FULLAN'IN
KAVRAMSALLAŐTIRMASI AÇISINDAN DEĐERLENDİRİLMESİ:
1980 – 2014**

Sezen TOFUR

Doktora Tezi

Eskiőehir, 2015

ESKİŐEHİR OSMANGAZİ ÜNİVERSİTESİ
EĐİTİM BİLİMLERİ ENSTİTÜSÜ
EĐİTİM BİLİMLERİ ANABİLİM DALI
EĐİTİM YÖNETİMİ, TEFTİŐİ, PLANLAMASI
VE EKONOMİSİ BİLİM DALI

**21. YY TÜRK EĐİTİM POLİTİKALARININ OLUŐTURULMASINDA
KAYNAKLIK EDEN BELGELERİN FULLAN'IN
KAVRAMSALLAŐTIRMASI AŐISINDAN DEĐERLENDİRİLMESİ:
1980 – 2014**

Sezen TOFUR

Doktora Tezi

Danışman: Prof. Dr. Ahmet AYPAY

Eskiőehir, 2015

ESKİŞEHİR OSMANGAZİ ÜNİVERSİTESİ
EĞİTİM BİLİMLERİ ENSTİTÜSÜ

Sezen TOFUR tarafından hazırlanan “21. yy Türk eğitim politikalarının oluşturulmasında kaynaklık eden belgelerin Fullan' ın kavramsallaştırması açısından değerlendirilmesi” başlıklı bu çalışma, 11/06/2015 tarihinde *Eskişehir Osmangazi Üniversitesi Lisansüstü Eğitim ve Öğretim Yönetmeliği*'nin ilgili maddesi uyarınca yapılan **Tez Savunma Sınavı** sonucunda **başarılı** bulunarak, jürimiz tarafından doktora tezi olarak kabul edilmiştir.

Jüri Başkanı : Doç. Dr. Ali TAŞ

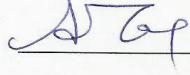

Danışman: Prof. Dr. Ahmet AYPAY

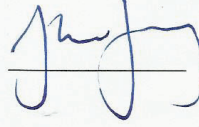

Üye: Prof. Dr. Cemil YÜCEL

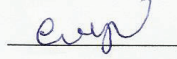

Üye: Doç.Dr. Adnan BOYACI

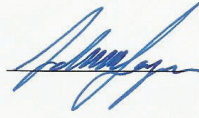

Üye: Doç.Dr. İsmail ACUN

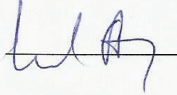

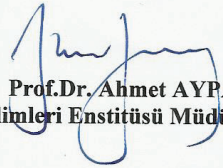
Prof.Dr. Ahmet AYPAY
Eğitim Bilimleri Enstitüsü Müdürü

Teşekkür

Doktora öğrenimim ve tez çalışmam süresince deneyim ve bilgisi ile beni yönlendirip yardım eden değerli tez danışmanım Prof. Dr. Ahmet AYPAY' a bilimsel katkılarının yanında sonsuz hoşgörüsü, anlayışı ve desteği ile yoluma ışık tuttuğu için çok teşekkür ederim. Tez izleme jürimde yer alarak araştırmamın biçimlenmesine yardımcı olan sayın hocalarım Prof. Dr. Cemil YÜCEL ile Doç. Dr. Adnan BOYACI' ya içten teşekkürlerimi ifade etmek istiyorum. Çalışmalarımı yürütürken öğretilerinden azami derecede istifade ettiğim çok kıymetli hocalarım; Prof. Dr. Mehmet ŞİŞMAN, Prof. Dr. Selahattin TURAN, Prof. Dr. Ayhan AYDIN, Prof. Dr. Bahaddin ACAT, Prof. Dr. Halil EKŞİ, Yrd. Doç. Dr. Mustafa OTRAR, Doç. Dr. Engin KARADAĞ ve üzerimde emeği olan diğer bütün hocalarıma teşekkürü bir borç bilirim. Araştırmam süresince sıkıntılarımı paylaşan ve bana destek veren, yaşamımı kolaylaştıran sevgili eşim Dr. Ünsal TOFUR' a, hayatımın her aşamasında yanımda olan, maddi ve manevi desteklerini esirgemeyerek beni bugüne getiren canım annem Ayten DİNCEL ile canım babam Ertan DİNCEL' e, her daim yanımda olan sevgili kardeşim Ecz. Efe Doğukan DİNCEL' e ve kendilerinden çok şey öğrenmiş olduğum öğrencilerime içten teşekkürlerimi sunarım.

Tüm sevdiklerime...

Sezen TOFUR

Eskişehir, 2015

21. yy Türk Eğitim Politikalarının Oluşturulmasında Kaynaklık Eden Belgelerin Fullan’ın Kavramsallaştırması Açısından Değerlendirilmesi: 1980 – 2014

Özet

Amaç: Bu çalışmanın amacı 1980 – 2014 yılları arası Türk Eğitim Politikalarının, Tebliğler Dergileri Fihristleri, Kalkınma Planları ve Milli Eğitim Şura Kararları yolu ile Fullan’ın Eğitimsel Dönüşüm Modeli Boyutları açısından incelenmesidir.

Yöntem: Araştırmada nitel araştırma yöntem ve tekniklerinden yararlanılmıştır. Nitel aşamada tarihsel araştırma yöntemi kullanılmıştır. Yazılı belgelerden elde edilen dökümlerden Eğitimsel Dönüşüm Modeli’ nin beş boyutundan faydalanılarak kodlamalar yolu ile çalışma başlıkları elde edilmiştir. Sonrasında bu çalışma başlıklarına ait frekans dağılımları yapılarak yüzdeler oranlar hesaplanmıştır. Araştırma, 1980 – 2014 yılları arasını kapsadığından veri kaynakları 1980 yılı sonrası belgelerden oluşmaktadır. Bu amaçla 1980 sonrası yayımlanan 33 Tebliğler Dergisi fihristi, 9 Milli Eğitim Şurası, 7 Kalkınma Planı çalışılan başlıklar yönünden incelenerek analiz edilmiştir. Araştırmada Türk Milli Eğitim Politikaları incelenirken Tebliğler Dergileri ve Tebliğler Dergileri Fihristleri; Milli Eğitim Şuraları ve Milli Eğitim Şura Kararları; Kalkınma Planları ve Kalkınma Planlarının eğitimle ilişkili başlık ve maddeleri temel çalışma alanlarını oluşturmuştur. Araştırmada veriler öncelikle betimlenmiş sonrasında Fullan’ın Eğitimsel Dönüşüm Modeli Boyutları doğrultusunda analiz edilerek raporlaştırılmıştır.

Bulgular: Milli Eğitim Politikalarımızda üzerinde en çok çalışılan konular ‘Müfredat çalışmaları’ boyutu ile ‘Çalışma koşullarını geliştirme’ boyutuna aittir. En az çalışılan boyutlar ise ‘Öğretmen öğrenmeleri’ ile ‘Öğretmenlerin ve yöneticilerin kişisel gelişimleri’ boyutlarıdır. Çalışılan boyutlara ait başlıklar dönemsel olarak birbirini tekrarlamaktadır.

Sonuç ve tartışma: İncelenen belgelerin çalışılan başlıklar yönünden uzun vadeli, tutarlı ve geniş ölçekli girişimleri ortaya koyamadığı sonucuna varılmıştır. Bu sorunun bir sonucu olarak; Türkiye’ de bu girişimleri destekleyen uzun vadeli, tutarlı, geniş ölçekli reformların ve eğitimsel politikaların geliştirilmesinin zor olduğu sonucuna varılabilir. Aynı zamanda bir diğer sonuç olarak eğitimsel politikaların

yapılandırılmasında ve geliştirilmesinde, eğitimsel dönüşümün tüm boyutlarına aynı derecede önem verilip bir bütün olarak çalışılması gerektiği anlaşılmıştır.

Anahtar kelimeler: Eğitim Politikası, Milli Eğitim Şuraları, Kalkınma Planları, Tebliğler Dergileri, Eğitimsel Dönüşüm.

Evaluation of 21. Century Turkish Education Policy Documents Based on Fullan's Conceptualizations: 1980 – 2014

Abstract

Purpose: The purpose of this study is to investigate Turkish educational policies between the years 1980 - 2014 in the index of Official Bulletin of MNE, Development Plans and the decisions of Turkey's National Education Council through the dimensions of Fullan's educational change model.

Method: Qualitative research methods and techniques were used in this study. Historical research was used in the qualitative part of the study. The titles of the study retrieved from the five dimensions of Fullan's Educational Change Model via coding the transcripts of written documents. Percentages were calculated from the frequency distribution of these titles. Sources of data included the published documents from 1980 to 2014. For this purpose, the thirty - three volumes of Official Bulletin of MNE issued after 1980, a total of nine National Education Councils of Turkey after 1980, and seven Development Plans were analyzed based on these titles. Official Bulletins of MNE, the volumes of Official Bulletin of MNE, National Education Councils and the decisions of Turkey's National Education Councils, Development Plans and the education-related titles and items of Development Plans formed the main documents. First, the data was described, later analyzed and reported based on the dimensions of Fullan's Educational Change Model.

Results: The most frequently emerged topics were "Curriculum studies" and "Improving the condition of work" dimensions. The least studied topics were "Teacher learning" and "Individual development of teachers and administrators" dimensions. The titles of these topics were periodically repeated.

Conclusion and Discussion: It was concluded that the documents investigated did not reveal long-term, consistent and large-scale efforts on the studied topics. As a result of these issues, it might be concluded that it would be difficult to build long - reaching, consistent and large - scale reforms and educational policies that support these efforts would be difficult in Turkey. It was also concluded that each one of the dimensions of educational change should be emphasized equally in the construction and development of the educational policies.

Key words: Education Policy, Turkey's National Education Council, Progress Plan, Official Bulletin of MNE, Educational Change

İçindekiler

Teşekkür.....	i
Özet.....	ii
Abstract.....	iv
İçindekiler	vi
Tablolar Listesi	ix
Şekiller Listesi	xiii
Bölüm I: Giriş	1
Problem Durumu	1
Araştırmanın Amacı	4
Alt amaçlar.....	4
Araştırmanın Önemi.....	5
Varsayımlar / Sayılıtlar	6
Sınırlılıklar.....	6
Tanımlar	6
Kısaltmalar	8
Bölüm II: İlgili Alanyazın.....	10
Eğitimde Geniş Ölçekli Reformlar (Large – Scale Reform).....	10
Okul – bölge reformu (school district reform).....	10
Tüm okul reformu (whole – school reform)	12
Ulusal reform girişimleri (national school reform).....	14
Fullan’ ın Eğitimsel Dönüşüm Modeli Kavramsallaştırması	15
Ahlaki amaç ve bilgi	16
Fullan’ ın eğitimsel dönüşümünün 1. prensibi.....	18
Fullan’ ın eğitimsel dönüşümünün 2. prensibi.....	20
Fullan’ ın eğitimsel dönüşümünün 3. prensibi.....	21

Giderek artan siyasi ve kamusal taahhüt ve yatırım	21
Kavramsallaştırmanın 2 temel sonucu	22
Türkiye’ de Milli Eğitim Politikaları.....	22
Milli Eğitim Şuraları	22
Talim Terbiye Kurulu ve Tebliğler Dergileri	23
Kalkınma Planları	28
Eğitime yapılan giderek artan siyasi ve kamusal taahhüt ve yatırım.....	58
İlgili Araştırmalar	64
Talim Terbiye Kurulu Başkanlığı ile ilgili yapılmış araştırmalar.....	64
Milli Eğitim Şuraları ile ilgili yapılmış araştırmalar.....	65
Kalkınma Planları ile ilgili yapılmış araştırmalar	66
Bölüm III: Yöntem.....	67
Araştırmanın Modeli (Deseni).....	67
Veri Kaynakları	69
Veri kaynaklarının toplanması.....	69
Kaynakların değerlendirilmesi.....	70
Verilerin Çözümlemesi.....	70
Tebliğler Dergileri fihristlerinin çözümü ve yorumlanması	71
Milli Eğitim Şuraları kararlarının çözümü ve yorumlanması	72
Kalkınma Planlarının çözümü ve yorumlanması.....	73
Araştırmanın Geçerlik ve Güvenirliği	73
Araştırmacının Rolü	74
Araştırmanın Etik Boyutu	75
Bölüm IV: Bulgular ve Yorumlar	76
Fullan’ in Eğitimsel Dönüşüm Kavramsallaştırmasına Göre 21. yy Türk Eğitim Politikalarının Yönelimi Amacına İlişkin Bulgular	76
Tebliğler Dergisi kararlarına ilişkin bulgular	76

Şura kararlarına ilişkin bulgular.....	120
Kalkınma Planlarına ilişkin bulgular	126
Bölüm V: Sonuç, Tartışma ve Öneriler	140
Sonuçlar.....	140
Tebliğler Dergileri bulgularına ilişkin sonuçlar.....	140
Milli Eğitim Şuraları kararlarına ilişkin sonuçlar	142
Kalkınma Planları kararlarına ilişkin sonuçlar	143
Tartışma.....	144
Eğitimsel dönüşüm ve 21. yy Türk Eğitim Politikalarının yönelimi	144
Öneriler.....	147
Uygulamaya yönelik öneriler.....	148
İleride yapılacak çalışmalara yönelik öneriler	148
Kaynakça	149
Ekler.....	159
Ek A: 1980 – 2014 Tebliğler Dergileri Çalışma Başlıkları Analizi	159
Ek B: 1980 – 2014 Milli Eğitim Şuraları Boyutsal Analizleri	218
Ek C: 1980 – 2014 Tebliğler Dergileri Fihristleri Balık Kılıcı Analizi.....	324

TABLOLAR LİSTESİ

Tablolar Listesi

Tablo Numarası	Başlık	Sayfa
1	1997 – 2014 İlköğretim / İlkokul Eğitim İstatistikleri	60
2	1997 – 2014 Ortaöğretim / Ortaokul Eğitim İstatistikleri	61
3	Türkiye’ de 1999 – 2015 Eğitim Harcamalarının Konsolide Bütçe ve GSMH içindeki Payları	62
4	Türkiye’ de 1999 – 2015 MEB Bütçesi ve Yatırıma Ayrılan Pay Oranları	63
5	1980 – 1984 Tebliğler Dergileri Fihristlerine İlişkin Yüzdeler	76
6	1980 – 1984 Öğretmenlerin ve Yöneticilerin Kişisel Gelişimi Boyutuna İlişkin Çalışma Alan Başlıkları	77
7	1980 – 1984 Çalışma Koşullarının Düzenlenmesi Boyutuna İlişkin Çalışma Alan Başlıkları	78
8	1980 – 1984 Öğretmen Öğrenmeleri Boyutuna İlişkin Çalışma Alan Başlıkları	79
9	1980 – 1984 Müfredat Çalışmaları Boyutuna İlişkin Çalışma Alan Başlıkları	79
10	1980 – 1984 Öğrenci Başarısını Değerlendirme Boyutuna İlişkin Çalışma Alan Başlıkları	80
11	1985 – 1989 Tebliğler Dergileri Fihristlerine İlişkin Yüzdeler	80
12	1985 – 1989 Çalışma Koşullarının Düzenlenmesi Boyutuna İlişkin Çalışma Alan Başlıkları	81
13	1985 – 1989 Öğretmen Öğrenmeleri Boyutuna İlişkin Çalışma Alan Başlıkları	81
14	1985 – 1989 Müfredat Çalışmaları Boyutuna İlişkin Çalışma Alan Başlıkları	82
15	1985 – 1989 Öğretmenlerin ve Yöneticilerin Kişisel Gelişimi Boyutuna İlişkin Çalışma Alan Başlıkları	82

16	1985 – 1989 Öğrenci Başarısını Değerlendirme Boyutuna İlişkin Çalışma Alan Başlıkları	83
17	1990 – 1994 Tebliğler Dergileri Fihristlerine İlişkin Yüzdeler	83
18	1990 – 1994 Çalışma Koşullarının Düzenlenmesi Boyutuna İlişkin Çalışma Alan Başlıkları	84
19	1990 – 1994 Öğretmen Öğrenmeleri Boyutuna İlişkin Çalışma Alan Başlıkları	84
20	1990 – 1994 Öğretmenlerin ve Yöneticilerin Kişisel Gelişimi Boyutuna İlişkin Çalışma Alan Başlıkları	85
21	1990 – 1994 Öğrenci Başarısını Değerlendirme Boyutuna İlişkin Çalışma Alan Başlıkları	86
22	1990 – 1994 Müfredat Çalışmaları Boyutuna İlişkin Çalışma Alan Başlıkları	86
23	1995 – 1999 Tebliğler Dergileri Fihristlerine İlişkin Yüzdeler	87
24	1995 – 1999 Çalışma Koşullarının Düzenlenmesi Boyutuna İlişkin Çalışma Alan Başlıkları	88
25	1995 – 1999 Öğretmenlerin ve Yöneticilerin Kişisel Gelişimi Boyutuna İlişkin Çalışma Alan Başlıkları	89
26	1995 – 1999 Öğretmen Öğrenmeleri Boyutuna İlişkin Çalışma Alan Başlıkları	89
27	1995 – 1999 Öğrenci Başarısını Değerlendirme Boyutuna İlişkin Çalışma Alan Başlıkları	90
28	1995 – 1999 Müfredat Çalışmaları Boyutuna İlişkin Çalışma Alan Başlıkları	90
29	2000 – 2004 Tebliğler Dergileri Fihristlerine İlişkin Yüzdeler	91
30	2000 – 2004 Çalışma Koşullarının Düzenlenmesi Boyutuna İlişkin Çalışma Alan Başlıkları	92
31	2000 – 2004 Öğretmenlerin ve Yöneticilerin Kişisel Gelişimi Boyutuna İlişkin Çalışma Alan Başlıkları	93
32	2000 – 2004 Öğrenci Başarısını Değerlendirme Boyutuna İlişkin Çalışma Alan Başlıkları	93
33	2000 – 2004 Öğretmen Öğrenmeleri İlişkin Çalışma Alan Başlıkları	94

34	2000 – 2004 Müfredat Çalışmaları Boyutuna İlişkin Çalışma Alan Başlıklar	94
35	2005 – 2009 Tebliğler Dergileri Fihristlerine İlişkin Yüzdeler	95
36	2005 – 2009 Çalışma Koşullarının Düzenlenmesi Boyutuna İlişkin Çalışma Alan Başlıkları	96
37	2005 – 2009 Öğretmen Öğrenmeleri Boyutuna İlişkin Çalışma Alan Başlıkları	97
38	2005 – 2009 Öğrenci Başarısını Değerlendirme Boyutuna İlişkin Çalışma Alan Başlıkları	97
39	2005 – 2009 Öğretmenlerin ve Yöneticilerin Kişisel Gelişimi Boyutuna İlişkin Çalışma Alan Başlıkları	98
40	2005 – 2009 Müfredat Çalışmaları Boyutuna İlişkin Çalışma Alan Başlıkları	99
41	2010 – 2014 Tebliğler Dergileri Fihristlerine İlişkin Yüzdeler	99
42	2010 – 2014 Öğretmenlerin ve Yöneticilerin Kişisel Gelişimleri Boyutuna İlişkin Çalışma Alan Başlıkları	100
43	2010 – 2014 Çalışma Koşullarının Düzenlenmesi Boyutuna İlişkin Çalışma Alan Başlıkları	101
44	2010 – 2014 Öğrenci Başarısını Değerlendirme Boyutuna İlişkin Çalışma Alan Başlıkları	102
45	2010 – 2014 Müfredat Çalışmaları Boyutuna İlişkin Çalışma Alan Başlıkları	102
46	2010 – 2014 Öğretmen Öğrenmeleri Boyutuna İlişkin Çalışma Alan Başlıkları	103
47	1980 – 2014 Tebliğler Dergileri Fihristleri Dönemsel Çalışma Alan Frekansları	103
48	1980 – 2014 Tebliğler Dergileri Fihristlerine İlişkin Yüzdeler	104
49	1980 – 2014 Tebliğler Dergisi Fihrist Bulguları	105
50	1980 – 2014 Müfredat Çalışmaları Boyutu Çalışma Başlıkları	106
51	Müfredat Çalışmalarının Yıllara Göre Frekans Dağılımı	107
52	1980 – 2014 Öğrenci Başarısını Değerlendirme Boyutu Çalışma Başlıkları	108

53	Öğrenci Başarısını Değerlendirme Çalışmalarının Yıllara Göre Frekans Dağılımı	110
54	1980 – 2014 Öğretmenlerin Öğrenmeleri Boyutu Çalışma Başlıkları	111
55	Öğretmenlerin Öğrenmeleri Boyutu Çalışmalarının Yıllara Göre Frekans Dağılımı	112
56	1980 – 2014 Öğretmenlerin ve Yöneticilerin Kişisel Gelişimleri Çalışma Başlıkları	113
57	Öğretmenlerin ve Yöneticilerin Kişisel Gelişimleri Boyutu Çalışmalarının Yıllara Göre Frekans Dağılımı	115
58	1980 – 2014 Çalışma Koşullarını Geliştirme Boyutu Çalışma Başlıkları	116
59	Çalışma Koşullarını Geliştirme Boyutu Çalışmalarının Yıllara Göre Frekans Dağılımı	119
60	1980 – 2014 Milli Eğitim Şuraları Gündem Başlıkları	121
61	1980 – 2014 Milli Eğitim Şuraları Çalışma Alan Frekansları	122
62	1980 – 2014 Milli Eğitim Şuralarına İlişkin Boyutsal Yüzdeler	123
63	1980 – 2014 MEŞ Kararlarına Ait Yüzdeler ile O Yıllara Ait Tebliğler Dergisi Çalışma Alan Yüzdeleri	125
64	4. Kalkınma Planında Eğitime Ait Çalışma Başlıkları	126
65	5. Kalkınma Planında Eğitime Ait Çalışma Başlıkları	128
66	6. Kalkınma Planında Eğitime Ait Çalışma Başlıkları	130
67	7. Kalkınma Planında Eğitime Ait Çalışma Başlıkları	132
68	8. Kalkınma Planında Eğitime Ait Çalışma Başlıkları	134
69	9. Kalkınma Planında Eğitime Ait Çalışma Başlıkları	136
70	10. Kalkınma Planında Eğitime Ait Çalışma Başlıkları	138
71	1980 – 2014 Milli Eğitim Şuralarına İlişkin Yüzdeler ile Tebliğler Dergileri Bulgularına İlişkin Yüzdeler	143

ŞEKİLLER LİSTESİ

Şekiller Listesi

Şekil Numarası	Başlık	Sayfa
1	Eğitimsel Dönüşüm için üç prensip kümesi	15
2	Eğitimin Genel Teorisi	17
3	Çalışma Başlığı Oluşturma Yöntem Şeması	72
4	1980 – 2014 Yılları Milli Eğitim Şuraları (MEŞ) Zaman Cetveli	125
5	1979 – 1983 Dördüncü Kalkınma Planı Çarkı	127
6	1985 – 1989 Beşinci Kalkınma Planı Çarkı	129
7	1990 – 1994 Altıncı Kalkınma Planı Çarkı	131
8	1996 – 2000 Yedinci Kalkınma Planı Çarkı	133
9	2001 – 2005 Sekizinci Kalkınma Planı Çarkı	135
10	2007 – 2013 Dokuzuncu Kalkınma Planı Çarkı	137
11	2014 – 2018 Onuncu Kalkınma Planı Çarkı	139
12	Türkiye’ de Eğitimsel Kararların Alınmasına İlişkin Süreçsel Döngü	145

BÖLÜM I

GİRİŞ

Araştırmanın bu bölümünde araştırmaya ilişkin problem durumu, araştırmanın amacı, alt amaçlar, araştırmanın önemi, sınırlılıklar ve tanımlar ifade edilmiştir.

Problem Durumu

Hızlı değişim ve dönüşüm hareketlerinin yaşandığı günümüz dünyası her alanda; bilginin üretilmesi, kullanılması, aktarılmasına yönelik bir değişim dönemi içerisine girmiştir. Bu dönem ile birlikte bilim ve teknolojiye meydana gelen yenilikler birçok alanda olduğu gibi eğitim alanında da küresel çaplı kaçınılmaz değişimlere neden olmuştur.

Bir örgütün içerisindeki değişimin hızı, dışarındaki değişim hızından yavaş ise örgütün devamlılığı tehdit altında demektir (Schlechty, 2011). Bu bakımdan 19.yy (yüzyıl)' da dünyada gelişen üç önemli faktör eğitim kurumlarında değişime zorlayarak etkisi altına almıştır: Endüstrileşme, şehirleşme ve göç. Süregelen yüzyılda, bu üç faktörün etkisi altında kalan eğitim kurumları gelişim ve değişimlerini bu faktörlere dayanarak devam ettirmiştir. Yine; 20.yy' da; otomobil, hava taşımacılığı, kitle iletişim araçları vb. unsurlarda meydana gelen değişimler eğitim kurumlarını etkileyerek yeni değişimlere sebep olmuştur. Günümüze gelindiğinde; bilgi toplumuna geçiş ile birlikte, eğitime olan talebin nitelik ve nicelik değiştirmesi; beraberinde gelişen örgütsel ve yönetsel yaklaşımlar eğitim sistemlerinde, tekrardan bir yeniden yapılanma ihtiyacına yol açmıştır (Özdemir, 2000). Dünyada gerçekleşen tüm bu gelişmelere paralel olarak Türkiye'de de, 24 Ocak 1980 kararları ile birlikte liberal bir nitelik taşıyan ve başta kamusal alan olmak üzere tüm alanlarda köklü dönüşümleri içeren yapılandırma programları uygulanmaya başlanmıştır. Bu yapılandırma çabalarının ilki ise 1980 sonrası kesintisiz bir reform süreci yaşayan eğitim alanıdır (Özdemir ve Beltekin, 2009).

Türkiye' de son yıllarda Milli Eğitim Bakanlığı (MEB) ve eğitimciler arasında yaygınlık kazanan 'yeniden yapılanma' kavramı, 1980' li yıllardan itibaren ülkeye girmiş ve 15. Milli Eğitim Şurası' nda yerini almıştır. Buna göre öğrencisinden velisine, esnafından sanayicisine, muhtarından belediye başkanına kadar eğitimin beklediği rollerin iyi bir şekilde yerine getirilemediği anlaşılmış ve bundan dolayı eğitimde temel

bazı deęişikliklerin yapılması gerektięi öngörölmüştür (Özden, 1996). MEB, 2014 Stratejik Planı' nda Türkiye' nin kendi vatandaşlarını Avrupa Birlięi (AB) ile rekabet edebilecek bilgi ve becerilerle donatmak durumunda olduęunu vurgulayarak eğitimde yeniden yapılandırma girişimlerine yön vermiştir. AB üyelięi perspektifi ve küreselleşme ile ekonomideki temel tercihsel deęişiklikler, Türk eğitim sisteminin yeniden yapılandırılmasını kaçınılmaz hale getirmiştir. Yeniden yapılanma ile okullaşmanın kapsamlı olarak yeniden tasarlanması gerektięi vurgulanmıştır. Örneęin okulun bize göre yeterli olmayan parçalarının iyileştirilmesi gibi.

Deęişme, yenileşme ve inovasyon kavramları; kalkınma kavramı ile de ortak anlamlar taşımaktadır. Kalkınma insanların sadece ekonomik gereksinimlerini deęil sağlık, yönetim gibi sosyal ihtiyaçları ile de ilgilidir. Bu bakımdan gelişmişlik yönünden geri kalmış ölkeleri buldukları durumdan kurtaracak olan tek şey planlı yenileşmelerdir. Yenileşme bilincinin oluşmasını sağlayan kurumsal yapıların ilki ise eğitim örgütleridir. Bu bakımdan yenileşmenin temelinde eğitim bulunmaktadır (Taş, 2007).

Eğitimde yapısal reformlar ve beraberinde gelen yenileşme hareketleri; yerelleşme, ortak karar verme, okul seçimi, okul içinde okul, esnek zamanlama, ekip öğretmen, tüm öğrenciler için gerekli ortak akademik müfredat ve değerlendirme gibi konuların yeni formlarını kapsamaktadır (Newmann ve Wehlage, 1995). Eğitimde yenileşme hareketleri için ise; iki temel yaklaşım vardır. Bunlardan ilki mevcut uygulamaları daha da geliştirmeyi hedef alan; kuvvetlendirme (intensification) ve korumayı hedef alan yaklaşımdır. Temelinde öğretim metotlarının, programların, ölçme ve değerlendirme metotlarının, ders kitaplarının geliştirilmesi vardır. İkinci yaklaşım ise yeniden yapılandırmadır (restructuring). Bu yaklaşım eğitimde yerelleşme, öğretmenlerin meslek seviyelerinin yükseltilmesi, öğretmenlerin, öğrencilerin, yöneticilerin ve politikaları belirleyen kişilerin görevlerinin yeniden ele alınması vb. konular ile ilgilidir (Özdemir, 2000).

Eğitimde yenileşme hareketleri ile birlikte uygulanan deęişim programlarının kaynak ihtiyaçları da bulunmaktadır. Deęişimi gerçekleştirmek için insana, paraya, malzemeye, özel tesislere ve zamana ihtiyaç duyulur (Stiegelbauer, 1994). Eğitimde süregelen deęişimlerde yapılan harcamalar bir defalık olmayıp süreklilięi olan uzun vadeli harcamalardır. Yapılan harcamalarda hem yatırımın hem de tüketimin faydası

birlikte sağlanır. Ancak yatırımın faydası daha baskındır. Eğer bir harcama gelecekte fayda sağlıyorsa o harcama yatırım harcamasıdır. Eğitim hizmetlerinin üretilmesinde de gerekli olan girdilere yapılan harcamalar tüketim harcaması olarak görülse de hizmetin tamamlanmasından sonra ortaya çıkan ürünler ya da zihinsel gelişim, süreklilik arz eden sonuçlardır. Bu nedenle eğitim harcamaları yatırım niteliği daha ağır bastığından yatırım harcamaları olarak kabul edilirler (Gümüş, 2012).

Fullan çalışmasında (2000); önemli olanın geniş ölçekli reform girişimlerini hazırlamak değil, sürdürmek olduğunu vurgulamıştır. Bu anlamda Türkiye’ de eğitim sistemindeki yenileşme çabalarının olumlu sonuç vermesi ve sürdürülebilir olması Türkiye’ nin her alanda ihtiyacı olan dönüşümüne ve kalkınabilirliğine katkı sağlayacağından bir hayli önemlidir. Ülkede eğitimle ilgili yapılması öngörülen temel değişikliklerinin tam olarak ne olması ve nasıl yapılması gerektiği ile ilgili net bir anlayışın olmaması günümüze değin yapılan iyileştirme girişimlerini başarısızlıkla sonuçlandırmıştır. 1980’li yıllardan itibaren yapılan değişikliklerin sonuç vermemesi, sistemin değişimden ziyade dönüşüm yaşaması gerektiğinin bir nevi göstergesi olmuştur(Özden, 2008). Sınai Eğitim Projesi (1984), Endüstriyel Okullar Projesi (1984), Yaygın Mesleki Eğitim Projesi (1987), Yaygın Mesleki Eğitim Projesi II (1988), Milli Eğitimi Geliştirme Projesi (1990), Temel Eğitim Projesi (1998), Temel Eğitim Projesi II (2002) gibi projeler 1970 li yıllardan itibaren Dünya Bankasından sağlanan kredilerle Milli Eğitim Bakanlığı tarafından uygulanmaya çalışılmıştır (Gümüş ve Şişman, 2012b). Bunların yanında yürütülen 6 Yaş Uygulaması, Basamaklı Kur Sistemi, Televizyonla Eğitim, Lise Mezunlarına Meslek Edindirme Projesi (LİMME) ve Ders Geçme ve Kredi Sistemigibi girişimlerden hiçbirinin başarı ile sonuçlanmaması başlanılan noktaya geri dönülmesine neden olmuştur. Tüm bu sonuçlar, ‘yenileşme’ ve ‘yenileşmenin yönetimi’ konularına verilmesi gereken önemin ne kadar gerekli olduğunun altını çizmiştir (Özdemir, 2000).

Son yıllarda eğitim alanında yapılan araştırmalarda eğitimin geleceğinin geçmişten daha karmaşık olduğu görülmektedir. Hızla değişen ve gelişen bir dünyada eğitim planlamacıların kullandığı bilgilerin sürekli değişmesi, eğitimin planlanması sürecininyeniden gözden geçirilmesini zorunlu kılmaktadır. Eğitim planlanmasında kullanılan yöntemlerin etkililiğinin analiz edilmesi gerekmektedir. Değişen ve gelişen birçok bilgiye karşın elde edilen bilgiyi planlama süreci ve eğitimdeki rolü arasındaki ilişki istenilen seviyede değildir. Eğitimle ilgili gerçekleştirilen plan ve politikalarda

çokça retorik üretilmektedir. Eğitim planlamasına rehberlik edecek araştırmalar ise makrove ampirik düzeydedir. Eğitim planlamalarında çok genel konuların üzerinde yoğunlaşılması eğitimde belirli spesifik konuların çözümünü yetersiz bırakmıştır. Planlama ve araştırma arasındaki ilişki kurulmadan eğitim planlaması çalışmaları bir adım öteye ilerleyemeyecektir (Gümüş ve Şişman, 2012b).

Bu araştırma ‘21. yy Türk Eğitim Politikalarının; Tebliğler Dergileri, Milli Eğitim Şuraları ve Türkiye Cumhuriyeti Kalkınma Planları temelinde değerlendirmesi’ amacıyla yapılmıştır. Araştırmaya Fullan’ın Eğitimsel Dönüşüm Modeli kavramsallaştırması dayanak oluşturmuştur. Çalışmada *Fullan’ın Eğitimsel Dönüşüm Modeli kavramsallaştırmasına göre 21. yy Türk Eğitim politikalarının yönelimi nedir?* sorusuna cevap aranmıştır.

Araştırmanın Amacı

Bu araştırmanın genel amacı Fullan’ın Eğitimsel Dönüşüm Modeli’ nin temel ilkelerine göre 21. yy Türk eğitim politikalarını Tebliğler Dergisi fihristleri, Milli Eğitim Şuraları ve Kalkınma Planları analizi yoluyla değerlendirmektir. Bu genel amaç doğrultusunda aşağıdaki sorulara cevap aranacaktır:

Alt amaçlar

- 1980 – 2014 Tebliğler dergileri fihrist maddeleri; Fullan’ın Eğitimsel Dönüşüm Modeli’ nin;
 - Müfredat çalışmaları
 - Öğrenci başarısını değerlendirme çalışmaları
 - Öğretmen öğrenmeleri çalışmaları
 - Öğretmenlerin ve yöneticilerin kişisel gelişimleri çalışmaları
 - Çalışma koşullarını geliştirme çalışmaları

Boyutlarına göre hangi oranlarda çalışılmıştır?

- 1980 – 2014 Tebliğler dergileri fihrist maddelerinin, Fullan’ın Eğitimsel Dönüşüm Modeli’ nin;
 - Müfredat çalışmaları
 - Öğrenci başarısını değerlendirme çalışmaları
 - Öğretmen öğrenmeleri çalışmaları
 - Öğretmenlerin ve yöneticilerin kişisel gelişimleri çalışmaları

- Çalışma koşullarını geliştirme çalışmaları

Boyutlarına ait çalışma başlıkları ve bu çalışma başlıklarının yıllara ait frekans dağılımları ne düzeydedir?

- 1980 – 2014 Milli Eğitim Şura kararları, Fullan’ ın Eğitimsel Dönüşüm Modeli’ nin;
 - Müfredat çalışmaları
 - Öğrenci başarısını değerlendirme çalışmaları
 - Öğretmen öğrenmeleri çalışmaları
 - Öğretmenlerin ve yöneticilerin kişisel gelişimleri çalışmaları
 - Çalışma koşullarını geliştirme çalışmaları

Boyutlarına göre hangi oranlarda çalışılmıştır?

- 1980 – 2014 yılları arası Tebliğler Dergileri fihrist maddeleriyle aynı yıllara ait Milli Eğitim Şuraları kararlarının, Fullan’ ın Eğitimsel Dönüşüm Modeli boyutlarına göre değerlendirilmesi sonucu elde edilen çalışma alan yüzdeleri oransal farklılık göstermekte midir?
- 1980 – 2014 yılları arası Kalkınma Planlarında eğitim ile ilgili alınan karar maddelerine ait belirlenen çalışma başlıkları, Fullan’ ın Eğitimsel Dönüşüm Modeli’ nin;
 - Müfredat çalışmaları
 - Öğrenci başarısını değerlendirme çalışmaları
 - Öğretmen öğrenmeleri çalışmaları
 - Öğretmenlerin ve yöneticilerin kişisel gelişimleri çalışmaları
 - Çalışma koşullarını geliştirme çalışmaları

Boyutlarına göre nasıl gruplanmaktadır?

Araştırmanın Önemi

Bu araştırma eğitim alanında yapılan reform girişimlerini, eğitime verilen önemi yansıttığından ve 21. yy Türk Eğitim Politikalarının bir değerlendirmesi olduğundan var olan durumu ortaya koyması, bu alanda yapılacak çalışmalara örnek teşkil etmesi ve eğitim politikası çalışmalarına fikir zemini oluşturması bakımından önemlidir. Bu fikir zemini temelinde araştırmanın, eğitim politika yapımcılarının işlevsel anlamda kendi kendilerini sorgulamalarını sağlayabileceği de düşünülmektedir.

Varsayımlar / Sayıtlar

- i. Tebliğler Dergileri Fihristlerinin, Milli Eğitim Şura Kararlarının ve Türkiye Cumhuriyeti Kalkınma Planlarının Türk Eğitim Politikalarını belirlemede yeterli olduğu,
- ii. Araştırmada incelenen Tebliğler Dergileri Fihristlerinin, Milli Eğitim Şura Kararlarının ve Türkiye Cumhuriyeti Kalkınma Planlarının hükümet programlarını da yansıttığı,
- iii. Yazılı kaynak olarak toplanan bilgilerin geçerli ve güvenilir olduğu kabul edilmiştir.

Sınırlılıklar

- i. Araştırma Milli Eğitim Bakanlığı Destek Hizmetleri Genel Müdürlüğü Veri Tabanında yayımlanmış ve Talim ve Terbiye Kurulu Arşiv ve Kütüphanesinde bulunan 1980 – 2014 yılları arası Tebliğler Dergisi Fihristleri ile;
- ii. Milli Eğitim Bakanlığı Talim Terbiye Kurulu Başkanlığı Veri Tabanında yayımlanmış 1980 ve sonrası şura kararları ile;
- iii. Türkiye Cumhuriyeti Kalkınma Bakanlığı veri tabanında yayımlanmış 1980 yılı sonrası Kalkınma Planları ile sınırlıdır.
- iv. Araştırmada yapılan analizlere hükümet programları dâhil edilmemiştir.

Tanımlar

Bütçe: Bir kurum veya kuruluşun, belirli bir dönemde elde edilecek gelirleri ve bu gelirleri nasıl kullanacağını bildiren giderlerin tahmini cetveli.

Çalışma Koşulları: Kişinin işinde psikolojik ve fiziksel sağlığı açısından yaşamını ve güvenliğini sağlayıcı, çalışma verimliliğini arttırıcı çalışma faktörleri.

Dönem: Başlangıcı ve sonu belli olan ve belirli bir özellik taşıyan sınırlı zaman parçası.

Eğitimin Maliyeti: Birimi öğrenci olan; devletin, dış kaynakların, ailelerin ve mahalli idarelerin katılımı ile desteklenen, bir öğretim yılında, eğitim amacıyla harcanan para, giderler ve gelir kayıpları toplamı, eğitime yapılan cari ve yatırım harcamaları bütünü.

Eğitim Politikası: Eğitimde tespit edilen örgün ve yaygın eğitim amaçlarına ulaşılabilmesi için takip edilen yol, hukuksal temel oluşturan yargılar bütünü.

Eđitim programı: Bir eđitim kurumunda çocuklar, gençler ve yetişkinler için yapılacak tüm programları ve faaliyetleri kapsayan, milli eđitimin amaçlarını gerçekleştirmeye yönelik, kurumdaki eđitim ve öğretim etkinliklerinin tümünü düzenleyen, neyin nasıl yapılacağını belirleyen plan, tasarı.

Karar: Kurumlarda, işletmelerde ya da politikada bir konu hakkında düşünölüp tartışılarak alınan kesin yargı.

Kişisel Gelişim: Hedefe ulaşmada kişiyi motive eden birçok teknik ve stratejiyi edinme süreci.

Milli Eđitim Şurası: Milli Eđitim Sistemi ile ilgili sorunların çözümü ve politikaların belirlenmesine yönelik danışma organı niteliğinde olan, Tebliğler Dergisinde yayınlanan yönetmelik, program ve esaslar için öneri niteliğinde kararların alındığı kurul, maarif şurası.

Müfredat Çalışmaları: Öğrencilerin eđitim öğretimleri süresince okuldan ne aldıkları ile ilgili yapılan çalışmalar ve düzenlemeler bütünü.

Öğrenci Başarısını Deđerlendirme: Eđitim ve öğretimde yapılan deđişimleri denetleyen, netleştiren ve destekleyen ölçme ve deđerlendirme sistemleri.

Öğretmen Öğrenmeleri: Öğretmenlerin eđitim ve öğretimde gerçekleşen deđişiklikleri takip etmeleri sağlayıcı sürekli ve mesleki öğrenmeler.

Öğretim Programı: bir eđitim kurumunda derste okutulacak tüm konuların, amaçlarını, işlenme sürelerini, hangi öğretim yöntem ve tekniklerin kullanılabilceğini gösteren stratejilere, yöntemlere, öğretmen niteliklerine ve uygulanabilirlikte nasıl sorusuna odaklanan öğrenme yaşantıları düzeneđi vasıflı belge.

Yönerge: Belirli bir konuda izlenecek yol için üst makam ya da örgütlerden alt makam ya da örgütlere verilen sözlü ya da yazılı buyruk, talimat, direktif.

Yönetmelik: Kuruluşların çalışma düzenlerini ve yöntemlerini belirleyen, kanun ve tüzüklerin tatbiki için çıkarılan kuruluştta çalışanların uyacakları kurallar bütünü, talimatname.

Kısaltmalar

AB: Avrupa Birliđi

DPT: Devlet Planlama Teşkilatı

FATİH: Fırsatları Arttırma ve Teknolojiyi İyileştirme Hareketi Projesi

FEDM: Fullan'ın Eğitimsel Dönüşüm Modeli

GSYH: Gayri Safi Yatırım ve Hasılat

MEB: Milli Eğitim Bakanlığı

MEŞ: Milli Eğitim Şuraları

OECD: Ekonomik Kalkınma ve İşbirliđi Örgütü

ÖSYM: Öğrenci Seçme Yerleştirme Merkezi

T.C. : Türkiye Cumhuriyeti

k.m.: Karar Maddesi

OKS: Ortaöğretim Kurumları Sınavı

RAM: Rehberlik Araştırma Merkezi

S. :Sayı No

s. : Sayfa No

Şura: Milli Eğitim Şurası

TBMM: Türkiye Büyük Millet Meclisi

TD: Tebliğler Dergisi

TTKB: Talim ve Terbiye Kurulu Başkanlığı

TTK: Talim ve Terbiye Kurulu

vb.:ve benzeri

YİBO: Yatılı İlköğretim Bölge Okulu

YÖK: Yüksek Öğretim Kurulu

yy.:Yüzyıl

BÖLÜM II

İLGİLİ ALANYAZIN

Bu bölümde ilgili literatür taraması yapılmıştır. Eğitimde Geniş Ölçekli Reformlar, Fullan'ın Eğitimsel Dönüşüm Modeli kavramsallaştırması ve bu kavramsallaştırma boyutları yoluyla Türk Eğitim Politikaları ayrıntılarıyla sunulmuştur.

Eğitimde Geniş Ölçekli Reformlar (Large – Scale Reform)

Eğitimsel Dönüşüm için gerçekleşen değişim hareketleri birbirleri ile bağlantılı olup üç düzeyde açıklanmaktadır: okul, bölge, devlet. Buna göre; birbirinden etkilenen, birbirinden öğrenen, kendi kapasitesini iyileştiren sistemlere (okul, bölge, devlet) ihtiyaç duyulmaktadır. Okulların (school) bölgelerden (district) etkilendikleri gibi, bölgeler de bağlı oldukları devletten (state) etkilenmektedirler. Her bir tabakaya bir üst tabakası tarafından ya destek sağlanır ya da engel oluşturulur ve her bir tabaka başarılı olabilmek için bir diğer tabakaya bağımlı haldedir (Fullan, 2003).

Fullan çalışmalarında (2000); geniş ölçekli reformlar (large – scale reform) üzerinde durarak en az 50 veya daha fazla okul ile 20 bin veya daha fazla öğrenciyi içeren; tüm sisteme odaklanan reform girişimlerinden bahsetmiştir. Önemli olanın geniş ölçekli reform hareketlerini hazırlamak değil sürdürmek olduğunu vurgulamıştır. Öğretmenler sadece kendi sınıflarının; okul müdürleri sadece kendi okullarının; okul bölgeleri sadece kendi bölgelerinin gelişimini ve başarısını düşündüğü sürece ve sistem başarısında payı olan tüm kişilerin eğitimcilerle bağlılığı sağlanamadığı sürece geniş ölçekli reform girişimleri başarısızlıkla sonuçlanacaktır. Geniş ölçekli reform girişimleri aşağıda özetleri verildiği üzere üç başlıkta sınıflandırılmaktadır:

Okul – bölge reformu (school district reform)

Son zamanlarda çok az reform okul bölgelerine odaklanmaktadır. Bu tip reformlar o bölgede bulunan tüm okulları içine alırlar. Diğer bir deyişle bu reformların amacı tüm sistemi etkilemektir. Bir okul bölgesini değiştirmek çok büyük kapsamlı bir değişimi gerektirmez ya da birçok okul bölgesini değiştirmeyi gerektirmez. Ancak tek seferde bir bölgenin ötesine geçen değerli sonuçlar edinmemizi sağlarlar. Los Angeles Annenberg Büyükşehir Projesi (LAAMP) ve San Francisco Körfez Bölgesi Okul Reformu Ortaklığı (BASRC) bu reform girişimlerinden ikisidir (Fullan, 2000).

Fullan, Bertani ve Quinn (2004), Kanada ve İngiltere'nin 10 okul bölgesinde yürüttükleri çalışmalarında okul bölgelerinin sistemik reformları nasıl uyguladığını incelemiştir. Araştırmalarında bölgelerin okullarında etkili değişimleri nasıl meydana getirdikleri tartışılmıştır. Sonuç olarak bölgelerin geniş ölçekli değişimleri nasıl uygulayabileceği ile ilgili on temel bileşene ulaşılmıştır. Liderler bu bileşenleri düzenli olarak uyguladıklarında okul kapasitelerini geliştirebilir ve öğrenci öğrenmelerini iyileştirebilirler. Buna göre geniş ölçekli sistem iyileştirmesinin temel bileşenleri ise şu şekilde belirlenmiştir:

- i. Zorlayıcı kavramsallaştırma: Bu yol ile görünenden fazlayı, büyük resmi görmek gerekir. Vizyon buzdağı gibidir. Reformun insan kaynakları ve ekonomik yönetimi buna göre yapılmalıdır.
- ii. Ahlaki amaç: Ahlaki amaç bireysel bir ruh olmaktan çıkmalı topluluğun ruhu olmalıdır.
- iii. Çalışanlara uygun roller verilmelidir. Örneğin Chicago 600 okulunu 24 okul bölgesine ayırmıştır. Her okul bölgesi kendi eğitici personelinden sorumludur. Her bölgenin her bir okulunun müdür ve lider öğretmenlerinin mesleki gelişimleri ve kapasitelerinin inşasında birlikte çalışması temel amaç olmuştur ve olmalıdır.
- iv. Kapasite geliştirme: Kapasite geliştirme, müdürlerin ve öğretmenlerin mesleki gelişimleri temelinde okul, bölge ve sistem seviyesinde esas olmalıdır.
- v. Yanal kapasite geliştirme: Bir bölgedeki okulların öğrenci öğrenmelerinin geliştirilmesi ve kapasitenin inşası için yeni fikirler, beceriler ve uygulamalarını kendi aralarında paylaşmasıdır.
- vi. Sürekli öğrenme: Bölgelerde okul iyileştirme ve uygulamalar sırasında politik baskılar, politika değişimleri, finansal şartlar, okul ve sınıf şartlarının değişmesi gibi nedenlerden dolayı var olan vizyon değişime uğrayabilir. Bu durum sürekli mesleki öğrenme ile dengelenebilir.
- vii. Üretken çatışma: Örgütler en zor durumlardan kendilerine pay çıkartarak sistemlerini bir ileriye götürmelidirler.
- viii. Emek isteyen/ talepkâr kültür: Bölge liderleri kültürü, bölgedeki her bir okulun başarısı onu ilgilendiren okul müdürleri ile beslemelidirler.
- ix. Dış ortaklar: Bölge iyileştirmeleri dış ortaklar (vakıflar, toplum temelli kuruluşlar, üniversiteler vb.) yolu ile ilçenin mesleki gelişmelerini sağlarlar.

Ancak bölge reformları diğer dokuz bileşenden yoksun olduklarında dış ortaklar bileşeni tek başına aşırı yüklenmeye ve bölünmeye neden olacaktır. Etkili dışsal güçler diğer okul bölgelerinden de gelebilirler. İngiltere örneğinde başarılı 1000 ilkokul müdürü, 4000 ilkokul müdürü ile başarıyı nasıl sağladıklarını aktarmak üzere eşleştirilmiştir.

- x. Finansal yatırıma odaklanma: Hükümetler, devlet, vakıflar, işletmeler eğitime yatırım yaparlar.

Bu bileşenler okul bölgelerinde 4 yıl süresince uygulandığında Toronto' da okuryazarlıkta % 9; Edmonton' da il geneli öğrenci değerlendirme testinde % 11.5 artış olmuştur. Chicago'da yapılan öğrencilerin temel becerilerini ölçen Iowa testi sonuçları ise yükselmiştir. Yine İngiltere' de aynı bileşenlerin uygulanması ile 11 yaş öğrencilerinin matematik ve okuryazarlıkta yeterlilik seviyesine ulaşma yüzdeleri 1997 yılından 2001 yılına % 63' ten % 75' e yükselmiştir (Fullan ve ark., 2004).

Tüm okul reformu (whole – school reform)

Tüm okullara odaklanırlar ve yüzlerce okul ve bölgeyi kapsayan reform girişimleridir. Bu tip reformlar tüm okulları tek bir reformda birleştirirler. İngiltere ve Galler'deki ilkokullarda uygulanan okuma saatleri (literacy hour) ve matematiksel beceri saatleri (numeracy hour) bu reformların örnekleridir (Stringfield, 2002). Tüm okullar reformu uygulamalarının temel bileşenleri şu şekildedir (Fullan, 2000):

- i. Örgütsel değişim, kadro oluşturma ve yönetici desteği
- ii. Müfredat ve yapıya odaklanma
- iii. Araç ve gereçler
- iv. Çerçeveselendirme ve gruplama
- v. Öğrenci ilerlemesi ve performansına rehberlik etme
- vi. Aile ve toplum desteği

Tüm okullar reformunda tüm parçalar (okul, toplum, bölge ve hükümet), sisteme ayrı ayrı ve bir sonraki eylemi ve başarıyı planlayarak katılırlar. Ontario Stratejileri olarak da bilinen ve tüm okullar reformu arkasında bulunan büyük fikirler ise şu şekildedir (Fullan, 2010):

- i. **Her çocuk öğrenebilir** (All children can learn)
- ii. **Temel öncelikleri belirlemek** (A small number of key priorities) : Öğrenci başarısı, personel gelişimi, kaynak yönetimi gibi.

- iii. **Kararlı liderlik** (Resolute Leadership / Stay on message): Başarılı okullar, bölgeler ve geniş sistemler kararlı liderliğe sahiptirler. Böyle liderler etraflarındaki insanların da kararlı olmalarını sağlarlar. Tüm okullar reformu bölgesel düzeyde, işbirlikçi rekabet yoluyla birbirlerinden öğrenen küçük okul kümeleri ve ağları geliştiren kararlı liderliğe dayanır.
- iv. **İşbirlikçi kapasite** (Collective capacity): Öğretmenler okullarında öğretim odaklı bir müdür ile birlikte çalıştıklarında tek başlarına çalıştıklarından daha tatminkâr sonuçlar elde edecektirler. İşbirlikçi kapasiteyi yapılandırmak aslında tüm diğer stratejilerin kalbidir.
- v. **Açık stratejiler belirlemek** (Strategies with precision): Etkili öğretme uygulamalarının özel olarak tanımlanması ve gösterilmesi.
- vi. **Akıllı hesap verebilirlik** (Intelligent accountability) : Hesap verebilirlikteki başarısızlık tüm reform çabalarına engel oluşturmuştur. Akıllı hesapverebilirlik bir dizi ilkeler ve uygulamalar içerir ki bunlar şunlardır:
- Paylaşılmış sorumluluk; etkili hesap verebilirliğin özüdür. Sorumluluk çıkartıldığında hesap verebilirlik bir tortu olarak kalacaktır.
 - Akıllı hesap verebilirlik içsel ve dışsal hesap verebilirliği neredeyse sorunsuz hale getirebilir şekildedir.
 - Akıllı hesap verebilirliği işini daha yönetilebilir ve kalıcı bir eylem olarak yapabilmesi için dışsal hesap verebilirlikten ayırmak gerekir.
- i. **Bütün her şeydir** (All means all): Sistem parçalarının tek tek gelişimi için yapılan bölünmüş çabalar yerine bütüne odaklanılmalıdır.

Bu ilkeler sistemli ve tutarlı bir değişim vizyonu geliştirmek için oluşturulmuşlardır. Etkili bir bütün sistem reform girişimi için ise değişimde başarıyı teşvik eden bu ilkelerin yanı sıra değişimin önündeki engelleri belirleyen etmenlerin de saptanması gerekmektedir. Bu engellerin ilki belirsizliktir; değişim fikri uygulayıcılara gider, ancak tam olarak ne yapılması ve nasıl yapılması gerektiği fikri tam olarak anlamadığından istenilen sonuca ulaşmadan başarısız olunarak başa dönülür. İkinci engel insanları, fikirleri ve kurumları bütünleştirmede başarısız olunmasıdır; birçok fikir Milli Eğitim Bakanlığı'nda geliştirilir ancak zamanla değişen yapıya rağmen örgüt kültüründe önemli bir değişim meydana getirilemediğinden aynı süreç devam eder. Bu sürece yeni yapıyla birlikte yeni fikirler de eklenir. Sonuç olarak bir bütün değil; birbirleriyle bağlantısız veya üst üste binen girişimler ve yeni birimler meydana gelirler. Kaynaklar yönünden sıkıntılı çevre, değişimin önündeki engellerden

bir diğeridir. Uygulama ve yeniliği sürdürebilmeye uygun insan kaynaklarına sahip olunmalıdır. Yeterince proje yöneticisine sahip olmadan tek bir adamla büyük resme ulaşma girişimleri zor ve başarısız olacaktır (De Lisle, 2012).

Ulusal reform girişimleri (national school reform)

Ulusal Okuryazarlık Stratejisi (National Literacy Strategy – NLS) Ulusal Matematiksel Beceri Stratejisi (National Numeracy Strategy – NNS), Manitoba Okul iyileştirme Programı (Manitoba School Improvement Program – MSIP) ve Ortaokul Reformu (Secondary School Reform – SSR) Ulusal Reform girişimlerinden bazılarıdır.

NLS ve NNS İngiltere ilkokullarında okuryazarlıkta ve matematikte öğrenci öğrenmeleri ve sınıf içi uygulamaları iyileştirme amacıyla 1996 yılında oluşturulan temel hükümet girişimleridir. Ulusal amaç olarak İngilizce ve matematikte yıllık ulusal değerlendirme seviyesine çıkabilme hedeflenmiştir. Okullar aynı zamanda düzenli olarak öğretimsel kalite, yönetim vb. açılardan OfSTED (Office of Standards in Education) gibi bir kurum tarafından denetlenirler. Sonuçlar raporlar halinde kamu web sitelerinde yayınlanır. Yerel eğitim uzmanları ve başöğretmenler bu raporların takibinden ve başarının sağlanması için geri dönüşümünden sorumludurlar. NLS ve NNS reform girişimleri resmi olmamalarına rağmen 20 bin ilkokul tarafından desteklenerek uygulanmış ve ulusal hükümetinde okul performanslarını izleme stratejilerinden biri haline gelmiştir (Earl ve Fullan, 2003). Örneğin 1996’ da % 58 olmasına karşılık 2002 yılı için, 12 yaşına gelmiş bireylerin % 80’ inin ulusal okuryazarlık stratejisinin gerektirdiği standartları karşılaması hedeflenmiştir (Fullan, 2000). Bunun yanında İngiltere’ de 1997 yılından itibaren ulusal strateji olarak kapasite geliştirme girişimleri benimsenmeye başlanmıştır. Ulusal denetleme sisteminin cezalandırıcı doğası azaltılarak yerine liderlik gelişimi, ağ oluşturma (networking), yatay kapasite geliştirme, stajyer öğretmen eğitimi, okul ve ilçe öz incelemeleri önemli hale getirilmek istenmiştir (Fullan, 2008).

Kar amacı gütmeyen ve hükümet dışı (sivil toplum) oluşturulan Manitoba Okul iyileştirme Programı (Manitoba School Improvement Program – MSIP) ile Kanada Ontario’ da 1997’ de başlatılan Ortaokul Reformu (Secondary School Reform – SSR) diğer ulusal reform girişimleridir. SSR ile Ontario okul sisteminin kalite, etkililik ve hesap verebilirliğinin iyileştirilmesi amaçlanmıştır. 1995’ te hükümet tarafından Kanada’da geliştirilen Eğitimsel Kalite ve Hesap verebilirlik Ofisi (Educational Quality

and Accountability Office – EQAO) ise hükümetin eğitimsel kalite hakkında bilgi toplama, değerlendirme ve raporlama acentesi olmuştur. 1997’ de başlatılan 3. ve 6. Sınıf okuma, yazma ve matematik becerilerini değerlendirme testleri; 9. Sınıfta matematik; 10. sınıfta okuma ve yazma değerlendirme amaçlı devam ettirilmiştir.

Okullar böylelikle öğrenci performans sonuçlarını takip ederek raporlaştırmışlar hatta yerel gazetelerde alenen açıklamışlardır (Earl ve Fullan, 2003). Bu sonuçlar dâhilinde kapasite geliştirme çalışmaları önem kazanmış ve iyileştirme çalışmalarına gidilmiştir. Bu şekilde Ontario’ da 2008 yılı ile birlikte 12 yaş öğrencilerinin yeterliğinin % 56’ dan % 75’ e çıkartılması sağlanmıştır (Fullan, 2008).

İngiltere ve Ontario’ da hükümet reform girişimlerini kontrol altında tutar, değerlendirme ve raporlama süreçlerini yönetir. Bu nedenle alınan sonuçlar ister istemez okul liderlerinin önemli bir parçası haline gelirler. Sonuçların alenen açıklanması saydamlığı sağlar. Saydamlık hassasiyeti oluşturur ve liderler bu sonuçları kullanarak iyileştirme sağlamak için çetin bir şekilde yarışır (Earl ve Fullan, 2003). Yapılandırma ve yeniden yapılandırma sürecinde kapasite geliştirme çalışmaları hükümet kurumlarının, bölgelerin, okulların etkileşimlerini gerektirir ki geleceğe baktığımızda kapasite geliştirme, iyileştirme stratejileri için bir çekirdek özellik taşıyacaktır (Fullan, 2008).

Fullan’ ın Eğitimsel Dönüşüm Modeli Kavramsallaştırması

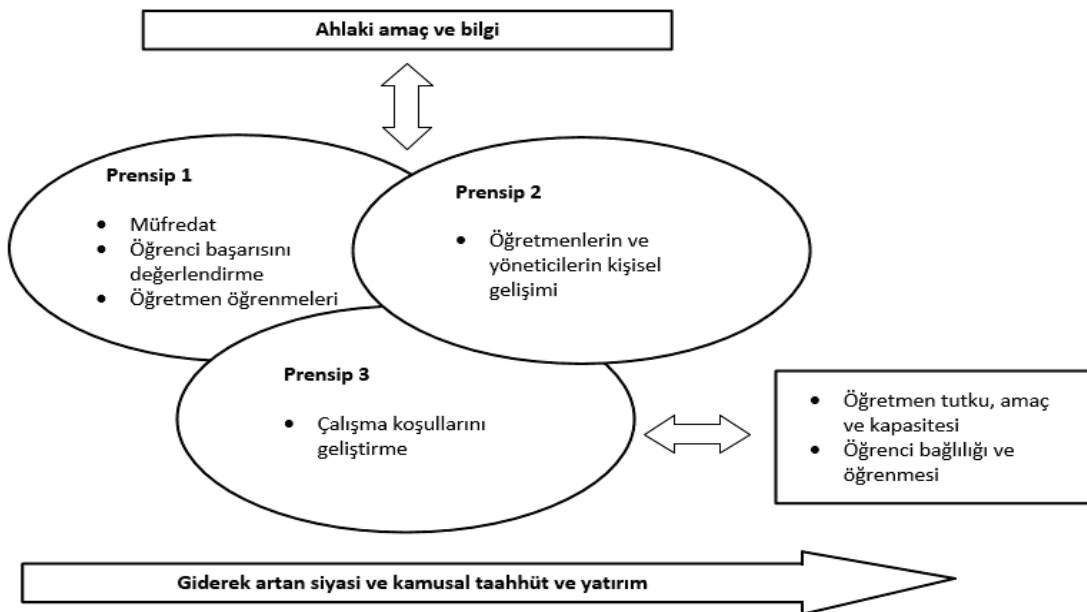

Şekil 1: Eğitimsel Dönüşüm için üç prensip kümesi (Fullan, 2003, s.71).

Fullan (2003), bu modelinde ihtiyaç duyulan ve İngiltere’ de de uygulanan dönüşüm modelinin dinamiklerini hem politika hem de eylem açısından ele almaya çalışmıştır.

Buna göre eğitim politikalarının her durumda gerekli ve birbirleriyle ilişkili üç kümesi vardır ve her bir kümenin her daim göz önünde bulundurması gereken iki temel bileşen mevcuttur:

- i. Yüksek kalite ilkesi ve her bir kümenin uygulanması gerektiği,
- ii. İlkeler arasında etkileşim ve öğrenmenin gerçekleşmedikçe her kümenin etkisinin güçsüzleşeceği.

Fullan’ ın Eğitimsel Dönüşüm Modeli’ nin prensiplerinden ilki öğrencilerin öğrenmesi gereken müfredatı, bu müfredatın nasıl değerlendirilmesi gerektiğini ve bunun için hangi öğretmen öğrenmelerinin gerektiğini içerir. Yeni uygulamalar ve inançlar yoluyla öğretmenlere deneyimler kazandırılarak bu politikaların devlet düzeyinde uyumlu hale getirilmesi ve uygulanması gerekmektedir. İkinci ve üçüncü ilkeler daha genel ve temeldir. Onlar belirli bir müfredata bağlı kalmadan eğitimcilerin temel kapasitelerinin ve çalışma şartlarının sürekli gelişimini öngörürler. Dahası önemli olan bu iki ilkenin desteği olmadan ilk ilkeye ulaşamayacağıdır. Eğitimde sürdürülebilirlik bir şekilde sistemin dönüştürülmesidir. Ebeveynler ve toplum, okulları iyileştirilmiş olarak görmek istemektedirler. Bu da kapasite ve şartların sürekli iyileştirilmesi ve bu üç reform ilkesi ile yeniden yapılandırılması yoluyla mümkün olacaktır. Öğretmenlerden ve uzmanlardan gelen yeni fikirler sürekli işlenerek eğitimde iyileştirme çabaları yönlendirilmelidir (Fullan, 2003).

Ahlaki amaç ve bilgi

Eğitimin mikro düzeyde ahlaki amacı, tüm öğrencilere farklı yaşam şansları oluşturmakken, makro düzeyde ise toplumsal kalkınma ve demokrasiye katkı sağlamaktır. Güçlü bir kamu okul sistemi toplumdaki ekonomik siyasal ve sosyal yenilenme için anahtardır. Postmodern olarak tanımlanan günümüz toplumunda eğitim reformunun ahlaki amaca bağlılığı her zamankinden daha da fazla önem taşırken; dünya çapındaki çeşitlilik ve kaotik karmaşıklık nedeni ile ahlaki amacı bulmak, bu amaçta kararlı kalmak ve bunu başarmak oldukça zorlaşmaktadır (Fullan, 2005). Ahlaki amaç sosyal bir sorumluluktur. Okul liderleri sahip oldukları eğitimsel ahlaki amaç ile öğrencilerin yaşamlarını değiştirecek arayışlara girdiklerinde yüksek başarı performansı

gösteren okullar ile düşük başarı performansı gösteren okullar arasındaki seviye farkı gittikçe azalacaktır (Fullan, 2002).

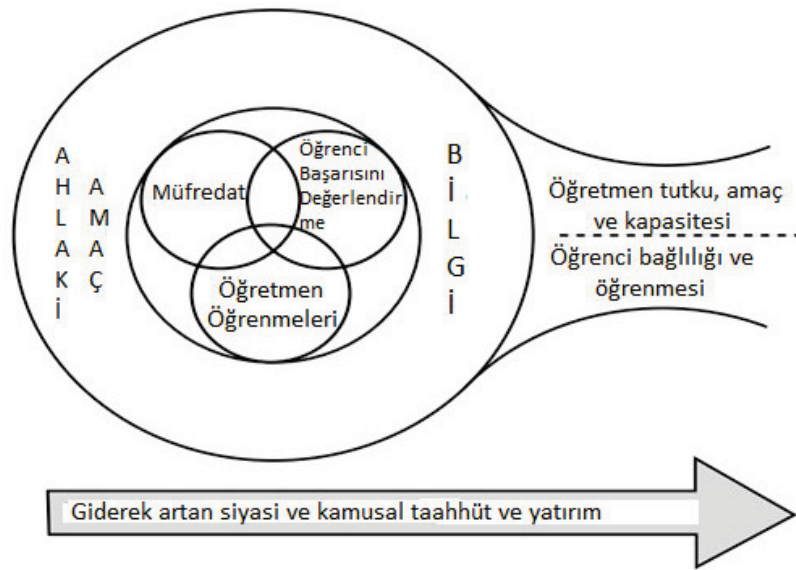

Şekil 2: Eğitimin Genel Teorisi (Fullan, 2003, s.69).

Müfredat, öğrenci başarısını değerlendirme ve öğretmen öğrenmeleri kümeleri de ancak ahlaki amaç ve bilgi ile çevrelendiklerinde öğrencilerin hayatlarında anlamlı farklar oluştururlar. Eğitimin ahlaki amacını doğru anlayan, taşıyan ve bilgisi ile birleştirebilen bir öğretmenin, öğretme isteği en üst düzeye çıkmış demektir. Bu amaç, öğretmenin öğretme yolu ile öğrencilerinin hayatlarını aslında nasıl etkileyebileceğinin farkına varması ve bu doğrultuda davranabilmesidir.

Öğretmenlerin tutku amaç ve kapasiteleri öğretme isteklerini güçlendirir. Öğretme isteği öğrenci bağlılığı ve öğrenmeleri ile paralellik gösterir. Bu durum ise eğitimsel kaliteyi artırıcı bir nitelik taşır (Louden ve Browne, 2005, s.147). Bu nedenle sahip olunan tutku, amaç ve kapasite öğrencilerin bağlılık ve öğrenmelerine doğrusal yönde etki eder.

Öğretme ve öğretmen eğitiminde giderek artan çalışmalar eğitimin ahlaki amaçlarını anlamının ne kadar önemli olduğunu destekler niteliktedir (Stager ve Fullan, 1992). Örneğin Goodlad ve meslektaşları devlet veya özel okullardaki öğretimin, öğretmenleri tarafından ne derecede ahlaki bir zorunluluk olarak görüldüğünü araştırmışlardır. Buna göre Goodlad (1990) öğretimde dört ahlaki zorunluluk çerçevesi belirlemiştir (Fullan, 1994):

- i. **Çevresindeki kültürü kabullenme işini kolaylaştırma:** Okullar kendilerinin ve toplumun erdem ve kusurlarının yargılanmasına karşılık; güzellik, doğruluk ve adalet anlayışı kazandıracak eğitilmiş kişilerin geliştirilmesinde de önemli oyuncular. Bu ahlaki bir sorumluluktur.
- ii. **Bilgiye erişimin sağlanması:** Öğretmenler, hiçbir tutumun, inancın ya da uygulamanın öğrencilerin bilgiye ulaşmasını önleyecek şekilde olmasına izin vermemelidirler.
- iii. **Etkili öğretmen – öğrenci iletişimi yapılandırma:** Eğitimcilerin ahlaki sorumluluğu öğretmen ve öğrencilerin hayatlarının kesiştiği yerde en belirgin önemini kazanacaktır. Öğretim epistemolojisi, öğretim mekanizmasının ötesinde bir pedagojiyi kapsamalıdır.
- iv. **İyi yöneticilik uygulaması:** Okullar duyarlı, yenilenen kurumlar halinde iseler, öğretmenler de yenilenme sürecinde olmalıdırlar.

Ahlaki amaç, karmaşık reformun sürdürülebilir görevinin belirlenmesinde önemli bir etkidir. Öğretmenler kendilerini bu dört ahlaki amaç doğrultusunda donatmalı, eğitimsel değişimin ve sosyal gelişmenin anahtarı olmalıdır (Stager ve Fullan, 1992). Parker Palmer (1998) ise yaptığı araştırmada öğretmenlerin ahlaki amaçlarına (moral purpose) ilişkin farkındalıklarını kendilerine yöneltecekleri şu sorularla ortaya çıkartılabileceğini ileri sürmüştür (Fullan, 2003):

- i. Öğretmenlik mesleğini neden seçtim?
- ii. ‘Ben’ bir öğretmen olarak ne anlama geliyorum?
- iii. İşime ne gibi katkıda bulunuyorum?
- iv. Mirasımın ne olmasını istiyorum?
- v. Kendimi izlemek için ne yapabilirim?

Fullan’ın eğitimsel dönüşümünün 1. prensibi

Müfredat çalışmaları

Müfredat, okulda öğrencilere sunulan işlenmiş veya işlenmemiş bilgi olup okul sosyal organizasyonunun bileşenlerindedir. Müfredatlar çoğunlukla sınıf ortamı dışında şekillendirilerek oluşturulurlar. Müfredat oluşturulurken gelenekler, toplumsal değerler, öğrenci nüfusunun ihtiyaçları ve tercihleri dikkate alınır. Konu alanları ve dersler ise sonrasında tanımlanırlar. Bu durumda en önemlisi müfredatın öğrencilere nasıl aktarılabileceğidir. Müfredatlar okulun kurumsal geleceğini oluştururlar; çünkü müfredat öğrencinin okuldan ne aldığıdır. Geçmişte müfredat okulun statik bir özelliği

olarak görülürken örgütsel açıdan bakıldığında, öğrenciye müfredatın nasıl aktarılacağı öğrencinin okuldan ne aldığı ile ilgili dinamik bir sürecin varlığı tartışılmaya başlanmıştır (Hallinan, 1987b, s.2). Müfredat geliştirme; örgütsel yapı, örgütsel bağlılık, zaman, materyal, paylaşılan değerler ve etkili liderlik unsurlarının her birinden tek tek etkilenen bir paylaşımır (Fullan, 1994a, s.65). Bu durumda okullardan beklenen öğretimsel ve eğitimsel etkililik ve üst düzey öğrenmeler için okulun müfredat amaçlarının okul öğretmenleri tarafından kolektif olarak belirlenmesi gerektiğidir. Öğretmenler sadece müfredatı uygulayanlar değil müfredatı oluşturanlar olmalıdırlar (Hargreaves ve Fullan, 2013).

Öğrenci başarısını değerlendirme çalışmaları

Ölçme ve değerlendirme sistemleri periyodik geribildirim sistemleridir. Bu sistemler ile eğitimsel uygulamalara liderlik edilerek gelişim süreçlerinin takibi sağlanır (Fullan, 1994b). Yapılan değişimi denetleyen, netleştiren ve destekleyen ölçme ve değerlendirme çalışmaları, yenileşme sürecine en büyük katkıyı sağlarlar (Stiegelbauer, 1994, s.40). Yapılan değerlendirme çalışmalarının sonuçları öğretimsel iyileşme için de kullanılabilir (Fullan, 2009, s.14). Örneğin, okullarda uygulanan müfredatın yeterliği akademik başarı sınavları ile ölçülür. Bu, bir sonraki müfredata geçilebilmesi için bir önkoşuldur (Hallinan, 1987a, s.44).

Öğretmen öğrenmeleri

Öğretmen öğrenmeleri çalışmaları; daha çok öğretmenlerin mesleki öğrenmeleri ile ilgilidir. Günümüzde mesleki gelişim adı altında yapılan bir takım çalıştaylar, kurslar, programlar ve ilgili aktiviteler yolu ile öğretmenlere sınıf içi iyileştirmeler için yeni fikir, beceri ve özellikler kazandırılmaya çalışılmaktadır. Durum böyle olmamalı, mesleki gelişimden ziyade mesleki öğrenmeye önem verilmelidir. Mesleki öğrenme süreklilik arz eden bir süreçtir ve mesleki gelişimden vazgeçilerek mesleki öğrenme eğitimciler için günlük yaşam deneyimleri haline getirilmelidir (Fullan, 2007). Bu nedenle okullarda öğretmenlere kişisel mesleki gelişimler yerine kolektif mesleki gelişimlerini sağlayıcı ortamlar oluşturulmalıdır (Fullan, 1985). Bu ortamlar öğrenme kültürleri (cultures of learning) haline getirilmelidir. Böyle ortamlarda öğretmenlerin bilgi ve becerilerinin sürekli geliştirilebilmesi nedeniyle öğrencilere deneyimler kazandırmak daha kolay olacaktır (Fullan, Cuttress ve Kilcher, 2005).

Genellikle öğretmenlik mesleklerinin ilk yıllarında mesleki öğrenme ve araştırma için daha çok çaba sarf eden öğretmenler, diğer yıllarda bu şekilde

davranmamaktadırlar. Bu da eğitimsel kaliteyi düşürmektedir (Fullan, 2003). Öğretmenler ve yöneticiler mesleki öğrenmeyi müfredat geliştirme çabalarının ve eğitimsel kaliteyi arttırmanın anahtarı olarak görmelidirler (Fullan, 1994, s.63).

Fullan'ın eğitimsel dönüşümünün 2. prensibi

Öğretmenlerin ve yöneticilerin kişisel gelişimi

Fullan'ın ikinci prensibi öğretmenlerin ve yöneticilerin kişisel gelişimleri ile ilgilidir. Prensip, yöneticileri de içeren öğretmenlik mesleğini temel yollarla güçlendirme politikalarını içermektedir. Bu politikalar, lisans öğrenimi, lisansüstü öğrenim, bursluluk, maaşlar ve atanma gibi başlıkları kapsamaktadır (Fullan, 2003).

Öğretmen yetiştirme programları, öğretmen adaylarını ahlaki amaç ile donatarak onları üretici değişimler için hazır hale getirmelidir (Fullan, 1993). Toplumlar genellikle iyi sonuçlar üreten öğretmenlerin yetiştirilmesinde de, başarıyı mümkün kılacak koşulların iyileştirilmesinde de başarısız olmuştur. Öğretmen eğitime yatırım yapmak kısa vadeli bir girişim değildir. Çünkü öğretmenlik öğrenen bir meslek olamamıştır. Öğretmenler ve öğretmen yetiştiricileri nasıl öğretecekleri, çevrelerini ve çevresel koşulları nasıl etkileyecekleri konusunda yeterli bilgiye sahip değildirler. Öğretmenlik her şeyden önce ilk hazırlık öğretmen eğitiminden kariyerinin sonuna kadar sürekli öğrenmeye yönelik olmalı ve öğretmen eğitimi reformları, iki temaya odaklanmalıdır (Fullan, 1994):

- Öğretme işinin ahlaki amacını daha fazla öğrencinin hayatında fark yaratabilecek şekilde yeniden kurma ve
- Bunu gerçekleştirebilmek için bilgi ve beceri tabanlı gelişimler oluşturma ve sürdürülebilirlik.

Bunun yanında okullar, sadece öğrencilerin değil, öğretmenlerin ve yöneticilerin de başarılı olabilecekleri şekilde yeniden tasarlanmalıdırlar. Örneğin, Connecticut eyaleti, on yıllık süre zarfında büyük ölçüde öğretmenlik mesleğini geliştirmeye yönelik kapsamlı bir dizi politika seti geliştirerek uygulamaya koymuştur. İlçe genelinde öğretmen maaşları arttırılarak eşitlenmiştir. Öğretmen lisans eğitimi öğrenme ve öğretmeye odaklı olarak güçlendirilmiş, lisans ve lisansüstü düzeydeki yüksek kabiliyet gösteren öğretmen adaylarına ve öğretmen sıkıntısı çeken okullara teşvik amaçlı kredi ve burslar verilmiştir. Devlet dışarıdan iyi yetişmiş öğretmenlerin girişini kolaylaştırmıştır. Acil lisanslamaya (emergency licensing) – Türkiye’de formasyon – son verilmiştir. Mesleki gelişim planları, öğretmen değerlendirme sistemleri yapılmış,

yeni başlayan stajyer öğretmenler için eğitimli danışmanlar finanse edilmiştir. Bu yasa değişiklikleri ile birlikte Connecticut öğrencilerindeki okuma düzeyi 1992 – 1998 yılları arasında yüzde 34 ten 46 düzeyine taşınmıştır (Fullan, 2003).

Fullan' ın eğitimsel dönüşümünün 3. prensibi

Çalışma koşullarını geliştirme

Öğretmenlerin çalışma koşullarının düzenlenmesi, başarısız olunan ve çoğu zaman unutulmuş iyileştirme çalışmalarındandır. Connecticut eyaleti örneği de bu prensipten dolayı bir yolla etkilenmiştir. Öğretmenlerin ve yöneticilerin kişisel gelişimlerinin sağlanması eğitimsel dönüşüm için tek başına yetersiz kalmıştır. Bunun için kişisel gelişimin yanında çalışma koşullarının da iyileştirilmesi gerektiği öngörülmüştür. İngiliz hükümeti öğretmenlerin çalışma koşullarını iyileştirmede Price Waterhouse Coopers (PWC) uluslararası mesleki hizmet servisini görevlendirmiştir. Servis mevcut okul koşullarında sürdürülebilir bir yolla iyileştirmelerin yapılabilmesi için yetersiz kaldığı açıklamasını yapmış ve raporunda aşağıdaki önerilere yer vermiştir (Fullan, 2003):

- i. Öğretmenlerin ve müdürlerin iş yüklerini azaltılmalıdır; özellikle onları öğretme işinden uzaklaştıran evrak ve görevler başkaları tarafından yapılabilir.
- ii. Öğretmenlerin okulda öğretim dışında geçirdikleri ve eğitime ayırdıkları zaman (non – contact time) arttırılmalıdır.
- iii. Öğretimde görevli daha fazla yardımcı personel desteği sağlanmalıdır.
- iv. Hükümetlerin değişimi desteklemesi, tanıtması bu yönde okulları izlemesi ve okullarla bağlantıya geçmesi yönünde iyileştirmeler yapılmalıdır.

Giderek artan siyasi ve kamusal taahhüt ve yatırım

Eğitim uluslararası bir sektör haline gelmiştir ve uluslararası bir rekabet ortamında faaliyet göstermektedir. Eğitimciler – gerek sınıfta, gerek yönetimde gerekse alan içinde olsun – müfredat çalışmalarını, çalışma koşullarını ve verdikleri hizmetleri uluslararası bir akredite ile düzenleme yoluna gitmişlerdir (Beare ve Loyd, 2005, s.11). Müfredat ve öğrenci başarısını değerlendirme çalışmalarını kapsayan Ulusal Okul Reformu girişimleri ile ülkelerin ekonomik kalkınmalarının düzenlenmesi hedeflenmiştir (Thomas, 2005, s.36).

Kavramsallaştırmanın 2 temel sonucu

Kavramsallaştırmanın iki temel sonucu; öğretmenlerin tutku, amaç ve kapasiteleri ile öğrencilerin bağlılıkları ve öğrenmeleridir. Eğitimin kalitesi öğretme isteği ile yakından ilgilidir (Louden ve Browne, 2005, s.147). Öğretmen etkililiği öğrenci öğrenmeleri için en önemli araçtır ve öğretmen tutku amaç ve kapasitesi öğrenci bağlılığı ve öğrenmelerini etkilemektedir (Fullan, 2003, s.69). Gelişim, kapasitedeki sürekli iyileştirmelerdir (Fullan, 1994) ve öğrenci öğrenmeleri öğretmen öğrenmelerine dayanmaktadır (Fullan, 2007).

Türkiye’ de Milli Eğitim Politikaları

Politikalar bir konudaki karar ve uygulamalara rehberlik eden planlardır (Aypay, 2015). Eğitim bir politika konusudur. Bununla birlikte eğitim politikaları eğitim ile ilgili bir takım karar ve ilkelerden oluşurlar. Her ülkenin kendisine göre sahip olduğu bir eğitim politikası vardır (Şişman ve Taşdemir, 2008a). Eğitim politikalarının başlıca konuları, eğitim kurumlarının alt yapı yatırımları, okul ve sınıfların büyüklüğü, bireylerin okul tercihleri, eğitimde özelleşme, öğretmen yetiştirme, öğretmen istihdamı, öğretmen maaşları, eğitim programları, öğretim yöntemleri, eğitimde öncelikler, öğrencilere kazandırılacak temel değerler vb. konular olabilir (Aypay, 2015). Türkiye’ de ise; Milli Eğitim Sistemi’ nin oluşturulmasında başlıca belirleyiciler; ilgili yasalar, Kalkınma Planları, Milli Eğitim Şuraları, bir takım konuları düzenleyen kanun hükmünde kararnameler, tüzükler, yönetmelikler, genelge ve yönergelerdir (Şişman ve Taşdemir, 2008b). Kanun hükmünde kararnameler, yönetmelikler, genelge ve yönergeler her ay Tebliğler Dergilerinde yayınlanmaktadır. Bundan dolayı bu başlıkta Türkiye’ de Milli Eğitim Politikalarının belirleyicileri olarak görülen Şura Kararları, Kalkınma Planları ve Tebliğler Dergileri açıklanarak özetlenmiştir.

Milli Eğitim Şuraları

Milli Eğitim Şuraları (MEŞ), Türk Eğitim Tarihinde önemli bir yere sahiptir. Şuralar, MEB’ nin ve Türk Milli Eğitim Sistemi’ nin en yüksek danışma organı niteliğindedirler. Şuralarda Milli Eğitim ile ilgili politikaların çizilmesinde önemli kararlar alınmaktadır. Bu kararlar eğitim sistemini geliştirecek, iyileştirecek ve sorunlarını çözebilecek türden kararlardır (Deniz, 2001). İlki 1939 yılında toplanan Milli Eğitim Şuraları’ nın, eğitim ile ilgili sorunların görüşüldüğü ve önemli kararların alındığı toplantılar olmasına karşın alınan kararların çoğunun birbirinin tekrarı niteliğinde olması var olan sorunların tamamıyla çözülememesine neden olmuştur (Eriş,

2006). Bu sürekliliğe sebep olan; ‘şuralarda alınan kararların uygulamaya aktarılması’ konusu ile ilgili gerekli adımların atılmaması / atılamaması, eğitim sisteminin sorunlarını çözümsüz bırakmıştır. Şuralarda alınan kararların önemli bir bölümü ya hiç uygulanmamış ya da uygulanmak üzere ileri bir tarihe atılmıştır. Bazı kararlardan bir iki yıllık kısa bir uygulamadan sonra vazgeçilmiş, bazılarının ise tersi yönde uygulamalara gidilmiştir (Deniz, 2001).

Talim Terbiye Kurulu ve Tebliğler Dergileri

Türkiye Cumhuriyeti Milli Eğitim Bakanlığı (MEB) tarafından yayımlanan Tebliğler Dergileri yönetmelikler, genelgeler, yönergeler ve diğerlerini içeren ve ayda bir çıkartılan bir dergidir. Yayınlar Milli Eğitim Bakanlığı ile ilgili olup Türkiye’de bulunan tüm yasal gelişmeleri sunarlar (‘Tebliğler Dergisi’, 2015). Tebliğler Dergileri; 1926’ da kurulmuş olan Talim Terbiye Kurulu (TTK) Kararlarını da içerirler. Bu kararlar Türk Milli Eğitim Sisteminin öğretim programlarını, ders kitaplarını ve bütün eğitim öğretim amaçlarını belirleyerek yön veren kararlardır (Cihan, 2010). Yapılan araştırmalar (Akalin, 2011 ve Cihan, 2010); Talim Terbiye Kurulu kararlarının büyük çoğunluğunun ders kitapları ve eğitim programları olmak üzere, yönetmelikler, ders dağılım çizelgeleri, şuralar ve diğerlerinden oluştuğunu destekler niteliktedir.

28 Mart 1926 tarih ve 3393 sayılı yönetmeliğe göre Milli Talim ve Terbiye Dairesi’ nin görevleri şu şekildedir (Koçak, 2009):

Madde 1 – Milli Talim Terbiye Dairesinin görevleri şunlardır;

1. Millî Eğitimle ilgili yönetmelik, tüzük ve kanun tasarılarını hazırlamak, incelemek ve mevcut yönetmelik, tüzük ve kanunlarda değişiklik yapılmasına ihtiyaç görülen husular hakkında Bakanlığa teklifte bulunmak,
2. Her derece genel ve meslek okullarının programlarını doğrudan doğruya veya uzmanlar vasıtasıyla düzenlemek ve değiştirmek,
3. Darülfünun şubeleri da dâhil olduğu hâlde, yüksek ve orta dereceli her çeşit okulların yeniden kurulması veya lağvedilmesi hususunda görüşlerini bildirmek,
4. Okullarda kabul ve uygulanacak eğitimi ve öğretimin amaçları, sistem ve usulleri hakkında karar almak,
5. Gençleri Cumhuriyet esasına göre hazırlayacak ve okullarda Millî Terbiyeyi kuvvetlendirecek tedbirler almak,
6. Okulların derecelerini tayin ve imtihan usulleri ve mezun olma şartları hakkında karar almak,
7. Halkın terbiye ve aydınlatılması için tedbirler düşünmek,
8. Mevcut öğretmenlerin meslekî bilgi ve güçlerini artırmak için gerekli tedbirleri almak,

9. Türk öğrencilerinin yabancı ülkelerde öğrenim meselesi ile Maarif Vekâletinin yabancı ülkelere getireceği her çeşit uzmanlar hakkında fikrini söylemek,
10. İlk ve orta dereceli okullarda okutulmak üzere yazılan kitapları incelettirmek ve bunlardan öğretim programına uygun ve pedagojik şartları taşıyanları kabul etmek ve onamak,
11. Bakanlık hesabına bastırılması gereken okul kitaplarını tespit etmek,
12. Yabancı dilde yazılmış pedagojik mecmua ve kitapları takip etmek, Türkiye öğretmenlerine faydalı olanlarını aynen veya özet hâlinde yayımlamak,
13. Maarif Vekâletinin ilmî risale ve mecmualarını yayımlamak,
14. Bakanlık hesabına bastırılmak üzere dışardan verilip Bakanlık Makamınca kurula gönderilen ilmî eserleri doğrudan doğruya tetkik ederek veya uzmanlarına tetkik ettirerek kabul veya reddetmek.

1926 yayınlanan yönetmelik ile ayrıca Milli Eğitim Şurasının oluşturulması amacıyla şura üyeleri ve görevleri de belirlenmiştir (Aslaner, 2008). Milli Eğitim ile ilgili yönetmelik, tüzük ve kanun tasarılarını hazırlama, inceleme, önerilerde bulunma görevi ile Milli Eğitim Bakanlığı'nın eğitim ve öğretim ile ilgili inceleme, düzenleme yapma ve önerilerde bulunma görevleri Talim Terbiye Kurulu Başkanlığı'na verilmiştir.

22 Haziran 1933 tarih ve 2287 sayılı, 'Maarif Vekâleti Merkez Teşkilatı ve Vazifeleri Hakkında Kanun' a göre Talim Terbiye Kurulunun görevleri şu şekildedir:

Madde 9 – Milli Talim ve Terbiye Heyeti bir reis ve dokuz azadan müteşekkildir. Heyet, vekâletin ilmi müşavere heyeti sıfatına haiz olup vazifeleri şunlardır:

1. Vekâletin alakadar dairelerince hazırlanacak kanun layihaları ile nizamname ve talimatnameleri tetkik etmek ve icap edenlerini bizzat hazırlamak ve bunlardan tedris ve terbiyeye taalluk edip vekâletçe lüzum görenlerini Millî Eğitim Şûrasına vermek.
2. Her derece umumi ve mesleki mekteplerin tedrisat programlarını hazırlayarak Millî Eğitim Şûrasının tetkikine vermek.
3. Mekteplerde okutulmak üzere yazılan kitapları tetkik ederek, kabul edilip edilmemesi hakkında reyini söylemek.
4. Halkı, Cumhuriyet esaslarına göre hazırlayacak ve bütün maarif müesseselerinde milli terbiyeyi kuvvetlendirecek tedbirleri düşünmek ve vekâlet makamına tekliflerde bulunmaktır.

1933 yılında kabul edilen kanun, şuraların yasal dayanağını oluşturmaktadır. Bu kanuna göre Talim Terbiye Kurulu' nun eğitim - öğretimi düzenlemede yardımcı görev Milli Eğitim Şurasına verilmiştir. Şura bakanlığa sunulacak kararların alınmasında yardımcı bir inceleme organı olarak rol üstlenmiştir.

17 Aralık 1984 tarih ve 2178 sayılı Tebliğler Dergisinde yayınlanan Milli Eğitim Gençlik ve Spor Başkanlığı Yönetmeliği (MEGSB, 1984)' nde Talim Terbiye Kurulu Başkanlığı' nın görevleri şu şekildedir:

Madde 5 – Başkanlığın esas görevleri şunlardır:

1. Bakanın en yakın ilmi danışma ve karar organı olarak milli eğitimimizin amaçlarına, ilkelerine uygun bir şekilde ve çağdaş metotlarda topyekûn milli eğitimi gerçekleştirmek için gerekli tedbirleri almak.
2. Eğitim sistemini, eğitim plan ve programlarını bütün ders ve araç ve gereçlerini araştırmak, geliştirmek ve uygulama kararlarını onaylatmak üzere çalışmalarını Yüksel Kurula sunmak.
3. Yurtiçi ve yurtdışı eğitim hareketlerini takip etmek ve değerlendirmek.
4. Programlara göre ders veya yardımcı ders kitaplarını hazırlamak, hazırlatmak veya satın almak.
5. Satın alınması veya imal edilmesi ön görülen eğitim araç ve gereçlerini eğitime katkıları bakımından ve ekonomik yönden incelemek, uygun görülenleri ilgililere bildirmek.
6. Bakanlık birimlerince veya kendi birimlerince hazırlanan eğitim ve öğretimle ilgili kanun tasarılarına tüzük ve yönetmeliklerine, gerektiğinde Hukuk Müşavirliğin de görüşünü alarak son şeklini vermek ve ilgili makamlara sunmak.
7. Yasama organı üyelerince veya diğer bakanlıklarca hazırlanan eğitim ve öğretimle ilgili kanun, teklif ve tasarıları hakkında Hukuk Müşavirliğine görüş bildirmek.
8. İlköğretim ve Ortaöğretim kademesinde yurtdışı ve yurtiçi eğitim kurumlarından alınmış diploma ve öğrenim belgelerinin derece ve denkliklerinin tespiti konusunda esasları bildirmek; bu esaslar çerçevesinde denklik işlemlerini yapmak veya yaptırmak.
9. Yabancı ülkelere gönderilen öğretmen ve öğrenciler için esas olacak öğretim planını incelemek.
10. Yüksek kurul ile Milli Eğitim Şurasının Sekreterlik görevini yürütmek.
11. Eğitim ve öğretim kurumlarımızın standartlarını geliştirmek.
12. Eğitim ve öğretim kurumlarımızın standartlarını geliştirici tedbirler almak.
13. Memleketimizle başka memleketler arasında yapılacak kültür antlaşmaları hakkında mütalaa vermek; milletlerarası eğitim ve kültür toplantılarında milletimizin temsili ile ilgili hazırlıkları incelemek, görüş bildirmek ve bu toplantılarda varılan kararların yurdumuzda değerlendirilmesini sağlamak.
14. Öğretmenlik mesleğinin ve eğitim idareciliğinin gelişmesini sağlayacak tedbirler almak.
15. Gençleri, Cumhuriyet esasına göre hazırlayacak ve okullarda milli terbiyeyi kuvvetlendirecek tedbirler almak.
16. Eğitim ve öğretimle ilgili özel ihtisası gerektiren alanlarda bilim ve meslek kuruluşlarının iştirakini de sağlayacak şekilde araştırma, inceleme ve geliştirme faaliyetlerinde bulunmak üzere özel ihtisas komisyonlarını kurmak.
17. Bakan tarafından onaylanan kararlarla Yüksek Kurul tarafından onaylanan kararların yürürlüğe konulması ile ilgili işlemleri yapmak.
18. Eğitim ve öğretimdeki gelişmeleri ve yenilikleri araştırarak gerekli gördüğü konuları Milli Eğitim Şurasına sunmak.
19. Kişi ve kuruluşlarca, incelenip tavsiyesi istenilen eserler hakkında gerekli işlemleri yapmaktır.

1984 yılında yayınlanan yönetmelikte Talim Terbiye Kurulu eğitim ve öğretim ile ilgili süregelen düzenleme, inceleme görevlerini sürdürerek eğitim öğretim kurumlarının standartlarını geliştirici çalışmalar yapma görevini de üstlenmiştir. Kurulun eğitim öğretimdeki gelişmeleri ve yenilikleri araştırarak gerekli gördüğü

konuları Milli Eğitim Şuralarına sunabilme görevi, şuraların gündem maddelerinin oluşturulmasında belirleyici nitelikte olduğunu göstermektedir.

Resmi Gazete’ de yayınlanan 30 Nisan 1992 tarih ve 3797 sayılı ‘Milli Eğitim Bakanlığının Teşkilat ve Görevleri Hakkında Kanun’ a göre TTK’ nun görev ve yetkileri şu şekilde belirtilmiştir:

Madde 8 – Bakana bağlı olan Talim Terbiye Kurulu’ nun görevleri şunlardır:

1. Eğitim sistemini, eğitim plan ve programlarını, bütün ders araç ve gereçlerini araştırmak, geliştirmek ve uygulama kararlarını onaylatmak üzere Bakanlık Makamına sunmak,
2. Bakanlık birimlerince hazırlanan öğretim programları ile ders kitapları, yardımcı kitaplar, öğretmen klavuz kitapları, bilgi iş ve işlem yapraklarını incelemek, geliştirmek ve uygun görülenleri karara bağlamak,
3. Eğitim ve öğretimi geliştirme ve değerlendirme ile ilgili görev ve hizmetlerini yürütmek,
4. Yurt içi ve yurt dışı eğitim hareketlerini takip etmek ve değerlendirmek,
5. Programlara göre ders veya yardımcı ders kitaplarını hazırlamak, hazırlatmak veya satın almak,
6. Satın alınması veya imal edilmesi öngörülen eğitim araç ve gereçlerini eğitime katkıları ve ekonomik yönden incelemek, uygun görülenleri ilgililere bildirmek,
7. Bakanlık birimlerince hazırlanan eğitim ve öğretimle ilgili kanun tasarılarına, tüzük ve yönetmeliklere, gerektiğinde Hukuk Müşavirliğinin de görüşünü alarak en son şeklini vermek ve ilgili makamlara sunmak,
8. Yasama organı üyelerince veya diğer bakanlıklarca hazırlanan eğitim ve öğretime ilişkin kanun teklifi ve tasarıları hakkında Hukuk Müşavirliğine görüş bildirmek,
9. İlköğretim ve ortaöğretim kademesinde yurt dışı eğitim kurumlarından alınmış diploma ve öğrenim belgelerinin derece ve denkliklerini tespit etmek,
10. Yabancı ülkelere gönderilen öğretmen ve öğrenciler için esas olacak öğretim planlarını incelemek,
11. Milli Eğitim Şurasının sekreterlik görevini yürütmek,
12. Bakanın onayından sonra kurul kararlarının yürürlüğe konulması ile ilgili işlemleri yapmak.

17 Ekim 2003 tarih ve 25262 sayılı ‘Milli Eğitim Bakanlığı Talim ve Terbiye Kurulu Başkanlığı Yönetmeliğinde Değişiklik Yapılmasına Dair Yönetmelik’ e göre TTK’ nun görev ve yetkileri ise şu şekildedir:

Madde 6 – Başkanlığın görevleri şunlardır;

1. Bakanın en yakın bilimsel danışma ve karar organı olarak milli eğitimin amaçlarına, ilkelerine uygun bir şekilde ve çağdaş yöntemlerle milli eğitimin gerçekleştirilmesi yönünde gerekli tedbirleri almak.
2. Millî eğitim sisteminin nasıl bir insan yetiştirmeyi hedeflediğini belirlemek.
3. Eğitim sistemini, eğitim plân ve programlarını, eğitim araçgerekini araştırmak, geliştirmek ve uygulama kararlarını onaylatmak üzere Bakanlık Makamına sunmak.
4. Bakanlık birimlerince hazırlanan öğretim programları ile ders kitapları, yardımcı kitaplar, öğretmen kılavuz kitapları, bilgi iş ve işlem yapraklarını incelemek, geliştirmek ve uygun görülenleri karara bağlamak.
5. Yurt içi ve yurt dışı eğitim hareketlerini, ulusal ve uluslararası gelişmeler ve projeksiyonlar çerçevesinde izlemek ve değerlendirmek.
6. Ders kitapları ile yardımcı ders kitaplarını hazırlamak veya hazırlatmak.

7. Satın alınması veya üretilmesi öngörülen eğitim araç-gerecini eğitime katkıları bakımından ve ekonomik yönden incelemek, uygun görülenleri ilgililere bildirmek.
8. Bakanlık birimlerince hazırlanan eğitim-öğretimle ilgili kanun tasarıları ile tüzük, yönetmelik ve yönerge taslaklarına gerektiğinde Hukuk Müşavirliğinin de görüşünü alarak son şeklini vermek ve ilgili makamlara sunmak.
9. Yasama organı üyelerince veya diğer bakanlıklarca hazırlanan eğitim-öğretimle ilgili kanun teklif ve tasarıları hakkında görüş bildirmek.
10. İlköğretim ve Ortaöğretim kademesinde yurt içi ve yurt dışı eğitim kurumlarından alınmış diploma ve öğrenim belgelerinin derece ve denkliklerinin tespiti konusunda esaslar belirlemek, bu esaslar çerçevesinde denklik işlemlerini yapmak veya yaptırmak.
11. Yurt dışına gönderilen öğretmen ve öğrenciler için esas olacak öğretim plânlarını incelemek.
12. Millî eğitim şûrasının sekretarya işlerini yürütmek.
13. Eğitim-öğretim kurumlarımızın standartlarını geliştirici tedbirler almak.
14. Eğitim yönetiminin yapısı ve işleyişi ile ilgili ilke ve esasları oluşturmak.
15. Eğitimde uygulamaların temelini oluşturacak felsefi ve sosyolojik etütler yapmak, yaptırmak ve bunlara ilişkin projeler geliştirmek.
16. Ülkemiz ile diğer ülkeler arasında yapılacak ikili veya çok taraflı kültür anlaşmaları, bu çerçevede hazırlanacak kültürel değişim ve eğitim protokolleri ile ilgili olarak görüş bildirmek; gerektiğinde temsilci göndermek, uluslararası eğitim ve kültür toplantıları için hazırlanan görüşleri incelemek ve bu konuda görüş bildirmek.
17. Öğretmenlik mesleği ile eğitim yöneticiliğinin nitelik bakımından gelişmesini sağlayıcı kararlar almak.
18. Eğitim yöneticilerinin ve öğretmenlerin niteliklerini, performans standartlarını belirlemek.
19. Eğitim sistemi, öğretim programları, ders kitapları ve eğitim araçlarıyla ilgili projeler hazırlamak veya hazırlatmak.
20. Gençleri Cumhuriyet esaslarına göre hazırlayacak ve okullarda millî terbiyeyi kuvvetlendirecek tedbirleri almak.
21. Eğitim - öğretimle ilgili özel ihtisas gerektiren alanlarda üniversiteler ile diğer bilim ve meslek kuruluşlarının katılımını da sağlayacak şekilde araştırma, inceleme ve geliştirme faaliyetlerinde bulunmak üzere özel ihtisas komisyonları kurmak.
22. Bakan tarafından onaylanan kararların yürürlüğe konulması ile ilgili iş ve işlemleri yapmak.
23. Eğitim - öğretimdeki gelişmeleri ve yenilikleri araştırarak gerekli gördüğü konuların millî eğitim şûrası gündemine alınmasını sağlamak.
24. Kişi ve kuruluşlarca hazırlanıp tavsiyesi istenilen eserler hakkında gerekli iş ve işlemleri yapmak.
25. Gerektiğinde ders kitapları ve diğer eğitim araç - gerecinin hazırlanmasında yükseköğretim kurumları ile diğer kurum ve kuruluşlarla iş birliği yapmak.

Yukarıda söz edilen kanun ve yönetmeliklerde görüldüğü gibi Talim Terbiye Kurulu Başkanlığı' nın görevleri yıllar geçtikçe çağın ihtiyaçlarına bağlı olarak artmış ve düzenlenmiştir. Yıllar geçtikçe üstlendiği 'Tedbir almak, hazırlamak, hazırlatmak, kurmak, yapmak, yürütmek, belirlemek, incelemek, görüş bildirmek, araştırmak, sunmak, oluşturmak.' gibi görevleri ile Millî Eğitim Bakanlığı' nın önemli görevler üstlenen bir kurumu haline gelmiştir. Bu bakımdan düzenli olarak her ay yayınlanan Tebliğler Dergileri Talim Terbiye Kurulu Kararlarını içermeleri bakımından önem taşımaktadır.

Kalkınma Planları

Türkiye 1961’ de planlı kalkınma dönemine girdikten sonra; eğitimde planlama, kalkınmanın ayrılmaz bir parçası olarak görülerek, hazırlanan kalkınma planlarında eğitime büyük önem ve yer verilmiştir. Kalkınma planlarında, eğitimle ilgili olarak önceki dönemin eğitim gelişmeleri ve mevcut durum, ana ilkeler ve yöntem, hedefler ve genel politikalar, yatırımlar ve tedbirler başlıklandırılarak, her başlıkta eğitim basamakları, yaygın eğitim ve hizmetiçi eğitim ayrı ayrı incelenmiştir (Gökalp, 2003). Aşağıda 1979 – 2015 aralığında yapılan kalkınma planlarında eğitimle ilgili yer alan mevcut durum ve gerçekleştirilmesi beklenen ilke, politika ve hedefler sunularak özetlenmiştir. Cümle sonlarında ilgili maddenin kalkınma planının kaçınıcı karar maddesi olduğuna ilişkin numarası belirtilmiştir.

Dördüncü Kalkınma Planı Dönemi’ nde (1979 – 1983) eğitimde mevcut durum ve gerçekleştirilmesi beklenen hedefler

Mevcut durum

- Ekonomik gelişmelerden ve toplumsal yapıdan etkilenen eğitim (k.m. 1557).
- Eğitime ayrılan kaynakların sosyal adalete, fırsat eşitliğini gerçekleştirecek şekilde kullanılamaması (k.m. 1558).
- Eğitim içeriğinin toplumun değişen koşullarına uyacak biçimde geliştirilememesi (k.m. 1558).
- Yetersiz fiziki kapasiteye sahip okullar (k.m. 1559).
- Yurt düzeyinde öğretmenlerin dengesiz dağılımı (k.m.1559).
- Öğretmenlerin istihdam koşulları – her kademedede esasen yetersiz öğretmen sayısı ve bölgeler arası, kıır – kent arasında dengesiz dağılımı (k.m. 1560).
- Öğretmenlerin istihdam koşulları, ekonomik, sosyal ve politik güvence noksanlığı (k.m. 1560).
- Eğitim sisteminin içeriğinin istihdam koşulları ve teknolojik yapı ile uyumsuz olması (k.m. 1561).
- Teknik eğitimin, içeriğinin ve kaynaklarının yetersizliği (k.m. 1561).
- Yükseköğrenimin içeriği ve niteliğinde belirsizlik (k.m. 1562).
- Üniversitelerin teknolojiyi uygulayan ve teknolojiyi üreten farklı düzeyde elemanlar yetiştirememesi (k.m. 1562).

- Eğitimin tüm kademelerde ezberciliğe dayanan kişiliği kalıplaştırması (k.m. 1563).
- Okul öncesi eğitimin gelişmesi üç plan döneminde kaynak yetersizliği, alana yeterince eğinilmemesi gibi nedenlerle yeterli düzeylerde gerçekleşmemiştir (k.m. 1565).
- Ortaokul ve lise düzeyinde öğretim yapan okullardan örgün mesleki ve teknik ortaöğretimin sayısal gelişme içindeki en büyük payı İmam Hatip Ortaokullarına ait olmuştur. 1973 – 1974’te İmam Hatip okullarındaki öğrenci sayısının toplamı 10.785 iken, 1977 – 1978’ de 108.345’ e ulaşmıştır (k.m. 1588).

Hedefler:

- Okul çağı nüfus, toplam öğrenci ve okullaşma oranı için öngörülen sayısal gelişmenin gerçekleşmesinde mesleki – teknik eğitime ağırlık verilmesi (k.m. 1633).
- Yardımcı sağlık personelinin sayısının sağlık meslek liseleri ile artırılması (k.m. 1634).
- Dördüncü plan döneminde eğitime ayrılan ödeneğin en fazla sırasıyla temel eğitim 1. Kademe (% 23.8), ortaöğretim (% 22.4) ve yüksek eğitime (% 17.5); en az ödeneğin ise okul öncesi eğitime (% 0.6) ayrılması (k.m. 1635).
- Eğitim sisteminin bireyi ve toplumu daha ileri bir gelişme aşamasına götürecektir şekilde yeniden düzenlenmesi (k.m. 1637).
- Eğitim programlarının içeriğinin laik, özgürlükçü, demokratik rejim ve anayasada tayin edilmiş olan devletin niteliklerine uygun olarak yeniden düzenlenmesi (k.m. 1637).
- Eğitim sisteminin geliştirilmesinde nüfussal, ekonomik ve kültürel özelliklerin dikkate alınması (k.m. 1637).
- Eğitimin bir süreç oluşu nedeniyle örgün ve yaygın eğitimin birbirini tamamlayacak biçimde geliştirilmesi ve eğitim sistemi içindeki kademeler arasındaki kopukluğun giderilmesi (k.m. 1637).
- Eğitimin ticari meta haline dönüşmesini engellemek (k.m. 1637).
- Eğitimin tüm kademelerde ezberciliğe dayanan kişiliği kalıplaştıran içeriğin değiştirilmesi (k.m. 1637).
- Plan disiplini dışında okul açma kapama uygulamasının önlenmesi (k.m. 1637).

- Sanayinin gelişmesi doğrultusunda teknik eğitime yönelik okulların açılmasına bölgeler arası dengeyi de gözetecek biçimde öncelik verilmesi (k.m. 1637).
- Okul öncesi eğitimi çalışmalarının pilot uygulamalara göre ele alınması ve yaygınlaştırılması (k.m. 1637).
- Temel eğitim 1. Kademe bölgeler arası farklılıkların giderilerek bu kademe nicel ve nitel gelişme sağlanması (k.m. 1637).
- Üçlü eğitimin en azından ikili eğitime dönüştürülmesi için gerekli önlemlerin alınması (k.m. 1637).
- Okulsuz köylerin tümünün okula kavuşturulması (k.m. 1637).
- Okullaşma için imar planlarında gerekli değişikliklerin yapılması (k.m. 1637).
- Temel eğitim 1. Kademe kitap giderlerinin devletçe karşılanması (k.m. 1637).
- Temel eğitim 2. Kademe plan dönemi sonunda çağ nüfusunun % 60' ının kapsanmasını sağlayacak fiziki kapasite sağlanması (k.m. 1637).
- Temel eğitim 2. Kademe eğitimin işlerliğini arttıracak içerik düzenlemelerinin yapılması (k.m. 1637).
- Temel eğitim 2. Kademe bir üst öğrenime devam etmeyen öğrencilerin istihdama katılımları için yöresel özellikleri dikkate alan uygulamalı bilgilerin verilmesi (kooperatifçilik, tarım, hayvancılık vb.) (k.m. 1637).
- Yatılı bölge okullarının tanı kapasite ile kullanımını sağlayıcı önlemlerin alınması (k.m. 1637).
- Temel eğitimin her iki kademesinin süre, amaç ve program içeriklerinin incelenmesi (k.m. 1637).
- Ortaöğretimde mesleki ve teknik öğretime ağırlık kazandırılması (k.m. 1637).
- Ticaret meslek liselerinin ayrı okul türü olmaktan çıkartılması (k.m. 1637).
- Teknik liselerin karma öğrenci yetiştiren, endüstrinin gereksinim duyduğu alanlardaki programları içerecek şekilde geliştirilmesi (k.m. 1637).
- Gerek örgün gerek yaygın programların geliştirilmesinde sanayi katkısının sağlanması (k.m. 1637).
- Teknik ve meslek okullarının döner sermayelerinin eğitim ve üretimi birleştirecek şekilde elde edilmesi (k.m. 1637).
- Ortaöğretimde mesleki ve teknik eğitime öncelik veren burs sisteminin geliştirilmesi (k.m. 1637).
- Öğretmenlerin yükseköğretim kurumu mezunu olması şartı (k.m. 1637).

- Öğretmen liselerini bitirenlerin 2 yıl ek öğrenim görerek ilkokul öğretmeni olabilmesinin sağlanması ve diğer yükseköğretim kurumlarına da istekleri doğrultusunda gidebilmeleri (k.m. 1637).
- Farklı eğitim kademelerinin öğretmen gereksinimlerini karşılayabilecek esnek öğretmen yetiştirme sisteminin geliştirilmesi (k.m. 1637).
- Öğretmenlik istihdam koşullarının iyileştirilmesi (k.m. 1637).
- Öğretmenlerin mesleki bilgi birikimlerinin sürekli yenilenmesinin sağlanması (k.m. 1637).
- Mesleki ve teknik öğretimdeki yetiştirilen öğretmen sayısının artırılması (k.m. 1637).
- İmam hatip okullarında öğretimin niteliğini iyileştirmek (k.m. 1637).
- İmam hatip okullarının ders araç gereçleri ve nitelikli öğretmenlerle desteklenmesi (k.m. 1637).
- Sağlık meslek liselerinin sayı ve kapasitelerinin artırılması (k.m. 1637).
- Tarım okullarında öğretimin yeniden düzenlenmesi (k.m. 1637).
- Yeterli öğretim koşulları ve öğretim elemanları sağlanmadan yeni yükseköğretim kurumlarının açılmaması (k.m. 1637).
- Yükseköğretimde üniversitelerarası kurul bünyesinde yeterli yetkilerle donatılmış bir örgütün oluşturulması (k.m. 1637).
- Yükseköğretime girişte ortaöğretim programlarına ve ders kredisi sistemine dayalı yeni bir yöntemin geliştirilmesi (k.m. 1637).
- Yükseköğretimde mevcut kapasitenin rasyonel kullanımının sağlanması (k.m. 1637).
- Yükseköğretimde öğretim üyesi yetiştirilmesi konusuna önem verilmesi (k.m. 1637).
- Yükseköğretimde yurt içi doktora programlarının düzenlenmesi (k.m. 1637).
- Yedek subaylığın yükseköğretime olan talebi arttırmasının önlenmesi (k.m. 1637).
- Eğitimin her kademesinde eğitim teknolojisinden yararlanılmasını sağlayacak araştırmaların yapılması ve sonuçlarının uygulamaya konulması (k.m. 1637).
- Yükseköğretim kurumlarının birinci sınıflarında Türkçe, yabancı dil ve kurumların özelliklerine göre temel bilimlerden gerekli konuların yer aldığı program uygulamalarının gerçekleştirilmesi (k.m. 1637).

- Yaygın eğitimin örgün eğitimi tamamlayacak biçimde düzenlenmesi (k.m. 1637).
- Endüstriyel sanat okullarının düzenlenmesi (k.m. 1637).
- Yaygın ve örgün eğitim sistemleri arasında kurumsal ve içerik yönünden geçişe olanak veren esnek bir yapının sağlanması (k.m. 1637).
- İstihdam süreci içinde nitelikli elemanlardan eğitici personel olarak yararlanılması (k.m. 1637).
- Mesleki ve teknik yaygın eğitimi etkinliklerinin geliştirilmesinde istihdam koşullarına ve iş analizlerine dayalı eğitim programlarının geliştirilmesi (k.m. 1637).
- Gezici köy kursları ile tarım sektöründe çalışanlara ilgili konularda eğitim verilmesi, tarım okullarının olanaklarından yararlanılması (k.m. 1637).

Dördüncü Kalkınma Planı döneminde belirlenen hedefler incelendiğinde; Teknik lise programları, Tarım okullarında öğretim, İmam Hatip Okullarında öğretim, Mesleki Teknik Eğitim programları, Mesleki ve Teknik Öğretim, Örgün ve yaygın eğitim, Temel eğitimde süre, amaç ve kapasite, ezberci eğitim sistemi, yurtiçi doktora programları, yükseköğretimde 1. Sınıf program uygulamaları, eğitim teknolojileri eğitim programları, gezici köy kursları, yaygın ve örgün eğitim arası geçiş, ortaöğretimde burs sistemi, yükseköğretime giriş sistemi, öğretmenlerin mesleki bilgi gelişimleri, öğretmenlerin istihdam koşulları, öğretmenlerin yetiştirilmesi, eğitici personeller, öğretim üyesi yetiştirme, yükseköğretim kurumlarının açılması, yükseköğretimde kapasite, ders kitapları giderleri, eğitime ayrılan ödemeler, Sağlık Meslek Liselerinin sayı ve kapasiteleri, okulsuz köyler, bölgeler arası farklılıkların giderilmesi–eğitimde fırsat eşitliği, Ticaret Meslek Liselerinin ayrı okul türü olmaktan çıkartılması, Teknik ve Meslek okullarında döner sermayeler, okul öncesi eğitimin yaygınlaştırılması, ikili eğitim, okul açma ve kapama, eğitim sisteminin yeniden düzenlenmesi, Endüstriyel Sanat Okullarının düzenlenmesi, Yatılı Bölge Okullarının kapasiteleri, okullaşma gibi konulara önem verildiği görülmektedir.

Beşinci Kalkınma Planı Dönemi' nde (1985 – 1989) eğitimde mevcut durum ve gerçekleştirilmesi beklenen hedefler

Mevcut durum:

- Eğitim kurumlarının kapasitesi ekonomik ve sosyal gelişme hedeflerine göre hesaplanan insan gücü ihtiyaçlarını karşılamaya yeterlidir (k.m. 507).
- Öğretmen ve öğretim üyesi sayılarında yetersizlikler görülmektedir (k.m. 507).
- Teknisyen ve vasıflı işçi ihtiyacını karşılayacak şekilde Mesleki – teknik öğretimin yeniden düzenlenmesi gerekmektedir (k.m. 507).
- Mevcut kapasitenin ihtiyacı karşılamakta yetersiz kaldığı meslek dalları bulunmaktadır (k.m. 508).
- İlkokul, ortaokul ve lise öğretmeni mevcut sayısı ihtiyaç duyulan öğretmen sayısından fazladır (k.m. 508).
- Mesleki ve teknik lise ve meslek yüksekokullarının programlarında hedeflere uygun şekilde yetiştirilme sağlanabilmesi için gerekli düzenlemeler yapılacaktır (k.m. 511).

Hedefler:

- Endüstri meslek liselerinden imkânları uygun olanların teknisyen yetiştiren üç yıllık liselere dönüştürülmesi (k.m.512).
- Kalifiye işçi yetiştirme konusunda yaygın eğitim ve hizmetiçi eğitimden faydalanılacaktır (k.m. 513).
- Mesleki ve teknik elemanların yaygın eğitim yoluyla yetiştirilmesi uygulaması başlatılacaktır (k.m. 514).
- Mesleki ve teknik eğitim veren okulların eksikliklerinin giderilmesi, ihtiyaç bulunmayan alanlarda yeni okulların açılmaması ve kontenjanın arttırılmaması (k.m. 515).
- Nitelikli yüksek eğitilmiş insan gücü için arz yetersizliği bulunmayan alanlarda yeni yükseköğretim kurumlarının açılmaması (k.m. 516).
- Nitelikli eğitim için her kademede eğitim programlarının içerik ve yöntemler bakımından gözden geçirilmesi (k.m. 517).
- Eğitim sisteminin her kademesinde teknolojik, ekonomik ve sosyal değişmelere uyum sağlayacak şekilde insan gücü yetiştirilmesi (k.m. 518).

- Mesleki ve teknik orta öğretime öğretmen yetiştirilmesinin öncelik taşıması (k.m. 519).
- Okul içi ve yaygın eğitim yoluyla yüksek nitelikli idareci yetiştirilmesi (k.m. 520).
- Nitelikli ve tecrübeli elemanların ihtiyaç duyulduğu sektör ve bölgelerde istihdamda, ücret politikasında ve çalışma şartlarında iyileştirmeler yapılması (k.m. 521).
- Eğitim, beslenme, sağlık, barınma ve istihdamın bir politikalar bütünü olarak ele alınması ve gençlerde teşebbüs kabiliyeti, yapıcılık, hoşgörülü olma, çalışmayı sevme, birlikte çalışma vb. karakter özelliklerinin geliştirilmesi (k.m. 524).
- Yükseköğretim kurulu teknisyen işlerine öğretmen hazırlama programının başlatılması (k.m. 531).
- Örgün eğitimin her kademesinde yabancı dil eğitimine seçmeli ve kademeli olarak ağırlık verilmesi ve buna uygun programların hazırlanması ve öğretmen ihtiyacının karşılanması (k.m. 532).
- Öğretmenlerin işbaşında yetiştirilmesine yönelik programların hazırlanması (k.m. 533).
- Eğitim programlarının gündelik şartlara uygun hale getirilmesi (k.m. 533).
- Öğretmenlerin eğitimi içi TV den yararlanılması (k.m. 533).
- Eğitimin doğumdan itibaren hayat boyu eğitim şeklinde kabul edilmesi (k.m. 534).
- Yaygın ve örgün eğitim kurumları arasında geçiş ve denklik (k.m. 535).
- Ailenin eğitilmesinin toplumun ve eğitim sisteminin en önemli görevi olduğu vurgusu (k.m. 536).
- Eğitimde fiziki altyapıların çevre okullar tarafından ortaklaşa kullanılması (k.m. 537).
- Eğitime ve milli kültür değerlerinin paylaşılmasına yönelik radyo ve televizyon hizmetlerinin sürelerinin arttırılması ve etkili zaman dilimlerine konulması (k.m. 538).
- Çalışan annelerin yoğun olduğu şehir merkezlerinde ve sosyo ekonomik durumu elverişsiz ailelerin yaşadığı bölgelerde anasınıflarının hızla yaygınlaştırılması (k.m. 540).

- İlkokullarda okulsuzluk sorunu çözümlendiğinden ikili eğitim oranının azaltılmasının hedeflenmesi (k.m. 541).
- İlkokul öncesi okullaşma oranının % 10' a çıkartılması (k.m. 542).
- Özel eğitim alanında görev alacak öğretmen ve personelin yetiştirilmesinin sağlanması (k.m. 543).
- Üstün zekâlı ve özel yetenekli çocuklara özel eğitim hizmetlerinin götürülmesi (k.m. 544).
- Ortaokullarda mesleğe yöneltme ve çevre şartlarına göre beceriler kazandırma uygulamalarının başlatılması (k.m. 545).
- 5. Plan döneminde örgün ve yaygın mesleki ve teknik liseler, yükseköğretim önünde yığılmayı önlemek ve kısa yoldan hayata atılmak için genel liselere göre tercih edilen alan olacaktır (k.m. 546).
- 5. Plan dönemi başında genel liseler okullaşma oranı % 17.3 iken mesleki teknik liseler okullaşma oranı % 13.4 tür. Plan dönemi sonunda ise hedeflenen genel lise okullaşma oranı % 18.8 iken mesleki ve teknik liselerde bu oran % 20.6 dır (k.m. 547).
- Yaygın ve örgün eğitimin aynı eğitim kurumları tarafından paralel ve iç içe programlarla yürütülmesi (k.m. 549).
- Çoğunluğu 12 – 25 yaş grubu olup ilkokul, ortaokul veya lise mezunu ve okula devam etmeyen kişilere iş bulma imkânını arttırıcı meslekler kazandırmak (k.m. 550).
- Mesleki yaygın eğitim fonunun kurulması (k.m. 551).
- Eğitim sisteminde döner sermayenin iyileştirilmesi (k.m. 552).
- Özel okulların teşvik edilmesi (k.m. 553).
- Eğitim kalitesinin teftiş ve denetim mekanizmasının geliştirilmesi (k.m. 553).
- Eğitim hizmetlerinin maliyetine katılma uygulamasına başlanması (k.m. 554).
- Tarımdaki gizli işsizlere kısa süreli kurslar yolu ile geçerli mesleki bilgi ve beceri kazandıran kurslar verilmesi (k.m. 557).
- Kamu görevlilerinin kısa süreli halkla ilişkiler eğitiminden geçirilmesi (k.m. 558).
- Özel işyerlerinde verimliliği arttırmak için hizmetiçi eğitim programlarının düzenlenmesi (k.m. 559).

- Beşinci plan dönemi sonunda yükseköğretimde % 12' lik okullaşma oranına erişilmesi hedefi (k.m. 561).
- Yükseköğretimde uygulamalı derslerin işyerleri ve üretim içinde yapılmasının sağlanması (k.m. 562).
- Yükseköğretim ile ortaöğretim arasında tutarlılığın, program ve geçiş uygunluluğunun sağlanması (k.m. 563).
- Yükseköğretime geçişte fırsat eşitliğinin sağlanması (k.m. 563).
- Ortaöğretimde edinilen meslek alanında yükseköğretimde devam edilebilmesi için teşvik sisteminin uygulanması (k.m. 563).
- Yükseköğretimdeki akademik eleman sayısının arttırılmasına yönelik tedbirlerin alınması (k.m. 564).
- Üniversitelerin örgün, yaygın ve sürekli eğitim yoluyla toplum kalkınmasının merkezi konumuna getirilmesi (k.m. 565).
- Yükseköğretimde belirli alanlarda yabancı dille öğretim yapılmasının teşvik edilmesi (k.m. 566).
- Üniversiteler için ayrı ayrı gelişme planlarının yapılması (k.m. 567).
- Beşinci plan döneminde eğitime ayrılan ödeneğin % 4.6 ile köy öğretmen evleri, % 26.8 ile yükseköğretim, % 12.7 ile ortaöğretim, % 6.1 ile okul öncesi eğitim, % 20.8 ile ilkokul olarak bölüştürülmesi (k.m. 568).
- Bayındırlık ve iskân bakanlığınca okul inşaatlarının ucuzlaması için projelerde düzenleme yapılması (k.m. 569).

Beşinci Kalkınma Planı döneminde belirlenen hedefler incelendiğinde; eğitim programları, yaygın eğitim, yaygın ve örgün eğitim programlarında paralellik, Mesleki Teknik Lise programları, Meslek Yüksekokulları programları, yükseköğretim ile ortaöğretim arasında uygunluk, yükseköğretimde uygulamalı dersler, yükseköğretimde yabancı dille öğretim, örgün eğitimde yabancı dil eğitimi, gençlerde bir takım karakter özelliklerinin geliştirilmesi, özel eğitim hizmetleri, tarım işsizlerine kurslar, ailenin eğitimi, eğitimde radyo ve televizyon hizmetleri, ortaokullarda mesleğe yöneltme hizmetleri, yaygın ve örgün eğitim arası geçiş ve denklik, öğretmenlerin işbaşında yetiştirilmesi, öğretmenlerin eğitiminde tv, halkla ilişkiler eğitimi, yabancı dil öğretmen ihtiyacının karşılanması, eğitimde teftiş ve denetim, okullaşma, üniversite gelişim planları, üniversitelerin merkezileştirilmesi, ikili eğitim, okulların ve öğrencilerin izlenmesi, eğitimde fiziki altyapı, bölgeler arası çalışma

şartlarının iyileştirilmesi, yükseköğretim kurumlarının açılması, mesleki yaygın eğitim fonu, eğitim sisteminde döner sermayeler, eğitim hizmetlerinin maliyetine katılma uygulaması, eğitime ayrılan ödenekler, okul inşaatlarının ucuzlaması, Endüstri Meslek Liselerinin dönüştürülmesi, Mesleki ve Teknik Okulların eksikliklerinin giderilmesi gibi konular ile ilgili kararlar alındığı görülmektedir.

Altıncı Kalkınma Planı Dönemi' nde (1990 – 1994) eğitimde mevcut durum ve gerçekleştirilmesi beklenen hedefler

Mevcut durum:

- Eğitime sağlanan kaynakların arttırılmasına ve çeşitlendirilmesine karşın bazı yörelerde nitelik ve nicelik yönünden istenen seviyeye ulaşamaması ve imkân ve fırsat eşitsizliği sorununun doğması
- Eğitim teknolojileri ve programlarının günün ihtiyaçları doğrultusunda yenilenmesindeki gecikmelerin kaliteyi olumsuz yönde etkilemesi
- Genel, mesleki – teknik ve yaygın eğitimde fiziki altyapı ve insan gücü kaynaklarının rasyonel kullanımında devam eden yetersizlikler
- Yükseköğretimde altyapı yetersizlikleri ve yönetim sorunları
- Yükseköğretimde öğretim üyeliğinin cazibesinin arttırılamaması

Hedefler:

- 6. Plan dönemi sonunda anaokulları ve anasınıflarının yaygınlaştırılması, okul öncesi eğitimde okullaşma oranının % 11.5' e çıkarılması (k.m. 801).
- Ortaokullarda % 57.1 olan okullaşma oranının 1993 – 1994 yılı sonunda % 80' e çıkartılmasının hedeflenmesi (k.m. 803).
- Mesleki ve teknik eğitimde endüstri meslek liseleri ile otelcilik ve turizm meslek liselerine ağırlık verilmesi ve kız meslek liselerinin fonksiyonel hale getirilmesi (k.m. 804).
- Yükseköğretimdeki okullaşma oranının % 15 olarak belirlenmesi (k.m. 805).
- Öğretim üyesi ihtiyacını karşılamak amacıyla ek olarak 12 bin kişinin doktora öğrenimini tamamlaması (k.m. 805).
- Yaygın eğitime ayrılan kaynakların arttırılması (k.m. 806).
- Konsolide bütçeden eğitime ayrılan yatırım ödeneklerinin en az % 7.5' inin yaygın eğitime ayrılması (k.m. 807).

- Eğitimin her kademesinde kalitenin yükseltilmesi, imkân ve fırsat eşitliğinin sağlanması (k.m. 808).
- Müfredat çalışmalarının günün ihtiyaçlarına cevap verecek şekilde hazırlanması (k.m. 808).
- Eğitimin fiziki altyapısının ihtiyaçlarla tutarlı hale getirilmesi (k.m. 809).
- Sınıf mevcutlarının özel okullarda azami 30, remi okullarda azami 40 olması (k.m. 809).
- Okullarda görsel işitsel araçlar ile bilgisayar destekli eğitim gibi yeni eğitim teknolojilerinin kullanılması (k.m. 810).
- Meslek kazandırıcı yaygın eğitim, ara insan gücü ve yüksek nitelikli insan gücü yetiştiren eğitim olmak üzere eğitimin üç boyutta yapılandırılması (k.m. 811).
- Program bütçe teknikleri, maliyet fayda ve maliyet etkinlik analizlerine dayalı yatırım programlarının düzenlenmesi (k.m. 812).
- İllerde eğitim birimlerinin sorun belirleme ve çözüm arama becerilerini geliştirme (k.m. 813).
- Öğretmenlerin eğitim ihtiyaçlarının standart biçimde saptanarak bunlara uygun hizmet öncesi ve hizmetiçi eğitim programlarının uygulanması (k.m. 814).
- Yetenekli kişilerin öğretmenlik mesleğine ve üniversite öğretim üyeliğine cezbettirimesi için gelir artırıcı ve eğitim yönetimini iyileştirici düzenlemeler yapılması (k.m. 815).
- Öğretmen liselerinin amaçları doğrultusunda geliştirilmesi (k.m. 816).
- Özel eğitim gerektiren çocukların eğitimi için gerekli altyapının geliştirilmesi (k.m. 817).
- Ortaöğretim kurumlarında kendi içinde ve yaygın eğitimle yatay ve dikey geçişlere imkân tanıyacak düzenlemeler yapılması (k.m. 818).
- Okulda başarısızlık ve sınıfta kalmaların en aza indirilmesi için etkili tedbirlerin alınması (k.m. 819).
- Öğrencilerin ilgi ve yetenekleri doğrultusunda mesleki yönlendirilmelerinin yapılması için rehberlik faaliyetlerinin etkinleştirilmesi (k.m. 819).
- Yaygın ve mesleki eğitimi yaygınlaştırmada radyo ve TV den yararlanılması, yeni bir TV kanalının eğitim faaliyetlerine tahsis edilmesi (k.m. 820).
- Özel kesimin okul açması ve vakıfların özel üniversite kurmalarının teşviki (k.m. 821).

- Eğitim metot ve teknolojilerinin geliştirilmesinde eğitim araç ve gereçlerin geliştirilmesinde özel kesimin daha fazla rol almasının sağlanması (k.m.821).
- Eğitimin çeşitli kademelerindeki parasız yatılılık ve burs verme sisteminin iyileştirilmesi (k.m. 822).
- Bilgisayar destekli eğitimin yaygınlaştırılması (k.m. 823).
- Genel liselerde eğitim ve öğretim kalitesinin yükseltilmesi (k.m. 825).
- Liseye başladığı halde yükseköğretime devam etme standardı olmayan öğrencilere ilgi ve yeteneklerine göre mesleki yönlendirme yapılması (k.m. 826).
- Genel liselerdeki öğrencilere ilgi ve yeteneklerine göre mesleki rehberlik sisteminin oluşturulması (k.m. 827).
- Mesleki ve teknik eğitime öncelik verilmesi (k.m. 828).
- Mesleki teknik lise mezunlarının yükseköğretime kendi branşlarında devam etmelerinin özendirilmesi (k.m. 829).
- Mesleki teknik eğitim kurumlarında eğitim programlarının ekonomik sosyal ve kültürel kalkınma ile uyumlu olarak geliştirilmesi (k.m. 830).
- Öğretim üyesi yetiştirilmesinin özel bir proje olarak ele alınması (k.m. 833).
- Yükseköğretimin finansman yapısının geliştirilmesi, döner sermayelerin bir kaynak olarak kullanılması (k.m. 835).
- Üniversitelerde uygulamalı eğitim programlarının düzenlenmesi (k.m. 837).
- Doktora ve master tez konularının sanayi ihtiyaçlarına yönelik olacak şekilde hazırlanması için özendirilmesi (k.m. 837).
- Yaygın eğitimde istihdama yönelik beceri eğitiminin özendirilmesi (k.m. 838).
- Hizmetiçi eğitim programlarının verimliliği arttıracak bir araç olarak ele alınması ve ücret terfi sistemi ile ilişkilendirilmesi (k.m. 839).
- Yaygın eğitim faaliyetlerinin etkinliğinin artırılması amacı ile kamu kurum ve kuruluşları arasındaki işbirliğinin artırılması (k.m. 840).
- Spor eğitim, sağlık ve araştırma merkezlerinin arşiv ve dökümanstasyon bölümleri ile desteklenerek yaygınlaştırılması (k.m. 848).
- Spor dalları itibari ile master plan çalışmalarının yapılması (k.m. 849).
- Boş zamanların değerlendirilmesinde eğitim ve organizasyon faaliyetlerini yürütecek nitelikli elemanların yetiştirilmesi amacıyla üniversitelerin beden eğitimi ve spor bölümlerine rekreasyon anabilim dalı açılması (k.m. 856).

- Yükseköğretim kurumlarında, meslek yüksekokullarında, meslek liselerinde ve yaygın mesleki eğitim kurumlarında vasıflı insan gücü yetiştirilmesi, beceri kazandırılması (k.m. 860).
- Yükseköğretim kurumlarındaki öğrencilerin mevcut dağılımının arza göre düzenlenmesi (k.m. 861).
- Yetenekli gençlerin temel bilim alanlarına çekilerek bilim adamı yetiştirilmesinin sağlanması (k.m. 862).
- Meslek yüksek okulları ile mesleki teknik liselerdeki branş ve programların ekonominin ve işgücü piyasasının ihtiyaçlarına göre yeniden düzenlenmesi (k.m. 864).
- Her kademedeki eğitim programları, yöntemleri ve araçlarının geliştirilmesi (k.m. 865).
- Yaygın ve meslek kazandırıcı eğitime öncelik verilmesi (k.m. 865).
- Bilim adamı, öğretim üyesi ve öğretmen yetiştirilmesine önem verilmesi (k.m. 866).
- Meslek kazandırıcı örgün ve yaygın eğitim programlarının modüler yapıda düzenlenmesi (k.m. 867).
- Açık öğretim ve uzaktan öğretim programlarının esnek bir yapıya kavuşturulması (k.m. 869).
- Kamu kurumlarında ücret sistemleri ve hizmetiçi eğitimi kapsayan insan gücü planlaması oluşturulması (k.m. 870).
- Kamu kurum ve kuruluşlarında etkinlik ve verimliliğin yükseltilmesi için her kademedeki yöneticilerin modern eğitim tekniklerini kullanmalarını sağlayıcı tedbirlerin alınması (k.m. 871).
- Kalkınmada öncelikli yörelerde nitelikli elemanların istihdamı, ücret ve çalışma şartlarının iyileştirilmesi (k.m. 872).

Altıncı Kalkınma Planı döneminde belirlenen hedefler incelendiğinde; müfredat çalışmaları, ücret terfi sistemi, genel liselerde eğitim ve öğretim, Mesleki ve Teknik eğitim, Meslek Liseleri, anaokulları ve anasınıflarının yaygınlaştırılması, meslek yüksekokullarında eğitim programları, özel kesimin okul açması, örgün ve yaygın eğitim programlarında modüler yapı, vakıfların özel üniversite kurmaları için teşviki, açık öğretim ve uzaktan öğretim programları, mesleki ve teknik lise mezunlarının özendirilmesi, üniversitelerde uygulamalı eğitim programları, araştırma merkezlerinin

yaygınlaştırılması, bilgisayar destekli eğitim, yükseköğretim kurumlarındaki öğrenci dağılımları, doktora ve master tez konuları, nitelikli elemanların istihdam ve çalışma şartları, yaygın eğitimde beceri eğitimi, eğitimde imkân ve fırsat eşitliği, eğitim araç ve gereklilerinin geliştirilmesi, eğitimin fiziki altyapısı, eğitim metot ve teknolojilerinin geliştirilmesi, sınıf mevcutları, okullarda eğitim teknolojilerinin kullanılması, yatırım programlarının düzenlenmesi, yaygın ve mesleki eğitimde radyo, tv den yararlanma, yükseköğretimde finansman ve döner sermayeler, eğitim faaliyetleri için yeni bir tv kanalının tahsisi, yaygın eğitime ayrılan kaynaklar, boş zamanların değerlendirilmesi, konsolide bütçeden eğitime ayrılan ödenekler, ortaöğretim kurumlarında yatay ve dikey geçiş, okullaşma, okullarda başarısızlık ve sınıfta kalmalar için tedbir, özel eğitim altyapısının geliştirilmesi, mesleki yönlendirmeler için rehberlik hizmetleri, endüstri meslek liselerine ağırlık verilmesi, parasız yatılılık ve burs verme sisteminde iyileştirme, öğretmenlerin hizmetiçi eğitim programları, öğretmenlere hizmet öncesi eğitim programları, öğretmen liselerinin geliştirilmesi, öğretim üyesi yetiştirilmesi, eğitim yönetimini iyileştirici düzenlemeler, yöneticilerin modern eğitim tekniklerini kullanabilmeleri için tedbirler, öğretmenlik mesleğinde ve üniversite öğretim görevliliğinde gelir arttırıcı düzenlemeler ile ilgili kararlar alındığı görülmektedir.

Yedinci Kalkınma Planı Dönemi' nde (1996 – 2000) eğitimde mevcut durum ve gerçekleştirilmesi beklenen hedefler

Mevcut Durum:

- Nüfusun eğitim düzeyinin yetersizliği devam etmektedir
- 1990 yılı itibari ile 6 yaş üzeri olmak üzere erkeklerin % 11.2' si, kadınların % 28' i okuma yazma bilmemektedir.
- 1990 yılı itibari ile okuryazar erkeklerin % 73.6' sı ilkokul mezunudur ya da okul bitirmemiştir
- 1990 yılı itibari ile okuryazar kadınların % 81.6' sı ilkokul mezunu ya da okul bitirmemiştir.
- İşgücünün eğitim düzeyi yeterli ölçüde değildir.
- 1994 – 1995 eğitim öğretim yılı okullaşma oranları 4 – 6 yaş okul öncesinde % 5.1, ilkokullarda % 100, ortaokullarda % 65.6, ortaöğretimde % 53, yükseköğretimde % 12.5' tir.

- Avrupa birliđi ülkelerinde zorunlu temel eğitim 9 – 12 yıl arasında iken Türkiye’de 8 yıla çıkartılamamıştır.
- İkili ve kalabalık sınıflar, eğitime ayrılan kaynakların yetersizliđi eğitimde gelişmeyi sınırlamaktadır.
- Öğretim programlarının bilimsel esaslara göre yeterince geliştirilmesi sağlanamamıştır.
- Öğretmen ve öğretim sayısı yetersizdir, dağılımları dengesizdir. Bu durum eğitimde fırsat eşitliğini olumsuz yönde etkilemektedir.
- Ders geçme ve kredi sisteminde aksaklıklar görülmektedir ve sistem değerlendirmesi yapılmalıdır.
- Mesleki teknik örgün ve yaygın eğitimin yeterli insan gücü ihtiyacını karşılaması sağlanamamıştır.
- Kısa süreli programlarla kazandırılacak mesleklerin yaygın eğitim programlarına alınması ihtiyacı devam etmektedir.
- İlköğretimin ikinci kademesinden itibaren etkin bir yönlendirme sisteminin oluşturulamaması yükseköğretim önünde yığılmalara neden olmuştur. Bu da kaynak ve zaman israfıdır.
- Eğitim sisteminin yapılandırılmasından ve işleyişinden kaynaklanan sorunlar devam etmektedir.
- Özel kurslara duyulan gereksinim ortadan kalkmalıdır.
- Her eğitim kademesinde özel öğretim kurumlarının sayısını artırıcı düzenlemelere ihtiyaç duyulmaktadır.
- Altyapının yetersiz olduđu yerlerde açılan mesleki ve teknik okullarda nitelikli eğitim yapılamamaktadır.
- Yeni meslek türleri ile ilgili çalışmalarda yeterli gelişme olmamıştır.
- Eğitimde yeni teknolojilerin kullanılması ve yaygınlaştırılmasında yeterli gelişme olmamıştır.
- Boş zamanların değerlendirilmesi ile ilgili fiziki imkân ve rehber insan gücü yetersizlikleri devam etmektedir.

Hedefler:

- Eğitime ayrılan kaynaklar arttırılacak özel sektör kaynaklarından yararlanılması ve akılcı kullanımı sağlanacaktır.

- Eğitim programları, öğretim yöntemi ve teknikleri ile eğitim araç ve gereçleri yeniden düzenlenecektir.
- Eğitimin kalitesi yükseltilecek, her kademedeki eğitimin yaygınlaştırılması yolu ile fırsat eşitliği sağlanacaktır.
- 7. Plan dönemi sonunda okullaşma oranları okul öncesi % 16, sekiz yıllık zorunlu temel eğitimde % 100, ortaöğretimde % 75, yükseköğretimde % 19 olacaktır.
- Yabancı dille öğretim hususu eğitimin tüm kademelerinde yeniden düzenlenecektir.
- Ders geçme ve kredi sistemi yeniden düzenlenecektir.
- Ortaöğretimden üniversiteye geçme süreci yeniden düzenlenecektir.
- Temel eğitimin ikinci kademesinden başlamak üzere ortaöğretimde etkin bir ölçme değerlendirme ve yönlendirme sistemi oluşturulacaktır.
- Mesleki ve teknik ortaöğretimin etkinliği arttırılacaktır.
- Okul öncesi eğitim yaygınlaştırılacaktır.
- Türkiye' nin tüm bölgelerinde eğitim birliği yasası çerçevesinde 8 yıllık zorunlu eğitime geçilecektir.
- Yükseköğretime girişte oluşan yığılmaları önlemek amacı ile ortaöğretimde yeni bir yapılanmaya gidilecektir.
- Orta ve yükseköğretim kademelerinde örgün ve yaygın mesleki teknik eğitime önem verilecektir.
- Örgün ve yaygın mesleki teknik eğitimin yükseltilmesi sağlanmalıdır.
- Öğretmen yetiştirme düzeni lisans sonrası eğitim akademileri ile mesleki eğitimleri verilmek üzere yeniden yapılandırılmalıdır.
- Öğretmen ve öğretim üyelerinin sayı ve nitelikleri arttırılmalıdır. Başarılı ve üstün yetenekli öğrenciler bu alanlara yönlendirilmelidir.
- Öğretim üyesi ihtiyacının giderilmesinde yurt dışı imkânlarından faydalanılmalıdır.
- Mesleki teknik eğitim kurumları ile işe yerleştirme birimleri arasında koordinasyon sağlanılmalıdır.
- Örgün ve yaygın eğitim kurumları arasında dikey ve yatay geçiş imkanları sağlanmalıdır.
- Mesleki ve teknik eğitimde modüler sisteme geçilmedi.

- Meslek standartları tespit edilerek bu standartlara uygun sınav ve sertifikasyon sistemi kurulmalıdır.
- Yeni meslek türleri ile ilgili olarak kamu kurumları özel kesim ve üniversiteler arasında politika ve programlar geliştirilmelidir.
- Açık öğretim esnek bir yapıda geliştirilmelidir.
- Yükseköğretimin bürokratik ve merkeziyetçi yapısının değiştirilerek rekabetli geliştirici düzenlemelerin yapılması, üniversitelere bilimsel özerklik kazandırılması sağlanacaktır.
- Eğitim – öğretim, sistem ve programları uluslararası eğitim sistem ve standartlarına uygun hale getirilecektir.
- Zorunlu eğitim devlet tarafından üstlenilecektir.
- Devlet tarafından özel kesimin eğitim hizmeti sunması teşvik edilecektir.
- Kamuda ve özel kesimde yaygın mesleki eğitimin teknik ve finansman yönünden desteklenmesi sağlanacaktır.
- Eğitimin her kademesinde bilgisayar destekli eğitimin yapılması sağlanacaktır.
- Üstün zekâlı çocukların yeteneklerine uygun bir ortamda yetiştirilmeleri için uygun ortam girişim ve gelişimleri sağlanacak, özel sektörün de bu alandaki girişimleri desteklenecektir.
- Boş zamanların değerlendirilmesi
- Gelir temin etme ve harcama konusunda esnek bir yapı oluşturmak amacıyla döner sermayeler ile ilgili mevzuatta düzenlemeler yapılacaktır.
- Üniversite ve fakülte yönetim kurumlarının yetkilerinin arttırılması
- Vakıflar dışında da özel üniversite veya yüksekokul kurulmasına imkân verilmesi
- Rekabetin geliştirilmesi
- Uluslararası rekabet gücünün arttırılması sağlanmalıdır
- Milli eğitimde hizmet esasına uygun bir yapılanma sistemi geliştirilmelidir.
- Özel dershanelere olan gereksinim ortadan kaldırılmalıdır.
- Özel okulda okuyan öğrencilerin eğitim harcamalarının bir kısmı devlet tarafından sübvansede edilmelidir.
- Özel kesimin eğitime yatırım yapması teşvik edilmelidir.
- Öğretmenlik mesleği cazip bir hale getirilmelidir.

Yedinci Kalkınma Planı döneminde belirlenen hedefler incelendiğinde; eğitim programlarının yeniden düzenlenmesi, özel okulda okuyan öğrencilerin eğitim harcamaları, öğretim yöntem ve teknikleri, yükseköğretim ve vakıf üniversitelerinde eğitim bütçesi, eğitim araç ve gereçleri, özel dershanelerin kaldırılması, yabancı dille öğretim, milli eğitimde yapılanma sistemi, mesleki ve teknik öğretim, üstün zekâlı çocukların yetiştirilmesi, yeni meslek türleri ile ilgili politika ve programlar, döner sermayeler, açık öğretimin esnek bir yapıda geliştirilmesi, özel kesimin eğitime yatırım yapmasında teşvik, eğitim – öğretim sistem ve programlarının geliştirilmesi, okullaşma, her kademedede bilgisayar destekli eğitim, okul öncesi eğitimin yaygınlaştırılması, boş zamanların değerlendirilmesi, 8 yıllık zorunlu eğitime geçilmesi, uluslararası rekabet gücünün artırılması, ortaöğretimin yeniden yapılandırılması, ders geçme ve kredi sisteminin yeniden düzenlenmesi, üniversitelere bilimsel özerklik kazandırılması, ortaöğretimden üniversiteye geçiş, zorunlu eğitim, ölçme değerlendirme ve yönlendirme sistemi, eğitimin yaygınlaştırılması–eğitimde fırsat eşitliği, örgün ve yaygın eğitim kurumları arasında dikey ve yatay geçiş, öğretmenler için lisans sonrası eğitim akademileri, öğretmenlerin mesleki eğitimleri, öğretmen ve öğretim üyelerinin sayı ve nitelikleri, öğretim üyesi ihtiyacı, mesleklerin standartlarında sınav ve sertifikasyon sistemi, öğretmenlik mesleğinin cazip bir hale getirilmesi, eğitime ayrılan kaynaklar gibi konular ile ilgili kararların alındığı görülmektedir.

Sekizinci Kalkınma Planı Dönemi' nde (2001 – 2005) eğitimde mevcut durum ve gerçekleştirilmesi beklenen hedefler

Mevcut Durum

- 12 yaş ve üstü okuma yazma oranı erkeklerde % 94.2 ve kadınlarda % 77.4 olmak üzere % 85.7' ye ulaşmıştır (k.m.652).
- 1999 – 2000 öğretim yılında 59.374 kamu ve okul öncesi, ilköğretim ve ortaöğretim kurumlarında toplam 12.7 milyon öğrenci ve 484.089 öğretmen bulunmaktadır (k.m. 653).
- 7. Kalkınma planı döneminde 15 yeni vakıf üniversitesi kurulmuş böylece 21' i vakıf üniversitesi olmak üzere üniversite sayısı 74' e yükselmiştir (k.m. 654).
- Yükseköğretimdeki öğrenci sayısı ise 1.5 milyona yaklaşmıştır (k.m. 654).

- Okullaşma oranları 1999 – 2000 öğretim yılında okul öncesi eğitimde % 9.8' e, ilköğretimde % 97.6' ya, ortaöğretimde % 59.4' e, yükseköğretimde % 18.7 olmak üzere örgün eğitimde % 27.8' e ulaşmıştır (k.m. 655).
- 1995 – 1996 öğretim yılında % 23.4 olan mesleki ve teknik eğitimde okullaşma oranı, 1999 – 2000 yılında % 22.8' e düşmüştür (k.m. 656).
- İkili eğitim uygulaması, kalabalık sınıflar, kırsal alanlarda birleştirilmiş sınıflar eğitimin kalitesini olumsuz yönde etkilemektedir (k.m. 657).
- 1997 yılında 4306 sayılı kanun ile zorunlu temel eğitimin süresi 8 yıla çıkartılmıştır. Ayrıca dünya bankasından sağlanan krediyle Temel Eğitim Projesine işlerlik kazandırılmıştır (k.m. 658).
- Eğitimin bütün kademelerinde fiziki altyapı ve insan gücü eksiklikleri devam etmektedir (k.m. 659).
- Öğretmen sayısındaki yetersizlikler ve dağılımındaki dengesizliklerin giderilmesi için çıkarılan norm kadro yönetmeliği uygulamaya konulmuştur (k.m. 660).
- Eğitimde yeni teknolojilerin kullanılması ve yaygınlaştırılması için yeterli gelişme sağlanamamıştır. İlköğretimden başlamak üzere eğitimin her kademesinde bilgisayarlı eğitime geçilmesi, okullara internet erişiminin sağlanması, müfredat programlarının yazılım programları olarak üretilmesi önem taşımaktadır (k.m. 661).
- Herkese eğitim öğretim imkânı sunabilecek ortamların yaratılması, yükseköğretime geçişteki yığılmaların önlenmesi, eğitimde fırsat eşitliğinin sağlanması ve etkin bir yönlendirme sisteminin kurulmasına yönelik düzenlemeler yetersiz kalmıştır (k.m. 662).
- Mesleki teknik eğitim ve sanayi arasındaki işbirliği yeterince geliştirilememiştir (k.m. 663).
- Bütün eğitim kademelerinde özel öğretim kurumlarının arttırılmasına yönelik ihtiyaçlar devam etmiş ve bu kurumlardaki öğrencilerin toplam öğrenci içerisindeki payı % 1.7 düzeyinde kalmıştır (k.m. 664).
- Eğitim hizmeti sunan kamu ve özel kurum ve kuruluşlar arasındaki koordinasyon eksikliği devam etmektedir (k.m. 665).
- Özel eğitim kurumlarının sayısı arttırılamamış ve mevcut okullarda kaynaştırma eğitimine geçilmesinde yeterli gelişme sağlanamamıştır. Ayrıca özel eğitim

gerektiren üstün zekâlı çocuklara uygun eğitim ortamlarının hazırlanmasında yetersiz kalınmıştır (k.m. 666).

- Ortaöğretimde uygulamaya konulan ders geçme ve kredi sistemi 1995 – 1996 öğretim yılında yürürlükten kaldırılarak sınıf geçme sistemine dönüşmüştür (k.m. 667).
- Mesleki ve teknik eğitimde plan hedeflerinin gerisinde kalınmıştır (k.m. 668).
- İş piyasasının ihtiyaç duyduğu nitelik ve türde mesleki eğitim programları geliştirilmesinde yetersiz kalınmıştır (k.m. 668).
- Mesleki ve teknik eğitim kurumları ile çıraklık eğitim merkezlerinde başlatılan Tam Gün Tam Yıl Eğitim Projesi uygulaması ile 1996 – 1999 döneminde 118.128 öğrenciye eğitim imkânı sağlanmıştır (k.m. 669).
- Eğitim sistemi dışında kalan çocukların tamamının çıraklık eğitimine alınması sağlanamamıştır (k.m. 670).
- Kişinin en temel hak ve ihtiyaçlarından olan dini bilgi ve bilgilendirmenin örgün ve yaygın eğitim kurumlarında verilmesine devam edilecektir (k.m. 670).
- 1999 – 2000 öğretim yılında öğretimde toplam öğretim elemanı sayısı 64.169 dur. Türkiye’ de bir öğretim üyesi başına 35 öğrenci düşmekte iken AB ülkelerinde 15 öğrenci düşmektedir. Özellikle yeni kurulan üniversitelerin öğretim elemanı temini sıkıntıları devam etmektedir (k.m. 671).
- 1999 – 2000 öğretim yılında üniversite öğrencilerinin % 26’ sının İstanbul, İzmir, Ankara illerindeki üniversitelerde öğrenim görmesine rağmen, öğretim elemanlarının % 50’ sinin bu illerde bulunması nedeni ile yeni kurulan üniversitelerde öğretim elemanı başına düşen öğrenci sayısı azaltılamamıştır (k.m. 671).
- 6. Plan döneminde öğretim üyesi olarak yetiştirmek üzere 2006 öğrenci yurtdışı lisansüstü programlarına gönderilmiş iken, 7. Plan döneminde bu sayı 416’ da kalmıştır (k.m. 672).
- Yükseköğretim kurumları bürokratik ve merkezi yapıdan kurtarılamamış, üniversite içi ve üniversiteler arası rekabet ortamı oluşturulamamış, üniversite ve fakülte yönetimlerinin yetkisi arttırılamamış, öğretim üyesi ve araştırma görevlilerinin yönetime katılımı, gerekli olan bilimsel özerklik ve üniversite-sanayi işbirliği yeterince sağlanamamıştır (k.m. 673).

- Öğrenci Seçme ve Yerleştirme Merkezinin (ÖSYM) yeniden yapılandırılması gereği bulunmaktadır (k.m. 674).

Hedefler

- Milli Eğitim Hayat Boyu Öğrenme yaklaşımı ile yeniden düzenlenecektir (k.m. 676).
- Okul öncesi eğitim yaygınlaştırılacaktır (k.m. 677).
- Zorunlu temel eğitimin 12 yıla çıkartılması hedeflenmiştir (k.m. 678).
- Yeni eğitim yöntemleri uygulamaya konulacaktır (k.m. 679).
- İlköğretimden başlanmak üzere eğitimin her kademesinde bilgisayar destekli rehberlik yolu ile öğrenciyi tanıma teknikleri ve yetenek ağırlıklı değerlendirmeye dayanan etkin bir yönlendirme sistemi geliştirilecektir (k.m. 680).
- Öğretmen ve öğretim üyesi cazip hale getirilecektir, yurt düzeyinde dengeli dağılımı sağlanacaktır (k.m. 681).
- Eğitimin bütün kademelerinde yabancı dille öğretim yerine, yabancı dili en iyi şekilde öğretmek hedeflenecektir (k.m. 682).
- Toplam kalite yönetimini dikkate alan, performans ölçümüne dayalı bir model geliştirilecektir (k.m. 683).
- Eğitim kurumlarının yeterli düzeye getirilmesi için finansman imkânları geliştirilecektir (k.m. 684).
- Kalabalık sınıfların mevcudu düşürülerek ikili eğitim uygulaması azaltılacaktır (k.m. 686).
- Türk cumhuriyetleri ve akraba toplulukları ile eğitim ve kültür amaçlı programlar geliştirilecektir (k.m. 687).
- Okul öncesi eğitim hizmeti veren kurumlar arası farklılıklar giderilecektir. Yazılı, sözlü ve görüntülü eğitim programlarının yapımı özendirilecektir (k.m. 688).
- Kaynaştırma okulları bütün öğrencilerin ihtiyaçlarına cevap verecek şekilde düzenlenecektir (k.m. 689).
- Ortaöğretim okul türü yerine program türünü esas alan bir yapıya kavuşturulacaktır (k.m. 690).
- Mesleki eğitime geniş tabanlı temel eğitim programı ile başlanacaktır (k.m. 690).

- Mesleki ve teknik eğitimin yaygınlaştırılması teşvik edilerek üniversitelere giriş sınavındaki puan farklılıkları ve farklı değerlendirmeler giderilecektir (k.m. 691).
- Meslek yüksekokulları ile mesleki ve teknik ortaöğretim okulları arasında program bütünlüğü sağlanacak ve meslek yüksekokullarında öğrencilerin uygulamalı eğitim almaları sağlanacaktır (k.m. 692).
- Üniversiteye giremeyen gençlere kısa yoldan beceri kazandırma ve meslek edindirme faaliyetleri arttırılacaktır (k.m. 693).
- Yükseköğretim merkeziyetçi ve bürokratik yapıdan kurtarılacaktır, sistemde düzenlemeler yapılacaktır (k.m. 694).
- Yükseköğretime giriş sistemi yeniden düzenlenecektir (k.m. 695).
- ÖSYM, kamu ve özel kesime yönelik üstleneceği sınavlarla ilgili yeniden yapılandırılacaktır (k.m. 696).
- Yeni üniversite ve bağlı birimlerin kurulması objektif kriterlere ve geniş tabanlı karar alma sürecine bağlanacaktır (k.m. 697).
- Yükseköğretim kurumlarında finansman kaynakları geliştirilecek ve çeşitlendirilecek; etkin bir harç – burs – kredi sistemi kurulacaktır (k.m. 698).
- Üniversitelerde kadrosuzluk akademik terfiyi engelleyici bir faktör olmaktan çıkartılacaktır (k.m. 699).
- 3797 sayılı Milli Eğitim Bakanlığı Teşkilat Kanununda düzenlemeler yapılacaktır (k.m. 700).
- Okul öncesi eğitim faaliyetlerinin bütüncül bir yaklaşımla yürütülebilmesi için düzenlemeler yapılacaktır (k.m. 701).
- Özel Öğretim Kurumları kanunu yeniden düzenlenecektir (k.m. 702).
- 3308 sayılı kanunda düzenlemeler yapılacaktır (k.m. 703).
- Öğretmen ve öğretim üyesi istihdam ve özlük hakları ile ilgili gerekli düzenlemeler yapılacaktır (k.m. 704).
- Eğitim sistemi sayı, kalite yönünden ekonominin ve toplumun nitelikli insan gücü ihtiyacını karşılayacak şekilde geliştirilecektir (k.m. 765).
- Mesleki teknik eğitim iş hayatı ile sıkı ilişki içinde geliştirilecektir (k.m. 767).
- İlköğretimden itibaren öğretmen ve öğrencilere teknoloji kültürü kazandırılacaktır (k.m. 770).

- Mesleki yeterlilikler belgelendirilerek, güvenilir bir sınav ve belgelendirme sistemi ile değerlendirilecektir (k.m. 771).

Sekizinci Kalkınma Planı döneminde belirlenen hedefler incelendiğinde; herkes için hayat boyu öğrenme, yeni eğitim yöntemleri, bilgisayar destekli rehberlik ile yönlendirme sistemi, yabancı dille öğretim yerine yabancı dili öğrenim, eğitimin tüm evrelerinde yatay ve dikey geçişler, eğitimin her kademesinde teknolojik imkânlar, öğretmen ve öğretim üyelerinin hizmetiçi eğitimleri, uzaktan eğitim, üniversitelerde akademik terfi, üretime dönük eğitim, örgün ve yaygın mesleki teknik eğitim, sözleşmeli öğretmen ve öğretim üyesi istihdamı, türk cumhuriyetleri ve akraba toplulukları ile geliştirilen ortak programlar, öğretmen ve öğretim üyeliğinin cazip hale getirilmesi, meslek eğitiminde geniş tabanlı temel eğitim programı, mesleki teknik eğitim programlarının düzenlenmesi, yükseköğretim, meslek yüksekokulları, 12 yıllık zorunlu temel eğitim, yükseköğretimde yapı ve yapılanma, sağlık meslekleri ve uygulamaları, yeni üniversite ve bağlı birimlerin kurulması, öğretmen ve öğrencilere teknoloji kültürü kazandırılması, yükseköğretim kurumlarında finansman kaynakları, ortaöğretimde okul türü yerine program türünün esas alınması, özel öğretim kurumları kanunu, mesleki yeterlikler için sınav ve belgelendirme sistemi, okul öncesi eğitim, öğrencilerden alınan eğitime katkı payları, harç, burs, kredi sistemleri, merkez teşkilatında yapılanma, üstün yetenekli çocuklar, öğrenci seçme yerleştirme merkezinin yeniden yapılandırılması, eğitimin yaygınlaştırılması, kalabalık sınıflar, üniversite giriş sınavları, çıraklık, mesleki ve teknik eğitim, eğitim kurumları arası başarı değerlendirmesi, ikili eğitimin azaltılması, eğitimde fırsat eşitliği gibi konularda kararlar alınmıştır.

Dokuzuncu Kalkınma Planı Dönemi' nde (2007 – 2013) eğitimde mevcut durum ve gerçekleştirilmesi beklenen hedefler

Mevcut durum

- Nüfusun eğitime erişimde önemli gelişmeler sağlanmıştır. Zorunlu temel eğitimin 8 yıla çıkartılması ile öğrenci sayısında büyük artış olmuştur (k.m. 238).
- Okul öncesi okullaşma oranında düşük seviyede kalınmış, ilköğretimde % 100'e ulaşılamamış, ortaöğretimde mesleki eğitimin payı arttırılamamıştır (k.m. 238).

- Yükseköğretimde okullaşma oranında önemli ilerleme kaydedilmesine karşın yükseköğretime olan yoğun talep devam etmektedir. Bu nedenle 2006 yılında 15 yeni devlet üniversitesi kurulmuştur (k.m. 238).
- Eğitimin her kademesinde ayrılan kaynaklar ile artan öğrenci sayılarının doğurduğu zorunlu ihtiyaçların karşılanmasına karşın eğitimde nitelik sorunu devam etmektedir (k.m. 239).
- 8. Plan döneminde özel sektörün eğitim yatırımlarına desteği artmış, okullarda bilgi ve iletişim teknolojilerinin kullanımı yaygınlaşmıştır (k.m. 239).
- Eğitimde kalitenin artırılması için yenilenen müfredat programları ve öğretim yöntemlerine uyumlu olarak fiziki altyapı, donanım ve öğretmen niteliklerinin geliştirilmesi ve eğitime ayrılan kaynakların etkin kullanılması ihtiyacı devam etmektedir (k.m. 239).
- Yükseköğretimde Bologna süreci kapsamında öğrenci ve öğretim üyesi değişimi, Avrupa Kredi transfer sistemi ve diploma eki başta olmak üzere önemli çalışmalar yapılmıştır (k.m. 240).
- Yükseköğretim sisteminin merkezî yapısı ve kalitesine ilişkin sorunlar yükseköğretimin rekabet edilebilirliğini ve toplum ihtiyaçlarına cevap verebilme kapasitesini olumsuz yönde etkilemeye devam etmektedir (k.m. 240).
- Meslek yüksekokulları ile mesleki ve teknik ortaöğretim kurumları arasında program bütünlüğünün bulunmaması, mesleki ve teknik eğitim programlarının işgücü piyasasının taleplerine uygun olarak güncellenememesi sonucu mesleki ve teknik eğitim mezunlarının istihdamı arttırılamamakta ve mesleki eğitime olan talebi azaltmaktadır (k.m. 242).
- Eğitim sisteminin sınav odaklı bir yapıda olması, eğitimden beklenen amaçlara ulaşılamamasına, sınav hazırlıklarına önemli harcamalar yapılmasına ve böylece eğitime ayrılan kaynakların verimsiz kullanılmasına, öğrenciler ve ailelerinde mali, sosyal ve psikolojik sorunların ortaya çıkmasına sebep olmaktadır (k.m. 243).

Hedefler

- Eğitim ve sağlık sektörlerinin kamu yatırım payı arttırılacaktır (k.m. 340).
- Yaşam boyu öğrenim stratejisi geliştirilecektir (k.m. 570).
- Örgün ve yaygın eğitim imkânları arttırılacaktır (k.m. 570).
- Eğitim kurumları arasında yatay ve dikey ilişkiler güçlendirilecektir (k.m. 570).

- Mesleki ve teknik eğitimde modüler ve esnek bir sisteme geçilecektir (k.m. 573).
- Mesleki eğitimde uygulamalı eğitime ağırlık verilecektir (k.m. 573).
- Ulusal mesleki yeterlilik sistemine ilişkin çalışmalar tamamlanarak bu sisteme duyarlı bir eğitim yapısı geliştirilecektir (k.m. 577).
- Eğitimin fırsat eşitliğine dayalı yapısı güçlendirilecektir (k.m. 583).
- Okul öncesi eğitimin yaygınlaştırılması amacıyla öğretmen ve fiziki altyapı ihtiyacı karşılanacak, erken çocukluk ve ebeveyn eğitimleri arttırılacaktır (k.m. 584).
- Okul terklerin azaltılması için gerekli tedbirler alınarak ortaöğretime geçiş oranları yükseltilecektir (k.m. 585).
- Öğretmen açığı bulunan alanlarda üniversite kontenjanları arttırılacak, öğretmenlerin bölgelere ve yerleşim yerlerine göre dengeli dağılımı yapılacaktır (k.m. 586).
- Eğitimin yaygınlaştırılmasında mahalli idareler, gönüllü kuruluşlar ve özel sektörün katkısı arttırılacaktır (k.m. 587).
- Ortaöğretim program türünü esas alan, yatay ve dikey geçişlere imkân veren, etkin bir rehberlik ve yönlendirme hizmetini içeren esnek bir yapıya kavuşturulacaktır (k.m. 588).
- Ortaöğretim programları geniş tabanlı ve modüler esasa göre düzenlenecektir (k.m. 588).
- Öğrenciler bilimsel araştırmaya ve girişimciliğe teşvik edilecektir (k.m. 589).
- Kalabalık sınıf mevcutları düşürülerek, ikili eğitim uygulaması azaltılacaktır (k.m. 590).
- Müfredat programlarındaki ve eğitim yöntemlerindeki değişiklikler dikkate alınarak öğretmen yeterlilikleri sürekli olarak geliştirilecektir. Bunun için hizmet öncesi ve hizmetiçi eğitimler uygulanacaktır (k.m. 591).
- Öğretim üyesi ihtiyacını gidermek üzere yurt içi ve yurt dışında öğretim üyesi yetiştirme programlarına devam edilecektir (k.m. 592).
- E - öğrenme dâhil yaygın eğitim imkânları geliştirilecektir (k.m. 594).
- Özel eğitim gerektiren öğrencilerin eğitiminde kaynaştırma yöntemine ağırlık verilecek ve okulların fiziki koşulları uygun hale getirilecektir (k.m. 595).

- Yükseköğretim kurumlarında finansman kaynakları geliştirilecek ve çeşitlendirilecek; öğrenci katkı paylarının yükseköğretimin finansmanındaki payı arttırılacaktır (k.m. 596).
- Eğitime ayrılan kaynaklar eğitimde fırsat eşitliğine imkân sağlayacak şekilde yönlendirilecektir (k.m. 597).
- Eğitim sistemi sınav odaklı yapıdan kurtarılacaktır (k.m. 598).
- Ortaöğretim ve yükseköğretime hazırlık dersanelerinin özel okullara dönüştürülmesine yönelik teşvikler sağlanacaktır (k.m. 599).
- MEB merkez teşkilatında hizmet esasına dayalı bir yapılanmaya gidilecek, kurumsal kapasite güçlendirilecek, taşra teşkilatlarına ve eğitim kurumlarına yetki ve sorumluluk devredilmesi sağlanacaktır (k.m. 600).
- Yükseköğretim Kurulu (YÖK), standart belirleme, koordinasyon ve planlamadan sorumlu olacak şekilde yeniden yapılandırılacaktır (k.m. 601).
- Eğitim kurumlarında kalite güvence sistemi kurulacak, performans ölçümüne dayalı bir model geliştirilecektir (k.m. 602).
- Çocuğun bakımı ve yetiştirilmesi aileye yönelik eğitici programlar yaygınlaştırılacaktır (k.m. 624).

Dokuzuncu Kalkınma Planı döneminde belirlenen hedefler incelendiğinde; ilköğretimden itibaren trafik eğitiminin verilmesi, hizmet öncesi eğitim, mesleki ve teknik eğitim, yurt içi ve yurt dışı öğretim üyesi yetiştirme, yaşam boyu öğrenim teknolojisi, öğretmen açığı bulunan alanlarda kontenjanlar, çıraklık ve halk eğitimi, öğretmenlerin bölgelere göre dengeli dağılımı, öğretmenlerin özlük hakları, yabancı dil öğretimünün etkinleştirilmesi, okullaşma, kız çocuklarının okullaşması, erken çocukluk ve ebeveyn eğitimleri, eğitime kamu yatırım payının arttırılması, yenilikçi ve araştırmacı müfredat programları, özel sektör ve sivil toplum kuruluşlarının eğitime desteği, okullarda bilgi ve iletişim teknolojilerinin geliştirilmesi, eğitime ayrılan özel kaynaklar, yükseköğretim ve ortaöğretim mesleki eğitim, eğitimde fırsat eşitliği, ortaöğretimde geniş tabanlı modüler program, okul öncesi eğitimin yaygınlaştırılması, okullarda yenilenen müfredata uygun donanım ve ortam, eğitimin yaygınlaştırılmasında kurumlar arası işbirliği, bilgi ve iletişim teknolojilerinin kullanılması, kalabalık sınıflar, açık öğretim fırsatları için teşvik, ikili eğitim uygulamasının azaltılması, e öğrenme, her kademedeki eğitim tesisleri, özel eğitim, aileye yönelik eğitici programlar, yükseköğretim kurumlarında finansman, hukuk eğitimi ve öğretimi, özel yükseköğretim kurumlarının

açılması, örgün ve yaygın eğitimde dikey ve yatay geçiş, eğitim kurumlarında performans ölçümü, mesleki yeterlikler için sınav ve belgelendirme sistemi, dershanelerin özel okullara dönüştürülmesi, ilköğretimde okul terk oranlarının azaltılması, MEB merkez teşkilatının yapılandırılması, ortaöğretime geçiş oranlarının yükseltilmesi, yükseköğretim kurulunun yapılandırılması, öğrenci katkı payları – burs ve kredi, yükseköğretimde idari ve mali özerklik, eğitim sisteminin sınav odaklı yapıdan kurtarılması, eğitim kurumlarında yetki ve kurumsal kapasite, yükseköğretime giriş sisteminin düzenlenmesi, düşük gelirli ailelerin çocuklarının eğitim ihtiyaçları, mesleki yetkinliğin belgelendirilmesi, çocuk işçiliğini önleyici tedbirler, öğretmen yeterliliklerinin sürekli olarak geliştirilmesi, örgün ve yaygın eğitim imkânlarının artırılması gibi konular ile ilgili kararların alındığı görülmektedir.

Onuncu Kalkınma Planı Dönemi' nde (2014 – 2018) eğitimde mevcut durum ve gerçekleştirilmesi beklenen hedefler

Mevcut durum

- Eğitimde fırsat eşitliğinin artırılması ve hizmet sunumunun iyileştirilmesi kapsamında ücretsiz ders kitabı temini, şartlı eğitim yardımları, taşınabilir eğitim gibi uygulamalar gerçekleştirilmiştir (k.m. 137).
- Öğretmenlerin istihdamında ve hizmetiçi eğitimlerinde artış sağlanmıştır (k.m. 137).
- Eğitime arttırılan kamu kaynağı arttırılmıştır (k.m. 137).
- Fırsatları Arttırma ve Teknolojiyi İyileştirme Hareketi Projesi (FATİH) başlatılmıştır (k.m. 137).
- 12 yıllık kademeli zorunlu eğitim sistemi tesis edilmiştir (k.m. 137).
- Müfredat bu doğrultuda yenilenmiştir (k.m. 137).
- Eğitimde beşeri ve fiziki altyapı iyileştirilmiştir (k.m. 137).
- Başta kız çocuklarının okullaşması olmak üzere eğitimin tüm kademelerinde okullaşma oranlarında artış sağlanmıştır (k.m. 137).
- Eğitimin çıktılarını ve dolayısı ile sistemin performansını değerlendiren uluslararası araştırmalarda elde edilen ortalama puanlarda kısmi iyileşme sağlanmıştır (k.m. 138).
- Dokuzuncu kalkınma planı dönemi başında 93 olan üniversite sayısı 2013 Mayıs itibari ile 170' e çıkartılmış, yükseköğretim ülke genelinde yaygınlaştırılmış ve

kontenjanlar arttırılmıştır. Dokuzuncu kalkınma planı hedefleri aşılmıştır (k.m. 139).

- Yükseköğretim sisteminin merkeziyetçi yapısı, hizmet sunumunda çeşitliliğin yeterince sağlanamaması ile eğitim ve araştırma kalitesine ilişkin sorunlar yükseköğretimin rekabet edilebilirliğini, toplumun ihtiyaçlarına cevap verebilme kapasitesini ve üretkenliğini olumsuz yönde etkilemektedir (k.m. 139).
- Nüfusun eğitim düzeyi yükselmektedir, ancak OECD ve AB ortalamalarına göre düşük kalmaya devam etmektedir (k.m. 140).
- Eğitim sistemi işgücü piyasasının ihtiyaçlarını karşılamada yetersiz kalmıştır. Eğitimli bireylerin işsizlik oranlarında sınır düzeyde düşüş yaşanmıştır (k.m. 140).
- Eğitim kalitesinin yükseltilmesi, bölgeler ve okul türleri arasındaki başarı düzeyi farklılıklarının giderilmesi ihtiyacı devam etmektedir (k.m. 141).
- Öğrenme ortamlarının iyileştirilmesi, öğretmen yetiştirme ve geliştirme sisteminin yeterliliklerinin yapılandırılması, kariyer geliştirme ve performans değerlendirme sisteminin oluşturulması, izleme ve değerlendirme faaliyetlerinde etkinlik sağlanması, akademik personelin nicelik ve niteliğinin arttırılması, bilgi ve iletişim teknolojilerinin müfredata entegrasyonunun sağlanması, okul öncesi eğitimin yaygınlaştırılması, eğitim ile istihdam ilişkisinin güçlendirilmesi ihtiyacı devam etmektedir (k.m. 141).
- Köylerde okul öncesi eğitim hizmetlerinde belirgin bir iyileşme görülmektedir (k.m. 1014).
- Dokuzuncu kalkınma planı döneminde bireysel internet erişimi ve hanelerde bilgisayar sahipliği oranı artmıştır (k.m. 1015).

Hedefler

- Küresel ölçekte rekabetçi bir yükseköğretime ulaşılması hedeflenmiştir (k.m. 143).
- Hayat boyu öğrenme yaklaşımı çerçevesinde, iş gücü piyasası ile uyumlu, fırsat eşitliğine dayalı kalite odaklı dönüşüm gerçekleştirilecektir (k.m. 144).
- Okul türleri azaltılarak, programlar arası geçişlerin olduğu, sınav odaklı olmayan bir dönüşüm programı uygulanacaktır.
- Okul öncesi eğitim imkânı yaygınlaştırılacaktır (k.m. 146).

- Sınıf tekrarı ve okul terki azaltılarak, kız çocuklarının ve engellilerin okula erişimi sağlanacaktır (k.m. 147).
- Özel eğitim için beşeri ve fiziki altyapı güçlendirilecektir (k.m. 148).
- Yabancı dil eğitimine erken yaşlarda başlanacaktır (k.m. 149).
- Ortaöğretime ve yükseköğretime geçiş sistemi süreç odaklı değerlendirme yapısına kavuşturulacaktır (k.m. 150).
- Eğitim sisteminin performansının değerlendirilmesine imkân tanıyacak şekilde ulusal düzeyde çoklu değerlendirme ve denetleme mekanizması geliştirilecektir (k.m. 151).
- Öğretmenlik mesleği cazip hale getirilerek, öğretmen yetiştirme ve geliştirme sistemi yeniden düzenlenecektir (k.m. 152).
- Deneyimli öğretmenlerin dezavantajlı bölgelerde ve okullarda uzun süreli çalışması özendirilecektir (k.m. 153).
- Okul idarelerinin bütçeleme süreçlerinde yetki ve sorumlulukları arttırılacaktır (k.m. 154).
- Kalabalık sınıf ve birleştirilmiş sınıf uygulamaları ile ikili eğitim uygulamaları azaltılacak, öğrenci pansiyonları yaygınlaştırılacaktır (k.m. 155).
- Eğitimde alternatif finansman modelleri geliştirilecektir (k.m. 156).
- Özel sektörün eğitim kurumu açması özendirilecektir (k.m. 156).
- Öğrenci ve öğretmenlerin teknolojiyi kullanma yetkinlikleri arttırılacak ve FATİH projesi tamamlanacaktır (k.m. 157).
- Mesleki ve teknik eğitimde okul – işletme ilişkisi güçlendirilecektir (k.m. 158).
- Ulusal Yeterlilik Çerçevesi oluşturularak eğitim ve öğretim programları ulusal meslek standartlarına göre güncellenerek, ulusal ve uluslararası geçerliliğe sahip diploma ve sertifikasyon sistemi geliştirilecektir (k.m. 159).
- Ortaöğretim ve yükseköğretim düzeyinde mesleki ve teknik eğitimde, program bütünlüğü temin edilecek ve nitelikli işgücünün yetiştirilmesinde uygulamalı eğitime ağırlık verilecektir (k.m. 160).
- Yükseköğretim sistemi, hesap verebilirlik temelinde özerklik, performans odaklılık, ihtisaslaşma ve çeşitlilik ilkeleri çerçevesinde kalite odaklı rekabetçi bir yapıya dönüştürülecektir (k.m. 161).
- Yükseköğretim kurulu, standart belirleme, planlama ve koordinasyondan sorumlu olacak şekilde yeniden yapılandırılacaktır (k.m. 162).

- Yükseköğretim kurumları çeşitlendirilecek ve yükseköğretim sistemi uluslararası öğrenciler ve öğretim üyeleri için çekim merkezi haline getirilecektir (k.m. 165).
- Girişimcilik kültürü geliştirilecektir (k.m. 690).
- Bilgi ve iletişim teknolojilerinin kalkınmada etkili şekilde kullanılmasını sağlayacak şekilde alt yapı geliştirilecektir (k.m. 923).
- Beşeri sermayenin geliştirilmesi amacıyla uzaktan eğitim programları ve e - öğrenme desteklenecektir (k.m. 923).
- Bilgisayar sahipliği ve internet erişimi bakımından kırsal ve kent arasındaki fark azaltılmalıdır (k.m. 1015).
- Eğitim kademelerinde temel becerilerin ağırlığı artırılmalıdır.
- İşgücü piyasası ile eğitim sistemi arasındaki bağ güçlendirilmelidir.
- İstihdamda ve eğitimde olmayan gençlerin sayısı azaltılmalıdır.
- Temel beceri kazandıran hayat boyu öğrenme programları geliştirilmelidir.
- Halk eğitim merkezleri ile yerel yönetimlerin meslek edindirme merkezlerinin hayat boyu öğrenme merkezi olarak yeniden yapılandırılması sağlanmalı ve bu merkezlerde sunulan temel beceri eğitim faaliyetleri nicelik ve nitelik olarak artırılmalıdır.

Onuncu Kalkınma Planı döneminde belirlenen hedefler incelendiğinde; rekabetçi yükseköğretim sistemi, öğretmenlerin kariyer gelişimleri, hayat boyu öğrenme yaklaşımı, deneyimli öğretmenlerin dezavantajlı bölgelere teşviki, programlar arası esnek geçişler, okul idarelerinin bütçeleme sürecinde yetki ve sorumlulukları, müfredat çalışmaları, kalabalık ve birleştirilmiş sınıflar, örgün ve yaygın eğitimde bilgi ve iletişim teknolojileri altyapısının geliştirilmesi, köylerdeki orta öğretim öğrencilerinin ve ilçelerde barınma ihtiyaçları, teknolojinin eğitime entegrasyonu, öğrenci pansiyonlarının yaygınlaştırılması, ortaöğretim ve yükseköğretimde mesleki ve teknik eğitimde program bütünlüğü, staj süreçlerinin iyileştirilmesi okul – iş dünyası işbirliği, girişimcilik kültürünün geliştirilmesi, özel sektörün eğitim kurumu açması, eğitim kademelerindeki müfredatta temel becerilerin ağırlığının artırılması, özel kesim ve meslek örgütlerinin mesleki eğitime aktif katılımları, lise ve üniversite mezunu gençlerin İŞKUR beceri eğitimlerinden yararlanmaları, mesleki teknik eğitimde okul – işletme ilişkisinin güçlendirilmesi, eğitim müfredatı ile gençlere sanat veya spor dalında performans becerisi kazandırılması, yükseköğretim kurumlarının çıktısı odaklı bir yapıya

dönüştürülmesi, FATİH projesinin tamamlanması, yükseköğretimde kalite güvencesi sistemi, bilgi ve iletişim teknolojilerini kullanmada öğretmen ve öğrenci yetkinliğini arttırma, yükseköğretim kurulunun yeniden yapılandırılması, ulusal ve uluslararası geçerliğe sahip diploma ve sertifikasyon sistemi, yükseköğretim sisteminin uluslararası öğrenci ve öğretim üyeleri için çekim merkezi haline gelmesi, ortaöğretim ve yükseköğretime geçiş sistemi, yükseköğretim kurumlarının çeşitlendirilmesi, rehberlik ve yönlendirme hizmetleri, ulusal yeterlilik çerçevesinin oluşturulması, süreç odaklı geçiş değerlendirme sistemi, köylerde taşınmalı eğitim, eğitim sisteminin performansını değerlendirme, okul öncesi eğitimin yaygınlaştırılması, sınıf tekrarı ve terkin azaltılması, eğitimde alternatif pansiyon modelleri, engelliler ve kız çocuklarının okula erişimi, okullarda kültür ve spor aktiviteleri için ortamlar, sınav odaklı olmayan dönüşüm programı, eğitim ve öğretim kurumlarının akreditasyonu, öğretmenleri kişisel ve mesleki gelişimleri, ikili eğitimin azaltılması, öğretmenlik mesleğinin cazip hale getirilmesi, fırsat eşitliği, öğretmen yetiştiren fakülteler ile okulların etkileşimi, özel eğitim için beşeri ve fiziki altyapının sağlanması, öğretmen yetiştirme geliştirme sistemi, okul türlerinin azaltılması, öğretmenlerin yeterlikleri gibi konular ile ilgili kararların alındığı görülmektedir.

Eğitime yapılan giderek artan siyasi ve kamusal taahhüt ve yatırım

Yakın tarihe kadar eğitimin sadece sosyal yönü ile ilgilenilirken artık ekonomik yönü de araştırmalara konu olmuştur. Eğitimin, ekonomik kalkınma içerisinde önemli bir yeri vardır. Eğitim hizmetine harcanan paralar yatırım olarak kabul edilmektedir (Çelikkol, 2010). Eğitim hizmetleri ise çok çeşitli olup milli ekonomi içerisinde önemli bir pay taşımaktadır. Okul öncesi eğitim, ilköğretim, ortaöğretim, yükseköğretim kademeleri ile hayat boyu öğrenme, iş başında yetiştirme, meslek edindirme, hizmetiçi eğitim gibi diğer eğitim türlerinin sağlanması için kaynakların kullanılması ile eğitim maliyetleri ortaya çıkmaktadır. Bu maliyetlerin tekrarlanması, yıllar boyu tekrarlanması da göz ardı edilmemesi gereken bir konudur (Gümüş ve Şişman, 2012a). 1997 – 2014 yıllarını kapsayan İlköğretim/İlkokul eğitim istatistikleri (Tablo1) ile Ortaöğretim/Ortaokul eğitim istatistikleri (Tablo 2) bu durumu kanıtlar niteliktedir. Tablolarda yıllar geçtikçe artan öğrenci nüfusunun; okul, derslik ve öğretmen sayısının arttırılması yoluyla dengelendiği görülmektedir. Bu sayede okul, öğrenci ve öğretmen başına düşen öğrenci sayısı ortalama olarak aynı kalabilmiştir. Bu durumda yeni dersliklerin, okul binalarının planlanmasında, bunların eğitim kademelerinde

dağılımının düzenlenmesinde hem özel hem de kamu sektörünü dikkate alarak her bir öğrencinin maliyetini hesaplamak gerekmektedir (Gümüş ve Şişman, 2012a). Öğrenciye bir öğretim yılında eğitimi dolayısıyla yapılan eğitim harcamaları eğitimin maliyetini oluşturmaktadır. Eğitimde maliyet birimi öğrencidir. Bir ülkede parasal açıdan eğitime verilen önemin derecesini şu üç gösterge ile belirtmek mümkündür (Başaran ve Çınkır, 2011):

- Öğrenci başına düşen eğitim harcamasının artması,
- Eğitim bütçesinin artması,
- Eğitim harcamalarının ulusal gelire oranı.

Tablo 1
1997 – 2014 İlköğretim / İlkokul Eğitim İstatistikleri

EĞİTİM İSTATİSTİKLERİ	İlköğretim –Primary Education								
Öğretim yılı Educational year	Net okullaşma oranı (%) Net schooling ratio (%)	Okul sayısı Number of schools	Öğretmen sayısı Number of teachers	Öğrenci sayısı Number of students	Derslik sayısı Number of classrooms	Şube sayısı Number of division	Okul başına düşen öğrenci sayısı Number of students per school	Şube başına düşen öğrenci sayısı Number of students per division	Öğretmen başına düşen öğrenci sayısı Number of students per teacher
1997–1998	84.74	47365	302254	9084635	–	317718	192	29	30
1998–1999	89.26	45102	317790	9609050	–	311871	213	31	30
1999–2000	93.54	33317	325140	10028979	–	321828	297	31	30
2000–2001	95.28	36072	345015	10480721	–	348135	286	30	30
2001–2002	92.40	35052	372687	10477616	–	370739	299	28	28
2002–2003	90.98	35133	373303	10331645	–	377609	294	27	28
2003–2004	90.21	36114	384170	10479538	–	386879	285	27	27
2004–2005	89.66	35611	401288	10565389	–	380126	290	27	26
2005–2006	89.77	34990	389859	10673935	297000	382061	297	27	27
2006–2007	90.13	34656	402829	10846930	307511	387351	305	27	26
2007–2008	97.37	34093	445452	10870570	315887	392521	310	27	24
2008–2009	96.49	33769	453318	10709920	320393	408221	307	25	23
2009–2010	98.17	33310	485677	10916643	332902	416930	316	25	22
2010–2011	98.41	32797	503328	10981100	339653	418334	322	25	21
2011–2012	98.67	32108	515852	10979301	344710	422751	323	25	20
	İlkokul – Primary School								
Öğretim yılı Educational year	Net okullaşma oranı (%) Net schooling ratio (%)	Okul sayısı Number of schools	Öğretmen sayısı Number of teachers	Öğrenci sayısı Number of students	Derslik sayısı Number of classrooms	Şube sayısı Number of division	Okul başına düşen öğrenci sayısı Number of students per school	Şube başına düşen öğrenci sayısı Number of students per division	Öğretmen başına düşen öğrenci sayısı Number of students per teacher
2012–2013	98.86	29169	282043	5593910	234920	251027	192	22	20
2013–2014	99.57	28532	288444	5574916	243305	251801	195	22	19

Kaynak: <http://www.tuik.gov.tr/UstMenu.do?metod=temelist> adresinden 12.04.15 tarihinde alınmıştır.

Tablo 2
1997 – 2014 Ortaöğretim / Ortaokul Eğitim İstatistikleri

EĞİTİM İSTATİSTİKLERİ	Ortaöğretim –Secondary Education								
	Net okullaşma oranı (%) Net schooling ratio (%)	Okul sayısı Number of schools	Öğretmen sayısı Number of teachers	Öğrenci sayısı Number of Students	Derslik sayısı Number of classrooms	Şube sayısı Number of division	Okul başına düşen öğrenci sayısı Number of students per school	Şube başına düşen öğrenci sayısı Number of students per division	Öğretmen başına düşen öğrenci sayısı Number of students per teacher
1997–1998	37.87	5624	140619	2129969	–	59929	361	34	14
1998–1999	38.87	5963	145903	2280676	–	65426	344	31	14
1999–2000	40.38	6000	143379	2316350	–	67710	344	30	14
2000–2001	43.95	6291	140969	2362653	–	71920	345	30	15
2001–2002	48.11	6367	144884	2579747	–	80528	405	32	18
2002–2003	50.57	6210	137956	3023602	–	86701	399	29	18
2003–2004	53.37	6941	147776	3014392	–	92238	389	29	18
2004–2005	54.87	6816	167614	3039449	–	96212	379	28	16
2005–2006	56.63	7435	185317	3258254	93488	100169	394	29	16
2006–2007	56.51	7934	187665	3386717	98748	105697	382	29	16
2007–2008	58.56	8280	191041	3245322	100853	105606	352	28	15
2008–2009	58.52	8675	196713	3837164	109042	123930	384	27	17
2009–2010	64.95	8913	206862	4240139	110310	139420	408	26	18
2010–2011	66.07	9281	222705	4748610	117760	146814	428	27	18
2011–2012	67.37	9672	235814	4756286	121914	148703	395	26	16
	Ortaokul – Junior High School								
	Net okullaşma oranı (%) Net schooling ratio (%)	Okul sayısı Number of schools	Öğretmen sayısı Number of teachers	Öğrenci sayısı Number of students	Derslik sayısı Number of classrooms	Şube sayısı Number of division	Okul başına düşen öğrenci sayısı Number of students per school	Şube başına düşen öğrenci sayısı Number of students per division	Öğretmen başına düşen öğrenci sayısı Number of students per teacher
2012–2013	93.09	16987	269759	5566986	124584	193079	306	27	19
2013–2014	94.52	17019	280804	5478399	128551	195273	304	27	18

Kaynak: <http://www.tuik.gov.tr/UstMenu.do?metod=temelist> adresinden 12.04.15 tarihinde alınmıştır

Eđitime verilen nemin yksek oluđu, lkenin artan ulusal geliri (GSYH) ile birlikte her yıl eđitime daha ok para ayrılması ile bađlantılıdır. Bu pay ne kadar yksek olur ise verilen nem de o kadar yksektir. Geri kalmıđ ya da geliđmekte olan lkelerde ulusal gelirden eđitime ayrılan bu payda azalma gzlenir. Geliđmiđ lkelerde ise her yıl bir miktar daha artıđ olur (Bađaran ve inkır, 2011). Tablo 3’ te Trkiye’ de eđitim harcamaları ile yksekđretim kurumlarına ayrılan kamu kaynaklarının yıl yıl, konsolide bte / merkezi ynetim btesi ve gayri safi yurtii hasıla (GSYH) ierisindeki yzdelik payları verilmiđtir. Buna gre Milli Eđitim Bakanlıđı btesinin 1999 yılında % 7.82 olan konsolide / merkezi ynetim bte payının, 2015 yılında % 13.11 olarak arttıđı grlmektedir. Btenin GSYH ierisindeki payı da yıllar getike artarak 1999 yılında % 2.04 iken, 2015 yılında % 3.19’ a ykselmiđtir.

Tablo 1

Trkiye’ de 1999 – 2015 Eđitim Harcamalarının Konsolide Bte ve GSYH iindeki Payları

YIL	Milli Eđitim Bakanlıđı Btesinin Konsolide /Merkezi Ynetim Bte iindeki Payı (%)	Milli Eđitim Bakanlıđı Btesinin GSYH iindeki Payı (%)	YK ve niversite Btelerinin Konsolide /Merkezi Ynetim Bte iindeki Payı (%)	YK ve niversite Btelerinin GSYH iindeki Payı (%)	Toplam Eđitim Btesinin Konsolide/ Merkezi Bte iindeki Payı (%)	Toplam Eđitim Btesinin GSYH iindeki Payı (%)
1999	7.82	2.04	2.48	0.65	10.30	2.69
2000	7.15	2.01	2.25	0.63	9.39	2.64
2001	8.34	1.68	2.81	0.57	11.15	2.25
2002	7.60	2.13	2.54	0.71	10.15	2.84
2003	6.91	2.24	2.27	0.74	9.23	2.99
2004	8.53	2.21	2.45	0.66	10.79	2.91
2005	9.53	2.29	3.34	0.80	12.85	3.09
2006	9.47	2.18	3.34	0.77	12.81	2.96
2007	10.42	2.53	3.21	0.77	13.63	3.31
2008	10.30	2.41	3.33	0.77	13.58	3.18
2009	10.47	2.88	3.35	0.92	13.81	3.80
2010	9.84	2.57	3.26	0.85	13.10	3.42
2011	10.91	2.63	3.68	0.89	14.59	3.52
2012	11.16	2.76	3.63	0.90	14.79	3.67
2013	11.76	3.03	3.77	0.97	15.52	4.02
2014	12.81	3.24	3.89	0.99	16.70	4.23
2015	13.11	3.19	3.91	0.95	17.02	4.14

Kaynak: Milli Eđitim İstatistikleri 2014–2015, Milli Eđitim Bakanlıđı

Tablo 2

Türkiye’ de 1999 – 2015 MEB Bütçesi ve Yatırıma Ayrılan Pay Oranları

YIL	MEB Bütçesi (TL)	MEB Yatırım Bütçesi (TL)	MEB Bütçesinden Yatırıma Ayrılan Pay(%)
1999	2 131 808 500	408 341 000	19.15
2000	3 350 330 000	666 782 000	19.90
2001	4 046 305 625	779 855 000	19.27
2002	7 460 991 000	1 281 690 000	17.18
2003	10 179 997 000	1 479 050 000	14.53
2004	12 854 642 000	1 244 150 000	9.68
2005	14 882 259 500	1 230 306 000	8.27
2006	16 568 145 500	1 241 498 000	7.49
2007	21 355 634 000	1 490 000 000	6.98
2008	22 915 565 000	1 296 704 000	5.66
2009	27 446 778 095	1 256 188 195	4.58
2010	28 237 412 000	1 785 327 000	6.32
2011	34 112 163 000	1 995 625 000	5.85
2012	39 169 379 190	2 600 000 000	6.64
2013	47 496 378 650	3 955 000 000	8.33
2014	55 704 817 610	5 192 300 000	9.32
2015	62 000 248 000	5 494 000 000	8.86

Kaynak: Milli Eğitim İstatistikleri 2014–2015, Milli Eğitim Bakanlığı

Tablo 4’ te, 1999 – 2015 Milli Eğitim Bakanlığının bütçesinden yatırıma ayrılan pay oranları verilmiştir. Bu oranlar incelendiğinde 1999 yılında % 19.15 olan pay oranının 2009 yılında % 4.58’ e gerilediği, 2009 – 2015 yılları arası ise dalgalı bir artış ile % 8.86’ ya yükseldiği görülmektedir. 1999 – 2009 yılları arası yaşanan bu düşüş eğitim harcamalarının büyük çoğunluğunun cari ve transfer harcamalarına yapıldığını, eğitimde personel giderleri, yolluklar, hizmet alımları, tüketim malları ve malzeme alımları, demirbaş alımları gibi giderlere ayrılan payın; derslik, tesis, onarım, teçhizat gibi işlere ayrılan paydan daha fazla olduğunu göstermektedir (Özbaran, 2004). Bu

sorunların çözülebilmesi için de Milli Eğitim Bakanlığı bir çıkış yolu olarak % 100 vergi muafiyeti sağlama yolu ile özel katkıların arttırılması için yeni kaynaklar bulma arayışı içerisinde vakıf kaynaklarından yararlanma yoluna gitmiştir (Arabacı, 2011).

İlgili Araştırmalar

Bu bölümde Talim Terbiye Kurulu Başkanlığı, Milli Eğitim Şuraları ve Kalkınma Planları ile ilgili yapılmış tezler ve bilgileri verilmiştir.

Talim Terbiye Kurulu Başkanlığı ile ilgili yapılmış araştırmalar

Akalın (2011); ‘1990 – 1999 Yılları arasında alınan Talim ve Terbiye Kurulu Kararlarının Değerlendirilmesi’ başlıklı yüksek lisans tezini yazarak; 1990 – 1999 yılları arasında alınan Talim Terbiye Kurulu kararlarını incelemiş ve Talim Terbiye Kurulu kararlarının bu yıl aralığında aldığı kararların çoğunun ders kitapları ve eğitim programlarından oluştuğu sonucuna ulaşmıştır.

Aslan (2007); ‘1980 – 1989 Yılları arasındaki Talim ve Terbiye Kurulu Kararlarının Değerlendirilmesi’ başlıklı yüksek lisans tezini yazarak; 1980 – 1989 yılları arasında alınan Talim Terbiye Kurulu kararlarını incelemiş ve buna göre Talim Terbiye Kurulunun bu yıl aralığında aldığı kararların büyük çoğunluğunun eğitim programları, yönetmelik ve ders kitaplarıyla ilgili kararlardan oluştuğu sonucuna ulaşmıştır.

Cihan (2010); ‘2000 – 2008 Yılları arasındaki Talim ve Terbiye Kurulu Kararlarının Değerlendirilmesi’ başlıklı yüksek lisans tezini yazarak; 2000 – 2008 yılları arasında alınan Talim Terbiye Kurulu kararlarını incelemiş ve buna göre Talim Terbiye Kurulunun bu yıl aralığında aldığı kararların büyük çoğunluğunun ders kitapları ve eğitim programları ile ilgili kararlar olduğu sonucuna ulaşmıştır.

Konan (1993); ‘Milli Eğitim Bakanlığı Talim ve Terbiye Kurulu Başkanlığı’ nın Analizi’ başlıklı doktora tezini yazarak; Talim Terbiye Kurulu Başkanlığı’nın yasal düzenlemelerde belirtilen görevlerinde ve örgütsel yapısında meydana gelen tarihsel değişimi, hangi konularda kararlar alındığını ve yasal düzenlemelerin hangi oranlarda yerine getirildiğini Talim Terbiye Kurulu Başkanlığında görev yapan kişilere uyguladığı anket ve topladığı dökümanlar ile incelemiştir.

Öncül (1990); ‘Talim ve Terbiye Kurulu Kararları’ nın Programlar Yönünden Analizi (1984 – 1988)’ başlıklı yüksek lisans tezini yazarak; 1984 – 1988 yılları arası

Talim Terbiye Kurulu Kararlarını programlar açısından ele alarak değerlendirmiş ve önerilerde bulunmuştur.

Özyazgan (1993); ‘Talim ve Terbiye Kurulu Başkanlığı’ nın Tarihsel Gelişimi ve İşleyişi’ başlıklı yüksek lisans tezini yazarak; Osmanlı Devletindeki eğitime yön veren kurumları incelendikten sonra Talim Terbiye Kurulu Başkanlığı’ nın Tarihsel Gelişimi ve işleyişini değerlendirmiştir.

Ulukanlıgil (2003); ‘Ortaöğretim Sisteminin Yapısal Gelişimi ve Ortaöğretime Öğretmen Yetiştirme Açısından 1997 – 2002 Yılları Arası Talim Terbiye Kurulu Kararlarının Analizi’ başlıklı yüksek lisans tezini yazarak; Talim Terbiye Kurulu Kararlarınca ortaöğretim sisteminin yapısal gelişimini incelemiş ve ortaöğretime öğretmen yetiştirme ile ilgili değerlendirmelerde bulunarak ortaöğretimin yapısında çağdaşlaşma yönünde değişikliğe gidildiği ancak ortaöğretimde öğretmen yetiştirme ile ilgili çok az karar alındığı ile ilgili sonuçlara ulaşmıştır.

Milli Eğitim Şuraları ile ilgili yapılmış araştırmalar

Akay (2010); ‘Milli Eğitim Şuraları Karar Metinlerinin Seçilmiş Kavramlar Açısından İncelenmesi’ başlıklı yüksek lisans tezini yazarak; seçilmiş kavramlar ile ilgili Milli Eğitim Şuralarında alınan kararları incelemiş, alınan kararlar ile uygulamalar arasında anlamlı bir fark olup olmadığını; şuraların eğitimi hangi yönde etkilediğini ve ne ölçüde yön verdiğini değerlendirmiştir. Buna göre seçilmiş kavramlar ile ilgili kavramların sahip oldukları önem ölçüsünde karar alınmamış olduğu sonucuna ulaşılmıştır.

Aslaner (2008); ‘Milli Eğitim Şuraları ve Eğitim Politikaları (1939 – 1946)’ başlıklı yüksek lisans tezini yazarak; 1939 – 1946 yılları arasında yapılan Milli Eğitim Şuraları Kararlarını dönemin eğitim politikaları, dönem hükümetlerince uygulanıp uygulanmadığı, alınan sonuçların etkililiği bakımından inceleyerek değerlendirmeye sunmuştur. Buna göre ulaşılan genel sonuç uygulamaların hükümetlerin inisiyatifine ve Milli Eğitim Bakanlarının gayretine kaldığı şeklinde olmuştur.

Deniz (2001); ‘Milli Eğitim Şuralarının Tarihçesi ve Eğitim Politikalarına Etkileri’ başlıklı yüksek lisans tezini yazarak; 1939’ dan 1999 yılına kadar olan süreçte düzenlenen on altı MEŞ’ nın eğitim politikalarına etkilerini incelemiş ve şuraların

aldıkları kararlar ile Türk Eğitim Sistemine yön verdikleri ve dönem hükümetlerinin şuraların bu işlevini yerine getirirken etkisinin büyük olduğu sonuçlarına ulaşılmıştır.

Eriş (2006); ‘1961 – 1987 Yılları Arasında Gerçekleştirilen Milli Eğitim Şuraları ve Alınan Kararların Uygulamaları’ başlıklı yüksek lisans tezini yazarak 1961’ den 1987 yılına kadar olan süreçte düzenlenen MEŞ’ nda ilköğretim ile ilgili alınan kararları ve bu kararların uygulamalarını inceleyerek değerlendirmelerde bulunmuştur. Buna göre incelenen beş şurada alınan kararların uygulamaya yansımalarında bir takım sorunların var olduğu sonucuna ulaşılmıştır.

Üçler (2006); ‘1988 – 2005 Yılları Arasında Gerçekleştirilen Milli Eğitim Şuraları ve Alınan Kararların Uygulamaları’ başlıklı yüksek lisans tezini yazarak 1988’ den 2005 yılına kadar olan süreçte düzenlenen MEŞ’ de ilköğretim ile ilgili alınan kararları ve bu kararların uygulamalarını inceleyerek değerlendirmelerde bulunmuştur. Buna göre bu yıllar arasında yapılan şuralarda ilköğretim konusu ile ilgili yeterince ele alınmadığı ve alınan kararların hedef çizmekten çok genel ifadeler şeklinde olduğu sonuçlarına ulaşılmıştır.

Kalkınma Planları ile ilgili yapılmış araştırmalar

Gökalp (2003); ‘Türk Eğitim Sisteminin Kalkınma Planları Doğrultusunda İhtiyaç Duyduğu İnsan Gücü Niteliklerinin Belirlenmesi ve Buna Uygun Öğretmen Yetiştirilmesi’ başlıklı doktora tezini yazarak; Türkiye’deki mevcut öğretmenlerin nitelikleri ile gelecekte olması gereken öğretmenlerin niteliğine ilişkin görüşleri müfettiş, okul idarecisi, akademisyen ve velilerden edinerek incelemiş ve değerlendirmelerde bulunmuştur. Buna göre mevcut öğretmenlerin alan bilgilerinin yetersiz olduğu, bilimsel yenilikleri izleyemedikleri, kitap okuyamadıkları bilgi iletişim araçlarını kullanmadıkları, özverili ve sabırlı olmadıkları, maddi manevi sorunlarını öğrencilerine yansıttıkları ve mesleklerini sevmedikleri gibi sonuçlara ulaşılmıştır.

Küçüker (2008); ‘Kalkınma Planları Kapsamında Yapılan Eğitim Planlarının Analizi (1963 – 2005) başlıklı doktora tezinde Türkiye’deki eğitim planlamasının 1963 – 2005 yılları arasındaki geçirdiği değişimi kalkınma planları üzerinden incelemiştir. Buna göre kalkınma planları kapsamında yapılmış olan eğitim planlarının, ekonomik ve toplumsal politikalara bağımlı bir sektör planı şeklinde gerçekleştiği ve kalkınma planlarında eğitim konusunun ekonomik ve toplumsal hedeflerin gerçekleştirilmesine katkı sağlayan bir araç olduğu sonucuna ulaşılmıştır.

BÖLÜM III

YÖNTEM

Araştırmanın bu kısmında araştırmanın modeli (deseni), verilerin hangi kaynaklardan toplandığı, nasıl analiz edildiği, araştırmanın geçerlik ve güvenilirliği, araştırmacının rolü ve araştırmanın etik boyutuna yer verilmiştir.

Araştırmanın Modeli (Deseni)

Bu araştırma, nitel araştırma yöntemlerinden tarihsel araştırma (history research) yöntemi ile gerçekleştirilmiştir. Cohen ve Manion (1994), tarihsel araştırmaları; geçmişte olup biten olayların gerçeklerini belirleyebilmek, sonuçlarını vurgulamak ve bulguların objektif ve düzenli olarak sentez ve değerlendirmesini yapabilmek amacıyla gerçekleştirilen araştırma türleri olarak tanımlamıştır. Hayman (1968); tarihsel araştırmalar ile tarihçi olunmadan da tarihi bir oluşu ele alıp araştırmanın ve varolan problemlerin çözümünde temel olacak kanıtları geçmiş zaman içinde aramanın mümkün olabileceğini belirtmiştir. Johnson ve Christensen (2012) ise; tarihsel araştırmaları; geçmişte olup biten olaylardan bir sonuca ulaşılabilmeyen mümkün olduğu, geçmiş olayları ya da olaylar bütününe inceleyen araştırma türleri olarak vurgulayıp bu tür araştırmaların amaçlarını aşağıdaki şekilde sıralamıştır:

- Bilinmeyenleri ortaya çıkarmak,
- Var olan sorulara cevaplar aramak,
- Geçmiş ile günümüz arasındaki ilişkiyi belirlemek,
- Bireyler, kurumlar veya kuruluşların başarılarını kaydetmek ve değerlendirmek,
- İçinde yaşadığımız kültürü anlayabilmek amaçlanmaktadır.

Tarihsel araştırmalar gerçekleştirilirken araştırma zamanının çoğu araştırma kaynaklarının toplanılması, toplanan kaynakların okunması ve verilerin elle yazılması sırasında harcanır. Araştırmacı zamanının çoğunu kaynakları toplama, okuma ve verileri yazma sırasında geçirir ve araştırmayı belli adımlarda takip ederek yapılandırır. Bu araştırmaların süresince de uygulanan tarihsel araştırmaların bu beş adımı aşağıdaki şekildedir (Johnson ve Christensen, 2012):

- Araştırma başlığının tanımlanması, problem cümlesi veya sorusunun açık ve kesin bir şekilde ifade edilmesi
- Kaynakların toplanması, literatür inceleme
- Kaynakların değerlendirilmesi
- Verilerin sentezi
- Rapor hazırlama

Tarihsel araştırmalarda kullanılacak kaynaklar ise; dökümanlar, sayısal kayıtlar, sözel ifadeler ve kalıntılar olmak üzere dört kategoride incelenmektedir (Fraenkel ve Wallen, 2006):

1. Dökümanlar: Belli formlarda oluşturulmuş yazılı veya basılı materyallerdir. Yıllık raporlar, faturalar, kitaplar, yönergeler, mahkeme kayıtları, günlükler, yasal kayıtlar, gazeteler, dergiler vb. el yazısı ile yazılmış, çizilmiş veya kabataslak olabilirler. Yayınlanmış ya da yayınlanmamış da olabilirler.
2. Sayısal kayıtlar: Bu tür kayıtlar sayısal basılı formda verileri içerirler. Nüfus sayımı raporları, okul bütçeleri ve benzerlerini içerir. Son yıllarda tarihsel araştırmalarda sayısal kayıtların analizi için bilgisayar kullanımında artış gözlenmektedir.
3. Sözlü ifadeler: tarihsel araştırmacı için bir başka değerli kaynak insanların sözlü beyanlarıdır. Bunlar hikâyeler, efsaneler, masallar, ilahiler ve sözlü anlatımın diğer formlarını içerir.
4. Kalıntılar: Geçmiş ile ilgili bilgi sağlayan fiziksel veya görsel özellikleri içeren nesnelere. Mobilyalar, binalar, anıtlar, sanat eserleri vb.

Bu çalışmada da tarihsel araştırma kaynak kategorilerinden dökümanlar ile çalışılmıştır. Tarihsel araştırma yöntemi ile son 35 yılın Tebliğler Dergileri Fihristleri, Milli Eğitim Şura Kararları ve Kalkınma Planları yazılı belgeler olarak incelenerek 21. yy Türk Eğitim Politikaları değerlendirilmeye çalışılmıştır. Veriler Fullan'ın Eğitimsel Dönüşüm Modeli Boyutları doğrultusunda analiz edilerek raporlaştırılmış ve yorumlanmıştır. Böylelikle geçmiş ile günümüz arasındaki ilişkiyi belirlemek, var olan sorulara cevaplar aramak, bilinmeyenleri ortaya çıkartmak amaçlanmıştır.

Boyutlara ait çalışma başlıklarının belirlenmesinde kullanılan açık ve aksiyal kodlamalar içerik analizi ve gömülü teorinin analiz yöntemleri ile benzerlik gösterse de kullanılan araştırma yöntemi bu modelle örtüşmemektedir. Çalışmada frekans ve yüzde

hesaplarına da yer verilerek, Tebliğler Dergileri Fihristleri incelemeleri sırasında balık kılıçığı tekniğinden faydalanılmıştır.

Veri Kaynakları

Araştırmanın veri kaynakları Tebliğler Dergileri Fihristleri, Kalkınma Planları ve Milli Eğitim Şuraları yazılı belgelerine ait dökümanlardan oluşmaktadır. Bu kaynakların araştırma dâhilinde 1980 yılı sonrası yayınlananları ile çalışılmıştır. Buna göre;

- i. 1980 ve sonrası Tebliğler Dergisi fihristleri araştırmaya dâhil edilmiştir. Son 35 yılın Tebliğler Dergisi fihristleri incelenmiştir. Ancak bir kısım Tebliğler Dergisi fihristlerine (1998 ve 2003) ulaşılabilmesi nedeniyle 33 fihrist araştırma kapsamında analiz edilmiştir.
- ii. 1980 ve sonrası gerçekleştirilen Milli Eğitim Şuralarında alınan kararlar araştırmaya dâhil edilmiştir. Son 35 yılda 10 Milli Eğitim Şurası gerçekleştirilse de bunlardan dokuzu incelenmiştir. 19. Milli Eğitim Şurası araştırma kapsamına alınmamıştır. Bunun nedeni; Aralık 2014’ te gerçekleştirilen 19. Milli Eğitim Şura kararlarının araştırma sırasında henüz yayınlanmamış olması ve yayınlansa dahi 2015 Tebliğler Dergisi fihristi henüz oluşturulmadığı için araştırma kapsamında fihrist karşılaştırmalarına dâhil edilemeyecek olmasıdır.
- iii. 1979 ve sonrası oluşturulan Kalkınma Planları araştırmaya dâhil edilmiştir. Son 35 yılda gerçekleşen 7 kalkınma planının tamamına ulaşılmıştır.
- iv. Yapılan analizlerde araştırmanın güvenilirliğini arttırmak için eğitim bilimleri alanında üç alan uzmanı rastgele örnekleme yolu ile seçilerek görev almıştır. Seçilen uzmanlar araştırmacının analiz sürecinde hangi maddelerin hangi boyutta yer aldığı ile ilgili kodlama sürecini kontrol etmişlerdir.

Veri kaynaklarının toplanması

Veri kaynaklarına araştırmacının kendisi tarafından 3 aşamada ulaşılmış ve toplanmıştır:

- i. Belirlenen yıllara ait tebliğler dergileri fihristleri, MEB Destek Hizmetleri Genel Müdürlüğü’nün web sitesinden ve Talim Terbiye Kurulu Arşiv Kütüphanesinden,
- ii. 1999 ve sonrası Şura Kararları, Milli Eğitim Bakanlığı Talim Terbiye Kurulu Başkanlığı’nın web sitesinden,

- iii. 2000 yılı sonrası yapılan Kalkınma Planları, Türkiye Cumhuriyeti Kalkınma Bakanlığı'nın web sitesinden pdf formatında bilgisayar ortamına aktarılarak incelenmek üzere dosyalanmıştır.

Kaynakların değerlendirilmesi

Tarihsel arařtırmalarda toplanan kaynakların deęerlendirilmesi ařamasında, arařtırmacı eleřtirel bir tutum sergiler. Tarihsel kaynakların gerçeđlięinden ve doęrulundan asla emin olamaz, bu nedenle kaynakların dıřsal ve iřsel eleřtirisini yapar. Dıřsal eleřtiri (External criticism) kaynaęın gerçeđlięini, geęerlilięini, inanırlıęını belirleme anlamına gelir. Arařtırmacı dökümanın kim tarafından, nerede, hangi amaçla, ne zaman ve hangi řartlarda yazıldıęı ile ilgilenir (Fraenkel ve Wallen, 2006). İřsel eleřtiri (internal criticism) ise; kaynakta yer alan bilgilerin doęruluęunun ve güvenilirlięinin belirlenmesi anlamına gelir. Bu da kaynakta yer alan verilerin ne kadar iyi yorumlandıęına baęlıdır (Johnson ve Christensen, 2012). Bu arařtırmada da veri kaynaklarında yer alan bilgilerin doęruluęunu belirleme ve kaynakların gerçeđlięini tespit edebilmede, Teblięler dergilerinin, Milli Eęitim řuralarının ve Kalkınma Planlarının seęilmesindeki gerekçeler řu řekilde belirlenmiřtir:

- i. Teblięler dergileri; eęitimle ilgili kanun hükmünde kararnameleri, genelgeleri ve duyuruları ięermesi nedeniyle eęitim politikaları ile ilgili ayrıntılı bilgi kaynakları olarak kabul edilmiřtir.
- ii. Milli Eęitim řuraları eęitim ile ilgili sorunların görüřüldüęü ve çözümlerin arandıęı toplantılar olması ve Türk Milli Eęitim Sisteminin en yüksek danıřma organı nitelięinde kabul edilmesi nedeni ile eęitim politikalarına yön veren bir kaynak olarak görölerek arařtırmaya dâhil edilmiřtir.
- iii. Kalkınma planları; eęitimle ilgili mevcut durum, hedefler, yatırımlar ve tedbirler ile ilgili bilgileri ięerdięinden eęitim politikaları ięin temel ilke ve hedeflerin belirlenmesinde bir kaynak olarak görölmüřtür.

Verilerin Çözömlenmesi

Tarihsel arařtırmalarda arařtırmacılar genellikle büyük miktar verilerden anlamlar çıkıkarabilmek ięin yollar bulmalı ve sonra kendilerince anlamlı bir anlatımla sentezlemelidirler. Bunlardan bazıları topladıkları bilgiyi onlara yardımcı olabilecek teorik bir model ile organize eder ve ięerik analizi ięin kategorize yapmayı dahi

önerirler. Bazıları ise olgular ve temalar kendilerine önerilene kadar bilgilerinin kendilerinde kalmasını tercih eder ki bir kodlama sistemi böyle durumlarda faydalı olabilmektedir. Son zamanlarda ise bazı araştırmacılar nicel veriyi dökümanlardan elde edilen yorumları geçerli kılmak için kullanmıştır (Fraenkel ve Wallen, 2006).

Bu araştırmada da bilgisayar ortamında dosyalanan tebliğler dergileri, şura kararları ve kalkınma planları araştırma dâhilinde Fullan'ın kavramsallaştırması kapsamında belirlenen 5 tema yardımı ile çözümlenmiştir. Bu temalar şunlardır:

- Müfredat çalışmaları
- Öğrenci başarısını değerlendirme
- Öğretmenlerin ve yöneticilerin kişisel gelişimleri
- Öğretmen öğrenmeleri
- Çalışma koşullarını geliştirme

Verilerin çözümü ve yorumlanması üç aşamada gerçekleştirilmiştir:

Tebliğler Dergileri fihristlerinin çözümü ve yorumlanması

- i. Tebliğler Dergileri Fihristleri Fullan'ın Eğitimsel Dönüşüm Modeli kavramsallaştırmasından faydalanılarak beş başlık altında incelenmiştir. Fihristler öncelikle yıl yıl tablolaştırılarak gruplandırılmıştır (EK – A).
- ii. Sonrasında tablodaki her bir madde hangi eğitimsel dönüşüm modeli boyutuna giriyor ise o boyutu temsil eden renkte vurgulanarak ayırt edilmiştir. Bu süreçte 'çalışma koşullarını geliştirme' boyutu mavi renk, 'öğretmenlerin ve yöneticilerin kişisel gelişimi' boyutu pembe renk, 'öğretmen öğrenmeleri' boyutu gri renk, 'öğrenci başarısını değerlendirme çalışmaları' boyutu yeşil renk ve 'müfredat çalışmaları' boyutu sarı renkte belirlenmiştir.
- iii. Devamında, incelenen yıl aralığı beşer yıllık periyotlara ayrılmıştır.
- iv. Fihristlerin her bir boyuta ait çalışma başlıklarının belirlenmesi işlemine geçilmiştir. Şekil 3'de verilen 'müfredat çalışmaları boyutu çalışma başlıklarının oluşturulması' temsili örneğinde olduğu gibi; daha önce tek tek renklendirilmiş olan maddelerin (M) açık ve aksiyal kodlamalar yolu ile analizi yapılmıştır. Açık (open) kodlama yolu ile her bir madde kendi arasında daha az benzerlik gösteren spesifik kümelere (kod) ayrılmıştır. Aksiyal (axial) kodlamalarda ise

belirli oranda heterojenlik gösteren açık kodlamalar yolu ile bulunmuş gruplar daha homojen grupsal başlıklara dönüştürülerek ‘çalışma başlıkları’ elde edilmiştir.

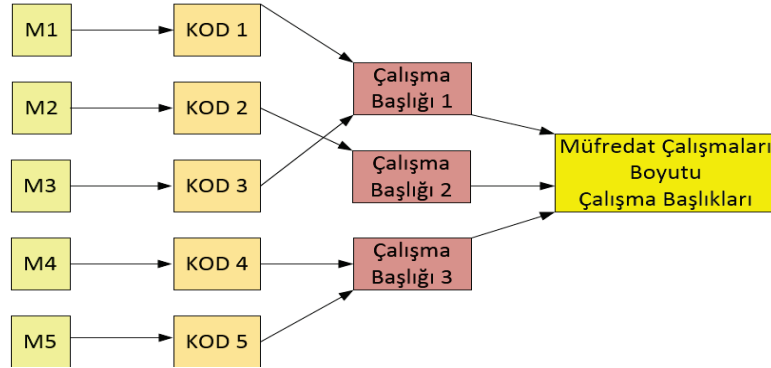

Şekil 3: Çalışma Başlığı Oluşturma Yöntem Şeması

- v. Her bir periyotun boyutlara ait frekans dağılımları ve yüzdelik değerleri, çalışma başlıkları yolu ile hesaplanarak yorumlanmıştır.
- vi. Altıncı aşamada tüm yıllar genelinde her bir boyutta hangi çalışma başlıklarının en çok çalışıldığı belirlenmesi amacıyla çalışma başlıklarının dönemsel frekans dağılım analizleri yapılmıştır. Oluşturulan tablolarda en çok tekrarlayan başlıklar kırmızı ile vurgulanmıştır.
- vii. Her bir boyutun, hangi yılda kaç çalışma başlığı ile çalışıldığı karşılaştırılması amacıyla yıllara ait frekans dağılımları oluşturulmuştur.
- viii. Son olarak periyotlarda her bir boyut altında toplanan çalışma başlıkları bir araya getirilerek balık kılçığı yöntemi ile EK – C’ de sunulmuştur.

Milli Eğitim Şuraları kararlarının çözümü ve yorumlanması

- i. Milli Eğitim Şuralarına ait gündem başlıkları tablolaştırılarak her bir gündem maddesinin hangi eğitimsel dönüşüm modeli boyutuna girdiği renklendirme yoluyla belirlenmiştir.
- ii. Şura kararlarının her bir maddesinin boyutsal analizi gerçekleştirilmiştir (EK – B).
- iii. Tebliğler Dergisi Fihristlerinin çözümünde gerçekleştirilen 2. ve 4. aşamalarda izlenen yol, şura kararları çözümü için gerçekleştirilmiştir.
- iv. Dördüncü aşamada her bir MEŞ’ na ait çalışma alan frekansları boyutsal olarak belirlenmiş ve tablolaştırılmıştır.

- v. Tüm şuraların maddelerinden çıkarılan genel sonuca ait boyutsal yüzdeler belirlenmiştir.
- vi. 1980 sonrası milli eğitim şuralarının hangi yıllarda gerçekleştirildiğini gösteren MEŞ zaman cetveli oluşturulmuştur (Şekil 4). Cetvelde daha önce Tebliğler Dergisinin analizi sırasında seçilen beşer yıllık periyotlar mavi ve siyah renklerle vurgulanmıştır.
- vii. Milli eğitim şuraları kararlarına ait yüzdeler ile o yıllara ait Tebliğler Dergisi çalışma alan yüzdeleri belirlenerek karşılaştırılmak üzere tablolaştırılmıştır.

Kalkınma Planlarının çözümü ve yorumlanması

- i. Kalkınma planlarının eğitim ile ilgili maddeleri daha önce seçilerek ilgili alanyazın kısmında verilmişti.
- ii. Bu maddeler yoluyla her bir kalkınma planına ait çalışma başlıkları kodlamalar yolu ile bulunarak tablolaştırılmıştır.
- iii. Tablolaştırma sonrası her bir kalkınma planına ait çalışma başlıkları çarkı oluşturulmuştur. Bu çarklar yolu ile hangi boyutun hangi başlıklarda çalışıldığı, hangi oranda çalışıldığı incelenerek yorumlanmıştır.

Araştırmanın Geçerlik ve Güvenirliliği

Nitel araştırmalarda iç geçerlik araştırmalarda tutarlılığın sağlanmasıdır (Yıldırım ve Şimşek, 2008). Nitel araştırmalarda inanılabilirlik/itibarlılık olarak da bilinir (Şencan, 2005). Bu araştırmada da; bulguların tutarlılığı amacı ile boyutlara ilişkin çalışma başlıklarının belirlenmesi; çalışma başlıklarını oluşturan kodların içsel homojenlik ve dışsal heterojenlik özelliklerine göre bir araya getirilmesiyolu ile gerçekleştirilmiştir. Bu durum çalışma başlıklarını oluşturan kodların kavramsal bütünlüklerinin sağlanması, çalışma başlıklarının birbirleri ile aynı özellikteki başlıkları temsil eder nitelikte gruplandırılmaması ve araştırmanın iç geçerliliğinin kuvvetlendirilebilmesi bakımından önemlidir.

Dış geçerlik; bulguların dış olaylara ya da ortamlara genellenmesidir (Neuman, 2010). Nitel araştırmalarda aktarılabilirlik olarak adlandırılmaktadır (Şencan, 2005). Araştırmanın dış geçerliliğinin (aktarılabilirlik) sağlanması amacı ile araştırmadaki olgu ve olayların başka durumlarda da geçerli olup olmadığını belirlemek üzere araştırmaya ait veri kaynakları, veri kaynaklarının toplanması, veri kaynaklarının değerlendirilmesi verilerin çözümlenmesi ve yorumlanması aşamaları ayrıntılı olarak sunulmuştur.

İç güvenilirlik; aynı zaman dilimi içerisinde birden fazla araştırmacının araştırılan konuyu aynı biçimde bulgulandırması anlamına gelir ki bu durum nitel araştırmalarda her bir araştırmacının olayları algılama ve yorumlama durumları farklı olduğundan farklı şekilde ele alınması gereken bir kavramdır (Yıldırım ve Şimşek, 2008). Bu nedenle iç geçerliğin sağlanması amacı ile araştırmada konu üzerinde uzun süre geçirilerek çalışılan konu derinlemesine incelenmiştir. Analizlerde kullanılan boyutlar önceden oluşturulan ve ayrıntılı bir şekilde açıklanan kavramsal çerçeveye bağlı olarak tespit edilmiştir. Yapılan analizlerde maddelerin hangi boyutları temsil ettiği, hangi maddeden hangi kodun oluşturulabileceği ve kodlamaların hangi çalışma başlıklarını temsil edeceği ile ilgili olarak alan uzmanlarının onayı alınarak verilerinin doğrulanması sağlanmıştır. Araştırmada veri kaynaklarının incelemesi sonucu elde edilen veriler bulgular bölümünde yorum katılmadan okuyucuya sunulmuş, yorumları sonraya bırakılmıştır. Bu şekilde okuyuculara ilk olarak verilerin yorum katılmamış hallerini inceleme fırsatı sağlanarak araştırmacının ulaştığı sonuçlar ile kendi sonuçlarını karşılaştırabilmesi sağlanmıştır.

Dış güvenilirlik araştırma bulgu ve sonuçlarında istikrarlılık durumudur. Aradan belirli bir zaman geçtikten sonra bile bulguların ve sonuçların özelliklerini koruyor olmasıdır (Şencan, 2005). Bu nedenle araştırmada dış güvenilirliği sağlamak amacıyla, araştırmacının araştırma boyunca üstlendiği rol, araştırma boyunca kullanılan yöntem ve problem durumu, verilerin nasıl kodlandığı ve nasıl analiz edildiği, nasıl yorumlandığı aşamaları ayrıntılı olarak sunularak ileride benzer araştırma yapmak isteyen araştırmacılara yol gösterilmiştir.

Araştırmacının Rolü

Araştırmada, üzerinde çalışılan Tebliğler Dergisi Fihristleri, Milli Eğitim Şura Kararları ve Kalkınma Planları araştırmacı tarafından ilgili web sitelerinden indirilmiştir. 1983, 1998, 1999, 2001, 2002, 2003 yıllarına ait Tebliğler Dergisi Fihristlerine Web siteleri üzerinden erişilemediğinden araştırmacının kendisi tarafından Talim Terbiye Kurulu Arşiv Kütüphanesine gidilerek eksik yıllar tamamlanmaya çalışılmıştır. Ancak 1998 ve 2003 yılı fihristlerine ulaşamamıştır.

Nitel araştırmalarda geçerlik ve güvenilirlik araştırmacının elde ettiği kayıtların veya yaptığı yorumların gerçek hayattaki durum ile ne kadar örtüştüğünün derecesine bağlıdır. Bu nedenle nitel araştırmalar için araştırmacı, geçerlik ve güvenilirliğin önemli

bir parçasıdır. Araştırmada yapılan kayıtlar ve yorumlar gerçeğe ne kadar yakın ise araştırma da o derecede geçerli sayılır ve güvenilir olur (Şencan, 2005). Bu araştırmada da yapılan kayıtlar, Fullan' ın Eğitimsel Dönüşüm Modeli boyutları doğrultusunda, Tebliğler Dergisi Fihristlerinin, Milli Eğitim Şura Kararlarının ve Kalkınma Planlarının eğitime ait maddelerinin incelenmesi ile tutulmuş ve hangi maddenin hangi boyutu temsil ettiği ile ilgili olarak araştırmacı tarafından renklendirilmiştir. Bu işlemler sırasında araştırmacının yapmış olduğu renklendirmelerin doğruluğunun teyidi amaçlı alanında uzman kişilerden yardım alınmıştır. Alınan onaylar, araştırmacının üzerinde çalıştığı konuya hâkim olduğunun ve yansız bir tutum sergilediğinin göstergesidir.

Araştırmanın Etik Boyutu

Araştırmacı araştırmada kullandığı yöntemi, izlediği veri toplama ve çözümleme aşamalarını, bulgular ve yorumlarını araştırmanın anlaşılabilirliği ve yorumlanabilirliği açısından açık, doğru ve detaylı bir şekilde okuyucuya sunmuştur. Araştırmacı ayrıca; üzerinde çalıştığı Kalkınma planları kararlarını, Tebliğler dergisi fihrist maddelerini ve MEŞ kararlarını araştırması içerisinde ve ekte sunarak araştırmaya açıklık ve saydamlık sağlamaya çalışmıştır.

BÖLÜM IV

BULGULAR VE YORUMLAR

Araştırmanın bu bölümünde araştırmanın amacı ve alt amaçlarına yönelik elde edilen bulgulara yer verilmiştir. Araştırmada yer alan amaçlar sırasıyla başlıklandırılarak bu amaçla ilgili olarak elde edilmiş bulgular tablo ve şekil olarak gösterilmiştir.

Fullan’ın Eğitimsel Dönüşüm Kavramsallaştırmasına Göre 21. yy Türk Eğitim Politikalarının Yönelimi Amacına İlişkin Bulgular

Tebliğler Dergisi kararlarına ilişkin bulgular

Bu kısımda 1980 – 2014 Tebliğler dergisi fihristleri (EK – 1), Fullan’ın Eğitimsel Dönüşüm Modeli kavramsallaştırmasının alt boyutlarından faydalanılarak beşer yıllık periyotlarla tablolandırılmıştır.

1980 – 1984 Tebliğler Dergileri fihristlerine ilişkin bulgular

Araştırmanın bu amacına ilişkin bulgular Tablo 5, Tablo 6, Tablo 7, Tablo 8, Tablo 9 ve Tablo 10’ da verilmiştir.

Tablo 3

1980 – 1984 Tebliğler Dergileri Fihristlerine İlişkin Yüzdeler

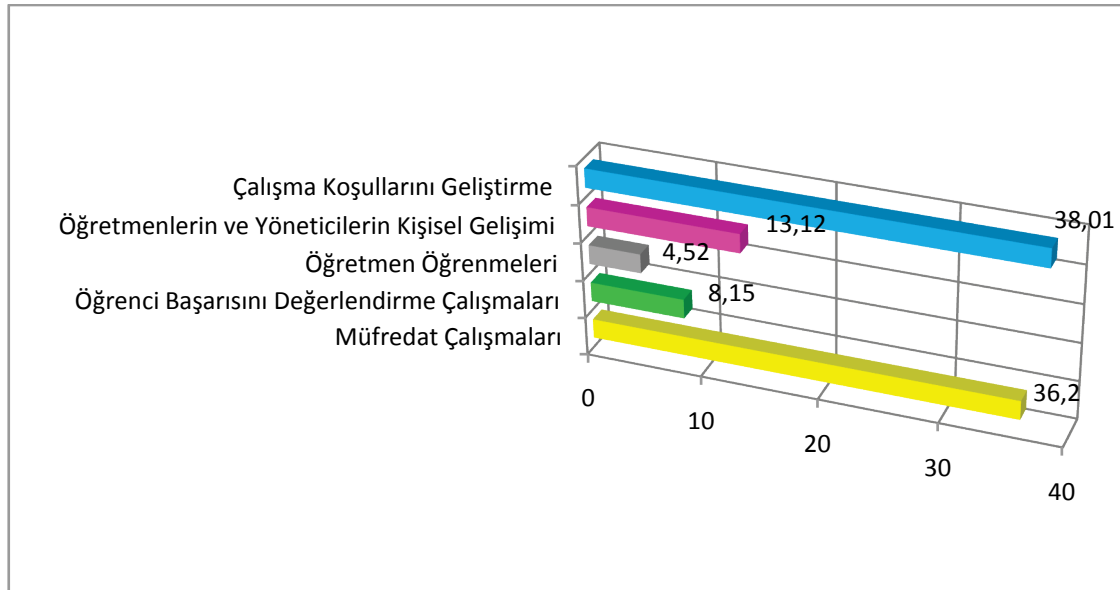

1980 – 1984 yılları Tebliğler Dergileri Fihristleri incelendiğinde yapılan 221 çalışmanın % 36.20’ sini müfredat çalışmaları, % 8.15’ ini öğrenci başarısını

değerlendirme çalışmaları, % 4.52' sini öğretmen öğrenmeleri çalışmaları, % 13.12' sini öğretmenlerin ve yöneticilerin kişisel gelişimi çalışmaları ve % 38.01' ini çalışma koşullarını geliştirme çalışmaları oluşturmaktadır. Bu beş yıllık süreçte üzerinde en çok çalışılan eğitimsel dönüşüm boyutlarının müfredat çalışmaları boyutu ile çalışma koşullarını geliştirme boyutu olduğu görülmüştür. En az çalışılan alanlar ise öğretmen öğrenmeleri boyutu ile öğretmenlerin ve yöneticilerin kişisel gelişimleri boyutlarıdır.

Aşağıdaki tablolarda Tebliğler Dergilerine konu olan 1980 – 1984 yılları arasında yapılan çalışmalar, ilişkili oldukları eğitimsel dönüşüm modeli boyutları ile sunularak özetlenmiştir:

Tablo 4

1980 – 1984 Öğretmenlerin ve Yöneticilerin Kişisel Gelişimi Boyutuna İlişkin Çalışma Alan Başlıkları

Öğretmenlerin ve Yöneticilerin Kişisel Gelişimi
<ul style="list-style-type: none"> • Öğretmen okulları • İlköğretim müfettişlerinin yetiştirilmesi • Müfettişlerin tayin ve nakilleri • Öğretmenlerin tayin ve nakilleri • Yönetici, usta, uzman öğreticiler • Teşekküre değer görülen öğretmenler • Yöneticilerin atanma ve yer değiştirmeleri • Öğretmen yetiştirme yönetmeliği • Sınıf öğretmeni eğitim enstitüleri yönetmeliği değişikliği. • Öğretmenliğe atanacakların menşeleri • Öğretmenlerin atamalarına esas olan alanlar ve maaş karşılığı okutacakları dersler. • Özel eğitim kurumlarında görevlendirilecek öğretmenler • MEB sicil amirleri yönetmeliği

Tablo 7

1980 – 1984 Çalışma Koşullarının Düzenlenmesi Boyutuna İlişkin Çalışma Alan Başlıkları

Çalışma Koşullarının Geliştirilmesi
<ul style="list-style-type: none"> • Mesleki ve teknik yüksekokulları öğrenci yemek yardımı • MEB Müdürler komisyonu görev ve çalışma esasları • Kılık kıyafet • Anaokulları yönetmeliği • Özel okulları yönetmeliği • MEB iç hizmet yönetmeliği • Okul aile birliği yönetmeliği • Lise ve ortaokullar yönetmelikleri • Disiplin yönetmelikleri • Çalışma takvimleri • Mesleki ve teknik ortaöğretim kurumları yönetmeliği • Talim terbiye kurulu başkanlığı yönetmeliği • Milli Eğitim Şurası • MEB e bağlı okul pansiyonları • Öğretmenler günü kutlama yönetmeliği • Okul kooperatifleri • MEB Eğitim müzesi yönetmeliği • Eğitilebilir çocuklar iş okulu yönetmeliği • Kütüphane haftası • Köy okullarının bakım ve korunmaları • 6 yaş çocuklarının ilkokula kaydedilmesi • Diğer(Basılı evrak, eğitim istatistikleri vb.)

Tablo 8

1980 – 1984 Öğretmen Öğrenmeleri Boyutuna İlişkin Çalışma Alan Başlıkları

Öğretmen Öğrenmeleri
<ul style="list-style-type: none"> • Pedagojik formasyon • Öğretmenlik formasyonu kazandıran dersler • Stajyer öğretmenlerin yetiştirilmesi • Hizmetiçi eğitim yolu ile ilköğretim müfettişi yetiştirilmesi • Temel eğitim okullarına iş eğitimi öğretmeni yetiştirilmesi • Turizm haftasında en çok etkinlikte bulunan öğretmenler • Yetişkinler örgün mesleki eğitimi • MEB aday memurların yetiştirilmesine ilişkin yönetmelik

Tablo 9

1980 – 1984 Müfredat Çalışmaları Boyutuna İlişkin Çalışma Alan Başlıkları

Müfredat Çalışmaları
<ul style="list-style-type: none"> • Öğretim yönetmelikleri. • Müfredat programları. • Yıllık planlar. • Eğitim programları. • Ders isimleri. • Aylık ilkokul dergileri. • Ders programları • Ders kitapları • Okul yönetmelikleri. • Eğitim filmleri • Ders kitapları • Eğitim araçları merkezi

Tablo 10

1980 – 1984 Öğrenci Başarısını Değerlendirme Boyutuna İlişkin Çalışma Alan Başlıkları

Öğrenci Başarısını Değerlendirme Çalışmaları
<ul style="list-style-type: none"> • Sınıf geçme ve imtihan yönetmeliği • Ders geçme ve kredi düzeni • Dershaneler • Sınav yönetmelikleri • Öğrenci yetiştirme ve sınava hazırlama kursları • Yarışma ödül yönetmelikleri

1985 – 1989 Tebliğler Dergileri fihristlerine İlişkin Bulgular

Araştırmanın bu amacına ilişkin bulgular Tablo 11, Tablo 12, Tablo 13, Tablo 14, Tablo 15 ve Tablo16' da verilmiştir.

Tablo 11

1985 – 1989 Tebliğler Dergileri Fihristlerine İlişkin Yüzdeler

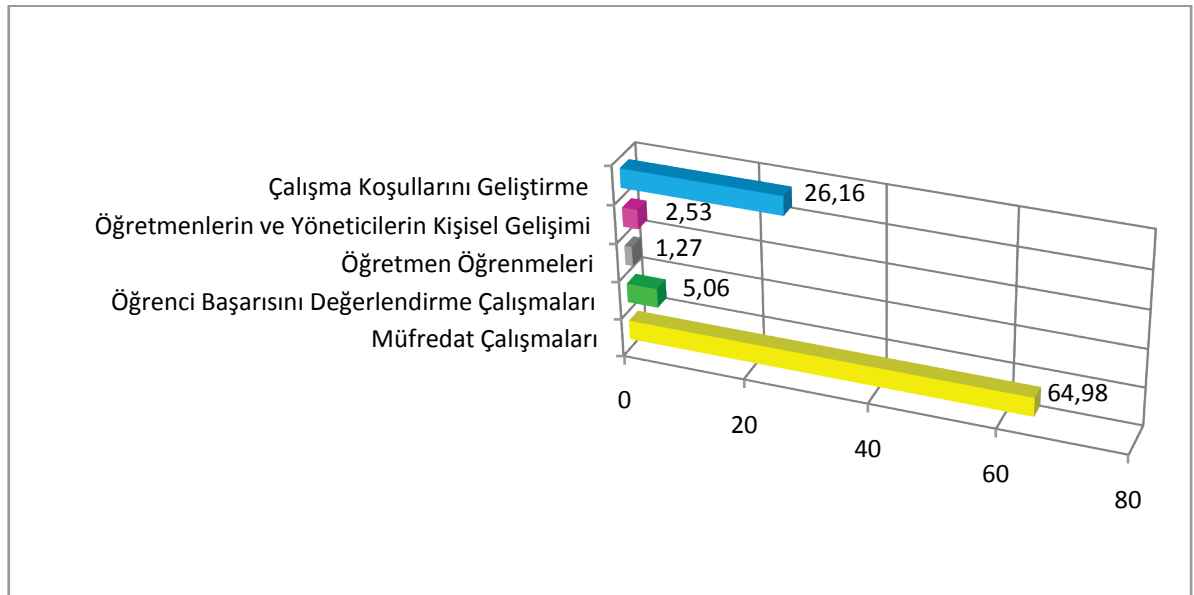

1985 – 1989 yılları Tebliğler Dergileri Fihristleri incelendiğinde yapılan 237 çalışmanın % 64.98' ini müfredat çalışmaları, % 5.06' sını öğrenci başarısını değerlendirme çalışmaları, % 1.27' sini öğretmen öğrenmeleri çalışmaları, % 2.53' ünü öğretmenlerin ve yöneticilerin kişisel gelişimi çalışmaları ve % 26.16' sını çalışma

koşullarını geliştirme çalışmaları oluşturmaktadır. Bu beş yıllık süreçte üzerinde en çok çalışılan eğitimsel dönüşüm boyutlarının müfredat çalışmaları boyutu ile çalışma koşullarını geliştirme boyutu olduğu görülmüştür. En az çalışılan alanlar ise öğretmen öğrenmeleri ile öğretmenlerin ve yöneticilerin kişisel gelişimi boyutlarıdır.

Aşağıdaki tablolarda Tebliğler Dergilerine konu olan 1985 – 1989 yılları arasında yapılan çalışmalar, ilişkili oldukları eğitimsel dönüşüm modeli boyutları ile sunularak özetlenmiştir:

Tablo 12

1985 – 1989 Çalışma Koşullarının Düzenlenmesi Boyutuna İlişkin Çalışma Alan Başlıkları

Çalışma Koşullarının Geliştirilmesi
<ul style="list-style-type: none"> • Yönetmelikler (okullar, sicil amirleri, talim terbiye, özel dershaneler, motorlu taşıtlar sürücüleri kursu vb.) • Milli eğitim şura kararları • Özel öğretim kurumları ücret tespiti ve tahsili • Mahalli gençlik kampları • Kamu kurum ve kuruluşlarınca ödenecek telif ve işlenme ücretleri • Çalışma takvimi • Öğrencilerle ilgili bazı basılı evrakların hazırlanması, bastırılması, satılması.

Tablo 13

1985 – 1989 Öğretmen Öğrenmeleri Boyutuna İlişkin Çalışma Alan Başlıkları

Öğretmen Öğrenmeleri
<ul style="list-style-type: none"> • İş Pedagojisi kurs programı • Personel geliştirme ve uyum kursları • Mesleki eğitimin denetimi

Tablo 14

1985 – 1989 Müfredat Çalışmaları Boyutuna İlişkin Çalışma Alan Başlıkları

Müfredat Çalışmaları
<ul style="list-style-type: none"> • Öğretim programları • Kurs programları • Haftalık ders dağıtım çizelgeleri • Okullarda öğrencilere yaptırılacak ödevler • Okul öncesi eğitim programının kabulü • Motorlu taşıtlar sürücüleri kurs programı • Eğitimi geliştirme merkezi yönergeleri • Ders dışı eğitim ve öğretim faaliyetleri • Altı yaş grubu programı • Eğitim araçları

Tablo 15

1985 – 1989 Öğretmenlerin ve Yöneticilerin Kişisel Gelişimi Boyutuna İlişkin Çalışma Alan Başlıkları

Öğretmenlerin ve Yöneticilerin Kişisel Gelişimi
<ul style="list-style-type: none"> • İki yıllık meslek yüksekokulu mezunlarının öğretmen olarak tayin edilmeleri • Milli Eğitim Gençlik ve Spor Bakanlığı sicil amirleri yönetmeliği • İlkokul Beden Eğitimi Öğretmeni yetiştirme kurs programı • Öğretmenliğe atanacakların menşeleri • Öğretmenlerin atamalarına esas olan alanlar ve maaş karşılığı okutacakları dersler

Tablo 16

1985 – 1989 Öğrenci Başarısını Değerlendirme Boyutuna İlişkin Çalışma Alan Başlıkları

Öğrenci Başarısını Değerlendirme Çalışmaları
<ul style="list-style-type: none"> • Ortaokul ve ortaöğretim kurumlarını dışarıdan bitirme sınavları • Yurtdışında ilkokulu dışarıdan bitirme sınavları • Basamaklı kur sistemi uygulaması • Merkezi sistem sınavları • Çıraklık ve meslek eğitiminde belge ve diploma değerlendirme • Sınıf geçme ve sınavlar.

1990 – 1994 Tebliğler Dergileri fihristlerine ilişkin bulgular

Araştırmanın bu amacına ilişkin bulgular Tablo 17, Tablo 18, Tablo 19, Tablo 20, Tablo 21 ve Tablo 22’ de verilmiştir.

Tablo 17

1990 – 1994 Tebliğler Dergileri Fihristlerine İlişkin Yüzdeler

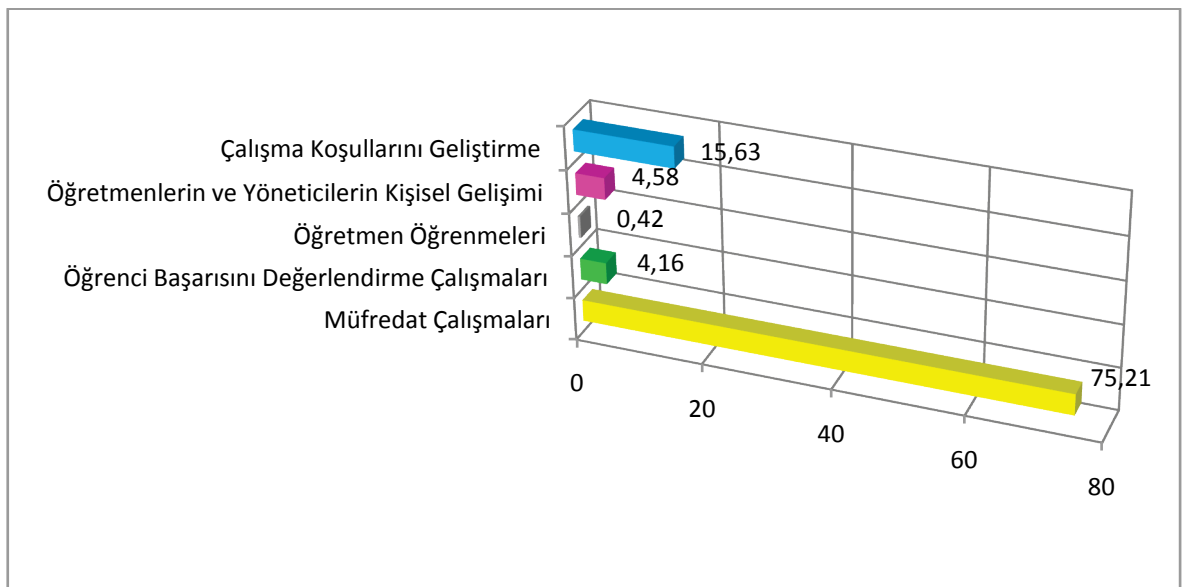

1990 – 1994 yılları Tebliğler Dergileri Fihristleri incelendiğinde yapılan 480 çalışmanın % 75.21’ ini müfredat çalışmaları, % 4.16’ sını öğrenci başarısını değerlendirme çalışmaları, % 0.42’ sini öğretmen öğrenmeleri çalışmaları, % 4.58’ ini öğretmenlerin ve yöneticilerin kişisel gelişimi çalışmaları ve % 15.63’ ünü çalışma

koşullarını geliştirme çalışmaları oluşturmaktadır. Bu beş yıllık süreçte üzerinde en çok çalışılan eğitimsel dönüşüm boyutlarının müfredat çalışmaları boyutu ile çalışma koşullarını geliştirme boyutu olduğu görülmüştür. En az çalışılan alanlar ise öğretmenlerin ve yöneticilerin kişisel gelişimi ile öğretmen öğrenmeleri boyutlarıdır.

Aşağıdaki tablolarda Tebliğler Dergilerine konu olan 1990 – 1994 yılları arasında yapılan çalışmalar, ilişkili oldukları eğitimsel dönüşüm modeli boyutları ile sunularak özetlenmiştir:

Tablo 18

1990 – 1994 Çalışma Koşullarının Düzenlenmesi Boyutuna İlişkin Çalışma Alan Başlıkları

Çalışma Koşullarının Geliştirilmesi
<ul style="list-style-type: none"> • Yönetmelikler (Anadolu öğretmen liseleri, okul kolları, arşiv hizmetleri, motorlu taşıt sürücüleri kursu, özel kurslar, MEB iç hizmet, ilköğretim kurumları, anaokulu, anasınıfı, fen liseleri, açık öğretim, Milli Eğitim Şurası, özel dersaneler) • Çalışma takvimleri • Öğretmen evleri, lokaller, eğitim merkezleri, sosyal tesisler • Öğretmenler günü kutlaması • Karne, not çizelgesi, sınıf geçme defteri • Okul kooperatifleri ana sözleşmesi • MEB Döner sermaye

Tablo 19

1990 – 1994 Öğretmen Öğrenmeleri Boyutuna İlişkin Çalışma Alan Başlıkları

Öğretmen Öğrenmeleri
<ul style="list-style-type: none"> • MEB Hizmetiçi eğitim yönetmeliği • Mesleki eğitim merkezi yönetmeliği

Tablo 20

1990 – 1994 Öğretmenlerin ve Yöneticilerin Kişisel Gelişimi Boyutuna İlişkin Çalışma Alan Başlıkları

Öğretmenlerin ve Yöneticilerin Kişisel Gelişimi
<ul style="list-style-type: none"> • TC ve Türk topluluklarında görevlendirilecek yönetici, öğretmen ve diğer personelin, istihdamı, özlük hakları • Okul Rehber öğretmenleri • Öğretmen ve eğitim uzmanı yetiştiren Yüksek Öğretim Kurumlarında parasız yatılılık ve bursluluk • İlköğretim müfettişleri kurulu yönetmeliği • MEB okul ve kurum öğretmenlerinin atama ve yer değiştirme yönetmeliği • MEB okul ve kurum yöneticilerinin nitelikleri, atanma ve görevden alınmaları • MEB kurum yöneticileri atama yönetmeliği • MEB Sicil amirleri yönetmeliği • Öğretmenlerin atamalarına esas olan alanlar ve maaş karşılığı okutacakları dersler • MEB Disiplin amirleri yönetmeliği • Talim ve Terbiye Kurulu Başkanlığı şube müdürlükleri • MEB Teftiş Kurulu yönetmeliği • Öğretmen atama ve yer değiştirme yönetmeliği • İlköğretim müfettişleri • Anadolu öğretmen liseleri öğrencilerinin bölümlere yönlendirilmesi • Öğretmen branş – aylık karşılığı okutacakları dersler

Tablo 21

1990 – 1994 Öğrenci Başarısını Değerlendirme Boyutuna İlişkin Çalışma Alan Başlıkları

Öğrenci Başarısını Değerlendirme Çalışmaları
<ul style="list-style-type: none"> • Parasız yatılılık ve sosyal yardımlar yönetmeliği • Ders geçme ve kredi sistemi • Özel öğretim kurumlarında ücretsiz okuyacak öğrenciler • Merkezi sistem ile yapılacak sınavlar • MEB Ortaöğretim kurumları ödül ve disiplin yönetmeliği • MEB Ortaöğretim kurumları sınıf geçme yönetmeliği • MEB Ortaokul ve ortaöğretimi dışarıdan bitirme sınavları • Yoğunlaştırılmış kredi tamamlama programı • Her bir dönemde alınabilecek en çok kredi/ders saati sayısının tespiti

Tablo 22

1990 – 1994 Müfredat Çalışmaları Boyutuna İlişkin Çalışma Alan Başlıkları

Müfredat Çalışmaları
<ul style="list-style-type: none"> • Öğretim programları • Ders çizelgeleri • Eğitim programları (okul öncesi vb.) • Eğitim araçları • Müfredat programları • Kurs programları • Ders kitapları • Din kültürü ve ahlak bilgisi dersine girmek zorunda olmayan öğrenciler

1995 – 1999 Tebliğler Dergileri fihristlerine ilişkin bulgular

Araştırmanın bu amacına ilişkin bulgular Tablo 23, Tablo 24, Tablo 25, Tablo 26, Tablo 27 ve Tablo 28’ de verilmiştir.

Tablo 23

1995 – 1999 Tebliğler Dergileri Fihristlerine İlişkin Yüzdeler

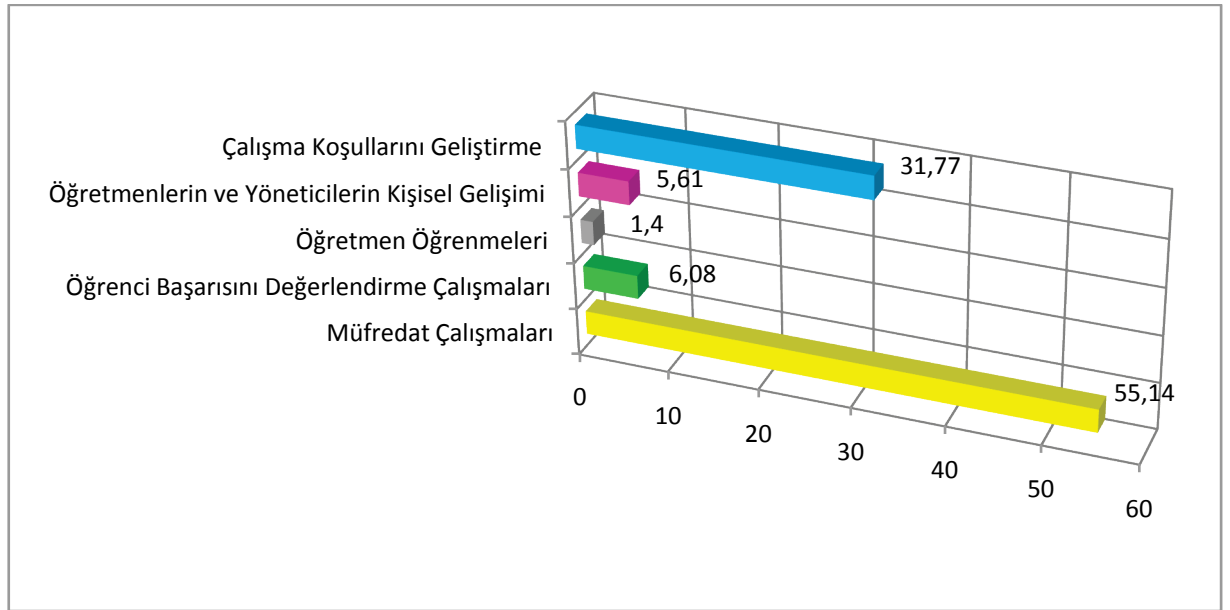

1995 – 1999 yılları Tebliğler Dergileri Fihristleri incelendiğinde yapılan 214 çalışmanın % 55.14’ ünü müfredat çalışmaları, % 6.08’ ini öğrenci başarısını değerlendirme çalışmaları, % 1.40’ ını öğretmen öğrenmeleri çalışmaları, % 5.61’ ini öğretmenlerin ve yöneticilerin kişisel gelişimi çalışmaları ve % 31.77’ sini çalışma koşullarını geliştirme çalışmaları oluşturmaktadır. Bu beş yıllık süreçte üzerinde en çok çalışılan eğitimsel dönüşüm boyutlarının müfredat çalışmaları boyutu ile çalışma koşullarını geliştirme boyutu olduğu görülmüştür. En az çalışılan alanlar ise öğretmen öğrenmeleri boyutu ile öğrenci başarısını değerlendirme çalışmaları boyutlarıdır.

Aşağıdaki tablolarda Tebliğler Dergilerine konu olan 1995 – 1999 yılları arasında yapılan çalışmalar, ilişkili oldukları eğitimsel dönüşüm modeli boyutları ile sunulmaktadır:

Tablo 24

1995 – 1999 Çalışma Koşullarının Düzenlenmesi Boyutuna İlişkin Çalışma Alan Başlıkları

Çalışma Koşullarının Geliştirilmesi
<ul style="list-style-type: none"> • Yönetmelikler (MEB sosyal ve kültürel yarışmalar, MEB İlköğretim kurumları, MEB Okul öncesi, MEB Gençlik ve İzcilik Eğitim tesisleri, Özel okullar, Özel dershaneler, Fen liseleri, Milli eğitim şurası vb.) • TC MEB ile Ortadoğu Teknik Üniversitesi arasında Fen Liseleri ile ilgili olarak düzenleme işbirliği protokolü • Onarım ve tadilat teklifleri ile harcamalarda dikkat edilmesi gereken hususlar • Toplam kalite yönetimi uygulama yönergesi • MEB Yayınlar Dairesi Başkanlığınca satın alınacak ve yayınevlerine satılacak eserlerin tespit komisyonu yönergesi. • MESEV ALO KAN Projesi uygulaması • İLKSAN seçimleri • Döner sermaye harcamaları • DÖSE işletmeleri • Halk eğitim faaliyetleri • Okul öncesi ilköğretim, orta öğretim kurumlarının bina ve tesisleri ile ilk ve ortaöğretim öğrencilerinin devam ettiği kurs dershane ve diğer resmi veya özel öğretim kurumlarının hapisane ve umuma açık yerlere olan uzaklıklarının belirlenmesi ve kazanılmış haklarının korunmasına dair yönetmelik

Tablo 25

1995 – 1999 Öğretmenlerin ve Yöneticilerin Kişisel Gelişimi Boyutuna İlişkin Çalışma Alan Başlıkları

Öğretmenlerin ve Yöneticilerin Kişisel Gelişimi
<ul style="list-style-type: none"> • Öğretmen ve Eğitim Uzmanı yetiştiren Yüksek Öğretim Kurumlarında parasız yatılılık ve bursluluk • MEB Disiplin Amirleri Yönetmeliği • Uzman ve usta öğreticiler • Öğretmenlerin atamalarına esas olan alanlar ve maaş karşılığı okutacakları dersler • MEB Anadolu Öğretmen Liseleri • MEB Anadolu Liseleri Öğretmen Seçimi • MEB Milli Eğitim Müdürlükleri • MEB Kurum yöneticileri atama yönetmeliği • MEB’na bağlı okul ve kurum öğretmenlerinin atama ve yer değiştirme yönetmeliği • MEB’na bağlı okul ve kurumların yönetici ve öğretmenlerin norm kadroları • MEB öğretmen ve yöneticilerin ders ve ek ders saatlerine ilişkin esaslar • MEB personeline takdir ve teşekkür verilmesine ilişkin yönerge • Anadolu Liseleri Öğretmenleri sınav yönetmeliği

Tablo 26

1995 – 1999 Öğretmen Öğrenmeleri Boyutuna İlişkin Çalışma Alan Başlıkları

Öğretmen Öğrenmeleri
<ul style="list-style-type: none"> • Adaylık eğitimi • MEB Hizmetiçi Eğitim Merkezleri Yönetmeliği • MEB Mesleki Eğitim Merkezi Yönetmeliği

Tablo 27

1995 – 1999 Öğrenci Başarısını Değerlendirme Boyutuna İlişkin Çalışma Alan Başlıkları

Öğrenci Başarısını Değerlendirme Çalışmaları
<ul style="list-style-type: none"> • MEB Ortaöğretim ortalama yükseltme ve sorumluluk sınavları • MEB Ortaöğretim sınıf geçme • Ders geçme ve kredi uygulaması • MEB Merkezi Sistem Sınav yönergesi • MEB Ortaöğretim kurumları ödül ve disiplin yönetmeliği • MEB Ortaöğretim kurumları sınıf geçme yönetmeliği • Takdir teşekkür ve onur belgeleri.

Tablo 28

1995 – 1999 Müfredat Çalışmaları Boyutuna İlişkin Çalışma Alan Başlıkları

Müfredat Çalışmaları
<ul style="list-style-type: none"> • Öğretim programları • Ders kitapları • Ders çizelgeleri • 15. Milli Eğitim Şurası • Eğitim Programları • Kurs programları • Eğitim araçları • MEB Yaygın Eğitim Enstitüsü Yönetmeliği

2000 – 2004 Tebliğler Dergileri fihristlerine ilişkin bulgular

Araştırmanın bu amacına ilişkin bulgular Tablo 29, Tablo 30, Tablo 31, Tablo 32, Tablo 33 ve Tablo 34’ de verilmiştir.

Tablo 29

2000 – 2004 Tebliğler Dergileri Fihristlerine İlişkin Yüzdeler

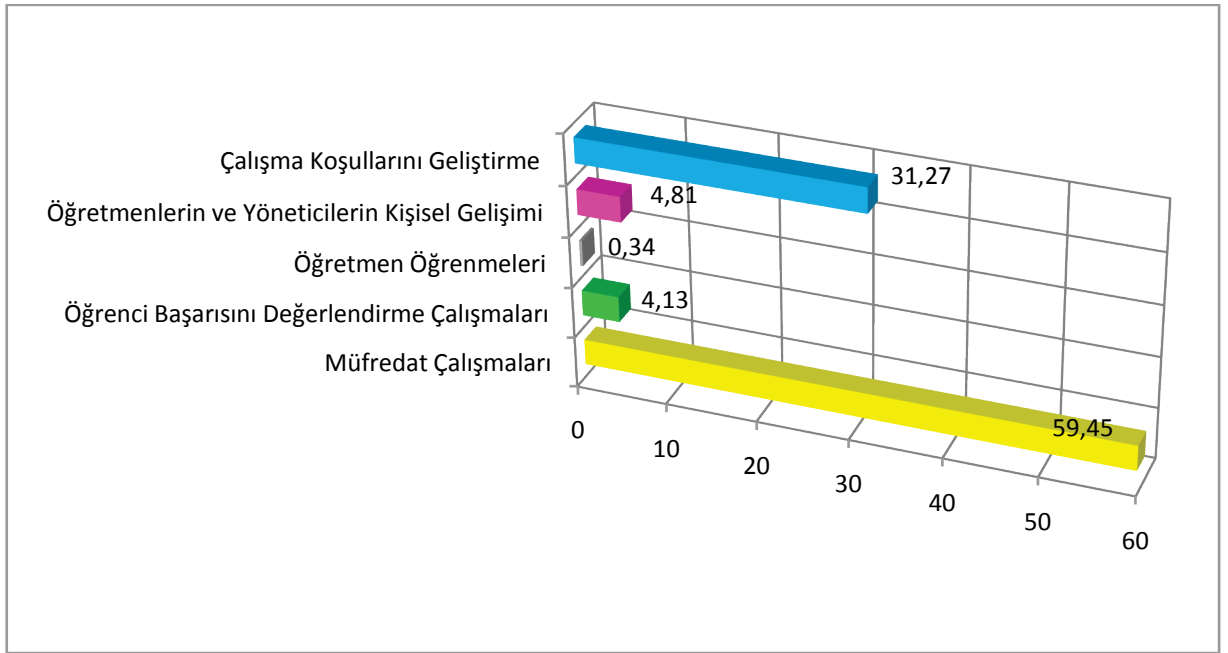

2000 – 2004 yılları Tebliğler Dergileri Fihristleri incelendiğinde yapılan 291 çalışmanın % 59,45’ ini müfredat çalışmaları, % 4,13’ ünü öğrenci başarısını değerlendirme çalışmaları, % 0,34’ ünü öğretmen öğrenmeleri çalışmaları, % 4,81’ ini öğretmenlerin ve yöneticilerin kişisel gelişimi çalışmaları ve % 31,27’ sini çalışma koşullarını geliştirme çalışmaları oluşturmaktadır. Bu beş yıllık süreçte üzerinde en çok çalışılan eğitimsel dönüşüm boyutlarının müfredat çalışmaları boyutu ile çalışma koşullarını geliştirme boyutu olduğu görülmüştür. En az çalışılan alanlar ise öğretmen öğrenmeleri ile öğrenci başarısını değerlendirme çalışmaları boyutlarıdır.

Aşağıdaki tablolarda Tebliğler Dergilerine konu olan 2000 – 2004 yılları arasında yapılan çalışmalar, ilişkili oldukları eğitimsel dönüşüm modeli boyutları ile sunulmaktadır:

Tablo 30

2000 – 2004 Çalışma Koşullarının Düzenlenmesi Boyutuna İlişkin Çalışma Alan Başlıkları

Çalışma Koşullarının Geliştirilmesi
<ul style="list-style-type: none"> • Yönetmelikler (Fen Liseleri, Özel Eğitim, Mesleki ve Teknik eğitim, Talim Terbiye Kurulu Başkanlığı, MEB Tebliğler dergisi yayım, MEB taşımali ilköğretim, , Özel Dershaneler, Özel Okullar, Özel öğrenci yurtları, MEB Açık ilköğretim okulu, MEB Okul kütüphaneleri, MEB Bilim ve Sanat merkezleri, MEB Rehberlik ve psikolojik danışmanlık hizmetleri, MEB Okul Öncesi Eğitim Kurumları, İLKSAN ikraz, MEB Denklik, Türk vatandaşlarının günlük yaşamda kullandıkları farklı dil ve lehçelerin öğrenilmesi, İlköğretim kurumları, Rehberlik ve araştırma merkezi açma) • 2001 Yılı mali bütçe kanunundaki döner sermayeler • Bilgi teknolojilerinin kullanımı • Bölüm atölye ve laboratuvar şeflikleri • Çok programlı liseler • DÖSE Bilgisayar programı ve DÖSE işletmeleri • MEB personeli izin yönergesi • MEB ortaöğretim kurumları öğrenci nakil ve geçiş yönergesi • Orta öğretimde eğitim öğretim süresinin 4 yıla çıkartılması • Kamu kurum ve kuruluşlarında çalışan personelin kılık kıyafeti • Kimlik kartları • MEB taşra teşkilatı TKY Uygulama projesi • Okul sağlığı faaliyetleri • Okul – veli işbirliği • İşe yerleştirme ve izleme birimi oluşturulması • Umuma açık yerler ve içkili yerler ile resmi veya özel öğretim kurumları arasındaki uzaklıkların belirlenmesi • Kurum açılması ve kapatılmasına ilişkin esaslar • Onarım teklifleri ve harcamalarda dikkat edilecek hususlar

Tablo 31

2000 – 2004 Öğretmenlerin ve Yöneticilerin Kişisel Gelişimi Boyutuna İlişkin Çalışma Alan Başlıkları

Öğretmenlerin ve Yöneticilerin Kişisel Gelişimi
<ul style="list-style-type: none"> • Öğretmenlerin atamalarına esas olan alanlar ve maaş karşılığı okutacakları dersler • Uzman ve usta öğreticiler hakkında yönetmelik • MEB Anadolu Öğretmen Liseleri • Anadolu liselerine öğretmen seçimi • Anadolu liselerine öğretmen atanması • MEB İlköğretim müfettişlikleri başkanlıkları • Rehberlik ve Teftiş yönergesi seminer faaliyetleri • Öğretmen yeterlilikleri • MEB Formatör ve Koordinatör beden eğitimi öğretmenleri

Tablo 32

2000 – 2004 Öğrenci Başarısını Değerlendirme Boyutuna İlişkin Çalışma Alan Başlıkları

Öğrenci Başarısını Değerlendirme Çalışmaları
<ul style="list-style-type: none"> • MEB Ortaöğretim sınıf geçme ve sınav yönetmeliği • MEB Ortalama yükseltme ve sorumluluk sınavları • MEB Ortaöğretim kurumları ödül ve disiplin Yönetmeliği • Merkezi Sistem Sınavı • Öğretim Kurumlarında Kullanılan Diploma Örnekleri • MEB Öğrencileri Yetiştirme Kursları • ÖSS 2002 Mesleki rehberlik etkinlikleri • MEB Bağlı ilkökul, ortaokul, lise ve dengi okullarda burs, parasız yatılılık ve sosyal yardımlar

Tablo 33

2000 – 2004 Öğretmen Öğrenmeleri İlişkin Çalışma Alan Başlıkları

Öğretmen Öğrenmeleri
<ul style="list-style-type: none"> • Pedagojik formasyonu olmayan öğretmenler için pedagojik formasyon kursu programı

Tablo 34

2000 – 2004 Müfredat Çalışmaları Boyutuna İlişkin Çalışma Alan Başlıkları

Müfredat Çalışmaları
<ul style="list-style-type: none"> • Kurs programları • Ders kitapları • Rehberlik programının kabulü • Ders çizelgeleri • Öğretim programları • Eğitim programları • Sözlük hazırlattırılması • Eğitim araçları

2005 – 2009 Tebliğler Dergileri fihristlerine ilişkin bulgular

Araştırmanın bu amacına ilişkin bulgular Tablo 35, Tablo 36, Tablo 37, Tablo 38, Tablo 39 ve Tablo 40’ da verilmiştir.

Tablo 35

2005 – 2009 Tebliğler Dergileri Fihristlerine İlişkin Yüzdeler

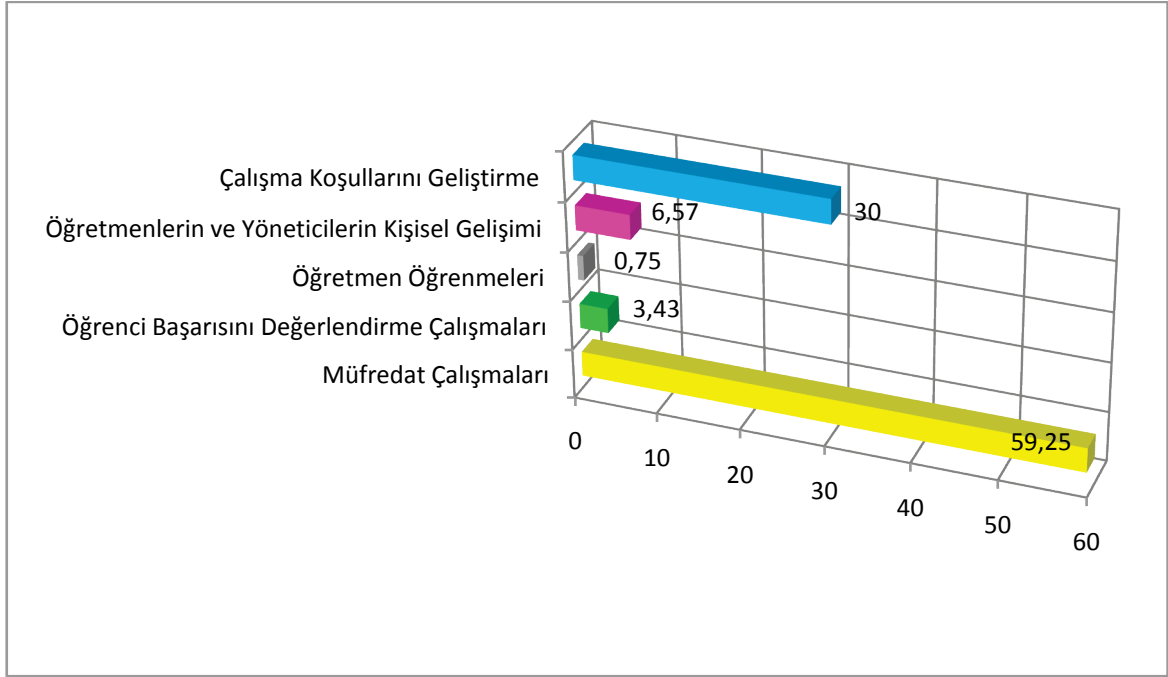

2005 – 2009 yılları Tebliğler Dergileri Fihristleri incelendiğinde yapılan 670 çalışmanın % 59.25’ ini müfredat çalışmaları, % 3.43’ ünü öğrenci başarısını değerlendirme çalışmaları, % 0.75’ ini öğretmen öğrenmeleri çalışmaları, % 6.57’ sini öğretmenlerin ve yöneticilerin kişisel gelişimi çalışmaları ve % 30’ unu çalışma koşullarını geliştirme çalışmaları oluşturmaktadır. Bu beş yıllık süreçte üzerinde en çok çalışılan eğitimsel dönüşüm boyutlarının müfredat çalışmaları boyutu ile çalışma koşullarını geliştirme boyutu olduğu görülmüştür. En az çalışılan alanlar ise öğretmen öğrenmeleri ile öğrenci başarısını değerlendirme çalışmalarıdır.

Aşağıdaki tablolarda Tebliğler Dergilerine konu olan 2005 – 2009 yılları arasında yapılan çalışmalar, ilişkili oldukları eğitimsel dönüşüm modeli boyutları ile sunulmaktadır.

Tablo 36

2005 – 2009 Çalışma Koşullarının Düzenlenmesi Boyutuna İlişkin Çalışma Alan Başlıkları

Çalışma Koşullarının Geliştirilmesi
<ul style="list-style-type: none"> • Yönetmelikler (Anadolu Liseleri, Fen Liseleri, İlkokul öğretmenleri sağlık ve sosyal yardım ikaz, Mesleki ve Teknik eğitim, İlköğretim kurumları, ilköğretim ve ortaöğretim sosyal etkinlikler, MEB okul aile birliği, taşımali ilköğretim, MEB yabancı dil ağırlıklı liseler) • İLKSAN genel müdürlüğü konsolide bilançosu • Tanıtım, Mezunları izleme, istihdam, mesleki rehberlik ve danışma hizmetleri • Tam gün tam yıl eğitim uygulaması • Türk Cumhuriyetlerinde açılan Eğitim öğretim merkezleri yönergesi • Kutlama yönergelerinde değişiklik yapılması • Yönergeler (Çok Programlı Lise, MEB Bakanlık müşavirliği, MEB Eğitim kampüsleri, Halk • Oyunları, Kütüphane haftası, okulların merasim geçişi, özel dershaneler, MEB Yaygın Eğitim Kurumları, Özel öğretim kurumları, MEB Okul öncesi, Mesleki Eğitim, MEB Anadolu İmam Hatip Liseleri Anadolu Liseleri vb.) • Öğretmen evleri, lokalleri, akşam sanat okulları • Özürlü bireylere uygulanacak destek eğitim programları ve giderlerinin karşılanması • Umuma açık yerler ve içkili yerler ile resmi veya özel öğretim kurumları arasındaki uzaklık • Özel öğrenci yurtları • Taşra teşkilatı uygulama • RAM açma yönergesi • İLKSAN • Onarım teklifleri ve harcamalar • Öğretmen not çizelgesi • Kurum açılması ve kapatılmasına ilişkin esaslar • Mevzuat

- | |
|---|
| <ul style="list-style-type: none"> • Evde eğitim hizmetleri • Toplam kalite yönetimi uygulamaları • Kimlik kartları yönergesi • MEB Bayrak Törenleri • Anadolu öğretmen liseleri öğrencilerinin uygulamaları izlemesi • MEB Eğitim bölgeleri ve eğitim kurulları • MEB döner sermaye işletmeleri üretimi teşvik primi dağıtım yönetmeliği • Orta öğretimin yeniden yapılandırılması |
|---|

Tablo 37

2005 – 2009 Öğretmen Öğrenmeleri Boyutuna İlişkin Çalışma Alan Başlıkları

Öğretmen Öğrenmeleri
<ul style="list-style-type: none"> • Hizmetiçi eğitim

Tablo 38

2005 – 2009 Öğrenci Başarısını Değerlendirme Boyutuna İlişkin Çalışma Alan Başlıkları

Öğrenci Başarısını Değerlendirme Çalışmaları
<ul style="list-style-type: none"> • MEB Merkezi Sistem sınav yönergesi • MEB Ortaöğretim kurumları sınıf geçme ve sınav yönetmeliği • MEB Ortaöğretim kurumları ödül ve disiplin yönetmeliği • Çıraklık eğitiminde parasız yatılılık ve bursluluk • MEB Ortaöğretim kurumlarına geçiş yönergesi • Sınav uygulama planı • MEB Uluslararası yarışmalarda dereceye giren ekip ve öğrencilerin ödüllendirilmesi • İlköğretim ve Ortaöğretim Kurumlarında Parasızlık Yatılılık, Burs ve Sosyal Yardımlar Yönetmeliği • MEB Ortaöğretim ortalama yükseltme ve sorumluluk sınavları

Tablo 39

2005 – 2009 Öğretmenlerin ve Yöneticilerin Kişisel Gelişimi Boyutuna İlişkin Çalışma Alan Başlıkları

Öğretmenlerin ve Yöneticilerin Kişisel Gelişimi
<ul style="list-style-type: none"> • MEB Anadolu Liseleri Öğretmenlerinin seçimi ve atanması • MEB İlköğretim Müfettişlikleri Başkanlıkları • Öğretmen ve eğitim uzmanı yetiştiren Yüksek Öğretim Kurumlarında parasız yatılılık ve bursluluk • MEB Fen Liseleri, Sosyal Bilimler Liseleri, Spor Liseleri ve Anadolu Liselerine öğretmenlerin seçimi ve atanması • MEB Araştırma, Planlama ve Koordinasyon Kurulu Başkanlığı görev yetki ve sorumlulukları • Milli Eğitim Şurası Genel Sekreter Yardımcısının Görevlendirilmesi • Müfettiş yardımcısı alımı • MEB Özel öğretim kurumlarında görevlendirilen personel ile disiplin amirleri • Öğretmenlerin atamalarına esas olan alanlar ve maaş karşılığı okutacakları dersler • Öğretmen yetiştirme merkezi disiplin yönetmeliği • Anadolu öğretmen liseleri • Formatör ve koordinatör formatör beden eğitimi öğretmenleri • MEB Disiplin amirleri yönetmeliği • Öğretmen ve eğitim uzmanı yetiştiren Yüksek Öğretim Kurumlarında parasız yatılılık ve bursluluk • Uzman ve usta öğreticiler • Öğretmenlerin atamalarına esas olan alanlar ve maaş karşılığı okutacakları dersler • MEB Anadolu Öğretmen Liseleri • Temel Eğitime Destek Projesi öğretmenlik mesleği genel yeterlikleri

Tablo 40

2005 – 2009 Müfredat Çalışmaları Boyutuna İlişkin Çalışma Alan Başlıkları

Müfredat Çalışmaları
<ul style="list-style-type: none"> • Kurs programı • Ders kitapları • Ders çizelgeleri • Öğretim programları • Eğitim programları • 15. Milli Eğitim Şurası • Rehberlik programı • Ortaöğretim eğitim araçları • Eğitim araçları • Mesleki Eğitim

2010 – 2014 Tebliğler Dergileri fihristlerine ilişkin bulgular

Araştırmanın bu amacına ilişkin bulgular Tablo 41, Tablo 42, Tablo 43, Tablo 44, Tablo 45 ve Tablo 46’ da verilmiştir.

Tablo 41

2010 – 2014 Tebliğler Dergileri Fihristlerine İlişkin Yüzdeler

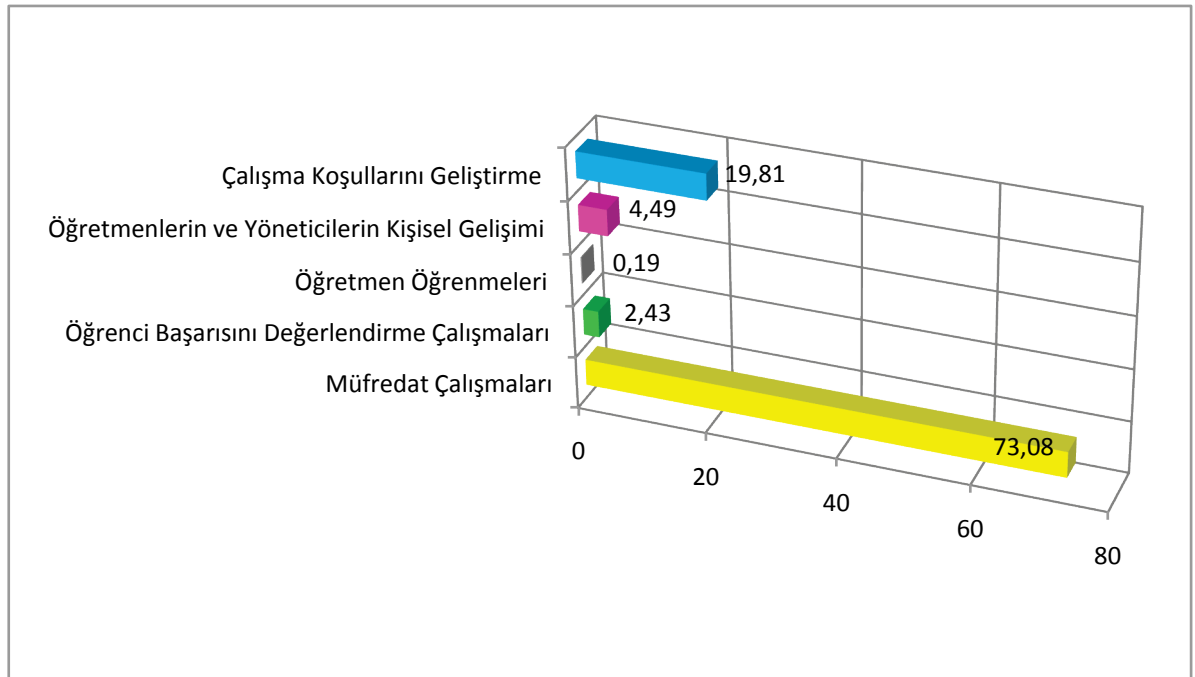

2010 – 2014 yılları Tebliğler Dergileri Fihristleri incelendiğinde yapılan 535 çalışmanın % 73.08' ini müfredat çalışmaları, % 2.43' ünü öğrenci başarısını değerlendirme çalışmaları, % 0.19' unu öğretmen öğrenmeleri çalışmaları, % 4.49' unu öğretmenlerin ve yöneticilerin kişisel gelişimi çalışmaları ve % 19.81' ini çalışma koşullarını geliştirme çalışmaları oluşturmaktadır. Bu beş yıllık süreçte üzerinde en çok çalışılan eğitimsel dönüşüm boyutlarının müfredat çalışmaları boyutu ile çalışma koşullarını geliştirme boyutu olduğu görülmüştür. En az çalışılan alanlar ise öğrenci başarısını değerlendirme çalışmaları ile öğretmen öğrenmeleri boyutlarıdır.

Aşağıdaki tablolarda Tebliğler Dergilerine konu olan 2010 – 2014 yılları arasında yapılan çalışmalar, ilişkili oldukları eğitimsel dönüşüm modeli boyutları ile sunularak özetlenmiştir:

Tablo 42

2010 – 2014 Öğretmenlerin ve Yöneticilerin Kişisel Gelişimleri Boyutuna İlişkin Çalışma Alan Başlıkları

Öğretmenlerin ve Yöneticilerin Kişisel Gelişimi
<ul style="list-style-type: none"> • Aylıkla ödül yönergesi genel müdürlüğü • MEB Personeline Başarı, Üstün Başarı Belgesi ve Ödül verilmesi • MEB Öğretmenlerin hizmet alanları ve hizmet puanları • MEB Anadolu öğretmen liseleri • Öğretmenlerin atamalarına esas olan alanlar ve maaş karşılığı okutacakları dersler • Formatör ve koordinatör beden eğitimi öğretmenleri • MEB Öğretmen atama ve yer değiştirme • MEB Öğretmen yetiştirme ve Eğitimi Genel Müdürlüğü • Öğretmenin yetiştirilmesi, istihdamı ve Mesleki Gelişimi • Öğretmen Yetiştirme ve Geliştirme Genel Müdürlüğünün Görev, Yetki ve Sorumluluklarına • Hizmet Alanları

Tablo 43

2010 – 2014 Çalışma Koşullarının Düzenlenmesi Boyutuna İlişkin Çalışma Alan Başlıkları

Çalışma Koşullarının Geliştirilmesi
<ul style="list-style-type: none"> • Talim terbiye kurulu başkanlığı logosu • 18. Milli Eğitim Şurasının toplanması • Yönetmelikler (İLKSAN, Açık öğretim lisesi, MEB Okul pansiyonları, MEB Denklik, Özel Akşam Liseleri, Özel Dershaneler, Özel Eğitim ve Rehabilitasyon, Özel Öğrenci Yurtları, Mesleki Eğitim Kanunu, İlköğretim kurumları standartları, Evrak, Hukuk Müşavirliği) • AR – GE Birimleri • Eğitimde kalite yönetim sistemi • Okul Öncesi Eğitim ve İlköğretim Kurumları Çocuk Kulüpleri • Taşıma Yoluyla Eğitime Erişim • MEB Çıraklık Yaygın Eğitim Genel Müd. Usta Öğrencilerin atanmaları • Özürlü bireyler destek eğitim programları ve giderlerinin karşılanması • Yurt dışı eğitim öğretim genel müdürlüğü Teşkilat ve Görevleri • MEB Afet ve Acil Durum Merkezi Yönergesi • Bilgi ve Sistem Güvenliği • MEB Strateji Geliştirme Başkanlığı • Kutlama Yönergeleri • İç denetim • Öğretmenevleri • Okul forma ve eşofmanlara reklam konulması • Koordinatör Beden Eğitimi Öğretmenleri • Temel Eğitim Genel Müdürlüğünün Teşkilat ve Görevleri • MEB Eğitim Teknolojileri Genel Müdürlüğü Teşkilat ve görevleri • Yenilik ve Eğitim Teknolojileri Genel Müdürlüğünün Teşkilat ve Görevleri • MEB Strateji Geliştirme Başkanlığı görevleri • 19. Milli eğitim şurası • Yürürlükten kaldırma

Tablo 44

2010 – 2014 Öğrenci Başarısını Değerlendirme Boyutuna İlişkin Çalışma Alan Başlıkları

Öğrenci Başarısını Değerlendirme Çalışmaları
<ul style="list-style-type: none"> • Mesleki Eğitim Merkezlerinde Parasız Yatılı ve Burslu Çıracak öğrenci okutma • Özel öğretim kurumlarında ücretsiz veya burslu öğrenci okutma • Merkezi Sistem Sınav Yönergesi • MEB Ortaöğretim öğrenci yerleştirme yönergesi • Takdir ve Teşekkür Belgesi yönergesi • Eğitim kurumları ve öğrencileri spor yarışmaları ödül yönetmeliği • MEB Ortaöğretim kurumları spor yarışmaları • Ortaöğretim Kurumlarına Geçiş • Meslekî ve Teknik Eğitimde Kredilendirme Esasları • 2012 – 2013 Öğretim Yılında Uluslararası Yarışmalarda Dereceye Giren Öğrenciler

Tablo 45

2010 – 2014 Müfredat Çalışmaları Boyutuna İlişkin Çalışma Alan Başlıkları

Müfredat Çalışmaları
<ul style="list-style-type: none"> • Kurs programları(Yelkenli yat yarışılığı vb.) • Ders kitapları, forma sayıları ve eğitim araçları • Ders çizelgeleri • Öğretim programları • Eğitim programları • Mesleki Eğitim • Ortaokul ve İmam Hatip Ortaokulu Sınıf Kazanımları

Tablo 46

2010 – 2014 Öğretmen Öğrenmeleri Boyutuna İlişkin Çalışma Alan Başlıkları

Öğretmen Öğrenmeleri
• Eğiticinin eğitimi kurs programı

1980 – 2014 Tebliğler Dergileri fihrist bulgularına genel bakış

Araştırmanın bu alt başlığında 1980 – 2014 Tebliğler Dergileri bulguları Tablo 47, Tablo 48, Tablo 49’ da bütüncül olarak özetlenmiştir.

Tablo 47

1980 – 2014 Tebliğler Dergileri Fihristleri Dönemsel Çalışma Alan Frekansları

	Müfredat Çalışmaları	Öğrenci Başarısını Değerlendirme Çalışmaları	Öğretmen Öğrenmeleri	Öğretmenlerin Yöneticilerin Kişisel Gelişimleri	Çalışma koşullarını geliştirme Çalışmaları	TOPLAM
1980–1984	80	18	10	29	84	221
1985–1989	154	12	3	6	62	237
1990–1994	361	20	2	22	75	480
1995–1999	118	13	3	12	68	214
2000–2004	173	12	1	14	91	291
2005–2009	397	23	5	44	201	670
2010–2014	391	13	1	24	106	535
TOPLAM	1674	111	25	151	687	2648

1980 – 2014 yılları Tebliğler Dergileri 1980 – 1984 (5 yıl), 1985 – 1989 (5 yıl), 1990 – 1994 (5 yıl), 1995 – 1999 (4 yıl), 2000 – 2004 (4 yıl), 2005 – 2009 (5 yıl), 2010 – 2014 (5 yıl) olmak üzere 7 periyotta incelenmiştir. 35 yıllık sürece ilişkin inceleme ulaşılabilen 33 fihristle yapılmıştır. Fihristleri incelendiğinde yapılan toplam 2648 çalışma bulunmaktadır. Bu çalışmaların % 63.22’ sini müfredat çalışmalarının, % 4.19’ unu öğrenci başarısını değerlendirme çalışmalarının, % 0.95’ ünü öğretmen öğrenmeleri çalışmalarının, % 5.70’ ini öğretmenlerin ve yöneticilerin kişisel gelişimi çalışmalarının ve % 25.94’ ünü çalışma koşullarını geliştirme çalışmalarının oluşturduğu görülmüştür. Bu otuz beş yıllık süreçte üzerinde en çok çalışılan eğitimsel dönüşüm boyutlarının

müfredat çalışmaları ile çalışma koşullarını geliştirme olduğu, en az çalışılan eğitimsel dönüşüm boyutunun ise öğretmen öğrenmeleri ile öğrenci başarısını değerlendirme çalışmaları boyutları olduğu görülmüştür.

Tablo 48

1980–2014 Tebliğler Dergileri Fihristlerine İlişkin Yüzdeler

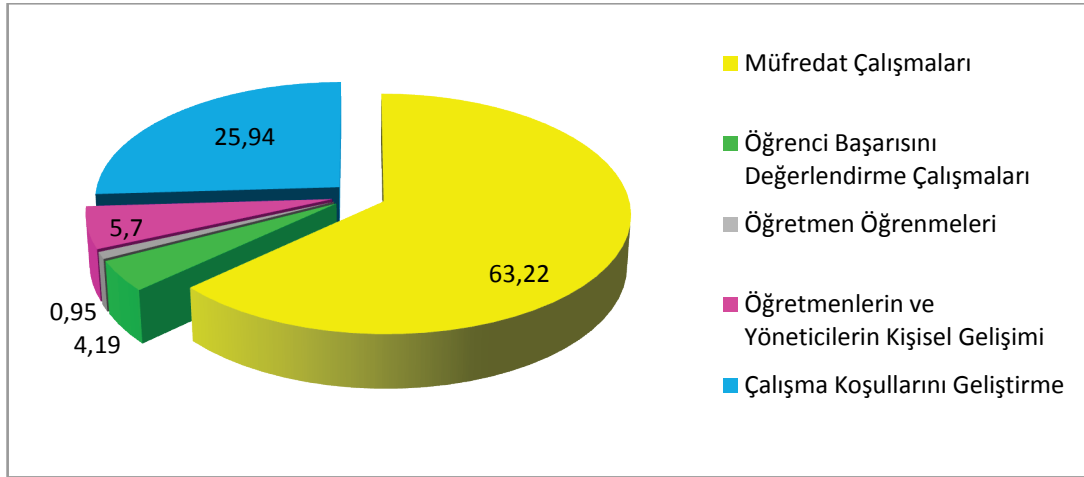

Tablo 49’ da 1980 – 2014 Tebliğler Dergileri Fihrist Bulguları dönemselsel olarak incelendiğinde Fullan’ın Eğitimsel Dönüşüm Boyutlarının her dönemde eşit olarak çalışılmadığı görülmüştür. Müfredat çalışmaları boyutu ile çalışma koşullarını geliştirme boyutlarının her dönem tekrardan şekilde ağırlıklı olarak çalışıldığı halde öğretmen öğrenmeleri, öğrenci başarısını değerlendirme çalışmaları, öğretmenlerin ve yöneticilerin kişisel gelişimleri çalışmaları boyutlarının frekanssal olarak geri planda kaldığı belirlenmiştir.

Ekte verilen (EK – C) balık kılıçığı modelinde Tebliğler Dergilerine konu olan 1980 – 2014 yılları arasında yapılan çalışmalar, ilişkili oldukları eğitimsel dönüşüm modeli boyutları ile sunularak özetlenmiştir. Bu modelde 1980 – 2014 yılları zaman aralığında beşer yıllık periyotlarla eğitimsel dönüşüm boyutları boyut kapsamında çalışılan başlıklar şeklinde özetlenmiştir. Model incelendiğinde en çok çalışılan boyutlar olarak belirlenen müfredat çalışmaları boyutu ile çalışma koşullarını geliştirme boyutlarının çalışma başlıklarının her dönemde kendisini tekrar ettiği görülmüştür.

Tablo 5

1980–2014 Tebliğler Dergisi Fihrist Bulguları

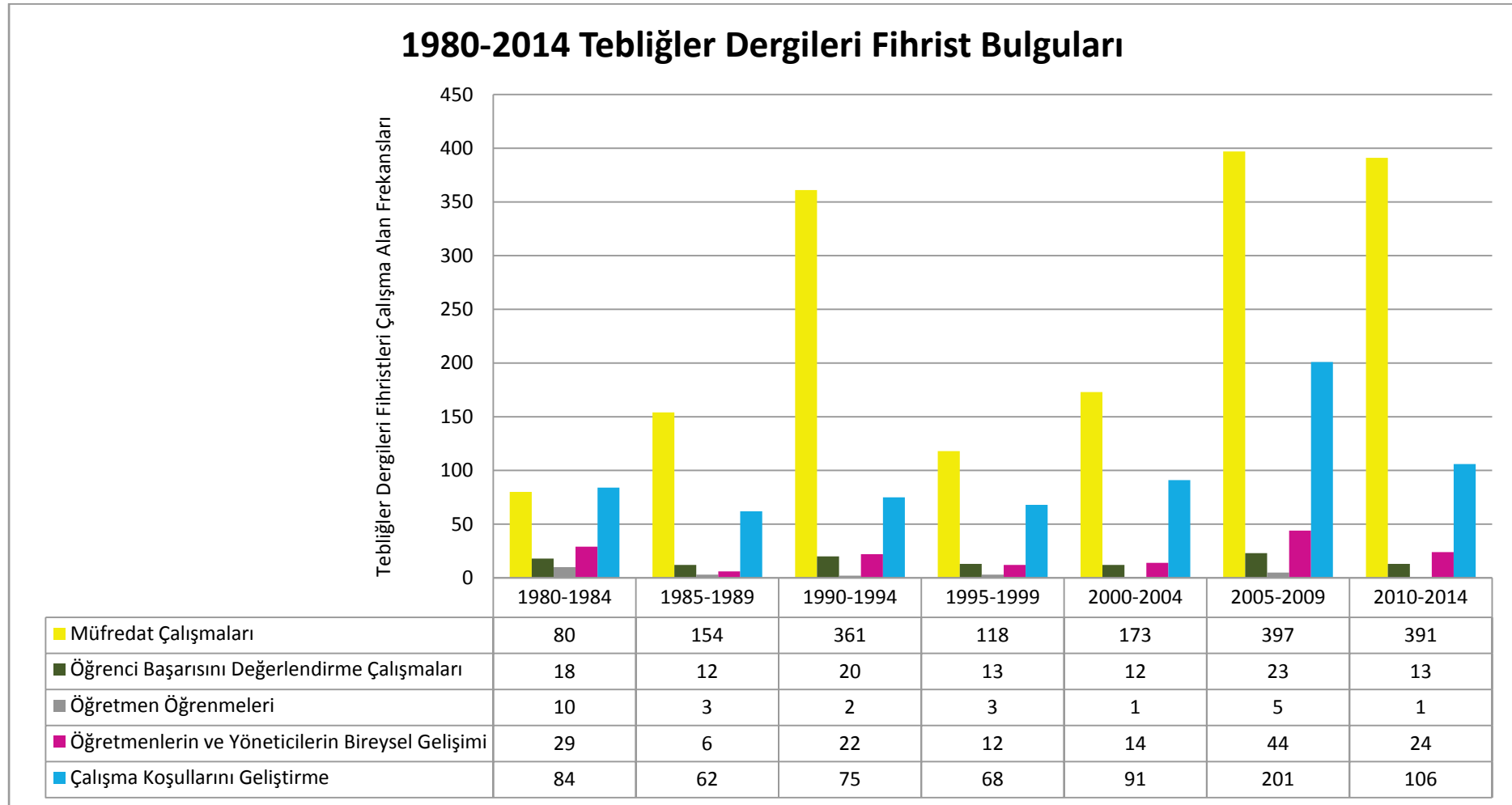

1980 – 2014 Tebliğler Dergileri müfredat çalışmaları boyutuna ilişkin çalışma başlığı bulguları

1980 – 2014 Müfredat Çalışmaları Boyutuna ilişkin fihrist bulguları çalışma başlıkları yönünden beşer yıllık dönemlerle incelenerek sonuçları Tablo 50’ de sunulmuştur. Her dönem çalışılmaya devam edilen temel başlıklar tabloda kırmızı ile vurgulanarak belirtilmiştir. 1980 – 2014 Müfredat Çalışmaları Boyutuna ait yıllık frekans dağılım grafiği ise Tablo 51’ de verildiği üzeredir.

Tablo 50

1980 – 2014 Müfredat Çalışmaları Boyutu Çalışma Başlıkları

Müfredat Çalışmaları Boyutu	1980-1984	1985-1989	1990-1994	1995-1999	2000-2004	2005-2009	2010-2014
Öğretim yönetmelikleri/programları	X	X	X	X	X	X	X
Müfredat programları.	X	X	X		X	X	
Eğitim programları	X	X	X	X	X	X	X
Ders programları/çizelgeleri	X	X	X	X	X	X	X
Ders kitapları	X	X	X	X	X	X	X
Kurs programları		X	X	X	X	X	X
Eğitim araçları	X	X	X	X	X	X	X
Mesleki Eğitim		X	X	X			X
İmam Hatip Okulları	X	X			X	X	X
Anadolu/Fen Liseleri	X	X	X	X	X	X	X
Din bilgisi/ Din kültürü ve ahlak bilgisi dersi	X	X	X			X	X

Tablo 50 incelendiğinde 1980 – 2014 Müfredat Çalışmaları Boyutuna ait en çok çalışılan başlıkların; Öğretim Yönetmelikleri / Programları, Müfredat Programları, Eğitim Programları, Ders Programları / Çizelgeleri, Ders Kitapları, Kurs Programları, Eğitim Araçları, Mesleki Eğitim, İmam Hatip Okulları, Anadolu / Fen Liseleri, Din Bilgisi / Din Kültürü ve Ahlak Bilgisi Dersi başlıkları olduğu görülmüştür. Tablo 51’ de ise; 1980 – 2014 Müfredat Çalışmalarının yıllara göre frekans dağılımları incelendiğinde frekans dağılımının düzensiz bir artış gösterdiği görülmektedir. Frekans dağılım aralığı 0 – 140 arasındadır.

Tablo 51

Müfredat Çalışmalarının Yıllara Göre Frekans Dağılımı

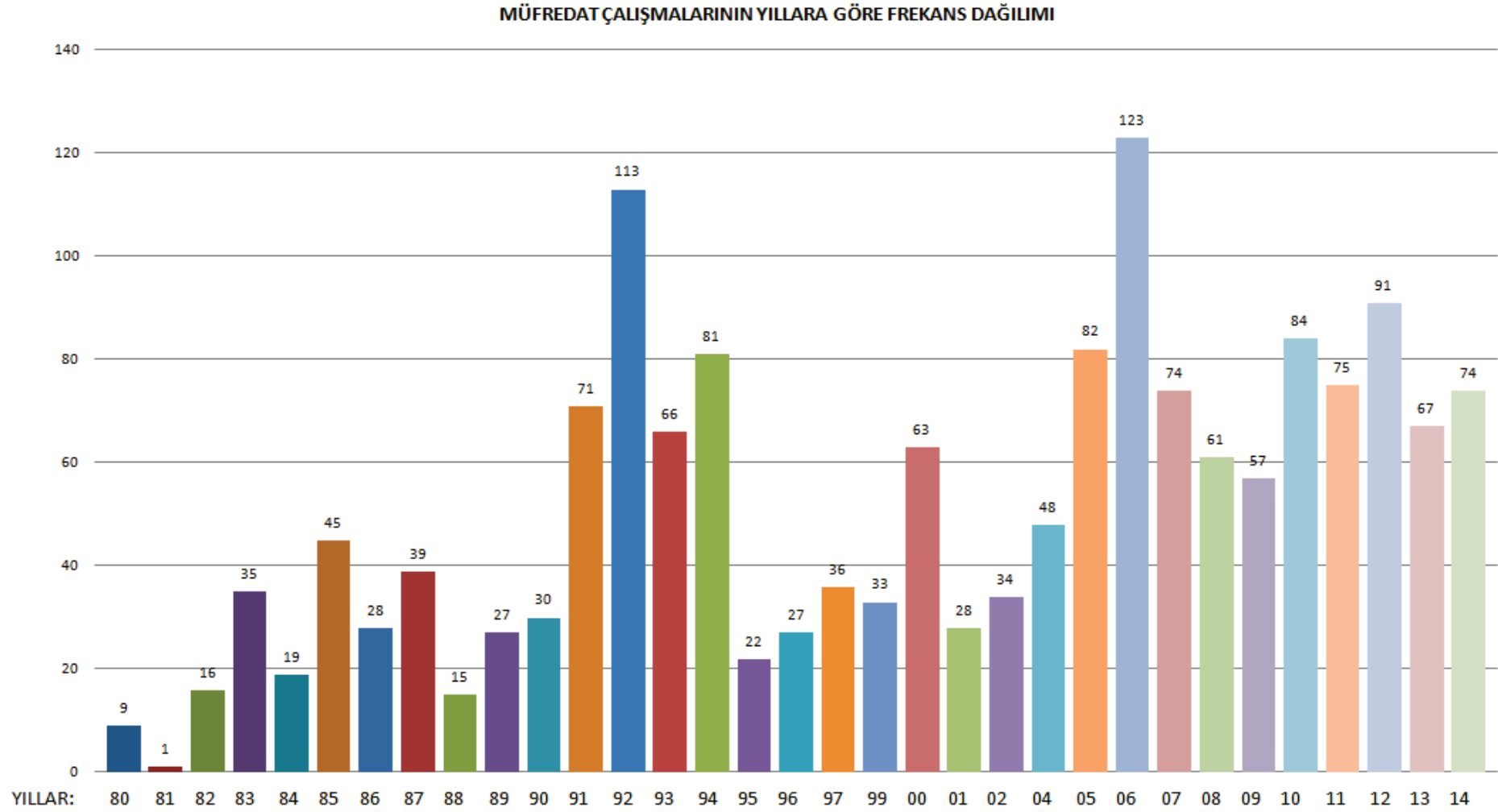

1980 – 2014 Tebliğler Dergileri öğrenci başarısını değerlendirme çalışmaları boyutuna ilişkin çalışma başlığı bulguları

1980 – 2014 Öğrenci Başarısını Değerlendirme Çalışmaları Boyutuna ilişkin fihrist bulguları çalışma başlıkları yönünden beşer yıllık dönemlerle incelenerek sonuçları Tablo 52’ de sunulmuştur. Her dönem çalışılmaya devam edilen temel başlıklar tabloda kırmızı ile vurgulanarak belirtilmiştir. 1980 – 2014 Öğrenci Başarısını Değerlendirme Çalışmaları Boyutuna ait yıllık frekans dağılım grafiği ise Tablo 53’ de verildiği üzeredir.

Tablo 52

1980 – 2014 Öğrenci Başarısını Değerlendirme Boyutu Çalışma Başlıkları

Öğrenci Başarısını Değerlendirme Boyutu Çalışma Başlıkları	1980-1984	1985-1989	1990-1994	1995-1999	2000-2004	2005-2009	2010-2014
Sınıf geçme ve imtihan yönetmeliği	X		X	X	X	X	
Ders geçme ve kredi düzeni	X	X	X	X			X
Sınav yönetmelikleri	X					X	
Öğrenci yetiştirme ve sınav hazırlama kursları	X				X		
Yarışmalar, ödüller	X		X	X	X	X	X
Ortaokul ve ortaöğretim kurumlarını dışarıdan bitirme sınavları		X	X				
Yurtdışında ilkokulu dışarıdan bitirme sınavları		X					
Basamaklı kur sistemi uygulaması		X					
Merkezi sistem sınavları		X	X	X	X	X	X
Çıraklık ve meslek eğitiminde belge ve diploma değerlendirme		X					
Parasız yatılılık ve sosyal yardımlar			X		X	X	X

Özel öğretim kurumlarında ücretsiz okuyacak öğrenciler	X			
Yoğunlaştırılmış kredi tamamlama programı	X			
MEB ortaöğretim ortalama yükseltme ve sorumluluk sınavları		X	X	X
Takdir, teşekkür ve onur belgeleri		X		X
Öğretim kurumlarında kullanılan diploma örnekleri			X	
MEB ortaöğretim kurumlarına geçiş yönergesi			X	X
Uluslararası yarışmalarda dereceye giren öğrenciler			X	X

Tablo 52 incelendiğinde 1980 – 2014 Öğrenci Başarısını Değerlendirme Çalışmaları Boyutuna ait en çok çalışılan çalışma başlıklarının; sınıf geçme ve imtihan, ders geçme ve kredi düzeni, yarışmalar, ödüller, merkezi sistem sınavları ve parasız yatılılık ve bursluluk sınavları başlıkları olduğu görülmüştür. Tablo 53’ de; 1980 – 2014 Öğrenci Başarısını Değerlendirme Çalışmalarının yıllara göre frekans dağılımları incelendiğinde frekans dağılımı düzensizdir. Dağılımın 0 – 7 aralığında olduğu görülmektedir.

Tablo 53

Öğrenci Başarısını Değerlendirme Çalışmalarının Yıllara Göre Frekans Dağılımı

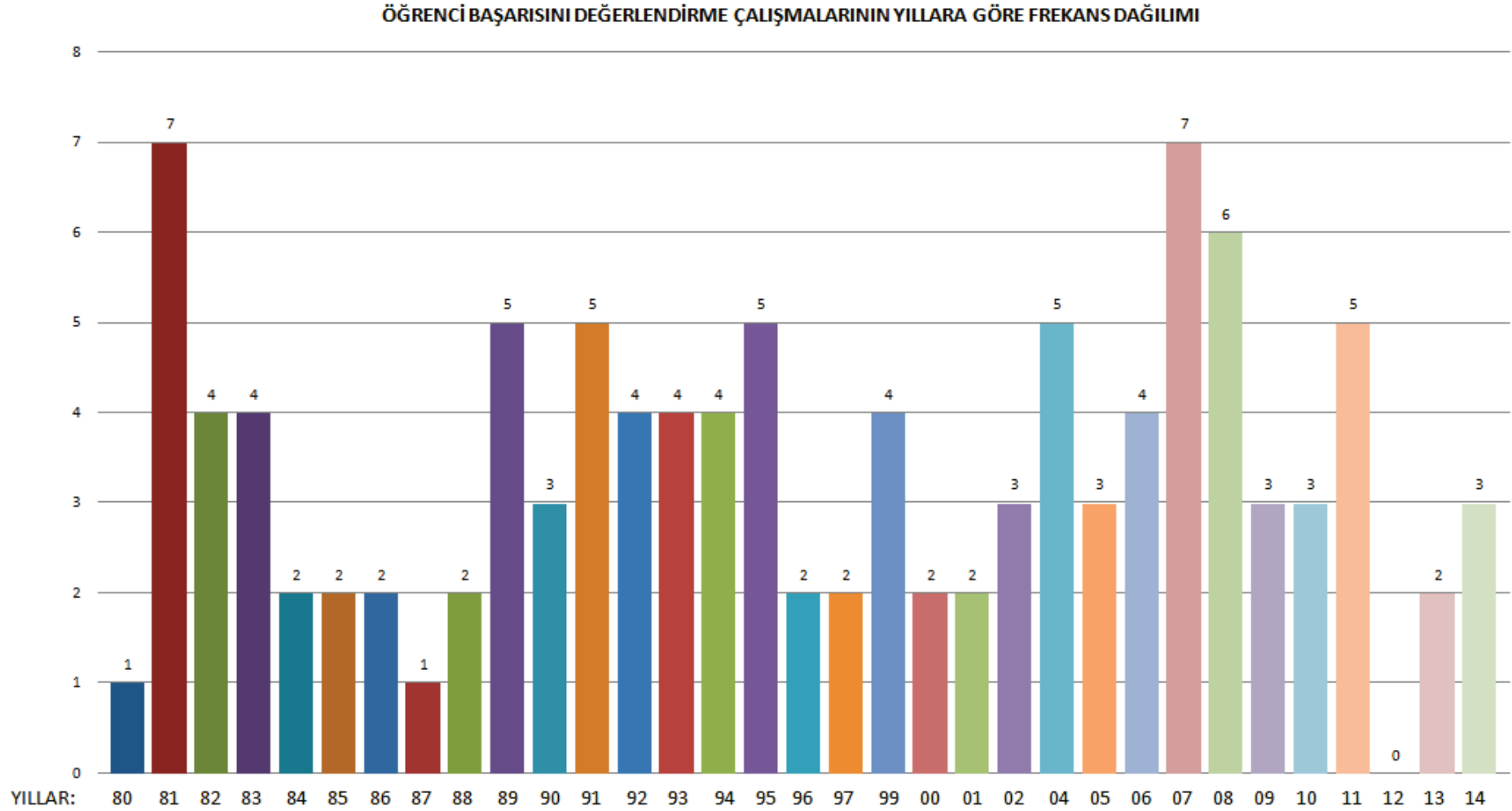

1980 – 2014 Tebliğler Dergileri öğretmen öğrenmeleri boyutuna ilişkin çalışma başlığı bulguları

1980 – 2014 Öğretmen Öğrenmeleri Çalışmaları Boyutuna ilişkin fihrist bulguları çalışma başlıkları yönünden beşer yıllık dönemlerle incelenerek sonuçları Tablo 54’ te sunulmuştur. Her dönem çalışılmaya devam edilen temel başlıklar tabloda kırmızı ile vurgulanarak belirtilmiştir. 1980 – 2014 Öğretmen Öğrenmeleri Çalışmaları Boyutuna ait yıllık frekans dağılım grafiği ise Tablo 55’ te verildiği üzeredir.

Tablo 54

1980 – 2014 Öğretmen Öğrenmeleri Boyutu Çalışma Başlıkları

Öğretmen Öğrenmeleri Boyutu Çalışma Başlıkları	1980-1984	1985-1989	1990-1994	1995-1999	2000-2004	2005-2009	2010-2014
Pedagojik formasyon	X				X		
Stajyer öğretmen yetiştirilmesi	X			X			
Hizmetiçi eğitimle ilköğretim müfettişi yetiştirilmesi	X						
MEB Hizmetiçi eğitim yönetmeliği			X	X		X	
Turizm haftasında en çok etkinlikte bulunan öğretmenler	X						
İş pedagojisi kurs programı		X					
Yetişkin örgün mesleki eğitimi	X						
Personel geliştirme kursu		X					
Eğiticinin eğitimi kurs programı							X

Tablo 54 incelendiğinde 1980 – 2014 Öğretmen Öğrenmeleri Çalışmaları Boyutuna ait en çok çalışılan çalışma başlıklarının; Pedagojik Formasyon, Stajyer öğretmenlerin yetiştirilmesi, MEB Hizmetiçi Eğitim Yönetmeliği başlıkları olduğu görülürken; Öğretmenlik mesleği genel yeterliklerinin en az çalışılan öğretmen öğrenmeleri boyutlarından olduğu anlaşılmıştır.

Tablo 55’ te; 1980 – 2014 Öğretmen Öğrenmeleri Çalışmalarının yıllara göre frekans dağılımları incelendiğinde frekans dağılımı düzensizdir. Frekans dağılım aralığı 0 – 5 aralığındadır. İncelenen tebliğler dergileri fihristlerine göre 33 yılın 21’ inde öğretmen öğrenmeleri boyutu çalışılmamıştır.

Tablo 55

Öğretmen Öğrenmeleri Boyutu Çalışmalarının Yıllara Göre Frekans Dağılımı

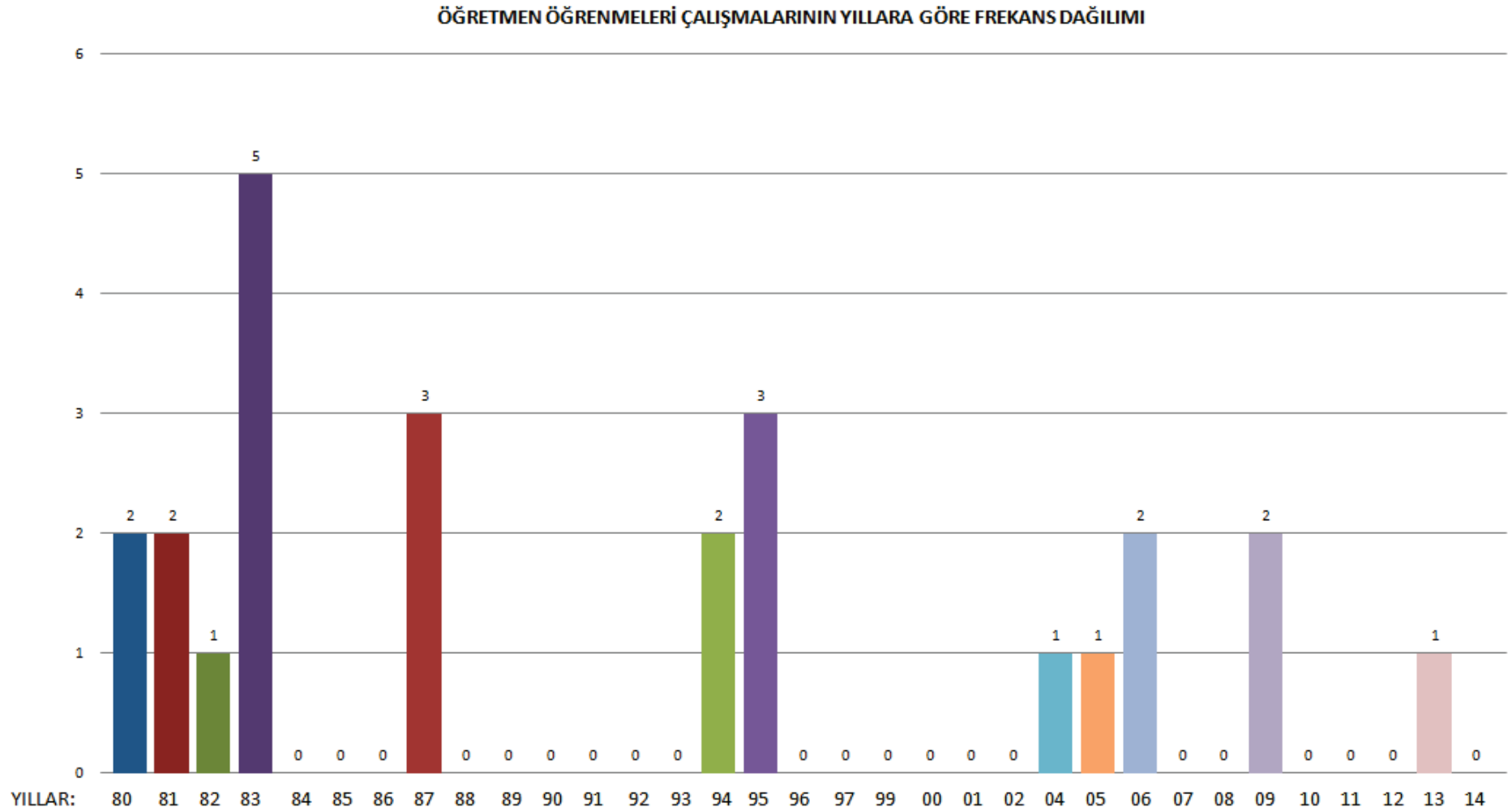

1980 – 2014 Tebliğler Dergileri öğretmenlerin ve yöneticilerin kişisel gelişimi boyutuna ilişkin çalışma başlığı bulguları

1980 – 2014 Öğretmenlerin ve Yöneticilerin Kişisel Gelişimi Çalışma boyutuna ilişkin fihrist bulguları çalışma başlıkları yönünden beşer yıllık dönemlerle incelenerek sonuçları Tablo 56’ da sunulmuştur. Her dönem çalışılmaya devam edilen temel başlıklar tabloda kırmızı ile vurgulanarak belirtilmiştir. 1980 – 2014 Öğretmenlerin ve Yöneticilerin Kişisel Gelişimi Çalışma boyutuna ait yıllık frekans dağılım grafiği ise Tablo 57’ de verildiği üzeredir.

Tablo 56

1980 – 2014 Öğretmenlerin ve Yöneticilerin Kişisel Gelişimi Çalışma Başlıkları

Öğretmenlerin ve Yöneticilerin Kişisel Gelişimi Boyutu Çalışma Başlıkları	1980-1984	1985-1989	1990-1994	1995-1999	2000-2004	2005-2009	2010-2014
Öğretmen okulları	X			X	X	X	X
MEB Anadolu Liseleri öğretmen seçimi				X	X	X	
Sınıf öğretmeni eğitim enstitüleri	X						
MEB Beden eğitimi öğretmenleri		X			X	X	X
Yönetici ve öğretmenlerin norm kadroları				X			
Öğretmen yetiştirme	X					X	X
Öğretmen atama ve yer değiştirme	X	X	X	X			X
Öğretmenlerin atamalarına esas olan alanlar ve maaş karşılığı okutacakları dersler.	X	X	X	X	X	X	X
MEB Öğretmenlerin hizmet alanları ve hizmet puanları							X
Öğretmen brans-aylık karşılığı okutacakları dersler			X	X			
Öğretmen yeterlilikleri					X	X	
MEB Yöneticilerin atanması ve yer değiştirmesi	X		X	X			
Yöneticilerin nitelikleri			X				
MEB sicil amirleri yönetmeliği	X	X	X				
İlköğretim müfettişleri	X		X		X	X	
Rehberlik ve teftiş			X		X		

MEB personeline başarı, üstün başarı belgesi ve ödül verilmesi	X		X		X
Öğretmen yetiştirme ve geliştirme genel müdürlüğünün görev, yetki ve sorumlulukları					X
MEB disiplin amirleri		X	X		X
Uzman ve usta öğretmenler	X		X	X	X
TC ve Türk topluluklarında görevlendirilecek yönetici, öğretmen ve diğer personelin, istihdamı, özlük hakları		X			
Öğretmen ve eğitim uzmanı yetiştiren Yüksek Öğretim Kurumlarında parasız yatılılık ve bursluluk		X	X		X
MEB Araştırma, planlama ve koordinasyon kurulu başkanlığı görev yetki ve sorumlulukları					X

Tablo 56 incelendiğinde 1980 – 2014 Öğretmenlerin ve Yöneticilerin Kişisel Gelişimi Çalışma boyutuna ait en çok çalışılan çalışma başlıklarının; öğretmen okulları, öğretmen atama ve yer değiştirme, öğretmenlerin atamalarına esas olan alanlar ve maaş karşılığı okutacakları dersler başlıkları olduğu görülürken; Öğretmen yetiştirme, öğretmenlerin yeterlikleri, yöneticilerin nitelikleri, MEB personeline başarı, üstün başarı belgesi ve ödül verilmesi gibi başlıkların en az çalışılan başlıklar olduğu anlaşılmıştır.

Tablo 57’ de; 1980 – 2014 Öğretmen Öğrenmeleri çalışmalarının yıllara göre frekans dağılımları incelendiğinde frekans dağılımı düzensizdir. Frekans dağılım aralığı 0 – 14 aralığındadır. 2006 yılı ve sonrasında boyuta ilişkin çalışma frekanslarında artış gözlenirse de bu artış 2011 yılı ve sonrasında yerini tekrar düşüşe bırakmıştır.

Tablo 57

Öğretmenlerin ve Yöneticilerin Kişisel Gelişimi Boyutu Çalışmalarının Yıllara Göre Frekans Dağılımı

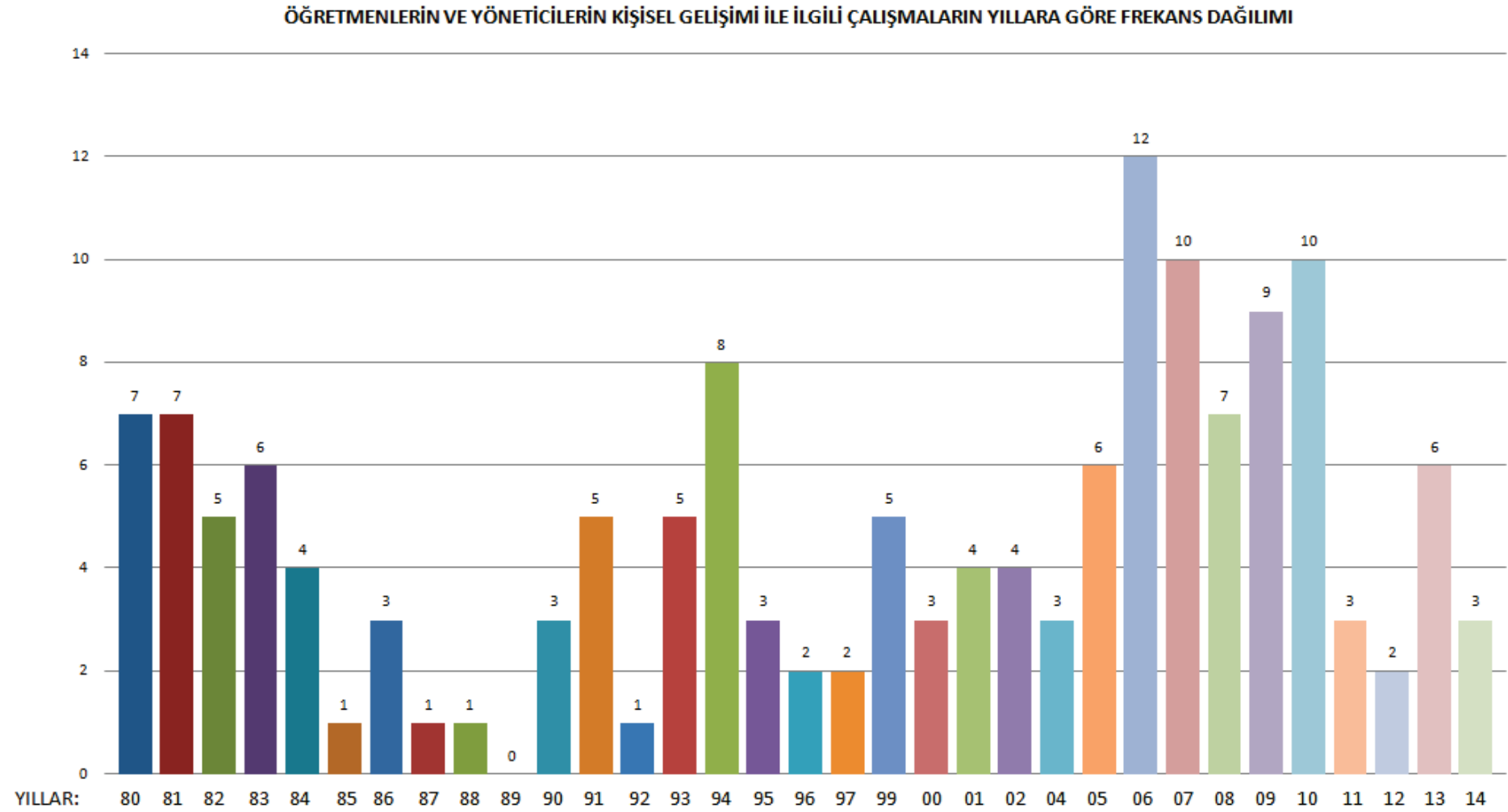

1980 – 2014 Tebliğler Dergileri çalışma koşullarını geliştirme boyutuna ilişkin çalışma başlığı bulguları

1980 – 2014 Çalışma Koşullarını Geliştirme Çalışmaları Boyutuna ilişkin fihrist bulguları çalışma başlıkları yönünden beşer yıllık dönemlerle incelenerek sonuçları Tablo 58’ de sunulmuştur. Her dönem çalışılmaya devam edilen temel başlıklar tabloda kırmızı ile vurgulanarak belirtilmiştir. 1980 – 2014 Çalışma Koşullarını Geliştirme boyutuna ait yıllık frekans dağılım grafiği ise Tablo 59’ da verildiği üzeredir.

Tablo 58

1980 – 2014 Çalışma Koşullarını Geliştirme Boyutu Çalışma Başlıkları

Çalışma Koşullarını Geliştirme Boyutu Çalışma Başlıkları	1980-1984	1985-1989	1990-1994	1995-1999	2000-2004	2005-2009	2010-2014
İlköğretim kurumları yönetmeliği			X	X	X	X	X
Kılık kıyafet	X				X		
Anaokulları	X		X	X			X
Özel okullar	X			X	X	X	
MEB iç hizmet yönetmeliği	X		X				
Okul aile birliği	X				X	X	
Lise ve ortaokullar yönetmelikleri	X	X	X			X	
Disiplin yönetmelikleri	X		X	X		X	
Çalışma takvimleri	X	X	X				
Talim terbiye kurulu	X	X			X		X
Millî Eğitim Şuraları	X	X	X	X	X		X
MEB e bağlı okul pansiyonları	X						X
Okul kooperatifleri ve arsa temini	X		X			X	
Kamu kurum ve kuruluşlarca ödenecek telif ve işlenme ücretleri	X	X					
Öğretmenevleri lokaller eğitim merkezleri, sosyal tesisler	X		X			X	X
Kame, not defteri, sınıf geçme defteri	X		X			X	
MEB döner sermaye		X	X	X	X	X	
Özel dershaneler				X	X	X	X
Fen liseleri		X		X	X	X	X
Anadolu liseleri/ Öğretmen liseleri yönetmelikleri				X		X	X
İmam hatip okulları yönetmelikleri		X				X	X

Özel eğitim	X	X			X	X	X
Mesleki ve teknik eğitim yönetmelikleri	X	X	X	X	X	X	X
Onarım ve tadilat teklifleri ile harcamalarda dikkat edilmesi gereken hususlar				X	X	X	
Toplam kalite yönetimi/Eğitimde kalite				X	X	X	X
MESEV alo kan projesi				X			
İLKSAN				X	X	X	X
DÖSE işletmeleri				X	X		
Halk eğitim	X		X	X	X	X	
Okul öncesi ilköğretim, orta öğretim kurumlarının bina ve tesisleri ile ilk ve ortaöğretim öğrencilerinin devam ettiği kurs dersane ve diğer resmi veya özel öğretim kurumlarının hapisane ve umuma açık yerlere olan uzaklıkları				X	X	X	
Okul kütüphaneleri					X	X	
Kurum açılması ve kapatılması					X	X	X
Ortaöğretimde eğitim öğretim süresinin 4 yıla çıkartılması					X		
Kimlik kartları					X	X	
Okul sağlığı faaliyetleri					X		
Tanıtım, mezunları izleme, istihdam, mesleki rehberlik ve danışma hizmetleri					X	X	
Taşınmalı eğitim					X	X	X
Tam gün tam yıl eğitim uygulaması						X	
Türk Cumhuriyetlerinde açılan eğitim öğretim merkezleri						X	
Belirli gün ve haftalar, kutlamalar, törenler, eğitsel kollar	X		X			X	X
Evde eğitim hizmetleri						X	
Ortaöğretimin yeniden yapılandırılması						X	
Okul forma ve eşofmanlarına reklam konulması							X

Tablo 58 incelendiğinde 1980 – 2014 Çalışma Koşullarını Geliştirme boyutuna ait en çok çalışılan çalışma başlıklarının; ilköğretim kurumları yönetmeliği, lise ve ortaokullar yönetmelikleri, Milli Eğitim Şuraları, öğretmenleri ve lokaller, eğitim merkezleri, sosyal tesisler, MEB döner sermaye, özel dershaneler, fen liseleri, özel eğitim, mesleki ve teknik eğitim yönetmelikleri, halk eğitim yönetmelikleri başlıkları olduğu görülürken; tanıtım, mezunları izleme, istihdam, mesleki rehberlik ve danışma hizmetleri, okul kooperatifleri ve arsa işlemleri, okul kütüphaneleri, okul sağlığı faaliyetleri gibi başlıkların en az çalışılan başlıklar olduğu anlaşılmıştır.

Tablo 59’ da; 1980 – 2014 Çalışma Koşullarını Geliştirme boyutu çalışma başlıklarının yıllara göre frekans dağılımı incelendiğinde, frekans dağılımının düzensiz olduğu görülmektedir. Frekans dağılım aralığı 0 – 90 aralığındadır. 2009 yılında yapılan çalışmalarda artış gözlenmiştir. Bu artış 2009 sonrası devam etmemiş yerini düşüşe bırakmıştır.

Tablo 59

Çalışma Koşullarını Geliştirme Boyutu Çalışmalarının Yıllara Göre Frekans Dağılımı

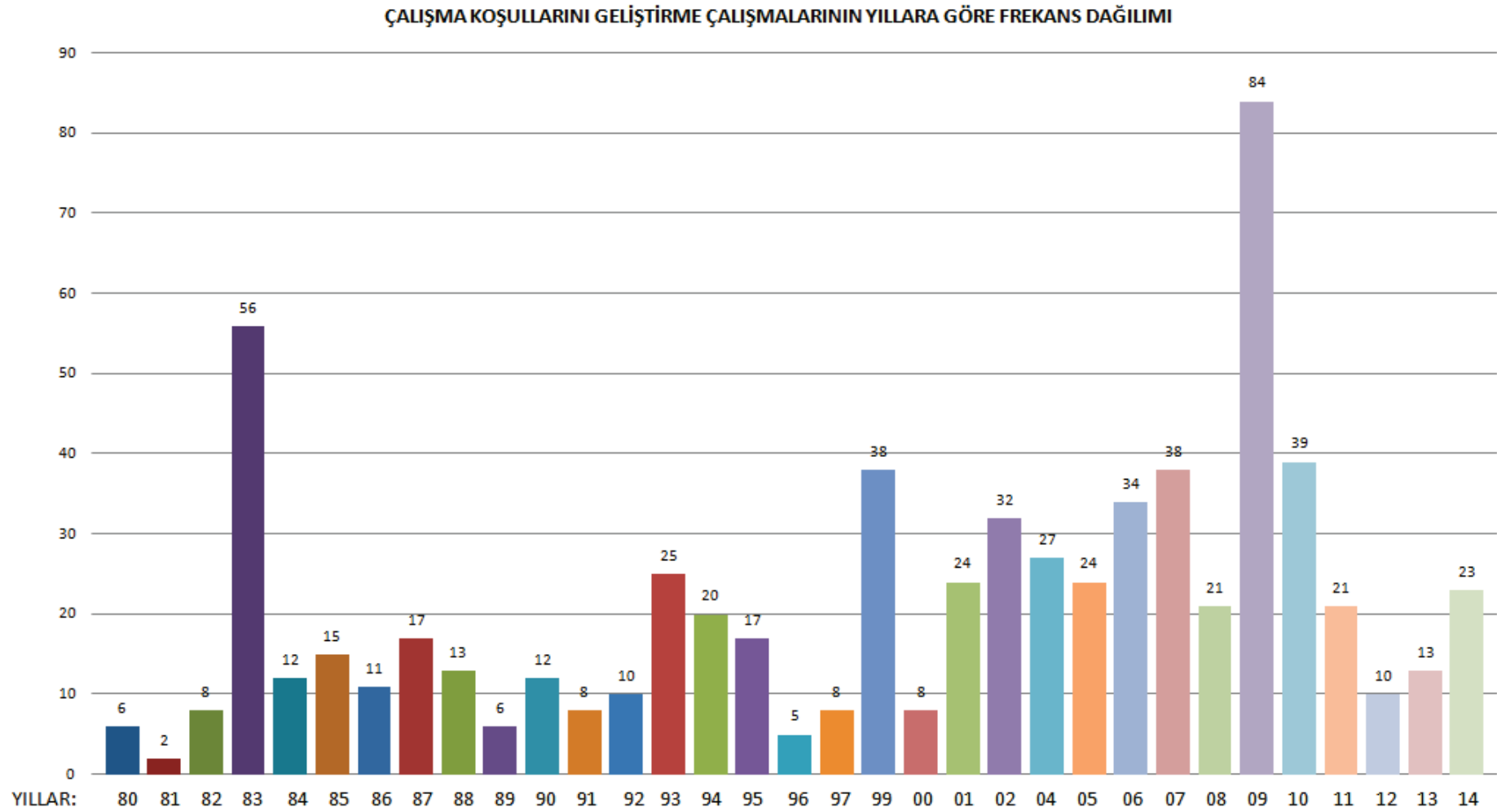

Şura kararlarına ilişkin bulgular

Bu kısımda 1980 – 2014 arasında yapılan Milli Eğitim Şuraları Fullan’ ın Eğitimsel Dönüşüm Modeli kavramsallaştırmasının alt boyutlarından faydalanılarak incelenmiştir. Şura gündem maddeleri tablolaştırılarak çalışma alan frekansları belirlenmiştir.

1980 – 2014 Milli Eğitim Şuraları gündem başlıkları

Araştırmanın bu alt başlığında 1980 – 2014 Milli Eğitim Şura Kararları Tablo 60’da bütüncül olarak tablolaştırılmıştır. Başlıklar Fullan’ın Eğitimsel Dönüşüm Modeli boyutlarına göre renklendirilmiştir. Sarı renk müfredat çalışmaları boyutunu, yeşil renk öğrenci başarısını değerlendirme çalışmaları boyutunu, gri renk öğretmen öğrenmeleri boyutunu, pembe renk öğretmenlerin ve öğrencilerin kişisel öğrenmeleri boyutunu, mavi renk ise çalışma koşullarını geliştirme boyutunu temsil etmektedir. Buna göre Tablo 60 incelendiğinde Milli Eğitim Şuralarında her boyuta ilişkin gündem maddelerinin yer almadığı görülmüştür.

Tablo 60

1980 – 2014 Milli Eğitim Şuraları Gündem Başlıkları

1980-2014 ŞURALAR GÜNDEM KONULARI									
10. MEŞ 1981	11. MEŞ 1982	12. MEŞ 1988	13. MEŞ 1990	14. MEŞ 1993	15. MEŞ 1996	16. MEŞ 1999	17. MEŞ 2006	18. MEŞ 2010	19. MEŞ 2014
Türk Milli Eğitim Sistemi Okul Öncesi Temel Eğitim Orta Eğitim	Öğretmen eğitiminin gelişimi	Türk Eğitim Sistemi a) İlköğretim(Temel Eğitim) b) Genel ve Mesleki ve Teknik Ortaöğretim c) Yükseköğretime Geçiş d) Öğrenci Başarısının Değerlendirilmesi	Yaygın Eğitimde Kavram, Kapsam ve Eğilimler	Eğitim yönetimi ve eğitim yöneticiliği	İlköğretim ve Yönlendirme	Mesleki Ve Teknik Eğitimin, Ortaöğretim Sistemi Bütünlüğü İçinde Ağırlıklı Olarak Yeniden Yapılandırılması	Türk Milli Eğitim Sisteminde Kademeler Arasında Geçişler, Yönlendirme Ve Sınav Sistemi A)Özel Eğitim B) Okul Öncesi Eğitim C) İlköğretim D) Ortaöğretimde Kademeler Arasında Geçiş, Yönlendirme ve Sınav Sistemi	Öğretmenin Yetiştirilmesi, İstihdamı ve Mesleki Gelişimi	Öğretim Programları ve Haftalık Ders Çizelgeleri
Bu Sistemin Bütünlüğü İçinde Eğitim Programları	Öğretmen eğitiminde hizmet öncesi sorunlar ve öneriler	Yükseköğretim	Yaygın Eğitimde Organizasyon Ve İş Birliği	Okul öncesi eğitimi	Ortaöğretimde Yeniden Yapılandırma	Okul ve İşletmelerde Meslek Eğitimi ve İstihdam	Küreselleşme ve Avrupa Birliği Sürecinde Türk Eğitim Sistemi a) Yaşam Boyu Öğrenme b) Eğitimde Hareketlilik c) Eğitimde Nitelik	Eğitim Ortamları, Kurum Kültürü ve Okul Liderliği	Öğretmen Niteliğinin Arttırılması
Öğrenci Akademi Kuralları	Eğitim uzmanlarının eğitimi	Öğretmen Yetiştirme	Yaygın Eğitimde Yatırım ve Finansman		Yükseköğretime Geçişin Yeniden Düzenlenmesi	Mesleki ve Teknik Eğitim Alanına Öğretmen Ve Yönetici Yetiştirme		İlköğretim ve Ortaöğretimin Güçlendirilmesi, Ortaöğretime Erişimin Sağlanması	Eğitim Yöneticilerinin Niteliğinin Arttırılması
Öğretmen Yetiştirme	Öğretmen ve uzmanların hizmet içi eğitimi	Eğitimde Yeni Teknolojiler	Yaygın Eğitimde Personel		Toplumun Eğitim İhtiyacının Sürekli Karşlanması	Meslek ve Teknik Eğitiminde Sınavsız Yükseköğretime Geçiş		Spor, Sanat, Beceri ve Değerler Eğitimi	Okul Güvenliği
	Öğretmen ve uzmanların sorunları, çözüm önerileri	Türkçe ve Yabancı Dil Eğitimi ve Öğretimi a) Türkçe Eğitim ve Öğretim b) Yabancı Dil Eğitimi ve Öğretimi			Eğitim Sisteminin Finansmanı	Mesleki ve Teknik Eğitimde Finansman		Psikolojik Danışma, Rehberlik ve Yönlendirme	
		Eğitim Finansmanı a) Türk Eğitimine Finansman Kaynakları b) Eğitim Yatırımları							

1980 – 2014 Milli Eğitim Şuraları bulgularına genel bakış

Araştırmanın bu alt başlığında 1980 – 2014 Milli Eğitim Şura Kararlarına ait frekans ve yüzde bulguları Tablo 61 ve Tablo 62’ de sunulmuştur.

Tablo 61

1980 – 2014 Milli Eğitim Şuraları Çalışma Alan Frekansları

	10. MEŞ 1981	11. MEŞ 1982	12. MEŞ 1988	13. MEŞ 1990	14. MEŞ 1993	15. MEŞ 1996	16. MEŞ 1999	17. MEŞ 2006	18. MEŞ 2010	Toplam
Müfredat Çalışmaları	10	10	55	8	3	31	37	15	51	220
Öğrenci Başarısını Değerlendirme Çalışmaları	2	3	15	1	1	22	6	9	22	81
Öğretmen Öğrenmeleri	4	7	3	1	3	8	14	10	20	70
Öğretmenlerin ve Yöneticilerin Kişisel Gelişimi	4	109	29	6	5	31	21	22	45	272
Çalışma Koşullarını Geliştirme	20	33	144	27	26	193	117	106	61	727
Toplam	40	162	246	43	38	285	195	162	199	1370

1980 – 2014 yılları arasında yapılan Milli Eğitim Şuraları kararları toplanma yıllarına göre 9 başlıkta incelenmiştir. Şura kararları incelendiğinde 9 şuraya ait toplam 1370 karar bulunmaktadır. Bu kararların % 16.06’ sını müfredat çalışmalarının, % 5.91’ ini öğrenci başarısını değerlendirme çalışmalarının, %5.11’ ini öğretmen öğrenmeleri çalışmalarının, % 19.25’ ini öğretmenlerin ve yöneticilerin kişisel gelişimi çalışmalarının ve % 53.07’ sini çalışma koşullarını geliştirme çalışmalarının oluşturduğu görülmüştür. Bu otuz beş yıllık süreçte üzerinde en çok çalışılan eğitimsel dönüşüm boyutlarının çalışma koşullarını geliştirme boyutu ile öğretmenlerin ve yöneticilerin kişisel gelişimi boyutu olduğu, en az çalışılan eğitimsel dönüşüm boyutunun ise öğretmen öğrenmeleri ile öğrenci başarısını değerlendirme çalışmaları boyutları olduğu görülmüştür.

Tablo 62

1980 – 2014 Milli Eğitim Şuralarına İlişkin Boyutsal Yüzdeler

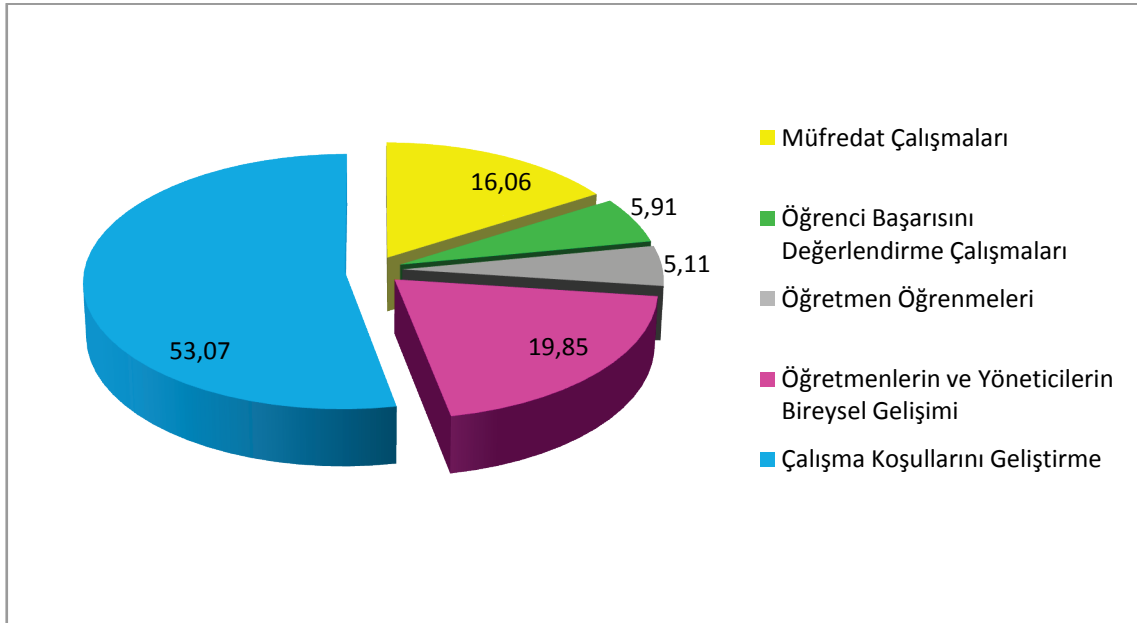

1980 – 2014 Yılları arası yapılan Milli Eğitim Şuraları kararları ile Tebliğler Dergileri fihristleri çalışma alan başlıkları karşılaştırmalı analizi

Araştırmanın bu amacına ilişkin bulgular Şekil 4 ve Tablo 63’ te özetlenmiştir. Buna göre Şekil 4’ te oluşturulan 1980 – 2014 yılları arası zaman cetvelinde Tebliğler dergileri fihristlerinin bu araştırmada incelendiği periyotlar dönemsel olarak mavi ve siyah çizgilerle renklendirilerek belirtilirken o yıllar arasında yapılan Milli Eğitim Şuraları kırmızı ile işaretlenerek gösterilmiştir. Yine bu cetvele göre seçilen Milli Eğitim Şuraları ve Tebliğler Dergileri Fihristlerine ilişkin yüzdeler karşılaştırmalı olarak Tablo 63’ te sunulmuştur.

Tablo 63 incelendiğinde Milli Eğitim Şuralarında alınan kararların boyutsal yüzdeleri ile Tebliğler Dergileri Fihristleri çalışma alanlarının boyutsal yüzdeleri arasında farklılaşmalar olduğu anlaşılmıştır. En büyük boyutsal farklılaşmaların yüzdesel olarak müfredat çalışmaları ile çalışma koşullarını geliştirme çalışmaları boyutlarında olduğu görülmüştür. Genel olarak bakıldığında Müfredat çalışmalarına ilişkin yüzdeler tebliğler dergileri lehine, çalışma koşullarına ilişkin yüzdeler ise Milli Eğitim Şuraları kararları lehine artış göstermektedir.

Öğrenci başarısını değerlendirme çalışmalarına ait en büyük yüzdesel farklılık ise 12. ve 18. Milli Eğitim Şuraları ile bu yıllara ait Tebliğler Dergisi uygulamaları

yüzdelerinde görülmektedir. 12. Milli Eğitim Şurasında öğrenci başarısını değerlendirme çalışmaları % 6.10 iken tebliğler dergileri uygulama yüzdeleri % 13.6; 18. Milli Eğitim Şurasında öğrenci başarısını değerlendirme çalışmaları % 11.06 iken uygulamada bu oran% 2.51' de kalmıştır. Öğretmen öğrenmeleri boyutu ile ilgili alınan kararlar 14. 16. 17. 18 Milli Eğitim Şuralarında artış gösterirken bu yıllara ait tebliğler dergileri fihrist yüzdelerinde ilgili boyutlara ilişkin azalma görülmektedir.

Şekil 4

1980 – 2014 Yılları Milli Eğitim Şuraları (MEŞ) Zaman Cetveli



Tablo 63

1980 – 2014 MEŞ Kararlarına Ait Yüzdeler ile O Yıllara Ait Tebliğler Dergisi Çalışma Alan Yüzdeleri

	10. ve 11. MEŞ	1983- 1987	12. MEŞ	1989	13. MEŞ	1990- 1992	14. MEŞ	1994- 1995	15. MEŞ	1997- 1999	16. MEŞ	2000- 2006	17. MEŞ	2007- 2010	18. MEŞ	2011- 2014
Müfredat Çalışmaları	%9.9	%53.38	%22.36	%71.05	%18.60	%80.75	%7.89	%62.42	%10.88	%53.91	%18.97	%64.95	%9.26	%53.59	%25.63	%76.94
Öğrenci Başarısını Değerlendirme Çalışmaları	%2.48	%3.54	%6.10	%13.16	%2.33	%4.53	%2.63	%5.45	%7.72	%4.69	%3.08	%3.26	%5.55	%3.69	%11.06	%2.51
Öğretmen Öğrenmeleri	%5.44	%2.57	%1.22	%0	%2.33	%0	%7.89	%3.03	%2.80	%0	%7.18	%0.69	%6.17	%0.39	%10.05	%0.25
Öğretmenlerin ve Yöneticilerin Kişisel Gelişimi	%55.94	%4.82	%11.79	%0	%13.95	%3.40	%13.16	%6.67	%10.88	%5.47	%10.77	%5.50	%13.58	%6.99	%22.61	%3.51
Çalışma Koşullarını Geliştirme	%26.24	%35.69	%58.53	%15.79	%62.79	%11.32	%68.42	%22.42	%67.72	%35.93	%60	%25.60	%65.43	%35.34	%30.65	%16.79

Kalkınma Planlarına ilişkin bulgular

Bu kısımda 1980 – 2014 arasında yapılan Kalkınma Planları Fullan’ ın Eğitimsel Dönüşüm Modeli kavramsallaştırmasının alt boyutlarından faydalanılarak incelenmiştir. Kalkınma planlarının eğitim ve insan gücü başlıkları ilişkilendirilerek analiz edilmiş kalkınma planları çarkları hazırlanmıştır. Tablo ve şekillerdeki renklendirmeler Fullan’ ın Eğitimsel Dönüşüm Modeli boyutlarına göre yapılmıştır. Sarı renk müfredat çalışmaları boyutunu, yeşil renk öğrenci başarısını değerlendirme çalışmaları boyutunu, gri renk öğretmen öğrenmeleri boyutunu, pembe renk öğretmenlerin ve öğrencilerin kişisel öğrenmeleri boyutunu, mavi renk ise çalışma koşullarını geliştirme boyutunu temsil etmektedir.

1979 – 1983 Dördüncü Kalkınma Planı’ na ilişkin bulgular

Araştırmanın bu amacına ilişkin bulgular Tablo 64 ve Şekil 5’ te verilmiştir. Tablo 64 ve Şekil 5 incelendiğinde dördüncü kalkınma planında üzerinde en çok durulan eğitimsel dönüşüm boyutlarının müfredat çalışmaları ile çalışma koşullarının düzenlenmesi boyutları olduğu görülmektedir. Planda üzerinde en az durulan boyut ise öğretmen öğrenmeleri olmuştur.

Tablo 64

4. Kalkınma Planında Eğitime Ait Çalışma Başlıkları

4. KALKINMA PLANI ÇALIŞMA BAŞLIKLARI	
Teknik lise programları	Öğretim üyesi yetiştirme
Tarım okullarında öğretim	Yükseköğretim kurumlarının açılması
İmam hatip okullarında öğretim	Yükseköğretimde kapasite
Mesleki teknik eğitim programları	Ders kitapları giderleri
Mesleki ve teknik öğretim	Eğitime ayrılan ödemeler
Örgün ve yaygın eğitim	Sağlık meslek liselerinin sayı ve kapasiteleri
Temel eğitimde süre, amaç ve kapasite	Okulsuz köyler
Ezberci eğitim sistemi	Bölgeler arası farklılıkların giderilmesi–
Yurtiçi doktora programları	eğitimde fırsat eşitliği
Yükseköğretimde 1. Sınıf program uyg.	Ticaret meslek liselerinin ayrı okul türü
Eğitim teknolojileri	olmaktan çıkartılması
Eğitim programları	Teknik ve meslek okullarında döner
Gezici köy kursları	sermayeler
Yaygın ve örgün eğitim arası geçiş	Okul öncesi eğitimin yaygınlaştırılması
Ortaöğretimde burs sistemi	İkili eğitim
Yükseköğretime giriş sistemi	Okul açma ve kapama
Öğretmenlerin mesleki bilgi gelişimleri	Eğitim sisteminin yeniden düzenlenmesi
Öğretmenlerin istihdam koşulları	Endüstriyel sanat okullarının düzenlenmesi
Öğretmenlerin yetiştirilmesi	Yatılı bölge okullarının kapasiteleri
Eğitici personeller	Okulların

4. KALKINMA PLANI ÇALIŞMA ALANLARI ÇARKI

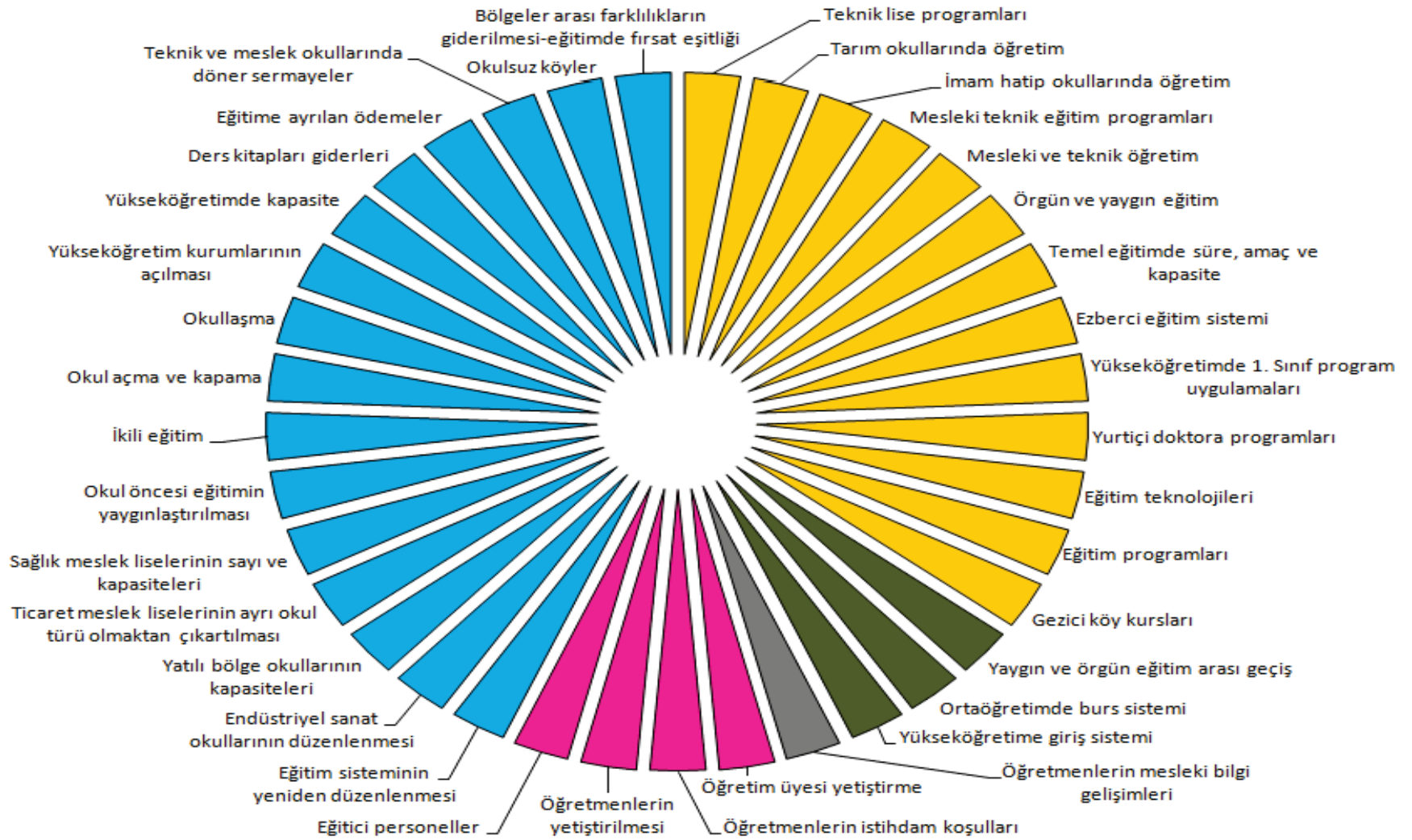

Şekil 5: 1979 – 1983 Dördüncü Kalkınma Planı Çarkı

1985 – 1989 Beşinci Kalkınma Planı’ na ilişkin bulgular

Araştırmanın bu amacına ilişkin bulgular Tablo 65 ve Şekil 6’ de verilmiştir. Tablo 65 ve Şekil 6 incelendiğinde beşinci kalkınma planında üzerinde en çok durulan eğitimsel dönüşüm boyutlarının müfredat çalışmaları ile çalışma koşullarının düzenlenmesi boyutları olduğu görülmektedir. Planda üzerinde en az durulan boyut ise öğretmen öğrenmeleri olmuştur.

Tablo 65

5. Kalkınma Planında Eğitime Ait Çalışma Başlıkları

5. KALKINMA PLANI ÇALIŞMA BAŞLIKLARI	
Eğitim programları	Okullaşma
Yaygın eğitim	Üniversite gelişim planları
Yaygın ve örgün eğitim programlarında paralellik	Üniversitelerin merkezileştirilmesi
Mesleki teknik lise programları	İkili eğitim
Meslek yüksekokulları programları	Okulların ve öğrencilerin izlenmesi
Yükseköğretim ile ortaöğretim arasında uygunluk	Eğitimde fiziki altyapı
Yükseköğretimde uygulamalı dersler	Bölgeler arası çalışma şartlarının iyileştirilmesi
Yükseköğretimde yabancı dille öğretim	Yükseköğretim kurumlarının açılması
Örgün eğitimde yabancı dil eğitimi	Mesleki yaygın eğitim fonu
Gençlerde bir takım karakter özelliklerinin geliştirilmesi	Eğitim sisteminde döner sermayeler
Özel eğitim hizmetleri	Eğitim hizmetlerinin maliyetine katılma uygulaması
Tarım işsizlerine kurslar	Eğitime ayrılan ödenekler
Ailenin eğitimi	Okul inşaatlarının ucuzlaması
Eğitimde radyo ve televizyon hizmetleri	Endüstri meslek liselerinin dönüştürülmesi
Ortaokullarda mesleğe yöneltme hizmetleri	Mesleki ve teknik okulların eksikliklerinin giderilmesi
Yaygın ve örgün eğitim arası geçiş ve denklik	
Öğretmenlerin işbaşında yetiştirilmesi	
Öğretmenlerin eğitiminde TV	
Halkla ilişkiler eğitimi	
Yabancı dil öğretmen ihtiyacının karşılanması	
Eğitimde teftiş ve denetim	
Mezun veya okula gitmeyen öğrencilere meslek kazandırma	
Özel eğitim alanında öğretmen ve personel yetiştirilmesi	
Yükseköğretimde akademik eleman sayısının artırılması	
Mesleki ve teknik elemanların yetiştirilmesi	
Mesleki ve teknik ortaöğretime öğretmen yetiştirme	
İdarecilerin yetiştirilmesi	
Yükseköğretime geçişte fırsat eşitliği	
Anasınıflarının yaygınlaştırılması	
Özel okulların teşvik edilmesi	

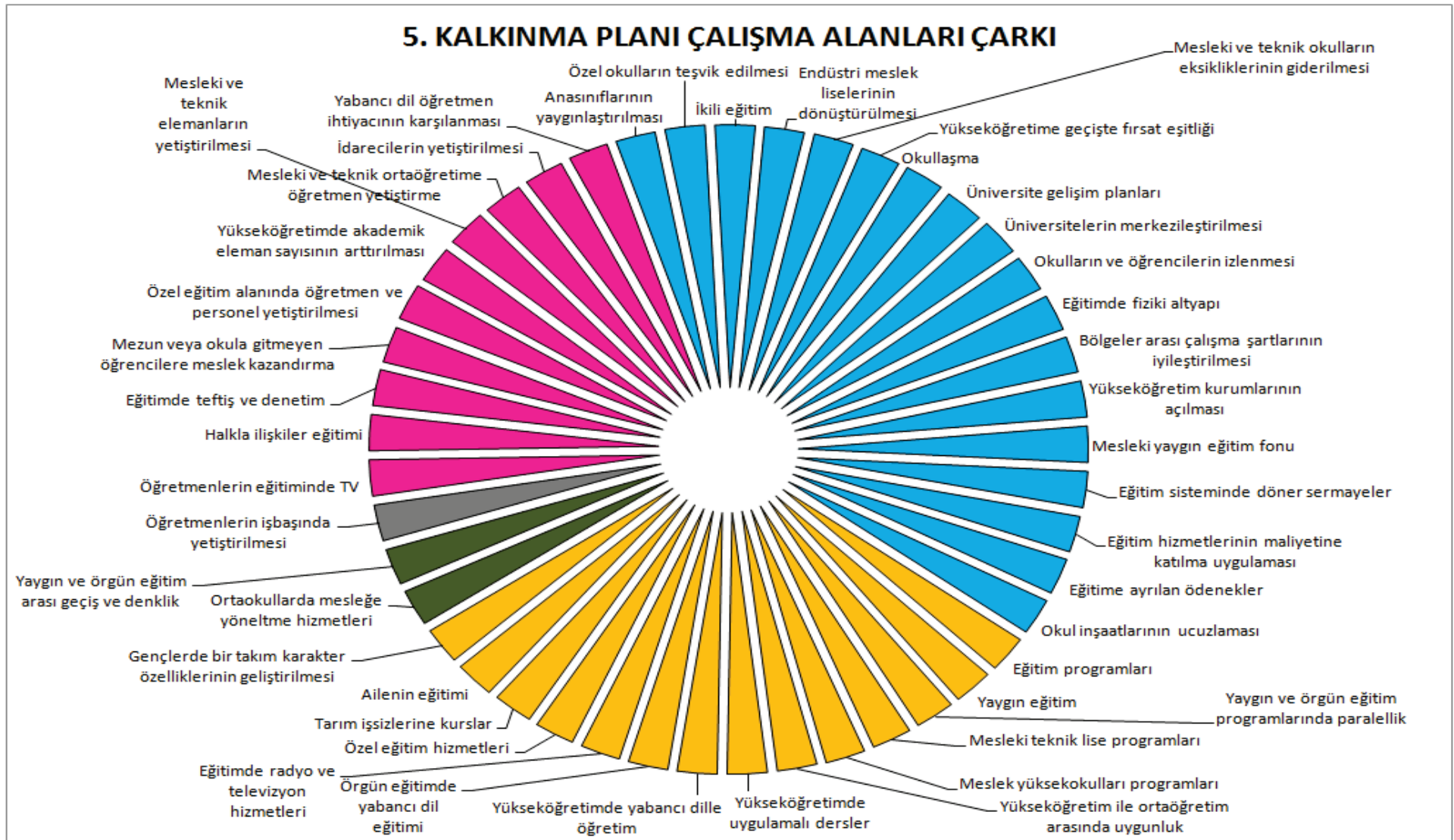

Şekil 6: 1985 – 1989 Beşinci Kalkınma Planı Çarkı

1990 – 1994 Altıncı Kalkınma Planı' na ilişkin bulgular

Araştırmanın bu amacına ilişkin bulgular Tablo 66 ve Şekil 7' de verilmiştir. Tablo 66 ve Şekil 7 incelendiğinde altıncı kalkınma planında üzerinde en çok durulan eğitimsel dönüşüm boyutlarının müfredat çalışmaları ile çalışma koşullarının düzenlenmesi boyutları olduğu görülmektedir. Planda üzerinde en az durulan boyut ise öğretmen öğrenmeleri olmuştur.

Tablo 66

6. Kalkınma Planında Eğitime Ait Çalışma Başlıkları

6. KALKINMA PLANI ÇALIŞMA BAŞLIKLARI	
Müfredat çalışmaları	Ücret terfi sistemi
Genel liselerde eğitim ve öğretim	Otelcilik ve turizm meslek liselerine ağırlık verilmesi
Mesleki ve teknik eğitime öncelik verilmesi	Kız meslek liselerinin fonksiyonelleştirilmesi
Mesleki ve teknik eğitim kurumlarında eğitim programları	Anaokulları ve anasınıflarının yaygınlaştırılması
Meslek yüksekokullarında eğitim programları	Özel kesimin okul açması
Örgün ve yaygın eğitim programlarında modüler yapı	Vakıfların özel üniversite kurmaları için teşviki
Açık öğretim ve uzaktan öğretim programları	Mesleki ve teknik lise mezunlarının özendirilmesi
Üniversitelerde uygulamalı eğitim programları	Araştırma merkezlerinin yaygınlaştırılması
Bilgisayar destekli eğitim	Yükseköğretim kurumlarındaki öğrenci dağılımları
Doktora ve master tez konuları	Nitelikli elemanların istihdam ve çalışma şartları
Yaygın eğitimde beceri eğitimi	Eğitimde imkân ve fırsat eşitliği
Eğitim araç ve gereklilerinin geliştirilmesi	Eğitimin fiziki altyapısı
Eğitim metot ve teknolojilerinin geliştirilmesi	Sınıf mevcutları
Okullarda eğitim teknolojilerinin kullanılması	Yatırım programlarının düzenlenmesi
Yaygın ve mesleki eğitimde radyo, TV den yararlanma	Yükseköğretimde finansman ve döner sermayeler
Eğitim faaliyetleri için yeni bir TV kanalının tahsisi	Yaygın eğitime ayrılan kaynaklar
Boş zamanların değerlendirilmesi	Konsolide bütçeden eğitime ayrılan ödenekler
Ortaöğretim kurumlarında yatay ve dikey geçiş	Okullaşma
Okullarda başarısızlık ve sınıfta kalmalar için tedbir	Özel eğitim altyapısının geliştirilmesi
Mesleki yönlendirmeler için rehberlik hizmetleri	Endüstri meslek liselerine ağırlık verilmesi
Parasız yatılılık ve burs verme sisteminde iyileştirme	
Öğretmenlerin hizmetiçi eğitim programları	
Öğretmenlere hizmet öncesi eğitim programları	
Öğretmen liselerinin geliştirilmesi	
Öğretim üyesi yetiştirilmesi	
Eğitim yönetimini iyileştirici düzenlemeler	
Yöneticilerin modern eğitim tekniklerini kullanabilmeleri için tedbirler	
Öğretmenlik mesleğinde ve üniversite öğretim görevliliğinde gelir arttırıcı düzenlemeler	

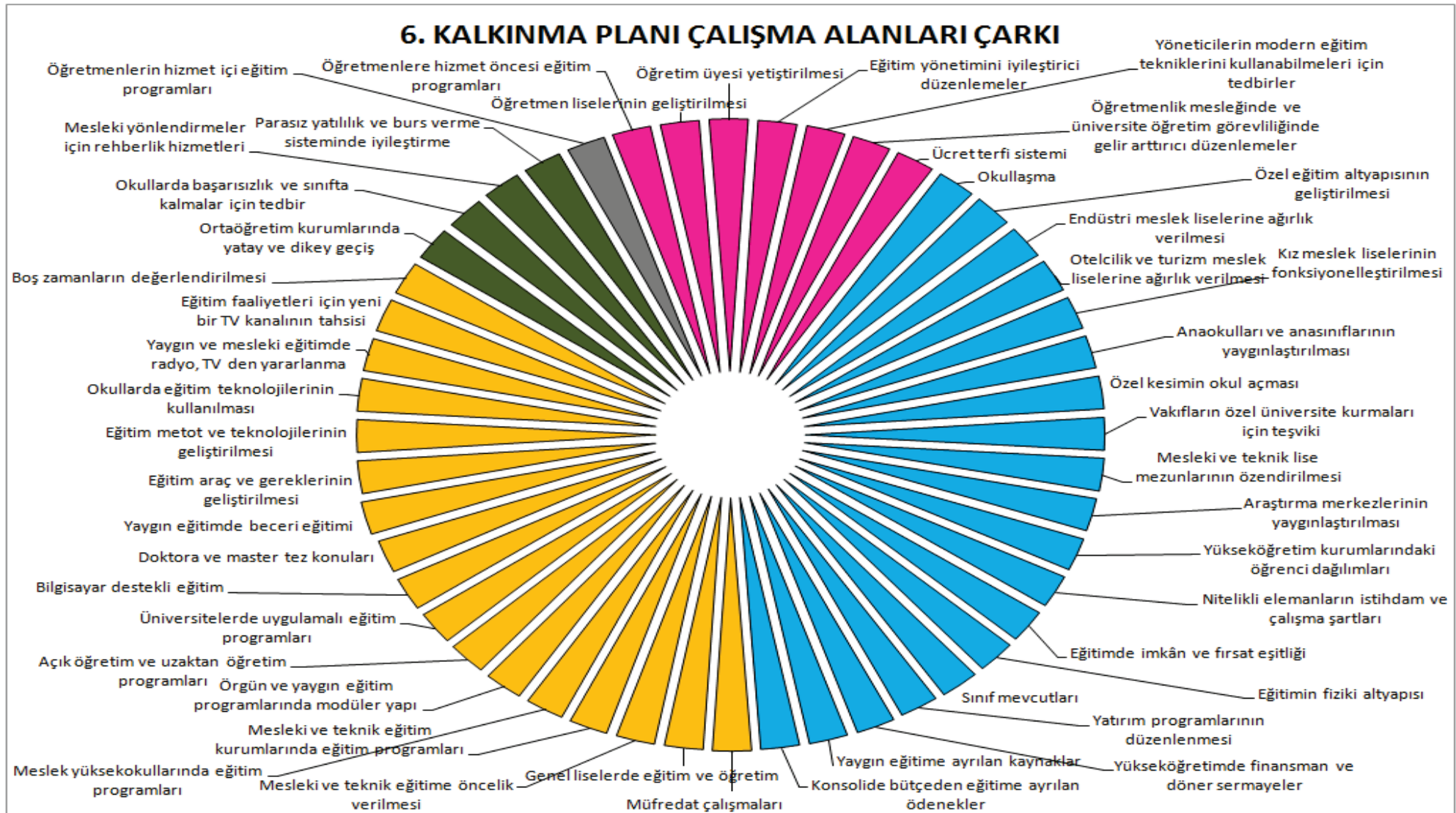

Şekil 7: 1990 – 1994 Altıncı Kalkınma Planı Çarkı

1996 – 2000 Yedinci Kalkınma Planı’ na ilişkin bulgular

Araştırmanın bu amacına ilişkin bulgular Tablo 67 ve Şekil 8’ de verilmiştir. Tablo 67 ve Şekil 8 incelendiğinde yedinci kalkınma planında üzerinde en çok durulan eğitimsel dönüşüm boyutlarının müfredat çalışmaları ile çalışma koşullarının düzenlenmesi boyutları olduğu görülmektedir. Planda üzerinde en az durulan boyut ise öğretmen öğrenmeleri olmuştur.

Tablo 67

7. Kalkınma Planında Eğitime Ait Çalışma Başlıkları

7. KALKINMA PLANI ÇALIŞMA BAŞLIKLARI	
Eğitim programlarının yeniden düzenlenmesi	Özel okulda okuyan öğrencilerin eğitim harcamaları
Öğretim yöntem ve teknikleri	Yükseköğretim ve vakıf üniversitelerinde eğitim bütçesi
Eğitim araç ve gereçleri	Özel dershanelerin kaldırılması
Yabancı dille öğretim	Milli eğitimde yapılanma sistemi
Orta ve yükseköğretimde örgün ve yaygın mesleki ve teknik öğretim	Yaygın ve mesleki eğitime teknik ve finansman desteği
Mesleki ve teknik eğitimde modüler sisteme geçiş	Üstün zekâlı çocukların yetiştirilmesi
Yeni meslek türleri ile ilgili politika ve programlar	Döner sermayeler
Açık öğretimin esnek bir yapıda geliştirilmesi	Özel kesimin eğitime yatırım yapmasında teşvik
Eğitim-öğretim sistem ve programlarının geliştirilmesi	Okullaşma
Her kademede bilgisayar destekli eğitim	Okul öncesi eğitimin yaygınlaştırılması
Boş zamanların değerlendirilmesi	8 yıllık zorunlu eğitime geçilmesi
Uluslararası rekabet gücünün artırılması	Ortaöğretimden yeniden yapılandırılması
Ders geçme ve kredi sisteminin yeniden düzenlenmesi	Üniversitelere bilimsel özerklik kazandırılması
Ortaöğretimden üniversiteye geçiş	Zorunlu eğitimin devlet tarafından üstlenilmesi
Ölçme değerlendirme ve yönlendirme sistemi	Eğitimin yaygınlaştırılması-Eğitimde fırsat eşitliği
Örgün ve yaygın eğitim kurumları arasında dikey ve yatay geçiş	
Öğretmenler için lisans sonrası eğitim akademileri	
Öğretmenlerin mesleki eğitimleri	
Öğretmen ve öğretim üyelerinin sayı ve nitelikleri	
Öğretim üyesi ihtiyacı	
Mesleklerin standartlarında sınav ve sertifikasyon sistemi	
Öğretmenlik mesleğinin cazip bir hale getirilmesi	
Eğitime ayrılan kaynaklar	



Şekil 8: 1996 – 2000 Yedinci Kalkınma Planı Çark

2001 – 2005 Sekizinci Kalkınma Planı' na ilişkin bulgular

Araştırmanın bu amacına ilişkin bulgular Tablo 68 ve Şekil 9' de verilmiştir. Tablo 68 ve Şekil 9 incelendiğinde sekizinci kalkınma planında üzerinde en çok durulan eğitimsel dönüşüm boyutlarının müfredat çalışmaları ile çalışma koşullarının düzenlenmesi boyutları olduğu görülmektedir. Planda üzerinde en az durulan boyut ise öğretmen öğrenmeleri olmuştur.

Tablo 68

8. Kalkınma Planında Eğitime Ait Çalışma Başlıkları

8. KALKINMA PLANI ÇALIŞMA BAŞLIKLARI

Herkes için hayat boyu öğrenme	Bilgisayar destekli rehberlik ile yönlendirme sistemi
Yeni eğitim yöntemleri	Eğitimin tüm evrelerinde yatay ve dikey geçişler
Yabancı dille öğretim yerine yabancı dili öğrenim	Öğretmen ve öğretim üyelerinin hizmetiçi eğitimleri
Eğitimin her kademesinde teknolojik imkânlar	Üniversitelerde akademik terfi
Uzaktan eğitim	Sözleşmeli öğretmen ve öğretim üyesi istihdamı
Üretime dönük eğitim	Öğretmen ve öğretim üyeliğinin cazip hale getirilmesi
Örgün ve yaygın mesleki teknik eğitim	Yükseköğretim sisteminde rekabetin geliştirilmesi
Türk Cumhuriyetleri ve akraba toplulukları ile geliştirilen ortak programlar	Yükseköğretimde idari mali ve bilimsel özerkliğin güçlendirilmesi
Meslek eğitiminde geniş tabanlı temel eğitim programı	Yükseköğretimin bürokratik ve merkeziyetçi yapıdan kurtarılması
Mesleki teknik eğitim programlarının düzenlenmesi	12 yıllık zorunlu temel eğitim
Meslek yüksekokulları ile mesleki ve teknik ortaöğretim arasında program bütünlüğü	Yükseköğretimde yapı ve yapılanma
Meslek yüksekokullarında uygulamalı eğitim	Yeni üniversite ve bağlı birimlerin kurulması
Okul öncesi eğitim faaliyetleri	Yükseköğretim kurumlarında finansman kaynakları
Sağlık meslekleri ve uygulamaları	Özel öğretim kurumları kanunu
Öğretmen ve öğrencilere teknoloji kültürü kazandırılması	Okul öncesi eğitimin yaygınlaştırılması
Ortaöğretimde okul türü yerine program türünün esas alınması	Okul öncesi eğitim kurumları arası farklılıkların giderilmesi
Mesleki yeterlikler için sınav ve belgelendirme sistemi	Merkez teşkilatında yapılanma(3797 sayılı kanun).
Öğrencilerden alınan eğitime katkı payları, harç, burs, kredi sistemleri	Üstün yetenekli çocuklar için uygun eğitim ortamlarının hazırlanması
Yükseköğretime giriş sisteminin düzenlenmesi	Eğitimin yaygınlaştırılmasında kurumlar arası işbirliği
Öğrenci seçme yerleştirme merkezinin sınavlarla ilgili olarak yeniden yapılandırılması	Kalabalık sınıfların mevcudunun düşürülmesi
Üniversite giriş sınavlarında normal liseler ile mesleki ve teknik liseler arasındaki farklı değerlendirmelerin ortadan kaldırılması	Eğitimde finansman imkânlarının geliştirilmesi
Eğitim kurumları arası başarı değerlendirilmesi	Çıracılık, Mesleki ve Teknik Eğitim (3308 sayılı kanun).
	İkili eğitimin azaltılması
	Eğitimde fırsat eşitliği

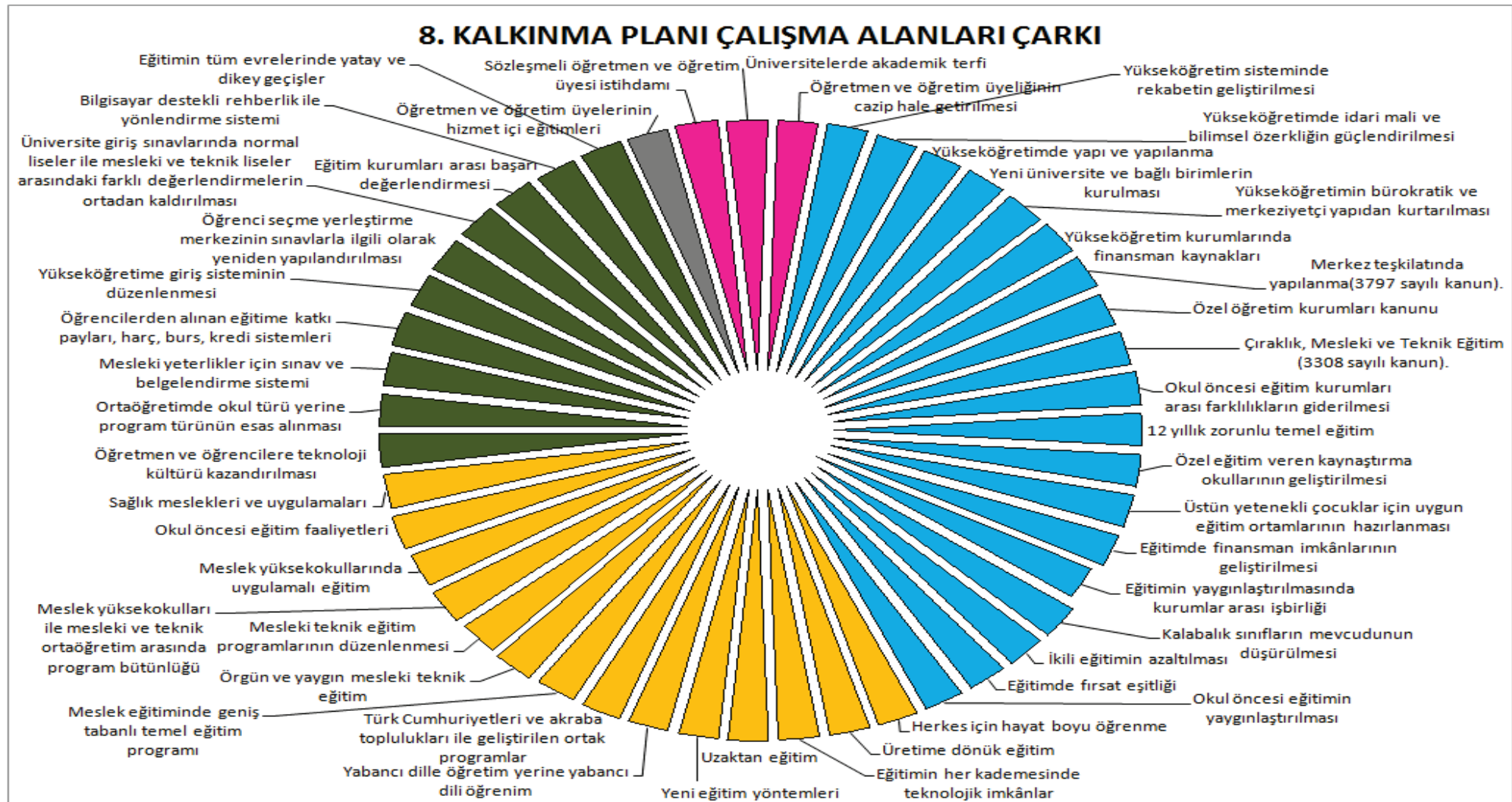

Şekil 9: 2001 – 2005 Sekizinci Kalkınma Planı Çarkı

2007 – 2013 Dokuzuncu Kalkınma Planı' na ilişkin bulgular

Araştırmanın bu amacına ilişkin bulgular Tablo 69 ve Şekil 10' da verilmiştir. Tablo 69 ve Şekil 10 incelendiğinde dokuzuncu kalkınma planında üzerinde en çok durulan eğitimsel dönüşüm boyutlarının müfredat çalışmaları ile çalışma koşullarının düzenlenmesi boyutları olduğu görülmektedir. Planda üzerinde en az durulan boyut ise öğretmen öğrenmeleri olmuştur.

Tablo 69

9. Kalkınma Planında Eğitime Ait Çalışma Başlıkları

9. KALKINMA PLANI ÇALIŞMA BAŞLIKLARI

İlköğretimden itibaren trafik eğitiminin verilmesi	Hizmet öncesi eğitimde etkin yöntemler kullanılması
Nitelikli mesleki ve teknik eğitim	Yurt içi ve yurt dışı öğretim üyesi yetiştirme
Yaşam boyu öğrenim teknolojisi	Öğretmen açığı bulunan alanlarda kontenjanlar
Çıraklık ve halk eğitimi	Öğretmenlerin bölgelere göre dengeli dağılımı
Mesleki ve teknik eğitimde modüler ve esnek sistem	Öğretmenlerin özlük hakları
Yabancı dil öğretiminin etkinleştirilmesi	Okullaşma
Mesleki eğitimde uygulamalı eğitim	Kız çocuklarının okullaşması
Erken çocukluk ve ebeveyn eğitimleri	Eğitime kamu yatırım payının artırılması
Yenilikçi ve araştırmacı müfredat programları	Özel sektör ve STK ların eğitime desteği
Okullarda bilgi ve iletişim teknolojilerinin geliştirilmesi	Eğitime ayrılan özel kaynaklar
Yükseköğretim ve ortaöğretim mesleki eğitimde program bütünlüğü	Eğitimde fırsat eşitliği
Ortaöğretimde geniş tabanlı modüler program	Okul öncesi eğitimin yaygınlaştırılması
Okullarda yenilenen müfredata uygun donanım ve ortam	Eğitimin yaygınlaştırılmasında kurumlar arası işbirliği
Bilgi ve iletişim teknolojilerinin kullanılması	Kalabalık sınıflar
Açık öğretim fırsatları için teşvik	İkili eğitim uygulamasının azaltılması
E öğrenme	Her kademedeki eğitim tesisleri
Özel eğitim öğrencileri için kaynaştırma yöntemi	Özel eğitim yapan okulların fiziki koşulları
Aileye yönelik eğitici programlar	Yükseköğretim kurumlarında finansman
Hukuk eğitimi ve öğretimi	Özel yükseköğretim kurumlarının açılması
Örgün ve yaygın eğitimde dikey ve yatay geçiş	Eğitim kurumlarında performans ölçümü
Mesleki yeterlikler için sınav ve belgelendirme sistemi	Dershanelerin özel okullara dönüştürülmesi
İlköğretimde okul terk oranlarının azaltılması	MEB Merkez teşkilatının yapılandırılması
Ortaöğretime geçiş oranlarının yükseltilmesi	Yükseköğretim kurulunun yapılandırılması
Öğrenci katkı payları–burs ve kredi	Yükseköğretimde idari ve mali özerklik
Eğitim sisteminin sınav odaklı yapıdan kurtarılması	Eğitim kurumlarında yetki ve kurumsal kapasite
Yükseköğretime giriş sisteminin düzenlenmesi	Düşük gelirli ailelerin çocuklarının eğitim ihtiyaçları
Mesleki yetkinliğin belgelendirilmesi	Çocuk işçiliğini önleyici tedbirler
Öğretmen yeterliliklerinin sürekli olarak geliştirilmesi	Örgün ve yaygın eğitim imkânlarının artırılması

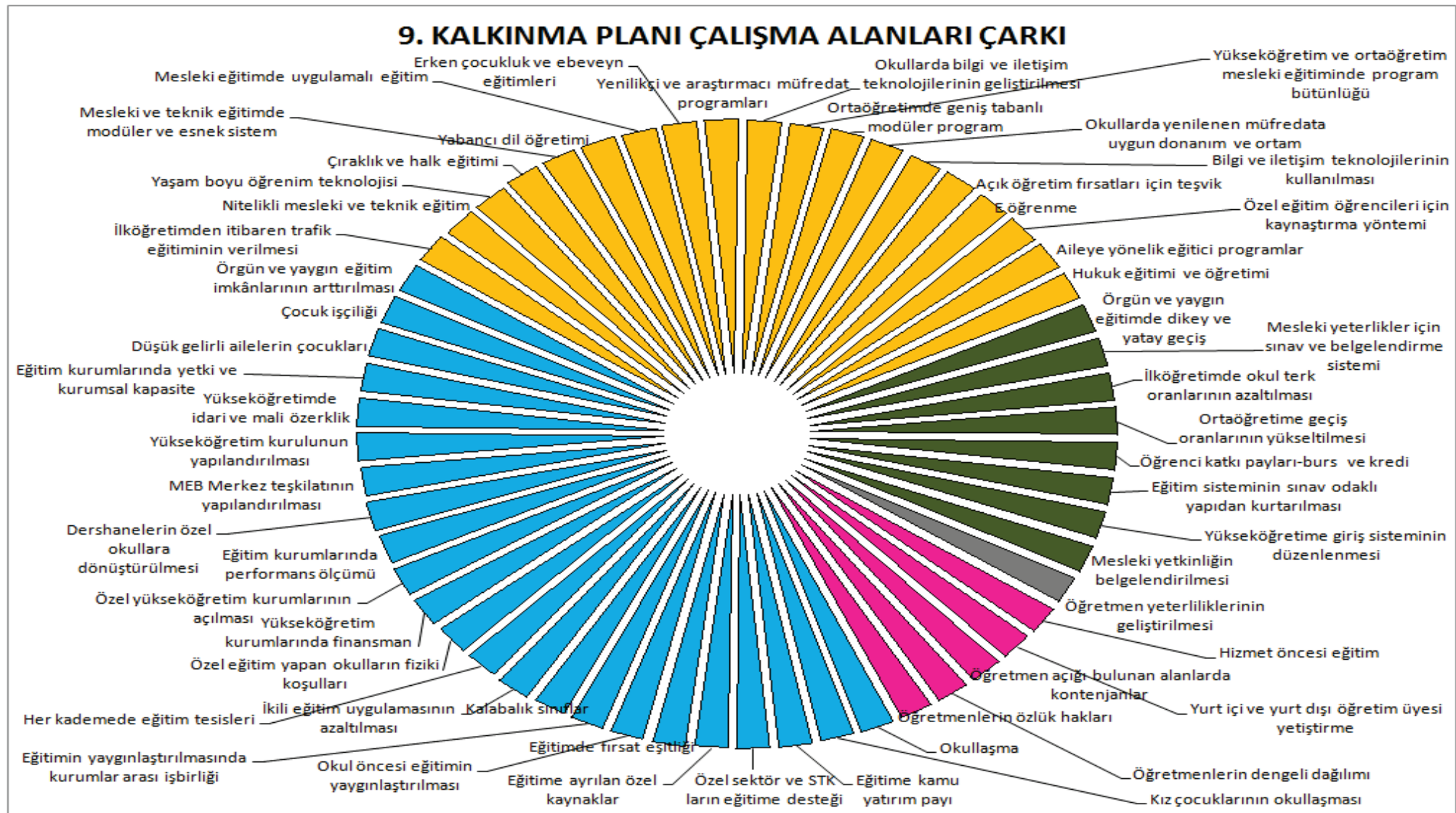

Şekil 10: 2007 – 2013 Dokuzuncu Kalkınma Planı Çarkı

2014 – 2018 Onuncu Kalkınma Planı' na ilişkin bulgular

Araştırmanın bu amacına ilişkin bulgular Tablo 70 ve Şekil 11' de verilmiştir. Tablo 70 ve Şekil 11 incelendiğinde onuncu kalkınma planında üzerinde en çok durulan eğitimsel dönüşüm boyutlarının müfredat çalışmaları ile çalışma koşullarının düzenlenmesi boyutları olduğu görülmektedir. Planda üzerinde en az durulan boyut ise öğretmen öğrenmeleri olmuştur.

Tablo 70

10. Kalkınma Planında Eğitime Ait Çalışma Başlıkları

10. KALKINMA PLANI ÇALIŞMA BAŞLIKLARI

Rekabetçi yükseköğretim sistemi	Öğretmenlerin kariyer gelişimleri
Hayat boyu öğrenme yaklaşımı	Deneyimli öğretmenlerin dezavantajlı bölgelere teşviki
Programlar arası esnek geçişler	Okul idarelerinin bütçeleme sürecinde yetki ve sorumlulukları
Müfredat çalışmaları	Kalabalık ve birleştirilmiş sınıflar
Örgün ve yaygın eğitimde bilgi ve iletişim teknolojileri altyapısının geliştirilmesi	Köylerdeki orta öğretim öğrencilerinin il ve ilçelerde barınma ihtiyaçları
Teknolojinin eğitime entegrasyonu	Öğrenci pansiyonlarının yaygınlaştırılması
Ortaöğretim ve yükseköğretimde mesleki ve teknik eğitimde program bütünlüğü	Staj süreçlerinin iyileştirilmesi okul-ış dünyası işbirliği
Girişimcilik kültürünün geliştirilmesi	Özel sektörün eğitim kurumu açması
Eğitim kademelerindeki müfredatta temel becerilerin ağırlığının artırılması	Özel kesim ve meslek örgütlerinin mesleki eğitime aktif katılımları
Lise ve üniversite mezunu gençlerin İŞKUR beceri eğitimlerinden yararlanmaları	Mesleki teknik eğitimde okul-işletme ilişkisinin güçlendirilmesi
Eğitim müfredatı ile gençlere sanat veya spor dalında performans becerisi kazandırılması	Yükseköğretim kurumlarının çıktı odaklı bir yapıya dönüştürülmesi
FATİH Projesinin tamamlanması	Yükseköğretimde kalite güvencesi sistemi
Bilgi ve iletişim teknolojilerini kullanmada öğretmen ve öğrenci yetkinliğini artırma	Yükseköğretim kurulunun yeniden yapılandırılması
Ulusal ve uluslararası geçerliğe sahip diploma ve sertifikasyon sistemi	Yükseköğretim sisteminin uluslararası öğrenci ve öğretim üyeleri için çekim merkezi haline gelmesi
Ortaöğretim ve yükseköğretime geçiş sistemi	Yükseköğretim kurumlarının çeşitlendirilmesi
Rehberlik ve yönlendirme hizmetleri	Ulusal yeterlilik çerçevesinin oluşturulması
Süreç odaklı geçiş değerlendirme sistemi	Köylerde taşınmalı eğitim
Eğitim sisteminin performansını değerlendirme	Okul öncesi eğitimin yaygınlaştırılması
Sınıf tekrarı ve terkin azaltılması	Eğitimde alternatif pansiyon modelleri
Engelliler ve kız çocuklarının okula erişimi	Okullarda kültür ve spor aktiviteleri için ortamlar
Sınav odaklı olmayan dönüşüm programı	Eğitim ve öğretim kurumlarının akreditasyonu
Öğretmenleri kişisel ve mesleki gelişimleri	İkili eğitimin azaltılması
Öğretmenlik mesleğinin cazip hale getirilmesi	Fırsat eşitliği
Öğretmen yetiştiren fakülteler ile okulların etkileşimi	Özel eğitim için beşeri ve fiziki altyapının sağlanması
Öğretmen yetiştirme geliştirme sistemi	Okul türlerinin azaltılması
Öğretmenlerin yeterlikleri	

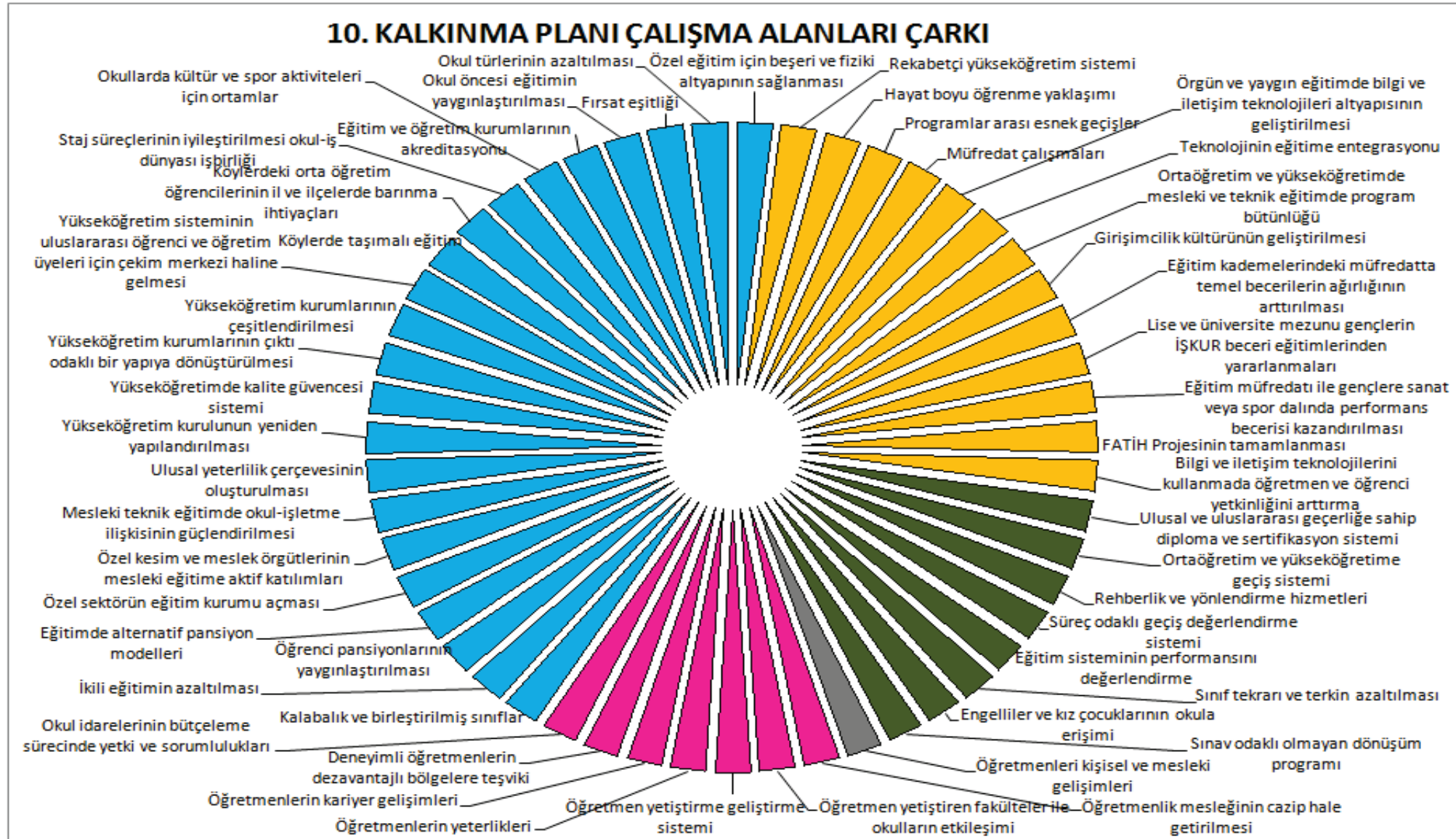

Şekil 11: 2014 – 2018 Onuncu Kalkınma Planı Çarkı

BÖLÜM V

SONUÇ, TARTIŞMA VE ÖNERİLER

Sonuçlar

Türkiye’ de 21. yy Türk Eğitim Politikalarının yönelimini belirlemek amacıyla gerçekleştirilen bu araştırma genel bir değerlendirme niteliğindedir. Araştırma sonuçları aşağıda özetlenmiştir:

Tebliğler Dergileri bulgularına ilişkin sonuçlar

1980 – 2014 Tebliğler Dergileri incelemeleri sonuçlarına göre üzerinde en çok çalışılan Eğitimsel Dönüşüm Modeli boyutu ‘müfredat çalışmaları’ boyutu olmuştur. Müfredat Çalışmaları kendi içerisinde incelendiğinde bu boyutta yapılan çalışmaların; öğretim yönetmelikleri, eğitim programları, ders çizelgeleri, ders kitapları, kurs programları, eğitim araçları, Mesleki eğitim, İmam hatip okulları, Anadolu / Fen Liseleri, Din Bilgisi / Din Kültürü ve Ahlak Bilgisi dersleri ile sınırlandığı görülmektedir. EK – C de balık kılçığı modeli incelendiğinde alınan kararların ilgili çalışma başlıklarının her dönem kendisini tekrarlar nitelikte olduğu görülmektedir. Son yıllarda bu boyutta yapılan çalışmalarda önceki yıllara göre artış gözlenirse de çalışılan başlıkların değişmediği anlaşılmıştır.

Müfredat çalışmaları boyutundan sonra çalışılma payı en yüksek olan boyut ‘Çalışma Koşullarını Geliştirme’ boyutudur. Bu oran geri kalan üç boyutun çalışılma paylarına göre yüksek gibi görünse de boyuta ait çalışılan başlıkların her yıl kendisini tekrar eden ilköğretim, lise, ortaokul, özel dershaneler, mesleki ve teknik eğitim, özel eğitim, halk eğitim yönetmelikleri ile Milli Eğitim Şuraları ve MEB döner sermayelerden öteye geçemediği görülmüştür. Çalışılan başlıklar incelendiğinde İLKSAN, fen liseleri, taşınmalı eğitim, özel dershaneler, kurum açılması ve kapatılması gibi çalışma başlıklarının daha çok son dönemlerde önem kazandığı; okul kooperatifleri, arsa işlemleri, okul kütüphaneleri, okul sağlığı gibi başlıkların ise en az çalışılan başlıklar olduğu görülmektedir. Bu durum eğitime yapılan harcamalardaki yatırım harcamaları payının cari ve transfer harcamalarından daha az çıkıyor olmasının nedenlerini açıklar niteliktedir.

‘Öğretmenlerin ve Yöneticilerin Kişisel Gelişimi’ boyutu Tebliğler Dergileri kararları içerisinde en çok çalışılan üçüncü boyuttur. Öğretmen okulları, öğretmen atama ve yer değiştirme, öğretmenlerin atamalarına esas olan alanlar ve maaş karşılığı okutacakları dersler hemen hemen her dönem düzenli olarak değişikliğe uğratılmıştır. Bu durum günümüzde öğretmenliğin, mevcut siyasi iktidarların kadro bakımından en çok üzerinde oynadığı mesleklerden olması ve atamaları ile ilgili en çok söylentilere maruz kalan mesleklerin başında gelmesi durumunun sonucu niteliğindedir (Çelikten, Şanal ve Yeni, 2005). Yöneticilerin nitelikleri ve öğretmen yeterlilikleri ise tebliğler dergileri incelemelerine göre en az çalışılan başlıklar arasında kalmıştır. Öğretmenlerin lisans, lisansüstü eğitimi, öğretmen maaşları gibi konularda karar alınmadığı görülmüştür. Gökalp (2003), çalışmasında mevcut öğretmenlerin alan bilgilerinin yetersiz olduğunu, yenilikleri izleyemediklerini, kitap okuyamadıklarını, bilgi iletişim araçlarını kullanmadıklarını öne sürmüştür. Öğretmenler bilgisayar, internet vb. sınıfta kullanabileceği diğer eğitim teknolojileri yönünden kendilerini sürekli yenileyebilmeli, bu konularda düzenlenecek konferanslara katılmalı, dergi, kitap vb. kaynakları yakından takip edebilmelidirler. Bunun için hiç kuşkusuz öğretmen maaşlarının, ders ücretlerinin ve öğretmenlerin diğer sosyal imkânlarının günümüz şartlarına uygun bir hale getirilebileceği düzenlemeler yapılmalıdır (Çelikten, Şanal ve Yeni, 2005).

Türkiye’ de eğitim yönetimi sorunlarının birçoğu da eğitim yönetimi alanında görev alan kişilerin hizmet öncesi ve hizmetiçinde yetiştirilmemelerinden, öğretmen-yönetici tipinin bırakılmamasından kaynaklanmaktadır (Özdemir, 1988). Ancak var olan eğitim sisteminde, eğitim ve okul yöneticiliği görevlerine gelebilmek için herhangi bir yöneticilik eğitiminden geçmiş olma zorunluluğu yoktur. Bu durumun hizmetiçi eğitimlerle giderilmeye çalışıldığı görülmüştür (Çelikkol, 2010). Tebliğler dergilerinde de bu konu ile ilgili herhangi bir çalışma yer almamaktadır.

‘Öğrenci Başarısını Değerlendirme’ boyutunun Tebliğler Dergilerinde çalışılma payı alt sıralarda yer almaktadır. Türkiye’ de üniversiteye ve ortaöğretime geçiş sınavları adı altında yapılan merkezi sistem sınavları, öğrenci başarısının belirlenmesi için ölçüt olarak kabul edilirken, eğitim sisteminde en çok değişikliğe uğratılan konulardan olmuştur. Son olarak 4+4+4 sisteminin uygulamaya geçmesi ile birlikte değişikliğe uğratılan ortaöğretime geçiş sistemi ‘Temel Eğitimden Ortaöğretime Geçiş Sistemi’ (TEOG) olarak adlandırılmıştır. Araştırmamızda elde edilen sonuçlardan da merkezi sistem sınavları yönergesinin her dönem düzenli olarak çıkarıldığı görülmüştür.

Hemen hemen her dönem sınıf geçme ve imtihan yönetmelikleri, ders geçme ve kredi düzeni, yarışmalar ve ödüller, parasız yatılılık ve sosyal yardımlar ile ilgili kararlar alınarak değişikliğe uğratılmıştır. Takdir, teşekkür ve onur belgelerinden ve uluslararası yarışmalarda dereceye giren öğrencilerden ise sadece 2 dönemde bahsedilmiştir.

‘Öğretmen Öğrenmeleri’ boyutu Tebliğler Dergisi fihrist kararlarında en az çalışılan boyuttur. Bu boyutta MEB Hizmetiçi eğitim yönetmeliği değişikliği, Stajyer öğretmenlerin yetiştirilmesi, pedagojik formasyon ile ilgili çalışmalar boyuta ilişkin en çok çalışılan başlıklar olmasına karşın bu çalışmalar yapılan yedi dönemlik incelemenin 2 yada 3 dönemini kapsar niteliktedir. İncelenen 33 Tebliğler Dergisi fihristinin 21 inde öğretmen öğrenmeleri boyutuna ilişkin bir çalışmaya rastlanmamıştır. Bu boyut ile eş zamanlı gelişme göstermesi gereken müfredat çalışmaları boyutu en fazla çalışılan alan olmasına karşın öğretmen öğrenmeleri boyutu çalışmaları en az çalışılan boyut olmuştur. Bu durum Türkiye’ de öğretmenlerin öğrenmeleri konusuna verilen önemim azlığını göstermektedir.

Milli Eğitim Şuraları kararlarına ilişkin sonuçlar

Yapılan Milli Eğitim Şuralarında içinde bulunulan eğitim sisteminin sorunları değerlendirilip tartışılırken, yapılması gereken reform ve düzenlemeler belirlenerek öneriler sunulmaktadır. Milli Eğitim Şuralarının; Türk Eğitim Sisteminin gerçek ve çok boyutlu sorunlarına çözümler arayan geniş kapsamlı forumsal yapısına karşın, şuralarda ulaşılan çözümlerin ve alınan kararların her seferinde uygulamaya konulamaması yahut kısmen uygulamaya konulması Milli Eğitim Şuralarının fiili sonuçları bakımından kısır bir döngüde kalmasına neden olmuştur. Çalışmada 1980 den bu yana yapılan 10 Milli Eğitim Şurası, gündem başlıkları ve alınan kararlar yönünden incelenerek analiz edilmiştir. Yapılan analiz ve tablolaştırma sonrasında elde edilen bulgulardan; 1980 – 2015 yılları arası yapılan MEŞ’ larından hiçbirisinde Eğitimsel Dönüşüm Boyutlarının tamamını temsil eder nitelikte gündem maddelerine yer verilmediği sonucuna ulaşılmıştır. Gündem maddeleri alınan kararlar bakımından incelendiğinde üzerinde en çok durulan eğitimsel dönüşüm boyutlarının sırası ile çalışma koşullarını geliştirme çalışmaları, öğretmenlerin ve yöneticilerin kişisel gelişimleri çalışmaları, müfredat çalışmaları, öğrenci başarısını değerlendirme çalışmaları ve öğretmen öğrenmeleri çalışmaları olarak belirlenmiştir. Öğretmen öğrenmeleri boyutuna verilen önemin diğer boyutlara göre az olması Tebliğler Dergisi analiz sonuçları ile örtüşür niteliktedir.

Tablo 71

1980 – 2014 Milli Eğitim Şuralarına İlişkin Yüzdeler ile Tebliğler Dergileri Bulgularına İlişkin Yüzdeler

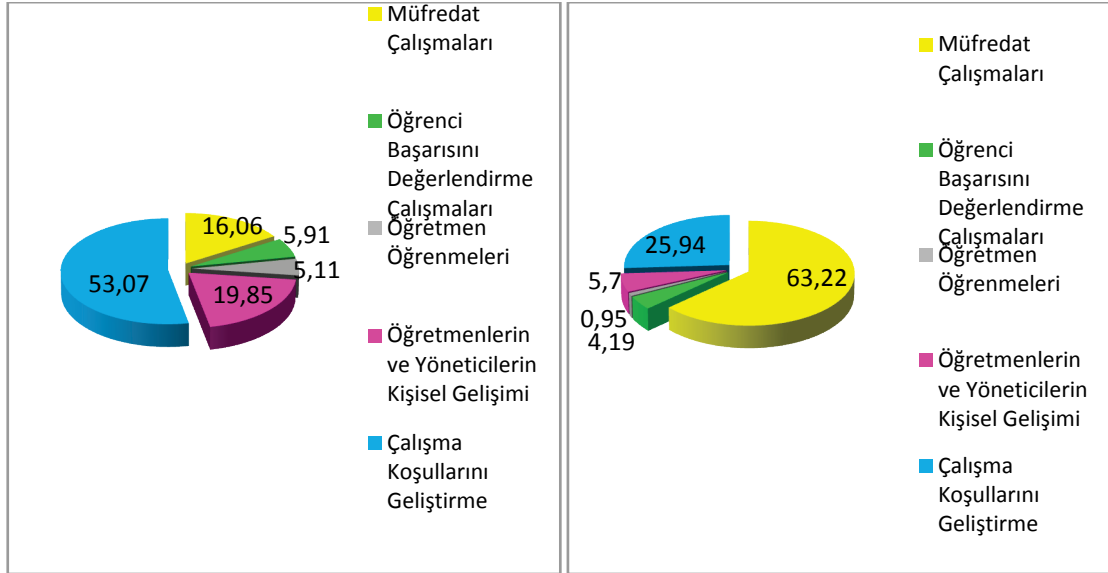

Tablo 71’ de görüldüğü gibi öğretmen öğrenmeleri boyutu ile ilgili kararlar Tebliğler Dergileri’ nde de Milli Eğitim Şuraları’ nda da en az çalışılan karar başlıklarını oluşturmaktadır. Son şuralarda (14. 16. 17. 18. MEŞ) alınan kararlara ait incelemeler bu boyuta ilişkin çalışma başlıklarında oransal artış gözlemlendiğini göstermektedir. Ancak Milli Eğitim Şuraları kararlarının uygulamaya geçip geçmediğinin imzası niteliğinde bulunan Tebliğler Dergileri sonuçlarında en az uygulamaya konulan eğitimsel dönüşüm boyutunun öğretmen öğrenmeleri olduğu görülmektedir. Bu durum şuralarda alınan öğretmen öğrenmeleri kararlarına uygulanma sırasında yeterince önem verilmediğini göstermektedir.

Kalkınma Planları kararlarına ilişkin sonuçlar

Türkiye’ de planlı kalkınma döneminde geçildiğinden bu yana yaklaşık 50 yıl geçmiştir. Ancak bu dönemde gerçekleşen kalkınma planlarındaki ve hükümet programlarındaki hedeflerin çoğu gerçekleşmemiştir. Geçen bu 50 yıllık süreçte yaşanan gerek ekonomik ve gerekse siyasi istikrarsızlıklar hedeflerin gerçekleştirilememesinde etkili olmuştur. Hemen bütün kalkınma planlarında bazı hedefler bütünüyle yer almasına karşın bunlar bütünüyle gerçekleşmemiştir (Gümüş ve Şişman, 2012c). Araştırmamızda elde ettiğimiz sonuçlardan da kalkınma planlarında tartışılan sorunların her kalkınma planı döneminde kendisini tekrar eder şekilde olduğu

sonucuna ulařılmıştır. Eğitimde var olan sorunların başlıkları son 35 yıllık süreçte kendisini korumuřtur. Kalkınma planlarında da řurular ve Tebliğler Dergilerinde olduđu gibi en az gündeme gelen ya da alınan hedeflere konu olan başlıkların öğretmen öğrenmeleri boyutuna ait olduđu görülmüřtür.

Tartışma

Bu bölümde elde edilen araştırma bulguları ve sonuçlar alanyazın ile karşılaştırılarak tartışılmıştır.

Eğitimsel dönüşüm ve 21. yy Türk Eğitim Politikalarının yönelimi

İnsanların çođu eğitim reformlarının nihai amaçlarının öğrencilerin yararına olduğunu bilirler. Ancak sorun bu kadar basit olsaydı sorunların şimdiye dek çoktan çözülmüş olması gerekirdi. Eğitimsel dönüşüm veya değişimde başarının yollarının tam anlamı ile ne olduğunu çözülemediđi toplumumuzda eğitimde nitelikli iyileřtirmeler yapmak sürekli bir kaygı olarak kalmıştır. Geçmişe bakıldığında eğitim sistemlerinde yüzyılın en iyi çocuklarını geliřtirebilecek nitelikte yenilikler yapıldığı görülmektedir. Ancak; sadece amaç belirlemek ve harekete geçmek yenileřmelerin sorunsuz olarak gerçekleştirilebilmesi için yetersiz kalmıştır. Eğitim teorisi ile ilgili çalışan kişiler uygulamaya geldiklerinde teorilerinin birçoğunun yanlışlandığını görerek hayrete düşmüşlerdir. Çünkü tüm durumlar için geçerli bir değişim teorisi oluşturmak teorik ve ampirik olarak imkansızdır. Değişim teorileri ancak eylemlerimizi gerçekleřtirebilmemiz için bize rehber olabilirler. Hatch (1998) Temel Okullar Koalisyonu (Coalition of Essential Schools), Eğitim Geliřtirme Merkezi (Educational Development Center), Harvard Projesi (Harvard Project Zero) ve Okul Geliřim Programı (School Development Program) ile ilgili yaptıđı arařtırmalarda;

- Okul iyileřtirme çabaları ve teřvik edici yeniliklerinin nasıl çođu kez geleneksel beklentilerle çatıřtıđı,
- Müfredatın düzenlenmesinde toplumun taleplerinin, öğrenci - öğretmen ihtiyaç ve çıkarlarının nasıl dengelenmesi gerektiđi;
- Belirli çıktıların elde edilmesini sađlayacak desteđi ve yönü belirlerken; bireyler, okullar ve toplulukların özgürlüklerinin nasıl geliřtirmesi gerektiđi durumlarına ulařmıştır (Fullan, 2005).

Bu üç dilemmayı farklı yaklařımlarla ele alarak okul geliřimi için gerekli ortak çalışmalarını yürütmek son derece zor bir durumdur. Çünkü deđişimler, dinamik

karmaşıklığın koşulları altında hiç bitmeyen önermelerdir. Problemler yaratıcı çözümlerin kaynağı olarak görülmeli, bir vizyona sahip olunmalı ancak bu vizyonun sistemi körleştirmesine de izin verilmemelidir. Eğitim reformlarının başarısız olmalarının iki nedeni vardır. Birincisi problemin zorlu ve karmaşık olmasından dolayı gerçekleştirilebilir, güçlü çözümler düşünmenin hatta uygulamaya koymanın zor olması, ikincisi ise var olan stratejiler ile sorunlara tam olarak odaklanılamamasıdır (Fullan, 1994). Bu bağlamda birbirinden etkilenen, birbirinden öğrenen kendi kapasitesini iyileştirebilecek sistemlere ve sistemi güçlendirecek, yapılması istenen değişimlerin önünü açabilecek stratejik, geniş ölçekli reform girişimlerine ihtiyaç duyulmaktadır. Fullan da yapmış olduğu çalışmalarında geniş ölçekli reform girişimlerinden bahsederek birden fazla okulu kapsayan, belli okul bölgelerinde uygulanan okul bölgeleri reformlarının; tüm okulları kapsayan tüm okullar reformlarının ve ülke genelinde, belirlenen bir amaç (okuma yazma oranının yükseltilmesi gibi) doğrultusunda uygulanan ulusal reform girişimlerinin öneminden bahsetmiştir (Fullan, 2007).

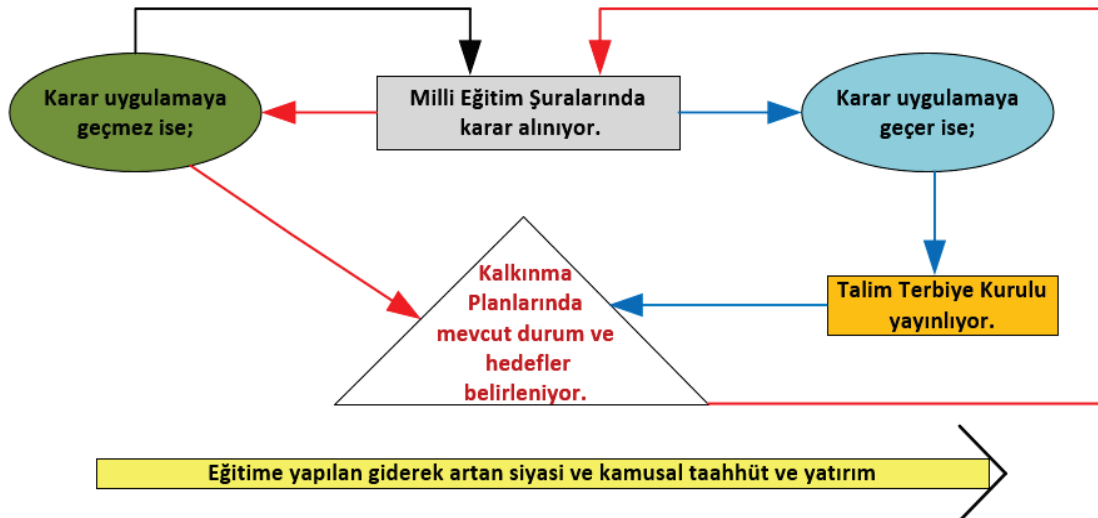

Şekil 12: Türkiye’de Eğitimsel Kararların Alınmasına İlişkin Süreçsel Döngü

Türkiye’de ise; uzun vadeli, birbiri ile tutarlı, geniş ölçekli reform girişimlerinin ve eğitim politikalarının geliştirilemediği görülmektedir. Yapılmaya çalışılan eğitimsel dönüşüm ve değişim hareketlerinin çoğu her defasında vazgeçilerek terk edilmiştir. Bu durum bize Türkiye’de eğitim sisteminin belirlenmesinde rol alan eğitimsel politikaların oluşturulmasında büyük sorunların var olduğunu düşündürmektedir. Alınan her kararın eğitim sistemi için hayati önem taşıdığı, eğitim politikalarının belirlenmesinde önemli bir yeri olan ve eğitim sorunlarının enine boyuna tartışılıp

çözümler üretilebildiği Milli Eğitim Şuralarının, alınan kararların uygulanmaya konulması bakımından belki de tam anlamı ile sözü geçer olmaması nedeni ile Kalkınma Planları'nda eğitim ile ilgili tartışılan sorunlar her plan döneminde tekrarlanarak başlıklarını korumuştur. Şuralarda alınan kararlar uygulamaya geçtiklerinde Talim Terbiye Dergileri'nde yayınlanmış ve Türk Eğitim Sistemi'nde var olan durumun değerlendirilmesi bakımından Kalkınma Planları'na konu olmuştur. Alınan kararlar uygulamaya geçememeleri durumunda ise Kalkınma Planları'nda çözüm bekleyen bir eğitim sorunu olarak yerini almıştır (Şekil 12). İkili eğitim, taşınmalı eğitim, nitelikli mesleki ve teknik eğitim, öğretmenlerin ve öğretim görevlilerinin yetiştirilmesi, yükseköğretim kurumunun yeniden yapılanması, müfredat çalışmaları, merkezi sınav sistemi, ortaöğretime ve yükseköğretime geçiş sistemi, teknolojinin eğitime entegrasyonu, örgün ve yaygın eğitimde dikey ve yatay geçişler, öğretmenlerin hizmetiçi programları, okullaşma, eğitim ve öğretim programları Milli Eğitim Şuraları ve Kalkınma Planları'nın çoğu zaman tekrarlayan konuları olmuştur. Alınan kararların ve yapılması öngörülen değişikliklerin uygulamaya yansımaları niteliğinde olan Tebliğler Dergileri incelendiğinde ise adı en çok geçen konuların eğitim ve öğretim programları, merkezi sistem sınavları, ders kitapları, sınıf geçme ve imtihan yönetmelikleri, lise ve ortaokul yönetmelikleri, kurs programları, öğretmen atamaları, Mesleki ve Teknik Eğitim Yönetmelikleri olduğu fark edilmiştir. Kalkınma planlarında ve Milli Eğitim Şuralarında hemen hemen her dönem adı geçen nitelikli mesleki ve teknik eğitimin oluşturulabilmesi ile ortaöğretime ve yükseköğretime geçiş sistemi sorunları ardı ardına gelen yönetmelik değişiklikleri ve yönergeler ile düzenlenmeye ve iyileştirilmeye çalışılmıştır. Ancak nitelikli eğitimin kalbi durumunda bulunan ve öğrenci öğrenmelerini arttırıcı nitelikte olan; öğretmen öğrenmeleri ile öğretmenlerin yetiştirilmesi başlıklarına ait düzenlemeler yok denecek kadar az oranda gerçekleştirilmiştir. Öğretmenlerin ve yöneticilerin mesleki öğrenmeleri sağlanamadığında ya da desteklenmediğinde müfredat geliştirme ve eğitimsel kaliteyi geliştirme çabalarının başarısızlıkla sonuçlanacağı durumu yeterince önemsenmemiş kimi zaman göz ardı edilmiştir (Fullan, 1994).

Günümüzde müfredat çalışmaları boyutunun 'düzenlemeler' adı altında kendisini tekrarlayarak sürekli değişime uğrattılıyor olması bir anlamda çocuğun okuldan ne aldığına da değişime uğratılması ve körleştiriliyor olması demektir. Bu değişim öğrenci başarısını değerlendirme çalışmalarının her dönem neden yenilediğininde göstergesi

durumundadır. Türkiye’ de merkezi sistem sınavlarının her dönem değişikliğe uğrattığı olmasının nedeni dolaylı olarak müfredat değişikliklerinden kaynaklanmaktadır. Müfredatta meydana gelen değişimler, öğretmen öğrenmeleri ile desteklenmediğinde, öğretmenler ve yöneticiler mesleki öğrenmeyi müfredat geliştirme çabalarının ve eğitimsel kaliteyi artırmanın anahtarı olarak görmez iseler, toplum başarıyı mümkün kılacak koşulların iyileştirilmesinde başarısız olacaktır. Müfredat değişimlerine; öğretmen öğrenmeleri ile yetişemeyen öğretmen ve yöneticiler, başarısızlığın nedenlerini kendilerinde değil de diğer boyutlarda görür iseler; toplum kendisini her dönem aynı başlıklarla değişime uğratan eğitimsel kısır bir döngü içerisine girecektir. Bu durumda eğitimsel dönüşümden ziyade eğitimsel kısır bir döngüden bahsedilir ki bu kısır döngü eğitimi bir adım daha ileri götürmek yerine kendi içerisinde yerinde sayan, giderek artan siyasi ve kamusal taahhüt ve yatırıma neden olan bir yapıya dönüşürecektir. Bu duruma gelmemek için Türkiye’ de eğitim sisteminde yapılması gerekenin Fullan’ın bu beş eğitimsel dönüşüm boyutunun her birinin önemine ayrı ayrı varılması ve her bir boyutun eş zamanlı olarak birbirini tamamlar nitelikte çalışılması olduğu söylenebilir. Yapılması beklenen değişim ve dönüşümlerde; hükümet, bölge, il, ilçeler, okullar, öğretmenler, müdürler, öğrenciler, anne ve babalar ile toplumun etkisi altında kalındığı hatırlanarak bir dizi konu eş zamanlı olarak birlikte değerlendirilmelidir. Zira sadece tek bir konuda çözüme odaklanmak kaynak israfından başka bir şeye neden olmayacaktır. Yapılan değişim ve dönüşümlerde iyileştirmelerin; işe başlandığında bilinenden çok daha fazlasını, çalışırken öğrenilebilme fonksiyonu olduğu da unutulmamalıdır (Fullan, 2007).

Araştırmanın sınırlılıkları olarak ise araştırılan konunun araştırmacı tarafından tek başına değerlendiriliyor olması gösterilebilir. Bu durum araştırmanın yorumlanma ve değerlendirilme aşamalarına karışabilecek hata payınının oranını arttırmaktadır. Bu oranın azaltılması amacıyla verilerin çözümlenmesi süreci ayrıntılarıyla açıklanarak gözden kaçabilecek, eksik aşamaların bulunup bulunmadığının incelenmesi sağlanmıştır. Bulgular bölümünde ise bulguların değerlendirilmesi aşamasında doğrudan alıntılar yolu ile hata oranı azaltılmaya çalışılmıştır.

Öneriler

Bu kısımda analizlerden elde edilen sonuçlardan yararlanılarak elde edilen, uygulamaya yönelik ve ileride yapılacak araştırmalara yönelik önerilere yer verilmiştir.

Uygulamaya yönelik öneriler

- Talim Terbiye Kurulunda alınan kararların başlıklarının her yıl kendisini tekrarlar nitelikte olmasının Türkiye’ de eğitim sistemi açısından olumlu ya da olumsuz etkileri tartışılmalıdır.
- Milli Eğitim Şuraları gündem başlıklarının eğitimsel dönüşümün beş boyutunu kapsar nitelikte belirlenmesi alınan kararların birbirini tamamlar nitelikte olmasını kolaylaştırabilir.
- Müfredatta meydana gelen değişimleri öğretmenlere ve yöneticilere sürekli öğrenme çerçevesinde kazandırabilecek hizmetiçi eğitim programları başlatılmalıdır.
- Öğretmenler eğitimde mükemmellik arayışı ile mesleki eğitimlere tabi tutulmamalıdır. Bunun yerine öğretmenlik sürekli öğrenen bir meslek haline getirilmeli bunun için çalışmalar başlatılmalıdır.
- Öğretmenlik her şeyden önce ilk hazırlık öğretmen eğitiminden kariyerinin sonuna kadar sürekli öğrenen bir meslek olmalıdır.
- Milli eğitim sistemi, sadece öğrencilerin değil, öğretmenlerin ve yöneticilerin de başarılı olacakları şekilde tasarlanmalıdır.
- Öğretmenlerin çalışma koşullarını iyileştirecek yönde çalışmalar yapılmalıdır.
- Öğrenci başarısının değerlendirilmesi konusunda diğer boyutlarla bütünleşik, sürekli değişime uğratılmayan bir planlama sistemi oluşturulmalıdır.
- Devlet, uzun vadeli ve birbirleri ile tutarlı eğitim politikaları oluşturmalıdır.
- Eğitime yapılan yatırım harcamaları arttırılmalı, cari yatırım ve transfer harcamaları kontrol altında tutulmalıdır.
- Müfredatta sık sık yapılan ders isim değişiklikleri ve içerik düzenlemelerine; kurs ve programların sürekli açılıp kapatılmasına bir son verilmeli ve nitelik kazandırılmalıdır.

İleride yapılacak çalışmalara yönelik öneriler

- Araştırılan konu tek bir boyut üzerinden derinlemesine incelenecek şekilde tekrar yapılabilir.
- Yapılacak ilgili araştırmalarda öğretmenlerin ve yöneticilerin görüşleri ile ilgili bulgulara da yer verilebilir.
- Araştırmada yapılan tablo, şekil ve grafikler ileride yapılacak araştırmalarda kullanılabilirler.

KAYNAKÇA

- Akalın, M. (2011). *1990 - 1999 Yılları arasında alınan talim terbiye kurulu kararlarının değerlendirilmesi* (Yayınlanmamış yüksek lisans tezi). Gazi üniversitesi, Ankara.
- Akay, M. (2010). *Milli eğitim şuraları karar metinlerinin seçilmiş kavramlar açısından incelenmesi* (Yayınlanmamış yüksek lisans tezi). İnönü Üniversitesi, Malatya.
- Arabacı, B. İ. (2011). Türkiye’de ve OECD ülkelerinde eğitim harcamaları [Ek Materyal]. *Elektronik Sosyal Bilimler Dergisi*, 10 (35), 100 - 112.
- Aslan, A. (2007). *1980 - 1989 Yılları arasındaki talim ve terbiye kurulu kararlarının değerlendirilmesi* (Yayınlanmamış yüksek lisans tezi). Gazi Üniversitesi, Ankara.
- Aslaner, N. (2008). *Milli eğitim şuraları ve eğitim politikaları* (Yayınlanmamış yüksek lisans tezi). Gazi Üniversitesi, Ankara.
- Aypay, A. (2015). *Eğitim politikası*. Ankara: Pegem.
- Başaran, İ. E., ve Çinkır, Ş. (2011). Destek işlerinin ve bütçenin yönetimi. *Türk eğitim sistemi ve okul yönetimi* (s.443-472). Ankara: Ekinoks.
- Beare H., ve Lowe Boyd W. (2005). Introduction. H. Beare and W. Lowe Boyd (Eds.), *Restructuring Schools: An International Perspective on the Movement to Transform the Control and Performance of Schools* (s. 2 - 14). London: The Falmer.
- Cihan, D. A. (2010). *2000 - 2008 Yılları arasındaki talim ve terbiye kurulu kararlarının değerlendirilmesi* (Yayınlanmamış yüksek lisans tezi). Gazi üniversitesi, Ankara.
- Cohen, L., ve Lawrence M. (1994). *Research methods in education*. Newyork: London.
- Çelikkol, E. (2010). *Türkiyede cumhuriyet döneminden 2009 yılına kadar olan eğitim yöneticisi yetiştirme politikaları* (Yayınlanmamış yüksek lisans tezi). Yeditepe Üniversitesi, İstanbul.
- Çelikten, M., Şanal, M., ve Yeni, Y. (2005). Öğretmenlik mesleki ve özellikleri. *Sosyal Bilimler Enstitüsü Dergisi*, 19, 207 - 237
- De Lisle, J. (2012). Explaining whole system reform in small states: the case of trinidad and tobago secondary education modernization program. *Current Issues in Comperative Education*, 15 (1), 64 - 82.
- Devlet Planlama Teşkilatı (DPT). (1979). *Dördüncü Beş Yıllık Kalkınma Planı (1979 -*

- 1983).<http://www.kalkinma.gov.tr/Lists/Kalknma%20Planlar/Attachments/6/plan4.pdf> adresinden edinilmiştir.
- Deniz, M. (2001). Milli eğitim şuralarının tarihçesi ve eğitim politikalarına etkisi (Yayımlanmamış yüksek lisans tezi). Süleyman Demirel Üniversitesi, Isparta.
- Dokuzuncu Kalkınma Planı (2007 - 2013). *Mükerrer Resmi Gazete*, 26215, 1 Temmuz 2006,<http://www.kalkinma.gov.tr/Lists/Kalknma%20Planlar/Attachments/1/plan9.pdf> adresinden edinilmiştir.
- DPT. (1985). *Beşinci Beş Yıllık Kalkınma Planı (1985-1989)*.
<http://www.kalkinma.gov.tr/Lists/Kalknma%20Planlar/Attachments/5/plan5.pdf> adresinden edinilmiştir.
- DPT. (1989). *Altıncı Beş Yıllık Kalkınma Planı (1990-1994)*.<http://www.kalkinma.gov.tr/Lists/Kalknma%20Planlar/Attachments/4/plan6.pdf> adresinden edinilmiştir.
- DPT. (1996). *Yedinci Beş Yıllık Kalkınma Planı(1996-2000)*.<http://www.kalkinma.gov.tr/Lists/Kalknma%20Planlar/Attachments/3/plan7.pdf> adresinden edinilmiştir.
- DPT. (2000). *Sekizinci Beş Yıllık Kalkınma Planı(2001-2005)*.
<http://www.kalkinma.gov.tr/Lists/Kalknma%20Planlar/Attachments/2/plan8.pdf> adresinden edinilmiştir.
- Earl, L. ve Fullan, M. (2003). Using data in leadership for learning. *Cambridge Journal of Education*, 33(3), 383-394.
- Eriş, S. (2006). *1961 – 1987 Yıllarında gerçekleştirilen milli eğitim şuraları ve alınan kararların uygulamaları* (Yayımlanmamış yüksek lisans tezi). Selçuk Üniversitesi, Konya.
- Fraenkel, J. R., ve Wallen, N. E. (2006). *How to design and evaluate research in education*. Boston: McGraw-Hill.
- Fullan, M.(1985). Change processes and strategies at the local level. *Elementary School Journal*, 84(3), 391-420.
- Fullan, M. (1994a). *Change forces: probing the depths of educational reform*. London: Falmer.

- Fullan, M. (2003). *Change forces with a vengeance*. London: Routledge & Falmer.
- Fullan, M. (2005). *Change forces: the sequel*. New York: Routledge & Falmer.
- Fullan, M. (2007). Change the terms for teacher learning. *Journal Of Staff Development*, 28(3), 35–36.
- Fullan, M. G. (1994b). Coordinating top-down and bottom-up strategies for educational reform. R. J. Anson (Ed.), *Systemic Reform Perspectives on Personalizing Education* (s.7-25). U.S Department of Education .
- Fullan, M. (2009). Large – scale reform comes of age. *Journal Of Educational Change*, 10 (2–3), 101–113.
- Fullan, M. (2002). The change leader. *Educational Leadership*, 59 (8), 16 - 20.
- Fullan, M. (2008). The educational leadership. *The Educational Forum*, 69 (2), 174 - 181.
- Fullan, M. (2010). The Big Ideas Behind Whole System Reform. *Education Canada*, 50(3), 24–30.
- Fullan, M. (2000). The Three Stories of Education Reform. *Phi Delta Kappan*, 81(8), 581 - 584.
- Fullan, M. (1993). Why teachers must become change agents. *Educational Leadership*, 50(6), 12 - 17.
- Fullan, M., Bertani A., ve Quinn, J. (2004). New lessons for districtwide reform. *Educational Leadership*, 61(7), 42-46.
- Fullan, M., Cuttress, C. ve Kılcher, A. (2005). Eight forces for leaders of chance. *Journal of Staff Development*, 26 (4), 54 - 64.
- Gökalp, M. (2003). *Türk eğitim sisteminin kalkınma planları doğrultusunda ihtiyaç duyduğu insan gücü niteliklerinin belirlenmesi ve buna uygun öğretmen yetiştirilmesi* (Yayınlanmamış doktora tezi). Atatürk Üniversitesi, Erzurum.
- Gümüş, E. (2012). Eğitimin getirileri. E. Gümüş ve M. Şişman (Ed.), *Eğitim ekonomisi ve planlaması* (s.53 - 69). Ankara: Pegem.
- Gümüş, E., ve Şişman, M. (2012a). Eğitimin maliyeti ve finansmanı. E. Gümüş ve M.

- Şişman (Ed.), *Eğitim ekonomisi ve planlaması* (s.71 - 96). Ankara: Pegem.
- Gümüş, E.,ve Şişman, M. (2012b). Eğitimde stratejik planlama. E. Gümüş ve M. Şişman (Eds.), *Eğitim ekonomisi ve planlaması* (s.175 - 197). Ankara: Pegem.
- Gümüş, E.,ve Şişman, M. (2012c). Eğitim Planlaması. E. Gümüş ve M. Şişman (Eds.), *Eğitim ekonomisi ve planlaması* (s.148 - 173). Ankara: Pegem.
- Fraenkel, J. R., ve Wallen, N. E. (2006). *How to design and evaluate research in education*. (6th ed.). New York, NY: McGraw-Hill.
- Hallinan, M. T. (1987a). Ability grouping and student learning. Maureen T. Hallinan (Ed.). *The social organization of schools: new conceptualizations of the learning process* (s.41-70). Newyork: Plenum.
- Hallinan, M. T. (1987b). The social organization of schools: an overview. Maureen T. Hallinan (Ed.). *The social organization of schools: new conceptualizations of the learning process* (s.1-12). Newyork: Plenum.
- Hayman, Jr. J. L. (1968). *Research in education*. Colombus Ohio: Charles Merrill Co.
- Hargreaves, A.,ve Fullan, M. (2013). The power of professional capital. *Journal of Staff Development*, 34(3), 36-39.
- Johnson, B., ve Christensen, L. (2012). *Educational research: quantitative, qualitative, and mixed approaches*. Losangeles, CA: Sage.
- Kalkınma Bakanlığı. (2013). *Onuncu Kalkınma Planı (2014-2018)*.
<http://www.kalkinma.gov.tr/Lists/Kalknma%20Planlar/Attachments/12/Onuncu%20Kalkınma%20Planı.pdf> adresinden edinilmiştir.
- Koçak, K. (2009). Talim ve Terbiye'nin Türk eğitim ve kültür politikalarındaki tarihi yeri. <http://www.akademiktarih.com/pdfler/store/kemalkocak3.pdf> adresinden 30.06.2015 tarihinde alınmıştır.
- Konan, N. (1993). *MEB Talim ve Terbiye Kurulu Başkanlığının analizi* (Yayınlanmamış doktora tezi). İnönü Üniversitesi, Malatya.
- Küçüker, E. (2008). *Kalkınma planları kapsamında yapılan eğitim planlarının analizi (1963 - 2005)* (Yayınlanmamış doktora tezi). Ankara Üniversitesi, Ankara.

- Louden W. L.,ve Brown R. K. (2005). Developments in educational policy in Australia: a perspective on the 1980s. H. Beare and W. Lowe Boyd (Eds). *Restructuring schools: an international perspective on the movement to transform the control and performance of schools* (s.119 - 151). London: The Falmer.
- Maarif Vekâleti Merkez Teşkilatı ve Vazifeleri Hakkında Kanun. (1933). *T.C. Resmi Gazete*, 2434, 22 Haziran 1933
- Milli Eğitim Bakanlığı (MEB) (2009). *MEB 2010 - 2014 Stratejik planı*. Ankara: Milli Eğitim Bakanlığı.
- MEB (2015). Milli Eğitim İstatistikleri, 2014 - 2015.
- MEB (1980). 43. Cildin fihristi. *Tebliğler Dergisi*. <http://tebligler.meb.gov.tr/> adresinden edinilmiştir.
- MEB (1981). 44. Cildin fihristi. *Tebliğler Dergisi*. <http://tebligler.meb.gov.tr/> adresinden edinilmiştir.
- MEB (1982). 45. Cildin fihristi. *Tebliğler Dergisi*. <http://tebligler.meb.gov.tr/> adresinden edinilmiştir.
- Milli Eğitim Gençlik ve Spor Bakanlığı (MEGSB) (1983). 46. Cildin fihristi. *Tebliğler Dergisi*. Ankara.
- MEGSB (1984). Milli Eğitim Gençlik ve Spor Başkanlığı Yönetmeliği, *Tebliğler Dergisi*, 47 (2178). <http://tebligler.meb.gov.tr/> adresinden edinilmiştir.
- MEGSB (1984). 47. Cildin fihristi. *Tebliğler Dergisi*. <http://tebligler.meb.gov.tr/> adresinden edinilmiştir.
- MEGSB (1985). 48. Cildin fihristi. *Tebliğler Dergisi*. <http://tebligler.meb.gov.tr/> adresinden edinilmiştir.
- MEGSB (1986). 49. Cildin fihristi. *Tebliğler Dergisi*. <http://tebligler.meb.gov.tr/> adresinden edinilmiştir.
- MEGSB (1987). 50. Cildin fihristi. *Tebliğler Dergisi*. <http://tebligler.meb.gov.tr/> adresinden edinilmiştir.

- MEGSB (1988). 51. Cildin fihristi. *Tebliğler Dergisi*. <http://tebligler.meb.gov.tr/> adresinden edinilmiştir.
- MEB (1989). 52. Cildin fihristi. *Tebliğler Dergisi*. <http://tebligler.meb.gov.tr/> adresinden edinilmiştir.
- MEB (1990). 53. Cildin fihristi. *Tebliğler Dergisi*. <http://tebligler.meb.gov.tr/> adresinden 16.4.2014 tarihinde alınmıştır.
- MEB (1991). 54. Cildin fihristi. *Tebliğler Dergisi*. <http://tebligler.meb.gov.tr/> adresinden edinilmiştir.
- MEB (1992). 55. Cildin fihristi. *Tebliğler Dergisi*. <http://tebligler.meb.gov.tr/> adresinden edinilmiştir.
- MEB (1993). 56. Cildin fihristi. *Tebliğler Dergisi*. <http://tebligler.meb.gov.tr/> adresinden edinilmiştir.
- MEB (1994). 57. Cildin fihristi. *Tebliğler Dergisi*. <http://tebligler.meb.gov.tr/> adresinden edinilmiştir.
- MEB (1995). 58. Cildin fihristi. *Tebliğler Dergisi*. <http://tebligler.meb.gov.tr/> adresinden edinilmiştir.
- MEB (1996). 59. Cildin fihristi. *Tebliğler Dergisi*. <http://tebligler.meb.gov.tr/> adresinden 21.4.2014 tarihinde alınmıştır.
- MEB (1997). 60. Cildin fihristi. *Tebliğler Dergisi*. <http://tebligler.meb.gov.tr/> adresinden edinilmiştir.
- MEB (1998). 61. Cildin fihristi. *Tebliğler Dergisi*. Ankara.
- MEB (1999). 62. Cildin fihristi. *Tebliğler Dergisi*. <http://tebligler.meb.gov.tr/> adresinden edinilmiştir.
- MEB (2000). 63. Cildin fihristi. *Tebliğler Dergisi*. <http://tebligler.meb.gov.tr/> adresinden edinilmiştir.
- MEB (2001). 64. Cildin fihristi. *Tebliğler Dergisi*. Ankara.
- MEB (2002). 65. Cildin fihristi. *Tebliğler Dergisi*. Ankara.

MEB (2004). 67. Cildin fihristi. *Tebliğler Dergisi*. <http://tebligler.meb.gov.tr/adresinden> edinilmiştir.

MEB (2005). 68. Cildin fihristi. *Tebliğler Dergisi*. <http://tebligler.meb.gov.tr/adresinden> edinilmiştir.

MEB (2006). 69. Cildin fihristi. *Tebliğler Dergisi*. <http://tebligler.meb.gov.tr/adresinden> edinilmiştir.

MEB (2007). 70. Cildin fihristi. *Tebliğler Dergisi*. <http://tebligler.meb.gov.tr/adresinden> edinilmiştir.

MEB (2008). 71. Cildin fihristi. *Tebliğler Dergisi*. <http://tebligler.meb.gov.tr/adresinden> edinilmiştir.

MEB (2009). 72. Cildin fihristi. *Tebliğler Dergisi*. <http://tebligler.meb.gov.tr/adresinden> edinilmiştir.

MEB (2010). 73. Cildin fihristi. *Tebliğler Dergisi*. <http://tebligler.meb.gov.tr/adresinden> edinilmiştir.

MEB (2011). 74. Cildin fihristi. *Tebliğler Dergisi*. <http://tebligler.meb.gov.tr/adresinden> edinilmiştir.

MEB (2012). 75. Cildin fihristi. *Tebliğler Dergisi*. <http://tebligler.meb.gov.tr/adresinden> edinilmiştir.

MEB (2013). 76. Cildin fihristi. *Tebliğler Dergisi*. <http://tebligler.meb.gov.tr/adresinden> edinilmiştir.

MEB (2014). 77. Cildin fihristi. *Tebliğler Dergisi*. <http://tebligler.meb.gov.tr/adresinden> edinilmiştir.

MEB (1981). 10. *Milli eğitim şurası (23 - 26 Haziran 1981)*.

http://ttkb.meb.gov.tr/meb_iys_dosyalar/2014_10/02113455_10_sura.pdf adresinden edinilmiştir.

MEB (1982). 11. *Milli eğitim şurası (8 - 11 Haziran 1982)*.

http://ttkb.meb.gov.tr/meb_iys_dosyalar/2014_10/02113508_11_sura.pdf adresinden edinilmiştir.

MEB (1988). *12. Milli eğitim şurası (18 - 22 Haziran 1988).*

http://ttkb.meb.gov.tr/meb_iys_dosyalar/2014_10/02113522_12_sura.pdf
adresinden edinilmiştir.

MEB (1990). *13. Milli eğitim şurası (15 - 19 Ocak 1990).*

http://ttkb.meb.gov.tr/meb_iys_dosyalar/2014_10/02113538_13_sura.pdf
adresinden edinilmiştir.

MEB (1993). *14. Milli eğitim şurası (27 - 29 Eylül 1993).*

http://ttkb.meb.gov.tr/meb_iys_dosyalar/2014_10/02113548_14_sura.pdf
adresinden edinilmiştir.

MEB (1996). *15. Milli eğitim şurası (13 - 17 Mayıs 1996).*

http://ttkb.meb.gov.tr/meb_iys_dosyalar/2014_10/02113559_15_sura.pdf
adresinden edinilmiştir.

MEB (1999). *16. Milli eğitim şurası (13 - 17 Kasım 1999).*

http://ttkb.meb.gov.tr/meb_iys_dosyalar/2014_10/02113618_16_sura.pdf
adresinden edinilmiştir.

MEB (2006). *17. Milli eğitim şurası (13 - 17 Kasım 2006).*

http://ttkb.meb.gov.tr/meb_iys_dosyalar/2014_10/02113631_17_sura.pdf
adresinden edinilmiştir.

MEB (2010). *18. Milli eğitim şurası (01 - 05 Kasım 2010).*

http://ttkb.meb.gov.tr/meb_iys_dosyalar/2014_10/02113646_18_sura.pdf
adresinden edinilmiştir.

MEB (2014). *19. Milli eğitim şurası gündem konuları.*

http://ttkb.meb.gov.tr/meb_iys_dosyalar/2014_09/09052246_sura_kurul_kararlari.pdf
adresinden edinilmiştir.

Milli Eğitim Bakanlığı Talim ve Terbiye Kurulu Başkanlığı Yönetmeliğinde Değişiklik Yapılmasına Dair Yönetmelik. (2003). *T.C. Resmi Gazete*, 25262, 17 Ekim 2003.

Milli Eğitim Bakanlığının Teşkilat ve Görevleri Hakkında Kanun. (1992). *T.C. Resmi Gazete*, 21226, 12 Mayıs 1992.

- Neuman, W. L. (2010). *Toplumsal araştırma yöntemleri nitel ve nicel yaklaşımlar*.(4. Baskı). İstanbul: Yayın Odası.
- Newmann, F. M., ve Wehlage, G. G. (1995). *Successful school restructuring: a report the public and educators by thecenter on organization and restructuring of schools*. Madison, WI: University of Wisconsin-Madison.
- Öncül, M. (1990). *Talim terbiye kurulu kararlarının programlar yönünden analizi (1984 - 1988)* (Yayınlanmamış yüksek lisans tezi). Ankara Üniversitesi, Ankara.
- Özbaran, M. H. (2004).Türkiye’ de kamu harcamalarının son beş yılının harcama türlerine göre incelenmesi. *Sayıştay Dergisi*, 53, 115 - 138.
- Özdemir, S.(1988). Eğitim yöneticisinin değerlendirilmesi (Yayınlanmamış doktora tezi). Konya: Selçuk Üniversitesi.
- Özdemir, S. (2000). *Eğitimde örgütsel yenileşme* (5. Baskı). Ankara: Pegem.
- Özdemir, B. Ş.,ve Beltekin, N. (2012). Türk eğitim sisteminin dönüşümünde uluslararası aktörler: IMF ve dünya bankası örnekleri. *Yüzüncü Yıl Üniversitesi Eğitim Fakültesi Dergisi*, 9(1), 33-55.
- Özden, Y. (2008). *Eğitimde yeni değerler* (6.Baskı). Ankara: Pegem.
- Özden, Y. (1996). Eğitimde yeniden yapılanma çerçevesinde otantik öğretim. *Kuram ve Uygulamada Eğitim Yönetimi*, 2(2), 271-278
- Özyazgan, A. İ. (1993). *Talim terbiye kurulu başkanlığının tarihi gelişimi ve işleyişi* (Yayınlanmamış yüksek lisans tezi). Gazi üniversitesi, Ankara.
- Schlechty, P. C. (2011). *Okulu yeniden kurmak* (Çev. Özden, Y.). Ankara: Nobel.
- Stager, M.,ve Fullan M. G. (1992). *Teacher purpose and educational change: moving toward a broader agenda*. San Francisco: American Educational Research Association.
- Stringfield, S. (2002). Big change questions: is large-scale educational reform possible?. *Journal of Educational Change*, 3, 63 - 73.
- Stiegelbauer, S. M. (1994). Change has changed: implications for implementation of assessments from the organizational change literature. R. J. Anson (Ed.), *Systemic*

- reform perspectives on personalizing education* (s.7-25). U.S Department of Education.
- Şencan, H. (2005). *Sosyal ve davranışsal ölçümlerde güvenilirlik ve geçerlik* (1.Baskı). Ankara: Seçkin.
- Şişman, M.,ve Taşdemir, İ. (2008a). Eğitim sisteminin oluşturulması. *Türk eğitim sistemi ve okul yönetimi* (s.3-26). Ankara: Pegem.
- Şişman, M.,veTaşdemir, İ. (2008b). Türk eğitim sisteminin yasal temelleri. *Türk eğitim sistemi ve okul yönetimi* (s.28-41). Ankara: Pegem.
- Taş, S. (2007). Eğitimde yenileşmenin önündeki engeller (dört köşe tekerler). *Süleyman Demirel Üniversitesi Fen Edebiyat Fakültesi Sosyal Bilimler Dergisi*, 17, 183 - 192.
- Tebliğler Dergisi. (2015). 18 Nisan 2015 tarihinde https://tr.wikipedia.org/wiki/Tebli%C4%9Fler_Dergisiadresinden edinilmiştir.
- Thomas, H. (2005). The education - reform movement in England and Wales. H. Beare and W. Lowe Boyd (Eds). *Restructuring schools: An International perspective on the movement to transform the control and performance of schools* (s.34 - 57). London: The Falmer.
- Türkiye İstatistik Kurumu (TÜİK). Eğitim İstatistikleri. <http://www.tuik.gov.tr/UstMenu.do?metod=temelist> adresinden 12 Nisan 2015 tarihinde edinilmiştir.
- Ulukanlıgil, N. (2003). *Ortaöğretim sisteminin yapısal gelişmesi ve ortaöğretime öğretmen yetiştirme açısından 1997 – 2002 yılları arasındaki talim ve terbiye kurulu kararlarının analizi* (Yayınlanmamış yüksek lisans tezi). Yüzüncü Yıl Üniversitesi, Van.
- Üçler, C. (2006). *1988 – 2005 yılları arasında gerçekleştirilen milli eğitim şuraları ve alınan kararların uygulamaları* (Yayınlanmamış yüksek lisans tezi). Selçuk Üniversitesi, Konya.
- Yıldırım, A.,ve Şimşek, H. (2008). *Sosyal bilimlerde nitel araştırma yöntemleri* (6. Baskı). Ankara: Seçkin.

EKLER

EK A: 1980 – 2014 Tebliğler Dergileri Çalışma Başlıkları Analizi

1980	1981	1982
Milli savunma bakanlığınca hazırlanan 'Milli Güvenlik Bilgisi Öğretimi Yönetmeliği' nin yürürlüğe konması hk. (S.2059, s. 21)	MEB' na bağlı ortaokullar ile orta öğretim kurumlarının sınıf geçme ve imtihan yönetmeliğinin değiştirilmesi (S.2078, s.1)	Stajyerlik yönetmeliğinin 40. Maddesinin değiştirilmesi (S.2103, s.1)
Çıraklık Eğitimi Merkezi Yönetmeliğinin kabulü hk. (S.2067, s.177)	Temel Eğitim İkinci kademe, orta öğretim ve yaygın eğitim kurumlarında görevli stajyer öğretmenlerin yetiştirilmeleri ve stajyerliklerinin kaldırılmasına ilişkin yönetmelik (S.2078, s.4)	Sınıf öğretmeni yetiştiren eğitim enstitülerinin bazı maddelerinin değiştirilmesi (S.2103, s.2)
Endüstriyel sanatlar yüksek öğretmen okulu asistanlık yönetmeliğinin kabulü hk. (S.2062, s. 73)	Öğretmen yetiştirme merkezi yönetmeliği hk. (S.2079, s.9)	Üç yıllık ticaret yüksek öğretmen okulunu bitirenlerin fark dersleri vererek Ticaret ve Turizm Yüksek Öğretmen Okulu mezunu sayılabilmeleri hk. (S.2103, s.2)
İl eğitim araçları merkezi başkanlığı yönetmeliğinin kabulü hk. (S.2075, s.233)	OSANOR Eğitimi Projesi Uygulayan Ortaokullarda Ders Geçme ve Kredi Düzenine Ait Geçici Yönetmelik (S.2080, s.21)	Türkiye Cumhuriyeti İnkılap dersi (S.2103, s.3)
İlköğretim müfettişlerinin tayin ve nakil yönetmeliği hk. (S.2072, s.209)	Öğretmeni yetiştirme merkezi disiplin yönetmeliği (S.2082, s.49)	Birer saati T.C. İnkılap dersine ayrılan Türk Dili ve Edebiyatı derslerinin nasıl okutulacağı (S.2103, s.3)
Lise 3. Sınıf sosyoloji dersi müfredat programının uygulamadan kaldırılması hk.(S.2070, s.193)	İlk öğretmen okulu mezunlarına ait stajyerlik yönetmeliğinin 2. Maddesine bir fırka eklenmesi, 5. Maddesi ile yönetmelik adının değiştirilmesi hakkında yönetmelik(S.2082, s.1)	Deneme okulu olarak seçilen temel eğitim okullarında uygulanacak İş Eğitimi programı (S.2103, s.3)
Mesleki ve teknik yüksekokulları öğrenci yemek yardımı yönetmeliğinin kabulü hk. (S.2076, s. 246)	Özel dershaneler yönetmeliği (S.2085, s.157)	Okul sanayi ortaklaşa eğitiminin uygulandığı okullarda ders geçme ve kredi düzenine ait geçici yönetmeliğinin 29. Ve 31. Maddelerini değiştiren yönetmelik(S.2103, s.9)
Mikroteknik teknik lisesi ders dağıtım çizelgesi ile 10. Sınıf atelye ve meslek dersleri programının kabulü (S.2074, s.225)	İlköğretim yöneticilerine atama, yer değiştirmeleri ve görevden alınmalarına ilişkin yönetmeliğinin 21. Maddesinin değiştirilmesine ilişkin yönetmelik (S.2086, s.173)	İl milli eğitim disiplin kurulları yönetmeliğinin 5. 8. Ve 10. Maddelerinin değiştirilmesine ilişkin yönetmelik (S.2104, s33)
Milli Eğitim Bakanlığı Müdürler Komisyonu görev ve çalışma esasları ile ilgili yönetmelik hk. (S.2068, s.181)	MEB' na bağlı Okul öncesi kurumları, temel eğitim 1. Ve 2. Kademe ortaokulları (S.ilkokul – ortaokul), ortaöğretim ve yaygın eğitim kurumları öğretmenlerinin tayin ve nakil yönetmeliği (S.2088, s.224).	Yetişkinler 2. Kademe eğitimi deneme programının kabulü (S.2105, s. 53).
Milli eğitim bakanlığı öğrenci disiplin yönetmeliğinin kabulü (S.2073, s.217)	Sınıf öğretmeni yetiştiren eğitim enstitüleri yönetmeliğinin 74. Maddesinin değiştirilmesi (2088, s.230)	MEB' nca Eğitim kurumlarındaki görevlilerle öğrencilerin Kılık- Kıyafetlerine ilişkin yönetmelik (2105, s. 63).
MEB' na bağlı okul öncesi kurumları, Temel Eğitim 1. Ve 2. Kademe okulları (ilkokul-ortaokul), orta öğretim ve yaygın eğitim kurumları öğretmenlerinin tayin ve nakil yönetmeliği (2069)	Temel eğitim 2. Kademe (ortaokul) ve orta öğretim kurumlarının dışarıdan bitirme sınavları yönetmeliği (2088, s.231)	MEB' na bağlı Temel Eğitim 2. Kademe (ortaokul) ile Ortaöğretim kurumları disiplin yönetmeliğinin 22. Ve 55. Maddelerinin değiştirilmesi (2105, s. 65)
MEB' nca yurtdışı hizmetlerinde sürekli veya geçici olarak görevlendirilecek personelin Nitelik, Seçim ve Görevlendirme Usulleri Hk. Yönetmeliğinin kabulü (S.2059)	MEB' na bağlı temel eğitim 2. Kademe (orta okul) ile ortaöğretim kurumları disiplin yönetmeliğinin değiştirilmesi (S.2088, s.232)	Meslek yüksekokullarının 1. Sınıfında okutulan Tarih 1 dersi ile yabancı diller yüksekokulunun 1. Sınıflarında okutulan Türk Tarihi dersi (S.2106, s. 85)
Öğretmenlik formasyonu kazandıran dersler hk. (S.2056)	Kız Teknik Yüksek Öğretmen Okulu Öğretim ve Sınav Yönetmeliği'nin 7. Ve 46. Maddelerinin değişmesi (S.2091, s.257)	Milli Eğitim Bakanlığı Sicil amirleri yönetmeliği (S.2106, s. 85).
Pedagojik formasyon programı hk. (S.2064, s.81)	Temel eğitim 2. Kademe okulları (S.ortaokullar) ile ortaöğretim kurumları sınıf geçme ve sınav yönetmeliği (S.2099, s.357)	MEB öğretmeni yetiştirme merkezi yönetmeliğinin 47. Ve 49. Maddelerinin değiştirilmesi (S.2107, s. 105)

Turizm derslerinin akşam liselerinde okutulması (S.2055)	Özel eğitim kurumlarına atanacak yönetici, öğretmen, usta ve uzman öğreticiler hk. Yönetmelik değişikliği (S.2101, s.405).	İlköğretim yöneticilerine atanma, bunların yer değiştirmeleri ve görevden alınmalarına ilişkin yönetmeliğin 9. 20. ve 34. Maddelerinin değiştirilmesi hakkında yönetmelik. (S.2103, s. 10)
1980–1981 ilk ve orta dereceli okullarda okutulacak ders kitapları hk. (S.2061, s.41) Dinler tarihi hk. (S.2069, s.190)	Fakültelerce lisans diploması sayılmadan düzenlenen yazı ve belgeler (S.2101 s.406). 1981–1982 öğretim yılında ilk ve orta dereceli okullarda okutulacak ders kitapları hk. (S.2874) Orta dereceli okullarda okumak isteyen öğrencilerin sınavları (S.530/428)	Kız meslek lisesi tekstil ipkliklik meslek dalı programları (S.2107, s. 107)
Ders kitapları hk. (S.2071, s.207)		Lise ve ortaokullar yönetmeliğinin 80. Maddesinin değiştirilmesi (S.2107, s. 116)
İlkokul programı ve 5. Sınıfın yıllık planı hk. (S.2073, s.221) Kılık kıyafet hakkında uygulanması gereken hususlar hk. (S.2071, s.204)	Teşekküre değer görülen öğretmenler hk (S.2087, s.219)	Ticaret liseleri ve akşam ticaret liselerinde okutulan, Türk Dili ve Edebiyatı derslerinde Dil ve Edebiyat çalışmaları ile kompozisyon çalışmalarının sınıflara göre dağılımı (S.2107, s. 116). Terzilik meslek lisesi programları (S.2109, s. 149). Millî Eğitim Bakanlığı Basılı Eğitim ve Öğretim Malzemeleri Satış İşleri Yönetmeliği (S.2109, s. 153). Din Bilgisi dersi programının yürürlükten kaldırılması; Din ve Ahlak Bilgisi dersinin konulması (S.2109, s. 155).
Orta dereceli özel Türk okullarında ücretli ders okutacak resmi okul öğretmenlerinin ücret onayları hk.(S.2073, s.222) Standart ana giyim kalıpları (S.2059, s.28)		Yurt dışındaki Türk İşçilerinin Çocukları için okuma yazma ve Türkçe ders kitapları ile öğretmen kılavuzunun yazdırılması (S.2110, s. 166). Dizel Motorları, Yakıt Pompası ve enjektör ayarlılığı ile otomatik transmissiyen tamirciliği eğitim programları (S.2112,s225). Yurt dışındaki Türk işçi çocukları için Türkçe Dersi programı (S.2112, s. 233).
Temel eğitim aylık ilkokul dergileri 1,2,3,4,5. sınıflarının 1, 2, 3, 4. Sayıları hk. (S.2068, s.184).		Teknik lise mikroteknik bölümünün haftalık ders dağıtım çizelgesi ile 9. Ve 10. Sınıfların atelye ve meslek dersleri eğitim programları (S.2112, s. 233). İstanbul Validebağ Sağlık Meslek Lisesi Yönetmeliği (S.2112, s. 233). Yetişkinler için 11. Kademe eğitimi programının uygulanmasına ilişkin yönetmelik (S.2113, s. 258). Orta dereceli teknik ve meslek okullarını bitirenler için Lise bitirme imtihanları hakkındaki yönetmeliğin 2. Maddesinin değiştirilmesi (S.2114, s. 289)
Temel eğitim 1. Kademesindeki Din bilgisi ve Ahlak derslerini okutacak öğretmenler hk.(S.2071, s.205). Üniversite adaylarına mesleki tanıtma rehberi adlı eser hk. (S.2068, s.183).		Yurt dışındaki Türk işçilerin çocukları için Temel eğitim 1,2,3. Sınıflar Din ve Ahlak bilgisi dersi programı (S.2114,s289). Çırak, kalfa ve ustaların eğitimi hakkında yönetmeliğin 49. Maddesinin değiştirilmesi (S.2114, s. 292). Güverte ve avlama bölümü haftalık ders dağıtım çizelgesi ve eğitim programlarındaki değişiklikler (S.2114, s. 293). Bir kısım derslerin öğretimini Yabancı Dille yapan Resmi okullar özel yönetmeliği (S.2118, s. 329). Yabancı diller yüksekokulları Almanca, Fransızca, İngilizce bölümleri 3. Yıl Turizm dalı eğitim programları ve ders dağıtım çizelgesi (S.2118, s. 332). Fen Lisesi ders dağıtımı (S.2118, s. 242). Validebağ Sağlık Kurumu yönetmeliği (S.2118, s. 343). Beden Eğitimi Öğretmeni Yetiştirme Özeleğitim ve Öğretim programları ile ders dağıtım çizelgesi (S.2121,s267). MEB'na bağlı temel eğitim 2. Kademe

okulları (ortaokullar) ile orta eğitim kurumları sınıf geçme ve sınav yönetmeliğinin 60. Maddesinin değiştirilmesi hk. (S.2125, s. 427). Öğrenci yetiştirme ve sınavlara hazırlama kursları (S.2103, s. 11).

Ticaret ve Turizm Yüksek Öğretmen Okulu Büro idaresi bölümünde okutulmakta olan 'Büro Makinaları Tamir ve Bakım' dersinin işletme-muhasebe ve turizm bölümlerine konulması (S.2123, s. 391).

1983	1984	1985
Hizmetçi eğitim yolu ile ilköğretim müfettişi yetiştirilmesi hk. Yönetmelik (S.2129, s. 1)	Aydın Söke Kız meslek lisesi tekstil – iplikçilik bölümünün 9. 10. Ve 11. Sınıflar atelye ve meslek dersleri programları (S.2155, s.1)	Turizm işletmeciliği dersi 10. Ve 11. Sınıf programlarının kabulü (S.2180, s. 1).
1982 – 1983 eğitim yılı çalışma takvimleri (S.2129, s.6)	Milli Eğitim Bakanlığı Taşra Teşkilatı yöneticilerinin atanmalarına ve görevden alınmalarına ilişkin yönetmeliğin 11. Maddesinin değiştirilmesi hk. Yönetmelik (S.2156, s. 33).	Özel Öğretim Kurumlarında öğrenci ücretlerinin tesbit ve tahsiline ait yönetmelik (S.2181, s. 33).
...dersleri eğitim programları (S.2132, s.41).	Bir kısım derslerin öğretimini yabancı dille yapan okullar (S.2156, s. 34).	Mesleki ve Teknik Ortaöğretim Kurumları Yönetmeliğinin 174. Maddesinin değiştirilmesi hk. Yönetmelik (S.2181, s. 35).
MEB Sicil amirleri yönetmeliğinin bazı maddelerinin değiştirilmesi hk. Yönetmelik (S.2133,s.55).	MEB'na bağlı ortaokullar ile lise ve dengi okulların sınıf geçme ve sınav yönetmeliğinin geçici 2. Maddesinin değiştirilmesi (S.2158,s.57).	Askeri liselerin (KARA)haftalık ders dağıtım çizelgesinde yapılan değişiklik (S.2181,s.35).
İl eğitim araçları merkezi yönetmeliği (S.2133, s.57).	Sosyal bilgiler programı 5. Sınıf (S.2158–Ek).	İstanbul Kadıköy Kız Meslek Lisesinde Meslek Lisesi düzeyinde uygulanmakta olan Hazır Giyim (Konfeksiyon)Bölümü haftalık ders dağıtım çizelgesinde yapılan değişiklik (S.2181, s. 35).
Çıraklık ve kalfalık eğitimi programları (S.2133, s. 62).	Sosyal bilgiler programı ortaokul 3. Sınıf (S.2158–Ek)	Terzilik Meslek Lisesi 10. 11. Sınıf atelye ve meslek dersleri programlarının kabulü (S.2181, s. 36).
MEB İlim fikir ve sanat eserleri ile ders kitapları ve malzemeleri için ödenecek telif hakları yönetmeliği (S.2134, s. 83).	Milli Eğitim Gençlik ve Spor Bakanlığına Bağlı Anaokulları ve Anasınıfları yönetmeliği (S.2159, s. 68).	Milli Eğitim Gençlik ve Spor Bakanlığına bağlı okullarda öğrencilere yaptırılacak ödevler hk. Yönetmelik (S.2182, s. 54).
MEB yayınları eğitim araçları satış işleri yönetmeliği (S.2136, s. 125).	Mesleki ve teknik eğitim projesi (METEP)'in uygulandığı okulların ilgili bölümleriyle diğer meslek liselerinin ilgili bölümlerine ait ders dağılım çizelgelerinde yapılan değişiklikler (S.2159–Ek)	Pratik Arapça Öğretim Programı (S.2182, s. 55).
...haftalık ders dağıtım çizelgesi ve eğitim programları (S.2139, s. 212).	Öğretmenliğe atanacakların menşeleri ve atanmalarına esas olan derslerle, maaş karşılığı okutacakları dersler (S.2160, s. 98).	Öğretmen Liseleri Yönetmeliği (S.2183, s. 65).
Ticaret liselerinde daktilografi ders saatlerinin 9. Ve 10. Sınıflarda birer saat artırılması (S.2139, s. 218).	Milli Eğitim Gençlik ve Spor Bakanlığına bağlı orta dereceli Ticaret ve Turizm okulları için hazırlanan temel ders kitaplarının incelenmesinde göz önünde bulundurulacak esaslar (S.2162, s. 124).	Teknik Lise Makine Ressamlığı Bölümü Haftalık Ders Dağıtım çizelgesinin kabulü (S.2183, s. 80).
MEB yayınlarının standartlaştırılması ve numaralandırılmasına ilişkin yönetmeliğin 8. 9. 10. 11. 13. Maddelerinin değiştirilmesi hk yönetmelik (S.2139,219).	Ticaret Liseleri 10. Sınıf matematik programına Logaritma konusunun ilave edilmesi (S.2162, s. 125).	Temel Eğitim 2. Kademe (Ortaokul) ve Ortaöğretim Kurumlarını dışarıdan bitirme yönetmeliğinin ismi ile 8. Maddesinin (a) fırcası değiştirilmesi hk. Yönetmelik (S.2184, s. 97).
İlkokul, ortaokul, lise ve dengi okullar eğitici çalışmalar yönetmeliği (S.2140,s.225).	Çıraklık ve kalfalık eğitimine ait erkek terziliği çıraklık dönemi haftalık ders dağılım çizelgesi değişiklik teklifinin kabulü (S.2164,s.153).	Özel dershaneler Tip Yönetmeliği (S.2185,s.125).
MEB iç hizmet yönetmeliğinin bazı maddelerinin yürürlükten kaldırılması ve bazı maddelerinin ilave edilmesi (S.2141, s. 244).	Çıraklık kalfalık eğitim programlarının kabulü (S.2164, s. 153).	Özel Kurslar Tip Yönetmeliği (S.2185, s. 127).
MEB Okul Aile Birliği yönetmeliği (S.2141, s. 256).	Kimya meslek lisesi meslek dersleri eğitim programlarının kabulü (S.2164, s. 153).	Özel Öğrenci Etüt–Eğitim Merkezi Tip Yönetmeliği (S.2186, s.137).
Bir kısım derslerin öğretimini yabancı dille yapan resmi okullar yönetmeliği (S.2142, s. 276).	Temel eğitim 2. Kademe (ortaokul) ve orta öğretim kurumlarını dışarıdan bitirme sınavları yönetmeliğinin 8. Maddesinin değiştirilmesi hk. Yönetmeliğin kabulü. (S.2166, s. 197).	Akşam Ticaret Liseleri Haftalık ders dağıtım çizelgeleri ve bu okullarda uygulanacak programlarla ilgili esasların kabulü (S.2186, s. 138).
Eğitim programlarının düzenlenmesine ilişkin program modeli ve programların hazırlanışında göz önünde bulundurulacak esaslar (S.2142, s. 279).	Milli Eğitim Gençlik ve Spor Bakanlığına bağlı Anaokulları ve anasınıfları yönetmeliğinin 5. Ve 58. Maddelerinin değiştirilmesi hk. Yönetmelik (S.2167, s. 208).	Ortaokul 1 ve 2. Sınıf tarih dersi öğretim programı (S.2190, s. 201).
Liseler ve ortaokullar yönetmeliğinin 80. Maddesinin değiştirilmesi hk yönetmelik (S.2142, s. 280).	Kamu kurum ve kuruluşlarınca ödenecek Telif ve İşlenme ücretleri hk.daki yönetmelik (S.2168,215).	Özel öğretim kurumları yönetmeliği (S.2192, s. 238).
...Anadolu Mesleki ve Teknik	Bir kısım derslerin öğretimini yabancı dille	Çankırı astsubay hazırlama ve

Ortaöğretim Yönetmeliği (S.2142, s. 281).	yapan Anadolu liselerinde uygulanacak olan İngilizce programı (S.2170, s. 233).	jandarma astsubay hazırlama okulu, elektronik astsubay hazırlama okulu, Deniz astsubay okulu ve askerî mızık hazırlama okulu meslek dersleri müfredat programları (S.2192, s. 234).
Spor dallarının teknik ve taktik öğretim ve antrenman konularını ihtiva eden kitap programları özel şartnamesi (S.2142, s. 283).	Lise ve ortaokullar yönetmeliğinin 100. Maddesinin değiştirilmesi hk. Yönetmelik (S.2170, s. 244).	Ortaokul Sosyal Bilgiler Dersinin Milli Tarih, Milli Coğrafya ve Vatandaşlık Bilgileri adları ile üç ayrı ders olarak okutulması (S.2192, s. 249).
İlkokul ve ortaokul Türkçe ders kitapları ile öğretmen kılavuzlarının yarışma yolu ile yazdırılması (S.2143, s. 290).	Yurtdışındaki özel okullar (S.2170, s. 244).	MEB' na bağlı ortaokullar ile lise dengi okulların sınıf geçme ve sınav yönetmeliğinin 51. Maddesinin değiştirilmesi hk. Yönetmeliğin kabulü (S.2193, s. 265).
İlkokul matematik ders kitapları ile öğretmen kılavuz kitaplarının yarışma yolu ile yazdırılması (S.2143, s. 292).	Resmi ve özel otelcilik ve turizm meslek liselerinin 1983–1984 öğretim yılı çalışma takvimi değişikliği (S.2179,s244).	Yetişkinler Örgün Mesleki Eğitimi Uygulamalı Resim ve Giyim Bölümü Programları (S.2193, s. 265).
Endüstri meslek liselerinin yeni açılan bölümlerine tayin edilecek öğretmenlerin menşeleri (S.2144, s. 308).	Milli Eğitim Gençlik ve Spor Bakanlığı Memurlarının yer değiştirme suretiyle atanmalarına ilişkin yönetmelik. (S.2170,Ek).	Anadolu İmam–Hatip Liseleri Orta Kısım Haftalık ders dağıtım çizelgesinin kabulü (S.2193, s. 287).
11. Milli Eğitim Şurasında tespit edilen esaslar (S.2145,313).	İl ve İlçe Milli Gençlik Spor Müdürlükleri yönetmeliği (S.2170,Ek).	Ortaokul 3. Sınıf vatandaşlık bilgileri dersi öğretim programı (S.2193, s. 288).
Ortaöğretim kurumları coğrafya programının kabulü (S.2146, s. 334).	Ortaokul yönetmeliğinin (Taslak) 87., 88. Ve 89. Maddelerinin kaldırılması hk. (S.2171, s. 250)	Milli tarih, Milli coğrafya ve vatandaşlık bilgileri derslerini ihtiva eden ortaokul ders dağıtım çizelgesi (S.2195, s. 341).
Ortaöğretim kurumları tarih programının kabulü (S.2146, s. 338).	Milli Eğitim Gençlik ve spor bakanlığına bağlı ortaokul, lise ve dengi okulların idare yönetmeliklerinin bazı maddelerinin değiştirilmesi hk. Yönetmelik (S.2172, s. 257).	Altı yaş grubu programı (S.2195, s. 341)
Ortaöğretim kurumları tarih ders kitaplarının yarışma yolu ile yazdırılması (S.2146, s. 342).	Anadolu teknik, Anadolu ticaret liseleri ile Anadolu tekstil ve Anadolu otelcilik ve turizm meslek liselerinin haftalık ders dağıtım çizelgelerinin kabulü (S.2172, s. 258).	Lise 3. Sınıf Felsefe dersi öğretim Programı (S.2195, s. 359).
Ortaöğretim kurumları ders kitaplarının yarışma yolu ile yazdırılması (S.2146, s. 344).	Ortaöğretim kurumları sağlık bilgisi dersi 1. Sınıf müfredat programındaki değişiklik ile 2. Sınıf müfredat programı (S.2173, s. 265).	Ortaokul 1 ve 2. Sınıf Milli Coğrafya dersi öğretim programı (S.2195, s. 361).
Milli Eğitim Bakanlığına bağlı okul pansiyonları yönetmeliği (S.2146, s. 346).	Bir kısım derslerin öğretimini yabancı dille yapan Anadolu Mesleki ve Teknik Ortaöğretim Kurumları yönetmeliğinin bazı maddelerinin değiştirilmesi hk. Yönetmelik (S.2174, s. 306).	Çıracılık ve Yaygın Eğitim Genel Müdürlüğüne ait 3. Sınıf Elektrik Tesisatçılığı ders programları (S.2196, s. 391).
MEB Sicil Amirleri yönetmeliğinin 4. Maddesinde değişiklik yapılması hakkında yönetmelik (S.2146, s. 349).	Öğretmenliğe tayin edileceklerin menşeleri ve tayinlerine esas olan derslerle maaş karşılığı okutulacak diğer dersler (S.2175,s.332).	Özel Kurslar, Özel Dershaneler, özel öğrenci Etüd Eğitim Merkezleri ve örgün Eğitim dışındaki diğer kurslara ait program çerçevesinin kabulü (S.2196, s. 391).
Elektrik tesisatçıları hakkında yönetmelik (S.2146, s. 350).	İstanbul Lisesi haftalık ders dağıtım çizelgesi (S.2176, s. 353).	Ortaöğretim kurumları sağlık bilgisi dersi 3. Sınıf müfredat programının kabulü (S.2196, s. 392).
Lise ve Ortaokullar yönetmeliğinin 100. Maddesinin değiştirilmesi hakkında yönetmelik (S.2146, s. 353).	Genel liselerde açılan yabancı dil koluna ait 10. Sınıflar yabancı dil dersleri konularının dağılımı, uygulama esasları ile 11. Sınıflar haftalık ders dağılım çizelgeleri ve araçları (S.2176, s. 353).	Lise ve dengi okullarda okutulan Klasik–Modern Fen Programı farkının kaldırılması ve buna göre düzenlenen 'Lise haftalık ders dağıtım çizelgesi' nin kabulü (S.2196, s. 399).
...ders dağıtım çizelgeleri (S.2147, s. 361).	1984–1985 öğretim yılı çalışma takvimi (S.2176, s. 355).	Kamu kurum ve kuruluşlarının ödenecek telif ve işleme ücretleri hakkında yönetmeliğe bir madde eklenmesine dair yönetmelik (S.2197, s. 413).
Temel eğitim uygulaması yapan okulların iş eğitimi geçici programı (S.2148, s. 377).	Modern Fen programı uygulayan genel liselerin 10. Sınıf dil dersleri konularının dağılımı (S.2176, s. 358).	Lise ve dengi okullarda tek tip uygulanacak olan Fizik, Kimya, Biyoloji öğretim programları (S.2197, s. 413).
Öğretmenler günü kutlama yönetmeliği (S.2148, s. 402).	Milli Eğitim Gençlik ve Spor Bakanlığı Talim ve Terbiye Kurulu Başkanlığı yönetmeliği (S.2178).	Milli Eğitim Gençlik ve Spor Bakanlığına bağlı okullarda okutulacak kitaplar hakkında

OSANOR Eğitiminin uygulandığı okullarda ders geçme ve kredi düzenine ait geçici yönetmeliğinin... bendinin değiştirilmesi hakkında yönetmelik (S.2148, s. 405).	İmam Hatip Liseleri Mesleğe yönelik seçmeli dersler (S.2179).	yönetmelik (S.2197, s. 424). İlkokul, ortaokul, lise ve dengi okullar eğitici çalışmalar yönetmeliğinin 17. 59. Ve 62. Maddelerinin değiştirilmesi ve bu yönetmeliğe iki ek madde eklenmesi hakkında yönetmeliğin kabulü (S.2197, s. 425). Yabancı dil eğitimi ve öğretimi yönetmeliği (S.2197, s. 427).
...ders dağıtım çizelgesi (S.2149, s. 416).	İş ve Meslek alanlarında temel bilgi ve beceriler kazandıracak programların uygulanacağı genel liselere (Çok amaçlı lise) ait Turizm Rehberliği (Almanca-Fransızca) dersi ile Grafik Sanatlar dersi programının kabulü (S.2179, s. 409).	Lise ve ortaokullar yönetmeliğinin 100. Maddesinin değiştirilmesi hk Yönetmeliğin kabulü (S.2197, s. 428).
...resmi okullar özel yönetmeliği (S.2149, s. 416).	Otelcilik ve Turizm Meslek Liseleri Resepsiyon-Muhasebe dersi 9. Ve 10. Sınıflar Müfredat programı değişikliğinin kabulü (S.2179, s. 421)	Akşam ortaokulları ve liseleri haftalık ders dağıtım çizelgelerinin kabulü (S.2197, s. 429).
Öğretmen liselerinin geçici haftalık ders dağıtım çizelgesi (S.2149, s. 417).	Kız meslek liseleri seramik sanatı bölümü ders dağıtım çizelgesi ile 9. Sınıf programında yapılan değişiklikler ve yeni hazırlanan 10. Sınıf programlarının kabulü (S.2179, s. 429).	Bir kısım derslerin öğretimini yabancı dille yapan (S.Anadolu Liseleri) ikinci devre haftalık ders dağıtım çizelgesi (S.2197, s. 431). Lise ve dengi okullarda tek tip uygulanacak olan Fizik, Kimya, Biyoloji öğretim programlarının uygulanması ile ilgili açıklamalar (S.2197, s. 432).
Temel eğitim uygulaması yapılan okulların haftalık ders dağıtım çizelgesi (S.2149, s. 417).		Askeri Orta dereceli okulların haftalık ders dağıtım çizelgesi değişikliğinin kabulü (S.2198, s. 445).
1983-1984 Eğitim Yılı Çalışma Takvimi (S.2149, s. 418).		Lise ve dengi okulların son sınıflarında okutulacak Bilgisayar-I dersi kurs programının kabulü (S.2198, s. 446).
...eğitim programları (S.2149, s. 421).		Beden eğitimi ve spor liseleri haftalık ders dağıtım çizelgeleri (S.2198, s. 447).
Sınırlı sorumlu okul kooperatifi ana sözleşmesi (S.2149, s. 424).		Anadolu İmam-Hatip Liseleri hazırlık sınıfı İslam Dini Esasları (Seminer)Dersi öğretim programı (S.2198, s. 448).
MEB Mesleki ve Teknik Açık öğretim okulu yönetmeliği (S.2149).		İmam hatip liseleri Dini Müzik ve Hattatlık Mesleğe yönelik seçmeli derslerine ait öğretim programları (S.2198, s. 449).
Bazı liselerimizde açılacak yabancı dil kolunun yabancı dil programı ile uygulama esasları (S.2149).		1985-1986 Öğretim yılı çalışma takvimi (S.2199, s. 480).
Ortaöğretim kurumlarına sağlık bilgisi dersi konulması (S.2149).		Kalfalık dönemi işletme bilgisi, iş ve insan ilişkileri, ekonomi, insan sağlığı ve iş güvenliği derslerinin eğitim programları (S.2199, s. 480).
...ders dağıtım çizelgelerinde yapılan değişiklikler (S.2150).		Sağlık ve sosyal yardım bakanlığına bağlı sağlık meslek liseleri laboratuvar bölümü meslek dersleri öğretim programları (S.2199, s. 480).
...ders dağıtım çizelgeleri ve Modüler Eğitim programlarının kabulü (S.2150).		Sağlık ve sosyal yardım bakanlığına bağlı sağlık meslek liseleri çevre sağlığı bölümü meslek dersleri öğretim programları (S.2199, s. 480).
...dersi programının kabulü (S.2150).		Kız meslek lisesi giyim ve ev aksesuarları bölümü meslek dersleri öğretim programlarının kabulü (S.2199, s. 481).
MEB Eğitim Müzesi yönetmeliği (S.2150).		Adana Sabancı Anadolu Tekstil Meslek Lisesi Meslek Dersleri öğretim programları (S.2199, s. 481).
...haftalık ders dağıtım çizelgesi (S.2150).		Kız Sanat Ortaokulları Meslek dersleri öğretim programları (S.2199,
Öğretmenliğe atanacakların menşeleri ve atanmalarına esas olan derslerle maaş karşılığı okutacakları diğer dersler (S.2151, s. 476).		
...ders dağıtım çizelgesinin kabulü (S.2151, s. 502).		

...eđitim programları (S.2151, s. 502).

Bazı liselerimizde açılacak yabancı dil kolunun yabancı dil programı ile uygulama esasları (S.2152, s. 510).

MEB aday memurlarının yetiştirilmesine ilişkin yönetmelik (S.2152, s. 511).

Teknik lise kimya bölümü ders dağıtım çizelgesi deęişikliği (S.2152, s. 517).

...kurumları yönetmeliğinin 174. Maddesinin deęiştirilmesi hakkında yönetmelik (S.2152, s. 518).
MEB Eđitim Kurumları ve öğrencileri spor yarışmaları ödöl yönetmeliđi (S.2152, s. 518).

MEB Taşra Teşkilatı Yöneticilerinin atanmalarına ve görevden alınmalarına ilişkin yönetmelik (S.2152, s. 518).
Milli Eđitim Bakanlığınca hazırlanan MEB'na bađlı okul pansiyonları yönetmeliğinin yürürlüğe konulması hakkındaki bakanlar kurulu kararı (S.2152, s. 521).
MEB Eđitilebilir Çocuklar İş Okulu yönetmeliđi (S.2154, s. 577).

İlkokul ve Ortaokul Sosyal Bilgiler programında deęişiklik yapılması (S.2154, s. 586).

Milli Eđitim Bakanlığına bađlı Ortaokullar ve Lise Dengi okulların sınıf geçme ve sınav yönetmeliđi (S.2154, s. 588).

Yabancı dil öğretmen kılavuz kitapları (S.2129, s. 1).
Turizm haftası kutlama tarihi (S.2130, s. 17).
Alkollü içecekler sigara ve uyuşturucu maddelerin zararları (S.2131, s. 33).
Öğretmenlere hitap şekli (S.2133, s. 49).
Kütüphane haftası (S.2133, s. 50).
Temel eđitim okullarına iş eđitimi öğretmeni yetiştirilmesi (S.2133, s. 50).
Ticaret ve turizm eđitimi kurumlarında yetişkinler eđitimi (S.2134, s. 81).
Trafik eđitimi filmi (S.2134, s. 83).
1983–1984 öğretim yılında ilkokullar ortaokullar ile lise ve dengi okullarda okutulacak ders kitapları (S.2135, s. 89).
Geleneksel Türk giyim kuşam araştırma yarışması (S.2136, s. 117).
Turizm haftası (S.2136, s. 120).
Özel öğretim kurumlarında görev alacak öğretmenlerin sözleşmelerine konulacak damga pulu (S.2136, s. 123).
1983 – 1984 öğretim yılında ilkokullar, ortaokullar ile lise ve dengi okullarda yararlanılacak yardımcı ders, kaynak ve başvurma kitapları ile ders araçları

s. 481).

Mesleki ve Teknik Eđitim Projesi METEP kapsamında hazırlanan Kuaförlük Meslek Lisesi ve Besin teknolojisi bölümü meslek dersleri öğretim programları (S.2199, s. 481).
İstanbul Rüştü Üzel Anadolu Hazır Giyim ve Deri Meslek Lisesi Hazırlık Sınıfı Almanca öğretim programları (S.2199, s. 482).
METEP Mesleki ve teknik öğretim projesi uygulanan ticaret liseleri ile otelcilik ve turizm meslek liseleri meslek dersleri öğretim programları (S.2199,482).
Endüstri meslek lisesi mobilya ve dekorasyon bölümü meslek dersleri öğretim programları (S.2199, s. 482).
Endüstri meslek lisesi çinçilik ve seramik bölümü meslek dersleri öğretim programı (S.2199, s. 483).
Güverte, gemi makinaları, iş makinaları, gemi elektronikleri ve haberleşme, deniz ve liman işletme bölümlerinin meslek dersleri öğretim programları deęişikliğinin kabulü (S.2199, s. 483).
Rehberlik hizmetleri yönetmeliğinin kabulü (S.2201, s. 527).

Öğretmenliğe tayin edileceklerin menşeleri ve tayinlerine esas olan derslerle maaş karşılığı okutacakları diğer dersler (S.2202, s. 543).

Öğrencilerle ilgili bazı basılı evrakın M.E.G. ve S. Bakanlığınca hazırlanması, bastırılması ve satılması hk. Yönetmeliğinin kabulü (S.2201,532).
Milli eđitim gençlik ve spor bakanlığına bađlı özel eđitim okulları yönetmeliğinin kabulü (S.2202, s. 582).
Öğretmen liseleri; çocuk edebiyatı, eđitim psikolojisi, eđitim–öğretim ilkeleri, beden eđitimi, müzik, resim, iş teknik eđitim programları (S.2202,Ek).

(S.2137, s. 133).
Mutemetlik görevi (S.2138, s. 177).
Vatandaşların müracaat ve şikâyetleri ile idarede uygulanacak esaslar (S.2139, s. 209).
Öğretmenevleri ve lokalleri üzerine açıklama ve tedbirler (S.2141, s. 241).
İlkokulların bakım ve korumaları (S.2141, s. 244).
Özel okullarda öğrenci kayıt kabul işlemleri (S.2142, s. 273).
Köy okullarının bakım ve korunmaları (S.2142, s. 274).
İlköğretim bina ve tesisleri (S.2142, s. 274).
Kara kuvvetleri marşı için güfte yarışması (S.2143, s. 289).
Ticaret lisesi öğrencilerinin iş uygulamaları (S.2144, s. 297).
6. yaş çocuklarının ilkokullara kaydedilmesi (S.2144, s. 298).
Turizm haftasında en çok etkinlikte bulunan öğretmenler (S.2144, s. 301).
Özel dersaneler (S.2144, s. 303).
Okulöncesi eğitimi yaygınlaştırma çalışmaları (S.2146, s. 329).
Tarih atlasları (S.2146, s. 334).
Eğitim istatistikleri (S.2149, s. 409).
Ortaokul genel ve mesleki teknik lise halk eğitimi istatistikleri (S.2149, s. 413).
Basılı evrak (S.2149, s. 416).
Yetişkinler örgün mesleki eğitimi (S.2150, s. 441).
İlköğretim uygulaması ve ilköğretim okulları (S.2150, s. 442).
İlköğretim uygulamasına geçilecek ilköğretim okullarının (5) yıllık planlaması (S.2150, s. 447).
Yurtdışında basılan ve Türkiye'ye sokulması ve dağıtılması yasaklanan yayınlar (S.2150, s. 450).
Öğretmen lisesi programı (S.2152, s. 505).
Validebağ sanatoryum ve öğretmenler hastanesinin mensuplarımıza duyurulması (S.2152, s. 506).
İlköğretim okullarına iş ve teknik eğitim öğretmeni yetiştirilmesi (S.2153, s. 507).
Orta dereceli okullarda okumak isteyen öğrencilerin sınavları (S.2153, s. 507).
Sınırlı sorumlu okul kooperatifleri (S.2154, s. 569).
Özel eğitim kurumlarında görevlendirilecek öğretmenler (S.2154, s. 571).
Eğitim istatistiklerinin iş akışına ilişkin açıklama (S.2154, s. 571).
İlköğretim müfettişlerinin yetiştirilmesi (S.2154, s. 572).
Eğitimle ilgili müzelik eserlerin araştırılması (S.2154, s. 576).

1986	1987	1988
Adalet meslek lisesi meslek dersleri öğretim programlarının kabulü (S.2216, s. 350).	Adalet meslek lisesi haftalık ders çizelgesinin kabulü (S.2246, s. 497).	Anadolu açılış meslek lisesi haftalık ders çizelgesi ile meslek dersleri öğretim programlarının kabulü (S.2264, s. 559).
Anadolu ticaret liseleri meslek dersleri öğretim programlarının kabulü (S.2223, s. 495).	Aday, çırak, çırak ve işletmelerde beceri eğitimi gören öğrencilerin sigorta işlemleri hk. Yönetmelik (S.2230, s. 89).	Anadolu kız meslek lisesi hazır giyim bölümü haftalık ders çizelgesi ile öğretim programının kabulü (S.2251, s. 2).
Anadolu ticaret liseleri sigorta ve taşıma hukuku, 10. Sınıf davranış bilimleri dersleri öğretim programlarının kabulü (S.2208, s. 131).	Akşam ticaret liseleri haftalık ders çizelgesinin kabulü (S.2248, s. 526).	Anadolu meteoroloji meslek lisesi haftalık ders çizelgesinin kabulü (S.2272, s. 877).
Anadolu ticaret liseleri, ticaret liseleri, Anadolu açılış meslek lisesi bünyelerindeki ortaokullarda, seçmeli dersler yerine uygulanacak meslek dersleri öğretim programlarının kabulü (S.2223, s. 495).	Anadolu Denizcilik Meslek Lisesinin hazırlık sınıfında okutulacak dersler ile bölümlerinde yabancı dille okutulacak derslerin belirlenmesi (S.2226, s. 12).	Anadolu teknik liseleri, teknik liseler, endüstri meslek lisesi asansör,...bölümleri haftalık ders çizelgesinin kabulü (S.2272, s. 841).
Askeri orta dereceli okulların haftalık ders dağıtım çizelgelerinin kabulü (S.2214, s. 309).	Anadolu kız meslek liseleri bilgisayar bölümü haftalık ders çizelgesi ile meslek dersleri öğretim programının kabulü (S.2247, s. 519).	Basamaklı kur sistemi uygulaması (S.2276, s. 1033).
Atatürkçülükle ilgili konuların öğretim programlarına ve ders kitaplarına aktarılması (S.2212, s. 201).	Anadolu meslek lisesi tekstil iplikçilik bölümü haftalık ders dağıtım çizelgesi ile meslek dersleri öğretim programlarının kabulü (S.2237, s. 245).	Basamaklı kur sistemi yönergesi (S.2272, s. 882).
1986-1987 öğretim yılı çalışma takvimi (S.2219, s. 403).	Anadolu ticaret liseleri haftalık ders çizelgesinin kabulü (S.2247, s. 516).	Bir kısım derslerin öğretimini yabancı dille yapan resmi okullar özel yönetmeliğinin bazı maddelerinin değiştirilmesine dair yönetmelik (S.2261, s. 426).
Bir kısım derslerin öğretimini yabancı dille yapan Anadolu mesleki ve teknik ortaöğretim kurumları yönetmeliğinin 9. Maddesinin değiştirilmesi (S.2218, s. 386).	Anadolu teknik lisesi ve teknik lise elektronik bölümleri meslek dersleri öğretim programlarının kabulü (S.2237, s. 241).	1987-1988 öğretim yılı çalışma takvimi (S.2261, s. 417).
Çıraklık ve mesleki eğitim kurumları yönetmeliği (S.2221, s. 449).	Bazı okullara ait yeni haftalık ders çizelgelerinin kabulü ve bu okullara ait eski haftalık ders dağıtım çizelgelerinin yürürlükten kaldırılması (S.2240, s. 341).	1988-1989 öğretim yılı çalışma takvimi (S.2270, s. 761).
Din kültürü ve ahlak bilgisi dersi öğretim programına ait genel ilkelerin kabulü (S.2219, s. 401).	Bazı okullara ait yeni haftalık ders çizelgelerinin uygulama esasları ile ilgili açıklama (S.2240, s. 341).	Çıraklık dönemine ait Türkçe, Sosyal Bilgiler, Matematik, Din Kültürü ve Meslek Ahlakı Ders programlarının kabulü (S.2271, s. 889).
Emniyet genel müdürlüğü eğitim dairesi başkanlığına bağlı polis koleji hazırlık sınıfı ders dağıtım çizelgesinin kabulü (S.2205, s. 49).	Bir kısım derslerin öğretimini Fransızca yapan Fransız okulları hazırlık, orta ve lise kısım haftalık ders çizelgelerinin kabulü (S.2244, s. 434).	İlköğretim okulları, lise ve dengi okullar 'Beden Eğitimi Dersi Öğretim Programları'nın kabulü (S.2251, s. 11).
Endüstri meslek lisesi telekomünikasyon bölümü meslek dersleri öğretim programlarının kabulü (S.2208, s. 129).	Çıraklık eğitimi merkezlerinin 1986-1987 öğretim yılı çalışma takvimi (S.2225, s. 6).	İmam-Hatip Liseleri Fıkıh Dersi Öğretim Programı (S.2252, s. 33).
Endüstri pratik sanat okulu gemicilik bölümü, teknik resim ve atelye teknolojisi dersleri öğretim programlarının kabulü (S.2216, s. 350).	Çıraklık eğitimi yönetmeliği (S.2225, s. 3).	İstanbul Rüştü Uzel Anadolu...Lisesi...bölümlerine ait haftalık ders programlarının kabulü (S.2251, s. 5).
Fen liseleri yönetmeliğinin kabulü (S.2210, s. 175).	Çıraklık ve işletmelerde yapılan meslek eğitiminin denetimi hk. Yönetmelik (S.2234, s. 193).	Kız teknik liseleri,...liselerinin bazı bölümlerinin haftalık ders çizelgelerinin kabulü (S.2272, s. 865).
İlkokullar için Beden Eğitimi Öğretmeni Yetiştirme Kurs Programının kabulü (S.2214, s. 305).	Din kültürü ve ahlak bilgisi dersi öğretim programına ait genel ilkelerin 4. Maddesinin uygulanması (S.2227, s. 28).	Meslek lisesi veya teknik lise çıkışlı iki yıllık meslek yüksekokulu mezunlarının çıraklık eğitimi merkezlerine öğretmen olarak tayin edilmeleri (S.2274, s. 954).
İmam hatip okulu idare yönetmeliğinin 108. Maddesinin değiştirilmesi hakkında yönetmelik (S.2217, s. 369).	Eğitim ve dinlenme kampı olarak açılacak okul ve uygulama alanları (S.2226, s. 18).	M.E.G. ve S. Bakanlığı gençlik şurası yönetmeliğinin kabulü (S.2272, s. 878).
Kara kuvvetleri komutanlığı 'Teknisyen Astsubay Hazırlama Okulu' nun Motor, Makine, Yapı ve Sıhhi Tesisat bölümleri meslek dersleri öğretim programlarının kabulü (S.2216, s. 350).	Endüstri meslek liseleri haftalık ders çizelgelerinde değişiklik yapılması (S.2247, s. 521).	M.E.G. ve S. Bakanlığı gençlik şurası yönetmeliğinin 9. Maddesine (g) fıkrası eklenmesi (S.2273, s. 985).
Kız Meslek Liseleri Seramik ve seramik sanatı bölümleri müfredat programlarının kabulü (S.2206, s. 81).	Fen liselerinin haftalık ders çizelgesinin kabulü (S.2245, s. 465).	Milli Eğitim Şurası Yönetmeliği (S.2271, s. 829).

<p>Kız Meslek Lisesi Giyim ve Ev Aksesuarları Bölümü zorunlu seçmeli Meslek derslerinden 4. Döneme ait Deri Yüzevi Süsleme Teknikleri deri öğretim programının kabulü (S.2208, s. 129). Lise 2. Sınıf mantık dersi öğretim programının kabulü (S.2206, s. 81).</p>	<p>Fen liselerinin 3. Sınıflarında seçmeli ders olarak uygulanan ileri fen öğretim programının kabulü (S.2236, s. 227).</p>	<p>12. Milli eğitim şurası gündemi (S.2263, s. 513).</p>
<p>Lise 3. Sınıf sosyoloji dersi öğretim programının kabulü (S.2206, s. 70). Maliye Meslek Liselerinin Haftalık Ders Dağıtım Çizelgesinin kabulü (S.2218, s. 386). Mesleki ve Teknik Ortaöğretim kurumları öğrencilerinin okul ve işletmelerde meslek eğitimi yönetmeliği (S.2223, s. 495).</p>	<p>Galatasaray Lisesi ile İstanbul lisesinin haftalık ders çizelgelerinin kabulü (S.2247, s. 517). Gençlik merkezi müdürlükleri talimatı (S.2231, s. 105). Halk eğitimi tezhip kursu programının kabulü (S.2226, s. 12).</p>	<p>12. milli eğitim şurası kararları (S.2274, s. 937). Ortaokul seçmeli bilgisayar dersi programının kabulü (S.2264, s. 555). Özel dersaneler tip yönetmeliğinin kabulü (S.2255, s. 161).</p>
<p>Meslek Kursları Yönetmeliği (S.2221, s. 451).</p>	<p>İlköğretim genel müdürlüğünün 17.2.1987 gün ve 332 1. Mev. Şb. Md. 2235 sayılı teklif yazılı ekinde gönderilen 'ilkokul yönetmeliği'nin bağlı örneğine göre kabulü hususunun Bakana arzı kararlaştırıldı (S.2245, s. 466). İstanbul özel alman lisesi orta ve lise kısım haftalık ders çizelgelerinin kabulü (S.2244, s. 433).</p>	<p>Özel öğretim kurumları öğrenci ücretleri tespit ve tahsil yönetmeliğinin kabulü (S.2264, s. 561). Özel Sankt George Avusturya Lisesi ve Ticaret Okulunun Ticaret bölümü haftalık ders çizelgesi (S.2278, s. 787). Sağlık meslek lisesi...dersi öğretim programının kabulü (S.2271, s. 833).</p>
<p>M.E.G. ve Spor Bakanlığına bağlı bir kısım derslerin öğretimini yabancı dille yapan resmi okullar özel yönetmeliğinin kabulü (S.2214, s. 305).</p>	<p>İstanbul rüştü uzal Anadolu hazır giyim ve deri hazır giyim meslek lisesi bazı bölümlerine ait haftalık ders dağıtım çizelgeleri ve Almanca öğretim programının kabulü (S.2237, s. 242). İstanbul özel Sankt George Avusturya Lisesi orta ve lise kısım haftalık ders çizelgelerinin kabulü (S.2244, s. 431). İstanbul özel Üsküdar Amerikan kız lisesi orta ve lise kısım haftalık ders çizelgelerinin kabulü (S.2245, s. 482).</p>	<p>Sağlık meslek lisesine ait haftalık çizelgelerin kabulü (S.2257, s. 261).</p>
<p>M.E.G. ve S. Bakanlığın bağı Validebağ Sağlık Meslek Lisesi Hemşirelik Teknik Dersi 1. Sınıf Programı (S.2208, s. 129). M.E.G. ve Spor Bakanlığı Ortaokul ve orta öğretim kurumlarını dışarıdan bitirme sınavları yönetmeliğinin kabulü (S.2211, s. 187). M.E.G. ve S. Bakanlığı Sicil Amirliği Yönetmeliği (S.2208, s. 114).</p>	<p>İşletmelerde çalışan personel için açılan geliştirme ve uyum kursları yönetmeliği (S.2235, s. 212).</p>	<p>Sağlık meslek liselerine ait haftalık ders çizelgelerinin 1989 – 1990 öğretim yılında uygulanmasının kabulü (S.2275, s. 1001) T.S.K. Askeri Liselere ait Beden Eğitimi, Müzik ve Gemicilik dersleri öğretim programlarının kabulü (S.2251, s. 12).</p>
<p>2. Sınıf Elektrik Tesisatçılığı Ders Programlarının kabulü (S.2210, s. 172).</p>	<p>İşletmelerde meslek eğitimi kapsamına alınan kız meslek liselerinin bazı bölümlerine ait haftalık ders çizelgeleri ile meslek dersleri eğitimi programlarının kabulü (S.2246, s. 494). İşletmelerde meslek eğitimi kapsamına alınan kız meslek liseleri tekstil–boya–baskı – desen bölümlerine ait haftalık ders çizelgesi ile meslek dersleri öğretim programlarının kabulü (S.2246, s. 493). İmam hatip liseleri haftalık ders çizelgesinin kabulü (S.2246)</p>	
<p>Ortaokul ve lise müzik dersi öğretim programının kabulü (S.2208, s. 133).</p>	<p>Kız teknik liseleri haftalık ders çizelgelerinin kabulü (S.2237).</p>	
<p>Ortaokul yönetmeliği (S.Taslak) ile değişikliklerinin yürürlükten kaldırılması (S.2218)</p>	<p>Maliye meslek liseleri haftalık ders çizelgesinin kabulü (S.2246).</p>	
<p>33 ortaokulda uygulanan Entegre (Toplu) Fen programının uygulamadan kaldırılması (S.2219)</p>	<p>METEP Uygulayan Kız meslek lisesi giyim ve ev aksesuarları bölümü meslek dersleri öğretim programlarının kabulü (S.2230).</p>	
<p>Öğretmenliğe tayin edileceklerin menşeleri ve tayinlerine esas olan derslerle maaş karşılığı okutacakları dersler (S.2218) Öğretmenliğe tayin edileceklerin menşeleri ve tayinlerine esas olan derslerle maaş karşılığı okutacakları diğer dersler (S.2216, s.127)</p>	<p>Milli güvenlik bilgisi dersi öğretim programının kabulü (S.2237).</p>	
<p>Özel öğretim kurumlarında öğrenci ücretlerinin tesbit ve tahsiline ait yönetmeliğin 7. 8. 9. 10. 13. 17. 21. ve 22. Maddelerinin değiştirilmesi ve yönetmeliğe üç ek madde eklenmesi hk. Yönetmelik (S.2210).</p>	<p>M.E.G. ve S. Bakanlığı Döner Sermaye İşletmeleri Üretimi Teşvik Primi Dağıtım Yönetmeliği (S.2236).</p>	
<p>Sağlık meslek liseleri haftalık ders dağıtım çizelgelerinin kabulü (S.2223).</p>	<p>M.E.G. ve S. Bakanlığı Eğitim Araçları İnceleme Yönetmeliği'nin 19. Maddesinin değiştirilmesi, 6. Maddesinin son fıkrası ile geçici 1. Maddesinin yürürlükten kaldırılması hk. Yönetmelik</p>	
<p>Sağlık ve sosyal yardım bakanlığına bağlı, sağlık meslek liseleri sağlık memurluğu bölümüne ait meslek dersleri öğretim programlarının kabulü (S.2206).</p>		

Sağlık ve sosyal yardım bakanlığına bağlı, sağlık meslek lisesi meslek dersleri öğretim programlarının sağlık astsubay hazırlama okulunda da uygulanmasının kabulü (S.2224).	(S.2244).
Teknisyen okulları geçici yönetmeliğinin 4. Maddesi ile 6. Maddesinin (S.g) fıkrasının değiştirilmesi hk. Yönetmelik (S.2211, s. 187).	Milli Eğitim Gençlik ve Spor Bakanlığı sicil amirleri yönetmeliği (S.2242).
Ticaret liseleri 11. Sınıf turizm işletmeciliği ve uygulaması dersi öğretim programının kabulü (S.2206, s. 72).	Motorlu taşıt sürücülere kursu programlarının kabulü (S.2242).
Ticaret liseleri, otelcilik ve turizm meslek liseleri, sekreterlik meslek liselerine ait 8 adet meslek dersleri öğretim programının kabulü (S.2211, s. 185).	Motorlu taşıt sürücülere kursu yönetmeliği (S.2229).
Ticaret liseleri ve otelcilik ve turizm meslek liseleri öğretim programlarının kabulü (S.2223, s. 495).	Okullarda tutulan defter, dosya ve çizelgeler, yürürlükten kaldırılan defter ve belgeler ile kırtasiyeciliğin azaltılması yönünde yapılacak işlemler (S.2231). Orta dereceli okullarda okumak isteyen öğrencilerin sınavları (S.2249).
Yabancı dil eğitimi ve öğretimi yönetmeliğinin 12. 13. ve 16. Maddelerinin değiştirilmesi hk. Yönetmeliğin kabulü (S.2219, s. 402).	Seçmeli bilgisayar programının kabulü (S.2233, s. 167).
Yurtdışında ilkökulu dışarıdan bitirme imtihanları yönetmeliğinin kabulü (S.2210).	1987-1988 öğretim yılı takvimi (S.2245, s. 461).
	1987 öğretim yılı meslek eğitimi çalışma takvimi (S.2227, s.29).
	..Liseleri haftalık ders çizelgesinin kabulü (S.2247, s. 518).
	Ermeni okulları haftalık ders çizelgelerinin kabulü (S.2245, s. 481).
	İtalyan Lisesi... haftalık ders çizelgesinin kabulü (S.2246, s. 498).
	İzmir Amerikan Lisesi...haftalık ders çizelgelerinin kabulü (S.2245, s. 483).
	Tarsus Amerikan Lisesi... haftalık ders çizelgesinin kabulü (S.2245, s. 480).
	...kolejleri haftalık ders çizelgesinin kabulü (S.2244, s. 431).
	Spor meslek liselerinin haftalık ders çizelgesi ile öğretim programları (S.2247, s. 520).
	Tapu ve Kadastro Meslek Lisesi haftalık ders çizelgesinin kabulü (S.2247, s. 519).
	Teknisyen okulları geçici yönetmeliğinin... fıkrasının değiştirilmesi hk. Yönetmelik (S.2244, s. 429).
	Ticaret liseleri ve sekreterlik meslek liseleri haftalık ders çizelgelerinde değişiklik yapılması (S.2246, s. 497).
	T.S.K. Askeri Liselerin Haftalık Ders çizelgesinin kabulü (S.2244, s. 430).
	T.S.K. Okullarına ait öğretim programlarının kabulü (S.2237, s. 242).
	Usta öğreticilerin eğitimi için iş pedagojisi kurs programının kabulü (S.2239, s. 326).
	...meslek liselerinin haftalık ders çizelgeleri ile kültür ve meslek dersleri öğretim programları (S.2242, s. 366).
	Yetişkinler otelcilik ve turizm eğitimi merkezi kursu programlarının kabulü (S.2233, s. 168).
	Yetişkinler teknik eğitim merkezleri yönetmeliği (S.2233,163).
	1987 yılı mahalli gençlik kampları (S.2235, s. 209).

1989	1990	1991
Adalet meslek lisesine ait noterlik bilgisi dersi öğretim programının kabulü (S.2284, s. 266).	Adana Sabancı Anadolu Tekstil Teknik Lisesi... bölümlerine ait haftalık ders çizelgeleri ve öğretim programlarının kabulü (S.2314, s. 395).	... öğretim programlarının kabulü (S.2343, s. 32).
Anadolu dış ticaret liseleri haftalık ders çizelgesinin kabulü (S.2296, s. 701).	Anadolu Güzel Sanatlar Lisesinin... ait haftalık ders çizelgesinin kabulü (S.2323, s. 771).	... öğretim programlarının kabulü (S.2347, s. 597).
Anadolu gazetecilik lisesi haftalık ders çizelgesi ve 9. Sınıf meslek dersleri öğretim programlarının kabulü (S.2278, s. 33).	Anadolu Meslek Lisesi Gazetecilik bölümü haftalık ders çizelgesinin kabulü (S.2323, s. 770).	... öğretim programlarının kabulü (S.2346, s. 514).
Anadolu güzel sanatlar lisesi hazırlık sınıfı haftalık ders çizelgesinin kabulü (S.2296, s. 702).	Anadolu meteoroloji meslek lisesi haftalık ders çizelgesinde değişiklik yapılması (S.2303, s. 3).	... haftalık ders çizelgesinin kabulü (S.2346, s. 557).
Anadolu imam-hatip lisesi lise kısmı haftalık ders çizelgesinin kabulü (S.2296, s. 699).	Anadolu öğretmen liseleri haftalık ders çizelgesi ile seçmeli öğretmenlik bilgisi dersleri öğretim programlarının kabulü (S.2320, s. 665).	... öğretim programlarının kabulü (S.2342, s. 379).
Anadolu öğretmen liseleri hazırlık sınıfı haftalık ders çizelgesi ile öğretim programlarının kabulü (S.2298, s. 842).	Anadolu teknik liseleri hazırlık sınıfı Almanca ve Fransızca dersi öğretim programlarının kabulü (S.2328, s. 865).	Anadolu öğretmen liseleri yönetmeliği (S.2329, s. 1).
Anadolu teknik liseleri haftalık ders çizelgelerinin kabulü (S.2301, s. 1009).	Anadolu teknik lise... ait öğretim programları (S.2314, s. 395).	Ankara özel alp lisesi orta kısım önüne hazırlık sınıfı konulması (S.2344, s. 449).
Anadolu teknik liseleri ile teknik liselerin meslek dersleri öğretim programlarının kabulü (S.2277, s. 1).	... lisesi... öğretim programlarının kabulü (S.2323, s. 769).	... öğretim programlarının kabulü (S.2343, s. 33).
Basamaklı kur sistemi uygulaması (S.2294, s. 614).	1990-1991 öğretim yılı çalışma takvimi (S.2322, s. 743).	... öğretim programlarının kabulü (S.2348, s. 650).
1988-1989 öğretim yılında merkezi sistem ile yapılacak imtihan tarihleri (S.2286, s. 361).	Çalışma takvimi ile ilgili düzeltme (S.2326, s. 847).	1991-1992 öğretim yılı çalışma takvimi (S.2343, s. 33).
1989-1990 öğretim yılı çalışma takvimi (S.2298, s. 813).	Çevre koruma kolu (S.2308, s. 207).	... haftalık ders çizelgesinin kabulü (S.2343, s. 1).
Çıraklık ve meslek eğitiminde belge ve diplomaları değerlendirme yönetmeliği (S.2300, s. 954).	Çıraklık dönemi kalıpcılık meslek dalı eğitim programının kabulü (S.2325, s. 830).	... haftalık ders çizelgesinin kabulü (S.2343, s. 21).
Endüstri meslek liseleri metalürji ve izabe bölümü meslek dersleri öğretim programlarının kabulü (S.2301, s. 1007).	Çıraklık dönemi... meslek dalı eğitim programının kabulü (S.2312, s. 329).	Çıraklık dönemi, aşçılık meslek dalı eğitim programının kabulü (S.2329, s. 6).
Galatasaray Lisesi hazırlık sınıfları Fransızca öğretim programı ile İstanbul Lisesi hazırlık sınıfları Almanca öğretim programları (S.2284, s. 265).	Çıraklık dönemi... eğitim programının kabulü (S.2314, s. 400).	Çıraklık dönemi... programının kabulü (S.2335, s. 214).
İlkokul yönetmeliğinin 32. Maddesinin değiştirilmesi hk. yönetmelik (S.2300, s. 947).	Çıraklık, mesleki ve teknik eğitimi geliştirme yaygınlaştırma fonu yönetmeliği (S.2324, s. 785).	Çıraklık dönemi... programının kabulü (S.2338, s. 269).
İmam hatip liseleri (S. Seçmeli) tezhip dersi öğretim programının kabulü (S.2299, s. 877).	Din kültürü ve ahlak bilgisi dersine girmek zorunda olmayan öğrenciler (S.2317, s. 553).	Çıraklık dönemi... programının kabulü (S.2331, s. 53).
İstanbul Haydarpaşa teknik lisesi otomatik kumanda bölümü haftalık ders çizelgesinin kabulü (S.2301, s. 1005).	Endüstri meslek lisesi... öğretim programları (S.2314, s. 393).	Çıraklık dönemi... programının kabulü (S.2338, s. 269).
Kız meslek liseleri... bölümü haftalık ders çizelgesi ve... öğretim programının kabulü (S.2298, s. 841).	Endüstri meslek lisesi... öğretim programlarının kabulü (S.2321, s. 697).	Çıraklık dönemi... programının kabulü (S.2348, s. 646).
Kız meslek liseleri haftalık ders çizelgelerinde değişiklik yapılması (S.2290, s. 509).	Endüstri meslek lisesi... öğretim programlarının kabulü (S.2322, s. 741).	Çıraklık dönemi... programının kabulü (S.2348, s. 649).
Kız teknik liseleri... öğretim programlarının kabulü (S.2278, s. 39).	İlkokul 4 ve 5. Sınıf sosyal bilgiler dersi öğretim programının kabulü (S.2315, s. 457).	Çıraklık dönemi... programının kabulü (S.2348, s. 645).
Körler ortaokulu 1. 2. 3. Sınıflar beden eğitimi dersi öğretim programları (S.2297, s. 749).	İstanbul özel evrim lisesi orta kısım önüne hazırlık sınıfı konulması (S.2324, s. 800).	Çocuk çevre kulüpleri yönetmeliği (S.2341, s. 361).
M.E.G.S. Bakanlığına bağlı bir kısım derslerin öğretimini yabancı dille yapan resmi okullar özel yönetmeliğinin bazı maddelerinin değiştirilmesi (S.2286, s. 362).	... kız meslek liselerinin... öğretim programlarının kabulü (S.2323, s. 778).	... öğretim programının kabulü (S.2340, s. 329).
M.E.G.S. Bakanlığına bağlı bir kısım derslerin öğretimini yabancı dille yapan	Lise mezunlarının mesleki eğitimi yönetmeliği (S.2324, s. 817).	Ders geçme ve kredi sistemi' uygulayan orta dereceli okullara ait öğretim programında

resmi okullar özel yönetmeliğinin bazı maddelerinin değiştirilmesi ile ilgili düzeltme (S.2290, s. 522).		değişiklik yapılması (S.2348, s. 647).
Meslek dersleri öğretim programının kabulü (S.2301, s. 1005).	Milli eğitim bakanlığı arşiv hizmetleri yönetmeliğinin kabulü (S.2311, s. 297).	... öğretim programının kabulü (S.2348, s. 324).
M.E.B na bağlı orta okullar ile lise ve dengi okulların sınıf geçme ve sınav yönetmeliği hakkında değişiklik (S.2300, s. 945).	MEB na bağlı Anadolu Güzel Sanatlar Lisesi yönetmeliği (S.2323, s. 773).	... öğretim programının kabulü (S.2343, s. 8).
M.E. Bna bağlı Özel Eğitim Okulları yönetmeliğinin bazı maddelerinin değiştirilmesi hakkında yönetmelik (S.2294, s. 592).	MEB na bağlı okul ve kurum öğretmenlerinin atama yer değiştirme yönetmeliğinin kabulü (S.2319, s. 601).	... öğretim programının kabulü (S.2343, s. 406).
M.E. B. ortaokul ve ortaöğretim kurumlarını dışardan bitirme sınavları yönetmeliğinin bazı maddelerinin değiştirilmesi hakkında yönetmelik (S.2294, s. 589).	MEB Döner Sermaye İşletmeleri Üretimi Teşvik Primi Dağıtım Yönetmeliğinin Bazı Maddelerinin Değiştirilmesine dair yönetmelik (S.2315, s. 474).	... öğretim programının kabulü (S.2343, s. 23).
Okul öncesi eğitim programının kabulü (S.2293, s. 557).	MEB Orta okul ve orta öğretim kurumlarını dışardan bitirme sınavları yönetmeliğinin bazı maddelerinin değiştirilmesi ve... geçici bir madde eklenmesi hk. Yönetmelik (S.2326, s. 841).	... akşam liselerine ait dersleri ve haftalık kredi saatlerini gösterir programın kabulü (S.2347, s. 588).
Orta dereceli askeri okullara ait haftalık ders çizelgeleri ile gecicilik dersi öğretim programının kabulü (S.2296, s. 685).	M.E.G. ve S. Bakanlığına bağlı ilkokul, ortaokul ve dengi okullarda burs, parasız yatılılık ve sosyal yardımlar yönetmeliğinin 4., 8. Ve 13. Maddelerinin değiştirilmesi ile 10. Maddesine bir fırka eklenmesine dair yönetmelik (S.2306, s. 137).	Ders geçme ve kredi sistemi yönetmeliğini uygulayacak olan bazı okullara ait dersleri ve haftalık kredi saatlerini gösterir programların kabulü (S.2343, s. 412).
Ortaokul ve orta öğretim kurumlarındaki öğrencilerin ders dışı eğitim ve öğretim faaliyetleri hakkında yönetmelik (S.2300, s. 941).	Motorlu taşıt sürücülere kursu yönetmeliğinin... hakkında yönetmelik (S.2328, s. 877).	Ders geçme ve kredi sistemi yönetmeliğini uygulayacak olan bazı liselere ait dersleri ve haftalık kredi saatlerini gösterir programların kabulü (S.2343, s. 412).
Oto motor tamirciliği meslek dalı çıraklık eğitimi programının kabulü (S.2284, s. 267).	Okul ve kurum yöneticilerinin nitelikleri, atanma ve görevden alınmaları hk. Yönetmelik (S.2324, s. 800).	... liseler için 1. Ve 2. dönemlere ait matematik programının kabulü (S.2343, s. 385).
Özel İstanbul Amerikan Robert Lisesi orta kısım haftalık ders çizelgesi ve sanat eğitimi dersi öğretim programının kabulü (S.2278, s. 37).	Öğretmen evleri, lokaller ve eğitim merkezleri sosyal tesisleri yönetmeliği (S.2319, s. 644).	Ders geçme ve kredi sistemi yönetmeliğini uygulayacak olan öğretmen liselerine ait dersleri ve haftalık kredi saatlerini gösterir programların kabulü (S.2346, s. 547).
Özel Rum okulları orta ve lise kısımlarına ait haftalık ders çizelgelerinin kabulü (S.2280, s. 97).	Öğretmen ve eğitim uzmanı yetiştiren YÖK larında parasız yatılı veya burslu öğrenci okutma ve bunlara yapılacak sosyal yardımlara ilişkin yönetmelik (S.2306, s. 129).	Dokumacılık meslek dalı eğitim programının kabulü (S.2335, s. 215).
Özel Zoğrafyon Rum Erkek Lisesi Ticaret Bölümü haftalık ders dağıtım çizelgesi (S.2278, s. 35).	Örgün ve yaygın eğitim kurumlarının 1989-1990 öğretim yılı çalışma takviminde yapılan değişiklik (S.2310, s. 270).	... öğretim programlarının kabulü (S.2338, s. 267).
Pilot yetiştirme özel kurs yönetmeliğinin kabulü (S.2294, s. 594).	... haftalık ders çizelgesinin kabulü (S.2322, s. 739).	... öğretim programlarının kabulü (S.2343, s. 32).
Spor meslek liseleri öğretim programlarının kabulü (S.2279, s. 65).	Özel kurslar tip yönetmeliği (S.2327, s. 849).	... öğretim programlarının kabulü (S.2335, s. 214).
Türkçe eğitimi geliştirme merkezi yönergesi (S.2286, s. 363).	... öğretim programlarının kabulü (S.2311, s. 305).	... öğretim programlarının kabulü (S.2345, s. 497).
Türk - Japon Teknik İşbirliği İstanbul - Tuzla Teknik Lise ve Endüstri Meslek Lisesi Projesi haftalık ders çizelgelerinin kabulü (S.2290, s. 510).	... öğretim programlarının kabulü (S.2322, s. 740).	... öğretim programlarının kabulü (S.2338, s. 268).
	Sağlık bakanlığına bağlı sağlık meslek lisesi... dersleri öğretim programının kabulü (S.2328, s. 894).	... haftalık ders çizelgelerinin kabulü (S.2347, s. 585).
	Sağlık bakanlığına bağlı... öğretim programlarının kabulü (S.2309, s. 233).	... öğretim programlarının kabulü (S.2346, s. 514).
	Sağlık meslek lisesi... haftalık ders çizelgelerinin kabulü (S.2312, s. 329).	İlköğretim müfettişleri kurulu yönetmeliği (S.2329, s. 7).
	Tapu ve kadastro meslek lisesi haftalık ders çizelgesinin kabulü (S.2325, s. 827).	... öğretim programlarının kabulü (S.2339, s. 281).
	... lisesi orta kısım önüne hazırlık	... öğretim programlarının kabulü (S.2343, s. 281).

sınıfı konulması (S.2316, s. 521).	20).
Ticaret liseleri haftalık ders çizelgesi ile meslek dersleri öğretim programının kabulü (S.2303, s. 1).	... lisesi orta kısım önüne hazırlık sınıfı konulması (S.2344, s. 449).
T.S.K. Askeri Liselere ait haftalık ders çizelgesinin kabulü (S.2325, s. 828).	...haftalık ders çizelgesinin kabulü (S.2345, s. 503).
Türk-Japon Teknik İşbirliği İstanbul-Tuzla Teknik Lise ve Endüstri Meslek Lisesi Projesi 10. Sınıf meslek dersleri öğretim programları (S.2314, s. 393).	İşitme özürü çocuklar okulöncesi eğitim programının kabulü (S.2346, s. 546).
Validebağ sağlık meslek lisesine ait haftalık ders çizelgesi ve meslek dersleri öğretim programlarının kabulü (S.2317, s. 556).	... ders çizelgeleri ve öğretim programlarının kabulü (S.2345, s. 497).
Merkezi sistem ile yapılacak sınavlar (S.2308, s. 201).	... öğretim programlarının kabulü (S.2343, s. 20).
	...haftalık ders çizelgesinin kabulü (S.2347, s. 599).
	... ders çizelgeleri ve öğretim programlarının kabulü (S.2343, s. 434).
	Lise haftalık ders çizelgesinin kabulü (S.2343, s. 4).
	Lise 2. Sınıf psikoloji dersi programının kabulü (S.2330, s. 38).
	Lise ve dengi okulların 2. Ve 3. Sınıflarına ait sanat tarihi dersi öğretim programlarının kabulü (S.2342, s. 377).
	Mahalli idareler meslek lisesine ait haftalık ders çizelgesi ve meslek dersleri öğretim programlarının kabulü (S.2343, s. 435).
	Meslek kursları yönetmeliğinin 24. Maddesinin değiştirilmesine dair yönetmelik (S.2330, s. 37).
	Milli eğitim bakanlığı ders kitapları yönetmeliği (S.2332, s. 83).
	MEB İç Hizmet Yönetmeliğinin Yürürlükten Kaldırılması Hk. Yönetmelik (S.2329, s. 7).
	MEB na bağlı ilköğretim, ortaokul, lise ve dengi okullarda burs, parasız yatılılık ve sosyal yardımlar yönetmeliğinin 3., 10., 21. Ve 32. Maddelerinin değiştirilmesine dair yönetmelik (S.2336, s. 238).
	MEB na bağlı ortaöğretim kurumlarında ders geçme ve kredi yönetmeliği gereği değişiklik yapılan evrak (S.2348, s. 1).
	Okul spor kolları yönetmeliği (S.2336, s. 218).
	Ortaokul (1., 2. Ve 3. Sınıflar) Almanca dersi programı (S.2342, s. 377).
	Ortaokul (1., 2. Ve 3. Sınıf İngiliz dersi öğretim programının kabulü (S.2347, s. 602).
	Ortaokul (1., 2. Ve 3. Sınıf Fransızca dersi taslak programının kabulü (S.2342, s. 378).
	Ortaokul haftalık ders çizelgesinin kabulü (S.2343, s. 18).
	Ortaokul ve orta öğretim kurumlarındaki öğrencilerin ders dışı eğitim ve öğretim faaliyetleri hakkında yönetmeliğin bazı maddelerinin değiştirilmesine ait yönetmelik (S.2348, s. 29).
	Ortaöğretim kurumlarında ders geçme ve kredi yönetmeliği (S.2342, s. 1).
	Öğretmenliğe atanacakların atamalarına esas olan branşlarıyla mezun oldukları yükseköğretim programı ve maaş karşılığı okutacakları esas derslerle diğer dersler (S.2335, s. 185).
	... çalışma takviminde yapılacak değişiklik (S.2336, s. 239).
	... lisesi... hazırlık sınıfı konulması (S.2346, s. 558).
	... bilgisayar kursu programlarının kabulü (S.2348, s. 648).

Özel öğretim kurumları yönetmeliği (S.2348, s. 627).
Özel öğretim kurumlarında ücretsiz okuyacak öğrenciler hk. Yönetmelik (S.2336, s. 233).
... lisesi... hazırlık sınıfı konulması (S.2347, s. 587).
... öğretim programlarının kabulü (S.2346, s. 545).
Pratik sanat okulları yönetmeliği (S.2343, s. 1).
... haftalık ders çizelgesinin kabulü (S.2336, s. 237).
... haftalık ders çizelgelerinin kabulü (S.2349, s. 658).
... öğretim programlarının kabulü (S.2331, s. 49).
... öğretim programlarının kabulü (S.2343, s. 33).
... öğretim programlarının kabulü (S.2336, s. 240).
... öğretim programlarının kabulü (S.2338, s. 265).
... öğretim programlarının kabulü (S.2338, s. 270).
... öğretim programlarının kabulü (S.2346, s. 513).
... öğretim programlarının kabulü (S.2347, s. 598).
... eğitim programının kabulü (S.2335, s. 213).
Merkezi sistem ile yapılacak sınavlar (S.2332, s. 69).
Merkezi sistem ile yapılacak sınavlar (S.2348, s. 614).
İlköğretim müfettiş yardımcılığı imtihanı (S.2348, s. 609).
Anadolu öğretmen liseleri öğrencilerinin bölümlere yönlendirilmesine ilişkin esaslar (S.2338, s. 276).
Öğretmen ve eğitim uzmanı yetiştiren yükseköğretim kurumlarında parasız yatılı veya burslu öğrenci okutma ve bunlara yapılacak sosyal yardımlara ilişkin yönetmeliğin 6. Maddesi (b) fıkrasının değiştirilmesi hakkında yönetmelik (S.2337, s. 254).

1992	1993	1994
Açık öğretim lisesi ders çizelgesinin kabulü (S.2369,769).	...ders çizelgesinin kabulü (S.2390, s. 682).	...ait ders çizelgesi (S.2402, s. 257).
Açık öğretim lisesi öğretim programlarının kabulü (S.2365, s. 530).	...öğretim programlarının kabulü (S.2390, s. 709).	...öğretim programlarının kabulü (S.2414, s. 647).
...haftalık ders çizelgelerinin kabulü (S.2353, s. 84).	...ders çizelgesinin kabulü (S.2390, s. 673).	...öğretim programlarının kabulü (S.2414, s. 681).
...öğretim programları (S.2357, s. 252).	...ders çizelgesinin kabulü (S.2392, s. 810).	...öğretim programlarının kabulü (S.2414, s. 685).
...öğretim programı (S.2369, s. 761).	...öğretim programının kabulü (S.2390, s. 678).	...öğretim programlarının kabulü (S.2402, s. 258).
...öğretim programlarının kabulü (S.2356, s. 207).	...öğretim programlarının kabulü (S.2390, s. 695).	...öğretim programlarının kabulü (S.2413, s. 614).
... haftalık ders çizelgelerinin kabulü (S.2358, s. 278).	Anaokulu-anasınıfı ve uygulama sınıfı yönetmeliği (S.2374, s. 49).	...öğretim programlarının kabulü (S.2413, s. 625).
...dersleri öğretim programı (S.2369, s. 762).	...resmi okullar yönetmeliğinin kabulü (S.2386, s. 545).	...öğretim programlarının kabulü (S.2414, s. 651).
...ders çizelgelerinin kabulü (S.2369, s. 793).	1993-1994 öğretim yılı çıraklık ve halk eğitimi merkezleri çalışma takvimi (S.2391, s. 739).	...öğretim programlarının kabulü (S.2414, s. 690).
...ders çizelgesinin kabulü (S.2365, s. 257).	...öğretim programının kabulü (S.2395, s. 892).	...öğretim programlarının kabulü (S.2413, s. 623).
...ders çizelgesinin kabulü (S.2365, s. 533).	...ders dağıtım çizelgesinin kabulü (S.2390, s. 678).	...öğretim programlarının kabulü (S.2413, s. 619).
...eğitim programlarının kabulü (S.2352, s. 58).	...ders dağıtım çizelgesinin kabulü (S.2375, s. 89).	...öğretim programlarının kabulü (S.2414, s. 645).
...eğitim programlarının kabulü (S.2350, s. 2).	...ders programlarının kabulü (S.2393, s. 856).	...öğretim programlarının kabulü (S.2414, s. 667).
...programlarının kabulü (S.2352, s. 58).	...dersleri programlarının kabulü (S.2384, s. 378).	...öğretim programlarının kabulü (S.2414, s. 661).
...programlarının kabulü (S.2350).	...dersleri programlarının kabulü (S.2393, s. 855).	...öğretim programlarının kabulü (S.2414, s. 677).
...eğitim programlarının kabulü (S.2370, s. 849).	...programlarının kabulü (S.2393, s. 854).	...öğretim programlarının kabulü (S.2414, s. 671).
...dersi öğretim programlarının kabulü (S.2359, s. 307).	...programlarının kabulü (S.2393, s. 854).	...öğretim programlarının kabulü (S.2413, s. 627).
...dersi öğretim programlarının kabulü (S.2358, s. 273).	...programlarının kabulü (S.2393, s. 855).	...öğretim programlarının kabulü (S.2414, s. 665).
...dersi öğretim programlarının kabulü (S.2358, s. 282).	Çıraklık ve yaygın eğitim kurumları çalışma takviminin 1994-1995 öğretim yılından itibaren valiliklerce yapılması (S.2392, s. 818).	...öğretim programlarının kabulü (S.2413, s. 621).
...dersi öğretim programlarının kabulü (S.2359, s. 320).	...ders çizelgesinin kabulü (S.2373, s. 13).	...öğretim programlarının kabulü (S.2414, s. 673).
...dersi öğretim programlarının kabulü (S.2361, s. 395).	...dersi öğretim programının kabulü (S.2392, s. 815).	...haftalık ders çizelgesinin kabulü (S.2412, s. 589).
...dersi öğretim programlarının kabulü (S.2361, s. 368).	...meslek eğitimi yönetmeliği (S.2380, s. 260).	...öğretim programlarının kabulü (S.2416, s. 740).
...dersi öğretim programlarının kabulü (S.2357, s. 251).	...dersi öğretim programının kabulü (S.2395, s. 889).	...öğretim programlarının kabulü (S.2407, s. 414).
...dersi öğretim programlarının kabulü (S.2366, s. 561).	...programlarının kabulü (S.2378, s. 204).	...ders çizelgesinin kabulü (S.2419, s. 798).
...dersi öğretim programlarının kabulü (S.2370, s. 854).	...ders programlarında yapılan düzenlemelerin kabulü (S.2381, s. 279).	...öğretim programlarının kabulü (S.2416, s. 741).
...ders çizelgeleri (S.2368, s. 736).	...dersi öğretim programına yapılan ilavelerin kabulü (S.2375, s. 88).	...öğretim programlarının kabulü (S.2420, s. 814).
...ders çizelgeleri (S.2369, s. 757).	...ders çizelgesinin kabulü (S.2373, s. 1).	...öğretim programlarının kabulü (S.2416, s. 741).
...ders çizelgeleri (S.2371, s. 877).	...ders çizelgesinin kabulü (S.2391, s. 744).	...öğretim programlarının kabulü (S.2400, s. 123).
...ders çizelgesinin kabulü (S.2368, s. 691).	...ders çizelgesi (S.2390, s. 674).	...öğretim programlarının kabulü (S.2408, s. 477).
...ders çizelgesinin kabulü (S.2369, s. 771).	Ders kitapları inceleme esas ve usulleri (S.2385, s. 463).	...öğretim programlarının kabulü (S.2398, s. 39).
...ders çizelgesinin kabulü (S.2368, s. 708).	Ders kitaplarının forma sayıları (S.2385, s. 466).	...6. ve 8. dönemlerde alınabilecek kredi miktarı (S.2399, s. 69).
...ders çizelgesinin kabulü (S.2368, s. 686).	...dersleri programlarının kabulü (S.2390, s. 706).	...her bir dönemde alınabilecek en çok kredi/ders saati sayısının tespiti (S.2413, s. 614).
Ders geçme ve kredi yönetmeliğini uygulayan liselere ait programın kabulü (S.2368, s. 697).	...dersleri öğretim programlarının kabulü (S.2392, s. 801).	Ders kitapları forma sayıları (S.2404, s. 282).
...dersi öğretim programlarının kabulü (S.2364, s. 472).	Fen liseleri yönetmeliğinin kabulü (S.2385, s. 457).	Ders kitaplarının forma sayıları (Müzik) (S.2411, s. 578).

...ders programlarının kabulü (S.2364, s. 474).	...ders dağıtım çizelgesinin kabulü (S.2376, s. 113).	Ders kitaplarının forma sayıları (S.2400, s. 132).
...ders programlarının kabulü (S.2364, s. 476).	...ders çizelgelerinin kabulü (S.2393, s. 852).	...öğretim programının kabulü (S.2400, s. 123).
...ders programının kabulü (S.2368, s. 734).	...öğretim programında yapılan değişikliklerin kabulü (S.2381, s. 274).	...bölümü ders çizelgesinin kabulü (S.2420, s. 815).
...ders programının kabulü (S.2368, s. 733).	...eğitici çalışmalar... maddesinin değiştirilmesi hakkında yönetmelik (S.2379, s. 225).	...programlarının kabulü (S.2398, s. 39).
...ders programının kabulü (S.2368, s. 737).	...dersi öğretim programlarının kademeli olarak uygulanması (S.2388, s. 635).	...dersleri programlarının kabulü (S.2413, s. 613).
...ders programının kabulü (S.2368, s. 731).	...dersi öğretim programlarının kademeli olarak uygulanması (S.2379, s. 226).	...kurumu ilk ve orta öğretim yönetmeliği (S.2399, s. 57).
...ders programının kabulü (S.2369, s. 785).	İlköğretim kurumlarında kullanılacak karne, not çizelgesi, sınıf geçme defteri (S.2375, s. 90).	...ilave edilen dersler (S.2400, s. 129).
...ders programının kabulü (S.2369, s. 787).	...ders çizelgelerinin kabulü (S.2392, s. 804).	...öğretim programlarının kabulü (S.2400, s. 132).
...öğretim programının kabulü (S.2370, s. 813).	Lise ve ortaokullar 7. Maddesi (i) bendinin değiştirilmesi hakkında yönetmeliğin kabulü (S.2377, s. 169).	...öğretim programlarının kabulü (S.2409, s. 510).
...ders programının kabulü (S.2370, s. 850).	...öğretim programlarının kabulü (S.2390, s. 694).	...dersi programının kabulü (S.2407, s. 413).
...ders çizelgesinin kabulü (S.2372, s. 906).	...dersi öğretim programlarının kabulü (S.2395, s. 893).	...haftalık ders çizelgesinin kabulü (S.2414, s. 692).
...ders çizelgesinin kabulü (S.2372, s. 893).	Milli Eğitim Bakanlığı Açık öğretim yönetmeliği (S.2378, s. 190).	...kursu programının kabulü (S.2399, s. 68).
...ders çizelgesinin kabulü (S.2370, s. 839).	...kursu programının kabulü (S.2381, s. 292).	...öğretim programlarının kabulü (S.2400, s. 131).
...öğretim programının kabulü (S.2358, s. 288).	MEB Ders kitapları yönetmeliğinin kabulü (S.2386, s. 536).	...haftalık ders çizelgesinin kabulü (S.2412, s. 590).
...öğretim programının kabulü (S.2358, s. 291).	MEB Ders kitapları yönetmeliğinin bazı maddelerinin değiştirilmesine dair yönetmelik (S.2386, s. 544).	...öğretim programlarının kabulü (S.2411, s. 565).
...ders programlarının kabulü (S.2364, s. 479).	MEB Eğitim araçları inceleme yönetmeliğinin kabulü (S.2386, s. 555).	...öğretim programlarının kabulü (S.2414, s. 649).
...dersi öğretim programlarının kabulü (S.2364, s. 461).	...yönetmeliğinin bazı maddelerinin değiştirilmesine dair yönetmelik (S.2386, s. 561).	...öğretim programlarının kabulü (S.2414, s. 656).
...dersi öğretim programlarının kabulü (S.2370, s. 855).	MEB İlköğretim kurumları yönetmeliğine iki geçici madde eklenmesine dair yönetmelik (S.2388, s. 634).	...öğretim programlarının kabulü (S.2414, s. 683).
...dersleri öğretim programları (S.2366, s. 566).	MEB İlköğretim kurumları yönetmeliğinin 32. Maddesinin (S.ç) bendinin değiştirilmesine dair yönetmeliğin kabulü (S.2386, s. 521).	...öğretim programlarının kabulü (S.2412, s. 581).
...dersi öğretim programlarının kabulü (S.2361, s. 381).	MEB Müdürler Kurulu Çalışma Yönergesi (S.2392, s. 819).	...öğretim programlarının kabulü (S.2412, s. 572).
...öğretim programında değişiklik yapılması (S.2351, s. 35).	MEB Ortaokul ve Ortaöğretim kurumlarını dışarıdan bitirme sınavları yönetmeliğinin 5. Maddesi (a) ve (b) bentlerinin değiştirilmesi hakkında yönetmelik (S.2374, s. 66).	...öğretim programlarının kabulü (S.2414, s. 679).
...dersine ait programın kabulü (S.2363, s. 445).	MEB Talim ve Terbiye Kurulu Başkanlığı Yönetmeliğinin Kabulü (S.2376, s. 117).	...öğretim programlarının kabulü (S.2414, s. 669).
... derslerine ait ders programlarının kabulü (S.2354, s. 7).	MEB Tebliğler dergisi yönetmeliği (S.2389, s. 649).	...öğretim programlarının kabulü (S.2416, s. 737).
...dersi öğretim programının kabulü (S.2352, s. 63).	MEB Teftiş kurulu yönetmeliği (S.2393, s. 833).	...öğretim programlarının kabulü (S.2411, s. 575).
...hangi branştan öğretmenlerin okutacağı (S.2352, s. 72).	MEB na bağlı Akşam Okulları Yönetmeliği (S.2376, s. 114).	...öğretim programlarının kabulü (S.2414, s. 654).
... ait öğretim programının kabulü (S.2369, s.752).	MEB ' na bağlı kurum yöneticilerinin atama yönetmeliğinin kabulü (S.2386, s. 522).	...öğretim programlarının kabulü (S.2413, s. 629).
... liseleri öğretim programının kabulü (S.2352, s. 62).	MEB na bağlı kurumlara ait açma, kapatma ve ad verme yönetmeliğinin kabulü (S.2380, s. 257).	...öğretim programlarının kabulü (S.2414, s. 663).
...dersleri öğretim programının kabulü (S.2352, s. 62).	...yönetmeliğinin bazı maddelerinin değiştirilmesi hakkında yönetmelik (S.2391, s. 737).	...öğretim programlarının kabulü (S.2411, s. 560).
...dersleri öğretim programının kabulü (S.2360, s. 333).	...liseleri yönetmeliğinin kabulü (S.2386, s. 562).	...öğretim programlarının kabulü (S.2414, s. 658).
...dersi öğretim programları (S.2365, s. 532).	...resmi okullar yönetmeliğinin 27. Maddesinin değiştirilmesine dair yönetmelik (S.2386, s. 554).	...öğretim programlarının kabulü (S.2414, s. 674).

...dersi öğretim programları (S.2366, s. 570).	...okulları yönetmeliğinin 24. Maddesinin değiştirilmesi hakkında yönetmelik (S.2377, s. 170).	... öğretim programlarının kabulü (S.2414, s. 687).
...dersi öğretim programlarının kabulü (S.2369, s. 764).	MEB'na bağlı ortaokul ve ortaöğretim kurumları disiplin yönetmeliğinin bazı maddelerinin değiştirilmesine dair yönetmelik.	... öğretim programlarının kabulü (S.2411, s. 569).
İlköğretim kurumları yönetmeliği (S.2354, s. 1).	Millî Eğitim Şurası Yönetmeliğinin Kabulü (S.2375, s. 83).	... öğretim programlarının kabulü (S.2398, s. 11).
İlköğretim okulu ders çizelgesinin kabulü (S.2369, s. 767).	... dersi öğretim programının kabulü (S.2387, s. 577).	... öğretim programlarının kabulü (S.2416, s. 736).
...dersi programı (S.2356, s. 219).	...dersi programlarının uygulanması (S.2384, s. 378).	Lise ve ortaokullar yönetmeliğinin 61. Maddesinin değiştirilmesi hakkında yönetmelik (S.2400, s. 122).
... dersine ait programların kabulü (S.2367, s. 633).	...dersi programında yapılan değişikliklerin kabulü (S.2381, s. 290).	... öğretim programlarının kabulü (S.2414, s. 693).
İlkokul haftalık dersi çizelgesinin kabulü (S.2366, s. 569).	...dersi öğretim programında yapılan değişikliklerin kabulü (S.2381, s. 291).	Mesleki eğitim merkezi yönetmeliği (S.2402, s. 217).
... öğretim programının kabulü (S.2358, s. 278).	...dersi öğretim programında yapılan değişikliklerin kabulü (S.2381, s. 286).	Mesleki ve teknik ortaöğretim kurumlarına ait seçmeli genel bilgi dersleri (S.2405, s. 302).
...ders çizelgelerinin kabulü (S.2368, s. 724).	...belgelerine fotoğraf yapılandırılması hakkında (S.2386, s. 566).	MEB Hizmetiçi Eğitim Yönetmeliği (S.2417, s. 765).
...ders çizelgelerinin kabulü (S.2361, s. 392).	...hazırlık sınıfı haftalık ders çizelgesi (S.2387, s. 575).	...lise yönetmeliğinin bazı maddelerinin değiştirilmesine dair yönetmelik (S.2416, s. 733).
...ders çizelgesinin kabulü (S.2365, s. 544).	...dersinin konulması ve haftalık ders çizelgesinin kabulü (S.2387, s. 576).	MEB'na bağlı kurumlara ait açma kapatma ve ad verme yönetmeliğinin 5. Maddesinin değiştirilmesine dair yönetmelik (S.2420, s. 813).
Öğretmenevleri, lokaller ve eğitim merkezleri sosyal tesisler yönetmeliğinin 45. Maddesinin değiştirilmesine dair yönetmelik (S.2366, s. 565).	...ders çizelgelerinin kabulü (S.2378, s. 199).	MEB ilköğretim kurumları yönetmeliğinin 66. Maddesinin değiştirilmesi hakkında yönetmelik (S.2409, s. 509).
Öğretmenler günü kutlama yönetmeliği (S.2372, s. 917).	...ders çizelgelerinin kabulü (S.2392, s. 809).	MEB Anadolu Öğretmen Liseleri Yönetmeliği (S.2401, s. 185).
...ders çizelgesinin kabulü (S.2369, s. 758).	...meslek dersleri öğretim programlarının kabulü (S.2392, s. 816).	...ders kitapları... bazı maddelerinin değiştirilmesi hakkında yönetmelik (S.2398, s. 3).
...dersi öğretim programının kabulü (S.2358, s. 277).	...dersi öğretim programında yapılan değişikliklerin kabulü (S.2381, s. 278).	MEB Disiplin Amirleri yönetmeliğinde değişiklik yapılmasına dair yönetmelik (S.2398, s. 9).
...dersleri öğretim programlarının kabulü (S.2361, s. 394).	Standartlar haftası hakkında (S.2390, s. 674).	MEB Eğitim Araçları İnceleme Yönetmeliğinin bazı maddelerinin değiştirilmesi hakkında yönetmelik (S.2398, s. 6).
... öğretim programlarının kabulü (S.2366, s. 571).	Talim ve terbiye kurulu başkanlığı özel ihtisas komisyonları çalışma esasları yönergesi (S.2377, s. 160).	MEB Sicil Amirleri Yönetmeliğinde değişiklik yapılmasına dair yönetmelik (S.2398, s. 8).
...haftalık ders çizelgesi (S.2361, s. 405).	Talim ve Terbiye Kurulu başkanlığı şube müdürlükleri iç yönergesi (S.2377, s. 145).	MEB Yabancı Dil Ağırlıklı Lise Yönetmeliği (S.2405, s. 298).
...ders çizelgesi ve öğretim programları (S.2368, s. 729).	Teknik lise yönetmeliği (S.2378, s. 184).	MEB'na bağlı kurum yöneticileri atama yönetmeliğinin 24. Maddesi 3. Fıkrasının değiştirilmesi hakkında yönetmelik (S.2405, s.297).
...ders dağıtım çizelgesinin kabulü (S.2369, s. 751).	...meslek dersleri öğretim programlarının kabulü (S.2390, s. 712).	MEB'na bağlı ilkököl, ortaokul, lise ve dengi okullarda burs, parasız yatılılık ve sosyal yardımlar yönetmeliği (S.2410, s. 533).
... ait programlarının kabulü (S.2362, s. 413).	...yarıyıl ders dağıtım çizelgesi (S.2388, s. 636).	...Özel Öğretim Kurumları yönetmeliğinin bazı maddelerinin değiştirilmesi hakkında yönetmelik (S.2402, s. 247).
... öğretim programlarının kabulü (S.2359, s. 314).	...kursu programının kabulü (S.2385, s. 461).	...ortaöğretim kurumları yönetmeliği (S.2403, s. 265).
...ders programının kabulü (S.2368, s. 719).	...kursu programının kabulü (S.2385, s. 461).	...ders geçme ve kredi yönetmeliğinin bazı maddelerinin değiştirilmesine dair yönetmelik (S.2399, s. 67).
...ders programlarının kabulü (S.2366, s. 572).	...kursu programının kabulü (S.2385, s. 462).	Motorlu taşıt sürücüleri kursu yönetmeliğinin bir maddesinin değiştirilmesi hakkında yönetmelik (S.2402, s. 256).
MEB İlköğretim kurumları yönetmeliği (S.2365, s. 495).	...kursu programının kabulü (S.2385, s. 462).	... öğretim programlarının kabulü (S.2400, s. 130).

MEB Örgün ve yaygın eğitim kurumları izcilik yönetmeliği (S.2365, s. 535). MEB Anadolu Öğretmen Liseleri Yönetmeliği'nin bazı maddelerinin değiştirilmesi ve bir maddesinin yürürlükten kaldırılmasına dair yönetmelik (S.2357, s. 248). MEB Yayınları ve Eğitim Araçları Satış İşleri Yönetmeliğinin bazı maddelerinin değiştirilmesi (S.2369, s. 777). ...Resmi Okullar Özel Yönetmeliğinin... maddesinin (i) fıkrasının değiştirilmesine dair yönetmelik (S.2362, s. 1). Motorlu taşıt sürücülerini kursu yönetmeliği değişikliği (S.2370, s. 858).	...kursu programının kabulü (S.2385, s. 460). ...ders programına ilave yapılması (S.2393, s. 851). ...meslek dersleri öğretim programları (S.2375, s. 83). ...öğretim programlarının kabulü (S.2375, s. 82). Tüketicinin korunması kolunun kurulması hakkında (S.2389, s. 651).	Okul öncesi eğitim programlarının kabulü (S.2415, s. 709). 14. milli eğitim şurası kararları (S.2398, s. 21). 14. milli eğitim şurası kararlarından öncelikle uygulanacak olanlar ve görevlendirilen birimler (S.2398, s. 28). ...ders dağıtım çizelgesi formunun kabulü ve... bendinin değiştirilmesi hakkında (S.2400, s. 124). Öğretmenliğe atanacakların esas olan branşlarıyla mezun oldukları yükseköğretim programı ve aylık karşılığı okutacakları esas derslerle diğer dersler (S.2399, s. 69). Öğretmen evleri, lokaller ve eğitim merkezleri sosyal tesisleri yönetmeliğinin değiştirilmesine dair yönetmelik (S.2419, s. 797). Öğretmen evleri, lokaller ve eğitim merkezleri sosyal tesisleri yönetmeliğine bir madde eklenmesine dair yönetmelik (S.2400, s. 121). ...dersi programlarının kabulü (S.2400, s. 132). ...ders çizelgesi (S.2398, s. 38). ...liselerine ait yönetmeliğin bazı maddelerinin değiştirilmesi ve geçici bir madde eklenmesine dair yönetmelik (S.2398, s. 1). ...ders çizelgesinin kabulü (S.2411, s. 549). Rehberlik ve araştırma merkezleri ile okul rehberlik servislerine atanacak olan rehber öğretmenlerin mezun oldukları yüksek öğretim programları (S.2405, s. 303). ...öğretim programlarının kabulü (S.2416, s. 734). ...öğretim programlarının kabulü (S.2412, s. 587). ...öğretim programlarının kabulü (S.2400, s. 131). Sınırlı sayıda okul kooperatifleri ana sözleşmesinin bazı maddelerinin değiştirilmesi (S.2404, s. 281). ...öğretim programlarının kabulü (S.2420, s. 815). ...öğretim programlarının kabulü (S.2414, s. 653). ...öğretim programlarının kabulü (S.2418, s. 781). TC ve Türk topluluklarında görevlendirilecek yönetici, öğretmen ve diğer personelin seçimi, istihdamı ve özlük haklarının düzenlenmesine ilişkin yönergenin dokuzuncu maddesinin değiştirilmesine dair yönerge (S.2418, s. 785). Yetiştirici ve tamamlayıcı kurslar programının kabulü (S.2402, s. 257). Yoğunlaştırılmış kredi tamamlama programı (S.2410, s. 540). ...kısımının yeniden düzenlenmesi (S.2407, s. 414). ...kurul kararlarına ek düzenlenmeler (S.2411, s. 579). Ders geçme ve kredi uygulaması (S.2421, s. 845). Ders geçme ve kredi uygulaması
Okuma alışkanlığı kazandırma kolu (S.2365, s. 526).	Türk Öğrencilerin yabancı ülkelerdeki öğrenimleri ile ilgili yönetmelik (S.2387, s. 569).	
...programının yeniden düzenlenmesi (S.2368, s. 685).	...ait ders çizelgelerinin kabulü (S.2395, s. 890).	
Ortaöğretim kurumları ders geçme ve kredi yönetmeliği (S.2367, s. 621). ...dersi programı (S.2357, s. 254).	Ders geçme ve kredi uygulaması (S.10849, s. 907). Ders geçme ve kredi uygulaması (S.2396, s. 905). Ders geçme ve kredi uygulaması (S.2389, s. 651).	
...dersi programı (S.2364, s. 486).		
...ders çizelgesinin kabulü (S.2369, s. 794). ...ders çizelgelerinin kabulü (S.2369, s. 765).		
...ders çizelgelerinin kabulü (S.2353, s. 83). ...ders çizelgelerinin kabulü (S.2369, s. 766). ...haftalık ders çizelgelerinin kabulü (S.2369, s. 763). ...müfredat programının kabulü (S.2353, s. 87).		
... öğretim programlarının kabulü (S.2370, s. 864). Türk Cumhuriyetleri ve Türk topluluklarında görevlendirilecek personel (S.2369, s. 782). ...ders çizelgesi (S.2371, s. 880).		
...meslek dersleri öğretim programları (S.2361, s. 404).		
...meslek dersleri öğretim programları (S.2368, s. 742). ...dersi öğretim programlarının kabulü (S.2357, s. 251). ...dersi öğretim programlarının kabulü (S.2357, s. 252). ...öğretim programlarının kabulü (S.2361, s. 390). Sosyoloji dersi programı (S.2354, s. 97).		
...ders çizelgeleri ve öğretim programları		

(S.2366, s. 557). (S.2399, s. 116)
... öğretim programlarının kabulü
(S.2354, s. 3).
... öğretim programlarının kabulü
(S.2372, s. 904).
Ders çizelgesi ve müfredat programları
(S.2369, s. 749).
Tarih ve T.C. İnkılap Tarihi ve
Atatürkçülük Dersleri (S.2365, s. 527).
... dersi öğretim programının kabulü
(S.2358, s. 276).
... öğretim programının kabulü (S.2358, s.
277).
... dersleri öğretim programlarının kabulü
(S.2365, s. 552).
... ders programının kabulü (S.2352, s.
59).
... bölümü öğretim programı (S.2354, s.
1).
Vatandaşlık bilgileri dersi programı
(S.2356, s. 213).
'Science Ortaokul 2' adlı eserin
bakanlığımızca bastırılması (S.2368, s.
747).
Ders geçme ve kredi sistemi uygulaması
(S.2358, s. 269).
Ders geçme ve kredi sistemi uygulaması
hakkında (S.2354, s. 17).

1995	1996	1997
...ders çizelgesinin kabulü (S.2434, s. 613).	...meslek dersleri öğretim programları (S.2641, s. 540).	573 sayılı özel eğitim hakkında kanun hükmünde kararname (S.2477, s. 401).
...derslerine ait programların kabulü (S.365, s. 2445).	...meslek dersleri öğretim programlarının kabulü (S.2453, s. 153).	...haftalık ders çizelgesi (S.2481, s. 646).
...ders çizelgesinin kabulü (S.2440, s. 783).	...meslek dersleri öğretim programları kabulü (S.2465, s. 681).	...Hollandaca dersi programı (S.2473, s. 181).
...öğretim programının kabulü (S.2431, s. 392).	...meslek dersleri öğretim programlarının kabulü (S.2462, s. 569).	...haftalık ders çizelgesi (S.2483, s. 855).
...meslek bilgisi programlarının kabulü (S.2425, s. 132).	...meslek bilgisi dersleri eğitim programlarının kabulü (S.2459, s. 502).	...dersi öğretim programı (S.2472, s. 162).
...dersleri öğretim programlarının kabulü (S.2442, s. 829).	...haftalık ders çizelgesi (S.2464, s. 665).	...okulu öğretim programı (S.2483, s. 822).
...dersleri öğretim programlarının kabulü (S.2425, s. 131).	Ders kitapları inceleme komisyonlarına üye seçimi hakkında yönergenin 13. Maddesinin değiştirilmesi hakkında yönerge (S.2459, s. 503).	...ders çizelgesinin kabulü (S.2483, s. 846).
Çıraklık eğitimi... pansiyonların yönetim yönetmeliği (S.2431, s. 353).	...haftalık ders çizelgesi (S.2463, s. 620).	...öğretim programlarının kabulü (S.2479, s. 482).
...dersleri öğretim programlarının kabulü (S.2428, s. 275).	...haftalık ders çizelgesinin kabulü (S.2463, s. 629).	...ders kitaplarında yer alması gereken 'Atatürkçülükle ilgili konular' (S.2481, s. 643).
Ders geçme ve kredi uygulaması ve sınıf geçme uygulaması (S.2433, s. 586).	...ders kitaplarında yer alması gereken Atatürkçülükle ilgili konular'ın kabulü (S.2457, s. 441).	Çevre, sağlık, trafik ve okuma dersi programları (S.2481, s. 643).
Ders kitapları inceleme komisyonlarına üye seçimi hakkında yönerge (S.2425, s. 132).	...eğitici çalışmalar yönetmeliğinin... değiştirilmesi hakkında yönetmelik (S.2451, s. 105).	...ders çizelgeleri ile bölüm dersleri öğretim programları (S.2482, s. 756).
Ders kitaplarının konu başlıklarında düzenleme (S.2431, s. 396).	...haftalık ders çizelgelerinin kabulü (S.2459, s. 497).	...öğretim programı (S.2481, s. 589).
...öğretim programlarının kabulü (S.2434, s. 612).	...haftalık ders çizelgelerinin kabulü (S.2459, s. 493).	...öğretim programı (S.2481, s. 606).
...ders kitaplarında Atatürkçülük ile ilgili konulara yer verilmesi (S.2437, s. 697).	...dersleri öğretim programları (S.2464, s. 667).	...öğretim programı (S.2481, s. 624).
...Atatürkçülükle ilgili konuların kabulü (S.2433, s. 525).	Kız teknik öğretim olgunlaşma enstitüsü yönetmeliği (S.2463, s. 603).	...dersi öğretim programının kabulü (S.2483, s. 835).
Kitapların hazırlanması ve incelenmesi ile ilgili esaslar (S.2434, s. 605).	MEB sosyal ve kültürel yarışmalar yönetmeliği (S.2446, s. 1).	...haftalık ders çizelgesi (S.2481, s. 643).
...haftalık ders çizelgesinin kabulü (S.2435, s. 629).	MEB ders kitapları yönetmeliğinin değiştirilmesine dair yönetmelik (S.2463, s. 601).	...yazı programının kabulü (S.2482, s. 657).
Mesleki ve teknik ortaöğretim kurumları yönetmeliğinin bazı maddelerinin değiştirilmesine dair yönetmelik (S.2431, s. 390).	MEB Okul öncesi kurumları yönetmeliği (S.2460, s. 511).	...ait haftalık ders çizelgeleri (S.2474, s. 193).
MEB Anadolu Öğretmen Liselerinin Yönetmeliğinin 15. Maddesinin 1. Fıkrasının b bendinin 5. Ve 6. Alt bentlerinin değiştirilmesine dair yönetmelik (S.2438, s. 717).	MEB Ortaöğretim kurumları ortalama yükseltme ve sorumluluk sınavları yönergesi (S.2451, s. 107).	...dersi öğretim programının kabulü (S.2483, s. 786).
MEB Anaokulu, anasınıflı ve uygulama sınıfı yönetmeliğinin bazı maddelerinin değiştirilmesine dair yönetmelik (S.2427, s. 241).	...derslere ait çizelge (S.2447, s. 17).	Lise sağlık bilgisi programının kabulü (S.2469, s. 1).
MEB na bağlı kurumlara ait açma, kapatma ve ad verme yönetmeliğinin bazı maddelerinin değiştirilmesine dair yönetmelik (S.2445, s. 925).	...ait haftalık ders dağıtım çizelgeleri (S.2455, s. 281).	...dersi öğretim programları (S.2483, s. 817).
MEB Ders kitapları yönetmeliği (S.2434, s. 597).	...ait haftalık ders dağıtım çizelgeleri (S.2456, s. 393).	MEB İlköğretim Kurumları Yönetmeliğinin 109. Maddesinin 4. Fıkrasının (e) bendinin yürürlükten kaldırılmasına dair yönetmelik (S.2473, s. 177).
MEB Hizmetiçi Eğitim Merkezleri Yönetmeliği (S.2424, s. 116).	MEB Ortaöğretim Kurumları sınıf geçme yönetmeliğinin bazı maddelerinin değiştirilmesine dair yönetmelik (S.2460, s. 505).	MEB Ders kitapları Yönetmeliğinin 14. Maddesinin değiştirilmesine dair yönetmelik (S.2480, s. 513).
MEB Mesleki Eğitim Merkezi Yönetmeliğinin 64. Maddesinin Değiştirilmesine dair yönetmelik (S.2431, s. 391).	...meslek dersleri öğretim programları (S.2463, s. 617).	...ders kitapları yönetmeliğinin 22. Maddesinin değiştirilmesine dair yönetmelik (S.2475, s. 257).

MEB Milli Eğitim Müdürlükleri Yönetmeliği (S.2424, s. 96).	...dersi programının kabulü (S.2463, s. 628).	...22. Maddesinin 2. Fıkrasının değiştirilmesine dair yönetmelik (S.2479, s. 481).
MEB Ortaöğretim kurumları Ödül ve Disiplin Yönetmeliği (S.2426, s. 213).	...ortaöğretim kurumları yönetmeliğinin bazı maddelerinin değiştirilmesine dair yönetmelik (S.2460, s. 506).	MEB Disiplin Amirleri Yönetmeliğine ekli çizelgeye bazı ilaveler ve değişiklikler yapılması hakkında yönetmelik (S.2473, s. 179).
MEB Ortaöğretim kurumları Sınıf geçme Yönetmeliği (S.2438, s. 701).	...dersleri öğretim programları (S.2463, s. 623).	MEB Gençlik ve izcilik eğitim tesisleri yönetmeliği (S.2471, s. 113).
MEB Ortaöğretim kurumları sınıf geçme kurumlarının 9. Sınıflarına ait haftalık ders dağıtım çizelgeleri (S.2445, s. 926).	15. milli eğitim şurasında alınan kararlar (S.2458, s. 473).	MEB İlköğretim kurumları yönetmeliğinin bazı maddelerinin değiştirilmesine dair yönetmelik (S.2481, s. 577).
...dersi programının kabulü (S.2444, s. 893).	Öğretmen ve Eğitim Uzmanı Yetiştiren Yükseköğretim kurumlarında parasız yatılı veya burslu öğrenci okutma ve bunlara yapılacak sosyal yardımlara ilişkin yönetmeliğin bazı maddelerinin değiştirilmesine dair yönetmelik (S.2461, s. 537).	...ders kitapları forma sayıları (S.2475, s. 258).
MEB öğrenci disiplin kurulu yönetmeliği (S.2425, s. 129).	Öğretmenliğe atanacakların atamalarına esas olan branşlarıyla mezun oldukları yükseköğretim programları ve aylık karşılığı okutacakları dersler (S.2456, s. 394).	...ortalama yükseltme ve sorumluluk sınavları yönergesinin bazı maddelerinin değiştirilmesine dair yönetmelik (S.2480, s. 516).
...okulları yönetmeliği (S.2431, s. 365).	...haftalık ders çizelgeleri (S.2466, s. 716).	...dersi öğretim programı (S.2470, s. 65).
...lise yönetmeliğinin... değiştirilmesine dair yönetmelik (S.2437, s. 693).	...haftalık ders çizelgelerinin kabulü (S.2448, s. 49).	...dersi öğretim programı (S.2470, s. 66).
MEB yaygın eğitim enstitüsü yönetmeliği (S.2431, s. 382).	...ders çizelgesinin kabulü (S.2465, s. 686).	...dersi öğretim programı (S.2470, s. 66).
...ortaöğretim kurumları yönetmeliğinin... değiştirilmesine dair yönetmelik (S.2437, s. 694).	...haftalık ders çizelgesinin kabulü (S.2459, s. 489).	...dersi öğretim programı (S.2470, s. 67).
...okullar yönetmeliğinin... değiştirilmesine dair yönetmelik (S.2347, s. 695).	Özel kurslar tıp yönetmeliğinin 29. Maddesinin değiştirilmesine dair yönetmelik (S.2451, s. 106).	...ders programları (S.2470, s. 68).
MEB 'na bağlı kurum yöneticileri atama yönetmeliği (S.2441, s. 799).	Teknik lise yönetmeliğinin bazı maddelerinin değiştirilmesine dair yönetmelik (S.2449, s. 65).	MEB Ortaöğretim kurumları sınıf geçme yönetmeliğinin bazı maddelerinin değiştirilmesine dair yönetmelik (S.2480, s. 514).
MEB' na bağlı okul ve kurum öğretmenlerinin atama ve yer değiştirme yönetmeliğinin bazı maddelerinin değiştirilmesi hakkında yönetmelik (S.2424, s. 81).	Uluslararası BAKALORYA (IB) Programları Türkçe-Matematik Alanı ile Fen Bilimleri Alanı haftalık ders çizelgelerinin kabulü (S.2466, s. 713).	...ders programları adlarının listesi (S.2483, s. 864).
MEB' na bağlı özel öğretim kurumları yönetmeliğinin bazı maddelerinin değiştirilmesine dair yönetmelik (S.2441, s. 797).		...dersi öğretim programı (S.2478, s. 449).
MEM leri program hazırlama ve geliştirme komisyonları çalışma yönergesi (S.2428, s. 275).		...dersi öğretim programı (S.2478, s. 450).
Milli Eğitim Şurası yönetmeliği (S.2439, s. 733).		MEB Sicil amirleri yönetmeliğine ekli çizelgeye bazı ilaveler ve değişiklikler yapılması hakkında yönetmelik (S.2473, s. 179).
15. milli eğitim şurası' nın toplanma tarihinin değiştirilmesi (S.2433, s. 585).		MEB bazı özel öğretim kurumları yönetmeliğinin bazı maddelerinin değiştirilmesine dair yönetmelik (S.2472, s. 145).
Ortaöğretim kurumlarında sınıf geçme yönetmeliğine göre kullanılacak basılı evrak (S.531-8191, s.2445).		Motorlu taşıt sürücülere kursu yönetmeliğinin bazı maddelerinin değiştirilmesine dair yönetmelik (S.2483, s. 785).
Özel dershaneler tip yönetmeliğinin... bendi eklenmesi hakkında yönetmelik (S.2428, s. 273).		Okul spor kolları yönetmeliğinin bazı maddelerinin değiştirilmesine dair yönetmelik (S.2477, s. 407).
...özel kurslar tip yönetmeliğinin... bendi eklenmesi hakkında yönetmelik (S.2428, s. 274).		...bölümlerine ait haftalık ders çizelgeleri (S.2470, s. 76).
Özel okullar çerçeve yönetmeliği (S.2440, s. 765).		...haftalık ders çizelgelerinin kabulü (S.2483, s. 849).
Resim-iş dersi kitaplarının forma sayıları		'Sağlık haftası' olarak kutlanan haftanın

(S.2427, s. 242).

...dersleri öğretim programlarının kabulü
(S.2440, s. 784).

...dersi programı ile ilgili değişikliklerin
kabulü (S.2437, s. 696).

Adaylık eğitimi (S.2436, s. 645).

MEB merkezi sistem sınav yönergesi
(S.2441, s. 814).

'sağlık ve sosyal güvenlik haftası' olarak
kutlanması (S.2472, s. 148).

...kitaplarındaki alıntı parçalar (S.2490, s.
92).

1999	2000	2001
Anadolu meslek lisesi yat kaptanlığı bölümü haftalık ders çizelgesi ve öğretim programları (S.2505, s. 869).	...öğretim programının kabulü (S.2512, s. 492).	Anadolu öğretmen lisesi haftalık ders çizelgelerinin kabulü (S.2528, s. 497).
Anadolu öğretmen lisesi eğitim sosyolojisi dersi öğretim programının kabulü (S.2499, s. 223).	...öğretim programının kabulü (S.2512, s. 492).	...haftalık ders çizelgeleri ve öğretim programları (S.2530, s. 617).
Anadolu öğretmen lisesi eğitim yönetimi dersi öğretim programının kabulü (S.2499, s. 224).	...öğretim programının kabulü (S.2512, s. 490).	...haftalık ders çizelgesi (S.2530, s. 616).
Anadolu öğretmen lisesi eğitimde ölçme ve değerlendirme dersi öğretim programının kabulü (S.2499, s. 223).	...öğretim programındaki değişikliğin kabulü (S.2514, s. 614).	...haftalık ders çizelgeleri ve öğretim programları (S.2530, s. 613).
Bilkent üniversitesi müzik ve sahne sanatları fakültesi müzik hazırlık ilköğretim okulu yönetmeliği (S.2505, s. 834).	...öğretim programının kabulü (S.2512, s. 491).	...haftalık ders çizelgesi (S.2530, s. 621).
Bilkent üniversitesi müzik ve sahne sanatları fakültesi müzik hazırlık okulu (S.lise devresi) yönetmeliği (S.2505, s. 834).	...dersi öğretim programındaki değişikliklerin kabulü (S.2514, s. 611).	Bilkent Üniversitesi Müzik ve Sahne Sanatları Fakültesi Müzik Hazırlık Okulu (Lise devresi) Yönetmeliğinde değişiklik yapılmasına dair yönetmelik (S.2520, s. 1).
...kurs eğitim programlarının kabulü (S.2506, s. 965).	...dersi öğretim programının kabulü (S.2512, s. 494).	...dersleri eğitim programlarının kabulü (S.2529, s. 576).
...kurs eğitim programlarının kabulü (S.2504, s. 552).	...dersi öğretim programının kabulü (S.2512, s. 491).	...dersleri eğitim programlarının kabulü (S.2527, s. 465).
...haftalık ders çizelgesi (S.2504, s. 559).	...dersi öğretim programının kabulü (S.2512, s. 493).	...dersleri eğitim programlarının kabulü (S.2530, s. 642).
...haftalık ders çizelgesi (S.2504, s. 553).	...dersi öğretim programının kabulü (S.2512, s. 490).	...dersleri eğitim programlarının kabulü (S.2529, s. 580).
...okulu yönetmeliğinde değişiklik yapılmasına dair yönetmelik (S.2496, s. 8).	...dersi öğretim programının kabulü (S.2512, s. 493).	Halk eğitim merkezleri Avcı Eğitimi Kursu Eğitim Programının kabulü (S.2522, s. 114).
İlköğretim kurumlarının öğretim programları ile ders kitaplarında yer alması gereken 'Atatürkçülükle ilgili konular' ın kabulü (S.2504, s. 601).	...bölümü haftalık ders çizelgesi (S.2519, s. 1205).	İlköğretim kurumları müzik ders kitaplarının forma sayıları (S.2521, s. 49).
İlköğretim okulu 4.5.6.7. ve 8. Sınıf yabancı dil (İtalyanca) öğretim programı (S.2501, s. 321).	...haftalık ders çizelgeleri (S.2515, s. 677).	...haftalık ders saatlerinin değiştirilmesi (S.2529, s. 573).
İlköğretim okulu 6. 7. ve 8. Sınıf ikinci yabancı dil dersi (S.Almanca) öğretim programı (S.2504, s. 570).	...haftalık ders çizelgesi (S.2510, s. 318).	...haftalık ders çizelgesi ve öğretim programları (S.2530, s. 627).
İlköğretim Türkiye Cumhuriyeti İnkılap Tarihi ve Atatürkçülük Dersi Öğretim Programı ile ilgili değişikliğin kabulü (S.2501, s. 320).	...dersi öğretim programlarının kabulü (S.2510, s. 320).	...dersi öğretim programlarının kabulü (S.2523, s. 273).
İlköğretim ve ortaöğretim kurumlarının... ile ilgili konuların kabulü (S.2506, s. 953).	...dersi öğretim programlarının kabulü (S.2515, s. 697).	...alanlarına ait haftalık ders çizelgeleri (S.2530, s. 630).
İmam hatip, Anadolu imam hatip ve yabancı dil ağırlıklı imam hatip liseleri meslek dersleri öğretim programları (S.2501, s. 331).	...dersi öğretim programında yapılan değişikliklerin kabulü (S.2511, s. 459).	...alanlarına ait çerçeve öğretim programları ile haftalık ders çizelgeleri (S.2530, s. 609).
...dersleri öğretim programları (S.2504, s. 561).	...dersleri öğretim programlarının kabulü (S.2515, s. 680).	MEB Açık ilköğretim okulu yönetmeliği (S.2530, s. 644).
...haftalık ders çizelgeleri (S.2504, s. 555).	...ait eğitim programının kabulü (S.2516, s. 815).	MEB Bilim ve Sanat Merkezleri Yönergesi (S.2530, s. 668).
...öğretim programları (S.2504, s. 563).	...eğitim programının kabulü (S.2512, s. 494).	MEB Okul kütüphaneleri yönetmeliği (S.2529, s. 561).
...dersi öğretim programının kabulü (S.2501, s. 321).	...öğretim programında yapılan değişiklikler (S.2514, s. 610).	MEB Ortaöğretim kurumları ortalama yükseltme ve sorumluluk sınavları yönergesinin bazı maddelerinin değiştirilmesine dair yönerge (S.2523, s. 274).
MEB Anadolu Güzel Sanatlar Liseleri Yönetmeliği (S.2505, s. 799).	...öğretim programında yapılan değişikliklerin kabulü (S.2511, s. 456).	MEB Ortaöğretim kurumları sınıf geçme yönetmeliğinde değişiklik yapılmasına dair yönetmelik (S.2529, s. 572).
MEB Anadolu Liseleri Öğretmenlerinin Seçimi ve Atamalarına İlişkin Yönetmelik (S.2507, s. 1041).	...dersleri öğretim programlarının kabulü (S.2517, s. 866).	MEB Özel kurslar tip yönetmeliği (S.2528, s. 512).
MEB Ders kitapları yönetmeliğinde değişiklik yapılmasına dair yönetmelik (S.2498, s. 131).	...kursu eğitim programlarının kabulü (S.2519, s. 1204).	MEB Rehberlik ve Psikolojik danışma hizmetleri yönetmeliği (S.2524, s. 306).
MEB Eğitim araçları inceleme yönetmeliği (S.2504, s. 497).	...kursu eğitim programının kabulü (S.2518, s. 998).	...dersi öğretim programlarının kabulü (S.2520, s. 3).

MEB Fen liseleri yönetmeliği (S.2497, s. 73).	...kursu eğitim programının kabulü (S.2517, s. 877).	...sınıflarına ait haftalık ders çizelgeleri (S.2530, s. 623).
MEB Fen liseleri yönetmeliğinde değişiklik yapılmasına dair yönetmelik (S.2498, s. 130).	...kursu eğitim programlarının kabulü (S.2518, s. 999).	...dersi öğretim programı (S.2530, s. 623).
MEB İlköğretim müfettişleri başkanlıkları yönetmeliği (S.2505, s. 805).	...dersi öğretim programının kabulü (S.2515, s. 698).	Türk-Japon vakfı özel Japonca dil öğretim kurs programının kabulü (S.2522, s. 113).
MEB Kız Teknik Öğretim Olgunlaşma Enstitüsü yönetmeliğinde değişiklik yapılmasına dair yönetmelik (S.2504, s. 506).	...dersi öğretim programlarının uygulamadan kaldırılması (S.2513, s. 30).	...öğretim programlarının kabulü (S.2528, s. 506).
MEB Otistik çocuklar eğitim programı (S.2502, s. 406).	...öğretim programlarının kabulü (S.2517, s. 911).	...haftalık ders çizelgelerinin kabulü (S.2528, s. 507).
...yönetmeliğinde değişiklik yapılmasına dair yönetmelik (S.2496, s. 1).	...öğretim programlarının kabulü (S.2518, s. 1000).	2001 mali yılı bütçe kanunundaki döner sermayelerle ilgili hususlar (S.2522, s. 142).
...haftalık ders çizelgesi (S.2496, s. 32).	...dersi öğretim programının kabulü (S.2515, s. 696).	2001-2002 öğretim yılında okutulacak ilköğretim ve ortaöğretim ders kitapları (S.2525, s. 369).
MEB Yabancı dil ağırlıklı liseler yönetmeliği (S.2505, s. 793).	...kurs programının kabulü (S.2518, s. 998).	Açılacak kurslar ve kodlama işlemleri (S.2524, s. 331).
MEB na bağlı okul ve kurumların yönetici ve öğretmenlerin norm kadrolarına ilişkin yönetmelik (S.2505, s. 857).	...kurs programlarının kabulü (S.2517, s. 868).	Anadolu liselerine öğretmen seçimi (S.2521, s. 94).
MEB na bağlı özel öğretim kurumları yönetmeliğinde değişiklik yapılmasına dair yönetmelik (S.2505, s. 835).	...öğretim programlarının kabulü (S.2509, s. 292).	Anadolu liselerine öğretmen atanması (S.2521, s. 97).
...öğretim programlarının değişen üniteleri (S.2500, s. 278).	...öğretim programının kabulü (S.2516, s. 812).	Bilgi teknolojilerinin kullanımı (S.2526, s. 446).
Okul Öncesi Eğitim Kurumları Yönetmeliğinde değişiklik yapılmasına dair yönetmelik (S.2505, s. 833).	...öğretim programının kabulü (S.2516, s. 814).	Bölüm atölye ve laboratuvar şeflikleri (S.2526, s. 433).
Okul öncesi ilköğretim, orta öğretim kurumlarının bina ve tesisleri ile ilk ve ortaöğretim öğrencilerinin devam ettiği kurs dersane ve diğer resmi veya özel öğretim kurumlarının hâpishane ve umuma açık yerlere olan uzaklıklarının belirlenmesi ve kazanılmış haklarının korunmasına dair yönetmelik (S.2498, s. 127).	...öğretim programının kabulü (S.2516, s. 815).	Çok programlı liseler (S.2530, s. 697).
On altıncı eğitim şurasında alınan kararlar (S.2500, s. 265).	...öğretim programlarının kabulü (S.2508, s. 163).	Çok programlı lise yönergeleri (S.2530, s. 1).
On altıncı milli eğitim şurası kararlarının uygulanmasına ilişkin icra planı (S.2504, s. 673).	MEB Ortaöğretim kurumları sınıf geçme yönetmeliğinde değişiklik yapılmasına dair yönetmelik (S.2510, s. 316).	Çok programlı lise yönergeleri (S.2530, s. 684).
Ortaöğretim kurumlarına ait araştırma teknikleri dersi öğretim programının kabulü (S.2499, s. 202).	...dersi öğretim programının kabulü (S.2519, s. 1166).	Ders çizelgeleri (S.2523, s. 286).
...öğretim programının kabulü (S.2499, s. 213).	MEB Anadolu Öğretmen Liseleri yönetmeliğinde değişiklik yapılması hakkında yönetmelik (S.2519, s. 1153).	Döner sermaye harcamalarında ihale yetkisi (S.2522, s. 141).
...haftalık ders çizelgesi (S.2504, s. 566).	...haftalık ders çizelgeleri (S.2515, s. 699).	DÖSE Bilgisayar Programı 2000 versiyonu (S.2522, s. 152).
...haftalık ders çizelgesi (S.2504, s. 568).	MEB Anadolu Mesleki ve Teknik Orta Öğretim Kurumları Yönetmeliği (S.2516, s. 796).	DÖSE İşletmeleri sene sonu idare hesapları (S.2522, s. 132).
...dersleri öğretim programları (S.2502, s. 401).	...dersi öğretim programının kabulü (S.2508, s. 169).	DÖSE İşletmelerinin 2000 mali yılı bilanço karından makine ve teçhizat alımı (S.2522, s. 140).
...haftalık ders çizelgesi (S.2504, s. 564).	MEB Eğitim araçları inceleme yönetmeliğinde değişiklik yapılması (S.2510, s. 313).	Genel uygun görüş ve kredili satış izni (S.2522, s. 150).
...haftalık ders çizelgesi (S.2504, s. 563).	...uzman ve usta öğreticiler hakkında yönetmelik ve değişiklik yapılmasına dair yönetmelik (S.2519, s. 1158).	Halk eğitimi iş birliği ve planlama kurulları (S.2524, s. 350).
Yabancı dil alanı (S.2505, s. 871).	...öğretim programının kabulü (S.2517, s. 869).	İlköğretim Türkçe 7 (S.2522, s. 207).
Yetişkinler teknik eğitim merkezi yönetmeliğinde değişiklik yapılmasına dair yönetmelik (S.2496, s. 13).	MEB Ortaöğretim kurumları sınıf geçme yönetmeliğinde değişiklik yapılmasına dair yönetmelik (S.2516, s. 785).	...yaygın eğitim amaçlı kurslar yönergeleri (S.2521, s. 51).
1999 mali yılı bütçe kanunu yürürlüğe girinceye kadar DÖSE işletmelerinde uygulanacak alım limitleri ve diğer hususlar (S.2498, s. 135).	MEB Özel Eğitim Hizmetleri Yönetmeliği (S.2509, s. 241).	Koordinatör bölüm şefliği (S.2527, s. 466).

1999–2000 öğretim yılında okutulacak ilköğretim ve ortaöğretim kurumları ders kitapları (S.2503, s. 433).	MEB Talim ve Terbiye Kurulu Başkanlığı yönetmeliğinde değişiklik yapılmasına dair yönetmelik (S.2508, s. 1).	MEB Personel izin yönergesi değişikliği (S.2526, s. 444).
Afetlerde uygulanacak rehberlik ve psikolojik danışma hizmetleri yönergesi (S.2505, s. 872).	MEB Taşımali İlköğretim Yönetmeliği (S.2512, s. 481).	MEB Personeli izin yönergesi (S.2522, s. 115).
Anadolu liseleri öğretmenleri sınav yönetmeliği (S.2501, s. 313).	MEB Taşımali İlköğretim Yönetmeliğinde değişiklik yapılmasına dair yönetmelik (S.2516, s. 813).	MEB İlköğretim Müfettişleri Başkanlıkları (S.2521, s. 65).
Döner sermaye harcamalarında ihale yetkisi (S.2498, s. 132).	... öğretmen olarak atanacakların atamalarına esas olan alanlar ile mezun oldukları yüksek öğretim programları ve aylık karşılığı okutacakları derslere ilişkin esaslar (S.2511, s. 452).	Rehberlik ve Teftiş Yönergesi Seminer Faaliyetleri (S.2530, s. 714).
DÖSE İşletmeleri Sene Sonu idare hesapları (S.2497, s. 83).	...laboratuvar çalışmalarının yabancı dil destekli yapılabilmesi hususlarının kabulü (S.2511, s. 452).	Sınıf geçme sistemi uygulayan Anadolu otelcilik ve turizm meslek lisesi öğrencilerinin okul ve işletmelerde mesleki eğitim yönergesi (S.2530, s. 659).
Genel uygun görüş (S.2498, s. 133).	...rehberlik programının kabulü (S.2514, s. 611).	Sipariş usulüne göre alan/bölüm seçmeli ve seçmeli ders kitabı yazdırılması (S.2523, s. 278).
Halk eğitim faaliyetleri (S.2505, s. 883).	Özel dershaneler tip yönetmeliği (S.2514, s. 615).	Uygun görüş (S.2522, s. 151).
...dersi öğretim programı (S.2506, s. 1012).	...kursu programlarının kabulü (S.2519, s. 1182).	Vitray teknikleri adlı ders kitabı (S.2527, s. 495).
İLKESAN Seçimleri (S.2499, s. 201).	...haftalık ders çizelgesi (S.2511, s. 449).	
İş makineleri kullanma sertifikası (operatörlük belgesi) ile ilgili esaslar (S.2500, s. 282).	...dersi öğretim programının kabulü (S.2517, s. 899).	
Madde bağımlılığı (S.2501, s. 336).	...kursu programının kabulü (S.2519, s. 1203).	
MESEV ALO KAN Projesi Uygulaması (S.2501, s. 338).	...dersi öğretim programının kabulü (S.2518, s. 993).	
Mesleki ve Eğitim Fuarı Yönergesi (S.2497, s. 78).	Özel okullar çerçeve yönetmeliğinde değişiklik yapılmasına dair yönetmelik (S.2516, s. 804).	
MEB Eğitim Bölgeleri ve Eğitim Kurulları Yönergesi (S.2506, s. 1002).	...kurs programlarının kabulü (S.2514, s. 615).	
MEB Fen liseleri yönergesi (S.2505, s. 876).	...kurs programlarının kabulü (S.2517, s. 865).	
MEB Merkezi Sistem Sınav Yönergesi (S.2496, s. 38).	Polis koleji haftalık ders çizelgesi (S.2515, s. 673).	
MEB Mesleki ve Teknik Orta Öğretim Kurumları öğrencilerinin okul ve işletmelerde Meslek Eğitim Yönetmeliğine ait belgeler (S.2499, s. 225).	...haftalık ders çizelgesi (S.2517, s. 878).	
MEB Müfredat Laboratuvar Okulu Uygulamalarının Yaygınlaştırılmasına ilişkin yönerge (S.2506, s. 989).	...öğretim programları (S.2517, s. 884).	
MEB Öğretmen ve Yöneticilerinin Ders ve Ek ders saatlerine ilişkin esaslar (S.2496, s. 21).	...dersi öğretim programının kabulü (S.2515, s. 696).	
MEB Personeline Takdir ve Teşekkür Belgesi verilmesine ilişkin yönerge (S.2506, s. 985).	...dersi öğretim programının kabulü (S.2515, s. 697).	
MEB Toplam Kalite Yönetimi Uygulama Yönergesi (S.2506, s. 998).	...dersi öğretim programının kabulü (S.2515, s. 698).	
MEB Yayınlar Dairesi Başkanlığınca satın alınacak ve yayınevlerine satılacak eserlerin tespit komisyonu yönergesi (S.2496, s. 35).	...dersleri öğretim programları (S.2514, s. 609).	
...ilişkin sponsorluk yönergesi (S.2500, s. 279).	...haftalık ders çizelgesi (S.2517, s. 910).	
Onarım ve Tadilat teklifleri ile harcamalarda dikkat edilmesi gereken hususlar (S.2502, s. 407).	...öğretim programlarının kabulü (S.2519, s. 1160).	
Örgün ve yaygın eğitim kurumlarındaki öğretmen ve öğrencilere doğal afetlerin... konusunda... göstermeleri gereken tutum ve davranışları kazandıracak eğitim faaliyetlerinin planlanması ve uygulanması ile ilgili protokol (S.2500, s. 286).	...dersi öğretim programı (S.2519, s. 1202).	
Sipariş usulüne göre alan/bölüm alan/bölüm seçmeli ve seçmeli ders kitabı yazdırılması (S.2500, s. 289).	...dersleri öğretim programlarının kabulü (S.2519, s. 1165).	

TC MEB ile Ortadoęu Teknik Üniversitesi
arasında Fen liseleri ile ilgili olarak
düzenleme işbirliği protokolü (S.2505, s.
881).
Takdir, Teşekkür ve Onur Belgeleri
(S.2501, s. 332).

2002	2004	2005
...kurs programının kabulü (S.2538, s. 556).	...kurs programları (S.25559, s. 285).	İlkokul Öğretmenleri Sağlık ve Sosyal Yardım Sandığı İkraz Yönetmeliğinde Değişiklik Yapılmasına İlişkin Yönetmelik (S.2573, s. 367).
'Ermeni sorunu' ile ilgili konuların ilköğretim 5. ve 7. Sınıf sosyal bilgiler dersi öğretim programlarında yer alması (S.2538, s. 545).	...haftalık ders çizelgelerine ikinci yabancı dil dersinin ilave edilmesi (S.2560, s. 365).	Kurum Açılması ve Kapatılmasına İlişkin Esaslarda Değişiklik Yapılmasına Dair Esaslar (S.2569, s. 124).
'Ermeni, Yunan-Pontus ve Süryaniler' ile ilgili konuların orta öğretim tarih 1, tarih 2 ve TC İnkılap tarihi ve Atatürkçülük Dersi Öğretim Programlarında Yer Alması (S.2538, s. 530).	...öğretim programları (S.2560, s. 376).	Kurum Açılması ve Kapatılmasına İlişkin Esaslarda Değişiklik Yapılmasına Dair Esaslar (S.2573, s. 370).
Girişimcilik kurs programının kabulü (S.2538, s. 530).	...öğretim programları (S.2564, s. 822).	Kurum Açılması ve Kapatılmasına İlişkin Esaslarda Değişiklik Yapılmasına Dair Esaslar (03/05/2005 tarih ve 13 sayılı Müdürlük Kurulu Kararı) (S.2575, s. 606).
Güvenlik sistemleri tanıtımı kurs programının kabulü (S.2538, s. 557).	...öğretim programları (S.2564, s. 819).	Kurum Açılması ve Kapatılmasına İlişkin Esaslarda Değişiklik Yapılmasına Dair Esaslar (S.2579, s. 956).
Güzel konuşma ve yazma kurs programının kabulü (S.2538, s. 557).	...eğitim programının kabulü (S.2566, s. 959).	Mesleki ve Teknik Eğitim Yönetmeliğinde Değişiklik Yapılmasına Dair Yönetmelik (S.2568, s. 21).
3. sınıf elektrik tesisatçılığı yetki belgesi kurs programının kabulü (S.2538, s. 556).	...haftalık ders çizelgesi (S.2565, s. 893).	MEB Anadolu İmam Hatip Liseleri Yönetmeliği (S.2573, s. 348).
Modelist kalıpcılık 2 ve bilgisayar destekli modelist kalıpcılık 2 kurs programlarının kabulü (S.2538, s. 559).	...dersleri öğretim programları (S.2565, s. 888).	Millî Eğitim Bakanlığı Anadolu Liseleri Yönetmeliğinde Değişiklik Yapılmasına Dair Yönetmelik (S.2568, s. 1).
Özel okullar çerçeve yönetmeliğinde değişiklik yapılmasına dair yönetmelik (S.2538, s. 513).	...dersleri öğretim programları (S.2560, s. 362).	Millî Eğitim Bakanlığı Anadolu Liseleri Yönetmeliğinde Değişiklik Yapılmasına Dair Yönetmelik, Millî Eğitim Bakanlığı Yabancı Dil Ağırlıklı Liseler Yönetmeliğinde Değişiklik Yapılmasına Dair Yönetmelik, Millî Eğitim Bakanlığı Anadolu Öğretmen Liseleri Yönetmeliğinde Değişiklik Yapılmasına Dair Yönetmelik, Millî Eğitim Bakanlığı Anadolu İmam-Hatip Liseleri Yönetmeliğinde Değişiklik Yapılmasına Dair Yönetmelik (S.2576, s. 638).
...kurs programlarının kabulü (S.2538, s. 558).	...kurs programları (S.2562, s. 648).	Millî Eğitim Bakanlığı Anadolu Liseleri Yönetmeliğinde Değişiklik Yapılmasına Dair Yönetmelik (S.2578, s. 865).
3308 sayılı mesleki eğitim kanununun 9. Maddesinin uygulanmasına ilişkin yönerge (S.2540, s. 726).	...haftalık ders çizelgeleri (S.2560, s. 356).	Millî Eğitim Bakanlığı Anadolu Öğretmen Liseleri Yönetmeliğinde Değişiklik Yapılmasına Dair Yönetmelik (S.2569, s. 116).
3308 sayılı mesleki eğitim kanununun geçici 1. Ve 2. Maddelerinin uygulanmasına ilişkin yönerge (S.2540, s. 732).	...öğretim programı (S.2563, s. 702).	Millî Eğitim Bakanlığı Ders Kitapları ve Eğitim Araçları Yönetmeliğinde Değişiklik Yapılmasına Dair Yönetmelik (S.2571, s. 233).
36-72 aylık çocuklar için okul öncesi eğitim programının kabulü (S.2537, s. 461).	...öğretim programı (S.2565, s. 891).	Millî Eğitim Bakanlığı Fen Liseleri Yönetmeliğinde Değişiklik Yapılmasına Dair Yönetmelik (S.2571, s. 225).
...öğretim programının kabulü (S.2536, s. 313).	...öğretim programı (S.2563, s. 708).	Millî Eğitim Bakanlığı İlköğretim Kurumları Yönetmeliğinde Değişiklik Yapılmasına Dair Yönetmelik (S.2575, s. 481).
...dersi öğretim programı (S.2542, s. 882).	...öğretim programı (S.2563, s. 707).	Millî Eğitim Bakanlığı İlköğretim ve Ortaöğretim Kurumları Sosyal Etkinlikler Yönetmeliği (S.2569, s. 81).
...kurs programının kabulü (S.2542, s. 890).	...öğretim programı (S.2563, s. 705).	Millî Eğitim Bakanlığı İlköğretim ve Ortaöğretim Kurumları Sosyal

...eđitim programlarının kabulü (S.2540, s. 744).	...öđretim programları ile ders kitaplarında yer alması gereken 'Atatürkçülük' ile ilgili konular (S.2563, s. 704).	Etkinlikler Yönetmeliđinde Deđişiklik Yapılmasına Dair Yönetmelik (S.2576, s. 633). Millî Eğitim Bakanlığı Okul-Aile Birliđi Yönetmeliđi (S.2573, s. 354).
...dersi öđretim programları (S.2532, s. 2).	...eđitim programı (S.2565, s. 892).	Millî Eğitim Bakanlığı Orta Öđretim Kurumları Sınıf Geçme ve Sınav Yönetmeliđinde Deđişiklik Yapılmasına Dair Yönetmelik (S.2569, s. 121).
...dersi öđretim programları (S.2534, s. 168).	...dersi öđretim programı (S.2563, s. 709).	Millî Eğitim Bakanlığı Orta Öđretim Kurumları Sınıf Geçme ve Sınav Yönetmeliđinde Deđişiklik Yapılmasına Dair Yönetmelik (S.2578, s. 867).
...dersi kitaplarının forma sayılarının artırılması (S.2537, s. 460).	...öđretim programı (S.2563, s. 706).	Millî Eğitim Bakanlığı Öđretmen Evleri, Öđretmen Evi ve Akşam Sanat Okulları, Öđretmen Lokalleri ve Sosyal Tesisler Yönetmeliđi (S.2579, s. 913).
...ders kitaplarının forma sayısı üst sınırlarının birer forma artırılması (S.2542, s. 908).	...haftalık ders çizelgeleri (S.2563, s. 691).	Millî Eğitim Bakanlığı Özel Akşam Liseleri Yönetmeliđinde Deđişiklik Yapılmasına Dair Yönetmelik (S.2571, s. 231).
...haftalık ders çizelgelerinin kabulü (S.2537, s. 448).	...haftalık ders çizelgesi (S.2564, s. 820).	Millî Eğitim Bakanlığı Özel Eğitim Hizmetleri Yönetmeliđinde Deđişiklik Yapılmasına Dair Yönetmelik (S.2568, s. 5).
...haftalık ders çizelgesinin kabulü (S.2536, s. 314).	Kürtçe kurs programı (S.2557, s. 161).	Millî Eğitim Bakanlığı Özel Kurslar Tip Yönetmeliđinde Deđişiklik Yapılmasına Dair Yönetmelik (S.2573, s. 345).
Mesleki ve Teknik Eğitim Yönetmeliđi (S.2539, s. 593).	... dersleri öđretim programları (S.2563, s. 701).	Millî Eğitim Bakanlığı Sosyal Bilimler Liseleri Yönetmeliđinde Deđişiklik Yapılmasına Dair Yönetmelik (S.2571, s. 228).
...haftalık ders çizelgeleri ile çerçeve öđretim programları (S.2541, s. 828).	Mesleki Eğitim ve Öđretim Sisteminin Güçlendirilmesi Projesi (S.MEGEP) kapsamındaki... okullarında pilot olarak uygulanacak çerçeve program... haftalık ders çizelgesi ile... derslerine ait modüllerin kabulü (S.2564, s. 824).	Millî Eğitim Bakanlığı Spor Liseleri Yönetmeliđi (S.2569, s. 108).
MEB Okul Öncesi Eğitim Kurumları Yönetmeliđi (S.2534, s. 145).	...öđretim programında bazı deđişikliklerin yapılması (S.2562, s. 649).	Millî Eğitim Bakanlığı Taşınmalı İlköđretim Yönetmeliđinde Deđişiklik Yapılmasına Dair Yönetmelik (S.2573, s. 346).
MEB Ortaöđretim kurumları ödül ve disiplin Yönetmeliđi'nde deđişiklik yapılmasına dair yönetmelik (S.2534, s. 165).	...dersleri öđretim programları (S.2565, s. 896).	Millî Eğitim Bakanlığı Teftiş Kurulu Yönetmeliđinde Deđişiklik Yapılmasına Dair Yönetmelik (S.2570, s. 193).
MEB Ortaöđretim kurumları öđrenci nakil ve geçiş yönergesi (S.2539, s. 691).	...dersi öđretim programlarının kabulü (S.2563, s. 703).	Millî Eğitim Bakanlığı Yabancı Dil Ağırlıklı Liseler Yönetmeliđinde Deđişiklik Yapılmasına Dair Yönetmelik (S.2568, s. 16).
MEB Özel Eğitim Hizmetleri Yönetmeliđinde deđişiklik yapılmasına dair yönetmelik (S.2534, s. 164).	Özel, özel eğitim kurumları... çerçeve programı (S.2564, s. 826).	Millî Eğitim Bakanlığına Bađlı Eğitim Kurumlarına Öđretmen Olarak Atanacakların Atamalarına Esas Olan Alanlar ile Mezun Oldukları Yüksek Öđretim Programları ve Aylık Karşılıđı Okutacakları Derslere İlişkin Esaslarda Deđişiklik Yapılmasına Dair Yönetmelik (S.2570, s. 196).
MEB Özel Öđrenci Etüt Eğitim Merkezi Tip Yönetmeliđi (S.2538, s. 514).	Pedagojik formasyonu olmayan öđretmenler için pedagojik formasyon kursu programı (S.2567, s. 1130).	Millî Eğitim Bakanlığına Bađlı Eğitim Kurumlarına Öđretmen Olarak Atanacakların Atamalarına Esas Olan Alanlar ile Mezun Oldukları Yüksek Öđretim Programları ve Aylık Karşılıđı Okutacakları Derslere İlişkin Esaslarda Deđişiklik Yapılmasına Dair Esaslar

MEB na bağı kurumlara ait açma kapatma ve ad verme yönetmeliğinde değişiklik yapılmasına dair yönetmelik (S.2535, s. 265).	...haftalık ders çizelgesi (S.2562, s. 641).	(S.2573, s. 368). Millî Eğitim Bakanlığına Bağlı Eğitim Kurumlarına Öğretmen Olarak Atanacakların Atamalarına Esas Olan Alanlar ile Mezun Oldukları Yüksek Öğretim Programları ve Aylık Karşılığı Okutacakları Derslere İlişkin Esaslarda Değişiklik Yapılmasına Dair Esaslar (S.2578, s. 873).
MEB na bağı kurumlara ait açma kapatma ve ad verme yönetmeliğinde değişiklik yapılmasına dair yönetmelik (S.2541, s. 817).	...haftalık ders çizelgesi (S.2562, s. 641).	Adalet Meslek Lisesi Haftalık Ders Çizelgesi (S.2577, s. 767).
MEB' na bağı öğretim kurumlarına öğretmen olarak atanacakların atamalarına esas olan alanlar ile mezun oldukları yükseköğretim programları ve aylık karşılığı okutacakları derslere ilişkin esaslarda dair esaslar (S.2540, s. 747).	...haftalık ders çizelgesi (S.2564, s. 827).	Anadolu Meslek Liseleri Ayakkabıcılık Bölümü Seçmeli İtalyanca Dersi (10 ve 11. Sınıf) Öğretim Programı (S.2576, s. 693).
MEB' na bağı özel öğretim kurumları yönetmeliğinde değişiklik yapılmasına dair yönetmelik (S.2541, s. 820).	...dersleri öğretim programları (S.2565, s. 887).	Anadolu Meslek Lisesi Lojistik Bölümü Haftalık Ders Çizelgesi ile Bölüm Dersleri Öğretim Programları (S.2576, s. 688).
Müzikal tiyatro dersi öğretim programı (S.2540, s. 723).	...haftalık ders çizelgesi (S.2565, s. 885).	Anadolu Meslek Lisesi Plastik Teknolojisi Bölümü Haftalık Ders Çizelgesi ile 11. Sınıf Meslek Dersleri Öğretim Programları (S.2576, s. 684).
Okul öncesi eğitim kurumları yönetmeliğinde değişiklik yapılmasına dair yönetmelik (S.2541, s. 819).	...haftalık ders çizelgeleri (S.2556, s. 1).	Anadolu Meslek Lisesi Raylı Sistemler Teknolojisi Bölümü 9. Sınıf Haftalık Ders Çizelgesi ile Bölüm Dersleri Öğretim Programları (S.2576, s. 689).
...dersi öğretim programı (S.2540, s. 721).	...öğretim programları (S.2556, s. 2).	Anadolu Meslek ve Meslek Lisesi Tekstil ve Tekstil Konfeksiyon Alanlarına Ait 10 ve 11. Sınıf Haftalık Ders Çizelgeleri ile Çerçeve Öğretim Programları (S.2578, s. 895).
Orta öğretimde eğitim öğretim süresinin 4 yıla çıkarılması (S.2540, s. 745).	...ders kitaplarının forma sayıları (S.2562, s. 646).	Anadolu Meteoroloji Meslek Lisesi IX. Sınıf Haftalık Ders Çizelgesi (S.2577, s. 763).
...haftalık ders çizelgeleri (S.2537, s. 417).	...haftalık ders çizelgeleri (S.2559, s. 286).	Anadolu Tapu Kadastro Meslek Lisesi 9. Sınıf Haftalık Ders Çizelgeleri (S.2578, s. 893).
...haftalık ders çizelgeleri (S.2540, s. 722).	...kurs programları (S.2559, s. 284).	Anadolu Teknik Lisesi Bilişim Teknolojileri Bölümü Haftalık Ders Çizelgeleri ile Bölüm Dersleri Öğretim Programları (S.2576, s. 690).
...haftalık ders çizelgeleri (S.2540, s. 724).	...kurs programı (S.2559, s. 283).	Anadolu Teknik Lisesi Endüstriyel Otomasyon Teknolojileri Bölümü Elektronik (Ağ Sunucuları, Ürün Tasarımı) ile Mekanik (Fabrika Otomasyonu, Otomatik Üretim) Alanlarına Ait 12. Sınıf Haftalık Ders Çizelgeleri ile Bölüm Dersleri Öğretim Programları (S.2576, s. 691).
...kurs programının kabulü (S.2542, s. 906).	İLKSAN İkraz Yönetmeliğinde Değişiklik Yapılması ve Madde Eklenmesi (S.2559, s. 278).	Anadolu Ticaret, Otelcilik ve Turizm Meslek Liseleri (Hazırlık 9, 10 ve 11. Sınıf) Rusça Dersi Öğretim Programı (S.2571, s. 243).
...ait öğretim programları (S.2537, s. 422).	Kurum açılması ve kapatılmasına ilişkin esaslar (S.2557, s. 162).	Asfalt ve Beton Serme (Finişer) Makinesi Operatörü Yetiştirme, Zemin Delgi (Delik Delme ve Sondaj) Makinesi Operatörü Yetiştirme, Zemin Süpürme Makinesi Operatörü Yetiştirme ve İş Kamyonları Operatörü Yetiştirme Kurs Programları (S.2573, s. 377).
...haftalık ders çizelgeleri ve öğretim programları (S.2540, s. 749).	Kurum açılması ve kapatılmasına ilişkin esaslarda değişiklik yapılması ve bir yeni madde ilave edilmesine dair esaslar (S.2562, s. 652).	Askerî Liseler Fen Bilimleri Alanı ve Silâhlı Kuvvetler Bando Astsubay Hazırlama Okulu Haftalık Ders Çizelgeleri (S.2576, s. 685).

Türk vatandaşlarının günlük yaşamlarında kullandıkları farklı dil ve lehçelerin öğrenilmesi hakkında yönetmelik (S.2541, s. 822).	Mesleki teknik eğitim yönetmeliğinde değişiklik yapılmasına dair yönetmelik (S.2559, s. 277).	Autocad Programı ile Bilgisayar Destekli Tasarım ve Solidworks Programı ile Bilgisayar Destekli Tasarım Kurs Programı (S.2577, s. 801).
...alanlarına ait haftalık ders çizelgeleri (S.2532, s. 4).	MEB Açık İlköğretim Okulu Yönetmeliğinde Değişiklik Yapılmasına Dair Yönetmelik (S.2565, s. 881).	...Programlama Eğitimi Kurs Programları (S.2579, s. 925).
...öğretim programları (S.2540, s. 725).	MEB Denklik yönetmeliği (S.2559, s. 257).	...Ait Haftalık Ders Çizelgeleri (S.2579, s. 930).
2002 mali yılı bütçe kanunundaki döner sermayelerle ilgili hususlar (S.2533, s. 72).	MEB Denklik yönetmeliğinde değişiklik yapılmasına dair yönetmelik (S.2564, s. 817).	...Ait Haftalık Ders Çizelgeleri (S.2579, s. 926).
2002–2003 öğretim yılında okutulacak ilköğretim ve ortaöğretim ders kitapları (S.2537, s. 353).	MEB Ders kitapları ve eğitim araçları yönetmeliğinde değişiklik yapılmasına dair yönetmelik (S.2566, s. 956).	Cilt Bakımı ve Güzellik Elemanı Yetiştirme Kurs Programı (S.2573, s. 379).
2002–2003 öğretim yılında okutulacak ilköğretim ve ortaöğretim ders kitapları (S.düzeltilme) (S.2537).	MEB Ders kitapları yönetmeliğinde değişiklik yapılmasına dair yönetmelik (S.2559, s. 266).	...Meslek Alanlarına Ait Yeterliliğe Dayalı Modüler Çerçeve Öğretim Programları (S.2575, s. 600).
Anadolu öğretmen liselerine öğretmen seçimi (S.2535, s. 278).	MEB Eğitim araçları inceleme yönetmeliğinin yürürlükten kaldırılması hakkında yönetmelik (S.2560, s. 337).	Çıracılık Dönemi Genel Bilgi Dersleri Haftalık Ders Dağıtım Çizelgeleri (S.2569, s. 122).
Anadolu öğretmen liselerine öğretmen seçimi (S.2535, s. 280).	MEB Fen liseleri yönetmeliğinde değişiklik yapılmasına dair yönetmelik (S.2562, s. 635).	...ait yeterliliğe dayalı modüler çerçeve öğretim programları (S.2576, s. 710).
Döner sermaye harcamalarında ihale yetkilisi (S.2533, s. 81).	MEB Fen liseleri yönetmeliğinde değişiklik yapılmasına dair yönetmelik (S.2562, s. 639).	...dersleri öğretim programları (S.2575, s. 599).
Döner sermaye işletmeleri (S.2533, s. 87).	MEB İlköğretim kurumları yönetmeliğinde değişiklik yapılmasına dair yönetmelik (S.2566, s. 945).	...kurs programı (S.2575, s. 488).
DÖSE İşletmeleri saymanlık hizmetlerinin birleştirilmesi (S.2533, s. 84).	MEB Okul öncesi eğitim kurumları yönetmeliği (S.2562, s. 603).	Eğiticinin eğitimi kurs programı (S.2576, s. 646).
DÖSE İşletmeleri Sene sonu idare hesapları, elektronik ortamda haberleşme ve bilgi aktarılması (S.2533, s. 65).	MEB Orta öğretim kurumları sınıf geçme ve sınav yönetmeliği (S.2567, s. 1107).	...kurs programları (S.2576, s. 647).
Ekli kamu kurum ve kuruluşlarında çalışan personelin kılık ve kıyafetine dair yönetmelikte değişiklik yapılmasına ilişkin yönetmeliğin yürürlüğe konulması (S.2532, s. 1).	... sınıf geçme ve sınav yönetmeliğinde değişiklik yapılmasına dair yönetmelik (S.2559, s. 265).	...liseleri haftalık ders çizelgeleri (S.2576, s. 692).
Genel uygun görüş, kredili satış izni, mal ve hizmet bedellerinin belirlenmesi (S.2533, s. 82).	MEB Sosyal Bilimler Liseleri Yönetmeliğinde Değişiklik Yapılmasına dair yönetmelik (S.2562, s. 601).	...dersleri öğretim programları (S.2576, s. 683).
İşe yerleştirme ve izleme birimi oluşturulması (S.2539, s. 696).	MEB Tebliğler Dergisi Yayın Yönetmeliğinde değişiklik yapılmasına dair yönetmelik (S.2566, s. 954).	...dersleri öğretim programları (S.2576, s. 682).
K.K. Reçeteli Sağlık Karneleri (S.2534, s. 169).	MEB bağlı eğitim kurumlarına öğretmen olarak atanacakların atamalarına esas olan alanlar ile mezun oldukları yükseköğretim programları ve aylık karşılığı okutacakları derslere ilişkin esaslar (S.2563, s. 665).	...dersleri öğretim programları (S.2577, s. 762).
Kimlik kartları yönergesi değişikliği (S.2541, s. 851).	MEB Bağlı ilkökul, ortaokul, lise ve dengi okullarda burs, parasız yatılılık ve sosyal yardımlar yönetmeliğinde değişiklik yapılmasına dair yönetmelik (S.2560, s. 341).	...ait haftalık ders çizelgeleri (S.2576, s. 711).
MEB Taşra Teşkilatı TKY Uygulama Projesi (S.2533, s. 52).	MEB bağlı eğitim kurumlarına öğretmen olarak atanacakların atamalarına esas olan alanlar ile mezun oldukları yükseköğretim programları ve aylık karşılığı okutacakları derslere ilişkin esaslar (S.2560, s. 355).	...kurs programları (S.2573, s. 376).
Merkezi Sistem Sınav Yönergesi (S.2533, s. 33).	Özel dershaneler Tip Yönetmeliğinde değişiklik yapılmasına dair yönetmelik (S.2566, s. 958).	...kurs programı (S.2573, s. 380).
Okul sağlığı (S.2541, s. 849).	Özel Öğrenci Yurtları Yönetmeliği (S.2567, s. 1089).	...kursu eğitim programında değişiklik yapılması (S.2571, s. 244).
Okul sağlığı faaliyetleri (S.2541, s. 837).	Özel, özel eğitim kurumları tip yönetmeliğinde değişiklik yapılmasına dair yönetmelik (S.2565, s. 883).	...dersi öğretim programı (S.2575, s. 487).
Okul–Veli İşbirliği (S.2535, s. 287).	Umuma açık yerler ve içkili yerler ile resmi veya özel öğretim kurumları arasındaki uzaklıkların belirlenmesine	... öğretim programında değişiklik yapılması (S.2575, s. 521).

Onay (S.2535, s. 295).	dair yönetmelik (S.2560, s. 338). Ders kitaplarında...ilişkin yönerge (S.2560, s. 387).	...dersi öğretim programına göre hazırlanan ders kitapları (S.2571, s. 245). ...ders kitapları ile ilgili... sayılı kararda değişiklik yapılması (S.2575, s. 489).
Öğretim Kurumlarında Kullanılan Diploma Örnekleri (S.2535, s. 268).	MEB Atatürk'ü Anma ve Gençlik ve Spor Bayramı İnceleme Değerlendirme Komisyonu ve danışma kurulu hakkında yönerge (S.2560, s. 379).	İlköğretim matematik dersi öğretim programı (S.2575, s. 485).
Öğretmen Yeterlilikleri (S.2539, s. 700).	MEB Bilgi ve İletişim Teknolojisi Araçları ve ortamlarının eğitim etkinliklerinde kullanımı yönergesinin bazı maddelerinin değiştirilmesine dair yönerge (S.2563, s. 763).	... öğretim programında değişiklik yapılması (S.2575, s. 511). ... eğitim programının isminin iş okulu eğitim programı olarak değiştirilmesi (S.2570, s. 200). İlköğretim okulları haftalık ders çizelgesi (S.2575, s. 539).
OSS 2002 Mesleki rehberlik etkinlikleri (S.2536, s. 317).	MEB Demokrasi eğitimi ve okul meclisleri yönergesi (S.2564, s. 829).	İlköğretim okulu haftalık ders çizelgesi (S.2575, s. 539).
Rehberlik ve Araştırma Merkezi Açma Yönergesi (S.2533, s. 128).	MEB Fen Liseleri yönergesinin yürürlükten kaldırılmasına dair yönerge (S.2562, s. 640).	... öğretim programındaki değişiklikleri de içeren baskıya hazır nüshaların ilk başvuru süresinin uzatılması (S.2577, s. 802). ... dersi öğretim programı (S.2575, s. 486). ... öğretim programında değişiklik yapılması (S.2575, s. 492).
Sözlük hazırlattırılması (S.2533, s. 128).	MEB Formatör ve Koordinatör Formatör Beden Eğitimi Öğretmenleri Hakkında yönerge (S.2563, s. 765).	... dersi öğretim programı (S.2575, s. 484).
Sözlük hazırlattırılması (S.2533, s. 129).	MEB Merkezi Sistem Sınav Yönergesinin Bazı Maddelerinin Değiştirilmesine Dair Yönerge (S.2557, s. 173).	... öğretim programlarında değişiklikleri de içeren baskıya hazır nüshaların ilk başvuru süresinin uzatılması (S.2577, s. 802). ... dersi öğretim programı (S.2575, s. 486). ... öğretim programında değişiklik yapılması (S.2575, s. 492).
Uygun görüş (S.2533, s. 83).	MEB Otistik Çocuklar Eğitim Merkezleri Yönergesi (S.2567, s. 1133).	... dersi öğretim programı (S.2575, s. 484).
	MEB Öğrencileri Yetiştirme Kursları Yönergesi (S.2559, s. 297).	... öğretim programına göre hazırlanacak kitapların forma sayılarında değişiklik yapılması (S.2579, s. 955). ... öğretim programında değişiklik yapılması (S.2575, s. 517).
	MEB na bağlı ... okul ve kurumları bölüm atölye ve laboratuvar şekillerine ilişkin yönergenin üç maddesinde değişiklik yapılmasına ilişkin yönerge (S.2565, s. 898).	... lisesi haftalık ders çizelgesinde değişiklik yapılması (S.2578, s.874).
	Talim ve Terbiye Kurulu Başkanlığı Şube Müdürlükleri İç yönergesi (S.2559, s. 306).	... dersleri öğretim programları (S.2573, s. 371).
	2004-2005 Eğitim ve Öğretim Yılında Okutulacak İlköğretim Ders Kitapları (S.2558, s. 225).	İşletmelerde yönetim ve organizasyon kurs programı (S.2573, s. 378).
	2004-2005 Eğitim ve Öğretim yılında okutulacak ilköğretim ve ortaöğretim ders kitapları (S.2561, s. 537).	... kurs programları (S.2575, s. 601).
	İlköğretim 1-5. Sınıf öğretim programları ile ilgili açıklamalar (S.2566, s. 960).	Mesleki eğitim ve öğretim sisteminin güçlendirilmesi projesi (MEGEP) kapsamında geliştirilen haftalık ders çizelgeleri ile çerçeve öğretim programları (S.2577, s. 761). MEB Orta Öğretim Kurumları haftalık ders çizelgesi (S.2575, s. 542).
	Leonardo da Vinci Programı 2004 yılı Türkiye A tipi projeleri teklif çağrısı (S.2556, s. 78).	... din kültürü ve ahlak bilgisi dersi öğretim programı (S.2571, s. 242). Orta öğretim coğrafya dersi öğretim programı (S.2575, s. 597). ... dersi öğretim programları (S.2575, s. 596). ... dersi öğretim programı (S.2577, s. 776). ... dersi öğretim programı (S.2575, s. 596).
	MEB' na bağlı ilköğretim okullarında okutulacak ders kitaplarının yarışma yoluyla hazırlanmasına ilişkin şartname (S.2563, s. 740).	... dersi öğretim programı (S.2575, s. 596).
	Onarım teklifleri ve harcamalarda dikkat edilecek hususlar (S.2559, s. 307).	... dersi öğretim programı (S.2575, s. 596).
	Ortaöğretim ile mesleki ve teknik eğitim okul ve kurumlarında kullanılan defter, dosya, çizelge, form, sözleşme ve belgeler (S.2560, s. 401).	... dersi öğretim programı (S.2575, s. 596).

598).
Orta öğretimin yeniden yapılandırılması (S.2573, s. 381).
...ait haftalık ders çizelgesi (S.2576, s. 677).
...ait haftalık ders çizelgesi (S.2576, s. 660).
Özel eğitim kurumları ve ilköğretim okulları haftalık ders çizelgeleri (S.2576, s. 694).
...haftalık ders çizelgesi (S.2577, s. 772).
...sınıflar haftalık ders çizelgeleri (S.2578, s. 879).
...kurs programı (S.2578, s. 890).
Özel kurslar çerçeve programı (S.2573, s. 375).
...ait haftalık ders çizelgesi (S.2571, s. 235).
...ait haftalık ders çizelgeleri (S.2579, s. 935).
...haftalık ders çizelgeleri (S.2578, s. 884).
...ait haftalık ders çizelgesi (S.2576, s. 653).
...ait haftalık ders çizelgesi (S.2576, s. 655).
...programı olarak değiştirilmesi (S.2575, s. 490).
...çerçeve programı (S.2575, s. 491).
...haftalık ders çizelgeleri (S.2576, s. 648).
...haftalık ders çizelgelerinde değişiklik yapılması (S.2577, s. 770).
...haftalık ders çizelgeleri (S.2578, s. 891).
...haftalık ders çizelgeleri (S.2577, s. 795).
...ait haftalık ders çizelgeleri (S.2576, s. 665).
...haftalık ders çizelgelerinde değişiklik yapılması (S.2579, s. 943).
...kurs programı (S.2575, s. 483).
...öğretim programı (S.2577, s. 803).
...ait haftalık ders çizelgesi (S.2576, s. 717).
Yaratıcı drama eğitmenliği/liderliği kurs programı (S.2579, s. 924).
MEB Ortalama yükseltme ve sorumluluk sınavları yönergesinin yürürlükten kaldırılmasına dair yönerge (S.2568, s. 23).

2006	2007	2008
İlkokul Öğretmenleri Sağlık ve Sosyal Yardım Sandığı Sosyal Yardımlar Yönetmeliğinin 20'nci Maddesinin Değiştirilmesine Dair Yönetmelik (S.2586, s. 539).	Akşam sanat okulu ve mesleki eğitim merkezi yönetmeliğinin yürürlükten kaldırılmasına dair yönetmelik (S.2592, s. 12).	Güzel Sanatlar Eğitimi Yönetmeliği (S.2614, s. 613).
İlkokul Öğretmenleri Sağlık ve Sosyal Yardım Sandığı Temsilciler Kurulu Seçim Yönetmeliğinin 9'uncu Maddesinde Değişiklik Yapılmasına Dair Yönetmelik (S.2588, s. 926).	...kursları yönetmeliği (S.2597, s. 409).	İlköğretim ve Ortaöğretim Kurumlarında Parasızlık Yatılılık Burs ve Sosyal Yardımlar Yönetmeliği (S.2611, s. 409).
Millî Eğitim Bakanlığı Anadolu Güzel Sanatlar Liseleri Yönetmeliğinde Değişiklik Yapılmasına Dair Yönetmelik (S.2591, s. 1563).	İlkokul öğretmenleri sağlık ve sosyal yardım sandığı aidat ve sosyal yardımlar yönetmeliği (S.2603, s. 1032).	Mesleki ve Teknik Eğitim Yönetmeliğinde Değişiklik Yapılmasına Dair Yönetmelik (S.2613, s. 485).
Millî Eğitim Bakanlığı Anadolu İmam-Hatip Liseleri Yönetmeliğinin Bazı Maddelerinde Değişiklik Yapılmasına Dair Yönetmelik (S.2589, s. 1121).	İlkokul öğretmenleri sağlık ve sosyal yardım sandığı aidat ve sosyal yardımlar yönetmeliği (S.2603, s. 1028).	İLKSAN Yönetmeliklerinde Değişiklik Yapılmasına Dair Yönetmelik (S.2615, s. 731).
Millî Eğitim Bakanlığı Açık Öğretim Lisesi Yönetmeliği (S.2580, s. 1).	İlkokul öğretmenleri sağlık ve sosyal yardım sandığı aidat ve sosyal yardımlar yönetmeliğinde değişiklik yapılmasına dair yönetmelik (S.2603, s. 1027).	Millî Eğitim Bakanlığı Anadolu İmam-Hatip Liseleri Yönetmeliğinde Değişiklik Yapılmasına Dair Yönetmelik (S.2607, s. 302).
Millî Eğitim Bakanlığı Anadolu Liseleri Öğretmenlerinin Seçimi ve Atamalarına İlişkin Yönetmeliğine Geçici Madde Eklenmesine Dair Yönetmelik (S.2586, s. 539).	İLKSAN Sosyal yardımlar yönetmeliğinde değişiklik yapılması (S.2597, s. 418).	Millî Eğitim Bakanlığı Anadolu Liseleri Yönetmeliğinde Değişiklik Yapılmasına Dair Yönetmelik (S.2607, s. 303).
Millî Eğitim Bakanlığı Anadolu Liseleri Öğretmenlerinin Seçimi ve Atamalarına İlişkin Yönetmeliğin Yürürlükten Kaldırılmasına Dair Yönetmelik (S.2590, s. 1258).	Lise ve Ortaokullar yönetmeliğinde değişiklik yapılmasına dair yönetmelik (S.2593, s. 66).	Millî Eğitim Bakanlığı Anadolu Öğretmen Liseleri Yönetmeliğinde Değişiklik Yapılmasına Dair Yönetmelik (S.2606, s. 381).
Millî Eğitim Bakanlığı Anadolu Liseleri Yönetmeliğinde Değişiklik Yapılmasına Dair Yönetmelik (S.2584, s. 353).	Lise ve Ortaokullar yönetmeliğinde değişiklik yapılmasına dair yönetmelik (S.2602, s. 946).	Millî Eğitim Bakanlığına Bağlı Fen Liseleri, Sosyal Bilimler Liseleri, Spor Liseleri ile Her Türdeki Anadolu Liseleri Öğretmenlerinin Seçimi ve Atamalarına Dair Yönetmelikte Değişiklik Yapılmasına Dair Yönetmelik (S.2604, s. 1).
Millî Eğitim Bakanlığı Anadolu Öğretmen Liseleri Yönetmeliğinde Değişiklik Yapılmasına Dair Yönetmelik (S.2588, s. 921).	"Mesleki ve Teknik Eğitim Yönetmeliğinde Değişiklik Yapılmasına Dair Yönetmelik", "Millî Eğitim Bakanlığı Anadolu Güzel Sanatlar Liseleri Yönetmeliğinde Değişiklik Yapılmasına Dair Yönetmelik" ile "Millî Eğitim Bakanlığı Spor Liseleri Yönetmeliğinde Değişiklik Yapılmasına Dair Yönetmelik (S.2598, s. 466).	Millî Eğitim Bakanlığı Fen Liseleri Yönetmeliğinde Değişiklik Yapılmasına Dair Yönetmelik (S.2604, s. 296).
Millî Eğitim Bakanlığı Ders Kitapları ve Eğitim Araçları Yönetmeliğinde Değişiklik Yapılmasına Dair Yönetmelik (S.2584, s. 381).	"Motorlu Taşıt Sürücüler Kursu Yönetmeliğinde Değişiklik Yapılmasına Dair Yönetmelik" ile "Öğretmen ve Eğitim Uzmanı Yetiştiren Yüksek Öğretim Kurumlarında Parasız Yatılı veya Burslu Öğrenci Okutma ve Bunlara Yapılacak Sosyal Yardımlara İlişkin Yönetmelikte Değişiklik Yapılmasına Dair Yönetmelik" (S.2598, s. 468).	Millî Eğitim Bakanlığı İlköğretim Kurumları Yönetmeliğinde Değişiklik Yapılmasına Dair Yönetmelik (S.2604, s. 4).
Millî Eğitim Bakanlığı Ders Kitapları ve Eğitim Araçları Yönetmeliğinde Değişiklik Yapılmasına Dair Yönetmelik (S.2586, s. 537).	Mesleki ve teknik eğitim yönetmeliğinde değişiklik yapılmasına dair yönetmelik (S.2602, s. 917).	Millî Eğitim Bakanlığı İlköğretim Kurumları Yönetmeliğinde Değişiklik Yapılmasına Dair Yönetmelik (S.2615, s. 717).
Millî Eğitim Bakanlığı Ders Kitapları ve Eğitim Araçları Yönetmeliğinde Değişiklik Yapılmasına Dair Yönetmelik (S.2588, s. 920).	MEB Anadolu Liseleri yönetmeliğinde değişiklik yapılmasına dair yönetmelik (S.2600, s. 624).	Millî Eğitim Bakanlığı İlköğretim ve Ortaöğretim Kurumları Sosyal Etkinlikler Yönetmeliğinde Değişiklik Yapılmasına Dair Yönetmelik (S.2607, s. 281).
Millî Eğitim Bakanlığı Ders Kitapları ve Eğitim Araçları Yönetmeliğinde Değişiklik Yapılmasına Dair Yönetmelik (S.2588, s. 923).	MEB Anadolu Öğretmen Liseleri Yönetmeliğinde değişiklik yapılmasına dair yönetmelik (S.2593, s. 58).	Millî Eğitim Bakanlığı Ortaöğretim Kurumları Sınıf Geçme ve Sınav Yönetmeliğinde Değişiklik Yapılmasına Dair Yönetmelik (S.2609, s. 377).
Millî Eğitim Bakanlığı Ders Kitapları ve Eğitim Araçları Yönetmeliğinde Değişiklik Yapılmasına Dair Yönetmelik (S.2584, s. 381).	MEB Anadolu Öğretmen Liseleri Yönetmeliğinde değişiklik yapılmasına dair yönetmelik (S.2593, s. 58).	Millî Eğitim Bakanlığı Özel Öğretim Kurumları Yönetmeliği

Yapılmasına Dair Yönetmelik (S.2590, s. 1257). MEB İlköğretim kurumları yönetmeliğinde değişiklik yapılmasına dair yönetmelik (S.2584, s. 355).	yönetmelik (S.2597, s. 417).	(S.2607, s. 257).
Millî Eğitim Bakanlığı İlköğretim Müfettişleri Başkanlıkları Yönetmeliğinde Değişiklik Yapılmasına Dair Yönetmelik (S.2588, s. 914).	MEB Ders kitapları ve eğitim araçları yönetmeliğinde değişiklik yapılmasına dair yönetmelik (S.2593, s. 67).	Millî Eğitim Bakanlığı Sosyal Bilimler Liseleri Yönetmeliğinde Değişiklik Yapılmasına Dair Yönetmelik (S.2607, s. 299).
Millî Eğitim Bakanlığı Kurum Tanıtım Yönetmeliği (S.2588, s. 817).	MEB Ders kitapları ve eğitim araçları yönetmeliğinde değişiklik yapılmasına dair yönetmelik (S.2594, s. 217).	Okul Öncesi Eğitim Kurumları Yönetmeliğinde Değişiklik Yapılmasına Dair Yönetmelik (S.2613, s. 481).
Millî Eğitim Bakanlığı Meslekî Açık Öğretim Lisesi Yönetmeliği (S.2580, s. 14).	MEB Ders kitapları ve eğitim araçları yönetmeliğinde değişiklik yapılmasına dair yönetmelik (S.2597, s. 416).	Ders Kitapları ile Eğitim Araçlarının İncelenmesi ve Değerlendirilmesine İlişkin Yönergede Değişiklik Yapılmasına Dair Yönerge (S.2612, s. 449).
Millî Eğitim Bakanlığı Okul Kütüphaneleri Yönetmeliğinde Değişiklik Yapılmasına Dair Yönetmelik (S.2588, s. 908).	MEB Döner Sermaye İşletmeleri Üretimi Teşvik Primi Dağıtım Yönetmeliğinin yürürlükten kaldırılmasına dair yönetmelik (S.2592, s. 13).	Eğitim Araçları ve Donatım Dairesi Başkanlığı Görev, Yetki ve Sorumluluklarına İlişkin Yönerge (S.2605, s. 147).
Millî Eğitim Bakanlığı Okul Öncesi Eğitim Kurumları Yönetmeliğinde Değişiklik Yapılmasına Dair Yönetmelik (S.2582, s. 236).	MEB Fen Liseleri yönetmeliğinde değişiklik yapılmasına dair yönetmelik (S.2592, s. 4).	Eğitim Araçları ve Donatım Dairesi Başkanlığı Teşkilât, Görev, Yetki ve Sorumluluklarına İlişkin Yönerge (S.2615, s. 791).
Millî Eğitim Bakanlığı Ortaöğretim Kurumları Sınıf Geçme ve Sınav Yönetmeliğinde Değişiklik Yapılmasına Dair Yönetmelik (S.2585, s. 2).	Millî Eğitim Bakanlığı Halk Oyunları ve Halk Müziği Jüri Üyeleri Yönetmeliğinin Yürürlükten Kaldırılmasına Dair Yönetmelik (S.2592, s. 11).	İç Denetim Birimi Başkanlığı Yönergesi (S.2604, s.12).
Millî Eğitim Bakanlığı Özel Eğitim Hizmetleri Yönetmeliği (S.2585, s. 8).	MEB İlköğretim kurumları yönetmeliğinde değişiklik yapılmasına dair yönetmelik (S.2598, s. 462).	Millî Eğitim Bakanlığı İlköğretim Kurumlarında Yetiştirici Sınıf Açıklamasına İlişkin Yönerge (S.2611, s. 420).
Millî Eğitim Bakanlığı Spor Liseleri Yönetmeliğinde Değişiklik Yapılmasına Dair Yönetmelik (S.2591, s. 1561).	MEB İlköğretim kurumları yönetmeliğinde değişiklik yapılmasına dair yönetmelik (S.2600, s. 613).	Millî Eğitim Bakanlığı Merkezî Sistem Sınav Yönergesi (S.2609, s. 383).
Millî Eğitim Bakanlığı Talim ve Terbiye Kurulu Başkanlığı Yönetmeliğinde Değişiklik Yapılmasına Dair Yönetmelik (S.2588, s. 919).	MEB İlköğretim kurumları yönetmeliğinde değişiklik yapılmasına dair yönetmelik (S.2602, s. 941).	Millî Eğitim Bakanlığı Okul Öncesi Eğitim Kurumları Çocuk Kulüpleri Yönergesi (S.2605, s. 137).
Millî Eğitim Bakanlığı Yabancı Dil Eğitimi ve Öğretimi Yönetmeliği (S.2585, s. 4).	MEB Meslekî Eğitim Merkezleri Ödül ve Disiplin Yönetmeliği (S.2602, s. 919).	Millî Eğitim Bakanlığı Ortaöğretim Kurumlarına Geçiş Yönergesinde Değişiklik Yapılmasına Dair Yönerge (S.2604, s. 11).
Millî Eğitim Bakanlığı Yaygın Eğitim Kurumları Yönetmeliği (S.2582, s. 193).	MEB Okul Öncesi Eğitim Kurumları Yönetmeliğinde Değişiklik Yapılmasına dair yönetmelik (S.2598, s. 463).	Millî Eğitim Bakanlığı Ortaöğretim Kurumlarına Geçiş Yönergesinde Değişiklik Yapılmasına Dair Yönerge (S.2615, s. 789).
Millî Eğitim Bakanlığına Bağlı Fen Liseleri, Sosyal Bilimler Liseleri, Spor Liseleri ve Her Türdeki Anadolu Liseleri Öğretmenlerinin Seçimi ve Atamalarına İlişkin Yönetmelik (S.2590, s. 1249).	MEB Orta Öğretim Kurumları Sınıf Geçme ve Sınav Yönetmeliğinde Değişiklik yapılmasına dair yönetmelik (S.2598, s. 461).	Millî Eğitim Bakanlığı Uluslararası Yarışmalarda Dereceye Giren Ekip ve Öğrencilerin Ödüllendirilmesine İlişkin Yönerge (S.2607, s. 317).
Millî Eğitim Şurası Yönetmeliğinde Değişiklik Yapılmasına Dair Yönetmelik (S.2588, s. 917).	MEB Ortaöğretim Kurumları Ödül ve Disiplin Yönetmeliği (S.2593, s. 33).	Rehberlik ve Araştırma Merkezi Açma Yönergesi (S.2610, s. 393).
Öğretmen ve Öğrencilerin Grup Halinde Yurt Dışına Tertip Edeceği Gezilerle İlgili Yönetmeliğin Yürürlükten Kaldırılmasına Dair Yönetmelik (S.2583, s. 305).	MEB Ortaöğretim kurumları ödül ve disiplin yönetmeliğinde değişiklik yapılmasına dair yönetmelik (S.2600, s. 625).	Taşra Teşkilatı Uygulama Yönergesi (S.2607, s. 306).
Çıraklık ve Yaygın Eğitim Genel Müdürlüğüne Bağlı Halk Eğitimi Merkezlerindeki Yöneticiler Dışında Görevli Diğer Personelin Görev, Yetki ve Sorumlulukları ile Belge ve Değerlendirmelere İlişkin Yönerge (S.2586, s. 540).	MEB Orta Öğretim Kurumları Sınıf Geçme ve Sınav Yönetmeliğinde Değişiklik yapılmasına dair yönetmelik (S.2593, s. 64).	2008–2009 Eğitim–Öğretim Yılında Okutulacak İlköğretim ve Ortaöğretim Ders Kitapları Genelgesi (S.2606, s. 209).
Demokrasi Eğitimi ve Okul Meclisleri Yönergesinde Değişiklik Yapılmasına Dair Yönerge (S.2588, s. 927).	MEB Orta Öğretim Kurumları Sınıf Geçme ve Sınav Yönetmeliğinde Değişiklik yapılmasına dair yönetmelik (S.2602, s. 943).	Anadolu Lisesi Çince Dersi 9. Sınıf Öğretmen Programı (S.2612, s. 462).
Ders Kitaplarında Aranacak Nitelikler ile Yayın	MEB Sosyal Bilimler Liseleri Yönetmeliğinde değişiklik yapılmasına dair yönetmelik (S.2592, s. 1).	...Dersleri Öğretim Programları (S.2613, s. 600).
	Millî Eğitim Bakanlığı Araştırma, Planlama ve Koordinasyon Kurulu Başkanlığının	Askeri Liseler Fen Bilimleri Alanı Haftalık Ders Çizelgesi (S.2604, s.

Evlerinde Aranacak Şartlar, Ders Kitaplarının Hazırlanması, İncelenmesi, Değerlendirilmesi ve Eğitim Araçlarının Seçimine İlişkin Yönergede Değişiklik Yapılmasına Dair Yönerge (S.2580, s. 50).	Görev, Yetki ve Sorumluluklarına İlişkin Yönergenin yürürlükten Kaldırılmasına Dair Yönerge (S.2593, s. 68).	33).
Millî Eğitim Bakanlığı Ders Kitapları ile Eğitim Araçlarının İncelenmesi ve Değerlendirilmesine İlişkin Yönerge (S.2589, s. 1124).	MEB Yaygın Eğitim Kurumları Yönetmeliğinde değişiklik yapılmasına dair yönetmelik (S.2603, s. 1021).	Askerî Liseler Fen Bilimleri AlanıHaftalık Ders Çizelgesi (S.2607, s. 325).
Millî Eğitim Bakanlığı Eğitim Bölgeleri ve Eğitim Kurulları Yönergesi (S.2591, s. 1567).	Anadolu Öğretmen Liseleri Öğrencilerinin Uygulamaları İzleme Etkinlikleri Yönergesi (S.2603, s. 1036).	Askerî Liseler Haftalık Ders Çizelgesi (S.2613, s. 598).
Millî Eğitim Bakanlığı Merkezî Sistem Sınav Yönergesi (S.2584, s. 429).	Formatör ve koordinatör formatör beden eğitimi öğretmenleri hakkındaki yönergede değişiklik yapılmasına dair yönerge (S.2602, s. 953).	Avrupa Bilgisayar Yetkinlik Sertifikası (ECDL–European Computer Driving Licence) Modüller Programı (S.2611, s. 435).
Millî Eğitim Bakanlığı Okul Kütüphaneleri Standart Yönergesi (S.2590, s. 1377).	Formatör ve koordinatör formatör beden eğitimi öğretmenleri hakkındaki yönergede değişiklik yapılmasına dair yönerge (S.2595, s. 317).	Bedensel Engelli Bireyler Destek Eğitim Programı (S.2615, s. 808).
Millî Eğitim Bakanlığı Özel Eğitim Gerektiren Bireyler İçin Evde Eğitim Hizmetleri Yönergesi (S.2580, s. 42).	Kimlik kartları yönergesi (S.2603, s. 1044).	Dil ve Konuşma Güçlüğü Destek Eğitim Programı (S.2615, s. 807).
Millî Eğitim Bakanlığı Toplam Kalite Yönetimi Uygulamaları Ödül Yönergesinde Değişiklik Yapılmasına Dair Yönerge (S.2590, s. 1377).	MEB Spor liseleri yönetmeliğinde değişiklik yapılmasına dair yönetmelik (S.2602, s. 940).	...Kurs Programı (S.2612, s. 463).
Millî Eğitim Bakanlığına Bağlı Öğretmen Evleri, Öğretmen Evi ve Akşam Sanat Okulları, Öğretmen Lokalleri ve Sosyal Tesisler Yönergesi (S.2590, s. 1259).	MEB Bayrak törenleri yönergesi (S.2594, s. 222).	...kurs programı (S.2611, s. 436).
Öğrencileri Yetiştirme Kursları Yönergesi Değişikliği (S.2580, s. 38).	MEB Bilim ve Sanat Merkezleri Yönergesi (S.2593, s. 69).	...kurs programı (S.2612, s. 463).
...kurs programları (S.2586, s. 578).	Millî Eğitim Bakanlığı Ders Kitapları ile Eğitim Araçlarının İncelenmesi ve Değerlendirilmesine İlişkin Yönerge (S.2597, s. 422).	Görme engelli bireyler destek eğitim programı (S.2615, s. 805).
...kurs programı (S.2586, s. 63).	Millî Eğitim Bakanlığı İdari Ve Mali İşler Dairesi Başkanlığı Yönergesi (S.2598, s. 469).	...okulları haftalık ders çizelgeleri ile seçmeli dersler listesi (S.2615, s. 649).
Açık Öğretim Genel Lise ve İmam Hatip Lisesi 9, 10, 11 ve 12. Sınıflarına Ait Haftalık Ders Çizelgeleri (S.2581, s.148).	Millî Eğitim Bakanlığı İl Okul Futbol Koordinatörü Beden Eğitimi Öğretmenleri Hakkında Yönerge (S.2602, s. 947).	...kurs programı (S.2608, s. 349).
Akdeniz Üniversitesi Devlet Konservatuvarı Lise Devresi Müzik Bölümü Piyano, Yaylı Çalgılar, Üflemeli Çalgılar Ana Sanat Dalları ile Bale Bölümü Bale Ana Sanat Dalı 9, 10, 11 ve 12. Sınıflarına Ait Haftalık Ders Çizelgeleri (S.2584, s. 411).	Millî Eğitim Bakanlığı İlköğretim Ortaöğretim ve Yaygın Eğitim Kurumları Halk Oyunları Yarışmaları Yönergesi (S.2593, s. 94).	...okulları haftalık ders çizelgesi (S.2615, s. 647).
...öğretim programları (S.2591, s. 1575).	Millî Eğitim Bakanlığı Kütüphane Dokümantasyon Daire Başkanlığı Yönergesinin Yürürlükten Kaldırılmasına Dair Yönerge (S.2595, s. 317).	Millî Eğitim Bakanlığına Bağlı Eğitim Kurumlarına Öğretmen Olarak Atanacakların Atamalarına Esas Olan Alanlar ile Mezun Oldukları Yüksek Öğretim Programları ve Aylık Karşılığı Okutacakları Derslere İlişkin Esaslar Eki Çizelgelerde Değişiklik Yapılması (S.2608, s. 345).
...ders çizelgelerinde değişiklik yapılması (S.2588, s. 1070).	Millî Eğitim Bakanlığı Ortaöğretim Kurumlarına Geçiş Yönergesi (S.2602, s. 955).	İlköğretim Fen ve Teknoloji (6, 7 ve 8. Sınıflar) Dersi Öğretim Programının 6. Sınıfına Ait Kısmında Değişiklik Yapılması (S.2605, s. 177).
...öğretim programları (S.2584, s. 425).	Millî Eğitim Bakanlığı Türk Halk Müziği Jüri Üyeleri Yönergesi (S.2593, s. 90).	İlköğretim Fen ve Teknoloji (6, 7 ve 8. Sınıflar) Dersi Öğretim Programı'nın 8. Sınıf Öğretim Programında Değişiklik Yapılması (S.2613, s. 526).
...öğretim programları (S.2589, s. 1142).	Millî Eğitim Bakanlığına Bağlı Okul ve Kurumlarda Yapılacak Araştırma ve	İlköğretim Halk Kültürü (8. Sınıf) Dersi Öğretim Programı (S.2612, s.

...öğretim programında değişiklik yapılması (S.2582, s. 243).	Araştırma Desteğine Yönelik İzin ve Uygulama Yönergesi (S.2594, s. 227). 9. Sınıf İngilizce Dersi Öğretim Programı (S.2602, s. 967).	459).
...haftalık ders çizelgeleri (S.2589, s. 1154).	Ulusal Egemenlik ve Çocuk Bayramı ile Atatürk'ü Anma ve Gençlik ve Spor Bayramı Kutlama Yönergesi (S.2595, s. 305).	İlköğretim Halk Kültürü (8. Sınıf) Dersi Öğretim Programı (S.2613, s. 517). İlköğretim Kurumları Türkçe (4-8.Sınıf), Matematik (4-8. Sınıf), Fen ve Teknoloji (4-8. Sınıf) ve Sosyal Bilgiler (4-7. Sınıf) Dersi Öğretim Programlarının, Programın Uygulanması ile İlgili Açıklamalar Bölümü ve Kazanım Tablolarındaki Açıklamalar Sütununa "Öğrenme-Öğretme Sürecinde Gazete Kupürlerinden Yararlanma" ile ilgili ilavelerin Yapılması (S.2605, s. 165). İlköğretim Matematik (6, 7 ve 8. Sınıflar) Dersi Öğretim Programı'nın 8. Sınıf Öğretim Programında Değişiklik Yapılması (S.2613, s. 522). İlköğretim Okulu Türkçe, Matematik (1-8. Sınıflar), Hayat Bilgisi (1-3. Sınıflar), Sosyal Bilgiler (4-7. Sınıflar) ve Fen ve Teknoloji (4-8. Sınıflar) Dersi Öğretim Programlarının, Programın Uygulanması ile İlgili Açıklamalar Bölümüne ve Kazanım Tablolarındaki Açıklamalar Sütununa "Müze ile Eğitim" ile ilgili ilavelerin yapılması (S.2605, s. 164). İlköğretim Türkçe (6, 7 ve 8. Sınıflar) Dersi Öğretim Programı'nın 8. Sınıf Öğretim Programında Değişiklik Yapılması (S.2613, s. 518).
...dersleri öğretim programları (S.2589, s. 1148).	2007-2008 Eğitim-Öğretim Yılında Okutulacak İlköğretim ve Ortaöğretim Ders Kitapları Genelgesi (S.2596, s. 353).	...derslerinin öğretim programları (S.2612, s. 458).
...ait haftalık ders çizelgeleri (S.2590, s. 1427).	İlköğretim ve Ortaöğretim Okulları İçin Arsa Temin Edilmesine Ait Genelge (S.2602, s. 961).	...öğretim programlarında değişiklik yapılması (S.2613, s. 573). İşitme Engelli Bireyler Destek Eğitim Programı (S.2615, s. 806). ...dersi öğretim programı (S.2612, s. 461). ...dersi öğretim programı (S.2613, s. 536). ...ait çerçeve öğretim programları (S.2613, s. 601). ...kurs programı (S.2615, s. 639).
...haftalık ders çizelgeleri (S.2582, s. 244).	Onarım Teklifleri ve Harcamalarda Dikkat Edilecek Hususlara Ait Genelge (S.2594, s. 240).	Ortaöğretim 10. Sınıf Biyoloji Dersi Öğretim Programı (S.2610, s. 403). Ortaöğretim 10. Sınıf Fizik Dersi Öğretim Programı (S.2610, s. 401). Ortaöğretim 10. Sınıf İngilizce Dersi Öğretim Programı (S.2610, s. 405). Ortaöğretim 10. Sınıf Kimya Dersi Öğretim Programı (S.2610, s. 402). Ortaöğretim 10. Sınıf Tarih Dersi Öğretim Programı (S.2610, s. 404). Ortaöğretim Çağdaş Türk ve Dünya Tarihi Dersi Öğretim Programı (S.2613, s. 535). Ortaöğretim Uluslararası İlişkiler ve Dış Politika Dersi Öğretim Programı (S.2612, s. 459).
...kursu programı (S.2588, s. 1044).	"1. Kademe Yetişkinler OkumaYazma Öğretimi ve Temel Eğitim Programı" ile "2. Kademe Yetişkinler Eğitimi Programı" (S.2603, s. 1081).	
...öğretim programları (S.2585, s. 118).	07-09 Yaş, 10-12 Yaş, 13-14 Yaş Grupları İçin Yaratıcı Drama Kurs Programları (S.2603, s. 1082).	
...haftalık ders çizelgeleri (S.2588, s. 1079).	9. Sınıf Biyoloji Dersi Öğretim Programı (S.2602, s. 966).	
...öğretim programı (S.2588, s. 1042).	9. Sınıf Fizik Dersi Öğretim Programı (S.2602, s. 964).	
...öğretim programı (S.2590, s. 1380).	Ödül ve Disiplin Yönergesi (S.2603, s. 1050).	
...kurs programı (S.2586, s. 580).	9. Sınıf Kimya Dersi Öğretim Programı (S.2602, s. 965).	
...haftalık ders çizelgeleri (S.2589, s. 1166).	9. Sınıf Tarih Dersi Öğretim Programı (S.2602, s. 968).	
Hizmetiçi eğitim etkinliği çerçeve programı (S.2591, s. 1572).	Adalet Meslek Lisesi Haftalık Ders Çizelgesi ile İşletmelerde Beceri Eğitimi Dersi Öğretim Programı (S.2599, s. 587).	
...haftalık ders çizelgeleri (S.2582, s. 249).	Anadolu Güzel Sanatlar Lisesi Haftalık Ders Çizelgeleri (S.2601, s. 877).	
...dersi öğretim programı (S.2589, s. 1141).	Anadolu Meteoroloji Meslek Lisesi XI ve XII. Sınıflar Alan/Dal Dersleri Öğretim Programları (S.2602, s. 969).	
...dersi öğretim programı (S.2589, s. 1140).	Anadolu Öğretmen Liseleri Haftalık Ders Çizelgelerinde Değişiklik Yapılması (S.2595, s. 322).	
...dersi öğretim programı (S.2589, s. 1142).	...dersleri Öğretim Programları (S.2602, s. 970).	
...dersi öğretim programı (S.2591, s. 1574).	...dersleri Öğretim Programları (S.2602, s. 974).	
...dersi öğretim programı (S.2582, s. 269).	...lisesi haftalık ders çizelgeleri (S.2595, s. 337).	

...dersi öğretim programı (S.2588, s. 1051).	...lisesi haftalık ders çizelgeleri (S.2601, s. 890).	Özel Eğitim İlköğretim Okulları Haftalık Ders Çizelgeleri (S.2605, s. 166).
...dersi öğretim programında değişiklik yapılması (S.2588, s. 1036).	"Bakıma Muhtaç Özürlü Bireylere Hizmet Verecek Bakım Elemanı Yetiştirme" Kursu Programı (S.2595, s. 321).	Özel İtalyan Lisesi Fen Bilimleri Alanı ve Türkçe-Matematik Alanı Haftalık Ders Çizelgeleri (S.2615, s. 640).
...dersi öğretim programı (S.2589, s. 1144).	...alanlarına ait haftalık ders çizelgeleri (S.2599, s. 548).	Özel Kültür Lisesi Uluslar arası Bakalorya Fen Bilimleri Alanı ve Türkçe-Matematik Alanı Haftalık Ders Çizelgeler (S.2615, s. 643).
...dersi öğretim programı (S.2584, s. 427).	...haftalık ders çizelgesi (S.2599, s. 571).	Özel Muraş Öğretim Kurumları Genel Müdürlüğü İlköğretim Okulları Haftalık Ders Çizelgesi (S.2605, s. 179).
...dersi öğretim programında değişiklik yapılması (S.2588, s. 1006).	...modüler çerçeve öğretim programı (S.2598, s. 481).	Özel Öğrenme Güçlüğü Destek Eğitim Programı (S.2615, s. 811).
...dersi öğretim programı (S.2588, s. 1050).	Diksiyon ve Hitabet Dersi Öğretim Programı (S.2599, s. 591).	Özel, Özel Eğitim Kurumları Dil ve Konuşma Güçlüğü İçin Bireysel ve Grup Eğitim Kurs Programı (S.2612, s. 460).
...dersi öğretim programı (S.2588, s. 1049).	...lisesi haftalık ders çizelgesi (S.2601, s. 861).	Özel Tevfik Fikret Okulları Fransızca (1, 2, 3, 4 ve 5. sınıflar) Öğretim Programı (S.2612, s. 457).
...dersi öğretim programı (S.2588, s. 1153).	...Eğitimi" Kurs Programları (S.2597, s. 441).	Perakendecilikte ve Mağazacılıkta İşe Uyum Süreci (Alt Seviye) Kurs Programı (S.2605, s. 176).
...dersi öğretim programı (S.2589, s. 1147).	...lisesi haftalık ders çizelgeleri (S.2601, s. 867).	Planör Pilotu Yetiştirme, Balon Pilotu ve Balon Uçuş Eğitici Yetiştirme Kurs Programları (S.2610, s. 406).
...dersi öğretim programı (S.2588, s. 1048).	...lise devresi haftalık ders çizelgesi (S.2599, s. 574).	Spor Lisesi Antrenman Bilgisi, Spor, Spor Tesisleri ve Malzeme Bilgisi, Temel Spor Eğitimi Dersi Öğretim Programlarında Yer Alan Kitapların Ebat ve Forma Sayılarında Değişiklik Yapılması (S.2615, s. 654).
...dersi öğretim programı (S.2588, s. 1046).	...dersleri öğretim programlarına göre hazırlanan ders kitapları (S.2593, s. 112).	...kurs programları (S.2609, s. 386).
...dersi öğretim programı (S.2588, s. 1047).	...dersi öğretim programı (S.2593, s. 109).	...kurs programları (S.2610, s. 406).
...dersi öğretim programı (S.2589, s. 1165).	İlköğretim Fen ve Teknoloji (S.6, 7 ve 8. Sınıflar) Dersi Öğretim Programı'nın 7. Sınıfına Ait Kısmında Değişiklik Yapılması (S.2600, s. 645).	...kurs programı (S.2607, s. 327).
...dersi öğretim programı (S.2588, s. 1029).	İlköğretim Görsel Sanatlar Dersi 1-8. Sınıflar Öğretim Programında Değişiklik Yapılması (S.2603, s. 1073).	Yaygın gelişimsel bozukluklar destek eğitim programı (S.2615, s. 809).
...dersi öğretim programı (S.2589, s. 1174).	İlköğretim Halk Kültürü (7. Sınıf) Dersi Öğretim Programı (S.2599, s. 592).	Zihinsel engelli bireyler destek eğitim programı (S.2615, s. 810).
...dersi öğretim programında değişiklik yapılması (S.2584, s. 401).	İlköğretim Matematik (6, 7 ve 8. Sınıflar) Dersi Öğretim Programı'nın 7. Sınıfına Ait Kısmında Değişiklik Yapılması (S.2600, s. 634).	2008-2009 Öğretim Yılında Okutulacak Öğretim Programı Değişen Ortaöğretim 9. Sınıf Ders Kitapları (S.2610, s. 407).
...dersi öğretim programı (S.2582, s. 264).	İlköğretim Müzik (1-8. Sınıflar) Dersi Öğretim Programında Değişiklik Yapılması (S.2597, s. 444).	2009 Yılı Sınav Uygulama Takvimi (S.2615, s. 660).
...dersi öğretim programı (S.2583, s. 315).	İlköğretim Okulları Haftalık Ders Çizelgesi (S.2597, s. 445).	Disiplin Soruşturmasında Tevhid (S.2609, s. 385).
...dersi öğretim programı (S.2588, s. 945).	İlköğretim Okullarında Okutulan Trafik ve İlk Yardım, Bilgisayar, Tarım/Hayvancılık Uygulamaları Derslerine Ait Öğretim Programlarının İsim Değişikliği (S.2598, s. 482).	Eğitim Araçları (S.2612, s. 464).
...dersi öğretim programında değişiklik yapılması (S.2588, s. 966).	İlköğretim Seçmeli Düşünce Eğitimi (6, 7 ve 8. Sınıflar) Dersi Öğretim Programı (S.2600, s. 654).	İlköğretim Eğitim Araçları (S.2614, s. 623).
...dersi öğretim programı (S.2589, s. 1171).	İlköğretim Sosyal Bilgiler (6 ve 7. Sınıflar) Dersi Öğretim Programı'nın 7. Sınıfına Ait Kısmında Değişiklik Yapılması (S.2600, s. 643).	İlksan Genel Müdürlüğü 2007 Yılı Konsolide Bilançosu (S.2607, s. 328).
İlköğretim ve ortaöğretim kurumları sınıf rehberlik programı (S.2589, s. 1143).	İlköğretim Türkçe (6, 7 ve 8. Sınıflar) Dersi Öğretim Programı'nda Değişiklik Yapılması (S.2600, s. 629).	Millî Eğitim Bakanlığına Bağlı Eğitim Kurumlarına Öğretmen Olarak Atanacakların Atamalarına

...ders çizelgelerinde değişiklik yapılması (S.2588, s. 1075).	İmam Hatip Liseleri Arapça (9, 10, 11 ve 12. Sınıflar) Dersi Öğretim Programı (S.2593, s. 110).	Esas Olan Alanlar ile Mezun Oldukları Yüksek Öğretim Programları ve Aylık Karşılığı Okutacakları Derslere İlişkin Esaslarda Değişiklik Yapılmasına Dair Esaslar (S.2615, s. 637).
...kurs programı (S.2584, s. 426).	...Alanlarına Ait Haftalık Ders Çizelgeleri (S.2599, s. 521).	Müfettiş Yardımcısı Alımı (S.2612, s. 452).
...ait haftalık ders çizelgesi (S.2588, s. 1043).	Mesleki ve Teknik Eğitim Okul ve Kurumlarının 42 Alanına Ait Ders Çizelgeleriyle Modüler Çerçeve Öğretim Programları Üzerinde Değişiklik Yapılması (S.2601, s. 707).	Müfettiş Yardımcısı Alımı (S.2614, s. 616).
...kurs programı (S.2580, s. 33).	"Özel, Özel Eğitim Kurumları İşitme Engelliler Bireysel ve Grup Eğitimi" Programı (S.2598, s. 483).	Müfettiş Yardımcısı Alımı (S.2612, s. 656).
...öğretim programının açıklamalar kısmında değişiklik yapılması (S.2591, s. 1569).	...Dersleri Öğretim Programı (S.2599, s. 509).	Ortaöğretim Eğitim Araçları (S.2614, s. 620).
...ait haftalık ders çizelgeleri (S.2581, s. 156).	...ait haftalık ders çizelgeleri (S.2599, s. 510).	Sipariş Usulüne Göre Ders Kitabı Yazdırılması (S.2611, s. 437).
...haftalık ders çizelgesi (S.2590, s. 1433).	...ait haftalık ders çizelgeleri (S.2599, s. 582).	
...dersi öğretim programı (S.2586, s. 581).	Özel Eyüboğlu Lisesi Haftalık Ders Çizelgeleri (S.2595, s. 331).	
...dersi öğretim programı (S.2586, s. 579).	Özel Fransız Liseleri Haftalık Ders Çizelgeleri (S.2599, s. 578).	
Okul öncesi eğitim programı (S.2588, s. 1045).	Özel Fransız Liseleri Haftalık Ders Çizelgelerinde Değişiklik Yapılması (S.2595, s. 327).	
...haftalık ders çizelgelerinin... değişiklik yapılması (S.2585, s. 120).	...Ait Haftalık Ders Çizelgeleri (S.2599, s. 554).	
...öğretim programı (S.2590, s. 1390).	...dersi öğretim programı (S.2601, s. 885).	
...dersi öğretim programı (S.2590, s. 1381).	...ait haftalık ders çizelgeleri (S.2599, s. 565).	
...ait haftalık ders çizelgeleri (S.2585, s. 108).	...dersi öğretim programı (S.2597, s. 442).	
...ait haftalık ders çizelgeleri (S.2588, s. 1059).	...dersi öğretim programı (S.2593, s. 111).	
...ait haftalık ders çizelgeleri (S.2588, s. 951).	...lisesi haftalık ders çizelgesi (S.2601, s. 880).	
...dersi öğretim programı (S.2584, s. 418).	...ait haftalık ders çizelgeleri (S.2601, s. 864).	
...ait haftalık ders çizelgeleri (S.2585, s. 76).	...lisesi haftalık ders çizelgeleri (S.2601, s. 872).	
...ait haftalık ders çizelgeleri (S.2585, s. 98).	Rehberlik kursu programı (S.2602, s. 980).	
...ait haftalık ders çizelgeleri (S.2588, s. 946).	...eğitimi dersleri öğretim programları (S.2601, s. 693).	
...ait haftalık ders çizelgeleri (S.2584, s. 407).	...okulu haftalık ders çizelgesinde değişiklik yapılması (S.2594, s. 246).	
...haftalık ders çizelgeleri (S.2582, s. 251).	Sosyal Bilimler Lisesi 11. Sınıf Sosyoloji Dersi Öğretim Programı (S.2601, s. 863).	
...haftalık ders çizelgeleri (S.2590, s. 1421).	Sosyal Bilimler Lisesi Haftalık Ders Çizelgesi (S.2601, s. 882).	
...ait haftalık ders çizelgeleri (S.2588, s. 956).	...alanlarına ait haftalık ders çizelgeleri (S.2599, s. 529).	
...ait haftalık ders çizelgeleri (S.2590, s. 1411).	...alanlarına ait haftalık ders çizelgeleri (S.2601, s. 852).	
...ait haftalık ders çizelgeleri (S.2588, s. 956).	...kurs programları (S.2597, s. 443).	
...ait haftalık ders çizelgeleri (S.2590, s. 1411).	Tıpta uzmanlık sınavını hazırlık kursu programı (S.2601, s. 691).	
...ait haftalık ders çizelgeleri (S.2590, s. 1391).	...ait haftalık ders çizelgeleri (S.2599, s. 560).	
...dersi öğretim programı (S.S.2584, s. 404).	Uluslararası Bakalorya Sosyal Bilimler Dersi (11. 12. Sınıflar) Öğretim Programları (S.2603, s. 1080).	
...haftalık ders çizelgeleri (S.2590, s. 1382).	Uluslararası Ticaret Kursu Programı (S.2601, s. 692).	
...ait haftalık ders çizelgeleri (S.2588, s. 932).	2008 MEB Merkezi Sistem Sınav Takvimi (S.2602, s. 981).	

...haftalık ders çizelgeleri (S.2590, s. 1394).	Doğan Yayıncılık Dağıtım ve Eğitim Kur. Tic. Ltd. Şirketinin 5 (beş) Yıl Süreyle Ders Kitabı Onayı Almak Üzere Yapacağı Başvuruların Kabul Edilmemesi (S.2593, s. 113).
...haftalık ders çizelgesi(S.2583, s. 311).	İlksan Genel Müdürlüğü 31/12/2006 Tarihli Konsolide Bilançosu (S.2594, s. 248).
...dersi öğretim programı (S.2585, s. 64).	Kurum Açılması ve Kapatılmasına İlişkin Esaslarda Değişiklik Yapılmasına Dair Esaslar (S.2593, s. 68).
...dersi öğretim programı (S.2585, s. 66).	Mevzuat (S.2595, s.318)
...dersleri öğretim programı (S.2588, s. 1064).	Millî Eğitim Bakanlığına Bağlı Eğitim Kurumlarına Öğretmen Olarak Atanacakların Atamalarına Esas Olan Alanlar ile Mezun Oldukları Yüksek Öğretim Programları ve Aylık Karşılığı Okutacakları Derslere İlişkin Esaslarda Değişiklik Yapılmasına Dair Esaslar (S.2595, s. 319).
...ait haftalık ders çizelgesi (S.2588, s. 928).	Millî Eğitim Bakanlığına Bağlı Eğitim Kurumlarına Öğretmen Olarak Atanacakların Atamalarına Esas Olan Alanlar ile Mezun Oldukları Yüksek Öğretim Programları ve Aylık Karşılığı Okutacakları Derslere İlişkin Esaslarda Değişiklik Yapılmasına Dair Esaslar (S.2597, s. 420).
...ait haftalık ders çizelgesi (S.2588, s. 939).	Millî Eğitim Bakanlığına Bağlı Eğitim Kurumlarına Öğretmen Olarak Atanacakların Atamalarına Esas Olan Alanlar ile Mezun Oldukları Yüksek Öğretim Programları ve Aylık Karşılığı Okutacakları Derslere İlişkin Esaslarda Değişiklik Yapılmasına Dair Esaslar (S.2601, s. 669).
...ait haftalık ders çizelgeleri (S.2584, s. 420).	Orta Öğretim Kurumlarında Kullanılan Basılı Evrakta Değişiklik Yapılması (S.2593, s. 114).
2006–2007 Eğitim–Öğretim Yılında Okutulacak Programı Değişmeyen Ders Kitapları (S.2585–ek, s.122).	Pilot Uygulama Yapılan İlköğretim Okullarının 8. Sınıflarında Ders Kitabı Yerine Kullanılacak Eğitim Araçları (S.2600, s. 655).
...ait haftalık ders çizelgeleri (S.2588, s. 938).	
...ait haftalık ders çizelgeleri (S.2590, s. 1399).	
...ait haftalık ders çizelgesi (S.2581, s. 145).	
...ait haftalık ders çizelgesi (S.2589, s. 1145).	
...ders çizelgelerinde değişiklik yapılması (S.2585, s. 67).	
...dersi öğretim programı (S.2590, s. 1432).	
...dersi öğretim programı (S.2590, s. 1388).	
...uygulanışına ilişkin... değişiklik yapılması (S.2590, s. 1389).	
...ders çizelgesinde değişiklik yapılması (S.2588, s. 1073).	
...kurs öğretim programı (S.2589, s. 1151).	
...haftalık ders çizelgesi (S.2588, s. 1065).	
...dersleri öğretim programları (S.2589, s. 1149).	
...ait haftalık ders çizelgeleri (S.2585, s. 86).	
...ders çizelgeleri (S.2588, s. 1052).	
...haftalık ders çizelgeleri (S.2585, s. 113).	
...dersleri öğretim programlarında değişiklik yapılması (S.2582, s. 257).	
...haftalık ders çizelgeleri (S.2588, s. 1067).	
...haftalık ders çizelgesi (S.2583, s. 307).	
...öğretim programları (S.2582, s. 263).	
...ait haftalık ders çizelgeleri (S.2585, s. 70).	
...kurs programı (S.2583, s. 306).	
...dersi öğretim programı (S.2589, s. 1152).	
...ait haftalık ders çizelgesi (S.2584, s. 417).	
17. Millî Eğitim Şûrası Kararları (S.2591, s. 1585).	
17. Millî Eğitim Şûrası'nın Genel Sekreter	

Yardımcısının Görevlendirilmesi (S.2586, s. 721).

17. Millî Eğitim Şûrası'nın Şûra Genel Sekreterinin Görevlendirilmesi (S.2584, s. 400).

17. Millî Eğitim Şûrası'nın Toplanması (S.2584, s. 399).

İlköğretim Okulu Öğretmen Not Çizelgesi (S.2589, s. 1177).

...dersi öğretim programı (S.2585, s. 65).

Ders kitaplarının standartlaştırılması... 1992

Ansiklopedi Standartlarının Mecburî

Yürürlük Kararlarının Kaldırılması (S.2582, s. 265).

2006-2007 Eğitim-Öğretim Yılında

Okutulacak Programı Değişmeyen Ders Kitapları (S.2585, s. 473).

...Hazırlanacak Baskıya Hazır Nüshaların

İncelenmesi İçin Başkanlığa İlk Başvuru

Sürelerinin Uzatılması (S.2580, s. 34).

Hazırlanacak Baskıya Hazır Nüshaların

İncelenmesi İçin Başkanlığa İlk Başvuru

Sürelerinin Uzatılması (S.2582, s. 262).

...Dersleri Öğretim Programlarına Göre

Hazırlanan Ders Kitapları (S.2584, s. 428).

Millî Eğitim Bakanlığına Bağlı Eğitim

Kurumlarına Öğretmen Olarak Atanacakların

Atamalarına Esas Olan Alanlar ile Mezun

Oldukları Yüksek Öğretim Programları ve

Aylık Karşılığı Okutacakları Derslere İlişkin

Esaslarda Değişiklik Yapılmasına Dair

Esaslar (S.2581, s. 146).

Millî Eğitim Bakanlığına Bağlı Eğitim

Kurumlarına Öğretmen Olarak Atanacakların

Atamalarına Esas Olan Alanlar ile Mezun

Oldukları Yüksek Öğretim Programları ve

Aylık Karşılığı Okutacakları Derslere İlişkin

Esaslarda Değişiklik Yapılmasına Dair

Esaslar (S.2581, s. 147).

Millî Eğitim Bakanlığına Bağlı Eğitim

Kurumlarına Öğretmen Olarak Atanacakların

Atamalarına Esas Olan Alanlar ile Mezun

Oldukları Yüksek Öğretim Programları ve

Aylık Karşılığı Okutacakları Derslere İlişkin

Esaslarda Değişiklik Yapılmasına Dair

Esaslar (S.2584, s. 382).

Millî Eğitim Bakanlığına Bağlı Eğitim

Kurumlarına Öğretmen Olarak Atanacakların

Atamalarına Esas Olan Alanlar ile Mezun

Oldukları Yüksek Öğretim Programları ve

Aylık Karşılığı Okutacakları Derslere İlişkin

Esaslarda Değişiklik Yapılmasına Dair

Esaslar (S.2586, s. 576).

Millî Eğitim Bakanlığına Bağlı Eğitim

Kurumlarına Öğretmen Olarak Atanacakların

Atamalarına Esas Olan Alanlar ile Mezun

Oldukları Yüksek Öğretim Programları ve

Aylık Karşılığı Okutacakları Derslere İlişkin

Esaslarda Değişiklik Yapılmasına Dair

Esaslar (S.2591, s. 1570).

Onarım Teklifleri ve Harcamalarda Dikkat

Edilecek Hususlar (S.2582, s. 266).

...Dersi Öğretim Programlarına Göre

Hazırlanacak Baskıya Hazır Nüshaların

İncelenmek Üzere Başkanlığa İlk Başvuru

Sürelerinin Uzatılması (S.2580, s. 35).

...Dersi Öğretim Programlarına Göre

Hazırlanacak Baskıya Hazır Nüshaların
İncelenmek Üzere Başkanlığa İlk Başvuru
Sürelerinin Uzatılması (S.2582, s. 261).
... Dersleri Öğretim Programlarına Göre
Hazırlanacak Ders Kitaplarının Forma
Sayılarında ve Boyutlarında Değişiklik
Yapılması (S.2580, s. 36).
Sınav uygulama planı (S.2580, s. 52).
TEDP Temel Eğitime Destek Projesi
"Öğretmen
Eğitimi Bileşeni" Öğretmenlik Mesleği
Genel
Yeterlikleri (S.2590, s. 1491).

2009	2010	2011
Çıraklık Eğitimi Merkezlerinde Parasız Yatılı Çırak Öğrenci Okutma ve Bunlara Yapılacak Sosyal Yardımlar ile Pansiyonların Yönetimi Yönetmeliğinde Değişiklik Yapılmasına Dair Yönetmelik (S.2623, s. 495).	İlksan Ana Statü ve Yönetmeliklerde Değişiklik Yapılması (S.2629, s. 94).	Mesleki Eğitim Merkezlerinde Parasız Yatılı Çırak Öğrenci Okutma ve Bunlara Yapılacak Sosyal Yardımlar ile Pansiyonların Yönetimi Yönetmeliğinde Değişiklik Yapılmasına Dair Yönetmelik(S.2648, s. 568)
İstanbul Validebağ Sağlık Meslek Lisesi Yönetmeliğinin Yürürlükten Kaldırılmasına Dair Yönetmelik (S.2617, s. 77).	İlksan Aıdat ve Sosyal Yardımlar Yönetmeliğinde Değişiklik Yapılmasına Dair Yönetmelik (S.2629, s. 94).	Millî Eğitim Bakanlığı Açık Öğretim Lisesi Yönetmeliğinde Değişiklik Yapılmasına Dair Yönetmelik(S.2646, s.467).
Kız Teknik Öğretim Okullarına Bağlı Kreş Yönetmeliğinin Yürürlükten Kaldırılmasına Dair Yönetmelik (S.2620, s.347).	İlksan İkras Yönetmeliğinde Değişiklik Yapılmasına Dair Yönetmelik (S.2629, s. 94).	Millî Eğitim Bakanlığı Anadolu Öğretmen Liseleri Yönetmeliğinde Değişiklik Yapılmasına Dair Yönetmelik/S.2644, s. 311).
Mesleki ve Teknik Eğitim Yönetmeliğinde Değişiklik Yapılmasına Dair Yönetmelik (S.2619, s. 281).	İlksan Temsilciler Kurulu Seçim Yönetmeliğinde Değişiklik Yapılmasına Dair Yönetmelik (S.2629, s. 94).	Millî Eğitim Bakanlığına Bağlı Okul Pansiyonları Yönetmeliğinde Değişiklik Yapılmasına Dair Yönetmelik(S.2642, s. 193)
Mesleki ve Teknik Eğitim Yönetmeliğinde Değişiklik Yapılmasına Dair Yönetmelik (S.2623, s. 493).	Millî Eğitim Bakanlığı Anadolu Liseleri Yönetmeliğinde Değişiklik Yapılmasına Dair Yönetmelik (S.2636, s. 1611).	Millî Eğitim Bakanlığı Denklik Yönetmeliğinde Değişiklik Yapılmasına Dair Yönetmelik(S.2643, s. 249).
Millî Eğitim Bakanlığı Açık İlköğretim Okulu Yönetmeliğinde Değişiklik Yapılmasına Dair Yönetmelik (S.2620, s. 329).	Millî Eğitim Bakanlığı Anadolu Öğretmen Liseleri Yönetmeliğinde Değişiklik Yapılmasına Dair Yönetmelik (S.2636, s. 1608).	Millî Eğitim Bakanlığı Ders Kitapları ve Eğitim Araçları Yönetmeliğinde Değişiklik Yapılmasına Dair Yönetmelik(S.2642, s. 216).
Millî Eğitim Bakanlığı Açık İlköğretim Okulu Yönetmeliğinde Değişiklik Yapılmasına Dair Yönetmelik (S.2620, s. 348).	Millî Eğitim Bakanlığına Bağlı Öğretmen Evleri, Öğretmen Evi ve Akşam Sanat Okulları, Öğretmen Lokalleri ve Sosyal Tesisler Yönetmeliğinde Değişiklik Yapılmasına Dair Yönetmelik (S.2629, s. 92).	Millî Eğitim Bakanlığı Ders Kitapları ve Eğitim Araçları Yönetmeliğinde Değişiklik Yapılmasına Dair Yönetmelik(S.2646, s. 461).
Millî Eğitim Bakanlığı Açık öğretim Lisesi Yönetmeliğinde Değişiklik Yapılmasına Dair Yönetmelik (S.2619, s. 273).	Millî Eğitim Bakanlığı Ders Kitapları ve Eğitim Araçları Yönetmeliği (S.2629, s. 70).	Millî Eğitim Bakanlığı Özel Akşam Liseleri Yönetmeliğinde Değişiklik Yapılmasına Dair Yönetmelik(S.2648, s. 565).
Millî Eğitim Bakanlığı Anadolu Öğretmen Liseleri Yönetmeliğinde Değişiklik Yapılmasına Dair Yönetmelik (S.2618, s. 238).	Millî Eğitim Bakanlığı Fen Liseleri Yönetmeliğinde Değişiklik Yapılmasına Dair Yönetmelik (S.2635, s. 1527).	Millî Eğitim Bakanlığı Özel Dershaneler Yönetmeliğinde Değişiklik Yapılmasına Dair Yönetmelik(S.2644, s. 307).
Millî Eğitim Bakanlığı Anadolu Öğretmen Liseleri Yönetmeliğinde Değişiklik Yapılmasına Dair Yönetmelik (S.2623, s. 445).	Millî Eğitim Bakanlığı Fen Liseleri Yönetmeliğinde Değişiklik Yapılmasına Dair Yönetmelik (S.2636, s. 1614).	Millî Eğitim Bakanlığı Özel Eğitim ve Rehabilitasyon Merkezleri Yönetmeliği(S.2641, s. 81).
Millî Eğitim Bakanlığı Denklik Yönetmeliğinde Değişiklik Yapılmasına Dair Yönetmelik (S.2624, s. 511).	Millî Eğitim Bakanlığı Güzel Sanatlar ve Spor Liseleri Yönetmeliğinde Değişiklik Yapılmasına Dair Yönetmelik (S.2636, s. 1616).	Millî Eğitim Bakanlığı Özel Okullar Çerçeve Yönetmeliği(S.2642, s. 202).
Millî Eğitim Bakanlığı Eğitim Kurumları ve Öğrencileri Spor Yarışmaları Ödül Yönetmeliğinde Değişiklik Yapılmasına Dair Yönetmelik (S.2617, s. 76).	Millî Eğitim Bakanlığı Hukuk Müşavirliği Yönetmeliği (S.2632, s. 268).	Millî Eğitim Bakanlığı Özel Öğrenci Etüt Eğitim Merkezleri Yönetmeliği(S.2646, s. 469).
Millî Eğitim Bakanlığı Eğitim Teknolojileri Genel Müdürlüğü Döner Sermaye İşletmesi Yönetmeliği (S.2624, s. 520).	Millî Eğitim Bakanlığı İlköğretim Kurumları Yönetmeliğinde Değişiklik Yapılmasına Dair Yönetmelik (S.2634, s. 1499).	Millî Eğitim Bakanlığı Özel Öğretim Kurumları Yönetmeliğinde Değişiklik Yapılmasına Dair Yönetmelik(S.2642, s. 198).
Millî Eğitim Bakanlığı Fen Liseleri Yönetmeliğinde Değişiklik Yapılmasına Dair Yönetmelik (S.2618, s. 238).	Millî Eğitim Bakanlığı İlköğretim ve Ortaöğretim Kurumları Sosyal Etkinlikler Yönetmeliğinde Değişiklik Yapılmasına Dair Yönetmelik (S.2632, s. 266).	Millî Eğitim Gençlik ve Spor Bakanlığı Çıraklık ve Yaygın Eğitim Genel Müdürlüğü Usta Öğrencilerin Atanmalarına İlişkin Yönetmeliğin Yürürlükten Kaldırılmasına Dair

		Yönetmelik(S.2651-EK 653).
Millî Eğitim Bakanlığı Güzel Sanatlar ve Spor Liseleri Yönetmeliği (S.2622, s. 403).	Millî Eğitim Bakanlığı İmam–Hatip Liseler Yönetmeliğinde Değişiklik Yapılmasına Dair Yönetmelik (S.2639, s. 1797).	Özel Öğrenci Yurtları Yönetmeliğinde Değişiklik Yapılmasına Dair YönetmeliK(S.2642, s. 195).
Millî Eğitim Bakanlığı İmam–Hatip Liseleri Yönetmeliği (S.2623, s. 484).	Millî Eğitim Bakanlığı İzcilik Yönetmeliği (S.2634, s. 1487).	Özel Öğretim Kurumlarında Ücretsiz veya Burslu Okutulacak Öğrenci ve Kursiyerler Hakkında Yönetmelikte Değişiklik Yapılmasına Dair Yönetmelik(S.2644, s. 305).
Millî Eğitim Bakanlığı İmam–Hatip Liseleri Yönetmeliğinde Değişiklik Yapılmasına Dair Yönetmelik (S.2626, s. 665).	Millî Eğitim Bakanlığı Ortaöğretim Kurumları Sınıf Geçme ve Sınav Yönetmeliğinde Değişiklik Yapılmasına Dair Yönetmelik (S.2636, s. 1605).	Özrü Bireylere Uygulanacak Destek Eğitim Programları ve Eğitim Giderlerinin Karşılmasına Dair Yönetmelikte Değişiklik Yapılmasına Dair Yönetmelik(S.2644, s. 309).
Millî Eğitim Bakanlığı Kurumlarında Sözleşmeli veya Ek Ders Görevi ile Görevlendirilecek Uzman ve Usta Öğreticiler Hakkında Yönetmelikte Değişiklik Yapılmasına Dair Yönetmelik (S.2624, s. 518).	Millî Eğitim Bakanlığı Ortaöğretim Kurumları Yönetmeliğinde Değişiklik Yapılmasına Dair Yönetmelik (S.2632, s. 257).	1. Akşam Sanat Okulları (Genel Depo) Görev, Yetki ve Sorumluluklarına İlişkin Yönerge(S.2644, s. 313).
Millî Eğitim Bakanlığı Meslekî Açık öğretim Lisesi Yönetmeliğinde Değişiklik Yapılmasına Dair Yönetmelik (S.2619, s. 275).	Millî Eğitim Bakanlığı Öğretmenlerinin Atama ve Yer Değiştirme Yönetmeliği (S.2632, s. 285).	3308 sayılı Meslekî Eğitim Kanununun Geçici 1. ve 2. Maddelerinin Uygulanmasına İlişkin Yönergede Değişiklik Yapılmasına Dair Yönerge(S.2647, s. 509).
Millî Eğitim Bakanlığı Okul Kütüphaneleri Yönetmeliğinde Değişiklik Yapılmasına Dair Yönetmelik (S.2617, s. 73).	Millî Eğitim Bakanlığı Özel Kurslar Yönetmeliğinde Değişiklik Yapılmasına Dair Yönetmelik (S.2636, s. 1618).	Aylıkla Ödül Yönergesi Personel Genel Müdürlüğü(S.2643, s. 252).
Millî Eğitim Bakanlığı Ortaöğretim Kurumları Ödül ve Disiplin Yönetmeliğinde Değişiklik Yapılmasına Dair Yönetmelik (S.2618, s. 238).	Millî Eğitim Bakanlığı Özel Kurslar Yönetmeliği (S.2630, s. 185).	Eğitim Araçları ve Donatım Dairesi Başkanlığı Teşkilât, Görev, Yetki ve Sorumluluklarına İlişkin Yönerge(S.2644, s. 327).
Millî Eğitim Bakanlığı Ortaöğretim Kurumları Yönetmeliği (S.2623, s. 459).	Millî Eğitim Bakanlığı Özel Öğretim Kurumları Yönetmeliğinde Değişiklik Yapılmasına Dair Yönetmelik (S.2639, s. 1813).	Eğitimi Araştırma ve Geliştirme Dairesi Başkanlığı Çalışma Esas ve Usulleri Hakkında Yönerge(S.2642, s. 220).
Millî Eğitim Bakanlığı Öğretmen Evleri, Öğretmen Evi ve Akşam Sanat Okulları, Öğretmen Lokalleri ve Sosyal Tesisler Yönetmeliğinde Değişiklik Yapılmasına Dair Yönetmelik (S.2620, s. 354).	Millî Eğitim Bakanlığı Sosyal Bilimler Liseleri Yönetmeliğinde Değişiklik Yapılmasına Dair Yönetmelik (S.2635, s. 1530).	Halk Eğitimi Faaliyetlerinin Uygulanmasına Dair Yönerge(S.2645, s. 353).
Millî Eğitim Bakanlığı Özel Akşam Liseleri Yönetmeliğinde Değişiklik Yapılmasına Dair Yönetmelik (S.2618, s. 235).	Millî Eğitim Bakanlığı Sosyal Bilimler Liseleri Yönetmeliğinde Değişiklik Yapılmasına Dair Yönetmelik (S.2636, s. 1615).	İl ve İlçe İzci Kurulları Yönergesi(S.2643, s. 255).
Millî Eğitim Bakanlığı Özel Akşam Liseleri Yönetmeliğinde Değişiklik Yapılmasına Dair Yönetmelik (S.2623, s. 494).	Millî Eğitim Bakanlığı Yaygın Eğitim Kurumları Yönetmeliğinde Değişiklik Yapılmasına Dair Yönetmelik (S.2635, s. 1525).	İlköğretim Kurumları Standartları Yönergesi(S.2646, s. 479).
Millî Eğitim Bakanlığı Özel Hizmet İçi Eğitim Merkezleri Yönetmeliği (S.2626, s. 644).	Millî Eğitim Bakanlığı Yaygın Eğitim Kurumları Yönetmeliği (S.2633, s. 1429).	İzci Eğitim Kampları Yönergesi(S.2643, s. 262).
Millî Eğitim Bakanlığı Özel Kurslar Tip Yönetmeliğinin Yürürlükten Kaldırılmasına Dair Yönetmelik (S.2618, s. 231).	Millî Eğitim Şûrası Yönetmeliğinde Değişiklik Yapılmasına Dair Yönetmelik (S.2632, s. 261).	İzcilik Yönetmeliğininin 41. Maddesi Gereği Ödül ve Disiplin Yönergesi(S.2643, s. 268).
Millî Eğitim Bakanlığı Özel Öğrenci Etüt Eğitim Merkezi Tip Yönetmeliğinin Yürürlükten Kaldırılmasına Dair Yönetmelik (S.2618, s. 231).	Özel Eğitim Hizmetleri Yönetmeliğinde Değişiklik Yapılmasına Dair Yönetmelik (S.2634, s. 1485).	Merkezi Sistem Sınav Yönergesi(S.2641, s. 95).
Millî Eğitim Bakanlığı Özel Öğretim Kurumları Yönetmeliğinde Değişiklik Yapılmasına Dair Yönetmelik (S.2623, s. 458).	Özel Öğrenci Yurtları Yönetmeliğinde Değişiklik Yapılmasına Dair Yönetmelik (S.2629, s. 65).	Millî Eğitim Bakanlığı Merkezî Sistemle Öğrenci Alan Ortaöğretim Kurumlarına Öğrenci Yerleştirme Yönergesi(S.2641, s. 112).
Millî Eğitim Bakanlığı Özel Öğretim Kurumları Yönetmeliğinde Değişiklik	Yükseköğretim Kurumları Devlet Konservatuarları Müzik ve Bale	Takdir ve Teşekkür Belgesi

Yapılmasına Dair Yönetmelik (S.2627, s. 869).	İlköğretim Okulu ile Müzik ve Sahne Sanatları Liseleri Yönetmeliği (S.2637, s. 1649).	Yönergesi(S.2643, s. 253).
Millî Eğitim Bakanlığı Özel Dershaneler Yönetmeliği (S.2626, s. 629).	Millî Eğitim Bakanlığı Öğretmen Yetiştirme ve Eğitimi Genel Müdürlüğü Görev Yetki ve Sorumluluklar Yönergesi (S.2631, s. 227).	Yurt Dışı Eğitim Öğretim Genel Müdürlüğünün Teşkilât Görev Yetki ve Sorumluluklarına İlişkin Yönerge(S.2645, s. 403).
Millî Eğitim Bakanlığı Özel, Özel Eğitim Kursları Tip Yönetmeliğinin Yürürlükten Kaldırılmasına Dair Yönetmelik (S.2618, s. 231).	İlköğretim Kurumları, Ortaöğretim Kurumları Spor Yarışmaları Yönergesinde Değişiklik Yapılmasına Dair Yönerge (S.2629, s. 114).	2011-2012 Eğitim ve Öğretim Yılında Okutulacak İlköğretim ve Ortaöğretim Ders Kitapları Genelgesi(S.2640, s. 1).
Millî Eğitim Bakanlığı Özel, Özel Eğitim Okulları Çerçeve Yönetmeliğinin Yürürlükten Kaldırılmasına Dair Yönetmelik (S.2618, s. 231).	İşletmeler Dairesi Başkanlığı Teşkilat Görev ve Sorumluluklarına İlişkin Yönerge 'de Değişiklik Yapılmasına İlişkin Yönerge (S.2631, s. 239).	AB Hibe Fonlarına Yönelik Proje Döngüsü Yönetimi Kurs Programı(S.2643, s. 301).
Millî Eğitim Bakanlığı Özel Öğretim Kurumları Yönetmeliğinde Değişiklik Yapılmasına Dair Yönetmelik (S.2626, s. 657).	Millî Eğitim Bakanlığı Eğitim Teknolojileri Genel Müdürlüğü Teşkilat ve Görevlerine İlişkin Yönerge (S.2637, s. 1659).	Açık Öğretim Lisesi Genel Kültür Alanı Dönemlere Göre Haftalık Ders Dağılım Çizelgesinde Değişiklik Yapılması(S.2646, s. 493).
Millî Eğitim Bakanlığı Rehberlik ve Psikolojik Danışma Hizmetleri Yönetmeliğinde Değişiklik Yapılmasına Dair Yönetmelik (S.2619, s. 278).	Millî Eğitim Bakanlığı Evde ve Hastanede Eğitim Hizmetleri Yönergesi (S.2629, s. 101).	Anadolu Sağlık Meslek Lisesi ve Sağlık Meslek Lisesi Acil Sağlık Hizmetleri, Anestezi ve Reanimasyon, Çevre Sağlığı, Diş Protez, Ortopedik Protez ve Ortez, Radyoloji, Tıbbi Laboratuvar ve Sağlık Hizmetleri Sekreterliği Alanlarınının 12. Sınıf Alan ve Dal Dersleri ile Bu Derslerin Çerçeve Öğretim Programlarında Değişiklik Yapılması(S.2648, s. 581).
Millî Eğitim Bakanlığı Sağlık Eğitim Merkezleri Yönetmeliğinin Yürürlükten Kaldırılmasına Dair Yönetmelik (S.2617, s. 77).	Millî Eğitim Bakanlığı İdari ve Mali İşler Dairesi Başkanlığı Yönergesinde Değişiklik Yapılmasına Dair Yönerge (S.2638, s. 1729).	Asfalt Plent Operatörü Yetiştirme Kurs Programı(S.2651, s. 638).
Millî Eğitim Bakanlığı Sağlık İşleri El Başkanlıkları Yönetmeliğinin Yürürlükten Kaldırılmasına Dair Yönetmelik (S.2617, s. 77).	Millî Eğitim Bakanlığı Özel Öğretim Kurumları Uzaktan Öğretim Yapan Dershane ve Kurslar Yönergesi (S.2636, s. 1619).	Balon Pilot Lisansı Uçuş Eğitimi Kurs Programı(S.2651, s. 640).
Millî Eğitim Bakanlığı Sosyal Bilimler Liseleri Yönetmeliğinde Değişiklik Yapılmasına Dair Yönetmelik (S.2618, s. 238).	Millî Eğitim Bakanlığı Strateji Geliştirme Başkanlığının Görevlerine İlişkin Yönerge (S.2635, s. 1533).	Balon Pilot Uçuş Eğitici Yetiştirme Kurs Programı(S.2651, s. 641).
Millî Eğitim Bakanlığı Taşınabilir İlköğretim Yönetmeliğinde Değişiklik Yapılmasına Dair Yönetmelik (S.2626, s. 667).	Millî Eğitim Müdürlükleri AR-GE Birimi Yönergesi (S.2634, s. 1501).	Balon Ticari Pilot Lisansı Uçuş Eğitimi Kurs Programı (S.2651, s. 642).
Millî Eğitim Bakanlığı Tebliğler Dergisi Yayın Yönetmeliğinde Değişiklik Yapılmasına Dair Yönetmelik (S.2617, s. 75).	Ortaöğretim Kurumlarına Geçiş Yönergesinde Değişiklik Yapılmasına Dair Yönerge (S.2631, s. 225).	Binicilik Başlangıç Kurs Programı(S.2651, s. 643).
Millî Eğitim Bakanlığı Validebağ Sağlık Kurumu Yönetmeliğinin Yürürlükten Kaldırılmasına Dair Yönetmelik (S.2617, s. 77).	2009-2010 Eğitim ve Öğretim Yılında Okutulacak İlköğretim ve Ortaöğretim Ders Kitapları Genelgesi (S.2628, s. 1).	Cisco (S.CCNA) Ağ Yöneticisi Yetiştirme Kurs Programı (S.2645, s. 455).
Millî Eğitim Bakanlığı Yabancı Dil Eğitimi ve Öğretimi Yönetmeliğinde Değişiklik Yapılmasına Dair Yönetmelik (S.2618, s. 238).	Açık Öğretim Lisesi ile Mesleki Açık Öğretim Lisesi ve Mesleki Açık Öğretim Lisesi İmam Hatip Programı (S.Dönemlere Göre) Haftalık Ders Çizelgeleri (S.2638, s. 1775).	Fermente ve Distile İçecek Servis Elemanı Yetiştirme Kurs Programı(S.2649, s. 607).
Millî Eğitim Bakanlığı Yaygın Eğitim Kurumları Yönetmeliğinde Değişiklik Yapılmasına Dair Yönetmelik (S.2623, s. 454).	Aile Eğitimi Kurs Programı (0-18 Yaş Çocuğu Olan Ailelere) (S.2630, s. 218).	Galatasaray Lisesi Haftalık Ders Çizelgesi (S.2645, s. 450).
Millî Eğitim Bakanlığı Yayınlarının Standartlaştırılması ve Numaralandırılmasına İlişkin Yönetmelikte Değişiklik Yapılmasına Dair Yönetmelik (S.2617, s. 73).	Anadolu Lisesi 11 ve 12. Sınıflar Çince Dersi Öğretim Programı (S.2638, s. 1740).	Güzel Sanatlar ve Spor Lisesi (Sinema ve Televizyon, Tiyatro, Bale-Dans) Haftalık Ders Çizelgeleri (S.2641, s. 119).
Millî Eğitim Bakanlığı Yayınları ve Eğitim Araçları Satış İşleri Yönetmeliğinde Değişiklik Yapılmasına Dair Yönetmelik (S.2620, s. 345).	Anadolu Öğretmen Lisesi Öğretmenlik Mesleğine Giriş, Türk Eğitim Tarihi, Öğretim İlke ve Yöntemleri, Eğitim Psikolojisi ve Eğitim Sosyolojisi Dersi Öğretim Programlarına Göre "Öğretmen Kılavuz Kitabı"	Güzel Sanatlar ve Spor Liseleri Türk ve Batı Müziği Çalgıları Dersi (Viyola 11. sınıf) Öğretim Programı'nda Değişiklik Yapılması (S.2647, s. 556).

	Hazırlanmaması ve İlgili Genel Müdürlükçe “Program Uygulama Kılavuzu” Hazırlanması (S.2629, s. 116).	
Okulların Merasim Geçişi Yönetmeliğinin Yürürlükten Kaldırılmasına Dair Yönetmelik (S.2620, s. 353).	“Askerî Liseler (Kuleli Askerî Lisesi, Maltepe Askerî Lisesi, Deniz Lisesi ve Işıklar Askerî Lisesi), Silahlı Kuvvetler Bando Astsubay Hazırlama Okulu, Dost ve Müttefik Ülkelere Mensup Misafir Askerî Öğrencilerin TSK Bağlısı Askerî Liseler Hazırlık Sınıfı Haftalık Ders Çizelgeleri (S.2638, s. 1736).	Güzel Sanatlar ve Spor Lisesi Batı Müziği Koro Eğitimi Dersi (10, 11 ve 12. Sınıflar) Öğretim Programı (S.2651, s. 644).
Okul Öncesi Eğitim Kurumları Yönetmeliğinde Değişiklik Yapılmasına Dair Yönetmelik (S.2623, s. 446).	Bateri Kurs Programı (S.2632, s. 276).	Güzel Sanatlar ve Spor Lisesi Türk Müziği Koro Eğitimi Dersi (10, 11 ve 12. Sınıflar) Öğretim Programı (S.2651, s. 644).
Okul Öncesi Eğitim Kurumları Yönetmeliğinde Değişiklik Yapılmasına Dair Yönetmelik (S.2624, s. 517).	Biçerdöver Operatörü Yetiştirme Kurs Programı (S.2636, s. 1630).	Hazırlık Sınıfı Bulunan Özel Anadolu Lisesi, Özel Anadolu Lisesi ve Özel Fen Lisesi Haftalık Ders Çizelgeleri (S.2645, s. 444).
Okul Spor Kulüpleri Yönetmeliğinde Değişiklik Yapılmasına Dair Yönetmelik (S.2620, s. 338).	Bilgisayar Destekli Halı Desen Tasarımı Kurs Programı (S.2629, s. 139).	İhsan Doğramacı Vakfı Özel Bilkent Erzurum Laboratuvar Lisesi Haftalık Ders Çizelgesi, ... Liseleri Haftalık Ders Çizelgesi (S.2646, s. 494).
Okul Spor Kulüpleri Yönetmeliğinde Değişiklik Yapılmasına Dair Yönetmelik (S.2626, s. 673).	Deniz Araçları İçin Kısa Mesafe Telsiz (KMT) Operatörü Yeterliği Sınavına Hazırlık Kurs Programı (S.2630, s. 217).	İkili Mesleki Eğitim Mobilya ve İç Mekân Tasarımı, Bilişim Teknolojileri, Elektrik-Elektronik Teknolojisi, ... Alanlarına Ait Haftalık Ders Çizelgeleri (S.2648, s. 580).
Öğretmen Evleri, Öğretmen Evi ve Akşam Sanat Okulları, Öğretmen Lokalleri ve Sosyal Tesisler Yönetmeliğinde Değişiklik Yapılmasına Dair Yönetmelik (S.2618, s. 241).	Çırcır Makineleri Operatörü Yetiştirme Kurs Programı (S.2636, s. 1632).	İlahiyat Programlarını Destekleme Kurs Programı (S.2647, s. 558).
Öğretmeni Yetiştirme Merkezi Disiplin Yönetmeliğinin Yürürlükten Kaldırılmasına Dair Yönetmelik (S.2618, s. 234).	Elektronik Harita Gösterim ve Bilgi Sistemi (ECDIS) Kullanıcı Eğitimi Kurs Programı (S.2635, s. 1595).	İlköğretim Almanca (4-8. Sınıflar) Dersi Öğretim Programı (S.2642, s. 243).
Özel Dershaneler Tip Yönetmeliğinin Yürürlükten Kaldırılmasına Dair Yönetmelik (S.2618, s. 231).	...Haftalık Ders Çizelgeleri (S.2637, s. 1694).	İlköğretim Arapça (4-8. Sınıflar) Dersi Öğretim Programı (S.2649, s. 609).
Özel Eğitim Hizmetleri Yönetmeliğinde Değişiklik Yapılmasına Dair Yönetmelik (S.2619, s. 278).	Güncelliğini Yitirmesi ya da Mükerrerlik Nedeniyle Uygulamadan Kaldırılan Kurs Programları (S.2638, s. 1753).	İlköğretim Din Kültürü ve Ahlak Bilgisi Dersi (4-8. Sınıflar) Öğretim Programı'nda Değişiklik Yapılması (S.2641, s. 123).
Özel Eğitim Hizmetleri Yönetmeliğinde Değişiklik Yapılmasına Dair Yönetmelik (S.2623, s. 456).	...Dersi Öğretim Programları'nda Değişiklik Yapılması (S.2636, s. 1625).	İlköğretim Fransızca (4-8. Sınıflar) Dersi Öğretim Programı (S.2642, s. 244).
Özel Okullar Çerçeve Yönetmeliğinin Yürürlükten Kaldırılmasına Dair Yönetmelik (S.2618, s. 231).	Hava Yolu Taşımacılığı Tehlikeli Maddeler Bilinci (Kategori 1, 2, 3) Kurs Programı (S.2633, s. 1467).	İlköğretim Trafik Güvenliği Dersi Öğretim Programı (S.2647, s. 517).
Özel Öğretim Kurumları Öğrenci/Kursiyer Ücretleri Tespit ve Tahsil Yönetmeliği (S.2618, s. 217).	Hava Yolu Taşımacılığı Tehlikeli Maddeler Bilinci (Kategori 4, 7) Kurs Programı (S.2633, s. 1466).	İlköğretim Vatandaşlık ve Demokrasi Eğitimi Dersi (8. Sınıf) Öğretim Programında Değişiklik Yapılması (S.2648, s. 570).
Özel Öğretim Kurumlarında Ücretsiz veya Burslu Okutulacak Öğrenci/Kursiyerler Hakkında Yönetmelik (S.2618, s. 221).	Hava Yolu Taşımacılığı Tehlikeli Maddeler Bilinci (Kategori 5, 8) Kurs Programı (S.2633, s. 1471).	İmam Hatip ve Anadolu İmam Hatip Lisesi Mesleki Arapça Dersi (9-12. Sınıflar) Öğretim Programı (S.2643, s. 300).
Özel Öğretim Kurumlarına Yapılacak Mali Yardım Yönetmeliğinin Yürürlükten Kaldırılmasına Dair Yönetmelik (S.2618, s. 235).	Hava Yolu Taşımacılığı Tehlikeli Maddeler Bilinci (Kategori 9, 11, 12) Kurs Programı (S.2633, s. 1468).	İşaret Dili Kurs Programı (S.2644, s. 344).
Özürü Bireylere Uygulanacak Destek Eğitim Programları ve Eğitim Giderlerinin Karşılmasına Dair Yönetmelik (S.2622, s. 397).	Hava Yolu Taşımacılığı Tehlikeli Maddeler Bilinci (Kategori 10) Kurs Programı (S.2633, s. 1469).	İşaret Dili Öğretici ve Tercüman Eğitimi Kurs Programı (S.2644, s. 345).
Özürü Bireylere Uygulanacak Destek Eğitim Programları ve Eğitim Giderlerinin	Hava Yolu Taşımacılığı Tehlikeli Maddeler Bilinci (Teknik Personel)	İşletme Personeli Yetiştirme Kurs Programı (S.2642, s. 242).

Karşılanmasına Dair Yönetmelikte Değişiklik Yapılmasına Dair Yönetmelik (S.2624, s. 509). Umuma Açık Yerler ve İçkili Yerler ile Resmî veya Özel Öğretim Kurumları Arasındaki Uzaklıkların Belirlenmesine Dair Yönetmelikte Değişiklik Yapılmasına Dair Yönetmelik (S.2618, s. 235). Çıraklık ve Yaygın Eğitim Genel Müdürlüğüne Bağlı Halk Eğitimi Merkezlerindeki Yöneticiler Dışında Görevli Diğer Personelin Görev, Yetki ve Sorumlulukları İle Belge ve Değerlendirmelere İlişkin Değişiklik Yapılmasına Dair Yönerge (S.2620, s. 361). Daktilografi Atölyelerinin Düzenlemesi ve İşletilmesi Yönergesi, Otelcilik ve Turizm Meslek Lisesi Döner Sermaye İşletme Birimleri Çalışma Yönergesi, Otelcilik ve Turizm Meslek Liseleri ile Anadolu Otelcilik ve Turizm Meslek Liselerine Öğrenci Kayıt ve Kabul Sistemi Yönergesi ve Yetişkinler Otelcilik ve Turizm Eğitim Merkezleri Yönergesinin Uygulamadan Kaldırılması (S.2617, s. 110). Halk Oyunları Yönergesi (S.2627, s. 872).	Kurs Programı (S.2633, s. 1470). Hava Yolu Taşımacılığı Tehlikeli Maddeler Kuralları Kurs Programı (S.2633, s. 1465). Helikopter Uçuş Eğitici Yetiştirme (S.2636, s. 1639). İl Okul Futbol Koordinatörü Beden Eğitimi Öğretmenleri Çalışma Usul ve Esasları (S.2634, s. 1507). İlköğretim Vatandaşlık ve Demokrasi Eğitimi Dersi (8. Sınıf) Öğretim Programı (S.2637, s. 1693). İmam Hatip Lisesi ve Anadolu İmam Hatip Lisesi Kur'an-ı Kerim Dersi Öğretim Programı'nda Değişiklik Yapılması (S.2629, s. 123). İsimleri Ekli Listede Belirtilen Özel Ortaöğretim Okullarının 2009-2010 Öğretim Yılında Uygulayacakları Haftalık Ders Çizelgeleri (S.2629, s. 141). İsimleri Ekli Listede Belirtilen Özel Ortaöğretim Okullarının Haftalık Ders Çizelgeleri (Galatasaray Lisesi Haftalık Ders Çizelgesi Fen Bilimleri Alanı) (S.2630, s. 219). İtfaiyecilik ve Yangın Güvenliği Alanı Çerçeve Öğretim Programı (S.2632, s. 274). Klima Kurulum, Bakım ve Onarım Kurs Programı (S.2633, s. 1464). Millî Eğitim Bakanlığına Bağlı Eğitim Kurumlarına Öğretmen Olarak Atanacakların Atamalarına Esas Olan Alanlar ile Mezun Oldukları Yükseköğretim Programları ve Aylık Karşılığı Okutacakları Derslere İlişkin Esaslar Eki Çizelgede Değişiklik Yapılması (S.2630, s. 210). Millî Eğitim Bakanlığı İlköğretim Kurumları Haftalık Ders Çizelgesi (S.2635, s. 1539).	Kaldırma, Taşıma Raylı Sistem Tavan Vinci Kurs Programı(S.2644, s. 342). Kamu Personeli Seçme Sınavları ile Serbest Muhasebeci Mali Müşavirlik Staja Başlama Sınavına Hazırlık Kursları Çerçeve Programı (S.2647, s. 554). Kız Teknik Öğretim Olgunlaşma Enstitüsü Olgunlaşma Çerçeve Öğretim Programları(S.2642, s. 241). Mesleki ve Teknik Eğitim Okul ve Kurumlarının 50 Alanına Ait Haftalık Ders Çizelgeleri ile Çerçeve Öğretim Programlarında Değişiklik Yapılması(S.2642, s. 240). Millî Eğitim Bakanlığına Bağlı Eğitim Kurumlarına Öğretmen Olarak Atanacakların Atamalarına Esas Olan Alanlar ile Mezun Oldukları Yükseköğretim Programları ve Aylık Karşılığı Okutacakları Derslere İlişkin Esaslarda Değişiklik Yapılmasına Dair Esaslar(S.2645, s. 415). Millî Eğitim Bakanlığı Ortaöğretim Kurumları Haftalık Ders Çizelgelerinde Yer Alan Derslerin Uygulanmasına Yönelik Açıklamalar Bölümünde Değişiklik Yapılması(S.2645, s. 542). Ortaöğretim 1, 2 ve 3. Yabancı Dil Almanca Dersi (Hazırlık, 9, 10, 11 ve 12. Sınıflar) Öğretim Programları (S.2649, s. 599). Ortaöğretim 1, 2 ve 3. Yabancı Dil Fransızca Dersi (Hazırlık, 9, 10, 11 ve 12. Sınıflar) Öğretim Programları(S.2649, s. 600). Ortaöğretim 1, 2 ve 3. Yabancı Dil İngilizce Dersi (Hazırlık, 9, 10, 11 ve 12. Sınıflar) Öğretim Programları(S.2649, s. 597). Ortaöğretim Beden Eğitimi Dersi (9-12. Sınıflar) Öğretim Programı'nda Değişiklik Yapılması (S.2651, s. 645). Ortaöğretim Biyoloji Dersi (9, 10, 11 ve 12. Sınıflar) Öğretim Programlarında Değişiklik Yapılması(S.2649, s. 605).
İşletmeler Dairesi Başkanlığı Teşkilat Görev ve Sorumluluklarına İlişkin Yönerge (S.2621, s. 381).		
Kütüphane Haftası Kutlama Yönergesi (S.2617, s. 79).		
Millî Eğitim Bakanlığına Bağlı Mesleki ve Teknik Eğitim Okul ve Kurumları Alan/Bölüm, Atölye ve Laboratuvar Şefliklerine İlişkin Yönerge (S.2617, s. 85).		
Millî Eğitim Bakanlığına Bağlı Okulların Geçit Töreni Yönergesi (S.2620, s. 366).		
Millî Eğitim Bakanlığı Bakanlık Müşavirliği Değişiklik Yapılmasına Dair Yönerge (S.2617, s. 105).		
Millî Eğitim Bakanlığı Bilim ve Sanat Yönergesinde Değişiklik Yapılmasına Dair Yönerge (S.2618, s. 246).		
Millî Eğitim Bakanlığı Cenaze Töreni Yönergesinde Değişiklik Yapılmasına Dair Yönerge (S.2618, s. 259).		

Millî Eğitim Bakanlığı Çok Programlı Lise Yönergesinde Değişiklik Yapılmasına Dair Yönerge (S.2617, s. 91).	Millî Eğitim Bakanlığı Ortaöğretim Kurumları Haftalık Ders Çizelgelerinin Açıklamalar Bölümünde Değişiklik Yapılması (S.2636, s. 1635).	Ortaöğretim Coğrafya Dersi (9, 10, 11 ve 12. Sınıflar) Öğretim Programlarında Değişiklik Yapılması(S.2649, s. 603).
Millî Eğitim Bakanlığı Eğitim Kampüsleri Yönergesi (S.2618, s. 261).	Millî Eğitim Bakanlığı Ortaöğretim Kurumları Haftalık Ders Çizelgeler (S.2635, s. 1546).	Ortaöğretim Dil ve Anlatım Dersi ile Türk Edebiyatı Dersi (9-12. Sınıflar) Öğretim Programlarında Değişiklik Yapılması (S.2648, s. 579).
Millî Eğitim Bakanlığı Formatör ve Koordinatör Formatör Beden Eğitimi Öğretmenleri Hakkında Yönerge (S.2620, s. 356).	Meslekî ve Teknik Ortaöğretim Okul ve Kurumlarının 50 Alanına Ait 10. Sınıf Haftalık Ders Çizelgeleri (S.2638, s. 1735).	Ortaöğretim Din Kültürü ve Ahlak Bilgisi Dersi (S.9-12. Sınıflar) Öğretim Programı'nda Değişiklik Yapılması(S.2641, s. 124).
Millî Eğitim Bakanlığı Mesleki ve Teknik Eğitim Fuarı Yönergesi (S.2617, s. 95).	Meslekî ve Teknik Ortaöğretim Okul ve Kurumlarının 50 Alanının 10. Sınıflarına Ait Çerçeve Öğretim Programlarında Değişiklik Yapılması (S.2638, s. 1741).	Ortaöğretim Fizik Dersi (9, 10, 11 ve 12. Sınıflar) Öğretim Programlarında Değişiklik Yapılması(S.2649, s. 602).
Millî Eğitim Bakanlığı Okul Öncesi Eğitim Kurumları Gezici Sınıflar Yönergesi (S.2618, s. 248).	Mobil Akaryakıt Tankeri İkmal Makinesi Operatörü Yetiştirme Kurs Programı (S.2630, s. 216).	Ortaöğretim Geometri Dersi (11. Sınıf) Öğretim Programı(S.2641, s. 125).
Millî Eğitim Bakanlığı Ortaöğretim Kurumlarına Geçiş Yönergesinde Değişiklik Yapılmasına Dair Yönerge (S.2622, s. 410).	Modern Dans Kurs Programı (S.2636, s. 1629).	Ortaöğretim Geometri Dersi (12. Sınıf) Öğretim Programı(S.2651, s. 637).
Millî Eğitim Bakanlığı Ortaöğretim Kurumlarına Geçiş Yönergesinde Değişiklik Yapılmasına Dair Yönerge (S.2623, s. 497).	Modüler Aletli Uçuş Sertifikalı Helikopter Pilotu Yetiştirme (S.2636, s. 1638)	Ortaöğretim Kimya Dersi (9, 10, 11 ve 12. Sınıflar) Öğretim Programlarında Değişiklik Yapılması(S.2649, s. 604).
Millî Eğitim Bakanlığı Östik Çocuklar Eğitim Merkezleri Yönergesinin Yürürlükten Kaldırılmasına Dair Yönerge (S.2618, s. 246).	Modüler Ticari Helikopter Pilotu Yetiştirme (S.2636, s. 1637).	Ortaöğretim Matematik Dersi (9, 10, 11 ve 12. Sınıflar) Öğretim Programlarında Değişiklik Yapılmasına Dair Program ile Ortaöğretim 10, 11 ve 12. Sınıflarda Haftada 2 Ders Saati Süreli Matematik Dersi Öğretim Programları(S.2649, s. 601).
Millî Eğitim Bakanlığı Öğrenci Sporcu Lisans Yönergesi (S.2625, s. 597).	Ortaöğretim Beden Eğitimi Dersi (9, 10, 11 ve 12. Sınıflar) Öğretim Programı (S.2629, s. 122).	Ortaöğretim Psikoloji Dersi Öğretim Programı'nda Değişiklik Yapılması(S.2642, s. 239).
Millî Eğitim Bakanlığı Öğretmene Hizmet ve Sosyal İşler Dairesi Başkanlığı Yönergesi (S.2619, s. 285).	Ortaöğretim Coğrafya Dersi (9, 10, 11 ve 12. Sınıflar) Öğretim Programında Değişiklik Yapılması (S.2630, s. 213).	Ortaöğretim Rehberlik ve Yönlendirme Dersi (9-12. Sınıflar) Programı'nın Kabulü(S.2646, s. 492).
Millî Eğitim Bakanlığı Özel Eğitim Gerektiren Bireyler İçin Evde Eğitim Hizmetleri Yönergesinin Yürürlükten Kaldırılmasına Dair Yönerge (S.2618, s. 246).	Ortaöğretim Felsefe, Mantık, Sosyoloji, Bilgi Kuramı ve Psikoloji Dersi Öğretim Programlarında Değişiklik Yapılması (S.2629, s. 124).	Ortaöğretim Tarih Dersi (10 ve 11. Sınıflar) ile Çağdaş Türk ve Dünya Tarihi Dersi Öğretim Programlarında Değişiklik Yapılması(S.2649, s. 606).
Millî Eğitim Bakanlığı Özel Öğretim Kurumlarında Görevlendirilen Personelin Adaylık İşlemleri ile Sicil ve Disiplin Amirleri Hakkında Yönergenin İptali (S.2627, s. 890).	Ortaöğretim Geometri Dersi (9 ve 10. Sınıflar) Öğretim Programı (S.2629, s. 119).	Ortaöğretim Trafik ve İlk Yardım Dersi Öğretim Programı(S.2651, s. 639).
Millî Eğitim Bakanlığı Taşınabilir İlköğretim Yönergesinin Yürürlükten Kaldırılmasına Dair Yönerge (S.2618, s. 265).	Ortaöğretim Görsel Sanatlar Dersi (9, 10, 11 ve 12. Sınıflar) Öğretim Programı (S.2629, s. 121).	Özel Alman Lisesi Haftalık Ders Çizelgesi(S.2643, s. 292).
Millî Eğitim Bakanlığı Toplam Kalite Yönetimi Uygulamaları Ödül Yönergesinde Değişiklik Yapılmasına Dair Yönerge (S.2619, s. 297).	Ortaöğretim Müzik Dersi (9, 10, 11 ve 12. Sınıflar) Öğretim Programında Değişiklik Yapılması (S.2638, s. 1782).	Özel Amerikan Robert Lisesi Haftalık Ders Çizelgesi(S.2643, s. 294).
Öğrencileri Yetiştirme Kursları Yönergesi (S.2626, s. 697).	Ortaöğretim Müzik Dersi (9, 10, 11 ve 12. Sınıflar) Öğretim Programı (S.2629, s. 118).	Özel Anadolu Öğretmen Lisesi Haftalık Ders Çizelgesi(S.2649, s. 612).
Öğretmen Evleri, Öğretmen Evi ve Akşam Sanat Okulları, Öğretmen Lokalleri ve Sosyal Tesisler Yönergesinde Değişiklik Yapılmasına Dair Yönerge (S.2618, s. 241).	Ortaöğretim Sosyal Bilimler Lisesi Sosyoloji (1-2) Dersi Öğretim Programları (S.2629, s. 117).	Özel Fransız Liselerine Ait Haftalık Ders Çizelgesi(S.2643, s. 286).
Özel Öğretim Kurumlarında Görevlendirilen Eğitim Personelinin Adaylık İşlemleri İle	Ortaöğretim T.C. İnkılap Tarihi ve Atatürkçülük Dersi Öğretim Programı	Özel İstanbul-Sarıyer British International School Öğretim

Sicil ve Disiplin Amirleri Hakkında Yönerge (S.2626, s. 701).	(S.2639, s. 1822).	Programları(S.2647, s. 655).
Sağlık Meslek Lisesi Öğrencilerinin Mesleki Eğitim Uygulamalarına İlişkin Yönerge (S.2626, s. 701).	Özel Eğitim İhtime Engelliler ve Ortopedik Engelliler Meslek Liselerine Ait Haftalık Ders Çizelgeleri (S.2637, s. 1694).	Özel İtalyan Liselerine Ait Haftalık Ders Çizelgesi(S.2643, s. 290).
Tanıtım, Mezunları İzleme, İstihdam, Mesleki Rehberlik ve Danışma Hizmetleri Yönergesi (S.2623, s. 498).	Özel Ermeni İlköğretim Okulları Haftalık Ders Çizelgesi (S.2639, s. 1801).	Özel Öğretim Kurumlarına Halkla İlişkiler ve Büro Personeli Yetiştirme Kurs Programı(S.2650, s. 629).
Tam Gün Tam Yıl Eğitim Uygulamasına İlişkin Yönerge (S.2617, s. 81).	Özel İlköğretim Kurumları Haftalık Ders Çizelgesi (S.2636, s. 1633).	Özel Rum Liseleri ve Özel Zoğrafyon Rum Lisesi Ticaret Eğitimi Muhasebe ve Finansman Alanı Muhasebe, Bilgisayarlı Muhasebe, Bankacılık, Dış Ticaret Borsa Hizmetleri, Kooperatifçilik Dallarna Ait Haftalık Ders Çizelgelerinin Açıklama Bölümünde Değişiklik Yapılması(S.2644, s. 343).
Türk Cumhuriyetlerinde Açılan Türkiye Türkçesi Eğitim-Öğretim Merkezleri Yönergesinde Değişiklik Yapılmasına Dair Yönerge (S.2617, s. 103).	Özel İlköğretim ve Ortaöğretim Kurumları Haftalık Ders Çizelgelerinin Uygulamalarında Değişiklik Yapılması (S.2639, s. 1818).	Özel Sankt Georg Avusturya Lisesi ve Ticaret Okulu ile Özel Sankt Georg Avusturya Lisesi ve Ticaret Bölümü Uluslararası İşletmecilik Dalına Ait Haftalık Ders Çizelgeleri (S.2643, s. 283).
Türk Cumhuriyetleri, Türk ve Akkraba Topluluklarından Gelen Öğrenci Temsilcilerinin Görev, Yetki ve Sorumlulukları İle İlgili Yönergede Değişiklik Yapılmasına Dair Yönerge (S.2617, s. 101).	Özel Ortaöğretim Kurumları Haftalık Ders Çizelgesi (S.2636, s. 1634).	Özel Üsküdar Amerikan Lisesi, Özel İzmir Amerikan Koleji ve Özel Tarsus Amerikan Koleji Ait Haftalık Ders Çizelgesi(S.2643, s. 288).
Ulusal Egemenlik ve Çocuk Bayramı ile Atatürk'ü Anma ve Gençlik ve Spor Bayramı Kutlama Yönergesinde Değişiklik Yapılmasına Dair Yönerge (S.2627, s. 871).	Özel Pangaltı Ermeni Lisesi ve Ermeni Liseleri Haftalık Ders Çizelgeleri (S.2638, s. 1772).	Polis Koleji Haftalık Ders Çizelgesi(S.2649, s. 610).
2009-2010 Eğitim ve Öğretim Yılında Okutulacak İlköğretim ve Ortaöğretim Ders Kitapları Genelgesi (S.2616, s. 1).	Özel Rum İlköğretim Okulları Haftalık Ders Çizelgesi (S.2639, s. 1798).	Polis Meslek Bilgisi Dersi Öğretim Programı İle Savunma Taktikleri Dersleri Öğretim Programı(S.2649, s. 611).
15 Özel Ortaöğretim Okuluna Ait Haftalık Ders Çizelgeleri (S.2627, s. 896).	... Ait Haftalık Ders Çizelgeleri (S.2638, s. 1769).	Resim Kurs Programı(S.2641, s. 118).
Açık Öğretim Lisesi ile Mesleki Açık Öğretim Lisesi ve Mesleki Açık Öğretim Lisesi İmam Hatip Programı (Dönemlere Göre) Haftalık Ders Çizelgeleri (S.2627, s. 898).	Özel Tevfik Fikret Okulları Fransızca Dersi (6-12. Sınıflar) Öğretim Programı(S.2634, s. 1518).	Seramik Kurs Programı(S.2641, s. 117).
Amatör Denizci Belgesi Sınavına Hazırlık Kurs Programı (S.2623, s. 503).	Pamuk Toplama Makinesi Operatörü Yetiştirme Kurs Programı (S.2636, s. 1631).	Sosyal Bilimler Lisesi Osmanlı Türkçesi Dersi (10, 11 ve 12. Sınıflar) Öğretim Programları(S.2649, s. 608).
Amatör Denizciler İçin Can Kurtarma Araçlarını Kullanma ve Denizde Sağ Kalma Kurs Programı (S.2626, s. 860).	Resim Dersi'nin Adının Görsel Sanatlar Dersi ve Resim Alanı'nın Adının Görsel Sanatlar Alanı Olarak Değiştirilmesi (S.2629, s. 120).	Uluslararası Bakalorya Programı-I ve Uluslararası Bakalorya Programı-II Haftalık Ders Çizelgeleri (S.2645, s. 439).
Amatör Denizciler İçin Tekne Sevk ve İdare Kurs Programı (S.2623, s. 503).	Polis Koleji Haftalık Ders Çizelgesi (S.2636, s. 1640).	Ulus Özel Musevi 1 Karma Ana ve İlköğretim Okulu Haftalık Ders Çizelgesi(S.2651-EK, s. 654).
Anadolu Lisesi 10. Sınıf Çince Dersi Öğretim Programı (S.2627, s. 895).	Rüzgâr Sörfü (S.RS2) Kurs Programı (S.2638, s. 1751).	Yenilenebilir Enerji Teknolojileri Alanı ile Hayvan Yetiştiriciliği Alanı Çerçeve Öğretim Programları(S.2648, s. 582).
Anadolu Öğretmen Lisesi Fen Bilimleri, Sosyal Bilimler, Türkçe Matematik ve Yabancı Dil Alanı Haftalık Ders Çizelgeleri (S.2619, s. 306).	Rüzgâr Sörfünün Temelleri (S.RS1) Kurs Programı (S.2638, s. 1750).	
Anadolu Öğretmen Lisesi Öğretmenlik Mesleğine Giriş, Türk Eğitim Tarihi, Öğretim İlke ve Yöntemleri, Eğitim Psikolojisi ve Eğitim Sosyolojisi Dersi Öğretim Programları (S.2619, s. 305).	...Ait Haftalık Ders Çizelgelerinde Değişiklik Yapılması (S.2638, s. 1742).	
...öğretim programları (S.2626, s. 718).	...Dersi Beceri Eğitimi Programında	

- ...lisesi haftalık ders çizelgeleri (S.2626, s. 859).
- Çince Dil Öğretimi Kurs Programı (S.2617, s. 114).
- Dış ticaret elemanı yetiştirme kurs programı (S.2623, s. 504).
- ...haftalık ders çizelgeleri (S.2627, s. 968).
- Fotografik görüntüleme kurs programı (S.2624, s. 530).
- Gemici eğitimi kurs programı (S.2618, s. 268).
- ...dersi öğretim programları (S.2627, s. 891).
- İlköğretim 1, 2, 4 ve 5. Sınıflar Türkçe Dersi Öğretim Programı (S.2620, s. 377).
- İlköğretim Hayat Bilgisi (S.1, 2 ve 3. Sınıf) Öğretim Programı (S.2620, s. 378).
- İlköğretim Matematik (S.1–8. Sınıflar) Dersi Öğretim Programının 3, 5, 6, 7 ve 8. Sınıflara Ait Bölümlerinde Değişiklik Yapılması (S.2617, s. 116).
- ... Dersi Öğretim Programlarında Yapılan Değişikliğin Ders Kitaplarına Yansıtılması (S.2618, s. 267).
- İlköğretim Okulu Haftalık Ders Çizelgesi (S.2617, s. 115).
- İlköğretim Sosyal Bilgiler (4–7. Sınıflar) Dersi Öğretim Programının 4, 5, 6 ve 7. Sınıflara Ait Bölümlerinde Değişiklik Yapılması (S.2617, s. 122).
- İlköğretim T.C. İnkılâp Tarihi ve Atatürkçülük (8. Sınıf) Dersi Öğretim Programında Değişiklik Yapılması (S.2617, s. 126).
- İlköğretim Türkçe (1–8. Sınıflar) Dersi Öğretim Programında Değişiklik Yapılması (S.2617, s. 128).
- İsimleri Ekli Listede Belirtilen Özel Ortaöğretim Okullarının Haftalık Ders Çizelgeleri (S.2626, s. 722).
- İsimleri Ekli Listede Belirtilen Özel Ortaöğretim Okullarının 2009–2010 Öğretim Yılında Uygulayacakları Haftalık Ders Çizelgeleri (S.2626, s. 857).
- Kaldırma ve Yükleme İş Makineleri Operatörü Yetiştirme Kurs Programı (S.2622, s. 441).
- Kazıma ve Yükleme İş Makineleri Operatörü Yetiştirme Kurs Programı (S.2622, s. 440).
- ...öğretim programı (S.2626, s. 719).
- Millî Eğitim Bakanlığına Bağlı Eğitim Kurumlarına Öğretmen Olarak Atanacakların Atamalarına Esas Olan Alanlar ile Mezun Oldukları Yükseköğretim Programları ve Aylık Karşılığı Okutacakları Derslere İlişkin Esaslar (S.2622, s. 412).
- Millî Eğitim Bakanlığı Ortaöğretim Kurumları Haftalık Ders Çizelgeleri (S.2624, s. 533).
- Müzik Teknolojisi / Tonmaysterlik Kurs Programı (S.2624, s. 529).
- Ortaöğretim 11. Sınıf Biyoloji Dersi Öğretim Programı (S.2617, s. 113).
- Değişiklik Yapılması (S.2633, s. 1460).
- Seslendirme ve Dublaj Kurs Programı (S.2639, s. 1820).
- Sinema ve Sahne Sanatları Oyunculuğu Kurs Programı (S.2632, s. 275).
- Sosyal Bilimler Lisesi Sosyoloji (1–2) Dersi Öğretim Programlarına Göre Hazırlanacak Ders Kitaplarının Ebat ve Forma Sayılarının Belirlenmesi (S.2633, s. 1472).
- Spikerlik, Sunuculuk Kurs Programı (S.2639, s. 1819).
- Temel Oyunculuk Kurs Programı (S.2639, s. 1821).
- TV Uydu Alıcı Sistemleri Montaj, Bakım ve Onarım Kurs Programı (S.2633, s. 1463).
- Uluslararası Bakalorya Programı Uygulayan Okulların Haftalık Ders Çizelgesi (S.2638, s. 1764).
- Ulus Özel Musevi 1 Karma Ana ve İlköğretim Okulu Haftalık Ders Çizelgesi (S.2639, s. 1804).
- Ulus Özel Musevi Lisesi Haftalık Ders Çizelgesi (S.2638, s. 1767).
- Üniversiteler Bünyesinde Faaliyet Gösteren Devlet Konservatuvarları Müzik ve Bale İlköğretim Okulu Haftalık Ders Çizelgeleri (S.2637, s. 1710).
- ...Haftalık Ders Çizelgeleri (S.2637, s. 1713).
- Üst Düzey Rüzgâr Sörfü (S.RS3) Kurs Programı (S.2638, s. 1752).
- Üst Düzey Yelkencilik (Dingi/D3) Kurs Programı (S.2638, s. 1749).
- Üst Düzey Yelkenli Yatçılık (YY3) Kurs Programı (S.2638, s. 1745).
- Vehbi Koç Vakfı Özel Lisesi Haftalık Ders Çizelgesi (S.2629, s. 140).
- Yelkencilik (Dingi/D2) Kurs Programı (S.2638, s. 1748).
- Yelkenli Gezi Yatçılığı (YY2) Kurs Programı (S.2638, s. 1744).
- Yelkencilik'in Temelleri (Dingi/D1) Kurs Programı (S.2638, s. 1747).
- Yelkenli Yatçılığın Temelleri (YY1) Kurs Programı (S.2638, s. 1743).
- Yelkenli Yat Yarışçılığı (YY4) Kurs Programı (S.2638, s. 1746).
- Yüzey Kazıma İş Makineleri Operatörü Yetiştirme Kurs Programı (S.2630, s. 214).
- Zemin Sıkıştırma Makineleri (Silindir) Operatörü Yetiştirme Kurs Programı (S.2630, s. 215).
18. Millî Eğitim Şurası'nın Şûra Genel Sekreterinin Görevlendirilmesi (S.2633, s. 1457).
18. Millî Eğitim Şurası'nda Görüşülecek Konular (S.2633, s. 1459).

Ortaöğretim 12. Sınıf Biyoloji Dersi Öğretim Programı (S.2627, s. 893).	18. Millî Eğitim Şûrası Kararları Öğretmenin Yetiştirilmesi, İstihdamı ve Mesleki Gelişimi (S.2639, s. 1823).
Ortaöğretim 11. Sınıf Fizik Dersi Öğretim Programı (S.2617, s. 111).	18. Millî Eğitim Şûrası'nın Toplanması (S.2630, s. 221).
Ortaöğretim 12. Sınıf Fizik Dersi Öğretim Programı (S.2624, 532).	18. Millî Eğitim Şûrası'nın Toplanması (S.2633, s. 1458).
Ortaöğretim 11. Sınıf Kimya Dersi Öğretim Programı (S.2617, s. 112).	Kurum Açılması ve Kapatılmasına İlişkin Esaslar (S.2630, s. 198).
Ortaöğretim 12. Sınıf Kimya Dersi Öğretim Programı (S.2627, s. 892).	Millî Eğitim Bakanlığına Bağlı Eğitim Kurumlarına Öğretmen Olarak Atanacakların Atamalarına Esas Olan Alanlar ile Mezun Oldukları Yükseköğretim Programları ve Aylık Karşılığı Okutacakları Derslere İlişkin Esaslarda Değişiklik Yapılmasına Dair Esaslar (S.2634, s. 1511).
Ortaöğretim 11. Sınıf Tarih Dersi Öğretim Programı (S.2619, s. 311).	Program Uygulama Kılavuzları (S.2638, s. 763).
Ortaöğretim Ekonomi Dersi Öğretim Programı (S.2624, s. 527).	Talim ve Terbiye Kurulu Başkanlığı Logosu (S.2632, s. 277).
Ortaöğretim Girişimcilik Dersi Öğretim Programı (S.2624, s. 528).	
Ortaöğretim İşletme Dersi Öğretim Programı (S.2624, s. 526).	
Ortaöğretim Kurumları Haftalık Ders Çizelgelerinin Açıklamalar Bölümünde Değişiklik Yapılması (S.2626, s. 861).	
Ortaöğretim Sosyal Etkinlik Dersi Öğretim Programı (S.2625, s. 604).	
Ortaöğretim Uluslararası İlişkiler Dersi Öğretim Programı (S.2625, s. 603).	
Ortaöğretim Yönetim Bilimi Dersi Öğretim Programı (S.2625, s. 602).	
Özel Ermeni Lisesi Haftalık Ders Çizelgesi (S.2618, s. 270).	
Özel İtalyan Lisesi Haftalık Ders Çizelgesi (S.2619, s. 314).	
Özel Tarhan Koleji ve Özel Akşam Lisesi Haftalık Ders Çizelgeleri (S.2627, s. 897).	
Polis Koleji Haftalık Ders Çizelgesi (S.2626, s. 720).	
Ses Prodüksiyonu Kurs Programı (S.2624, s. 531).	
Sigortacılık Eğitimi Kurs Programı (S.2627, s. 894).	
T.V. Özel Şişli Terakki Lisesi, T.V. Özel Şişli Terakki Fen Lisesi, TED Ankara Koleji Vakfı Özel Bakalorya Programı Haftalık Ders Çizelgeleri (S.2627, s. 984).	
Yağcı Eğitimi Kurs Programı (S.2618, s. 269).	
Yurt Dışındaki Türk Çocukları İçin Türkçe ve Türk Kültürü Dersi (1-10. Sınıflar) Öğretim Programı (S.2624, s. 525).	
İlksan Genel Müdürlüğü 2007 Yılı Konsolide Bilançosu (S.2619, s. 312).	
Millî Eğitim Bakanlığına Bağlı Eğitim Kurumlarına Öğretmen Olarak Atanacakların Atamalarına Esas Olan Alanlar ile Mezun Oldukları Yüksek Öğretim Programları ve Aylık Karşılığı Okutacakları Derslere İlişkin Esaslarda Değişiklik Yapılmasına Dair Esaslar (S.2617, s. 108).	
Sağlık Meslek Lisesi ile Anadolu Sağlık Meslek Lisesi (Hemşirelik) Haftalık Ders Çizelgesi İle İlgili Düzeltme (S.2625, s. 605).	

2012	2013	2014
İLKSAN Aidat ve Sosyal Yardımlar Yönetmeliğinde Değişiklik Yapılmasına Dair Yönetmelik(S.2654, s. 148).	Eğitim Kurumları ve Öğrencileri Spor Yarışmaları Ödül Yönetmeliğinin Yürürlükten Kaldırılmasına Dair Yönetmelik(S.2674, s. 1915).	Eğitim ve Kültür Yayınları Yönetmeliği Hukuk Müşavirliği Yönetmeliği (S.2685, s. 1347).
İLKSAN İkraz Yönetmeliğinde Değişiklik Yapılmasına Dair Yönetmelik(S.2654, s. 151).	İlkokul Öğretmenleri Sağlık ve Sosyal Yardım Sandığı Aidat ve Sosyal Yardımlar Yönetmeliği (S.2666, s. 161).	Hukuk Müşavirliği Yönetmeliği (S.2687, s. 1610)
İLKSAN Personel ve İdari İşler Yönetmeliğinde Değişiklik Yapılmasına Dair Yönetmelik(S.2654, s. 157).	İlkokul Öğretmenleri Sağlık ve Sosyal Yardım Sandığı İkraz Yönetmeliği(S.2666, s. 163).	İlkokul öğretmenleri sağlık ve sosyal yardım sandığı aidat ve sosyal yardımlar yönetmeliği (S.2678, s. 253).
İLKSAN Satış ve Kiraya Verme Yönetmeliğinde Değişiklik Yapılmasına Dair Yönetmeliklerin, yeniden düzenlendiği şekliyle yürürlüğe konulmasının uygun olacağı düşünülmektedir(S.2654, s. 162).	2013 İç Denetim Birimi Başkanlığı Yönerge Değişikliği(S.2671, s. 1747).	İlkokul Öğretmenleri Sağlık ve Sosyal Yardım Sandığı İkraz Yönetmeliğinde Değişiklik Yapılmasına Dair Yönetmelik (S.2678, s. 255).
İlkokul Öğretmenleri Sağlık ve Sosyal Yardım Sandığı Aidat ve Sosyal Yardımlar Yönetmeliği(S.2662, s. 433).	Destek Hizmetleri Genel Müdürlüğü Öğretmenevleri Uygulama Yönergesi (S.2665, s. 96).	Okul Öncesi Eğitim ve İlköğretim Kurumları Yönetmeliği (S.2684, s. 1226).
Bilgi ve Sistem Güvenliği Yönergesi (S.2656, s. 257).	Evrak Yönergesi(S.2669, s. 1728).	Taşıma Yoluyla Eğitime Erişim Yönetmeliği (S.2686, s. 1549).
Millî Eğitim Bakanlığı Afet ve Acil Durum Merkezi Yönergesi(S.2662, s. 440).	Formatör ve Koordinatör Formatör Beden Eğitimi Öğretmenleri Hakkında Yönergenin Yürürlükten Kaldırılmasına Dair Yönerge (S.2674, s. 1915).	Araştırma Geliştirme (AR-GE) Birimleri Yönergesi (S.2681, s. 1108).
Millî Eğitim Bakanlığı Kimyasal, Biyolojik, Radyolojik ve Nükleer Tehlikelere İlişkin Görev Yönergesi(S.2662, s. 435).	İlköğretim Kurumları Ortaöğretim Kurumları Spor Yarışmaları Yönergesinin Yürürlükten Kaldırılmasına Dair Yönerge(S.2674, s. 1915).	Eğitimde Kalite Yönetim Sistemi Yönergesi (S.2676-EK, s.109).
Millî Eğitim Bakanlığı Strateji Geliştirme Başkanlığının Görevlerine İlişkin Yönerge(S.2657, s. 274).	İnsan Kaynakları Genel Müdürlüğü İzin Yönergesi(S.2665, s. 81).	İç Denetim Yönergesi (S.2676 EK, s.88).
Ulusal Egemenlik ve Çocuk Bayramı ile Atatürk'ü Anma ve Gençlik ve Spor Bayramı Kutlama Yönergesi (S.2657, s. 273).	Millî Eğitim Bakanlığı İzin Yönergesinde Değişiklik Yapılmasına Dair Yönerge(S.2667, s. 193).	İlköğretim Müfettişleri Başkanlıkları Rehberlik ve Teftiş Yönergesinin Yürürlükten Kaldırılmasına Dair Yönerge (S.2684, s. 1278).
2012-2013 Eğitim-Öğretim Yılında Okutulacak İlköğretim ve Ortaöğretim Ders Kitapları(S.2652, s. 1).	Millî Eğitim Bakanlığı Personeline Başarı, Üstün Başarı Belgesi ve Ödül Verilmesine Dair Yönergede Değişiklik Yapılmasına Dair Yönerge (S.2667, s. 195).	İzcilik Yönergelerinin Yürürlükten Kaldırılması (S.2684, s. 1277).
0-36 Aylık Çocuklar İçin Eğitim Programı (S.2659, s. 376).	Millî Eğitim Bakanlığı Personeline Başarı, Üstün Başarı Belgesi ve Ödül verilmesine Dair Yönerge (S.2666, s. 166).	Mesleki ve Teknik Eğitim Genel Müdürlüğü İç Hizmet Yönergesi (S.2686, s. 1564).
Aile ve Sosyal Politikalar Bakanlığı Aile Eğitim Programı(S.2653, s. 84).	Okul Spor Faaliyetlerinde Sporcuların Forma ve Eşofmanlarına Reklam Konulmasına İlişkin Yönergenin Yürürlükten Kaldırılmasına Dair Yönerge(S.2674, s. 1916).	Okul Öncesi Eğitim ve İlköğretim Kurumları Çocuk Kulüpleri Yönergesi (S.2684, s. 1280).
Aile ve Sosyal Politikalar Bakanlığı Aile Eğitim Programı Formatör Eğitim Programı(S.2663, s. 503).	Yönerge (S.2674, s. 1875).	Ortaöğretim Kurumlarına Geçiş Yönergesi (S.2676-EK, s.83).
Aile ve Sosyal Politikalar Bakanlığı Aile Eğitim Programı Eğitici Eğitim	2013-2014 Eğitim ve Öğretim Yılında Okutulacak İlköğretim ve Ortaöğretim Ders Kitapları Genelgesi (S.2664, s.	Öğretmen Yetiştirme ve Geliştirme Genel Müdürlüğünün Görev, Yetki ve Sorumluluklarına İlişkin Yönerge (S.2685,

Programı(S.2663, s. 504).	1).	s. 1353).
Aile Eğitimi Kurs Programı (0-18 Yaş Çocuğu Olan Ailelere)'nda Değişiklik Yapılması(S.2660, s. 392).	0-36 Aylık Çocuklar İçin Eğitim Programı (S.2673, s. 1895).	Sınıf Geçme Sistemi Uygulayan Anadolu Otelcilik ve Turizm Meslek Lisesi Öğrencilerinin Okul ve İşletmelerde Mesleki Eğitim Yönergesi (S.2683, s. 1203).
Anadolu Sağlık Meslek Lisesi Çevre Sağlığı, Acil Sağlık Hizmetleri Alanlarına ait Haftalık Ders Çizelgeleri ile Çevre Sağlığı, Acil Sağlık Hizmetleri, Tıbbi Laboratuvar, Diş Protez, Ortopedik Protez ve Ortez, Radyoloji, Sağlık Hizmetleri Sekreterliği, Anestezi ve Reanimasyon Alanlarına Ait Çerçeve Öğretim Programlarında Değişiklik Yapılması (S.2660, s. 390).	Açık Öğretim Lisesi ile Mesleki Açık Öğretim Lisesi ve Mesleki Açık Öğretim Lisesi İmam Hatip Programı (Dönemlere Göre) Haftalık Ders Çizelgeleri (S.2671, s. 1833).	Temel Eğitim Genel Müdürlüğünün Teşkilat ve Görevlerine İlişkin Yönerge (S.2684 EK, s.1298).
Anadolu Sağlık Meslek Lisesi Hemşirelik Bölümü Bölüm Dersleri Öğretim Programlarının Adları ve İçeriklerinde Değişiklik Yapılması(S.2661, s. 415).	Anadolu Meslek Lisesi Tasarım Teknolojileri Alanı Endüstriyel Ürünler Tasarım Dalı Haftalık Ders Çizelgesi ile Çerçeve Öğretim Programı(S.2671, s. 1777).	Yenilik ve Eğitim Teknolojileri Genel Müdürlüğünün Teşkilat ve Görevlerine İlişkin Yönerge (S.2686, s. 1576).
Anadolu Ticaret, Otelcilik ve Turizm Meslek Liseleri (Hazırlık, 9, 10 ve 11. Sınıf) Rusça Dersi Öğretim Programının Adı ve İçeriğinde Değişiklik Yapılması(S.2660, s. 393).	Anadolu Meslek Lisesi Tasarım Teknolojileri Alanı Endüstriyel Ürünler Tasarım Dalı Haftalık Ders Çizelgesinin Dokuzuncu Sınıfa Ait Bölümünün Kabulü(S.2668, s. 235).	2014–2015 Eğitim – Öğretim Yılında Okutulacak İlköğretim ve Ortaöğretim Ders Kitapları Genelgesi (S.2676, s. 1).
Askerî Liseler ile Silahlı Kuvvetler Bando Astsubay Hazırlama Okulu Haftalık Ders Çizelgelerinde Değişiklik Yapılması(S.2662, s. 481).	Askerî Liseler Haftalık Ders Çizelgesi ile Silahlı Kuvvetler Bando Astsubay Hazırlama Okulu Haftalık Ders Çizelgesi(S.2671, s. 1841).	19. Millî Eğitim Şurasının Şûra Genel Sekreterinin Görevlendirilmesi (S.2683, s. 1208).
Bezelye Hasat Makinesi Operatörü Yetiştirme Kursu Programı(S.2663, s. 501).	Askerî Liseler Haftalık Ders Çizelgesi ile Silahlı Kuvvetler Bando Astsubay Hazırlama Okulu Haftalık Ders Çizelgesinde Değişiklik Yapılması(S.2665, s. 110).	19. Millî Eğitim Şurasının Toplanması (S.2683, s. 1207).
Bazı Özel Ortaöğretim Kurumları Haftalık Ders Çizelgelerinde Değişiklik Yapılması(S.2661, s. 420).	Askerî Liseler ve Silahlı Kuvvetler Bando Astsubay Hazırlama Okulu Temel Askerî Bilgiler Dersi Öğretim Programı (S.2665, s. 111).	Abitür Programı Uygulayan Okulların Haftalık Ders Çizelgesi (S.2682, s. 1147).
Birleştirilmiş Sınıflar Haftalık Ders Programları(S.2662, s. 472).	Eğiticinin Eğitimi Kurs Programı (45 saat süreli) (S.2671, s. 1840).	Açık Öğretim Lisesi Genel Lise (Dönemlere Göre) Haftalık Ders Çizelgesi (S.2682, s. 1177).
CISCO (CCNP) Ağ Uzmanı Yetiştirme Kurs Programında Değişiklik Yapılması (S.2657, s. 280).	Fotografik Hafıza Teknikleri Kursu Programı (S.2667, s. 198).	Aile Eğitim Kurs Programı(0–18 Yaş Çocuğu Olan Ailelere) (S.2683, s. 1206).
CISCO (CCNA) Ağ Yöneticisi Yetiştirme Kurs Programında Değişiklik Yapılması (S.2657, s. 281).	Galatasaray Lisesi Haftalık Ders Çizelgesi (S.2673, s. 1892).	Askerî Liseler Gemicilik Dersi (9, 11 ve 12. Sınıflar), Havacılığa Giriş Dersi ve Temel Değerler Dersi Öğretim Programları (2683, s. 1209).
Çocuklar İçin İngilizce Erken Dil Öğretimi Kurs Programı(S.2653, s. 81).	Görme Engelliler, İşitme Engelliler, Ortopedik Engelliler, Hafif Düzeyde Zihinsel Yetersizliği Olan Çocuklar İlkokulları ve Ortaokulları Haftalık Ders Çizelgeleri ile Özel Eğitim Uygulama Merkezi (Okulu-Ağır veya Orta Düzeyde Zihinsel Engelliler/Otistik Çocuklar) Haftalık Ders Çizelgelerinde Değişiklik Yapılması (S.2671, s. 1792).	Askerî Liseler Haftalık Ders Çizelgesinde Değişiklik Yapılması (S.2682, s. 1190).
Dijital Film ve Animasyon Yapımı Kursu Programı (S.2663, s. 502).	Hazırlık Sınıfı Bulunan Anadolu İmam Hatip Liselerinin Hazırlık Sınıfı Haftalık Ders Çizelgesi (S.2671, s. 1842).	Balon Yer Ekibi Eğitimi Kursu Programı (S.2681, s. 1132).
Drama Dersi Öğretim Programı(S.2655, s.	Hazırlık Sınıfı Bulunan Özel Anadolu	Basınçlı Kaplar Hidrostatik Test Elemanı

247).	Lisesi, Özel Anadolu Lisesi ve Özel Fen Lisesi Haftalık Ders Çizelgeleri (S.2673, s. 1891).	Eğitimi Kurs Programı (S.2681, s. 1132).
Eğitim ve Uygulama Okulu” Eğitim Programlarının Adlarında Yer Alan Okul Adlarının “Özel Eğitim Uygulama Merkezi (Okulu)”; “İş Okulu Eğitim Programı”nın Adının “Özel Eğitim Meslekî Eğitim Merkezi (Okulu) Eğitim Programı” Olarak Değiştirilmesi (S.2661, s. 403).	(IPL) Foto Epilasyon Kursu Programı (S.2665, s. 109).	Birleştirilmiş Sınıflar Haftalık Ders Programları (S.2681, s. 1120).
Görme Engelli Bireyler Destek Eğitim Programında Değişiklik Yapılması(S.2653, s. 83).	İlköğretim Kurumları (İlkokullar ve Ortaokullar) Almanca Dersi (2, 3, 4, 5, 6, 7 ve 8. Sınıflar) Öğretim Programı (S.2673, s. 1877).	Europass Sertifika Eki (S.2676–EK, s.130).
Görme Engelliler, İşitme Engelliler, Ortopedik Engelliler, Hafif Düzeyde Zihinsel Yetersizliği Olan Çocuklar İlkokulu ve Ortaokulu ile Özel Eğitim Uygulama Merkezi (Okul- Ağır veya Orta Düzeyde Zihinsel Engelliler/Otistik Çocuklar) Haftalık Ders Çizelgeleri(S.2659, s. 331).	İlköğretim Kurumları (İlkokullar ve Ortaokullar) Fen Bilimleri Dersi (3, 4, 5, 6, 7 ve 8. Sınıflar) Öğretim Programı(S.2666, s. 185).	Galatasaray Lisesi Haftalık Ders Çizelgesi (S.2682, s. 1153).
Güvenli Ağır Vasıta Kullanma Kursu Programı(S.2659, s. 371).	İlköğretim Kurumları (İlkokullar ve Ortaokullar) Fransızca Dersi (2, 3, 4, 5, 6, 7 ve 8. Sınıflar) Öğretim Programı (S.2673, s. 1879).	Genel Lise, Anadolu Lisesi, Hazırlık Sınıfı Bulunan Anadolu Lisesi, Fen Lisesi, Sosyal Bilimler Lisesi, Anadolu Öğretmen Lisesi, Güzel Sanatlar Lisesi, Spor Lisesi, İmam Hatip Lisesi ve Anadolu İmam Hatip Lisesi Haftalık Ders Çizelgeleri (S.2676 EK, s.161).
Güzel Sanatlar ve Spor Lisesi Türk Müziği Çalgı Toplulukları Dersi Öğretim Programı(S.2658, s. 303).	İlköğretim Kurumları (İlkokul ve Ortaokul) Haftalık Ders Çizelgesinin Ortaokul Kısımında Değişiklik Yapılması(S.2669, s. 259).	Hazırlık Sınıfı Bulunan Özel Anadolu Lisesi, Özel Anadolu Lisesi ve Özel Fen Lisesi Haftalık Ders Çizelgeleri (S.2682, s. 1170).
İhsan Doğramacı Vakfı Özel Bilkent İlköğretim Okulu İngilizce Dersi (Okul Öncesi ve 1-8. Sınıflar) Öğretim Programı (S.2655, s. 237).	İlköğretim Kurumları (İlkokullar ve Ortaokullar) İngilizce Dersi (2, 3, 4, 5, 6, 7 ve 8. Sınıflar) Öğretim Programı (S.2666, s. 184).	İlköğretim Hayat Bilgisi Dersi (1, 2 ve 3. Sınıflar) Öğretim Programının 3. Sınıfa Ait Bölümünde Değişiklik Yapılması (S.2677, s. 185).
İkili Meslekî Eğitim Tekstil Teknolojisi, Seramik ve Cam Teknolojisi ile Metalürji Alanlarına ait Haftalık Ders Çizelgeleri (S.2660, s. 386).	İlköğretim Matematik Dersi (8. Sınıf) Öğretim Programında Değişiklik Yapılması (S.2671, s. 1774).	İlköğretim Kurumları(İlkokul ve Ortaokul) Görsel Sanatlar Dersi (1–8. Sınıflar) Öğretim Programı (S.2676–EK, s.128).
İlkokul Oyun ve Fiziki Etkinlikler Dersi (1-4. Sınıflar) Öğretim Programı (S.2660, s. 391).	İmam Hatip Lisesi ve Anadolu İmam Hatip Lisesi 9. Sınıflarına Ait Haftalık Ders Çizelgelerinde Değişiklik Yapılması (S.2671, s. 1773).	İmam Hatip ve Anadolu İmam Hatip Lisesi Akaid ve Kelam Dersi (11 ve 12. Sınıflar) Öğretim Programı(S.2682, s. 1160).
İlköğretim Duygusal ve Sosyal Gelişim Dersi (1-8. Sınıflar) Öğretim Programı (S.2658, s. 309).	İmam Hatip Ortaokulu Haftalık Ders Çizelgesi(S.2670, s. 1734).	İmam Hatip ve Anadolu İmam Hatip Lisesi Arapça (Metin–Mükâleme) Dersi (11 ve 12. Sınıflar) Öğretim Programı(S.2682, s. 1166).
İlköğretim Düşünme Becerileri Dersi (1-8. Sınıflar) Öğretim Programı (S.2658, s. 307).	İngilizce Dil Öğretim Kursu Programı (S.2665, s. 112).	İmam Hatip ve Anadolu İmam Hatip Lisesi Dini Müziği Dersi Öğretim Programı(S.2682, s. 1167).
İlköğretim Kurumları (İlkokul ve Ortaokul) Haftalık Ders Çizelgesi (S.2658, s. 313).	İnternet Tabanlı Emlak Danışmanlığı Kursu Programı (S.2670, s. 1739).	İmam Hatip ve Anadolu İmam Hatip Lisesi Ebru Dersi Öğretim Programı (S.2682, s. 1156).
İlköğretim Yaratıcı Düşünme Dersi (1-8. Sınıflar) Öğretim Programı(S.2658, s. 303).	İnternet Tabanlı Konut Finansmanı Tanıtım ve Pazarlama Danışmanlığı Kursu Programı(S.2670, s. 1740).	İmam Hatip ve Anadolu İmam Hatip Lisesi Fıkıh Okumaları Dersi Öğretim Programı (S.2682, s. 1164).
İmam Hatip Ortaokulu Haftalık Ders Çizelgesi(S.2659, s. 366).	İzmir Özel İtalyan Ana ve İlkokulu, İlkokul Haftalık Ders	İmam Hatip ve Anadolu İmam Hatip Lisesi Hadis Metinleri Dersi Öğretim Programı (S.2682, s. 1158).

	Çizelgesi(S.2665, s. 107).	
İstanbul İli Fatih İlçesi Beyazıt Ford Otosan İlköğretim Okulu Haftalık Ders Çizelgesi (S.2658, s. 305).	Mega Hızlı Okuma Kursu Programı(S.2667, s. 197).	İmam Hatip Lisesi ve Anadolu İmam Hatip Lisesi Haftalık Ders Çizelgelerinde Değişiklik Yapılması (S.2682, s. 1195).
İstanbul Lisesi Haftalık Ders Çizelgesi(S.2657, s. 282).	Millî Eğitim Bakanlığına Bağlı Eğitim Kurumlarına Öğretmen Olarak Atanacakların Atamalarına Esas Olan Alanlar ile Mezun Oldukları Yükseköğretim Programları ve Aylık Karşılığı Okutacakları Derslere İlişkin Esaslar ve Eki Çizelgede Değişiklik Yapılması(S.2671-EK, s. 1852).	İmam Hatip ve Anadolu İmam Hatip Lisesi Hüsn-i Hat Dersi Öğretim Programı (S.2682, s. 1186).
İtfaiye Elemanı Yetiştirme Kurs Programı (120 saat süreli) (S.2654, s. 165).	Millî Eğitim Bakanlığına Bağlı Eğitim Kurumlarına Öğretmen Olarak Atanacakların Atamalarına Esas Olan Alanlar ile Mezun Oldukları Yükseköğretim Programları ve Aylık Karşılığı Okutacakları Derslere İlişkin Esaslar ve Eki Çizelgede Değişiklik Yapılması(S.2675, s. 1925).	İmam Hatip ve Anadolu İmam Hatip Lisesi İslam Ahlakı Dersi Öğretim Programı (S.2682, s. 1155).
İtfaiye Elemanı Yetiştirme Kurs Programı (40 saat süreli) (S.2654, s. 164).	Millî Eğitim Bakanlığı Ortaöğretim Kurumlarının 9. Sınıflarına Ait Haftalık Ders Çizelgeleri (S.2670, s. 1737).	İmam Hatip ve Anadolu İmam Hatip Lisesi İslam Bilim ve Düşünce Tarihi Dersi Öğretim Programı (S.2682, s. 1168).
Kamera Karşısında Oyunculuk Kurs Programı(S.2657, s. 277).	Millî Eğitim Bakanlığı Ortaöğretim Kurumlarının 10, 11 ve 12. Sınıflarına Ait Haftalık Ders Çizelgeleri(S.2667, s. 199).	İmam Hatip ve Anadolu İmam Hatip Lisesi İslam Tarihi Dersi Öğretim Programı (S.2682, s. 1159).
Kişiyeye Özel Sağlıklı ve Zindelikli Yaşam Eğitmenliği Kurs Programı(S.2654, s. 163).	Millî Eğitim Bakanlığı Öğretmenlerinin Atama ve Yer Değiştirme Yönetmeliği eki "Hizmet Alanları ve Hizmet Puanları Çizelgesi" (S.2669, s. 262).	İmam Hatip ve Anadolu İmam Hatip Lisesi Kur'an Okuma Teknikleri Dersi (11 ve 12. Sınıflar) Öğretim Programı (S.2682, s. 1165).
Konuşma Eğitimi (Diksiyon) Kurs Programı(S.2657, s. 279).	Motorlu Taşıt Sürücülere Kursu Programı(S.2670, s. 1733).	İmam Hatip ve Anadolu İmam Hatip Lisesi Tezhib Dersi Öğretim Programı (S.2682, s. 1157).
Köprü üstü Takım/ Kaynakları Yönetimi Eğitimi Kurs Programı(S.2656, s. 264).	Ortaokul Beden Eğitimi ve Spor Dersi (5, 6, 7 ve 8. Sınıflar) Öğretim Programı(S.2670, s. 1741).	İstanbul Teknik Üniversitesi Türk Musikisi Devlet Konservatuarı Müzik İlköğretim Kurumu (Ortaokul) Müzik Bölümü Haftalık Ders Çizelgesi (S.2682, s. 1148).
Lise Millî Güvenlik Bilgisi Dersi Öğretim Programı'ndaki Bazı Amaç, Konu ve Açıklamaların Yer Alacağı Derslerin Belirlenmesi(S.2656, s. 265).	Ortaokul ve İmam Hatip Ortaokulu Bilim Uygulamaları Dersi (5, 6, 7 ve 8. Sınıflar) Öğretim Programında Değişiklik Yapılması(S.2672, s. 1871).	İstanbul Teknik Üniversitesi Türk Musikisi Devlet Konservatuarı Müzik ve Sahne Sanatları Lisesi Müzik Bölümü Haftalık Ders Çizelgesi (S.2682, s. 1150).
Mesleki ve Teknik Okul ve Kurumlarının Tekstil Teknolojisi Alanına ait Haftalık Ders Çizelgeleri ile Çerçeve Öğretim Programında Değişiklik Yapılması (S.2660, s. 387).	Ortaokul ve İmam Hatip Ortaokulu Matematik Uygulamaları Dersi (5, 6, 7 ve 8. Sınıflar) Öğretim Programında Değişiklik Yapılması(S.2671-EK, s.1851).	Kurulumuzun 07/09/2012 Tarihli ve 154 Sayılı Kararıyla Kabul Edilen Öğretim Programına Ortaokul ve İmam Hatip Ortaokulu 6. Sınıf Kazanımlarının Eklenmesi (S.2676 EK-2, s.160).
Mıncır Serici İş Makineleri İçin İş Makinesi Operatörü Yetiştirme Kurs Programı(S.2659, s. 372).	Ortaokul ve İmam Hatip Ortaokulu Seçmeli Hukuk ve Adalet Dersi Öğretim Programı(S.2670, s. 1738).	Kurulumuzun 07/09/2012 Tarihli ve 154 Sayılı Kararıyla Kabul Edilen Öğretim Programına Ortaokul ve İmam Hatip Ortaokulu 7. Sınıf Kazanımlarının Eklenmesi (S.2681, s. 1133).
Millî Eğitim Bakanlığı Ortaöğretim Kurumları Haftalık Ders Çizelgelerinde Değişiklik Yapılması(S.2656, s. 266).	Ortaokul ve İmam Hatip Ortaokulu Spor ve Fiziki Etkinlikler Dersi (5, 6, 7 ve 8. Sınıflar) Öğretim Programı (S.2673, s. 1880).	Mega Hızlı Okuma Kursu Programı ile Fotoğrafik Hafıza Teknikleri Kursu Programı (S.2682, s. 1185).
Millî Eğitim Bakanlığı Ortaöğretim Kurumları Haftalık Ders Çizelgelerinde Değişiklik Yapılması(S.2660, s. 381).	Ortaokul ve İmam Hatip Ortaokulu Yaşayan Diller ve Lehçeler Dersi (Lazca; 5, 6, 7 ve 8. Sınıflar) Öğretim Programı (S.2673, s. 1882).	Meslekî Eğitim Merkezi (Okulu) Sınıf Rehberlik Programı (S.2676 EK-2, 183).
Millî Eğitim Bakanlığına Bağlı Eğitim	Ortaokul ve İmam Hatip Ortaokulu	Meslekî ve Teknik Anadolu Lisesinin

Kurumlarına Öğretmen Olarak Atanacakların Atamalarına Esas Olan Alanlar ile Mezun Oldukları Yükseköğretim Programları ve Aylık Karşılığı Okutacakları Derslere İlişkin Esaslar ve Eki Çizelgede Değişiklik Yapılması(S.2658, s. 289).	Zekâ Oyunları Dersi (5, 6, 7 ve 8. Sınıflar) Öğretim Programında Değişiklik Yapılması(S.2673, s. 1881).	Anadolu Meslek ve Anadolu Teknik Programlarının 10 Alan 26 Dalına Ait Çerçeve Öğretim Programları ile 42 Alan 178 Dala Ait Uygulanacak Çerçeve Öğretim Programlarına Dair Açıklamalar (S.2682, s. 1179).
Moda Çizim Teknikleri Kurs Programı (S.2655, s. 239).	Ortaokul Matematik Dersi (5, 6, 7 ve 8. Sınıflar) Öğretim Programı Ders Çizelgesi(S.2666, s. 186).	Meslekî ve Teknik Anadolu Lisesinin Anadolu Meslek ve Anadolu Teknik Programlarının 52 Alan 204 Dalına Ait Haftalık Ders Çizelgeleri (S.2682, s. 1178).
Moda Portfolyosu Kurs Programı(S.2655, s. 241).	Ortaöğretim Biyoloji Dersi (9, 10, 11 ve 12. Sınıflar) Öğretim Programı (S.2666, s. 190).	Meslekî ve Teknik Anadolu Lisesinin Bazı Alanlarına Ait Haftalık Ders Çizelgeleri ile Çerçeve Öğretim Programlarında Değişiklik Yapılması (S.2683, s. 1213).
Moda Tasarımı Kurs Programı(S.2655, s. 240).	Ortaöğretim Demokrasi ve İnsan Hakları Dersi Öğretim Programı (S.2671, s. 1834).	Meslekî ve Teknik Eğitimde Kredilendirme Esasları (S.2676–EK, s.129).
Moda Tasarımı ve Teknolojisi Kurs Programı(S.2655, s. 242).	Ortaöğretim Fizik Dersi (9, 10, 11 ve 12. Sınıflar) Öğretim Programı (S.2666, s. 188).	Ortaokul ve İmam Hatip Ortaokulu Medya Okuryazarlığı Dersi Öğretim Programı (S.2676 EK–2, s.182).
Moda Tasarımında Photoshop ve Illustrator Kurs Programı(S.2655, s. 244).	Ortaöğretim Kimya Dersi (9, 10, 11 ve 12. Sınıflar) Öğretim Programı (S.2666, s. 189).	“Ortaöğretim Felsefe” adlı ders kitabına ait Kurul kararının iptali (S.2678, s. 301).
Moda Yönetimi Kurs Programı (S.2655, s. 238).	Ortaöğretim Matematik Dersi (9, 10, 11 ve 12. Sınıflar) Öğretim Programı (S.2666, s. 187).	“Ortaöğretim Felsefe” adlı taslak ders kitabının ders kitabı olarak kabulü (S.2678, s. 300).
Okul Öncesi Eğitim Programı (S.2659, s. 375).	Özel Alev İlköğretim Kurumları (İlkokul, Ortaokul) Haftalık Ders Çizelgesi(S.2671, s. 1786).	Öğretmenlik Alanları, Atama ve Ders Okutma Esasları (S.2678, s. 256).
Okul Öncesi Eğitim Programı Uygulamaları(S.2661, s. 416).	Özel Alev Ortaokulu “Almanca Okuma Becerileri” Dersi İle “Almanca Yazarlık ve Yazma Becerileri” Dersi Öğretim Programları (S.2671, s. 1790).	Özel Alev İlköğretim Kurumları (İlkokul ve Ortaokul) Haftalık Ders Çizelgesinin Ortaokul Bölümünde Değişiklik Yapılması (S.2682, s. 1187).
Ortaokul ve İmam Hatip Ortaokulu Bilim Uygulamaları Dersi (5, 6, 7 ve 8. Sınıflar) Öğretim Programı(S.2662, s. 479).	Özel Alman Lisesi Haftalık Ders Çizelgesi(S.2673, s. 1887).	Özel Amerikan Robert Lisesi Haftalık Ders Çizelgesi (S.2682, s. 1172).
Ortaokul ve İmam Hatip Ortaokulu Bilişim Teknolojileri ve Yazılım Dersi (5, 6, 7 ve 8. Sınıflar) Öğretim Programı(S.2662, s. 471).	Özel Amerikan Robert Lisesi Edebiyat ve Teknoloji Dersi Öğretim Programı(S.2670, s. 1731).	Özel Amerikan Robert Lisesi Kimya Dersi (S.9 ve 10. Sınıflar) Öğretim Programı (S.2682, s. 1163).
Ortaokul ve İmam Hatip Ortaokulu Drama Dersi (5 ve 6. Sınıflar) Öğretim Programı (S.2662, s. 473).	Özel Amerikan Robert Lisesi Ekonomi İngilizcesi Dersi Öğretim Programı (S.2670, s. 1732).	Özel Amerikan Robert Lisesi Modern Fizik Dersi (11 ve 12. Sınıflar) Öğretim Programı (S.2682, s. 1161).
Ortaokul ve İmam Hatip Ortaokulu Hz. Muhammed’in Hayatı Dersi Öğretim Programı(S.2660, s. 389).	Özel Amerikan Robert Lisesi Haftalık Ders Çizelgesi(S.2673, s. 1894).	Özel Amerikan Robert Lisesi Modern Roman Dersi (11 ve 12. Sınıflar) Öğretim Programı (S.2682, s. 1162).
Ortaokul ve İmam Hatip Ortaokulu Kur’an-ı Kerim Dersi Öğretim Programı(S.2660, s. 388).	Özel Anabilim İlköğretim Kurumları İlkokul İspanyolca Dersi (1, 2, 3 ve 4. Sınıflar) Öğretim Programı (S.2671, s. 1791).	Özel Anabilim İlköğretim Kurumları Ortaokul İspanyolca Dersi (5, 6, 7 ve 8. Sınıflar) Öğretim Programı (S.2683, s. 1205).
Ortaokul ve İmam Hatip Ortaokulu Matematik Uygulamaları Dersi (5, 6, 7 ve 8. Sınıflar) Öğretim Programı (S.2662, s. 476).	Özel Anadolu Öğretmen Lisesi Haftalık Ders Çizelgesi (S.2673, s.1890).	Özel Ermeni İlkokulları ve Ortaokulları Haftalık Ders Çizelgesi (S.2676–EK, s.133).
Ortaokul ve İmam Hatip Ortaokulu Okuma Becerileri Dersi Öğretim Programı(S.2662, s. 478).	Özel BİLFEN İlköğretim Kurumları (İlkokul ve Ortaokul) Haftalık Ders Çizelgesi (S.2671, s. 1835).	Özel Ermeni Liseleri ve Ermeni Anadolu Liseleri Haftalık Ders Çizelgesi (S.2676–EK, s.139).

Ortaokul ve İmam Hatip Ortaokulu Yaşayan Diller ve Lehçeler Dersi (Adıgece ve Abazaca; 5, 6, 7 ve 8. Sınıflar) Öğretim Programı(S.2662, s. 474).	Özel Eğitim Mesleki Eğitim Merkezi (Okulu) (Hafif Düzey Zihinsel Engelliler), Özel Eğitim Mesleki Eğitim Merkezi (Okulu) (Görme Engelliler), Özel Eğitim İş Uygulama Merkezi (Okulu) (Ağır veya Orta Düzeyde Zihinsel Engelliler/Otistik Çocuklar), Özel Eğitim Meslek Liseleri (İşitme Engelliler) ve Özel Eğitim Meslek Liseleri (Ortopedik Engelliler) Haftalık Ders Çizelgelerinde Değişiklik Yapılması (S.2671, s. 1822).	Özel Ermeni Liseleri ve Özel Ermeni Anadolu Liseleri Din Kültürü ve Ahlak Bilgisi Dersi (9, 10, 11 ve 12. Sınıflar) Öğretim Programı (S.2686, s. 1603).
Ortaokul ve İmam Hatip Ortaokulu Yaşayan Diller ve Lehçeler Dersi (Kürtçe, 5. Sınıf) Öğretim Programı(S.2662, s. 475).	Özel Fransız Liseleri Haftalık Ders Çizelgesi(S.2673, s. 1888).	Özel Fransız Liseleri Haftalık Ders Çizelgesi (S.2682, s. 1173).
Ortaokul ve İmam Hatip Ortaokulu Yazırlık ve Yazma Becerileri Dersi (5, 6, 7 ve 8. Sınıflar) Öğretim Programı (S.2662, s. 477).	Özel Güzel Sanatlar Lisesi Haftalık Ders Çizelgeleri(S.2673, s. 1889).	Özel İtalyan Liseleri Haftalık Ders Çizelgesi (S.2682, s. 1174).
Ortaokul ve İmam Hatip Ortaokulu Zekâ Oyunları Dersi (5, 6, 7 ve 8. Sınıflar) Öğretim Programı(S.2662, s. 480).	Özel İtalyan Lisesi Felsefe Dersi (10, 11 ve 12. Sınıflar) Öğretim Programı (S.2671, s. 1839).	Özel İzmir Amerikan Koleji, Özel Üsküdar Amerikan Lisesi, Özel Tarsus Amerikan Koleji Haftalık Ders Çizelgesi (S.2682, s. 1152).
Ortaöğretim 1, 2 ve 3. Yabancı Dil Arapça Dersi (9, 10, 11 ve 12. Sınıflar) Öğretim Programları(S.2659, s. 329).	Özel İtalyan Liseleri Haftalık Ders Çizelgesi(S.2673, s. 1886).	Özel Rum İlkokulları ve Ortaokulları Haftalık Ders Çizelgesi (S.2676-EK, s.137).
Ortaöğretim 10. Sınıf Kimya Dersi Öğretim Programı'nda Değişiklik Yapılması(S.2655, s. 245).	Özel İzmir Amerikan Koleji, Özel Üsküdar Amerikan Lisesi ve Özel Tarsus Amerikan Koleji Haftalık Ders Çizelgesi(S.2673, s. 1885).	Özel Rum Liseleri Haftalık Ders Çizelgesi (S.2676-EK, s.141).
Ortaöğretim Çağdaş Türk ve Dünya Tarihi Dersi Öğretim Programında Değişiklik Yapılması(S.2657, s. 276).	Özel Sankt Georg Avusturya Lisesi ve Ticaret Okulu ile Özel Sankt Georg Avusturya Lisesi Ticaret Okulu Ticaret Bölümü Uluslararası İşletmecilik Dalı Haftalık Ders Çizelgeleri(S.2673, s. 1893).	Özel Rum Liseleri Haftalık Ders Çizelgesi (S.2682, s.1146).
Ortaöğretim Demokrasi ve İnsan Hakları Dersi Öğretim Programının Pilot Uygulamasının Yapılması(S.2660, s. 385).	Özel Tevfik Fikret Anadolu Lisesi Haftalık Ders Çizelgesi (S.2673, s. 1884).	Özel Sankt Georg Avusturya Lisesi ve Ticaret Okulu ile Özel Sankt Georg Avusturya Lisesi Ticaret Okulu Ticaret Bölümü Uluslararası İşletmecilik Dalı Haftalık Ders Çizelgeleri (S.2682, s. 1175).
Ortaöğretim Hz. Muhammed'in Hayatı Dersi (9, 10, 11 ve 12. sınıflar) Öğretim Programı(S.2660, s. 397).	Polis Koleji Haftalık Ders Çizelgesi (S.2671, s. 1838).	Özel Süryani Kadim Anaokulu Okul Öncesi Eğitim Programı (S.2686, s. 1606).
Ortaöğretim Kur'an-ı Kerim Dersi (9, 10, 11 ve 12. sınıflar) Öğretim Programı Talim ve Terbiye Kurulu Başkanlığı (S.2660, s. 396).	Teknik Lise Gemi Yapım Alanı Haftalık Ders Çizelgesi ile Meslek Lisesi Gemi Yapım Alanı Haftalık Ders Çizelgesi (S.2668, s. 236).	Özel Tarabya Anadolu Lisesi Haftalık Ders Çizelgesi (S.2682, s. 1154).
Ortaöğretim Matematik Dersi (9-12. Sınıflar) Öğretim Programı'nda Yer Alan 11. Sınıf Matematik Ders Kitabı Forma Sayılarında Değişiklik Yapılması (S.2653, s. 82).	Türk Eğitim Vakfı Özel İnanç Türkeş Lisesi Haftalık Ders Çizelgesi (S.2673, s. 1883).	Özel Temel Lise Haftalık Ders Çizelgesi (S.2683, s. 1214).
Ortaöğretim Mesleki Gelişim Dersi Çerçeve Öğretim Programında Değişiklik Yapılması(S.2660, s. 394).	Üretim Odaklı Bilgi İletişim Teknolojisi Eğitimleri 7-8 Yaş Grubu Kurs Programı (S.2671, s. 1778).	Özel Tevfik Fikret Anadolu Lisesi Haftalık Ders Çizelgesi (S.2682, s. 1176).
Ortaöğretim Sanat Tarihi Dersi Öğretim Programı(S.2656, s. 267).	Üretim Odaklı Bilgi İletişim Teknolojisi Eğitimleri 9-12 Yaş Grubu Kurs Programı (S.2671, s. 1779).	Özel Uluslararası Klassika-M Ortaokulu Haftalık Ders Çizelgesi ile Öğretim Programı (S.2686, s. 1607).
Ortaöğretim T.C. İnkılap Tarihi ve	Üretim Odaklı Bilgi İletişim	Polis Koleji Haftalık Ders Çizelgesi

Atatürkçülük Dersi Öğretim Programında Değişiklik Yapılması(S.2657, s. 275).	Teknolojisi Eğitimleri13-16 Yaş Grubu Kurs Programı(S.2671, s. 1780).	(S.2683, s. 1211).
Ortaöğretim Uluslararası İlişkiler Dersi Öğretim Programı'nda Değişiklik Yapılması(S.2658, s. 310).	Yükseköğretim Kurumları Devlet Konservatuarları Müzik ve Bale İlköğretim Kurumları (Ortaokul) Haftalık Ders Çizelgelerinde Değişiklik Yapılması(S.2671, s. 1781).	Sağlık Bakanlığı Güvenli Ambulans Sürücülüğü Eğitimi Kursu Programı (S.2681, s. 1131).
Özel BİLFEN Anaokulları Okul Öncesi (36-72 Aylık) Eğitim Programı (S.2659, s. 373).	İl Okul Futbol Koordinatörü Beden Eğitimi Öğretmenleri Çalışma Usul ve Esaslarının Yürürlükten Kaldırılmasına Dair Usul ve Esaslar (S.2674, s. 1916).	Silahlı Kuvvetler Bando Astsubay Hazırlama Okulu Çalgı(Bariton, Bas, Fagot, Flüt, Klarnet, Korno, Obua, Saksafon, Trombon, Trompet-Kornet-Büğü, Vurmalı Çalgılar) Dersi (9, 10, 11 ve 12. Sınıflar), Piyano Dersi (10, 11 ve 12.Sınıflar), Koro Dersi (10, 11 ve 12. Sınıflar), Armoniye Giriş Dersi, Çalgı Bilgisi Dersi, Müziğe Giriş Dersi (9 ve 10. Sınıflar), Müzik Tarihi Dersi (11 ve 12. Sınıflar) ve Orkestra Dersi (11 ve 12. Sınıflar) Öğretim Programları (S.2683, s. 1210).
Özel BİLFEN Okul Öncesi ve İlköğretim Kurumları (İlkokul, Ortaokul) İngilizce Dersi (1-8. Sınıflar) Öğretim Programı (S.2659, s. 374).	İlksan Genel Müdürlüğü'nün 31.12.2012 Tarihli Konsolide Bilançosu (S.2673, s. 1896).	Silahlı Kuvvetler Bando Astsubay Hazırlama Okulu Haftalık Ders Çizelgesi (S.2682, s. 1190).
Özel Eğitim Meslekî Eğitim Merkezi (Okulu) (Hafif Düzey Zihinsel Engelliler), Özel Eğitim Meslekî Eğitim Merkezi (Okulu) (Görme Engelliler), Özel Eğitim İş Uygulama Merkezi (Ağır veya Orta Düzeyde Zihinsel Engelliler/Otistik Çocuklar), Özel Eğitim Meslek Liseleri (İşitme Engelliler) ve Özel Eğitim Meslek Liseleri (Ortopedik Engelliler) Haftalık Ders Çizelgeleri (S.2661, s. 404).	İlksan Genel Müdürlüğü'nün 31.12.2012 Tarihli Konsolide Gelir Tablosu (S.2673, s. 1897).	Taşınabilir Tekerlekli Yangın Söndürücü Dolum-Bakım, Muayene Servis Elemanı Yetiştirme Kursu Programı (S.2686, s. 1604).
Özel Ermeni İlkokulları ve Ortaokulları Haftalık Ders Çizelgesi(S.2662, s. 487).		Teknik Lise, Anadolu Teknik Lisesi, Meslek Lisesi, Anadolu Meslek Lisesi ile Anadolu Sağlık Meslek Liselerinin 62 Alan ve 226 Dalına Ait Haftalık Ders Çizelgeleri (S.2676-EK-2, s.158).
Özel Rum İlkokulları ve Ortaokulları Haftalık Ders Çizelgesi(S.2662, s. 484).		Teknik Lise, Anadolu Teknik Lisesi, Meslek Lisesi ve Anadolu Meslek Lisesi (Anadolu Sağlık Meslek Liseleri Hariç) Haftalık Ders Çizelgelerinde Değişiklik Yapılması (S.2679, s. 325).
Özel Türk Eğitim Derneği Okulları İngilizce Dersi (Okul Öncesi ve 1-12. Sınıflar) Öğretim Programı(S.2658, s. 304).		Uluslararası Bakalorya Programı-I ve Uluslararası Bakalorya Programı-II Haftalık Ders Çizelgeleri (S.2682, s. 1171).
Perakende Yönetimi Kurs Programı (S.2655, s. 243).		Ulus Musevi 1. Karma İlkokulu ve Ortaokulu Din Kültürü ve Ahlak Bilgisi Dersi (4, 5, 6, 7 ve 8. Sınıflar) Öğretim Programı (S.2682, s. 1169).
Polis Koleji Haftalık Ders Çizelgesinde Değişiklik Yapılması (S.2661, s. 412).		Ulus Özel Musevi 1. Karma Ortaokulu Haftalık Ders Çizelgesi (S.2676-EK, s.135).
Rotatif Kamyon (Kar Savurucu) İş Makineleri İçin İş Makinesi Operatörü Yetiştirme Kurs Programı(S.2659, s. 370).		Ulus Özel Musevi Lisesi Din Kültürü ve Ahlak Bilgisi Dersi (9, 10, 11 ve 12. Sınıflar) Öğretim Programı (S.2676 EK-2, s.157).
Sağlık Bilgisi Dersi Öğretim Programı (S.2655, s. 248).		Ulus Özel Musevi Lisesi Haftalık Ders Çizelgesi (S.2676 EK, s. 143).
Senaryo Yazımı Kurs Programı (S.2657, s. 278).		Ulus Özel Musevi Lisesi Haftalık Ders Çizelgesi (S.2682, s. 1145).
Trafik Güvenliği Dersinin İlkokul 4. Sınıflarda Okutulması(S.2659, s. 330).		Zihinsel Engelliler Sınıf Öğretmenliği (1, 2, 3 ve 4. Seviye, 540 Saatlik) Kurs Programları (S.2676 EK-2, s.159).
Türk Eğitim Vakfı Özel İnanç Türkes		2012-2013 Öğretim Yılında Uluslararası

Lisesi Haftalık Ders Çizelgesi(S.2658, s. 311).

Ulus Özel Musevi 1. Karma İlkokulu ve Ortaokulu Haftalık Ders Çizelgesi(S.2662, s. 490).

Yangın Eğitimi Kurs Programı(S.2654, s. 166).

Yükseköğretim Kurumları Devlet Konservatuarları Müzik ve Bale İlköğretim Kurumları (Ortaokul) Haftalık Ders Çizelgeleri(S.2661, s. 418).

Yükseköğretim Kurumları Devlet Konservatuarları Müzik ve Sahne Sanatları Lisesi Haftalık Ders Çizelgeleri (S.2661, s. 419).

Milli Eğitim Bakanlığına Bağlı Eğitim Kurumlarına Öğretmen Olarak Atanacakların Atamalarına Esas Olan Alanlar İle Mezun Oldukları Yükseköğretim Programları ve Aylık Karşılığı Okutacakları Derslere İlişkin Esaslarda Değişiklik Yapılmasına Dair Esaslar(S.2661, s. 401).

Yarışmalarda Dereceye Giren Öğrencilerin İsim Listesi (S.2677, s. 187).

Hizmet Alanları (S.2680, s. 329).

İlkokul Öğretmenleri Sağlık ve Sosyal Yardım Sandığı Ana Statü Taslağı (S.2681, s. 1105).

İlksan Genel Müdürlüğü'nün 31.12.2013 Tarihli Ayrıntılı Konsolide Bilançosu (TL) (S.2682, s. 1199).

İlksan Genel Müdürlüğü'nün 31.12.2013 Tarihli Ayrıntılı Konsolide Gelir Tablosu (TL) (S.2682, s. 1198).

Yürürlükten Kaldırma (S.2686, s. 1563).

EK B: 1980 – 2014 Milli Eğitim Şuraları Boyutsal Analizleri

10. MİLLİ EĞİTİM ŞURASI BOYUTSAL ANALİZİ					
Okul öncesi eğitimi 0 – 5 yaş (0 – 60 ay) çocuklarının eğitimi	X				
Ana sınıflarının başlangıçta zorunlu olmayan ancak zamanla zorunlu kılınacak bir düzey olarak alınması					X
Okul öncesi eğitimin amaç ve görevleri					X
Okul öncesi eğitimi ana sınıfının kırsal ve gecekondü yörelerinde, Türkçe eğitimine ağırlık verilecek şekilde öncelikle yaygınlaştırılması					X
Okul öncesi eğitimin yurt düzeyinde yaygınlaştırılmasında; Millî Eğitim Bakanlığının diğer kurumlarla işbirliğini ve bu kurumların okul öncesi eğitime katkılarını sağlayacak yasal önlemlerin alınması					X
Okul öncesi eğitim programlarının geliştirilmesi	X				
Ana sınıfları öğretmenleri için el kitapları hazırlanması	X				
Millî Eğitim Bakanlığı "Ders Araçları Yapım Merkezi" n de anasınıflarında uygulanacak programlara uygun öğretim ve oyun materyallerinin geliştirilmesi	X				
Okul öncesi eğitim çağı çocukları ile bunların ana ve babaları için kaynak materyaller hazırlanması	X				
Okul öncesi eğitim gören çocukların gelişimini izlemeye kullanılmak üzere "Öğrenci Gelişim Dosyası" ve izleme araçları geliştirilmesi	X				
Okul öncesi eğitimden öncelikle yararlanması gerekenleri belirlemek için kullanılacak tanıma araçları geliştirilmesi	X				
Okul öncesi eğitim kurumlarına öğretmen sağlamada mevcut kaynakların değerlendirilmesi				X	
Mevcut okul öncesi eğitim kurumları öğretmen, yönetici ve uzman personelin hizmetiçi eğitimden geçirilmesi			X		
Öncelikli yörelerden başlanılarak temel eğitim okullarında birer yıllık anasınıfları ve kız meslek liselerinde uygulama ana sınıfları açılması					X
Temel eğitime giriş yaşının 7'den 6'ya indirilmesi ve zorunlu eğitimin 5 yıldan temel eğitimin tümünü kapsayacak biçimde 8 yıla çıkarılması					X
Temel eğitimin amaçları şûra kararları doğrultusunda yeniden saptanması					X
Temel eğitim uygulamasının kademeli olarak yaygınlaştırmaya başlanması, yaygınlaştırmada değişik ekonomik sosyal yapıya sahip olan yerleşim birimlerinin öncelikle ele alınması					X
Temel eğitimin yaygınlaştırılmasında yerel özelliklere göre yatılılık, araçla taşıma ve benzeri yöntemlerden Yararlanılması					X
Temel eğitimin yaygınlaştırılmasında başta finansman olmak üzere tüm kaynakların en etkili bir biçimde harekete geçirilmesi					X
Temel eğitimin ülke düzeyine yaygınlaştırılmasında					X

yararlanılmak üzere eğitim haritaları yapılması ve bu haritalarda temel eğitim bölgelerinin oluşturulması					
Olanakları yeterli düzeyde bulunan temel eğitim okullarında, mezunları ve yetişkinleri bir mesleğe hazırlayıcı kurallar açılması ve diğer yaygın eğitim etkinliklerine yardımcı olunması	X				
Yetişkin ve mezunlar için yerel ihtiyaçlara cevap verebilecek yurt dışındaki Türk işçi çocuklarıyla özel eğitimi gerektiren çocukların eğitiminde kullanılacak farklı temel eğitim programları geliştirmesi	X				
Mevcut uygulanabilir temel eğitim programları ile geliştirilecek olanlara uygun tüm eğitim araç gereçleri ile uygun binaların sağlanması					X
Rehberlik ve yöneltme hizmetlerine ağırlık verilerek gerekli araç gereçlerin geliştirilmesi.	X				
Fırsat eşitliğini sağlamada, okullar arası farklılıkları görmek ve gerekli tedbirleri almak amacıyla Karşılaştırmalı sınavlar yapılması.					X
Öğrenci akış kurallarının şûra kararları doğrultusunda düzenlenmesi		X			
Hâlen görev yapmakta olan temel eğitim kurumları öğretmenlerinden yükseköğrenim görmüş olanların imkânlar ölçüsünde bu eğitimden geçmeleri sağlanmalı. Ayrıca sınıf öğretmenlerinin alan öğretmenliğine geçişlerinin açık tutulması konusunda sürekli önlemlerin alınması			X		
Mevcut öğretmenlerin hizmetiçi eğitimden geçirilmesi			X		
Orta eğitimin kapsamının, çok amaçlı lise (değişik programlı tek tip lise) ile mesleki ve teknik okullardan ibaret olacak biçimde yeniden düzenlenmesi					X
Orta eğitimden yararlanma hakkı konusunda, temel eğitimi bitirerek orta eğitime girmeye hak kazanmış her birey ile yaygın eğitimden yararlanmak isteyen her bireyi kapsayacak biçimde yeniden düzenleme yapılması					X
Millî Eğitim Temel Kanunu'nun 28. maddesinin şûra kararı doğrultusunda düzenlenmesi					X
Ortaöğretim kuruluşlarının yeniden düzenlenmesi.					X
Öğrenci akış kurallarının Şûra kararları doğrultusunda yeniden düzenlenmesi		X			
Öğretmen, yönetici ve uzmanların hizmetiçi eğitimlerinin sağlanması			X		
Mesleki teknik ve genel yaygın eğitim görevleri, hem çok amaçlı okulların hem de mesleki ve teknik okulların görevleri arasına alınarak örgün ve yaygın eğitim türlerini, birlikte ve birbirlerini tamamlayıcı nitelikte yürütülmesi ve örgün eğitim kurumlarındaki mevcut olanakların yaygın eğitim amacıyla harekete geçirilmesi					X
Çeşitli bakanlıklarca yürütülen yaygın eğitim hizmetlerinin koordinasyonunun çözülmesi					X
Eğitim Örgütü					X
Okul öncesi ve temel eğitim 1. kademe kurumlarına öğretmen yetiştirilmesi				X	

Temel eğitim ikinci kademe ve ortaöğretim kurumlarına öğretmen yetiştirilmesi				X	
Öğretmen yetiştiren kurumlara öğretmen ve üst düzey diğer eğitim personelinin yetiştirilmesi				X	

11. MİLLÎ EĞİTİM ŞURASI BOYUTSAL ANALİZİ					
Öğretmen yetiştiren fakülte, yüksekokul ve birimlerine öğrenci alımında, programların oluşturulmasında ve öğretim elemanı yetiştirilmesinde, (özellikle geçiş döneminde) üniversiteler ile Millî Eğitim Bakanlığının yakın bir iş birliğinde bulunmaları zorunlu görülmektedir.				X	
Öğretmen yetiştiren fakülte ve yüksekokullara öğrenci alımında, öğretmen liseleri ve bazı mesleki ve teknik okullarına belirli oranda kontenjan tanınmalıdır. Özellikle öğretmen liselerinin lise standardı korunarak, öğrencinin yetenekli olduğu alanlarda öğretmenliğe özendirici ve hazırlayıcı seçmeli dersler yönetimini içeren programlar geliştirilmelidir.				X	
Liseleri birinci, ikinci ve üçüncülikle bitirenlerin, kendi yetişme alanlarına uygun olan, öğretmen yetiştiren kurumlara sınavsız olarak girebilmeleri sağlanmalıdır.		X			
Öğretmen yetiştiren fakültelerde öğrencilerin bir bütünlük içinde eğitilmesi amacıyla özel alan, meslek bilgileri, genel kültür derslerine, bölümlerin özelliklerine göre ağırlık verilmesi gerekmektedir.	X				
Öğretmen ihtiyacını karşılamak üzere gerekli görülen alanlarda lisans öğrenimini tamamlayanlar, eğitim fakültelerinde pedagojik formasyon görmek suretiyle öğretmen olarak atanabilmelidirler.				X	
Bütün fakülte ve yüksekokullarda (hâlen görev yapan ve yeni atanacak olan) araştırma görevlisi, öğretim görevlisi ve yardımcı doçent gibi öğretim elemanlarına pedagojik formasyon kazandıran programların uygulanması, özellikle bu programlarda genel ve özel öğretim yöntemlerine ağırlık verilmesi uygun görülmektedir.				X	
Üniversiteler içinde alanla ilgili, laboratuvar ve uygulama görevi yapacak, Millî Eğitim Bakanlığına bağlı okul öncesi eğitimi, özel eğitim, temel eğitim, orta eğitim kurumlarının oluşturulması, üniversitelerin özellikle öğretmen ve uzman eğitimine ağırlık veren fakülte, yüksekokul ve birimlerinin alan araştırmaları ve uygulamaları için buldukları bölgelerde, Bakanlığa ait okullar ve personel ile işbirliğine gidilmesi, ihtiyaç duyulan konularda Talim ve Terbiye Başkanlığı ile ortak araştırma, geliştirme ve uygulama projeleri başlatıp yürütmede işbirliğine önem ve öncelik verilmesi zorunlu görülmektedir.					X
Bütün üniversitelerin öğretmen yetiştiren fakülte, yüksekokul ve birimlerinde bütünlüğü sağlayıcı, asgari müştereklerde birleşen programlar hazırlanmalı ve uygulanmalıdır.	X				

Yabancı ülkelerde öğretmenlik mesleği ve diğer mesleklerle ilgili lisans ve lisansüstü öğretim yaparak memleketimizde görev talep edenlerin muadeleti konusunda karar vermede, Talim ve Terbiye Başkanlığının Yükseköğretim Kurulu ile işbirliği yapmasına karar sürecini kısaltma açısından fayda mülahaza edilmektedir.				X	
Temel Eğitim Kanunu'nun 43. maddesine göre öğretmen eğitimi, yükseköğretim çerçevesinde ele alınmaktadır. Buna göre; hangi kademe için hazırlanırsa hazırlansın, öğretmen adayının lise üstü bir öğretim görmesi gerekmektedir.				X	
Bu kanun öğretmen yetiştirme sürelerini kayda bağlamamaktadır. Geliştirilen modele göre her kademe öğretmenliği için genel kültür, alan bilgisi ve meslek bilgisi dâhil lisans (4 yıllık öğrenim) kabul edilmiştir.				X	
Şüphesiz kalite sorununu çözümlen tek faktör programın süresi değildir. Sürenin nasıl kullanılacağı konusu daha da büyük önem taşır. Burada dikkat edilecek husus, her kademe öğretmenliğinin gerektirdiği bilgi ve becerilerin bu süre içinde en iyi bir biçimde kazandırılmasıdır. Model oluşturulurken bu konuya özen gösterilmiştir.				X	
X. Millî Eğitim Şûrası'nda, eğitim programlarının bütünleşmesi ilke olarak kabul edilmiştir. Buna göre, öğretmen yetiştirme programlarında da bütünleşmeye gitmek gerekmektedir. Aşağıda sıralanan ilkelerin yaygınlaştırılması, bu programlarda bütünleşmeyi sağlamak açısından gereklidir.				X	
a) Sömestr sistemi uygulanacaktır.				X	
b) Kredi sistemi uygulanacaktır.		X			
c) Öğretmen yetiştirme programlarında yer alan içerik kategorilerinin (alan bilgisi, öğretmenlik meslek bilgisi ve genel kültür) düzenleme ve ağırlıklarında paralellik sağlanacaktır.				X	
d) Seçmeli derslere yer verilecektir.	X				
e) Uygulama faaliyetlerinde birlik sağlanacaktır.	X				
f) Uygulama okulları belirlenecektir.					X
g) Değerlendirme süreçlerinde birlik sağlanacaktır.		X			
Temel Eğitim Kanunu'nun 43. maddesi, hangi öğretim kademesinde olursa olsun, öğretmen adayının göreceği eğitimin yatay ve dikey geçişlere imkân verecek biçimde düzenlenmesini emretmektedir. Böylece geliştirilen öğretmen yetiştirme program modeli, yatay ve dikey geçişlere imkân sağlamaktadır.				X	
Gerek ülkemizin ekonomik durumu, gerekse coğrafi konumumuz göz önünde bulundurulduğunda, her öğretim alanında bir öğretmen tayininin israf olduğu görülmektedir. Bu nedenle her öğretmen adayının, bir esas alan yanında bir de yardımcı alanda yetiştirilmesi öngörülmektedir.				X	
Hangi okul kademesine veya tipine öğretmen yetiştirilecekse, içerik kategorilerinin ağırlığı tespit edilirken o öğretmen tipinden beklenen bilgi ve beceriler göz önüne alınmalıdır. Örneğin; okul öncesi eğitimi kurumu öğretmenin daha çok genel kültüre ve öğretmenlik meslek bilgisine sahip olması beklenir. Bu kademe				X	

öğretmenliği için alan bilgisinde fazla derinleşme gerekmemektedir. Oysa temel eğitim birinci ve ikinci aşama öğretmenliği için bu üç kategoride bir uyum, temel eğitim 3. Aşaması ile ortaöğretim öğretmenliği için ise alan bilgisinde derinleşme önem taşımaktadır. Dolayısıyla her tür kurum programında içerik kategorilerine verilmesi gereken ağırlık, o kurumun amaçlarına göre belirlenmelidir.					
Hangi kademe ve tipteki okul için yetiştirilirse yetiştirilsin, esas olanın öğretmenlik davranışı kazandırmak olduğu unutulmamalıdır. Öğretmenlik davranışı ise, öğretmenlik meslek bilgisi programlarıyla kazanılır. Bu nedenle; özellikle alan bilgisi lehine öğretmenlik meslek bilgisinden fedakârlık edilmemeli, öğretmenlik meslek bilgisine ayrılan yerin tüm program içinde beşte birden aşağıya düşmemesine özen gösterilmelidir.				X	
Öğretmen yetiştiren kurumlarda; teklif edilen modele uygun program düzenlemeleri için, gerekli çalışmalar yapılmalıdır.	X				
Öğretmen yetiştiren kurum programlarının her aşaması (amaçlar, içerik, öğretim süreçleri ve değerlendirme) günün şartlarına uygun ve birbiriyle tutarlı biçimde yeniden ele alınmalıdır.					X
Öğretmen yetiştirme programları, program geliştirme ilkelerine uygun ve araştırmalara dayalı olarak geliştirilmelidir.	X				
Öğretmen yetiştiren kurumların öğretim elemanları kadrosu 2547 sayılı Yüksek eğitim Kanunu'nun istediği biçime dönüştürülmeli ve bu kurumlara öğretim elemanı yetiştirme esaslarını kapsayan yönetmeliklerin bir an önce çıkarılmasına çalışılmalıdır.				X	
Sözü edilen kanun ve yönetmeliklerin uygulamada yetersiz olacağı düşünüldüğü takdirde, öğretmen yetiştirmeye ilişkin yeni bir kanun tasarısı hazırlanması için derhâl ön çalışmalara başlanmalıdır.				X	
Öğretmenlik, herkesin yapabileceği bir meslek olarak düşünülmemeli, gerçekten bu mesleğe yatkın kişilerin programlara kaydolması sağlanmalıdır. Bunun için de seçme ve yerleştirme sınavı yanında adaylara öğretmenlik tutumlarını ölçen ölçekler de uygulanmalıdır.				X	
Öğretmen yetiştiren kurumlara öğretmen talep dengeleri kurularak öğrenci alınmalıdır.					X
Orta eğitim programlarında yer alacak seçmeli dersler arasında öğretmenliği motive edici dersler konulmalıdır.	X				
Öğretmen eğitimi sırasında öğretmenlik mesleğine veya alanına yatkın olmadığı gözlenen öğretmen adaylarının başka alanda istihdamlarına imkân verecek bir mekanizma oluşturulmalıdır.				X	
Özellikle siyasî iktidarların tutumuna göre değişmeyecek ve gelişmeye açık bir "öğretmen yetiştirme politikası" oluşturulmalıdır.				X	
Öğretmenlerin hizmet öncesi eğitimleri konusunda araştırma projeleri oluşturulmalı, ülke ölçüsünde elde edilecek bulgular ve çağdaş literatürün ışığında uygulamalar geliştirilmelidir.				X	
Öğretmen yetiştirme için gerekli mali imkânlar sağlanmalıdır.					X
Öğretmen yetiştiren kurumlar belli merkezlerde açılmalıdır.					X
Öğretmen yetiştiren kurumların fiziki ortamları, mesleğin					X

gerektirdiği biçimde düzenlenmelidir.					
Türk eğitim sisteminde her basamaktaki öğretmenin yüksek eğitim görmesi zorunludur. Yüksek eğitimli öğretmenlere kılavuzluk edecek, onları yönetecek ya da denetleyecek uzmanların en az yüksek lisans düzeyinde eğitim görmesi de zorunlu bulunmuştur.				X	
Eğitim uzmanı olabilmek için yukarıda sayılan uzmanlık alanlarında, yüksek lisans eğitimi yapılması gerekli görülmüştür. Bu alanlardan lisans düzeyinde eğitim görenlerin uzman yardımcısı olarak atanması yapılabilir.				X	
Eğitim uzmanı olacaklar				X	
Türk eğitim sisteminde her basamaktaki öğretmenin yüksek eğitim görmesi zorunludur. Yüksek eğitimli öğretmenlere kılavuzluk edecek, onları yönetecek ya da denetleyecek uzmanların en az yüksek lisans düzeyinde eğitim görmesi de zorunlu bulunmuştur.				X	
Eğitim uzmanı olabilmek için yukarıda sayılan uzmanlık alanlarında, yüksek lisans eğitimi yapılması gerekli görülmüştür. Bu alanlardan lisans düzeyinde eğitim görenlerin uzman yardımcısı olarak atanması yapılabilir.				X	
Eğitim uzmanı olacaklar				X	
Eğitimde uzman yetiştirmek için lisans ve yüksek lisans eğitime öğrenci alırken; öğretmenliğe yönelen orta eğitim programlarından mezun olanlara, eğitim ve öğretim hizmetlerinde çalışmış olanlara öncelik tanınmalıdır.				X	
Eğitimde uzmanlık eğitimi, Millî Eğitim Bakanlığının vereceği burslarla çekici kılınmalıdır.				X	
Öğretmenlerden, uzmanlık eğitimi yapmak isteyenler, önceden belirlenmiş şartlarla maaşlı izinli sayılabilir. Ayrıca, öğretmenler uzmanlık eğitimi için maaşlı izinli sayılmasının ötesinde, seçilip, uzmanlık eğitimi görmek üzere görevlendirilmelidir.				X	
Lisans ve yüksek lisans eğitimi yapan öğrencilere, eğitim sisteminde inceleme, uygulama, araştırma yapmaları için Bakanlıkça gerekli izin verilmeli ve kolaylıklar sağlanmalıdır.				X	
Öğretmenlerin eğitimde uzmanlık alanlarına geçmeleri için imkânlar hazırlanmalıdır.				X	
Öğretmenler iki yolla uzmanlık alanında çalışabilir. Birinci yol öğretmenlerin lisans tamamlama programını bitirerek ve yüksek lisans eğitimi yaparak uzmanlığa geçmesidir. İkinci yol ise öğretmenlere uzmanlık alanında sertifika programları açarak onların uzmanlık alanında çalışmasına izin vermektir.				X	
Eğitim uzmanı olmak isteyen öğretmenler, bir eğitim uzmanlığı alanında lisans programını bitirmek için, daha önce yaptıkları eğitim sırasında aldıkları derslerden farklı olan dersleri içeren bir lisans tamamlama programını bitirmelidir. Bundan sonra da yüksek lisans eğitimi yapılmalıdır. Yüksek eğitim Kanunu'na göre yüksek okul mezunlarının üst eğitimi için hazırlanacak yönetmelikte bu duruma elverecek hükümler yer almalıdır. Ayrıca uzmanlık öğrenimi sırasında, öğretmenin meslekteki çalışma ve				X	

başarısına kredi vermenin yolları aranmalıdır.					
Bir alanda lisans tamamlama programını bitirenlere lisans diploması verilmelidir. Bunlar eğitim yaptıkları alanda uzman yardımcısı olarak çalışabilmelidir.				X	
Sertifika eğitimi yaparak bir eğitim alanında çalışmak isteyen öğretmenler çalışacakları alanda en az yirmi dört kredilik ders almak zorunda olmalıdır. Bu derslerin niteliği ve düzeyi sertifika eğitimini açacak yüksek eğitim kurumunca belirlenmelidir. Ayrıca bu dersler, ileride lisans tamamlama programı bitirilmek istendiğinde kredi verilecek türde olmalıdır. Sertifika eğitimi öğretmene bir alanda eğitim uzmanlığı hakkı vermemelidir. Ama sertifikalı öğretmene ihtiyaç olduğu sürece onun, sertifika aldığı eğitim alanında çalışmasına izin verilmelidir.				X	
Eğitim uzmanlığı, eğitimle elde edilecek bir meslektir. Bu yüzden eğitim uzmanlığını verecek eğitim ancak, yüksek eğitim kurumlarınca açılmalıdır.				X	
Yukarıda sayılan alanlarda uzmanlığa götüren eğitim programlarının tümü, üniversitemizde açılmış bulunmaktadır. Bu programların en az kredi ölçüsünün yüksek eğitim kurumlarınca ortaklaşa belirlenmesi gerekmektedir.	X				
Öğretmen ve eğitim uzmanları değişik biçimlerde eğitimin amaçlarını gerçekleştirecek insan gücüdür. Bunlardan birinin eksikliği eğitim sisteminin etkililiğini düşürür. Bu yüzden eğitim uzmanlarının etkin biçimde çalışabilmeleri ve kendilerini yetiştirebilmeleri için özendirici bir sistemin kurulması ve gereken tedbirlerin alınması zorunludur.				X	
Yüksek eğitim yapan öğrencilerin, okullarda çalışan öğretmenlerin ve uzman yardımcılarının uzmanlık eğitimlerini desteklemek ve eğitim sisteminde kalmalarını sağlamak için kurulacak özendirme sisteminde, yüksek lisans yapanlara bir derece, doktora yapanlara buna ek olarak iki derece maaş yükseltilmesinin; ayrıca yan ödemelerin uzmanlıktaki kıdem ve çalışma şartlarına göre artırılmasının yer alması gereklidir. Millî Eğitim Bakanlığı Teşkilatı içinde, eğitim uzmanlığı alanlarındaki etkinliği bütünleştirecek koordinasyonu sağlayacak bir teşkilatlanmaya yer verilmelidir.				X	
Eğitim uzmanlarının işe alınmasında genellikle üç şart aranmalıdır.					
Eğitim uzmanlarının kendi uzmanlık alanlarında yükselmeleri için bir sistem kurulmalıdır. Lisans eğitimini yapanlar uzman yardımcısı olarak işe alınmalıdır. Yüksek lisans yaptıktan sonra da uzmanlığa geçirilmelidir. Uzmanlık kendi içinde derecelendirilmelidir. Uzmanlar bir üst dereceye yükseltilirken yeterlikleri ölçülmeli ve en yeterli olana öncelik tanınmalıdır. Üst dereceye yükseltilirken uzmanların yeterlikleri hizmetiçi eğitimle artırılmalıdır. Eğitim uzmanları için eğitimlerine ve görevlerine uygun bir ödeme ve ödüllendirme sistemi kurulmalıdır.					
Eğitim uzmanları dilediklerinde veya gerektiğinde yan alanlara geçebilmelidir. Yan alanlara geçişin kuralları ve ölçütleri önceden belirlenmelidir.				X	

Eğitim uzmanları kendi alanlarında veya uzmanlığa geçmeden önceki alanlarında öğretmenliğe şartsız geçiş yapabilmelidir. Ama başka bir öğretmenlik veya uzmanlık alanına geçmelidir. Ama başka bir öğretmenlik veya uzmanlık alanına geçmek istediklerinde uzmanlar, önceki eğitimleri ile geçmek istedikleri alan arasındaki eğitim farkını gidermelidir. Bu eğitim yüksek eğitim kurumlarında verilmelidir. Bunlar için bir "tamamlama programı" uygulanmalıdır.				X	
İlk aşamada, Millî Eğitim Bakanlığının ivedi ihtiyacı, eğitimde uzmanlık alanlarında yüksek lisans ve lisans eğitimi yapanlarla karşılanmalıdır.				X	
İkinci aşamada, Millî Eğitim Bakanlığının bir kısım ihtiyacı, öğretmenlere açılacak olan sertifika programlarıyla karşılanmalıdır. Şu anda uzmanlık kadrolarında çalışanlardan sertifika eğitimi yapmak isteyenlere öncelik verilmelidir.				X	
Üçüncü aşamada, eğitim uzmanı ihtiyacını karşılamak için uzun süreli bir plan hazırlamak gerekmektedir. İyi bir planlama yapıldığında ve uygulandığında Millî Eğitim Bakanlığının eğitim uzmanı ihtiyacı beş yıl içinde karşılanabilir.					X
Eğitim yöneticisi olabilmek için yüksek lisans eğitimi gereklidir. Eğitim yönetiminde lisans eğitimi görenler yönetici yardımcısı (uzman yardımcısı) olarak atanmalıdır. Eğitim yöneticisi olacaklar;				X	
Lisans düzeyinde, eğitim bilimlerinde, eğitime temel olan diğer bilimlerde ve yönetim bilimlerinde dersler almalıdır. Yönetim bilimlerinde alınacak dersler yönetim bilimi, eğitim yönetimi, yönetim hukuku eğitimde teftiş, öğrenci hizmetlerinin yönetimi, personel hizmetlerinin yönetimi gibi dersler almalıdır. Ayrıca, alan çalışmaları ve uygulamalı çalışmalardan oluşan staj programlarını tamamlamış olmalıdır.				X	
Yüksek lisans düzeyinde ise, eğitim ve yönetim bilimlerinde uygulamaya ağırlık veren uzmanlık dersleri almalı ve bir tez çalışması yapmalıdır. Eğitim müfettişi olabilmek için yüksek lisans eğitimi gereklidir. Eğitim yönetiminde lisans eğitimi görenler de müfettiş yardımcısı (uzman yardımcısı) olarak atanmalıdır. Eğitim müfettişi olacaklar;				X	
1) Lisans düzeyinde, eğitim bilimlerinde, eğitime temel olan bilimlerde ve yönetim bilimi, eğitim yönetimi, yönetim hukuku, eğitim hukuku, eğitimde teftiş, öğrenci hizmetlerinin yönetimi, iş gören hizmetlerinin yönetimi gibi dersleri almalı ve uygulamalar yapmalıdır.				X	
2) Yüksek lisans düzeyinde ise, yönetim bilimlerine ve eğitim bilimlerine ilişkin uygulamaya ağırlık veren yüksek lisans derslerini almalı ve bir tez çalışması yapılmalıdır.				X	
3) Yeterli bir süre öğretmenlik ve yöneticilik yapmış olmalıdır.				X	
Eğitim planlaması uzmanı olabilmek için yüksek lisans eğitimi gereklidir. Eğitim planlamasında lisans eğitimi görenler de uzman yardımcısı olarak atanmalıdır. Eğitim planlaması uzmanı olacaktır.				X	
1) Lisans düzeyinde, eğitim bilimlerinde, eğitime temel olan diğer				X	

bilimlerde ve ekonomi, ekonomik planlama, kamu maliyesi, insan gücü planlaması, eğitim planlaması, eğitim maliyesi, okul planlaması, planlama teknikleri, sistem analizi gibi dersleri almalıdır.					
2) Yüksek lisans düzeyinde ise, eğitim planlamasında ve eğitimde yüksek lisans dersleri almalı ve bir tez çalışması yapmalıdır.				X	
Okul danışmanı olabilmek için yüksek lisans eğitimi gereklidir. Okul danışmanlığında lisans eğitimi görenler danışman (uzman) yardımcısı olarak atanmalıdır. Okul danışmanı olacaklar				X	
1) Lisans düzeyinde, eğitim bilimlerinde, eğitime temel olan bilimlerde ve rehberliğin temelleri, grup rehberliği, bireyi tanıma teknikleri, psikolojik danışma ilke ve teknikleri, grupla psikolojik danışma ve benzeri dersleri almalıdır.				X	
2) Yüksek lisans düzeyinde ise, okul danışmanlığı alanında kuramsal bilgi ve uygulamaya ağırlık veren uzmanlık dersleri almalı ve bir tez çalışması yapmalıdır.				X	
Program geliştirme uzmanı olabilmek için yüksek lisans eğitimi gereklidir. Bu alanda lisans eğitimi görenler program geliştirme uzman yardımcısı olarak atanmalıdır. Program geliştirme uzmanı olacaklar;				X	
1) Lisans düzeyinde, eğitim bilimlerinde, eğitime temel olan bilimlerde ve program geliştirme alanında dersler almalıdır.				X	
2) Yüksek lisans düzeyinde, eğitim bilimlerinde ve program geliştirmede uygulamaya ağırlık veren uzmanlık dersleri almalı ve bir tez çalışması yapmalıdır.				X	
Özel eğitim uzmanı olabilmek için yüksek lisans eğitimi gereklidir. Özel eğitimde lisans eğitimi görenler uzman yardımcısı olarak atanmalıdır. Özel eğitimde uzman olacaklar özel eğitimin bir dalında;				X	
1) Lisans düzeyinde, eğitim bilimlerinde, eğitime temel olan diğer bilimlerde ve özel eğitime temel olan bilimlerde dersler almalıdır.				X	
2) Yüksek lisans düzeyinde, uygulamaya ağırlık veren uzmanlık dersleri almalı ve tez çalışması yapılmalıdır.				X	
Özel eğitim dalları	X				
Eğitim teknolojisi uzmanı olabilmek için yüksek lisans eğitimi gereklidir. Eğitim teknolojisinde lisans eğitimi görenler uzman yardımcısı olarak atanmalıdır. Eğitim teknolojisi uzmanı olacaklar;				X	
1) Lisans düzeyinde, eğitim bilimlerinde, eğitime temel olan diğer bilimlerde ve eğitim teknolojisinde dersler almalıdır.				X	
2) Yüksek lisans düzeyinde, eğitim bilimlerinde ve eğitim teknolojisinde uygulamaya ağırlık veren uzmanlık dersleri almalı ve bir tez çalışması yapmalıdır.				X	
Beslenme eğitimi uzmanı olabilmek için yüksek lisans eğitimi gereklidir. Beslenme ve diyetetikte lisans eğitimi görenler uzman yardımcısı olarak atanmalıdır. Beslenme eğitimi uzmanı olacaklar;				X	
1) Lisans düzeyinde, beslenme, diyetetik, besin bilimlerinde ve beslenme ilkeleri ve besinler, beslenme biyokimyası, toplum beslenmesi ve beslenme hastalıkları epidemiyolojisi besin				X	

kimyası ve analizi, ana-çocuk beslenmesi, besin kontrolü ve mevzuatı, kurum beslenmesi, besin mikrobiyolojisi gibi dersler almalı ve bunların uygulanmasını yapmalıdır.					
2) Yüksek lisans düzeyinde ise beslenme, diyetetik, besin ve eğitim bilimlerinde uygulamaya ağırlık veren uzmanlık dersleri almalı ve bir tez çalışması yapmalıdır.				X	
Halk eğitimi uzmanı olabilmek için yüksek lisans eğitimi gereklidir. Halk eğitiminde lisans eğitimini görenler uzman yardımcısı olarak atanmalıdır. Halk eğitimi uzmanı olacaklar;				X	
1) Lisans düzeyinde eğitim bilimlerinde, eğitime temel olan bilimlerde ve halk eğitimi alanında dersler almalıdır.				X	
2) Yüksek lisans düzeyinde ise, eğitim ve halk eğitimi alanlarında uygulamaya ağırlık veren uzmanlık dersleri almalı ve bir tez çalışması yapmalıdır.				X	
Ölçme ve değerlendirme uzmanı olabilmek için yüksek lisans öğrenimi gereklidir. Bu alanda lisans öğrenimi görenler, ölçme ve değerlendirme uzman yardımcısı olarak atanmalıdırlar. Ölçme ve değerlendirme uzmanı olacaklar,				X	
1) Lisans düzeyinde, eğitim bilimlerinde, eğitime temel olan bilimlerde, ölçme ve değerlendirme alanında dersler almalıdırlar.				X	
2) Yüksek lisans düzeyinde ölçme ve değerlendirme alanında ve eğitimde uygulamaya ağırlık veren uzmanlık dersleri almalı ve bir tez çalışması yapmalıdırlar.				X	
İhtiyaç duyulan uzmanlık dallarında açılmış bulunan lisans ve lisansüstü programların sürdürülmesi ve yeni programların açılması için üniversitelere özellikle, eğitim bilimleri, sosyal ve idari bilimler, sağlık bilimleri vb. fakülte ve bölümlerine tekliflerde bulunulmalıdır.				X	
İhtiyaç duyulan eğitim uzmanları sayıları yalnız Millî Eğitim Bakanlığının ihtiyaçlarını karşılamaya yöneliktir. Ancak eleman yetiştirmede öteki kuruluşların ihtiyaçlarını da göz önünde bulundurmak gerekir.					X
"Okul Danışmanı" yetiştirilmesinde sertifika programı ile uzman yetiştirilmesi sakıncalı olacağından, bu yol yalnız bu alanda hâlen çalışanların yetiştirilmesi için izlenmelidir.				X	
İş deneyimi kazandırmak amacı ile "eğitim planlaması" ve "okul danışmanlığı" uzmanlarının atanmasında, adaylık süresinin iki yıl kadar olabileceği uygun görülmüştür.				X	
"Mesleki Teknik Eğitim Öğretmenlerinin Eğitimi" adlı teklif komisyonumuzca incelenmiş ve ülke gereksinimleri açısından mevcut eğitim uzmanlarına "okul iş yeri ilişkileri uzmanı"nın da eklenmesi uygun bulunmuştur.				X	
Raporda mevcut uzmanlık alanlarına okul kütüphanelerinin daha iyi çalıştırılması amacıyla bir "okul kütüphaneciliği uzmanlığı" eklenmesi teklifi benimsenmiştir.				X	
Bakanlık merkez teşkilatında Hizmet İçi Eğitim Dairesi Başkanlığı Personel Genel Müdürlüğü ile yakın bir işbirliği içinde çalışmalı, çeşitli hizmetiçi eğitim programlarına katılanların kayıtları tutulmalıdır.			X		
Hizmet öncesi personel yetiştirme modeli ile, hizmetiçi eğitim			X		

modeli bütünleştirilmelidir.					
Hizmetiçi eğitimin düzenlenmesi özel bir deneyim gerektirdiği için, görev öncesi bir hazırlık eğitimine tabi tutulmalıdır.			X		
Aday personelin yetiştirilmesine öncelik verilmelidir. Bu konuda, gerekli etkinliğin sağlanması için "Toplu Hizmetiçi Programları" uygulanmalıdır.			X		
Personelin, adaylık sürelerini, bu amaçla tespit edilmiş okullarda (aday okulları) geçirmeleri esastır. "aday okulları"nın belirlenmesi çevre şartlarına uygun olarak kadrolandırılıp donatılması görevi illere verilmeli, bu çalışmalarda öğretmen yetiştiren kurumlarla işbirliği sağlanmalıdır.			X		
Hizmetiçi eğitim düzeyleri kendi içinde bir hiyerarşi oluşturmalıdır. Bir alt düzeydeki hizmetiçi eğitime katılıp başarılı olma, bir üst düzeydeki hizmetiçi eğitime girişin ön şartı olmalıdır.			X		
Uzmanlık alanlarında dikey ve yatay geçişler öncesinde ve görevin ilk yılında, personel, yeni görevleri ile ilgili hizmetiçi eğitimi kapsamına alınmalıdır.			X		
Hizmetiçi eğitim sonunda verilen belgelerin (sertifika, diploma vb.) ileri özlük hakları kazandırması sağlanmalıdır.			X		
Yükseköğretim kurumlarında özellikle tamamlama ve yükseltme düzeylerinde düzenlenecek uzun süreli hizmetiçi eğitimi çalışmaları için, belli ölçütlere göre seçilmiş personele, maaşlı izin verilmelidir.					X
Bölge düzeyinde, yüksek eğitim kurumlarında yapılan alan değiştirme ve "yükseltme" türü eğitimler için personelin bağlı olduğu kurumca "harç" türü bir ödeme yapılması öngörülmelidir.					X
Hizmet İçi Eğitim Dairesi Başkanlığı (Genel Müdürlüğü) hizmetiçi eğitim ihtiyacının tespiti, programların hazırlanması ve uygulanmasında Bakanlığın ilgili birimleri ve diğer kurumlar ile koordinasyon sağlanmalıdır.			X		
Hizmetiçi eğitimi yıllık planları personel danışma kurulunun görüşü alınarak yürürlüğe konulmalı ve değerlendirilmelidir.			X		
Hizmetiçi eğitimin yürütüldüğü kurum ve merkezlerdeki laboratuvar ve atölyeler verimli çalışma imkânı sağlayacak yeterli araç ve gereçle donatılmış olmalıdır.			X		
Hizmetiçi eğitimin bir parçası olarak öğretmen ve uzmanlara batı dillerinden birini öğrenebilmesi için Devlet Memurları Yabancı Diller Merkezinde daha fazla kontenjan ayrılmalıdır.			X		
Hizmete girişte hizmet öncesi eğitimi yeterli olmayan (Hızlandırılmış ve benzeri eğitim programlarından mezun olan) öğretmenlerin kendilerinden beklenen fonksiyonları yerine getirebilmesi için gerekli hizmetiçi eğitim dairesi (Genel Müdürlüğü) eğitim kurumlarıyla işbirliği yaparak tamamlama eğitimini gerçekleştirmelidir.			X		
Hizmetiçi eğitim faaliyetleri yıl içinde sürekli olmalıdır.			X		
Hizmetiçi eğitim faaliyetleri sonrası alınan kredi sertifika ve belgeler bireyin yükseltme eğitiminde değerlendirilmelidir.			X		
Öğretmenlerde muhtelif kademelerde yönetici olarak görevlendirilmek üzere seçilenlerin görevin gerektirdiği konuları			X		

kapsayan bir programa göre hizmetiçi eğitime tabi tutulmaları sağlanmalıdır.					
Öğretmenlerin statüsü, eğitim sisteminin amaç ve hedefleri ile bunlara dayalı olarak belirlenen eğitim ihtiyaçlarına ve eğitimin önem derecesine uygun hâle getirilmelidir.				X	
Öğretmenlerin çalışma koşulları, etkili bir öğretimi mümkün kılacak, öğretmenlere zevkle ve huzur içinde çalışma imkânları verecek şekilde iyileştirilmelidir.					X
Öğretmenlerin maaşları, onların huzur içinde görev yapabilecekleri bir düzeye getirilmeli; öğretmenler arasında ders ücreti nedeniyle meydana gelen gelir farkları giderilmelidir.				X	
Öğretmenlerin yaşam koşulları yaptıkları işin önemine denk bir düzeye getirilmeli; öğretmenliğin diğer meslekler arasında saygınlığı ve gençler için çekiciliği artırılmalıdır.				X	
Öğretmenlere, eğitim sürecinin pasif uygulayıcıları olarak değil, eğitim sürecinin ve öğretmenlik mesleğinin geliştirilmesinde, öğretmenlerin statüsünün yükseltilmesinde görev ve sorumlulukları bulunan ve bu konuda söz sahibi olan, profesyonel meslek adamları olarak bakılmalı; bu amaçla teşkilatlanmaları devletçe desteklenmelidir.				X	
Öğretmen yetiştiren yükseköğretim kurumlarına öğrenci en etkin ve uygun yollarla seçilmelidir. Bugünkü öğretmen liselerinin, öğretmen yetiştirmeye bir taban oluşturacak biçim ve düzeyde düzenlenmesi sağlanmalıdır.				X	
Öğretmenliği gençler için çekici bir meslek hâline getirmenin yollarından biri öğretmenliğin statüsünün yükseltilmesidir. Bu görüş ışığında, aşağıdaki ve benzeri önlemler alınmalıdır:					
Öğretmenler Günü'nde, okulların açılma, kapanma zamanlarında ve diğer fırsatlarda, öğretmenliği onurlandıran, önemini vurgulayan programlar düzenlenmeli; kamuoyu, bu konuda bilinçli ve duyarlı hâle getirilmelidir.				X	
Başarılı öğrenciler, orta eğitimde başlanarak, öğretmen olmaya özendirilmeli; orta eğitimin son sınıfında öğrenciler için, öğretmenlik mesleğinin önemini, çalışma şartlarını, sosyal haklarını ve özellikle manevi zevkini tanıtıcı faaliyetler düzenlenmeli ve başarılı öğrenciler öğretmenliğe özendirilmelidir.				X	
Öğretmen adayları için, yatılılık, burs, kredi imkânları sağlanmalı; krediler hizmet yapmak suretiyle ödenebilmelidir.				X	
Öğretmenlerin hizmet öncesi eğitimleri, çağdaş standartlara, toplumumuzun ihtiyaç ve imkânlarına uygun nitelikte öğretmenler yetiştirebilecek bir düzeye getirilmelidir.				X	
Öğretmenlerin hizmet öncesi programlarında, uygulama faaliyetlerine özel bir önem ve yer verilmeli; stajyerlik döneminde öğretmenlerin yetişmelerini sağlayıcı tedbirler alınmalıdır.				X	
Öğretmenlerin hizmet içinde sürekli yetişmelerine ve kendilerini yenilemelerine imkân verilmeli, bu amaçla kendilerine ders araç ve gereçlerini kullanma, öğretim metotlarını geliştirme konularında sürekli hizmetiçi eğitim sağlanmalıdır.			X		
Hizmetiçi eğitim programlarını başaran öğretmenlerin bu başarıları, terfi, üst göreve atanma vb. biçimde değerlendirilmeli;			X		

ayrıca, bu eğitime kredi verilerek, bunlar zamanla bir sertifikaya dönüştürülebilmeli ve bu kredileri belli ölçütlere göre üst öğretime transfer edilebilmelidir.					
Lisansüstü eğitim için, öğretmenlik tecrübesi olanlara öncelik tanınmalı ve öğretmenlikte geçen başarılı hizmet yıllarına objektif yöntemlerle kredi verilebilmelidir. Yüksek eğitim yapmamış öğretmenlerin de hizmet içinde yüksek eğitim yapmalarını sağlayıcı tedbirler alınmalı; öğretmenlikte geçen başarılı hizmet yıllarına yüksek eğitimde ve lisans tamamlama programlarında kredi verilebilmelidir.				X	
Başarılı öğretmenlerin bilgi, görgülerini artırmak ve diğer ülkelerin eğitim sistemlerini inceleme fırsatları yaratmak, yurt içi ve yurt dışında toplu ve bireysel gezi ve gözlem imkânları sağlanmalıdır.				X	
Yabancı dille öğretim yapan okulların öğretmenlerinin kendi üniversitelerimizde yetiştirilmesine ağırlık verilmeli; ayrıca bu öğretmenlerin ve diğer yabancı dil öğretmenlerinin dış ülkelerde kendi alanlarında yeterliklerini artırıcı imkânlar sağlanmalıdır.				X	
222 sayılı Kanun hükümlerinde yer alan öğretmenlerin yaz ve güz dönemleri seminer çalışmaları, hizmetiçi eğitim faaliyetleriyle birleştirilerek, eğitim, öğretim ve yönetime etkili ve yararlı hâle getirilmelidir.					X
Öğretmenlerin çalışma şartları izlenmeli; şartların iyileştirilmesine yönelik tedbirlerin alınmasına süreklilik kazandırılmalı; bu amaçla okul, ilçe, il, bölge ve ülke düzeyinde alınacak tedbirler plan ve programlara bağlanmalıdır.					X
Öğretmenlerin ve mevcut eğitim imkânlarının, bölgeler, iller ve okullar arasında dengeli dağılımı sağlanmalı; dengeli dağılım için konulan ölçütlerin uygulamalardaki sonuçları ilçe, il ve ülke düzeyinde sürekli incelenerek geliştirilmeli; her okul için asgari tesis, araç gereç çeşidi ve miktarı belirlenerek, bunların sağlanması plan ve programlara bağlanmalı; mümkün olan yerlerde, "gezici laboratuvarlar" denenmeli; mevcut öğretmen, bina, tesis ve araç gereçten azami verim sağlayacak okul büyüklükleri (temel eğitim ve ortaöğretim için) belirlenerek bunların gerçekleştirilmesi plan ve programlara bağlanmalı; mümkün olan yerlerde bazı eğitim imkânların belirli merkezlerde toplanması, civar köy ve kasabalardaki öğrencilerin buralara otobüsle gidip gelmeleri üzerinde durulmalıdır.					X
Öğretmenlerin tayin ve nakilleri ile rotasyonlarına ilişkin kurallar açıklığa kavuşturulmalı; kuralların her öğretmene eşit uygulanması titizlikle kontrol edilmeli; uygulamaların sonuçları değerlendirilerek tayin nakil, rotasyon kuralları sürekli geliştirilmeli ve ihtiyaçlara uyarlanmalı; öğretmenleri tedirgin edecek, maddi ve manevi sıkıntıya düşürecek ve hâla yetkililerce bir tehdit veya cezalandırma amacı olarak kullanılacak katı ve belirsiz kurallardan kaçınılmalı; rotasyonun kolay uygulanmasını sağlayacak maddi ve sosyal tedbirler de birlikte alınmalıdır. Atama ve yer değiştirmelerde aile bütünlüğü korunmalıdır.				X	
Mahrumiyet yerlerinde çalışmayı özendirici ve ödüllendirici					X

(tazminat, itibari hizmet zammı, çocuklarına yatılılık, öğrenim bursu vb.) tedbirler alınmalıdır. Personel Kanunu'nda öğretmenlerin statülerini yükseltici hükümler getirilmeli ve özellikle öğretmenliğin kendine özgü bir meslek olduğu göz önünde bulundurularak tüm özlük hakları atama ve yer değiştirme gibi durumlarını düzenleyici ayrı bir personel kanunu çıkarılması üzerindeki çalışmalar sonuçlandırılmalıdır.					
Teftiş sisteminde, öğretmenlerin başarısını yükseltmek için, müfettişlerin rehberlik görevlerine ağırlık kazandırılmalı; öğretmenlerin başarılarının pekiştirilmesi, başarısızlıklarının giderilmesi amaçlanmalıdır.				X	
Öğretmenlere verilecek disiplin cezalarına ilişkin kurallar herkes için açık hâle getirilmeli, tahkikatlarda objektifliği sağlayacak tüm tedbirler alınmalı; başka yere nakil, hiçbir zaman bir ceza aracı olarak kullanılmamalıdır; gereksiz disiplin cezasının, öğretmeni kıracağı, meslekten soğutacağı, hatta müteakip bozuk davranışlara davetiye olacağı unutulmamalı; bu hususta yöneticiler bilinçlendirilmelidirler.				X	
Öğretmenler okulda rutin işlerden kurtarılmalı; kendilerine meslekleri ile ilgili olmayan konularda görev verilmemeli, eğitim ve öğretimin niteliğini yükseltmeye yönelik bir çalışma içine girmeleri sağlanmalıdır.					X
Öğretmenlerin haftalık ders ve çalışma yükleri, onların görevlerini en verimli düzeyde yürütebilecekleri ölçüde tutulmalı; ders yükleri hesaplanırken, ders hazırlama, araç gereç hazırlama, nöbet kurul, zümre toplantıları, sınıf öğretmenliği, eğitsel kol başkanlığı, ders dışı sosyal, kültürel, sportif faaliyetler, laboratuvar, işlik hazırlığı, düzenlenmesi, korunması işleri, sınav kâğıdı, ödev okuma, sınıf mevcutları, velilerle, çevre ile ilişkilerde harcadığı zaman, okul aile birliği, okul koruma derneği çalışmalarında harcadığı zaman gibi, öğretmenlerin tüm görevleri dikkate alınarak belirlenmelidir.					X
Okul yöneticilerinin yetişmelerine önem verilmeli; yöneticiler okulda huzurlu ve verimli bir çalışma ortamı yaratabilecek bir öğretim kadrosu, öğrenciler ve veliler arasında iş birliği, gönül birliğini sağlayabilecek niteliklere kavuşturulmalıdır.				X	
Öğretmenlere mesleklerinde ilerleme imkânları sürekli açık tutulmalı; belli şartları yerine getiren öğretmenlerin, meslekte en üst yönetim, uzmanlık ve akademik düzeylere yükselebilmeleri sağlanmalıdır. Bu konuda Yükseköğretim Kurumu ile ilgili üniversiteler arasında işbirliği hâlinde, kurallar belirlenmeli; bunlar herkese eşit uygulanmalı; maddi imkânsızlık ve büyük şehirlerden uzakta görevli bulunma, meslekte ilerlemeyi ve üst öğrenim görmeyi engelleyici bir öge olmaktan çıkarılmalı; bu amaçla, öğretmenlere belli şartlar altında maaşlı izinlilik (veya görevlilik) gibi kolaylıklar sağlanmalıdır.				X	
Öğretmenler, mesleki faaliyetlerini olumsuz olarak etkileyebilecek, onları tedirgin edecek, iş güvencelerini zayıflatacak veya ortadan kaldıracak her çeşit keyfi hareketlere karşı yeterince korunmalı; yönetim öğretmenlere sahip çıkmalı ve				X	

bunu her vesile ile belli etmelidir. Öğretmen kanun ve yönetmeliklerine göre hizmet görürken, yönetimin destek ve koruyuculuğunu arkasında hissetmelidir. Öğretmenin kendi teşkilatında saygınlığı sağlanmalıdır.					
Öğretmenin kendisinde, yönetimden, çevresinden, kanun, yönetmelik ve programlarla ders araç ve gereçlerinden kaynaklanan sorunları giderilmeli; öğretmen, öğretme işinde daha aktif bulunma düzeyine getirilmelidir.					X
Kalkınma öncelikli yörelere, denenmiş ve başarılı olmuş öğretmen ve yöneticilerin gönderilmesi için özendirici tedbirler alınmalı, şartlar geliştirilmelidir.				X	
Başarılı öğretmenler, maddi ve manevi yönden ödüllendirilmeli; çalışanla çalışmayan arasındaki fark, objektif olarak ortaya konulmalıdır.				X	
Yöneticilerin seçim ve atamaları, gerekli yönetmeliklerle objektif ilke ve kurallara bağlanmalıdır.				X	
Kadro kanunu çıkıncaya kadar, öğretmenlerin mağduriyetlerini önleyici önlemler kısa süre içinde alınmalıdır.					X
Temel eğitim okullarının, özellikle köy ilkokullarının her türlü yönetim ve eğitim giderleri devletçe karşılanmalıdır.					X
Öğretmenlerin hayat şartları sürekli incelenmeli; iyileştirilmesine yönelik tedbirlere süreklilik kazandırılmalı; bu amaçla okul, ilçe, il, bölge ve ülke düzeyinde plan ve programlar yapılmalıdır.				X	
Öğretmenlerin sayısının diğer mesleklerdekilere göre çok fazla oluşu, öğretmenlerin maaş ve ücretlerini yükseltmeye ve hayat şartlarını iyileştirmeye yönelik sosyal hizmetlerin yerine getirilmesini ve gerekli tedbirlerin alınmasını kısıtlayıcı bir etken olmaktan çıkarılmalıdır				X	
Gelir düzeyleri, öğretmenlerin yaptıkları işin önemine göre belirlenmeli, aynı okulda veya benzeri bir başka okulda birlikte çalışan meslek kademeleri aynı öğretmenlerin şu ya da bu nedenle (örneğin ders ücreti) birbirinden çok farklı para almaları önlenmeli; en üst derece ile en ait derece arasındaki maaş farkı azaltılmalıdır.				X	
Öğretmenlerin kadro tıkanıklığı nedeniyle terfi edememeleri mutlaka önlenmeli; her ne sebeple olursa olsun, kendisinden beklenen hizmeti yapan bir öğretmenin zamanında terfi etmesi sağlanmalıdır. Kadrosuzluk, emeklilikte emsallerinden daha az maaş almaya neden olmamalıdır.				X	
Özellikle köylerde ve mahrumiyet bölgelerinde, yeter sayıda lojman yapılması bir plan ve programa göre sağlanmalıdır. Büyük şehirlerde ve il merkezlerinde ve diğer yerleşim alanlarında öğretmenlere toplu konut yaşamı planlanmalı ve bu projeye ivedilik kazandırılmalıdır.					X
Zorunlu rotasyon durumunda öğretmenlere taşınma giderleri gerçek harcamalara göre ödenmeli; yeni tayin edilen yerde lojman yoksa ve ev sahipleri yıllık peşin kira istiyorlarsa, bu para öğretmenlere devlet bankalarınca düşük faizle borç olarak verilmeli.				X	
Rotasyona tabi tutulan öğretmenin benzeri okul bulunmayış					X

nedeniyle yanına getiremediği çocukları yatılı bir okula yerleştirilmeli ve öğretmene "Çocuk okutma yardımı" yapılmalıdır.					
Kışı uzun süren yörelerdeki öğretmenlere yapılan yakacak yardımı artırılmalıdır.					X
Büyük şehirlerde çalışan öğretmenlere belediye otobüslerinde indirim yapılmalıdır. Öğretmenlerin hava, deniz ve kara taşıtlarından indirimli olarak yararlanmaları sağlanmalıdır					X
Öğretmen evlerinin yapımı, bir plan ve programa göre tamamlanmalıdır.					X
Öğretmen ailelerinin tatil aylarında yararlanabilecekleri dinlenme tesislerinin yapımı için, elverişli hazine arazileri belirlenmeli, bunların Millî Eğitim Bakanlığı'na devredilmesi sağlanmalı ve tesis yapımı, bütçe imkânlarına göre, bir plan ve program dâhilinde sürdürülmelidir. Bir yandan da, elverişli okulların eksiklerini gidererek, dinlenme amacıyla kullanılmaları sağlanmalıdır. Hâlen bu amaçla kullanılan okulların, daha elverişli hâle getirilmesi için gerekli tedbirler alınmalıdır.					X
Öğretmen çocukları için kreş ve çocuk yuvaları, anaokulları açılması üzerinde durulmalı, bu amaçla, bir geçiş döneminde, mevcut okulların elverişli sınıflarından yararlanılması yolları aranmalıdır.					X
Doğum yapan öğretmenlere, isterlerse, bir öğretim yılına kadar, "maaşsız izin" verilmesi, bu süre içinde diğer sosyal haklardan, yararlandırılmaları imkânları aranmalıdır.					X
Öğretmenlerin sağlık hizmetlerinden yeterince yararlanmaları sağlanmalı, büyük şehirlerde dispanserler açılmalı ve "öğretmen hastaneleri" kurulması imkânları araştırılmalıdır.					X
Köylerde ve mahrumiyet bölgelerinde çalışan öğretmenlere, yazın dinlenme yerlerinde öncelik verilmeli, ayrıca bu iş hizmetiçi eğitim kursları hâline de getirilerek, kendilerine yol parası ve yevmiye verilmesi de sağlanmalıdır.					X
Köylerde görev yapan öğretmenler için belli zamanlarda, bütün öğretmenlerin birlikte olabilecekleri moral geceleri, sorunların tartışıldığı mesleki bilgi ve deneyim alışverişinin yapıldığı toplantılar düzenlenmeli; bu tür etkinlikler süresince de öğretmenler izinli sayılmalıdır.					X
Uzmanların görevleri ve çalışma alanları açıkça belirlenmeli ve buna uygun çalışma ortamı yaratılmalıdır. Ayrıca, yöneticiler, uzmanlık alanlarında bilgi sahibi kılınmalıdır.					X
Uzmanlar, uygulama alanlarında yeterli ve etkili olacak nitelikte yetiştirilmeli ve atamalarda bu husus ön planda tutulmalıdır.				X	
Uzmanların okuldaki çalışmalara etkin olarak katılabilmeleri için, belirli bir süre öğretmenlik deneyimi kazanmalarına ihtiyaç görülmektedir. Bu nedenle, uzman yetiştirmede en az (5) yıllık öğretmenlik deneyimine sahip bulunanlara öncelik verilmelidir.				X	
Eğitim uzmanlarına alanlarıyla ilgili her türlü araç gereç, kılavuz ve meslek yayınları sağlanmalıdır.	X				
Okullarda ve kurumlarda çalışan uzmanlara, diğer personeli tanınan özlük hakları ve ders ücretleri aynı düzeyde verilmelidir				X	

12. MİLLİ EĞİTİM ŞURASI BOYUTSAL ANALİZİ					
İlköğretimin temel amacının öğrencilerin; temel seviyede hayat, vatandaşlık, matematik ve fen bilgilerini almaları, ahlâki değerleri benimsemeleri ve yaşamaları, içinde yaşadığı toplumun kültürünü tanımaları ve tarih fikrini geliştirebilmeleri, demokratik davranış kazanmaları, çeşitli yeteneklerini deneyerek, üst eğitim kademelerinden birini veya bir mesleği seçebilme olgunluğunu kazanmaları, şahsiyetli olmaları, çevreye ve topluma uyum sağlamaları için gerekli eğitim öğretim imkânlarını veren eğitim kurumları olarak düzenlenmesi.					X
Hâlen liselerin bünyesinde bulunan ortaokulların tamamen ilköğretim bünyesine alınması.					X
İlköğretime başlama yaşının 72 ay olarak belirlenmesi; ancak, velisinin isteği ile, "okul olgunluğu" na gelen çocukların da okula kaydının yapılması ve bunun yaş bakımından alt sınırının 66 ay olarak tespit edilmesi.					X
Sekiz yıllık mecburi öğretime geçişin, bir program ve sistem bütünlüğü içinde uygulanması; VI. plan dönemi sonuna kadar tedricen yaygınlaştırılması.					X
Mevcut ortaokulların, ilköğretimle bütünleştirilmesi.					X
Gezici tarım işçileri ve göçer ailelerin mecburi öğrenim çağındaki çocuklarının eğitim problemlerini çözmek üzere gezici okulların kurulması, bu konunun önem kazandığı bölgelerde bir an önce pilot uygulamaya geçilmesi.					X
Ortaokullar ile ilköğretim okullarının son iki yılında her öğrenci için ayrı bir değerlendirme dosyası tutulması.					X
İlköğretimde (8 yıllık) ortaöğretim kurumlarına geçişin, ilke olarak imtihansız sağlanması; ancak, talep çokluğu dolayısıyla, ilgili ortaöğretim programlarına geçişte sıralama imtihanı yapılabilmesi; talebin boyutlarına göre bu imtihanların okullarca veya merkezce uygulanması.					X
Aileye; temel çocuk terbiyesi ve sosyalleşme ile ilgili görevlerini hatırlatacak tedbirlerin geliştirilmesi.					X
Öğretmenin ve okulun aile ile ilişkisinin sıklaştırılması, okul ve aile uyumunun sağlanmasına itina gösterilmesi.					X
Sekiz yıllık ilköğretimin ortak ve aynı bir öğretim programına kavuşturulması; mevcut ilkokul, ortaokul farklılığının ortadan kaldırılması.					X
Sınıf öğretmenliği ve ders öğretmenliği sistemlerinin, her yaş grubunun ihtiyaçlarına ve geliştirilen eğitim teknolojisine göre ayrı ayrı değerlendirilmesi.					X
Okullarda, yöreye ve talebe göre seçmeli programların bulundurulması.					X
Okulların, yaygın eğitimle örgün eğitimi bağdaştıracak, çevredeki çeşitli eğitim kurumlarının imkânlarını kullanabilecek esnekliğe ve yetkilere sahip kılınması.					X
Merkezi yerlerden başlanarak diplomaların sekizinci yılın					X

sonunda verilmesi uygulamasına geçilmesi; beşinci yılın sonunda verilen diplomaların kaldırılması.					
Öğretim programları hazırlığı ve eğitim teknolojisi seçiminde kullanılmak üzere, her kademe ve yöre için "öğrenme güçlükleri araştırmaları"nın yapılması.					X
Okullarda tabiat koleksiyonları, müzeler, sergiler, seralar ve hayvan yetiştirme yerlerinin kurulması; öğrencilerin gözlem, araştırma ve uygulama yapmalarının teşvik edilmesi; çevrede mevcut müzelerin ve benzeri yerlerin gezdirilmesi.					X
Öğrenci velilerinin, çocuklarının durumu ve yönelmesi yararlı olacak meslek ve bilgi alanları konusunda aydınlatılması.					X
Yatılı ilköğretim bölge okullarından mezun olan kız öğrencilerin, meslek kazandırıcı okullara imtihansız alınmaları; kız öğrencilerin okula devamlarının özendirilmesi.					X
Özel eğitime muhtaç çocukların eğitimine önem verilmesi; zekâ seviyesi yüksek çocuklar için üst özel sınıfların açılması; zihin ve beden bakımından özürli çocukların eğitiminin yaygınlaştırılması.					X
Dergi ve diğer kaynakların, standartlara uygun olmak şartı ile müfettişlerin gözetiminde, okul müdürü ve öğretmenler tarafından seçilmesi ilkesinin benimsenmesi.					X
Ortaöğretimin sekiz yıllık ilköğretime (temel eğitime) dayalı en az üç yıllık eğitim ve öğretim veren genel, mesleki ve teknik öğretim kurumları,					X
Bütün öğrencilere ortaöğretim seviyesinde ortak bir genel kültürün verilmesi;					X
Öğrencilerin, kişilik bütünlüğünün geliştirilmesinin, onlara millî kimlik şuurunun kazandırılmasının ve millî tarihinin, sosyal ve kültürel varlığının öğretilmesinin, problem çözme yeteneklerinin geliştirilmesinin amaçlanması.					X
Ortaöğretimin, bütün öğrencileri ilgi ve istidatları doğrultusunda, günün ihtiyaçları çerçevesinde geliştirilen çeşitli programlarla yükseköğretime veya hem mesleğe hem de yükseköğretime hazırlanması.					X
Ortaöğretim kurumlarında; görevler yerine getirilirken, öğrencilerin istek ve kabiliyetleri ile ülkenin kalkınma ve büyüme ihtiyaçları arasında denge sağlanması. Ortaöğretim kurumlarında, bu temel görevlerin yerine getirilebilmesi için; "yükseköğretime" hem mesleğe ve iş hayatına, hem de yükseköğretime" hazırlayan programların düzenlenmesi.					X
Ortaöğretim kurumlarında millî eğitimin genel amaçları çerçevesinde ortak bir genel kültür vermek maksadıyla 9. sınıflarda ortak genel kültür derslerinin okutulması; mesleki ve teknik öğretim kurumlarında bu programlara ilave olarak meslek derslerine de yer verilmesi.	X				
Orta program uygulayan 9. sınıf sonrasında, öğrencilerin; 10. sınıfta Fen ve Sosyal Bilimler, 11. sınıfta Matematik ve Tabii Bilimler ile Sosyal Bilimler ve Edebiyat kollarına ayrılması.					X
Lise 9. sınıfta, her öğrenci için ortak dersler; lise 10. ve 11. sınıflarda, ortak derslere ilaveten ilgili kol dersleri ve seçmeli	X				

derslerin okutulması.					
Ortak dersler ile kol dersleri arasındaki oranın, sınıf yükseldikçe kol dersleri lehine artırılması. Seçmeli derslerin ise, çevre özellikleri ile okulun imkân ve şartları da dikkate alınarak tespit edilmesi ve öğrencinin bunlar arasından seçim yapması.					X
Anadolu Liselerinde de, liselerdeki kol ayırımı usullerinin aynen uygulanması.					X
1739 Sayılı Millî Eğitim Temel Kanununun 43. maddesinde tanımlanan öğretmenlik mesleğini ifa edecek öğretmenlerin yetiştirilmesi için ortaöğretim seviyesinde kaynaklık yapan öğretmen liselerinde, genel liselerde olduğu gibi, 9. sınıfta ortak temel dersler ile seçmeli derslere yer verilmesi; 10. ve 11. sınıflarda, ortak dersler yanında öğretmenlik mesleğine hazırlayıcı ve yetiştirici kol derslerinin ve seçmeli derslerin okutulması.					X
Fen Liselerinde; kuruluş amaçlarının gerçekleştirilmesi yanında, özel yetenekli ve üstün zekâlı çocukların eğitimine imkân sağlamak üzere, özel programların uygulanması öğretmen, donatım ve alt yapı imkânları tamamlanmadan yeni Fen Liselerinin açılmaması hususunun esas alınması.					X
Örgün eğitim dışında kalmış veya çalışma hayatına atılmış kişilere, eğitim seviyesinin yükseltilmesi ve fırsat eşitliğinin sağlanması amacıyla, okul dışından ortaöğretim öğrenimi görme imkânı vermek üzere, her çeşit ortaöğretim seviyesindeki programlarını uzaktan eğitim yolu ile diğer kitle iletişim araçlarından da yararlanmak suretiyle gerçekleştiren merkezlerin kurulması.					X
Mesleki ve Teknik Ortaöğretimin, hem mesleğe ve iş hayatına eleman ve hem de yükseköğretime öğrenci hazırlayan, endüstriyel eğitim sanat eğitimi ve meslek eğitimi programlarını uygulayan eğitim-öğretim kurumları olarak tanımlanması.					X
Mesleki ve Teknik Ortaöğretim Kurumlarında; sekiz yıllık ilköğretime dayalı olarak, öğretim süresi üç veya dört yıl olan öğretim programlarının, bir kısım derslerin yabancı dille okutulduğu kurumlarda ise ayrıca bir yıllık hazırlık programların uygulanması.					X
Endüstriyel teknik öğretim programları uygulayan okulların, 9. sınıftan itibaren branşlara ayrılması.					X
9. sınıfları, Endüstri Meslek Liseleri programlarıyla ortak olan teknik liselerde, branşlaşmanın 10. sınıftan itibaren başlaması.					X
Anadolu Teknik Liselerinin mevcut statüleri korunmakla birlikte, orta vadede yabancı dille okutulan derslerin Türkçe olarak okutulması bu okullarda kuruluş amaçlarına uygun olarak öğrencilere etkili bir yabancı dil öğretilmesini sağlayıcı tedbirlerin alınması; Teknik Liselerin, Anadolu Teknik Liseleri ile bütünleşmesini sağlayıcı düzenlenmelerin yapılması.	X				
Bir kısım derslerin yabancı dille okutulduğu okullar da dâhil olmak üzere, endüstriyel teknik öğretim programları ile sanat eğitim ve meslek eğitimi programları uygulayan okullarda yönlendirmenin; endüstriyel alanlarda 9. sınıftan, diğer alanlarda ise 10. sınıftan itibaren başlaması.					X

Mesleki ve teknik ortaöğretim kurumları öğretim programlarının; çevrenin ve iş piyasasının ihtiyaçlarına uygun olarak ve sürekli bir şekilde geliştirilmesi; bu kurumların eğitim insan gücü istihdam ilişkileri çerçevesinde tarım, endüstri ve hizmet sektörleri ile gerekli işbirliğinin sağlanması.					X
İmam–Hatip Liselerinin; imamlık, hatiplik ve Kur'an kursu öğreticiliği gibi dini hizmetlerin yerine getirilmesi ile ilgili elemanları yetiştirmek üzere ortaöğretim sistemi içinde, hem mesleğe hem de yükseköğretime hazırlayıcı programları uygulayan öğretim kurumları olarak tanımlanması.					X
Askeri, dini ve emniyet teşkilatına bağlı okullar dışında, mesleki ve teknik okullar da dâhil olmak üzere, mevzuat hükümlerine göre özel ve tüzel kişilerin ortaöğretim seviyesinde özel öğretim kurumları açmalarını özendirici tedbirlerin alınması; bu okulların bağlı olduğu esasların, Devlet okulları ile erişilmek istenilen seviyeye uygun olarak düzenlenmesi.					X
Ortaöğretim seviyesinde özel eğitim verilmesi gereken çocukların eğitimi için, özel olarak yetiştirilmiş personel kullanan özel ihtisas merkezlerinin, bağımsız özel eğitim kurumlarının ve diğer ortaöğretim kurumlarının bünyesinde "Özel Eğitim" programlarının açılması.					X
İhtiyaç duyulan yerleşim birimlerinde, yeterli öğrenci bulunmaması sebebiyle atıl kapasite yaratılabilecek ve öğretmen bulma sıkıntısı çekilebilecek ayrı ayrı ortaöğretim kurumları açmak yerine (Endüstri Meslek Lisesi, Kız Meslek Lisesi, Ticaret Lisesi), bu tür genel mesleki ve teknik programları bünyesinde uygulayabilecek, birlikte veya ayrı mekânlarda da eğitim yapılabilecek ve tek yönetime bağlı liseler açılmasına kısa dönemde geçilmesi.					X
Ortaöğretimde, öğrencilerin mesleki ve teknik alanlara daha fazla yönelmelerini sağlamak, rasyonel kaynak kullanılmasını temin etmek, istihdamlarını kolaylaştırmak ve istihdam şartlarını iyileştirmek amaçlarına da dönük olarak mesleki ve teknik liselerden mezun olanların, unvan, yetki ve sorumluluklarına ilişkin hukuki mevzuatın kısa sürede hazırlanması ve uygulamaya konulması.					X
Bütün ortaöğretim kurumlarında öğrencilerin ilgi, istidat ve kabiliyetlerine göre yönlendirilmelerini ve karşılaştıkları problemlerin çözümünde yardımcı olacak ve böylece öğrencilerin daha başarılı olmalarını kolaylaştıracak bir ortamın sağlanması için rehberlik faaliyetlerinin etkinleştirilerek yaygınlaştırılması; bu çerçevede öğrencilerin beden ve ruh sağlıkları ile eğitim durumlarını takip edecek bir sistemin geliştirilmesi.					X
Genel lise mezunu olup, herhangi bir yükseköğretim kurumuna girmemiş öğrencilerin,, ihtiyaç olan alanlarda (Endüstri Meslek ve Sağlık Meslek vb.) okullarda bir yıllık mesleki ve teknik eğitim programları ile iş hayatına atılmalarının sağlanması uygulamasının yaygınlaştırılması.					X
Küçük ve orta büyüklükteki yerleşim birimlerinde yeni lise açılması yerine, ilçe merkezlerinde ortak kullanılacak pansiyonlar					X

açılarak o bölgedeki öğrencilerin bu merkezlerdeki okullara devamlarının sağlanması; böylece atıl kapasite yaratılmadan, eğitimde nitelik ve verimliliğin artırılması.					
Anadolu Liselerinin, başlangıçta mevcut statülerinin korunması; orta ve uzun dönemde, yabancı dille okutulan Fen ve Matematik derslerinin Türkçe okutulmasının sağlanması; bununla beraber, bu okulların kuruluş amaçlarına uygun olarak öğrencilere etkili bir yabancı dilin öğretilmesini sağlayıcı tedbirlerin alınması.					X
Tevhidi-i Tedrisat Kanunu hükümleri gereğince, diğer bakanlıklara, kurum ve kuruluşlara bağlı olarak faaliyet gösteren mesleki ve teknik öğretim kurumlarının, Millî Savunma Bakanlığı ile Emniyet Genel Müdürlüğüne bağlı olanlar hariç, Millî Eğitim Gençlik ve Spor Bakanlığı bünyesine alınması.					X
Ortaöğretim kurumlarından yükseköğretime geçişte Öğrenci Seçme ve Yerleştirme Merkezince uygulanmakta olan sınavların tedrici olarak kaldırılması.		X			
Gerekli hukuki düzenlemeler yapılmak suretiyle okul öncesi eğitiminden lisansüstü eğitime kadar, Millî Eğitim Sisteminde tam bir bütünlük sağlanması.					X
Ülkemizin ekonomik ve sosyal şartlarına uygun olarak eğitim ve öğretimdeki millî hedeflere biran önce ulaşmak amacıyla yapılacak çok yönlü planlamalara göre, öğrencilerimize okul öncesinden itibaren iyi bir rehberlik hizmetinin verilmesi.					X
3308 Sayılı Çıracılık ve Meslek Eğitimi Kanunu uygulamalarının Yükseköğretim önünde yığılmaları azaltıcı yöndeki müspet tesiri devamlı kılabilmek ve artırmak için ekonomik ve sosyal ilave tedbirlerin alınması.					X
Örgün ve yaygın eğitim kurumlarının; gece, hafta sonu ve yaz tatillerinde her türlü imkânları ile eğitim ve öğretim hizmetlerine açık tutulması.					X
Devletin yönetim ve gözetimi altında, vakıf dışında da, özel sektöre devlet tarafından her türlü özendirici teşvikler sağlanarak yüksekokul, özellikle meslek kazandıracak yüksekokul açma imkânı tanıyacak hukuki düzenlemelerin yapılması.					X
Mesleki ve Teknik Lise mezunlarının, öncelikle okullarında takip ettikleri programlara uygun yükseköğretim kurumlarına girişlerinin sağlanması.					X
Hâlen uygulanmakta olan sınıf geçme sisteminden ders geçme sistemine geçilmesi.		X			
Öğrencinin, öğretmenin ve programın başarısını ölçmek için, bu konudaki uzmanların görevlendirildiği merkezlerin kurulması.		X			
Okul aile birliklerinin bugünkü durumunun, kapsamlı ve bilimsel bir şekilde araştırılması.					X
Hizmet öncesi ve hizmetiçi eğitimde, öğretilen ölçme teknikleri ile görev sırasında uygulanan ölçme tekniklerinin belirlenmesi; karşılaşılan problemlerin ve çözüm yollarının tespit edilmesi; bu konuda seminerler düzenlenmesi, yayımlar yapılması.			X		
Yükseköğretim kurumlarında yılda üç sömestr olmak üzere "tam yıl eğitim" uygulamasına geçilmesi.					X
Yükseköğretim kurumlarında atama suretiyle yöneticiliğe				X	

getirilenlerin, akademik unvanlarının verilmesindeki ve bu unvanlara ait kadroların tahsisindeki ağır işlemlerin hafifletilmesi.					
3455 sayılı Kanun'la yükseltilen doçent ve profesörlerin, bir defaya mahsus olmak üzere buldukları kadrolarda yükseldikleri unvanın özlük haklarına sahip olmaları.				X	
Fakültelerde dekanların fakülte öğretim elemanlarınca seçilen üç kişi arasından, o fakültenin bağlı bulunduğu üniversitenin rektörünce; rektörlerin ise, bütün üniversite öğretim elemanlarının seçeceği üç aday arasından Yükseköğretim Kurulu'nca atanması.					X
Üniversite yöneticilerinin, şahsın hukukunu ilgilendiren kıyafet ve benzeri konularda kanunların kişiye yüklediği mecburiyetleri aşan veya ihlâl eden tasarruflarda bulunmaması.					X
Öğretim elemanlığının her bakımdan cazip hâle getirilmesi, araştırma ve yurtdışı temas imkânlarının artırılması, haftalık ders yüklerinin azaltılması, kütüphanelerin zenginleştirilmesi ve her kademedeki öğretim elemanlarının kısa ve uzun süreli yurtdışına gönderilmesi imkânlarının artırılması.					X
Akademik kadro sisteminin çok daha esnek bir hâle getirilerek, süre ve ilmi çalışmalar itibari ile terfi etmeye hak kazanmış kişilerin kadro yokluğu sebebine bağlı olarak terfi edememelerinin önlenmesi; bunun için, mevcut kadro sisteminin sadece bir üniversitedeki toplam öğretim üyesi sayısının belirlenmesiyle yetinecek şekilde değiştirilmesi ve kaç profesör, doçent ve yardımcı doçent bulunacağını üniversitelere bırakılması.					X
Üniversitelerimizde "Sürekli Atama" uygulamasının, objektif kriterler ön plana alınarak, Millî Eğitim Temel Kanunu'nda ifadesini bulan "hür ve bilimsel düşünme" yeteneğini geliştiren bir anlayışla devam ettirilmesi.					X
Fen–Edebiyat Fakültelerinin "Fen Fakültesi" ve "Edebiyat Fakültesi" şeklinde iki ayrı müstakil fakülte hâline getirilmesi.					X
Maddi durumu yeterli olan öğrencilerin, yüksek öğreniminin gerektirdiği her türlü harcamaya, bu öğrenim kademesinin kendilerine sağladığı şahsi fayda oranında katılmaları; maddi durumu gerçekten yetersiz olan öğrencilerin giderlerinin ise, geçimleri için de gerekli burs veya kredi karşılığında Devlete borçlanmaları ve bu borçlarını mezun olup işe girdikten sonra ödemeye başlamaları.					X
Televizyonun mümkün olan ölçüde bütün kanallarıyla eğitimde kullanılması.					X
Yeni teknolojilerin, eğitim sisteminde uygulanmasında, bilimsel yaklaşımın esas alınması; Millî Eğitim Gençlik ve Spor Bakanlığı koordinatörlüğünde üniversitelerden ve diğer ilgili kurumlardan oluşturulacak bir sürekli çalışma grubu vasıtasıyla, eğitim teknolojisinin dünyadaki yenilikleri, bunların uygulama şekli ve sonuçları, yurtdışındaki eğitim teknolojisi uygulamaları ve sonuçlarının sürekli izlenmesi, alınan sonuçların yeni uygulamalara ışık tutmasının sağlanması.					X
Yeni teknolojilerin, uygulamaya konulmasında üretim, donatım ve bunları kullanacak bilgili, becerikli insan gücü gibi gerekli alt					X

yapı faktörlerinin yeterli düzeyde dikkate alınmasına özen gösterilmesi.					
Yeni teknolojilerin uygulanmasında programlarla ortamlar arasında organik ilişkinin kurulması.					X
Yeni teknolojilerin ve eğitim araçlarının üretiminde, seçiminde ve kullanılmasında davranış bilimleri verilerinin ve çağdaş program geliştirme ilkelerinin esas alınması.	X				
Yeni teknolojilerin gerektirdiği nitelikli insan gücünün yetiştirilmesinde ve kullanılmasında özendirici önlemlerin alınması.					X
Yeni teknolojilerin kullanılmasında yurt içi imkânlar değerlendirilerek yerli üretime öncelik verilmesi; zorunlu durumlarda ithal yoluna gidilmesi.					X
Yeni teknolojilerin geliştirilmesi ve kullanılmasında (bina, telekomünikasyon sistem, ulaşım, iletişim, haberleşme, basın yayın organları gibi) mevcut potansiyelin optimum düzeyde kullanılmasına öncelik verilmesi; bu kaynakların yetersizliği durumunda yeni kaynaklar bulma cihetine gidilmesi.					X
Yeni teknolojilerin uygulanmasında örgün eğitim, yaygın eğitim ve kendiliğinden eğitimin bütünlük içinde ele alması.					X
Yeni teknolojilerin uygulanmasında büyük yatırım ve işletme masrafları gerekeceğinden, bu konuda önceliklerin belirlenmesi.					X
Yeni teknolojilerin kullanılmasında; eğitimde maliyeti düşürme, verimi artırma, hizmeti yaygınlaştırma ve kaliteyi yükseltmenin esas alınması.					X
Eğitimde yeni tekniklerin; bina, donatım ve öğretmen dar boğazını aşacak şekilde, çok ortamlı yeni eğitim sistemleri geliştirmeye ve böylece yaşanan her mekândan eğitim ortamı olarak yararlanmaya fırsat sağlayacak şekilde kullanılması ve böylece örgün mekân kuramının mali baskısının azaltılması; Bu konuda yeterli birikime sahip yükseköğretim kuruluşları arasında işbirliği sağlayarak yeni ekstern programların geliştirilmesi ve (okul öncesi, temel eğitim, özel eğitim, orta öğretim gibi) eğiti m in diğer kademelerinde de TV. , radyo, basılı malzeme, yüz yüze eğitim gibi) çok ortamdan yararlanan açık öğretim uygulamalarının başlatılması.					X
Öğretmen yetiştiren kurumlarda eğitim teknolojisinin zorunlu olarak okutulması ve bu dersleri okutacak öğretim elemanlarının yetiştirilmesi.	X				
Bütün eğitim kurumlarında, yeni teknolojilerin uygulanmasından sorumlu birimlerin oluşturulması.					X
Yeni teknolojilerin etkin bir şekilde uygulanabilmesi için XI. Şûra'da bu konuda uzman yetiştirilmesi ile ilgili alınan kararların uygulama alanına konulmasının sağlanması.					X
Televizyonda eğitim yayınları için, 2954 Sayılı Kanundan, yayınlayan kuruluşlardan yayın bedeli alınmasını öngören hükmün çıkarılması.					X
Bilgisayarlı eğitime geçebilmek için, millî menfaatleri ön planda tutarak zarurî alt yapıyı oluşturmaya yönelik çalışmalara başlanması.					X

Bilgisayarlı eğitimde, yabancı kültür unsurlarının nüfuzunu önlemek amacıyla gerekli eğitim yazılımlarının, Türkçe ve millî eğitimimizin temel amaç ve ilkelerine uygun olarak hazırlanması.					X
Bilgisayar destekli eğitim konusunda uygun stratejileri belirlemek; yapılan geliştirme, öğretmen eğitimi ve donanım çalışmaları ile PTT' nin paket anahtarlamalı data şebekesinden ve video–teks sisteminden yararlanabilme imkânlarını, değişik (pilot ve benzeri) uygulamaları koordine etme; bu teknolojilerdeki gelişmeleri izleme; araştırma ve geliştirme çalışmalarını yapmak üzere özel bütçeli bir enstitünün kurulması.					X
Ders araçlarının, taşrada il eğitim araçları merkez başkanlıklarında bulunan atölyelerde veya gezici teknik elemanlarca devamlı olarak çalışır durumda tutulması.	X				
Özel eğitim okullarında özürü çocukların durumlarına uygun bir eğitim öğretim şeklini kurabilmek ve yürütebilmek için gerekli özel araç ve gereçlerin yeterli miktarda sağlanması ve bu okullarda kullanılması.	X				
Mesleki teknik ortaöğretim ve halk eğitim merkezlerinin, özel eğitim okullarının 3308 Sayılı Kanunun getirdiği yeni yapılaşmayı gerçekleştirmek ve buna paralel olarak yapılan program değişikliklerinin ortaya çıkarttığı ihtiyaçları karşılamak üzere bu kurumlardaki araç, gereç ve donanım ihtiyaçlarının çağdaş teknolojiye uygun olarak yenilenmesi ve geliştirilmesi.	X				
Görme ve işitme yoluyla eğitim araçlarından olan teyp, slayt, film, film şeridi, levha, flaş kart, figürün ve harita gibi araçların çağdaş nitelikte ve yeterli miktarda üretilmesi.	X				
Her türlü ders kitaplarının, yeni teknolojiler kullanılarak daha kaliteli kâğıtlara basmak suretiyle cazip, güzel ve daha eğitici, öğretici nitelikte üretilmesi.	X				
Okullardaki mevcut laboratuarlara işlerlik kazandırılması.					X
Öğretmen yetiştirme ve hizmetiçi eğitimde öğretmenlere uygulanan "genel kültür" programının, 21. yüzyıl nesillerinin üstün vasıflı yetiştirilmesi hedefine uygun olarak yeni bir yaklaşımla ele alınması				X	
Anaokulu ve ana sınıfı öğretmeni ihtiyacının yükseköğretim tarafından karşılanması mümkün oluncaya kadar, mevcut öğretmenlerin yanına "öğretmen yardımcısı" veya "eğitici" verilmesi konusunda, gerekli çalışmaların yapılması; lise ve dengi okul mezunlarının, kendilerine verilecek pedagojik formasyondan sonra bu amaçla istihdam edilmeleri.					X
Öğretmenlerin hizmet öncesiyle hizmetiçi eğitiminde esas olan alan bilgisi, öğretmenlik bilgisi, genel kültür yanına bir de "Millî Kültür" unsurunun eklenmesi.				X	
Öğretmen yetiştiren yükseköğretim kurumlarının Millî Eğitim Gençlik ve Spor Bakanlığı bünyesine alınması.					X
Öğretmen yetiştiren yükseköğretim kurumlarına alınacak öğrencilerin ortaöğretim kademesinde yönlendirilmesi; bu amaçla, öğretmen liselerinin Devlet Planlama Teşkilatı Beş yıllık kalkınma planının destek çalışmalarında gösterildiği gibi (C. TT. S. 227) yeniden öğretmen adayı yetiştirmeye temel teşkil edecek				X	

tarzda birer kaynak hâline getirilmesi ve sayıları ile kapasitelerinin artırılması; bu liselere gerek yatılı, gerekse gündüzlü olarak alınacak öğrencilerin sınavla ve mülakatla seçilmesi.					
Teknik Eğitim, Mesleki Eğitim Fakülteleri ile Sanat Eğitimi ve Kız Sanat Eğitimi Yüksekokullarının öğrenci kaynağını, Kız Meslek, Endüstri Meslek, Teknik, Ticaret, Otelcilik ve Turizm Meslek Liseleri ile diğer meslek liselerinin teşkil etmesi.					X
Okul öncesi eğitim kademesine (Anaokulu ve Ana sınıfı) öğretmen yetiştiren yükseköğretim programlarının iki yıl olarak kalması ve programlara öğretmen lisesi mezunlarının belli kontenjan ve puan avantajı sağlanmış ÖSS puanıyla, meslek lisesi mezunlarının ise ÖSS mesleğe yatkınlık testi ile alınmaları; bu programların, eğitim yüksekokulları bünyesinde düşünülmesi.				X	
Eğitim yüksekokullarının dört yıla çıkarılması ve sınıf öğretmenliği anabilim dalına, öğretmen lisesi mezunlarının belli bir kontenjan ve puan avantajı sağlanmış ÖSS puanı ile alınmaları.				X	
Eğitim yüksekokullarında sınıf öğretmenliği yanında temel eğitimin ikinci devresine veya ortaokullara Fen Bilgisi, Sosyal Bilgiler, Türkçe, Matematik gibi branş öğretmeni yetiştiren bölümlerin açılması ve bu bölümlere öğretmen lisesi mezunlarının belli kontenjan ve puan avantajı sağlanmış ÖYS puanı ile alınmaları.				X	
Eğitim Fakültelerinin Beden Eğitimi, Resim, Müzik Eğitimi bölümlerine öğretmen lisesinden mezun öğrencilerin OSS yetenek sınavı ile alınmaları.		X			
Öğretmen yetiştiren yükseköğretim kurumlarının diğer bölümlerine öğretmen liselerinden mezun öğrencilerin, yine belli kontenjan ve puan avantajı sağlanmış ÖYS puanı ile alınmaları veya başarı durumlarına göre doğrudan geçişlerinin sağlanması.		X			
Mesleki Eğitim ve Teknik Eğitim Fakülteleri ile Sanat Eğitimi ve Kız Sanat Eğitimi Yüksekokullarına; Kız Meslek, Endüstri Meslek, Teknik, Ticaret, Otelcilik ve Turizm Meslek Liseleri ile diğer meslek liseleri mezunlarından ÖSS ve Mesleğe Yatkınlık Testi ile öğrenci alınması.		X			
İlköğretim okullarında mecburi, ortaöğretim kurumlarında seçmeli olarak verilen İşve Teknik, Ticaret, Tarım ve Ev Ekonomisi dersleri için öğretmen yetiştiren Yükseköğretim Programlarına meslek lisesi mezunlarının, belli kontenjan ve puan avantajı sağlanmış ÖSS puanı ile alınmaları.		X			
Din eğitimi veren orta dereceli okullar ile genel ve mesleki okullara Din Kültürü ve Ahlâk Bilgisi dersi öğretmeni yetiştirme işinin de, branşlaşmayı ve ihtisaslaşmayı esas alacak şekilde yeniden ele alınması.				X	
Öğretmen yetiştiren bütün yükseköğretim kurumlarına bedeni ve zihni özürülerin alınmaması.				X	
Öğretmen yetiştiren yükseköğretim kurumları programlarında yer alan genel kültür, alan bilgisi ve öğretmenlik meslek bilgisi derslerinin ağırlık ve muhtevalarında paralellik sağlanması.				X	

Eđitim programlarının deęişen ve gelişen şartlara göre ele alınması; mevcut programlardaki ders çeşidi ve haftalık ders saatlerinin azaltılması.	X				
Öđretmen adaylarının öđretmenlik uygulamalarını uygulama okullarında veya Millî Eđitim Gençlik ve Spor Bakanlığı ve ilgili üniversitenin işbirliği sonucunda seçilecek olan uygulama okullarında, daha uzun süreli yapmaları için gerekli tedbirlerin alınması.				X	
Eđitim yüksekokulu öğrencilerinin (sınıf öđretmeni adayları) öđretmenlik uygulamaların bir kısmını, mutlaka köy ilkokullarında yapmalarının sağlanması.				X	
Yaygın eđitimin ve özel eđitimin ihtiyaç duyduđu öđretmenlerin yetiştirilmesi için yeni programların açılması.				X	
Öđretmen yetiştiren yükseköđretim kurumları eđitim programlarının, bilim ve teknolojiadaki gelişmelere ve toplumun ihtiyaçlarına uygun olarak sürekli bir gelişme sürecine tabii tutulması.				X	
Eđitim sisteminin ihtiyaç duyduđu her türlü müfettişin yetiştirilmesi için yeni yöntem ve programların uygulamaya konulması.				X	
Öđretmen yetiştiren yükseköđretim kurumlarına yeterli sayı ve nitelikte öđretim elemanı yetiştirmek amacıyla bir projenin geliştirilmesi; bu proje çerçevesinde yurt içi yüksek lisans ve doktora programlarının düzenlenmesi; yeterli sayıda doktora sonrası yurt dışı burs imkânlarının sağlanması; ayrıca, Yükseköđretim Kurulunca yurt dışında yetiştirilmek üzere gönderilecek araştırma görevlileri konusunda öđretmen yetiştiren kurumlara öncelik ve ağırlık verilmesi.					X
Her kademedeki görevli öđretmenler arasında, 40 öđretmene bir uzman öđretmen düşecek şekilde, ciddi kıstaslarla seçim yapılması; bu uzman öđretmenlerin, yılın 12 ayında öđretmenlerin hizmetiçi eđitiminden istifade edilecek tarzda süratle yetiştirilmesi ve bu uzman öđretmenlere farklı ücret ve statü getirilmesi.					X
Eđitim idareciliğinin bir branş olarak benimsenmesi ve mevcut öđretmenler arasından imtihanla seçilecek eđitim idarecisi adaylarının Bakanlıkça tespit edilecek uzun süreli hizmetiçi eđitim kurslarında yetiştirilmesi; bu durumun kurumlaştırılması.					X
Aday öđretmenlerin yetiştirilmeleri için mesleđe girdiđi günden başlamak kaydıyla en az bir yıl süreyle adaylık eđitimine alınmaları ve başarılı olanların öđretmen olarak görevlendirilmeleri esasının benimsenmesi ve uygulamaya en kısa zamanda başlanması.					X
Hizmetiçi eđitim faaliyetlerine katılıp başarılı olan öđretmenlerin bu başarılarının özlük hakları yönünden deđerlendirilmesi; bu konuda hukuki düzenlemelere gidilmesi ve bu deđerlendirmenin üst görevlere getirilmede de dikkate alınması.			X		
Hizmetiçi eđitimin fiziki kapasitesinin artırılması, hizmetiçi eđitim enstitülerinin kurulması; ve faaliyete geçirilmesi; bütün öđretmenlerin en az üç yılda bir hizmetiçi eđitimden geçirilmesi; bunun için gerekli tedbirlerin alınması.			X		

Bakanlık merkez teşkilatında "Öğretmen Eğitimi Genel Müdürlüğü" nün kurulması.					X
Öğretmenlerin tayin ve nakilleri ile ilgili mevzuatın, ülkemizin ihtiyaçlarına ve şartlarına uygun olarak yeniden düzenlenmesi.					X
Bölgeler ve iller arası öğretmen dağılımındaki dengesizliğin giderilmesi, üniversite bazında daha kabiliyetli öğrencilerin mesleğe teşviki ve yönlendirilebilmesi için öğretmenlik mesleğine toplumda verilen önem ve değerin yeniden canlandırılması ve çalışma şartları ile maaşlarının mesleğin haysiyetine uygun seviyeye getirilmesi.				X	
Öğretmen adaylarının, ortaokuldan sonra mesleğe konsantre olmaları için yatılı tahsil yapmalarının sağlanması.					X
Öğretmenler için "Meskene Kavuşturma Projesi" nin başlatılması.					X
Öğretmenlere, özellikle mahrumiyet bölgelerinde lojman temin edilmesi; lojmanda oturmayanlar için kira bedeli verilmesi.					X
Kariyer düzeni ve rekabet sistemi içinde çalışkan ve başarılı öğretmenlerin, unvan, maaş, üst göreve getirilme ve benzeri yollarla değerlendirilmesi ve mükâfatlandırılması.				X	
Öğretmen adayı öğrencilerine, maaşlı statü uygulamasına gidilmesi, bir kurs mahiyetindeki bu aylıklı öğrenim süresinin terfi ve emekliliğe sayılması.				X	
Öğretmen Personel Kanunu'nun çıkartılması.					X
Öğretmene, her başarılı hizmet yılı için üç ay emeklilik kıdemi verilmesi.					X
Öğretmen çocuklarına, öğretmen liseleri, Anadolu liseleri, yükseköğretim ve yurt konularında kolaylıkların sağlanması, özel kontenjan ve bursların verilmesi.					X
Mesleki gelişmelerden haberdar etmek üzere, öğretmenlerin mesleki yayınlarla desteklenmesi.					X
Öğretmenlerin, belediye vasıtalarında ücretsiz; havayolu, demiryolu ve denizyolu vasıtalarında %50 indirimli seyahat etmelerinin sağlanması.					X
Öğretmen istihdamında "sözleşme usulü" nün denenmesi, yararlı olacağı gözlenir ise, uygulamaya konulması;					X
Genel Mesleki ve Teknik Ortaöğretimde öğretmenlerin yetiştirilmesinin ve istihdamının yeniden gözden geçirilerek belli esaslara bağlanması; bu çerçevede, öğretmenlik mesleğinin cazip hâle getirilmesi amacıyla statülerini ve ücretlerini iyileştirici tedbirlerin sıkıntısı çekilen endüstriyel teknik öğretimdeki öğretmenlerin diğer kurum ve kuruluşlara geçmemeleri için özendirici tedbirlerin alınması.					X
Türkçe programlarında yer alan deyim ve terimlerin okullarda okutulması ile, çeşitli merkezi sınavlarda (ÖSYM ve ÖDYM) soruları arasındaki fark (zamir; adil, cümle; tümce, kelime; sözcük vb.) başarıyı etkileyen sebepler arasında sayılabileceğinden, bu konuda ilgili kuruluşlarla temasa geçilerek bir terminoloji birliğinin sağlanması.	X				
Bir kısım derslerin öğretimini yabancı dille yapan okulların hazırlık sınıfları Türkçe dersi programları ile ders kitaplarının hazırlanması.	X				

Lise Türk Dili ve Edebiyatı dersi programının hazırlanması; bu programda, yakın dönemin edebi metinlerinden, doğu ve batı klasiklerinden örneklere de yer verilmesi ve bu programa diksiyon çalışmaları ile ilgili esasların konulması.	X				
Kompozisyon dersinin, ayrı bir ders hüviyetine kavuşturulması.	X				
Türkçe dersinin sınıf geçmede ağırlıklı olması.		X			
Türk Dili Öğretiminin yeterince yararlı olabilmesi için Dilbilgisi derslerinin ayrı saatlerde okutulması.	X				
Öğrencilere okuma sevgi ve alışkanlığının kazandırılması; bunun için, ilkokuldan başlayarak, sınıf seviyesine göre Talim ve Terbiye Kurulu Başkanlığınca tespit edilmiş, edebi değer taşıyan, yılda en az beş kitabın okutulması.	X				
ÖSYM sınavları için Türkçenin ağırlığının artırılması ve Türkçe için bir baraj sisteminin getirilmesi; bu konudaki soruların hazırlanması sırasında Bakanlık temsilcilerinin ve Üniversitelerimizdeki Türk Dili ve Edebiyatı bölümünden öğretim üyelerinin bulundurulması.		X			
Fen Liseleri gibi Edebiyat ve Sosyal Bilimler Liselerinin de muhakkak düşünülmesi ve gerçekleştirilmesi.					X
Millî Eğitimin genel hedeflerinden ilkinin, çocuğun ana dilini kullanma başarısını, duyma, düşünme, hayal etme ve ilişki kurma başarısıyla bütünleştirilmesi, doğru telaffuz ile dilin doğru kullanılmasının ve çocuğun sosyalleşmesinin sağlanması.					X
Yabancı dil öğretiminde verimliliği artırmak üzere yapılan çalışmalara; aralıksız, tutarlı ve insan gücü bakımından yeterli bir şekilde devam edilmesi.					X
Yabancı dil eğitiminde; fırsat eşitliğini zedelemeye mevcut sınırla imkânların istekli ve yetenekli öğrencilere götürülmesi için, genel ortaokullar ile genel ve mesleki liselerde, 1988–1989 öğretim yılından itibaren "Basamaklı Kurs Sistemi" ne geçilmesi.		X			
Bir ölçme ve değerlendirme birimi, bir otantik doküman derleme birimi, ders kitapları ve yardımcı ders malzemesi üretim ünitesi, bir dokümantasyon kitaplığı, bir yabancı dil öğretmenleri ile haberleşme birimi, bir ders programları geliştirme birimi ve bir hizmetiçi programları ve eğitimi geliştirme birimini ihtiva edecek; yabancı ülkelerdeki benzeri merkezler, Milletlerarası Kuruluşlar ve Üniversitelerle bilimsel ve mesleki alanlarda iletişim kuracak; yabancılara Türkçe, öğretim metotları hazırlanmasında rehberlik edecek; Türk tecrübesini yayacak ve yabancı dil öğretimi ile ilgili yeni metotlar geliştirilecek ve uygulayacak; yabancı dil öğretiminde koordinasyonu sağlayacak bir "Yabancı Diller Merkezi"nin kurulması.					X
Basamaklı Kur Sisteminin işleyiş şekli ile ilgili mevzuatın düzenlenmesi.		X			
Basamaklı Kur Sisteminin uygulanmasında; çalışmaları izlemek, değerlendirmek, rehberlik etmek ve yüksek seviyeli çağdaş yabancı dil öğretim metodolojilerindeki gelişmeleri ve bunların sınıftaki uygulamalarını yakından bilen gezici bir ekibin görevlendirilmesi.					X
Almanca öğretiminde olduğu gibi, İngilizce ve Fransızca öğretimi					X

ile ilgili çalışmalara katılmak üzere, İngiliz ve Fransız Hükümetlerinden uzun süreli bin uzman sağlanması.					
Basamaklı Kur Sisteminin uygulanmasını yapan okullarla dili öğretilen ülkelerdeki benzeri okulların kardeş okullar olması sağlanarak hem yabancı dil öğretiminin gelişmesine, hem de memleketimizin yabancılara tanıtılmasına yardımcı olunması.					X
Yabancı dil öğretiminde; zorunlu durumlarda, kalabalık sınıflar için özel öğretim tekniklerinin geliştirilmesi.					X
Basamaklı Kur Sistemi dışında kalan okulların yabancı dil dersi programlarının yeni gelişmeler doğrultusunda gözden geçirilmesi; ikinci ve takviyeli yabancı dil öğretimi için çerçeve programlarının hazırlanması. (Kom. Rap. s. 8)	X				
Yabancı dil öğretimi için çağdaş öğretim yöntemleri içerisinde kullanılmaları zaman ve maddi kayıplara sebep olduğu kesinleşen laboratuvarlar kurulması yerine, yeterli miktarda portatif kasetçalar, video ve monitörlerin yabancı dil öğretiminin kullanımına sunulması.					X
Yabancı dil öğretmeni yetiştiren kurumlarda Türkçe dersleri üzerinde hassasiyetle durulması; özellikle Türkçenin yapısının öğretilmesi.	X				
Avrupa Konseyi ve ilgili ülkelerle işbirliği hâlinde öğretmen yetiştiren öğretmenler için ve yabancı dil öğretiminin çeşitli yönleri üzerinde uygulamalı seminerler (Atellers / Workshops) düzenlenmesi.				X	
Yaygın eğitim kurumlarında; yetişkinlerin, yabancı dil öğrenmeye teşvik edilmesi; hedef grupların ve ihtiyaçların tespit edilmesi; bu kurumlar için programlar ve ders malzemelerinin geliştirilmesi.					X
Yabancı dil imtihanlarının öğrencilerin başta iletişim güçlerini ölçmeye imkân verecek şekilde yeniden düzenlenmesi. (Kom. Rap. s. 10)		X			
Türkiye'de yabancı dil seviyesini ölçen resmî bir kurumun tesis edilmesi. (Kom. Rap. s. 10)					X
Yabancı dil öğretimini teşvik etmek ve geliştirmek amacıyla; Memleketimizle diğer ülkeler ve milletlerarası kuruluşlar arasında öğretmen, öğrenci, program, ders aracı vb. konularda millî seviyede veya okullar seviyesinde kısa ve uzun süreli mübadele sistemlerinin geliştirilmesi. (Kom. Rap. s. 10)					X
Konsolide bütçeden her yıl bütçe kanunları ile Millî Eğitim'e (Yükseköğretim dâhil) ayrılan payın % 15' in altına düşmemesi hususunun bir kanun hükmüne bağlanması.					X
Özel idareden, bütçenin hazırlanma yılına göre iki yıl öncesinin geliri dikkate alınarak ayrılan % 20' lik payın artırılması için gerekli mevzuat değişikliğinin yapılması.					X
Ortaöğretimde öğrencilerin eğitim harcamalarına katılmalarını sağlayıcı hukuki düzenlemelerin getirilmesi; ancak, bu düzenleme yapılırken ödeme gücü yeterli olmayan öğrencilerin burs ve kredi ile desteklenmesi.					X
Belediye gelirlerinden de % 10' dan aşağı olmamak üzere Millî Eğitime pay ayrılması için gerekli mevzuat düzenlenmesinin yapılması.					X

Döner sermayelerin iyileştirilmesinin, uygulamalarının yaygınlaştırılmasının ve kârının kendi bünyesinde hemen kullanılabilir hâle getirilmesinin sağlanması.					X
Millî Eğitim Vakfı'nın, vakıf şirketleri kurarak üretici bir hüviyete kavuşturulması ve sağlanan kaynaklarla eğitim hizmetlerinin yaygınlaştırılması.					X
Okulların her türlü bağış, kurs gelirleri, kantin gelirleri ve diğer benzeri mahallî gelirlerinin toplanıp aynı okulda kullanılabilmesini sağlayacak bir mekanizmanın geliştirilmesi için gerekli mevzuat düzenlenmesinin yapılması.					X
Toplu konut kooperatiflerin yapımı planlanan konut sayısı ve iskân edilecek nüfus durumuna göre kooperatiflere, kişi ve kuruluşlara, bu yerlere gerekli olan okulun yapımı ve arsanın karşılıksız devri mecburiyetinin getirilmesi, gerektiğinde kooperatiflere bu maksatla lüzumlu kredinin Toplu Konut İdaresinden sağlanması.					X
Sanayi siteleri ve organize sanayi bölgeleri içindeki çıraklık eğitim merkezleri arsalarının kooperatiflerce bedelsiz tahsis edilmesi; ayrıca, organize sanayi bölgelerinde belirli bir kritere göre Endüstri Meslek Liselerinin yapımının sağlanması.					X
Belediye Gelirleri Kanununda lüzumlu değişiklik yapılmak suretiyle okullarınızdan talep edilen ruhsat, ecri misil, asfalt ve tretuvar katılma payı, aplikasyon ücretleri gibi ücretler için muafiyet getirilmesi.					X
TRT'nin reklam gelirlerine eğitim payı ilave edilerek bunun eğitim hizmetlerine tahsisinin sağlanması.					X
Özel Kurs ve Dershanelerden, bu konuda köklü çözüme gidilinceye ve düzenlemeler yapıncaya kadar belli bir oranda pay alınmasının sağlanması.					X
Kaynak tahsisinin belli plan ve program esaslarına uygun şekilde yapılması; bütçe sisteminin geliştirilmesi; ihtiyaçları doğru tespit edecek ve bu ihtiyaçları karşılayacak bir kaynak tahsis mekanizmasının geliştirilmesi.					X
Bayındırlık ve İskân Bakanlığı'na ödenek aktararak kaynak kullanılması yerine, Bakanlık merkezi ve İl Millî Eğitim Gençlik ve Spor Müdürlükleri bünyesinde yatırım hizmetlerini yürütecek sayı ve nitelikte kadrolaşmanın sağlanması; kaynakların bu yolla kullanılması bu konuda gerekli mevzuat değişikliğine gidilmesi.					X
2886 Sayılı Devlet İhale Kanunu'nun 81. maddesinin P bendine bütün eğitim kurumlarının dâhil edilerek kapsamın genişletilmesi suretiyle uygulamalara kolaylık ve işlerlik kazandırılması.					X
Eğitim yatırımlarının ve eğitim finansmanının rasyonel planlanması ve gerçekleştirilmesi için stokun tespit edilmesi, değerlendirilmesi, eğitim yapıları ihtiyacının ve bunların mahallî dağılımlarının belirlenmesi.					X
Eğitim yatırımlarına yapılan harcamalara süreklilik ve istikrar kazandırılabilmesi için uygun vadeli bir maliyet planının hazırlanması					X
Eğitimde uygulanan tip projelerin, yeniden gözden geçirilerek					X

daha verimli, daha vasıflı ve tasarruflu hâle getirilmesi.					
Kaynakların kullanılmasında ademi merkeziyetçi sisteme gidilmesi, yetki ve sorumlulukların merkezden mahallî idarelere hatta kurum seviyesine kadar indirilmesinin sağlanması.					X
3194 Sayılı İmar Kanununda, imar programlarının yapılması ve uygulanması, özel mülkiyetteki alanların kamulaştırılması, lüzumlu ödeneğin tahsisine bağlı olduğundan, aynı kanunun gerekli ödeneğin yıllık bütçeye konulmasına ait hükmüne işlerlik kazandırılması veya kanunda kamulaştırılmanın Belediyenin kendi mali imkânına bırakılacak şekilde değişiklik yapılması.					X
Dağınık yerleşim birimlerindeki öğrencilerin merkezi okullarda toplanması; ortaokullaşmanın sağlanması için de "Merkezi Ortaokul bölgelerinin" oluşturulması.					X
Öğretmenlere sosyal imkânlar sağlanması bakımından Öğretmenler Yardımlaşma Kurumu (ÖYK)' nun kurulması.					X
Öğretmen evleri ve dinlenme tesislerinin geliştirilmesi ve süratle çoğaltılması cihetine gidilmesi.					X
Genel Ortaöğretimde; ikili öğretimin 60 – 70 kişilik sınıfların bulunduğu ve şehirleşme hızının yüksek olduğu yerleşim birimlerinde eğitim alt yapısının öncelikle tamamlanması ve iyileştirilmesi amacıyla, yatırımlarda bu yörelere öncelik verilmesi; inşaatların kısa sürede bitirilmesini sağlayıcı sistemlerin geliştirilmesi.					X
Eğitim sistemimizin bütünlüğü içinde öğretim programlarının; Atatürk İnkılap ve ilkeleri, Anayasa ile birlikte Türk Millî Eğitiminin genel amaçları ve temel ilkeleri, kalkınma planları doğrultusunda, kişinin ve toplumun her alandaki ihtiyaçlarına uygun, çağdaş, üretime yönelik, bilgi ve beceri kazandırıcı, çağın ve geleceğin bilgisi, teknoloji ve haberleşme toplumuna uyabilen, millî kalkınma için gerekli insan gücünün yetiştirilmesini dikkate alabilecek nitelikte olması; öğrenciye, hür ve demokratik düşünceyi, sevgiyi, hoşgörüyü kazandırması; onun, teoriyi uygulamaya dönüştürebilmesi yeteneğinin geliştirilmesine yönelik, usul ve tekniklere uygun şekilde hazırlanması	X				
Öğretim programlarının; muhteva bakımından genç nesillere millî kimlik kazandırılmasında, millî birlik ve bütünlüğümüzün sürekli ve sağlam temeller üzerine oturtulmasında, kendi geçmişlerini, manevi ve millî kültür değerlerini öğrenmede yardımcı olacak şekilde ve devamlı olarak ilmî bir yöntemle geliştirilmesi.	X				
Her kademe ve türdeki okulların bütün faaliyetlerini ve çocuğun öğrenimini ve bütün hayatını etkileyen eğitim programları, belli bir eğitim kademesine has olarak öğretilen disiplinlerden oluşan öğretim programları ile her dersin amaçlarını, fonksiyonlarını, ünitelerini ve uygulama ilkelerini kapsayan ders programlarının birbirinin içinde helezon biçimde ele alınması.	X				
Programların geliştirilmesinde; eğitimin, "millî kültür değerlerinin korunması" ve "yenilikçilik" olarak ifade edilen iki önemli fonksiyonunun birbirine tercihinin ve önceliğinin söz konusu olmaması; bu iki fonksiyonun dengelenmesine dikkat edilmesi.	X				
21. yüzyıla girerken milletimizin bütün fertlerinin; bir taraftan	X				

kendi meselelerine ve kültürüne, diğer taraftan dış dünya ile ilgili münasebetlere vakıf, milletlerarası menfaat ilişkilerinin idrakinde, ülkesinin menfaatlerini savunabilen, ülkesini tanıtabilen ve kapasitesi ile saygı toplayan insanlar olarak yetiştirilmesi; öğretim programlarının hazırlanmasında bu mecburiyetlerin de göz önünde bulundurulması.					
Öğretim programlarının düzenlenmesinde; vazgeçilmez zorunluluk olarak görülen millilik özelliğinin yanında, sevgi esasına dayanan demokratik davranış geliştirme, hür düşünce ve hoşgörü unsurlarına da yer ve önem verilmesi.	X				
Her kademedeki öğretim programlarında bütünlüğe dikkat edilmesi; ders programlarının birbiriyle çelişmesinin önlenmesi; o öğretim kademesinden beklenen fayda ve sonucun gözetilmesi; öğrencinin sadece bilgi sahibi olması yerine, bilgilerini kullanan ve davranış haline getiren kişiler olarak yetiştirilmesi.	X				
Öğretim ve ders Programlarının hazırlanmasında; öğretim kademelerinin özelliği, çocuğun yaş grubu ve derse ayrılan sürenin hesaba katılması; çocuğun ilgi, yetenek ve kapasitesinin göz önünde bulundurulması.	X				
İlköğretim programlarının bir bütün olarak ele alınması.	X				
Mecburi olan ilköğretimde, temel vatandaşlık bilgisi ve davranışlarını kazandıracak şekilde programların düzenlenmesi.	X				
Millî Eğitim Temel Kanununda ve diğer kanunlarda eğitim ve öğretimle ilgili temel kavramların anlaşılmasında ve kazandırılmasında subjektifliğe meydan vermemek için bir "Temel Kavramlar Öğretmen Rehberi" nin hazırlanması.	X				
Bütün öğretim kademeleri itibarıyla, değişen ve gelişen ilim ve teknolojiye paralel şekilde öğretim programlarının ve ders kitaplarının devamlı değerlendirilmesi ve geliştirilmesi.	X				
Meslek liselerinin öğretim programlarının yeniden gözden geçirilmesi; bir sistem içinde genel kültür derslerinin sayısı ve saatlerinin dengelenmesi; öğrencilerin mesleki ve teknik becerilerinin geliştirilmesine yönelik meslek derslerinin artırılması.	X				
İnsanımızın düşünce ve manevi yapısının teşekkülünde önemli yeri olan Tarih, Coğrafya, Türkçe, ve Edebiyat, Din Kültürü ve Ahlâk Bilgisi gibi derslerin muhtevasının tayininde, kültürel açıdan hedef alınan insan tipinin yetiştirilmesinin göz önünde bulundurulması; bu derslerin, bilgi ezberletici değil, düşündürücü, araştırmacı ve davranış kazandırıcı olması; program muhtevalarının belirlenmesinde, özellikle ilkokullarda merkezden çevreye ilkesinin dikkate alınması.	X				
Tarih derslerinin, Türk Tarihinin bütünlüğünü, olayların sebep ve sonuç ilişkilerini ortaya koyacak ve tarih şuuru ve perspektifi kazandıracak şekilde ele alınması.	X				
Türkçe eğitim ve öğretiminde programlardaki ve uygulamadaki yetersizliklerin giderilmesi; Türk çocuklarının Türkçeyi doğru, güzel konuşur ve yazar hâle getirilmesi; gerekli durumlarda bu derse ait haftalık saatlerin artırılması.	X				
Din Kültürü ve Ahlâk Bilgisi derslerinin programlarının yeniden	X				

gözden geçirilmesi; Anayasa'nın öngördüğü çerçeve içinde din eğitimi ve öğretimine ağırlık verilmesi.					
Matematik ve Fen dersleri programlarının son gelişmeleri ihtiva edecek şekilde düzenlenmesi.	X				
Sanat Tarihi, Resim ve Müzik dersleri programlarının; Türk ve İslâm Sanatları Bilgisini de içine alacak ve sanat kültürü kazandıracak şekilde yeniden geliştirilmesi.	X				
Sağlık Bilgisi konularının, çocuklarımızın kendilerini tanımalarına ve sağlıklarını korumasına imkân verecek şekilde diğer dersler içinde yeterince işlenmesi.	X				
Yurt dışındaki işçi çocuklarımızın eğitimi için özel programlar geliştirilmesi.	X				
Rehberlik faaliyetlerinin; öğrencilerin kendilerini tanımalarına, sosyal ilişkilerinde olumlu bilgileri kazanmalarına ve öğrendikleri bilgileri davranış haline getirmelerine imkân verecek şekilde yapılması.	X				
Aileden gelen yetersizlikleri gideren, çalışan ailelerin çocuklarına bakım ve eğitim imkânı veren ve çocuklarımızın ilkokula daha uyumlu bir geçiş yapmalarını sağlayan okul öncesi eğitim programlarının Türkiye'nin şartlarına, sosyal ve kültürel yapısına, değer sistemlerine uygun olarak geliştirilmesi.	X				
Kırsal kesim ve göçer ailelerin eğitimi için özel olarak örgün ve yaygın eğitim programlarının hazırlanması.	X				
66 – 72 ay grubu için "oyunla eğitim" in daha da geliştirilmesi; mevcut program uygulamadan kaldırılarak ayrı bir programının hazırlanması.	X				
Sekiz yıllık mecburi öğretimin son yıllarında, bütün öğrencilerin haftada ortalama belli gün sayısı kadar ortak ders göreceği, ayrıca altı çeşit de seçmeli programın (ihtiyaca göre artırılabilir) kullanılacağı program uygulamalarına imkân verilmesi; seçmeli programların; genel kültür, yaygın eğitimle çiraklık, kırsal alan için yaygın eğitimle çiftçilik, örgün eğitimle zanaat dalları, din eğitimi ile ilgili dersler, ağırlıklı yabancı dil derslerinin olması.	X				
İlköğretimde öğrencilere, çevrelerini koruma, geliştirme, insan ve çevre sağlığı şuru yeterince verilmek üzere; önemli çevre meselelerinin programlar içinde uygulamaya dönük ve köklü davranış kazandıracak şekilde işlenmesi.	X				
Bütün ortaöğretim kurumlarında, toplumun ekonomik ve sosyal ihtiyaçları ile iş hayatının gerekleri doğrultusunda program geliştirme faaliyetleri, Bakanlık bünyesinde kurulacak "Program Geliştirme ve Araştırma Merkezi" tarafından sürekli olarak yapılması ve öğrencilerin ilgi, istidat ve başarılarına göre çeşitli programlar arasındaki geçişlerine esneklik kazandırılması.	X				
Genel kurulda, ortaöğretimden üniversiteye geçişin, mevcut duruma göre daha değişik ve kademeli değerlendirmelerle, belirli bir vadede yapılması hususu çoğunlukla benimsenmiş olmakla beraber; öğrenci seçme ve yerleştirme merkezi uygulamalarının ve bununla ilgili olarak yürürlükte bulunan sistemin, Bakanlığımızla YÖK ve ÖSYM tarafından bir değerlendirmeye tabi tutulması,		X			

Yükseköğretim için daha fazla kaynak tahsis edilmesi ve Yükseköğretimde okullaşma oranının artırılması; ancak, okullaşma oranı artırılırken insan gücü ve istihdam durumunun göz önünde bulundurulması.					X
Üniversitelerde otokontrol sisteminin etkinliğinin artırılması için gerekli tedbirlerin alınması.					X
1402 sayılı Kanun'la üniversiteden uzaklaştırılan öğretim elemanlarının üniversiteye dönmelerinin sağlanması.					X
Psikoloji, sosyoloji ve siyasi bilimleri bünyesinde toplayan ayrı "Sosyal Bilimler Fakülteleri" nin kurulması.					X
Üniversitelerde, yabancı dil ve Türkçe derslerinin kaldırılması, Atatürk İlkeleri ve İnkılap Tarihi derslerinin korunması.	X				
Meslek Yüksekokullarının müfredatlarının, buldukları yörenin ekonomik, sosyal ve kültürel ihtiyaçlarına göre düzenlenerek "Yöresel Meslek Okulları" (Community College) olarak düzenlenmesi.	X				
Sanayi-Yüksekokul işbirliğinin geliştirilmesinde gerek dört yıllık ve gerekse iki yıllık yüksekokullardan yararlanılması.					X
Yetişkinlerin yükseköğretim kurumlarında sürekli eğitimi ve bu konuda modellerin geliştirilip toplumumuzun eğitim seviyesinin yükseltilmesinde öncelikli yeri alması.					X
Üniversite fen müfredatının, lisans seviyesinde millî önceliklere göre yeniden düzenlenebilmesi için çalışma grubu oluşturulması.	X				
Yardımcı doçentliğin mevcut durumu ile ilgili yeni bir düzenlemenin yapılması.				X	
Öğretmen yetiştiren yükseköğretim kurumlarında görev alacak öğretim elemanlarının akademik formasyon, kişilik ve davranış özellikleri bakımından öğretmen adaylarına örnek olacak nitelikleri taşımalarına ayrı bir özen gösterilmesi.				X	
Nitelikli öğretmen yetiştirilmesi temel amacına ulaşmak için Millî Eğitim Gençlik ve Spor Bakanlığı ile Yükseköğretim Kurulunun işbirliği içinde olmalarının yararlı ve gerekli görüldüğü.				X	
En verimli yatırımın insana yapılan yatırım olduğu göz önüne alınırsa, öğretmenlere harcanacak her türlü bütçe imkânlarının yatırım harcaması olarak telakki edilmesinin benimsenmesi ve bu konuda hiçbir fedakârlıktan kaçınılması.					X
Öğretmenin mesleki itibarının manevi yönden de ele alınması.				X	
İlk ve ortaokul ile lise ve dengi okulların Türkçe, Türk Dili ve Edebiyatı ders kitaplarının, Bakanlıkça seçilecek şahıslara veya oluşturulacak komisyonlara yazdırılması; bu dersler için öğretmen kılavuz kitaplarının da hazırlanması.	X				
Edebi metinlerin, ders kitaplarında parçalar hâlinde kalmaması; bunların alındığı eserlerin, Bakanlıkça temin edilerek okullara gönderilmesi.	X				
Ders kitapları dışında Türkçe, Türk Dili ve Edebiyatı öğretmenlerine, Millî Eğitim Gençlik ve Spor Bakanlığı ile Kültür Bakanlığı yayınlarının ücretsiz olarak gönderilmesi imkânlarının araştırılması.	X				
Okul kitaplarının kültür eserleri ile takviye edilmesi ve işler hâle getirilmesi.	X				

Üniversitelerimizin her sınıfında okutulmakta olan Türk Dili derslerinin, bugünkü ortaöğretim sistemindeki aksaklık ve yetersizlikten kaynaklandığı göz önünde bulundurularak bu durumun, geçici bir program uygulaması şeklinde düşünülmesi.	X				
Ortaöğretimde yazılı ve sözlü yoklamalara ağırlık verilerek test usulünün en düşük seviyeye getirilmesi.		X			
Yurt dışında bulunan ve Yurda kesin dönüş yapan Türk çocuklarının, Türkçe ve millî kültürle beslenmesi için ayrıca gerekli tedbirlerin alınması.					X
Yabancı dil öğretmeni yetiştiren kurumların eğitim ve öğretim programlarının, "Basamaklı Kur Sistemi"nin ihtiyaçlarına cevap verecek şekilde düzenlenmesi.		X			
İlkokul 4. ve 5. sınıflarda yürütülen yabancı dil öğretiminin branş öğretmenlerince yapılması için gerekli tedbirlerin alınması.				X	
Radyo ve Televizyonda yapılan yabancı dil öğretimi ile ilgili mevcut programların değerlendirilmesi; bu konuda anketler uygulanması; TV'de, Türkçe veya yabancı dilde alt yazılı yabancı filmler gösterilmesi için gerekli girişimlerde bulunması.					X
İşçi aidatlarından eğitime gönüllü katkıyı engelleyen hükümlerin kaldırılarak işçilerin ve sendikaların eğitime gönüllü katkılarının sağlanması.					X
3308 Sayılı Çıraklık ve Mesleki Eğitim Kanununa göre sendikaların ve diğer bütün kuruluşların, Mesleki ve Teknik Eğitim Fonuna katkılarının muntazam sağlanması.					X
Uluslararası kurum ve kuruluşlarla ülkelerden proje bazında kaynak sağlanması uygulamalarının geliştirilerek devam ettirilmesi.					X
Kız teknik yüksek öğretmen okulu mezunları ile meslek eğitimi fakültesi mezunlarının da, erkek teknik yüksek öğretmen okulları ile teknik eğitimin fakültelerinden mezun olan gibi memuriyete bir üst dereceden başlaması hususları, XII. Millî Eğitim Şûrası'nın yapmış olduğu komisyon ve genel kurul çalışmalarında, istişare ve temenni mahiyetinde olmak üzere kararlaştırılmıştır.					X

13. MİLLÎ EĞİTİM ŞURASI BOYUTSAL ANALİZİ					
Ülkemizde bir "Millî Eğitim Terimleri Sözlüğü" hazırlanmalıdır	X				
Sosyal kültürel kurs programları içinde sanat eğitimine ağırlık verilmez.	X				
Demokrasi ve çevre konusuna ağırlık verilmez.	X				
Yaygın eğitimin kapsamı, hedef kitlesi açısından oldukça geniş tutulmalıdır.	X				
Halkın yaygın eğitime katılması hususunda motivasyonu sağlanmalıdır.					X
Yaygın eğitimde alınan belgelerin örgün eğitimdeki denklikleri belirlenerek, iki sistem arasında yatay ve dikey geçişler sağlanmalıdır.		X			
Yaygın eğitimde kazanılan bilgi ve becerilerin bireyin güncel yaşamında fonksiyonel olmasını sağlayıcı tedbirler alınmalıdır.	X				
Yaygın eğitim hizmetine duyulan ihtiyacın gerçekçi bir biçimde belirlenebilmesi için ulusal ve yerel düzeyde araştırmalar yapılmalıdır.					X
Vatandaşların yaygın eğitimi anlamaları konusunda bilgilendirilmeleri sağlanmalıdır.					X
Halk Eğitimi Merkezleri yalnız kurs açılan bir yer değil, yetişkinlerin buluştuğu, çeşitli sosyal ve kültürel etkinliklerin sürdürüldüğü, ortak sorunlara çözüm yollarının aranacağı ortamları sağlayan toplum merkezleri hâline dönüştürülmelidir.					X
Bu konuda yerel yönetimlerin de desteği sağlanmalıdır.					X
Gerek yüz yüze eğitimle, gerekse de birbirleriyle desteklenerek kitle iletişim araçlarının yaygın eğitimde kullanılmaları teşvik edilmelidir.	X				
Orta ve yüksek dereceli bütün meslek okulları ve öğretmen yetiştiren kurumların programlarında halk eğitimi konularına yer verilmelidir.	X				
Gelişen dünyada yaygın eğitim çalışmaları sürekli takip edilmeli ve bunlardan yararlanma yolları aranmalıdır.					X
Yaygın eğitimi gerçekleştiren kurumlar arasında organizasyon ve işbirliğinin sağlanabilmesi ve bu konuda yaygın eğitimdeki gelişmeleri de dikkate alan kapsamlı bir yasanın çıkarılmasının gerektiği karara bağlanmıştır.					X
Koordinasyon ve işbirliği hem millî, hem de mahalli seviyede düzenlenmelidir.					X
Millî seviyede işbirliği yapılacak resmî ve özel kurum ve kuruluşların temsilcileri Millî Eğitim Bakanının çağrısı üzerine toplanmalı ve bu kurulun sekreteryası işleri Millî Eğitim Bakanlığınca yürütülmelidir.					X
İşbirliği kurulları ilde valinin, ilçede kaymakamın çağrısı üzerine toplanmalı, sekreteryası işleri illerde halk eğitimi başkanlığı, ilçelerde halk eğitimi merkezi müdürlükleri tarafından yürütülmelidir.					X
İl ve İlçe Koordinasyon ve İşbirliği Kurullarında halk eğitimi					X

başkanları ile halk eğitimi merkezleri müdürleri tabii üye olmalıdır.					
Millî Eğitim Bakanlığı bünyesinde yaygın eğitim hizmeti veren birimler arasındaki koordinasyon sağlanarak, örgün eğitim imkânlarından faydalanamamış kimselere, temel, tekâmül ve ihtisas eğitimi verilmelidir.					X
Halk Eğitimi Başkanları ile Halk Eğitimi Merkezi Müdürlerinin görev, yetki ve sorumlulukları yeniden belirlenmeli ve yönetmelik hükümlerine bağlanmalıdır. Bu görevlilerin yetkileri mahallî ihtiyaçlara cevap verebilecek ve mahallî kaynakları kullanabilecek şekilde artırılmalıdır.					X
Yaygın eğitime ayrılan finansal kaynakların etkili dağıtımını sağlayacak bir finansal organizasyon kurulmalı ve kurumsallaştırılmalıdır.					X
İstihdama yönelik insan gücü eğitim programlarına katılan kursiyerlerden belirli bir katılım ücretinin alınması prensip olarak benimsenerek gerekli düzenlemeler yapılmalıdır.					X
Millî Eğitim Bakanlığının bütçeden ayrılan ödenekleri içerisinde yaygın eğitime ayrılan yüzdenin (payın) artırılması ve özellikle ödeneklerin yatırım giderlerini etkin biçimde karşılamaya yönelik düzenlenmesi sağlanmalıdır.					X
Millî Eğitim Bakanlığının gelirleri arasında bulunan "Çıraklık ve Mesleki Eğitimi Geliştirme Yaygınlaştırma Fonu" ile 3418 sayılı Vergi Kanununun gelirlerinin etkin kullanımını sağlayıcı düzenlemeler yapılarak tahsis edilen gelirden yaygın eğitime ayrılan oran artırılmalıdır.					X
Örgün eğitimin fiziki imkânları ile öğretim kadrolarının yaygın mesleki eğitimde kullanılmalarını kolaylaştırıcı esnek bir yapılanmaya gidilmelidir.					X
Yerel yönetim bütçelerinden yaygın eğitim faaliyetlerine katkı sağlayacak yasal düzenlemeler yapılmalıdır.					X
Yaygın eğitim yapan özel sektör kuruluşları ile gelir getirici yaygın eğitim faaliyeti yapan kamu kuruluşlarının ilgili gelirlerinin belirli bir oranının yaygın eğitim faaliyetlerine kurulacak organizasyonlar vasıtasıyla aktarılması sağlanmalıdır.					X
Öncelikle eğitimle ilgili tüm personel politikaları siyasi hesapların dışında tutulmalı ve devlet politikası hâline getirilmelidir.					X
Yaygın eğitimin personel sorunlarını çözebilmek amacıyla uzun vadeli personel politikaları oluşturulmalıdır.					X
Yaygın eğitimle ilgili tüm personelin kadro, unvan ve çalışma şartlarının iyileştirilmesi ayrı bir konu olarak ele alınmalı ve düzenlenmelidir.					X
Öğretmen yetiştiren ve mezunları öğretmen olarak görevlendirilen yükseköğretim kurumlarının programlarında yaygın eğitimle ilgili derslere de yer verilmelidir.	X				
Yaygın eğitim kurumlarında çalışan personel için, bu kurumlardaki çalışma şartları da dikkate alınarak ve hizmeti cazip hâle getirecek yeni bir ücret sistemi belirlenmelidir.					X
Yaygın eğitim hizmetlerinin etkinliğini artırmak amacıyla mahalli ve mülkî yöneticiler için seminerler düzenlenmelidir.			X		

İstihdam edilemeyen mesleki ve teknik öğretmen adaylarına, yaygın eğitim formasyonu kazandırılarak yaygın eğitimde istihdamları sağlanmalıdır.				X	
Halk eğitimi başkanlıklarına atanacak olanlarda hizmet alanının gerektirdiği ek nitelikler aranmalıdır. Bunlar, yeni Şûra kararlarına uygun olarak lisans düzeyinde eğitim görmüş olmalıdırlar. Mevcut halk eğitim başkanları, en kısa zamanda hizmetiçi eğitimine tabi tutulmalıdırlar (Mümkün olduğu takdirde, yurt dışı eğitimleri sağlanmalıdır).				X	
Yaygın eğitim alanında en kapsamlı ve en etkin hizmet veren halk eğitimi merkezlerinin fonksiyonlarını yerine getirebilmesi, öncelikle bu merkezlerde görev yapan eğitici personelin niteliklerinin yükseltilmesiyle mümkündür.				X	
Rehber öğretmenlerin atanması, görevin gerektirdiği niteliklere uygun kriterlere bağlanmalı, bu görev alanında lisans seviyesinde yükseköğrenim görmeyenler atanmamalıdır.				X	
Kadrolu usta öğreticilere–monitör–haftada en az 12 saat ek ders ücreti ödenmelidir.				X	
Kadrosuz usta öğreticilerin 657 sayılı Devlet Memurları Kanununun 4/C. maddesine göre "geçici personel" statüsünde çalıştırılması sağlanmalıdır.				X	
Kadrosuz usta öğreticilerin görevlendirilmeleri bir sisteme bağlanmalı ve bunlar için sicil tutulmalıdır.				X	
Üniversitelerle işbirliği yapılarak il ve ilçelerde usta öğreticilik kursları verecek, yeterli sayı ve nitelikte eğitici personel yetiştirilmelidir.				X	
Bütün kurum ve kuruluşlar, yaygın eğitim hizmetlerindeki personelde, mesleki yeterlilik yetişkin eğitimi alanında formasyon (Androgojik formasyon) aramalıdır.				X	

14. MİLLÎ EĞİTİM ŞURASI BOYUTSAL ANALİZİ					
Talim ve Terbiye Kurulu Başkanlığı'nın Teşkilat ve görevleri ile çalışma esasları özel bir kanunla düzenlenecektir.					X
Millî Eğitim Akademisi'ne işlerlik kazandırılacaktır. (Yatırım, Eğitim, Öğretim Programları ve İşletme bakımlarından)					X
Millî Eğitim Bakanlığı'nın Merkez, Taşra ve Yurtdışı Teşkilatları yeniden gözden geçirilerek, fonksiyonel bir yapıya kavuşturulacak; bu teşkilatlarda çalışacak yönetici ve uzmanların nitelikleri unvanları, atanmaları ve yer değiştirmeleri ile ilgili mevzuat düzenlemeleri yapılacaktır					X
Eğitim yöneticiliğinde uzmanlaşma, hiyerarşik ilerleme ve yükselme esas alınacak ve yöneticilerin yetkileri artırılabilecektir.				X	
Mevcut eğitim yöneticileri, üniversiteler ile işbirliği içinde yetiştirilecek; eğitim yöneticiliği programına, yöneticilerde bulunması gerekli nitelikleri taşıyanlar alınacaktır.				X	
Müfettişlerin, üniversitelerde ve Millî Eğitim Akademisi'nde teftiş ve rehberlik alanında lisansüstü eğitim görmeleri sağlanacaktır.				X	
Denetim hizmetlerinin yürütülmesinde, Teftiş Kurulu Başkanlığı bütün kurumlarla işbirliğine girecektir.					X
Öğretim kurumlarında yapılacak denetim faaliyetlerinde kullanılacak ölçütler ve uygulanacak ilkeler, önceden belirlenerek denetlenenlere bildirilecek; denetim sonucundan ilgiliye bilgi verilecektir.					X
Millî Eğitim Bakanlığı dışındaki diğer bakanlıklara bağlı okulların denetiminde uygulanacak ilke ve yöntemleri içeren bir çalışma yapılacaktır.					X
Eğitim-insan gücü-istihdam ilişkisini göz önünde bulundurarak, iş hayatı ile okul programlarının birbirleriyle uyumlu olması sağlanacak, meslek standartları geliştirilecektir.					X
Yönetici ve öğretmenler, yöneltme fonksiyonlarını yerine getirebilmeleri için, hizmet öncesinde ve hizmetleri esnasında yönlendirilme konusunda yetiştirileceklerdir.			X		
Yönlendirme, uzmanlık hizmetlerinden ve yeni teknolojilerden de yararlanılarak; öğrenci, öğretmen, aile ve okul yönetimiyle işbirliği içerisinde ilköğretimin ikinci kademesinden başlatılacaktır.		X			
Yönlendirmenin ayrı bir alan ve ihtisas konusu olduğu göz önünde bulundurularak, bu konuda çalışmak üzere; ihtisas komisyonları oluşturulacaktır					X
Okul Öncesi Eğitimi'nin geliştirilerek yaygınlaştırılması, Kalkınma Planlarındaki hedeflere ulaşılması sağlanacaktır.					X
Aynı yaş grubuna hizmet veren Okul Öncesi Eğitimi kurumlarından; anaokulu, "36 – 72 aylık çocukların eğitimleri amacıyla açılan, Millî Eğitim Bakanlığı'na Bağlı Özel ve Resmî Okul Öncesi Eğitimi kurumu"; ana sınıfı, "60 – 72 aylık çocukların, resmî ve özel anaokullarının, ilkokulların ve					X

ilköğretim okullarının bünyesinde açılan Okul Öncesi Eğitimi Kurumudur"; şeklinde tanımlanacaktır.					
Millî Eğitim Bakanlığı, Çalışma ve Sosyal Güvenlik Bakanlığı ve Sağlık Bakanlığı ile işbirliği içerisinde işletmelerde kreş açma uygulaması sağlanacak, kapsamının genişletilmesi hususunda gerekli mevzuat çalışmalarına başlatılacaktır.					X
Bu hususun sağlık reformu çalışmalarında dikkate alınması sağlanacaktır.					X
–Okul Öncesi Eğitim alanındaki her çeşit kademe ve görevler için, personelde aranacak nitelikler ile görev ve sorumluluklar belirlenecek ve bunlar bir sertifika sistemine bağlanacaktır.				X	
Toplu konut projelerinde yeter sayı ve kapasitede okul öncesi eğitim kurumunun açılmasına yer verilmesi hususunda gerekli çalışmalar yapılacaktır.					X
0 – 72 ay çocuğuna Okul Öncesi Eğitim hizmeti veren kreş, gündüz bakımevi, çocuk yuvaları, özürllüler için rehabilitasyon merkezleri vb. sosyal tesislerin, yapılarının geliştirilmesi için Devlet Kredisi ve teşviklerin artırılmasına ve vergilendirmenin azaltılmasına çalışılacaktır.					X
Belediyeler, Kamu İktisadi Teşekkülleri, Vakıflar, Dini Kuruluşlar ve diğer özel müteşebbislerin Okul Öncesi Eğitimi Kurumları açmaları teşvik edilecek ve desteklenecektir.					X
Okul Öncesi Eğitim Kurumu binası yapılması için hazine arazilerinin bu amaçla tahsisi belediyeler ve kooperatiflerden de yararlanılması hususunda yasal düzenlemeler yapılacaktır.					X
Okul Öncesi Eğitimi konusunda anne babaları yetiştirmek amacıyla "ana ve baba okulu" uygulamaları yaygınlaştırılacaktır.	X				
Türkiye genelinde okul öncesi eğitimi hizmetlerine ilişkin sayısal verilerin kesin ve sağlıklı bir şekilde elde edilmesi için bir araştırma projesi hazırlanıp gerçekleştirilecektir.					X
Okul Öncesi Eğitiminin geliştirilip yaygınlaştırılması amacıyla eğitim yatırımlarına verilen teşviklere ilave olarak, okul öncesi eğitime verilen teşviklerde ek artı puan verilmesi sağlanacak, "ev yuvaları" projesi yaygınlaştırılacaktır.					X
Okul Öncesi Eğitiminin geliştirilip yaygınlaştırılması ve kurumsallaşması için belediye gelirlerinden, mevduat gelirlerinden, eğitim sektöründe kazanç elde eden özel kuruluşlardan alınacak paylar, gümrüklerdeki malların satışlarından elde edilen gelirler, konut fonundan sağlanan gelirlerin belirli bir yüzdesi; eğitim vakıflarından sağlanacak katkıların toplanacağı "Okul Öncesi Eğitim Fonu" kurulacaktır.					X
Küçük il ve ilçe merkezleri ile gecekondu semtlerinde yaşayan gelir düzeyi düşük ailelerin yoğun olduğu merkezlerde ikili eğitim yapacak anaokulları projesi gerçekleştirilecektir.					X
Millî Eğitim Bakanlığı ile diğer kamu kurum ve kuruluşlarına ait boş binalarda gerekli tadilat yapılarak Okul Öncesi Eğitime kazandırılması, mevcut bina ve kaynakların rasyonel ve verimli şekilde kullanılması sağlanacaktır.					X
Okul Öncesi Eğitiminin yaygınlaştırılmasında Yap, İşlet, Devret modelinden yararlanılacak, bölgelerin şartlarına uygun tip projeler					X

geliştirilecektir.					
Millî Eğitim Bakanlığı, Üniversitelerle işbirliği yaparak paket programlar hazırlayacak pilot okullarda uygulanacak ve alınan sonuçlara göre bu programlar, çocuğun ihtiyacını karşılayacak nitelikte ve bilimsel çerçevede, farklı kurum ve kuruluşlara göre esneklik ilkesine bağlı kalınarak geliştirilecektir.					X
Millî Eğitim Bakanlığı'nın uygun görüşüne dayalı olarak, okul öncesi çocuk kitabı ve oyuncakları gibi materyal üreten, ithal eden işletmelere vergi ve gümrük indirimi ve gerektiğinde kredi verilerek, teşvik edilmeleri sağlanacaktır.					X
"Okul Öncesi Eğitim Merkezleri" kurulmak suretiyle bunların bünyesinde öğretmenlere program, materyal, danışma ve rehberlik hizmeti verecek "Öğretmen Kaynak Birimleri" oluşturulacaktır.			X		
1739 sayılı Millî Eğitim Temel Kanunu'nda, Okul Öncesi Eğitimi ile ilgili gerekli düzenlemeler yapılacak; Okul Öncesi Eğitimi ile ilgili bütün mevzuatı kapsayacak şekilde bir "Okul Öncesi Eğitimi Kanunu" çıkarılması için gerekli çalışmalar yapılacaktır.					X
Millî Eğitim Bakanlığı ve üniversitelerin işbirliği ile Okul Öncesi Eğitimi'ne öğretmen yetiştiren yükseköğretim kurumlarının programlarında bütünlük sağlayıcı "program geliştirme çalışmaları" yapılacak ve bu kurumların bünyesinde uygulama anaokulları açılacak; Öğretmen yetiştiren yükseköğretim kurumlarındaki çocuk gelişimi ve eğitimi öğretmenliği programı ile anaokulu öğretmenliği programının birbirinden ayrılması sağlanacaktır. Bu kurumlara Uygulama Anaokulları da eklenecektir.	X				
Sınıf öğretmeni yetiştiren Eğitim Fakültelerinin programlarına Okul Öncesi Eğitimi okul öncesi öğretmeni yetiştiren fakültelerin programlarına da sınıf öğretmenliği ile ilgili derslerin konulması sağlanacaktır.	X				
Okul Öncesi Eğitimi alanını seçen üniversite öğrencilerine ayrılacak "3580 Sayılı Kanun kapsamındaki öğrenci kontenjanları" artırılabilecektir.					X
Okul Öncesi Eğitimi kurumlarında görev alacak personelin görev analizleri yapılacak, Yurt dışında görevlendirilecek Okul Öncesi Eğitimi öğretmenleri başarılı öğretmenler arasından seçilecektir. Bu öğretmenler yabancı dili de içine alan bir hazırlık eğitiminden geçirilecektir.			X		
Doğu ve Güneydoğu bölgelerimiz başta olmak üzere, bütün ülkemizde görevi başında şehit edilen öğretmenlerimizin ailelerine yapılmakta olan yardımların artırılması ve çocuklarının her türlü eğitim – öğretim giderlerinin karşılanması için, gerekli çalışmalar başlatılacak ve sonuçlandırılacaktır.					X
Öğretmen yetiştirmede, Millî Eğitim Bakanlığı ile YÖK arasında sürekli bir işbirliği sağlamak amacıyla "Öğretmen Yetiştirme Koordinasyon Kurulu" oluşturulması için gerekli yasal düzenlemeler yapılacaktır.				X	

15. MİLLÎ EĞİTİM ŞURASI BOYUTSAL ANALİZİ					
İl ve bölge raporlarında önerilen temel eğitim kavramı yerine başta Anayasa ve diğer mevzuatta yer aldığı şekli ile "ilköğretim" kavramı kullanılmalıdır.					X
Yakın bir gelecekte 5 – 6 yaş okul öncesi eğitim, ilköğretim bünyesine alınmalı, ilköğretim kesintisiz 8 yıllık zorunlu eğitim olarak uygulanmalı, 8 yıl sonunda tek tip diploma verilmeli, 9. sınıf liseye ya da mesleki eğitime yönlendirme yılı olmalı, böylece ilköğretimde zorunlu 2+8+1 sistemi oluşturulmalıdır. Çocukluğun tam yaşandığı, çocukların kendilerini, ailelerin de çocuklarını tanıdığı bu dönemde bulunanlar çırak yapılmamalıdır. Uzun vadede zorunlu eğitim 18 yaşını kapsayacak şekilde düzenlenmelidir.					X
Yoğun göç alan illerde eğitim yatırımlarına öncelik verilerek derslik ihtiyacı karşılanmalıdır.					X
Bahçe, salon, sahne, işlik, kitaplık, laboratuvar, spor salonları ve yüzme havuzu gibi ek ünitelerle birlikte her okul, bulunduğu çevrenin de yararlanabileceği tesisler olarak düşünülmelidir.					X
Okulların bina ve tesisleriyle ilgili mimarî projeler, bölge özelliklerine ve ihtiyaçlara uygun olarak hazırlanmalıdır.					X
İllerde, okul ve tesisler anahtar teslimi şeklinde Millî Eğitim Müdürlüğü'nün denetimde yapılmalıdır.					
Uydu kentleri ile kooperatif sitelerinin, nüfus ve kapsamlarına göre arsa ayırmaları ve bu arsa üzerine okul ya da eğitim tesislerini yaptırmaları zorunlu hâle getirilmelidir.					X
İllerde, okul ve tesisler anahtar teslimi şeklinde Millî Eğitim Müdürlüğü'nün denetimde yapılmalıdır.					X
İllerde okul yeri olarak tahsisi yapılan arsalar belirlenmeli, işgallerden korunmalı, okul yapımı için değerlendirilmeli, okul yapımına uygun olmayan arsalar elden çıkarılmalı ve bu yolla elde edilecek gelir ilköğretim hizmetlerinde harcanmalıdır.					X
Okul bina ve tesisleri tatil dönemlerinde ihtiyaçlar doğrultusunda gelir getirecek şekilde de değerlendirilmelidir. (Çay bahçesi, otopark vb.)					X
Okul binalarının yapımında özel eğitim ve okul öncesi çocuklarının ihtiyaçları doğrultusunda gerekli fiziki düzenlemeler (Rampa, Asansör, Sıra, Oyun bahçesi vb.) yapılmalıdır.					X
Küçük yerleşim birimlerindeki öğrencilerin 8 yıllık zorunlu ilköğretimden yararlanabilmeleri için taşınmalı, YİBO ve pansiyonlu okul sistemlerinden yararlanılmalıdır.					X
İlköğretime radyo ve televizyonla eğitim desteği sağlanmalıdır.					X
İlköğretimde derslikler standart hâle getirilmeli, okullardaki araç ve gereçler öğretim programlarındaki ünitelerin içeriğine uygun hâle getirilmelidir.	X				
8 yıllık zorunlu ilköğretim uygulamasına geçilmeden önce ilköğretimin amaçları ve ders programları bütünlük ilkesine uygun olarak yeniden düzenlenmelidir.					X

Bilişsel, duyuşsal ve psikomotor alan hedefleri ilköğretim programlarında dengeli olarak yer almalıdır.	X				
Eğitim programlarının bilgi yükleme karakterli yapısı, yerini bilgiye ulaşma ve araştırma tekniklerinin kazanılmasına bırakmalıdır.	X				
Özel eğitim ihtiyacı duyulan farklı yapıdaki öğrenciler için mevcut eğitim programlarında uygulama esnekliği sağlanmalı, öğretmenler bu konuda hizmetiçi eğitimden geçirilmelidir.			X		
Her öğretmenin aynı zamanda bir Türkçe öğretmeni olduğu da dikkate alınarak, eğitimin her alanında ve her düzeyinde Türkçenin, doğru ve eksiksiz olarak öğretilmesi ve kullanılması sağlanmalıdır.	X				
Ders saati sayıları ile haftalık ders programları çocukların buldukları gelişim basamaklarına uygun olarak düzenlenmelidir.	X				
Eğitimin içeriği, millî kültürün temel öğelerini ihtiva etmekle birlikte bilimsel ve teknolojik gelişimi de izleyebilecek yapıda olmalıdır.	X				
Eğitime ayrılmış olan TRT ve uydu kanallarından ilköğretimde yararlanma yoluna gidilmelidir.					X
6. 7. 8. sınıflarda seçmeli derslere işlerlik kazandırılmalıdır.	X				
Spor ve sanat eğitimine önem verilmeli, bu eğitime ders dışı etkinliklerle de ağırlık kazandırılmalıdır.	X				
Kaynaştırma eğitiminden yararlanan engelli öğrenciler için kendi düzeylerine uygun sınıf programları hazırlanmalıdır.	X				
Müzik, Resim, Beden Eğitimi ve Din Kültürü ve Ahlâk Bilgisi derslerinin notla değerlendirilmesine devam edilmelidir.		X			
Eğitim – öğretim işgünü süresi artırılmalıdır.					X
İlköğretim okullarının programlarında, meslekleri tanıtıcı bilgilere yer verilmelidir. Teknoloji ve tasarım konuları da bunların arasında yer almalıdır.	X				
Öğrencilerin teknolojik gelişmenin ürünü olan bilgisayarlarla tanışmaları özendirilmelidir.					X
İlköğretim okullarında ilk ve ortaokul biçimindeki yapay uygulamadan vazgeçmeli, ilkokullarda 6., 7., 8. ve 9. sınıflar; bağımsız ortaokullarda ise 1., 2., 3., 4. ve 5. sınıflar açılarak yumuşak bir geçiş sağlanmalıdır.		X			
Yeniden yapılanma VII. Beş Yıllık Kalkınma Planı'nda öngörüldüğü şekilde hızlandırılmalı, il düzeyinde eğitim planlamaları yapılmalıdır.					X
Eğitim ortamında; sorumluluk paylaşmak, takım çalışması, alan önderliği üstlenme, öz eleştiri, kurumun eleştirisi, adaylık – seçim – oylama ile görev bölüşümü ve takibi gibi demokratik davranışları pekiştirici yaklaşım ve uygulamalar özendirilmelidir.	X				
Yaratıcılık ve ifade becerileri geliştirilmelidir.	X				
Eğitim-öğretim, öğretmen merkezli olmaktan çıkartılıp, öğrenci merkezli duruma dönüştürülmelidir.	X				
Ailenin ve okulun, çocuğu tanıması ve çocuğun kendi kendini tanıması için öncelikle öğretmen, yönetici, öğrenci ve velilerin			X		

eğitilmesi gerekmektedir.					
Bireyi tanıma ve yöneltmeye ilişkin rehberlik hizmetleri dördüncü sınıftan başlatılmakla birlikte, ilköğretimde gerçek yöneltme dokuzuncu sınıftan itibaren ele alınmalıdır.					X
Yönlendirme çalışmalarıyla öğrencilere, zaman ve enerjilerini, yetenek ve becerilerini, olumlu iş değerlendirmelerini geliştirecek bir disiplin kazandırılmalıdır.		X			
– Rehberlik hizmetleri, rehberlik ve psikolojik danışma alanında en az lisans eğitiminden geçmiş elemanlarca yürütülmelidir. Rehberlik hizmetleri kadrolarına, alan dışından atama yapılmamalıdır.				X	
Her okulda bir rehberlik servisi kurmak ve uzman bulundurmak güç olabilir. Bu nedenle, rehberlik ve araştırma merkezlerinin sayısı çoğaltılmalı ve bu merkezlere rehberlik alanında yüksek lisans eğitilmiş elemanlar atayarak, öğretmenler sürekli desteklenmeli, özel ilgiye ihtiyaç duyan öğrencilere de rehberlik yapılmalıdır.					X
Okullarda verilen rehberlik hizmetlerine daha gerçekçi olarak yaklaşılmalı ve gereken önem verilmelidir.					X
Okul öncesinden itibaren ailenin eğitimi, önemli bir boyut olarak ele alınmalıdır. "Aile Katılım Programları" ve "Ana Baba Okulları" yaygınlaştırılmalıdır.					X
Özel eğitim alanında gerekli alt yapı sağlanarak kaynaştırma, özel eğitim sınıfları vb. seçenekler düşünülmelidir.					X
Öğretmenler, öğretmen üniversitelerinde yetiştirilmelidir.				X	
Öğretmen yetiştiren fakülteler, gelişmiş çevrelerde açılmalıdır.				X	
İlköğretim öğretmenleri (sınıf ve dal öğretmenleri) aynı tip kurumlarda bir arada yetiştirilmelidir.				X	
Öğretmen yetiştiren kurumlardaki öğretim elemanları, uygulama ve mesleki deneyimle donatılmış olmalı, öğretmen yetiştiren kurum öğretim elemanları tercihen o kurumun öğretmen yetiştirdiği Temel Eğitim Devresi (okul öncesi, sınıf öğretmeni ve dal) öğretmenlerinden seçilmeli ve bunlara kariyer kazandırılmalıdır.				X	
Öğretmen yetiştirmede ihtiyaçlar dikkate alınarak, ilgili yükseköğretim kurumları ile Bakanlık arasındaki koordinasyon geliştirilmeli; bu çerçevede bilgi akışı yoğunlaştırılmalıdır.				X	
Öğretmenlik mesleği ekonomik ve sosyal yönden iyileştirilmelidir.					X
Öğretmen adayları burs, kredi, yurt ve benzeri özendirici tedbirlerle desteklenmelidir.				X	
Öğretmen olmak isteyen adaylar, öğretmenlik mesleğine uygun olanlar arasından titizlikle seçilmelidir.				X	
Öğretmen yetiştiren eğitim fakültelerinin, eğitim programlarında birlik sağlanmalıdır. Programlar, ilköğretim programları göz önüne alınarak yeniden düzenlenmelidir.	X				
Üniversitelerde farklı branşlardaki yükseköğretim mezunları için düzenlenen pedagojik formasyon kurslarına mutlaka son verilmelidir.				X	
İlke olarak alanda yetişmemiş olan üniversite mezunları,				X	

ilköğretim okullarına (sınıf ve dal öğretmeni olarak) atanmamalıdır. Ancak, son yıllarda Millî Eğitim Bakanlığındaki sınıf öğretmeni açığının çok büyük olması ve bunun gelecek bir kaç yıl içinde daha da artmasının beklenmesi nedeniyle; Eğitim Fakültelerinin farklı bölümlerinden mezun olanların istihdamını mümkün kılmak üzere, sınıf öğretmenliği alanında en az bir yıl süreli "Öğretmelik Meslek Eğitimi Programları" düzenlenmelidir.					
Anadolu Öğretmen ve Öğretmen Liseleri, Eğitim Fakültelerinin esas kaynağını oluşturmalıdır.				X	
Öğretmenin önü açılmalı, bilgi, beceri yönünden yetişmesine imkân tanınmalı, yeterliliği periyodik olarak değerlendirilmelidir.			X		
Hizmetiçi eğitim il ve ilçe düzeyinde sürekli olmalıdır.			X		
İvedikle "Öğretmen Personel Kanunu" çıkarılmalıdır.					X
Değişik eğitim ve öğretim etkinliklerini, alandaki yenilikleri ve öğretmenlerin uygulamadaki görüş ve düşüncelerini yansıtan yayınlar yapılmalı, birim ve bireylere ulaştırılmalıdır.			X		
Okulların, standart kadroları her yıl mayıs ayı içinde gözden geçirilmeli, standart kadro dışı öğretmen atanmamalıdır.				X	
"Öğretmenin vekili olmaz" ilkesinden hareketle, vekil öğretmen kadroları kaldırılmalıdır. Böylece, eğitim ve öğretimin asil öğretmenler tarafından verilmesi sağlanmalıdır. (Raporlu ve asker öğretmenlerin yerine üçte iki maaşla görevlendirilenler olabilir. Ancak bunların da yükseköğrenimli olmasına titizlik gösterilmeli, sözleşmeli olmaları sağlanmalıdır.				X	
Zorunluluklar dışında, öğretmenlerin emeklilik ve tayin işleri yaz döneminde yapılmalıdır. Atanan öğretmenlerin de en geç 15 Ağustosta görev başında olmaları sağlanmalıdır.				X	
– Öğretmenliğe geçişte, seçme ve yeterlilik sınavı yapılmalıdır (dil, fiziki bozukluk vb.). etmenler de ölçüt olmalıdır. Öğretmenliğe hak kazananlar illerde boş bulunan öğretmen kadrosu için müracaat etmeli, o il tarafından görevlendirilme yapılmalı ve üç yıl mecburi hizmet getirilmelidir.				X	
Eğitim, politikadan arındırılmalıdır. Devletin eğitim politikası uzun vadeli olmalıdır. Öğretmenlik, günlük siyaset içine çekilmemeli, tayinler, nakiller atamalar belli bir düzen içinde ve bir sisteme göre yapılmalıdır.					X
Yönetici atamalarında kariyer, liyakat, başarı aranmalı, üst kademeye geçişler başarılar ölçüsünde, belli bir sisteme göre olmalıdır.				X	
Öğretmenler bu günkü sicil raporları ile değerlendirilmemelidir. Eğitimle ilgili soruların da yer aldığı, yeni bir öğretmen sicil raporu düzenlenmelidir.				X	
Öğretmen çocuklarına, yükseköğretimde yurt ve kredi konusunda öncelik verilmelidir.					X
Öğretmen adaylarının belirlenmesinde, ülkenin ihtiyaçları ve mesleğin özellikleri dikkate alınmalı, ülke genelinde dengeli dağılımı mutlaka sağlanmalıdır.					X
Dalında ihtiyaç kalmayan ve ihtiyaç duyulan farklı bir dalda kendisini yetiştirmek isteyen öğretmenlere gereken eğitim imkânı sağlanmalıdır.			X		

Öğretmenlerin; ulaşım, can ve çalışma güvenliklerinin sağlanması konusunda gerekli görülen her tür önlemler alınmalıdır.					X
Verimliliği sağlayacak farklı statüde öğretmenler de istihdam edilmelidir.				X	
Eğitim yönetiminin bir bilim olarak algılanması, yöneticinin, örgütsel amaçların gerçekleştirilmesini sağlayan bir eğitim lideri olarak kabul edilmesi, bu alanın uzmanlık gerektirdiğinin bilinmesi, eğitim yöneticiliğinin meslek hâline getirilmesi gerekmektedir.				X	
Eğitim yöneticiliği bil fiil öğretmenlik tecrübesine dayanmalıdır.				X	
Eğitim yöneticisi lisans üstü eğitimle yetiştirilmeli, yönetici adayları objektif ölçülerle seçilmeli ve özlük hakları, yaptıkları, işve eğitim düzeyine göre düzenlenmelidir.				X	
Okul yöneticisinin yetki ve sorumluluk dengesi sağlanmalıdır.					X
Belirli alanlarda (il, ilçe, semt) kurulmuş olan eğitim kurumlarının, madde ve insan kaynaklarından tam kapasite ile yararlanılabilecekleri bir yönetim sistemi oluşturulmalıdır.					X
Yönetimde gerçek katılım ortamı oluşturularak; öğrenci, öğretmen, veli ile çevrenin katkı ve katılımı sağlanmalıdır.					X
Denetim elemanları; mesleki deneyim üzerine lisansüstü düzeyinde yetiştirilmelidir. İlköğretim bir bütün olarak ele alınarak denetim ve değerlendirmeye devam edilmelidir.				X	
Müfettiş ve öğretmen oranı azaltılmalıdır.					X
Denetimde rehberlik ön plana çıkarılmalı ve ilköğretimde, eğitim yılı başında rehberlik ve seviye tespiti, öğretim yılı sonunda ise başarı tespiti yapılmalıdır.					X
İllerde diğer Bakanlık ve kuruluşlara bağlı olarak faaliyet gösteren Okul öncesi Özel ve Resmî Eğitim Kurumları(Kreş, Anaokulu) belirlenerek denetimleri Milli Eğitim Bakanlığınca yapılmalıdır.					X
Denetim elemanlarının, alanlarında uzman, deneyimli, lisansüstü eğitimlerini tamamlamış olmaları, böylece teftiş ve denetim sisteminin etkililiği artırılmalıdır.				X	
Teftiş sistemi yeniden ele alınarak Bakanlık ve ilköğretim müfettişliği bir çatı altında birleştirilmelidir.					X
Millî Eğitim Temel Kanunu amaç ve ilkelerine göre, genel öğretim ile mesleki ve teknik öğretimin amaçları ve yetiştireceği öğrenci tipi yeniden tanımlanmalı; 2000' li yılların gerçekleri, değişimleri ve geleceğin ihtiyaçları çok iyi a r aştırılarak, beyin ve gençler ü zerindeki yeni buluşların eğit ime etkileri takip edilerek, "Sorularla Programlı Öğrenim", "Keşif Yolu" vb. öğrenim teknikleri de kullanılarak, ileri dünyanın eğitimdeki düzeyine ulaşmak amacıyla, bunlara göre müfredat ve dersler yeniden düzenlenmeli; çok hızlı okuma, iyi anlama ve gözlem alanlarını iyi kullanarak, bilgi birikim kaynaklarına yazı yazma standartlarına ulaşarak sanata yönelmiş, hareketli, atılımcı insan tipi meydana getirilmeli; yaratıcı düşünceyi geliştirme, öğrenmeyi öğrenme, bilgi arama ve bulma yöntemleri, geleceği hesaplama, millî kültür ve Türk dünyasıyla eğitimin ve ortak Türkçe' nin koordinasyonu hedeflenmeli; bu suretle artan nüfusun ve sınıflarda yığılmaların ilave bir çözümü olarak yeni öğrenim					X

teknolojileri devreye sokulmalı; bunun için de ülke şartlarının gerektirdiği insan gücünün yetiştirilmesi için, ortaöğretim kurumları; öğrencilerin % 65' ini mesleki teknik eğitime, % 35' ini genel eğitime yöneltecek ve bu yönde öğretim görmelerini sağlayacak şekilde yeni bir yapıya kavuşturulmalı; insan gücü – eğitim – istihdam dengesi kurulmalıdır.					
Avrupa Birliği ülkeleri ortalaması ile eğitimde aynı düzeye ulaşabilmek için mevcut öğretim programları geliştirilmelidir.	X				
Öğretimde yabancı dille eğitim yerine, yabancı dil öğretimi yapılmalı ve yabancı dil öğretimine önem verilmeli, zorunlu yabancı dil öğretimi, isteğe dönük hâle getirilmelidir.	X				
Ortaöğretim veren özel öğretim kurumları teşvik edilmeli, bu kurumların mesleğe yönelik program uygulamaları özendirilmelidir.					X
Mesleki ve teknik eğitimde sistem bütünlüğü esasına dayalı eklemli (modüler) eğitim programları uygulanmalı, alan ve dal eğitimine önem verilmelidir.	X				
Ortaöğretim kurumları programları esas alınarak, mesleki ve teknik eğitim ağırlıklı olmak üzere en az 8 yıllık temel eğitim üzerine, ortaöğretime devam etmek isteyen öğrencilere bir yıllık hazırlık ve yönelme eğitiminden sonra iki tür eğitim veren; a) Mesleki ve teknik eğitim, b) Genel eğitim, okulları olmak üzere, yatay ve dikey geçişler sağlanmalıdır.					X
Türk Millî Eğitim Sistemi, ilköğretim, ortaöğretim ve yükseköğretim olmak üzere üç kademededen oluşmalıdır.					X
Ortaöğretim, temel eğitime dayalı olup, hazırlık ve yönlendirme yılından sonra en az üç yıl süreli olmalıdır.					X
Ortaöğretim, mesleki ve teknik eğitim ile genel eğitim alanlarından oluşmalıdır.					X
Ortaöğretimdeki mesleki ve genel eğitim alanlarının seçimi, "Yönlendirme ve Hazırlık Eğitimi Sınıfı"ndan sonra yapılmalıdır. (1995 – 1996 ders yılında ortaöğretim kurumlarında uygulanmasına başlanılan "Sınıf Geçme Yönetmeliği" buna imkân tanımaktadır)		X			
Eğitim sisteminin her kademesinde yatay ve dikey geçiş yapılabilmelidir.					X
Yatay ve dikey geçişler, tamamlama programları ve eğitimleri ile sağlanmalıdır.		X			
Yatay ve dikey geçişleri sağlayabilmek için ortaöğretim kurumlarının kapasitelerinden "tam gün , tam yıl" uygulaması ile faydalanılmalıdır.					X
Mesleki ve teknik alanlarda ortaöğrenimini bitiren öğrenciler, kendi alanlarında yükseköğretime devam edebilmeli, diğer alanlara yönelmek isteyenler de gerekli tamamlama eğitimlerini alarak yükseköğretimin istedikleri alanına gidebilmelidir. Aynı ilke, meslek yüksekokullarına gitmek isteyen genel eğitim mezunları için geçerli olmalıdır.		X			
Bu yapı içerisinde, mesleki ve teknik eğitim sistemi: a) Meslek eğitimi sistemi, en az 8 yıllık ilköğretime dayanmalıdır. b) Örgün mesleki ve teknik eğitime, hazırlık ve yönlendirme sınıfından					X

sonra girilebilmelidir. c) Yaygın ve çıraklık eğitime, ilköğretimini tamamlayan herkes girebilmelidir. d) Meslek eğitimi sistemi, örgün ve yaygın meslek eğitimi uygulamalarını yapacak, – Mesleki ve teknik ortaöğretim okullarını, – Yaygın meslek eğitimi ise yaygın mesleki eğitim ve çıraklık eğitimi, kapsamalıdır. e) Örgün ve yaygın mesleki ve teknik eğitim programları arasında yatay ve dikey geçişler yapılabilirdir. f) Örgün ve yaygın meslek eğitimi programları, geniş tabanlı alan eğitimiyle başlayıp öğrenciyi uzmanlaşmaya doğru götürmelidir. g) Örgün ve yaygın uygulamalarla, mesleki ve teknik ortaöğretimlerini bitirenler, gerekli tamamlama eğitimlerini de alarak, mesleki veya genel yükseköğretim alanlarına girebilmelidir. h) Bölgelerin ihtiyaçlarına göre, halıcılık, arıcılık, dokuma vb. uğraşlar meslek eğitim merkezlerinin programlarına konulmalıdır.					
Millî Eğitim Bakanlığı Merkez Teşkilatı, eğitim sisteminde düşünülen yeniden yapılanma hayata geçirildikten ve sonuçları alındıktan sonra bütün birimleriyle yeniden yapılandırılmalıdır.					X
Mesleki–teknik öğretimde genel eğilim, bütünleşmiş bir yapı yönündedir. Ancak, sosyal ve kültürel yapının gereği olarak, mevcut birimlerin yapılarını bir süre daha korumaları gerekmektedir. Bununla birlikte, yapılanma bir süreç içinde gerçekleştirilmeli, alt yapı hazırlıkları tamamlanmalı, bu doğrultuda kamuoyu aydınlatılmalı; okulların kapasiteleri çok çeşitli eğitim tür ve programlarına imkân verecek bir şekilde kullanılmalı; bu aşamaya yumuşak bir geçişle ulaşılmalıdır.					X
Kısa ve uzun vadede gerçekleştirilecek çalışmalar bir plan dâhilinde sürdürülmeli, Bakanlık, ana hizmet ve destek birimlerinin görev ve sorumlulukları yeniden belirlenmelidir.					X
Ortaöğretimde istenilen yapısal değişim öncelikle tabandan başlatılmalı, merkez teşkilatındaki yapılanmanın tabandaki değişime bağlı olarak bir süreç içinde planlanması düşünülmelidir.					X
Merkezî yönetimin kapsam ve büyüklüğünün azaltılması, yerel yönetimlerin katılım ve katkılarının sağlanması için, yasal düzenlemeler yapılmalıdır.					X
Öğretmenler yüksek lisans ve doktora yönlendirilmeli; hizmetiçi eğitimi düzenleyip örgütleyebilmesi ve öğretmenlikle ilgili araştırma ve geliştirmeleri destekleyebilmesi için Millî Eğitim Akademisi hayata geçirilmelidir.				X	
Millî Eğitim Personel Kanunu bir an önce çıkarılmalıdır.					X
Bakanlık ile YÖK ve üniversiteler arasında kurumsal ölçekte yeterli ve etkili bir işbirliği sağlanmalı, yasal düzenlemelerle bu işbirliği sürekli kılınmalıdır.					X
Millî Eğitim Bakanlığı merkez ve taşra teşkilatında tedviren görevlendirme yapılmamalıdır.					X
Eğitim yöneticileri ve öğretmenlerin özlük haklarına ilişkin sorunlar giderilmeli; maaş ve ek ders ücretleri yeterli ve eşit duruma getirilmelidir.				X	
Program türlerine göre öğretmen açığı hızla giderilerek, dengeli					X

öğretmen dağılımı gerçekleştirilmeli; Avrupa Birliği'ne girişle daha önemli hâle gelecek olan ticaret ve turizm sektörlerinin ihtiyaç duyduğu orta kademe iş gücünün yetiştirilmesi için gerekli tedbirler alınmalıdır.					
Yatılı okullarda görev yapan idareci, öğretmen ve diğer personele maddi yönden iyileştirici hükümler getirilmeli, nöbet hizmetleri bir esasa ve ücrete bağlanmalıdır.					X
Öğretmenlerin sözleşmeli konuma geçirilmesi için gerekli yasal düzenlemeler yapılmalıdır.					X
Anadolu öğretmen liselerinin bünyesindeki döner sermaye işletmelerinin faaliyetlerine son verilmelidir.					X
Diğer bakanlıklara bağlı lise ve dengi okulların (Askerî Liseler hariç) yönetici atamaları Milli Eğitim Bakanlığı Yönetici Atama Yönetmeliği'ne tabi olmalıdır.				X	
Ortaöğretimin yeniden yapılanmasında fiziki mekânların en verimli bir biçimde kullanımına çözüm olmak üzere, yeni yapılanmalarda ve imkânlar ölçüsünde eğitim siteleri esas alınmalı ve bunların gerçekleştirilebilmesi için gerekli düzenlemeler yapılmalıdır.					X
Pansiyonlu okullar yerine, okulların ortak kullanabileceği yurtların açılması sağlanmalıdır.					X
Belediyelerde, okul yerleri belirlenirken il millî eğitim müdürlüğünün görüşü de dikkate alınmalıdır.					X
Büyük yerleşim birimlerinde, birbirine yakın olan okulların kullanımının Bakanlıkça belirlenecek esaslar dâhilinde, eğitim sitelerine uygun hâle dönüştürülerek deneme niteliğinde bir örnek uygulama başlatılmalı; fiziki imkânların ortak kullanılması "Benim Okulum" anlayışı yerine "Bizim Okulumuz" anlayışı geliştirilmelidir.					X
Genel ve mesleki liselerin bünyelerinde bulunan ilköğretim kapsamındaki ortaokullar ayrılmalıdır.					X
Küçük yerleşim birimlerinde, Bakanlıkça belirlenen esaslar dâhilinde başlatılan çok programlı lise uygulamasına devam edilerek, bunların eğitim sitelerine dönüşecek şekilde geliştirilmesi ve yaygınlaştırılması sağlanmalıdır.					X
Ortaöğretimde fiziki mekânlar ve imkânlar açısından, mahalli idarelerle halkın desteğinin sağlanması yönünde gerekli çalışmalar yapılmalıdır.					X
Yönlendirme sistemi içinde, yönelme, rehberlik ve psikolojik danışma hizmetleri ile ilgili olarak Bakanlıkça temel hedefler belirlenmeli; ülke koşullarına uygun daha verimli bir hizmet ve örgüt modeli geliştirilmelidir.		X			
Yönelme hizmetlerinin daha etkili bir biçimde yürütülmesi için, "Özel Eğitim Rehberlik ve Danışma Hizmetleri Genel Müdürlüğü", "Özel Eğitim Hizmetleri" ile "Rehberlik ve Psikolojik Danışma Hizmetleri"ne dengeli bir şekilde ağırlık vermelidir.					X
Rehberlik ve psikolojik danışmanlık mesleklerinde insan gücü planlaması yapılmalı ve planlama bölgesel ihtiyaçları da dikkate almalı; ilköğretim sonrası okul ve programlarında, bu plana göre					X

gerekli düzenlemeler yapılmalı; programlar oluşturulurken, rehberlik ve psikolojik danışmanlık meslek tanımları da yapılmalı ve iş analizlerine dayalı olarak bu mesleklerin meslek standartları geliştirilmelidir.					
Öğrencilerin yönelmelerine yardım edilirken, rehberlik ve psikolojik danışma hizmetleri insan gücü planlamasının temel aracı olarak görülmemeli; söz konusu hizmetler, bu planlamanın ortaya koyduğu gerçek içinde bireyin kendi yetenek, ilgi ve diğer özelliklerine göre kendisine uygun fırsatlar ve imkânlar dâhilinde uygun seçimler yapması ve bunları gerçekleştirmesinde bireye sunulan hizmetler olarak değerlendirilmeli, uygulamalarda bu ilke göz önüne alınmalı, rehberlik ve psikolojik danışmayı yönelme ile eşanlamlı sayan ve hizmetlerin ağırlığını "bireysel gelişim" in dışına kaydırma riski taşıyan eğilimler bırakılmalı, yönelme, zorlayıcı değil özendirici olmalıdır.					X
Yönelme çalışmaları ilköğretimin altıncı yılından itibaren başlatılmalı, ortaöğretim ve yükseköğretime doğru sürdürülmeli, ÖSS ve OYS yerine öğrencilerin eğitim özgeçmişlerini ve topyekûn gelişimlerini dikkate alan bir değerlendirme sistemi geliştirilmelidir.		X			
Yönelme ile rehberlik ve psikolojik danışma hizmetleri için uygun eğitime sahip gerekli sayıda ve nitelikte rehber öğretmen ve psikolojik danışman sağlanmalı; bunların istihdamları için okullarda ya da belirli sayıda okulun bağlanacağı merkezlerde rehberlik ve psikolojik danışma birimleri kurulmalı; bu hizmetler Bakanlık bünyesinde sağlam yasal dayanaklara kavuşturulmalıdır.					X
Yönelme çalışmaları ile rehberlik ve psikolojik danışma hizmetlerinin daha sağlıklı yapılabilmesi için, psikolojik ölçme araçlarını geliştirme ile eğitsel ve mesleki bilgilerin toplanmasına yönelik çalışmalara ağırlık verilmeli, Millî Eğitim Bakanlığınca rehberlik ve psikolojik danışma hizmetleri için okul rehberlik birimlerine, rehberlik ve araştırma merkezlerine zaman zaman yapılan alan dışı atamalara son verilmelidir.				X	
Yönelmede; ilköğretim ve ortaöğretim arasında devamlılığın sağlanması için öğrencilere ilişkin kayıt ve bilgilerin sağlıklı bir şekilde tutulması ve kademeler arasında aktarılması özellikle önemlidir. Bu nedenle, öğrenci toplu dosyaları, rehberlik ve psikolojik danışma kayıtları ve ilgili diğer tüm kayıtlar yönelmeye yardımcı olacak şekilde bilimsel standartlara uygun olarak yeniden ele alınıp düzenlenmelidir.					X
Millî Eğitim Bakanlığı'nın yönelme, rehberlik ve psikolojik danışma hizmetleri ile ilgili yönetmeliklerinde, okul müdürü, öğretmenler, rehber öğretmenler ve psikolojik danışmanlar için öngörülen görevler, bu alandaki çağdaş anlayışlar açısından yeniden gözden geçirilmelidir.					X
Öğretim programları hazırlanırken programın hedefleri ve davranışlarının yanı sıra yönelmeyle ilgili hedef ve davranışlar da belirlenmelidir.	X				
Hazırlık ve yönlendirme eğitimi aşamasında, meslek liselerinde okutulan dersler seçmeli olarak okutulmalıdır.	X				

Seçmeli ders çeşitliliği ve bu derslere uygun program ve öğretmen sağlanması, yönelme için önemlidir. Seçmeli dersler, özellikle yöresel seçmeli dersler için, o bölgede birikimi ve yeterliliği olan eğitim ve öğretim dışındaki diğer meslek elemanlarından da faydalanılmalıdır.	X				
Ortaöğretim programları arasında yatay ve dikey geçişleri kolaylaştırıcı, ortak çekirdek programlar hazırlanmalı, eğitim kurumları ile programlar arasında yatay ve dikey geçişlere imkân verecek düzenlemeler yapılmalı, bu geçişler, örgün ve yaygın eğitim kurumları arasında da mümkün olabilmelidir.					X
Daha yaygın olarak, mesleki ve teknik eğitimde eklemli (modüler) eğitime başlanmalı; modüllere göre belgelendirme sistemlerine geçilmelidir.	X				
Okul yöneticilerine yönelme çalışmalarında, okul içi işbirliği, katılım ve eşgüdümü sağlayabilme, okul dışındaki birimlerle işbirliği yapabilme, okul birimlerini bu yönde örgütleyebilme, eğitimciyi hedefler doğrultusunda güdüleyebilme ve amaçlar doğrultusunda çalışmalarını sistem bütünlüğü içinde yürütebilme yeti ve becerileri ile yönelmenin dayandığı eğitsel anlayış mutlaka kazandırılmalı; böylece, yönetimin yönelmedeki etkinliği artırılmalıdır.	X				
Yönelme, her kademede öğretmen, yönetici ve denetici ile diğer görevlilerin hizmet öncesi ve hizmetiçi eğitimlerinde yeni anlayışları ve yeni düzenlemeleri gerekli kılmaktadır. Bu amaçla, öğretmen adaylarına hizmet öncesinde rehberlik ve psikolojik danışma ile diğer ilgili temel derslerin yanı sıra bireyi tanıma teknikleri ve iletişim becerileri konularında bilgi ve yeterlilik kazandırılmalı, hâlen görevde olan öğretmenler için de bu amaçla hizmetiçi eğitim yapılmalıdır.			X		
Yönelmede ailenin işbirliği sağlanmalı; okulların amaç, hedef ve faaliyetleri konusunda aileler bilgilendirilmeli; ailenin sisteme katılımları ve katkılarına sağlayıcı tedbirler alınmalı; tanıtım faaliyetlerinde kullanılmak üzere daha fazla tanıtım kitapçığı, video, radyo ve TV. programlarına yer verilmeli; ayrıca, meslek kuruluşlarının da yönelme çalışmalarına katılım ve yardımları sağlanmalıdır.					X
Öğrencilerin başarılarının tespitinde derslerin hedeflerini ve konuların binişiklik dereceleri dikkate alınarak ölçütler tespit edilmeli ve değerlendirme buna göre yapılmalı, ölçme işleminde standart başarı testleri hazırlanarak hizmete konulmalıdır.		X			
En az 8 yıllık ilköğretim süresinin son 3 yılında üst öğrenim alanlarını ve iş hayatını tanıtmaya ve rehberlik amaçlarına yönelik bilgilendirme ve etkinliklere yer verilmelidir.					X
En az 8 yıllık ilköğretimden sonra ortaöğretime gitmek isteyen öğrenciler, hazırlık sınıfı eğitimine (9. yıl) devam etmeli; bu eğitim sırasında öğrenciler genel bilgi, yabancı dil ve teknoloji eğitimi almalı; bu eğitimin sonunda öğrenciler, ilgi yetenek ve isteklerine göre genel ya da meslek eğitimi veren programlara yönlendirilmelidir.					X
En az 8 yıllık ilköğretime bitiren öğrencilerden ortaöğretime		X			

devam etmek isteyenler, hazırlık ve yönlendirme eğitimi aldıktan sonra ortaöğretim kurumlarında uygulanan programlara yönlenebilir; "Meslek Eğitimi Merkezi" bünyesinde uygulanacak geniş tabanlı alan bilgisi ve dal eğitimine imkân veren meslek ve teknik eğitimi programlarına devam eden öğrenciler 10. sınıfın sonunda da isterlerse, genel eğitim programlarına geçebilir; genel eğitim programına yönelen öğrenciler de bu programlarla birlikte teknoloji eğitimi almalı; genel eğitim alan öğrenciler de istemeleri hâlinde, 10. sınıf sonunda meslek eğitimine geçebilir; meslek eğitimi süresince işletmelerde uygulamalı eğitime devam etmelidir.					
Teori ağırlıklı fen ve teknoloji eğitimi görmüş lise mezunlarından üniversiteye gitmeyen veya gidemeyenlere istihdam imkânı olan alanlarda yoğunlaştırılmış eklemli (modüler) meslek eğitimi programlarıyla meslek kazandırılmalı; bu programın sonucunda, isteyenler meslek belgelerini alarak meslek yüksekokullarına devam edebilir, isteyenler kuruluşlarda iş hayatına girebilir, isteyenler ise belli özelliklere sahip olarak kendi işyerlerini açabilmelidir.					X
Hazırlık sınıflarından (9. sınıf) sonra meslek eğitimi merkezlerinde eğitimini sürdürmeyi tercih eden öğrenciler, bu merkezlerin esas amaçlarından biri olan iş ve istihdam imkânı olan iş alanlarının ihtiyaç duyduğu bilgi ve becerileri kazanmış olarak iş hayatına atılmalıdır.					X
Ayrıca bu merkezlerden yetişenlerden, isteyenler piyasada ihtiyaç duyulan alanlarda kendi işlerini kurabilir; isteyenler de yoğunlaştırılmış genel eğitim programı ile kendi meslek alanlarında yüksek öğrenime geçebilmelidir.					X
Ülkemizde büyük eksikliği bulunan orta kademe işgücünün en önemli kesimi olan teknisyenlik eğitimi yeniden düzenlenmeli, teknisyenlik eğitimi, önerilen aynı düzen çerçevesinde, daha yoğunlaştırılmış, ilk yıldan son yıla kadar geniş alan bilgisi üzerine teorinin, teknolojinin ve uygulamanın tüm gerekliliklerini kapsayan bir özel yetiştirme programı şeklinde ele alınmalıdır.	X				
Bir yıllık hazırlık eğitiminden sonra, ortaöğretimin süresi, programın özelliklerine göre 3 yıldan fazla olabilmeli, meslek eğitimi merkezlerinden lise diploması almadan ayrılmak isteyen öğrencilerin, meslek eğitimlerinin ziyan olmaması için, eğitimi bıraktıkları seviyenin meslek belgesini alabilmeleri için düzenleme yapılmalıdır.					X
Zorunlu eğitimini bitirmiş olup da, ortaöğretime devam etmek istemeyen öğrenciler, meslek eğitimi merkezlerinde okul-işyeri bütünlüğü içinde eklemli (modüler) meslek eğitimi programları ile ustalık seviyesine kadar meslek eğitimi alabilir, bunlardan, gerekli tamamlama eğitimini arzu edip başaranlar, alanlarında veya alanları dışında yüksek öğrenime de geçebilmelidir.					X
Yüksek öğretimde niteliği yükseltmek amacıyla, öğrencilerin orta öğrenimleri sırasında kazandıkları bilgi ve becerileri değerlendiren alanlarda yüksek öğrenime geçme düzeni getirilmelidir.					X

Bugün, düşük seviyede bilgi ve beceriyi gerektiren işler, yerini, 2000'li yıllarda daha karmaşık işlere bırakacaktır. Bu nedenle, mesleğin özelliğine göre meslek eğitimi sürelerinin dallara göre çeşitlendirilmesi sağlanmalıdır.					X
Merkezlerde, öğrencilere iş ve meslek hayatı ile ilgili bilgiler verilmeli; meslek eğitiminde başarılı olmuş, alanında gelişmiş mezunlara düşük faizli krediler verilerek müteşebbisliğin artırılması yolu ile her bireyin işsizliğe kendi çapında çözüm bulması düşünülmelidir.					X
3308 Sayılı Çıraklık ve Meslek Eğitimi Kanunu, özü kaybedilmeksizin, günün şartlarına göre geliştirilerek yeniden düzenlenmeli, bu yapılırken Çocuk Hakları Sözleşmesi de dikkate alınmalıdır.					X
Niteliği yüksek bir meslek eğitimi ve daha çok insanımıza meslek eğitimi hizmetlerini sürekli sunabilmek için, Çıraklık ve Mesleki Eğitimi Geliştirme ve Yaygınlaştırma Fonu kaynaklarının, bir kısmının Millî Eğitim Bakanlığı'nca bir kısmının da mahallinde kullanılması sağlanmalıdır.					X
Zorunlu eğitim bitirdikten sonra doğrudan iş hayatına geçen bireylerin, işyerlerinde geçirmiş oldukları süre ve becerileri kredilendirilerek bu krediler ortaöğretimin meslek eğitimi bölümünde veya yükseköğretimde değerlendirilmelidir.		X			
Toplumun meslek eğitimi ihtiyaçlarının sürekli karşılanabilmesi için, meslek kazandırmada, devlet-işçi-işveren kesimlerinin daha sağlıklı işbirliği ve koordinasyonun sağlanması kurumsallaştırılmalı, meslek eğitiminin geliştirilmesi, denetlenmesi, değerlendirilmesi ve finansmanı konularında iş hayatı ve meslek kuruluşlarının etkin katılımını sağlayacak bir yapı esas alınmalıdır.					X
Meslek eğitim merkezlerinin döner sermaye işletmelerinin bilanço kârlarının çeşitli fon ve kurumlara yatırılacak kısmı, ilgili meslek eğitimi merkezlerinin geliştirilmesinde kullanılmak üzere bu merkezlere bırakılabilmelidir.					X
Aşağıda belirtilen amaçları gerçekleştirmek üzere meslek eğitimi merkezleri kurulmalıdır.					X
Meslek eğitiminde sistem bütünlüğünü sağlamak amacıyla, diğer akanlıklara bağlı meslek okulları Millî Eğitim Bakanlığı'na bağlanarak önerilen meslek eğitimi düzeni içerisinde değerlendirilmeleri sağlanmalıdır.					X
Teknolojinin hızla gelişmesi ve iletişim ve ulaştırmanın artması, uluslararası rekabeti büyük oranda artırmış bulunmaktadır. Bu durum, nitelikli ve kaliteli mal ve hizmeti üretebilecek vasıflı işgücünü öne çıkarmalıdır.					X
2000'li yıllarda, işgücünde aranan nitelikler geçmiş yıllarda beklenen niteliklerden farklılık gösterecektir. 21. yüzyılda çalışacak işgücünden beklenen nitelikler; sorumluluk alabilen, iletişim kurabilen, kalite güvenceli mal üretebilen ve hizmet sunabilen, sorun çözebilen, bilgi ve teknoloji üretebilen, buluşlarını üretime yansıtabilen, pazarlamayı bilen, paylaşımcı ve uzlaşıcı olmalıdır.					X

Öğrenciler mezun oldukları öğretim programı doğrultusunda bir yükseköğretim programını tercih ettiklerinde ek puan uygulaması ile desteklenmelidir		X			
Öğretmen adayı seçimine özel önem verilmelidir. Bunun için öğretmen lisesi mezunlarının, öğretmen yetiştiren yükseköğretim kurumlarına girişleri ek puan uygulamasına ilave olarak burs ve diğer imkânlarla teşvik edilmelidir.				X	
Uygun alanlarda yabancı dil bilgisi Öğrenci Yerleştirme Sınavı'nda değerlendirilmelidir.		X			
Fen ve Anadolu lisesi gibi seçkin okullara devam eden öğrencilerin ortaöğretim başarı puanı ile mağdur edilmeleri önlenmelidir.		X			
Öğrenci Yerleştirme Sınavı'nın kapsamının ortaöğretim programları paralelinde genişletilmesi ve çeşitlendirilmesi gerekmektedir.		X			
Ortaöğretimin etkili hâle getirilmesi için üniversiteye girişte bazı tedbirlerin alınması zorunlu görülmektedir.					X
Meslek lisesi mezunlarının kendi alanlarında yüksek öğrenimlerine devam etmeleri teşvik edilmelidir.		X			
Yükseköğretime giriş çalışmalarını yürütmek üzere Millî Eğitim Bakanlığı ve Yükseköğretim Kurulunun koordineli çalışması gerekli ve uygun görülmektedir.					X
Ortaöğretim sırasında üniversiteye yönlendirme sistemi genel kabul görmektedir. Bu yönlendirmenin yapılabilmesi için psikolojik danışmanlık ve rehberlik hizmetleri daha etkin hâle getirilmelidir.		X			
Giriş sınavında kullanılan psikolojik ve eğitsel ölçme araçlarının hazırlanması ve geliştirilmesi için ölçme ve değerlendirme servislerine önem verilmelidir.		X			
Ortaöğretim başarı puanının, başarı ve adaleti sağlayacak şekilde yeniden düzenlenmelidir.		X			
Yükseköğretime geçişte; Türk dili ve edebiyatı bütün alanlarda, yabancı dil, matematik, bilgisayar gibi dersler ise ilgili alanlarda değerlendirilmelidir.		X			
Meslek liseleri ve meslek yüksekokullarının sayısı ülke ihtiyaçları doğrultusunda artırılmalıdır.					X
Yükseköğretimde kapasite artırımı için; a- Vakıf üniversiteleri dışında, özel yükseköğretim kurumlarının açılmasına yasal olanak sağlanmalıdır. Bu kurumlar Yükseköğretim Kurulu denetiminde olmalıdır. b- İhtiyaç duyulan alanlarda ikinci öğretim teşvik edilmelidir. c- Çok kampuslu büyük üniversitelerin daha küçük üniversitelere bölünmesi ve bölünen üniversitelere de yeni birimleri eklenmek suretiyle kapasite artırılması yoluna gidilmelidir. d- Gelişmekte olan üniversitelere daha fazla imkân verilmek suretiyle kapasite artırımı sağlanmalıdır.					X
1739 sayılı Milli Eğitim Temel Kanunu'nun 42. Maddesi'nde zikredilen "bakanlıklar arası koordinasyon" ile ilgili yasal düzenleme bir an önce yapılmalıdır.					X
Halk eğitim merkezleri, çıraklık eğitimi merkezleri, kız meslek					X

liseleri, ticaret meslek liseleri, otelcilik turizm meslek liseleri, endüstri meslek liseleri gibi kurumlarda yapılan benzer hizmetler, bir bütünlük içerisinde ele alınmalı, il ve ilçe düzeyinde yeniden yapılandırılmalıdır.					
Merkez ve taşra örgütleri yöneticilerinin yetki ve sorumlulukları, toplumun eğitim ihtiyacı da dikkate alınarak yeniden belirlenmeli, bu birimlere yapılacak atamalarda uzmanlığa ve deneyime önem verilmelidir.					X
Taşra örgütüne daha çok yetki ve sorumluluk verilmeli, karar oluşumuna eğitimcilerin, taşra yöneticileri ve halkın katılımı sağlanmalıdır.					X
Yaygın eğitim kurumları, bu alanda eğitim alan ve deneyimi olan müfettişlerce denetlenmelidir.					X
Bakanlık ile taşra birimleri arasında teknolojideki gelişim de dikkate alınarak "EYES" (Eğitim, Yönetim, Enformasyon Sistemi) amaca hizmet edecek şekilde oluşturulmalıdır.					X
Yaygın Eğitim Enstitüsü, yaygın eğitim alanında araştırma ve geliştirme çalışmalarını etkili bir biçimde yapabilecek hâle getirilmeli, illerde araştırma geliştirme birimleri oluşturmalı, buralarda uzman kişiler görevlendirmeli, bu birimlerde eğitim ihtiyacının tespiti dâhil, her türlü çalışmalar yapılmalıdır.					X
Yaygın eğitim kurumlarının fiziki yapıları yeterli hâle getirilmeli, gerektiğinde o mahalledeki diğer okullar da "MAHALLENİN OKULU" anlayışı içinde bu hizmetlerde kullanılmalı, diğer kurum ve kuruluşların, uygun eğitim ortamları da yaygın eğitime tahsis edilmelidir.					X
Çıraklık ve Mesleki Eğitimi Geliştirme ve Yaygınlaştırma Fonu'nun 3308 sayılı Kanun'da gösterilen amaçlar doğrultusunda kullanımı sağlanmalı, kurumların ödenek ihtiyaçları temin edilmelidir.					X
Döner sermayelerin işleyişini kolaylaştıracak yasal düzenlemeler yapılmalıdır.					X
Personelin ücrete ilişkin sorunları giderilmelidir.					X
İşve İşçi Bulma Kurumu koordinatörlüğünde yürütülmekte olan iş analizlerine dayalı "MESLEK TANIMLARI" ve "MESLEK STANDARTLARI" çalışmaları hızlandırılmalı, "MESLEK STANDARTLARI OLUŞTURMA KURUMU" nun teşkili ile bu konudaki çalışmalara hız verilmelidir.					X
Meslek edindirmede modüler programlara yönelinmelidir.	X				
Ülke genelinde ve Avrupa Birliği'nde geçerli olabilecek yeni bir "SERTİFİKASYON" sistemi oluşturulmalıdır.				X	
Halk eğitimi merkezlerinde araştırma, geliştirme hizmetlerini yürütmek üzere uzman ve uzman yardımcıları kadroları oluşturulmalıdır.				X	
Halk eğitim yöneticisi ve uzmanları tam zamanlı, öğretmenler ise yarı zamanlı, sözleşmeli statülerde istihdam edilmelidir.					X
Çıraklık ve yaygın eğitim ile mesleki örgün eğitim programları arasında yatay ve dikey geçişlere imkân verecek bir uyum sağlanmalıdır.					X
Radyo, TV. vb. kitle iletişim araçları ve açık öğretim yöntemleri,	X				

yetişkin eğitimlerinde de daha etkin kullanılmalı ve yetişkinler eğitimi televizyonu faaliyete geçirilmeli, bu yolla bireylerin kendilerini eğiten,, geliştirme bilinci ve sorumluluğunun kazandırılması yanında ailenin eğitimine önem verilmelidir.					
Etkileşimli (interactive) Eğitim Teknolojileri teknikleri kullanılarak amaca yönelik eğitimlerin CD – ROM, video ve İnternet gibi ortamlarda kullanılmak üzere eğitimin geliştirilmesini teminen birim kurulması (varsa geliştirilerek hızlandırılması) ve ürünlerinin kullanımının teşvik edilmesi; halka açık okuma merkezleri, kütüphaneler ve benzeri ortamlar da bu eğitim araçlarının kullanımına imkân veren ortamların hazırlanması sağlanmalıdır.	X				
Hizmetiçi eğitim, toplumun eğitim ihtiyacını sürekli karşılayan bir ortam olarak ve yeni yöntemlerle geliştirilerek sürdürülmeli ve işyerleri, sendika, meslek kuruluşları v.b. kurum ve kuruluşlar aynı zamanda birer sürekli eğitim ortamı olarak düşünülmalıdır.			X		
Okuma yazına gibi temel eğitim niteliği taşıyan kurslar dışındaki yaygın eğitim faaliyetlerine katılan kursiyerlerden belirlenecek miktarda "KATKI PAYI" alınmalıdır.					X
Ülkesi ve milletini seven, iyi insan, iyi vatandaş yetiştirilmesi konusunda yaygın eğitimden yararlanılmalı, böylece kişisel ve toplumsal motivasyon sağlanmalıdır.					X
Bölgeler arası gelişme ve değişmeler dikkate alınmayarak özel çalışmalara gidilmeli ve bu alanda yaygın eğitim modellerinden yararlanılmalıdır (Örn: GAP).					X
Resmî, özel, kamu kurum ve kuruluşları ile gönüllü kuruluşların; yaygın eğitim faaliyetlerinde işbirliği yapmaları hususu teşvik edilmeli, bu konuda yapılan çalışmalar geliştirilerek devam ettirilmelidir.					X
Üniversitelerin yaygın eğitime çok daha etkili biçimde katılımı sağlanmalıdır.					X
Yaygın eğitimde gerektiğinde mobil birimler yardımıyla gezici eğitim ve taşınabilir eğitim yapılabilir.					X
Yaygın eğitim bütçelerinin, il özel idaresi bütçelerinde halk eğitimi için ayrılan ödenekleri, o bölgedeki yerel yönetimlerden ve meslek kuruluşlarından alınacak ödeneklerle desteklenmesi için yasal düzenlemeler yapılmalıdır.					X
Öğretmen yetiştiren yükseköğretim kurumlarının eğitim programlarına yaygın eğitimle ilgili dersler konulmalıdır.	X				
Türk Cumhuriyetlerinde hâlen yürütülmekte olan yaygın eğitim faaliyetlerinin desteklenmesine devam edilmeli, yurt dışında yaşayan vatandaşlarımızın da eğitim ve uyum problemleri çözümlenmelidir.					X
Yaygın eğitim kurumlarında özel eğitime muhtaç kimselere verilen eğitim, gerek eğitim ortamı gerekse öğretim elemanları açısından daha da geliştirilmelidir.					X
Özel öğretim kurumlarının mesleki teknik ve diğer yaygın eğitim çalışmalarına etkin bir şekilde katılmaları için yeni düzenlemeler yapılmalıdır.					X
Küçük, orta ve büyük ölçekli işletmelerin, çalıştırdıkları					X

elemanlara, her yıl, belirli bir süre uyum ve geliştirme eğitimi düzenleme mecburiyeti getirilmelidir.					
Yaygın eğitim kurumlarına öğretmen olarak atanacaklarda yetişkin eğitimi alanında öğretmenlik formasyonu alma şartı aranmalı, hâlen çalışmakta olanlara da üniversitelerin halk eğitimi bölümlerince formasyon kursları açılmalıdır.				X	
Yaygın eğitime daha çok katılımın sağlanabilmesi için, şartları müsait olan halk eğitim merkezlerinde kreş, ana sınıfı açılmak suretiyle çocuğun ve annenin birlikte eğitimi sağlanmalıdır.					X
Türk dilinin doğru öğrenilmesi ve insanlarımızın temel hukuk bilgilerini kavramaları açısından bu alanda açılan kurslara daha da ağırlık verilmelidir.	X				
İlgili bakanlıklarla işbirliği yapılarak Türkiye'deki kahvehanelere gazete, kitap ve dergi gibi yayınların konulması mecburiyeti getirilmeli, kahvehaneler kıraathaneler hâline dönüştürülmelidir.					X
Yaygın eğitim merkezlerinin yerinden yönetilmesi ve yerelleştirilmesi konusunda çalışmalar yapılmalıdır.					X
Yaygın eğitim haritaları hazırlanmalıdır.					X
Meslek eğitimi verilirken bir insanın birden fazla mesleği yapacak şekilde yetiştirilmeleri düşünülmelidir.	X				
Fon kaynaklarının, en az % 2' si araştırma ve geliştirme faaliyetlerine tahsis edilmelidir.					X
Program geliştirme çalışmaları ve programda birlik konusunda çalışmalara ağırlık verilmelidir.					X
Mesleki yaygın eğitimin geliştirilmesinde Mesleki ve Teknik Eğitimi Araştırma ve Geliştirme Merkezi (METARGEM) ile Yaygın Eğitim Enstitüsü arasında etkili bir işbirliğine gidilmelidir.					X
Yaygın eğitim faaliyetlerinin, Anayasa'nın başlangıcında ifade edilen hususlara, Millî Eğitim Temel Kanunu'nda belirtilen genel ve özel amaçlara uygun yürütüldüğü bilinmekle birlikte millî kültürümüzü, millî birlik ve bütünlüğümüzü sağlama konusunda daha etkili yaygın eğitim faaliyetleri yapılmalıdır.					X
Yaygın eğitimle ilgili yayınların, kütüphanelere ve yaygın eğitim merkezlerine gönderilmesi hususunda daha etkin çalışmalar yapılmalıdır.					X
Her türdeki yaygın eğitim faaliyetinde kaliteye özel önem verilmelidir.					X
Kamu görevlilerinden yaygın eğitime katılanların belgeleri, özlük haklarına yansıtılmalıdır.			X		
Hayat boyu öğrenimi hızlandırmak için ulusal ve uluslararası düzeyde öğretim programları değerlendirme sistemi geliştirilmeli, bu hususta özellikle yükseköğretim kurumları ile işbirliği yapılmalıdır.		X			
Siyasal erk, makro kamu kaynaklarının tahsisinde eğitime öncelik verilmelidir.					X
Eğitim sektörüne kamu kaynaklarının tahsisi, proje bazında değil, makro düzeyde ele alınmalı ve eğitim kademelerine göre ödenekler toplu olarak tahsis edilmelidir.					X
Yatırımlar eğitim tür ve kademelerine göre öncelik ilkeleri ve					X

rasyonel ihtiyalar tespit edilerek yapılmalıdır.					
Yatırım teklifleri gereki ve yerel ihtiyalarla tutarlı programlara baėlanmalı ve bu programların uygulanmasında politik etkiler kaldırılmalıdır.					X
Yatırımların tespitinde ve kaynakların kullanımında yerelleşme ve katılımcılık ilkesine geçilmelidir.					X
Yerel yönetimler tarafından tespit edilerek planlanan ve programlanan projelere öncelik verilmelidir.					X
Yerel yönetimlere yetki devri çerçevesinde, yerel birimlerin öğretmen dağılımı ve yatırımların planlanmasında söz sahibi olmaları sağlanmalıdır.					X
Kaynakların yerinde kullanımı açısından, eğitimde yerel yapılanmaya geçilmeli, yönetici, öğretmen, öğrenci, veli, sendika ve meslek kuruluşlarının eğitim yönetimine katılımları sağlanmalıdır. Teşkilatın yeniden düzenlenmesi sırasında eğitim kuruluşları düzeyinde bütçe birimleri kurulmalıdır.					X
Yatırımların planlanmasında çok sayıda ve az ödenekle yatırım yerine, ihtiyaca göre süreli ve gerçekleştirilebilecek sayıda yatırımlara yer verilmelidir.					X
Maliye Bakanlığı, cari, yatırım ve transfer ödeneklerinin haracı tüm eğitim birimlerine en kısa sürede ulaşması konusunda Millî Eğitim Bakanlığı ile etkili ve sürekli bir işbirliği yapmalıdır.					X
İller arasında kaynak tahsisinde gözetilecek nesnel ölçütler şunlar olmalıdır: a) Nüfus ve nüfus hareketleri b) İlin ekonomik gelişmişlik derecesi c) Okullaşma oranları					X
Kamu eğitim harcamaları, tasarruf tedbirleri ve bütçe kesintileri dışında tutulmalıdır.					X
Resmi ve özel okullardaki öğrencilere veya velilerine bankalarca uzun vadeli eğitim kredileri sağlanmalıdır.					X
Belediye Gelirleri Kanunu'nda gerekli deėişiklikler yapılarak resmî ve özel okullar her türlü har ve vergiden muaf tutulmalıdır.					X
Kaynak israfını önlemek ve rasyonel kaynak kullanımını sağlamak için eğitim sistemi, tür ve kademelerine göre; a) İlköğretim b) Genel ortaöğretim c) Mesleki ve teknik öğretim d) Yaygın eğitim olmak üzere dört ana çatıda yeniden yapılandırılmalıdır.					X
Eğitim tesislerinin kurulması ve kapatılması konularında asgari şartlar tespit edilmeli ve yayınlanmalıdır.					X
Eğitim tesislerinin ve donanımlarının tam gün, karma ve bütün yıl (hafta sonları ve yaz tatilleri dâhil) tam kapasite kullanımıyla ilgili yeni düzenlemelere gidilmelidir.					X
Okullardaki eğitim araç ve gerelerinin envanterleri çıkarılmalı, araç gere alımı ve kullanımında savurganlık önlenmelidir.	X				
Eğitim bina ve tesisleri teknolojik gelişmelere, bölgesel ve iklim koşullarına uygun olarak planlanmalı ve kaliteli bina ve eğitim tesisleri yapılmalıdır.					X
Tüm eğitim bina ve tesislerinin, proje ile birlikte bakım ve onarım cetvelleri hazırlanmalı, planlı ve periyodik bakım ve onarımına geçilmelidir.					X
Mesleki ve teknik öğretim kurumlarının hem kendi okullarının					X

hem de çevre okullarının makine ve teçhizatının bakımı ile bina ve tesislerinin onarımlarına yönelik uygulamaları teşvik edilmelidir.					
Eğitim yatırımlarında Devlet İhale Kanunu yeniden gözden geçirilerek, bürokratik engeller kaldırılmalı, kamulaştırma mevzuatı sadeleştirilmelidir.					X
Nüfusun hızla yoğunlaştığı metropol kentlerdeki gelişme bölgelerinde belli sayıyı aşmayacak kapasitede eğitim kampüsleri kurulmalıdır.					X
Dağınık yerleşim birimlerinde ve önerilen eğitim kampüslerinde taşınmalı eğitim uygulanmalı ve yaygınlaştırılmalıdır.					X
Kaynakların etkin kullanımını sağlamak üzere, Millî Eğitim Bakanlığı'nda uzman personel istihdamına yönelinmeli ve Bakanlık bünyesinde araştırmacı, planlama uzmanı, mimar, mühendis, iktisatçı, işletmeci, istatistikçi, programcı vb. personel istihdam edilmelidir.					X
Yurtdışında eğitim gören yüksek nitelikli insan gücünün yurdumuza çekilmesi için gerekli teşvik önlemleri alınmalı ve beyin göçünün önlenmesi konusunda Millî Eğitim Bakanlığı çalışmalar başlatmalıdır.					X
Dış kaynaklı kredilerle ilgili projelerin seçimi ve kullanımında, getirileri ve götürüleri iyi hesaplanmalı, ekonomik ve üretime yönelik olmayan krediler kullanılmamalıdır.					X
Eğitim politikalarında süreklilik ilkesi hayata geçirilmeli, hükümetten hükümete veya kişiden kişiye değişen politikalardan vazgeçilmeli ve kaynak israfı önlenmelidir.					X
İlköğretimde sınıfı olmayan öğretmenlerin ve ortaöğretimde ders yükü az olan öğretmenlerin nasıl değerlendirileceği araştırılmalıdır.					X
Döner sermaye sistemi gözden geçirilmeli, döner sermaye işletmeleri iyileştirilmeli, atıl durumdaki döner sermayeler diğerlerine aktarılmalı ve döner sermaye kârları özel bir fonda toplanarak eğitim mahallinde doğrudan kullanılabilir hâle getirilmelidir.					X
Kaynak kullanımında etkinliği artırmak bakımından mesleki teknik ortaöğretim kurumları ile meslek yüksekokulları arasında bağlantı kurularak, bu okulların tesis ve personelinin ortak kullanımları sağlanmalıdır					X
Kamu eğitim bütçesinin, konsolide bütçe içindeki payı en az % 20, GSMH içinde ki payı en az % 8 düzeyine yükseltilmelidir.					X
222 sayılı İlköğretim ve Eğitim Kanunu'nun 76 – b Maddesi'ne göre il özel idare bütçelerinden ayrılan % 20' lik bölüm, 8 yıllık ilköğretim okulları da dikkate alınarak en az % 30' a çıkarılmalıdır.					X
222 sayılı Yasa'nın daha önce iptal edilen 76 – c maddesi yeniden konularak belediye gelirlerinin % 5' i, emlak vergisi ile çevre ve temizlik vergisinden pay ayrılmalıdır.					X
3308 sayılı Kanun'la kurulan Çıraklık, Mesleki ve Teknik Eğitimi Geliştirme ve Yaygınlaştırma Fonu'nun fonksiyonlarını yerine getirebilmesi için fonun gelirleri artırılmalı, genel bütçe					X

İçerisinden çıkarılmalı, gelirlerinin tamamı kanunda belirtilen yerlerde kullanılmalıdır.					
3418 sayılı Eğitim, Gençlik, Spor ve Sağlık Hizmetleri Vergisi Kanunu'nun 7. maddesine göre tespit edilen sabit paylar yerine; kanunun bu maddesinde değişiklik yapılarak "oran" şekline dönüştürülmelidir. Akaryakıt tüketim vergisinden alınan paylar da yükseltilmelidir.					X
Yeni kaynak yaratmak amacıyla yönelik olarak Millî Piyango İdaresi, şans oyunları gelirleri ile Türk Hava Kurumu ve Türkiye Diyanet Vakfı gelirlerinden bir bölümünün Millî Eğitim Bakanlığına aktarılması sağlanmalıdır.					X
Özelleştirme gelirlerinin en az % 3'ü eğitim yatırımlarında kullanılmak üzere, eğitim payı olarak ayrılmalı ve bu amaçla ayrı bir fon oluşturulmalıdır.					X
Küçük ve Orta Ölçekli Sanayi Geliştirme ve Destekleme İdaresi Başkanlığı(KOSGEB) gelirlerinin en az % 5'i mesleki eğitimi geliştirmek amacı ile Millî Eğitim Bakanlığı bütçesine aktarılmalıdır.					X
Sürücü kurslarıyla ilgili her türlü evrak Millî Eğitim Vakfı tarafından bastırılmalı ve gelirinin bir bölümü millî eğitim müdürlüklerine bırakılmalıdır.					X
Millî Eğitim Bakanlığının taşınmazları değerlendirilmeli ve böylece daha geniş hizmet verecek gelir kaynakları sağlanmalıdır.					
Özel öğretim kurumlarının teşvik edilmesine yeni bir anlayışla yaklaşılmalıdır.					X
Şehir imar planlarının düzenlenmesinde özel okullar ve özel yaygın mesleki ve teknik kurslar da dikkate alınmalı, özel okullar ve yaygın mesleki teknik kurslara düşük bedelli veya bedelsiz arsa tahsis edilmelidir.					X
Özel okullar ve yaygın mesleki ve teknik kurslara vergi destekleri (Gelir ve kurumlar vergisi muafiyeti, düşük oranda KDV uygulaması, eğitim araçlarının Avrupa Birliği ülkeleri dışında kalan ülkelerden gümrüksüz ithali) sağlanmalıdır.					X
Özel okullar ve yaygın mesleki ve teknik kursların işletme giderlerinin azaltılmasına yönelik kamu teşvik tedbirleri alınmalıdır.					X
Özel okullara kamu sübvansiyonu sağlanmalıdır. Ancak, bu sübvansiyon kamu okullarındaki birim öğrenci harcamalarının % 50'sini aşmamalıdır.					X
Özel yükseköğretimin yaygınlaştırılması için Anayasa'nın 130. maddesinde öngörülen biçimde, vakıflar dışında da gerçek ve tüzel kişilere yükseköğretim kurumu açma imkânı tanınmalıdır.					X
Yurt dışında yaşayan Türklerin tasarruflarının ülkeye ve eğitim sektörüne çekilebilmesi için, gerekli girişimler yapılmalı ve teşvikler oluşturulmalıdır.					X
Kaynakların etkin kullanımı ve kamu eğitim bütçesinin artırılmasına karşın, kaynakların eğitim gereksinimini karşılayamaması durumunda ailelerin eğitim giderlerine katılımı(zorunlu eğitimin dışında) gündeme getirilmeli ve maliyetlere katılım payı; ailelerin gelir düzeyi, eğitim kademeleri,					X

okul türleri ve bilim alanlarına göre farklı olmalıdır. Yükseköğretimde, ortaöğretimden daha yüksek bir pay alınmalıdır. Eğitim maliyetlerine katılımın düzenlenmesiyle eşzamanlı olarak, tüm eğitim kademelerinde fırsat eşitliğini sağlayıcı düzeyde etkin bir burs ve kredi sistemi oluşturulmalı, parasız yatılılık sistemi yaygınlaştırılmalıdır.					
Eğitim giderlerine katılım paylarının kullanımı konusunda demokratik katılımın da gereği olarak, velilerin denetimini öngören yeni bir yapılanmaya gidilmelidir.					X
Okullara gelir elde etmek amacıyla yapılan dergi, yardımcı kitap ve diğer araçların alımı, satımı vb. işlemlerde öğretmen ve yöneticilerin aracılık etmesine son verilmelidir.					X
Kamuoyu, eğitimin finansal darboğazları konusunda duyarlı hale getirilmeli, yardımsever kişi ve kuruluşların, gerçek ve tüzel kişilerin ve gönüllü kuruluşların yaptığı bağışlar eğitim sektörüne yönlendirilmelidir.					X
Eğitime yapılan bağışların vergi matrahından düşülmesi sağlanmalıdır.					X
3308 Sayılı Çıraklık ve Meslek Eğitimi Kanunu çerçevesinde işyerlerinden daha geniş ölçüde yararlanmanın yolları araştırılmalıdır.					X
3308 Sayılı Çıraklık ve Meslek Eğitimi Kanunu'nda öngörülen "işletmelerde meslek eğitimi" kapsamına Meslek Yüksekokulları da alınmalıdır.					X
Maliyetleri düşürücü, geniş kitlelere ulaşma özelliği ve öğretim yöntemlerindeki etkililiği göz önüne alınarak, açık lise ve açık yükseköğretim uygulamaları gerekli koşullar sağlanarak etkinleştirilmelidir.					X
Açık Lise ve Açık Yükseköğretim Kurumları vasıtasıyla üretilen eğitim malzemelerinin ve kurulan açık öğretim sistemlerinin, örgün öğretimi takviye edici bir biçimde kullanılması yoluyla, örgün eğitim kapasitelerinin nitelik ve nicelik bakımından daha etkili kullanılmasına imkân sağlanmalıdır.					X
Açık lise ve açık yükseköğretimde kullanılacak eğitim malzemeleri ve kurulacak eğitim sistemlerinin girdi maliyetlerinde hiçbir şekilde gereksiz tasarrufa yönelinmemeli, sistemin mali girdileri eksiksiz sağlanmalıdır. Çok ortamlı eğitimde tasarrufun bu sistemin girdilerinden kısıntı yapmakla değil, bu sistemin kullanılmasının yaygınlaştırılmasında yattığı gerçeği, hiçbir şekilde göz ardı edilmemelidir.					X
Eğitimde yönlendirme, program geliştirme ve eğitim teknolojisi alanındaki yeni gelişmeler sürekli olarak izlenmeli ve eğitim sistemimize kazandırılmalıdır.		X			
Dünya Bankası ve Avrupa İskân Fonu kaynaklarından özel sektörün eğitim yatırımı amaçlı kredi kullanımında Millî Eğitim Bakanlığı yol gösterici olmalıdır.					X
Gelir ve kurumlar vergisi mükelleflerinden en az % 2 oranında ek eğitim vergisi alınması hususu değerlendirilmelidir.					X
Öğretmen görev tanımı yeniden yapılarak, okul türlerine göre norm (standart) kadrolar belirlenmeli ve öğretmen dağılımındaki					X

dengesizlikler giderilmelidir.					
Toplu konut alanlarında yapımı planlanan konut sayısı ve iskân edilecek nüfus dikkate alınarak, kooperatiflere, kişi ve kuruluşlara, bu yörelere gerekli eğitim tesisleri yapma zorunluluğu getirilmelidir.					X
Eğitim ve öğretimini yabancı dille yapan okullarda okutulan yabancı dil ders kitaplarının ilgili ülkelerden ithal edilmesi yerine, yerli müelliflerce üretilmesi teşvik edilmelidir.	X				
Genel ortaöğretimde, ikili öğretimin ve kalabalık sınıf mevcutlarının bulunduğu şehirleşme hızının yüksek olduğu yerleşim birimlerinde, eğitim altyapısının öncelikle tamamlanması ve iyileştirilmesi için bu yörelerdeki yatırımlara öncelik verilmeli, inşaatların kısa sürede bitirilmesini sağlayıcı önlemler alınmalıdır.					X
Ders kitaplarının, yeniden kullanılmasına olanak sağlayıcı bir sistem geliştirilmelidir.	X				
Eğitim giderleri vergiden düşürülmelidir.					X

16. MİLLİ EĞİTİM ŞURASI BOYUTSAL ANALİZİ					
Orta öğretim, bugünkü parçalı yapıdan kurtarılarak birlik içinde çeşitliliği yansıtan, kaynak kullanımında verimliliği getiren; yeterliğe dayalı, çok amaçlı ve demokratik bir yapılanmaya dönüştürülmeli; böylece genel ve mesleki liseler ve değişik sektörler için var olan okul türleri ve yaygın eğitim kurumları yerine, farklı amaçlara göre düzenlenmiş program çeşitliliğine yer veren kurumsallaşmaya geçilmelidir.					X
Orta öğretim; bu yaş grubunda bulunan gençlerin düşünen, araştırabilen, bilimsel tutum ve davranışlar ile problem çözme ve iletişim becerilerine sahip, sanat ve estetik duyarlılığı olan; kendisi, ülkesi, milleti ve dünya ile barışık, öz güvenli, girişimci bireyler olarak yetişmelerini hedefleyen; geniş tabanlı programlarla, herkese gerekli olan bir teknoloji kültürü ile birlikte, bir alana/mesleğe ve yükseköğretime hazırlayacak biçimde yapılanmalıdır.					X
Sistemde programlar, diploma ve çeşitli sertifikalara götürülecek şekilde, geniş tabanlı ve modüler esasa göre düzenlenmeli; bu düzenlemelerde, gerekli koşulları karşılamak kaydı ile yatay ve dikey geçişler, program bütünlüğü içinde, lisansüstü eğitimi de kapsayacak bir perspektifle ele alınmasıdır.	X				
Sistemin, yönetim ve finansman dâhil, planlamadan, program geliştirme, uygulama ve değerlendirmeye kadar, her aşamasında, işveren ve işçi kuruluşları, akademik ve araştırma kurumları, meslek kuruluşları, öğrenci öğretmen veli temsilcileri, sivil toplum örgütleri vb. tüm ilgili kurum ve kuruluşların aktif şekilde karar sürecine katılmaları sağlanmalı; bu bağlamda, mesleki ve teknik eğitim programı ile ilgili yerel yapılanma güçlendirilmelidir.					X
Avrupa ile bütünleşme sürecini de kolaylaştırıcı nitelikte olmak üzere özellikle istihdama hazırlayıcı mesleki ve teknik eğitim programları, mutlaka, uluslararası standartlara ulaşmayı kolaylaştıracak bir yapılaşma içinde yürütülmelidir.					X
Mevcut kapasitenin tam gün – tam yıl kullanılması sağlanmalıdır.					X
Orta öğretimden yükseköğretime geçişle ilgili olarak, Millî Eğitim Bakanlığı ile YÖK'ün ortaklaşa yürüttükleri proje, yeni ilkeleri de yansıtabilecek şekilde düzenlenmeli; mesleki teknik eğitim programlarından mezun olanlardan, isteyenlere kendi alanları doğrultusunda, meslek yüksekokullarının diploma veya sertifika amaçlı programlarına sınavsız giriş imkânı verilmeli; bu					X

okullardan diploma ile mezun olanlardan isteyenlere, alanlarında lisans programlarına dikey geçiş yapmaları sağlanmalı; ayrıca, yeni model bütünlüğünde, gerek MYO mezunu ve gerekse mesleki ve teknik orta öğretim Programlarından mezun olan, fakat kendi alanlarında doğrudan lisans öğrenimine başlamak isteyenlerin yükseköğretime geçişlerinde başarı kriteri esas alınmalıdır.					
Sistemin başarı ile uygulanabilmesi için gerekli araştırma geliştirme vb. destek Hizmetlerine ilişkin birimler, ulusal ve yerel düzeyde yeniden yapılandırılıp güçlendirilmelidir.					X
Önerilen sistem, kavramsal düzeyde, yakın bir gelecekte gerçekleştirilmesi düşünülen 11 – 12 yıllık zorunlu eğitim uygulaması dikkate alınarak planlanmalıdır.					X
Mevcut merkez ve taşra teşkilatı eğitimde bu yeni felsefeyi yansıtabilecek şekilde yeniden yapılandırılmalıdır.					X
Tüm bu düzenlemeler için, mevcut yasa ve yönetmelikler (3308 Sayılı Yasa ve bu konu ile ilgili yasal düzenlemeler dâhil) yeniden gözden geçirilerek gerekli uyarlamalar sağlanmalıdır.					X
Ortaöğretimin bütünleştirilmesi ile ilgili olarak önerilen yeni düzenlemeler, bir program bütünlüğü içinde, karar, icra, denetim ve destek hizmetlerini de içerecek şekilde ele alınmalı ve bu bağlamda, uluslararası destekli projelerle bütünleştirilmeli; mevcut durumdan yeni sisteme geçiş için, yine ilgili tarafların katılımı ile bir uygulama planı hazırlanmalı, ayrıca, sistemin başarıya ulaşmasında en önemli faktör olan aydınlanmış bir kamuoyu yaratmak amacı ile gerekli tanıtım ve eğitim faaliyetleri gerçekleştirilmelidir.					X
Genel eğitimi, teknolojik çevreden soyutlayan program anlayışı terk edilmelidir. Bunun yerine, bireyin içinde yaşadığı teknolojik ortamı, teknolojinin boyut ve Olanaklarını tanıyıp anlamasını sağlama yoluyla, bunlardan yararlanma güç ve yeterliğinin yükseltilmesi temel alınmalı; ilköğretimden yükseköğretime kadar eğitim sürecinin bütününde teknoloji eğitimine yer verilmelidir. Bireyin kendisini ve yeterliklerini tanıma ve mesleki yöneliminde de bu eğitimin olanakları işe koşulmalıdır. Bu amaçla, gerekli insan gücü ve donanım alt yapısı geliştirilmelidir.					X
İlköğretimin amaçlarına ulaşabilmesi ve ortaöğretim sistemiyle gerekli bütünlüğün sağlanabilmesi için, teknoloji eğitimi programlarının yaşama aktarılması bunların etkin biçimde uygulanması büyük önem taşımaktadır. Bu programlar ilköğretim sürecinde olabildiğince ağırlığı artırılarak sürdürülmeli ve alt sınıflardan başlamalıdır. Son yıllarda ise, öğrencilerin gerek toplum yaşamına gerekse daha ileri eğitim aşamalarına bilinçli					X

yönelimlerini sağlamaya ilişkin olmalıdır. Bu bağlamda, yürütülecek programlarda ortak amaç, bir alanın gerektirdiği mesleki eğitimi vermek değil; aksine tüm meslek alanlarında geçerli olan teknoloji ve genel kültür öğelerini bir bütünlük içinde tanıtarak, bireyleri teknolojiyi bilen, tanıyan, uygulayan ve geliştiren insanlar olarak uyumlu ve tekin duruma getirmek olmalıdır.					
Orta öğretim programları bilgi ve teknoloji çağının gereklerine uygun olarak tümüyle gözden geçirilmeli, bu konudaki çağdaş yönelimler dikkate alınmalıdır. Buna göre, mesleki orta öğretimde yalnızca bir meslekte derinliğine beceri öğretimini temel alan geleneksel yaklaşım terk edilmelidir. Bunun yerine konuya; bilgi, teknoloji ve uygulama olmak üzere üç ana boyut açısından bakılarak, mesleki eğitimin başlangıç modülleri, teknoloji eğitimi bağlamında ortak tabanlı yeterliklerin geliştirilmesini temel almalıdır.					X
Teknoloji eğitimi programlarının kapsamı; endüstri, tarım, işletme, inşaat gibi insanlığın kullandığı tüm alanlardaki teknolojiler dikkate alınarak belirlenmeli; içeriğin seçiminde birden çok alanda uygulanan teknolojilerin ortak öğeleri dikkate alınmalıdır. Bu noktada, iletişim yeterliği kazanma, yaratıcı ve yenilikçi düşünme, bilgiye ulaşmayı bilme, problem çözme, girişimcilik, insan ilişkileri gibi teknolojinin ortak bileşenleri olarak ortaya çıkan konular üzerinde de önemle durulmalıdır. Aynı bağlamda, yaşamın çeşitli alanları için gerekli olan etkili zaman kullanımı, finansman yönetimi, araç-gereç ve diğer kaynakların kullanımı ve yönetimi gibi konular da teknoloji eğitimi kapsamı içinde düşünülmelidir.	X				
Meslek standartlarının hazırlanıp geliştirilmesi kurumsal bir temele oturtulmalıdır. Bu çerçevede, mesleki eğitimde niteliği geliştirici ve yönlendirici olmak üzere, ulusal meslek standartlarını geliştirme, uluslararası gelişmeleri gözleme, standart denetimlerini ve belgelendirme görevlerini yapmak üzere, Avrupa Topluluğu ve OECD ülkeleri başta olmak üzere gelişmiş ülkelerde de olduğu gibi, "Türk Meslek Standartları Kurumu" adıyla özerk yapılı bir kuruluş oluşturulmalı, eğitim kurumlarının görevi yetiştirme ile sınırlandırılmalıdır. Bu kurum doğrudan veya yetkili kılacağı(akredite edeceği) kurumlar kanalıyla meslek standartları geliştirme, sınav ve belgelendirme işlemlerini yürütmede yönlendirme görevlerini de üstlenmelidir.					X
Meslek standartları, eğitim programlarının çerçevesini belirlemedeki zincirin en önemli halkasını oluşturmaktadır. Bu bakımdan, mesleki eğitim programlarının amaç, kapsam, süre ve diğer nitelikleri, meslek standartlarına dayalı biçimde belirlenmeli; bu amaçla işe koşulacak insan gücü nitelikleri ile ortamsal özelliklerin anılan standartlarla örtüşebilir olması temel ilke olmalıdır. Ayrıca, öngörülen standartlara erişme gücü güvence altına alınmadığı sürece, yeni eğitim programları oluşturmaktan kaçınılması ana ilke olmalıdır.	X				
Eğitim ile meslek standartları arasındaki bütünleşik ilişkiler	X				

kurulurken, meslek düzeyleri dikkate alınmalıdır. Buna göre belirlenecek olan meslek düzeyleri bağlamında; ülkemizdeki mesleklerin dağılımları, özellikleri ve teknolojik gereksinimler düşünülerek mesleki eğitim programlarında, işletmelerde ve yüksekokullarda eğitimi yapılacak olan meslekler: (1) Ana gruplar, (2) Meslek alanları, (3) Uzmanlık alanları olarak belirlenmelidir. Bu sıralanışta, geniş tabanlı bilgi, beceri ve tutumların oluşturduğu ortak tabandan mesleki beceri ve uygulamaya doğru bir gidiş söz konusu olmalıdır.					
Meslek eğitiminde yaklaşım, sadece istihdam beklentisine değil, istihdam talebine ve beklentisine yanıt verecek işgücünü yetiştirme anlayışı üzerine oturtulmalıdır. Bunun başlıca yolu ise, iş piyasasının insan gücü gereksinimlerini yerel düzeyde değerlendirilerek istihdama yönelik eğitim uygulamalarına yönelmekten geçmektedir. Buna göre, mesleki eğitim açısından bölgesel gereksinimler ve geleceğe dönük gelişme eğilimleri incelenmeli, yeni programların oluşturulmasında yerel ve bölgesel gereksinim ve düzenlemeler öne çıkarılmalıdır.	X				
Mesleki eğitimin karar, uygulama ve denetleme aşamalarında, öğrenci, veli iş yaşamı, eğitim çalışanlarının yer aldığı yasal sendika, oda, dernek vb. meslek kuruluşları ile sivil toplum örgütlerinin katılımı sağlanmalıdır. Meslek eğitiminde beceri eğitim ve iş deneyimlerinin standartlara uygun işletmelerde kazandırılması esas alınmalıdır. Ayrıca, iş yaşamının yetişmiş uzmanlarının da eğitim programlarının hazırlanması ve uygulanmasında görev almaları sağlanmalıdır.					X
Ülke kaynaklarının amaca uygun biçimde kullanılabilmesi bakımından, her düzeydeki eğitim ve istihdam bağlantısının kurulmasına büyük önem verilmelidir. Bu çerçevede, ülkenin sektörel dağılım haritası hazırlanmalı; yöresel ve bölgesel eğitim endüstrinin gereksinimleri ve nüfus hareketleri birlikte saptanarak, belirlenen ihtiyaçlar doğrultusunda programlara göre öğrenci büyüklükleri ortaya konulmalıdır.					X
Meslek eğitiminde, iş başında eğitim gibi uygulamalar yanında, uzaktan eğitimin güç ve olanakları da işe koşularak, eğitim ortamlarına ilişkin zenginlik ve bütünleşme sağlanmalıdır. Bu amaçla bilgi ve iletişim teknolojilerine ağırlık verilmeli; özellikle yüksek maliye gerektiren eğitim programlarında simülasyon uygulamalarına yaygınlık kazandırılmalıdır.	X				
Meslek eğitiminin iş başında eğitim gibi okul dışına taşan eğitim süreçlerinde, sürecin her aşamasında yakın bir değerlendirme sistemi oluşturarak eğitim niteliğini yükseltici önlemler alınmalıdır.		X			
İş çevrelerinin eğitim sisteminin çıktısını kullanan kesim olarak maliyetlerin paylaşılmasına katkılarının çok yönlü olarak artırılması yolları düşünülmeli; bu konuda katılımcı yaklaşımlar geliştirilmelidir.					X
Var olan öğrenci gelişim dosyaları daha bilimsel standartlarda geliştirilmeli, her kademedeki kullanılması sağlanmalıdır.					X
İlköğretimin bütün sınıflarında meslek alanlarını tanıtıcı					X

etkinliklere yer verilmelidir.					
Rehberlik hizmetlerinden sorumlu olanların okul, aile, kamu, özel kurum ve kuruluşları ile İşbirliği içinde meslek alanlarını tanıtıcı etkinlikleri düzenlemesi sağlanmalıdır.					X
Her öğretmen sürekli rehberlik eğitimi almalı ve uygulamalıdır.			X		
Seçmeli derslerin, öğrencileri ilgi ve yeteneklerini geliştirici, ana meslek alanlarını ve eğitim olanaklarını, mesleki teknik öğretim programlarını tanıtıcı, özendirici bir biçimde düzenlenmesi sağlanmalıdır.	X				
İlköğretimin bütün sınıflarında yaz dönemlerinde öğrencilerin kültür, beceri kazanmalarına ve yönelmelerine dönük kurslar açılmalıdır.	X				
Eğitici kol etkinlikleri, eğitim programlarıyla bir bütünlük içerisinde okul içinde ve dışında bireyin gelişimini demokrasi kültürünü de geliştirici bir yaklaşımı esas alan düzenlemeleri kapsamaktadır.	X				
Öğrencinin ilgi ve yeteneklerinin geliştirilmesi, ancak uygun ortamlarda mümkündür. Bunun için eğitim ortamlarının bina, alan ve kullanım yönünden zenginleştirilmesi sağlanmalıdır.					X
Sekizinci sınıflarda meslekleri tanıma ve yöneltmeye ağırlık verilmeli, öğrenciye en uygun olduğu düşünülen alan konusunda; öğrencinin kişisel dosyasındaki bilgiler, öğretmen değerlendirmesi, başarı notları dikkate alınarak, oluşturulacak tavsiye kararı ilköğretim dönemi sonunda öğrenci ve velisine bildirilmelidir.		X			
Orta öğretimin ilk yılında öğrencilerin mesleki yönelmelerine yardım edecek biçimde kendi ilgi ve eğilimlerini ve temel meslek alanlarını tanımalarını sağlayacak geniş tabanlı eğitim programları uygulanmalı ve mesleki danışmanlık hizmeti verilmelidir.	X				
Eğitici kol etkinliklerinin karşılığı olarak ödenmesi gereken ücret yönünden var olan sınırlandırmalar kaldırılmalı, eğitsel kol etkinliklerini yürüten öğretmenlerin ücret yönünden desteklenmesi sağlanmalıdır.					X
Mesleki eğitim programlarında ve buna dayalı iş alanlarında, mevcut iş gücünün ekonomiye kazandırılmasında eğitim bir bütün olarak algılanmalı, üretim içinde kadınların istihdamına ağırlık verilmelidir.	X				
Özellikle kız öğrencilerin mesleki teknik eğitim programlarına katılmalarını sağlamak amacıyla özendirici tedbirler alınmalıdır. Ders kitapları ve diğer ders araç-gereçlerinde cinsiyete dayalı ayrımcılık yapılmamalıdır.	X				
Değişik sektörlerde özellikle üstün nitelikli insan gücü ihtiyaçlarının karşılanmasında kadın işgücünün eğitiminin geliştirilmesi ve kadın işgücünün istihdamının artırılması yönünde gerekli özendirici önlemler alınmalıdır.					X
Ders kitabı ve öğretim materyallerinde çağdaş, sorumlulukları paylaşan aile kavramı ön plana çıkarılmalıdır.	X				
Yöresel ihtiyaçlara göre kadınlara yönelik hizmet ve üretim alanları belirlenmeli, bu konuda eğitim verilmesi sağlanmalıdır.	X				
İlköğretim sonrası eğitimde okullaşmayı artırmak amacıyla kız					X

öğrencilere burs ve iş vererek, mesleki eğitim programlarına yönlendirme sağlanmalıdır. Öğrenci velilerine bazı özel teşvikler getirilmelidir.					
Yöresel ürünlerin pazarlamasında yerel yönetimlerce mekân ayrılarak, kadınların mesleki ve teknik eğitime ve üretime özendirilmesi sağlanmalıdır.					X
Tüm bakanlıklarda verilen yaygın eğitimle kadınlarımızın mesleğe yönlendirilmesinde, koordinasyon MEB tarafından yapılmalıdır.					X
Mesleki eğitim programlarına girişte uygulanan mevzuat gözden geçirilmeli, öğrenci seçimi, mesleğin gerektirdiği özelliklere göre yapılmalıdır.		X			
Engellilerin mesleki teknik eğitiminde engel grupları ve engel dereceleri göz önüne alınarak yönelmelerine rehberlik yapılmalıdır.		X			
Mesleki teknik eğitimde var olan eğitim olanaklarından engelli gençlerin de yararlanabilmesi için fiziki engeller ortadan kaldırılmalı, engellilere gerekli eğitim araç – gereçleri sağlanmalı; eğitim engelliye göre yapılandırılmalıdır.	X				
3308 Sayılı Kanun gereğince; işverenlerin, çırakların % 3' ü oranında engelli çırak almaları konusunda özel bir çaba gösterilmelidir.					
Bazı engelli grupların özel yetenekleri göz önünde bulundurularak mesleki eğitim programları geliştirilmelidir. Örneğin, görme engelliler için masörlük ve müzik öğreticiliği, ortopedik engelliler için bakıcı anne, işitme engelliler için gürültülü ortamlar da gerçekleştirilen meslekler gibi.	X				
Ayrıca özel eğitime muhtaç çocukların eğitimlerini daha kısa sürede tamamlamaları için gerekli programlar oluşturulmalı verileri eğitimlerinin sağlanması için özendirici önlemler alınmalıdır.	X				
Engelli gençler işletmelerde eğitim süreçlerinde özel olarak izlenmeli ve denetimleri yapılmalı ve bu süreçte işletmeler, engelliler konusunda aydınlatılmalı, engellilere yönelik yanlış tutumların ortadan kaldırılması sağlanmalıdır.					X
Öğrencilere ilgi, istidat ve kabiliyetleriyle iş hayatının ihtiyaçları doğrultusunda çeşitli programlara yönlendirecek rehberlik hizmetleri sunulmalıdır.		X			
Mesleki teknik eğitim kurumları ile işletmelerde görev yapan öğretmen ve usta öğreticilerin mesleki yeterlilikleri, engellilere de mesleki eğitim verebilecek şekilde geliştirilmelidir.			X		
Okul ve işletmelerde meslek eğitimi gören öğrencilerin beceri sınavlarında görev alan sektör temsilcilerine yaptıkları görev ile uyumlu ücret ödenmelidir.					X
Koordinatör öğretmenlerin etkinliklerinin artırılması için kapsamlı bir hizmetiçi eğitim programı geliştirilmeli ve uygulanmalıdır.			X		
İşletmelerde meslek eğitimi ile görevli koordinatör öğretmenlerin görev motivasyonlarını yükseltecek teşvik tedbirleri alınmalıdır.					X
İşletmelerde mesleki teknik eğitim yaptıracak yeterli sayı ve					X

nitelikte personel görevlendirilmesi sağlanmalıdır.					
İşletmelerde meslek eğitiminin niteliğinin yükseltilmesi için uzaktan öğretim yöntemleri de dâhil, yeni öğretim teknolojilerinden yararlanılmalıdır.	X				
İşletmelerde meslek eğitimin daha etkili olabilmesi için yeterli sayı ve nitelikte öğretim materyalleri geliştirilmelidir.	X				
Mesleki eğitim kurumlarının donatım standartları; özellikle bilgisayar teknolojisinden yararlanılarak, günümüzün değişen koşullarına göre tespit edilmelidir.	X				
Mesleki ve teknik eğitim kurumlarından mezun olanları, yetiştirildikleri alanlarda iye yerleştirmek ve işteki performanslarını değerlendirmek için mesleki ve teknik eğitim kurumlarında İşe Yerleştirme ve İzleme Birimi oluşturulmalıdır.					X
Mesleki eğitim programları, iş analizlerine dayalı modüler yaklaşımla geliştirilmelidir.	X				
Mesleki eğitim programları engellilerin de yararlanacağı şekilde tasarlanmalı ve uygulanmalıdır.	X				
Mesleki ve teknik eğitimde verimliliğin, etkinliğin yükseltilmesi için kapsamlı bir şekilde ölçme ve değerlendirme sistemi geliştirilmeli ve uygulanmalıdır.		X			
Örgün mesleki ve teknik eğitimde öğrencilerin bir meslek alanında işe girebilmesi için gerekli temel mesleki yeterlilikler kazandırılmalıdır. Eğitim programları bu doğrultuda geliştirilmelidir.	X				
İşletmelerde meslek eğitiminde mesleki bilgi ve beceri kazandırma ile birlikte takım hâlinde çalışma, kendini işe alıştıırma, insan ilişkileri, sosyal, ekonomik hakları ve ödevleri ile kendini tanıtmaya becerisi de kazandırılmalıdır.	X				
İş hayatındaki gelişmeler yararlı ve gerekli görüldüğü ölçüde eğitim programlarına yansıtılmalıdır.	X				
İş hayatının insan gücü talebi nitelik yönünden analiz edilirken bilgi çağının gerekleri de göz önünde bulundurulmalıdır.					X
Mesleki eğitim programları tasarlanırken yerel özellikler dikkate alınmalı ve yerel birimlere inisiyatif verilmelidir.	X				
Çıracılık ve mesleki eğitim dönemini geçirmiş insan gücüne, işe giriş için gerekli mesleki yaygın eğitim hizmetleri sunulmalıdır. Ayrıca, çalışan iş gücünün işteki değişikliklere uyumunu ve verimini artırıcı mesleki eğitim programları yaygınlaştırılmalıdır.			X		
İşletmelerde meslek eğitimi gören öğrencilerin eğitim eksiklikleri belirlenerek telafi edici eğitim programları özenle uygulanmalıdır.	X				
Mesleki ve teknik eğitim kurumları ile işletmelerin fiziki yapıları, donanımları ve eğitim programları engellilerin ihtiyaçları ile uyumlu hâle getirilmelidir.					X
Örgün ve yaygın mesleki ve teknik öğretimin her düzeyinde verimlilik öğretimine özen gösterilmelidir.	X				
Mesleki eğitime sivil toplum örgütleri ile sendikaların katılımını sağlayacak özendirici tedbirler alınmalıdır.					X
İşletmeler, engellilere mesleki eğitim yaptırma yönünde teşvik edilmelidir.					X

Türk Meslekler Sözlüğü, günümüz emek piyasasına göre yeniden düzenlenmelidir.	X				
Millî Eğitim Bakanlığının işletmelerde meslek eğitimi ve istihdama ilişkin teşvik politikaları, ilgili taraflarca açık bir şekilde tespit edilmeli ve etkin bir şekilde uygulanmalıdır. Mesleki ve teknik eğitim görmüş öğrencilerin istihdamına yönelik olarak Özel İstihdam Bürolarının açılması teşvik edilmelidir.					X
Kayıt dışı çırak çalıştıran işletmelerin, kayıt altına alınmasını sağlayacak tedbirler alınmalıdır.					X
İşletmelerde meslek eğitimi gören öğrencilere 3308 Sayılı Kanun'un öngördüğü ücret ödenmelidir.					X
İnşaat ve kara taşımacılığı sektörlerinde çalışan insan gücünün, mesleki nitelikleri, görevin gereklerine göre geliştirilmelidir. Bu sektörlerde uluslararası standartlarda dikkate alınarak meslek standartları belirlenmeli, meslek eğitimleri bu standartlara uygun olarak yapılmalı, ölçülmeli ve belgelendirilmelidir.	X				
Öğrencilerin mesleki yeterliliklerini ölçecek ve bunu belgelendirecek bir ulusal sistem geliştirilmelidir.		X			
Meslek tanımları ve standartları geliştirilirken uluslararası standartlara uyuma özen gösterilmelidir.	X				
İşletmelerde meslek eğitiminin niteliğini yükseltici tedbirler okul-sanayi işbirliği ile belirlenmeli ve uygulanmalıdır.	X				
İşletmelerdeki meslek eğitiminin etkinliği sürekli ölçülüp değerlendirilmeli ve ulaşılan sonuçlara göre gerekli tedbirler alınmalıdır.		X			
İş hayatında geçerli mesleklerin güncel tanımları ve sınıflandırılması yapılarak standartları belirlenmeli; hangi eğitim kurumlarının hangi düzeyde meslek eğitimi programların, uygulayacağı tespit edilmelidir.					X
Mesleki eğitim gören öğrencilerin ilgi, istidan ve kabiliyetleri ile iş hayatının ihtiyaçları doğrultusunda çeşitli mesleki eğitim programlarına yönlendirilmeleri için illerde Meslek Danışma Birimleri kurulmalıdır.					X
Bağımsız iş yeri açmada ustalık sertifikası sahip olunup olunmadığı takip edilmelidir. İş yeri açma belgeleri tek merkezden verilmelidir.					X
Çıraklık ve Mesleki Eğitimi Geliştirme ve Yaygınlaştırma Fonu'nun amacına uygun kullanılmasına özen gösterilmelidir.					X
Çıraklık ve Mesleki Eğitim Kurulları'nın etkin bir şekilde çalıştırılması sağlanmalıdır.					X
İşletmelerin ve mesleki eğitim yapan özel kurumlar ile meslek odalarının çıraklık eğitim merkezleri ve eğitim birimi kurmaları teşvik edilmelidir.					X
İş hayatının ihtiyacı olan insan gücünün yetiştirilmesinde okulda yapılan mesleki eğitim, işletmelerde yapılan beceri eğitimi ve çıraklık eğitim geliştirilerek korunmalıdır.					X
Çıraklık eğitiminin meslek standartlarına uygun bir şekilde yapılmasını sağlamak için kurum ve kuruluşlarca açılacak olan İşletmeler Üstü Eğitim Merkezlerine devletin desteği sürdürülmelidir. Meslek kuruluşları, vakıflar ve gönüllü					X

kuruluşlar ile 625 Sayılı Kanun kapsamındaki özel öğretim kurumlarının da İşletmeler Üstü Eğitim Merkezleri açmalarına imkân sağlanmalıdır.					
Organize sanayi bölgeleri projelendirilirken; çalışanların mesleki eğitim ihtiyacı da projeye dâhil edilmeli ve uygulama bu projeye göre yapılmalıdır.					X
Doğu ve Güney Doğu Anadolu Bölgelerinde uygulanacak acil kalkınma projelerinde mesleki ve teknik eğitime özel önem verilmelidir.					X
Mesleki ve teknik eğitim okullarındaki döner sermaye işletmeleri, öğrencilere üretim içerisinde gerçek iş tecrübesi kazandıracak şekilde geliştirilmelidir.					X
Mesleki ve teknik eğitim kurumlarına öğretmen yetiştiren fakülteler ile meslek yüksekokulu öğrencilerinin işletmelerde meslek eğitimi görmeleri kurumsallaştırılmalı ve bu kurumlar 3308 Sayılı Kanun kapsamına alınmalıdır.	X				
İİ millî eğitim müdürlüklerinde mesleki ve teknik eğitimden sorumlu münhasıran bir müdür yardımcısı buldurulmalı ve bu doğrultudaki faaliyetlerin yürütülmesi için birimler oluşturulmalıdır.					X
Özel sektörün mesleki ve teknik eğitim okulları açması özendirilmelidir.					X
Toplu iş sözleşmelerinde işletmelerin meslek eğitimi yapmalarına ve mesleki eğitim kurumları mezunlarının istihdamına ilişkin özel hükümler konulmasına özen gösterilmelidir. KOBİ' lerde bu doğrultuda teşvik edilmelidir.					X
İşletmelerde meslek eğitimi kapsamına tarım meslek liseleri de alınmalıdır. Tarım meslek eğitimi 3308 Sayılı Kanun çerçevesinde desteklenmelidir.					X
Mesleki ve teknik eğitimde, aşırı kurum çeşitliliğinden kaçınılmalıdır. Bu çeşitlilikler eğitim programları ile karşılanmalıdır.	X				
Okul yönetimleri işletmelerde meslek eğitiminin gelişen koşullara uyumunu sağlayabilmek için yerel katkılarla güçlendirilmelidir.					X
İllerde mesleki ve teknik eğitim kurumları arasında işbirliğini ve uyumu sağlamak amacıyla İİ Mesleki Eğitim Koordinasyon Kurulu kurulmalı ve etkin bir şekilde çalıştırılmalıdır.					X
Mesleki ve teknik öğretim kurumları ile meslek yüksekokulları ve mesleki ve teknik eğitim fakültelerinde görev yapan atölye ve meslek dersleri öğretmenleri ile öğrenciler, iş kazalarına karşı sigorta ettirilmeli ve sigorta primi devletçe karşılanmalıdır.					X
3308 Sayılı Çıracılık ve Meslek Eğitimi Kanununun ve ilgili diğer mevzuatta, işletmelerde meslek eğitimi ve istihdam konuları değişen ve gelişen şartlara göre yeniden düzenlenmelidir.					X
İlköğretim, genel orta öğretim ile mesleki ve teknik orta öğretim kurumlarında öğrencilere hem meslek alanlarını ve meslekleri tanıtıcı, hem de öğrencilerin kendi ilgi ve yeteneklerini tanımlarına imkân verecek meslek seçimlerine yardımcı olacak bir mesleki danışmanlık ve rehberlik hizmeti sunulmalıdır. Bu kapsamda mesleki ve teknik eğitim öğretmenliğinin önemi		X			

velilere ve halka gereği gibi tanıtılmalı ve cazip hâle getirilmelidir.					
İlgili sektörle iş birliği yapıp ülkenin insan gücü ihtiyacı dikkate alınarak; a. Eğitim kurumları oluşturulmalıdır, b. Öğretmen ihtiyaçları nicelik ve nitelik olarak belirlenmeli, c. İhtiyaçların karşılanması için kısa ve uzun vadeli planlar yapılmalı, d. Planların uygulanması için Bakanlık, YÖK ve ilgili endüstriyel kurum ve kuruluşlar arasında işbirliği ve koordinasyon sürekli hâle getirilmelidir.					X
Öğrencilerin mesleki ve teknik orta öğretimde programlarının devamı sayılan öğretmenlik programlarına geçişte orta öğretim başarı puan ve ek puan uygulamasına devam edilmelidir.		X			
Mesleki ve teknik eğitim fakültelerinin beceri ağırlıklı programlarına ilgili mesleki ve teknik orta öğretim programlarından mezun olan öğrenciler alınmalı, öğretmenlik mesleğini özendirmek amacıyla diğer öğretmenlik programlarının genel ortaöğretim mezunlarına da açık tutulmasına devam edilmelidir.					X
Öğrencilerin seçimiyle ilgili alan öğretmenliğinin gerektirdiği bilgi, beceri ve yetenek sınavı yapılmalıdır.		X			
Mesleki ve teknik öğretmenlik mesleğinin tercih edilmesini özendirmek için, burs vermek, yurt sağlamak gibi güdüleyici önlemler artırılarak sürdürülmeli, yüksek lisans olanakları sağlanmalıdır.				X	
Öğretmenlik mesleğini seçeceklerin, mesleğin gereklerini yerine getirmelerine engel bir özürleri bulunmamalıdır.					
Mesleki ve teknik liselerde görev yapacak öğretmenlerin, ilgili alanlarda meslek yüksekokullarını başarı ile bitirenler arasından, mesleki ve teknik eğitim fakültelerine dikey geçiş yaparak yetiştirilmeleri teşvik edilmelidir.				X	
Yükseköğretim kurumlarında öğretmen adayı olarak yetiştirilecek gençlerimizin 739 Sayılı Millî Eğitim Temel Kanunu'nda belirtildiği üzere; genel kültür, özel alan bilgisi ve pedagojik formasyon eğitimi almaları esastır. Bunlardan daha da önemlisi aynı kanunda vurgulandığı gibi bu gençlerimizin Atatürk İlkeleri ve devrimleri doğrultusunda demokratik, lâik ve sosyal bir hukuk devleti olan Türkiye Cumhuriyeti'ne karşı görev ve sorumluluklarını bilen ve bunları davranış hâline getirmiş öğretmen adayları olarak yetiştirilmeleri öğretmen yetiştiren yükseköğretim kurumlarının en önemli görevidir.				X	
Orta dereceli mesleki ve teknik öğretim okullarının öğretmen ihtiyacının karşılayan temel kurumlar mesleki ve teknik eğitim fakülteleri olmalıdır. Ancak öğretmen yetiştirilmeyen veya ihtiyaç karşılanamayan alanlarda, yakın bölüm mezunları ile ilgili diğer yükseköğretim kurumları mezunlarından mesleki ve teknik eğitim fakültelerinden gerekli görülen tamamlama veya öğretmenlik meslek bilgisi verildikten sonra yararlanılmalıdır.				X	
Mesleki ve teknik eğitim fakültelerinin programları ezberci değil	X				

düşünen, araştıran, sorgulayan, analiz ve sentez değerlendirme yapabilen, değişen teknolojiyi, imkân ve kaynakları etkili kullanabilen öğretmenler yetiştirecek şekilde yeniden düzenlenmelidir.					
Mesleki ve teknik eğitim fakültelerinde yaratıcı, eleştirel ve bilimsel düşünen, insan ve doğaya ilişkin estetik değerlere sahip olan, yeni bilgi ve teknolojiyi kullanan, yabancı dil bilen öğretmenler yetiştirilmelidir.				X	
Özrü bireyleri topluma kazandırmak, üretken hâle getirmen ve bu insan gücünden yararlanmak için, mesleki ve teknik eğitim fakültelerinde öğretmen adayları, özürülerin özelliklerini ve sınırlılıklarını tanıyan ve onlara uygun öğretimi yapabilecek kişiler olarak yetiştirilmelidir.				X	
Öğretmenlik alanları, öğretmenlerin ilişkili bir grup dersi okutabilecekleri biçimde tanımlanmalıdır.				X	
Mesleki ve teknik orta öğretim ve mesleki teknik eğitim fakültelerinin eğitim öğretim programları birbiri ile ve iş hayatı ile uyumlu hâle getirilmelidir.	X				
Farklı alanlardan aynı öğretmenlik programına gelen öğrenciler için farklılıkları giderecek şekilde eğitim ve öğretim programları düzenlenmelidir.	X				
Mesleki ve teknik öğretim okullarına öğretmen yetiştiren fakültelerde okutulan öğretmenlik meslek bilgisi dersleri yetiştikleri öğretmenlerin yapacakları görevle uyumlu değildir. Bu nedenle, bu fakültelerin öğretmenlik meslek bilgisi dersleri ilgili fakültelerin görüşleri de alınarak yeniden düzenlenmelidir.	X				
Eğitim programlarında mesleğe ilişkin yasal ve yönetsel düzenlemelere yer verilmeli, yeterli iş deneyimi kazandırabilmek için öğretmenlik uygulamaları ilgili ortaöğretim kurumlarında ve atölye uygulamaları ilgili iş yerlerinde yapılmalıdır.	X				
Mesleki ve teknik eğitim öğretmenlerini nitelikli olarak yetiştirebilmek, öğretmen arz-talep dengesini kurabilmek için gerekli görülen alanlarda öğretmenlik programları lisansüstü eğitimine çekilmelidir.				X	
Mesleki ve teknik eğitim fakültelerinde, mezunları izleme birimi oluşturulmalı, eğitim-öğretim programları, izleme sonuçları da dikkate alınarak sürekli geliştirilmelidir.					X
Mesleki ve teknik eğitim fakültelerinde görevli öğretim elemanlarının gençleri daha iyi tanımaları, onlarla daha iyi iletişim kurmaları ve onlara daha iyi örnek olmaları amacıyla alan bilgisi ve öğretmenlik formasyonu ile ilgili nitelikleri artırılmalıdır. Bu fakültelerde öğretim elemanlığını özendirici tedbirler alınmalıdır.				X	
Mesleki ve teknik eğitim fakültelerinin öğretim üyeleri ve öğrencilerinin haftalık ders yükleri çağdaş üniversite uygulamalarına uygun hâle getirilmelidir.					X
Mesleki ve teknik eğitim fakültelerinde yapılan uygulama çalışmalarının ücretlendirilmesi ile ilgili değerlendirilmeye alınan en çok on saatlik uygulama kısıtlaması kaldırılmalıdır.					X
Mesleki ve teknik eğitim fakülteleriyle mesleki ve teknik					X

okullarda, işyerlerinde çalışarak deneyim sahibi olmuş ve piyasada kendisini kanıtlamış kişilerden öğretim görevlisi ve öğretimi olarak yararlanılmalıdır.					
Mesleki ve teknik eğitim fakülteleri; bina, araç, gereç ve kadro yönünden iyileştirilmelidir.					X
Mesleki ve teknik eğitim fakültelerinde ikinci öğretimde devletin katkı payı arttırılmalıdır.					X
Millî Eğitim Bakanlığı, öğretmen kaynağını oluşturan mesleki ve teknik eğitim fakültelerini aynî ve nakdî imkânlarla desteklemelidir.					X
Öğretmen ve yöneticiler yerel düzeyde okul bazında ve gereksinim olması hâlinde sözleşmeli olarak istihdam edilmelidir.					X
Öğretmenlerin ilk atamalarında arz fazlasının olması hâlinde kur'a ile atama yerine sınav ile en başarılı olanlar atanmalıdır.				X	
Okullara branşlar bazında ve ihtiyaçları oranında öğretmen kadrosu tahsis edilerek ihtiyaç fazlası öğretmen istihdamı önlenmelidir.				X	
Arz fazlası mesleki ve teknik öğretmenler, gerekli tamamlama eğitiminden geçirildikten sonra ilköğretime iş eğitimi/teknoloji olarak atanmalıdır.				X	
Mesleki ve teknik eğitim fakültelerinin çeşitli programlarından mezun olanların aynı derece ve kademedeki göreve başlatılmaları sağlanmalıdır.				X	
Mesleki ve teknik eğitim fakültelerinin mezunlarının görev, yetki ve sorumlulukları belirlenmelidir.				X	
Öğretmenlere görev, yetki ve sorumluluklarına uygun sosyal ve ekonomik bir statü kazandırılmalıdır.				X	
Ücretlendirme yapılırken, ders yükü hesabına öğretmenin katıldığı tüm eğitim faaliyetleri ile iş güclüğü, iş riski ve temininde güçlük faktörleri dikkate alınmalıdır.					X
Öğretmenlerin çalışma koşulları dikkate iyileştirilmelidir. Emekli olan öğretmenlere emeklilik sonrası yaşam standartlarını yükseltecek yasal düzenlemeler yapılmalıdır.					X
Öğretmenlerin ortak mesleki değerlerini korumak ve geliştirme kamacıyla, sendika kurmalarına imkân verecek yasal düzenlemeler yapılmalıdır.					X
Öğretmenlerin mesleki yönden geliştirilebilmeleri için iş dünyası ile yakın iş birliğini sağlayacak tedbirler alınmalıdır.					X
Usta öğreticilerin nitelikleri iyileştirilmeli, ücretleri niteliklerine uygun hâle getirilmelidir.					X
Geliştirme ve değişimler sonucunda ihtiyaç fazlası öğretmenler ilgili eğitim fakülteleri ile işbirliği yapılarak hizmetiçi eğitim yoluyla uygun alanda yetiştirilmeli ve branşlarına uygun alanda istihdam edilmelidir.			X		
Öğretmen ve yöneticilerin performans değerlendirme ölçütleri geliştirilmeli, mevcut sicil raporları bu ölçütlerine göre düzenlenmeli ve şeffaf olmalıdır.			X		
Yedi bölgede hizmetiçi eğitim enstitüleri, illerde hizmetiçi eğitim merkezleri, ilçelerde hizmetiçi eğitim şubeleri oluşturulmalı, gerekli eğitim araçları ve gereçleriyle donatılmalı ve bu			X		

faaliyetleri sürdürecektir formatör öğretmenler yetiştirilmelidir. Bu birimlerdefaaliyetler yıl boyunca sürdürülmelidir.					
Hizmetiçi eğitim faaliyetlerinin planlanması, Bakanlıkça belirlenecek genel amaçlar, ilkeler ve standartlar doğrultusunda yapılmalıdır.			X		
Hizmetiçi eğitim ihtiyaçları uygun yöntem ve tekniklerle belirlenmeli, eğitime katılacak yönetici, eğitimci ve eğitilecekler bu ihtiyaçlar dikkate alınarak seçilmelidir.			X		
Hizmetiçi eğitim faaliyetlerinin planlanması, eğitim öğretim programlarının oluşturulması ve uygulanmasında ilgili mesleki ve teknik eğitim fakülteleri, hizmetiçi eğitim merkezleri, endüstriyel kurum e kuruluşlarla işbirliği yapılmalıdır.			X		
Hizmetiçi eğitim uygulamaları yüz yüze eğitimin yanı sıra çağdaş iletişim teknolojilerine dayalı etkinlikler yoluyla gerçekleştirilmelidir.			X		
Öğretmenlere meslekleri ile ilgili gelişme ve değişimleri izleyebilecekleri yayınlar hazırlanmalı ve yararlanmaları sağlanmalıdır.			X		
Öğretmeni kendi yetiştirmeye teşvik eden, yetiştiremediğinde sistemin dışında bırakan bir personel istihdam politikası geliştirilmelidir.			X		
Mesleki ve teknik eğitim okul ve kurumlarında görevli 2 yıllık yüksekokul mezunu öğretmenlerin açık öğretim yoluyla lisans tamamlama programlarını bitirmeleri sağlanmalıdır.				X	
Yöneticilerin ve öğretmenlerin katıldıkları hizmetiçi eğitimler özlük haklarına yansıtılmalı ve kredilendirilerek yüksek lisans öğreniminde dikkate alınmalıdır.			X		
Bakanlığın örgün ve yaygın eğitim kurumlarında ve merkez teşkilatında ihtiyaç duyulduğu eğitim – öğretim, yönetim, teftiş ve çeşitli uzmanlık alanlarına meslek içinde eleman yetiştirmek ve kariyerlerini geliştirmek için kurulması planlanan "Millî Eğitim Akademisi"nin işlerlik kazanması doğrultusunda gerekli yasal düzenlemeler yapılmalıdır.				X	
Mesleki ve teknik eğitimde her düzeydeki ve her tür okuldaki yöneticilerin nitelikleri saptanmalı ve görev tanımları yapılmalıdır.					
Yöneticilerin hizmet öncesi ve hizmetiçi eğitimleri üniversiteler ve diğer kuruluşlarla da işbirliği yapılarak planlı ve sürekli hâle getirilmelidir.			X		
Çalışan yöneticilerin üniversitelerle işbirliği yapılarak en çok 5 yıl içerisinde ve bir proje kapsamında eğitim ve okul yöneticiliği sertifikası ve bunu izleyen lisansüstü programlarına katılmaları sağlanmalıdır. Bu amaçla eğitim ve okul yöneticileri sertifika programlarında alınan krediler yüksek lisans mezunu yöneticilerin de lisans tamamlama programlarına alınarak aynı imkânlardan yararlanmaları sağlanmalıdır.				X	
Eğitim yönetimi ve kamu yönetimi alanlarında yüksek lisans eğitimi yana öğretmenlere okul yöneticiliğine atanmada sağlanan kolaylık, diğer yöneticilik alanlarında yüksek lisans yapanları da kapsamalıdır. Mesleki ve teknik eğitim okullarına yönetici				X	

atamalarında eğitim yöneticiliği alanında lisans veya yüksek lisans zorunluluğu getirilmelidir.					
Yöneticilerin görev yeri değişiklikleri ve görevden alınma işlemleri objektif kriterlere dayandırılmalı ve kamu yararı gözetilmelidir.					X
Merkez ve taşra teşkilatında gereksiz yönetici istihdamından kaçınılmalıdır.					X
Yöneticilerin özlük hakları iyileştirilmelidir.					X
Okul yönetimlerine işveren ve işçi temsilcileri ile veli, öğretmen, öğrenci ve yerel yöneticilerin katılmaları ve katkıları sağlanmalıdır.					X
Millî Eğitim Bakanlığı, cari, yatırım ve transfer ödeneklerinin harcaması tüm eğitim birimlerine en kısa sürüde ulaşması konusunda Maliye Bakanlığı ile etkili ve sürekli bir işbirliği yapılmalıdır.					X
Kamu eğitim harcamaları, tasarruf tedbirleri ve bütçe kesintileri dışında tutulmalıdır.					X
Mesleki ve teknik orta öğretim kurumları, tek bir yönetim çatısı altında toplanmalı ve böylece insan kaynaklarının ve maddi kaynakların (derslik, atölye, laboratuvar, spor salonu, donanım ve diğer tesisler) etkin kullanımı sağlanmalıdır. Başka bir ifadeyle, "benim okulum, benim araç-gerecim, benim laboratuvarım" anlayışı yerine "bizim okulumuz, bizim araç ve gerecimiz, bizim laboratuvarımız" anlayışı egemen kılınmalıdır.					X
Mesleki ve teknik orta öğretim kurumları ile meslek yüksekokulları arasında bağlantı kurularak bu okulların, bina, tesis ve donanımlarını ortak kullanmaları sağlanmalıdır.					X
Kaynak kullanımında yerelleşme ve katılımcılık ilkesinin yaşama geçirilmesine azamî özen gösterilmelidir.					X
Mevcut tesis ve donanımların kapasite kullanım oranlarını yükseltmeye yönelik olarak, ilgili genel müdürlüklerce uygulamaya konulan "tam gün, tam yıl" ilkesinin kararlı bir biçimde sürdürülmesi sağlanmalıdır.					X
Yatırım programına alınan mesleki ve teknik öğretim kurumları bina ve tesislerinin gerçekleştirilmesinde, keşif hazırlama, ihale, planlanan ödeneklerin sağlanması, fiyat faktörü, keşif artışı, kabul ve tesisin hizmete açılmasında, araç gereç ve malzeme temininde, bugüne kadar karşılaşılan güçlük ve şikâyetler dikkate alınarak konuyla ilgili mevzuat; "4306 Sayılı Kanun Kapsamında Yapılacak Harcamalarda Uygulanacak ihale Esas ve Usulleri" paralelinde değiştirilerek, alım, yapım, hizmet, kira ve taşıma işlerinde benzer mevzuat uygulanmalıdır.					X
Döner sermaye sisteminin iyileştirilmesine yönelik Döner Sermaye Yasası bir an önce çıkarılmalıdır. Fon'a yatırılacak kârlar, Döner Sermaye Yasası çıkana kadar, mevcut yasal hükümler çerçevesinde ertelenmelidir.					X
Mesleki ve teknik orta öğretim kurumlarının eğitim ve sosyal amaçlı projelerle iç ve dış ihalelere katılmalarının özendirilmesi, proje üretir ve bunları pazarlar konuma getirilmesi için bazı mesleki eğitim kurumları çekim merkezi olarak donatılmalı ve					X

gerekli personeli sağlanmalıdır.					X
Ulusal düzeydeki eğitim seferberliği bağlamında, 2000 2010 yılları arasında, kamu kaynaklarından eğitime ayrılacak payın GSMH içinde en az % 10, konsolide bütçe ödenekleri içinde en az % 25 düzeyinde olması, yasal düzenlemeyle garanti altına alınmalıdır. Bu kaynaklardan, mesleki ve teknik eğitime ayrılan pay yükseltilmelidir.					X
Genel Bütçeden, eğitime ayrılan ödeneklerin, eğitim kademeleri ve türlerine göre dağılımındaki dengesizlikleri ortadan kaldırmak için, 2547 Sayılı Yasanın 46. maddesinde düzenlenen ve öğrenci başına düşen "cari hizmet ödeneği" benzeri bir ölçüt oluşturulmalı ve kaynak tahsisi, öğrenci sayısı, öğrenim dallarının nitelikleri, süreleri ve öğretim kurumlarının özellikleri ile ilişkilendirilmelidir.					X
3308 Sayılı Yasanın 32. maddesi ile oluşturulan "Çıraklık, Mesleki ve Teknik Eğitimi Geliştirme ve Yaygınlaştırma Fonu" Genel Bütçe dışına çıkarılmalı ve Fon amaçlarına uygun olarak kullanılmalıdır.					X
Fon kaynaklarında yasal düzenleme yapılmalıdır.					X
Fon kaynaklarının akışı 16183 Sayılı Yasa ile ilişkilendirilmelidir.					X
Fon'a katkıda bulunan kurum ve kuruluşların Fon yönetimine ve denetimine katılmaları sağlanmalıdır.					X
"İşletmelerde meslek eğitim" kapsamına, mesleki ve teknik eğitim kurumlarına öğretmen yetiştiren mesleki ve teknik eğitim fakülteleri de alınmalıdır.					X
3418 Sayılı Eğitim Gençlik, Spor ve Sağlık Hizmetleri Vergisinin, DİE 'nün belirlediği yıllık enflasyon oranında artırılması, ayrıca, Taşit Alım Vergisi ile ilgili düzenlemenin % 12'ye, Akaryakıt Tüketim Vergisiyle ilgili düzenlemenin ise, % 5'e yükseltilmesi sağlanmalıdır.					X
4306 Sayılı Yasa çerçevesinde, ilköğretim giderlerinde kullanılmak üzere başlatılan eğitime katkı payı uygulaması, 1 Ocak 2001 tarihinden itibaren, orta öğretimi yaygınlaştırmak ve geliştirmek amacıyla kullanılmak üzere, 31 Aralık 2005 yılına kadar uzatılmalı ve her yıl enflasyon oranında artırılmalıdır.					X
Belediyelere mesleki ve teknik eğitime kaynak ve hizmet sağlamada, aktif görev verilmeli ve belediye gelirleri, Emlak Vergisi, Çevre ve Temizlik Vergilerinden mesleki ve teknik eğitime belirli bir pay ayrılmalıdır.					X
Mevduat faizi, repo, hisse ve borç senedi alım ve satımı vb. kâr yaratan bütün işlemlerde, ilgili kurum ve kuruluşlarca hâlen yapılmakta olan yasal kesintiler toplamından, eğitime % 2' lik pay ayrılması ve bu paydan bir bölümünün de mesleki ve teknik eğitime tahsis edilmesi sağlanmalıdır.					X
Okullara veliler tarafından yapılan her türlü bağış ve katkıların kayıtlı hâle getirilmesine ilişkin düzenlemeler yapılmalıdır.					X
Mesleki ve teknik eğitimin özendirilmesi için, yatılılık, pansiyon, giyim, gıda, eğitim araçları, ulaşım olanağı, burs vb. sosyal yardımlar sağlanmalıdır.					X
Ailelerin eğitim giderleri, yıllık gelir vergisi matrahlarından					X

düşürülmeli, KDV oranları indirilmelidir.					
Ailelere kamu bankalarınınca düşük faizli eğitim kredileri verilmelidir.					X
Eğitime yüksek bir toplumsal katılım için, kamuoyu, genel olarak eğitimin finansal dar boğazları konusunda duyarlı hâle getirilmeli; özel olarak, gelecek yıllarda eğitime yapılacak bağışlar mesleki ve teknik eğitime yönlendirilmelidir.					X
Devlet okullarına yapılan bağışlar, vergi matrahından düşürülmelidir.					X
Özel sektörün mesleki ve teknik eğitim kurumu açması ile işyerlerindeki mesleki eğitim etkinlikleri, Gelir ve Kurumlar Vergisi muafiyeti, KDV oranlarının düşürülmesi, vergi iadesi vb. teşvik araçları ile desteklenmelidir.					X
3308 Sayılı Yasa'nın 33. maddesine işlerlik kazandırılmalıdır.					X
Mesleki ve teknik orta öğretimde 2005 – 2006 öğretim yılı için öngörülen % 47' lik okullaşma oranı bağlamında, bu okullara öğretmen yetiştiren fakültelerin (öncelikle yeni kurulanlar olmak üzere) desteklenmesi sağlanmalıdır. Bu çerçevede: III. Endüstriyel Eğitim Projesinin uygulamaya geçirilmesi hızlandırılmalı, Fon kaynaklarından pay ayrılmalı ve öğrenim ücretleri en az mühendislik fakültesi öğrenim ücretlerinin düzeyine çıkarılmalıdır.					X
Toplu Konut ve Organize Sanayi Bölgeleri projelerinde, mesleki ve teknik eğitim kurumlarına yer verilmesi yasal yükümlülüğe dönüştürülmelidir.					X
Millî Eğitim Bakanlığının, merkezi yerlerdeki taşınmazları değerlendirilmeli ve bu yolla elde edilen gelirlerin eğitim hizmetlerinde kullanılması sağlanmalıdır.					X
Özelleştirme kapsamındaki taşınmazlardan eğitim için uygun olanların, eğitim kurumlarına ücretsiz tahsisi sağlanmalıdır.					X

17. MİLLİ EĞİTİM ŞURASI BOYUTSAL ANALİZİ					
İlköğretim okullarını bitiren öğrencilerin; velisi, bitirdiği okulun bir yöneticisi, rehber öğretmeni, sınıf rehber öğretmeni ile birlikte mesleki ve teknik ortaöğretim kurumlarından bir rehber öğretmen ve RAM bünyesinde çalışan gezici öğretmenlerden oluşan bir komisyon, özellikleri doğrultusunda başarılı olabileceği meslek liselerine yerleştirilmesine karar vermelidir.					X
Engelli çocukların okul öncesi eğitiminin zorunlu olması nedeniyle, hafif ve orta dereceli engelli çocuklar, normal anaokullarına kaynaştırma eğitimi almak üzere gitmeli, ağır derecede engelli ve birden fazla engeli bulunan çocuklar iller bazında açılmış özel ve resmî özel eğitim kurumlarına bağlı ana sınıflarında eğitim almalıdır.					X
Özel gereksinimli çocuklar için yeterli sayıda özel eğitim sınıfının bulunmaması, mevcut özel eğitim sınıflarının fiziki koşullarının yetersiz olması ve alan öğretmenlerinin sayısal yetersizliği sorunları en kısa sürede giderilmelidir.					X
Özel ve resmî özel eğitim okullarında normal öğretim yapılmaktadır; alt yapı koşulları uygun olmayan okullarda ikili öğretim yapılabilmesi imkânı tanınmalıdır.					X
Özel gereksinimli çocukların tanınması ve yönlendirilmesi için gerekli olan ölçme araçları geliştirilmeli, Türkçeye uyarlanmalı, geçerlik-güvenirlilik ve standardizasyon çalışmaları yapılmalı, bunları uygulayacak uzmanlar yetiştirilmelidir.		X			
Kaynaştırma eğitime tabi tutulan öğrencilerin ilköğretim sonrasında gidecekleri bir kurum belirlenerek çocuğun yöneltme formuna açıkça yazılmalı; kaynaştırma eğitime tabi tutulamayacak öğrencilerin ise iş okullarına yönlendirilmesi sağlanmalıdır.					X
Kaynaştırma eğitimi yapılan sınıflara destek hizmet personeli verilmeli ve bu personelin ücreti yerel imkânlarla karşılanmalıdır.					X
Özel eğitim kurumlarında gezici öğretmenlerin sayıları artırılmalıdır.					X
Destek özel eğitim hizmetlerinde çalışan kişi ve uzmanlar kendi yeterlilik alanlarına ilişkin görevleri (özel eğitim öğretmenin öğretmenlik yapması, çocuk gelişimcinin gelişim envanterlerini uygulaması, fizyoterapistin fizyoterapi yapması, psikologun aile danışmanlığı yapması, sosyal hizmet uzmanının sosyal çalışma, planlama, aile takibi ve yönlendirmede rapor hazırlaması gibi) yerine getirecek şekilde düzenleme yapılmalıdır.					X
Tüm ilköğretim okullarında görev yapmakta olan öğretmenler, özel gereksinimli çocuklar ve özel eğitim öğretim stratejileri konusunda en az 180 saat hizmetiçi eğitimden geçirilmelidir.			X		
Özel eğitimde yaş sınırına bakılmaksızın, tüm engellilere hizmet sunulabilmesi için gerekli yasal düzenlemeler yapılmalıdır.					X
Engellilerin ailelerine yönelik eğitim çalışmaları programlanmalıdır.	X				

Özel gereksinimli bireyler için engel türüne göre yerel yönetimlerce korumalı iş yerleri açılmalı ve mevcutlarının kotaları artırılmalıdır.					X
Yerel yönetimlerce, özel eğitime ve bakıma muhtaç bireylerin ailelerini kaybettikten sonra da yaşamlarını sürdürebilecekleri yaşam evi alanları oluşturularak yaygınlaştırılmalıdır.					X
Öğrencilerin yaş sınırı ve gelişim alanları dikkate alınarak iş eğitim merkezi, özel eğitim kurumu ve iş okullarında eğitim görmeleri sağlanmalıdır.					X
Mesleki eğitimde ve çıraklık eğitiminde engelli öğrenci kontenjanları artırılmalıdır.					X
Üstün zekâlı çocukların eğitimi ve istihdamı konularında politikalar oluşturulmalıdır.					X
Üstün zekâlı çocukların eğitimleri, üniversitelerce açılacak sertifika programlarını bitiren öğretmenlerce yapılmalıdır.					X
Bilim ve sanat merkezlerinde öğrencilerce yapılan etkinlik ve projeler, okul/kurumlarında kredilendirilmelidir.		X			
Anadolu güzel sanatlar lisesi ve spor lisesi vb. ortaöğretim kurumlarına öğrenci alımı, yetenek ağırlıklı iki kademeli sınavla yapılmalıdır.		X			
Üstün zekâlı öğrencilerin eğitimi için madalyon okullar, cazibe merkezi olacak araştırma birimleri vb. kurumlar açılmalı, bu kurumlara gidecek öğrencilerin aileleri maddi olarak desteklenmelidir.					X
İlköğretim ve ortaöğretim kurumlarının 6 – 12. Sınıfları arasında öğrenci odaklı sınıf sisteminden disiplin (ders) odaklı sınıf sistemine geçilmeli ve üstün zekâlı çocukların kendi hızlarında ilerlemelerine fırsat sağlanmalıdır.					X
Özel yeteneğe sahip engelli öğrencilerin üst öğrenim kurumlarına girişleri ile ilgili engelleyici hükümler kaldırılmalıdır.					X
Bilim ve sanat merkezlerine öğretmen seçiminde fen lisesi ve Anadolu lisesindeki öğretmen seçimine benzer kriterler getirilmelidir.				X	
TÜBİTAK, Millî Eğitim Bakanlığı ve üniversitelerin işbirliği ile üstün yetenekli öğrencilerin eğitimi konusunda yaz-kış kampları, bilim danışmanlığı vb. etkinliklerin düzenlenmesinde işbirliği yapılmalıdır.					X
Özel eğitimde kaynaştırma eğitimini yapabilecek sınıf öğretmenlerinin yetiştirilmesi için hizmet öncesi eğitimde bu alanları dikkate alacak program düzenlemeleri yapılmalıdır.				X	
Bütün eğitim çalışanlarının özlük haklarında iyileştirme yapılmalıdır.					X
Rehber öğretmen ve özel eğitim öğretmenliğine alan dışından öğretmen atamaları yapılmamalıdır.				X	
Özel eğitim kurumlarındaki sınıf öğretmeni açığı, bu kurumlarda görev alacak öğretmenlerin tezsiz yüksek lisans programları ile görev öncesinde yetiştirilerek kapatılmalıdır.				X	
Özel eğitim okullarında hizmet alımı yapılmalıdır.					X
Özel eğitim kurumlarındaki öğretmen ihtiyacının karşılanabilmesi için kadrolu veya sözleşmeli olarak ek ders ücreti ödemek				X	

koşuluyla öğretmen istihdamının sağlanması gerekmektedir.					
Sınıf öğretmenlerine özel eğitim formasyonu verilmelidir.			X		
Bütünleştirilmiş özel eğitim uygulamalarına geçebilmek için hizmet öncesi eğitim veren yükseköğretim programlarına özel eğitim dersi konulmalıdır.			X		
Özel eğitim gereksinimli öğrencilere yönelik öğrenci ve öğretmen projeleri daha fazla hazırlanmalı ve projeler desteklenmelidir.			X		
Engelli öğrencilerin Erasmus, Comenius vb. hareketlilik programlarına katılımını sağlayacak düzenlemeler yapılmalıdır.					X
60 – 72 aylık çocukluk çağını kapsayan okul öncesi eğitim döneminin zorunlu hale getirilmesi için çalışmalara başlanmalıdır.					X
Bağımsız anaokullarına rehber öğretmen atanması zorunlu hale getirilmelidir.				X	
Okul öncesi eğitim kurumlarının açılmasında özel sektör teşvik edilmelidir.					X
Kaynak aktarımı, arsa ve bina temini konusunda yerel yönetimlere yasal sorumluluk verilmelidir.					X
Okul öncesi eğitim hizmeti veren kreş, gündüz bakımevi, çocuk yuvaları, özürllüler için rehabilitasyon merkezleri ve benzeri sosyal tesislerin yapılarının geliştirilmesi amacıyla devlet desteği ve teşvikleri artırılmalı ve bu kurumlara vergi muafiyeti getirilmelidir.					X
Belediyeler, il özel idareleri, kamu iktisadi teşekkülleri, vakıflar ve diğer müteşebbislerin okul öncesi eğitim kurumları açmaları teşvik edilmeli ve bu kurumlar desteklenmelidir.					X
1739 Sayılı Millî Eğitim Temel Kanunu'nda, gerekli düzenlemeler yapılarak, "Okul Öncesi Eğitimi Kanunu" çıkarılmalıdır.					X
Ülkemizde okul öncesi eğitim alacak çocuk sayısı ve nüfus bilgileri hakkında Türkiye İstatistik Kurumu (TÜİK), sağlık, nüfus müdürlükleri, muhtarlıklar ile millî eğitim müdürlükleri arasında koordinasyon ve bilgi akışı sağlanmalıdır.					X
Rehberlik hizmetlerine okul öncesi eğitimden başlanmalıdır.					X
Cumhuriyetin 100. Yılıni kutlayacağımız 2023 yılında okul öncesi eğitimdeki 36 – 60 aylık çocuklar için okullaşma oranı % 80'e ulaşmalıdır.					X
Genel bütçeden okul öncesi eğitime ayrılan pay artırılmalıdır.					X
İlköğretim 8. sınıf sonunda yapılan OKS kaldırılmalı; bunun yerine öğrenci başarısının, zihinsel ve sosyal gelişimlerinin izlenmesine yönelik rehberlik hizmetlerine, öğretmenler kurulu ile ailelerin kararına dayalı bir yöneltmeye ağırlık verilmelidir. Ölçme ve değerlendirme; öğrencilerin öğrenme eksikliklerinin saptanması, öğrenme başarılarının artırılması ve öğretim hizmetinin geliştirilmesi amacıyla kullanılmalıdır.		X			
Yöneltme 4, 5, 6, 7 ve 8. sınıflarda, öğrenciyi tanıma ve meslekleri tanıtmaya yönelik olarak ailelerle işbirliği içinde yapılmalıdır. İşgücü piyasasının beklentileri de göz önünde tutularak bu konuda meslek örgütlerinden yardım alınmalıdır.					X
Yöneltme Yönergesi önerilen sisteme göre yeniden düzenlenmelidir.					X

Sınıf ve öğrenci mevcuduna bakılmaksızın her ilköğretim okuluna rehber öğretmen görevlendirilmelidir.				X	
Sınıf öğretmenliği 1, 2 ve 3. sınıflara kadar olmalı, 4 ve 5. sınıflarda dersler branş öğretmenleri tarafından verilmelidir.					X
İlköğretimde seçmeli ders sayısı artırılmalıdır. Seçmeli beceri dersleri dışındaki dersler notla değerlendirilmelidir.		X			
Özel sektörün eğitime yatırım yapması özendirilmeli ve özel sektörden hizmet satın alınması sağlanmalıdır.					X
Rehberlik hizmetlerinden okulların yanında, yaşam boyu öğrenme kapsamında da yararlanılmalıdır.					X
İlköğretim müfettişliği "Eğitim Müfettişliği" adı altında Bakanlık merkez teşkilatına bağlanarak yeniden yapılandırılmalıdır. Yeni düzenleme doğrultusunda "Eğitim Müfettişleri" yeni oluşturulacak çalışma merkezlerinde/bölgelerinde görevlendirilmeli, kendi içerisinde rehberlik ve denetim, soruşturma, okul öncesi ve özel eğitim gibi alanlarda uzmanlaşmalıdır.				X	
Mesleklerin tanıtılması bağlamında medyanın desteği sağlanmalıdır.					X
Öğrencilerin sosyal ve kültürel etkinliklere katılabilmeleri ve öğretmenlerin mesleki hazırlıkları için okulda kalma süreleri yeniden ayarlanmalı, özellikle taşınmalı eğitim yapılan okullarda gerekli önlemler alınmalıdır.					X
Bu öneriler doğrultusunda 1739 sayılı Millî Eğitim Temel Kanunu'nda gerekli düzenlemeler yapılmalıdır.					X
Genel, mesleki ve teknik ortaöğretim kurumu öğrencilerinin alanları, ders ağırlıklarına göre yeniden belirlenmelidir.		X			
Genel, mesleki ve teknik ortaöğretim kurumlarından mezun olan öğrencilerin öğrenim gördükleri alanın devamı niteliğindeki yükseköğretim programlarına geçişlerinde ek puan almaları sağlanmalıdır.		X			
Yükseköğretime girişte etkili olan Ağırlıklı Ortaöğretim Başarı Puanı (AOÖBP) uygulaması kaldırılarak yerine, belirli sınıflarda yapılacak Merkezî Olgunluk Sınavları'ndan elde edilecek puanın etkili olması sağlanmalıdır.		X			
Okul türleri örgün eğitim ve uzaktan eğitimi kapsayacak şekilde aşağıdaki gibi yapılandırılmalı ve bu liselerin açılımları uzmanlardan oluşacak bir kurulca belirlenmelidir: a) Genel Akademik Liseler b) Mesleki ve Teknik Liseler					X
Mesleki ve teknik eğitimin yaygınlaştırılması için bilimsel ve rasyonel yöntemler kullanılmalıdır.					X
Yönlendirme, rehber öğretmenler başta olmak üzere öğrenciler, veliler, öğretmenler, okul yöneticileri, meslek odaları, yerel yönetimler, resmî ve özel işverenler, yazılı ve görsel medyanın ortak çabaları ile gerçekleştirilmelidir.		X			
Mesleki ve teknik eğitimi seçen öğrencilerin ilgili kurumlarca ekonomik ve sosyal yönden desteklenmesi sağlanmalıdır.					X
Ortaöğretim kurumlarına kaydolun öğrencilerin 10. sınıfın sonuna kadar bu kurumlar arasında yatay ve dikey geçiş yapabilmelerine izin verilmelidir.					X

Yaşam boyu öğrenmeyi destekleyecek, geliştirecek ve yaygınlaştıracak ulusal eğitim politikaları oluşturulmalıdır.					X
Yaşam boyu öğrenmeyle ilgili tüm kurum ve kuruluşlardan alınan bilgilere dayanılarak bir eğitim haritası çıkarılmalı, konuyla ilgili yasal düzenlemeler yapılmalıdır.					X
Örgün ve yaygın eğitim merkezlerinde düzenlenen eğitim programlarının uluslararası standartlara uygun olmasına dikkat edilmelidir.	X				
Yaşam boyu öğrenme etkinlikleri sonucunda, ulusal ve uluslararası standartlarda belgeler düzenlenmelidir.	X				
Yaşam boyu öğrenme konusunda bireyleri bilgilendirici, farkındalık düzeylerini artırıcı etkinlikler yapılmalıdır. Bu etkinliklerin belirlenmesinde bilimsel ölçütlere dayalı ve uzmanlar tarafından yapılan bölgesel gereksinim analizleri esas alınmalıdır.					X
Sivil toplum kuruluşlarının, yerel yönetimlerin gelir seviyesi düşük olan kesimlere finansman, proje ve ekipman yönünden katkı sağlaması teşvik edilmelidir					X
Eğitim, ulusal istihdam politikası ile desteklenerek yapılandırılmalıdır.					X
Yaşam boyu öğrenme konusunda bireyleri bilinçlendirmede kitle iletişim araçlarından yararlanılmalıdır.					X
Özel öğretim kurumlarının, mesleki ve teknik eğitim ile yaygın eğitim alanlarında da eğitim sunmaları sağlanmalıdır.					X
Okulların, halk eğitim merkezlerinin fiziki yapı ve donanım yetersizlikleri giderilmeli ve bu kurumlara mali destek sağlanmalıdır.					X
Mesleki eğitim veren okullara meslek odaları ve ilgili sivil toplum kuruluşlarının daha fazla destek vermesi sağlanmalıdır.					X
Mesleki ve teknik ortaöğretim kurumlarında meslek dersleri öğretmenlerinin belirli sürelerle sanayi deneyimi edinmesi için çalışmalar yapılmalıdır.			X		
Yaşam boyu öğrenme uygulamaları aracılığıyla engelli bireylerin eğitimine daha fazla önem verilmeli ve bu bireylerin toplumla bütünleşmeleri sağlanmalıdır.					X
Millî Eğitim Bakanlığı, yerel yönetimler, sosyal hizmetler ve ilgili gönüllü kuruluşların işbirliği ile sokakta yaşayan ve çalışan çocukların ailelerine yönelik eğitim, rehabilitasyon ve maddi imkânlar sunmayı da içine alan çalışmalar yapılmalıdır.					X
Tüm eğitim kurumlarında hafta sonu ve akşamları yapılacak kurs ve seminerlerde yöneticilere ve yardımcı personele ücret ödenmelidir.					X
Özel kurum ve kuruluşların fiziki ortamlarından ve imkânlarından yaşam boyu öğrenme etkinlikleri kapsamında yararlanılmalıdır.					X
Yaşam boyu öğrenme etkinliklerinin yaygınlaştırılması için yeniden kurum açmak yerine, var olan kurumların geliştirilerek kullanılması sağlanmalıdır.					X
Küreselleşme ve AB sürecinde yabancı dil öğretimine önem verilmeli, hızlandırılmış dil öğretim merkezleri, web destekli öğrenme ortamları aracılığıyla bireylerin en az bir yabancı dili öğrenmeleri sağlanmalıdır.	X				

Yaşam boyu öğrenme, 24 – 64 yaşarası ile sınırlandırılmamalıdır.					X
Yaşam boyu öğrenme, sadece öğrenci ve çalışanlarla sınırlandırılmamalı, aile eğitimine de önem verilmelidir. Bu nedenle anne baba okulları açılarak, toplumsal entegrasyonu sağlayamayan ailelere yönelik girişimlerde bulunulmalıdır. Buna yönelik var olan programlar akredite edilmeli, bu konuda aile destek uzmanları yetiştirilmeli ve yaygınlaştırılmalıdır.					X
Yükseköğretim Kurulunun 1997 yılında kaldırdığı yetişkin eğitimi lisans programları yeniden açılmalıdır.					X
İnsan hakları, demokrasi ve çevre bilinci oluşturma eğitimine önem verilmelidir.	X				
Yaşam boyu öğrenme kapsamında yapılan etkinliklerle ilgili istatistiki bilgiler Türkiye İstatistik Kurumu tarafından belirli sürelerle tespit edilmeli ve yayımlanmalıdır.					X
Kamu İnternet Erişimi Projesi yaygınlaştırılmalıdır.					X
Herkesin yükseköğrenim görebileceği açık üniversite açılmalıdır.					X
Yaşam boyu öğrenmede işsizlik sigortası kaynaklarından yararlanılmalıdır.					X
Yabancı dil öğretim yöntemlerinin daha etkin ve verimli hale gelmesi sağlanmalıdır. Ayrıca tüm kamu personelinin yabancı dil öğrenmesi için ülkemizin değişik bölgelerinde yabancı dil öğretim merkezleri açılmalıdır.					X
Yurt dışına öğrenim amacıyla giden öğrencilerin geri dönmeleri konusunda teşvik edici tedbirler alınmalıdır.					X
Eğitim kurumlarındaki yabancı öğrenci kontenjanları artırılmalı ve bu konuda teşvik edici tedbirler alınmalıdır.					X
Kurum ve kuruluşlarda proje hazırlama ve yürütmeyi teşvik edici yasal ve yönetsel düzenlemeler yapılmalıdır.					X
Eğitimde hareketlilik konusunda uygulayıcı kurumlar ile yurt dışı temsilcilikleri arasında daha iyi koordinasyon sağlanmalıdır.					X
Yeni gelişmeye başlayan inanç ve kültür turizmi çalışmaları bağlamında ulusal kültürümüzü tanıtmak amacıyla yetkin rehberler yetiştirilmelidir.				X	
Öğrencilerin ve öğretmen/öğretim elemanlarının öğrenim gördükleri ve görev yaptıkları kurumlar arasında belirli dönemler içinde hareketliliği sağlanmalıdır. Öğretim üyeleri “hareketli öğretim elemanı” statüsüne kavuşturulmalıdır.					X
Uluslararası hareketlilikte yararlanıcıların seçiminde fırsat eşitliği sağlanmalıdır.					X
İç hareketliliği kolaylaştırıcı ve teşvik edici düzenlemeler yapılmalıdır.					X
Sanal hareketlilikte teknoloji ve bilgi iletişimini sağlamak için, tüm okulların kendilerine ait web sitesi (Türkçe ve diğer yabancı resmî dillerde) hazırlanmalıdır.					X
Türk Cumhuriyetlerinden üniversitemize ikili anlaşmalar yoluyla gelen öğrencilerin sayıları artırılmalıdır. Ayrıca, Türk Cumhuriyetlerinde Türkiye Türkçesiyle eğitim öğretim yapılan okul öncesi, ilköğretim, ortaöğretim kurumları açılmalı, TÖMER tarafından yürütülen Türkiye Türkçesinin öğretilmesi daha kapsamlı hale getirilmelidir.					X

Eđitim, arařtırma, temsil ve kltrel amalı olarak yurt dıřına ıkacak kiři ve grupların vize iřlemleri kolaylařtırılmalıdır.					X
Stratejik planlamalarda eđitimde hareketlilięe yer verilmelidir.					X
Eđitim amalı olarak yurt dıřına gnderilen đrencilerimizin kltrel baęlarının korunmasına ynelik etkinlikler yurt dıřındaki temsilciliklerimiz tarafından yaygınlařtırılmalıdır.	X				
Yazılı ve grsel medya, hareketlilięi zendirici yayınlar iin teřvik edilmelidir.					X
Hareketlilik, sadece AB lkelerine deęil; kreselleřme ve lkemizin iliřkileri dikkate alınarak tm lkelere ynelik olmalıdır.					X
Trkiye dıřında yařayan ocukların, buldukları lke okullarında Trk dili, kltr ve inanlarına ynelik eđitimleri etkin bir Őekilde srdrlmelidir.					X
Yurt dıřından lkemize gelecek đrenciler iin Trkenin yabancı dil olarak eđitimi, niversitelerin hazırlık okullarında ve bu amala aılacak dil merkezlerinde yaygınlařtırılarak srdrlmeli; niversitelerde ‘‘Yabancı Dil Olarak Trke Eđitimi’’ blmleri aılarak bu konuda donanımlı đretmenler yetiřtirilmelidir.	X				
İlk ve ortađretimde yer alan ‘‘sosyal etkinlik’’ alıřmaları ile đretmen yetiřtirme programlarında hayata geirilecek olan ‘‘topluma hizmet uygulamaları’’ erevesinde yabancı dil đretimi, e-đrenme, kltrel etkileřim gibi projelere de yer verilmeli; bylelikle hareketlilik ve yařam boyu đrenmeye katkı saęlanmalıdır.	X				
İ ve dıř hareketlilięi artırmak iin ilk ve ortađretim kurumlarındaki kulp alıřmaları baęlamında yksekđretim kurumları ve đrenci kltr merkezleri ile de iřbirlięi saęlanmalıdır.					X
Erasmus Programlarından yararlanan đrenciler iin AB Komisyonu tarafından saęlanan denekler, zellikle metropollerde yetersiz kaldıęı iin, ikili anlařma yapılmıř olan niversitelerde Erasmus đrencilerine ynelik kamps ii yarı zamanlı alıřma ortamlarının oluřturulması giriřimlerinde bulunulmalıdır.					X
Yksekđretim alanındaki hareketlilięin ve iřbirlięinin artırılması ynnde ortak yksek lisans programlarının geliřtirilmesi ve đrencilerimizin Erasmus Mundus Programlarındaki burslardan yararlanabilmesi iin giriřimlerde bulunulmalıdır.				X	
Trkiye’deki genlik kamplarından yurt dıřındaki Trk ocuklarının da faydalanmasına ynelik alıřmalar yapılmalıdır.					X
Uluslararası platformda Trkiye’nin doęru ve etkin tanıtımının saęlanması amaı ile dnya lkelerinden 15–18 yař grubu đrencilerinin ‘‘deęiřim đrencisi’’ olarak ‘‘eđitim ortamlarında bulunmak’’ zere bir akademik yıl iin Trkiye’ye geliřlerinin esaslarını belirleyecek ‘‘ortađretim dzeyi đrenci deęiřim’’ programları, ‘‘aile’’ olgusu ile btnleřtirilerek bir ana plan erevesinde ele alınmalı ve sistem oluřturulmalıdır.					X
đretmen nitelięinin artırılması iin, eđitim fakltelerinin sayıları lkenin gereksinimlerine gre sınırlandırılmalı; istihdam					X

politikası doğrultusunda yeni eğitim fakülteleri açılmalıdır. Eğitim fakültelerinin öğrenci kontenjanlarının belirlenmesinde de ülkenin kısa ve uzun vadeli gereksinimleri ve eğitimin niteliğinin artırılması hedefleri göz önüne alınmalıdır.					
Öğretmen adaylarının seçiminde akademik başarının yanı sıra öğretmenlik mesleğinin gerektirdiği kişisel niteliklerin ölçülmesine ve değerlendirmesine yönelik mekanizmalar oluşturulmalı; bu kapsamda, öğretmenlik programlarına girişteki seçme süreci yeniden gözden geçirilmelidir.				X	
Öğretmen yetiştirme programları öğretmene, birey-çevre-toplum bağlantılarını kurmasını sağlayacak, toplumsal sorumluluklarını kazandıracak ve geliştirecek derslerle ilgili eksikliklerini tamamlamada yardımcı olmalıdır. YÖK tarafından üniversitelere gönderilen paket programlar; üniversite, MEB ve meslek örgütleri arasında işbirliği ile AB standartları da dikkate alınarak, eğitim ve toplum bilimleri bakış açısıyla yeniden düzenlenmelidir.				X	
Tezsiz yüksek lisans programlarının yarattığı sorunlar ve sonuçlar incelenmeli ve bu konuda gerekli düzenlemeler yapılmalıdır. Öğretmenlik bir uzmanlık mesleği olarak lisansüstü düzeyi kapsayacak bir eğitim programına bağlanmalıdır.				X	
Aday öğretmen yetiştirme sürecinin niteliğinin yükseltilmesi için, ilgili eğitim fakültesi, MEB ve uygulama okulları arasında etkili bir işbirliği ve eşgüdüm sağlanmalıdır. Aday öğretmen yetiştirilmesinde MEB, YÖK ve eğitim fakülteleri, arasında sorumluluk ve yetki paylaşımı ayrıntılı ve somut olarak belirlenmelidir. Öğretmenlik uygulamaları(staj eğitimi) köy ve kent çalışma koşullarını da kapsayan bir anlayışla yürütülmeli ve uygulama süreci sürekli değerlendirilerek geliştirilmelidir.				X	
Hizmet öncesinde öğretmenlik meslek eğitimi gerçek yaşama yaklaştırılmalı, sürecin bu yönde zenginleştirilmesi sağlanmalıdır. Aday öğretmenlerin, mesleğe uyum ve oryantasyon süreçleri yönetmelikte öngörüldüğü şekilde (yeterli kadro ve donanımına sahip merkezi okullarda) değerlendirilmeli ve bu süreçte üniversitelerle işbirliği yapılmalıdır. Hizmetiçi eğitim faaliyetleri, mesleğin tüm yeterlik alanlarını ve çalışanlarını kapsayacak şekilde düzenlenmelidir. 3797 sayılı Kanun'un 55' inci maddesinde öngörülen "Milli Eğitim Akademisi" ne işlerlik kazandırılmalıdır.				X	
Eğitimin tüm kademelerinde öğretim elemanlarının ilgili oldukları öğretim düzeyinde ve kendi alanlarında görev yapmaları sağlanmalıdır.				X	
Öğretim elemanlarının kendilerini yetiştirmeleri yönünden, fakülte yöneticileri ile öğretim elemanları arasında iletişim ve etkileşim yoluyla birbirlerine katkıda bulunacakları bir örgüt kültürü oluşturma yönünde çaba gösterilmeli, sürekli gelişmelerini canlı tutacak öz denetim mekanizmalarının neler olabileceği araştırılmalı, farklı deneyimlerinin paylaşıldığı ortamlar oluşturulmalıdır.				X	
Eğitim fakülteleri, üniversite bünyesinde eğitim ve öğretimin niteliğine katkı sağlayan önemli bir akademik birim olacak					X

şekilde yapılandırılmalıdır.					
Öğretmen yetiştirmede kaliteyi yükseltmek, eğitim ve toplum yaşamına katkı sağlamak amacıyla eğitim fakülteleri, ilköğretim ve ortaöğretim kurumlarının yanı sıra üniversitelerin diğer fakülteleriyle de işbirliği yapılmalıdır.					X
Öğretim elemanları alanlarında kendilerini yetiştirme ve yenilemeleri için teşvik edilmeli ve bu bağlamda kendilerine ulusal ve uluslararası düzeyde, özellikle Avrupa Birliği Eğitim ve Gençlik Programları çerçevesinde olanaklar sunulmalıdır.				X	
Eğitim fakülteleri, ulusal ve uluslararası kurum ve kuruluşlarla işbirliği yapılmalıdır.					X
İşbirliği ve paylaşımı artırmak için öğretim elemanlarına ortak çalışmalar yürütmeleri, araştırma ve yayınlardan haberdar olmaları, örnek çalışmaları paylaşmaları amacıyla çeşitli eğitim ortamları hazırlanmalıdır.					X
Mezunların izlenmesi, dönüt alınması, niteliği yükseltecek yeni uygulamaların hayata geçirilmesi, mezuniyet sonrası mesleki gelişime yönelik etkinliklerin elektronik ortam ya da karşılıklı etkileşim ile gerçekleştirilmesi sağlanmalıdır. Mezunlar derneğinin kurulması, özendirilmesi, işlevselleştirilmesi için üniversite ve MEB'in desteği sağlanmalıdır.					X
Ortak dersler ve alan derslerinin ağırlıkları, bilimsel verilere göre yeniden belirlenmeli ve bu derslerin içeriklerinin birbirinin alanına girmemesine özen gösterilmelidir.	X				
Zorunlu eğitimin 12 yıla çıkarılması için çalışmalara başlanmalı, bunun için gerekli alt yapı hazırlık çalışmaları hızlandırılmalıdır.					X
Üniversitelerde akademik danışmanlık hizmetleri amaca uygun hâle getirilmelidir.					X
Öğretim elemanlarına hizmet veren akademik gelişim birimleri/merkezleri oluşturulmalıdır.					X
Eğitim fakültelerinin programları, öğrencilerin yaratıcılıklarını, düşünme becerilerini, yazılı ve sözlü anlatım güçlerini geliştirecek şekilde düzenlenmelidir.	X				
Öğretmenler, yabancı dille iletişim becerilerini artırabilmeleri açısından desteklenmelidir.			X		
Öğretmenler, kendi kültür değer ve varlıklarından haberdar, farklı kültürleri algılamakta ve bu kültürlerle birlikte yaşama konusunda yeterli olmalı; kültürlerarası iletişim kurmada sorun yaşamamalıdır. Ayrıca, özellikle eğitim tarihimizin engin birikimini öğrenmeli, kendilerinde bir tarih bilinci oluşturmak için çaba harcamalıdır.			X		
Eğitim fakültelerinde “eğiticinin eğitimi” konusuna mutlaka önem verilmelidir.			X		
Yönetim kademelerine göre iş analizine dayalı “yönetici yeterlikleri” saptanmalıdır.				X	
Milli Eğitim Bakanlığınca ilköğretim düzeyinde okuma uzmanları istihdam edilmeli, bu uzmanlar özellikle sınıf öğretmenliği mezunları arasından uygulama ve teorik derslerden oluşan yüksek lisans programları yolu ile üniversitelerce yetiştirilmelidir.				X	
Öğretimde niteliği yükseltmek üzere, eğitim ortamının			X		

paydaşlarının tümü için, sürekli eğitim olanakları artırılmalıdır.					
Öğrencilerin “barış kültürü” kavramını içselleştirebilmeleri için özellikle ortaöğretimde spor etkinliklerine yönlendirilmeleri ve beden eğitimi derslerinin saat sayısı artırılarak bütün sınıflarda zorunlu ders hâline getirilmelidir.					X
Veli, öğretmen ve yönetici görüşmelerini sıklaştırmak, ilişkileri sıcak bir duruma getirmek ve aynı zamanda öğrencinin olumlu yaklaşımını sağlamak adına, okul içi ve okul dışı sosyal etkinliklere geniş yer verilmeli; öğretmen, öğrenci, yönetici ve veli sık sık ortak etkinliklerde yer almalıdır. Okul aile birliklerinin köy, ilçe, il ve ülke düzeyinde birleşerek örgütlenmesi için teşvik edici düzenlemeler yapılmalıdır.					X
Öğretim sürecini izlerken, sistemin girdileri üzerine yapılan istatistik çalışmalarından daha doğru ve verimli yararlanılabilmesi için konu uzmanları istihdam edilmelidir.				X	
Tüm eğitim kademelerinde niteliğin belli standartlara göre denetlenmesini sağlamak amacıyla niteliği değerlendirme (akreditasyon) çalışmaları yapılmalıdır. Bu kapsamda iç ve dış denetim boyutları göz önünde bulundurulmalıdır.					X
Her okulda, öğrencilerin boş zamanlarında, kendi belirledikleri sosyal etkinlikleri yürütmek üzere, eğitim materyali ile donatılmış çalışma alanları bulunmalı ve bu alanların etkin kullanımı sağlanmalıdır.	X				
Teknik hizmet verecek elemanların yetiştirilip okullarda istihdam edilmesi sağlanmalıdır.				X	
Yurt dışında uygulanan eğitim öğretim programlarındaki materyallerin kullanımına yönelik eşgüdümlü çalışmalar yürütülerek materyal geliştirme ve mevcut materyalleri iyileştirmeye önem verilmelidir.	X				
Eğitimin her kademesinde Türkçenin öğretime önem verilmelidir. Bu bağlamda öğrencilere kitap okuma sevgisi ve alışkanlığı kazandırılmalıdır. Öğretmenler ve öğrenciler Türkçeyi gereksiz yabancı sözcüklerle kirletmekten kesinlikle kaçınmalı, Türkçeye ilişkin sorumluluklarının bilincinde olarak dilimizi özenle kullanmalıdırlar.	X				
“e-öğrenme” yaygınlaştırılmalı; İnternet üzerinden öğretim materyallerinin geliştirilmesi ve kullanılması eğitimin tüm paydaşları için özendirilmelidir.	X				
Öğrenci niteliğini artırmak amacıyla bölgeler arası farklılıklar dikkate alınmalı, bölgelere ait sosyal, ekonomik ve kültürel yapının eğitim yöneticileri ve öğretmenler tarafından iyice tanınması sağlanmalıdır.	X				
Medyanın eğitim bağlamında sorumlulukları olduğu dikkate alınmalı ve kitle iletişim araçlarından “yaygın eğitim ortamı” olarak yararlanmanın yolları aranmalı ve bu çalışmalar teşvik edilmelidir.					X
İletişim devriminin yaşandığı, dünyanın giderek küçüldüğü, her şeyin birbiriyle bağlantılı olduğu günümüz dünyasında, küreselleşme ve AB’ye giriş sürecinde Türk eğitim sisteminin ulusal öğelerinin nasıl korunacağı konusunda eğitimin tüm					X

paydaşlarının duyarlı olmaları gerekmektedir. Ayrıca konuya ilişkin düşünce üreten bilim insanlarının da görüşleri dikkate alınmalıdır.					
Eğitim politikalarının oluşturulması ve uygulanmasında kurumlar arası eşgüdüm ve işbirliği sağlanmalı; bu yaklaşımda kısa vadeli politik ve ideolojik tutumlar yerine, ulusal ve evrensel temel değerler dikkate alınmalıdır.					X
Merkez teşkilatı, süreç odaklı olarak yeniden yapılandırılarak görev alanı; stratejik planlama, yönlendirme ve denetim ile sınırlandırılmalıdır.					X
Millî eğitim müdürlüklerinin her kararına vali onayının getirilmesine son verilmelidir.					X
Eğitim kurumlarında her geçen gün artan yardımcı hizmetli personel ihtiyacının karşılanması amacıyla, Millî Eğitim Bakanlığı ve il özel idareleri tarafından hizmet satın almaya yönelik bütçe ayrılmalıdır.					X
Okul sisteminde tüm paydaşlar arasında yönetişime ve yatay ilişkilere dayalı yetki ve sorumluluk dengesi kurulmalıdır.					X
AB ülkelerindeki örnekler de dikkate alınarak Türkiye’de mesleki yükseköğretimin örgütsel yapısı ve öğretim programları yönünden öğrenci akışına imkân verecek bir düzenleme yapılmalıdır.					X
Öğretmenlerin zorunlu hizmet bölgelerinde çalışmalarını teşvik edici düzenlemeler yapılmalıdır.					X
Göreve yeni başlayan öğretmenler, atandıkları ilin sosyal, ekonomik ve kültürel özellikleri göz önünde bulundurularak oryantasyon eğitimine tabi tutulmalıdır.			X		
Gençlerimizi, emek ve başarı olmadan şöhret olma ve para kazanmayı teşvik eden programlar ile şiddet ve cinsel içerikli programların da televizyonlarda yayınlanmaması konusunda kamuoyu oluşturularak, bu tür programların denetimlerinde daha hassas davranılmalıdır.					X
Fransa’nın tarihe, aklı, bilime ve hukuka aykırı olan sözde ermeni soykırımı yalanı ile Türkiye’yi ve Türk milletini haksız yere suçlayan politikaları kınanmalıdır.					X

18. MİLLÎ EĞİTİM ŞURASI BOYUTSAL ANALİZİ					
2023 Vizyonu esas alınarak Millî Eğitim Bakanlığı ve Yüksek Öğretim Kurulu arasındaki koordinasyon geliştirilmeli, orta ve uzun vadede öğretmen ihtiyacı planlanmalı ve ihtiyaç doğrultusunda öğretmen yetiştirilmelidir.				X	
Mesleki ve teknik ortaöğretim kurumlarının öğretmen ihtiyacının karşılanabilmesi için, yeni kurulan turizm fakültesi, sanat ve tasarım fakültesi ile teknoloji fakültesi öğrencileri ile çocuk gelişimi ve eğitimi bölümü öğrencilerinin YÖK'ün belirlediği kriterler çerçevesinde pedagojik formasyon eğitimi almaları sağlanmalı, çocuk gelişimi ve eğitimi öğretmen ihtiyacı için sağlık bilimleri fakülteleri bünyesinde bir bölüm açılmalı, bu fakülteler dışında kalan alanlarda, öğretmen ihtiyacı eğitim fakülteleri tarafından karşılanmalıdır.			X		
Eğitim fakültesi dışında formasyon eğitimi veren fakültelerde, öğretmenlik meslek bilgisi derslerinin yanında, genel kültür ve alan dersleri de amaca uygun olarak geliştirilmelidir.			X		
Öğretmen yetiştirilmesi üniversite bazında ele alınmalı, öğretmenlik veya eğitim üniversitesi kurulmalıdır.				X	
Öğretmen yetiştiren yükseköğretim kurumlarındaki son sınıf öğrencilerinin, yaparak-yaşayarak deneyim kazanmaları için okullarda alan uygulama eğitimlerini, öğretim elemanları ve öğretmenlerin rehberliğinde, aday öğretmenlik uygulaması şeklinde öğretim yılı boyunca yapmaları sağlanmalıdır.				X	
Öğretmen yetiştirme sisteminin geliştirilmesi açısından önemli bir çalışma grubu olan Öğretmen Yetiştirme Türk Millî Komitesi; yeniden yapılandırılmalı, güçlendirilmeli, kimlerden oluşacağı, yetki ve sorumlulukları ile ilgili yeni bir düzenleme yapılmalı ve YÖK ile MEB'den bağımsız karar alabilen bir kurul haline getirilmelidir.				X	
Anadolu öğretmen lisesi mezunlarının eğitim fakültelerine öncelikli tercihleri arasında yer vermeleri için özendirici tedbirler alınmalı ve bu okulların dersleri, eğitim fakültelerine kaynaklık edecek biçimde yeniden düzenlenmelidir.	X				
Öğretmen alımında uygulanan sınavlarda, adaylara öğretmenlik meslek bilgisi ve genel kültür alanları yanında mezun oldukları özel alanlara ilişkin sorular da sorulmalıdır.		X			
Öğretmenlerin gelir düzeyi ve statülerinin yükseltilmesine yönelik çalışmalara hız verilmeli; öğretmen istihdamında kadrolu, sözleşmeli, ücretli, vekil öğretmenlik gibi farklı uygulamalar kaldırılarak tüm öğretmenlerin kadrolu olarak istihdamı sağlanmalı; mevcut sözleşmeli öğretmenler kadroya geçirilmeli; başarılı öğretmenler ödüllendirilmeli ayrıca zorunlu hizmet bölgelerinde çalışanlara “zorunlu bölge hizmet tazminatı” ödenmelidir.					X
Öğretmenlerin okulda kalma süreleri özendirici tedbirlerle artırılmalıdır.					X

Öğretmenliğin bir ihtisas mesleği olduğu gerçeğinden hareketle, uzaktan veya açık öğretim yoluyla okul öncesi öğretmenliği, İngilizce öğretmenliği vb. alanlarda öğretmen yetiştirilmesine izin verilmemelidir.				X	
Öğretmen niteliğinin artırılması amacıyla, öğretim üyesi ve alt yapısı yeterli olmayan üniversitelerde öğretmen yetiştiren kurumlar açılmamalı, üniversitelerde öğretmenlik meslek bilgisi öğretim elemanı yetiştirilmesine ağırlık verilmeli, mevcut kurumlar öğretmenlik meslek bilgisi ile alan öğretim üyesi ve alt yapı olanakları açısından desteklenmelidir.				X	
Özel eğitim, psikolojik danışma ve rehberlik ile okul öncesi öğretmenliği alanlarında öğretmen açığının kapatılamaması nedeniyle üniversitelerin öğretim elemanı yetiştirme çalışmalarına ağırlık verilmeli ve bu bağlamda 1416 sayılı Kanun kapsamında bu alanlardan yurt dışına öğrenci gönderilmesine özen gösterilmelidir.				X	
Ortaöğretim alan öğretmeni ihtiyacı, öncelikle eğitim fakültesi ortaöğretim alan öğretmenliği programları mezunlarından karşılanmalı ve bu programların 5 yıllık öğretim süresi 4 yıla indirilmelidir.				X	
Öğretmen yetiştiren kurumlarda, öğrencilerin öğretmen yeterliliklerini ve özellikle iletişim becerilerini kazanmış olarak mezun olmaları sağlanmalıdır.				X	
Fakültelerde yetiştirilen öğretmenler arasında niteliksel açıdan farklılıkların olması nedeniyle öğretmen yetiştiren kurumlarda ara verilen akreditasyon çalışmaları yeniden başlatılmalıdır.				X	
Öğretmen yetiştiren kurumlarda yetiştirilecek öğretmen adaylarının niteliğinin artırılması amacıyla öğretim üyelerinin zorunlu ve ek ders saatleri yeniden düzenlenmeli ve ders yükleri azaltılmalıdır.					X
Öğretmenlik mesleğinin yıpratıcı bir meslek olması nedeni ile bazı meslek gruplarında olduğu gibi yasalarca belirlenecek ölçülerde özel eğitim öğretmenleri başta olmak üzere tüm öğretmenlere meslek güçlüğü zammı verilmeli, bazı özendirici önlemler alınarak öğretmenlerin istemeleri hâlinde erken emeklilikleri sağlanmalıdır.					X
Halen bir çok özel ilköğretim okulunda olduğu gibi resmî ilköğretim okullarında da 1, 2 ve 3. sınıflarda uzmanlaşmış bir sınıf öğretmeni ile 4 ve 5. sınıflarda da branş öğretmenlerinin dersleri yürütmesi ve 2023 perspektifi çerçevesinde, temel eğitim birinci kademedeki her sınıf için sınıf öğretmenlerinin branşlaşmaları sağlanmalıdır.			X		
Beden eğitimi, müzik ve görsel sanatlar derslerine, okul öncesi eğitimden itibaren branş öğretmenleri girecek şekilde düzenlemeler yapılmalı, öğretmen istihdamına yönelik tedbirler alınmalıdır.					X
Öğretmen dağılımında, bölgeler ve köy-kent arasındaki dengesizlikleri gidermek amacıyla özendirici çalışmalar yapılmalıdır.					X
Eğitimde niteliğin artırılması amacıyla özel okullar teşvik edilerek sayıları artırılmalı, teşvik kapsamında çocuklarını özel okullara gönderen ailelere resmî okullardaki bir öğrenci maliyetinin yarısı kadar destek verilmeli ve bu yolla devletin eğitim harcamaları azaltılmalıdır.					X

İl/ilçe millî eğitim müdürlüklerinde çalışan yönetici ve eğitim müfettişleri 5 yıllık çalışma süresi baz alınarak rotasyona tabi tutulmalıdır.					X
Bilim ve sanat merkezlerine atanacak öğretmenler ile özel eğitim gerektiren öğrencilerin yetiştirilmesinde görev alacak öğretmenler, özel eğitim ve üstün zekâlılar stratejileri konusunda yeterli düzeyde eğitimden geçirilmeli ve bu eğitim, eğitim bilimleri ile özel eğitim bölümü öğretim elemanları tarafından verilmelidir.			X		
Öğretmen atamaları, zorunlu durumlar dışında yılda bir kez eğitim-öğretim dönemi sonunda yapılmalı, bu bağlamda emeklilik işlemleri atama döneminden önce tamamlanarak atama dönemine kadar boş kadrolar net bir şekilde belirlenmeli ve işlemler standartlaştırılmalıdır.				X	
Aday öğretmenler, tek başlarına derse girmemeli ve bir okula tek olarak atanmamalıdır.				X	
Öğretmen ve yöneticilerin ekonomik durumlarının iyileştirilmesi amacıyla her yıl kasım ayında bir maaş tutarında ikramiye verilmeli, ek ders ücretleri 12 TL'ye çıkarılmalı, görev aldığı projeler için ek ders ücreti tahakkuk ettirilmeli, yöneticilere ek ders ücreti yerine makam tazminatı ödenmeli ve ek ders ücretinin maaşlara yansıtılmasına yönelik düzenlemeler yapılmalıdır.				X	
Adalet Bakanlığına bağlı ceza infaz kurumlarındaki eğitim faaliyetleri Millî Eğitim Bakanlığı ile işbirliği yapılarak düzenlenmeli, eğitim fakültelerinde bu kurumların ihtiyaçlarına cevap verebilecek derslerin müfredata eklenmesi ile ilgili çalışmalar yapılmalıdır.				X	
Eğitim-öğretim yılı başında ve sonunda yapılan mesleki çalışmalar iyi bir planlama ile etkin bir şekilde değerlendirilmeli, öğretmenlerin eğitim teknolojilerini kullanarak internet üzerinden interaktif yöntemlerle hizmetiçi eğitim almaları sağlanmalı ve öğretmenlerin kendi gelişimlerinden sorumlu olacakları okul temelli bir sistem geliştirilmelidir.			X		
Hizmetiçi eğitim programlarında ders verecek personel, en az yüksek lisans düzeyinde eğitim almış olmalı, ancak mesleki ve teknik eğitimde verilecek kurslarda usta öğretici ve uzmanlardan da yararlanılmalıdır.			X		
Öğretmenlerin hizmetiçi eğitim faaliyetleri ile kongre, seminer, konferans vb. bilimsel etkinlikler sonucunda almış oldukları belgelerin; kariyer basamaklarının belirlenmesinde, öğretmen yeterlikleri ile performans değerlendirme ve ücretlendirmede esas alınmasına ilişkin gerekli düzenlemeler yapılmalıdır.			X		
Okul yöneticilerinin atamasında, lisansüstü eğitim görme esas alınmalı, mevcut yönetici ve öğretmenlerin kişisel gelişimleri açısından üniversiteler ile Millî Eğitim Bakanlığı arasında gerekli koordinasyonla uzaktan veya örgün eğitim yoluyla yüksek lisans ve doktora eğitimi almaları sağlanmalı, bu bağlamda verilecek izinler yasal bir düzenlemeyle güvence altına alınmalı, bu öğretmenlerin maaşlarında belirli oranda artış sağlanmalı, yüksek lisans derecesine sahip olanlara uzman öğretmenlik, doktora derecesine sahip olanlara başöğretmenlik unvanı verilmelidir.				X	

Öğretmenlerin değişen ve gelişen bilgi teknolojilerini takip edebilmeleri için gerekli tedbirler alınmalı, ihtiyaç analizine dayalı olarak il/ilçe/okul bazında hizmetiçi eğitim etkinlikleri düzenlenmeli, ayrıca birleştirilmiş sınıf okutacak öğretmenlerin “birleştirilmiş sınıf öğretimi ve yönetimi” konusunda hizmetiçi eğitim almaları sağlanmalıdır.			X		
Millî Eğitim Bakanlığı Hizmetiçi Eğitim Dairesi Başkanlığı; görev, yetki ve sorumlulukları ile eğitim hizmeti sunduğu hedef kitlenin büyüklüğü dikkate alınarak yapı ve statü itibarıyla daha güçlü bir konuma getirilmelidir.			X		
Eğitim ortamları öğrencinin gelişim dönemi göz önünde bulundurularak öğrenme kuramları, güncel ve etkinliği bilimsel verilerle desteklenen yaklaşımlara göre hazırlanan programlar baz alınarak paydaşların işbirliği içinde çalışabilecekleri şekilde düzenlenmelidir.	X				
Eğitim ortamlarının etkili olarak düzenlenmesinde psikoloji, biyoloji, ekoloji, mühendislik, mimarlık, teknoloji ve ekonomi gibi bilimlerden de yararlanılmalıdır.	X				
Etkili öğrenmenin sağlanması için formal öğrenme alanları informal öğrenmeyi destekleyecek şekilde düzenlenmelidir.	X				
Öğrencilerin bilişsel becerilerinin yanında duyuşsal becerilerini de harekete geçirmek için okullar cazibe merkezi hâline getirilmelidir.	X				
Eğitim ortamları, dünyada ve Türkiye’de kabul gören “hayat boyu öğrenme stratejisi” dikkate alınarak tasarlanmalıdır.	X				
Sosyal ve sportif etkinlikler için uygun koşullar hazırlanmalı, eğitim ortam ve programları, öğrencilerin ders dışı etkinliklere katılımını kolaylaştıracak şekilde düzenlenmelidir.	X				
Güncel ve etkinliği bilimsel verilerle desteklenen yaklaşımlara göre öğretim materyallerinin hazırlanmasına ağırlık verilmeli, bu kapsamda öğretmenlere materyal geliştirme ve sınıflara uyarlama ile ilgili yeterlikler kazandırılmalıdır.	X				
Öğrencilerin, çalışmalarından örnekler saklayacağı, sonraki sınıflara taşıyacağı bir e–portfolyo sistemi oluşturulmalı, okulda ve sınıfta çalışmalarını sergileyecekleri köşelere yer verilmeli; öğrenciler bu konuda özendirilmelidir.	X				
Her dersin öğretmenine; kendi dersliğini düzenleme, sürekli kullanılacak araç–gereci bulundurma, koruma, daha fazla araç–gereç kullanma görev ve sorumluluğu verilerek sınıfların etkin kullanımına katkı sağlanmalı; branş derslikleri uygulaması yaygınlaştırılmalıdır.	X				
Okullarda uygulanan ders programları ile fiziki düzenlemeler “okulu yaşam alanı hâline getirecek biçim”de yeniden ele alınmalıdır.	X				
Eğitim ortamları derslik sistemine uygun hâle getirilmeli, okul koridor veya alanlarında öğrencilerin eşyalarını koyacakları bölümler oluşturulmalıdır.					X
Bağımsız anaokullarının sayısı artırılarak anasınıfları kaldırılmalı veya ilköğretim okullarında anasınıfının kullanım alanları ve diğer bölümler bu yaş grubu özelliklerine göre düzenlenmelidir.					X
Öğrencilerin beslenme ihtiyaçlarının karşılandığı yiyecek ve içecek					X

hizmeti veren ortamların sağlık ve hijyen şartları iyileştirilmeli ve standartları geliştirilmelidir.					
Okullar yapılırken daha verimli kullanılabilmesi için kullanıcıların fikirleri mutlaka alınmalı; akademik, sosyal ve kültürel alt yapısı olmayan binalar okul olarak açılmamalı, illerdeki her eğitim bölgesinde bölge okullarının ortak kullanımına elverişli en az birer adet spor salonu, yüzme havuzu, tiyatro, gösteri ve etkinlik salonu inşa edilmelidir.					X
Okul binaları için geliştirilen tip projeler, bölgesel şartlara ve ihtiyaçlara uygun olarak tasarlanmalı; Türk mimari sanatının özelliklerini yansıtmalı. Estetik yönden çeşitli motiflerle süslenmiş mimari tasarımlarla öğrencilerde millî kimliğin oluşumuna katkı sağlanmalıdır.	X				
Okul binalarının tasarlanmasında teknolojik ve bilişim altyapı göz önünde bulundurulmalı, mesleki ve teknik ortaöğretim kurumlarında atölyeler modüler sisteme uygun hâle getirilmelidir.	X				
Sınıflarda klasik sıra düzeninden esnek ve modüler bir yerleşim düzenine geçilmelidir.	X				
Okul ve pansiyonlarda aile ortamının sıcaklık ve rahatlığını hissettirecek ortamlar oluşturulmalıdır.					X
Pansiyonlu okulların personel norm kadro durumları ihtiyaca uygun düzenlenmelidir.					X
Bilim ve sanat merkezleri, ortaöğretim düzeyinde de yaygınlaştırılmalı, bilimin yanında sanatta da üstün yetenekli öğrencilere hitap edecek şekilde düzenlenmeli, bu okullara özgü tip projeli binalar yapılmalı, araştırma ve bilimsel proje çalışmalarının yapılacağı eğitim ortamları ve donanımları üst düzeye getirilmelidir.					X
Okul binaları ihalesine okulların donanımları dâhil edilmeli, kurucu müdürlerin malzeme temininde zorluklarla karşılaşmalarının önüne geçilmelidir.					X
Kurumsallaşma, bir kurumun ortak kültürünün oluşması süreci olup bu konuda en önemli etmenlerden biri de okul yöneticileridir. Bu nedenle okulda güven, karşılıklı saygı, sevgi, hoşgörü, başarı gibi değerlere dayalı okul kültürünün oluşmasında liderlik rolünü üstlenebileceklerin yönetici olarak atanmaları hususunda gerekli düzenlemeler yapılmalıdır.				X	
Okulların, kendine özgü bir kimlik, hafıza, aidiyet duygusu ve güçlü okul kültürü geliştirebilmeleri için geniş katılımlı özel günler, haftalar gibi etkinlikler düzenlenerek ortak kültürel değerlerin güçlendirilmesi sağlanmalıdır.	X				
Güçlü okul kültürleri geliştirebilmek için okullara özgü logo, amblem, rozet, marş, kahraman, hikaye, gazete, tablo, slogan vb. semboller oluşturularak okulların ortak kültürel değerlerini güçlendirmeleri desteklenmelidir.	X				
Okullarda kültürel yönden ortak kültür çevresinde bütünleşmenin sağlanması için okul müdürlerinin kültürel liderlikle ilgili yeterliliklere sahip olmaları sağlanmalıdır.				X	
Güçlü okul kültürlerinin oluşturulup sürdürülebilmesi için okullarda öğretmen ve yöneticilerin uzun süreli istihdamını					X

sağlamaya dönük tedbirler alınmalıdır.					
Okulda temel insani, ahlaki, sosyal, kültürel ve demokratik değerleri geliştirmeye dönük uygulamalara ağırlık verilmeli, demokratik bir okul kültürü ve sınıf atmosferi oluşturmak için öğretmen ve öğrencilerde kültürel farklılıklara karşı duyarlılık geliştirilmelidir.	X				
Okulda, gerek öğrenciler gerekse öğretmenler için kurumsal sosyalleşme kapsamında kurum kültürünün içselleştirilmesine yönelik uygulamalara yer verilmelidir.	X				
Ulusal ve resmî bayram törenleri ile belirli gün ve haftalarda yapılacak toplantılar ve kutlamalar; toplumda bütünleşme, paylaşma, denetim ve kontrol mekanizmaları olup yönetimlerce bu faaliyetler şenlik ve festival şeklinde kutlanmalı, yerel yönetimlerin ve sivil toplum kuruluşlarının desteği sağlanmalıdır. Bu faaliyetler kültürü etkilemeyi ve yeni değerlerden etkilenmeyi, ortak duygu ve değerlerin devamlılığını sağlayacak, ancak öğrencilerin derslerinden uzun süre ayrı kalmayacakları şekilde düzenlenmelidir.					X
Güçlü okul kültürleri, okula dış çevreden gelebilecek olumsuz etkilere karşı koruyucu bir kalkandır. 2023 yılına kadar ülkemizdeki demokratikleşme eğilimlerini de dikkate almak suretiyle okulların kendilerine özgü kimlik ve okul kültürleri oluşturabilecekleri ve “okula dayalı yönetim” anlayışı doğrultusunda özerk yapılara kavuşturulmaları sağlanmalı, okul yönetimleri yetkilendirilmeli ve güçlendirilmelidir.					X
Okulların kurumsal kültürlerine kaynaklık eden, kendilerine özgü bir tarihi olan okul adları, gerek olmadıkça geçmişle bağı koparacak şekilde değiştirilmemelidir.	X				
Okul kültürlerinin kurumsal değişime katkı sağlaması amacıyla okul müdürlerinin, söz konusu kültürü araştırmak, teşhis etmek, yönetmek, değiştirmek ve dönüştürmek için dönüşümcü liderlik özelliklerine sahip olmaları sağlanmalıdır.				X	
Okul müdürlerinin eğitim – öğretim liderliği ve işletme yöneticiliği rolleri birbirinden ayrı düşünülmeli, okul yöneticileri genel idari hizmetler sınıfına alınmalı, yeni kadro ihdası yapılmalıdır. Okul müdürlerinin seçimi ve istihdamında portfolyo, süreç değerlendirme vb. alternatif seçme yöntemleri esas alınarak geliştirilecek mesleki yeterlilikler dikkate alınmalı, okulların idari ve akademik örgütlenmesi yeniden tasarlanmalı ve bu amaçla 657 sayılı Devlet Memurları Kanunu’nda değişiklik yapılmalıdır.				X	
Okul yöneticiliğine atamada kadın yöneticilerin sayısını arttırmaya dönük teşvikler sağlanmalı; okulların özellikleri dikkate alınarak müdür yardımcılığı ve rehber öğretmen atamalarında kadınlar için norm kadro tahsis edilmeli, sınıf rehber öğretmenlerine rehberlik eğitimi sağlanmalıdır.					X
Okul yöneticilerinin, moral lider olarak söz ve davranışlarıyla okul toplumunun üyeleri için bir davranış ve rol modeli olmaları sağlanmalı, okul müdürleri etik liderlik davranışları sergilemelidir.				X	
Okulda katılımcı ve demokratik bir yönetim anlayışı geliştirilmeli, okul yönetiminde kurulların daha etkin hâle gelmesi sağlanmalıdır.	X				

Okul yönetimiyle ilgili mevzuat sadeleştirilerek yöneticilerin, liderlik davranışı sergileyebilmeleri için başta müdür yardımcılarını atayabilme yetkileri olmak üzere, inisiyatif alanları genişletilmeli, yetki ve sorumlulukları yeniden belirlenmelidir.				X	
Hesap verilebilir bir okul anlayışı geliştirebilmek için yöneticiler, okul yönetimi ve performansı ile ilgili geliştirilecek nesnel ölçütlere dayalı olarak değerlendirilmeli, buna bağlı olarak ödül, teşvik ve yaptırım sistemi geliştirilmelidir.				X	
İllerdeki AR-GE birimlerinin daha etkin ve verimli çalışması için kadro tahsis edilmeli ve çalışanların özlük hakları yeniden düzenlenmelidir.					X
Okulun ortak kültürünün geliştirilip güçlendirilmesi, okulda bütünleşmenin ve beraberliğin sağlanması için bütün okul çalışanlarını kapsayan ulusal düzeyde mesleki bir örgütlenme planlaması yapılmalıdır.					X
Okul yöneticilerinin maaş karşılığı ders saatleri yeniden düzenlenmeli, yöneticilerin aldıkları ek ders ücretleri arasındaki adaletsizlik giderilmeli, derse girme mecburiyeti kaldırılmalı veya 6 saat derse girme zorunluluğu "6 saate kadar derse girer." şeklinde değiştirilmelidir.				X	
Okuldaki yönetici ve öğretmenler dışındaki eğitim çalışanlarının tayin ve terfileri nesnel ölçütlerle belirlenmeli, eğitim-öğretim ödeneği verilebilmesi için gerekli düzenlemeler yapılmalıdır.					X
Okul yöneticilerinin, atanacakları bölge ve okullarla ilgili vizyoner liderlik özelliklerine sahip olmaları bir ölçüt olarak değerlendirilmelidir.				X	
Okul lideri yetiştirme ve istihdamında, Türkiye'nin bölgesel koşulları göz önünde bulundurularak okul liderlerine zor koşullarda görev yapacak ve sorumluluk alacak yeterlilikler kazandırılmalıdır.				X	
Bölgesel ve yerel özellikler dikkate alınarak başta dezavantajlı bölgeler olmak üzere yönetici atamalarında pozitif ayrımcılığa dayalı özendirici önlemler alınmalıdır.				X	
Okul yöneticileri yeterliliklerinin geliştirilmesi için, beş yılda bir yönetim, bilişim, iletişim, liderlik, toplantı ve zaman yönetimi vb. konulardan hizmetiçi eğitim seminerlerine alınmalıdır. Program ve eğitimler, uygulamaya dönük ve sorun çözmeye odaklı tasarlanmalıdır.				X	
Okullara, yerel yönetim ve toplum katkılarının artırılmasına yönelik düzenlemeler yapılmalıdır.					X
Okullarda temizlik ve güvenlik hizmetleri eğitimi almış personel istihdam edilmeli ve mevcut personel mesleki eğitimden geçirilmelidir. Personel giderlerinin okul aile birliğince karşılanması hâlinde vergi muafiyeti sağlanmalı veya öğrenci sayısı göz önünde bulundurularak hizmetli tahsis edilmelidir. Genel bütçeden ödenek tahsisi için düzenlemeler yapılmalıdır.					X
Eğitim yöneticilerinin, farklı toplum ve kültürleri tanımaları, çok kültürlü ortamlarda görev yapacak şekilde yetiştirilmeleri ve yabancı dil becerilerini geliştirmeleri sağlanmalıdır.				X	
Okul müdürlerinin rotasyonu yeniden değerlendirilmeli, söz					X

konusu uygulamaların başarılı okul yöneticilerinin motivasyonunu olumsuz şekilde etkileyen bir cezalandırma yolu olarak algılanmaması sağlanmalıdır.					
İlköğretim ve ortaöğretim kurumlarında büyüklüklerine ve öğrenci sayılarına göre kurumsal bütçe oluşturulmalı, okulun fiziki durumu ve ihtiyaçları dikkate alınarak her okul için genel bütçeden ödenek tahsisi yapılmalı, bu bütçenin harcanması ve harcamaların denetlenmesi için okulda oluşturulacak kurullar etkili olacak şekilde mevzuatta düzenleme yapılmalıdır.					X
Zorunlu eğitim öğrencilerin yaş grupları ve bireysel farklılıkları göz önünde bulundurularak; 1 yıl okul öncesi eğitim, 4 yıl temel eğitim, 4 yıl yönlendirme ve ortaöğretime hazırlık eğitimi ve 4 yıl ortaöğretim olmak üzere öğrencilere farklı ortamlarda eğitim almaya fırsat verecek şekilde 13 yıl olarak düzenlenmelidir.					X
Müfredat değişiklikleri ve eğitimde gelişmelerin uygulamaya yansıtılmasının sağlanması için öğretmenlerin sürekli mesleki gelişimlerinde okul temelli modeller uygulanmalı ve mesleki gelişim etkinliklerine katılma her öğretmen için bir hak ve sorumluluk olarak görülmeli, müfredat değişiklikleri ve eğitimde gelişmeler hakkında velilerin sürekli bilgilendirilmesine yönelik hazırlanacak eylem planı hayata geçirilmelidir.			X		
İlköğretim ve ortaöğretimde orta vadede ikili öğretimden normal öğretime geçilmeli, öğle yemekleri okulda verilmeli, birleştirilmiş sınıf uygulamalarının sistematik bir değerlendirmesi yapılarak birleştirilmiş sınıf uygulaması mümkün olan en alt düzeye çekilmeli, okullarda sınıf mevcutları çağdaş ölçütlere göre (20 – 25) düzenlenmeli, 2023 Vizyonu'na uygun olarak özel öğretimde okullaşma oranının % 25' e çıkarılması için gerekli tedbirler alınmalıdır.			X		
Eğitim alanında faaliyet gösteren özel kurum ve kuruluşların istihdamdaki vergi ve primleri kalkınmada öncelikli yörelere göre alınmalı, hizmet satın alma yoluyla özel okul kapasiteleri artırılmalı, arsa tahsisi ile ilgili problem çözülmelidir.			X		
Ortaöğretime geçişte öğrencilerin ilgi ve yetenekleri dikkate alınarak rehberlik ve yönlendirme esas alınmalı, SBS bir plan dâhilinde sadece özelliği olan ortaöğretim kurumlarını kapsayacak şekilde düzenlenmeli, diğer ortaöğretim kurumları ile yükseköğretime öğrenci yerleştirmede okul başarısı ve süreç değerlendirmeye yönelik yaklaşımlar esas alınmalıdır.		X			
Okullar arası başarı farkları ve eşitsizlikler azaltılmalı ve her bir okulun eğitiminde asgari bir kalite standardının sağlanabilmesi için okulların fiziksel yapı ve donanımları ile insan kaynakları bakımından mevcut durumlarını gösteren envanterler daha detaylı çıkarılmalı; tüm okulların en yüksek standardı hedeflemesi için orta vadeli bir eylem planı hazırlanarak hayata geçirilmelidir.					X
Öğrencilerin ve velilerin okulda yönetim ve karar süreçlerine daha fazla katılmaları sağlanmalıdır.					X
Yerel yönetimler, imar planlarını yaparken il ve ilçe millî eğitim müdürlüklerinden görüş alarak eğitim alanlarını belirlemelidir.					X
Yatılı ve pansiyonlu okullardan başlamak üzere mevcudu 500'ü					X

geçen her okula sağlık personeli verilmelidir.					
E-okul sisteminde adrese dayalı öğrenci kayıtlarının aksayan yönleri iyileştirilmelidir.					X
Ortaöğretim Kurumu bulunmayan yerleşim birimlerindeki öğrenciler taşınmalı ilköğretim uygulaması ile koordineli bir biçimde ortaöğretim kurumlarına taşınmalı, bu öğrencilere öğle yemeği verilmeli, yerel yönetimler öğrencilerin taşınması konusunda destek vermeli ve bu hususlar ile ilgili yasal düzenlemeler yapılmalıdır.					X
Ortaöğretime erişimde güçlük yaşayan çocukların erişimlerini kolaylaştırmak için mevcut pansiyonların kapasiteleri artırılmalı, kapanma durumunda olan yatılı ilköğretim bölge okulların (YİBO) dan uygun olanların ortaöğretim pansiyonlarına dönüşümü sağlanmalı ve kız çocuklarının erişiminin sağlanması için gerekli tedbirler alınmalıdır.					X
Kız öğrencilerin ortaöğretime devamlarına ilişkin teşvikler artırılarak sürdürülmeli, bu konuda 1739 sayılı Yasanın 15. maddesi daha etkin hâle getirilmelidir.					X
Ortaöğretim öğrencilerinin burs sayısı ve miktarı artırılarak yeterli hâle getirilmeli, ekonomik yetersizliği olan ailelerin ortaöğretime devam eden çocuklarına sosyal yardımlaşma ve dayanışma fonlarından veya okul aile birlikleri tarafından sağlanan ulaşım, barınma, beslenme ve giyim gibi yardımlar için gerekli düzenlemeler yapılmalıdır.					X
Her ilde engelli öğrencilere yönelik ihtiyaca göre eğitim verecek okullar yaygınlaştırılmalı, öğrencilerin okullara erişimini kolaylaştıracak önlemler alınmalı, taşınmalı sistem bunlara da uygulanmalı ve öğle yemekleri okulda verilmelidir.					X
Mesleki ve teknik ortaöğretime erişimi artırmak amacıyla 3308 sayılı Mesleki Eğitim Kanunu gereği öğrencilere ödenmesi gereken ücretin, yurt genelinde (yaşına uygun asgari ücretin % 30'dan az olmamak üzere) kamu ve özel sektörde uygulanmasında karşılaşılan sorunlar giderilmeli, işletmelerde beceri eğitimi yapan öğrencilerin sosyal güvenlik hakları iyileştirilmelidir.					X
Genel ortaöğretim ile mesleki ve teknik ortaöğretim kurumlarındaki dersler ve haftalık ders saati sayısı azaltılmalı, teneffüs süreleri artırılmalı, ayrıca mesleki ve teknik ortaöğretimde uygulama derslerine daha fazla ağırlık verilmelidir.	X				
Ortaöğretime erişimle ilgili daha sağlıklı politikalar geliştirebilmek için öğrencilerin devamsızlık ve terk nedenleri tespit edilerek öğrenciyi sistem içinde tutacak tedbirler alınmalı, okula devamı, okulu bitirmeyi, okuldan ayrılmayı, mezunları izlemeyi ve değerlendirmeyi sağlayacak sistem kurulmalı, ortaöğretim kurumlarını erken bitirme imkânı sağlayan düzenlemelere yer verilmeli, ilköğretimden mezun olanların e-okul üzerinden takibi yapılmalıdır.					X
Mesleki ve teknik ortaöğretim kurumlarında; okul, alan ve bölümler iş gücü piyasası, ihtiyaç analizi sonuçları ve bölgesel ihtiyaçlara göre sektöre yakın mekânlarda, mesleki eğitim kampüsleri şeklinde açılmalı, okulların yönetimi ayrı ayrı olmalı,					X

yemekhane, kantin, laboratuvar, atölye, sosyal tesisler, kütüphane vb. fiziki yapılar daha verimli ve etkili biçimde kullanılmalıdır.					
Mesleki ve teknik ortaöğretim öğrencileri için ÖSS akademik ve mesleki alanda yapılmalı, öğrenciler alanı ile ilgili yükseköğretim kurumlarına yerleştirilirken sonuçlar birlikte değerlendirilmeli, mezunların kendi alanlarındaki yükseköğretim programları yeniden belirlenerek yükseköğretime geçişte ek puan verilmelidir.		X			
Mesleki ve teknik ortaöğretim kurumu mezunlarına uzun vadeli faizsiz işletme kredisi verilmesi ile ilgili düzenlemeler yapılmalıdır.					X
Mesleki ve teknik eğitim ile ilgili öğretim dairelerinin tek çatı altında birleştirilmesi için çalışmalar yapılmalıdır.					X
Sosyal, sportif, bilimsel ve sanatsal etkinlikler okul ortamlarında artırılmalı ve geliştirilmelidir.	X				
Rehber öğretmenlerin erişim ve yönlendirmeye ilgili konularda daha etkin rol almaları için görev alanları yeniden belirlenmelidir.				X	
Milli güvenlik bilgisi dersi müfredatı diğer derslerin program mantığına paralel olarak yenilenmeli ve bu dersin kadrolu öğretmenlerce okutulması ile ilgili yasal düzenleme yapılmalıdır.	X				
Ortaöğretim kurumlarında seçmeli olan demokrasi ve insan hakları dersi, ortak dersler arasına alınmalıdır.	X				
Eğitim kurumlarının yapım, donatım ve tüm giderleri; il özel idarelerince, belediyelerce, köy tüzel kişiliklerince bütçe imkânları nispetinde karşılanmalıdır.					X
Örgün, yaygın ve açık öğretim sisteminde genel ortaöğretim ile mesleki ve teknik ortaöğretim kurumları arasında bütün sınıflarda yatay ve dikey geçişlerin yapılmasına imkân sağlanmalıdır.	X				
Pansiyonlara belletici öğretmen kadroları tahsis edilerek atama yapılmalı, pansiyon yönetimleri ayrı olmalıdır.				X	
İlköğretim ve ortaöğretim kurumlarında görevli öğretmenlerin bilgiye kolay ulaşabilmeleri için üniversite ve araştırma kurumlarının basılı ve elektronik ortamlardaki yayınlarından ücretsiz yararlanmaları sağlanmalıdır.			X		
Merkezî sınav sistemiyle öğrenci alan ortaöğretim kurumlarını kazanan öğretmen çocuklarının, velisinin görev yaptığı yerleşim biriminde ilgili okul türünün bulunup bulunmadığına bakılmaksızın, öğretmen çocuğu kontenjanından parasız yatılı olarak öğrenim görmesi ile ilgili düzenleme yapılmalıdır.		X			
Merkezî sınav sistemiyle öğrenci alan genel ortaöğretim kurumları öğrencileri için farklı ders programları ve bu programlara göre ders kitapları hazırlanmalıdır.	X				
Millî Eğitim Şurası Yönetmeliği değiştirilmeli ve şura katılımcılarının en az % 25' i eşit sayıdaki kız ve erkek öğrencilerden oluşmalı ve öğrencilerin katılımı demokratik süreçle sağlanmalıdır.					X
Öğrencilerin kitap taşıma yükünün azaltılması amacıyla; e – kitap, fasikül, kopartılabilir sayfalı kitap, her kitaba MEB'in internet sayfasından ulaşılabilmesi vb. uygulamalar yapılmalıdır.					X
Eğitim çalışanlarına branşında rehberlik ve teftiş esas alınmalı, eğitim müfettişleri kendi aralarında uzmanlaşmış ekiplere				X	

ayrılmalı, iş disiplini ve verimlilik gereği eğitim müfettiş yardımcısı, eğitim müfettişi, eğitim başmüfettişi şeklinde kariyerlendirilmeli, her yıl yerine üç yılda bir teftiş esas alınmalıdır.					
Ülkemizde bütün derslerin eğitimi Türkçe olmalı, bazı derslerin yabancı dille eğitiminden vazgeçilmelidir.	X				
Üstün yetenekli ve/veya üstün zekâlı çocuklarımızın yetenek ve istidatlarına göre programlanmış ve planlanmış özel eğitim okulları açılmalıdır.					X
Millî Eğitim Bakanlığı, Başbakanlık Gençlik ve Spor Genel Müdürlüğü, belediyeler, üniversiteler, federasyonlar ile resmî ve özel kurum–kuruluşlar arasında işbirliği yapılarak toplumun her kademesinde spor kültürünü geliştirmek üzere yaşam boyu sporu yaygınlaştıracak spor alanları düzenlenmeli, tesislerin ortak kullanımı sağlanmalı ve aktivitelerin planlanması konusunda çalışmalar yapılmalıdır.					X
Üst düzeyde sportif başarıya ulaşmak için yetenekli öğrenciler erken yaşta tespit edilerek bu öğrencilere ait bilgiler oluşturulacak merkezi bilgi sistemine işlenip takip edilmeli, il/ilçelerde bu sporcularla ilgili ortak eğitim planları hazırlanmalıdır.		X			
Merkez ve taşra teşkilatında, beden eğitimi ve sporla ilgili birimlerde uzman istihdamına yönelik düzenlemeler yapılmalıdır.					X
Spor tesisleri; okulların birbirine yakınlığı göz önünde bulundurularak ortak kullanıma ve engelli öğrencilerin faydalanmasına imkân verecek şekilde standartlara uygun, planlanmalı, mevcut tesisler iyileştirilmeli ve özel sektör spor tesisi yapması konusunda teşvik edilmelidir.					X
Toplumda hayat boyu öğrenme kapsamında; sanat eğitimi ile sportif nitelikli bilgi ve becerileri kazandırmak amacıyla halk eğitim merkezlerinde daha fazla kurs açılmalıdır. Halk eğitim merkezleri altyapı ve öğretmen açısından güçlendirilerek bu kurslara kaynak ayrılmalıdır.	X				
Ulusal ve uluslararası yarışmalarda başarılı olan sporcu öğrencilere resmî ve özel ortaöğretim ile yükseköğretim kademelerine geçişte ek puan verilmeli, kontenjan ayrılmalı veya burs verilmelidir.		X			
Okul spor faaliyetlerinin teşviki amacıyla bu faaliyetlerin yazılı ve görsel basında daha fazla yer alması için gerekli düzenlemeler yapılmalıdır.	X				
Şans oyunlarının hâsulatından, okul spor ve sanat faaliyetleri için pay ayrılması konusunda mevzuatta düzenleme yapılmalıdır.					X
Sağlık durumlarının beden eğitimi ile spor etkinlikleri derslerine katılmalarına engel teşkil edip etmeyeceğini belirlemek amacıyla öğrencilerin zorunlu genel sağlık kontrolünden geçirilmesi ile ilgili düzenleme yapılmalıdır.					X
Okul içi spor yarışmalarına katılan sporcu–öğrencilerin sigortalanması ile ilgili düzenlemeler yapılmalıdır.		X			
222 sayılı İlköğretim ve Eğitim Kanunu'nun 76. maddesinin (b) fıkrası, özel idare bütçesinden ilköğretime ayrılan % 20'lik ödeneğin % 40 ve bu ödeneğin % 40'ının da okul öncesi, ilköğretim ve ortaöğretim okullarının spor faaliyetlerindeki		X			

İhtiyaçlarında kullanılmasına izin verecek şekilde düzenlenmelidir.					
Okullara beden eğitimi ile spor etkinlikleri derslerinde kullanılmak üzere gerekli ders araç-gereç dağıtımının, eğitim-öğretim yılı başında yapılmasına yönelik düzenlemeler yapılmalıdır.	X				
Okul spor tesisleri; personel, ısıtma ve aydınlatma giderleri karşılanarak herkesin kullanımına açık tutulmalı, spor tesislerinin zarar verecek faaliyetlerde kullanımına izin verilmemeli ve okul bahçelerindeki açık spor alanları amacı dışında kullanılmamalıdır.	X				
Normal eğitim yapan sosyal bilimler, fen ve Anadolu liseleri gibi ortaöğretim kurumlarında 45 dakika olan ders saatleri, spor, sanat ve beceri eğitimine daha fazla zaman ayrılması için 40 dakika olarak düzenlenmelidir.	X				
İki farklı disiplin anlayışı olan güzel sanatlar lisesi ve spor liseleri ayrı okullar olarak faaliyet göstermeli ya da aynı isim altında farklı binalarda faaliyet gösterme zorunluluğu olan bir yapıya dönüştürülmelidir.					X
Millî Eğitim Bakanlığı Talim ve Terbiye Kurulu Başkanlığı ile öğretim dairelerinde sanat alanı uzmanlarının görev yapacağı birimler kurulmalıdır.					X
Güzel sanatlar eğitiminde üniversiteler düzeyinde gözlenen ve farklı yapılanmalardan kaynaklanan dağınıklık YÖK aracılığıyla giderilmelidir.					X
Genel sanat eğitimi alanına öğretmen yetiştiren eğitim fakültelerinin programları, öğretmenin görev yapacağı ilköğretim ve ortaöğretim kurumlarının amaçları göz önünde bulundurularak, alan dersleri artırılacak şekilde yeniden yapılandırılmalıdır.				X	
Güzel sanatlar ve spor liselerine alınacak alan öğretmenin seçimi uzman jüri üyeleri tarafından yapılmalı ve devlet konservatuvarı mezunlarının çalgı dersi öğretmeni olabilmeleri için gerekli düzenleme yapılmalıdır.				X	
“Sanat İnsanı Yetiştirme Projesi” ve “Değerler ve Eğitimi Projesi” hazırlanarak uygulamaya konulmalıdır.	X				
Beş Yıllık Kalkınma Planlarının hazırlanmasında kurulan komisyonlara Sanat Eğitimi İhtisas Komisyonu da ilave edilmelidir.					X
Sanat eğitimi öğretmenlerinin niteliklerinin artırılması amacıyla, periyodik olarak hizmetiçi eğitim faaliyetlerine alınmaları sağlanmalıdır.			X		
İlköğretim düzeyinde görsel sanatlar ve müzik ders saatleri yeni öğretim yöntem ve teknikleri de dikkate alınarak artırılmalı ve bu dersler ortaöğretimde zorunlu ders hâline getirilmelidir.	X				
Ders dışı eğitim çalışmaları, 2010/49 sayılı genelgeyle okulun bir ders yılındaki toplam ders saat sayısının % 5’lik dilimiyle sınırlandırılmıştır. Bu sınır kaldırılmalı ve ders dışı faaliyetlerin yapılması için okul müdürünün onayı yeterli olmalıdır.	X				
Farklı alanlardan teknoloji ve tasarım dersi öğretmenliğine atanalar, öğretim programlarının amaçları doğrultusunda hizmetiçi eğitimden geçirilmelidir.			X		
Türk dili ve edebiyatı öğretmenlerinin organize ettikleri sanat etkinlikleri, duvar gazetesi, şiir dinletileri ve yarışmalar gibi				X	

faaliyetlerde görevlendirilmek üzere, bu alandaki öğretmen sayısı göz önünde bulundurularak formatör öğretmen yetiştirilmelidir.					
İlköğretim ve ortaöğretim kurumlarında sanat ve beceri amaçlı derslerin daha etkin işlenmesi amacıyla yerel yönetimler, sivil toplum kuruluşları vb. ilgili kurum/kuruluşlardan eleman desteği alınabilmesi ve işbirliği sağlanabilmesi için gerekli düzenlemeler yapılmalıdır.	X				
İlköğretimin bütün sınıflarında görsel sanatlar, beden eğitimi ve müzik dersleri, not yerine “yeterli, geliştirilebilir” gibi ifadelerle değerlendirilmelidir.		X			
Millî Eğitim Bakanlığı tarafından, çocuklarımızın ve gençlerimizin sahip olduğu değerleri belirlemeye yönelik ülke çapında alan araştırması yapılmalı ve bu araştırma her 4 yılda bir güncellenmelidir.	X				
Öğretim programlarında, değerler eğitiminde değer aktarımı yerine ulusal ve evrensel değerler birlikte düşünülerek farkındalık kazandıracak yaklaşımlara öncelik verilmelidir.	X				
Değerin bir tercih olduğu ve toplumların benzer tercihlere sahip kişilerden oluştuğu vurgulanarak öğretmenlere değer eğitimi bilinci kazandırılmalıdır.			X		
Öğretmen yetiştiren tüm programlara değerler eğitimine yönelik bir ders konulmalı ve sistemdeki öğretmenlerin hizmetiçi eğitim programlarında değerler eğitimine yer verilmelidir.			X		
Ortak değerlerin vurgulanması ve değer farklılıklarının zenginlik olduğu bilincinin kazandırılması için gerekli düzenlemeler yapılmalıdır.	X				
Tüm eğitim-öğretim kademelerinde değerler eğitimine yönelik, STK’ larla işbirliği yapılarak alan öğretmenlerinin ortak kullanabileceği program ve materyal geliştirilmelidir.	X				
Değerler eğitimine, okul öncesinden başlayarak yaygın eğitim dâhil olmak üzere eğitim-öğretimin her kademesinde, tüm dersler ve okul kültürü içerisinde yer verilmeli ve bu konuda öğretmen, yönetici, öğrenci, aile ve çevre ile işbirliğine gidilmeli, farkındalık oluşturulması için kitle iletişim araçlarından faydalanılması amacıyla gerekli düzenlemeler yapılmalıdır.	X				
Ödüllendirme kriterlerinde, değerler eğitimi açısından örnek davranışlar sergileyen öğrencilere yönelik düzenlemeler yapılmalıdır.		X			
Medya ve değerler eğitimi ilişkisi konusunda farkındalık kazandırmaya yönelik araştırma ve eğitim çalışmalarına önem verilmeli; bu konuda gerekli yasal düzenlemeler yapılmalıdır.	X				
Öğrencilerin akademik başarıları yanında değerlerin oluşumunda önemli yeri olan duygusal, sosyal ve ruhsal zekâ gelişimlerine yönelik de yatırım yapılmalıdır.	X				
Değerler eğitimi konusunda önemli işlev gören “din kültürü ve ahlak bilgisi” dersi çoğulcu bir anlayışla tüm öğretim kurumlarında daha etkin olarak okutulmalıdır.	X				
İlköğretim ve ortaöğretim ders kitapları, Türkçemizi doğru kullanmaya katkı sağlayıcı olmalı; fen ve teknoloji, matematik vb. derslerde kullanılan terimler Türk Dil Kurumu ile işbirliği	X				

yapılarak yeniden düzenlenmelidir.					
Tüm ilköğretim ve ortaöğretim kurumlarında 26 Eylül tarihi “Türk Dili Bayramı” olarak kutlanmalı ve bu alanda yetişmiş Türk dili uzmanlarının katılacağı etkinlikler düzenlenmelidir.	X				
Anayasa'nın 24. maddesinin “Din kültürü ve ahlak eğitimi– öğretimi devletin gözetimi ve denetimi altında yapılır. Din kültürü ve ahlak öğretimi ilköğretim ve ortaöğretim kurumlarında okutulan zorunlu dersler arasında yer alır. Bunun dışındaki din eğitimi– öğretimi ancak kişilerin kendi isteğine, küçüklerin de kanuni temsilcilerinin talebine bağlıdır.” hükmü gereğince isteyen anne ve babaların çocuklarının ahlaki ve manevi değerlerini geliştirmelerine yardımcı olmak amacıyla seçmeli din eğitimi verilebilmesi için düzenlemeler yapılmalıdır.	X				
Eğitim sistemimizde yönlendirme hizmetleri, okul öncesinden yükseköğretime kadar tüm eğitim kademelerinde etkin olarak yaygınlaştırılmalı, mevcut Yönelme Yönergesi revize edilmelidir.		X			
Yönlendirme hizmetlerinin sağlıklı bir şekilde yürütülebilmesi için öğrenciler ve ailelerine; yetenek, ilgi ve mesleki doyum arasındaki ilişki konusunda farkındalık kazandırılmalı, ailelerin ve tüm öğretmenlerin yönlendirme sürecine aktif katılımları sağlanmalıdır.		X			
Yönlendirme süreçlerinde, gözlem sonuçlarıyla birlikte çeşitli performans değerlendirme araçları ve yetenek testleri dâhil olmak üzere psikolojik ölçme araçlarından etkin bir şekilde yararlanılmalıdır.		X			
Öğrencileri yönlendirmede, izleme çalışması yapmak ve yönlendirme süreçlerinden doğabilecek hataları en aza indirmek amacıyla yönlendirildiği kurumda öğrencinin performansı izlenmelidir.		X			
İlköğretim ve ortaöğretim boyunca eğitsel rehberlik, mesleki rehberlik ve kariyer danışmanlığı hizmetlerini de bünyesinde barındıracak, gelişimsel rehberlik anlayışı ile kademeler arası geçişte yönlendirme ve yönlendirme kararlarına dayanak teşkil edecek objektif verileri sistematik olarak derlemek, izlemek ve değerlendirmek üzere; öğrencilerin akademik beceri, ilgi ve özel yetenek profillerini oluşturacak, zamanla öğretim sistemini tek sınav odaklı olmaktan çıkaracak yeni bir model oluşturulmalıdır.		X			
Ortaöğretim ve yükseköğretime geçişte, öğrenim süreci boyunca sürekli ve sistematik bir biçimde derlenen nesnel bilgilere dayalı olarak kurulacak bir yönlendirme, yönlendirme modeli hayata geçirilinceye kadar; SBS ile YGS ve LYS’ de ezber bilgileri ölçen sorular yerine, yenilenen ortaöğretim programlarını da kapsayan; ortak düşünme becerileri ile derse özel sorun çözme becerilerini ölçen sorular düzenlenmelidir.		X			
Psikolojik danışma ve rehberlik alanında; üniversitelerin destek verdiği, kültürümüze özgü psikolojik ölçme araçları geliştirecek, “Ulusal Test Geliştirme” veya “Ulusal Ölçme ve Değerlendirme” olarak isimlendirilebilecek akademik ve bağımsız bir birim kurulmalıdır.		X			
Psikolojik ölçme araçlarında, uygulayıcı ve eğitici eğitimlere ağırlık verilmelidir.			X		

Üniversitelerin psikolojik danışma ve rehberlik bölümlerinde okuyan öğrencilerin en az bir zekâ testini uygulama ve değerlendirme yeterliliğine sahip olarak mezun olmaları sağlanmalıdır.				X	
Mevcut psikolojik ölçme ve değerlendirme araçları, günün şartlarına ve eğitim kademelerine uygun olarak revize edilmeli, elektronik ortamda uygulanabilecek ölçme ve değerlendirme araçları geliştirilmelidir.		X			
Psikolojik danışma ve rehberlik hizmetlerinde geçerli-güvenilir ölçme ve değerlendirme araçları kullanılarak kanıta dayalı sistemin etkin olarak kullanılması sağlanmalıdır.		X			
Rehberlik ve tanılama hizmetlerinde özel önem arz eden üstün yetenekli ve/veya üstün zekâlı çocukların tespitine yönelik geçerli ve güvenilir tanılama araçları geliştirilmelidir.		X			
Aile yapısının güçlendirilmesine yönelik olarak psikolojik danışma ve rehberlik hizmetleri, aile eğitimleri ile desteklenmeli ve sunulan hizmetlerde medya desteği sağlanmalıdır.		X			
Psikolojik danışma ve rehberlik hizmetlerine yönelik e-okul sisteminde e-rehberlik modülüne yer verilmeli, bilgiler elektronik ortama aktarılarak muhafaza edilmeli ve özel durumu olan öğrenciler için sınav sistemine entegre edilerek kullanılması sağlanmalıdır.		X			
Okul rehberlik servislerinde gelişimsel rehberlik anlayışı ön planda tutulmalı, ilköğretim ve ortaöğretim kurumlarında uygulanan sınıf rehberlik programının etkinlik boyutu, bölgesel özellikler de dikkate alınarak gözden geçirilmelidir.	X				
Risk altında ve dezavantajlı konumda olan çocukların tespiti yapılarak bu çocuklara yönelik eğitim çalışmaları artırılmalı; terör, göç, madde bağımlılığı, parçalanmış aileler, iletişim araçlarını kötüye kullananlar vb. risk faktörleri göz önünde bulundurularak önleyici rehberlik çalışmalarına ağırlık verilmeli, bu konuda bölgenin ve yörenin özelliğine uygun olarak disiplinler arası ekip çalışmaları mülki amirlerin koordinesinde hayata geçirilmelidir.	X				
Ulusal Mesleki Bilgi Sisteminin il ve ilçeler düzeyinde tanıtımı yapılarak aktif kullanımı sağlanmalı; rehberlik ve araştırma merkezleri, mesleki rehberlik hizmeti sunumunda erişim merkezi hâline getirilerek gerekli destek verilmelidir.					X
Rehberlik ve araştırma merkezlerinde uzmanlığa dayalı olarak verilen hizmetlerin mali sorumluluk gerektirmesi ve millî eğitim müdürlüklerinde olduğu gibi tam zamanlı mesai yapılması nedeni ile çalışma saatleri, yapılan göreve paralel olarak ücretlendirilmeli, rehberlik ve araştırma merkezlerinde çalışma cazip hâle getirilmeli, alan uzmanlarının rehberlik ve araştırma merkezlerinde görev almaları teşvik edilmelidir.				X	X
Madde bağımlılığı ve denetimli serbestlik gibi özel bilgi, beceri ve uygulama gerektiren konularda destek sağlayacak personel yetiştirilmeli, bu konuda hizmet veren ilgili kurum ve kuruluşlarla işbirliği sağlanmalıdır.				X	
Sokakta yaşayan, çalıştırılan, mevsimlik işçi olarak çalışan vb. sebeplerle okul dışında olan çocuklara yönelik psikolojik danışma	X				

ve rehberlik hizmet modelleri geliştirilmeli ve bu çocukların ortaöğretime erişimini sağlayacak yeni düzenlemeler yapılmalıdır.					
Psikolojik danışma ve rehberlik hizmetlerinde görevli rehber öğretmen/psikolojik danışmanların çalışma süreleri yeniden belirlenmeli, ders yılı bitiminden sonra yaptıkları görevlere ilişkin olarak ek ders ücreti ödenmesi ile ilgili gerekli düzenlemeler yapılmalıdır.				X	X
Rehber öğretmen/psikolojik danışmanlar, yenilenen eğitim programlarında yer alan hususların yanı sıra; okul kültürünün oluşmasında önemli görülen “gelişen toplumsal yapıya duyarlılık, diğerkâmlık” vb. konuların ilgili sınıf öğretmenleri tarafından hayata geçirilmesinde, müşavirlik faaliyetlerini yürütmelidir.				X	
Rehber öğretmen/psikolojik danışmanların, özel eğitime gereksinim duyan çocuklara psikolojik danışma ve rehberlik hizmeti sunumu konusunda özel alan yeterliliği kazanmalarına yönelik olarak yükseköğretim kurumlarında dersler konulmalı, sistemde bulunanların hizmetiçi eğitim yoluyla bu yeterliliği kazanmaları sağlanmalıdır.			X		
Rehberlik ve psikolojik danışma servisleri psikolojik danışma, ölçme ve değerlendirme ile yönlendirme hizmetlerini yerine getirebilmesi için donatım ve araç–gereç yönünden güçlendirilmelidir.	X				
Psikolojik danışma ve rehberlik mesleği, ciddi bir uzmanlık eğitimi gerektirdiğinden ve mevcut eğitim süresi talep edilen uzmanlığı sağlamada yetersiz kaldığından, psikolojik danışma ve rehberlik alanında verilen eğitim süresi, son bir yılı uygulama ağırlıklı olmak üzere 5 yıla çıkarılmalıdır.				X	
Hâlen Millî Eğitim Bakanlığında rehber öğretmen/psikolojik danışman olarak görev yapan tüm öğretmenlerin uzaktan eğitim, e–eğitim, tezli–tezsiz yüksek lisans ve hizmetiçi eğitim ile uzmanlık eğitimleri tamamlanarak hizmet kalitesi artırılmalı ve hizmetlerde bütünlük sağlanmalıdır.				X	
Psikolojik danışma ve rehberlik lisans öğrencilerinin staj sürelerinde uygulamaya yönelik çalışmalara ağırlık verilmeli, aday rehber öğretmen/psikolojik danışmanlar rehberlik araştırma merkezlerinde 1 ay süre ile oryantasyon eğitimine alınmalıdır.				X	
Millî Eğitim Bakanlığı, Yüksek Öğretim Kurulu ve üniversiteler arasında işbirliği yapılarak psikolojik danışma ve rehberlik lisans programı günün şartlarına uyarlanmalı; söz konusu programda alanın özelliklerine göre seçmeli derslere ağırlık verilmeli ve çeşitlendirilmelidir.				X	
Okul öncesinden başlayarak bütün öğretim kurumlarında rehber öğretmen/psikolojik danışman istihdam edilecek şekilde norm kadro tahsis edilmeli, özellikle kız öğrencilerin çoğunlukta olduğu okullarda, rehberlik hizmetlerinin daha etkin ve verimli sürdürülebilmesi için atamalarda bayan rehber öğretmen/psikolojik danışmanlara öncelik verilmeli, yatılı ve pansiyonlu okullara rehber öğretmen/psikolojik danışman atamasına öncelik verilmeli, yatılı ve pansiyonlu okullarda ikinci rehber öğretmen/psikolojik danışman kadrosu sağlanmalıdır.					X

Okul yöneticisi ve öğretmenlere yönelik olarak yeterli ve ortak bir rehberlik anlayışı tesis etmek amacı ile psikolojik danışma ve rehberlik alanındaki yeni model ve yaklaşımlara uygun hizmetiçi eğitimlere ağırlık verilmelidir.			X	
Rehberlik ve araştırma merkezleri, misyonuna uygun olarak uzmanlık temelinde yeniden yapılandırılmalı ve merkezde sağlanan hizmetlere bağlı olarak psikolojik danışman, psikolog, sosyal hizmet uzmanı, fizyoterapist, çocuk gelişimi ve eğitimcisi, eğitim programcısı ve ölçme değerlendirme uzmanı ile bölgenin özelliğine göre disiplinler arası ekip çalışmasını gerektiren diğer alan uzmanı kadroları ihdas edilmelidir.				X
Rehberlik ve araştırma merkezlerinde kaliteli hizmetin sunulması, korunması ve geliştirilmesi amacıyla üniversitelerin ilgili alanlarından mezunların yönetici olarak atanması için gerekli düzenleme yapılmalıdır.			X	
Okullarda çalışan rehber öğretmen/psikolojik danışmanlar ile rehberlik ve araştırma merkezlerinde çalışan personel, alandan mezun müfettişler tarafından denetlenmeli, bu amaçla müfettişlik alanında uzmanlaşma sağlanmalıdır.			X	

EK C: 1980 – 2014 Tebliğler Dergileri Fihristleri Balık Kılçığı Analizi

EK C bir sonraki sayfada A 3 formatında sunulmuştur.

