

**T.C.  
YILDIZ TEKNİK ÜNİVERSİTESİ  
SOSYAL BİLİMLER ENSTİTÜSÜ  
SİYASET BİLİMİ VE ULUSLARARASI İLİŞKİLER ANA  
BİLİM DALI  
SİYASET BİLİMİ VE ULUSLARARASI İLİŞKİLER  
DOKTORA PROGRAMI**

**DOKTORA TEZİ**

**YERELDEN ULUSLARARASI  
DÜZLEMLERE SURİYE KRİZİNİN DÖNÜŞÜMÜ**

**MEHMET TURAN ÇAĞLAR  
14716011**

**TEZ DANIŞMANI  
DOÇ. DR. FUAT AKSU**

**İSTANBUL  
2019**

**T.C.  
YILDIZ TEKNİK ÜNİVERSİTESİ  
SOSYAL BİLİMLER ENSTİTÜSÜ  
SİYASET BİLİMİ VE ULUSLARARASI İLİŞKİLER ANA  
BİLİM DALI  
SİYASET BİLİMİ VE ULUSLARARASI İLİŞKİLER  
DOKTORA PROGRAMI**

**DOKTORA TEZİ**

**YERELDEN ULUSLARARASI  
DÜZLEMLERE SURİYE KRİZİNİN DÖNÜŞÜMÜ**

**MEHMET TURAN ÇAĞLAR  
14716011**

**TEZ DANIŞMANI  
DOÇ. DR. FUAT AKSU**

**İSTANBUL  
2019**

T.C.  
YILDIZ TEKNİK ÜNİVERSİTESİ  
SOSYAL BİLİMLER ENSTİTÜSÜ  
SİYASET BİLİMİ VE ULUSLARARASI İLİŞKİLER  
ANABİLİM DALI  
SİYASET BİLİMİ VE ULUSLARARASI İLİŞKİLER  
DOKTORA PROGRAMI

DOKTORA TEZİ

YERELDEN ULUSLARARASI DÜZLEMLERE SURİYE  
KRİZİNİN DÖNÜŞÜMÜ

MEHMET TURAN ÇAĞLAR  
14716011

Tezin Enstitüye Verildiği Tarih: 25 Ekim 2019

Tezin Savunulduğu Tarih: 07 Ekim 2019

Tez Oy birliği / Oy çokluğu ile başarılı bulunmuştur.

	Unvan Ad Soyadı
Tez Danışmanı	: Doç. Dr. Fuat Aksu
Jüri Üyeleri	: Doç. Dr. Çiğdem Nas
	: Dr. Öğr. Üyesi Muhammed Ali Ağcan
	: Prof. Dr. Ester Ruben
	: Prof. Dr. Gencer Özcan

İmza  
Fuat Aksu  
Çiğdem Nas  
M. Ali Ağcan  
E. Ruben  
Gencer Özcan

İSTANBUL  
EKİM 2019

## ÖZ

### YERELDEN ULUSLARARASI DÜZLEMLERE SURİYE KRİZİNİN DÖNÜŞÜMÜ

**Mehmet Turan Çağlar**  
**Ekim 2019**

Mart 2011’de başlayan ve henüz sonlanmamış olan Suriye krizi, 2011’den günümüze kadar çok sayıda aktör ve faktörden etkilenerek dönüşmüştür. Bu çalışmayla yerel, ulusal, bölgesel ve uluslararası düzlemlerin her birinde önemli bir kriz olan Suriye krizinin farklı düzlemleri arasındaki ilişkiler gösterilmeye çalışılmıştır. Farklı düzlemler arasındaki ilişki ve Suriye krizinin yayılma ve tırmanma eğilimleri, “örnek olay incelemesi” yöntemiyle analiz edilmiş ve süreç içerisindeki ön plana çıkan etkenler gösterilmiştir. Toplam altı ana hipotez üzerinden incelenen çalışmada neoklasik realizm kuramsal çerçeve için uluslararası kriz ve dış politika krizleri literatürü ise kavramsal çerçeve için kullanılmıştır. Suriye’deki sürecin analizi; yerel, ulusal, bölgesel ve uluslararası düzlemler ayrı ayrı gösterilerek yapılmış ve her düzlem için ön plana çıkan aktörler, krizi etkileyen faktörler, krizin taraflarının talepleri ve önlemleri gösterilerek düzlemler arası farklar ve bağlantılar analiz edilmiştir. Çalışma çerçevesinde Suriye konusunda uzman akademisyenlerin yayınları, Suriye kriziyle ilgili süreli yayın makaleleri, resmi açıklama, rapor ve belgeler ile süreç analizi için haber kaynakları ve Suriye kriziyle özel olarak ilgilenen internet kaynakları incelenmiştir. Altı ana hipotez üzerinden test edilen Suriye krizinin dönüşümünde krize taraf olan aktörlerin sayısı ve tipinin ile krizin aktörlerinin birbirlerini algılama biçimlerinin her düzlemde önemli olduğu ortaya çıkmıştır. Krizin taraflarının sınırlandırılmamış hedeflerinin uyuşmaması krizin dönüşümünü etkileyen bir diğer önemli faktör iken kriz aktörlerinin uyguladıkları şiddet ve araçlar her düzlemde farklılık göstermiştir. Ayrıca kriz aktörlerinin tehdit altında olduğunu düşündükleri değerlerin önemi ve aktörler arası coğrafi yakınlık krizin dönüşümüne etki eden önemli faktörler olarak ön plana çıkarken her düzlemde ortaya çıkan insani krizler, farklı düzlemlerin daha fazla iç içe geçmesine sebep olmuştur. Son olarak, Suriye krizinin dönüşümünde kuramsal ve kavramsal çerçeveye uygun bir şekilde hem yapının hem de failin rol oynadığı ortaya çıkmaktadır.

**Anahtar Kelimeler:** Suriye Krizi, Uluslararası Kriz, Dış Politika Krizi, Devlet Dışı Aktörler, Neoklasik Realizm

## **ABSTRACT**

### **TRANSFORMATION OF THE SYRIAN CRISIS FROM LOCAL TO INTERNATIONAL LEVELS**

**Mehmet Turan Çağlar**

**October 2019**

The Syrian crisis, which started in March 2011, has been influenced by the different actors and factors. This study attempts to show the relations between the local, national, regional and international levels of the Syrian crisis. The relationship between the different levels and the expansion and escalation of the Syrian crisis were analyzed by the case study method and the prominent factors during the process were shown. In this study, six main hypotheses were tested, and the neoclassical realism as the theoretical framework and the literature on international crisis and foreign policy crises as the conceptual framework were used. The analysis of the process in Syria was done by showing the local, national, regional and international levels separately. Within the framework of the study, publications of academicians who are experts on Syria, periodicals about the Syrian crisis, official declarations, reports and documents, news and internet sources related to the Syrian crisis were examined. The transformation of the Syrian crisis revealed that the number and type of actors involved in the crisis and the ways in which the crisis adversaries perceived each other were important at every level. Incompatibility of targets and demands of the crisis actors was another important factor affecting the transformation of the crisis, while the use of violence and means employed by the crisis actors differed at every level. Moreover, the more basic the perceived values at stake of the actors and the greater the proximity of the crisis actors are the other important factors affecting the process. The emergence of human crises at each level caused the different levels to become more intertwined. Finally, in compliance with the theoretical and conceptual framework, both the structure and the agents have played crucial roles in the transformation of the Syrian crisis.

**Key Words:** Syrian Crisis, International Crisis, Foreign Policy Crisis, Non-state Actors, Neoclassical Realism

## ÖNSÖZ

Bu tez birçok insanın yardım ve görüşleri olmadan tamamlanamazdı. Başta tez danışmanlığımı yürüten Doç. Dr. Fuat Aksu'ya tez ile ilgili bana yeni ufuklar kazandırdığı, tezi en ince ayrıntısına kadar inceleyip eleştirileri ve yardımlarıyla yol gösterdiği ve paha biçilemez geri bildirimleri için teşekkür etmek istiyorum. Fuat Aksu'nun tez boyunca sağladığı destek ve coşku araştırmanın tamamlanmasındaki en temel etken oldu. Tez yazımı ve tez izlemeler boyunca jüri üyeliklerini yürüten Doç. Dr. Çiğdem Nas ve Dr. Öğr. Üyesi Muhammed Ali Ağcan'ın yorum, görüşleri ve yardımları için teşekkür ediyorum. Ayrıca TÜBİTAK 1001 Projesi (Proje No: 112K172) desteğiyle hazırlanan tezde projenin içerisinde yer alan değerli hocalarım ve çalışma arkadaşlarımın destekleri, tezin tamamlanması için önemli bir motivasyon kaynağı oluşturdu.

Doktora eğitimim boyunca entelektüel birikimlerini ve yardımlarını esirgemeyen ve yeni bakış açıları kazanmama yardımcı olan başta Prof. Dr. Fulya Atacan olmak üzere Yıldız Teknik Üniversitesi, Siyaset Bilimi ve Uluslararası İlişkiler bölümünün değerli akademisyenlerine ve başta Dr. Öğr. Üyesi İbrahim Mazlum olmak üzere lisans ve yüksek lisans eğitimimi tamamladığım Marmara Üniversitesi Siyaset Bilimi ve Uluslararası İlişkiler bölümünün değerli akademisyenlerine teşekkür ederim. Araştırma görevlisi olarak çalıştığım Işık Üniversitesi, Uluslararası İlişkiler bölümündeki değerli hocalarım Prof. Dr. Rabia Karakaya Polat, Doç. Dr. Ödül Celep, Doç. Dr. Özlem Kayhan Pusane ve Doç. Dr. Seda Demiralp'a tez yazımı boyunca gösterdikleri anlayış ve hoşgörü için teşekkür ederim. Ayrıca Işık Üniversitesi'nde başta Doç. Dr. Aslı Şen, Doç. Dr. Pınar Soykut ve Arş. Gör. Selen Sabah olmak üzere İktisadi ve İdari Bilimler Fakültesinin değerli akademisyenleri ve doktora süreci boyunca Yıldız Teknik Üniversitesi'nde birlikte zaman geçirdiğimiz başta Doç. Dr. Fuat Aksu'nun öğrencileri olmak üzere lisansüstündeki arkadaşlarıma destekleri ve önerileri için teşekkür ederim. Tezin içerisindeki olası hata ve yanlışlıkların sorumlusu ben olmakla birlikte, olası hata ve yanlışlıklar için özür dilerim.

İstanbul; Ekim 2019

Mehmet Turan Çağlar

## İÇİNDEKİLER

<b>ÖZ</b> .....	<b>iii</b>
<b>ABSTRACT</b> .....	<b>iv</b>
<b>ÖNSÖZ</b> .....	<b>v</b>
<b>İÇİNDEKİLER</b> .....	<b>vi</b>
<b>TABLolar LİSTESİ</b> .....	<b>viii</b>
<b>ŞEKİLLER LİSTESİ</b> .....	<b>ix</b>
<b>KISALTMALAR</b> .....	<b>x</b>
<b>1. GİRİŞ</b> .....	<b>1</b>
1.1. Literatür Hakkında .....	5
1.2. Araştırmanın Kurgusu.....	10
1.3. Hipotezler.....	11
1.4. Yöntem.....	13
1.5. Araştırma Düzeni .....	22
1.6. Araştırmanın Kısıtları .....	24
<b>2. SURİYE KRİZİNİN YEREL DÜZLEMden ULUSLARARASI DÜZLEME DÖNÜŞÜMÜ</b> .....	<b>29</b>
2.1. Yerel Düzlemde Suriye Krizi: Krize Neden Olan Etkenler ve Gelişmeler .....	38
2.1.1. Krizin Aktörleri ve Tarafları .....	40
2.1.2. Krizi Etkileyen Faktörler: Tetikleyici Söz, Söylem, Eylem, Durumsal Değişiklik .....	47
2.1.3. Tarafların Talepleri .....	76
2.1.4. Tarafların Önlemleri.....	77
2.1.5. Saptamalar: Yerel Talepler Neden Krize Yok Açtı, Krizin Yönetilememesini Hangi Faktörler Etkiledi? .....	112
2.2. Ulusal Düzlemde Suriye Krizi: Yerel Krizin Dönüşümü .....	113
2.2.1. Krizin Aktörleri ve Tarafları .....	114
2.2.2. Krizi Etkileyen Faktörler: Tetikleyici Söz, Söylem, Eylem, Durumsal Değişiklik .....	120
2.2.3. Krizin Taraflarının Talepleri .....	150
2.2.4. Krizin Taraflarının Önlemleri .....	156
2.2.5. Saptamalar: Ulusal Talepler Neden Krizin Evrilmesine Yol Açtı, Krizin Yönetilememesini Hangi Faktörler Etkiledi? .....	163
2.3. Bölgesel Düzlemde Suriye Krizi: Ulusal Krizin Dönüşümü .....	165
2.3.1. Krizin Aktörleri ve Tarafları .....	166
2.3.2. Krizi Etkileyen Faktörler: Tetikleyici Söz, Söylem, Eylem, Durumsal Değişiklik .....	180
2.3.3. Krizin Taraflarının Talepleri .....	191

2.3.4. Krizin Taraflarının Önlemleri .....	195
2.3.5. Saptamalar: Bölgesel Talepler Neden Krizin Evrilmesine Yol Açtı, Krizin Yönetilememesini Hangi Faktörler Etkiledi? .....	211
2.4. Uluslararası Düzlemde Suriye Krizi: Bölgesel Krizin Dönüşümü .....	213
2.4.1. Krizin Aktörleri ve Tarafları .....	214
2.4.2. Krizi Etkileyen Faktörler: Tetikleyici Söz, Söylem, Eylem, Durumsal Değişiklik .....	222
2.4.3. Krizin Taraflarının Talepleri .....	240
2.4.4. Krizin Taraflarının Önlemleri .....	248
2.4.5. Saptamalar: Uluslararası Talepler Neden Krizin Evrilmesine Yol Açtı, Krizin Yönetilememesini Hangi Faktörler Etkiledi? .....	304
<b>3. ANALİZ ÇERÇEVESİ .....</b>	<b>307</b>
3.1. Neoklasik Realizm .....	307
3.2. Neoklasik Realizmin Temel Argümanları .....	309
3.2.1. Uluslararası Yapının Önceliği .....	310
3.2.2. Ana Aktör Olarak Çatışan Gruplar .....	311
3.2.3. Dış Politika Teorisi Olarak Neoklasik Realizm .....	312
3.2.4. Uluslararası Siyaset Yaklaşımı Olarak Neoklasik Realizm .....	313
3.2.5. Ara Değişkenler .....	314
3.2.6. Devlet Özellikleri .....	318
3.2.7. Karar Alma Süreçleri .....	319
3.3. Uluslararası Kriz ve Dış Politika Krizi .....	321
3.3.1. Kriz Açısından Aktör Seviyesi .....	329
3.3.2. Kriz Açısından Sistem Seviyesi .....	332
<b>4. SURIYE KRİZİNİN DÖNÜŞÜMÜNÜN YERELDEN ULUSLARARASINA ANALİZİ .....</b>	<b>335</b>
4.1. Krizin Tarafları Açısından Suriye Krizinin Dönüşümü .....	335
4.2. Krizin Taraflarının Hedefleri ve Araçları Açısından Krizin Dönüşümü .....	346
4.3. Krizin Taraflarının Tehdit Algılamaları/Tanımlamaları Açısından Krizin Dönüşümü .....	363
4.4. Krizin Taraflarının Coğrafi Yakınlığı Açısından Krizin Dönüşümü ..	366
4.5. Yapı ve Fail Açısından Krizin Dönüşümü .....	369
4.6. İnsani Krizler Açısından Krizin Dönüşümü .....	380
<b>5. SONUÇ .....</b>	<b>386</b>
<b>KAYNAKÇA .....</b>	<b>416</b>
<b>ÖZ GEÇMİŞ .....</b>	<b>478</b>



## TABLULAR LİSTESİ

<b>Tablo 3.1:</b> Michael Brecher'a göre Krizin Evre ve Dönemleri .....	326
<b>Tablo 3.2:</b> Türk Dış Politikası Kriz İncelemeleri'ne göre Uyuşmazlık-Çatışma-Kriz İlişkisi .....	328
<b>Tablo 3.3:</b> Türk Dış Politikası Kriz İncelemeleri'ne göre Krizin Evreleri .....	329
<b>Tablo 3.4:</b> Michael Brecher ve Jonathan Wilkenfeld'e göre Aktör Düzeyinde Rol Oynayan Ana ve Bağlamsal Değişkenler .....	331
<b>Tablo 3.5:</b> Türk Dış Politikası Kriz İncelemeleri'ne göre Kriz Açısından Ön Plana Çıkan Değişkenler .....	332
<b>Tablo 3.6:</b> Michael Brecher ve Jonathan Wilkenfeld'e göre Sistem Düzeyinde Rol Oynayan Ana ve Bağlamsal Değişkenler .....	334
<b>Tablo 4.1:</b> Suriye Krizine Taraf olan Aktörler .....	340
<b>Tablo 4.2:</b> Suriye Krizine Taraf olan Aktör Tipleri.....	343
<b>Tablo 4.3:</b> Suriye Krizinde Aktörlerin Hedefleri.....	351
<b>Tablo 4.4:</b> Suriye Krizinde Aktörlerin Önlemleri.....	362
<b>Tablo 4.5:</b> Kayıtlı Suriyeli Sığınmacıların Sayıları .....	383

## ŞEKİLLER LİSTESİ

<b>Şekil 1.1:</b> Araştırmanın Yöntemi .....	21
<b>Şekil 2.1:</b> Yerel Düzlemde Suriye Krizinin Tarafları .....	46
<b>Şekil 2.2:</b> Suriye’deki Hakimiyet Alanları-Ağustos 2012 .....	59
<b>Şekil 2.3:</b> Suriye’deki Hakimiyet Alanları-Haziran 2013.....	59
<b>Şekil 2.4:</b> Suriye’deki Hakimiyet Alanları-Ekim 2013 .....	60
<b>Şekil 2.5:</b> Suriye’deki Hakimiyet Alanları-Temmuz 2014.....	64
<b>Şekil 2.6:</b> Suriye’deki Hakimiyet Alanları-Ekim 2014 .....	65
<b>Şekil 2.7:</b> Suriye’deki Hakimiyet Alanları-Ağustos 2015 .....	68
<b>Şekil 2.8:</b> Suriye’deki Hakimiyet Alanları-Ekim 2015 .....	69
<b>Şekil 2.9:</b> Suriye’deki Hakimiyet Alanları-Haziran 2016.....	70
<b>Şekil 2.10:</b> Suriye’deki Hakimiyet Alanları-Ekim 2016 .....	71
<b>Şekil 2.11:</b> Suriye’deki Hakimiyet Alanları-Ekim 2017 .....	73
<b>Şekil 2.12:</b> Suriye’deki Hakimiyet Alanları-Mart 2018 .....	73
<b>Şekil 2.13:</b> Bölgesel Düzlemde Suriye Krizinin Tarafları .....	179
<b>Şekil 2.14:</b> Uluslararası Güçlerin Suriye İç Savaşına Yaklaşımı.....	220
<b>Şekil 2.15:</b> Suriye Krizinin Tüm Düzlemlerdeki Aktörler .....	221

## KISALTMALAR

<b>AB</b>	: Avrupa Birliđi
<b>ABD</b>	: Amerika Birleşik Devletleri
<b>AK Parti</b>	: Adalet ve Kalkınma Partisi
<b>BM</b>	: Birleşmiş Milletler
<b>BMGK</b>	: Birleşmiş Milletler Güvenlik Konseyi
<b>BMİHK</b>	: Birleşmiş Milletler İnsan Hakları Konseyi
<b>DPT</b>	: Devlet Planlama Teşkilatı
<b>IDF</b>	: İsrail Savunma Gücü (Israel Defense Forces)
<b>İİD</b>	: Irak İslam Devleti
<b>İKBY</b>	: Irak Kürt Bölgesel Yönetimi
<b>İŞİD</b>	: Irak Şam İslam Devleti
<b>İİT</b>	: İslam İşbirliği Teşkilatı
<b>İRNA</b>	: İslam Cumhuriyeti Haber Ajansı
<b>KİK</b>	: Körfez İşbirliği Konseyi
<b>KUK</b>	: Kürt Ulusal Konseyi
<b>MGK</b>	: Milli Güvenlik Kurulu
<b>MİT</b>	: Milli İstihbarat Teşkilatı
<b>NATO</b>	: Kuzey Atlantik Anlaşması Örgütü (North Atlantic Treaty Organization)
<b>ÖSO</b>	: Özgür Suriye Ordusu
<b>PKK</b>	: Kürdistan İşçi Partisi (Partiya Karkerên Kurdistanê)
<b>PYD</b>	: Demokratik Birlik Partisi (Partiya Yekîtiya Demokrat)
<b>SANA</b>	: Suriye Arap Haber Ajansı (Syrian Arab News Agency)
<b>SDG</b>	: Suriye Demokratik Güçleri
<b>SMDK</b>	: Suriye Muhalif ve Devrimci Güçler Ulusal Koalisyonu
<b>STK</b>	: Sivil Toplum Kuruluşu
<b>SUK</b>	: Suriye Ulusal Konseyi
<b>TBMM</b>	: Türkiye Büyük Millet Meclisi
<b>TSK</b>	: Türk Silahlı Kuvvetleri

- UCM** : Uluslararası Ceza Mahkemesi
- UKK** : Demokratik Deęişim için Ulusal Koordinasyon Komitesi
- UNICEF** : Birleşmiş Milletler Çocuklara Yardım Fonu (United Nations International Children's Emergency Fund)
- UNDOF** : Birleşmiş Milletler Gözlem Gücü (United Nations Disengagement Observer Force)
- YPG** : Halk Koruma Birlikleri (Yekîneyên Parastina Gel)



## 1. GİRİŞ

17 Aralık 2010'da Tunus'ta başlayan Arap Baharı, kısa süre içerisinde bölgedeki birçok ülkeyi etkilemiş ve 29 Aralık 2010'da Cezayir'de, 14 Ocak 2011'de Ürdün'de, 17 Ocak'ta Umman'da, 25 Ocak'ta Mısır'da, 30 Ocak'ta Sudan'da, 12 Şubat'ta Irak'ta, 14 Şubat'ta Bahreyn'de, 17 Şubat'ta Libya'da, 19 Şubat'ta Kuveyt'te, 20 Şubat'ta Fas'ta ve 11 Mart'ta Suudi Arabistan'ın doğusunda Arap Baharı çerçevesinde kitlesel gösteriler meydana gelmiştir. Gösteriler sonucunda başta Tunus, Mısır ve Libya olmak üzere bazı ülkelerde uzun süredir devam eden iktidarlar değişmiştir. Arap Baharı'nın henüz başında Suriye, Arap Baharı'ndan görece daha az etkilenmiş ve gerek Suriye yönetimi gerekse o tarihlerde Suriye yönetimiyle iyi ilişkileri sahip olan diğer aktörler, Suriye'nin diğer Ortadoğu ülkelerinden farklı olduklarını ifade etmiştir. Bu bağlamda Suriye içerisindeki protesto çağrıları, Ocak ve Şubat 2011'de yeteri kadar karşılığını bulmazken Suriye yönetimi ve diğer aktörler, Suriye'nin Arap Baharı'ndan etkilenen diğer ülkelere kıyasla kendi toplumu tarafından desteklenen, sınırlı reformlarla ülkeyi dönüştürmeye çalışan genç bir liderlik yapısına sahip bir ülke olarak tanımlamıştır. Fakat 6 Mart'ta Deraa'da on civarı gencin duvarlara yönetim karşıtı yazı yazdığı gerekçesiyle göz altına alınması sonrası<sup>1</sup> Suriye içerisinde toplumsal huzursuzluk görünür olmuş ve 15 Mart'ta düzenlenen gösterilerle Arap Baharı, Suriye'ye sıçramıştır. 18 Mart'ta Deraa'da güvenlik güçlerinin protestoculara ateş açması sonucu Suriye'de ilk şiddet meydana gelmiş ve sekiz yılı aşkın bir süredir taraflar arasındaki şiddet sona ermemiştir.

Mart 2011 sonrasında “Suriye yönetimi”<sup>2</sup> ile “Suriye muhalefeti”<sup>3</sup> arasında ortaya çıkan şiddet, zamanla ülkede tırmanan bir şiddet sarmalına sebep olmuş ve

---

<sup>1</sup> Christopher Phillips, **The Battle for Syria: International Rivalry in the New Middle East**, (New Haven: Yale University Press, 2016), 41.

<sup>2</sup> Suriye'de toplumsal huzursuzluğun başladığı tarihten itibaren, protestolar ve tepkiler farklı aktörlere karşı yönelmiş ve Suriye dışındaki aktörler de benzer bir tavır takınmıştır. Protestoların ve yerel, ulusal, bölgesel veya uluslararası tepkilerin merkezinde yerel yöneticiler, merkezi hükümet, Cumhurbaşkanı Beşar Esad, Baas Partisi ve Baas Partisi'nin ve güvenlik güçlerinin önde gelen isimleri, “beyin takımı” olarak tanımlanan karar alma süreçlerinde etkin ve yönetime yakın kişiler olmuştur. Çalışma boyunca Suriye yönetimi içerisindeki bu aktörler gösterilmeye çalışılacak ama

2012'nin yazından itibaren taraflar arasında bir iç savaşa dönüşmüştür. Suriye yerelinde başlayan ve şiddet içeren Suriye krizine zamanla çok sayıda aktör askeri araçlarla müdahil olarak krizin dönüşümüne sebep olmuştur. Yerelde Suriye yönetimi ve Suriye muhalefeti arasındaki çatışmalara zamanla Kuzey Suriye'de etkin olan Halk Koruma Birlikleri (YPG-Yekîneyên Parastina Gel) ve Irak'taki hakimiyet alanlarını Suriye'nin doğusu ve kuzeyine doğru genişleten Irak Şam İslam Devleti (İŞİD)<sup>4</sup>, dahil olmuştur. Böylece Suriye içinde Suriye yönetimi, Suriye muhalefeti, İŞİD ve YPG arasındaki ağırlıklı olarak çatışmacı ilişkiler, krizin seyrini etkilemiştir. Suriye muhalefeti içerisinde yaşanan bölünmeler ve farklı grupların bir araya gelip yeni çatı örgütler kurmaları, yereldeki krizi daha karmaşık bir hale getirmiş ve Suriye yerelindeki çatışmalar, bir nevi herkesin herkese karşı savaşı haline dönüşmüştür. Sekiz yılı aşkın süredir yereldeki aktörler, hakimiyet alanları kazanmayı hedeflemiş, askeri yöntemlerle “düşmanı” yenilgiye uğratmaya çalışmış ve bu doğrultuda şiddet kullanımına öncelik vermiştir. Yereldeki çatışmalar sonucunda 2016'nın sonu baz alındığında 400 bin kişi hayatını kaybetmiş, 2018'in başı baz alındığında beş milyondan fazla kişi sığınmacı<sup>5</sup> konumuna düşmüş ve Suriye içinde göç edenlerin

---

aktörlerin tam olarak tanımlanmadığı yerlerde, “Suriye yönetimi” kavramı, tüm bu aktörleri kapsayacak şekilde kullanılacaktır.

<sup>3</sup> Suriye'de gösterilerin ve çatışmaların başladığı tarihte, Suriyeli muhalifler birbirlerinden kopuk ve organize olmayan bir şekilde hareket etmiştir. Protesto gösterilerinde yerel tepki ve talepler ön planda olsa da krizin Suriye geneline yayılmasıyla birlikte Suriye muhalefetinin temel hedefi, Suriye yönetiminin değişmesi olmuştur. Zaman içerisinde organize olmaya başlayan Suriyeli muhalifler arasında ise farklı gruplar, farklı isim, yöntem ve taleplerle ortaya çıkmıştır. Suriyeli muhalif gruplar açısından Suriye'deki yönetimin değişim şekli ve değişim sonrası hedeflenen yeni yönetim yapısı önemli tartışma konuları olmuştur. Bazı muhalif gruplar, değişimin silahlı yollarla gerçekleşebileceğini düşünürken diğer gruplar, askeri yöntemlere karşı çıkmıştır. Benzer bir şekilde değişim sürecinde dış desteğin alınıp alınmaması muhalif gruplar için önemli bir tartışma konusu olmuştur. Olası bir yönetim değişikliğinde başta Cumhurbaşkanı Esad olmak üzere Suriye yönetiminin yeni yönetim yapısında yer alıp almaması ve yeni yönetim yapısının nasıl olması gerektiği, muhalif gruplar arasındaki diğer önemli kırılma noktaları olmuştur. Bu yüzden Suriyeli muhalif gruplar; kendi isimleriyle Suriye'deki gelişmelerin bir parçası olana dek genel geçer olarak Suriye muhalefeti olarak tanımlanacaktır. Çalışma boyunca Suriye muhalefeti tanımı ise grupların amaç, yöntem ve Suriye'deki yönetim değişiminin şekli ve değişim sonrasındaki hedeflerinden bağımsız olarak Suriye'deki siyasal sistemin değişmesini isteyen gruplar için genelleyci bir tanım olarak kullanılacaktır.

<sup>4</sup> İŞİD'in tarihsel dönüşümünde İslam Devleti (İD), Irak ve Levant İslam Devleti (İLİD) ve Irak İslam Devleti (İİD) gibi farklı isimler kullanılsa da çalışma boyunca Irak Şam İslam Devleti (İŞİD) kullanılacaktır.

<sup>5</sup> Sığınmacı (asylumseeker) ve mülteci (refugee) kavramları, uluslararası hukuk açısından farklı kavramlardır. Uluslararası hukukta “mülteci” kavramı, vatandaşı olduğu ülke dışında olan ve ırkı, dini, tabiiyeti, belirli bir sosyal gruba mensubiyeti veya siyasi düşüncesi nedeniyle zulme uğrayacağından haklı sebeplerle korktuğu için vatandaşı olduğu ülkeye dönemeyen veya dönmek istemeyen kişileri ifade etmektedir. Sığınmacı ise mülteci olarak uluslararası koruma arayan ancak statüleri henüz resmi olarak tanınmamış kişilere denir. Bu terim genellikle, mülteci statüsü almaya yönelik başvuruların hükümet ya da Birleşmiş Milletler Mülteciler Yüksek Komiserliği (BMMYK)

sayısı 6 milyonu aşmıştır.<sup>6</sup> Ayrıca ülke içi yoğun göç ve ablukalar gibi insani krizleri derinleştiren uygulamalar, Suriye krizinin yarattığı insani trajediyi daha da büyötmüştür. Bütün bu süreç sonucunda Suriye krizi, hukuken uluslararasılaşmamış bir çatışma olsa da çok sayıda aktörü etkileyen ve çok sayıda aktörden etkilenen uluslararası bir kriz haline gelmiştir.

Yerelde protesto gösterileriyle başlayan ve kısa zamanda şiddet kullanımının ön plana çıktığı kriz, ülke geneline yayılarak Suriye yönetimi açısından önemli bir ulusal krize ve varoluş mücadelesine dönüşmüştür. Suriye dışındaki aktörlerin Suriye'deki gelişmelere farklı araçlarla müdahil olması, bu aktörlerle Suriye yönetimi arasında önemli dış politika gerilimlerine sebep olmuştur. Ayrıca yereldeki çatışmaların Suriye dışına yayılması ve Suriye yerelinde çok sayıda aktörün etkinlik kazanması, Suriye dışındaki aktörlerin Suriye'deki gelişmeler bağlamında önemli dış politika krizleri yaşamasına sebep olmuştur. Suriye-Türkiye, Suriye-İsrail, Türkiye-Rusya gibi devletlerarası krizlerin yanı sıra Suriye'nin komşularının sınır güvenlikleri ve Suriye'deki silahlı devlet dışı aktörlerle yaşadıkları çatışmalar, yeni ulusal krizlere sebep olurken bu çatışmalar, aynı zamanda krizin bölgeselleşme eğilimlerini hızlandırmıştır. Suriye krizinin bölgesel düzleminde de yereldeki gelişmeler ön plana çıkmıştır. Bölgedeki birçok aktör zamanla yereldeki çatışmaların aktif tarafı haline gelerek Suriye'ye müdahil olmuştur. Bir tarafta İran, Hizbullah ile Afgan ve Iraklı Şii milisler, Suriye yönetiminin yanında aktif bir şekilde çatışmalarda yer alırken diğer tarafta Suudi Arabistan, Katar ve Türkiye'den maddi ve diplomatik yardım elde eden Suriye muhalefeti krizin bölgeselleşme eğilimlerini hızlandırmıştır. IŞİD ve IŞİD'le birlikte çatışmak için Suriye'ye gelen yabancı savaşçılar ve YPG'nin yanında IŞİD'e karşı savaşmak için Suriye dışından gelen savaşçıların çatışmalara dahil olması hem yereldeki çatışmaları tırmandırmış hem de krizin bölgeselleşmesine sebep olmuştur. Bölgesel düzlemde ayrıca Suriye krizinin kaynağı ve çözümü konusunda bölgedeki devletler anlaşmazlık yaşamış, zamanla bölgesel uluslararası örgütler, Suriye krizine taraf olmuş ve bütün bu süreç sonunda bölgesel gerilimin

---

tarafından karara bağlanmasını bekleyen kişiler için kullanılır. Bir başka ifadeyle her mülteci, aynı zamanda sığınmacıyken her sığınmacı, mülteci değildir. Çok sayıda Suriyeli'ye ev sahipliği yapan Suriye'nin komşularındaki Suriyeliler sığınmacı statüsünde kabul edilmektedir. Sığınmacı ve mülteci arasındaki farklar için bkz: Nilay Vardar, "Mülteci, Göçmen, Sığınmacı Arasındaki Farklar?", **Bianet**, 8 Eylül 2015, <https://bianet.org/bianet/toplum/167434-multeci-gocmen-siginmaci-arasindaki-farklar> [01.08.2019].

<sup>6</sup> Çiğdem Nas, "The EU's Approach to the Syrian Crisis: Turkey as a Partner?", **Uluslararası İlişkiler**, c. 16, n. 62 (2019): 58.

görünür olduğu vekalet savaşları meydana gelmiştir. Bölgede sınırlandırılmayan ve çözülemeyen Suriye krizi ve bağlantılı gelişmelerse Suriye krizinin uluslararasılaşmasını hızlandırmıştır.

Suriye krizinin uluslararasılaşma eğilimleri, Arap Baharı'nın etkisiyle birlikte Suriye'deki krizin başlamasının hemen ardından ortaya çıksa da zaman içerisinde yerel, ulusal ve bölgesel düzlemdeki gelişmeler, Suriye krizinin uluslararası düzleme dönüşümünü hızlandırmıştır. Yereldeki çatışmaların hemen ardından birçok uluslararası aktör, sözlü olarak Suriye'deki gelişmelere müdahil olurken zaman içerisinde ortaya çıkan şiddet sarmalı ile birlikte bu aktörler, taraflara diplomatik ve ekonomik yaptırım veya destek gibi yöntemlerle krizin aktif tarafı olmuştur. Uluslararası aktörlerin bölgesel düzlemde olduğu gibi Suriye krizinin kaynağı ve çözümü konusunda farklı yaklaşımlara sahip olmaları, uluslararası toplumun ve Birleşmiş Milletler (BM)'in kriz karşısında etkisiz kalmasına sebep olurken aynı zamanda uluslararası aktörler arasında çeşitli gerilimler yaratmıştır. Suriye'deki iç savaşın yanı sıra zaman içerisinde ortaya çıkan uluslararası terörizm, kimyasal silah kullanımı iddiaları, Suriyeli sığınmacılar gibi konular Suriye krizine uluslararası düzlemde yeni boyutlar kazandırmıştır. Krizin ilk yıllarında uluslararası aktörler, krizin taraflarına destek sağlayarak ve çözümsüzlük konusunda birbirlerini suçlamaya devam ederek Suriye krizinin dönüşümüne etki ederken 2014 ve 2015'ten itibaren iki büyük gücün yereldeki çatışmalarda aktif rol almaya başlaması, krizi uluslararası düzlemde daha görünür kılmıştır. 2014 yılında IŞİD ile mücadele çerçevesinde Suriye'deki çatışmalara askeri yollarla müdahil olan Amerika Birleşik Devletleri (ABD), süreç içerisinde IŞİD ile mücadelede işbirliği yaptığı veya çatıştığı aktörlerle yeni krizlerin aktif tarafı olmuş ve Suriye krizinin diğer düzlemlerini etkilemiştir. 2015 yılında “davetle müdahale” çerçevesinde Suriye'deki çatışmalarda aktif rol oynamaya başlayan Rusya ise hem yereldeki çatışmalara etki etmiş hem de ABD örneğinde olduğu gibi Suriye krizinin diğer düzlemlerinde yeni gerilimlere sebep olmuştur.

Kısaca Mart 2011'de Arap Baharı'nın etkisiyle Suriye'de başlayan kriz, yatay ve dikeyde tırmanarak çok kısa zamanda yerelden ulusal, bölgesel ve uluslararası düzlemlere evrilmiştir. Bütün bu dönüşüm doğrusal bir yol izlememiş ve herhangi bir düzlemdeki bir gelişme veya aktör, diğer düzlemleri etkilemiştir. Bu şartlar altında farklı düzlemler arasındaki ilişkiyi analiz etmek ve bir krizin dört farklı düzlemde



neden ve nasıl ortaya çıktığını ve hangi faktörlerin düzlemler arasındaki ilişkileri etkilediğini incelemek önemli bir konu haline gelmiştir.

### 1.1. Literatür Hakkında

Suriye krizi bağlamında krizin ortaya çıkışını etkileyen faktörler açısından 2011 öncesi ve sonrasında çok sayıda yayın ön plana çıkmaktadır. 2011 öncesinde Suriye'ye odaklanan ve Suriye içerisindeki dönüşümlere öncelik veren yayınlar içerisinde Raymond Hinnebusch'un 2001 tarihli *Syria: Revolution from Above*<sup>7</sup> adlı eseri, tarihsel olarak Suriye yönetiminin dönüşümlerine ve yapısına kimliksel ve sınıfsal olarak yaklaşırken Eyal Zisser'in 2001 tarihli *Asad's Legacy: Syria in Transition* adlı kitabı tarihsel olarak Suriye içindeki dönüşümlere ve Suriye'nin dış ilişkilerine odaklanmıştır.<sup>8</sup> David W. Lesch'in 2005 yılında yayınladığı *The New Lion of Damascus: Bashar Al-Asad and Modern Syria* isimli kitabı ise Suriye'nin o dönemdeki cumhurbaşkanı Beşar Esad ile görüşmeler sonucunda yayınlanmış ve Beşar Esad'ın Suriye'nin sorunlarına ve projelerine dair yaklaşımlarını göstermiştir.<sup>9</sup> Volker Perthes'in *Syria under Bashar Al-Asad: Modernisation and the Limits of Change* isimli 2004 basımı kitabında ise Beşar Esad yönetimi altında Suriye'de yaşanan dönüşüm ve bu dönüşümün sınırları gösterilmiştir.<sup>10</sup>

Suriye krizinin ilk yıllarında yayınlanan kitaplarda 2011 öncesi ve sonrası arasındaki bağlantı gösterilmiş ve hem 2011 öncesindeki sorunlara hem de 2011 sonrasındaki dönüşümde ön plana çıkan gelişmelere dikkat çekilmiştir. Bu bağlamda 2011 krizi öncesinde de Suriye konusunda uzman isimlerden Raymond Hinnebusch'un *Syria: From Authoritarian Upgrading to Revolution* isimli çalışması, Suriye krizine yol açan yapısal sorunlarla krizin başlangıç tarihindeki kriz aktörlerinin tepkilerine odaklanırken<sup>11</sup> Eyal Zisser'in *Alone at the Top: Bashar al-Assad and the Struggle for Syria* isimli 2013 yılındaki makalesi krizin ortaya çıktığı

---

<sup>7</sup> Raymond Hinnebusch, **Syria: Revolution from Above**, (London: Routledge, 2001).

<sup>8</sup> Eyal Zisser, **Asad's Legacy: Syria in Transition**, (New York: New York University Press, 2001).

<sup>9</sup> David W. Lesch, **The New Lion of Damascus: Bashar Al-Asad and Modern Syria**, (London: Yale University Press, 2005).

<sup>10</sup> Volker Perthes, **Syria under Bashar Al-Asad: Modernisation and the Limits of Change**, (New York: Routledge, 2004).

<sup>11</sup> Raymond Hinnebusch, "Syria: from Authoritarian Upgrading to Revolution?", **International Affairs**, c. 88, n. 1 (2012): 95-113.

ilk dönemde Suriye içerisindeki kriz aktörlerinin yaklaşımlarını açıklamaktadır.<sup>12</sup> Nikolaos Van Dam, *Destroying a Nation: The Civil War in Syria* adlı kitapta Suriye yönetimi ve Suriye muhalefeti arasındaki ilişkiler üzerinden krizi incelerken<sup>13</sup> Carsten Wieland, *Syria: A Decade of Lost Chances* adlı kitapta Suriye'nin önceki yıllardan gelen yapısal sorunlarına dikkat çekmektedir. Wieland, 2011 öncesi ve sonrası için önemli muhalifle görüşmeler yaparak kriz açısından muhaliflerin yaklaşımını göstermekte ve zaman içerisinde Suriye krizinin mezhepleştiğini ve yıpratma savaşına döndüğünü savunmaktadır.<sup>14</sup> Suriye içerisindeki gelişmeler üzerinden krize yaklaşım sergileyen çevirisini Ayşe Meral'in yaptığı Adam Baczko, Gilles Dorronsoro ve Arthur Quesnay'in *Suriye: Bir İç Savaşın Anatomisi* isimli eser, toplumsal sermaye üzerinden Suriye iç savaşına odaklanırken krizin dönüşümü açısından Suriye içindeki gelişmelere ağırlık vermiştir.<sup>15</sup> Çalışma boyunca ayrıca muhaliflerle yapılan görüşmelerin yanı sıra yerelde aktif IŞİD ve YPG gibi grupların krize yaklaşımları gösterilerek yerel düzlemde yaşanan dönüşüm analiz edilmiştir. Türk gazeteci Fehim Taştekin, Suriye yönetiminin kontrolü altında bulunan bölgelerde yaptığı görüşmelerde Suriye yönetimi ve taraftarlarının yereldeki çatışmalara yaklaşımlarını gösterirken ayrıca Kuzey Suriye, YPG ve IŞİD ile ilgili yayınlarıyla yerelde aktif olan diğer güçlerin hem tarihsel dönüşümünü hem de Suriye krizi açısından pozisyonlarını göstermiştir.<sup>16</sup>

2011 sonrası Suriye içerisindeki gelişmelerin yanında Suriye'ye müdahil olan aktörler üzerinden krizin dönüşümü açıklamaya çalışan çok sayıda yayın bulunmaktadır. David W. Lesch'in 2013 tarihli *Syria: The Fall of the House of Assad* kitabı Beşar Esad yönetiminin 2011 öncesiyle kıyaslama yapması ve krizin ilk aşamasında Suriye dışındaki aktörlerin yaklaşımlarını göstermesi açısından ön plana çıkmaktadır.<sup>17</sup> Christopher Phillips ise *The Battle for Syria: International Rivalry in*

---

<sup>12</sup> Eyal Zisser, "Alone at the Top: Bashar al-Assad and the Struggle for Syria", **Strategic Assessment**, c. 16, n. 3 (2013): 57-65.

<sup>13</sup> Nikolaos Van Dam, **Destroying a Nation: The Civil War in Syria**, (London: IB Tauris & Co., 2017).

<sup>14</sup> Carsten Wieland, **Syria: A Decade of Lost Chances**, (Seattle: Cune Press, 2012).

<sup>15</sup> Adam Baczko, Gilles Dorronsoro, Arthur Quesnay, **Suriye: Bir İç Savaşın Anatomisi**. çev. Ayşe Meral, (İstanbul: İletişim Yayıncılık, 2018).

<sup>16</sup> Fehim Taştekin, **Karanlık Çöktüğünde, IŞİD: Din Adına Şiddetin Dünü ve Bugünü**, (İstanbul: Doğan Kitap, 2016).; Fehim Taştekin, **Suriye: Yıkıl Git, Diren Kal**, 2. bs. (İstanbul: İletişim Yayınları, 2015).; Fehim Taştekin, **Rojava: Kürtlerin Zamanı** (İstanbul: İletişim Yayınları, 2016).

<sup>17</sup> David W. Lesch, **Syria: The Fall of the House of Assad**, (Yale University Press, 2013).

*the New Middle East* adlı kitabında Suriye krizi üzerinden uluslararası güçlerin rekabet ve siyasalarına odaklanmaktadır.<sup>18</sup> March Lynch, *The New Arab Wars: Uprisings and Anarchy in the Middle East* adlı kitapta Arap Baharı'ndan etkilenen ülkelere odaklanırken Suriye krizi üzerinden meydana gelen bölge içi ve dışı rekabetlere dikkat çekmektedir.<sup>19</sup> Alptekin Dursunoğlu'nun *Suriye'de Elde Var Sıfır*, Alptekin Dursunoğlu ve İsa Eren'in *Suriye'de Vekalet Savaşları* ve Hüsnü Mahalli'nin *Al Sana Bahar ve Arap Baharı'nda AKP: Misyon* kitapları ise Suriye krizinin kaynağını Suriye yönetiminin siyasaları olarak gören ve Suriye'ye müdahil olan aktörlerin siyasalarına eleştirel bir şekilde yaklaşan diğer ayrıntılı Türkçe yayınlar olarak ortaya çıkmaktadır.<sup>20</sup>

Suriye'yi merkez alan yukarıdaki yayınların yanında Suriye krizinin yol açtığı çok sayıda sorun ve krize odaklanan yayınlar da farklı düzlemlerin anlaşılması için önemlidir. Raymond Hinnebush'un Özlem Tür ile birlikte editörlüğünü yaptığı *Turkey-Syria Relations: Between Enmity and Amity* isimli eserde hem Türkiye-Suriye ilişkilerinin tarihsel dönüşümü hem de 2011 sonrası Türkiye ile Suriye arasında meydana gelen krizin ilk gelişmeleri açıklanmıştır.<sup>21</sup> Gencer Özcan, Evren Balta ve Burç Beşgül tarafından derlenen *Türkiye ve Rusya İlişkilerinde Değişen Dinamikler: Kuşku ile Komşuluk* kitabı 2011 sonrası Suriye üzerinden meydana gelen Türkiye-Rusya krizine bölüm ayırırken<sup>22</sup> Fuat Aksu and Helin Sarı Ertem'in 2017 yılında editörlüğünü yaptığı *Analyzing Foreign Policy Crises in Turkey*, Türkiye'nin 2011 sonrası yaşadığı Suriye krizine ve krizle ilintili ortaya çıkan sorunlara geniş yer ayırmıştır.<sup>23</sup> Gencer Özcan, *If the Crisis is What We Make of It: Turkey and the Uprising in Syria* isimli makalesinde Türkiye'nin Suriye yönetimine

---

<sup>18</sup> Christopher Phillips, **The Battle for Syria: International Rivalry in the New Middle East**, (New Haven: Yale University Press, 2016).

<sup>19</sup> Marc Lynch, **The New Arab Wars: Uprisings and Anarchy in The Middle East**, (New York: Public Affairs, 2016).

<sup>20</sup> Alptekin Dursunoğlu, İsa Eren, **Suriye'de Vekalet Savaşı**, (İstanbul: Önsöz Yayıncılık, 2014).; Alptekin Dursunoğlu, **Suriye'de Elde Var Sıfır**, (İstanbul: Önsöz Yayıncılık, 2012).; Hüsnü Mahalli, **Al Sana Bahar**, 10. bs. (İstanbul: Destek Yayınları, 2016).; Hüsnü Mahalli, **Arap Baharı'nda AKP: Misyon**, (İstanbul: Halk Kitabevi, 2016).

<sup>21</sup> Raymond Hinnebush, Özlem Tur ed., **Turkey-Syria Relations: Between Enmity and Amity**, (England: Ashgate Publishing Limited, 2013).

<sup>22</sup> Gencer Özcan, "Rusya'nın Suriye Bunalımına Müdahalesi ve Türkiye", **Kuşku ile Komşuluk: Türkiye ve Rusya İlişkilerinde Değişen Dinamikler**, ed. Gencer Özcan, Evren Balta, Burç Beşgül, (İstanbul: İletişim Yayınları, 2017): 269-297.

<sup>23</sup> Fuat Aksu, Helin Sarı Ertem ed., **Analyzing Foreign Policy Crises in Turkey**, (UK: Cambridge Scholars Publishing, 2017).

ve Suriye’de etkin YPG ve IŞİD’e karşı yaklaşımını Adalet ve Kalkınma Partisi’nin (AK Parti) siyasetleri üzerinden incelemiştir.<sup>24</sup> Ayşe Küçük, *Non-State Actors in Turkish Foreign Policy Crises* bölümünde Türkiye’nin IŞİD ile yaşadığı rehine krizine odaklanmıştır.<sup>25</sup>

Fatma Taşdemir’in editörlüğünü yaptığı *Suriye, Çatışma ve Uluslararası Hukuk* kitabı Suriye krizine hem genel olarak uluslararası hukuk açısından yaklaşmış hem de kitap içindeki bölümlerde Suriye’deki yabancı savaşçılar, davetle müdahale prensibi gibi Suriye krizi ile ilgili diğer hukuksal sorunlar aydınlatılmıştır.<sup>26</sup> Editörlüğünü Özden Zeynep Oktav, Emel Parlar Dal ve Ali Murat Kurşun’un yaptığı *Violent Non-State Actors and the Syrian Civil War* ise başta IŞİD ve YPG olmak üzere silahlı devlet dışı aktörlerin Suriye krizindeki rollerine odaklanmıştır.<sup>27</sup> Nahla Yassine-Hamdan ve Frederic S. Pearson, *Arab Approaches to Conflict Resolution: Mediation, Negotiation and Settlement of Political Disputes* kitabında tarihsel olarak Ortadoğu’daki barış ve kriz çözümü konularını açıklarken kitabın son bölümünde Arap Baharı sonrası ortaya çıkan krizlere odaklanmıştır.<sup>28</sup> Dogukan Cansin Karakus ve Isak Svensson’un *Between the Bombs: Exploring Partial Ceasefires in the Syrian Civil War, 2011–2017* makalesi, Suriye iç savaşındaki ateşkesleri ve ateşkesler için ortaya çıkan içsel ve dışsal dinamikleri incelerken Suriye içindeki ve dışındaki aktörlerin ateşkesleri etkileme kapasitelerine odaklanmıştır.<sup>29</sup> Laura Neack ise *Studying Foreign Policy Comparatively: Cases and Analysis* kitabının *Rational Actors and National Interest* başlıklı bölümünde liderlerin/karar alıcıların rasyonel karar alma süreçlerini Obama ve Trump yönetimlerinin Suriye’de kimyasal silah kullanımı konusundaki siyasetleri üzerinden

---

<sup>24</sup> Gencer Özcan, “If the Crisis is What We Make of It: Turkey and the Uprising in Syria”, **Analyzing Foreign Policy Crises in Turkey**, ed. Fuat Aksu and Helin Sarı Ertem, (UK, Cambridge Scholars Publishing, 2017): 178-198.

<sup>25</sup> Ayşe Küçük, “Non-State Actors in Turkish Foreign Policy Crises”, **Analyzing Foreign Policy Crises in Turkey**, ed. Fuat Aksu and Helin Sarı Ertem, (UK, Cambridge Scholars Publishing, 2017): 199-223.

<sup>26</sup> Fatma Taşdemir, ed., **Suriye, Çatışma ve Uluslararası Hukuk**, (Ankara: Nobel Yayıncılık, 2016).

<sup>27</sup> Özden Zeynep Oktav, Emel Parlar Dal, Ali Murat Kurşun ed., **Violent Non-state Actors and the Syrian Civil War: The ISIS and YPG Cases**, (Cham: Springer, 2018).

<sup>28</sup> Nahla Yassine-Hamdan, Frederic S. Pearson, **Arab Approaches to Conflict Resolution: Mediation, Negotiation and Settlement of Political Disputes**, (New York: Routledge, 2014).

<sup>29</sup> Dogukan Cansin Karakus, Isak Svensson, "Between the Bombs: Exploring Partial Ceasefires in the Syrian Civil War, 2011–2017", **Terrorism and Political Violence**, (2017): 1-20.

karşılaştırmakta ve bu karşılaştırma üzerinden rasyonel aktör kavramını sorunsallaştırmaktadır.<sup>30</sup>

Süreç içerisinde Suriye krizinin dönüşümünde ön plana çıkan gelişmelere odaklanan Türkçe yayın yapan *Ortadoğu Yıllıkları*, Suriye krizinde her yıl ön plana çıkan devletlerarası ilişkilere odaklanırken *Middle East Journal*'ın kronolojileri, özellikle yereldeki çatışma, şiddet ve hakimiyet alanları açısından ön plana çıkan yayın olmuştur. Joshua Landis ise yayınları ve kişisel web sitesi üzerinden Suriye kriziyle ilgili gündelik gelişmeleri aktarmıştır. Süreli yayınlar açısından başta *Middle East Policy* ve *the Middle East Journal* olmak üzere *International Affairs*, *Insight Turkey*, *Survival*, *Journal of Peace Research*, *World Affairs*, *Studies in Conflict & Terrorism* ve *Mediterranean Quarterly* hem genel olarak hem de özel sayılarıyla Arap Baharı ve Suriye kriziyle yakından ilgilenen yayınlar olmuştur. Bu yayınlar, aktörlerin Suriye krizine yaklaşımı ve Suriye kriziyle bağlantılı olan terörle mücadele gibi konularla ilgilenecek krizle bağlantılı birçok aktör ve gelişmeyle ilgilenmiştir. İnternet kaynakları açısından *Stanford Üniversitesi*'nin Suriye'deki aktif silahlı devlet dışı aktörleri ve bu aktörler arasında ortaya çıkan çatışmacı ve işbirlikçi ilişkileri inceleyen çalışması ile *Carnegie Middle East Center*'ın yayınları, yereldeki aktörleri ve aralarındaki ilişkileri anlamlandırmada ön plana çıkan çalışmalar olmuştur. Ian Black, Martin Chulov, Patrick Wintour ve Julian Borger, *The Guardian*, Khaled Yacoub Oweis, Louis Charbonneau, Mariam Karouny, Oliver Holmes ve Suleiman Al-Khalidi, *Reuters*, Neil MacFarquhar, Rick Gladstone ve Anthony Shadid, *The New York Times* aracılığıyla Suriye krizinin farklı düzlemlerini yakından takip eden uluslararası gazeteciler olmuştur.

Suriye kriziyle bağlantılı yayınların yanında kuramsal ve kavramsal yaklaşımlara odaklanan yayınlar, Suriye krizinin dönüşümünü açıklamada yardımcı olmuştur. Erik Melander, Frida Möller ve Magnus Öberg'in *Managing Intrastate Low-Intensity Armed Conflict 1993–2004: A New Dataset* yayını, devlet içi çatışmaları etkileyen faktörleri gösterirken<sup>31</sup> Seth G. Jones ve Martin C. Libicki'nin *How Terrorist Groups End: Lessons for Countering al Qaeda*, Yuri Zhukov'un *Examining the Authoritarian Model of Counter-Insurgency: The Soviet*

---

<sup>30</sup> Laura Neack, **Studying Foreign Policy Comparatively: Cases and Analysis**, 4. bs. (United Kingdom: Rowman & Littlefield, 2019).

<sup>31</sup> Erik Melander, Frida Möller, Magnus Öberg, "Managing Intrastate Low-Intensity Armed Conflict 1993–2004: A New Dataset", **International Interactions**, c. 35, n. 1 (2009): 58-85.

*Campaign Against the Ukrainian Insurgent Army*, ve Véronique Dudouet'un *Dynamics and Factors of Transition from Armed Struggle to Nonviolent Resistance* yayınları, devlet dışı aktörlerin iç huzursuzluk durumlarında uyguladıkları yöntemlere ve devletlerin bu huzursuzluklara karşı geliştirdikleri önlemlere odaklanmaktadır.<sup>32</sup> Jonathan W. Keller'ın *Leadership Style, Regime Type, and Foreign Policy Crisis Behavior: A Contingent Monadic Peace?* Yayını dış politika krizlerinde rejim tiplerinin ve özellikle demokratik rejimlerde liderlik özelliklerinin devlet davranışları üzerine etkilerini incelerken<sup>33</sup> Zeev Maoz ve Nasrin Abdolali'nin *Regime Types and International Conflict, 1816-1976* makalesi, tarihsel olarak rejim tipleri ile uluslararası çatışmalar arasındaki ilişkiye odaklanmaktadır.<sup>34</sup>

## 1.2. Araştırmanın Kurgusu

Araştırmanın temel amacı; yerel, ulusal, bölgesel ve uluslararası düzlemlerde devam eden Suriye krizinin dönüşümünde hangi faktörlerin ve aktörlerin ön plana çıktığını göstermektir. Bu temel amaç çerçevesinde Suriye krizi özelinde farklı düzlemler arasındaki ilişkiler ve birbirlerini neden ve nasıl etkiledikleri gösterilmeye çalışılacaktır.

Bu temel amaç çerçevesinde çalışmanın temel araştırma soruları;

- Yerel bir krizin diğer düzlemlere tırmanmasında hangi aktörler ve faktörler (tetikleyici söz, söylem, eylem, durumsal değişiklik vb.) etkilidir?
- Yerelde başlayan bir kriz neden ve nasıl diğer düzlemlere tırmanır ve yayılır?
- Krizi tırmandıran ve dönüştüren yapısal veya aktör temelli faktörler nelerdir?
- Suriye krizinin dönüşümünde hangi aktörler rol oynamıştır?
- Aktörler arası ilişkiler, aktörlerin tercihleri ve farklı aktör tipleri Suriye krizinin dönüşümüne nasıl etki etmiştir?

<sup>32</sup> Seth G. Jones, Martin C. Libicki, **How Terrorist Groups End: Lessons for Countering al Qaeda**, (Santa Monica: Rand Corporation, 2008).; Yuri Zhukov, "Examining the Authoritarian Model of Counter-Insurgency: The Soviet Campaign Against the Ukrainian Insurgent Army", **Small Wars & Insurgencies**, c. 18, n. 3 (2007): 439-466.; Véronique Dudouet, "Dynamics and Factors of Transition from Armed Struggle to Nonviolent Resistance", **Journal of Peace Research**, c. 50, n. 3 (2013): 401-413.

<sup>33</sup> Jonathan W. Keller, "Leadership Style, Regime Type, and Foreign Policy Crisis Behavior: A Contingent Monadic Peace?", **International Studies Quarterly**, c. 49, n. 2 (2005): 205-231.

<sup>34</sup> Zeev Maoz, Nasrin Abdolali, "Regime Types and International Conflict, 1816-1976", **The Journal of Conflict Resolution**, c. 33, n. 1 (Mart, 1989): 3-35.

- Krizin taraflarının taleplerinin krizin dönüşümü üzerindeki etkileri nelerdir?
- Krizin taraflarının önemleri neden krizin tırmanmasına ve yayılmasına sebep olmuştur?

Bu temel sorulara cevap verilerek Suriye krizinin dönüşümünde ön plana çıkan faktörler arasındaki ilişkiler gösterilmeye çalışılacaktır. Bu yolla Yves Lacoste'un diatop modellemesine uygun olarak dört farklı düzlem ve bu düzlemlerde ortaya çıkan "güç ve etki" rekabeti gösterilecektir. Ayrıca Suriye krizi özelinde yapı-fail ilişkisi, tetikleyici söz, söylem, eylem, durumsal değişiklik gibi faktörler, aktörlerin talep ve hedefleri ile önlem ve araçları gösterilerek bütün bunların Suriye krizini nasıl dönüştürdüğü aydınlatılmaya çalışılacaktır. Bu yolla hem Suriye krizi açısından ön plana çıkan farklılıklar hem de Suriye krizinin uluslararası kriz literatürüne hangi açılardan uyduğu veya farklılaştığı görülebilecektir.

### 1.3. Hipotezler

Yukarıdaki araştırma soruları ışığında gerek kriz literatürü açısından ön plana çıkan gerekse Suriye örneğinde kolaylıkla test edilebilecek hipotezler şunlardır:

**Hipotez 1:** Diğer bütün değişkenler sabitken, krizin taraflarının sayısının fazla olması, farklı tipte aktörlerin krizlere dahil olması ve aktörler arası değişken ilişkiler krizlerin tırmanmasına sebep olur.

**Hipotez 1a:** Krize taraf olan aktörlerin sayısı arttıkça krizlerin tırmanma ve yayılma eğilimleri artar.

**Hipotez 1b:** Farklı tipte çok sayıda aktörün krize taraf olması krizlerin tırmanma ve yayılma eğilimlerini kuvvetlendirir.

**Hipotez 1c:** Aktörlerin birbirlerini algılama ve tanımlama şekli krizlerin dönüşümünü etkiler.

**Hipotez 2:** Krizin taraflarının hedeflerinin ve hedeflere ulaşmak için kullandığı araçların sınırlandırılmaması krizlerin tırmanmasına sebep olur.

**Hipotez 2a:** Tarafların amaç ve hedefleri çatışıyorsa kriz olasılığı artar.

**Hipotez 2b:** Krizin taraflarının hedeflerinin sınırlı olmaması krizlerin tırmanma eğilimlerini arttırır.

**Hipotez 2c:** Krizlerde tarafların şiddet kullanımı<sup>35</sup> ve şiddetin yoğunluğu<sup>36</sup> krizlerin tırmanmasını etkiler.

**Hipotez 3:** Yüksek düzeyli/öncelikli değerlere yönelik tehdit algılamalarında kriz olasılığı artar.

**Hipotez 4:** Krizin taraflarının krize coğrafi yakınlığı krizlerin tırmanma ve yayılma olasılığını arttırır.

**Hipotez 4a:** Krizin taraflarının coğrafi yakınlığı ne kadar fazlaysa taraflar arasındaki krizin tetikleyicisinin şiddet olma olasılığı yüksektir.

**Hipotez 4b:** Krizin taraflarının coğrafi yakınlığı ne kadar fazlaysa kriz yönetiminde şiddet kullanımı olasılığı artar.

**Hipotez 5:** Krizlerin dönüşümlerinde yapısal faktörler ve aktör davranışları etkilidir.

**Hipotez 5a:** Krizlerin ortaya çıkışında ve dönüşümünde ulusal/uluslararası yapılar önemlidir.

---

<sup>35</sup> Suriye krizi boyunca farklı düzlemlerdeki aktörler, farklı askeri araçlarla krizle ilintili konularda şiddet kullanmıştır. Aktörlerin kullandığı askeri araçlar, şiddet kullanımını etkilese de bu araçların hangi yoğunlukta kullanıldığı da şiddet seviyesini etkileyen bir faktör olmuştur. Örneğin, Suriye yönetiminin ülke içindeki çatışmalarda hava saldırılarına başlaması, ülke içerisindeki şiddeti tırmandıran bir etkiye sahip olsa da zaman içerisinde aktörlerin uyguladıkları hava saldırılarının boyutu, şiddet seviyesini etkilemiştir. Örneğin ABD, Fransa ve İngiltere'nin kimyasal silah kullanımı doğrultusunda Suriye'de gerçekleştirdiği hava saldırıları, sınırlı hedeflere karşı olurken IŞİD'le mücadelede uluslararası koalisyon çok daha yoğun hava saldırılarında bulunmuştur. Benzer bir şekilde Doğu Halep'e Rusya'nın gerçekleştirdiği hava saldırıları, aşırı şiddet içermiştir. Benzer bir durum kara operasyonlarıyla Suriye'deki gelişmelere müdahil olan aktörler için de gözlemlenmektedir. Örneğin Türkiye, Şah Fırat Operasyonu ile Suriye'deki gelişmelerin bir parçası olsa da 24 Ağustos 2016-29 Mart 2017 tarihleri arasında yapılan Fırat Kalkanı Operasyonu, Şah Fırat Operasyonuna kıyasla daha geniş kapsamlı, daha fazla şiddet içeren ve daha uzun süreli bir kara operasyonu olmuştur. Bu bağlamda Suriye krizinin özellikle yerel düzleminde karşılıklı silahlı çatışmalar ve bombalı saldırılar gibi asimetrik teknikler ön plana çıkarken krizin diğer düzlemlere evrilmesiyle Suriye dışındaki aktörlerin hava operasyonları ve kara operasyonları da görünür olmuştur. Bu aşamada ayrıca Suriye dışındaki aktörler, iç savaşın taraflarına askeri yardımlarda bulunarak krizle ilgili konularda şiddet kullanımını etkilemiştir. Fakat farklı askeri araçların devreye girmesinin yanında bu araçların hangi boyutlarda kullanıldığı da şiddeti tırmandıran önemli bir etken olmuştur.

<sup>36</sup> Kriz literatürü açısından krizlerin yönetiminde şiddetin merkeziliği ve şiddetin yoğunluğu, krizleri etkileyen önemli kavramlardır. Şiddetin merkeziliği; şiddetin hiç kullanılmaması (1), şiddetin kullanılmasına rağmen şiddet içermeyen diğer kriz yöntemlerine oranla şiddetin küçük bir rol oynaması (2), şiddetin önemli bir rol oynaması fakat şiddet içermeyen yöntemlerle desteklenmesi (3) ve şiddetin temel yöntem olarak uygulanması (4) şeklinde sınıflandırılmaktadır. Şiddetin yoğunluğu içinse şiddetin hiç olmaması (1), küçük çatışmalar (2), önemli çatışmalar (3) ve tam ölçekli savaş (4) sınıflandırılması yapılmaktadır. Ayrıntılı bilgi için bkz: Jonathan W. Keller, "Leadership Style, Regime Type, and Foreign Policy Crisis Behavior: A Contingent Monadic Peace?", *International Studies Quarterly*, c. 49, n. 2 (2005): 205-232.



**Hipotez 5b:** Yapısal faktörlerin dışında liderlik/karar alma birimi gibi yapısal olmayan ve aktör temelli faktörler de krizlerin dönüşümünde önemli rol oynar.

**Hipotez 6:** İnsani krizlerin ortaya çıkması, krizlerin tırmanma ve yayılma ihtimallerini kuvvetlendirir.

Yukarıdaki hipotezler test edilerek yerel, ulusal, bölgesel ve uluslararası düzlemler arasındaki ilişkiler gösterilecek ve aynı zamanda Suriye krizi özelinde dört farklı düzlem arasındaki farklar ve benzerlikler açıklanmaya çalışılacaktır.

#### 1.4. Yöntem

Suriye krizi açısından çok sayıda süreli yayın, dergi makalesi, internet kaynağı ve kitap bulunsa da bu yayınlar, genel olarak krizin tek düzlemi veya iki düzlemi arasındaki ilişkiyi incelemiş ve dört farklı düzlem arasındaki ilişkiyi kriz literatürü açısından incelememiştir. Ayrıca bu çalışmalar içerisinde farklı düzlemleri aynı anda dikkate alan çalışmalar olsa da bu çalışmalarda genellikle bazı düzlemler ön plana çıkarken diğer düzlemler geri planda kalmıştır. Bu çalışma, esas olarak Suriye krizindeki dört düzlem arasındaki ilişkiyi kriz literatürü ve dış politika analizi üzerinden inceleyerek literatürdeki boşluğu doldurmayı hedeflemektedir. Bu hedef doğrultusunda farklı düzlemler arasında bir üstünlük belirtilmesinden kaçınılmış ve her düzlem için kendi çerçevesinde ön plana çıkan faktörler gösterilmeye çalışılmıştır.

Dolayısıyla araştırmanın kurgusu açısından hem farklı düzlemleri tek tek hem de düzlemlerin birbirleriyle etkileşimini dikkate alarak birlikte incelemeye uygun bir kavramsal-kuramsal-yöntemsel çerçeveye ihtiyaç duyulmuştur. Bu açıdan neoklasik realizmin bağımlı-bağımsız ve ara değişkenler modellemesinin kriz analizlerinde uygun bir çerçeve sunmuş olduğu dikkate alınarak neoklasik realizmden yararlanılmıştır. Böylece çalışma boyunca kuramsal çerçeve olarak neoklasik realizm kullanılırken kavramsal çerçeve için neoklasik realizmle uyumlu olan uluslararası ve dış politika kriz literatürü ve modelleri dikkate alınmıştır. Kuramsal çerçeveyi oluşturan ve 1990'larda popülerleşmeye başlayan neoklasik realizm, diğer kuramlarla tartışma yaşayan ve kendi içerisinde de gerilimler barındıran bir kuramdır. Gideon Rose'un 1998 yılındaki *Neoclassical Realism and Theories of*

*Foreign Policy* isimli makalesi, kuramın en temel yayınlarından biri olmuş ve Rose, klasik realizm ve neo-realizmin temel noktalarını göz önünde bulundurarak ve içsel ve dışsal değişkenleri bünyesinde toplayarak devletlerin dış politika davranışlarını açıklamayı hedeflemiştir.<sup>37</sup> Fakat Rose'un bu kavramsallaştırması, Jeffrey W. Legro ve Andrew Moravcsik gibi başka kuramcılar tarafından liberal ve toplumsal inşacı argümanları realist anlayışa eklemelendiği gerekçesiyle eleştirilmiştir.<sup>38</sup> Realist kuram dışındaki bu tip eleştirilere rağmen neoklasik realizm, neo-realizmin yapı kavramına öncelik verdiklerini ve temel amaçlarının devletlerin dış politikalarına yaklaşım üretmek olduklarını savunarak devlet altı süreçlere ve aktörlere vurgu yapmayı sürdürmüştür. Bu bağlamda 1998 sonrası dönemde Brian Rathbun, Nicholas Kitchen, Fareed Zakaria ve Randall L. Schweller gibi kuramcılar, neoklasik realizme yeni boyutlar kazandırmış ve farklı değişkenleri göz önünde bulundurarak devletlerin dış politika davranışlarına odaklanmıştır. 2009 yılında yayınlanan Steven E. Lobell, Norrin M. Ripsman, Jeffrey W. Taliaferro'nun editörlüğünü yaptığı *Neoclassical Realism, The State, and Foreign Policy* isimli kitap, kuram açısından önemli köşe taşlarından biri olurken aynı zamanda kuram içi tartışma ve gerilimleri de gözler önüne sermiştir. Örneğin Jennifer Sterling-Folker, *Neoclassical Realism and Identity: Peril Despite Profit Across The Taiwan Strait* isimli bölümde neoklasik realizm ile toplumsal inşacılığın kimliksel boyutu arasında doğrudan ilişki kurarak kuramı belirli ölçülerde toplumsal inşacı yaklaşıma yaklaştırırken<sup>39</sup> Norrin M. Ripsman ise *Neoclassical Realism and Domestic Interest Groups* başlıklı yazısında çıkar gruplarının dış politika tercihleri üzerindeki etkilerine odaklanmıştır.<sup>40</sup> Farklı kuramcılarının inceledikleri olaylarda farklı değişkenlere odaklanmasının yanı sıra kitapta neoklasik realizm içerisinde meydana gelen kuram içi farklılaşmalar da aydınlatılmıştır. Norrin M. Ripsman, Jeffrey W. Taliaferro ve Steven E. Lobell'in

---

<sup>37</sup> Gideon Rose, "Neoclassical Realism and Theories of Foreign Policy", **World Politics**, c. 51, n. 1 (Ekim 1998): 144-172.

<sup>38</sup> Jeffrey W. Legro ve Andrew Moravcsik'in makalesi hem genel olarak realizmin hem de realist gelenekten beslenen neoklasik realizmin önde gelen eleştirilerinden birini oluşturmaktadır. Yazarların neoklasik realizmle ilgili eleştirileri, doğrudan neoklasik realizme katkıda bulunmuştur. Yazarların eleştirileri için bkz: Jeffrey W. Legro, Andrew Moravcsik, "Is Anybody Still A Realist?", **International Security**, c. 24, n. 2 (1999): 5-55.

<sup>39</sup> Jennifer Sterling-Folker, "Neoclassical Realism and Identity: Peril Despite Profit Across The Taiwan Strait", **Neoclassical Realism, the State, and Foreign Policy**, ed. Steven E. Lobell, Norrin M. Ripsman, Jeffrey W. Taliaferro, (Cambridge: Cambridge University Press, 2009): 99-138.

<sup>40</sup> Norrin M. Ripsman, "Neoclassical Realism and Domestic Interest Groups", **Neoclassical Realism, the State, and Foreign Policy**, ed. Steven E. Lobell, Norrin M. Ripsman, Jeffrey W. Taliaferro, (Cambridge: Cambridge University Press, 2009): 170-193.

*Sonuç* kısmında belirttiği üzere neoklasik realist kuramcılar, iç ve dış etkenleri göz önünde bulundurarak devletlerin dış politika davranışlarını açıklama konusunda hemfikir olsalar da devlet altı süreçlerin ve aktörlerin bir dış politikanın sadece tarz ve zamanlamasını mı belirlediği yoksa tarz ve zamanlanın ötesinde dış politikanın içeriğini de mi etkilediği konusunda tartışmalar yaşamaktadır.<sup>41</sup> Bir başka ifadeyle, neoklasik realist kuramcılar açısından yapısal etkenlere karşı devletlerin/faillerin hangi boyutlarda özerk alana sahip olduğu önemli bir tartışma konusu olmaya devam etmektedir. Her ne kadar *Neoclassical Realism, the State, and Foreign Policy* kitabı, kuram içi gerilimlere sahip olsa da sonraki neoklasik realist yaklaşımlara referans olma ve hatta neoklasik realizme karşı geliştirilen eleştiriler açısından en önemli yayınlardan biri haline gelmiştir. Balkan Devlen ve Özgür Özdamar, *Neoclassical Realism and Foreign Policy Crises* isimli makalelerinde neoklasik realizmi, bir dış politika krizi anına uygulayarak kriz anında devletlerin davranışlarını etkileyen devlet altı süreç ve aktörlere odaklanmıştır.<sup>42</sup> Jonathan D. Caverley, *Power and Democratic Weakness: Neoconservatism and Neoclassical Realism* isimli makalesindeyse ABD'deki neo-muhafazakar akımın liberalizmden daha çok realist felsefeye daha uygun olduğunu iddia etmiş ve neoklasik realizmi, realist geleneğin dış politika yaklaşımı olarak tanımlamıştır.<sup>43</sup> 2016 yılında *Neoclassical Realist Theory of International Politics* kitabı ise 2009 yılında yayınlanan *Neoclassical Realism, The State, And Foreign Policy* adlı eserden sonra neoklasik realizm açısından en geniş kapsamlı çalışmalardan biri olmuştur.<sup>44</sup> Norrin M. Ripsman, Jeffrey W. Taliaferro ve Steven E. Lobell, çalışmada neoklasik realizmle ilgili eleştirilere cevap verirken aynı zamanda kuramı, dış politika yaklaşımının ötesine taşıyarak bir uluslararası siyaset çalışması/kuramı haline getirmeye çalışmıştır. Yazarlar, önceki neoklasik yaklaşımları iki farklı yaklaşım çerçevesine oturtup üçüncü bir yaklaşım oluşturmaya çalışmıştır. Yazarlara göre önceki neoklasik realist

---

<sup>41</sup> Steven E. Lobell, Norrin M. Ripsman, Jeffrey W. Taliaferro, "Conclusion: The State of Neoclassical Realism", *Neoclassical Realism, the State, and Foreign Policy*, ed. Steven E. Lobell, Norrin M. Ripsman, Jeffrey W. Taliaferro, (Cambridge: Cambridge University Press, 2009): 283.

<sup>42</sup> Balkan Devlen, Özgür Özdamar, "Neoclassical Realism and Foreign Policy Crises", *Rethinking Realism in International Relations: Between Tradition And Innovation*, ed. Annette Freyberg-Inan, Ewan Harrison, Patrick James, (USA: The Johns Hopkins University Press, 2009): 136-163

<sup>43</sup> Jonathan D. Caverley, "Power and Democratic Weakness: Neoconservatism and Neoclassical Realism", *Millennium*, c. 38, n. 3 (2010): 593-614.

<sup>44</sup> Norrin M. Ripsman, Jeffrey W. Taliaferro, Steven E. Lobell, *Neoclassical Realist Theory of International Politics*, (New York: Oxford University Press, 2016).

kuramcılar ya devletlerin neden sistemin gerekliliğinin dışında uygun olmayan siyasaları hayata geçirdiğini incelemeye ya da geniş kapsamlı bir dış politika yaklaşımı oluşturmaya çalışmıştır. Bu kitapta ise dış politika çıktılarının uluslararası sisteme de etkileri incelenerek önceki neoklasik realist kuramcılarının yaklaşımlarının ötesine geçilmeye çalışılmıştır. Yazarlar, öncelikli olarak uluslararası sistemin yapısının izin verici ve sınırlandırıcı etkilerine dikkat çekmiş ve izin verici bir yapıda ara değişkenlerin karar alma süreçlerini daha fazla etkilediğini iddia etmişlerdir. Ayrıca bu çalışmayla birlikte bağımsız değişkenler ile ara değişkenler arasındaki ilişki açısından zaman değişkeni de dikkate alınmıştır. Yazarlar, kısa vadeli kriz anında ortaya çıkan karar verme süreçlerinde, orta vadeli dış politika davranışlarında ve devletlerin uzun vadeli stratejilerinde hangi ara değişkenlerin baskın olduğunu tasnif etmeye çalışmış ve bütün bunların uluslararası sistemin yapısına hangi etkilerde bulunabileceğini açıklayarak neoklasik kuramı, uluslararası siyaset kuramı haline getirmeyi hedeflemişlerdir. Bu çalışmayla birlikte ara değişkenler, dört ana ara değişken şeklinde sınıflandırılarak neoklasik realizmin ara değişkenlerinin *ad hoc* bir şekilde oluşturulduğu yönündeki eleştirilerin de önüne geçilmeye çalışılmıştır. Bu yolla her örnek olay incelenmesinde dikkate alınması gereken ara değişkenler sabitlenmeye ve bu ara değişkenlerin hangi zaman dilimlerinde baskın olabileceği gösterilmeye çalışılmıştır. Bu kitapta ayrıca *Neoclassical Realism, the State, and Foreign Policy* kitabında ortaya çıkan devlet altı süreçlerin ve aktörlerin bir dış politikanın sadece tarz ve zamanlamasını mı belirlediği yoksa tarz ve zamanlanın ötesinde dış politikanın içeriğini de mi etkilediği konusundaki tartışmaya açıklık getirilmiştir. Yazarlar, ara değişkenlerin sınırlayıcı bir uluslararası çevrede dış politikanın tarz ve zamanlamasını etkileme ihtimalinin daha yüksek olduğunu, izin verici bir uluslararası çevrede ise dış politikanın içeriğini de etkileyebileceği iddia etmiştir.

2017 yılında Keith Smith tarafından yazılan *A Reassessment of E.H. Carr and the Realist Tradition: Britain, German-Soviet Relations and Neoclassical Realism* isimli makale, E.H. Carr'ın İngiltere ve Almanya-Sovyetler Birliği arasındaki ilişkilerini inceleyen çalışmalarının neoklasik realizme uygun olduğunu savunurken E.H. Carr'ın bu analizlerinde uluslararası faktörlerin yanında devlet içi

faktörleri de dikkate aldığını savunmaktadır.<sup>45</sup> Fakat Smith neoklasik realizm açısından hangi değişkenlerin ön plana çıkacağını belirtmemiş ve kurama yeni bir yaklaşım getirmemiştir. Aynı yıl Kai He tarafından yazılan *Explaining United States-China Relations: Neoclassical Realism and the Nexus of Threat-Interest Perceptions* isimli makale ise 1949-2015 yılları arasındaki ABD-Çin ilişkilerini neoklasik yaklaşım üzerinden analiz etmektedir.<sup>46</sup> İkili ilişkilerin niteliğinin taraflar arasındaki güvenlik tehditleri ve ekonomik çıkarlar üzerinden belirlendiğini belirten yazar, taraflar arasındaki ilişkilerde uluslararası sistemin yapısına öncelik verirken liderlerin algılamalarının en önemli ara değişken olduğunu iddia etmiştir. 2017 tarihli Ümran Gürses'in *Neoclassical Realism, the Limits of Analysis and International Relations Theory* makalesinde yazar, neoklasik realizmin ortaya çıkışında rol oynayan faktörleri açıklarken dış politika karar alma sürecinde bireylerin rolüne ve fikri faktörlere merkezi bir yer vermiştir.<sup>47</sup> Helin Sarı Ertem ise *Reflection of Beliefs and Worldviews of the Turkish Ruling Elite on the Syrian Crisis* isimli makalesinde neoklasik realizmi baz alarak Türkiye'deki yönetimin Suriye'ye yaklaşımına odaklanmıştır. Yazar, diğer neoklasik realist kuramcılara benzer şekilde bireylerin ve yönetici elitlerin kriz anında etkilerine dikkat çekmektedir. Sarı Ertem, birey/lider/yönetici grubun fikirlerine/inançlarına/dünya görüşlerine merkezi yer vererek Türkiye'nin Suriye krizine yaklaşımı açısından inşacı kuram ile neoklasik kuram arasındaki bağlantıyı vurgulamıştır.<sup>48</sup> Ali Balcı, Tuncay Kardeş, İsmail Ediz, Yıldırım Turan'ın 2018 tarihli *War Decision and Neoclassical Realism: The Entry of the Ottoman Empire into the First World War* makalesiyse Osmanlı Devleti'nin 1. Dünya Savaşı'na katılım sürecini neoklasik realizme uygun olarak sistemik ve ara değişkenler üzerinden incelemektedir.<sup>49</sup> Yazarlar, Ağustos 1914-Ekim 1914 arasında Osmanlı Devleti'nin savaşa girme kararını, sistem seviyesindeki gelişmeler ve

---

<sup>45</sup> Keith Smith, "A Reassessment of E.H. Carr and the Realist Tradition: Britain, German–Soviet Relations and Neoclassical Realism", **International Politics**, c. 54, n. 1 (2017): 89-103.

<sup>46</sup> Kai He, "Explaining United States–China Relations: Neoclassical Realism and the Nexus of Threat-Interest Perceptions", **The Pacific Review**, c. 30, n. 2 (2017): 133-151.

<sup>47</sup> Ümran Gürses, "Neoclassical Realism, the Limits of Analysis and International Relations Theory", **Analyzing Foreign Policy Crises in Turkey: Conceptual, Theoretical and Practical Discussions**, ed. Fuat Aksu, Helin Sarı Ertem, (UK: Cambridge Scholars Publishing, 2017): 38-57.

<sup>48</sup> Helin Sarı Ertem, "Reflection of Beliefs and Worldviews of the Turkish Ruling Elite on the Syrian Crisis", **Analyzing Foreign Policy Crises in Turkey**, ed. Fuat Aksu and Helin Sarı Ertem, (UK, Cambridge Scholars Publishing, 2017): 112-142.

<sup>49</sup> Ali Balcı, Tuncay Kardeş, İsmail Ediz, Yıldırım Turan, "War Decision and Neoclassical Realism: The Entry of the Ottoman Empire into the First World War", **War in History**, (2018): 1-28.

Osmanlı Devleti'ndeki dış politika karar alıcılarının bu gelişmelere karşı yaklaşımları üzerinden tartışmaktadır. Yazarlara göre sistem seviyesinde yaşanan gelişmeler, Osmanlı Devleti'nin savaşa girişini kolaylaştırıcı etkiye sahip olsa da ara değişken olarak karar alıcılar arasındaki ilişkiler, Ağustos-Ekim ayları arasında Osmanlı Devleti'nin siyasalarını etkilemiştir.

Kavramsal çerçevenin oluşturulmasında kriz literatürüne katkıda bulunan ulusal ve uluslararası yayınlar, çalışma boyunca dikkate alınmıştır. Kriz kavramı açısından değerli olan çalışmalardan biri Alexander George'un editörlüğünü yaptığı *Avoiding War: Problems of Crisis Management* adlı 1991 yılındaki çalışmadır. Çalışma boyunca tarihsel örneklerle kriz ile savaş arasındaki ilişki ayrıntılı bir biçimde açıklanırken özellikle aktörlerin hedef ve araçlarının krizler üzerindeki etkileri gösterilmiştir.<sup>50</sup> Michael Brecher ve Jonahtan Wilkenfeld'in 1997 yılındaki *A Study of Crisis* isimli çalışması, kavramsal olarak dış politika krizi ile uluslararası kriz arasındaki bağlantıları gösterirken krizi etkileyen değişkenler üzerinden kriz süreçlerine odaklanmaktadır.<sup>51</sup> Bölgesel alt sistemler üzerinden ortaya çıkan krizleri inceleyen yazarlar, her bir bölgesel alt sistemde ön plana çıkan örnek olaylar üzerinden krizleri incelemiştir. Brecher, 2008 yılındaki *International Political Earthquakes* isimli çalışmasında krizlerin dönüşümünde krizi tetikleyen faktörlere odaklanırken krizlerin şiddet ve etkilerini, şiddetin yoğunluğu ve sonuçlarını yapı ve istikrar bağlamında incelemektedir.<sup>52</sup> Brecher, *A Century of Crisis and Conflict in the International System: Theory and Evidence: Intellectual Odyssey* isimli çalışmasında ise önceki modellerini temel almaya devam ederek alt bölgelerin kendi içlerinde ve aralarında ortaya çıkan dış politika krizlerine odaklanmıştır.<sup>53</sup> Türkiye'deki kriz çalışmalarında ise Fuat Aksu'nun 2017 yılındaki *Türk Dış Politikasında Karar Alma ve Kriz Yönetimi Süreç Analizi*<sup>54</sup> ve TÜBİTAK 1001 Projesi (Proje No: 112K172) desteğiyle hazırlanan *Türk Dış Politikası Kriz*

---

<sup>50</sup> Alexander Goerge, ed., **Avoiding War: Problems of Crisis Management**, Colorado: Westview Press, 1991.

<sup>51</sup> Michael Brecher, Jonahtan Wilkenfeld, **A Study of Crisis**, (USA: The University of Michigan Press, 1997)

<sup>52</sup> Michael Brecher, **International Political Earthquakes**, (USA: The University of Michigan Press, 2008).

<sup>53</sup> Michael Brecher, **A Century of Crisis and Conflict in the International System: Theory and Evidence: Intellectual Odyssey**, (Cham: Palgrave Macmillan, 2018).

<sup>54</sup> Fuat Aksu, **Türk Dış Politikasında Karar Alma ve Kriz Yönetimi Süreç Analizi**, (İstanbul: Dış Politika ve Kriz İncelemeleri, 2017).

*İncelemeleri*<sup>55</sup> web sitesi ön plana çıkan çalışmalar olmuştur. Her iki çalışma, 1923 sonrası Türkiye'nin yaşadığı dış politika krizlerini tasnif ederken aynı zamanda literatüre yeni katkılarda bulunmuştur. Çalışmalar, kriz açısından önemli olan uyuşmazlık, çatışma ve kriz arasındaki ilişkileri açıklamakta, krizleri özelliklerine göre tasnif etmekte ve Brecher'ın modeline uygun olarak aktör ve sistem seviyesini birlikte göz önüne alarak krizi etkileyen faktörler açısından Türk Dış Politika krizlerinde ön plana çıkan değişkenleri tasnif etmektedir. Aydın Şihmantepe, *Türk Dış Politikasında Karar Alma ve Kriz Yönetimi Süreç Analizi* ve TÜBİTAK 1001 Projesi (Proje No: 112K172) desteğiyle hazırlanan *Türk Dış Politikası Kriz İncelemeleri*'ni temel aldığı çalışmada kriz literatürü açısından ortaya çıkan farklı tanımlamaları göstermekte ve cumhuriyet döneminde Türkiye'nin yaşadığı dış politika krizlerini uyuşmazlık-çatışma-kriz, karar alma yapısı ve hükümet biçimleri, krizlerin tetikleyicileri, kriz özellikleri ve yönetimi, krizlere üçüncü tarafların etkisi ve krizlerin sonuçları açısından tasnif etmektedir.<sup>56</sup> Fuat Aksu ve Helin Sarı Ertem 2017 tarihli *Assesing the Turkish Foreign Policy Crises and Crisis Management in the Republican Era* makalesinde ise yazarlar, Türkiye'nin cumhuriyet döneminde karşılaştığı dış politika krizlerini analiz ederken krizlerin yerel, ulusal, bölgesel ve sistemsel/uluslararası olmak üzere dört farklı analiz düzeyi üzerinden incelenebileceğini belirtmektedir. Aksu ve Sarı Ertem, Suriye krizinde de görülebileceği üzere bu dört farklı düzlemin birbiriyle ilişkili olduğunu ve yereldeki krizin uluslararası bir krizi tetikleyebileceği gibi uluslararası krizlerin yerel krizlere yol açabileceğini savunmaktadır.<sup>57</sup>

Çalışma boyunca kuramsal çerçeveyi sağlamak için realist gelenek içerisinde bulunan neoklasik realizm dikkate alınmıştır. Gücün merkeziliğine ve uluslararası sistemin aktörler üzerindeki etkilerine odaklanan neoklasik realist kuram, ayrıca devlet davranışlarına ve devlet altı aktör ve süreçlerin devlet davranışları üzerindeki etkilerine bakarak realist yaklaşıma yeni boyutlar kazandırmıştır. Yapını yanı sıra

---

<sup>55</sup> Fuat Aksu, **Türk Dış Politikası Kriz İncelemeleri**, TÜBİTAK /SOBAG 1001 Projesi / Proje No. 112K172, <http://www.tdpkrizleri.org/> [01.08.2019].

<sup>56</sup> Aydın Şihmantepe, "An Integrated Model Proposal for Analysing Turkish Foreign Policy Crises", **Analyzing Foreign Policy Crises in Turkey**, ed. Fuat Aksu and Helin Sarı Ertem, (UK, Cambridge Scholars Publishing, 2017): 17-37.

<sup>57</sup> Fuat Aksu, Helin Sarı Ertem, "Assesing the Turkish Foreign Policy Crises and Crisis Management in the Republican Era", **Analyzing Foreign Policy Crises in Turkey**, ed. Fuat Aksu and Helin Sarı Ertem, (UK, Cambridge Scholars Publishing, 2017): 3.

failin de önemli olduğunu savunan neoklasik realizm, yapı-fail ilişkisi üzerinden devletlerin dış politika davranışlarını analiz etmektedir. Kavramsal çerçeve olarak kriz literatürü dikkate alınmış ve neoklasik realizm ile uyumlu kriz literatürü üzerinden hem uluslararası kriz hem de dış politika krizleri gösterilmiştir. Kriz literatürü üzerinden krizleri etkileyen değişkenlere bakılmış ve uluslararası sistem ile aktörler arasındaki ilişkilerin krizlerin dönüşümüne etkileri gösterilmiştir. Neoklasik realizmin yanı sıra Yves Lacoste'un diatop modellemesi ile düzlemler arası ilişkiler ve bu ilişkilerde ortaya çıkan "güç ve etki" rekabetleri gösterilmeye çalışılmıştır. Farklı kuramsal ve kavramsal çerçeveler dikkate alındığında Şekil 1.1'de gösterildiği biçimiyle farklı düzlemler arasında doğrudan ilişkiler ortaya çıkmakta ve her bir düzlemde baskın olan aktörler/faktörler, farklı modeller tarafından dikkate alınmaktadır. Bu yüzden dış politika analiz düzeyi bağlamında birey değişkeni, neoklasik realizm açısından lidere karşılık gelmekte, kriz yönetimi açısından karar birimini etkilemekte ve Lacoste'un diatop modeline göre yerel ve ulusal düzlemlerde baskın bir aktör olarak ön plana çıkmaktadır. Dış politikada analiz düzeyi açısından devlet düzeyi hem devletin içi hem de devletin dışını karşıladığı için çok sayıda değişkene karşılık gelmektedir. Devlet, neoklasik realizm açısından iç kısıtlar adına ön plana çıkarken aynı zamanda belirli ölçülerde bölgesel alt sistemi ve uluslararası sistemi etkileme kapasitesine sahiptir. Kriz yönetimi açısından devlet düzeyi, karar sürecini ve karar yapısını doğrudan etkilerken iç ve dış politikada etkin aktör olduğu için Lacoste'un yerel, ulusal, bölgesel ve küresel tüm düzlemlerini değişen ölçülerde etkileyebilmektedir. Dış politikada analiz düzeyi açısından sistem düzeyi ise neoklasik realizm açısından uluslararası sisteme ve bölgesel alt sisteme denk gelirken Lacoste'un modeline göre öncelikli olarak bölgesel ve küresel düzlemlere karşılık gelmektedir.



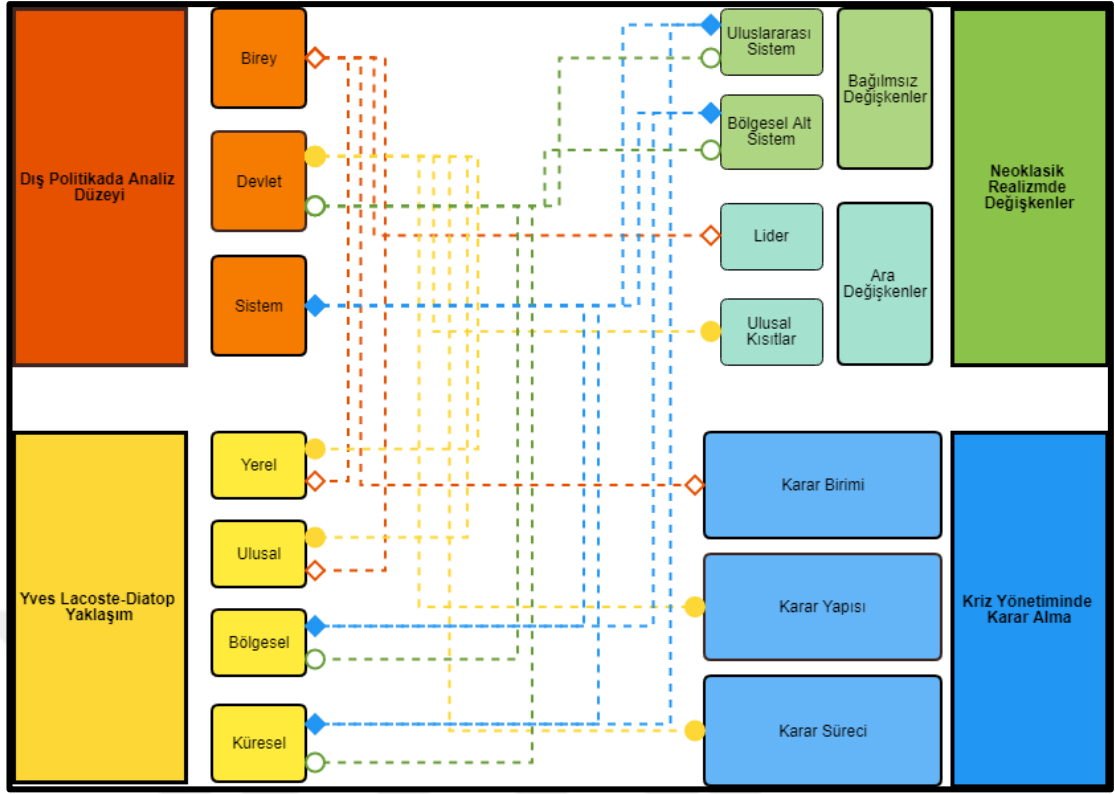

**Şekil 1.1: Araştırmanın Yöntemi**

Araştırma soruları ve hipotezler ışığında yerelden uluslararası Suriye krizinin dönüşümü, “örnek olay incelemesi” yöntemiyle analiz edilecektir. Bu örnek olayın incelenmesinde Mart 2011 ile Mart-Nisan 2018 arasındaki yaklaşık yedi yıllık dönem göz önüne alınıp bu dönem, “süreç analizi” ile incelenecektir. Fakat Suriye krizinin dönüşümündeki süreç, kronolojik olmaktan daha çok farklı analiz düzeyleri üzerinden ve her analiz düzeyinde ortaya çıkan önemli değişkenler üzerinden analiz edilecektir. Bu yolla Suriye krizinin farklı düzlemleri arasındaki fark ve benzerlikler, süreç üzerinden görülebilecektir. Suriye krizi henüz sonlanmamış olsa da Mart-Nisan 2018 tarihi, Suriye krizinin yedinci yılı olması ve kriz aktörlerinin gelişmelere tepkilerinin ve krizi etkileyen faktörlerin neler olduğunu daha sağlıklı görmek için seçilmiştir. Mart 2011 ile Mart-Nisan 2018 tarihleri arasında krizin dönüşümünü etkileyen faktörler, belirli örüntü/dağılım gösterebilmiştir. Bu tarihten sonra ABD’nin YPG ve SDG ile gelişen ilişkilerine rağmen Suriye’den çekileceğini açıklaması gibi krizin dönüşümü açısından önemli gelişmeler olsa da kriz bağlamındaki birçok faktör, önceki dönemdeki faktörlerin tekrarı veya devamı olmuştur. Örneğin Nisan 2018’de ABD, İngiltere ve Fransa’dan oluşan koalisyon

kimyasal silah kullanımı gerekçesiyle Suriye'ye hava saldırısı gerçekleştirirken ilerleyen dönemlerde benzer bir tırmanma görülmemiştir. Benzer bir şekilde Aralık 2018 tarihi itibarıyla, Suriye krizine siyasal çözüm sağlamaya en çok yaklaşan ve yerel, ulusal, bölgesel ve uluslararası düzlemlerdeki aktörleri aynı masaya oturtabilen Astana Süreci, Mart-Nisan 2018 öncesinde başlamış ve bu tarihten sonraki siyasal süreç esas olarak Astana Süreci üzerinden devam etmiştir. Ayrıca çalışma boyunca mekânsal açıdan Suriye, kriz merkezi olarak kabul edilmiştir. Bu yüzden Suriye kriziyle ilişkili olan ama Suriye dışında başlayan veya sonlanan bazı gelişmeler, Suriye krizi merkezde olduğu sürece dikkate alınmıştır. Örneğin IŞİD, Irak'ta ortaya çıkmış ve ilk hakimiyet alanlarına Irak içerisinde sahip olmuştur. Fakat, çalışma boyunca Irak ve Suriye'de faaliyet gösteren ulus aşırı bir hareket olan IŞİD'in Suriye'deki faaliyetlerine odaklanılmıştır. Benzer bir şekilde aktörler arası değişken ilişkiler, diğer ilişkiler genellikle göz ardı edilerek sadece Suriye krizi üzerinden incelenmiştir. Örneğin Türkiye ile ABD arasında yaşanan gerilimin Suriye krizi dışında farklı boyutları olsa da bu iki ülke arasındaki gerilimlerden sadece Suriye krizi üzerinden ortaya çıkan gerilimler ele alınmıştır.

Gerekli bilgilere ve kaynaklara ulaşma noktasında özellikle aktörlerin söylem ve taleplerini belirlemede karar alıcıların İngilizce beyanları, resmi açıklamalar, belgeler, bildirimler, raporlar, birincil kaynaklardan elde edilmiştir. Suriye krizinin güncel ve devam eden bir kriz olması nedeniyle farklı ulusal ve uluslararası medya taraması yönetiminden istifade edilerek, gerekli ampirik bilgilere ulaşılmaya çalışılmıştır. İkincil kaynaklar açısından özellikle Suriye'deki yapıya hakim ve önceki yıllarda da Suriye konusuyla ilgilenen akademisyenlerin yayınlarının yanı sıra Suriye krizi boyunca Suriye'de bulunabilen ve çeşitli görüşmeler yürütebilen gazetecilerin yayınları ve yaklaşımları dikkate alınmıştır.

### **1.5. Araştırma Düzeni**

Araştırma sorularına cevap vermek ve hipotezleri sınamak için araştırma, giriş ve sonuç bölümlerinin dışında üç ana bölümden oluşmaktadır.

Birinci bölüm; Suriye krizinin dönüşümünün anlatıldığı, süreç analizinin ve örnek olay incelemesinin yapıldığı bölümdür. Bu bölümde Yves Lacoste'un diatop modeli gösterilmiş ve Suriye krizine etki eden geçmiş on yıllardan gelen Suriye'deki sorunlar kısaca anlatılmıştır. Bu bölümde ağırlıklı olarak yerel, ulusal, bölgesel ve

uluslararası düzlemler ayrı ayrı analiz edilmiştir. Her ayrı düzlem için beş ana alt başlık dikkate alınmıştır. Her düzlemde krizin dönüşümünde rol oynayan aktörler (1), tetikleyici söz, söylem, eylem ve durumsal değişikliklerin gösterildiği krizi tetikleyen faktörler (2), krizin taraflarının talepleri (3), krizin taraflarının önlemleri (4) ve krizin dönüşümünün sebeplerinin gösterildiği saptamalar (5) incelenmiştir. Her düzlem için aynı alt başlıkların dikkate alınması, düzlemler arası benzerlikleri ve farklılıkları göstermeye yardımcı olmaktadır. Bu beş alt başlık altında bulunan başlıklar ise her düzlemde ön plana çıkan ve kriz açısından düzlemler arası temel farkları gösteren alt başlıklardır. Örneğin yerel düzlemde krizin yayılma ve tırmanma eğilimlerini hızlandıran faktör, aktörlerin hakimiyet alanlarına sahip olması için yaşadığı çatışmalar iken ulusal düzlemde ön plana çıkan faktör, devletlerarası krizler olmuştur. Fakat her düzlemde kriz açısından önemli olan etkenler birbirinden izole değil, aksine birbirlerini etkileyen faktörlerdir. Bu yüzden herhangi bir düzlem açısından önemli olan bir etken açıklanırken diğer düzlemlere etkileri gösterilmeye çalışılmış ve gerekli yerlerde diğer düzlemlere atıf ve referanslarda bulunulmuştur.

İkinci bölüm; çalışmanın kuramsal ve kavramsal çerçevesinin açıklandığı bölümdür. Neoklasik realizmin temel argümanlarının açıklandığı bu bölümde farklı neoklasik realist kuramcılarının farklı yaklaşımları ve özellikle ön plana çıkardıkları değişkenler gösterilmeye çalışılmıştır. Neoklasik realizmin temel yaklaşımının yanı sıra kuramın temel argümanları, bu bölümde analiz edilmiştir. Kuram açısından ön plana çıkan argümanlar; uluslararası yapının önceliği (1), ana aktör olarak çatışan gruplar (2), dış politika teorisi olarak neoklasik realizm (3), uluslararası siyaset yaklaşımı olarak neoklasik realizm (4), ara değişkenler (5), devlet özellikleri (6) ve karar alma süreçleri (7) üzerinden gösterilmiştir. Neoklasik realizmin yanında ikinci bölümde kavramsal çerçeve olarak neoklasik realizmle uyumlu olan kriz kavramı açıklanmaya çalışılmış ve kriz kavramı üzerinden uluslararası kriz ve dış politika krizleri yaklaşımları gösterilmiştir. Bu yolla uluslararası krizler ile dış politika krizleri arasındaki farklar ve benzerlikler gösterilirken aynı zamanda kriz açısından ön plana çıkan aktör ve sistem seviyelerindeki değişkenler gösterilmiştir. Bu bölümde ayrıca farklı yaklaşımlar üzerinden kriz süreçleri ve krizleri etkileyen değişkenler gösterilmeye çalışılıp, bu değişkenlerden hangilerinin Suriye krizinde ön plana çıktığı analiz edilmiştir.

Üçüncü bölüm; hipotezlerin test edildiği bölümdür. Bu bölümde yukarıda belirtilen hipotezler süreç ve kuramsal çerçeve üzerinden test edilmiş ve hangi hipotezlerin hangi düzlemlerde ön plana çıktığı gösterilmeye çalışılmıştır. Hipotez testinde toplam altı ana hipotez bulunmaktadır. Birinci hipotezde Suriye krizinin dönüşümünde aktörlerin etkisi test edilmiştir. Krize taraf olan aktör sayısının, tipinin ve aktörlerin birbirlerini nasıl tanımladıklarının Suriye krizi üzerindeki etkileri her dört seviye üzerinden incelenmiştir. İkinci hipotezde kriz literatürü açısından aktörlerin hedef ve araçları üzerinden Suriye krizindeki süreç analiz edilmiştir. Her seviyede aktörlerin hedeflerinin neler olduğu ve bu hedeflerin uyuşup uyuşmamasının krizin dönüşümüne nasıl etkide bulunduğu test edilmiştir. Bu hipotezde ayrıca aktörlerin başta şiddet kullanımı olmak üzere kriz boyunca devreye soktuğu araçlar ve bu araçların dönüşüme etkileri gösterilmiştir. Üçüncü hipotezde krizin taraflarının tehdit tanımlamalarının ve algılamalarının krizin dönüşümüne etkileri analiz edilip esas olarak farklı düzlemlerde ortaya çıkan farklı tehdit tanımlamalarının krizin dönüşümüne etkileri test edilmiştir. Dördüncü hipotezde coğrafya ile kriz ilişkisi üzerinden Suriye'ye bakılmış, Lacoste'un yaklaşımına uygun olarak mekan ile etki ve güç ilişkisi test edilmiş ve coğrafyanın farklı düzlemlere etkisi gösterilmiştir. Beşinci hipotezde neoklasik realizmin temel yaklaşımına uygun olarak Suriye krizi açısından yapı ile fail arasındaki ilişki incelenmiştir. Yapısal faktörlerin farklı düzlemlerde farklı etkilere sahip olup olmadığının test edildiği bu hipotezde rejim tipi, bölgesel ve uluslararası sistemin yapıları gibi yapısal etkenlerin yanında bireylerin ve grupların tercihlerinin hangi boyutlarda Suriye krizini etkilediği analiz edilmiştir. Son hipotezde ise insani krizlerin Suriye krizinin her düzlemi için etkilerine bakılmış ve bu hipotezle farklı düzlemler arasındaki ilişkiler test edilmiştir.

## **1.6. Araştırmanın Kısıtları**

Suriye krizinin dönüşümünü inceleme açısından belli başlı kısıtlar ve sınırlamalar ortaya çıkmaktadır. Öncelikli kısıtlardan biri krizin güncel ve devam eden bir kriz olmasıdır. Olayların ve gelişmelerin tam anlamıyla ortaya çıkıp anlaşılabilmesi için gelişmelerin üzerinden belirli bir süre geçmesi gerekmektedir. Fakat Suriye krizi açısından belli başlı olaylar üzerine hala tartışmalar sürmektedir. Her ne kadar olayların güncel olması, tartışmaların en önemli sebeplerinden biri olsa

da aktörlerin davranışları da tartışmaları etkileyen bir faktör olarak ön plana çıkmaktadır. Suriye krizi açısından farklı düzlemlerde krizin kaynağı ve çözümüne dair iki baskın görüş ortaya çıkmıştır. Birinci görüş, krizin kaynağını tamamıyla Suriye yönetiminin siyasaları olarak görürken karşıt görüş, krizin kaynağının sadece Suriye yönetiminin siyasaları olarak görülemeyeceğini krize taraf olan diğer aktörlerin siyasalarının da krizin ortaya çıkışında rol oynadığını savunmuştur. Krize dair iki farklı yaklaşım, kriz aktörlerinin söylem ve yaklaşımlarını da etkilemiş ve bazı durumlarda taraflar, ortaya çıkan şiddet, insani kriz gibi krizi dönüştürücü etkilere sahip gelişmelerde birbirlerini suçlamıştır. Yerel düzlemde önemli bir gelişme olan ve krizin tırmanma ve yayılma eğilimlerini kuvvetlendiren 2011'deki Cisir eş-Şuğur'daki (İdlib)<sup>58</sup> olaylar aktörlerin birbirlerini suçlaması açısından önemli bir örnektir. 6 Haziran 2011 tarihinde 120 polis ve askerin Cisir eş-Şuğur'da (İdlib) öldürülmesi, Suriye'deki kriz açısından önemli bir olayken yaşanan ölümler sonrası Suriye yönetimi ile Suriye muhalefeti birbirini suçlamıştır. Benzer bir durum diğer yerel çatışmalarda da ortaya çıkmış ve karşılıklı suçlamalar zamanla taraflar arasında propaganda savaşına dönüşmüştür. Krize farklı yaklaşımlara sahip uluslararası aktörler arasında da karşılıklı suçlamalar meydana gelmiştir. Özellikle kimyasal silah kullanımı konusunda ABD, Fransa ve İngiltere, Suriye yönetimini suçlarken ve hava saldırıları düzenlerken Rusya konuya şüpheyile yaklaşp kimyasal silahların kullanılması konusunda silahlı devlet dışı aktörleri suçlamıştır. Hatta 2018'de Doğu Guta olayında olduğu gibi kimyasal silah kullanıldığı gerekçesiyle ABD, Fransa ve İngiltere Suriye'deki hedeflere hava saldırıları düzenlerken Rusya, kimyasal silahların kullanılmadığını ve uluslararası aktörlerin saldırılarını meşrulaştırmak için iddiaların “uydurulduğunu” belirtmiştir. Özetle gelişmelerin yakın bir tarihte gerçekleşmesi ve aktörlerin birbirlerine ve krizin dönüşümüne karşı tavırları, belli başlı durumlarda ampirik verilere ulaşılmasını zorlaştırmıştır. Bu kısıtın üstesinden gelmek için olayların failleri konusunda tartışma olan durumlarda kesin bir kaniya

---

<sup>58</sup> Suriye'deki kriz boyunca yerel düzlemdeki gösteriler ve çatışmalar, ülkenin farklı yerlerinde meydana gelmiş ve gösteriler ve çatışmalar, gerçekleştiği yerlerin adlarıyla tanımlanmıştır. Fakat gösteri ve çatışmaların gerçekleştiği yerler, bazı durumlarda Suriye geneline kıyasla küçük coğrafi bölgeler olduğu için köy veya belde gibi küçük coğrafi isimlerle ifade edilmiştir. Çok fazla yerel coğrafi birimin metin açısından karışıklık çıkarmaması için gösteri ve çatışmaların gerçekleştiği yerlerin yanına bağlı oldukları valilikler belirtilmiştir. Bu amaç doğrultusunda Suriye'de 14 valilik bulunmaktadır. Bunlar; Halep, Şam, Rakka, Deraa, Deir ez-Zor, Süveyde, Hama, Haseke, Humus, İdlib, Kuneytra, Lazkiye, Rif Şam ve Tartus'tur.

varmama adına ya hangi görüşün ve iddianın hangi aktöre ait olduğu belirtilmiş ya da fail belirtilmeden olay üzerinden inceleme yapılmıştır.

İnceleme açısından bir diğer önemli kısıt, belli başlı kaynakları kullanamamaktan ve her aktörün yaklaşımına ulaşamamaktan kaynaklanmaktadır. Arapça ile ilgili gerekli özelliklere haiz olunmaması orijinal kaynakları inceleme konusunda en önemli kısıt olsa da Suriye'deki süreç de kaynak kısıtlamasında önemli bir rol oynamıştır. İç savaşın Suriye'de şiddetlendiği durumlarda gerek Suriye'nin Dışişleri Bakanlığı'nın sitesi gerekse Türkçe ve İngilizce yayın yapan devletin resmi haber ajansı Suriye Arap Haber Ajansı (SANA- Syrian Arab News Agency), basın-yayın faaliyetlerine ara vermiştir. Bu dönemlerde Suriye krizinin her düzleminde aktif bir taraf olan Suriye yönetiminin krize yaklaşımı ve söylemi ikincil kaynaklar üzerinden incelenmiştir. Benzer bir durum bölgesel düzlemde Suriye krizinin aktif bir tarafı olan Arap Birliği açısından da ortaya çıkmış ve bu önemli aktörün krize yaklaşımı, devreye soktuğu araçlar ve alınan kararlar ikincil kaynaklar üzerinden incelenebilmiştir. Ayrıca Suriye yönetiminin otoriter yapısı ve Suriye içerisinde artan şiddet ortamı, bilgiye ulaşmayı zorlaştıran etkenlerden bir diğeri olmuştur. Suriye'de krizin başlamasının ardından uluslararası gazeteci ve habercilerin Suriye dışına çıkarılması, bilgiye ulaşma konusunda temel kısıt olsa da süreç içerisinde Suriye'de yer alabilen gazeteci ve habercilerin Suriye'nin geneline ulaşamaması da önemli bir sorun olmuştur. Örneğin Suriye krizi boyunca Suriye'ye giden ve çeşitli görüşmeler yapabilen Türk gazeteci Fehim Taştekin, sadece Suriye yönetimi ve YPG'nin kontrolü altındaki bölgelere gidip yüz yüze görüşme olanağına sahip olurken Adam Baczko, Gilles Dorronsoro ve Arthur Quesnay, *Suriye: Bir İç Savaşın Anatomisi* adlı kitaplarında belirttikleri üzere Suriye'de muhaliflerin kontrolü altındaki bölgelerde görüşmelerde bulunmuştur. Suriye içerisinde hareket serbestliğinin olmaması ve hakimiyet alanlarının insan hareketlerini kısıtlaması, yerel aktörler adına kriz açısından farklı anlatılar ortaya çıkarırken aynı zamanda yerel aktörlerin Suriye dışındaki aktörleri algılama biçimlerinin de farklı olduklarını göstermiştir. Çalışma boyunca farklı anlatı ve yaklaşımlar gösterilerek bu kısıt aşılmaya çalışılmıştır. Genel olarak ampirik veriye ulaşmadaki zorluk kriz açısından önemli gelişmeleri de etkilemiştir. Örneğin 2011 yılında krizin kaynağını Suriye yönetimi olarak gören aktörlerin "Hule Katliamı" (Humus) olarak tanımladığı çatışmalarda ölü sayısı birçok farklı kaynaktan farklı belirtilmiştir. Benzer sorunlar yüzünden Suriye'deki çatışmalar

boyunca iç ve dış göçe maruz kalan, ölen ve yaralananların sayısı tam olarak bilinmemektedir.

İnceleme açısından önemli olan bir diğer önemli kısıt, uzun süreye yayılan Suriye krizine taraf olan çok sayıda aktörün taleplerinin ve amaçlarının zaman içerisinde değişmesidir. Halen devam eden, çok katmanlı ve dinamik olan Suriye krizi boyunca hem Suriye içerisinde hem de Suriye dışında bazı aktörlerin talep ve yaklaşımları dönüşmüştür. Yereldeki çatışmalar açısından ön plana çıkan El Nusra Cephesi'nin yaşadığı dönüşüm, bu açıdan önemli örneklerden biridir. El Nusra Cephesi, 2011 yılının sonunda Suriye'deki çatışmalarda yer almaya başlamış, fakat o dönemki açıklama ve haberlerde henüz "El Nusra Cephesi" ismiyle tanınmadığı için genel olarak El Kaide bağlantılı grup olarak tanımlanmıştır. El Nusra Cephesi'nin ismi popülerleştikten sonra ise öncelikle Irak El Kaidesi (İŞİD) ile ilişkileri dönüşmüş ve İŞİD'in hilafet ilanına karşın El Kaide'ye bağlı kaldıklarını duyurmuştur. İlerleyen yıllarda ise El Kaide'yle bağlarını kopardıklarını duyurarak isimlerini değiştirmiştir. Kısaca Suriye'nin El Kaide'si hem ismen hem de hedefleri açısından büyük bir dönüşüm yaşamıştır. Ayrıca Suriye dışında aktörler arası değişken ilişkiler önemli bir kısıt olarak ortaya çıkmaktadır. Krizin dönüşümü üzerinden aktörlerin Suriye'ye yaklaşımı kriz açısından önemli olmuş ve çalışma boyunca değişken ilişkiler gösterilmeye çalışılmıştır. Fakat Suriye krizi açısından aktörler arası değişken ilişkiler sadece Suriye krizi ile sınırlı değildir. Örneğin Suriye krizine benzer yaklaşım sergileyen ABD ile Türkiye arasında Suriye üzerinden yaşanan gerilimler ve Suriye krizine farklı yaklaşan ve önemli dış politika krizi yaşayan Rusya ile Türkiye arasındaki işbirliği sadece Suriye krizi ile alakalı olmamış, aktörlerin diğer alanlardaki ilişkileri bu dönüşümleri belirli ölçülerde etkilemiştir. Bu kısıtın üstesinden gelmek için ise aktörler arası ilişkiler, ilişkilerin diğer boyutlarından bağımsız bir şekilde sadece Suriye'deki gelişmeler üzerinden incelenmiştir. Mekânsal anlamda da Suriye krizi belirli noktalarda önemli kısıtlara sebep olmuştur. Terörizm konusu gibi Suriye kriziyle bağlantılı gelişmelerin bazıları, Suriye dışında meydana gelip zaman içerisinde Suriye'ye taşınmıştır. Örneğin Suriye yerelinde aktif olan İŞİD, öncelikli olarak Irak'ta etkinliğini arttırmış ve zamanla Suriye'ye yayılmıştır. Fakat çalışma boyunca İŞİD'in Irak'taki faaliyetleri göz ardı edilip Suriye'ye odaklanılmıştır. İŞİD ile mücadelede de benzer bir durum ortaya çıkmıştır. 2014 yılında ABD'nin oluşturduğu uluslararası koalisyon önce Irak'taki

hedeflere daha sonra Suriye'deki hedeflere saldırıda bulunmuş ve koalisyonun üyelerinden bazıları sadece iki ülkeden birine saldırı düzenlemiştir. Fakat IŞİD tehdidinin uluslararası düzleminde de sadece Suriye ayağı dikkate alınmıştır. Benzer bir durum diğer önemli uluslararası gelişmeler için de ortaya çıkmaktadır. 2011 yılında BMGK yetkilendirmesiyle Libya'ya düzenlenen askeri müdahale ve sonuçları, başta ABD ve Rusya olmak üzere uluslararası aktörlerin Suriye krizine yaklaşımlarını etkilerken, Yemen iç savaşı, bölgesel dinamikleri ve Suriye krizinin aktif taraflarından İran ve Suudi Arabistan'ı etkilemiştir. Ayrıca Suriye kriziyle aynı yıllarda ortaya çıkan ve bir diğer önemli uluslararası kriz olan Ukrayna krizi, ABD ve Rusya arasındaki ilişkileri etkileyen bir diğer önemli gelişme olmuştur. Her ne kadar bu tip bölgesel ve uluslararası faktörler, Suriye krizinin dönüşümünü etkileyen önemli gelişmelere olsa da aktörlerin Suriye krizine yaklaşımında bu gelişmelerin etkileri göz ardı edilmiştir. Kısaca Suriye krizi ulusal sınırları aşan birçok gelişmeyle doğrudan veya dolaylı ilgili olmasına rağmen mekânsal düzlemde ortaya çıkan kısıtları aşmak ve araştırmayı sınırlandırmak için Suriye, merkez olarak alınmıştır.



## 2. SURİYE KRİZİNİN YEREL DÜZLEM DEN ULUSLARARASI DÜZLEME DÖNÜŞÜMÜ<sup>59</sup>

2010'un sonunda başlayan ve 2011 yılında bölgedeki hemen hemen tüm ülkeleri etkileyen Arap Baharı, her ülkede farklı boyutlarda hissedilmiş ve zaman içerisinde farklı gelişmelere sebep olmuştur. Bölgesel bir gelişme olan Arap Baharı'nın ortaya çıkışında bölgenin ve bölgedeki ülkelerin özellikleri temel rol oynasa da Arap Baharı'nın farklı şekillerde ortaya çıkması, aktörlerin yaklaşımları ile doğrudan ilgilidir. Arap Baharı kapsamında sokaklara dökülen kitleler, kendi ülkelerinin durumlarıyla ilgili farklı taleplerde bulunmuş ve farklı yöntemlerle bu taleplerin gerçekleştirilmesini amaçlamıştır. Bu taleplere karşı iktidarlar, farklı yöntem ve önlemleri hayata geçirmiştir. Bunun sonucunda Arap Baharı bölgesel bir gelişme olsa dahi Arap Baharı'ndan etkilenen aktörlerin eylemleri, her ülke açısından farklı sonuçlar doğurmuştur. Bu yüzden Suriye'de yaşanan Arap Baharı, diğer ülkelerden önemli farklılıklar göstermiştir.

Suriye özelinde yaşanan Arap Baharı sadece süreç açısından farklılıklar göstermemiş, yerelde başlayan kriz zaman içerisinde ulusal, bölgesel ve uluslararası düzlemlere evrilmiştir. Suriye içinde başlayan kriz, bölge içinde veya bölge dışında çok sayıda aktörün taraf olduğu bir krize dönüşmüştür. Suriye içinde başlayan krizin

---

<sup>59</sup> Yerel, ulusal, bölgesel ve uluslararası düzlemler, çalışma boyunca konjonktürel olarak değil ontolojik olarak ele alınmıştır. Suriye krizi boyunca IŞİD'in Irak ve Suriye'de hakimiyet alanlarına sahip olması ve kendini devlet ilan etmesi veya ABD'nin 2003-2011 arası Irak'ta bir güç olarak bulunması, konjonktürel olarak düzlemler arası kaymaya örnek olarak gösterilebilecek gelişmelerdir. Fakat ontolojik bağlamda ele alındığında çalışma boyunca yerel düzlem, Suriye içinde olan, Suriye geneline etkileri olsa da genellikle Suriye'nin belli bölgeleriyle sınırlı olan gelişmeleri analiz etmede kullanılmıştır. Ulusal düzlem, ya Suriye'nin genelini ilgilendiren ya da bir devletin genelini ilgilendiren gelişmeleri analiz etmede kullanılmıştır. Devletlerarası krizler, ulusal düzlem üzerinden gösterilirken, devletlerin sınırlarının dışındaki silahlı devlet dışı aktörlerle yaşadığı gelişmeler de dış politika önceliklerini değiştirdiği için ulusal düzlem üzerinden analiz edilmiştir. Bölgesel düzlem için Ortadoğu alt sistemi ve bu sistemin üyeleri olan devletler, devlet dışı aktörler ve bölgesel uluslararası örgütler ile Suriye krizini etkileme kapasitesine sahip bölgedeki aktörlerin söylemleri/eylemleri dikkate alınırken uluslararası düzlemde güç ve etki kapasiteleri yüksek olan ve Ortadoğu alt sistemini etkileme kapasitesine sahip olan devletler, uluslararası örgütler ve Avrupa Birliği gibi özel yapılar ve bu yapıların söylemleri/eylemleri dikkate alınmıştır.

çok katmanlı bir krize dönüşmesi ise Suriye krizini etkileyen veya bu krizden etkilenen her aktör için krizin farklı anlamlara gelmesine sebep olmuştur. Bir başka ifadeyle, yerel bir aktör için Suriye krizi daha çok bu aktörün hayatta kalması ile ilgili olurken, bölgesel bir aktör için Suriye krizi, bu krizin istikrarsızlaştırıcı etkilerinden kaçınmak olarak ortaya çıkmıştır. Bunun sonucunda Suriye krizi; yerel, ulusal, bölgesel ve uluslararası seviyelerde aynı anda yaşanan bir kriz olarak ortaya çıkmış ve her bir seviyede yaşanan önemli bir gelişme diğer seviyeleri etkilemiştir.

Farklı düzlemlerde yaşanan Suriye krizi, Yves Lacoste'un diatop modellemesine benzemektedir. Lacoste'a göre mekanların farklı analiz düzeyleri vardır ve her düzeyde bir iktidar mücadelesi yaşanmaktadır.<sup>60</sup> Her farklı mekânsal düzeyde yaşanan iktidar mücadelesi ise birbirlerini etkilemektedir. Bu yüzden mekan; farklı büyüklük gruplarına göre tasnif edilmeli ve aktörler bu mekânsal büyüklükler üzerinden incelenmelidir. Böylece yerel bir çatışmanın, küresel çaptaki "güç ve etki rekabeti" analiz edilebilir ve büyük güçlerin, kendilerinden çok uzak coğrafyalara neden müdahil oldukları anlamlandırılabilir. Ayrıca farklı analiz düzeyleri birlikte dikkate alındığında birbirlerine çok uzak askeri ve siyasi güçler arasındaki ittifaklar da anlaşılabilir.<sup>61</sup> Farklı mekânsal düzeyler arasındaki ilişkiyi anlamlandırmaya çalışan Lacoste, mekânsal büyüklükler temelinde altı büyüklük grubu tasnif etmektedir. Birinci büyüklük grubunda büyük mekanlar belirtilirken, ayrıca etki alanı küresel olan aktörler de bu grubun bir parçasıdır. Altıncı büyüklük grubuna doğru gittikçe küçülen mekânsal birim için altıncı ve en küçük analiz düzeyini yüzölçümüyle ölçülen coğrafi alanlar oluşturur.<sup>62</sup> Lacoste'un diatop modellemesi üzerinden Suriye krizi analiz edildiğinde, Suriye'de Deraa'da başlayan gösterilerin ve şiddetin zaman içerisinde diğer analiz düzeylerini etkilediği ve diğer mekânsal düzlemdeki aktörlerin müdahil olması sonrası Suriye yerelinin diğer düzlemlerden etkilendiği bir durum ortaya çıkmaktadır. Bir başka ifadeyle, Suriye krizinde en büyük mekânsal büyüklük grubu ile en küçük mekânsal büyüklük grubu doğrudan ilişkilidir. Bunun sonucunda her düzlemde ortaya çıkan her bir iktidar mücadelesi diğerini etkilemektedir. Bu yüzden herhangi bir seviyede yaşanan bir gelişme diğer seviyeleri etkilemekte ve bunun sonucunda da Suriye'deki gelişmeler

---

<sup>60</sup> Yves Lacoste, **Büyük Oyunu Anlamak: Jeopolitik: Bugünün Uzun Tarihi**, çev. İsmet Akça (İstanbul: NTV Yayınları, 2007), 12.

<sup>61</sup> *age*, 9-12.

<sup>62</sup> *age*, 16.

karmaşık bir hal almaktadır. Ayrıca bu tip karmaşık bir ilişkide yereldeki aktörle uluslararası aktör arasında etkileşim ortaya çıkmakta ve düzlemsel olarak dikey olan bu etkileşim, Suriye'deki karmaşık ve değişken işbirlikçi veya çatışmacı ilişkilerin temelini oluşturmaktadır.

Bölgesel bir gelişme olan Arap Baharı süresince, bölgedeki birçok ülkede halk kitleleri tarafından siyasal iktidarlara karşı protestolar meydana gelmiştir. Henüz protestoların ortaya çıkmadığı veya ülke geneline yayılmadığı Ortadoğu ülkeleri ise olası protestoları önlemek amacıyla tedbirler geliştirmeye başlamıştır. Olası kitlesel protestoların önüne geçmeyi planlayan ve önleyici tedbir geliştirmeye çalışan bölge ülkelerinden biri de Suriye olmuştur. Bu doğrultuda Suriye hükümeti, 2011 yılının başında yoksullukla mücadele için 420 bin fakir aileye, 250 milyon dolar değerinde bir yardım planı uygulanacağını duyurmuştur.<sup>63</sup> Benzer bir açıklama Cumhurbaşkanı Beşar Esad tarafından yapılmış ve Beşar Esad, sayısı 2 milyon civarına ulaşan hükümet çalışanlarına %17 zam yapıldığını açıklamıştır.<sup>64</sup> Hatta gösterilerin ve protestoların henüz sadece Mısır ve Tunus'ta görünür olduğu bir dönemde Suriye Cumhurbaşkanı Beşar Esad, bu ülkelerdeki halk hareketlerinin sebebini geç kalınmış reformlar olarak gösterirken, Suriye'nin “yavaş ama kararlı” bir reform sürecinde olduğunu belirtmiştir.<sup>65</sup> Bu kapsamda Suriye Cumhurbaşkanı Beşar Esad, 2011 yılının hemen başında yıl içerisinde yeni reformlar çerçevesinde belediye seçimlerinin yapılacağını, sivil toplum kuruluşlarının güçlendirileceğini ve yeni bir medya yasasının çıkarılacağını duyurmuştur.<sup>66</sup> Bu açıklamaya ek olarak Suriye Cumhurbaşkanı Esad, Suriyelilere reformların devam edeceğini belirtmiş,<sup>67</sup> 2011'in Mart ayının başında kısmi af ilanını onaylamış ve 7 Mart tarihinden önce devlete

---

<sup>63</sup> “Tunus Arapların Fitolini Ateşledi”, **Milliyet**, 18 Ocak 2011, <http://www.milliyet.com.tr/dunya/tunus-araplarin-fitilini-atesledi-1340591> [01.08.2019].

<sup>64</sup> “Day of Rage for Syrians Fails to Draw Protesters”, **The New York Times**, 4 Şubat 2011, <http://www.nytimes.com/2011/02/05/world/middleeast/05syria.html> [01.08.2019].

<sup>65</sup> Jay Solomon, Bill Spindle, “Syria Strongman: Time for Reform”, **The Wall Street Journal**, 31 Ocak 2011, <http://www.wsj.com/articles/SB10001424052748704832704576114340735033236> [01.08.2019].

<sup>66</sup> Nebi Miş, “Suriye 2011”, **Ortadoğu Yılığ 2011**, ed. Kemal İnat, Muhittin Ataman, Fuat Aydın, Bilal Yıldırım, (İstanbul: Açılım Kitap, 2012): 262.

<sup>67</sup> “Yemen Devlet Başkanı da Teslim Bayrağını Çekti”, **Milliyet**, 2 Şubat 2011, <http://www.milliyet.com.tr/yemen-devlet-baskani-da-teslim-bayragini-cekti/dunya/dunyadetay/02.02.2011/1347301/default.htm> [01.08.2019].

karşı işlenen küçük suçların affedileceğini duyurmuştur.<sup>68</sup> Ayaklanmaların başladığı tarih olan 15 Mart 2011'den sonra da Suriye yönetimi sıklıkla af ilan ederek toplumsal huzursuzlukları ortadan kaldırmaya çalışacak, af ilanı da tıpkı sınırlı reformlar gibi ayaklanma ile mücadele yöntemlerinin temel araçlarından biri haline gelecektir. Kısaca, Suriye yönetimi, sınırlı reform hamleleriyle, ülke genelindeki af ilanlarıyla ve reformların hayata geçirileceği yönündeki açıklamalarıyla Suriye'de oluşacak olası toplumsal huzursuzlukların önüne geçmeyi amaçlamıştır.

Suriye'de bu tip önlemlere rağmen ülke çapında muhalifler 2011'in başından itibaren örgütlenmeye ve protesto çağrılarında bulunmaya başlamıştır.<sup>69</sup> 18 Ocak 2011'de açılan "Suriye Devrimi 2011" facebook sayfası, muhaliflerin bir araya geldiği önemli bir sosyal platform olmuş<sup>70</sup> ve bu hareket 2011 başından itibaren Suriyelileri "Beşar Esad liderliğindeki Baas Rejimini" protesto amacıyla meydanlara davet etmiştir.<sup>71</sup> Bu doğrultuda 2011'in Şubat ayında "öfke günü" düzenlemek için çağrıda bulunmuş ama bu çağrı Suriye'de kitlesel bir karşılık bulmamıştır.<sup>72</sup> Fakat Mart ayında Deraa'da yönetim karşıtı duvar yazıları yazdıkları gerçekçisiyle gözaltına alınan çocukların etkisiyle muhaliflerin internet üzerinden yaptığı protesto çağrısı 15 Mart tarihinde karşılığını bulmuş<sup>73</sup> ve kitlesel gösteriler, Suriye'nin bazı bölgelerinde başlamıştır. Fakat Suriye'deki krizin ortaya çıkışı ve dönüşümü sadece Arap Baharı'nın etkisiyle, internet üzerinden yapılan gösteri çağrılılarıyla veya Deraa'da çocukların göz altına alınmasıyla olmamıştır. Suriye'de Arap Baharı'nın ortaya çıkışında internet üzerinden yapılan çağrılar ve çocukların göz altına alınması, önemli tetikleyiciler olsa dahi Suriye'nin geçmiş yıllardan gelen yapısal sorunları, krizin ortaya çıkışında önemli bir rol oynarken kriz ortaya çıktıktan sonra aktörlerin tercih ve davranışları krizin dönüşümü açısından ön plana çıkmıştır.

---

<sup>68</sup> "Suriye'de Kısmi Af Çıktı", **Milliyet**, 7 Mart 2011, <http://www.milliyet.com.tr/suriye-de-kismi-af-cikti/dunya/dunyadetay/07.03.2011/1361162/default.htm> [01.08.2019].

<sup>69</sup> Wieland, **age**, 18.

<sup>70</sup> "Suriye Devrimi 2011" facebook sayfası, Suriyeli muhaliflerin yoğun bir ilgi ve katılım gösterdiği sosyal medya sayfasıdır. Eylül 2011'de 300.000'e ulaşan katılımcı sayısı, 2014 sonuna kadar 950.000'ne ulaşmıştır. Muhaliflerin Cuma protestolarının konuları bu sayfa üzerinden yapılan oylama sonucunda belirlenmektedir. Adam Baczko, Gilles Dorransoro, Arthur Quesnay, **Suriye: Bir İç Savaşın Anatomisi**, çev. Ayşe Meral (İstanbul: İletişim Yayıncılık, 2018), 341.

<sup>71</sup> Philippe Droz-Vincent, "State of Barbary (Take Two): From the Arab Spring to the Return of Violence in Syria", **The Middle East Journal**, c. 68, n. 1 (2014): 36.

<sup>72</sup> **age**, 41.

<sup>73</sup> Wieland, **age**, 19.

Suriye'nin siyasal, ekonomik, kimliksel ve idari yapıları Suriye'deki krizin dönüşümünde önemli etkenler olmuştur. Uzun zamandır Suriye'de bulunan yapısal sorunlar, Suriye krizinin ortaya çıkışında önemliyken özellikle Suriye yönetiminin yapısı kriz ortaya çıktıktan sonraki aşamayı da şekillendirmiştir. Tarihsel açıdan Suriye'deki yapısal sorunlar kabaca siyasal, ekonomik ve toplumsal/kimliksel olmak üzere üç ana başlık altında toplanabilir ve bu sorunlar, hem Hafız Esad döneminde hem de Beşar Esad döneminde devam eden sorunlardır. Siyasal sorunlar açısından Hafız Esad döneminde ülke içerisinde yedi büyük rejim karşıtı gösteri meydana gelmiş<sup>74</sup> ve bu gösterilerden en önemlisi ve şiddet içereni 1980'lerin başında Müslüman Kardeşlerle yaşanan büyük çatışmalar olmuştur. 1980'lerin başındaki Müslüman Kardeşlerle yaşanan büyük çatışmaların ötesinde 2000 sonrası başlayan yeni yönetim altında da önemli siyasal sorunlar devam etmiştir. 2000 yılında başlayan Beşar Esad yönetimi sonrası 2001 yılındaki Şam Baharı gibi sınırlı siyasal özgürleşme ortamı veya 2005 yılındaki Şam Deklarasyonu'nda olduğu gibi muhaliflerin siyasal hak talepleri meydana gelmiş olsa da her iki siyasal hak talebi çok kısa zaman içerisinde Suriye yönetimi tarafından "güvenlik gerekçeleri" ile birlikte reddedilmiştir. Gerek Şam Baharı gerekse Şam Deklarasyonu'nda muhalif gruplar, 2011 krizindekine benzer şekilde olağanüstü halin kaldırılması, çok partili sisteme geçiş ve adil seçim ortamının oluşturulmasını talep etmiş,<sup>75</sup> fakat kabul edilmeyen bu talepler 2011 sonrası Arap Baharı'nın etkisiyle tekrar dile getirilen siyasal talepler olmuştur. Kısaca 2011'in başındaki siyasal talepler, önceki on yılların talepleriyle benzerlik gösterirken Suriye'deki siyasal sorunlar, krizin ortaya çıkışında önemli rol oynamıştır.

Siyasal sorunlara benzer şekilde ekonomik sorunlar da Suriye krizinin ortaya çıkmasında rol oynayan yapısal sorunlardan biridir. Soğuk Savaşın bitişiyle Suriye'nin önemli bir ekonomik partnerini kaybetmesinin yanında periyodik ekonomik sorunlar ve krizler, Suriye'de devam etmiştir. 2000'de başlayan Beşar Esad dönemiyle birlikte ekonomik yapı, Suriye yönetiminin önceliklerinden biri olmuş fakat bu dönemde de ekonomik sorunlar devam etmiştir. 2003 yılında Suriye'deki ekonomik büyüme oranı %3 iken, işsizlik oranı %30'a ulaşmıştır.<sup>76</sup>

---

<sup>74</sup> Hinnebusch, 2001, 85.

<sup>75</sup> Hinnebusch, 2012, 103.

<sup>76</sup> Lesch, 2005, 222.

Suriye yönetimi, sınırlı ekonomik liberalleşme yöntemiyle toplumsal ve ekonomik sorunların üstesinden gelmeye çalışmış,<sup>77</sup> “istikrar içinde değişim” sloganıyla birlikte ekonomik yapıda liberalleşme hamlelerini güçlendirmiş fakat sınırlı ekonomik liberalleşme, gelir eşitsizliğinin ve ekonomik yolsuzluğun artması gibi yeni sorunlara sebep olmuştur. 2007 yılından itibaren ortaya çıkan kuraklık, bir tarım ülkesi olan Suriye’deki tarımsal verimliliği düşürerek ekonomik sorunların daha da derinleşmesine sebep olmuştur. Ayrıca kuraklık; gıda üretimi azaltmış, gıda fiyatlarını ve işsizliği arttırmış, kırdaki iş gücü şehirlere göç etmeye başlamıştır.<sup>78</sup> Kısaca son yıllarda derinleşen yapısal ekonomik sorunlar, Suriye’deki krizin önemli tetikleyicilerinden biri olmuştur.

Toplumsal ve kimliksel sorunlar da Suriye krizini etkileyen faktörlerden biridir. Sünni ağırlıklı Suriye toplumunda yönetimde bir azınlık grubu olan Alevilerin ağırlıklı olması, Suriye’deki iktidar ilişkilerini etkileyen bir faktörken Suriye yönetiminin dini ve etnik grupların taleplerini görmezden gelmesi ve bazı grupları tehdit olarak tanımlaması, krizin önemli tetikleyicilerinden biri olmuştur. Örneğin 2011 krizine kadar Kürt toplulukların kimliksel hakları önemli bir sorun olarak önemi korunurken Müslüman Kardeşler’e üyeliğin cezasının idam olması da Suriye içerisindeki önemli kimliksel tartışmalardan biriydi. Ayrıca Müslüman Kardeşler, şiddeti bıraktıklarını ilan etseler de Beşar Esad yönetimi tarafından Hafız Esad döneminde olduğu gibi önemli tehditlerden biri olarak tanımlanmaya devam etmiştir.<sup>79</sup> Müslüman Kardeşler’in Suriye içerisindeki durumu hem Hafız ve Beşar Esad dönemlerinde hem de 2011 krizinde önemli bir rol oynamış ve hatta Suriye-Türkiye örneğinde olduğu gibi ulusal düzlemde gerilimler oluşturmuştur. Ayrıca farklı grupların temsil hakkının sınırlı olmasının yanı sıra dini veya etnik temelli parti kurulmasının yasak olması hem muhalefet açısından normal siyaset alanını sınırlandırmış hem de kimlik temelli sorunları daha da derinleştirmiştir. Kısaca yapısal siyasal ve ekonomik sorunların yanında kimliksel ve toplumsal sorunlar da Suriye krizini etkileyen ve Suriye örneğini diğer benzerlerinden farklılaştıran etkenler olmuştur.

---

<sup>77</sup> Eyal Zisser, 2001, 188.

<sup>78</sup> Lesch, 2013, 62.

<sup>79</sup> Volker Perthes, **Syria under Bashar Al-Asad: Modernisation and the Limits of Change**, (New York: Routledge, 2004), 22.

Suriye'deki yönetim yapısı özellikle 2011 sonrası krizin tırmanma ve yayılma eğilimlerini kuvvetlendirmiştir. 2011 yılında Arap Baharı Suriye'de başladığında önceki yıllarda ortaya çıkan siyasal, ekonomik ve sosyal sorunlar, gösterilerin temel sebebi olsa da Suriye yönetiminin toplumsal huzursuzluklarla mücadelede güvenlikçi yaklaşımı ön plana çıkarmasında yönetim yapısı etkili olmuştur. Bir başka ifadeyle yereldeki Suriye krizinin dönüşümünü etkileyen yapısal etkenlerden biri Suriye'nin yönetim yapısıdır. 2011 sonrasında öncesinde olduğu gibi Suriye yönetimi, güvenlikçi anlayışı ön plana çıkararak toplumsal huzursuzluklarla mücadele etmiştir. Suriye yönetimi, otoriter bir yönetim olarak<sup>80</sup> ayaklanmalara karşı daha fazla eylem özgürlüğüne sahip olmuş ve gösterilere karşı şiddet kullanma eşiği düşük kalmıştır. Fakat 2011 sonrası Suriye yönetiminin şiddet kullanımı, yerel ve uluslararası kamuoyunun baskılarına sebep olarak yereldeki krizin tırmanma ve yayılma eğilimlerini hızlandırmıştır. Suriye yönetiminin otoriter yapısı, şiddet kullanımını kolaylaştıran bir etkiye sahip olmakla birlikte Suriye yönetiminin kendine has özellikleri de ülke içerisindeki krizin dönüşümünü etkilemiştir. Tarihsel olarak ordunun, istihbaratın ve Baas Partisi'nin Suriye yönetiminde etkin olması, Suriye'nin kendine has yönetim yapısını oluştururken 2011 sonrası bu devlet altı yapıların Suriye krizine yaklaşımı, Suriye krizini etkileyen faktörler olmuştur. Örneğin Tunus ve Mısır'da ordunun ve diğer güvenlik kurumlarının görece özerkliğinin bulunması ve Libya'da düzenli ordunun olmaması bu ülkeleri Suriye'den farklı kılarken Suriye'de ordu üzerindeki siyasal denetim ve rekabet halindeki güvenlik teşkilatlarının çokluğu Suriye'de dönüşümü farklılaştırmıştır.<sup>81</sup>

Mısır örneğinin aksine Suriye ordusunun yönetim kademeleri, Suriye yönetimi ve muhalifler arasındaki çatışmalarda Suriye yönetiminin yanında yer almıştır. Suriye örneğinde Suriye yönetiminin özel yapısı ayrıca yerel yönetimler üzerinden de görülmektedir. İl yönetimlerinde genel olarak vali, Baas Partisi il başkanı ve muhaberat yöneticisi etkili iken illerin genel durumlarına göre bu üç etkili yönetim kademesinden biri ön plana çıkmaktadır. Bu bağlamda Arap Baharı'nın başlamasıyla birlikte hem genel olarak Suriye'deki illerin yönetiminde hem de gösterilerin başladığı Deraa örneğinde olduğu gibi muhaberat yöneticilerinin ön plana çıktığı ve muhaberat yöneticilerinin devreye soktuğu güvenlikçi önlemlerin

---

<sup>80</sup> Zhukov, *age*, 441.

<sup>81</sup> Baczko, Dorransoro, Quesnay, *age*, 325.

şiddeti tırmandırdığı belirtilmektedir.<sup>82</sup> Bir başka ifadeyle, Suriye yönetiminin merkezi yönetimde olduğu gibi yerel yönetim yapısı ve bu yapıda ön plana çıkardığı güvenlikçi anlayış, krizin dönüşümüne etki etmiştir. Hatta bu bağlamda Suriye Cumhurbaşkanı, olayların başladığı ilk dönemde gösterilerin bastırılması konusunda şiddet uygulanmasının üst siyasi bir kararının sonucu olmadığını belirtirken ortaya çıkan ölümlerin, polis ve güvenlik güçlerinin ayaklanmayla mücadeledeki deneyimsizliği ve yetersizliğinin bir sonucu olduğunu ifade ederek<sup>83</sup> uygulanan şiddetle ilgili bireysel tercihlerden ziyade yapısal sorunlara dikkat çekmiştir. Kısaca Suriye yönetiminin otoriter yapısı, ülke içerisinde şiddet uygulanmasını kolaylaştıran bir etkiye sahip<sup>84</sup> olsa da Suriye yönetiminin kendi yapısı, sivil-asker ilişkileri, güvenlik güçlerinin rolü gibi devlet-altı süreç ve kurumlar, Suriye içerisinde yönetimin uyguladığı şiddeti ve krizin dönüşümü doğrudan etkilemiştir.

Arap Baharı'nın Ortadoğu'daki etkisi ve Suriye'nin yapısının gerek yönetim gerekse de muhalefetin üstündeki etkilerinin yanı sıra bireylerin tercihleri de krizin dönüşümünde rol oynamıştır. Suriye yönetimi açısından özellikle uluslararası aktörlerin uyguladıkları bireysel yaptırımlar, kriz boyunca bireylerin rolünü göstermesi açısından önemlidir. Örneğin Avrupa Birliği'nin (AB) Mayıs 2011'de uyguladığı yaptırımlar içerisinde Beşar Esad'ın bulunmadığı 13 kişiye karşı olmuş ve Suriye yönetiminde söz sahibi bu 13 kişi, kriz boyunca sebep olduğu suçlar sonucunda yaptırıma maruz kalmıştır. Cumhuriyet muhafızları komutanı Mahir Esad, İstihbarat başkanı Ali Memluk, Deraa ilinin eski güvenlik başkanı Atif Necip gibi isimler göstericilere şiddet uyguladığı gerekçesiyle, Fevvaz Esad ve Mundhir Esad, "Şebiha" milislerinin bir parçası olarak sivillere karşı baskı uygulama gerekçesiyle ve Suriyeli işadamı Rami Mahluf, "rejimin" uyguladığı şiddeti finanse etme gerekçesiyle yaptırımlara maruz kalmıştır.<sup>85</sup> İlerleyen aylarda bireylerin faaliyetleri

---

<sup>82</sup> Lesch, 2013, 56.

<sup>83</sup> Zisser, 2013, 57-65.

<sup>84</sup> Otoriter rejimler/yönetimlerin toplumsal huzursuzluklarla veya ayaklanmayla mücadelede daha sert tedbirlere başvurduğu ve bu yönetimlerin demokratik yönetimlere oranla şiddet kullanma eğiliminin daha yüksek olduğu belirtilmektedir. Rejim tiplerinin ayaklanmaya mücadele stratejileri arasındaki farklarla ilgili bkz: Michael J. Engelhardt, "Democracies, Dictatorships and Counterinsurgency: Does Regime Type Really Matter?", **Conflict Quarterly**, c. 12, s. 3 (Yaz, 1992): 52-63; Yuri Zhukov, "Examining the Authoritarian Model of Counter-Insurgency: The Soviet Campaign Against the Ukrainian Insurgent Army." **Small Wars & Insurgencies**, c. 18, n. 3 (2007): 439-466.

<sup>85</sup> European Union, "Council Decision 2011/273/CFSP of 9 May 2011 Concerning Restrictive Measures against Syria", **Official Journal of the European Union**, L. 121, c. 54 (10 Mayıs 2011).



doğrultusunda yeni bireyler bu tip listelere girmeye devam ederken bireysel yaptırımlar, kriz açısından bireyin oynadığı rolü göstermesi açısından önemlidir. Bireysel anlamda Suriye yönetiminde etkin kişilerin oynadığı rollerin yanı sıra Suriye Cumhurbaşkanı Beşar Esad'ın krize yaklaşımı da krizin dönüşümüne etki etmiştir. Beşar Esad, kriz sonrası yaptığı konuşmaların hepsinde güvenlik önlemlerini ön plana çıkararak “terörle mücadeleye” vurgu yapmıştır.<sup>86</sup> Beşar Esad'ın güvenlikçi yaklaşımı ülke içerisindeki şiddetin tırmanmasını etkileyen önemli bir etken olurken Beşar Esad ayrıca hayata geçirilen reformların göstericilerin talepleri doğrultusunda olmadığını, 2006 yılında açıklanan ve hayata geçirilmesi planlanan reformlar olduğunu belirtmesi de belirli ölçülerde muhaliflerle olası uzlaşma olanağını ortadan kaldırmıştır. Suriye yönetimi içerisindeki kişi ve grupların rolüne benzer bir rol muhalefet açısından da ortaya çıkmıştır. Her ne kadar muhalif grupların bölünmesinde yapısal etkenler, yerel talepler ve ülke içerisinde artan şiddet gibi faktörler önemli rol oynasa da aktör ve grup tercihleri de muhalifler arasındaki bölünmeleri hızlandıran bir etkiye sahip olmuştur. Suriye'deki yönetim değişikliğinin barışçıl veya silahlı yöntemlerle mi sağlanacağı, yönetim değişikliği sonrası nasıl bir siyasal sistemin getirileceği, yeni sistemde eski sistemden isimlerin bulunup bulunmayacağı gibi tartışmalarda grupların ve bireylerin fikir ve tercihleri önemli rol oynamıştır. Örneğin 2005 yılındaki Şam Deklarasyonu üzerinden benzer talep ve hedefler oluşturan muhaliflerin bir kısmı 2011 sonrası Suriye yönetimiyle diyaloga karşı çıkan ve yönetimin değişmesini ön koşul olarak sunan SUK içerisinde yer almaya başlarken başka bir kısım muhalif, silahlı yöntemleri ve dış müdahaleyi reddeden ve krizin çözümü için siyasal diyaloga önem veren “Demokratik Değişim için Ulusal Koordinasyon Komitesi” (UKK) içerisinde yer almıştır.<sup>87</sup> Bir başka ifadeyle, 2005 yılında benzer yaklaşımlara sahip isimler, kişisel tercihlerinin de etkisiyle 2011 sonrası benzer hedeflere farklı yaklaşım sergilemiştir.

---

<sup>86</sup> Lesch, 2013, 76-77.

<sup>87</sup> Örneğin Şam Deklarasyonunun imzacılarından Velid El Bunni, Suriye Ulusal Konseyi'nin içerisinde yer alırken Michel Kilo, Ulusal Koordinasyon Kurulu içerisinde yer almıştır. 2005 yılında oluşturulan Şam Deklarasyonu'nun amaçları ve üyeleri için bkz: “The Damascus Declaration”, **Carnegie Middle East Center**, 1 Mart 2012, <http://carnegie-mec.org/diwan/48514?lang=en> [01.08.2019].

## 2.1. Yerel Düzlemde Suriye Krizi: Krize Neden Olan Etkenler ve Gelişmeler

Arap Baharı çerçevesinde ortaya çıkan toplumsal huzursuzluklar, Suriye’de kendini 2011’in Mart ayından itibaren hissettirmeye başlamıştır. Suriye yönetiminin aldığı önleyici tedbirler ve protesto konusunda yapılan çağrılar karşılıksız kalması, Suriye’de toplumsal huzursuzluk ve gösterilerin Arap Baharı’nın hemen sonrasında ortaya çıkmasını engellemiştir. Fakat Mart ayından itibaren hem Suriye yönetiminin gösterilere karşı verdiği sert tepki hem de yönetim karşıtı gösterilerin ülke geneline yayılması, Suriye krizinin yerel düzlemde ortaya çıkmasına sebep olmuştur.

Arap Baharı’nın Suriye’deki başlangıcı, 15 Mart 2011 tarihi olarak kabul edilmektedir.<sup>88</sup> Mart’ın ilk haftasında duvarlara slogan yazdıkları gerekçesiyle on civarında çocuğun Deraa’da gözaltına alınması sonrası<sup>89</sup> Suriye içerisinde toplumsal huzursuzluk görünür olmuştur. 15 Mart tarihinde Şam ve Halep şehirlerinde demokrasi ve siyasi tutukluların serbest bırakılması talepleriyle gösterilerde bulunan yaklaşık 35 göstericinin gözaltına alınması ve sonraki günlerde gözaltıların protesto edilmesi Suriye’deki gösterilerin ve toplumsal huzursuzluğun başlangıcını oluşturmuştur.<sup>90</sup> 18 Mart tarihinde ise 15 Mart günü gerçekleşen gözaltıları protesto amacıyla Şam, Halep, Deraa, Kamışlı (Haseke), Humus, Afrin (Halep), Rakka, Banyas (Tartus) ve Deir ez-Zor’da gösteriler meydana gelmiş ve bu gösterilerde “demokratik reformların yapılması” ve “hapisanedeki siyasi suçluların serbest bırakılması” talep edilmiştir.<sup>91</sup> Deraa’daki gösteriler sırasında ise 4 göstericinin öldürülmesi, Suriye’deki Arap Baharı’nın dönüm noktalarından birini oluşturmuştur.<sup>92</sup> 18 Mart Cuma günü yapılan gösteriler sırasında güvenlik güçlerinin Deraa’da 4 kişiyi öldürmesi sonucu 19 Mart Cumartesi günü Deraa’da yaklaşık 10 bin kişinin katıldığı gösterilerde, yaşanan ölümler ve göz altılar protesto edilmiştir.<sup>93</sup> Bu tarihten sonra hem kitlesel gösteriler hem de bu gösterilerin şiddet yoluyla

---

<sup>88</sup> Taştekin, “Karanlık Çöktüğünde, IŞİD”, 169.

<sup>89</sup> Nigel Biggar, "Christian Just War Reasoning and Two Cases of Rebellion: Ireland 1916–1921 and Syria 2011–Present", **Ethics & International Affairs**, c. 27, s. 4 (2013): 397.

<sup>90</sup> “Middle East Unrest: Syria Arrests Damascus Protesters”, **BBC**, 16 Mart 2011, <http://www.bbc.com/news/world-middle-east-12757394> [01.08.2019].

<sup>91</sup> Miş, 2013, 263.

<sup>92</sup> Jackson Diehl, "Lines in the Sand: Assad Plays the Sectarian Card", **World Affairs**, c. 175, n. 1 (2012): 7-8.

<sup>93</sup> “Suriye’de Cenaze Protestoya Döndü”, **Milliyet**, 19 Mart 2011, <http://www.milliyet.com.tr/suriye-de-cenaze-protestoya-dondu/dunya/dunyadetay/20.03.2011/1366540/default.htm> [01.08.2019].

bastırılmaya çalışılması, Suriye krizinin yerel boyuttaki en yaygın görünümü hale gelmiştir. Bir başka ifadeyle, Suriye yönetimi; toplumsal huzursuzluklarla baş etme adına sınırlı reformları hayata geçirirken ayrıca şiddet kullanmayı tercih etmiş, hükümet ve yönetim karşıtları ise kitlesel gösteriler ve zaman içerisinde uygulamaya koyduğu şiddet kullanma yoluyla amaçlarını elde etmeye çalışmıştır. Tarafların birbirlerine karşı uyguladıkları şiddet ise ülke içerisinde şiddet sarmalına ve taraflar arasında yıpratma savaşına<sup>94</sup> sebep olmuştur. Ülke geneline yayılan şiddet sarmalı, yerel düzlemde başlayan Suriye krizinin önce ulusal sonra ise bölgesel ve uluslararası seviyelere yayılmasına sebep olmuştur.

Suriye’de gösterilerin başladığı Mart 2011 tarihinden itibaren ülke içerisindeki şiddet, hızlı bir şekilde yükselmiş, özellikle Mahir Esad’ın liderliğini yaptığı Cumhuriyet Muhafızlarının başını çektiği güvenlik güçlerinin protestolara şiddet yoluyla cevap vermesi, karşı şiddete sebep olmuş ve karşılıklı şiddetin ülke geneline yayılmasının önünü açmıştır. Olayların başlamasının üstünden bir ay geçmişken ülkedeki ölü sayısının 200’ü aştığı belirtilmiş,<sup>95</sup> 2011 sonunda 5000’e ulaşmış,<sup>96</sup> Kasım 2012’de Suriye’de artan şiddete bağlı olarak ölü sayısı 60 bin civarına ulaşmıştır.<sup>97</sup> Ülke içindeki şiddetin artması sonucunda başka aktörlerin Suriye’de yaşananlara müdahil olmaları ise krizin sadece yerel seviyede kalmayacağını göstermiştir. Suriye’deki krize farklı yollarla müdahil olan aktörler, krizi sonlandıramamış ve hatta bazı noktalarda krizin ve çatışmaların tırmanmasına sebep olmuştur. Bu doğrultuda Suriye’deki şiddet ve şiddetin sebep olduğu yıkımlar her geçen yıl daha da artmıştır. 2012 yılının sonunda 60 bin civarında olan ölü sayısı, 2013 sonunda 120 bine<sup>98</sup> 2014 sonunda 220 bine ulaşırken<sup>99</sup> 2015’in Ağustos’una geldiğinde toplam ölü sayısı 250.000’i,<sup>100</sup> 2016 sonundaysa 400.000’i aşmıştır.<sup>101</sup>

---

<sup>94</sup> Katerina Dalacoura, "The 2011 Uprisings in the Arab Middle East: Political Change and Geopolitical Implications", **International Affairs**, c. 88, n. 1 (2012): 66.

<sup>95</sup> "OHAL Kalktı Protesto Gösterilerine Şart Geldi", **Milliyet**, 19 Nisan 2011, <http://www.milliyet.com.tr/ohal-kalkti-protesto-gosterilerine-sart-geldi/dunya/dunyadetay/20.04.2011/1379950/default.htm> [01.08.2019].

<sup>96</sup> "BM: Suriye'de Ölü Sayısı 5 binin Üzerinde", **BBC Türkçe**, 13 Aralık 2011, [http://www.bbc.com/turkce/haberler/2011/12/111213\\_syria\\_un.shtml](http://www.bbc.com/turkce/haberler/2011/12/111213_syria_un.shtml) [01.08.2019].

<sup>97</sup> Ramesh Thakur, "R2P after Libya and Syria: Engaging Emerging Powers", **The Washington Quarterly**, c. 36, n. 2 (2013): 70.

<sup>98</sup> Berdal Aral, "Roaring in Libya, Whispering in Others: UN Security Council's Posture During the Arab Spring", **Insight Turkey**, c. 16, n. 1 (2014): 187.

Suriye yerelindeki krizin dönüşümünde rol oynayan temel etken Suriye içindeki aktörlerin yöntemleri ile doğrudan alakalıdır. Suriye’de gösterilerin başlamasından sonra şiddet kullanımı, krizin taraflarınca uygulanan en yaygın yöntem olarak ortaya çıkmış, tarafların şiddet kullanımının vazgeçmemesi ise Suriye yerelindeki krizin her geçen gün tırmanmasına ve yayılmasına sebep olmuştur. Suriye dışından farklı aktörlerin Suriye’ye çeşitli araçlarla müdahaleleri,<sup>102</sup> Suriye yerelindeki krizi sonlandırmak yerine krizi daha da tırmandırmıştır. Bir başka ifadeyle, Suriye dışındaki aktörlerin Suriye’deki gelişmelere müdahaleleri, Suriye dışındaki savaşçıların çatışmalarda yer almaya başlaması veya bölgesel ve uluslararası aktörlerin bir tip vekalet savaşı başlatması, Suriye yerelindeki krizi hem daha karmaşık hem de daha şiddetli bir hale getirmiştir.

### 2.1.1. Krizin Aktörleri ve Tarafları

Suriye yerelindeki krizin tarafları ve aktörleri, krizin zaman içerisinde dönüşümüyle de ilişkili olarak farklılıklar göstermektedir. Başlangıçta kabaca “Suriye yönetimi” ve “Suriyeli muhalifler” olarak iki taraflı bir krizden söz etmek mümkünken krizin sonlanmaması ve şiddetin tırmanmasıyla ilişkili olarak yerel düzlemde yeni aktörler krizin tarafı haline gelmiştir. Özellikle bölgesel ve küresel aktörlerin Suriye’deki yerel krize askeri araçlarla müdahil olmaları, bir yandan krizin yerelle sınırlı kalmamasına sebep olmuş, diğer yandan bu aktörleri yereldeki krizin aktif tarafları haline getirmiştir. Bu dönüşümde Suriye dışındaki devletler kadar silahlı devlet dışı aktörler de önemli rol oynamıştır. Yeni aktörler, Suriye’deki yerel krize yeni talep ve önlemlerle dahil olmuş ve bu yeni talep ve önlemler, Suriye’deki yerel krizi daha da karmaşık bir hale getirmiştir. Özellikle birçok aktörün Suriye içerisinde *de facto* hakimiyet alanları kurması, olayların başladığı günlerden itibaren yerel krizin kesintisiz bir şekilde devam etmesini getirmiştir.

---

<sup>99</sup> Nebi Miş, Ömer Behram Özdemir, “Suriye 2014”, **Ortadoğu Yıllığı 2014**, ed. Kemal İnat, Muhittin Ataman, (İstanbul: Açılım Kitap, 2015): 171.

<sup>100</sup> Hakan Taşdemir, “Suriyeli Mülteciler ve Uluslararası Hukuk”, **Suriye, Çatışma ve Uluslararası Hukuk**, ed. Fatma Taşdemir, (Ankara: Nobel Yayıncılık, 2016): 356.

<sup>101</sup> Van Dam, **age**, 46.

<sup>102</sup> Çalışma boyunca müdahale kavramı, Suriye krizine veya krizle ilintili gelişmelere (Suriye içindeki gelişmelere) aktörlerin sözlü veya eylemsel müdahalelerini kapsayacak şekilde en geniş anlamıyla kullanılmıştır. Eylemsel müdahaleler açısından ekonomik, diplomatik ve askeri müdahaleler ön plana çıkarken, çalışma boyunca müdahalelerin hangi tipte olduğu gösterilmeye çalışılmıştır. Suriye krizi veya ilintili konularda aktörlerin gayri resmi müdahaleleri, aktörler tarafından kabul edilmediği sürece müdahale kavramının dışında bırakılmıştır.

Yerel boyuttaki Suriye krizinin ilk aşamasında krizin tarafları, Suriye yönetimi ve Suriyeli muhalifler olarak sınıflandırılabilir. İkinci aşamaya özellikle muhalif grupların aralarında sorun yaşamasıyla da ilişkili olarak yeni silahlı devlet dışı aktörlerin Suriye'deki krizde aktif rol oynaması ile geçilmiştir. Bu aşamada ilk aşamadaki taraflarının talep ve önlemlerinden farklı olarak ortaya çıkan IŞİD ve Suriye içerisinde etkin YPG, yereldeki krizin üçüncü tarafları olarak ön plana çıkmaktadır. Bu aşamada ayrıca Hizbullah gibi Suriye dışından Suriye'deki krize dahil olan aktörler, yereldeki krizin bölgesel düzleme evrilmesinde önemli rol oynamıştır. Bir başka ifadeyle, yereldeki krizin ikinci aşamasına hem iki taraflı çatışmalar şeklinde ilerleyen krize YPG ve IŞİD gibi üçüncü taraflar dahil olmasıyla hem de bölgede etkin olan IŞİD ve Hizbullah gibi silahlı devlet dışı aktörler ile İran ve Türkiye gibi devletlerin yereldeki krizlerin tarafı haline gelmesiyle geçilmiştir. Kısaca Suriye'deki yerel kriz, ikinci aşamada bölgesel etkilere sahip ve ikiden fazla tarafı olan bir kriz haline dönüşmüştür. Yereldeki krizin üçüncü aşamasına geçişte ise uluslararası aktörlerin Suriye içindeki gelişmelere askeri araçlarla taraf olması önemli olmuştur. Özellikle “IŞİD’le mücadele” veya “terörle mücadele” çerçevesinde ABD, Fransa ve Rusya gibi aktörlerin Suriye yerelinde aktif olmaya başlaması, yereldeki krizi dönüştürmüş ve krizin uluslararasılaşmasına sebep olmuştur.<sup>103</sup>

#### **2.1.1.1. Birinci Aşama**

Yerelde başlayan Suriye krizinin tarafları, Suriye hükümeti ve Beşar Esad liderliğindeki Baas yönetimi ile Suriye'deki muhalif gruplar olmuştur. Suriye'deki yönetim yapısı doğrultusunda, Suriye 1963 yılından itibaren Baas Partisi tarafından yönetilmekte<sup>104</sup> ve bu partinin liderliğini de Cumhurbaşkanı sürdürmektedir. Baas

---

<sup>103</sup> Uluslararası güçler, Suriye içerisinde şiddet kullansa da bu aktörlerin uyguladıkları şiddet, gelişmelerle ilintili olmuştur. Rusya, 2015 yılında Suriye içi çatışmalara askeri yollarla taraf olmuş ve Rusya'nın temel amacı, Suriye yönetiminin değişmesinin engellenmesi olmuştur. Diğer taraftan ABD, İngiltere ve Fransa gibi uluslararası aktörler, iç savaşa askeri araçlarla taraf olmaktan kaçınmıştır. ABD, Fransa ve İngiltere, ya IŞİD’le mücadele çerçevesinde Suriye’de askeri operasyonlar gerçekleştirmiş ya da kimyasal silah kullanımı iddialarının arttığı dönemlerde belirli hedeflere hava saldırıları düzenlemiştir. Bir başka ifadeyle, uluslararası aktörler, Suriye içerisinde şiddet uygulasa da bu şiddetin Suriye krizinin hangi boyutuyla ilgili olduğu önemlidir.

<sup>104</sup> Baas Partisi, 1963'teki askeri darbeyle Suriye’de iktidara gelse de 1966 ve 1970 yıllarında gerçekleşen darbeler, parti ve siyasal iktidarın üzerinde önemli dönüşümlere sebep olmuştur. Suriye’de 1966 sonrası dönem Neo-Baas dönemi olarak 1970 sonrası dönem ise Esadizm olarak tanımlanmaktadır. 1970-2000 arası Hafız Esad'ın iktidarı kesintisiz bir şekilde sürmüştür ve 2000 yılında başlayan Beşar Esad'ın Cumhurbaşkanlığı halen devam etmektedir. Baas Partisi'nin

Partisi'nin yönetiminin yanında hükümet kurulmakta ve bu hükümet; alınan kararların yürütülmesini sağlamaktadır. Fakat resmi makamların yanında Suriye yönetimi içerisinde beyin takımı (*inner circle*) olarak tanımlanan ve Hafız Esad ile Beşar Esad dönemlerinde etkili olan bireyler de bulunmaktadır. Her ne kadar Cumhurbaşkanı karar alma konusunda tek yetkili olsa da bireylerin cumhurbaşkanları ve Suriye siyaseti üzerindeki etkileri tartışma konusu olmuştur. Beyin takımı içinde askeri ve sivil bürokrasiden etkin isimler olduğu gibi resmi kurumların dışında isimlerin olduğu da belirtilmektedir. Özellikle muhaliflerin bireylere karşı protestolarında ve bireylere karşı uygulanan yaptırımlarda beyin takımı içinde olduğu düşünülen çeşitli isimler yer almış ve bu isimler, krizin yerel boyutu açısından önemli aktörler olmuştur.

Suriyeli muhalif gruplar açısından protestonun merkezinde Suriye Cumhurbaşkanı Beşar Esad ve liderliğindeki Baas yönetimi olmakla birlikte, ülke içindeki gelişmelere bağlı olarak protestolar; merkezi hükümete, yerel yöneticilere, Cumhuriyet Muhafızlarının başında bulunan ve Suriye'deki gösterilerin bastırılmasında aktif rol oynayan Mahir Esad veya Syriatel'in sahibi Rami Mahluf gibi yönetimde etkin veya yönetime yakın kişilere karşı da olmuştur. Muhalifler açısından gösterilerin başladığı tarihlerde muhaliflerin organize olmaması veya herhangi bir grubun ön plana çıkmaması sonucunda Suriye muhalefeti dağınık bir görüntü içinde olmuştur. Yine de Suriye'deki yerel krizin ilk döneminde hem Özgür Suriye Ordusu (ÖSO) örneğinde olduğu gibi askeri örgütlenme hem de Suriye Ulusal Konseyi (SUK) örneğinde olduğu gibi siyasal örgütlenme meydana gelmiş ve bu aktörler, sadece yerelde değil, başta ulusal ve bölgesel düzlemlerde de önemli bir aktör haline dönüşmüştür. İlerleyen yıllarda ÖSO sahadaki etkinliğini belirli ölçülerde kaybetse de farklı düzlemlerde önemini korumaya devam eden silahlı muhalif aktör olmuştur. SUK'un etkinliğini kaybetmeye başlaması sonrası Suriye Muhalif ve Devrimci Güçler Ulusal Koalisyonu (SMDK) kurulmuş ve SUK, SMDK'nın bir parçası olurken SMDK, farklı düzlemler tarafından tanınan önemli siyasal muhalif grup haline gelmiştir. Fakat bu tip çatı örgütlenmeler, yereldeki kriz devam ettikçe dağılma eğilimleri göstermiş ve zaman içerisinde Suriye içerisinde çok sayıda farklı askeri ve muhalif grup ortaya çıkmıştır. Bir başka ifadeyle, ülke içindeki şiddetin artması ve krizin çözülememesine bağlı olarak Suriyeli muhalifler

---

ideolojisi ve tarihsel dönüşümü için bkz: Sabahattin Şen, **Ortadoğu'da İdeolojik Bunalm: Suriye Baas Partisi ve İdeolojisi**, 2 bs. (İstanbul: Hemen Kitap, 2010).

farklı biçimlerde örgütlenmelere başlamıştır. Zamanla grupların amaç ve araçlarının farklı oldukları ortaya çıkmış ve bunun sonucunda Suriye muhalefeti çok parçalı bir görüntü sergilemiştir. Özellikle yabancı savaşçıların, Suriye'deki çatışmalarda aktif rol oynamaya başlamasıyla farklı muhalif gruplar arasında gerilimler ve çatışmalar daha da görünür hale gelmiştir. Bu tip bölünmeler ve gerilimler sonrasında Suriye yerelindeki krizler başka bir aşamaya taşınmıştır.

### **2.1.1.2. İkinci Aşama**

Yerel düzlemde Suriye krizinin ikinci aşamasına Suriye yönetimi ve Suriyeli muhalif grupların dışında yeni talep ve önlemlerle bir bakıma üçüncü tarafların ortaya çıkması sonucunda geçilmiştir. Bu aşamada Suriye içerisindeki çatışmaların tırmanması ve uzun süreye yayılması sonucunda Suriye dışından silahlı devlet dışı aktörler başta olmak üzere birçok aktör çatışmalara dahil olmaya başlamıştır. Suriye'deki muhalif grupların parçalanmaya başlamasının da etkisiyle çatışan aktör sayısı artmış, fakat tarafların uzun vadeli hedefleri birinci aşamadakine benzerlik göstermiştir. Suriye yönetimi ve destekçisi silahlı gruplar, muhalif grupların mağlup edilmesini hedeflerken muhalif gruplar, Suriye yönetiminin değiştirilmesi hedefini korumuştur. İkinci aşamayı birinci aşamadan farklı kılan nokta ise yerel çatışmalara dahil olan aktörlerin, Suriye krizini bölgeye yayma potansiyeline sahip olmasıdır. Bir diğer ifadeyle, hem Suriye yönetiminin yanında çatışmalara dahil olan Hizbullah veya İran öncülüğündeki Afgan ve Iraklı Şii milisler hem de muhalif grupları desteklemek üzere Suriye'ye giden yabancı savaşçılar belirli ölçülerde yereldeki krizin bölgesel düzleme yayılmasına sebep olmuştur.

İkinci aşamada ön plana çıkan bir diğer önemli ayırt edici nokta, benzer talep ve hedeflere sahip tarafların dışında yeni tarafların ortaya çıkması olmuştur. Bu noktada YPG ve IŞİD, çatışmaların üçüncü tarafları olarak görülmeye başlanmıştır. Suriye'deki çatışmaların başlamasının ardından hem Suriye yönetimine hem de başta ÖSO olmak üzere Suriyeli muhalif gruplara mesafeli duran YPG, Suriye içindeki gelişmelere bağlı olarak taleplerini dile getirmeye başlamış ve talepleri doğrultusunda belirli araç ve yöntemleri devreye sokmuştur. YPG'nin Suriye içinde özellikle 2012'nin ortasından itibaren aktif olmaya ve örgütlenmeye başlaması ve olası özerklik ve bağımsızlık talepleri ise başta Türkiye olmak üzere diğer aktörlerin Suriye'deki gelişmelere daha fazla müdahil olmasına sebep olmuştur. YPG'nin Suriye'deki alan hakimiyetini genişletmesi, Türkiye tarafından tehdit olarak

algılanmış ve Türkiye farklı dönemlerde Suriye'deki YPG hedeflerine askeri araçlarla müdahalelerde bulunmuştur. Ayrıca Suriye'deki Kürt gruplar arasındaki ilişkiler de Suriye'deki yerel kriz açısından önemli olmuş, gruplar arasındaki işbirliği veya çatışma durumlarında başta Kuzey Irak Bölgesel Kürt Yönetimi olmak üzere Suriye dışındaki aktörler, gelişmelere müdahil olmuştur. Kısaca YPG öncülüğündeki Kürt gruplar, birinci aşamada ortaya çıkan her iki tarafa da mesafeli durmaya çalışmış ve bu yüzden yereldeki krizin bir bakıma üçüncü tarafı olmuştur.

YPG örneğinden farklı bir şekilde Suriye yerelinde üçüncü bir taraf olarak ortaya çıkan bir diğer aktör IŞİD olmuştur. Irak'ta etkin olmaya başlayan, Nisan 2013 tarihinde Suriye'deki çatışmalarda ismini duyuran<sup>105</sup> ve 2014'ten itibaren Suriye içerisinde etkinlik kazanan IŞİD, Suriye'deki çatışmalar boyunca Suriye yönetimi, Suriyeli muhalifler ve YPG ile çatışmıştır. Yereldeki tüm taraflarla çatışmacı ilişkilere sahip olan ve hakimiyet alanlarında devlet kurmayı hedefleyen IŞİD, bu yüzden yereldeki krizin üçüncü bir tarafı haline gelmiştir. Ayrıca IŞİD, gerek Irak ve Suriye'de gerekse bölge dışında gerçekleştirdiği faaliyetler ve saldırılarla Suriye'deki krizin bölgeselleşmesine ve uluslararasılaşmasına sebep olmuştur. IŞİD'in artan faaliyetlerinin de etkisiyle Suriye'deki yerel krizde üçüncü aşamaya geçilmiş ve bölgedeki ve bölge dışındaki bölgesel ve uluslararası aktörler, üçüncü aşamada Suriye yerelindeki çatışmalarda aktif yer alarak yerel krizi daha karmaşık bir hale getirmiştir.

### **2.1.1.3. Üçüncü Aşama**

Suriye'deki yerel krizin üçüncü aşamasına geçişte ABD ve Rusya gibi uluslararası güçlerin, Suriye'deki yerel çatışmaların aktif tarafı haline gelmesi önemli bir rol oynamıştır. İran'ın yereldeki çatışmalarda Suriye yönetimine destek vermesinin veya Suudi Arabistan, Türkiye ve Katar gibi ülkelerin muhalif gruplara çeşitli yardımlarda bulunmalarının ötesinde Suriye krizinin uzunca bir zamana yayılması, ülke içerisinde her yıl düzenli olarak artan şiddet ve IŞİD'in uluslararası aktörler tarafından tehdit olarak tanımlanmasının etkisiyle uluslararası aktörler, Suriye'deki yerel çatışmaların parçası haline gelmiştir. ABD'nin bölgedeki müttefikleriyle Suriye'deki IŞİD hedeflerine karşı saldırılar düzenlemesinin yanı sıra Rusya, Suriye yönetiminin yanında yerel çatışmaların aktif tarafı haline gelmiş,

---

<sup>105</sup> Adem Özer, “Yabancı Savaşçılar Sorunu ve Suriye Krizi”, **Suriye, Çatışma ve Uluslararası Hukuk**, ed. Fatma Taşdemir, (Ankara: Nobel Yayıncılık, 2016): 237.



uluslararası aktörlerin Suriye'deki krizin aktif tarafı haline gelmesi sonrası ise uluslararası güçler arasında bazen çatışmacı bazense işbirlikçi ilişkiler ortaya çıkmıştır.

Kısaca özetlemek gerekirse, Şekil 2.1'de gösterildiği üzere Suriye'deki yerel kriz boyunca farklı zaman dilimlerinde farklı aktör ve taraflar ortaya çıkmıştır. Olayların başladığı ilk günden itibaren taraf olan aktörler kabaca Suriye yönetimi ve muhalif gruplar iken olayların başladığı ilk zamanlarda her iki tarafa karşı mesafeli duran ve çatışmaların merkezinde olmayan YPG ve 2014'ten itibaren Suriye'deki bütün taraflarla çatışma eğilimi gösteren IŞİD, Suriye'deki yerel krizin yeni ve üçüncü tarafları haline gelmiştir. Bunun dışında bölgedeki devlet ve silahlı devlet dışı aktörlerin çatışmalara dahil olması, krizin bölgeselleşmesini, uluslararası aktörlerin çatışmalarda aktif rol oynaması ise krizin uluslararasılaşmasını getirmiştir. Sonuç olarak etki kapasiteleri ne olursa olsun birçok aktör, Suriye içerisinde kendilerine *de facto* hakimiyet alanları kurmuştur. Hakimiyet alanları üzerinden Suriye içindeki aktörler arasında çatışmalar şekillenirken, Suriye dışındaki aktörler bu hakimiyet alanlarının da etkisiyle Suriye krizinde daha aktif rol oynamaya başlamıştır.

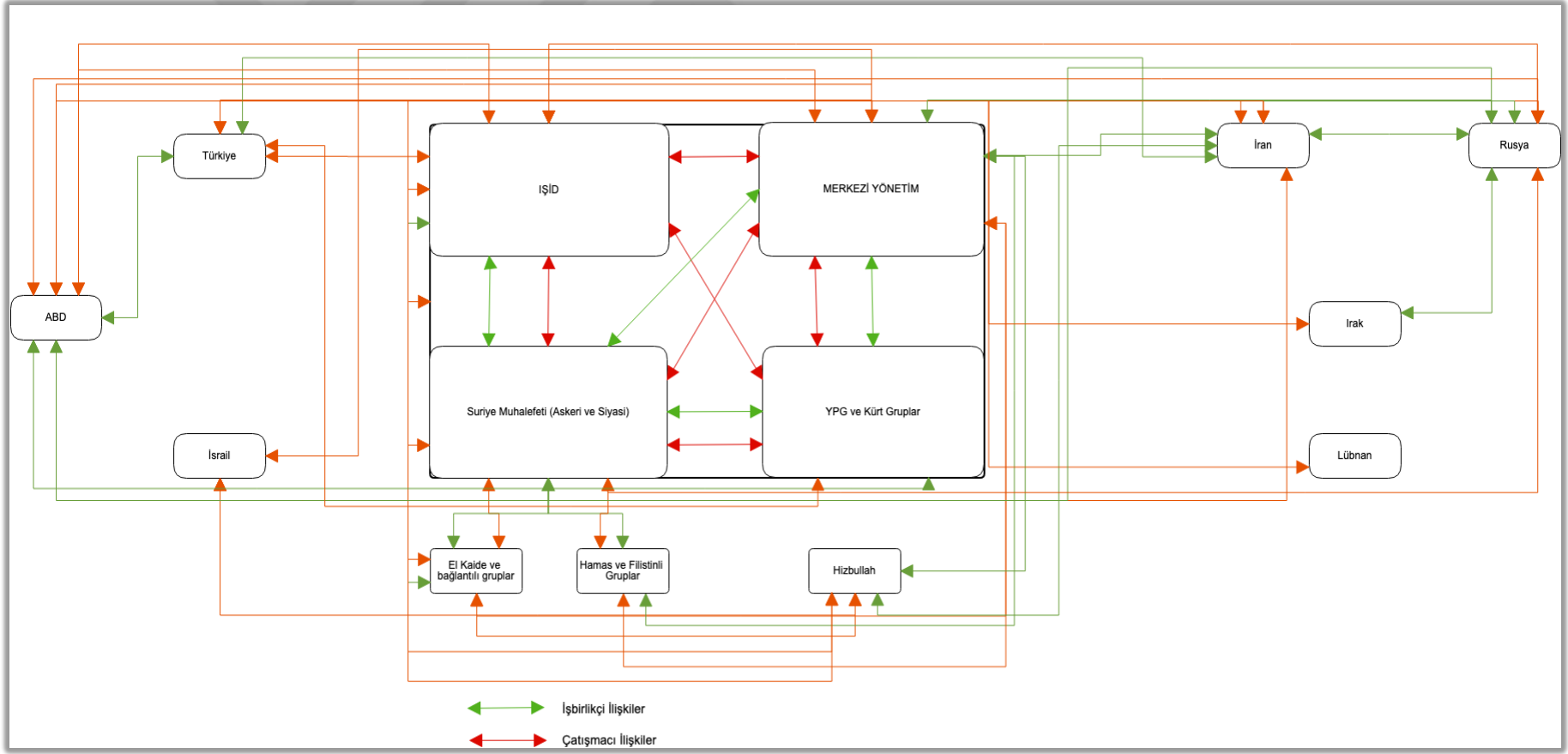

Şekil 2.1: Yerel Düzlemde Suriye Krizinin Tarafları

### **2.1.2. Krizi Etkileyen Faktörler: Tetikleyici Söz, Söylem, Eylem, Durumsal Değişiklik**

Suriye'deki yerel kriz açısından ilk tetikleyici olayın, bölgesel sistemik bir gelişme olan Arap Baharı olduğu söylenebilir. Arap Baharı, bölgedeki birçok ülkeyi etkilerken halk kitleleri, bu ülkelerde talepleri doğrultusunda kitlesel gösterilerde bulunmuştur. Bu kitlesel gösterilerin tepkileri ve talepleri ülkeden ülkeye değişiklik göstermiş, siyasal iktidarların bu gösterilere karşı hayata geçirdiği siyasalar ise bu ülkelerde “Arap Baharı'nın” hangi yönde gelişeceğini belirlemiştir. Bu yüzden Suriye, Arap Baharı'ndan etkilenen ülkelerden biri olsa da Suriye'deki Arap Baharı'nın dönüşümü aktörlerin talep ve yöntemleri ile ilgilidir.

#### **2.1.2.1. Artan Şiddet**

Yereldeki krizin dönüşümü açısından ön plana çıkan en önemli faktörlerden biri, tarafların birbirlerine uyguladıkları yoğun şiddet olmuştur. Suriye'de olayların başladığı ilk günlerden itibaren şiddet kullanımı, Suriye yönetimi ve muhalif gruplar için yaygın bir yöntem olarak ön plana çıkmış, ülke içerisindeki şiddet sarmalı ise krizin yayılmasına sebep olurken yerelde krizin çözümünü engellemiştir. Zaman içerisinde taraflar, şiddetin dozunu arttırmış, Suriye yönetimi başta askeri kuvvetler olmak üzere yeni araçları devreye sokarken, muhalif gruplar bombalı saldırılar gibi yeni yöntemlerle ülke içerisindeki şiddeti tırmandırmıştır. Suriye yerelinde tarafların şiddeti arttırması, hem bölgesel ve uluslararası aktörler tarafından yerel krizin taraflarının meşruiyetlerinin sorgulanmasına sebep olmuş hem de bu aktörlerin krize daha fazla müdahil olmasını getirmiştir. Şiddetin tarafların temel aracı haline gelmesi ise Suriye'de siyasal ve askeri olmayan bir çözümün gerçekleşmesini daha da zorlaştırmıştır.<sup>106</sup>

Çatışmanın ilk evresinden itibaren yereldeki krizin tarafları, yoğun bir şekilde şiddet kullanmaya başlamıştır. Olayların Suriye'de başladığı ilk zamanlarda bazı bölgelerdeki şiddet, tek taraflı ortaya çıksa da ilerleyen zamanlarda karşılıklı şiddet, yereldeki krizin en belirleyici özelliği haline gelmiş ve 2012 yılının ortasından

---

<sup>106</sup> Suriye'deki yerel şiddetin tırmanması ve tarafların şiddet kullanımındaki örnekler için bkz: **2.1.4.1.2. Şiddet Kullanımı** ve **2.1.4.2.3. Şiddet Kullanımı**

itibaren Suriye'deki çatışmalar, “iç savaş”<sup>107</sup> niteliği kazanmaya başlamıştır. 2013 yılının başında önceki dönemlerde şiddetten görece daha uzak olan Suriye'nin en büyük şehirleri Şam ve Halep'te de şiddet iyice yaygınlaşmış ve bunun sonucunda Suriye'deki şiddet, tüm ülke geneline yayılarak “iç savaş” bağlamında değerlendirilmeye başlanmıştır.

### 2.1.2.2. Gruplar Arasındaki İlişkiler

Suriye'de yerel düzlemde krizin dönüşümünü ve sona ermemesini etkileyen bir diğer faktör, özellikle muhalif grupların parçalanması ve gerek Suriye içinde bulunan gerekse Suriye dışından gelen aktörlerin çatışmalarda yer almaya başlaması olmuştur. Bir başka ifadeyle, Suriye yerelindeki krizi daha karmaşık ve çözülmesi zor bir hale getiren bir diğer önemli gelişme, farklı gruplar arasında ortaya çıkan değişken ilişkiler olmuştur. Özellikle muhalif grup olarak tanımlanabilecek ve ortak hedeflerinin Suriye'deki yönetimin “devrilmesi” olan gruplar arasındaki ilişkiler, yereldeki Suriye krizini doğrudan etkilemiştir. Daha önceki dönemlerde işbirliği yapan grupların çatışması veya tam tersi bir şekilde daha önce çatışan grupların işbirliği yapması gibi değişken gruplar arası ilişkiler, yerel düzlemdeki çatışmaları etkilemiştir.<sup>108</sup> Farklı gruplar arasındaki ilişkiler ayrıca yerel kriz bağlamında farklı aktörlerin farklı bölgelerde hakimiyet alanları oluşturmalarına ve bu aktörlerin hakimiyet alanları üzerinden birbirleriyle çatışmalarına sebep olmuştur. Bu tip değişken ilişkiler, ayrıca bölgesel ve uluslararası aktörlerin Suriye'deki gelişmelere karşı daha temkinli davranmasına sebep olmuş, bölgesel ve uluslararası aktörler, “ılımlı” ve “radikal” gruplar arasındaki ayrımın kaybolduğu zamanlarda muhalif gruplara yardım etme konusunda aceleci davranmamıştır.

Suriye'deki silahlı muhalefetin bölünmesi açısından çok sayıda gelişme olmuş, bu tip bölünmeler, muhaliflerin zayıflamasına ve tarafların birbirleriyle

---

<sup>107</sup> Suriye krizine taraf olan aktörler, Suriye'deki çatışmalara dair farklı yaklaşımlar sergilese de Fatma Taşdemir'e göre bir silahlı çatışmanın iç savaş olarak kabul edilebilmesi için bu çatışmanın ülkenin genelinde etkili olması, ülkedeki mevcut devletin ya politik gruplar arasında parçalanması ya da ülkenin bir kısmında hakimiyetini yitirmesi gerekir. Bu yüzden Suriye'de farklı aktörlerin hakimiyet alanları kurmaya başlaması ve çatışmaların Suriye geneline yayılmasıyla birlikte Suriye'deki çatışmaların iç savaşa dönüştüğü argümanı savunulabilir. İç Savaş kavramıyla ilgili tartışmalar için bkz: Fatma Taşdemir, “Suriye İç Savaşı'na Üçüncü Devletlerin Müdahalesi ve Uluslararası Hukuk”, **Suriye, Çatışma ve Uluslararası Hukuk**, ed. Fatma Taşdemir, (Ankara: Nobel Yayıncılık, 2016): 157-182.

<sup>108</sup> Suriye'deki silahlı muhaliflerin örgütlenme girişimleri için bkz: **2.1.4.2.2. Siyasal ve Askeri Örgütlenme Çabaları**

çatışmasına sebep olmuştur. Silahlı gruplar arasındaki çatışmalarda farklı bölgelerde *de facto* hakimiyet alanlarının oluşmasına sebep olmuştur. Silahlı gruplar arasında çatışmaların meydana gelmesi açısından 2013 yılının Temmuz ayı önemli bir dönem olmuştur. 12 Temmuz 2013 tarihinde IŞİD, ÖSO'nun üst düzey komutanlarından Kemal Hamami'yi öldürmüş, yaşananlardan sonra ÖSO bunun savaş ilanı olduğunu duyurmuş,<sup>109</sup> 30 Temmuz 2013'te ise Kürt hareketinin önemli isimlerinden İsa Huso'nun öldürülmesinin ardından PYD, İslami gruplara karşı silahlanma çağrısında bulunmuştur.<sup>110</sup> Böylece farklı amaçlara sahip gruplar arasındaki ayrım daha da keskinleşmiş ve yereldeki farklılıklar daha fazla ön plana çıkmıştır. Farklı amaçlara sahip grupların birbirleriyle çatışmalarının yanında benzer amaçlara sahip muhalif gruplar içerisinde yaşanan bölünmeler de yereldeki çatışmaları etkilemiştir. Özellikle muhalif grupların örgütlenmede zorlandığı ve birçok kez çatı örgütle önemli bir güç haline dönüşmeye çalıştığı bir ortamda mevcut grupların bölünmesi, bu grupları diğer gruplara karşı daha da güçsüz hale getirmiştir. Silahlı grupların bölünmesi, 2013 yılından itibaren görünür hale gelmiştir. Örneğin Nisan 2013'te "Suriye İslami Kurtuluş Cephesi", El Nusra Cephesi'nden El Kaide ile olan ilişkisini duyurması üzerine ayrıldığını,<sup>111</sup> Eylül 2013'te ise "Kafkasya ve Levant Mücahidleri", IŞİD'den ayrıldıklarını duyurmuştur.<sup>112</sup> Ayrıca Eylül 2013'te El Nusra Cephesi, Ahrar El Şam, Liva El Tevhid, Liva El İslam, Sukur El Şam, Liva El Ensar gibi güçlü silahlı grupların bulunduğu 11 örgüt SMDK'nın otoritesini reddedip, şeriat hukuku kapsamında yeni bir çatı örgüt organize etme kararı almıştır.<sup>113</sup> Eylül 2013'te Cund El Aksa; IŞİD ve El Nusra Cephesi arasında ortaya çıkan gerilimden sonra El Nusra Cephesi'nden ayrıldığını duyurmuştur.<sup>114</sup> Farklı gruplar arasındaki çatışmacı

---

<sup>109</sup> Peter Krause, "The Structure of Success: How the Internal Distribution of Power Drives Armed Group Behavior and National Movement Effectiveness", **International Security**, c. 38, n. 3 (2014): 75.

<sup>110</sup> "Car Bomb Kills Kurdish Politician in Northern Syria", **BBC**, 30 Haziran 2013, <http://www.bbc.com/news/world-middle-east-23506429> [01.08.2019].

<sup>111</sup> Hania Mourtada, Rick Gladstone, "Syrian Rebels Break With Group over Qaeda Wing Alliance", **The New York Times**, 12 Nisan 2013, <http://www.nytimes.com/2013/04/13/world/middleeast/syrian-rebels-break-with-radical-group.html> [01.08.2019].

<sup>112</sup> "Caucasus Islamists in Syria Split with Qaeda-Linked Rebels", **Reuters**, 4 Eylül 2013, <http://www.reuters.com/article/us-syria-crisis-caucasus-idUSBRE9830XX20130904> [01.08.2019].

<sup>113</sup> "Islamist Rebels in Syria Reject National Coalition", **BBC**, 25 Eylül 2013, <https://www.bbc.com/news/world-middle-east-24239779> [01.08.2019].

<sup>114</sup> Stanford University, "Jund al-Aqsa", **Mapping Militant Organizations**, <http://web.stanford.edu/group/mappingmilitants/cgi-bin/groups/view/669#note5> [01.08.2019].

ilişkilerinde etkisiyle 2013 yılında Suriye içerisinde aktif 1200'den fazla muhalif silahlı grubun ortaya çıktığı iddia edilmiştir.<sup>115</sup> Bu grupların içerisinde Suriye İslami Cephesi, Suriye İslami Kurtuluş Cephesi, İslami Cephe ve Ahrar El Şam gibi görece büyük gruplar ortaya çıksa da farklı gruplar genellikle birbirleriyle rekabet halinde olmuştur.<sup>116</sup>

30 Haziran 2014 tarihinde ise içlerinde İslami Cephe'nin de bulunduğu 9 örgüt yayınladıkları ortak bildiriye, IŞİD'in 29 Haziran 2014'te ilan ettiği "İslam Devletini" reddettiklerini duyururken, bu tip bir ilanın sadece Beşar Esad'ın meşruiyetini arttıracığını belirtmiştir.<sup>117</sup> BM, Rusya ve ABD tarafından terörist örgüt ilan edilen El Nusra Cephesi'nin Lideri Ebu Muhammed el-Cevlani, 28 Temmuz 2016'da El Nusra Cephesi'nin El Kaide ile olan bağımlı kopardığını ilan ederken<sup>118</sup> örgütün yeni adının Fetih El Şam olarak değiştiğini duyurmuştur.<sup>119</sup> 2017 yılında da muhalif gruplar arası çekişmeler ve rekabet devam etmiş, Nisan 2017'de Guta'da (Şam) bulunan İslam Ordusu (Ceyş-ul İslam), Tahrir El Şam ve Feylak El Rahman Tugayı arasında yaşanan çatışmalar sonucunda çok sayıda kişi hayatını kaybetmiştir.<sup>120</sup> Temmuz 2017'de ise Tahrir El Şam ile Ahrar El Şam arasındaki mücadeleler sonrası Tahrir El Şam, İdlib'deki hakimiyet alanlarını genişletmiştir.<sup>121</sup>

### 2.1.2.3. Hakimiyet Alanları

Suriye'deki yerel krize yeni aktörlerin dahil olması veya mevcut aktörlerin bölünmesi sonucunda çatışmalarda yüzlerce yeni grup ortaya çıkmış<sup>122</sup> ve bu

---

<sup>115</sup> Aron Lund, "The Non-state Militant Landscape in Syria", **CTC Sentinel**, c. 6, n. 8 (Ağustos, 2013): 23.

<sup>116</sup> Baczko, Dorronsoro, Quesnay, **age**, 217-218.

<sup>117</sup> "Syria Rebel Groups Reject 'Islamic Caliphate'", **Al Jazeera**, 1 Temmuz 2014, <http://www.aljazeera.com/news/middleeast/2014/07/syria-rebel-groups-reject-islamic-caliphate-2014711559095815.html> [01.08.2019].

<sup>118</sup> Can Acun, Bilal Salaymeh, "Tartışmalı bir DDSA Olarak Nusra Cephesi", **Ortadoğu'da Devlet Dışı Silahlı Aktörler: Terör Örgütleri, Milisler, Vekil Güçler**, ed. Murat Yeşiltaş, Burhanettin Duran, (İstanbul: SETA Kitapları, 2018): 294.

<sup>119</sup> Taştekin, "Karanlık Çöktüğünde, IŞİD", 177.

<sup>120</sup> "Chronology: Syria", **The Middle East Journal**, c. 71, s. 4 (Sonbahar, 2017): 658.

<sup>121</sup> "Hay'et Tahrir Al-Sham Take Control of Syria's Idlib", **Al Jazeera**, 24 Temmuz 2017, <https://www.aljazeera.com/news/2017/07/hayat-tahrir-al-sham-control-syria-idlib-170723215932668.html> [01.08.2019].

<sup>122</sup> Jennifer Cafarella ve Genevieve Casagrande'nin Suriye muhalefeti ile ilgili yaptığı 2015 tarihli çalışmada hangi örgütlerin Suriye'nin hangi bölgelerinde aktif oldukları ayrıntılı bir şekilde gösterilmiştir. Yedi bölge üzerinden örgütleri inceleyen çalışma ÖSO, Güney Cephesi, Fetih Ordusu

grupların *de facto* hakimiyet alanları oluşturması, Suriye yerelinde krizin daha karmaşık bir hal almasına yol açmıştır. Siyasal ve askeri olmayan çözümün Suriye'deki kriz boyunca zor görüldüğü bir dönemde ise yerel kriz, farklı gruplar arasındaki alan hakimiyetleri şeklinde devam etmiştir. Özellikle IŞİD ve Hizbullah gibi silahlı devlet dışı aktörlerin Suriye'de görünür olmaya başladığı 2013 yılından itibaren sahada askeri anlamda herhangi bir tarafın üstünlük sağlayamaması sonucunda taraflar arasındaki ilişkiler, sadece belirli alanların sürekli el değiştirmesi üzerinden şekillenmiştir. Çatışmaların taraflarının *de facto* hakimiyet alanları oluşturması ise bölgesel ve uluslararası aktörlerin Suriye'deki gelişmelere daha fazla müdahil olmasına sebep olmuş ve bu müdahalelerle yereldeki krizler, bölgeselleşme ve uluslararasılaşma eğilimleri göstermiştir. Bir başka ifadeyle, Suriye'deki yerel krizin en önemli boyutu yereldeki iktidar mücadeleleri olmuş ve krizin tarafları arasındaki ilişkileri yereldeki iktidar mücadeleleri belirlerken bu mücadeleler, aynı zamanda diğer düzlemlerdeki aktörleri ve ilişkileri de etkilemiştir.

**ÖSO:** Suriye'de olayların ortaya çıkmasının ardından yerelde hakimiyet alanı oluşturan aktörlerin başında ÖSO ve ilintili gruplar gelmektedir. Haziran 2011'de kurulan Hür Subaylar Hareketi'nden ayrılanlar tarafından Temmuz 2011'de kurulan,<sup>123</sup> Eylül ayında ilk silahlı çatışması belirlenen<sup>124</sup> ve özellikle 2011 ve 2012 yıllarında etkin olan ÖSO, alanda hakimiyet sağlamayı başlamış ve bu doğrultuda da 2012'nin Ocak sonunda Humus kırsalını ele geçirdiğini duyurmuştur.<sup>125</sup> Örgüt, hiyerarşik bir yapıya sahip olmaktan daha çok yerel grupların bir araya gelerek ÖSO

---

gibi çatı örgütleri dikkate almazken yerelde aktif olan örgütlere odaklanmıştır. Çalışmaya göre Halep'te 54 örgüt bulunurken bu örgütlerden sadece beşi (Ahrar El Şam, El Nusra Cephesi, İslam Ordusu, Devrimciler Ordusu, Cund El Aksa) üçten fazla bölgede etkindir. Bu oran İdlib'de 23'te 6 (Ahrar El Şam, Ecnad El Şam, El Nusra Cephesi, İslam Ordusu, Devrimciler Ordusu, Cund El Aksa), Lazkiye'de 14'te 4 (Ahrar El Şam, İslam Ordusu, Devrimciler Ordusu, Cund El Aksa), Hama'da 14'te 3 (Ahrar El Şam, Ecnad El Şam, El Nusra Cephesi), Humus'ta 7'de 3 (Ahrar El Şam, El Nusra Cephesi, Devrimciler Ordusu), Şam'da 45'te 5 (Ahrar El Şam, Ecnad El Şam, El Nusra Cephesi, İslam Ordusu) ve Deraa ile Kuneitra'da 71'de 6 (Ahrar El Şam, Ecnad El Şam, El Nusra Cephesi, Ensar El İslam Cephesi, İslam Ordusu) olmuştur. Kısaca Suriye'de çok sayıda örgüt bulunmasına rağmen çatı örgütler dışında Suriye'nin büyük bir kısmında etkin olan örgüt sayısı sınırlıdır. Örgütlerin etkinliği genelde yerelle sınırlı kalmıştır ve örgütlerin yerelliği hem yerel krizleri hem de krizin tarafları arasındaki ilişkileri etkilemiştir. Çalışmanın ayrıntıları için bkz: Jennifer Cafarella, Genevieve Casagrande, "Syrian Opposition Guide", **Institute for the Study of War**, (Ekim, 2015): 1-45.

<sup>123</sup> Fehim Taştekin, **Suriye: Yıkıl Git, Diren Kal**, 2. bs. (İstanbul: İletişim Yayınları, 2015), 16.

<sup>124</sup> Lotta Themnér, Peter Wallensteen. "Armed Conflicts, 1946–2011", **Journal of Peace Research**, c. 49, s. 4 (Temmuz, 2012): 569-570.

<sup>125</sup> "Chronology: Syria", **The Middle East Journal**, c. 66, s. 3 (Yaz, 2012): 528.

flaması altında çatışmasıyla meydana çıkmış<sup>126</sup> ve ilerleyen yıllarda örgüt içi ilişkiler önemli bir sorun olurken yerel grupların yerel talep ve hedefleri de önemini korumaya devam etmiştir.<sup>127</sup> ÖSO'nun Suriye yerelinde hakimiyet alanları oluşturması ise hem örgüte Suriye dışındaki desteği arttırmış hem de örgütü, Suriye krizinin aktif ve güçlü bir tarafı haline getirmiştir.

ÖSO'nun alandaki hakimiyetini veya iktidarını kaybetmesi ise Suriye dışındaki desteğin azalmasına ve kaybedilen alanlarda başka aktörlerin iktidar sahibi olmasına sebep olmuştur. Özellikle 2013 yılından itibaren ÖSO, alandaki hakimiyetini kaybetmeye başlamış ve bunun sonucunda yerelde daha etkin olmaya başlayan El Nusra Cephesi gibi gruplara ÖSO'dan geçişler hızlanmıştır.<sup>128</sup> Yine de ÖSO, krizin ilk dönemlerinden itibaren alanda hakimiyetini farklı boyutlarda koruyarak yerelde krizinin en etkin taraflarından biri olmaya devam etmiştir.

**YPG:** Suriye içindeki aktörler baz alındığında hakimiyet alanına sahip olabilen aktörlerin başında Suriye'nin kuzeyinde güçlü olan YPG gelmektedir. Suriye'de çatışmaların başladığı günden itibaren çatışan taraflara mesafeli duran ve çatışmalarda yer almaktan kaçınan YPG, 2012 yılının sonundan itibaren çatışmalarda yer almaya<sup>129</sup> ve 2013 yılından itibaren *de facto* oluşumlarla kendi hakimiyet alanını genişletmeye başlamıştır.<sup>130</sup> Temmuz 2012'de Suriye güvenlik güçlerinin Kürt nüfusunun yoğun bölgelerden çekilmesi sonrası *de facto* hakimiyet alanlarına sahip olmaya başlayan YPG,<sup>131</sup> ilerleyen yıllarda Suriye'nin kuzeyinde hakimiyet alanlarını genişletmiş, buradaki diğer muhalefet unsurlarını dışlamış, Suriye güvenlik

---

<sup>126</sup> Charles Lister, çalışmasında yerelde etkin olan ve ÖSO çatısı altında bulunan 81 örgüt olduğunu belirtmektedir. Örneğin Halep'te etkin olan Feylak El Şam veya Şam'da etkin olan Feylak El Rahman örgütleri, ÖSO adına savaşan yerel örgütlerdir. Yerel örgütlerin Suriye genelinde ÖSO flaması altında savaşmaları, ÖSO'nun ulusal bir aktör olmasını kolaylaştırırsa da bu örgütlerin kendi aralarında yaşadığı sorunlar veya ÖSO'dan ayrılmaları, ÖSO'nun kriz boyunca etkinliğini azaltan önemli faktörler olmuştur. Suriye iç savaşı boyunca ÖSO'nun yaşadığı dönüşüm ve içerisinde yer alan örgütler için bkz: Charles Lister, "The Free Syrian Army: A Decentralized Insurgent Brand", **Brookings Institution**, n. 26 (2016): 1-40.

<sup>127</sup> Lynch, 2016, 113-114.

<sup>128</sup> Nebi Miş, Ömer Behram Özdemir, "Suriye 2013", **Ortadoğu Yıllığı 2013**, ed. Kemal İnat, Muhittin Ataman, (İstanbul: Açılım Kitap, 2014): 211.

<sup>129</sup> Gökhan Albayrak, "Devlet Dışı Silahlı Aktörlerin İnsancıl Hukuk Sorumluluğu ve Suriye Krizi", **Suriye, Çatışma ve Uluslararası Hukuk**, ed. Fatma Taşdemir, (Ankara: Nobel Yayıncılık, 2016): 328-329.

<sup>130</sup> Miş, Özdemir, 2014, 207.

<sup>131</sup> Michael Gunter, "Reopening Turkey's Closed Kurdish Opening?", **Middle East Policy**, c. 20, n. 2 (2013): 92.



güçleriyle çatışmaktan kaçınmış ve bölgede hakimiyet alanını genişleten El Nusra Cephesi ve IŞİD gibi gruplarla çatışmalara girmiştir. YPG'nin bölgedeki hakimiyetini güçlendirmesi ve genişletmesi sonrası ise Demokratik Birlik Partisi (Partiya Yekîtiya Demokrat-PYD), Suriye'nin kuzeyinde özerk yönetim kurduğunu açıklamıştır. PYD'nin Suriye'nin kuzeyinde özerk yönetim kurduğunu açıklaması, Türkiye gibi bölgesel aktörleri rahatsız etmiş ve hatta belli zamanlarda Türkiye'nin askeri müdahalelerine sebep olmuştur.

YPG'nin yerelde hakimiyet kurması Suriye krizinin farklı düzlemlerinde yer alan aktörleri, bir araya veya karşı karşıya getirmesini göstermesi açısından önemli bir örnektir. YPG, alan hakimiyeti açısından yerelde El Nusra Cephesi ve IŞİD'le yoğun çatışmalar yaşarken, özerk yönetim ilanıyla Türkiye'nin tepkisini çekerek yereldeki krizin bölgesel düzleme evrilmesine etki etmiştir. ABD ve diğer uluslararası aktörlerin IŞİD'e karşı mücadele çerçevesinde YPG'ye destekte bulunması ise uluslararası aktörleri, yereldeki çatışmaların aktif tarafı haline getirirken YPG'yi de IŞİD'e karşı uluslararası aktörlerin önemli bir partneri haline getirmiştir.

**IŞİD:** Suriye yerelinde hakimiyet kuran ve hakimiyet alanını genişletmesi sonrası hem yereldeki diğer aktörlerle şiddetli çatışmalara giren hem de bölgesel ve uluslararası aktörlerin Suriye'deki yerel krize askeri araçlarla müdahil olmasına sebep olan bir diğer önemli aktör IŞİD olmuştur. Önce Irak'ta hakimiyet alanı oluşturan IŞİD 2013 yılından itibaren bu alanı Suriye'ye doğru genişletmiş, alan hakimiyetini genişletirken muhalif gruplarla ve Suriye yönetimiyle şiddetli çatışmalar yaşamıştır. Tüm bu çatışmalar sonucunda Suriye'nin kuzeydoğusunda hakimiyetini pekiştiren IŞİD, aynı zamanda Rakka'nın tümüne hakim olmuştur. IŞİD'in hakimiyet alanını genişletmesi ise alanda hakimiyet sağlayan bir başka aktör olan YPG ile şiddetli çatışmalar yaşamasına sebep olmuştur. IŞİD'in 2014'te Kobane'de (Halep) hızla ilerlemesi sonucunda uluslararası koalisyon hava saldırılarını arttırmış, Kobane'ye giren peşmerge ve ÖSO unsurlarının da sayesinde Ocak 2015'te IŞİD, Kobane'den çıkarılmıştır.<sup>132</sup> Bir diğer ifadeyle, IŞİD'in yereldeki iktidar mücadelesi Suriye yerelindeki krizin hem bölgeselleşmesine hem de uluslararasılaşmasına sebep olmuştur. IŞİD ayrıca Suriye yönetiminin değişmesinden

---

<sup>132</sup> Michael Weiss, Hassan Hassan, **IŞİD: Terör Ordusunun İcyüzü**, çev. Emine Arzu Kayhan, (İstanbul: Kırmızı Yayınları, 2016), 333.

daha çok hakimiyet alanlarını genişletmeyi hedeflemiş ve farklı hedeflere sahip olması açısından El Nusra Cephesi gibi benzer ideolojilere sahip diğer aktörlerden farklılaşarak çatışmaların yeni bir tarafı olmuştur.<sup>133</sup>

**İslamcı Gruplar:** Suriye'nin kuzeyinde *de facto* hakimiyet alanları ve alan hakimiyeti üzerinden çatışmalar sadece YPG ile IŞİD üzerinden devam etmemiştir. Özellikle Suriye'nin kuzeyinde İslamcı grupların hakimiyet kazanmaya başlaması, Suriye'deki yerel krizin ilk günlerinden itibaren etkili olan ÖSO'nun kuzeyde hakimiyet kaybetmesine yol açmıştır.<sup>134</sup> Özellikle El Nusra Cephesi ve Ahrar El Şam, İslamcı gruplar arasında ön plana çıkan gruplar olmuştur. Her ne kadar bu gruplar, Suriye yönetiminin değişmesi hedefine sahip olduğu için Suriye muhalefetinin içerisinde görülen gruplar olsa da olası değişiklik sonrası hilafet ilanı gibi farklı hedeflere sahip olmaları açısından muhalif gruplardan ayrılmaktadır.

2013 yılı içerisinde Halep ve kuzeyinde yaşanan gelişmelerle birlikte İslamcı gruplar, daha görünür hale gelmiş ve bu bölgelerde etkinlik kazanmaya başlamışlardır. Bu doğrultuda 2013'ün Mart ayında, El Nusra Cephesi ve Ahrar El Şam örgütlerinin başını çektiği örgütler Rakka şehir merkezini ele geçirmiş<sup>135</sup> ve Rakka ilerleyen tarihlerde özellikle IŞİD ile diğer gruplar arasındaki önemli çatışma alanlarından biri haline dönmüştür. El Nusra Cephesi ve bağlantılı gruplar, diğer taraflar gibi alanda hakimiyete öncelik vermiş ve bu bağlamda IŞİD'in devlet ilanına benzer bir şekilde El Nusra Cephesi, Temmuz 2014'te Hama, İdlib ve Şam'daki hakimiyet alanlarında "İslami Emirlik" ilan etmiştir.<sup>136</sup>

**Suriye Yönetimi ve Milis Kuvvetleri:** Farklı silahlı devlet dışı aktörlerin Suriye'de alan hakimiyeti kazanması sonrası Suriye yönetimi ile yaşanan çatışmalar, bu yerel alanlar üzerinden şekillenmeye başlamıştır. Özellikle Suriye ordusunun yaşadığı insan kaynağı sıkıntısı sonrası Suriye yönetimi de yerel krizlerin diğer aktörleri gibi yerelde hakimiyete ağırlık vermeye başlamıştır. 2015 yılında İdlib'de muhaliflerin hızlı ilerlemesi, Suriye ordusunun yaşadığı insan kaynağı sıkıntısının sonucu olarak gösterilirken Suriye Cumhurbaşkanı Beşar Esad da stratejik olarak

---

<sup>133</sup> R. Kim Cragin, "Semi-proxy Wars and US Counterterrorism Strategy", *Studies in Conflict & Terrorism*, c. 38, s. 5 (2015): 317.

<sup>134</sup> Miş, Özdemir, 2015, 209.

<sup>135</sup> *age*, 210.

<sup>136</sup> Taştekin, 2015, 365.

önem verilen yerlere öncelik verildiğini ve kayıp verilmemesi için bazı mevkilerden asker çekilebileceğini belirtmiştir.<sup>137</sup> Cumhurbaşkanının bu açıklaması hem Suriye ordusunun azalan insan kaynağını dolaylı yoldan doğrulamış hem de Suriye yönetiminin yereldeki hakimiyete verdiği önemi göstermiştir. Bu doğrultuda 2013 yılından itibaren Suriye yönetiminin yanında çatışmalarda yer almaya başlayan aktörlerle birlikte yerelde hakimiyet çabaları daha görünür hale gelmiştir. Geleneksel olarak 2011 öncesinde de etkin olan yönetim yanlısı “Şebiha” gibi paramiliter grupların yanında kriz sonrası Suriye içerisinde Suriye yönetimi yanlısı; Ulusal Savunma Güçleri, Baas Partisi Tugayları, Suriye Sosyal Milliyetçi Partisi, İskenderun Eyaletinin Kurtuluşu için Halk Cephesi gibi farklı milis grupları yerel çatışmalarda yer almaya başlamıştır.<sup>138</sup> Ayrıca Hizbullah ve Suriye dışından gelen diğer milis kuvvetlerinin yereldeki çatışmalarda Suriye yönetiminin yanında yer almaya başlaması da yereldeki krizi daha karmaşık bir hale getirmeye başlamıştır. Özellikle Hizbullah’ın 2013 yılından itibaren Suriye yerelinde görünür olmaya başlaması Suriye’nin güneyinde yeni hakimiyet alanlarının oluşmasına ve yerel çatışmalara yeni aktörlerin dahil olmasına sebep olmuştur. Hizbullah’ın askeri desteği Suriye yönetiminin güneyde etkili olmasını sağlarken Hizbullah’ın dışında başka milis güçleri de Suriye yönetimini destekleme amacıyla Suriye dışından gelerek çatışmalara dahil olmuştur. Bu doğrultuda 2013 yılından itibaren Şii Afgan milisler Halep’te,<sup>139</sup> Iraklı Şii milis grubu “Asaib Ehl El Hak” Şam’da, Irak menşeli başka bir grup olan Kataib El İmam Ali, Halep ve Palmira’da,<sup>140</sup> Seyit Şüheda Müfrezeleri Şam’da,<sup>141</sup> Hareket Nucaba Halep’te<sup>142</sup> Suriye yönetiminin yanında çatışmalara dahil olmuştur. 2013’ün son çeyreğinde Irak kökenli Liva Zülfikar ve Liva İmam Hüseyin gibi farklı Şii gruplar da Suriye’deki çatışmaların parçası haline

---

<sup>137</sup> “Syria's Assad Admits Army Struggling for Manpower”, **Al Jazeera**, 26 Temmuz 2015, <http://www.aljazeera.com/news/2015/07/syria-assad-speech-150726091936884.html> [01.08.2019].

<sup>138</sup> Baczko, Dorronsoro, Quesnay, **age**, 185.

<sup>139</sup> Phillip Smyth, “Iran's Afghan Shiite Fighters in Syria”, **The Washington Institute**, Policywatch 2262, 3 Haziran 2014, <http://www.washingtoninstitute.org/policy-analysis/view/irans-afghan-shiite-fighters-in-syria> [01.08.2019].

<sup>140</sup> Stanford University, “Kata'ib al-Imam Ali”, **Mapping Militant Organizations**, <http://web.stanford.edu/group/mappingmilitants/cgi-bin/maps/view/syria> [01.08.2019].

<sup>141</sup> Matthew Levitt and Aaron Y. Zelin, “Hizb Allah’s Gambit in Syria”, **West Point Counterterrorism Center Sentinel**, c. 6, s. 8 (Ağustos, 2013): 14-15.

<sup>142</sup> Stanford University, “Harakat al-Nujaba”, **Mapping Militant Organizations**, <http://web.stanford.edu/group/mappingmilitants/cgi-bin/maps/view/syria> [01.08.2019].

gelmiştir.<sup>143</sup> 2015 yılı içerisinde ise hem İran Devrim Muhafızları hem de İran'ın koordinasyonu altında Iraklı milis gruplar ve Fatımi Tugayı gibi Afganistanlı Şii milis gruplar<sup>144</sup> Suriye'de daha da görünür hale gelmiş ve Hizbullah'la birlikte Şii milis unsurlar, Şam ve Lübnan-Suriye sınırının yanında Halep, Deraa ve Hama'da önemli bir güç olarak ortaya çıkmıştır.<sup>145</sup> Özellikle 2015 başında Deraa'da Suriye güçleri ve Hizbullah'ın yanında Devrim Muhafızları'nın yer alması, Suriye yönetiminin muhaliflere karşı güç kazanmasını sağlamıştır.<sup>146</sup> Bu tip destekler, Suriye yönetiminin bazı alanlarda hakimiyet sağlamasına yardım ederken diğer taraftan Suriye'deki krizin bölgeselleşmesini hızlandırmıştır.

**2012-2013 Yılları Hakimiyet Alanları:** Farklı gruplar arasındaki alan hakimiyeti mücadelesi yereldeki iktidar mücadelelerini hızlandırmış ve Suriye yerelinde bir nevi “herkesin herkese karşı savaşı” şeklinde tanımlanabilecek çatışmalar meydana gelmiştir. Alan hakimiyeti şeklinde devam eden çatışmalar Suriye genelinde çatışan taraflardan birinin topyekûn hakimiyetini getirmemiş ve yedi yılı aşkın süredir devam eden yerel kriz, bu hakimiyet alanları üzerinden şekillenmiştir. Alan hakimiyeti açısından ön plana çıkan örnekler, hem sayısal olarak fazladır hem de uzun süreye yayılmıştır. Suriye'de olayların başlamasının ardından ön plana çıkan aktörlerin başında gelen ÖSO, 2012'nin başında Humus kırsalını ele geçirdiğini duyururken, Şubat 2012'de Halep'in kuzeyindeki köyleri ele geçirmeye başlamıştır.<sup>147</sup> Muhalifler, Haziran 2012'de Azez'in (Halep) ve Eylül 2012 tarihinde de Tel Abyad sınır bölgesinin (Rakka) kontrolünü ele geçirmiştir.<sup>148</sup> Kasım 2012'de muhalif gruplar, Halep'teki etkinliklerinin artması sonucunda Halep'teki Seraakib

---

<sup>143</sup> Ömer Behram Özdemir, “Suriye İç Savaşında Şii Milisler” , **Ortadoğu'da Devlet Dışı Silahlı Aktörler: Terör Örgütleri, Milisler, Vekil Güçler**, ed. Murat Yeşiltaş, Burhanettin Duran, (İstanbul: SETA Kitapları, 2018): 446.

<sup>144</sup> Jacques Neriah, “Iran Deploys Afghan Shiite Brigade to Spread Its Control in Southern Syria”, **Jerusalem Center for Public Affairs**, 4 Mart 2015, <http://jcpa.org/iran-shiite-brigade-syria/> [01.08.2019].

<sup>145</sup> Ömer Behram Özdemir, “Suriye 2015”, **Ortadoğu Yıllığı 2015**, ed. Kemal İnat, Muhittin Ataman, (İstanbul: Açılım Kitap, 2016): 202.

<sup>146</sup> Fidaa İtani, “Hezbollah, Iran Advance and Incur Losses in Daraa”, **Now**, 19 Şubat 2015, <https://now.mmedia.me/lb/en/reportsfeatures/564849-hezbollah-iran-advance-and-incur-losses-in-daraa> [01.08.2019].

<sup>147</sup> Bacsko, Dorrnsoro, Quesnay, **age**, 108.

<sup>148</sup> “Chronology: Syria”, **The Middle East Journal**, c. 67, s. 1 (Kış, 2013): 125.

bölgesinde kontrolü ele geçirmiştir.<sup>149</sup> 2012 yılında alanda hakimiyet mücadelesi genellikle yereldeki krizin ilk aşamasındaki taraflar olan Suriye yönetimi ve Suriye muhalefeti arasında gerçekleşse de yerel krizin üçüncü tarafları da yerelde hakimiyet elde etmeye başlamıştır (bkz. 2.2). Bu bağlamda YPG, Temmuz 2012’de Kobane’nin (Halep) ve Afrin’in (Halep) kontrolünü ele geçirmiştir.<sup>150</sup> İlerleyen yıllarda üçüncü tarafların daha etkin olmaya başlaması ve muhalif grupların bölünmesi sonucunda alan hakimiyetleri için çok sayıda aktör arasında çatışmalar meydana gelmiş ve yeni çatışma alanları, yerel krizleri daha da tırmandırmıştır. 2013 yılında Suriye’nin kuzeyinde alan hakimiyeti mücadeleleri, YPG ile İslamcı gruplar arasında ortaya çıkmış, Temmuz 2013’te YPG, Resulayn’dan (Haseke) İslamcı grupları çıkarmış, aynı ay içerisinde ise Kürt gruplar ile İslamcı Gruplar arasındaki alan hakimiyeti için çatışmalar Rakka ve Haseke’de yoğunlaşmıştır.<sup>151</sup> Suriye’nin kuzeyinde YPG’nin İslamcı gruplara karşı elde ettiği avantajlar ve alanda hakimiyet sonrası YPG bölgede geçici otonom yapı kuracağını duyurmuştur.<sup>152</sup> 2013 yılının son aylarından itibaren IŞİD’in Suriye’de etkinliğini arttırmasıyla birlikte IŞİD de kuzeyde alanda hakimiyet için çatışmaların tarafı haline gelmiştir. Bu doğrultuda Eylül 2013 tarihinde IŞİD, Türkiye sınırındaki Azez kasabasını (Halep) ÖSO’dan<sup>153</sup> ve Kasım 2013’te Atme kentini (İdlib) Sukur El İslam örgütünden ele geçirmiştir.<sup>154</sup>

2013 yılında tıpkı IŞİD gibi Suriye dışından gelip Suriye’deki çatışmalarda yer almaya başlayan bir diğer grup olan Hizbullah ve diğer Şii milis gruplar da alanda hakimiyet çatışmalarının birer parçası olmuş ve bu grupların destekleri, Suriye yönetiminin özellikle Suriye’nin güneyinde kaybettiği yerlerin tekrar kontrolünü sağlamasına yardım etmiştir. Bu bağlamda Mayıs 2013’te Suriye yönetimi; muhaliflerle yoğun çatışmalar yaşadığı Kuseyr bölgesindeki (Humus) 3 köyü Hizbullah desteğiyle ele geçirmiş,<sup>155</sup> Haziran 2013’te ise Suriye ordusunun

---

<sup>149</sup> Dominic Evans, “Syria Army Quits Base on Strategic Aleppo Road”, **Reuters**, 2 Kasım 2012, <http://www.reuters.com/article/us-syria-crisis-idUSBRE88J0X720121102> [01.08.2019].

<sup>150</sup> Taştekin, 2015, 324.

<sup>151</sup> “Chronology: Syria”, K1ş, 2014, 144.

<sup>152</sup> **age**, 145.

<sup>153</sup> A. Salih Bıçakçı, “Sway on a Tightrope: The Development of a Mutualistic Relationship between Turkey and DAESH”, **Uluslararası İlişkiler**, c. 16, n. 62 (2019): 110.

<sup>154</sup> “Chronology: Syria”, **The Middle East Journal**, c. 68, s. 2 (İlkbahar, 2014): 311.

<sup>155</sup> “Chronology: Syria”, **The Middle East Journal**, c. 67, s. 4 (Sonbahar, 2013): 624.

Hizbullah güçlerinin yardımıyla şehirdeki kontrolü ele geçirdiğini duyurmuştur.<sup>156</sup> Aynı ay içerisinde Suriye yönetimi ayrıca Lübnan sınırındaki Telkele'nin de (Humus) kontrolünü ele geçirmiştir.<sup>157</sup> Ayrıca Ekim 2013'te Suriye tanklarının desteğiyle Iraklı milisler ve Hizbullah milisleri, Şam'da bazı bölgeleri ele geçirmiştir.<sup>158</sup> 2013 yılı içerisinde muhalif gruplar da özellikle Suriye yönetimine karşı bazı bölgelerde hakimiyeti ele geçirmiştir. 2013 yılında Suriye'nin büyük şehirlerinden Halep'te muhaliflerle Suriye yönetimi arasında alan hakimiyeti için çatışmalar şiddetlenerek devam etmiştir. Temmuz 2013'te muhalifler, şiddetli çatışmalar sonucunda Han El Asel'den (Halep) güvenlik güçlerini çıkararak Halep'in batısında kontrolü eline geçirirken,<sup>159</sup> Ağustos 2013'te ise Lazkiye'de önemli kazanımlar elde etmeye başlamıştır.<sup>160</sup>

2012 ve 2013 yıllarında yaşanan çatışmalar sonucunda 2013'te Suriye yönetimi, ülkenin belli bölgelerinde hakimiyetini kaybetmiş, muhalif gruplar Suriye'nin kuzeyi ve doğusunda görece büyük alanlarda hakimiyet sağlarken batı ve güneyde de belli başlı yerleri ele geçirebilmiştir. YPG bu süreçte Suriye'nin kuzeyinde alan hakimiyetini genişletmiş ve Tablo 2.3 ve Tablo 2.4'te gösterildiği üzere 2013 yılında Suriye; Suriye yönetimi, muhalif gruplar ve YPG arasında üç farklı aktörün alanda hakimiyet sağladığı bir yapıya bürünmüştür.

---

<sup>156</sup> "Syria Conflict: Qusair's Strategic Importance", **BBC**, 5 Haziran 2013, <http://www.bbc.com/news/world-middle-east-22595767> [01.08.2019].

<sup>157</sup> "Chronology: Syria", Sonbahar, 2013, 625-626.

<sup>158</sup> Khaled Yacoub Oweis, "Hezbollah, Iraqi Militia Capture Damascus Suburb: Opposition", **Reuters**, 9 Ekim 2013, <https://www.reuters.com/article/us-syria-crisis-damascus/hezbollah-iraqi-militia-capture-damascus-suburb-opposition-idUSBRE9980XW20131009> [01.08.2019].

<sup>159</sup> "Chronology: Syria", Kış, 2014, 145.

<sup>160</sup> Oliver Holmes, "Assad Sends Air Force to Prevent Rebel Advances in Home Province", **Reuters**, 10 Ağustos 2013, <http://www.reuters.com/article/us-syria-crisis-idUSBRE97903020130810> [01.08.2019].

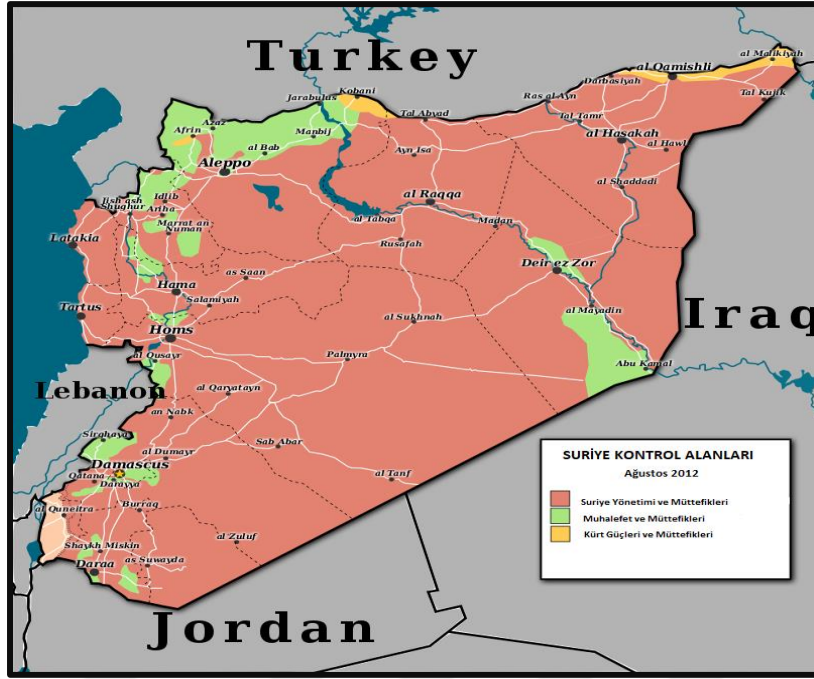

**Şekil 2.2: Suriye’deki Hakimiyet Alanları-Ağustos 2012**

“Maps of the Syrian Civil War (2011-present) in 2012”, **Wikimedia**, [https://commons.wikimedia.org/wiki/Category:Maps\\_of\\_the\\_Syrian\\_Civil\\_War\\_\(2011-present\)\\_in\\_2012](https://commons.wikimedia.org/wiki/Category:Maps_of_the_Syrian_Civil_War_(2011-present)_in_2012) [01.08.2019].

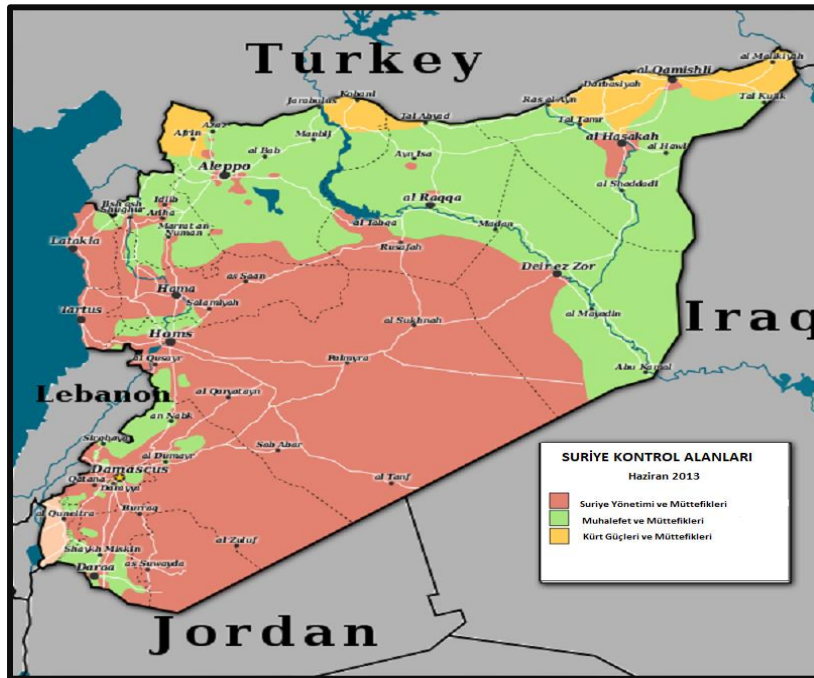

**Şekil 2.3: Suriye’deki Hakimiyet Alanları-Haziran 2013**

“Maps of the Syrian Civil War (2011-present) in 2013”, **Wikimedia**, [https://commons.wikimedia.org/wiki/Category:Maps\\_of\\_the\\_Syrian\\_Civil\\_War\\_\(2011-present\)\\_in\\_2013](https://commons.wikimedia.org/wiki/Category:Maps_of_the_Syrian_Civil_War_(2011-present)_in_2013) [01.08.2019].

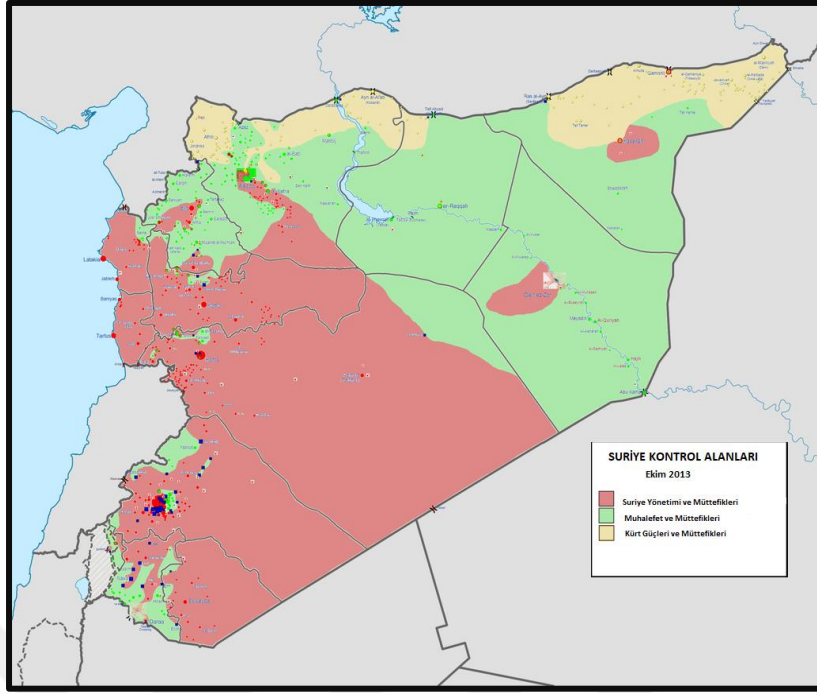

**Şekil 2.4: Suriye’deki Hakimiyet Alanları-Ekim 2013**

“Maps of the Syrian Civil War (2011-present) in 2013”, **Wikimedia**, [https://commons.wikimedia.org/wiki/Category:Maps\\_of\\_the\\_Syrian\\_Civil\\_War\\_\(2011-present\)\\_in\\_2013](https://commons.wikimedia.org/wiki/Category:Maps_of_the_Syrian_Civil_War_(2011-present)_in_2013) [01.08.2019].

**2014 Yılı Hakimiyet Alanları:** 2014 yılında IŞİD, yerel çatışmaların önemli bir tarafı haline gelirken yıl içerisinde gruplar arası çatışmalar şiddetlenerek devam etmiştir. 2014 yılı içerisinde Suriye’nin kuzeyinde önce IŞİD ile ÖSO, sonrasında da IŞİD ile El Nusra Cephesi, Ahrar El Şam ve Liva El Tevhid (Tevhid Tugayı) gibi İslamcı gruplar arasında tüm bölgeyi kapsayacak şekilde çatışmalar ortaya çıkmıştır. 2014 yılının başında IŞİD’e yapılan ilk saldırılar, ÖSO çizgisindeki gruplardan Suriye Devrimciler Cephesi ve Mücahid Ordusu tarafından gerçekleştirilmiştir.<sup>161</sup> Taraflar arasındaki çatışmayı durdurmaya çalışan Ahrar El Şam ise IŞİD’in saldırıları sonrasında Liva El Tevhid ile birlikte IŞİD’e karşı savaşmaya başlamıştır. İslami Cephe’nin kurulmasından sonra IŞİD ile İslami Cephe arasındaki çatışmalar daha şiddetli bir şekilde devam etmiştir.<sup>162</sup> IŞİD ile diğer silahlı gruplar arasındaki çatışmalar sadece Suriye’nin kuzeyi ile sınırlı kalmamıştır. Taraflar arasındaki

<sup>161</sup> Joshua Landis, “The Battle between ISIS and Syria’s Rebel Militias”, **Syria Comment**, 4 Ocak 2014, <http://www.joshualandis.com/blog/battle-isis-syrias-rebel-militias/> [01.08.2019].

<sup>162</sup> Miş, Özdemir, 2015, 172.



çatışmalar; İdlib, Halep kırsalı ve Azez (Halep) kasabasının hakimiyeti için yoğunlaşmıştır. Ayrıca IŞİD, muhalif gruplarla 2014 yılında Kafr Zita (Hama), Rastan (Humus), Cerablus (Halep), İdlib kırsalı, Rakka, Halep kırsalı ve Deir ez-Zor'da yoğun bir şekilde çatışmıştır. El Nusra Cephesi, başlarda bu çatışmalar bağlamında tarafları itidalli olmaya çağırırsa da IŞİD'in hakimiyet alanını genişletmesi sonrası başta Rakka olmak üzere çeşitli bölgelerde IŞİD ile çatışmaya başlamıştır. Kısaca IŞİD'in Suriye içerisinde etkinliğini arttırması sonrası IŞİD ile muhalif gruplar arasında şiddetli çatışmalar meydana gelmiş ve bu aktörler arasında alanda hakimiyet mücadelesi ön plana çıkmıştır.

2014 yılı içerisinde IŞİD, Rakka'nın kontrolü için El Nusra Cephesi ve muhalif gruplarla çatışmış ve Ocak 2014'te Rakka'nın tüm kontrolünü eline geçirmiştir.<sup>163</sup> Örgüt, Haziran 2014'te Irak sınırındaki beldeleri, Temmuz 2014'te İslamcı gruplarla çatışmalar sonucunda Irak sınırındaki Ebu Kemal'i (Deir ez-Zor),<sup>164</sup> Deir ez-Zor'daki en büyük petrol bölgesi olan Ömer petrol bölgesini ve El Nusra Cephesi'nin çekildiği Deir ez-Zor'daki belli başlı bölgeleri ele geçirmiştir.<sup>165</sup> Temmuz 2014'te IŞİD, Deir ez-Zor'un merkezinde de önemli yerleri ele geçirirken bu bölgelerden El Nusra Cephesi ve Ahrar El Şam gibi diğer muhalif grupları çıkarmıştır.<sup>166</sup> IŞİD'in alanda hakimiyet mücadeleleri sadece muhalif gruplara karşı olmamış, özellikle Suriye'nin kuzeyinde YPG ile önemli çatışmalar yaşamıştır. 2014 yılı içerisinde IŞİD'in Irak sınırından başlayarak Kuzey Suriye'de hakimiyet alanını hızla genişletmesi ve YPG'nin Suriye'nin kuzeyinde yeni hakimiyet alanlarına sahip olması IŞİD ile YPG'yi karşı karşıya getirmiştir. YPG ile IŞİD'in çatışmaları Haseke kırsalında ve Kobane'de (Halep) yoğunlaşmıştır. Bu doğrultuda Eylül 2014'te Kobane'deki yoğun çatışmalar sonucunda Kobane kırsalı (Halep) YPG'nin elinden IŞİD'in eline geçerken, Ekim ayında IŞİD, Kobane şehir merkezinde (Halep) de ilerleme kaydetmiştir.<sup>167</sup> IŞİD, yereldeki çatışmaların bir diğer aktif tarafı, Suriye

---

<sup>163</sup> Taştekin, "Karanlık Çöktüğünde, IŞİD", 187.

<sup>164</sup> "Chronology: Syria", **The Middle East Journal**, c. 68, s. 4 (Sonbahar, 2014): 627.

<sup>165</sup> Sylvia Westall, "Islamic State Seizes Oil Field and Towns in Syria's East", **Reuters**, 3 Temmuz 2014, <http://www.reuters.com/article/us-syria-crisis-islamicstate-idUSKBN0F80SO20140703> [01.08.2019].

<sup>166</sup> Chronology: Syria", Sonbahar, 2014, 628.

<sup>167</sup> Holly Yan, Michael Pearson, Ingrid Formanek, "ISIS Set To Capture Kobani, Finish Major Land Grab", **CNN**, 7 Ekim 2014, <http://edition.cnn.com/2014/10/06/world/meast/isis-airstrikes/> [01.08.2019].

yönetimine karşı da 2014 yılı içerisinde kazanımlar elde etmiştir. Örgüt, Ekim ayının sonuna doğru Suriye yönetiminin denetimi altında olan Deir ez-Zor'un bazı bölgelerini ele geçirirken<sup>168</sup> Ağustos 2014'te Rakka'daki Tabka Hava Üssü'nün ele geçirilmesi, yerel çatışmalar açısından önemli bir gelişme olmuştur. Tabka Hava Üssü'nün IŞİD tarafından ele geçirilmesi ile birlikte Suriye'deki olayların başlamasından itibaren Suriye yönetimi, ilk kez bir valiliğin tüm kontrolünü kaybetmiştir.<sup>169</sup>

Yereldeki bir diğer önemli aktör olan YPG, hakimiyet alanlarını korumaya öncelik verirken Şubat 2014'te İslamcı grupların elinden Tal Bark'ı (Haseke) ele geçirerek<sup>170</sup> hakimiyet alanını sınırlı da olsa genişletmiştir. Muhalif ve İslamcı gruplar, Kuzey Suriye'de alan hakimiyetini IŞİD'e kaybetse de El Nusra Cephesi gibi muhalif gruplar özellikle İdlib'de önemli kazanımlar elde etmeye başlamıştır. 2014'ün Ekim ayında El Nusra Cephesi ve diğer muhalif gruplar, İdlib'e koordineli ataklar gerçekleştirmeye başlayıp bazı bölgeleri ele geçirmiştir.<sup>171</sup> Kasım 2014'te Hazm Hareketi ve Suriye Devrimciler Cephesi gibi grupların İdlib'de elinde tuttuğu bölgelerden çekilmeleri üzerine bu bölgelerin kontrolü de El Nusra Cephesi'ne geçmiştir.<sup>172</sup> Aynı ay içerisinde El Nusra Cephesi, ABD hava saldırılarına rağmen İdlib'de 3 köyü diğer muhalif gruplardan ele geçirmiştir.<sup>173</sup> El Nusra Cephesi'nin İdlib'deki kazanımlarının ötesinde muhalif gruplar, Halep'in batı kırsalı, İdlib kırsalı ve Lazkiye kırsalında IŞİD'e üstünlük sağlarken Şam'ın Doğu Guta bölgesinde İslam Ordusu örgütü IŞİD'e üstünlük sağlamıştır.<sup>174</sup> 2014 yılında muhalif gruplar arasındaki rekabet ve IŞİD'le yaşanan çatışmaların dışında muhalifler, Suriye yönetimine karşı bazı bölgelerde üstünlük kurarak hakimiyet alanlarını genişletmiştir. 2014 yılında Güney Cephesi, Deraa'da Suriye yönetimi güçlerine

---

<sup>168</sup> "Chronology: Syria", **The Middle East Journal**, c. 69, s. 2 (İlkbahar, 2015): 299.

<sup>169</sup> "Chronology: Syria", **The Middle East Journal**, c. 69, s. 1 (Kış, 2015): 127.

<sup>170</sup> "Chronology: Syria", **The Middle East Journal**, c. 68, s. 3 (Yaz, 2014): 458.

<sup>171</sup> "Syria Conflict: Nusra Front Rebels Attack Idlib", **BBC**, 28 Ekim 2014, <http://www.bbc.com/news/world-middle-east-29796134> [01.08.2019].

<sup>172</sup> "Nusra Front Advances in Syria's Idlib", **Al Jazeera**, 2 Kasım 2014, <http://www.aljazeera.com/news/middleeast/2014/11/nusra-front-advances-syria-idlib-2014112142010325171.html> [01.08.2019].

<sup>173</sup> "Chronology: Syria", İlkbahar, 2015, 300.

<sup>174</sup> Miş, Özdemir, 2015, 174.

karşı önemli kazanımlar elde ederken<sup>175</sup> muhalif gruplar, 2013 yılında Suriye yönetiminin Hizbullah desteği ile kontrol sağladığı güney sınırındaki Kalamun ve Kuneytra'da Suriye yönetimine karşı üstünlük sağlamıştır.

Suriye yönetimi de yıl içerisinde belli başlı kazanımlar elde etmiştir. Yıl içerisinde yaşadığı kayıplara rağmen Suriye yönetimi Mart 2014'te Hizbullah'ın yardımıyla Yebrud'u (Rif Şam),<sup>176</sup> Haziran 2014'te kuzeybatıdaki Samra ve Kesep'i<sup>177</sup> (Lazkiye) ve Kasım 2014'te Halep'te muhaliflerin kontrolü altında bulunan bazı bölgeleri ele geçirmiştir.<sup>178</sup> Suriye yönetimi 2014 yılı içerisinde ayrıca Humus'ta ilerleme kaydetmiş, Suriye yönetiminin 3 yıldır devam ettirdiği kuşatma sonrasında muhalifler, Humus'u Mayıs 2014'te tahliye etmiştir.<sup>179</sup>

Bütün bu karşılıklı çatışmalar ve alan hakimiyeti için mücadeleler sonucunda büyük şehirler baz alındığında Suriye yönetimi Humus, Hama, Halep, Lazkiye ve Şam gibi büyük şehirlerin merkezlerinde gücünü korurken muhalif unsurlar, İdlib ve Deraa'da önemli kazanımlar elde etmiş ve Halep'te de Suriye yönetimine karşı ciddi bir direniş sergilemiştir.<sup>180</sup> 2014 yılı baz alındığında Suriye yönetimi, Suriye'nin merkezinde kontrolünü korumaya devam ederken Suriye'nin batısı ve güneyinde muhaliflerle Suriye yönetimi arasındaki alan hakimiyeti için çatışmalar devam etmiştir. YPG, ülkenin kuzey bölgelerinde hakimiyetini muhafaza ederken 2014 içerisindeki en önemli kırılma IŞİD'in alanda hakimiyet sağlaması olmuştur. Şekil 2.5 ve Şekil 2.6'da gösterildiği gibi Irak'taki hakimiyet alanını Suriye'de genişleten IŞİD; Suriye yönetimi, YPG ve muhalif grupların kontrolündeki yerleri ele geçirmeye başlamış ve önceki yıllarda muhaliflerin kontrolünde olan Suriye'nin doğusu tamamen IŞİD'in eline geçmiştir. IŞİD'in yeni bir savaşkan aktör olarak Suriye'deki çatışmalarda yer alması bir taraftan yerel krizi daha da

---

<sup>175</sup> age, 176.

<sup>176</sup> "Syria Recaptures Rebel Border Town Yabroud", **BBC**, 16 Mart 2014, <http://www.bbc.com/news/world-middle-east-26603207> [01.08.2019].

<sup>177</sup> "Chronology: Syria", Sonbahar, 2014, 627.

<sup>178</sup> "Chronology: Syria", İlkbahar, 2015, 301.

<sup>179</sup> Chris Pleasance, "Is this the Beginning of the End for Syrian Rebels? Fighters Surrender City of Homs to Assad's Troops After Three-Year Siege", **Daily Mail**, 8 Mayıs 2014, <http://www.dailymail.co.uk/news/article-2623572/Syrian-rebels-surrender-city-Homs-three-year-siege-fighters-Aleppo-signal-continued-defiance-destroy-hotel-used-government-base.html> [01.08.2019].

<sup>180</sup> Miş, Özdemir, 2015, 177.

karmaşıklılaştırırken diğer taraftan uluslararası aktörlerin Suriye'deki gelişmelere müdahalesini hızlandırarak Suriye krizinin uluslararasılaşma eğilimlerini arttırmıştır.

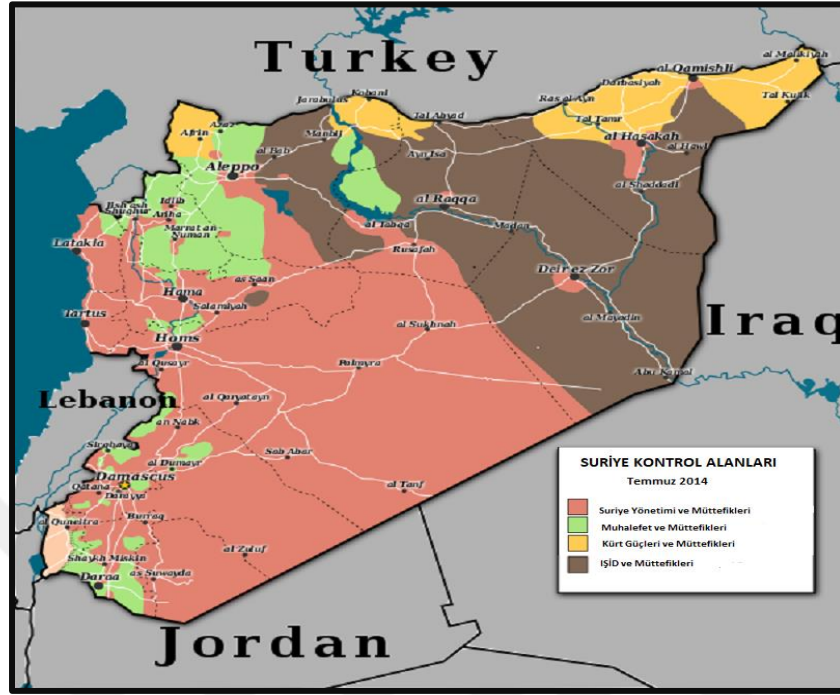

Şekil 2.5: Suriye'deki Hakimiyet Alanları-Temmuz 2014

"Maps of the Syrian Civil War (2011-present) in 2014", **Wikimedia**, [https://commons.wikimedia.org/wiki/Category:Maps\\_of\\_the\\_Syrian\\_Civil\\_War\\_\(2011-present\)\\_in\\_2014](https://commons.wikimedia.org/wiki/Category:Maps_of_the_Syrian_Civil_War_(2011-present)_in_2014) [01.08.2019].

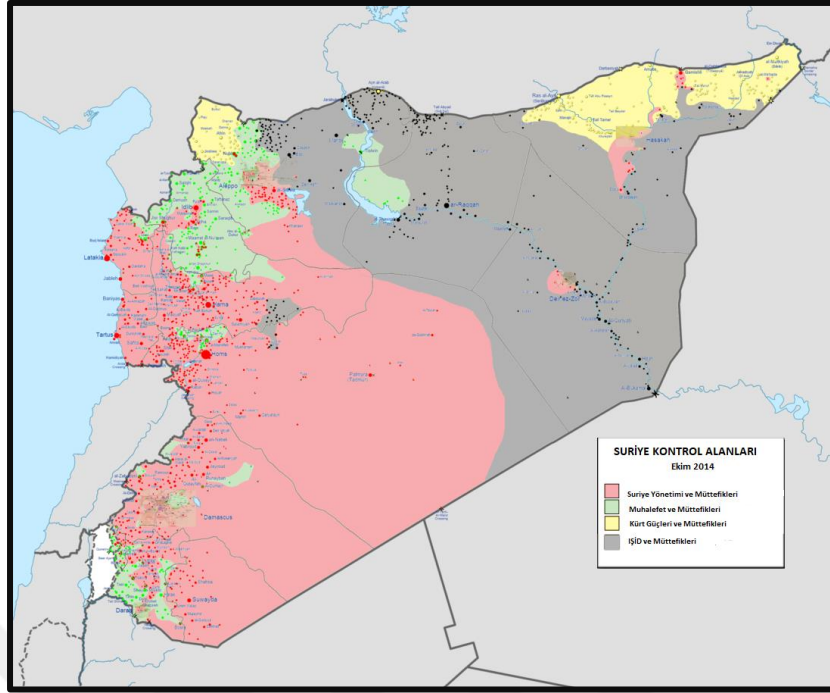

**Şekil 2.6: Suriye’deki Hakimiyet Alanları-Ekim 2014**

“Maps of the Syrian Civil War (2011-present) in 2014”, **Wikimedia**, [https://commons.wikimedia.org/wiki/Category:Maps\\_of\\_the\\_Syrian\\_Civil\\_War\\_\(2011-present\)\\_in\\_2014](https://commons.wikimedia.org/wiki/Category:Maps_of_the_Syrian_Civil_War_(2011-present)_in_2014) [01.08.2019].

**2015 Yılı Hakimiyet Alanları:** 2015 yılında muhalifler, örgütlenme çabalarıyla birlikte alanda yeni hakimiyet alanları kazanmaya başlamıştır. Şubat 2015’te Suriye yönetimi Deraa’daki kontrolün büyük kısmını Suriye muhalefetine kaybederken, Mart 2015’te Fetih Ordusu<sup>181</sup> İdlib şehir merkezini,<sup>182</sup> Nisan’da İdlib’e bağlı Cisir eş-Şuğur’u<sup>183</sup> ve Mayıs’ta Ariha (İdlib)<sup>184</sup> kasabalarını ele geçirmiştir. Böylece muhalifler, İdlib’in hemen hemen tümünü kontrol altına almıştır.<sup>185</sup>

<sup>181</sup> Fetih Ordusu; El Nusra Cephesi, Ahrar El Şam, Cund El Aksa, Liva El Hakk, Ceş El Sünnet, Ecned El Şam ve Feylak El Şam’ın biraraya gelmesi sonucunda Mart 2015’te kurulan çatı bir örgüttür. Ayrıntılı bilgi için bkz: Jennifer Cafarella, Genevieve Casagrande, "Syrian Opposition Guide", **ISW: Institute for the Study of War**, (Ekim, 2015): 18.

<sup>182</sup> “Fetih Ordusu İdlib’i Aldı”, **Anadolu Ajansı**, 28 Mart 2015, <http://aa.com.tr/tr/dunya/fetih-ordusu-idlibi-aldi/62761> [01.08.2019].

<sup>183</sup> Mariam Karouny, “Islamist Fighters Seize Syria's Jisr Al-Shughour, Army Says Redeploys”, **Al Jazeera**, 25 Nisan 2015, <http://in.reuters.com/article/mideast-crisis-iraq-idINKBN0NG0GV20150425> [01.08.2019].

<sup>184</sup> Suleiman Al-Khalidi, “Rebels Capture Last Syrian Town in Idlib Province”, **Reuters**, 29 Mayıs 2015, <http://uk.reuters.com/article/uk-mideast-crisis-syria-ariha-idUKKBN0OD2LO20150529> [01.08.2019].

<sup>185</sup> “Syrian Islamist Rebels Seize Ariha in Idlib Province”, **BBC**, 28 Mayıs 2015, <http://www.bbc.com/news/world-middle-east-32924268> [01.08.2019].

Muhallifler Kasım 2015'te ayrıca Hama'da Murak kentini ele geçirerek<sup>186</sup> hakimiyet alanlarını genişletmiştir.

İŞİD ise 2015 yılında hakimiyet alanlarını genişletmeye devam ederken yereldeki diğer aktörlerle şiddetli çatışmalar yaşamıştır. İŞİD, Humus kırsalında Suriye ordusuna askeri kayıplar yaşatmış ve Palmira şehri (Humus) ile birlikte şehirdeki Palmira Hapishanesi'ni eline geçirmiştir.<sup>187</sup> Mayıs ayının başında ise İŞİD ile Suriye güçleri arasındaki çatışmalar Deir ez-Zor'da şiddetlenmiş, İŞİD Deir ez-Zor'da üstünlük sağlamıştır.<sup>188</sup> Örgüt, Ağustos ayında Humus'ta bulunan Karyatayn kentini, Suriye güvenlik güçleriyle yoğun çatışmalar sonunda ele geçirmiştir.<sup>189</sup> Ağustos sonu Eylül başında ise İŞİD; Şam'ın Kadam bölgesine kadar ilerlemiş ve burada muhalif gruplarla yaşadığı sokak çatışmalarında çok sayıda kişi ölmüştür. İŞİD'in Kadam'a (Şam) kadar ilerlemesi Şam merkeze en yakın nokta olurken Şam'daki muhalif gruplar kuzeyde İŞİD ve güneyde Suriye güçleri ile iki cephede savaşmaya başlamıştır.<sup>190</sup>

2015 yılında YPG'yle de alan hakimiyeti için şiddetli çatışmalar yaşamıştır. 2014 yılında şiddetli bir şekilde ortaya çıkan YPG ile İŞİD arasındaki alanda hakimiyet mücadelesi 2015 yılında devam etmiş ve bu mücadele, Suriye dışındaki aktörlerin Suriye'ye daha fazla müdahil olmasına sebep olmuştur. YPG'nin Haseke, Rakka ve Halep vilayetlerinde uluslararası koalisyonunun desteğiyle ilerlemesi, 2015 yılı içerisinde YPG'nin İŞİD'e karşı mevzi kazanmasına sebep olmuştur. Fakat YPG'nin hakimiyet alanlarını genişletmesi, YPG'nin diğer muhalif gruplarla karşı karşıya gelmesine ve Türkiye gibi bölgesel aktörlerde yarattığı endişe nedeniyle Suriye dışındaki aktörlerin Suriye'deki yerel gelişmelere daha fazla askeri araçlarla müdahil olmasına sebep olmuştur. Haziran 2015'te Tel Abyad'ın kontrolü (Rakka) için İŞİD ile YPG arasındaki çatışmalar şiddetlenmiş, 16 Haziran 2015 tarihinde

---

<sup>186</sup> Naline Malla, Sylvia Westall, "Syrian Rebels Seize Town in West in Blow to Government", **Reuters**, 5 Kasım 2015, <http://www.reuters.com/article/us-mideast-crisis-syria-idUSKCN0SU0XY20151105> [01.08.2019].

<sup>187</sup> Till F. Paasche, Michael M. Gunter, "Revisiting Western Strategies against the Islamic State in Iraq and Syria", **The Middle East Journal**, c. 70, n. 1 (2016): 20.

<sup>188</sup> "Chronology: Syria", **The Middle East Journal**, c. 69, s. 4 (Sonbahar, 2015): 618.

<sup>189</sup> "İŞİD Suriye'nin Karyatayn Kentini Ele Geçirdi", **BBC Türkçe**, 6 Ağustos 2015, [http://www.bbc.com/turkce/haberler/2015/08/150805\\_isid\\_karyatayn](http://www.bbc.com/turkce/haberler/2015/08/150805_isid_karyatayn) [01.08.2019].

<sup>190</sup> "Street Battles Rage as ISIL Inches Deeper into Damascus", **Al Jazeera**, 1 Eylül 2015, <http://www.aljazeera.com/news/2015/09/street-battles-rage-isil-inches-deeper-damascus-150901062822671.html> [01.08.2019].

Kürt güçleri, Tel Abyad'ı<sup>191</sup> (Rakka) Haziran sonunda ise Ayn İsa'yı (Rakka) ele geçirerek<sup>192</sup> Kobane (Halep) ile Kamışlı (Haseke) arasında kesintisiz bir hattı kontrol etmeye başlamıştır.<sup>193</sup> Bu hattın kurulması Türkiye'yi rahatsız ederken Suriye yönetimine karşı tavır almadığı için YPG, muhalif grupların da eleştirilerine maruz kalmıştır. Ayrıca 2015 yılının sonunda YPG, IŞİD'e karşı Kobane'nin (Halep) güney kırsalında da ilerlemeye başlayarak hakimiyet alanını genişletmiştir.

2015 yılında Suriye yönetimi, belli başlı bölgelerin kontrolünü Suriye muhalefetinden geri almıştır. Suriye yönetimi, Ağustos 2015'te hakimiyetin büyük bir kısmının İslam Ordusu'nda bulunduğu ve El Nusra Cephesi'nin de etkili olduğu Duma kentine (Rif Şam) operasyonlarını arttırmış,<sup>194</sup> Ekim ayında Rus güçleri ve Hizbullah milislerinin desteğiyle Lazkiye ve Hama'da muhaliflerin kontrolü altındaki yerlere operasyonlar düzenlemeye başlamış<sup>195</sup> ve Lazkiye'de üstünlüğü ele geçirmiştir.

2015 yılı içerisinde taraflar arasında alan hakimiyeti için mücadeleler devam ederken Şekil 2.7 ve Şekil 2.8'de gösterildiği üzere ülke genelinde hakimiyet sağlayan aktör olmamıştır. IŞİD, Palmira şehrini (Humus) ele geçirirken Kobane'deki (Halep) ve Tel Abyad'daki (Rakka) hakimiyetlerini ve Haseki'deki bazı bölgelerdeki hakimiyetini kaybetmiştir. İdlib'de muhalifler ön plana çıkarken, Rus hava gücünün etkisiyle Suriye yönetimi muhaliflere karşı Lazkiye'de üstünlük kurulmaya başlamıştır.<sup>196</sup> Kısaca Suriye'nin güneyinde muhaliflerle Suriye yönetimi arasında alan hakimiyeti için çatışmalar devam etmiş, başta İdlib olmak üzere ülkenin batısında muhalifler alan hakimiyetini genişletmiştir. YPG, Suriye'nin kuzeyindeki hakimiyet alanını genişletirken Irak sınırından Fırat nehrine kadar olan bölgeyi kontrol altına almıştır. 2015 yılı içerisinde en fazla alanın hakimiyetini

---

<sup>191</sup> Ben Hubbard, "ISIS Loses Control of Crucial Syrian Border Town", **The New York Times**, 16 Haziran 2015, <https://www.nytimes.com/2015/06/17/world/middleeast/isis-loses-control-of-crucial-syrian-border-town.html> [01.08.2019].

<sup>192</sup> "Islamic State Conflict: Kurds Capture Syrian Town North of Raqqa", **BBC**, 23 Haziran 2015, <http://www.bbc.com/news/world-middle-east-33234648> [01.08.2019].

<sup>193</sup> "Islamic State Conflict: Syrian Kurds Seize Tal Abyad", **BBC**, 15 Haziran 2015, <http://www.bbc.com/news/world-middle-east-33132809> [01.08.2019].

<sup>194</sup> "Chronology: Syria", **The Middle East Journal**, c. 70, s. 1 (Kış, 2016): 138.

<sup>195</sup> "Assad Forces Stage Vast Offensive in Western Syria", **Al Jazeera**, 8 Kasım 2015, <http://www.aljazeera.com/news/2015/10/assad-forces-stage-vast-offensive-western-syria-151008152227338.html> [01.08.2019].

<sup>196</sup> Ömer Behram Özdemir, **age**, 206.

kaybeden aktör, Suriye yönetimi olurken IŞİD Suriye'nin batısındaki kontrolünü doğuya doğru genişletmiştir. Fakat 2015 yılının son döneminde Rusya'nın fiili olarak çatışmalarda yer almaya başlamasıyla yerel çatışmalar ve alan hakimiyetleri açısından yeni bir evreye girilmiştir.

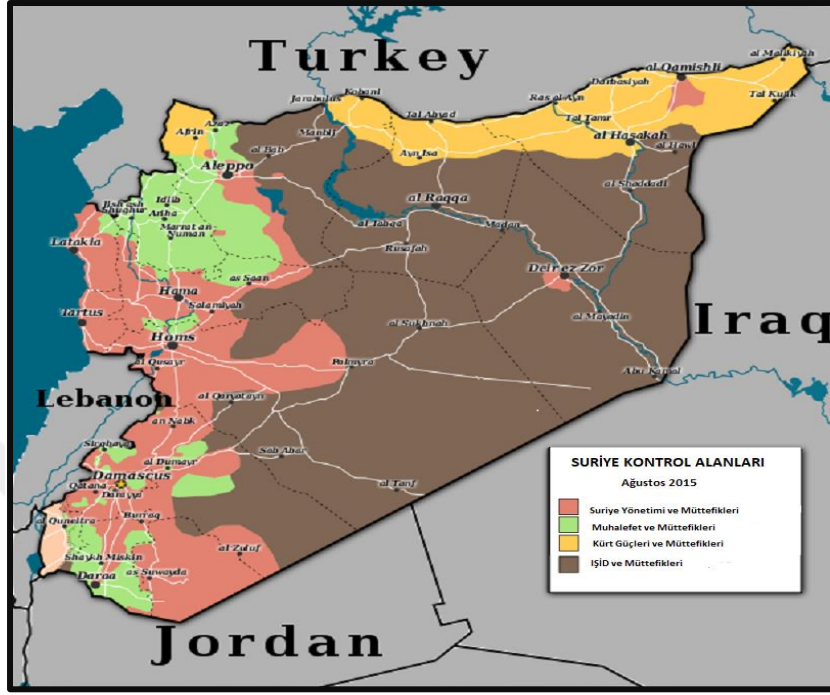

Şekil 2.7: Suriye'deki Hakimiyet Alanları-Ağustos 2015

"Maps of the Syrian Civil War (2011-present) in 2015", **Wikimedia**, [https://commons.wikimedia.org/wiki/Category:Maps\\_of\\_the\\_Syrian\\_Civil\\_War\\_\(2011-present\)\\_in\\_2015](https://commons.wikimedia.org/wiki/Category:Maps_of_the_Syrian_Civil_War_(2011-present)_in_2015) [01.08.2019].



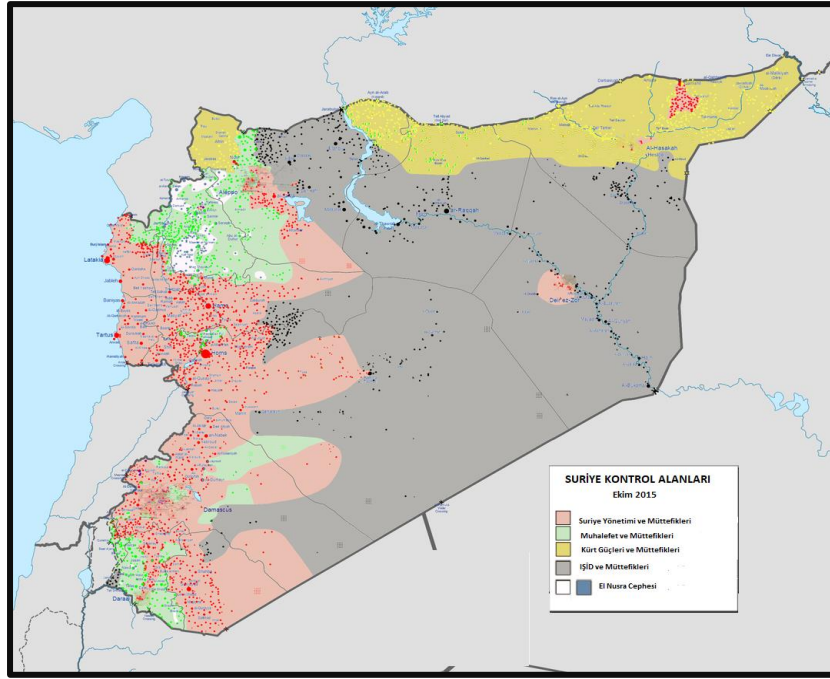

**Şekil 2.8: Suriye'deki Hakimiyet Alanları-Ekim 2015**

“Maps of the Syrian Civil War (2011-present) in 2015”, **Wikimedia**, [https://commons.wikimedia.org/wiki/Category:Maps\\_of\\_the\\_Syrian\\_Civil\\_War\\_\(2011-present\)\\_in\\_2015](https://commons.wikimedia.org/wiki/Category:Maps_of_the_Syrian_Civil_War_(2011-present)_in_2015) [01.08.2019].

**2016 Yılı Hakimiyet Alanları:** 2014 yılında ABD ve müttefiklerinin IŞİD'e karşı hava saldırılarına başlaması ve Eylül 2015'ten itibaren Rus askeri gücünün Suriye'de yer alması, yereldeki alan hakimiyeti mücadelelerini etkilemiştir. ABD'nin hava operasyonları, IŞİD'in Kuzey Suriye'de hakimiyet kaybetmesine neden olurken Rusya'nın Suriye yönetiminin yanında çatışmalara dahil olması, Suriye yönetimine yerelde hakimiyet sağlamasına yardımcı olmuştur. Bu doğrultuda 2016 yılı baz alındığında Ocak 2016'da Suriye yönetimi, Rusya ve Hizbullah'ın desteği ile Lazkiye'de muhaliflerin elinde bulunan Salma beldesini,<sup>197</sup> Mart 2016'da IŞİD'in elinde bulunan Palmira'yı (Humus)<sup>198</sup> ve Nisan 2016 tarihinde Ma'arretü'n-Nu'man (İdlib) ve Kafr Nabl'ı (İdlib) ele geçirmiştir.<sup>199</sup> Diğer taraftan çoğunlukla Kürt gruplardan oluşan ve ABD destekli Suriye Demokratik Güçleri (SDG), Ağustos 2016'da Menbic'in tamamını (Halep) IŞİD'in elinden almıştır.<sup>200</sup> IŞİD ise Ocak

<sup>197</sup> “Syria Pro-Government Forces Seize Rebel-Held Town in Latakia Province”, **Reuters**, 12 Ocak 2016, <http://www.reuters.com/article/us-mideast-crisis-syria-latakia-idUSKCN0UQ2AJ20160112> [01.08.2019].

<sup>198</sup> “Chronology: Syria”, **The Middle East Journal**, c. 70, s. 3 (Yaz, 2016): 476.

<sup>199</sup> “Chronology: Syria”, **The Middle East Journal**, c. 70, s. 4 (Sonbahar, 2016): 647.

<sup>200</sup> “Chronology: Syria”, **The Middle East Journal**, c. 71, s. 1 (Kış, 2017): 137-138.

2016'da 3 günlük kuşatmanın ardından Deir ez-Zor'un Suriye yönetimi altında bulunan Bughayliyya bölgesini<sup>201</sup> ve Haziran 2016'da Rakka'da Suriye yönetimine kaybettiği yerlerin büyük bir kısmını geri almıştır.<sup>202</sup> Muhalif gruplar açısından Mayıs 2016'da Fetih Ordusu, Halep'te Han Tuman bölgesini ele geçirmiştir.<sup>203</sup> Kısaca 2016 yılında IŞİD'in alandaki hakimiyeti azalırken güneyde muhalif gruplar önemli kazanımlar elde etmiş ve İdlib'deki kontrollerini genişletmiştir. Ocak 2015'ten Aralık 2016'ya kadar geçen süre zarfında IŞİD, hakimiyet alanının %28'lik kısmını kaybetmiş ve bu kısımlar, yereldeki çatışmalarda etkin olan YPG, Suriye yönetimi ve Suriye muhalefeti arasında yeni rekabet alanları doğurmuştur.<sup>204</sup> Suriye yönetimi büyük şehirlerin merkezlerinin kontrolünü sağlamaya çalışırken YPG, kuzeydeki hakimiyet alanını korumuştur (bkz. Şekil 2.9 ve Şekil 2.10).

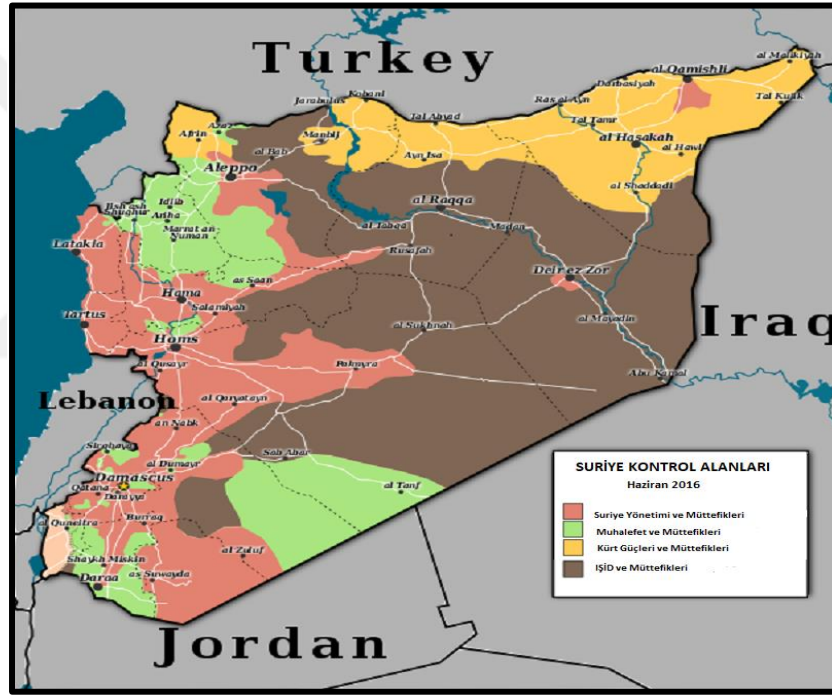

**Şekil 2.9: Suriye'deki Hakimiyet Alanları-Haziran 2016**

"Maps of the Syrian Civil War (2011-present) in 2016", **Wikimedia**, [https://commons.wikimedia.org/wiki/Category:Maps\\_of\\_the\\_Syrian\\_Civil\\_War\\_\(2011-present\)\\_in\\_2016](https://commons.wikimedia.org/wiki/Category:Maps_of_the_Syrian_Civil_War_(2011-present)_in_2016) [01.08.2019].

<sup>201</sup> "Chronology: Syria", Yaz, 2016, 475.

<sup>202</sup> "Chronology: Syria", Sonbahar, 2016, 649-650.

<sup>203</sup> "Islamist Rebels Seize Village Near Aleppo, 73 Killed", **Reuters**, 6 Mayıs 2016, <http://www.reuters.com/article/us-mideast-crisis-syria-village-idUSKCN0XX0C6> [01.08.2019].

<sup>204</sup> Çağatay Özdemir, "Suriye 2016", **Ortadoğu Yıllığı 2016**, ed. Kemal İnat, Muhittin Ataman, (Ankara: Kadim Yayınları, 2017): 250.

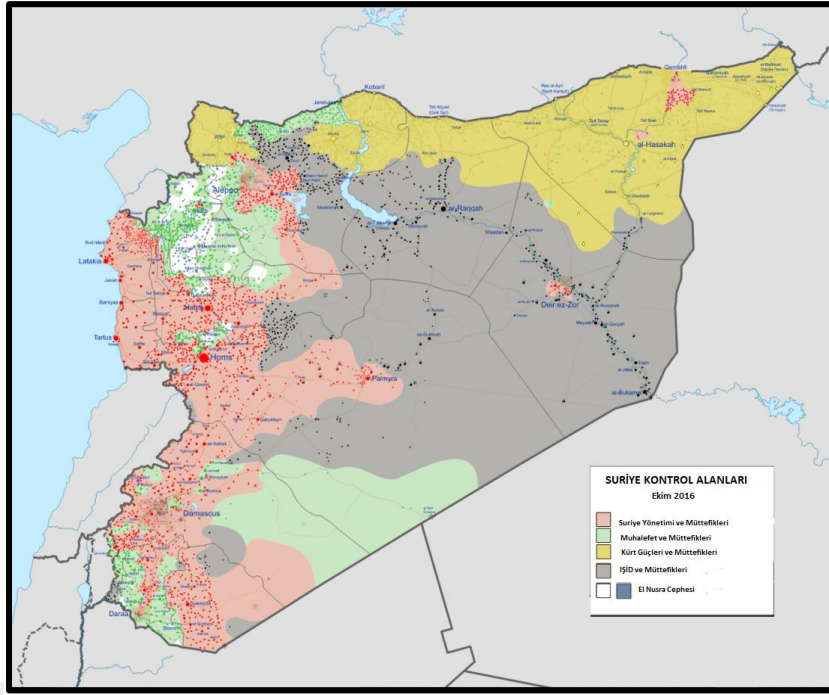

**Şekil 2.10: Suriye’deki Hakimiyet Alanları-Ekim 2016**

“Maps of the Syrian Civil War (2011-present) in 2016”, **Wikimedia**, [https://commons.wikimedia.org/wiki/Category:Maps\\_of\\_the\\_Syrian\\_Civil\\_War\\_\(2011-present\)\\_in\\_2016](https://commons.wikimedia.org/wiki/Category:Maps_of_the_Syrian_Civil_War_(2011-present)_in_2016) [01.08.2019].

### 2017-2018 Yılları Hakimiyet Alanları

2017 ve 2018 yıllarında IŞİD’in alan hakimiyetini hızla kaybetmesi taraflar arasındaki dengeleri bozmuştur. ABD öncülüğündeki uluslararası koalisyonun IŞİD’le mücadelesi çerçevesinde askeri operasyonlarını hızlandırması ve sahada SDG ve YPG ile yapılan işbirliği sonucu Suriye’nin kuzeyinde IŞİD’in kontrolündeki bölgeler YPG’nin eline geçmiştir. Rus hava desteğinin yardımıyla Suriye yönetimi de Suriye’nin merkezinde IŞİD’in kontrolü altında olan bölgeleri ele geçirmeye başlamıştır. IŞİD’le mücadele çerçevesinde YPG ve SDG güçleri, Mayıs 2017’de Tabka’yı (Rakka) IŞİD’den geri alırken<sup>205</sup> Suriye yönetimi, Haziran 2017’de Rakka’nın güneybatısındaki<sup>206</sup> ve Temmuz 2017’de Humus’taki IŞİD’in

<sup>205</sup> Bassem Mroue, “US-Backed Fighters Retake More Areas From IS in Syrian Town”, **AP News**, 1 Mayıs 2017, <https://apnews.com/cb36879397c34d89ac6f8a67cc805a48> [01.08.2019].

<sup>206</sup> Suleiman Al-Khalidi, “Syrian Army Takes More Oil Fields from Islamic State in Raqqa and Eastern Desert”, **Reuters**, 15 Temmuz 2017, <https://www.reuters.com/article/us-mideast-crisis-syria-army-idUSKBN1A00PC> [01.08.2019].

kontrolü altındaki bölgeleri ele geçirmeye başlayarak<sup>207</sup> hakimiyet alanlarını doğuya doğru genişletmiştir. IŞİD'in hakimiyet alanlarından geri çekilme sürecinde ve Rakka'daki hakimiyet için yaşanan mücadelede Suriye yönetimi ve ABD destekli gruplar karşı karşıya gelmiş ve uluslararası aktörler, yeniden yereldeki hakimiyet mücadelelerine askeri yöntemlerle müdahil olmuştur.<sup>208</sup> Ekim 2017'de SDG, Rakka'nın kontrolünü<sup>209</sup> Ekim 2017'de ise Suriye yönetimi, Deir ez-Zor'un<sup>210</sup> ve İran destekli Şii milislerle birlikte Irak sınırındaki Ebu Kemal'in (Deir Ez-Zor) kontrolünü ele geçirirken<sup>211</sup> yereldeki çatışmaların iki önemli aktörü hakimiyet alanlarını daha da genişletmiştir. 2017 yılının sonunda Suriye yönetimi, Şii milisler ve İran'ın desteğiyle muhaliflere karşı Golan Tepeleri yakınlarındaki Kuneytra'da kazanımlar elde etmeye başlamış, fakat bölgedeki çatışmaların yoğunlaşması sonrası İsrail ile Suriye arasındaki gerilim yeniden yükselmiştir.<sup>212</sup>

2018 yılı itibariyle alanda hakimiyet mücadeleleri devam etmektedir. 2018 yılında Suriyeli muhalifler, güneydeki hakimiyet alanlarını kaybederken İdlib'i El Nusra Cephesi'yle birlikte kontrol etmeye devam etmiştir. 2018 yılının Mart ayı baz alındığında Suriye'deki en geniş kontrol alanı Suriye yönetimine geçmiş, Suriye'nin kuzeyi ise YPG'nin kontrolü altına girmiştir. Suriye muhalifler ve IŞİD'in kontrol alanları ise Suriye'de giderek azalmıştır (bkz. Şekil 2.11 ve Şekil 2.12).

---

<sup>207</sup> "Syrian Army Takes ISIL-Held Town of Al-Sukhna in Homs", **Al Jazeera**, 30 Temmuz 2017, <https://www.aljazeera.com/news/2017/08/syrian-army-takes-isil-held-town-al-sukhna-homs-170805232104314.html> [01.08.2019].

<sup>208</sup> Rusya ve ABD'nin yereldeki çatışmalara müdahaleleri için bkz: **2.1.2.4. ABD'nin Etkisi** ve **2.1.2.5. Rusya'nın Etkisi**

<sup>209</sup> "Raqqa: IS 'Capital' Falls to US-Backed Syrian Forces", **BBC**, 17 Eylül 2017, <https://www.bbc.com/news/world-middle-east-41646802> [01.08.2019].

<sup>210</sup> "IS Loses Deir Al-Zour in Syria and Al-Qaim in Iraq on Same Day", **BBC**, 3 Ekim 2017, <https://www.bbc.com/news/world-middle-east-41856330> [01.08.2019].

<sup>211</sup> "Syria War: Army Retakes Last IS Urban Stronghold", **BBC**, 9 Ekim 2017, <https://www.bbc.com/news/world-middle-east-41918913> [01.08.2019].

<sup>212</sup> Suleiman Al-Khalidi, "Syrian, Iranian Backed Forces Advance In Border Area Near Israel", **Reuters**, 25 Aralık 2017, <https://www.reuters.com/article/us-mideast-crisis-syria-israel/syrian-iranian-backed-forces-advance-in-border-area-near-israel-idUSKBN1EJ024> [01.08.2019].

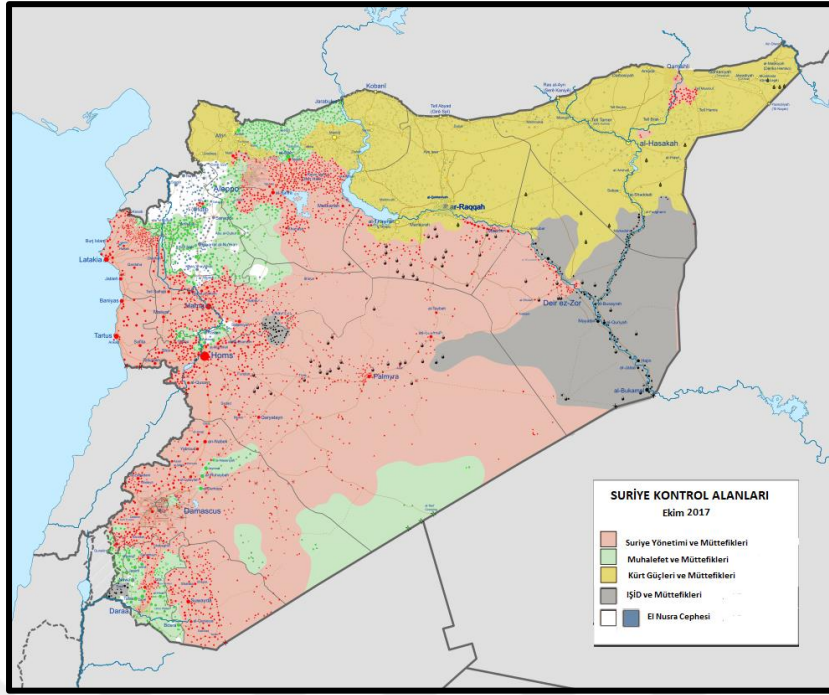

**Şekil 2.11: Suriye’deki Hakimiyet Alanları-Ekim 2017**

“Maps of the Syrian Civil War (2011-present) in 2017”, **Wikimedia**, [https://commons.wikimedia.org/wiki/Category:Maps\\_of\\_the\\_Syrian\\_Civil\\_War\\_\(2011-present\)\\_in\\_2017](https://commons.wikimedia.org/wiki/Category:Maps_of_the_Syrian_Civil_War_(2011-present)_in_2017) [01.08.2019].

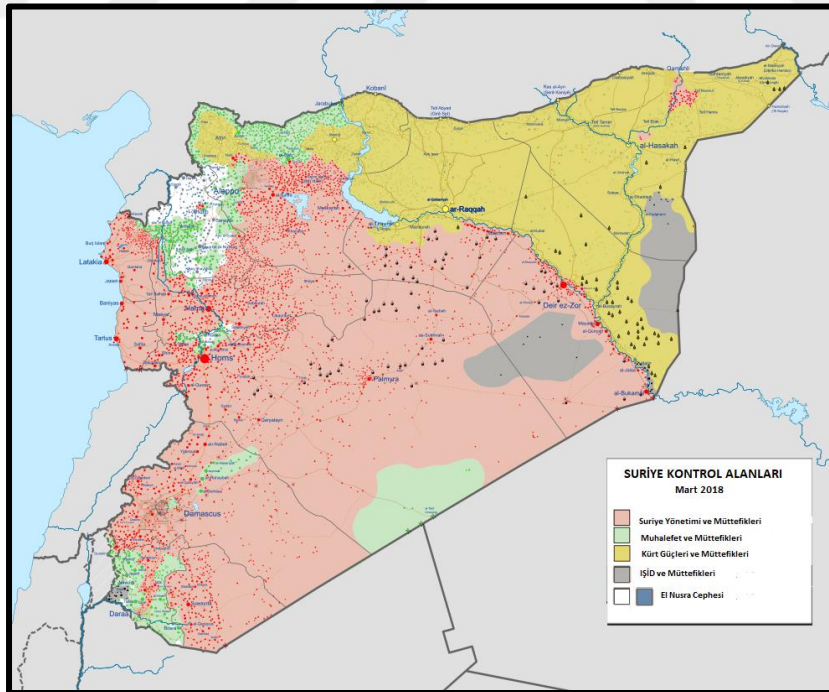

**Şekil 2.12: Suriye’deki Hakimiyet Alanlar-Mart 2018**

“Maps of the Syrian Civil War (2011-present) in 2018”, **Wikimedia**, [https://commons.wikimedia.org/wiki/Category:Maps\\_of\\_the\\_Syrian\\_Civil\\_War\\_\(2011-present\)\\_in\\_2018](https://commons.wikimedia.org/wiki/Category:Maps_of_the_Syrian_Civil_War_(2011-present)_in_2018) [01.08.2019].



Kısaca belirtmek gerekirse Suriye'nin kuzeyindeki çatışmalarda zaman içerisinde çok sayıda silahlı devlet dışı aktör, alan hakimiyeti açısından ön plana çıkmış ve bu aktörler arasındaki çatışmalar, Suriye yerelindeki krizin çözümünü daha zor hale getirmiştir. Sadece Suriye'nin kuzeyindeki büyük silahlı gruplar baz alındığında, PYD, ÖSO ve ilintili gruplar, El Nusra Cephesi ve IŞİD gibi radikal gruplar birbirleriyle çatışmış ve yereldeki alan hakimiyeti için devam eden bu çatışmalara hem bölgesel hem de uluslararası aktörler dahil olmuştur. Suriye yönetiminin büyük şehirlerin merkezlerini kontrol etme yönündeki isteği her zaman için başarılı olmamış, muhalif unsurlar özellikle İdlib'in tamamının kontrolünü ele geçirirken Halep'te taraflar, şiddetli çatışmalar yaşamıştır. Suriye'nin güneyinde ise özellikle Hizbullah'ın desteğiyle Suriye yönetimi, kontrol altındaki alanları genişletmiştir. Yine de Suriye geneli dikkate alındığında ülke içerisinde sürekli bir şekilde el değiştiren hakimiyet alanları ve bir nevi herkesin herkese karşı savaştığı bir durum ortaya çıkmıştır. Suriye'de oluşan hakimiyet alanları ise bölgesel ve uluslararası aktörlerin Suriye krizine yaklaşımlarını doğrudan etkilemiştir.

#### **2.1.2.4. ABD'nin Etkisi**

Yereldeki krizin dönüşümü açısından bir diğer önemli faktör; ABD, Rusya, Fransa gibi uluslararası aktörlerin yereldeki çatışmalara taraf olması ve askeri araçlarla Suriye'deki gelişmelere müdahale etmesidir. Uluslararası aktörlerin yereldeki çatışmalara askeri araçlarla taraf olması yereldeki çatışmaların taraflarını ve çatışmalarda rol oynayan aktör sayısını arttırırken ayrıca yereldeki krizin uluslararası düzleme taşınmasına sebep olmuştur. Suriye yerelindeki çatışmalara taraf olan uluslararası aktörlerin başında ABD gelmektedir. 2014 yılı içerisinde IŞİD'in Irak'ta Musul'u ele geçirip Erbil'i kuşatması, Suriye'de özellikle kuzey bölgelerde hakimiyet alanını genişletmesi, Kobane'yi (Halep) ele geçirmesi<sup>213</sup> ve iki Amerikalı gazeteciyi infaz etmesi sonrası ABD, Irak ve Suriye'de IŞİD'e karşı daha aktif bir tutum takınmaya başlamıştır. Özellikle IŞİD'in Suriye'de *de facto* hakimiyet alanını genişletmesi sonrası ABD, "terörle mücadele" çerçevesinde Suriye'deki IŞİD hedeflerine hava saldırıları düzenlemeye başlayarak yerel çatışmaların aktif bir tarafı haline gelmiştir. Her ne kadar ABD'nin Suriye'deki amacı ülke içerisindeki çatışmaları durdurmaktan çok IŞİD'e karşı etkin mücadele olsa da IŞİD'e karşı gerçekleştirilen hava saldırıları, yereldeki dengeleri ve çatışmaları etkilemiştir. ABD

<sup>213</sup> Miş, Özdemir, 2015, 184.

saldırıları sonrası IŞİD'in Suriye'deki ilerleyişi durdurulmuş ve hatta IŞİD ele geçirdiği bazı bölgelerden çekilmek zorunda kalmıştır. IŞİD'in çekildiği alanlara YPG gibi başka silahlı devlet dışı aktörler hakim olmaya başlamış ve bu alanların başka aktörler tarafından hakimiyet altına alınması sonucunda Türkiye gibi Suriye dışındaki aktörler, Suriye'deki gelişmelere daha fazla müdahil olmaya başlamıştır. Bir başka ifadeyle, ABD'nin IŞİD'e karşı başlattığı hava saldırıları Suriye'deki yerel çatışmaları ve hakimiyet alanlarını etkilemiş, ABD'nin yerel çatışmalara taraf olması ise Suriye'deki krizin bölgeselleşmesine ve uluslararasılaşmasına sebep olmuştur.

### 2.1.2.5. Rusya'nın Etkisi

2015 yılında Rusya'nın da Suriye'deki çatışmalarda aktif bir şekilde yer almaya başlaması yereldeki krizin dönüşümüne ve yereldeki çatışmaların uluslararası düzleme etki etmesine sebep olmuştur. Suriye'nin "terörle mücadele" kapsamında başta İdlib olmak üzere muhalif güçlere karşı hava saldırısı düzenlemeye başlaması Suriye'deki iç çatışmalara ABD'den sonra başka bir büyük gücün katılması anlamına gelmektedir.<sup>214</sup> 30 Eylül 2015 tarihinde "davetle müdahale"<sup>215</sup> doktrini çerçevesinde Rusya, Suriye'de askeri operasyonlara başlamış<sup>216</sup> ve bu tarihten itibaren İdlib'de Rus Hava Kuvvetleri, Lazkiye ve Şam'da da Rus askerleri görünür hale gelmiştir.<sup>217</sup> Rusya, 2015'in Kasım ve Aralık aylarında hava saldırılarını yoğunlaştırmış, Lazkiye'ye bağlı Türkmen Dağı bölgesine, İdlib'e, Halep şehir merkezine, Halep'in sınır kasabası Azez'e ve Şam'ın Guta bölgesine çok sayıda hava saldırısı gerçekleştirmiştir.<sup>218</sup> Rusya'nın Suriye'deki çatışmalara askeri araçlarla taraf olması yereldeki çatışma dengesini etkilemiş ve Suriye yönetiminin hakimiyet alanlarını genişletmesine yardımcı olmuş fakat aynı zamanda Suriye dışındaki aktörlerin tepkilerine sebep olmuştur. Rusya ile diğer aktörler arasında ortaya çıkan gerilimler

---

<sup>214</sup> Ömer Behram Özdemir, *age*, 200.

<sup>215</sup> Davetle müdahale doktrini çerçevesinde başka bir devlette askeri operasyonlar düzenlemek uluslararası hukuk açısından "uluslararasılaşmamış silahlı çatışma" kategorisinde bulunmaktadır. Fakat, Suriye örneğinde olduğu gibi iç savaş eşliğinin aşıldığı durumlarda "davetle müdahale" doktrininin hukuki olup olmadığı tartışmalı bir konudur. Davetle müdahaleyle ilgili ayrıntılı bilgi için bkz: Saadet Rüstemova Demirci, "Suriye Krizinde Davetle Müdahale Sorunu", **Suriye, Çatışma ve Uluslararası Hukuk**, ed. Fatma Taşdemir, (Ankara: Nobel Yayıncılık, 2016: 117-155.

<sup>216</sup> Ranjit Gupta, "Understanding the War in Syria and the Roles of External Players: Way Out of the Quagmire?", **The Round Table**, c. 105, n.1 (2016): 34.

<sup>217</sup> Michael Weiss, "Exposing Russia's Secret Army in Syria", **The Daily Beast**, 5 Eylül 2015, <http://www.thedailybeast.com/articles/2015/09/05/exposing-russia-s-secret-army-in-syria.html> [01.08.2019].

<sup>218</sup> Ömer Behram Özdemir, *age*, 201-202.

hem yeni ulusal krizlere sebep olmuş hem de yereldeki krizlerin bölgeselleşme ve uluslararasılaşma eğilimlerini hızlandırmıştır.

### 2.1.3. Tarafların Talepleri

Suriye’de yerel krizin başlamasının ardından Suriye yönetimi ve muhalif gruplar, krizin sonlandırılması adına farklı taleplerde bulunmuşlardır. Baas yönetimi ve Suriye hükümeti krizin sonlandırılması adına bazı siyasi muhalif gruplarla görüşmüş, kısmi reformlar yapmış ve idari önlemlerle krizi sonlandırmaya çalışmıştır. Bunlara karşılık muhalif grupların önce gösterileri sonra da şiddeti durdurmasını talep etmiştir. Bir başka ifadeyle, Beşar Esad liderliğindeki Baas yönetimi ve Suriye hükümeti, toplumsal huzursuzluğun sona erdirilmesine karşılık reformların hayata geçirileceği sözünü vermiştir. Suriye’deki krizin kaynağını genel olarak terörizm ile bağdaştıran Suriye yönetimi diğer taraftan silahlı muhalefetle görüşmeyi reddetmiştir. Suriye yönetiminin silahlı muhalefet ile müzakereye yanaşmaması, siyasi çözüm olasılığını azaltarak şiddetin daha fazla ön plana çıkmasına sebep olmuştur. Suriye yönetimi, silahlı muhaliflerin de içinde bulunduğu gruplarla görüşebileceğini ilk kez Şubat 2013’te uluslararası aktörlerin de etkisiyle dile getirmiş<sup>219</sup> ve bu tarihten sonra taraflar arasında sınırlı da olsa siyasi görüşmeler için zemin oluşmaya başlamıştır. Fakat bu zemin kesintilere uğramış ve yerelde aktif olan Suriye yönetimi ile Suriye muhalefeti arasındaki görüşmeler ilerleyen yıllarda gerçekleşebilmiştir.

Suriye muhalefeti açısından talepler, hem başlangıç aşamasında farklılıklar göstermiş hem de bazı gruplar açısından kısa zaman içerisinde dönüşmüştür. Suriyeli muhaliflerin farklı talepleri, Suriye’deki protestoların ilk dönemlerinde görünür olmuştur. Ülkenin farklı bölgelerinde kitlesel protestoların benzer zamanlarda meydana geldiği dönemde dahi farklı talepler meydana gelmiştir. Arap Baharı çerçevesinde Şam’da 15 Mart 2011 tarihinde İçişleri Bakanlığı önünde yapılan gösterilerde, siyasi tutukluların serbest bırakılması talep edilmiştir.<sup>220</sup> 18 Mart günü Deraa’da başlayan gösterilerde ise göstericiler; Suriye Cumhurbaşkanı Beşar Esad’ın ailesini yolsuzlukla suçlarken, Deraa’daki gizli polis teşkilatının karargahının dağıtılmasını, yozlaşmış yöneticilerin görevden alınmalarını, gösterilerde yaşanan

---

<sup>219</sup> Stephan Rosiny, "Power Sharing in Syria: Lessons from Lebanon's Taif Experience", **Middle East Policy**, c. 20, n. 3 (2013): 46.

<sup>220</sup> Wieland, **age**, 19.



ölümlerden sorumlu olanların yargılanmasını ve mülkiyet alışverişinde gerekli olan gizli polis teşkilatı iznine dair yasal düzenlemenin kaldırılmasını talep etmiştir.<sup>221</sup> Nisan ayındaki gösterilerde Şam çevresinde özgürlük teması ön plana çıkarken, gösterilerin ve çatışmaların ağırlık kazandığı Banyas (Tartus) gibi yerlerde “rejimin devrilmesi”<sup>222</sup> ve Humus’ta Beşar Esad’ın iktidardan çekilmesi göstericilerin temel talebi olarak ortaya çıkmıştır.<sup>223</sup> Toplumsal huzursuzluğun başladığı dönemlerde muhaliflerin farklı talepleri olsa da ülke içindeki şiddetin tırmanmasıyla da bağlantılı olarak zaman içerisinde reform ve demokratik dönüşüm talebi ağırlıklı olarak Beşar Esad’ın iktidardan çekilmesi ve iktidarın değişmesi yönünde dönüşmüştür. Ayrıca iktidardan çekilme talepleri doğrultusunda muhalifler, Suriye Cumhurbaşkanı Beşar Esad’ın reform sözlerini dikkate almamaya başlamıştır. Fakat Suriye krizi devam ettiği süre zarfında muhaliflerin örgütlenememesi ve daha da bölünmesi farklı amaçların ortaya çıkmasına ve bu taleplerin gerçekleştirilmesi adına kullanılacak araç ve yöntemlerin de farklılaşmasına sebep olmuştur.<sup>224</sup>

#### 2.1.4. Tarafların Önlemleri

Suriye’de yerel krizin başlaması sonrası hem muhalif grupların yerel kriz karşısındaki tavırları hem de Suriye yönetiminin yerel krize karşı geliştirdiği önlemler, Suriye krizinin yerelden diğer seviyelere dönüşümde önemli rol oynamıştır. Yerel krizin ortaya çıktığı andan itibaren Suriye yönetimi; toplumsal huzursuzlukları sınırlı reformlar ve tedbirlerle engellemeye çalışmış ama krizin kaynağını Suriye dışı olarak değerlendirerek en yaygın önlem olarak şiddet kullanma yolunu seçmiştir. Bir başka ifadeyle, Suriye yönetimi yerelde başlayan krizi ağırlıklı olarak “güvenlik önlemleri” ile ortadan kaldırmaya çalışmıştır. Suriye muhalefeti, ilk dönemde kitlesel gösterilere ağırlık vermiş, muhalif grupların ülke içerisinde ve

<sup>221</sup> *age*, 21.

<sup>222</sup> Katherine Marsh, Simon Tisdall, “Syrian Troops Shoot Dead Protesters in Day Of Turmoil”, **The Guardian**, 22 Nisan 2011, <https://www.theguardian.com/world/2011/apr/22/syria-protests-forces-shoot> [01.08.2019].

<sup>223</sup> “Chronology: Syria”, **The Middle East Journal**, c. 65, s. 4 (Sonbahar, 2011): 658.

<sup>224</sup> Suriye krizinin iç savaşa dönüşmesiyle birlikte Suriye muhalefeti açısından Suriye yönetiminin değişmesi en temel amaç ve talep haline gelse de muhalif grupların yerel niteliği bu genel talebin merkezi bir şekilde yürütülmesini engellemiştir. Örneğin ortak operasyon gücü olarak tanımlanan ve çeşitli muhalif grupların bir araya gelmesiyle oluşturulan “Fetih Halep”, amaçlarını Halep’in Suriye yönetiminden özgürleştirilmesi, İdlib’deki “Fetih Ordusu” İdlib’in Suriye yönetiminden özgürleştirilmesi, “Güney Cephesi” ise Suriye’yi “aşırıçılık ve tiranlıktan” kurtarmak ve Suriye halkının temsili bir hükümet hakkını savunmak olarak ilan etmiştir. Suriye’de muhalif grupların oluşturdukları ortak operasyon güçleri ve hedef ile talepleri için bkz: Casagrande Cafarella, *age*, 3.

dışarısında örgütlenmesini hedeflemiş ve bazı muhalif gruplar, Suriye güvenlik güçlerine karşı yoğun bir şekilde şiddet uygulamaya başlamıştır. Bunun yanı sıra ülke dışındaki örgütlenme çabalarıyla da bağlantılı olarak uluslararası meşruiyetlerini arttırmaya ve uluslararası destek elde etmeye çalışmıştır. Tarafların şiddet kullanımını ülke içerisinde karşılıklı şiddetin her geçen gün ülke geneline yayılmasına yol açarken, şiddetin yayılması Suriye'deki krizinin yerelden diğer seviyelere tırmanmasını hızlandırmıştır. Ayrıca tarafların yoğun bir şekilde şiddete başvurusu, yereldeki krizin siyasal yollarla çözülmesini zorlaştırmış ve şiddet uygulama kapasitesine sahip aktörlerin Suriye içerisinde ön plana çıkmasına sebep olmuştur. Şiddeti temel araç olarak gören IŞİD'in de Suriye'de etkinlik kazanması sonrası tüm taraflar arasındaki ilişkiler ağırlıklı olarak şiddet üzerinden şekillenmeye başlamıştır.

#### 2.1.4.1. Suriye Yönetiminin Önlemleri

Suriye yönetimi, olayların ilk başladığı dönemden itibaren Suriye'de yaşananları komplo olarak değerlendirme ve ülkedeki şiddet ortamının kaynağını Suriye dışında arama eğilimi göstermiştir. Olayların başladığı Mart 2011 sonrasında Beşar Esad'ın yaptığı ilk konuşma sırasında Suriye Cumhurbaşkanı Esad, ülkede yaşananları komplo olarak değerlendirmiş<sup>225</sup> ve yurt dışında kurgulanan bu komploların arkasında İsrail'in olabileceğini belirtmiştir.<sup>226</sup> Benzer bir açıklama Ocak 2012'de Beşar Esad tarafından tekrarlanmış ve Beşar Esad yaptığı açıklamada Suriye'de yaşananları uluslararası komplo olarak değerlendirmiş ve ülkede teröristlere karşı savaştıklarını belirtmiştir.<sup>227</sup> Yaklaşık bir yıl sonra Ocak 2013'te de Beşar Esad yaptığı açıklamada benzer noktalara değinmiş, reformların gerçekleşeceğini belirtirken Suriye'nin yabancı güçlerin emriyle hareket eden teröristlere karşı savaştığını ifade etmiştir.<sup>228</sup>

Başka bir ifadeyle, Cumhurbaşkanı Esad'ın ülke içindeki toplumsal hoşnutsuzluğun kaynağının Suriye dışındaki güçler olduğu ve “teröristlere” karşı

---

<sup>225</sup> Wieland, **age**, 31.

<sup>226</sup> Katherine Marsh, Martin Chulov, “Assad Blames Conspirators For Syrian Protests”, **The Guardian**, 30 Mart 2011, <https://www.theguardian.com/world/2011/mar/30/syrian-protests-assad-blames-conspirators> [01.08.2019].

<sup>227</sup> “Syria's Bashar Al-Assad Blames Foreign Conspiracy”, **BBC**, 10 Ocak 2012, <http://www.bbc.com/news/world-middle-east-16483548> [01.08.2019].

<sup>228</sup> Dana El Baltaji, Mark Drajem, “Syria's Assad Offers Reforms as Government Fights ‘Terrorists’”, **Bloomberg**, 7 Ocak 2013, <https://www.bloomberg.com/news/articles/2013-01-06/syria-s-assad-offers-initiatives-as-nation-battles-terrorists-> [01.08.2019].

savaştıkları yönündeki yaklaşımı, Suriye yönetiminin genel tavrı haline gelmiş ve hatta Suriye yönetiminin bu yaklaşımı, diğer devletleri suçlama noktasına vardığında Suriye başka devletlerle sorunlar yaşamıştır. Bu yüzden yereldeki krizin ilk aşamasında Beşar Esad ve Suriye yönetiminin bu yaklaşımı, yerelde başlayan bir krizin diğer düzlemlere evrilmesinde rol oynayan etkenlerden birini oluştururken aynı zamanda yereldeki krizin çözümü açısından da “güvenlikçi yaklaşımın” ön plana çıkmasına sebep olmuştur. Güvenlikçi yaklaşım, yöntem olarak sert gücün kullanılmasını getirmiş,<sup>229</sup> bu yöntem de ülke içerisindeki şiddeti tırmandıran temel etkenlerden biri olmuştur. Suriye yönetiminin güvenlikçi yaklaşımı ayrıca Suriye’deki krizin özellikle ilk aşamasında Suriye dışındaki aktörlerin Suriye yönetimine tepki göstermesine ve Suriye yönetimine karşı belli başlı önlemler almasına sebep olmuştur. Diğer taraftan özellikle El Nusra Cephesi ve IŞİD gibi radikal örgütlerin Suriye içerisinde uyguladığı yoğun şiddet, Suriye dışındaki bazı aktörlere Suriye’nin yaklaşımını meşru göstermeye başlamıştır. Özellikle Rusya’nın Suriye yerelinde aktif rol oynamaya başlaması sonrası Rusya da benzer bir dil geliştirerek “terörle mücadele” vurgusunu ön plana çıkarmıştır. Aynı zamanda ABD ve müttefiklerinin IŞİD ile mücadele çerçevesinde askeri operasyonlara başlaması da bu yaklaşımı meşrulaştıran bir etkiye sebep olmuştur. Kısaca, Suriye yönetiminin “dış güçlerle bağlantılı terörle mücadele” yönünde geliştirdiği söylem ve bu doğrultuda uyguladığı güvenlikçi yaklaşım, Suriye’deki krizin ilk aylarında krizin tırmanmasına ve Suriye dışındaki aktörlerin Suriye’ye çeşitli araçlarla müdahil olmasına sebep olurken, ilerleyen dönemlerde Suriye yerelindeki şiddete bağlı olarak Suriye yönetiminin yaklaşımına belirli ölçülerde meşruiyet sağlamıştır.

Suriye yönetiminin toplumsal huzursuzlukların kaynağını Suriye dışında aramasının yanında bu huzursuzlukların ortadan kalkması için uygulamaya koyduğu sınırlı reform ve ekonomik, sosyal ve idari tedbirler, krizi sonlandırmamaya yetmemiş ve ülke içerisinde uyguladığı yoğun şiddet, Suriye krizinin ülke çapına yayılmasına sebep olmuştur. Sınırlı reformlar ve önlemler, muhalifleri tatmin etmezken Suriye güvenlik güçlerinin uyguladığı şiddet, karşı şiddetin sebeplerinden biri olmuştur. Kısaca belirtmek gerekirse, Suriye yönetimi toplumsal huzursuzlukla mücadele konusunda sınırlı reform ve tedbirleri hayata geçirse de ağırlıklı olarak “güvenlik önlemlerini” ön plana çıkarmıştır. Bu doğrultuda ülkedeki hoşnutsuzluğun

---

<sup>229</sup> Wieland, *age*, 27.

kaynağını Suriye dışında görmüş, “muhalif” ile “düşman” arasındaki ayrımı kaldırmış<sup>230</sup> ve tüm bu sürecin üstesinden gelmek için güvenlik yöntemlerini ağırlıklı olarak kullanmıştır. Suriye yönetiminin şiddet kullanımı, hem karşı şiddete sebep olduğu için krizin tırmanmasına hem de başka aktörlerin tepkilerine sebep olduğu için krizin Suriye dışına yayılmasına sebep olmuştur.

#### 2.1.4.1.1. Sınırlı Reform ve İdari Önlemler

Suriye yönetiminin ülkedeki toplumsal huzursuzlukları ortadan kaldırmak için uyguladığı en yaygın yöntemlerin başında, sınırlı reformlar ve idari, sosyal ve ekonomik önlemler gelmektedir. Bu doğrultuda olayların başladığı Mart 2011 tarihinden hemen sonra yönetim, reformlar konusunda sözler vermiş, fakat bu reformlar ya tam anlamıyla hayata geçirilememiş ya da Suriye’deki muhalifler tarafından tatminkâr bulunmamıştır.

Reformlar ve tedbirler çerçevesindeki ilk açıklama, 2011’in Mart ayında dönemin Cumhurbaşkanı Danışmanı Buseyna Şaban tarafından yapılmıştır. Şaban, gösterilerin henüz başladığı bir dönemde memurlara %20-30 zam yapılacağını, Baas Partisi dışında başka partilerin kurulabilmesi için bir yasa tasarısı hazırlandığını ve olağanüstü hal yasasının kaldırılma ihtimalinin gözden geçirileceğini belirtmiştir.<sup>231</sup> Ayrıca protesto gösterilerinde ölümlerden sorumlu olanların cezalandırılacağını ifade etmiştir.<sup>232</sup>

**Gruplarla Görüşme:** Cumhurbaşkanı Esad başta olmak üzere Suriye yönetimi, farklı gruplarla görüşerek toplumsal huzursuzluğu yatıştırmaya çalışmıştır. Mart ayında Kürtlerin taleplerinin araştırılması için komisyon kurulmuş ve Kürtlerin sorunlarının çözüleceği ifade edilmiştir.<sup>233</sup> Ayrıca kurulan komisyonun amaçları çerçevesinde Suriye Cumhurbaşkanı Beşar Esad, Nisan ayında Kürt gruplarla ve

---

<sup>230</sup> Wieland, *age*, 48.

<sup>231</sup> “Esad Reforma Mecbur Kaldı”, **Milliyet**, 25 Mart 2011, <http://www.milliyet.com.tr/esad-reforma-mecbur-kaldi/dunya/dunyadetay/25.03.2011/1368702/default.htm> [01.08.2019].

<sup>232</sup> Miş, 2012, 264.

<sup>233</sup> “Suriye’de İki Araştırma Komisyonu Kuruldu”, **Milliyet**, 31 Mart 2011, <http://www.milliyet.com.tr/suriye-de-iki-arastirma-komisyonu-kuruldu/dunya/dunyadetay/31.03.2011/1371599/default.htm> [01.08.2019].

aşiret liderleriyle görüşmeler yapmıştır.<sup>234</sup> Bu görüşmeler sonunda 1962 yılından itibaren vatandaşlık statüsüne sahip olmayan 150 bin ile 300 bin arasında Suriyeli Kürt, vatandaşlık hakkına sahip olmuştur.<sup>235</sup> Bunun dışında PYD lideri Salih Müslüm'e de Mayıs ayında Suriye'ye dönmesi için izin verilmiştir.<sup>236</sup> Benzer bir şekilde Suriye hükümeti, Temmuz ayında demokrasiye geçiş amacıyla ulusal diyalog konferansını organize etse de devam eden şiddet olayları sebebiyle önemli muhalif gruplar bu platformda yer almayı reddetmiştir.<sup>237</sup>

**Siyasi Reformlar:** Suriye'deki gösterilerin ve huzursuzluğun sona ermesi adına yapılan en önemli reform hamlelerinden biri Nisan 2011'de 48 yıldır ülkede yürürlükte olan olağanüstü halin kaldırılması olmuştur.<sup>238</sup> Özellikle Suriye'de gösterilerin başladığı günlerde göstericilerin öncelikli talebi olan olağanüstü halin kalkması ile birlikte devlet güvenlik mahkemelerinin kaldırılması ve barışçıl gösterilere izin verilmesine ilişkin yasa tasarısı da kabul edilmiştir.<sup>239</sup> Ayrıca Temmuz 2011'de Suriye hükümeti, Baas partisi dışında “demokratik prensiplere bağlı” partilerin kurulmasını ön gören yasayı onaylarken<sup>240</sup> Ağustos 2011'de yeni seçim yasasını kabul etmiştir.<sup>241</sup> Suriye yönetimi tarafından önemli reform hamlelerinden biri 2012 yılının başında gelmiştir. 2012'nin Şubat sonunda yeni anayasa için referandum yapılmış ve referandum sonucunda yeni anayasa %89.4 oranıyla kabul edilmiştir.<sup>242</sup> Yeni anayasa, çok partili seçimlere izin vermesine ve Baas Partisi'nin “devlet ve toplumun hakim partisidir” ibaresini kaldırmasına

<sup>234</sup> “Esad Kürt Aşiretlerinin Temsilcilerini Kabul Etti”, **Milliyet**, 5 Nisan 2011, <http://www.milliyet.com.tr/esad-kurt-asiretlerinin-temsilcilerini-kabul-etti/dunya/dunyadetay/05.04.2011/1373824/default.htm> [01.08.2019].

<sup>235</sup> Ufuk Ulutaş, "The Syrian Opposition in the Making: Capabilities and Limits", **Insight Turkey** c. 13, n. 3 (2011): 97.

<sup>236</sup> “Suriyeli Kürtler Özerklik İçin Toplanıyor”, **Milliyet**, 14 Mayıs 2011, <http://www.milliyet.com.tr/suriyeli-kurtler-ozerklik-icin-toplaniyor/gundem/gundemdetay/15.05.2011/1390485/default.htm> [01.08.2019].

<sup>237</sup> Nidaa Hassan, Julian Borger, “Syrian 'National Dialogue' Conference Boycotted by Angry Opposition”, **Reuters**, 10 Temmuz 2011, <https://www.theguardian.com/world/2011/jul/10/syrian-national-dialogue-boycotted-by-opposition> [01.08.2019].

<sup>238</sup> “Suriye'de Olağanüstü Hal Kaldırıldı”, **Milliyet**, 19 Nisan 2011, <http://www.milliyet.com.tr/suriye-de-olaganustu-hal-kaldirildi/dunya/dunyadetay/19.04.2011/1379821/default.htm> [01.08.2019].

<sup>239</sup> “Syria To Lift Decades-Old Emergency Law”, **Al Jazeera**, 19 Nisan 2011, <http://www.aljazeera.com/news/middleeast/2011/04/2011419135036463804.html> [01.08.2019].

<sup>240</sup> Mahalli, “Al Sana Bahar”, 153.

<sup>241</sup> Droz-Vincent, **age**, 48.

<sup>242</sup> Mahalli, “Al Sana Bahar”, 153.

rağmen<sup>243</sup> Suriye Cumhurbaşkanı Esad'ın 2028 yılına kadar iktidarda kalmasının yasal zeminini hazırladığı için muhalifler tarafından tatminkâr bulunmamıştır.<sup>244</sup> Suriye yönetimi ayrıca farklı zamanlarda gerçekleştirdiği seçimlerle hem Suriye içindeki huzursuzluğu yatıştırmayı hem de uluslararası düzlemde meşruiyet sağlamayı amaçlamıştır. Fakat bu tip seçimler, muhalif kesimleri ve Suriye'deki krizin kaynağını Suriye yönetimi olarak gören Suriye dışındaki aktörleri tatmin etmemiştir. 7 Mayıs 2012'de Suriye çok partili meclis seçimleri düzenlemiş, 9 partinin katıldığı seçimleri, muhalif gruplar protesto ederken BM, ülke içerisindeki şiddet devam ettiği sürece seçimlerin istenilen sonuçları vermeyeceğini açıklamıştır.<sup>245</sup> 2014 yılında ise Cumhurbaşkanlığı seçimi yapılmış, 3 Haziran 2014 tarihinde yapılan Cumhurbaşkanlığı seçimini %88.7 oyla Beşar Esad'ın kazandığı duyurulmuştur. Seçimlere katılım oranı %73 olarak açıklanırken ÖSO, seçimlerin boykot edilmesi çağrısında bulunmuş ve muhaliflerin kontrolü altındaki yerlere seçim sandıkları kurulamamıştır.<sup>246</sup> 13 Nisan 2016'da Suriye'de meclis seçimleri yapılırken muhaliflerin kontrolü altındaki yerlerde oy verme işlemi gerçekleşmemiştir. Ayrıca muhalifler ve batılı ülkeler yapılan seçimlerin gayr-i meşru olduğunu duyurmuştur.<sup>247</sup>

**Görevden Almalar:** Suriye yönetimi, hayata geçirdiği reformlar ve reform vaatlerinin yanı sıra idari önemler ve görevden almalarla Suriye'deki toplumsal huzursuzluğu ortadan kaldırmaya çalışmıştır. Bu doğrultuda gösterilerin ilk günlerinde Deraa valisi Faysal Gülsüm görevden alınırken<sup>248</sup> Naci Itri başkanlığındaki hükümet istifa etmiş ve 4 Nisan 2011'de Adil Sefer, yeni başbakan olarak göreve başlamıştır.<sup>249</sup> Benzer istifalar ve görevden almalar, gösterilerin ilk

---

<sup>243</sup> Muhammed Hüseyin Mercan, **Suriye: Rejim ve Dış Politika**, (İstanbul: Açılım Kitap, 2012), 189.

<sup>244</sup> Ryan Parry, "New Blitz on Homs Rebels as Syrian Referendum is Branded A Sham", **Mirror**, 28 Şubat 2012, <http://www.mirror.co.uk/news/world-news/new-blitz-on-homs-rebels-as-syrian-745803> [01.08.2019].

<sup>245</sup> "Chronology: Syria", **The Middle East Journal**, c. 66, s. 4 (Sonbahar, 2012): 713.

<sup>246</sup> "Assad Wins Syria Election With 88.7 Percent of Votes", **Reuters**, 4 Haziran 2014, <http://www.reuters.com/article/uk-syria-crisis-election-assad-idUSKBN0EF21C20140604> [01.08.2019].

<sup>247</sup> "Chronology: Syria", Yaz, 2016, 476.

<sup>248</sup> Taştekin, 2015, 22.

<sup>249</sup> Hafizullah Emadi, "Requiem for the Baath Party: Struggle for Change and Freedom in Syria", **Mediterranean Quarterly**, c. 22, n. 4 (2011): 74.

aylarında devam etmiş ve Nisan ayında Humus valisi Muhammed İyad Gazel,<sup>250</sup> Temmuz başında Hama valisi Ahmed Halid Abzul Aziz,<sup>251</sup> Temmuz sonunda ise Deir ez-Zor'daki kitlesel gösterilerin de sonucu olarak Deir ez-Zor valisi Cumhurbaşkanı tarafından görevlerinden alınmıştır.<sup>252</sup>

**Genel Af:** Beşar Esad'ın ve Baas yönetiminin ülke içindeki toplumsal huzursuzlukları yatıştırma adına uyguladığı en yaygın yöntemlerden biri de af ilanları olmuştur. Gerek 2011 öncesinde gerekse gösterilerin başladığı tarihten sonra siyasi mahkumların serbest bırakılması, Suriye muhalefetine temel taleplerinden olmuştur. Bu talepler doğrultusunda Suriye Cumhurbaşkanı Esad, belirli aralıklarla af ilan etmiş ama af ilanları toplumsal huzursuzluğun ortadan kaldırılmasına yeterli olmamıştır. Henüz Suriye'de gösterilerin başlamadığı bir tarihte, Mart ayının başında kısmi af ilan eden Suriye yönetimi, olayların başladığı tarihten yaklaşık bir hafta sonra 26 Mart 2011'de 260 siyasi tutukluyu serbest bırakmıştır.<sup>253</sup> Ayrıca Mayıs ayında Müslüman Kardeşler örgütünün üyelerini de kapsayacak şekilde genel af ilan edilmiştir.<sup>254</sup> 15 Ocak 2012 tarihinde de benzer bir şekilde Suriye Cumhurbaşkanı Beşar Esad, olayların başladığı günden itibaren meydana gelen suçlar ve ordudan firar eden firari askerler için af ilan ettiğini, fakat aftan yararlanılması için 1 Şubat 2012 tarihine kadar göstericilerin silah bırakması ve firari askerlerin geri dönmesi gerektiğini belirtmiştir.<sup>255</sup> Bir başka ifadeyle, Suriye yönetimi Suriye'de olayların başlamasının üzerinden 1 yıl bile geçmemişken iki kez af ilan ederek Suriye'deki toplumsal huzursuzluğu yatıştırmaya çalışmıştır. Benzer bir af ilanı 2014'te duyurulmuş, 9 Haziran 2014'te Suriye Cumhurbaşkanı Beşar Esad, mahkumlar ve firarilere yönelik geniş çaplı bir affın ilan edildiğini açıklamıştır.<sup>256</sup>

---

<sup>250</sup> "Suriye'de Humus Valisi Halkın İsteği Üzerine Görevden Alındı", **Milliyet**, 8 Nisan 2011, <http://www.milliyet.com.tr/suriye-de-humus-valisi-halkin-istegi-uzerine-gorevden-alindi/dunya/dunyadetay/08.04.2011/1375102/default.htm> [01.08.2019].

<sup>251</sup> "Chronology: Syria", Sonbahar, 2011, 662.

<sup>252</sup> "Chronology: Syria", **The Middle East Journal**, c. 66, s. 1 (Kış, 2012): 153.

<sup>253</sup> Van Dam, **age**, 56.

<sup>254</sup> Taştekin, 2015, 80.

<sup>255</sup> "Chronology: Syria", Yaz, 2012, 528.

<sup>256</sup> "Syria's Assad Grants Amnesty After Re-Election", **Reuters**, 9 Haziran 2014, <http://www.reuters.com/article/us-syria-crisis-amnesty-idUSKBN0EK15L20140609> [01.08.2019].

#### 2.1.4.1.2. Şiddet Kullanımı

Suriye yönetiminin toplumsal huzursuzlukları çözme konusunda uyguladığı en yaygın yöntem “güvenlik önlemleri” ve şiddet kullanımı olmuştur.<sup>257</sup> Toplumsal huzursuzlukların sebebini “dış destek” olarak yorumlayan Suriye yönetimi, bu huzursuzluklara şiddet yoluyla cevap vermiş ve şiddetin ülke içerisinde arttığı dönemlerde bölgesel ve uluslararası aktörler, Suriye’deki krize daha fazla müdahil olmaya başlamıştır. Özellikle Suriye yönetiminin kademeli olarak şiddeti arttırması ve yeni araç ve yöntemleri şiddet kullanımı açısından devreye sokması, Suriye’deki yerel krizin ulusallaşma, bölgeselleşme ve uluslararasılaşmasının temel sebeplerinden birini oluşturmuştur. Bu yüzden Suriye yönetiminin aldığı önlemlerden biri olan şiddet kullanımı, Suriye’deki krizin dönüşümündeki temel sebeplerden biridir.

18 Mart 2011 tarihinde güvenlik güçlerinin, Deraa’da gösterilere şiddet yoluyla karşılık vermesi ve bunun sonucunda yaşanan ölümler, Suriye’deki krizin ilk çatışması olmuştur.<sup>258</sup> 19 Mart Cumartesi günü bir gün önce yaşanan ölümleri protesto amacıyla Deraa’da geniş katılımlı gösteriler meydana gelmiş ve toplumsal huzursuzluk Suriye’de görünür hale gelmiştir.<sup>259</sup> Deraa’da gösterilerin devam ettiği bir sırada 15 göstericinin öldürülmesi, ülke içindeki krizi daha da tırmandırırken ayrıca uluslararası aktörlerin tepkisine sebep olmuştur.<sup>260</sup> 15 kişinin öldürülmesinin ardından Fransa<sup>261</sup> ve ABD yönetimleri,<sup>262</sup> Suriye yönetimini kınamıştır.

Gösteriler sırasında Suriye yönetiminin göstericilere sert bir şekilde müdahale etmesi, Suriye’de başlayan krizin en önemli tetikleyicilerinden biri olmuştur. Şiddet ortamının ülke içerisinde yükseldiği bir dönemde, Nisan ayında Suriye İçişleri Bakanlığı’nın "*halkın korunması ve ulusal birliğin savunulması çerçevesinde*

---

<sup>257</sup> Wieland, **age**, 21.

<sup>258</sup> “Violence Erupts at Protests in Syria”, **Al Jazeera**, 18 Mart 2011, <http://www.aljazeera.com/news/middleeast/2011/03/201131817214964640.html> [01.08.2019].

<sup>259</sup> “Esad Gösterileri Durduramıyor”, **Milliyet**, 23 Mart 2011, <http://www.milliyet.com.tr/esad-gosterileri-durduramiyor/dunya/dunyadetay/23.03.2011/1367786/default.htm> [01.08.2019].

<sup>260</sup> Taştekin, 2015, 64.

<sup>261</sup> “Cami Önüne Gece Yarısı Baskını: 15 Ölü”, **Milliyet**, 24 Mart 2011, <http://www.milliyet.com.tr/cami-onune-gece-yarisi-baskini-15-olu/dunya/dunyadetay/24.03.2011/1368244/default.htm> [01.08.2019].

<sup>262</sup> Marc C. Toner, “Violence in Syria”, **U.S. Department of State**, 23 Mart 2011, <https://2009-2017.state.gov/r/pa/prs/ps/2011/03/158894.htm> [01.08.2019].



*yasaların verdiği yetkiler doğrultusunda artık müsamahakar davranılmayacağı*" şeklinde açıklamada bulunması, Suriye hükümetinin ülkedeki toplumsal huzursuzluğa karşı tavrının daha da sertleşeceğinin habercisi olmuştur.<sup>263</sup> İçişleri Bakanlığı ayrıca Nisan ayı içerisinde Humus ve Banyas'taki (Tartus) gösterileri, Selefi grupların silahlı ayaklanmalı olarak tanımlamış<sup>264</sup> ve Mayıs ayı içerisinde Suriye yönetimi, Humus'taki operasyonların "teröristlere, militanlara ve silahlı ayaklanmacılara" karşı yapıldığını belirtmiştir.<sup>265</sup> Suriye yönetiminin gerek sorunu bir güvenlik sorunu olarak görmesi gerek bu güvenlik sorunuyla mücadele yöntemleri, ülke içerisindeki şiddet ortamını daha da arttırmıştır.

Suriye yönetiminin gösterilere güvenlikçi bir anlayışla yaklaşması, çok kısa bir zaman içerisinde ordu birliklerinin ayaklanmayla mücadele için kullanılmasına, bazı şehirlerin ordu birlikleri tarafından kuşatılmasına, operasyonlarda tankların kullanılmasına ve hava ve deniz kuvvetlerinin operasyonlarda yer almasına sebep olmuştur. Suriye içerisindeki şiddetin artmasına bağlı olarak Suriye dışındaki aktörler, Suriye'deki krize daha fazla müdahil olmaya başlamıştır. Hem ülke içerisindeki şiddetin artması hem de Suriye dışındaki aktörlerin Suriye'ye daha fazla müdahil olması ise Suriye'de başlayan krizin ulusal, bölgesel ve uluslararası düzlemlere dönüşmesinin önemli sebepleri olmuştur.

Suriye yönetiminin Suriye'deki toplumsal huzursuzlukla mücadelede güvenlik merkezli yaklaşımı, gösterilerin ilk günlerinde kendini göstermiştir. Bu doğrultuda krizin hemen başlarında Mart ayının sonunda polis yanı sıra askeri kuvvetler de gösterilerin bastırılması için operasyonlarda yer almaya başlamış ve Lazkiye'deki operasyonlara ordu birlikleri katılmıştır.<sup>266</sup> Bu tarihten sonra askeri kuvvetlerin kullanımı, Suriye yönetiminin toplumsal huzursuzlukla mücadelesinin temel aracı haline gelmiştir. Mart ayını takip eden aylarda Suriye'de birçok kentte gösteriler ve protestolar meydana gelmiş, Suriye yönetimi bu gösterileri şiddet yoluyla bastırmaya çalışmıştır. Nisan ayı içerisinde Suriye yönetimi karşıtı gösteriler;

---

<sup>263</sup> "Suriye: 'Artık Müsamaha Yok'", **T24**, 9 Nisan 2011, <https://t24.com.tr/haber/suriye-artik-musamaha-yok-sam-aa,137970> [01.08.2019].

<sup>264</sup> "Syria Protests: Homs City Sit-in 'Dispersed By Gunfire'", **BBC**, 19 Nisan 2011, <http://www.bbc.com/news/world-middle-east-13130401> [01.08.2019].

<sup>265</sup> "Chronology: Syria", Sonbahar, 2011, 660.

<sup>266</sup> Hussein Malla, Zeina Karam, "Syria's President Assad Deploys Army", **The Washington Post**, 27 Mart 2011, [https://www.washingtonpost.com/world/syrias-president-assad-deploys-army/2011/03/27/AFLJAFJB\\_story.html?utm\\_term=.86f5c736c857](https://www.washingtonpost.com/world/syrias-president-assad-deploys-army/2011/03/27/AFLJAFJB_story.html?utm_term=.86f5c736c857) [01.08.2019].

Lazkiye, Humus, Banyas (Tartus),<sup>267</sup> Duma (Rif Şam),<sup>268</sup> İzraa (Deraa) ve Şam'da<sup>269</sup> da ortaya çıkmış, göstericilere ateş açılması ve karşılıklı çatışmalar sonrasında çok sayıda ölüm meydana gelmiştir. Ordu birliklerinin kullanılmasıyla birlikte özellikle gösterilerin ağırlık kazandığı kentler önce kuşatılmış, sonra bu şehirlerden bazılarında askeri operasyon düzenlenmiş ve düzenlenen askeri operasyonlarda tanklar kullanılmıştır.

Nisan ayında ayaklanma ile mücadelede ilk defa tankların ve helikopterlerin kullanılması, Suriye yönetiminin muhaliflere karşı tavrının daha da sertleştiğini göstermektedir. Suriye ordusu, Nisan ayında Deraa, Duma (Rif Şam) ve Banyas'a (Tartus) askeri müdahalelerde bulunmuştur.<sup>270</sup> Suriye ordusu, Banyas (Tartus) yakınındaki Beyda'yı kuşatırken<sup>271</sup> 22 Nisan'da Deraa'daki operasyonlarda tankların<sup>272</sup> ve helikopterlerin<sup>273</sup> göstericilere karşı kullanılmasının da etkisiyle çok sayıda ölüm meydana gelmiştir. Deraa başta olmak üzere çeşitli kentlerde yapılan operasyonlar ve güvenlik güçleri tarafından göstericilere ateş açılması sonucunda Suriye'deki yerel krizin başladığı tarihten itibaren en kanlı dönem yaşanmış ve 70'in üzerinde ölüm meydana geldiği belirtilmiştir. Ülke içerisindeki şiddetin ve ölümlerin artması, başta ABD<sup>274</sup> ve İngiltere olmak üzere Suriye dışındaki aktörlerin tepkisine

---

<sup>267</sup> "Chronology: Syria", **The Middle East Journal**, c. 65, s. 3 (Yaz, 2011): 493.

<sup>268</sup> Umut Kedikli, "Savaş Suçları ve Suriye Krizi", **Suriye, Çatışma ve Uluslararası Hukuk**, ed. Fatma Taşdemir, (Ankara: Nobel Yayıncılık, 2016): 293.

<sup>269</sup> "Sniper'lar Cenaze Törenlerini Taradı", **Milliyet**, 24 Nisan 2011, <http://www.milliyet.com.tr/sniper-lar-cenaze-torenlerini-taradi/dunya/dunyadetay/24.04.2011/1381705/default.htm> [01.08.2019].

<sup>270</sup> "Deraa'da Elektrik, Su, Yiyecek Yok", **Milliyet**, 27 Nisan 2011, <http://www.milliyet.com.tr/deraa-da-elektrik-su-yiyecek-yok/dunya/dunyadetay/28.04.2011/1383281/default.htm> [01.08.2019].

<sup>271</sup> "Suriye Ordusu Beyda'yı Kuşattı", **Milliyet**, 12 Nisan 2011, <http://www.milliyet.com.tr/suriye-ordusu-beyda-yi-kusatti/dunya/dunyadetay/12.04.2011/1376773/default.htm> [01.08.2019].

<sup>272</sup> Anthony Shadid, "Syria Escalates Crackdown as Tanks Go to Restive City", **The New York Times**, 25 Nisan 2011, <http://www.nytimes.com/2011/04/26/world/middleeast/26syria.html> [01.08.2019].

<sup>273</sup> "Muhafiflerden Darbe Çağrısı", **Milliyet**, 30 Nisan 2011, <http://www.milliyet.com.tr/muhafiflerden-darbe-cagrisi/dunya/dunyadetay/01.05.2011/1384572/default.htm> [01.08.2019].

<sup>274</sup> The White House, "Statement by the President on Syria", **Office of the Press Secretary**, 22 Nisan 2011, <https://obamawhitehouse.archives.gov/the-press-office/2011/04/22/statement-president-syria> [01.08.2019].

sebepe olmuştur.<sup>275</sup> Dolayısıyla Suriye içerisindeki şiddetin artması yereldeki krizin tırmanmasına ve Suriye dışına yayılmasına sebepe olmuştur.

İlerleyen aylarda Suriye yönetimi, toplumsal huzursuzlukla mücadele konusunda benzer yöntemleri uygulamaya devam etmiş, Humus'a<sup>276</sup> ve Lübnan sınırındaki Arida köyüne<sup>277</sup> Suriye güvenlik güçleri tanklarla girmiştir. Haziran ve Temmuz ayında operasyonlar, Hama ve Humus'ta yoğunlaşmış ve bu dönemde Humus'ta yaşananlar, Suriye dışındaki aktörlerin yeniden tepki göstermelerine sebepe olmuştur. Hama ise Haziran ayında tank ve askerlerle kuşatma altına alınmış,<sup>278</sup> Temmuz sonunda tanklarla Hama'ya müdahale edilmesi, ülkedeki şiddeti tırmandırmıştır.<sup>279</sup> Hama'ya tanklarla müdahalede güvenlik güçlerinin uyguladığı yoğun şiddet, birçok aktör tarafından tepkiyle karşılanmış ve bu aktörler, tepkilerini sözlü açıklamalar veya yaptırımlar yoluyla göstermiştir. Bir başka ifadeyle, Nisan sonunda Deraa'daki şiddetin, Suriye'deki yerel krizin diğer seviyelere dönüşmesine etki ettiği gibi Temmuz sonunda Hama'da yaşananlar da yereldeki krizin evrilmesinde önemli rol oynamıştır. Ağustos ayında benzer bir durum Lazkiye kentinde yaşananlar sonucunda ortaya çıkmıştır. Ağustos ayında Suriye yönetimi, operasyonlarını Deir ez-Zor, İdlib ve Lazkiye'de yoğunlaştırmıştır.<sup>280</sup> Lazkiye'deki operasyonlar sırasında ilk defa Suriye deniz kuvvetleri denizden askeri müdahalede bulunmuştur.<sup>281</sup> Böylece, Suriye yönetimi, ayaklanmacı ve göstericilerle mücadelede yeni bir güvenlik aracını devreye sokmuştur. Bunun yanı sıra Lazkiye'deki operasyonlar sırasında Filistinli mülteci kampları hedef alınmış ve kamplarda bulunan 5000'den fazla Filistinli, mülteci kamplarını terk etmek zorunda kalmıştır.<sup>282</sup> Hem Filistinli mülteci kamplarına yapılan saldırılar hem de Lazkiye'deki yoğun

<sup>275</sup> "Syria Unrest: 'Bloodiest Day' as Troops Fire on Rallies", **BBC**, 22 Nisan 2011, <http://www.bbc.com/news/world-middle-east-13167433> [01.08.2019].

<sup>276</sup> "Suriye'de Halka Bomba Yağıyor", **Milliyet**, 12 Mayıs 2011, <http://www.milliyet.com.tr/suriye-de-halka-bomba-yagiyor/dunya/dunyadetay/12.05.2011/1389094/default.htm> [01.08.2019].

<sup>277</sup> "Washington'dan Esad'a Yaptırım", **Milliyet**, 20 Mayıs 2011, <http://www.milliyet.com.tr/washington-dan-esad-a-yaptirim/dunya/dunyadetay/20.05.2011/1392513/default.htm> [01.08.2019].

<sup>278</sup> "Chronology: Syria", Sonbahar, 2011, 660.

<sup>279</sup> "Chronology: Syria", Kış, 2012, 153.

<sup>280</sup> "Turkey Raises Pressure on Syria", **Al Jazeera**, 10 Ağustos 2011, <http://www.aljazeera.com/news/middleeast/2011/08/20118917850404477.html> [01.08.2019].

<sup>281</sup> "Chronology: Syria", Kış, 2012, 154.

<sup>282</sup> "Syria Unrest: Palestinian Refugees Flee Camp, Says UN", **BBC**, 15 Ağustos 2011, <http://www.bbc.com/news/world-middle-east-14533967> [01.08.2019].

şiddet birçok bölgesel ve uluslararası aktörün tepkisine sebep olmuş ve bu aktörler, diplomatik ve ekonomik yaptırımları devreye sokmuştur.<sup>283</sup> Ülke içerisinde şiddetin tırmanması ve silahlı devlet dışı aktörlerin alanda hakimiyet sağlamasının ardından Suriye yönetimi hava saldırılarına başlamış, hava saldırılarının yaygın bir biçimde kullanılması ise ülke içerisindeki şiddeti daha da arttırmıştır. Ülke içerisinde karşılıklı şiddetin artmasıyla çatışan aktörlerin eylemleri bakımından bir tür kısır döngüye yol açmıştır.

**2012 ve Sonrası Şiddet:** 2012 yılında Suriye yönetimi, şiddet kullanımını ana yöntem olarak uygulamaya devam etmiş ve taraflar arasındaki ilişkiler şiddet üzerinden şekillenmiştir. Şubat ayında Humus şehrine yönelik yapılan bombardıman sonrasında 200'den fazla kişi ölmüş, Mart 2012'de Suriye güvenlik güçleri, muhalifleri İdlib'den çıkartırken Deraa'da da yeni bir saldırı başlatmıştır.<sup>284</sup> Nisan 2012'de Humus'a askeri operasyonlar ateşkesine rağmen devam etmiş,<sup>285</sup> ve 25 Mayıs 2012 tarihinde Suriye ordusunun Humus'taki Hule bölgesini bombalaması sonucu içlerinde 40'tan fazla çocuğun bulunduğu 100'den fazla kişinin öldüğü iddia edilmiştir. Bunun üzerine Birleşmiş Milletler Güvenlik Konseyi (BMGK) bağlayıcı olmayan bir şekilde Suriye yönetimini sivillere karşı "orantısız güç kullanımı" ve uluslararası hukukun ihlali sebebiyle kınama kararı almıştır.<sup>286</sup> Haziran sonunda Suriye ordusunun Duma'daki (Rif Şam) operasyonları sonucunda 50'den fazla kişi ölümlenirken, İdlib'e silahlı helikopterler ve tanklarla müdahale edilmiştir. 13 Haziran 2012'de Hama'nın Trimse köyüne yapılan operasyonlar ve saldırılar sonucunda 200'den fazla kişi ölmüş ve Suriye'de olayların başladığı günden itibaren en kanlı günlerden biri yaşanmıştır.<sup>287</sup> 2012 yılında ayrıca Suriye yönetimi, Şam'da muhaliflere karşı savaş helikopterleri ve tankları kullanmaya başlamıştır.<sup>288</sup> Ağustos başında ise Halep'te yoğunlaşan çatışmalar sonrasında Suriye yönetiminin top atışları

---

<sup>283</sup> Lazkiye'deki şiddet olayları sonrası Suriye dışındaki aktörlerin tepkileri için bkz: **2.4.4.1.1. Suriye Yönetimine Karşı Yaptırımlar**

<sup>284</sup> "Chronology: Syria", Yaz, 2012, 529.

<sup>285</sup> "Chronology: Syria", Yaz, 2012, 531.

<sup>286</sup> United Nations, "Security Council Press Statement on Attacks in Syria", **Security Council**, 27 Mayıs 2012, SC/10658 <https://www.un.org/press/en/2012/sc10658.doc.htm> [01.08.2019].

<sup>287</sup> "Chronology: Syria", Sonbahar, 2012, 716-717.

<sup>288</sup> "Chronology: Syria", Kış, 2013, 123.

ve saldırıları sonucunda 250 civarı kişinin öldüğü belirtilmiştir.<sup>289</sup> 2013 yılında da Suriye yönetiminin temel yöntem olarak şiddeti kullanması devam etmiştir. 2013'ün Nisan ortasından sonuna kadar Suriye yönetiminin Şam'ın bazı bölgelerine düzenlediği operasyonlar sırasında 500'den fazla kişi ölmüş ve Şam'daki çatışmalar, çatışmaların başladığı tarihten itibaren en kanlı çatışmalardan biri olmuştur.<sup>290</sup> Ayrıca 2013 içerisinde Suriye yönetiminin muhaliflere karşı ilk kez füze saldırısı gerçekleştirmesi, Suriye yönetiminin şiddet kullanımı daha da arttırdığını göstermektedir.<sup>291</sup>

**Hava Saldırısı ve Kuşatma:** Bölgesel ve uluslararası aktörlerin tepkilerine rağmen Suriye yönetimi belirli dönemlerde benzer araç ve yöntemleri devreye sokmaya devam etmiş ve bu araç ve yöntemler, Suriye yönetimi ile bölgesel ve uluslararası aktörler arasında anlaşmazlıklara yol açmıştır. Özellikle muhaliflerin güçlü olduğu yerlerin kuşatma altına alınması ve bu bölgelere hava saldırıları düzenlenmesi, Suriye yönetiminin uyguladığı en yaygın yöntemlerden biri haline gelmiştir. Suriye yönetiminin muhaliflerin elindeki alanları kuşatma stratejisi, kısa süreli başarılar sağlasa da hem yereldeki krizin sonlanmasını sağlamamış hem de kuşatma altına alınan yerlerdeki insani koşulların kötüleşmesine sebep olmuştur. Muhaliflerin kontrolü altında bulunan alanlara hava saldırıları düzenlenmeye başlanması ise ülke içerisindeki şiddeti arttırırken sürece farklı aktörlerin daha fazla müdahil olmasına sebep olmuştur.

**Kuşatmalar:** Muhaliflerin kontrolü altında bulunan bölgelerin kuşatılması açısından Suriye ordusu, Nisan 2011'de Banyas'ı (Tartus), 25 Nisan'da Deraa'yı<sup>292</sup> ve Haziran'da Hama'yı kuşatmasının ardından Kasım 2011'de Humus kentini kuşatmış<sup>293</sup> ve 2012'nin Mart ayının ilk günlerinde muhalifler, Humus'tan

---

<sup>289</sup> Hadeel Al Shalchi, Suleiman Al-Khalidi, "Rebels Pull Back in Syria's Aleppo, U.N. Says No One will Win", **Reuters**, 9 Ağustos 2012, <http://www.reuters.com/article/us-syria-crisis-idUSBRE8610SH20120809> [01.08.2019].

<sup>290</sup> Khaled Yacoub Oweis, "Up to 500 Feared Dead in Damascus Suburb – Activists", **Reuters**, 22 Nisan 2013, <http://www.reuters.com/article/syria-crisis-killing-idINDEE93LOC720130422> [01.08.2019].

<sup>291</sup> Droz-Vincent, **age**, 53.

<sup>292</sup> Baczko, Dorransoro, Quesnay, **age**, 101

<sup>293</sup> "Chronology: Syria", **The Middle East Journal**, c. 66, s. 2 (Bahar, 2012): 347.

çıkartılmıştır.<sup>294</sup> Bu çıkartma ise uzun vadede Suriye yönetiminin istediği etkiyi yapmamış ve Humus'a kuşatma devam etmiştir. Humus'tan muhaliflerin çıkarılması Suriye yönetiminin 3 yıl boyunca devam ettirdiği kuşatma sonrasında Mayıs 2014'te gerçekleşmiştir. 8 Mayıs 2014'te ateşkes gereğince muhalifler, Humus kentinden tahliye edilip Humus'un kuzeyine otobüslerle gönderilmiş ve şehrin kontrolü hükümet güçlerine bırakılmıştır.<sup>295</sup> Suriye yönetimi Ekim 2014'te Halep'te kuşatma denese de muhaliflerin Halep'teki güçlü durumundan dolayı başarılı olamamıştır.<sup>296</sup>

Rus askeri gücünün 2015 yılından itibaren Suriye'deki çatışmalarda yer almasının etkisiyle, Suriye yönetiminin uyguladığı kuşatmalar özellikle 2016 yılında daha fazla sonuç vermeye başlamıştır. 25 Ağustos 2016'da Suriye yönetimi ile muhalifler arasında yapılan anlaşmada muhaliflerin ve sivillerin 4 yıldır Suriye yönetiminin kuşatması altında olan Deraa'dan ayrılıp muhaliflerin kontrolündeki İdlib'e gitmeleri kararlaştırılmıştır.<sup>297</sup> Aynı yıl içerisinde ayrıca Halep'teki kuşatma da Suriye yönetimi açısından karşılığını vermiş, taraflar arasında şiddetli çatışmalar meydana gelse de muhalifler, Halep'ten ayrılıp, muhaliflerin kontrolü altındaki İdlib'e gitmek zorunda kalmıştır. Halep'teki kuşatma doğrultusunda Temmuz 2016'da Suriye güçleri, Halep'teki ablukayı sıkılaştırırken 26 Temmuz'da Halep'tekilere teslim olma çağrısında bulunmuştur. 29 Temmuz'da Doğu Halep'ten tahliyeler başla da<sup>298</sup> tahliye süreci farklı grupların farklı yaklaşımlarından dolayı kesintilere uğramıştır. Ekim 2016'da Suriye yönetimi, Rusya tarafından da kabul edilen Doğu Halep'te tek taraflı, üç günlük bir ateşkes ilan etmiş ve sivillerin belirlenmiş iki koridordan ayrılmasına izin vermiştir. Ancak BM, uzun süreli ablukaların devam etmesini eleştirerek tek taraflı ateşkesin insani durumu yeterince iyileştirmediğini belirtmiştir. Muhalifler ise tek taraflı ateşkesi kabul etmediklerini

---

<sup>294</sup> Mariam Karouny "Syrian Rebels Quit Besieged Homs Stronghold", **Reuters**, 1 Mart 2012, <http://www.reuters.com/article/syria-idINDEE81Q0AS20120301> [01.08.2019].

<sup>295</sup> "Chronology: Syria", Sonbahar, 2014, 625.

<sup>296</sup> Yılmaz Bilgen, "Şam Rejimi Halep'i Kuşatmaya Çalışıyor", **Al Jazeera Türk**, 26 Ekim 2014, <http://www.aljazeera.com.tr/al-jazeera-ozel/sam-rejimi-halepi-kusatmaya-calisiyor> [01.08.2019].

<sup>297</sup> "Syrian Army And Rebels Agree to End Daraya Siege", **Al Jazeera**, 26 Ağustos 2016, <http://www.aljazeera.com/news/2016/08/syrian-army-rebels-strike-deal-daraya-siege-160825182250031.html> [01.08.2019].

<sup>298</sup> "Chronology: Syria", Kış, 2017, 136.

belirterek ablukayı kırmak için karşı saldırıya geçeceklerini ifade etmiş<sup>299</sup> ve Ahrar El Şam ve Fetih El Şam (El Nusra Cephesi) gibi grupların yer aldığı muhalif gruplar, Doğu Halep'teki kuşatmayı kırmak için Eylül sonunda saldırılara başlamıştır.<sup>300</sup> Kasım 2016'da Rusya, ateşkesin süresinin uzatıldığını ve Halep'ten sivil ve muhaliflerin ayrılması için koridorlar oluşturulacağını belirtse de muhalif gruplar, mücadeleye devam edeceklerini belirtmiştir.<sup>301</sup> Aralık 2016'da Rusya Dışişleri Bakanı Lavrov, Rusya ile ABD'nin muhalif grupların Doğu Halep'ten çekilmesi konusunda anlaşmaya varacaklarını inandıklarını söyleyerek Doğu Halep'te kalan muhaliflerin terörist olarak muamele görecekları konusunda uyarıda bulunmuştur.<sup>302</sup> Aralık 2016'da Suriye yönetiminin Doğu Halep'te ilerlemesi sonrası muhalif gruplar tek taraflı beş günlük ateşkes ilan etmiş<sup>303</sup> ve 13 Aralık 2016'da kontrollerindeki alanları, Suriye yönetimine vermeyi kabul etmiştir.<sup>304</sup> Böylece Suriye'nin en büyük şehirlerinden Halep, tekrar Suriye yönetiminin eline geçmiştir.<sup>305</sup> Kısaca Temmuz 2016'da başlayan tahliye süreci, yerel çatışmalara ve yeni insani krizlere sebep olmuş ve ABD, Rusya ve BM gibi uluslararası aktörlerin aktif bir şekilde diplomatik yollarla müdahil olması sonucu Aralık 2016'da tamamlanmıştır.<sup>306</sup> Başka bir ifadeyle, Doğu Halep'in tahliye süreci, krizin farklı düzlemlerini bir araya getirmiştir.

2017 yılında Suriye yönetiminin kuşatmaları sonrası muhaliflerin tahliye edildiği bir diğer bölge, Humus olmuştur. Humus'ta muhaliflerin kontrolü altındaki

---

<sup>299</sup> Suleiman Al-Khalidi, "Syria Says East Aleppo Ceasefire Has Begun, Promises Safe Exit", **Reuters**, 20 Ekim 2016, <https://www.reuters.com/article/us-mideast-crisis-aleppo/syria-says-east-aleppo-ceasefire-has-begun-promises-safe-exit-idUSKCN12K0HF> [01.08.2019].

<sup>300</sup> Hwaida Saad, Anne Barnard, "Syrian Rebels Launch Offensive to Break Siege of Aleppo", **The New York Times**, Ekim 2016, <https://www.nytimes.com/2016/10/29/world/middleeast/aleppo-syria.html> [01.08.2019].

<sup>301</sup> "Russia Tells Rebels to Leave Syria's Aleppo by Friday Evening", **Reuters**, 2 Kasım 2016, <https://www.reuters.com/article/us-mideast-crisis-syria-russia/russia-tells-rebels-to-leave-syrias-aleppo-by-friday-evening-idUSKBN12X0OV> [01.08.2019].

<sup>302</sup> "Russia Says Will Treat as Terrorists Rebels Who Refuse to Leave Aleppo", **Reuters**, 5 Aralık 2016, <https://www.reuters.com/article/us-mideast-crisis-syria-aleppo-lavrov/russia-says-will-treat-as-terrorists-rebels-who-refuse-to-leave-aleppo-idUSKBN13U17K> [01.08.2019].

<sup>303</sup> "Chronology: Syria", **The Middle East Journal**, c. 71, s. 1 (Spring 2017): 294.

<sup>304</sup> Anne Barnard, "Battle Over Aleppo Is Over, Russia Says, as Evacuation Deal Reached", **The New York Times**, 13 Aralık 2016, <https://www.nytimes.com/2016/12/13/world/middleeast/syria-aleppo-civilians.html> [01.08.2019].

<sup>305</sup> Çağatay Özdemir, **age**, 247.

<sup>306</sup> "Suriye Ordusu: Tahliyeler Bitti, Halep Yeniden Kontrolümüzde", **BBC Türkçe**, 23 Aralık 2016, <http://www.bbc.com/turkce/haberler-dunya-38408044> [01.08.2019].

El-Wair'den muhalifler, Rusya'nın aracılığıyla Mart 2017'den itibaren bölgeden ayrılmaya başlamış ve yaklaşık 3000 kişi muhaliflerin kontrolündeki İdlib'e tahliye edilmiştir.<sup>307</sup> Bu tahliye sonrası 2013 yılından itibaren kuşatma altında olan El-Wair, Suriye yönetiminin kontrolüne geçmiş ve Mayıs 2017'de Suriye yönetimi, 2011'den sonra ilk kez Humus'un bütün kontrolünü elde edebilmiştir.<sup>308</sup>

Kuşatmaların ve muhaliflerin tahliyesinin ön planı çıktığı bir başka önemli şehir Şam olmuş ve 2017 yılından itibaren muhaliflerin Şam'da kontrol altında tuttuğu bölgelerden tahliyeleri, hem yerel krizi etkilemiş hem de krizin uluslararasılaşma eğilimlerini kuvvetlendirmiştir. Mayıs 2017'de Suriye yönetimiyle varılan anlaşma sonucunda Tahrir El Şam grubunun savaşçılarının da içinde bulunduğu bazı muhalif savaşçılar, Yarmuk'tan (Şam) tahliye edilip İdlib'e gitmeyi kabul etmiştir.<sup>309</sup> Benzer bir tahliye süreci 2018 yılının başında Doğu Guta (Şam) için ortaya çıkmış ama tahliyeden önce ve tahliye sırasında yaşananlar, Suriye krizinin uluslararasılaşma eğilimlerini arttırmıştır. Doğu Guta, çatışmasızlık bölgesi olarak belirlenmesine rağmen bölgedeki çatışmalar ve insani kriz devam etmiştir. Çatışmaların devamı sırasında Kasım 2017'de BM, Doğu Guta'daki insani krize diplomatik yollarla müdahil olmuş ve insani krizin sona erdirilmesi için Doğu Guta'dan tahliyelerin başlamasını talep etmiştir.<sup>310</sup> Ocak 2018'de sağlık durumu kritik olanlar, Doğu Guta'yı kontrol eden İslam Ordusu tarafından rehin tutulan 29 kişinin salıverilmesi karşılığında Doğu Guta'dan tahliye edilmeye başlamıştır.<sup>311</sup> Taraflar, tahliye konusunda Mart 2018'de anlaşmış ve 5 yıldır Suriye yönetimi tarafından kuşatma altında olan Doğu Guta'dan tahliyeler, Duma kenti hariç

---

<sup>307</sup> "Syria Conflict: Rebels Begin Evacuating Homs Enclave of Al-Wair", **BBC**, 18 Mart 2017, <https://www.bbc.com/news/world-middle-east-39315389> [01.08.2019].

<sup>308</sup> "Syria Conflict: Government Regains Full Control of Homs", **BBC**, 22 Mayıs 2017, <https://www.bbc.com/news/world-middle-east-39995689> [01.08.2019].

<sup>309</sup> "Deal Sees Nusra Fighters Evacuate from Syria's Yarmouk", **Al Jazeera**, 7 Mayıs 2017, <https://www.aljazeera.com/news/2017/05/deal-sees-nusra-fighters-evacuate-syria-yarmouk-170507144137371.html> [01.08.2019].

<sup>310</sup> Nick Cumming-Bruce, "Syria Talks in Geneva Overshadowed by Frustration Over Humanitarian Access", **The New York Times**, 30 Kasım 2017, <https://www.nytimes.com/2017/11/30/world/middleeast/syria-talks-geneva.html> [01.08.2019].

<sup>311</sup> "Syria War: Evacuations of Critically Ill People Completed", **BBC**, 29 Aralık 2017, <https://www.bbc.com/news/world-middle-east-42510353> [01.08.2019].



başlamıştır.<sup>312</sup> Duma için de Nisan başında tahliye konusunda çatışan taraflar arasında anlaşmaya varılmış<sup>313</sup> fakat ilerleyen günlerde Suriye yönetiminin Duma'da kimyasal silah saldırılarında bulunduğu dair iddialar sonucunda Fransa, İngiltere ve ABD, Suriye'ye hava saldırıları düzenlemiştir. Hava saldırıları ve Rusya'nın bu saldırılara tepki göstermesi, Suriye krizini uluslararası düzlemde yeniden tırmandırmıştır.

**Hava Saldırıları:** Suriye'deki çatışmaların şiddetlenmesi ve muhalif grupların alanda hakimiyet sağlamalarının ardından Suriye yönetiminin uygulamaya koyduğu bir diğer yaygın yöntem, hava saldırıları olmuştur. Muhaliflerin çatışmaları 2012 yılından itibaren Şam ve Halep şehir merkezlerine kadar taşınması sonrasında Suriye yönetimi hava saldırılarına başlamış ve bu tarihten itibaren hava saldırıları, yereldeki çatışmaların temel özelliklerinden biri haline gelmiştir. Özellikle Suriye'nin en büyük kentlerinden biri olan Halep'in kontrolü için hava saldırıları temel araç haline gelmiştir. Suriye'de olayların başladığı tarihten itibaren meydana gelen büyük hava saldırılarına ve bu saldırıların ülke içerisinde şiddeti nasıl tırmandırdığına dair çok sayıda örnek süreç içerisinde meydana gelmiştir. Örneğin Temmuz 2012'de muhalifler ve Suriye güvenlik güçlerinin karşı karşıya geldiği Halep'te şiddet çok hızlı bir şekilde tırmanmış, Suriye yönetimi muhaliflerin Halep'teki ilerlemesini durdurmak için Suriye'de olayların başladığı günden itibaren ilk defa savaş uçaklarıyla şehir alanlarını bombalamıştır.<sup>314</sup> 2013'ün Temmuz ayı içerisinde Suriye yönetimi, Humus kentine yoğun hava saldırıları düzenlemeye başlarken<sup>315</sup> Ağustos 2013'te "Şam Kalkanı" operasyonunu başlatarak Şam kırsalındaki 13 farklı bölgeye hava saldırısı düzenlemiştir.<sup>316</sup>

---

<sup>312</sup> Kareem Shaheen, "Ceasefire Deal Agreed in Syria's Eastern Ghouta", **The Guardian**, 23 Mart 2018, <https://www.theguardian.com/world/2018/mar/23/ceasefire-deal-agreed-in-syrias-eastern-ghouta> [01.08.2019].

<sup>313</sup> "Doğu Guta'dan Son Tahliye: Duma için Anlaşma Sağlandı", **NTV**, 2 Nisan 2018, <https://www.ntv.com.tr/dunya/dogu-gutadan-son-tahliye-duma-icin-anlasma-saglandi,LCXq2ExbSUyW5C1PyqozDQ> [01.08.2019].

<sup>314</sup> "Chronology: Syria", Kış, 2013, 123.

<sup>315</sup> "Chronology: Syria", Sonbahar, 2013, 626.

<sup>316</sup> Fehim Taştekin, 2015, 261.

Aralık 2013'te Suriye yönetimi Halep'e çatışmaların başladığı tarihten itibaren en yoğun hava saldırılarını düzenlerken,<sup>317</sup> Suriye devlet televizyonu saldırılar sonrası şehrin tüm "teröristlerden" temizlendiğini duyurmuştur. Hava saldırılarında ise 100'den fazla kişinin öldüğü belirtilmiştir.<sup>318</sup> 2014 yılında Suriye yönetiminin hava saldırıları devam etmiştir. Haziran 2014 tarihinde Suriye yönetiminin Halep'e varil bombalarıyla saldırması sonucunda 60 kişinin öldüğü belirtilmiştir.<sup>319</sup> Kasım 2014 tarihinde Suriye yönetiminin Rakka'ya hava saldırısı düzenleyerek 90'dan fazla kişinin ölümüne sebep olduğu iddia edilmiştir.<sup>320</sup> Şubat 2015 tarihinde İslam Ordusu'nun Şam'a düzenlediği roket saldırılarına karşı Suriye yönetimi, İslam Ordusu'nun kuvvetli olduğu Guta'ya 70 hava saldırısı düzenlenmiştir.<sup>321</sup> 30 Mayıs 2015'te Suriye yönetiminin IŞİD'in kontrolündeki El-Bab'a varil bombalarıyla saldırması sonucunda en az 70 kişinin öldüğü iddia edilmiştir.<sup>322</sup> 2016'nın Nisan ve Mayıs aylarında Halep'teki çatışmalar ve Suriye yönetiminin Halep'e hava saldırıları şiddetlenmiş ve bunun sonucunda çok sayıda ölüm meydana gelmiştir.<sup>323</sup> 2 Temmuz 2016'da El Nusra Cephesi, İslam Ordusu ve Ahrar El Şam'ın güçlü olduğu Şam'ın Jayrud bölgesine Suriye yönetiminin hava saldırıları sonucunda en az 43 kişi ölmüştür.<sup>324</sup> Temmuz 2016'da İdlib'deki El Nusra Cephesi hedeflerine yapılan hava saldırılarında 23 kişi ölmüştür.<sup>325</sup> 2016'nın Eylül ayının sonunda ise Suriye yönetimi, Rus hava güçlerinin desteğiyle Halep'e hava saldırılarını sıklaştırarak yüzlerce hava saldırısı düzenlemiştir.<sup>326</sup> İlerleyen dönemlerde hava saldırıları Suriye yönetimi açısından önemini korumaya devam etmiş, özellikle muhaliflerin Halep'ten İdlib'e tahliye edilmeleri sonrası hava

---

<sup>317</sup> Lotta Themnér, Peter Wallensteen, "Armed Conflicts, 1946–2013", **Journal of Peace Research**, c. 51, n. 4 (2014): 544.

<sup>318</sup> "Chronology: Syria", İlkbahar, 2014, 312.

<sup>319</sup> "Chronology: Syria", Sonbahar, 2014, 627.

<sup>320</sup> "Chronology: Syria", İlkbahar, 2015, 300.

<sup>321</sup> "Chronology: Syria", **The Middle East Journal**, c. 69, s. 3 (Yaz, 2015): 454.

<sup>322</sup> "Chronology: Syria", Sonbahar, 2015, 619.

<sup>323</sup> "Chronology: Syria", Sonbahar, 2016, 648.

<sup>324</sup> "Scores Killed in Government Raids in Syria's Jayrud", **Al Jazeera**, 3 Temmuz 2016, <http://www.aljazeera.com/news/2016/07/scores-killed-government-raids-syria-jayrud-160703032948202.html> [01.08.2019].

<sup>325</sup> "Chronology: Syria", Sonbahar, 2016, 651.

<sup>326</sup> Rick Gladstone And Somini Sengupta, "Unrelenting Assault on Aleppo Is Called Worst Yet in Syria's Civil War", **The New York Times**, 26 Eylül 2016, [https://www.nytimes.com/2016/09/27/world/middleeast/aleppo-syria.html?\\_r=0](https://www.nytimes.com/2016/09/27/world/middleeast/aleppo-syria.html?_r=0) [01.08.2019].

saldırıları, Şam'da muhaliflerin elinde bulunan bölgelere yoğunlaşmıştır. Bu bağlamda kuşatma altında bulunan muhaliflerin kontrolündeki Guta bölgesine Mart 2017'de hava saldırıları düzenlenmiştir.<sup>327</sup> Suriye'de gerçekleşen hava saldırılarının örnekleri çoğaltılabilir, fakat yukarıda belirtilen örnekler dahi hava saldırılarının Suriye yönetiminin yereldeki çatışmalarda kullandığı yaygın yöntemlerden biri olduğunu ve bu saldırıların sebep olduğu ölümlerin ülke içerisindeki şiddeti tırmandırdığını göstermesi açısından önemlidir.

#### 2.1.4.2. Suriye Muhalefetinin Önlemleri

Suriye'deki muhalefet, Suriye'de toplumsal huzursuzluk ortaya çıktığı andan itibaren taleplerinin yerine getirilmesi için farklı önlem ve yöntemlere başvurmuştur. Arap Baharı'nın bölgede başladığı ama henüz Suriye'de başlamadığı bir dönemde Suriyeli muhalifler, halk kitlelerini Suriye yönetimini protesto etmeye çağırarak, bu doğrultuda internet üzerinden çağrılarda bulunmuştur.<sup>328</sup> Arap Baharı'nın Suriye'de başlaması sonrası "Suriye Devrimi 2011" isimli muhalif grup gibi Suriyeli muhalifler, kitlesel protestolara ağırlık vermeye devam etmiş ve muhaliflerin örgütlenmesini hedeflemişlerdir. Ülke içerisinde başlayan bu örgütlenme hedefi, ilerleyen dönemlerde başta komşu ülkeler olmak üzere ülke dışında da ortaya çıkacak ve bu hedef, Suriye'deki yerel krizin ulusal ve bölgesel krizlere dönüşmesinde önemli bir rol oynayacaktır. Örgütlenmenin sağlanmaması ise Suriye içinde ve dışında bulunan muhalif grupların birbirleriyle sorun yaşamasına ve muhalefet bloğunun daha da parçalanmasına sebep olacaktır.

Suriye'deki muhalif grupların talepleri doğrultusunda uyguladığı önlem ve yöntemlerden bir diğeri şiddet kullanımı olmuştur ki bu önlem, Suriye krizinin dönüşümünde rol oynayan en önemli etkenlerden biridir.<sup>329</sup> Krizin ilk aşamasında

---

<sup>327</sup> "Warplanes Bomb East of Damascus After Truce Declared, Residents, Monitor Say", **Reuters**, 8 Mart 2017, <https://www.reuters.com/article/us-mideast-crisis-syria-ghouta-idUSKBN16F1AX> [01.08.2019].

<sup>328</sup> Carsten Wieland, Suriye'deki gösterileri "ilk youtube devrimi" ve gösterilerin ortaya çıkmasındaki internetin rolünü "ilk youtube savaşı" olarak tanımlamıştır. İnternetin Suriye'de gösterilerin organize edilmesi ve başlamasındaki rolü için bkz: Carsten Wieland, **Syria: A Decade of Lost Chances**, (Seattle: Cune Press, 2012).

<sup>329</sup> Gerek barışçıl gösteriler ve protestolar gerekse de silahlı direniş ve şiddet kullanımı, kolektif eylem olarak tanımlanmaktadır. Bu kolektif eylemlerdeki ortak nokta bu hareketlerin yeni taleplerde bulunması ve diğerlerine/otoriteye meydan okumasıdır. Silahlı veya silahsız olsun bu kolektif direniş hareketleri, temelde zorlayıcı mekanizmalardır ve taleplerine uyulmaması durumunda toplumsal, ekonomik, politik ya da fiziksel yaptırımda veya yaptırım tehdidinde bulunurlar. Silahlı ve silahsız aktivizm arasındaki temel fark ise kişilere veya mallara fiziksel zarar

muhafif gruplar içerisinde şiddet içermeyen önlemler ön planda iken krizin evrilmesi sonrası şiddet kullanımı, muhalefet açısından da en yaygın önlem haline gelmiştir. Bir başka ifadeyle, barışçıl gösterilerin Suriye yönetimi tarafından şiddet yoluyla bastırılması ve kitlesel protestoların bazı muhalifler açısından etkisiz bir yöntem olarak görülmesi, Suriyeli muhalif gruplar açısından şiddet kullanımı doğurmuştur. Muhafiflerin şiddet kullanmaya başlamasıysa ülke içerisindeki krizi tırmandırmıştır. Suriye içerisindeki şiddetin her geçen gün artması, şiddetin ve toplumsal gerilimin sadece Suriye içerisinde sınırlı kalmasını engellemiştir. Bu da yerelde başlayan bir krizin yayılmasına sebep olmuştur. Ayrıca Suriyeli muhalifler açısından şiddet kullanımı önemli bir kırılma yaratmış ve şiddet kullanan muhalifler ile şiddete karşı olan muhalifler arasında ortaya çıkan anlaşmazlık, Suriye muhalefetinin daha da bölünmesine sebep olmuştur.

#### 2.1.4.2.1. Kitlesel Protestolar

Suriye'deki muhaliflerin Cumhurbaşkanı Beşar Esad'a, Baas yönetimine, Suriye hükümetlerine ve yönetimde etkin kişilere karşı uyguladığı ilk ve en yaygın yöntem kitlesel protestolar olmuştur. Fakat özellikle kitlesel protestoların başladığı ilk dönemlerde, protestocuların talepleri farklılık göstermiştir. Kitlesel protestolar açısından gerek internet gibi kitle iletişim araçları üzerinden yapılan çağrılar gerekse Cuma namazları sonrası kitlelerin bir araya gelmesi önemli bir rol oynamıştır. 15 Mart tarihindeki Şam ve Halep'te yapılan protestoların ötesinde Arap Baharı çerçevesinde Suriye'deki kitlesel protestolar, 18 Mart tarihinde Deraa, Şam, Halep, Kamışlı (Haseke), Humus, Afrin (Halep), Rakka, Banyas (Tartus), Deir ez-Zor'da meydana gelmiş ve kısa süre içerisinde diğer kentlere yayılmıştır.<sup>330</sup> 18 Mart'ın birinci haftası 25 Mart 2011 tarihinde Deraa başta olmak üzere 6 kentte büyük çaplı gösteriler düzenlenmiştir.<sup>331</sup> Muhafifler, takip eden aylarda da kitlesel gösterilere ağırlık vermiş ve bu yönde çağrılarda bulunmuştur. Yapılan çağrılarının da etkisiyle muhalifler, protesto amacıyla Nisan ayında Kamışlı (Haseke), Deir ez-Zor,

---

vermeyi amaçlayan doğrudan (davranışsal) şiddetin varlığında veya yokluğunda yatmaktadır. Toplumsal hareketler açısından yasadışı ama şiddetsiz eylemlerden şiddet eylemlerine geçilmesi, çatışmaların tırmanması olarak kabul edilmektedir. Toplumsal hareketlerin farklı tipolojileri ve silahlı ve silahsız eylemler arasındaki farklar için bkz: Véronique Dudouet, "Dynamics and Factors of Transition from Armed Struggle to Nonviolent Resistance", **Journal of Peace Research**, c. 50, n. 3 (2013): 401-413.

<sup>330</sup> "Suriye'de Gösteriler Şam'a Sıçradı!", **Milliyet**, 25 Mart 2011, <http://www.milliyet.com.tr/suriye-de-gosteriler-sam-a-sicradi-/dunya/dunyadetay/25.03.2011/1369054/default.htm> [01.08.2019].

<sup>331</sup> Miş, 2012, 264.

Lazkiye<sup>332</sup> ve Duma kentinde (Rif Şam) geniş katılımlı gösteriler düzenlenmiştir.<sup>333</sup> Ayrıca gösterici kadınlar, Suriye güvenlik güçleri tarafından abluka altına alınan Banyas kentine (Tartus) yürümüş ve oturma eylemi yapmıştır.<sup>334</sup> Gösteriler sadece bu bölgelerle sınırlı kalmamış ve Nisan ayında ülkenin en büyük şehirlerinden olan Halep'te kitlesel gösteriler ortaya çıkmış,<sup>335</sup> Humus kentinde Beşar Esad ve yönetim karşıtı gösteriler ve protestolar başlamış<sup>336</sup> ve güvenlik güçleri tarafından abluka altına alınan Deraa ve Duma (Rif Şam) kentleri için internet üzerinden çağrıda bulunan "Suriye Devrimi 2011", kuşatmayı kırma haftası ilan ederek ülkenin dört bir tarafında oturma eylemi organize etmiştir.<sup>337</sup> Nisan ayında ayrıca Suriye Müslüman Kardeşleri de kitlelere sokağa dökülme çağrısında bulunmuştur.<sup>338</sup>

Mayıs ve Haziran ayında da kitlesel gösterilerin organize edilmesine ağırlık veren muhalifler, 6 Mayıs Cuma gününü "kuşatmaya meydan okuma günü" olarak ilan ederek ülke çapında gösteriler organize etmiş,<sup>339</sup> aynı ay içerisinde uydu kanalları aracılığıyla Cuma namazının ardından kitlesel gösteriler düzenlenmesi yönünde çağrılar yapmıştır. Bu gösterileri "vatanı koruma cuması" olarak ilan eden muhalifler, ülke çapında kitlesel gösterilerin ortaya çıkmasını sağlamıştır.<sup>340</sup> Ayrıca Mayıs ayı içerisinde Kürt gruplar da Suriye'nin doğusunda protesto gösterilerinde

---

<sup>332</sup> "Suriye Yine Ayakta!", **Milliyet**, 8 Nisan 2011, <http://www.milliyet.com.tr/suriye-yine-ayakta-/dunya/dunyadetay/08.04.2011/1375164/default.htm> [01.08.2019].

<sup>333</sup> Kedikli, **age**, 293.

<sup>334</sup> Mohja Kahf, "The Syrian Revolution, Then and Now", **Peace Review**, c. 26, n. 4 (2014): 556.

<sup>335</sup> "Esad Provokasyonu Adım Adım Planlamış", **Milliyet**, 14 Nisan 2011, <http://www.milliyet.com.tr/esad-provokasyonu-adim-adim-planlamis/dunya/dunyadetay/15.04.2011/1377790/default.htm> [01.08.2019].

<sup>336</sup> "OHAL Kalktı Protesto Gösterilerine Şart Geldi", **Milliyet**, 19 Nisan 2011, <http://www.milliyet.com.tr/ohal-kalkti-protesto-gosterilerine-sart-geldi/dunya/dunyadetay/20.04.2011/1379950/default.htm> [01.08.2019].

<sup>337</sup> "Suriye'de Kuşatmayı Kırma Haftası", **Milliyet**, 2 Mayıs 2011, <http://www.milliyet.com.tr/suriye-de-kusatmayi-kirma-haftasi-/dunya/dunyadetay/02.05.2011/1384961/default.htm> [01.08.2019].

<sup>338</sup> "Müslüman Kardeşler'den Suriye'deki Protestolara Destek", **Milliyet**, 29 Nisan 2011, <http://www.milliyet.com.tr/musluman-kardesler-den-suriye-deki-protestolara-destek/dunya/dunyadetay/29.04.2011/1384057/default.htm> [01.08.2019].

<sup>339</sup> Miş, 2012, 267.

<sup>340</sup> "Suriye'de Gösterilere Güvenlik Güçleri Müdahale Ediyor", **Milliyet**, 27 Mayıs 2011, <http://www.milliyet.com.tr/suriye-de-gosterilere-guvenlik-gucleri-mudahale-ediyor/dunya/dunyadetay/27.05.2011/1395502/default.htm> [01.08.2019].

bulunmuştur.<sup>341</sup> Haziran ayında büyük çaplı kitlesel gösteriler Hama'da devam etmiş,<sup>342</sup> 24 Haziran'da ise Deir ez-Zor'da gösteriler düzenlenmiş ve bu gösterilere yaklaşık yarım milyon insan katılmıştır.<sup>343</sup> Kitlesel gösteriler daha sonraki aylarda da devam etmiş, Ekim 2011'de Suriye Kürtleri için önemli isimlerden biri olan Mas'al Tammo'nun cenazesinde Suriye güvenlik güçlerinin şiddet kullanması sonucunda Kamışlı'da (Haseke) geniş çaplı gösteriler meydana gelmiştir.<sup>344</sup>

Suriye'deki muhalif gösteriler sadece Suriye yönetimi veya Suriye Cumhurbaşkanı'na karşı olmamış, bölgesel, uluslararası devlet veya devlet dışı aktörlere karşı veya bu aktörleri etkilemek adına da yapılmıştır. Suriyeli muhaliflerin bu yaklaşımı, Suriye krizinin sadece yerel ve ulusal seviyede kalmadığını göstermektedir. Gösterilerde Suriye dışındaki aktörlerden ya destek istenmiş ya da bu aktörlere tepkiler dile getirilmiştir. Suriye'deki muhaliflerin bölgesel ve uluslararası aktörlere karşı tepkileri bağlamında Eylül 2011'de Rusya'nın Suriye yönetimine desteğini protesto etmek için "öfke günü" düzenlenirken,<sup>345</sup> muhalifler, 10 Şubat 2012'de "Rusya bizi öldürüyor", 15 Haziran 2012'de "Rusya Suriye halkının düşmanıdır", 19 Ekim 2012'de "Amerika, düşmanlığın kanımıza doymadı mı?" 1 Şubat 2013'te "uluslararası topluluk Esad'ın katliamlarının ortağıdır", 19 Nisan 2013'te "Şeytanın oyuncağı İran, Esad ile birlikte yenileceksin" ve 8 Kasım 2013'te "Suriye'de İran işgaline hayır" konu başlıklarında protesto gösterilerinde bulunmuşlardır.<sup>346</sup> Ayrıca Suriye muhalefeti, gösteriler yoluyla uluslararası aktörlerin dikkatini çekmeye çalışarak ve yardım talep ederek, Suriye krizinin diğer düzlemlerde görünür olmasına çalışmıştır. Bu bağlamda göstericiler, Arap Birliği gözlemcilerinin Suriye'ye gelmesi sonrası kitlesel gösteriler organize etmiş ve özellikle Humus, İdlib ve Duma'da (Rif Şam) yüzbinlerce kişinin katıldığı gösteriler

---

<sup>341</sup> "Suriye'de Protesto Gösterileri Sürüyor", **Milliyet**, 13 Mayıs 2011, <http://www.milliyet.com.tr/suriye-de-protesto-gosterileri-suruyor/dunya/dunyadetay/13.05.2011/1389876/default.htm> [01.08.2019].

<sup>342</sup> "Hama'da 10 Sivil Öldü", **Milliyet**, 3 Haziran 2011, <http://www.milliyet.com.tr/-hama-da-10-sivil-oldu-/dunya/dunyadetay/03.06.2011/1398231/default.htm> [01.08.2019].

<sup>343</sup> "Syria Erupts in Fresh Friday Violence", **Al Jazeera**, 29 Temmuz 2011, <http://www.aljazeera.com/news/middleeast/2011/07/201172982627819183.html> [01.08.2019].

<sup>344</sup> "Chronology: Syria", Kış, 2012, 155.

<sup>345</sup> Miş, 2012, 286.

<sup>346</sup> Baczkó, Dorronsoro, Quesnay, **age**, 342-346.

düzenlemiştir.<sup>347</sup> 9 Eylül 2011’de yapılan gösterilerin adı “uluslararası koruma cuması”<sup>348</sup> olurken muhalifler, 28 Ekim 2011’de “hava koruma sahası”, 2 Aralık 2011’de “bir tampon bölge istiyoruz”, 10 Ağustos 2012’de “bize uçaksavar silahlar verin”, 5 Ekim 2012’de “beyanatlara değil, silaha ihtiyacımız var”, konu başlıklarıyla uluslararası aktörlerden taleplerde bulunmuştur.<sup>349</sup> Bu gösteriler yoluyla<sup>350</sup> Suriyeli muhalifler, başta Arap Birliği olmak üzere uluslararası aktörlerin dikkatini çekmeye çalışmıştır. Bütün bu gösterilerle muhalifler, gösterilerin amacının sadece Suriye içiyle sınırlı kalmadığını, Suriye içerisinde yaşananlara bölgesel ve uluslararası düzlemlerde de dikkat çekmek istediklerini göstermiştir.

Suriye’deki muhalif gruplar, toplumsal huzursuzluğun ortaya çıkmasından sonra kitlesel protestoların yanında örgütlenme çabalarına da hız vermiştir. Bu yolla daha etkin olmayı planlayan muhalifler, meşruiyetlerini arttırmayı planlamıştır. Fakat farklı talep ve yöntemlerden dolayı muhaliflerin örgütlenme çabaları muhalefet açısından istenilen sonuçları doğurmamıştır. Yine de muhaliflerin özellikle Suriye dışında örgütlenme girişimleri, Suriye içindeki krizin Suriye dışına taşınmasına sebep olmuştur. Özellikle muhalefetin örgütlenmesine yardım eden aktörlerle Suriye yönetimi arasında önemli sorunlar ortaya çıkmıştır. Bu sorunlar, Suriye yönetimiyle Suriye muhalefetini destekleyen aktörler arasında dış politika krizlerini etkilemiş ve hatta ulusal sınırların ötesinde Suriye krizinin bölgeselleşmesine ve uluslararasılaşmasına sebep olmuştur.

#### **2.1.4.2.2. Siyasal ve Askeri Örgütlenme Çabaları**

**Siyasal Örgütlenme:** Suriye yönetimine karşı kitlesel protestoların devam ettiği bir dönemde muhalifler, Suriye içinde ve dışında siyasal ve askeri örgütlenme yoluna giderek daha etkin hareket etmeyi planlamıştır. Muhaliflerin ülke içinde örgütlenmeleri, Suriye yönetimine karşı daha organize eylemleri ortaya çıkarırken, ülke dışındaki örgütlenmeler, Suriye’nin diğer devletlerle yaşadığı dış politika krizlerinin önemli sebeplerinden biri olmuştur. Muhaliflerin Suriye dışında

---

<sup>347</sup> “Chronology: Syria”, Bahar, 2012, 349.

<sup>348</sup> Phillips, 2016, 84.

<sup>349</sup> Baczko, Dorronsoro, Quesnay, *age*, 342-346.

<sup>350</sup> Protesto gösterilerinin konu başlıkları, Suriye krizinin başından beri etkin olan ve geniş katılımın olduğu “Suriye Devrimi 2011” isimli Facebook sayfasında yapılan oylamalar sonucunda belirlenmektedir. Mart 2011-Aralık 2013 arasındaki gösterilerin konu başlıkları ve oylama prosedürüyle ilgili tartışmalar için bkz: Adam Baczko, Gilles Dorronsoro, Arthur Quesnay, **Suriye: Bir İç Savaşın Anatomisi**, çev. Ayşe Meral (İstanbul: İletişim Yayıncılık, 2018), 341-346.

gerçekleştirdiği ilk toplantı, Nisan 2011’de İstanbul’da yapılırken Suriye muhalefetine ülke dışındaki önemli siyasal örgütlenme hamlelerinden biri Mayıs-Haziran aylarında yine Türkiye’de ortaya çıkmıştır. Suriyeli muhalifler, 31 Mayıs-2 Haziran 2011 tarihinde Antalya, Türkiye’de bir araya gelerek “Değişim için Suriye” konferansını organize etmiştir.<sup>351</sup> Konferans sonucunda Suriye’deki devrimin desteklenmesi ve Suriye halkının istekleri doğrultusunda demokratik bir sistemin ortaya çıkması, hedefler olarak açıklanmış ve bu hedefler doğrultusunda Beşar Esad’ın istifa edip, yeni bir meclisin kurulması ve bir yıl içerisinde demokratik seçimlerin gerçekleşmesi talep edilmiştir.<sup>352</sup> Antalya’da Suriyeli muhalifleri, “Beşar Esad yanlısı” Suriyelilerin protesto etmesi<sup>353</sup> ise Suriye’deki krizin başta komşu ülkelere olmak üzere bölgeye yayılacağı ve yerel krizin, ulusal ve bölgesel anlaşmazlıklara yol açacağı ilk işaretlerinden birini oluşturmuştur. Ayrıca konferansa katılan Suriyeli muhaliflerin hem Suriye içinden hem de Suriye dışından muhaliflerden oluşması,<sup>354</sup> Suriye’de başlayan krizin sadece Suriye içerisinde kalmayacağını göstermiştir. Bu tarihten sonra Suriyeli muhaliflerin örgütlenmesi adına atılan her adımın içerisinde hem Suriye içerisinde hem de Suriye dışarısından muhalifler aktif rol oynamaya başlamış ve hatta Suriye içindeki muhaliflerle dışındaki muhalifler arasında sorunlar ortaya çıkmıştır.

**Askeri Örgütlenme:** Siyasal muhalefetin yanı sıra askeri muhalefet de Suriye’deki çatışmalar boyunca örgütlenmeye ve tek çatı altında toplanmaya çalışmıştır. Suriye’de yerel kriz devam ettikçe hem yeni aktörler Suriye’deki çatışmalara farklı araçlarla müdahil olmaya başlamış hem de muhalif gruplar arasındaki sorunlar yüzünden askeri muhalefet içerisindeki bölünmeler hızlanmıştır. Bu yüzden farklı muhalif gruplar, Suriye’de farklı zaman dilimlerinde bir araya gelerek yeni örgütler kurmayı amaçlamış, çatı örgüt/ittifak ilişkileriyle<sup>355</sup>

---

<sup>351</sup> Ulutaş, 2016, 91-92.

<sup>352</sup> Miş, 2012, 269.

<sup>353</sup> “Havalimanında Suriyeli Gerginliği”, **Milliyet**, 31 Mayıs 2011, <http://www.milliyet.com.tr/havalimaninda-suriyeli-gerginligi/gundem/gundemdetay/31.05.2011/1396898/default.htm> [01.08.2019].

<sup>354</sup> Miş, 2012, 269.

<sup>355</sup> Suriye Demokratik Güçleri, Fetih Ordusu, Suriye İslami Cephesi, İslami Cephe ve Suriye İslami Kurtuluş Cephesi, Suriye iç savaşında ön plana çıkan etkin ittifaklar olmuştur.



etkinliklerini arttırmaya çalışmış ve ortak operasyon güçleriyle<sup>356</sup> sahada Suriye yönetimine karşı üstünlük kurmayı hedeflemiştir. Fakat bu girişimler, muhalif grupların beklentilerini karşılayamamıştır. Örgütlenme adına ilk çabalardan biri Temmuz 2012’de Halep’te ortaya çıkmış ve çok sayıda küçük çaplı muhalif grup bir araya gelerek Liva El Tevhid isminde yeni bir örgüt oluşturmuştur.<sup>357</sup> Eylül 2012’de daha önce ÖSO ile bağlantılı olan gruplardan Sukur El Şam ve Liva El Tevhid gibi grupların katılımıyla “Suriye İslami Kurtuluş Cephesi” isimli çatı örgütü/ittifakı kurulmuş, fakat zaman içerisinde çatı örgütten yaşanan ayrılımlar sonrasında örgüt, 2013’ün sonunda dağılmıştır.<sup>358</sup> Aralık 2012’de ise içerisinde Ahrar El Şam’ın da bulunduğu 11 farklı silahlı grup, bir başka çatı örgüt/ittifak olan Suriye İslami Cephesi’ni kurmuş,<sup>359</sup> fakat bu çatı örgüt, İslami Cephe’nin kurulmasıyla birlikte Kasım 2013’te dağılmıştır. Ayrıca Eylül 2012’de ÖSO’dan ayrılanlar, Suriye Ulusal Ordusu’nu<sup>360</sup> ve Devrimci Yüksek Askeri Konseyi<sup>361</sup> kurmalarına rağmen bu muhalif gruplar da istenilen etkiye sahip olamamıştır. ÖSO’dan kopuşların hızlandığı ve çok sayıda silahlı grubun ÖSO ismiyle çatıştığı bir ortamda ÖSO, daha merkezi ve

---

<sup>356</sup> Fetih Halep, Güney Cephesi, Ceş El Nasr ve Ensar El Şeriat, Suriye iç savaşında farklı muhalif grupları bir araya getiren etkin ortak operasyon güçleri olmuştur.

<sup>357</sup> Örgüt amacını, Suriye yönetimini Şeriat hukuku temelinde ılımlı İslami bir devlet yapısıyla değiştirmek olarak belirtmiştir. Örgütün militan sayısının 8000 ila 10000 civarı olduğu belirtilirken örgüt, 2014 yılında İslami Cephe isimli çatı örgüte katılmasıyla birlikte fesh edilmiştir. Örgüte ilgili ayrıntılı bilgi için bkz: Stanford University, “Liwa al-Tawhid”, **Mapping Militant Organizations**, <http://web.stanford.edu/group/mappingmilitants/cgi-bin/groups/view/527#note4> [01.08.2019].

<sup>358</sup> Yaklaşık 20 farklı örgütün bir araya gelerek kurduğu gevşek bir ittifak ve çatı örgütüdür. İçerisinde Faruk Tugayı, Liva El Tevhid, Liva El İslam, Sukur El Şam gibi örgütlerin bulunduğu ittifakta ılımlı islami görüşten aşırı muhafazakar Selefi görüşe kadar farklı görüşlere sahip örgütler yer almıştır. 2013 sonunda ittifakın içerisindeki örgütlerin İslami Cephe örgütüne katılması sonrası ittifak, etkinliğini kaybetmiştir. Ayrıntılı bilgi için bkz: “Guide to the Syrian Rebels”, **BBC**, 13 Aralık 2013, <https://www.bbc.com/news/world-middle-east-24403003> [01.08.2019].

<sup>359</sup> Suriye İslami Cephesi çatı örgütü/ittifakı amaçlarını Şeriat hukuku temelinde yeni bir devletin inşası olarak belirtmiştir. Selefi bir çizgiye sahip olan ittifak içerisinde Liva El Hak, Ahrar El Şam, Ensar El Şam gibi örgütlerin yanı sıra küçük çaplı örgütler bulunmaktadır. İttifak ile ilgili ayrıntılı bilgi için bkz: Aron Lund, "Syria's Salafi Insurgents: The Rise of the Syrian Islamic Front", **UI Occasional Papers**, s. 17 (Mart, 2013): 1-51.

<sup>360</sup> Bacsko, Dorrnsoro, Qesnay, **age**, 167-168.

<sup>361</sup> Suriye Ulusal Ordusu amacını İslamcı grupların sınırlandırılması olarak belirtirken Devrimci Yüksek Askeri Konsey amacını “devrime ve halka hizmet etmek ve rejimi yıkmak” olarak belirtmiştir. Ayrıntılı bilgi için bkz: Marwan Qabalan, “The Armed Syrian Opposition: Common Aim but No Vision”, **Arab Center for Research and Policy Studies**, (Ağustos, 2013): 1-39.

hıyerarşik bir yapı kurmak için Aralık 2012'de Yüksek Askeri Konsey ilan etmiş fakat bu oluşum da Haziran 2014'te dağılmıştır.<sup>362</sup>

Suriye'deki farklı grupların askeri anlamda örgütlenme çabalarının en önemli örneklerinden bir diğeri, 2013 yılında Suriye'deki çatışmaların önemli aktörlerinden biri haline gelen "İslami Cephe'nin" kurulması olmuştur.<sup>363</sup> ÖSO'nun zemin kaybetmeye başladığı bir dönemde Liva El Tevhid, Ahrar El Şam, Sukur El Şam, Kürt İslami Cephesi, İslam Ordusu, Liva El Hak, Ensar El Şam bir araya gelerek Kasım 2013'te İslami Cephe çatı örgütünü/ittifakını kurmuştur.<sup>364</sup> Bu birleşme sonucunda ise 40 binden fazla savaşçısıyla<sup>365</sup> Suriye'deki en büyük silahlı grup haline gelen İslami Cephe; Hizbullah ve İŞİD'le birlikte 2013 yılında Suriye'deki yerel çatışmaların en güçlü silahlı devlet dışı aktörlerinden biri haline gelmiştir. Fakat hem İslami Cephe'nin ABD'ye karşı mesafeli durması hem de İslami Cephe'nin içinde bulunan Ahrar El Şam'ın ABD tarafından El Kaide çizgisinde bir örgüt olarak görülmesi, İslami Cephe'ye Suriye dışından desteği sınırlandırmış ve ABD gibi uluslararası aktörler açısından İslami Cephe'yle ilgili meşruiyet kaygıları ortaya çıkmıştır.<sup>366</sup> İslami Cephe gibi büyük silahlı muhalif örgütün kurulmasının yanı sıra Mart 2013'te yabancı savaşçılardan oluşan Muhacirin Tugayı, Muhammed Tugayları Ordusu ve Hattab Tugayları'nın bir araya gelerek Muhacirler Ordusu'nu kurmasında olduğu gibi yıl içerisinde küçük silahlı gruplar, bir araya gelerek Suriye'deki etkinliklerini arttırmaya çalışmaya devam etmiştir.<sup>367</sup>

Muhalif grupların bölünmesi ve yeni oluşumların ortaya çıkması 2014 yılında da devam etmiştir. Ocak 2014'te ÖSO'dan ayrılanlar tarafından Hazm Hareketi kurulurken örgüt, ABD tarafından askeri yardım almıştır.<sup>368</sup> Şubat 2014'te Suriye'nin güneyinde ÖSO'yla ilintili 49 grubunun bir araya gelmesiyle "Güney Cephesi"

---

<sup>362</sup> "2011'den 2018'e Özgür Suriye Ordusu'nun Dönüşümü", **BBC Türkçe**, 30 Ocak 2018, <https://www.bbc.com/turkce/haberler-dunya-42862756> (1 Mayıs 2018).

<sup>363</sup> Örgüt amacını "Esad yönetiminin devrilmesi" ve "İslami hükümetin inşası" olarak belirtmiştir.

<sup>364</sup> Aron Lund, "The Politics of the Islamic Front, Part 1: Structure and Support", **Carnegie Middle East Center**, 14 Ocak 2014, <http://carnegie-mec.org/diwan/54183?lang=en> [01.08.2019].

<sup>365</sup> "Factbox: Syria's Rebel Groups", **Reuters**, 3 Şubat 2014, <http://www.reuters.com/article/us-syria-crisis-rebels-factbox-idUSBREA120O220140203> [01.08.2019].

<sup>366</sup> Miş, Özdemir, 2014, 214.

<sup>367</sup> Taştekin, 2015, 256.

<sup>368</sup> Jeffrey White, "Rebels Worth Supporting: Syria's Harakat Hazm", **The Washington Institute**, Policywatch 2244, 28 Nisan 2014, <http://www.washingtoninstitute.org/policy-analysis/view/rebels-worth-supporting-syrias-harakat-hazm> [01.08.2019].

kurulmuştur.<sup>369</sup> Bu grupların yanı sıra 2014 yılı içerisinde Şam Cephesi ve Devrimci Komuta Konseyi gibi muhalif oluşumlar da Suriye’de ortaya çıkan ve etkin olmaya başlayan aktörler olmuştur.<sup>370</sup> Devrimci Komuta Konseyi, Türkiye’deki toplantı sonrası Kasım 2014’te Suriye’nin kuzeyinde kurulmuş ve bu yeni örgüt; YPG, İŞİD, El Nusra Cephesi ve Ensar El Din Cephesi dışındaki muhalifleri tek bir çatı altında toplamayı ve ortak bir ordu kurmayı hedeflemiştir.<sup>371</sup> Aralık 2014’te Halep’te İslami Cephe unsurları, Nureddin Zengi Hareketi, Mücahid Ordusu, Asala ve Tenmiye Cephesi gibi grupların içerisinde yer aldığı Şam Cephesi kurulmuştur.<sup>372</sup> 2014 sonu 2015 başında muhalif grupların birleşme çabaları hız kazanmış İdlib’de ağırlık kazanan muhalif gruplardan Ahrar El Şam, El Nusra Cephesi, Feylak El Şam, Cund El Aksa ve bazı ufak İslamcı grupların bir araya gelip oluşturduğu çatı örgütü/ittifakı Fetih Ordusu’nun ortaya çıkmasıyla İdlib’de muhalifler daha da güçlü bir hale gelmiştir.<sup>373</sup> Mart 2015’te ise El Nusra Cephesi’ne karşı aldığı ağır kayıplardan sonra dağılan ABD destekli Hazm Hareketi’nin geriye kalan üyelerinin Şam Cephesi’ne katılacağı iddia edilmiştir.<sup>374</sup> 2015 yılında ayrıca İŞİD’le mücadelede ön plana çıkan SDG çatı örgütü/ittifakı kurulmuş ve YPG’nin öncülüğünü yaptığı örgüt, Suriye’deki yerel çatışmaların etkin aktörlerinden biri haline gelmiştir. Yıl içerisinde farklı Türkmen silahlı grupları da bir araya gelmiş ve Sultan Abdülhamid Han Tugayı’ni kurarak Suriye içerisindeki etkinliklerini arttırmayı hedeflemiştir.<sup>375</sup> 2015’te ayrıca içlerinde El Nusra Cephesi’nin de bulunduğu 13 farklı silahlı grup bir araya gelerek Ensar El Şeriat’ı kurmuş ve bu grup, amaçlarını Halep’in fethi ve şehrin şeriat hukukuna göre yönetilmesi olarak tanımlamıştır.<sup>376</sup> Aynı yıl içerisinde yine Halep’e

---

<sup>369</sup> “Moderate Rebel Groups Unite in Southern Syria”, **The Syrian Observer**, 14 Şubat 2014, [https://syrianobserver.com/EN/news/33504/moderate\\_rebel\\_groups\\_unite\\_in\\_southern\\_syria.html](https://syrianobserver.com/EN/news/33504/moderate_rebel_groups_unite_in_southern_syria.html) [01.08.2019].

<sup>370</sup> Miş, Özdemir, 2015, 172.

<sup>371</sup> Aron Lund, “The Revolutionary Command Council: Rebel Unity in Syria?”, **Carnegie Middle East Center**, 1 Aralık 2014, <http://carnegie-mec.org/diwan/57350?lang=en> [01.08.2019].

<sup>372</sup> Aron Lund, “The Levant Front: Can Aleppo’s Rebels Unite?”, **Carnegie Middle East Center**, 26 Aralık 2014, <http://carnegie-mec.org/diwan/57605?lang=en> [01.08.2019].

<sup>373</sup> Ömer Behram Özdemir, **age**, 198-199.

<sup>374</sup> Oliver Holmes, “U.S.-Backed Syria Rebel Group Dissolves itself after Losses”, **Reuters**, 1 Mart 2015, <https://www.reuters.com/article/us-mideast-crisis-syria-rebels/u-s-backed-syria-rebel-group-dissolves-itself-after-losses-idUSKBN0LX1L720150301> [01.08.2019].

<sup>375</sup> Taştekin, 2015, 282.

<sup>376</sup> “Şeriatçı Grupların Halep Saldırısına Sert Yanıt”, **BBC Türkçe**, 3 Temmuz 2015, [https://www.bbc.com/turkce/haberler/2015/07/150703\\_halep](https://www.bbc.com/turkce/haberler/2015/07/150703_halep) [01.08.2019].

yönelik operasyon düzenlemek amacıyla 34 farklı silahlı grup bir araya gelerek Fetih Halep ortak operasyon gücünü oluşturmuş ve oluşum, yıl içerisinde saldırılarını Ensar El Şeriat ile birlikte Halep'te yoğunlaştırmıştır.<sup>377</sup> 2017 yılında da muhalif grupların örgütlenme çabaları devam etmiş, Şubat 2017'de Fetih El Şam Cephesi (El Nusra Cephesi), Tahrir El Şam Örgütü'nü kuran bir deklarasyona imza atarken, bu yeni örgüt, ülkenin çeşitli bölgelerini kontrol eden Sünni cihatçı milislerin şemsiye grubu haline gelmiştir. Nureddin Zengi Hareketi, Liva El Hak, Ensar El Din Cephesi ve Sünnet Ordusu gibi gruplar, zamanla Tahrir El Şam'a dahil olmuştur.<sup>378</sup>

#### 2.1.4.2.3. Şiddet Kullanma

Suriye yönetiminin ülkedeki gösterilere şiddet yoluyla cevap vermesi ve bazı muhalif grupların Suriye yönetimine ve güvenlik güçlerine karşı şiddetle cevap vermesi, ülke içerisinde şiddet sarmalının oluşmasına sebep olmuştur. Zaman içerisinde ülke içerisindeki şiddet ortamıyla bağlantılı olarak sivil muhalefet arka planda kalırken, silahlı muhalif gruplar ön plana çıkmıştır. Bu süreçte ise silahlı muhalif gruplar, farklı zaman dilimlerinde farklı yöntem ve araçları kullanmaya başlamıştır. Zamanla yeni silahlı muhalif gruplar ve onların yeni yöntem ve araçları yerel çatışmalarda daha görünür olmuş ve bütün bu süreç ülke içerisindeki şiddeti tırmandırmıştır. Özellikle Suriye güvenlik güçlerinden firar edip, muhaliflere katılanlar, muhaliflerin askeri anlamda daha fazla organize olmasına ve ülke içerisindeki şiddete etki etmiştir. 2011 sonundan itibaren başta Şam'da olmak üzere muhaliflerin bomba yüklü araçlarla saldırılar düzenlemeye başlaması, şiddet kullanımını açısından yeni yöntem ve araçların devreye girdiğini göstermektedir. Ayrıca IŞİD gibi örgütlerin Suriye'de zemin kazanmasıyla birlikte yerel krizdeki hemen hemen bütün taraflar açısından şiddet kullanımını yaygın hale gelmiş, ülke içerisinde sürekli tırmanan şiddet, yereldeki krizin diğer düzlemlere evrilmesine sebep olmuştur.

**İlk Muhalif Şiddet:** Gösterilerin Suriye'de henüz yeni başladığı bir tarihte Suriyeli muhalifler içerisinde şiddet kullanan gruplar ortaya çıkmıştır. Gösterilerin henüz üçüncü gününde Deraa'da muhalifler, Baas Partisi'nin merkez binasını ve

---

<sup>377</sup> Taştekin, 2015, 426.

<sup>378</sup> "Tahrir al-Sham: Al-Qaeda's Latest Incarnation in Syria", **BBC**, 28 Şubat 2017, <http://www.bbc.com/news/world-middle-east-38934206> [01.08.2019].

Suriye yönetimine yakın özel şirket binalarını ateşe vermiştir.<sup>379</sup> Bunun yanında 2011'in Mart ayının sonunda Suriye'deki çatışmaların yerel düzlemde henüz başladığı bir dönemde Suriye resmi haber ajansı SANA, silahlı grupların Humus kentinde bir kişiyi öldürdüğünü duyurmuştur.<sup>380</sup> Muhalif grupların kullandığı şiddet toplumsal huzursuzluğun başladığı ilk günlerde Deraa ve Humus'la sınırlı kalmamış ve Suriye Cumhurbaşkanı Beşar Esad'ın danışmanı Buseyna Şaban'ın yaptığı açıklamada henüz gösterilerin ilk ayında Lazkiye kentinde 10 güvenlik görevlisinin öldürüldüğü belirtilmiştir.<sup>381</sup> Nisan ve Mayıs ayında ise Deraa'da ve Humus'ta muhalif grupların kullandığı şiddet daha fazla görünür hale gelmiş ve karşılıklı çatışmalar ortaya çıkmıştır. Nisan ayında özellikle gösterilerin başladığı ilk yer olan Deraa'da karşılıklı çatışmalar ağırlık kazanmış<sup>382</sup> ve bu çatışmalar sonucunda Deraa'da güvenlik güçleri muhalifler tarafından öldürülmüştür.<sup>383</sup> Nisan ayında Humus'ta 19 askerin, Banyas'ta (Tartus) 9 askerin öldürülmesiyle muhalif grupların uyguladığı şiddet daha görünür hale gelmiştir.<sup>384</sup> Mayıs ayında da güvenlik güçlerine karşı şiddet olayları devam etmiş ve 8 Mayıs tarihinde 11 asker ve polis silahlı muhalifler tarafından Humus'ta öldürülmüştür.<sup>385</sup> Silahlı muhalif grupların uyguladığı şiddet sonucunda gösterilerin başladığı tarihten Mayıs ayının başına kadar geçen süre zarfında yüzden fazla askerin öldürüldüğü belirtilirken<sup>386</sup> 2011 sonuna kadar 2000 güvenlik görevlisinin öldürüldüğü Suriye yönetimi tarafından ifade edilmiştir.

**Muhalefet Şiddeti ve Firariler:** Haziran ayında muhalif grupların uyguladığı şiddet devam etmiştir. Henüz Haziran ayının başında Suriyeli muhalifler, Humus'ta

---

<sup>379</sup> "Syria Protesters Torch Buildings", **Al Jazeera**, 20 Mart 2011, <http://www.aljazeera.com/news/middleeast/2011/03/2011320113138901721.html> [01.08.2019].

<sup>380</sup> "Suriye'de Subay Kulübü'ne Silahlı Baskın: 1 Ölü", **Milliyet**, 26 Mart 2011, <http://www.milliyet.com.tr/suriye-de-subay-kulubu-ne-silahli-baskin-1-olu/dunya/dunyadetay/26.03.2011/1369367/default.htm> [01.08.2019].

<sup>381</sup> "Suriye Savaş Alanına Döndü", **Milliyet**, 27 Mart 2011, <http://www.milliyet.com.tr/suriye-savas-alanina-dondu/dunya/dunyadetay/27.03.2011/1369669/default.htm> [01.08.2019].

<sup>382</sup> "Esad'ın Reformları Yetmedi", **Milliyet**, 9 Nisan 2011, <http://www.milliyet.com.tr/esad-in-reformlari-yetmedi/dunya/dunyadetay/09.04.2011/1375340/default.htm> [01.08.2019].

<sup>383</sup> "Suriye'de 4 Asker Öldürüldü", **Milliyet**, 29 Nisan 2011, <http://www.milliyet.com.tr/-suriye-de-4-asker-olduruldu-/dunya/dunyadetay/29.04.2011/1384101/default.htm> [01.08.2019].

<sup>384</sup> Taştekin, 2015, 66.

<sup>385</sup> "Syria: Security Forces Enter Homs to Crush Protests", **BBC**, 8 Mayıs 2011, <https://www.bbc.com/news/world-middle-east-13327815> [01.08.2019].

<sup>386</sup> "Chronology: Syria", Sonbahar, 2011, 660.

ve Lübnan sınırındaki Tel Kalak'ta Suriye güvenlik güçlerine saldırmış ve bu saldırılar sonucunda çok sayıda polis ve asker öldürülmüştür.<sup>387</sup> 6 Haziran 2011 tarihinde 120 polis ve askerın Cısr eş-Şuğur'da (İdlib) öldürülmesi<sup>388</sup> sonucu ülkedeki şiddet daha da tırmanmıştır. 120 güvenlik görevlisinin muhalifler tarafından Cısr eş-Şuğur'da öldürülmesi sonucunda Suriye yönetimi, daha sert önlemler almaya başlamış ve Cısr eş-Şuğur'da güvenlik güçleri ile silahlı muhalifler arasındaki çatışmalar şiddetlenmiştir.<sup>389</sup> Bölgedeki halk ise özellikle Suriye yönetiminin olası sert operasyonundan kaçarak kitleler halinde Türkiye'ye sığınmaya başlamıştır. Böylece Suriye içindeki muhalif grupların şiddeti ve Suriye yönetiminin bu şiddete, karşı şiddetle cevap vermesi, şiddetin yaşandığı yerlerden göçe ve dolayısıyla krizin bölgeselleşmesine sebep olmuştur. Bir başka ifadeyle ülke içerisinde şiddet arttıkça, Suriye içerisinde komşu ülkelere sığınmalar artmış, bunun sonucunda ulusal, bölgesel ve uluslararası boyutlarda mülteci/sığınmacı sorunu ortaya çıkmaya başlamıştır. Ayrıca Suriye güvenlik güçlerinden firarlar ve muhalif gruplara katılmalar başladıkça ülkedeki şiddet daha da tırmanmıştır. Bu doğrultuda örneğin Kasım 2011'de Ma'arretü'n-Nu'man'da (İdlib) 7 güvenlik görevlisinin ve Aralık 2011'de Deraa'da 27 kişinin firari askerler tarafından öldürülmesi, firari askerlerin ülke içerisindeki şiddetin bir tarafı olduğunu göstermektedir.<sup>390</sup> 2012 yılının ilkbaharında Suriye ordusundan firar edenlerin sayısının 60.000'e yükseldiği tahmin edilmektedir<sup>391</sup> ve bu firarilerin bir kısmı, muhalif gruplarla birlikte Suriye yönetimine karşı çatışmaya başlayarak ülke içerisinde artan şiddete katkıda bulunmuştur.

**Bombalı Saldırılar:** Kasım ayından itibaren Suriye'nin başkenti Şam'da silahlı muhalif gruplar etkin olmaya başlamıştır. Kasım ayında ilk kez Şam'ın merkezinde etkili olan muhalifler, Baas Partisi genel merkezine saldırıda

---

<sup>387</sup> "Suriye Halkından Orduya İlk Kurşun", **Milliyet**, 1 Haziran 2011, <http://www.milliyet.com.tr/suriye-halkindan-orduya-ilk-kursun/dunya/dunyadetay/01.06.2011/1397115/default.htm> [01.08.2019].

<sup>388</sup> Dursunoğlu, **age**, 77.

<sup>389</sup> "Chronology: Syria", Sonbahar, 2011, 661.

<sup>390</sup> "Chronology: Syria", Bahar, 2012, 347-348.

<sup>391</sup> Sharon Erickson Nepstad, "Mutiny and Nonviolence in the Arab Spring: Exploring Military Defections and Loyalty in Egypt, Bahrain, and Syria", **Journal of Peace Research**, c. 50, n. 3 (2013): 344.

bulunmuştur.<sup>392</sup> Fakat Aralık 2011 tarihinden itibaren meydana gelmeye başlayan bombalı ve bomba yüklü araçlarla saldırılar, silahlı muhalif grupların şiddet açısından yeni araçları devreye soktuğunu göstermektedir. Aralık 2011’de Şam’da bombalı araçlarla yapılan saldırılar sonucunda 44 kişi ölmüş ve Suriye yönetimi, yapılan saldırının arkasında El Kaide<sup>393</sup> olduğunu belirtmiştir.<sup>394</sup> Ocak 2012’de ise yine Şam’da bombalı saldırılar sonrası 26 kişi ölmüş ve Suriye yönetimi bu saldırının sorumlusunu bir kez daha El Kaide olarak gösterirken, saldırılara sert bir şekilde karşılık verileceğini duyurmuştur.<sup>395</sup> Saldırıyı El Kaide’nin Suriye kolu olan El Nusra Cephesi üstlenerek Suriye’deki çatışmalarda ilk defa adını duyurmuş<sup>396</sup> ve bu tarihten sonra yereldeki çatışmaların en önemli aktörlerinden biri haline gelmiştir.

2012’nin başında Şam’ın yanı sıra Suriye’nin en büyük kentlerinden olan Halep’te de bombalı saldırılar meydana gelmeye başlamıştır. Şubat 2012’de Halep’te “silahlı terörist gruplar” tarafından askeri ve güvenlik binalarına yapılan bombaları saldırılar sonucunda 25’ten fazla kişi ölmüş ve bu saldırı, Suriye’de olayların başladığı günden itibaren o ana kadar Halep’te gerçekleşen en büyük saldırı olmuştur.<sup>397</sup> Bombalı saldırılar çerçevesinde Mart 2012’de Şam’daki istihbarat ve güvenlik binalarına yapılan saldırılar sonrasında 25’ten fazla insan ölürken<sup>398</sup> 10 Mayıs 2012 tarihinde Şam’da gerçekleştirilen bombalı saldırılar sonucunda 50’den fazla kişi ölüp 400’den fazla kişi yaralanmıştır.<sup>399</sup> Eylül 2012’de ÖSO, Halep’teki askeri karargahlara düzenlediği bombalı saldırılarla 200’den fazla güvenlik gücünü

---

<sup>392</sup> “Chronology: Syria”, Bahar, 2012, 348.

<sup>393</sup> 2011 yılının sonunda yapılan bombalı araç saldırılarının faileri, o zaman henüz ismi ilan edilmediği için El Nusra Cephesi yerine El Kaide bağlantılı gruplar olarak tanımlanmıştır. Olayın hemen ardından yapılan resmi açıklamalarda veya haber sitelerinde “El Kaide bağlantılı gruplar” saldırının faili olarak tanımlanırken daha sonra ortaya çıkan eserlerde yapılan saldırıların faili El Nusra Cephesi olarak gösterilmektedir.

<sup>394</sup> “Syria Says Twin Suicide Bombings in Damascus Kill 44”, **BBC**, 23 Aralık 2011, <http://www.bbc.com/news/world-middle-east-16313879> [01.08.2019].

<sup>395</sup> “Suicide Bomb Kills 26 in Syria: Interior Minister”, **Reuters**, 6 Ocak 2012, <http://www.reuters.com/article/us-syria-idUSTRE8041A820120106> [01.08.2019].

<sup>396</sup> İsmail Saymaz, **Türkiye’de IŞİD**, (İstanbul: İletişim Yayınları, 2017), 51.

<sup>397</sup> “Syria Unrest: Aleppo Bomb Attacks Kill 28”, **BBC**, 10 Şubat 2012, <http://www.bbc.com/news/world-middle-east-16978803> [01.08.2019].

<sup>398</sup> Dominic Evans, Crispian Balmer, “Twin Bombings in Damascus Kill at Least 27, Almost 100 Hurt”, **Reuters**, 17 Mart 2012, <http://www.reuters.com/article/us-syria-idUSBRE8280G820120317> [01.08.2019].

<sup>399</sup> Neil MacFarquhar “Dozens Killed in Large Explosions in Syrian Capital”, **The New York Times**, 10 Mayıs 2012, <https://www.nytimes.com/2012/05/11/world/middleeast/damascus-syria-explosions-intelligence-headquarters.html> [01.08.2019].

öldürürken,<sup>400</sup> 26 Eylül 2012 tarihinde Cumhurbaşkanı Esad'ın askeri karargahına gerçekleştirdiği bombalı saldırılar, 18 Temmuz saldırısından sonra Şam'da yapılan en büyük saldırı olmuştur.<sup>401</sup> Kasım 2012'de muhaliflerin Şam, Deraa ve Hama'da düzenlediği bombalı saldırılar sonucunda çok sayıda güvenlik görevlisi ölmüştür.<sup>402</sup> ABD ise Kasım 2011-Aralık 2012 arasındaki dönemde sadece El Nusra Cephesi'nin Halep, Hama, Humus, Deir ez-Zor, Deraa ve İdlib'de 40'ı intihar saldırısı olmak üzere 600'den fazla saldırıda bulunduğunu açıklamıştır.<sup>403</sup>

Aralık 2011'den itibaren ortaya çıkan bombalı saldırılar ve Suriye yönetiminin bu saldırılara karşı yaklaşımı, hem Suriye yönetiminin tedbirlerinin daha sertleşeceğini hem de El Kaide'nin ve El Nusra Cephesi gibi El Kaide bağlantılı grupların Suriye'deki çatışmaların tarafı olmaya başladığını göstermiştir. Suriye yönetiminin daha sert tedbirler alacağını duyurması, ülke içerisinde bombalı saldırıların artması ve El Kaide ve bağlantılı grupların Suriye içerisinde faaliyetlerini arttırması, ülke içerisindeki şiddeti tırmandırmıştır. 2013 yılından itibaren El Kaide ve El Nusra Cephesi'nin ötesinde yereldeki diğer aktörler de yaygın bir şekilde bombalı saldırılar düzenlemeye başlamış ve bu saldırılar, yereldeki çatışmaların ayırt edici özelliklerinden biri olmuştur. Şubat 2013'te Şam'ın merkezinde bir ve kuzeyinde 2 bombalı araç saldırısı sonunda çok sayıda kişi ölmüş ve bu saldırıları El Kaide bağlantılı grup üstlenmiştir.<sup>404</sup> Ekim 2013'te El Nusra Cephesi'nden şüphelenilen bombalı saldırılarda Hama ve Şam'da çok sayıda kişi ölmüş,<sup>405</sup> Nisan 2014'teki bombalı saldırı sonucunda Humus'ta 30 ila 40 civarı muhalif savaşçının öldüğü belirtilmiştir.<sup>406</sup> Nisan 2014'te Humus'ta Suriye yönetiminin kontrolü

---

<sup>400</sup> Khaled Yacoub Oweis , “Simultaneous Bombs Hit Army Compounds in Aleppo”, **Reuters**, 10 Eylül 2012, <http://www.reuters.com/article/us-syria-crisis-idUSBRE8860TF20120910> [01.08.2019].

<sup>401</sup> “Chronology: Syria”, Kış, 2013, 125.

<sup>402</sup> “Chronology: Syria”, **The Middle East Journal**, c. 67, s. 2 (İlkbahar, 2013): 293.

<sup>403</sup> Victoria Nuland, “Terrorist Designations of the al-Nusra Front as an Alias for al-Qa'ida in Iraq”, **US Department of State**, 11 Aralık 2012, <https://2009-2017.state.gov/r/pa/prs/ps/2012/12/201759.htm> [01.08.2019].

<sup>404</sup> “Chronology: Syria”, **The Middle East Journal**, c. 67, s. 3 (Yaz, 2013): 460.

<sup>405</sup> Ben Hubbard, “Bomber Tied to Al Qaeda Kills Dozens in Syrian City”, **The New York Times**, 20 Ekim 2013, <http://www.nytimes.com/2013/10/21/world/middleeast/syria.html> [01.08.2019].

<sup>406</sup> Anne Barnard, Mohammad Ghannam, “Surge of Violence Across Syria Kills Over Two Dozen”, **The New York Times**, 6 Nisan 2014, <https://mobile.nytimes.com/2014/04/07/world/middleeast/surge-of-violence-across-syria-kills-over-two-dozen.html> [01.08.2019].



altındaki bölgelerde yapılan bombalı araç saldırılarında 25 kişi,<sup>407</sup> Mayıs 2014 tarihinde Türkiye sınırında Liva El Tevhid kontrolündeki Bab Es-Selam'a IŞİD tarafından yapılan bombalı saldırı sonucunda 40'tan fazla kişi yaşamını kaybetmiştir.<sup>408</sup> Eylül 2015'te Suriye yönetiminin kontrolü altında olan Lazkiye'de olaylar başladığından itibaren en büyük bombalı saldırı gerçekleşmiş ve 10'dan fazla kişi ölmüştür.<sup>409</sup> Şubat 2016'da IŞİD, ilk kez Şam'a bomba yüklü araçlarla saldırmış,<sup>410</sup> ve 27 Temmuz 2016'da IŞİD'in Kamışlı'da (Haseke) düzenlediği bombalı saldırılar sonucu, 40'dan fazla kişi ölürken IŞİD, saldırıları Kürt grupların Menbic'i (Halep) ele geçirmesine karşılık olarak yapıldığını duyurmuştur.<sup>411</sup> Yukarıdaki örneklerin gösterdiği gibi 2012 yılından itibaren bombalı saldırılar, zaman ve taraf fark etmeksizin Suriye'deki çatışmaların temel araçlarından biri haline gelmiştir. Yaygın bir şekilde uygulanan bu saldırılar, ülke içerisindeki şiddeti ve ölenlerin sayısını arttırmasına rağmen genel itibariyle yereldeki çatışmalarda dengeleri bozamamıştır. Fakat taraflar arasındaki dengeyi bozmaya en çok yaklaşan saldırı, 18 Temmuz 2012 tarihinde Şam'da gerçekleşmiş ve bu saldırılar sonucunda çok sayıda üst düzey Suriyeli yönetici ölmüştür.

**18 Temmuz Şam Saldırısı:** Yereldeki aktörlerin bombalı saldırıları yaygın bir şekilde kullanmaları, şiddeti tırmandırmasının yanında ülke içerisindeki sivil ölümlerinin artmasına da sebep olmuştur. Fakat 18 Temmuz saldırısı, yereldeki krizin dönüşümü açısından ön plana çıkan en önemli saldırı olmuştur.<sup>412</sup> 18 Temmuz 2012 tarihinde Şam'da yapılan bombalı saldırı sonucunda Suriye yönetiminin önemli isimlerinden Savunma Bakanı Davud Rachina, Savunma Bakanı yardımcısı Asif Şevket, Ulusal Güvenlik Konseyi Başkanı Hişam Bahtiyar ve Kriz Masası Başkanı

---

<sup>407</sup> Anne Barnard, "Syria: Deadly Car Bomb Blasts Hit Homs", **The New York Times**, 9 Nisan 2014, [https://www.nytimes.com/2014/04/10/world/middleeast/syria-deadly-car-bomb-blasts-hit-homs.html?\\_r=0](https://www.nytimes.com/2014/04/10/world/middleeast/syria-deadly-car-bomb-blasts-hit-homs.html?_r=0) [01.08.2019].

<sup>408</sup> "Syria Conflict: Deadly Blast Near Turkey Border Crossing", **BBC**, 15 Mayıs 2014, <http://www.bbc.com/news/world-middle-east-27428620> [01.08.2019].

<sup>409</sup> "Deadly Car Bomb Targets Syria Government Stronghold", **Al Jazeera**, 2 Eylül 2015, <http://www.aljazeera.com/news/2015/09/deadly-car-bomb-targets-syria-government-stronghold-150902161457763.html> [01.08.2019].

<sup>410</sup> Anne Barnard, "ISIS, in a First, Says It Was Behind Attack in Syrian Capital", **The New York Times**, 9 Şubat 2016, <https://www.nytimes.com/2016/02/10/world/middleeast/isis-syria-car-bomb.html?ref=topics&mtref=undefined> [01.08.2019].

<sup>411</sup> Hamdi Alkhshali, Schams Elwazer, "Suicide Bombing Kills Dozens in Syria", **CNN**, 27 Temmuz 2016, <https://edition.cnn.com/2016/07/27/middleeast/syria-isis-suicide-bombing/> [01.08.2019].

<sup>412</sup> Taştekin, 2015, 28.

Hasan Türkmani gibi çok sayıda üst düzey isim ölmüştür. Bu saldırı, Suriye yönetim kademesine yapılan en ağır saldırılardan biri olmuştur. Saldırıları sonrası Suriye Devlet Televizyonu saldırıyı “yabancı desteğe sahip teröristlerin” yaptığını açıklarken saldırıları, Liva El İslam örgütü üstlenmiştir.<sup>413</sup> Yerel kriz anlamında “başarılı” sayılabilecek bu saldırı ise Suriye dışındaki aktörlerin Suriye’deki krize daha fazla müdahil olmasına sebep olmuştur. Saldırı sonrası Rusya Dışişleri Bakanı Lavrov nihai bir savaşın Suriye’de başladığını ve Annan Planı’nın Suriye yönetiminin uygulamaması durumunda Suriye Cumhurbaşkanı Beşar Esad’a karşı BMGK’da alınması muhtemel herhangi bir kararı veto edeceklerini duyurmuştur.<sup>414</sup>

Muhafif grupların gelişigüzel intihar ve bombalı saldırıları yereldeki kriz açısından önemli bir kırılma noktası oluştururken diğer tarafta Suriye yönetiminin “terörle mücadele” söylemine meşruiyet sağlamış ve muhafif grupların meşruiyeti hakkında Suriye dışındaki aktörler arasında soru işaretleri doğurmuştur. Bu tip soru işaretleri, bölgesel ve uluslararası aktörlerin muhafif gruplarla ilişkilerini etkilemiş, uluslararası aktörler, yardım ve destek gibi konularda seçici davranmaya başlamıştır.

**Askeri Üslerin ve Hava Üslerinin Ele Geçirilmesi:** Şiddet kullanımının muhafifler ve üçüncü taraflar için temel önlem ve araç haline gelmesinin ardından askeri üslerin ele geçirilmesi ön plana çıkan önlemlerden biri olmuştur. Özellikle askeri mühimmat ele geçirmeyi ve bu yolla çatışmayı sürdürebilmeyi amaçlayan silahlı gruplar açısından önemli olan askeri üslerin ele geçirilmesi, yereldeki çatışmaların şiddetlenmesine sebep olmuştur. Diğer taraftan özellikle Suriye yönetimi tarafından hava saldırılarının başlaması üzerine hava üslerinin ele geçirilmesi, hava saldırılarının önüne geçilmesi adına önem kazanmıştır. Yerel kriz boyunca çatışmaların tarafı olan aktörler, ya bu üsleri ellerinde tutmayı, ya ele geçirmeyi ya da kaybettikleri üsleri geri kazanmayı hedeflemiş, bu hedefler şiddetin tırmanmasına yol açmıştır.

Suriye’deki yerel kriz boyunca askeri üsler ve hava üsleri, taraflar arasında çok kez el değiştirmesine rağmen belli başlı örneklerle Suriye’deki çatışan taraflar açısından bu üslerin ele geçirilmesinin önemi ve bu doğrultudaki mücadele

---

<sup>413</sup> Musa al-Gharbi, "Syria Contextualized: The Numbers Game", **Middle East Policy**, c. 20, n. 1 (2013): 63.

<sup>414</sup> Ian Black, Martin Chulov, “Leading Syrian Regime Figures Killed in Damascus Bomb Attack”, **The Guardian**, 18 Temmuz 2012, <https://www.theguardian.com/world/2012/jul/18/syrian-regime-figures-bomb-attack> [01.08.2019].

gözlemlenebilmektedir. Özellikle Suriye muhalefeti, 2012'nin son aylarında hava üslerini ele geçirmeyi veya etkisiz hale getirmeyi hedefleyerek Suriye yönetiminin hava gücünü kırmaya çalışmış<sup>415</sup> ve ilerleyen dönemlerde hava üslerinin ele geçirilmesi temel askeri önlemlerden biri haline gelmiştir.

Askeri üslerin ele geçirme bakımından örneğin Ekim 2012'de muhalifler, güney Halep'te içinde füzelerin bulunduğu hava askeri kampını,<sup>416</sup> Ocak 2013'te El Nusra Cephesi ise İdlib Taftanaz'daki askeri hava üssünü ele geçirerek önemli miktarda mühimmat elde etmiştir.<sup>417</sup> Mart 2013'te muhalifler, hem Deraa'daki askeri hava üssünü, hem de Golan Tepeleri (Deraa) ve Ürdün sınırında bulunan askeri üsleri ele geçirmiştir.<sup>418</sup> Şubat 2013'te Ahrar El Şam, Halep'teki Cerrah Hava Üssü'nü ele geçirirken<sup>419</sup> Ağustos ayında Halep'teki Minning Askeri Havaalanı, IŞİD'le bağlantılı ve yabancı savaşçılardan oluşan Muhacir ve Ensar Ordusu tarafından ele geçirilmiştir.<sup>420</sup> IŞİD ise 8 Ocak 2014'te Halep'teki karargahlarını muhalif gruplara kaybetmelerine rağmen,<sup>421</sup> Temmuz 2014'te Rakka yakınlarında Suriye'nin 17. tümenine saldırı düzenleyerek askeri üssün bazı bölgelerini ele geçirmiş<sup>422</sup> Ağustos 2014'te Rakka'daki Tabka Hava Üssü'nü ele geçirip Rakka'nın tamamında hakimiyet sağlamıştır.<sup>423</sup> El Nusra Cephesi, Aralık 2014'te İdlib'de bulunan Vadi Dayf ve Hamidiye'deki (Tartus) iki askeri üssü,<sup>424</sup> Haziran 2015'te Güney Cephesi,

---

<sup>415</sup> Joseph Holliday, "The Assad Regime: From Counterinsurgency to Civil War", **ISW: Institute for the Study of War**, Middle East Security Report 8 (Mart, 2013): 24.

<sup>416</sup> "Chronology: Syria", K13, 2013, 126.

<sup>417</sup> Martin Chulov, Luke Harding, Matthew Weaver, "Syrian Rebels Take Control of Key Assad Airbase", **The Guardian**, 11 Ocak 2013, <https://www.theguardian.com/world/2013/jan/11/syrian-rebels-assad-airbase> [01.08.2019].

<sup>418</sup> "Chronology: Syria", Yaz, 2013, 461.

<sup>419</sup> "Syrian Rebels 'Capture' Air Base in Aleppo", **Al Jazeera**, 13 Şubat 2013, <http://www.aljazeera.com/news/middleeast/2013/02/201321214119606560.html> [01.08.2019].

<sup>420</sup> Emil A. Souleimanov, "Globalizing Jihad? North Caucasians in the Syrian Civil War", **Middle East Policy**, c. 21, n. 3 (2014): 158.

<sup>421</sup> "Chronology: Syria", İlkbahar, 2014, 312.

<sup>422</sup> "Islamic State Kills Syrian Soldiers, Captures Parts Of Base", **Reuters**, 25 Temmuz 2014, <http://www.reuters.com/article/us-syria-crisis-raqqa-idUSKBN0FU2A320140725> [01.08.2019].

<sup>423</sup> "Islamic State Captures Key Syrian Air Base", **Al Jazeera**, 25 Ağustos 2014, <http://www.aljazeera.com/news/middleeast/2014/08/islamic-state-captures-key-syrian-air-base-2014825595372569.html> [01.08.2019].

<sup>424</sup> Mohammad Ghannam, "2 Military Bases in Syria Fall to Rebels", **The New York Times**, 15 Aralık 2014, [https://www.nytimes.com/2014/12/16/world/middleeast/2-military-bases-in-syria-fall-to-rebels.html?\\_r=0](https://www.nytimes.com/2014/12/16/world/middleeast/2-military-bases-in-syria-fall-to-rebels.html?_r=0) [01.08.2019].

Deraa'nın güneyinde bulunan askeri üssü ele geçirmiştir.<sup>425</sup> Eylül 2015'te ise Fetih Ordusu, İdlib'deki en büyük askeri üs olan Ebu Zuhur Üssü'nü eline geçirirken<sup>426</sup> IŞİD, yıl içerisinde Palmira şehrindeki askeri üssü ele geçirmiştir.

### **2.1.5. Saptamalar: Yerel Talepler Neden Krize Yok Açtı, Krizin Yönetilememesini Hangi Faktörler Etkiledi?**

2011'in Mart ayında Suriye'de başlayan kitlesel gösteriler, yerini çok kısa zamanda tarafların birbirlerine uyguladıkları yoğun şiddete bırakmıştır. Yereldeki hoşnutsuzluğun hızlı bir şekilde şiddet içermeye başlaması, tarafların farklı taleplerinden ve uyguladıkları yöntemlerle aldıkları önlemlerden kaynaklanmıştır. Suriye'de krizin patlak vermesinin hemen ardından göstericiler, reform ve demokratik dönüşüm talepleriyle gösterilere başlamış, fakat bu talepler doğrultusunda hayata geçirilen reformlar tatminkar bulunmamıştır. Ayrıca reform ve demokratik dönüşüm talepleri, kısa zaman içerisinde Cumhurbaşkanı Esad'ın görevden ayrılması ve Suriye yönetiminin değişmesi olarak dönüşmeye başlamıştır. Bu talepler doğrultusunda Suriye'deki silahlı muhalif gruplar daha fazla ön plana çıkmış ve "rejimin devrilmesi" temel hedef haline gelmiştir. Suriye yönetimi açısından Suriye'deki toplumsal huzursuzluğu bir güvenlik sorunu olarak tanımlama ve bu güvenlik sorununun kaynağını Suriye dışında arama, yereldeki krizin yayılmasındaki temel etkenler olmuştur. Bir başka ifadeyle, Suriye yönetiminin "muhalif" ile "düşman" arasında bir ayırım yapmaması, yereldeki krizin önlenmemesinin temel nedenlerinden birini oluşturmuştur. Suriye yönetimi; toplumsal huzursuzluğu güvenlik yöntemleri ve şiddet kullanımıyla çözmeye çalışmış ve ülke içerisindeki şiddet kullanımını zaman içerisinde arttırmıştır. Şehirlerin ordu birlikleri tarafından kuşatılması veya operasyonlarda tankların kullanılması gibi şiddeti arttırıcı önlemler, Suriye dışındaki aktörlerin tepki göstermesine ve Suriye'deki krizin ülke içerisinde daha fazla yayılmasına sebep olmuştur.

Suriye'deki krizin ilk aşamasında tarafların taleplerinin birbirlerinden çok farklı olması, taraflar arasındaki ilişkiyi bir çeşit sıfır toplamlı bir noktaya getirirken, Suriye'deki yerel çatışmalara yeni aktörlerin girmesi yeni talep, araç ve amaçları da

---

<sup>425</sup> "Syria Conflict: Rebels Seize Major Army Base in Deraa", **BBC**, 9 Haziran 2015, <http://www.bbc.com/news/world-middle-east-33064320> [01.08.2019].

<sup>426</sup> "Syria Conflict: Rebels Seize Key Idlib Airbase", **BBC**, 9 Eylül 2015, <http://www.bbc.com/news/world-middle-east-34196438> [01.08.2019].

beraberinde getirmiştir. Özellikle Suriye dışından Suriye'deki yerel çatışmalara dahil olan aktörler, krizdeki aktör sayısını arttırmış ve hatta bazı aktörler, iki tarafa da mesafeli durarak bir nevi üçüncü bir taraf haline gelmiştir. Örneğin YPG gibi Suriye içindeki bir aktör, Suriye yönetimi ve muhaliflere karşı mesafeli durarak üçüncü taraf haline gelirken, IŞİD gibi Suriye dışından gelen bir aktör, her iki tarafla çatışarak üçüncü taraf haline gelmiştir. Bir başka ifadeyle, Suriye yerelindeki kriz evrildikçe üçüncü taraflar meydana gelmeye başlamış ve bu yüzden krizin sonlanması için ikiden fazla tarafın asgari memnuniyetinin sağlanması gerekmiştir. Ayrıca Lübnan Hizbullah'ı veya farklı gruplara destek amaçlı Suriye'ye gelen yabancı savaşçılar gibi yeni ama savaşma kapasitesine sahip aktörlerin Suriye yönetiminin yanında veya karşısında çatışmalara dahil olması, çatışan aktör sayısını arttırmış ve Suriye yerelinde bir nevi “herkesin herkese karşı savaşı” ortaya çıkmıştır. Çatışma pratiğinin Suriye yerelinde güçlü olması, siyasi çözüm olasılıklarını azaltmış ve aynı zamanda çatışan aktörlerin *de facto* hakimiyet alanları oluşturması, Suriye genelini kapsayacak bir çözümün ortaya çıkmasını engellemiştir.

Suriye'deki yerel kriz ve çatışmaların yerel düzlemde çözülememesinin bir diğer önemli nedeni, taraflar arasındaki ilişkilerin işbirliğinden çok çatışma üzerinden şekillenmiş olmasıdır. 2011'in başında başlayan olaylar sonrasında yereldeki krizin tarafları kim olursa olsun, taraflar arasındaki ilişkiler çatışmalar üzerinden şekillenmiştir. Bölgesel ve uluslararası aktörlerin baskısıyla bazı bölgeler için ateşkes, rehine değiş tokuşu veya insani yardım gibi konularda taraflar anlaşmaya varsa da bu tip anlaşmalar, yereldeki krizleri sonlandırmaktan çok uzak kalmıştır. Hatta kriz boyunca benzer hedef, yöntem ve taleplere sahip aktörler bile birbirleriyle çatışma eğilimi göstermiş ve aktörler arasındaki çatışmacı ilişkiler, yereldeki krizin sona ermesini engellemiştir.

## **2.2. Ulusal Düzlemde Suriye Krizi: Yerel Krizin Dönüşümü**

Suriye krizinin yerelle sınırlı kalmaması, Suriye'deki şiddet ortamının her geçen gün artması ve şiddetin uzun zamana yayılması, hem başka aktörlerin Suriye'deki gelişmelere farklı araçlarla müdahil olmasına sebep olmuş, hem de Suriye'de yaşananlar bu aktörleri, doğrudan veya dolaylı bir şekilde etkilemiştir. Krizin dönüşümüyle birlikte Suriye yönetimi, müdahil aktörlerle karşı karşıya gelmeye başlarken başka aktörler krize müdahil olmasa dahi Suriye'deki krizin

etkilerini hissetmiştir. Bu tip bir dönüşümün sonucunda Suriye’de yerelde başlayan bir kriz, Suriye ve başka aktörler için yeni ulusal krizlere sebep olmuştur.

Suriye’deki krizin yerel düzlemde devam etmesi ve çevre ülkelere yayılma riski, Suriye’nin özellikle komşularıyla bir dizi kriz yaşamasının sebeplerinden birini oluşturmuştur. Ülke genelindeki şiddet ortamının devam etmesi, Suriye dışı aktörlerin Suriye’ye karşı yeni siyasetler oluşturmalarına yol açmış ve bazı durumlarda Türkiye gibi 2011 öncesi iyi ilişkilere sahip olduğu ülkelerle ikili ilişkilerin bozulmuştur. Suriye’nin komşularının Suriye’deki gelişmelere karşı hayata geçirdiği farklı siyasetler ise zamanla bölge aktörlerinin Suriye üzerinden karşı karşıya gelmesine sebep olarak Suriye krizinin bölgeselleşmesini hızlandırmıştır. Ayrıca alanda hakimiyet kurmaya başlayan silahlı devlet dışı aktörlerle Suriye dışındaki aktörler arasında sorunlar çıkmaya başlamış, Suriye’nin komşuları ile farklı silahlı devlet dışı aktörler, silahlı çatışmalar yaşamıştır. Özellikle sınır bölgelerinde devlet dışı aktörlerin hakimiyet alanlarına sahip olması, Suriye’nin komşuları açısından belirli riskleri meydana getirmiş, bu riskler bazen bu komşuların askeri araçlarla Suriye’ye müdahil olmasına sebep olmuştur.

### **2.2.1. Krizin Aktörleri ve Tarafları**

Ulusal düzeyde yaşanan Suriye krizinin çok sayıda tarafı olmuş ve aktör sayısının fazla olması, krizin bölgesel ve uluslararası bir krize dönüşmesini hızlandırmıştır. Suriye krizinin yerel düzlemde ulusal düzleme evrilmesi sonucunda Suriye dışındaki aktörler krize daha fazla müdahil olmaya başlamış ve bunun sonucunda ulusal ve dış politika krizleri meydana gelmiştir. Bunun yanı sıra Suriye muhalefetinin Suriye dışında örgütlenmeye başlaması ve bazı örgütlenmelerin bölgesel ve uluslararası aktörler tarafından resmi olarak tanınması, Suriye muhalefetini ulusal düzlemde önemli bir aktör haline getirmiştir. Bu yüzden ulusal düzlemde krizin tarafları, başta Suriye olmak üzere devletler ve devlet dışı aktörler olarak sınıflandırılabilir.

#### **2.2.1.1. Devletler**

Suriye’deki çatışmaların ve gerilimin uzun süre devam etmesi ve ülke içinde ortaya çıkan şiddetin özellikle Suriye’nin komşularına sıçrama ihtimali Suriye’nin diğer devletlerle çok sayıda dış politika krizi yaşamasına sebep olmuştur. Suriye’nin dış politikada karşı karşıya geldiği aktörler, bazen İsrail gibi mesafeli olduğu

devletlerken bazense Türkiye ve Katar gibi önceki yıllarda iyi ilişkiler kurduğu devletler olmuştur. Bir başka ifadeyle, Suriye'deki yerel krizin devam etmesi başka aktörlerin Suriye'ye karşı yeni siyasalar oluşturmalarına sebep olmuş ve bu yeni siyasalar, önemli dış politika krizlerini tetiklemiştir.

**Suriye:** Ulusal düzlemde kriz yaşayan tarafların başında, olayların ve çatışmaların merkezinde olan Suriye gelmektedir. Mart 2011'de Suriye'de başlayan olaylar sonrası taraflar arasındaki şiddet hızla yükselmiş ve bazı aktörler açısından Suriye içindeki şiddetin sebebi, Suriye yönetimi ve bu yönetimin olayları bastırmak için uyguladığı yöntemler olarak görülmüştür. Suriye yerelindeki krizin ve çatışmaların sebebi olarak Suriye yönetiminin görülmesi, Suriye'yi birçok aktörle karşı karşıya getirerek, Suriye'yi bir bakıma bu krizlerin doğal tarafı haline getirmiştir. Suriye yönetimine karşı Suriye dışındaki aktörlerin tepkileri arttıkça Suriye çok sayıda aktörle karşı karşıya gelmeye başlamış, bu aktörlerin Suriye'ye karşı hayata geçirdiği siyasalar ise Suriye açısından çok sayıda dış politika ve ulusal krize sebep olmuştur.

**Türkiye:** Suriye'de yaşanan gelişmelerin, dış politikadaki etkilerinin en dramatik şekilde görüldüğü ülke Türkiye olmuştur. 1998 Krizi sonrası iyileşmeye başlayan ikili ilişkiler, 2000'ler boyunca gelişmiş ve Arap Baharı öncesinde en yüksek seviyeye çıkmıştır. Suriye'de yerel krizin başlaması sonrası, ikili ilişkiler zaman içinde bozulmaya başlamış ve iki ülke arasında askerileşen krizler ortaya çıkmıştır. Yine de ikili ilişkiler, Suriye'deki yerel krizin hemen ortaya çıkmasıyla bozulmamıştır. Suriye'de çatışmaların ve şiddetin devam etmesi ve ülke geneline yayılması, Türkiye'nin Suriye'ye karşı siyasetinde değişikliklere sebep olmuştur. Bu değişiklikler ise ikili ilişkilerin bozulmasıyla sonuçlanmıştır.

Türkiye, Suriye'deki toplumsal huzursuzluğun başlamasının ardından, öncelikle başta Cumhurbaşkanı Beşar Esad olmak üzere Suriye yönetimine duyduğu güveni belirtmiş ve bu güvenin yanında reformların hayata geçirilmesi konusuna vurgu yapmıştır. Suriye'deki çatışma ortamının artarak devam etmesi sonrası Beşar Esad'a iktidardan çekilme çağrılarında bulunup, Suriye'deki çatışmaların devamından duyduğu hoşnutsuzluğu dile getirmiştir. Türkiye bir sonraki aşamada diğer bölgesel ve uluslararası aktörler gibi Beşar Esad, üst düzey yöneticiler ve Suriye yönetimine karşı yaptırımlar uygulamaya başlamıştır. Yaptırımlar sonrası

gerilen ikili ilişkilerle birlikte iki ülke arasında askerileşen krizler ortaya çıkmış ve ikili ilişkilerde en sıkıntılı dönemlerden biri yaşanmıştır.

Her ne kadar Türkiye, Suriye'deki yerel krizde aktif rol oynaması ve krizin bir tarafı haline gelmesi sonrası Suriye ile dış politika krizleri yaşasa da Lübnan ve İsrail gibi diğer komşular, Suriye'deki yerel kriz boyunca temkinli davranmalarına rağmen Suriye'deki krizden etkilenmişlerdir. Lübnan, Suriye'deki gelişmelerin kendi iç politikalarına etkilileri yoluyla ulusal seviyede krizin bir tarafı haline gelirken, İsrail ise özellikle Suriye içinde artan Hizbullah ve İran faaliyetleri sonrası Suriye ile dış politika krizleri yaşamıştır.

**Lübnan:** Suriye'de yaşanan çatışmalar ve şiddetin en fazla etkilediği ülkelerin başında Lübnan gelmektedir. Her iki ülkenin tarihsel bağları ve toplumsal yapılarının benzerlikleri, Suriye krizinin etkilerinin Lübnan'da hissedilmesine sebep olmuştur. Lübnan hükümetleri genellikle Suriye'ye karşı oluşturulacak bölgesel girişimlere karşı çıkmış<sup>427</sup> ve Lübnan'ın Suriye krizine taraf olmasından kaçınmıştır. Fakat özellikle Suriye'nin Lübnan sınırında yaşanan çatışmalar sonrası çok sayıda Suriyelinin Lübnan'a kaçması ve ülkedeki farklı grupların Suriye'deki çatışmalara taraf olma eğilimi, Lübnan'ı dolaylı da olsa Suriye krizinin bir parçası haline getirmiştir. Bunun yanı sıra Suriye'nin Lübnan sınırında yerel çatışmaların devam etmesi ve bu çatışmaların belirli dönemlerde Lübnan'a sıçraması Lübnan'ı ulusal düzlemde Suriye krizinin bir parçası haline getirmiştir.

**İsrail:** Ulusal seviyede Suriye ile kriz yaşayan bir diğer ülke İsrail olmuştur. Yerel kriz boyunca krize taraf olmaktan çekinen ve düşük bir profil sergileyen İsrail, özellikle Suriye'de artan İran ve Hizbullah etkisi sonrası Suriye ile kriz yaşamıştır. İsrail, kriz boyunca Hizbullah'a İran veya Suriye tarafından sağlanan askeri yardımları, egemenlik alanına müdahil olunmasını ve kimyasal silah kullanımını öncelikli riskler olarak tanımlamış ve bu konularda yaşanan herhangi bir gelişmede Suriye krizine askeri araçlar başta olmak üzere çeşitli araçlarla müdahil olmuştur.<sup>428</sup> Özellikle belirli dönemlerde Hizbullah'a Suriye üzerinden silah yardımı yapıldığı gerekçesiyle hava saldırıları düzenleyen İsrail, bu saldırılar sonrası Suriye

---

<sup>427</sup> Tamirace Fakhoury, "Do Power-Sharing Systems Behave Differently amid Regional Uprisings? Lebanon in the Arab Protest Wave", **The Middle East Journal**, c. 68, n. 4 (2014): 516.

<sup>428</sup> Amichai Magen, "Comparative Assessment of Israel's Foreign Policy Response to the Arab Spring", **Journal of European Integration**, c. 37, n. 1 (2015): 122.



yönetiminin yanında Hizbullah ve İran'la da karşı karşıya gelerek Suriye krizinin bölgeselleşmesini etkilemiştir.

**Rusya:** Suriye krizi bağlamında dış politika krizi yaşayan ve Suriye'deki krizin uluslararasılaşmasında rol oynayan bir başka aktör Rusya olmuştur. Özellikle 2015 yılından itibaren Suriye yönetimine askeri destek sağlamaya başlayan ve bu doğrultuda askeri operasyonlarda yer alan Rusya, savaş uçağının Türkiye tarafından düşürülmesi sonrası Türkiye ile önemli bir dış politika krizi yaşamıştır. Türkiye ile Rusya arasında yaşanan kriz, Suriye krizinin bölgeselleşme ve uluslararasılaşma eğilimlerini hızlandırmıştır.

#### **2.2.1.2. Devlet Dışı Aktörler**

Ulusal seviyede ortaya çıkan ve Suriye'nin ulusal krizleri açısından önemli olan bir diğer aktör, Suriye muhalefeti olmuştur. Başta SUK ve SMDK olmak üzere tek çatı altında toplanmaya çalışan muhalifler, zaman içerisinde gerek bölgedeki gerekse bölge dışındaki birçok aktör tarafından meşru olarak görülmeye başlanmıştır. Suriye muhalefetinin uluslararası görünürlüğü ve meşruiyetinin artması, Suriye muhalefetini ulusal düzlemde krizin bir tarafı haline getirmiştir. Bu yüzden ulusal düzlemde yaşanan krizlerde sadece devletler değil, SUK ve SMDK gibi devlet dışı aktörler de önemli rol oynamıştır. Suriye muhalefetinin ulusal bir aktör haline gelmesindeki en önemli adımlar, muhaliflerin hem yurt dışında toplantılar ve görüşmeler yapması hem de örgütlenme çabalarına hız vermeleri olmuştur. Bu tip çabalarla Suriye muhalefeti en azından Suriye'de olayların başladığı ilk dönemlerde Suriye krizinin etkin bir tarafı haline gelmiştir.

Suriye'deki muhalefetin ortaya çıkışı, ilerleyen zamanlardaki evrimi, muhalif gruplar arasındaki ilişkiler ve muhalif grupların diğer aktörlerle ilişkileri, Suriye'deki krizin yerelden başta ulusal seviye olmak üzere diğer düzlemlere dönüşmesinde önemli etkenler olmuştur. Suriye'de gösterilerin başladığı andan itibaren örgütlenme konusunda sıkıntı yaşayan muhalifler, başka devlet ve aktörlerin yardımıyla örgütlenme çabalarını hızlandırmış ve başka aktörler tarafından muhaliflere verilen destek; bu aktörlerle Suriye yönetimi arasında sorunlara yol açmıştır. Hatta muhaliflere karşı farklı yaklaşımlar, sadece Suriye yönetimi ile muhalifleri destekleyen aktörler arasında sorun yaratmamış, Suriye muhalefeti üzerinden bölgesel ve küresel aktörler de karşı karşıya gelmiştir.

**Muhalefetin Örgütlenmesi:** Suriyeli muhalifler, 31 Mayıs-3 Haziran tarihlerindeki Antalya, Türkiye'deki toplantılarından sonra örgütlenme adına Suriye içinde ve dışında birçok kez bir araya gelmiş ve bu toplantılar sonucunda örgütlü bir muhalefet yapısı oluşturmaya çalışmışlardır. Bu doğrultuda 3-4 Haziran 2011 tarihlerinde Brüksel'de<sup>429</sup> bir araya gelen muhalifler, 27 Haziranda Şam'da toplanmış ve 16-17 Temmuz 2011 tarihinde İstanbul'da "Ulusal Kurtuluş Konferansı" organize ederek "Ulusal Kurtuluş Konseyini" seçmiştir.<sup>430</sup> Suriyeli muhalifler adına en önemli dönüm noktalarından biri Ağustos 2011'de İstanbul, Türkiye'de yapılan toplantı sonrası SUK'un kurulması olmuştur.<sup>431</sup> SUK; "Müslüman Kardeşler Örgütü", "Ulusal Demokratik Değişim için Şam Deklarasyonu Hareketi" ve farklı etnik ve dini muhalif grupları tek çatı altında toplamayı hedeflemiştir. Bu hedef doğrultusunda SUK; kurulduğu tarihten itibaren belirli bir süre Suriyeli muhalifler açısından en örgütlü güç olmuş ve uluslararası tanınma ve başka aktörlerin desteği sayesinde Suriye krizinin önemli bir tarafı haline gelmiştir. 15 Eylül 2011 tarihinde İstanbul'da resmen kuruluşunu ilan eden SUK,<sup>432</sup> örgütlenme ve uluslararası görünürlüğünü artırma amacıyla 17-18 Aralık tarihlerinde Tunus'ta toplanmış ve amaçlarını, devrimi temsil etmek ve bu doğrultuda uluslararası aktörlerle görüşmek olarak belirtirken<sup>433</sup> uluslararası aktörlerden uluslararası koruma, güvenli bölgelerin kurulması ve acil müdahale taleplerinde bulunmuştur.<sup>434</sup>

**SUK ve ÖSO:** SUK, Suriye dışındaki aktörlerden destek görmesine rağmen "UKK" gibi diğer muhalif örgütlenmeler tarafından Suriye içindeki muhalif gruplarla bağlantısı zayıf olduğu yönünde eleştirilmiştir. Bu tip eleştirilerin etkisiyle SUK; Suriye içindeki siyasi ve askeri muhalif gruplarla temaslarını arttırmış ve ÖSO ile

---

<sup>429</sup> "Closing Statement of the National Coalition's Conference to Support Syrian Revolution", **Ikhwan Web**, 6 Haziran 2011, <http://www.ikhwanweb.com/article.php?id=28683> [01.08.2019].

<sup>430</sup> Nour Ali, Constanze Letsch, "Syrian Opposition Struggles to Unite as Protests Swell", **The Guardian**, 17 Temmuz 2011, <https://www.theguardian.com/world/2011/jul/17/syria-opposition-struggles-unite-protests> [01.08.2019].

<sup>431</sup> Mahalli, "Al Sana Bahar", 281.

<sup>432</sup> "Syrian Opposition Unites in New Council", **Al Jazeera**, 15 Eylül 2011, <http://www.aljazeera.com/news/middleeast/2011/09/2011915141543350254.html> [01.08.2019].

<sup>433</sup> "Suriye Muhalefeti İstanbul'da Konsey Seçti", **BBC Türkçe**, 16 Eylül 2011, [http://www.bbc.com/turkce/haberler/2011/09/110915\\_syria\\_opposition.shtml](http://www.bbc.com/turkce/haberler/2011/09/110915_syria_opposition.shtml) [01.08.2019].

<sup>434</sup> Joshua Landis, "The Syrian Uprising of 2011: Why the Asad Regime Is Likely to Survive to 2013", **Middle East Policy**, c. 19, n. 1 (2012): 77.

koordinasyon çalışmalarına hız vermiştir.<sup>435</sup> 2011 sonunda SUK ve ÖSO, Hatay'da bir araya gelmiş ve yapılan görüşmeler sonucunda SUK, ÖSO'yu tanıırken, ÖSO da SUK'u muhalefetin siyasi temsilcisi olarak tanımıştır. Bunun yanında ÖSO'nun güvenlik güçlerine karşı saldırılarını azaltması ve şiddet içermeyen yöntemleri daha fazla uygulaması kararlaştırılmıştır.<sup>436</sup> Bu örgütlenme çabaları sonunda SUK, askeri güce sahip bir siyasal yapıya bürünmüştür. Fakat, Suriye'deki çatışmaların başında ulusal bir aktör olma eğilimi gösteren ÖSO'nun özellikle ilerleyen zamanlarda alanda hakimiyetini başka aktörlere kaptırmaya başlaması sonrası örgüt, ulusal aktör olma iddiasını kaybetmeye başlamıştır. Böyle bir dönüşüm sonrası SUK ile ÖSO arasındaki işbirliği istenilen etkiyi sağlamamış, ÖSO'nun Suriye'de alan hakimiyetini kaybetmesine paralel olarak SUK'un da siyasi etkinliği azalmaya başlamıştır.

SUK üzerinden örgütlenmesini hızlandıran Suriyeli muhalif gruplar, Suriye'deki krizin yerelden, ulusal, bölgesel ve uluslararası krizlere dönüşmesindeki temel aktörlerden biri haline gelmiştir. Örgütlenen muhalifler, taleplerin ve amaçların uluslararasılaşmasını sağlamış, uluslararası aktörlerle temaslarda bulunarak, örgütün meşruiyetini arttırmış ve hatta Suriye içerisindeki silahlı muhaliflerle temaslarda bulunarak, örgütlenmeyi silahlı bir hale getirmeye çalışmıştır. Diğer taraftan Suriye içindeki muhalif gruplar tarafından eleştirilmiş ve uluslararası alanda sahip olduğu meşruiyete Suriye içerisinde ulaşamamıştır.

**SMDK:** SUK'un muhalefet açısından istenilen etkiyi yaratamaması sonrası ortaya çıkan SMDK, zamanla SUK'un da içerisinde bulunduğu Suriye muhalefetinin çatı örgütü haline gelmiş ve birçok aktörün, meşru ve Suriye'nin temsilcisi olarak tanıdığı bir aktör olmuştur. Kasım 2012'de Katar'da kurulan SMDK, zamanla 89 ülke tarafından Suriye'nin temsilcisi olarak tanınmış ve hatta 2013 yılında İstanbul'da geçici hükümet kurmuştur.<sup>437</sup> İçerisinde SUK, Müslüman Kardeşler gibi siyasal oluşumların yanı sıra ÖSO ve Liva El Tevhid gibi askeri oluşumları da barındıran çatı örgüt,<sup>438</sup> hedeflerini sivil ve askeri muhalefeti birleştirmek, geçiş

---

<sup>435</sup> Miş, 2012, 271.

<sup>436</sup> "Syrian Opposition to Co-ordinate with Free Syrian Army", **BBC**, 1 Aralık 2011, <http://www.bbc.com/news/world-europe-15984682> [01.08.2019].

<sup>437</sup> Taştekin, 2015,17.

<sup>438</sup> John Kelsay, "Muslim Discourse on Rebellion", **Ethics & International Affairs**, c. 27, n. 4 (2013): 389.

hükümetini oluşturmak ve örgütü Suriye'nin tek meşru temsilcisi haline getirmek olarak tanımlamıştır.<sup>439</sup> SMDK, diğer aktörler tarafından sağlanan tanınma ve meşruiyet sayesinde başta ulusal düzlem olmak üzere bölgesel ve uluslararası düzlemler de muhatap alınan bir aktör haline getirmiştir. Fakat SUK gibi SMDK da istenilen etkiyi sağlayamamış ve çatı örgütü olma konusunda zorlanmıştır.

**Demokratik Değişim için Ulusal Koordinasyon Komitesi:** Suriye'deki muhalif gruplar açısından ön plana çıkan bir diğer önemli muhalif örgüt, UKK olmuştur. SUK ve SMDK çizgisinden uzak olan örgüt, 13 farklı siyasi hareketin bir araya gelmesiyle kurulmuştur.<sup>440</sup> Suriye içerisinde en önemli muhalif gruplardan biri olan komitenin dış desteğe mesafeli olması uluslararası düzlemde meşruiyeti ve desteği sınırlandırmıştır. Örgütün talepleri; siyasi mahkumların serbest bırakılması, ordunun şehirlerden çekilmesi, Baas Partisi'nin tekelinin sona ermesi, olağanüstü halin kaldırılması, yabancı gazetecilerin Suriye'ye girişlerine izin verilmesi ve şiddetin sorumlularının kovuşturulması olurken krizin çözümü için geçici bir hükümetin kurulmasını, kilit reformların başlatılmasını, yeni bir anayasanın hazırlanmasını ve siyasi partilerin kurulmasını istemiştir. Örgüt; dış müdahaleye, devrimin dini ve mezhebi bir çizgiye kaymasına ve askerileşmesine karşı bir tutum sergilemiştir.<sup>441</sup> Bu bağlamda Suriye'nin Dostları gibi oluşumlardan uzak duran oluşum, SUK ve SMDK'yı dış bağlantılı oldukları gerekçesiyle eleştirirken SUK ve SMDK ise Ulusal Koordinasyon Komitesi'ni Suriye "rejiminin" uzantısı olarak tanımlamıştır.<sup>442</sup>

### 2.2.2. Krizi Etkileyen Faktörler: Tetikleyici Söz, Söylem, Eylem, Durumsal Değişiklik

Suriye krizini ulusal düzeyde hissedilen her aktör için krizin ortaya çıkmasını etkileyen faktörler farklılık göstermektedir. Bu faktörler bazen Suriye'deki gelişmelere müdahil olan aktörlerin davranışlarından kaynaklanırken bazense kitlesel

---

<sup>439</sup> Taştekin, 2015, 218.

<sup>440</sup> Örgütün içerisinde ön plana çıkan gruplar; Demokratik Arap Sosyalist Birliği, Arap Devrimci İşçi Partisi, Komünist Emek Partisi, Arap Sosyalist Hareketi, Süryani Birlik Partisi ve PYD'dir. Örgütle ilgili ayrıntılı bilgi için bkz: "National Coordination Body for Democratic Change", **Carnegie Middle East Center**, 15 Ocak 2012, <http://carnegie-mec.org/publications/?fa=48369> [01.08.2019].

<sup>441</sup> "National Coordination Body for Democratic Change", **Carnegie Middle East Center**, 15 Ocak 2012, <http://carnegie-mec.org/publications/?fa=48369> [01.08.2019].

<sup>442</sup> Taştekin, 2015, 301.

göç<sup>443</sup> gibi Suriye'deki gelişmeler, aktörleri ulusal düzlemde Suriye krizinin bir parçası haline getirmiştir. Bu doğrultuda Suriye'deki çatışmaların şiddetlenmesi ve ülke içine yayılması, Suriye dışındaki aktörlerin Suriye'deki krize daha fazla müdahil olmasına sebep olmuş, bu tip müdahalelerse Suriye yönetimi tarafından tepkiyle karşılanmıştır. Başta SUK olmak üzere Suriye muhalefetinin Suriye dışında örgütlenmeye başlaması ve bu örgütlenmelerin destek görmesi de ayrıca Suriye yönetimi tarafından tepkiyle karşılanmıştır. Diğer taraftan Suriye içerisindeki gelişmeler Suriye'nin komşuları başta olmak üzere Suriye dışındaki aktörleri etkilemeye başlamış ve Lübnan gibi Suriye krizinde düşük profilde kalmaya çalışan aktörler dahi Suriye krizinin parçası haline gelmiştir. Bu yüzden Suriye'deki çatışmalar başta olmak üzere ülke içerisindeki gelişmelerin sebep olduğu göç veya toplumsal gerilimler, başka aktörleri Suriye krizinin parçası haline getirmiştir. Silahlı devlet dışı aktörlerin alanda hakimiyet kurmaya başlaması sonrası özellikle Suriye sınırlarındaki gelişmeler de Suriye'nin komşularının Suriye'deki krize taraf olmasına sebep olmuştur. Bu bağlamda hem Suriye yönetimi ile komşuları karşı karşıya gelirken hem de alanda hakimiyet sağlayan aktörlerle bu komşular önemli çatışma ve krizler yaşamıştır.

### **2.2.2.1. Sözel Ayrılıklar**

Suriye'deki krizin ulusal seviyeye ulaşmasında Suriye dışındaki aktörlerin Suriye'deki gelişmelere sözlü müdahaleleri önemli rol oynamıştır. Özellikle Suriye içerisindeki şiddete bağlı olarak birçok aktör, Suriye yönetiminin siyasetlerini eleştirmeye başlamıştır. Bu eleştiriler, sadece sözlü olarak kalmamış, zaman içerisinde Suriye yönetimine karşı somut adımlara dönüşmüştür. Bu aktörlerin Suriye yönetiminin siyasetlerini eleştirmeleri, Suriye yönetimi tarafından tepkiyle karşılanmış, bunun sonucunda özellikle Suriye açısından çok sayıda dış politika krizi ortaya çıkmıştır. Bu krizlerin ortaya çıkmasında taraflar arasındaki anlaşmazlıklar önce sözel olarak ortaya çıkmış, anlaşmazlıkların sözlü olarak üstesinden gelinemediği durumlarda taraflar, askeri yöntemler de dahil olmak üzere yeni araç ve yöntemleri devreye sokarak, sorunları kendi açılarından sonlandırmaya çalışmıştır. Fakat bütün bu yöntemler, taraflar arasındaki sorunların çözümüne istenilen katkıları sağlamamıştır.

---

<sup>443</sup> Suriye'den yaşanan göç ve mülteci akınlarının Suriye'deki krizin dönüşümü açısından bkz: **2.3.2.4. Suriye'den Göç** ve **2.4.2.9. Uluslararası Aktörlerin Suriyeli Mülteciler Konusuna Yaklaşımı**

**Türkiye:** Ulusal krizlerin ilk tetikleyicilerinden biri Suriye dışındaki aktörlerin Suriye yönetiminin siyasalarını kınamaları ve Suriye'deki gelişmelerle ilgili yaptıkları açıklamalar olmuştur. Bu tip açıklamaların ulusal krizleri tetiklemedeki en önemli örnek, Suriye-Türkiye ilişkilerinde yaşanmıştır. Karşılıklı açıklamalarla Türkiye ile Suriye'nin arasındaki fikirsel ayrılıklar ortaya çıkarken, taraflar arasındaki görüşmeler, bu ayrılıkları ortadan kaldıramamıştır. Bunun sonucunda fikirsel ayrılıklar, karşılıklı yaptırımlar gibi eylemlere ve askerileşen krizlere dönüşmüştür.

Suriye-Türkiye ilişkileri, Suriye'deki yerel krizin ortaya çıkmasının hemen sonrasında bozulmamıştır. Türkiye; Suriye krizinin yerel düzlemde görünür olduğu ilk aylarda Cumhurbaşkanı Beşar Esad ile Suriye yönetimine ve Suriye yönetiminin vaat ettiği reformlara desteğini belirtmiş ve geride kalan on yılda gelişen ikili ilişkilerin zarar görmesini istememiştir. Bu bağlamda, Türk Dışişleri Bakanlığı gösterilerin başladığı Mart ayında “Suriyeli yetkililerin” vaat ettikleri reformları desteklediklerini açıklamıştır.<sup>444</sup> Bunun yanı sıra dönemin Türkiye Başbakanı Recep Tayyip Erdoğan, telefonla Beşar Esad'la Suriye'deki reformların hataya geçirilmesi konusunda iki kez görüşüğünü ve dönemin Milli İstihbarat Teşkilatı (MİT) Müsteşarı Hakan Fidan'ı reformlar konusunda Suriye'ye gönderdiğini belirtmiştir.<sup>445</sup> Nisan ayında benzer bir açıklamada bulunan Türk Dışişleri Bakanlığı, “dost ve kardeş” Suriye'nin reform iradesini desteklediğini ve Suriye yönetiminin dönüşümün öncüsü olduğunu belirtmiştir.<sup>446</sup> Fakat Türkiye, reform konusunda Suriye yönetimini desteklediğini belirtse de ülke içerisinde artan şiddetle ilgili endişelerini dile getirmeye başlamıştır. 28 Nisan 2011 tarihinde yapılan Türkiye'nin Milli Güvenlik Kurulu'nun (MGK) ana maddelerinden biri Suriye konusu olmuş, “*Türkiye'nin ayrıcalıklı bağlara sahip olduğu dost ve kardeş Suriye'de toplumsal olayların tırmanmasından ve yaşanan can kayıplarından duyulan derin kaygı ve üzüntü*” dile getirilirken Suriye yönetiminin reform adına atacağı adımlara verilecek destek

---

<sup>444</sup> Türkiye Cumhuriyeti Dışişleri Bakanlığı, “Suriye'deki Olaylar Hk.”, 25 Mart 2011, [http://www.mfa.gov.tr/no\\_-82\\_-25-mart-2011\\_-suriye\\_deki-olaylar-hk\\_.tr.mfa](http://www.mfa.gov.tr/no_-82_-25-mart-2011_-suriye_deki-olaylar-hk_.tr.mfa) [01.08.2019].

<sup>445</sup> Taştekin, 2015, 99.

<sup>446</sup> Türkiye Cumhuriyeti Dışişleri Bakanlığı, “Dışişleri Bakanlığı Sözcüsü'nün Bir Soruya Cevabı”, 2 Nisan 2011, [http://www.mfa.gov.tr/sc\\_-13\\_-2-nisan-2011\\_-disisleri-bakanligi-sozcusu\\_nun-bir-soruya-cevabi.tr.mfa](http://www.mfa.gov.tr/sc_-13_-2-nisan-2011_-disisleri-bakanligi-sozcusu_nun-bir-soruya-cevabi.tr.mfa) [01.08.2019].

tekrarlanmıştır.<sup>447</sup> Türkiye'nin reformların hayata geçirilmesi talebi doğrultusunda Nisan ayı içerisinde MİT Müsteşarı Hakan Fidan ve Devlet Planlama Teşkilatı (DPT) Müsteşarı Kemal Madenoğlu, Suriye lideri Beşar Esad ve Başbakan Adil Sefer<sup>448</sup> ile, Türkiye Dışişleri Bakanı Ahmet Davutoğlu ise Cumhurbaşkanı Esad ve Suriye Dışişleri Bakanı Velid Muallim ile Suriye'de görüşmüştür.<sup>449</sup> Kısaca gösterilerin başladığı ilk aylarda Türkiye, Suriye yönetiminin reform konusundaki beyanlarını desteklemiş ama ülke içerisinde artan şiddete dikkat çekmiştir. Bu bağlamda Suriye'deki krizin çözümü için Suriye yönetimi ile ikili görüşmeler yapmıştır.<sup>450</sup>

İlerleyen günlerde Türkiyeli yetkililer, bölgedeki dönüşümün kaçınılmaz olduğunu ifade ederken bölgedeki reform süreçlerini desteklediklerini ve demokratikleşmeden yana olduklarını belirtmiştir.<sup>451</sup> Bu bağlamda Türkiye'nin Suriye'ye şartlı desteği daha da görünür olmuş ve Suriye yönetiminin siyasalarına tepkiler artmıştır. Örneğin Mayıs ayının başında dönemin Dışişleri Bakanı Ahmet Davutoğlu, şiddetin devam etmesi halinde Türkiye'nin tavrının değişeceğini söyleyerek, Suriye yönetiminin muhaliflere karşı tutumuna itiraz etmiştir.<sup>452</sup> Benzer bir şekilde dönemin Başbakanı Recep Tayyip Erdoğan, Beşar Esad ile reformların hayata geçirilmesi konusunda görüştiklerini ama reformların gecikmesinin Suriye'de krizin ortaya çıkmasında ve yayılmasında rol oynadığını belirtmiştir.<sup>453</sup> Benzer bir açıklama dönemin Dışişleri Bakanı Ahmet Davutoğlu tarafından yapılmış, Davutoğlu; Suriye'de istikrar ve reformun birlikte gerçekleşebileceğini ve reformların Suriye Cumhurbaşkanı Beşar Esad'a olan güveni pekiştireceğini

---

<sup>447</sup> Milli Güvenlik Kurulu Genel Sekreterliği, "28 Nisan 2011 Tarihli Toplantı", <https://www.mgk.gov.tr/index.php/28-nisan-2011-tarihli-toplanti> [01.08.2019].

<sup>448</sup> Taştekin, 2015, 100.

<sup>449</sup> Türkiye Cumhuriyeti Dışişleri Bakanlığı, "Dışişleri Bakanı Sayın Ahmet Davutoğlu'nun Bahreyn, Katar ve Suriye'deki Temaslarına İlişkin Yaptığı Basın Toplantısı", 6 Nisan 2011, [http://www.mfa.gov.tr/disisleri-bakani-sayin-ahmet-davutoglu\\_nun-bahreyn\\_katar-ve-suriye\\_deki-temaslarina-iliskin-yaptigi-basin-toplantisi\\_-6-nisan-2.tr.mfa](http://www.mfa.gov.tr/disisleri-bakani-sayin-ahmet-davutoglu_nun-bahreyn_katar-ve-suriye_deki-temaslarina-iliskin-yaptigi-basin-toplantisi_-6-nisan-2.tr.mfa) [01.08.2019].

<sup>450</sup> Henri J. Barkey, "Turkey's Syria Predicament", *Survival*, c. 56, s. 6, (2014): 117.

<sup>451</sup> İbrahim Kalın, "A Roadmap for Libya", *The Guardian*, 12 Mayıs 2016, <https://www.theguardian.com/commentisfree/2011/may/12/roadmap-for-libya> [01.08.2019].

<sup>452</sup> Aslı Aydıntaşbaş, "Davutoğlu'yla Zor Sohbet", *Milliyet*, 5 Mayıs 2011, <http://www.milliyet.com.tr/davutoglu-yla-zor-sohbet/asli-aydintasbas/siyaset/siyasyazardetay/06.05.2011/1386631/default.htm> [01.08.2019].

<sup>453</sup> "Esad'ın Gitmesi için Daha Erken", *Milliyet*, 13 Mayıs 2011, <http://www.milliyet.com.tr/esad-in-gitmesi-icin-daha-erken/dunya/dunyadetay/13.05.2011/1389572/default.htm> [01.08.2019].

belirtmiş ama reformların en kısa zamanda hayata geçirilmesi gerektiğini söylemiştir.<sup>454</sup>

Mayıs ayında ayrıca Türkiye'nin Suriye'ye karşı söylemleri, sertleşmeye başlamış ve bunun sonucunda taraflar arasındaki ilişkiler kötüleşmiştir. Mayıs ayında Türkiye Başbakanı, Suriye'deki gelişmelerden kaygı duyduklarını, Suriye'deki gelişmelerin Suriye'nin parçalanması veya Suriye'de mezhep savaşına dönüşme riskini taşıdığını, Suriye'nin coğrafi yakınlığından dolayı gelişmelerin Türkiye'yi etkileme ihtimalinin yüksek olduğunu ve bu yüzden Suriye'deki gelişmelerin Türkiye'nin iç politikası olarak görülmesi gerektiğini belirtmiştir.<sup>455</sup> Başbakanın bu açıklaması Türkiye'nin Suriye'deki gelişmelere daha fazla müdahil olacağını habercisi olurken Suriye'deki gelişmeleri iç mesele olarak değerlendirmesi, Suriye yönetiminin tepkisini çekmiştir. Benzer bir şekilde 1 Mayıs 2011 tarihinde dönemin Türkiye Başbakanı Erdoğan'ın Suriye'de geçmişteki "Hama katliamı" gibi gelişmelerin olması halinde Suriye'nin bunun altından zor kalkacağını belirtmesi, iki ülke arasındaki anlaşmazlığı daha da görünür hale getirmiştir.<sup>456</sup> Erdoğan'ın bu açıklamasının ardından Suriye Dışişleri Bakanı Velid Muallim, Türkiye'nin Suriye büyükelçisi ile görüşerek, açıklamayla ilgili rahatsızlığını iletmiştir.<sup>457</sup> Yine de bu dönemde Türkiyeli yetkililer, Beşar Esad'a reform konusunda güvendiklerini belirtmeye devam ederken taraflar, ikili görüşmelerle uyuşmazlığın üstesinden gelmeye çalışmıştır. Bu bağlamda dönemin Türkiye Dışişleri Bakanı Ahmet Davutoğlu, Beşar Esad'ın diğer liderlerden farklı olduğunu ve halkı tarafından sevilen bir lider olduğunu belirtmiştir.<sup>458</sup> İkili görüşmeler açısından 15 Haziran'da Beşar Esad'ın özel temsilcisi Hasan Türkmani beraberindeki heyetle Türkiye'ye gelerek Türkiye Başbakanı ile görüşürken<sup>459</sup> Ağustos ayında Türkiye Dışişleri Bakanı, Suriye'ye gidip Suriye Cumhurbaşkanı Esad ile görüşmüş ve dönemin

---

<sup>454</sup> "Davutoğlu İsrail'in Hatalarını Tekrar Etmeyeceğini Düşünüyor", **Milliyet**, 27 Mayıs 2011, <http://www.milliyet.com.tr/davutoglu-israil-in-hatalarini-tekrar-etmeyecegini-dusunuyor/siyaset/siyasetdetay/27.05.2011/1395382/default.htm> [01.08.2019].

<sup>455</sup> "Yalan Rüzgârı'nda Başrolü Sen Oyna", **Milliyet**, 15 Mayıs 2011, <http://www.milliyet.com.tr/yalan-ruzgari-nda-basrolu-sen-oyna/siyaset/siyasetdetay/15.05.2011/1390469/default.htm> [01.08.2019].

<sup>456</sup> Lesch, 2013, 142.

<sup>457</sup> Miş, 2012, 274.

<sup>458</sup> **age**, 274.

<sup>459</sup> Dursunoğlu, **age**, 109.



Türkiye Cumhurbaşkanı Abdullah Gül'ün mektubunu iletmiştir.<sup>460</sup> İkili görüşmelerle taraflar, aralarındaki anlaşmazlıkları çözmeye çalışsa da yereldeki çatışmalar, Suriye yönetiminin uyguladığı şiddet ve Türkiye'nin sertleşen açıklamaları ikili ilişkilerin düzelmesini engellemiştir. Örneğin Ağustos 2011'de Hama'da Suriye ordusunun operasyonları sonucunda meydana gelen ölümlere Türkiye tepki gösterirken Davutoğlu'nun 9 Ağustos'taki ziyaretinden önce Erdoğan'ın "Suriye bizim iç meselemizdir" yönündeki açıklaması, Suriye'nin tepkisine sebep olmuştur.<sup>461</sup> 9 Ağustos 2011'deki Davutoğlu'nun ziyareti ikili ilişkiler açısından önemli bir kırılma yaratmış, Cumhurbaşkanı Esad'ın danışmanı Buseyna Şaban, görüşme öncesi "*eğer Davutoğlu Suriye'ye kararlı bir mesaj vermeye geliyorsa, Türkiye'nin konumuyla ilgili çok daha kararlı ifadeler işitecek*" diyerek Türkiye'nin tavır ve söylemlerinden duyduğu rahatsızlığı dile getirmiştir.<sup>462</sup> Toplantı sonrası Suriye'nin siyasalarında değişiklik olmaması üzerineyse Türkiye yönetimi, Suriye'ye karşı yeni önlemleri devreye sokmuştur.

Özetlemek gerekirse, gösterilerin başladığı ilk zamanlarda Türkiye, Suriye yönetimine karşı reform konusunda güvendiğini belirtmiş ve Suriye Cumhurbaşkanı Esad'ın bölgedeki diğer liderlerden farklı olduğunu dile getirmiştir. Fakat Suriye'deki çatışmaların şiddetlenmesi ve yayılması sonrası Türkiye, Suriye'de yaşananlarla ilgili ve reformların gecikmesi konusunda rahatsızlığını dile getirmiştir. Bu rahatsızlık doğrultusunda Suriye yönetimine reform çağrılarını arttıran Türkiye, Suriye'nin ülke içerisindeki toplumsal huzursuzlukla mücadele yöntemlerini de şiddetle eleştirmeye başlamıştır. Suriye'de yaşanan gelişmelerin olası etkilerini dile getiren Türkiye'nin "Suriye'yi Türkiye'nin iç işleri olarak tanımlaması"<sup>463</sup> ve kriz bağlamında daha aktif rol oynayacağı konusundaki açıklamaları, Suriye tarafından tepkiyle karşılanmıştır. Suriye yönetimi, Türkiye'nin iç işlerine müdahale ettiğini belirterek, Türkiye'nin Suriye'deki olaylara karşı yaklaşımını eleştirmiştir. Özellikle Davutoğlu'nun Suriye ziyaretinden önce dönemin Türkiye Başbakanı Erdoğan'ın

---

<sup>460</sup> Laçin İdil Öztığ, "Border Security in Turkish Foreign Policy Crises", **Analyzing Foreign Policy Crises in Turkey**, ed. Fuat Aksu and Helin Sarı Ertem, (UK: Cambridge Scholars Publishing, 2017): 171.

<sup>461</sup> Ahmet K. Han, "Paradise Lost: A Neoclassical Realist Analysis of Turkish Foreign Policy and the Case of Turkish-Syrian Relations", **Turkey-Syria Relations: Between Enmity and Amity**, ed. Raymond Hinnebusch and Özlem Tur (England: Ashgate Publishing Limited, 2013): 67.

<sup>462</sup> Miş, 2012, 278.

<sup>463</sup> Burcu Sarı Karademir, "A Dance of Entanglement: The US-Turkish Relations in the Context of the Syrian Conflict", **Uluslararası İlişkiler**, c. 16, n. 62, (2019): 37.

Suriye’yi Türkiye’nin iç meselesi olarak gördüğünü açıklaması, iki taraf arasındaki ilişkiler açısından bir kırılmaya sebep olmuştur. Bunun sonucunda iki ülke arasında yapılan bir dizi görüşme, taraflar arasındaki fikir ayrılıklarını ortadan kaldırmamış ve sözsel ayrılıklar yerini zaman içerisinde karşılıklı yaptırımlara bırakmıştır.

**Diğer Aktörler ile Sözel Ayrılıklar:** Tıpkı Türkiye gibi çok sayıda bölgesel ve uluslararası aktör de Suriye’deki şiddetin ve krizin kaynağını Suriye yönetiminin siyasetleri olarak görmüş ve bu doğrultuda tepkilerini dile getirmiştir. Suriye’deki gelişmeler ışığında özellikle başta ABD, Fransa, İngiltere ve AB olmak üzere bölge dışındaki aktörler ve hatta BM gibi uluslararası örgütler Suriye yönetimine karşı sözlü tepkilerini dile getirmiştir. Bu tepkiler, gösterilerin ve çatışmaların ilk aylarında Suriye yönetimine karşı reform ve demokratik dönüşüm şeklinde olurken, ilerleyen aylarda Cumhurbaşkanı Beşar Esad’ın görevden çekilmesi ve Suriye yönetiminin değişmesi yönünde olmuştur.<sup>464</sup> Suriye dışındaki aktörlerin Suriye yönetimine yönelik bu tip çağrılar ve açıklamaları, Suriye yönetimi tarafından iç işlerine müdahale ve gerçeği yansıtmadığı gerekçeleriyle tepkiyle karşılanmıştır. Taraflar arasında sözsel ayrılıklarının üstesinden gelinememesi üzerine aktörler, Suriye’ye karşı eyleme geçmiş ve bu eylemler sonucunda Suriye, tıpkı Türkiye ile olduğu gibi başka aktörlerle dış politika krizleri yaşamıştır.

#### 2.2.2.2. Suriye Muhalefeti ile İlişkiler

Ulusal krizler açısından bir diğer önemli tetikleyici, Suriye muhalefeti ile Suriye dışındaki aktörlerin arasındaki ilişkiler olmuştur. Bu tip ilişkilerin yarattığı ilk gerilimlerden biri Suriye ile Fransa ve ABD arasında yaşanmıştır. Suriye’deki krizin ilk aylarında ABD ve Fransa’nın Suriye büyükelçilerinin izinsiz bir şekilde Hama’daki muhaliflerle görüşmesi, Suriye yönetimi tarafından tepkiyle karşılanmıştır. Bu görüşme sonrası Suriye Dışişleri Bakanlığı yaptığı açıklamada yapılan ziyaretleri, ABD ve Fransa’nın Suriye’nin iç işlerine müdahalesinin ve göstericilere sağlanan dış desteğin açık kanıtları olarak tanımlamıştır.<sup>465</sup> Suriye muhalefeti üzerinden yaşanan gerilimlerin bir diğeri, Suriye ile Türkiye arasında yaşanmıştır. Suriyeli muhaliflerin Antalya’da toplanması sonrası Şam’da Türkiye

---

<sup>464</sup> Dış aktörlerin Suriye yönetimine karşı sözlü tepkileri için bkz: **2.4.2.1. Suriye Krizi Bağlamında Ortaya Çıkan Fikir Ayrılıkları ve Sözel Ayrılıkları**

<sup>465</sup> “Syria Summons U.S. and French Envoys Over Hama Visit”, **Reuters**, 10 Temmuz 2011, <http://www.reuters.com/article/us-syria-ambassadors-idUSTRE7691GO20110710> [01.08.2019].

karşıtı gösteriler yapılmış ve hatta göstericiler, Türkiye büyükelçiliğinin önünde Türk bayrağını indirmeye çalışmıştır. Aynı tarihte ise Suriye'deki ayaklanmaların merkezi olan Deraa'da Türkiye lehine gösteriler yapılmıştır.<sup>466</sup> Türkiye büyükelçiliğine yapılan saldırılar sonrası Türk yetkililer, Suriye yönetimini suçlamış ve bu süreç ikili ilişkilerin daha da bozulmasına sebep olmuştur. Suriye dışındaki aktörlerin SUK ile iletişime geçmesi de Suriye yönetimi tarafından sert tepki ile karşılanmıştır. Örneğin Türkiye'nin Suriye'ye karşı değişmeye başlayan tavrıyla ve Suriye'de iktidarın değişmesi yönündeki talebiyle ilişkili olarak 17 Ekim 2011 tarihinde dönemin Türkiye Dışişleri Bakanı Davutoğlu, SUK üyeleriyle görüşmüş ve bu görüşmeyle Türkiye ile SUK arasındaki ilk resmi temas kurulmuştur.<sup>467</sup> Benzer şekilde Fransa, Ekim 2011'de SUK ile temasa geçeceğini duyurmuştur. Suriye dışındaki aktörlerin Suriye muhalefetiyle artan temasları sonrası Suriye Dışişleri Bakanı Velid Muallim, "gayri meşru" muhalefet konseyini tanıyan aktörlere karşı en sert önlemlerin alınacağını ifade etmiştir.<sup>468</sup> Devletlerin ve diğer aktörlerin SUK gibi muhalif gruplarla görüşmesi, resmi temaslarda bulunması ve başta SUK olmak üzere bu grupları Suriye'nin temsilcileri olarak göstermeleri hem Suriyeli muhalifleri ulusal bir aktör haline getirmiş hem de Suriye ile diğer devletler arasındaki ilişkilere daha da zarar vermiştir.

### 2.2.2.3. Suriye'nin Sözlü Tepkileri

Suriye yönetimi tüm bu süreç zarfında yapılan açıklamalara karşı açıklamalarla tepki göstermiş, yaptırım kararı alan aktörlere karşı yaptırımda veya yaptırım tehdidinde bulunmuştur. Bu doğrultuda Suriye'nin karşı önlem ve talepleri, bölgesel aktörlere karşı olduğunda Suriye krizi bölgeselleşme, uluslararası aktörlere karşı olduğunda ise uluslararasılaşma eğilimleri göstermiştir. Yine de yerelde çatışmaların ve krizlerin devam ettiği noktada Suriye yönetimi kendilerine karşı alınan önemlere genelde sözlü bir biçimde tepki göstermiştir. Örneğin Suriye yönetiminin Suriye'deki gelişmelere yönelik yapılan açıklamalara karşı yaptığı ilk açıklamalardan biri ABD'ye yönelik olmuştur. Nisan 2011'de Suriye yönetimi; ABD'nin şiddete son verilmesi konusunda yaptığı çağrıyla ve Suriye'nin İran'dan

---

<sup>466</sup> Taştekin, 2015, 104.

<sup>467</sup> Dursunoğlu, Eren, *age*, 661.

<sup>468</sup> "France Set to Establish Relations with Syrian Opposition", *Sputnik*, 10 Ekim 2011, <https://sputniknews.com/world/20111010167530866/> [01.08.2019].

yardım aldığına dair yaptığı açıklamayı gerçeklerden yoksun ve Suriye'deki şiddeti tırmandırma adına yapılmış bir açıklama olarak tanımlamıştır.<sup>469</sup> Aynı ay içerisinde Suriye'nin BM temsilcisi, BM Genel Sekreteri'nin barışçıl gösterilere karşı şiddet kullanmasını eleştiren açıklamalarına karşı çıkmış ve ülkesinin barışçıl gösterilere izin verdiğini belirtmiştir.<sup>470</sup> Suriye'nin sözlü tepkisi başta Türkiye olmak üzere bölgedeki ülkelere karşı da olmuştur. Örneğin Mayıs 2012'de Suriye Dışişleri Bakanı Velid Muallim yaptığı açıklamada Türkiye'nin Suriye'deki gelişmelerin bir parçası olduğunu ve Türkiye'nin muhalifleri silahlandığını ve barındırdığını belirtmiştir.<sup>471</sup> Ekim 2012'de Türkiye Dışişleri Bakanının yaptığı açıklamada Suriye'deki geçiş hükümetinde Beşar Esad'ın olmaması gerektiğini ama devletin ve sistemin temsilcisi olarak başkan yardımcısı Faruk El Şaraa'nın olabileceğini belirtmesi üzerine<sup>472</sup> Suriye Enformasyon Bakanı Ümran Zobi, "*Türkiye, Osmanlı Sultanlığı değil; Şam'da, Mekke'de, Kahire'de ya da Kudüs'teki valileri de Türk Dışişleri Bakanlığı atamıyor*" diyerek tepki göstermiştir.<sup>473</sup>

Suriye yönetimi, krizin kaynağını Suriye yönetimi olarak gören aktörlerin açıklamalarının yanında Suriye'ye karşı eyleme geçen aktörlere karşı da sözlü tepkide bulunarak ulusal krizlerin tırmanmasını hızlandırmıştır. Bölgesel düzlemde Suriye yönetiminin en sert tepki gösterdiği gelişmelerin başında Arap Birliği'nin Suriye'ye karşı aldığı yaptırım kararı olmuştur.<sup>474</sup> Bu yaptırım kararı sonrası Arap Birliği'nin Suriye temsilcisi alınan kararı, Batı ve ABD'nin amaçlarına hizmet olarak tanımlamıştır.<sup>475</sup> Suriye Dışişleri Bakanı ise Arap Birliği'nin kararlarını ekonomik savaş ilanı olarak tanımlamış ve bu ekonomik yaptırımlara karşı Suriye'nin stratejik

---

<sup>469</sup> "Obama'nın Açıklamaları 'Gerçeklerden Yoksun'", **Milliyet**, 23 Nisan 2011, <http://www.milliyet.com.tr/obama-nin-aciklamalari-gerceklerden-yoksun-/dunya/dunyadetay/23.04.2011/1381485/default.htm> [01.08.2019].

<sup>470</sup> Miş, 2012, 266.

<sup>471</sup> "Muallim: Türkiye,Yaşadığımız Sorunun Bir Parçası", **Radikal**, 10 Mayıs 2012, <http://www.radikal.com.tr/politika/muallim-turkiye-yasadigimiz-sorunun-bir-parcasi-1084498/> [01.08.2019].

<sup>472</sup> "Beşar Esad'ın Yerine Faruk Şara Geçsin", **Milliyet**, 7 Ekim 2012, <http://www.milliyet.com.tr/besar-esad-in-yerine-faruk-sara-gecsin-siyaset-1607877/> [01.08.2019].

<sup>473</sup> Hediye Levent, "Türkiye'nin Adayı Faruk Şara Kimdir?", **BBC Türkçe**, 8 Ekim 2012, [http://www.bbc.com/turkce/haberler/2012/10/121008\\_portrait\\_shara.shtml](http://www.bbc.com/turkce/haberler/2012/10/121008_portrait_shara.shtml) [01.08.2019].

<sup>474</sup> Arap Birliği'nin Suriye'ye karşı yaptırım kararı için bkz: **2.3.4.3.1. Diplomatik Yaptırımlar**

<sup>475</sup> "Syria Suspended from Arab League", **The Guardian**, 12 Kasım 2011, <https://www.theguardian.com/world/2011/nov/12/syria-suspended-arab-league> [01.08.2019].

konumunu misilleme yapma amacıyla kullanılacaklarını duyurmuştur.<sup>476</sup> Ayrıca ABD'nin Arap Birliği'nin kararlarından dolayı duyduğu memnuniyeti dile getirmesi sonrası Suriye Dışişleri Bakanı Muallim, ABD'nin tavrını “fitnecilik” olarak yorumlamıştır.<sup>477</sup> Yine Suriye yönetimi, AB'nin gösterilerin ilk aylarında Suriye'ye karşı aldığı yaptırım kararına sözlü olarak tepki göstermiştir. AB'nin Suriye'ye karşı ilk yaptırımların hemen ardından Suriye, bu yaptırımların iç işlerine müdahale ve ülke güvenliğini bozmaya yönelik bir girişim olduğunu açıklamıştır.<sup>478</sup> Kısaca Suriye'deki krizin sonlandırılması adına Suriye dışındaki bazı aktörlerin söylemleri ve yaptırım gibi bazı uygulamaları, Suriye yönetimi tarafından tepkiyle karşılanmış ve taraflar arasındaki anlaşmazlıklar, Suriye ile diğer aktörlerin ikili ilişkilerine daha da zarar vermiştir. Zarar gören ikili ilişkiler doğrultusunda Suriye daha fazla dış politika sorunuyla karşılaşmış ve Suriye yerelindeki kriz, hem Suriye'nin dış politika krizlerine dönüşmeye başlamış hem de Suriye'deki gelişmelere müdahil olan aktörlerin özelliğine göre bölgeselleşme ve uluslararasılaşma eğilimi göstermiştir.

#### **2.2.2.4. Suriye Dışındaki Aktörlerin Krize Taraf Olmaya Başlaması**

Suriye'deki krizin ulusal seviyeye ulaşmasındaki en önemli etkenlerden bir diğeri özellikle komşu ülkelerdeki farklı grupların Suriye'deki gelişme ve çatışmalara taraf olmalarıdır. Bu faktörün en önemli örneklerinden birini Lübnan oluşturmaktadır. Ülkenin en büyük silahlı devlet dışı aktörü Hizbullah'ın ötesinde ülkedeki farklı gruplar, Suriye yönetiminin siyasalarını destekler veya karşı çıkar tavrı takınmış ve bu grupların Suriye krizine taraf olmaları hem Lübnan'ı etkilemiş hem de krizin yayılmasında rol oynamıştır. Lübnan'daki grupların Suriye'deki çatışmalara taraf olmalarının ilk örneklerinden biri Haziran 2011'de görülmüştür. Cuma namazı sonrası Beyrut'ta Hizbuttahrir taraftarları, Suriyeli muhaliflere destek gösterileri düzenlerken, aynı anda başka bir grup Beşar Esad ve Baas yönetimi lehine gösteriler düzenlemiştir.<sup>479</sup> Hatta Hizbullah ve Lübnanlı Selefi gruplar, zaman zaman

---

<sup>476</sup> Neil MacFarquhar, “Syria Calls the Arab League’s Sanctions ‘Economic War’”, **The New York Times**, 28 Kasım 2011, <http://www.nytimes.com/2011/11/29/world/middleeast/syria-calls-arab-league-sanctions-economic-war.html> [01.08.2019].

<sup>477</sup> Miş, 2012, 289.

<sup>478</sup> “AB'nin Yaptırım Kararına Suriye'den Tepki”, **Milliyet**, 23 Mayıs 2011, <http://www.milliyet.com.tr/ab-nin-yaptirim-kararina-suriye-den-tepki/dunya/dunyadetay/23.05.2011/1393824/default.htm> [01.08.2019].

<sup>479</sup> “Beyrut'ta Gösteriler”, **Milliyet**, 3 Haziran 2011, <http://www.milliyet.com.tr/beyrut-ta-gosteriler/dunya/dunyadetay/03.06.2011/1398203/default.htm> [01.08.2019].

Suriye krizi üzerinden çatışmış ve Suriye krizinin etkileri, Lübnan'da daha derinden hissedilmiştir.<sup>480</sup> Lübnan'daki gelişmelere benzer bir şekilde, Ürdün'deki gruplar da Suriye yerelinde aktif olan gruplara destek gösterileri düzenlemiş ve bu bağlamda Haziran 2014'te Ürdün'ün farklı bölgelerinde IŞİD'e destek yürüyüşleri meydana gelmiştir.<sup>481</sup>

Benzer bir durum Türkiye açısından 2014 yılında yaşanmıştır. 2014 yılı içerisinde Kobane'de (Halep) IŞİD ile YPG arasında yaşananlar Türkiye'yi olumsuz etkilemiştir. IŞİD'in başta Kobane (Halep) olmak üzere Suriye'nin kuzeyinde birçok yerleşim yerini ele geçirmesi ve aşırı şiddet uygulaması, Türkiye'nin iç politikasına etki etmiştir. Kobane'nin (Halep) IŞİD tarafından kuşatılması sürecinde Türkiye'deki Adalet ve Kalkınma Partisi (AK Parti) hükümetinin etkin bir siyaset üretmediğini iddia eden Türkiye'deki Kürt Hareketi, "süresiz eylem çağrısında" bulunmuş ve bu çağrı sonucunda ortaya çıkan "6-7 Ekim olaylarında" 50'den fazla kişi yaşamını yitirmiştir.<sup>482</sup> Ancak Kobane'de (Halep) YPG ve bileşenlerine ABD'nin silah yardımı yapması ve Türkiye'nin Irak Kürt Bölgesel Yönetimi'ne (IKBY) bağlı peşmerge güçlerinin Türkiye üzerinden Suriye'ye geçişine izin vermesi, Türkiye içerisinde meydana gelen olayların yatışmasına yardımcı olmuştur.<sup>483</sup>

**Sınırlarda Hareketlilik:** Suriye'deki gelişmelerin ulusal seviyeye ulaşmasındaki en önemli faktörlerin başında Suriye sınırlarında yaşanan çatışmalar ve bu çatışmaların komşu ülkelere etkileri gelmektedir. Suriye'nin komşularından Suriye'ye silah ve militan geçişlerinin yaşandığı yönündeki iddialar, Suriye'deki çatışmalar sırasında yaşanan sınır ihlalleri ve Suriye'nin komşularına doğru meydana gelen yoğun göç dalgaları, bu ülkelerin ulusal düzlemde Suriye krizinin etkilerini hissetmelerine sebep olmuştur. Suriye sınırında yaşanan gelişmelerden etkilenen aktörlerin başında Lübnan gelmektedir. Örneğin Suriye'deki çatışmaların etkisiyle Suriyelilerin Lübnan'a kaçmaya başlaması sonrasında Lübnan'ın Suriye sınırında

---

<sup>480</sup> Pierre-Jean Luizard, **IŞİD Tuzağı**, 3. bs. çev. Yasemin Özden Charles, (İstanbul: İletişim Yayınları, 2018), 79.

<sup>481</sup> Taştekin, 2016, 211.

<sup>482</sup> Marco Marsili, "The Islamic State: A Clash within the Muslim Civilization for the New Caliphate", **Studies in Conflict & Terrorism**, c. 39, n. 2 (2016): 88.

<sup>483</sup> Therése Pettersson, Peter Wallensteen, "Armed Conflicts, 1946–2014", **Journal of Peace Research**, c. 52, s. 4 (2015): 544.

güvenlik önlemlerinin arttırdığı belirtilmiştir.<sup>484</sup> Fakat bu önlemler, Lübnan'a kaçışları engelleyememiş ve ilerleyen dönemlerde çok sayıda Suriyeli Lübnan'a sığınmıştır. Sınırdaki yaşanan insani hareketliliğin yanı sıra Lübnan sınırından Suriye'ye militan ve silah geçişleri yönündeki söylentiler, 8 Haziran 2012 tarihinde Suriye tanklarının Lübnan sınırını geçerek üç saatliğine Yanta köyünde kaldığı gibi iddialar,<sup>485</sup> Lübnan'ı Suriye krizinin bir parçası haline getirmiştir. Benzer hareketlilik Lübnan gibi Suriye'nin diğer komşularında da görülmüş, yaşanan insani hareketlilik ve kitlesel sığınmacı akınları, bir taraftan bu ülkeleri Suriye krizinin bir parçası haline getirirken diğer taraftan krizin bölgeselleşme eğilimlerini arttırmıştır.

**Alanda Hakimiyet:** Sınırdaki yaşanan hareketlilikle de bağlantılı olarak Suriye içerisinde silahlı devlet dışı aktörlerin alanda hakimiyet kurmaya başlamaları başta Suriye'nin komşuları olmak üzere birçok aktörün dış politika krizi yaşamalarına sebep olmuştur. Silahlı aktörlerin hakimiyet alanlarına göre ya bu aktörlerin bulunduğu yerlere askeri müdahalede bulunulması sonucunda Suriye'nin komşuları yereldeki çatışmalara taraf olmuş ya da bu alanlardaki çatışmaların Suriye sınırlarının dışına taşması sonucunda Suriye'nin komşuları yereldeki çatışmalardan doğrudan etkilenmiştir. Bu tip gelişmeler sonucunda ise ulusal aktörler, hem Suriye'deki çatışma ve krizlerden etkilenen hem de bu kriz ve çatışmaları etkileyen aktörler olmuştur.

**Askeri Yöntemler:** Suriye sınırlarında yaşanan hareketlilik ve alanda hakimiyet mücadelesiyle ilişkili olarak ulusal krizlerin ortaya çıkmasında rol oynayan faktörlerden bir diğeri, askeri araç ve yöntemlerin yaygın bir şekilde kullanılmasıdır. Suriye içerisindeki çatışmalardan etkilenen ulusal aktörlerin bu çatışmalara askeri araçlarla cevap vermesi, ulusal düzlemde krizlerin tırmanmasına sebep olmuştur. Bir diğer ifadeyle, tıpkı yerel düzlemde olduğu gibi ulusal düzlemde de şiddet kullanımı ve askeri araç ve yöntemlerin krizlerde merkezi bir rol oynaması, krizlerin ulusal düzlemlerde tırmanmasına ve bölgesel ve uluslararası aktörlerin müdahalelerini arttırdığı için bölgesel ve uluslararası düzlemlere yayılmasına sebep olmuştur.

---

<sup>484</sup> "Lübnan Sınırdaki Güvenlik Önlemlerini Arttırdı", **Milliyet**, 28 Nisan 2011, <http://www.milliyet.com.tr/lubnan-sinirda-guvenlik-onlemlerini-arttirdi/dunya/dunyadetay/28.04.2011/1383502/default.htm> [01.08.2019].

<sup>485</sup> "Chronology: Syria", Sonbahar, 2012, 716.

### 2.2.2.5. Devletler Arası Askeri Krizler

Suriye'nin sınırlarında yaşanan hareketliliklerin ve sınır bölgesindeki çatışmaların Suriye'nin komşularına yayılmasının etkisiyle zamanla devletler arası askeri krizler meydana gelmiş ve bu krizler, Suriye'deki bazı süreçlerin askerileşmesini hızlandırmıştır. Tarafların krize yaklaşımlarıyla da ilişkili olarak 2012 yılından itibaren önemli devletler arası askeri krizler meydana gelmiştir. Devletler arası askeri krizler açısından Suriye ile Türkiye, Suriye ile İsrail ve Türkiye ile Rusya arasında meydana gelen askeri krizler, Suriye krizinin tırmanmasına ve yayılmasına sebep olan önemli örneklerdir.

#### 2.2.2.5.1. Suriye-Türkiye Askeri Krizleri

Sınırdaki yaşanan hareketlilik ve çatışmalar sonucunda Suriye ile kriz yaşayan ülkelerin başında Türkiye gelmektedir. Taraflar arasındaki sınır ihlalleri ve Suriye'de yaşanan çatışmaların Türkiye'ye etkileri sonrası taraflar arasındaki ilişkiler daha da kötüleşmiş ve krizler askerileşmiştir. Suriye'nin Türkiye sınırında yaşanan gerilimin ilk örneklerinden biri Nisan 2012'de yaşanmıştır. Suriye'den açılan ateş sonrası Kilis'teki sığınmacı kampında can kaybının yaşanması, iki ülke arasındaki ilişkileri germiştir. Yaşanan can kaybı üzerine Türkiye, Suriye'yi "net bir sınır ihlali" yapmakla suçlamıştır.<sup>486</sup> İki taraf arasındaki krizi tırmandıran bir başka önemli gelişme, 2012 yılında Türk jetinin Suriye sınırında düşmesi olmuştur. 22 Haziran 2012 tarihinde Türkiye'ye ait RF-4E Phantom keşif uçağı Suriye sınırında düşmüştür.<sup>487</sup> Suriye karasuları içerisinde düşen uçak sonrası Suriye, uçağın kanunlar çerçevesinde düşürüldüğünü söylese de<sup>488</sup> Beşar Esad, uçağın Türk uçağı olduğunun sonradan anlaşıldığını belirtmiş ve "keşke olmasaydı" diyerek bir nevi Türkiye ile krizi tırmandırmaktan kaçınmıştır.<sup>489</sup> Türkiye ise Suriye karasularına yanlışlıkla ve kısa süreliğine girildiğini, Türk jetinin Suriye'nin 13 mil açıklarında düşürüldüğünü, bu tip ihlallerin dünyanın her yerinde olduğunu ve son 6 ay içerisinde Türkiye'nin hava

---

<sup>486</sup> Nebi Miş, "Suriye 2012", **Ortadoğu Yıllığı 2012**, ed. Kemal İnat, Muhittin Ataman, (İstanbul: Açılım Kitap, 2014): 236.

<sup>487</sup> Christopher Phillips, "Turkey's Syria Problem", **Public Policy Research**, c. 19, s. 2, (2012): 138.

<sup>488</sup> "Vurduk Sonra Türk Olduğunu Anladık", **Hürriyet**, 23 Haziran 2012, <http://www.hurriyet.com.tr/vurduk-sonra-turk-oldugunu-anladik-20826126> [01.08.2019].

<sup>489</sup> Utku Çakırözer, "Esad: Keşke Düşürmeseydik", **Cumhuriyet**, 3 Temmuz 2012, [http://www.cumhuriyet.com.tr/koseyazisi/354316/Esad\\_\\_Keske\\_dusurmeseydik.html](http://www.cumhuriyet.com.tr/koseyazisi/354316/Esad__Keske_dusurmeseydik.html) [01.08.2019].



sahasının 114 kez ihlal edildiğini belirtmiştir.<sup>490</sup> Türkiye, bu gerekçelendirmelerle birlikte uçağın düşürülmesini “düşmanca ve hasmane bir tutum olarak” değerlendirmiş<sup>491</sup> ve dönemin Türkiye Başbakanı Erdoğan, Suriye’ye verilecek karşılığın “zamanlaması ve yönteminin” Türkiye tarafından belirleneceğini ifade etmiştir.<sup>492</sup>

Türk jetinin düşmesi sonrası iki ülke arasındaki kriz Ekim 2012’de yeniden tırmanmıştır. Tel Abyad’da (Rakka) Suriye güvenlik güçleri ve muhalifler arasındaki çatışma sırasında Suriye ordusunun ateşlediği top mermisi Urfa’nın Akçakale ilçesinde bir eve isabet etmiş ve bunun sonucunda 5 Türk vatandaşı hayatını kaybederken 10 kişi de yaralanmıştır.<sup>493</sup> Bu olay sonrasında Türkiye, Suriye tarafında belirlenen hedeflere top atışı ile karşılık vermiş ve dönemin Türkiye Başbakanı Erdoğan, “*olayın bir ülkede yaşanan çatışmanın sınır ötesini de etkilemesi gibi sıradan bir hadise olarak telakki*” edilemeyeceğini belirtmiş ve “*ulusal güvenliğimize yönelik bu saldırıya, bu provokasyona olayın hemen akabinde misliyle karşılık verilmiş, belirli hedeflerin vurulması yoluna gidilmiştir*” şeklinde açıklama yapmıştır.<sup>494</sup> Ayrıca saldırının hemen sonrasında Suriye ile yaşanan krizin etkisiyle Türkiye Büyük Millet Meclisi (TBMM), Türk Silahlı Kuvvetlerinin (TSK) yabancı ülkelere gönderilmesi ve görevlendirilmesine ilişkin bir yıl süreyle izin verilmesine yönelik karar almıştır. Alınan kararda Suriye’de devam eden krizin ulusal güvenliğe olumsuz etkileri vurgulanırken “*Suriye Arap Cumhuriyeti Silahlı Kuvvetlerince yürütülen askeri harekâtlar kapsamında, 20 Eylül 2012 tarihinden itibaren ülkemiz topraklarına da saldırgan eylemler yönelmiş*” olduğu belirtilerek Suriye yönetiminin askeri hareketlerine tepki göstermiştir.<sup>495</sup>

---

<sup>490</sup> Miş, 2014, 237.

<sup>491</sup> Lionel Beehner, Gustav Meibauer, "The Futility of Buffer Zones in International Politics", *Orbis*, c. 60, n. 2 (2016): 257.

<sup>492</sup> Miş, 2014, 237.

<sup>493</sup> Shashank Joshi, Aaron Stein, "Not Quite ‘Zero Problems’ Ankara's Troubles in Syria", *The RUSI Journal* c. 158, n. 1 (2013): 31.

<sup>494</sup> TBMM, “Suriye’deki Durumun Oluşturduğu Tehdit ve Riskler Çerçevesinde Hudut, Şümül, Miktar ve Zamani Hükümetçe Takdir Ve Tespit Edilmek Kaydıyla, Türk Silahlı Kuvvetlerinin Yabancı Ülkelere Gönderilmesi ve Görevlendirilmesi ile Gerekli Düzenlemelerin Hükümet Tarafından Belirlenecek Esaslara Göre Yapılması için, Anayasanın 92’nci Maddesi Uyarınca Bir Yıl Süreyle İzin Verilmesine Dair Karar” (Karar no. 1025, Karar Tarihi: 04.10.2012).

<sup>495</sup> Taştekin, 2015, 215.

İki taraf arasındaki kriz, Eylül 2013'te tekrar askerileşmiş ve Türkiye değiştirdiği angajman kuralları çerçevesinde Suriye'ye ait bir helikopteri sınır güvenliğini ihlal ettiği gerekçesiyle vurmuştur.<sup>496</sup> Aynı ay içerisinde Türkiye ayrıca 2012 yılında aldığı TSK'nın yabancı ülkelere gönderilmesi ve görevlendirilmesine ilişkin kararını bir yıl uzatmıştır. Alınan kararda Suriye'de "rejimin izlediği şiddet ve zulüm politikalarının" sebep olacağı yeni kitlesel göç dalgalarının ortaya çıkardığı riskler vurgulanırken Suriye'de kimyasal silah kullanımının faili olarak Suriye yönetimi gösterilmiştir. Kararda Türkiye'nin "*rejimin yapabileceği her türlü saldırıdan ve Suriye'deki belirsizlik ve kaos ortamından en çok etkilenecek ülke konumunda*" olduğu belirtilirken "*Suriye'deki ihtilafın bölgesel ve uluslararası barış, güvenlik ve istikrara yönelik giderek artan bir tehdit oluşturmasının*" sebebi olarak Suriye yönetimi gösterilmiştir.<sup>497</sup> 2014 yılında taraflar arasındaki kriz yeniden askerileşmiş ve Mart ayında Suriye askeri uçağı Türk hava sahasını ihlal ettiği gerekçesiyle Türk Hava Kuvvetleri tarafından vurulmuştur.<sup>498</sup> Türkiye, Suriye'ye ait uçağın Türk hava sahasının içinde angajman kuralları çerçevesinde düşürüldüğünü ve Suriye uçağının düşürülmeden önce Türk hava sahasına yaklaştığına dair uyarıldığını belirtirken Suriye yönetimi, Türkiye'yi hiçbir geçerli nedeni bulunmayan düşmanca saldırıda bulunmakla suçlayarak sözlü tepkide bulunmuş<sup>499</sup> ve Suriye füze bataryaları, Türk F-16 jetlerine kitlenmiştir.<sup>500</sup>

#### 2.2.2.5.2. Suriye-İsrail Askeri Krizleri

Suriye'deki gelişmelerden etkilendiği kadar Suriye'deki gelişmelere askeri yollarla müdahil olan bir başka aktör İsrail olmuştur. Her ne kadar İsrail, Suriye'deki krize taraf olmaktan kaçınsa da özellikle Suriye'de artan Hizbullah ve İran etkisi sonrası Suriye'deki gelişmelere askeri araçlar başta olmak üzere çeşitli araçlarla

<sup>496</sup> "Türk Jeti Suriye Helikopterini Vurdu", NTV, 16 Eylül 2013, <http://www.ntv.com.tr/turkiye/turk-jeti-suriye-helikopterini-vurdu,9jj2DU9DF0qT083BuizCLA> [01.08.2019].

<sup>497</sup> TBMM, "Suriye'deki Durumun Oluşturduğu Tehdit ve Riskler Çerçevesinde Hudut, Şümül, Miktar ve Zamanı Hükümetçe Takdir ve Tespit Edilmek Kaydıyla, Türk Silahlı Kuvvetlerinin Yabancı Ülkelere Gönderilmesi ve Görevlendirilmesi ile Gerekli Düzenlemelerin Hükümet Tarafından Belirlenecek Esaslara Göre Yapılması için, Türkiye Büyük Millet Meclisinin 04.10.2012 Tarihli ve 1025 Sayılı Kararı'yla Hükümete Verilen İzin Süresinin Anayasanın 92'nci Maddesi Uyarınca 04.10.2013 Tarihinden İtibaren Bir Yıl Daha Uzatılmasına Dair Karar", (Karar no. 1047, Karar Tarihi: 03.10.2013).

<sup>498</sup> Mahalli, "Al Sana Bahar", 273.

<sup>499</sup> Taştekin, 2015, 312.

<sup>500</sup> Nilüfer Karacasulu, İrem Aşkar Karakır, "EU-Turkey Relations in the Context of the Middle East after the Arab Spring", *Insight Turkey*, c. 16, n. 4 (2014): 209.

müdahil olmuştur. İsrail'in Suriye'deki gelişmelere askeri araçlarla müdahil olması sadece Suriye ile İsrail arasında dış politika krizlerine sebep olmamış ayrıca Hizbullah ve İran'ın da tepkisine sebep olduğu için Suriye krizinin bölgeselleşme eğilimlerini arttırmıştır. ABD ve Rusya gibi uluslararası aktörlerin İsrail'in faaliyetleriyle ilgili yaptığı sözlü açıklamalar veya müdahaleler ise iki ülke arasındaki krizin uluslararasılaşma eğilimlerini arttırmıştır.

İsrail'in Suriye'deki gelişmelere askeri yöntemlerle müdahil olmasının ilk örnekleri, 2013 yılında Suriye'de artan Hizbullah ve İran etkisi sonucunda ortaya çıkmıştır. 3 ve 5 Mayıs 2013 tarihlerinde İsrail, Şam'da bulunan gelişmiş füze stoklarına İran'dan Hizbullah'a gönderildiği gerekçesiyle hava saldırılarında bulunmuştur.<sup>501</sup> Dönemin ABD Başkanı Obama, İsrail'in meşru müdafaa hakkının olduğunu açıklarken Suriye hükümeti, hava saldırılarının savaş ilanı olduğunu belirtip karşılık vermekle tehdit etmiştir.<sup>502</sup> 5 Temmuz 2013'te İsrail, Rusya'nın Suriye'ye sattığı yakut füzelerinin Lazkiye yakınlarındaki depolarına saldırı düzenlemiştir.<sup>503</sup> 1 Kasım 2013 tarihinde ise İsrail, Lazkiye'de bulunan Rus yapımı SA-125 füzelerine Hizbullah'a gönderildiği gerekçesiyle hava saldırılarında bulunmuştur.<sup>504</sup> İsrail, takip eden yıllarda Suriye'deki hedeflere saldırılar düzenlemeye devam etmiş ve bu saldırılar sonrası Suriye krizinin bölgeselleşme eğilimleri artmıştır. Ocak 2015'te Golan Tepeleri'nin Suriye'nin kontrolü altında bulunan kısmına İsrail, Hizbullah konvoyuna hava saldırıları gerçekleştirmiş ve bu saldırılar sonucunda İranlı Tuğgeneral Ali Allahdadi ölmüştür.<sup>505</sup> İsrail'in Suriye sınırları içerisinde Lübnan merkezli bir silahlı devlet dışı aktörün konvoyuna saldırı sonucunda İranlı bir generalin ölmesi ise yerel, ulusal ve bölgesel düzlemlerin iç içe geçtiğini göstermesi açısından önemli bir örnektir. 2016 yılında İsrail ile Suriye arasındaki kriz tekrar askerileşmiştir. Eylül 2016'da İsrail, Golan Tepeleri'ndeki

---

<sup>501</sup> Roy Allison, "Russia and Syria: Explaining Alignment with A Regime in Crisis", **International Affairs**, c. 89, s. 4, (2013): 811.

<sup>502</sup> Dominic Evans, Oliver Holmes, "Israel Strikes Syria, Says Targeting Hezbollah Arms", **Reuters**, 5 Mayıs 2013, <http://www.reuters.com/article/us-syria-crisis-blasts-idUSBRE94400020130505> [01.08.2019].

<sup>503</sup> Amichai Magen, **age**, 126.

<sup>504</sup> "Syria Conflict: Israel Carries out Latakia Air Strike", **BBC**, 1 Kasım 2013, <http://www.bbc.com/news/world-middle-east-24767571> [01.08.2019].

<sup>505</sup> Muhammed Mustafa Kulu, "İsrail Milli Güvenlik Algısında Suriye İç Savaşı", **Küresel ve Bölgesel Aktörlerin Suriye Stratejisi**, ed. Hasan Basri Yalçın, Burhanettin Duran, (Ankara: Seta Kitapları, 2016), 262.

topçu mevzilerine füze saldırısı düzenlemiştir. Suriye, bu saldırılara karşı İsrail'in insansız hava aracı ve savaş uçağını düşürdüğünü duyururken, İsrail Savunma Gücü (IDF) savaş uçağının düşürüldüğünü yalanlamıştır.<sup>506</sup> Aralık 2016'da Hizbullah ve Suriye yönetimi, Şam'daki Mazza Askeri Hava Üssü'nde yaşanan patlamalardan İsrail'i sorumlu tutmuş ve taraflar arasındaki gerilim tekrar yükselmiştir.<sup>507</sup>

İki taraf arasındaki gerilim ve çatışmalar önceki yıllardaki gibi 2017 yılında da devam etmiştir. 2017 yılının Mart ayında İsrail; Palmira'ya (Humus) hava saldırıları düzenlemiş, Suriye yönetimi bu saldırılar sırasında bir İsrail jetinin düşürülüp bir jetin vurulduğunu duyursa da İsrail yönetimi, saldırılarda kullanılan hava araçlarının zarar görmediğini duyurmuştur.<sup>508</sup> Nisan 2017'de iki taraf arasındaki kriz tekrar askerileşmiştir. İsrail, Suriye tarafından Golan Tepeleri'ne iki havan mermisinin düştüğünü belirtmiş<sup>509</sup> ve karşılık olarak Golan Tepeleri'ne yakın mevkilerdeki Suriye ordusuna hava saldırıları düzenlemiştir.<sup>510</sup> Ayrıca aynı ay içerisinde İsrail, Hizbullah'a ait silahların olduğu iddiasıyla Şam'daki hava alanına hava saldırıları düzenlemiştir.<sup>511</sup> Eylül 2017'de İsrail, Hama'daki askeri üsse kimyasal silah ürettiği gerekçesiyle hava saldırısında bulunmuştur.<sup>512</sup> Ekim 2017'de ise İsrail, İsrail'in keşif uçağına Lübnan hava sahası sınırları içerisinde Suriye'nin füze saldırısı gerçekleştirdiği iddiasıyla Suriye'deki uçaksavar füze rampalarına hava

---

<sup>506</sup> Schams Elwazer, Tim Hume, Oren Liebermann, "IDF: Syrian Claim to Have Shot Down Israeli Warplane, Drone is Total Lies", **CNN**, 13 Eylül 2016, <http://edition.cnn.com/2016/09/13/middleeast/syria-israel-warplane-denial/> [01.08.2019].

<sup>507</sup> "Fire Rips Through Damascus Mezze Military Airport", **Al Arabiya English**, 7 Aralık 2016, <http://english.alarabiya.net/en/News/middle-east/2016/12/07/Fire-rips-through-Damascus-Mezze-military-airport-.html> [01.08.2019].

<sup>508</sup> "İsrail'den Suriye'ye Hava Saldırısı", **NTV**, 17 Mart 2017, <http://www.ntv.com.tr/dunya/israilden-suriyeye-hava-saldirisi,YVPJ0LhjJU6Bs0x6BJGM0g> [01.08.2019].

<sup>509</sup> "İsrail'den Suriye'ye Saldırı", **Anadolu Ajansı**, 21 Nisan 2014, <http://aa.com.tr/tr/dunya/israilden-suriyeye-saldiri/802500> [01.08.2019].

<sup>510</sup> "İsrail'den Suriye Ordusuna Hava Saldırısı", **Sputnik Türkiye**, 21 Nisan 2017, <https://tr.sputniknews.com/ortadogu/201704211028183430-israilden-suriye-ordusuna-hava-saldirisi/> [01.08.2019].

<sup>511</sup> Ian Fisher, "Syria Blames Israel for Attack on Damascus Airport", **The New York Times**, 27 Nisan 2017, <https://www.nytimes.com/2017/04/27/world/middleeast/syria-damascus-airport-israel-hezbollah.html> [01.08.2019].

<sup>512</sup> Louisa Loveluck, Loveday Morris, "Israeli Airstrike Targets Syrian Military Site as Tensions Rise", **The Washington Post**, 7 Eylül 2017, [https://www.washingtonpost.com/world/israeli-airstrikes-target-syrian-research-center-linked-to-chemical-weapons/2017/09/07/2230abda-93a5-11e7-b9bc-b2f7903bab0d\\_story.html?utm\\_term=.bb8b4b8ec830](https://www.washingtonpost.com/world/israeli-airstrikes-target-syrian-research-center-linked-to-chemical-weapons/2017/09/07/2230abda-93a5-11e7-b9bc-b2f7903bab0d_story.html?utm_term=.bb8b4b8ec830) [01.08.2019].

saldırısı düzenlemiştir.<sup>513</sup> Aralık 2017’de İsrail, Şam’daki askeri üsse füze saldırısı düzenlerken,<sup>514</sup> Şubat 2018’de Şam yakınlarındaki askeri üsse hava saldırısı gerçekleştirmiştir.<sup>515</sup> Nisan 2018’de ise taraflar arasındaki kriz, Suriye krizinin bölgeselleşme eğilimlerini arttırmış, İsrail, Palmira Hava Üssü’nde bulunan İran güçlerine hava saldırıları düzenlerken,<sup>516</sup> saldırılar sonucunda 7 İran askerinin öldürüldüğü iddia edilmiştir.<sup>517</sup>

### 2.2.2.5.3. Türkiye-Rusya Askeri Krizi

Suriye krizi sadece Suriye ve diğer devletler arasında askerileşen krizlere sebep olmamış, Suriye’deki gelişmeler üzerinden farklı devletler arasında da askerileşmiş dış politika krizleri meydana gelmiştir. Ulusal düzlemde Suriye üzerinden devletler arası askerileşen krizin en açık örneği Türkiye ile Rusya arasında 2015 yılında meydana gelmiştir. 2015 yılından itibaren Suriye’de askeri varlığını hissettiren Rusya’nın Türkiye sınırında faaliyetlerini arttırması sonrası iki ülke arasında askerileşen bir kriz ortaya çıkmıştır. Özellikle Rusya’nın terör grupları olarak tanımladığı grupların Türkiye ile yakın ilişkilere sahip olması ve bu grupların Türkiye tarafından muhalif olarak tanımlanması, aynı zamanda Türkiye’nin terör örgütü olarak tanımladığı YPG’nin Rusya ile yakın ilişkileri, Rusya ile Türkiye arasında anlaşmazlığa yol açmıştır.<sup>518</sup>

Taraflar arasındaki anlaşmazlık sadece hangi grupların nasıl tanımlanacağı ile sınırlı kalmamış, iki taraf arasındaki gerilim, Rusya’nın Suriye’de hava saldırılarına başlaması sonrası tırmanmıştır. Eylül 2015’te başlayan Rus hava saldırılarının hem

---

<sup>513</sup> Peter Beaumont, “Israeli Jets Attack Anti-aircraft Battery in Syria in Retaliatory Strike”, **The Guardian**, 16 Ekim 2017, <https://www.theguardian.com/world/2017/oct/16/israeli-jets-attack-anti-aircraft-battery-in-syria-in-retaliatory-strike> [01.08.2019].

<sup>514</sup> “Israeli Missiles Hit Military Post Near Damascus: Syrian State TV”, **Reuters**, 2 Aralık 2017, <https://www.reuters.com/article/us-mideast-crisis-syria-attack/israeli-missiles-hit-military-post-near-damascus-syrian-state-tv-idUSKBN1DW081> [01.08.2019].

<sup>515</sup> “Syrian Air Defense Destroys Israeli Missiles Targeting Military Position in Damascus”, **New China**, 7 Şubat 2018, [http://www.xinhuanet.com/english/2018-02/07/c\\_136957080.htm](http://www.xinhuanet.com/english/2018-02/07/c_136957080.htm) [01.08.2019].

<sup>516</sup> “IDF Official Said to Confirm Attack in Syria: First Strike on Iranian Targets”, **The Times of Israel**, 16 Nisan 2018, <https://www.timesofisrael.com/idf-official-confirms-attack-in-syria-first-strike-on-live-iranian-targets/> [01.08.2019].

<sup>517</sup> Leith Aboufadel, “Israeli Attack on T-4 Airbase Killed 7 Iranian Soldiers”, **Al Masdar News**, 10 Nisan 2018, <https://www.almasdarnews.com/article/israeli-attack-on-t-4-airbase-killed-7-iranian-soldiers/> [01.08.2019].

<sup>518</sup> Ömer Behram Özdemir, **age**, 200.

Türkiye'nin ılımlı muhalefet olarak tanımladığı hedeflere hem de İdlib ve Lazkiye gibi Türkiye sınırına yakın bölgelere gerçekleşmesi, Türkiye ile Rusya arasında gerilimi arttırmıştır. Rusya'nın operasyonları sırasında Rus jetlerinin Türk hava sahasını ihlal etmesi, Türk jetlerine tehlikeli biçimde yaklaşma ve uçaksavar sistemlerinin Türk jetlerine kitlenmesi gibi yaşanan gelişmeler taraflar arasındaki gerilimi daha da tırmandırmıştır.<sup>519</sup> Ayrıca Rusya'nın Lazkiye'deki Türkmen muhalif gruplara saldırması ve saldırılar sırasında Türk hava sahasının ihlal edildiği iddiası<sup>520</sup> taraflar arasındaki gerilimi arttırmaya devam etmiştir. Bu gerilimlere rağmen Rusya ile Türkiye arasındaki kriz tepe noktasına 24 Kasım 2015 tarihinde ulaşmıştır. 24 Kasım 2015 tarihinde Su-24 tipi Rus uçağı Türk hava sahasını ihlal etmesi sebebiyle Türk F-16 jetleri tarafından düşürülmüştür.<sup>521</sup> Yaşanan olay sonrası iki ülke arasındaki ilişkiler gerilmiş, Türkiye Cumhurbaşkanı Erdoğan, Rusya'nın IŞİD yerine Bayırbucak Türkmenlerini vurduğunu ve bunu yaparken Türk hava sahasını kullandığını, Türkiye'nin hava sahasını korumaya hakkı olduğunu belirtirken, Rusya Devlet Başkanı Putin “*terörün işbirlikçileri tarafından sırtlarından bıçaklandıklarını*” ve bu olayın Türk-Rus ilişkilerinde ciddi sonuçları olacağını belirtmiştir.<sup>522</sup> Rusya, uçak krizinin ardından Türkiye'ye karşı ekonomik yaptırımları devreye sokmuş<sup>523</sup> ve bu yolla iki ülke arasındaki kriz tırmanmaya devam etmiştir. İlerleyen aylarda taraflar arasındaki gerilim sözlü açıklamalar üzerinden devam ederken kriz, Haziran 2016'dan itibaren Türkiye'nin girişimleri ve Rus pilotun ailesine tazminat ödeneceğinin bildirilmesi üzerine yumuşamaya başlamıştır.<sup>524</sup> Astana ve Soçi süreçlerinde iki aktörün de yer alması sonucunda taraflar arasındaki ilişkiler, Suriye krizi bağlamında işbirliğine dönüşmüştür.

---

<sup>519</sup> “İşte Rusya'nın Son İki Aydaki Hava Sahası İhlalleri”, **T24**, 26 Kasım 2015, <http://t24.com.tr/haber/iste-rusyanin-son-iki-aydaki-hava-sahasi-ihlalleri,318034> [01.08.2019].

<sup>520</sup> Yılmaz Bilgen, “Rusya Bize Saldırırken Hava Sahasına Girdi”, **Al Jazeera Türk**, 6 Ekim 2015, <http://www.aljazeera.com.tr/al-jazeera-ozel/rusya-bize-saldirirken-hava-sahasina-girdi> [01.08.2019].

<sup>521</sup> Gökhan Albayrak, “Rus Su-24 Uçağının Türkiye Tarafından Düşürülmesi Olayının Uluslararası Hukuk Açısından İncelenmesi”, **Suriye, Çatışma ve Uluslararası Hukuk**, ed. Fatma Taşdemir, (Ankara: Nobel Yayıncılık, 2016): 97.

<sup>522</sup> İnan Rüma, Mitat Çelikpala, “Russian and Turkish Foreign Policy Activism in the Syrian Theater”, **Uluslararası İlişkiler**, c. 16, n. 62 (2019): 69.

<sup>523</sup> Özcan, “Rusya'nın Suriye Bunalımına Müdahalesi ve Türkiye”, 288.

<sup>524</sup> **age**, 292.

### 2.2.2.6. Devlet Dışı Aktörler ve Çatışmaların Yayılma Eğilimi

Suriye'nin sınırlarında yaşanan askeri hareketlilikler sadece devletler arasında sorunlara yol açmamıştır. Özellikle silahlı devlet dışı aktörlerin Suriye'nin sınır bölgelerinde hakimiyet sağlaması sonrası Suriye'nin komşuları ile bu silahlı devlet dışı aktörler arasında sorunlar ve krizler ortaya çıkmıştır. Bu krizler ise iki yönlü işlemiştir. Bir taraftan, Suriye'nin sınırlarında yaşanan çatışmaların etkisi Suriye'nin komşularının sınırlarının içerisinde hissedilmiş ve bazen bu etkiler, Suriye'nin komşuları açısından güvenlik sorunları yaratmıştır. Diğer taraftan Suriye içerisindeki gelişmeler, başta Suriye'nin komşuları olmak üzere Suriye dışındaki aktörler açısından tehdit olarak tanımlanmış ve böyle durumlarda bu aktörler, askeri yöntemler de dahil olmak üzere çeşitli önlemlerle bu tehditleri ortadan kaldırmaya çalışmıştır. Fakat Suriye dışındaki aktörler, Suriye'deki gelişmelere farklı araçlarla müdahil oldukça başka aktörler bu tip müdahalelere karşı çıkmış ve bunun sonucunda krizler bölgeselleşme ve uluslararasılaşma eğilimleri göstermiştir.

#### 2.2.2.6.1. Suriye'den Komşulara Etkiler

**Türkiye:** Suriye'deki yerel çatışmaların ve şiddetin doğrudan etkilediği aktörlerin başında Türkiye gelmektedir. Özellikle Türkiye içerisinde Suriye kaynaklı patlamalar ve şiddet olaylarının çıkması hem Türkiye'yi ulusal düzlemde Suriye krizinin bir parçası haline getirmiş hem de Türkiye'nin başta Suriye olmak üzere çok sayıda aktörle kriz yaşamasına sebep olmuştur. Suriye kaynaklı gelişmelerin Türkiye'yi etkilemesinin ve Türkiye'nin Suriye krizine daha fazla müdahil olmasının örnekleri, 2013 yılının ilk aylarında ortaya çıkmıştır. Şubat 2013'te Cilvegözü sınır kapısında bombalı araçla gerçekleştirilen saldırıda 13 kişi,<sup>525</sup> Mayıs 2013'te Reyhanlı'da yapılan saldırıda 53 kişi yaşamını yitirirken,<sup>526</sup> Türkiye her iki saldırıdan da Suriye yönetimini sorumlu tutmuştur. Özellikle Reyhanlı'daki patlamalar sonrasında dönemin Türkiye Başbakanı Erdoğan, patlamanın arkasında "rejimin" ve "rejimin Türkiye'deki uzantılarının" olduğunu ifade ederken,<sup>527</sup> dönemin Suriye Enformasyon Bakanı Ümran Zobi, "*Suriye'nin hiç bir zaman bu tip bir eylem içinde*

---

<sup>525</sup> Jülide Karakoç, Fulya Doğruel "The Impact of Turkey's Policy toward Syria on Human Security", *Arab Studies Quarterly*, c. 37, n. 4 (2015): 356.

<sup>526</sup> Öztüğ, *age*, 172.

<sup>527</sup> "Arkasında Suriye Rejimi Var", *Milliyet*, 14 Mayıs 2013, <http://www.milliyet.com.tr/arkasinda-suriye-rejimi-var/siyaset/detay/1708122/default.htm> [01.08.2019].

*olmadığını*” ve “*değerlerinin böyle bir eylemde bulunmaya izin vermeyeceğini*” belirtmiştir.<sup>528</sup> Suriye yönetimi her iki saldırıyla ilişkisi olmadığına dair açıklama yapsa da Türkiye, Cilvegözü<sup>529</sup> ve Reyhanlı<sup>530</sup> saldırılarının sorumlusu olarak Suriye yönetimi ve Suriye istihbaratı El Muhaberat’ı görmüştür. Bir başka ifadeyle, Türkiye’de gerçekleşen iki bombalı saldırı, zaten kriz yaşayan Türkiye ile Suriye’nin tekrar karşı karşıya gelmesine sebep olmuştur. 2013’ün Nisan ve Mayıs aylarındaki Suriye’deki gelişmelerin Türkiye’ye etkileri bu iki saldırı ile sınırlı kalmamış, Mayıs 2013’te Şanlıurfa, Akçakale Sınır Kapısı’nda Türkiye’ye girişlerine izin verilmeyen Suriyelilerin açtığı ateş sonrasında bir Türk güvenlik görevlisi ölmüştür.<sup>531</sup>

Suriye’deki çatışmaların Türkiye’ye sıçraması sadece Suriye ile Türkiye arasında gerilimlere sebep olmamıştır. Özellikle Suriye’nin kuzeyinde hakimiyetin silahlı devlet dışı aktörlere geçmesi ve bu aktörler arasında alan hakimiyeti için meydana gelen çatışmalar, Türkiye’ye etki etmiş ve Türkiye, bölgedeki silahlı devlet dışı aktörlerin faaliyetlerine askeri araçlarla müdahale etmiştir. Bu müdahalelerin ilk örneklerinden biri 2013 yılında gerçekleşmiştir. 2013 yılında Suriye’nin kuzeyinden Türkiye’ye havan saldırıları gerçekleştirmiş, Ekim 2013’te Türkiye ordusu, Türkiye’ye yapılan havan saldırısı sonrası sınırdaki Azez kasabasındaki (Halep) IŞİD hedeflerine 4 kez top atışıyla karşılık vermiştir. Türkiye’nin bu karşı saldırısı, çatışmaların başladığı ilk günden itibaren Suriye’deki Cihadi gruplara karşı yapılan ilk saldırı olmuştur.<sup>532</sup> 2015 yılında ise IŞİD’in Türkiye içindeki eylemleri sonrası Türkiye, Suriye’nin kuzeyindeki gelişmelere daha fazla müdahil olmaya başlamış ve bu müdahalelerde askeri yöntemler daha da ön plana çıkmıştır. 20 Temmuz 2015’te Şanlıurfa, Suruç’ta IŞİD’in bombalı eylem saldırısı sonrası 32 kişinin ölmesi üzerine 24 Temmuz 2015’te Türkiye ilk defa Suriye’deki IŞİD hedeflerine hava saldırısı düzenlemiştir. Suriye’deki ilk hava saldırıları ile birlikte Türkiye, hem Suriye krizi bağlamında yeni bir askeri aracı devreye sokmuş hem de İncirlik Hava Üssünün ABD önderliğindeki uluslararası koalisyon tarafından kullanılmasına izin vererek

---

<sup>528</sup> “Syria Denies Turkey Reyhanli Car Bombs Role”, **BBC**, 12 Mayıs 2013, <http://www.bbc.com/news/world-middle-east-22499326> [01.08.2019].

<sup>529</sup> Arda Akın, “17 Polisle Lazkiye’den Aldılar”, **Hürriyet**, 13 Mart 2013, <http://www.hurriyet.com.tr/17-polisle-lazkiye-den-aldilar-22798851> [01.08.2019].

<sup>530</sup> Bıçakçı, age, 110.

<sup>531</sup> Miş, Özdemir, 2014, 216.

<sup>532</sup> “Chronology: Syria”, İlkbahar, 2014, 310.



IŞİD ile mücadelede uluslararası koalisyonun aktif bir parçası olmuştur.<sup>533</sup> Suruç saldırısının dışında IŞİD'in 10 Ekim 2015'teki Ankara Gar saldırısı, 12 Ocak 2016'daki Sultanahmet saldırısı<sup>534</sup> ve 19 Mart 2016 Beyoğlu saldırısı<sup>535</sup> gibi saldırılar, Türkiye ile IŞİD arasındaki çatışmaları tırmandırmış<sup>536</sup> ve Türkiye, Suriye'deki gelişmelere farklı yöntemlerle müdahil olmaya devam etmiştir.

Gerek silahlı devlet dışı aktörlerin Türkiye sınırında artan faaliyetleri gerekse bu aktörlerin Türkiye içinde gerçekleştirdiği saldırılar, Türkiye tarafından tehdit olarak tanımlanmış ve Suriye krizi bağlamında Türkiye'nin önceliği, Suriye yönetimin değişmesinden bu aktörlerin faaliyetlerine kaymaya başlamıştır. Bu bağlamda TBMM; 2015, 2016, 2017 ve 2018 yıllarında TSK'nın yabancı ülkelere gönderilmesine ilişkin kararlar almıştır. 2015<sup>537</sup> ve 2016<sup>538</sup> yılındaki kararlarda "Suriye rejiminin" politikaları eleştirilmeye devam edilirken DAESH (IŞİD) ve benzeri terör örgütlerinin faaliyetleri, tehdit olarak tanımlanmıştır. Suriye'nin yanı

<sup>533</sup> Marwa Daoudy, "The Structure-Identity Nexus: Syria and Turkey's Collapse (2011)", **Cambridge Review of International Affairs**, c. 29, s. 3, (2016): 1092.

<sup>534</sup> Fatma Taşdemir, "Kuvvet Kullanımı Hukuku (Jus Ad Bellum) Açısından IŞİD ile Mücadele", **Suriye, Çatışma ve Uluslararası Hukuk**, ed. Fatma Taşdemir, (Ankara: Nobel Yayıncılık, 2016): 82.

<sup>535</sup> Mahalli, "Arap Baharı'nda AKP: Misyon", 82.

<sup>536</sup> IŞİD'in 11 Haziran 2014'te Türkiye'nin Irak'taki Musul Konsoloslugu'nu basarak 49 konsolosluk görevlisini rehin alması, Türkiye açısından önemli bir kriz yaratırken taraflar arası gerilimi tırmandırmıştır. Rehine krizi Türkiye'nin Suriye'deki gelişmelere yaklaşımı açısından da önemli bir kırılma yaratmış, rehine krizi çözülene kadar Türkiye, Suriye'de IŞİD'e karşı daha pasif bir siyasa izlemek zorunda kalmıştır.

<sup>537</sup> TBMM, "Türkiye'nin Ulusal Güvenliğine Yönelik Terör Tehdidi ve Her Türlü Güvenlik Riskine Karşı Uluslararası Hukuk Çerçevesinde Gerekli Her Türlü Tedbiri Almak, Irak ve Suriye'deki Tüm Terörist Örgütlerden Ülkemize Yönelebilecek Saldırıları Bertaraf Etmek ve Kitlesel Göç Gibi Diğer Muhtemel Risklere Karşı Ulusal Güvenliğimizin İdame Ettirilmesini Sağlamak için Hudut, Şümül, Miktar ve Zamanı Hükümetçe Takdir ve Tayin Olunacak Şekilde, Gerektiğinde Türk Silahlı Kuvvetlerinin Yabancı Ülkelere Gönderilmesi, Yabancı Silahlı Kuvvetlerin Türkiye'de Bulunması ve Bu Kuvvetlerin Hükümetin Belirleyeceği Esaslara Göre Kullanılması ile Hükümet Tarafından Belirlenecek Esaslara göre Gerekli Düzenlemelerin Yapılması için Türkiye Büyük Millet Meclisinin 02.10.2014 Tarihli ve 1071 Sayılı Kararıyla Hükümete Verilen Bir Yıllık İzin Süresinin Anayasa'nın 92'nci Maddesi Uyarınca 02.10.2015 Tarihinden İtibaren Bir Yıl Daha Uzatılmasına Dair Karar", (Karar No. 1098, Karar Tarihi: 03.09.2015).

<sup>538</sup> TBMM, "Türkiye'nin Ulusal Güvenliğine Yönelik Terör Tehdidi ve Her Türlü Güvenlik Riskine Karşı Uluslararası Hukuk Çerçevesinde Gerekli Her Türlü Tedbiri Almak, Irak ve Suriye'deki Tüm Terörist Örgütlerden Ülkemize Yönelebilecek Saldırıları Bertaraf Etmek ve Kitlesel Göç Gibi Diğer Muhtemel Risklere Karşı Ulusal Güvenliğimizin İdame Ettirilmesini Sağlamak için Hudut, Şümül, Miktar ve Zamanı Hükümetçe Takdir ve Tayin Olunacak Şekilde, Gerektiğinde Türk Silahlı Kuvvetlerinin Yabancı Ülkelere Gönderilmesi, Yabancı Silahlı Kuvvetlerin Türkiye'de Bulunması ve Bu Kuvvetlerin Hükümetin Belirleyeceği Esaslara göre Kullanılması ile Hükümet Tarafından Belirlenecek Esaslara Göre Gerekli Düzenlemelerin Yapılması için Türkiye Büyük Millet Meclisinin 03.09.2015 Tarihli ve 1098 Sayılı Kararıyla Hükümete Verilen Bir Yıllık İzin Süresinin Anayasa'nın 92'nci Maddesi Uyarınca 02.10.2016 Tarihinden İtibaren 30.10.2017 Tarihine Kadar Uzatılmasına Dair Karar", (Karar No. 1128, Karar Tarihi: 01.10.2016).

sıra Irak'ı kapsayan 2015 ve 2016 kararlarında Kürdistan İşçi Partisi'nin (PKK-Partiya Karkerên Kurdistanê) Irak'taki faaliyetleri de tehdit olarak tanımlanırken Suriye'deki örgütlerden sadece DAEŞ'e (İŞİD) atıfta bulunulmuştur. 2017<sup>539</sup> ve 2018<sup>540</sup> yılında alınan kararlarda ise "Suriye rejimine" herhangi bir atıfta bulunulmazken Suriye'de DAEŞ'in (İŞİD) yanı sıra PKK/PYD-YPG'nin de faaliyetleri tehdit olarak tanımlanmıştır.

**İsrail:** Suriye'deki sınır bölgelerinde yaşanan çatışmalardan ve hakimiyet mücadelelerinden etkilenen Suriye'nin bir diğer komşusu İsrail olmuştur. Hatta IDF, Suriye sınırındaki çatışmaları İsrail'in beş önemli tehdidinden biri olarak açıklamıştır.<sup>541</sup> 2012 yılı içerisinde Suriye'den Golan Tepeleri'ne "kimin tarafından yapıldığı belli olmayan topçu ateşi" meydana gelmiş, İsrail ise bu saldırılara karşılık Suriye'deki topçu bataryalarına tank ateşinde bulunmuştur.<sup>542</sup> 2014 yılında tıpkı Türkiye'de yaşanan Reyhanlı saldırısı sonrası yaşanan gelişmeler gibi İsrail ile Suriye arasındaki gerilim tekrar yükselmiştir. Mart 2014'te Golan Tepeleri'nin İsrail sınırları içerisinde yaşanan bombalı saldırılar sonucunda 4 İsrail askeri yaralanmış,

---

<sup>539</sup> TBMM, "Türkiye'nin Milli Güvenliğine Yönelik Ayrılıkçı Hareketler, Terör Tehdidi ve Her Türlü Güvenlik Riskine Karşı Uluslararası Hukuk Çerçevesinde Gerekli Her Türlü Tedbiri Almak, Irak ve Suriye'deki Tüm Terörist Örgütlerden Ülkemize Yönelebilecek Saldırıları Bertaraf Etmek ve Kitlesel Göç Gibi Diğer Muhtemel Risklere Karşı Ulusal Güvenliğimizin İdame Ettirilmesini Sağlamak için Hudut, Şümul, Miktar ve Zamanı Hükümetçe Takdir ve Tayin Olunacak Şekilde, Gerektiğinde Türk Silahlı Kuvvetlerinin Yabancı Ülkelere Gönderilmesi, Yabancı Silahlı Kuvvetlerin Türkiye'de Bulunması ve Bu Kuvvetlerin Hükümetin Belirleyeceği Esaslara göre Kullanılması ile Hükümet Tarafından Belirlenecek Esaslara Göre Gerekli Düzenlemelerin Yapılması için Anayasa'nın 92'nci Maddesi Uyarınca Türkiye Büyük Millet Meclisinin 02.10.2014 Tarihli ve 1071 Sayılı Kararıyla Hükümete Verilen ve Son Olarak 01.10.2016 Tarihli ve 1128 Sayılı Türkiye Büyük Millet Meclisi Kararıyla 30.10.2017 Tarihine Kadar Uzatılan İzin Süresinin 30.10.2017 Tarihinden İtibaren Bir Yıl Uzatılmasına Dair Karar", (Karar No. 1162, Karar Tarihi: 23.09.2017).

<sup>540</sup> TBMM, "Türkiye'nin Milli Güvenliğine Yönelik Ayrılıkçı Hareketler, Terör Tehdidi ve Her Türlü Güvenlik Riskine Karşı Uluslararası Hukuk Çerçevesinde Gerekli Her Türlü Tedbiri Almak, Irak ve Suriye'deki Tüm Terörist Örgütlerden Ülkemize Yönelebilecek Saldırıları Bertaraf Etmek ve Kitlesel Göç Gibi Diğer Muhtemel Risklere Karşı Ulusal Güvenliğimizin İdame Ettirilmesini Sağlamak İçin Hudut, Şümul, Miktar ve Zamanı Hükümetçe Takdir ve Tayin Olunacak Şekilde, Gerektiğinde Türk Silahlı Kuvvetlerinin Yabancı Ülkelere Gönderilmesi, Yabancı Silahlı Kuvvetlerin Türkiye'de Bulunması ve Bu Kuvvetlerin Hükümetin Belirleyeceği Esaslara Göre Kullanılması ile Hükümet Tarafından Belirlenecek Esaslara Göre Gerekli Düzenlemelerin Yapılması için Anayasa'nın 92'nci Maddesi Uyarınca Türkiye Büyük Millet Meclisinin 02.10.2014 Tarihli Ve 1071 Sayılı Kararıyla Hükümete Verilen ve Son Olarak 23.09.2017 Tarihli ve 1162 Sayılı Türkiye Büyük Millet Meclisi Kararıyla 30.10.2018 Tarihine Kadar Uzatılan İzin Süresinin 30.10.2018 Tarihinden İtibaren Bir Yıl Uzatılmasına Dair Karar", (Karar No. 1199, Karar Tarihi: 03.10.2018).

<sup>541</sup> Israel Defense Forces, "The 5 Major Threats Facing Israel", <https://www.idf.il/en/minisites/terror-and-threats/the-5-major-threats-facing-israel/> [01.08.2019].

<sup>542</sup> "Chronology: Syria", İlkbahar, 2013, 293-294.

bunun sonucunda 19 Mart 2014 tarihinde İsrail savaş uçakları Suriye'deki askeri alanlara saldırmıştır. İsraili yetkililer, saldırının faili olarak Suriye veya Suriye'nin müttefiki Hizbullah gibi grupları gösterirken, dönemin İsrail Savunma Bakanı Moşe Ya'alon Suriye'de gerçekleşen olaylardan Suriye yönetiminin sorumlu olduğunu belirtmiştir.<sup>543</sup> 2015 yılında da benzer durumlar devam etmiştir. Ocak 2015'te Suriye tarafından İsrail kontrolündeki Golan Tepeleri'ne iki roket atışı yapılırken, İsrail bu saldırıya topçu ateşiyle karşılık vermiştir.<sup>544</sup> 2017 yılında taraflar tekrar karşı karşıya gelmiştir. Nisan 2017'de Suriye yönetimi ve muhalifler arasındaki çatışmalar esnasında İsrail'in kontrolü altındaki Golan Tepeleri'ne iki roket isabet etmiş ve buna karşılık, İsrail Golan Tepeleri'nin Suriye'nin kontrolü altındaki bölgelere karşı saldırı düzenlemiştir.<sup>545</sup> Benzer bir durum Haziran ayında tekrarlanmış, Suriye yönetimi ve muhalifler arasındaki çatışmalar sırasında top atışlarının İsrail topraklarına isabet etmesi sonrası İsrail, Suriye'nin askeri mevzilerine saldırı düzenlemiştir.<sup>546</sup>

**Lübnan:** Suriye içerisindeki gelişmelerden doğrudan etkilenen bir diğer aktör Lübnan olmuştur. Lübnan içerisindeki farklı grupların Suriye'deki krize taraf olma eğilimlerinin yanı sıra Suriye'nin Lübnan sınırında yaşanan çatışmalar ve Lübnan içerisinde düzenlenen saldırılar, ulusal düzlemde Lübnan'ı Suriye krizinin bir parçası haline getirmiştir. Her ne kadar Lübnan, Türkiye kadar Suriye krizine müdahil olmamaya ve Türkiye ve İsrail kadar askeri yöntemleri, devreye sokmamaya çalışsa da özellikle Suriye'nin Lübnan sınırında alan hakimiyeti için yaşanan çatışmalar Lübnan'a etki etmiştir. Özellikle Hizbullah'ın Suriye'deki çatışmalarda yer almaya başladığı 2013 yılından itibaren Lübnan, Suriye iç savaşından daha fazla etkilenmeye başlamıştır. 2013'ün Kasım ayında El Kaide bağlantılı Abdullah Azzam Tugayları (Lübnan El Kaidesi) İran'ın Beyrut Büyükelçiliğine İran'ın Suriye'deki faaliyetlerini

---

<sup>543</sup> Ruth Eglash, Liz Sly, "Israeli Warplanes Strike Syrian Military Positions in Golan Heights", **The Washington Post**, 19 Mart 2014, [https://www.washingtonpost.com/world/middle\\_east/israeli-warplanes-strike-syrian-military-positions-in-golan-heights/2014/03/19/d3ff8de4-0604-4492-b352-34bd1ee957f9\\_story.html?utm\\_term=.40839a514120](https://www.washingtonpost.com/world/middle_east/israeli-warplanes-strike-syrian-military-positions-in-golan-heights/2014/03/19/d3ff8de4-0604-4492-b352-34bd1ee957f9_story.html?utm_term=.40839a514120) [01.08.2019].

<sup>544</sup> Isabel Kershner, "Two Rockets Fired from Syria Hit Israeli-Controlled Part of Golan Heights", **The New York Times**, 27 Ocak 2015, <https://www.nytimes.com/2015/01/28/world/middleeast/two-rockets-fired-from-syria-hit-israeli-controlled-part-of-golan-heights.html> [01.08.2019].

<sup>545</sup> Anna Ahronheim, "IDF Strikes Targets in Syria After Projectile Lands in Israel's Golan", **Jerusalem Post**, 21 Nisan 2017, <https://www.jpost.com/Arab-Israeli-Conflict/Red-Alert-Siren-activated-on-the-Golan-Heights-488600> [01.08.2019].

<sup>546</sup> Noa Shpigel, Jack Khoury, "Israel Strikes Syrian Army in Second Flare-up in Two Days", **Haaretz**, 25 Haziran 2017, <https://www.haaretz.com/israel-news/israel-strikes-syrian-army-in-second-flare-up-in-two-days-1.5488480> [01.08.2019].

gerekçe göstererek saldırıda bulunmuş ve çok sayıda kişinin ölümüne sebep olmuştur.<sup>547</sup> Ocak 2014'te Abdullah Azzam Tugayları (Lübnan El Kaidesi) Güney Lübnan'da bombalı saldırılar gerçekleştirirken<sup>548</sup> 2014 yazında IŞİD, Lübnan sınırını geçip Lübnan'ın Suriye sınırındaki Arsel bölgesinde Lübnan güvenlik güçleriyle 5 gün çatışmış, bu süre zarfında 19 Lübnanlı güvenlik gücünü rehin almış ve bu askerlerden ikisini infaz etmiştir. Rehin alınan askerlerin yakınları ise özellikle Lübnanlı askerlerin infazından sonra Lübnan'da protesto gösterileri düzenleyerek Lübnan hükümetinden IŞİD'in elindeki Lübnanlı rehinelere için daha fazla çaba gösterilmesini talep etmiştir.<sup>549</sup> Kısacası, 2014 yılı içerisinde Lübnan'ın Arsel bölgesi, Suriye'deki yerel çatışmalara dahil olmuş ve bunun sonucunda Suriye'deki çatışmalar, ciddi bir biçimde Lübnan'ın sınır güvenliği ve toplumsal huzursuzluğun belirginleşmesi açısından Lübnan'a etki etmiştir. İlerleyen yıllarda silahlı devlet dışı aktörlerin faaliyetleri Lübnan'ı etkilemeye devam etmiştir. 2015 yılında Hizbullah'ın Lübnan içerisinde etkin olduğu bölgelerde IŞİD bombalı saldırılar düzenleyerek çok sayıda kişinin ölümüne sebep olmuştur.<sup>550</sup> Ağustos 2017'deyse Lübnan, Suriye sınırındaki IŞİD hedeflerine karşı askeri operasyon düzenleyerek Suriye krizinin tekrar aktif bir tarafı haline gelmiştir.<sup>551</sup>

**Ürdün:** Ürdün, Suriye krizinin kaynağını Suriye yönetiminin siyasetleri olarak gören aktörlerden biridir. Ürdün, krizin çözümünü Suriye yönetiminin değişmesi olarak görürken, aynı zamanda Beşar Esad'ın iktidardan çekilmesini talep eden ilk Arap ülkesidir.<sup>552</sup> Suriye yönetimiyle yaşadığı diplomatik ve sözlü gerilimin yansısı 2012 yılında iki aktör, sınır bölgesinde ufak çatışmalar yaşayarak

---

<sup>547</sup> Cragin, *age*, 313.

<sup>548</sup> Charles Lister, "Assessing Syria's Jihad", *Survival*, c. 56, n. 6 (2014): 103.

<sup>549</sup> "IS Group 'Kills Second Lebanese Captive'", *Al Jazeera*, 8 Eylül 2014, <http://www.aljazeera.com/news/middleeast/2014/09/islamic-state-beheading-lebanese-soldier-20149621136150647.html> [01.08.2019].

<sup>550</sup> Mariam Karouny, Laila Bassam, "Two Suicide Bombers Hit Hezbollah Bastion in Lebanon, 43 Killed", *Reuters*, 13 Kasım 2015, <https://www.reuters.com/article/us-syria-crisis-hezbollah-blast/two-suicide-bombers-hit-hezbollah-bastion-in-lebanon-43-killed-idUSKCN0T121P20151113> [01.08.2019].

<sup>551</sup> "Lübnan Ordusu ve Hizbullah'tan IŞİD'e Eş Zamanlı Operasyon", *Sputnik Türkiye*, 19 Ağustos 2017, <https://tr.sputniknews.com/ortadogu/201708191029776165-lubnan-hizbullah-isis-operasyon/> [01.08.2019].

<sup>552</sup> Jean-Loup Samaan, "Jordan's New Geopolitics", *Survival*, c. 54, n. 2 (2012): 21.

aralarındaki krize askeri bir boyut kazandırmıştır.<sup>553</sup> Fakat IŞİD ile mücadele ve muhalif grupların ABD önceliğinde IŞİD'e karşı eğitilmesi dışında Suriye krizine fazla müdahil olmak istemeyen Ürdün, Suriye'deki gelişmelerden etkilenmiştir. Ürdün içerisindeki grupların Suriye krizine taraf olmasının yanı sıra başta Deraa olmak üzere Suriye-Ürdün sınırında çatışmaların arttığı dönemlerde Suriye'den ateşlenen füze ve top mermileri, Ürdün sınırları içerisine isabet etmiş<sup>554</sup> ve Ürdün de Suriye'nin diğer komşuları gibi Suriye'deki yerel çatışmalardan etkilenmiştir.

#### 2.2.2.6.2. Komşulardan Suriye'ye Etkiler

Suriye'deki çatışmaların başta Suriye'nin komşuları olmak üzere başka aktörlere etkileri kadar başka aktörlerin Suriye'deki gelişmelere müdahil olmaları da ulusal seviyede ortaya çıkan krizlerin temel sebeplerinden birini oluşturmuştur. Özellikle silahlı devlet dışı aktörlerin alanda hakimiyet kurmaya başlaması ve hakimiyet alanları için birbirleriyle yoğun çatışmalara girmesi sonrası birçok aktör, Suriye'deki gelişmelere daha fazla ve artan oranda müdahil olmuş, bu müdahaleler ise Suriye krizinin dönüşümünü hızlandırmıştır.

Ulusal düzlemde Suriye'deki gelişmelere müdahil olan ve Suriye'deki devlet dışı aktörlerle kriz yaşayan aktörlerin başında Türkiye gelmektedir. Özellikle Suriye'nin kuzeyinde başta YPG ile IŞİD arasında olmak üzere farklı silahlı devlet dışı aktörlerin şiddetli çatışmalar yaşaması sonrası Türkiye, krize farklı araçlarla müdahil olmuş, bu tip müdahaleler sonrası çok sayıda aktör karşı karşıya gelmiştir. Türkiye'nin Suriye'deki gelişmelere müdahil olması, ilk olarak PYD'nin YPG aracılığıyla Suriye'nin kuzeyinde hakimiyet kazanmaya başlaması sonrası gerçekleşmiştir. Türkiye, PKK çizgisine yakın gördüğü PYD ile 2013 yılında mesafeli bir ilişki sürdürmüştür. Temmuz 2013'te PYD'nin Suriye'de özerklik ilan edeceğine dair iddialar sonrası Türkiye, PYD lideri Salih Müslüm'ü görüşmek için Türkiye'ye davet etmiş<sup>555</sup> ve PYD'nin Suriye'nin kuzeyinde Kasım 2013'teki özerk

---

<sup>553</sup> Ora Szekely, "Proto-State Realignment and the Arab Spring", **Middle East Policy**, c. 23, n. 1 (2016): 82.

<sup>554</sup> Curtis R. Ryan, "Jordanian Foreign Policy and the Arab Spring", **Middle East Policy**, c. 21, n. 1 (2014): 150.

<sup>555</sup> Michael M. Gunter, "The Turkish-Kurdish Peace Process Stalled in Neutral", **Insight Turkey**, c. 16, n. 1 (Kış, 2014): 24.

yönetim ilanı Türkiye'yi rahatsız etmiştir.<sup>556</sup> Türkiye, Suriye'de çatışmalar bitmeden PYD'nin böyle bir oluşuma gitmesinin muhalif yapıları olumsuz etkileyeceğini belirtirken, PYD'den Suriye yönetimi ile işbirliğini kesmesini, SUK ile entegre olacak şekilde müzakere yürütmesini, seçilmiş Suriye meclisi oluşana kadar hiç bir *de facto* oluşuma yönelmemesini ve terör örgütlerini desteklememesini talep etmiştir.<sup>557</sup> 2013 yılından itibaren Türkiye ile PYD ve YPG arasındaki gerilim artmaya başlamış ve Türkiye, belli dönemlerde sözlü veya başka araçlarla Suriye'deki gelişmelere müdahale etmiştir. Özellikle YPG'nin 2015 yılında Suriye'nin kuzeyinde hakimiyet alanını genişletmesi sonrası Türkiye, Suriye'nin kuzeyindeki gelişmelere daha fazla askeri araçlarla müdahil olmaya başlamıştır. 2015 sonunda YPG'nin IŞİD'e karşı Kobane'nin güney kırsalında (Halep) ilerlemeye başlamasına ve YPG'nin olası Cerablus hareketına Türkiye sert bir şekilde tepki göstermiş ve Mare-Cerablus hattının (Halep) Türkiye için kırmızı çizgi olduğunu dile getirmiştir.<sup>558</sup> 2015 yılında YPG ile SDG'nin Tişrin Barajı'nı (Halep) ele geçirmesi sonrası YPG fiilen Fırat'ın batısına geçmiş ve bu fiili durum Türkiye'yi daha da rahatsız etmiştir.<sup>559</sup> Türkiye ayrıca YPG'nin ele geçirdiği bölgelerde demografik yapıyı değiştirdiği yönündeki iddialar doğrultusunda da YPG'nin Kuzey Suriye'deki faaliyetlerine tepki göstermiştir.<sup>560</sup>

YPG'nin Suriye'nin kuzeyinde alan hakimiyetine sahip olmasına Türkiye sadece sözlü tepki göstermemiştir. PYD'nin Mart 2016'da Suriye Kürdistan Federasyonu'nu ilan etmesi ve YPG'nin Azez-Cerablus arasında artan etkinliği sonrası Türkiye'nin YPG'ye karşı askeri araçları daha görünür hale gelmiştir.<sup>561</sup> Bu bağlamda, Türkiye, Ekim 2016'da Afrin'deki YPG hedeflerine<sup>562</sup> ve Nisan 2017'de

---

<sup>556</sup> Mehmet Ali Güller, **IŞİD: Kara Terör**, (İstanbul: Kaynak Yayınları, 2014), 87.

<sup>557</sup> Michael M. Gunter, "Iraq, Syria, ISIS and the Kurds: Geostrategic Concerns for the US and Turkey", **Middle East Policy**, c. 22, n. 1 (2015): 108.

<sup>558</sup> "Davutoğlu: Cerablus Kırmızı Çizgimiz", **Al Jazeera Türk**, 14 Kasım 2015, <http://www.aljazeera.com.tr/haber/davutoglu-cerablus-kirmizi-cizgimiz> [01.08.2019].

<sup>559</sup> Emre Erşen, "Rusya'nın Suriye Politikası: Fırsatlar, Riskler ve Tehditler", **Küresel ve Bölgesel Aktörlerin Suriye Stratejisi**, ed. Hasan Basri Yalçın, Burhanettin Duran, (Ankara: Seta Kitapları, 2016): 168.

<sup>560</sup> Ömer Behram Özdemir, **age**, 203.

<sup>561</sup> Can Acun, "PYD-YPG'nin Ortaya Çıkışı ve Dönüşümü", **Ortadoğu'da Devlet Dışı Silahlı Aktörler: Terör Örgütleri, Milisler, Vekil Güçler**, ed. Murat Yeşiltaş, Burhanettin Duran, (İstanbul: SETA Kitapları, 2018): 310.

<sup>562</sup> Jason Hanna, Isil Sariyuçe, Max Blau, "Turkish Airstrikes Hit Kurdish Fighters in Syria", **CNN**, 20 Ekim 2016, <https://edition.cnn.com/2016/10/20/middleeast/turkey-syria-air-raid/> [01.08.2019].

Irak'taki Sincar Dağı bölgesinin yanı sıra Suriye'deki Karakoç Dağı bölgelerine (Haseke) “terörle mücadele” kapsamında hava saldırıları düzenlemiştir.<sup>563</sup> Bu hava saldırıları sonrasında YPG'nin de Türkiye, Mardin'deki sınır karakollarına havan saldırıları düzenlediği iddia edilmiş<sup>564</sup> ve bu tarihten sonra Türkiye ile YPG arasında sınırın hem Türkiye hem de Suriye tarafında çatışmalar meydana gelmiştir. Nisan 2017'deki Türkiye'nin hava saldırıları sonrası dönemin ABD Dışişleri Bakanlığı Sözcüsü Mark Toner, söz konusu operasyonların IŞİD'e karşı oluşturulan koalisyonun onayı olmadan gerçekleştiğini belirtirken, Rusya Dışişleri Bakanlığı, Türkiye'nin Irak'ın Sincar ve Suriye'nin Karaçok bölgelerinde gerçekleştirdiği saldırıları “kabul edilemez” olarak tanımlayıp saldırıların hükümetler arası ilişkilerin temel prensibini ihlal ettiğini belirtmiştir.<sup>565</sup> Kısacası Türkiye ile Suriye'de alan hakimiyetine sahip bir silahlı devlet dışı aktör olan YPG arasında uzun süredir devam eden gerilim, 2017 yılında askerileşmiş ve Türkiye'nin Suriye ve Irak'ta hava saldırıları düzenlemesi ve bu saldırılara Rusya ve ABD gibi uluslararası aktörlerin tepki göstermesi, YPG açısından yerel, Türkiye açısından ulusal olan bir krizin bölgesel ve uluslararası düzlemlere evrilmesine sebep olmuştur. Türkiye'nin YPG hedeflerine saldırıları yıl içerisinde devam etmiş ve Haziran 2017'de Türkiye, Afrin'deki YPG hedeflerini bombalamıştır.<sup>566</sup> 2018 yılının başında ise Türkiye ile YPG arasındaki kriz daha da görünür olmuş ve Türkiye, YPG hedeflerine karşı askeri operasyon düzenlemiştir.

**Zeytin Dalı Harekatı:** YPG'nin Suriye'nin kuzeyinde hakimiyet sahasını genişletmesi ve Fırat nehrinin batısına geçmesi sonrası Türkiye ile YPG arasındaki gerilim daha da tırmanmış ve Türkiye, “terörle mücadele” çerçevesinde 2012 yılından itibaren YPG'nin kontrolü altında bulunan Afrin'e 20 Ocak 2018'de askeri

---

<sup>563</sup> “Suriye ve Sincar'a Eşzamanlı Harekât”, **Milliyet**, 26 Nisan 2017, <http://www.milliyet.com.tr/gundem/suriye-ve-sincar-a-eszamanli-harek-t-2439070> [01.08.2019].

<sup>564</sup> “Mardin'de Sınır Karakollarına Havanlı Saldırı”, **Cumhuriyet**, 26 Nisan 2017, [http://www.cumhuriyet.com.tr/haber/turkiye/728811/Mardin\\_de\\_sinir\\_karakollarina\\_havanli\\_saldiri.html](http://www.cumhuriyet.com.tr/haber/turkiye/728811/Mardin_de_sinir_karakollarina_havanli_saldiri.html) [01.08.2019].

<sup>565</sup> “Rusya da Karşı Çıktı: TSK'nın Sincar ve Karaçok Saldırıları Kabul Edilemez”, **Diken**, 26 Nisan 2017, <http://www.diken.com.tr/rusya-da-karsi-cikti-tsknin-sincar-ve-karakocak-saldirilari-kabul-edilemez/> [01.08.2019].

<sup>566</sup> “Turkey Returns Fire on YPG in Syria, Warplanes Hit Militants in Iraq”, **Reuters**, 28 Haziran 2017, <https://www.reuters.com/article/us-mideast-crisis-syria-turkey-idUSKBN19I2YM> [01.08.2019].

harekat düzenlemiştir.<sup>567</sup> Türk silahlı kuvvetleriyle birlikte yerel krizin bir diğer önemli aktörü ÖSO harekatta Türkiye birlikte YPG'ye karşı savaşmış ve Mart 2018'de askeri operasyon sonucunda Afrin kent merkezi, YPG'den alınmıştır.<sup>568</sup> Türkiye'nin Kuzey Suriye'de YPG hedeflerine karşı düzenlediği askeri operasyonla Suriye krizinin bölgeselleşme ve uluslararasılaşma eğilimleri kuvvetlenmiş, ÖSO'nun bu harekatta yer alması ise Suriye krizinin yerel boyutunu doğrudan etkilemiştir. Ayrıca daha önce YPG hedeflerine karşı hava saldırıları düzenleyen Türkiye, "Zeytin Dalı Harekatı" ile karadan müdahale ederek YPG ile mücadelede yeni bir aracı devreye sokmuştur. Fakat Türkiye, Suriye'nin kuzeyindeki gelişmelere sadece YPG ile yaşadığı kriz bağlamında müdahil olmamıştır. Türkiye, 2018 yılından önce de yereldeki gelişmelere bağlı olarak farklı dönemlerde yerel krizin tarafı olmuştur.

**Şah Fırat:** Türkiye'nin Suriye yerelindeki gelişmeler doğrultusunda Suriye'ye askeri araçlarla müdahil olmasının erken örneklerinden biri, Şubat 2015'te meydana gelmiştir. Şubat 2015'te YPG ile IŞİD arasında Suriye'nin kuzeyinde çatışmaların şiddetlenmesi ve IŞİD'in Süleyman Şah türbesine saldırı gerçekleştireceğine dair tehditte bulunması<sup>569</sup> sonucunda Türkiye, Suriye'deki gelişmelere askeri yollarla müdahil olmuştur. Türkiye, Fırat boyunca devam eden çatışmalardan kaynaklı güvenlik sebepleriyle Türkiye toprağı sayılan Süleyman Şah türbesi ve ona bağlı karakolun tahliyesi için kara harekatı gerçekleştirmiştir. Türkiye, "Şah Fırat Operasyonu" adıyla Suriye topraklarına, zırhlı araç ve askeri birliklerle girmiş, türbe ve karakolda görevli askeri personel tahliye edilmiş ve Süleyman Şah türbesi sınırın sıfır noktasına yakın Eşme köyüne (Halep) taşınmıştır.<sup>570</sup> Bu operasyona İran tepki gösterirken, İran Dışişleri Bakan Yardımcısı Hüseyin Emir Abdullahiyan operasyonun Suriye'deki durumu daha fazla karmaşıklaştıracağını belirtmiş, İran'ın resmi haber ajansı İslam Cumhuriyeti Haber Ajansı (İRNA) ise

---

<sup>567</sup> "5 Soruda Türkiye'nin Afrin'e Yönelik Zeytin Dalı Harekatı", **BBC Türkçe**, 29 Ocak 2018, <http://www.bbc.com/turkce/haberler-turkiye-42766283> [01.08.2019].

<sup>568</sup> "TSK ve ÖSO Afrin Kent Merkezini Ele Geçirdi", **BBC Türkçe**, 19 Mart 2018, <http://www.bbc.com/turkce/haberler-dunya-43453529> [01.08.2019].

<sup>569</sup> Taştekin, 2015, 306.

<sup>570</sup> Burak Özcan, Özden Erkuş, Deniz Kilislioğlu, "Tsk'dan Süleyman Şah Karakoluna 'Şah Fırat' Operasyonu", **NTV**, 22 Şubat 2015, <http://www.ntv.com.tr/turkiye/tskdan-suleyman-sah-karakoluna-sah-firat-operasyonu,LmYkF4IOM0SIRTLJzsiEeg> [01.08.2019].



Türkiye'nin Suriye toprağını ihlal ettiğini duyurmuştur.<sup>571</sup> “Şah Fırat Operasyonunun” gösterdiği gibi Suriye'nin sınırları içerisinde iki silahlı aktörün yerelin kontrolü için çatışmalar yaşamasına Türkiye, müdahale etmiş ve bu müdahale İran'ın tepkisini çekmiştir. Bir başka ifadeyle, YPG ile IŞİD arasındaki çatışmanın yarattığı yerel kriz, Türkiye açısından ulusal bir boyuta sahip olurken, Türkiye'nin Suriye'nin kuzeyindeki gelişmelere müdahalesine İran'ın tepki göstermesi, krizi bölgesel düzleme taşımıştır. Kısacası, yerel, ulusal ve bölgesel düzlemler, birbirleriyle çakışmıştır.

**Fırat Kalkanı Operasyonu:** Türkiye'nin Suriye'deki gelişmelere askeri araçlarla müdahil olduğu bir diğer örnek, IŞİD'in Suriye'de artan faaliyetleri ve Türkiye içerisinde gerçekleştirdiği eylemler sonrası gerçekleştirilen “Fırat Kalkanı Operasyonu”dur. Haziran 2015-Aralık 2016 yılları arasında Türkiye'de 33 bombalı saldırı gerçekleşmiş, bu saldırılarda 461 kişi yaşamını yitirmiş ve bu saldırıların bazıları, Suriye'de aktif olarak çatışan IŞİD gibi çeşitli silahlı devlet dışı aktörler tarafından üstlenilmiştir.<sup>572</sup> Suriye'deki çatışmaların Türkiye'yi etkilemesi ve IŞİD'in Suriye sınırında artan faaliyetleri sonrası Türkiye, ABD hava kuvvetleri ve ÖSO destekli silahlı güçlerle birlikte 24 Ağustos 2016-29 Mart 2017 tarihleri arasında Fırat Kalkanı Operasyonu'nu gerçekleştirmiştir.<sup>573</sup> Operasyon çerçevesinde Türkiye, sınırdaki Cerablus'u (Halep) IŞİD'in elinden alırken aynı zamanda YPG'nin etkin olduğu Afrin (Halep) ve Menbic (Halep) arasındaki bağlantıyı kesmiş ve böylece YPG'nin bölgedeki etkinliğini azaltmaya çalışmıştır.<sup>574</sup> Türkiye'nin ABD ve ÖSO destekli güçlerle Suriye yerelindeki gelişmelere askeri yollarla müdahil olması ise Suriye krizinin yerel, ulusal ve uluslararası düzlemlerinin etkileşimini göstermesi açısından önemlidir.

---

<sup>571</sup> “İran'dan Süleyman Şah Eleştirisi: Hiç Bir Mazereti Olamaz”, **T24**, 23 Şubat 2015, <http://t24.com.tr/haber/irandan-suleyman-sah-elestirisi-hic-bir-mazereti-olamaz,288224> [01.08.2019].

<sup>572</sup> “Bir Buçuk Yılda 33 Bombalı Saldırıda 461 Kişi Hayatını Kaybetti; 363'ü Sivil”, **Diken**, 12 Aralık 2016, <http://www.diken.com.tr/bir-bucuk-yilda-33-bombali-saldirida-461-kisi-hayatini-kaybetti-363u-sivil/> [01.08.2019].

<sup>573</sup> Helin Sarı Ertem, “Surrogate Warfare in Syria and the Pitfalls of Diverging US Attitudes Toward ISIS and PYD/YPG”, **Violent Non-state Actors and the Syrian Civil War: The ISIS and YPG Cases**, ed. Özden Zeynep Oktav, Emel Parlar Dal, Ali Murat Kurşun, (Cham: Springer, 2018): 142-143.

<sup>574</sup> Çağatay Özdemir, **age**, 248-249.

### 2.2.3. Krizin Taraflarının Talepleri

Ulusal düzlemde Suriye krizinin dönüşümünü etkileyen en önemli faktörlerden biri tarafların taleplerinin uyuşmamasıdır. Suriye krizine taraf olan aktörlerden krizin sebebini Suriye yönetiminin uyguladığı şiddet ve siyasetler olarak görenler, çatışmaların ve gösterilerin başladığı ilk aylarda Suriye'deki krizin sona erdirilmesi adına Suriye yönetiminden şiddetin sonlandırılmasını ve reform sürecinin başlatılmasını talep ederken, ilerleyen aylarda Suriye Cumhurbaşkanı Beşar Esad'ın iktidardan çekilmesini talep etmiştir. Bu doğrultuda talepte bulunan aktörler, ülke içerisinde şiddetin yayılmasına etki eden önemli figürlere karşı bireysel yaptırımlar uygulayarak, taleplerini kabul ettirmeye çalışmıştır.<sup>575</sup>

Suriye dışında örgütlenmeye başlayan ve farklı ülkelerde toplantılar organize eden Suriyeli muhalifler de taleplerini daha görünür bir şekilde dile getirmeye başlamıştır. Suriye yönetiminin siyasetlerini eleştiren dış aktörlerin taleplerine benzer taleplerde bulunan muhalifler, en başta ülke içerisindeki şiddetin sona erdirilmesini ve Cumhurbaşkanı Esad'ın görevini bırakmasını talep etmiştir. Bütün bu taleplere karşılık Suriye yönetimi, özellikle dış aktörlerden Suriye'nin iç işlerine müdahale etmemelerini istemiştir.

#### 2.2.3.1. Şiddetin Sona Erdirilmesi, Reform ve Demokratik Dönüşüm Çağrısı

Suriye'de yerel krizin başladığı tarih olan Mart 2011'den sonra birçok aktör, Suriye'deki krizin çözümü için başta Suriye Cumhurbaşkanı Beşar Esad olmak üzere Suriye yönetimine reform, güvenlik güçlerinin uyguladığı şiddeti sona erdirmeye ve demokratik dönüşüm çağrısında bulunmuştur. Bu çerçevede ilk açıklamalardan biri Fransa'dan gelmiştir. Henüz Mart ayında yaşanan ölümler sonrasında dönemin Fransa Dışişleri Bakanı Alain Juppe, Suriye yönetimine, "*demokratik değişim ve diyaloga açık ol*" çağrısında bulunmuştur.<sup>576</sup> Benzer bir çağrı, dönemin AB Dışişleri Yüksek Temsilcisi Catherine Ashton tarafından aynı günlerde yapılmış ve Ashton, Suriye yönetimini şiddet kullanımını konusunda kınarken, reformların en kısa sürede hayata geçirilmesinin gerektiğini ifade etmiştir.<sup>577</sup> Ashton, Nisan ayında da aynı

<sup>575</sup> Suriye'ye yönelik yaptırımlar için bkz: **2.4.4.1.1. Suriye Yönetimine Karşı Yaptırımlar**

<sup>576</sup> "Fransa'dan Suriye'ye Uyarı", **Milliyet**, 23 Mart 2011, <http://www.milliyet.com.tr/fransa-dan-suriye-ye-uyari/dunya/dunyadetay/24.03.2011/1368504/default.htm> [01.08.2019].

<sup>577</sup> European Union, "Declaration by High Representative, Catherine Ashton, on Behalf of the EU on the Violent Crackdown

talepleri dile getirmiş ve şiddetin devam etmesi halinde ekonomik yaptırım uygulama tehdidinde bulunmuştur.<sup>578</sup> AB'nin yanı sıra ABD de benzer bir yaklaşımı Nisan 2011'de sergilemiştir. Dönemin ABD Başkanı Obama, Suriye yönetiminin uyguladığı şiddeti sona erdirmesi ve halkın meşru taleplerini yerine getirmesi gerektiğini belirtmiştir. Benzer bir açıklamayı Mayıs ayında da tekrarlayan dönemin ABD Başkanı, Suriye Devlet Başkanı Beşar Esad'a, “*ya demokratik dönüşümün öncüsü ol ya da iktidardan çekil*”<sup>579</sup> diye seslenmiştir. Benzer bir yaklaşım hatta Rusya'dan gelmiş, dönemin Rusya Başkanı Medvedev Ağustos ayında Suriye içerisindeki krizin sona ermesi için reformların önemine dikkat çekerken<sup>580</sup> Kasım 2011'de Suriye Cumhurbaşkanının reform yapması, aksi takdirde koltuğunu bırakması gerektiği yönünde açıklamada bulunmuştur.<sup>581</sup>

Mart ve Nisan aylarında başta ABD ve AB'nin yaptığı demokratik dönüşüm ve reform çağrıları ilerleyen aylarda dönüşmüş ve bu aktörler, başta yaptırımlar olmak üzere Suriye yönetimine karşı yeni tedbirler geliştirmeye başlamıştır. Özellikle Haziran 2011 tarihinden itibaren reform ve demokratik dönüşüm yönündeki açıklamalar, ülke içerisindeki artan şiddetle bağlantılı olarak Suriye Cumhurbaşkanı Beşar Esad'ın meşruiyetini kaybettiği ve iktidardan çekilmesi gerektiği yönünde dönüşmüştür.

**Türkiye'nin Çağrıları:** Ülke içerisindeki şiddetin sona erdirilmesi, reformların hayata geçirilmesi ve demokratik dönüşümün sağlanması yönündeki talepler zaman içerisinde bölgedeki ülkelere de gelmeye başlamıştır. Bölgesel düzlemde bu talepleri dile getiren aktörlerin başında Suriye'nin en önemli dış politika krizlerinden birini yaşadığı Türkiye gelmektedir. Suriye'de gösterilerin ilk

---

on Peaceful Demonstrators in Syria”, **European Commission**, 22 Mart 2011, 8103/1/11 Rev 1, Presse 78, [http://europa.eu/rapid/press-release\\_PESC-11-78\\_en.htm](http://europa.eu/rapid/press-release_PESC-11-78_en.htm) [01.08.2019].

<sup>578</sup> European Union, “Declaration by the High Representative for Foreign Affairs and Security Policy, Catherine Ashton, on Behalf of the European Union, on the Unfolding Situation in Syria”, **European Commission**, 29 Nisan 2011, 9512/11, Presse 115, <https://www.avrupa.info.tr/en/eeas-news/declaration-high-representative-foreign-affairs-and-security-policy-catherine-ashton-1> [01.08.2019].

<sup>579</sup> The White House, “Remarks by the President on the Middle East and North Africa”, **Office of the Press Secretary**, 19 Mayıs 2011, <https://obamawhitehouse.archives.gov/the-press-office/2011/05/19/remarks-president-middle-east-and-north-africa> [01.08.2019].

<sup>580</sup> “Interview by Dmitry Medvedev”, **President of Russia**, 5 Ağustos 2011 <http://en.kremlin.ru/events/president/news/12204> [01.08.2019].

<sup>581</sup> “Assad Should Reform or Quit Over Syria Uprising, Says Dmitry Medvedev”, **The Guardian**, 7 Kasım 2011, <https://www.theguardian.com/world/2011/oct/07/assad-reform-quit-syria-uprising-medvedev> [01.08.2019].

başladığı günlerde, Suriye yönetimine ve Suriye yönetiminin reform iradesine destek verdiğini açıklayan Türkiye, zaman içerisinde Suriye yönetimine karşı eleştiriler getirmeye başlamış ve bu doğrultuda reformların hayata geçirilmesi konusunda taleplerde bulunmuştur. Bu yöndeki ilk taleplerden biri Nisan ayında Türkiye'nin MGK toplantısı sonrasında ortaya çıkmıştır. MGK sonucunda Suriye'de yaşanan can kayıplarından endişe duyulduğu, reformların en kısa sürede tamamlanması gerektiği ve reform konusunda Suriye yönetiminin atacağı adımların destekleneceği belirtilmiştir.<sup>582</sup> Dönemin Türkiye Dışişleri Bakanı Davutoğlu da Nisan ayında yaptığı açıklamada Suriye'deki krizin çözümü için reformların en kısa zamanda hayata geçirilmesi anlamında şok gelişmelerin yaşanması gerektiğini dile getirmiştir.<sup>583</sup> Benzer bir açıklama Haziran başında yapılmış ve Dönemin ABD Başkanı Obama ile dönemin Türkiye Başbakanı Erdoğan arasında yapılan görüşme sonrası, *“Suriye hükümetinin şiddet kullanmaya son vermesi gerektiği ve Suriye halkının demokratik beklentilerine saygı duyan anlamlı reformları hayata geçirmesi konusunda görüş birliği içerisinde oldukları”* belirtmiştir.<sup>584</sup> Kısacası Türkiye, Suriye'de yerel krizin ve çatışmaların ortaya çıkmasının hemen ardında Suriye yönetimine karşı sert tepki göstermekten kaçınsa da Suriye yönetiminden reformların gerçekleştirilmesi konusunda taleplerde bulunmuştur.

**Suriye Muhalefeti:** Demokratik dönüşüm talebi özellikle krizin ilk aylarında, Suriye içindeki muhalif gruplar tarafından da dile getirilmiştir. Örneğin 27 Haziran 2011 tarihinde Şam'daki toplantı sonrası muhalifler; şiddetin ve güvenlik güçlerinin baskılarının sona erdirilmesi ve demokrasiye barışçıl geçişin sağlanması talebinde bulunurken<sup>585</sup> UKK, krizin sona ermesi için kilit reformların başlatılmasını, yeni bir anayasanın hazırlanmasını ve siyasi partilerin kurulmasını talep etmiştir.

---

<sup>582</sup> “MGK Seçimi ve Ortadoğu'yu Konuştu”, **NTV**, 28 Nisan 2011, <https://www.ntv.com.tr/turkiye/mgk-secimi-ve-ortadoguyu-konustu,a75pYBbEXk2R4EG0fAPRww> [01.08.2019].

<sup>583</sup> Semih İdiz, “Batı Esad'ı Henüz Gözden Çıkaramıyor”, **Milliyet**, 8 Mayıs 2011, <http://www.milliyet.com.tr/bati-esad-i-henuz-gozden-cikaramiyor/semih-idiz/siyaset/siyasyazardetay/09.05.2011/1387711/default.htm> [01.08.2019].

<sup>584</sup> “Obama, Erdoğan'ı Aradı”, **TRT Haber**, 20 Haziran 2011, <http://www.trthaber.com/haber/turkiye/obama-erdogani-aradi-254.html> [01.08.2019].

<sup>585</sup> “Syria Dissidents Meet in Damascus to Discuss Transition”, **BBC**, 27 Haziran 2011, <http://www.bbc.com/news/world-middle-east-13924828> [01.08.2019].

### 2.2.3.2. Suriye Yönetimine İktidardan Çekilme Çağrısı

Suriye'deki şiddet ortamının ortaya çıkmasının hemen ardından birçok aktör, Suriye yönetimi ve Cumhurbaşkanı Beşar Esad'a reform ve demokratik dönüşüm çağrısı yaparken, şiddetin devam etmesi sonrası, bu aktörlerin bir çoğu farklı zamanlarda Beşar Esad ve Suriye yönetimine iktidardan çekilme çağrısında bulunmuştur. Bu çağrıda ABD, AB gibi uluslararası ve bölge dışı güçler daha erken davranırken, bölgedeki aktörler, Suriye ile ilişkileri ve coğrafi yakınlıklarını da göz önünde bulundurarak bu talebi ilerleyen aylarda dile getirmeye başlamıştır. Bu tip çağrılar, Suriye yönetimi tarafından tepkiyle karşılanıp iç işlerine müdahale olarak görülmüştür. Bir başka ifadeyle, Suriye yönetimi ve Cumhurbaşkanı Beşar Esad'a karşı yapılan iktidardan çekilme talebi, Suriye ve bu talepte bulunan aktörler arasındaki fikirsel ve sözsel ayrılıkları daha da görünür hale getirmiştir.

**Uluslararası Aktörler:** Mayıs 2011'de ABD Başkanı'nın "*ya demokratik dönüşümün öncüsü ol ya da iktidardan çekil*" açıklamasının ardından 2011 yazında uluslararası birçok aktör, Suriye'deki krizin çözümü olarak benzer talepleri dile getirmiştir. Bu doğrultudaki ilk açıklamalardan biri Fransa'dan gelmiş ve dönemin Fransa Dışişleri Bakanı Juppe, Haziran ayında Beşar Esad'ın ülkeyi yönetmek için meşruiyetini kaybettiğini belirtmiştir.<sup>586</sup> 18 Ağustos 2011, Suriye krizi ve krizin uluslararasılaşması adına önemli bir tarih olmuştur. 18 Ağustos'ta Almanya, İngiltere ve Fransa devlet başkanları yaptıkları ortak açıklamada Cumhurbaşkanı Esad'ın meşruiyetini kaybettiğini ve iktidardan çekilmesi gerektiğini belirtirken<sup>587</sup> aynı gün Obama yönetimi de Beşar Esad'ın iktidardan çekilmesini talep etmiştir.<sup>588</sup>

**Türkiye:** Suriye içerisindeki krizin yayılması ve şiddetin tırmanması sonucunda bölgedeki aktörler de başta Suriye Cumhurbaşkanı Esad olmak üzere Suriye yönetiminden iktidardan çekilmesini talep etmiştir. Özellikle Türkiye, bu çağrıda bulunan ilk bölgesel aktörlerden biri olmuştur. Gösterilerin ilk ayında Suriye yönetiminin reform yönündeki açıklamalarını desteklediğini ve Suriye

---

<sup>586</sup> Foreign and Commonwealth Office, "Joint UK, French and German statement on Syria", **News Story**, 18 Ağustos 2011, <https://www.gov.uk/government/news/joint-uk-french-and-german-statement-on-syria> [01.08.2019].

<sup>587</sup> Phillips, 2016, 79.

<sup>588</sup> The White House, "Statement by President Obama on the Situation in Syria", **Office of the Press Secretary**, 18 Ağustos 2011, <https://obamawhitehouse.archives.gov/the-press-office/2011/08/18/statement-president-obama-situation-syria> [01.08.2019].

Cumhurbaşkanı Beşar Esad'ın bölgedeki diğer liderlerden farklı olduğunu belirten Türkiyeli yetkililer, Suriye içerisindeki şiddetin tırmanmasının sonucu olarak Suriye yönetimine iktidardan çekilmesi talebinde bulunmaya başlamıştır. Bu doğrultuda ilk açıklamalardan biri Mayıs ayında gelmiş ve dönemin Türkiye Dışişleri Bakanı Ahmet Davutoğlu, dönemin ABD Başkanı Obama'nın Beşar Esad ile ilgili "demokratik dönüşüme öncülük et veya iktidardan çekil" yönündeki açıklamalarına katıldıklarını belirterek, Suriye yönetimine şartlı destek verdiklerini göstermiştir.<sup>589</sup> Suriye ile Türkiye arasındaki ilişkilerin kötüleşmesi sonucunda ise Türkiye tarafında bu talep daha görünür hale gelmiştir. İki devlet arasındaki ilişkiler açısından kırılma noktalarından biri olan Esad-Davutoğlu görüşmesinden sonra 18 Ağustos'ta MGK'da Suriye'ye yaptırım seçenekleri ve Beşar Esad'ın siyasi olarak tecrit edilmesi konuları tartışılmıştır.<sup>590</sup>

**Suriye muhalefeti:** Başta Beşar Esad olmak üzere Suriye yönetimine iktidardan ayrılması talebi, sadece devletlerden gelmemiştir. Suriye muhalefetinin yaptıkları toplantılarda benzer talepler, muhalif grup ve örgütlenmeler tarafından dile getirilmiştir. Özellikle yurt dışında bulunan Suriyeli muhalifler; 3-4 Haziran 2011 tarihlerinde Brüksel'deki toplantı sonrası Cumhurbaşkanı Esad'ın görevi bırakması çağrısında bulunulurken, Temmuz 2011'de İstanbul'daki toplantı sonrası bu talebin uluslararası alanda duyurulması gibi konuları ön plana çıkarmıştır.<sup>591</sup> SUK ise kurulduktan sonra amacını ve taleplerini, halkın talepleri doğrultusunda Suriye'de demokratik bir rejimin kurulması, "Esad rejiminin" yıkılması için çaba gösterilmesi ve Suriye halkının taleplerinin uluslararası kamuoyuna duyurulması olarak belirtmiştir.<sup>592</sup> Yurt dışındaki muhalif grupların ve SUK'un bu talepleri, Suriye yönetimi ile Suriyeli muhalifler arasındaki uzlaşmanın zorluğunu ve Suriye krizinin uluslararasılaşmasını göstermesi açısından önemlidir.

---

<sup>589</sup> "Davutoğlu: Obama'nın Çağrısına Katılıyoruz", **Milliyet**, 25 Mayıs 2011, <http://www.milliyet.com.tr/davutoglu-obama-nin-cagrisina-katiliyoruz/siyaset/siyasetdetay/20.05.2011/1392753/default.htm> [01.08.2019].

<sup>590</sup> Miş, 2012, 280.

<sup>591</sup> **age**, 270-271.

<sup>592</sup> **age**, 268.

### 2.2.3.3. Suriye Yönetiminin Talepleri

Ulusal düzlemde Suriye krizinin merkezinde yer alan Suriye'nin en önemli talebi, Suriye dışındaki aktörlerin Suriye'nin iç işlerine karışmaması ve bu aktörlerin Suriye'de faaliyet gösteren "silahlı gruplara" yardım etmemesi olmuştur. Suriye'nin bu talepleri gerçekleşmediği yerlerde veya bu taleplerin aksine hareket edildiği durumlarda ulusal krizler tırmanma ve yayılma eğilimi göstermiştir. Bu talepler gerçekleşmediği durumlarda Suriye diğer aktörlerle sorunlar yaşamaya başlamış ve 2011 sonrası Suriye'deki çatışmalar ekseninde ortaya çıkan dış politika krizleri görünür olmuştur. Suriye yönetiminin bu talebinin en önemli örneği Türkiye ile yaşanan dış politika krizinde ortaya çıkmıştır. Örneğin, Suriye Dışişleri Bakanı Velid Muallim, Türkiye'nin Müslüman Kardeşler konusundaki ısrarı ve örgütün parti kurmasına izin verilmesi yönündeki talebinin Suriye tarafından kabul edilmemesi sonrası tavrının değiştiğini belirtirken, Türkiye'nin Suriye'nin iç işlerine karışmasını eleştirmiştir.<sup>593</sup>

İç işlerine karışılmaması talebinin yanı sıra Suriye'deki silahlı muhalif gruplara yardım edilmemesi talebinin önemli örneklerinden biri Mart 2012'de ortaya çıkan "Annan Planı'nda"<sup>594</sup> görülmektedir. Suriye yönetimi, Annan Planı çerçevesinde öngörülen ateşkesi kabul etse de Beşar Esad yabancı güçler muhaliflere yardım ettiği sürece ateşkesin devreye girmeyeceğini duyurmuştur.<sup>595</sup> Suriye yönetiminin benzer bir talebi 2013 yılında da ortaya çıkmış, Mart 2013'te Suriye Cumhurbaşkanı Esad yaptığı açıklamada, Türkiye'yi Suriyeli gruplara silah göndermekle suçlarken Suriye içerisindeki şiddetin durması için dönemin Türkiye Başbakanı Erdoğan ile görüşülmesi gerektiğini belirtmiştir.<sup>596</sup>

Suriye yönetiminin temel taleplerini göstermesi açısından Suriye yönetiminin Ocak 2013'te duyurduğu "barış planı" önemli bir örnektir.<sup>597</sup> Suriye içerisindeki çatışmaları sonlandırmayı hedefleyen ve bölgesel ve uluslararası aktörlere atıfta bulunulan planda, silahlı muhalefete yapılan uluslararası yardımların durdurulması

---

<sup>593</sup> Emre Kızılkaya, "Aramızı Kardeşler Bozdu", **Hürriyet**, 28 Şubat 2012, <http://www.hurriyet.com.tr/aramizi-kardesler-bozdu-20014040> [01.08.2019].

<sup>594</sup> Annan Planı için bkz: **2.4.4.3.1. BM'nin Girişimleri**

<sup>595</sup> "Chronology: Syria", Yaz, 2012, 530.

<sup>596</sup> Miş, Özdemir, 2014, 207.

<sup>597</sup> Suriye yönetiminin barış planı için bkz: **2.2.3.3. Suriye Yönetiminin Talepleri**

ve başta Türkiye sınırı olmak üzere muhalif savaşçıların sınırlardan geçişlerinin engellenmesi talep edilmiştir.<sup>598</sup> Bir başka ifadeyle, Suriye yönetimi yerel düzlemde olduğu gibi ulusal düzlemde de sorunun kaynağını “silahlı gruplar” olarak görerek ulusal düzlemde bu gruplara yapılan yardımların sona erdirilmesini talep etmiştir. Suriye yönetiminin Suriye krizi ile ilgili temel yaklaşımı, yerel seviyede olduğu gibi ulusal seviyede de güvenlikçi bir yaklaşım olmaya devam etmiştir. “Silahlı muhalif gruplara” yardımların kesilmesi ve iç işlerine müdahale edilmemesi taleplerinin ABD, AB ve üye ülkeleri gibi uluslararası aktörler ve Türkiye ve Suudi Arabistan gibi Ortadoğu’daki devletler tarafından kabul görmemesi, Suriye krizinin bölgeselleşme ve uluslararasılaşma eğilimlerini arttırmıştır.

#### 2.2.4. Krizin Taraflarının Önlemleri

Suriye’deki çatışmaların devam etmesi ve Suriye’deki krize taraf veya müdahil olanların taleplerinin gerçekleşmemesi sonucu taraflar, harekete geçmiş ve yeni önlemlerle krizi sonlandırmaya çalışmıştır. Bu doğrultuda Suriye yönetiminin siyasalarını krizin sebebi olarak gören birçok bölgesel veya uluslararası aktör, Suriye’ye karşı yaptırım uygulayarak krizi önlemeye çalışmıştır. Suriye yönetimi alınan yaptırım kararlarına karşı tepkisini bazen AB ve ABD’ye karşı olduğu gibi sözlü bir şekilde bazense Türkiye’ye olduğu gibi karşı yaptırımlarla göstermiştir. Yaptırımların eş zamanlı olarak bölgesel aktörler tarafından alınması, Suriye krizinin bölgeselleşmesine sebep olurken, uluslararası aktörler tarafından uygulanması, krizin uluslararasılaşmasına sebep olmuştur. Bir diğer ifadeyle, Suriye krizinin önlenmesi adına gerçekleştirilen yaptırımlar, Suriye krizinin diğer düzlemlere evrilmesindeki temel sebeplerden biri olmuştur.

**Türkiye’nin Yaptırımları:** Suriye’deki gelişmeler ışığında Suriye yönetime karşı yaptırım uygulanan bölgedeki aktörlerden biri Türkiye’dir. İkili ilişkilerin kötüleşmesinden ve taraflar arasındaki uyuşmazlığın görünür hale gelmesinden sonra Türkiye, Suriye’ye karşı yaptırımlar devreye sokarak, taleplerini kabul ettirmeye çalışmıştır. Ağustos 2011’de MGK’da yaptırım seçeneklerinin tartışılmasının ardından Türkiye yaptırımlar konusunda diğer aktörlerle temaslarını arttırmıştır. Bu doğrultuda 21 Eylül 2011’de Washington’da dönemin Türkiye Başbakanı Erdoğan

---

<sup>598</sup> “Esad Çözüm Planını Açıkladı”, NTV, 6 Ocak 2013, <http://www.ntv.com.tr/dunya/esad-cozum-planini-acikladi,W2HVnaHbFEKtt9xpTstPMA> [01.08.2019].



ve ABD Başkanı Obama görüşmesinde Suriye'ye karşı yaptırımlar konuşulmuş ve Erdoğan, Suriye yönetimi ile görüşmelerin sona erdiğini belirtmiştir.<sup>599</sup> Gerek bu açıklamanın gerekse ABD ile yaptırım konusunun görüşülmesi sonrasında Türkiye-Suriye ilişkileri yeni bir boyuta geçmiştir.<sup>600</sup> Bundan sonraki süreçte iki ülke arasındaki gerilim, fikir ayrılığının sözsözsel ifadesinin ötesine geçmiş ve taraflar birbirlerine karşı yaptırım kararları almıştır. Türkiye'nin yaptırım kararı doğrultusunda ilk somut adımı 22 Eylül 2011 tarihinde gelmiş ve Türkiye, Suriye'ye askeri malzeme taşıyan uçaklara hava sahasını kapatma kararı almıştır.<sup>601</sup> Türkiye'nin 30 Kasım 2011'de Suriye'ye karşı uygulanacak 9 maddelik yaptırım paketi ise Türkiye'nin Suriye'ye karşı attığı en ciddi adımlardan biri olurken bu yaptırımlar, iki ülke arasındaki gerilimi daha da tırmandırmıştır.<sup>602</sup> Ayrıca Arap Birliği'nin Suriye'ye karşı yaptırım kararının hemen ardından Türkiye'nin de yaptırımlarını açıklaması, Suriye krizinin bölgeselleşme eğilimlerini göstermesi açısından önemlidir.<sup>603</sup> Bu tarihten sonra ayrıca Türkiye, hedefini reform ve demokratik dönüşüm yerine Suriye'deki yönetiminin değişmesi ve Esad iktidarının sona ermesi olarak değiştirmiştir.<sup>604</sup> Türkiye'nin Suriye'ye yaptırımları bakımından Türkiye, 7 Aralık 2011 tarihinde Suriye'den gelen mallara yüzde 30 vergi konulacağını açıklamış<sup>605</sup> ve 14 Aralık tarihinde Bakanlar Kurulu Kararı ile Türkiye'nin ithalat rejimi ekinde bulunan, "Genelleştirilmiş Tercihler Sisteminden Yararlanacak Ülkeler Listesinden" Suriye'yi çıkararak bir başka ekonomik yaptırım kararı almıştır.<sup>606</sup> Türkiye, 26 Mart 2012'de bölgedeki diğer devletlerle birlikte

---

<sup>599</sup> Dursunoğlu, *age*, 54.

<sup>600</sup> Miş, 2012, 280.

<sup>601</sup> Özcan, "If the Crisis is What We Make of It", 183.

<sup>602</sup> Türkiye'nin Suriye'ye karşı uyguladığı yaptırımlar için bkz: "İşte Türkiye'nin Suriye'ye Uygulayacağı Yaptırımlar", *NTV*, 30 Kasım 2011, <http://www.ntv.com.tr/dunya/iste-turkiyenin-suriyeye-uygulayacagi-yaptirimlar,KejpCo1xKEWrhpkr3S5klQ> [01.08.2019].

<sup>603</sup> Bente Scheller, *The Wisdom of Syria's Waiting Game: Foreign Policy under the Assads*, (London: Hurst & Company, 2013): 117-118.

<sup>604</sup> Miş, 2012, 283.

<sup>605</sup> "Suriye'den Gelen Mallara Yüzde 30 Vergi", *Milliyet*, 7 Aralık 2011, <http://www.milliyet.com.tr/suriye-den-gelen-mallara-yuzde-30-vergi-ekonomi-1472410/> [01.08.2019].

<sup>606</sup> "Türkiye, Suriye'yi İthalatta Taviz Taniyan GTS'den Çıkardı", *Milliyet*, 14 Aralık 2011, <http://www.milliyet.com.tr/turkiye-suriye-yi-ithalatta-taviz-taniyan-gts-den-cikardi-ekonomi-1475374/> [01.08.2019].

Şam'daki büyükelçiliğini kapatırken<sup>607</sup> Temmuz 2012'de Halep Başkonsolosunu geri çağırarak<sup>608</sup> hem Suriye'ye uyguladığı diplomatik yaptırımları genişletmiş hem de Suriye ile olan temaslarını asgari düzeye indirmiştir. Türkiye'nin kendi talepleri doğrultusunda ve Arap Birliği gibi bölgesel aktörlerin taleplerine paralel olarak hayata geçirdiği yaptırımlar ise Suriye tarafında kabul görmemiş, Suriye'nin karşı yaptırımları ile iki ülke arasındaki ulusal kriz tırmanırken krizin bölgeselleşme eğilimleri de hızlanmıştır.

**Türkiye'nin Askeri Araçları:** Türkiye, Suriye ile yaşadığı kriz çerçevesinde önlem olarak ekonomik yaptırımların yanı sıra hem krizi uluslararası aktörler aracılığıyla uluslararasılaştırmaya çalışmış hem de belli başlı askeri önlemleri devreye sokmuştur. Askeri önlemler açısından Türkiye, Türk keşif uçağının düşmesi sonucunda angajman kurallarını değiştirmiş ve değişen angajman kuralları çerçevesinde Suriye sınırına tank ve füze rampaları konuşlandırmıştır.<sup>609</sup> Türkiye tarafından benzer bir tavır, Ekim 2012'de Suriye'den ateşlenen top mermisinin Şanlıurfa'da bir eve isabet etmesi ve bunun sonucunda 5 Türk vatandaşının hayatını kaybetmesi sonrasında ortaya çıkmıştır. Bu olay sonrasında Türkiye, Suriye tarafında belirlenen hedeflere top atışı ile karşılık verirken TBMM, TSK'nın yabancı ülkelere gönderilmesi ve görevlendirilmesine ilişkin bir yıl süreyle izin verilmesini öngören kararı kabul etmiştir.<sup>610</sup> Bu karar ilerleyen yıllarda yenilenirken 2013, 2015 ve 2016'da yenilenen kararlarda "Suriye rejiminin" politikalarının oluşturduğu risk ve tehditler ön plana çıkarılmıştır.

**Türkiye'nin Uluslararası Aktörleri Devreye Sokma Çabası:** Türkiye, Suriye ile yaşadığı krizler sonucunda ayrıca başta üyesi olduğu Kuzey Atlantik Anlaşması Örgütü (NATO-North Atlantic Treaty Organization) olmak üzere uluslararası aktörleri devreye sokmaya çalışarak uluslararası aktörlerin desteğini almaya çalışmış ve NATO gibi aktörler üzerinden askeri araç ve önlemlerini daha

---

<sup>607</sup> Birol Başkan, "Turkey between Qatar and Saudi Arabia: Changing Regional and Bilateral Relations", **Uluslararası İlişkiler**, c. 16, n. 62, (2019): 89.

<sup>608</sup> Yaşar Yakış, "Turkey After the Arab Spring: Policy Dilemmas", **Middle East Policy**, c. 21, n. 1 (2014): 99.

<sup>609</sup> Miş, 2014, 238.

<sup>610</sup> TBMM, "Suriye'deki Durumun Oluşturduğu Tehdit ve Riskler Çerçevesinde Hudut, Şümul, Miktar ve Zamanı Hükümetçe Takdir ve Tespit Edilmek Kaydıyla, Türk Silahlı Kuvvetlerinin Yabancı Ülkelere Gönderilmesi ve Görevlendirilmesi ile Gerekli Düzenlemelerin Hükümet Tarafından Belirlenecek Esaslara Göre Yapılması için, Anayasanın 92'nci Maddesi Uyarınca Bir Yıl Süreyle İzin Verilmesine Dair Karar" (Karar no. 1025, Karar Tarihi: 04.10.2012).

görünür hale getirmiştir. Haziran 2012’de Türk jetinin düşmesi sonrası Türkiye ilk olarak NATO’nun 4. maddesini harekete geçirerek NATO Konseyi’ni toplantıya çağırması<sup>611</sup> ve sonrasında da BM’ye iki mektup göndererek bilgilendirmiştir.<sup>612</sup> NATO ise Türk jetinin düşürülmesinin “kabul edilemez olduğunu” belirtirken Suriye’yi kınayarak, Türkiye ile “güçlü bir dayanışma ruhu içinde” yan yana durulacağını belirtmiştir.<sup>613</sup> Benzer bir şekilde AB, Türk jetinin düşürülmesi sonrasında Suriye’yi kınamıştır.<sup>614</sup> Suriye’den ateşlenen top mermisinin Şanlıurfa’da ölü ve yaralılara sebep olması sonrasında da Türkiye benzer bir tavır sergileyerek, uluslararası aktörleri harekete geçirmeye çalışmıştır. Bu doğrultuda NATO ve BM Genel Sekreteri’ni konuyla ilgili bilgilendirmiş, NATO, ABD, AB ve üye ülkeleri, Suriye’yi kınayan ve Türkiye’yi destekleyen açıklamalar yapmıştır.<sup>615</sup>

Türk jetinin düşürülmesi ve Akçakale’de Türk vatandaşlarının Suriye’den açılan ateşle ölmesi sonrasında Türkiye’nin devreye soktuğu NATO ve Türkiye’nin Suriye sınırına yerleştirilen patriot füzeleri, iki ülke arasındaki krizin uluslararasılaşma ve askerileşme eğilimlerini arttırmıştır. Türk jetinin düşürülmesi ve Akçakale olayından sonra Türkiye, 21 Kasım 2012 tarihinde Türkiye’nin Suriye’den kaynaklanabilecek balistik füze tehditlerine karşı korunması ve hava savunmasının patriot bataryalarıyla takviyesi için NATO anlaşmasının 4. maddesi çerçevesinde NATO’ya başvuruda bulunmuş,<sup>616</sup> NATO ise 4 Aralık 2012 tarihinde “*Türk halkı ve topraklarını savunmak ve ittifak sınırındaki krizin yatıştırılmasına katkıda bulunmak amacıyla*” patriot savunma sistemlerinin Türkiye’ye yerleştirilmesine karar

---

<sup>611</sup> Jamal Wakim, "End of Al-Assad, or of Erdogan? Turkey and the Syrian Uprising", **Arab Studies Quarterly**, c. 36, n. 3 (2014): 195.

<sup>612</sup> Türkiye Cumhuriyeti Dışişleri Bakanlığı, “Suriye Açıklarında Düşürülen Askeri Uçağımız Konusunda Bakanlığımızca Atılan Adımlar Hk.”, 24 Haziran 2012, No: 173, [http://www.mfa.gov.tr/no\\_-173\\_-24-haziran-2012\\_-suriye-aciklarinda-dusurulen-askeri-ucagimiz-konusunda-bakanligimizca-atilan-adimlar-hk\\_.tr.mfa](http://www.mfa.gov.tr/no_-173_-24-haziran-2012_-suriye-aciklarinda-dusurulen-askeri-ucagimiz-konusunda-bakanligimizca-atilan-adimlar-hk_.tr.mfa) [01.08.2019].

<sup>613</sup> “NATO Türkiye’ye Destek İfade Etti”, **BBC Türkçe**, 26 Haziran 2012, [http://www.bbc.com/turkce/haberler/2012/06/120626\\_erdogan\\_syria\\_update.shtml](http://www.bbc.com/turkce/haberler/2012/06/120626_erdogan_syria_update.shtml) [01.08.2019].

<sup>614</sup> “EU Condemns Syria for Downing Turkish Jet but will not Intervene”, **The Guardian**, 25 Haziran 2012, <https://www.theguardian.com/world/2012/jun/25/eu-condemns-syria-turkish-jet> [01.08.2019].

<sup>615</sup> “Türkiye, Suriye’ye Karşılık Verdi”, **BBC Türkçe**, 4 Ekim 2012, [http://www.bbc.com/turkce/haberler/2012/10/121003\\_turkey\\_response.shtml](http://www.bbc.com/turkce/haberler/2012/10/121003_turkey_response.shtml) [01.08.2019].

<sup>616</sup> Julian Borger, “Turkey Requested Nato Missile Defences over Syria Chemical Weapons Fears”, **The Guardian**, 2 Aralık 2012, <https://www.theguardian.com/world/2012/dec/02/turkey-syria-chemical-weapons-fears> [01.08.2019].

vermiştir.<sup>617</sup> Ocak 2013'ten itibaren Gaziantep, Kahramanmaraş ve Adana'ya ikişer tane patriot bataryası konuşlandırılmaya başlanmış<sup>618</sup> fakat bu konuşlandırma Suriye'nin yanında Rusya'nın da tepkisini çekmiştir. Suriye, sınıra patriot bataryalarının konuşlandırılmasını “yeni bir provokasyon” olarak değerlendirirken, Rusya ise bölgede askeri çatışma riskini arttıracaklarını belirtmiştir.<sup>619</sup> Böylece Türkiye ile Suriye arasındaki krize NATO ve Rusya da sözlü müdahil olmuş ve iki ülke arasındaki dış politika krizi uluslararasılaşma eğilimi göstermiştir.

**Suriye Yönetimi:** Suriye yönetimi, Suriye dışındaki aktörlerin Suriye yönetiminden talepleri ve hayata geçirdikleri önlemlerine karşılık olarak karşı taleplerde bulunup kendi önlemlerini devreye sokmuştur. Tarafların karşılıklı önlem ve talepleri ise ulusal düzlemde Suriye krizini daha çok tırmandırmıştır. Suriye yönetimi, Suriye'ye yönelik yaptırım kararlarına bazen AB'nin ve ABD'nin yaptırımlarına karşı olduğu gibi sözlü tepkide bulunmuş bazense Türkiye örneğinde olduğu gibi karşı yaptırımlarla karşılık vermiştir. Bir başka ifadeyle, Suriye'ye karşı yaptırım kararı alan aktörler, krizi önleyememiş, Suriye yönetiminin yaptırım kararlarına gösterdiği tepkilerse Suriye krizini tırmandırmıştır. Bunun yanı sıra Suriye yönetimi, 2011 sonrası Türkiye ve İsrail'le yaşadığı askerileşen krizlerde ya askeri yöntemleri devreye sokmuş ya da sadece sözlü tepkilerde bulunmuştur.

Suriye yönetimine karşı bölgesel ve uluslararası aktörlerin uyguladığı ekonomik veya diplomatik yaptırımlar açısından Suriye yönetimi kendi imkanları çerçevesinde karşılık vermiştir. Bu bağlamda, Suriye yönetimi ilk olarak Türkiye'nin Suriye'ye karşı hayata geçirdiği ekonomik yaptırımların ardından Suriye'nin Gaziantep Konsoloslugu'nun faaliyetlerini durdurduğunu açıklamıştır.<sup>620</sup> 2012 yılında ise “Hule Katliamı” olarak tanımlanan çatışmalarda çok sayıda kişinin ölümü

---

<sup>617</sup> NATO, “NATO Agrees to Augment Turkey's Air-defence Capabilities”, 4 Aralık 2012, [https://www.nato.int/cps/en/natohq/news\\_92861.htm?selectedLocale=en](https://www.nato.int/cps/en/natohq/news_92861.htm?selectedLocale=en) [01.08.2019].

<sup>618</sup> Mark Webber, Ellen Hallams, Martin A. Smith, "Repairing NATO's Motors", **International Affairs**, c. 90, n. 4 (2014): 780.

<sup>619</sup> “Suriye'den ‘Türkiye Sınırına Patriot’ Açıklaması”, **Milliyet**, 23 Kasım 2012, <http://www.milliyet.com.tr/suriye-den-turkiye-sinirina-patriot-aciklamasi/dunya/dunyadetay/23.11.2012/1631776/default.htm> [01.08.2019].

<sup>620</sup> “Suriye Yönetimi Türkiye'yle İlgili Yeni Kararlar Aldı”, **Milliyet**, 4 Aralık 2011, <http://www.milliyet.com.tr/suriye-yonetimi-turkiye-yle-ilgili-yeni-kararlaraldi/dunya/dunyadetay/04.12.2011/1471025/default.htm> [01.08.2019].

üzerine içlerinde ABD'nin de bulunduğu 11 devlet,<sup>621</sup> ülkelerindeki Suriyeli diplomatları yasaklarken, Suriye Dışişleri Bakanlığı; bu devletlerin bu kararına karşılık, 5 Haziran 2012 tarihinde Suriye'de istenmeyen diplomatların listesini açıklamıştır.<sup>622</sup> Benzer bir durum 2014 yılında Suriye ile Ürdün arasında yaşanmıştır. Ürdün, Suriye'nin Ürdün Büyükelçisi'nin "*Ürdün'ün Suriye yönetimi karşısı İslami radikallere ev sahipliği yaptığı*" yönündeki açıklamalara karşılık, büyükelçinin ülke dışına çıkarıldığını açıklamış, bunun üzerine 26 Mayıs 2014 tarihinde Suriye, Ürdün'ün Suriye maslahatgüzarını istenmeyen adam ilan etmiştir.<sup>623</sup> Suriye'nin yaptırımları sadece diplomatik boyutta kalmamış ve başta Türkiye olmak üzere ekonomik yaptırımları bazı durumlarda hayata geçirmiştir. Suriye, ABD ve AB gibi uluslararası aktörlerin özellikle ekonomik yaptırımlarınaysa sözlü tepki göstermekle yetinmiştir. Fakat tarafların yaptırım ve karşı yaptırım hamleleri, krizleri sonlandırmamış ve hatta bazı noktalarda tırmandırmıştır.

Suriye yönetiminin yaptırım uyguladığı aktörlerin başında Türkiye gelmektedir. 1998 sonrası gelişen ikili ilişkilerin sonucu olarak iki ülke arasında ekonomik ilişkiler gelişmiş ve iki ülke arasında serbest ticaret anlaşması dahi imzalanmıştır. Fakat 2011 yılının son ayları ile birlikte iki ülke arasında bozulan ilişkiler doğrultusunda taraflar birbirlerine karşı ekonomik yaptırımlar uygulamaya başlamıştır. 22 Eylül 2011 tarihinde Türkiye'nin Suriye'ye karşı hayata geçirdiği ilk yaptırım sonrası 30 Eylül 2011'de Suriye Türkiye'den yapılan ithalatı durdurma kararı alarak Türkiye'ye karşı ilk somut adımını atmıştır.<sup>624</sup> Suriye yönetimi, ayrıca 1 Aralık 2011 tarihinde Türkiye ile olan serbest ticaret anlaşması kapsamındaki tüm çalışmaları askıya aldığını duyurmuş,<sup>625</sup> 4 Aralık 2011 tarihli Suriye Bakanlar Kurulu

---

<sup>621</sup> Suriyeli diplomatları sınır dışı eden ülkeler; ABD, Fransa, İngiltere, Avustralya, Kanada, Almanya, İspanya, İtalya, Bulgaristan, Belçika ve Hollanda'dır. Bu ülkelere bir gün sonra Japonya ve Türkiye katılmıştır.

<sup>622</sup> J. David Goodman, Nick Cumming-Bruce, "Syria Bars 17 Western Diplomats and Allows Increased Aid Agency Presence", **The New York Times**, 5 Haziran 2012, <http://www.nytimes.com/2012/06/06/world/middleeast/syria-bars-17-western-diplomats.html> [01.08.2019].

<sup>623</sup> Suleiman Al-Khalidi, "Jordan, Syria Bar Envoys in Tit-For-Tat Diplomatic Row", **Reuters**, 26 Mayıs 2014, <http://www.reuters.com/article/us-syria-crisis-jordan-idUSBREA4P08L20140526> [01.08.2019].

<sup>624</sup> "Suriye Türkiye'den Ticareti Durdurdu", **Al Jazeera Türk**, 30 Eylül 2011, <http://aljazeera.com.tr/makale/suriye-turkiyeden-ticareti-durdurdu> [01.08.2019].

<sup>625</sup> "Suriye'den Türkiye'ye Misilleme", **Milliyet**, 3 Aralık 2011, <http://www.milliyet.com.tr/suriye-den-turkiyeye-misilleme/dunya/dunyadetay/03.12.2011/1470614/default.htm> [01.08.2019].

kararına göre Türkiye’den Suriye’ye ithal edilen bütün Türk malı ürünler için ürün fiyatının %30’u değerinde gümrük harcı alınmasını kararlaştırmış<sup>626</sup> ve 17 Aralık tarihinde Suriye Turizm Bakanlığı, Türk menşeli Dedeman şirketi ile arasındaki iki otel sözleşmesini feshettiğini<sup>627</sup> duyurmuştur. Suriye ile Türkiye’nin birbirlerine karşı uyguladığı ekonomik yaptırımlar ise tarafların taleplerinin kabul edilmesinden daha çok taraflar arasındaki krizi tırmandırmıştır.

### **Ulusal Düzlemde Askeri Kriz Yaşayan Diğer Aktörlerin Önlemleri:**

Ulusal düzlemde askeri kriz yaşayan diğer aktörler de ulusal düzlemde çeşitli araçları devreye sokmuştur. Suriye ile önemli gerilim ve çatışmalar yaşayan İsrail, askeri önlemlere öncelik tanımıştır. İsrail ile Suriye’nin birbirlerini tanımamasının da etkisiyle birlikte tarafların birbirlerine karşı hayata geçirebileceği önlemler sınırlı olmuş ve taraflar açısından askeri önlemler merkezi bir role sahip olmuştur. Suriye’deki çatışmaların İsrail’e etki ettiği dönemlerde İsrail, top ve tank atışlarıyla karşılık vermiştir. İsrail aynı zamanda krizin bölgesel düzlemiyle doğrudan ilgili olan Hizbullah ve İran’ın Suriye’deki faaliyetlerine karşı da askeri araçları devreye sokmuştur. İsrail, özellikle 2013 sonrası Suriye içerisindeki İran ve Hizbullah hedeflerine hava saldırıları düzenlemiştir. Bu saldırılar, bir yandan İsrail ile Suriye arasındaki krizin tırmanmasına yol açarken diğer taraftan İran ve Hizbullah’ı hedef aldığı için krizin bölgeye yayılmasını hızlandırmıştır. Rus savaş uçağının Türkiye tarafından düşürülmesi sonrası ortaya çıkan Rusya-Türkiye krizinde ise Rusya askeri araçlara öncelik vermeyip diplomatik ve ekonomik önlemleri devreye sokmuştur. Rusya sözlü tepkisinin yanında Türkiye’ye karşı yaptırım kararı almış<sup>628</sup> ve düşürülen savaş uçağı için tazminat talep etmiştir.<sup>629</sup>

---

<sup>626</sup> Özden Zeynep Oktav, “The Syrian Uprising and the Iran-Turkey-Syria Quasi Alliance”, **Turkey-Syria Relations: Between Enmity and Amity**, ed. Raymond Hinnebusch and Özlem Tur, (England, Ashgate Publishing Limited, 2013): 199.

<sup>627</sup> “Suriye’den Dedeman’a Bir Şok Daha”, **Milliyet**, 17 Ocak 2012, <http://www.milliyet.com.tr/suriye-denededeman-a-bir-sok-daha-/ekonomi/ekonomidetay/17.01.2012/1490115/default.htm> [01.08.2019].

<sup>628</sup> Suat Taşpınar, “Türk Şirketlerinde Gergin Bekleyiş: Rusya’dan Yeni Yaptırımlar Gündemde”, **BBC Türkçe**, 16 Aralık 2015, [https://www.bbc.com/turkce/ekonomi/2015/12/151216\\_rusya\\_turkiye\\_yaptirim](https://www.bbc.com/turkce/ekonomi/2015/12/151216_rusya_turkiye_yaptirim) [01.08.2019].

<sup>629</sup> “Rusya Türkiye’den Tazminat ve Garanti İstedi”, **NTV**, 16 Aralık 2015, <https://www.ntv.com.tr/dunya/rusya-turkiyeden-tazminat-ve-garanti-istedi,Cavt0OL3tkqkNK4MZhlFxA> [01.08.2019].

### **2.2.5. Saptamalar: Ulusal Talepler Neden Krizin Evrilmesine Yol Açtı, Krizin Yönetilememesini Hangi Faktörler Etkiledi?**

Suriye'deki çatışmaların devam etmesi sonucunda Suriye'ye çeşitli yollarla müdahil olan aktörlerin artması, Suriye krizinin ulusal seviyeden bölgesel ve uluslararası seviyelere ulaşmasının en temel sebeplerinden birini oluşturmuştur. Suriye içerisindeki krizin sonlandırılmaması ve şiddetin zaman içerisinde tırmanması sonucunda müdahil aktörler, Suriye yönetiminden yeni taleplerde bulunmaya başlamış, bu talepler ise Suriye yönetimi tarafından kabul görmemiştir. Suriye krizine müdahil olan aktörler, ülke içerisindeki çatışmaların başlamasının hemen ardından Suriye yönetiminden şiddeti sona erdirmesi, reformları hayata geçirmesi ve demokratik dönüşüme izin vermesi konusunda taleplerde bulunmuştur. Suriye yönetiminin Suriye'deki çatışmaları güvenlikçi yöntemlerle çözmeye çalışması ülke içerisindeki şiddeti sonlandırmamış, hayata geçirdiği reformlarsa Suriye muhalefeti ve müdahil aktörler tarafından yeterli görülmemiştir.

Suriye yönetiminin toplumsal huzursuzluğa karşı daha sert güvenlik önlemleri alması, Suriye içerisindeki krizin sonlandırılmasını engellerken krize müdahil olan aktörlerin taleplerinde de değişime sebep olmuştur. Özellikle ordu birliklerinin şehirleri kuşatması ve şehirlere tanklarla müdahale edilmesiyle birlikte Suriye'deki çatışmalarda ölü sayısı artmış, bunun sonucunda müdahil aktörler, taleplerini reformların hayata geçirilmesi yerine Suriye Cumhurbaşkanı Esad'ın ve Suriye yönetiminin iktidardan çekilmesi olarak değiştirmiştir. Suriye yönetimi ise iktidardan çekilme taleplerine tepki göstermiştir. Bir başka ifadeyle, ülke içerisindeki şiddetin etkisiyle Suriye yönetimi açısından Suriye içerisindeki kriz, bir varoluş mücadelesine dönüşmeye başlamıştır. Böyle bir ortamda Suriye dışı aktörlerin Suriye'deki gelişmelere açıklamalarıyla müdahil olması ve yönetime iktidardan çekilmesi yönündeki çağrılar, Suriye ile müdahil aktörler arasında yeni sorunlara sebep olmuştur.

Suriye'deki krize müdahil olan aktörler, krizin sonlandırılması adına yaptırımları devreye sokmuştur. Gerek bölgedeki gerekse bölge dışındaki aktörler, başta ekonomik yaptırımlar olmak üzere çeşitli yaptırımlar aracılığıyla Suriye yönetimine taleplerini kabul ettirmeye çalışmıştır. Fakat bu yaptırımlar istenilen etkiye sebep olmamış, hatta ters etkiye bulunmuştur. Yaptırım uygulayan aktörlere karşı Suriye, bazen tepkisini sözlü bir şekilde dile getirirken bazense karşı

yaptırımlarla önlem almıştır. Kısaca özetlemek gerekirse ulusal seviyede krizin taraflarının talepleri birbirlerinden fazlasıyla farklılık göstermiş, taleplerin gerçekleşmesi için alınan önemler ise krizin engellenmesinden daha çok yayılmasına sebep olmuştur.

Suriye krizinin dönüşmesinde rol oynayan etkenlerden bir diğeri Suriye dışında örgütlü bir muhalefetin ortaya çıkması ve bu muhalefetin başka aktörler tarafından tanınması olmuştur. Başta SUK ve SMDK olmak üzere Suriyeli muhalifler, ulusal düzlemdeki Suriye krizinin aktif bir tarafı haline gelmiş ve başka devletler tarafından resmi olarak tanınmalarıyla birlikte uluslararası meşruiyetini arttırmıştır. Başka aktörlerin SUK ve SMDK'yı Suriye'nin temsilcisi olarak görmeye başlaması taraflar arasındaki taleplerin uzlaştırılmasını daha da zorlaştırmıştır. Suriyeli muhaliflerin Suriye yönetiminin iktidardan çekilmesi yönündeki talepleri de Suriye yönetimi ile Suriyeli muhaliflerin taleplerinin uzlaştırılmasını zorlaştıran bir diğeri önemli etken olmuştur.

Suriye krizinin dönüşümünde rol oynayan etkenlerden biri Suriye'deki çatışmalarında etkisiyle başta komşu ülkeler olmak üzere ortaya çıkan toplumsal hareketlilik ve huzursuzluklar olmuştur. Lübnan gibi Suriye'nin komşularında Suriye krizine taraf olma eğilimi gösteren gruplar ortaya çıkmış ve Suriye'deki çatışmalardan kaçanlar, komşu ülkelere sığınmaya başlamıştır. Tüm bu süreçlerin sonucunda bölgedeki silahlı veya silahsız devlet dışı aktörlerin Suriye'deki krize farklı yollardan müdahil olma eğilimleri artmış, Suriyeli sığınmacı akınına uğrayan ülkeler içinse Suriye'den kitlesel göç önemli bir konu haline gelmiştir.

Suriye'den komşu ülkelere doğru ortaya çıkan insani hareketliliğin yanı sıra Suriye'nin sınırlarında alan hakimiyeti için farklı aktörler arasında meydana gelen çatışmalar, Suriye krizinin ulusal seviyelerde hissedilmesine ve bölgesel ve uluslararası düzlemlere evrilmesine sebep olmuştur. İster Lübnan gibi Suriye yerelindeki krize temkinli yaklaşan aktörler olsun isterse Türkiye gibi Suriye krizinde aktif olan aktörler olsun sınırlardaki çatışmalar, bu devletleri doğrudan etkilemiştir. Bazı durumlarda sınırlardaki çatışmalar ve şiddet, sınırları aşip bu aktörleri etkilemiş bazı durumlarda ise bu aktörler, sınırlardaki çatışmalara askeri araçlarla müdahil olmuştur. Bir başka ifadeyle, yerel düzlemde alan hakimiyeti için farklı aktörler arasında meydana gelen krizler, Suriye'nin komşularına ulusal krizler olarak geri dönme eğilimi göstermiştir. Bu krizlere, bölgesel aktörler müdahil



olduğunda krizler bölgeselleşmiş, uluslararası aktörler müdahil olduğunda ise uluslararasılaşmıştır.

Suriye'den komşu ülkelere artmaya başlayan kitlesel göç, Suriye'deki krize müdahil olan aktörlerin sayısının artması ve müdahil aktörlerin taleplerinin birbirleriyle çatışması krizin dönüşümünde ön plana çıkan etkenler olmuştur. Ayrıca Körfez İşbirliği Konseyi (KİK) ve Arap Birliği'nin Suriye konusunda daha aktif rol almaya başlamaları ve bölgesel aktörlerin Suriye krizinin kaynağı ve çözümü konusunda anlaşmazlık yaşamaları, Suriye krizini bölgeselleştirmiştir. Bu süreç içerisinde bölgedeki çok sayıda silahlı veya silahsız devlet dışı aktör, Suriye krizinin parçası olmuştur. Suriye krizine taraf olan aktörlerin artması ve bu aktörlerin uzlaşmaz talepleri, krizin bölgesel düzlemde de sınırlandırılmasını engellemiştir.

### **2.3. Bölgesel Düzlemde Suriye Krizi: Ulusal Krizin Dönüşümü**

Suriye krizinin uzun bir süreye yayılması, Ortadoğu'daki diğer aktörleri doğrudan ve dolaylı şekilde etkilemesi ve Ortadoğu'daki aktörlerin Suriye'deki gelişmelere daha fazla müdahil olması, Suriye'deki krizin yerel veya ulusal düzlemde sınırlı kalmayacağını göstermiştir. Bir başka ifadeyle, 2011 sonrası hem bölgedeki aktörler, kendi çıkarları doğrultusunda Suriye krizine dahil olmuş hem de Suriye'deki kriz, bu aktörleri etkiler hale gelmiştir. Bunun sonucunda bölgedeki gerek devletler gerekse silahlı/silahsız devlet dışı aktörler, Suriye'deki gelişmeler üzerinden karşı karşıya gelmiş ve hatta bazı durumlarda açık veya örtük bir şekilde çatışmıştır. Devletlerin Suriye'deki krize farklı araçlarla müdahil olmalarının yanı sıra bölgesel silahlı devlet dışı aktörlerin ve milis güçlerinin aktif olarak Suriye'deki çatışmalarda yer almaya başlaması, yereldeki krizi daha şiddetli hale getirirken krizin Ortadoğu'ya yayılmasını hızlandırmıştır. Bölgedeki uluslararası örgütler, Suriye krizine bölgesel düzlemde çözüm getirememiş ve hatta bazı durumlarda krizin tarafı haline gelmişlerdir. Tüm bu süreç sonunda Ortadoğu alt sisteminde; devletlerin, devlet dışı aktörlerin ve uluslararası örgütlerin taraf olduğu, taraflarının taleplerinin birbirlerinden çok farklı olduğu ve tarafların önlemlerinin krizi tırmandıran bir etkiye sahip olduğu Suriye krizi meydana gelmiştir. Bölgesel düzlemde Suriye krizinin sonlandırılmaması ve bölgesel aktörlerin krizin çözümü için uluslararası aktörlerle ilişkilerini arttırmaları sonucunda Suriye krizi kısa bir zaman içerisinde uluslararası düzleme evrilmiştir.

### 2.3.1. Krizin Aktörleri ve Tarafları

Suriye'deki gelişmelere bölgesel aktörlerin daha fazla müdahil olması, Suriye'deki krizin bölgeselleşmesindeki temel etkenlerden biri olsa dahi Suriye krizi, bölgeselleştikçe başka aktörleri bu krizin bir parçası haline getirmiştir. Bazen bu aktörler, doğrudan Suriye'deki gelişmelerle ilgili olarak Suriye krizinin parçası haline gelirken ve bazı durumlarda Suriye ile dış politika krizleri yaşarken, bazense Suriye'deki gelişmeler sonucunda karşı karşıya gelmiştir. Aktörlerin karşı karşıya gelmesi, öncelikli olarak bölgesel silahlı devlet dışı aktörlerin Suriye'de çatışması ve Ortadoğu'daki devletlerin Suriye'deki krizin çözümü konusuna farklı yaklaşımlar sergilemesi sonucunda ortaya çıkmıştır. Bölgedeki devletlerin Suriye'deki krize dair farklı yaklaşımları bölge içerisinde Suriye krizi üzerinden kutuplaşmaya sebep olarak krizin çözümünü zorlaştırmıştır. Ayrıca başta Arap Birliği olmak üzere bölgesel örgütler, Suriye krizinin bir parçası haline gelmiştir. Bütün bu süreç içerisinde Suriye krizinin bölgesel düzleminde Şekil 2.13'te gösterildiği üzere farklı tipteki aktörler arasında işbirlikçi ve çatışmacı ilişkiler meydana gelmiş ve Suriye krizinin yerel, ulusal ve bölgesel düzlemleri iç içe geçmiştir. Bir başka ifadeyle, Suriye krizinin Ortadoğu alt sisteminde hissedilmesi ile birlikte krizin çözümü açısından Suriye içindeki gelişmelerin yanı sıra Suriye dışındaki gelişmeler de önem kazanmıştır.

#### 2.3.1.1. Devletler

Suriye krizinin bölgesel düzleminde ön plana çıkan ilk aktör tipi, bölgedeki devletler olmuştur. Suriye ile ulusal krizler yaşayan Türkiye gibi bölge aktörlerinin yanı sıra Suriye'deki krizin kaynağı ve çözümü konusunda farklı yaklaşımlara sahip bölge aktörleri, zaman içerisinde Suriye krizinin tarafları olmuştur. Bölgedeki devletlerin bir taraftan Suriye krizine taraf olan silahlı devlet dışı aktörlerle ilişkileri diğer taraftan bölgesel uluslararası örgütlerde geliştirdiği siyasalar, Ortadoğu'daki devletlerin krizin bölgesel düzleminde merkezi bir konum elde etmelerine neden olmuştur.

**Suriye:** Yerel ve ulusal düzlemlerde olduğu gibi krizin temel aktörü, çatışmaların ve şiddetin merkezinde olan Suriye'dir. Bölgesel düzlemdeki taleplerin ve önlemlerin genellikle muhatabı Suriye yönetimi olduğu için Suriye, belirli açılardan krizin doğal tarafı haline gelmektedir. Suriye içerisindeki krizin tırmanması ve yayılması sonrası yerel Suriye krizi, bölgedeki başka aktörleri etkiler hale gelmiş

ve bunun sonucunda etkilenen bölgesel aktörler, Suriye krizine daha fazla müdahil olmuştur. Müdahalede bulunan aktörler eğer Suriye krizinin kaynağını Suriye yönetimi olarak görüyorsa hem bu aktörlerle Suriye arasında hem de bu aktörlerle krizin kaynağını Suriye yönetimi olarak görmeyen aktörler arasında gerilimler meydana gelmiştir. Diğer taraftan Suriye krizinin kaynağını Suriye'deki muhalif gruplar ve bu gruplara sağlanan dış destek olan gören bölgesel aktörler ile Suriye yönetimi arasındaki ilişkiler ve işbirliği kriz boyunca gelişme eğilimi göstermiştir. Bölgedeki gerek işbirlikçi gerek çatışmacı ilişkiler, Suriye krizinin bölgeselleşme eğilimlerini arttırırken Suriye'yi Ortadoğu alt sisteminde krizin merkezi haline getirmiştir.

**İran:** Bölgesel düzlemde krizinin tarafları açısından ön plana çıkan devletlerin başında İran gelmektedir. Özellikle Suriye'deki krizin kaynağını sadece Suriye yönetiminin siyasaları olarak gören aktörlere karşı eleştirel bir yaklaşım sergileyen İran, bölgesel düzlemdeki krizin en önemli aktif taraflarından biri haline dönüşmüştür. İran, kriz boyunca Suriye yönetimine sadece sözlü destekte bulunmamıştır. İran bir yandan Suriye ile ikili anlaşmalar ve yardımlarla ulusal seviyede Suriye yönetiminin destekçisi olurken diğer yandan yerel çatışmalarda yer alarak yerel krizin taraflarından biri haline gelmiştir. İran'ın Suriye yönetimine sağladığı destek, başta bölgedeki diğer aktörler olmak üzere Suriye dışındaki aktörlerle sorunlar yaşamasına sebep olmuş ve bu sorunlar, Suriye krizinin bölgeselleşme eğilimlerini hızlandırmıştır.

**Türkiye:** Devlet olarak bölgesel düzlemdeki Suriye krizinin bir diğer önemli aktörü Türkiye'dir. Türkiye ile Suriye'nin askeri boyutlara sahip dış politika krizlerinin yanında Türkiye'nin Suriye'de alanda hakimiyet sağlayan aktörlere destekte bulunması veya karşı çıkması ve bölgedeki diğer aktörlerle Suriye yönetimine karşı siyasalar üretmesi hem Suriye krizi üzerinden İran gibi diğer bölgesel aktörlerle karşı karşıya gelmesine sebep olmuş hem de Türkiye'yi bölgesel düzlemde Suriye krizinin aktif bir tarafı haline gelmiştir. Suudi Arabistan ve Katar gibi Körfez ülkeleriyle Suriye konusunda işbirliğini arttıran ve Suriye'deki bazı muhalif gruplara destek sağlayan Türkiye, bölgesel düzlemde krizin ön plana çıkan taraflarından biri olmuştur.

**Körfez Ülkeleri:** Bölgesel düzlemde Suriye krizinin tarafı haline gelen diğer aktörler, başta Suudi Arabistan ve Katar olmak üzere Körfez ülkeleri olmuştur. Tıpkı

Türkiye gibi Suriye'deki krizin kaynağını Suriye yönetiminin siyasaları olarak gören bu aktörler, bölgesel düzlemde Suriye yönetimine karşı önlemler geliştirmiş ve bu bağlamda Arap Birliği gibi bölgesel uluslararası örgütlerde aktif rol oynamıştır. Bu aktörlerin Suriye yönetimi tarafından kabul edilmeyen talepleri ve Suriyeli muhalif gruplarla ilişkileri, Suriye yönetimi ve İran gibi bölgesel aktörlerle gerilimler yaşamasına sebep olmuştur.

Kriz boyunca özellikle Suudi Arabistan ve Katar, ön planda olan Körfez ülkeleri olurken bu aktörler, askeri müdahale seçeneği de dahil olmak üzere Suriye krizine karşı çeşitli önlemler geliştirmeye çalışmıştır. Suriye krizi bağlamında Suudi Arabistan, Suriye Cumhurbaşkanı Beşar Esad'ın ya siyasi bir çözüm ile görevden çekileceğini ya da askeri yöntemlerle görevden alınacağını belirtmiş<sup>630</sup> ve Beşar Esad'ın yönetimde kaldığı sürece çözümün mümkün olamayacağını ifade etmiştir.<sup>631</sup> Katar ise Arap Birliği gözlemci heyetinin Aralık 2011'de Suriye'ye gitmesinin krizin çözümü için yeterli olmadığını ifade etmiş ve çözüm önerisi olarak Arap Barış Gücü'nün oluşturularak Suriye'ye gönderilmesini teklif etmiştir.<sup>632</sup> Katar, benzer bir şekilde 2012 yılında krizin çözümü için Arap ülkelerinin Suriye'ye askeri araçlarla müdahale etmesi gerektiğini ifade etmiştir.<sup>633</sup> Suudi Arabistan ve Katar ayrıca Türkiye ve Ürdün'le birlikte ABD'nin Suriyeli muhaliflerin eğitilmesi konusunda hayata geçirdiği eğit-donat programının da bir parçası olarak Suriye yerelindeki gelişmelere müdahil olmuştur.<sup>634</sup>

Suudi Arabistan'ın ve Katar'ın Suriye krizinin çözümü konusunda askeri yöntemlerin uygulanması gerektiği yönündeki açıklamalar, hem bölgedeki aktörlerin Suriye konusunda ortak bir çözüm oluşturmalarının zorluğunu hem de bölgede yükselen gerilimi göstermesi açısından önemlidir. Fakat Suudi Arabistan ve Katar, Suriye krizinin kaynağı konusunda benzer pozisyonda olsa da hangi muhalif grupların destekleneceği konusunda anlaşmazlık yaşamıştır. Suudi Arabistan,

---

<sup>630</sup> "Saudi Arabia: Assad Must Resign or be Forced from Power", **Al Jazeera**, 10 Aralık 2015, <http://www.aljazeera.com/news/2015/12/saudi-arabia-assad-resign-forced-power-151210111545090.html> [01.08.2019].

<sup>631</sup> "Suriye'de Esed'li Bir Çözüm Mümkün Değil", **TRT Haber**, 29 Aralık 2015, <http://www.trthaber.com/haber/gundem/suriyede-esedli-bir-cozum-mumkun-degil-225878.html> [01.08.2019].

<sup>632</sup> Taştekin, 2015, 132.

<sup>633</sup> Başkan, **age**, 90.

<sup>634</sup> Daniel Byman, "Six Bad Options for Syria", **The Washington Quarterly**, c. 38, n. 4 (2015): 183.

Suriye'deki Müslüman Kardeşlerin desteklenmesine karşı çıkarken Katar, Müslüman Kardeşleri ön plana çıkartmıştır. Bu iki aktör arasında yaşanan anlaşmazlık Suriye muhalefetini ve Suriye krizine benzer yaklaşım sergileyen diğer bölgesel aktörleri etkilemiştir. Katar ve Suudi Arabistan'ın rekabeti, SUK ve SMDK'nın lider kadrosunda kimlerin ön plana çıkacağı konusunda belirgin olurken,<sup>635</sup> bu süreç içerisinde Türkiye, Katar'a Ürdün ise Suudi Arabistan'a yakın bir pozisyon izlemiştir.<sup>636</sup> Benzer bir anlaşmazlık Suudi Arabistan ve Türkiye arasında da meydana gelmiş ve Suudi Arabistan'ın 2017 yılından itibaren PYD ile ilişkilerinin artması,<sup>637</sup> Türkiye'nin tepkisine sebep olurken Türkiye'yi Katar'a daha da yakınlaştırmıştır.

**Irak:** Irak, Suriye'deki çatışmalar ve IŞİD tehdidi bağlamında Suriye krizinden doğrudan etkilenen aktörlerden biri olmuştur. Fakat Irak sadece Suriye'ye komşu olan bir ülke olarak krizin bölgesel düzlemde tarafı olmamış, Arap Birliği'ndeki tutumu ve Suriye krizine yaklaşımı açısından da krizin aktif taraflarından biri haline gelmiştir. Örneğin, Ekim 2015'te Irak; Bağdat'ta Rusya, Suriye ve İran'la birlikte Suriye'deki faaliyetlerini koordine etmek için ortak bir haber merkezi kurmuştur.<sup>638</sup> Özellikle IŞİD'le mücadelede Suriye kriziyle doğrudan ilişkisi olan Irak, Nisan 2014'te Suriye sınırları içindeki Ebu Kemal'deki silahlı gruplara karşı askeri operasyon düzenleyerek Suriye'deki çatışmalarda aktif rol almış ve Suriye krizine sınırlı da olsa askeri araçlarla müdahil olmuştur.<sup>639</sup>

**Ürdün:** Ürdün, Suriye krizinin kaynağını Suriye yönetiminin siyasaları olarak gören bölgesel aktörlerden bir diğeridir. Suriye'deki krizin başlamasının ardından Suriye yönetimine iktidardan çekilme çağrısında bulunan Ürdün, Arap Birliği içerisinde de Suriye muhalefetine temsil hakkının verilmesini savunmuştur.<sup>640</sup> Fakat, IŞİD'in Suriye'de etkin bir aktör haline gelmesi ve hakimiyet alanını Ürdün sınırına kadar genişletmesiyle birlikte Ürdün açısından IŞİD konusu ön plana

---

<sup>635</sup> Lynch, *age*, 118.

<sup>636</sup> Emile Hokayem, "Iran, the Gulf States and the Syrian Civil War", *Survival*, c. 56, n. 6 (2014): 65-66.

<sup>637</sup> Başkan, *age*, 97-98.

<sup>638</sup> Fatma Taşdemir, "Suriye İç Savaşı'na Üçüncü Devletlerin Müdahalesi ve Uluslararası Hukuk", 162.

<sup>639</sup> Fred H. Lawson, "Syria's Mutating Civil War and its Impact on Turkey, Iraq and Iran", *International Affairs*, c. 90, n. 6 (2014): 1362.

<sup>640</sup> Oytun Orhan, "Suriye İç Savaşı ve Ürdün", *Ortadoğu Analiz*, c. 8, s. 73 (Mart-Nisan 2016): 56.

çıkmıştır. IŞİD'in Ürdün sınırları içerisindeki karakollara saldırılar düzenlemesi sonrası<sup>641</sup> Ürdün, IŞİD'e karşı oluşturulan uluslararası koalisyonda yer almaya başlarken, aynı zamanda ABD ile birlikte IŞİD'e karşı Suriyeli muhaliflerin eğitilmesi bağlamında "Eğit-Donat" programının parçası olmuştur.<sup>642</sup> Ayrıca Ocak 2015'te IŞİD'e karşı Suriye'de yürütülen operasyonlar sırasında uçağı düşen ve IŞİD tarafından yakalanan Ürdünlü pilotun öldürülmesiyle birlikte Ürdün ile IŞİD arasındaki çatışma daha görünür hale gelmiştir.<sup>643</sup>

**İsrail:** İsrail'in Suriye ile askerileşen dış politika krizlerinin yanında Suriye'de artan İran ve Hizbullah'ın etkileri ve İsrail'in bu artan etkilere karşı gösterdiği askeri tepkiler, İsrail'i bölgesel düzlemde Suriye krizinin bir parçası haline getirmiştir. İsrail, 2011 sonrası Suriye'deki Suriye yönetimi, İran ve Hizbullah hedeflerine saldırılar düzenlemiş ve bu saldırılar, Suriye krizinin Ortadoğu alt sisteminde tırmanmasına sebep olmuştur.

**Lübnan:** Bölgesel düzlemde Suriye krizine temkinli yaklaşan Lübnan, özellikle Arap Birliği'nin Suriye yönetimine karşı almaya çalıştığı kararlara katılmayarak krizin belirli ölçülerde pasif bir tarafı olmuştur. Lübnan ayrıca muhalifler açısından önemli olan ve çok sayıda bölgesel ve uluslararası aktör tarafından desteklenen Suriye'nin Dostları Toplantıları'na da katılmayarak<sup>644</sup> Suriye krizinin kaynağını Suriye yönetimi olarak gören aktörlerle mesafeli bir ilişki yürütmüştür.

**Suriye'nin Komşuları:** Suriye içerisindeki çatışmalarla bağlantılı olarak Suriye içinden Suriye'nin komşularına doğru kitlesel göç oluşmaya başlamış ve bu yoğun göç sonucunda özellikle Ürdün, Türkiye ve Lübnan bölgesel düzlemde Suriye krizini hisseden aktörler olmuştur. Suriye'den komşularına doğru oluşan yoğun göç dalgaları sadece Türkiye gibi Suriye krizinde aktif tutum takınan aktörleri etkilememiş, Lübnan gibi Suriye krizinde daha temkinli davranan aktörleri de etkilemiştir. Ayrıca başta Suriye'nin komşularına olmak üzere ortaya çıkan yoğun insani hareketlilik krizin uluslararası düzleme evrilmesini de hızlandırmıştır.

---

<sup>641</sup> Luizard, *age*, 84.

<sup>642</sup> "Eğit-donat Ürdün'de Başladı", *Al Jazeera Türk*, 7 Mayıs 2015, <http://www.aljazeera.com.tr/haber/egit-donat-urdunde-basladi> [01.08.2019].

<sup>643</sup> Weiss, Hassan, *age*, 155.

<sup>644</sup> Syrian National Council, "Information on the SNC", <http://syriancouncil.org/> [01.08.2019].

### 2.3.1.2. Devlet Dışı Aktörler

Suriye krizinin bölgesel düzleminde ortaya çıkan bir diğer önemli aktör tipi silahlı/silahsız devlet dışı aktörler olmuştur. Suriye yerelindeki çatışmalara Suriye dışından gelen çok sayıda bölgesel silahlı devlet dışı aktör ve milis gücünün dahil olması, krizin bölgeselleşmesindeki temel nedenlerden biri olmuştur. Ayrıca bu aktörlerin Ortadoğu'daki devletlerle ilişkileri, farklı aktörler arasında işbirlikçi veya çatışmacı ilişkilere sebep olmuş ve yeni ilişki ağları, Suriye krizini yerel ve bölgesel düzlemlerde daha karmaşık hale getirmiştir.

**Suriye Muhalefeti:** Diğer düzlemlerde olduğu gibi bölgesel düzlemde de Suriye krizine taraf olan aktörlerin başında Suriye muhalefeti gelmektedir. Yerel ve ulusal düzlemlerde örgütlenme çabalarının sonucu olarak krizin tarafı haline gelen Suriye muhalefeti, özellikle bölgesel aktörlerin desteğiyle meşruiyetini ve görünürlüğünü arttırmıştır. Suriye muhalefetinin siyasalarını destekleyen bölgedeki devletlerin ve Arap Birliği gibi bölgesel uluslararası örgütlerin Suriye muhalefetini meşru aktör olarak tanımlamaları, Suriye muhalefetini bölgesel düzlemde Suriye krizinin bir parçası haline getirmiştir. Suriye'deki krizin kaynağını Suriye muhalefetinin ve diğer silahlı grupların siyasaları olarak gören bölgedeki aktörlerse Suriye muhalefetinin meşrulaştırılmasına tepki göstermiş ve bu tepki doğrultusunda Suriye muhalefetiyle ve Suriye muhalefetinin siyasalarını destekleyen diğer aktörlerle gerilimler yaşamıştır. Suriye muhalefeti üzerinden ortaya çıkan gerilimlerse Suriye krizinin bölgeselleşme eğilimlerini hızlandırmıştır.

Özellikle Arap Birliği'nin Suriye konusunda girişimlerinin artmasıyla birlikte bölgesel görünürlüğü ve meşruiyeti artan SUK ve SMDK gibi muhalif gruplar, bölgesel düzlemde yeni taleplerde bulunmuştur. Suriye muhalefetinin taleplerinin Arap Birliği gibi bölgesel aktörlerin talep ve önlemleriyle çatışması halinde Ortadoğu alt sisteminde Suriye krizinin çözümü zorlaştırmıştır. Her ne kadar "Suriye'nin Dostları" toplantıları gibi uluslararası inisiyatiflerle muhalif grupların bölgesel düzlemde meşruiyetleri ve görünürlükleri artsa da muhalif grupların istenilen bütünlüğü sağlayamamaları, Suriye muhalefeti ve muhalefetin bölgedeki destekçileri açısından sorun olmuştur. Bir başka ifadeyle, "Suriye'nin Dostları" toplantılarıyla uluslararası desteği artan SUK, kapsayıcı olmaması ve belirli grupların etkisi altında olması yönündeki iddialar sonucunda istenilen etkiye sahip olmamıştır. Ayrıca başta Suriyeli Kürtler olmak üzere birçok muhalif grubun SUK'un içerisinde

yer almaması,<sup>645</sup> 2012 yılında “sokakları temsil etmiyor” gerekçesiyle bazı muhaliflerin konseyden ayrılmaları<sup>646</sup> gibi gelişmeler, muhalefetin etkinliğini daha da azaltmıştır.<sup>647</sup> Suriye muhalefetinin etkinliğini kaybetmeye başlaması üzerine yeni girişimler ortaya çıkmış ve bu yeni girişimler sonucunda Suriye krizine taraf olacak yeni aktörler oluşmuştur. Bu aktörlerin başındaysa SMDK gelmektedir. Siyasi muhalif grupların yeni çatı örgütü olan SMDK zaman içerisinde Ortadoğu’daki görünürlüğü ve meşruiyetini arttırmış ve SUK, bu yeni örgütün içinde yer almaya başlamıştır. Fakat SMDK’nın gelişimi SUK’un gelişimine benzemiştir. Destekçileri tarafından büyük umutlarla oluşturulan SMDK, SUK gibi zaman içerisinde etkinliğini kaybetmeye başlamış ve içindeki farklı gruplar arasındaki sorunlar yüzünden SMDK’dan kopmalar yaşanmıştır. Kısaca Ortadoğu’daki aktörlerin Suriye muhalefetine sağladığı desteğin ötesinde muhalefetin kendi içerisindeki sorunlar, Suriye muhalefetinin etkinliğini azaltmıştır.

Silahlı muhalefet açısından Suriye’deki silahlı muhalif grupların bölgesel bir etki kazanmasından daha çok bölge aktörlerinin yereldeki silahlı muhalif gruplarla ilişkileri, Suriye krizinin bölgesel düzlemini etkilemiştir. Suudi Arabistan ve Türkiye gibi aktörler, Suriye’deki gelişmeler doğrultusunda desteklediği silahlı muhalif grupları, bölgesel ve uluslararası platformlarda da desteklemiştir. Bu aktörlerin silahlı muhalif grupları, Suriye’nin dışında da desteklemesiyle yerel ile bölgesel ve uluslararası düzlemlerin daha çok iç içe geçmesine sebep olmuştur.

**Hizbullah:** Devlet dışı aktörler açısından Lübnan Hizbullah’ı Ortadoğu alt sisteminde Suriye krizinin önemli taraflarından biridir. Gösterilerin ve çatışmaların başladığı ilk aylarda Suriye yönetiminin yöntem ve mücadelesini desteklediğini belirten Hizbullah, zaman içerisinde sözlü desteğini maddi bir desteğe çevirmiştir. Sözlü desteğin maddi ve askeri desteğe dönüşmesi sonrası özellikle 2013 yılından itibaren Suriye’nin Lübnan sınırındaki çatışmaların şiddetlenmesinin etkisiyle Hizbullah, krizin yerel düzleminde önemli bir aktör haline gelmiştir.<sup>648</sup> Yerelde çatışmaların tarafı haline gelen Lübnan menşeli Hizbullah; Suriye içerisinde Suriye dışından gelen başka aktörlerle çatışmalara girerek, İran gibi bölge aktörleriyle

---

<sup>645</sup> Miş, 2014, 227.

<sup>646</sup> Taştekin, 2015,147.

<sup>647</sup> Miş, 2014, 227.

<sup>648</sup> Cragin, *age*, 318-319.



Suriye krizi bağlamında işbirliğini arttırarak ve hatta Suriye'deki faaliyetleri yüzünden İsrail'in hava saldırılarının hedefi olarak Suriye krizinin bölgeselleşmesinde rol oynamıştır. Tıpkı Hizbullah gibi Suriye dışından gelen, İran ile yakın ilişkilere sahip ve yereldeki çatışmalarda Suriye yönetiminin yanında yer alan Iraklı Şii milisler veya Afganistanlı Şii milisler gibi milis güçleri de Suriye krizinin bölgeselleşme eğilimlerini arttırmıştır. Örneğin 2014 yılından itibaren Halep'teki çatışmalarda Suriye yönetiminin yanında başta Afgan kökenli milis güçleri olmak üzere Suriye dışından gelen milis güçleri daha görünür hale gelmiştir.<sup>649</sup>

**El Kaide, IŞİD, El Nusra Cephesi:** Suriye dışından gelip Suriye'deki yerel çatışmaların parçası haline gelen ve Suriye krizinin bölgeselleşme ve hatta uluslararasılaşma eğilimlerini arttıran diğer silahlı devlet dışı aktörler, El Kaide ve bağlantılı gruplar olmuştur. El Kaide ve bağlantılı gruplar tıpkı Hizbullah gibi Suriye'deki çatışmaların ilk günlerinde açıklamaları ile krizin tarafı haline gelirken, zaman içerisinde çatışmaların aktif tarafı haline gelmiştir. El Kaide bağlamında Suriye El Kaide'si El Nusra Cephesi ve Irak El Kaide'si Irak İslam Devleti (İİD-sonraki adıyla Irak-Şam İslam Devleti ve İslam Devleti), Suriye yerelinde çatışmaların tarafları haline gelmiş ve alanda hakimiyet sağlamışlardır. Hatta El Kaide'nin bu iki kolu zaman içerisinde birbirleriyle çatışıp yereldeki krizi daha karmaşık hale getirmiştir. Irak'ta faaliyet gösteren o günkü ismiyle İİD örgütünün lideri Ebubekir el-Bağdadi, IŞİD'i ilan etmiş ve bu ilan doğrultusunda Suriye'de faaliyet gösteren El Nusra Cephesi'ni Nisan 2013'te IŞİD'in parçası olarak göstermiştir.<sup>650</sup> Bu ilana El Nusra Cephesi lideri Ebu Muhammed el-Cevlani karşı çıkmış ve kendilerinin El Kaide lideri Eymen ez-Zevahiri'ye bağlı olduklarını açıklamıştır.<sup>651</sup> El Kaide lideri ez-Zevahiri, Haziran 2013'te IŞİD'in iptalini isterken İİD'nin Irak'ta, El Nusra Cephesi'nin Suriye'de birbirinden bağımsız bir şekilde faaliyet göstermesini istemiş, fakat Bağdadi tarafından bu istek kabul edilmemiştir.<sup>652</sup>

---

<sup>649</sup> Nick Paton Walsh, "Afghan' in Syria: Iranians Pay Us to Fight for Assad", **CNN**, 31 Ekim 2014, <http://edition.cnn.com/2014/10/31/world/meast/syria-afghan-fighter/> [01.08.2019].

<sup>650</sup> "Al-Qaeda in Iraq Confirms Syria's Nusra Front is Part of its Network", **Al Arabiya**, 9 Nisan 2013, <https://english.alarabiya.net/en/News/middle-east/2013/04/09/Al-Qaeda-in-Iraq-confirms-Syria-s-Nusra-Front-is-part-of-its-network.html> [01.08.2019].

<sup>651</sup> Fisk, Cocburn, Sengupta, **age**, 440.

<sup>652</sup> Ahmed S. Hashim, "The Islamic State: From al-Qaeda Affiliate to Caliphate", **Middle East Policy**, c.21, n. 4 (2014): 77-78.

Ez-Zevahiri, Kasım 2013 ve Ocak 2014'te IŞİD'in Suriye'deki faaliyetlerini sonlandırmasını ve sadece El Nusra Cephesi'nin Suriye'de faaliyet göstermesini istemiştir.<sup>653</sup> Bu anlaşmazlık sonrası IŞİD ile El Kaide ve El Nusra Cephesi arasındaki gerilim artarak devam etmiş ve bunun sonucunda 2014 yılında gruplar arasında kopuş yaşanmıştır. Yaşanan kopuş sonrası, IŞİD ile El Nusra Cephesi Suriye'de karşı karşıya gelerek yereldeki krizin farklı aktörleri haline gelmiş, her iki örgüt arasında iktidar savaşları ve alan hakimiyeti için çatışmalar ortaya çıkmıştır. Taraflar arasındaki çatışmalar sonrası El Kaide merkez komutanlığı, El Kaide'nin IŞİD ile tüm bağlarını kopardığını ve IŞİD'in eylemlerinden sorumlu olmayacaklarını duyurmuştur.<sup>654</sup> IŞİD ile El Nusra Cephesi arasındaki kopuş sonrası Suriye'de bulunan yabancı savaşçıların %40'a yakını ilk etapta IŞİD'e katılmış, bu %40'ın %60'ını El Nusra Cephesi'nin içinde bulunan yabancı savaşçılar oluşturmuştur. Diğer taraftan Suriye yönetimine karşı etkin olan El Nusra Cephesi, yerli savaşçılar için bir çekim merkezi haline gelmeye başlamıştır. Bu süreç sonunda IŞİD, Suriye yerelinde uluslararasılaşırken El Nusra Cephesi yerelleşmiş ve millileşmiştir.<sup>655</sup> Kısacası Suriye dışından gelen El Kaide ve bağlantılı gruplar, bir yandan Suriye'deki krizin ve çatışmaların aktif tarafları haline gelerek yereldeki krizin bölgeselleşmesine sebep olmuş, diğer taraftan bu gruplar arasındaki çatışmalar ve anlaşmazlıklar Suriye yerelini etkilemiştir.

Ayrıca El Kaide'nin bir zamanlar Irak kolu olan IŞİD'in Irak'ın yanı sıra Suriye'de hakimiyet alanlarına sahip olmasıyla birlikte Suriye krizi daha fazla bölgeselleşmiş, uluslararası koalisyonun IŞİD'e karşı Irak ve Suriye'de askeri operasyonlara başlaması, krizi uluslararasılaştırmıştır. Bir başka ifadeyle, El Kaide ve bağlantılı grupların hem Suriye'deki krize yaklaşımları hem de birbirleri arasında değişen ilişkileri, Suriye krizinin yerel, ulusal, bölgesel ve uluslararası düzlemlerini doğrudan etkilemiştir.

Suriye dışından sadece El Kaide ile bağlantılı milisler Suriye'deki çatışmalara taraf olmamış, başta bölgedeki birçok devletten olmak üzere Suriye dışından çok

---

<sup>653</sup> Jenna Jordan, "Attacking the Leader, Missing the Mark: Why Terrorist Groups Survive, Decapitation, Strikes", **International Security**, c. 38, n. 4 (İlkbahar, 2014): 34.

<sup>654</sup> Aaron Y. Zelin, "Al-Qaeda Disaffiliates with the Islamic State of Iraq and al-Sham", **The Washington Institute**, 4 Şubat 2014, <http://www.washingtoninstitute.org/policy-analysis/view/al-qaeda-disaffiliates-with-the-islamic-state-of-iraq-and-al-sham> [01.08.2019].

<sup>655</sup> Miş, Özdemir, 2014, 213.

sayıda milis, Suriye'deki çatışmaların tarafı haline gelmiştir. Bu bağlamda, örneğin Libya'daki savaşçıların Ağustos 2012'de Suriye'ye giderek Suriyeli muhaliflere katıldığı iddia edilmiştir.<sup>656</sup> Yerelde aktif Kafkasyalılarından oluşan Mücahitler ve Ensar Ordusu, genelde Faslılardan oluşan Levan İslami Hareketi, Lübnanlı savaşçılardan oluşan Suriye'de Levan Ordusu, Mısırlılardan oluşan Halifeliğin Levan Ordusu gibi farklı milliyetlerden oluşan grupların çatışmalarda yer almaya başlaması krizin bölgeselleşme eğilimini hızlandırmıştır.<sup>657</sup> Bir başka ifadeyle, Hizbullah, İŞİD veya El Nusra Cephesi gibi Suriye dışından gelen organize silahlı grupların dışında çatışmalarda yer alan yabancı savaşçılar Suriye krizinin bölgeselleşme eğilimlerini kuvvetlendirmiştir. Bu doğrultuda, Irak, İran ve Afganistan'dan gelen ve Suriye yönetiminin yanında yer alan Şii milis güçleri, Irak veya Libya'dan gelen ve Suriyeli muhaliflerin yanında yer alan milis güçleri ve gerek bölgeden gerekse bölge dışından İŞİD ve YPG'ye katılan çok sayıda yabancı savaşçı Suriye krizinin bölgeselleşmesine etki ederken Suriye krizinin yerel ile bölgesel ve uluslararası düzlemleri arasındaki bağları kuvvetlendirmiştir.

**Hamas ve Filistinli Gruplar:** Bölgesel düzlemde Suriye krizine taraf olan ve yerel düzlemdeki Suriye krizinin aktif parçası haline gelen diğer devlet dışı aktörler, başta Hamas olmak üzere Filistinli gruplar olmuştur. Hamas, Suriye'deki yerel çatışmaların devam etmesi üzerine sözlü olarak krizin kaynağını Suriye yönetiminin siyasaları olarak göstermiştir. Hamas lideri Halid Meşal, Şubat 2012'de Arap Baharı çerçevesinde Suriyeli muhalifleri desteklediklerini belirtirken ilerleyen dönemde Suriye'deki merkezlerini kapatarak Katar'a taşınmıştır.<sup>658</sup> Her ne kadar Hamas, Suriye'deki kriz bağlamında sözlü olarak krize taraf olsa da aktif olarak çatışmalarda yer almamıştır. Hamas'a yakın Suriye'deki Filistinli gruplar, Suriyeli muhaliflere yakın bir pozisyona sahipken El Fetih çizgisine yakın gruplarsa genellikle Suriye yönetimine yakın olmuştur.<sup>659</sup> Hamas'ın sözlü olarak Suriye'deki krize taraf olmasının ötesinde Suriye'de bulunan Filistinli mülteciler, yereldeki çatışmaların aktif tarafı haline gelmiştir. Suriye'de bulunan Filistinli mülteciler, hem ülke içerisindeki şiddetin hedefi olmuş hem de Suriye yönetiminin veya muhalif grupların

---

<sup>656</sup> "Chronology: Syria", K13, 2013, 124.

<sup>657</sup> Baczko, Dorronsoro, Quesnay, **age**, 244.

<sup>658</sup> Beverley Milton-Edwards, "Hamas and the Arab Spring: Strategic Shifts?", **Middle East Policy**, c. 20, n. 3 (2013):.65.

<sup>659</sup> Taştekin, 2015,446.

yanında çatışmalarda yer almıştır. Bütün bu süreç sonucunda Filistinli gruplar yereldeki çatışmaların aktif tarafları haline gelmiş ve Suriye'deki yerel krizin bölgeselleşme eğilimlerini arttırmıştır.

### 2.3.1.3. Irak Kürt Bölgesel Yönetimi ve Kürt Gruplar

Bölgesel düzlemde ortaya çıkan diğer önemli devlet dışı aktörler, Suriye ve Irak'ta etkin olan Kürt gruplar olmuştur. Suriye'deki Kürt gruplarla Suriye dışındaki Kürt gruplar arasındaki ilişkiler, Suriye'deki krizin bölgeselleşmesine sebep olurken, ayrıca bu ilişkilere Suriye'nin komşularının müdahil olmaya başlaması krizin Ortadoğu'ya yayılmasını hızlandırmıştır. IKBY, Suriye krizi bağlamında ÖSO başta olmak üzere muhaliflerle yakın ilişkilere sahip Kürt Ulusal Konseyi'nin (KUK) kurulması konusunda aktif rol oynamış ve desteklemiştir.<sup>660</sup> IKBY, 23 Ekim 2011'de KUK'un kurulmasında öncü rol oynarken konsey, Mayıs 2012'de 16 farklı oluşumu bünyesinde toplayacak kadar büyüyerek<sup>661</sup> Suriye'de PYD ile birlikte en önemli Kürt siyasal oluşumlarından biri olmuştur. IKBY destekli KUK'un PYD ve SUK ile ilişkileri zaman içerisinde değişiklik göstermiştir. Konsey, SUK'un içerisinde yer alarak Suriye yönetimi karşısı muhalefetin aktif bir parçası olmasına rağmen Suriye'deki Kürt azınlığın hakları ve Esad yönetimi sonrası siyasi yapı konusunda SUK ve SMDK ile sorunlar yaşamıştır.

KUK, PYD ile de farklı bir çizgide olmasına rağmen IKBY, aracılığıyla aralarındaki sorunları aşmaya çalışmıştır. Bu bağlamda Temmuz 2012'de PYD ile KUK arasındaki sorunların IKBY başkanı Mesut Barzani'nin girişimleri sonucunda ortadan kaldırılmasıyla Suriye'deki Kürt gruplar ortak hareket etme kararı almıştır.<sup>662</sup> Erbil'de yapılan anlaşma ile PYD ve KUK'un oluşturduğu Kürt Yüksek Konseyi kurularak farklı Kürt grupların ortak hareket etmesi kararlaştırılmıştır.<sup>663</sup> Kararın alınmasında Suriye dışındaki bir aktör olan IKBY gibi bir aktörün etkili olması ve alınan kararların Türkiye gibi diğer aktörlerde yarattığı rahatsızlık, Suriyeli Kürt

---

<sup>660</sup> Gareth Stansfield, "The Unravelling of the Post-First World War State System? The Kurdistan Region of Iraq and the Transformation of the Middle East", **International Affairs**, c. 89, n. 2 (2013): 279.

<sup>661</sup> KUK içerisinde yer alan gruplar, Suriye muhalefeti ve PYD ile ilişkileri ve konseyle ilgili diğer bilgiler için bkz: "The Kurdish National Council in Syria", **Carnegie Middle East Center**, <http://carnege-mec.org/publications/?fa=48502> [01.08.2019].

<sup>662</sup> Ferit Aslan, "Barzani, Suriye Kürtlerini Birleştirdi", **Milliyet**, 12 Temmuz 2012, <http://www.milliyet.com.tr/barzani-suriye-kurtlerini-birlestirdi-siyaset-1566152/> [01.08.2019].

<sup>663</sup> Taştekin, 2015, 202.

grupların yereldeki krizin yanı sıra ulusal ve bölgesel krizlerin tarafı haline geldiğini göstermesi açısından önemlidir. İKBY'nin Suriye krizinin bölgeselleşmesine etkisinin bir diğer önemli örneği, Kobane'de meydana gelen YPG ile IŞİD arasındaki çatışmalar sırasında meydana gelmiştir. IŞİD'e karşı mücadele çerçevesinde İKBY'ye bağlı peşmerge güçleri, Türkiye üzerinden Kobane'ye geçerek YPG ile birlikte IŞİD'e karşı savaşmıştır.

#### **2.3.1.4. Bölgesel Uluslararası Örgütler**

Bölgesel düzlemde Suriye krizinin tarafı haline gelen bir başka aktör türü, bölgesel uluslararası örgütler olmuştur. Bölgesel örgütler açısından Suriye krizinin tarafları; KİK, İslam İşbirliği Teşkilatı (İİT) ve Arap Birliği'dir. Bu üç bölgesel örgüt içinde ön plana en çok çıkan aktör, Arap Birliği'dir. Arap Birliği'nin Suriye krizini sonlandırma adına geliştirdiği önlemler ve Suriye yönetimi ile Suriyeli muhaliflerle ilişkileri, Suriye'deki krizin bölgeselleşme eğilimlerini kuvvetlendiren en önemli faktörlerden biri olmuştur. Ayrıca Suriye krizinin kaynağını ve çözümünü farklı algılayan bölge devletleri, Arap Birliği üzerinden karşı karşıya gelerek, Suriye krizinin bölgeselleşmesini hızlandırmıştır. Arap Birliği, barış planı gibi bazı önlemlerde Suriye yönetimiyle anlaşmayı başarmış, fakat Suriye'nin üyeliğinin askıya alınması ve Suriye'ye karşı yaptırım uygulanması gibi önlemlerle Ortadoğu alt sisteminde Suriye krizinin bir parçası haline gelmiştir. Özellikle Suriye muhalefetine Suriye'nin meşru temsilcisi olarak görmesiyle Suriye yönetimi ile ilişkileri daha da bozulmuştur. Arap Birliği'nin Suriye krizi bağlamında uluslararası aktörlerle ilişkileriyle Suriye krizinin uluslararasılaşma eğilimlerini arttırmıştır. KİK ve İİT, üyelerinin etkisiyle Suriye'deki krizin kaynağını Suriye yönetiminin siyasaları olarak görme eğilimi göstermiş, bu tip bir eğilim sonucunda Suriye yönetimi ile bu örgütler arasındaki gerilimler artmıştır.

Kısaca, başta Arap Birliği olmak üzere bölgesel örgütler, Suriye'deki krize daha fazla müdahil olmaya başlamış, Suriye krizine dair açıklamalarda bulunmuş ve krizin sonlandırılması adına siyasalar üretmiştir. Bölgesel örgütlerin yaptığı açıklamalar ve ürettiği siyasalar, Suriye'deki çatışmaların sona ermesini sağlamamış ve hatta başta Suriye olmak üzere bölgedeki bazı aktörlerin tepkisine sebep olmuştur.

Özellikle Arap Birliđi'nin Suriye yönetiminden talepleri<sup>664</sup> ve Suriye'deki krizi sonlandırma adına aldığı önlemler,<sup>665</sup> krizin dönüşümüne sebep olmuştur.



---

<sup>664</sup> Arap Birliđi'nin Suriye yönetiminden talepleri için bkz: **2.3.3.3. Bölgesel Uluslararası Örgütlerin Talepleri**

<sup>665</sup> Arap Birliđi'nin Suriye'deki krizi sonlandırma adına aldığı önlemler için bkz: **2.3.4.1. Arap Birliđi'nin Barış Planı, 2.3.4.2. Arap Birliđi'nin Suriye Krizini BM'ye Taşması ve 2.3.4.3. Suriye Yönetimine Karşı Yaptırımlar**

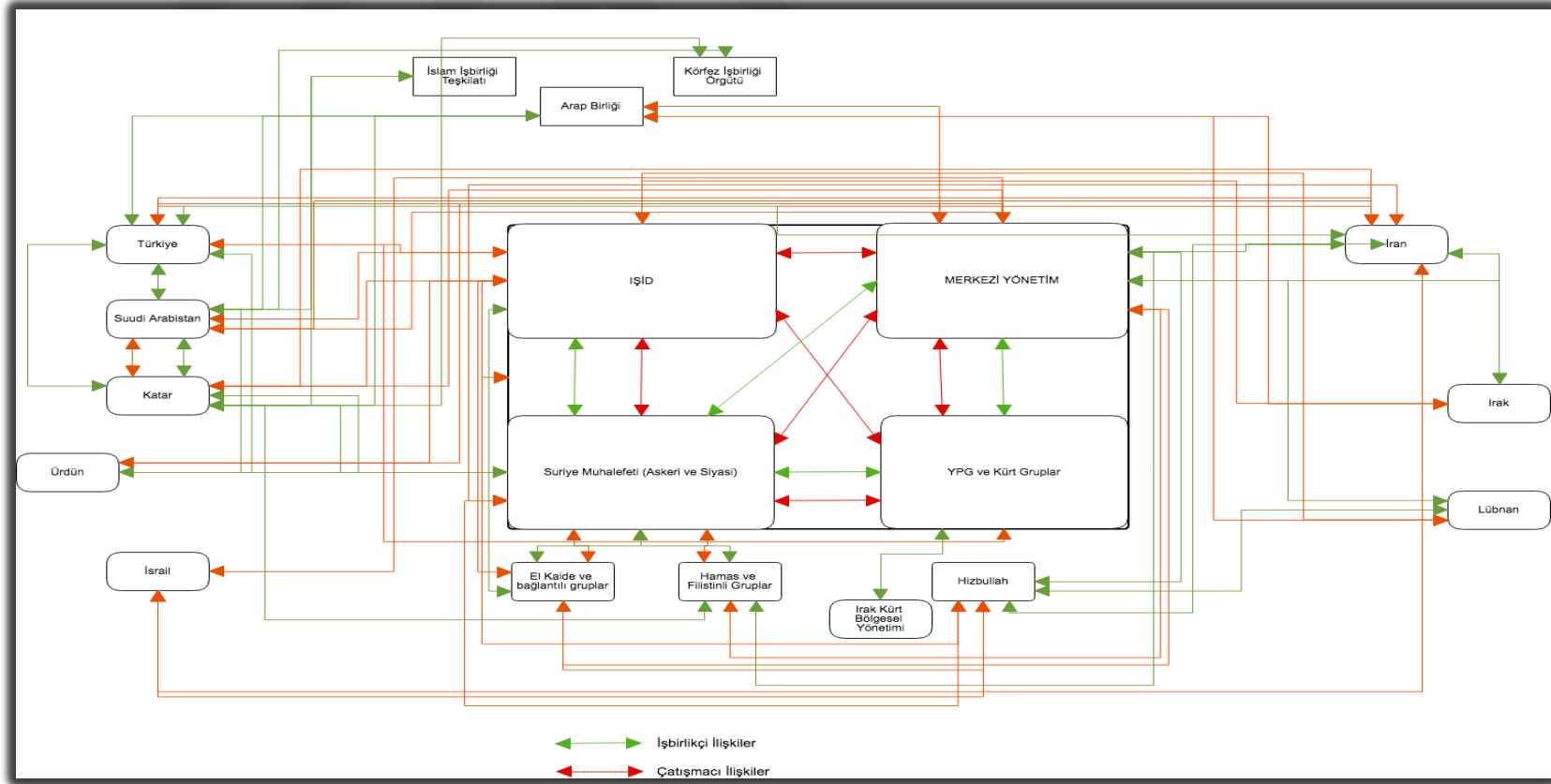

**Şekil 2.13: Bölgesel Düzlemde Suriye Krizinin Tarafları**

### 2.3.2. Krizi Etkileyen Faktörler: Tetikleyici Söz, Söylem, Eylem, Durumsal Değişiklik

Suriye'deki krizin bölgeselleşmenin sebeplerinden biri bölgedeki aktörlerin Suriye'de yaşananlarla ilgili açıklamaları ve bu açıklamalara karşı yapılan açıklamalar olmuştur. Bu yüzden aktörler ve taraflar arasındaki fikir ayrılıklarının sözlü ifadesi krizin bölgeselleşmesindeki ilk adımlarından biri olmuştur. Gösterilerin ve çatışmaların başladığı ilk aylarda Türkiye, Katar ve Kuveyt gibi ülkeler, krizin çözümü konusunda Suriye yönetimine destek verirken, ilerleyen aylarda Suriye yönetimini krizin temel sebeplerinden biri olarak görmeye ve Suriye yönetimine karşı daha eleştirel bir tutum sergilemeye başlamıştır. Diğer taraftan İran, krizin kaynağını, Suriye dışındaki aktörlerin Suriye'ye müdahil olması olarak görmüştür. Yemen, Irak ve Lübnan gibi ülkelerse, Suriye'deki krizin olası olumsuz etkilerinden kaçınmak için daha pasif bir tutum sergileme eğilimi göstermiştir. Bölgedeki aktörlerin Suriye'deki krize farklı yaklaşımlar geliştirmeleri, aktörlerin açıklamaları ile görünür hale gelmiş, tarafların krizin kaynağı ve çözümü konusunda farklı açıklamalarda bulunmasıysa bu aktörlerin ilerleyen zamanlarda karşı karşıya gelmelerine sebep olmuştur.

#### 2.3.2.1. Sözel Ayrılıklar

Suriye'deki krizin bölgeselleşmesindeki faktörlerin başında bölgedeki aktörlerin Suriye'deki krizin kaynağına ve çözümüne dair açıklamaları olmuştur. Bölgedeki aktörlerin yaptığı açıklamalar sonucunda taraflar arasındaki fikir ayrılıkları ortaya çıkmış ve bu aktörler, Suriye'deki kriz üzerinden karşı karşıya gelmeye başlamıştır. Bu doğrultuda bölgedeki aktörlerin bazıları, Suriye'deki krizin kaynağını Suriye dışındaki güçler olarak görmüş ve yaşananları komplo olarak değerlendirmiş, diğer aktörlerse Suriye'deki krizin kaynağını Suriye yönetiminin toplumsal huzursuzluklarla mücadele yöntemleri ve araçları olarak görmüştür.

**Bölgedeki Devletlerin Açıklamaları:** Her ne kadar ilerleyen aylarda Suriye'deki krizle ilgili yaklaşımını değiştirse de Suriye'deki krizin komplo olduğuna dair ilk açıklamalardan biri Kuveyt tarafından yapılmıştır. Kuveyt emiri Sabah El Ahmet El Cabir El Sabah, Suriye Cumhurbaşkanı ile yaptığı görüşmede *“Suriye'nin maruz kaldığı istikrar ve güvenliği sarsmaya yönelik komplolara karşı*



*verdikleri desteği*” belirtmiştir.<sup>666</sup> Benzer yaklaşımlar, Katar, Sudan, Bahreyn, Irak, Suudi Arabistan ve Birleşik Arap Emirlikleri tarafından da sergilenmiş, hatta Katar, komplolara maruz kalan Suriye’nin yanında olduğunu belirtmiştir.<sup>667</sup> Suriye’deki krizin kaynağını Suriye dışındaki komplolar olarak gören bölgedeki aktörlerin başındaysa İran gelmektedir. Bunun sonucunda İran, Suriye’deki krizin yayılması ve tırmanmasının sebebi olarak Suriye’deki krize müdahil olan aktörleri görmüş ve bu aktörlere karşı tepkisini krizin başladığı ilk günlerden itibaren sözlü olarak dile getirmiştir. Bir başka ifadeyle, Suriye’deki kriz dolayısıyla bölgedeki diğer aktörlerle karşı karşıya gelen aktörlerin başında krizin kaynağını Suriyeli muhaliflerin yöntemleri ve Suriyeli muhaliflere verilen dış destek olarak gören İran gelmektedir.

İran açısından Suriye’de yaşananlar dış güçlerin hayata geçirdiği bir projedir ve bu yüzden Suriye, Arap Baharı’nın yaşandığı diğer ülkelerden farklıdır. Dış güçlerin hayata geçirdiği projenin başında ise ABD ve onun bölgedeki en önemli müttefiklerinden biri olan İsrail bulunmaktadır.<sup>668</sup> Bu doğrultuda İran, bölgedeki değişikliğin iç dinamiklerle sağlanması gerektiğini belirtmiş ve ABD, AB gibi bölge dışı güçlerin bölgeye müdahil olmalarını eleştirmiştir.<sup>669</sup> Ayrıca bölgesel aktörlerden Suriye’nin iç işlerine karışmamalarını talep ederken Suudi Arabistan, Türkiye ve Katar gibi Suriye krizine farklı araçlarla müdahil olan aktörleri, “emperyalist güçlere” hizmet etmekle suçlamıştır.<sup>670</sup> İran, Suriye’de çatışmaların başladığı günden itibaren bu tavrını sürdürmüş, Suriye yönetimine sözlü ve maddi destek sağlamış ve Suriye krizi üzerinden diğer aktörlerle karşı karşıya gelmiştir. İran’ın bölgedeki diğer aktörlerle Suriye üzerinden karşı karşıya gelmesi ve Suriye yönetimine sağladığı destek zaman içerisinde daha da artmış ve İran zamanla yereldeki çatışmaların tarafı haline gelmiştir.

İran’ın Suriye konusundaki yaklaşımı doğrultusunda Suriye yönetimine sağladığı sözlü desteğin örneklerinden biri Ağustos 2012’de dönemin İran Ulusal Güvenlik Konseyi Başkanı Said Celili’nin Suriye ziyaretinde gerçekleşmiş ve Celili,

---

<sup>666</sup> “Suudi Kralından Esad'a Destek”, **Milliyet**, 28 Mart 2011, <http://www.milliyet.com.tr/suudi-kralindan-esad-a-destek/dunya/dunyadetay/28.03.2011/1370093/default.htm> [01.08.2019].

<sup>667</sup> Taştekin, 2015,116-117.

<sup>668</sup> “Analysis: Iran Sees Ally Syria Surrounded by U.S., Arab Wolves”, **Reuters**, 15 Ağustos 2011, <http://www.reuters.com/article/us-syria-iran-idUSTRE77E1E320110815> [01.08.2019].

<sup>669</sup> Miş, 2012, 287.

<sup>670</sup> Bayram Sinkaya, "Rationalization of Turkey-Iran Relations: Prospects and Limits", **Insight Turkey**, c. 14, n. 2 (2012): 152.

Suriye'nin "direniş ekseninde" önemli bir yerinin olduğunu ve İran'ın hiç bir şekilde bu eksenin parçalanmasına izin vermeyeceğini belirtmiştir.<sup>671</sup> İran'ın Suriye'ye sağladığı desteğin yanı sıra Suriye'deki kriz üzerinden başka aktörlerle karşı karşıya gelmesi Suriye krizinin bölgeselleşme eğilimlerini arttırmıştır. Bu bağlamda eleştiri getirdiği aktörlerin başında Türkiye gelmektedir. Türkiye'nin Suriye'deki gelişmeler doğrultusunda Suriye yönetimi ve Suriye Cumhurbaşkanı'na karşı eleştirel bir tutum takınması ve Suriyeli muhaliflerin örgütlenmesine yardımcı olmaya başlaması, İran'ın tepkisine yol açmıştır. Bu bağlamda Türkiye'nin Suriye politikasını, dönemin İran Meclis Başkanı Ali Laricani, provokatif olarak tanımlamıştır.<sup>672</sup> İran'ın Suriye krizi üzerinden bölgedeki aktörlerle karşı karşıya gelmesi zaman içerisinde devam etmiş ve İran, Türkiye'nin Suriye'deki kriz doğrultusunda Katar'dan büyük miktarlarda para aldığını iddia etmiştir.<sup>673</sup> Benzer bir şekilde Türkiye, İran'ı Irak ve Suriye'de mezhepçi politikalar peşinde koşmakla suçlarken İran, Türkiye'nin imparatorluk hayali peşinde koştuğu ve terörist gruplara destek sağladığı yönünde eleştirmiştir.<sup>674</sup>

Kısacası İran, Suriye'ye yardımını ve desteğini arttırdığı ve Suriye yönetimine karşı siyasalar üreten aktörlere karşı tepki gösterdiği dönemlerde Suriye krizinin bölgeselleşme ve uluslararasılaşma eğilimleri artarken, İran'ın yerel çatışmalarda aktif bir şekilde yer almasıysa Suriye krizinin yerel ve bölgesel düzlemleri arasındaki ilişkiyi kuvvetlendirmiştir. Örneğin, 2014 yılı içerisinde İranlı askeri unsurlar Suriye'de daha görünür olmuştur. Özellikle devrim muhafızlarının ölüm haberleri yaygınlaşmış ve İran devrim muhafızları çatışmaların aktif tarafı haline gelmiştir.<sup>675</sup> Bir başka örnek ise 2015 yılında meydana gelmiş, Suriye yönetiminin İran destekli Deraa operasyonu üzerine SMDK, Şubat 2015'te

---

<sup>671</sup> "İran'dan Suriye'ye Destek Açıklaması", **BBC Türkçe**, 7 Ağustos 2012, [http://www.bbc.com/turkce/haberler/2012/08/120807\\_syria\\_iran.shtml](http://www.bbc.com/turkce/haberler/2012/08/120807_syria_iran.shtml) [01.08.2019].

<sup>672</sup> "İran'dan Türkiye'ye Suriye Uyarısı", **NTV**, 19 Eylül 2011, <http://www.ntv.com.tr/dunya/irandan-turkiyeye-suriye-uyarisi,QzONSSN3GkWuH5nIcvGBkA> [01.08.2019].

<sup>673</sup> "Suriye'ye Karşı Katar, Türkiye'ye Para Veriyor", **Milliyet**, 1 Şubat 2012, <http://www.milliyet.com.tr/-suriye-ye-karsi-katar-turkiye-ye-para-veriyor-/dunya/dunyadetay/01.02.2012/1496418/default.htm> [01.08.2019].

<sup>674</sup> Murat Ülgül, "The Decline of the 'Syrian Effect' in Turkish-Israeli Relations", **Uluslararası İlişkiler**, c. 16, n. 62 (2019): 145.

<sup>675</sup> Miş, Özdemir, 2015, 177.

Suriye'nin etkin bir şekilde İran tarafından işgal edildiğini açıklamıştır.<sup>676</sup> Bir başka ifadeyle, Suriye'deki yerel çatışmalar üzerinden bölgesel bir aktör olan İran ile Suriye muhalefetine en örgütlü gücü olan SMDK arasında gerilim yaşanmıştır. Yukarıdaki örneklerin gösterdiği gibi İran'ın Suriye yönetimine sağladığı sözlü desteğin zaman içerisinde maddi ve silahlı desteğe dönüşmesi, birçok aktörü İran'ın Suriye'deki rolü hakkında daha aktif hale getirmiş ve İran'ın Suriye'de artan rolü sonrası Suriye krizinin yerel, ulusal ve bölgesel düzlemleri daha ilişkili hale gelmiştir.

**Devlet Dışı Aktörler:** Suriye'deki krizin bölgeselleşmesinde sadece bölgedeki devletlerin Suriye'deki kriz doğrultusunda yaptığı açıklamalar ve ürettiği siyasalar rol oynamamıştır. Krizin bölgeselleşmesinde belki de devletler kadar önemli rol oynayan diğer aktörler silahsız/silahlı devlet dışı aktörler ve bu aktörlerin açıklamaları olmuştur. Suriye'de gösterilerin ve çatışmaların başladığı ilk günlerden itibaren bölgedeki silahsız/silahlı devlet dışı aktörler, Suriye'deki krize dair açıklamalar yapmaya başlamış ve bu açıklamalar, bazı aktörler arasındaki fikir ayrılıklarını görünür hale getirmiştir. Sözel ayrılıklar, bazı devlet dışı aktörler açısından zaman içerisinde Suriye'deki çatışmaların taraflarına maddi ve askeri desteğe dönüşmüş ve bölgedeki aktörlerin çatışmalarda aktif rol oynamaya başlaması, Suriye'deki krizin bölgeye yayılmasındaki temel etkenlerden biri olmuştur.

Suriye yönetiminin yöntem ve siyasalarına destek veren devlet dışı aktörlerin başında Lübnan Hizbullah'ı gelmektedir. Krizin başlarında sözlü olarak sağladığı destek; Suriye'deki çatışma ortamının devam etmesi, başka devlet dışı aktörlerin Suriye'de yer almaya başlaması ve Hizbullah'ın kendi çıkarlarını tehdit altında görmeye başlaması sonrası maddi ve askeri bir desteğe dönüşmüştür. Hizbullah'ın Suriye yönetimine verdiği sözlü destek, Suriye krizinin hemen başında ortaya çıkmıştır. Hizbullah lideri Hasan Nasrallah, Suriye Cumhurbaşkanı Beşar Esad'ın "göstericiler, eylemciler ve aşiret liderlerine" yönelik operasyonlarına destek verdiğini açıklamış ve bu açıklama sonrasında Suriye içinde Hizbullah'a karşı

---

<sup>676</sup> "Syrian Coalition: Iran is Effectively Occupying Parts of Syria", **Etilaf**, 16 Şubat 2015, <http://en.etilaf.org/all-news/news/syrian-coalition-iran-is-effectively-occupying-parts-of-syria.html> [01.08.2019].

protesto gösterileri düzenlenmiştir.<sup>677</sup> Hizbullah'ın Suriye'deki çatışmaların başında Suriye yönetiminin siyasalarını desteklediği yönündeki sözlü beyanlarının ötesinde 2013 yılından itibaren Hizbullah desteği daha görünür ve maddi bir hal almıştır. Daha önceki aylarda Hizbullah'ın sınır bölgelerinde çatışmalara girdiği iddia edilse de Hizbullah lideri Hasan Nasrallah, 30 Nisan 2013'te ilk kez Suriye yönetimine askeri destek verdiğini açıklamıştır.<sup>678</sup> Hizbullah'ı İran, Suriye ve Filistinli gruplarla direniş eksenini tanımlayan ve Rusya ile İran'ın Suriye'ye askeri müdahalede bulunması gerektiğini savunan Nasrallah, Suriye'nin "ABD, İsrail ve tekkircilerin" eline düşmesine izin vermeyeceğini açıklamıştır.<sup>679</sup> Hizbullah'ın Suriye yerelindeki çatışmalarda taraf olması yerel krizin daha karmaşık bir hal almasına sebep olurken Suriye'deki yaşanan gelişmelere İran ve İsrail gibi aktörler üzerinden atıflarda bulunması krizin bölgesel boyutunu, Rusya ve ABD gibi aktörlere atıflar ise krizin uluslararası boyutunu göstermesi açısından önemlidir. Bir başka ifadeyle, Hizbullah'ın Suriye'deki krize taraf olması, Suriye krizi bağlamında yerel, ulusal, bölgesel ve uluslararası düzlemleri etkileyen bir gelişmedir.

Diğer taraftan, Suriye yönetiminin yöntemlerine karşı çıkan ve muhaliflerin yöntem ve amaçlarını destekleyen silahlı veya silahsız devlet dışı aktörler, Suriye'deki çatışmaların başlamasıyla birlikte sözlü açıklamalarda bulunmuştur. Örneğin, Ürdün'deki Müslüman Kardeşler grubu, Nisan 2011'de Suriye'de göstericilere uygulanan şiddeti kınamış ve Beşar Esad'ın reform taleplerini karşılaması gerektiğini belirtmiştir.<sup>680</sup> Mayıs ayındaysa El Kaide lideri Eymen ez-Zevahiri, Suriyelileri Cumhurbaşkanı Beşar Esad'a karşı ayaklanmaya devam etmeye

---

<sup>677</sup> "Suriye'de Gösterilere Güvenlik Güçleri Müdahale Ediyor", **Milliyet**, 27 Mayıs 2011, <http://www.milliyet.com.tr/suriye-de-gosterilere-guvenlik-gucleri-mudahale-ediyor/dunya/dunyadetay/27.05.2011/1395502/default.htm> [01.08.2019].

<sup>678</sup> Ian Black, Dan Roberts, "Hezbollah is Helping Assad Fight Syria Uprising, Says Hassan Nasrallah", **The Guardian**, 30 Nisan 2013, <https://www.theguardian.com/world/2013/apr/30/hezbollah-syria-uprising-nasrallah> [01.08.2019].

<sup>679</sup> Randa Slim, "Hezbollah and Syria: from Regime Proxy to Regime Savior", **Insight Turkey**, c. 16, n. 2 (2014): 64.

<sup>680</sup> "Ürdün Muhalefeti Suriye'nin Sert Müdahalesini Kınadı", **Milliyet**, 26 Nisan 2011, <http://www.milliyet.com.tr/urdun-muhalefeti-suriye-nin-sert-mudahalesini-kinadi/dunya/dunyadetay/26.04.2011/1382605/default.htm> [01.08.2019].

çağırırken,<sup>681</sup> benzer bir çağrıyı Şubat 2012’de tekrarlayarak “Müslümanlara” “Suriye’deki kardeşlerine” yardım etme çağrısında bulunmuştur.<sup>682</sup>

### 2.3.2.2. Suriye Muhalefeti ve Bölgesel Aktörlerin Suriye Muhalefeti ile İlişkileri

Suriye krizinin bölgesel düzleme evrilmesinde rol oynayan belki de en önemli devlet dışı aktör, Suriye muhalefeti olmuştur. Suriye dışında örgütlenmeleri sonrası başta SUK olmak üzere muhalif gruplar daha görünür hale gelmiş, bölgedeki aktörlerin muhalif gruplara sağladığı her türlü destekse Ortadoğu’daki gerilimi arttırmıştır. Siyasal örgütlenmenin bölgesel meşruiyeti arttırmasıysa muhalefet açısından yeterli olmamış, muhalefetin içerisinde bulunan farklı gruplar arasındaki sorunlar devam etmiştir. SUK’un siyasal anlamda etkinliğini kaybetmeye başlaması sonrası, SUK’un da içerisinde yer aldığı yeni bir siyasal örgütlenme olan SMDK kurulmuş ve SMDK, tıpkı SUK gibi bölgedeki bazı aktörlerden destek görmüştür. Fakat SMDK’nın kurulması muhalif grupların istek ve taleplerini uzlaştırmada yeterli olmamış ve tıpkı SUK örneğinde olduğu gibi SMDK’nın varlığı ve faaliyetleri, bölgedeki bazı aktörlerin tepkisine yol açmıştır. Kısaca, Suriye muhalefetinin ön plana çıkan siyasal örgütlenmeleri, adı ne olursa olsun bölgedeki bazı aktörlerin desteğine bazı aktörlerinse tepkisine sebep olmuş ve Suriye muhalefetiyle ilgili ortaya çıkan farklı yaklaşımlar, Suriye krizinin Ortadoğu alt sisteminde daha fazla hissedilmesine yol açmıştır.

Suriye krizinin bölgeselleşmesinde sadece siyasal örgütlenmeye sağlanan bölgesel destek etkili olmamış, Suriye’de aktif olan silahlı muhalif gruplara sağlanan bölgesel destek de önemli rol oynamıştır. Her ne kadar siyasal örgütlenmeye kıyasla silahlı örgütlenme daha parçalı ve dağınık bir yapıya sahip olsa da başta Türkiye, Katar ve Suudi Arabistan olmak üzere farklı silahlı gruplara sağlanan bölgesel destek, Suriye krizinin bölgeselleşmesini hızlandırmıştır.

### 2.3.2.3. Suriye’deki Filistinli Mülteciler ve Hamas

Suriye krizinin bölgeselleşmesinde rol oynayan bir diğer önemli faktör, yereldeki çatışmalarla ilişkili olarak Suriye’de bulunan Filistinli mülteciler ve

---

<sup>681</sup> “El Kaide Lideri Zevahiri: El Kaide Arap Ayaklanmalarını Destekliyor”, **Milliyet**, 23 Mayıs 2011, <http://www.milliyet.com.tr/el-kaide-lideri-zevahiri-el-kaide-arap-ayaklanmalarini-destekliyor/dunya/dunyadetay/23.05.2011/1393595/default.htm> [01.08.2019].

<sup>682</sup> Seth G. Jones, "Think Again: Al Qaeda", **Foreign Policy**, n. 193 (Mayıs-Haziran, 2012): 48.

Filistinli grupların Suriye krizine taraf olmasıdır. Özellikle 2012 yılından itibaren Filistinli gruplar hem şiddete daha fazla maruz kalmaya başlamış hem de şiddetin tarafı haline gelmiştir. Suriye’de Filistinlilere yönelik ilk önemli şiddet olaylarından biri 2012’de gerçekleşmiş ve Yermük’teki (Şam) Filistinli kamplarının içindeki Filistin Kurtuluş Örgütü (FKÖ) bürosu, Suriye güvenlik güçlerinin kampta 18 Filistinli’yi öldürdüğünü duyurmuştur.<sup>683</sup> 2012’nin sonunda Yermük kampındaki şiddet tekrar yükselmiş, Kasım 2012’de Yermük’teki karşılıklı çatışmalar sonucunda kampta 30 Filistinli ölmüştür.<sup>684</sup> Aralık 2012’de Suriyeli muhalifler, Yermük’teki Filistinli mülteci kampını ele geçirmiş, fakat kampın ele geçirilmesi sürecinde muhalefet yanlısı Filistinlilerle Suriye yönetimi yanlısı Filistinliler çatışmıştır.<sup>685</sup> IŞİD’in Suriye’de faaliyetlerini arttırması sonrası IŞİD ile Filistinli gruplar arasında da çatışmalar ortaya çıkmıştır. IŞİD ile çatışmalar çerçevesinde Nisan 2015’in başında IŞİD, Yermük’teki Filistinli kampını ele geçirse de<sup>686</sup> Hamas bağlantılı grup Eknaf Beyt El-Makdis grubu ile Suriye güvenlik güçlerinin karşı saldırılarının ardından Yermük kampının önemli bir bölümü IŞİD’den geri alınmıştır.<sup>687</sup> Haziran 2016’da Rus hava saldırıları sırasında Şam yakınlarındaki Khan El-Sheeh Filistinli mülteci kampında en az 6 sivil ölmüş ve bu ölümler sonrası, çatışmaların başladığı tarihten itibaren 3247 Filistin’in öldüğü ve 1000’den fazla Filistinlinin ise tutuklandığı belirtilmiştir.<sup>688</sup> Filistinli gruplar, bu tarihten sonra da Suriye’deki şiddetten etkilenmeye devam etmiştir. 19 Temmuz 2016’da muhaliflerden Nureddin Zengi hareketi, Filistinli bir genci, Suriye yönetimi yanlısı Filistinli mültecilerden oluşan Kudüs Tugaylarının üyesi olduğu gerekçesiyle infaz etmiştir.<sup>689</sup> Yukarıdaki örneklerin gösterdiği gibi Suriye’de bulunan Filistinliler, Suriye’deki yerel çatışmaların tarafı haline gelmiş ve yereldeki krizin taraflarıyla farklı ilişkiler

---

<sup>683</sup> “Chronology: Syria”, Kış, 2013, 125.

<sup>684</sup> “Chronology: Syria”, İlkbahar, 2013, 293.

<sup>685</sup> Mariam Karouny, “Syrian Rebels Take Control of Damascus Palestinian Camp”, **Reuters**, 17 Aralık 2012, <http://www.reuters.com/article/us-syria-crisis-idUSBRE8AJ1FK20121217> [01.08.2019].

<sup>686</sup> Weiss, Hassan, **age**, 350.

<sup>687</sup> “Chronology: Syria”, Yaz, 2015, 455.

<sup>688</sup> Patrick Strickland, Dylan Collins, “Palestinian Refugees Killed in Syria's Khan Eshieh Camp”, **Al Jazeera**, 2 Haziran 2016, <http://www.aljazeera.com/news/2016/07/palestinian-refugees-killed-syria-khan-eshieh-camp-160701160957338.html> [01.08.2019].

<sup>689</sup> “Syria Conflict: Boy Beheaded by Rebels Was Fighter”, **BBC**, 21 Temmuz 2016, <http://www.bbc.com/news/world-middle-east-36843990> [01.08.2019].

içerisinde olmuştur. Filistinlilerin yerel çatışmalarda aktif olması, yerel düzlemdeki Suriye krizi ile bölgesel düzlemdeki Suriye krizinin iç içe geçmesine sebep olmuştur.

Filistinli gruplar açısından Suriye krizinin yerel ve bölgesel düzlemleri arasındaki ilişkiyi gösteren bir diğer önemli örnek, Hamas'ın Suriye krizi karşısındaki tavrı olmuştur. Suriye'deki şiddetin devam etmesi ve tırmanması sonucunda Hamas, Suriye'deki şiddetin kaynağını Suriye yönetimi olarak görmüş ve Şubat 2012'de Suriye'deki ofisini kapatarak, Katar'a taşınmıştır. 1 Ekim 2012 tarihinde Suriye devlet televizyonundan dönemin Hamas lideri Halid Meşal, "nankör" olarak tanımlanırken, Halid Meşal'in Suriye'deki çatışmalara değil, Filistinlilere odaklanması gerektiği belirtmiştir.<sup>690</sup> Her ne kadar Hamas Suriye'deki yerel çatışmalarda ön plana çıkmasa da özellikle "İsrail ile mücadele" çerçevesinde önceki yıllarda işbirliği yaptığı Suriye'yle krizin ortaya çıkması sonrası gerilim yaşamıştır. Hamas gibi bölgesel bir aktörün Suriye yönetimi ile anlaşmazlık yaşamasıysa Suriye krizinin bölgeselleşme eğilimlerini arttırmıştır.

#### 2.3.2.4. Suriye'den Göç

Suriye'deki krizin bölgeselleşmesinde sadece bölgedeki aktörlerin Suriye'deki gelişmelere karşı geliştirdikleri söylemler veya eylemler etkili olmamıştır. Suriye'deki çatışma ortamı, Suriye krizinin bölgeselleşmesini hızlandırmış ve ülke içindeki şiddetin sebep olduğu göç dalgaları, krize başka bir boyut katmıştır. Çatışmaların bölgesine ve şiddetine bağlı olarak, Suriye'den başta komşu ülkelere olmak üzere birçok ülkeye çok sayıda kişi sığınmaya başlamıştır. Suriyeli sığınmacıların her geçen gün artması, özellikle bölgedeki ülkelerin kendi iç siyasi gelişmeleriyle de bağlantılı olarak Suriye'ye daha fazla müdahil olmalarına sebep olmuştur. Suriye'deki çatışmaların yarattığı göç dalgasından etkilenen başlıca ülkelerse Suriye'nin komşuları Türkiye, Lübnan Ürdün, Irak ve Mısır olmuştur.

Suriye'de gösterilerin ve çatışmaların başlamasından çok kısa bir süre içerisinde yaklaşık üç yüz Suriyeli, Türkiye'ye sığınma talebinde bulunmuş,<sup>691</sup> bunun

---

<sup>690</sup> "Chronology: Syria", Kış, 2013, 125.

<sup>691</sup> "300 Suriyeli Türkiye'ye Sığınma Talebinde Bulundu", *Milliyet*, 29 Nisan 2011, <http://www.milliyet.com.tr/300-suriyeli-turkiye-ye-siginma-talebinde-bulundu/gundem/gundemdetay/29.04.2011/1384164/default.htm> [01.08.2019].

üzerine 252 Suriyeli, Türkiye'ye girerek kayıt altına alınmıştır.<sup>692</sup> Bu tip bir hareketlenmenin sonrasında olası göç dalgasına karşı Türkiye'de devlet birimleri arasında toplantı yapılmıştır.<sup>693</sup> Haziran 2011'de Cisir eş-Şuğur'da (İdlib) çok sayıda güvenlik görevlisinin öldürülmesi sonrası Suriye yönetiminin bölgede olası operasyonlarından kaçan çok sayıda Suriyeli, Türkiye sınırını geçerek Türkiye'ye sığınmıştır.<sup>694</sup> Cisir eş-Şuğur'a (İdlib) tank ve helikopterle askeri operasyon düzenlenmesiyle birlikte Suriye'den Türkiye'ye kaçanların sayısı artmış ve sınırı geçenlerin sayısının 5000'i aştığı söylenmiştir.<sup>695</sup>

2012 yılında Suriye'deki yerel şiddete bağlı olarak Suriye'den komşu ülkelere sığınmacı akını devam etmiştir. Mart 2012'de Suriye yönetiminin Lübnan sınırındaki Kuseyr şehrini (Humus) bombalamaya başlamasıyla birlikte Suriye'den 2000 kişi Lübnan'a geçmiş ve bu geçişler sonucunda Lübnan'daki Suriyeli sığınmacı sayısı 9000'e ulaşmıştır.<sup>696</sup> Yıl içerisinde Lübnan sınırında şiddetin tırmanmasının etkisiyle 2012 sonunda Lübnan'daki Suriyeli sığınmacı sayısı 100.000'i aşmıştır. Benzer bir durum Türkiye açısından da ortaya çıkmıştır. 2012 yılı baz alındığında 17 Temmuz 2012'de 1280 Suriyeli, Türkiye'ye sığınmış ve Türkiye'deki sığınmacı sayısı 43.000'e ulaşmıştır.<sup>697</sup> 2012 boyunca Türkiye'ye Suriye'den sığınmacı akını tıpkı Lübnan'da olduğu gibi devam etmiş ve 2012 sonunda Türkiye'deki toplam Suriyeli sığınmacı sayısı, 145.000'e ulaşmıştır. 2012 sonu baz alındığında Suriye'nin bir diğer komşusu olan Ürdün'de benzer bir tablo ortaya çıkmış ve Suriye'deki çatışmalardan kaçan Suriyelilerin sayısı Ürdün'de 117.000 civarına ulaşmıştır.<sup>698</sup>

2013 yılı içerisinde de Suriye'den bölge ülkelerine kitlesel göç katlanarak devam ederken Suriyeli sığınmacılar konusu ulusal, bölgesel ve uluslararası düzlemlerde önemini korumaya devam etmiş ve Nisan 2013'te toplam Suriyeli

---

<sup>692</sup> M. Murat Erdogan, "Perceptions of Syrians in Turkey", **Insight Turkey**, c. 16, s. 4 (Sonbahar, 2014): 65.

<sup>693</sup> "Suriye'den Göç Başladı Ankara Alarmda", **Milliyet**, 30 Nisan 2011, <http://www.milliyet.com.tr/suriye-den-goc-basladi-ankara-alarmda/dunya/dunyadetay/30.04.2011/1384272/default.htm> [01.08.2019].

<sup>694</sup> Owen Bennett-Jones, "Syria Crisis: Refugees in Turkey Fear for Jisr al-Shughour", **BBC**, 9 Haziran 2011, <http://www.bbc.com/news/world-middle-east-13714168> [01.08.2019].

<sup>695</sup> "Chronology: Syria", Sonbahar, 2011, 661.

<sup>696</sup> "Chronology: Syria", Yaz, 2012, 529.

<sup>697</sup> "Chronology: Syria", Kış, 2013, 123.

<sup>698</sup> United Nations High Commissioner for Refugees (UNHCR), "Syria Regional Refugee Response", 17 Ocak 2019, <https://data2.unhcr.org/en/situations/syria> [01.08.2019].



sığınmacı sayısı 1 milyonu aşmıştır. Tıpkı önceki yıllarda olduğu gibi Suriye'den komşu ülkelere doğru oluşan yoğun göç dalgalarının sebebi hem yereldeki şiddet ve şiddetin boyutu hem de yerelin coğrafi konumu olmuştur. 2013 yılı baz alındığında yerel şiddetle göç arasındaki ilişkinin örneklerinden biri Halep'te yaşananlar sonrasında meydana gelmiştir. 2013 yılında Suriye'nin en büyük şehirlerinden biri olan Halep'te çatışmalar şiddetlenmiştir. Ocak 2013'te çatışmalara bağlı olarak Halep Üniversitesi'nde 80 kişinin ölmesi<sup>699</sup> ve 80 kişinin Halep'teki Kuveyk nehrinde infaz edilmiş bir şekilde bulunması<sup>700</sup> Halep'teki şiddet ortamının arttığını gösterirken, bu şiddet ortamı, Halep'ten birçok Suriyelinin kaçmasına sebep olmuştur. İnsanların Halep'teki şiddetten kaçmasıysa sığınmacı akınına daha da ivme kazandırmıştır. Kuzey Suriye'dekine benzer bir tablo güneyde de meydana gelmiş, Kasım 2013'te Suriye güvenlik güçlerinin Kalamun'a saldırıya geçmesi sonucunda çok sayıda Suriyeli Lübnan'a sığınmıştır.<sup>701</sup>

1 Ocak 2013 ile 31 Aralık 2013 tarihleri arasında Suriye'den en fazla göç alan ülkelere bakıldığında; Türkiye'deki sığınmacı sayısı 148.441'den 560.129'a, Mısır'daki sığınmacı sayısı 13.059'dan 131.599'a, Ürdün'de 120.018'den 576.354'e, Lübnan'da 129.106'dan 805.835'e ve Irak'ta 67.625'ten 212.000'e yükselmiştir. Bir diğer ifadeyle, bu 5 ülke baz alındığında BM'nin kayıtlı verilerine göre 2013 yılı içerisinde Suriyeli sığınmacı sayısı 346.388'den 2.336.190'a yükselmiştir.<sup>702</sup> Bu denli yoğun göçün 2013 yılı içerisinde ortaya çıkması, Suriye'deki yerel krizin ve çatışmaların şiddetli bir şekilde devam etmesi ve Hizbullah ve IŞİD gibi bölgesel silahlı devlet dışı aktörlerin Suriye'deki çatışmaların aktif birer tarafı haline gelmesiyle doğrudan alakalıdır. IŞİD ve Hizbullah gibi bölgesel aktörlerin yerel krize taraf olması yereldeki krizi etkilerken, etkilenen yerel kriz sonucunda ortaya çıkan kitlesel göç dalgaları, Ortadoğu'daki krizi etkilemiştir.

---

<sup>699</sup> Alex Spillius, Damien McElroy, "Syria: 'More than 80 Killed' in Aleppo University Blasts", **The Telegraph**, 15 Ocak 2013, <http://www.telegraph.co.uk/news/worldnews/middleeast/syria/9804032/Syria-More-than-80-killed-in-Aleppo-University-blasts.html> [01.08.2019].

<sup>700</sup> "Dozens of Men Found 'Executed' in Syria", **Al Jazeera**, 30 Ocak 2013, <http://www.aljazeera.com/news/middleeast/2013/01/2013129133917989266.html> [01.08.2019].

<sup>701</sup> "Bomb Blast on Syrian Army Base Kills at Least 31 Troops", **Al Jazeera**, 17 Kasım 2013, <http://america.aljazeera.com/articles/2013/11/17/fierce-syria-clashessparkexoduslebanon.html> [01.08.2019].

<sup>702</sup> United Nations High Commissioner for Refugees (UNHCR), "Syria Regional Refugee Response", 17 Ocak 2019, <https://data2.unhcr.org/en/situations/syria> [01.08.2019].

2014 yılı içerisindeki eğilim önceki yılları takip etmiş ve yereldeki gelişmelere bağlı olarak kitlesel göç dalgaları meydana gelmiştir. 2014 yılının başında 2.336.055 olan sığınmacı sayısı yıl sonunda 3.775.238'e yükselmiştir.<sup>703</sup> Ülke dışına göç, önceki yıllarda olduğu gibi yereldeki şiddetle ilişkili olmuş ve öncelikli olarak komşu ve bölge ülkeleri, kitlesel göç dalgalarından etkilenen ülkeler olmuştur.<sup>704</sup> 2014 yılı içerisinde muhalif gruplar ve Suriye yönetimi arasındaki çatışmalar sonucunda taraflar arasında önemli bir üstünlük meydana gelmemiştir. Fakat Suriye yönetimi, Halep'e yoğun hava saldırısında bulunurken, güvenlik güçlerinin Deraa ve Halep'e varıl bombalarıyla, Hama'ya bağlı Kafr Zita'ya ise klorin gazıyla saldırdığı iddia edilmiştir. Özellikle Halep'e yapılan hava saldırılarında yıl içinde ölen sivil sayısının 3732 olduğu belirtilmiş, yaşanan ağır sivil kayıpları sonrası Halep'ten Türkiye'ye göç hızlanmıştır.<sup>705</sup> Bir başka ifadeyle, 2014 yılında tıpkı 2013 yılında olduğu gibi Halep'te yükselen şiddete bağlı olarak Halep'ten Türkiye'ye yoğun göç yaşanmıştır. 2014 yılı içerisinde sadece Halep'te şiddetin tırmanması sonucunda Türkiye'ye göç dalgası meydana gelmemiştir. 2014 yılında özellikle IŞİD'in Suriye'nin kuzeyindeki faaliyetleri ve uyguladığı şiddet, Suriye'nin kuzeyinden Türkiye'ye doğru kitlesel göç dalgasının devam etmesine sebep olmuş ve bütün bu gelişmeler sonucunda 2014 yılı içerisinde Suriye'den yaklaşık 200 bin insan Türkiye'ye giriş yaparken Türkiye'deki sığınmacı sayısı Aralık 2014 itibariyle 1.622.839'a ulaşmıştır.<sup>706</sup>

2015 yılında Suriye'den bölgeye doğru oluşan sığınmacı akını yereldeki çatışmalarla ilişkili olarak devam etmiştir. Örneğin, Haziran 2015'te Tel Abyad'ın (Rakka) kontrolü için IŞİD ile YPG arasındaki çatışmalar sırasında Tel Abyad'dan (Rakka) Türkiye'ye doğru yeni bir göç dalgası ortaya çıkmıştır.<sup>707</sup> 2015'in Temmuz

---

<sup>703</sup> age.

<sup>704</sup> 2013 yılında kitlesel göçün yaşandığı ülkelerden biri olan Mısır'a ilerleyen yıllarda Türkiye, Lübnan ve Ürdün'e kıyasla sınırlı boyutlarda göç olmuştur. 2013 yılının sonunda Mısır'daki mülteci sayısı 131.599 iken bu sayı; 2014'ün sonunda 138.212, 2015 sonunda 117.658, 2016 sonunda 116.013, 2017 sonunda 126.688, 2018 sonunda 132.871 olmuştur. Mısır'da bulunan Suriyeli mültecilerin sayıları ve mültecilerin istatistiksel dağılımı için bkz: United Nations High Commissioner for Refugees (UNHCR), "Syria Regional Refugee Response: Egypt", 17 Ocak 2019, <https://data2.unhcr.org/en/situations/syria/location/1> [01.08.2019].

<sup>705</sup> Miş, Özdemir, 2015, 174.

<sup>706</sup> United Nations High Commissioner for Refugees (UNHCR), "Syria Regional Refugee Response", 17 Ocak 2019, <https://data2.unhcr.org/en/situations/syria> [01.08.2019].

<sup>707</sup> Hikmet Durgun, "Tel Abyad'dan Akçakale'ye Mülteci Akını", **BBC Türkçe**, 2 Haziran 2015, [http://www.bbc.com/turkce/haberler/2015/06/150602\\_akcakale](http://www.bbc.com/turkce/haberler/2015/06/150602_akcakale) [01.08.2019].

ayına gelindiğinde Suriye'nin dışına kaçan sığınmacı sayısının 4 milyonu aştığı, bu sığınmacıların 1.8 milyonunun Türkiye'de 1.2 milyonun Lübnan'da ve 630.000'nin Ürdün'de bulunduğu belirtilmiştir.<sup>708</sup> İlerleyen aylarda da sığınmacı akınları devam etmiş ve 31 Aralık 2015 tarihinde sadece Türkiye'deki Suriyeli sığınmacı sayısı 2.5 milyonu aşmıştır.<sup>709</sup> Suriye içerisindeki çatışmalara bağlı olarak ilerleyen senelerde farklı yoğunluklarda Suriye'den komşu ülkelere sığınmacı geçişleri devam etmiştir. Örneğin Şubat 2016'da Halep'te hava saldırılarının sıklaşması sonrası Halep'ten Türkiye'ye doğru yeni bir göç dalgası meydana gelmiştir.<sup>710</sup> Mart-Nisan 2018 dönemi itibariyle kayıtlı sığınmacı sayıları, Türkiye'de 3.567.130, Lübnan'da 991.165, Ürdün'de 661.747 ve Irak'ta 248.382 olmak üzere toplam 5.641.592'ye ulaşmıştır.<sup>711</sup> Toplam kayıtlı Suriyeli sığınmacıların yaklaşık 5.480.000'nin Suriye'nin komşularında bulunması ise Suriye krizinin başta Suriye'nin komşuları olmak üzere bölgeye etkilerini göstermesi açısından önemlidir. Çok sayıda Suriyeli sığınmacının ortaya çıkması, Suriye'nin komşularını uluslararası platformlarda harekete geçirmiş ve bu ülkelerin Suriyeli sığınmacılar konusunu uluslararası düzleme taşıması Suriyeli sığınmacıları, uluslararası düzlemdeki krizin bir parçası haline getirmiştir.<sup>712</sup>

### 2.3.3. Krizin Taraflarının Talepleri

Suriye'deki krizin bölgeselleşmesinde rol oynayan önemli faktörlerin bir diğeri, bölgedeki aktörlerin Suriye'deki krizin çözümüne dair farklı taleplerde bulunmasıdır. Suriye'deki kriz başladığı tarihten itibaren, İran gibi bazı aktörler, Suriye'deki krize dışarıdan müdahil olunmamasını ve krizin tarafları arasında diyalogun sağlanmasını talep ederken, diğer bölgesel aktörler; Suriye yönetiminin uyguladığı şiddetin sona erdirilmesi, reformların gerçekleştirilmesi ve başta Suriye Cumhurbaşkanı Beşar Esad olmak üzere Suriye yönetiminin değişmesi gibi farklı taleplerde bulunmuştur.

<sup>708</sup> "Syria Conflict: Number of Refugees Passes Four Million", **BBC**, 9 Temmuz 2015, <http://www.bbc.com/news/world-middle-east-33457886> [01.08.2019].

<sup>709</sup> United Nations High Commissioner for Refugees (UNHCR), "Syria Regional Refugee Response", 17 Ocak 2019, <https://data2.unhcr.org/en/situations/syria> [01.08.2019].

<sup>710</sup> Weiss, Hassan, **age**, 463.

<sup>711</sup> United Nations High Commissioner for Refugees (UNHCR), "Syrian Regional Refugee Response", 17 Ocak 2019, <https://data2.unhcr.org/en/situations/syria> [01.08.2019].

<sup>712</sup> Suriyeli mülteciler konusunda bölge aktörlerinin önlemleri için bkz: **2.3.4.6.1. Suriyeli Mülteciler Bağlamında Bölgesel Toplantılar**

### 2.3.3.1. Bölgesel Devletlerin Talepleri

Suriye'deki krize Suriye dışındaki aktörlerin müdahil olmasına karşı çıkan bölgedeki devletlerin başında İran gelmektedir. Her ne kadar Ağustos 2011'de dönemin İran Dışişleri Bakanı Ali Ekber Salih, Suriye yönetiminden halkın meşru isteklerinin tanınmasını ve Eylül 2011'de dönemin devlet başkanı Ahmedinejad<sup>713</sup> Suriye yönetiminin baskısının sona ermesini talep etse de İran, Suriye krizine dışarıdan müdahaleye karşı çıkmış ve muhalif grupların Suriye dışındaki aktörlerle ilişkilerine dikkat çekmiştir.<sup>714</sup> Bir başka ifadeyle, Suriye'de yaşanan olayları gerek bölgedeki gerek bölge dışındaki aktörlerin komploları olarak yorumlayan İran, bu doğrultuda Suriye'deki krize müdahale edilmemesini talep etmiştir. İran, Suriye'deki krizin sebebini Batı'nın Suriye'deki muhalifleri kışkırtması olarak görürken, talep ve çözümünü Suriye yönetiminin Suriyeli muhaliflerle görüşmesi ve krizin diyalog yoluyla çözülmesi olarak belirtmiştir.<sup>715</sup>

Suriye krizi açısından farklı taleplerde bulunan ve krizin aktif bir tarafı olan aktörlerden bir diğeri Türkiye'dir. Suriye'deki Kürt grupların talepleri gibi Suriye'deki yerel kriz boyunca ortaya çıkan talepler, Türkiye'nin Suriye'deki gelişmelere daha fazla müdahil olmasına sebep olmuş, bu tip müdahalelerse Suriye krizinin bölgeselleşme eğilimlerini arttırmıştır. Türkiye'nin krize müdahalelerinden biri başta PYD olmak üzere Suriye'deki Kürt grupların talep ve siyalarına karşı olmuştur. 2012'nin ortasından itibaren örgütlenme çabalarına hız veren Kürt gruplar, İKBY'nin yardımlarıyla aralarındaki sorunları çözüp "*Kürt halkının haklarının kazanılması için ortak bir tutum ve birlikte hareket etme kararı*" almıştır.<sup>716</sup> Türkiye, bu gelişmelere tepki göstermiş ve dönemin Türkiye Başbakanı Erdoğan, Suriye Kürt Konseyi'nin oluşturulmasının yanlış olduğunu, Suriye'nin parçalanmamasını ve etnik ve mezhepsel çatışmanın yaşanmamasını istediklerini ifade etmiştir. Erdoğan ayrıca Türkiye'nin atması gereken bir adım olduğunda "terör örgütüne" karşı harekete geçeceğini belirtmiştir. İKBY'nin Suriye'deki Kürt grupları birleştirme

---

<sup>713</sup> Erik Mohns, André Bank, "Syrian Revolt Fallout: End of the Resistance Axis?", **Middle East Policy**, c. 19, n. 3 (2012): 29.

<sup>714</sup> James H. Anderson, "After the Fall: What's Next for Assad and Syria?", **World Affairs**, c. 174, n. 4 (Ekim-Kasım, 2011): 17.

<sup>715</sup> Ali Akbar Salehi, "Chat Room: Persian Perspective", **World Policy Journal**, c. 29, s. 4 (2012): 72.

<sup>716</sup> Ferit Aslan, "Barzani, Suriye Kürtlerini Birleştirdi", **Milliyet**, 12 Temmuz 2012, <http://www.milliyet.com.tr/barzani-suriye-kurtlerini-birlestirdi-siyaset-1566152/> [01.08.2019].

çabaları sonrası dönemin Türkiye Dışişleri Bakanı Davutoğlu, “Türkiye’nin hassasiyetlerini” bildirmek üzere İKBY ile görüşmüştür. Davutoğlu ayrıca Suriye’de *de facto* yönetim ve alanlar ilan edilerek otonom bölgeler oluşturulması girişimlerinin iç savaşı tetikleyeceğini belirterek, olası risklerin oluşmaması için Suriye’deki gelişmelere yoğun şekilde müdahil olduklarını belirtmiştir.<sup>717</sup>

Türkiye’nin Suriye krizi bağlamında talepleri sadece Suriye’deki Kürt gruplardan olmamış, Türkiye’nin Suriye ile yaşadığı dış politika krizlerinin etkisiyle Türkiye, Suriye’den taleplerde bulunmuştur. Türkiye’nin Suriye yönetiminin değişmesi gibi talepleri Suriye ile dış politika krizlerinin tırmanmasına sebep olurken benzer taleplerde bulunan Suudi Arabistan ve Katar gibi bölgedeki diğer aktörlerle bu süreçte yakınlaşmıştır. Bu yakınlaşma ise Suriye krizi üzerinden bölgesel kutuplaşma eğilimlerini hızlandırmıştır. İran gibi bölgedeki bazı aktörler, Suriye’deki krize dışarıdan müdahil olunmamasını talep etse de Türkiye, Suudi Arabistan ve Katar zaman içerisinde Suriye’deki krize daha fazla müdahil olmaya başlamıştır. Türkiye, Suudi Arabistan ve Katar gibi bölgedeki bazı aktörler, Suriye yönetiminden önce reform yapmasını ve şiddeti durdurmasını, ilerleyen zamanlarda başta Cumhurbaşkanı Esad olmak üzere Suriye yönetiminin iktidardan çekilmesini talep etmiştir. Taleplerinin Suriye yönetimi tarafından tepkiyle karşılanması, krizin bölgeselleşmesini hızlandırmıştır.

### 2.3.3.2. Devlet Dışı Aktörlerin Talepleri

Özellikle Arap Birliği’nin Suriye’deki krize daha fazla müdahil olmaya başlaması sonrası Suriye muhalefeti, Arap Birliği üzerinden de taleplerini dile getirmiştir. Ocak 2012’de Arap Birliği’nin barış planı çerçevesinde taraflar arasında görüşmelerin başlamasını talep eden Arap Birliği’ne karşı SUK temsilcisi, Cumhurbaşkanı Esad iktidardan çekilmeden görüşmelere başlamayacağını belirtmiştir.<sup>718</sup> Bir başka ifadeyle, SUK Suriye’deki krizin tarafları arasındaki görüşmelerin başlaması için Beşar Esad’ın iktidardan çekilmesini talep etmiştir. Hatta ilerleyen dönemlerde bu talep yerine getirilmeden SMDK’nın Suriye yönetimi

---

<sup>717</sup> Miş, 2014, 241.

<sup>718</sup> Kareem Fahim, “Arab League Floats Ambitious New Peace Plan for Syria”, **The New York Times**, 22 Ocak 2012, <http://www.nytimes.com/2012/01/23/world/middleeast/arab-league-floats-new-peace-plan-for-syria.html> [01.08.2019].

ile görüşebileceğini belirtmesi üzerine SUK, SMDK'dan ayrılmış ve muhalefet içerisindeki farklı talepler, muhalif grupların parçalanmasına sebep olmuştur.

### 2.3.3.3. Bölgesel Uluslararası Örgütlerin Talepleri

Suriye'deki krizin sonlandırılması ve bölgeye yayılmaması adına devletler dışında başta Arap Birliği olmak üzere bölgesel uluslararası aktörler de taleplerde bulunmuştur. BM gibi uluslararası örgütlere ve bölge dışındaki uluslararası güçlere nazaran Arap Birliği, Suriye'deki kriz konusunda bir süre temkinli davranmış, ancak 2011'in yaz aylarından itibaren daha aktif rol oynamaya başlamıştır. Haziran 2011'de Arap Birliği'nde Suriye'nin üyeliğinin askıya alınması konusu görüşülmüş, Temmuz 2011'deyse Arap Birliği Genel Sekreteri, Suriye'de Beşar Esad ile reform konusunu görüşmüştür.<sup>719</sup> Suriye'deki şiddet olaylarının devam etmesi üzerine Ekim 2011'de KİT'in çağrısıyla Arap Birliği Suriye konusunda toplantı düzenlemiştir.<sup>720</sup> Toplantı sonunda Arap Birliği, Suriye yönetimi ile Suriyeli muhalifler arasındaki diyalogun 15 gün içerisinde başlamasını talep etmiştir.<sup>721</sup> Görüşmelerin sağlanması için Ortadoğu'daki devletlerin temsilcilerinin kurduğu komite, Suriye'ye giderek Cumhurbaşkanı Esad ile görüşmüş ve görüşmeler sonucunda Arap Birliği'nin talepleri arasında olan siyasi tutukluların serbest bırakılması, güvenlik güçlerinin sokaklardan geri çekilmesi, uluslararası medyanın ülke içinde serbestçe dolaşması ve Suriye yönetimi ile muhalifler arasındaki görüşmelerin başlaması Suriye yönetimi tarafından kabul edilmiştir.<sup>722</sup> Barış planı çerçevesinde taraflar arasında anlaşma sağlansa da Suriye içerisindeki şiddetin devam etmesi ve Arap Birliği'nin taleplerinin yerine getirilememesi sonrası Suriye-Arap Birliği ilişkileri kötüleşmiş ve Arap Birliği'nin Suriye'ye karşı değişen yaklaşımıyla ilişkili olarak yeni talepler ortaya çıkmıştır. Bu doğrultuda Suriyeli muhaliflerin örgütlenmesine destek olan Arap Birliği, dönemin Katar Başbakanı ve Arap Birliği Genel Sekreteri Şeyh Hamad

---

<sup>719</sup> Taştekin, 2015, 117.

<sup>720</sup> Miş, 2012, 288.

<sup>721</sup> “Arab League Calls for Syria Talks in Cairo”, **Al Jazeera**, 17 Ekim 2011, <http://www.aljazeera.com/news/middleeast/2011/10/201110168118442340.html> [01.08.2019].

<sup>722</sup> Miş, 2012, 288-289.

Bin Jasım El Tani aracılığıyla Suriye’de bir geçiş yönetiminin sağlanması için Suriyeli muhalif gruplara çağrıda bulunmuştur.<sup>723</sup>

Her ne kadar Suriye ile Arap Birliği arasındaki ilişkiler kötüleşmeye başlasa da tarafların görüşmesi sonucunda ve Arap Birliği’nin talepleri doğrultusunda Aralık 2011’de Suriye yönetimi, 755 mahkumu serbest bırakmış ve tankları şehirlerden çekmiştir.<sup>724</sup> Arap Birliği, ayrıca Ocak 2012’de duyurduğu barış planı çerçevesinde Suriye yönetiminden, Suriye Cumhurbaşkanı Esad’ın yetkilerini yardımcısına devretmesini, Suriye yönetimi ile muhalefetin görüşmelere başlamasını ve iki ay içerisinde de ulusal birlik hükümetinin kurulmasını talep etmiştir.<sup>725</sup> Bu plan için Lübnan ve Cezayir çekimser oy kullanmıştır.<sup>726</sup> Özetle, Arap Birliği 2011 sonundan itibaren Suriye krizinde daha aktif rol oynamaya başlasa da birlik üyeleri arasında anlaşmazlıklar yaşanmış ve bölgedeki devletler, Arap Birliği üzerinden karşı karşıya gelmiştir. Arap Birliği’nin üyelerinden başta Katar ve Suudi Arabistan, Suriye krizi konusunda daha aktif olunmasını talep ederken Lübnan, Irak ve Cezayir gibi ülkeler daha temkinli olunmasını savunmuştur. Bir başka ifadeyle, Arap Birliği’nin talepleri sadece Arap Birliği ile Suriye’nin sorun yaşamasına sebep olmamış, ayrıca birliğin üyelerini de karşı karşıya gelmiştir.

### 2.3.4. Krizin Taraflarının Önlemleri

Suriye’deki çatışmaların devam etmesi ve tırmanması ile ilişkili olarak bölgedeki birçok aktör, yeni önlemlerle krizin yayılmasını engellemeyi ve sonlandırmayı amaçlamıştır. Özellikle Suriye’deki krizin sebebini Suriye yönetiminin uyguladığı şiddet olarak gören aktörler, zaman içerisinde uyguladıkları diplomatik ve ekonomik yaptırımlarla Suriye yönetimine taleplerini kabul ettirmeye çalışmıştır. Fakat Suriye’ye karşı uygulanan yaptırımlar, krizi sonlandırmak yerine taraflar arasındaki ilişkileri daha da germiştir. Yaptırımlar sonrası başta ABD ve Rusya olmak üzere uluslararası aktörler, önlemlerle ilgili şikayetlerini veya memnuniyetlerini dile getirmiştir. Uluslararası aktörlerin, önlemler karşısındaki

---

<sup>723</sup> “Syria Suspended from Arab League”, **The Guardian**, 12 Kasım 2011, <https://www.theguardian.com/world/2011/nov/12/syria-suspended-arab-league> [01.08.2019].

<sup>724</sup> “Chronology: Syria”, Bahar, 2012, 349.

<sup>725</sup> “Arab League Proposes New Plan for Syrian Transition”, **Reuters**, 22 Ocak 2012, <http://www.reuters.com/article/us-syria-idUSTRE8041A820120122> [01.08.2019].

<sup>726</sup> Miş, 2014, 222.

farklı tutumları, Suriye krizinin bölgesel düzlemden uluslararası düzleme dönüşümüne sebep olan etkenlerden biri olmuştur.

Suriye krizinin kaynağını Suriye yönetiminin siyasaları olarak gören bölgesel aktörler ayrıca Suriye muhalefetine olan desteklerini arttırmış ve bu destek yoluyla bir taraftan Suriye muhalefetinin bölgesel ve uluslararası meşruiyeti artarken diğer taraftan krizin kaynağını farklı gören aktörlerin tepkisine sebep olmuştur. Bölgesel düzlemde tarafların farklı önlemler geliştirmesi sonucunda Suriye krizi, Ortadoğu alt sisteminde de çözülmemiş ve başta uluslararası düzlem olmak üzere diğer düzlemleri etkilemiştir.

#### **2.3.4.1. Arap Birliği'nin Barış Planı**

Bölgedeki devletlerin ve bölgesel örgütlerin Suriye'deki krizin çözümü için geliştirdiği önlemlerin başında Suriye yönetimi ile görüşmek olmuştur.<sup>727</sup> Bölgesel örgütler açısından ön plana çıkan aktörse Arap Birliği'dir. Özellikle 2011'in Eylül ve Ekim aylarından itibaren Suriye krizinde daha aktif rol oynamaya başlayan Arap Birliği, aldığı çeşitli önlemlerle Suriye'deki krizi sonlandırmaya çalışmıştır. Arap Birliği'nin aldığı ilk önlem, Suriye yönetimi ile görüşerek krizi sonlandırmak, Suriye'de incelemelerde bulunmak ve barış planı oluşturmak olmuştur. Barış Planı çerçevesindeyse Arap Birliği temsilcileri, Ekim 2011'de Suriye'ye giderek, Suriye Cumhurbaşkanı ile görüşmüştür. Görüşmeler sonunda, 2 Kasım 2011 tarihinde Suriye, Arap Birliği'nin barış planını imzalamış ve barış eylem planı çerçevesinde Suriye yönetimi, siyasi tutukluların serbest bırakılmasını, güvenlik güçlerinin sokaklardan geri çekilmesini, uluslararası medyanın ülke içinde serbestçe dolaşmasını ve Suriye yönetimi ile muhalifler arasındaki görüşmelerin başlamasını kabul etmiştir.<sup>728</sup> Fakat Suriye içindeki çatışmaların sonucunda barış planı istediği etkiyi yapamamış ve Arap Birliği, sivil toplum kuruluşlarından (STK) oluşan bir komiteyi Suriye'deki gelişmeleri incelemeleri için Suriye'ye göndermeyi planlamıştır. Arap Birliği'nin bu isteğinin Suriye yönetimi tarafından kabul edilmemesi sonrası taraflar arasındaki ilişkiler daha da gerilmiştir.

---

<sup>727</sup> Suriye ile Türkiye arasındaki görüşmeler için bkz: **2.2.2.1. Sözel Ayrılıklar**

<sup>728</sup> Miş, 2012, 288-289.



Taraflar arasındaki ilişkiler gerilmesine rağmen, Suriye Aralık 2011’de Arap Birliği gözlemcilerinin Suriye’ye girmesini kabul etmiştir.<sup>729</sup> Taraflar arasındaki anlaşma sonucunda 13 ülke ve 6 farklı kuruluşun 170’in üzerinde gözlemci üyeden oluşan heyet 24 Aralık’ta Suriye’ye gitmiştir.<sup>730</sup> Gözlemci heyetinin raporunda Suriye’deki çatışmaların ve şiddetin sorumlusu olarak Suriye yönetiminin yanı sıra muhaliflerin gösterilmesine Suriye’deki krizin kaynağını Suriye yönetimi olarak gören bölgedeki bazı aktörler tepki göstermiştir.<sup>731</sup> Arap Birliği’nin oluşturduğu gözlemci heyetinin, ortaya koyduğu rapor ve Suriye’deki gözlem sürelerini uzatma isteği, özellikle Körfez ülkeleri tarafından tepkiyle karşılanmış ve başta Suudi Arabistan olmak üzere Körfez ülkeleri heyetteki gözlemcilerini çekmiştir.<sup>732</sup> Taraflar arasındaki bu gelişmelerin sonucunda Arap Birliği, Ocak 2012’de Barış Planını açıklamış ama açıklanan planda Suriye Cumhurbaşkanı Esad’ın yetkilerini yardımcısına devretmesi gibi talepler Suriye yönetimi tarafından kabul edilmemiştir. Suriye yönetiminin Arap Birliği’nin barış planının kabul etmemesi bölgesel düzlemde Suriye krizinin çözümü engellerken birliğin barış planı çerçevesindeki girişimleri, Suriye yönetimini ve muhalif grupları memnun etmemiştir.

#### **2.3.4.2. Arap Birliği’nin Suriye Krizini BM’ye Taşınması**

Arap Birliği’nin Suriye krizinin çözümü için geliştirdiği bir diğer önlem, barış planını BM’ye taşıyarak küresel uluslararası örgüt üzerinden krize çözüm üretmeye çalışmasıdır. Arap Birliği’nin Suriye’deki krizi BM gündemine taşıma isteği ve barış planı çerçevesinde bulunduğu taleplerse Suriye’deki krize çözüm olmamış ve hatta Suriye yönetimi tarafından iç işlerine karışıldığı gerekçesiyle tepkiyle karşılanmıştır.<sup>733</sup> Ayrıca barış planının BM’ye taşınması Suriye krizinin uluslararasılaşma eğilimlerini kuvvetlendirmiştir.<sup>734</sup> Arap Birliği, barış planını yetki devri çerçevesinde BM’ye sunmuş fakat plan Rusya ve Çin tarafından veto

<sup>729</sup> “Syria Signs Arab League Peace Deal”, **Al Jazeera**, 20 Aralık 2011, <http://www.aljazeera.com/news/middleeast/2011/12/2011121911942857586.html> [01.08.2019].

<sup>730</sup> Miş, 2014, 221.

<sup>731</sup> Taştekin, 2015, 132.

<sup>732</sup> “Saudi Arabia to Withdraw Arab League Monitors from Syria”, **The Guardian**, 22 Ocak 2012, <https://www.theguardian.com/world/2012/jan/22/saudi-withdraw-arab-league-monitors-syria> [01.08.2019].

<sup>733</sup> “Syria Rejects Arab League Plan for Assad to Step Down”, **BBC**, 23 Ocak 2012, <http://www.bbc.com/news/world-middle-east-16676241> [01.08.2019].

<sup>734</sup> BM’nin Suriye’deki krize yönelik barış planı için bkz: **2.3.4.1. Arap Birliği’nin Barış Planı**

edilmiştir.<sup>735</sup> Barış planının BM'ye taşınmasının yanı sıra Arap Birliği, BM ile temaslarını arttırarak Annan Planı'nda BM ile birlikte hareket etmiştir.<sup>736</sup> BM ve Arap Birliği'nin ortak girişimi olan Annan Planı ise Arap Birliği'nin barış planı gibi istediği sonuca ulaşamamış ve bu başarısız girişim sonrasında Suriye'deki kriz uluslararası düzlemde önemini korumaya devam etmiştir.

### **2.3.4.3. Suriye Yönetimine Karşı Yaptırımlar**

İster bölgedeki devletler olsun ister bölgesel uluslararası örgütler olsun Suriye'deki krizin kaynağını Suriye yönetiminin yöntemleri olarak gören aktörlerin başvurduğu bir diğer önemli önlem, Suriye yönetimine karşı yaptırımlar olmuştur. Suriye içerisindeki şiddetin arttığı ve Suriye yönetimi tarafından taleplerin kabul edilmediği dönemlerde bu bölgesel aktörler, diplomatik yaptırım uygulamıştır. Suriye krizinin sonlandırılması adına Suriye yönetiminden beklenen adımların atılması ve taleplerin kabul edilmesi içinse zaman içerisinde birçok bölgesel aktör, Suriye yönetimine karşı ekonomik yaptırımları devreye sokmuştur. Bu yaptırımlar, bireysel olarak bölgedeki devletlerden geldiği gibi Arap Birliği çerçevesinde bölgesel uluslararası örgütler aracılığıyla da gerçekleşmiştir. Fakat Suriye'ye karşı uygulanan diplomatik ve ekonomik yaptırımlar istenilen sonuçları doğurmamış ve Suriye yönetiminin yanında İran gibi Suriye'deki krizin kaynağını farklı gören bölgedeki diğer aktörlerin tepkilerine yol açmıştır.

#### **2.3.4.3.1. Diplomatik Yaptırımlar**

Suriye krizi bağlamında Suriye yönetimine karşı bölgedeki aktörlerin diplomatik yaptırımları krizin ilk yılında ortaya çıkmış ve ilerleyen senelerde devam etmiştir. Suriye'deki çatışmaların henüz ilk aylarında Suriye içerisindeki şiddetin tırmanması ve Lazkiye'deki çatışmalar sonrası Tunus, Suriye büyükelçisini geri çağırmıştır.<sup>737</sup> Benzer bir şekilde Ağustos 2011'de Suudi Arabistan, Kuveyt ve Bahreyn, Suriye yönetiminin şiddeti nedeniyle Suriye'deki büyükelçiliklerini çağırılmış ve Suriye'deki gelişmeleri KİK çerçevesinde ele alacaklarını

---

<sup>735</sup> Taştekin, 2015, 133.

<sup>736</sup> Annan Planı için bkz: **2.4.4.3.1. BM'nin Girişimleri**

<sup>737</sup> "Chronology: Syria", Kış, 2012, 154.

duyurmuştur.<sup>738</sup> Arap Birliği'nin Suriye krizinde daha aktif rol oynaması sonrası bölgesel diplomatik ve ekonomik adımlar daha görünür hale gelmiştir. Suriye'deki şiddetin devam etmesi sonucunda 12 Kasım 2011 tarihinde Arap Birliği, Suriye'nin üyeliğini askıya alma kararı almış,<sup>739</sup> ayrıca elçilerin Suriye'den çekilmesi ve yaptırım uygulanması kararlaştırılmıştır. Arap Birliği, ayrıca 27 Kasım 2011'de Suriye ile mali ilişkilerin kesilmesi ve uçuşlara son verilmesini kararlaştırırken 1 Aralık 2011'de 17 üst düzey Suriyeli yetkiliye seyahat yasağı getirmiştir.<sup>740</sup>

Diplomatik yaptırımlar sonrası hem Suriye ile Arap Birliği arasındaki ilişkiler hem de karara karşı çıkan üye ülkelerle Arap Birliği arasındaki ilişkiler kötüleşmiştir. Suriye'nin üyeliğinin askıya alınması sürecinde Arap Birliği üyelerinden Lübnan ve Yemen'in ret oyu kullandığı oylamada Irak çekimser kalmasına rağmen alınan kararı kabul edilmez olarak tanımlamıştır. Bir başka ifadeyle, Suriye'ye karşı alınan bir önlem, bölgedeki diğer aktörler tarafından tepkiyle karşılanmış ve bunun sonucunda Suriye krizi Ortadoğu'da daha görünür olmuştur. Her ne kadar Arap Birliği'nin Suriye'nin üyeliğini askıya alma kararı bölgedeki aktörler arasında gerilimlere sebep olsa da ilerleyen aylarda Suriye'deki krizin kaynağını Suriye yönetiminin siyasaları olarak gören aktörler, Suriye'ye karşı diplomatik adımlar atmaya devam etmiştir. Suriye içerisinde artan şiddetin etkisiyle 16 Mart 2012'de Bahreyn ve Suudi Arabistan'ın ardından Kuveyt, Umman, Katar ve Birleşik Arap Emirlikleri Suriye'deki büyükelçiliklerini kapatmıştır.<sup>741</sup> Mart 2012'de Körfez ülkelerinin Suriye'deki diplomatik temsilcilerini kapatmasıyla kriz daha da bölgeselleşmiştir. Bölgedeki bazı aktörlerin Suriye yönetimine karşı diplomatik yaptırımları ilerleyen aylarda devam etmiş, bölgesel bir devlet olan Türkiye, Humus'un Hule kentinde güvenlik güçlerinin sebep olduğu çok sayıda ölüm sonrası Mayıs 2012'de<sup>742</sup> tüm Suriyeli diplomatları sınır dışı etme kararı alırken<sup>743</sup> bir

---

<sup>738</sup> "Gulf States Recall Envoys as Syria Further Isolated", **The Telegraph**, 8 Ağustos 2011, <http://www.telegraph.co.uk/news/worldnews/middleeast/syria/8689072/Gulf-states-recall-envoys-as-Syria-further-isolated.html> [01.08.2019].

<sup>739</sup> Izabela Justyńska, "The Principle of Non-Intervention in the Internal Affairs of States in the Context of Globalization", **Contemporary Legal and Economic Issues IV** (2013): 54.

<sup>740</sup> Taştekin, 2015, 119.

<sup>741</sup> "Chronology: Syria", Yaz, 2012, 530.

<sup>742</sup> Bu tarih aynı zamanda uluslararası aktörlerin de Suriyeli diplomatları sınır dışı ettiği tarihtir.

<sup>743</sup> Türkiye Cumhuriyeti Dışişleri Bakanlığı, "Suriye'nin Ankara Büyükelçiliğinin Diplomatik Personelinin Ülkemizden Ayrılmalarının Talep Edilmesi Hk." 30 Mayıs 2012, No.151, [http://www.mfa.gov.tr/no\\_-151\\_-30-mayis-2012\\_-suriye-hk\\_.tr.mfa](http://www.mfa.gov.tr/no_-151_-30-mayis-2012_-suriye-hk_.tr.mfa) [01.08.2019].

bölgesel örgüt olan İİT, Suriye yönetiminin uyguladığı şiddetin devam etmesi sonucunda Ağustos 2012’de Suriye’nin İİT üyeliği askıya almıştır.<sup>744</sup>

#### 2.3.4.3.2. Ekonomik Yaptırımlar

Bölgedeki aktörlerin Suriye yönetimine karşı diplomatik yaptırımlardan sonraki adımı ekonomik yaptırımlar olmuştur. Diplomatik yaptırımların yeterli olmadığı yerlerde krizin kaynağını Suriye yönetimi olarak gören bölgesel aktörler, ekonomik yaptırımlar aracılığıyla taleplerini Suriye yönetimine kabul ettirmeye çalışmış, fakat bu önlem de Suriye krizinin çözümünden daha çok Ortadoğu alt sisteminde tırmanmasına sebep olmuştur. Suriye yönetimine karşı ekonomik yaptırım uygulayan en önemli bölgesel aktör, Arap Birliği’dir. Arap Birliği Suriye’deki gelişmeleri incelemesi için Suriye’ye STK’lardan oluşan bir komiteyi göndermek istemiş fakat bu istek, Suriye yönetimi tarafından kabul edilmemiştir. Taraflar arasındaki anlaşmazlık sonucundaysa Kasım 2011’de toplanan Arap Birliği, Suriye’ye karşı uygulanacak 6 maddelik yaptırım kararı almıştır.<sup>745</sup> Yaptırımlar çerçevesinde Arap Birliği, Suriyeli yetkililerin Arap ülkelerine seyahatlerinin yasaklanmasını ve Arap ülkelerindeki mal varlıklarının dondurulmasını, Suriye hükümetinin mal varlıklarının dondurulmasını, Suriye Merkez Bankası’yla ilişkilerin, Suriye halkını etkileyen stratejik mallar dışındaki ticaretin ve Suriye Ticaret Bankası ile yapılan işlemlerin durdurulmasını, Suriye ile parasal ilişkilerin ve Arap ülkelerinin Suriye topraklarındaki projelerinin finansmanın dondurulmasını, yurtdışında çalışan Suriyelilerin ailelerine gönderdikleri havaleler ile Suriye’deki Arapların gönderdiklerinin dışında tüm havale ve ticari akreditlerin denetimlerinin Arap merkez bankalarından talep edilmesini kararlaştırmıştır.<sup>746</sup> Arap Birliği’nin yaptırım kararını destekleyen Türkiye de kısa zaman içerisinde yaptırım kararı almış<sup>747</sup> ve bölgesel aktörlerin yaptırım kararları hem Suriye içindeki hem bölgedeki krizi etkilemiştir. Bölgesel aktörlerin yaptırım kararları sonrası Suriye içinde karara tepki gösteren kitleler, protesto gösterilerinde bulunmuş ve kararı destekleyen

<sup>744</sup> Abdullah Erboğa, “Suudi Arabistan’ın Suriye Stratejisi”, **Küresel ve Bölgesel Aktörlerin Suriye Stratejisi**, ed. Hasan Basri Yalçın, Burhanettin Duran, (Ankara: Seta Kitapları, 2016), 242.

<sup>745</sup> Neil MacFarquhar, Nada Bakri, “Isolating Syria, Arab League Imposes Broad Sanctions”, **The New York Times**, 27 Kasım 2011, <http://www.nytimes.com/2011/11/28/world/middleeast/arab-league-prepares-to-vote-on-syrian-sanctions.html> [01.08.2019].

<sup>746</sup> “Arap Birliği’nden Suriye’ye Yaptırımlar”, **Bianet**, 28 Kasım 2011, <https://m.bianet.org/bianet/dunya/134339-arap-birligi-nden-suriye-ye-yaptirimlar> [01.08.2019].

<sup>747</sup> Türkiye’nin yaptırım kararı için bkz: **2.2.4. Krizin Taraflarının Önlemleri**

lkelerin Suriye iindeki diplomatik temsilciliklerine saldırılarda bulunmuştur.<sup>748</sup> Bir bařka ifadeyle, bölgesel bir aktr olan Arap Birlięi ve blgedeki aktrlerin yaptırım kararları, bir taraftan Suriye yerelindeki krize etki ederken dięer taraftan Suriye ile yaptırım kararı alan devletler arasındaki iliřkilerin daha da ktleřmesine sebep olmuştur.<sup>749</sup> Ayrıca bu nlemlere, uluslararası aktrlerin gsterdikleri tepkiler, krizi uluslararası dzlemde daha grnr hale getirmiřtir. Arap Birlięi'nin zellikle Suriye'ye karřı yaptırım kararı ve Suriyeli muhaliflere geiř hkmeti adına yaptığı aęrı sonrası ABD, alınan kararlarla ilgili memnuniyetini dile getirirken, Rusya, karara tepki gstererek, Batılı aktrlerin Suriyeli muhalifleri kışkırttığını belirtmiřtir.<sup>750</sup>

#### **2.3.4.4. Blgesel Aktrlerin Suriyeli Muhalif Gruplara Desteęi**

Blgesel dzlemde Suriye krizinin kaynağını Suriye ynetimi olarak gren aktrlerin bir dięer nemli nlemi ve yntemi, Suriye muhalefetine destek olmuştur. Muhalif gruplara destek erevesinde farklı bölgesel aktrler, siyasi ve silahlı muhalif gruplara destek olmuştur. Bu tip destekler bir taraftan muhalif grupların meřruiyetini ve tanınırlığını arttırırken dięer taraftan Suriye krizinin kaynağını muhalif gruplar ve destekileri olarak gren bölgesel aktrlerin tepkisine sebep olmuştur.

##### **2.3.4.4.1. Blgesel Devletlerin Muhalifler Gruplarla İliřkileri**

Blgede, Suriye krizinin kaynağını Suriye ynetiminin siyasaları olarak gren devletlerin muhalif gruplarla iliřkileri ve bu gruplara saęladıkları her trl destek, Suriye krizinin bölgeselleřme eęilimlerini hızlandırmıřtır. Suriye krizi baęlamında gerek silahlı gerek siyasal olsun aktif olan muhalif gruplara saęlanan destek konusunda blgedeki devletler aısından Suudi Arabistan, Katar ve Trkiye n plana ıkmaktadır. Siyasi muhalefet aısından bu aktrler, ncelikli olarak siyasi muhalefetin rgtlenmesine ve uluslararası meřruiyetinin artmasına yardımcı olmuştur. Bu yardımlar erevesinde SUK'un etkinliğini kaybetmeye bařlamasının

---

<sup>748</sup> Miř, 2012, 290.

<sup>749</sup> Suriye'de eiliklere saldırılar sonrası, saldırıya uęrayan devletlerin Suriye'ye karřı tavrı iin bkz: **2.2.2.2. Suriye Muhalefeti ile İliřkiler, 2.3.4.3.2. Ekonomik Yaptırımlar**

<sup>750</sup> "Arap Birlięi'nin Suriye Kararı'na Tepkiler Sryor", **Cumhuriyet**, 14 Kasım 2011, [http://www.cumhuriyet.com.tr/haber/diger/297782/Arap\\_Birligi\\_nin\\_\\_Suriye\\_Karari\\_na\\_tepkiler\\_s\\_uyuyor.html](http://www.cumhuriyet.com.tr/haber/diger/297782/Arap_Birligi_nin__Suriye_Karari_na_tepkiler_s_uyuyor.html) [01.08.2019].

ardından ortaya çıkan ilk girişimlerden biri geniş katılımlı ve Suriyeli muhalifleri birleştirecek bir platformun kurulması olmuştur. Bu amaç için Katar'da Kasım 2012'de "Ulusal Devrim İnisyatifi" adıyla toplantı gerçekleştirilmiş ve gerçekleştirilen toplantı sonucunda SMDK kurulmuştur. Katar'ın siyasi muhalefetin örgütlenmesine yardım etmesi açısından bir diğer önemli diplomatik desteği 2013 yılında meydana gelmiş ve 27 Mart 2013 tarihinde SMDK ilk elçiliğini Katar'da açmıştır.<sup>751</sup>

Siyasi muhalefetin örgütlenmesi ve diplomatik destek konusunda ön plana çıkan bir diğer bölgesel aktör, Türkiye'dir. Türkiye'nin muhalif gruplarla ilişkileri açısından ön plana çıkan örneklerden biri 2012 yılının başında gerçekleşmiştir. Mart 2012'de dönemin en güçlü muhalif askeri örgütlenmesi olan ÖSO ile dönemin en güçlü siyasi örgütlenmesi olan SUK, Türkiye'nin arabuluculuğu ile Suriye muhalefetinin silahlı ve siyasi kanatlarını birleştirme kararı almıştır.<sup>752</sup> Türkiye'nin Suriye muhalefetine ev sahipliği yapması ilerleyen yıllarda da devam etmiştir. Örneğin, Ocak 2013'te SMDK, Türkiye'de toplanmış,<sup>753</sup> 9 Temmuz 2014'teyse İstanbul'da toplanarak yeni başkanını seçmiştir.<sup>754</sup>

Siyasi muhalefetin örgütlenmesi konusunda ön plana çıkan bir diğer bölgesel aktör Suudi Arabistan'dır. Suudi Arabistan 2015 yılı içerisinde muhalif grupları Suriye içerisinde ve uluslararası platformlarda daha etkin olması için tek bir çatı altında toplamayı hedeflemiş ve bu doğrultuda Aralık 2015'te organize ettiği konferansa hem SMDK gibi siyasi grupların hem de İslam Ordusu gibi silahlı grupların katılımını sağlamıştır.<sup>755</sup> Suudi Arabistan'daki toplantıda genel prensipler üzerinde anlaşan muhalif gruplar, 2016 yılının başında gerçekleşecek olan Cenevre toplantısında muhalefeti temsil etme amacıyla "Yüksek Müzakere Komitesi Genel

---

<sup>751</sup> Yara Bayoumy, Regan Doherty, "Syrian Opposition Opens First Embassy, Says World Lets It Down", **Reuters**, 27 Mart 2013, <https://www.reuters.com/article/us-syria-crisis/syrian-opposition-opens-first-embassy-says-world-lets-it-down-idUSBRE92Q0KI20130327> [01.08.2019].

<sup>752</sup> "Chronology: Syria", Yaz, 2012, 529-530.

<sup>753</sup> "Geçiş Hükümeti Ertelendi", **Al Jazeera Türk**, 21 Ocak 2013, <http://www.aljazeera.com.tr/haber/gecis-hukumeti-ertelendi> [01.08.2019].

<sup>754</sup> "Syrian Opposition Coalition Elects New President", **Reuters**, 9 Temmuz 2014, <http://uk.reuters.com/article/syria-crisis-opposition-idUKL6N0PK0RT20140709> [01.08.2019].

<sup>755</sup> "Riyad'da Suriyeli Muhalifleri 'Birleştirme' Zirvesi", **Al Jazeera Türk**, 8 Aralık 2015, <http://www.aljazeera.com.tr/haber/riyadda-suriyeli-muhafileri-birlestirme-zirvesi> [01.08.2019].

Koordinatörü” seçebilmiştir.<sup>756</sup> Kasım 2017’de Suudi Arabistan, Suriyeli muhalif grupların toplantısına yeniden ev sahipliği yapmış ve toplantı sonrasında muhalifler, Suriye Cumhurbaşkanı Esad ile barış görüşmelerine katılmayacaklarını belirtirken “Beşar Esad yönetiminin” sona ermesi çağrısında bulunmuştur.<sup>757</sup>

Suudi Arabistan, Katar ve Türkiye’nin muhalifleri desteklemeleri sadece tek başlarına olmamış, bu aktörler ayrıca muhaliflerin desteklenmesi konusunda ortak çalışmıştır. 2013 yılında Suudi Arabistan, Katar ve Türkiye, muhaliflerin örgütlenmesi için girişimlerini hızlandırırken İslami Cephe gibi çatı örgütlerin kurulmasında önemli rol oynamıştır.<sup>758</sup> Nisan 2015’te Fetih Ordusu’nun kurulmasında Suudi Arabistan ve Türkiye’nin işbirliği ön plana çıkarken<sup>759</sup> Aralık 2015’te Türkiye ile görüşen Suudi Arabistan, iki ülkenin muhalifleri birleştirmek için çalışmaya devam edeceklerini duyurmuş ve taraflar arasındaki işbirliğinin devam edeceğini ifade etmiştir.<sup>760</sup>

Bölgedeki devletler silahlı muhalif gruplara da destek sağlamıştır. Bu destek tıpkı siyasi muhalefete olduğu gibi bazı dönemlerde bölgedeki devletlerin işbirliği çerçevesinde gerçekleşmiştir. Silahlı muhalefete sağlanan desteğin örneklerinden biri 2012 yılında Türkiye’de meydana gelmiş ve Aralık 2012’de Türkiye’de bir araya gelen muhalifler, 30 kişilik birleşik askeri komuta seçmiştir.<sup>761</sup> Ocak 2013’te ise SMDK’nın Türkiye’deki toplantısından sonra Türkiye, ÖSO’ya teçhizat yardımıyla bulunmuştur.<sup>762</sup>

Silahlı muhalefete destek konusunda bölgedeki aktörlerin işbirliğinin en önemli örneklerden biri, 2015 yılında gerçekleşmiştir. Suudi Arabistan ile Türkiye, 2015 yılında muhaliflerin İdlib’de ilerleme sağladığı bir dönemde “ılımlı

---

<sup>756</sup> Ufuk Ulutaş, “The Syrian Political Opposition: What Went Wrong?”, **Insight Turkey**, c. 18, n. 2 (İlkbahar, 2016): 35.

<sup>757</sup> Nic Robertson, Mohammed Tawfeeq, “Bashar al-Assad Needs to Leave Before There's Peace, Syrian Opposition Says”, **CNN**, 24 Kasım 2017, <https://edition.cnn.com/2017/11/23/middleeast/syrian-opposition-no-bashar-al-assad/index.html> [01.08.2019].

<sup>758</sup> Başkan, **age**, 94.

<sup>759</sup> **age**, 95.

<sup>760</sup> “Jubeir: Saudi Arabia And Turkey Are Committed to Unify the Moderate Syrian Opposition”, **El Dorar Al Shamia**, 29 Aralık 2015, <https://eldorar.com/en/node/1076> [01.08.2019].

<sup>761</sup> “Chronology: Syria”, İlkbahar, 2013, 294.

<sup>762</sup> Miş, Özdemir, 2014, 206.

muhalefete” etkin destek konusunda anlaşmıştır.<sup>763</sup> Suudi Arabistan’ın sağladığı destek karşılığında Suudi Arabistan’ın, Mart 2015’te Yemen’e gerçekleştirdiği askeri müdahale sırasında SMDK, Feylak El Şam, İslam Ordusu, Ahrar El Şam ve ÖSO çizgisindeki birçok muhalif grup, Suudi Arabistan’a sözlü desteklerini bildirmiştir.<sup>764</sup> 2015 içerisinde ayrıca Türkiye ve Suudi Arabistan, Ahrar El Şam ve İslam Ordusu gibi ABD tarafından hoş görülmeyen güçlü muhalif grupların arkasında durarak, bu grupların başta ABD olmak üzere diğer aktörler tarafından kabul görmesine çalışmış ve bu girişimler sonrası, dönemin İngiliz Dışişleri Bakanı Hammond, Türkiye ve Suudi Arabistan’ın Ahrar El Şam’ı terörist olarak sınıflandırmayacaklarını ifade etmiş ve bu örgütün batı tarafından muhatap alınabilme ihtimalinden bahsetmiştir.<sup>765</sup> Bir başka ifadeyle, Suudi Arabistan ve Türkiye’nin bazı muhalif grupları desteklemesi yerelde aktif olan aktörlerle uluslararası aktörler arasındaki etkileşimi arttırarak Suriye krizinde farklı düzlemlerin iç içe geçmesine sebep olmuştur.

Türkiye, Katar ve Suudi Arabistan’ın muhalif gruplara sağladığı bölgesel ve diplomatik desteğin ötesinde maddi ve silah desteğinde buldukları iddia edilmiş, bu tip iddialar ise bölgedeki krizin daha da tırmanmasına sebep olmuştur. Örneğin Ekim 2012’de muhaliflerin elinde tuttuğu bölgelerde Suudi Arabistan’a ait olduğu iddia edilen silahlar görülmüş, bu tarihten sonra Suudi Arabistan’ın muhaliflere silah yardımı yaptığına dair iddialar artmıştır.<sup>766</sup> Ocak 2014’te Türkiye’den Suriye’ye giden tırlarda füze, havan ve uçaksavar gibi askeri mühimmatın ele geçirilmesi sonrasında Türkiye’nin de muhaliflere silah yardımıyla bulunduğu yönünde iddialar ortaya çıkmıştır.<sup>767</sup> Ayrıca, Kasım 2014’te ABD’nin desteğiyle Katar güçlerinin, muhalifleri IŞİD ve Suriye yönetimine karşı eğittiği iddia edilmiştir.<sup>768</sup> Bu tip

---

<sup>763</sup> Ömer Behram Özdemir, *age*, 205.

<sup>764</sup> *age*.

<sup>765</sup> Karen DeYoung, “Administration will Soon be Forced to Confront Big Decisions on Syria”, **The Washington Post**, 11 Kasım 2015, [https://www.washingtonpost.com/world/national-security/administration-will-soon-be-forced-to-confront-big-decisions-on-syria/2015/11/11/88a313da-8885-11e5-9a07-453018f9a0ec\\_story.html?utm\\_term=.931d59ab3b66](https://www.washingtonpost.com/world/national-security/administration-will-soon-be-forced-to-confront-big-decisions-on-syria/2015/11/11/88a313da-8885-11e5-9a07-453018f9a0ec_story.html?utm_term=.931d59ab3b66) [01.08.2019].

<sup>766</sup> “Chronology: Syria”, Kış, 2013, 125-126.

<sup>767</sup> Taştekin, 2015, 284-287.

<sup>768</sup> Amena Bakr, “Qatar Runs Covert Desert Training Camp for Syrian Rebels”, **Reuters**, 26 Kasım 2014, <http://www.reuters.com/article/us-mideast-crisis-qatar-syria-idUSKCN0JA1BX20141126> [01.08.2019].



iddialar ise başta Suriye ve İran olmak üzere bölgedeki aktörlerin tepkilerine yol açmıştır.

#### 2.3.4.4.2. Bölgesel Örgütlerin Muhalif Gruplarla İlişkileri

Bölgedeki devletlerin yanı sıra başta Arap Birliği olmak üzere bölgesel uluslararası aktörlerin Suriye muhalefetine destek olması, kriz açısından önemli önlemlerden biri olmuştur. Fakat bölgesel uluslararası aktörlerin Suriye muhalefetine sağladığı destek tıpkı bölgedeki devletlerin sağladığı destek gibi Suriye krizini bölgesel düzlemde çözmekten daha çok tırmandırmıştır. Suriye içerisindeki şiddetin tırmanması ve uzun bir zamana yayılması sonucunda bölgesel uluslararası örgütler, diplomatik yaptırımlar çerçevesinde Suriye'nin üyeliğini askıya almış ve zaman içerisinde Suriye muhalefetine Suriye'nin temsilcisi olarak tanımıştır. Örneğin Kasım 2012'de SMDK'nın Katar'da kurulmasının hemen sonrasında örgüt; İİT,<sup>769</sup> KİT<sup>770</sup> ve "Suriye'nin dostları"<sup>771</sup> tarafından "Suriye halkının resmi temsilcisi" olarak tanınmıştır.

Arap Birliği, Suriye muhalefetine tanınması konusunda İİT kadar aceleci davranmamıştır. Kasım 2012'de Arap Birliği'nde SMDK'nın Suriye'nin resmi temsilcisi olma yönündeki öneri; Lübnan, Irak ve Cezayir'in kabul etmemesi üzerine engellemiştir.<sup>772</sup> Fakat Eylül 2012'de Arap Birliği'nin Suriye ile ilişkilerinin kötüleşmesi sonrası Suriyeli muhaliflere geçiş hükümetinin kurulması çağrısında bulunması hem Arap Birliği'nin Suriye muhalefetine sağladığı desteğin ilk örneklerinden biri olmuş hem de başta Suriye olmak üzere çeşitli aktörlerin tepki göstermesine neden olmuştur.<sup>773</sup> 2013 yılından itibaren Arap Birliği'nin Suriye muhalefetine sağladığı diplomatik destek artmıştır. 2013 yılı içerisinde Arap Birliği bölgedeki en etkin uluslararası örgütlerden biri olarak Suriye muhalefetine tanımış ve

---

<sup>769</sup> "Arab League Recognizes Syria's New Opposition Bloc", **The Jerusalem Post**, 13 Kasım 2012, <http://www.jpost.com/Middle-East/Arab-League-recognizes-new-Syrian-opposition-bloc> [01.08.2019].

<sup>770</sup> Stefan Talmon, "Recognition of Opposition Groups as the Legitimate Representative of a People", **Chinese Journal of International Law**, c. 12, n. 2 (2013): 220.

<sup>771</sup> "Friends Of Syria Recognise Opposition", **Al Jazeera**, 12 Aralık 2012, <http://www.aljazeera.com/news/middleeast/2012/12/201212124541767116.html> [01.08.2019].

<sup>772</sup> Yasmine Saleh, John Irish, "France Recognizes New Syria Opposition", **Reuters**, 13 Kasım 2012, <http://www.reuters.com/article/us-syria-crisis-idUSBRE88J0X720121113> [01.08.2019].

<sup>773</sup> Suriye'nin Arap Birliği kararlarına gösterdiği tepkiler için bkz: **2.3.4.3. Suriye Yönetimine Karşı Yaptırımlar**

bu yolla Suriye muhalefetine meşruiyet sağlayarak muhalefetin bölgesel bir aktöre dönüşmesine yardımcı olmuştur. Arap Birliği'nin Suriye muhalefeti ile ilişkileri açısından birlik, Mart 2013'te SMDK'ya Arap Birliği'nde Suriye'nin temsilcisi olma teklifinde bulunurken,<sup>774</sup> üye ülkelerin Suriyeli muhaliflere askeri yardımında bulunma konusunda serbest olduklarını duyurmuştur.<sup>775</sup> Arap Birliği'nin Suriye yönetimine karşı yaptırım uygularken Suriye muhalefetini "Suriye halkının resmi temsilcisi" olarak tanıma eğilimiye sorunun kaynağını muhalif gruplar ve bu muhalif gruplara sağlanan dış destek olarak gören aktörlerin tepkisine yol açmıştır. Bu bağlamda örneğin Lübnan Dışişleri Bakanı, Mart 2013'te Suriye'nin Arap Birliği'ndeki üyeliğinin SMDK'ya verilmesine karşı çıkararak askıya alınan üyeliğin Suriye yönetimine iadesini istemiştir.<sup>776</sup> Özetle, bölgesel uluslararası aktörlerin Suriye muhalefetine sağladıkları meşruiyet, Suriye krizinin bölgesel düzlemde çözülmesine değil, tam aksine krizin tırmanmasına yol açmıştır.

#### **2.3.4.5. Bölgesel Aktörlerin Suriye Yönetimine Desteği**

Bölgesel düzlemde Suriye krizinin kaynağını Suriye yönetimi yerine Suriye muhalefeti ve muhalif gruplara sağlanan dış destek olarak gören aktörlerse Suriye yönetimine destek sağlamış, bu tip desteklerle birlikte Ortadoğu alt sisteminde bir bakıma güç dengesi oluşmuştur. Bir başka ifadeyle, Suriye krizinde bölgesel aktörler, krizin çözümü için yereldeki taraflara destek sağlamış, fakat bu destekler, Ortadoğu'da Suriye krizini tırmandırmıştır.

Ortadoğu'da Suriye yönetiminin en büyük destekçisi İran olmuştur. İran'ın Suriye yönetimine sağladığı destek zaman içerisinde görünür hale gelmiş, Eylül 2012'de dönemin İran Devrim Muhafızları Komutanı Muhammed Ali Caferi, Suriye ordusuna danışmanlık ve askeri olmayan yardımlar yapıldığını,<sup>777</sup> Kudüs Tugayları'nın Suriye'de çatışmaların başladığı günden itibaren Suriye'de olduğunu, Suriye'ye karşı olası bir saldırıda kendi kuvvetlerini Suriye'ye göndereceklerini ve

---

<sup>774</sup> Miş, Özdemir, 2014, 211.

<sup>775</sup> "Arab League Offers Syria Seat to Opposition", **Al Jazeera**, 7 Mart 2013, <http://www.aljazeera.com/news/middleeast/2013/03/201336162346497842.html> [01.08.2019].

<sup>776</sup> Ohannes Geukjian, "Political Instability and Conflict after the Syrian Withdrawal from Lebanon", **The Middle East Journal**, c. 68, n. 4 (2014): 544.

<sup>777</sup> Dina Esfandiary, Ariane Tabatabai, "Iran's ISIS Policy", **International Affairs**, c. 91, n. 1 (2015): 13.

Suriye'ye yardım yapacaklarını belirtmiştir.<sup>778</sup> 2013 yılı içerisinde İran'ın Suriye'ye desteği daha görünür hale gelmiş ve yıl içerisinde yaklaşık 4000 devrim muhafızının Suriye yönetiminin yanında savaştığı iddia edilmiştir.<sup>779</sup>

Yerel çatışmalarda İran Devrim Muhafızları'nın sağladığı askeri ve teknik desteğin yanı sıra 2013 yılında Suriye Dışişleri Bakanı Yardımcısı, İran'ın Suriye'ye 500 milyon dolarlık yardım yaptığını ifade etmiştir.<sup>780</sup> Ayrıca Mayıs 2013'te Suriye'ye 3.6 milyar dolarlık kredi sağlayan İran,<sup>781</sup> Nisan 2014 tarihinde Suriye'ye 30 bin ton yiyecek yardımında bulunmuştur.<sup>782</sup> 2011-2014 yılları arasında İran'ın Suriye'ye 15 ile 19 milyar dolar arasında yardımda bulunduğu iddia edilmiştir.<sup>783</sup> 2015 yılında Suriye ile İran arasında 2013 yılındakine benzer yeni bir kredi anlaşması imzalanmış ve Temmuz 2015'te Suriye Cumhurbaşkanı Esad ve Suriye parlamentosu, İran'la imzalan 1 milyar dolarlık kredi anlaşmasını onaylamıştır.<sup>784</sup> Eylül 2017'de ise İran, Suriye yönetimiyle güç şebekelerinin onarılması, Lazkiye'ye enerji santralinin kurulması ve Halep'e elektrik sağlanması için anlaşma imzalamış ve Suriye yönetimine olan maddi desteğini sürdürmüştür.<sup>785</sup> Kısacası, bölgesel bir aktör olarak İran, yereldeki çatışmalarda Suriye'ye askeri destek, ikili anlaşmalarla ulusal düzlemde ekonomik destek ve bölgesel ve uluslararası düzlemlerde diplomatik destek sağlamıştır. Bu destekler sonucunda Suriye krizinin farklı düzlemlerinde taraflar arasındaki dengeler korunmuştur. İran'ın yanı sıra Lübnan Hizbullah'ın Suriye'deki çatışmalarda yer almaya başlaması, Suriye yönetimine yerelde sağlanan askeri desteğin artmasına sebep olmuştur.

---

<sup>778</sup> "İran'dan Suriye İtirafı", **Milliyet**, 17 Eylül 2012, <http://www.milliyet.com.tr/iran-dan-suriye-itarafi/dunya/dunyadetay/17.09.2012/1597688/default.htm?ref=haberici> [01.08.2019].

<sup>779</sup> Shahram Akbarzadeh, "Iran and Daesh: the Case of a Reluctant Shia Power", **Middle East Policy**, c. 22, n. 3 (2015): 45.

<sup>780</sup> Miş, Özdemir, 2015, 187.

<sup>781</sup> W. Andrew Terrill, "Iran's Strategy for Saving Asad", **The Middle East Journal**, c. 69, n. 2 (2015): 229.

<sup>782</sup> "Chronology: Syria", Yaz, 2014, 459.

<sup>783</sup> Hokayem, **age**, 74.

<sup>784</sup> Sylvia Westall, Suleiman Al-Khalidi, "Syria Ratifies Fresh \$1 Billion Credit Line from Iran", **Reuters**, 8 Temmuz 2015, <https://www.reuters.com/article/us-mideast-crisis-syria-iran/syria-ratifies-fresh-1-billion-credit-line-from-iran-idUSKCN0PIIRD20150708> [01.08.2019].

<sup>785</sup> Bozorgmehr Sharafedin, Ellen Francis, "Iran Strikes Deal with Syria to Repair Power Grid", **Reuters**, 12 Eylül 2017, <https://www.reuters.com/article/us-mideast-crisis-syria-iran/iran-strikes-deal-with-syria-to-repair-power-grid-idUSKCN1BN25Y> [01.08.2019].

### **2.3.4.6. Bölgesel Düzlemde Suriye Krizinin Taraflarının Anlaşma ve İşbirlikleri Alanları**

Suriye krizinin Ortadoğu alt sisteminde hissedilmesinde ve sona ermemesindeki temel etkenlerden biri Suriye'deki krizin kaynağını ve çözümünü farklı gören aktörler arasında işbirliğinin sınırlı olmasıdır. Suriye'deki kriz ve çatışmalar uzadıkça ve diğer düzlemlere evrildikçe bölgedeki farklı aktörler farklı talepler ve önlemler geliştirmiş, fakat bu talepler ve önlemlerin uzlaşmaz olması bölgede bir çeşit kutupluluğa sebep olmuştur. Bir başka ifadeyle, Suriye'deki krize farklı yaklaşım sergileyen bölgesel aktörler, krizin çözümü için anlaşma zeminini çok fazla aramamış, sınırlı anlaşma ve işbirliği girişimleri ise istenilen sonuçları vermemiştir. Suriye krizinin çözümü için Suriye'deki krize karşı farklı yaklaşım sergileyen bölgesel aktörlerin anlaşma çabalarından biri 2013 yılında meydana gelmiştir. Şubat 2013'te İİT zirvesinde Suriye kriziyle ilgili Türkiye, Mısır, İran ve Suudi Arabistan'ın yer alacağı bir mekanizmanın oluşturulması kararlaştırılmış,<sup>786</sup> fakat bu mekanizma Suriye krizinin çözümüne istenilen katkıyı yapamamıştır. Her ne kadar Suriye krizinin kaynağı ve çözümü konusunda farklı yaklaşımlara sahip aktörler arasında bölgesel işbirliği sınırlı olsa da özellikle insani krizler açısından taraflar arasında sınırlı işbirliği ve anlaşma alanları meydana gelmiştir. İşbirliği bakımından Ortadoğu'daki aktörleri bir araya getiren konu Suriyeli sığınmacılar olurken, krizin tarafları arasındaki anlaşma noktaları özellikle yerel kriz bağlamında meydana gelen rehine krizleri ve ablukalardan doğan insani krizler olmuştur. Fakat bu alanlardaki işbirlikleri, Suriye krizini sonlandırmaktan daha çok krizin sebep olduğu insani krizleri yumuşatma ve çözüme girişimleri olmuştur.

#### **2.3.4.6.1. Suriyeli Sığınmacılar Bağlamında Bölgesel Toplantılar**

Bölgedeki aktörler arasındaki sınırlı işbirliği alanlarından biri Suriyeli sığınmacılar konusudur fakat bu işbirliği alanı bölgesel düzlemde konuya çözüm getirememiştir. Suriyeli sığınmacılar konusuyla ilgili “topraklarında Suriyeli sığınmacı barındıran komşu ülkelerin” işbirliğini arttırma amacıyla “Suriye'ye Komşu Ülkeler Dışişleri Bakanları Toplantıları” düzenlenmiştir. Suriye'ye Komşu Ülkeler Dışişleri Bakanları Toplantısı'nın ikincisi, dönemin BM Mülteciler Yüksek

---

<sup>786</sup> Nebi Miş, Ömer Behram Özdemir, “Suriye 2013”, **Ortadoğu Yıllığı 2013**, ed. Kemal İnat, Muhittin Ataman, (İstanbul: Açılım Kitap, 2014): 216.

Komiseri Antonio Guterres'in başkanlığında Türkiye, Lübnan, Irak ve Mısır'ın katılımlarıyla Türkiye'de gerçekleşmiş ve toplantı sonucunda Urfa bildirisini yayımlanmıştır. Urfa bildirisine göre, Suriyeli sığınmacılara ev sahipliği yapan ülkelere verilen desteğin artırılması ve koruma talep eden Suriyeliler için diğer ülkelerin de sınırlarının açık tutulması talep edilmiştir. Ayrıca bildirinin tarafları; yeniden yerleştirme ve insani kabul, kamuoyunda farkındalık artırımı ile Suriye için insani yardımların erişimi ve dağıtılması konularında mutabakata varmıştır.<sup>787</sup>

Toplantının üçüncüsü Mayıs 2014'te Ürdün'de gerçekleşmiş ve bu toplantıda "*Suriye'de yerlerinden edilmiş kişilerin komşu ülkeler üzerinde oluşturduğu yükün uluslararası toplum tarafından paylaşılmasının sağlanmasına*" yönelik çabaların artırılması ve farkındalığın oluşturulması hedeflenmiştir.<sup>788</sup> Bölgesel aktörlerin toplantıları sonucunda ortaya çıktığı gibi çok sayıda Suriyeli sığınmacıya sahip olan ülkeler, sığınmacılar konusunda uluslararası toplumu harekete geçirmeye çalışmış ve başka aktörlerin konuyla ilgili daha fazla sorumluluk üstlenmelerini talep etmiştir. Fakat bu talep istenilen ölçüde karşılığını bulamazken ilerleyen yıllarda da taraflar arasında toplantı düzenlenmemiştir. Suriye'nin komşu ülkelerinin aralarında toplantı düzenlemesi, konunun çözümü noktasında uluslararası aktörlere atıfta bulunmaları ve BM'nin ilgili birimlerinin bu toplantılarda yer alması Suriye krizinin, Suriyeli sığınmacılar üzerinden uluslararasılaşma eğilimlerini göstermektedir.

#### **2.3.4.6.2. Yerel Düzlemde Meydana Gelen Rehine Krizleri ve İnsani Krizler**

Suriye yerelindeki çatışmalarda bölgedeki birçok devletin ve silahlı devlet dışı aktörün aktif rol oynamasıyla birlikte bölgesel, ulusal ve yerel aktörler arasında sınırlı anlaşma alanları doğmuştur. Fakat bu anlaşma alanları, Suriye krizinin sonlandırılması adına değil daha çok yereldeki krizlerle bağlantılı olarak insani krizlerin yumuşaması adına yapılmıştır. Bu anlaşma alanları, başlıca rehine krizleri ve yereldeki ablukalar sonrası meydana gelen insani durumlardır. Bu krizlerde bölgesel aktörlerin arabuluculuk gibi farklı rolleriyse yereldeki krizlerin Ortadoğu alt sistemiyle ilişkilerini göstermesi açısından önemlidir.

---

<sup>787</sup> Türkiye Cumhuriyeti Dışişleri Bakanlığı, "Suriyeli Sığınmacılara Evsahipliği Yapan Başlıca Ülkelerin Bakanları Arasında Koordinasyon Toplantısında Kabul Edilen Urfa Deklarasyonu", 17 Ocak 2014, <http://www.mfa.gov.tr/suriyeli-siginmacilara-evsahipligi-yapan-baslica-ulkelerin-bakanlari-arasinda-koordinasyon-toplantisinda-kabul-edilen-urfa-dekl.tr.mfa> [01.08.2019].

<sup>788</sup> Miş, Özdemir, 2014, 181.

Suriye yerelindeki ablukalar sırasında bölgedeki aktörlerin yereldeki krize diplomatik yollardan müdahil olmasının örneklerden biri, 2015 yılında gerçekleşmiştir. Ağustos 2015'te İstanbul'da Ahrar El Şam ile İran arasında görüşme gerçekleşmiş ve Suriye'nin güneyinde Hizbullah tarafından kuşatma altında tutulan Zabadani kasabası (Rif Şam) ile İdlib'de Fetih Ordusu tarafından kuşatılan Fua ve Kefraya köylerinde kuşatmalar hafifletilerek taraflar arasında ateşkes sağlanmıştır.<sup>789</sup> Bir başka ifadeyle, yerelde çatışmaların ve kuşatmaların silahlı devlet dışı aktörler tarafından sürdürüldüğü bir dönemde Türkiye'de İran, yerel bir silahlı devlet dışı aktörle görüşerek Suriye'nin belirli yerlerindeki durum ve çatışmalar için anlaşmaya varmıştır. Eylül 2015'te İran ve Türkiye'nin de çabalarıyla muhaliflerle Suriye yönetimi arasında Zabadani (Rif Şam), Fua (İdlib) ve Kefraya'yı (İdlib) kapsayacak şekilde tekrar ateşkes ilan edilmiş, ateşkese göre muhalifler Zabadani'den (Rif Şam) çekilirken, Suriye yönetiminin denetimi altındaki Fua ve Kefraya'daki (İdlib) sivililerin tahliyesi kararlaştırılmıştır.<sup>790</sup> Fakat taraflar arasındaki bu anlaşma alanları ne Suriye krizinin çözümüne katkı sağlamış ne de anlaşmaya taraf olan aktörler arasındaki farklılıkları ortadan kaldırmıştır.

Bölgesel düzlemde aktörlerin dahil olduğu ve taraflar arasında anlaşma sağlanan konulardan bir başkası yerelde ortaya çıkan rehine krizlerinin çözümü olmuştur. Suriye krizinin yerel düzleminde çatışmaların yoğunlaşması ve çok sayıda aktörün yerel çatışmalarda yer almasıyla birlikte çok sayıda rehine krizi meydana gelmiş ve hatta bazı durumlarda bölgedeki aktörler, bu rehine krizlerin aktif tarafları olmuştur. Bölgedeki aktörler ayrıca Suriye yerelinde rehin alınan insanların serbest bırakılması için Suriye'deki krize diplomatik yollarla müdahil olmuştur. Bölgedeki aktörlerin hem rehine krizlerinin tarafı olması hem rehine krizlerinin çözümü için arabulucu olması sonucunda yereldeki Suriye krizi ile bölgesel düzlemdeki Suriye krizi iç içe geçmiş ve Suriye krizinin bölgeselleşme eğilimleri artmıştır.

Rehine krizlerine bölgedeki aktörlerin dahil olduğu örneklerden biri 2012 yılının başlarında meydana gelmiştir. Suriye'de iki Türk gazetecinin rehin alınması

---

<sup>789</sup> "Another Zabadani Ceasefire as Negotiations Continue with Iran", **Syria Direct**, 27 Ağustos 2015, <http://syriadirect.org/news/another-zabadani-ceasefire-as-negotiations-continue-with-iran/> [01.08.2019].

<sup>790</sup> "Ceasefire Holds in Northwest Syria after Violation Overnight, Monitor Says", **Reuters**, 27 Eylül 2015, <https://www.reuters.com/article/us-mideast-crisis-syria-ceasefire/ceasefire-holds-in-northwest-syria-after-violation-overnight-monitor-says-idUSKCN0RR0C020150927> [01.08.2019].

sonrası Mayıs 2012’de Türk gazeteciler, İran’ın arabuluculuğu sonrasında serbest bırakılmıştır.<sup>791</sup> Rehine krizi bölgedeki aktörler açısından sadece Türkiye adına yaşanmamıştır. Ağustos 2012 tarihinde ÖSO, 48 İran vatandaşını Şam’da esir almıştır. Muhalifler, İranlı esirlerin İran Devrim Muhafızı olduğunu iddia ederken İran, esirlerin hacı olduğu açıklamıştır.<sup>792</sup> İran açısından meydana gelen bu rehine krizi 2013 yılında çözülebilmiş, Ocak 2013 tarihinde Suriye hükümetinin 2130 sivil serbest bırakması karşılığında muhalifler, 48 İranlı tutsağı serbest bırakmıştır.<sup>793</sup> 2014 yılında yerel ve bölgedeki aktörlerin içinde bulunduğu yeni bir rehine krizi ortaya çıkmış ve bu rehine krizi, rehinelerin değiş tokuşu ile sonlandırılmıştır. Ekim 2014’te Suriye, Türkiye ve Katar arasında yapılan görüşmeler sonucunda Suriye 62 kadın tutukluyu, muhalifler esir alınan 19 Şii Lübnanlıyı, Lübnan’daki milisler ise 2 Türk pilotunu değiş tokuş etmiştir.<sup>794</sup> Her ne kadar yukarıdaki örnekler, krizin tarafları arasında sınırlı anlaşmalara örnek olsa da bu tip rehine krizlerinde tarafların anlaşmaları, Suriye krizinin çözümüne veya tarafların talepleri arasındaki farklılıkların ortadan kalkmasına katkı sağlamamıştır.

### **2.3.5. Saptamalar: Bölgesel Talepler Neden Krizin Evrilmesine Yol Açtı, Krizin Yönetilememesini Hangi Faktörler Etkiledi?**

Suriye krizinin bölgesel düzlemde önlenememesinin temel nedenlerinden biri Suriye’deki krizin çözümü konusunda bölgedeki aktörlerin farklı yaklaşımlar sergilemeleri ve bu farklı yaklaşımlar çerçevesinde alınan önlemlerin Ortadoğu’daki krizi daha fazla tırmandırmasıdır. Özellikle İran, Suriye’deki krizin kaynağını Suriye’ye müdahil olunması olarak görürken Irak, Yemen, Lübnan ve Cezayir Suriye’deki gelişmelerin olası olumsuz etkilerinden çekinerek müdahil olan aktörlere karşı mesafeli olmuştur. Diğer taraftan Türkiye, Suudi Arabistan, Ürdün ve Katar gibi aktörler, Suriye krizinin kaynağını Suriye yönetimi olarak görmüştür.

---

<sup>791</sup> “Syria Releases Turkish Journalists”, **BBC**, 13 Mayıs 2012, <http://www.bbc.com/news/world-europe-18048993> [01.08.2019].

<sup>792</sup> Damien Cave, Hwaida Saad, “48 Captives are Iran ‘Thugs,’ Say Rebels in Syria”, **The New York Times**, 5 Ağustos 2012, <http://www.nytimes.com/2012/08/06/world/middleeast/syrian-rebels-say-hostages-are-iranian-guards.html> [01.08.2019].

<sup>793</sup> “Iranians Held by Syria Rebels Released”, **BBC**, 9 Ocak 2013, <http://www.bbc.com/news/world-middle-east-20958065> [01.08.2019].

<sup>794</sup> “Chronology: Syria”, İlkbahar, 2014, 310.

Bölgedeki aktörlerin krizin kaynağına dair farklı yaklaşımları, bu aktörlerin önlemlerini doğrudan etkilemiştir. Suriye krizinin kaynağını Suriye yönetiminin siyasaları olarak gören aktörler, Suriye yönetimine karşı diplomatik ve ekonomik yaptırım kararları almış ve Suriyeli muhaliflerle ilişkilerini arttırmıştır. Bu önlemlere başta Suriye olmak üzere bölge içinden ve dışından aktörler tepki göstermiştir. Diğer taraftan Suriye'deki krizin kaynağını Suriye muhalefeti ve muhalif gruplara sağlanan destek olarak gören İran gibi bölgesel aktörler, Suriye yönetimine desteğini arttırmıştır. İran, yereldeki çatışmalarda askeri destek sağladığı Suriye'ye, ulusal seviyede ekonomik destek, bölgesel ve uluslararası seviyelerde diplomatik destek sağlamıştır. Bölgesel aktörlerin krizin taraflarına sağladıkları destekler, Suriye krizinin çözümüne katkı yapmamış, aksine krizin Ortadoğu'da daha fazla tırmanmasına ve bölge içerisinde taraflar arasında bir çeşit güç dengesinin oluşmasına sebep olmuştur. Bölgedeki aktörlerin Suriye krizinin çözümüne dair farklı önlemleri devreye sokması ayrıca bu aktörleri zaman içerisinde karşı karşıya getirmiştir. Arap Birliği gibi bölgesel uluslararası örgütler, zaman içerisinde Suriye krizine daha fazla müdahil olmuş ve barış planı gibi yeni önlemlerle Suriye krizini çözmeye çalışmıştır. Fakat özellikle Suriye yönetimi ile Suriyeli muhalifler arasında çatışmaların yoğun bir şekilde devam etmesi sonucunda Arap Birliği'nin barış planı gibi bölgesel önlemler, Suriye krizinin çözümüne katkı sağlamamıştır.

Suriye krizinin bölgede tırmanmasında ve uluslararası düzleme yayılmasında rol oynayan bir diğer önemli etken, silahlı devlet dışı aktörlerin Suriye'deki kriz bağlamında karşı karşıya gelmesidir. Başlarda sözlü olarak Suriye'deki krizin tarafı haline gelen bölgesel silahlı devlet dışı aktörler, zaman içerisinde çatışmaya başlamış ve bu çatışma ortamı, Suriye'deki krizin bölgeye yayılmasını hızlandırmıştır. Bütün bu yaşanan süreç içerisinde uluslararası aktörler, Suriye krizine daha fazla müdahil olmaya başlamıştır. Uluslararası aktörlerin bölgedeki aktörlerin talepleri veya önlemlerine gösterdikleri olumlu veya olumsuz tepkiler, Suriye krizini uluslararasılaştırmıştır.

Suriye krizinin bölgesel düzlemde tırmanmasında ve uluslararası düzleme yayılmasında rol oynayan bir diğer önemli etken, Suriyeli sığınmacılar konusudur. Suriye'deki yerel çatışmalarla bağlantılı olarak başta Suriye'nin komşu ülkeleri olmak üzere bölgedeki devletlerin bir çoğuna Suriyeli sığınmacı akını gerçekleşmiştir. Her ne kadar çok sayıda Suriyeli sığınmacıya ev sahipliği yapan



lkeler, blgesel toplantılarla sığınmacı konusunun zm konusunda girişimlerde bulunsa da bu girişimler, konunun zm konusunda istenilen katkıyı sağlayamamış ve Suriyeli sığınmacı konusu uluslararası dzlemin nemli bir konusu haline gelmiştir.

#### **2.4. Uluslararası Dzlemde Suriye Krizi: Blgesel Krizin Dnşm**

Suriye’de 2011 yılının Mart ayında başlayan gsteriler ve Suriye ynetiminin gsterilere şiddet yoluyla cevap vermesi, yerel dzlemde başlayan Suriye krizinin uluslararası dzleme ulaşmasındaki ilk adımlardan biridir. Henz Suriye krizinin ilk ayında bazı uluslararası aktrler; Cumhurbaşkanı Beşar Esad ve Suriye ynetimine karşı tepki gstermeye başlayarak szl uyarıda bulunmuştur. ABD, AB, İngiltere, Fransa gibi uluslararası aktrlerin krizle ilgili szl uyarılarının etkili olmadığı yerlerde bu aktrler, Suriye Cumhurbaşkanı ve Suriye ynetimine karşı yaptırım ve ambargo gibi nlemleri devreye sokmuş, bu nlemlerin etkisiz kaldığı noktalarda askeri mdahale konusu tartışılmıştır. Fakat zellikle uluslararası alanda in ve Rusya gibi uluslararası aktrlerin Suriye’ye karşı olası askeri mdahaleye karşı olmaları ve Suriye’deki krizin sebeplerini ve zmlerini farklı tanımlamaları, BMGK zerinden uluslararası askeri mdahale olasılığını azaltmıştır. Rusya ve in, bir yandan Suriye’nin i işlerine karışılmasını zmden daha ok sorun olarak grmüş diğerk yandan Suriye’deki kriz ve çatışmalar erevesinde silahlı rgtler gibi muhalif grupların oynadığı rollerin grmezden gelinmesini eleştirmiştir. Uluslararası aktrlerin sorunun kaynağına ve zmne dair farklı yaklaşımlar sergilemeleriye Suriye krizinin zmn uluslararası dzlemde engellemiştir (uluslararası glerin Suriye krizine yaklaşımları iin bkz. Şekil 2.14).

Suriye krizinin kaynağını Suriye ynetimi ve Suriye ynetiminin siyasaları olarak gren ABD ve AB gibi uluslararası aktrler, Suriye ynetimine karşı kademeli stratejiler retmiştir. İlk aşamada bu aktrler, Suriye ynetimi ve Cumhurbaşkanına karşı szl uyarıda bulunmuş, ikinci aşamadaysa Suriye ynetimine karşı harekete geerek belirli nlemler almıştır. Ayrıca bazı aktrler, Suriye konusunu BM’ye taşıyarak, Suriye krizinin zm iin kresel rgt devreye sokmaya alışmıştır. Fakat uluslararası toplumun Suriye krizinin zm konusunda hemfikir olmaması, BM’nin Suriye’ye karşı sert tedbirler almasını engellemiştir. BM seviyesinde zmn sağlanamaması sonrası bazı uluslararası aktrler, Suriyeli muhalif gruplarla

ilişkilerini ve iletişimlerini arttırmış, Suriyeli muhaliflerin örgütlenmesine ve uluslararası meşruiyet kazanmasına destek olmaya başlamıştır. Suriyeli muhalif gruplar üzerinden Suriye krizinin sonlandırılmaya çalışılmasıysa istenilen etkiyi yaratmamış ve hatta Suriye krizini uluslararası düzlemde daha görünür hale getirmiştir. Ayrıca yerelde aktif olan bazı silahlı grupların faaliyetleri ve bazı uluslararası aktörler tarafından tehdit olarak görülen IŞİD gibi grupların artan gücü, uluslararası aktörlerin muhalefete destek konusunu yeniden düşünmelerine sebep olmuştur. Uluslararası aktörlerin yereldeki gruplarla ilgili soru işaretleriye muhalif grupların istediği desteğin sağlanmasını engellemiştir.

#### **2.4.1. Krizin Aktörleri ve Tarafları**

Suriye krizinin uluslararası düzlemde görünür olmasıyla birlikte yeni aktörler krizin tarafları haline gelmeye başlamış, uluslararası aktörlerin yeni talep ve önlemlerle Suriye'deki krize dair yaklaşımları, uluslararası düzlemde taraflar arasında anlaşmazlığa dönüşmüştür. Bu anlaşmazlıklar, Ortadoğu alt sisteminde olduğu gibi Suriye kriziyle ilgili iki kutuplu bir yapı ortaya çıkarmıştır. Uluslararası düzlemde tarafların talep ve önlemleri, Suriye krizini çözmekten daha çok krizin karmaşık bir hale gelmesine sebep olmuş ve bunun sonucunda Suriye krizinin çözümü uluslararası düzlemde zorlaşmıştır. Suriye krizine dair talep ve önlemlerin ötesinde uluslararası aktörler açısından Suriye krizinin ne olduğu konusunda bile ortak bir yaklaşım sergilenememiş ve hatta Suriye krizinin anlamı, bu aktörler için zaman içerisinde dönüşmüştür. Uluslararası düzlemde de Suriye krizinin çözülememesi üzerine Suriye krizinin yerel, ulusal, bölgesel ve uluslararası düzlemleri iç içe geçmiş ve Şekil 2.14'te gösterildiği üzere her düzlemde farklı aktörler arasında ve hatta farklı düzlemlerin farklı aktörleri arasında çatışmacı ilişkiler ön plana çıkmıştır.

##### **2.4.1.1. Devletler**

Suriye krizi yerel düzlemde ulusal, bölgesel ve uluslararası düzlemlere evrildikçe krize çeşitli araçlarla müdahil olan aktörlerin sayısı da artmıştır. Yereldeki krizin başlangıcında kabaca Suriye yönetimi ve Suriye muhalefeti olmak üzere iki taraftan bahsedilirken Suriye içerisindeki krizin uzaması ve şiddetin tırmanması sonrası hem Suriye içerisinde farklı taleplerde bulunan aktörler ortaya çıkmış hem de krizin diğer seviyelere evrilmesinin doğrudan sonucu olarak Suriye dışındaki birçok

aktör, Suriye krizinin tarafı haline gelmiştir. Uluslararası düzlemde Suriye krizine aktif olarak taraf olan aktörlerin başında devletler gelmektedir. Özellikle ABD, Fransa, İngiltere, Rusya ve Çin uluslararası düzlemde Suriye krizi açısından taleplerde bulunup çeşitli önlemleri devreye sokmuştur. Bu devletlerin uluslararası düzlemde ön plana çıkmasının en temel sebebi, BMGK'nın veto yetkisine sahip daimi üyeleri olmalarıdır. Uluslararası düzlemde Suriye krizini etkileme kapasitelerinin yanı sıra bu devletlerin farklı talep ve önlemleri savunmaları sebebiyle sık sık karşı karşıya gelmeleri de ABD, Rusya, Çin, İngiltere ve Fransa'yı krizin tarafı haline getirmiştir. ABD, Fransa ve İngiltere, krize ve Suriye içi gelişmelere daha fazla müdahil olurken ve Suriye yönetimine karşı çeşitli önlemleri devreye sokarken, Çin ve Rusya, uluslararası aktörlerin Suriye'ye müdahil olmalarını eleştirip Suriye'deki krize dışarıdan daha fazla müdahil olunmasının istikrarsızlığa sebep olacağını savunmuştur. Bu farklı talep ve önlemler sonucundaysa uluslararası düzlemde Suriye krizine ortak bir çözüm bulunamamıştır.

Bu uluslararası aktörlerin Suriye krizinde muhatap aldığı aktörler de uluslararası düzlemde Suriye krizinin tarafı haline gelmiştir. Uluslararası aktörlerin gerek taleplerinin gerekse önlemlerinin merkezinde Suriye'nin olması ve uluslararası aktörlerin, Suriyeli muhaliflerle artan ilişkileri sonucunda Suriye yönetimi ve Suriyeli belli başlı muhalif gruplar, diğer düzlemlerde olduğu gibi uluslararası düzlemde de Suriye krizinin önemli aktörleri olmuştur. Uluslararası aktörlerin Suriye yönetimi veya Suriye muhalefetinin dışında kriz açısından kendi pozisyonuna yakın olan yerel, ulusal ve bölgesel aktörlerle işbirliği yapması veya kendi pozisyonlarına uzak aktörlerle karşı karşıya gelmeleriyle bu yerel, ulusal ve bölgesel aktörleri uluslararası düzlemde Suriye krizinin tarafı haline getirmiştir. Sonuç olarak farklı düzlemlerdeki aktörlerin işbirliği veya çatışma temelinde ortaya çıkan ilişkileri, bir yandan Suriye krizini daha karmaşık hale getirirken diğer taraftan yerel, ulusal, bölgesel ve uluslararası düzlemlerin iç içe geçmesine sebep olmuştur.

**Suriye Yönetimi:** Her ne kadar uluslararası düzleme ve sisteme etki kapasitesi sınırlı olsa da uluslararası taleplerin doğrudan muhatabı olduğu için Suriye yönetimi, tıpkı diğer düzlemlerde olduğu gibi uluslararası düzlemin doğrudan tarafıdır. Özellikle krizin kaynağını Suriye yönetimi olarak gören uluslararası aktörler, taleplerini Suriye yönetimine karşı yöneltmiş, bu taleplerin yerine getirilmemesi halinde farklı önlemleri devreye sokmuştur. Bu aktörler aynı zamanda

BM ve BMGK'da Suriye krizinin merkezine Suriye yönetimini yerleştirmiş ve Suriye yönetimi üzerinden krizi sonlandırmaya çalışmıştır. Suriye krizinin kaynağını Suriye yönetimi olarak görmeyen Rusya ve Çin gibi uluslararası aktörlerse bu süreç içerisinde Suriye yönetimine gerek sözlü gerek maddi destek sağlarken krizin dönüşümde Suriye muhalefetinin rolüne dikkat çekmiştir.

**ABD:** Uluslararası düzlemde Suriye krizinin en önemli taraflarından biri ABD'dir. ABD, gerek etki kapasitesi bakımından gerekse Suriye krizinin farklı boyutlarına farklı araçlarla müdahil olması açısından Suriye krizinin en aktif taraflarından biridir. Suriye'deki krizin kaynağını Suriye yönetimi olarak gören ABD, Suriye yönetimine karşı önce sözlü uyarılarda ve taleplerde bulunmuş, bu taleplerin Suriye yönetimi tarafından dikkate alınmadığını düşündüğü durumlarda ekonomik ve diplomatik yaptırım gibi önlemlerle taleplerinin kabul edilmesini sağlamaya çalışmıştır. Her ne kadar ABD, Suriye yönetimine karşı tek taraflı askeri müdahalede bulunmaya sıcak bakmasa da özellikle Suriye yönetiminin kimyasal silah kullandığına dair iddia ve şüphelerin ortaya çıkmasıyla birlikte askeri müdahale seçeneklerini tartışmıştır. ABD'yi Suriye krizine taraf yapan bir diğer önemli faktör, Suriye'de aktif olan devlet dışı aktörlerle ilişkileridir. ABD bazen bazı silahlı/silahsız devlet dışı aktörlerle ilişkilerini arttırmış, bazense IŞİD örneğinde olduğu gibi bu aktörlerle doğrudan savaşmıştır.

**Fransa ve İngiltere:** Suriye krizinde ABD'nin pozisyonuna yakın pozisyona sahip, etki ve güç kapasiteleri yüksek ve krize farklı araçlarla müdahil olan diğer uluslararası aktörler, Fransa ve İngiltere'dir. ABD gibi krizin kaynağını Suriye yönetiminin siyasaları olarak gören bu aktörler, Suriye yönetimine önce sözlü tepki gösterirken, ilerleyen dönemlerde ekonomik ve diplomatik yaptırımları devreye sokmuştur. Suriye'de kimyasal silahların kullanıldığına dair iddia ve şüphelerin arttığı dönemlerde ABD'nin yanında hava saldırılarında bulunan İngiltere ve Fransa, IŞİD'le mücadelenin de aktif birer tarafı olmuştur.

**Rusya:** ABD, Fransa, İngiltere ve AB'nin aksine Suriye'deki krizin kaynağına ve çözümüne dair farklı bir yaklaşım sergileyen uluslararası aktörlerin başında Rusya gelmektedir. Rusya, Suriye'ye dışarıdan yapılacak müdahalelere karşı çıkmış ve krizin çözümünü, Suriye'deki krizin tarafları arasında diyalog yoluyla ulaşılabilecek siyasi bir çözüm olarak tanımlamıştır. Rusya, kriz boyunca BM nezdinde Suriye yönetimine karşı bir kararın çıkmasını engellemiş ve Suriye

yönetimine maddi ve askeri destek sağlamıştır. 2015 yılından itibaren Suriye'deki çatışmalarda aktif rol oynamaya başlayan Rusya, bir yandan yereldeki çatışmaların tarafı haline gelirken diğer yandan diğer uluslararası aktörlerle karşı karşıya gelmesi sonucunda uluslararası düzlemde Suriye krizinin önemli taraflarından biri olmuştur.

**Çin:** Uluslararası düzlemde Suriye krizine taraf olan, Rusya'nın pozisyonuna yakın ve ABD, AB, Fransa ve İngiltere'nin yaklaşımlarına mesafeli olan bir diğer önemli uluslararası aktör Çin'dir. Özellikle BM nezdinde Suriye yönetimine karşı bir kararın çıkmasını engellemede ön plana çıkan Çin, Rusya kadar Suriye krizinde aktif bir rol oynamamıştır. Rusya ve Çin, Suriye krizinin kaynağı ve çözümü konusunda benzer bir yaklaşım sergilemiş ve krizin çözümünün askeri yöntemlerle ve dış müdahaleyle olmayacağını savunmuştur. Çözüm olarak yereldeki krizin tarafları arasında gerçekleşecek siyasi görüşmeleri ön plana çıkarmıştır.<sup>795</sup> Fakat bu süreç içerisinde Çin daha çok diplomatik önlemleri devreyi sokarken Rusya diplomatik önlemlerin yanı sıra ekonomik ve askeri önlemleri devreye sokmuş ve hatta yerelde aktif olarak çatışan taraflardan biri haline gelmiştir.

#### **2.4.1.2. AB**

Suriye krizinde ön plana çıkan ve tıpkı ABD gibi Suriye'deki krizin kaynağını Suriye yönetimi olarak gören bir diğer önemli aktör, AB'dir. Krizin başlarında Suriye yönetiminin siyasalarına sözlü tepkide bulunan AB, taleplerinin kabul edilmediği noktalarda başta ekonomik yaptırım ve ambargo gibi önlemlerle taleplerinin yerine getirilmesini amaçlamıştır. Her ne kadar AB içerisinde Suriye krizinin kaynağı olarak Suriye yönetimi görülse de bu krizin nasıl çözüleceğine ve önemlere dair birlik, ortak karar almakta zorlanmıştır. Kriz boyunca Fransa gibi bazı aktörler Suriye krizinde daha aktif bir tutum sergilerken Almanya gibi aktörlerse krizin çözümü açısından daha sınırlı bir rol oynamıştır. Üye ülkelerinin krizin çözümü konusunda hem fikir olamamalarıysa bu aktörlerin hem muhalif gruplarla ilişkilerini hem de Suriye krizine dair ortak önlemler geliştirmelerini etkilemiştir.

---

<sup>795</sup> Pak K. Lee, Lai-Ha Chan, "China's and India's Perspectives on Military Intervention: Why Africa but not Syria?", *Australian Journal of International Affairs*, c. 70, n. 2 (2016): 185.

### 2.4.1.3. Devlet Dışı Aktörler

Uluslararası düzlemde Suriye krizine devletlerin yanı sıra devlet dışı aktörler de taraf olmuştur. Her ne kadar bu aktörlerin uluslararası etkileri devletlere nazaran sınırlı olsa da bu aktörler, uluslararası aktörler tarafından muhatap alınmıştır. Uluslararası aktörler, devlet dışı aktörlere yardım sağlamış veya bu aktörlerle çatışmıştır. Bu süreç zarfında yerelde aktif olan silahlı devlet dışı aktörlerle uluslararası aktörlerin çatışmacı veya işbirlikçi ilişkileri, Suriye krizini daha karmaşık hale getirmiş ve farklı ilişki ağları, Suriye'nin yerel, ulusal, bölgesel ve uluslararası düzlemlerinin daha fazla iç içe geçmesine sebep olmuştur.

**Suriye Muhalefeti:** Suriyeli muhalif gruplar diğer düzlemlerde olduğu gibi uluslararası düzlemde de rol alan aktörlerden biridir. Zaman içerisinde uluslararası aktörler, hem uluslararası görünürlüğü artan siyasal muhalefet ile ilişkilerini arttırmış hem yereldeki çatışmalarda ön plana çıkan bazı muhalif gruplara maddi destekte bulunmuştur. Başta ABD olmak üzere uluslararası aktörlerin Suriye muhalefetine sağladığı maddi yardım, Suriye içerisindeki krizi etkilemiş ve uluslararası bir eylem, Suriye'de yerel düzleme etkide bulunmuştur. Fakat özellikle siyasi muhalefetin bir araya gelme ve ortak hareket etme konusunda sıkıntılar yaşaması ve silahlı gruplarla ilgili uluslararası aktörlerin yaşadığı tereddütler, Suriye muhalefetinin uluslararası düzlemde tutarlı ve önemli bir aktör olmasını engellemiştir. Muhalefet yapısının sürekli dönüşmesinin doğrudan sonucu olarak uluslararası aktörlerle Suriye muhalefeti arasındaki ilişkilerde sürekli dalgalanmalar olmuş ve bu dalgalanmalar, krizin sonlandırılması için ortak önlemlerin hayata geçirilmesini engellemiştir.

**IŞİD:** Devlet dışı aktörler bakımından uluslararası düzlemde ön plana çıkan en önemli aktör, IŞİD'dir. IŞİD'in Irak ve Suriye'de alan hakimiyeti sağlamasının ve bu ülkelerde uyguladıkları yoğun şiddetin ötesinde bölgedeki veya bölge dışındaki devletlere karşı saldırılarda bulunması ve terör eylemleri, bölgesel ve uluslararası aktörlerin tepkisine sebep olmuştur. IŞİD'le mücadele çerçevesinde ABD, Fransa gibi uluslararası aktörler bölgedeki aktörlerin de dahil olduğu uluslararası askeri koalisyonlar kurmuş ve bu koalisyonlar, Suriye'deki IŞİD hedeflerine saldırılar düzenlemiştir. Bu müdahalelerse Suriye krizinin uluslararası düzlemine askeri bir boyut kazandırmıştır.

**YPG:** Uluslararası düzlemde ön plana çıkan bir diğer önemli devlet dışı aktör YPG'dir. Her ne kadar YPG'nin etki alanı daha çok yerel olsa da özellikle IŞİD'le mücadelede başta ABD olmak üzere uluslararası aktörlerle işbirliği yapan YPG'nin faaliyetleri uluslararası düzlemde tartışma konusu olmuştur. Türkiye gibi bölgesel bir aktör, YPG'nin IŞİD'le mücadele ön plana çıkarılmasını eleştirirken ABD'nin YPG konusuna farklı yaklaşımı, Suriye'deki kriz açısından sorunun kaynağını Suriye yönetimi olarak gören Türkiye ve ABD arasında anlaşmazlığa yol açmıştır. Rusya ve Suriye gibi aktörlerin de YPG konusuna dahil olmaları, YPG üzerinden birçok aktörün karşı karşıya gelmesine sebep olmuştur.

#### **2.4.1.4. BM ve Uluslararası Örgütler**

Suriye krizinde uluslararası düzlemde ortaya çıkan bir diğer önemli aktör, BM ve ilgili birimleridir. Suriye'de çatışmaların başlamasının ardından Suriye'deki krize gerek sözlü gerekse eylemsel olarak müdahil olmaya başlayan BM, Suriye krizinin uluslararasılaşmasındaki temel aktörlerden biridir. Suriye krizinin ilk dönemlerinde krizin kaynağını Suriye yönetimi olarak gören uluslararası aktörlerin harekete geçirdiği BM, krizin bölgeselleşmesi aşamasında Arap Birliği gibi bölgesel uluslararası örgütler aracılığıyla da Suriye krizine diplomatik yollarla müdahil olmuştur. Uluslararası düzlemde Suriye krizi açısından BM Genel Sekreteri, BM İnsan Hakları Konseyi (BMİHK) gibi BM'nin birimleri daha aktif rol alırken, BM Güvenlik Konseyi, üyelerinin farklı yaklaşımları ve Çin ile Rusya'nın vetolarının etkisiyle krizin çözümünde daha pasif kalmıştır. BMGK üyelerinin farklı talep ve önlemleri, konseyden Suriye krizinin çözümü için etkin adımların atılmasını engellemiş, konsey Suriye kriziyle ilgili tepkisini daha çok sözlü bir şekilde dile getirirken krizinin genellikle insani boyutuyla ilgili kararlar alabilmiştir. Ayrıca Konsey üyeleri arasındaki farklılıklar, Suriye'ye karşı olası bir uluslararası askeri müdahale seçeneğini de ortadan kaldırmıştır. Sonuç itibarıyla, BMGK'da veto yetkisine sahip ülkelerin Suriye krizine farklı yaklaşımları sonucunda BMGK daha çok Suriye'deki insani kriz ve insan hakları konularında aktif olmuştur.

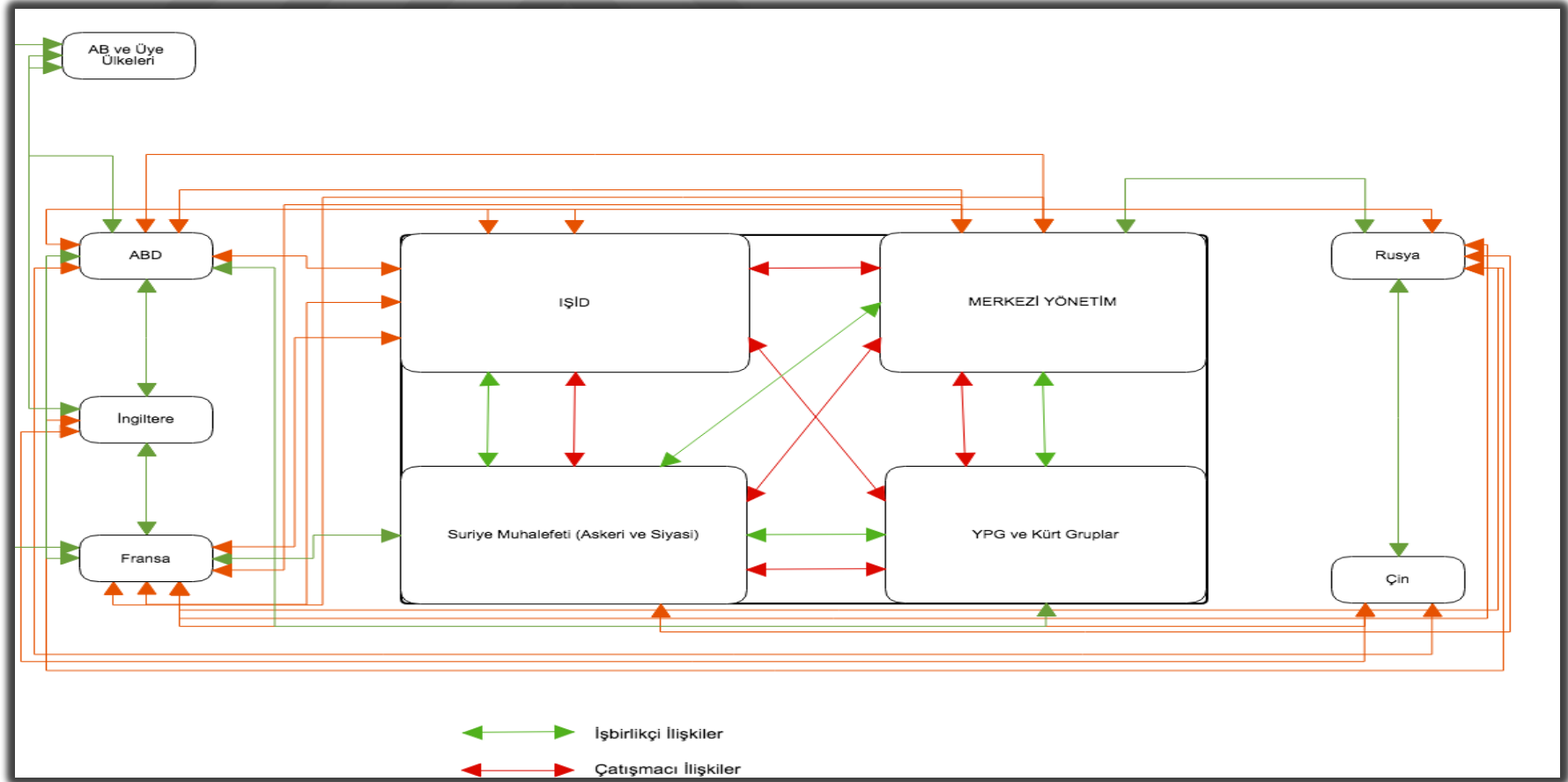

**Şekil 2.14: Uluslararası Güçlerin Suriye İç Savaşına Yaklaşımı**



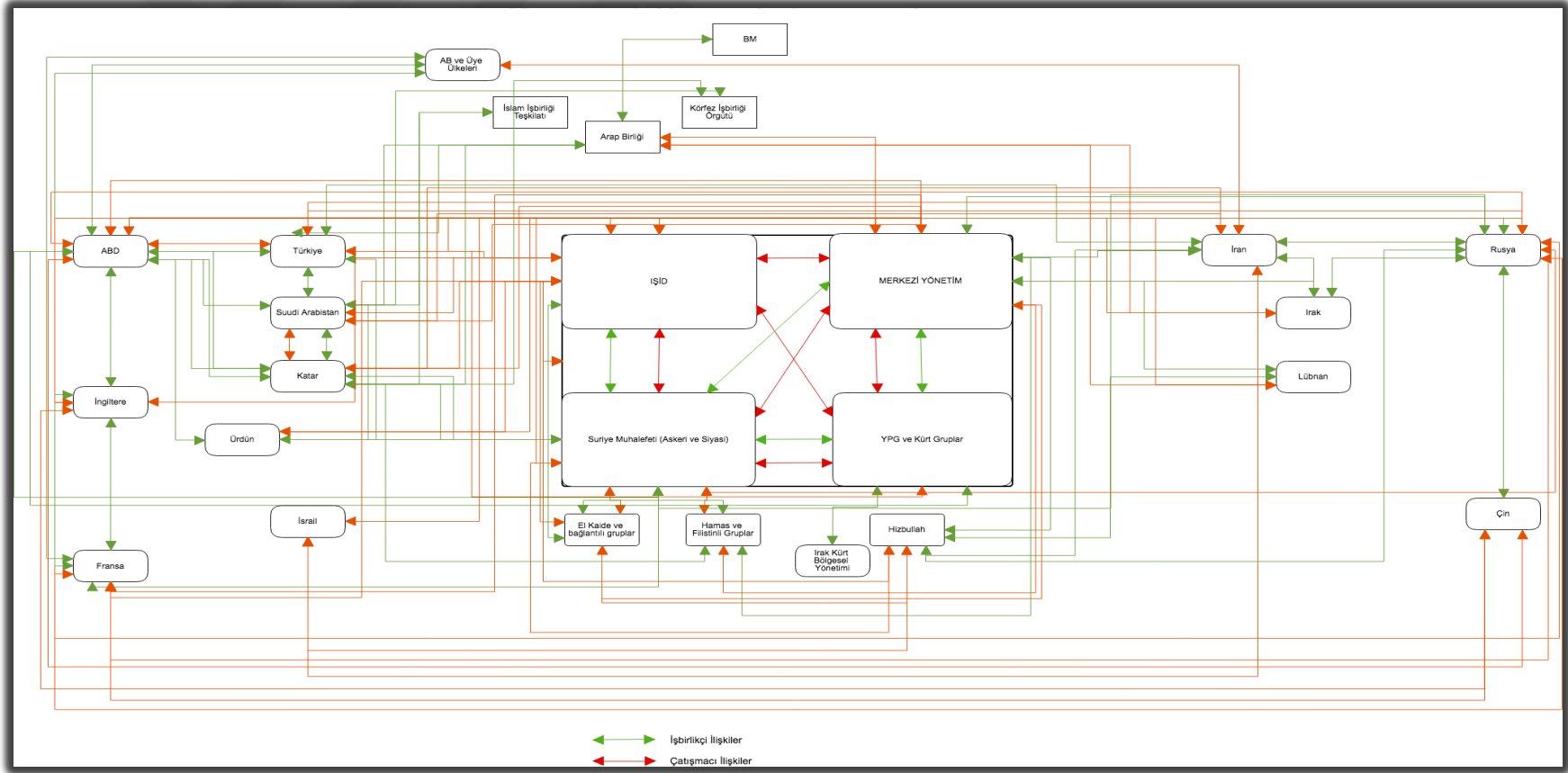

**Şekil 2.15: Suriye Krizinin Tüm Düzlemlerdeki Aktörler**

## **2.4.2. Krizi Etkileyen Faktörler: Tetikleyici Söz, Söylem, Eylem, Durumsal Değişiklik**

Suriye'deki krizin uluslararası düzleme evrilmesindeki en önemli etkenlerin başında Suriye'deki çatışmaların ve şiddetin devam etmesi ve uluslararası aktörlerin, artan şiddete bağlı olarak Suriye'deki gelişmelere farklı araçlarla müdahil olması gelmektedir. Suriye içerisindeki şiddetin tırmanmaya ve yayılmaya devam etmesi sonucunda uluslararası aktörler, Suriye'deki krize daha fazla müdahil olmaya başlamış, yeni taleplerde bulunmuş ve yeni önlemleri devreye sokmaya çalışmıştır. Fakat Suriye krizini sonlandırmak için ortaya çıkan talep ve önlemler, Suriye krizini sonlandırmamıştır. Uluslararası aktörlerin krizin kaynağı ve çözümü konusunda farklı yaklaşımlar sergilemesi sonucunda Suriye krizi uluslararası düzlemin bir parçası olmuştur.

### **2.4.2.1. Suriye Krizi Bağlamında Ortaya Çıkan Fikir Ayrılıkları ve Sözel Ayrılıkları**

Suriye krizinin uluslararası düzlem açısından önemli tetikleyicilerden biri Suriye krizinin kaynağını Suriye yönetiminin siyasaları olarak gören uluslararası aktörlerin açıklamaları ve krizin kaynağını sadece Suriye yönetiminin siyasaları olarak görmeyen uluslararası aktörlerin karşı açıklamaları olmuştur. Uluslararası aktörlerin Suriye'deki krizin kaynağını farklı tanımlamalarıysa bu aktörlerin krizin çözümü konusunda farklı yaklaşımlar sergilemelerine sebep olmuştur. Aktörlerin farklı yaklaşımlarının doğrudan sonucu olarak uluslararası düzlemde aktörler, zaman içerisinde Suriye'deki krizin çözümsüzlüğü konusunda birbirlerini suçlamıştır.

Suriye'deki çatışmaların artması ve şiddetin tırmanması sonucunda birçok uluslararası aktör, Suriye'deki krize farklı araçlarla müdahil olmaya başlamış, bazı uluslararası aktörlerin Suriye'deki krize dahil olma biçimiye Suriye ve İran gibi bölgesel aktörlerin yanı sıra Çin ve Rusya gibi uluslararası aktörlerin tepkisine sebep olmuştur. Henüz Suriye'deki çatışmaların ilk aylarında krizin kaynağını Suriye yönetimi ve yönetimin siyasaları olarak gören ABD, AB, Fransa ve İngiltere gibi aktörlerden Suriye yönetimine ve Cumhurbaşkanı'na karşı sözlü uyarılar yapılmaya başlanmıştır. Bu doğrultuda Suriye'deki çatışmaların ilk günlerinde ABD Dışişleri Bakanlığı, "*Suriye hükümetinin, halkının evrensel haklarını özgürce kullanmasını*

*şiddet, yıldırma ve keyfi tutuklamalarla engellemesinden derin kaygı duyduğunu*" açıklamıştır.<sup>796</sup> Nisan ayındaysa dönemin ABD Başkanı Barack Obama, Suriye hükümeti tarafından barışçıl gösterilere karşı uygulanan şiddeti kınamıştır.<sup>797</sup> Suriye'deki çatışmalara karşı AB ve üye ülkeleri, ABD'ye benzer bir tutum sergilemiş ve Suriye yönetimine karşı sözlü uyarılarda bulunmuştur. Nisan ayı içerisinde Suriye'deki çatışmalarla ilgili açıklamalar ve kınamalar, hem dönemin AB Yüksek Temsilcisi Catherine Ashton'dan "Suriyeli yetkililere" karşı hem de dönemin Fransa Dışişleri Bakanı Alain Juppe tarafından Suriye hükümetine karşı yapılmıştır.<sup>798</sup> Benzer bir şekilde Fransa ile İtalya arasında yapılan görüşme sonrasında yapılan açıklamada iki ülke, barışçıl taleplerin şiddet yoluyla bastırılmasına son verilmesini talep etmiştir.<sup>799</sup> Suriye krizinin henüz ilk aylarında krizin kaynağını Suriye yönetiminin siyasetleri olarak gören uluslararası aktörlerin Suriye yönetimine karşı yönelttiği sözlü tepkiler, krizin kaynağını farklı yorumlayan aktörlerin karşı tepkilerine sebep olmuştur. Rusya ve Çin gibi uluslararası aktörlerin ABD ve AB'nin açıklamalarına gösterdikleri tepkiler, Suriye krizinin uluslararasılaşma eğilimlerini artmıştır.

Çin ve Rusya, krizin kaynağını Suriye yönetimi olarak gören aktörlerin açıklamalarına sadece sözlü tepki göstermemiştir. ABD, AB, Fransa ve İngiltere, sözlü uyarılar ve yaptırımların yanında BM nezdinde yapılan oylamalarda Suriye yönetimine karşı alınan önlemleri destekleyerek uluslararası platformlarda aktif rol oynamıştır. Fakat Rusya ve Çin, BM ve BMGK gibi uluslararası platformlarda Suriye yönetiminin aleyhine herhangi bir kararın çıkmasını engellemiştir. Rusya ve Çin'in uluslararası platformlarda Suriye yönetimi aleyhine herhangi bir kararın çıkmasını engellemesiye ABD, AB, İngiltere ve Fransa'nın Çin ve Rusya'ya karşı tepki göstermesine sebep olmuştur. Bu bağlamda Suriye krizindeki ABD, AB ve üye ülkelerinin tutumlarına Çin ve Rusya tarafından sözlü bir şekilde tepki gösterilmesi

<sup>796</sup> Marc C. Toner, "Violence in Syria", **U.S. Department of State**, 23 Mart 2011, <https://2009-2017.state.gov/r/pa/prs/ps/2011/03/158894.htm> (1 Aralık 2018).

<sup>797</sup> The White House, "Statement by the President on Syria", **Office of the Press Secretary**, 22 Nisan 2011, <https://obamawhitehouse.archives.gov/the-press-office/2011/04/22/statement-president-syria> [01.08.2019].

<sup>798</sup> "Fransa Suriye'yi Kınadı", **Milliyet**, 23 Nisan 2011, <http://www.milliyet.com.tr/fransa-suriye-yi-kinadi/dunya/dunyadetay/23.04.2011/1381496/default.htm> [01.08.2019].

<sup>799</sup> "Schengen Toplantısından Önemli Çağrı!", **Milliyet**, 26 Nisan 2011, <http://www.milliyet.com.tr/schengen-toplantisindan-onemli-cagri-/dunya/dunyadetay/26.04.2011/1382672/default.htm> [01.08.2019].

gibi Çin ve Rusya'nın tutumları da ABD, AB ve üye ülkelerinin tepkilerine sebep olmuştur. Örneğin dönemin ABD Dışişleri Bakanı Hillary Clinton Şubat 2012'de Suriye'de insanlar öldürülürken veto yetkisini kullanan Çin ve Rusya'nın Suriye halkının yanında olmadığını ifade ederken<sup>800</sup> Suriye'nin Dostları toplantısının ikincisinde de Rusya ve Çin'in Suriye krizindeki tutumlarını eleştirerek, "*Rusya ve Çin'in, Esad'ı desteklemesinin bedelini ödemeleri gerektiğinin açıkça ortaya konmasını*" istemiştir.<sup>801</sup> Bu tip karşılıklı açıklamalarsa Suriye krizinin kaynağı ve çözümüne farklı yaklaşan uluslararası aktörleri karşı karşıya getirmiştir.

Suriye krizinde tarafların fikir ayrılıkları sadece uluslararası aktörler arasında olmamıştır. Suriye krizine farklı yollarla müdahil olmaya başlayan aktörler, Suriye krizi üzerinden karşı karşıya gelmiş ve tarafların birbirlerini suçlamaları sonucunda Suriye krizi diğer düzlemlerde de tırmanmaya başlamıştır. Örneğin Nisan 2011 tarihinde dönemin ABD Başkanı Barak Obama, Suriye'deki çatışmalar henüz ülke içerisinde yeni başlamışken, Suriye'deki gösterileri bastırmak için Suriye Cumhurbaşkanı Beşar Esad'ın İran'dan destek aldığını belirterek<sup>802</sup>, İran'ı Suriye'deki çatışmalar üzerinden suçlamıştır. Bu tip bir suçlama sonucundaysa uluslararası bir aktör olan ABD ile bölgesel bir aktör olan İran karşı karşıya gelmiştir.

#### 2.4.2.2. Uluslararası Toplum ve BM'yi Hareketi Geçirme

Suriye krizinin kaynağını Suriye yönetimi olarak gören uluslararası aktörlerin taleplerinin Suriye yönetimi tarafından karşılanmaması üzerine bu aktörler, BM ve diğer uluslararası platformlarda uluslararası toplumu harekete geçirerek krize karşı önlem almaya çalışmıştır. Fakat bu girişimler, Rusya ve Çin'in vetolarına takılmıştır. Rusya ve Çin, BMGK'da veto yetkilerini kullansa da uluslararası aktörlerin çabaları, BM'nin Suriye'deki krize daha çok müdahil olmasına sebep olmuştur. Uluslararası toplumu harekete geçirme adına ilk girişimlerden biri İngiltere'den gelmiş ve dönemin İngiltere Dışişleri Bakanı William Hague, Suriyeli yetkilileri şiddeti durdurmaya ikna etmek için uluslararası ortaklarıyla yoğun şekilde çalıştıklarını ve

<sup>800</sup> Ian Anthony, "NATO-Russia Relations: The State of Relations and Future Prospects", **The Polish Quarterly of International Affairs**, c. 21, n. 1 (2012): 123.

<sup>801</sup> Ted Galen Carpenter, "Tangled Web: The Syrian Civil War and Its Implications", **Mediterranean Quarterly**, c. 24, n. 1 (2013): 8.

<sup>802</sup> "Obama'dan Esad'a 'İran' Suçlaması", **Milliyet**, 23 Nisan 2011, <http://www.milliyet.com.tr/obama-dan-esad-a-iran-suclamasi/dunya/dunyadetay/23.04.2011/1381424/default.htm> [01.08.2019].

Suriye'ye karşı AB ve bölgedeki ortaklarıyla yeni önlemler üzerinde çalıştıklarını söylemiştir.<sup>803</sup> Bu tip açıklamalar ve girişimler, Rusya ve Çin tarafından tepkiye sebep olmuştur. Bu tepkilerle birlikte Suriye'deki krizle ilgili uluslararası aktörler arasındaki fikir ayrılıkları daha da görünür hale gelmiştir. Haziran 2012'de Rusya Devlet Başkanı Putin'in Çin ziyareti ve Rusya Dışişleri Bakanı Lavrov'un İran ziyareti sonrası Rusya'nın Suriye konusunda Çin ve İran ile ortak tutumlarının devam ettirileceğini belirtmesi, Suriye krizi üzerinden uluslararası aktörlerin kutuplaştığını göstermektedir.<sup>804</sup>

Rusya ve Çin'in Suriye konusunda diğer uluslararası aktörlerle fikir ayrılıkları sadece sözlü aşamada kalmamıştır. Çin ve Rusya özellikle uluslararası aktörlerin Suriye yönetimine karşı aldığı yaptırım ve ambargo uygulamalarına karşı çıkarken,<sup>805</sup> bu aktörlerin sorunun BMGK aracılığıyla çözülmesini<sup>806</sup> engellemiştir. Bir başka ifadeyle, Rusya ve Çin, gerek Suriye'deki krizin sebebi gerekse krizin çözümü konusunda başta ABD ve AB ve üyeleri olmak üzere diğer aktörlerden farklı düşünmüş ve bunun sonucunda diğer uluslararası aktörlerle karşı karşıya gelmiştir. Farklı uluslararası aktörlerin Suriye krizine farklı yaklaşımlarıysa başta BM ve BMGK olmak üzere uluslararası toplumun Suriye krizindeki etkinliğini sınırlandırmıştır.

#### **2.4.2.3. BM'nin Suriye Krizine Yaklaşımı**

Suriye'deki krize dair tarafların farklı yaklaşımları, Suriye krizinin uluslararasılaşmasındaki temel etkenlerden birini oluştururken, BM ve BM'nin ilgili birimlerinin Suriye'deki krize daha fazla müdahil olması da Suriye krizinin uluslararasılaşmasına etki etmiştir. İlk başlarda sözlü bir şekilde müdahil olan BM, zaman içerisinde daha aktif bir rol oynamaya başlamış ve Suriye'deki çatışmaların sona erdirilmesi için girişimlerde bulunmuştur. Bu girişimlerin istenilen sonucu

---

<sup>803</sup> Foreign and Commonwealth Office, "Foreign Secretary Condemns Violence in Syria", **News Story**, 26 Nisan 2011, <https://www.gov.uk/government/news/joint-uk-french-and-german-statement-on-syria> [01.08.2019].

<sup>804</sup> Miş, 2014, 230.

<sup>805</sup> Uluslararası aktörlerin ambargo ve yaptırımları için bkz: **2.4.4.1.1. Suriye Yönetimine Karşı Yaptırımlar**

<sup>806</sup> BMGK'daki Suriye kriziyle ilgili tartışmalar için bkz: **2.4.4.2.2. BM ve BMGK'nın Devreye Sokulmasını Engelleme** ve **2.4.4.3.1. BM'nin Girişimleri**

verememesi, Suriye'deki çatışmaların sona ermesini sağlayamamış ve aynı zamanda uluslararası aktörleri, BM üzerinden karşı kaşıya getirmiştir. BM'nin Suriye krizine çözüm olmaması sonrasında uluslararası aktörler, *ad hoc* mekanizmalar ve uluslararası toplantılar yoluyla Suriye krizine çözüm üretmeye çalışmıştır. Fakat, "Suriye'nin Dostları Toplantıları" veya "Cenevre Konferansları" gibi uluslararası girişimler de istenilen sonuçları vermemiş ve kriz sonlandırılmamıştır.

#### 2.4.2.4. Suriye Muhalefeti ile Uluslararası Aktörler Arasındaki İlişkiler

Suriye krizinin uluslararası düzleme taşınmasında rol oynayan bir diğer önemli faktör, Suriyeli muhaliflerin uluslararası alanda giderek etkin bir aktör olmaya başlaması ve krizin kaynağını Suriye yönetimi olarak gören uluslararası aktörlerin, bazı Suriyeli muhalif gruplarla temaslarını arttırması olmuştur. Uluslararası aktörlerin Suriyeli muhaliflerle artan ilişkileriyle ulusal, bölgesel ve uluslararası düzlemlerde tepkiye sebep olmuştur. Fakat krizin kaynağını Suriye yönetimi olarak gören uluslararası aktörler, Suriye muhalefetiyle ilgili ortak bir tavır sergileyememiş ve muhalif gruplarla uluslararası aktörlerin arasındaki ilişkilerin dalgalanması, muhalif gruplar arasında hoşnutsuzluklara yol açmıştır. Muhalif grupların uluslararası destek konusunda istenilen yardımların sağlanmadığını düşünmeleriyle örgütlenme konusunda sorun yaşayan bu grupların daha da parçalanmasına sebep olmuştur.

**Uluslararası Aktörlerin Muhaliflere Destekleri:** Suriye'deki krizin kaynağını Suriye yönetiminin siyasaları olarak gören uluslararası aktörlerin Suriye muhalefetiyle ilişkilerinin krizin dönüşümüne etkisini gösteren örneklerden biri krizin ilk aylarında Fransa ve ABD'nin Suriye büyükelçilerinin Hama'daki Suriyeli muhalifleri ziyareti olmuştur.<sup>807</sup> Temmuz ayının başında dönemin ABD'nin Suriye büyükelçisi Robert Ford ve Fransa'nın Suriye büyükelçisi Eric Chevallier resmi izinleri olmadan Hama'ya gitmiş ve Hama'daki muhaliflerle görüşmüş, bu görüşme Suriye yönetimi tarafından tepkiyle karşılanmıştır.<sup>808</sup> Suriye yönetiminin sözlü tepkisinin yanı sıra Suriye yönetiminin destekçileri tarafından ABD ve Fransa'nın Suriye'deki büyükelçiliklerine saldırılar düzenlenmiş, saldırılar sonrası ABD, ülkedeki büyükelçiliğinin korunmadığını belirtirken, bunun için Suriye'den

<sup>807</sup> John R. Crook, "Contemporary Practice of the United States Relating to International Law", **The American Journal of International Law**, c. 105, n. 4 (Ekim, 2011): 785.

<sup>808</sup> Suriye yönetiminin tepkisi için bkz: 2.2.2.2. Suriye Muhalefeti ile İlişkiler

tazminat talep etmiştir.<sup>809</sup> Bu örneğin gösterdiği gibi, uluslararası aktörlerin Suriye içerisindeki muhalif gruplarla görüşmesi, Suriye yerelindeki gelişmeleri etkilerken, bu görüşmeye verilen resmi veya toplumsal tepkiyse uluslararası aktörleri ve düzlemi etkilemiştir. Bazı uluslararası aktörlerin muhalif gruplara destekleri ilerleyen zamanlarda da devam etmiş ve hatta diplomatik desteğin ötesinde muhaliflere maddi ve askeri destek sağlanmıştır.<sup>810</sup>

**Muhalefetin Uluslararası Aktörlere Tepkileri:** Her ne kadar Suriye'deki krizin kaynağını Suriye yönetimi olarak gören uluslararası aktörler için Suriyeli muhalif gruplar kriz bağlamında önemli bir yere sahip olsa da bu aktörler açısından hangi muhalif grubun ön planda olacağı önemli bir sorun teşkil etmiştir. Suriye'deki çatışmaların artması ve muhalif grupların Suriye içerisindeki şiddette önemli rol oynaması, uluslararası aktörleri muhalif gruplara yardım konusunda temkinli davranmaya itmiştir. Uluslararası aktörlerin bir yandan Suriyeli muhalif gruplara diplomatik destek sağlarken diğer yandan maddi destek konusunda daha çekimser kalması muhalif grupların tepkisine yol açmıştır. Muhalif grupların yardım konusunda uluslararası aktörlere tepkileriyle Suriye muhalefetinin daha fazla parçalanmasına yol açmış ve bu tepkiler, Suriye krizinin bütün düzlemlerine etki etmiştir.

Suriye muhalefetinin maddi yardım konusunda uluslararası aktörlere gösterdiği tepkilerin ilk örneklerinden biri 2013 yılında meydana gelmiştir. Mart 2013'te SMDK Başkanı Muaz El Hatip, yeteri kadar uluslararası destek alamadıklarını belirterek görevinden istifa etmiş<sup>811</sup> ve örgüt, yıl içerisinde iki kez yeni lider seçmek zorunda kalmıştır. Ayrıca daha önceden söz verilen uluslararası yardımların SMDK ve ÖSO'ya verilmemesi, hem SMDK içinde çözümlere sebep olmuş hem de ÖSO'dan El Nusra Cephesi gibi gruplara geçişleri hızlandırmıştır.<sup>812</sup> Her ne kadar SMDK, Arap Birliği tarafından Suriye'yi temsil etmek üzere teklif almış olsa da sahada ÖSO'nun alan hakimiyetini diğer gruplara kaptırması ve SMDK

---

<sup>809</sup> "Syria: Assad Supporters Attack US and French Embassies", **BBC**, 11 Temmuz 2011, <http://www.bbc.com/news/world-middle-east-14111198> [01.08.2019].

<sup>810</sup> Uluslararası aktörlerin muhalif gruplara destekleri için bkz: **2.4.4.1.3. Muhalif Grupların Desteklenmesi**

<sup>811</sup> "Syrian Opposition Leader Ahmed Moaz Al-Khatib Resigns", **BBC**, 24 Mart 2013, <http://www.bbc.com/news/world-middle-east-21917630> [01.08.2019].

<sup>812</sup> Miş, Özdemir, 2014, 211.

ve ülke dışındaki figürlerin sahada kabul görmemeleri sonucunda SMDK'nın ve ÖSO'nun etkisi 2013 yılında giderek azalmıştır. Özetle uluslararası yardımlar, Suriye muhalefeti açısından hayati bir öneme sahip olmuş ve muhalif grupların bu yardımlara ulaşmaması zaman içerisinde etkinliklerini kaybetmelerine yol açmıştır.

#### 2.4.2.5. Suriye'de Kimyasal Silah Kullanımı

Suriye krizinin uluslararasılaşmasının en önemli faktörlerinden bir diğeri, Suriye'de kimyasal silah kullanımı ve sonrasında Suriye'ye olası askeri müdahale tartışmaları olmuştur. Temmuz 2012'de Suriye Dışişleri Bakanlığı sözcüsü Jihad Makdissi'nin yaptığı açıklamada sözcü, Suriye'deki kimyasal silahların muhalifler veya Suriyelilere karşı kullanılmayacağını ifade ederken kimyasal ve biyolojik silahların herhangi bir dış müdahaleye karşı kullanılacağını belirtmiştir.<sup>813</sup> Fakat Suriye yönetiminin yaptığı bu açıklamaya rağmen Suriye krizinin kaynağını Suriye yönetimi olarak gören uluslararası aktörler, kimyasal silah kullanımı konusundaki hassasiyetlerini korumuştur. Bu hassasiyet doğrultusunda NATO, Aralık 2012'de Suriye'yi kimyasal silah kullanımı konusunda uyarılmış, kimyasal silah kullanımının uluslararası karşılığının olacağını belirtmiştir.<sup>814</sup> Kimyasal silah kullanımı konusunda karşılıklı açıklamaların ardından 2013 yılının Mart ve Ağustos aylarında Suriye'de kimyasal silah kullanıldığına dair iddiaların artması üzerine Suriye krizi hızla uluslararasılaşmıştır.

2013 yılının Mart ayında Han El Asel'de (Halep) yirmiden fazla kişinin ölmesine sebep olan saldırılarda kimyasal silah kullanıldığı iddia edilirken<sup>815</sup> krizin tarafları kimyasal silah kullanımı konusunda birbirlerini suçlamıştır. Muhalifler, saldırıların "rejim" tarafından muhaliflere karşı yapıldığını iddia ederken, 18 Mart 2013 tarihinde Suriye devlet televizyonu, Kuzey Suriye'de 25 kişinin ölümüne sebep olan saldırıda muhaliflerin kimyasal maddenin bulunduğu roketler kullandığını iddia ederek,<sup>816</sup> saldırılardan muhalif grupları sorumlu tutmuştur. Fakat Han El Asel'de kimyasal silah kullanımı konusunda sadece yereldeki krizin aktörleri birbirlerini

---

<sup>813</sup> Michelle Bentley, "The Problem with the Chemical Weapons Taboo", **Peace Review**, c. 27, n. 2 (2015): 233.

<sup>814</sup> "Chronology: Syria", İlkbahar, 2013, 294.

<sup>815</sup> Fisk, Coeburn, **age**, 648.

<sup>816</sup> Oliver Holmes, Erika Solomon, "Alleged Chemical Attack Kills 25 in Northern Syria", **Reuters**, 19 Mart 2013, <http://www.reuters.com/article/us-syria-crisis-chemical-idUSBRE92I0A220130319> [01.08.2019].



suçlamamıştır. Han El Asel’da kullanılan sarin gazı ile ilgili uluslararası aktörler de fikir ayrılığı yaşamış, ABD, Fransa, İngiltere ve İsrail sarin gazının kullanımından Suriye yönetimini sorumlu tutarken,<sup>817</sup> Rusya gazın muhalifler tarafından kullanıldığını iddia etmiştir.<sup>818</sup> Han El Asel’deki kimyasal saldırılar sonrasında Suriye’de kimyasal silahların kullanıldığına dair iddialar artmış ve Mart 2013’te Şam’da, Nisan 2013’te Halep ve İdlib’de ve Mayıs 2013’te Şam’da kimyasal silahların kullanıldığı iddia edilmiştir.<sup>819</sup>

Suriye’deki çatışmalarda kimyasal silah kullanıldığına dair iddiaların artması sonucunda çok sayıda uluslararası aktör, krize müdahil olmaya başlamış ve böylece krizin uluslararasılaşma eğilimleri hızlanmıştır. Aktörlerin kimyasal silah kullanımı konusundaki açıklamaları açısından Haziran 2013 tarihinde dönemin Fransa Dışişleri Bakanı Laurent Fabius’un Suriye ordusunun sarin gazını birçok kez kullandığını ifade etmesi, çatışmaların başladığı tarihten itibaren Batılı aktörlerin Suriye’deki kimyasal silah kullanımını en belirgin şekilde dile getirdiği iddia olmuştur.<sup>820</sup> Aynı ay içerisinde Suriye ordusunun kimyasal silah kullandığına dair iddiaların artması üzerine ABD Başkanı Obama, muhaliflere mühimmat ve küçük silahların sağlanacağını duyururken, ABD Savunma Bakanı kimyasal silahların kullanımına karşı patriot füzeleri ve F-16 savaş uçaklarının Ürdün’e konuşlandırılacağını belirtmiştir.<sup>821</sup> Haziran ayı içerisinde ayrıca BMİHK’ya bağlı komisyon, açıkladığı raporda Suriye yönetiminin dışında muhalif grupların da kimyasal silahlara sahip olabileceğini belirtirken Mart-Nisan 2013 tarihleri arasında Suriye yönetiminin Halep, İdlib ve Şam’a yakın yerleşim yerlerinde kimyasal silahları kullandığına dair makul dayanaklarının olduğunu ifade etmiştir.<sup>822</sup>

Suriye yönetiminin kimyasal silah kullandığına dair iddiaların arttığı bir dönemde Rusya’dan karşı açıklama gelmiş ve Rusya, Temmuz 2013’te yaptığı

---

<sup>817</sup> Eric Sterner, "Dictators and Deterrence: Syria's Assad, Chemical Weapons, and the Threat of US Military Action", **Comparative Strategy**, c. 33, s. 5 (2014): 409.

<sup>818</sup> Rick Gladstone, "Russia Says Study Suggests Syria Rebels Used Sarin", **The New York Times**, 9 Temmuz 2013, <http://www.nytimes.com/2013/07/10/world/middleeast/russia-says-study-suggests-syria-rebels-used-sarin.html> [01.08.2019].

<sup>819</sup> Taştekin, 2015, 242-243.

<sup>820</sup> "Chronology: Syria", Sonbahar, 2013, 625.

<sup>821</sup> Mark Mazzetti, Michael R. Gordon, Mark Landler, "U.S. Is Said to Plan to Send Weapons to Syrian Rebels", **The New York Times**, 13 Temmuz 2013, <http://www.nytimes.com/2013/06/14/world/middleeast/syria-chemical-weapons.html> [01.08.2019].

<sup>822</sup> Kedikli, *age*, 298.

açıklamada Mart ayında Han El Asel’de yapılan sarin gazı saldırısının arkasında muhalif grupların olduğuna yönelik güçlü delillerinin olduğunu belirtmiştir.<sup>823</sup> Uluslararası aktörlerin Suriye’de kullanılan sarin gazının faili konusunda fikir ayrılığı yaşamaması kimyasal silah kullanımına karşı ortak bir siyasanın üretilmesini engellerken Ağustos 2013’te yaşananlar, Suriye krizinin tırmanması ve uluslararasılaşması açısından önemli bir kırılma olmuştur.

21 Ağustos 2013’te muhaliflerin kontrolündeki Doğu Guta’ya (Şam) gerçekleşen kimyasal saldırılar sonrası binden fazla kişi ölmüş ve bu saldırılar sonucunda uluslararası aktörler, Suriye’deki krize daha fazla müdahil olmaya başlamıştır. 21 Ağustos 2013’te yaşananlardan sonra ABD, yapılan saldırılardan Suriye yönetimini sorumlu tutmuştur.<sup>824</sup> ABD’nin daha önce Suriye’de olası bir kimyasal silah kullanımını, kendileri için “kırmızı çizgi” olarak tanımlaması<sup>825</sup> ABD’nin Suriye’ye askeri müdahalede bulunacağı yönündeki yorumları arttırmıştır. Dönemin ABD Dışişleri Bakanı John Kerry, sınırlı askeri operasyonla müdahalede bulunulacağı ve müdahalenin Beşar Esad’ı cezalandırmayı amaçladığını belirtmiştir. Kerry, ayrıca askeri müdahalenin Suriye’deki iç savaşı etkileyecek sonuçlarının olmayacağını ifade etmiştir. Dönemin ABD Başkanı Obama, kimyasal silah kullanımının ABD’nin ulusal güvenliğine bir tehdit olduğunu ve yanıtı hak ettiğini belirtirmiş, fakat uzun süreli bir askeri müdahale olmayacağını açıklamıştır. Suriye Dışişleri Bakanlığı ise ABD tarafından sunulan kanıtların “uydurulmuş ve yalanlarla dolu” olduğunu belirtirken Rusya, konuyla ilgili ABD raporunun saçmalık olduğunu belirtip, ABD’nin daha sağlam kanıtlar bulması gerektiğini açıklamıştır.<sup>826</sup> Askeri müdahalenin tartışıldığı bir dönemde ABD Başkanı, saldırı yetkisi olmasına rağmen Suriye’ye askeri müdahale konusunu Amerikan Kongresi’ne taşıyarak kongrenin

---

<sup>823</sup> Louis Charbonneau, “Russia: Syria Rebels Likely behind Aleppo Chemical Attack”, **Reuters**, 9 Temmuz 2013, <http://www.reuters.com/article/us-syria-crisis-chemical-russia-idUSBRE9680YZ20130709> [01.08.2019].

<sup>824</sup> The White House, “Government Assessment of the Syrian Government’s Use of Chemical Weapons on August 21, 2013”, **Office of the Press Secretary**, 30 Ağustos 2013, <https://obamawhitehouse.archives.gov/the-press-office/2013/08/30/government-assessment-syrian-government-s-use-chemical-weapons-august-21> [01.08.2019].

<sup>825</sup> Michelle Bentley, "Strategic Taboos: Chemical Weapons and US Foreign Policy", **International Affairs**, c. 90, n. 5 (2014):1035.

<sup>826</sup> “ABD Müdahalede Kararlı”, **Al Jazeera Türk**, 31 Ağustos 2013, <http://www.aljazeera.com.tr/haber/abd-mudahalede-kararli> [01.08.2019].

onayını istemiş,<sup>827</sup> ABD Senatosu Dış İlişkiler Komisyonu, Eylül ayının başında askeri operasyonu öngören tasarımı onaylamıştır.<sup>828</sup> Uluslararası düzlemde Suriye'ye askeri bir müdahalenin tartışıldığı bir dönemde İngiltere'nin de askeri müdahalede yer alıp almayacağı önemli bir konu haline gelmiş, fakat İngiltere parlamentosu askeri müdahaleyi reddetmiştir.<sup>829</sup>

Suriye'de kimyasal silahların kullanılması sonrası sadece devletler krize müdahil olmamış, kimyasal silah konusu, BM'nin de önemli bir konusu olmuştur. Doğu Guta'da kimyasal silah kullanıldığına dair iddiaların artması üzerine BMGK, iddiaların araştırılması için olağanüstü oturumla toplanmıştır.<sup>830</sup> ABD tarafından Suriye'ye askeri müdahale ihtimalinin ve yorumlarının arttığı bir dönemde BM, iddiaları incelemek Suriye'ye heyet göndermiştir.<sup>831</sup> BM gözlemci heyeti, Eylül 2013'te sunduğu ilk raporda "geniş ölçekte" kimyasal silah kullanıldığını belirtirken,<sup>832</sup> Aralık 2013'teki nihai raporda da kimyasal silahların kimler tarafından kullanıldığını açıkça belirtmeden Suriye'de incelenen 7 bölgenin en az 4'ünde kimyasal silah kullanıldığını açıklamıştır. BM Genel Sekreteri, söz konusu kullanımın şüpheye yer bırakmayacak şekilde "savaş suçu" olduğunu belirtirken,<sup>833</sup> ABD ve İngiltere gibi uluslararası aktörler, söz konusu saldırıları gerçekleştirecek kapasitenin sadece Suriye ordusunda olduğunu belirterek kimyasal silah kullanımının sorumlusu olarak Suriye yönetimini göstermiştir.<sup>834</sup>

---

<sup>827</sup> Steven W. Hook, John Spainer, **American Foreign Policy Since World War II**, 20. bs. (California: CQ Press, 2016), 312.

<sup>828</sup> Anne Gearan, Ed O'Keefe, William Branigin, "Senate Committee Approves Resolution Authorizing U.S. Strike on Syria", **The Washington Post**, 4 Eylül 2013, [https://www.washingtonpost.com/world/national-security/officials-press-lawmakers-to-approve-syria-strike-obama-invokes-congress-credibility/2013/09/04/4c93a858-155c-11e3-804b-d3a1a3a18f2c\\_story.html?utm\\_term=.119a7d82a896](https://www.washingtonpost.com/world/national-security/officials-press-lawmakers-to-approve-syria-strike-obama-invokes-congress-credibility/2013/09/04/4c93a858-155c-11e3-804b-d3a1a3a18f2c_story.html?utm_term=.119a7d82a896) [01.08.2019].

<sup>829</sup> Kenneth R. Weinstein, "Hollande the Hawk?: An Unlikely Ally Emerges", **World Affairs**, c. 177, n. 1 (2014): 95.

<sup>830</sup> "Chronology: Syria", Kış, 2014, 145.

<sup>831</sup> "BM Ekibi Suriye'den Ayrıldı", **Al Jazeera Türk**, 31 Ağustos 2013, <http://www.aljazeera.com.tr/haber/bm-ekibi-suriyeden-ayrildi> [01.08.2019].

<sup>832</sup> Christopher M. Blanchard, Carla E. Humud, Mary Beth D. Nikitin. "Armed Conflict in Syria: Overview and US Response", **Congressional Research Service**, (Washington: Eylül, 2014): 18.

<sup>833</sup> Rick Gladstone, C. J. Chivers, "Forensic Details in U.N. Report Point to Assad's Use of Gas", **The New York Times**, 16 Eylül 2013, <http://www.nytimes.com/2013/09/17/world/europe/syria-united-nations.html> [01.08.2019].

<sup>834</sup> Josh Levs, "What's The Evidence of Syrian Chemical Weapons Attack?", **CNN**, 4 Eylül 2013, <http://edition.cnn.com/2013/09/04/world/syria-us-evidence-chemical-weapons-attack/> [01.08.2019].

Suriye'deki kimyasal silah kullanımından sorumlu olarak Suriye yönetimini gören uluslararası aktörler, Suriye'ye askeri müdahale seçeneklerini tartıştıkları bir dönemde Rusya'nın arabuluculuğu ile Suriye yönetimi, elinde bulundurduğu kimyasal silahları imha etmeyi kabul etmiş ve Suriye'nin kimyasal silah konusunda BM ile işbirliğine açık olması, 2013 yılında Suriye'ye karşı askeri bir müdahaleyi engellemiştir.<sup>835</sup>

2013 yılındaki kimyasal silah krizi, BM ve Rusya'nın çabaları ve Suriye'nin işbirliğini kabul etmesi sonucu yumuşamış olsa da ilerleyen yıllarda Suriye yönetimi ve muhalif gruplar, Suriye'de kimyasal silah saldırılarının devam ettiği iddialarıyla birbirlerini suçlamaya devam etmiştir. Suriye'deki kimyasal silahların imhası sonrası yereldeki krizin tarafları, birbirlerini klorin gazı kullanmakla suçlamaya başlamıştır. Örneğin Nisan 2014'te Kafr Zita (Hama) ve Tamani'a (İdlib) klorin gazı saldırıları gerçekleştiği iddia edilmiş,<sup>836</sup> iddialar sonrası Suriye yönetimi ve muhalifler klorin gazının kullanması açısından birbirini suçlamıştır.<sup>837</sup> Suriye'de kimyasal silah kullanımına dair iddialar ilerleyen yıllarda da devam etmiştir. Mart 2015'te İdlib'e klorin gazıyla saldırıldığı,<sup>838</sup> Ağustos 2015'te IŞİD'in Mari kentine (Deir ez-Zor) kimyasal silahlarla saldırıldığı,<sup>839</sup> Eylül 2016'da Suriye ordusunun Halep'in bazı bölgelerinde klorin gazı kullandığı iddia edilmiş ve bu iddialar sonucunda "Kimyasal Silahların Yasaklanması Örgütü" inceleme başlatmıştır.<sup>840</sup>

Suriye'de kimyasal silahlar konusunda benzer iddialar ve gelişmeler yaşanmasına rağmen 2017 yılında yaşananlar, Suriye'de yeni bir kırılmaya sebep olmuştur. Nisan 2017'de muhaliflerin kontrolü altındaki İdlib'e yapılan hava saldırıları sırasında Suriye'nin kimyasal silah kullandığı iddia edilmiş ve bu iddialar

---

<sup>835</sup> Suriye'deki kimyasal silahlar konusundaki önlemler için bkz: **2.4.4.4. Kimyasal Silahların Kullanımı**

<sup>836</sup> Michael Rubin, "Why 'Reset' Failed: Diplomacy with Rogues Rarely Works", **World Affairs**, c. 177, s. 2 (2014): 80.

<sup>837</sup> "Claims of New Poison Gas Attack in Syria", **BBC**, 12 Nisan 2014, <http://www.bbc.com/news/world-middle-east-27001737> [01.08.2019].

<sup>838</sup> Yavuz Güçtürk, "War Crimes and Crimes Against Humanity in Syria", **Insight Turkey**, c. 17, n. 1 (2015): 38.

<sup>839</sup> Karam Shoumali, Ceylan Yeginsu, "New Report of ISIS Using Poison Gas in Syria", **The New York Times**, 24 Ağustos 2015, <https://www.nytimes.com/2015/08/25/world/middleeast/isis-suspected-of-chemical-attack-in-syria.html> [01.08.2019].

<sup>840</sup> "Syria's War: Use of Chemical Gas to be Investigated", **Al Jazeera**, 8 Eylül 2016, <http://www.aljazeera.com/news/2016/09/syria-war-chemical-gas-investigated-160908065728563.html> [01.08.2019].

sonrası ABD, tekrar Suriye'deki gelişmelere müdahil olmuştur. 4 Nisan 2017'de Suriye savaş uçaklarının Suriye'nin kuzeyindeki Khan Shaykhun'a (İdlib) sarin gazı taşıyan bombalarla saldırdığı iddia edilmiş ve meydana gelen çok sayıda ölüm ve yaralanmalar sonrası Suriye krizi uluslararası düzlemde yeniden tırmanmıştır. Suriye yönetimi sarin gazıyla saldırı iddialarını reddederken, Rusya, Suriye hava saldırılarının muhaliflere ait kimyasal silah stoklarına isabet ettiğini belirten bir bildiri yayınlamıştır.<sup>841</sup>

ABD, kimyasal silahların kullanılması bağlamında İdlib'e saldırılarda kullanılan hava üssüne füze saldırılarında bulunarak, Suriye'deki krizin başladığı tarihten itibaren ilk kez Suriye yönetimine karşı askeri saldırıda bulunmuştur. Benzer bir durum Nisan 2018'de ortaya çıkmış ve Suriye yönetiminin Duma'da (Rif Şam) kimyasal silah kullandığına dair iddialar sonucunda ABD, İngiltere ve Fransa'dan oluşan koalisyon, Şam'daki askeri hedeflere hava saldırıları gerçekleştirmiştir. Hava saldırıları sonrası bölgesel ve uluslararası aktörler, Suriye krizindeki pozisyonları doğrultusunda karşı karşıya gelmiş ve kriz, uluslararası düzlemde tırmanma eğilimi göstermiştir. Bu bağlamda Suriye krizinin kaynağını Suriye yönetiminin siyasaları olarak gören NATO ve Türkiye gibi aktörler, askeri operasyonu desteklediklerini açıklarken, krizi farklı yaklaşım sergileyen Rusya ve İran gibi aktörler, hava saldırılarına tepki göstermiştir.<sup>842</sup>

#### 2.4.2.6. IŞİD'in Etkinliğinin Artması

Suriye krizinin uluslararası düzleme evrilmesindeki bir diğer önemli faktör ve uluslararası aktörlerin Suriye krizine yaklaşımlarında önemli bir kırılmaya sebep olan gelişme, IŞİD'in Irak'ın yanında Suriye'de etkin bir aktör haline gelmesidir. IŞİD, Irak'ta alan hakimiyeti sağladıktan sonra Suriye'de de hızlı bir şekilde alanda hakimiyet kurmuş ve Suriye içerisinde artan şiddetin en önemli sebeplerinden biri haline gelmiştir. IŞİD'in Suriye'deki faaliyetlerinin yanında yabancı ülke vatandaşlarını infaz etmesi ve hatta başta Batı ülkeleri olmak üzere Suriye dışında çok sayıda saldırılarda bulunması uluslararası aktörleri, IŞİD'e karşı harekete

---

<sup>841</sup> Martin Chulov, Kareem Shaheen, "Syria Chemical Weapons Attack Toll Rises to 70 as Russian Narrative is Dismissed", **The Guardian**, 5 Nisan 2017, <https://www.theguardian.com/world/2017/apr/04/syria-chemical-attack-idlib-province> [01.08.2019].

<sup>842</sup> "ABD, İngiltere ve Fransa Suriye'yi Vurdu (Saldırıda Tomahawk füzeleri kullanıldı)", **NTV**, 14 Nisan 2018, <https://www.ntv.com.tr/dunya/abd-ingiltere-ve-fransa-suriyeyi-vurdu-saldirida-tomahawk-fuzeleri-kullanildi,SxAZmgYjKimGgWnZQ> [01.08.2019].

geçmiştir. IŞİD bağlamında Suriye krizinin uluslararasılaşması sadece IŞİD'e karşı uluslararası askeri müdahale yoluyla gerçekleşmemiştir. IŞİD'e karşı mücadelenin içerisinde hangi devlet veya silahlı devlet dışı aktörlerin yer alacağı, mücadelenin nasıl yürütülmesi gerektiği ve “terörle mücadele” çerçevesinde hangi silahlı devlet dışı aktörlerle mücadele edilmesi gerektiği konularında anlaşmazlıklar ve gerilimler yaşanmıştır. IŞİD'le mücadeleye taraf olan aktörlerin farklı yaklaşımlarıysa yerel, ulusal, bölgesel ve uluslararası düzlemleri doğrudan etkilemiştir.

IŞİD'in Suriye'deki krizi uluslararasılaştırmasındaki ilk etkisi, başta Batılı ülkelerin vatandaşları olmak üzere yabancı ülke vatandaşlarını infaz etmesidir. IŞİD hem Irak hem Suriye'de rehin olarak ele geçirdiği yabancı ülke vatandaşlarını infaz etmiş ve bu tip infazlar, uluslararası aktörlerin tepkisine yol açmıştır. Örneğin 19 Ağustos 2014'te IŞİD, ABD'nin Irak'taki hava saldırıları nedeniyle Suriye'de ABD'li gazeteciyi infaz etmiş,<sup>843</sup> bu infazsa uluslararası aktörlerin tepkisini çekmiştir. ABD, bu tip infazların da etkisiyle IŞİD'in artan faaliyetleri sonrası Eylül 2014'te IŞİD'in Suriye'deki mevzilerine saldırılarda bulunmuştur.

IŞİD'in Suriye'deki krizi uluslararasılaştırmasındaki bir diğer etkisi başta Batı ülkeleri olmak üzere çeşitli ülkelerde intihar eylemlerinde ve saldırılarda bulunmasıdır. Örneğin Mart 2016'da IŞİD'in Brüksel'de gerçekleştirdiği bombalı saldırılar sonucunda 31 kişi ölmüş<sup>844</sup> ve bu saldırılar, uluslararası aktörlerin tepkisine sebep olmuştur. Fakat bu saldırıların krizin uluslararasılaşmasına en doğrudan etkisi Fransa örneğinde meydana gelmiştir. 2014 yılı içerisinde Fransa, Irak'ta IŞİD'e karşı Amerikan kuvvetleriyle işbirliğine devam edeceğini belirtse de örgüte karşı herhangi bir hava saldırısında bulunmayacaklarını belirtmiştir. Fakat IŞİD'in 2015 yılında gerçekleştirdiği Charlie Hebdo ve Paris saldırıları sonrası Fransa, “meşru müdafaa hakkı” çerçevesinde ABD öncülüğündeki uluslararası koalisyonda yer alarak Suriye'deki IŞİD hedeflerine saldırılar düzenlemeye başlamıştır.<sup>845</sup>

---

<sup>843</sup> Simone Molin Friis, "Beyond Anything We Have Ever Seen: Beheading Videos and the Visibility of Violence in the War against ISIS", *International Affairs*, c. 91, n. 4 (2015): 725.

<sup>844</sup> Cassandra Vinograd, David Wyllie, Alastair Jamieson, Jason Cumming, “Brussels Airport and Metro Explosions: ISIS Claims Responsibility”, *NBC News*, 22 Mart 2016, <http://www.nbcnews.com/storyline/brussels-attacks/brussels-airport-metro-explosions-isis-claims-responsibility-n543086> [01.08.2019].

<sup>845</sup> Fatma Taşdemir, “Kuvvet Kullanımı Hukuku (Jus Ad Bellum) Açısından IŞİD ile Mücadele”, 82.

IŞİD'in Suriye'deki krizin uluslararasılaşmasına bir diğer önemli etkisi, IŞİD'le mücadele konusunda farklı aktörler arasında sorunlara ve gerilimlere sebep olmasıdır. IŞİD'in ister bölgede ister bölge dışındaki faaliyetleri birçok aktör tarafından tehdit olarak tanımlanmasına rağmen mücadelede yer alan veya almayan aktörler, IŞİD'le mücadele konusunda gerilimler yaşamıştır. Örneğin IŞİD'e karşı yapılan hava operasyonlarını Suriye yönetimi, olumlu bulmuş ve operasyonlar sırasında kendi hava sahasının koalisyon tarafından kullanılmasına izin vermiştir. Fakat Suriye yönetimi, koordinasyon konusunda kendilerine danışılmasını talep etmesine rağmen<sup>846</sup> bu talep, Suriye krizinin kaynağını Suriye yönetimi olarak gören aktörler tarafından kabul edilmemiştir. Bir başka önemli örnekse Türkiye açısından ortaya çıkmıştır. Türkiye, “terörle mücadele” çerçevesinde çözümün sadece IŞİD'le ilgili olmadığını, istikrarsızlığın temel kaynağının Suriye yönetimi olduğunu ve kalıcı çözümün, Suriye yönetimini de hedefleyen geniş çaplı bir hareket olduğunu belirtmiştir.<sup>847</sup> Kısaca özetlemek gerekirse, Suriye krizine taraf olan aktörler, IŞİD'le mücadeleye karşı olmasa dahi bu aktörler ya çözüm konusunda ya da mücadeledeki koordinasyon konusunda sorunlar yaşamıştır.

#### **2.4.2.7. Uluslararası Aktörlerin Yerel Aktörlerle İlişkileri**

Suriye krizinin uluslararası düzlemde hissedilmesinin bir diğer önemli sebebi uluslararası aktörlerin Suriye yerelindeki aktörlerle değişen ilişkileri olmuştur. Özellikle IŞİD'le mücadele çerçevesinde uluslararası aktörler, Suriye'de daha etkin olmaya başlamış ve amaçları doğrultusunda yerel aktörlerle işbirliği yapmışlar veya çatışmışlardır. Uluslararası aktörlerin yerel aktörlerle kurduğu farklı ilişkiler başka aktörlerin tepkisine sebep olmuş ve bunun sonucunda yereldeki gelişmelerle uluslararası aktörlerin krize müdahaleleri iç içe geçmiştir.

Uluslararası aktörlerin yereldeki aktörlerle ilişkilerinde farklı uluslararası aktörlerin karşı karşıya geldiği en önemli örneklerin başında ABD ile Rusya arasında yaşananlar gelmektedir. Sorunun kaynağını farklı gören bu iki uluslararası aktör, yerelde faaliyet gösteren aktörlere de farklı yaklaşımlar sergilemiştir. Bu farklı yaklaşımlar sonucunda hangi silahlı aktörlerin terörle mücadele kapsamında değerlendirilmesi gerektiği taraflar arasında anlaşmazlıklara ve zaman içerisinde

---

<sup>846</sup> Miş, Özdemir, 2015, 182.

<sup>847</sup> Lyse Doucet, “Davutoğlu: Sınırımızda IŞİD'i, PKK'yı, Esad'ı İstemiyoruz”, **BBC Türkçe**, 28 Ekim 2014, [http://www.bbc.com/turkce/haberler/2014/10/141027\\_davutoglu\\_doucet](http://www.bbc.com/turkce/haberler/2014/10/141027_davutoglu_doucet) [01.08.2019].

gerilimlere sebep olmuştur. Rusya 2015 yılından itibaren “terörle mücadele” çerçevesinde Suriye’deki askeri operasyonlarda yer almaya başlamış ve çeşitli yerel aktörlere karşı başta hava saldırıları olmak üzere askeri operasyonlar düzenlemiştir. Muhalif gruplar açısından ÖSO, ABD’nin en önemli yerel ortaklarından biri olmuş ve Suriye yönetimine karşı ABD, ÖSO’yu ön plana çıkarmıştır. 2015 yılında ABD destekli ÖSO gruplarının Rus saldırılarına hedef olması, ABD ile Rusya arasında gerilime sebep olmuştur. Dönemin ABD Savunma Bakanı Ashton Carter, Ekim 2015’te yaptığı açıklamada Rusya’nın hava saldırılarını eleştirirken, bu saldırıların bedelinin olacağını açıklamıştır.<sup>848</sup> Benzer bir şekilde Ekim 2015’te ABD, Fransa, Almanya, İngiltere, Katar, Türkiye ve Suudi Arabistan’ın yaptığı ortak açıklamada Rusya’nın IŞİD’e karşı mücadele etmediği belirtilip Rusya’dan Suriye muhalefetine ve “sivillere” karşı düzenlediği operasyonlara son verme talebinde bulunmuşlardır.<sup>849</sup>

2016’da taraflar arasında benzer bir gerilim yeniden yaşanmış, Haziran ayında Rusya’nın Tanf’ta (Humus) içlerinde ÖSO’nun da bulunduğu muhalif gruplara saldırıda bulunduğu iddia edilirken ABD, bu saldırılara radikal gruplar yerine IŞİD karşıtı ılımlı gruplara karşı yapıldığı gerekçesiyle tepki göstermiştir.<sup>850</sup> 2017 yılında da benzer gelişmeler devam etmiş ve ABD ile Rusya arasındaki gerilim artmıştır. Mayıs 2017’de Suriye yönetimi ve yönetim yanlısı güçler, IŞİD’in terk ettiği Suriye’nin doğu ve güneydoğu bölgelerine doğru ilerlemeye başlamış<sup>851</sup> ama bu süreçte muhalif gruplardan ABD destekli “Devrimci Komandolar” (Yeni Suriye Ordusu) grubuyla çatışmıştır. ABD ise bölgede kullandığı Tanf Askeri Üssü’nün güvenliğini gerekçe göstererek Suriye yönetimi yanlısı güçlere hava saldırıları düzenleyerek krizi uluslararası düzleme taşımıştır.<sup>852</sup> ABD’nin hava saldırılarına

---

<sup>848</sup> Julian Borger, Ian Black, Kareem Shaheen, “Russia Will Pay Price for Syrian Airstrikes, Says US Defence Secretary”, **The Guardian**, 8 Ekim 2015, <https://www.theguardian.com/world/2015/oct/08/russia-pay-price-syrian-airstrikes-ashton-carter-us-defence-secretary> [01.08.2019].

<sup>849</sup> Türkiye Cumhuriyeti Dışişleri Bakanlığı, “Joint Declaration on the Recent Military Actions of the Russian Federation in Syria”, 2 Kasım 2015, [http://www.mfa.gov.tr/joint-declaration-on-recent-military-actions-of-the-russian-federation-on-syria\\_-02-october-2015.en.mfa](http://www.mfa.gov.tr/joint-declaration-on-recent-military-actions-of-the-russian-federation-on-syria_-02-october-2015.en.mfa) [01.08.2019].

<sup>850</sup> “Remarks by Secretary Carter at Hack the Pentagon Ceremony”, **U.S. Department of Defense**, 17 Haziran 2016, <https://dod.defense.gov/News/Transcripts/Transcript-View/Article/802660/remarks-by-secretary-carter-at-hack-the-pentagon-ceremony/> [01.08.2019].

<sup>851</sup> Suleiman Al-Khalidi, “Syrian Army Sends Reinforcements Toward Border with Iraq: Rebels”, **Reuters**, 15 Mayıs 2017, <https://www.reuters.com/article/us-mideast-crisis-syria-border/syrian-army-sends-reinforcements-toward-border-with-iraq-rebels-idUSKCN18B01D> [01.08.2019].

<sup>852</sup> “Syria War: US-Led Coalition Strikes Pro-Assad Convoy”, **BBC**, 18 Mayıs 2017, <https://www.bbc.com/news/world-middle-east-39969585> [01.08.2019].



Suriye'nin yanında Rusya da tepki göstermiş<sup>853</sup> ve yereldeki mücadeleler, Suriye krizinin uluslararasılaşma eğilimlerini kuvvetlendirmiştir. Benzer bir gerilim Haziran 2017'de tekrarlanmış ve Suriye jeti, Rakka yakınlarında ABD'nin yereldeki ortağı SDG'ye hava saldırısı gerçekleştirdiği gerekçesiyle ABD tarafından düşürülmüştür. Bunun üzerine Rusya, ABD öncülüğündeki savaş uçaklarının kalkışını engellerken<sup>854</sup> benzer bir durumda hava araçlarını hedef olarak tanımlayacaklarını açıklamıştır.<sup>855</sup> İlerleyen aylarda Suriye'nin doğusu üzerinden ABD ile Rusya yeniden karşı karşıya gelmiş, ABD, Rus ve Suriye uçaklarının Deir ez-Zor'daki SDG pozisyonlarına saldırdığını iddia ederken Rusya, SDG güçlerinin Suriye yönetimine karşı bölgede saldırılar düzenlediğini belirterek benzer saldırıların devam etmesi halinde bu saldırılara, askeri yöntemlerle cevap verileceğini açıklamıştır.<sup>856</sup> Böylece ABD ve Rusya, hakimiyet alanları için birbirleriyle mücadele halinde olan SDG ve Suriye yönetimi üzerinden uluslararası düzlemde gerilim yaşamıştır.

Uluslararası aktörlerin yerel aktörlerle ilişkilerinden ortaya çıkan bir diğer önemli sorun IŞİD'le mücadelede hangi yerel aktörlerle işbirliği yapılacağı olmuştur. Örneğin, Suriye yerelinde IŞİD'le mücadelede ön plana çıkan aktörlerin başında YPG gelmektedir. Özellikle Suriye'nin kuzeyinde IŞİD'le mücadelede görünür olan YPG, bu mücadelesi sonrası uluslararası meşruiyetini ve desteğini arttırmıştır. IŞİD'in Kobane (Halep) saldırılarının uluslararası koalisyonunun IŞİD'le mücadelesinde önemli bir yere sahip olması, YPG'yi uluslararası koalisyonun doğal bir yerel müttefiki haline getirirken, YPG'nin Suriye yönetimi ile muhalif gruplar arasındaki çatışmalarda yer almaması da uluslararası meşruiyetini arttırmıştır.<sup>857</sup> Başta ABD olmak üzere IŞİD'le mücadelede uluslararası aktörlerin sahadaki

---

<sup>853</sup> The Ministry of Foreign Affairs of the Russian Federation, "Foreign Minister Sergey Lavrov's Remarks and Answers to Media Questions Following a Session of the Council of Europe's Committee of Ministers, Nicosia", 19 Mayıs 2017, [http://www.mid.ru/en\\_GB/press\\_service/minister\\_speeches/-/asset\\_publisher/7OvQR5KJWVmR/content/id/2762461](http://www.mid.ru/en_GB/press_service/minister_speeches/-/asset_publisher/7OvQR5KJWVmR/content/id/2762461) [01.08.2019].

<sup>854</sup> "Syria Conflict: Russia Issues Warning After US Coalition Downs Jet", **BBC**, 19 Haziran 2017, <https://www.bbc.com/news/world-middle-east-40329036> [01.08.2019].

<sup>855</sup> Pamela Boykoff, "Russia: US Planes over Western Syria Now Air Targets", **CNN**, 20 Haziran 2017, <https://edition.cnn.com/2017/06/19/middleeast/syrian-warplane-shot-down-russia-condemns/index.html> [01.08.2019].

<sup>856</sup> David Filipov, Liz Sly, "Russia Threatens Retaliatory Strikes against U.S. Troops and Their Allies in Syria", **The Washington Post**, 15 Eylül 2017, [https://www.washingtonpost.com/world/russia-warns-of-retaliation-if-facing-fire-from-us-led-coalition-in-syria/2017/09/21/00e3b81c-9eba-11e7-8ed4-a750b67c552b\\_story.html?noredirect=on&utm\\_term=.477f18ca42e3](https://www.washingtonpost.com/world/russia-warns-of-retaliation-if-facing-fire-from-us-led-coalition-in-syria/2017/09/21/00e3b81c-9eba-11e7-8ed4-a750b67c552b_story.html?noredirect=on&utm_term=.477f18ca42e3) [01.08.2019].

<sup>857</sup> Ömer Behram Özdemir, **age**, 203.

müttefik haline gelen YPG'yi Türkiye'nin tehdit olarak tanımlamasıysa Suriye dışındaki aktörler arasında gerilimlere sebep olmuştur.

#### 2.4.2.8. Rehine Krizleri

Suriye krizinin uluslararası düzlemde hissedilmesinin bir diğer önemli nedeni, Suriye'deki yerel çatışmalarla bağlantılı olarak tıpkı bölgesel düzlemde olduğu gibi rehine krizlerinin meydana gelmesi ve uluslararası aktörlerin bu krizlere diplomatik yollarla müdahil olmasıdır. Özellikle yabancı ülke vatandaşlarının rehine alınması veya alıkonulması sonrası uluslararası aktörler, Suriye'deki gelişmelere daha fazla müdahil olmuştur. Uluslararası düzlemde rehine krizlerinin önemli örneklerinden biri 2013 yılında meydana gelmiştir. Mart ayında 21 Birleşmiş Milletler Gözlem Gücü (UNDOF) mensubunun Golan Tepeleri bölgesinde Yermük Şehitler Tugayı tarafından esir alınmasından sonra aynı örgüt, Mayıs 2013'te 4 Filipinli UNDOF görevlisini de esir almış, bunun üzerine BMGK, yapılan eylemi şiddetle kınarken, görevlilerin hemen serbest bırakılmasını talep etmiştir.<sup>858</sup> 2014'te uluslararası aktörlerin dahil olduğu rehine krizleri devam etmiştir. Nisan 2014'te daha önce kaçırılan 4 Fransız gazeteci serbest bırakılmış,<sup>859</sup> Ağustos 2014'te Golan Tepeleri'nde ele geçirilen UNDOF görevlisi 45 Fijili asker, pazarlıklar sonrasında El Nusra Cephesi tarafından yardım teslimatları karşılığında Eylül 2014'te serbest bırakılmıştır. Fakat kısa zaman içerisinde 72 Filipinli UNDOF mensubunun silahlı gruplar tarafından alıkonulması sonrası, UNDOF ile silahlı gruplar arasında çatışmalar yaşanmıştır.<sup>860</sup> 2016 yılında Suriye ile ABD arasında gerilime sebep olan ABD'li fotoğrafçının alıkonulmasıysa Rusya'nın arabuluculuğu ile sona ermiştir. 8 Nisan 2016'da 4 yıldır Suriye yönetimi tarafından alıkonulan ABD'li fotoğrafçı

---

<sup>858</sup> Liz Sly, William Booth, "Four U.N. Peacekeepers Detained in Golan Heights", **The Washington Post**, 7 Mayıs 2013, [https://www.washingtonpost.com/world/four-un-peacekeepers-detained-in-golan-heights/2013/05/07/566473f0-b727-11e2-b94c-b684dda07add\\_story.html?utm\\_term=.83a48d618f57](https://www.washingtonpost.com/world/four-un-peacekeepers-detained-in-golan-heights/2013/05/07/566473f0-b727-11e2-b94c-b684dda07add_story.html?utm_term=.83a48d618f57) [01.08.2019].

<sup>859</sup> "Chronology: Syria", Sonbahar, 2014, 624.

<sup>860</sup> Louis Charbonneau, "U.N. Golan Peacekeepers Pull Back from Syrian Positions Amid Clashes", **Reuters**, 15 Eylül 2014, <http://uk.reuters.com/article/uk-syria-crisis-golan-un-idUKKBN0HA1IB20140915> [01.08.2019].

Kevin Dawes, Rusya'nın arabuluculuğuyla Suriye yönetimi tarafından serbest bırakılmıştır.<sup>861</sup>

#### 2.4.2.9. Uluslararası Aktörlerin Suriyeli Sığınmacılar/Mülteciler Konusuna Yaklaşımı

Tıpkı ulusal ve bölgesel seviyelerde olduğu gibi Suriye'deki çatışmaların sebep olduğu yüksek sayılardaki Suriyeli sığınmacılar, Suriye krizinin uluslararası düzlemde hissedilmesinin sebeplerinden birini oluşturmuştur. Suriye yerindeki çatışmalarla bağlantılı olarak başta Suriye'nin komşu ülkeleri olmak üzere bölge ülkelerine Suriye içinden kitlesel göç meydana gelmiş ve bu göçler, ulusal ve bölgesel düzlemlerin önemli bir konusu haline dönüşmüştür. Suriyeli sığınmacılara ev sahipliği yapan aktörler, bir araya gelerek konunun çözümü için girişimlerde bulunmuş ve uluslararası aktörlerden konuyla ilgili yardım talep etmişlerdir. Fakat, yüksek sayılarda Suriyeli sığınmacılara ev sahipliği yapan ülkelerin talepleri, uluslararası aktörler tarafından tam olarak karşılanmamış ve bunun sonucunda bölgedeki aktörlerle uluslararası aktörler arasında anlaşmazlıklar meydana gelmiştir. Bunun yanı sıra Suriye'den oluşan göç zaman içerisinde başta AB ve üye ülkeleri olmak üzere bölgenin dışına doğru da yayılmaya başlamış ve bölge dışındaki aktörler açısından Suriyeli sığınmacılar/mülteciler konusu önemli bir konu haline dönüşmüştür.

Suriyeli sığınmacılar konusu 2013 yılında bölgeyi aşırp Avrupa'ya doğru genişlemeye başlamıştır. Ağustos 2013'te Suriyeli sığınmacı/mülteci kitleler, Bulgaristan'a giriş yapmaya başlamış, ilerleyen yıllarda İtalya, Yunanistan gibi Avrupa ülkelerindeki sığınmacı/mülteci sayıları hızla artmıştır. Nisan 2011-Kasım 2015 dönemi baz alındığında AB'ye sığınma için başvuran Suriyeli sayısı 800.000'i aşarken<sup>862</sup> 2015 yılının yaz aylarından itibaren AB'ye mülteci/sığınmacı akını hızla artmıştır.<sup>863</sup> Sadece 2015-2016 yıllarında sığınma için yapılan başvuru sayısı,

---

<sup>861</sup> "Syria Releases American Photographer Captured Four Years Ago", **The Guardian**, 8 April 2016, <https://www.theguardian.com/world/2016/apr/08/syria-releases-kevin-patrick-dawes-american-photographer> [01.08.2019].

<sup>862</sup> Hakan Taşdemir, **age**, 354-355.

<sup>863</sup> Nas, **age**, 45.

650.000 civarına ulaşmıştır.<sup>864</sup> 1 Ocak 2016-20 Mart 2016 tarihleri arasında ise 147.437 kişi Ege adalarına ulaşmıştır.<sup>865</sup> Suriyeli sığınmacıların kitleler halinde Avrupa'ya ulaşmasıyla birlikte sığınmacı/mülteci konusu uluslararası bir boyut kazanmıştır.

### 2.4.3. Krizin Taraflarının Talepleri

Diğer düzlemlerde olduğu gibi uluslararası düzlemde de krizin doğal tarafları Suriye yönetimi ile Suriye muhalefeti olmuş ve uluslararası düzlemde Suriye yönetiminin ve Suriye muhalefetine talepleri daha görünür hale gelmiştir. Özellikle uluslararası toplantı ve girişimlerde taleplerini uluslararası aktörlere daha rahat iletebilen taraflar, birbirlerinden çok farklı taleplere sahip olması nedeniyle uluslararası düzlemde de taleplerini uyuşturamamıştır. ÖSO ve SUK gibi bazı önemli muhalif gruplar, uluslararası düzlemde Beşar Esad'ın iktidardan çekilip suçluların yargılanması talebinde bulunurken, SMDK gibi muhalif gruplarsa ateşkes için Suriye ordusunun şehirlerden çekilmesini, siyasi müzakereler için geçiş hükümetinin ön şart olarak kabul edilmesini<sup>866</sup> ve Suriye yönetiminin yanında savaşan yabancı birliklerin geri çekmesini ön koşul olarak talep etmiştir.

Diğer taraftan Suriye yönetimi, diğer düzlemlerdeki taleplerine benzer talepleri uluslararası düzlemde de dile getirmiştir. Suriye yönetimi, ateşkes adına Suriye ordusunun şehirlerden çekilmesi için önce şehirlerde hayatın normale dönmesini talep etmiştir. Suriye yönetimi, daha sonra bu talebini genişletmiş ve muhaliflerin şiddeti durduracağına dair yazılı garanti istemiş ve yabancı aktörlerin muhaliflere yardım etmemelerini talep etmiştir.<sup>867</sup> Uluslararası girişimlerdeyse Suriye yönetimi, Suriye muhalefetiyle müzakereler için muhalif grupların Cenevre konferansı öncesinde silah bırakmalarını talep etmiştir. Suriye yönetimi ayrıca, şiddetin sonlandırılması ve terörle mücadele konularının müzakerelerde ilk görüşmesi gereken konular olmasını istemiştir. Bu istek doğrultusunda muhalefetin; İŞİD, El Nusra Cephesi ve bağlantılı grupları terörist olarak nitelendirmesini ve bu

---

<sup>864</sup> Phillip Connor, After Record Migration, "80% of Syrian Asylum Applicants Approved to Stay in Europe", **PEW Research Center**, 2 Ekim 2017, <http://www.pewresearch.org/fact-tank/2017/10/02/after-record-migration-80-of-syrian-asylum-applicants-approved-to-stay-in-europe/> [01.08.2019].

<sup>865</sup> Nas, **age**, 58.

<sup>866</sup> Miş, Özdemir, 2015, 180-181.

<sup>867</sup> "Chronology: Syria", Yaz, 2012, 530-531.

gruplarla savaacaklarını açıklamalarını talep etmiştir. Suriye yönetimi, bu talepler gerçekleşmeden geçiş hükümetinin kesinlikle müzakereye açılmayacağını belirtmiştir.<sup>868</sup> Fakat uluslararası düzlemde sadece Suriye yönetimi ve Suriye muhalefetine talepleri görünür olmamış, Suriye krizine farklı yollarla müdahil olan uluslararası aktörlerin uyuşmaz talepleri de ortaya çıkmıştır.

Suriye krizinin uluslararası düzleme dönüşmesindeki en önemli etkenlerden bir diğeri, Suriye'deki şiddet ortamının artan bir şekilde uzamasıdır. Ülke içerisindeki şiddetin devam etmesi sonucunda birçok uluslararası aktör, Suriye'ye farklı yollardan müdahil olmaya başlamış ve uluslararası aktörler, Suriye'deki gelişmelere bağlı olarak karşı karşıya gelmiştir. Suriye'deki çatışmaların devam etmesi ve ülke içerisindeki şiddetin tırmanması sonrası devletler, devlet dışı aktörler ve uluslararası örgütler farklı dönemlerde farklı taleplerde bulunmuşlardır. Farklı aktörlerin taleplerinin birbirleriyle uyuşmamasıysa Suriye krizinin uluslararası düzlemde çözümünü zorlaştırmıştır. Yereldeki çatışmaların ve şiddetin etkisiyle, Suriye krizinin kaynağını Suriye yönetiminin siyasaları olarak gören uluslararası aktörlerin öncelikli talepleri, Suriye yönetiminden olmuştur.

#### **2.4.3.1. Suriye Yönetiminden Talepler**

Suriye'deki çatışmaların ilk aylarında Suriye yönetiminin yöntemlerini krizin temel sebebi olarak gören devletler, öncelikli olarak Suriye yönetiminden uyguladıkları şiddeti sonlandırmasını, reformları hayata geçirmesini ve demokratik dönüşüme izin vermesini talep etmiştir.<sup>869</sup> Benzer talepler, başta BM ve ilgili birimleri olmak üzere uluslararası örgütlerden de gelmiş, uluslararası örgütler, kendi kaygı ve konuları doğrultusunda ülke içerisindeki insan hakları ihlallerinin sona ermesini, şiddetin sonlandırılmasını ve ülke içinde şiddete ve insan hakları ihlallerine sebep olanların yargılanmalarını Suriye yönetiminden talep etmiştir. Bu taleplerin Suriye yönetimi tarafından yerine getirilmediğini düşünen uluslararası aktörler zaman içerisinde Suriye yönetiminden iktidardan çekilmesi talebinde bulunmuştur.

---

<sup>868</sup> Miş, Özdemir, 2015, 180.

<sup>869</sup> Suriye dışındaki aktörlerin Suriye yönetiminden talepleri için bkz: **2.2.3.1. Şiddetin Sona Erdirilmesi, Reform ve Demokratik Dönüşüm Çağrısı** ve **2.2.3.2. Suriye Yönetimine İktidardan Çekilme Çağrısı**

Bu talebin kabul edilmemesi üzerineyse krizin kaynağını Suriye yönetimi olarak gören uluslararası aktörler, farklı önlemlerle taleplerinin yerine getirilmesini ve krizin sonlandırılmasını amaçlamış, fakat bu önlemler, özellikle krizin kaynağını Suriye yönetimi olarak gören aktörlerle görmeyen aktörler arasındaki gerilimleri arttırmıştır. Suriye krizinin kaynağını Suriye yönetimi olarak gören Suriye muhalefeti de uluslararası platformlarda taleplerini dile getirmiş, fakat taraflar arasındaki uyuşmazlık uluslararası düzlemde de giderilememiştir.

Suriye’de yerelde başlayan bir krizin kısa zaman içerisinde ülke geneline yayılması ve şiddet ortamının her geçen gün artması, BM’nin ve birimlerinin Suriye’deki krize erken bir dönemde dahil olmasına sebep olmuştur. BM’nin Suriye yönetiminden talepleri doğrultusunda dönemin BM Genel Sekreteri Ban Ki-mun gösterilerin ilk günlerinde Suriye’de yaşanan olayların “*şeffaf bir şekilde soruşturulması ve sorumluların yargıya sevk edilmesi*” çağrısında bulunmuştur.<sup>870</sup> Nisan ayında ordu birliklerinin Deraa’ya girmesi sonrası BM Genel Sekreteri, göstericilere karşı uygulanan şiddeti eleştirmiştir.<sup>871</sup> Mayıs ayındaysa dönemin BM İnsan Hakları Yüksek Komiserliği sözcüsü Rupert Colville yaptığı açıklamada Suriye hükümetine itidalli olma, güç kullanımına ve toplu göz altılara son verme çağrısında bulunmuştur.<sup>872</sup> Haziran ayında Birleşmiş Milletler Çocuklara Yardım Fonu (UNICEF) da ülkede yaşanan çocuk ölümlerinden endişe duyduklarını belirtirken, bu suçları işleyenlerin kimliklerinin saptanmasını ve adalete teslim edilmeleri için gerekenin yapılmasını talep etmiştir.<sup>873</sup> Ayrıca, ülkedeki şiddet ortamının artması sonrası BMİHK, Suriye yönetimini kınayan bir karar tasarısını kabul etmiştir. Karar tasarısında konsey, Suriye yönetimden barışçıl gösterilere karşı şiddet eylemlerinden uzak durulması, şiddet olaylarının soruşturulması, insan

---

<sup>870</sup> United Nations Secretary General, “Secretary-General Condemns Violence in Southern Syria, Urges Investigation”, SG/SM/13472, 23 Mart 2011, <https://www.un.org/press/en/2011/sgsm13472.doc.htm> [01.08.2019].

<sup>871</sup> United Nations Secretary General, “Statement Attributable to the Spokesperson for the Secretary-General on Syria”, 22 Nisan 2011, <https://www.un.org/sg/en/content/sg/statement/2011-04-22/statement-attributable-spokesperson-secretary-general-syria> [01.08.2019].

<sup>872</sup> Rupert Colville, “Press Briefing Note”, 13 Mayıs 2011, <https://newsarchive.ohchr.org/EN/NewsEvents/Pages/DisplayNews.aspx?NewsID=11014&LangID=E> [01.08.2019].

<sup>873</sup> “Suriye’deki Çocuk Ölümleri Gündemde”, **Milliyet**, 1 Haziran 2011, <http://www.milliyet.com.tr/suriye-deki-cocuk-olumleri-gundemde/dunya/dunyadetay/01.06.2011/1397211/default.htm> [01.08.2019].

haklarına saygı duyulması ve siyasi mahkumların serbest bırakılması gibi taleplerde bulunmuştur.<sup>874</sup>

BM ve ilgili birimlerinin taleplerinin dışında BM'nin en önemli organı BMGK'da özellikle veto yetkisine sahip aktörlerin farklı talep ve önlemleri BMGK'nın krize yaklaşımını doğrudan etkilemiştir. Farklı taleplerin ortaya çıkmasının sonucu olarak hem BMGK nezdinde Suriye yönetiminden talepler daha sınırlı olmuş hem de Suriye krizinin kaynağı ve çözümü konusunda farklı yaklaşım sergileyen aktörler karşı karşıya gelmiştir. Örneğin 2012'nin başında Arap Birliği'nin barış planı, BM'ye taşınmış ama tarafların farklı yaklaşımları sonucunda BMGK'dan herhangi bir karar çıkmamıştır. Taslak metin, Rusya ve Çin'in itirazları doğrultusunda yeniden düzenlese de yeni metin, silahlı muhalif gruplara yönelik herhangi bir önlemin belirtilmemesi üzerine Çin ve Rusya tarafından veto edilmiştir.<sup>875</sup>

BMGK'da Suriye'deki krizin ve çatışmaların çözümüne dair ortak bir karar alınamamasının ardından BM Genel Kurulu, Suriye konusunda daha aktif bir tutum sergilemiş ve Şubat 2012'de krizin sona erdirilmesi için taleplerde bulunmuştur. Şubat 2012'de BM Genel Kurulu; Suriye yönetiminden halka yönelik şiddetin ve güç kullanımının sonlandırılmasını, tutukluların serbest bırakılmasını, Suriye güvenlik güçlerinin ve Suriye ordusunun şehirlerden geri çekilmesini, barışçıl gösterilerin garanti altına alınmasını ve ülkedeki gelişmelerin açığa çıkarılması için Arap Birliği kurumlarının ve uluslararası medyanın Suriye'ye engelsiz bir şekilde girme imkanının tanınmasını talep etmiştir.<sup>876</sup>

BMGK ve BM'nin birimlerinin Suriye krizine çözüm olamamasının da etkisiyle Suriye krizinin kaynağını Suriye yönetiminin siyasetleri olarak gören uluslararası aktörler, bireysel veya kolektif olarak Suriye yönetiminden taleplerde bulunarak krizi sonlandırmaya çalışmıştır. Suriye içerisindeki şiddetin sonlanmaması

---

<sup>874</sup> Human Rights Council, "Report of The Human Rights Council on its Sixteenth Special Session", A/HRC/S-16/2, 6 Mayıs 2011, <https://www.ohchr.org/Documents/HRBodies/HRCouncil/SpecialSession/Session16/A-HRC-S-16-2.pdf> [01.08.2019].

<sup>875</sup> United Nations. "Security Council Fails to Adopt Draft Resolution on Syria as Russian Federation, China Veto Text Supporting Arab League's Proposed Peace Plan". **Security Council**, SC/10536, 4 Şubat 2012, <http://www.un.org/press/en/2012/sc10536.doc.htm> [01.08.2019].

<sup>876</sup> United Nations General Assembly, "Resolution Adopted by the General Assembly on 16 February 2012", A/RES/66/253 [01.08.2019].

ve krizin daha da tırmanması sonucunda başta ABD, AB, Fransa ve İngiltere olmak üzere uluslararası aktörler, Suriye Cumhurbaşkanı Beşar Esad ve Suriye yönetiminden iktidardan çekilme talebinde bulunmuştur. Bu bağlamda 18 Ağustos 2011'de ABD Başkanı; Fransa, Almanya ve İngiltere'nin liderleriyle birlikte Beşar Esad'a iktidardan çekilmeleri çağrısında bulunup yaptırımlar için koordinasyona geçileceğini duyurmuştur.<sup>877</sup> Benzer bir şekilde Suriye'nin Dostları toplantısının ikincisinde dönemin Fransa Cumhurbaşkanı Hollande, Beşar Esad'ın iktidardan ayrılmasını ve Suriye'de geçiş hükümetinin kurulmasını talep ederken, aynı toplantıda dönemin ABD Dışişleri Bakanı Clinton, Suriye'de siyasi değişimi sağlamak için yaptırımlarla desteklenen bir BM kararının çıkarılması gerektiğini belirtmiştir.<sup>878</sup> Krizin kaynağını Suriye yönetimi olarak gören uluslararası aktörlerin Suriye yönetiminden çekilmesi yönündeki talebi, sorunun kaynağını farklı gören uluslararası aktörlerin tepkisine sebep olmuştur. Uluslararası aktörlerin krize farklı yaklaşımlar sergilemeleri sonucunda uluslararası aktörler birbirlerinden taleplerde bulunmaya başlamıştır. Karşılıklı taleplerin yerine getirilmemesi sonucundaysa Suriye krizinin uluslararası düzlemde çözülmesi zorlaşmıştır.

#### **2.4.3.2. Uluslararası Aktörlerin Birbirlerinden Talepleri**

Suriye'deki krize ABD, AB ve üye ülkeleri gibi uluslararası aktörlerin her geçen gün daha fazla müdahil olmaları ve krizin kaynağını Suriye yönetimi olarak görmeleri, Çin ve Rusya gibi krize farklı yaklaşan aktörlerin tepkisine sebep olmuş ve bu aktörler, uluslararası toplum ve ABD başta olmak üzere uluslararası aktörlerin Suriye'ye müdahil olmamalarını talep etmiştir. Rusya ve Çin, Suriye'deki gelişmelerin uluslararası barış ve güvenliğe tehdit oluşturmadığını savunurken dışarıdan Suriye'ye müdahil olmanın Suriye krizini daha da derinleştireceğini ve bölgeye olumsuz etkide bulunacağını iddia etmiştir.<sup>879</sup> Suriye'deki krize dışarıdan müdahale edilmesi yerine krizin, siyasi görüşmeler ve diyalog yoluyla çözülebileceğini belirtmişler ve bu doğrultuda tarafların görüşmelere başlamasını talep etmişlerdir.

---

<sup>877</sup> Steven Lee Myers, "U.S. and Allies Say Syria Leader Must Step Down", **The New York Times**, 18 Ağustos 2011, <https://www.nytimes.com/2011/08/19/world/middleeast/19diplo.html> [01.08.2019].

<sup>878</sup> Miş, 2014, 227.

<sup>879</sup> Allison, **age**, 798.



Çin ve Rusya'nın yaklaşımlarıyla uyumlu olarak, Suriye'deki gelişmelere yönelik ilk açıklamalardan biri Çin'den gelmiştir. 2011'in Mayıs ayında dönemin Çin Dışişleri Bakanlığı sözcüsü olan Cian Yü, Suriye'deki krizin siyasi görüşmeler yoluyla çözülmesi gerektiğini, herhangi bir uluslararası müdahalenin Suriye'deki durumu daha da kötü yapacağını ifade ederken, dış güçlerin Suriye'ye müdahale etmemesi gerektiğini belirtmiştir.<sup>880</sup> Nisan 2011'de dönemin Rusya'nın BM Daimi Temsilcisi Yardımcısı Alexander Pankin, Suriye'deki durumun uluslararası güvenliğe tehdit oluşturmadığını ve dışarıdan bir askeri müdahalenin iç savaşa sebep olacağını belirtmiştir.<sup>881</sup> Kasım 2011'deyse dönemin Rusya Dışişleri Bakanlığı sözcüsü Lukaseviç, Suriye'deki kriz için çözümün yeni yaptırımlar ve baskılar değil, iç diyalog olduğunu belirtmiştir.<sup>882</sup> 25 Kasım tarihinde Lukaseviç yaptığı açıklamada benzer noktalara değinmiş, BM Genel Meclisi'nin karar tasarısını eleştirmiş ve Suriye'ye dışarıdan herhangi bir müdahaleye karşı olduklarını ifade etmiştir.<sup>883</sup> Rusya ayrıca Suriye'ye karşı uygulanan silah ambargolarına karşı çıkmış ve uluslararası toplumun Suriye yönetimini ultimatome ve yaptırımlarla tehdit etmeyi bırakması gerektiğini belirterek diğer uluslararası aktörlere tepki göstermiştir.<sup>884</sup>

2012'de Çin ve Rusya benzer talepleri dile getirmeye devam etmiştir. 2012'nin başında BMGK çerçevesinde ele alınan barış planında Rusya ve Çin, Cumhurbaşkanı Esad'ın iktidardan çekilmesinin ön koşul olmamasını, taslak metindeki “başka önlemler” ifadesinin askeri müdahaleye yol açabileceğini iddia ederek metinde yer almamasını ve Suriye'deki şiddetten sadece Suriye yönetiminin sorumlu tutulmamasını talep etmiştir.<sup>885</sup> Bu bağlamda dönemin Rusya Dışişleri Bakanı, Suriye'deki şiddetin kaynağını tek bir taraf olarak görmenin, “iç savaşta”

---

<sup>880</sup> “Çin: 'Dış Güçler Suriye'nin İçişlerine Karışmasın’”, **Milliyet**, 12 Mayıs 2011, [www.milliyet.com.tr/cin-dis-gucler-suriye-nin-icislerine-karismasin-dunya/dunyadetay/12.05.2011/1389325/default.htm](http://www.milliyet.com.tr/cin-dis-gucler-suriye-nin-icislerine-karismasin-dunya/dunyadetay/12.05.2011/1389325/default.htm) [01.08.2019].

<sup>881</sup> Neil MacFarquhar, “Push in U.N. for Criticism of Syria Is Rejected”, **The New York Times**, 27 Nisan 2011, <http://www.nytimes.com/2011/04/28/world/middleeast/28nations.html> [01.08.2019].

<sup>882</sup> Steve Gutterman, “Russia Says Syria Needs Dialogue, not Sanctions”, **Reuters**, 25 Kasım 2011, <http://www.reuters.com/article/us-syria-russia-idUSTRE7A00JL20111125> [01.08.2019].

<sup>883</sup> The Embassy of the Russian Federation to the United Kingdom of Great Britain and Northern Ireland, “Briefing by Russian MFA Spokesman Alexander Lukashovich”, 25 Kasım 2011, <http://www.rusemb.org.uk/fnapr/340> [01.08.2019].

<sup>884</sup> Miş, 2012, 293.

<sup>885</sup> Miş, 2014, 223.

taraf olmak olduğunu ifade etmiştir.<sup>886</sup> Rusya ve Çin ilerleyen yıllarda pozisyonlarını koruyarak uluslararası aktörlerden Suriye'deki krize müdahil olunmamasını ve Suriye'nin egemenlik haklarına saygı duyulmasını talep etmeye devam etmiş ve bu talepler doğrultusunda BMGK'da veto yetkilerini kullanmıştır.

#### 2.4.3.3. Uluslararası Toplantılarda Ortaya Çıkan Talepler

Uluslararası aktörlerin Suriye krizinde çok farklı taleplerde bulunmaları ve BM nezdinde ortak bir önlemin ortaya çıkmaması sonrası farklı uluslararası aktörler, düzenledikleri uluslararası toplantılarla taleplerini dile getirmişlerdir. Suriye krizi açısından ön plana çıkan toplantılar, Suriye'nin Dostları Toplantıları, Cenevre Konferansları ve Astana Süreci olmuştur. Suriye'deki krizin çözümü için organize edilen bu toplantılarda tarafların talepleri daha görünür olmuş, fakat bu toplantıların bazıları, krizin çözümünden daha çok tırmanmasına ve taraflar arasında yeni sorunlara yol açmıştır.

Taraflar arasındaki gerilimi arttıran uluslararası girişimlerin başında “Suriye'nin Dostları Toplantıları” gelmektedir. 2012 yılının başında ilk kez organize edilen Suriye'nin Dostları Toplantıları, uluslararası düzlemde aktörler arasında gerilimlere sebep olmuştur. Şubat 2012'de ilki düzenlenen toplantıda; SUK Suriye halkının meşru temsilcilerinden biri olarak kabul edilirken, Suriye yönetimine karşı yaptırımların sürdürülmesi, Suriye yönetiminin değişmesi ve Arap Birliği gözetiminde seçimler yapılarak geçiş hükümetinin kurulması talep ve tavsiye edilmiştir.<sup>887</sup> Nisan 2012'deki ikinci toplantı sonrasında Suriye'nin Dostları grubu, Suriye yönetiminden Annan Planı'nı kabul etmesini talep etmiştir.<sup>888</sup> Temmuz 2012'de üçüncüsü gerçekleşen toplantı sonrasında Suriye'deki krize dair hem alınan önlem ve kararlar hem de talepler belirli ölçülerde sertleşmiş ve bunun sonucunda uluslararası düzlemde aktörler arasındaki gerilim daha da artmıştır. Toplantı sonucunda “geçiş hükümeti kurulması” ve Annan barış planının sıkı bir şekilde uygulanması talep edilmiştir. Ayrıca toplantıda Rusya ve Çin'in Suriye yönetimine

<sup>886</sup> Louis Charbonneau, Patrick Worsnip, “Russia, China veto U.N. draft backing Arab plan for Syria”, **Reuters**, 4 Şubat 2012, <http://www.reuters.com/article/us-syria-idUSTRE80S08620120204> [01.08.2019].

<sup>887</sup> Miş, 2014, 226.

<sup>888</sup> Türkiye Cumhuriyeti Dışişleri Bakanlığı, “Chairman's Conclusions Second Conference of the Group of Friends of the Syrian People”, 1 Nisan 2012, [http://www.mfa.gov.tr/chairman\\_s-conclusions-second-conference-of-the-group-of-friends-of-the-syrian-people\\_-1-april-2012\\_-istanbul.en.mfa](http://www.mfa.gov.tr/chairman_s-conclusions-second-conference-of-the-group-of-friends-of-the-syrian-people_-1-april-2012_-istanbul.en.mfa) [01.08.2019].

sağladıkları desteğe son vermeleri ve BM sözleşmesinin 7. maddesinin Suriye’de hayata geçirilmesi çağrısında bulunulmuştur.<sup>889</sup> Aralık 2012’de yapılan 4. toplantıda da Suriye Cumhurbaşkanı Beşar Esad’ın iktidardan çekilmesi talep edilmiştir.<sup>890</sup> Özetle, Suriye krizinin kaynağını Suriye yönetimi olarak gören bölgesel ve uluslararası aktörlerin organize ettiği Suriye’nin Dostları Toplantıları’nda Suriye yönetiminin değişmesi temel talep olarak ortaya çıkmış ve ilerleyen yıllarda bu talep, Suriye’nin Dostları Toplantıları’nın katılımcıları için önemini korumaya devam etmiştir.

Suriye’deki krizi sonlandırma adına ortaya çıkan bir diğer önemli girişim “Suriye Eylem Grubu” adıyla Haziran 2012’de yapılan ve BM tarafından desteklenen, Cenevre Mutabakatı olarak da bilinen uluslararası toplantı olmuştur. Suriye’nin Dostları’nın aksine Rusya ve Çin’in de yer aldığı süreçte yeni talepler ortaya çıkmış, fakat bu yeni talep ve amaçlar, Suriye’deki krizi sonlandırmaya yetmemiştir. Toplantıda çıkan en önemli taleplerden biri Suriye’de geçiş hükümetinin kurulması ve bu geçiş hükümetinde tüm tarafların yer alması olmuştur. Bir başka ifadeyle, geçiş hükümetinde sadece muhalif gruplar olmayacak, Rusya’nın talebi doğrultusunda Suriye yönetimi ve Beşar Esad da olacaktır. Bu yüzden Cenevre toplantısının en önemli sonucu, Suriye krizini açısından Beşar Esad’ın iktidardan çekilmesinin talep edilmemiş olması ve hatta geçiş döneminde yer almasının talep edilmiş olmasıdır.<sup>891</sup>

Suriye krizinin uluslararasılaşması sonrası Suriye krizinin bütün düzlemlerine taraf olan Suriye muhalefetinin ve Suriye yönetiminin talepleri daha görünür hale gelmiştir. Özellikle Suriye krizini sonlandırmak için uluslararası aktörlerin girişimlerinde doğrudan yer alabilen Suriye muhalefeti ve Suriye yönetimi, taleplerini daha görünür bir şekilde dile getirebilmiş, fakat bu talepler birbirleriyle uyuşmamıştır. Taraflar arasındaki taleplerin birbirlerinden çok farklı noktalarda olması, bir yandan yereldeki çatışmaların sonlandırılmasını engellerken, diğer yandan uluslararası aktörlerin krizi sonlandırmak için hayata geçirdikleri önlemleri etkisiz kılmıştır.

---

<sup>889</sup> Miş, 2014, 227.

<sup>890</sup> *age*, 228.

<sup>891</sup> Bassem Aly, “Geneva Conference on Syria: A Diplomatic Victory for Moscow?”, **Ahram Online**, 3 Temmuz 2012, <http://english.ahram.org.eg/NewsContent/2/8/46781/World/Region/Geneva-conference-on-Syria-A-diplomatic-victory-fo.aspx> [01.08.2019].

BM'nin Suriye yönetimi veya Suriye muhalefetiyle görüşerek krize çözüm bulma girişimleri açısından ön plana çıkan yöntem, BM'nin Suriye elçilerinin krizin taraflarıyla görüşmeleri olmuştur. Bu görüşmeler sonucunda krizin taraflarının talep ve istekleri, uluslararası düzlemde belirginleşmiştir. Suriye yönetimi açısından Eylül 2012'de BM'nin yeni Suriye Elçisi Brahimi'nin Beşar Esad ile yaptığı görüşme sırasında Esad, yabancı güçlerin “teröristleri” desteklediği sürece çatışmaların bitmesinin imkansız olduğunu söylemiştir.<sup>892</sup> Başka bir ifadeyle, Suriye yönetimi diğer düzlemlerde olduğu gibi uluslararası düzlemde de Suriye krizinin kaynağını Suriye içerisindeki “teröristler” ve bu teröristlerin yabancı destekçileri olarak görmüş ve krizin sonlandırılması adına “teröristlere” sağlanan dış desteğin sona ermesini talep etmiştir. Suriye yönetiminin “terörizmle mücadele” doğrultusundaki talepleri ilerleyen zamanlarda devam etmiş ve Nisan 2013'te Suriye hükümeti, BM'den El Nusra Cephesi'nin El Kaide'ye bağlı “terörist organizasyon” olarak kabul edilmesini talep etmiştir. Bu talebin kabul edilmesiyle örgüte silah satışı ve finansal yardım konularında ambargo uygulanması kararı alınmıştır.<sup>893</sup>

#### **2.4.4. Krizin Taraflarının Önlemleri**

Suriye krizinin uluslararası düzleme evrilmesi sonrasında uluslararası aktörler, talepleri doğrultusunda farklı önlemler geliştirmeye çalışmış, fakat tarafların uzlaşmaz talepleri tarafların önlemlerini etkilemiştir. Bir taraftan, Suriye'deki krizin kaynağını Suriye yönetimi olarak gören uluslararası aktörler; taleplerinin yerine getirilmesi ve krizin sonlandırılması için Suriye yönetimine karşı çeşitli önlemler geliştirirken, diğer taraftan, Suriye'deki krizin kaynağını sadece Suriye yönetiminin siyasaları olarak görmeyen ve krize yoğun bir şekilde müdahil olunmasını eleştiren uluslararası aktörler, Suriye yönetimine karşı alınan önlemleri eleştirmiş ve Suriye'deki krize müdahil olunmasını engelleyecek önlemleri devreye sokmaya çalışmıştır. Tarafların farklı önlemleri devreye sokma çabalarıyla bağlantılı olarak BMGK nezdinde Suriye krizine dair etkin önlemler alınamamış ve bunun sonucunda uluslararası aktörler, başka uluslararası platformlar yoluyla krize dair önlemleri hayata geçirmeye çalışmıştır. Suriye'deki krizin kaynağına farklı yaklaşımın yanında özellikle Suriye'de kimyasal silah kullanımı, IŞİD'le mücadele ve Suriyeli

---

<sup>892</sup> Marwan Makdesi, “Syria Envoy Meets Assad, Says Conflict is Global Threat”, **Reuters**, 15 Eylül 2012, <http://www.reuters.com/article/syria-crisis-assad-idINDEE88E02C20120915> [01.08.2019].

<sup>893</sup> “Chronology: Syria”, Yaz, 2013, 461.

sığınmacılar konusu gibi Suriye kriziyle ilintili krizler, uluslararası aktörleri yeni önlemler almaya itmiştir. Bu konularda uluslararası aktörler bazen karşı karşıya gelmiş bazense işbirliği yapmıştır.

#### 2.4.4.1. Suriye Yönetimine Karşı Geliştirilen Önlemler

Suriye krizinin kaynağını Suriye yönetimi olarak gören uluslararası aktörlerin Suriye yönetimine karşı sözlü uyarılarda bulunması veya Suriye yönetimini kınamaları etkili olmamış ve bunun sonucunda yeni önlemleri devreye sokmuştur. Fakat Suriye krizinin kaynağını Suriye yönetimi olarak gören uluslararası aktörler ortak önlem geliştirme konusunda sıkıntılar yaşamıştır. Örneğin AB içerisinde Fransa, ABD çizgisine yakın bir pozisyonda durarak, Suriye muhalefetini Suriye yönetimine karşı desteklemeye devam edeceklerini belirtirken, amaçlarını Suriye’de yönetimin değişmesi olarak belirlemiştir.<sup>894</sup> Fakat, diğer güçlü Avrupa ülkelerinden Almanya, insani yardım üzerinden Suriye’deki gelişmelere dahil olmuş,<sup>895</sup> İngiltere ise 2013 yılında parlamentonun Suriye’ye askeri müdahaleye karşı çıkan tavrının da etkisiyle Suriye’deki gelişmelere 2013 yılından itibaren insani yardım ve Suriye yönetiminin değişmesi arasında dalgalanan bir şekilde müdahil olmuştur.

Suriye’deki krizin kaynağını Suriye yönetimi olarak gören uluslararası aktörlerin ön plana çıkan ilk önlemleri, Suriye yönetimine karşı ambargo ve yaptırım kararları olmuştur. Suriye krizinde aktif olan ABD, AB ve Fransa gibi uluslararası aktörler sadece Suriye’ye karşı yaptırımlar uygulamamış, Suriye’nin ayaklanma ile mücadele konusunda maddi yardım aldığı İran da belirli ölçülerde bu yaptırımlara maruz kalmıştır. Suriye krizi bağlamında uluslararası aktörlerin Suriye’nin dışında İran’a da yaptırım uygulamasıysa krizin bölgeselleşme ve uluslararasılaşma eğilimlerini hızlandırmıştır.

Suriye’deki krizin sebebini Suriye yönetimi olarak gören aktörler, ayrıca krizi başta BM olmak üzere uluslararası örgütlere taşıyarak Suriye yönetimine karşı uluslararası önlemler geliştirmeye çalışmıştır. Suriye’deki krizin BM üzerinden çözülmeye çalışılması, Suriye krizini uluslararası düzleme taşıyan en önemli

---

<sup>894</sup> Daniel Bases, “France Rules out Air Strikes in Syria”, **Reuters**, 22 Eylül 2014, <http://www.reuters.com/article/us-france-fabius-airstrikes-idUSKCN0HH28920140922> [01.08.2019].

<sup>895</sup> Miş, Özdemir, 2015, 188.

etkenlerden birini oluştururken krize taraf olan aktörlerin farklı talepleri ve önlemleri, BM veya diğer uluslararası platformların etkinliğini sınırlandırmıştır.

Suriye krizinin kaynağını Suriye yönetimi olarak gören uluslararası aktörlerin üçüncü önlemi, Suriye muhalefetinin desteklenmesi olmuştur. Siyasi ve silahlı muhalif grupların desteklenmesi yoluyla yereldeki çatışmalarda ve uluslararası platformlarda muhalif grupları güçlendirmeyi amaçlayan uluslararası aktörler, özellikle yereldeki çatışmalarda IŞİD gibi yeni aktörlerin ortaya çıkması sonucunda yardım konusunda daha temkinli olmaya başlamıştır. Suriye muhalefetinin çok parçalı olması ve uluslararası aktörlerin muhalif gruplarla ilgili değişen yaklaşımları, Suriye krizini sonlandırmamış, aksine daha da tırmandırmıştır. Kısacası, ABD, AB ve üye ülkeleri, Suriye krizinin çözümü için yaptırım uygulama, uluslararası toplum ve örgütleri harekete geçirme, Suriye yönetiminin uluslararası toplumdan izolasyonunu sağlama ve Suriye muhalefetini güçlendirilme gibi çeşitli siyasalar izlemiş,<sup>896</sup> fakat bu önlemler, Suriye krizini sonlandıramamıştır.

#### **2.4.4.1.1. Suriye Yönetimine Karşı Yaptırımlar**

Suriye krizinin kaynağını Suriye yönetiminin siyasaları olarak gören uluslararası aktörlerin sözlü uyarı ve kınamalarının Suriye yönetiminin siyasalarını değiştirmemesi sonrası bu aktörler, çeşitli önlemlerle taleplerini kabul ettirmeye çalışmıştır. Uluslararası aktörlerin taleplerini kabul ettirmek için devreye soktuğu ilk önlem yaptırımlar olmuş fakat diplomatik ve ekonomik yaptırımlar, krizin sonlandırılmasına yetmemiştir.

Diplomatik yaptırımlar çerçevesinde Suriye krizinin kaynağını Suriye yönetimi olarak gören ve Suriye krizinin aktif tarafları olan ABD, AB ve bazı Avrupa ülkeleri, henüz krizin ilk aylarında harekete geçmiştir. Örneğin, İtalya, Hama'daki olaylar sonrası büyükelçisini Suriye'den çekerken, Mayıs ayında İsviçre, 13 üst düzey yöneticiye karşı yaptırım uygulama kararı almış<sup>897</sup> ve Lazkiye'deki olaylar sonrasında Suriye'deki büyükelçisini geri çağırmıştır.<sup>898</sup> 2012 yılında diplomatik yaptırımlar devam etmiş, başta İngiltere ve Fransa olmak üzere AB

---

<sup>896</sup> Miş, 2012, 284.

<sup>897</sup> Caroline Copley, Jon Hemming, "Switzerland Imposes Sanctions On Syria Officials", **Reuters**, 18 Mayıs 2011, <http://www.reuters.com/article/swiss-syria-sanctions-idUSLDE74H1DD20110518> [01.08.2019].

<sup>898</sup> "Chronology: Syria", Kış, 2012, 154.

lkeleri, Suriye'deki bykeliliklerini kapatmıřtır.<sup>899</sup> ABD de benzer řekilde řubat 2012'de Suriye'deki elilik faaliyetlerine son verip ABD'nin Suriye bykelisini geri aęırmıřtır.<sup>900</sup> Ayrıca Mart 2014'te ABD, Suriye ile diplomatik iliřkilerini askıya almıř ve ABD'deki Suriye diplomatik personelin lkeyi terk etmesine karar vermiřtir.<sup>901</sup>

Diplomatik yaptırımların yanında ABD, AB ve ye lkelerinin Suriye ynetimine karřı uyguladıęı en yaygın nlem bireysel ve ekonomik yaptırımlar olmuřtur. Bireysel ve ekonomik yaptırımlar aısından rneęin, 2011'in Nisan ayının sonunda AB, Suriye'ye karřı silah ambargosunun, ynetim kademesindeki nemli isimler iin seyahat yasaęının ve bu kiřilerin mallarına el koyulmasının planlandıęını duyurmuř<sup>902</sup> ve Mayıs ayında ilerinde Cumhuriyet Muhafızları Komutanı Mahir Esad'ın da olduęu 13 st dzey yneticiye karřı yaptırım uygulama kararı almıřtır.<sup>903</sup> Aynı ay ierisinde ilerinde Beřar Esad olmak zere yaptırım uygulanan kiřilerin listesi geniřletilmiřtir.<sup>904</sup> 9 Mayıs 2011'de ayrıca AB, Suriye topraklarının tamamında geerli olmak zere silah ambargosu uygulamaya bařlamıřtır.<sup>905</sup>

Ayrıca, yaptırımlar erevesinde Mayıs ayında dnemin AB Dıř Politika Yksek Temsilcisi Catherine Ashton, Suriye ynetimine azami politik baskı uygulanacaęını aıklamıřtır.<sup>906</sup> Temmuz ve Aęustos 2011'de gvenlik glerinin Hama'da uyguladıęı yoęun řiddet sonrası AB, yeni kiřilere yaptırım kararı almıřtır.<sup>907</sup> řubat 2012'de Beřar Esad'ın eři Esmâ Esad'ın da bulunduęu 12 kiřiye

---

<sup>899</sup> Aylin Unver Noi, "The Arab Spring: Should Turkey Coordinate Its Foreign Policy with the European Union?", **Mediterranean Quarterly**, c. 23, n. 3 (2012): 74.

<sup>900</sup> Jeremy M. Sharp, Christopher M. Blanchard, "Armed Conflict in Syria: Background and US Response", **Congressional Research Service**, (Washington: Eyll, 2013): 17.

<sup>901</sup> "Statement by Special Envoy for Syria Daniel Rubinstein", **U.S. Department of State**, 18 Mart 2014, <https://2009-2017.state.gov/r/pa/prs/ps/2014/03/223621.htm> [01.08.2019].

<sup>902</sup> "AB'den Silah Ambargosu İin İlk Adım", **Milliyet**, 30 Nisan 2011, <http://www.milliyet.com.tr/ab-den-silah-ambargosu-icin-ilk-adim/dunya/dunyadetay/30.04.2011/1384271/default.htm> [01.08.2019].

<sup>903</sup> European Union, "Council Decision 2011/273/CFSP of 9 May 2011 Concerning Restrictive Measures against Syria", **Official Journal of the European Union**, L. 121, c. 54 (10 Mayıs 2011).

<sup>904</sup> European Union, "Council Decision 2013/255/CFSP of 31 May 2013 Concerning Restrictive Measures against Syria", **Official Journal of the European Union**, L. 147, c. 14 (1 Haziran 2013).

<sup>905</sup> Fatma Tařdemir, "Suriye İ Savařı'na nc Devletlerin Mdahalesi", 160.

<sup>906</sup> "ABD Esad'ı Gzden ıkarabilir", **Milliyet**, 12 Mayıs 2011, <http://www.milliyet.com.tr/-abd-esad-i-gozden-cikarabilir-/dunya/dunyadetay/12.05.2011/1389098/default.htm> [01.08.2019].

<sup>907</sup> "Chronology: Syria", Kıř, 2012, 153.

daha yaptırım uygulayan AB, yaptırım uyguladığı kişi sayısını arttırmıştır. Bu listeye Ekim 2012’de Suriye’deki şiddet olaylarında rol oynadığı gerekçesiyle 28 kişi daha eklenmiştir.<sup>908</sup> AB açısından bireysel yaptırımlar, krizle ilgili en temel önlemlerden biri olmuş, birliğin 2012’nin sonunda yaptırım uyguladıkları kişi sayısı 180’e<sup>909</sup> Şubat 2018’de ise 257’ye ulaşmıştır.<sup>910</sup>

AB, Suriye’ye karşı aldığı ambargo kararıyla da Suriye yönetiminin üzerindeki baskıyı arttırmak istemiştir. Bu doğrultuda Lazkiye’deki olaylar sonrasında Suriye ile petrol ve petrol ürünleri alım-satımına yönelik ambargo kararı almış,<sup>911</sup> Eylül 2011’de bu ambargonun kapsamını genişletmiş<sup>912</sup> ve ayrıca Suriye yönetimiyle yakın ilişkilere sahip Suriyeli şirketlere yaptırım uygulamaya başlamıştır.<sup>913</sup> Birlik, Şubat 2012’de Suriye yönetimine yakın iki petrol işletmesine yaptırım kararı alırken, Temmuz’da Suriye’de tırmanan şiddet gerekçesiyle Suriye’ye karşı 17. yaptırım paketini açıklayarak Suriye’ye silah ve askeri mühimmat taşıdığından şüphelenilen gemi ve uçakların kontrol edilmesi kararlaştırmıştır.<sup>914</sup> Ekim 2012’deyse Suriye Havayolları’na ait uçakların AB ülkelerindeki havalimanlarını kullanmaları yasaklamış ve Suriyeli iki şirket kara listeye alınmıştır.<sup>915</sup> Yaptırımlar sadece bireylerle ve Suriyeli şirketlerle sınırlı kalmamış, Ekim ayında Suriye ticaret bankasına da yaptırım kararı alınmıştır.<sup>916</sup> 2013 yılında yaptırımlar devam etmiş ve AB Konseyi, Suriye yönetimine karşı yatırım ve taşımacılık sektörü gibi çeşitli sektörlerde yeni yaptırımlar uygulamaya başlamıştır.<sup>917</sup> Bireysel yaptırımlarda olduğu gibi şirket ve kurumlara karşı

---

<sup>908</sup> Miş, 2014, 233.

<sup>909</sup> Phillips, 2016, 77.

<sup>910</sup> European Council, “Syria: EU Adds two New Ministers to Sanctions List”, **Council of the European Union**, 26 Şubat 2018, <https://www.consilium.europa.eu/en/press/press-releases/2018/02/26/syria-eu-adds-two-new-ministers-to-sanctions-list/> [01.08.2019].

<sup>911</sup> Miş, 2012, 284.

<sup>912</sup> Thijs Van de Graaf, "The Oil Weapon Reversed? Sanctions Against Iran and US-EU Structural Power", **Middle East Policy**, c. 20, n. 3 (2013): 146.

<sup>913</sup> Justyna Pawlak, “EU Sanctions Target Mobile Phone Syriatel”, **Reuters**, 24 Eylül 2011, <http://www.reuters.com/article/us-syria-eu-sanctions-idUSTRE78N1DY20110924> [01.08.2019].

<sup>914</sup> Stephen Castle, “European Union Tightens Sanctions”, **The New York Times**, 23 Temmuz 2012, <http://www.nytimes.com/2012/07/24/world/europe/european-union-tightens-sanctions-on-syria.html> [01.08.2019].

<sup>915</sup> Miş, 2014, 233.

<sup>916</sup> “Chronology: Syria”, Kış, 2012, 156.

<sup>917</sup> Karacasulu, Karakır, age, 212.



uygulanan yaptırımlar ilerleyen yıllarda devam etmiştir. Yaptırıma maruz kalan kurum sayısı, Mayıs 2013'te elinin üzerine çıkarken<sup>918</sup> Şubat 2018'de bu sayı 67'ye ulaşmıştır.<sup>919</sup>

Suriye'ye karşı yaptırım uygulama konusunda ABD, AB'ye benzer bir yol izlemiş ve 2011 sonrası Suriye kriziyle ilgili 5 yaptırım kararı almıştır.<sup>920</sup> Suriye yönetimine karşı sözlü uyarıları ve kınamaları sonrası ABD, kısa zaman içerisinde bireylere ve kurumlara karşı yaptırım uygulamaya başlamıştır. ABD, Nisan ayının sonunda Suriye yönetiminin önemli isimlerinden Mahir Esad, Ali Memluk ve Atif Necip'e yaptırım kararı almıştır.<sup>921</sup> Mayıs ayında bu liste daha da genişlemiş, ABD, Suriye Cumhurbaşkanı Beşar Esad ve Cumhurbaşkanı vekili Faruk El Şaara olmak üzere yedi yeni kişiye yaptırım uygulama kararı almıştır.<sup>922</sup> ABD ayrıca Suriye yönetiminin muhaliflere karşı tutumunun değişmemesi halinde daha sert uluslararası tedbirlerin alınacağını duyurmuştur.<sup>923</sup> ABD, Ağustos ayında Suriye'ye karşı yaptırımlarını genişletirken yeni kişilere yaptırım uygulamaya başlamış<sup>924</sup> ve Suriye yönetimiyle petrol alım-satımı gibi çeşitli işlemleri yasaklamıştır.<sup>925</sup> 2012'nin Nisan ve Mayıs aylarında ABD, yaptırımlarının kapsamını genişletmiş ve Syriatel ile Datak Telecom gibi Suriyeli şirketlere yaptırım uygulamaya başlamıştır.<sup>926</sup>

<sup>918</sup> Peter Seeberg, "The EU and the Syrian Crisis: The Use of Sanctions and the Regime's Strategy for Survival", **Mediterranean Politics**, c. 20, n. 1 (2015): 29.

<sup>919</sup> European Council, "Syria: EU Adds two New Ministers to Sanctions List", **Council of the European Union**, 26 Şubat 2018, <https://www.consilium.europa.eu/en/press/press-releases/2018/02/26/syria-eu-adds-two-new-ministers-to-sanctions-list/> [01.08.2019].

<sup>920</sup> ABD'nin Suriye kriziyle ilgili yaptırım kararları için bkz: U.S. Department of the Treasury, "Syria Sanctions", **Resource Center**, 20 Kasım 2018, <https://www.treasury.gov/resource-center/sanctions/programs/pages/syria.aspx> [01.08.2019].

<sup>921</sup> "Blocking Property of Certain Persons With Respect to Human Rights Abuses in Syria: Executive Order 13572 of April 29, 2011", **Presidential Document**, c. 78, n. 85 (3 Mayıs 2011).

<sup>922</sup> "Blocking Property of Senior Officials of the Government of Syria: Executive Order 13573 of May 18, 2011", **Presidential Document**, c. 76, n. 98 (20 Mayıs 2011).

<sup>923</sup> "ABD'den Suriye'ye Uyarı", **Milliyet**, 7 Mayıs 2011, <http://www.milliyet.com.tr/abd-den-suriye-uyari/dunya/dunyadetay/07.05.2011/1387294/default.htm> [01.08.2019].

<sup>924</sup> US Department of the Treasury, "Treasury Sanctions Prominent Syrian Businessman", 4 Ağustos 2011, <https://www.treasury.gov/press-center/press-releases/Pages/tg1269.aspx> [01.08.2019].

<sup>925</sup> "Blocking Property of the Government of Syria and Prohibiting Certain Transactions with Respect to Syria: Executive Order 13582 of August 17, 2011", **Presidential Document**, c. 76, n. 162 (22 Ağustos 2011).

<sup>926</sup> "Blocking the Property and Suspending Entry Into the United States of Certain Persons With Respect to Grave Human Rights Abuses by the Governments of Iran and Syria via Information Technology: Executive Order 13606 of April 22, 2012", **Presidential Document**, c. 77, n. 79 (24 Nisan 2012).

Suriye krizinin kaynağını Suriye yönetimi olarak gören ABD ve AB'nin yaptırımları sadece Suriye yönetimine karşı olmamıştır. ABD ve AB, Suriye'deki çatışmalarda Suriye yönetimine yardım ettiği gerekçesiyle Suriye'deki çatışmalarda rol oynadığını düşündüğü İran ve Hizbullah'a karşı yaptırım kararları almıştır. Örneğin AB, İran Devrim Muhafızlarının 3 üst düzey komutanına "Suriye rejimini" Suriye'deki olaylarda destekledikleri için yaptırım uygulama kararı almıştır.<sup>927</sup> ABD ise tıpkı AB gibi Suriye'ye karşı aldığı yaptırım kararlarına İran'ı dahil etmiş ve İran'ın Kudüs Gücü'ne Suriye istihbaratına maddi destek sağladığı gerekçesiyle yaptırım kararı almıştır.<sup>928</sup> ABD ayrıca Ağustos 2012'de Hizbullah'a Suriye yönetimine eğitim, tavsiye ve lojistik destekler sağladığı için yaptırım uygulamaya başlamıştır.<sup>929</sup> Suriye krizi doğrultusunda ABD ve AB'nin İran ve Hizbullah'a yaptırım uygulamasıysa Suriye krizinin bölgeselleşme ve uluslararasılaşma eğilimlerini kuvvetlendirmiştir.

#### **2.4.4.1.2. Uluslararası Örgütlerin Devreye Sokulması**

Suriye'deki krizin kaynağını Suriye yönetimi olarak gören uluslararası aktörlerin ön plana çıkan bir diğer önlemi, BM gibi uluslararası örgütler yoluyla krizi sonlandırılmaya çalışılmasıdır. Bu önlem çerçevesinde ABD, AB, Fransa ve İngiltere, BM'yi Suriye yönetimine karşı önlemler almaya davet etmiş, fakat Çin ve Rusya gibi Suriye krizinin kaynağı ve çözümü konusunda farklı görüşlere sahip aktörler, BM'de etkin bir önlem almasını engellemiştir. Tüm bu süreç sonundaysa Suriye krizi uluslararası örgütler aracılığıyla da çözülememiş ve hatta krizin uluslararası boyutları daha görünür hale gelmiştir.

Suriye'deki çatışmaların şiddetlenmesiyle bağlantılı olarak, başta ABD, AB ve AB ülkeleri olmak üzere bazı uluslararası aktörler, BM ve uluslararası örgütleri harekete geçirmeye çalışmıştır. Bu bağlamda, Fransa ve İngiltere, BM nezdinde Suriye kriziyle ilgili girişimlerde bulunmuş,<sup>930</sup> Hama'daki olaylar sonrası İtalya,

---

<sup>927</sup> "Chronology: Syria", Sonbahar, 2011, 661.

<sup>928</sup> Phillips, 2016, 77.

<sup>929</sup> U.S. Department of The Treasury, "Treasury Targets Hizballah for Supporting the Assad Regime", **Press Center**, 10 Ağustos 2012, <https://www.treasury.gov/press-center/press-releases/Pages/tg1676.aspx> [01.08.2019].

<sup>930</sup> Miş, 2012, 285.

Suriye yönetimine karşı koordineli uluslararası eylem çağrısında bulunurken<sup>931</sup> dönemin Avustralya Dışişleri Bakanı Kevin Rudd, Nisan ayında yaptığı açıklamada uluslararası toplumun Suriye yönetimine karşı yaptırım konusunu düşünmesi gerektiğini belirtmiştir.<sup>932</sup> Fakat BM nezdindeki girişimler, Suriye yönetimine karşı sözlü uyarılar ve kınamaların ötesine geçememiştir. Çin ve Rusya'nın Suriye krizinde sergiledikleri farklı yaklaşım<sup>933</sup> sonucunda BMGK, krizin daha çok insani boyutuyla ilgilenmiştir. Suriye yönetimine ve siyasalarına karşı tepkiler, daha çok BM Genel Kurulu veya BM Genel Sekreterliği aracılığıyla dile getirilebilmiştir.

#### 2.4.4.1.3. Muhalif Grupların Desteklenmesi

Suriye'deki krizin kaynağını Suriye yönetimi olarak gören uluslararası aktörlerin bir diğer önlemi, Suriyeli muhalif gruplara destek sağlamalarıdır. Suriye krizinde uluslararası aktörler gerek siyasi gerekse askeri muhalefete çeşitli destek ve yardımlarda bulunmuş, fakat bu yardımlar, Suriye krizinin sonlandırılmasından daha çok tırmanmasına sebep olmuştur. Özellikle Suriye yerinde çok sayıda silahlı örgütün ortaya çıkmasıyla silahlı muhalefete yapılan yardımlar, önemli tartışmalara yol açmıştır. Suriye muhalefeti açısından uluslararası aktörlerin yardım ve destek konusunda değişen tavırları tepkiye yol açmıştır. Uluslararası aktörlerin muhalif gruplarla ilişkilerinin dalgalanması, Suriye muhalefetinin örgütlenme girişimlerine ivme kaybetmiş ve muhalif gruplar arasındaki sorunlar daha görünür hale getirmiştir.

Suriye muhalefetine sağlanan destekler kabaca diplomatik ve maddi destekler olarak sınıflandırılabilir. Diplomatik destek açısından ABD ve AB gibi uluslararası aktörler, muhalif grupların örgütlenmelerine yardımcı olmuş ve uluslararası platformlarda bu grupları doğrudan muhatap kabul etmiştir. Örneğin, Kasım 2012'de Fransa SMDK'yı Suriye'nin siyasi varlığı ve Suriye halkının "tek" meşru temsilcisi olarak kabul eden ilk ülke olmuş<sup>934</sup> fakat Suriye'de geçiş hükümeti kurulmadan muhaliflere silah yardımı konusunu ertelemiştir. 6 Körfez ülkesi Fransa'nın kararını

<sup>931</sup> "Chronology: Syria", K1ş, 2012, 153.

<sup>932</sup> "Avustralya'dan Suriye'ye Yatırım", **Milliyet**, 28 Nisan 2011, <http://www.milliyet.com.tr/australya-dan-suriye-ye-yatirim/dunya/dunyadetay/28.04.2011/1383629/default.htm> [01.08.2019].

<sup>933</sup> Rusya ve Çin'in BM'deki pozisyonları için bkz: **2.4.4.2.2. BM ve BMGK'nın Devreye Sokulmasını Engelleme**

<sup>934</sup> Christian Lequesne, "A New Socialist President in the Elysée: Continuity and Change in French EU Politics", **JCMS: Journal of Common Market Studies**, c. 51 (2013): 51.

takip ederken, Lübnan, Irak ve Cezayir, Arap Birliği'nin SMDK'yı Suriye'nin resmi temsilcisi olarak kabul etmesini engellemiştir.<sup>935</sup> Fransa'nın bu kararından sonra Suriye krizinin kaynağını Suriye yönetimi olarak gören uluslararası aktörler de Fransa'nın tavrına benzer bir yaklaşım sergilemiştir. 19 Kasım 2012'de AB, muhaliflerin alanda hakimiyet kazanmanın da etkisiyle SMDK'yı Suriye halkının meşru temsilcisi olarak tanımıştır.<sup>936</sup> 11 Aralık 2012'deyse dönemin ABD Başkanı Obama, yeni kurulan muhalefet koalisyonunu desteklediğini ve tanıdığını açıklayarak, Suriye muhalefetine önemli bir uluslararası diplomatik destek sağlamıştır.<sup>937</sup> ABD, ayrıca 6 Mayıs 2014 tarihinde Suriyeli muhaliflere Washington'da diplomatik misyon açma izni vermiştir.

Uluslararası aktörlerin muhalif gruplara sağladığı maddi desteklerse Suriye krizinin tırmanmasına yol açmıştır. Muhalif gruplara yapılan maddi yardımların şekli uluslararası platformlarda tartışma konusu olmuş, yardımların askeri yardım şekline dönüştüğü dönemlerdeyse taraflar arasındaki anlaşmazlıklar artmıştır.

Muhalif gruplara maddi yardımlar tıpkı diplomatik yardımlar gibi 2012 yılından itibaren görünür olmaya başlamıştır. Fakat destek konusunda uluslararası aktörlerin farklı yaklaşım sergilemeleri, muhalif grupların tepkisine sebep olmuştur. 1 Nisan 2012'de 60'dan fazla ülke Türkiye'de bir araya gelerek muhalif gruplara yardımları arttırma konusunu tartışmış ve muhaliflere 100 milyon dolara varan yardım konusunu oylamıştır.<sup>938</sup> Haziran 2013'te Suriye'nin Dostları, muhalif gruplardan biri olan "Yüksek Askeri Konseye" acil askeri destek verme kararı almıştır. Bu kararla hem Suriye yönetiminin çatışma alanlarındaki ilerlemesinin durdurulması hem de gittikçe güçlenen Cihadi yapılanmaların dengelenmesi hedeflenmiştir.<sup>939</sup>

Suriye krizinin kaynağını Suriye yönetiminin siyasaları olarak gören aktörlerin başında gelen ABD de muhalif gruplara 2012 yılından itibaren maddi

---

<sup>935</sup> Yasmine Saleh, John Irish, "France Recognizes New Syria Opposition", **Reuters**, 13 Kasım 2012, <http://www.reuters.com/article/us-syria-crisis-idUSBRE88J0X720121113> [01.08.2019].

<sup>936</sup> Ved P. Nanda, "The Arab Spring, the Responsibility to Protect, and US Foreign Policy-Some Preliminary Thoughts", **Denver Journal of International Law & Policy**, c. 41, n. 1 (2012): 18.

<sup>937</sup> Sarı Ertem, **age**, 139.

<sup>938</sup> "Chronology: Syria", Yaz, 2012, 530.

<sup>939</sup> Khaled Yacoub Oweis, "Syrian Rebels Renew Fight for Aleppo", **Reuters**, 24 Haziran 2013, <http://www.reuters.com/article/us-syria-crisis-idUSBRE95K17J20130624> [01.08.2019].

destek sağlamaya başlamıştır. Ağustos 2012’de dönemin ABD Başkanı Obama, Suriyeli muhaliflere istihbarat desteği vermeyi kabul etmiş fakat muhaliflerin silahlandırılması noktasına gelmemiştir.<sup>940</sup> 2013 yılı baz alındığında ilk olarak Şubat 2013’te Roma’da düzenlenen Suriye’nin Dostları toplantısında ABD, muhaliflere 60 milyon dolar değerinde “öldürücü olmayan” yardımda bulunma sözü vermiştir.<sup>941</sup> Bu yardım, ABD tarafından muhaliflere doğrudan verilen ilk yardım olmuştur.<sup>942</sup> ABD ayrıca, Nisan 2013’te bu miktarın iki katına çıkarılacağını duyurmuş ve Mayıs 2013’te ABD Senatosu Dış İlişkiler Komitesi, Suriyeli muhaliflere yapılacak olan yardımları içeren tasarıyı onamıştır.<sup>943</sup> 27 Mayıs 2013 tarihinde ABD Senatörü John McCain Türkiye sınırından Suriye’ye geçip muhaliflerle uçuşa yasak bölge ve ağır silah yardımı konularını konuşmuştur.<sup>944</sup> Mayıs 2014’teyse ABD, ÖSO’ya 27 milyon dolar değerinde “öldürücü olmayan” yardımda bulunacağını duyurmuştur.<sup>945</sup> Temmuz 2017’de ABD, hem yerelde Rusya destekli Suriye yönetiminin kazanımlar elde etmesinin etkisiyle hem de IŞİD’le mücadelenin ön plana çıkmasıyla birlikte muhaliflere sağlanan maddi yardım ve eğitim programının sona erdirildiğini duyurmuştur.<sup>946</sup>

Suriyeli muhaliflere yardım konusu, ABD’nin dışında AB’nin üye ülkeleri için de önemli bir konu olmuştur. Her ne kadar Almanya insani yardım konusunu ön plana çıkarsa da İngiltere ve Fransa, Suriye’deki muhaliflerin zayıfladığını savunarak

---

<sup>940</sup> Mark Hosenball , “Obama Authorizes Secret Support for Syrian Rebels”, **Reuters**, 1 Ağustos 2012, <http://www.reuters.com/article/us-usa-syria-obama-order-idUSBRE8701OK20120802> [01.08.2019].

<sup>941</sup> Sarı Ertem, **age**, 139.

<sup>942</sup> Arshad Mohammed, Khaled Yacoub Oweis, “U.S. to Give Syrian Rebels Medical, Food Aid, not Arms”, **Reuters**, 28 Şubat 2013, <http://www.reuters.com/article/syria-crisis-conference-idINDEE91R0AD20130228> [01.08.2019].

<sup>943</sup> Miş, Özdemir, 2014, 198.

<sup>944</sup> Andrea Shalal-Esa, “Senator McCain Met with Rebels in Syria: Spokesman”, **Reuters**, 27 Mayıs 2013, <http://www.reuters.com/article/us-syria-crisis-usa-mccain-idUSBRE94Q0HU20130527> [01.08.2019].

<sup>945</sup> “Syrian Opposition Will Have Foreign Mission in US”, **BBC**, 5 Mayıs 2014, <http://www.bbc.com/news/world-us-canada-27287650> [01.08.2019].

<sup>946</sup> Greg Jaffe, Adam Entous, “Trump Ends Covert CIA Program to Arm Anti-Assad Rebels in Syria, A Move Sought By Moscow”, **The Washington Post**, 19 Temmuz 2017, [https://www.washingtonpost.com/world/national-security/trump-ends-covert-cia-program-to-arm-anti-assad-rebels-in-syria-a-move-sought-by-moscow/2017/07/19/b6821a62-6beb-11e7-96ab-5f38140b38cc\\_story.html?utm\\_term=.3f0ffaf05afc](https://www.washingtonpost.com/world/national-security/trump-ends-covert-cia-program-to-arm-anti-assad-rebels-in-syria-a-move-sought-by-moscow/2017/07/19/b6821a62-6beb-11e7-96ab-5f38140b38cc_story.html?utm_term=.3f0ffaf05afc) [01.08.2019].

muhaliflere askeri yardım seçeceklerinin tartışılması gerektiğini belirtmiştir.<sup>947</sup> Muhalif gruplara maddi destek açısından AB ve üye ülkeleri, Nisan 2013 tarihinde muhaliflerin birçok petrol sahasını ele geçirmesinin etkisiyle Suriye'ye uyguladığı petrol ambargosunu yumuşatarak muhaliflerin ham petrol satışına izin vermiştir.<sup>948</sup> 2013 yılında AB, ayrıca 2011 yılında uygulamaya koyduğu silah ambargosunu muhalifler lehine önce yumuşatmış, sonra tamamen kaldırmıştır.<sup>949</sup> Şubat 2013'te AB, ambargo kararını “öldürücü olmayan” askeri malzemelerin SMDK'ya gönderilmesine izin verecek şekilde değiştirmiş,<sup>950</sup> Mayıs ayındaysa muhaliflere yönelik silah ambargosunu tamamen kaldırmıştır.<sup>951</sup> Mayıs 2014'te Suriye'de İslamcı grupların ilerlemesinin de etkisiyle dönemin İngiltere Dışişleri Bakanı Hague, Suriyeli muhaliflere karşı uyguladıkları “öldürücü olmayan” yardım konusundaki ambargoyu kaldırdıklarını ve ÖSO'ya 1.7 milyon dolar değerinde araç, iletişim ekipmanı ve tıbbi malzeme yardımı yapılacağını duyurmuştur.<sup>952</sup>

2013 yılının başında ABD ve AB'nin muhalif gruplara sağlamaya başladığı destek yıl sonunda doğru kesintiye uğramıştır. Özellikle ABD, AB ve üye ülkelerinin tehdit olarak gördüğü silahlı devlet dışı aktörlerin Suriye yerelinde kazanımlar elde etmesi sonrası maddi ve askeri yardım konuları, krizin kaynağını Suriye yönetimi olarak gören uluslararası aktörler açısından farklı anlamlar kazanmaya başlamıştır. Örneğin Aralık 2013'te ABD ve İngiltere, Suriye'deki muhaliflere sağladıkları “öldürücü olmayan” yardımların geçici olarak askıya aldığını duyururken iletişim ve sağlık araçları gibi insani yardımları sürdürmeye devam etmiştir.<sup>953</sup> İki ülkenin kararı, İslami Cephe'nin silah depolarını batı destekli gruplardan ele geçirmesi

---

<sup>947</sup> Ian Traynor, “Syria Crisis: France and Britain Move a Step Closer to Arming Rebels”, **The Guardian**, 14 Mart 2013, <https://www.theguardian.com/world/2013/mar/14/syria-crisis-france-britain-rebels> [01.08.2019].

<sup>948</sup> Lorenzo Trombetta, "The EU and the Syrian Crisis as Viewed from the Middle East", **The International Spectator**, c. 49, n. 3 (2014): 33.

<sup>949</sup> Allison, **age**, 820.

<sup>950</sup> Mohamed Metawe, "How and Why the West Reacted to the Arab Spring: An Arab Perspective", **Insight Turkey**, c. 15, n. 3 (2013):146-147.

<sup>951</sup> Fatma Taşdemir, “Suriye İç Savaşı'na Üçüncü Devletlerin Müdahalesi”, 160.

<sup>952</sup> “Chronology: Syria”, Sonbahar, 2014, 624.

<sup>953</sup> Ben Rich, Dara Conduit, "The Impact of Jihadist Foreign Fighters on Indigenous Secular-Nationalist Causes: Contrasting Chechnya and Syria", **Studies in Conflict & Terrorism**, c. 38, n. 2 (2015): 123.

sonrası gelmiştir.<sup>954</sup> İlerleyen yıllarda uluslararası aktörlerin muhalif gruplara sağladığı destekler tartışma konusu olmaya devam etmiştir. Örneğin, Şubat 2014'te ABD ile Türkiye her yıl 5000 muhalif olmak üzere 3 yıl boyunca muhaliflerin eğitim donat programı çerçevesinde eğitilmesi için anlaşma imzalarken,<sup>955</sup> Ekim 2015'te ABD, 580 milyon dolarlık muhalif eğitim programını daha önce eğitilen 60 muhalifin El Nusra Cephesi tarafından saldırıya uğraması sonrası iptal etmiştir.<sup>956</sup> ABD, yardımların muhaliflerin eğitilmesi yerine IŞİD'e karşı savaşan muhalif gruplara silah yardımına dönüşeceğini duyurmuştur.<sup>957</sup>

Suriye krizinin kaynağını Suriye yönetimi olarak gören aktörlerin hem diplomatik ve maddi yardım konusunda değişen tavırları hem de muhalif grupların bu aktörlerin Suriye'deki gelişmelere yeteri kadar tepki göstermediği yönündeki görüşleri, Suriye muhalefetinin daha çok parçalanmasına ve etkisizleşmesine sebep olmuştur. Örneğin 23 Şubat 2013 tarihinde Suriye muhalefetinin en önemli gruplarından SMDK, 22 Şubat'ta Halep'te çok sayıda kişinin ölmesine sebep olan füze saldırıları sonrasında uluslararası aktörlerin yeteri kadar destek ve tepki vermediği gerekçesiyle Roma'daki Suriye'nin Dostları toplantısından ve Rusya ve ABD ile sürdürülen konuşmalardan çekilmiştir.<sup>958</sup> 21 Nisan 2013'teyse SMDK lideri Muaz El Hatip, uluslararası toplumun Suriye'deki çatışmaları sonlandıramaması üzerine istifa ettiğini açıklamıştır.<sup>959</sup> 2013 yılında ayrıca ABD yönetiminin muhaliflere silah yardımı için aldığı kararın, ABD Kongresi tarafından silahların "radikal grupların" eline geçeceği endişesiyle erteletilmesi üzerine Suriyeli muhalifler, ABD'nin silah yardımı sözünden umutlarını kestiklerini açıklamıştır.<sup>960</sup> Haziran 2014'teyse 9 üst düzey ÖSO komutanı, yeterli askeri destek ve yardım alamadıkları ve askeri yardımların Yüksek Askeri Konsey içindeki belirli gruplara

<sup>954</sup> "US And UK Suspend Non-Lethal Aid for Syria Rebels", **BBC**, 11 Aralık 2013, <http://www.bbc.com/news/world-middle-east-25331241> [01.08.2019].

<sup>955</sup> "US And Turkey to Train and Equip Syrian Rebels", **Al Jazeera**, 20 Şubat 2014, <http://www.aljazeera.com/news/middleeast/2015/02/turkey-agree-train-equip-syrian-rebels-150219190258895.html> [01.08.2019].

<sup>956</sup> Weiss, Hassan, **age**, 351.

<sup>957</sup> Phil Stewart, Kate Holton, "U.S. Pulls Plug on Syria Rebel Training Effort; Will Focus on Weapons Supply", **Reuters**, 9 Kasım 2015, <http://www.reuters.com/article/us-mideast-crisis-syria-usa-idUSKCN0S31BR20151009> [01.08.2019].

<sup>958</sup> "Syria Opposition to Boycott Upcoming Talks", **Al Jazeera**, 23 Şubat 2013, <http://www.aljazeera.com/news/middleeast/2013/02/201322218202590207.html> [01.08.2019].

<sup>959</sup> "Chronology: Syria", Sonbahar, 2013, 623.

<sup>960</sup> **age**, 626.

gönderildiği için görevlerinden istifa ettiklerini açıklamıştır.<sup>961</sup> Muhalif grupların uluslararası destek konusunda yaşadıkları hayal kırıklıkları ilerleyen senelerde de devam etmiş ve 2016 yılında Suudi Arabistan destekli Yüksek Müzakereler Komitesindeki İslam Ordusu'nun temsilcisi Muhammed Alluş, BM destekli Cenevre barış görüşmelerinde ana muhalefet bloğunun baş barış müzakereciliğinden uluslararası toplumun etkisizliği sebebiyle istifa etmiştir.<sup>962</sup>

Kısaca özetlemek gerekirse Suriye krizinin kaynağını Suriye yönetimi olarak gören uluslararası aktörler, Suriye muhalefetine diplomatik ve maddi yardım sağlayarak krizi sonlandırmaya çalışmış, fakat Suriye yerelindeki gelişmelerin etkisiyle, bu yardımlar zaman içerisinde kesintiye uğramış ve tutarlılığını kaybetmiştir. Uluslararası aktörlerin muhaliflere desteğinin sınırlı olmasıyla muhaliflerin daha da parçalanmasına sebep olmuştur. Bir başka ifadeyle, ABD, AB, Fransa ve İngiltere'nin muhalefete destek sağlayarak krizi sonlandırma isteği tam tersi bir etki yaparak Suriye krizini daha karmaşık hale getirmiştir.

#### **2.4.4.2. Suriye Krizinde Muhalif Grupların Şiddetine Dikkat Çeken ve Krize Dış Müdahalede Bulunulmamasını İsteyen Aktörlerin Önlemleri**

Başta Rusya ve Çin olmak üzere bazı uluslararası aktörler, Suriye'deki krizin tek kaynağının Suriye yönetimi olduğu yönündeki ABD ve AB gibi aktörlerin yaklaşımı reddetmiş ve bu aktörler, Suriye'deki krizde silahlı muhalif grupların etkisine dikkat çekmiştir. Bu yaklaşım çevresinde örneğin Rusya, Suriye'deki krizin çözümünün silahlı yöntemlerle zor olduğunu ve çözüm için Suriye'deki taraflar arasında müzakere yapılması gerektiğini belirtmiştir.<sup>963</sup> Rusya ayrıca Suriye'deki şiddetin kaynağının sadece Suriye yönetimi olmadığını ve bu şiddetten muhaliflerin de eşit derecede sorumlu olduğunu savunmuş, buna bağlı olarak ABD gibi aktörlerin, muhaliflerin sebep olduğu şiddeti görmezden gelmesini çifte standart olarak tanımlamıştır.<sup>964</sup> Bu doğrultuda Rusya ve Çin, sadece Suriye yönetimine karşı

---

<sup>961</sup> "Chronology: Syria", Sonbahar, 2014, 626-627.

<sup>962</sup> "Syria Negotiator Alloush Quits over Failure of UN Talks", *Al Jazeera*, 30 Mayıs 2016, <http://www.aljazeera.com/news/2016/05/syria-rebels-recapture-aleppo-villages-isil-160529201149567.html> [01.08.2019].

<sup>963</sup> Miş, Özdemir, 2014, 199.

<sup>964</sup> The Ministry of Foreign Affairs of the Russian Federation, "Introductory Speech of and Answers to Questions of Mass Media by Russian Foreign Minister Sergey Lavrov During Joint Press Conference Summarizing the Results of Negotiations with PRC's Foreign Minister Yang Jiechi", 22



alınacak önlemlere karşı çıkarak krize müdahil olmamış, krizin sonlandırılması adına farklı önlemleri de devreye sokmaya çalışmıştır. Rusya ve Çin, Suriye krizine dışarıdan fazla müdahil olunmasını eleştirmiş, herhangi bir müdahalenin Suriye krizini çözmek yerine daha da tırmandıracağını savunmuştur. Bu aktörler krizin sonlandırılması için Suriye krizine taraf olan aktörlerin yer alacağı mekanizmaların geliştirilmesinin önemine dikkat çekerken siyasi çözümü ön plana çıkartmıştır. Siyasi çözüm için özellikle Rusya çeşitli muhalif gruplarla görüşmeler yapmış ve Suriye yönetimi ile bazı Suriyeli muhalif gruplar arasında siyasi çözümü hızlandıracak uluslararası mekanizmalar geliştirmeye çalışmıştır.

Rusya ve Çin başta olmak üzere Suriye'deki krizin kaynağını Suriye yönetimi olarak görmeyen ve Suriye'ye müdahil olunmasına karşı çıkan aktörler öncelikli olarak Suriye yönetimine diplomatik, ekonomik ve askeri yardımlarda bulunarak kriz bağlamında önlemler almıştır. Bu aktörler, BM, diğer uluslararası örgütler ve toplantılarda Suriye yönetiminin yaklaşımına benzer bir yaklaşım sergilemelerinin ötesinde Suriye yönetimine ikili anlaşmalarla ekonomik ve hatta Rusya örneğinde olduğu gibi yereldeki çatışmalarda yer alarak askeri destek ve yardımlarda bulunmuştur. Suriye'ye doğrudan yardımın yanında Çin ve Rusya, Suriye'deki krize dışarıdan müdahil olunmasını engellemek için BM'deki veto yetkilerini kullanmış ve bu önlemlerle hem BM nezdinde Suriye yönetimine karşı ciddi adımların atılmasını engellemiş hem de kendi yaklaşımları doğrultusunda krize müdahil olunmasını belirli ölçülerde sınırlandırmıştır. BMGK'daki veto gücünü kullanan Çin ve Rusya özellikle BM kapsamında Suriye'ye karşı askeri müdahale seçeneklerini engellemiştir. Üçüncü olarak Çin ve özellikle Rusya, Suriye krizinin, krize taraf olan aktörlerin siyasi görüşmeleri yoluyla çözülebileceğini savunmuş ve bu yaklaşım çerçevesinde Suriye yönetimiyle Suriye muhalefeti arasında diyalog kanalları oluşturmaya çalışmıştır. Rusya, diyalog kanalları oluşturmak için Suriye yönetimi ve önemli siyasi muhalif gruplarla çok sayıda görüşme gerçekleştirmiş ve krizin taraflarını bazı durumlarda aynı masaya oturtabilmiştir. Fakat Suriye yönetimi ve muhaliflerin birbirlerinden çok uzak olan taleplerini uzlaştırmak kolay olmamış ve krizin tarafları arasındaki sınırlı diyalog kısa vadede krizin sonlandırılması için yeterli olmamıştır.

#### 2.4.4.2.1. Suriye Yönetimine Destek Sağlama

Suriye krizinin kaynağını Suriye yönetimi olarak görmeyen, Suriye'deki artan şiddet açısından muhalif grupların uyguladığı şiddete dikkat çeken ve Suriye'ye dışarıdan herhangi bir müdahalede bulunmanın istikrarsızlaştırıcı etkilerine vurgu yapan uluslararası aktörler, yaklaşımları doğrultusunda öncelikli olarak Suriye yönetimine diplomatik, ekonomik ve askeri destekte bulunmuştur. Diplomatik destek açısından Çin ve Rusya gibi aktörler, BMGK'daki veto yetkilerini kullanarak Suriye yönetimine karşı sert önlemlerin alınmasını engellerken, ikili anlaşmalarla Suriye yönetimine askeri ve ekonomik yardımlarda bulunmuştur.

Rusya ve Çin'in Suriye krizine farklı yaklaşımları ve Suriye yönetimine destekleri, ilk olarak bu aktörlerin açıklamalarında görülmüştür. Örneğin Nisan 2013'te Rusya, Suriye'de yönetim değişikliğine karşı olduklarını belirtmiştir. Benzer bir şekilde Kasım 2014'te Rusya Devlet Başkanı Putin ile Suriye Dışişleri Bakanı Velid Muallim'in görüşmesi sonrası Putin, iki ülke arasındaki "stratejik işbirliğinin" geliştirilmesi için ortak hareket etmeye devam edeceklerini açıklayarak,<sup>965</sup> Suriye'nin yanında olduklarını yinelemiştir.

Her ne kadar Rusya, Aralık 2012'de Suriye yönetiminin geleceğinden daha çok Suriye halkının geleceğini düşündüklerini, Beşar Esad'a sığınma sağlama niyetlerinin olmadığını ve amaçlarının Suriye'de öz yönetiminin sağlanması olduğunu ifade etse de,<sup>966</sup> ilerleyen yıllarda Suriye yönetimine artan oranlarda destek sağlamaya devam etmiştir. Diplomatik destek açısından Çin ve Rusya, BMGK'da Suriye yönetimine karşı sert tedbirlerin alınmasını engellemiş ve ayrıca bu iki ülke, İran ile birlikte ikili görüşmeler sonrasında Suriye yönetimine desteklerini dile getirmiştir.

Rusya'nın Suriye yönetimine desteği sözlü ve diplomatik seviyede kalmamış, Suriye yönetimine destek zaman içerisinde ekonomik ve askeri boyutlar kazanmıştır. Ekonomik destek açısından örneğin Rusya, 12 Eylül 2015'te 80 ton civarında askeri malzeme ve insani yardımı, 2 Rus kargo uçağıyla Suriye'ye göndermiştir.<sup>967</sup> Rusya'nın ekonomik yardımların ötesinde Suriye yönetimine askeri yardımlarda

<sup>965</sup> Miş, Özdemir, 2015, 186.

<sup>966</sup> "Chronology: Syria", İlkbahar, 2013, 295.

<sup>967</sup> "Russia 'Plans Forward Air Operating Base' in Syria – US", **BBC**, 14 Eylül 2015, <http://www.bbc.com/news/world-middle-east-34252810> [01.08.2019].

bulunmasıysa başta ABD olmak üzere krizin kaynağını Suriye yönetimi olarak gören uluslararası aktörlerle gerilimler yaşamasına sebep olmuştur. Örneğin, başta ABD ve AB olmak üzere çok sayıda bölgesel ve uluslararası aktörün Suriye yönetimine yaptırım uyguladığı bir dönemde Rusya, 2012-2013 yılı için Suriye ile 4 milyon dolarlık silah anlaşması imzalamıştır.<sup>968</sup> Ayrıca Rusya, 16 Mayıs 2013 tarihinde Suriye'ye anti gemi seyir füzeleri göndererek Suriye yönetimine askeri desteğini arttırmıştır.<sup>969</sup>

2015 yılında Rusya'nın Suriye'deki çatışmalarda yer alması sonucunda Rusya'nın desteği yeni boyutlar kazanmıştır. Haziran 2015'te Rusya ile Suriye görüşmeleri sonrasında Rusya, IŞİD'le mücadele çerçevesinde Suriye'ye askeri, ekonomik ve siyasi destekte bulunacağını belirtmiş ve Ortadoğu ülkelerine IŞİD'e karşı savaş konusunda çağrıda bulunmuştur.<sup>970</sup> 4 Eylül 2015'te Rusya, Lazkiye liman kenti yakınlarında askeri birlikler ve ağır teçhizat için bir üs inşa etmek üzere Suriye'ye askeri danışmanlarını göndermiş, bu ise Suriye'deki çatışmaları ve IŞİD'le mücadeleyi etkileyeceği gerekçesiyle ABD ve müttefiklerinde hoşnutsuzluk yaratmıştır.<sup>971</sup> Suriye yönetimi tarafından reddedilse de<sup>972</sup> 9 Eylül 2015'te Rus birliklerinin askeri operasyonlarda Suriye güçleri ile yer aldığı iddia edilmiş,<sup>973</sup> Ekim ayından itibaren Rusya, Suriye'deki askeri varlığını arttırmış ve Rusya'nın "gönüllü kuvvetler" dediği kara kuvvetleri Suriye'de yer almaya başlamıştır. Aynı ay

---

<sup>968</sup> Miş, 2014, 229.

<sup>969</sup> Michael R. Gordon, Eric Schmitt, "Russia Sends More Advanced Missiles to Aid Assad in Syria", **The New York Times**, 16 Mayıs 2013, <http://www.nytimes.com/2013/05/17/world/middleeast/russia-provides-syria-with-advanced-missiles.html> [01.08.2019].

<sup>970</sup> Kate Pickles, "Putin Pledges Russia's Support to Syrian President Bashar Assad and Urges All Middle East Nations to Fight ISIS", **Daily Mail**, 29 Haziran 2015, <http://www.dailymail.co.uk/news/article-3143609/Putin-pledges-Russia-s-support-Syrian-president-Bashar-Assad-urges-Middle-East-nations-fight-ISIS.html> [01.08.2019].

<sup>971</sup> Michael R. Gordon, Eric Schmitt, "Russian Moves in Syria Pose Concerns for U.S.", **The New York Times**, 4 Eylül 2015, <https://www.nytimes.com/2015/09/05/world/middleeast/russian-moves-in-syria-pose-concerns-for-us.html> [01.08.2019].

<sup>972</sup> Gabriela Baczynska, Tom Perry, Laila Bassam, Phil Stewart, "Exclusive: Russian Troops Join Combat in Syria", **Reuters**, 9 Eylül 2015, <http://www.reuters.com/article/us-mideast-crisis-syria-exclusive-idUSKCN0R91H720150909> [01.08.2019].

<sup>973</sup> "Syrian Army Denies Russian Ground Forces Fighting in Syria", **Reuters**, 21 Ekim 2015, <https://www.reuters.com/article/us-mideast-crisis-syria-army/syrian-army-denies-russian-ground-forces-fighting-in-syria-idUSKCN0SF0PF20151021> [01.08.2019].

içerisinde ayrıca Rusya, Suriye'deki hedeflere savaş gemilerinden cruz füzeleriyle saldırılarda bulunmuştur.<sup>974</sup>

2016 yılı içerisinde Rusya'nın Suriye'ye askeri desteği devam etmiştir. 4 Ekim 2016'da Rusya, Tartus'ta bulunan deniz üssüne S-300 füzeleri yerleştirmiştir. Rusya, S-300'lerin cruz füzelerine karşı ve savaş uçaklarına karşı yerleştirildiğini duyururken ABD, "terörist grupların" bu tip silahlara sahip olmadığını belirterek Rusya'nın füze yerleşmesine tepki göstermiştir.<sup>975</sup> Ayrıca Rusya, 10 Ekim 2016'da Suriye Tartus'taki tedarik üssünü kalıcı Rusya üssüne dönüştüreceklerini duyurmuştur. Dönemin Rus Savunma Bakanı Nikolay Pankov, dönüşümün son aşamada olduğunu ve dönüşüm sonrası Rusya'nın hem iç savaştaki hem de bölgedeki gücünün artacağını belirtmiştir. Yıl içerisinde her ne kadar Rusya ile ABD arasında Suriye'deki askeri gücün azaltılması yönünde görüşmeler devam etse de özellikle Halep'in geri alınması için başlatılan operasyon sonrası Suriye'deki Rus askeri varlığı daha da artmıştır.<sup>976</sup> 2017 yılının sonundaysa Rusya, Suriye ile Rusya'nın Suriye'deki iki askeri üssünde varlığını süresiz olarak sürdürmesini ve Akdeniz'deki tek limanı olan Tartus'taki tesislerini genişletmesini sağlayan bir anlaşma imzalayarak Suriye'ye olan maddi ve askeri desteğini sürdürmüştür.<sup>977</sup>

2015 yılının sonundan itibaren Rusya'nın çatışmalarda yer alması, Suriye'deki çatışmaları başka bir boyuta taşımakla birlikte Rusya'nın ulusal seviyede başka aktörlerle de karşı karşıya gelmesine ve başta ABD olmak üzere uluslararası aktörlerle sorunlar yaşamasına sebep olmuştur.<sup>978</sup> Rusya ile Suriye arasında artan diplomatik ve askeri işbirliği sonucu 2011'den sonra Suriye Cumhurbaşkanı Beşar Esad ilk yurt dışı gezisini Ekim 2015'te Rusya'ya gerçekleştirmiş,<sup>979</sup> ve bu ziyaret,

---

<sup>974</sup> Anne Barnard, Andrew E. Kramer, "Russian Cruise Missiles Help Syrians Go on the Offensive", **The New York Times**, 7 Ekim 2015, <https://www.nytimes.com/2015/10/08/world/middleeast/russia-syria-conflict.html> [01.08.2019].

<sup>975</sup> "Russia Confirms Deployment Of S-300 Air Defense Missiles To Syria", **Radio Free Europe**, 4 Ekim 2016, <https://www.rferl.org/a/russia-syria-s-300-deployment/28031744.html> [01.08.2019].

<sup>976</sup> Andrew Osborn, "Russia to Build Permanent Syrian Naval Base, Eyes Other Outposts", **Reuters**, 10 Ekim 2016, <http://www.reuters.com/article/us-mideast-crisis-syria-russia-tartus-idUSKCN12A0W6> [01.08.2019].

<sup>977</sup> "Putin Signs Law Allowing Expansion of Russian Naval Facility in Syria", **Radio Free Europe**, 29 Aralık 2017, <https://www.rferl.org/a/putin-signs-law-syria-tartus-naval-facility/28946167.html> [01.08.2019].

<sup>978</sup> Ömer Behram Özdemir, **age**, 200.

<sup>979</sup> Mahalli, "Al Sana Bahar", 272.

bir bakıma Rusya ile Suriye yönetiminin Suriye krizinde benzer yaklaşımlara sahip olduğunu tescillemiştir.

#### 2.4.4.2.2. BM ve BMGK'nın Devreye Sokulmasını Engelleme

Çin ve Rusya, Suriye kriziyle ilgili kendi yaklaşımları doğrultusunda BMGK'da veto güçlerini kullanmıştır. Çin, Suriye'deki krizde Suriye dışındaki aktörlerin Suriye'nin iç işlerine müdahale etmemesi üzerinden bir siyaset üretmiştir. Çin, bu siyasasını Suriye özelinden daha çok iç siyasete karışmanın yanlış ve sakıncalı olduğu üzerinden üretmektedir.<sup>980</sup> Rusya da Çin'e benzer bir tutum sergileyerek, Suriye krizine dışarıdan yapılacak bir müdahalenin istikrarsızlaştırıcı etkilerine vurgu yapmış ve ABD, Fransa ve İngiltere'nin krize yaklaşımlarının tek taraflı olduğunu savunmuştur. Suriye krizinin başlangıcından itibaren pozisyonlarını koruyan Rusya ve Çin, Mart 2011 ve Nisan 2018 tarihleri arasında BMGK'da veto yetkilerini kullanarak, kendi yaklaşımlarının dışında herhangi bir kararın çıkmasını engellemiştir. Mart 2011-Nisan 2018 yılları arasında Rusya, Suriye kriziyle ilgili 12 tasarıda veto yetkisini kullanırken, Çin 12 tasarının 6'sında Rusya ile birlikte veto yetkisini kullanmıştır.<sup>981</sup>

Rusya ve Çin'in BMGK'daki pozisyonları, Suriye krizinin ortaya çıkması ve krizin BMGK gündemine gelmesinin hemen ardından belirginleşmiştir. Suriye krizi, krizin başlamasından yaklaşık bir ay sonra 21 Nisan 2011 tarihinde BMGK'nın gündemine gelmiş ve ABD, Fransa, İngiltere ve Almanya protestoculara yönelik şiddeti gündeme getirmek isterken Rusya ve Çin, Suriye'nin iç işlerine müdahale edilmesine yönelik girişimleri kabul etmeyeceklerini belirterek sorunun BMGK'da görüşülmesine karşı çıkmıştır.<sup>982</sup> Benzer bir durum 27 Nisan 2011 tarihinde tekrar etmiş ve Rusya ve Çin, Suriye'deki olayların uluslararası barış ve güvenliği tehdit edecek nitelikte olmadığını ileri sürerek, Suriye'deki şiddetin kınanması ve bir an önce sonlandırılması yönünde BMGK'da çağrı yapılmasına karşı çıkmıştır.<sup>983</sup>

---

<sup>980</sup> Miş, Özdemir, 2015, 187.

<sup>981</sup> Suriye kriziyle ilgili veto edilen tasarılar ve tartışmalar için bkz: Dag Hammarskjöld Library, "Security Council - Veto List", **Security Council- Quick Links**, <http://research.un.org/en/docs/sc/quick/veto#collapseBody> [01.08.2019].

<sup>982</sup> Andrew Garwood-Gowers, "China and the "Responsibility to Protect: The Implications of the Libyan Intervention", **Asian Journal of International Law**, c. 2, n. 2 (2012): 389.

<sup>983</sup> Mehmet Dalar, "Birleşmiş Milletler Güvenlik Konseyi'nin Suriye Krizindeki Tutumu", **Suriye, Çatışma ve Uluslararası Hukuk**, ed. Fatma Taşdemir, (Ankara: Nobel Yayıncılık, 2016): 11.

Haziran 2011’de dönemin Rus Dışişleri Bakanlığı sözcüsü Lukaşeviç, “Suriye’deki olayların dünya güvenliğini tehdit etmediğini, bu sebeple Rusya’nın Suriye’ye yönelik herhangi bir BM yaptırımına destek vermeyeceğini” açıklamıştır.<sup>984</sup> Bu açıklamaya uygun olarak Rusya, Çin’le birlikte Suriye yönetimine şiddeti sonlandırması ve bu doğrultuda gerekli önlemlerin alınması yönündeki Ekim 2011 tarihli BMGK karar teklifini reddetmiş ve böylece bu iki uluslararası aktör, Suriye krizi bağlamında BMGK tasarısını ilk defa veto etmiştir. Tasarı, Suriye yönetimi tarafından sivillere karşı kullanılan gücü ve sebep olunan ölüm ve sistematik insan hakları ihlalleri kınamıştır. Tasarı aynı zamanda tüm devletlere, Suriye’ye silahların ve her türden ilgili materyalin doğrudan ya da dolaylı olarak temin edilmesi, satılması ya da devredilmesi, teknik eğitim, mali kaynaklar ya da hizmetler, tavsiye ya da diğer hizmetler ya da bu tür silahlar ve ilgili materyallerin sınırlandırılması çağrısında bulunmuştur. Suriye’nin bu tasarıyı 30 gün içinde uygulanması, aksi takdirde BM Şartı’nın 41. maddesi kapsamında ekonomik ve diplomatik ilişkilerin askıya alınması gibi önemlerin hayata geçirilmesi önerilmiştir.<sup>985</sup> Çin, BMGK’nın Suriye’nin egemenliği ve toprak bütünlüğüne saygı göstermesine ve iç işlerine karışılmaması gerektiğine vurgu yaparken Rusya, tasarının Suriye yönetimini suçlayan bir dile sahip olduğu ve askeri müdahalenin kabul edilemezliği gerekçeleriyle BMGK tasarısını reddetmiştir.<sup>986</sup> Benzer bir şekilde Aralık 2011’de BMİHK, Suriye’deki insan hakları ihlalleriyle ilgili Suriye’yi kınarken, Rusya ve Çin bu kınamaya karşı çıkmıştır.<sup>987</sup>

2012 yılında Çin ve Rusya, BM ve BMGK’da benzer tutumlarını devam ettirmiştir. Ocak 2012’de Arap Birliği çerçevesinde BMGK’da sunulan barış planına Rusya itiraz etmiştir. Barış planında Beşar Esad’ın görevini yardımcısına devretmesi, geçici bir ulusal birlik hükümetinin kurulması ve ulusal diyalog ortamı sağlanarak erken seçimlerin yapılması talep edilmiş ama Rusya ve Çin, Cumhurbaşkanı Esad’ın istifasının ön koşul olarak talep edilmesine karşı çıkmıştır. Rusya ve Çin’in itirazları

---

<sup>984</sup> Miş, 2012, 286.

<sup>985</sup> United Nations Security Council, “Draft Resolution”, S/2011/612 (4 Ekim 2011), [http://www.un.org/ga/search/view\\_doc.asp?symbol=S/2011/612](http://www.un.org/ga/search/view_doc.asp?symbol=S/2011/612)

<sup>986</sup> United Nations, “Security Council Fails to Adopt Draft Resolution Condemning Syria’s Crackdown on Anti-Government Protestors, Owing to Veto by Russian Federation, China”, **Security Council**, 4 Ekim 2011, SC/10403 <http://www.un.org/press/en/2011/sc10403.doc.htm> [01.08.2019].

<sup>987</sup> “Chronology: Syria”, Bahar, 2012, 348.

sonucunda bazı noktaların yeniden düzenlendiği ve Fransa, Almanya, İngiltere, ABD, Türkiye, Ürdün, Kuveyt, Katar, Suudi Arabistan, Bahreyn ve Birleşik Arap Emirlikleri gibi Suriye krizinin kaynağı ve çözümü konusunda benzer yaklaşımlara sahip olan bölgesel ve uluslararası aktörlerin önerisiyle meydana gelen taslak metin, 4 Şubat 2012’de BMGK’da görüşülmüş ama Rusya ve Çin tarafından yeniden veto edilmiştir.<sup>988</sup> Çin, tasarımı Suriye’nin egemenliği, bağımsızlığı ve toprak bütünlüğüne saygı duyulması<sup>989</sup> ve Suriye halkının kendi çıkar ve istekleri doğrultusunda bir reform sürecinin işletilmesi gerekçeleriyle veto etmiştir. Rusya ise tasarının dengesiz olduğunu ve Suriye’deki durumu doğru bir şekilde yansıtmadığını belirtmiş ve silahlı grupların saldırılarını ya da aşırılık yanlılarıyla olan ilişkilerini sona erdirmek için hiçbir teklif yapılmaması gerekçesiyle tasarımı veto etmiştir.<sup>990</sup> Suriye’deki şiddetten sadece Suriye yönetiminin sorumlu tutulması ve silahlı muhalif gruplara yönelik herhangi bir önlemin belirtilmemesi, Rusya’nın vetosunun temel gerekçesi olurken<sup>991</sup> Rusya, bu tasarının Suriye’de rejimi değiştirmeye yönelik olduğunu iddia etmiştir.<sup>992</sup> 2012 yılında ayrıca Rusya ve Çin, Haziran ayında BMİHK’da “Hule Katliamı” için Suriye yönetimini kınayan yasa tasarısını<sup>993</sup> veto ederken, Temmuz 2012’de BMGK’da üçüncü kez veto yetkisini kullanarak Annan Planı’na uyulmaması durumunda Suriye’ye karşı yaptırım ön gören tasarımı veto etmiştir. 19 Temmuz 2012’de Fransa, Almanya, İngiltere ve ABD tarafından önerilen ve şehir merkezlerine ve nüfusun yoğun olduğu bölgelere karşı askeri hareketlerin sona erdirilmesi ve her türlü ağır silahların kullanımının durdurulmasını Suriye yönetiminden talep eden tasarı, Suriye yönetiminin bu taleplere on gün içerisinde uymaması durumunda ekonomik, diplomatik, ulaşım ve haberleşme ilişkilerinin

---

<sup>988</sup> Allison, *age*, 799.

<sup>989</sup> Lee, Chan, *age*, 185.

<sup>990</sup> United Nations, “Security Council Fails to Adopt Draft Resolution on Syria as Russian Federation, China Veto Text Supporting Arab League’s Proposed Peace Plan”, *Security Council*, 4 Şubat 2012, SC/10536 <http://www.un.org/press/en/2012/sc10536.doc.htm> [01.08.2019].

<sup>991</sup> Saadat Rüstemova Demirci, “Suriye Krizinde Davetle Müdahale Sorunu”, *Suriye, Çatışma ve Uluslararası Hukuk*, ed. Fatma Taşdemir, (Ankara: Nobel Yayıncılık, 2016): 122.

<sup>992</sup> “Suriye’yle İlgili Kritik Tasarıya Çifte Veto Geldi”, *Hürriyet*, 2 Şubat 2012, <http://www.hurriyet.com.tr/suriyeyle-ilgili-kritik-tasariya-cifte-veto-geldi-19846758> [01.08.2019].

kesilmesi dahil önlemlerin devreye girmesini ön görmüştür.<sup>994</sup> Çin, tasarının yalnızca tek bir tarafa baskı uygulayan dengesiz bir içeriğe ve siyasi çözümden ziyade bölgesel barış ve istikrara zarar verici niteliğe sahip olduğu gerekçesiyle tasarımı veto ederken Rusya, çözüm için çatışan taraflar arasında siyasi diyaloga vurgu yapıp, tasarımı öneren ülkelerin kendi “jeopolitik tasarımları” için öneride bulduklarını belirtmiştir.<sup>995</sup>

İlerleyen yıllarda Çin ve Rusya, BM nezdinde pozisyonlarını korumuştur. Mayıs 2014’te Fransa, BMGK’ya Suriye’deki çatışmalarda savaş suçları ve insanlığa karşı suç işleyenlerin Uluslararası Ceza Mahkemesi’nde (UCM) yargılanmasını öngören bir taslak iletse de bu taslak, Çin ve Rusya tarafından veto edilmiştir.<sup>996</sup> Çin, UCM’yi etkinleştirmek isteyen herhangi bir eylemin devletlerin yargısal egemenliğine ve tamamlayıcılık ilkesine saygı gösterilmesi esasına dayanması gerektiğini ve mahkemeye atıfta bulunulması hakkında çekinceleri bulunduğunu belirtirken, Suriye krizinin çözümünün sadece siyasi diyalog yoluyla gerçekleşebileceği savunarak tasarımı veto etmiştir. Rusya ise önceki tasarlarda olduğu gibi bu tasarının da tek taraflı olduğu ve siyasi çözüme yardımcı olmayacağı gerekçesiyle veto hakkını kullanmıştır.<sup>997</sup> 2014 sonrasında da Çin ve Rusya’nın Suriye krizine karşı yaklaşımında radikal bir değişiklik yaşanmamış, 8 Ekim 2016 tarihli tasarı,<sup>998</sup> Rusya tarafından yine tek taraflı olduğu, Suriye içerisindeki krizin tek sorumlusu olarak Suriye yönetiminin gösterildiği ve silahlı gruplara herhangi bir tedbir getirilmediği gerekçeleriyle veto edilmiştir.<sup>999</sup> Benzer bir şekilde 5 Aralık

---

<sup>993</sup> Martin Chulov, “Houla Massacre: UN Resolution Condemns Syria”, **The Guardian**, 1 Haziran 2012, <https://www.theguardian.com/world/2012/jun/01/syria-houla-massacre-un-resolution> [01.08.2019].

<sup>994</sup> United Nations Security Council, “Draft Resolution”, S/2012/538 19 Temmuz 2012, [http://www.un.org/ga/search/view\\_doc.asp?symbol=S/2011/612](http://www.un.org/ga/search/view_doc.asp?symbol=S/2011/612) [01.08.2019].

<sup>995</sup> United Nations, “Security Council Fails to Adopt Draft Resolution on Syria That Would Have Threatened Sanctions, Due to Negative Votes of China, Russian Federation”, **Security Council**, 19 Temmuz 2012, SC/10714, <http://www.un.org/press/en/2012/sc10714.doc.htm> [01.08.2019].

<sup>996</sup> United Nations Security Council, “Draft Resolution”, S/2014/348, 22 Mayıs 2014, [http://www.un.org/en/ga/search/view\\_doc.asp?symbol=S/2014/348](http://www.un.org/en/ga/search/view_doc.asp?symbol=S/2014/348) [01.08.2019].

<sup>997</sup> United Nations, “Referral of Syria to International Criminal Court Fails as Negative Votes Prevent Security Council from Adopting Draft Resolution”, **Security Council**, 22 Mayıs 2014, SC/11407 <https://www.un.org/press/en/2014/sc11407.doc.htm> [01.08.2019].

<sup>998</sup> United Nations Security Council, “Draft Resolution”, S/2016/846, 8 Ekim 2016, [http://www.un.org/en/ga/search/view\\_doc.asp?symbol=S/2016/846](http://www.un.org/en/ga/search/view_doc.asp?symbol=S/2016/846) [01.08.2019].

<sup>999</sup> The Ministry of Foreign Affairs of the Russian Federation, “Foreign Ministry Statement in Connection with Russia's Veto of the French-Proposed UN Security Council Draft Resolution on



2016'daki Halep'te ateşkes sağlanması yönündeki tasarı da,<sup>1000</sup> Rusya ve Çin tarafından veto edilmiştir.

2017 yılından itibaren Suriye krizinde yerel çatışmaların yanı sıra kimyasal silah kullanımı ön plana çıkan konu olmuş ve Suriye'deki kimyasal silahların kullanımıyla ilgili beş tasarıdan dördü sadece Rusya tarafından veto edilirken 28 Şubat 2017 tarihli tasarı, Rusya'nın yanında Çin tarafından da veto edilmiştir.<sup>1001</sup> Rusya, genel olarak tasarıların tek taraflı olduğu tezini savunmaya devam ederek veto yetkisini kullanırken kimyasal silah kullanımı bağlamında BMGK kararı olmadan Suriye'ye düzenlenen hava saldırılarına da tepki göstermiştir.<sup>1002</sup>

Rusya ve Çin'in Suriye krizine farklı yaklaşımlarının sonucu olarak BMGK'da sadece Suriye yönetimi aleyhine kararların çıkmasının engellenmesinin yanında bu iki aktör, sınırlı da olsa BMGK'yı Suriye krizi için harekete geçirmeye çalışmıştır. Örneğin 15 Aralık 2011'de Rusya, krizin kaynağı ve çözümü konusundaki yaklaşımına uygun olarak, BMGK'da Suriye'deki gelişmelerle ilgili öneride bulunmuştur. Bu öneride her ne kadar Suriye yönetimine karşı yaptırım ön görülme de ülkedeki şiddet ortamından hem Suriye yönetimi hem de muhalif gruplar sorumlu gösterilmiş ve Suriye yönetiminin orantısız güç kullandığı belirtilmiştir.<sup>1003</sup> Fakat Rusya'nın tasarısı Almanya tarafından bloke edilmiştir.<sup>1004</sup> Rusya, benzer bir şekilde 11 Haziran 2012'de Suriye yönetimine karşı herhangi bir yaptırım ön görmese dahi BM misyonunun görev süresinin uzatılmasını BMGK'da teklif etmiştir.

---

Syria on October 8, 2016” [http://special.mid.ru/en/web/guest/maps/sy/-/asset\\_publisher/9fcjSOwMERcf/content/id/2494622](http://special.mid.ru/en/web/guest/maps/sy/-/asset_publisher/9fcjSOwMERcf/content/id/2494622) [01.08.2019].

<sup>1000</sup> United Nations Security Council, “Egypt, New Zealand and Spain: Draft Resolution”, S/2016/1026, 5 Aralık 2016, [http://www.un.org/en/ga/search/view\\_doc.asp?symbol=S/2016/1026](http://www.un.org/en/ga/search/view_doc.asp?symbol=S/2016/1026) [01.08.2019].

<sup>1001</sup> United Nations Security Council, “Meeting Records”, <http://www.un.org/en/sc/meetings/records/2017.shtml> [01.08.2019].

<sup>1002</sup> Permanent Mission of the Russian Federation to the United Nations, “Statement by Mr.Vladimir Safronkov, Deputy Permanent Representative of the Russian Federation to the United Nations, at the Security Council on the Situation in the Middle East”, 12 Nisan 2017, [http://russiaun.ru/en/news/sc\\_fsr](http://russiaun.ru/en/news/sc_fsr) [01.08.2019].

<sup>1003</sup> “Syria Crisis: Russia Circulates Surprise UN Resolution”, **BBC**, 16 Aralık 2011, <http://www.bbc.com/news/world-middle-east-16210330> [01.08.2019].

<sup>1004</sup> Rüstemova Demirci, **age**, 121-122.

#### 2.4.4.2.3. Muhalif Gruplarla Görüşme ve Krizin Taraflarını Bir Araya Getirme

Çin ve Rusya, dışarıdan Suriye'deki krize müdahil olunmasını eleştirmiş ve krizin, taraflar arasında yapılacak görüşmeler yoluyla çözülmesi gerektiğini savunmuştur. Bu yaklaşım çerçevesinde Çin krizin taraflarını bir araya getirmeyi amaçladıklarını ilan ederken<sup>1005</sup> Rusya, Suriye krizinin tüm düzlemlerine taraf olan Suriye muhalefeti ve Suriye yönetimiyle görüşmeler yapmış ve krizi, siyasi görüşmeler yoluyla sonlandırmayı amaçlamıştır. Rusya'nın taraflarla görüşüp krize çözüm bulmak için gerçekleştirdiği girişimlerden biri 2012 yılında meydana gelmiştir. 2012 yılında dönemin Rusya Dışişleri Bakanı Sergey Lavrov, Suriye'yi ziyaret etmiş, Suriye yönetimi yanlıları tarafından coşkuyla karşılanan Rus Dışişleri Bakanı, Suriye Cumhurbaşkanı Esad'la görüşmüştür. Görüşme sonunda yapılan açıklamada, Rusya ile Suriye arasında Beşar Esad'ın yetkilerinin azaltılarak yeni bir anayasa için referanduma gidilmesi, ülke içerisinde genel seçimlerin yapılması ve Suriye yönetiminin muhaliflerle görüşmesi konularında uzlaşmaya varıldığı belirtilmiştir.<sup>1006</sup> Şubat 2013'te Rusya Dışişleri Bakanı; İran Dışişleri Bakanı ve SMDK lideri Muaz El Hatip ile görüşmüş ve görüşme sonrası SMDK lideri, Beşar Esad ile görüşmeye istekli olduğunu açıklamıştır. Bu açıklama başta Batılı aktörler olmak üzere uluslararası aktörler tarafından memnuniyetle karşılanırken Suriye'deki birçok muhalif grup tarafından tepkiye sebep olmuştur.<sup>1007</sup> El Hatip, Beşar Esad ile muhaliflerin kontrolü altındaki Suriye'nin kuzeyinde görüşmek istediğini belirtirken, Beşar Esad bu teklife cevap vermemiş ama Enformasyon Bakanı, Suriye hükümetinin önceki teklifini tekrarlayarak görüşmenin Şam'da gerçekleşebileceğini duyurmuştur.<sup>1008</sup>

Rusya, 2014 yılından itibaren taraflarla görüşmelerini sıklaştırarak, Suriye yönetimi ile Suriyeli muhalifleri aynı masaya oturtmaya çalışmıştır. Kasım 2014'te Rusya Devlet Başkanı Putin, Suriye Dışişleri Bakanı Velid Muallim ile görüşmüş ve

---

<sup>1005</sup> Ministry of Foreign Affairs of the People's Republic of China, "Foreign Ministry Spokesperson Qin Gang's Remarks on Syrian President's Special Envoy's Visit to China", 13 Ağustos 2012, [https://www.fmprc.gov.cn/mfa\\_eng/xwfw\\_665399/s2510\\_665401/2535\\_665405/t960727.shtml](https://www.fmprc.gov.cn/mfa_eng/xwfw_665399/s2510_665401/2535_665405/t960727.shtml) [01.08.2019].

<sup>1006</sup> Miş, 2014, 226.

<sup>1007</sup> "Syria Opposition Leader Meets Russia and Iran", **Al Jazeera**, 3 Şubat 2013, [http://www.aljazeera.com/news/middleeast/2013/02/2013234554379665.html?utm=from\\_old\\_mobile](http://www.aljazeera.com/news/middleeast/2013/02/2013234554379665.html?utm=from_old_mobile) [01.08.2019].

<sup>1008</sup> "Chronology: Syria", Yaz, 2013, 460.

görüşme sonrasında Suriye'deki krizin sona ermesi için muhalifler ile Suriye yönetimini buluşturacak “Moskova Platformunun” kurulmasını önermiştir.<sup>1009</sup> Ayrıca Kasım 2014'te Rusya, SDMK lideri ile Rusya'da görüşmüş ve taraflar, IŞİD'e karşı ortak mücadele ve Suriye içindeki çatışmaları sonlandırmaya yönelik siyasi müzakere için Suriye yönetimi ile görüşülmesi konularında anlaşmaya varmıştır.<sup>1010</sup> Aralık 2014'te dönemin Rusya Dışişleri Bakanı Yardımcısı Mihail Bogdanov, Türkiye'de SMDK başkanı, Lübnan'daysa Suriyeli muhalif gruplarla ve Suriye Cumhurbaşkanı Esad ile görüşmüştür. Bu görüşmeler sonrasında yeni bir çözüm inisiyatifi ortaya çıkmış, Rusya, ABD ile Suriye arasındaki görüşmelere ev sahipliği yapmak istediğini belirtmiştir. Bir başka ifadeyle, Rusya bir yandan krizin yereldeki taraflarını bir araya getirmiş diğer yandansa Suriye krizinin kaynağını Suriye yönetimi olarak gören ABD ile Suriye'nin görüşmesini sağlamaya çalışmıştır. Rusya, tarafların görüşmesi yoluyla krizin çözülmesi siyasası doğrultusunda Ocak 2015'te Suriye krizinin taraflarını Rusya'da bir araya getirmiştir.<sup>1011</sup> Suriye içindeki çatışmalara ve krize, siyasi çözüm üretmeye çalışan Rusya, Astana Süreci'yle birlikte bu çabalarını uluslararası platformlara taşımış ve krize farklı yaklaşım sergileyen yerel, ulusal, bölgesel ve uluslararası aktörleri bir araya getirerek krize farklı düzlemlerde çözüm aramıştır.

#### **2.4.4.3. BM ve Diğer Uluslararası Yapıların Önlemleri**

Suriye krizinin sonlandırılması adına ön plana çıkan bir diğer önlem, başta BM olmak üzere çeşitli uluslararası platformlarla Suriye krizine çözüm arama olmuştur. BM, birimleriyle birlikte çeşitli inisiyatiflerde bulunmuş, fakat bu inisiyatifler krizin sonlandırılması için yeterli olmamıştır. Uluslararası aktörlerin Suriye krizi karşısında sergiledikleri farklı tutumlar, BMGK nezdinde önemli adımların atılmasını engellemiştir. BMGK, 2013 yılında Suriye'de kimyasal silahların kullanımı konusunda ortak karar alabilirken genelde krizin insani boyutunda ön plana çıkmıştır. BM ve özellikle BMGK'nın Suriye krizinde etkili olamamasının sonucunda çeşitli uluslararası aktörler, Suriye krizine özel uluslararası platformlarla krizi sonlandırmayı denemiştir. Fakat bu girişimler krizin tüm taraflarını tatmin

---

<sup>1009</sup> “Rusya: Esed'i Desteklemeye Devam Edeceğiz”, *Al Jazeera Türk*, 26 Kasım 2014, <http://www.aljazeera.com.tr/haber/rusya-esedi-desteklemeye-devam-edecegiz> [01.08.2019].

<sup>1010</sup> Miş, Özdemir, 2015, 186.

<sup>1011</sup> Taştekin, 2015, 393.

etmemiş ve hatta bazı durumlarda taraflar arasındaki krizi yumuşatmaktan daha çok tırmandırmıştır.

#### 2.4.4.3.1. BM'nin Girişimleri

BM'nin Suriye konusundaki önemli girişimlerinden biri çatışmaların ilk aylarında ortaya çıkmıştır. Mayıs 2011'de BM Genel Sekreteri Ban Ki-Mun, Beşar Esad ile görüşmüş ve taraflar, kuşatma altında olan Deraa şehrine insani yardım götürülmesi konusunda anlaşmıştır.<sup>1012</sup> Fakat Suriye içerisindeki çatışmaların devam etmesi, Suriye krizinin BM ile Suriye arasındaki görüşmeler yoluyla çözülmesini engellemiştir. Bunun üzerine sorunun kaynağını Suriye yönetimi olarak gören uluslararası aktörler, BMGK ve BM'nin diğer organlarını harekete geçirmeye çalışmıştır. Fakat, Çin ve Rusya'nın farklı yaklaşımı, BMGK veya diğer birimlerde ortak bir önlemin alınmasını engellemiştir. Bunun sonucunda, BMGK ve ilgili birimler, Suriye'ye karşı sadece sözlü tepkilerde bulunabilmiş ve bazı durumlarda bu tepkiler, uluslararası aktörler arasında anlaşmazlıklara sebep olmuştur.

Suriye krizinde BM nezdinde ön plana çıkan önlemlerin başında BM Genel Sekreteri ve BM özel temsilcilerinin Suriye krizinin taraflarıyla görüşmesi ve girişimleri olmuştur. Örneğin, Suriye krizinin çözümü açısından ön plana çıkan ilk girişimlerden biri "Annan Planı" olarak bilinen BM-Arap Birliği özel temsilcisi Kofi Annan'ın girişimi olmuştur. Rusya ve Çin'den de destek alan plan çerçevesinde krizi sonlandırması umuduyla Kofi Annan, Suriye'ye ve ardından Türkiye ve Katar'a ziyaretlerde bulunmuştur. Kofi Annan, Mart 2012'de "Suriye için Annan Planı" olarak adlandırılan barış planını Suriye yönetimine sunmuş ve planın sunulmasının ardından konuyla ilgili Rusya, Çin ve İran'a ziyaretlerde bulunmuştur.<sup>1013</sup> Kofi Annan'ın Suriye'deki çatışmaların sonlandırılması adına Katar, İran ve Türkiye'ye yaptığı ziyaretler, krizin bölgesel boyutlarını, Çin ve Rusya'ya yaptığı ziyaretlerle krizin uluslararası boyutunu göstermesi açısından önemlidir. Annan Planı, 27 Mart 2012 tarihinde Suriye tarafından kabul edilmiştir. Plan çerçevesinde ülke içerisinde şiddetin sona ermesi ve ateşkesin sağlanması, insani yardımların sağlanması, gazetecilerin ülke içerisinde serbest dolaşımı, keyfi tutuklamalar ve gözaltıların sona

---

<sup>1012</sup> "Esad İnsani Yardıma Bile İzin Vermiyor!", **Milliyet**, 11 Mayıs 2011, <http://www.milliyet.com.tr/esad-insani-yardima-bile-izin-vermiyor-/dunya/dunyadetay/11.05.2011/1388550/default.htm> [01.08.2019].

<sup>1013</sup> Miş, 2014, 221.

ermesi ve barışçıl protesto hakkına saygı duyulması konusunda taraflar anlaşmaya varmıştır.<sup>1014</sup> Ayrıca BMGK, Suriye'ye gözlemci heyeti göndermiştir.<sup>1015</sup> Fakat 12 Nisan 2012'de Annan Planı çerçevesinde yürürlüğe giren ateşkes, Mayıs 2012'de Hama'da yapılan operasyonlar sırasında yüzden fazla kişinin ölmesi<sup>1016</sup> sonucunda sona ererken Suriye yönetiminin uyguladığı şiddet, uluslararası aktörlerin daha fazla tepkisine sebep olmuştur. Ülke içerisindeki artan şiddeti, yaklaşan "topyekun savaşın" olarak yorumlayan Annan,<sup>1017</sup> ateşkesin bozulmaması için Suriye'ye giderek Suriye yönetimi ile görüşmüştür.<sup>1018</sup> Fakat Suriye krizinin çözümü konusunda ilerleme kaydedilmemesi ve ülke içerisindeki şiddetin artarak devam etmesi üzerine Kofi Annan, görev süresinin uzatılması talebinde bulunmamış,<sup>1019</sup> Annan'ın yerine Lahdar Brahimi gelse<sup>1020</sup> dahi barış planı önceki ivmesini kaybetmiştir.

Suriye krizinin çözümü açısından Annan Planı'nın yanı sıra BM Genel Sekreteri Ban Ki-Mun'un talebi üzerine Kuveyt, Suriye krizinin çözümü için uluslararası konferans düzenlemeyi kabul etmiş, bunun üzerine BM'nin yeni Suriye elçisi Brahimi, Suriye'ye giderek Beşar Esad ve Suriye yönetiminin tolere ettiği muhalif gruplarla görüşmüştür.<sup>1021</sup> Fakat BM özel temsilcileri Annan ve Brahimi'nin girişimleri krizi sonlandırmamış ve hatta temsilcilerin açıklamaları ve girişimleri krizin taraflarının tepkisine sebep olmuştur. Örneğin Kofi Annan'ın Suriye'deki şiddetin muhalif gruplardan da kaynaklandığını belirtmesi muhalif grupların tepkisine sebep olurken, Ocak 2013'de Brahimi'nin yaptığı açıklamada Beşar Esad'ın geçiş döneminde yer almayacağını düşündüğünü belirtmesi ise Suriye

---

<sup>1014</sup> Samuel Charap, "Russia, Syria and the Doctrine of Intervention", **Survival**, c. 55, n. 1 (2013): 40.

<sup>1015</sup> James Traub, "The Point Guard", **Foreign Policy**, n. 195 (Eylül-Ekim, 2012): 59.

<sup>1016</sup> Miş, 2014, 225.

<sup>1017</sup> United Nations, "UN-Arab League Envoy Warns of Growing Sectarian Violence in Syria", **UN News**, 2 Haziran 2012, <https://news.un.org/en/story/2012/06/412312-un-arab-league-envoy-warns-growing-sectarian-violence-syria> [01.08.2019].

<sup>1018</sup> "Annan ve Esad'ın Görüşmesi 'Yapıcı' Geçti", **BBC Türkçe**, 9 Temmuz 2012, [http://www.bbc.com/turkce/haberler/2012/07/120709\\_assad\\_talks\\_update](http://www.bbc.com/turkce/haberler/2012/07/120709_assad_talks_update) [01.08.2019].

<sup>1019</sup> United Nations, "Kofi Annan Resigns as UN-Arab League Joint Special Envoy for Syrian Crisis", **UN News**, 2 Ağustos 2012, <https://news.un.org/en/story/2012/08/416872-kofi-annan-resigns-un-arab-league-joint-special-envoy-syrian-crisis> [01.08.2019].

<sup>1020</sup> United Nations, "UN, Arab League Appoint Veteran Diplomat to Take Over Annan's Role on Syrian Crisis", **UN News**, 17 Ağustos 2012, <https://news.un.org/en/story/2012/08/417782-un-arab-league-appoint-veteran-diplomat-take-over-annans-role-syrian-crisis> [01.08.2019].

<sup>1021</sup> "Chronology: Syria", İlkbahar, 2013, 295.

yönetimi tarafından tepkiye sebep olmuş ve Suriye yönetimi Brahimi'yi Batı ve muhalefet yanlısı olmakla suçlamıştır.<sup>1022</sup> BM nezdinde ön plana çıkan bir diğer önemli girişim Ekim 2014'te ortaya çıkmış ve BM Suriye Özel Temsilcisi Staffan de Mistura, “çatışmaların dondurulması” ve müzakere zemininin oluşturulması için Suriye yönetimi, SMDK Başkanı, muhalif gruplar ve Türk Dışişleri Bakanlığı'yla görüşmeler gerçekleştirmiştir.<sup>1023</sup> De Mistura döneminde siyasi görüşmeler ön plana çıksa da bu dönemde de krize kalıcı çözüm sağlanamamış ve De Mistura dönemi Ekim 2018'de sona ermiştir.

BMGK'da veto yetkisine sahip uluslararası aktörlerin Suriye krizinin kaynağı ve çözümü konusunda farklı yaklaşımlara sahip olmasının sonucu BMGK nezdinde sert ve bağlayıcı önlemler alınamamıştır. Fakat BMGK nezdinde yereldeki çatışmaların taraflarına sert ve bağlayıcı önlemler içermeyen durumlarda Suriye kriziyle ilgili kararlar alınabilmıştır. Ayrıca Suriye'de kimyasal silah kullanımı, BMGK'nın önemli konularından biri olmuş ve bu konuda da taraflar arasında uzlaşının sağlanabildiği durumlarda ortak karar alınabilmıştır. BMGK, Suriye kriziyle ilişkili olan terörizm ve uluslararası barış ve güvenlik konularında da ortak kararlar almış, fakat alınan tüm bu kararlar, Suriye krizinin çözümünü sağlamamıştır. BMGK, Mart 2011-Aralık 2018 tarihleri arasında Suriye kriziyle ilgili 36 karar alabilmiştir. Bu kararların 15'i Suriye içi çatışmalar ve ülke içi krizin sonlandırılması için alınan kararlar olurken 5 karar, Suriye'de kimyasal silah kullanımı ve kimyasal silahların yayılmasının önlenmesiyle ilgili olmuştur. Geriye kalan kararlardan ikisi, Suriye ve Irak'ta artan IŞİD ve El Nusra Cephesi'nin faaliyetleriyle ilgili olurken bölgenin barış ve güvenliği ile terörizm konuları ön plana çıkan konular olmuştur. Bu dönemde yereldeki çatışmalarla da doğrudan ilgili olarak Suriye ile İsrail arasındaki ateşkesin devamı, iki ülke arasında bulunan Birleşmiş Milletler Gözlem Gücü'nün (UNDOF) güvenliği, ayrılma bölgesinde ortaya çıkan şiddet gibi Suriye-İsrail ilişkilerini etkileme kapasitesine sahip konularda 14 karar alınmıştır. Bu 14 kararda Golan Tepeleri'ndeki ayrılma bölgesinde BM'nin gözlem gücü ve barış gücü personellerinin rehin alınması veya BM personeline karşı uygulanan şiddet,<sup>1024</sup> önemli rol oynasa da BMGK, 2012 sonrası periyodik olarak her yılın Haziran ve

---

<sup>1022</sup> **age**, 296.

<sup>1023</sup> Taştekin, 2015, 391.

<sup>1024</sup> Golan Tepeleri'ndeki ayrılma bölgesinde BM personelinin güvenliği ile ilgili krizler için bkz: **2.4.2.8. Rehine Krizleri**

Aralık aylarında aldığı kararlarla bölgenin güvenliğine dikkat çekmiş ama taraflara karşı sert tedbirler ön görmemiştir.

Suriye krizi ve ilişkili konularda BMGK, 2012 yılından itibaren karar alabilse de Suriye krizinin henüz ilk aylarında 2 Ağustos 2011’de BMGK Başkanı, Suriye içerisindeki şiddet olaylarından dolayı endişesini dile getirirken, Suriye yönetimini yaygın insan hakları ihlalleri ve sivillere yönelik kuvvet kullanımı gerekçeleriyle kınamıştır.<sup>1025</sup>

2012 yılından itibaren BMGK, kınama ve sözlü tepkilerin ötesine geçip somut adımlar atmaya başlamış ve yıl içerisinde alınan kararlar, Suriye’deki çatışmalar ve krizle ilgili olmuştur. 14 Nisan 2012’de BMGK, Annan Planı ve ateşkes çerçevesinde Suriye’ye 30 kişiden oluşan gözlemci heyeti göndermeyi kararlaştırmıştır.<sup>1026</sup> Konsey, 21 Nisan tarihindeki yeni kararıyla Suriye’deki gözlemci sayısını 30’dan 300’e çıkartan yasa tasarısını kabul ederken,<sup>1027</sup> Rusya’nın talebi doğrultusunda Suriye yönetiminin ateşkese uymaması durumunda herhangi bir yaptırım belirtmemiştir.<sup>1028</sup> Fakat, BMGK kararıyla<sup>1029</sup> Temmuz 2012’de heyetin uzatılan süresi, “ağır silah kullanımına son verilmesi ve şiddetin azaltılması” koşulunun Suriye yönetimi tarafından yerine getirmediği gerekçesiyle Ağustos 2012’de tekrar uzatılmamıştır.<sup>1030</sup> Haziran<sup>1031</sup> ve Aralık<sup>1032</sup> 2012’de ise BMGK, kararlarında UNDOF’un denetimi altındaki bölgelerde<sup>1033</sup> Suriye muhalefeti ve Suriye yönetiminin silahlı eylemlerine dikkat çekerken Suriye yerinde çatışan

---

<sup>1025</sup> United Nations Security Council, “Statement by the President of the Security Council”, S/PRST/2011/16, 3 Ağustos 2011, [http://www.un.org/en/ga/search/view\\_doc.asp?symbol=S/PRST/2011/16](http://www.un.org/en/ga/search/view_doc.asp?symbol=S/PRST/2011/16) [01.08.2019].

<sup>1026</sup> United Nations Security Council, “Resolution 2042 (2012)”, 14 Nisan 2012.

<sup>1027</sup> United Nations Security Council, “Resolution 2043 (2012)”, 21 Nisan 2012.

<sup>1028</sup> Neil MacFarquhar, “U.N. Agrees to Send More Cease-Fire Observers to Syria”, **The New York Times**, 21 Nisan 2012, <http://www.nytimes.com/2012/04/22/world/middleeast/battered-city-in-syria-is-quiet-as-un-cess-fire-monitors-visit.html> [01.08.2019].

<sup>1029</sup> United Nations Security Council, “Resolution 2059 (2012)”, 20 Temmuz 2012.

<sup>1030</sup> Miş, 2014, 221.

<sup>1031</sup> United Nations Security Council, “Resolution 2052 (2012)”, 27 Haziran 2012.

<sup>1032</sup> United Nations Security Council, “Resolution 2084 (2012)”, 19 Aralık 2012.

<sup>1033</sup> 1973 yılında İsrail, Mısır ve Suriye arasındaki savaştan sonra BMGK, “adil ve sürekli barış” sağlanmasını amaçlayan ve müzakere çağrısı yapan kararı kabul etmiş ve bu karar, savaşan taraflar arasındaki ateşkesin temeli olmuştur. Anlaşma doğrultusunda Golan Tepeleri’nde ayrılma bölgesi ilan edilerek tarafların bölgedeki güçleri sınırlandırılmıştır. BMGK, anlaşmanın denetimi için Birleşmiş Milletler Gözlem Gücü’nü (UNDOF) oluşturmuştur. UNDOF, hala Suriye Golan Tepeleri’nde görev yapmaktadır.

tarafına, ateşkes alanının ihlal edilmemesi çağrısında bulunmuştur. Kısaca 2012 yılı boyunca BMGK, Annan Planı çerçevesinde Suriye’de yürürlüğe giren ateşkesin gözlemlenmesi için ortak karar alabilmiş, fakat ülke içerisindeki şiddetin sona ermemesi sonucunda alınan kararlar krizin sona ermesini sağlayamamıştır. Şiddetin yayılmasıyla birlikte BM’nin gözetimi altındaki Golan Tepeleri’nde de şiddet olayları meydana gelmiş ve Golan Tepeleri’nde yaşanan şiddet, BMGK’nın yeni kararlar almasına sebep olduğu için krizin uluslararasılaşmasına ve İsrail ile Suriye arasında yeni gerilimlere sebep olduğu için iki ülke arasında ulusal krizlere yol açmıştır.

2013 yılında Suriye krizi bağlamında Suriye’de kimyasal silahların kullanımı ve ayrılma bölgesinde ortaya çıkan şiddet, BMGK’nın temel konuları olmuş ve BMGK, bu bağlamda üç karar almıştır.<sup>1034</sup> Eylül 2013’te alınan karar, ABD ve Rusya’nın da dahil olduğu Suriye’de kimyasal silah kullanımından doğan gerilimi yatıştırırken,<sup>1035</sup> Haziran<sup>1036</sup> ve Aralık<sup>1037</sup> ayında alınan kararlarda BMGK, UNDOF’un gözetimi altındaki ayrılma bölgesinde ortaya çıkan şiddet olaylarına ve bu bölgedeki şiddet olaylarının, İsrail ile Suriye arasındaki gerginliği artırma potansiyeline dikkat çekmiştir.

2014 yılında BMGK, Suriye’deki gelişmelerle ilgili toplam altı karar alırken konsey, genellikle Suriye krizinin insani boyutuyla ilgili ön plana çıkmıştır. BMGK, 2014 içerisinde ayrıca silahlı devlet dışı aktörlerin Suriye ve Irak’ta artan faaliyetlerini dikkate alarak terörizm ve uluslararası barış ve güvenlik konularını gündemine almıştır. Konsey, Şubat 2014’te Suriye’deki insan hakları ihlallerine, El Kaide ve bağlantılı grupların sebep olduğu şiddet olaylarına, Humus, Halep ve Şam’ın çeşitli bölgelerinde yerel krizin taraflarının uyguladıkları ablukalara ve bu ablukaların insani sonuçlara dikkat çekerken, hem uluslararası toplumdan hem de Suriye’deki krizin aktif taraflarından insani durumlarla ilgili taleplerde bulunarak Cenevre I ve Cenevre II Konferansları’nda önerilen siyasi çözüm yollarının bir an

---

<sup>1034</sup> 2013 yılında Suriye’de kimyasal silahların kullanımı ve BMGK’nın konuyla ilgili kararı için bkz: **2.4.4.4. Kimyasal Silahların Kullanımı**

<sup>1035</sup> United Nations Security Council, “Resolution 2118 (2013)”, 27 Eylül 2013.

<sup>1036</sup> United Nations Security Council, “Resolution 2108 (2013)”, 27 Haziran 2013.

<sup>1037</sup> United Nations Security Council, “Resolution 2131 (2013)”, 18 Aralık 2013.



önce yerine getirilmesini talep etmiştir.<sup>1038</sup> Temmuz 2014'teki BMGK kararında da benzer noktalara dikkat çekilmiş, Suriye içerisindeki şiddetin sebep olduğu insani krizler ve insani yardımların ulaştırılması konularına vurgu yapılırken Suriye krizinin çözümü için Cenevre I ve Cenevre II Konferansları'na atıfta bulunulmuştur. Ayrıca bu kararlar Suriye yönetiminin izni aranmaksızın insani yardımların Suriye'ye gönderilmesi kararlaştırılmıştır.<sup>1039</sup> 17 Aralık'taki kararda Suriye'de kötüleşen insani durum ile kuşatma ve yereldeki şiddetin sebep olduğu yeni insani krizler ön plana çıkarken yerelde çatışan aktörlerden uluslararası insancıl hukuktan ve uluslararası insan hakları hukukundan doğan yükümlülüklerine uymaları talep edilmiştir.<sup>1040</sup>

Haziran 2014<sup>1041</sup> ve 18 Aralık'ta<sup>1042</sup> alınan kararlarda önceki yıllara benzer şekilde UNDOF'un gözetimi altındaki bölgede ortaya çıkan şiddet ve bu şiddetin Suriye-İsrail ilişkilerine olası olumsuz etkileri ön plana çıkmıştır. Ağustos 2014'te alınan kararda ise Suriye ve Irak'ta silahlı devlet dışı aktörlerin artan faaliyetleri, ön plana çıkmıştır. Kararda IŞİD ve El Nusra Cephesi'nin faaliyetleri terörizm çerçevesinde tanımlanırken bu örgütlerin faaliyetleri, uluslararası barış ve güvenliğe tehdit olarak görülmüştür. Alınan kararda IŞİD ve El Nusra Cephesi'ne yaptırım ön görülürken bu örgütlerle ilişkili tüm şahıs, grup, teşebbüs ve varlıklar da yaptırımlara dahil edilmiştir.<sup>1043</sup>

2015 yılında BMGK'nın aktif olduğu konular, önceki yıllardaki gibi Suriye içi gelişmeler ve çatışmaların sebep olduğu insani krizler, artan terörist faaliyetler, UNDOF'un gözetimi altındaki bölgelerde meydana gelen şiddet olayları ve kimyasal silah kullanımı konuları olmuştur. Mart ve Ağustos 2015'te Suriye'de kimyasal silahların tekrar kullanıldığına dair şüphe ve iddiaların arttığı bir dönemde BMGK, Suriye yönetiminden 2013 yılındaki anlaşmaya bağlı kalması talebinde bulunurken, yerel çatışmalarda klorin gazının kullanımını kınamış<sup>1044</sup> ve kimyasal silah kullanan kişi veya grupların tespit edilmesi için BM araştırma komisyonunun kurulması

---

<sup>1038</sup> United Nations Security Council, "Resolution 2139 (2014)", 22 Şubat 2014.

<sup>1039</sup> United Nations Security Council, "Resolution 2165 (2014)", 14 Temmuz 2014.

<sup>1040</sup> United Nations Security Council, "Resolution 2191 (2014)", 17 Aralık 2014.

<sup>1041</sup> United Nations Security Council, "Resolution 2163 (2014)", 25 Haziran 2014.

<sup>1042</sup> United Nations Security Council, "Resolution 2192 (2014)", 18 Aralık 2014.

<sup>1043</sup> United Nations Security Council, "Resolution 2170 (2014)", 15 Ağustos 2014.

<sup>1044</sup> United Nations Security Council, "Resolution 2209 (2015)", 6 Mart 2015.

talebinde bulunmuştur.<sup>1045</sup> Şubat 2015'te terörizm konusu, tekrar BMGK'nın gündemine gelmiş ve BMGK; El Nusra Cephesi, IŞİD ve El Kaide ile ilişkili olan tüm kişi, grup, teşebbüs ve kuruluşlarla petrol ve petrol ürünlerinin doğrudan veya dolaylı ticaretini kınarken üye ülkelere terörizme karşı uluslararası, bölgesel ve bölge altı işbirliklerini artırma çağrısında bulunmuştur.<sup>1046</sup> 29 Haziran<sup>1047</sup> ve 22 Aralık'ta<sup>1048</sup> alınan kararlarda BMGK, ayrılma bölgesinde meydana gelen şiddet olaylarını kınarken UNDOF'un gözetimi altındaki bölgede meydana gelen şiddet olaylarının sona ermesi çağrısında bulunmuştur. Aralık 2015'teki BMGK kararlarında ise krizin çözümü için siyasal sürecin önemine vurgu yapılırken Suriye içerisinde derinleşen insani krizlerle ilgili kaygı ve talepler dile getirilmiştir.<sup>1049</sup>

2015 yılının sonunda BMGK'da Suriye'de barışın tesisi konusunda ilk kez uzlaşma sağlanmış<sup>1050</sup> ve 26 Şubat 2016'da BMGK, oybirliğiyle Suriye'deki ateşkesi destekleme kararı almıştır. ABD ile Rusya'nın birlikte ortaya koyduğu bu karar, IŞİD ve El Kaide bağlantılı gruplar dışında 100 civarı muhalif grup tarafından da kabul edilmiştir.<sup>1051</sup> Suriye'de ateşkesin sağlanmasının planlandığı bu kararlarla hükümet ile muhalif gruplar arasında görüşmelerin sağlanması ve 18 ay içinde BM gözetiminde seçimlere gidilmesi kararlaştırılmıştır.<sup>1052</sup> Şubat 2016'daki BMGK kararı, Suriye iç savaşı açısından önemli bir yere sahip olsa da yıl içerisinde devam eden şiddet, yerel krizler, UNDOF'un gözetimi altındaki bölgelerde ortaya çıkan çatışmalar ve kimyasal silah kullanımıyla ilgili iddialar önemini korumaya devam etmiş ve bu konular önceki yıllarda olduğu gibi BMGK'nın yaklaşımını belirlemiştir. 2016 sonuna doğru yerel çatışmaların tırmanması ve kimyasal silah kullanımına dair iddiaların artmasıyla birlikte BMGK'da Ekim 2016'ta kimyasal silahların kullanımının engellenmesi konusu,<sup>1053</sup> Kasım 2016'taysa kimyasal silahların

---

<sup>1045</sup> United Nations Security Council, "Resolution 2235 (2015)", 7 Ağustos 2015.

<sup>1046</sup> United Nations Security Council, "Resolution 2199 (2015)", 12 Şubat 2015.

<sup>1047</sup> United Nations Security Council, "Resolution 2229 (2015)", 29 Haziran 2015.

<sup>1048</sup> United Nations Security Council, "Resolution 2257 (2015)", 22 Aralık 2015.

<sup>1049</sup> United Nations Security Council, "Resolution 2254 (2015)", 18 Aralık 2015.

<sup>1050</sup> United Nations Security Council, "Resolution 2268 (2016)", 26 Şubat 2016.

<sup>1051</sup> "UN Backs Syria Ceasefire as Conditional Truce Begins", **Al Jazeera**, 27 Şubat, 2016, <https://www.aljazeera.com/news/2016/02/syria-factions-agree-truce-plan-raids-intensify-160226134554725.html> [01.08.2019].

<sup>1052</sup> Dalar, **age**, 29.

<sup>1053</sup> United Nations Security Council, "Resolution 2314 (2016)", 31 Ekim 2016.

kullanımının engellenmesi, radikal silahlı devlet dışı aktörlerin ülke içerisinde artan faaliyetleriyle ilgili ortaya çıkan kaygı ve bu grupların kimyasal silahları ele geçirmesinin engellenmesi konuları ön plana çıkmıştır.<sup>1054</sup>

19 Aralık 2016'da BMGK, Suriye krizinin yerel boyutunun tekrar aktif tarafı haline gelmiştir. Alınan kararda Halep'teki insani krize dikkat çekilirken Doğu Halep'ten muhaliflerin tahliyesi sırasında dikkat edilmesi gereken hukuki ve insani talep ve önlemler belirtilmiştir.<sup>1055</sup> 21 Aralık 2016'ta BMGK, aldığı kararla ülke içerisindeki şiddet ve IŞİD ile El Nusra Cephesi'nin sebep olduğu insan hakları ihlallerine dikkat çekerken,<sup>1056</sup> 31 Aralık 2016'da Suriye krizinin çözümü ve yumuşaması için en önemli kararlarından birini almıştır. 31 Aralık 2016'da BMGK; İran, Türkiye ve Rusya arasında Suriye krizinin çözümü için yürütülen süreci memnuniyetle karşıladıklarını, Rusya ve Türkiye'nin ateşkes için arabulucu rollerini ve Astana Süreci'ni desteklediğini belirterek,<sup>1057</sup> Rusya, Türkiye ve İran arasındaki sürece uluslararası destek sağlamıştır. BMGK, 2016 yılı içerisinde UNDOF'un gözetimi altındaki bölgelerde yaşanan çatışmalar ve bu çatışmaların İsrail-Suriye ilişkilerine olası olumsuz etkileriyle ilgili Haziran<sup>1058</sup> ve Aralık'ta<sup>1059</sup> iki kez karar alırken bölgedeki çatışmaların sona ermesi çağrısında bulunmuştur.

2017 yılında BMGK, Suriye kriziyle ilgili üç karar alabilmiştir. Konsey, Haziran<sup>1060</sup> ve Aralık<sup>1061</sup> aylarında alınan kararlarda ayrılma bölgesinde yaşanan şiddet olaylarının sona ermesi çağrısında bulunurken 19 Aralık'ta aldığı kararda Suriye'deki insani krizlere ve ülke içerisinde artan şiddete dikkat çekmiştir.<sup>1062</sup> BMGK, 24 Şubat 2018 tarihli kararla Suriye yerelindeki çatışmalar ve insani krizlere odaklanmıştır. 24 Şubat'taki kararda Doğu Guta (Şam), İdlib, Kuzey Hama gibi bölgelerde kötüleşen insani durumlara dikkat çekilmiş, kuşatma altında bulunan bölgelere insani yardımların ulaştırılması konusu ön plana çıkmış ve Astana

---

<sup>1054</sup> United Nations Security Council, "Resolution 2319 (2016)", 17 Kasım 2016.

<sup>1055</sup> United Nations Security Council, "Resolution 2328 (2016)", 19 Aralık 2016.

<sup>1056</sup> United Nations Security Council, "Resolution 2332 (2016)", 21 Aralık 2016.

<sup>1057</sup> United Nations Security Council, "Resolution 2336 (2016)", 31 Aralık 2016.

<sup>1058</sup> United Nations Security Council, "Resolution 2294 (2016)", 29 Haziran 2016.

<sup>1059</sup> United Nations Security Council, "Resolution 2230 (2016)", 19 Aralık 2016.

<sup>1060</sup> United Nations Security Council, "Resolution 2361 (2017)", 29 Haziran 2017.

<sup>1061</sup> United Nations Security Council, "Resolution 2394 (2017)", 21 Aralık 2017.

<sup>1062</sup> United Nations Security Council, "Resolution 2393 (2017)", 19 Aralık 2017.

Süreci'nde ortaya çıkan çatışmasızlık bölgelerine vurgu yapılırken, tarafların ateşkese uymaları talep edilmiştir.<sup>1063</sup> 13 Aralık'ta alınan kararda ise BMGK, yereldeki şiddet ve kötüleşen insani durumlara dikkat çekerken taraflardan insancıl hukuktan ve uluslararası insan hakları hukukundan doğan yükümlülüklerine uymalarını talep etmiştir.<sup>1064</sup> Önceki yıllarda olduğu gibi 2018'in Haziran<sup>1065</sup> ve Aralık<sup>1066</sup> aylarında BMGK'da ayrılma bölgesinde ortaya çıkan şiddetle ilgili karar alınırken taraflardan bölgedeki şiddeti sona erdirmeleri talep edilmiştir.

Kısaca, Mart 2011-Mart 2018 yılları arasında BMGK, uluslararası aktörlerin uzlaşabildiği ölçüde Suriye krizinde etkin olabilmıştır. 2011 sonrası BMGK, yereldeki çatışma ve insani krizlerde ön plana çıkmış ve Cenevre Konferansları ve Astana Süreci gibi krize siyasi çözüm arayan uluslararası girişimleri desteklemiştir. UNDOF'un gözetimi altındaki ayrılma bölgesinde ortaya çıkan şiddete dikkat çeken BMGK, bölgedeki şiddetin Suriye-İsrail ilişkilerine olası olumsuz etkilerini sınırlandırmaya çalışmıştır. Fakat bölgedeki şiddete sebep olan farklı aktörlere karşı sert tedbirler geliştiremeyen BMGK, genelde şiddetin sona ermesi çağrısında bulunmuştur. BMGK, ayrıca kimyasal silah kullanımı ve terörizm konularında ön plana çıkmış ve 2013 yılında Suriye'de kimyasal silah kullanımı konusunda alabildiği karar, ABD'nin Suriye'ye olası askeri operasyonunu engellemiştir. Bu kararlar ayrıca Suriye yönetimi, ülkesinde bulunan kimyasal silahların imhasını kabul etmiştir. Fakat ilerleyen yıllarda Suriye içinde kimyasal silahların kullanıldığına dair iddiaların artmasıyla birlikte kimyasal silahlar konusu BMGK'nın yeniden önemli konusu haline gelmiştir. Uluslararası aktörlerin iddialara farklı yaklaşım sergilemeleri ise BMGK'nın bu konuda da bağlayıcı ve sert tedbirlerin almasını engellemiştir. BMGK, terörizm ve terörizmin uluslararası barış ve güvenliğe karşı oluşturduğu tehdit konularında etkin siyasalar üretebilmiş ve bu doğrultuda Suriye yerelinde aktif olan IŞİD, El Nusra Cephesi, El Kaide ve bağlantılı gruplara karşı geniş kapsamlı yaptırım kararları alarak bu gruplara karşı uluslararası işbirliğini arttırmaya çalışmıştır.

---

<sup>1063</sup> United Nations Security Council, "Resolution 2401 (2018)", 24 Şubat 2018.

<sup>1064</sup> United Nations Security Council, "Resolution 2449 (2018)", 13 Aralık 2018.

<sup>1065</sup> United Nations Security Council, "Resolution 2426 (2018)", 29 Haziran 2018.

<sup>1066</sup> United Nations Security Council, "Resolution 2450 (2018)", 21 Aralık 2018.

BM Genel Sekreterliği ile özel temsilcilerin girişimleri ve BMGK'nın yanı sıra BM Genel Meclisi ve başta insan hakları birimleri olmak üzere çeşitli BM organları da farklı yöntemlerle krize müdahil olmuş ve Suriye krizini sonlandırmaya çalışmıştır. Örneğin, 16 Şubat 2012'de BM Genel Meclisi, Suriye yönetimini şiddet kullanımından dolayı kınamış, Suriye yönetiminden şiddetin durdurulmasını, gösteriler sırasında göz altına alınanların serbest bırakılmasını, silahlı kuvvetlerin şehir ve kasabalardan çekilmesini, barışçıl gösterilere izin verilmesini ve Arap Birliği gözlemcileri ile uluslararası medyaya ülke içerisinde izin verilmesini talep edilmiştir. BM Genel Meclisi'nin bağlayıcı olmayan bu karar tasarısı, 137 ülkenin evet oyuyla kabul edilmiş,<sup>1067</sup> fakat Suriye, tasarının "siyasi" olduğunu belirterek tepki göstermiştir.<sup>1068</sup>

Suriye krizinde BM'nin insan hakları birimleri, kriz açısından en etkin olan BM birimlerinden olmuştur. Örneğin, 17 Eylül 2012 tarihinde insan haklarını ihlallerini araştıran BM komisyonu Suriye'deki insan hakları ihlallerinin UCM'ye sevk edilmesi için BMGK'ya tavsiyede bulunmuş,<sup>1069</sup> Şubat 2013'te yaptığı incelemedeyse hem muhalefet hem de Suriye yönetiminin liderlerinin savaş suçu işlediğini belirterek, soruşturma açılması için insan hakları ihlallerinin UCM'ye sevk edilmesi yönündeki çağrısını tekrarlamıştır.<sup>1070</sup> 2 Aralık 2013 tarihindeyse BM, Cumhurbaşkanı Esad'ın savaş suçu işlediğine dair güçlü delillere sahip olduğunu açıklayarak insan hakları ihlallerinde doğrudan Beşar Esad'ı suçlamıştır.<sup>1071</sup>

BM ve başta BMGK olmak üzere BM'nin birimleri, Suriye krizine kalıcı bir çözüm sağlayamasa da bu birimlerin gerek açıklama ve raporları gerekse kararları, başta Suriye'de yaşanan insani krizler olmak üzere çeşitli krizlerin çözülmesine veya yumuşamasına yardımcı olmuştur. Örneğin Aralık 2015'te BM tarafından müzakere

---

<sup>1067</sup> United Nations, "General Assembly Adopts Resolution Strongly Condemning 'Widespread and Systematic' Human Rights Violations by Syrian Authorities", **General Assembly**, 16 Şubat 2012, GA/11207/REV.1 <https://www.un.org/press/en/2012/ga11207.doc.htm> [01.08.2019].

<sup>1068</sup> "BM Suriye'yi Kınama Karar Tasarısını Kabul Etti", **BBC Türkçe**, 17 Şubat 2012, [http://www.bbc.com/turkce/haberler/2012/02/120217\\_un\\_syria.shtml](http://www.bbc.com/turkce/haberler/2012/02/120217_un_syria.shtml) [01.08.2019].

<sup>1069</sup> "UN Draws Up New List of Syria War Crimes Suspects", **BBC**, 17 Eylül 2012, <http://www.bbc.com/news/world-middle-east-19621925> [01.08.2019].

<sup>1070</sup> "Independent UN Panel Urges Action Amid Ongoing Human Rights Abuses in Syria Conflict", **UN News**, 18 Şubat 2013, <https://news.un.org/en/story/2013/02/432222-independent-un-panel-urges-action-amid-ongoing-human-rights-abuses-syria> [01.08.2019].

<sup>1071</sup> Ian Black, "Bashar Al-Assad Implicated in Syria War Crimes, Says UN", **The Guardian**, 2 Aralık 2013, <https://www.theguardian.com/world/2013/dec/02/syrian-officials-involved-war-crimes-bashar-al-assad-un-investigators> [01.08.2019].

edilen ateşkes kapsamında Zabadani, Fua ve Kafraya'daki sivil halk Lübnan sınırındaki güvenli bölgelere gönderilmiş,<sup>1072</sup> Haziran 2016'da muhaliflerin kontrolünde olan ama Suriye yönetimi tarafından kuşatılan Deraa'ya Arap Kızıl Haçı ve BM Dünya Gıda Programı, gıda yardımı götürmüş,<sup>1073</sup> Temmuz 2016'da BM'nin 275.000 kişilik insani yardımını Kamışlı havaalanına ulaştırmış<sup>1074</sup> ve Temmuz sonunda sivillerin ve teslim olan savaşçıların Halep'ten tahliyesinde Rus güçlerine BM barış güçlerinin yardımcı olması kararlaştırılmıştır.<sup>1075</sup>

Ayrıca BM ve özellikle BMGK'da uluslararası aktörlerin Suriye krizinin kaynağı ve çözümü konusunda farklı noktalarda olması, Suriye'ye karşı olası bir uluslararası askeri müdahaleyi engellemiştir. Suriye krizinin kaynağını sadece Suriye yönetiminin siyasaları olarak görmeyen Rusya ve Çin gibi uluslararası aktörler, en başından beri Suriye krizine müdahil olunmasını eleştirse de diğer taraftan Suriye krizinin kaynağını Suriye yönetimi olarak gören ve krize farklı araçlarla müdahil olan aktörler dahi BM izni olmadan Suriye'ye karşı kapsamlı bir askeri operasyona sıcak bakmamıştır. Bu bağlamda 28 Eylül 2011'de ABD'nin Şam Büyükelçisi Robert Ford, BM nezdinde Libya'da olduğu gibi bir askeri müdahalenin olası gözükmediğini ve Suriye'deki krizin çözümünün Suriye içinden ve Suriye muhalefetinden geleceğini belirtmiştir.<sup>1076</sup> Benzer bir tutum Fransa tarafından da sergilenmiş ve dönemin Fransa Dışişleri Bakanı Juppe, tek taraflı askeri bir müdahaleye karşı olduklarını ve müdahalenin sadece BMGK kararıyla alınabileceğini belirtmiştir.<sup>1077</sup> Rusya da Suriye'de olayların başladığı ilk günlerde “Suriye'ye dış güçlerin müdahalesine karşı olduklarını, kimsenin Suriye'de Libya

---

<sup>1072</sup> “Chronology: Syria”, **The Middle East Journal**, c. 70, s. 2 (İlkbahar, 2016): 316.

<sup>1073</sup> Hwaida Saad, Rick Gladstone “Besieged Syrian Town Gets First Food Aid Since 2012, Then Gets Bombed”, **The New York Times**, 10 Haziran 2016, <https://www.nytimes.com/2016/06/11/world/middleeast/syria-united-nations-food-aid-daraya.html> [01.08.2019].

<sup>1074</sup> “Chronology: Syria”, Sonbahar, 2016, 651.

<sup>1075</sup> “Syria Conflict: 'Exit Corridors' to Open for Aleppo, Says Russia”, **BBC**, 28 Temmuz 2016, <http://www.bbc.com/news/world-middle-east-36912718> [01.08.2019].

<sup>1076</sup> Rania Abouzeid, “U.S. to Syrians: 'Don't Expect Another Libya’”, **Time**, 28 Eylül 2011, <http://content.time.com/time/world/article/0,8599,2094881,00.html> [01.08.2019].

<sup>1077</sup> Türkiye Cumhuriyeti Dışişleri Bakanlığı, “Sayın Bakanın Fransız Dışişleri Bakanı Alain Juppe ile Ortak Basın Toplantısı”, 18 Kasım 2011, [http://www.mfa.gov.tr/sayin-bakanin-fransiz-disisleri-bakani-alain-juppe-ile-ortak-basin-toplantisi\\_18-kasim2011\\_-ankara.tr.mfa](http://www.mfa.gov.tr/sayin-bakanin-fransiz-disisleri-bakani-alain-juppe-ile-ortak-basin-toplantisi_18-kasim2011_-ankara.tr.mfa) [01.08.2019].

*senaryosu çabasında olmaması gerektiğini” ifade ederek,<sup>1078</sup> Suriye’ye olası askeri bir müdahalenin karşısında olduğunu belirtmiştir.*

Kısaca özetlemek gerekirse, Suriye’deki krizin sebep ve çözümleri konusunda farklı yaklaşımlara sahip uluslararası aktörlerin önlemleri birbirleriyle çelişmiş ve bu çelişki, BM nezdinde krize dair ortak bir önlem alınmasını engellemiştir. Suriye’deki krizin kaynağını Suriye yönetiminin yöntemleri olarak gören ABD ve AB gibi uluslararası aktörler, sorunu BMGK aracılığıyla çözmek isterken, Suriye’deki krizin uluslararası güvenliğe tehdit olmadığını düşünen Rusya ve Çin gibi uluslararası aktörler ise veto güçlerini kullanarak, BMGK’da atılacak ciddi adımların önüne geçmiştir. Tarafların krize dair farklı talep ve önlemleri ise BMGK nezdinde Suriye’ye olası bir askeri müdahale seçeneğini ortadan kaldırmıştır.

#### **2.4.4.3.2. Uluslararası Toplantılar**

BM ve BMGK’da uluslararası aktörlerin Suriye krizinin çözümü için ortak bir tutum sergileyememesi ve BM’nin Suriye krizi karşısında etkisiz kalması sonrasında uluslararası aktörler çeşitli uluslararası platformlar oluşturarak Suriye krizine çözüm bulmaya çalışmıştır. Fakat bu girişimler, bazen krizin aktörlerinin taleplerini karşılayamamış bazense dışlayıcı oldukları gerekçesiyle başka aktörler tarafından tepkiyle karşılanmıştır.

Suriye krizi için oluşturulan ilk uluslararası platformlardan biri “Suriye’nin Dostları Toplantıları” olmuştur. Fakat bu toplantıyı organize eden aktörler, Suriye krizinin kaynağını Suriye yönetimi olarak görme eğilimi göstermiş ve bu eğilim, uluslararası düzlemde Suriye krizini tırmandırmıştır. Yine de bu toplantılar, Suriye muhalefeti açısından önemli bir girişim olmuştur. Suriye’nin Dostları Toplantıları’nın yanında uluslararası düzlemde ön plana çıkan bir diğer önemli girişim, “Cenevre Konferansları” olmuştur. Suriye’nin Dostları Toplantıları’na kıyasla daha kapsayıcı olan ve tüm düzlemlerde krizlerin tarafı olan Suriye yönetimi ve Suriye muhalefetini aynı masaya oturtabilen Cenevre Konferanslarında krizin taraflarının talepleri daha görünür hale gelmiş, fakat bu konferanslar da krizin çözümü için yeterli olmamıştır. Cenevre Konferanslarında alınan kararlar, yereldeki aktörler tarafından yeterince uygulanmasa da başta BMGK, olmak üzere uluslararası aktörler için önemli bir referans kaynağı olmuştur. Cenevre Konferanslarının da

---

<sup>1078</sup> Miş, 2012, 286.

etkisiyle ortaya çıkan Astana ve Soçi gibi süreçler ise yereldeki çatışmaların taraflarını bir araya getirme ve krize siyasi çözüm bulma konusunda önemli adımlar atmıştır. Fakat bu süreçler, çatışmasızlık bölgelerinin oluşturulması gibi yerel kriz açısından yumuşamaya yol açacak gelişmelere yol açsa da yereldeki çatışmalar ve krizler devam etmiştir.

**Suriye'nin Dostları Toplantıları:** Suriye'deki krizin çözümü için oluşturulan ilk uluslararası inisiyatiflerden biri “Suriye'nin Dostları Toplantıları” olmuştur. Suriye'nin Dostları Toplantıları'nın temel amaçları; Suriye muhalefetine güçlendirilmesi, meşruiyetinin artırılması ve dağınık bir yapı içinde olan muhalif grupları tek çatı altında toplanması olmuştur.<sup>1079</sup> Bu temel amaçlar, Suriye muhalefetine uluslararası düzeyde etkin bir aktör haline getirirse de başta Suriye, İran, Rusya ve Çin'in tepkilerine sebep olduğu için Suriye krizinin uluslararası düzlemde daha fazla hissedilmesine sebep olmuştur. Zaman içerisinde etkinliğini kaybeden ve krizin çözümü konusunda etkin siyasalar üretmeyen girişim, yerini daha kapsayıcı uluslararası platformlara bırakmıştır.

Suriye'nin Dostları Toplantıları'nın ilki, Şubat 2012'de Tunus'ta gerçekleşmiş ve bu toplantıda SUK'un Suriye halkının meşru temsilcilerinden “biri” olduğu kabul edilmiştir.<sup>1080</sup> Her ne kadar toplantının önemli bir çıktısı olmasa da Suudi Arabistan silahlı muhalefetin desteklenmesini, Katar ise Arap Gücü yoluyla Suriye'ye askeri müdahalenin düşünülmesini önermiştir.<sup>1081</sup> Suriye'nin Dostları toplantılarının ikincisi Türkiye'de yapılmış<sup>1082</sup> ve bu toplantıya BM, Arap Birliği, AB gibi uluslararası örgütlerin temsilcileri de katılmıştır. Toplantı sonucunda alınan SUK'un resmi bir temsilci olarak tanınması,<sup>1083</sup> ÖSO'ya belli alanlarda yardım

---

<sup>1079</sup> Miş, 2014, 226.

<sup>1080</sup> Taştekin, 2015, 145.

<sup>1081</sup> “Diplomats Seek Ways to End Syria Bloodshed”, **Al Jazeera**, 25 Şubat 2012, <http://www.aljazeera.com/news/middleeast/2012/02/201222415140240588.html> [01.08.2019].

<sup>1082</sup> Ömer Taşpınar, "Turkey's Strategic Vision and Syria", **The Washington Quarterly**, c. 35, n. 3 (Yaz, 2012): 137.

<sup>1083</sup> Türkiye Cumhuriyeti Dışişleri Bakanlığı. “Chairman's Conclusions Second Conference of the Group of Friends of the Syrian People”. 1 Nisan 2012, [http://www.mfa.gov.tr/chairman\\_s-conclusions-second-conference-of-the-group-of-friends-of-the-syrian-people\\_-1-april-2012\\_-istanbul.en.mfa](http://www.mfa.gov.tr/chairman_s-conclusions-second-conference-of-the-group-of-friends-of-the-syrian-people_-1-april-2012_-istanbul.en.mfa) [01.08.2019].



yapılması<sup>1084</sup> ve ÖSO savaşçılarının maaş bağlanması<sup>1085</sup> yönündeki kararlar, Suriye muhalefetine uluslararası düzlemde meşruiyetini ve görünürliğini arttırmıştır. Toplantının üçüncüsü Temmuz 2012’de yapılmış ve toplantı sonucunda Suriye’ye uygulanan yaptırımların sıkılaştırılarak daha fazla ülke tarafından benimsenmesi için çalışılması<sup>1086</sup> ve muhalefete sağlanan desteğin artırılması kararlaştırılmıştır. Dördüncü toplantı, Aralık 2012’de Fas’ta gerçekleşmiş, bu toplantıda SMDK, resmi olarak tanınırken, Suriye muhalefetine yapılacak yardım konusu ön plana çıkmıştır. Bu toplantılarda Suriye içindeki çatışmaların kaynağının Suriye yönetimi olarak tanımlanması, krize farklı yaklaşım gösteren aktörlerin tepkisine sebep olmuştur. Şubat 2012’de yapılan ilk toplantıya Rusya ve Çin, temsilci göndermezken Suriye yönetimi tarafından bu girişim “Suriye’nin düşmanları” olarak adlandırılmıştır.<sup>1087</sup> Rusya, bu girişimin uluslararası hukuka ve BM şartına aykırı olduğu ve olası bir askeri müdahaleye zemin hazırladığı gerekçesiyle tepki gösterirken<sup>1088</sup> Çin, Suriye yönetiminin süreçten dışlanmasını ve yönetim değişikliğinin hedeflenmesini gerekçe göstererek toplantıda yer almamıştır.<sup>1089</sup>

2013 yılında da “Suriye’nin Dostları Grubu” ve “Suriye’nin Dostları Çekirdek Grubu” toplantıları devam etmiştir. Suriye muhalefetine dağınkılığının giderilmesi, Suriye muhalefetine yardım sağlanması ve Suriye içerisinde ortaya çıkan radikal akımların kontrol edilmesi yönündeki konuların ve çabaların ön plana çıktığı toplantılar, Şubat’ta İtalya’da, Nisan’da Türkiye’de, Mayıs’ta Ürdün’de, Haziran’da Katar’da, Eylül’de ABD’de ve İngiltere’de yapılmıştır.<sup>1090</sup> Ocak 2014’te Suriye Halklarının Dostları Çekirdek Grubu, Cenevre-2 öncesi Fransa’da toplanarak muhalifler arasındaki ayrılıkları ortadan kaldırmaya çalışmıştır. Toplantı sonrasında SMDK’ya çağrıda bulunularak geçiş sürecinde yer alacak Suriye muhalefeti heyetinin oluşturulması istenmiştir. Ayrıca muhalefete Cenevre-2 konferansına

---

<sup>1084</sup> Cengiz Çandar, “Suriye'nin Dostları Annan Planı'nı Deldi”, **Radikal**, 2 Nisan 2012, <http://www.radikal.com.tr/yazarlar/cengiz-candar/suriyenin-dostlari-annan-planini-deldi-1083617/> [01.08.2019].

<sup>1085</sup> Bacsko, Dorronsoro, Quesnay, **age**, 134.

<sup>1086</sup> Andrew Thomas, "Pariah States and Sanctions: The Case of Syria", **Middle East Policy**, c. 20, n. 3 (2013): 27.

<sup>1087</sup> Miş, 2014, 226-228.

<sup>1088</sup> Allison, **age**, 799-800.

<sup>1089</sup> Lee, Chan, **age**, 196.

<sup>1090</sup> Miş, Özdemir, 2014, 202.

katılmada destek olunacağı belirtilirken Suriye’de savaş suçu işleyenlerin yargı önüne çıkarılması ve bunun için savaş suçları mahkemesi mekanizmasının devreye sokulması talep edilmiştir.<sup>1091</sup> Bunların yanı sıra Suriye’nin geleceğinde Suriye Cumhurbaşkanı Esad ve Esad’ın ailesinin yer almayacağı kararı alınmıştır.<sup>1092</sup>

**Cenevre Konferansları:** Suriye’deki krizi sonlandırma adına ortaya çıkan bir diğer önemli girişim, “Suriye Eylem Grubu” adıyla Haziran 2012’de yapılan uluslararası toplantı olmuştur. Cenevre Süreci veya Cenevre Mutabakatı olarak da anılan toplantının amacı, “Suriye’nin Dostları” gibi uluslararası inisiyatiflerde yer almayan Çin ve Rusya gibi uluslararası aktörlerin süreç içerisinde yer almasını sağlamaktır.<sup>1093</sup> BMGK’nın daimi üyeleri başta olmak üzere çok sayıda bölgesel ve uluslararası aktörün bu süreçte yer almasıysa Cenevre konferanslarını “Suriye’nin Dostları” toplantılarından daha kapsayıcı bir hale getirmiştir.

Suriye’de olası bir geçiş hükümetinde Suriye’deki tüm tarafların yer alması gerektiği belirtilen ilk Cenevre konferansında, krizin çözümü için Beşar Esad’ın istifası ön koşul olarak sunulmamış ve Annan Planı’nın desteklenmesi kararı çıkmıştır. Ayrıca toplantıda Suriye’deki anayasal düzen ve adalet sisteminin gözden geçirilmesi ve özgür ve çok partili seçimler için hazırlanılması kararları çıkmıştır.<sup>1094</sup> Konferans sonucunda Suriye yönetimini ve muhalefetin üyelerini kapsayabilecek tam yönetim yetkisine sahip geçici hükümet organına ihtiyaç duyduğu ilan edilmiştir. Fakat tıpkı Suriye’nin Dostları toplantılarında olduğu gibi krize taraf olan tüm aktörleri, bu süreç tatmin etmemiş ve SUK gerek süreçten dışlandıkları gerekse hükümet modelinin dışarıdan dayatıldığı iddiasıyla “Cenevre Mutabakatına” itirazda bulunmuştur. ÖSO ise Cenevre Mutabakatını kabul etmediğini belirtmiştir.<sup>1095</sup> Diğer taraftan, Suriye yönetimi, konferanstan çıkan kararları olumlu bulduğunu belirtirken,

---

<sup>1091</sup> Miş, Özdemir, 2015, 178.

<sup>1092</sup> “Suriye’nin Dostları: Esad Gelecekte Yok”, **Milliyet**, 13 Ocak 2014, <http://www.milliyet.com.tr/suriye-nin-dostlari-esad/dunya/detay/1821050/default.htm> [01.08.2019].

<sup>1093</sup> Miş, 2014, 226.

<sup>1094</sup> United Nations General Assembly, “Final Communiqué of the Action Group for Syria”, A/66/865-S/2012/522, 30 Temmuz 2012.

<sup>1095</sup> “Suriyeli Muhalifler Cenevre Mutabakatı'na Karşı”, **NTV**, 6 Kasım 2012, [http://www.ntv.com.tr/dunya/suriyeli-muhalifler-cenevre-mutabakatina-karsi,5\\_IILWtsbUCUAKXq4XDtGQ](http://www.ntv.com.tr/dunya/suriyeli-muhalifler-cenevre-mutabakatina-karsi,5_IILWtsbUCUAKXq4XDtGQ) [01.08.2019].

Çin ve Rusya açısından ilerleyen dönemlerde Suriye krizinin sonlandırılması için Cenevre Mutabakatı en önemli referans noktası haline gelmiştir.<sup>1096</sup>

1. Cenevre Konferansı sonrası ABD ve Rusya 2. Cenevre Konferansı'nın yapılması için Mayıs 2013'te anlaşmaya varmıştır. Suriye'deki krizin çözümü için krizin taraflarının anlaşması gerektiğini belirten Rusya, krize taraf olan aktörlerin 2. Cenevre Konferansı'nda yer alması gerektiğini ve hatta Suriye yönetimi ve muhaliflerin yanı sıra ABD'nin karşı çıkmasına rağmen İran'ın da bu konferansta bulunması gerektiğini belirtmiştir.<sup>1097</sup> Fakat uluslararası aktörlerin “siyasal bir çözüm olarak” düşündükleri Cenevre Konferansı, krizin taraflarının taleplerini tam anlamıyla karşılamadığı için krize nihai çözüm sağlayamamıştır. 2. Cenevre Konferansı öncesi Suriye yönetimi, terörle mücadele vurgusuna devam ederken, konferansa katılacak muhalif grupların konferans öncesinde silah bırakmalarını talep etmiştir. Diğer taraftan Suriyeli muhalifler konferans öncesinde Beşar Esad'ın iktidardan çekilmesine ve yönetim değişikliğine vurgu yapmıştır.

2. Cenevre Konferansı açısından ayrıca taraflar arasındaki önemli sorunlardan biri İran'ın konferansta yer alıp almayacağı olmuştur. Rusya'nın İran'ın konferansta yer alması yönündeki tavrına rağmen SMDK, İran'ın konferansa BM Genel Sekreteri tarafından davet edilmesine karşı çıkmıştır. Suriye muhalefeti ayrıca ilk Cenevre Konferansı'nda ortaya çıkan çerçevenin İran tarafından kabul edilmesini ve Suriye yönetimi yanında savaştan birliklerini geri çekmesini ön koşul olarak talep etmiştir. SMDK'nın İran'ın toplantıya katılması durumunda konferansa katılmayacağını açıklaması üzerine BM Genel Sekreteri tarafından İran'a yapılan davet geri çekilmiştir.<sup>1098</sup> İran'ın süreçte yer alamaması ise Suriye krizinde önemli bir aktör olan İran'ın siyasal çözüm açısından söz sahibi olmasını engellemiştir.

Konferans öncesinde muhalif gruplar arasındaki sorunlar devam etmiş ve bu sorunların etkisiyle, konferans başlamadan SUK, konferansa şartlı katılımı kabul eden SMDK'dan ayrıldığını duyurmuştur.<sup>1099</sup> SUK ayrıca Suriye yönetiminin geçiş

---

<sup>1096</sup> Miş, 2014, 226.

<sup>1097</sup> “Syria Crisis: 'No Deal' on Iran Presence at Peace Talks”, **BBC**, 20 Aralık 2013, <http://www.bbc.com/news/world-middle-east-25472244> [01.08.2019].

<sup>1098</sup> Robert Fisk, Patrick Cockburn, Kim Sengupta, **Suriye: Cehenneme Düşüş 2011-2014**, çev. Aslı Adalier, Senem Çevik, Buğra Yasin, (İstanbul: Matbuat Yayın Grubu, 2015), 703.

<sup>1099</sup> “Suriyeli Muhalifler Bölündü”, **Al Jazeera Türk**, 21 Ocak 2014, <http://www.aljazeera.com.tr/haber/suriyeli-muhalifler-bolundu> [01.08.2019].

hükümetinde yer alması halinde 2. Cenevre Konferansı'nın sonuç üretemeyeceğini belirtmiş ve barışın sadece Suriye Cumhurbaşkanı Esad'ın tüm yetkilerini geçiş hükümetine devretmesiyle sağlanacağını ifade etmiştir.<sup>1100</sup> Cenevre Konferansları açısından ÖSO da SUK'un pozisyonuna yakın bir pozisyon benimsemiş ve konferansa katılmayacağını belirtip, Beşar Esad'ın iktidardan çekilip suçluların yargılanmasını talep etmiştir.

Suriye'deki Kürt gruplar arasında önemli bir desteğe sahip olan PYD ise konferansa davet edilmemiştir. Bunun sonucunda konferansın hemen öncesinde PYD, Rojova'da özerklik ilan etmiştir.<sup>1101</sup> Suriye muhalefeti açısından bu önemli grupların yanında UKK, “Devletin İnşası Akımı ve Değişim ve Kurtuluş Halk Cephesi” gibi muhalif platformlarsa konferansta yer almayı kabul etmiştir.<sup>1102</sup> Özellikle muhalif grupların dağınık yapısı, 2. Cenevre Konferansı'nın yapılmasını geciktirmiş, dağınık muhalefet yapısının ortadan kaldırılması Suriye'nin Dostları Grubu'nun 2013'teki temel amacı olmuştur.

2013 yılı boyunca yerel, ulusal, bölgesel ve uluslararası aktörlerin farklı yaklaşımlarına rağmen 2. Cenevre Konferansı, 22 Ocak 2014'te 1. Cenevre Konferansı'nda varılan prensiplerin uygulanması, geçiş yönetimi ve Suriye için barış planı oluşturma amaçlarıyla başlamıştır.<sup>1103</sup> Bu toplantı, Suriye yönetimi ile muhalefetin ilk defa aynı masa etrafında bir araya gelmesi açısından önemli bir yere sahip olsa da Suriye yönetimi ve muhaliflerin birbirlerini suçlaması sonucu toplantı kesintiye uğramıştır. İlk turda muhalifler, Beşar Esad'ın meşruiyetini kaybettiğini ve iktidardan çekilmesi gerektiğini dile getirirken, Suriye Dışişleri Bakanı, Cumhurbaşkanı'nın geleceğinin sadece Suriyeliler tarafından belirleneceğini duyurmuştur. Bu turda geçiş yönetimi ve barış planı konularında çözüm sağlanamamış fakat 26 Ocak 2014 tarihinde Suriye yönetimi, kadın ve çocukların kuşatma altındaki Humus kentinden kontrolü bir şekilde ayrılmasına izin

---

<sup>1100</sup> Miş, Özdemir, 2015, 178.

<sup>1101</sup> “Cenevre-2 Öncesi Özerk Kanton İlanı”, **Al Jazeera Türk**, 23 Ocak 2014, <http://www.aljazeera.com.tr/haber/cenevre-2-oncesi-ozerk-kanton-ilani> [01.08.2019].

<sup>1102</sup> Ali Salih Abdullah, “Cenevre 2... Fırsatlar ve Korkular”, **Al Jazeera Türk**, 11 Kasım 2013, <http://www.aljazeera.com.tr/gorus/cenevre-2-firsatlar-ve-korkular> [01.08.2019].

<sup>1103</sup> “Syria Geneva II Peace Talks Witness Bitter Exchanges”, **BBC**, 22 Ocak 2014, <http://www.bbc.com/news/world-middle-east-25836827> [01.08.2019].

vermiştir.<sup>1104</sup> Humus'tan tahliyelerin dışında kuşatılmış şehirlere insani yardımların ulaştırılması ve Suriye yönetiminin saldırılarını azaltılması konularında taraflar anlaşamamış ve ilk tur, 31 Ocak'ta sona ermiştir.<sup>1105</sup>

22 Şubat 2014'te 2. Cenevre Konferansı'nın ikinci turu başlamıştır.<sup>1106</sup> Görüşmelerde Suriye yönetimi, şiddetin sonlandırılmasının ve terörle mücadelenin ilk görüşülmesi gereken konular olmasını ve bu bağlamda muhalefetin; IŞİD, El Nusra Cephesi ve bağlantılı grupları terörist olarak nitelendirmesini ve bunlarla savaşacağını açıklamasını talep etmiştir. Suriye yönetimi ayrıca bu meseleler konuşulmadan geçiş hükümetinin kesinlikle müzakereye açılmayacağını belirtmiştir. Rusya, konferansta Suriye yönetiminin yaklaşımına destek vermiştir. Rusya, Suriye yönetiminin ülkedeki durumu iyileştirme yönünde ciddi adımlar attığını belirtirken, temel sorunun muhaliflerin 1. Cenevre Konferansı'nda belirlenen hususları başlangıç noktası olarak kabul etmemesi ve dışarıdan gelen grupları “terör örgütü” olarak görmemesi olduğunu belirtmiştir. Muhalefet açısından ön plana çıkan konu, geçiş hükümetinin ön şart olarak müzakere edilmesi olmuştur. Suriye yönetiminin siyasi bir çözüm istemediği için oyalama taktiği uyguladığını düşünen muhalifler, Suriye yönetiminin geçiş hükümetinin tartışılmasını baştan reddetmesi halinde 2. Cenevre Konferansı'nın üçüncü turuna katılmayacaklarını belirtmiştir.<sup>1107</sup>

2016'da Cenevre konferansı yeniden başlamış, fakat 3 Şubat 2016'ta görüşmelerin henüz üçüncü gününde barış görüşmeleri sona ermiştir. Dönemin BM özel temsilcisi De Mistura görüşmelerin askıya alındığını duyururken, görüşmelerin 25 Şubat'ta tekrar başlayacağını belirtmiştir. Suriye yönetimi ve muhalifler görüşmelerin sonuçsuz kalmasının sebebi olarak birbirlerini gösterirken ABD, görüşmelerin sonuçsuz kalmasının sebebini Rusya'nın Suriye'deki askeri operasyonları olarak tanımlamıştır.<sup>1108</sup> Rusya ise Suriye muhalefetinin yapıcı

---

<sup>1104</sup> “Syrian Govt. Will Allow Women, Children to Leave Homs - Deputy Foreign Minister”, **Reuters**, 26 Ocak 2017, <http://www.reuters.com/article/uk-syria-crisis-mekdad-idUKBREA0P0M320140126> [01.08.2019].

<sup>1105</sup> Nick Cumming-Bruce, Michael R. Gordon, “Syrian Talks, Ending First Round, Fail Even to Agree on Easing Aid Blockade”, **The New York Times**, 31 Ocak 2014, [https://www.nytimes.com/2014/02/01/world/middleeast/syria-talks.html?\\_r=0](https://www.nytimes.com/2014/02/01/world/middleeast/syria-talks.html?_r=0) [01.08.2019].

<sup>1106</sup> Yassine-Hamdan, S. Pearson, **age**, 263.

<sup>1107</sup> Miş, Özdemir, 2015, 180-181.

<sup>1108</sup> “Syria Conflict: UN Suspends Peace Talks in Geneva”, **BBC**, 3 Şubat 2016, <http://www.bbc.com/news/world-middle-east-35488073> [01.08.2019].

olmadığı ve ön koşullar öne sürdüğü için muhalif grupları eleştirmiştir. 4. Cenevre Konferansı, 23 Şubat-3 Mart 2017 tarihleri arasında gerçekleşmiş, fakat, Suriye yönetimi ve Suriye muhalefetinin pozisyonlarında herhangi bir değişiklik olmadığı için bu konferans da krizin çözümü için gerekli katkıyı sağlayamamıştır. Suriye yönetimi terörle mücadele konusunu ön plana çıkarırken muhalif gruplar, geçiş sürecine vurgu yapmıştır.<sup>1109</sup> Aralık 2017’de düzenlenen Cenevre Konferansı’nda ise tarafların taleplerinde bir değişiklik olmamış ve Suriye krizinin çözümüyle ilgili herhangi bir karar alınamamıştır.<sup>1110</sup>

Cenevre konferanslarında tarafların ön koşullarının kabul edilmeden müzakerelere başlamayacaklarını belirtmeleri, süreç içerisinde ortaya çıkan tek sorun olmamıştır. Yerel düzlemin yanı sıra uluslararası düzlemde de aktörler arasındaki farklı talep ve önlemler görünür olmuş ve bu farklılıklar, Cenevre konferanslarının başarı şansını azaltmıştır. Suriye krizinin uluslararası düzlemde en önemli iki tarafı olan ABD ve Rusya, krizin sonlandırılması için bir geçiş hükümeti ile geçiş sürecinin gerekliliği, Suriye’deki şiddetin durdurulması ve insani yardım koridorlarının açılması konularında hem fikir olsalar dahi başta Suriye Cumhurbaşkanı Beşar Esad olmak üzere Suriye yönetiminin ve muhalefetin geçiş sürecindeki konumu ve müzakerelerin ucunun açık olup olmaması konularında anlaşmazlık yaşamıştır.<sup>1111</sup> Yine de ABD ve Rusya gibi uluslararası aktörlerin bazı konularda fikir birliği içerisinde olması ve Suriye yönetimi ile Suriye muhalefetinin siyasi müzakerelere başlaması ilerleyen yıllarda ortaya çıkan girişimlerin zeminini oluşturmuştur.

**Astana Barış Görüşmeleri ve Soçi Görüşmeleri:** Suriye kriziyle ilgili ön plana çıkan bir diğer önemli uluslararası girişim, Astana Barış Görüşmeleri olmuştur. 20 Aralık 2016’da İran, Türkiye ve Rusya’nın dışişleri bakanları, Kazakistan’ın Astana kentinde Suriye barış görüşmelerinin yapılması için BMGK’nın 2254 sayılı kararı uyarınca anlaşmış ve Türkiye ve Rusya, 30 Aralık 2016’da Suriye’de ülke

---

<sup>1109</sup> John Irish, Stephanie Nebehay, Tom Miles, “Russia and Syria Say Opposition Trying to Wreck Peace Talks”, **Reuters**, 2 Mart 2017, <https://www.reuters.com/article/us-mideast-crisis-syria-russia/russia-and-syria-say-opposition-trying-to-wreck-peace-talks-idUSKBN1691SJ> [01.08.2019].

<sup>1110</sup> Patrick Wintour, “Golden Opportunity Lost as Syrian Peace Talks Collapse”, **The Guardian**, 14 Aralık 2017, <https://www.theguardian.com/world/2017/dec/14/golden-opportunity-lost-as-syrian-peace-talks-collapse> [01.08.2019].

<sup>1111</sup> Miş, Özdemir, 2015, 178.

çapında ateşkes planının yürürlüğe konulmasına karar vermiştir.<sup>1112</sup> El Nusra Cephesi, YPG ve IŞİD, ateşkes kararının dışında tutulmuş, Feylak El Şam, Ahrar El Şam, İslam Ordusu, Özgür İdlib Ordusu, Şam Cephesi, Mücahitler Ordusu gibi muhalif gruplar, ateşkes kararını kabul ederken, Suriye hükümeti, IŞİD ve Fetih El Şam (El Nusra Cephesi) dışındaki silahlı gruplara karşı operasyonların sona ereceğini duyurmuştur.<sup>1113</sup> Rusya, ateşkesin şiddete son verilmesini sağlayacak mekanizmaları içerdiğini ve siyasi müzakerelerin başlamasına yardımcı olacağını açıklarken, bu girişim, 31 Aralık 2016'da kabul edilen 2336 sayılı karar ile BMGK tarafından onaylanmıştır.<sup>1114</sup>

Ocak 2017'de Rusya, İran ve Türkiye tarafından gerçekleştirilen görüşmelerde içlerinde ÖSO bağlantılı grupların ve İslam Ordusu'nun bulunduğu on iki muhalif gruptan oluşan Suriye muhalefeti ve Suriye yönetimi dolaylı görüşmelerde bulunmuş, görüşmeler öncesi Suriye Cumhurbaşkanı Beşar Esad, hükümet ve anayasadaki konumu da dahil olmak üzere bütün şartları müzakere etmeye hazır olduğunu açıklamıştır.<sup>1115</sup> "Astana Süreci" görüşmeleri, BMGK'nın 2254 sayılı kararının desteklemesi ve bu kararın izlenmesi için İran, Rusya ve Türkiye arasında ortak izleme organının oluşturulmasına karar vermiştir.<sup>1116</sup> Ayrıca Rusya, bu görüşmelerden sonra Suriye'nin gelecekteki anayasası için bir taslak hazırlamış ve yeni anayasada ademi merkeziyetçi yapı vurgusu ön plana çıkarken parlamentonun cumhurbaşkanlığı makamına karşı kuvvetlendirilmesi amaçlanmıştır. Şubat 2017'de Rusya, İran ve Türkiye'nin ortaklaşa oluşturacağı izleme organı ve

---

<sup>1112</sup> Ben Hubbard, David E. Sanger, "Russia, Iran and Turkey Meet for Syria Talks, Excluding U.S.", **The New York Times**, 20 Aralık 2016, <https://www.nytimes.com/2016/12/20/world/middleeast/russia-iran-and-turkey-meet-for-syria-talks-excluding-us.html> [01.08.2019].

<sup>1113</sup> Shaun Walker, Kareem Shaheen, "Syria Ceasefire Appears to Hold After Rivals Sign Russia-Backed Deal", **The Guardian**, 30 Aralık 2016, <https://www.theguardian.com/world/2016/dec/29/syrian-government-and-rebels-have-signed-ceasefire-agreement-says-putin> [01.08.2019].

<sup>1114</sup> United Nations, "Security Council Supports Russian Federation-Turkey Efforts to End Violence in Syria, Jump-start Political Process, Adopting Resolution 2336 (2016)", **Security Council**, 31 Aralık 2016, SC/12663 <http://www.un.org/press/en/2012/sc10536.doc.htm> [01.08.2019].

<sup>1115</sup> Tom Perry, Suleiman Al-Khalidi, "Syrian Rebels to Attend Peace Talks in Kazakhstan", **Reuters**, 16 Ocak 2017, <https://www.reuters.com/article/us-mideast-crisis-syria-rebels/syrian-rebels-to-attend-peace-talks-in-kazakhstan-idUSKBN1500OT> [01.08.2019].

<sup>1116</sup> Patrick Wintour, "Sponsors of Syria Talks in Astana Strike Deal to Protect Fragile Ceasefire", **The Guardian**, 24 Ocak 2017, <https://www.theguardian.com/world/2017/jan/24/syria-talks-astana-russia-turkey-iran-ceasefire> [01.08.2019].

Suriye’de çatışan taraflar arasında güven arttırıcı önlemlerin inşası kararlaştırılmıştır.<sup>1117</sup>

Mart ve Mayıs 2017’de Astana görüşmeleri devam ederken bu görüşmelerin en önemli sonucu, Suriye içerisinde “çatışmasızlık bölgelerinin” kurulması olmuştur. İran, Türkiye ve Rusya’nın garantör olduğu çatışmasızlık bölgelerine göre İdlib, Hama, Halep ve Lazkiye illeri ile Humus’un kuzeyinde muhaliflerin kontrolündeki bölgeler, Doğu Guta (Şam) ve Ürdün-Suriye sınırı çatışmasızlık bölgeleri olarak ilan edilmiştir.<sup>1118</sup> Bu ilana göre bu bölgelerde 6 Mayıs 2017’den itibaren askeri operasyonların durdurulması, askeri uçakların uçuşlarının askıya alınması, insani yardım, sağlık yardımı, yerlerinden edilmiş sivillerin evlerine dönüşleri ve hasar gören altyapının restorasyonu için anlaşmaya varılmıştır.<sup>1119</sup> Altı ayı kapsayacak olan bu sürecin sonrasında uzatılması kararlaştırılmış, fakat bazı muhalif gruplar anlaşmayı imzalamamıştır.<sup>1120</sup>

Temmuz 2017’de Astana görüşmelerinin beşincisi gerçekleşirken bu görüşmelerden sonra Tahrir El Şam ve Suriye’nin güneyinde etkin ÖSO bağlantılı bazı gruplar dışında muhalifler<sup>1121</sup> ateşkes kararını kabul etmiş ve 15 Temmuz’da ateşkes yürürlüğe girmiştir. Ayrıca bu görüşmeler öncesi Rusya, ABD ve Ürdün anlaşmaya vararak Suriye’nin güneybatısındaki bazı bölgeler çatışmasızlık bölgeleri ilan edilmiştir.<sup>1122</sup> 14 Eylül 2017’de Astana’da bulunan İran, Rusya ve Türkiye temsilcileri, İdlib’in kuzey vilayetinde dördüncü bir “çatışmasızlık bölgesinin”

---

<sup>1117</sup> Aigerim Seisembayeva, “Second Round of Syrian Talks in Astana Adopt Mechanism to Monitor Ceasefire”, **The Astana Times**, 17 Şubat 2017, <https://astanatimes.com/2017/02/second-round-of-syrian-talks-in-astana-adopt-mechanism-to-monitor-ceasefire/> [01.08.2019].

<sup>1118</sup> “Russia, Turkey and Iran Continue Cooperation on De-Escalation Zones in Syria”, **TASS: Russian News Agency**, 23 Haziran 2017, <http://tass.com/world/953004> [01.08.2019].

<sup>1119</sup> Anne Barnard, Hwaida Saad, “To Freeze Syria War, Russia Proposes Setting Up De-escalation Zones”, **The New York Times**, 3 Mayıs 2017, <https://www.nytimes.com/2017/05/03/world/middleeast/russia-syria-de-escalation-zones-astana.html?action=click&module=RelatedCoverage&pgtype=Article&region=Footer> [01.08.2019].

<sup>1120</sup> Anne Barnard, Rick Gladstone, “Russia Reaches Deal for Syria Safe Zones, but Some Rebels Scoff”, **The New York Times**, 4 Mayıs 2017, <https://www.nytimes.com/2017/05/04/world/middleeast/russia-iran-turkey-syria-de-escalation-zones.html?smp&r=0> [01.08.2019].

<sup>1121</sup> Chris Tomson, “Rebel Factions in Southern Syria Reject Ceasefire Deal”, **Al Masdar News**, 14 Temmuz 2017, <https://www.almasdarnews.com/article/rebel-factions-southern-syria-reject-ceasefire-deal/> [01.08.2019].

<sup>1122</sup> Ellen Francis, “U.S.-Russian Ceasefire Deal Holding in Southwest Syria”, **Reuters**, 9 Temmuz 2017, <https://www.reuters.com/article/us-mideast-crisis-syria-idUSKBN19U08D> [01.08.2019].



uygulanmasına karar vermiş ve böylece Suriye içerisindeki ateşkesin kapsamı daha da genişlemiştir.<sup>1123</sup> İdlib’de kurulan çatışmasızlık bölgesi kapsamında TSK, İdlib’de konuşlanmaya başlamıştır.<sup>1124</sup> Ekim 2017’deki görüşmelerin yedinci turunda Astana Süreci’nde meydana çıkan anlaşmaların devamı kabul edilirken ayrıca tutukluların değişimi konusu konuşulmuştur. Garantör devletler olan İran, Rusya ve Türkiye, BMGK 2254’nın kararına göre siyasi bir çözümün bulunması gerektiği konusunda fikir birliği içinde olduklarını belirtmiştir.<sup>1125</sup>

Aralık 2017’de yapılan görüşmelerde ön plana çıkan konu, kuşatma altında bulunan Doğu Guta’daki insani kriz olmuştur.<sup>1126</sup> Mart 2018’deki Astana görüşmelerinde garantör üç ülke arasında bakanlık toplantıları gerçekleşmiştir. Suriye krizi bağlamında ön plana çıkan ve Rusya’nın önderliğinde gerçekleştirilen bir başka önemli girişim, Soçi görüşmeleri olmuştur. Kasım 2017’de Soçi’de Türkiye, İran ve Rusya arasında gerçekleşen üçlü zirve sonrası Suriye krizine arabuluculuk etmesi için özel bir çalışma grubunun kurulması ve Suriye’de çatışan tarafların plana dahil edilmesi kararlaştırılmıştır.<sup>1127</sup> Ocak 2018’de Rusya’nın inisiyatifiyle gerçekleşen Soçi görüşmelerinde ise 1500’den fazla katılımcı yer almıştır.

Kısaca Astana Barış görüşmeleri ve Soçi görüşmeleri, Suriye krizinde ortaya çıkan çatışmaları azaltma, taraflar arasında ateşkes, abluka altındaki bölgelerde insani durum, taraflar arasında esir takası<sup>1128</sup> gibi konulara ağırlık vererek özellikle yereldeki çatışmaların yumuşamasına doğrudan katkıda bulunmuştur. Suriye’deki

---

<sup>1123</sup> “Syria War: Turkey, Russia, Iran Agree Idlib 'Ceasefire' Zone”, **BBC**, 15 Eylül 2017, <https://www.bbc.com/news/world-middle-east-41279686> [01.08.2019].

<sup>1124</sup> Lauren Said-Moorhouse, Gul Tuysuz, “Turkish Forces Scout Syria's Idlib Province”, **CNN**, 9 Ekim 2017, <https://edition.cnn.com/2017/10/09/middleeast/turkey-syria-idlib-military-operation/index.html> [01.08.2019].

<sup>1125</sup> Assel Satubaldina, “Latest Syrian Peace Talks in Astana Focus on Humanitarian Issues”, **The Astana Times**, 2 Kasım 2017, <https://astanatimes.com/2017/11/latest-syrian-peace-talks-in-astana-focus-on-humanitarian-issues/> [01.08.2019].

<sup>1126</sup> “Humanitarian Crisis in Eastern Ghouta Discussed at Eighth Round of Syria Peace Talks in Astana”, **Daily Sabah**, 21 Aralık 2017, <https://www.dailysabah.com/syrian-crisis/2017/12/21/humanitarian-crisis-in-eastern-ghouta-discussed-at-eighth-round-of-syria-peace-talks-in-astana> [01.08.2019].

<sup>1127</sup> Patrick Wintour, “Putin Brings Iran and Turkey Together in Bold Syria Peace Plan”, **The Guardian**, 22 Kasım 2017, <https://www.theguardian.com/world/2017/nov/22/iranian-and-turkish-leaders-arrive-in-russia-for-syria-talks-with-putin> [01.08.2019].

<sup>1128</sup> Ahmet Arda Şensoy, “Suriye 2017”, **Ortadoğu Yılığ** 2017, ed. Kemal İnat, Muhittin Ataman (Ankara: Kadim Yayınları, 2018): 232.

çatışmaların taraflarını görüştüren ve anayasa taslağı hazırlayan Rusya'nın yaklaşımına uygun bir şekilde krize siyasi çözüm üretmeyi planlayan görüşmeler, ayrıca yerel çatışmaların krize etkilerini dikkate almıştır. Suriye geneli yerine bölge bölge çatışmasızlık bölgelerinin ilan edilmesi, krizin çözümü için yereldeki çatışmaların önemini göstermesi açısından önemlidir. Taraflar, "çatışmasızlık bölgelerinin" ilanıyla yereldeki krizi yumuşatmaya ve insani krizleri çözmeye çalışmıştır. Astana ve Soçi görüşmelerinin BMGK tarafından desteklenmesi ve Rusya, İran ve Türkiye'nin garantörlüğünde olması farklı düzlemdeki aktörlerin krizin çözümü için bir araya gelmesini göstermesi açısından önemlidir.

**Diğer Uluslararası Girişimler:** Suriye'nin Dostları Toplantıları'nın ve Cenevre Konferansları'nın kısa vadede Suriye krizine çözüm olamaması sonrası 2014 yılından itibaren uluslararası aktörler yeni girişimlerle Suriye krizinin taraflarını bir araya getirmeye çalışmıştır. 2014 yılının sonundan itibaren Rusya, Suriye yönetimi ve Suriyeli muhalif gruplarla görüşmelerini arttırmış ve taraflar arasında siyasi bir çözümün sağlanması adına girişimlerde bulunmuştur. Bu bağlamda Rusya, ABD'nin onayladığı, diğer uluslararası aktörlerin de katılabileceği ve Suriye yönetimi ile muhaliflerin resmi olmayan bir ortamda kendi görüşlerini dile getirebileceği bir toplantının yapılmasını önermiştir.<sup>1129</sup> Fakat Rusya'nın Suriye yönetimi ve muhalifleri bir araya getirme isteği, her iki tarafın uzlaşmayan talepleri yüzünden istenilen etkiyi yaratamamıştır. Ocak 2015'te Moskova'daki barış görüşmelerine başta SUK olmak üzere önemli muhalif gruplar katılmamış,<sup>1130</sup> Rusya'nın terörle mücadelede muhaliflerin Suriye yönetiminin yanında olması gerektiği yönündeki açıklaması muhalifleri rahatsız etmiş ve Beşar Esad, Moskova görüşmeleri çerçevesinde görüşülebilecek muhaliflerin yerli "Suriyeli muhalifler" olması gerektiği yönünde açıklamada bulunmuştur.<sup>1131</sup> 2015 yılında Suriye krizinin çözümü açısından bir diğer önemli uluslararası girişim ABD tarafından gerçekleştirilmiştir. Ekim 2015'te ABD'nin öncülüğünde gerçekleşen Viyana

---

<sup>1129</sup> "Rusya Suriye'de Ağırlığını Koyuyor", **Al Jazeera Türk**, 11 Aralık 2014, <http://www.aljazeera.com.tr/haber/rusya-suriyede-agirligini-koyuyor> [01.08.2019].

<sup>1130</sup> "Russia Hosts Boycotted Syria Peace Talks", **Al Jazeera**, 6 Nisan 2015, <http://www.aljazeera.com/news/2015/04/russia-hosts-boycotted-syria-peace-talks-150406133823436.html> [01.08.2019].

<sup>1131</sup> "Even Assad Dismisses Russia's Syria Dialogue", **CBS News**, 26 Ocak 2015, <http://www.cbsnews.com/news/syria-opposition-talks-in-moscow-russia-dismissed-assad/> [01.08.2019].

Toplantısı'nda muhalifler ile Suriye yönetimi arasında müzakerelerin başlamasına dair prensipte anlaşmaya varılmıştır.<sup>1132</sup> Toplantı ve sonuç bildirgesi BMGK tarafından desteklense de<sup>1133</sup> bu girişim de diğer uluslararası girişimler gibi Suriye krizini sonlandırmada yeterli olmamıştır.

#### 2.4.4.4. Kimyasal Silahların Kullanımı

Suriye krizinin en önemli konularından biri 2013 yılında ABD'nin Suriye'ye askeri müdahalede bulunmaktan son anda vazgeçtiği fakat 2017 yılında askeri müdahalede bulunduğu kimyasal silah kullanımı olmuştur. Ağustos 2013'te Doğu Guta'da (Şam) kimyasal silahların kullanılması üzerine ABD ve AB gibi uluslararası aktörler, kimyasal silahların kullanılmasından Suriye'yi sorumlu tutmuştur. ABD'nin kimyasal silah kullanımını "kırmızı çizgi" olarak tanımlaması, ABD'nin Suriye yönetimine karşı askeri müdahalede bulunacağı yönündeki iddiaları artmıştır. Fakat Rusya'nın Suriye'deki kimyasal silahların Suriye tarafından teslim edilmesi ve imha edilmesi yönündeki önerisi ABD tarafından dikkate alınmış,<sup>1134</sup> Suriye'nin elindeki kimyasal silahları teslim edeceğini belirtmesiyse krizin askeri bir müdahale ortaya çıkmadan yumuşamasına sebep olmuştur.<sup>1135</sup>

14 Eylül 2013 tarihinde Suriye yönetimi, kimyasal silahların yasaklandığı uluslararası anlaşmaya taraf olacağını ve ABD ile Rusya'nın Suriye'deki kimyasal silahların imhasını öngören anlaşmayı kabul ettiğini duyurmuş ve bu bağlamda BM'nin Kimyasal Silahlar Sözleşmesi'ni imzalamıştır.<sup>1136</sup> 16 Eylül tarihinde BM, Suriye'de kimyasal silahların kimin tarafından kullanıldığını ifade etmeden doğrularken,<sup>1137</sup> 13 Aralık'taki BM raporunda, kimyasal silahların yedi gözlem yerinin beşinde kullanıldığı belirtilmiştir.<sup>1138</sup>

---

<sup>1132</sup> Ömer Behram Özdemir, **age**, 205.

<sup>1133</sup> Carla E. Humud, Christopher M. Blanchard, Mary Beth D. Nikitin, "Armed Conflict in Syria: Overview and US Response", **Congressional Research Service** (Washington: Ocak, 2017): 13.

<sup>1134</sup> Mark Landler, Jonathan Weisman, "Obama Delays Syria Strike to Focus on a Russian Plan", **The New York Times**, 10 Eylül 2013, [http://www.nytimes.com/2013/09/11/world/middleeast/syrian-chemical-arsenal.html?pagewanted=all&\\_r=0](http://www.nytimes.com/2013/09/11/world/middleeast/syrian-chemical-arsenal.html?pagewanted=all&_r=0) [01.08.2019].

<sup>1135</sup> Warren Strobel, Mariam Karouny, "U.S., Russia Agree on Syria Weapons, Obama Says Force Still Option", **Reuters**, 14 Eylül 2013, <http://www.reuters.com/article/us-syria-crisis-idUSBRE98A15720130914> [01.08.2019].

<sup>1136</sup> Kedikli, **age**, 301.

<sup>1137</sup> **age**, 293.

<sup>1138</sup> "Chronology: Syria", İlkbahar, 2014, 311-312.

Krizin yumuşamasının üzerine BM ve Kimyasal Silahların Yasaklanması Örgütü, Suriye'deki kimyasal silahların imhasını takvime bağlamış, bu takvime göre 31 Aralık 2013 tarihine kadar kimyasal silah yapımında kullanılacak tüm maddelerin Suriye'den çıkartılmasına ve 30 Haziran 2014 tarihine kadar Suriye genelindeki bütün kimyasal silahların, stoklarının ve üretim tesislerinin imha edilmesine karar verilmiştir.<sup>1139</sup> 26 Eylül 2013'te ABD, Rusya ve Suriye yönetimi arasında varılan anlaşma sonucunda Suriye yönetimi, Kimyasal Silahlar Sözleşmesine katılmayı ve Suriye'deki kimyasal silahların imhasını kabul etmiştir.<sup>1140</sup> 27 Eylül 2013'te BMGK, Suriye'deki kimyasal silahların imhasını ön gören yasa tasarısını bağlayıcı bir şekilde oybirliği ile kabul etmiştir. Suriye yönetiminin bu karara uymaması, Suriye'de kimyasal silahların izinsiz transferi veya bu silahların kullanılması halinde BM'nin 7. maddesi kapsamında Suriye'ye yönelik yaptırım ya da askeri müdahale biçiminde cezalandırıcı önlemlerin alınacağı belirtilmiştir. Suriye'de çatışmaların başlamasının ardından BMGK üyeleri ilk defa Suriye yönetimine karşı tedbirler konusunda hemfikir olmuş ama Rusya'nın isteği üzerine 7. maddenin uygulanması için yeni bir BMGK kararının kabul edilmesi şarta bağlanmıştır.<sup>1141</sup> Tasarıda ayrıca 2012'deki 1. Cenevre Toplantısı'nda kabul edilen geçiş dönemi kabul edilmiş, fakat bu kabul için gerekli herhangi bir zorlayıcı mekanizma belirtilmemiştir.<sup>1142</sup>

Suriye'deki kimyasal silahların imhası için Kimyasal Silahların Yasaklanması Örgütü, kimyasal silahların sökülmesine Ekim 2013'te başlarken, tüm kimyasal silahların imhasının 2014'ün ortasını bulacağını duyurmuştur.<sup>1143</sup> Örgüt; 23 Haziran 2014'te Suriye'deki bütün kimyasal silahların kaldırıldığını duyururken,<sup>1144</sup> Suriye'ye askeri müdahalenin kıyısından dönen ABD, 18 Ağustos 2014'te Suriye'nin

---

<sup>1139</sup> "BM'nin Yol Haritası", **Al Jazeera Türk**, 8 Ekim 2013, <http://www.aljazeera.com.tr/haber/bmnin-yol-haritasi> [01.08.2019].

<sup>1140</sup> Arman Sarvarian, "Humanitarian Intervention after Syria", **Legal Studies**, c. 36, n. 1 (2016): 21.

<sup>1141</sup> Mark Fitzpatrick, "Destroying Syria's Chemical Weapons", **Survival**, c. 55, n. 6 (2013): 109.

<sup>1142</sup> "Syria Chemical Weapons: UN Adopts Binding Resolution", **BBC**, 28 Eylül 2013, <http://www.bbc.com/news/world-middle-east-24308763> [01.08.2019].

<sup>1143</sup> Julian Borger, "Syria: Chemical Weapons Inspectors Begin Securing Assad Regime's Arsenal", **The Guardian**, 3 Ekim 2013, <https://www.theguardian.com/world/2013/oct/03/syria-chemical-weapons-inspectors-assad-regime> [01.08.2019].

<sup>1144</sup> Daniel Horner, "Last Chemical Arms Materials Leave Syria", **Arms Control Today**, c. 44, n. 6 (2014): 31.

tehlikeli tüm kimyasal silahlarının imha edildiğini duyurmuştur.<sup>1145</sup> Fakat Suriye'deki kimyasal silah sorunu, kimyasal silahların imha edilmesiyle sona ermemiştir. Yereldeki çatışmalarda Suriye yönetimi ve muhalifler kimyasal silah kullandıkları yönünde birbirlerini suçlamaya devam etmiş ve uluslararası aktörlerin de konuya dahil olmalarıyla birlikte kimyasal silahların kullanımı, Suriye krizinin uluslararası düzlemdeki önemli konularından biri olmaya devam etmiştir. Ağustos 2014'te BM Suriye bağımsız araştırma komisyonu, Nisan ve Mayıs 2014'te sekiz ayrı olayda klorin gazının kullanıldığını belirtmiş,<sup>1146</sup> fakat kimyasal silah kullanımı konusunda önemli bir tırmanma 2017 yılında meydana gelmiştir.

2017 yılında Suriye yönetiminin İdlib'e saldırıları sırasında kimyasal silah kullandığı yönündeki iddialar, kimyasal silah kullanımı açısından ABD ve Suriye yönetimi arasında yeni bir krize sebep olmuştur. İdlib'de kimyasal silahların Suriye yönetimi tarafından kullanıldığı iddiası sonrası ABD, 7 Nisan 2017'de Şayrat Hava Üssü'ne (Humus) saldırı düzenlemiş ve üsse, 60 Tomahawk füzesi atmıştır.<sup>1147</sup> Bu saldırıyla birlikte ABD, Suriye krizinin başladığı tarihten itibaren ilk kez Suriye yönetimine askeri müdahalede bulunmuştur. ABD'nin füze saldırıları, Suriye yönetiminin yanında Rusya'nın tepkisine sebep olmuş<sup>1148</sup> ve bu tepki, Suriye krizinin uluslararası düzlemde tırmanmasına sebep olmuştur. Benzer bir tırmanma Nisan 2018'de Suriye yönetiminin Duma'da (Rif Şam) kimyasal silah kullandığına dair iddialar sonrası ABD, İngiltere ve Fransa'dan oluşan koalisyonun Şam'daki askeri hedeflere hava saldırıları sonucunda gerçekleştirmiştir.<sup>1149</sup> Koalisyonun saldırıları, yine Rusya'nın tepkisine sebep olmuş ve taraflar arasındaki gerilim artmıştır. Özetle, Suriye'de kimyasal silah kullanımına dair ön plana çıkan önlem, BM aracılığıyla kimyasal silahların imhası olmuştur. Fakat kimyasal silahların kullanımının devam edildiğine dair iddialar sonrası ABD, Fransa ve İngiltere askeri operasyonlarla bu

---

<sup>1145</sup> Daniel Horner, "Syrian Chemicals Destroyed on US Ship", **Arms Control Today**, c. 44, n. 7 (2014): 35.

<sup>1146</sup> Dalar, **age**, 26-27.

<sup>1147</sup> Şensoy, **age**, 233.

<sup>1148</sup> The Ministry of Foreign Affairs of the Russian Federation, "Foreign Ministry Statement on US Military Action in Syria", 7 Nisan 2017, [http://www.mid.ru/en\\_GB/press\\_service/spokesman/official\\_statement/-/asset\\_publisher/t2GCdmD8RNlr/content/id/2717798](http://www.mid.ru/en_GB/press_service/spokesman/official_statement/-/asset_publisher/t2GCdmD8RNlr/content/id/2717798) [01.08.2019].

<sup>1149</sup> Foreign and Commonwealth Office, "PM Statement on Syria", **Press Release**, 14 Nisan 2018, <https://www.gov.uk/government/news/pm-statement-on-syria-14-april-2018> [01.08.2019].

silahların kullanımını önlemeye çalışmış fakat bu operasyonlar, uluslararası düzlemde Suriye krizinin tırmanmasına sebep olmuştur.

#### 2.4.4.5. IŞİD'le Mücadele

IŞİD'in Irak'ın yanı sıra Suriye'de faaliyetlerini arttırması ve Suriye içerisinde ve dışarısında uyguladığı yoğun şiddet birçok bölgesel ve uluslararası aktörün tepkisine yol açmış ve IŞİD tehdidi karşısında bu aktörler yeni önlem ve tedbirler geliştirmiştir. Bu tedbirlerin başında bölgesel ve başta ABD olmak üzere uluslararası aktörlerin yer aldığı koalisyonların IŞİD'e karşı askeri müdahaleleri gelmektedir.

IŞİD'in 2013 yılından itibaren Suriye'de hakimiyet alanları kurması ve kısa zamanda hakimiyet alanını genişletmesi, başta Batılı ülke vatandaşları olmak üzere yabancı vatandaşları infaz etmesi ve Irak ve Suriye dışında gerçekleştirdikleri bombalı saldırılar sonrası uluslararası aktörler, Suriye'deki gelişmelere daha fazla dikkat etmeye başlamıştır. IŞİD'le mücadele çerçevesinde ABD, Ağustos 2014'ten itibaren Irak'taki IŞİD hedeflerine karşı hava saldırılarına başlarken,<sup>1150</sup> askeri operasyon Eylül ayında Suriye'ye taşınmıştır.<sup>1151</sup> Genellikle devletlerin hava saldırılarında, silahlı devlet dışı aktörlerin ise kara operasyonlarında yer aldığı askeri operasyonlarda farklı aktörler arasında işbirlikleri ve çatışmalar meydana gelmiştir.

IŞİD'le mücadelenin uluslararasılaşmasındaki ilk gelişmelerden biri Eylül 2014'te başlamış ve bu tarihten sonra bölgesel ve uluslararası aktörlerin IŞİD'le mücadeleleri daha görünür hale gelmiştir. Eylül 2014'te NATO toplantısının ana gündemi IŞİD olmuş<sup>1152</sup> ve ardından Suudi Arabistan'da IŞİD özelinde "terörle mücadele" gündemini ele alan geniş katılımlı bir toplantı gerçekleşmiştir. Toplantı sonrasında 10 Arap ülkesi IŞİD'le mücadele konusunda Cidde Deklarasyonuna imza atmıştır.<sup>1153</sup> Bu gelişmelerin ardından 22 Eylül 2014'te ABD, Suudi Arabistan, Ürdün, Bahreyn, Katar ve Birleşik Arap Emirlikleri'nden oluşan koalisyon,

---

<sup>1150</sup> Jason Ralph, James Souter, "A Special Responsibility to Protect: The UK, Australia and The Rise of Islamic State", *International Affairs*, c. 91, s. 4 (2015): 709.

<sup>1151</sup> Gupta, *age*, 34.

<sup>1152</sup> Andrew Sparrow, "Nato Summit: Obama Outlines Isis Strategy", *The Guardian*, 5 Eylül 2014, <https://www.theguardian.com/politics/blog/live/2014/sep/05/nato-summit-in-wales-politics-live-blog> [01.08.2019].

<sup>1153</sup> Miş, Özdemir, 2015, 181.

Suriye'deki IŞİD hedeflerine karşı ilk kez hava saldırısı düzenlemiştir.<sup>1154</sup> IŞİD'e karşı uluslararası koalisyonun oluşturulmasından iki gün sonra BMGK, IŞİD ve El Nusra Cephesi'ni terörist örgüt ilan etmiş ve bu gruplara karşı finansal yaptırımlar gibi çeşitli tedbirler geliştirmiştir.<sup>1155</sup> 2015 yılındaysa BMGK, IŞİD'in finansal kaynaklarıyla mücadele için aldığı kararlar IŞİD'e karşı uygulanacak tedbirleri daha da genişletmiştir.<sup>1156</sup> Fakat BMGK, terörle mücadele çerçevesinde kuvvet kullanımına izin veren bir karar almamış ve ABD öncülüğündeki koalisyon BM yetkilendirilmesi olmaksızın IŞİD'e karşı kuvvet kullanımı arttırarak devam etmiştir.<sup>1157</sup>

Ekim ayından itibaren Suriye'deki IŞİD hedeflerine karşı kara hareketleri başlamış ve 29 Ekim tarihinde çok sayıda ÖSO savaşçısı, Kobane'ye girerek IŞİD'e karşı savunma yardımı sağlamıştır. Ayrıca aynı gün yaklaşık 150 Iraklı peşmerge, IŞİD'le mücadele çerçevesinde Suriye'ye gitmek için Türkiye'ye giriş yapmıştır.<sup>1158</sup> 6 Kasım 2014 tarihinde ABD, Suriye'nin kuzeybatısında bulunan ve IŞİD çizgisinde gördüğü Horasan grubuna karşı da hava saldırıları düzenlemiştir.<sup>1159</sup> İlerleyen tarihlerde ABD, IŞİD'e karşı saldırılarını yoğun bir şekilde sürdürmüştür. Örneğin, 26 Şubat 2015'te IŞİD'in Haseke'nin 2 köyünde ele geçirdiği yaklaşık 220 Hristiyan'a karşılık ABD, Tel Tamer'e (Haseke) hava saldırısı düzenlemiştir.<sup>1160</sup>

ABD'nin IŞİD'le mücadelede liderlik ettiği uluslararası koalisyona zaman içerisinde çok sayıda bölgesel ve uluslararası aktör katılmış ve yeni aktörlerle Suriye'deki IŞİD hedeflerine askeri saldırılar daha da sıklaşmıştır.<sup>1161</sup> Türkiye ile ABD'nin Türkiye'deki İncirlik Hava Üssü'nün IŞİD'e karşı kullanılması konusunda

---

<sup>1154</sup> "Islamic State Crisis: New Air Strikes in Syria And Iraq", **BBC**, 24 Eylül 2014, <http://www.bbc.com/news/world-middle-east-29341111> [01.08.2019].

<sup>1155</sup> Özer, **age**, 230.

<sup>1156</sup> **age**, 234.

<sup>1157</sup> Fatma Taşdemir, "Kuvvet Kullanımı Hukuku (Jus Ad Bellum) Açısından IŞİD ile Mücadele", 64-65.

<sup>1158</sup> Kilic Kanat and Kadir Ustun, "US-Turkey Realignment on Syria", **Middle East Policy**, c. 22, s. 4, (2015): 92.

<sup>1159</sup> "Chronology: Syria", İlkbahar, 2015, 300.

<sup>1160</sup> Oliver Holmes, Tom Perry, "Air Strikes Hit Islamic State in Syria After Christians Abducted", **Reuters**, 26 Şubat 2015, <http://www.reuters.com/article/us-mideast-crisis-syria-christians-idUSKBN0LU0KX20150226> [01.08.2019].

<sup>1161</sup> Ammar Kahf, "Geopolitical Realignments around Syria: Threats and Opportunities", **Insight Turkey**, c. 18, s. 2, (2016): p. 24.

anlaşmalarının ardından 12 Ağustos 2015'te ilk kez İncirlik'ten kalkan hava araçlarıyla ABD, Suriye'deki IŞİD hedeflerini bombalamıştır.<sup>1162</sup> Türkiye'nin IŞİD'le mücadelede aktif rol almaya başlamasının etkisiyle 28 Ağustos 2015'te Türkiye, ilk defa ABD önderliğindeki uluslararası koalisyonun bir parçası olarak Suriye'deki IŞİD hedeflerine hava saldırısı düzenlemiştir.<sup>1163</sup> 17 Eylül 2015'teyse Suriye yönetimi, IŞİD'le mücadele çerçevesinde Rakka'ya hava saldırısı düzenlerken, Suriye Cumhurbaşkanı Esad, IŞİD'e karşı işbirliği teklifinin ABD'nin reddettiğini açıklamıştır.<sup>1164</sup> Aynı ay içerisinde yeni uluslararası aktörler, IŞİD'le mücadelede uluslararası koalisyona katılmış ve Suriye'deki IŞİD hedeflerine hava saldırılarında bulunmaya başlamıştır. Avustralya ve İngiltere, Eylül başında koalisyona katılırken, Paris'teki terör saldırılarının IŞİD tarafından üstlenilmesinden iki gün sonra Fransa, Suriye'deki en büyük askeri operasyonunu düzenleyerek Rakka'daki IŞİD hedeflerine hava saldırılarında bulunmuştur.<sup>1165</sup> Zaman içerisinde ABD öncülüğündeki koalisyona katılan ülkelerin sayısı artmış ve toplam 66 ülke, bu koalisyonun parçası haline gelmiştir.<sup>1166</sup> Eylül ayında Rusya da IŞİD'le mücadelede aktif olmaya başlamış ve 30 Eylül 2015'te Rusya Hava Kuvvetleri, Suriye'deki IŞİD hedeflerine ilk hava saldırılarını düzenlemiştir.<sup>1167</sup> İlerleyen tarihlerde uluslararası aktörler tarafından IŞİD'e karşı mücadele devam etmiş ve hatta Suriye krizinin kaynağı ve çözümü konusunda karşı karşıya gelen ABD ve Rusya IŞİD'le mücadele konusunda işbirliklerini arttırmıştır. Bu bağlamda 15 Temmuz 2016'da dönemin

---

<sup>1162</sup> Jason Hanna, Greg Botelho, Nick Paton Walsh, "U.S. Begins Manned Airstrikes from Turkey Targeting ISIS", **CNN**, 13 Ağustos 2015, <https://edition.cnn.com/2015/08/12/world/us-turkey-syria-airstrikes/> [01.08.2019].

<sup>1163</sup> "Turkish Jets Join US-led Airstrikes against ISIL", **Al Jazeera**, 29 Ağustos 2015, <http://america.aljazeera.com/articles/2015/8/29/turkish-jets-join-us-led-coalition-airstrikes-against-is.html> [01.08.2019].

<sup>1164</sup> "Syria Launches Rare Strikes on ISIL-held Raqqa", **Al Jazeera**, 17 Eylül 2015, <https://www.aljazeera.com/news/2015/09/syria-launches-rare-strikes-isil-held-raqqa-150917133140290.html> [01.08.2019].

<sup>1165</sup> Ben Doherty, "France Launches 'Massive' Airstrike on Isis Stronghold of Raqqa", **The Guardian**, 16 Kasım 2015, <https://www.theguardian.com/world/2015/nov/16/france-launches-massive-airstrike-on-isis-stronghold-in-syria-after-paris-attack> [01.08.2019].

<sup>1166</sup> Recep Tayyip Güler, Ömer Behram Özdemir, "Tartışmalı bir DDSA Olarak Nusra Cephesi" , **Ortadoğu'da Devlet Dışı Silahlı Aktörler: Terör Örgütleri, Milisler, Vekil Güçler**, ed. Murat Yeşiltaş, Burhanettin Duran, (İstanbul: SETA Kitapları, 2018): 485.

<sup>1167</sup> Ed Payne, Barbara Starr, Susannah Cullinane, "Russia Launches First Airstrikes in Syria", **CNN**, 1 Kasım 2015, <http://edition.cnn.com/2015/09/30/politics/russia-syria-airstrikes-isis/> [01.08.2019].



ABD Dışişleri Bakanı Kerry, El Nusra Cephesi ve IŞİD'e karşı mücadelede Rusya ile faaliyetlerini koordine edeceklerini açıklamıştır.<sup>1168</sup>

2016 yılında IŞİD'e karşı mücadelede sadece ABD ile Rusya arasındaki işbirliği artmamış, IŞİD'e karşı askeri operasyonlar sıklaşmış ve genişlemiştir. ABD öncülüğündeki koalisyonun IŞİD'e karşı askeri saldırıları, Mayıs sonundan itibaren Menbic'de (Halep) başlamış ve Haziran ortasına kadar koalisyon, IŞİD hedeflerine 450'den fazla saldırıda bulunulmuştur.<sup>1169</sup> 2016'da Türkiye'nin Suriye'deki IŞİD hedeflerine karşı kara operasyonu başlatmasıysa IŞİD'le mücadeleyi başka bir boyuta taşımıştır. 24 Ağustos 2016'da başlayan Fırat Kalkanı Operasyonu çerçevesinde Türkiye, ABD hava desteği ve muhalif grupların kara desteği ile Cerablus'u (Halep) IŞİD'in elinden alırken IŞİD güçleri, güneye el-Bab'a (Halep) çekilmek zorunda kalmıştır.<sup>1170</sup> İlerleyen tarihlerde Türkiye, el-Bab'a (Halep) da ÖSO desteğiyle askeri operasyonlar düzenlemeye başlamış ve bu operasyonlar sonucunda IŞİD, el-Bab'dan (Halep) Rakka'ya çekilmiştir.<sup>1171</sup> ABD, ayrıca başta YPG ve SDG olmak üzere silahlı devlet dışı aktörlerle de IŞİD'e karşı işbirliği alanını genişletmiştir. Aralık 2016'da ABD, Suriye'de faaliyet gösteren asker sayısının arttırıldığını belirtirken, bu askerlerin Rakka'da IŞİD'le mücadele eden Kürt ve Arap milis gruplarını eğitmek ve silahlandırmak için görevlendirildiğini açıklamıştır.<sup>1172</sup> Mayıs 2017'de dönemin ABD Başkanı Donald Trump, IŞİD'e karşı YPG ve SDG'nin silahlanmasını ön gören tasarımı onaylamış ve ABD, YPG'yi IŞİD'e karşı en etkili aktör olarak tanımlamıştır.<sup>1173</sup> Haziran 2017'de YPG ve SDG,

---

<sup>1168</sup> "Syria: Assad Forces Advance in Northern Latakia", **Al Jazeera**, 16 Temmuz 2016, <https://www.aljazeera.com/news/2016/07/syria-assad-forces-advance-northern-latakia-160716155806786.html> [01.08.2019].

<sup>1169</sup> "Dozens of Civilians Reported Dead in U.S.-Led Syria Airstrike", **The New York Times**, 19 Temmuz 2016, <https://www.nytimes.com/2016/07/20/world/middleeast/islamic-state-airstrikes-syria-civilian-casualties.html?mtrref=undefined> [01.08.2019].

<sup>1170</sup> "Syria: Turkish-Backed Rebels 'Seize' Jarablus from ISIL", **Al Jazeera**, 24 Ağustos 2016, <http://www.aljazeera.com/news/2016/08/syria-turkish-backed-rebels-seize-jarablus-isil-160824162712114.html> [01.08.2019].

<sup>1171</sup> Emel Parlar Dal, "Impact of the Transnationalization of the Syrian Civil War on Turkey: Conflict Spillover Cases of ISIS and PYD-YPG/PKK", **Cambridge Review of International Affairs**, c. 29, s. 4, (2016): 1407.

<sup>1172</sup> Eric Schmitt, "U.S. to Send 200 More Troops to Syria in ISIS Fight", **The New York Times**, 10 Aralık 2016, <https://www.nytimes.com/2016/12/10/us/politics/us-adds-200-troops-syria-isis.html> [01.08.2019].

<sup>1173</sup> Thomas Gibbons-Neff, Missy Ryan, Karen DeYoung, "In Blow to U.S.-Turkey Ties, Trump Administration Approves Plan to Arm Syrian Kurds against Islamic State", **The Washington Post**,

Rakka'yı IŞİD'den geri almak için ABD hava desteğiyle birlikte kara hareketına başlamış ve Rakka operasyonunda YPG, ABD'nin en önemli ortağı haline gelmiştir.<sup>1174</sup> ABD'nin IŞİD'e karşı Rakka operasyonunda YPG'yi kara gücü olarak kullanması ve sağladığı çeşitli askeri ve maddi destek ise YPG'yi tehdit olarak tanımlayan Türkiye ile ABD arasında gerilime sebep olmuş ve dönemin Türkiye Cumhurbaşkanı Erdoğan, Ocak 2018'de Türkiye-Suriye sınırında ABD'nin terör ordusu kurduğunu söyleyerek, ABD'nin YPG ile ortaklığına sözlü tepkide bulunmuştur.<sup>1175</sup> Türkiye'nin Suriye'nin kuzeyindeki YPG faaliyetlerini tehdit olarak tanımlaması ve ABD'nin IŞİD'e karşı YPG ile olan işbirliğini genişletmesi, Türkiye ve ABD arasında yıl içerisinde önemli gerilimlere sebep olmuştur.

Her ne kadar IŞİD'le mücadelede bölgesel ve uluslararası aktörler zaman içerisinde işbirliklerini ve koordinasyonlarını arttırsa da mücadele açısından aktörler arasında sorunlar çıkmış ve bu sorunlar, gerilimlere sebep olmuştur. Örneğin, Suriye krizinin kaynağını Suriye yönetimi olarak gören ABD'nin IŞİD'le mücadelede Suriye yönetimiyle işbirliğini reddetmesi, Rusya'nın terörle mücadelede başka uluslararası aktörler tarafından desteklenen ve meşru olarak tanımlanan silahlı devlet dışı aktörlere saldırılarda bulunması ve Türkiye ile ABD arasında YPG üzerinden ortaya çıkan anlaşmazlıklar gibi IŞİD'le mücadelede hangi aktörlerin yer alacağı taraflar arasında belirli dönemlerde önemli gerilimlere sebep olmuştur. Bir başka ifadeyle, IŞİD'le mücadele bir taraftan farklı aktörler arasındaki işbirliklerini arttırırken diğer taraftan aktörler arasında gerilimlere sebep olmuştur. Bu tip gerilimlerse Suriye krizine taraf olan aktörlerin, Suriye krizinin kaynağı ve çözümü konusunda farklı yaklaşımlara sahip olmaları ve Suriye'deki devlet dışı aktörlerin bölgesel ve uluslararası aktörler tarafından nasıl tanımlanıp değerlendirildiklerinden kaynaklanmaktadır.

---

9 Mayıs 2017, [https://www.washingtonpost.com/news/checkpoint/wp/2017/05/09/in-blow-to-u-s-turkey-ties-trump-administration-approves-plan-to-directly-arm-syrian-kurds-against-islamic-state/?noredirect=on&utm\\_term=.5463fe1b93d2](https://www.washingtonpost.com/news/checkpoint/wp/2017/05/09/in-blow-to-u-s-turkey-ties-trump-administration-approves-plan-to-directly-arm-syrian-kurds-against-islamic-state/?noredirect=on&utm_term=.5463fe1b93d2) [01.08.2019].

<sup>1174</sup> Anne Barnard, "U.S.-Backed Forces Begin Assault on Raqqa, ISIS Stronghold in Syria", **The New York Times**, 6 Haziran 2017, [https://www.nytimes.com/2017/06/06/world/middleeast/us-backed-forces-begin-assault-on-raqqa.html?\\_r=0](https://www.nytimes.com/2017/06/06/world/middleeast/us-backed-forces-begin-assault-on-raqqa.html?_r=0) [01.08.2019].

<sup>1175</sup> Patrick Wintour, "Erdoğan Accuses US of Planning to Form 'Terror Army' in Syria", **The Guardian**, 15 Ocak 2018, <https://www.theguardian.com/world/2018/jan/15/turkey-condemns-us-plan-for-syrian-border-security-force> [01.08.2019].

#### 2.4.4.6. Suriyeli Sığınmacılar/Mülteciler

Suriye'nin komşularının çok sayıda Suriyeli sığınmacıya ev sahipliği yapması ve bu ev sahipliği için uluslararası aktörlerden yardım talep etmelerinin yanı sıra Suriyeli sığınmacıların başta AB olmak üzere bölge dışına çıkmaları sonrası sığınmacı konusu uluslararası bir boyut kazanmaya başlamıştır. Sığınmacı konusu uluslararasılaştıkça uluslararası aktörler konuyla ilgili önlemler ve girişimlerde bulunmuş, fakat bu önlemler, Suriyeli sığınmacı konusunun çözümüne katkı sağlamamıştır. Hatta bazı durumlara Suriyeli sığınmacılar konusu bölgesel ve uluslararası aktörler arasında gerilimlere sebep olmuştur.

Uluslararası düzlemde Suriyeli sığınmacılar/mülteciler konusundaki ilk girişimlerden biri, AB tarafından gerçekleştirilmiştir. AB, ülkedeki çatışma ortamının ve ülke içerisindeki koşulların etkisiyle Suriye'den ayrılmak zorunda kalan insanlar için Mart 2012'de Avrupa Komisyonu aracılığıyla 7 milyon Euro'luk insani yardımda bulunmayı kararlaştırmıştır.<sup>1176</sup> 2013 sonunda BM de Suriyeli sığınmacılar/mülteciler konusunda adım atmış ve 16 Aralık 2013'te örgüt, Suriye'ye 6.5 milyar dolarlık insani yardımda bulunma kararı almıştır. Bu miktarın 2.3 milyarı Suriye içindeki sivillere yönelik insani yardım, 4.2 milyar doları, Suriye'nin komşularında bulunan Suriyeli sığınmacılar için tahsis edilmiştir.<sup>1177</sup> 21 Eylül 2015 tarihinde ise AB Konseyi, üye ülkelerin 120.000 mülteciyi kabul etmesine dair bir planı kabul etmiş,<sup>1178</sup> fakat bu plana Çek Cumhuriyeti, Polonya, Slovakya, Macaristan ve Letonya tepki göstermiştir.<sup>1179</sup>

İlerleyen yıllarda Suriyeli mülteciler konusu, bölgesel ve uluslararası aktörler açısından önemli bir konu olmaya devam etmiş ve bu bağlamda 4 Şubat 2016'da 60'tan fazla ülkenin temsilcisi, İngiltere'de "Suriye'ye ve Bölgeye Destek" konferansı düzenlenmiştir. Konferansta katılımcılar, mülteciler için istihdam ve

---

<sup>1176</sup> Miş, 2014, 233.

<sup>1177</sup> "Syria Crisis: UN Launches Record \$6.5bn Aid Appeal", **BBC**, 16 Aralık 2013, <http://www.bbc.com/news/world-middle-east-25398012> [01.08.2019].

<sup>1178</sup> European Commission, "European Commission Statement Following the Decision at the Extraordinary Justice and Home Affairs Council to Relocate 120,000 Refugees", **Press Release Debate**, 22 Eylül 2015, [http://europa.eu/rapid/press-release\\_STATEMENT-15-5697\\_en.htm](http://europa.eu/rapid/press-release_STATEMENT-15-5697_en.htm) [01.08.2019].

<sup>1179</sup> Ian Traynor, Patrick Kingsley, "EU Governments Push Through Divisive Deal to Share 120,000 Refugees", **The Guardian**, 22 Eylül 2015, <https://www.theguardian.com/world/2015/sep/22/eu-governments-divisive-quotas-deal-share-120000-refugees> [01.08.2019].

eđitim fırsatlarına odaklanarak Suriye i savařının yıkımını hafifletmek iin parasal yardım sađlanması üzerinde grüşmüş ve 9 milyar dolar civarı yardımda bulunma sözü vermiştir.<sup>1180</sup> 2016 yılının sonuna gelindiđinde AB, ayrıca Suriye’deki i savařtan etkilenenlere ve Suriyeli sığınmacılara ev sahibi yapan komřu ũlkelere 3.9 milyar dolarlık insani yardımda bulunulmuřtur.<sup>1181</sup> AB, Suriyeli sığınmacılara ev sahibi yapan ve geiş ũlkesi olan Tũrkiye ile yaptıđı ikili anlaşmalarla sığınmacı akımını belirli ölçülerde sınırlandırsa da Suriyeli mũltecilerin/sığınmacıların geleceđi ile ilgili sorunlar çözülememiř ve hatta Suriyeli mũlteci/sığınmacı konusu Avrupa ũlkelerinin ierisinde, AB ũlkeleri arasında ve Tũrkiye gibi sığınmacılara ev sahibi yapan ũlkelerle AB arasında önemli tartıřma ve gerilimlere sebep olmuřtur.<sup>1182</sup> Kısaca bölgesel girişimler gibi uluslararası girişimler de Suriyeli sığınmacı/mũlteci konusunu çözüme kavuřturmamıř ve konu yerel, ulusal, bölgesel ve uluslararası düzlemlerde önemini korumaya devam etmiştir.

#### **2.4.5. Saptamalar: Uluslararası Talepler Neden Krizin Evrilmesine Yol Atı, Krizin Yönetilememesini Hangi Faktörler Etkiledi?**

Uluslararası düzlemde Suriye krizinin çözülememesi ve uzun bir süreye yayılması, uluslararası aktörlerin farklı talep ve önlemlerinden kaynaklanmıştır. Suriye krizinin uluslararası düzlemde çözülememesinin sebeplerinden biri uluslararası aktörlerin Suriye krizinin kaynađı ve çözümüne farklı yaklaşımlar sergilemeleri olmuřtur. Suriye krizinin kaynađını Suriye yönetimi olarak gören ABD, AB, Fransa ve İngiltere gibi aktörler, Suriye krizinin çözümünü uluslararası aktörlerin Suriye yönetimine daha fazla baskı uygulaması olarak görürken, Çin ve Rusya, Suriye krizinin uluslararası platforma tařınmasının istikrarsızlařtırıcı etkilerine vurgu yapıp, krizin çözümünü Suriye’deki krize taraf olanların siyasi diyalogu olarak tanımlamıştır. İki tarafın birbirlerine çok zıt olan yaklaşımları, uluslararası aktörlerin ortak bir çözüm ortaya koymalarını engellemiř ve hatta bazı durumlarda Suriye’deki kriz üzerinden uluslararası aktörleri karřı karřıya getirmiştir.

Krizin çözülememesi aısından bir diđer önemli faktör, aktörlerin farklı talepleri dođrultusunda geliřtirdiđi farklı önlemler olmuřtur. Krizin aktörlerinin

---

<sup>1180</sup> “Syria Civil War: Donors Pledge Billions in Vital Aid”, **BBC**, 4 řubat 2016, <http://www.bbc.com/news/world-middle-east-35488674> [01.08.2019].

<sup>1181</sup> Nas, **age**, 54.

<sup>1182</sup> **age**, 58-59.

önlemleriye bir bakıma taraflar arasında bir denge oluşturmuştur. Özellikle krizin kaynağını Suriye yönetimi olarak gören aktörlerin aldıkları yaptırım ve ambargo kararları, beklenen etkiyi yapmamıştır. Diğer taraftan krizin kaynağını sadece Suriye yönetimi olarak görmeyen Çin ve Rusya gibi aktörler, kriz boyunca Suriye yönetimine diplomatik, ekonomik ve askeri destekte bulunmuş ve bu destekler, diğer aktörlerin önlemlerinin etkisini sınırlandırmıştır. Krizin BM ve BMGK nezdinde çözülmeye çalışılmasıysa krizin sebep ve çözümü konusunda farklı yaklaşımlara sahip uluslararası aktörler tarafından engellenmiştir. BMGK'da veto yetkisine sahip aktörler, ortak bir yöntem ve çözüm belirleyememiş, veto yetkisinin etkisiyle konsey üyelerinin girişimleri başarısız kalmıştır. Bunun sonucunda BMGK, Suriye'deki krizin çözümü için somut adımlar atmaktan daha çok sözlü açıklamalar yapmak zorunda kalmıştır. Ayrıca BMGK'da Suriye krizine dair ortak bir yöntem ve çözümün kabul edilmemesi, Suriye'ye karşı uluslararası askeri müdahale seçeneğini ortadan kaldırmıştır. Krize daha fazla müdahil olan ABD, AB, Fransa ve İngiltere'nin tek taraflı askeri müdahaleye sıcak bakmamalarıysa Suriye'deki krize askeri yollarla müdahil olma ihtimalini daha da zayıflatmıştır. Güvenlik Konseyi'nin dışında BM Genel Sekreteri'nin Suriye kriziyle ilgili girişimleri de istenilen sonuçları vermemiştir. BM Genel Sekreteri'nin Suriye'deki krizin sonlandırılması için Suriye yönetimiyle yaptığı görüşmeler, ülke içerisindeki şiddetin devam etmesi sonucu uzun ömürlü olmamıştır. Buna rağmen BM nezdinde ve ilgili birimlerinde ortaya çıkan girişimler, belirli ölçülerde Suriye yerelindeki insani krizlerin hafiflemesine yardımcı olmuştur. Özetlemek gerekirse, BM'nin en önemli organı olan BMGK'da önleyici veya teşvik edici herhangi bir kararın çıkmaması ve BM'nin diğer birimlerinin yetkileri sınırları içerisinde Suriye krizine çözüm üretememeleri, Suriye krizinin uluslararası düzlemde devam etmesine sebep olmuştur. Her ne kadar bu doğrultuda, olası bir uluslararası askeri müdahale gerçekleşmemiş olsa da Suriye krizi hem uzun vadeye yayılmış hem de uluslararası düzlemde Suriye krizine taraf olan aktörler, bu kriz üzerinden sıkça karşı karşıya gelmiştir.

BM'nin Suriye krizinde etkisiz olması sonucunda uluslararası aktörler, çeşitli uluslararası platformlarla krize çözüm bulmaya çalışmıştır. Fakat bu girişimler, krizin taraflarının taleplerini karşılayamamıştır. Suriye'nin Dostları Toplantıları, Suriye yönetimi ve destekçileri tarafından kabul görmezken, Cenevre Konferansları bazı önemli muhalif gruplar tarafından tepkiyle karşılanmıştır. Başka bir ifadeyle,

uluslararası girişimler, yerelden uluslararası düzleme kadar Suriye krizinin tarafları olan Suriye yönetimini veya Suriye muhalefetini kısa vadede tatmin edememiştir.

Uluslararası düzlemde sadece Suriye'deki krizin kaynağı ve çözümü üzerine uluslararası aktörler karşı karşıya gelmemiştir. Özellikle yereldeki çatışmaların üçüncü bir tarafı olarak ortaya çıkan IŞİD, Suriye'de kimyasal silah kullanımı ve Suriyeli sığınmacılar/mülteciler konuları, Suriye krizinin uluslararasılaşma eğilimlerini arttıran konular olmuştur. Kimyasal silah kullanımı açısından Suriye yönetimine karşı askeri müdahale olasılığı, 2013 yılında artmış ama Rusya ve ABD'nin anlaşması sonrası askeri müdahaleden kaçınılmıştır. Fakat 2017 yılında Suriye yönetimi tarafından kimyasal silah kullanıldığına dair iddiaların yeniden ortaya çıkması sonrası ABD, Suriye krizi başladığı tarihten itibaren ilk kez Suriye yönetimine karşı saldırıda bulunmuştur. IŞİD'in Irak'ın yanı sıra Suriye'de faaliyetlerini arttırmasıyla uluslararası aktörler açısından Suriye'deki çatışmalar önem kazanmaya başlamış ve “terörle mücadele” çerçevesinde uluslararası koalisyon, IŞİD'e karşı askeri operasyonlara başlamıştır. IŞİD'le mücadelede Suriye dışındaki aktörlerin Suriye içindeki aktörleri mücadeleye dahil etmesiye bazı aktörler arasında gerilimlere sebep olmuştur. Suriyeli sığınmacılar/mülteciler konusysa uluslararası düzlemde de çözülememiş, aktörler arasındaki işbirliği sınırlı olmuştur.

### 3. ANALİZ ÇERÇEVESİ

Çalışmanın temel analiz çerçevesini ve kavramsal-kuramsal yaklaşımını neoklasik realizm ve kriz literatürü oluşturmaktadır. Neoklasik realizm, neorealist kuramın eksiklerini gidermeye çalışan ve realist felsefeye bağlı olan görece yeni bir kuramdır. Neoklasik realist kuramcılara göre neorealizmin iddiasına uygun bir şekilde uluslararası sistem, sistemin temel aktörleri olan devletleri etkileme kapasitesine sahipken neorealizmin aksine sistemin aktör davranışlarını belirlemediğini savunmaktadır. Bu yüzden sistemin aktör üzerinde sınırlandırıcı veya teşvik edici etkilerini kabul eden neoklasik realizme göre aktörlerin davranışlarında ara/müdahil değişkenler önemli rol oynar. Bu yolla neoklasik realizm, uluslararası sisteme öncelik tanısa dahi devlet içi kısıtlar, liderlik, elitler arası ilişkiler gibi çok sayıda ara değişkenin de rol oynadığını savunur. Bu yaklaşım çerçevesinde bağımsız değişken olan uluslararası sistemin yapısıyla ara değişken olan devlet altı aktörler/faktörler arasındaki ilişkiyi inceleyerek devlet davranışlarını analiz eder. Kavramsal çerçeve açısından ise neoklasik realizme uygun olan kriz literatürü ön plana çıkmaktadır. Fuat Aksu veya Brecher'in kriz modellerinde sistem ve aktör seviyeleri göz önüne alınırken neoklasik realizme uygun bir şekilde bu modellerde sistem ile aktör seviyelerinde etkileşimlerin sonuçlarına odaklanılmaktadır. Farklı faktörler arasındaki ilişkiyi inceleyen bu modeller, krizlerin hem devlet davranışlarına hem de sisteme etkilerini açıklamaya çalışmaktadır.

#### 3.1. Neoklasik Realizm

Neoklasik realizm, 1990'ların başında ortaya çıkan,<sup>1183</sup> 1998 yılında Gideon Rose tarafından kavramsallaştırılması sonrasında<sup>1184</sup> asıl popülerliğine ulaşan bir Uluslararası İlişkiler kuramıdır. Realist geleneğin temel argümanları üzerine inşa

---

<sup>1183</sup> Randall L. Schweller, "Unanswered Threats: A Neoclassical Realist Theory of Underbalancing", **International Security**, c. 29, s. 2, (Sonbahar, 2004): 164.

<sup>1184</sup> Nicholas Kitchen, "Systemic Pressures And Domestic Ideas: A Neoclassical Realist Model of Grand Strategy Formation", **Review Of International Studies**, c. 36, s. 1 (Ocak 2010): 117.

edilen neoklasik realizm, klasik realizm ve neo-realizmin temel noktalarını göz önünde bulundurmuş, içsel ve dışsal değişkenleri bünyesinde toplayarak devletlerin dış politika davranışlarını açıklamayı hedeflemiştir.<sup>1185</sup>

Neoklasik realizm, kendisinden önceki diğer realist kuramlar gibi barışçıl uluslararası düzenin mümkünlüğüne karşı şüpheli bir tutuma sahiptir. Ayrıca realist geleneğe uygun olarak siyaseti, ahlakın bir işlevi olarak değil, iktidar ve maddi çıkarların ürünü olarak görmekte ve ahlak ve gerekliliğin çatıştığı noktalarda öncelikli olanın gereklilik olduğunu savunmaktadır. Bu yüzden aktör davranışlarının merkezinde güç kavramının yer alması gerektiğini, bu kavramının görmezden gelinmesinin aktörlere zarar vereceğini iddia etmektedir.<sup>1186</sup> Tüm realistler gibi neoklasik realizm, anarşinin aşılması mümkün olmayan kalıcı bir koşul olduğunu savunmakta ve devletlerin (dünya siyasetinin modern çağındaki birincil çatışan grubunun) her zaman yaptıkları gibi maddi imkanlar, siyasi nüfuz, güvenlik, prestij ve diğer kıt ve sosyal kaynaklar için mücadelelerine devam edeceğine olan inancını paylaşmaktadır.<sup>1187</sup> Bir başka ifadeyle, neoklasik realizmin, çatışan grupları dünya siyasetinin merkezi aktörleri olarak görmesi, güç kavramını uluslararası siyasetin temel özelliği ve uluslararası siyasetin doğasını çatışmacı olarak tanımlaması, bu kuramı realist yaklaşımların içerisine yerleştirmektedir.<sup>1188</sup>

Neoklasik realizmin diğer realist yaklaşımlarla sahip olduğu ortak noktaların dışında, devlet davranışına odaklanması ve bunun için içsel ve dışsal faktörleri dikkate alması, görece yeni olan bu kuramın diğer realist kuramlardan temel farklılığını oluşturmaktadır. Bütün realist yaklaşımlar, uzun vadede güç dağılımının temel belirleyici olduklarını düşünse de neoklasik realistler, kısa vadede ara değişkenlerin etkisiyle güç dağılımının aktör davranışlarında temel belirleyici olmayabileceğini savunmaktadır.<sup>1189</sup> Bu yüzden, neoklasik realizm, birinci imge olan uluslararası yapının önemini göz önüne alarak, devletlerin dış politika davranışlarını anlamak için birinci imgenin yanında ikinci ve üçüncü imgeleri de dikkate

---

<sup>1185</sup> Rose, *age*, 146.

<sup>1186</sup> Randall L. Schweller, "The Progressiveness of Neoclassical Realism", **Progress in International Relations Theory: Appraising The Field**, ed. Colin Elman, Miriam Fendius Elman, (Cambridge: MIT Press, 2003): 323.

<sup>1187</sup> *age*, 329.

<sup>1188</sup> *age*, 325.

<sup>1189</sup> Devlen, Özdamar, *age*, 138.



almaktadır. Neoklasik realizm açısından iç politika, devletlerin güç ve niyetleri, liderlerin görece güç dağılımını ve savunma saldırı dengesini algılama biçimleri ve diğer ara değişkenler dış politikada karar alma süreçlerini etkileyen faktörler olarak ortaya çıkmaktadır.<sup>1190</sup> Neoklasik realizm, sistemik değişkenlerin yanı sıra devletin yönetim yapısı ve bireysel (lider) algılamalar gibi devlet altı faktörleri dikkate alarak hem önceki realist yaklaşımları tamamlamayı amaçlamakta<sup>1191</sup> hem de sistemik çevrenin değişmemesine rağmen devletlerin siyasalarının neden değiştiğini anlamaya çalışmaktadır.<sup>1192</sup>

### 3.2. Neoklasik Realizmin Temel Argümanları

Neoklasik realizm, uluslararası sistemle devletlerin iç dinamikleri arasındaki etkileşimlerini inceleyerek, devletlerin genel stratejilerini açıklamayı hedefleyen kuramsal bir yaklaşımdır. Devletlerin merkezi rolünü inceleyen neoklasik realizm, devletlerin iç yapı ve özelliklerinin liderlerin uluslararası tehdit ve fırsat değerlendirmelerini “neden, nasıl ve hangi şartlar altında” etkilediklerini ve bunun sonucunda hangi “askeri, diplomatik ve dış ekonomik” siyasaların hayata geçirildiklerini açıklamaktadır.<sup>1193</sup> Bir başka ifadeyle, neoklasik realizm açısından uluslararası sistemde yaşanan gelişmeler, aktörlerin davranışlarını tek başına açıklamakta yetersizdir. Bu yüzden uluslararası yapının yanı sıra devletlerin iç yapıları ve süreçleri de göz önüne alınmalıdır. Neoklasik realizm, neorealizmde bulunan sistemik kısıtlamalar ve fırsatlar hakkındaki merkezi anlayıştan ödün vermeksizin, klasik realizmde bulunan devlet ve toplum arasındaki karmaşık ilişkiyi geliştirmeyi hedeflemektedir.<sup>1194</sup> Bu amaç doğrultusunda devletlerin dış politika davranışlarında sistem seviyesi ve birim seviyesindeki karmaşık ilişkilerin incelenmesi gerektiğini savunmaktadır. Neoklasik realizme göre dış politika davranışı ortaya çıkarken, uluslararası zorunluluklar; devletlerin yapılarından, siyasi

---

<sup>1190</sup> Schweller, 2003, 317.

<sup>1191</sup> Sebastian Harnisch, Magdalena Kirchner, "Neoclassical Realism and State Sponsorship of Terrorism: The Case of Syria", **VI. ECPR General Conference, 25-27 Ağustos 2011** (Reykjavik, 2011): 2.

<sup>1192</sup> Kitchen, **age**, 138-139.

<sup>1193</sup> Steven E. Lobell, Norrin M. Ripsman, Jeffrey W. Taliaferro, "Introduction: Neoclassical Realism, The State, And Foreign Policy", **Neoclassical Realism, the State, and Foreign Policy**, ed. Steven E. Lobell, Norrin M. Ripsman, Jeffrey W. Taliaferro, (Cambridge: Cambridge University Press, 2009): 4.

<sup>1194</sup> Lobell, Ripsman, Taliaferro, "Introduction: Neoclassical Realism", 13.

elitlerin tehdit algılamalarından, uygulanabilir stratejisi seçeneklerinden ve bu stratejilerin uygulanabilmesi için gerekli olan toplumsal kaynakların süzgecinden geçerek algılanmaktadır. Bu yüzden birim seviyesindeki değişkenler, devletlerin sistemik zorunluluklara cevap vermedeki yeteneklerini kısıtlamakta veya kolaylaştırmaktadır.<sup>1195</sup>

Kısaca, neoklasik realizme göre devletlerin dış politikalarının “kapsam ve hırsları”, uluslararası sistemdeki yerlerine ve görece maddi kapasitelerine bağlıdır. Fakat maddi kapasite ve sistemik baskıların devletler üzerindeki etkileri karmaşık ve dolaylıdır. Bu yüzden aktör davranışlarını anlamak için birim seviyesinde ara değişkenler dikkate alınmalıdır.<sup>1196</sup>

### 3.2.1. Uluslararası Yapının Önceliği

Neoklasik realizm, realist geleneğe uygun olarak öncelikle uluslararası sistemin jeopolitik yapısını ve maddi güç dengesini göz önünde bulundurur. Bu bağlamda ulusal çıkarların ve ulusal çıkarlara karşı tehditlerin neler olduğunu tanımlar. Neoklasik realizm için uluslararası sistemin yapısı öncelikli ve üstün değişkendir ve devletlerin uluslararası ilişkilerdeki baskın eylem araçları, maddi güç kapasiteleridir. Bu yüzden, neoklasik realizm, neorealizmde olduğu gibi sistemi, analizin temel başlangıç noktası olarak kabul etmektedir. Ulusal çıkarların ve tehditlerin tanımlanmasının ötesinde tehditlere hangi araçlarla ve nasıl cevap verileceği, hayatta kalmanın dışında ikincil hedeflerin nasıl belirleneceği ve bu hedefler için hangi kaynakların kullanılacağı gibi sorulara verilecek cevaplarsa iç siyasi süreçlerin sonunda ortaya çıkmaktadır.<sup>1197</sup>

Neoklasik realizm açısından devletlerin davranışlarını açıklamada uluslararası yapının önceliğinin olmasının yanı sıra birim düzeyindeki ara değişkenler, devlet davranışlarını doğrudan etkilemektedir. Sistemik ve alt sistemik yapısal güçler bir devletin davranışının uluslararası arenadaki geniş parametrelerini şekillendirmektedir. Fakat bu dışsal kısıtlamalar ve fırsatlar, devletlere teşvik veya caydırıcılar yaratsa dahi tek başlarına bir devletin belirli bir

---

<sup>1195</sup> *age*, 28.

<sup>1196</sup> Rose, *age*, 146.

<sup>1197</sup> Kitchen, *age*, 134-136.

konudaki dış politikasını veya belirli tarihsel olayları açıklayamaz.<sup>1198</sup> Bir başka ifadeyle, uluslararası yapı devlet davranışlarını açıklamada önemli bir role sahip olsa dahi yeterli değildir. Devlet davranışları için devlet içi süreç ve yapılara da bakmak gerekir. Neoklasik realizm açısından sistemsel etkenler göz ardı edildiğinde veya iç politika ve fikirler fazlasıyla göz önüne alındığında dış politikada başarısızlıklar meydana gelir ve sistem devletleri cezalandırır.<sup>1199</sup>

Neoklasik realizm açısından ayrıca uluslararası sistemin yapısı kadar bölgesel sistemin yapısı da devlet davranışları açısından önemli bir parametredir. Bu yüzden devletler için ortaya çıkan sistemsel sınırlamalar ve fırsatlar sadece uluslararası sistemin yapısından değil, ayrıca bölgesel sistemin yapısından da etkilenmektedir. Bu yüzden Suriye krizi örneğinde olduğu gibi aktör davranışlarını anlamada bireyin/liderin algılamaları, devlet içi süreçler ve engeller ile uluslararası sistemin yapısı kadar bölgesel sistemin yapısı da göz önüne alınmalıdır.

### 3.2.2. Ana Aktör Olarak Çatışan Gruplar

Neoklasik realizm için diğer realist yaklaşımlara uygun olarak bireyler uluslararası siyasetin analitik birim değildir. Neoklasik realizm açısından devletin ötesinde insan toplulukları, analitik birim olarak kabul edilmekte ve bu birim grupçuluk olarak tanımlanmaktadır.<sup>1200</sup> Bir başka ifadeyle, neoklasik realizm açısından dünya siyasetinin merkezi aktörü, liberal düşüncedeki birey veya Marksist yaklaşımlardaki sınıf yerine toplumsal bir boyuta sahip olan çatışan gruplardır. Grupları toplumsal gerçekliğin özü olarak tanımlayan neoklasik realizme göre insanlar anarşik bir düzende bireysel olarak var olamaz ve daha büyük bir toplumsal grubun üyesi olarak hayatta kalabilir. Bunun sonucunda ise farklı gruplar arasında iç-dış, ben-öteki ayrımları meydana gelir.<sup>1201</sup> Anarşik uluslararası sistemde farklı gruplar (devletler) arasında sınırlı kaynaklara sahip olmak için ortaya çıkan rekabetse çatışma üretme potansiyeline sahiptir.<sup>1202</sup> Fakat rekabet ortamında gruplar adına

---

<sup>1198</sup> Steven E. Lobell, "Threat Assessment, The State, And Foreign Policy: A Neoclassical Realist Model", **Neoclassical Realism, the State, and Foreign Policy**, ed. Steven E. Lobell, Norrin M. Ripsman, Jeffrey W. Taliaferro, (Cambridge: Cambridge University Press, 2009): 45.

<sup>1199</sup> Brian Rathbun, "A Rose by Any Other Name: Neoclassical Realism as The Logical and Necessary Extension of Structural Realism", **Security Studies**, c. 17, s. 2, (Haziran 2008): 296.

<sup>1200</sup> Sterling-Folker, **age**, 109-110.

<sup>1201</sup> Lobell, Ripsman, Taliaferro, "Introduction: Neoclassical Realism", 24.

<sup>1202</sup> **age**, 35.

karar alan birey(ler) grupların siyasalarını etkileyebilmektedir. Bu yüzden neoklasik realizm açısından toplumsal gerçeğin (uluslararası siyasetin) ana aktörü çatışan gruplar (devletler) olsa dahi devletler adına karar veren bireyler (liderler) de bu gerçeklik adına önemli rol oynamaktadır. Fakat bu liderler/bireyler uluslararası siyasetin ana aktörü değildir.

Ayrıca realist yaklaşımlar açısından günümüz dünyasında devletler olarak tanımlanan “toplumsal gerçekliğin özü” olan grup kavramı tarihsel olarak diğer realist yaklaşımlarda olduğu gibi neoklasik realizmde de devletlerin yanı sıra şehir devletleri, kavimler veya beylikler gibi toplumsal örgütlenmeler olabilir.<sup>1203</sup> Her ne kadar neoklasik realizm, devlete ve özellikle büyük güçlere merkeze rol atfetse de farklı çatışan grupları dikkate alması özellikle Suriye krizi özelinde ortaya çıkan silahlı devlet dışı aktörler veya alan hakimiyeti sağlayan aktörler gibi başka toplumsal örgütlenmelere örnek olabilecek aktörlerin analiz edilmesine ve devletlerin silahlı devlet dışı aktörlerle ilişkilerin incelenmesine yardımcı olabilir.

### **3.2.3. Dış Politika Teorisi Olarak Neoklasik Realizm**

Dış politika teorileri, farklı devletlerin veya farklı tarihsel anlarda aynı devletlerin neden dış dünyaya yönelik farklı niyet, hedef ve tercihlere sahip olduklarını açıklamayı amaçlamaktadır.<sup>1204</sup> Neoklasik realizm de tıpkı diğer dış politika teorileri gibi devletlerin neyi ne zaman başarmaya çalıştıklarını açıklamayı hedeflemektedir.<sup>1205</sup> Neoklasik realizm açısından devletlerin dış politikaları, öncelikli olarak uluslararası sistem ve göreceli güç kapasiteleri tarafından belirlenmektedir. Uluslararası sistemin önceliği ve göreceli güç kapasitelerinin önemi açısından realist gelenek içerisinde yer alan neoklasik realizm için güç kapasitelerinin devletlerin dış politikadaki etkileri karmaşık ve dolaylıdır. Uluslararası etkenler, birim seviyesindeki ara değişkenler üzerinden etki etmektedir. Bu yolla neorealizmin ilgi alanının dışında kalan devletlerin dış politika davranışlarına öngörü sağlamayı hedefleyen neoklasik realizm, birim düzeyindeki değişkenleri göz önüne almaktadır. Bu bağlamda, devletlerin iç politikalarına, devlet altı süreçlere, liderlerin algılarına

---

<sup>1203</sup> Schweller, 2003, 325-326.

<sup>1204</sup> Fareed Zakaria, **From Wealth to Power: The Unusual Origins of America's World Role**, (Princeton: Princeton University Press, 1999), 14

<sup>1205</sup> Rose, **age**, 147.

ve fikri faktörlere bakarak, devletlerin uluslararası çevreye nasıl tepki verdiklerini açıklamayı hedeflemektedir.<sup>1206</sup>

Neoklasik realizm için devletlerin içinde etkileşimde bulunduğu sistem teorileri yerine dış politika teorileri önem arz etmektedir. Bu yüzden neoklasik realistlerin temel çalışmaları, görece gücün dış politika üzerindeki etkileri üzerinedir.<sup>1207</sup> Neorealizme göre sistem devletlere çeşitli teşvik ve sınırlamalar sunarken devletlerin davranışlarını belirlemezler.<sup>1208</sup> Bu nedenle, neoklasik realist hipotez, neorealizme de uygun olarak belirli devletlerin sistemik zorunluluklarına karşı olası diplomatik, ekonomik ve askeri tepkilerini ara değişkenleri için içine katarak açıklamayı amaçlamaktadır.<sup>1209</sup>

Sistemik güçler, devletleri belirli sonuçlara doğru iter, ancak devletlerin dış politika kararları iç siyaset ve fikri faktörler gibi diğer faktörlerden etkilenir. Bu nedenle, neoklasik realizm; üniter, objektif devlet kavramının ve sabit, stilize koşulların ötesine geçerek, iç politika ve düşüncelerin, yapısal gerçekliğin algılanması ve ona cevap verilmesi sonucunda ortaya çıkan yanlış anlamaları ve hataları gösterecek bir dış politika teorisi üretmeyi hedefler.<sup>1210</sup> Bir başka ifadeyle, neoklasik realizmde uluslararası sistemin etkileri bağımsız değişken olarak yer alırken, iç faktörler ara değişken olarak tanımlanmaktadır. Bu iki değişken arasındaki ilişki sonrasındaysa bağımlı değişken olan dış politika davranışı ortaya çıkmaktadır.

#### **3.2.4. Uluslararası Siyaset Yaklaşımı Olarak Neoklasik Realizm**

Norin M. Ripsman, Jeffrey W. Taliaferro ve Steven E. Lobell *Neoclassical Realist Theory of International Politics* kitabında neoklasik realizmi bir dış politika yaklaşımının ötesine taşımaya çalışmış ve dış politika çıktılarının uluslararası sistem üzerindeki etkilerini inceleyerek uluslararası siyaseti, neoklasik realizmin inceleme alanına dahil etmiştir. Uluslararası sistem devletlerin dış politika kararları üzerinde önemli bir etkiye sahip olup devletlerin dış politikalarını şekillendirmede temel rol oynarken devletlerin dış politikaları da uluslararası sistemin yapısını

---

<sup>1206</sup> Kitchen, *age*, 117-118.

<sup>1207</sup> Rose, *age*, 155.

<sup>1208</sup> Rathbun, *age*, 305.

<sup>1209</sup> Lobell, Ripsman, Taliaferro, "Introduction: Neoclassical Realism", 21.

<sup>1210</sup> Rathbun, *age*, 312.

etkilemektedir.<sup>1211</sup> Özellikle büyük güçlerin dış politika kararları, uluslararası sistem açısından belirleyici olabilmektedir. Bu yüzden bağımsız değişken olan uluslararası sistemin yapısının ara değişkenlerle etkileşimi sonucu ortaya çıkan kararlar, uluslararası sistemi yakından ilgilendirmektedir.

Yazarlar, dış politika kararlarında uluslararası sistemin yapısının teşvik edici veya sınırlandırıcı etkilerine odaklanırken dış politika çıktılarının uluslararası sistem üzerindeki etkileri üzerinden neoklasik realizmi, dış politika yaklaşımının ötesine taşımaktadır. Ripsman, Taliaferro ve Lobell, bu etkileri gözlemlemek içinse dört ara değişkeni göz önüne alıp bu değişkenlerin zamanla ilişkileri üzerinden uluslararası sisteme etkilerini incelemektedir. Yazarlar için neoklasik realizm açısından çok sayıda ara değişken belirtilmiş olsa da bu ara değişkenlerin hepsi dört ana başlık altında sınıflandırılabilir ve böylece dört temel ara değişkenin uluslararası sisteme etkileri daha rahat şekilde gözlemlenebilir. Ripsman, Taliaferro ve Lobell için bu dört ara değişken; liderlik (1), stratejik kültür (2), devlet toplum ilişkisi (3) ve devlet içi kurumlardır (4).<sup>1212</sup> Bu dört değişkenin birbirlerini etkilediğini belirten yazarlar, aynı zamanda farklı zaman dilimlerinde farklı değişkenlerin baskın olduğunu savunmaktadır. Neoklasik realizmin kısa ila orta vadede dış politika çalışmalarına uygun olduğunu savunan yazarlar, orta ila uzun vade göz önüne alındığında kuramın, uluslararası siyaset çalışmalarına katkıda bulunduğunu belirtmektedirler.<sup>1213</sup> Uzun vadede uluslararası sistemin başat güçleri tarafından belirlenen siyaset ve stratejilerin toplamının ve bu siyasaların etkileşiminin uluslararası sonuçları ve uluslararası sistem üzerinde etkilerini inceleyerek neoklasik realizmin uluslararası siyaset çalışması haline geleceğini iddia etmektedirler. Bu yüzden uzun vadeli süreçler göz önüne alınarak neoklasik realizmin, dış politikanın ötesinde uluslararası siyasetin çözümlenmesine katkıda bulunacağını savunmaktadırlar.<sup>1214</sup>

### 3.2.5. Ara Değişkenler

Neoklasik realizm için uluslararası yapı, devletlerin siyasalarında temel amaçları ve araçları şekillendiren bir kavram olsa dahi devletlerin davranışlarını

---

<sup>1211</sup> Ripsman, Norrin M., Jeffrey W. Taliaferro, Steven E. Lobell, **Neoclassical Realist Theory of International Politics**, (New York: Oxford University Press, 2016), 2.

<sup>1212</sup> **age**, 79.

<sup>1213</sup> **age**, 88.

<sup>1214</sup> **age**, 81.

anlamak için iç siyasi faktörlere bakmak gerekmektedir. Bu yüzden kuram, devletlerin dış politika davranışlarını anlamak için sistemik etkilerin yanı sıra iç sınırlamaları da dikkate almaktadır. Fakat farklı kuramcılar, devlet özellikleriyle ilişkili olarak farklı iç sınırlamalara odaklanmaktadır.

Neoklasik realizm, neo-realizmin ana değişkeni olan güç kavramını ortaya çıkarmak için ara değişkenler olarak fikri faktörlere ve iç politik sınırlamalara bakmaktadır. Bir başka ifadeyle, neoklasik realizm için devletlerin içinde olanlara ve insanların ne düşündüklerine ve neye inandıklarına değinmeden güç anlaşılabilir. Maddi güç olduğu gibi kullanılamaz, bu güçlerin harekete geçirilmesi sürecinde iç siyasi süreçlere ve fikri etkenlere de bakmak gerekir.<sup>1215</sup>

Neoklasik realizm açısından ön plana çıkan en önemli ara değişkenlerden biri fikri faktörlerdir ve fikri faktörler, dış politikalarda “yanlış” karar alınmasına sebep olabilir.<sup>1216</sup> Fikri faktörler açısından ortaya çıkan aktörlerse liderler<sup>1217</sup> ve dış politika karar alıcılarıdır. Uluslararası sistemik gelişmeler, siyasi liderler ve elitler tarafından ele alındığı için bu aktörlerin görece güç algılamaları, devletlerin görece güçleri kadar önemlidir. Bu yüzden karar alıcıların ve liderlerin sistemik gelişmeleri ve güç dağılımını algılama biçimleri dış politika kararını doğrudan etkilemektedir.<sup>1218</sup> Neoklasik realizm, ayrıca sistemik yaklaşımların aksine karar alıcıların karar alma sürecinde tamamen rasyonel olamayabileceklerini iddia etmektedir. Devletlerin çıkar ve amaçları, siyaset yapımı süreçlerindeki fikirlerin gücü ve sistemin yapısının doğasının nasıl algılandığı sonucunda ortaya çıkmaktadır. Neoklasik realizm için uluslararası sistem devletlere belirli eylemlerin sebep olacağı maliyet ve fayda hakkında bilgi sağlasa da bu bilgilerin devletler tarafından nasıl kullanılacağı devletlerin ve liderlerinin dünyayı algılama biçimleri, tercihleri, fikirleri ve ahlaki-moral değerleriyle ilgilidir.<sup>1219</sup> Özetle, neoklasik realizme göre devlet ve liderlerin “ulusal çıkar” tanımlamaları ve dış politikalar sadece görece güç ve diğer devletlerin niyetleri gibi dışsal faktörlere bağlı değil, ayrıca iç siyasi

---

<sup>1215</sup> Rathbun, *age*, 301-302.

<sup>1216</sup> *age*, 313.

<sup>1217</sup> “Lider” her zaman “grup” adına nihai karar verici aktör olmayabilir. Bu açıdan liderin siyasal sorumlu olup olmadığı da ayrıca dikkate alınmalıdır.

<sup>1218</sup> Rose, *age*, 147.

<sup>1219</sup> Kitchen, *age*, 140-143.

kaygılar, hakim fikirler ve ideolojik eğilimler gibi iç sınırlamalardan ve fikri faktörlerden etkilenmektedir.<sup>1220</sup>

Neoklasik realizm açısından fikirler, liderler ve bireyler aracılığıyla olduğu kadar devlet kurumları ve devlet kültürleri yoluyla da dış politikayı etkilemektedir.<sup>1221</sup> Bireylerin, etkin olan kurumların ve geniş anlamda devletlerin sahip oldukları stratejik kültürlerinin ortaya çıkardığı fikirler, devletlerin neden bazı durumlarda uluslararası sistemin zorunluluklarına aykırı hareket ettiklerini göstermektedir. Bir başka ifadeyle, neoklasik realizm, hakim fikirlerin uluslararası kısıtlar/koşullar karşısında devletlerin dış politikalarını nasıl etkilediklerini göstermektedir. Bu yüzden benzer yapılara sahip olan devletler, farklı hakim fikirlerden dolayı benzer gelişmelere farklı yaklaşımlar sergileyebilmektedir. Bu farklılık dolayısıyla da neoklasik realizm için sistemin yapısı ve dış politika çıktısı arasındaki en önemli ara değişkenin başında hakim fikirler ve etkileri gelmektedir.

Neoklasik realizm açısından fikri faktörler ve fikri faktörlerin liderler, karar alıcılar ve bu aktörler aracılığıyla devlet ve kurumları üzerindeki etkilerinin yanı sıra iç siyasi süreçler ve sınırlandırmalar diğer bir önemli ara değişken olarak ortaya çıkmaktadır. Neoklasik realizm için liderler hem uluslararası hem de iç politika tarafından sınırlandırılır.<sup>1222</sup> Bu yüzden dış politika davranışlarında iç siyasi süreç ve sınırlandırmalara bakmak gerekir. İç siyasi sınırlandırmalar açısından vurgulanan değişkenlerden biri bir ülkenin devlet aygıtının gücü ve onun toplumla olan ilişkisidir. Bir diğer ifadeyle, hükümetlerin, toplumlarının kaynaklarını elde etme ve yönlendirme yetenekleridir.<sup>1223</sup> Devlet gücü veya ulusal siyasi güç olarak da tanımlanan bu ara değişkene göre devlet liderlerinin toplumların insani ve maddi kapasitelerini harekete geçirebilme yetenekleri devletlerin dış politika kararlarını doğrudan etkilemektedir.<sup>1224</sup> Bu bağlamda Fareed Zakaria, iç seferberlik süreçlerini ve elitlerin devletlerin topluluklarından maddi ve manevi kaynakları çıkarma yeteneklerini neoklasik realizmin önemli ara değişkenleri olarak göstermektedir.<sup>1225</sup>

---

<sup>1220</sup> **age**, 133.

<sup>1221</sup> **age**, 130.

<sup>1222</sup> Rose, **age**, 152.

<sup>1223</sup> **age**, 161.

<sup>1224</sup> **age**, 163.

<sup>1225</sup> Schweller, 2003, 337.



Jeffrey Taliaferro ise ulusal kaynakların ve gücün kullanımında devlet kurumlarına, ideolojilere ve milliyetçiliğin rolüne bakmaktadır. Diğer kuramcılarsa, kaynakların ve gücün kullanımında devlet yapılarına ve iç siyasetteki güç ilişkilerine bakmaktadır.<sup>1226</sup>

Schweller'e göreyse devletlere bütüncül aktör olarak bakmak yerine politika oluşturma süreci ve devlet-toplum ilişkilerini dikkate almak, realizmin tahminlerini güçlendirmesine yardımcı olur. Örneğin toplumsal düzlemde veya elitler arasında bölünmelerin olduğu durumlarda devletlerin sistemik koşullara uygun cevap üretmeleri zorlaşmaktadır.<sup>1227</sup> Bu yüzden Schweller'e göre önemli ara değişkenlerden biri devlet-toplum ilişkisi ve elitler arası siyasettir. Siyasi elitlerin, uluslararası tehditlerin niteliği ve boyutu hakkındaki fikir birliği veya ayrılığı, liderlik içerisindeki bölünmeler, toplumsal bütünlük ve olası şiddet karşısında rejimlerin zafiyetleri, devletlerin sistemik baskılara tepke verme becerisini etkileyen diğer ara değişkenler olarak tanımlanmaktadır.<sup>1228</sup> Schweller için ayrıca devletlerin statükocu veya revizyonist olmaları veya uluslararası sistemden memnun olup olmamaları gibi devletlerin amaç ve niyetleri de ara değişkenler olarak görülebilir.<sup>1229</sup> Devlen ve Özdamar'a göre dış politika kararlarında ortaya çıkan iç siyasi sınırlamalar veya ara değişkenler, liderlerin inançları, grup kimliklerinden doğan kaygılar ve siyasal olarak hayatta kalma istekleridir.<sup>1230</sup> Diğer kuramcılar ise sivil-asker ilişkileri, siyasi elitlerin inanç sistemleri, örgütsel politika, devlet-toplum özerkliği ve yanlış algılamalar,<sup>1231</sup> siyasi ve toplumsal uyum, dış politika hedefleri için kamu desteği, hükümet kalitesi ve idari yetki farklı gibi ara değişkenlere odaklanarak devlet davranışlarını anlamlandırmaya çalışmaktadır.

Ripsman, Taliaferro ve Lobell, ara değişkenleri dört ana başlık altına toplayarak kısa, orta ve uzun dönemlerde bu dört ara değişkenin daha önemli olacağını göstermeye çalışmaktadır. Yazarlar açısından devletlerin dış politika kararlarını sistemin dışında liderlerin algıları, stratejik kültür, devlet-toplum ilişkisi ve

---

<sup>1226</sup> Tom Dyson, *Neoclassical Realism and Defence Reform in Post-Cold War Europe*, (New York: Palgrave Macmillan, 2010), 4.

<sup>1227</sup> Schweller, 2004, 161.

<sup>1228</sup> Lobell, Ripsman, Taliaferro, "Introduction: Neoclassical Realism", 28.

<sup>1229</sup> Rose, *age*, 164.

<sup>1230</sup> Devlen, Özdamar, *age*, 136.

<sup>1231</sup> Lobell, *age*, 63.

iç kurumlar etkilemektedir.<sup>1232</sup> Bu ara değişkenler; uluslararası sistemin algılanmasını, karar alma süreçlerini, kaynakların seferber edilebilmesini ve politika uygulanmasını doğrudan etkilediği için sistemik süreçlerin gerektirdiği en uygun siyasinin ortaya çıkmasını engellemektedir.<sup>1233</sup> Liderlik ve liderlerin algılarının kısa vadede en etkin ara değişken olduğu belirtilirken karar alma süreci uzadıkça bürokrasi, yasama, toplum gibi diğer aktörlerin karar alma süreçlerini etkileme potansiyeli arttığı için liderliğin etkileme kapasitesinin azaldığı iddia edilmektedir.<sup>1234</sup> Diğer değişkenler açısından yazarlar, stratejik kültürün kısa dönemli karar almada ve uzun dönemli planlamada önemli olduğunu ifade ederken devlet toplum ilişkisinin ve iç kurumların uzun dönemli planlamada etkili olduğunu iddia etmişler ve kısa vadede bu iki değişkenin etkisinin çok sınırlı olduğunu belirtmişlerdir.<sup>1235</sup>

Farklı neoklasik kuramcılar, dış politika karar alma sürecinde farklı ara değişkenlere vurgu yapsa da bu ara değişkenler genel itibariyle lider/liderlerin fikirleri ve iç siyasi sınırlandırmalardır. Bu iki genel ara değişken açısından bakıldığında devletlerin farklı iç siyasi yapılanmalarının ve farklı rejimlerin, dış politika karar alma süreçlerinde farklı seçenekleri tercih edebilecekleri söylenebilir.

### 3.2.6. Devlet Özellikleri

Neoklasik realizmde iç siyasi sınırlandırmalar ve devlet altı aktörler, dış politika karar alma süreçlerinde etkili oldukları için devletlerin organizasyon biçimleri özellikle izin verici uluslararası bir ortamda kısa vadeli karar alma süreçlerini doğrudan etkilemektedir. Bu bağlamda özellikle otoriter ve demokratik devletler arasında ayrıma giden kuramcılar, devletler özelinde iç siyasi yapılanmalara odaklanarak dış politika kararlarını anlamlandırmaya çalışmaktadır. Örneğin, otoriter devletlerde liderler iktidarlarını korumak için daha küçük koalisyonlara bağımlıyken ve bu koalisyonların desteği liderler için yeterliyken demokrasilerde iktidarın korunması için daha geniş koalisyonlar gerekmektedir.<sup>1236</sup> Benzer bir şekilde, iç muhalefetin güçlü ve canlı olduğu ülkelerde, liderlerin dış politika kararlarında daha

<sup>1232</sup> Ripsman, Jeffrey W. Taliaferro, E. Lobell, **age**, 9.

<sup>1233</sup> **age**, 13.

<sup>1234</sup> **age**, 91.

<sup>1235</sup> **age**, 92-93.

<sup>1236</sup> Devlen, Özdamar, **age**, 143.

dikkatli davranacağı beklenir. Bu ülkelerde iç siyasi baskılara açık olan liderler, kriz zamanlarında genellikle çatışmalardan kaçınma eğilimi göstermektedir. Bu yüzden demokratik yönetimlerde liderler, şiddet kullanımı konusunda daha seçiciyken otoriter yönetimlerde liderlerin çatışmaları göze alma olasılığı daha yüksektir.<sup>1237</sup> Demokratik devletlerde iyi organize olmuş ve tutarlı çıkar grupları ve yasama organı gibi aktörler dış politika kararlarında etkin olabilirken demokratik olmayan devletlerde güvenlik birimleri, bürokratik veya ekonomik aktörler dış politika kararlarında etkili olabilmektedir.<sup>1238</sup> Ayrıca, yapısal olarak yürütmenin daha bağımsız olduğu devletlerde iç aktörlerin dış politika kararlarına etkileri daha sınırlıdır.<sup>1239</sup> Bu bağlamda, Suriye krizi gibi çok aktörlü bir krizde benzer dış politika hedefleri olan aktörlerin farklı araç ve yöntemleri kullanması devletlerin siyasal yapısı ve organizasyonundan kaynaklanmaktadır. Bu yüzden Suriye krizinde kriz aktörlerinin organizasyon yapıları, aktörlerin araç ve amaçları açısından önemli değişkenler olarak ön plana çıkmaktadır.

### 3.2.7. Karar Alma Süreçleri

Neoklasik realizm, neorealizm gibi sistemik etkenlere öncelik vermekte ve devletlerin, sistemik fırsat ve sınırlamalardan uzun vadede kaçamayacaklarını savunmaktadır.<sup>1240</sup> Uzun vadede devletlerin güç dağılımı içerisindeki yerleri devletlerin çıkarlarını ve olası siyasa seçeneklerini belirlemektedir.<sup>1241</sup> Fakat neoklasik realizme göre görece güç kapasiteleri, uzun vadede dış politika sonuçlarını belirleyebilse de kısa vadede dış politika davranışını ve yapısal kısıtlamaları yansıtmayabilir. Bir başka ifadeyle, uzun vadede uluslararası siyasal çıktılar, devletler arasındaki güç dağılımının bir yansıması olabileceken, kısa vadede devletlerin siyasaları her zaman sistemik analizler üzerinden üretilen etkin ve tahmin edilebilir siyasalar değildir.<sup>1242</sup> Bu yüzden görece güç, kısa bir zaman zarfı içerisinde gerçekleşen, kısa vadede odaklanması gereken ve acil tepki verme ihtiyacı ile karakterize edilen uluslararası krizler sırasında dış politika davranışının iyi bir

---

<sup>1237</sup> **age**, 148.

<sup>1238</sup> Ripsman, **age** 185.

<sup>1239</sup> **age**, 189.

<sup>1240</sup> Kitchen, **age**, 118.

<sup>1241</sup> Devlen, Özdamar, **age**, 144.

<sup>1242</sup> Lobell, Ripsman, Taliaferro, "Introduction: Neoclassical Realism", 4.

öngörücüsü olmayabilir.<sup>1243</sup> Bir başka ifadeyle, bir devlet ve karar alıcıları açısından bir veya daha fazla temel değere yönelik normalin üstünde tehdidin meydana geldiği(1), tepki için zamanın sınırlı olduğu(2) ve tehdidin ortadan kalkmasından önce askeri düşmanlık (savaş) ihtimalinin arttığı(3)<sup>1244</sup> dönemlerde görece güç kavramı ve sistemik faktörler, dış politika davranışlarını açıklamada yeterli olmayabilir. Bu yüzden özellikle kriz zamanlarında ara değişkenlerin rolü daha görünür ve belirgin olmaktadır.

Neoklasik realist kuramı uluslararası krizlere uyarlayan Devlen ve Özdamar'a göre, bir uluslararası krizde bir liderin dış politika davranışı; liderin uluslararası sistem algısına, krizin olup olmadığı ve olduysa nasıl olduğuna ve krizin beklenen maliyetine bağlıdır.<sup>1245</sup> Kriz bağlamında ön plana çıkan ara değişkenler; liderlerin inançları, grup kimliklerinden doğan kaygılar ve siyasal olarak hayatta kalma istekleridir.<sup>1246</sup> Liderlerin inançları, neoklasik realizmin vurguladığı üzere fikri bir faktördür ve grup kimlikleriyle doğrudan ilişkilidir. Kriz zamanlarında sistemsel değişiklikler meydana gelse de bu değişiklikleri nesnel bir şekilde ölçmek zordur. Bu yüzden liderlerin sistemler değişiklikleri hakkındaki inançları önemlidir ve bu inanç sistemleri dış politika kararlarını doğrudan etkilemektedir. Bir diğer ifadeyle, özellikle kriz zamanlarında liderlerin sahip olabileceği bilgiler sınırlı veya aldatıcı olabilir ve bu da liderlerin nesnel değerlendirme yapılmasını engeller.<sup>1247</sup> Bir diğer ara değişken grup kimliği ise kişinin etnik, ırksal, ulusal veya dini bir gruba üye olma durumudur ve özellikle kriz zamanlarında grup kimliği rejimin meşruiyeti açısından önemlidir. Liderlerin kriz zamanlarında grup kimliklerini korumaması, rejimler için meşruiyet sorunu yaratabileceği gibi muhalifler veya yönetici elitler tarafından liderlere meydan okumaya sebep olabilir.<sup>1248</sup> Devlen ve Özdamar'a göre kriz zamanlarında bir diğer önemli ara değişken liderlerin siyasal anlamda hayatta kalma kaygısı, bir diğer ifadeyle iktidarını koruma kaygısıdır. Diğer ara değişkenler gibi liderlerin iktidarda kalma arzuları da bazı durumlarda en uygun siyasanın

---

<sup>1243</sup> Devlen, Özdamar, **age**, 138.

<sup>1244</sup> Brecher, 2008, 9.

<sup>1245</sup> Devlen, Özdamar, **age**, 145-146.

<sup>1246</sup> **age**, 137.

<sup>1247</sup> **age**, 145.

<sup>1248</sup> **age**, 147.

ürettilmesini engeller.<sup>1249</sup> Kriz anında ön plana çıkan ara deęişkenler açısından Ripsman, Taliaferro ve Lobell de Devlen ve Özdamar'a benzer bir argüman üretmektedir. Yazarlara göre kısa dönemli dış politika kararlarında ve krizlerde olduğu gibi hızlı karar almanın gerektięi dönemlerde liderlik ve liderlerin algılamaları, karar almayı en çok etkileyen ara deęişken olmaktadır.<sup>1250</sup> Benzer bir yaklaşım, Balcı, Kardeş, Ediz ve Turan tarafından da geliştirilmiş ve yazarlar, Osmanlı Devleti'nin 1. Dünya Savaşı'na katılma sürecinde bağımsız deęişkenlerin yanında ara deęişkenlerden en çok karar alıcıların etkisinin olduğunu savunmuştur.<sup>1251</sup> Kısaca neoklasik realizme göre uzun vadede görece güç dağılımı ve sistemik etkiler, devletlerin dış politikalarını belirleyebilse de kısa vadede ara deęişkenlerin rolü daha görünür hale gelmektedir. Ara deęişkenlerin etkileriye devletlerin dış politikada en uygun siyasaları üretmelerini engelleyebilir. Bu yüzden uluslararası kriz ve dış politika krizi gibi zamanın deęerli ve kısıtlı olduğu durumlarda devletler, en uygun siyasaları üretmekte başarılı olmayabilir.

### 3.3. Uluslararası Kriz ve Dış Politika Krizi

Neoklasik realizmin yaklaşımına uygun olarak kriz kavramı, sistem ve aktör seviyesindeki deęişkenleri göz önünde bulundurarak devlet davranışlarını anlamaya ve uluslararası veya bir dış politika krizinin olası sonuçlarına odaklanmaktadır. Bir dış politika veya uluslararası kriz durumunda hem sistem hem de aktör önemli rol oynar ve özellikle aktör seviyesinde maddi gerçekliğin ötesinde aktörlerin algılamaları önemli bir etkiye sahiptir.

Kriz kavramıyla ilgili farklı kuramcılar, farklı tanımlamalarda bulunmuştur. Charles F. Hermann'a göre kriz; bir devletin bir veya daha fazla önemli hedefine tehdit oluşturması, karar alma açısından kısa bir sürenin var olması ve karar alıcılar için sürpriz olması durumunda meydana gelmektedir.<sup>1252</sup> Bu yüzden Hermann için bir kriz açısından önemli olan üç önemli faktör; yüksek tehdit, kısa bir zamanın olması ve sürprizdir. Brecher ve Wilkenfeld ise krize farklı bir tanımlama getirmiştir.

---

<sup>1249</sup> **age**, 143-145.

<sup>1250</sup> Ripsman, Taliaferro, Lobell, **age**, 61.

<sup>1251</sup> Balcı, Kardeş, Ediz, Turan, **age**, 6.

<sup>1252</sup> Charles F. Hermann, "Threat, Time, and Surprise: A Simulation of International Crisis", **International Crises: Insights from Behavioral Research**, ed. Charles F. Hermann, (New York: Free Press, 1972), 187.

Yazarlar krizi, bir ya da daha fazla temel değer için bir tehdit olarak tanımlamış ve bu tehdide cevap vermek için sınırlı bir sürenin varlığına ve askeri düşmanlık ihtimalinin artmasına dikkat çekmiştir. Brecher açısından uluslararası kriz; kabaca devletler arası ilişkilerde normalin üzerinde gerginlik, kargaşa ve bozulmanın meydana gelmesidir.<sup>1253</sup> Brecher, Wilkenfeld ile oluşturduğu kriz tanımına benzer bir şekilde “uluslararası krizi”, iki veya daha fazla devlet arasındaki yıkıcı etkileşim tipinde ve/veya yoğunluğunda askeri düşmanlık olasılığının artması (1), ve aktörler arası ilişkilerin istikrarsızlaşp uluslararası sistemin yapısına tehdit oluşturması (2) şeklinde tanımlanmaktadır.

Brecher’a göre "uluslararası-devletler arası kriz" terimi, küresel sistemin yasal olarak egemen üyeleri arasındaki herhangi bir askeri-güvenlik krizi için kullanılmaktadır ve potansiyel olarak büyük ölçekli olan fakat küresel sisteme veya alt sisteme yayılma etkileri durdurulan iç karışıklıklar için kullanılmaz. Ancak böyle bir iç kriz, bir veya daha fazla devlet için temel değerlere tehdit algısı (1), zaman baskısı (2) ve artan savaş ihtimali (3) yarattırsa ve iki veya daha fazla devlet arasındaki normal etkileşimin ötesinde yıkıcı etkileşime yol açarsa yerel/iç durum/kriz, uluslararası krize dönüşür.<sup>1254</sup> Suriye krizi örneğinde de büyük ölçekli bir iç/yerel kriz kısa bir zaman içerisinde birden fazla devlet arasında normal etkileşimin ötesinde yıkıcı etkileşime yol açtığı için yerel kriz, ulusal, bölgesel ve uluslararası bir krize dönüşmüştür.

“Türk Dış Politikası Kriz İncelemeleri” ise Brecher ve Wilkenfeld’in kriz tanımlamasını daha da genişletmiştir. Türkiye’nin dış politika krizlerine odaklanan incelemeye göre önceki tanımlarda ortaya çıkan temel değerlere tehdit, zamanın sınırlılığı ve askeri düşmanlığın artması her kriz örneğinde hep birlikte ön plana çıkmak zorunda değildir. Bu yüzden inceleme bir dış politika krizi açısından beş temel faktörü ön plana çıkarmaktadır. Bir dış politika krizi; karar vericinin dış politika gündemini meşgul eder, çok kısa sürede anında gelişebildiği gibi belirli bir süre içinde gelişebilir ve karar vericinin önceliklerini ve temel değerlerini değiştirmeye zorlar. Dış politika krizi ayrıca karar vericinin risk, tehlike veya tehdit algılamasını etkiler ve karar alıcının mevcut sınırlı hareket tarzlarından birini

---

<sup>1253</sup> Brecher, 2008, 8.

<sup>1254</sup> **age**, 7-8.

seçmesi zorlar. Karar alıcının aldığı karar ise diğer aktörlerle askeri çatışma olasılığı arttırabilir.<sup>1255</sup>

Herhangi bir uluslararası krizin sistem ve birim seviyesinde karşılığı bulunmaktadır. Krizlerin birim ve sistem seviyelerindeki bağlantıları, dinamik ve durağan kavramlar üzerinden iki şekilde açıklanabilir. Krizlerle ilgili durağan kavramlar, aktör seviyesinde tetikleyici ve sonlanmayken sistem seviyesinde başlangıç noktası ve bitiş noktasıdır. Krizlerin dinamik kavramlarıysa tırmanma (escalation), yumuşama (de-escalation), bozulma (distortion) ve uzlaşmadır (accommodation).<sup>1256</sup> Birim seviyesiyle sistem seviyesi arasında doğrudan bağlantı bulunmaktadır. Yani aktör düzeyinde bir tetikleyici daima sistem seviyesindeki bir tırmanmayı ve dolayısıyla uluslararası etkileşimde bir bozulma olduğunu gösterir.<sup>1257</sup> Diğer taraftan uluslararası krizden aktörlere doğru bir bağlantı kurulduğunda ise krizin yumuşaması bazı aktörler için ani ve doğrudan gerçekleşirken diğer bazı aktörler içinse dolaylı ve gecikmeli bir şekilde gerçekleşebilir. Diğer bir deyişle, sistem düzeyindeki değişiklikler, tüm birimleri (aktörler) aynı anda ve eşit bir şekilde etkileyebilir. Örneğin bir aktör, kriz öncesi aşamadan kriz aşamasına geçse de benzer bir durum diğer aktörler için geçerli olmayabilir. Bu yüzden birçok devletler arası krizde aktörler, farklı tetikleyicilerle farklı zaman dilimlerinde krizin parçaları olurlar.<sup>1258</sup> Özetle, uluslararası krizlerin dinamik ve durağan kavramları hem zamansal hem de algısal olarak aktör ve sistem seviyesinde değişebileceği için bir krizi incelerken sistem ve birim düzeyleri dikkate alınmalıdır. Özellikle Suriye krizi gibi zamanla çok sayıda aktörün dahil olduğu bir krizde sistem, alt sistem ve aktörler arasındaki bağlantılar önem arz etmektedir.

Brecher ve Wilkenfeld'in "Birleşik Kriz Modeline" göre bir kriz birbirleriyle ilintili dört dönemden oluşmaktadır ve bir uluslararası krizin her döneminin aktör seviyesinde bir karşılığı bulunmaktadır. Tablo 3.1'de görüldüğü üzere bu dönemler; başlangıç/kriz öncesi (1), tırmanma/kriz (2), yumuşama/krizin sonlanması (3) ve etki/kriz sonrası (4) dönemlerdir.<sup>1259</sup> Başlangıç, uluslararası bir

---

<sup>1255</sup> Şihmantepe, **age**, 21.

<sup>1256</sup> Brecher, Wilkenfeld, **age**, 8.

<sup>1257</sup> **age**, 10.

<sup>1258</sup> **age**, 10-12.

<sup>1259</sup> **age**, 11.

krizin ilk aşamasını tanımlamaktadır. Kavramsal olarak, aktör açısından tehdidin olmadığı veya düşük olduğu kriz öncesi dönemle başlar ve düşman aktör tarafından artan tehdit ve stres aşamasını ifade eder. Kriz öncesi veya başlangıç evresi çatışma açısından herhangi bir düşmanca etkileşimi veya tehdit algısını tanımlamaz. Daha ziyade, iki veya daha fazla devlet arasındaki etkileşimde bozulmanın ortaya çıkmasını ve en az bir aktörün tehdit algılamasının değişmesini ifade etmektedir.<sup>1260</sup>

Kriz açısından tırmanma, kriz öncesi dönemden krizin başlangıcına geçişle başlar. Yıkıcı etkileşimin türü veya yoğunluğunun artması, bir olay veya eylem tarafından tetiklenir. Bu tetikleyiciler; sözlü veya yazılı olarak tehdit içeren bir açıklama, diplomatik ilişkilerin kesilmesi gibi siyasi bir eylem, ticaret ambargosu gibi ekonomik bir eylem, düşman aktörüne veya müttefiklerine karşı askeri birliklerin harekete geçirilmesi gibi dolaylı şiddet eylemi veya doğrudan askeri saldırı olabilir. Uluslararası bir kriz, bir rejime karşı sözlü veya fiziksel meydan okuma veya iktidardaki aktörlerin konumlarını güçlendirmek için giriştiği eylemler gibi iç tetikleyiciler tarafından da başlatılabilir. Ayrıca, bir devletin kendi hayati çıkarlarını korumak için kapasitesini zayıflatan, teknolojik ya da jeopolitik bir ortam değişikliği yıkıcı bir olay veya çevresel değişim de kriz tetikleyicisi olabilir.<sup>1261</sup> En az iki devlet arasındaki kriz durumda hedef aktör, kriz başlatıcı aktörün taleplerini kabul ederek krizi sonlandırabilir. Fakat talepler kabul edilmediğinde taraflar arasındaki düşmanlık artar ve bu yolla kriz öncesi veya başlangıç evresinden kriz ve tırmanma evresine geçiş daha gözle görülür hale gelir. Operasyonel olarak, kriz başlangıcı, bir krizin ortaya çıkmasıyla yani normalden daha yüksek bozucu etkileşimin ortaya çıkmasıyla oluşur. Uluslararası bir krizin başlangıcı, en azından iki düşman aktöre ihtiyaç duyar ve bunlardan en az birinde normalden daha yüksek bir tehdit algılaması ve aktörler arasındaki ilişkilerde bozulma gerekmektedir.<sup>1262</sup>

Başlangıç evresinden tırmanma evresine geçişte taraflardan en az birinde tehdit algısı, zaman baskısı ve savaş beklentisi oluşturan yeni bir sistem, etkileşim veya aktör davranışının ortaya çıkması gerekmektedir.<sup>1263</sup> Birleştirilmiş Model'e göre kriz anında aktörler; kazanç veya kayıplarının yüksek olması, acil karar alma

---

<sup>1260</sup> age, 12.

<sup>1261</sup> age, 7-8.

<sup>1262</sup> age, 12.

<sup>1263</sup> age, 14.



gerekliliği ve savaş ihtimalinin artmış olması nedeniyle önceki dönemlere oranla daha fazla önemli karar almak zorunda olacaktır. Tırmanma ve kriz evresi, aktörler arasındaki ilişkilerde en yüksek bozulmayı ve azami stresi ifade etmektedir. Tırmanma, şiddet içermeyen bir durumdan şiddet içeren bir duruma geçişle veya şiddetsiz bir durumla ortaya çıkabilir. Ayrıca krizin başlangıç aşamasında da şiddet olabilir. Tırmanma için ön plana çıkan fark, başlangıç aşamasında şiddet varsa bu şiddetin daha da artması veya başlangıç aşamasına göre aktörler arasındaki hasmane ilişkilerin daha da görünür hale gelmesidir.<sup>1264</sup> Ayrıca tırmanma evresinde taraflar arasındaki düşmanca etkileşim, başlangıç aşamasında olduğu gibi sabit değildir. Şiddet içermeyen tırmanma evrelerinde ise artan düşmanlığa bağlı olarak askeri tedbirler hızlı bir şekilde artar. Kısaca, stres ve aktörler arası yıkıcı etkileşim, kriz döneminde başlangıç aşamasında olduğundan daha yüksekken, kriz döneminde ve tırmanma evresinde düşmanca etkileşimde dalgalanmalar görülebilir.<sup>1265</sup>

Taraflar arasında yüksek güvensizliğin, düşmanlığın, yıkıcı etkileşimin ve stresin devam etmesi ve maliyet-fayda değerlendirmelerinde bir değişikliğin olmaması tırmanma evresinin devam etmesine sebep olur. Fakat, uzlaşma konusunda herhangi bir eylem ve olayın meydana gelmesi tırmanma evresinden yumuşama evresine geçişi sağlar. Böyle bir durumda aktör düzeyinde taraflar arasında açık bir düşmanlığın azalmasıyla kriz evresinden kriz sonrası evreye geçilir. Krizin yumuşaması, diğer evrelerde olduğu gibi makro düzlemde ve birim seviyesinde gerçekleşmektedir. Makro düzlemdeki yumuşama, uzlaşma ve krizin sona ermesine yol açan düşmanca etkileşimlerin azalmasıyla kendini gösterirken aktör düzeyinde algılanan tehdidin, zaman baskısının ve savaş ihtimalinin azalmasıyla ortaya çıkar.<sup>1266</sup>

Bir krizin etkileri, krizin yumuşamayla birlikte sona ermesinden farklıdır. Etki, aktörler arasındaki ilişkilerde ve sistemin temel unsurlarında yaşanan değişimlerle ilişkilidir. Bir başka ifadeyle, krizlerin aktörler, aktörlerin ilişkilerine ve uluslararası sisteme farklı etkileri vardır. Etki evresi, aktör seviyesindeki kriz sonrası aşamayı belirtmekte ve krizin sonuçlarını tanımlamaktadır. Krizlerin etki evresi,

---

<sup>1264</sup> age, 11.

<sup>1265</sup> age, 14.

<sup>1266</sup> age, 15.

genel olarak aktörlerin/rejimlerin, güç dağılımının, ittifak ilişkilerinin formel veya enformel değişimi üzerinden ölçülmektedir.<sup>1267</sup>

Brecher ve Wilkenfeld'e göre krizler açısından dikkat edilmesi gereken değişkenler; tetikleyiciler/başlangıç noktaları, değer tehdidinin ağırlığı, kriz yönetimi teknikleri, şiddetin yoğunluğu ve merkeziliği ve krizin sonuçlarıdır. Ayrıca, kriz anındaki uluslararası sistem, büyük güç faaliyetinin kapsamı, uluslararası örgüt katılımı gibi sistematik değişkenler üzerine de odaklanmak gerekmektedir.<sup>1268</sup> Brecher ve Wilkenfeld, krizin başlangıç döneminde krizin ani bir şekilde ortaya çıkıp çıkmadığına, tırmanma döneminde askeri boyuta sahip düşmanlıkların oluşup oluşmadığına, yumuşama dönemi için krizin gönüllü, formel, yarı formel veya zımni bir şekilde sona erip ermediğine ve etki döneminde taraflar arasındaki gerilimin azalıp veya arttığına ve uluslararası sistemde bir veya daha fazla devlet aktöründe ve/veya rejimlerinde, ittifak ilişkilerinde ve aktör davranışlarında değişiklik yaşanıp yaşanmadığına bakılması gerektiğini savunmaktadır.<sup>1269</sup>

**Tablo 3.1: Michael Brecher'a göre Krizin Evre ve Dönemleri**

EVRE	BAŞLANGIÇ	TIRMANMA	YUMUŞAMA	ETKİ
ETKİLEŞİM	İlk bozulma	Bozulmada zirve	Uzlaşma	Kriz içermeyen (kriz dışı) etkileşim
DÖNEM	KRİZ ÖNCESİ	KRİZ	KRİZ SONU	KRİZ SONRASI
ALGI	Değerlere Normalin üstünde tehdit (artan stres)	Gerçek tehdit, zaman baskısı, artan savaş olasılığı (azami stres)	Tehdidin azalması, zaman baskısı, savaş olasılığı (azalan stres)	Kriz seviyesinin altında tehdit, zaman baskısı ve savaş olasılığı (kriz içermeyen/kriz sonrası stres)

Michael Brecher, **International Political Earthquakes**, (USA: The University of Michigan Press, 2008), 14.

<sup>1267</sup> age, 16.

<sup>1268</sup> age, 17.

<sup>1269</sup> age, 12.

Kriz literatürü açısından ön plana çıkan bir diğer önemli çalışma Türkiye'nin dış politika krizlerinin incelendiği “Türk Dış Politikası Kriz İncelemeleri” projesidir. “Türk Dış Politikası Kriz İncelemeleri”, Tablo 3.2’de görüleceği üzere aktörler arasındaki normal ilişkilerin bozulmaya başlaması sonrasındaki kriz öncesi dönemi daha da ayrıntılandırarak kriz kavramına uyuşmazlık ve çatışma kavramlarını dahil etmektedir. Çalışmaya göre taraflar arasındaki normal ilişkilerin bozulmaya başlamasıyla birlikte aktörler, kriz evresine geçişe kadar iki önemli ara dönemle karşılaşmaktadır. Eğer bu iki ara dönemde taraflar arasındaki anlaşmazlıklar çözülemezse aktörler arası kriz ihtimali artmaktadır. Ara dönemlerden ilki “uyuşmazlık” dönemidir ve bu dönemde aktörler arasındaki görüş ayrılığı belirgin hale gelmektedir. Bu aşamada tarafların risk, tehlike ve tehdit algıları yüksek değilken uyuşmazlığa sebep olan konu, taraflar arasındaki ilişkilerin bütünü olumsuz etkilemektedir. Eğer taraflar arasındaki uyuşmazlık çözülemediğinde ve taraflardan en az biri “*söylemsel düzeydeki savlarını fiili eylemlerle destekleme kararı alırsa*”<sup>1270</sup> taraflar arasında krizden önceki ikinci ara dönem olan çatışma evresi başlar. Böylece bir tetikleyici sonrası uyuşmazlık evresine oranla taraflar arasındaki gerilimin ve tarafların risk, tehlike ve tehdit algısının arttığı çatışma evresine geçilir.<sup>1271</sup>

Taraflar arasındaki çatışmanın çözülememesi, yeni bir tetikleyici sonrası taraflar arası gerilimin yükselmesi ve karar alıcılar açısından azami stres ve askeri çatışma olasılığının artmasıyla birlikte kriz evresi başlar. Kriz yönetimi açısından taraflar adına en önemli amacın taraflar arasında sıcak bir çatışma veya savaş olasılığını ortadan kaldırmak olduğu bu evrede, kriz yönetiminin başarısız olduğu durumlarda savaş ve sıcak çatışma olasılığı daha görünür hale gelir. Bu tip bir durumda taraflar arasındaki ilişkilerin dönüşümü krizden savaşa doğru gerçekleşir. “Türk Dış Politikası Kriz İncelemeleri” açısından ayrıca uyuşmazlık, çatışma ve kriz aşamaları birbirlerini ortadan kaldıran ve dışlayan aşamalar değildir. Çalışma açısından süreç, her evre arasında farklı tırmandırıcı veya yumuşatıcı gelişmelerin ön plana çıktığı ve evreler arası geçişliliğin mümkün olduğu bir şekilde

---

<sup>1270</sup> Fuat Aksu, “Uyuşmazlık-Çatışma-Kriz İlişkisi”, **Türk Dış Politikası Kriz İncelemeleri**, 12 Aralık 2013, <http://www.tfpcrises.org/kriz-analizi/dis-politika-kriz-analiz-tabloları/item/146-uyusmazl-k-cat-sma-kriz-iliskisi> [01.08.2019].

<sup>1271</sup> age.

ilerlemektedir.<sup>1272</sup> Fakat çalışma açısından evreler arasındaki temel fark, Brecher ve Wilkenfeld'in yaklaşımına benzer bir şekilde karar alıcılar açısından stresin artması ve taraflar arasında şiddet olasılığının yükselmesidir. Bir başka ifadeyle, şiddet, şiddet olasılığı ve stres herhangi bir evrede görünür olsa dahi sürecin sonlanamaması sonucunda şiddetin, şiddet olasılığının ve stresin daha da artması farklı evreler arasındaki temel farklardan birini oluşturmaktadır.

**Tablo 3.2: Türk Dış Politikası Kriz İncelemeleri'ne göre Uyuşmazlık-Çatışma-Kriz İlişkisi**

EVRE	Normal İlişkiler	Uyuşmazlık	Çatışma	Kriz	Savaş
ÖZELLİĞİ	İkili ilişkilerde herhangi bir anlaşmazlığın ilişkilerin genel seyrini bozmadığı durum	İkili ilişkilerde ortaya çıkan bir konuda tarafların görüş, çıkar ve beklentilerinin ortak bir zeminde buluşamaması	Uyuşmazlığın <b>sözel alandan eylemsel alana taşması</b> ; tarafların uyuşmazlığa ilişkin görüş ve beklentilerinin çeşitli yöntem ve araçlarla desteklenmesi	Çatışmanın eylemselliği ile beraber tarafların algılarında <b>tehdit ögesinin yükselmesi, karar verme stresinin ve sıcak bir çatışmaya girme riskinin artması</b>	Kriz halinin sıcak bir çatışmaya dönüşmesi ile ortaya çıkan <b>sınırlı ve/veya topyekûn savaş</b>

Fuat Aksu, "Uyuşmazlık-Çatışma-Kriz İlişkisi", Türk Dış Politikası Kriz İncelemeleri, <http://www.tfpcrises.org/kriz-analizi/dis-politika-kriz-analiz-tablolari/item/146-uyusmazl-k-cat-sma-kriz-iliskisi> [01.08.2019].

Michael Brecher ve "Türk Dış Politikası Kriz İncelemeleri" çalışmasının krizin ortaya çıkması ve evrilmesiyle ilgili yaklaşımları dikkate alındığında Tablo 3.3'de belirtildiği üzere taraflar arasındaki normal ilişkilerin bozulması sonrası taraflar, kriz öncesi evreye girmektedir. Kriz öncesi evrede aktörler, taraflar arası anlaşmazlığın dile getirilmesiyle uyuşmazlık, tarafların anlaşmazlıklarla ilgili harekete geçmesi ve eylemde bulunmalarıyla çatışma evresine girmektedir. Yeni bir

<sup>1272</sup> age.

tetikleyici sonrası tarafların tehdit algısının yükselmesi, karar alıcılar açısından zaman baskısı ve stresin artması ile taraflar arasında sıcak çatışma ihtimalinin artması, ilişkileri kriz evresine taşımaktadır. Taraflar açısından krizin sona ermesi ve yeni bir evreye geçilmesi farklı yollardan gerçekleşmektedir. Eğer kriz açısından yumuşama meydana gelirse taraflar arasında uzlaşma ihtimali meydana gelmekte fakat kriz aşamasında herhangi bir tetikleyici sonucunda tırmanma devam ederse taraflar arasında sınırlı ve/veya topyekûn savaş ihtimalleri ortaya çıkmaktadır. Krizin etkileri açısından ise krizin sonlanmasından farklı olarak krizin, aktörler arasındaki ilişkilere ve sistemin temel unsurlarına etkileri incelenmektedir.

**Tablo 3.3: Türk Dış Politikası Kriz İncelemeleri'ne göre Krizin Evreleri**

Kriz Analizi				
Kriz Öncesi Evre		Kriz Yönetimi		Kriz Sonrası Evre
		Kriz Evresi		
Uyuşmazlık	Çatışma	Tırmanma	Yumuşama	Kriz Sonrası

Fuat Aksu, **Türk Dış Politikasında Karar Alma ve Kriz Yönetimi Süreç Analizi**, (İstanbul: Dış Politika ve Kriz İncelemeleri, 2017), 35.

### 3.3.1. Kriz Açısından Aktör Seviyesi

Uluslararası krizler açısından ön plana çıkan en önemli analiz düzeylerinden biri birim (devlet) düzeyidir. Brecher ve Wilkenfeld'e göre devletlerin temel karar ve eylemlerini; varoluş, etki, toprak bütünlüğü, siyasi rejimin hayatta kalması ve ekonomik refah gibi temel değerlere karşı oluşan tehditler belirlemektedir. Fakat aktör seviyesinde tehditler, sistem düzeyinde ortaya çıkan meydan okuma veya tehditler gibi nesnel değil, karar vericilerin algılamalarıyla ilgilidir.<sup>1273</sup> Bu yüzden uluslararası bir kriz açısından karar vericilerin rolü merkezidir ve neoklasik realizmin savunduğu gibi fikri faktörler ve algılamalar, dış politika davranışında önemli rol oynar.

Brecher ve Wilkenfeld'e göre krizlerde aktör düzeyinde beş değişken ön plana çıkmaktadır. Tablo 3.4'de gösterildiği biçimiyle bu değişkenler; tetikleyici (1), aktör davranışı (2), büyük güç faaliyeti (3), uluslararası örgütlerin katılımı (4) ve sonuçtur (5).<sup>1274</sup> *Tetikleyici*; aktör açısından dış politika krizini başlatan gelişmeyi ve

<sup>1273</sup> Brecher, Wilkenfeld, *age*, 8.

<sup>1274</sup> *age*, 21.

bu gelişmenin sonucunda algılanan tehdidin artmasını, zaman baskısını ve savaş olasılığının ortaya çıkmasını tanımlamaktadır. *Aktör davranışında* ön plana çıkan kavramlarsa karar alan aktörlerin özellikleri ve kriz yönetim teknikleridir. *Büyük güç faaliyeti* açısından hem büyük güçlerin krize karşı pozisyonları hem de kriz aktörlerinin büyük güçlere yaklaşımı önemliken *uluslararası örgütler* açısından örgütlerin ve/veya birimlerinin krize yaklaşımları ön plana çıkmaktadır. *Sonuç* açınsandınsa krizin nasıl sona erdiği ve sonucun biçimi önem arz etmektedir.<sup>1275</sup>

Brecher ve Wilkenfeld'e göre ayrıca aktör seviyesinde ön plana çıkan yedi bağlamsal değişken de bir kriz açısından analiz edilmesi gereken değişkenlerdir. Bir krizi etkileyen bağlamsal değişkenler; aktörün yaşı (1), toprağı (2), rejimi (3), kapasitesi (4), etnisitesi (5), tehdit altındaki değerleri (6) ve sosyo-ekonomik koşullarıdır (7) (bkz. Tablo 3.4). *Aktörün toprağı* açısından topraklarının boyutu, sınır sayısı ve büyük güçlerle yakınlığı, *siyasi rejim* açısından rejimin türü ve süresi, aktörlerin *kapasitesi* açısından aktörün dominant sistem veya alt sistemdeki güç hiyerarşisindeki yeri, *tehdit* açısından aktörlerin tehdit edilen değerlerinin önemi ve önceliği<sup>1276</sup> ve *sosyo-ekonomik şartlar* açısından aktörlerin yaşadığı iç huzursuzluk veya sorunlar, krizleri ve aktörlerin kriz yönetim biçimlerini etkilemektedir.<sup>1277</sup> Aktör seviyesindeki tüm bu bağlamsal değişkenler, aktörlerin kriz anındaki tepkilerini, şiddet kullanma olasılıklarını ve genel olarak krize yaklaşımını doğrudan etkileyen değişkenler olarak ön plana çıkmaktadır.

---

<sup>1275</sup> *age*, 21-23.

<sup>1276</sup> Brecher ve Wilkenfeld'e göre değerlere tehdit bağlamında aktör seviyesinde yedi önemli tehdit ön plana çıkmaktadır: Bunlar; ekonomik, sınırlı askeri hasar, siyasi rejime tehdit, nüfuz, toprak, ölümcül hasar ve varlığa tehdittir. Ayrıca Brecher ve Wilkenfeld'e göre aktörlerin tehdit edilen değerleri varoluş gibi yüksek önemdeki değerlerle ilgiliyse aktörler, kriz yönetiminde şiddet kullanmaya daha fazla eğilimli olurlar.

<sup>1277</sup> Brecher, Wilkenfeld, *age*, 27-29.

**Tablo 3.4: Michael Brecher ve Jonathan Wilkenfeld’e göre Aktör Düzeyinde Rol Oynayan Ana ve Bağlamsal Değişkenler**

AKTÖR DÜZEYİNDEKİ ANA DEĞİŞKENLER	AKTÖR DÜZEYİNDEKİ BAĞLAMSAL DEĞİŞKENLER
Tetikleyici	Aktörün Yaşı
Aktör Davranışı	Aktörün Toprağı
Büyük Güç Faaliyeti	Aktörün Rejimi
Uluslararası Örgütlerin Katılımı	Aktörün Kapasitesi
Sonuç	Aktörün Etnisitesi
	Aktörün Tehdit Altındaki Değerleri
	Aktörün Sosyo-Ekonomik Koşulları

Michael Brecher ve Jonathan Wilkenfeld, *A Study of Crisis*, (USA: The University of Michigan Press, 1997), 22.

“Türk Dış Politikası Kriz İncelemeleri” çalışması da neoklasik realizmin kuramsal yaklaşımına uygun olarak Brecher ve Wilkenfeld’in modeline benzer bir şekilde kriz incelemesinde sistem ve birim seviyesini dikkate almakta ve kriz sürecinde karar alıcılar/liderler gibi birey seviyesine dikkat çekmektedir. Bir başka ifadeyle çalışma, neoklasik realizmdeki yaklaşım doğrultusunda bir kriz anında birinci, ikinci ve üçüncü imgeleri göz önüne almakta ve bağımlı değişkenlerle ara değişkenler arasındaki etkileşimi inceleyerek krizlerin yapı sökümünü hedeflemektedir. “Türk Dış Politikası Kriz İncelemeleri” çalışmasına göre bir kriz ve yönetimi yirmi farklı kavram üzerinden incelenebilir. Tablo 3.5’de gösterildiği üzere herhangi bir kriz; çatışma-kriz ilişkisi (1), krizlerin ortaya çıkış şekli (2), krizi tetikleyen birim (3), karar alma yapısı (4), krizi tetikleyen olayın kategorisi (5), krizi çıkaran tarafların niyeti/rolü (6), krizin tetikleyicisi (7), kriz tetikleyicisinin şekli (8), krizi tetikleyen olaya ilk tepki (9), algılanan tehdidin ciddiyeti (10), savunmacı (11) ve saldırgan (12) kriz yönetim stratejileri, kriz yönetim tekniği (13), şiddet seviyesi (14), üçüncü aktör olarak uluslararası aktörler (15) ve devletlerin (16) kimler olduğu ve üçüncü aktörlerin müdahalesinin içeriği/rolü (17), krizin sonucunun niteliği (18) ve şekli (19) ve de kriz sonrası statü (20) üzerinden incelenebilir.<sup>1278</sup> Bu değişkenler

<sup>1278</sup> Fuat Aksu, “Kriz Analizi Kavram-Terim Anahtar Tablosu”, *Türk Dış Politikası Kriz İncelemeleri*, 6 Eylül 2013, <http://www.tfpcrisis.org/kriz-analizi/dis-politika-kriz-analiz-tablolari/item/140-kriz-analizi-kavram-terim-anahtar-tablosu> [01.08.2019].

üzerinden sadece uluslararası kriz değil, ayrıca yerel, ulusal ve bölgesel krizler de incelenebilmektedir.

**Tablo 3.5: Türk Dış Politikası Kriz İncelemeleri'ne göre Kriz Açısından Ön Plana Çıkan Değişkenler**

KRİZ ANALİZİ KAVRAM-TERİM ANAHTAR TABLOSU				
Çatışma-Kriz İlişkisi	Krizi Tetikleyen Olayın Kategorisi	Krizi Tetikleyen Olaya İlk Tepki	Kriz Yönetim Tekniği	3. Aktör Müdahalesi
Ortaya Çıkış Tipine Göre Kriz Tipi	Krizi Çıkaran Tarafların Niyetine/Rolüne Göre Kriz	Algılanan Tehdidin Ciddiyeti	Şiddet Seviyesi	Krizin Sonucun Niteliği
Krizi Tetikleyen Birim	Krizin Tetikleyicisi	Savunmacı Kriz Yönetim Stratejisi	3. Aktör Olarak Uluslararası Aktörler	Krizin Sonucun Şekli
Karar Alma Yapısı	Kriz Tetikleyicisinin Şekli	Saldırgan Kriz Yönetim Stratejisi	3. Aktör Olarak Devletler	Kriz Sonrası Statü

Fuat Aksu, "Kriz Analizi Kavram-Terim Anahtar Tablosu", **Türk Dış Politikası Kriz İncelemeleri**, <http://www.tfpcrises.org/kriz-analizi/dis-politika-kriz-analiz-tablolari/item/140-kriz-analizi-kavram-terim-anahtar-tablosu> [01.08.2019].

### 3.3.2. Kriz Açısından Sistem Seviyesi

Brecher ve Wilkenfeld'e göre uluslararası bir kriz açısından tıpkı aktör seviyesinde olduğu gibi sistem seviyesinde de ana ve bağlamsal değişkenler temel rol oyar. Sistem seviyesindeki kriz incelemelerinde sekiz değişken ön plana çıkmaktadır. Bunlar; krizin başlangıç ve bitiş noktaları (1), özellikleri (2), kriz yönetim teknikleri (3), büyük güç faaliyetleri (4), uluslararası örgütlerin katılımı (5), krizin sonucu (6), yoğunluğu (7) ve etkisidir (8).<sup>1279</sup> *Krizin başlangıç ve bitiş noktalarında* krizin tetikleyici olayları ve aktörleri ile krizin süresi gibi noktalar ön plana çıkarken *özellikleri* açısından tehdit altındaki değerlerin ne olduğu, krizin zamanlaması ve krize müdahil aktörler gibi noktalara dikkat edilmektedir. *Kriz yönetim teknikleri* açısından kriz yönetim tekniğinin ne olduğu, eğer şiddet var ise şiddetin yoğunluğu ve merkeziliği, *büyük güç faaliyetleri* açısından büyük güç faaliyetlerinin özü, etkinliği ve krize etkileri, *uluslararası örgütlerin katılımı* açısından bu örgütlerin etkinliği ve etkileri, *krizin sonucu* açısından krizin sonucunun içeriği, biçimi ve

<sup>1279</sup> Brecher, Wilkenfeld, **age**, 19.



etkisi, *yoğunluğu* açısından müdahil aktörlerin sayısı, şiddet içerip içermemesi, kriz konuları ve jeostratejik etkileri, *etkileri* açısındansa krizin taraflarına, ittifak ilişkilerine, uluslararası sistemin yapısına ve güç dağılımına etkileri gibi noktalar önemsenmektedir.

Brecher ve Wilkenfeld'e göre makro düzlemde/sistem seviyesinde altı tane bağlamsal değişken bir uluslararası kriz açısından önemli rol oynamaktadır. Bu bağlamsal değişkenler; coğrafya (1), kutupluluk (2), sistem seviyesi (3), çatışmanın özellikleri (4), aktörler arası güç farkı (5), ve etnisitedir (6). *Coğrafya*, hem alt sistemler açısından hem de aktörlerin krize olan yakınlığı veya uzaklığı açısından ön plana çıkmaktadır. Suriye krizi bağlamında özellikle Suriye'nin komşularının hem bu krizi doğrudan etkileyen hem de bu krizden doğrudan etkilenen aktörler olması Brecher ve Wilkenfeld'in uluslararası kriz ve coğrafya arasında kurduğu bağlantı açısından önem arz etmektedir. Ayrıca Brecher'a göre 21. yüzyıl baz alındığında Ortadoğu, coğrafi olarak dünyanın en çok çatışma içeren bölgesi olarak ortaya çıkmaktadır.<sup>1280</sup> Bu bağlamda Suriye krizi boyunca ortaya çıkan çatışmaların coğrafi konumları önemli bir konu haline gelmektedir.

*Kutupluluk* açısından Brecher ve Wilkenfeld, uluslararası bir sistemdeki güç ve karar yapısının savaş olasılığı da dahil olmak kriz ve kriz davranışının bütün boyutlarını tetikleyiciden (başlangıç noktası) sonuca kadar etkileyeceğini iddia etmektedir.<sup>1281</sup> Ayrıca, kutupluluk hem uluslararası hem de bölgesel sistemler açısından önemlidir ve Brecher ve Wilkenfeld; uluslararası sistemin yapısından farklı olarak Ortadoğu bölgesel sistemini 1948 sonrası için çok kutuplu bir alt sistem olarak tanımlamaktadır.<sup>1282</sup> Bu bağlamda, Suriye krizinin dönüşümünde hem bölgesel hem de uluslararası sistemin etkilerinin neler olduğu ve farklılaşıp farklılaşmadığı önemli bir sorudur.

Suriye krizinde makro düzlemde ön plana çıkabilecek bir diğer önemli ara değişken *sistem seviyesidir*. Her kriz; baskın sistem, esas olarak baskın sistem, alt sistem veya esas olarak alt sistem içerisinde gerçekleşir.<sup>1283</sup> Baskın sistem krizleri, dünya politikasındaki başat güçler arasındaki etkileşim üzerinden tanımlanırken, alt

---

<sup>1280</sup> Brecher, 2008, 15.

<sup>1281</sup> Brecher, Wilkenfeld, *age*, 26.

<sup>1282</sup> *age*, 25.

<sup>1283</sup> *age*, 26.

sistem krizleri, herhangi bir başat gücün doğrudan katılımı olmaksızın bir alt sistem içerisinde ortaya çıkan krizleri tanımlamak için kullanılmaktadır. Esas olarak alt sistem krizlerindeyse kriz aktörleri ağırlıklı olarak bölgesel olmakla birlikte kriz, baskın sistemi etkilemeye başladığında krize bir veya daha fazla büyük gücün katılımı gerçekleşir.<sup>1284</sup> Bunun sonucunda kriz açısından alt sistem ve baskın sistem arasında bir bağ oluşmuş olur. Suriye krizi açısından hem bölgesel hem de uluslararası aktörlerin krize müdahil olmalarıysa Suriye krizinde farklı sistemler arasındaki ilişkilerin neler olduğu ve nasıl incelenmesi gerektiği konusunda önemli sorular meydana getirmektedir.

**Tablo 3.6: Michael Brecher ve Jonathan Wilkenfeld'e göre Sistem Düzeyinde Rol Oynayan Ana ve Bağlamsal Değişkenler**

SİSTEM DÜZEYİNDEKİ ANA DEĞİŞKENLER	SİSTEM DÜZEYİNDEKİ BAĞLAMSAL DEĞİŞKENLER
Krizin Başlangıç ve Bitiş Noktaları	Coğrafya
Krizin Özellikleri	Kutupluluk
Kriz Yönetim Teknikleri	Sistem Seviyesi
Büyük Güç Faaliyetleri	Çatışmanın Özellikleri
Uluslararası Örgütlerin Katılımı	Aktörler Arası Güç Farkı
Krizin Sonucu	Etnisite
Krizin Yoğunluğu	
Krizin Etkisi	

Michael Brecher ve Jonathan Wilkenfeld, *A Study of Crisis*, (USA: The University of Michigan Press, 1997), 18.

<sup>1284</sup> age, 26.

## 4. SURIYE KRİZİNİN DÖNÜŞÜMÜNÜN YERELDEN ULUSLARARASINA ANALİZİ

Suriye krizi; yerel, ulusal, bölgesel ve uluslararası düzlemlerde iç içe geçmiş bir kriz olup herhangi bir seviyedeki gelişme, diğer seviyeleri doğrudan etkilemiştir. Sekiz yılı aşkın bir süredir devam eden kriz, kendi içerisinde insani krizler, dış politika krizleri, kimyasal silah kullanımı ve uluslararası terörizm gibi periyodik krizlere sebep olmuş ve farklı seviyedeki aktörlerin girişimlerine rağmen Suriye krizi henüz sonlanamamıştır. Yerelden uluslararası Suriye krizinin tırmanma ve yayılmasında bazı faktörler, her düzlemde ön plana çıkarken aynı zamanda her düzlemde özel olan farklı faktörler de krizin dönüşümünde rol oynamıştır. Bu yüzden hangi faktör ve aktörlerin hangi düzlemler açısından ön plana çıktığı, Suriye krizinin düzlemleri arasında farklılıkları ve benzerlikleri göstermesi açısından önemlidir. Benzerlik ve farklılıkları gösterirken krizin incelenmesinde ön plana çıkan kuramsal çerçeve neoklasik realizmin kuramsal olarak uygunluğu test edilebilecek ve Suriye krizine özel olarak yapı-fail ilişkisi incelenebilecektir.

### 4.1. Krizin Tarafları Açısından Suriye Krizinin Dönüşümü

*Hipotez 1: Diğer bütün değişkenler sabitken, krizin taraflarının sayısının fazla olması, farklı tipte aktörlerin krizlere dahil olması ve aktörler arası değişken ilişkiler krizlerin tırmanmasına sebep olur.*

Suriye krizinde krizin dönüşümü etkileyen en önemli faktörlerden biri, kriz boyunca çok sayıda ve tipte aktörün yerel, ulusal, bölgesel ve uluslararası düzlemlerde farklı taleplerle ortaya çıkması ve aktörler arası değişen ilişkilerdir. 2011 yılında kabaca Suriye muhalefeti ve Suriye yönetimi arasında başlayan krize zaman içerisinde YPG ve İŞİD gibi farklı taleplerde bulunan silahlı devlet dışı aktörler dahil olmuş ve bu aktörler arasındaki çatışmacı ilişkiler, yerel krizin tırmanmasına ve yayılmasına sebep olmuştur. Suriye muhalefetinin zamanla kendi

içinde sorunlar yaşaması krize taraf olan aktörlerin sayısını arttırmış ve çok sayıda aktörün asgari taleplerini karşılamak çok zor hale gelmiştir.

Suriye krizinin ulusal düzleminde yerel düzleme benzer bir tablo ortaya çıkmış ve çok sayıda aktör, ulusal düzlemde Suriye krizine taraf olurken silahlı devlet dışı aktörlerin Suriye içerisinde artan faaliyetleri, özellikle Suriye'nin komşuları açısından önemli krizlere yol açmıştır. Bölgesel ve uluslararası düzlemlerde devletler ve silahlı/silahsız devlet dışı aktörler, kriz açısından önemlerini korurken bu düzlemlerde ayrıca uluslararası örgütler de krizin aktif tarafı haline gelmiştir. Arap Birliği gibi bölgesel uluslararası aktörler, doğrudan Suriye krizinin tarafı haline gelirken BM'nin çeşitli birimleri, büyük güçler arasındaki anlaşmazlıklara rağmen çeşitli araçlarla Suriye krizine müdahil olmuştur. Çok sayıda ve farklı tipte aktörün Suriye krizine taraf olması krizin dönüşümüne etki ederken ayrıca her seviyede aktörlerin birbirlerini tanımlama ve algılama biçimleri, krizin tırmanma ve yayılma eğilimlerini kuvvetlendirmiştir. Aktörlerin birbirlerini meşru olarak görmemesi taraflar arası iletişimi ve siyasal çözüm olanaklarını sınırlandırarak krizin çözümünü daha zor hale getirirken bölgesel ve uluslararası düzlemde aktörler arası kutuplaşmayı kuvvetlendirmiştir.

*Hipotez 1a: Krize taraf olan aktörlerin sayısı arttıkça krizlerin tırmanma ve yayılma eğilimleri artar.*

İkiden fazla tarafa sahip krizlerde uzlaşma süreçleri daha karmaşık hale gelmekte, müzakere dinamikleri, tarafların kazanç ve kayıplarını değerlendirme yetenekleri ve taraflar arası iletişim zayıflamaktadır. Çok sayıda aktörün taraf olduğu krizlerde ayrıca tarafların birbirlerini yanlış algılama ve güvensizlik ihtimali artmakta, tarafların asgari taleplerini karşılamak ve karşılıklı memnuniyeti sağlamak zorlaşmaktadır. Bu yüzden taraflar arasında güç dengesinin olduğu ve tarafların bir diğerini mağlup/ikna edemediği durumlarda aktör sayısının artması krizlerin çözümünü ve taraflar arası uzlaşmayı zorlaştırmaktadır.<sup>1285</sup> Tablo 4.1'de belirtildiği biçimiyle Suriye krizinin yerel, ulusal, bölgesel ve uluslararası düzlemlerinin hepsinde krize taraf olan aktörlerin sayısı çok fazla olmuş ve bu aktörler arasındaki ilişkiler, krizin tırmanma ve yayılma eğilimlerini hızlandırmıştır. Yerel düzlemde Suriye yönetimi ve Suriye muhalefeti arasında başlayan krize ilerleyen yıllarda YPG

---

<sup>1285</sup> Brecher, 2018, 69.

ve IŞİD katılmış ve yerelde bu dört büyük aktör arasındaki çatışmacı ilişkiler, krizin tırmanma ve yayılma eğilimlerini arttırırken Suriye muhalefetinin de zaman içerisinde bölünmesi yereldeki krize yeni tarafların eklenmesine sebep olmuştur. Suriye iç savaşına yeni aktörlerin eklenmesi ve muhalif grupların parçalanmasının etkisiyle Suriye içerisinde aktif silahlı grupların sayısının 2013 yılında 1200'ü aştığı belirtilmiştir. Suriye krizi boyunca Suriye yönetimi, ÖSO ve diğer silahlı gruplar gibi silahlı Suriye muhalefeti, UKK, SMDK, SUK gibi siyasi muhalif gruplar, IŞİD, El Nusra Cephesi, Hizbullah gibi Suriye dışından gelen gruplar, YPG, PYD ve KUK gibi Kürt gruplar, Eknaf Beyt El-Makdis ve Kudüs Tugayları gibi Filistinli gruplar, Suriye yerelindeki krizin dönüşümünü etkileyebilme kapasitesine sahip aktörler olarak ön plana çıkmış ve yereldeki krizlerin doğrudan tarafları olmuştur. Muhalif grupların parçalanması ve gruplar arası anlaşmazlıklar krizin dönüşümüne etkiye bulunurken,<sup>1286</sup> artan aktör sayısına bağlı olarak aktörlerin asgari taleplerinin karşılanamaması ve karşılıklı memnuniyetin sağlanamaması krizin tırmanma ve yayılma eğilimlerini kuvvetlendirmiştir.

Ulusal düzlemde de çok sayıda aktör, krize taraf olmuş ve artan aktör sayısı, krizin bölgeselleşme ve uluslararasılaşma eğilimlerini hızlandırmıştır. Süreç içerisinde Suriye yönetimi ile SMDK ve SUK gibi başka devletler tarafından tanınan Suriye muhalefetinin yanı sıra başta Suriye'nin komşuları Türkiye, Ürdün, Irak, Lübnan ve İsrail olmak üzere İran, Suudi Arabistan ve Katar gibi Ortadoğu alt sisteminde Suriye krizinin tarafı olan devletler ulusal düzlemde Suriye krizi açısından ön plana çıkan aktörler olmuştur. Ulusal düzlemde Suriye'deki gelişmeler, başta Suriye'nin komşuları olmak üzere Suriye dışındaki aktörleri etkilemiş, Suriye dışındaki aktörler ise zamanla Suriye krizine daha fazla müdahil olmuş ve Suriye'deki kriz üzerinden farklı aktörler arasında dış politika krizleri meydana gelmiştir. Türkiye'nin IŞİD ve YPG'nin faaliyetleri sonrası Suriye krizine askeri araçlarla müdahil olması krizin yerel ve ulusal düzlemleri arasındaki etkileşimi kuvvetlendirirken ABD'nin YPG ile ilişkileri sonucunda ortaya çıkan gerilim, Rus uçağının düşürülmesi sonrası Rusya ile yaşanan dış politika krizi ve Suriye ile askerleşen krizler ulusal düzlemde Türkiye'yi Suriye krizinin aktif bir tarafı haline getirmiştir. Benzer bir şekilde İsrail'in Hizbullah'ın artan faaliyetleri gerekçesiyle Suriye'ye çok sayıda hava saldırısı düzenlemesi ve İran'la gerilimler yaşaması bir

---

<sup>1286</sup> Yassine-Hamdan, Pearson, *age*, 260.

taraftan İsrail'i ulusal düzlemde Suriye krizinin aktif tarafı haline getirirken diğer taraftan krizin yerel ve bölgesel düzlemlerini etkilemiştir. Ayrıca Suriye krizi boyunca uluslararası aktörler arasında meydana gelen anlaşmazlıklar ve gerilimler, yeni dış politika krizlerine yol açarak krizin uluslararasılaşma eğilimlerini kuvvetlendirmiştir. Farklı düzlemlerde etkin aktörlerin Suriye'deki gelişmeler üzerinden yaşadıkları dış politika krizleri ve ulusal krizler, Suriye krizinin yayılmasını ve tırmanmasını hızlandırırken aynı zamanda farklı düzlemlerin de iç içe geçmesine sebep olmuştur.

Ortadoğu alt sisteminde Suriye yönetimi ve Suriye muhalefetinin yanı sıra Suudi Arabistan ve Katar başta olmak üzere Körfez ülkeleri, Türkiye, İran, Irak, Ürdün ve İsrail, silahlı devlet dışı aktörlerden IŞİD ve El Nusra Cephesi gibi El Kaide bağlantılı gruplar, Hizbullah, Filistinli ve Kürt gruplar, bölgesel örgütlerden Arap Birliği, KİT ve İİT gibi bölgesel uluslararası örgütler, zaman içerisinde Suriye krizine farklı araçlarla müdahil olmuş ve çok sayıda aktörün müdahalesi, Suriye krizinin Ortadoğu'da görünürlüğünü arttırmıştır. Bütün bu farklı aktörler arasındaki çatışmacı ilişkiler zaman içerisinde krizin tırmanmasına sebep olurken krize farklı yaklaşım sergileyen aktörler arasındaki işbirliği alanları sınırlı kalmıştır. İşbirliğinin sınırlı, çatışmaların yaygın olmasıysa krizin uluslararasılaşma eğilimlerini kuvvetlendirmiştir.

Uluslararası düzlemde ABD, AB, başta Fransa ve İngiltere olmak üzere Avrupa ülkeleri, Rusya, Çin, BMGK başta olmak üzere BM'nin çeşitli organları, Suriye krizinin aktif tarafları olarak ön plana çıkmıştır. IŞİD, silahlı Suriye muhalefeti ve YPG gibi Suriye yerelinde aktif ve etkin olan silahlı devlet dışı aktörlerle uluslararası aktörlerin ilişkileri, ulusal ve bölgesel düzlemlerde çeşitli aktörlerin Suriye krizine farklı araçlarla müdahil olmasına sebep olurken aynı zamanda Suriye krizinin bütün düzlemlerini etkilemiştir. Fakat diğer taraftan uluslararası düzlemde en çok ön plana çıkan aktörler, BMGK'da veto yetkisine sahip beş ülke olmuş ve bu beş ülke, Suriye krizi açısından iki farklı yaklaşım geliştirmiştir. Bu iki farklı kutup, Suriye krizine farklı yaklaşım sergilese de bazı durumlarda taraflar arasında asgari talepler ve karşılıklı memnuniyet sağlanmıştır. Eylül 2013'te Suriye'de kimyasal silahların imhası ve IŞİD başta olmak üzere terörle mücadele konularında BMGK üyelerinin anlaşabilmeleri, bu sorunların yumuşaması ve çözümüne doğrudan katkıda bulunmuştur. Kısaca uluslararası düzlemde de aktör

sayısının fazlalığı Suriye krizinin bütün olarak çözümünü engellemiş, fakat BMGK örneğinde olduğu gibi tarafların talep ve isteklerinin bağdaştığı özel konularda sınırlı sayıdaki aktörlerin anlaşması, belli başlı krizlerin yumuşamasını sağlamıştır.



**Tablo 4.1: Suriye Krizine Taraf olan Aktörler**

<b>YEREL DÜZLEM</b>	<b>ULUSAL DÜZLEM</b>		<b>BÖLGESEL DÜZLEM</b>		<b>ULUSLARARASI DÜZLEM</b>
Suriye Yönetimi	Suriye Yönetimi		Suriye Yönetimi		Suriye Yönetimi
Siyasal Suriye Muhalefeti-SUK/SMDK	Siyasal Suriye Muhalefeti-SUK/SMDK		Siyasal Suriye Muhalefeti-SUK/SMDK		Siyasal Suriye Muhalefeti-SUK/SMDK
Siyasal Suriye Muhalefeti-UKK	Siyasal Suriye Muhalefeti-UKK		Silahlı Suriye Muhalefeti-ÖSO		Silahlı Suriye Muhalefeti-ÖSO
Silahlı Suriye Muhalefeti-ÖSO	Silahlı Suriye Muhalefeti-ÖSO		Türkiye	Katar	ABD
Silahlı Suriye Muhalefeti-Diğer Gruplar (Güney Cephesi, İslam Ordusu vs.)	Türkiye	Katar	Suudi Arabistan	İran	Rusya
İŞİD	Suudi Arabistan	İran	İsrail	Lübnan	İngiltere
YPG	İsrail	Lübnan	Ürdün	Irak	Fransa
El Nusra Cephesi	Ürdün	Irak	İİT	KİT	AB
Hizbullah			Arap Birliği	Hizbullah	Çin
Kürt Gruplar-KUK/PYD			İŞİD	İKBY	BM
Filistinli Gruplar (Eknaf Beyt El-Makdis, Kudüs Tugayları vb.)			Hamas		



*Hipotez 1b: Farklı tipte çok sayıda aktörün krize taraf olması krizlerin tırmanma ve yayılma eğilimlerini kuvvetlendirir.*

Farklı tipte aktörlerin Suriye krizinin her düzlemine taraf olması Suriye krizinin yayılma ve tırmanma eğilimlerini kuvvetlendiren bir etken olmuştur. Yerel düzlemde krizin taraflarından biri Suriye yönetimi olarak devlet iken sürece dahil olan diğer aktörler, silahlı/silahsız devlet dışı aktörlerdir (bkz. Tablo 4.2). Bu bağlamda Suriye yönetimi, muhalif grupları “terörist” veya “illegal” gruplar olarak nitelendirmiş ve bu nitelendirme, Suriye yönetiminin kriz yönetim stratejisini etkilemiştir. Suriye yönetimi, “teröristlere” karşı şiddet kullanımını ön plana çıkarmış ve uygulanan şiddet, ülke içerisindeki krizi tırmandırmıştır. Diğer taraftan Suriye muhalefetinin meşruiyeti ve hesap verilebilirliği önemli bir sorun olarak ortaya çıkmış ve farklı düzlemlerde bu aktörlerin uyguladığı şiddetin denetiminin sağlanamaması ve sınırlandırılmaması, Suriye krizinin ülke içerisinde tırmanma ve ülke dışına yayılma eğilimlerini kuvvetlendirmiştir. Ayrıca devlet dışı aktörler açısından silahlı muhalefet ile siyasal muhalefet arasındaki sorunlar gibi farklı devlet dışı aktörler arasındaki sorunlar da Suriye krizine etkide bulunmuştur. Devlet dışı aktörlerin krizin dönüşümüne rolü; ulusal, bölgesel ve uluslararası düzlemlerde de önemini korumuştur. Ulusal düzlemde Suriye krizi sadece devletlerarası dış politika krizlerine sebep olmamış özellikle silahlı devlet dışı aktörlerin Suriye içerisinde faaliyetlerinin artması ve alanda hakimiyet sağlamaları sonrası çok sayıda devlet, bu aktörlerle önemli kriz ve çatışmalar yaşamıştır. Irak’ın Suriye’deki IŞİD hedeflerine saldırısı, Lübnan, Türkiye ve Ürdün’ün IŞİD ile yaşadığı çatışmalar, Türkiye’nin YPG’ye İsrail’in ise Hizbullah’a karşı askeri operasyonlar düzenlemesi, ortaya çıkan ulusal krizlerde devletlerle silahlı devlet dışı aktörlerin ilişkilerini gösteren önemli örneklerdir.

Bölgesel ve uluslararası düzlemde devletler ve devlet dışı aktörler önemini korumaya devam ederken uluslararası örgütler de farklı bir aktör tipi olarak bu düzlemlerin önemli tarafları olmuştur. Ortadoğu alt sisteminde bölgedeki devletlerden İran, Suriye krizine Suudi Arabistan, Katar ve Türkiye’den farklı bir yaklaşım sergilemiş ve bu aktörler arasında çeşitli dönemlerde özellikle sözlü gerilimler meydana gelmiştir. Bölgede aktif olan IŞİD, El Nusra Cephesi ve Hizbullah gibi silahlı devlet dışı aktörlerin kendi aralarında ve bölgedeki diğer

devletlerle yaşadıkları çatışmalar, krizin yayılma eğilimlerini kuvvetlendirirken silahsız devlet dışı aktörlerin Suriye kriziyle ilgili yaptıkları açıklamalar, aktörler arası gerilimleri daha da arttırmıştır. Ayrıca Suriye içerisinde önemli yere sahip olan Kürt ve Filistinli grupların varlığı ve bu grupların birbirleriyle ve diğer gruplarla ilişkileri, Suriye krizini Ortadoğu'da daha görünür hale getirmiştir. İİT, KİK gibi örgütler, krizin kaynağını Suriye yönetiminin siyasaları olarak görmüş ve bu yaklaşım, Suriye yönetimi ve krizin kaynağına farklı yaklaşım gösteren aktörlerin tepkisine sebep olmuştur. Arap Birliği, barış planı gibi girişimlerle krizin yönetimine katkıda bulunmaya çalışsa da krize farklı yaklaşım sergileyen aktörler tarafından eleştirilmiş ve birliğin, krizin çözümü için BM'ye başvurması krizin uluslararasılaşma eğilimlerini arttırmıştır. Uluslararası düzlemde Suriye'deki siyasi ve askeri muhalefete uluslararası aktörlerin sağladıkları ekonomik ve diplomatik yardımlar, Suriye yönetimi ve Suriye yönetimine destek sağlayan diğer aktörlerin tepkisini çekerken Suriye içerisinde silahlı devlet dışı aktörlerin artan faaliyetleri, uluslararası aktörlerin Suriye'ye daha fazla müdahil olmasına sebep olmuştur. Kimyasal silah kullanımı, terörle mücadele gibi Suriye krizinin yarattığı gelişmeler de büyük güçlerin ve uluslararası örgütlerin farklı yollarla müdahalelerini arttırmasına sebep olmuş ve Suriye krizi uluslararası düzlemin bir parçası haline gelmiştir.

**Tablo 4.2: Suriye Krizine Taraf olan Aktör Tipleri**

DEVLETLER		SİLAHLI DEVLET DIŐI AKTÖRLER	SİLAHSIZ DEVLET DIŐI AKTÖRLER	ULUSLARARASI ÖRGÜTLER	DİĐER AKTÖRLER
Suriye	Türkiye	Silahlı Suriye Muhalefeti-ÖSO	Siyasal Suriye Muhalefeti-SUK/SMDK	İİT	AB
Katar	Suudi Arabistan	Silahlı Suriye Muhalefeti-Diđer Gruplar (Güney Cephesi, İslam Ordusu vb.)	Siyasal Suriye Muhalefeti-UKK	KİT	İKBY
İran	İsrail	İŐİD	Kürt Gruplar-KUK, PYD	Arap Birliđi	
Lübnan	Ürdün	YPG	Hamas	BM	
Irak	ABD	El Nusra Cephesi			
Rusya	İngiltere	Hizbullah			
Fransa	Çin	Filistinli Gruplar (Kudüs Tugayları vb.)			

*Hipotez 1c: Aktörlerin birbirlerini algılama ve tanımlama şekli krizlerin dönüşümünü etkiler.*

Bütün düzlemlerde krizi etkileyen bir diğer önemli faktör, aktörlerin birbirlerini algılama ve tanımlama şekli olmuştur. Tüm düzlemlerde krizin tarafları birbirlerini gayri meşru ilan etmiş ve aktörler arası iletişimin zayıflaması, siyasi çözümün önünü tıkamıştır. Askeri yöntemlerin merkezi bir yer edinmesinin de etkisiyle Suriye krizi birçok aktör için sıfır toplamlı bir oyun haline gelmiş ve bu oyun, krizin tırmanmasına ve yayılmasına sebep olmuştur. Yerel düzlemde Suriye yönetimi, krizi bir güvenlik sorunu olarak görmüş ve görüşülebilecek muhaliflerin yerli “Suriyeli muhalifler” olması gerektiği yönünde açıklamada bulunarak muhalif grupların bir çoğunu gayri meşru olarak tanımlamıştır. Suriye yönetimi, “muhalif” ile “düşman” arasındaki ayrımı kaldırmış<sup>1287</sup> ve tüm bu sürecin üstesinden gelmek için ağırlıklı olarak sert güvenlik önlemlerini<sup>1288</sup> ve şiddeti devreye sokmuştur. Suriye muhalefeti de Suriye yönetimine karşı benzer bir tavır sergilemiş ve temel hedeflerini, Suriye yönetiminin değişmesi olarak belirleyerek mevcut Suriye yönetiminin meşruiyetini kaybettiğini savunmuştur. Bu şartlar altında taraflar, ilk kez 2013 yılında krizin diğer aktörleriyle görüşebileceğini belirtmiş fakat Suriye muhalefetinin Suriye yönetimiyle görüşeceğini belirtmesi bile muhalif grupların parçalanmasına sebep olurken tarafların uyuşmaz talepleri, siyasi görüşmeleri geciktirmiştir. Kısaca tarafların birbirlerini meşru olarak görmemeleri, siyasi görüşmeleri ve barışçıl çözümün önünü tıkamış, şiddet kullanımının taraflar açısından merkezi bir rol oynaması yereldeki krizin tırmanma ve yayılma eğilimlerini kuvvetlendirmiştir.

Ulusal düzlemde de aktörlerin birbirlerini tanımlama biçimi, Suriye krizini etkileyen bir faktör olmuştur. Ürdün ve Türkiye gibi aktörler, Suriye krizinin kaynağını Suriye yönetiminin siyasaları olarak görmüş ve zaman içerisinde Suriye yönetiminin meşruiyetini kaybettiğini belirterek resmi iletişim kanallarını kapatmıştır. Ulusal düzlemde ortaya çıkan bu yaklaşım, Suriye ile bu devletlerin

---

<sup>1287</sup> Wieland, *age*, 48.

<sup>1288</sup> Sert güvenlik önlemleri; silahlı grupları yenmek, bastırmak ve/veya dağıtmak için askeri, polis veya yargı araçlarına öncelik verme olarak tanımlanmıştır. Tanımın orijinali için bkz: Véronique Dudouet, "Dynamics and Factors of Transition from Armed Struggle to Nonviolent Resistance", *Journal of Peace Research*, c. 50, n. 3 (2013): 404.

arasındaki krizlerin daha da tırmanmasına sebep olmuştur. İsrail'in Suriye krizine kendi güvenlik anlayışı çerçevesinde yaklaşması ve İsrail ile Suriye'nin arasındaki tarihsel sorunlar, İsrail'in krize yaklaşımını etkilemiş ve İsrail ile Suriye arasındaki krizin görünürlüğü artmıştır. Ayrıca devletlerin silahlı devlet dışı aktörlerle ilişkileri de ulusal krizleri tırmandırmıştır. Örneğin Türkiye'nin Suriye muhalefeti Suriye'nin temsilcisi olarak tanınması Suriye-Türkiye krizine etki ederken İsrail'in Hizbullah'la olan çatışmacı ilişkileri, hem Suriye-İsrail hem de İran-İsrail krizlerine etkide bulunmuştur.

Bölgesel ve uluslararası düzlemde aktörlerin krizin kaynağına ve çözümüne farklı yaklaşımların yanı sıra devletler, devlet dışı aktörler ve uluslararası örgütler birbirlerini gayri meşru olarak tanımlamış ve taraflar arası zayıflayan iletişim, krizlerin yönetimini zor hale getirirken aktörlerin gösterdikleri tepkiyle de bağlantılı olarak krizler tırmanmıştır. Suriye krizinin kaynağını Suriye yönetiminin siyasetleri olarak gören aktörler, zaman içerisinde Suriye yönetimi ile diplomatik ilişkilerini keserken "Suriye'nin temsilcisi" olarak SUK ve SMDK'yı dikkate almaya başlamıştır. Bölgedeki aktörlerin Suriye muhalefeti ile artan diplomatik ilişkilerinin yanında muhalefete sağlanan maddi yardımlar, başta Suriye ve İran'ın tepkisine sebep olmuştur. Diğer taraftan Suriye'deki İran varlığını işgal olarak tanımlayan Suriye muhalefeti, Suriye içerisindeki İran, Hizbullah ve Şii milis güçlerini gayri meşru olarak görmüş ve tepki göstermiştir. Suriye'nin terör örgütü olarak tanımladığı silahlı devlet dışı aktörlere Suudi Arabistan, Türkiye ve Katar gibi aktörlerin sağladıkları yardımlar, Suriye krizini Ortadoğu'da tırmandıran bir başka faktör olmuştur. Ayrıca İİT, KİT ve Arap Birliği, zaman içerisinde Suriye yönetiminin üyeliğini askıya alırken Suriye'nin temsil hakkını Suriye muhalefetine vermiş, fakat bu yaklaşım, İran, Lübnan, Irak ve Suriye gibi krize farklı yaklaşım sergileyen aktörlerin tepkilerine sebep olmuştur.

Uluslararası düzlemde de Suriye krizinin kaynağını Suriye yönetimi olarak gören aktörler, Suriye yönetimini gayri meşru olarak görürken Suriye muhalefeti Suriye'nin temsilcisi ilan etmişlerdir. Bu aktörler, aynı zamanda Suriye'nin yanında yer alan devlet ve devlet dışı aktörlerle çeşitli gerilimler yaşamıştır. Suriye muhalefeti Suriye'nin temsilcisi olarak görülmesi ise başta Suriye yönetimi olmak üzere bölgesel ve uluslararası düzlemde krize farklı yaklaşım sergileyen aktörlerin tepkisine sebep olmuştur. Suriye yerinde çok sayıda silahlı örgütün yer alması da

Suriye krizinin uluslararası düzleme evrilmesine katkıda bulunmuş ve uluslararası aktörler, kendi çıkar ve tehdit tanımlamalarına göre bu aktörlerle çatışmış veya işbirliği yapmıştır. Kısaca Suriye krizinin her düzleminde krizin taraflarının birbirlerini meşru olarak görmemesi krizin dönüşümüne etkide bulunmuştur.<sup>1289</sup>

#### 4.2. Krizin Taraflarının Hedefleri ve Araçları Açısından Krizin Dönüşümü

*Hipotez 2: Krizin taraflarının hedeflerinin ve hedeflere ulaşmak için kullandığı araçların sınırlandırılmaması krizlerin tırmanmasına sebep olur.*

Krizlerin yönetimi ve çözümünde en önemli etkenlerden ikisi aktörlerin hedef ve araçlarının sınırlandırılmasıdır. Suriye krizinin tüm düzlemlerinde krizin taraflarının hedeflerinin sınırlandırılmaması ve aktörlerin hedef ve taleplerin uyuşmaması doğrudan krizin dönüşümünü etkilemiştir. Fakat hedeflere ulaşmak için kriz aktörlerinin kullandığı araçlar farklı düzlemlerde farklılaşmıştır. Yerel düzlemde araçlar sınırlandırılmamış olup şiddet kullanımı merkezi bir öneme sahip olurken ulusal, bölgesel ve uluslararası düzlemlerde şiddet kullanımı daha sınırlı olmuş ve askeri olmayan yöntemler çeşitli dönemlerde devreye girmiştir. Bu yüzden yerel düzlemin aksine ulusal, bölgesel ve uluslararası düzlemlerdeki Suriye krizi daha az yıkıcı olmuş fakat aktörlerin taleplerinin uzlaşmaması krizi dönüştüren önemli bir etken olarak her düzlemi etkilemiştir.

*Hipotez 2a: Tarafların amaç ve hedefleri çatışıyorsa kriz olasılığı artar.*

Yerel, ulusal, bölgesel ve uluslararası düzlemlerin hepsinde Suriye krizinin tırmanmasının nedenlerinden biri, krize taraf olan aktörlerin taleplerinin bağdaşmamasıdır (bkz. Tablo 4.3). Yerel düzlemde aktif olan dört büyük aktörün birbirleriyle uyuşmayan hedef ve talepleri, tarafların karşılıklı memnuniyetini ve dolayısıyla siyasal bir çözümü zorlaştırmıştır. Suriye yönetiminin yerel krizi bir güvenlik sorunu olarak görmesi ve hedeflerini bu bağlamda oluşturması ve Suriye muhalefetinin Suriye'deki yönetimi değiştirme hedefi, aktörler arasındaki iletişim ve siyasal yolları tıkayarak şiddet kullanımını ön plana çıkarmıştır. Zaman içerisinde Suriye yerelinde aktif olmaya başlayan YPG ve IŞİD de yerel krizlere yeni hedef ve talepler eklemiş ve bu yeni hedefler, Suriye'deki krizin yerelde çözülmesini daha da zorlaştırmıştır. YPG, daha çok kriz boyunca kontrol altına aldığı bölgelerdeki

<sup>1289</sup> Yassine-Hamdan, Pearson, *age*, 259.

hakimiyet alanlarını korumayı ve hatta genişletmeyi hedeflemiştir. IŞİD ise krizin diğer taraflarından çok daha farklı hedeflerle ortaya çıkmış ve “İslam Devletini” Suriye sınırlarını da aşarak genişletmeyi hedeflemiştir. IŞİD, bu hedef için diğer aktörlerle iletişime geçmemiş ve taleplerin çakıştığı noktalarda taraflar arasında şiddetli çatışmalar yaşanmıştır.

Yerel düzlemde olduğu gibi ulusal düzlemde de aktörlerin hedef ve taleplerinin bağdaşmaması, Suriye krizinin dönüşümünü etkilemiştir. Yereldeki şiddetin de artmasıyla birlikte Suriye dışındaki aktörler, Suriye yönetiminden iktidardan çekilmesi talebinde bulunmuş, Suriye yönetimi ise genel olarak Suriye dışındaki aktörlerin Suriye’ye müdahil olmamasını talep ederek bu müdahalelere tepki göstermiştir. Suriye dışındaki aktörler, zamanla Suriye yönetiminin değişmesi için çeşitli araçları devreye sokmuş, fakat bu araçlar, taraflar arasındaki ilişkilere daha da zarar vermiştir. Suriye yönetiminin değişmesi hedefi için ABD, Fransa, Türkiye, Suudi Arabistan ve Katar gibi bölgesel ve uluslararası aktörler, Suriye muhalefetine siyasal, maddi ve askeri yardımlarda bulunmuş, bu tip yardımlar ise Suriye krizine hem terörle mücadele çerçevesinde bakan Suriye’nin hem de krizin siyasal yollarla çözülmesini savunan ve hedefleyen Rusya ve Çin gibi aktörlerin tepkisine sebep olmuştur.

Ayrıca süreç içerisinde ulusal düzlemde meydana gelen askeri krizler de tarafların hedef ve talepleriyle doğrudan ilişkili olmuştur. Suriye ile Türkiye, Suriye ile İsrail ve Türkiye ile Rusya arasında ortaya çıkan askeri krizlerde tarafların bağdaşmayan talep ve hedefleri önemli bir rol oynamıştır. Türkiye, Suriye’deki yönetimin değişmesini hedeflerken Suriye’deki çatışmaların Türkiye’ye yayılmasını engellemeyi de hedeflemiş ve bu doğrultuda sınırdaki gelişmelere askeri araçlarla müdahil olmuştur. İsrail de benzer bir şekilde Suriye’deki çatışmaların İsrail’e doğru yayılma eğilimi gösterdiği zamanlarda Suriye’deki gelişmelere askeri araçlarla müdahil olmuştur. Türkiye ile Rusya arasındaki krizde ise Türkiye kendi hava sahasının Türkmen gruplara karşı kullanılmamasını talep ederken Rusya, “terörle mücadele” çerçevesinde operasyonlarına devam etmiştir. Taraflar arasındaki farklı talep ve hedefler ise askeri krize sebep olmuştur. Ulusal düzlemde tarafların hedeflerinin bağdaşmamasına sebep olan bir diğer önemli sebep, farklı aktörlerin zaman içerisinde hedeflerinin dönüşmesi veya yeni hedeflerin ortaya çıkmasıdır. Örneğin Türkiye ve İsrail, sadece Suriye’deki çatışmaların sınırları aşması sonrası

Suriye krizine müdahil olmamıştır. Her iki aktör de kendi çıkar ve tehdit tanımlamaları doğrultusunda yereldeki krizlerin dönüşümü sonrası sürece askeri araçlarla müdahil olmuştur. Türkiye, YPG'nin Kuzey Suriye'de hakimiyet alanlarını genişletmesi sonrası askeri araçlarla Kuzey Suriye'ye müdahalede bulunurken İsrail, zamanla Suriye içerisinde artan İran ve Hizbullah etkisi sonucu Suriye'ye askeri operasyonlar düzenlemiştir.

Bölgesel düzlemde tarafların farklı hedef ve talepleriyle bazı aktörlerin değişen hedefleri, Suriye krizinin çözümünü zorlaştırmıştır. Suriye krizinin başlaması sonrası krizin kaynağını Suriye yönetimi olarak gören aktörler, zaman içerisinde Suriye yönetimine iktidardan çekilme talebinde bulunmaya başlamış ve bu hedef için gerek bireysel gerekse bölgesel girişimlerle Suriye'deki gelişmelerin tarafı olmuştur. Diğer taraftan İran, Suriye dışındaki aktörlerin Suriye'deki gelişmelere müdahil olmasını eleştirerek Suriye yönetimine karşı atılan adımlara tepki göstermiştir. Bu bağlamda İran, Suriye yönetimine askeri, ekonomik ve diplomatik destek sağlamış ve Suriye yönetiminin askeri yöntemlerle değişmemesini hedeflemiştir. Arap Birliği içerisinde de farklı aktörlerin farklı talepleri görünür olmuş ve farklı talep ve hedefler, Arap Birliği'nin etkinliğini azaltmıştır. Arap Birliği nezdinde Lübnan ve Irak, Suriye'deki gelişmelere çok fazla müdahil olmasının kendilerini olumsuz etkileyeceğini düşünerek Suriye krizine temkinli yaklaşırken Katar ve Suudi Arabistan, askeri tedbirler dahil sert tedbirlerin alınmasını hedeflemiştir. Bölgesel düzlemde aktörlerin hedef ve araçlarının uyuşmaması, krizi Ortadoğu alt sisteminde daha görünür hale getirirken ayrıca benzer hedeflere sahip aktörler arasında meydana gelen anlaşmazlıklar da krizin çözümünü zorlaştırmıştır. Suriye krizinde Suriye yönetiminin değişimini hedefleyen Suudi Arabistan ve Katar, zaman içerisinde farklı muhalif grupları desteklemiş, iki aktörün amacı benzer olsa da farklı aktörleri ön plana çıkarmaları, Suriye muhalefetinin etkinliğini azalmıştır.

Bölgedeki aktörlerin benzer hedeflere sahip olduğu durumlarda ise tarafların anlaşması daha kolay olmuş, bu anlaşmalar, Suriye krizi ve bağlantılı krizleri sonlandırmaya da bu krizlerin daha da tırmanmasını engellemiştir. Örneğin, Türkiye, Lübnan, Irak ve Mısır gibi çok sayıda Suriyeli sığınmacıya sahip olan bölgedeki ülkeler, Suriye'ye Komşu Ülkeler Dışişleri Bakanları Toplantıları düzenleyerek uluslararası toplumda farkındalığı ve taraflar arasındaki işbirliğini arttırmayı hedeflemiştir. Benzer bir durum, yerelde ortaya çıkan rehine krizleri ve insani



krizlerde de meydana gelmiş ve aktörlerin benzer hedeflere sahip olması, bazı rehine krizlerinin çözümüne yardımcı olmuştur. Örneğin, Eylül 2015'te İran ve Türkiye'nin de çabalarıyla muhaliflerle Suriye yönetimi arasında görüşmeler meydana gelmiştir. Görüşmeler sonunda Zabadani (Rif Şam), Fua (İdlib) ve Kefraya'yı (İdlib) kapsayacak şekilde tekrar ateşkes ilan edilmiş, ateşkese göre muhalifler, Zabadani'den (Rif Şam) çekilirken, Suriye yönetiminin denetimi altındaki Fua ve Kefraya'daki (İdlib) sivillerin tahliyesi kararlaştırılmıştır.<sup>1290</sup> Böylece hem yereldeki aktörler hem de bu aktörlerin destekçileri kendi hedeflerine ulaşabilmiştir.

Uluslararası düzlemde başta BMGK'nın beş daimi üyesi olmak üzere uluslararası aktörlerin farklı talep ve hedefleri, Suriye krizinin çözümünü engellerken bu aktörler arasındaki gerilimler, krizin tırmanmasına sebep olmuştur. Suriye içinde krizin ilk başladığı dönemlerde uluslararası aktörler, ülke içi reform ve şiddetin sona ermesi konusuna dikkat çekerken zaman içerisinde ABD, Fransa ve İngiltere'nin Suriye'ye karşı tavrının sertleşmesi ve Çin'le Rusya gibi krize siyasal çözüm öneren aktörlerin tepkileri, uluslararası düzlemde Suriye krizini tırmandırmıştır. Tarafların birbirleriyle uyumsuz hedef ve bakış açıları, BMGK'da yereldeki taraflara karşı sert tedbirlerin alınmasını engellemiş ve hatta BMGK üyeleri arasında yeni gerilimlere sebep olmuştur.

Uluslararası düzlemde uluslararası aktörlerin zaman içerisinde hedeflerinin değişmesi de Suriye krizinin dönüşümüne etki etmiştir. Suriye'deki gelişmeler ışığında kimyasal silahların kullanımı ve IŞİD'in artan etkinliği, ABD ve AB gibi bazı aktörlerin Suriye'ye yaklaşımını değiştirmiştir. Özellikle IŞİD'in etkinliğinin artması sonrası ABD, İngiltere ve Fransa'nın önceliği IŞİD'le mücadele olmuş ve uluslararası aktörlerin değişen hedefleri, Suriye muhalefetine destek sağlayan ABD ve AB gibi aktörlerle Suriye muhalefeti arasında gerilimlere sebep olmuştur. Benzer bir şekilde Suriye krizinin kaynağı ve çözümü konusunda benzer yaklaşıma sahip ABD ile Türkiye arasında ABD'nin hedeflerinin dönüşmesi sonrası gerilimler yaşanmaya başlamış, ABD'nin IŞİD'e karşı Türkiye'nin tehdit olarak tanımladığı YPG'yi desteklemesi, Suriye krizine yeni boyutlar kazandırmıştır.

---

<sup>1290</sup> "Ceasefire Holds in Northwest Syria after Violation Overnight, Monitor Says", **Reuters**, 27 Eylül 2015, <https://www.reuters.com/article/us-mideast-crisis-syria-ceasefire/ceasefire-holds-in-northwest-syria-after-violation-overnight-monitor-says-idUSKCN0RR0C020150927> [01.08.2019].

Bölgesel düzlemde olduğu gibi uluslararası düzlemde de aktörlerin hedeflerinin benzer olduğu durumlarda sınırlı anlaşma alanları doğabilmiş ve bu anlaşma alanları, en azından bazı krizlerin bir süreliğine tırmanmasını engellemiştir. Örneğin 2013 yılında Suriye’de kimyasal silahların kullanımı konusunda Rusya’nın Suriye’deki kimyasal silahların Suriye tarafından teslim edilmesi ve imha edilmesi yönündeki önerisi ABD tarafından dikkate alınmış, Suriye’nin elindeki kimyasal silahları teslim edeceğini belirtmesiyle krizin askeri bir müdahale ortaya çıkmadan yumuşamasına sebep olmuştur. Benzer bir şekilde birçok aktör tarafından tehdit olarak tanımlanan IŞİD’le mücadelede de farklı aktörler arasında işbirliği meydana gelmiş, IŞİD’le mücadele için oluşturulan uluslararası koalisyonlara çok sayıda aktör katılmıştır. Tarafların hedef ve taleplerinin uzlaşabilir olduğu durumlarda ayrıca BMGK karar alabilmiş ve bazı krizlerin yumuşamasına katkı sağlamıştır. Örneğin tarafların hedefleriyle bağlantılı olarak, Kasım 2016’ta BMGK, aldığı kararla kimyasal silahların kullanımının engellenmesi, radikal silahlı devlet dışı aktörlerin ülke içerisinde artan faaliyetleriyle ilgili ortaya çıkan kaygı ve bu grupların kimyasal silahları ele geçirmesinin engellenmesi konularına dikkat çekerken<sup>1291</sup> 21 Aralık 2016’ta alınan kararda ülke içerisindeki şiddet ve IŞİD ile El Nusra Cephesi’nin sebep olduğu insan hakları ihlalleri ön plana çıkmıştır.<sup>1292</sup>

---

<sup>1291</sup> United Nations Security Council, “Resolution 2319 (2016)”, 17 Kasım 2016.

<sup>1292</sup> United Nations Security Council, “Resolution 2332 (2016)”, 21 Aralık 2016.

**Tablo 4.3: Suriye Krizinde Aktörlerin Hedefleri**

	Suriye Krizinin Aktörleri	Komşu-Bölge Devletleri										Uluslararası Aktörler (BM Daimi Üyeler)				Devlet Dışı Aktörler					Uluslararası Örgütler				
		Suriye	Türkiye	Irak	İsrail	Ürdün	Lübnan	Katar	Suudi Arabistan	İran	ABD	Rusya Federasyonu	Çin	İngiltere	Fransa	ÖSO	IŞİD	El Nusra Cephesi	PYD-YPG	Hizbullah	SUK/SMDK	UKK	BM	Arap Birliği	AB
Aktörlerin Temel-Öncelikli Hedefleri	Krizden En Az Hasarla Çıkmak ve Suriye'de Yönetimin Devamını Sağlamak																								
	Suriye'den Kaynaklanan Tehditlerin Önlenmesi (sınır güvenliği ve silahlı devlet dışı aktörlerin saldırılarını engelleme)																								
	Suriye'de Kürt Yönetiminin Kurulmaması																								
	İran ve Hizbullah'ın Etkinliğini Azaltmak																								
	Suriye'de Mevcut Yönetimin Kuvvet Kullanılarak Değişmesini Engellemek																								
	İslam Devleti'nin İlanı ve İslam Devleti'nin Sınırlarının Genişletilmesi																								
	Suriye Topraklarında Kürt Özerk Yönetimi Kurmak																								
	Suriye'nin Siyasal Sisteminde Reform Yapılması																								
	Suriye'de Çatışmaların Sonlanması																								
	Uluslararası Terörizmle Mücadele Etmek																								
	Kimyasal Silahların Kullanımı Engellemek																								
	Suriye'de Yönetimin Değişmesi																								

*Hipotez 2b: Krizin taraflarının hedeflerinin sınırlı olmaması krizlerin tırmanma eğilimlerini arttırır.*

Suriye krizinde aktörlerin taleplerinin değişmemesi, doğrudan birçok aktörün hedeflerini sınırlandırmamasıyla alakalıdır ve hedeflerin sınırlandırılmaması, yerel, ulusal, bölgesel ve uluslararası düzlemlerin hepsinde ön plana çıkan bir faktör olmuştur. Aktörlerin hedeflerinin sınırlı olmaması krizlerin yönetim ve başarı şansını azaltırken<sup>1293</sup> aktörler arası krizlerin tırmanma eğilimlerini de kuvvetlendirmektedir. Yerel düzlemde askeri ve siyasi muhalefet, hedeflerini Suriye yönetiminin değişmesi olarak belirlemiş ve bu yüzden farklı uluslararası diplomatik girişimde Cumhurbaşkanı Esad iktidardan çekilmeden görüşmelere başlamayacağını belirtmiştir. Benzer bir şekilde Suriye yönetimi, yerel krizi terörle mücadele çerçevesinde görüp güvenlikçi anlayışı ön plana çıkarmıştır. Suriye içindeki kriz boyunca Suriye yönetimi, temel hedefini silahlı muhalefeti yenilgiye uğratmak olarak belirtirken Suriye'deki krizi uluslararası bir komplo olarak değerlendirip yabancı güçlerin emriyle hareket eden teröristlere karşı savaştığını ifade etmiştir. Suriye yerelinde aktif olan bir diğer aktör IŞİD, Irak ve Suriye sınırlarının ötesinde İslam Devleti'nin inşasını ve halifeliğin ilanını kendine hedef olarak belirlemiştir. Kısaca başta Suriye muhalefeti, Suriye yönetimi ve IŞİD olmak üzere yerelde etkin olan aktörlerin hedeflerinin sınırlı olmaması, krizlerin yönetimini daha zor hale getirirken yerel krizlerin dönüşümüne de etkide bulunmuştur.

Ulusal düzlemde bazı aktörlerin hedeflerinin sınırlı olmaması krizin tarafları arasındaki krizlerin tırmanmasına katkıda bulunmuştur. Özellikle Türkiye ve Ürdün'ün Suriye krizinin çözümü konusundaki yaklaşımları, Suriye'nin Türkiye ve Ürdün'le yeni gerilimler yaşamasına sebep olmuştur. Türkiye ve Ürdün, Suriye'deki çatışmaların başlamasının ardından Suriye yönetiminden reformları hayata geçirmesini talep etmiş, fakat krizin ülke içinde tırmanması ve yayılması sonrası Suriye'nin her iki komşusu başta Suriye Cumhurbaşkanı olmak üzere Suriye yönetiminden iktidardan ayrılmasını talep etmiştir. Suriye yönetiminin bu talebi kabul etmemesi sonrası her iki aktör, benzer yaklaşımlara sahip bölgesel ve uluslararası aktörlerle birlikte Suriye muhalefedinin çeşitli araçlarla

---

<sup>1293</sup> Richard Smoke, "The Crimean War", **Avoiding War: Problems of Crisis Management**, ed. Alexander Goerge (Colorado: Westview Press, 1991), 57.

desteklenmesinden ekonomik ve diplomatik yaptırımlara kadar farklı araçları devreye sokmuş ve Suriye yönetimiyle iletişimi asgari seviyeye indirmiştir. Ulusal düzlemde Ürdün ve Türkiye gibi Suudi Arabistan ve Katar'ın da benzer yaklaşımlara sahip olmasıyla birlikte gerek Suriye yönetimi gerekse Suriye yönetimine destek sağlayan aktörler, bu devletlerle önemli gerilimler yaşayarak Suriye krizinin bölgeselleşme eğilimlerini arttırmıştır. Kısaca ulusal düzlemde Suriye yönetiminin değişmesi gibi iddialı hedefler, taraflar arasında önemli gerilimlere sebep olarak krizlerin tırmanmasına sebep olurken bölgedeki diğer aktörlerin bu hedeflere karşı çıkması krizin yayılmasına etkide bulunmuştur.

Bölgesel düzlemde Suriye yönetimine karşı ve Suriye muhalefetine destek olan bazı aktörler, öncelikli olarak Suriye yönetiminin değişmesini hedeflemiş ve Suriye yönetiminden değişim talebinde bulunmuştur. Fakat bu talep, Suriye yönetiminin yanı sıra krize farklı yaklaşım sergileyen aktörlerin tepkisine sebep olarak krizin tırmanmasına sebep olmuştur. Suriye yönetiminin değişmesini hedefleyen aktörler zaman içerisinde diplomatik, ekonomik ve hatta askeri yöntemleri devreye sokarken bu aktörlerin muhalif gruplara sağladıkları destek, Suriye krizinin tırmanmasına sebep olmuştur. Diğer taraftan Suriye krizinin çözümüne farklı yaklaşım sergileyen İran ve Hizbullah gibi aktörlerin Suriye yönetimine sağladıkları destek, Ortadoğu'daki gerilimleri daha da tırmandırmıştır. Bölgesel uluslararası örgütlerin Suriye yönetiminin değişmesini talep etmesi de krizin bölgede daha görünür hale gelmesine sebep olmuştur. Arap Birliği'nin barış planında olduğu gibi ülke içi şiddetin sona ermesi, ateşkesin sağlanması gibi sınırlı hedefler, krizin aktif tarafları tarafından kabul görse de uluslararası örgütlerin, Suriye yönetiminin değişmesini hedeflemesi ve bu doğrultuda Suriye muhalefetine meşru aktör olarak görmesi gibi siyasalar, krizi bölgesel düzlemde tırmandırmıştır.

Uluslararası düzlemde Suriye içerisindeki krizin tırmanması ve çatışmaların yayılması sonrası krizin kaynağını Suriye yönetiminin siyasaları olarak gören bazı uluslararası aktörler, krizin çözümünün Suriye yönetiminin değişmesi olarak belirlemiş ve bu hedef için çeşitli araçları devreye sokmaya çalışmıştır. Örneğin dönemin ABD Dışişleri Bakanı Clinton, Suriye'de siyasi değişimi sağlamak için yaptırımlarla desteklenen bir BM kararının çıkarılması gerektiğini belirterek<sup>1294</sup> krizin çözümü için yönetimin değişmesini istemiştir. Suriye krizi özelinde oluşturan

---

<sup>1294</sup> Miş, 2014, 227.

uluslararası girişimlerin bazılarında da benzer talep ve hedefler dile getirilmiştir. Örneğin Suriye'nin Dostları toplantılarında temel hedef, Suriye yönetiminin değiştirilmesi olarak belirlenirken Suriye muhalefetine sağlanan diplomatik destek daha da artmıştır. Fakat bu temel hedef, krizin çözümüne yardımcı olmaktan daha çok, taraflar arasında gerilime sebep olmuştur. Kısaca yerel, ulusal, bölgesel ve uluslararası düzlemde çok sayıda ve farklı tipte aktör, krizin çözümü olarak Suriye yönetiminin değişmesini hedeflemiş ve bu bağlamda farklı araçları devreye sokmuştur. Fakat bu iddialı hedef, Rusya ve Çin gibi başka uluslararası aktörlerin tepki ve karşı önlemlerine sebep olmuştur. Rusya ve Çin, BMGK'daki tasarıları askeri bir müdahaleye yol açabileceği ve Suriye yönetimini değiştirmeye yönelik olduğu gerekçelerini öne sürerek veto ederken ABD, İngiltere ve Fransa gibi aktörlerin iddialı hedeflerini engellemeye çalışmıştır.

Uluslararası aktörlerin krizin çözümü konusunda farklı yaklaşımlar sergilemesi ve bazı aktörlerin Suriye yönetiminin değişimini hedeflemesi, uluslararası düzlemde Suriye krizini görünür kılsa da hedeflerin sınırlı olduğu durumlarda uluslararası toplum, belli başlı kararları hayata geçirebilmiş ve başta yerel insani krizler olmak üzere belli başlı krizlerin yumuşamasına ve çözümüne yardımcı olmuştur. BMGK, 2011 sonrası Annan Planı'nın desteklenmesi, yerel krizlerin sebep olduğu insani krizlerle ilgili yereldeki aktörlerden taleplerde bulunma, krizin çözümü için Suriye'de çatışan tarafların görüşmesi ve siyasi çözüm konularında sert tedbir ve önlemler içermeyen kararlar alabilmiştir. Bir diğer ifadeyle, hedeflerin sınırlı olduğu ve uluslararası aktörlerin asgari memnuniyetinin sağladığı durumlarda BM ve ilgili birimleri, aldıkları kararlarla Suriye krizi boyunca ortaya çıkan krizlerin yönetimini kolaylaştırmıştır.

*Hipotez 2c: Krizlerde tarafların şiddet kullanımı ve şiddetin yoğunluğu krizlerin tırmanmasını etkiler.*

Krizlerde aktörlerin hedeflerinin sınırlandırılması kadar hedeflere ulaşmak için kullanılan araçların da sınırlandırılması, krizlerin yönetimi ve çözümü açısından önemlidir. Kriz aktörlerinin hedeflerinin sınırlandırılmadığı durumlarda araçların sınırlandırılması krizlerin yayılmasını ve tırmanmasını engelleyebilmekte<sup>1295</sup> araçların sınırlandırılmaması ise krizlerin tırmanma ve yayılma eğilimlerini

---

<sup>1295</sup> M. Steven Fish, "The Berlin Blockade Crisis of 1948-1949", **Avoiding War: Problems of Crisis Management**, ed. Alexander Goerge (Colorado: Westview Press, 1991), 213.

kuvvetlendirmektedir. Özellikle şiddetin kullanımı ve yoğunluğu krizlerin dönüşümünü doğrudan etkilemektedir ve Suriye krizinin dönüşümünde farklı düzeylerde farklı yoğunlukta şiddet kullanımları önemli olmuştur (bkz. Tablo 4.4).

Yerel düzlemde Suriye krizinin tırmanmasını ve yayılmasını etkileyen en önemli noktalardan biri yereldeki aktörlerin araçlarını sınırlandırmaması ve askeri araç ve yöntemlerin temel araç olmasıdır. Yerel düzlemde Suriye yönetimi, gösterilerin başladığı ilk dönemlerde hayata geçirdiği sınırlı idari, siyasal ve ekonomik reformlarla krizi sonlandırmaya çalışırken Suriye muhalefeti açısından yerel gösteriler ve Cuma namazları sonrası düzenlenen protestolar, muhalif grupların temel barışçıl aracı olarak ortaya çıkmıştır. Fakat her iki tarafın kriz boyunca temel ve yaygın aracı, şiddet kullanımı olmuştur. Suriye’de gösterilerin başladığı tarihin hemen ertesinde Suriye güvenlik güçleri, göstericilere ateş açarken muhalifler, kısa bir zaman içerisinde silahlı eylemlere başlamıştır. İlerleyen zamanlarda taraflar daha sert yöntemleri devreye sokarak yereldeki krizlerin tırmanmasını hızlandırmıştır. Suriye yönetimi, öncelikli olarak askeri birliklerle şehirlerde operasyonlar düzenlemeye başlamış, muhaliflerin kontrolü altındaki yerleri kuşatma altına almış ve hava saldırıları düzenlemiştir. Diğer taraftan Suriyeli muhalifler, şiddet eylemlerinin yanı sıra bombalı saldırılarla gelişigüzel şiddet uygulamaya başlamıştır. Krizin aktörlerinin farklı bölgelerde alanda hakimiyet sağlaması sonrasıysa Suriye’deki yerel çatışmalar, iç savaş halini almıştır. Yerelde zamanla aktif olmaya başlayan IŞİD ve YPG gibi aktörler de alanda hakimiyet sağlamaya başlamış ve bu aktörler açısından da şiddet kullanımı önemli bir araç haline dönüşmüştür. Sonuç olarak 2012 yazından itibaren yerelde, aktif olan tarafların çatışmalarda tank ve hava araçlarını kullandığı, bombalı ve intihar saldırılarının çokça yaşandığı, askeri üstünlük sağlama adına aktörlerin askeri üslerin ve hava üslerinin ele geçirilmesi için sürekli çatıştığı, tarafların kuşatmaları ön plana çıkardığı ve hakimiyet alanlarının askeri yöntemlerle sürekli el değiştirdiği bir durum ortaya çıkmıştır. Süreç içerisinde taraflar arası iletişim ve krize siyasal çözüm arayışları sınırlı kalmış ve tarafların sınırlı olmayan amaçlarına sınırlı olmayan araçlarla ulaşma isteği krizin tırmanma ve yayılma eğilimlerini hızlandırmıştır.<sup>1296</sup> Krizin bir iç savaş halini alması ise

---

<sup>1296</sup> RAND kurumunun yürüttüğü niceliksel bir çalışmaya göre 1968'den sonra faaliyetlerine son veren 268 “terörist grup” arasında, sadece 20'sinin (%7) askeri olarak yenilgiye uğradığı belirtilmektedir. Aksine, 107 (% 40) grup, asayiş yöntemleri sonucunda faaliyetlerine son verirken 114 grup (% 43) siyasal sürece katılmıştır. Polisiye yöntemleri, çoğunlukla küçük terörist hücrelerde etkili olsa da 1000 üyeden daha büyük gruplar için en yaygın yol, silahsız siyasete dönüş olmuştur. Ayaklanmacı

tarafardan birinin kesin bir askeri zafere ulaşmadıkça krizin sonlandırılmasını engelleyen bir rol oynamıştır.

Suriye krizin boyunca aktörler açısından ortaya çıkan önemli ulusal krizlerde de şiddet önemli bir rol oynamış, fakat yerel düzleme kıyasla şiddet kullanımı sınırlandırılmıştır. Suriye yönetimi açısından gerek bölgedeki gerekse bölge dışındaki önemli aktörlerle ulusal krizler meydana gelmiş, fakat Suriye yönetimi, tepkisini genellikle sözsel olarak göstermiştir. Sözsel tepkinin yanı sıra kendine karşı ekonomik ve diplomatik yaptırım uygulayan bölgedeki aktörlere karşı yaptırım uygulamıştır. Bu bağlamda diplomatik kriz yaşadığı ve kendisine diplomatik yaptırım uygulayan aktörlerin diplomatik personellerini istenmeyen adam ilan ederken Türkiye örneğinde olduğu gibi kendisine ekonomik yaptırım uygulayan bazı aktörlere karşı ekonomik yaptırımlar uygulamıştır. Dış politika açısından Suriye, sadece Türkiye ve İsrail'e karşı şiddet kullanmış, fakat bu şiddet kullanımı sınırlı olmuştur. 2012 yılında Türk jetinin<sup>1297</sup> ve 2016'da İsrail'in hava saldırıları sırasında İsrail'in insansız hava aracının düşürülmesi<sup>1298</sup> gibi olayların dışında Suriye yönetimi, dış politika krizi yaşadığı ülkelere karşı askeri araçları devreye sokmayarak dış politika krizlerini tırmandırmaktan uzak durmuştur.

Ulusal düzlemde Suriye ile kriz yaşayan ve kriz boyunca şiddet kullanan devletler de şiddet kullanımı konusunda yerel düzleme kıyasla daha seçici davranmışlardır. Örneğin krizin kaynağını Suriye yönetimi ve krizin çözümünü Suriye yönetiminin değişmesi olarak gören Türkiye, bu hedefi için çeşitli araçları devreye sokmuştur. Türkiye, Suriye'ye karşı diplomatik ve ekonomik yaptırımlar uygulamış, Suriye muhalefetini maddi ve diplomatik olarak desteklemiş ve Suriye'nin Dostları Toplantıları gibi uluslararası girişimlerde aktif rol oynamıştır. Fakat ekonomik ve diplomatik araçların yanı sıra Suriye'deki çatışmalarla da ilişkili olarak Türkiye belirli dönemlerde askeri araçları devreye sokmuştur. Özellikle Türk jetinin 2012'de düşürülmesi sonrası angajman kurallarını değiştirmiş ve TSK'nın

---

grupların askeri yöntemlerle başarıya ulaşma oranı ise %10'dur. Kısaca gerek devletler gerekse silahlı devlet dışı aktörler açısından sadece askeri yöntemlerle başarıya ulaşma şansı daha düşüktür. Araştırmanın ayrıntıları için bkz: Seth G. Jones, Martin C. Libicki, **How Terrorist Groups End: Lessons for Countering al Qa'ida**, (Santa Monica: Rand Corporation, 2008), 35

<sup>1297</sup> Suriye ile Türkiye arasındaki askeri krizler için bkz: **2.2.2.5. Suriye-Türkiye Askeri Krizleri**

<sup>1298</sup> Suriye ile İsrail arasındaki askeri krizler için bkz: **2.2.2.6. Suriye-İsrail Askeri Krizleri**



yabancı ülkelere gönderilmesi ve görevlendirilmesine ilişkin kararlar almıştır.<sup>1299</sup> Türkiye, Suriye'yle yaşadığı dış politika krizinde sınır ihlali gerekçesiyle 2013'te Suriye helikopterini ve 2014'te Suriye savaş uçağını düşürmüş ve taraflar arasındaki kriz askerileşmiştir. Türkiye'nin Suriye ile yaşadığı dış politika krizinde şiddet kullanımı ve askeri araçlar önemli kriz yönetim araçları olsa da ekonomik ve diplomatik araçlar, kriz yönetimi açısından devreye sokulan diğer önemli araçlar olmuştur. Kısaca Türkiye adına şiddet kullanımı, diğer araçlarla desteklenen bir kriz yönetim aracı olmuştur. Türkiye'nin kullandığı sınırlı şiddet krizlerin askerileşmesine ve tırmanmasına sebep olmuş, fakat taraflar arasında yerel düzlemde olduğu gibi bir çatışma ortamı meydana gelmemiştir.

İsrail ise Türkiye'nin aksine Suriye krizindeki hedefini daha sınırlı tutarak Suriye içerisinde artan İran ve Hizbullah etkisini sınırlandırmaya çalışmıştır. Fakat İsrail'in askeri araçları, Türkiye'ye oranla daha fazla ön plana çıkmış ve taraflar arasındaki tarihsel düşmanlığın da etkisiyle taraflar arasındaki kriz, belirli dönemlerde tırmanırken diğer bölgesel aktörleri etkilediği ölçüde de bölgeselleşmiştir. İsrail, 2013 yılından itibaren Suriye içindeki hedeflere, İran ve Hizbullah'ın artan etkisini gerekçe göstererek hava saldırıları düzenlemeye başlamıştır.<sup>1300</sup> 2017-2018 yılları baz alındığında İsrail, Suriye'de 200'den fazla hedefe saldırı düzenleyerek, İran askeri konvoylarına ve diğer İran hedeflerine 800'den fazla füze ve havan ateşi gerçekleştirmiştir.<sup>1301</sup> Fakat İsrail, Suriye içerisine çok sayıda saldırı düzenlese de Türkiye gibi askeri araçlarını sınırlı tutmuş ve kara harekatı gibi taraflar arasındaki krizi savaşa döndürecek askeri araçları devreye sokmamıştır. Bir diğer ifadeyle, İsrail'in kriz yönetiminde askeri araçlar ve şiddet temel yöntem olarak önemini korumasına rağmen şiddetin sınırlandırılması taraflar arasında tam ölçekli bir savaşın çıkmasını engellemiştir. Özetle İsrail ile Suriye arasındaki krizde İsrail'in hedefi, Türkiye ile Suriye krizindeki Türkiye'nin hedefine oranla daha sınırlı olsa da İsrail'in kriz yönetiminde Türkiye'ye oranla şiddet kullanımını daha fazla ön plana çıkarması ve İsrail ile Suriye arasındaki tarihsel sorunlar, Suriye-İsrail krizinin süreç içerisinde dönüşümüne etkide bulunmuştur.

---

<sup>1299</sup> Türkiye'nin askeri araçları için bkz: **2.2.4. Krizin Taraflarının Önlemleri**

<sup>1300</sup> İsrail'in askeri araçları için bkz: **2.2.2.6. Suriye-İsrail Askeri Krizleri**

<sup>1301</sup> Yaniv Kubovich, "Israel Struck 200 Targets in Syria in the Past Year and a Half", **Hareetz**, 4 Eylül 2018, <https://www.haaretz.com/israel-news/.premium-israel-struck-200-targets-in-syria-in-the-past-year-and-a-half-1.6450610> [01.08.2019].

Ulusal düzlemde devletlerarası krizlerin yanı sıra devletlerin, Suriye’de faaliyetleri artan silahlı devlet dışı aktörlerle yaşadığı krizler de önemli ulusal krizlere sebep olmuştur. Aktörler, hem Suriye’deki çatışmaların kendilerine doğru yayılmasını engellemeyi hedeflemiş hem de tehdit olarak tanımladıkları, silahlı devlet dışı aktörlerin Suriye’de etkinliklerini azaltmaya çalışmışlardır. Suriye krizinde devletler arasındaki krizlerin aksine silahlı devlet dışı aktörlerle yaşanan krizlerde barışçıl yöntemlerden daha çok şiddet kullanımı ön plana çıkmıştır. Türkiye, YPG ve IŞİD’e, İsrail Hizbullah’a, Lübnan, Irak ve Ürdün; IŞİD ve diğer radikal gruplara karşı çeşitli dönemlerde askeri operasyonlar düzenleyerek, bu aktörleri sınırlandırmaya çalışmışlardır. Fakat, bu devletler için silahlı devlet dışı aktörlere karşı uygulanan şiddet merkezi bir konuma sahip olsa da bu devletler, şiddeti sınırlandırmaya ve kademeli bir şekilde uygulamaya özen göstermiştir. İsrail, Lübnan ve Türkiye, şiddetin kendi ülkelerine yayılma eğilimi gösterdiği dönemlerde operasyonlarını sıklaştırırken askeri araçları kademeli olarak devreye sokmuştur. Örneğin Türkiye, Suriye’deki IŞİD ve YPG hedeflerine önce hava saldırıları düzenlerken sonrasında ÖSO gibi yerelde etkin aktörlerle işbirliği içerisinde “tehditlere karşı” kalıcı olmayan kara hareketleri düzenlemiştir.<sup>1302</sup> Benzer bir şekilde İsrail, “tehditlere karşı” genelde hava saldırısı, füze ve havan saldırıları düzenleyerek geniş kapsamlı kara hareketlerinden uzak durmuştur. Irak, Lübnan ve Ürdün’ün Suriye üzerinden IŞİD ile yaşadığı çatışmalar da kısa süreli olmuş ve taraflar, tam ölçekli bir savaştan kaçınmıştır.<sup>1303</sup> Kısaca, Suriye özelinde devletler ve silahlı devlet dışı aktörler arasındaki ilişkilerde devletlerin silahlı devlet dışı aktörleri tehdit ve gayri meşru olarak tanımlamaları, şiddet kullanımını kolaylaştıran bir etkiye sahip olmuştur. Bu yüzden bu tip krizlerde şiddet, kriz yönetiminin temel yöntemi olarak ön plana çıkmıştır. Fakat, aktörlerin şiddetin kullanımı konusunda sınırlı ve seçici davranması, krizlerin daha da tırmanmasını engellemiş ve taraflar arasındaki şiddetin yoğunluğu açısından küçük çatışmalar veya önemli çatışmalar ön plana çıkmıştır. Özetle ulusal düzlemde şiddet, merkezi yerini korumasına rağmen yerel düzleme oranla şiddetin yoğunluğu daha az olmuştur. Fakat şiddetin merkeziliğini koruması, ulusal krizlerin dönüşümünü etkilemiştir.

---

<sup>1302</sup> Türkiye’nin askeri operasyonları için bkz: **2.2.2.8.2. Komşulardan Suriye’ye Etkiler**

<sup>1303</sup> Devletlerin Suriye’deki silahlı devlet dışı aktörlerle yaşadıkları gerilimler için bkz: **2.2.2.8.1. Suriye’den Komşulara Etkiler**

Bölgesel düzlemde şiddetin merkeziliği ve yoğunluğu, yerel ve ulusal düzlemlere oranla daha düşük olmuştur. Suriye içindeki kriz ve çatışmalar bağlamında bölgedeki aktörler, zaman içerisinde krize taraf olmaya başlamış, fakat tarafların uzlaşmayan talepleri, krizin barışçıl çözümünü engellemiştir. Suriye içerisindeki yerel çatışmalar açısından zamanla bölgedeki aktörlerden İran, Türkiye, Suudi Arabistan, Katar, Hizbullah, IŞİD gibi etkin aktörler, Suriye krizinin tarafı olmaya başlamış ve bu aktörler, ya doğrudan şiddet uygulamış ya da şiddet uygulayan aktörlere diplomatik veya maddi destek sağlamıştır. Örneğin bir taraftan Suudi Arabistan ile Türkiye, 2015 yılında muhaliflerin İdlib’de ilerleme sağladığı bir dönemde “ılımlı muhalefete” etkin destek konusunda anlaşırken<sup>1304</sup> ve 2013 yılında Türkiye, ÖSO’ya teçhizat yardımında bulunurken diğer taraftan İran, 2012’de Suriye’ye askeri danışmanlık sağladığını belirtmiş ve Hizbullah, 2013’ten itibaren Suriye’deki çatışmalarda aktif rol oynamaya başlamıştır. IŞİD’in Irak’tan sonra Suriye’de de hakimiyet alanlarını genişletmesi, Suriye krizinin bölgesel düzlemde askerileşme eğilimlerini arttırmıştır. Suriye dışından gelip Suriye’deki çatışmalara taraf olan silahlı devlet dışı aktörlerin yanı sıra Suriye’deki Filistinli mültecilerin çatışmalarda yer alması krizin bölgeselleşme eğilimlerini arttırmıştır. Kısaca bölgedeki aktörler, bölgesel düzlemde daha çok yerel düzlemde birbirleriyle doğrudan veya dolaylı yollardan çatışırken özellikle bölgedeki devletler birbirleriyle doğrudan çatışma konusunda temkinli ve tedbirli davranmıştır. Özetle, bölgesel düzlemde şiddet kullanımından daha çok ekonomik ve diplomatik yöntemler ön plana çıkmıştır. Şiddet kullanımının yerel ve ulusal düzlemlere kıyasla şiddet içermeyen diğer kriz yöntemlerine oranla daha küçük bir rol oynaması, Ortadoğu alt sisteminde önemli çatışmalar veya topyekûn savaşların ortaya çıkmasını engellemiştir.

Bölgesel düzlemde Suriye krizi daha çok bölgedeki aktörlerin yerel çatışmalar üzerinden karşı karşıya gelmesine sebep olmuş, şiddet kullanımının merkezinde silahlı devlet dışı aktörler yer almıştır. Hatta Suriye krizi bağlamında ortaya çıkan sığınmacı konusu bölgedeki aktörler arasında sınırlı işbirliğine ve Astana Süreci, Suriye krizinin kaynağı ve çözümü konusunda farklı yaklaşım sergileyen Türkiye ile İran’ın işbirliğine sebep olmuştur. Fakat bölgesel düzlemde araçların sınırlandırılmasından daha çok hedeflerin sınırlandırılmaması, krizin

---

<sup>1304</sup> Ömer Behram Özdemir, *age*, 205.

bölgesel düzlemde dönüşümüne sebep olmuştur. Suriye yönetimi ve onu destekleyen aktörler, krizin çözümünü muhalif grupların askeri olarak yenilgiye uğratılması olarak belirlerken, Suriye muhalefeti ve onu destekleyen bölgesel aktörler, Suriye yönetiminin askeri yöntemlerle değiştirilmesini hedeflemiştir. Tarafların hedeflerini sınırlandırmaması ve yerel düzlem üzerinden güç kullanımına devam etmesi, krizin çözümünü engellemiştir.

Uluslararası düzlemde tarafların hedeflerinin sınırlı olmaması ve taleplerinin uyuşmaması, Suriye krizinin çözümünü engellese de Suriye krizinin küresel bir krize dönüşmesini engelleyen en önemli faktörlerden biri kriz aktörlerinin araçlarını sınırlandırmaları ve şiddet kullanımında seçici davranmaları olmuştur. Uluslararası aktörler, Suriye krizinin yerel düzleminde şiddet kullanırken diğer düzlemlerde ekonomik, diplomatik ve siyasi araçları devreye sokmuştur. 2015 yılından itibaren Rusya, yerel çatışmalarda yer almaya başlamış, ABD, Fransa ve İngiltere açısından IŞİD’le mücadelede şiddet kullanımı ön plana çıkmıştır. ABD, Fransa ve İngiltere, krizin çözümü olarak Suriye yönetiminin değişmesini görmesine rağmen Suriye yönetimine karşı şiddet kullanma konusunda seçici davranmıştır. Bu aktörler, genel olarak BMGK üzerinden Suriye yönetimini sınırlandırmayı hedeflemiş, uluslararası toplantılarla Suriye muhalefetine meşruiyet sağlamaya çalışmış ve ekonomik ve diplomatik yaptırımları hayata geçirmiştir.

BMGK’nın daimi üyelerinden Çin ise süreç içerisinde şiddet uygulamamış ve veto yetkisiyle Suriye’ye askeri müdahale olasılığını engellemiştir. Suriye krizinde ön plana çıkan bir diğer önemli aktör olan Rusya, yereldeki çatışmalara dahil olsa da uluslararası düzlemde diplomatik girişimleri ön plana çıkarmıştır. BMGK’daki veto yetkisinin ve Suriye’ye yapılan askeri ve ekonomik yardımların ötesinde Rusya, kriz aktörlerini bir araya getirerek Suriye krizini sonlandırmayı hedeflemiştir. Bu hedef için Rusya, 2014’te SMDK ve diğer muhalif gruplarla görüşmeler düzenlemiş, Cenevre konferanslarına aktif destek sağlamış, Astana Süreci’nin öncüsü olarak Suriye muhalefeti ile Suriye yönetiminin görüşmelere başlamasını sağlayarak, İran ve Türkiye gibi Suriye krizine farklı yaklaşım sergileyen bölgesel aktörlerle Astana ve Soçi görüşmelerinde işbirliği yapmıştır. Kısaca yerelde askeri araçları devreye sokan Rusya, bölgesel ve uluslararası düzlemlerde diplomatik araçlara başvurmuştur. Uluslararası aktörlerin uluslararası düzlemde araçlarını sınırlandırmaları ve şiddete

çok fazla başvurmamalarıysa Suriye krizinin küresel bir krize dönüşmesini engellemiştir.

Uluslararası düzlemde şiddet kullanımının iki farklı konuda ortaya çıkmasına rağmen bu konularda ortaya çıkan şiddet, küresel krize sebep olmamıştır. Uluslararası düzlemde şiddet kullanımının ortaya çıktığı konulardan biri IŞİD’le mücadele olmuştur. 2014 yılından itibaren ABD, bölgesel ve uluslararası aktörlerle birlikte Irak ve Suriye’deki IŞİD hedeflerine karşı hava saldırıları düzenlemeye başlarken, Rusya 2015 yılından itibaren Suriye, İran ve Irak’la birlikte terörle mücadele kapsamında IŞİD’e operasyonlar düzenlemiştir. IŞİD’le mücadelede Rusya ve ABD arasında doğrudan işbirliği olmasa da çeşitli alanlarda koordinasyon sağlanmıştır. IŞİD’le mücadelede uluslararası aktörlerin benzer fikirlere sahip olmaları, şiddet kullanımını etkin bir araç haline getirirken, uygulanan şiddet, krizin tırmanmasına sebep olmamıştır. Ayrıca diğer düzlemlerde olduğu gibi devletlerin silahlı devlet dışı aktörlerle mücadelelerinde şiddet ön plana çıkan bir araç olmuştur.

Suriye krizinin uluslararası düzleminde şiddetin krizi etkilediği diğer gelişme, Suriye’de kimyasal silah kullanımınıdır. 2013 yılındaki anlaşmaya rağmen Suriye’de kimyasal silahların kullanıldığına dair iddiaların devam etmesi üzerine ABD, 2017 yılında tek başına,<sup>1305</sup> 2018 yılında ise İngiltere ve Fransa ile birlikte Suriye’ye hava saldırıları düzenlemiştir. Bu aktörlerin saldırıları, Rusya’nın tepkisine sebep olmuş ve aktörler arasındaki gerilim tırmanmıştır. Fakat ABD, İngiltere ve Fransa’nın şiddet kullanımını konusunda seçici davranması krizin küresel bir krize dönüşmesini engellerken Rusya’nın sadece sözlü tepkide bulunması krizin tırmanmasını önlemiştir. Özetle, uluslararası düzlemde şiddet kullanılmasına rağmen şiddet kullanımını, şiddet içermeyen diğer kriz yöntemlerine oranla daha küçük bir rol oynamıştır. Bu yüzden uluslararası düzlemde aktörler arasında tam ölçekli savaş veya önemli çatışmalar meydana gelmemiştir. Suriye krizinde uluslararası aktörlerin askeri olmayan araçlarla hedeflerine ulaşmaya çalışması, krizin yayılmasını ve tırmanmasını engellerken uluslararası aktörlerin sınırlanmamış hedefleri ve birbirleriyle uzlaşmaz talepleri, krizin uluslararası düzlemde çözümünü engellemiştir.

---

<sup>1305</sup> Martin Chulov, “Syria: Base Hit in US Airstrike was Home to Jets Allegedly Used in Chemical Attacks”, **The Guardian**, 7 Nisan 2017, <https://www.theguardian.com/world/2017/apr/07/syria-bombing-base-was-home-to-jets-allegedly-used-in-sarin-attacks> [01.08.2019].

**Tablo 4.4: Suriye Krizinde Aktörlerin Önlemleri**

Önlemler	Önlemlerin İçeriği	Önlem Alan Aktörler
<b>Diplomatik Önlemler</b>	Diplomatik yaptırım	Suriye-Türkiye-Ürdün-Katar- Suudi Arabistan -ABD-İngiltere-Fransa-Arap Birliği-AB
	BMGK'da veto	Rusya-Çin
	BMGK'nın devreye girmesi	ABD-Fransa-İngiltere-Rusya-Çin
<b>Siyasi Önlemler</b>	Taraflar arası siyasi görüşmeler	Rusya-Çin-İran-BM-UKK
	Suriye muhalefetine desteklenmesi	ABD-Fransa-İngiltere-Türkiye- Suudi Arabistan -Katar-Ürdün-Arap Birliği
<b>Ekonomik Önlemler</b>	Ekonomik yaptırımlar	ABD-Fransa-İngiltere-Türkiye-Katar- Suudi Arabistan -Suriye-Arap Birliği-AB-BM- Rusya
	Krizin taraflarına ekonomik yardımda bulunma	Rusya-İran-ABD-Fransa-İngiltere-AB-Türkiye-Suudi Arabistan-Katar
<b>Askeri Önlemler</b>	Sınır güvenliğini sağlama	Türkiye-İsrail-Lübnan-Ürdün
	IŞİD'le mücadele	ABD-Fransa-İngiltere-Rusya-Türkiye-Ürdün-Suudi-Arabistan-Katar-İran-Suriye-Irak-ÖSO-YPG
	Yerelde hakimiyet mücadeleleri	Suriye-ÖSO-YPG-IŞİD-El Nusra
	YPG ile mücadele	Türkiye
	Hizbullah ile mücadele	İsrail
	Suriye muhalefetine askeri destek sağlama	ABD-Fransa-İngiltere-Türkiye-Suudi Arabistan-Katar
	Suriye yönetimine askeri destek sağlama	Rusya-İran-Hizbullah

### 4.3. Krizin Taraflarının Tehdit Algılamaları/Tanımlamaları Açısından Krizin Dönüşümü

*Hipotez 3: Yüksek düzeyli/öncelikli değerlere yönelik tehdit algılamalarında kriz olasılığı artar.*<sup>1306</sup>

Brecher ve Wilkenfeld'e göre devletlerin temel karar ve eylemlerini; varoluş, etki, toprak bütünlüğü, siyasi rejimin hayatta kalması ve ekonomik refah gibi temel değerlere karşı oluşan tehditler belirlemektedir.<sup>1307</sup> Suriye krizinin farklı düzlemlerinde de tehdit altında olan değerlerin yüksekliği krizin tırmanmasına doğrudan katkıda bulunmuştur. Yerel ve ulusal krizlerde temel değerlere tehdit daha yüksekken bölgesel ve uluslararası düzlemlerde temel değerlere tehdit daha sınırlı olmuştur.

Yerel düzlemde Suriye muhalefetinin yönetimi değiştirmeyi amaçlaması ve silahlı mücadeleye başlamasıyla birlikte Suriye'deki siyasi rejimin hayatta kalması, Suriye yönetimi açısından öncelik kazanmış ve taraflar arasında uzlaşma şansı azalmıştır. Suriye'deki çatışmaların bir varoluş mücadelesine dönmesi ve tarafların tehdit altındaki değerlerinin yüksek öncelikli olması, Suriye yönetiminin şiddet kullanımını daha fazla ön plana çıkararak yereldeki krizlerin tırmanmasına ve yayılmasına sebep olmuştur. Suriye yönetimi ve Suriye muhalefeti arasındaki çatışmaların yanı sıra IŞİD gibi aktörlerin yerelde hakimiyet alanlarına sahip olmasıyla Suriye'nin toprak bütünlüğü de tehdit edilmiş ve tehdit altındaki değerler, krizin dönüşümünü etkilemiştir.

Ulusal düzlemde Suriye krizinin temel değerlere tehdit oluşturduğu yönündeki algı, öncelikli olarak Suriye dışındaki aktörlerin Suriye'ye müdahil olmasıyla ortaya çıkmıştır. Özellikle Suriye dışındaki aktörlerin Suriye yönetiminden iktidardan çekilmelerini talep ettiği dönemlerde aktörler arasındaki gerilimler daha da görünür hale gelirken, iç savaşın da etkisiyle Suriye yönetimi için mesele, varoluş ve siyasi rejimin hayatta kalması meselesine dönmüştür. Bu yüzden Suriye yönetimi, hem Türkiye ve Suudi Arabistan gibi bölgesel hem de Fransa ve ABD gibi

---

<sup>1306</sup> Brecher, 2018, 70.

<sup>1307</sup> Brecher, Wilkenfeld, **age**, 8.

uluslararası aktörleri, farklı amaçlara sahip olan emperyal güçler olarak tanımlayarak tepki göstermiştir. Kısaca Suriye yönetimi açısından tehdit altında algılanan değerlerin yüksek olması, Suriye ile diğer aktörler arasında önemli gerilimlerin krizleşmesine yol açmıştır. Yereldeki çatışmaların yayılması ve şiddetin tırmanması sonrası Suriye'deki çatışmalardan etkilenen birçok aktör için de temel değerlere tehditler ortaya çıkmış ve bu tehditler, ulusal krizlerin tırmanmasını hızlandırmıştır. Bu bağlamda İsrail, Türkiye, Irak, Lübnan gibi aktörler, zaman içerisinde temel değerlerinin tehdit altında olduklarını düşünerek başta askeri araçlar olmak üzere çeşitli araçlarla Suriye'deki krize müdahil olmuştur. IŞİD'in artan faaliyetleri ve düzenledikleri saldırılar; Türkiye, Lübnan ve Irak'ın Suriye krizine daha fazla müdahil olmasına sebep olmuştur. Hizbullah'ın Suriye içerisinde artan etkinliği İsrail'in YPG'nin Kuzey Suriye'de hakimiyet alanlarına sahip olması ise Türkiye'nin Suriye'deki gelişmelere daha fazla müdahil olmasını getirmiştir. Kısaca ulusal düzlemde aktörlerin temel değerlerini tehdit altında görmeleri, Suriye krizinin yayılma ve tırmanma eğilimlerini kuvvetlendirmiştir.

Bazı aktörler açısından bölgesel ve uluslararası düzlemlerde temel değerlere tehdit algılaması devam etse de bu algılama, yerel ve ulusal düzlemlere oranla daha sınırlı olmuştur. Bu yüzden yerel ve ulusal düzlemlerde daha sık ve yoğun olan şiddet kullanımı, bölgesel ve uluslararası düzlemlerde görece daha sınırlı kalmıştır. Suriye iç savaşı zamanla bölgedeki aktörlerin rekabetine dönüşmüş ve çok sayıda ve farklı aktör, Ortadoğu alt sisteminde Suriye krizinin parçası haline gelmiştir. Suriye yönetiminin toprak bütünlüğü, varoluş ve siyasal rejimin devamı gibi temel değerlerine karşı tehdit algılaması, Suriye'nin çeşitli bölgesel inisiyatiflere tepki göstermesine sebep olmuştur. Özellikle bölgesel düzlemde Suriye muhalefetine desteğin artmasıyla birlikte Suriye'nin tepkisi daha da görünür olmuştur. Suriye'deki çatışmaların ve Suriye yönetiminin değişmesinin kendi etki ve bölgesel pozisyonlarına zarar vereceğini düşünen İran ve Hizbullah'ın çatışmalarda yer almaya başlamasıyla birlikte Ortadoğu'da kriz daha da tırmanmıştır. Irak ve Lübnan gibi Suriye'nin komşularının Suriye krizinin yayılması tehdidine karşı daha temkinli davranması ve Arap Birliği'nin sert tedbirlerine karşı çıkması da farklılaşan tehdit algısının krizin dönüşümüne etkisini göstermesi açısından önemlidir. Benzer bir şekilde Suriye içerisinde artan Hizbullah ve İran etkisi, İsrail açısından tehdit olarak algılanmış ve İsrail de askeri araçlarla Suriye'ye müdahil olarak krizin



bölgeselleşmesine sebep olmuştur. Kısaca bölgesel düzlemde de farklı aktörler, Suriye iç savaşı ve uluslararası terörizm gibi Suriye kriziyle bağlantılı çok sayıda gelişmeyle birlikte temel değerlerinin tehdit altında olduğunu algılaması sonucunda Suriye krizine çeşitli araçlarla müdahil olarak krizin bölgeselleşme eğilimlerini hızlandırmıştır. Fakat örneğin Suriye krizine farklı yaklaşım sergileyen Türkiye ve Lübnan gibi bölgedeki aktörler, temel değerlerini daha fazla tehdit altında görürken Türkiye'nin pozisyonuna yakın Suudi Arabistan ve Katar gibi ülkeler, Suriye'ye karşı askeri operasyon seçeneğini savunmalarına rağmen Türkiye kadar temel değerlerini tehdit altında görmemiştir. Bu yüzden bölgesel düzlemdeki tehdit algılaması daha çok yereldeki çatışmalara yakınlıkla doğrudan alakalı olmuştur.

Uluslararası düzlemde Suriye krizi, uluslararası aktörlerin temel değerlerine doğrudan tehdit oluşturmasa da tehdit altında görülen değerler taraflar arasında uzlaşmayı engellemiştir. Her ne kadar Suriye yönetiminin değişmesinin siyasi etkisine olumsuz etki yapabileceği gerçekçisiyle Rusya karşı çıksa da ve ABD kimyasal silah kullanımını kırmızı çizgi olarak tanımlasa da Suriye krizi uluslararası aktörler açısından doğrudan ve yakın bir tehdit oluşturmamıştır. ABD, İngiltere ve Fransa, Suriye krizinin uluslararası güvenliğe tehdit oluşturduğu tezi üzerinden Suriye'deki gelişmelere yaklaşırken Çin ve Rusya bu tezi reddetmiş ve iç işlerine müdahale edilmesine karşı çıkmıştır. Kimyasal silah kullanımı, ABD açısından tehdit olarak tanımlanmış, fakat 2013 yılında kimyasal silah kullanımına karşı ABD, Rusya ve Suriye anlaşmaya varırken 2018 yılındaki kimyasal silah kullanımına karşı ABD; İngiltere ve Fransa ile birlikte Suriye'ye hava saldırısı düzenlemiştir. Bir başka ifadeyle, tehdit olarak tanımlanan kimyasal silah kullanımı, doğrudan ABD davranışını belirlememiştir.

IŞİD'in hakimiyet alanını genişletmesi sonrası uluslararası aktörler tarafından IŞİD ve benzeri aktörler, uluslararası güvenliğe tehdit olarak tanımlanmış ve birçok uluslararası aktör, IŞİD'le mücadelede benzer prensipleri kabul etmiştir. Fakat IŞİD'in alan hakimiyetini genişletmesi de uluslararası sistemin yapısına veya güç dağılımına doğrudan tehdit oluşturmamıştır. Kısaca Suriye krizi bağlamında Suriye iç savaşı, kimyasal silah kullanımı ve uluslararası terörizm konuları uluslararası güvenliğe tehdit olarak tanımlanırken birçok uluslararası aktör açısından Suriye krizi doğrudan temel değerlere tehdit oluşturmamıştır. Fakat buna rağmen Suriye krizinin çözümü için taraflar arası anlaşma ve uzlaşma sınırlı kalmıştır. Tarafların krizin

sebebi ve çözümünü konusunda farklı yaklaşımlara sahip olması ve farklı çıkar tanımlamaları, temel olarak uzlaşmayı ve anlaşmayı zor hale getirirken tehdit altında olan değerlerin yüksek olmaması, çatışan taraflar için kabul edilebilir bir uzlaşmayı sağlamamıştır.

#### 4.4. Krizin Taraflarının Coğrafi Yakınlığı Açısından Krizin Dönüşümü

*Hipotez 4: Krizin taraflarının krize coğrafi yakınlığı krizlerin tırmanma ve yayılma olasılığını arttırır.*

Krizinin taraflarının Suriye krizine coğrafi yakınlığı özellikle yerel, ulusal ve bölgesel düzlemlerde Suriye krizinin dönüşümünü etkileyen en önemli faktörlerden biridir. Aktörler arası coğrafi yakınlık hem krizlerin tetikleyicisi olarak şiddetin ön plana çıkmasına hem de şiddet kullanımının kriz yönetiminde en önemli araçlardan biri olmasına sebep olmuştur. Ulusal düzlemde aktörlerin hedef ve taleplerinden bağımsız olarak çok sayıda aktör, Suriye krizinden etkilense de coğrafi olarak kriz ve çatışmalara yakın olan aktörler daha çok etkilenmiştir. Bölgesel düzlemde silahlı devlet dışı aktörlerin artan faaliyetleri, bu eğilimi kuvvetlendirirken coğrafya, krizlerin ulusal düzlemde bölgesel düzleme dönüşümünü hızlandıran bir etken olarak ortaya çıkmıştır. Ortadoğu'daki şiddet kullanımı, aktörlerin krize farklı yaklaşım sergilemesinden ve taleplerinin uzlaşmamasından daha çok özellikle yerel şiddetin uzantısı olarak meydana gelmiş ve doğrudan aktör tipi ve aktörlerin coğrafi yakınlığıyla alakalı olmuştur.

*Hipotez 4a: Krizin taraflarının coğrafi yakınlığı ne kadar fazlaysa taraflar arasındaki krizin tetikleyicisinin şiddet olma olasılığı yüksektir.*

Suriye krizinde şiddet ve coğrafi yakınlık arasında doğrudan bir ilişki ortaya çıkmış ve Suriye'nin komşuları ve Suriye ile kriz yaşayan aktörler açısından şiddet kullanımı, önemli bir kriz tetikleyicisi olmuştur. Özellikle Suriye'deki çatışmaların ve krizin yayılma etkisi gösterdiği dönemlerde şiddet kullanımı, farklı aktörler arasında önemli bir kriz tetikleyicisi haline gelmiştir. Örneğin İsrail, 2012 yılında Suriye'den Golan Tepeleri'ne gerçekleşen topçu ateşi sonrası Suriye'deki topçu bataryalarına tank ateşinde bulunurken 2014 yılında Golan Tepeleri'nde İsrail askerlerinin yaralanması sonrası savaş uçaklarıyla Suriye'ye askeri saldırılar düzenlemiştir. Benzer bir durum Türkiye ile Suriye yönetimi ve Suriye'deki etkin

devlet dışı aktörlerle meydana gelmiş, Türkiye, 2013 yılında Türkiye'ye Suriye'den yapılan havan saldırıları sonrası Azez'deki (Halep) IŞİD hedeflerine top ateşi düzenlemiştir. Türkiye'nin Suriye ile ilişkilerinde de şiddet önemli bir kriz tetikleyicisi olmuştur. Her ne kadar Türkiye ile Suriye arasındaki kriz açısından düşmanca söylem ve karşılıklı yaptırım gibi eylemler önemli tetikleyiciler olsa da Türk jetinin Haziran 2012'de düşmesi sonrası şiddet kullanımı taraflar arasında önemli bir araç haline dönüşmüştür. Kısaca Suriye krizine Suriye dışında çok sayıda aktör dahil olsa da kriz bağlamında şiddet kullanımını ön plana çıkaran aktörler, Suriye'ye coğrafi olarak yakın olan komşuları olmuştur. Suriye yönetimi ve Suriye'de etkin aktörlerle Suriye'nin komşuları arasında şiddet, hem önemli bir kriz tetikleyicisi hem de önemli bir kriz yönetim aracı haline gelmiştir. Şiddetin merkezi bir konuma sahip olması ise krizlerin tırmanma ve yayılma eğilimlerini kuvvetlendirmiştir.

Suriye krizinin bölgesel düzleminde şiddet kullanımı açısından ön plana çıkan aktörler, Suriye krizine yaklaşımı ne olursa olsun coğrafi olarak krize yakın aktörler olmuştur. Örneğin Suudi Arabistan, Katar ve Türkiye, Suriye krizinin kaynağını Suriye yönetiminin siyasaları olarak görmüş ve çözümü, Suriye yönetiminin değişmesi olarak belirlemişlerdir. Bu bağlamda bu aktörler, Suriye yönetimine karşı ekonomik ve diplomatik yaptırım uygularken Suriye muhalefetine maddi ve diplomatik destek sağlamıştır. Fakat Suriye'ye karşı benzer pozisyonlara sahip bu üç ülkeden sadece Türkiye ile Suriye arasında şiddet, önemli bir kriz tetikleyicisi olarak ön plana çıkmıştır. Benzer bir şekilde Lübnan gibi Suriye krizine temkinli bir yaklaşım sergileyen aktörler için de coğrafi yakınlık önemli bir kriz değişkeni olarak ön plana çıkmıştır. Özellikle silahlı devlet dışı aktörlerin uyguladıkları şiddet, coğrafi olarak yakın olan aktörler için önemli bir kriz tetikleyicisi olmuştur. Bir başka ifadeyle Suriye krizinde bölgedeki devletlerin silahlı devlet dışı aktörlerle yaşadıkları krizlerde de şiddetin tırmandırıcı etkisi doğrudan coğrafi yakınlıkla bağlantılı olmuştur.

*Hipotez 4b: Krizin taraflarının coğrafi yakınlığı ne kadar fazlaysa kriz yönetiminde şiddet kullanımı olasılığı artar.*

Suriye krizinin ulusal düzleminde taraflar arasındaki krizlerin yönetiminde de şiddet kullanımı ön plana çıkmıştır. Suriye krizinde aktif olan Türkiye ve İsrail gibi aktörlerin yanı sıra daha az müdahil olan Lübnan, Irak ve Ürdün de belirli

zamanlarda şiddete başvurmuştur. Türkiye açısından Türk jetinin 2012 yılında düşürülmesiyle Suriye'ye karşı, IŞİD ve YPG'nin Türkiye sınırında etkinlik alanlarını genişletmeleri sonrası bu iki silahlı devlet dışı aktöre karşı şiddet kullanımı önemli bir kriz yönetim aracı olarak ön plana çıkmıştır. Türk jetinin düşürülmesiyle sonrası Türkiye angajman kurallarını değiştirerek askeri araçları daha çok kullanmaya başlamış ve değişen angajman kuralları çerçevesinde 2013 yılında Suriye helikopterini, 2014 yılında ise Suriye askeri uçağını düşürmüştür. Benzer bir şekilde YPG'nin ve IŞİD'in Kuzey Suriye'de hakimiyet alanlarını genişletmesi sonrası her iki aktöre karşı Fırat Kalkanı ve Zeytin Dalı gibi askeri operasyonlar düzenlemiştir. İsrail açısından da şiddet kullanımı önemli bir kriz yönetim aracı haline gelmiştir. İsrail; Suriye içerisinde İran ve Hizbullah'ın etkinliğinin artmasını gerçekçe göstererek 2013 yılında gelişmiş füze stoklarına 2015 yılında ise Hizbullah konvoyuna yönelik hava saldırıları düzenleyerek bu iki aktörün etkinliğini önlemeye çalışmıştır. Suriye krizine taraf olmamaya çalışan Lübnan da belirli dönemlerde askeri araçları devreye sokmaya başlamış ve IŞİD'in Lübnan sınırındaki varlığına karşı 2017 yılında askeri operasyon düzenlemiştir. Kısaca coğrafi yakınlık, Suriye ve Suriye'nin komşuları açısından şiddet kullanımını krizlerin tetikleyicisi ve kriz yönetimi açısından ön plana çıkarmıştır.

Krizlerin tetikleyicisi olduğu gibi kriz yönetiminde de şiddet kullanımı Ortadoğu alt sisteminde aktörler arasındaki coğrafi yakınlıkla doğrudan ilişkili olmuş ve uygulanan şiddet, Suriye krizini bölgesel düzlemde daha görünür hale getirmiştir. Şiddetin krizin tetikleyicisi olması örneğinde olduğu gibi Türkiye, bölgedeki bazı aktörlerle benzer yaklaşıma sahip olsa da Suriye ile çok sayıda şiddet içeren kriz yaşamış ve şiddet kullanımı, temel olarak bu iki aktör arasındaki krizde ön plana çıkmıştır. Benzer bir şekilde Rusya, Suriye krizinin kaynağını Suriye yönetimi olarak gören aktörlerle anlaşmazlık yaşasa da Suriye'de askeri faaliyetlere başlaması sonrası sadece Türkiye ile askerleşen bir kriz yaşamış ve bundaki temel etken sınır ihlali yani coğrafi yakınlık olmuştur. IŞİD ve YPG gibi silahlı devlet dışı aktörlerle devletler arasında meydana gelen çatışmalarda da coğrafi yakınlık temel etken olmuştur. Her ne kadar IŞİD'e karşı oluşturulan uluslararası ve bölgesel koalisyonlarda şiddet kullanımı önemli bir rol oynasa da IŞİD'e karşı kara hareketleri, Türkiye ve Lübnan gibi coğrafi olarak yakın olan aktörler tarafından

gerçekleştirilmiştir. Diğer taraftan coğrafi olarak uzak olan aktörler, genel olarak sadece hava saldırıları yoluyla şiddet kullanmıştır.

#### 4.5. Yapı ve Fail Açısından Krizin Dönüşümü

*Hipotez 5: Krizlerin dönüşümlerinde yapısal faktörler ve aktör davranışları etkilidir.*

Suriye krizinin tırmanmasında ve yayılmasında farklı düzeylerde hem yapısal faktörler hem de aktör davranışları önemli olmuştur. Yerel ve ulusal düzlem baz alındığında her ne kadar Arap Baharı gibi bölgesel bir gelişme, Suriye'deki kriz için önemli bir faktör olsa da Suriye'nin geçmiş on yıllardan gelen yapısal sorunları, yereldeki krizlerin ortaya çıkışında ve yereldeki aktörlerin taleplerinde önemli bir yere sahiptir. Suriye'nin ulusal yapısı sadece kriz öncesi sürece etki etmemiş, kriz başladıktan sonra ayaklanmayla mücadele yöntemini etkileyen bir faktör olmuştur. Ulusal yapı, muhalif grupların talep ve isteklerini de etkileyen bir faktör olmuştur. Fakat Suriye'deki kriz sadece ulusal yapı ve bu yapının sorunlarının sonucunda ortaya çıkmamış, aynı zamanda liderlik, yerel yöneticiler, karar alıcılar, muhalif isimler gibi aktörlerin tercih ve davranışlarından doğrudan etkilenmiştir.

Yapının krizler üzerindeki etkileri, bölgesel ve uluslararası düzlemlerde görünür olmuştur. Uluslararası ve bölgesel sistemin yapıları, Suriye krizinin çözümünü zorlaştırırken bölgenin kimliksel yapısı, krizin tırmanma ve yayılma eğilimlerini hızlandırmış ve üçüncü tarafların kriz yönetimi ve çözümü konusunda etkinliğini sınırlandırmıştır. Uluslararası düzlemde ise yapı, aktörlerin tercihlerini etkilemiş ve BMGK örneğinde olduğu gibi uluslararası örgütlerin etkinliğini azaltmıştır. Ayrıca uluslararası düzlemde aktörlerin rejim tipi de krize yaklaşımı etkileyen önemli bir faktör olmuş ve uluslararası demokratik yönetimler, Suriye'deki krize daha fazla müdahil olarak, “insan hakları ihlallerinin”, “gelişigüzel şiddetin” sona ermesi için çeşitli araçlarla Suriye'ye müdahil olmuştur. Fakat uluslararası sistemin yapısı veya rejim tipi gibi ulusal siyasal yapılar, sadece aktör davranışını belirleyen faktörler olmamış, liderlik ve devlet altı süreçler uluslararası aktörlerin krize yaklaşımını ve araçlarını etkileyen diğer faktörler olmuştur.

*Hipotez 5a: Krizlerin ortaya çıkışında ve dönüşümünde ulusal/uluslararası yapılar önemlidir.*

Krizlerin ortaya çıkışında, yönetiminde ve dönüşümünde rol oynayan faktörlerden biri yapısal etkenlerdir. Suriye krizi özelinde ulusal, bölgesel ve uluslararası yapıların etkisi krizin dönüşümü açısından önemli rol oynamıştır. Bölgesel bir gelişme olan Arap Baharı bölgedeki birçok devleti doğrudan etkilese de Arap Baharı çerçevesinde ortaya çıkan talep ve hedefler, devletlerin kendi yapısal sorunlarıyla ilişkili olmuştur. Suriye’de önceki on yıllardan gelen yapısal sorunlar, krizin temel tetikleyicilerinden biri olurken Suriye yönetiminin yönetim yapısı ve otoriter kimliği, Suriye yönetiminin krize yaklaşımını etkileyen önemli bir faktördür. Önceki on yıllardan gelen siyasal sorunlar açısından 2001’deki Şam Baharı ve 2005’deki Şam Deklarasyonu’nda muhalifler, 2011 yılındakine benzer siyasal hak taleplerini dile getirmiş olsa da her iki siyasal hak talebi çok kısa zaman içerisinde Suriye yönetimi tarafından “güvenlik gerekçeleri” ile birlikte reddedilmiştir. Siyasal sorunlara benzer şekilde ekonomik sorunlar da Suriye krizinin ortaya çıkmasında rol oynayan yapısal sorunlardan biri olmuştur. Beşar Esad yönetimiyle birlikte ekonomik yapıdaki sınırlı liberalleşme, gelir eşitsizliğinin ve ekonomik yolsuzluğun artması gibi yeni sorunlara sebep olmuştur. 2007 yılından itibaren ortaya çıkan kuraklık, bir tarım ülkesi olan Suriye’deki tarımsal verimliliği düşürerek ve başka ekonomik sorunlara yol açarak ekonomik sorunları derinleştirmiştir. Toplumsal ve kimliksel sorunlar da Suriye krizini etkileyen faktörlerden biridir. Sünni ağırlıklı Suriye toplumunda yönetimin bir azınlık grubu olan Alevi ağırlıklı olmasının ve farklı grupların temsil hakkının sınırlı olmasının yanında dini veya etnik temelli parti kurulmasının yasak olması hem muhalefet için normal siyaset alanını sınırlandırmış hem de kimlik temelli sorunları derinleştirmiştir. Kısaca yapısal siyasal ve ekonomik sorunların yanında kimliksel ve toplumsal sorunlar, Suriye krizini etkileyen ve diğer benzerlerinden farklılaştıran etkenlerden biri olmuş ve Suriye krizinin dönüşümünü doğrudan etkilemiştir.

Siyasal, ekonomik ve toplumsal yapılar, Suriye krizinin ortaya çıkmasında önemli rol oynarken kriz ortaya çıktıktan sonra ulusal yapı, krizin tırmanma ve yayılma eğilimlerini kuvvetlendirmiştir. Toplumsal huzursuzluğun ülke içerisinde başlamasının ardından Suriye yönetiminin huzursuzluklarla mücadelesinde güvenlikçi yaklaşım ön plana çıkarken güvenlikçi anlayışın ön plana çıkmasında

önceki yıllardaki yönetim yapısı etkili olmuştur. Suriye yönetimi, otoriter bir yönetim olarak<sup>1308</sup> ayaklanmalara karşı daha fazla eylem özgürlüğüne sahip olmuş ve yönetimin gösterilere karşı şiddet kullanma eşiği düşük kalmıştır. Fakat 2011 sonrası Suriye yönetiminin şiddet kullanımı, yerel ve uluslararası kamuoyunun baskılarına sebep olarak yereldeki krizin tırmanma ve yayılma eğilimlerini hızlandırmıştır.

Suriye yönetiminin otoriter yapısı, şiddet kullanımını kolaylaştıran bir etkiye sahip olmakla birlikte Suriye yönetiminin kendine has özellikleri de ülke içerisindeki krizin dönüşümünü etkilemiştir. Tarihsel olarak ordunun, istihbaratın ve Baas Partisi'nin Suriye yönetiminde etkin olması, Suriye'nin kendine has yönetim yapısını oluştururken 2011 sonrası bu devlet altı yapıların Suriye krizine yaklaşımı, Suriye krizini etkileyen faktörler olmuştur. Örneğin Mısır örneğinin aksine Suriye ordusunun yönetim kademeleri, Suriye yönetimi ve muhalifler arasındaki çatışmalarda Suriye yönetiminin yanında yer almıştır. Suriye yönetiminin özel yapısı ayrıca yerel yönetimler üzerinden de görülmektedir. İl yönetimlerinde genel olarak vali, Baas Partisi il başkanı ve muhaberat yöneticisi etkili iken illerin genel durumlarına göre bu üç etkili isimden biri ön plana çıkmaktadır. Bu bağlamda Arap Baharı'nın başlamasıyla birlikte hem genel olarak Suriye'deki illerin yönetiminde hem de gösterilerin başladığı Deraa örneğinde olduğu gibi muhaberat yöneticilerinin ön plana çıktığı ve muhaberat yöneticilerinin devreye soktuğu güvenlikçi önlemlerin şiddeti tırmandırdığı belirtilmektedir.<sup>1309</sup> Bir başka ifadeyle, Suriye'deki yerel yönetim yapısı ve bu yapıda ön plan çıkan güvenlikçi anlayış, krizin dönüşümüne etki etmiştir. Hatta bu bağlamda Suriye Cumhurbaşkanı, olayların başladığı ilk dönemde gösterilerin bastırılması konusunda şiddet uygulanmasının üst siyasi bir kararının sonucu olmadığını belirtirken ortaya çıkan ölümlerin, polis ve güvenlik güçlerinin ayaklanmayla mücadeledeki deneyimsizliği ve yetersizliğinin bir sonucu olduğunu ifade ederek<sup>1310</sup> uygulanan şiddetle ilgili bireysel tercihlerden ziyade yapısal sorunlara dikkat çekmiştir.

Bölgesel sistemin uluslararası yapısı ve bölgedeki kriz aktörlerinin ideolojik ve kimlik temelli farklılıkları, Suriye krizini dönüştüren diğer önemli yapısal faktörlerdir. Ortadoğu'da üç veya daha fazla nispeten eşit askeri gücün bulunması ve

---

<sup>1308</sup> Zhukov, *age*, 441.

<sup>1309</sup> Lesch, 2013, 56.

<sup>1310</sup> Zisser, 2013, 57-65.

politik karar ve gücün aktörler arasında yayılması açısından bölgenin uluslararası yapısı çok kutuplu olarak tanımlanmakta ve bu yapı, iki kutuplu bir yapıya oranla daha istikrarsız görülmektedir. Askeri güç ve politik karar almanın İran, Suudi Arabistan, Türkiye ve İsrail gibi aktörler arasında paylaşılması, Ortadoğu alt sistemini görece istikrarsız bir hale getirmiş ve bu görece istikrarsız yapı, Suriye krizine etki etmiştir. Çok kutuplu olan Ortadoğu alt sistemi, Arap Baharı'yla daha da istikrarsızlaşarak Suriye krizinin dönüşümünde olumsuz bir rol oynamıştır. Süreç içerisinde birden fazla askeri ve politik güç merkezi arasında değişen ilişkiler ortaya çıkmış ve bu ilişkiler, Suriye krizinin çözümünü zorlaştırmıştır. Örneğin, Suriye krizine benzer yaklaşım sergileyen Suudi Arabistan ve Katar, hangi muhalif grupların destekleneceği konusunda birbirleriyle rekabet ederken ve Suudi Arabistan Türkiye'nin tehdit olarak tanımladığı YPG'yle iletişimini arttırırken Suriye krizine farklı yaklaşım sergileyen İran ve Türkiye, Astana Süreci çerçevesinde işbirliği yapmıştır. İsrail bölgesel düzlemde krize doğrudan taraf olmaktan kaçınsa da çeşitli dönemlerde Suriye'ye ve Suriye'deki İran hedeflerine saldırılar düzenleyerek bölgesel düzlemde Suriye krizine yeni boyutlar kazandırmıştır. Kısaca bölgede çok sayıda askeri ve politik gücün olması, Suriye krizinin Ortadoğu'da çözülmesini veya istikrar kazanmasını engellemiş ve aktörler arası değişen ilişkiler, Suriye krizini bölgesel düzlemde dönüştürmüştür.

Bölgesel sistemin Suriye krizine etkisi ayrıca üçüncü tarafların krizi yönetme ve sonlandırma başarılarını etkilemiştir. Kriz literatürü açısından bölgesel sistemin uluslararası yapısı, üçüncü tarafların kriz yönetimi ve sonlandırma başarılarını etkileyen bir faktörken<sup>1311</sup> tarihsel olarak üçüncü tarafların çatışmaların önlenmesinde ve krizlerde en az başarılı olduğu bölge Ortadoğu'dur.<sup>1312</sup> Uluslararası düzlemde üçüncü tarafların Suriye krizinin yönetimi için BM özel temsilcileri - Kofi Annan, Lakalar Bahrimi ve Staffan De Mistura - Suriye'deki iç savaşa müzakereli bir

---

<sup>1311</sup> Üçüncü bir taraf, savaşan tarafların uyumsuzluğunu düzenlemesine, çatışmacı davranışlarını değiştirmelerine ya da diğer çatışma sorunlarını düzenlemelerine yardımcı olan ve böylece çatışmanın ana tarafları arasında bir aracı olarak çalışan bir aktördür. Üçüncü taraf, çatışmada askeri olarak var olmasa da çatışan taraflarla ilişkilerinde taraflı veya tarafsız olabilir. Üçüncü tarafların önlemleri; dolaylı, doğrudan, belirsiz ve ikili görüşmeler, iyi niyet girişimleri, tahkim, inceleme misyonları, daimi gözlemciler ve barışı koruma operasyonları olarak sınıflandırılmaktadır. Ayrıntılı bilgi için bkz: Erik Melander, Frida Möller, Magnus Öberg, "Managing Intrastate Low-intensity Armed Conflict 1993–2004: A New Dataset", *International Interactions*, 35.1 (2009): 58-85.

<sup>1312</sup> Melander, Möller, Öberg, *age*, 59.



çözüm getirmeye ve şiddetin durdurulmasına arabuluculuk etmeye çalışmış,<sup>1313</sup> fakat bu girişimlerin hepsi başarısız olmuştur. Bölgesel düzlemde ise Arap Birliği'nin barış planı, çok sayıda aktör tarafından destek görmüştür. Fakat yereldeki çatışmaların devam etmesi, bölgedeki aktörlerin Suriye krizine müdahil olup Suriye'deki çatışmalarda aktif rol almaları, planın uygulanmasını engellemiştir. Ayrıca Ortadoğu'da silahlı devlet dışı aktörlerin etkinliği, olası ateşkesleri ve üçüncü tarafların girişimlerinin başarılarını engellemiştir. Örneğin Arap Birliği'nin barış planı, Kasım 2011'de Suriye yönetimi tarafından kabul edilmiş ve Aralık 2011'de gözlemci heyeti Suriye'de faaliyetlere başlamıştır. Fakat Aralık 2011'den itibaren El Nusra Cephesi, Suriye içerisinde şiddet eylemlerine ve bombalı saldırılara başlamış ve barış planı çerçevesinde ön görülen ateşkes anlaşması zarar görmüştür. Gözlemci heyetinin Suriye'de bulunduğu süre zarfında şiddetin devam etmesi de planın başarı şansını azaltmıştır. Kısaca bölgedeki aktörlerin Suriye krizi bağlamında çok kutuplu bir yapı oluşturmaları ve çok sayıda silahlı devlet dışı aktörün Suriye'de faaliyet göstermesi, üçüncü tarafların girişimlerine zarar vermiş ve krizin yönetimini ve çözümünü daha zor hale getirmiştir. Suriye krizinde üçüncü tarafların girişimleri, ya insani yardım amaçlı ateşkeslere ya da taraflar arasında taktiksel ateşkeslere<sup>1314</sup> yol açarken Suriye krizinin çözümünü sağlayamamıştır.

Bölgesel düzlemde Suriye krizinin dönüşümüne etki eden bir diğer yapısal etken bölgedeki kriz aktörleri arasında ortaya çıkan kimlik ve ideolojik temelli farklılıklar olmuştur. Geleneksel olarak etnik kimliklerin ulus devletler arasındaki krizlerde ön plana çıkabilen bir faktör olduğu belirtilmekle birlikte Suriye krizinde etnik kimliklerin yanı sıra dini ve mezhebi kimlikler önemli bir rol oynamıştır. Her ne kadar Suriye krizini herhangi bir düzlemde sadece kimlik üzerinden açıklamak mümkün olmasa da yerel, ulusal, bölgesel ve uluslararası düzlemlerde Suriye krizinin kimlik boyutu önemli bir tartışma konusu olmuştur. Suriye krizinin yerel düzleminde zamanla mezhepleşme eğilimleri artmış ve yerel aktörler, birbirlerini mezhepçi olmakla suçlamıştır. Ayrıca bir taraftan İran'ın öncülüğünde Afgan ve Iraklı Şii milislerin ve Hizbullah'ın Suriye yönetiminin yanında çatışmalarda yer almaya başlaması ve diğer taraftan muhalif grupların bazılarında Sünni kimlik vurgusunun artması, şeriat hukukunun inşasının hedeflenmesi ve IŞİD ve El Nusra

---

<sup>1313</sup> Karakus, Svensson, *age*, 8.

<sup>1314</sup> *age*, 10.

Cephesi gibi radikal Sünni grupların yereldeki çatışmalara dahil olması yerel krizlerin mezhepleşme eğilimlerini arttırmıştır. Bölgesel düzlemde krizin aktörleri arasındaki kimlik temelli suçlamalar krizin bölgeselleşmesiyle daha görünür olmuş ve Ortadoğu alt sisteminde Suriye krizi, “Şii hilali” ile “Sünni bloğu” arasındaki bir kriz olarak görülmeye başlanmıştır. Bir tarafta İran, Hizbullah ve Irak gibi Şii aktörler ön plana çıkarken diğer taraftan Suriye muhalefetine doğrudan destek veren Türkiye, Katar ve Suudi Arabistan gibi Sünni aktörler, Ortadoğu’da iki farklı taraf oluşturmuş ve taraflar birbirlerini mezhepçi politika ve hedefler peşinde koşmakla suçlamıştır. Sünni bir örgüt, IŞİD’in Irak ve Suriye’de geniş alanlarda hakimiyet sağlaması ve diğer mezhebi gruplara uyguladıkları şiddet, bölgesel düzlemde Suriye krizinin kimlik temelli farklılıklarını güçlendirmiştir. Mezhebi kimliklerin yanı sıra etnik kimlikler de Suriye krizi açısından önemli rol oynamıştır. Örneğin Türkiye ile Rusya arasında meydana gelen uçak krizinde Türkiye, Rusya’nın IŞİD yerine Bayırbucak Türkmenlerini vurduğu gerekçesiyle tepki gösterirken YPG gibi önemli Kürt gruplar, azınlık hakları göz önüne alınmadığı gerekçesiyle SUK’un içerisinde yer almayı reddetmiştir.<sup>1315</sup> Ayrıca Türkiye’nin Kuzey Suriye’deki Kürt azınlıkla ilişkileri, bazı aktörler açısından etnik kimlikler üzerinden tanımlanmıştır. Örneğin 2014’te Kobane’de (Halep) IŞİD ile YPG arasında yaşanan çatışmalar sonrası Türkiye’nin etkin bir siyaset üretmediğini iddia eden Türkiye’deki Kürt Hareketi, “süresiz eylem çağrısında” bulunmuş ve bu çağrı sonucunda Türkiye içerisinde önemli gösteriler ve şiddet olayları meydana gelmiştir.<sup>1316</sup> Kısaca yerelde etkin olan taraflar arası ideolojik ve kimlik temelli farklılıklar zamanla Ortadoğu alt sistemini doğrudan etkilemiş ve Suriye krizi, belirli açılardan “Sünni-Şii”, “Arap-Kürt”, “Türk-Kürt”, “inanımlılarla inanmayanlar”, “dindarlarla sekülerler”, “radikallerle ılımlılar” arasındaki krizler olarak görülmeye başlanmıştır. Her ne kadar Suriye krizi her aşamada aktörlerin uzlaşmaz hedefleri ve şiddet içeren araçları doğrultusunda tırmansa ve yayılsa da kimlik ve ideolojik temelli farklılıklar ve krizin aktörlerin birbirlerini kimlik üzerinden suçlamaları, krizin başta yerel ve bölgesel düzlemde tırmanma ve yayılma eğilimlerini hızlandırmıştır.

Uluslararası düzlemde de uluslararası yapı ve uluslararası aktörlerin yönetim yapıları, Suriye krizini etkileyen faktörler olarak ön plana çıkmıştır. Uluslararası

---

<sup>1315</sup> Miş, 2014, 227.

<sup>1316</sup> Miş, Özdemir, 2015, 183.

sistemin yapısı, Soğuk Savaş sonrası dönemde tek kutuplu/çok merkezli olarak tanımlanmaktadır. ABD, askeri anlamda tek hegemon güç olsa da siyasi otonom karar merkezlerinin sayısı Soğuk Savaş dönemine kıyasla daha fazladır. Bu yüzden tek kutuplu/çok merkezli uluslararası yapı, uluslararası sistemin en istikrarsız sistem tipi olarak tanımlanmakta ve bu tip bir yapıda krizlerin ortaya çıkma olasılığı daha yüksek olmaktadır.<sup>1317</sup> Ayrıca tek kutuplu/çok merkezli uluslararası yapıda büyük güçlerin dışındaki güçlerin de hareket alanı genişlemekte, aktörler, ne tek kutuplu sistemdeki gibi tek bir askeri gücün ne de çift kutuplu bir yapıdaki gibi blok liderlerinin sınırlandırmalarına maruz kalmaktadır. Bu yüzden tek kutuplu/çok merkezli yapıda bölgesel yapılar üzerindeki denetim ve baskı sınırlı olmakta ve bölgesel alt sistemler de kendi otonom alanlarına sahip olabilmektedir. Benzer bir şekilde tek kutuplu yapıda hegemon gücü özellikle hayati çıkarlarının olmadığı konularda ikna etmek zorlaşmakta<sup>1318</sup> ve Suriye krizinde Türkiye ile ABD arasında olduğu gibi müttefikler arasında sorunlara yol açmaktadır.

Uluslararası sistemde ABD, askeri anlamda hegemon güç olsa da Rusya, Çin, İngiltere gibi otonom karar merkezleri, Suriye krizine etkide bulunabilmiştir. Bu yüzden ABD'nin İngiltere ve Fransa ile BMGK'da krizin çözümü için bulunduğu girişimler, Çin ve Rusya'nın vetosuyla karşılaşmış ve BM nezdinde krize dair zorlayıcı veya teşvik edici önlemler alınamamıştır. Bir başka ifadeyle, uluslararası düzlemde BMGK, daimi üyelerinin rızasıyla, kimyasal silahların kullanımı, terörle mücadele gibi konularda ortak karar alabilirken uluslararası sistemde birden fazla politik gücün olmasının etkisiyle Suriye krizinin çözümü konusunda karar alamamıştır. Böylece tek kutuplu/çok merkezli uluslararası yapı, küresel örgüt olan BM'nin etkinliğini sınırlandırmıştır. Karar alma açısından ABD'nin tek karar merkezi olmaması, bölgedeki aktörler açısından başka ve yeni seçenekleri ortaya çıkarmış ve aktörler arası değişen ilişkiler, Suriye krizi açısından istikrarsız bir uluslararası yapı meydana getirmiştir. Bölgedeki aktörler uluslararası yapının etkisiyle kendi çıkar ve tehdit tanımlamaları doğrultusunda farklı aktörlerle farklı konularda işbirliği geliştirebilmiştir. Örneğin Türkiye, Suriye krizinin çözümü için Rusya'dan farklı bir yaklaşım sergilese de Astana Süreci'nde Rusya'yla işbirliği

---

<sup>1317</sup> Brecher, 2008, 90.

<sup>1318</sup> Sarı Karademir, *age*, 29.

yapmış, diğer taraftan Suriye krizine benzer yaklaşım sergileyen ABD ile Türkiye arasında YPG'ye yardım konusunda gerilimler yaşanmıştır.

Yapısal olarak uluslararası aktörlerin ulusal yapıları da Suriye krizinde ön plana çıkan bir faktör olmuştur. Suriye krizine, uluslararası demokratik aktörler, demokratik olmayan uluslararası aktörlere oranla daha fazla müdahil olmuştur. Örneğin Suriye içinde krizin başlamasının hemen ardından ABD Dışişleri Bakanlığı, "*Suriye hükümetinin, halkının evrensel haklarını özgürce kullanmasını şiddet, yıldırma ve keyfi tutuklamalarla engellemesinden derin kaygı duyduğunu*" açıklarken<sup>1319</sup> AB ve üye ülkeleri, barışçıl taleplerin şiddet yoluyla bastırılmasına son verilmesini talep etmiştir. ABD ve AB gibi aktörlerin Suriye içerisindeki çatışmalara sözlü müdahil olup "demokratik normlar" çerçevesinde bulunduğu taleplerin karşılık bulmaması sonrası bu uluslararası demokratik aktörler, Suriye yönetiminin değişmesi hedefiyle çeşitli araçları devreye sokmuştur. Ekonomik ve diplomatik yaptırımların yanı sıra Suriye muhalefetine doğrudan maddi, ekonomik ve diplomatik destek sağlayan bu aktörler, kimyasal silah kullanımı ve terörle mücadele kapsamında olduğu gibi askeri yöntemlere bazı dönemlerde başvursa da şiddet kullanımı, hedefler çerçevesinde sınırlı kalmış ve iç ve uluslararası kamuoyunun da etkisiyle topyekûn savaştan kaçınılmıştır.

Diğer taraftan uluslararası düzlemde demokratik olmayan uluslararası aktörlerden Rusya ve Çin, Suriye'ye müdahil olunmasına karşı çıkmış ve karşı çıkarken Suriye krizinin uluslararası güvenliğe tehdit oluşturmadığını ve iç işlerine müdahale edilmemesi gerektiğini savunmuştur. Kısaca uluslararası düzlemde demokratik aktörler, Suriye krizine farklı yollardan müdahil olmuş ve ülke içi çatışmalara bağlı olarak müdahil olmaya devam etmiştir. Bu aktörler, kendileri açısından tehdit olarak tanımladıkları gelişmelerde askeri yöntemleri devreye sokmuş, fakat bu yöntemler, genellikle hava saldırıları gibi görece düşük seviyeli şiddet içeren yöntemler olmuştur. Her ne kadar Suriye krizinin uluslararası aktörlere varoluşsal bir tehdit oluşturmaması, Suriye'ye karşı geniş çaplı askeri hareketleri engellese de bu aktörlerin iç kamuoyundaki baskılar, meclis desteğinin aranması, BMGK'dan ortak bir karar çıkmaması gibi demokratik sınırlamalar, güç kullanımı sınırlayan diğer faktörler olmuştur. Kısaca, Zeev Maoz ve Nasrin Abdolali'nin

---

<sup>1319</sup> "Suriye'de Şiddeti Protesto Eden Göstericilere Ateş Açıldı", **BBC Türkçe**, 24 Mart 2011, [http://www.bbc.com/turkce/haberler/2011/03/110324\\_syria.shtml](http://www.bbc.com/turkce/haberler/2011/03/110324_syria.shtml) [01.08.2019].

rejim tipleri ve uluslararası çatışmalar arasındaki ilişkiyi gösterdikleri çalışmalarında belirttikleri gibi demokratik yönetimler, kendilerini uluslararası düzenin koruyucusu olarak görme eğiliminde oldukları için demokratik olmayan yönetimlere daha fazla müdahil olmuşlardır. Bu yüzden demokratik yönetimlerin demokratik olmayan yönetimlere karşı şiddetsiz çatışmalara veya düşük seviyeli çatışmalara girme eğilimleri yüksekken genel olarak çatışmaların savaşa dönüşmesinden sakınmışlardır.<sup>1320</sup>

*Hipotez 5b: Yapısal faktörlerin dışında liderlik/karar alma birimi gibi yapısal olmayan ve aktör temelli faktörler de krizlerin dönüşümünde önemli rol oynar.*

Arap Baharı'nın bölgede yarattığı protestolar ve siyasal hak taleplerinin yanında Suriye'nin kendine özgü yapısal sorunları, Suriye'deki krizin ortaya çıkmasında rol oynasa da Suriye yönetimi ve Suriye muhalefeti açısından aktör ve gruplar krizin dönüşümünü etkilemiştir. Suriye yönetimi açısından özellikle uluslararası aktörlerin uyguladıkları bireysel yaptırımlar, kriz boyunca bireylerin rolünü göstermesi açısından önemlidir. Örneğin AB'nin Mayıs 2011'de uyguladığı yaptırımlar sadece 13 kişiye karşı olmuş ve Suriye yönetiminde söz sahibi bu 13 kişi, kriz boyunca sebep olduğu suçlar nedeniyle yaptırıma maruz kalmıştır. Cumhuriyet muhafızları komutanı Mahir Esad, İstihbarat başkanı Ali Memluk, Deraa ilinin eski güvenlik başkanı Atif Necip gibi isimler göstericilere şiddet uyguladıkları gerekçesiyle, Fevvaz Esad ve Mundhir Esad, "Şebiha" milislerinin bir parçası olarak sivillere karşı baskı uyguladıkları gerekçesiyle ve Suriyeli işadamı Ramî Mahluf, "rejimin" uyguladığı şiddeti finanse etme gerekçesiyle yaptırımlara maruz kalmıştır.<sup>1321</sup> Benzer bir şekilde ABD, 29 Nisan 2011 tarihinde Mahir Esad, Ali Memluk ve Atif Necip'e karşı yaptırım uygulamaya başlamıştır.<sup>1322</sup> İlerleyen aylarda bireylerin faaliyetleri doğrultusunda yeni isimler bu tip listelere girmeye devam ederken bireysel yaptırımlar, kriz açısından bireyin oynadığı rolü göstermesi

---

<sup>1320</sup> Zeev Maoz, Nasrin Abdolali "Regime Types and International Conflict, 1816-1976", **The Journal of Conflict Resolution**, c. 33, s. 1 (Mart, 1989): 32

<sup>1321</sup> European Union, "Council Decision 2011/273/CFSP of 9 May 2011 Concerning Restrictive Measures against Syria", **Official Journal of the European Union**, L. 121, c. 54 (10 Mayıs 2011).

<sup>1322</sup> "Blocking Property of Certain Persons With Respect to Human Rights Abuses in Syria: Executive Order 13572 of April 29, 2011", **Presidential Document**, c. 78, n. 85 (3 Mayıs 2011).

açısından önemlidir.<sup>1323</sup> Bireysel anlamda Suriye yönetiminde etkin kişilerin oynadığı rollerin yanı sıra Suriye Cumhurbaşkanı Beşar Esad'ın krize yaklaşımı da krizin dönüşümüne etki etmiştir. Beşar Esad, kriz sonrası yaptığı konuşmaların hepsinde güvenlik önlemlerini ön plana çıkarmış ve “terörle mücadele” vurgu yapmıştır. Beşar Esad'ın güvenlikçi yaklaşımı ülke içerisindeki şiddetin tırmanmasını etkileyen önemli bir faktör olurken Beşar Esad ayrıca hayata geçirilen reformların göstericilerin talepleri doğrultusunda olmadığını, 2006 yılında açıklanan ve hayata geçirilmesi planlanan reformlar olduğunu belirterek muhaliflerle olası uzlaşma olanağını belirli ölçülerde ortadan kaldırmıştır. Suriye yönetimi içerisindeki kişi ve grupların rolüne benzer bir rol muhalefet açısından da ortaya çıkmıştır. Her ne kadar muhalif grupların bölünmesinde yapısal etkenler, yerel talepler ve ülke içerisinde artan şiddet gibi faktörler önemli rol oynasa da aktör ve grup tercihleri, muhalifler arasındaki bölünmeleri hızlandıran bir etkiye sahip olmuştur. Suriyeli muhalif grupların yönetim değişikliğini barışçıl veya silahlı yöntemlerle sağlama, yönetim değişikliği sonrası nasıl bir siyasal sistemin oluşturulacağı gibi tartışmalarda grupların ve bireylerin fikir ve tercihleri önemli rol oynamıştır. Örneğin 2005 yılındaki Şam Deklarasyonunda benzer talep ve hedefleri dile getiren Velid El Bunni gibi muhaliflerin bir kısmı 2011 sonrası Suriye yönetimiyle diyaloga karşı çıkan ve yönetimin değişmesini ön koşul olarak sunan SUK içerisinde yer almaya başlarken Michel Kilo gibi başka bir kısım muhalif, silahlı yöntemleri ve dış müdahaleyi reddeden ve krizin çözümü için siyasal diyaloga önem veren UKK içerisinde yer almıştır.<sup>1324</sup> Bir başka ifadeyle, 2005 yılında benzer yaklaşımlara sahip isimler, kişisel tercihlerinin de etkisiyle 2011 sonrası benzer hedeflere farklı yaklaşım sergilemiştir.

Bireylerin yereldeki rolünün yanında uluslararası düzlemde özellikle demokratik uluslararası devletlerin liderleri de Suriye krizinin dönüşümünü etkileyen önemli aktörler olmuştur. Uluslararası düzlemde Suriye krizinin kaynağını sadece Suriye yönetimi olarak görmeyen Çin ve Rusya, Suriye krizi karşısında gerek hedeflerini gerekse hedeflere ulaşmada kullandıkları araçları benzer ölçülerde

---

<sup>1323</sup> Suriye krizi boyunca bireysel yaptırıma uğrayan kişiler için bkz: European Union, “Restrictive Measures Concerning the Internal Conflict in the Syrian Arab Republic”, **Official Journal of the European Union**, [https://www.mae.ro/sites/default/files/file/anul\\_2019/2019\\_01\\_22\\_siria\\_en.pdf](https://www.mae.ro/sites/default/files/file/anul_2019/2019_01_22_siria_en.pdf) [01.08.2019].

<sup>1324</sup> “The Damascus Declaration”, **Carnegie Middle East Center**, 1 Mart 2012, <http://carnegie-mec.org/diwan/48514?lang=en> [01.08.2019].

muhafaza etse de başta ABD ve İngiltere olmak üzere Suriye krizinin kaynağını Suriye yönetiminin siyasaları olarak gören uluslararası aktörlerin hedef ve özellikle yöntemlerinde liderliğe bağlı olarak değişimler görülmüştür. Demokratik yönetimlerde ortaya çıkan sınırlandırıcı etkiler, demokrasileri daha barışçıl yöntemleri kullanmasına teşvik etse de hangi araçların dış politikada kullanılacağı demokrasinin etkisi kadar liderlikten etkilenmektedir.<sup>1325</sup> O yüzden demokrasilerin savaşa konusunda daha temkinli olmaları, siyasal iç sınırlandırmalar kadar liderlikten kaynaklanmaktadır. Bir başka ifadeyle, bir kriz anında rejim tipinin yanı sıra liderlik tarzı devletlerin kriz yönteminde şiddet kullanımını ve şiddetin derecesini belirlemekte ve iç ve dış sınırlamalara karşı çıkan liderlerin bu sınırlamalara daha ılımlı yaklaşan liderlere oranla şiddet kullanımı daha olası olmaktadır.<sup>1326</sup> Suriye krizinde şiddet kullanımı açısından uluslararası demokratik devletlerdeki liderliğin etkisi, en açık biçimde Suriye’de kimyasal silah kullanımı konusunda ortaya çıkmıştır. 2013 yılında Suriye’de kimyasal silah kullanımı iddiaları doğrultusunda başta ABD olmak üzere uluslararası aktörlerin Suriye’ye askeri müdahalede bulunacağı iddiaları artmış, fakat hem İngiltere’de dönemin Başbakanı Cameron hem de ABD’de dönemin başkanı Obama, kendi iç hukukları açıdan gerekmeseydi saldırılar için kendi meclislerinde oylama gerçekleştirmişti. Obama yönetimi, kongre onayı gerekmeseydi hava saldırıları düzenleme yetkisine sahip olmasına rağmen kimyasal silah kullanımına karşı operasyonlarda kongrenin onayını aramıştır.<sup>1327</sup> Kongrenin güç kullanımına onay vermesine rağmen ABD’nin Rusya ve Suriye ile anlaşması sonrasında ABD Başkanı, Suriye’ye karşı hava operasyonlarından vazgeçmiştir. Diğer taraftan 2018 yılında ABD Başkanı Trump’ın Suriye’de kimyasal silah kullanıldığına dair iddialar sonucunda Suriye’ye hava saldırıları gerçekleştirirken kongre onayını aramaması, ABD iç kamuoyunda önemli tartışmalara sebep olmuştur.<sup>1328</sup> Benzer bir durum İngiltere için de ortaya çıkmıştır. İngiltere açısından ülke dışında güç kullanımı kararı, Kraliçe ve hükümet tarafından alınırken dönemin İngiltere Başbakanı Cameron, Suriye yönetimine karşı

---

<sup>1325</sup> Keller, *age*, 222.

<sup>1326</sup> *age*.

<sup>1327</sup> “Authorization for the Use of Force in Syria”, S.J. Res. 21, 9 Kasım 2013.

<sup>1328</sup> Ben Jacobs, “Syria Strikes: Democrats Demand Congressional Approval for Further Military Action”, **The Guardian**, 14 Nisan 2018, <https://www.theguardian.com/us-news/2018/apr/14/syria-strikes-democrats-demand-congress-approval-for-further-military-action> [01.08.2019].

düzenlenecek hava saldırıları için İngiliz meclisinin desteğini aramış, fakat meclisin operasyonlara destek vermemesi sonrası İngiltere, 2013 yılında Suriye'ye karşı askeri operasyon gerçekleştirmemiştir.<sup>1329</sup> 2018 yılında ise dönemin İngiltere Başbakanı Theresa May, Suriye'de kimyasal silah kullanımı konusunda meclis onayını aramamış ve meclis onayı alınmadan Suriye'ye hava saldırısı gerçekleştirmiştir.<sup>1330</sup> Kısaca Suriye krizinin kaynağını Suriye yönetiminin siyasaları olarak gören ve Suriye yönetimine karşı çeşitli araçları devreye sokan ABD ve İngiltere'nin Suriye'ye karşı kuvvet kullanımında liderlik ön plana çıkan bir faktör olmuş ve farklı liderlerin benzer şartlar altında aldığı farklı kararlar, Suriye krizinin uluslararasılaşmasını hızlandırmıştır.

#### 4.6. İnsani Krizler Açısından Krizin Dönüşümü

*Hipotez 6: İnsani krizlerin ortaya çıkması krizlerin tırmanma ve yayılma ihtimallerini kuvvetlendirir.*

Suriye krizinin yayılmasını ve tırmanmasını etkileyen önemli faktörlerden biri kriz boyunca ortaya çıkan insani krizlerdir ve bu krizler, Suriye krizinin yerel, ulusal, bölgesel ve uluslararası düzlemlerini etkilemiştir. Yerel düzlemde karşılıklı şiddet, ülke içerisinde kitlesel göçlere sebep olurken yerel çatışmalarla bağlantılı birçok gelişme, insani krizleri daha da derinleştirmiştir. Örneğin Suriye krizinin başlamasının ardından Suriye yönetimi, göstericilere karşı yoğun şiddet uygulamış, zaman içerisinde tank ve uçak gibi araçları devreye sokarak uyguladığı şiddeti arttırmış, şehir ve kentlere abluka uygulayarak insani krizlerin derinleşmesine sebep olmuştur. Suriye muhalefeti ise başlarda güvenlik güçlerine karşı uyguladığı şiddeti, zaman içerisinde gelişigüzel kullanmaya başlamış, bombalı saldırılar, sivil ölümlerinin artmasına sebep olmuş ve Suriye yönetimi gibi muhalif gruplar da belirli bölgelerde abluka uygulamıştır. IŞİD'in etkinliğinin artmasıyla ülke içerisindeki gelişigüzel ve yoğun şiddet daha da artarak insani krizleri derinleştirmiştir. Kısaca tarafların yoğun şiddete başvurması ve güvenlik ve askeri tedbirleri ön plana

---

<sup>1329</sup> "Syria Crisis: Cameron Loses Commons Vote on Syria Action", **BBC**, 30 Ağustos 2013, <https://www.bbc.com/news/uk-politics-23892783> [01.08.2019].

<sup>1330</sup> John Rentoul, "Theresa May Avoided a Vote in Parliament on Syrian Air Strikes Because She Knew She Would Lose", **Independent**, 14 Nisan 2018, <https://www.independent.co.uk/voices/theresa-may-trump-syria-strikes-parliament-vote-britain-russia-chemical-weapons-latest-a8303146.html> [01.08.2019].



çıkarması taraflar arası şiddeti arttırırken aynı zamanda insani krizleri tırmandırmış ve krizlerin yayılmasına sebep olmuştur.

Suriye'deki çatışmaların ortaya çıkardığı insani krizler, zaman içerisinde hem Suriye dışındaki aktörleri etkilemeye başlamış hem de dış aktörler, bu krizlere müdahil olarak yereldeki krizlerin ulusal düzleme dönüşümünü hızlandırmıştır. Örneğin Mayıs 2012'de Hule'de (Humus) yaşanan bombalamalar sonrası çok sayıda ölümün meydana gelmesi Suriye'nin yaşadığı dış politika krizlerini daha da tırmandırmıştır. Hule olaylarından sonra Türkiye, tüm Suriyeli diplomatları sınır dışı etme kararı almış ve bu kararla Türkiye ile Suriye arasındaki kriz tekrar tırmanmıştır. Benzer bir durum Suriye ile başka devletler arasında da yaşanmış Hule'deki olaylar sonrası çok sayıda devlet, ülkelerindeki Suriyeli diplomatları yasaklarken, Suriye Dışişleri Bakanlığı, karşılık olarak bu devletlerin diplomatlarını istenmeyen diplomat ilan etmiştir. Kısacası Suriye içerisindeki yerel çatışmalar sonucu ortaya çıkan insani kriz, doğrudan devletler arası krizi tırmandırmıştır. Yereldeki çatışmaların ulusal krizlere evrilmesinin en açık örneği ise Suriyeli sığınmacılar konusunda görülmüştür. Suriye içerisindeki şiddet arttıkça ve yayıldıkça Suriye'deki insanlar, başta Suriye'nin komşuları olmak üzere çeşitli ülkelere giderek şiddetten kaçınmaya çalışmış ve Suriye dışına doğru oluşan kitlesel göç dalgaları, Suriye krizine yeni boyutlar eklemiştir. Örneğin Cisir eş-Şuğur'daki (İdlib) çatışmalar Türkiye'ye, Kuseyr'deki (Humus) çatışmalar Lübnan'a, Ürdün sınırına yakın bölgelerdeki çatışmalar Ürdün'e kitlesel göç dalgalarına sebep olurken bu aktörler, krize yaklaşımlarından bağımsız olarak Suriye krizinin tarafı haline gelmiştir. Özetle, yereldeki şiddetin sebep olduğu insani krizler, önce ulusal sonra bölgesel ve uluslararası krizlere sebep olarak krizin yayılmasını hızlandırmıştır.

Yerel ve ulusal düzlemlerde olduğu gibi bölgesel düzlemde Suriye krizini görünür kılan en önemli faktörlerden biri, ortaya çıkan insani krizler ve bu krizlerin zaman içerisinde bölgeselleşmesi olmuştur. Suriye'den bölgeye oluşan göç, zaman içerisinde bölgesel bir olgu haline dönüşmüş ve Tablo 4.5'te gösterildiği üzere Türkiye, Irak, Lübnan, Ürdün ve Mısır çok sayıda sığınmacıya ev sahipliği yapmaya çalışmıştır. Suriye'ye Komşu Ülkeler Dışişleri Bakanları Toplantısı gibi bölgesel işbirliği inisiyatifleri ortaya çıkarsa da Suriyeli sığınmacıların ihtiyaçlarını karşılamak önemli bir bölgesel konu olmuştur. Bölgedeki aktörlerin Suriyeli sığınmacıların ihtiyaçlarını karşılamak için uluslararası aktörlerden yardım talep etmeleri ve bu

taleplerin beklemedikleri ölçüde karşılanmaması ise Suriyeli sığınmacılar konusunun uluslararasılaşmasına sebep olmuştur. Yerel insani krizlerin bölgeselleşme eğilimlerini gösteren bir diğer önemli örnek, Suriye'deki çatışmalar boyunca karşılıklı ablukalar ve rehine krizlerinde görülmektedir. Örneğin 2015'te Hizbullah tarafından kuşatılan Zabadani kasabasındaki (Rif Şam) ve İdlib'de Fetih Ordusu tarafından kuşatılan Fua ve Kefraya köylerindeki kuşatmaların hafifletilmesi ve taraflar arasındaki ateşkes, İran ve Türkiye'nin arabuluculuğu ile gerçekleşirken 2014 yılında Suriye, Türkiye ve Katar arasında yapılan görüşmeler sonucunda Suriye 62 kadın tutukluyu, muhalifler esir alınan 19 Şii Lübnanlıyı, Lübnan'daki milisler ise 2 Türk pilotunu değiş tokuş ederek rehine krizini sonlandırmıştır. Kısaca yerel çatışma ve insani krizlere bölgesel aktörler taraf olduğu ölçüde Suriye krizinin bölgeselleşme eğilimleri kuvvetlenmiştir.

İnsani krizler, uluslararası düzlemin de önemli bir konusu olarak Suriye krizinin dönüşümünü etkilemiştir. Suriye'den göç, ulusal ve bölgesel düzlemde çok sayıda aktörü etkilerken başta Avrupa olmak üzere bölge dışına doğru yayıldıkça uluslararası bir konu haline gelmiştir. Suriyeli sığınmacılar konusunun dışında yereldeki şiddetin artması ve yayılmasının sebep olduğu krizler, Suriye krizinin uluslararasılaşma eğilimlerini arttırmıştır. Örneğin 2012'de Hule'de (İdlib) yaşananlardan sonra çok sayıda devletin uyguladığı diplomatik yaptırımlar, Suriye ile bu devletler arasındaki ulusal krizleri tırmandırırken BMİHK'nın "Hule Katliamı" için Suriye yönetimini kınayan yasa tasarısı oluşturması, BMGK'nın Suriye yönetimini sivillere karşı "orantısız güç kullanımı" ve uluslararası hukukun ihlali sebebiyle bağlayıcı olmayan bir şekilde kınaması, insani krizler üzerinden Suriye krizinin uluslararasılaşmasını hızlandırmıştır. Benzer bir şekilde Mayıs 2011'de BM Genel Sekreteri Ban Ki-Mun'un Beşar Esad'la kuşatma altında olan Deraa şehrine insani yardım götürülmesi konusunu görüşmesi ve Haziran 2014'te BMGK'nın Suriye yönetiminin izni aranmaksızın insani yardımların Suriye'ye gönderilmesine karar vermesi, insani krizlerin uluslararası boyutunu göstermektedir. Ayrıca örneğin BMGK, Aralık 2016'da Halep'teki insani krize dikkat çekerek Doğu Halep'ten muhaliflerin tahliyesi sırasında dikkat edilmesi gereken hukuki ve insani talep ve önlemleri belirtmiş ve benzer bir şekilde 24 Ocak 2018'de Doğu Guta (Şam), İdlib, Kuzey Hama gibi bölgelerde kötüleşen insani durumlara dikkat çekerek kuşatma altında bulunan bölgelere insani yardımların ulaştırılması konusuna yoğunlaşmıştır.

Kısacası yereldeki şiddetle ilişkili olarak ortaya çıkan Suriyeli sığınmacılar konusu, yerelde yaşanan insani krizler, insani yardımların Suriye içerisine ulaştırılması gibi gelişmeler, Suriye krizinin uluslararasılaşma eğilimlerini hızlandırmıştır.

**Tablo 4.5: Kayıtlı Suriyeli Sığınmacıların Sayıları**

ÜLKE	TÜRKİYE	LÜBNAN	ÜRDÜN	IRAK	MISIR
TARİH					
Aralık 2012	144.755	---	---	---	12.915
Aralık 2013	560.129	805.835	576.354	---	131.599
Aralık 2014	1.622.839	1.146.405	622.865	232.317	138.212
Aralık 2015	2.503.549	1.069.111	633.466	243.215	117.658
Aralık 2016	2.814.631	1.011.366	648.836	229.774	116.031
Aralık 2017	3.424.237	997.552	654.903	247.793	126.688
Aralık 2018	3.622.366	948.849	671.350	252.526	132.871

United Nations High Commissioner for Refugees (UNHCR), "Syrian Regional Refugee Response: Total Persons of Concern", 19 Ocak 2019, <https://data2.unhcr.org/en/situations/syria> [01.08.2019].

Özetle krize taraf olan aktör sayısının her düzlemde fazla olması Suriye krizinin dönüşümünü etkileyen faktörlerden biridir. Ayrıca her düzlemde farklı aktör tipleri, Suriye krizinin aktif tarafı olmuştur. Özellikle silahlı devlet dışı aktörlerin Suriye içerisinde artan faaliyetleri, ulusal, bölgesel ve uluslararası kriz ve çatışmaların önemli bir tetikleyicisi olmuştur. Ayrıca silahsız devlet dışı aktör olarak tanımlanabilecek SUK ve SMDK gibi Suriye muhalefetinin uluslararası meşruiyeti ve tanınırlığı arttıkça krize farklı yaklaşım sergileyen aktörler arasındaki gerilimler daha da tırmanmıştır. Uluslararası örgütlerden BM ve birimleri, genellikle büyük güçlerin farklı yaklaşımlarından dolayı, Suriye krizinin taraflarına karşı sınırlandırıcı veya teşvik edici siyasalar üretmezken bölgesel düzlemdeki Arap Birliği, İİT, KİK gibi örgütler zamanla doğrudan Suriye krizinin tarafı olarak krizin yayılmasına sebep olmuştur. Ayrıca Suriye krizinde aktörler arası değişken ilişkiler ve aktörlerin birbirlerini tanımlama şekli krizin dönüşümüne etki eden başka bir faktör olmuştur. Suriye krizinin kaynağını Suriye yönetiminin siyasaları olarak gören aktörler, Suriye yönetiminin meşruiyetini kaybettiğini belirterek siyasal olarak Suriye muhalefetini

Suriye'nin temsilcisi olarak tanımlamış ve bu tip bir tanıma farklı düzlemlerde aktörler arasındaki ilişkileri germiştir.

Suriye krizinin tırmanmasına etki eden bir diğer önemli faktör, krize taraf olan aktörlerin hedefleri ve hedeflere ulaşmak için devreye soktuğu araçları olmuştur. Yerel, ulusal, bölgesel ve uluslararası düzlemlerin hepsinde krizin birçok aktörü iddialı hedefler belirlemiş ve iddialı hedefler, krizin taraflarının talep ve hedeflerinin uyuşmasını engellemiştir. Aktörlerin araçları ise farklı düzlemlerde farklılık göstermiştir. Yerel düzlemde esas olarak askeri yöntem ve tedbirler ön plana çıkmış ve şiddet kullanımı merkezi bir yere sahip olmuştur. Ulusal krizlerde şiddet kullanımı önemini korumaya devam etse de yereldeki kadar yoğun olmamış ve aktörler, askeri yöntemlerin yanında diplomatik, ekonomik ve siyasal yöntemleri de devreye sokmuştur. Ortadoğu alt sisteminde bölgedeki aktörler arasında bir nevi vekalet savaşları ortaya çıksa da bu aktörler genellikle doğrudan bir çatışmadan uzak durmuş ve askeri olmayan yöntemleri kullanmıştır. Uluslararası düzlemde büyük güçlerin yereldeki çatışmalara doğrudan taraf olmasının dışında şiddet kullanımı çok sınırlı kalmış ve uluslararası aktörler şiddet kullanımı da dahil olmak üzere farklı araçlarla hedeflerine ulaşmaya çalışmıştır. Kısaca yerelden uluslararasına doğru gittikçe şiddet kullanımı daha seçici olmuş ve böylece uluslararası düzlemdeki Suriye krizi büyük güçler arasında bir savaşa veya küresel bir krize dönüşmemiştir.

Suriye krizinde ön plana çıkan bir diğer önemli faktör, aktörlerin tehdit altında gördüğü değerlerin önemi olmuştur. Yerel ve ulusal düzlemde siyasal rejimin hayatta kalması, toprak bütünlüğü, sınır güvenliği gibi yüksek değerler daha çok tehdit altındayken bölgesel ve uluslararası düzlemlerde tehdit altında görülen değerler daha sınırlı olmuştur. Aktörlerin tehdit altında gördüğü değerlerin yüksekliği yerelde ortaya çıkan aşırı şiddetle doğrudan alakalı olurken aktörlerin Suriye krizine olan coğrafi yakınlığı da önemli bir etken olarak ön plana çıkmıştır. Aktörlerin yaklaşım ve hedeflerinden bağımsız olarak Suriye içindeki şiddet başta Suriye'nin komşuları olmak üzere coğrafi olarak Suriye krizine yakın olan aktörleri etkilerken coğrafi yakınlık, şiddetin hem krizin tetikleyicisi hem de temel kriz yönetim aracı olmasına sebep olmuştur. Suriye krizinin tırmanma ve yayılmasında yapısal faktörler ve aktör tercihleri önemli rol oynamıştır. Bölgesel sistemin çok kutuplu yapısı ve uluslararası sistemin tek kutuplu/çok merkezli yapısı, krizin dönüşümünü etkilerken aynı zamanda Ortadoğu'da ortaya çıkan kimlik temelli

çatışmalar ve bölünmeler, krizin tırmanma eğilimlerini kuvvetlendirmiştir. Ayrıca farklı düzlemlerde aktörlerin rejim tipi gibi ulusal yapıları, krize yaklaşımları belirli ölçülerde etkilemiştir. Yapısal etkilerin yanında başta liderler olmak üzere aktörlerin/faillerin tercihleri de krizin dönüşümü önemli ölçüde etkilemiştir. Yereldeki çatışmaların tırmanmasında bireylerin yanında uluslararası düzlemde demokratik uluslararası aktörlerin liderlerinin tercihleri ve krize yaklaşımları, en azından bu aktörlerin yöntemlerini etkilemiştir. Suriye krizinin dönüşümüne etki eden ve her düzlemde ön plana çıkan bir diğer önemli etken Suriye krizinin yarattığı insani krizler olmuştur. Suriyeli sığınmacıların ülke içerisindeki şiddetten kaçması ve çok sayıda ülkeye sığınması krizin bölgeselleşme ve uluslararasılaşma eğilimlerini arttıran en önemli insani kriz olurken aynı zamanda yereldeki çatışmalarda meydana gelen insani krizlerin çözümü için bölgesel ve uluslararası aktörlerin süreçlere müdahil olması krizin yayılma eğilimlerini hızlandırmıştır.

## 5. SONUÇ

Mart 2011’de Suriye’de başlayan kriz, sekiz yılı aşkın süre zarfında çözülememiş ve sekiz yıl boyunca on binlerce ölü, yaralı ile yurt içi ve dışına göçe sebep olmuştur. Arap Baharı’nın etkisiyle barışçıl gösterilerle başlayan kriz, zamanla tırmanma ve yayılma eğilimi göstererek yerelden ulusal, bölgesel ve uluslararası düzlemlere yayılmıştır. Böylece Suriye krizi çok sayıda aktör için farklı anlamlara gelen ve çok sayıda sorunu içinde barındıran bir krize dönüşmüştür. Suriye kriziyle ilgili 2011’den günümüze kadar çok sayıda yayın ortaya çıksa da bu yayınlar genellikle krizin tüm aşamalarını incelememiş veya farklı düzlemleri göz önünde bulunduran yayınlar, bu düzlemler arasındaki ilişkileri sistematik bir şekilde analiz etmemiştir. Suriye kriziyle ilgili ön plana çıkan yayınlar, genelde farklı aktörlerin Suriye krizine yaklaşımlarına odaklanmış, geçmiş dönemlerde Suriye’deki yapısal sorunların 2011 krizini nasıl tetiklediğini ve sonrasını nasıl etkilediğini açıklamaya çalışmış veya 2011 sonrasındaki süreci analiz ederek aktörler arasındaki ilişkileri açıklamaya çalışmıştır. Suriye kriziyle ilgili çok sayıda önemli yayın olmasına rağmen çalışma boyunca Suriye krizinin dönüşümü, kriz literatürü üzerinden incelenmeye çalışılmıştır. “Örnek olay incelemesi” yönteminin uygulandığı çalışmada süreç analizi önemli bir yere sahip olsa da süreç, kronolojik olarak incelenmekten daha çok farklı düzlemler altında ön plana çıkan etkenler üzerinden incelenmiştir. Bu yöntemle hem her düzlem ayrı ayrı analiz edilebilmiş hem de düzlemler arası benzerlikler ve farklılıklar ortaya çıkabilmiştir. Düzlemler arasındaki ilişki ortaya çıkarılırken kriz literatüründe olan ve Suriye krizi özelinde de ön plana çıkan farklı değişkenler üzerinden hipotezler test edilmiştir. Kısaca altı hipotez ve altı hipotezler üzerinden incelenen Suriye krizinde hangi değişkenlerin hangi düzlemler açısından ön plana çıktığı gösterilmeye çalışılmıştır.

*Hipotez 1*’de aktörlerin Suriye krizine etkilerine bakılmış ve bu hipotezle, farklı düzlemlerde krize taraf olan aktör sayısının, aktör tipinin ve aktörleri birbirlerini algılama biçiminin krizi nasıl etkilediği test edilmiştir. *Hipotez 2*’de temel

olarak krizin taraflarının amaç ve araçlarına odaklanılmıştır. Kriz aktörlerinin hedeflerinin neler olduğunun ve bu hedefler için hangi araçları devreye soktuğunun gösterildiği hipotezde hedeflerin ve araçların sınırlandırılmamasının Suriye krizinin her düzleminin üzerindeki etkilerinin neler olduğu test edilmiştir. *Hipotez 3*'te aktörlerin tehdit tanımlamalarının ve tehdit altında gördüğü değerlerin yüksekliği üzerinden Suriye krizinin bütün düzlemleri test edilirken *Hipotez 4*'te aktörler arası coğrafi yakınlığın krizlerin dönüşüme etkileri incelenmiştir. *Hipotez 5*'te kuramsal ve kavramsal çerçeveye uygun olarak Suriye krizinin dönüşümünde yapının ve failin etkileri incelenerek yapı-fail ilişkisi test edilirken *Hipotez 6*'da Suriye krizinin her düzleminde önemli olan insani krizlerin Suriye krizinin dönüşümüne etkileri analiz edilmiştir.

Çalışma boyunca kuramsal çerçeve olarak neoklasik realizm göz önünde bulundurulurken kavramsal çerçeve olarak neoklasik realizmle uyumlu olan uluslararası kriz yaklaşımı uygulanmıştır. Neoklasik realizm, klasik realizm ve neo-realizmin temel noktalarını göz önünde bulundurarak içsel ve dışsal değişkenleri bünyesinde toplamakta ve bu yolla devletlerin dış politika davranışlarını açıklamayı hedeflemektedir. Hem yapıyı hem de faili göz önünde bulunduran kuram, ayrıca her devletin kendi dış politika davranışlarını ortaya çıkarırken bu süreçte önemli olan devlet altı süreçlere odaklanmaktadır. Farklı kuramcılar, devlet altı süreçlerde farklı aktörleri göz önünde bulundurarak farklı devlet altı süreçleri ön plana çıkarsa da ortak özellikleri, neoklasik realizmi yeni nesil kuramların arasına koymaktadır. Neoklasik realizm, yapıyı ve faili göz önünde bulundursa da realist geleneğe uygun olarak yapıya ve yapının teşvik edici ve sınırlandırıcı etkilerine öncelik tanımaktadır. Neoklasik realizm, yine realist kuramın iddiası doğrultusunda uluslararası siyasetin ana aktörü olarak çatışan grupları (devletleri) görmektedir. Neoklasik realizm, devletlerin dış politikalarını anlamak için ara değişkenlere, devlet özelliklerine ve karar alma süreçlerine bakılması gerektiğini savunmaktadır.

Neoklasik realizmin temel savlarını kabul eden uluslararası kriz yaklaşımı için bir kriz, hem sistem hem de aktör seviyesi göz önünde bulundurularak incelenmelidir. Genel anlamda uluslararası kriz, iki veya daha fazla devlet arasındaki yıkıcı etkileşim tipinde ve/veya yoğunluğunda askeri düşmanlık olasılığının artması ve aktörler arası ilişkilerin istikrarsızlaşp uluslararası sistemin yapısına tehdit oluşturması şeklinde tanımlanmaktadır. Ayrıca bir iç krizin bir veya daha fazla devlet

için temel değerlere tehdit algısı, zaman baskısı ve artan savaş ihtimali yarattığında veya iki veya daha fazla devlet arasındaki normal etkileşimin ötesinde yıkıcı etkileşime yol açtığında uluslararası krize dönüştüğü belirtilmektedir. Fakat bir kriz süreci içerisinde farklı aşamaları barındırmakta ve krizlerin incelenmesinde bu aşamalar, literatür tarafından dikkate alınmaktadır. Krizin farklı aşamaları, başlangıç/kriz öncesi, tırmanma/kriz, yumuşama/krizin sonlanması ve etki/kriz sonrası üzerinden incelendiği gibi aktörler arasındaki ilişkilerin zaman içerisinde nasıl krizleştiği üzerinden de incelenmektedir. Krizin ortaya çıkmasından önce iki önemli ara dönem ön plana çıkmaktadır. Kriz öncesi ara dönemlerden biri uyuşmazlık dönemidir ve bu dönemde aktörler arasındaki görüş ayrılığı belirgin hale gelmektedir. İkinci ara dönem ise çatışma evresidir ve bu evrede taraflardan en az biri, söylemsel düzeydeki savlarını fiili eylemlerle destekleme kararı alır. Aktörler bu iki ara dönemde aralarındaki sorunu çözemediğinde kriz evresinin ortaya çıkma ihtimali artmaktadır. Kısaca kriz literatürü açısından krizin kendi içerisindeki aşamaları ve dönüşümü kadar kriz öncesindeki ara dönemler ve kriz sonrası dönem de önemli inceleme alanlarıdır.

Kuramsal ve kavramsal yaklaşım doğrultusunda Suriye krizi analiz edildiğinde Suriye krizinin bazı noktaları neoklasik realizm ve kriz literatürü açısından ön plana çıkmaktadır. Neoklasik realizmin yaklaşımına uygun olarak Ortadoğu alt sisteminde meydana gelen Arap Baharı, bu sistemin üyelerini farklı boyutlarda etkilemiştir. Fakat sistem seviyesindeki bu gelişmeye, devletler kendi siyasal iç yapısı, liderlik, stratejik kültür gibi ara değişkenler üzerinden siyasalar üretmiştir. Suriye krizinin dönüşümde gerek 2011 öncesi gerekse 2011 sonrası Suriye'nin kendi yapısı önemli bir rol oynarken ülke içerisindeki krize karşı ilk tepkide liderlik ve stratejik kültür ön plana çıkmıştır. Beşar Esad'ın ülke içerisindeki krizi, bir komplo olarak değerlendirmesi ve muhalifleri, dış destekli "teröristler" olarak görmesi, Suriye yönetiminin krize ilk tepkisini etkilerken, Suriye'de güvenlikçi anlayışın ön plana çıkması ve güvenlik güçlerinin ayaklanmayla mücadele stratejinde güç kullanımına öncelik tanınması, krizin dönüşümünü etkileyen önemli faktörler olmuştur. Aynı zamanda Suriye ordusunun yönetim kademelerinin Suriye yönetimi ve muhalifler arasındaki çatışmalarda Suriye yönetiminin yanında yer alması, elitler arasındaki ilişkiler açısından Suriye krizini etkileyen bir diğer önemli ara değişken olarak ön plana çıkmıştır. Suriye krizi, bölgesel ve uluslararası



düzlemlere evrildikçe Suriye içerisindeki gelişmeler, birçok aktör için önemli kriz tetikleyicileri olmuş, fakat aktörlerin benzer durumlara farklı yaklaşım sergilemeleri ise bu aktörlerin kendi iç yapılarından kaynaklanmıştır. Örneğin Suriye içindeki çatışmaların yayılmasından benzer ölçülerde etkilenen Suriye'nin komşularından Irak ve Lübnan, krize daha temkinli yaklaşırken, Ürdün ve Türkiye, iddialı hedefler belirleyerek Suriye yönetiminin değişmesini talep etmiştir. Irak ve Lübnan'ın kırılmalı toplumsal yapıları, bu aktörleri Suriye krizi karşısında daha temkinli olmaya iterken Türkiye'deki siyasal iktidarın bölgesel güç ve etki rekabetine dahil olması, Türkiye'yi kriz karşısında daha aktif siyasalara yöneltmiştir. Bir başka ifadeyle, Suriye krizinin etkileri birçok aktör açısından benzer risklere sahip olsa da devlet-toplum ilişkisi, liderlik veya siyasal elitlerin krize yaklaşımı gibi ara değişkenler bu aktörleri, farklı siyasalara itmiştir.

Bölgesel düzleme benzer bir şekilde uluslararası düzlemde de ara değişkenler, uluslararası güçlerin Suriye krizine yaklaşımını etkilemiştir. Özellikle demokratik uluslararası aktörler, Suriye yönetiminin değişmesini hedeflerken, bu doğrultuda çeşitli araçları zamanla devreye sokmuştur. Fakat uluslararası aktörler de Suriye krizinden kaynaklanan benzer gelişmelere karşı farklı siyasalar üretmiştir. Örneğin 2013 yılındaki kimyasal silah kullanımı iddiaları doğrultusunda ABD ve müttefiklerinin Suriye'deki hedeflere askeri saldırı gerçekleştireceği iddiaları artmış, fakat dönemin ABD ve İngiltere yönetimleri, hukuken gerekmemesine rağmen Suriye'ye müdahale tartışmalarını kendi meclislerine taşımıştır. İngiliz parlamentosu müdahaleye karşı çıkarken ABD kongresinde ise müdahale seçeneği önemli tartışmalara sebep olmuştur. 2018 yılında yine kimyasal silah kullanımı iddiaları ortaya çıktığında ise ABD ve İngiltere yönetimleri, konuyu kendi meclislerine götürmeden Suriye'deki hedeflere hava saldırıları düzenlemiştir. Bir başka ifadeyle, neoklasik realizmin belirttiği gibi İngiltere ve ABD, benzer dış gelişmelere farklı zamanlarda farklı siyasalar oluşturmuştur. Obama ve Cameron yönetimleri, askeri müdahale için yürütmenin desteğini ararken Trump ve May yönetimleri, yetkileri çerçevesinde askeri müdahaleye izin vermiştir. Kısaca uluslararası aktörlerin 2013 ve 2018 yıllarında Suriye'de kimyasal silah kullanımı iddialarına karşı oluşturduğu farklı siyasalarda neoklasik realizmin önemli ara değişkenleri olan liderlik ve yasama ile yürütme arasındaki ilişkiler belirleyici olmuştur.

Neoklasik realizmle çok sayıda ortak noktaya sahip kriz literatürü açısından da Suriye krizinde önemli noktalar ön plana çıkmaktadır. Neoklasik realizmin yaklaşımına uygun olarak sistem ve aktör seviyeleri, Suriye krizinin dönüşümde önemli olmuştur. Uluslararası sistemin tek kutuplu/çok merkezli yapısı, krizin dönüşüme etki eden önemli bir faktör olmuştur. Tek kutuplu/çok merkezli yapı, uluslararası düzlemde Suriye krizine dair sert tedbirlerin alınmasını engellerken ayrıca krize müdahil aktörler arasındaki ilişkileri de etkilemiştir. Türkiye-ABD ilişkilerinde görüldüğü gibi hegemon gücü, kriz açısından ikna etmek zorlaşırken çok merkezli yapı sayesinde Türkiye, Rusya ile belirli noktalarda işbirliği geliştirebilmiştir. Çok merkezli yapı, aynı zamanda küresel uluslararası örgütün etkinliğini sınırlamış ve başta BMGK olmak üzere BM'nin ilgili birimleri, krizin taraflarına karşı teşvik edici veya sınırlandırıcı önlemleri devreye sokamamıştır.

Uluslararası sistemin yapısında olduğu gibi bölgesel sistemin yapısı da krizin yönetimini etkilemiştir. Ortadoğu alt sisteminin çok kutuplu yapısı, çok sayıda aktörün krize müdahil olmasına yol açarken aktörler arası ilişkiler süreç içerisinde değişiklik göstermiştir. Örneğin Suriye krizinin kaynağı ve çözümü konusunda gelişmelere daha az müdahil olan İsrail, Suriye içerisinde artan Hizbullah ve İran etkisiyle krizin aktif taraflarından biri haline gelmiştir. Benzer bir şekilde Suriye krizinin kaynağı ve çözümü konusunda benzer yaklaşıma sahip ve krize yoğun bir şekilde müdahil olan aktörlerden Suudi Arabistan, Katar ve Türkiye arasında zaman içerisinde anlaşmazlıklar ortaya çıkmış ve bu anlaşmazlıklar, krizin dönüşümünü etkilemiştir. Uluslararası ve bölgesel sistemin yapıları ayrıca üçüncü aktörlerin arabuluculuk girişimlerini olumsuz etkilemiş ve arabuluculuk girişimleri, Suriye krizini sonlandırmaktan daha çok rehine krizleri gibi insani krizlerin yumuşamasına veya geçici ateşkeslerin oluşmasına yardımcı olmuştur.

Krizin evreleri açısından Suriye krizi incelendiğinde ise “Türk Dış Politikası Kriz İncelemeleri'nin” belirttiği gibi krize taraf olan birçok aktör zamanla krizin tarafı haline gelmiş ve kriz öncesi uyuşmazlık ve çatışma aşamalarından geçmiştir. Mart 2011 sonrası birçok bölgesel ve uluslararası aktör, krize dair açıklamalarda bulunmuş ve taraflar arasındaki fikir ayrılıkları görünür olduğunda kriz öncesi uyuşmazlık aşamasına girilmiştir. Taraflar arasındaki uyuşmazlıkların sözselsel alandan eylemsel alana taşınması ve tarafların kendi talepleri doğrultusunda eyleme geçmesiyle birlikte çatışma evresi görünür olmuştur. Fakat talepler çerçevesinde

hayata geçirilen eylemler, tarafların algılarında tehdit ögesinin yükselmesine, karar verme stresinin ve sıcak bir çatışmaya girme riskinin artmasına yol açtığı durumlarda krizler ortaya çıkmıştır. Suriye krizi bağlamında krizin kaynağını Suriye yönetimi olarak gören aktörlerin ülke içerisindeki şiddetin sona erdirilmesini talep ettiği fakat bu talebin karşılık bulmadığı noktada uyuşmazlık görünür olurken uluslararası aktörlerin taleplerini kabul ettirmek için Suriye yönetimine karşı hayata geçirdiği diplomatik veya ekonomik tedbirlerle taraflar arasındaki çatışma görünür olmuştur. Suriye yönetiminin değişmesinin amaçlandığı ve bu amaç doğrultusunda çeşitli araçların devreye sokulduğu noktada ise birçok aktörün dış politika önceliklerinde değişiklik olmuş ve Suriye krizi, ulusal, bölgesel ve uluslararası düzlemlerde tırmanmaya başlamıştır. Brecher'ın kriz modellemesi üzerinden Suriye krizi incelendiğinde ise aktör ve sistem seviyesindeki evreler arasındaki ilişki gözlemlenebilmektedir. Her ne kadar Suriye krizi, henüz sonlanmadığı için kriz sonrası ve etki evrelerini açıklamak çok mümkün olmasa da kriz sürecindeki tırmanma ve yumuşama süreçleri ile aktör seviyesiyle sistem seviyesindeki ilişkiler gözlemlenebilmektedir. Brecher'a göre tırmanma evresinde taraflar arasındaki düşmanca etkileşim, sabit olmak zorunda değildir ve bu doğrultuda Suriye krizine taraf olan aktörler arasındaki düşmanca etkileşimde dalgalanma görülmektedir. Örneğin Türkiye ile Rusya, Suriye krizi bağlamında önemli bir dış politika krizi yaşasalar da Suriye krizi çözülememesine rağmen zamanla aralarındaki düşmanca etkileşim azalmış ve hatta taraflar arasında Astana süreci gibi işbirliği alanları doğmuştur. Benzer bir durum kimyasal silah kullanımı konusunda çıkmıştır. Suriye krizi boyunca kimyasal silah kullanımı iddiaları devam etse de uluslararası aktörler arasındaki gerilimler sadece belirli dönemlerde yükselmiştir. Brecher'a göre ayrıca uluslararası krizden aktörlere doğru bir bağlantı kurulduğunda sistem düzeyindeki değişiklikler, tüm birimleri (aktörleri) aynı anda ve eşit bir şekilde etkileyebilir. Bu durum Suriye krizinde de görülmektedir. Suriye krizi, sistem seviyesinde önemini korumaya devam etse de herhangi bir aktörün bu krizin parçası olması veya aktör seviyesinde kriz sonrası aşamaya geçmesi farklılaşabilmiştir. Örneğin bölgesel düzlemde Suudi Arabistan, Katar, Türkiye ve İran erken dönemden itibaren Suriye krizinin önemli tarafları olsa da ilerleyen yıllarda Suriye krizi, bu aktörler için farklı anlamlara gelmeye başlamıştır. Türkiye ve İran açısından kriz önemini korumaya devam etse de Suudi Arabistan ve Katar açısından görece önemini kaybetmeye başlamıştır. Bir başka ifadeyle, sistem seviyesindeki Suriye krizi, bölgesel aktörler

için zamanla farklı anlamlara gelmeye başlamış ve hatta bu kriz, bölgedeki bazı aktörlerin dış politikadaki önceliğini belirli ölçülerde kaybetmiştir.

Suriye krizinin dönüşümü açısından hipotezlerin test edilmesi için yukarıda bahsedilen kavramsal-kuramsal çerçevenin yanında farklı düzlemlerdeki süreçler ve bu süreçlerde krizlerin neden yönetilemediği önemlidir. Yerel düzlemde 2011'in Mart ayında Suriye'de başlayan kitlesel gösteriler yerini, çok kısa zamanda tarafların birbirlerine uyguladıkları yoğun şiddete bırakmıştır. Yereldeki hoşnutsuzluğun hızlı bir şekilde şiddet içermeye başlaması ise tarafların farklı taleplerinden, uyguladıkları yöntemlerden ve aldıkları önlemlerden kaynaklanmıştır. Suriye'de krizin patlak vermesinin hemen ardından göstericiler, reform ve demokratik dönüşüm talepleriyle gösterilere başlamış, fakat bu taleplere yönelik hayata geçirilen reformlar tatminkar bulunmamıştır. Zaman içerisinde yereldeki reform ve demokratik dönüşüm talebi, yerini Suriye yönetiminin değişmesi hedefine dönüşmüştür. Dönüşen hedef doğrultusunda Suriye'deki silahlı muhalif gruplar daha fazla ön plana çıkmış, siyasal-diplomatik yöntemlerin yerine silahlı yöntemler, yerelde baskın hale gelmiştir. Suriye yönetiminin ülkedeki toplumsal huzursuzluğu bir güvenlik sorunu olarak tanımlaması ve bu güvenlik sorununun kaynağını Suriye dışında araması, yereldeki krizin yayılmasındaki temel etken olmuştur. Toplumsal huzursuzluğun bir güvenlik sorunu olarak tanımlanması, ülke içerisinde sert güvenlik önlemlerinin alınmasına sebep olurken "muhalif" ile "düşman" arasındaki ayrımın bulanıklaşmasına sebep olmuştur. Bu bağlamda şehirlerin ordu birlikleri tarafından kuşatılması veya operasyonlarda tankların kullanılması gibi şiddeti arttıran önlemler, hem Suriye dışındaki aktörlerin tepki göstermesine hem de Suriye'deki krizin ülke içerisinde daha fazla yayılmasına ve tırmanmasına sebep olmuştur.<sup>1331</sup> Suriye yönetiminin gösterilerin kaynağını "Suriye düşmanlarının" bir komplosu olarak değerlendirmesi ise Suriye yönetimi ile diğer devletler arasında gerilimlere sebep olarak krizin yayılma eğilimlerini hızlandırmıştır.

Suriye'deki krizin ilk aşamasında tarafların taleplerinin birbirlerinden çok farklı olması, taraflar arasındaki ilişkiyi bir çeşit sıfır toplamlı bir noktaya getirirken, yerel çatışmalara yeni aktörlerin girmesi ise yeni talep, araç ve amaçları da beraberinde getirmiştir. Özellikle Suriye dışından Suriye'deki yerel çatışmalara dahil olan aktörler, krizdeki aktör sayısını arttırmış ve hatta bazı aktörler, iki tarafa da

<sup>1331</sup> Suriye yönetiminin şiddet kullanımı için bkz: **2.1.4.1.2. Şiddet Kullanımı**

mesafeli durarak bir nevi üçüncü bir taraf haline gelmiştir. Örneğin YPG gibi Suriye içindeki bir aktör, Suriye yönetimi ve muhaliflere karşı mesafeli durarak üçüncü taraf haline gelirken, IŞİD gibi Suriye dışından gelen bir aktör ise her iki tarafla çatışarak üçüncü taraf haline gelmiştir. Bir başka ifadeyle, Suriye yerelindeki kriz evrildikçe üçüncü taraflar meydana gelmeye başlamış ve bu yüzden krizin sonlanması için ikiden fazla tarafın asgari memnuniyetinin sağlanması veya taraflardan birinin askeri olarak yenilgiye uğratılması gerekmiştir. Ayrıca Lübnan Hizbullah'ı, IŞİD, El Nusra Cephesi, YPG'ye destek amaçlı Suriye'ye gelen yabancı savaşçılar gibi yeni ama savaşa kapasitesine sahip aktörlerin çatışmalara dahil olması, çatışan aktör sayısını arttırmıştır. Zaman içerisinde silahlı muhalefetin bölünmesi ve bazı durumlarda kendi aralarında çatışmaları sonrasında Suriye yerelinde bir nevi “herkesin herkese karşı savaşı” ortaya çıkmıştır. Çatışma pratiğinin Suriye yerelinde güçlü olması, siyasi çözüm olasılıklarını azaltmış ve aynı zamanda çatışan aktörlerin *de facto* hakimiyet alanları oluşturması, Suriye genelini kapsayacak bir çözümün ortaya çıkmasını engellemiştir. Farklı aktörlerin kendi hakimiyet alanlarına sahip olması<sup>1332</sup> ise Suriye içindeki krizin iç savaşa dönüşmesine ve Suriye dışındaki aktörlerin krize daha fazla müdahil olmasıyla krizin yayılmasına sebep olmuştur.

Suriye'deki çatışmaların devam etmesi ve bu doğrultuda Suriye'ye müdahil olan aktörlerin artması, Suriye krizinin ulusal seviyeden bölgesel ve uluslararası seviyelere ulaşmasının en temel sebeplerinden birini oluşturmuştur. Suriye içerisindeki krizin sonlandırılmaması ve şiddetin zaman içerisinde tırmanması sonucunda müdahil aktörler, Suriye yönetiminden yeni taleplerde bulunmaya başlamış, fakat bu talepler, Suriye yönetimi tarafından tepkiyle karşılanmıştır. Suriye krizine sözlü müdahil aktörler, ülke içerisindeki çatışmaların başlamasının hemen ardından Suriye yönetiminden şiddeti sona erdirmesini, reformları hayata geçirmesini ve demokratik dönüşüme izin vermesini talep etmiştir. Bu talepler süreç içerisinde sadece krizin kaynağını Suriye yönetiminin siyasaları olarak gören aktörler tarafından gelmemiş, İran ve Rusya gibi aktörler de ülke içerisindeki krizin sonlanması için reformların önemine ve şiddetin sona ermesine dikkat çekmiştir. Suriye yönetiminin Suriye'deki çatışmaları güvenlikçi yöntemlerle çözmeye çalışması ülke içerisindeki şiddeti sonlandırmamış, hayata geçirdiği reformlarsa Suriye muhalefeti ve müdahil aktörler tarafından yeterli görülmemiştir.

---

<sup>1332</sup> Suriye içindeki hakimiyet alanları için bkz: **2.1.2.3. Hakimiyet Alanları**

Suriye yönetiminin toplumsal huzursuzlukla ilişkili olarak daha sert güvenlik önlemlerini devreye sokması, Suriye içerisindeki krizin sonlandırılmasını engellemiş ve krize müdahil olan aktörlerin taleplerinde değişime sebep olmuştur. Özellikle ordu birliklerinin şehirleri kuşatması ve şehirlere tanklarla müdahale edilmesiyle birlikte Suriye'deki çatışmalarda ölü sayıları artmış, bunun sonucunda müdahil aktörler, taleplerini reformların hayata geçirilmesi yerine Suriye Cumhurbaşkanı Esad'ın ve Suriye yönetiminin iktidardan çekilmesi olarak değiştirmiştir.<sup>1333</sup> Bu noktada Suriye krizinin kaynağı ve çözümüne farklı yaklaşım gösteren aktörler arasındaki anlaşmazlıklar ön plana çıkmaya başlamış ve böylece Suriye krizinin diğer düzlemlere yayılma eğilimleri hızlanmıştır. Suriye yönetiminin dışında kriz boyunca Suriye'nin yaklaşımına yakın olan Rusya ve İran gibi bölgesel ve uluslararası aktörler, Suriye yönetiminin iktidardan çekilmesi yönündeki taleplere tepki göstermiştir. Ülke içerisindeki şiddetin de etkisiyle Suriye içerisindeki kriz, Suriye yönetimi açısından bir varoluş mücadelesine dönüşmeye başlamıştır. Böyle bir ortamda Suriye dışındaki aktörlerin Suriye'ye sözlü müdahil olması ve yönetime iktidardan çekilmesi yönündeki çağrılar, Suriye ile müdahil aktörler arasında yeni sorunlara sebep olurken Suriye krizinin kaynağını sadece Suriye yönetiminin siyasaları olarak görmeyen aktörlerin de tepkilerine sebep olarak, Suriye krizi üzerinden farklı aktörler arasında yeni gerilim alanları yaratmıştır.

Suriye krizinin kaynağını Suriye yönetiminin siyasaları olarak gören aktörler, Suriye yönetiminin değişmesi için öncelikli olarak Suriye yönetimine karşı yaptırımları devreye sokmuştur. Gerek bölgedeki gerekse de bölge dışındaki aktörler, başta ekonomik yaptırımlar olmak üzere çeşitli yaptırımlar aracılığıyla Suriye yönetimine taleplerini kabul ettirmeye çalışmıştır. Fakat bu yaptırımlar istenilen etkiye sebep olmamış, ve hatta ters tepmiştir. Yaptırımlar sonrası yaptırım uygulayan aktörlere karşı Suriye, bazen tepkisini sözlü bir şekilde dile getirirken bazense karşı yaptırımlarla önlem almıştır.<sup>1334</sup> Kısaca özetlemek gerekirse ulusal seviyede krizin taraflarının talepleri birbirlerinden fazlasıyla farklılık göstermiş, taleplerin gerçekleşmesi için alınan önemlerse krizin engellenmesinden ziyade yayılmasına sebep olmuştur.

---

<sup>1333</sup> Bölgesel aktörlerin talepleri için bkz: **2.3.3. Krizin Taraflarının Talepleri**

<sup>1334</sup> Ulusal ve bölgesel düzlemde krizin taraflarının önlemleri için bkz: **2.2.4. Krizin Taraflarının Önlemleri** ve **2.3.4. Krizin Taraflarının Önlemleri**

Suriye krizinin dönüşmesinde rol oynayan etkenlerden bir diğeri, Suriye dışında örgütlü bir muhalefetin ortaya çıkması ve bu muhalefetin başka aktörler tarafından tanınması olmuştur. Başta SUK ve SMDK olmak üzere Suriyeli muhalifler, ulusal düzlemdeki Suriye krizinin aktif bir tarafı haline gelmiş, başka devletlerin destek ve tanınmalarıyla uluslararası meşruiyetini arttırmıştır. Başka aktörlerin SUK veya SMDK'yı Suriye'nin temsilcisi olarak görmeye başlaması Suriye ile bu aktörler arasındaki taleplerin uzlaştırılmasını daha da zorlaştırmıştır. SUK başta olmak üzere Suriyeli muhaliflerin iktidar değişikliğini hedeflemeleri ise Suriye yönetimi ile Suriyeli muhaliflerin taleplerinin uzlaştırılmasını da zorlaştırmıştır. Kısaca ulusal düzlemde Suriye krizi, yerel düzleme benzer bir şekilde sıfır toplamlı bir oyuna dönüşmüş ve böyle bir anlayış, ulusal krizleri tırmandırmıştır.

Ulusal düzlemdeki Suriye krizi, farklı aktörlerin krize ve yereldeki gelişmelere yaklaşımının dışında Suriye krizinin diğer devletleri etkilemeye başlamasıyla da görünür hale gelmiştir. Yerelde alan hakimiyetlerinin ortaya çıkması ve bu alanlar için yaşanan şiddetli çatışmalar zamanla Suriye'nin komşularını etkilemeye başlayarak bu ülkeler için yeni ulusal kriz alanları doğurmuştur. Özellikle çatışmaların komşulara yayılma eğilimi ve meydana çıkan büyük göç dalgaları, birçok devlet için yeni sorunlara sebep olmuştur.

Sınırlardaki çatışmalar hem Lübnan gibi Suriye yerelindeki krize temkinli yaklaşan aktörleri hem de Türkiye gibi Suriye krizinde aktif olan aktörleri etkilemiştir. Bazı durumlarda sınırlardaki çatışmalar ve şiddet, sınırları aşmış bu aktörleri etkilemiş bazı durumlarda ise bu aktörler, sınırlardaki çatışmalara askeri yollarla müdahil olmuştur. Bir başka ifadeyle, yerel düzlemde alan hakimiyeti için meydana gelen çatışmalar, Suriye'nin komşularına ulusal krizler olarak geri dönme eğilimi göstermiştir.<sup>1335</sup> Bu krizlere, bölgedeki aktörler müdahil olduğunda Suriye krizinin bölgeselleşmesi, uluslararası aktörler müdahil olduğunda ise uluslararasılaşması hızlanmıştır. Tüm bu süreçlerin sonucunda devletler veya silahlı/silahsız devlet dışı aktörlerin Suriye'deki krize müdahil olma eğilimleri artmış ve ulusal düzlemde yeni kriz alanları doğmuştur.

Ulusal krizlerle de bağlantılı olarak Suriye krizi kısa bir zaman içerisinde Ortadoğu alt sisteminin önemli bir konusu haline gelmiş, fakat kriz bu düzlemde de

---

<sup>1335</sup> Suriye içindeki çatışmaların Suriye'nin komşularına etkileri için bkz: **2.2.2.6.1. Suriye'den Komşulara Etkiler**

çözülemediği. Suriye'den komşu ülkelere artmaya başlayan yoğun göç, krize müdahil olan aktörlerin sayısının artmaya başlaması ve müdahil aktörlerin taleplerinin birbirleriyle çatışması krizi bölgeselleştiren önemli etkenler olmuştur. Arap Birliği gibi bölgesel örgütlerin Suriye konusunda daha aktif rol almaya başlamaları ve Suriye yönetiminin siyasalarını destekleyen veya Suriyeli muhaliflerin amaç ve yöntemlerine kuşkuyla bakan aktörlerin daha görünür olmaya başlaması, krizin bölgeselleşme eğilimlerini hızlandırmıştır. Ayrıca bölgedeki devlet ve devlet dışı aktörlerin Suriye'deki kriz ve çatışmalardan etkilenmeleri veya bu çatışmalara taraf olmaları, Suriye krizini ulusal düzlemde bölgesel düzleme taşımıştır. Özetlemek gerekirse, Ortadoğu'da hem bölgesel örgütler hem de devlet dışı aktörler daha aktif olmaya ve hatta krizlerin tarafları olmaya başlamıştır. Aktör sayısının artmaya başlaması yeni talep, araç ve yöntemlerin ortaya çıkmasına sebep olmuş, bölgesel düzlemde aktör ve faktör sayısının artması ise krizi dönüştürmüştür.

Suriye krizinin bölgesel düzlemde önlenememesinin en temel nedenlerinden biri Suriye'deki krizin çözümü konusunda bölgedeki aktörlerin farklı yaklaşımlar sergilemeleri ve bu farklı yaklaşımlar çerçevesinde alınan önlemlerin bölgesel krizi tırmandırmasıdır. Özellikle İran, Suriye'deki krizin kaynağını Suriye'ye müdahil olunması olarak görürken Irak, Yemen ve Lübnan ise Suriye'deki gelişmelerin olası olumsuz etkilerinden çekinerek müdahil olan aktörlere karşı mesafeli olmuştur. Diğer taraftan Türkiye, Suudi Arabistan ve Katar gibi aktörler, Suriye krizinin kaynağını Suriye yönetimi olarak görmüştür. Fakat Suriye krizinin bölgeselleşmesinde aktörlerin krize yaklaşımı önemli bir rol oynasa dahi bu aktörlerin devreye soktuğu önlemler, krizin tırmanmasını hızlandırmıştır.

Suriye krizinin kaynağını Suriye yönetiminin siyasaları olarak gören aktörler, Suriye yönetimine karşı diplomatik ve ekonomik yaptırım kararları almış ve Suriyeli muhaliflerle ilişkilerini arttırmıştır. Muhaliflere diplomatik yardımın yanı sıra ekonomik ve belirli ölçülerde askeri yardımda bulunan bazı bölgedeki aktörler, sadece bölgesel düzlemde krizin bir tarafı olmamış, aynı zamanda yereldeki savaşların vasileri haline dönüşmüştür.<sup>1336</sup> Bir başka ifadeyle, bu aktörlerin önlemleri, krizin sonlandırılmasından daha çok tırmanmasına sebep olmuş ve başta Suriye olmak üzere bölge içinden ve dışından bazı aktörler, bu tip önlemlere karşı

---

<sup>1336</sup> Bölgesel aktörlerin Suriye muhalefetine destekleri için bkz: **2.3.4.4. Bölgesel Aktörlerin Suriyeli Muhalif Gruplara Destekleri**



tepki göstermiştir. Diğer taraftan Suriye'deki krizin kaynağını Suriye muhalefeti ve muhalif gruplara sağlanan destek olarak gören İran gibi bölgesel aktörler, Suriye yönetimine desteğini attırmıştır. İran, yereldeki çatışmalarda askeri destek sağladığı Suriye'ye, ulusal seviyede ekonomik destek, bölgesel ve uluslararası seviyelerde diplomatik destek sağlamıştır.<sup>1337</sup> Farklı bölgesel aktörlerin krizin çözümüne dair farklı önlemleri devreye sokması, bu aktörleri zaman içerisinde karşı karşıya getirmiş ve bölge içerisinde taraflar arasında bir çeşit güç dengesi ortaya çıkmıştır. Arap Birliği gibi bölgesel örgütler de zaman içerisinde Suriye krizine diplomatik yollarla daha fazla müdahil olmuş ve barış planı gibi yeni önlemlerle Suriye krizini çözmeye çalışmıştır. Fakat Suriye yönetimi ile Suriyeli muhalifler arasında çatışmaların yoğun bir şekilde devam etmesi sonucunda bölgesel örgütlerin önlemleri, Suriye krizinin çözümüne katkı sağlamamıştır. Bölgesel örgütlerin zamanla krizin aktif bir tarafı haline dönüşmesiyle krizin bölgeselleşmesini hızlandırmıştır.

Suriye krizinin bölgede tırmanmasında ve uluslararası düzleme yayılmasında rol oynayan bir diğer önemli etken, özellikle silahlı devlet dışı aktörlerin Suriye'deki kriz bağlamında karşı karşıya gelmesidir. Başlarda sözlü olarak Suriye'deki krizin tarafı haline gelen bölgesel silahlı devlet dışı aktörler, zaman içerisinde çatışmaya başlamış ve bu çatışma ortamı, Suriye'deki krizin bölgeye yayılmasına sebep olmuştur. Suriye içerisindeki çatışmalar, bölgesel devlet ve silahlı devlet dışı aktörlerin aktif bir şekilde yer aldığı ve farklı aktörler arasında vekalet ilişkilerinin ortaya çıktığı bir bölgesel çatışmaya doğru evrilmiştir. Suriye krizinin hem bölgesel düzlemde hissedilmesine hem de uluslararası düzleme evrilmesinde rol oynayan bir diğer önemli etken, Suriyeli sığınmacılar/mülteciler konusudur. Suriye'deki yerel çatışmalarla bağlantılı olarak başta Suriye'nin komşu ülkeleri olmak üzere bölgedeki devletlerin bir çoğuna Suriyeli sığınmacı akını oluşmuştur.<sup>1338</sup> Her ne kadar çok sayıda Suriyeli sığınmacıya ev sahipliği yapan ülkeler, bölgesel toplantılarla sığınmacı konusunun çözümü için girişimlerde bulunsalar da bu girişimler sınırlı kalmış ve Suriyeli sığınmacı konusu zaman içerisinde uluslararası düzlemi etkilemeye başlamıştır. Krizin Ortadoğu alt sisteminde çözülememesi, bölgedeki aktörlerin farklı yaklaşımları, bölgesel örgütlerin krize taraf olmaları ve uluslararası aktörlerin kendi

---

<sup>1337</sup> İran'ın Suriye yönetimine yardım ve desteği için bkz: **2.3.4.5. Bölgesel Aktörlerin Suriye Yönetimine Desteği**

<sup>1338</sup> Suriyeli sığınmacılar konusunun bölgesel etkileri için bkz: **2.3.2.4. Suriye'den Göç**

tehdit ve çıkar tanımlamalarıyla ilişkili olarak sürece farklı araçlarla müdahil olmaları, Suriyeli sığınmacıların/mültecilerin bölge dışına doğru göçü ve bölgedeki aktörlerin Suriyeli sığınmacılar/mülteciler konusunda uluslararası aktörlerden destek ve yardım talep etmeleri, Suriye krizinin uluslararasılaşmasına sebep olmuştur.

Uluslararası düzlemde Suriye krizinin çözülmemesi ve uzun bir süreye yayılması, öncelikli olarak uluslararası aktörlerin farklı talep ve önlemlerinden kaynaklanmıştır. Suriye krizinin kaynağını Suriye yönetimi olarak gören ABD, İngiltere, Fransa ve AB, Suriye krizinin çözümünü Suriye yönetimine daha fazla baskı ve önlem olarak görürken, Çin ve Rusya, Suriye krizinin uluslararası platforma taşınmasının istikrarsızlaştırıcı etkilerine vurgu yapıp, krizin çözümünü taraflar arasında siyasi diyalog olarak görmüşlerdir. İki tarafın birbirlerine çok zıt olan yaklaşımları, uluslararası aktörlerin ortak bir çözüm ortaya koymalarını engellemiş ve hatta bazı durumlarda Suriye'deki kriz üzerinden uluslararası aktörleri karşı karşıya getirmiştir.

Krizin çözülmemesi açısından bir diğer önemli faktör, aktörlerin farklı talepleri doğrultusunda geliştirdiği farklı önlemler olmuştur. Krizin aktörlerinin önlemleri, bir bakıma taraflar arasında bir denge oluşturmuştur. Özellikle krizin kaynağını Suriye yönetimi olarak gören aktörlerin aldıkları yaptırım ve ambargo kararları, beklenen etkiyi yapmamıştır.<sup>1339</sup> Diğer taraftan krizin kaynağını sadece Suriye yönetimi olarak görmeyen Çin ve Rusya gibi aktörler, kriz boyunca Suriye yönetimine diplomatik, ekonomik ve askeri destekte bulunmuş ve bu destekler, diğer aktörlerin önlemlerinin etkisini sınırlandırmıştır.<sup>1340</sup> Krizin BM ve BMGK nezdinde çözülmeye çalışılmasıysa krizin sebep ve çözümüne farklı yaklaşan uluslararası aktörler tarafından engellenmiştir. BMGK'da özellikle veto yetkisi olan uluslararası aktörler, ortak bir yöntem ve çözüm belirleyememiş, veto yetkisinin etkisiyle konsey üyelerinin girişimleri başarısız kalmıştır. Bunun sonucunda BMGK, Suriye'deki krizin çözümü için somut adımlar atmaktan daha çok sözlü açıklamalar yapmak zorunda kalmıştır. Kriz boyunca BMGK, 36 karar alabilirken bu kararların birçoğu tarafları sınırlandırıcı bir içeriğe sahip olmamıştır. 36 kararın 15'i Suriye içi çatışmalar ve ülke içi krizin sonlandırılması için alınan kararlar olurken bu kararlar

---

<sup>1339</sup> Suriye krizinin kaynağını Suriye yönetiminin siyasaları olarak gören aktörlerin önlemleri için bkz: **2.4.4.1. Suriye Yönetimine Karşı Geliştirilen Önlemler**

<sup>1340</sup> Rusya ve Çin'in önlemleri için bkz: **2.4.4.2. Suriye Krizinde Muhafif Grupların Şiddetine Dikkat Çeken ve Krize Dış Müdahalede Bulunulmamasını İsteyen Aktörlerin Önlemleri**

içerisinde Suriye içine insani yardımların ulaştırılması ve Cenevre ve Astana süreçlerinin desteklenmesiyle ilgili kararlar ön plana çıkan kararlar olmuştur. Alınan 5 karar, Suriye’de kimyasal silah kullanımı ve kimyasal silahların yayılmasının önlenmesiyle ilgili olurken, 2013 yılında Suriye’deki kimyasal silahların imhasını ön gören karar, Suriye krizi açısından önemli olmuştur. Alınan iki karar, Suriye ve Irak’ta artan IŞİD ve El Nusra Cephesi’nin faaliyetleriyle ilgili olurken bu kararlarla uluslararası aktörler, her iki aktöre karşı geniş kapsamlı yaptırımların uygulanmasını kabul etmiştir. Geriye kalan 14 kararda ise yereldeki çatışmalarla da ilgili olarak Suriye ile İsrail arasındaki ateşkesin devamı, iki ülke arasında bulunan bölgedeki UNDOF’un güvenliği, ayrılma bölgesinde ortaya çıkan şiddet gibi Suriye-İsrail ilişkilerini etkileme kapasitesine sahip konular ön plana çıksa da bu kararlarda taraflara karşı sınırlandırıcı önlemler veya sert tedbirler öngörülmemiştir.

BMGK’da Suriye krizine dair ortak bir yöntem ve çözümün kabul edilmemesi, Suriye’ye karşı yapılacak olası bir uluslararası askeri müdahale seçeneğini ortadan kaldırmıştır. Suriye’deki gelişmelere daha fazla müdahil olan ABD, AB ve üye ülkelerinin tek taraflı askeri müdahaleye sıcak bakmamalarıysa Suriye’deki krize askeri yollarla müdahil olma ihtimalini daha da zayıflatmıştır. BMGK dışında BM Genel Sekreteri’nin Suriye kriziyle ilgili girişimleri de istenilen sonuçları vermemiştir. BM Genel Sekreteri’nin ve özel temsilcilerin Suriye’deki krizin sonlandırılması için Suriye yönetimiyle görüşmeleri ise ülke içerisindeki şiddetin devam etmesi sonucu uzun ömürlü olmamıştır. Buna rağmen BM nezdinde ve ilgili birimlerinde ortaya çıkan girişimler, belirli ölçülerde Suriye yerelindeki insani krizlerin hafifletilmesine yardımcı olmuştur.<sup>1341</sup> Özetlemek gerekirse, BM’nin en önemli organı olan BMGK’dan herhangi ciddi bir kararın çıkmaması ve BM’nin diğer birimlerinin yetkileri sınırları içerisinde Suriye krizine çözüm üretmemeleri, Suriye krizinin uluslararası düzlemde devam etmesine sebep olmuştur. Her ne kadar bu doğrultuda, olası bir uluslararası askeri müdahale gerçekleşmemiş olsa da Suriye krizi hem uzun vadeye yayılmış hem de uluslararası düzlemde Suriye krizine taraf olan aktörler, bu kriz üzerinden sıkça karşı karşıya gelmiştir.

BM’nin Suriye krizinde etkisiz olması sonucunda aktörler çeşitli uluslararası platformlarla krize çözüm bulmaya çalışmıştır. Fakat bu girişimler krizin taraflarının taleplerini karşılayamamıştır. Suriye’nin Dostları Toplantıları, Suriye yönetimi ve

<sup>1341</sup> BM’nin Suriye kriziyle ilgili girişimleri için bkz: **2.4.4.3.1. BM’nin Girişimleri**

destekçileri tarafından kabul görmezken, Cenevre Konferansları bazı önemli muhalif gruplar tarafından tepkiyle karşılanmıştır. Başka bir ifadeyle, uluslararası girişimler, yerelden uluslararası düzleme kadar Suriye krizinin tarafları olan Suriye yönetimini ve Suriye muhalefetini tatmin edememiştir. Farklı düzlemde farklı yaklaşımlara sahip aktörlerin bir araya gelebildiği Astana ve Soçi süreçlerin de ise krizin yumuşaması, yönetimi ve hatta çözümü adına önemli adımlar atılabilmiş ve krizin farklı düzlemlerindeki farklı aktörler arasında belirli ölçülerde asgari memnuniyet sağlanabilmiştir.<sup>1342</sup>

Suriye krizinin uluslararasılaşması sadece uluslararası aktörlerin krize farklı yaklaşımları sonucunda gerçekleşmemiştir. Özellikle yereldeki çatışmalarda üçüncü bir taraf olarak ortaya çıkan IŞİD, Suriye’de kimyasal silah kullanımı ve Suriyeli sığınmacılar/mülteciler konuları, Suriye krizinin uluslararasılaşma eğilimlerini arttıran konular olmuştur. Kimyasal silah kullanımı noktasında Suriye yönetimine karşı askeri müdahale olasılığı 2013 yılında artmış ama Rusya ve ABD’nin anlaşmasıyla askeri müdahaleden kaçınılmıştır. Fakat 2017 yılında Suriye yönetiminin kimyasal silah kullanıldığına dair iddiaların yeniden ortaya çıkması sonrası ABD, Suriye krizi başladığı tarihten itibaren ilk kez Suriye yönetimine karşı saldırıda bulunurken 2018 yılında ABD, İngiltere ve Fransa, Suriye’ye hava saldırısı düzenlemiştir. IŞİD’in Irak’ın yanı sıra Suriye’de faaliyetlerini arttırmasıyla birlikte uluslararası aktörler açısından Suriye’deki çatışmalar önem kazanmaya başlamış ve “terörle mücadele” çerçevesinde uluslararası koalisyonlar, IŞİD’e karşı askeri saldırılarda bulunmuştur. IŞİD’le mücadelede Suriye dışındaki aktörlerin Suriye içindeki aktörleri mücadeleye dahil etmesiyse bazı aktörler arasında gerilimlere sebep olmuştur. Suriyeli sığınmacılar/mülteciler konusuysa uluslararası düzlemde de çözülememiş, aktörler arasındaki işbirliği sınırlı olmuştur.

Düzlemler arasındaki ilişkiler açısından bazı faktörlerin tüm düzlemleri etkilediği görülmektedir. Suriye içerisinde başlayan karşılıklı çatışmalar zamanla iç savaşa dönmüş ve yerelde başlayan şiddet, zamanla ulusal, bölgesel ve uluslararası düzlemleri etkileyen bir konu haline gelmiştir. Yereldeki şiddetin ülke geneline yayılması hem Suriye açısından krizin ulusallaşmasına sebep olmuş hem de başka devletler, şiddet kullanımı konusunda Suriye yönetimini suçladığı noktalarda Suriye

---

<sup>1342</sup> Suriye kriziyle ilgili ortaya çıkan uluslararası girişimler için bkz: **2.4.4.3.2. Uluslararası Toplantılar**

ile bu devletler arasında ulusal düzlemde dış politika krizleri ortaya çıkmıştır. Bölgesel aktörlerin şiddet kullanımı konusunda Suriye yönetimini suçladığı ve Suriye ile Suriye yönetiminin yaklaşımına yakın bölgesel aktörlerinse tepki gösterdiği noktalarda kriz bölgeselleşmiştir. Benzer bir durum uluslararası düzlemde de meydana gelmiş ve şiddetin kaynağı konusunda ortaya çıkan farklı yaklaşımlar, krizi uluslararasılaştırmıştır. Örneğin Hule'de yaşanan yerel çatışmalarda meydana gelen yoğun şiddet olayları, bir taraftan Türkiye ile Suriye arasındaki gerilimi tırmandırdığı için ulusal düzlemi, diğer taraftan bölgesel ve uluslararası düzlemdeki aktörlerin tepkilerine sebep olduğu için bölgesel ve uluslararası düzlemleri etkilemiştir.

Suriye içerisindeki şiddetle de ilişkili olarak silahlı devlet dışı aktörlerin artan etkinlikleri ile ülke içerisinde ortaya çıkan hakimiyet alanları da Suriye krizinin tüm düzlemlerini etkilemiştir. Suriye içindeki çatışmaların iç savaşa dönmesiyle birlikte taraflar arasındaki hakimiyet mücadeleleri ön plana çıkmış ve bu mücadeleler, krizin yerel düzlemini etkilemiştir. Silahlı devlet dışı aktörlerin hakimiyet alanlarını genişletmesi ve artan faaliyetleri ise krizin diğer düzlemlere evrilmesini hızlandırmıştır. Örneğin Suriye içerisinde artan YPG faaliyetleri, Türkiye için, Hizbullah faaliyetleri ise İsrail için önemli dış politika öncelikleri haline gelerek krizin ulusal düzlemini etkilemiştir. IŞİD'in bölgedeki birden fazla aktöre tehdit oluşturması ve bölgede gerçekleştirdiği eylemler, krizin bölgesel düzlemini etkilerken bölgesel ve uluslararası aktörlerin oluşturdukları askeri koalisyonlarla Suriye içerisindeki IŞİD hedeflerine karşı harekete geçmesi, krizin bölgesel ve uluslararası düzlemlerini etkilemiştir. Silahlı devlet dışı aktörlerin yanı sıra Suriye içerisinde taraflar arası değişen hakimiyet alanları da krizin diğer düzlemlerini etkilemiştir. Muhalif grupların hakimiyet alanlarını genişletmesi, İran, Hizbullah ve hatta Rusya'nın çatışmalara müdahil olmasını getirdiği için krizin bölgesel ve uluslararası düzlemlerini, IŞİD'in hakimiyet alanlarını genişletmesi bölgesel ve uluslararası koalisyonların sürece müdahil olmasına yol açtığı için krizin bölgesel ve uluslararası düzlemlerini, YPG'nin hakimiyet alanlarını genişletmesi ise Türkiye'nin müdahalelerini arttırdığı için krizin ulusal düzlemini etkileyen önemli bir faktör olmuştur.

Krizin taraflarının uzlaşmaz talepleri de tüm düzlemleri etkileyen bir faktör olmuştur. Özellikle bazı muhalif grupların Suriye yönetiminin değişmesini temel

hedef olarak belirlemesi ve bu talebin bölgesel ve uluslararası aktörler tarafından kabul görmesi, krizin ulusal, bölgesel ve uluslararası düzlemlerini etkilemiştir. Bu bağlamda Türkiye, Fransa, Katar, ABD gibi aktörlerin Suriye yönetiminin değişmesini hedefleyen muhaliflerle artan ilişkileri, Suriye ile bu devletlerin önemli gerilimler yaşamasına sebep olduğundan krizin ulusal düzlemini etkilemiştir. Arap Birliği'nin zamanla Suriye yönetiminin değişmesini hedefleyen muhalifleri desteklemeye başlaması ve bu desteğe bölge içerisinden gelen tepkiler, krizin bölgeselleşmesine, ABD, İngiltere, Fransa ve AB gibi uluslararası aktörlerin Suriye muhalefetini Suriye halkının temsilcilerinden biri olarak görme eğilimi ve bu eğilime, Rusya ve Çin'in gösterdiği tepkiler ise krizin uluslararasılaşmasına sebep olmuştur. Bir başka ifadeyle, tarafların tüm düzlemlerde uyuşmayan talepleri ve bu taleplerin merkezinde olan SUK ve SMDK gibi bazı muhalif grupların Suriye dışındaki aktörlerle ilişkileri, Suriye krizinin tüm düzlemlerini etkilemiştir.

Suriye krizinin dönüşümde rol oynayan bazı faktörler ise baskın olarak her düzlemi etkilememiştir. İnsani krizler, Suriye krizinin her düzlemini etkilese de insani krizlerin niteliği düzlemler arasında farklılıklar göstermektedir. Örneğin Suriye içerisinde artan şiddet ve ablukalar öncelikli olarak yerel düzlemi etkilemiş, fakat bu konular BMGK'nın gündemine geldikçe uluslararası düzlemin konusu haline gelmiştir. Rehine krizlerinde ise Türk pilotların rehin alınmasında Türkiye'nin, Lübnanlı askerlerin IŞİD tarafından rehin alınması Lübnan'ın veya 48 İran vatandaşının ÖSO tarafından rehin alınması İran'ın, dış politika önceliklerini etkiledikleri için krizin ulusal düzlemlerini etkilemiştir. Benzer bir şekilde Suriyeli mülteciler konusu çok sayıda mülteciye sahip olan Ürdün, Lübnan, Türkiye, Mısır ve Irak için ulusal, bölgedeki birçok aktörü etkilediği için ayrıca bölgesel düzlemlerde ön plana çıkan konulardır. Suriyeli mülteciler konusu, uluslararası düzlem için de önemli olsa dahi ulusal ve bölgesel düzlemlerdeki önem, uluslararası düzlemdeki öneme kıyasla daha fazladır. Benzer bir durum kimyasal silah kullanımı konusunda da görülmektedir. Yereldeki çatışmalarda kimyasal silah kullanımı, yerel düzlemi etkilerken ABD, İngiltere ve Fransa gibi aktörlerin Suriye yönetimine karşı gösterdiği tepkiler, Suriye yönetiminin dış politika önceliğini etkilediği için ayrıca ulusal düzlemi de etkilemektedir. ABD, Fransa ve İngiltere'nin Suriye'de kimyasal silah kullanıldığına dair artan iddialar sonrası gerçekleştirdiği hava saldırıları ve bu saldırılara Rusya'nın gösterdiği tepkiler ile Suriye'deki kimyasal silahların BMGK

gündemine sıkça gelmesi, bu konuyu uluslararası düzlemin de önemli bir konusu haline getirmektedir. Fakat bölgesel aktörler, kimyasal silah kullanımı konusunda sözlü açıklamalarda bulunsa da uluslararası aktörler kadar aktif olmadıkları için kimyasal silah konusu, Suriye krizinin bölgesel düzlemini uluslararası düzleme kıyasla daha az etkileyen bir konu olarak görünmektedir.

Kavramsal-kuramsal modelin ve farklı düzlemlerdeki süreçlerin üzerinden hipotezler test edildiğinde bazı hipotezlerin her düzlemde ön plana çıktığı görülürken bazı hipotezler, belirli düzlemlerde baskın olmuştur. Aktörler üzerinden oluşturulan *hipotez 1* göz önüne alındığında her düzlemde benzer faktörlerin ön plana çıktığı görülmektedir. Yerel, ulusal, bölgesel ve uluslararası düzlemlerin hepsinde çok sayıda aktör, krize taraf olmuş ve artan taraf sayısı krizin tırmanma ve yayılma eğilimlerini kuvvetlendirmiştir. Yerel düzlemde; Suriye yönetimi, UKK, SUK ve SMDK gibi siyasal muhalefet, ÖSO, İslam Ordusu, Güney Cephesi gibi çok sayıda silahlı muhalif grup, YPG gibi silahlı PYD ve KUK gibi siyasal Kürt gruplar, IŞİD ve El Nusra Cephesi başta olmak üzere El Kaide ile bağlantılı gruplar, Suriye yönetiminin yanında çatışmalarda yer alan Lübnan Hizbullah'ı ile Şii milisler ve Suriye içerisinde farklı gruplarla çatışmalar yaşayan Filistinli gruplar gibi çok sayıda aktör ön plana çıkmış ve bu aktörler arasındaki ilişkiler, krizin yerel düzlemde çözümünü engellemiştir. Diğer taraftan yerel düzlemdeki kriz aktörleri, yerel aktörlerin yanı sıra zamanla krize çeşitli araçlarla müdahil olan, silahlı devlet dışı aktörlerle çatışan ulusal, bölgesel ve uluslararası aktörler olmuştur. Bu yüzden Türkiye, İran, ABD, Rusya gibi aktörler Suriye içerisindeki çatışmalara taraf oldukları ölçüde yerel düzlemin de önemli aktörleri olmuştur.

Ulusal düzlemde de aktör sayısı yüksek olmuş, Suriye yönetimi, siyasal ve silahlı muhalefetin yanında Suriye'nin komşuları Türkiye, Lübnan, Irak, Ürdün ve İsrail ile Suriye krizine diplomatik, ekonomik ve hatta askeri yollarla müdahil olan İran, Suudi Arabistan ve Katar ulusal düzlemde Suriye krizinin ön plana çıkan aktörleri olmuştur. Bölgesel düzlemde ulusal düzlemin tüm aktörleri önemini korumaya devam ederken bu aktörlere bölgesel uluslararası örgütlerden İİT, KİK ve Arap Birliği katılmıştır. Ayrıca Hizbullah, IŞİD ve Hamas, Suriye'deki gelişmeleri etkileme kapasitelerine sahip bölgesel silahlı/silahsız devlet dışı aktörler oldukları için bölgesel düzlemde önemini koruyan aktörler olurken İKBY ise Suriye içerisinde aktif farklı Kürt gruplar arasındaki ilişkileri düzenleme ve KUK'un etkinlik

kazanması noktalarında ön plana çıkan aktör olmuştur. Uluslararası düzlemde uluslararası güçler ön plana çıktığı için bu düzlemdeki aktör sayısı diğer düzlemlere oranla görece sınırlı olmuştur. Bu düzlemde BMGK'da veto yetkisine sahip ABD, Rusya, Fransa, İngiltere ve Çin söz sahibi olurken AB ve BM'nin çeşitli birimleri, Suriye krizinde aktif olan diğer aktörler olmuştur.

Tıpkı aktör sayısı gibi aktör tipi de her düzlemde Suriye krizini etkileyen bir faktör olmuştur. Suriye krizi açısından tüm düzlemlerde devletler önemli aktörler olurken silahlı devlet dışı aktörlerin artan etkinliği ve faaliyetleri, Suriye dışındaki aktörlerin krize daha çok müdahil olmalarına yol açmıştır. Zamanla ABD ile IŞİD, Rusya ile Suriye muhalefeti, Türkiye ile YPG, İran ile Suriye muhalefeti arasında farklı düzlemlerdeki aktörler, kriz üzerinden silahlı çatışmalar yaşamıştır. Arap Birliği gibi bölgesel ve BM gibi küresel, uluslararası örgütlerin krize müdahil olmaları yeni aktörleri krizin parçası haline getirmiştir. Uluslararası örgütler, sadece uluslararası düzlemde krize diplomatik yollarla müdahil olmamış, yereldeki şiddeti sona erdirme, insani yardımları Suriye içerisine ulaştırılma, abluka altındaki bölgelerden tahliyeleri sağlama gibi konularda yerel düzleme de müdahil olarak farklı düzlemler arasındaki dönüşümü etkilemiştir.

Aktörlerle ilgili tüm düzlemlerde ön plana çıkan bir diğer önemli faktör, krizin taraflarının birbirlerini tanımlama ve algılama biçimi olmuştur. Suriye krizi dönüştükçe krizin farklı düzlemlerindeki aktörler, diğer kriz aktörlerini gayri meşru ilan ederek iletişim yollarını belirli ölçülerde engellemiştir. Yerel düzlemde Suriye yönetimi ve Suriye muhalefetinin önemli bir kısmı diğerini gayri meşru tanımlayarak siyasi-diplomatik çözüme karşı çıkmıştır. Aktörlerin bu yaklaşımı sonucunda taraflar 2013 yılına kadar birbirleriyle görüşmeyi prensip olarak dahi kabul etmemiştir. Benzer bir durum diğer düzlemlerde de ortaya çıkmıştır. Aktörlerin krize yaklaşımı doğrultusunda krizin tüm aktörlerini kapsayacak şekilde siyasi-diplomatik çözüm girişimleri sınırlı kalmıştır. Suriye krizinin kaynağını Suriye yönetiminin siyasaları olarak gören aktörlerle Suriye yönetimi arasında önemli gerilimler meydana gelmiş ve zaman içerisinde karşılıklı diplomatik yaptırımlar sonucunda ulusal düzlemde krizin tarafları arasındaki diplomatik iletişim asgari düzeye inmiştir. Arap Birliği gibi bölgesel örgütlerin Suriye'nin üyeliğini askıya alması ve Suriye muhalefetini Suriye'nin temsilcisi olarak tanıması, Ortadoğu'da dışlayıcı bir yaklaşımı da beraberinde getirmiştir. Uluslararası düzlemde aktörlerin birbirlerine karşı tutunduğu



dışlayıcı yaklaşım, özellikle Suriye'nin Dostları gibi uluslararası inisiyatiflerde görülmüştür. Suriye'nin Dostları Toplantıları'nda Suriye yönetiminin değişmesi temel hedef olarak belirlenirken Cenevre konferanslarında ise krizin en etkin taraflarından biri olan İran'ın toplantılarda yer alıp almayacağı önemli bir tartışma konusu olmuştur. Benzer bir durum YPG için de ortaya çıkmış ve YPG, yerelde etkin en önemli aktörlerden biri olsa da Türkiye'nin talebi doğrultusunda Cenevre konferansları ve Astana Süreci'nde yer alamamıştır. Yereldeki en önemli aktörlerden biri olan IŞİD ise birçok aktör tarafından terör örgütü olarak tanımlandığı için hiçbir sürecin içerisinde yer almamıştır. Yine de katılımın görece daha çok olduğu ve farklı düzlemdeki aktörleri bir araya getirebilen Cenevre konferansları ve Astana Süreci gibi girişimler, Suriye'nin Dostları Toplantıları'na oranla daha başarılı olabilmiş ve krize siyasal çözüm önerdikleri ve Suriye yönetiminin değişmesini ön şart olarak öne sürmedikleri için süreç içerisinde BM tarafından doğrudan desteklenen siyasal-diplomatik girişimler olmuştur.

Suriye krizini, krizin taraflarının hedef ve araçları üzerinden test eden *hipotez 2* açısından kriz incelendiğinde her düzlemde aktörlerin hedeflerinin iddialı olduğu görünürken bu aktörlerin devreye soktuğu araçların her düzlemde farklılaştığı görülmektedir. Yerel düzlemde Suriye yönetimi, krize güvenlikçi bir yaklaşım sergileyerek temel hedeflerini “terörle mücadele” olarak belirlerken Suriye muhalefeti, kısa bir zaman içerisinde temel hedeflerini demokratik dönüşüm ve reform yerine Suriye yönetiminin değişmesi olarak değiştirmiştir. Yerelde etkin olan IŞİD ise ilan ettikleri “devletin” sınırlarını Suriye'nin de ötesine taşıma hedefi koymuştur. Yerelde etkin olan bu aktörler, hedeflerini gerçekleştirmek için şiddet kullanımını ön plana çıkarmış ve bu yöntem, Suriye'deki krizi bir iç savaşa dönüştürmüştür.

Ulusal düzlemde de iddialı hedefler görülmektedir. Özellikle Suriye yönetiminin değişmesini krizin çözümü olarak gören aktörlerle krize farklı yaklaşım sergileyen aktörler arasında önemli gerilimler meydana gelirken tarafların hedef ve talepleri uzlaştırılamamıştır. Ulusal krizler açısından şiddet kullanımı, önemli olsa da yerel düzlemdeki kadar merkezi bir konuma sahip olmamıştır. Suriye-Türkiye, Suriye-İsrail gibi devletlerarası krizlerde ve Lübnan, Ürdün, Irak ve Türkiye'nin IŞİD'le Türkiye'nin YPG'yle ve İsrail'in Hizbullah'la yaşadığı krizlerde şiddet kullanımı görülse de kullanılan şiddet ya hava saldırıları ya da sınırlı kara

operasyonları şeklinde sınırlandırılmıştır. 2011 sonrası Türkiye ile Suriye arasında Haziran 2012’de Türkiye’ye ait RF-4E Phantom keşif uçağının düşürülmesi, Eylül 2013’te Suriye’ye ait bir helikopterin Türkiye tarafından sınır güvenliğini ihlal ettiği gerekçesiyle vurulması ve Mart 2014’te Türkiye’nin Suriye’ye ait uçağı Türk hava sahasının içinde düşürmesi, iki ülke arasındaki krizi askerileştiren gelişmeler olmuştur. Türkiye’nin Suriye ile yaşadığı dış politika krizlerinin yanında Suriye’deki iç savaşın doğrudan yansıması olan Şubat 2013’te Cilvegözü’nde, Mayıs 2013’te Reyhanlı’da, Temmuz 2015’te Suruç’ta, Ekim 2015’te Ankara’da ve Ocak 2016’da Sultanahmet’te gerçekleşen bombalı saldırılar ve Suriye’nin kuzeyinde silahlı devlet dışı aktörler arasında meydana gelen kuvvetli çatışmalar sonucunda Türkiye askeri araçlarla Suriye’deki süreçlere müdahil olmuştur. Türkiye, Suriye ile yaşadığı dış politika krizlerinde askeri angajman kurallarını değiştirirken silahlı devlet dışı aktörlerin faaliyetlerinin de etkisiyle 2012, 2013, 2015, 2016, 2017 ve 2018 yıllarında TSK’nın yabancı ülkelere gönderilmesine ilişkin kararlar almıştır.<sup>1343</sup> Türkiye, TSK’nın yabancı ülkelere gönderilmesine ilişkin aldığı kararlarla Şubat 2015’te Şah Fırat, Ağustos 2016’da Fırat Kalkanı ve Ocak 2018’de Zeytin Dalı askeri operasyonlarına başlayarak Suriye’deki krize askeri araçlarla müdahale etmiştir.

Suriye krizi açısından Suriye-Türkiye ilişkilerine benzer bir durum Suriye-İsrail ilişkilerinde de ortaya çıkmıştır. 2012 yılından itibaren Suriye’deki çatışmalar, UNDOF’un denetimi altındaki bölgelere ve İsrail’in kontrolü altındaki Golan Tepeleri’ne doğru yayılmaya başlamıştır. 2012 yılı içerisinde Suriye’den Golan Tepeleri’ne topçu ateşi meydana gelmiş, Mart 2014’te Golan Tepeleri’nin İsrail sınırları içerisinde yaşanan bombalı saldırılar sonucunda 4 İsrail askeri yaralanmış, Ocak 2015’te Suriye tarafından İsrail kontrolündeki Golan Tepeleri’ne iki roket atışı yapılmış, Nisan 2017’de Suriye yönetimi ve muhalifler arasındaki çatışmalar esnasında İsrail’in kontrolü altındaki Golan Tepeleri’ne iki roket isabet etmiş ve Haziran 2017’de Suriye yönetimi ve muhalifler arasındaki çatışmalar sırasında top atışları, İsrail topraklarına isabet etmiştir. İsrail bütün bu gelişmelere askeri yöntemlerle cevap vermiştir.<sup>1344</sup> UNDOF’un gözetimi altında bulunan Golan

---

<sup>1343</sup> Türkiye’nin Suriye krizi bağlamında TSK’nın yabancı ülkelere gönderilmesine ilişkin kararlar için bkz: TBMM, “Geçmiş Dönem Türkiye Büyük Millet Meclisi Kararları”, [https://www.tbmm.gov.tr/develop/owa/tbmm\\_kararlari\\_sd.sorgu\\_yonlendirme](https://www.tbmm.gov.tr/develop/owa/tbmm_kararlari_sd.sorgu_yonlendirme) [01.08.2019].

<sup>1344</sup> Suriye’deki çatışmaların İsrail’e etkilerine için bkz: **2.2.2.6.2. Suriye’den Komşulara Etkiler**

Tepeleri'nde yaşanan çatışmalar da Suriye ile İsrail ilişkilerini olumsuz etkileme kapasitesine sahip olmuştur. 2011 sonrası BMGK, UNDOF'un gözetimi altında bulunan Golan Tepeleri'ndeki ayrılma bölgesinde ortaya çıkan şiddete dikkat çekmiş ve bölgedeki çatışmaların sona ermesini talep etmiştir. BMGK, bölgeyle ilgili 2011 sonrası 14 karar alırken bütün kararlarında bölgedeki çatışmaların İsrail ile Suriye arasındaki gerginliği arttırma potansiyeline dikkat çekmiştir. Suriye-İsrail ilişkilerine sadece Suriye içi çatışmalar etki etmemiş, İsrail belirli dönemlerde kendi tehdit tanımlaması doğrultusunda Suriye'deki gelişmelere askeri araçlarla müdahale etmiştir. İsrail, Mayıs 2013 tarihlerinde Şam'da bulunan gelişmiş füze stoklarına Temmuz 2013'te Lazkiye yakınlarındaki yakut füzelerinin depolarına Kasım 2013'te Lazkiye'de bulunan Rus yapımı SA-125 füzelerine, Ocak 2015'te Suriye'nin kontrolü altında bulunan Golan Tepeleri'nde Hizbullah konvoyuna, Eylül 2016'da Golan Tepeleri'ndeki topçu mevzilerine, Mart 2017'de Palmira'ya (Humus), Nisan 2017'de Şam'daki hava alanına, Eylül 2017'de Hama'daki askeri üsse, Ekim 2017'de Suriye'deki uçaksavar füze rampalarına, Aralık 2017'de Şam'daki askeri üsse, Şubat 2018 Şam yakınlarındaki askeri üsse ve Nisan 2018'de Palmira Hava Üssü'ne askeri saldırılarda bulunmuştur. 2017-2018 yılları baz alındığında İsrail'in Suriye'de 200'den fazla hedefe saldırı düzenleyerek 800'den fazla füze ve havan ateşi gerçekleştirdiği iddia edilirken İsrail'in saldırıları, Suriye'deki Hizbullah ve İran hedeflerine karşı yapıldığında Suriye krizinin bölgeselleşme, ABD, Rusya ve BM gibi uluslararası aktörler gelişmelere müdahil olduğunda uluslararasılaşma eğilimleri artmıştır.

Ulusal düzlemde Suriye'nin diğer komşuları da şiddet uygulayan ulusal aktörler olmuş, fakat bu aktörler, genellikle silahlı devlet dışı aktörlerle çatışmıştır. 2014 yılında IŞİD ile Lübnan ordusu, Lübnan'ın Suriye sınırındaki Arsel bölgesinde çatışmalar yaşarken Ağustos 2017'de Lübnan, Suriye sınırındaki IŞİD hedeflerine karşı askeri operasyon düzenleyerek Suriye krizinin tekrar aktif bir tarafı haline gelmiştir. Irak ise Nisan 2014'te Suriye sınırları içindeki Ebu Kemal'deki silahlı gruplara karşı askeri operasyon düzenleyerek Suriye'deki çatışmalarda aktif rol almış ve Suriye krizine sınırlı da olsa askeri yollarla müdahil olmuştur. Özetle ulusal düzlemde şiddet kullanımı, önemini korumaya devam etmiş ve bu düzlemdeki şiddet, bölgesel ve uluslararası düzlemlere kıyasla daha yoğun olmuştur. Fakat yerel

düzlemle kıyaslandığında ulusal düzlemde şiddet kullanımı daha sınırlı olmuş ve yoğun bir şiddet kullanımı meydana gelmemiştir.

Bölgesel düzlemde de aktörlerin iddialı hedeflerinin olduğu görülmektedir. Özellikle Suriye yönetiminin değişmesini hedefleyen Suudi Arabistan, Katar ve Türkiye yerel aktörlere çeşitli yardımlar sağlarken krizin kaynağını sadece Suriye yönetiminin siyasetleri olarak görmeyen İran gibi bazı aktörler, yerelde Suriye yönetimine destek sağlamıştır. Aktörlerin taleplerinin uzlaştırılmaması krizin yayılma eğilimi kuvvetlendirirken şiddet kullanımı, Ortadoğu alt sisteminde yerel ve ulusal düzlemde oranla sınırlı kalmıştır. Bölgesel düzlemde diplomatik girişimler, diplomatik ve ekonomik yaptırımlar gibi yöntemler ağırlıklı olarak ön plana çıkarken aktörler doğrudan birbirleriyle çatışmaktan kaçınmış ve genellikle yereldeki çatışmalarda vekaleten yer alarak şiddetin bir tarafı haline gelmiştir. Uluslararası düzlemdeki hedefler, diğer düzlemlere benzerlik göstermiş ve ABD, Fransa ve İngiltere, krizin çözümünü Suriye yönetiminin değişmesi olarak görürken Çin ve Rusya bu hedefe karşı çıkmıştır. Yöntemler açısından diplomatik yöntemler öncelikli olmasına rağmen uluslararası aktörler, kimyasal silah kullanımı veya terörle mücadele gibi konular kapsamında Suriye’de şiddet kullanmıştır. Yine de uluslararası aktörler, doğrudan uluslararası güçlerle veya bölgesel devletlerle çatışmaktan kaçınarak şiddet kullanımlarını sınırlandırmış ve bölgesel düzlemde olduğu gibi vekalet savaşlarına öncelik vermiştir. Özetle şiddet kullanımı, yerelde en yoğunken kriz uluslararası düzlemde evrildikçe sınırlandırılmıştır. Bu yüzden yereldeki çatışmalar, iç savaşa dönüşmüş fakat diğer düzlemlerde aktörler arası bir savaş veya küresel bir kriz ortaya çıkmamıştır. Aktörlerin iddialı hedeflerinin olması ise krizin çözümü engellemiştir. Astana ve Soçi süreçlerinde olduğu gibi krizin taraflarını bir araya getirebilen, krize siyasi-diplomatik çözüm sağlamayı hedefleyen girişimlerde krizin çözümü için adımlar atılabilmektedir.

Suriye krizinin dönüşümünü etkileyen bir diğer önemli faktör, tehdit altında olan değerlerin önemi olmuştur (*Hipotez 3*). Özellikle yerel ve ulusal düzlemde aktörlerin talep ve hedeflerinden bağımsız olarak tehdit altında olduğu düşünülen değerler yüksek olmuş ve yerel ve ulusal düzlemlerdeki kriz, bölgesel ve uluslararası düzlemlere yayılmıştır. Varoluş, etki, toprak bütünlüğü, siyasi rejimin hayatta kalması ve ekonomik refah gibi değerler, temel değerler olarak tanımlanmakta ve bu değerlere oluşacak bir tehdit durumunda krizlerin tırmanma ve yayılma eğilimleri

hızlanmaktadır. Yerel düzlemde aktörlerin hedeflerinin uzlaşmaması ve şiddetin merkezi bir konuma sahip olmasının da etkisiyle Suriye krizi, aktörlerin temel değerlerine tehdit olarak görülmüştür. Suriye yönetimi için varoluş ve siyasi rejimin hayatta kalması ön plana çıkan konular olurken iç savaş şartları altında diğer aktörler için de önemli varoluş mücadeleleri ortaya çıkmıştır.

Suriye'deki çatışmaların yayılması ve silahlı devlet dışı aktörlerin yerelde hakimiyet sahibi olmaları ise ulusal düzlemde Suriye dışındaki aktörler için temel değerlere tehdit oluşturmuştur. Çatışmaların yayılma etkisi gösterdiği durumlarda Türkiye, Lübnan ve İsrail gibi aktörler sınır güvenliklerine öncelik vererek şiddet içeren önlemleri devreye sokmuş, fakat bu önlemler bazen yeni gerilimlere sebep olmuştur. Aktörlerin tehdit olarak tanımladıkları aktörlerin Suriye içerisinde etkinlik kazanmaları ise bu aktörlerin krize daha fazla müdahil olmasına sebep olmuştur. Bu bağlamda IŞİD, Hizbullah veya YPG gibi aktörlerin artan etkinliği sonucunda başta Suriye'nin komşuları olmak üzere bölge içinden veya dışından birçok aktör, krize askeri araçlarla müdahil olmuştur. Bölgesel ve uluslararası düzlemlerdeki en önemli tehdit algılaması ise siyasal etkiyle ilgili olmuştur. Hem bölgesel hem de uluslararası düzlemde Suriye krizi, farklı aktörler arasında etki ve güç mücadelesine dönüşmüştür. Ortadoğu alt sisteminde İran ile Suudi Arabistan arasında, uluslararası düzlemdeyse Rusya ile ABD arasında ortaya çıkan etki ve güç mücadeleleri, Suriye krizinin bölgeselleşme ve uluslararasılaşma eğilimlerini kuvvetlendirmiştir. Kimyasal silah kullanımı ve uluslararası terörizm gibi tehditler ise uluslararası aktörlerin Suriye'ye askeri yöntemler dahil çeşitli araçlarla müdahil olmasına sebep olarak Suriye krizini uluslararası düzlemde daha görünür hale getirmiştir. Özetle temel değerlere tehdit, her düzlemde Suriye krizini etkileyen bir etken olurken farklı düzlemlerde farklı değerler ön plana çıkmıştır. Yerelde ve ulusalda varoluş, toprak bütünlüğü ve siyasi rejimin hayatta kalması ön plana çıkan temel değerlerken bölgesel ve uluslararası düzlemlerde ön plana çıkan temel değer etki olmuştur.

Suriye krizinde coğrafya, önemli bir değişken olurken şiddet ve aktörler arasındaki coğrafi yakınlık arasında doğrudan bir ilişki ortaya çıkmıştır (*Hipotez 4*). Yerel düzlemde hakimiyet alanlarının ortaya çıkması sonrası krizin tarafları arasında bu alanlar için çatışmalar meydana gelmiş ve aktörler genel olarak hakimiyet alanlarını korumaya ve genişletmeye çalışmıştır. Ulusal düzlemde aktörlerin krize yaklaşımlarından bağımsız olarak, Suriye'deki çatışmalardan en çok etkilenen

aktörler, Suriye'ye coğrafi olarak yakın Türkiye, İsrail, Lübnan, Ürdün ve Irak olmuştur. Belirli dönemlerde çatışmaların Suriye sınırlarını aşması sonucunda Suriye'nin komşuları krize askeri araçlarla müdahil olmuştur. Çatışmaların sınırları aşmadığı durumlarda da aktörlerin tehdit tanımlaması, askeri yöntemlerin devreye girmesine sebep olmuştur. YPG'nin alan hakimiyetini genişletmesi sonrası Türkiye, Hizbullah'ın artan faaliyetleri sonrası İsrail, IŞİD'in alan hakimiyetini genişletmesiyle bağlantılı olarak Türkiye, Lübnan, Ürdün ve Irak şiddet kullanımına başvurarak kendi "tehditleriyle" mücadele etmeye çalışmıştır. Coğrafi olarak çatışma bölgelerinden uzak olan aktörler, silahlı devlet dışı aktörlerle mücadeleye katılsa da bu aktörler genellikle hava saldırılarını devreye sokmuş, kara operasyonları coğrafi olarak yakın olan aktörlerden gelmiştir. Suriye'nin komşularıyla yaşadığı devletlerarası krizlerde de şiddet kullanımı, kriz tetikleyicisi ve kriz yönetimi açısından ön plana çıkmıştır. Coğrafi olarak yakın aktörlerden Suriye ile Türkiye ve Suriye ile İsrail arasındaki krizlerinde şiddet kullanımı görülürken Suriye'nin bölgede diğer aktörlerle yaşadığı kriz ve gerilimde genellikle sözlü tepkiler, ekonomik ve diplomatik yaptırımlar ön plana çıkmıştır.

*Hipotez 5* üzerinden yapı ve fail ilişkisi test edilirken krizin dönüşümünde yapının ve failin etkili olduğu görülmektedir. Yapısal olarak, özellikle ulusal, bölgesel ve uluslararası yapılar, krizin dönüşümünde ön plana çıkarken ve aktör davranışlarını etkilerken faillik açısından liderlik ve karar alıcılar ön plana çıkmıştır. Yapısal anlamda Suriye krizinin çıkışında Arap Baharı önemli bir rol oynasa da önceki on yıllardan gelen yapısal sorunlar, göstericilerin taleplerinin temelini oluşturmuştur. Hafız Esad ve Beşar Esad dönemlerindeki Suriye'nin siyasal, ekonomik ve toplumsal/kimliksel sorunları, 2011 sonrası yeniden gündeme gelmiş ve Suriye krizinin kaynağını bu yapısal sorunlar oluşturmuştur. Yapı, 2011 sonrasındaki süreci de etkilemiş, özellikle Suriye yönetiminin otoriter yapısı, güvenlikçi yaklaşımın ön plana çıkmasına sebep olmuştur. Suriye krizinin dönüşümünde sadece ulusal yapı rol oynamamıştır. Süreç içerisinde bölgesel ve uluslararası yapılar da kriz açısından önemli etkenler olmuştur. Arap Baharı'nın bölgede sebep olduğu protesto dalgasının ötesinde bölgesel sistemin çok kutuplu yapısı ve uluslararası sistemin tek kutuplu/çok merkezli yapısı, görece istikrarsız yapılar olduğu için Suriye krizini olumsuz etkileyen faktörler olmuştur. Ortadoğu'nun çok kutuplu yapısı üçüncü tarafların etkinliğini sınırlandırırken uluslararası yapı, başta BMGK olmak üzere

uluslararası örgütlerin etkinliğini olumsuz yönde etkilemiştir. Uluslararası yapının etkisiyle Mart 2011-Nisan 2018 arasında Suriye kriziyle ilgili 12 tasarı, Rusya ve/veya Çin tarafından veto edilebilmiştir. Bölgenin kimliksel/ideolojik yapısı da Suriye krizi için önemli bir etken olmuştur. Suriye içerisinde başlayan çatışmalar, zamanla ülke içerisindeki mezhepleşme eğilimlerini arttırmış ve bölge dışından farklı dini ve mezhebi grupların çatışmalara dahil olmasıyla bölgesel ölçekte vekalet savaşları ortaya çıkmıştır. Suriye iç savaşında yerel aktörlerin yanı sıra Suriye dışından gelen Şii veya Sünni milisler, krizin dönüşümünde önemli rol oynarken bölgedeki devletlerin bu ulus aşırı milislere sağladıkları destek krizin yayılma ve tırmanma eğilimlerini hızlandırmıştır. Suriye iç savaşının mezhebi boyutunun yanında bazı çatışmaların “Türk-Kürt”, “Kürt-Arap”, “Fars-Arap” gibi etnik kimlikler üzerinden okunması krizin kimliksel boyutunu etkilerken bazı çatışmaların “dindar/seküler”, “radikal/ılımlı”, “inanana/inanmayan”, “anti-emperyalist/emperyalist” gibi dikotomiler üzerinden okunması krizin bölgesel düzlemde ideolojik boyutunu etkilemiştir. Uluslararası düzlem göz önüne alındığında uluslararası yapının aktörler üzerindeki etkilerinin ötesinde uluslararası aktörlerin yapıları ve rejim tipleri de önemli yapısal faktörler olarak ön plana çıkmıştır. Demokratik olan BMGK daimi üyeleri, Suriye’deki gelişmelere müdahil olmuş ve ülke içerisinde meydana gelen ölümler ve insan hakları ihlalleri üzerinden tepkilerini dile getirirken demokratik olmayan BMGK daimi üyeleri, Suriye içi çatışmaların uluslararası barış ve güvenliğe tehdit oluşturmadığı gerekçesiyle krize müdahil olunmasına karşı çıkmıştır.

Yapısal faktörler, kriz açısından ön plana çıksa da aktör ve bireylerin tercihleri de krizin dönüşümünde önemli rol oynamıştır. Özellikle Suriye içindeki krizin dönüşümünde Suriye yönetimi ve muhalefetin tercihleri, ön plana çıkmıştır. Suriye Cumhurbaşkanı Esad’ın söylemlerinde güvenlikçi anlayışı ön plana çıkarması, “terörle mücadele” önem vermesi ve hayata geçirilen reformların önceki yıllarda planlanan reformlar olduğunu belirtmesi, taraflar arasındaki uzlaşma şansını azaltmıştır. Kriz boyunca gösterileri şiddet yoluyla bastıran yerel yöneticiler ve Mahir Esad gibi askeriye ve bürokrasi içerisindeki etkin isimlerin uyguladığı şiddet, ülke içerisindeki krizin tırmanmasına sebep olmuş ve uluslararası aktörlerin krize farklı araçlarla müdahalelerini getirmiştir. Bireysel tercihler muhalefet açısından da ön plana çıkmış ve farklı muhalif figürlerin şiddet kullanılıp

kullanılmayacağı, dış müdahalenin kabul edilip edilmeyeceği ve siyasal sistemde yaşanması istenen dönüşümde eski yönetimin yer alıp almayacağı gibi konulardaki tercihleri hem gruplar arası ilişkileri hem de Suriye krizini doğrudan etkilemiştir.

Son olarak insani krizler, Suriye krizinin her aşamasına doğrudan etki ederek düzlemler arası ilişkileri dönüştürmüştür (*Hipotez 6*). Yerelde başlayan çatışmalar kısa bir süre içerisinde yıpratma savaşına dönmüş ve taraflar açısından askeri yöntemler ön plana çıkmıştır. Zaman içerisinde tarafların uyguladıkları karşılıklı ablukalar, Suriye yönetiminin tank ve uçak gibi ağır silahlarla müdahalelerde bulunması, muhalif grupların ilerleyen dönemlerde bombalı saldırılarla şiddeti gelişigüzel kullanmaya başlaması ve IŞİD'in sebep olduğu toplu katliamlar, ülke içerisinde birçok insani krize sebep olmuştur. Ülke içerisinde yaşanan göçün yanında abluka altında olan yerleşim yerlerinin ihtiyaç duyduğu insani yardımlar, yerel düzlemin önemli insani konuları olurken yerelde çözülemeyen bu sorunlar, Suriye krizinin yayılmasına sebep olmuştur. Suriye iç savaşından kaçan Suriyelilerin ülke dışına doğru yarattığı kitlesel güç dalgaları, Suriye'nin komşuları başta olmak üzere ulusal, bölgesel ve uluslararası düzlemlerde Suriye krizinin dönüşümüne sebep olmuştur. Mart 2019 itibariyle Suriyeli sığınmacı sayısı, 5.680.000'i aşarken bu sığınmacıların çok büyük bir kısmı, Türkiye, Ürdün, Lübnan, Irak ve Mısır'a sığınmıştır. Suriye içerisindeki şiddete aktörlerin gösterdikleri tepkiler de krizin tırmanma eğilimini tırmandırmıştır. Şiddetin yoğunlaştığı dönem ve yerlerde Suriye yönetimine tepkiler artmış ve Suriye yönetimine karşı bu aktörler, ekonomik ve diplomatik yaptırımları devreye sokmuştur. Bölgedeki aktörlerin diplomatik yaptırımlarının yanında Kasım 2011'de Türkiye'nin 9 maddelik ekonomik yaptırım paketi ve Arap Birliği'nin 6 maddelik ekonomik yaptırım paketi, krizi Ortadoğu'da daha görünür hale getirmiştir. Uluslararası düzlemde ise ABD, AB, Fransa ve İngiltere'nin yaptırımları ön plana çıkmıştır. Şubat 2018'e gelindiğinde AB, 257 kişiye ve 67 kuruma Suriye'deki çatışmalarla ilişkili oldukları için yaptırım kararı alırken, ABD 2011 sonrası 5 yaptırım kararı alarak Suriye'deki çatışmalarla ilgili kişi ve kurumlara yaptırım uygulamıştır. Suriye yönetiminin bu tip yaptırımlara karşı hayata geçirdiği karşı yaptırımlar ise ulusal krizlerin tırmanmasına sebep olmuştur. Bölgesel ve uluslararası düzlemlerde uluslararası örgütlerin temel kaygularından biri yerelde yaşanan insani krizler olmuştur. Gerek Arap Birliği'nin gerekse Kofi Annan'ın barış planı girişimlerinde yereldeki şiddetin sona ermesi temel amaçlardan



biri olurken BMGK'nın Suriye kriziyle ilgili alabildikleri ortak kararlarda da çatışma alanlarındaki sivillerin tahliyesi, insani yardımların Suriye içerisine ulaştırılması gibi insani konular ve krizler ön plana çıkmıştır. Kısaca yerel çatışmaların sebep olduğu insani krizler, Suriye krizinin diğer düzlemlerde daha çok hissedilmesine sebep olurken ulusal, bölgesel ve uluslararası düzlemdeki aktörler, yereldeki insani krizlere daha fazla müdahil olmuştur.

Özetle, sekiz yılı aşkın bir süredir çözülemeyen Suriye krizinin yerelden uluslararasına dönüşümünde yapısal etkenlerin yanı sıra aktörler de önemli rol oynamış ve kriz açısından çok sayıda aktör ve etken ön plana çıkmıştır. Çok sayıda, farklı tipte ve birbirlerini meşru olarak tanımayan krizin tarafları için askeri yöntemlerle iddialı hedeflere ulaşmak ön plana çıkmıştır. Farklı düzlemlerdeki aktörlerin değerlerini tehdit altında hissetmeleri ve hakimiyet alanları üzerinden şekillenen şiddet kullanımı, krizin tırmanma ve yayılma eğilimlerini hızlandırırken yereldeki çatışmaların sebep olduğu insani krizler, Suriye krizinin farklı düzlemlerde hissedilmesine sebep olmuştur. Suriye krizinin yönetimi ve çözümü açısından görece olumlu gelişmeler olan Cenevre konferansları ve Astana ile Soçi süreçlerinde ise farklı düzlemlerde farklı taleplere sahip olan aktörler bir araya gelebilmiş, askeri yöntemlerin ötesinde siyasi-diplomatik çözüm olasılıkları tartışılmış ve bu süreçler, BM gibi küresel örgüt, Rusya ve ABD gibi uluslararası aktörler, İran ve Türkiye gibi bölgesel aktörler ve Suriye yönetimi ve Suriye muhalefeti gibi ulusal ve yerel aktörler tarafından kabul görmüştür. Bir başka ifadeyle, kapsayıcı olan, farklı düzlemlerdeki aktörler tarafından desteklenen siyasi-diplomatik girişimler, Suriye krizine olumlu etkide bulunurken Suriye krizi 2011 sonrası dönemde genellikle dışlayıcı olan, askeri yöntemlerin ve şiddet kullanımının ön plana çıktığı, iddialı hedeflerin etkilediği süreçler yüzünden sürekli bir şekilde tırmanma ve yayılma eğilimi göstermiştir.

Suriye krizi; yerel, ulusal, bölgesel ve uluslararası aktörler arasında güç ve etki mücadelesi haline dönüşmüş ve 2011 sonrası farklı düzlemlerdeki farklı aktörler arasında değişken ilişkiler ortaya çıkmıştır. Suriye krizinin çözümü ve sonlanması kısa bir zaman içerisinde mümkün görünmemekte ve önümüzdeki yıllarda farklı aktörler arasında güç ve etki mücadeleleri devam edecek gibi görünmektedir. Fakat farklı düzlemlerdeki tarafların bir araya gelebildiği ve diplomatik-siyasi çözüm olanaklarının ortaya çıktığı Cenevre konferansları ve Astana Süreci gibi gelişmeler,

Suriye krizinin yumuşamasına yardımcı olan girişimler olmuştur. Bu tip girişimler, sağlıklı bir şekilde işletildiği ve ABD, Rusya gibi uluslararası güçler ile BM gibi küresel örgüt tarafından desteklendiği sürece Suriye krizi açısından siyasal-diplomatik yöntemler, askeri-güvenlik yöntemlerinin önüne geçecektir. Suriye krizinin çözümü için uluslararası rekabet önemli bir engel olsa da yereldeki gelişmeler de çözüm süreçlerini olumsuz etkileme kapasitesine sahiptir. IŞİD ve El Nusra Cephesi gibi radikal örgütlerin farklı boyutlarda yerelde mevcudiyetini korumaları, Suriye içerisinde şiddetin hemen sona ermesini engellemektedir.

Ayrıca farklı aktörlerin farklı tehdit tanımlamaları, Suriye krizinin çözümünü zorlaştırmaktadır. Suriye yönetimi ve Suriye muhalefeti, siyasal çözüm konusunda İran, Türkiye, ABD, Rusya ve BM gibi aktörler tarafından aktif bir şekilde desteklense dahi Suriye kriziyle ilişkili bir çok konu krizin çözümünü yavaşlatmaktadır. Geleneksel olarak Türkiye'nin YPG'yi ve İsrail'in Hizbullah'ı tehdit olarak tanımlaması ve bu aktörler arasında Suriye üzerinden çıkan çatışmalar, krizin farklı boyutlarını gösterirken terörle mücadele kapsamında ABD, İngiltere ve Fransa'nın yer aldığı uluslararası koalisyonun Suriye'deki çeşitli hedeflere saldırıları ve kimyasal silah kullanımı iddialarının sebep olduğu uluslararası aktörlerin askeri müdahaleleri süreçlerin kırılğan olduğunu göstermektedir. Bir başka ifadeyle, Suriye krizinin anlamı, birçok aktör için Suriye iç savaşı anlamına gelse de İsrail, Irak ve Türkiye gibi aktörler için silahlı devlet dışı aktörlerin artan etkinliği, ABD, Fransa ve İngiltere gibi aktörler içinse uluslararası terörizm ve kimyasal silah kullanımı gibi ek anlamlara da gelmektedir. Bu ek anlamların yanında sayıları, beş milyondan fazla olan Suriyeli sığınmacı/mültecilerin geleceği her düzlem için önemini korumaktadır. Ayrıca Suriye krizi, müdahil olan aktörlerin sadece Suriye üzerinden güç ve etki rekabeti anlamına gelmemektedir. Bölgedeki Suudi Arabistan'la İran arasındaki rekabette ve uluslararası düzlemdeki ABD'yle Rusya arasında ortaya çıkan rekabette Suriye krizi, bu rekabetlerin sadece bir ayağını oluşturmaktadır. Bu aktörler arasındaki rekabetlerde herhangi bir aktörün kayıp yaşaması sonucunda kayıp yaşayan aktörler, Suriye krizi üzerinden kazançlar elde ederek kayıplarını telafi etmek isteyecektir. Bu yüzden Suriye krizi sadece Suriye içerisindeki çatışmalar ve aktörlerin Suriye krizinin kaynağı ve çözümü konusundaki yaklaşımlarıyla ilgili değildir. Yine de 2011'den beri Suriye krizinin etkin tarafları olan Suriye yönetimi ile Suriye muhalefeti arasında olası bir siyasal çözümün sağlanması, bu çözüme İran,

Türkiye gibi bölgesel aktörlerle ABD, Rusya ve BM gibi uluslararası aktörlerin destek sağlamaları, görece istikrarlı bir yapının oluşmasına sebep olabileceği gibi şiddet kullanımının sınırlandırılmasına ve insani krizlerin yumuşamasına yardımcı olacaktır.



## KAYNAKÇA

### Kitap

- Aksu, Fuat. **Türk Dış Politikasında Karar Alma ve Kriz Yönetimi Süreç Analizi**. İstanbul: Dış Politika ve Kriz İncelemeleri, 2017.
- Baczko, Adam, Gilles Dorronsoro, Arthur Quesnay. **Suriye: Bir İç Savaşın Anatomisi**. çev. Ayşe Meral. İstanbul: İletişim Yayıncılık, 2018.
- Brecher, Michael, Jonah Wilkenfeld. **A Study of Crisis**. USA: The University of Michigan Press, 1997.
- Brecher, Michael. **A Century of Crisis and Conflict in the International System: Theory and Evidence: Intellectual Odyssey**. Cham: Palgrave Macmillan, 2018.
- \_\_\_\_\_. **International Political Earthquakes**. USA: The University of Michigan Press, 2008.
- Dursunoğlu, Alptekin, İsa Eren. **Suriye’de Vekalet Savaşı**. İstanbul: Önsöz Yayıncılık, 2014.
- Dursunoğlu, Alptekin. **Suriye’de Elde Var Sıfır**. İstanbul: Önsöz Yayıncılık, 2012.
- Dyson, Tom. **Neoclassical Realism and Defence Reform in Post-Cold War Europe**. New York: Palgrave Macmillan, 2010.
- Fisk, Robert, Patrick Coburn, Kim Sengupta. **Suriye: Cehenneme Düşüş 2011-2014**. çev. Aslı Adalier, Senem Çevik, Buğra Yasin. İstanbul: Matbuat Yayın Grubu, 2015.
- Güller, Mehmet Ali. **İŞİD: Kara Terör**. İstanbul: Kaynak Yayınları, 2014.
- Hermann, Charles F. “Threat, Time, and Surprise: A Simulation of International Crisis”. **International Crises: Insights from Behavioral Research**. ed. Charles F. Hermann. New York: Free Press, 1972.
- Hinnebusch, Raymond. **Syria: Revolution from Above**. London: Routledge, 2001.
- Hook, Steven W., John Spainer. **American Foreign Policy Since World War II**. 20. bs. California: CQ Press, 2016.
- Jones, Seth G., Martin C. Libicki. **How Terrorist Groups End: Lessons for Countering al Qa’ida**. Santa Monica: Rand Corporation, 2008.

- Lacoste, Yves. **Büyük Oyunu Anlamak: Jeopolitik: Bugünün Uzun Tarihi.** çev. İsmet Akça. İstanbul: NTV Yayınları, 2007.
- Lesch, David W. **The New Lion of Damascus: Bashar Al-Asad and Modern Syria.** London: Yale University Press, 2005.
- Lesch, David W. **Syria: The Fall of the House of Assad.** Yale University Press, 2013.
- Lobell, Steven E., Norrin M. Ripsman, Jeffrey W. Taliaferro ed. **Neoclassical Realism. the State, and Foreign Policy.** Cambridge: Cambridge University Press, 2009.
- Luizard, Pierre-Jean. **IŞİD Tuzağı.** 3. bs. çev. Yasemin Özden Charles. İstanbul: İletişim Yayınları, 2018.
- Lynch, Marc. **The New Arab Wars: Uprisings and Anarchy in The Middle East.** New York: Public Affairs, 2016.
- Mahalli, Hüsnü. **Al Sana Bahar.** 10. bs. İstanbul: Destek Yayınları, 2016.
- Mercan, Muhammed Hüseyin. **Suriye: Rejim ve Dış Politika.** İstanbul: Açılım Kitap, 2012.
- Neack, Laura. **Studying Foreign Policy Comparatively: Cases and Analysis.** 4. bs. United Kingdom: Rowman & Littlefield, 2019.
- Perthes, Volker. **Syria under Bashar Al-Asad: Modernisation and the Limits of Change.** New York: Routledge, 2004.
- Phillips, Christopher. **The Battle for Syria: International Rivalry in the new Middle East.** New Haven: Yale University Press, 2016.
- Ripsman, Norrin M. Taliaferro, Jeffrey W., Steven E. Lobell. **Neoclassical Realist Theory of International Politics.** New York: Oxford University Press, 2016.
- Scheller, Bente. **The Wisdom of Syria's Waiting Game: Foreign Policy under the Assads.** London: Hurst & Company, 2013.
- Şen, Sabahattin. **Ortadoğu'da İdeolojik Bunalım: Suriye Baas Partisi ve İdeolojisi.** 2 bs. İstanbul: Hemen Kitap, 2010.
- Taştekin, Fehim. **Karanlık Çöktüğünde, IŞİD: Din Adına Şiddetin Dünü ve Bugünü.** İstanbul: Doğan Kitap, 2016.
- \_\_\_\_\_. **Suriye: Yıkıl Git, Diren Kal.** 2. bs. İstanbul: İletişim Yayınları, 2015.
- Van Dam, Nikolaos. **Destroying a Nation: The Civil War in Syria.** London: IB Tauris & Co., 2017.
- Weiss Michael, Hassan Hassan. **IŞİD: Terör Ordusunun İçyüzü.** çev. Emine Arzu Kayhan. İstanbul: Kırmızı Yayınları, 2016.

Yassine-Hamdan, Nahla, Frederic S. Pearson. **Arab Approaches to Conflict Resolution: Mediation, Negotiation and Settlement of Political Disputes.** New York: Routledge, 2014.

Wieland, Carsten. **Syria: A Decade of Lost Chances.** Seattle: Cune Press, 2012.

Zakaria, Fareed. **From Wealth to Power: The Unusual Origins of America's World Role.** Princeton: Princeton University Press, 1999.

Zisser, Eyal. **Asad's Legacy: Syria in Transition.** New York: New York University Press, 2001.

### **Kitap Bölümü**

Acun, Can. "PYD-YPG'nin Ortaya Çıkışı ve Dönüşümü". **Ortadoğu'da Devlet Dışı Silahlı Aktörler: Terör Örgütleri, Milisler, Vekil Güçler.** ed. Murat Yeşiltaş, Burhanettin Duran. İstanbul: SETA Kitapları, 2018: 299-323.

Acun, Can, Bilal Salaymeh. "Tartışmalı bir DDSA Olarak Nusra Cephesi". **Ortadoğu'da Devlet Dışı Silahlı Aktörler: Terör Örgütleri, Milisler, Vekil Güçler.** ed. Murat Yeşiltaş, Burhanettin Duran. İstanbul: SETA Kitapları, 2018: 265-297.

Albayrak, Gökhan. "Devlet Dışı Silahlı Aktörlerin İnsancıl Hukuk Sorumluluğu ve Suriye Krizi". **Suriye, Çatışma ve Uluslararası Hukuk.** ed. Fatma Taşdemir. Ankara: Nobel Yayıncılık, 2016: 315-338.

\_\_\_\_\_. "Rus Su-24 Uçağının Türkiye Tarafından Düşürülmesi Olayının Uluslararası Hukuk Açısından İncelenmesi". **Suriye, Çatışma ve Uluslararası Hukuk.** ed. Fatma Taşdemir. Ankara: Nobel Yayıncılık, 2016: 97-115.

Aksu, Fuat, Helin Sarı Ertem. "Assesing the Turkish Foreign Policy Crises and Crisis Management in the Republican Era". **Analyzing Foreign Policy Crises in Turkey.** ed. Fuat Aksu and Helin Sarı Ertem. UK, Cambridge Scholars Publishing, 2017: 1-16.

Dalar, Mehmet. "Birleşmiş Milletler Güvenlik Konseyi'nin Suriye Krizindeki Tutumu". **Suriye, Çatışma ve Uluslararası Hukuk.** ed. Fatma Taşdemir. Ankara: Nobel Yayıncılık, 2016: 1-44.

Devlen, Balkan, Özgür Özdamar. "Neoclassical Realism and Foreign Policy Crises", **Rethinking Realism in International Relations: Between Tradition And Innovation.** ed. Annette Freyberg-Inan, Ewan Harrison, Patrick James. USA: The Johns Hopkins University Press, 2009: 136-163.

Erboğa, Abdullah. "Suudi Arabistan'ın Suriye Stratejisi". **Küresel ve Bölgesel Aktörlerin Suriye Stratejisi.** ed. Hasan Basri Yalçın, Burhanettin Duran. Ankara: Seta Kitapları, 2016: 235-248.

- Erşen, Emre. “Rusya’nın Suriye Politikası: Fırsatlar, Riskler ve Tehditler”. **Küresel ve Bölgesel Aktörlerin Suriye Stratejisi**. ed. Hasan Basri Yalçın, Burhanettin Duran. Ankara: Seta Kitapları, 2016: 149-174.
- Fish, M. Steven. “The Berlin Blockade Crisis of 1948-1949”. **Avoiding War: Problems of Crisis Management**. ed. Alexander Goerge. Colorado: Westview Press, 1991: 195-221.
- Han, Ahmet K. “Paradise Lost: A Neoclassical Realist Analysis of Turkish Foreign Policy and the Case of Turkish-Syrian Relations”. **Turkey-Syria Relations: Between Enmity and Amity**. Raymond Hinnebusch and Özlem Tur. England: Ashgate Publishing Limited, 2013: 55-70.
- Güler, Recep Tayyip, Ömer Behram Özdemir. “Tartışmalı bir DDSA Olarak Nusra Cephesi”. **Ortadoğu’da Devlet Dışı Silahlı Aktörler: Terör Örgütleri, Milisler, Vekil Güçler**. ed. Murat Yeşiltaş, Burhanettin Duran. İstanbul: SETA Kitapları, 2018: 463-494.
- Gürses, Ümran. “Neoclassical Realism, the Limits of Analysis and International Relations Theory”. **Analyzing Foreign Policy Crises in Turkey**. ed. Fuat Aksu and Helin Sarı Ertem. UK: Cambridge Scholars Publishing, 2017: 38-57.
- Kedikli, Umut. “Savaş Suçları ve Suriye Krizi”. **Suriye, Çatışma ve Uluslararası Hukuk**. ed. Fatma Taşdemir. Ankara: Nobel Yayıncılık, 2016: 279-314.
- Kulu, Muhammed Mustafa. “İsrail Milli Güvenlik Algısında Suriye İç Savaşı”. **Küresel ve Bölgesel Aktörlerin Suriye Stratejisi**. ed. Hasan Basri Yalçın, Burhanettin Duran. Ankara: Seta Kitapları, 2016: 249-274.
- Küçük, Ayşe. “Non-State Actors in Turkish Foreign Policy Crises”. **Analyzing Foreign Policy Crises in Turkey**. ed. Fuat Aksu and Helin Sarı Ertem. UK: Cambridge Scholars Publishing, 2017: 199-223.
- Lobell, Steven E. “Threat Assessment, The State, And Foreign Policy: A Neoclassical Realist Model”. **Neoclassical Realism. the State, and Foreign Policy**. ed. Steven E. Lobell, Norrin M. Ripsman, Jeffrey W. Taliaferro. Cambridge: Cambridge University Press, 2009: 42-74.
- Lobell, Steven E., Norrin M. Ripsman, Jeffrey W. Taliaferro. “Conclusion: The State of Neoclassical Realism”. **Neoclassical Realism. the State, and Foreign Policy**. ed. Steven E. Lobell, Norrin M. Ripsman, Jeffrey W. Taliaferro. Cambridge: Cambridge University Press, 2009: 280-299.
- \_\_\_\_\_. “Introduction: Neoclassical Realism, The State, And Foreign Policy”. **Neoclassical Realism. the State, and Foreign Policy**. ed. Steven E. Lobell, Norrin M. Ripsman, Jeffrey W. Taliaferro. Cambridge: Cambridge University Press, 2009: 1-41.
- Miş, Nebi, Ömer Behram Özdemir. “Suriye 2013”. **Ortadoğu Yılığ 2013**. ed. Kemal İnat, Muhittin Ataman. İstanbul: Açılım Kitap, 2014: 193-220.

- \_\_\_\_\_. "Suriye 2014". **Ortadoğu Yıllığı 2014**. ed. Kemal İnat, Muhittin Ataman. İstanbul: Açılım Kitap, 2015: 167-194.
- Miş, Nebi. "Suriye 2011". **Ortadoğu Yıllığı 2011**. ed. Kemal İnat, Muhittin Ataman, Fuat Aydın, Bilal Yıldırım. İstanbul: Açılım Kitap, 2012: 257-300.
- \_\_\_\_\_. "Suriye 2012". **Ortadoğu Yıllığı 2012**. ed. Kemal İnat, Muhittin Ataman. İstanbul: Açılım Kitap, 2014: 217-253.
- Oktav, Özden Zeynep. "The Syrian Uprising and the Iran-Turkey-Syria Quasi Alliance". **Turkey-Syria Relations: Between Enmity and Amity**. ed. Raymond Hinnebusch and Özlem Tur. England: Ashgate Publishing Limited, 2013: 193-203.
- Özcan, Gencer. "If the Crisis is What We Make of It: Turkey and the Uprising in Syria". **Analyzing Foreign Policy Crises in Turkey**. ed. Fuat Aksu and Helin Sarı Ertem. UK: Cambridge Scholars Publishing, 2017: 178-198.
- \_\_\_\_\_. "Rusya'nın Suriye Bunalımına Müdahalesi ve Türkiye". **Kuşku ile Komşuluk: Türkiye ve Rusya İlişkilerinde Değişen Dinamikler**. ed. Gencer Özcan, Evren Balta, Burç Beşgül. İstanbul: İletişim Yayınları, 2017: 269-297.
- Özdemir, Çağatay. "Suriye 2016", **Ortadoğu Yıllığı 2016**. ed. Kemal İnat, Muhittin Ataman. Ankara: Kadim Yayınları, 2017: 241-263.
- Özdemir, Ömer Behram. "Suriye 2015". **Ortadoğu Yıllığı 2015**. ed. Kemal İnat, Muhittin Ataman. İstanbul: Açılım Kitap, 2016: 195-210.
- \_\_\_\_\_. "Suriye İç Savaşında Şii Milisler". **Ortadoğu'da Devlet Dışı Silahlı Aktörler: Terör Örgütleri, Milisler, Vekil Güçler**. ed. Murat Yeşiltaş, Burhanettin Duran. İstanbul: SETA Kitapları, 2018: 443-462.
- Özer, Adem. "Yabancı Savaşçılar Sorunu ve Suriye Krizi". **Suriye, Çatışma ve Uluslararası Hukuk**. ed. Fatma Taşdemir. Ankara: Nobel Yayıncılık, 2016: 209-252.
- Öztiğ, Laçın İdil. "Border Security in Turkish Foreign Policy Crises". **Analyzing Foreign Policy Crises in Turkey**. ed. Fuat Aksu and Helin Sarı Ertem. UK: Cambridge Scholars Publishing, 2017: 158-177.
- Ripsman, Norrin M. "Neoclassical Realism and Domestic Interest Groups". **Neoclassical Realism, the State, and Foreign Policy**. ed. Steven E. Lobell, Norrin M. Ripsman, Jeffrey W. Taliaferro. Cambridge: Cambridge University Press, 2009: 170-193.
- Rüstemova Demirci, Saadat. "Suriye Krizinde Davetle Müdahale Sorunu". **Suriye, Çatışma ve Uluslararası Hukuk**. ed. Fatma Taşdemir. Ankara: Nobel Yayıncılık, 2016: 117-155.
- Sarı Ertem, Helin. "Reflection of Beliefs and Worldviews of the Turkish Ruling Elite on the Syrian Crisis". **Analyzing Foreign Policy Crises in Turkey**. ed. Fuat



Aksu and Helin Sarı Ertem. UK: Cambridge Scholars Publishing, 2017: 112-142.

\_\_\_\_\_. "Surrogate Warfare in Syria and the Pitfalls of Diverging US Attitudes Toward ISIS and PYD/YPG". **Violent Non-state Actors and the Syrian Civil War: The ISIS and YPG Cases**. ed. Özden Zeynep Oktav, Emel Parlar Dal, Ali Murat Kurşun. Cham: Springer, 2018: 129-148.

Schweller, Randall L. "The Progressiveness of Neoclassical Realism". **Progress in International Relations Theory: Appraising The Field**. ed. Colin Elman, Miriam Fendius Elman. Cambridge: MIT Press, 2003: 311-347.

Smoke, Richard. "The Crimean War". **Avoiding War: Problems of Crisis Management**. ed. Alexander Goerge. Colorado: Westview Press, 1991: 36-61.

Sterling-Folker, Jennifer. "Neoclassical Realism and Identity: Peril Despite Profit Across The Taiwan Strait". **Neoclassical Realism. the State, and Foreign Policy**. ed. Steven E. Lobell, Norrin M. Ripsman, Jeffrey W. Taliaferro. Cambridge: Cambridge University Press, 2009: 99-138.

Şensoy, Ahmet Arda. "Suriye 2017". **Ortadoğu Yılığ 2017**. ed. Kemal İnat, Muhittin Ataman. (Ankara: Kadim Yayınları, 2018): 225-248.

Şihmantepe, Aydın. "An Integrated Model Proposal for Analysing Turkish Foreign Policy Crises". **Analyzing Foreign Policy Crises in Turkey**, ed. Fuat Aksu and Helin Sarı Ertem. UK, Cambridge Scholars Publishing, 2017: 17-37.

Taşdemir, Fatma. "Kuvvet Kullanımı Hukuku (Jus Ad Bellum) Açısından IŞİD ile Mücadele". **Suriye, Çatışma ve Uluslararası Hukuk**. ed. Fatma Taşdemir. Ankara: Nobel Yayıncılık, 2016: 63-96.

\_\_\_\_\_. "Suriye İç Savaşı'na Üçüncü Devletlerin Müdahalesi ve Uluslararası Hukuk". **Suriye, Çatışma ve Uluslararası Hukuk**. ed. Fatma Taşdemir. Ankara: Nobel Yayıncılık, 2016: 157-182.

Taşdemir, Hakan. "Suriyeli Mülteciler ve Uluslararası Hukuk". **Suriye, Çatışma ve Uluslararası Hukuk**. ed. Fatma Taşdemir. Ankara: Nobel Yayıncılık, 2016: 339-368.

### Sürelî Yayın

Akbarzadeh, Shahram. "Iran and Daesh: the Case of a Reluctant Shia Power". **Middle East Policy**. c. 22, n. 3 (2015): 44-54.

Al-Gharbi, Musa. "Syria Contextualized: The Numbers Game". **Middle East Policy**. c. 20, n. 1 (2013): 56-67.

Allison, Roy. "Russia and Syria: Explaining Alignment with a Regime in Crisis". **International Affairs**. c. 89, n. 4 (2013): 795-823.

Anderson, James H. "After the Fall: What's Next for Assad and Syria?". **World Affairs**. c. 174, n. 4 (Ekim-Kasım, 2011): 16-22.

- Anthony, Ian. "NATO-Russia Relations: The State of Relations and Future Prospects". **The Polish Quarterly of International Affairs**. c. 21, n. 1 (2012): 119-140.
- Aral, Berdal. "Roaring in Libya, Whispering in Others: UN Security Council's Posture During the Arab Spring". **Insight Turkey**. c. 16, n. 1 (2014): 181-197.
- Balcı, Ali, Tuncay Kardeş, İsmail Ediz, Yıldırım Turan. "War Decision and Neoclassical Realism: The Entry of the Ottoman Empire into the First World War". **War in History**. (2018): 1-28.
- Barkey, Henri J. "Turkey's Syria Predicament". **Survival**. c. 56, n. 6, (2014): 111-134.
- Başkan, Birol. "Turkey between Qatar and Saudi Arabia: Changing Regional and Bilateral Relations". **Uluslararası İlişkiler**. c. 16, n. 62 (2019): 85-99.
- Bentley, Michelle. "Strategic Taboos: Chemical Weapons and US Foreign Policy". **International Affairs**. c. 90, n. 5 (2014):1033-1048.
- \_\_\_\_\_. "The Problem with the Chemical Weapons Taboo". **Peace Review**. c. 27, n. 2 (2015): 228-236.
- Bıçakçı, A. Salih. "Sway on a Tightrope: The Development of a Mutualistic Relationship between Turkey and DAESH". **Uluslararası İlişkiler**. c. 16, n. 62 (2019): 101-133.
- Biggar, Nigel. "Christian Just War Reasoning and Two Cases of Rebellion: Ireland 1916–1921 and Syria 2011–Present". **Ethics & International Affairs**. c. 27, s. 4 (2013): 393-400.
- Byman, Daniel. "Six Bad Options for Syria". **The Washington Quarterly**. c. 38, n. 4 (2015): 171-186.
- Caverley, Jonathan D. "Power and Democratic Weakness: Neoconservatism and Neoclassical Realism." **Millennium** c. 38, n. 3 (2010): 593-614.
- Cafarella, Jennifer, Genevieve Casagrande. "Syrian Opposition Guide". **ISW: Institute for the Study of War**. (Ekim, 2015): 1-45.
- Carpenter, Ted Galen. "Tangled Web: The Syrian Civil War and Its Implications". **Mediterranean Quarterly**. c. 24, n. 1 (2013): 1-11.
- Charap, Samuel. "Russia, Syria and the Doctrine of Intervention". **Survival**. c. 55, n. 1 (2013): 35-41.
- Cragin, R. Kim. "Semi-proxy Wars and US Counterterrorism Strategy". **Studies in Conflict & Terrorism**. c. 38, n. 5 (2015): 311-327.
- Crook, John R. "Contemporary Practice of the United States Relating to International Law". **The American Journal of International Law**. c. 105, n. 4 (Ekim, 2011): 775-818.

- Dalacoura, Katerina. "The 2011 Uprisings in the Arab Middle East: Political Change and Geopolitical Implications". **International Affairs**. c. 88, n. 1 (2012): 63-79.
- Daoudy, Marwa. "The Structure-Identity Nexus: Syria and Turkey's Collapse (2011)". **Cambridge Review of International Affairs**. c. 29, n. 3 (2016): 1074-1096.
- Diehl, Jackson. "Lines in the Sand: Assad Plays the Sectarian Card". **World Affairs**. c. 175, n. 1 (2012): 7-15.
- Droz-Vincent, Philippe. "State of Barbary (Take Two): From the Arab Spring to the Return of Violence in Syria". **The Middle East Journal**. c. 68, n. 1 (2014): 33-58
- Dudouet, Véronique. "Dynamics and Factors of Transition from Armed Struggle to Nonviolent Resistance". **Journal of Peace Research**. c. 50, n. 3 (2013): 401-413.
- Emadi, Hafizullah. "Requiem for the Baath Party: Struggle for Change and Freedom in Syria". **Mediterranean Quarterly**. c. 22, n. 4 (2011): 62-79.
- Erdogan, M. Murat. "Perceptions of Syrians in Turkey". **Insight Turkey**. c. 16, s. 4 (Sonbahar, 2014): 65-75.
- Esfandiary, Dina, Ariane Tabatabai. "Iran's ISIS Policy". **International Affairs**. c. 91, n. 1 (2015): 1-15.
- Fakhoury, Tamirace. "Do Power-Sharing Systems Behave Differently amid Regional Uprisings? Lebanon in the Arab Protest Wave". **The Middle East Journal**. c. 68, n. 4 (2014): 505-520.
- Fitzpatrick, Mark. "Destroying Syria's Chemical Weapons". **Survival**. c. 55, n. 6 (2013): 107-114.
- Friis, Simone Molin. "Beyond Anything We Have Ever Seen: Beheading Videos and the Visibility of Violence in the War against ISIS". **International Affairs**. c. 91, n. 4 (2015): 725-746.
- Garwood-Gowers, Andrew. "China and the Responsibility to Protect: The Implications of the Libyan Intervention", **Asian Journal of International Law**, c. 2, n. 2 (2012): 375-393.
- Geukjian, Ohannes. "Political Instability and Conflict after the Syrian Withdrawal from Lebanon". **The Middle East Journal**. c. 68, n. 4 (2014): 521-545.
- Gunter, Michael M. "Iraq, Syria, ISIS and the Kurds: Geostrategic Concerns for the US and Turkey". **Middle East Policy**. c. 22, n. 1 (2015): 102-111.
- \_\_\_\_\_. "The Turkish-Kurdish Peace Process Stalled in Neutral". **Insight Turkey**. c. 16, n. 1 (Kış, 2014): 19-26.

- \_\_\_\_\_. "Reopening Turkey's Closed Kurdish Opening?". **Middle East Policy**. c. 20, n. 2 (2013): 88-98.
- Gupta, Ranjit. "Understanding the War in Syria and the Roles of External Players: Way Out of the Quagmire?". **The Round Table**, c. 105, n. 1 (2016): 29-41.
- Güçtürk, Yavuz. "War Crimes and Crimes Against Humanity in Syria". **Insight Turkey**. c. 17, n. 1 (2015): 27-40.
- Hashim, Ahmed S. "The Islamic State: From al-Qaeda Affiliate to Caliphate". **Middle East Policy**. c.21, n. 4 (2014): 69-83.
- He, Kai. "Explaining United States-China Relations: Neoclassical Realism and the Nexus of Threat-Interest Perceptions". **The Pacific Review**. c. 30, n. 2 (2017): 133-151.
- Hinnebusch, Raymond. "Syria: from Authoritarian Upgrading to Revolution?". **International Affairs**. c. 88, n. 1 (2012): 95-113.
- Holliday, Joseph. "The Assad Regime: From Counterinsurgency to Civil War". **ISW: Institute for the Study of War**. Middle East Security Report 8 (Mart, 2013): 1-68.
- Hokayem, Emile. "Iran, the Gulf States and the Syrian Civil War". **Survival**. c. 56, n. 6 (2014): 59-86.
- Horner, Daniel. "Last Chemical Arms Materials Leave Syria". **Arms Control Today**. c. 44, n. 6 (2014): 31-32.
- \_\_\_\_\_. "Syrian Chemicals Destroyed on US Ship". **Arms Control Today**. c. 44, n. 7 (2014): 35-36.
- Jones, Seth G. "Think Again: Al Qaeda". **Foreign Policy**. n. 193 (Mayıs-Haziran, 2012): 47-51.
- Jordan, Jenna. "Attacking the Leader, Missing the Mark: Why Terrorist Groups Survive, Decapitation, Strikes". **International Security**. c. 38, n. 4 (İlkbahar, 2014): 7-38.
- Joshi, Shashank, Aaron Stein. "Not Quite 'Zero Problems' Ankara's Troubles in Syria". **The RUSI Journal**. c. 158, n. 1 (2013): 28-38.
- Justyńska, Izabela. "The Principle of Non-Intervention in the Internal Affairs of States in the Context of Globalization". **Contemporary Legal and Economic Issues IV**. (2013): 53-64.
- Kahf, Ammar. "Geopolitical Realignments around Syria: Threats and Opportunities". **Insight Turkey**. c. 18, n. 2 (2016): p. 21-30.
- Kahf, Mohja. "The Syrian Revolution, Then and Now". **Peace Review**. c. 26, n. 4 (2014): 556-563.

- Kanat, Kilic, Kadir Ustun. "US-Turkey Realignment on Syria". **Middle East Policy**. c. 22, n. 4, (2015): 88-97.
- Karacasulu, Nilüfer, İrem Aşkar Karakır. "EU-Turkey Relations in the Context of the Middle East after the Arab Spring". **Insight Turkey**. c. 16, n. 4 (2014): 201-219.
- Karakoç, Jülide, Fulya Doğruel. "The Impact of Turkey's Policy toward Syria on Human Security". **Arab Studies Quarterly**. c. 37, n. 4 (2015): 351-366.
- Karakus, Dogukan Cansin, Isak Svensson. "Between the Bombs: Exploring Partial Ceasefires in the Syrian Civil War, 2011–2017". **Terrorism and Political Violence**. (2017): 1-20.
- Keller, Jonathan W. "Leadership Style, Regime Type, and Foreign Policy Crisis Behavior: A Contingent Monadic Peace?". **International Studies Quarterly**, c. 49, n. 2 (2005): 205-231.
- Kelsay, John. "Muslim Discourse on Rebellion". **Ethics & International Affairs**. c. 27, n. 4 (2013): 379-391.
- Kitchen, Nicholas. "Systemic Pressures And Domestic Ideas: A Neoclassical Realist Model of Grand Strategy Formation". **Review Of International Studies**. c. 36, n. 1 (Ocak 2010): 117-143.
- Krause, Peter. "The Structure of Success: How the Internal Distribution of Power Drives Armed Group Behavior and National Movement Effectiveness". **International Security**. c. 38, n. 3 (2014): 72-116.
- Landis, Joshua. "The Syrian Uprising of 2011: Why the Asad Regime Is Likely to Survive to 2013". **Middle East Policy**. c. 19, n. 1 (2012): 72-84.
- Lawson, Fred H. "Syria's Mutating Civil War and its Impact on Turkey, Iraq and Iran". **International Affairs**. c. 90, n. 6 (2014): 1351-1365.
- Lee, Pak K., Lai-Ha Chan, "China's and India's Perspectives on Military Intervention: Why Africa but not Syria?", **Australian Journal of International Affairs**, c. 70, n. 2 (2016): 179-214.
- Legro, Jeffrey W., Andrew Moravcsik. "Is Anybody Still A Realist?". **International Security**. c. 24, n. 2 (1999): 5-55.
- Lequesne, Christian. "A New Socialist President in the Elysée: Continuity and Change in French EU Politics". **JCMS: Journal of Common Market Studies**. c. 51 (2013): 42-54.
- Levitt, Matthew, Aaron Y. Zelin. "Hizb Allah's Gambit in Syria". **West Point Counterterrorism Center Sentinel**. c. 6, n. 8 (Ağustos, 2013): 14-17.
- Lister, Charles. "Assessing Syria's Jihad". **Survival**. c. 56, n. 6 (2014): 87-112.

- \_\_\_\_\_. "The Free Syrian Army: A Decentralized Insurgent Brand". **Brookings Institution**. n. 26 (2016): 1-40.
- Lund, Aron. "The Non-state Militant Landscape in Syria". **CTC Sentinel**. c. 6, n. 8 (Ağustos, 2013): 23-28.
- \_\_\_\_\_. "Syria's Salafi Insurgents: The Rise of the Syrian Islamic Front". **UI Occasional Papers**. s. 17 (Mart, 2013): 1-51.
- Magen, Amichai. "Comparative Assessment of Israel's Foreign Policy Response to the Arab Spring". **Journal of European Integration**. c. 37, n. 1 (2015): 113-133.
- Maoz, Zeev, Nasrin Abdolali. "Regime Types and International Conflict, 1816-1976", **The Journal of Conflict Resolution**. c. 33, n. 1 (Mart, 1989): 3-35.
- Marsili, Marco. "The Islamic State: A Clash within the Muslim Civilization for the New Caliphate". **Studies in Conflict & Terrorism**. c. 39, n. 2 (2016): 85-105.
- Melander, Erik, Frida Möller, Magnus Öberg. "Managing Intrastate Low-Intensity Armed Conflict 1993–2004: A New Dataset". **International Interactions**, c. 35, n. 1 (2009): 58-85.
- Milton-Edwards, Beverley. " Hamas and the Arab Spring: Strategic Shifts?". **Middle East Policy**. c. 20, n. 3 (2013): 60-72.
- Mohamed Metawe. "How and Why the West Reacted to the Arab Spring: An Arab Perspective". **Insight Turkey**. c. 15, n. 3 (2013):141-155.
- Mohns, Erik, André Bank. "Syrian Revolt Fallout: End of the Resistance Axis?". **Middle East Policy**. c. 19, n. 3 (2012): 25-35.
- Mufti, Malik. "Arab Reactions to Turkey's Regional Reengagement". **Insight Turkey**. c. 16, s. 3 (Yaz, 2014): 15-23.
- Nanda, Ved P. "The Arab Spring, the Responsibility to Protect, and US Foreign Policy-Some Preliminary Thoughts". **Denver Journal of International Law & Policy**. c. 41, n. 1 (2012): 7-30.
- Nas, Çiğdem. "The EU's Approach to the Syrian Crisis: Turkey as a Partner?". **Uluslararası İlişkiler**. c. 16, n. 62 (2019): 45-64.
- Nepstad, Sharon Erickson. "Mutiny and Nonviolence in the Arab Spring: Exploring Military Defections and Loyalty in Egypt, Bahrain, and Syria". **Journal of Peace Research**. c. 50, n. 3 (2013): 337-349.
- Orhan, Oytun. "Suriye İç Savaşı ve Ürdün". **Ortadoğu Analiz**. c. 8, n. 73 (Mart-Nisan 2016): 55-57.
- Qabalan, Marwan. "The Armed Syrian Opposition: Common Aim but No Vision". **Arab Center for Research and Policy Studies**. (Ağustos, 2013): 1-39.

- Paasche, Till F., Michael M. Gunter. "Revisiting Western Strategies against the Islamic State in Iraq and Syria". **The Middle East Journal**. c. 70, n. 1 (2016): 9-29.
- Parlar Dal, Emel. "Impact of the Transnationalization of the Syrian Civil War on Turkey: Conflict Spillover Cases of ISIS and PYD-YPG/PKK". **Cambridge Review of International Affairs**. c. 29, n. 4, (2016): 1396-1420.
- Pettersson, Therése, Peter Wallensteen. "Armed Conflicts, 1946–2014". **Journal of Peace Research**. c. 52, s. 4 (2015): 536-550.
- Phillips, Christopher. "Turkey's Syria Problem". **Public Policy Research**. c. 19, n. 2, (2012): 137-140.
- Ralph, Jason, James Souter. "A Special Responsibility to Protect: The UK, Australia and The Rise of Islamic State". **International Affairs**. c. 91, n. 4 (2015): 709-723.
- Rathbun, Brian. "A Rose by Any Other Name: Neoclassical Realism as The Logical and Necessary Extension of Structural Realism". **Security Studies**. c. 17, n. 2, (Haziran 2008): 294-321.
- Rich, Ben, Dara Conduit. "The Impact of Jihadist Foreign Fighters on Indigenous Secular-Nationalist Causes: Contrasting Chechnya and Syria". **Studies in Conflict & Terrorism**. c. 38, n. 2 (2015): 113-131.
- Rose, Gideon. "Neoclassical Realism and Theories of Foreign Policy". **World Politics**. c. 51, n. 1 (Ekim 1998): 144-172.
- Rosiny, Stephan. "Power Sharing in Syria: Lessons from Lebanon's Taif Experience". **Middle East Policy**. c. 20, n. 3 (2013): 41-55.
- Rubin, Michael. "Why 'Reset' Failed: Diplomacy with Rogues Rarely Works". **World Affairs**. c. 177, s. 2 (2014): 74-81.
- Rumsey, Jessie. "The 2011 MENA Revolutions: A Study in US Energy (In)security". **Journal of Strategic Security**. c. 5, n. 3 (2012): 33-50.
- Rüma, İnan, Mitat Çelikpala. "Russian and Turkish Foreign Policy Activism in the Syrian Theater". **Uluslararası İlişkiler**. c. 16, n. 62 (2019): 65-84.
- Ryan, Curtis R. "Jordanian Foreign Policy and the Arab Spring". **Middle East Policy**. c. 21, n. 1 (2014): 144-153.
- Salehi, Ali Akbar. "Chat Room: Persian Perspective". **World Policy Journal**. c. 29, n. 4 (2012): 66-73.
- Samaan, Jean-Loup. "Jordan's New Geopolitics". **Survival**. c. 54, n. 2 (2012): 15-26.
- Sarı Karademir, Burcu. "A Dance of Entanglement: The US-Turkish Relations in the Context of the Syrian Conflict". **Uluslararası İlişkiler**. c. 16, n. 62 (2019): 27-43.

- Sarvarian, Arman. "Humanitarian Intervention after Syria". **Legal Studies**. c. 36, n. 1 (2016): 20-47.
- Schweller, Randall L. "Unanswered Threats: A Neoclassical Realist Theory of Underbalancing". **International Security**. c. 29, n. 2, (Sonbahar, 2004): 159-201.
- Seeberg, Peter. "The EU and the Syrian Crisis: The Use of Sanctions and the Regime's Strategy for Survival". **Mediterranean Politics**. c. 20, n. 1 (2015): 18-35.
- Sinkaya, Bayram. "Rationalization of Turkey-Iran Relations: Prospects and Limits". **Insight Turkey**. c. 14, n. 2 (2012): 137-156.
- Slim, Randa. "Hezbollah and Syria: from Regime Proxy to Regime Savior". **Insight Turkey**. c. 16, n. 2 (2014): 61-68.
- Smith, Keith. "A reassessment of E.H. Carr and the Realist Tradition: Britain, German–Soviet Relations and Neoclassical Realism". **International Politics**. c. 54, n. 1 (2017): 89-103.
- Souleimanov, Emil A. "Globalizing Jihad? North Caucasians in the Syrian Civil War". **Middle East Policy**. c. 21, n. 3 (2014): 154-162.
- Stansfield, Gareth. "The Unravelling of the Post-First World War State System? The Kurdistan Region of Iraq and the Transformation of the Middle East". **International Affairs**. c. 89, n. 2 (2013): 259-282.
- Szekely, Ora. "Proto-State Realignment and the Arab Spring". **Middle East Policy**. c. 23, n. 1 (2016): 75-91.
- Talmon, Stefan. "Recognition of Opposition Groups as the Legitimate Representative of a People". **Chinese Journal of International Law**. c. 12, n. 2 (2013): 219-253.
- Taşpınar, Ömer. "Turkey's Strategic Vision and Syria". **The Washington Quarterly**. c. 35, n. 3 (Yaz, 2012): 127-140.
- Terrill, W. Andrew. "Iran's Strategy for Saving Asad". **The Middle East Journal**. c. 69, n. 2 (2015): 222-236.
- Thakur, Ramesh. "R2P after Libya and Syria: Engaging Emerging Powers". **The Washington Quarterly**. c. 36, n. 2 (2013): 61-76.
- Themnér, Lotta, Peter Wallensteen. "Armed Conflicts, 1946–2011". **Journal of Peace Research**. c. 49, s. 4 (Temmuz, 2012): 565-575.
- \_\_\_\_\_. "Armed Conflicts, 1946–2013". **Journal of Peace Research**. c. 51, n. 4 (2014): 541-554.
- Thomas, Andrew. "Pariah States and Sanctions: The Case of Syria". **Middle East Policy**. c. 20, n. 3 (2013): 27-40.



- Traub, James. "The Point Guard". **Foreign Policy**. n. 195 (Eylül-Ekim, 2012): 54-60.
- Trombetta, Lorenzo. "The EU and the Syrian Crisis as Viewed from the Middle East". **The International Spectator**. c. 49, n. 3 (2014): 27-39.
- Ulutaş, Ufuk. "The Syrian Opposition in the Making: Capabilities and Limits". **Insight Turkey**. c. 13, n. 3 (2011): 87-106.
- \_\_\_\_\_. "The Syrian Political Opposition: What Went Wrong?". **Insight Turkey**. c. 18, n. 2 (İlkbahar, 2016): 31-39.
- Unver Noi, Aylin. "The Arab Spring: Should Turkey Coordinate Its Foreign Policy with the European Union?". **Mediterranean Quarterly**. c. 23, n. 3 (2012): 63-81.
- Ülgül, Murat. "The Decline of the 'Syrian Effect' in Turkish-Israeli Relations". **Uluslararası İlişkiler**. c. 16, n. 62 (2019): 135-148.
- Van de Graaf, Thijs. "The Oil Weapon Reversed? Sanctions Against Iran and US-EU Structural Power". **Middle East Policy**. c. 20, n. 3 (2013): 145-163.
- Wakim, Jamal. "End of Al-Assad, or of Erdogan? Turkey and the Syrian Uprising". **Arab Studies Quarterly**. c. 36, n. 3 (2014): 186-200.
- Webber, Mark, Ellen Hallams, Martin A. Smith. "Repairing NATO's Motors". **International Affairs**. c. 90, n. 4 (2014): 773-793.
- Weinstein, Kenneth R. "Hollande the Hawk?: An Unlikely Ally Emerges". **World Affairs**. c. 177, n. 1 (2014): 87-96.
- Yakış, Yaşar. "Turkey After the Arab Spring: Policy Dilemmas". **Middle East Policy**. c. 21, n. 1 (2014): 98-106.
- Zhukov, Yuri. "Examining the Authoritarian Model of Counter-Insurgency: The Soviet Campaign Against the Ukrainian Insurgent Army". **Small Wars & Insurgencies**. c. 18, n. 3 (2007): 439-466.
- Zisser, Eyal. "Alone at the Top: Bashar al-Assad and the Struggle for Syria". **Strategic Assessment**. c. 16, n. 3 (2013): 57-65.
- "Chronology: Syria". **The Middle East Journal**. c. 65, n. 3 (Yaz, 2011): 492-494.
- "Chronology: Syria". **The Middle East Journal**. c. 65, n. 4 (Sonbahar, 2011): 658-662.
- "Chronology: Syria". **The Middle East Journal**. c. 66, n. 1 (Kış, 2012): 153-156.
- "Chronology: Syria". **The Middle East Journal**. c. 66, n. 2 (Bahar, 2012): 347-350.
- "Chronology: Syria". **The Middle East Journal**. c. 66, n. 3 (Yaz, 2012): 527-531.
- "Chronology: Syria". **The Middle East Journal**. c. 66, n. 4 (Sonbahar, 2012): 712-717.

- “Chronology: Syria”. **The Middle East Journal**. c. 67, n. 1 (Kış, 2013): 122-126.
- “Chronology: Syria”. **The Middle East Journal**. c. 67, n. 2 (İlkbahar, 2013): 292-295.
- “Chronology: Syria”. **The Middle East Journal**. c. 67, n. 3 (Yaz, 2013): 459-561.
- “Chronology: Syria”. **The Middle East Journal**. c. 67, n. 4 (Sonbahar, 2013): 623-626.
- “Chronology: Syria”. **The Middle East Journal**. c. 68, n. 1 (Kış, 2014): 144-147.
- “Chronology: Syria”. **The Middle East Journal**. c. 68, n. 2 (İlkbahar, 2014): 310-312.
- “Chronology: Syria”. **The Middle East Journal**. c. 68, s. 3 (Yaz, 2014): 458-459.
- “Chronology: Syria”. **The Middle East Journal**. c. 68, n. 4 (Sonbahar, 2014): 624-628.
- “Chronology: Syria”. **The Middle East Journal**. c. 69, n. 1 (Kış, 2015): 126-129.
- “Chronology: Syria”. **The Middle East Journal**. c. 69, n. 2 (İlkbahar, 2015): 299-301.
- “Chronology: Syria”. **The Middle East Journal**. c. 69, n. 3 (Yaz, 2015): 453-455.
- “Chronology: Syria”. **The Middle East Journal**. c. 69, n. 4 (Sonbahar, 2015): 618-620.
- “Chronology: Syria”. **The Middle East Journal**. c. 70, n. 1 (Kış, 2016): 137-141.
- “Chronology: Syria”. **The Middle East Journal**. c. 70, n. 2 (İlkbahar, 2016): 314-316.
- “Chronology: Syria”. **The Middle East Journal**. c. 70, n. 3 (Yaz, 2016): 475-476.
- “Chronology: Syria”. **The Middle East Journal**. c. 70, n. 4 (Sonbahar, 2016): 647-651.
- “Chronology: Syria”. **The Middle East Journal**. c. 71, n. 1 (Kış, 2017): 135-139.
- “Chronology: Syria”. **The Middle East Journal**. c. 71, n. 4 (Sonbahar, 2017): 657-661.

## Kongre Bildirisi

Harnisch, Sebastian, Magdalena Kirchner. "Neoclassical Realism and State Sponsorship of Terrorism: The Case of Syria". **VI. ECPR General Conference, 25-27 Ağustos 2011**. Reykjavik, 2011: 1-41.

## Resmi Açıklama ve Belge

Blanchard, Christopher, M. Carla E. Humud, Mary Beth D. Nikitin. "Armed Conflict in Syria: Overview and US Response". **Congressional Research Service**. Washington: Eylül, 2014: 1-34.

Colville, Rupert. "Press Briefing Note". 13 Mayıs 2011, <https://newsarchive.ohchr.org/EN/NewsEvents/Pages/DisplayNews.aspx?NewsID=11014&LangID=E> [01.08.2019].

Dag Hammarskjöld Library. "Security Council - Veto List". **Security Council-Quick Links**. <http://research.un.org/en/docs/sc/quick/veto#collapseBody> [01.08.2019].

European Commission. "European Commission Statement Following the Decision at the Extraordinary Justice and Home Affairs Council to Relocate 120,000 Refugees". **Press Release Debate**. 22 Eylül 2015. [http://europa.eu/rapid/press-release\\_STATEMENT-15-5697\\_en.htm](http://europa.eu/rapid/press-release_STATEMENT-15-5697_en.htm) [01.08.2019].

European Council. "Syria: EU Adds two New Ministers to Sanctions List". **Council of the European Union**, 26 Şubat 2018, <https://www.consilium.europa.eu/en/press/press-releases/2018/02/26/syria-eu-adds-two-new-ministers-to-sanctions-list/> [01.08.2019].

European Union. "Council Decision 2011/273/CFSP of 9 May 2011 Concerning Restrictive Measures against Syria". **Official Journal of the European Union**, L. 121, c. 54 (10 Mayıs 2011).

European Union. "Council Decision 2013/255/CFSP of 31 May 2013 Concerning Restrictive Measures against Syria". **Official Journal of the European Union**, L. 147, c. 14 (1 Haziran 2013).

European Union. "Declaration by High Representative, Catherine Ashton, on Behalf of the EU on the Violent Crackdown on Peaceful Demonstrators in Syria". **European Commission**. 22 Mart 2011, 8103/1/11 Rev 1, Presse 78. [http://europa.eu/rapid/press-release\\_PESC-11-78\\_en.htm](http://europa.eu/rapid/press-release_PESC-11-78_en.htm) [01.08.2019].

European Union. "Declaration by the High Representative for Foreign Affairs and Security Policy, Catherine Ashton, on Behalf of the European Union, on the Unfolding Situation in Syria". **European Commission**. 29 Nisan 2011, 9512/11, Presse 115. <https://www.avrupa.info.tr/en/eeas-news/declaration-high-representative-foreign-affairs-and-security-policy-catherine-ashton-1> [01.08.2019].

- European Union. “Restrictive Measures Concerning the Internal Conflict in the Syrian Arab Republic”. **Official Journal of the European Union**, [https://www.mae.ro/sites/default/files/file/anul\\_2019/2019\\_01\\_22\\_siria\\_en.pdf](https://www.mae.ro/sites/default/files/file/anul_2019/2019_01_22_siria_en.pdf) [01.08.2019].
- Foreign and Commonwealth Office. “Foreign Secretary Condemns Violence in Syria”. **News Story**. 26 Nisan 2011, <https://www.gov.uk/government/news/joint-uk-french-and-german-statement-on-syria> [01.08.2019].
- Foreign and Commonwealth Office. “Joint UK, French and German statement on Syria”. **News Story**. 18 Ağustos 2011, <https://www.gov.uk/government/news/joint-uk-french-and-german-statement-on-syria> [01.08.2019].
- Foreign and Commonwealth Office. “PM Statement on Syria”. **Press Release**. 14 Nisan 2018, <https://www.gov.uk/government/news/pm-statement-on-syria-14-april-2018> [01.08.2019].
- Human Rights Council. “Report of The Human Rights Council on its Sixteenth Special Session”. A/HRC/S-16/2, 6 Mayıs 2011, <https://www.ohchr.org/Documents/HRBodies/HRCouncil/SpecialSession/Session16/A-HRC-S-16-2.pdf> [01.08.2019].
- Humud, Carla E., Christopher M. Blanchard, Mary Beth D. Nikitin. “Armed Conflict in Syria: Overview and US Response”. **Congressional Research Service**. Washington: Ocak, 2017: 1-42.
- Sharp Jeremy M., Christopher M. Blanchard. "Armed Conflict in Syria: Background and US Response". **Congressional Research Service**. Washington: Eylül, 2013: 1-50.
- Israel Defense Forces. “The 5 Major Threats Facing Israel”. 6 Nisan 2015. <https://www.idf.il/en/minisites/terror-and-threats/the-5-major-threats-facing-israel/> [01.08.2019].
- Milli Güvenlik Kurulu Genel Sekreterliği. “28 Nisan 2011 Tarihli Toplantı”. <https://www.mgk.gov.tr/index.php/28-nisan-2011-tarihli-toplanti> [01.08.2019].
- Ministry of Foreign Affairs of the People’s Republic of China. “Foreign Ministry Spokesperson Qin Gang's Remarks on Syrian President's Special Envoy's Visit to China”. 13 Ağustos 2012. [https://www.fmprc.gov.cn/mfa\\_eng/xwfw\\_665399/s2510\\_665401/2535\\_665405/t960727.shtml](https://www.fmprc.gov.cn/mfa_eng/xwfw_665399/s2510_665401/2535_665405/t960727.shtml) [01.08.2019].
- NATO. “NATO Agrees to Augment Turkey’s Air-defence Capabilities”. 4 Aralık 2012. [https://www.nato.int/cps/en/natohq/news\\_92861.htm?selectedLocale=en](https://www.nato.int/cps/en/natohq/news_92861.htm?selectedLocale=en) [01.08.2019].
- Nuland, Victoria. “Terrorist Designations of the al-Nusra Front as an Alias for al-Qa’ida in Iraq”. **US Department of State**. 11 Aralık 2012, <https://2009-2017.state.gov/r/pa/prs/ps/2012/12/201759.htm> [01.08.2019].

Permanent Mission of the Russian Federation to the United Nations. “Statement by Mr.Vladimir Safronkov, Deputy Permanent Representative of the Russian Federation to the United Nations, at the Security Council on the Situation in the Middle East”. [http://russiaun.ru/en/news/sc\\_fsr](http://russiaun.ru/en/news/sc_fsr) [01.08.2019].

President of Russia. “Interview by Dmitry Medvedev”. 5 Ağustos 2011, <http://en.kremlin.ru/events/president/news/12204> [01.08.2019].

TBMM. “Geçmiş Dönem Türkiye Büyük Millet Meclisi Kararları”. [https://www.tbmm.gov.tr/develop/owa/tbmm\\_kararlari\\_sd.sorgu\\_yonlendirme](https://www.tbmm.gov.tr/develop/owa/tbmm_kararlari_sd.sorgu_yonlendirme) [01.08.2019].

TBMM. “Suriye’deki Durumun Oluşturduğu Tehdit ve Riskler Çerçevesinde Hudut, Şümul, Miktar ve Zamanı Hükümetçe Takdir ve Tespit Edilmek Kaydıyla, Türk Silahlı Kuvvetlerinin Yabancı Ülkelere Gönderilmesi ve Görevlendirilmesi ile Gerekli Düzenlemelerin Hükümet Tarafından Belirlenecek Esaslara Göre Yapılması için, Anayasanın 92’nci Maddesi Uyarınca Bir Yıl Süreyle İzin Verilmesine Dair Karar”. Karar No. 1025, Karar Tarihi: 04.10.2012.

TBMM. “Suriye’deki Durumun Oluşturduğu Tehdit ve Riskler Çerçevesinde Hudut, Şümul, Miktar ve Zamanı Hükümetçe Takdir ve Tespit Edilmek Kaydıyla, Türk Silahlı Kuvvetlerinin Yabancı Ülkelere Gönderilmesi ve Görevlendirilmesi ile Gerekli Düzenlemelerin Hükümet Tarafından Belirlenecek Esaslara Göre Yapılması için, Türkiye Büyük Millet Meclisinin 04.10.2012 Tarihli ve 1025 Sayılı Kararı’yla Hükümete Verilen İzin Süresinin Anayasanın 92’nci Maddesi Uyarınca 04.10.2013 Tarihinden İtibaren Bir Yıl Daha Uzatılmasına Dair Karar”. Karar No. 1047, Karar Tarihi: 03.10.2013.

TBMM. “Türkiye’nin Ulusal Güvenliğine Yönelik Terör Tehdidi ve Her Türlü Güvenlik Riskine Karşı Uluslararası Hukuk Çerçevesinde Gerekli Her Türlü Tedbiri Almak, Irak ve Suriye’deki Tüm Terörist Örgütlerden Ülkemize Yönelebilecek Saldırıları Bertaraf Etmek ve Kitleli Göç Gibi Diğer Muhtemel Risklere Karşı Ulusal Güvenliğimizin İdame Ettirilmesini Sağlamak için Hudut, Şümul, Miktar ve Zamanı Hükümetçe Takdir ve Tayin Olunacak Şekilde, Gerekli Türk Silahlı Kuvvetlerinin Yabancı Ülkelere Gönderilmesi, Yabancı Silahlı Kuvvetlerin Türkiye’de Bulunması ve Bu Kuvvetlerin Hükümetin Belirleyeceği Esaslara Göre Kullanılması ile Hükümet Tarafından Belirlenecek Esaslara göre Gerekli Düzenlemelerin Yapılması için Türkiye Büyük Millet Meclisinin 02.10.2014 Tarihli ve 1071 Sayılı Kararıyla Hükümete Verilen Bir Yıllık İzin Süresinin Anayasa’nın 92’nci Maddesi Uyarınca 02.10.2015 Tarihinden İtibaren Bir Yıl Daha Uzatılmasına Dair Karar”. Karar No. 1098, Karar Tarihi: 03.09.2015.

TBMM. “Türkiye’nin Ulusal Güvenliğine Yönelik Terör Tehdidi ve Her Türlü Güvenlik Riskine Karşı Uluslararası Hukuk Çerçevesinde Gerekli Her Türlü Tedbiri Almak, Irak ve Suriye’deki Tüm Terörist Örgütlerden Ülkemize Yönelebilecek Saldırıları Bertaraf Etmek ve Kitleli Göç Gibi Diğer Muhtemel Risklere Karşı Ulusal Güvenliğimizin İdame Ettirilmesini Sağlamak için Hudut, Şümul, Miktar ve Zamanı Hükümetçe Takdir ve Tayin Olunacak Şekilde, Gerekli Türk Silahlı Kuvvetlerinin Yabancı Ülkelere

Gönderilmesi, Yabancı Silahlı Kuvvetlerin Türkiye’de Bulunması ve Bu Kuvvetlerin Hükümetin Belirleyeceği Esaslara göre Kullanılması ile Hükümet Tarafından Belirlenecek Esaslara Göre Gerekli Düzenlemelerin Yapılması için Türkiye Büyük Millet Meclisinin 03.09.2015 Tarihli ve 1098 Sayılı Kararıyla Hükümete Verilen Bir Yıllık İzin Süresinin Anayasa’nın 92’nci Maddesi Uyarınca 02.10.2016 Tarihinden İtibaren 30.10.2017 Tarihine Kadar Uzatılmasına Dair Karar”. Karar No. 1128, Karar Tarihi: 01.10.2016.

TBMM. “Türkiye’nin Milli Güvenliğine Yönelik Ayrılıkçı Hareketler, Terör Tehdidi ve Her Türlü Güvenlik Riskine Karşı Uluslararası Hukuk Çerçevesinde Gerekli Her Türlü Tedbiri Almak, Irak ve Suriye’deki Tüm Terörist Örgütlerden Ülkemize Yönelebilecek Saldırıları Bertaraf Etmek ve Kitlemel Göç Gibi Diğer Muhtemel Risklere Karşı Ulusal Güvenliğimizin İdame Ettirilmesini Sağlamak için Hudut, Şümul, Miktar ve Zamanı Hükümetçe Takdir ve Tayin Olunacak Şekilde, Gerekliğinde Türk Silahlı Kuvvetlerinin Yabancı Ülkelere Gönderilmesi, Yabancı Silahlı Kuvvetlerin Türkiye’de Bulunması ve Bu Kuvvetlerin Hükümetin Belirleyeceği Esaslara göre Kullanılması ile Hükümet Tarafından Belirlenecek Esaslara Göre Gerekli Düzenlemelerin Yapılması için Anayasa’nın 92’nci Maddesi Uyarınca Türkiye Büyük Millet Meclisinin 02.10.2014 Tarihli ve 1071 Sayılı Kararıyla Hükümete Verilen ve Son Olarak 01.10.2016 Tarihli ve 1128 Sayılı Türkiye Büyük Millet Meclisi Kararıyla 30.10.2017 Tarihine Kadar Uzatılan İzin Süresinin 30.10.2017 Tarihinden İtibaren Bir Yıl Uzatılmasına Dair Karar”. Karar No. 1162, Karar Tarihi: 23.09.2017.

TBMM. “Türkiye’nin Milli Güvenliğine Yönelik Ayrılıkçı Hareketler, Terör Tehdidi ve Her Türlü Güvenlik Riskine Karşı Uluslararası Hukuk Çerçevesinde Gerekli Her Türlü Tedbiri Almak, Irak ve Suriye’deki Tüm Terörist Örgütlerden Ülkemize Yönelebilecek Saldırıları Bertaraf Etmek ve Kitlemel Göç Gibi Diğer Muhtemel Risklere Karşı Ulusal Güvenliğimizin İdame Ettirilmesini Sağlamak için Hudut, Şümul, Miktar ve Zamanı Hükümetçe Takdir ve Tayin Olunacak Şekilde, Gerekliğinde Türk Silahlı Kuvvetlerinin Yabancı Ülkelere Gönderilmesi, Yabancı Silahlı Kuvvetlerin Türkiye’de Bulunması ve Bu Kuvvetlerin Hükümetin Belirleyeceği Esaslara Göre Kullanılması ile Hükümet Tarafından Belirlenecek Esaslara Göre Gerekli Düzenlemelerin Yapılması için Anayasa’nın 92’nci Maddesi Uyarınca Türkiye Büyük Millet Meclisinin 02.10.2014 Tarihli Ve 1071 Sayılı Kararıyla Hükümete Verilen ve Son Olarak 23.09.2017 Tarihli ve 1162 Sayılı Türkiye Büyük Millet Meclisi Kararıyla 30.10.2018 Tarihine Kadar Uzatılan İzin Süresinin 30.10.2018 Tarihinden İtibaren Bir Yıl Uzatılmasına Dair Karar”. Karar No. 1199, Karar Tarihi: 03.10.2018.

The Embassy of the Russian Federation to the United Kingdom of Great Britain and Northern Ireland. “Briefing by Russian MFA Spokesman Alexander Lukashevich”. 25 Kasım 2011, <http://www.rusemb.org.uk/fnapr/340> [01.08.2019].

The Ministry of Foreign Affairs of the Russian Federation. “Foreign Minister Sergey Lavrov’s Remarks and Answers to Media Questions Following a Session of the Council of Europe’s Committee of Ministers, Nicosia”. 19 Mayıs 2017,

[http://www.mid.ru/en\\_GB/press\\_service/minister\\_speeches/-/asset\\_publisher/7OvQR5KJWVmR/content/id/2762461](http://www.mid.ru/en_GB/press_service/minister_speeches/-/asset_publisher/7OvQR5KJWVmR/content/id/2762461) [01.08.2019].

The Ministry of Foreign Affairs of the Russian Federation. “Foreign Ministry Statement in Connection with Russia's Veto of the French-Proposed UN Security Council Draft Resolution on Syria”. 8 Ekim 2016, [http://special.mid.ru/en/web/guest/maps/sy/-/asset\\_publisher/9fcjSOwMERcf/content/id/2494622](http://special.mid.ru/en/web/guest/maps/sy/-/asset_publisher/9fcjSOwMERcf/content/id/2494622) [01.08.2019].

The Ministry of Foreign Affairs of the Russian Federation. “Foreign Ministry Statement on US Military Action in Syria”. 7 Nisan 2017, [http://www.mid.ru/en\\_GB/press\\_service/spokesman/official\\_statement/-/asset\\_publisher/t2GCdmD8RNlr/content/id/2717798](http://www.mid.ru/en_GB/press_service/spokesman/official_statement/-/asset_publisher/t2GCdmD8RNlr/content/id/2717798) [01.08.2019].

The Ministry of Foreign Affairs of the Russian Federation. “Introductory Speech of and Answers to Questions of Mass Media by Russian Foreign Minister Sergey Lavrov During Joint Press Conference Summarizing the Results of Negotiations with PRC’s Foreign Minister Yang Jiechi”. 22 Şubat 2013, [http://www.mid.ru/en\\_GB/press\\_service/minister\\_speeches/-/asset\\_publisher/7OvQR5KJWVmR/content/id/121242](http://www.mid.ru/en_GB/press_service/minister_speeches/-/asset_publisher/7OvQR5KJWVmR/content/id/121242) [01.08.2019].

The White House. “Government Assessment of the Syrian Government’s Use of Chemical Weapons on August 21, 2013”. **Office of the Press Secretary**, 30 Ağustos 2013, <https://obamawhitehouse.archives.gov/the-press-office/2013/08/30/government-assessment-syrian-government-s-use-chemical-weapons-august-21> [01.08.2019].

The White House. “Remarks by the President on the Middle East and North Africa”. **Office of the Press Secretary**. 19 Mayıs 2011, <https://obamawhitehouse.archives.gov/the-press-office/2011/05/19/remarks-president-middle-east-and-north-africa> [01.08.2019].

The White House. “Statement by President Obama on the Situation in Syria”. **Office of the Press Secretary**. 18 Ağustos 2011, <https://obamawhitehouse.archives.gov/the-press-office/2011/08/18/statement-president-obama-situation-syria> [01.08.2019].

The White House. “Statement by the President on Syria”. **Office of the Press Secretary**. 22 Nisan 2011, <https://obamawhitehouse.archives.gov/the-press-office/2011/04/22/statement-president-syria> [01.08.2019].

Toner, Marc C. “Violence in Syria”. **U.S. Department of State**. 23 Mart 2011, <https://2009-2017.state.gov/r/pa/prs/ps/2011/03/158894.htm> [01.08.2019].

Türkiye Cumhuriyeti Dışişleri Bakanlığı. “Chairman’s Conclusions Second Conference of the Group of Friends of the Syrian People”. 1 Nisan 2012, [http://www.mfa.gov.tr/chairman\\_s-conclusions-second-conference-of-the-group-of-friends-of-the-syrian-people\\_-1-april-2012\\_-istanbul.en.mfa](http://www.mfa.gov.tr/chairman_s-conclusions-second-conference-of-the-group-of-friends-of-the-syrian-people_-1-april-2012_-istanbul.en.mfa) [01.08.2019].

Türkiye Cumhuriyeti Dışişleri Bakanlığı. “Dışişleri Bakanı Sayın Ahmet Davutoğlu'nun Bahreyn, Katar ve Suriye'deki Temaslarına İlişkin Yaptığı

Basın Toplantısı”. 6 Nisan 2011, [http://www.mfa.gov.tr/disisleri-bakani-sayin-ahmet-davutoglu\\_nun-bahreyn\\_-katar-ve-suriye\\_deki-temaslarina-iliskin-yaptigi-basin-toplantisi\\_-6-nisan-2.tr.mfa](http://www.mfa.gov.tr/disisleri-bakani-sayin-ahmet-davutoglu_nun-bahreyn_-katar-ve-suriye_deki-temaslarina-iliskin-yaptigi-basin-toplantisi_-6-nisan-2.tr.mfa) [01.08.2019].

Türkiye Cumhuriyeti Dışışleri Bakanlığı. “Dışışleri Bakanlığı Sözcüsü’nün Bir Soruya Cevabı”. 2 Nisan 2011, [http://www.mfa.gov.tr/sc\\_-13\\_-2-nisan-2011\\_-disisleri-bakanligi-sozcusu\\_nun-bir-soruya-cevabi.tr.mfa](http://www.mfa.gov.tr/sc_-13_-2-nisan-2011_-disisleri-bakanligi-sozcusu_nun-bir-soruya-cevabi.tr.mfa) [01.08.2019].

Türkiye Cumhuriyeti Dışışleri Bakanlığı. “Joint Declaration on the Recent Military Actions of the Russian Federation in Syria”. 2 Kasım 2015. [http://www.mfa.gov.tr/joint-declaration-on-recent-military-actions-of-the-russian-federation-on-syria\\_-02-october-2015.en.mfa](http://www.mfa.gov.tr/joint-declaration-on-recent-military-actions-of-the-russian-federation-on-syria_-02-october-2015.en.mfa) [01.08.2019].

Türkiye Cumhuriyeti Dışışleri Bakanlığı. “Sayın Bakanın Fransız Dışışleri Bakanı Alain Juppe ile Ortak Basın Toplantısı”. 18 Kasım 2011, [http://www.mfa.gov.tr/sayin-bakanin-fransiz-disisleri-bakani-alain-juppe-ile-ortak-basin-toplantisi\\_18-kasim2011\\_-ankara.tr.mfa](http://www.mfa.gov.tr/sayin-bakanin-fransiz-disisleri-bakani-alain-juppe-ile-ortak-basin-toplantisi_18-kasim2011_-ankara.tr.mfa) [01.08.2019].

Türkiye Cumhuriyeti Dışışleri Bakanlığı. “Suriye Açıklarında Düşürülen Askeri Uçağımız Konusunda Bakanlığımızca Atılan Adımlar Hk.”. 24 Haziran 2012, No: 173. [http://www.mfa.gov.tr/no\\_-173\\_-24-haziran-2012\\_-suriye-aciklarinda-dusurulen-askeri-ucagimiz-konusunda-bakanligimizca-atilan-adimlar-hk\\_.tr.mfa](http://www.mfa.gov.tr/no_-173_-24-haziran-2012_-suriye-aciklarinda-dusurulen-askeri-ucagimiz-konusunda-bakanligimizca-atilan-adimlar-hk_.tr.mfa) [01.08.2019].

Türkiye Cumhuriyeti Dışışleri Bakanlığı. “Suriye’nin Ankara Büyükelçiliğinin Diplomatik Personelinin Ülkemizden Ayrılmalarının Talep Edilmesi Hk.”. 30 Mayıs 2012, No.151, [http://www.mfa.gov.tr/no\\_-151\\_-30-mayis-2012\\_-suriye-hk\\_.tr.mfa](http://www.mfa.gov.tr/no_-151_-30-mayis-2012_-suriye-hk_.tr.mfa) [01.08.2019].

Türkiye Cumhuriyeti Dışışleri Bakanlığı. “Suriye'deki Olaylar Hk.”. 25 Mart 2011, [http://www.mfa.gov.tr/no\\_-82\\_-25-mart-2011\\_-suriye\\_deki-olaylar-hk\\_.tr.mfa](http://www.mfa.gov.tr/no_-82_-25-mart-2011_-suriye_deki-olaylar-hk_.tr.mfa) [01.08.2019].

Türkiye Cumhuriyeti Dışışleri Bakanlığı. “Suriyeli Sığınmacılara Evsahipliği Yapan Başlıca Ülkelerin Bakanları Arasında Koordinasyon Toplantısında Kabul Edilen Urfa Deklarasyonu”. 17 Ocak 2014, <http://www.mfa.gov.tr/suriyeli-siginmacilara-evsahipligi-yapan-baslica-ulkelerin-bakanlari-arasinda--koordinasyon-toplantisinda-kabul-edilen-urfa-dekl.tr.mfa> [01.08.2019].

U.S. Department of the Treasury. “Syria Sanctions”. **Resource Center**. 20 Kasım 2018. <https://www.treasury.gov/resource-center/sanctions/programs/pages/syria.aspx> [01.08.2019].

U.S. Department of The Treasury. “Treasury Targets Hizballah for Supporting the Assad Regime”. **Press Center**, 10 Ağustos 2012, <https://www.treasury.gov/press-center/press-releases/Pages/tg1676.aspx> [01.08.2019].

United Nations. “Kofi Annan Resigns as UN-Arab League Joint Special Envoy for Syrian Crisis”. **UN News**. 2 Ağustos 2012, <https://news.un.org/en/story/2012/08/416872-kofi-annan-resigns-un-arab-league-joint-special-envoy-syrian-crisis> [01.08.2019].



- United Nations. “UN-Arab League Envoy Warns of Growing Sectarian Violence in Syria”. **UN News**. 2 Haziran 2012, <https://news.un.org/en/story/2012/06/412312-un-arab-league-envoy-warns-growing-sectarian-violence-syria> [01.08.2019].
- United Nations. “UN, Arab League Appoint Veteran Diplomat to Take Over Annan’s Role on Syrian Crisis”. **UN News**. 17 Ağustos 2012, <https://news.un.org/en/story/2012/08/417782-un-arab-league-appoint-veteran-diplomat-take-over-annans-role-syrian-crisis> [01.08.2019].
- United Nations General Assembly. “Resolution Adopted by the General Assembly on 16 February 2012”. A/RES/66/253, 21 Şubat 2012.
- United Nations General Assembly. “Final Communiqué of the Action Group for Syria”. A/66/865–S/2012/522, 30 Temmuz 2012.
- United Nations High Commissioner for Refugees (UNHCR). “Syrian Regional Refugee Response: Total Persons of Concern”. 19 Ocak 2019. <https://data2.unhcr.org/en/situations/syria> [01.08.2019].
- United Nations Secretary General. “Statement Attributable to the Spokesperson for the Secretary-General on Syria”. 22 Nisan 2011, <https://www.un.org/sg/en/content/sg/statement/2011-04-22/statement-attributable-spokesperson-secretary-general-syria> [01.08.2019].
- United Nations Secretary General. “Secretary-General Condemns Violence in Southern Syria, Urges Investigation”. SG/SM/13472, 23 Mart 2011, <https://www.un.org/press/en/2011/sgsm13472.doc.htm> [01.08.2019].
- United Nations Security Council. “Draft Resolution”. S/2011/612, 4 Ekim 2011, [http://www.un.org/ga/search/view\\_doc.asp?symbol=S/2011/612](http://www.un.org/ga/search/view_doc.asp?symbol=S/2011/612)
- United Nations Security Council. “Draft Resolution”. S/2012/538, 19 Temmuz 2012, [http://www.un.org/ga/search/view\\_doc.asp?symbol=S/2011/612](http://www.un.org/ga/search/view_doc.asp?symbol=S/2011/612)
- United Nations Security Council. “Draft Resolution”. S/2014/348, 22 Mayıs 2014, [http://www.un.org/en/ga/search/view\\_doc.asp?symbol=S/2014/348](http://www.un.org/en/ga/search/view_doc.asp?symbol=S/2014/348)
- United Nations Security Council. “Draft Resolution”. S/2016/1026, 5 Aralık 2016, [http://www.un.org/en/ga/search/view\\_doc.asp?symbol=S/2016/1026](http://www.un.org/en/ga/search/view_doc.asp?symbol=S/2016/1026)
- United Nations Security Council. “Draft Resolution”. S/2016/846, 8 Ekim 2016, [http://www.un.org/en/ga/search/view\\_doc.asp?symbol=S/2016/846](http://www.un.org/en/ga/search/view_doc.asp?symbol=S/2016/846)
- United Nations Security Council. “Meeting Records”. <http://www.un.org/en/sc/meetings/records/2017.shtml> (1 Temmuz 2018).
- United Nations Security Council. “Resolution 2042 (2012)”. 14 Nisan 2012.
- United Nations Security Council. “Resolution 2043 (2012)”. 21 Nisan 2012.
- United Nations Security Council. “Resolution 2052 (2012)”, 27 Haziran 2012.

United Nations Security Council. “Resolution 2059 (2012)”. 20 Temmuz 2012.

United Nations Security Council. “Resolution 2084 (2012)”. 19 Aralık 2012.

United Nations Security Council. “Resolution 2108 (2013)”. 27 Haziran 2013.

United Nations Security Council. “Resolution 2118 (2013)”. 27 Eylül 2013.

United Nations Security Council. “Resolution 2131 (2013)”. 18 Aralık 2013.

United Nations Security Council. “Resolution 2139 (2014)”. 22 Şubat 2014.

United Nations Security Council. “Resolution 2163 (2014)”. 25 Haziran 2014.

United Nations Security Council. “Resolution 2165 (2014)”. 14 Temmuz 2014.

United Nations Security Council. “Resolution 2170 (2014)”. 15 Ağustos 2014.

United Nations Security Council. “Resolution 2191 (2014)”. 17 Aralık 2014.

United Nations Security Council. “Resolution 2192 (2014)”. 18 Aralık 2014.

United Nations Security Council, “Resolution 2199 (2015)”. 12 Şubat 2015.

United Nations Security Council. “Resolution 2209 (2015)”. 6 Mart 2015.

United Nations Security Council. “Resolution 2229 (2015)”. 29 Haziran 2015.

United Nations Security Council. “Resolution 2235 (2015)”. 7 Ağustos 2015.

United Nations Security Council. “Resolution 2254 (2015)”. 18 Aralık 2015.

United Nations Security Council. “Resolution 2257 (2015)”. 22 Aralık 2015.

United Nations Security Council. “Resolution 2258 (2015)”. 22 Aralık 2015.

United Nations Security Council. “Resolution 2268 (2016)”. 26 Şubat 2016.

United Nations Security Council. “Resolution 2294 (2016)”. 29 Haziran 2016.

United Nations Security Council. “Resolution 2314 (2016)”. 31 Ekim 2016.

United Nations Security Council. “Resolution 2319 (2016)”. 17 Kasım 2016.

United Nations Security Council. “Resolution 2328 (2016)”. 19 Aralık 2016.

United Nations Security Council. “Resolution 2230 (2016)”. 19 Aralık 2016.

United Nations Security Council. “Resolution 2332 (2016)”. 21 Aralık 2016.

United Nations Security Council. “Resolution 2336 (2016)”. 31 Aralık 2016.

United Nations Security Council. “Resolution 2230 (2016)”. 29 Haziran 2017.

- United Nations Security Council. “Resolution 2393 (2017)”. 19 Aralık 2017.
- United Nations Security Council. “Resolution 2394 (2017)”. 21 Aralık 2017.
- United Nations Security Council. “Resolution 2401 (2018)”. 24 Şubat 2018.
- United Nations Security Council. “Resolution 2426 (2018)”. 29 Haziran 2018.
- United Nations Security Council. “Resolution 2449 (2018)”. 13 Aralık 2018.
- United Nations Security Council. “Resolution 2450 (2018)”. 21 Aralık 2018.
- United Nations Security Council. “Statement by the President of the Security Council”. S/PRST/2011/16, 3 Ağustos 2011, [http://www.un.org/en/ga/search/view\\_doc.asp?symbol=S/PRST/2011/16](http://www.un.org/en/ga/search/view_doc.asp?symbol=S/PRST/2011/16) [01.08.2019].
- United Nations. “General Assembly Adopts Resolution Strongly Condemning ‘Widespread and Systematic’ Human Rights Violations by Syrian Authorities”. **General Assembly**, GA/11207/REV.1, 16 Şubat 2012, <https://www.un.org/press/en/2012/ga11207.doc.htm> [01.08.2019].
- United Nations. “Referral of Syria to International Criminal Court Fails as Negative Votes Prevent Security Council from Adopting Draft Resolution”. **Security Council**, SC/11407, 22 Mayıs 2014, <https://www.un.org/press/en/2014/sc11407.doc.htm> [01.08.2019].
- United Nations. “Security Council Fails to Adopt Draft Resolution Condemning Syria’s Crackdown on Anti-Government Protestors, Owing to Veto by Russian Federation, China”. **Security Council**, SC/10403, 4 Ekim 2011, <http://www.un.org/press/en/2011/sc10403.doc.htm> [01.08.2019].
- United Nations. “Security Council Fails to Adopt Draft Resolution on Syria as Russian Federation, China Veto Text Supporting Arab League’s Proposed Peace Plan”. **Security Council**, SC/10536, 4 Şubat 2012, <http://www.un.org/press/en/2012/sc10536.doc.htm> [01.08.2019].
- United Nations. “Security Council Fails to Adopt Draft Resolution on Syria That Would Have Threatened Sanctions, Due to Negative Votes of China, Russian Federation”. **Security Council**, SC/10714, 19 Temmuz 2012, <http://www.un.org/press/en/2012/sc10714.doc.htm> [01.08.2019].
- United Nations. “Security Council Press Statement on Attacks in Syria”. **Security Council**, 27 Mayıs 2012, SC/10658 <https://www.un.org/press/en/2012/sc10658.doc.htm> [01.08.2019].
- United Nations. “Security Council Supports Russian Federation-Turkey Efforts to End Violence in Syria, Jump-start Political Process, Adopting Resolution 2336 (2016)”. **Security Council**, SC/12663, 31 Aralık 2016, <http://www.un.org/press/en/2012/sc10536.doc.htm> [01.08.2019].

US Department of the Treasury. "Treasury Sanctions Prominent Syrian Businessman". 4 Ağustos 2011, <https://www.treasury.gov/press-center/press-releases/Pages/tg1269.aspx> [01.08.2019].

"Authorization for the Use of Force in Syria". S.J. Res. 21, 9 Kasım 2013.

"Blocking Property of Certain Persons With Respect to Human Rights Abuses in Syria: Executive Order 13572 of April 29, 2011". **Presidential Document**. c. 78, n. 85 (3 Mayıs 2011).

"Blocking the Property and Suspending Entry Into the United States of Certain Persons With Respect to Grave Human Rights Abuses by the Governments of Iran and Syria via Information Technology: Executive Order 13606 of April 22, 2012". **Presidential Document**. c. 77, n. 79 (24 Nisan 2012).

"Blocking Property of the Government of Syria and Prohibiting Certain Transactions with Respect to Syria: Executive Order 13582 of August 17, 2011". **Presidential Document**. c. 76, n. 162 (22 Ağustos 2011).

"Blocking Property of Senior Officials of the Government of Syria: Executive Order 13573 of May 18, 2011". **Presidential Document**. c. 76, n. 98 (20 Mayıs 2011).

"Remarks by Secretary Carter at Hack the Pentagon Ceremony". **U.S. Department of Defense**. 17 Haziran 2016, <https://dod.defense.gov/News/Transcripts/Transcript-View/Article/802660/remarks-by-secretary-carter-at-hack-the-pentagon-ceremony/> [01.08.2019].

"Statement by Special Envoy for Syria Daniel Rubinstein". **U.S. Department of State**. 18 Mart 2014. <https://2009-2017.state.gov/r/pa/prs/ps/2014/03/223621.htm> [01.08.2019].

### İnternet Kaynağı

Aksu, Fuat. "Kriz Analizi Kavram-Terim Anahtar Tablosu". **Türk Dış Politikası Kriz İncelemeleri**. 6 Eylül 2013. <http://www.tfpcrises.org/kriz-analizi/dis-politika-kriz-analiz-tablolari/item/140-kriz-analizi-kavram-terim-anahtar-tablosu> [01.08.2019].

\_\_\_\_\_. "Uyuşmazlık-Çatışma-Kriz İlişkisi". **Türk Dış Politikası Kriz İncelemeleri**. 12 Aralık 2013. <http://www.tfpcrises.org/kriz-analizi/dis-politika-kriz-analiz-tablolari/item/146-uyusmazl-k-cat-sma-kriz-iliskisi> [01.08.2019].

Landis, Joshua. "The Battle between ISIS and Syria's Rebel Militias". **Syria Comment**. 4 Ocak 2014. <http://www.joshualandis.com/blog/battle-isis-syrias-rebel-militias/> [01.08.2019].

Lund, Aron. "The Levant Front: Can Aleppo's Rebels Unite?". **Carnegie Middle East Center**. 26 Aralık 2014. <http://carnegie-mec.org/diwan/57605?lang=en> [01.08.2019].

- \_\_\_\_\_. “The Politics of the Islamic Front, Part 1: Structure and Support”. **Carnegie Middle East Center**. 14 Ocak 2014. <http://carnegie-mec.org/diwan/54183?lang=en> [01.08.2019].
- \_\_\_\_\_. “The Revolutionary Command Council: Rebel Unity in Syria?”. **Carnegie Middle East Center**. 1 Aralık 2014. <http://carnegie-mec.org/diwan/57350?lang=en> [01.08.2019].
- Neriah, Jacques. “Iran Deploys Afghan Shiite Brigade to Spread Its Control in Southern Syria”. **Jerusalem Center for Public Affairs**. 4 Mart 2015. <http://jcpa.org/iran-shiite-brigade-syria/> [01.08.2019].
- Smyth, Phillip. “Iran's Afghan Shiite Fighters in Syria”. **The Washington Institute**. Policywatch 2262, 3 Haziran 2014. <http://www.washingtoninstitute.org/policy-analysis/view/irans-afghan-shiite-fighters-in-syria> [01.08.2019].
- Stanford University. “Harakat al-Nujaba”. **Mapping Militant Organizations**. <http://web.stanford.edu/group/mappingmilitants/cgi-bin/maps/view/syria> [01.08.2019].
- Stanford University. “Jund al-Aqsa”. **Mapping Militant Organizations**. <http://web.stanford.edu/group/mappingmilitants/cgi-bin/groups/view/669#note5> [01.08.2019].
- Stanford University. “Kata’ib al-Imam Ali”. **Mapping Militant Organizations**. <http://web.stanford.edu/group/mappingmilitants/cgi-bin/maps/view/syria> [01.08.2019].
- Stanford University. “Liwa al-Tawhid”. **Mapping Militant Organizations**. <http://web.stanford.edu/group/mappingmilitants/cgi-bin/groups/view/527#note4> [01.08.2019].
- Syrian National Council. “Information on the SNC”. <http://syriancouncil.org/> [01.08.2019].
- White, Jeffrey. “Rebels Worth Supporting: Syria's Harakat Hazm”. **The Washington Institute**. Policywatch 2244, 28 Nisan 2014. <http://www.washingtoninstitute.org/policy-analysis/view/rebels-worth-supporting-syrias-harakat-hazm> [01.08.2019].
- Zelin, Aaron Y. “Al-Qaeda Disaffiliates with the Islamic State of Iraq and al-Sham”. **The Washington Institute**. 4 Şubat 2014. <http://www.washingtoninstitute.org/policy-analysis/view/al-qaeda-disaffiliates-with-the-islamic-state-of-iraq-and-al-sham> [01.08.2019].
- “Maps of the Syrian Civil War (2011-present) in 2012”. **Wikimedia**. [https://commons.wikimedia.org/wiki/Category:Maps\\_of\\_the\\_Syrian\\_Civil\\_War\\_\(2011-present\)\\_in\\_2012](https://commons.wikimedia.org/wiki/Category:Maps_of_the_Syrian_Civil_War_(2011-present)_in_2012) [01.08.2019].
- “Maps of the Syrian Civil War (2011-present) in 2013”. **Wikimedia**. [https://commons.wikimedia.org/wiki/Category:Maps\\_of\\_the\\_Syrian\\_Civil\\_War\\_\(2011-present\)\\_in\\_2013](https://commons.wikimedia.org/wiki/Category:Maps_of_the_Syrian_Civil_War_(2011-present)_in_2013) [01.08.2019].

- “Maps of the Syrian Civil War (2011-present) in 2014”. **Wikimedia**. [https://commons.wikimedia.org/wiki/Category:Maps\\_of\\_the\\_Syrian\\_Civil\\_War\\_\(2011-present\)\\_in\\_2014](https://commons.wikimedia.org/wiki/Category:Maps_of_the_Syrian_Civil_War_(2011-present)_in_2014) [01.08.2019].
- “Maps of the Syrian Civil War (2011-present) in 2015”. **Wikimedia**. [https://commons.wikimedia.org/wiki/Category:Maps\\_of\\_the\\_Syrian\\_Civil\\_War\\_\(2011-present\)\\_in\\_2015](https://commons.wikimedia.org/wiki/Category:Maps_of_the_Syrian_Civil_War_(2011-present)_in_2015) [01.08.2019].
- “Maps of the Syrian Civil War (2011-present) in 2016”. **Wikimedia**. [https://commons.wikimedia.org/wiki/Category:Maps\\_of\\_the\\_Syrian\\_Civil\\_War\\_\(2011-present\)\\_in\\_2016](https://commons.wikimedia.org/wiki/Category:Maps_of_the_Syrian_Civil_War_(2011-present)_in_2016) [01.08.2019].
- “Maps of the Syrian Civil War (2011-present) in 2018”. **Wikimedia**. [https://commons.wikimedia.org/wiki/Category:Maps\\_of\\_the\\_Syrian\\_Civil\\_War\\_\(2011-present\)\\_in\\_2018](https://commons.wikimedia.org/wiki/Category:Maps_of_the_Syrian_Civil_War_(2011-present)_in_2018) [01.08.2019].
- “Maps of the Syrian Civil War (2011-present) in 2017”. **Wikimedia**. [https://commons.wikimedia.org/wiki/Category:Maps\\_of\\_the\\_Syrian\\_Civil\\_War\\_\(2011-present\)\\_in\\_2017](https://commons.wikimedia.org/wiki/Category:Maps_of_the_Syrian_Civil_War_(2011-present)_in_2017) [01.08.2019].
- “Moderate Rebel Groups Unite in Southern Syria”. **The Syrian Observer**, 14 Şubat 2014. [https://syrianobserver.com/EN/news/33504/moderate\\_rebel\\_groups\\_unite\\_in\\_southern\\_syria.html](https://syrianobserver.com/EN/news/33504/moderate_rebel_groups_unite_in_southern_syria.html) [01.08.2019].
- “National Coordination Body for Democratic Change”. **Carnegie Middle East Center**. 15 Ocak 2012. <http://carnegie-mec.org/publications/?fa=48369> [01.08.2019].
- “The Damascus Declaration”, **Carnegie Middle East Center**. 1 Mart 2012. <http://carnegie-mec.org/diwan/48514?lang=en> [01.08.2019].
- “The Kurdish National Council in Syria”. **Carnegie Middle East Center**. <http://carnegie-mec.org/publications/?fa=48502> [01.08.2019].

### **Yazarlı Haber Kaynağı**

- Abdullah, Ali Salih. “Cenevre 2... Fırsatlar ve Korkular”. **Al Jazeera Türk**. 11 Kasım 2013. <http://www.aljazeera.com.tr/gorus/cenevre-2-firsatlar-ve-korkular> [01.08.2019].
- Aboufadel, Leith. “Israeli Attack on T-4 Airbase Killed 7 Iranian Soldiers”. **Al Masdar News**. 10 Nisan 2018. <https://www.almasdarnews.com/article/israeli-attack-on-t-4-airbase-killed-7-iranian-soldiers/> [01.08.2019].
- Abouzeid, Rania. “U.S. to Syrians: Don't Expect Another Libya”. **Time**. 28 Eylül 2011. <http://content.time.com/time/world/article/0,8599,2094881,00.html> [01.08.2019].
- Ahronheim, Anna. “IDF Strikes Targets in Syria After Projectile Lands in Israel's Golan”. **Jerusalem Post**. 21 Nisan 2017. <https://www.jpost.com/Arab-Israeli-Conflict/Red-Alert-Siren-activated-on-the-Golan-Heights-488600> [01.08.2019].

- Akın, Arda. “17 Polisle Lazkiye’den Aldılar”. **Hürriyet**. 13 Mart 2013. <http://www.hurriyet.com.tr/17-polisle-lazkiye-den-aldilar-22798851> [01.08.2019].
- Al Shalchi, Hadeel, Suleiman Al-Khalidi. “Rebels Pull Back in Syria's Aleppo, U.N. Says No One will Win”, **Reuters**, 9 Ağustos 2012, <http://www.reuters.com/article/us-syria-crisis-idUSBRE8610SH20120809> [01.08.2019].
- Ali, Nour, Constanze Letsch. “Syrian Opposition Struggles to Unite as Protests Swell”. **The Guardian**. 17 Temmuz 2011. <https://www.theguardian.com/world/2011/jul/17/syria-opposition-struggles-unite-protests> [01.08.2019].
- Al-Khalidi, Suleiman. “Jordan, Syria Bar Envoys in Tit-For-Tat Diplomatic Row”. **Reuters**. 26 Mayıs 2014. <http://www.reuters.com/article/us-syria-crisis-jordan-idUSBREA4P08L20140526> [01.08.2019].
- \_\_\_\_\_. “Rebels Capture Last Syrian Town in Idlib Province”. **Reuters**. 29 Mayıs 2015. <http://uk.reuters.com/article/uk-mideast-crisis-syria-ariha-idUKKBN0OD2LO20150529> [01.08.2019].
- \_\_\_\_\_. “Syria Says East Aleppo Ceasefire Has Begun, Promises Safe Exit”. **Reuters**. 20 Ekim 2016. <https://www.reuters.com/article/us-mideast-crisis-aleppo/syria-says-east-aleppo-ceasefire-has-begun-promises-safe-exit-idUSKCN12K0HF> [01.08.2019].
- \_\_\_\_\_. “Syrian Army Sends Reinforcements Toward Border with Iraq: Rebels”. **Reuters**. 15 Mayıs 2017. <https://www.reuters.com/article/us-mideast-crisis-syria-border/syrian-army-sends-reinforcements-toward-border-with-iraq-rebels-idUSKCN18B01D> [01.08.2019].
- \_\_\_\_\_. “Syrian Army Takes More Oil Fields from Islamic State in Raqqa and Eastern Desert”. **Reuters**. 15 Temmuz 2017. <https://www.reuters.com/article/us-mideast-crisis-syria-army-idUSKBN1A00PC> [01.08.2019].
- \_\_\_\_\_. “Syrian, Iranian Backed Forces Advance In Border Area Near Israel”. **Reuters**. 25 Aralık 2017. <https://www.reuters.com/article/us-mideast-crisis-syria-israel/syrian-iranian-backed-forces-advance-in-border-area-near-israel-iduskbn1ej024> [01.08.2019].
- Alkhshali, Hamdi, Schams Elwazer. “Suicide Bombing Kills Dozens in Syria”. **CNN**. 27 Temmuz 2016. <https://edition.CNN.com/2016/07/27/middleeast/syria-isis-suicide-bombing/> [01.08.2019].
- Aly, Bassem. “Geneva Conference on Syria: A Diplomatic Victory for Moscow?”. **Ahram Online**. 3 Temmuz 2012. <http://english.ahram.org.eg/NewsContent/2/8/46781/World/Region/Geneva-conference-on-Syria-A-diplomatic-victory-fo.aspx> [01.08.2019].

- Aslan, Ferit. “Barzani, Suriye Kürtlerini Birleştirdi”. **Milliyet**. 12 Temmuz 2012. <http://www.milliyet.com.tr/barzani-suriye-kurtlerini-birlestirdi-siyaset-1566152/> [01.08.2019].
- Aydıntaşbaş, Aslı. “Davutoğlu’yla Zor Sohbet”. **Milliyet**. 5 Mayıs 2011. <http://www.milliyet.com.tr/davutoglu-yla-zor-sohbet/asli-aydintasbas/siyaset/siyasetyazardetay/06.05.2011/1386631/default.htm> [01.08.2019].
- Baczynska, Gabriela, Tom Perry, Laila Bassam, Phil Stewart. “Exclusive: Russian Troops Join Combat in Syria”. **Reuters**. 9 Eylül 2015. <http://www.reuters.com/article/us-mideast-crisis-syria-exclusive-idUSKCN0R91H720150909> [01.08.2019].
- Bakr, Amena. “Qatar Runs Covert Desert Training Camp for Syrian Rebels”. **Reuters**. 26 Kasım 2014. <http://www.reuters.com/article/us-mideast-crisis-qatar-syria-idUSKCN0JA1BX20141126> [01.08.2019].
- Barnard, Anne. “Battle Over Aleppo Is Over, Russia Says, as Evacuation Deal Reached”. **The New York Times**. 13 Aralık 2016. <https://www.nytimes.com/2016/12/13/world/middleeast/syria-aleppo-civilians.html> [01.08.2019].
- \_\_\_\_\_. “ISIS, in a First, Says It Was Behind Attack in Syrian Capital”. **The New York Times**. 9 Şubat 2016. <https://www.nytimes.com/2016/02/10/world/middleeast/isis-syria-car-bomb.html?ref=topics&mtrref=undefined> [01.08.2019].
- \_\_\_\_\_. “Syria: Deadly Car Bomb Blasts Hit Homs”. **The New York Times**. 9 Nisan 2014. [https://www.nytimes.com/2014/04/10/world/middleeast/syria-deadly-car-bomb-blasts-hit-homs.html?\\_r=0](https://www.nytimes.com/2014/04/10/world/middleeast/syria-deadly-car-bomb-blasts-hit-homs.html?_r=0) [01.08.2019].
- \_\_\_\_\_. “U.S.-Backed Forces Begin Assault on Raqqa, ISIS Stronghold in Syria”. **The New York Times**. 6 Haziran 2017. [https://www.nytimes.com/2017/06/06/world/middleeast/us-backed-forces-begin-assault-on-raqqa.html?\\_r=0](https://www.nytimes.com/2017/06/06/world/middleeast/us-backed-forces-begin-assault-on-raqqa.html?_r=0) [01.08.2019].
- Barnard, Anne, Andrew E. Kramer. “Russian Cruise Missiles Help Syrians Go on the Offensive”. **The New York Times**. 7 Ekim 2015. <https://www.nytimes.com/2015/10/08/world/middleeast/russia-syria-conflict.html> [01.08.2019].
- Barnard, Anne, Hwaida Saad. “To Freeze Syria War. Russia Proposes Setting Up De-escalation Zones”. **The New York Times**. 3 Mayıs 2017. <https://www.nytimes.com/2017/05/03/world/middleeast/russia-syria-de-escalation-zones-astana.html?action=click&module=RelatedCoverage&pgtype=Article&region=Footer> [01.08.2019].
- Barnard, Anne, Mohammad Ghannam. “Surge of Violence Across Syria Kills Over Two Dozen”. **The New York Times**. 6 Nisan 2014.



<https://mobile.nytimes.com/2014/04/07/world/middleeast/surge-of-violence-across-syria-kills-over-two-dozen.html> [01.08.2019].

Barnard, Anne, Rick Gladstone. "Russia Reaches Deal for Syria Safe Zones, but Some Rebels Scoff". **The New York Times**. 4 Mayıs 2017. [https://www.nytimes.com/2017/05/04/world/middleeast/russia-iran-turkey-syria-de-escalation-zones.html?smpr&\\_r=0](https://www.nytimes.com/2017/05/04/world/middleeast/russia-iran-turkey-syria-de-escalation-zones.html?smpr&_r=0) [01.08.2019].

Bases, Daniel. "France Rules out Air Strikes in Syria". **Reuters**. 22 Eylül 2014. <http://www.reuters.com/article/us-france-fabius-airstrikes-idUSKCN0HH28920140922> [01.08.2019].

Bayoumy, Yara, Regan Doherty. "Syrian Opposition Opens First Embassy, Says World Lets It Down". **Reuters**. 27 Mart 2013. <https://www.reuters.com/article/us-syria-crisis/syrian-opposition-opens-first-embassy-says-world-lets-it-down-idUSBRE92Q0KI20130327> [01.08.2019].

Beaumont, Peter. "Israeli Jets Attack Anti-aircraft Battery in Syria in Retaliatory Strike". **The Guardian**. 16 Ekim 2017. <https://www.theguardian.com/world/2017/oct/16/israeli-jets-attack-anti-aircraft-battery-in-syria-in-retaliatory-strike> [01.08.2019].

Bennett-Jones, Owen. "Syria Crisis: Refugees in Turkey Fear for Jisr al-Shughour". **BBC**. 9 Haziran 2011. <http://www.bbc.com/news/world-middle-east-13714168> (11 Ocak 2017).

Bilgen, Yılmaz. "Rusya Bize Saldırırken Hava Sahasına Girdi". **Al Jazeera Türk**. 6 Ekim 2015. <http://www.aljazeera.com.tr/al-jazeera-ozel/rusya-bize-saldirirken-hava-sahasina-girdi> [01.08.2019].

\_\_\_\_\_. "Şam Rejimi Halep'i Kuşatmaya Çalışıyor". **Al Jazeera Türk**. 26 Ekim 2014. <http://www.aljazeera.com.tr/al-jazeera-ozel/sam-rejimi-halepi-kusatmaya-calisiyor> [01.08.2019].

Black, Ian. "Bashar Al-Assad Implicated in Syria War Crimes, Says UN". **The Guardian**. 2 Aralık 2013. <https://www.theguardian.com/world/2013/dec/02/syrian-officials-involved-war-crimes-bashar-al-assad-un-investigators> [01.08.2019].

Black, Ian, Dan Roberts. "Hezbollah is Helping Assad Fight Syria Uprising, Says Hassan Nasrallah". **The Guardian**. 30 Nisan 2013. <https://www.theguardian.com/world/2013/apr/30/hezbollah-syria-uprising-nasrallah> [01.08.2019].

Black, Ian, Martin Chulov. "Leading Syrian Regime Figures Killed in Damascus Bomb Attack". **The Guardian**. 18 Temmuz 2012. <https://www.theguardian.com/world/2012/jul/18/syrian-regime-figures-bomb-attack> [01.08.2019].

Borger, Julian. "Syria: Chemical Weapons Inspectors Begin Securing Assad Regime's Arsenal". **Reuters**. 3 Ekim 2013.

<https://www.theguardian.com/world/2013/oct/03/syria-chemical-weapons-inspectors-assad-regime> [01.08.2019].

\_\_\_\_\_. “Turkey Requested Nato Missile Defences over Syria Chemical Weapons Fears”. **The Guardian**. 2 Aralık 2012. <https://www.theguardian.com/world/2012/dec/02/turkey-syria-chemical-weapons-fears> [01.08.2019].

Borger, Julian, Ian Black, Kareem Shaheen. “Russia Will Pay Price for Syrian Airstrikes, Says US Defence Secretary”. **The Guardian**. 8 Ekim 2015. <https://www.theguardian.com/world/2015/oct/08/russia-pay-price-syrian-airstrikes-ashton-carter-us-defence-secretary> [01.08.2019].

Boykoff, Pamela. “Russia: US Planes over Western Syria Now Air Targets”. **CNN**. 20 Haziran 2017. <https://edition.CNN.com/2017/06/19/middleeast/syrian-warplane-shot-down-russia-condemns/index.html> [01.08.2019].

Castle, Stephen. “European Union Tightens Sanctions”. **The New York Times**. 23 Temmuz 2012. <http://www.nytimes.com/2012/07/24/world/europe/european-union-tightens-sanctions-on-syria.html> [01.08.2019].

Cave, Damien, Hwaida Saad. “48 Captives are Iran ‘Thugs,’ Say Rebels in Syria”. **The New York Times**. 5 Ağustos 2012. <http://www.nytimes.com/2012/08/06/world/middleeast/syrian-rebels-say-hostages-are-iranian-guards.html> [01.08.2019].

Charbonneau, Louis. “Russia: Syria Rebels Likely behind Aleppo Chemical Attack”. **Reuters**. 9 Temmuz 2013. <http://www.reuters.com/article/us-syria-crisis-chemical-russia-idUSBRE9680YZ20130709> [01.08.2019].

\_\_\_\_\_. “U.N. Golan Peacekeepers Pull Back from Syrian Positions Amid Clashes”. **Reuters**. 15 Eylül 2014. <http://uk.reuters.com/article/uk-syria-crisis-golan-un-idUKKBN0HA1IB20140915> [01.08.2019].

Charbonneau, Louis, Patrick Worsnip. “Russia, China veto U.N. draft backing Arab plan for Syria”. **Reuters**. 4 Şubat 2012. <http://www.reuters.com/article/us-syria-idUSTRE80S08620120204> [01.08.2019].

Chulov, Martin. “Houla Massacre: UN Resolution Condemns Syria”. **The Guardian**. 1 Haziran 2012. <https://www.theguardian.com/world/2012/jun/01/syria-houla-massacre-un-resolution> [01.08.2019].

Chulov, Martin, Kareem Shaheen. “Syria Chemical Weapons Attack Toll Rises to 70 as Russian Narrative is Dismissed”. **The Guardian**. 5 Nisan 2017. <https://www.theguardian.com/world/2017/apr/04/syria-chemical-attack-idlib-province> [01.08.2019].

Chulov, Martin, Luke Harding, Matthew Weaver. “Syrian Rebels Take Control of Key Assad Airbase”. **The Guardian**. 11 Ocak 2013. <https://www.theguardian.com/world/2013/jan/11/syrian-rebels-assad-airbase> [01.08.2019].

- Copley, Caroline, Jon Hemming. "Switzerland Imposes Sanctions On Syria Officials". **Reuters**. 18 Mayıs 2011. <http://www.reuters.com/article/swiss-syria-sanctions-idUSLDE74H1DD20110518> [01.08.2019].
- Cumming-Bruce, Nick. "Syria Talks in Geneva Overshadowed by Frustration Over Humanitarian Access". **The New York Times**. 30 Kasım 2017. <https://www.nytimes.com/2017/11/30/world/middleeast/syria-talks-geneva.html> [01.08.2019].
- Cumming-Bruce, Nick, Michael R. Gordon. "Syrian Talks, Ending First Round, Fail Even to Agree on Easing Aid Blockade". **The New York Times**. 31 Ocak 2014. [https://www.nytimes.com/2014/02/01/world/middleeast/syria-talks.html?\\_r=0](https://www.nytimes.com/2014/02/01/world/middleeast/syria-talks.html?_r=0) [01.08.2019].
- Çakırözer, Utku. "Esad: Keşke Düşürmeseydik". **Cumhuriyet**. 3 Temmuz 2012. [http://www.cumhuriyet.com.tr/koseyazisi/354316/Esad\\_\\_Keske\\_dusurmeseydik.html](http://www.cumhuriyet.com.tr/koseyazisi/354316/Esad__Keske_dusurmeseydik.html) [01.08.2019].
- Çandar, Cengiz. "Suriye'nin Dostları Annan Planı'nı Deldi". **Radikal**. 2 Nisan 2012. <http://www.radikal.com.tr/yazarlar/cengiz-candar/suriyenin-dostlari-annan-planini-deldi-1083617/> [01.08.2019].
- DeYoung, Karen. "Administration will Soon be Forced to Confront Big Decisions on Syria". **The Washington Post**. 11 Kasım 2015. [https://www.washingtonpost.com/world/national-security/administration-will-soon-be-forced-to-confront-big-decisions-on-syria/2015/11/11/88a313da-8885-11e5-9a07-453018f9a0ec\\_story.html?utm\\_term=.931d59ab3b66](https://www.washingtonpost.com/world/national-security/administration-will-soon-be-forced-to-confront-big-decisions-on-syria/2015/11/11/88a313da-8885-11e5-9a07-453018f9a0ec_story.html?utm_term=.931d59ab3b66) [01.08.2019].
- Doherty, Ben. "France Launches 'Massive' Airstrike on Isis Stronghold of Raqqa". **The Guardian**. 16 Kasım 2015. <https://www.theguardian.com/world/2015/nov/16/france-launches-massive-airstrike-on-isis-stronghold-in-syria-after-paris-attack> [01.08.2019].
- Doucet, Lyse. "Davutoğlu: Sınırımızda IŞİD'i, PKK'yı, Esad'ı İstemiyoruz". **BBC Türkçe**. 28 Ekim 2014. [http://www.bbc.com/turkce/haberler/2014/10/141027\\_davutoglu\\_doucet](http://www.bbc.com/turkce/haberler/2014/10/141027_davutoglu_doucet) [01.08.2019].
- Durgun, Hikmet. "Tel Abyad'dan Akçakale'ye Mülteci Akını". **BBC Türkçe**. 2 Haziran 2015. [http://www.bbc.com/turkce/haberler/2015/06/150602\\_akcakale](http://www.bbc.com/turkce/haberler/2015/06/150602_akcakale) [01.08.2019].
- Eglash, Ruth, Liz Sly. "Israeli Warplanes Strike Syrian Military Positions in Golan Heights". **The Washington Post**. 19 Mart 2014. [https://www.washingtonpost.com/world/middle\\_east/israeli-warplanes-strike-syrian-military-positions-in-golan-heights/2014/03/19/d3ff8de4-0604-4492-b352-34bd1ee957f9\\_story.html?utm\\_term=.40839a514120](https://www.washingtonpost.com/world/middle_east/israeli-warplanes-strike-syrian-military-positions-in-golan-heights/2014/03/19/d3ff8de4-0604-4492-b352-34bd1ee957f9_story.html?utm_term=.40839a514120) [01.08.2019].
- El Baltaji, Dana, Mark Drajem. "Syria's Assad Offers Reforms as Government Fights Terrorists". **Bloomberg**. 7 Ocak 2013. <https://www.bloomberg.com/news/articles/2013-01-06/syria-s-assad-offers-initiatives-as-nation-battles-terrorists-> [01.08.2019].

- Elwazer, Schams, Tim Hume, Oren Liebermann. "IDF: Syrian Claim to Have Shot Down Israeli Warplane, Drone is 'Total Lies'". **CNN**. 13 Eylül 2016. <http://edition.CNN.com/2016/09/13/middleeast/syria-israel-warplane-denial/> [01.08.2019].
- Evans, Dominic. "Syria Army Quits Base on Strategic Aleppo Road". **Reuters**. 2 Kasım 2012. <http://www.reuters.com/article/us-syria-crisis-idUSBRE88J0X720121102> [01.08.2019].
- Evans, Dominic, Crispian Balmer. "Twin Bombings in Damascus Kill at Least 27, Almost 100 Hurt". **Reuters**. 17 Mart 2012. <http://www.reuters.com/article/us-syria-idUSBRE8280G820120317> [01.08.2019].
- Evans, Dominic, Oliver Holmes. "Israel Strikes Syria, Says Targeting Hezbollah Arms". **Reuters**. 5 Mayıs 2013. <http://www.reuters.com/article/us-syria-crisis-blasts-idUSBRE94400020130505> [01.08.2019].
- Fahim, Kareem. "Arab League Floats Ambitious New Peace Plan for Syria". **The New York Times**. 22 Ocak 2012. <http://www.nytimes.com/2012/01/23/world/middleeast/arab-league-floats-new-peace-plan-for-syria.html> [01.08.2019].
- Filipov, David, Liz Sly. "Russia Threatens Retaliatory Strikes against U.S. Troops and Their Allies in Syria". **The Washington Post**. 15 Eylül 2017. [https://www.washingtonpost.com/world/russia-warns-of-retaliation-if-facing-fire-from-us-led-coalition-in-syria/2017/09/21/00e3b81c-9eba-11e7-8ed4-a750b67c552b\\_story.html?noredirect=on&utm\\_term=.477f18ca42e3](https://www.washingtonpost.com/world/russia-warns-of-retaliation-if-facing-fire-from-us-led-coalition-in-syria/2017/09/21/00e3b81c-9eba-11e7-8ed4-a750b67c552b_story.html?noredirect=on&utm_term=.477f18ca42e3) [01.08.2019].
- Fisher, Ian. "Syria Blames Israel for Attack on Damascus Airport". **The New York Times**. 27 Nisan 2017. <https://www.nytimes.com/2017/04/27/world/middleeast/syria-damascus-airport-israel-hezbollah.html> [01.08.2019].
- Francis, Ellen. "U.S.-Russian Ceasefire Deal Holding in Southwest Syria". **Reuters**. 9 Temmuz 2017. <https://www.reuters.com/article/us-mideast-crisis-syria-idUSKBN19U08D> [01.08.2019].
- Gearan, Anne, Ed O'Keefe, William Branigin. "Senate Committee Approves Resolution Authorizing U.S. Strike on Syria". **The Washington Post**. 4 Eylül 2013. [https://www.washingtonpost.com/world/national-security/officials-press-lawmakers-to-approve-syria-strike-obama-invokes-congress-credibility/2013/09/04/4c93a858-155c-11e3-804b-d3a1a3a18f2c\\_story.html?utm\\_term=.119a7d82a896](https://www.washingtonpost.com/world/national-security/officials-press-lawmakers-to-approve-syria-strike-obama-invokes-congress-credibility/2013/09/04/4c93a858-155c-11e3-804b-d3a1a3a18f2c_story.html?utm_term=.119a7d82a896) [01.08.2019].
- Ghannam, Mohammad. "2 Military Bases in Syria Fall to Rebels". **The New York Times**. 15 Aralık 2014. [https://www.nytimes.com/2014/12/16/world/middleeast/2-military-bases-in-syria-fall-to-rebels.html?\\_r=0](https://www.nytimes.com/2014/12/16/world/middleeast/2-military-bases-in-syria-fall-to-rebels.html?_r=0) [01.08.2019].
- Gibbons-Neff, Thomas, Missy Ryan, Karen DeYoung. "In Blow to U.S.-Turkey Ties, Trump Administration Approves Plan to Arm Syrian Kurds against

- Islamic State”. **The Washington Post**. 9 Mayıs 2017. [https://www.washingtonpost.com/news/checkpoint/wp/2017/05/09/in-blow-to-u-s-turkey-ties-trump-administration-approves-plan-to-directly-arm-syrian-kurds-against-islamic-state/?noredirect=on&utm\\_term=.5463fe1b93d2](https://www.washingtonpost.com/news/checkpoint/wp/2017/05/09/in-blow-to-u-s-turkey-ties-trump-administration-approves-plan-to-directly-arm-syrian-kurds-against-islamic-state/?noredirect=on&utm_term=.5463fe1b93d2) [01.08.2019].
- Gladstone, Rick. “Russia Says Study Suggests Syria Rebels Used Sarin”. **The New York Times**. 9 Temmuz 2013. <http://www.nytimes.com/2013/07/10/world/middleeast/russia-says-study-suggests-syria-rebels-used-sarin.html> [01.08.2019].
- Gladstone, Rick, C. J. Chivers. “Forensic Details in U.N. Report Point to Assad’s Use of Gas”. **The New York Times**. 16 Eylül 2013. <http://www.nytimes.com/2013/09/17/world/europe/syria-united-nations.html> [01.08.2019].
- Gladstone, Rick, Somini Sengupta. “Unrelenting Assault on Aleppo Is Called Worst Yet in Syria’s Civil War”. **The New York Times**. 26 Eylül 2016. [https://www.nytimes.com/2016/09/27/world/middleeast/aleppo-syria.html?\\_r=0](https://www.nytimes.com/2016/09/27/world/middleeast/aleppo-syria.html?_r=0) [01.08.2019].
- Goodman, J. David, Nick Cumming-Bruce. “Syria Bars 17 Western Diplomats and Allows Increased Aid Agency Presence”. **The New York Times**. 5 Haziran 2012. <http://www.nytimes.com/2012/06/06/world/middleeast/syria-bars-17-western-diplomats.html> [01.08.2019].
- Gordon, Michael R., Eric Schmitt. “Russia Sends More Advanced Missiles to Aid Assad in Syria”. **The New York Times**. 16 Mayıs 2013. <http://www.nytimes.com/2013/05/17/world/middleeast/russia-provides-syria-with-advanced-missiles.html> [01.08.2019].
- \_\_\_\_\_. “Russian Moves in Syria Pose Concerns for U.S.”. **The New York Times**. 4 Eylül 2015. <https://www.nytimes.com/2015/09/05/world/middleeast/russian-moves-in-syria-pose-concerns-for-us.html> [01.08.2019].
- Guterman, Steve. “Russia Says Syria Needs Dialogue, not Sanctions”. **Reuters**. 25 Kasım 2011. <http://www.reuters.com/article/us-syria-russia-idUSTRE7AO0JL20111125> [01.08.2019].
- Hanna, Jason, Isil Sariyuce, Max Blau. “Turkish Airstrikes Hit Kurdish Fighters in Syria”. **CNN**. 20 Ekim 2016. <https://edition.CNN.com/2016/10/20/middleeast/turkey-syria-air-raid/> [01.08.2019].
- Hanna, Jason, Greg Botelho, Nick Paton Walsh. “U.S. Begins Manned Airstrikes from Turkey Targeting ISIS”. **CNN**. 13 Ağustos 2015. <https://edition.CNN.com/2015/08/12/world/us-turkey-syria-airstrikes/> [01.08.2019].
- Hassan, Nidaa, Julian Borger. “Syrian 'National Dialogue' Conference Boycotted by Angry Opposition”. **Reuters**. 10 Temmuz 2011.

<https://www.theguardian.com/world/2011/jul/10/syrian-national-dialogue-boycotted-by-opposition> [01.08.2019].

Holmes, Oliver. “Assad Sends Air Force to Prevent Rebel Advances in Home Province”. **Reuters**. 10 Ağustos 2013. <http://www.reuters.com/article/us-syria-crisis-idUSBRE97903020130810> [01.08.2019].

\_\_\_\_\_. “U.S.-Backed Syria Rebel Group Dissolves itself after Losses”. **Reuters**. 1 Mart 2015. <https://www.reuters.com/article/us-mideast-crisis-syria-rebels/u-s-backed-syria-rebel-group-dissolves-itself-after-losses-idUSKBN0LX1L720150301> [01.08.2019].

Holmes, Oliver, Erika Solomon. “Alleged Chemical Attack Kills 25 in Northern Syria”. **Reuters**. 19 Mart 2013. <http://www.reuters.com/article/us-syria-crisis-chemical-idUSBRE92I0A220130319> [01.08.2019].

Holmes, Oliver, Tom Perry. “Air Strikes Hit Islamic State in Syria After Christians Abducted”. **Reuters**. 26 Şubat 2015. <http://www.reuters.com/article/us-mideast-crisis-syria-christians-idUSKBN0LU0KX20150226> [01.08.2019].

Hosenball, Mark. “Obama Authorizes Secret Support for Syrian Rebels”. **Reuters**. 1 Ağustos 2012. <http://www.reuters.com/article/us-usa-syria-obama-order-idUSBRE8701OK20120802> [01.08.2019].

Hubbard, Ben. “Bomber Tied to Al Qaeda Kills Dozens in Syrian City”. **The New York Times**. 20 Ekim 2013. <http://www.nytimes.com/2013/10/21/world/middleeast/syria.html> [01.08.2019].

\_\_\_\_\_. “ISIS Loses Control of Crucial Syrian Border Town”. **The New York Times**. 16 Haziran 2015. <https://www.nytimes.com/2015/06/17/world/middleeast/isis-loses-control-of-crucial-syrian-border-town.html> [01.08.2019].

Hubbard, Ben, David E. Sanger. “Russia, Iran and Turkey Meet for Syria Talks, Excluding U.S.”. **The New York Times**. 20 Aralık 2016. <https://www.nytimes.com/2016/12/20/world/middleeast/russia-iran-and-turkey-meet-for-syria-talks-excluding-us.html> [01.08.2019].

Irish, John, Stephanie Nebehay, Tom Miles. “Russia and Syria Say Opposition Trying to Wreck Peace Talks”. **Reuters**. 2 Mart 2017. <https://www.reuters.com/article/us-mideast-crisis-syria-russia/russia-and-syria-say-opposition-trying-to-wreck-peace-talks-idUSKBN1691SJ> [01.08.2019].

İdiz, Semih. “Batı Esad’ı Henüz Gözden Çıkaramıyor”. **Milliyet**. 8 Mayıs 2011. <http://www.milliyet.com.tr/bati-esad-i-henuz-gozden-cikaramiyor/semih-idiz/siyaset/siyasetyazardetay/09.05.2011/1387711/default.htm> [01.08.2019].

İtani, Fidaa. “Hezbollah, Iran Advance and Incur Losses in Daraa”. **Now**. 19 Şubat 2015. <https://now.mmedia.me/lb/en/reportsfeatures/564849-hezbollah-iran-advance-and-incur-losses-in-daraa> [01.08.2019].

- Jacobs, Ben. "Syria Strikes: Democrats Demand Congressional Approval for Further Military Action". **The Guardian**. 14 Nisan 2018. <https://www.theguardian.com/us-news/2018/apr/14/syria-strikes-democrats-demand-congress-approval-for-further-military-action> [01.08.2019].
- Jaffe, Greg, Adam Entous. "Trump Ends Covert CIA Program to Arm Anti-Assad Rebels in Syria, A Move Sought By Moscow". **The Washington Post**. 19 Temmuz 2017. [https://www.washingtonpost.com/world/national-security/trump-ends-covert-cia-program-to-arm-anti-assad-rebels-in-syria-a-move-sought-by-moscow/2017/07/19/b6821a62-6beb-11e7-96ab-5f38140b38cc\\_story.html?utm\\_term=.3f0ffaf05afc](https://www.washingtonpost.com/world/national-security/trump-ends-covert-cia-program-to-arm-anti-assad-rebels-in-syria-a-move-sought-by-moscow/2017/07/19/b6821a62-6beb-11e7-96ab-5f38140b38cc_story.html?utm_term=.3f0ffaf05afc) [01.08.2019].
- Kalın, İbrahim. "A Roadmap for Libya". **The Guardian**. 12 Mayıs 2016. <https://www.theguardian.com/commentisfree/2011/may/12/roadmap-for-libya> [01.08.2019].
- Karouny, Mariam. "Islamist Fighters Seize Syria's Jisr Al-Shughour, Army Says Redeploys". **Al Jazeera**. 25 Nisan 2015. <http://in.reuters.com/article/mideast-crisis-iraq-idINKBN0NG0GV20150425> [01.08.2019].
- \_\_\_\_\_. "Syrian Rebels Quit Besieged Homs Stronghold". **Reuters**. 1 Mart 2012. <http://www.reuters.com/article/syria-idINDEE81Q0AS20120301> [01.08.2019].
- \_\_\_\_\_. "Syrian Rebels Take Control of Damascus Palestinian Camp". **Reuters**. 17 Aralık 2012. <http://www.reuters.com/article/us-syria-crisis-idUSBRE8AJ1FK20121217> [01.08.2019].
- Karouny, Mariam, Laila Bassam. "Two Suicide Bombers Hit Hezbollah Bastion in Lebanon, 43 Killed". **Reuters**. 13 Kasım 2015. <https://www.reuters.com/article/us-syria-crisis-hezbollah-blast/two-suicide-bombers-hit-hezbollah-bastion-in-lebanon-43-killed-idUSKCN0T121P20151113> [01.08.2019].
- Kershner, Isabel. "Two Rockets Fired from Syria Hit Israeli-Controlled Part of Golan Heights". **The New York Times**. 27 Ocak 2015. <https://www.nytimes.com/2015/01/28/world/middleeast/two-rockets-fired-from-syria-hit-israeli-controlled-part-of-golan-heights.html> [01.08.2019].
- Kızılkaya, Emre. "Aramızı Kardeşler Bozdu". **Hürriyet**. 28 Şubat 2012. <http://www.hurriyet.com.tr/aramizi-kardesler-bozdu-20014040> [01.08.2019].
- Kubovich, Yaniv. "Israel Struck 200 Targets in Syria in the Past Year and a Half". **Haaretz**. 4 Eylül 2018. <https://www.haaretz.com/israel-news/.premium-israel-struck-200-targets-in-syria-in-the-past-year-and-a-half-1.6450610> [01.08.2019].
- Landler, Mark, Jonathan Weisman. "Obama Delays Syria Strike to Focus on a Russian Plan". **The New York Times**. 10 Eylül 2013. [http://www.nytimes.com/2013/09/11/world/middleeast/syrian-chemical-arsenal.html?pagewanted=all&\\_r=0](http://www.nytimes.com/2013/09/11/world/middleeast/syrian-chemical-arsenal.html?pagewanted=all&_r=0) [01.08.2019].

- Levent, Hediye. "Türkiye'nin Adayı Faruk Şara Kimdir?". **BBC Türkçe**. 8 Ekim 2012. [http://www.bbc.com/turkce/haberler/2012/10/121008\\_portrait\\_shara.shtml](http://www.bbc.com/turkce/haberler/2012/10/121008_portrait_shara.shtml) [01.08.2019].
- Levs, Josh. "What's The Evidence of Syrian Chemical Weapons Attack?". **CNN**. 4 Eylül 2013. <http://edition.CNN.com/2013/09/04/world/syria-us-evidence-chemical-weapons-attack/> [01.08.2019].
- Loveluck, Louisa, Loveday Morris. "Israeli Airstrike Targets Syrian Military Site as Tensions Rise". **The Washington Post**. 7 Eylül 2017. [https://www.washingtonpost.com/world/israeli-airstrikes-target-syrian-research-center-linked-to-chemical-weapons/2017/09/07/2230abda-93a5-11e7-b9bc-b2f7903bab0d\\_story.html?utm\\_term=.bb8b4b8ec830](https://www.washingtonpost.com/world/israeli-airstrikes-target-syrian-research-center-linked-to-chemical-weapons/2017/09/07/2230abda-93a5-11e7-b9bc-b2f7903bab0d_story.html?utm_term=.bb8b4b8ec830) [01.08.2019].
- MacFarquhar, Neil. "Dozens Killed in Large Explosions in Syrian Capital". **The New York Times**. 10 Mayıs 2012. <https://www.nytimes.com/2012/05/11/world/middleeast/damascus-syria-explosions-intelligence-headquarters.html> [01.08.2019].
- \_\_\_\_\_. "Push in U.N. for Criticism of Syria Is Rejected". **The New York Times**. 27 Nisan 2011. <http://www.nytimes.com/2011/04/28/world/middleeast/28nations.html> [01.08.2019].
- \_\_\_\_\_. "Syria Calls the Arab League's Sanctions 'Economic War'". **The New York Times**. 28 Kasım 2011. <http://www.nytimes.com/2011/11/29/world/middleeast/syria-calls-arab-league-sanctions-economic-war.html> [01.08.2019].
- \_\_\_\_\_. "U.N. Agrees to Send More Cease-Fire Observers to Syria". **The New York Times**. 21 Nisan 2012. <http://www.nytimes.com/2012/04/22/world/middleeast/battered-city-in-syria-is-quiet-as-un-cess-fire-monitors-visit.html> [01.08.2019].
- MacFarquhar, Neil, Nada Bakri. "Isolating Syria, Arab League Imposes Broad Sanctions". **The New York Times**. 27 Kasım 2011. <http://www.nytimes.com/2011/11/28/world/middleeast/arab-league-prepares-to-vote-on-syrian-sanctions.html> [01.08.2019].
- Makdesi, Marwan. "Syria Envoy Meets Assad, Says Conflict is Global Threat". **Reuters**. 15 Eylül 2012. <http://www.reuters.com/article/syria-crisis-assad-idINDEE88E02C20120915> [01.08.2019].
- Malla, Hussein, Zeina Karam. "Syria's President Assad Deploys Army". **The Washington Post**. 27 Mart 2011. [https://www.washingtonpost.com/world/syrias-president-assad-deploys-army/2011/03/27/AFLJAFjB\\_story.html?utm\\_term=.86f5c736c857](https://www.washingtonpost.com/world/syrias-president-assad-deploys-army/2011/03/27/AFLJAFjB_story.html?utm_term=.86f5c736c857) [01.08.2019].



- Malla, Naline, Sylvia Westall. "Syrian Rebels Seize Town in West in Blow to Government". **Reuters**. 5 Kasım 2015. <http://www.reuters.com/article/us-mideast-crisis-syria-idUSKCN0SU0XY20151105> [01.08.2019].
- Marsh, Katherine, Simon Tisdall. "Syrian Troops Shoot Dead Protesters in Day Of Turmoil". **The Guardian**. 22 Nisan 2011. <https://www.theguardian.com/world/2011/apr/22/syria-protests-forces-shoot> [01.08.2019].
- Marsh, Katherine, Martin Chulov. "Assad Blames Conspirators For Syrian Protests". **The Guardian**. 30 Mart 2011. <https://www.theguardian.com/world/2011/mar/30/syrian-protests-assad-blames-conspirators> [01.08.2019].
- Mazzetti, Mark, Michael R. Gordon, Mark Landler. "U.S. Is Said to Plan to Send Weapons to Syrian Rebels". **The New York Times**. 13 Temmuz 2013. <http://www.nytimes.com/2013/06/14/world/middleeast/syria-chemical-weapons.html> [01.08.2019].
- Mohammed, Arshad, Khaled Yacoub Oweis. "U.S. to Give Syrian Rebels Medical, Food Aid, not Arms". **Reuters**. 28 Şubat 2013. <http://www.reuters.com/article/syria-crisis-conference-idINDEE91R0AD20130228> [01.08.2019].
- Mourtada, Hania, Rick Gladstone. "Syrian Rebels Break With Group over Qaeda Wing Alliance". **The New York Times**. 12 Nisan 2013. <http://www.nytimes.com/2013/04/13/world/middleeast/syrian-rebels-break-with-radical-group.html> [01.08.2019].
- Mroue, Bassem. "US-Backed Fighters Retake More Areas From IS in Syrian Town". **AP News**. 1 Mayıs 2017. <https://apnews.com/cb36879397c34d89ac6f8a67cc805a48> [01.08.2019].
- Myers, Steven Lee. "U.S. and Allies Say Syria Leader Must Step Down". **The New York Times**. 18 Ağustos 2011. <https://www.nytimes.com/2011/08/19/world/middleeast/19diplo.html> [01.08.2019].
- Osborn, Andrew. "Russia to Build Permanent Syrian Naval Base, Eyes Other Outposts". **Reuters**. 10 Ekim 2016. <http://www.reuters.com/article/us-mideast-crisis-syria-russia-tartus-idUSKCN12A0W6> [01.08.2019].
- Oweis, Khaled Yacoub. "Hezbollah, Iraqi Militia Capture Damascus Suburb: Opposition". **Reuters**. 9 Ekim 2013. <https://www.reuters.com/article/us-syria-crisis-damascus/hezbollah-iraqi-militia-capture-damascus-suburb-opposition-idUSBRE9980XW20131009> [01.08.2019].
- \_\_\_\_\_. "Simultaneous Bombs Hit Army Compounds in Aleppo". **Reuters**. 10 Eylül 2012. <http://www.reuters.com/article/us-syria-crisis-idUSBRE8860TF20120910> [01.08.2019].

- \_\_\_\_\_. “Syrian Rebels Renew Fight for Aleppo”. **Reuters**. 24 Haziran 2013. <http://www.reuters.com/article/us-syria-crisis-idUSBRE95K17J20130624> [01.08.2019].
- \_\_\_\_\_. “Up to 500 Feared Dead in Damascus Suburb – Activists”. **Reuters**. 22 Nisan 2013. <http://www.reuters.com/article/syria-crisis-killing-idINDEE93L0C720130422> [01.08.2019].
- Özcan, Burak, Özden Erkuş, Deniz Kilislioğlu. “Tsk'dan Süleyman Şah Karakoluna ‘Şah Fırat’ Operasyonu”. **NTV**. 22 Şubat 2015. <http://www.ntv.com.tr/turkiye/tskdan-suleyman-sah-karakoluna-sah-firat-operasyonu,LmYkF4IOM0SIRTLJzsiEeg> [01.08.2019].
- Parry, Ryan. “New Blitz on Homs Rebels as Syrian Referendum is Branded A Sham”. **Mirror**. 28 Şubat 2012. <http://www.mirror.co.uk/news/world-news/new-blitz-on-homs-rebels-as-syrian-745803> [01.08.2019].
- Pawlak, Justyna. “EU Sanctions Target Mobile Phone Syriatel”. **Reuters**. 24 Eylül 2011. <http://www.reuters.com/article/us-syria-eu-sanctions-idUSTRE78N1DY20110924> [01.08.2019].
- Payne, Ed, Barbara Starr, Susannah Cullinane. “Russia Launches First Airstrikes in Syria”. **CNN**. 1 Kasım 2015. <http://edition.CNN.com/2015/09/30/politics/russia-syria-airstrikes-isis/> [01.08.2019].
- Perry, Tom, Suleiman Al-Khalidi. “Syrian Rebels to Attend Peace Talks in Kazakhstan”. **Reuters**. 16 Ocak 2017. <https://www.reuters.com/article/us-mideast-crisis-syria-rebels/syrian-rebels-to-attend-peace-talks-in-kazakhstan-idUSKBN1500OT> [01.08.2019].
- Pickles, Kate. “Putin Pledges Russia's Support to Syrian President Bashar Assad and Urges All Middle East Nations to Fight ISIS”. **Daily Mail**. 29 Haziran 2015. <http://www.dailymail.co.uk/news/article-3143609/Putin-pledges-Russia-s-support-Syrian-president-Bashar-Assad-urges-Middle-East-nations-fight-ISIS.html> [01.08.2019].
- Pleasance, Chris. “Is this the Beginning of the End for Syrian Rebels? Fighters Surrender City of Homs to Assad's Troops After Three-Year Siege”. **Daily Mail**. 8 Mayıs 2014. <http://www.dailymail.co.uk/news/article-2623572/Syrian-rebels-surrender-city-Homs-three-year-siege-fighters-Aleppo-signal-continued-defiance-destroy-hotel-used-government-base.html> [01.08.2019].
- Rentoul, John. “Theresa May Avoided a Vote in Parliament on Syrian Air Strikes Because She Knew She Would Lose”. **Independent**. 14 Nisan 2018. <https://www.independent.co.uk/voices/theresa-may-trump-syria-strikes-parliament-vote-britain-russia-chemical-weapons-latest-a8303146.html> [01.08.2019].
- Robertson, Nic, Mohammed Tawfeeq. “Bashar al-Assad Needs to Leave Before There's Peace, Syrian Opposition Says”. **CNN**. 24 Kasım 2017.

<https://edition.CNN.com/2017/11/23/middleeast/syrian-opposition-no-bashar-al-assad/index.html> [01.08.2019].

Saad, Hwaida, Rick Gladstone. "Besieged Syrian Town Gets First Food Aid Since 2012, Then Gets Bombed". **The New York Times**. 10 Haziran 2016. <https://www.nytimes.com/2016/06/11/world/middleeast/syria-united-nations-food-aid-daraya.html> [01.08.2019].

Saad, Hwaida, Anne Barnard. "Syrian Rebels Launch Offensive to Break Siege of Aleppo". **The New York Times**. Ekim 2016, <https://www.nytimes.com/2016/10/29/world/middleeast/aleppo-syria.html> [01.08.2019].

Said-Moorhouse, Lauren, Gul Tuysuz. "Turkish Forces Scout Syria's Idlib Province". **CNN**. 9 Ekim 2017. <https://edition.CNN.com/2017/10/09/middleeast/turkey-syria-idlib-military-operation/index.html> [01.08.2019].

Saleh, Yasmine, John Irish. "France Recognizes New Syria Opposition". **Reuters**. 13 Kasım 2012. <http://www.reuters.com/article/us-syria-crisis-idUSBRE88J0X720121113> [01.08.2019].

Satubaldina, Assel. "Latest Syrian Peace Talks in Astana Focus on Humanitarian Issues". **The Astana Times**. 2 Kasım 2017. <https://astanatimes.com/2017/11/latest-syrian-peace-talks-in-astana-focus-on-humanitarian-issues/> [01.08.2019].

Schmitt, Eric. "U.S. to Send 200 More Troops to Syria in ISIS Fight". **The New York Times**. 10 Aralık 2016. <https://www.nytimes.com/2016/12/10/us/politics/us-adds-200-troops-syria-isis.html> [01.08.2019].

Seisembayeva, Aigerim. "Second Round of Syrian Talks in Astana Adopt Mechanism to Monitor Ceasefire". **The Astana Times**. 17 Şubat 2017. <https://astanatimes.com/2017/02/second-round-of-syrian-talks-in-astana-adopt-mechanism-to-monitor-ceasefire/> [01.08.2019].

Shadid, Anthony. "Syria Escalates Crackdown as Tanks Go to Restive City". **The New York Times**. 25 Nisan 2011. <http://www.nytimes.com/2011/04/26/world/middleeast/26syria.html> [01.08.2019].

Shaheen, Kareem. "Ceasefire Deal Agreed in Syria's Eastern Ghouta". **The Guardian**. 23 Mart 2018. <https://www.theguardian.com/world/2018/mar/23/ceasefire-deal-agreed-in-syrias-eastern-ghouta> [01.08.2019].

Shalal-Esa, Andrea. "Senator McCain Met with Rebels in Syria: Spokesman". **Reuters**. 27 Mayıs 2013. <http://www.reuters.com/article/us-syria-crisis-usa-mccain-idUSBRE94Q0HU20130527> [01.08.2019].

- Sharafedin, Bozorgmehr, Ellen Francis. "Iran Strikes Deal with Syria to Repair Power Grid". **Reuters**. 12 Eylül 2017. <https://www.reuters.com/article/us-mideast-crisis-syria-iran/iran-strikes-deal-with-syria-to-repair-power-grid-idUSKCN1BN25Y> [01.08.2019].
- Shoumali, Karam, Ceylan Yeginsu. "New Report of ISIS Using Poison Gas in Syria". **The New York Times**. 24 Ağustos 2015. <https://www.nytimes.com/2015/08/25/world/middleeast/isis-suspected-of-chemical-attack-in-syria.html> [01.08.2019].
- Shpigel, Noa, Jack Khoury. "Israel Strikes Syrian Army in Second Flare-up in Two Days". **Haaretz**. 25 Haziran 2017. <https://www.haaretz.com/israel-news/israel-strikes-syrian-army-in-second-flare-up-in-two-days-1.5488480> [01.08.2019].
- Sly, Liz, William Booth. "Four U.N. Peacekeepers Detained in Golan Heights". **The Washington Post**. 7 Mayıs 2013. [https://www.washingtonpost.com/world/four-un-peacekeepers-detained-in-golan-heights/2013/05/07/566473f0-b727-11e2-b94c-b684dda07add\\_story.html?utm\\_term=.83a48d618f57](https://www.washingtonpost.com/world/four-un-peacekeepers-detained-in-golan-heights/2013/05/07/566473f0-b727-11e2-b94c-b684dda07add_story.html?utm_term=.83a48d618f57) [01.08.2019].
- Solomon, Jay, Bill Spindle. "Syria Strongman: Time for Reform". **The Wall Street Journal**. 31 Ocak 2011. <http://www.wsj.com/articles/SB10001424052748704832704576114340735033236> [01.08.2019].
- Sparrow, Andrew. "Nato Summit: Obama Outlines Isis Strategy". **The Guardian**. 5 Eylül 2014. <https://www.theguardian.com/politics/blog/live/2014/sep/05/nato-summit-in-wales-politics-live-blog> [01.08.2019].
- Spillius, Alex, Damien McElroy. "Syria: 'More than 80 Killed' in Aleppo University Blasts". **The Telegraph**. 15 Ocak 2013. <http://www.telegraph.co.uk/news/worldnews/middleeast/syria/9804032/Syria-More-than-80-killed-in-Aleppo-University-blasts.html> [01.08.2019].
- Stewart, Phil, Kate Holton. "U.S. Pulls Plug on Syria Rebel Training Effort; Will Focus on Weapons Supply". **Reuters**. 9 Kasım 2015. <http://www.reuters.com/article/us-mideast-crisis-syria-usa-idUSKCN0S31BR20151009> [01.08.2019].
- Strickland, Patrick, Dylan Collins. "Palestinian Refugees Killed in Syria's Khan Eshieh Camp". **Al Jazeera**. 2 Haziran 2016. <http://www.aljazeera.com/news/2016/07/palestinian-refugees-killed-syria-khan-eshieh-camp-160701160957338.html> [01.08.2019].
- Strobel, Warren, Mariam Karouny. "U.S., Russia Agree on Syria Weapons, Obama Says Force Still Option". **Reuters**. 14 Eylül 2013. <http://www.reuters.com/article/us-syria-crisis-idUSBRE98A15720130914> [01.08.2019].
- Taşpınar, Suat. "Türk Şirketlerinde Gergin Bekleyiş: Rusya'dan Yeni Yaptırımlar Gündemde". **BBC Türkçe**. 16 Aralık 2015.

[https://www.bbc.com/turkce/ekonomi/2015/12/151216\\_rusya\\_turkiye\\_yaptirim](https://www.bbc.com/turkce/ekonomi/2015/12/151216_rusya_turkiye_yaptirim) [01.08.2019].

Tomson, Chris. “Rebel Factions in Southern Syria Reject Ceasefire Deal”. **Al Masdar News**. 14 Temmuz 2017. <https://www.almasdarnews.com/article/rebel-factions-southern-syria-reject-ceasefire-deal/> [01.08.2019].

Traynor, Ian. “Syria Crisis: France and Britain Move a Step Closer to Arming Rebels”. **The Guardian**. 14 Mart 2013. <https://www.theguardian.com/world/2013/mar/14/syria-crisis-france-britain-rebels> [01.08.2019].

Traynor, Ian, Patrick Kingsley. “EU Governments Push Through Divisive Deal to Share 120,000 Refugees”. **The Guardian**. 22 Eylül 2015. <https://www.theguardian.com/world/2015/sep/22/eu-governments-divisive-quotas-deal-share-120000-refugees> [01.08.2019].

Vardar, Nilay. “Mülteci, Göçmen, Sığınmacı Arasındaki Farklar?”. **Bianet**. 8 Eylül 2015, <https://bianet.org/bianet/toplum/167434-multeci-gocmen-siginmaci-arasindaki-farklar> [01.08.2019].

Vinograd, Cassandra, David Wylie, Alastair Jamieson, Jason Cumming. “Brussels Airport and Metro Explosions: ISIS Claims Responsibility”. **NBC News**. 22 Mart 2016. <http://www.nbcnews.com/storyline/brussels-attacks/brussels-airport-metro-explosions-isis-claims-responsibility-n543086> [01.08.2019].

Walker Shaun, Kareem Shaheen. “Syria Ceasefire Appears to Hold After Rivals Sign Russia-Backed Deal”. **The Guardian**. 30 Aralık 2016. <https://www.theguardian.com/world/2016/dec/29/syrian-government-and-rebels-have-signed-ceasefire-agreement-says-putin> [01.08.2019].

Walsh, Nick Paton. “Afghan in Syria: Iranians Pay Us to Fight for Assad”. **CNN**. 31 Ekim 2014. <http://edition.CNN.com/2014/10/31/world/meast/syria-afghan-fighter/> [01.08.2019].

Weiss, Michael. “Exposing Russia’s Secret Army in Syria”. **The Daily Beast**. 5 Eylül 2015. <http://www.thedailybeast.com/articles/2015/09/05/exposing-russia-s-secret-army-in-syria.html> [01.08.2019].

Westall, Sylvia. “Islamic State Seizes Oil Field and Towns in Syria's East”. **Reuters**. 3 Temmuz 2014. <http://www.reuters.com/article/us-syria-crisis-islamicstate-idUSKBN0F80SO20140703> [01.08.2019].

Westall, Sylvia, Suleiman Al-Khalidi. “Syria Ratifies Fresh \$1 Billion Credit Line from Iran”. **Reuters**. 8 Temmuz 2015. <https://www.reuters.com/article/us-mideast-crisis-syria-iran/syria-ratifies-fresh-1-billion-credit-line-from-iran-idUSKCN0PI1RD20150708> [01.08.2019].

Wintour, Patrick. “Erdogan Accuses US of Planning to Form 'Terror Army' in Syria”. **The Guardian**. 15 Ocak 2018.

<https://www.theguardian.com/world/2018/jan/15/turkey-condemns-us-plan-for-syrian-border-security-force> [01.08.2019].

\_\_\_\_\_. “Golden Opportunity Lost as Syrian Peace Talks Collapse”. **The Guardian**. 14 Aralık 2017. <https://www.theguardian.com/world/2017/dec/14/golden-opportunity-lost-as-syrian-peace-talks-collapse> [01.08.2019].

\_\_\_\_\_. “Putin Brings Iran and Turkey Together in Bold Syria Peace Plan”. **The Guardian**. 22 Kasım 2017. <https://www.theguardian.com/world/2017/nov/22/iranian-and-turkish-leaders-arrive-in-russia-for-syria-talks-with-putin> [01.08.2019].

\_\_\_\_\_. “Sponsors of Syria Talks in Astana Strike Deal to Protect Fragile Ceasefire”. **The Guardian**. 24 Ocak 2017. <https://www.theguardian.com/world/2017/jan/24/syria-talks-astana-russia-turkey-iran-ceasefire> [01.08.2019].

Yan, Holly, Michael Pearson, Ingrid Formanek. “ISIS Set To Capture Kobani, Finish Major Land Grab”. **CNN**. 7 Ekim 2014. <http://edition.CNN.com/2014/10/06/world/meast/isis-airstrikes/> [01.08.2019].

#### **Yazarsız Haber Kaynağı**

“2011'den 2018'e Özgür Suriye Ordusu'nun Dönüşümü”. **BBC Türkçe**. 30 Ocak 2018. <https://www.bbc.com/turkce/haberler-dunya-42862756> [01.08.2019].

“300 Suriyeli Türkiye'ye Sığınma Talebinde Bulundu”. **Milliyet**. 29 Nisan 2011. <http://www.milliyet.com.tr/300-suriyeli-turkiye-ye-siginma-talebinde-bulundu/gundem/gundemdetay/29.04.2011/1384164/default.htm> [01.08.2019].

“5 Soruda Türkiye'nin Afrin'e Yönelik Zeytin Dalı Harekatı”. **BBC Türkçe**. 29 Ocak 2018. <http://www.bbc.com/turkce/haberler-turkiye-42766283> [01.08.2019].

“AB'den Silah Ambargosu İçin İlk Adım”. **Milliyet**. 30 Nisan 2011. <http://www.milliyet.com.tr/ab-den-silah-ambargosu-icin-ilk-adim/dunya/dunyadetay/30.04.2011/1384271/default.htm> [01.08.2019].

“ABD Esad'ı Gözden Çıkarabilir”. **Milliyet**. 12 Mayıs 2011. <http://www.milliyet.com.tr/-abd-esad-i-gozden-cikarabilir-/dunya/dunyadetay/12.05.2011/1389098/default.htm> [01.08.2019].

“ABD Müdahalede Kararlı”. **Al Jazeera Türk**. 31 Ağustos 2013. <http://www.aljazeera.com.tr/haber/abd-mudahalede-kararli> [01.08.2019].

“ABD, İngiltere ve Fransa Suriye'yi Vurdu (Saldırıda Tomahawk füzeleri kullanıldı)”. **NTV**. 14 Nisan 2018. <https://www.ntv.com.tr/dunya/abd-ingiltere-ve-fransa-suriyeyi-vurdu-saldirida-tomahawk-fuzeleri-kullanildi,SxAZmgYOJUSYjkinGgWnZQ> [01.08.2019].

- “ABD'den Suriye'ye Uyarı”. **Milliyet**. 7 Mayıs 2011. <http://www.milliyet.com.tr/abd-den-suriye-ye-uyari/dunya/dunyadetay/07.05.2011/1387294/default.htm> [01.08.2019].
- “AB'nin Yaptırım Kararına Suriye'den Tepki”. **Milliyet**. 23 Mayıs 2011. <http://www.milliyet.com.tr/ab-nin-yaptirim-kararina-suriye-den-tepki/dunya/dunyadetay/23.05.2011/1393824/default.htm> [01.08.2019].
- “Al-Qaeda in Iraq Confirms Syria’s Nusra Front is Part of its Network”. **Al Arabiya**. 9 Nisan 2013. <https://english.alarabiya.net/en/News/middle-east/2013/04/09/Al-Qaeda-in-Iraq-confirms-Syria-s-Nusra-Front-is-part-of-its-network.html> [01.08.2019].
- “Analysis: Iran Sees Ally Syria Surrounded by U.S., Arab Wolves”. **Reuters**. 15 Ağustos 2011. <http://www.reuters.com/article/us-syria-iran-idUSTRE77E1E320110815> [01.08.2019].
- “Annan ve Esad'ın Görüşmesi 'Yapıcı' Geçti”. **BBC Türkçe**. 9 Temmuz 2012. [http://www.bbc.com/turkce/haberler/2012/07/120709\\_assad\\_talks\\_update](http://www.bbc.com/turkce/haberler/2012/07/120709_assad_talks_update) [01.08.2019].
- “Another Zabadani Ceasefire as Negotiations Continue with Iran”. **Syria Direct**. 27 Ağustos 2015. <http://syriadirect.org/news/another-zabadani-ceasefire-as-negotiations-continue-with-iran/> [01.08.2019].
- “Arap Birliği'nden Suriye'ye Yaptırımlar”. **Bianet**. 28 Kasım 2011. <https://m.bianet.org/bianet/dunya/134339-arap-birligi-nden-suriye-ye-yaptirimlar> [01.08.2019].
- “Arab League Calls for Syria Talks in Cairo”. **Al Jazeera**. 17 Ekim 2011. <http://www.aljazeera.com/news/middleeast/2011/10/201110168118442340.html> [01.08.2019].
- “Arab League Offers Syria Seat to Opposition”. **Al Jazeera**. 7 Mart 2013. <http://www.aljazeera.com/news/middleeast/2013/03/201336162346497842.html> [01.08.2019].
- “Arab League Proposes New Plan for Syrian Transition”. **Reuters**. 22 Ocak 2012. <http://www.reuters.com/article/us-syria-idUSTRE8041A820120122> [01.08.2019].
- “Arab League Recognizes Syria’s New Opposition Bloc”. **The Jerusalem Post**. 13 Kasım 2012. <http://www.jpost.com/Middle-East/Arab-League-recognizes-new-Syrian-opposition-bloc> [01.08.2019].
- “Arap Birliği'nin 'Suriye Kararı'na Tepkiler Sürüyor”. **Cumhuriyet**. 14 Kasım 2011. [http://www.cumhuriyet.com.tr/haber/diger/297782/Arap\\_Birligi\\_nin\\_\\_Suriye\\_Karari\\_na\\_tepkiler\\_suruyor.html](http://www.cumhuriyet.com.tr/haber/diger/297782/Arap_Birligi_nin__Suriye_Karari_na_tepkiler_suruyor.html) [01.08.2019].
- “Arkasında Suriye Rejimi Var”. **Milliyet**. 14 Mayıs 2013. <http://www.milliyet.com.tr/arkasinda-suriye-rejimi-var/siyaset/detay/1708122/default.htm> [01.08.2019].

- “Assad Forces Stage Vast Offensive in Western Syria”. **Al Jazeera**. 8 Kasım 2015. <http://www.aljazeera.com/news/2015/10/assad-forces-stage-vast-offensive-western-syria-151008152227338.html> [01.08.2019].
- “Assad Should Reform or Quit Over Syria Uprising, Says Dmitry Medvedev”. **The Guardian**. 7 Kasım 2011. <https://www.theguardian.com/world/2011/oct/07/assad-reform-quit-syria-uprising-medvedev> [01.08.2019].
- “Assad Wins Syria Election With 88.7 Percent of Votes”. **Reuters**. 4 Haziran 2014. <http://www.reuters.com/article/uk-syria-crisis-election-assad-idUSKBN0EF21C20140604> [01.08.2019].
- “Avustralya'dan Suriye'ye Yatırım”. **Milliyet**. 28 Nisan 2011. <http://www.milliyet.com.tr/avustralya-dan-suriye-ye-yatirim/dunya/dunyadetay/28.04.2011/1383629/default.htm> [01.08.2019].
- “Beşar Esad'ın Yerine Faruk Şara Geçsin”. **Milliyet**. 7 Ekim 2012. <http://www.milliyet.com.tr/besar-esad-in-yerine-faruk-sara-gecsin-siyaset-1607877/> [01.08.2019].
- “Beyrut'ta Gösteriler”. **Milliyet**. 3 Haziran 2011. <http://www.milliyet.com.tr/beyrut-ta-gosteriler/dunya/dunyadetay/03.06.2011/1398203/default.htm> [01.08.2019].
- “Bir Buçuk Yılda 33 Bombalı Saldırıda 461 Kişi Hayatını Kaybetti; 363'ü Sivil”. **Diken**. 12 Aralık 2016. <http://www.diken.com.tr/bir-bucuk-yilda-33-bombali-saldirida-461-kisi-hayatini-kaybetti-363u-sivil/> [01.08.2019].
- “BM Ekibi Suriye'den Ayrıldı”. **Al Jazeera Türk**. 31 Ağustos 2013. <http://www.aljazeera.com.tr/haber/bm-ekibi-suriyeden-ayrildi> [01.08.2019].
- “BM Suriye'yi Kınama Karar Tasarısını Kabul Etti”. **BBC Türkçe**. 17 Şubat 2012. [http://www.bbc.com/turkce/haberler/2012/02/120217\\_un\\_syria.shtml](http://www.bbc.com/turkce/haberler/2012/02/120217_un_syria.shtml) [01.08.2019].
- “BM: Suriye'de Ölü Sayısı 5 binin Üzerinde”. **BBC Türkçe**. 13 Aralık 2011. [http://www.bbc.com/turkce/haberler/2011/12/111213\\_syria\\_un.shtml](http://www.bbc.com/turkce/haberler/2011/12/111213_syria_un.shtml) [01.08.2019].
- “BM'nin Yol Haritası”. **Al Jazeera Türk**. 8 Ekim 2013. <http://www.aljazeera.com.tr/haber/bmnin-yol-haritasi> [01.08.2019].
- “Bomb Blast on Syrian Army Base Kills at Least 31 Troops”. **Al Jazeera**. 17 Kasım 2013. <http://america.aljazeera.com/articles/2013/11/17/fierce-syria-clashsparkexodustolebanon.html> [01.08.2019].
- “Cami Önüne Gece Yarısı Baskını: 15 Ölü”. **Milliyet**. 24 Mart 2011. <http://www.milliyet.com.tr/cami-onune-gece-yarisi-baskini-15-olu/dunya/dunyadetay/24.03.2011/1368244/default.htm> [01.08.2019].
- “Car Bomb Kills Kurdish Politician in Northern Syria”. **BBC**. 30 Haziran 2013. <http://www.bbc.com/news/world-middle-east-23506429> [01.08.2019].



- “Caucasus Islamists in Syria Split with Qaeda-Linked Rebels”. **Reuters**. 4 Eylül 2013. <http://www.reuters.com/article/us-syria-crisis-caucasus-idUSBRE9830XX20130904> [01.08.2019].
- “Ceasefire Holds in Northwest Syria after Violation Overnight, Monitor Says”, **Reuters**. 27 Eylül 2015. <https://www.reuters.com/article/us-mideast-crisis-syria-ceasefire/ceasefire-holds-in-northwest-syria-after-violation-overnight-monitor-says-idUSKCN0RR0C020150927> [01.08.2019].
- “Cenevre-2 Öncesi Özerk Kanton İlanı”. **Al Jazeera Türk**. 23 Ocak 2014. <http://www.aljazeera.com.tr/haber/cenevre-2-oncesi-ozerk-kanton-ilani> [01.08.2019].
- “Claims of New Poison Gas Attack in Syria”. **BBC**. 12 Nisan 2014. <http://www.bbc.com/news/world-middle-east-27001737> [01.08.2019].
- “Closing Statement of the National Coalition's Conference to Support Syrian Revolution”. **Ikhwan Web**. 6 Haziran 2011. <http://www.ikhwanweb.com/article.php?id=28683> [01.08.2019].
- “Çin: 'Dış Güçler Suriye'nin İçişlerine Karışmasın’”. **Milliyet**. 12 Mayıs 2011. [www.milliyet.com.tr/cin-dis-gucler-suriye-nin-icislerine-karismasin-dunya/dunyadetay/12.05.2011/1389325/default.htm](http://www.milliyet.com.tr/cin-dis-gucler-suriye-nin-icislerine-karismasin-dunya/dunyadetay/12.05.2011/1389325/default.htm) [01.08.2019].
- “Davutoğlu İsrail'in Hatalarını Tekrar Etmeyeceğini Düşünüyor”. **Milliyet**. 27 Mayıs 2011. <http://www.milliyet.com.tr/davutoglu-israil-in-hatalarini-tekrar-etmeyecegini-dusunuyor/siyaset/siyasetdetay/27.05.2011/1395382/default.htm> [01.08.2019].
- “Davutoğlu: Cerablus Kırmızı Çizgimiz”. **Al Jazeera Türk**. 14 Kasım 2015. <http://www.aljazeera.com.tr/haber/davutoglu-cerablus-kirmizi-cizgimiz> [01.08.2019].
- “Davutoğlu: Obama'nın Çağrısına Katılıyoruz”. **Milliyet**. 25 Mayıs 2011. <http://www.milliyet.com.tr/davutoglu-obama-nin-cagrisina-katiliyoruz/siyaset/siyasetdetay/20.05.2011/1392753/default.htm> [01.08.2019].
- “Day of Rage for Syrians Fails to Draw Protesters”. **The New York Times**. 4 Şubat 2011. <http://www.nytimes.com/2011/02/05/world/middleeast/05syria.html> [01.08.2019].
- “Deadly Car Bomb Targets Syria Government Stronghold”. **Al Jazeera**. 2 Eylül 2015. <http://www.aljazeera.com/news/2015/09/deadly-car-bomb-targets-syria-government-stronghold-150902161457763.html> [01.08.2019].
- “Deal Sees Nusra Fighters Evacuate from Syria's Yarmouk”. **Al Jazeera**. 7 Mayıs 2017. <https://www.aljazeera.com/news/2017/05/deal-sees-nusra-fighters-evacuate-syria-yarmouk-170507144137371.html> [01.08.2019].
- “Deraa'da Elektrik, Su, Yiyecek Yok”. **Milliyet**. 27 Nisan 2011. <http://www.milliyet.com.tr/deraa-da-elektrik-su-yiyecek-yok/dunya/dunyadetay/28.04.2011/1383281/default.htm> [01.08.2019].

- “Diplomats Seek Ways to End Syria Bloodshed”. **Al Jazeera**. 25 Şubat 2012.  
<http://www.aljazeera.com/news/middleeast/2012/02/201222415140240588.html> [01.08.2019].
- “Doğu Guta'dan Son Tahliye: Duma için Anlaşma Sağlandı”. **NTV**. 2 Nisan 2018.  
<https://www.ntv.com.tr/dunya/dogu-gutadan-son-tahliye-duma-icin-anlasma-saglandi,LCXq2ExbSUyW5C1PyqozDQ> [01.08.2019].
- “Dozens of Civilians Reported Dead in U.S.-Led Syria Airstrike”. **The New York Times**. 19 Temmuz 2016.  
<https://www.nytimes.com/2016/07/20/world/middleeast/islamic-state-airstrikes-syria-civilian-casualties.html?mtrref=undefined> [01.08.2019].
- “Dozens of Men Found 'Executed' in Syria”. **Al Jazeera**. 30 Ocak 2013.  
<http://www.aljazeera.com/news/middleeast/2013/01/2013129133917989266.html> [01.08.2019].
- “Eğit-donat Ürdün'de Başladı”. **Al Jazeera Türk**. 7 Mayıs 2015.  
<http://www.aljazeera.com.tr/haber/egit-donat-urdunde-basladi> [01.08.2019].
- “El Kaide Lideri Zevahiri: El Kaide Arap Ayaklanmalarını Destekliyor”. **Milliyet**. 23 Mayıs 2011. <http://www.milliyet.com.tr/el-kaide-lideri-zevahiri-el-kaide-arap-ayaklanmalarini-destekliyor/dunya/dunyadetay/23.05.2011/1393595/default.htm> [01.08.2019].
- “Esad Çözüm Planını Açıkladı”. **NTV**. 6 Ocak 2013.  
<http://www.ntv.com.tr/dunya/esad-cozum-planini-acikladi,W2HVnaHbFEKtt9xpTstPMA> [01.08.2019].
- “Esad Gösterileri Durduramıyor”. **Milliyet**. 23 Mart 2011.  
<http://www.milliyet.com.tr/esad-gosterileri-durduramiyor/dunya/dunyadetay/23.03.2011/1367786/default.htm> [01.08.2019].
- “Esad İnsani Yardıma Bile İzin Vermiyor!”. **Milliyet**. 11 Mayıs 2011.  
<http://www.milliyet.com.tr/esad-insani-yardima-bile-izin-vermiyor-/dunya/dunyadetay/11.05.2011/1388550/default.htm> [01.08.2019].
- “Esad Kürt Aşiretlerinin Temsilcilerini Kabul Etti”. **Milliyet**. 5 Nisan 2011.  
<http://www.milliyet.com.tr/esad-kurt-asiretlerinin-temsilcilerini-kabul-etti/dunya/dunyadetay/05.04.2011/1373824/default.htm> [01.08.2019].
- “Esad Provokasyonu Adım Adım Planlamış”. **Milliyet**. 14 Nisan 2011.  
<http://www.milliyet.com.tr/esad-provokasyonu-adim-adim-planlamis/dunya/dunyadetay/15.04.2011/1377790/default.htm> [01.08.2019].
- “Esad Reforma Mecbur Kaldı”. **Milliyet**. 25 Mart 2011.  
<http://www.milliyet.com.tr/esad-reforma-mecbur-kaldi/dunya/dunyadetay/25.03.2011/1368702/default.htm> [01.08.2019].

- “Esad’ın Gitmesi için Daha Erken”. **Milliyet**. 13 Mayıs 2011.  
<http://www.milliyet.com.tr/esad-in-gitmesi-icin-daha-erken/dunya/dunyadetay/13.05.2011/1389572/default.htm> [01.08.2019].
- “Esad’ın Reformları Yetmedi”. **Milliyet**. 9 Nisan 2011.  
<http://www.milliyet.com.tr/esad-in-reformlari-yetmedi/dunya/dunyadetay/09.04.2011/1375340/default.htm> [01.08.2019].
- “EU Condemns Syria for Downing Turkish Jet but will not Intervene”. **The Guardian**. 25 Haziran 2012.  
<https://www.theguardian.com/world/2012/jun/25/eu-condemns-syria-turkish-jet> [01.08.2019].
- “Even Assad Dismisses Russia's Syria Dialogue”. **CBS News**. 26 Ocak 2015.  
<http://www.cbsnews.com/news/syria-opposition-talks-in-moscow-russia-dismissed-assad/> [01.08.2019].
- “Factbox: Syria's Rebel Groups”. **Reuters**. 3 Şubat 2014.  
<http://www.reuters.com/article/us-syria-crisis-rebels-factbox-idUSBREA120O220140203> [01.08.2019].
- “Fetih Ordusu İdlib'i Aldı”. **Anadolu Ajansı**. 28 Mart 2015.  
<http://aa.com.tr/tr/dunya/fetih-ordusu-idlibi-aldi/62761> [01.08.2019].
- “Fire Rips Through Damascus Mezze Military Airport”. **Al Arabiya**. 7 Aralık 2016.  
<http://english.alarabiya.net/en/News/middle-east/2016/12/07/Fire-rips-through-Damascus-Mezze-military-airport-.html> [01.08.2019].
- “France Set to Establish Relations with Syrian Oppositon”. **Sputnik**. 10 Ekim 2011.  
<https://sputniknews.com/world/20111010167530866/> [01.08.2019].
- “Fransa Suriye'yi Kınadı”. **Milliyet**. 23 Nisan 2011.  
<http://www.milliyet.com.tr/fransa-suriye-yi-kinadi/dunya/dunyadetay/23.04.2011/1381496/default.htm> [01.08.2019].
- “Fransa'dan Suriye'ye Uyarı”. **Milliyet**. 23 Mart 2011.  
<http://www.milliyet.com.tr/fransa-dan-suriye-ye-uyari/dunya/dunyadetay/24.03.2011/1368504/default.htm> [01.08.2019].
- “Friends Of Syria Recognise Opposition”. **Al Jazeera**. 12 Aralık 2012.  
<http://www.aljazeera.com/news/middleeast/2012/12/201212124541767116.html> [01.08.2019].
- “Geçiş Hükümeti Ertelendi”. **Al Jazeera Türk**. 21 Ocak 2013.  
<http://www.aljazeera.com.tr/haber/gecis-hukumeti-ertelendi> [01.08.2019].
- “Guide to the Syrian Rebels”. **BBC**. 13 Aralık 2013.  
<https://www.bbc.com/news/world-middle-east-24403003> [01.08.2019].
- “Gulf States Recall Envoys as Syria Further Isolated”. **The Telegraph**. 8 Ağustos 2011.

<http://www.telegraph.co.uk/news/worldnews/middleeast/syria/8689072/Gulf-states-recall-envoys-as-Syria-further-isolated.html> [01.08.2019].

“Hama'da 10 Sivil Öldü”. **Milliyet**. 3 Haziran 2011. <http://www.milliyet.com.tr/-hama-da-10-sivil-oldu-/dunya/dunyadetay/03.06.2011/1398231/default.htm> [01.08.2019].

“Havalimanında Suriyeli Gerginliği”. **Milliyet**. 31 Mayıs 2011. <http://www.milliyet.com.tr/havalimaninda-suriyeli-gerginligi/gundem/gundemdetay/31.05.2011/1396898/default.htm> [01.08.2019].

“Hay'et Tahrir Al-Sham Take Control of Syria's Idlib”. **Al Jazeera**. 24 Temmuz 2017. <https://www.aljazeera.com/news/2017/07/hayat-tahrir-al-sham-control-syria-idlib-170723215932668.html> [01.08.2019].

“Humanitarian Crisis in Eastern Ghouta Discussed at Eighth Round of Syria Peace Talks in Astana”. **Daily Sabah**. 21 Aralık 2017. <https://www.dailysabah.com/syrian-crisis/2017/12/21/humanitarian-crisis-in-eastern-ghouta-discussed-at-eighth-round-of-syria-peace-talks-in-astana> [01.08.2019].

“IDF Official Said to Confirm Attack in Syria: First Strike on Iranian Targets”. **The Times of Israel**. 16 Nisan 2018. <https://www.timesofisrael.com/idf-official-confirms-attack-in-syria-first-strike-on-live-iranian-targets/> [01.08.2019].

“Independent UN Panel Urges Action Amid Ongoing Human Rights Abuses in Syria Conflict”. **UN News**. 18 Şubat 2013. <https://news.un.org/en/story/2013/02/432222-independent-un-panel-urges-action-amid-ongoing-human-rights-abuses-syria> [01.08.2019].

“Iranians Held by Syria Rebels Released”. **BBC**. 9 Ocak 2013. <http://www.bbc.com/news/world-middle-east-20958065> [01.08.2019].

“IS Group 'Kills Second Lebanese Captive’”. **Al Jazeera**. 8 Eylül 2014. <http://www.aljazeera.com/news/middleeast/2014/09/islamic-state-beheading-lebanese-soldier-20149621136150647.html> [01.08.2019].

“IS Loses Deir Al-Zour in Syria and Al-Qaim in Iraq on Same Day”. **BBC**. 3 Ekim 2017. <https://www.bbc.com/news/world-middle-east-41856330> [01.08.2019].

“Islamic State Captures Key Syrian Air Base”. **Al Jazeera**. 25 Ağustos 2014. <http://www.aljazeera.com/news/middleeast/2014/08/islamic-state-captures-key-syrian-air-base-2014825595372569.html> [01.08.2019].

“Islamic State Conflict: Kurds Capture Syrian Town North of Raqqa”. **BBC**. 23 Haziran 2015. <http://www.bbc.com/news/world-middle-east-33234648> [01.08.2019].

“Islamic State Conflict: Syrian Kurds Seize Tal Abyad”. **BBC**. 15 Haziran 2015. <http://www.bbc.com/news/world-middle-east-33132809> [01.08.2019].

- “Islamic State Crisis: New Air Strikes in Syria And Iraq”. **BBC**. 24 Eylül 2014. <http://www.bbc.com/news/world-middle-east-29341111> [01.08.2019].
- “Islamic State Crisis: Syria Rebel Forces Boost Kobane Defence”. **BBC**. 29 Ekim 2014. <http://www.bbc.com/news/world-middle-east-29814135> [01.08.2019].
- “Islamic State Kills Syrian Soldiers, Captures Parts Of Base”. **Reuters**. 25 Temmuz 2014. <http://www.reuters.com/article/us-syria-crisis-raqqa-idUSKBN0FU2A320140725> [01.08.2019].
- “Islamist Rebels in Syria Reject National Coalition”. **BBC**. 25 Eylül 2013, <https://www.bbc.com/news/world-middle-east-24239779> [01.08.2019].
- “Islamist Rebels Seize Village Near Aleppo, 73 Killed”. **Reuters**. 6 Mayıs 2016. <http://www.reuters.com/article/us-mideast-crisis-syria-village-idUSKCN0XX0C6> [01.08.2019].
- “Israeli Missiles Hit Military Post Near Damascus: Syrian State TV”. **Reuters**. 2 Aralık 2017. <https://www.reuters.com/article/us-mideast-crisis-syria-attack/israeli-missiles-hit-military-post-near-damascus-syrian-state-tv-idUSKBN1DW081> [01.08.2019].
- “İŞİD Suriye'nin Karyatayn Kentini Ele Geçirdi”. **BBC Türkçe**. 6 Ağustos 2015. [http://www.bbc.com/turkce/haberler/2015/08/150805\\_isid\\_karyatayn](http://www.bbc.com/turkce/haberler/2015/08/150805_isid_karyatayn) [01.08.2019].
- “İran'dan Süleyman Şah Eleştirisi: Hiç Bir Mazereti Olamaz”. **T24**. 23 Şubat 2015. <http://t24.com.tr/haber/irandan-suleyman-sah-elestirisi-hic-bir-mazereti-olamaz,288224> [01.08.2019].
- “İran'dan Suriye İtirafı”. **Milliyet**. 17 Eylül 2012. <http://www.milliyet.com.tr/irandan-suriye-itarafi/dunya/dunyadetay/17.09.2012/1597688/default.htm?ref=haberici> [01.08.2019].
- “İran'dan Suriye'ye Destek Açıklaması”. **BBC Türkçe**. 7 Ağustos 2012. [http://www.bbc.com/turkce/haberler/2012/08/120807\\_syria\\_iran.shtml](http://www.bbc.com/turkce/haberler/2012/08/120807_syria_iran.shtml) [01.08.2019].
- “İran'dan Türkiye'ye Suriye Uyarısı”. **NTV**. 19 Eylül 2011. <http://www.ntv.com.tr/dunya/irandan-turkiyeye-suriye-uyarisi,QzONSSN3GkWuH5nlcvGBkA> [01.08.2019].
- “İsrail'den Suriye'ye Hava Saldırısı”. **NTV**. 17 Mart 2017. <http://www.ntv.com.tr/dunya/israilden-suriyeye-hava-saldirisi,YVPJOLhJJu6Bs0x6BJGM0g> [01.08.2019].
- “İsrail'den Suriye'ye Saldırı”. **Anadolu Ajansı**. 21 Nisan 2014. <http://aa.com.tr/tr/dunya/israilden-suriyeye-saldiri/802500> [01.08.2019].

- “İsrail'den Suriye Ordusuna Hava Saldırısı”. **Sputnik Türkiye**. 21 Nisan 2017. <https://tr.sputniknews.com/ortadogu/201704211028183430-israilden-suriye-ordusuna-hava-saldirisi/> [01.08.2019].
- “İşte Rusya'nın Son İki Aydaki Hava Sahası İhlalleri”. **T24**. 26 Kasım 2015. <http://t24.com.tr/haber/iste-rusyanin-son-iki-aydaki-hava-sahasi-ihlalleri,318034> [01.08.2019].
- “İşte Türkiye'nin Suriye'ye Uygulayacağı Yaptırımlar”. **NTV**. 30 Kasım 2011. <http://www.ntv.com.tr/dunya/iste-turkiyenin-suriyeye-uygulayacagi-yaptirimlar,KejpCo1xKEWrhpkr3S5klQ> [01.08.2019].
- “Jubeir: Saudi Arabia and Turkey are Committed to Unify the Moderate Syrian Opposition”. **El Dorar Al Shamia**. 29 Aralık 2015. <https://eldorar.com/en/node/1076> [01.08.2019].
- “Lübnan Ordusu ve Hizbullah'tan IŞİD'e Eş Zamanlı Operasyon”. **Sputnik Türkiye**. 19 Ağustos 2017. <https://tr.sputniknews.com/ortadogu/201708191029776165-lubnan-hizbullah-isid-operasyon/> [01.08.2019].
- “Lübnan Sınırdaki Güvenlik Önlemlerini Arttırdı”. **Milliyet**. 28 Nisan 2011. <http://www.milliyet.com.tr/lubnan-sinirda-guvenlik-onlemlerini-arttirdi/dunya/dunyadetay/28.04.2011/1383502/default.htm> [01.08.2019].
- “Mardin'de Sınır Karakollarına Havanlı Saldırı”. **Cumhuriyet**. 26 Nisan 2017. [http://www.cumhuriyet.com.tr/haber/turkiye/728811/Mardin\\_de\\_sinir\\_karakollarina\\_havanli\\_saldiri.html](http://www.cumhuriyet.com.tr/haber/turkiye/728811/Mardin_de_sinir_karakollarina_havanli_saldiri.html) [01.08.2019].
- “MGK Seçimi ve Ortadoğu'yu Konuştu”. **NTV**. 28 Nisan 2011. <https://www.ntv.com.tr/turkiye/mgk-secimi-ve-ortadoguyu-konustu,a75pYBbEXk2R4EG0fAPRww> [01.08.2019].
- “Middle East Unrest: Syria Arrests Damascus Protesters”. **BBC**. 16 Mart 2011. <http://www.bbc.com/news/world-middle-east-12757394> [01.08.2019].
- “Muallim: Türkiye, Yaşadığımız Sorunun Bir Parçası”. **Radikal**. 10 Mayıs 2012. <http://www.radikal.com.tr/politika/muallim-turkiye-yasadigimiz-sorunun-bir-parcasi-1084498/> [01.08.2019].
- “Muhalliflerden Darbe Çağrısı”. **Milliyet**. 30 Nisan 2011. <http://www.milliyet.com.tr/muhalliflerden-darbe-cagrisi/dunya/dunyadetay/01.05.2011/1384572/default.htm> [01.08.2019].
- “Müslüman Kardeşler'den Suriye'deki Protestolara Destek”. **Milliyet**. 29 Nisan 2011. <http://www.milliyet.com.tr/musluman-kardesler-den-suriye-deki-protestolara-destek/dunya/dunyadetay/29.04.2011/1384057/default.htm> [01.08.2019].
- “NATO Türkiye'ye Destek İfade Etti”. **BBC Türkçe**. 26 Haziran 2012. [http://www.bbc.com/turkce/haberler/2012/06/120626\\_erdogan\\_syria\\_update.shtml](http://www.bbc.com/turkce/haberler/2012/06/120626_erdogan_syria_update.shtml) [01.08.2019].

- “Nusra Front Advances in Syria's Idlib”. **Al Jazeera**. 2 Kasım 2014. <http://www.aljazeera.com/news/middleeast/2014/11/nusra-front-advances-syria-idlib-2014112142010325171.html> [01.08.2019].
- “Obama, Erdoğan'ı Aradı”. **TRT Haber**. 20 Haziran 2011. <http://www.trthaber.com/haber/turkiye/obama-erdogani-aradi-254.html> [01.08.2019].
- “Obama'dan Esad'a ‘İran’ Suçlaması”. **Milliyet**. 23 Nisan 2011. <http://www.milliyet.com.tr/obama-dan-esad-a-iran-suclamasi/dunya/dunyadetay/23.04.2011/1381424/default.htm> [01.08.2019].
- “Obama'nın Açıklamaları ‘Gerçeklerden Yoksun’”. **Milliyet**. 23 Nisan 2011. <http://www.milliyet.com.tr/obama-nin-aciklamalari-gerceklerden-yoksun-dunya/dunyadetay/23.04.2011/1381485/default.htm> [01.08.2019].
- “OHAL Kalktı Protesto Gösterilerine Şart Geldi”. **Milliyet**. 19 Nisan 2011. <http://www.milliyet.com.tr/ohal-kalkti-protesto-gosterilerine-sart-geldi/dunya/dunyadetay/20.04.2011/1379950/default.htm> [01.08.2019].
- “Putin Signs Law Allowing Expansion Of Russian Naval Facility in Syria”. **Radio Free Europe**. 29 Aralık 2017. <https://www.rferl.org/a/putin-signs-law-syria-tartus-naval-facility/28946167.html> [01.08.2019].
- “Raqqa: IS 'Capital' Falls to US-Backed Syrian Forces”. **BBC**. 17 Eylül 2017. <https://www.bbc.com/news/world-middle-east-41646802> [01.08.2019].
- “Riyad’da Suriyeli Muhalifleri 'Birleştirme' Zirvesi”. **Al Jazeera Türk**. 8 Aralık 2015. <http://www.aljazeera.com.tr/haber/riyadda-suriyeli-muhalifleri-birlestirme-zirvesi> [01.08.2019].
- “Russia Confirms Deployment Of S-300 Air Defense Missiles To Syria”. **Radio Free Europe**. 4 Ekim 2016. <https://www.rferl.org/a/russia-syria-s-300-deployment/28031744.html> [01.08.2019].
- “Russia Hosts Boycotted Syria Peace Talks”. **Al Jazeera**. 6 Nisan 2015. <http://www.aljazeera.com/news/2015/04/russia-hosts-boycotted-syria-peace-talks-150406133823436.html> [01.08.2019].
- “Russia 'Plans Forward Air Operating Base' in Syria – US”. **BBC**. 14 Eylül 2015. <http://www.bbc.com/news/world-middle-east-34252810> [01.08.2019].
- “Russia Says Will Treat as Terrorists Rebels Who Refuse to Leave Aleppo”. **Reuters**. 5 Aralık 2016. <https://www.reuters.com/article/us-mideast-crisis-syria-aleppo-lavrov/russia-says-will-treat-as-terrorists-rebels-who-refuse-to-leave-aleppo-idUSKBN13U17K> [01.08.2019].
- “Russia Tells Rebels to Leave Syria's Aleppo by Friday Evening”. **Reuters**. 2 Kasım 2016. <https://www.reuters.com/article/us-mideast-crisis-syria-russia/russia-tells-rebels-to-leave-syrias-aleppo-by-friday-evening-idUSKBN12X00V> [01.08.2019].

- “Russia, Turkey and Iran Continue Cooperation on De-Escalation Zones in Syria”. **TASS: Russian News Agency**. 23 Haziran 2017. <http://tass.com/world/953004> [01.08.2019].
- “Rusya da Karşı Çıktı: TSK'nın Sincar ve Karaçok Saldırıları Kabul Edilemez”. **Diken**. 26 Nisan 2017. <http://www.diken.com.tr/rusya-da-karsi-cikti-tsknin-sincar-ve-karakocak-saldirilari-kabul-edilemez/> [01.08.2019].
- “Rusya Suriye’de Ağırlığını Koyuyor”. **Al Jazeera Türk**. 11 Aralık 2014. <http://www.aljazeera.com.tr/haber/rusya-suriyede-agirligini-koyuyor> [01.08.2019].
- “Rusya: Esed'i Desteklemeye Devam Edeceğiz”. **Al Jazeera Türk**. 26 Kasım 2014. <http://www.aljazeera.com.tr/haber/rusya-esedi-desteklemeye-devam-edecegiz> [01.08.2019].
- “Rusya Türkiye'den Tazminat ve Garanti İstedi”. **NTV**. 16 Aralık 2015. <https://www.ntv.com.tr/dunya/rusya-turkiyeden-tazminat-ve-garanti-istedi,Cavt0OL3tkqkNK4MZhIFxA> [01.08.2019].
- “Saudi Arabia to Withdraw Arab League Monitors from Syria”. **The Guardian**. 22 Ocak 2012. <https://www.theguardian.com/world/2012/jan/22/saudi-withdraw-arab-league-monitors-syria> [01.08.2019].
- “Saudi Arabia: Assad Must Resign or be Forced from Power”. **Al Jazeera**. 10 Aralık 2015. <http://www.aljazeera.com/news/2015/12/saudi-arabia-assad-resign-forced-power-151210111545090.html> [01.08.2019].
- “Schengen Toplantısından Önemli Çağrı!”. **Milliyet**. 26 Nisan 2011. <http://www.milliyet.com.tr/schengen-toplantisindan-onemli-cagri-/dunya/dunyadetay/26.04.2011/1382672/default.htm> [01.08.2019].
- “Scores Killed in Government Raids in Syria's Jayrud”. **Al Jazeera**. 3 Temmuz 2016. <http://www.aljazeera.com/news/2016/07/scores-killed-government-raids-syria-jayrud-160703032948202.html> [01.08.2019].
- “Sniper’lar Cenaze Törenlerini Taradı”. **Milliyet**. 24 Nisan 2011. <http://www.milliyet.com.tr/sniper-lar-cenaze-torenlerini-taradi/dunya/dunyadetay/24.04.2011/1381705/default.htm> [01.08.2019].
- “Street Battles Rage as ISIL Inches Deeper into Damascus”. **Al Jazeera**. 1 Eylül 2015. <http://www.aljazeera.com/news/2015/09/street-battles-rage-isil-inches-deeper-damascus-150901062822671.html> [01.08.2019].
- “Suicide Bomb Kills 26 in Syria: Interior Minister”. **Reuters**. 6 Ocak 2012. <http://www.reuters.com/article/us-syria-idUSTRE8041A820120106> [01.08.2019].
- “Suriye Halkından Orduya İlk Kurşun”. **Milliyet**. 1 Haziran 2011. <http://www.milliyet.com.tr/suriye-halkindan-orduya-ilk-kursun/dunya/dunyadetay/01.06.2011/1397115/default.htm> [01.08.2019].



- “Suriye Muhalefeti İstanbul'da Konsey Seçti”. **BBC Türkçe**. 16 Eylül 2011. [http://www.bbc.com/turkce/haberler/2011/09/110915\\_syria\\_opposition.shtml](http://www.bbc.com/turkce/haberler/2011/09/110915_syria_opposition.shtml) [01.08.2019].
- “Suriye Ordusu Beyda'yı Kuşattı”. **Milliyet**. 12 Nisan 2011. <http://www.milliyet.com.tr/suriye-ordusu-beyda-yi-kusatti/dunya/dunyadetay/12.04.2011/1376773/default.htm> [01.08.2019].
- “Suriye Ordusu: Tahliyeler Bitti, Halep Yeniden Kontrolümüzde”. **BBC Türkçe**. 23 Aralık 2016. <http://www.bbc.com/turkce/haberler-dunya-38408044> [01.08.2019].
- “Suriye Savaş Alanına Döndü”. **Milliyet**. 27 Mart 2011. <http://www.milliyet.com.tr/suriye-savas-alanina-dondu/dunya/dunyadetay/27.03.2011/1369669/default.htm> [01.08.2019].
- “Suriye Türkiye'den Ticareti Durdurdu”. **Al Jazeera Türk**. 30 Eylül 2011. <http://aljazeera.com.tr/makale/suriye-turkiyeden-ticareti-durdurdu> [01.08.2019].
- “Suriye ve Sincar'a Eşzamanlı Harekât”. **Milliyet**. 26 Nisan 2017. <http://www.milliyet.com.tr/gundem/suriye-ve-sincar-a-eszamanli-harek-t-2439070> [01.08.2019].
- “Suriye Yine Ayakta!”. **Milliyet**. 8 Nisan 2011. <http://www.milliyet.com.tr/suriye-yine-ayakta-/dunya/dunyadetay/08.04.2011/1375164/default.htm> [01.08.2019].
- “Suriye Yönetimi Türkiye'yle İlgili Yeni Kararlar Aldı”. **Milliyet**. 4 Aralık 2011. <http://www.milliyet.com.tr/suriye-yonetimi-turkiye-yle-ilgili-yeni-kararlaraldi/dunya/dunyadetay/04.12.2011/1471025/default.htm> [01.08.2019].
- “Suriye: Artık Müsamaha Yok”. **T24**. 9 Nisan 2011. <https://t24.com.tr/haber/suriye-artik-musamaha-yok-sam-aa,137970> [01.08.2019].
- “Suriye'de 4 Asker Öldürüldü”. **Milliyet**. 29 Nisan 2011. <http://www.milliyet.com.tr/-suriye-de-4-asker-olduruldu-/dunya/dunyadetay/29.04.2011/1384101/default.htm> [01.08.2019].
- “Suriye'de Cenaze Protestoya Döndü”. **Milliyet**. 19 Mart 2011. <http://www.milliyet.com.tr/suriye-de-cenaze-protestoya-dondu/dunya/dunyadetay/20.03.2011/1366540/default.htm> [01.08.2019].
- “Suriye'de Halka Bomba Yağıyor”. **Milliyet**. 12 Mayıs 2011. <http://www.milliyet.com.tr/suriye-de-halka-bomba-yagiyor/dunya/dunyadetay/12.05.2011/1389094/default.htm> [01.08.2019].
- “Suriye'de Kuşatmayı Kıрма Haftası”. **Milliyet**. 2 Mayıs 2011. <http://www.milliyet.com.tr/suriye-de-kusatmayi-kirma-haftasi-/dunya/dunyadetay/02.05.2011/1384961/default.htm> [01.08.2019].

- “Suriye’den Gelen Mallara Yüzde 30 Vergi”. **Milliyet**. 7 Aralık 2011.  
<http://www.milliyet.com.tr/suriye-den-gelen-mallara-yuzde-30-vergi-ekonomi-1472410/> [01.08.2019].
- “Suriye’den Göç Başladı Ankara Alarmda”. **Milliyet**. 30 Nisan 2011.  
<http://www.milliyet.com.tr/suriye-den-goc-basladi-ankara-alarmda/dunya/dunyadetay/30.04.2011/1384272/default.htm> [01.08.2019].
- “Suriye’nin Dostları: Esad Gelecekte Yok”. **Milliyet**. 13 Ocak 2014.  
<http://www.milliyet.com.tr/suriye-nin-dostlari-esad/dunya/detay/1821050/default.htm> [01.08.2019].
- “Suriye’ye Karşı Katar, Türkiye’ye Para Veriyor”. **Milliyet**. 1 Şubat 2012.  
<http://www.milliyet.com.tr/-suriye-ye-karsi-katar-turkiye-ye-para-veriyor-/dunya/dunyadetay/01.02.2012/1496418/default.htm> [01.08.2019].
- “Suriye’de Esed’li Bir Çözüm Mümkün Değil”. **TRT Haber**. 29 Aralık 2015.  
<http://www.trthaber.com/haber/gundem/suriyede-esedli-bir-cozum-mumkun-degil-225878.html> [01.08.2019].
- “Suriye’de Gösteriler Şam’a Sıçradı!”. **Milliyet**. 25 Mart 2011.  
<http://www.milliyet.com.tr/suriye-de-gosteriler-sam-a-sicradi-/dunya/dunyadetay/25.03.2011/1369054/default.htm> [01.08.2019].
- “Suriye’de Gösterilere Güvenlik Güçleri Müdahale Ediyor”. **Milliyet**. 27 Mayıs 2011.  
<http://www.milliyet.com.tr/suriye-de-gosterilere-guvenlik-gucleri-mudahale-ediyor/dunya/dunyadetay/27.05.2011/1395502/default.htm> [01.08.2019].
- “Suriye’de Humus Valisi Halkın İsteği Üzerine Görevden Alındı”. **Milliyet**. 8 Nisan 2011,  
<http://www.milliyet.com.tr/suriye-de-humus-valisi-halkin-istegi-uzerine-gorevden-alindi/dunya/dunyadetay/08.04.2011/1375102/default.htm> [01.08.2019].
- “Suriye’de İki Araştırma Komisyonu Kuruldu”. **Milliyet**. 31 Mart 2011,  
<http://www.milliyet.com.tr/suriye-de-iki-arastirma-komisyonu-kuruldu/dunya/dunyadetay/31.03.2011/1371599/default.htm> [01.08.2019].
- “Suriye’de Kısmi Af Çıktı”. **Milliyet**. 7 Mart 2011,  
<http://www.milliyet.com.tr/suriye-de-kismi-af-cikti/dunya/dunyadetay/07.03.2011/1361162/default.htm> [01.08.2019].
- “Suriye’de Olağanüstü Hal Kaldırıldı”. **Milliyet**. 19 Nisan 2011,  
<http://www.milliyet.com.tr/suriye-de-olaganustu-hal-kaldirildi/dunya/dunyadetay/19.04.2011/1379821/default.htm> [01.08.2019].
- “Suriye’de Protesto Gösterileri Sürüyor”. **Milliyet**. 13 Mayıs 2011.  
<http://www.milliyet.com.tr/suriye-de-protesto-gosterileri-suruyor/dunya/dunyadetay/13.05.2011/1389876/default.htm> [01.08.2019].

- “Suriye’de Subay Kulübü’ne Silahlı Baskın: 1 Ölü”. **Milliyet**. 26 Mart 2011.  
<http://www.milliyet.com.tr/suriye-de-subay-kulubu-ne-silahli-baskin-1-olu/dunya/dunyadetay/26.03.2011/1369367/default.htm> [01.08.2019].
- “Suriye’de Şiddeti Protesto Eden Göstericilere Ateş Açıldı”. **BBC Türkçe**. 24 Mart 2011.  
[http://www.bbc.com/turkce/haberler/2011/03/110324\\_syria.shtml](http://www.bbc.com/turkce/haberler/2011/03/110324_syria.shtml) [01.08.2019].
- “Suriye’deki Çocuk Ölümleri Gündemde”. **Milliyet**. 1 Haziran 2011.  
<http://www.milliyet.com.tr/suriye-deki-cocuk-olumleri-gundemde/dunya/dunyadetay/01.06.2011/1397211/default.htm> [01.08.2019].
- “Suriye’den ‘Türkiye Sınırına Patriot’ Açıklaması”. **Milliyet**. 23 Kasım 2012.  
<http://www.milliyet.com.tr/suriye-den-turkiye-sinirina-patriot-aciklamasi/dunya/dunyadetay/23.11.2012/1631776/default.htm> [01.08.2019].
- “Suriye’den Dedeman’a Bir Şok Daha”. **Milliyet**. 17 Ocak 2012.  
<http://www.milliyet.com.tr/suriye-dededeman-a-bir-sok-daha-/ekonomi/ekonomidetay/17.01.2012/1490115/default.htm> [01.08.2019].
- “Suriye’den Türkiye’ye Misilleme”. **Milliyet**. 3 Aralık 2011.  
<http://www.milliyet.com.tr/suriye-den-turkiyeye-misilleme/dunya/dunyadetay/03.12.2011/1470614/default.htm> [01.08.2019].
- “Suriyeli Kürtler Özerklik İçin Toplanıyor”. **Milliyet**. 14 Mayıs 2011.  
<http://www.milliyet.com.tr/suriyeli-kurtler-ozerklik-icin-toplaniyor/gundem/gundemdetay/15.05.2011/1390485/default.htm> [01.08.2019].
- “Suriyeli Muhalifler Bölündü”. **Al Jazeera Türk**. 21 Ocak 2014.  
<http://www.aljazeera.com.tr/haber/suriyeli-muhalifler-bolundu> [01.08.2019].
- “Suriyeli Muhalifler Cenevre Mutabakatı’na Karşı”. **NTV**. 6 Kasım 2012.  
[http://www.ntv.com.tr/dunya/suriyeli-muhalifler-cenevre-mutabakatina-karsi,5\\_IILWtsbUCUAKXq4XDtGQ](http://www.ntv.com.tr/dunya/suriyeli-muhalifler-cenevre-mutabakatina-karsi,5_IILWtsbUCUAKXq4XDtGQ) [01.08.2019].
- “Suriye’yle İlgili Kritik Tasarıya Çifte Veto Geldi”. **Hürriyet**. 2 Şubat 2012.  
<http://www.hurriyet.com.tr/suriyeyle-ilgili-kritik-tasariya-cifte-veto-geldi-19846758> [01.08.2019].
- “Suudi Kralından Esad’a Destek”. **Milliyet**. 28 Mart 2011.  
<http://www.milliyet.com.tr/suudi-kralindan-esad-a-destek/dunya/dunyadetay/28.03.2011/1370093/default.htm> [01.08.2019].
- “Syria: Security Forces Enter Homs to Crush Protests”. **BBC**. 8 Mayıs 2011,  
<https://www.bbc.com/news/world-middle-east-13327815> [01.08.2019].
- “Syria Chemical Weapons: UN Adopts Binding Resolution”. **BBC**. 28 Eylül 2013.  
<http://www.bbc.com/news/world-middle-east-24308763> [01.08.2019].
- “Syria Civil War: Donors Pledge Billions in Vital Aid”. **BBC**. 4 Şubat 2016.  
<http://www.bbc.com/news/world-middle-east-35488674> [01.08.2019].

- “Syria Conflict: Boy Beheaded by Rebels 'Was Fighter’”. **BBC**. 21 Temmuz 2016. <http://www.bbc.com/news/world-middle-east-36843990> [01.08.2019].
- “Syria Conflict: Deadly Blast Near Turkey Border Crossing’”. **BBC**. 15 Mayıs 2014. <http://www.bbc.com/news/world-middle-east-27428620> [01.08.2019].
- “Syria Conflict: 'Exit Corridors' to Open for Aleppo. Says Russia’”. **BBC**. 28 Temmuz 2016. <http://www.bbc.com/news/world-middle-east-36912718> [01.08.2019].
- “Syria Conflict: Government Regains Full Control of Homs’”. **BBC**. 22 Mayıs 2017. <https://www.bbc.com/news/world-middle-east-39995689> [01.08.2019].
- “Syria Conflict: Israel Carries out Latakia Air Strike’”. **BBC**. 1 Kasım 2013. <http://www.bbc.com/news/world-middle-east-24767571> [01.08.2019].
- “Syria Conflict: Number of Refugees Passes Four Million’”. **BBC**. 9 Temmuz 2015. <http://www.bbc.com/news/world-middle-east-33457886> [01.08.2019].
- “Syria Conflict: Nusra Front Rebels Attack Idlib’”. **BBC**. 28 Ekim 2014. <http://www.bbc.com/news/world-middle-east-29796134> [01.08.2019].
- “Syria Conflict: Qusair's Strategic Importance’”. **BBC**. 5 Haziran 2013. <http://www.bbc.com/news/world-middle-east-22595767> [01.08.2019].
- “Syria Conflict: Rebels Begin Evacuating Homs Enclave of Al-Wair’”. **BBC**. 18 Mart 2017. <https://www.bbc.com/news/world-middle-east-39315389> [01.08.2019].
- “Syria Conflict: Rebels Seize Key Idlib Airbase’”. **BBC**. 9 Eylül 2015. <http://www.bbc.com/news/world-middle-east-34196438> [01.08.2019].
- “Syria Conflict: Rebels Seize Major Army Base in Deraa’”. **BBC**. 9 Haziran 2015. <http://www.bbc.com/news/world-middle-east-33064320> [01.08.2019].
- “Syria Conflict: Russia Issues Warning After US Coalition Downs Jet’”. **BBC**. 19 Haziran 2017. <https://www.bbc.com/news/world-middle-east-40329036> [01.08.2019].
- “Syria Conflict: UN Suspends Peace Talks in Geneva’”. **BBC**. 3 Şubat 2016. <http://www.bbc.com/news/world-middle-east-35488073> [01.08.2019].
- “Syria Crisis: Cameron Loses Commons Vote on Syria Action’”. **BBC**. 30 Ağustos 2013. <https://www.bbc.com/news/uk-politics-23892783> [01.08.2019].
- “Syria Crisis: 'No Deal' on Iran Presence at Peace Talks’”. **BBC**. 20 Aralık 2013. <http://www.bbc.com/news/world-middle-east-25472244> [01.08.2019].
- “Syria Crisis: Russia Circulates Surprise UN Resolution’”. **BBC**. 16 Aralık 2011. <http://www.bbc.com/news/world-middle-east-16210330> [01.08.2019].

- “Syria Crisis: UN Launches Record \$6.5bn Aid Appeal”. **BBC**. 16 Aralık 2013. <http://www.bbc.com/news/world-middle-east-25398012> [01.08.2019].
- “Syria Denies Turkey Reyhanli Car Bombs Role”. **BBC**. 12 Mayıs 2013. <http://www.bbc.com/news/world-middle-east-22499326> [01.08.2019].
- “Syria Dissidents Meet in Damascus to Discuss Transition”. **BBC**. 27 Haziran 2011. <http://www.bbc.com/news/world-middle-east-13924828> [01.08.2019].
- “Syria Erupts in Fresh Friday Violence”. **Al Jazeera**. 29 Temmuz 2011. <http://www.aljazeera.com/news/middleeast/2011/07/201172982627819183.html> [01.08.2019].
- “Syria Geneva II Peace Talks Witness Bitter Exchanges”. **BBC**. 22 Ocak 2014. <http://www.bbc.com/news/world-middle-east-25836827> [01.08.2019].
- “Syria Launches Rare Strikes on ISIL-held Raqqa”. **Al Jazeera**. 17 Eylül 2015. <https://www.aljazeera.com/news/2015/09/syria-launches-rare-strikes-isil-held-raqqa-150917133140290.html> [01.08.2019].
- “Syria Negotiator Alloush Quits over Failure of UN Talks”. **Al Jazeera**. 30 Mayıs 2016. <http://www.aljazeera.com/news/2016/05/syria-rebels-recapture-aleppo-villages-isil-160529201149567.html> [01.08.2019].
- “Syria Opposition Leader Meets Russia and Iran”. **Al Jazeera**. 3 Şubat 2013. [http://www.aljazeera.com/news/middleeast/2013/02/2013234554379665.html?utm=from\\_old\\_mobile](http://www.aljazeera.com/news/middleeast/2013/02/2013234554379665.html?utm=from_old_mobile) [01.08.2019].
- “Syria Opposition to Boycott Upcoming Talks”. **Al Jazeera**. 23 Şubat 2013. <http://www.aljazeera.com/news/middleeast/2013/02/201322218202590207.html> [01.08.2019].
- “Syria Pro-Government Forces Seize Rebel-Held Town in Latakia Province”. **Reuters**. 12 Ocak 2016. <http://www.reuters.com/article/us-mideast-crisis-syria-latakia-idUSKCN0UQ2AJ20160112> [01.08.2019].
- “Syria Protests: Homs City Sit-in Dispersed By Gunfire”. **BBC**, 19 Nisan 2011. <http://www.bbc.com/news/world-middle-east-13130401> [01.08.2019].
- “Syria Protesters Torch Buildings”. **Al Jazeera**. 20 Mart 2011. <http://www.aljazeera.com/news/middleeast/2011/03/2011320113138901721.html> [01.08.2019].
- “Syria Rebel Groups Reject 'Islamic Caliphate'”. **Al Jazeera**. 1 Temmuz 2014. <http://www.aljazeera.com/news/middleeast/2014/07/syria-rebel-groups-reject-islamic-caliphate-2014711559095815.html> [01.08.2019].
- “Syria Recaptures Rebel Border Town Yabroud”. **BBC**. 16 Mart 2014. <http://www.bbc.com/news/world-middle-east-26603207> [01.08.2019].
- “Syria Rejects Arab League Plan for Assad to Step Down”. **BBC**. 23 Ocak 2012. <http://www.bbc.com/news/world-middle-east-16676241> [01.08.2019].

- “Syria Releases American Photographer Captured Four Years Ago”. **The Guardian**. 8 April 2016. <https://www.theguardian.com/world/2016/apr/08/syria-releases-kevin-patrick-dawes-american-photographer> [01.08.2019].
- “Syria Releases Turkish Journalists”. **BBC**. 13 Mayıs 2012. <http://www.bbc.com/news/world-europe-18048993> [01.08.2019].
- “Syria Says Twin Suicide Bombings in Damascus Kill 44”. **BBC**. 23 Aralık 2011. <http://www.bbc.com/news/world-middle-east-16313879> [01.08.2019].
- “Syria Signs Arab League Peace Deal”. **Al Jazeera**. 20 Aralık 2011. <http://www.aljazeera.com/news/middleeast/2011/12/2011121911942857586.html> [01.08.2019].
- “Syria Summons U.S. and French Envoys Over Hama Visit”. **Reuters**. 10 Temmuz 2011. <http://www.reuters.com/article/us-syria-ambassadors-idUSTRE7691GO20110710> [01.08.2019].
- “Syria Suspended from Arab League”. **The Guardian**. 12 Kasım 2011. <https://www.theguardian.com/world/2011/nov/12/syria-suspended-arab-league> [01.08.2019].
- “Syria To Lift Decades-Old Emergency Law”. **Al Jazeera**. 19 Nisan 2011. <http://www.aljazeera.com/news/middleeast/2011/04/2011419135036463804.html> [01.08.2019].
- “Syria Unrest: Aleppo Bomb Attacks Kill 28”. **BBC**. 10 Şubat 2012. <http://www.bbc.com/news/world-middle-east-16978803> [01.08.2019].
- “Syria Unrest: 'Bloodiest Day' as Troops Fire on Rallies”. **BBC**. 22 Nisan 2011. <http://www.bbc.com/news/world-middle-east-13167433> [01.08.2019].
- “Syria Unrest: Palestinian Refugees Flee Camp, Says UN”. **BBC**. 15 Ağustos 2011. <http://www.bbc.com/news/world-middle-east-14533967> [01.08.2019].
- “Syria War: Army Retakes Last IS Urban Stronghold”. **BBC**. 9 Ekim 2017. <https://www.bbc.com/news/world-middle-east-41918913> [01.08.2019].
- “Syria War: Evacuations of Critically Ill People Completed”. **BBC**. 29 Aralık 2017. <https://www.bbc.com/news/world-middle-east-42510353> [01.08.2019].
- “Syria War: Turkey, Russia, Iran Agree Idlib 'Ceasefire' Zone”. **BBC**. 15 Eylül 2017. <https://www.bbc.com/news/world-middle-east-41279686> [01.08.2019].
- “Syria War: US-Led Coalition Strikes Pro-Assad Convoy”. **BBC**. 18 Mayıs 2017. <https://www.bbc.com/news/world-middle-east-39969585> [01.08.2019].
- “Syria: Assad Forces Advance in Northern Latakia”. **Al Jazeera**. 16 Temmuz 2016. <https://www.aljazeera.com/news/2016/07/syria-assad-forces-advance-northern-latakia-160716155806786.html> [01.08.2019].

- “Syria: Assad Supporters Attack US and French Embassies”. **BBC**. 11 Temmuz 2011. <http://www.bbc.com/news/world-middle-east-14111198> [01.08.2019].
- “Syria: Turkish-Backed Rebels 'Seize' Jarablus from ISIL”. **Al Jazeera**. 24 Ağustos 2016. <http://www.aljazeera.com/news/2016/08/syria-turkish-backed-rebels-seize-jarablus-isil-160824162712114.html> [01.08.2019].
- “Syrian Air Defense Destroys Israeli Missiles Targeting Military Position in Damascus”. **New China**. 7 Şubat 2018. [http://www.xinhuanet.com/english/2018-02/07/c\\_136957080.htm](http://www.xinhuanet.com/english/2018-02/07/c_136957080.htm) [01.08.2019].
- “Syrian Army And Rebels Agree to End Daraya Siege”. **Al Jazeera**. 26 Ağustos 2016. <http://www.aljazeera.com/news/2016/08/syrian-army-rebels-strike-deal-daraya-siege-160825182250031.html> [01.08.2019].
- “Syrian Army Denies Russian Ground Forces Fighting in Syria”. **Reuters**. 21 Ekim 2015. <https://www.reuters.com/article/us-mideast-crisis-syria-army/syrian-army-denies-russian-ground-forces-fighting-in-syria-idUSKCN0SF0PF20151021> [01.08.2019].
- “Syrian Army Takes ISIL-Held Town of Al-Sukhna in Homs”. **Al Jazeera**. 30 Temmuz 2017. <https://www.aljazeera.com/news/2017/08/syrian-army-takes-isil-held-town-al-sukhna-homs-170805232104314.html> [01.08.2019].
- “Syrian Coalition: Iran is Effectively Occupying Parts of Syria”. **Etilaf**. 16 Şubat 2015. <http://en.etilaf.org/all-news/news/syrian-coalition-iran-is-effectively-occupying-parts-of-syria.html> [01.08.2019].
- “Syrian Govt. Will Allow Women, Children to Leave Homs - Deputy Foreign Minister”. **Reuters**. 26 Ocak 2017. <http://www.reuters.com/article/uk-syria-crisis-mekdad-idUKBREA0P0M320140126> [01.08.2019].
- “Syrian Islamist Rebels Seize Ariha in Idlib Province”. **BBC**. 28 Mayıs 2015. <http://www.bbc.com/news/world-middle-east-32924268> [01.08.2019].
- “Syrian Opposition Coalition Elects New President”. **Reuters**. 9 Temmuz 2014. <http://uk.reuters.com/article/syria-crisis-opposition-idUKL6N0PK0RT20140709> [01.08.2019].
- “Syrian Opposition Leader Ahmed Moaz Al-Khatib Resigns”. **BBC**. 24 Mart 2013. <http://www.bbc.com/news/world-middle-east-21917630> [01.08.2019].
- “Syrian Opposition to Co-ordinate with Free Syrian Army”. **BBC**. 1 Aralık 2011. <http://www.bbc.com/news/world-europe-15984682> [01.08.2019].
- “Syrian Opposition Unites in New Council”. **Al Jazeera**. 15 Eylül 2011. <http://www.aljazeera.com/news/middleeast/2011/09/2011915141543350254.html> [01.08.2019].
- “Syrian Opposition Will Have Foreign Mission in US”. **BBC**. 5 Mayıs 2014. <http://www.bbc.com/news/world-us-canada-27287650> [01.08.2019].

- “Syrian Rebels 'Capture' Air Base in Aleppo”. **Al Jazeera**. 13 Şubat 2013. <http://www.aljazeera.com/news/middleeast/2013/02/201321214119606560.html> [01.08.2019].
- “Syria's Assad Admits Army Struggling for Manpower”. **Al Jazeera**. 26 Temmuz 2015. <http://www.aljazeera.com/news/2015/07/syria-assad-speech-150726091936884.html> [01.08.2019].
- “Syria's Assad Grants Amnesty After Re-Election”. **Reuters**. 9 Haziran 2014. <http://www.reuters.com/article/us-syria-crisis-amnesty-idUSKBN0EK15L20140609> [01.08.2019].
- “Syria's Bashar Al-Assad Blames Foreign Conspiracy”. **BBC**. 10 Ocak 2012. <http://www.bbc.com/news/world-middle-east-16483548> [01.08.2019].
- “Syria's War: Use of Chemical Gas to be Investigated”. **Al Jazeera**. 8 Eylül 2016. <http://www.aljazeera.com/news/2016/09/syria-war-chemical-gas-investigated-160908065728563.html> [01.08.2019].
- “Şeriatçı Grupların Halep Saldırısına Sert Yanıt”. **BBC Türkçe**. 3 Temmuz 2015. [https://www.bbc.com/turkce/haberler/2015/07/150703\\_halep](https://www.bbc.com/turkce/haberler/2015/07/150703_halep) [01.08.2019].
- “Tahrir al-Sham: Al-Qaeda's Latest Incarnation in Syria”. **BBC**. 28 Şubat 2017. <http://www.bbc.com/news/world-middle-east-38934206> [01.08.2019].
- “TSK ve ÖSO Afrin Kent Merkezini Ele Geçirdi”. **BBC Türkçe**. 19 Mart 2018. <http://www.bbc.com/turkce/haberler-dunya-43453529> [01.08.2019].
- “Tunus Arapların Fitolini Ateşledi”. **Milliyet**. 18 Ocak 2011. <http://www.milliyet.com.tr/dunya/tunus-araplarin-fitilini-atesledi-1340591> [01.02.2018].
- “Turkey Raises Pressure on Syria”. **Al Jazeera**. 10 Ağustos 2011. <http://www.aljazeera.com/news/middleeast/2011/08/20118917850404477.html> [01.08.2019].
- “Turkey Returns Fire on YPG in Syria, Warplanes Hit Militants in Iraq”. **Reuters**. 28 Haziran 2017. <https://www.reuters.com/article/us-mideast-crisis-syria-turkey-idUSKBN19I2YM> [01.08.2019].
- “Turkish Jets Join US-led Airstrikes against ISIL”. **Al Jazeera**. 29 Ağustos 2015. <http://america.aljazeera.com/articles/2015/8/29/turkish-jets-join-us-led-coalition-airstrikes-against-is.html> [01.08.2019].
- “Türk Jeti Suriye Helikopterini Vurdu”. **NTV**. 16 Eylül 2013. <http://www.ntv.com.tr/turkiye/turk-jeti-suriye-helikopterini-vurdu,9jj2DU9DF0qT083BuizCLA> [01.08.2019].
- “Türkiye, Suriye'ye Karşılık Verdi”. **BBC Türkçe**. 4 Ekim 2012. [http://www.bbc.com/turkce/haberler/2012/10/121003\\_turkey\\_response.shtml](http://www.bbc.com/turkce/haberler/2012/10/121003_turkey_response.shtml) [01.08.2019].



- “Türkiye, Suriye'yi İthalatta Taviz Taniyan GTS'den Çıkardı”. **Milliyet**. 14 Aralık 2011. <http://www.milliyet.com.tr/turkiye-suriye-yi-ithalatta-taviz-taniyan-gts-den-cikardi-ekonomi-1475374/> [01.08.2019].
- “UN Backs Syria Ceasefire as Conditional Truce Begins”. **Al Jazeera**. 27 Şubat. 2016. <https://www.aljazeera.com/news/2016/02/syria-factions-agree-truce-plan-raids-intensify-160226134554725.html> [01.08.2019].
- “UN Draws Up New List of Syria War Crimes Suspects”. **BBC**. 17 Eylül 2012. <http://www.bbc.com/news/world-middle-east-19621925> [01.08.2019].
- “US And Turkey to Train and Equip Syrian Rebels”. **Al Jazeera**. 20 Şubat 2014. <http://www.aljazeera.com/news/middleeast/2015/02/turkey-agree-train-equip-syrian-rebels-150219190258895.html> [01.08.2019].
- “US And UK Suspend Non-Lethal Aid for Syria Rebels”. **BBC**. 11 Aralık 2013. <http://www.bbc.com/news/world-middle-east-25331241> [01.08.2019].
- “Ürdün Muhalefeti Suriye'nin Sert Müdahalesini Kınadı”. **Milliyet**. 26 Nisan 2011. <http://www.milliyet.com.tr/urdun-muhalefeti-suriye-nin-sert-mudahasini-kinadi/dunya/dunyadetay/26.04.2011/1382605/default.htm> [01.08.2019].
- “Violence Erupts at Protests in Syria”. **Al Jazeera**. 18 Mart 2011. <http://www.aljazeera.com/news/middleeast/2011/03/201131817214964640.html> [01.08.2019].
- “Vurduk Sonra Türk Olduğunu Anladık”. **Hürriyet**. 23 Haziran 2012. <http://www.hurriyet.com.tr/vurduk-sonra-turk-oldugunu-anladik-20826126> [01.08.2019].
- “Warplanes Bomb East of Damascus After Truce Declared, Residents, Monitor Say”. **Reuters**. 8 Mart 2017. <https://www.reuters.com/article/us-mideast-crisis-syria-ghouta-idUSKBN16F1AX> [01.08.2019].
- “Washington'dan Esad'a Yaptırım”. **Milliyet**. 20 Mayıs 2011. <http://www.milliyet.com.tr/washington-dan-esad-a-yaptirim/dunya/dunyadetay/20.05.2011/1392513/default.htm> [01.08.2019].
- “Yalan Rüzgârı'nda Başrolü Sen Oyna”. **Milliyet**. 15 Mayıs 2011. <http://www.milliyet.com.tr/yalan-ruzgari-nda-basrolu-sen-oyna/siyaset/siyasetdetay/15.05.2011/1390469/default.htm> [01.08.2019].
- “Yemen Devlet Başkanı da Teslim Bayrağını Çekti”. **Milliyet**. 2 Şubat 2011. <http://www.milliyet.com.tr/yemen-devlet-baskani-da-teslim-bayragini-cekti/dunya/dunyadetay/02.02.2011/1347301/default.htm> [01.08.2019].

## ÖZ GEÇMİŞ

Lisans eğitimimi 2004-2009 yılları arasında Marmara Üniversitesi, Siyaset Bilimi ve Uluslararası İlişkiler bölümünde tamamladım. Yüksek lisans eğitimimi 2010-2013 yılları arasında Marmara Üniversitesi, Siyaset Bilimi ve Uluslararası İlişkiler anabilim dalında tamamlayıp, Yard. Doç. Dr. İbrahim Mazlum'un danışmanlığında "A Constructivist International Relations Approach to Turkey-Syria Relations from 1998 to 2011" (1998 ile 2011 arası Türkiye-Suriye İlişkilerine İnşacı Yaklaşım) başlıklı tezi çalıştım. 2014 yılında doktora eğitimime Yıldız Teknik Üniversitesi'nde başladım ve 2016 yılından itibaren "Yerel-Uluslararası Kriz Bağlamında Suriye Krizinin Dönüşümü" başlıklı tezimi Doç. Dr. Fuat Aksu'nun danışmanlığında sürdürmekteyim. 2011 yılından itibaren FMV Işık Üniversitesi, Uluslararası İlişkiler bölümünde araştırma görevlisi olarak çalışmaktayım.