



ANKARA

HACI BAYRAM VELİ ÜNİVERSİTESİ

LİSANSÜSTÜ EĞİTİM ENSTİTÜSÜ

**TÜRK MÜZİĞİ USÛL EĞİTİM-ÖĞRETİMİNDE KULLANILAN
YAZILI KAYNAKLARIN İNCELENMESİ**

Ufuk Akın İNCE

**Tez Danışmanı
Doç. Dr. Mehmet GÖNÜL**

**YÜKSEK LİSANS TEZİ
TÜRK MÜZİĞİ ANABİLİM DALI**

AĞUSTOS - 2019



**TÜRK MÜZİĞİ USÛL EĞİTİM-ÖĞRETİMİNDE KULLANILAN YAZILI
KAYNAKLARIN İNCELENMESİ**

Ufuk Akın İNCE

**YÜKSEK LİSANS TEZİ
TÜRK MÜZİĞİ ANABİLİM DALI**

**ANKARA HACI BAYRAM VELİ ÜNİVERSİTESİ
LİSANSÜSTÜ EĞİTİM ENSTİTÜSÜ**

AĞUSTOS 2019

Ufuk Akın İNCE tarafından hazırlanan "Türk Müziği Usûl Eğitim-Öğretiminde Kullanılan Yazılı Kaynakların İncelenmesi" adlı tez çalışması aşağıdaki jüri tarafından OY BİRLİĞİ / OY ÇOKLUĞU ile Ankara Hacı Bayram Veli Üniversitesi Türk Müziği Anabilim Dalında YÜKSEK LISANS TEZİ olarak kabul edilmiştir.

Danışman: Doç. Dr. Mehmet GÖNÜL

Türk Müziği Anabilim Dalı, Ankara Hacı Bayram Veli Üniversitesi

Bu tezin, kapsam ve kalite olarak Yüksek Lisans Tezi olduğunu onaylıyorum/~~onaylamıyorum~~

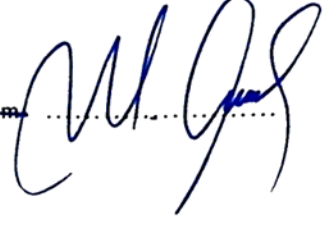

Başkan : Doç. Dr. Vasfi HATİPOĞLU

Türk Müziği Anabilim Dalı, Ankara Hacı Bayram Veli Üniversitesi

Bu tezin, kapsam ve kalite olarak Yüksek Lisans Tezi olduğunu onaylıyorum/~~onaylamıyorum~~

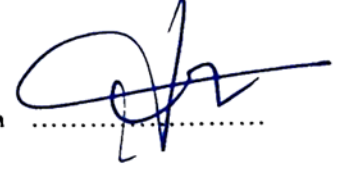

Üye : Doç. Dr. Mehmet AKPINAR

Müzik Eğitimi Anabilim Dalı, Gazi Üniversitesi

Bu tezin, kapsam ve kalite olarak Yüksek Lisans Tezi olduğunu onaylıyorum/~~onaylamıyorum~~



Tez Savunma Tarihi: 07./08/2019

Jüri tarafından kabul edilen bu tezin Yüksek Lisans Tezi olması için gerekli şartları yerine getirdiğini onaylıyorum.

.....
Prof. Dr. Figen ZALF
Enstitü Müdürü

ETİK BEYAN

Ankara Hacı Bayram Veli Üniversitesi Tez Yazım Kurallarına uygun olarak hazırladığım bu tez çalışmada; tez içinde sunduğum verileri, bilgileri ve dokümanları akademik ve etik kurallar çerçevesinde elde ettiğimi, tüm bilgi, belge, değerlendirme ve sonuçları bilimsel etik ve ahlak kurallarına uygun olarak sunduğumu, tez çalışmada yararlandığım eserlerin tümüne uygun atıfta bulunarak kaynak gösterdiğimi, kullanılan verilerde herhangi bir değişiklik yapmadığımı, bu tezde sunduğum çalışmanın özgün olduğunu, bildirir, aksi bir durumda aleyhime doğabilecek tüm hak kayıplarını kabullendiğimi beyan ederim.

Ufuk Akın İNCE

06.09.2019

Türk Müziği Usûl Eğitim-Öğretiminde Kullanılan Yazılı Kaynakların İncelenmesi

(Yüksek Lisans Tezi)

Ufuk Akın İNCE

ANKARA HACI BAYRAM VELİ ÜNİVERSİTESİ

LİSANSÜSTÜ EĞİTİM ENSTİTÜSÜ

Ağustos 2019

ÖZET

Türk müziğinin temel unsurlarından biri olan usûl; Türk müziğinin icrâsında, eğitim-öğretiminde ve geleceğe intikâl ettirilmesinde büyük önem taşır. Bu yüzden usûl bilmek, geleneksel eğitim modeli olan meşk sisteminde ön şart olarak belirlenmiştir. Dolayısıyla usûl kavramına ilişkin ifâdelerin (usûl, ritim, düzum, ölçü, gider, metronom, darb, mertebe ve velvele) ve usûl bahsinin doğru bir şekilde aktarılması bu konunun anlaşılabilmesi açısından önem taşımaktadır. Usûl kavramının öğrenilmesi ve aktarılması hususunda yazılı kaynaklarda farklılıklar gözlenmektedir.

Takriben IX. yüzyıldan başlayarak, XX. yüzyıla kadar birçok âlim/teorisyen eserlerinde usûl konusunu irdemiştir. XX. yüzyıldan günümüze gelinceye dek ise, batı müziği notasyonunun Türk müziğinde yaygınlık kazandığı dönem olması itibariyle mezkûr konu üzerinde yapılan çalışmaların sayısında oldukça büyük bir artış görülmüştür. Bu çalışmada, XX. yüzyıldan itibaren Türk Müziği usûllerine yönelik kaleme alınmış kitaplardaki usûl kavramı ve bu kavramı oluşturan unsurlar ele alınmıştır. Usûl ve usûlü oluşturan unsurların tanımları irdelenmiş; bu tanımlara ve kitaplarda yer alan usûl şablonlarına yönelik değerlendirme ve yorumlara yer verilmiştir.

Türk Müziği usûl eğitim-öğretiminde kullanılan yazılı kaynaklardaki usûl kavramına ilişkin ifâdelerin irdelendiği bu çalışmada, nitel araştırma yöntemlerinden tarama modeli kullanılmıştır. Ayrıca literatür tarama, doküman inceleme ve arşiv tarama veri toplama teknikleri kullanılmış, elde edilen veriler üzerinde kategorisel içerik analizi yapılmıştır. Sonuç olarak, incelenen yazılı kaynaklarda, usûl kavramının, bu kavramı oluşturan unsurların ve usûl şablonlarının açıklamalarında bir standart olmadığı; kitapların hem kendi içlerinde hem de birbirleri arasında farklılıklar ve/veya çelişkiler olduğu tespit edilmiştir. Buna bağlı olarak usûl konusu üzerine çalışacak araştırmacıların, önceki çalışmalarını incelemeleri önerilmektedir.

Bilim Kodu : 40101
Anahtar Kelimeler : Türk müziği, usûl, yazılı kaynaklar, eğitim-öğretim
Sayfa Adedi : 625
Tez Danışmanı : Doç. Dr. Mehmet GÖNÜL

Examination Of Written Sources Used In Turkish Music Usul Education
(M.Sc. Thesis)

Ufuk Akın İNCE

ANKARA HACI BAYRAM VELİ UNIVERSITY
GRADUATE SCHOOL FOR ANKARA HACI BAYRAM VELİ UNIVERSITY
August 2019

ABSTRACT

Usul being one of primary element of Turkish Music has capital importance in performing Turkish music, its education and its transfer to future. Therefore, to know usul was determined as prior condition in “meşk” system being traditional education model. Thus, it is important to understand factors connected with usul concept (usul, rhythm, düzüm, meter, gider, metronome, darb, mertebe and velvele) and to transfer usul matter in terms of understanding this subject. It’s monitored differences in written sources about transferring and learning usul concept.

Approximately starting from 19. century to 20. century many theoreticians and scholars have processed usul subject in their works. From 20. century to today, which is the period western music notation has gained prevalence in Turkish Music and because of this reason, works amounts about this subject has increased significantly. In this research, “usul” in books penned from 20. century to today about Turkish Music Usul, descriptions of dynamics composing usul were studied and considerations and comments about these descriptions were examined. Usul and its constitutive elements’ definitions were studied and remarks and considerations about these definitions and usul templates in books were showed.

In this research studying elements related usul concept in written sources used in Turkish music usul education, survey model being one of the qualitative research methods was used. In addition to that literature review, document review, archive review techniques were used and about acquired datas content analysis were wade. As a result, when sources got sample were examined, it was detected usul concept and its forming dynamics descriptions has no standart and it was detected contradictions and differences both in books itself and between themselves. Therefore, it is proposed to researchers who will study about usul matter to examine peer-reviewed studies.

Science Code : 40101
Key Words : Turkish music, usul, written sources, education.
Page Number : 625
Supervisor : Assoc. Prof. Mehmet GÖNÜL

TEŞEKKÜR

Lisans eğitimimle birlikte başlayan süreçten bu yana desteğini bilgi ve birikimlerini benden hiç esirgemeyen, bana rehberlik eden ve müziğe akademik bir bakış açısıyla yaklaşmama vesile olan değerli hocam, danışmanım Doç. Dr. Mehmet GÖNÜL'e, akademik çalışmalarından, bilgi ve birikimlerinden istifade ettiğim kıymetli hocam Doç. Dr. Vasfi HATİPOĞLU'na, araştırmanın literatür taramasında kaynaklara ulaşmamı sağlayan Arş. Gör. Cem ESEN'e, Arş. Gör. Eylül DOĞAN'a, akademik çalışmalarımın çevirilerini titizlikle hazırlayan değerli arkadaşım Arş. Gör. Süleyman Barış DEMİRDİREK'e, çalışmamın örneklemini oluşturan kaynaklara ulaşılmasından başlayan süreçle birlikte her aşamada bana yardımcı olan, beni teşvik eden, değerli vaktini ve desteklerini benden hiç esirgemeyen fedakâr, kıymetli arkadaşım Gülnihal ÜNAL'a, varlıklarıyla bana güç veren, nasihatleriyle yol gösteren babam Ahmet İNCE'ye ve annem Neriman İNCE'ye sonsuz şükranlarımı sunarım.

İÇİNDEKİLER

	Sayfa
ÖZET.....	v
ABSTRACT.....	vi
TEŞEKKÜR.....	vii
İÇİNDEKİLER.....	viii
TABLoların LİSTESİ.....	xi
ŞEKİLLER LİSTESİ.....	xii
KISALTMALAR.....	xxxix
1. GİRİŞ.....	1
2. İLGİLİ ARAŞTIRMALAR.....	28
3. YÖNTEM.....	30
3.1. Araştırmanın Modeli.....	30
3.2. Evren ve Örneklem.....	30
3.3. Veri Toplama Teknikleri.....	31
3.4. Verilerin Analizi ve Yorumlanması.....	32
4. BULGULAR VE YORUMLAR.....	34
4.1. Türk Müziği Usûl Eğitim-Öğretiminde Kullanılan Yazılı Kaynaklardaki Usûl Bahsine İlişkin İfadeler.....	34
4.1.1. Rauf Yekta.....	34
4.1.2. Suphi Ezgi.....	34
4.1.3. Tefik Rıza Pırnal.....	34
4.1.4. Veli Kanık.....	35
4.1.5. Ümit Mutlu.....	35
4.1.6. Hurşit Ungay.....	35
4.1.7. Ekrem Karadeniz.....	36
4.1.8. İsmail Hakkı Özkan.....	37
4.1.9. Şeref Çakar.....	37
4.1.10. Cemil Sangan.....	38
4.1.11. Erdiñ Çelikkol.....	39
4.1.12. Erol Sayan.....	39
4.1.13. Ahmet Selim Teymur.....	40
4.1.14. Fatih Salgar.....	40
4.1.15. Fahrettin Yarkın.....	41
4.1.16. Mehmet Gönül.....	41
4.2. Türk Müziği Usûl Eğitim-Öğretiminde Kullanılan Yazılı Kaynaklarda Usûl Darplarının İfadeleri.....	48

4.2.1. Rauf Yekta	48
4.2.2. Suphi Ezgi	49
4.2.3. Tefik Rıza Pırnal	49
4.2.4. Veli Kanık	49
4.2.5. Ümit Mutlu.....	49
4.2.6. Hurşit Ungay	49
4.2.7. Ekrem Karadeniz.....	50
4.2.8. İsmail Hakkı Özkan	51
4.2.9. Şeref Çakar.....	51
4.2.10. Cemil Sangan	52
4.2.11. Erdiñ Çelikkol	52
4.2.12. Erol Sayan	53
4.2.13. Ahmet Selim Teymur.....	53
4.2.14. Fatih Salgar	54
4.2.15. Fahrettin Yarkın	54
4.2.16. Mehmet Gönül	54
4.3. Türk Müziği Usûl Eğitim-Öğretiminde Kullanılan Yazılı Kaynaklarda Usûllerin Tasnifi.....	63
4.4. Türk Müziği Usûl Eğitim-Öğretiminde Kullanılan Yazılı Kaynaklarda Usûllerin Gösterim Yöntemi.....	64
4.5. Türk Müziği Usûl Eğitim-Öğretiminde Kullanılan Yazılı Kaynaklardaki Usûllerin Şablonlarda Gösterimi.....	67
4.5.1. 2 Zamanlı Usûller	67
4.5.2. 3 Zamanlı Usûller	75
4.5.3. 4 Zamanlı Usûller	83
4.5.4. 5 Zamanlı Usûller	93
4.5.5. 6 Zamanlı Usûller	105
4.5.6. 7 Zamanlı Usûller	122
4.5.7. 8 Zamanlı Usûller	139
4.5.8. 9 Zamanlı Usûller	158
4.5.9. 10 Zamanlı Usûller	201
4.5.10. 11 Zamanlı Usûller	241
4.5.11. 12 Zamanlı Usûller	247
4.5.12. 13 Zamanlı Usûller	275
4.5.13. 14 Zamanlı Usûller	300
4.5.14. 15 Zamanlı Usûller	314
4.5.15. 16 Zamanlı Usûller	325

4.5.16. 17 Zamanlı Usûller	363
4.5.17. 18 Zamanlı Usûller	364
4.5.18. 19 Zamanlı Usûller	380
4.5.19. 20 Zamanlı Usûller	380
4.5.20. 21 Zamanlı Usûller	390
4.5.21. 22 Zamanlı Usûller	396
4.5.22. 23 Zamanlı Usûller	403
4.5.23. 24 Zamanlı Usûller	404
4.5.24. 26 Zamanlı Usûller	426
4.5.25. 28 Zamanlı Usûller	450
4.5.26. 32 Zamanlı Usûller	486
4.5.27. 38 Zamanlı Usûller	524
4.5.28. 44 Zamanlı Usûller	527
4.5.29. 48 Zamanlı Usûller	529
4.5.30. 56 Zamanlı Usûller	545
4.5.31. 60 Zamanlı Usûller	549
4.5.32. 64 Zamanlı Usûller	554
4.5.33. 88 Zamanlı Usûller	573
4.5.34. 96 Zamanlı Usûller	591
4.5.35. 120 Zamanlı Usûller	592
4.5.36. 124 Zamanlı Usûller	606
4.5.37. 128 Zamanlı Usûller	607
4.5.38. 176 Zamanlı Usûller	611
5. SONUÇ VE ÖNERİLER	615
5.1. Türk Müziği Usûl Eğitim-Öğretiminde Kullanılan Yazılı Kaynaklardaki Usûl Bahsine İlişkin İfadelere Yönelik Sonuçlar ve Öneriler	615
5.2. Türk Müziği Usûl Eğitim-Öğretiminde Kullanılan Yazılı Kaynaklardaki Usûl Darplarının İfadelerine Yönelik Sonuçlar ve Öneriler	619
5.3. Türk Müziği Usûl Eğitim-Öğretiminde Kullanılan Yazılı Kaynaklarda Usûllerin Tasnifine Yönelik Sonuçlar ve Öneriler	621
5.4. Türk Müziği Usûl Eğitim-Öğretiminde Kullanılan Yazılı Kaynaklarda Usûllerin Gösterim Yöntemine Yönelik Sonuçlar ve Öneriler	621
5.5. Türk Müziği Usûl Eğitim-Öğretiminde Kullanılan Yazılı Kaynaklarda Usûllerin Şablonlarda Gösterimine Yönelik Sonuçlar ve Öneriler	622
KAYNAKÇA	623
ÖZGEÇMİŞ	625

TABLULARIN LİSTESİ

Tablo	Sayfa
Tablo 3.1. Araştırmanın evreni/örnekleme	30
Tablo 5.1. İncelemeye alınan yazılı kaynaklardaki usûl ve usûlü oluşturan ifadelerin mevcudiyetine yönelik bilgiler	615
Tablo 5.2. İncelemeye alınan yazılı kaynaklardaki usûl darplarının mevcudiyetine yönelik bilgiler	619



ŞEKİLLER LİSTESİ

Şekil	Sayfa
Şekil 4.1. Rauf Yekta'nın Türk Musikisi adlı eserinde Sofyan usûlü.....	67
Şekil 4.2. Tevfik Rıza Pırnal'ın Söz ve Saz adlı eserinde Nim Sofyan usûlü.....	67
Şekil 4.3. Veli Kanık'ın Türk Musikisinde Ritm Unsuru ve Nota Kaideleri adlı eserinde Nim Sofyan usûlü.....	68
Şekil 4.4. Ümit Mutlu'nun Türk Musikisi Nazariyatı Usulleri ve Makam Seyirleri adlı eserinde Nim Sofyan usûlü.....	68
Şekil 4.5. Hurşit Ungay'ın Türk Mûsikîsinde Usûller ve Kudüm adlı eserinde Nim Sofyan usûlü.....	69
Şekil 4.6. Ekrem Karadeniz'in Türk Mûsikîsinin Nazariye ve Esasları adlı eserinde Nim Sofyan/Yürük Sofyan usûlü.....	69
Şekil 4.7. İsmail Hakkı Özkan'ın Türk Mûsikîsi Nazariyatı ve Usûlleri: Kudüm Velveleri adlı eserinde Nim Sofyan usûlü.....	70
Şekil 4.8. Şeref Çakar'ın Türk Musikîsinde Usûl adlı eserinde Nim Sofyan usûlü.....	70
Şekil 4.9. Cemil Sangan'ın Türk Müziği Usulleri adlı eserinde Nim Sofyan usûlü.....	71
Şekil 4.10. Erdiñ Çelikkol'un Türk Mûsikîsi Bilgileri I-II adlı eserinde Nim Sofyan usûlü.....	72
Şekil 4.11. Erol Sayan'ın Ulusal Müziğimiz adlı eserinde Nim Sofyan usûlü.....	73
Şekil 4.12. Ahmet Selim Teymur'un Türk Musikisi adlı eserinde Nim Sofyan usûlü.....	73
Şekil 4.13. Fatih Salgar'ın Türk Müziğinde Makamlar, Usûller ve Seyir Örnekleri adlı eserinde Nim Sofyan usûlü.....	73
Şekil 4.14. Fahrettin Yarkın'ın Türk Müziğinde Usuller adlı eserinde Nim Sofyan usûlü.....	74
Şekil 4.15. Mehmet Gönül'ün Türk Müziği Solfej-Makam-Usûl-Dikte Alıştırmaları adlı eserinde Nim Sofyan usûlü.....	74
Şekil 4.16. Rauf Yekta'nın Türk Musikisi adlı eserinde Semai usûlü.....	75
Şekil 4.17. Suphi Ezgi'nin Nazari ve Ameli Türk Musikisi adlı eserinde Semai usûlü.....	75
Şekil 4.18. Tevfik Rıza Pırnal'ın Söz ve Saz adlı eserinde Semai usûlü.....	75
Şekil 4.19. Veli Kanık'ın Türk Musikisinde Ritm Unsuru ve Nota Kaideleri adlı eserinde Semai usûlü.....	76
Şekil 4.20. Veli Kanık'ın Türk Musikisinde Ritm Unsuru ve Nota Kaideleri adlı eserinde Yürük Semai usûlü.....	76
Şekil 4.21. Veli Kanık'ın Türk Musikisinde Ritm Unsuru ve Nota Kaideleri adlı eserinde Ağır Semai usûlü.....	76
Şekil 4.22. Veli Kanık'ın Türk Musikisinde Ritm Unsuru ve Nota Kaideleri adlı eserinde Sengin Semai usûlü.....	77
Şekil 4.23. Hurşit Ungay'ın Türk Mûsikîsinde Usûller ve Kudüm adlı eserinde Semai usûlü.....	77
Şekil 4.24. Ekrem Karadeniz'in Türk Mûsikîsinin Nazariye ve Esasları adlı eserinde Semai usûlü.....	78
Şekil 4.25. İsmail Hakkı Özkan'ın Türk Mûsikîsi Nazariyatı ve Usûlleri: Kudüm Velveleri adlı eserinde Semai usûlü.....	79
Şekil 4.26. Şeref Çakar'ın Türk Musikîsinde Usûl adlı eserinde Semai usûlü.....	79
Şekil 4.27. Cemil Sangan'ın Türk Müziği Usulleri adlı eserinde Semai usûlü.....	80
Şekil 4.28. Erdiñ Çelikkol'un Türk Mûsikîsi Bilgileri I-II adlı eserinde Semai usûlü.....	81
Şekil 4.29. Erol Sayan'ın Ulusal Müziğimiz adlı eserinde Semai usûlü.....	81
Şekil 4.30. Ahmet Selim Teymur'un Türk Musikisi adlı eserinde Semai usûlü.....	82
Şekil 4.31. Fatih Salgar'ın Türk Müziğinde Makamlar, Usûller ve Seyir Örnekleri adlı eserinde Semai usûlü.....	82
Şekil 4.32. Fahrettin Yarkın'ın Türk Müziğinde Usuller adlı eserinde Semai usûlü.....	82

Şekil 4.33. Mehmet Gönül'ün Türk Müziği Solfej-Makam-Usûl-Dikte Alıştırmaları adlı eserinde Semai usûlü	83
Şekil 4.34. Rauf Yekta'nın Türk Musikisi adlı eserinde Düyek usûlünün birinci şekli	83
Şekil 4.35. Suphi Ezgi'nin Nazari ve Ameli Türk Musikisi adlı eserinde Sofyan Usûlü ...	83
Şekil 4.36. Tevfik Rıza Pırnal'ın Söz ve Saz adlı eserinde Sofyan usûlü	84
Şekil 4.37. Veli Kanık'ın Türk Musikisinde Ritm Unsuru ve Nota Kaideleri adlı eserinde Sofyan usûlü	84
Şekil 4.38. Hurşit Ungay'ın Türk Mûsikîsinde Usûller ve Kudüm adlı eserinde Sofyan usûlü	86
Şekil 4.39. Ekrem Karadeniz'in Türk Mûsikîsinin Nazariye ve Esasları adlı eserinde Sofyan usûlü	86
Şekil 4.40. Ekrem Karadeniz'in Türk Mûsikîsinin Nazariye ve Esasları adlı eserinde Düyek usûlü	87
Şekil 4.41. İsmail Hakkı Özkan'ın Türk Mûsikîsi Nazariyatı ve Usûlleri: Kudüm Velveleri adlı eserinde Sofyan usulünün birinci ve ikinci mertebesi	87
Şekil 4.42. Şeref Çakar'ın Türk Musikîsinde Usûl adlı eserinde Sofyan usûlü	88
Şekil 4.43. Cemil Sangan'ın Türk Müziği Usulleri adlı eserinde Sofyan usûlü	89
Şekil 4.44. Erdinç Çelikkol'un Türk Mûsikîsi Bilgileri I-II adlı eserinde Sofyan usûlü	90
Şekil 4.45. Erol Sayan'ın Ulusal Müziğimiz adlı eserinde Sofyan usûlü	91
Şekil 4.46. Ahmet Selim Teymur'un Türk Musikisi adlı eserinde Sofyan usûlü	91
Şekil 4.47. Fatih Salgar'ın Türk Müziğinde Makamlar, Usûller ve Seyir Örnekleri adlı eserinde Sofyan usûlü	91
Şekil 4.48. Fahrettin Yarkın'ın Türk Müziğinde Usuller adlı eserinde Sofyan usûlü	92
Şekil 4.49. Mehmet Gönül'ün Türk Müziği Solfej-Makam-Usûl-Dikte Alıştırmaları adlı eserinde Sofyan Usûlü	92
Şekil 4.50. Rauf Yekta'nın Türk Musikisi adlı eserinde Türk Aksağı usûlü	93
Şekil 4.51. Suphi Ezgi'nin Nazari ve Ameli Türk Musikisi adlı eserinde Türk Aksağı usûlü	93
Şekil 4.52. Tevfik Rıza Pırnal'ın Söz ve Saz adlı eserinde Türk Aksağı usûlü	94
Şekil 4.53. Veli Kanık'ın Türk Musikisinde Ritm Unsuru ve Nota Kaideleri adlı eserinde Türk Aksağı usûlü	94
Şekil 4.54. Hurşit Ungay'ın Türk Mûsikîsinde Usûller ve Kudüm adlı eserinde Türk Aksağı usûlü	95
Şekil 4.55. Hurşit Ungay'ın Türk Mûsikîsinde Usûller ve Kudüm adlı eserinde Zafer usûlü	96
Şekil 4.56. Ekrem Karadeniz'in Türk Mûsikîsinin Nazariye ve Esasları adlı eserinde Türk Aksağı/Süreyyâ usûlü	96
Şekil 4.57. Ekrem Karadeniz'in Türk Mûsikîsinin Nazariye ve Esasları adlı eserinde Zafer usûlü	97
Şekil 4.58. İsmail Hakkı Özkan'ın Türk Mûsikîsi Nazariyatı ve Usûlleri: Kudüm Velveleri adlı eserinde Türk Aksağı usûlü	97
Şekil 4.59. Şeref Çakar'ın Türk Musikîsinde Usûl adlı eserinde Türk Aksağı usûlü	98
Şekil 4.60. Şeref Çakar'ın Türk Musikîsinde Usûl adlı eserinde Zafer usûlü	99
Şekil 4.61. Cemil Sangan'ın Türk Müziği Usulleri adlı eserinde Türk Aksağı usûlü	100
Şekil 4.62. Erdinç Çelikkol'un Türk Mûsikîsi Bilgileri I-II adlı eserinde Türk Aksağı usûlü	101
Şekil 4.63. Erol Sayan'ın Ulusal Müziğimiz adlı eserinde Türk Aksağı usûlü	101
Şekil 4.64. Ahmet Selim Teymur'un Türk Musikisi adlı eserinde Türk Aksağı usûlü	102
Şekil 4.65. Fatih Salgar'ın Türk Müziğinde Makamlar, Usûller ve Seyir Örnekleri adlı eserinde Türk Aksağı usûlü	102
Şekil 4.66. Fahrettin Yarkın'ın Türk Müziğinde Usuller adlı eserinde Türk Aksağı usûlü	103

Şekil 4.67. Fahrettin Yarkın'ın Türk Müziğinde Usuller adlı eserinde Türk Aksağı Evferi usûlü	103
Şekil 4.68. Fahrettin Yarkın'ın Türk Müziğinde Usuller adlı eserinde Zafer usûlü	104
Şekil 4.69. Mehmet Gönül'ün Türk Müziği Solfej-Makam-Usûl-Dikte Alıştırmaları adlı eserinde Türk Aksağı usûlü	104
Şekil 4.70. Mehmet Gönül'ün Türk Müziği Solfej-Makam-Usûl-Dikte Alıştırmaları adlı eserinde Zafer usûlü	104
Şekil 4.71. Rauf Yekta'nın Türk Musikisi adlı eserinde Yürük Semai usûlü	105
Şekil 4.72. Suphi Ezgi'nin Nazari ve Ameli Türk Musikisi adlı eserinde Yürük Semai usûlü	105
Şekil 4.73. Suphi Ezgi'nin Nazari ve Ameli Türk Musikisi adlı eserinde Sengin Semai usûlü	106
Şekil 4.74. Tevfik Rıza Pırnal'ın Söz ve Saz adlı eserinde Yürük Semai usûlü	106
Şekil 4.75. Veli Kanık'ın Türk Musikisinde Ritm Unsuru ve Nota Kaideleri adlı eserinde Yürük Semai usûlü	107
Şekil 4.76. Veli Kanık'ın Türk Musikisinde Ritm Unsuru ve Nota Kaideleri adlı eserinde Sengin Semai usûlü	108
Şekil 4.77. Ümit Mutlu'nun Türk Musikisi Nazariyatı Usûlleri ve Makam Seyirleri adlı eserinde Yürük Semai usûlü	108
Şekil 4.78. Hurşit Ungay'ın Türk Mûsikîsinde Usûller ve Kudüm adlı eserinde Yürük Semai usûlü	109
Şekil 4.79. Hurşit Ungay'ın Türk Mûsikîsinde Usûller ve Kudüm adlı eserinde Sengin Semai usûlü	109
Şekil 4.80. Hurşit Ungay'ın Türk Mûsikîsinde Usûller ve Kudüm adlı eserinde Darb usûlü	110
Şekil 4.81. Ekrem Karadeniz'in Türk Mûsikîsinin Nazariye ve Esasları adlı eserinde Yürük Semai usûlü	111
Şekil 4.82. Ekrem Karadeniz'in Türk Mûsikîsinin Nazariye ve Esasları adlı eserinde Sengin Semai usûlü	111
Şekil 4.83. Ekrem Karadeniz'in Türk Mûsikîsinin Nazariye ve Esasları adlı eserinde Darb usûlü	111
Şekil 4.84. Ekrem Karadeniz'in Türk Mûsikîsinin Nazariye ve Esasları adlı eserinde Gülşen usûlü	112
Şekil 4.85. Ekrem Karadeniz'in Türk Mûsikîsinin Nazariye ve Esasları adlı eserinde Frenkçin usûlü	112
Şekil 4.86. İsmail Hakkı Özkan'ın Türk Mûsikîsi Nazariyatı ve Usûlleri: Kudüm Velveleleri adlı eserinde Yürük Semai usûlü	113
Şekil 4.87. İsmail Hakkı Özkan'ın Türk Mûsikîsi Nazariyatı ve Usûlleri: Kudüm Velveleleri adlı eserinde Mürekkep (Bileşik) Nim Sofyan usûlü	114
Şekil 4.88. Şeref Çakar'ın Türk Musikîsinde Usûl adlı eserinde Yürük Semai usûlü	115
Şekil 4.89. Şeref Çakar'ın Türk Musikîsinde Usûl adlı eserinde Darb-ı usûlü	116
Şekil 4.90. Cemil Sangan'ın Türk Müziği Usulleri adlı eserinde Yürük Semai usûlü	116
Şekil 4.91. Cemil Sangan'ın Türk Müziği Usulleri adlı eserinde Darb usûlü	117
Şekil 4.92. Cemil Sangan'ın Türk Müziği Usulleri adlı eserinde Bileşik Nim Sofyan usûlü	117
Şekil 4.93. Erdinç Çelikkol'un Türk Mûsikîsi Bilgileri I-II adlı eserinde Yürük Semai usûlü	118
Şekil 4.94. Erdinç Çelikkol'un Türk Mûsikîsi Bilgileri I-II adlı eserinde Sengin Semai usûlü	118
Şekil 4.95. Erdinç Çelikkol'un Türk Mûsikîsi Bilgileri I-II adlı eserinde Darb usûlü	119
Şekil 4.96. Erol Sayan'ın Ulusal Müziğimiz adlı eserinde Yürük Semai usûlü	119

Şekil 4.97. Ahmet Selim Teymur'un Türk Musikisi adlı eserinde Yürük Semai usûlü	120
Şekil 4.98. Fatih Salgar'ın Türk Müziğinde Makamlar, Usûller ve Seyir Örnekleri adlı eserinde Yürük Semai - Sengin Semai ve Ağır Semai usûlleri	120
Şekil 4.99. Fahrettin Yarkın'ın Türk Müziğinde Usuller adlı eserinde Yürük Semai usûlü	121
Şekil 4.100. Fahrettin Yarkın'ın Türk Müziğinde Usuller adlı eserinde Darp usûlü.....	121
Şekil 4.101. Mehmet Gönül'ün Türk Müziği Solfej-Makam-Usûl-Dikte Alıştırmaları adlı eserinde Yürük Semai usûlü.....	122
Şekil 4.102. Rauf Yekta'nın Türk Musikisi adlı eserinde Devr-i Hindi/Şarkı Düyeği usûlü	122
Şekil 4.103. Rauf Yekta'nın Türk Musikisi adlı eserinde Ağır Devr-i Hindi usûlü	122
Şekil 4.104. Rauf Yekta'nın Türk Musikisi adlı eserinde Mandra usûlü.....	123
Şekil 4.105. Suphi Ezgi'nin Nazari ve Ameli Türk Musikisi adlı eserinde Devr-i Hindi usûlü	123
Şekil 4.106. Suphi Ezgi'nin Nazari ve Ameli Türk Musikisi adlı eserinde Devr-i Turan usûlü	123
Şekil 4.107. Tefkîk Rıza Pırnal'ın Söz ve Saz adlı eserinde Devr-i Hindi usûlü.....	124
Şekil 4.108. Tefkîk Rıza Pırnal'ın Söz ve Saz adlı eserinde Devr-i Turan usûlü	124
Şekil 4.109. Veli Kanık'ın Türk Musikisinde Ritm Unsuru ve Nota Kaideleri adlı eserinde Devr-i Hindi usûlü.....	125
Şekil 4.110. Veli Kanık'ın Türk Musikisinde Ritm Unsuru ve Nota Kaideleri adlı eserinde Ağır Devr-i Hindi usûlü.....	125
Şekil 4.111. Veli Kanık'ın Türk Musikisinde Ritm Unsuru ve Nota Kaideleri adlı eserinde Mandra usûlü.....	125
Şekil 4.112. Ümit Mutlu'nun Türk Musikisi Nazariyatı Usulleri ve Makam Seyirleri adlı eserinde Devr-i Hindi usûlü	126
Şekil 4.113. Hurşit Ungay'ın Türk Mûsikîsinde Usûller ve Kudüm adlı eserinde Devr-i Hindi usûlü	126
Şekil 4.114. Hurşit Ungay'ın Türk Mûsikîsinde Usûller ve Kudüm adlı eserinde Devr-i Turan usûlü	127
Şekil 4.115. Ekrem Karadeniz'in Türk Mûsikîsinin Nazariye ve Esasları adlı eserinde Devr-i Hindi usûlü	127
Şekil 4.116. Ekrem Karadeniz'in Türk Mûsikîsinin Nazariye ve Esasları adlı eserinde Devr-i Turan/Mandra usûlü	128
Şekil 4.117. Ekrem Karadeniz'in Türk Mûsikîsinin Nazariye ve Esasları adlı eserinde Hefta usûlü	128
Şekil 4.118. İsmail Hakkı Özkan'ın Türk Mûsikîsi Nazariyatı ve Usûlleri: Kudüm Velveleri adlı eserinde Devr-i Hindi usûlü	129
Şekil 4.119. İsmail Hakkı Özkan'ın Türk Mûsikîsi Nazariyatı ve Usûlleri: Kudüm Velveleri adlı eserinde Devr-i Turan usûlü.....	130
Şekil 4.120. Şeref Çakar'ın Türk Musikîsinde Usûl adlı eserinde Devr-i Hindi usûlü.....	131
Şekil 4.121. Şeref Çakar'ın Türk Musikîsinde Usûl adlı eserinde Devr-i Turan usûlü	132
Şekil 4.122. Cemil Sangan'ın Türk Müziği Usulleri adlı eserinde Devr-i Hindi usûlü.....	133
Şekil 4.123. Cemil Sangan'ın Türk Müziği Usulleri adlı eserinde Devr-i Turan usûlü	133
Şekil 4.124. Erdinç Çelikkol'un Türk Mûsikîsi Bilgileri I-II adlı eserinde Devr-i Hindi usûlü	134
Şekil 4.125. Erdinç Çelikkol'un Türk Mûsikîsi Bilgileri I-II adlı eserinde Devr-i Turan usûlü	134
Şekil 4.126. Erol Sayan'ın Ulusal Müziğimiz adlı eserinde Devr-i Hindi usûlü	135
Şekil 4.127. Ahmet Selim Teymur'un Türk Musikisi adlı eserinde Devr-i Hindi usûlü ...	135
Şekil 4.128. Ahmet Selim Teymur'un Türk Musikisi adlı eserinde Devr-i Turan usûlü...	136

Şekil 4.129. Fatih Salgar'ın Türk Müziğinde Makamlar, Usûller ve Seyir Örnekleri adlı eserinde Devr-i Hindi usûlü	136
Şekil 4.130. Fatih Salgar'ın Türk Müziğinde Makamlar, Usûller ve Seyir Örnekleri adlı eserinde Devr-i Turan/Mandıra usûlü	137
Şekil 4.131. Fahrettin Yarkın'ın Türk Müziğinde Usuller adlı eserinde Devr-i Hindi usûlü	137
Şekil 4.132. Fahrettin Yarkın'ın Türk Müziğinde Usuller adlı eserinde Devr-i Turan usûlü	138
Şekil 4.133. Mehmet Gönül'ün Türk Müziği Solfej-Makam-Usûl-Dikte Alıştırmaları adlı eserinde Devr-i Hindi usûlü	138
Şekil 4.134. Mehmet Gönül'ün Türk Müziği Solfej-Makam-Usûl-Dikte Alıştırmaları adlı eserinde Devr-i Turan usûlü	138
Şekil 4.135. Rauf Yekta'nın Türk Musikisi adlı eserinde Düyek usûlü	139
Şekil 4.136. Rauf Yekta'nın Türk Musikisi adlı eserinde Katikofti usûlü.....	139
Şekil 4.137. Rauf Yekta'nın Türk Musikisi adlı eserinde Çifte Düyek usûlü	139
Şekil 4.138. Suphi Ezgi'nin Nazari ve Ameli Türk Musikisi adlı eserinde Düyek usûlü..	140
Şekil 4.139. Suphi Ezgi'nin Nazari ve Ameli Türk Musikisi adlı eserinde Müsemmen usûlü	140
Şekil 4.140. Tefvik Rıza Pırnal'ın Söz ve Saz adlı eserinde Düyek usûlü	140
Şekil 4.141. Tefvik Rıza Pırnal'ın Söz ve Saz adlı eserinde Müsemmen usûlü	141
Şekil 4.142. Veli Kanık'ın Türk Musikisinde Ritm Unsuru ve Nota Kaideleri adlı eserinde Düyek usûlü.....	141
Şekil 4.143. Veli Kanık'ın Türk Musikisinde Ritm Unsuru ve Nota Kaideleri adlı eserinde Katakofiti/Müsemmen usûlü	142
Şekil 4.144. Hurşit Ungay'ın Türk Mûsikisinde Usûller ve Kudüm adlı eserinde Düyek usûlü	142
Şekil 4.145. Hurşit Ungay'ın Türk Mûsikisinde Usûller ve Kudüm adlı eserinde Müsemmen usûlü	143
Şekil 4.146. Ekrem Karadeniz'in Türk Mûsikîsinin Nazariye ve Esasları adlı eserinde Ağır Düyek usûlü.....	144
Şekil 4.147. Ekrem Karadeniz'in Türk Mûsikîsinin Nazariye ve Esasları adlı eserinde Müsemmen/Katakofiti usûlü	144
Şekil 4.148. Ekrem Karadeniz'in Türk Mûsikîsinin Nazariye ve Esasları adlı eserinde Bulgar Darbı usûlü	145
Şekil 4.149. Ekrem Karadeniz'in Türk Mûsikîsinin Nazariye ve Esasları adlı eserinde Çifte Düyek usûlü.....	145
Şekil 4.150. Ekrem Karadeniz'in Türk Mûsikîsinin Nazariye ve Esasları adlı eserinde Nim Berefşan usûlü	146
Şekil 4.151. İsmail Hakkı Özkan'ın Türk Mûsikîsi Nazariyatı ve Usûlleri: Kudüm Velveleri adlı eserinde Düyek usûlü	146
Şekil 4.152. İsmail Hakkı Özkan'ın Türk Mûsikîsi Nazariyatı ve Usûlleri: Kudüm Velveleri adlı eserinde Müsemmen/Katikofti usûlü	147
Şekil 4.153. Şeref Çakar'ın Türk Musikisinde Usûl adlı eserinde Düyek usûlü	148
Şekil 4.154. Şeref Çakar'ın Türk Musikisinde Usûl adlı eserinde Müsemmen usûlü	149
Şekil 4.155. Şeref Çakar'ın Türk Musikisinde Usûl adlı eserinde Katakofiti usûlü.....	150
Şekil 4.156. Cemil Sangan'ın Türk Müziği Usulleri adlı eserinde Düyek usûlü.....	151
Şekil 4.157. Cemil Sangan'ın Türk Müziği Usulleri adlı eserinde Müsemmen usûlü.....	151
Şekil 4.158. Erdinç Çelikkol'un Türk Mûsikîsi Bilgileri I-II adlı eserinde Düyek usûlü..	152
Şekil 4.159. Erdinç Çelikkol'un Türk Mûsikîsi Bilgileri I-II adlı eserinde Müsemmen usûlü	153
Şekil 4.160. Erol Sayan'ın Ulusal Müziğimiz adlı eserinde Düyek usûlü.....	153

Şekil 4.161. Erol Sayan'ın Ulusal Müziğimiz adlı eserinde Müsemmen usûlü.....	154
Şekil 4.162. Ahmet Selim Teymur'un Türk Musikisi adlı eserinde Düyek usûlü.....	154
Şekil 4.163. Ahmet Selim Teymur'un Türk Musikisi adlı eserinde Müsemmen usûlü.....	154
Şekil 4.164. Fatih Salgar'ın Türk Müziğinde Makamlar, Usûller ve Seyir Örnekleri adlı eserinde Düyek usûlü	155
Şekil 4.165. Fatih Salgar'ın Türk Müziğinde Makamlar, Usûller ve Seyir Örnekleri adlı eserinde Müsemmen/Katikofti usûlü	156
Şekil 4.166. Fahrettin Yarkın'ın Türk Müziğinde Usuller adlı eserinde Düyek usûlü	156
Şekil 4.167. Fahrettin Yarkın'ın Türk Müziğinde Usuller adlı eserinde Müsemmen usûlü	157
Şekil 4.168. Mehmet Gönül'ün Türk Müziği Solfej-Makam-Usûl-Dikte Alıştırmaları adlı eserinde Düyek usûlü	157
Şekil 4.169. Mehmet Gönül'ün Türk Müziği Solfej-Makam-Usûl-Dikte Alıştırmaları adlı eserinde Müsemmen usûlü	157
Şekil 4.170. Rauf Yekta'nın Türk Musikisi adlı eserinde Aksak usûlü	158
Şekil 4.171. Rauf Yekta'nın Türk Musikisi adlı eserinde Ağır Aksak usûlü.....	158
Şekil 4.172. Rauf Yekta'nın Türk Musikisi adlı eserinde Sofyan usûlü.....	158
Şekil 4.173. Rauf Yekta'nın Türk Musikisi adlı eserinde Evfer usûlü	159
Şekil 4.174. Rauf Yekta'nın Türk Musikisi adlı eserinde Nim Devir usûlü.....	159
Şekil 4.175. Suphi Ezgi'nin Nazari ve Ameli Türk Musikisi adlı eserinde Aksak & Ağır Aksak usûlü	159
Şekil 4.176. Suphi Ezgi'nin Nazari ve Ameli Türk Musikisi adlı eserinde Evfer usûlü ...	160
Şekil 4.177. Suphi Ezgi'nin Nazari ve Ameli Türk Musikisi adlı eserinde Nakış Aksak usûlü	160
Şekil 4.178. Suphi Ezgi'nin Nazari ve Ameli Türk Musikisi adlı eserinde Oynak usûlü..	161
Şekil 4.179. Tefik Rıza Pırnal'ın Söz ve Saz adlı eserinde Aksak usûlü.....	161
Şekil 4.180. Tefik Rıza Pırnal'ın Söz ve Saz adlı eserinde Evfer usûlü	161
Şekil 4.181. Tefik Rıza Pırnal'ın Söz ve Saz adlı eserinde Raks Aksağı usûlü.....	162
Şekil 4.182. Tefik Rıza Pırnal'ın Söz ve Saz adlı eserinde Oynak usûlü	162
Şekil 4.183. Veli Kanık'ın Türk Musikisinde Ritm Unsuru ve Nota Kaideleri adlı eserinde Aksak usûlü.....	163
Şekil 4.184. Veli Kanık'ın Türk Musikisinde Ritm Unsuru ve Nota Kaideleri adlı eserinde Ağır Zeybek usûlü	163
Şekil 4.185. Veli Kanık'ın Türk Musikisinde Ritm Unsuru ve Nota Kaideleri adlı eserinde Çifte Sofyan usûlü.....	164
Şekil 4.186. Veli Kanık'ın Türk Musikisinde Ritm Unsuru ve Nota Kaideleri adlı eserinde Raks usûlü	164
Şekil 4.187. Veli Kanık'ın Türk Musikisinde Ritm Unsuru ve Nota Kaideleri adlı eserinde Nim Devir usûlü	164
Şekil 4.188. Ümit Mutlu'nun Türk Musikisi Nazariyatı Usulleri ve Makam Seyirleri adlı eserinde Aksak usûlü.....	165
Şekil 4.189. Ümit Mutlu'nun Türk Musikisi Nazariyatı Usulleri ve Makam Seyirleri adlı eserinde Raks Aksağı usûlü.....	166
Şekil 4.190. Ümit Mutlu'nun Türk Musikisi Nazariyatı Usulleri ve Makam Seyirleri adlı eserinde Evfer usûlü	166
Şekil 4.191. Ümit Mutlu'nun Türk Musikisi Nazariyatı Usulleri ve Makam Seyirleri adlı eserinde Oynak usûlü	166
Şekil 4.192. Hurşit Ungay'ın Türk Mûsikisinde Usûller ve Kudüm adlı eserinde Aksak & Ağır Aksak usûlü	167

Şekil 4.193. Hurşit Ungay'ın Türk Mûsikîsinde Usûller ve Kudüm adlı eserinde Evfer usûlü	168
Şekil 4.194. Hurşit Ungay'ın Türk Mûsikîsinde Usûller ve Kudüm adlı eserinde Aydın usûlü	168
Şekil 4.195. Hurşit Ungay'ın Türk Mûsikîsinde Usûller ve Kudüm adlı eserinde Raks Aksağı usûlü	169
Şekil 4.196. Hurşit Ungay'ın Türk Mûsikîsinde Usûller ve Kudüm adlı eserinde Oynak usûlü	170
Şekil 4.197. Ekrem Karadeniz'in Türk Mûsikîsinin Nazariye ve Esasları adlı eserinde Aksak & Ağır Aksak usûlü.....	170
Şekil 4.198. Ekrem Karadeniz'in Türk Mûsikîsinin Nazariye ve Esasları adlı eserinde Türk Aksak Semai usûlü	171
Şekil 4.199. Ekrem Karadeniz'in Türk Mûsikîsinin Nazariye ve Esasları adlı eserinde Çifte Sofyan/Raks Aksağı usûlü	171
Şekil 4.200. Ekrem Karadeniz'in Türk Mûsikîsinin Nazariye ve Esasları adlı eserinde Aksak Sofyan usûlü.....	172
Şekil 4.201. Ekrem Karadeniz'in Türk Mûsikîsinin Nazariye ve Esasları adlı eserinde Oynak usûlü	172
Şekil 4.202. Ekrem Karadeniz'in Türk Mûsikîsinin Nazariye ve Esasları adlı eserinde Evfer & Ağır Evfer usûlü	173
Şekil 4.203. Ekrem Karadeniz'in Türk Mûsikîsinin Nazariye ve Esasları adlı eserinde Nim Devir usûlü	173
Şekil 4.204. İsmail Hakkı Özkan'ın Türk Mûsikîsi Nazariyatı ve Usûlleri: Kudüm Velveleri adlı eserinde Aksak usûlü.....	174
Şekil 4.205. İsmail Hakkı Özkan'ın Türk Mûsikîsi Nazariyatı ve Usûlleri: Kudüm Velveleri adlı eserinde Ağır Aksak usûlü	175
Şekil 4.206. İsmail Hakkı Özkan'ın Türk Mûsikîsi Nazariyatı ve Usûlleri: Kudüm Velveleri adlı eserinde Çifte Sofyan usûlü.....	176
Şekil 4.207. İsmail Hakkı Özkan'ın Türk Mûsikîsi Nazariyatı ve Usûlleri: Kudüm Velveleri adlı eserinde Evfer usûlü	177
Şekil 4.208. İsmail Hakkı Özkan'ın Türk Mûsikîsi Nazariyatı ve Usûlleri: Kudüm Velveleri adlı eserinde Raks Aksağı usûlü.....	178
Şekil 4.209. İsmail Hakkı Özkan'ın Türk Mûsikîsi Nazariyatı ve Usûlleri: Kudüm Velveleri adlı eserinde Oynak usûlü	179
Şekil 4.210. İsmail Hakkı Özkan'ın Türk Mûsikîsi Nazariyatı ve Usûlleri: Kudüm Velveleri adlı eserinde Mürekkep Semai usûlü	180
Şekil 4.211. Şeref Çakar'ın Türk Musikîsinde Usûl adlı eserinde Aksak & Ağır Aksak usûlü	181
Şekil 4.212. Şeref Çakar'ın Türk Musikîsinde Usûl adlı eserinde Evfer usûlü	182
Şekil 4.213. Şeref Çakar'ın Türk Musikîsinde Usûl adlı eserinde Raks Aksağı usûlü.....	183
Şekil 4.214. Şeref Çakar'ın Türk Musikîsinde Usûl adlı eserinde Oynak usûlü	184
Şekil 4.215. Şeref Çakar'ın Türk Musikîsinde Usûl adlı eserinde Aydın usûlü	184
Şekil 4.216. Cemil Sangan'ın Türk Müziği Usulleri adlı eserinde Aksak & Ağır Aksak usûlü	185
Şekil 4.217. Cemil Sangan'ın Türk Müziği Usulleri adlı eserinde Raks Aksağı usûlü	186
Şekil 4.218. Cemil Sangan'ın Türk Müziği Usulleri adlı eserinde Evfer usûlü.....	186
Şekil 4.219. Cemil Sangan'ın Türk Müziği Usulleri adlı eserinde Aydın usûlü	187
Şekil 4.220. Cemil Sangan'ın Türk Müziği Usulleri adlı eserinde Oynak usûlü.....	188

Şekil 4.221. Erdiñ Çelikkol'un Türk Mûsikîsi Bilgileri I-II adlı eserinde Aksak & Ağır Aksak usûlü	188
Şekil 4.222. Erdiñ Çelikkol'un Türk Mûsikîsi Bilgileri I-II adlı eserinde Yürük Aksak (Aydın/Çifte Sofyan) usûlü	189
Şekil 4.223. Erdiñ Çelikkol'un Türk Mûsikîsi Bilgileri I-II adlı eserinde Raks Aksağı usûlü	190
Şekil 4.224. Erdiñ Çelikkol'un Türk Mûsikîsi Bilgileri I-II adlı eserinde Evfer usûlü....	191
Şekil 4.225. Erdiñ Çelikkol'un Türk Mûsikîsi Bilgileri I-II adlı eserinde Oynak usûlü..	192
Şekil 4.226. Erol Sayan'ın Ulusal Müziğimiz adlı eserinde Aksak usûlü	192
Şekil 4.227. Erol Sayan'ın Ulusal Müziğimiz adlı eserinde Raks Aksağı usûlü	192
Şekil 4.228. Erol Sayan'ın Ulusal Müziğimiz adlı eserinde Oynak usûlü	193
Şekil 4.229. Erol Sayan'ın Ulusal Müziğimiz adlı eserinde Evfer usûlü	193
Şekil 4.230. Erol Sayan'ın Ulusal Müziğimiz adlı eserinde Aydın usûlü	193
Şekil 4.231. Ahmet Selim Teymur'un Türk Musikisi adlı eserinde Aksak usûlü	194
Şekil 4.232. Ahmet Selim Teymur'un Türk Musikisi adlı eserinde Evfer usûlü	194
Şekil 4.233. Ahmet Selim Teymur'un Türk Musikisi adlı eserinde Oynak usûlü	195
Şekil 4.234. Ahmet Selim Teymur'un Türk Musikisi adlı eserinde Raks Aksağı usûlü ...	195
Şekil 4.235. Fatih Salgar'ın Türk Müziğinde Makamlar, Usûller ve Seyir Örnekleri adlı eserinde Aksak usûlü	196
Şekil 4.236. Fatih Salgar'ın Türk Müziğinde Makamlar, Usûller ve Seyir Örnekleri adlı eserinde Ağır Aksak usûlü	196
Şekil 4.237. Fatih Salgar'ın Türk Müziğinde Makamlar, Usûller ve Seyir Örnekleri adlı eserinde Çifte Sofyan usûlü	196
Şekil 4.238. Fatih Salgar'ın Türk Müziğinde Makamlar, Usûller ve Seyir Örnekleri adlı eserinde Evfer ve Ağır Evfer usûlleri	197
Şekil 4.239. Fatih Salgar'ın Türk Müziğinde Makamlar, Usûller ve Seyir Örnekleri adlı eserinde Raks Aksağı usûlü	198
Şekil 4.240. Fatih Salgar'ın Türk Müziğinde Makamlar, Usûller ve Seyir Örnekleri adlı eserinde Oynak usûlü	198
Şekil 4.241. Fahrettin Yarkın'ın Türk Müziğinde Usuller adlı eserinde Aksak usûlü	199
Şekil 4.242. Fahrettin Yarkın'ın Türk Müziğinde Usuller adlı eserinde Evfer usûlü	199
Şekil 4.243. Fahrettin Yarkın'ın Türk Müziğinde Usuller adlı eserinde Raks Aksağı usûlü	200
Şekil 4.244. Fahrettin Yarkın'ın Türk Müziğinde Usuller adlı eserinde Oynak usûlü	200
Şekil 4.245. Mehmet Gönül'ün Türk Müziği Solfej-Makam-Usûl-Dikte Alıştırmaları adlı eserinde Aksak usûlü	200
Şekil 4.246. Mehmet Gönül'ün Türk Müziği Solfej-Makam-Usûl-Dikte Alıştırmaları adlı eserinde Evfer usûlü	201
Şekil 4.247. Mehmet Gönül'ün Türk Müziği Solfej-Makam-Usûl-Dikte Alıştırmaları adlı eserinde Raks Aksağı usûlü	201
Şekil 4.248. Mehmet Gönül'ün Türk Müziği Solfej-Makam-Usûl-Dikte Alıştırmaları adlı eserinde Oynak usûlü	201
Şekil 4.249. Rauf Yekta'nın Türk Musikisi adlı eserinde Aksak Semai usûlü	201
Şekil 4.250. Rauf Yekta'nın Türk Musikisi adlı eserinde Ağır Aksak Semai usûlü	202
Şekil 4.251. Rauf Yekta'nın Türk Musikisi adlı eserinde Curcuna usûlü	202
Şekil 4.252. Rauf Yekta'nın Türk Musikisi adlı eserinde Fahte usûlü	202
Şekil 4.253. Rauf Yekta'nın Türk Musikisi adlı eserinde Lenk Fahte usûlü	202
Şekil 4.254. Suphi Ezgi'nin Nazari ve Ameli Türk Musikisi adlı eserinde Aksak Semai usûlü	203
Şekil 4.255. Suphi Ezgi'nin Nazari ve Ameli Türk Musikisi adlı eserinde Curcuna usûlü	203

Şekil 4.256. Suphi Ezgi'nin Nazari ve Ameli Türk Musikisi adlı eserinde Nim Fahte usûlü	204
Şekil 4.257. Tefvik Rıza Pırnal'ın Söz ve Saz adlı eserinde Aksak Semai usûlü	204
Şekil 4.258. Tefvik Rıza Pırnal'ın Söz ve Saz adlı eserinde Aksak Semai Evferi usûlü	205
Şekil 4.259. Tefvik Rıza Pırnal'ın Söz ve Saz adlı eserinde Lenk Fahte usûlü	205
Şekil 4.260. Tefvik Rıza Pırnal'ın Söz ve Saz adlı eserinde Ceng-i Harbi usûlü	205
Şekil 4.261. Veli Kanık'ın Türk Musikisinde Ritm Unsuru ve Nota Kaideleri adlı eserinde Ağır Aksak Semai & Aksak Semai usûlü	206
Şekil 4.262. Veli Kanık'ın Türk Musikisinde Ritm Unsuru ve Nota Kaideleri adlı eserinde Aksak Semai Evferi usûlü	206
Şekil 4.263. Veli Kanık'ın Türk Musikisinde Ritm Unsuru ve Nota Kaideleri adlı eserinde Curcuna usûlü	207
Şekil 4.264. Veli Kanık'ın Türk Musikisinde Ritm Unsuru ve Nota Kaideleri adlı eserinde Lenk Fahte usûlü	207
Şekil 4.265. Veli Kanık'ın Türk Musikisinde Ritm Unsuru ve Nota Kaideleri adlı eserinde Fahte usûlü	208
Şekil 4.266. Ümit Mutlu'nun Türk Musikisi Nazariyatı Usûlleri ve Makam Seyirleri adlı eserinde Aksak Usûlü	209
Şekil 4.267. Ümit Mutlu'nun Türk Musikisi Nazariyatı Usulleri ve Makam Seyirleri adlı eserinde Curcuna usûlü	209
Şekil 4.268. Ümit Mutlu'nun Türk Musikisi Nazariyatı Usulleri ve Makam Seyirleri adlı eserinde Lenk Fahte usûlü	210
Şekil 4.269. Hurşit Ungay'ın Türk Mûsikisinde Usûller ve Kudüm adlı eserinde Aksak Semai usûlü	210
Şekil 4.270. Hurşit Ungay'ın Türk Mûsikisinde Usûller ve Kudüm adlı eserinde Aksak Semai Evferi usûlü	211
Şekil 4.271. Hurşit Ungay'ın Türk Mûsikisinde Usûller ve Kudüm adlı eserinde Lenk Fahte usûlü	212
Şekil 4.272. Hurşit Ungay'ın Türk Mûsikisinde Usûller ve Kudüm adlı eserinde Ceng-i Harbi usûlü	213
Şekil 4.273. Ekrem Karadeniz'in Türk Mûsikîsinin Nazariye ve Esasları adlı eserinde Aksak Semai usûlü	213
Şekil 4.274. Ekrem Karadeniz'in Türk Mûsikîsinin Nazariye ve Esasları adlı eserinde Ağır Aksak Semai usûlü	214
Şekil 4.275. Ekrem Karadeniz'in Türk Mûsikîsinin Nazariye ve Esasları adlı eserinde Aksak Semai Evferi usûlü	214
Şekil 4.276. Ekrem Karadeniz'in Türk Mûsikîsinin Nazariye ve Esasları adlı eserinde Arab Aksak Semai Usûlü	215
Şekil 4.277. Ekrem Karadeniz'in Türk Mûsikîsinin Nazariye ve Esasları adlı eserinde Curcuna/Devri Süreyya Sofyanı usûlü	215
Şekil 4.278. Ekrem Karadeniz'in Türk Mûsikîsinin Nazariye ve Esasları adlı eserinde Çeng-i Harbi usûlü	215
Şekil 4.279. Ekrem Karadeniz'in Türk Mûsikîsinin Nazariye ve Esasları adlı eserinde Nim Evfer usûlü	216
Şekil 4.280. Ekrem Karadeniz'in Türk Mûsikîsinin Nazariye ve Esasları adlı eserinde Lenk Fahte/Nim Fahte usûlü	216
Şekil 4.281. İsmail Hakkı Özkan'ın Türk Mûsikîsi Nazariyatı ve Usûlleri: Kudüm Velveleleri adlı eserinde Aksak Semai usûlü	217
Şekil 4.282. İsmail Hakkı Özkan'ın Türk Mûsikîsi Nazariyatı ve Usûlleri: Kudüm Velveleleri adlı eserinde Ağır Aksak Semai usûlü	217

Şekil 4.283. İsmail Hakkı Özkan'ın Türk Mûsikîsi Nazariyatı ve Usûlleri: Kudüm Velveleri adlı eserinde Aksak Semai Evferi usûlü.....	218
Şekil 4.284. İsmail Hakkı Özkan'ın Türk Mûsikîsi Nazariyatı ve Usûlleri: Kudüm Velveleri adlı eserinde Curcuna usûlü	219
Şekil 4.285. İsmail Hakkı Özkan'ın Türk Mûsikîsi Nazariyatı ve Usûlleri: Kudüm Velveleri adlı eserinde Lenk Fahte/Nim Fahte usûlü.....	220
Şekil 4.286. İsmail Hakkı Özkan'ın Türk Mûsikîsi Nazariyatı ve Usûlleri: Kudüm Velveleri adlı eserinde Çeng-i Harbi usûlü.....	222
Şekil 4.287. Şeref Çakar'ın Türk Musikisinde Usûl adlı eserinde Curcuna & Aksak Semai & Ağır Aksak Semai usûlü.....	222
Şekil 4.288. Şeref Çakar'ın Türk Musikisinde Usûl adlı eserinde Aksak Semai Evferi usûlü	225
Şekil 4.289. Şeref Çakar'ın Türk Musikisinde Usûl adlı eserinde Curcuna usûlü.....	226
Şekil 4.290. Şeref Çakar'ın Türk Musikisinde Usûl adlı eserinde Lenk Fahte usûlü	226
Şekil 4.291. Şeref Çakar'ın Türk Musikisinde Usûl adlı eserinde Ceng-i Harbi usûlü	227
Şekil 4.292. Cemil Sangan'ın Türk Müziği Usulleri adlı eserinde Aksak Semai usûlü ...	228
Şekil 4.293. Cemil Sangan'ın Türk Müziği Usulleri adlı eserinde Aksak Semai Evferi usûlü	229
Şekil 4.294. Cemil Sangan'ın Türk Müziği Usulleri adlı eserinde Lenk Fahte usûlü	229
Şekil 4.295. Cemil Sangan'ın Türk Müziği Usulleri adlı eserinde Çeng-i Harbi usûlü ...	230
Şekil 4.296. Erdiñç Çelikkol'un Türk Mûsikîsi Bilgileri I-II adlı eserinde Aksak Semai usûlü	230
Şekil 4.297. Erdiñç Çelikkol'un Türk Mûsikîsi Bilgileri I-II adlı eserinde Curcuna usûlü	231
Şekil 4.298. Erdiñç Çelikkol'un Türk Mûsikîsi Bilgileri I-II adlı eserinde Lenk Fahte usûlü	232
Şekil 4.299. Erdiñç Çelikkol'un Türk Mûsikîsi Bilgileri I-II adlı eserinde Ceng-i Harbi usûlü	232
Şekil 4.300. Erol Sayan'ın Ulusal Müziğimiz adlı eserinde Curcuna & Aksak Semai usûlü	232
Şekil 4.301. Erol Sayan'ın Ulusal Müziğimiz adlı eserinde Lenk Fahte usûlü	233
Şekil 4.302. Erol Sayan'ın Ulusal Müziğimiz adlı eserinde Ceng-i Harbi usûlü.....	233
Şekil 4.303. Ahmet Selim Teymur'un Türk Musikisi adlı eserinde Aksak Semai & Ağır Aksak Semai usûlü	234
Şekil 4.304. Ahmet Selim Teymur'un Türk Musikisi adlı eserinde Curcuna usûlü	234
Şekil 4.305. Ahmet Selim Teymur'un Türk Musikisi adlı eserinde Lenk Fahte usûlü.....	235
Şekil 4.306. Ahmet Selim Teymur'un Türk Musikisi adlı eserinde Cengi Harbi usûlü....	235
Şekil 4.307. Fatih Salgar'ın Türk Müziğinde Makamlar, Usûller ve Seyir Örnekleri adlı eserinde Aksak Semai & Ağır Aksak Semai usûlü	235
Şekil 4.308. Fatih Salgar'ın Türk Müziğinde Makamlar, Usûller ve Seyir Örnekleri adlı eserinde Curcuna usûlü	236
Şekil 4.309. Fatih Salgar'ın Türk Müziğinde Makamlar, Usûller ve Seyir Örnekleri adlı eserinde Lenk Fahte usûlü.....	236
Şekil 4.310. Fahrettin Yarkın'ın Türk Müziğinde Usuller adlı eserinde Aksak Semai usûlü	237
Şekil 4.311. Fahrettin Yarkın'ın Türk Müziğinde Usuller adlı eserinde Aksak Semai Evferi usûlü	238
Şekil 4.312. Fahrettin Yarkın'ın Türk Müziğinde Usuller adlı eserinde Lenk Fahte usûlü	238
Şekil 4.313. Fahrettin Yarkın'ın Türk Müziğinde Usuller adlı eserinde Ceng-i Harbi usûlü	239
Şekil 4.314. Mehmet Gönül'ün Türk Müziği Solfej-Makam-Usûl-Dikte Alıştırmaları adlı eserinde Aksak Semai usûlü.....	239

Şekil 4.315. Mehmet Gönül'ün Türk Müziği Solfej-Makam-Usûl-Dikte Alıştırmaları adlı eserinde Aksak Semai Evferi usûlü.....	240
Şekil 4.316. Mehmet Gönül'ün Türk Müziği Solfej-Makam-Usûl-Dikte Alıştırmaları adlı eserinde Curcuna usûlü	240
Şekil 4.317. Mehmet Gönül'ün Türk Müziği Solfej-Makam-Usûl-Dikte Alıştırmaları adlı eserinde Lenk Fahte usûlü.....	240
Şekil 4.318. Mehmet Gönül'ün Türk Müziği Solfej-Makam-Usûl-Dikte Alıştırmaları adlı eserinde Çeng-i Harbi usûlü.....	240
Şekil 4.319. Tefvik Rıza Pırnal'ın Söz ve Saz adlı eserinde Tek Vuruş usûlü	241
Şekil 4.320. Hurşit Ungay'ın Türk Mûsikîsinde Usûller ve Kudüm adlı eserinde Tek Vuruş usûlü	241
Şekil 4.321. Ekrem Karadeniz'in Türk Mûsikîsinin Nazariye ve Esasları adlı eserinde Tek Vuruş usûlü	242
Şekil 4.322. İsmail Hakkı Özkan'ın Türk Mûsikîsi Nazariyatı ve Usûlleri: Kudüm Velveleleri adlı eserinde Tek Vuruş usûlü.....	242
Şekil 4.323. Şeref Çakar'ın Türk Musikîsinde Usûl adlı eserinde Tek Vuruş usûlü	243
Şekil 4.324. Cemil Sangan'ın Türk Müziği Usulleri adlı eserinde Tek Vuruş usûlü	244
Şekil 4.325. Erdinç Çelikkol'un Türk Mûsikîsi Bilgileri I-II adlı eserinde Tek Vuruş usûlü	245
Şekil 4.326. Erol Sayan'ın Ulusal Müziğimiz adlı eserinde Tek Vuruş usûlü.....	245
Şekil 4.327. Ahmet Selim Teymur'un Türk Musikisi adlı eserinde Tek Vuruş usûlü.....	246
Şekil 4.328. Fahrettin Yarkın'ın Türk Müziğinde Usuller adlı eserinde Tek Vuruş usûlü	246
Şekil 4.329. Mehmet Gönül'ün Türk Müziği Solfej-Makam-Usûl-Dikte Alıştırmaları adlı eserinde Tek Vuruş usûlü.....	247
Şekil 4.330. Rauf Yekta'nın Türk Musikisi adlı eserinde Frenkçin usûlü.....	247
Şekil 4.331. Rauf Yekta'nın Türk Musikisi adlı eserinde Çember usûlü	248
Şekil 4.332. Suphi Ezgi'nin Nazari ve Ameli Türk Musikisi adlı eserinde Frenkçin usûlü	248
Şekil 4.333. Suphi Ezgi'nin Nazari ve Ameli Türk Musikisi adlı eserinde Nim Çenber usûlü	249
Şekil 4.334. Tefvik Rıza Pırnal'ın Söz ve Saz adlı eserinde Frenkçin usûlü	249
Şekil 4.335. Tefvik Rıza Pırnal'ın Söz ve Saz adlı eserinde Nim Çenber usûlü	250
Şekil 4.336. Tefvik Rıza Pırnal'ın Söz ve Saz adlı eserinde İkiz Aksak usûlü.....	250
Şekil 4.337. Veli Kanık'ın Türk Musikisinde Ritm Unsuru ve Nota Kaideleri adlı eserinde Frenkçin usûlü.....	251
Şekil 4.338. Veli Kanık'ın Türk Musikisinde Ritm Unsuru ve Nota Kaideleri adlı eserinde Nim Sakil usûlü.....	251
Şekil 4.339. Veli Kanık'ın Türk Musikisinde Ritm Unsuru ve Nota Kaideleri adlı eserinde Çenber usûlü.....	252
Şekil 4.340. Veli Kanık'ın Türk Musikisinde Ritm Unsuru ve Nota Kaideleri adlı eserinde Ağır Çenber usûlü.....	253
Şekil 4.341. Ümit Mutlu'nun Türk Musikisi Nazariyatı Usulleri ve Makam Seyirleri adlı eserinde Frenkçin usûlü.....	253
Şekil 4.342. Hurşit Ungay'ın Türk Mûsikîsinde Usûller ve Kudüm adlı eserinde Frenkçin usûlü	254
Şekil 4.343. Hurşit Ungay'ın Türk Mûsikîsinde Usûller ve Kudüm adlı eserinde Nim Çember usûlü	255
Şekil 4.344. Hurşit Ungay'ın Türk Mûsikîsinde Usûller ve Kudüm adlı eserinde İkiz Aksak usûlü	256
Şekil 4.345. Ekrem Karadeniz'in Türk Mûsikîsinin Nazariye ve Esasları adlı eserinde Frenkçin usûlü	256

Şekil 4.346. Ekrem Karadeniz'in Türk Mûsikîsinin Nazariye ve Esasları adlı eserinde Nazlı Düyek usûlü.....	257
Şekil 4.347. Ekrem Karadeniz'in Türk Mûsikîsinin Nazariye ve Esasları adlı eserinde Kadim usûlü	257
Şekil 4.348. Ekrem Karadeniz'in Türk Mûsikîsinin Nazariye ve Esasları adlı eserinde Dolap usûlü	258
Şekil 4.349. İsmail Hakkı Özkan'ın Türk Mûsikîsi Nazariyatı ve Usûlleri: Kudüm Velveleri adlı eserinde Frenkçin usûlü.....	258
Şekil 4.350. İsmail Hakkı Özkan'ın Türk Mûsikîsi Nazariyatı ve Usûlleri: Kudüm Velveleri adlı eserinde Nim Çember usûlü	259
Şekil 4.351. İsmail Hakkı Özkan'ın Türk Mûsikîsi Nazariyatı ve Usûlleri: Kudüm Velveleri adlı eserinde İkiz Aksak usûlü	261
Şekil 4.352. İsmail Hakkı Özkan'ın Türk Mûsikîsi Nazariyatı ve Usûlleri: Kudüm Velveleri adlı eserinde Bileşik Sofyan usûlü	262
Şekil 4.353. Şeref Çakar'ın Türk Musikîsinde Usûl adlı eserinde Frenkçin usûlü	263
Şekil 4.354. Şeref Çakar'ın Türk Musikîsinde Usûl adlı eserinde Nim Çember usûlü	264
Şekil 4.355. Şeref Çakar'ın Türk Musikîsinde Usûl adlı eserinde İkiz Aksak usûlü.....	265
Şekil 4.356. Cemil Sangan'ın Türk Müziği Usulleri adlı eserinde Frenkçin usûlü	266
Şekil 4.357. Cemil Sangan'ın Türk Müziği Usulleri adlı eserinde Nim Çember usûlü.....	266
Şekil 4.358. Cemil Sangan'ın Türk Müziği Usulleri adlı eserinde İkiz Aksak usûlü	267
Şekil 4.359. Erdinç Çelikkol'un Türk Mûsikîsi Bilgileri I-II adlı eserinde Frenkçin usûlü	268
Şekil 4.360. Erdinç Çelikkol'un Türk Mûsikîsi Bilgileri I-II adlı eserinde Nim Çember usûlü	268
Şekil 4.361. Erdinç Çelikkol'un Türk Mûsikîsi Bilgileri I-II adlı eserinde İkiz Aksak usûlü	269
Şekil 4.362. Erdinç Çelikkol'un Türk Mûsikîsi Bilgileri I-II adlı eserinde Bileşik Sofyan usûlü	269
Şekil 4.363. Erol Sayan'ın Ulusal Müziğimiz adlı eserinde Frenkçin usûlü	270
Şekil 4.364. Erol Sayan'ın Ulusal Müziğimiz adlı eserinde İkiz Aksak usûlü	270
Şekil 4.365. Erol Sayan'ın Ulusal Müziğimiz adlı eserinde Turaç Evferi usûlü	270
Şekil 4.366. Erol Sayan'ın Ulusal Müziğimiz adlı eserinde Nim Çember usûlü.....	271
Şekil 4.367. Ahmet Selim Teymur'un Türk Musikisi adlı eserinde Frenkçin usûlü	271
Şekil 4.368. Ahmet Selim Teymur'un Türk Musikisi adlı eserinde Nim Çember usûlü	272
Şekil 4.369. Ahmet Selim Teymur'un Türk Musikisi adlı eserinde İkiz Aksak usûlü	272
Şekil 4.370. Fahrettin Yarkın'ın Türk Müziğinde Usuller adlı eserinde Frenkçin usûlü...	273
Şekil 4.371. Fahrettin Yarkın'ın Türk Müziğinde Usuller adlı eserinde İkiz Aksak usûlü	273
Şekil 4.372. Fahrettin Yarkın'ın Türk Müziğinde Usuller adlı eserinde Nim Çember usûlü	274
Şekil 4.373. Mehmet Gönül'ün Türk Müziği Solfej-Makam-Usûl-Dikte Alıştırmaları adlı eserinde Frenkçin usûlü.....	274
Şekil 4.374. Mehmet Gönül'ün Türk Müziği Solfej-Makam-Usûl-Dikte Alıştırmaları adlı eserinde Nim Çember usûlü	275
Şekil 4.375. Mehmet Gönül'ün Türk Müziği Solfej-Makam-Usûl-Dikte Alıştırmaları adlı eserinde İkiz Aksak usûlü	275
Şekil 4.376. Mehmet Gönül'ün Türk Müziği Solfej-Makam-Usûl-Dikte Alıştırmaları adlı eserinde Bileşik Sofyan usûlü	275
Şekil 4.377. Rauf Yekta'nın Türk Musikisi adlı eserinde Şarkı Devr-i Revanı usûlü.....	275
Şekil 4.378. Suphi Ezgi'nin Nazari ve Ameli Türk Musikisi adlı eserinde Nim Evsat usûlü	276
Şekil 4.379. Tefvik Rıza Pırnal'ın Söz ve Saz adlı eserinde Nim Evsat usûlü	276
Şekil 4.380. Tefvik Rıza Pırnal'ın Söz ve Saz adlı eserinde Şarkı Devr-i Revanı usûlü....	277
Şekil 4.381. Tefvik Rıza Pırnal'ın Söz ve Saz adlı eserinde Bektaşî Devr-i Revanı usûlü	277

Şekil 4.382. Veli Kanık'ın Türk Musikisinde Ritm Unsuru ve Nota Kaideleri adlı eserinde Nim Evsat usûlü	278
Şekil 4.383. Veli Kanık'ın Türk Musikisinde Ritm Unsuru ve Nota Kaideleri adlı eserinde Şarkı Devr-i Revanı usûlü	278
Şekil 4.384. Ümit Mutlu'nun Türk Musikisi Nazariyatı Usulleri ve Makam Seyirleri adlı eserinde Şarkı Devr-i Revanı usûlünün birinci şekli.....	279
Şekil 4.385. Hurşit Ungay'ın Türk Mûsikîsinde Usûller ve Kudüm adlı eserinde Nim Evsat usûlü	280
Şekil 4.386. Hurşit Ungay'ın Türk Mûsikîsinde Usûller ve Kudüm adlı eserinde Şarkı Devri Revanı usûlü.....	280
Şekil 4.387. Hurşit Ungay'ın Türk Mûsikîsinde Usûller ve Kudüm adlı eserinde Bektaşî Devri Revanı usûlü.....	281
Şekil 4.388. Ekrem Karadeniz'in Türk Mûsikîsinin Nazariye ve Esasları adlı eserinde Nim Evsat usûlü	281
Şekil 4.389. Ekrem Karadeniz'in Türk Mûsikîsinin Nazariye ve Esasları adlı eserinde Evsat usûlü	282
Şekil 4.390. Ekrem Karadeniz'in Türk Mûsikîsinin Nazariye ve Esasları adlı eserinde Artık Aksak Semai usûlü.....	282
Şekil 4.391. Ekrem Karadeniz'in Türk Mûsikîsinin Nazariye ve Esasları adlı eserinde Karadeniz usûlü.....	283
Şekil 4.392. Ekrem Karadeniz'in Türk Mûsikîsinin Nazariye ve Esasları adlı eserinde Darbı Arabî usûlü	283
Şekil 4.393. İsmail Hakkı Özkan'ın Türk Mûsikîsi Nazariyatı ve Usûlleri: Kudüm Velveleri adlı eserinde Nim Evsat usûlü.....	284
Şekil 4.394. İsmail Hakkı Özkan'ın Türk Mûsikîsi Nazariyatı ve Usûlleri: Kudüm Velveleri adlı eserinde Şarkı Devr-i Revanı usûlü.....	285
Şekil 4.395. İsmail Hakkı Özkan'ın Türk Mûsikîsi Nazariyatı ve Usûlleri: Kudüm Velveleri adlı eserinde Bektaşî Devr-i Revanı usûlü	287
Şekil 4.396. Şeref Çakar'ın Türk Musikîsinde Usûl adlı eserinde Nim Evsat usûlü	288
Şekil 4.397. Şeref Çakar'ın Türk Musikîsinde Usûl adlı eserinde Şarkı Devri Revanı usûlü.....	289
Şekil 4.398. Şeref Çakar'ın Türk Musikîsinde Usûl adlı eserinde Bektaşî Devri Revanı usûlü	291
Şekil 4.399. Cemil Sangan'ın Türk Müziği Usulleri adlı eserinde Nim Evsat usûlü	292
Şekil 4.400. Cemil Sangan'ın Türk Müziği Usulleri adlı eserinde Şarkı Devri Revanı usûlü	292
Şekil 4.401. Cemil Sangan'ın Türk Müziği Usulleri adlı eserinde Bektaşî Devri Revanı usûlü	293
Şekil 4.402. Erdinç Çelikkol'un Türk Mûsikîsi Bilgileri I-II adlı eserinde Nim Evsat usûlü.....	293
Şekil 4.403. Erdinç Çelikkol'un Türk Mûsikîsi Bilgileri I-II adlı eserinde Şarkı Devr-i Revanı usûlü	294
Şekil 4.404. Erdinç Çelikkol'un Türk Mûsikîsi Bilgileri I-II adlı eserinde Bektaşî Devr-i Revanı usûlü	295
Şekil 4.405. Erol Sayan'ın Ulusal Müziğimiz adlı eserinde Nim Evsat usûlü.....	295
Şekil 4.406. Erol Sayan'ın Ulusal Müziğimiz adlı eserinde Şarkı Devr-i Revanı usûlü ...	296
Şekil 4.407. Erol Sayan'ın Ulusal Müziğimiz adlı eserinde Bektaşî Devr-i Revanı usûlü	296
Şekil 4.408. Ahmet Selim Teymur'un Türk Musikisi adlı eserinde Nim Evsat usûlü.....	297
Şekil 4.409. Ahmet Selim Teymur'un Türk Musikisi adlı eserinde Şarkı Devri Revanı usûlü	297

Şekil 4.410. Ahmet Selim Teymur'un Türk Musikisi adlı eserinde Bektaşî Devri Revanî usûlü	298
Şekil 4.411. Fahrettin Yarkın'ın Türk Müziğinde Usuller adlı eserinde Nim Evsat usûlü	298
Şekil 4.412. Fahrettin Yarkın'ın Türk Müziğinde Usuller adlı eserinde Nim Şarkî Devr-i Revanî usûlü	299
Şekil 4.413. Fahrettin Yarkın'ın Türk Müziğinde Usuller adlı eserinde Bektaşî Devr-i Revanî usûlü	299
Şekil 4.414. Mehmet Gönül'ün Türk Müziği Solfej-Makam-Usûl-Dikte Alıştırmaları adlı eserinde Nim Evsat usûlü	299
Şekil 4.415. Mehmet Gönül'ün Türk Müziği Solfej-Makam-Usûl-Dikte Alıştırmaları adlı eserinde Şarkî Devr-i Revanî usûlü	300
Şekil 4.416. Mehmet Gönül'ün Türk Müziği Solfej-Makam-Usûl-Dikte Alıştırmaları adlı eserinde Bektaşî Devr-i Revanî usûlü	300
Şekil 4.417. Rauf Yekta'nın Türk Musikisi adlı eserinde Devri Revanî usûlü	300
Şekil 4.418. Rauf Yekta'nın Türk Musikisi adlı eserinde Devri Kebir usûlünün birinci şekli	301
Şekil 4.419. Rauf Yekta'nın Türk Musikisi adlı eserinde Frengî Fer'i usûlü	301
Şekil 4.420. Suphî Ezgî'nin Nazarî ve Amelî Türk Musikisi adlı eserinde Devri Revanî usûlü	301
Şekil 4.421. Tevfik Rıza Pırnal'ın Söz ve Saz adlı eserinde Mevlevî Devr-i Revanî usûlü	302
Şekil 4.422. Veli Kanık'ın Türk Musikisinde Ritm Unsuru ve Nota Kaideleri adlı eserinde Devri Revan usûlü	302
Şekil 4.423. Veli Kanık'ın Türk Musikisinde Ritm Unsuru ve Nota Kaideleri adlı eserinde Devr'i Kebir usûlü	303
Şekil 4.424. Veli Kanık'ın Türk Musikisinde Ritm Unsuru ve Nota Kaideleri adlı eserinde Freng'i Feri usûlü	304
Şekil 4.425. Veli Kanık'ın Türk Musikisinde Ritm Unsuru ve Nota Kaideleri adlı eserinde Remel usûlü	305
Şekil 4.426. Ümit Mutlu'nun Türk Musikisi Nazariyatı Usulleri ve Makam Seyirleri adlı eserinde Ayin Devr-i Revanî usûlü	305
Şekil 4.427. Hurşit Ungay'ın Türk Mûsikîsinde Usûller ve Kudüm adlı eserinde Devri Revan/Mevlevî Devri Revanî usûlü	306
Şekil 4.428. Ekrem Karadeniz'in Türk Mûsikîsinin Nazariye ve Esasları adlı eserinde Mevlevî Devri Revanî usûlü	306
Şekil 4.429. Ekrem Karadeniz'in Türk Mûsikîsinin Nazariye ve Esasları adlı eserinde Firengî Fer' usûlü	307
Şekil 4.430. Ekrem Karadeniz'in Türk Mûsikîsinin Nazariye ve Esasları adlı eserinde Türk Darbî usûlünün birinci şekli	307
Şekil 4.431. Ekrem Karadeniz'in Türk Mûsikîsinin Nazariye ve Esasları adlı eserinde Devri Türkî usûlü	308
Şekil 4.432. İsmail Hakkî Özkan'ın Türk Mûsikîsi Nazariyatı ve Usûlleri: Kudüm Velveleleri adlı eserinde Ayin Devr-i Revanî usûlü	308
Şekil 4.433. Şeref Çakar'ın Türk Musikîsinde Usûl adlı eserinde Devr-i Revanî usûlü ...	310
Şekil 4.434. Şeref Çakar'ın Türk Musikîsinde Usûl adlı eserinde Eski Devr-i Kebir usûlü	310
Şekil 4.435. Cemil Sangan'ın Türk Müziği Usulleri adlı eserinde Devr-i Revanî usûlü ...	311
Şekil 4.436. Erdinç Çelikkol'un Türk Mûsikîsi Bilgileri I-II adlı eserinde Devr-i Revan/Mevlevî Ayin Devr-i Revanî usûlü	312
Şekil 4.437. Erol Sayan'ın Ulusal Müziğimiz adlı eserinde Devr-i Revanî usûlü	312
Şekil 4.438. Ahmet Selim Teymur'un Türk Musikisi adlı eserinde Devri Revanî usûlü ..	313

Şekil 4.439. Fatih Salgar'ın Türk Müziğinde Makamlar, Usûller ve Seyir Örnekleri adlı eserinde Devr-i Revan/Ayin Devr-i Revanı usûlü	313
Şekil 4.440. Fahrettin Yarkın'ın Türk Müziğinde Usuller adlı eserinde Devr-i Revan usûlü	314
Şekil 4.441. Mehmet Gönül'ün Türk Müziği Solfej-Makam-Usûl-Dikte Alıştırmaları adlı eserinde Mevlevî Devr-i Revanı usûlü	314
Şekil 4.442. Tefvik Rıza Pırnal'ın Söz ve Saz adlı eserinde Raksan usûlü	314
Şekil 4.443. Tefvik Rıza Pırnal'ın Söz ve Saz adlı eserinde Bektaşî Raksanı usûlünün birinci şekli	315
Şekil 4.444. Hurşit Ungay'ın Türk Mûsikisinde Usûller ve Kudüm adlı eserinde Raksan usûlü	316
Şekil 4.445. Hurşit Ungay'ın Türk Mûsikisinde Usûller ve Kudüm adlı eserinde Bektaşî Raksanı usûlü	316
Şekil 4.446. Ekrem Karadeniz'in Türk Mûsikîsinin Nazariye ve Esasları adlı eserinde Raksan usûlü	317
Şekil 4.447. İsmail Hakkı Özkan'ın Türk Mûsikîsi Nazariyatı ve Usûlleri: Kudüm Velveleri adlı eserinde Raksan usûlü	317
Şekil 4.448. İsmail Hakkı Özkan'ın Türk Mûsikîsi Nazariyatı ve Usûlleri: Kudüm Velveleri adlı eserinde Bektaşî Raksanı usûlü	318
Şekil 4.449. İsmail Hakkı Özkan'ın Türk Mûsikîsi Nazariyatı ve Usûlleri: Kudüm Velveleri adlı eserinde Rauf Yekta'nın gösterdiği Bektaşî Raksanı usûlü	319
Şekil 4.450. Şeref Çakar'ın Türk Musikisinde Usûl adlı eserinde Raksan usûlü	320
Şekil 4.451. Cemil Sangan'ın Türk Müziği Usulleri adlı eserinde Raksan usûlü.....	321
Şekil 4.452. Cemil Sangan'ın Türk Müziği Usulleri adlı eserinde Bektaşî Raksanı usûlü	321
Şekil 4.453. Erdinç Çelikkol'un Türk Mûsikîsi Bilgileri I-II adlı eserinde Raksan usûlü.	322
Şekil 4.454. Erdinç Çelikkol'un Türk Mûsikîsi Bilgileri I-II adlı eserinde Bektaşî Raksanı usûlü	322
Şekil 4.455. Erol Sayan'ın Ulusal Müziğimiz adlı eserinde Raksan usûlü.....	323
Şekil 4.456. Ahmet Selim Teymur'un Türk Musikisi adlı eserinde Raksan usûlü.....	323
Şekil 4.457. Fahrettin Yarkın'ın Türk Müziğinde Usuller adlı eserinde Raksan usûlü	324
Şekil 4.458. Fahrettin Yarkın'ın Türk Müziğinde Usuller adlı eserinde Bektaşî Raksanı usûlü	324
Şekil 4.459. Mehmet Gönül'ün Türk Müziği Solfej-Makam-Usûl-Dikte Alıştırmaları adlı eserinde Raksan usûlü	325
Şekil 4.460. Rauf Yekta'nın Türk Musikisi adlı eserinde Fer usûlü.....	325
Şekil 4.461. Rauf Yekta'nın Türk Musikisi adlı eserinde Muhammes usûlü	325
Şekil 4.462. Rauf Yekta'nın Türk Musikisi adlı eserinde Nim Berefşan usûlü.....	326
Şekil 4.463. Suphi Ezgi'nin Nazari ve Ameli Türk Musikisi adlı eserinde Fer usûlü	326
Şekil 4.464. Suphi Ezgi'nin Nazari ve Ameli Türk Musikisi adlı eserinde Çifte Düyek usûlü	326
Şekil 4.465. Suphi Ezgi'nin Nazari ve Ameli Türk Musikisi adlı eserinde Nim Hafif usûlü	327
Şekil 4.466. Suphi Ezgi'nin Nazari ve Ameli Türk Musikisi adlı eserinde Nim Berefşan usûlü	327
Şekil 4.467. Tefvik Rıza Pırnal'ın Söz ve Saz adlı eserinde Fer usûlü.....	328
Şekil 4.468. Tefvik Rıza Pırnal'ın Söz ve Saz adlı eserinde Çifte Düyek usûlü	328
Şekil 4.469. Tefvik Rıza Pırnal'ın Söz ve Saz adlı eserinde Nim Hafif usûlü.....	328
Şekil 4.470. Tefvik Rıza Pırnal'ın Söz ve Saz adlı eserinde Nim Berefşan usûlü.....	328
Şekil 4.471. Veli Kanık'ın Türk Musikisinde Ritm Unsuru ve Nota Kaideleri adlı eserinde Fer usûlü	329

Şekil 4.472. Veli Kanık'ın Türk Musikisinde Ritm Unsuru ve Nota Kaideleri adlı eserinde Çifte Düyek usûlü.....	330
Şekil 4.473. Veli Kanık'ın Türk Musikisinde Ritm Unsuru ve Nota Kaideleri adlı eserinde Nim Hafif usûlü.....	330
Şekil 4.474. Veli Kanık'ın Türk Musikisinde Ritm Unsuru ve Nota Kaideleri adlı eserinde Berefşan usûlü.....	331
Şekil 4.475. Ümit Mutlu'nun Türk Musikisi Nazariyatı Usulleri ve Makam Seyirleri adlı eserinde Çifte Düyek usûlü.....	331
Şekil 4.476. Hurşit Ungay'ın Türk Mûsikîsinde Usûller ve Kudüm adlı eserinde Fer usûlü.....	332
Şekil 4.477. Hurşit Ungay'ın Türk Mûsikîsinde Usûller ve Kudüm adlı eserinde Çifte Düyek usûlü.....	333
Şekil 4.478. Hurşit Ungay'ın Türk Mûsikîsinde Usûller ve Kudüm adlı eserinde Nim Hafif usûlü.....	335
Şekil 4.479. Hurşit Ungay'ın Türk Mûsikîsinde Usûller ve Kudüm adlı eserinde Nim Berefşan usûlü.....	336
Şekil 4.480. Ekrem Karadeniz'in Türk Mûsikîsinin Nazariye ve Esasları adlı eserinde Fer usûlü.....	337
Şekil 4.481. Ekrem Karadeniz'in Türk Mûsikîsinin Nazariye ve Esasları adlı eserinde Çifte Düyek usûlü.....	338
Şekil 4.482. Ekrem Karadeniz'in Türk Mûsikîsinin Nazariye ve Esasları adlı eserinde Nim Berefşan usûlü.....	338
Şekil 4.483. Ekrem Karadeniz'in Türk Mûsikîsinin Nazariye ve Esasları adlı eserinde Bektaşî Raksı usûlü.....	339
Şekil 4.484. Ekrem Karadeniz'in Türk Mûsikîsinin Nazariye ve Esasları adlı eserinde Türk Darbî usûlünün ikinci şekli.....	339
Şekil 4.485. İsmail Hakkı Özkan'ın Türk Mûsikîsi Nazariyatı ve Usûlleri: Kudüm Velveleri adlı eserinde Fer/Fer'i/Fer'i Muhammes usûlü.....	340
Şekil 4.486. İsmail Hakkı Özkan'ın Türk Mûsikîsi Nazariyatı ve Usûlleri: Kudüm Velveleri adlı eserinde Çifte Düyek usûlü.....	341
Şekil 4.487. İsmail Hakkı Özkan'ın Türk Mûsikîsi Nazariyatı ve Usûlleri: Kudüm Velveleri adlı eserinde Nim Hafif usûlü.....	342
Şekil 4.488. İsmail Hakkı Özkan'ın Türk Mûsikîsi Nazariyatı ve Usûlleri: Kudüm Velveleri adlı eserinde Nim Berefşan usûlü.....	342
Şekil 4.489. Şeref Çakar'ın Türk Musikîsinde Usûl adlı eserinde Fer usûlü.....	344
Şekil 4.490. Şeref Çakar'ın Türk Musikîsinde Usûl adlı eserinde Çifte Düyek usûlü.....	345
Şekil 4.491. Şeref Çakar'ın Türk Musikîsinde Usûl adlı eserinde Çifte Düyek usûlünün velvelesi.....	345
Şekil 4.492. Şeref Çakar'ın Türk Musikîsinde Usûl adlı eserinde Nim Hafif usûlü.....	346
Şekil 4.493. Şeref Çakar'ın Türk Musikîsinde Usûl adlı eserinde Nim Berefşan usûlü.....	348
Şekil 4.494. Şeref Çakar'ın Türk Musikîsinde Usûl adlı eserinde Bektaşî Raksı usûlü.....	349
Şekil 4.495. Cemil Sangan'ın Türk Müziği Usulleri adlı eserinde Fer usûlü.....	350
Şekil 4.496. Cemil Sangan'ın Türk Müziği Usulleri adlı eserinde Çifte Düyek usûlü.....	351
Şekil 4.497. Cemil Sangan'ın Türk Müziği Usulleri adlı eserinde Nim Hafif usûlü.....	351
Şekil 4.498. Cemil Sangan'ın Türk Müziği Usulleri adlı eserinde Nim Berefşan usûlü.....	352
Şekil 4.499. Erdinç Çelikkol'un Türk Mûsikîsi Bilgileri I-II adlı eserinde Fer/Fer'i usûlü.....	353
Şekil 4.500. Erdinç Çelikkol'un Türk Mûsikîsi Bilgileri I-II adlı eserinde Çifte Düyek usûlü.....	353
Şekil 4.501. Erdinç Çelikkol'un Türk Mûsikîsi Bilgileri I-II adlı eserinde Nim Hafif usûlü.....	354

Şekil 4.502. Erdinç Çelikkol'un Türk Mûsikîsi Bilgileri I-II adlı eserinde Nim Berefşan usûlü	354
Şekil 4.503. Erol Sayan'ın Ulusal Müziğimiz adlı eserinde Çifte Düyek usûlü	355
Şekil 4.504. Erol Sayan'ın Ulusal Müziğimiz adlı eserinde Nim Hafif usûlü	355
Şekil 4.505. Erol Sayan'ın Ulusal Müziğimiz adlı eserinde Nim Berefşan usûlü	356
Şekil 4.506. Ahmet Selim Teymur'un Türk Musikisi adlı eserinde Fer usûlü	356
Şekil 4.507. Ahmet Selim Teymur'un Türk Musikisi adlı eserinde Çifte Düyek usûlü	356
Şekil 4.508. Ahmet Selim Teymur'un Türk Musikisi adlı eserinde Nim Hafif usûlü	357
Şekil 4.509. Ahmet Selim Teymur'un Türk Musikisi adlı eserinde Nim Berefşan usûlü .	357
Şekil 4.510. Ahmet Selim Teymur'un Türk Musikisi adlı eserinde Raks usûlü.....	358
Şekil 4.511. Fahrettin Yarkın'ın Türk Müziğinde Usuller adlı eserinde Fer usûlü	358
Şekil 4.512. Fahrettin Yarkın'ın Türk Müziğinde Usuller adlı eserinde Çifte Düyek usûlü	359
Şekil 4.513. Fahrettin Yarkın'ın Türk Müziğinde Usuller adlı eserinde Nim Hafif usûlü	360
Şekil 4.514. Fahrettin Yarkın'ın Türk Müziğinde Usuller adlı eserinde Nim Berefşan usûlü	360
Şekil 4.515. Mehmet Gönül'ün Türk Müziği Solfej-Makam-Usûl-Dikte Alıştırmaları adlı eserinde Fer'i Muhammes usûlü	361
Şekil 4.516. Mehmet Gönül'ün Türk Müziği Solfej-Makam-Usûl-Dikte Alıştırmaları adlı eserinde Çifte Düyek usûlü	361
Şekil 4.517. Mehmet Gönül'ün Türk Müziği Solfej-Makam-Usûl-Dikte Alıştırmaları adlı eserinde Nim Hafif usûlü	362
Şekil 4.518. Mehmet Gönül'ün Türk Müziği Solfej-Makam-Usûl-Dikte Alıştırmaları adlı eserinde Nim Berefşan usûlü.....	362
Şekil 4.519. Hurşit Ungay'ın Türk Mûsikîsinde Usûller ve Kudüm adlı eserinde Turan Semaisi usûlü	363
Şekil 4.520. Erdinç Çelikkol'un Türk Mûsikîsi Bilgileri I-II adlı eserinde Turan Semaisi usûlü	363
Şekil 4.521. Erol Sayan'ın Ulusal Müziğimiz adlı eserinde Mızrap usûlü	363
Şekil 4.522. Suphi Ezgi'nin Nazari ve Ameli Türk Musikisi adlı eserinde Türki Zarb usûlü	364
Şekil 4.523. Suphi Ezgi'nin Nazari ve Ameli Türk Musikisi adlı eserinde Nim Devir usûlü	364
Şekil 4.524. Tefvik Rıza Pırnal'ın Söz ve Saz adlı eserinde Darb-ı Türkî usûlü.....	365
Şekil 4.525. Tefvik Rıza Pırnal'ın Söz ve Saz adlı eserinde Nim Devir usûlü	365
Şekil 4.526. Veli Kanık'ın Türk Musikisinde Ritm Unsuru ve Nota Kaideleri adlı eserinde Nim Devir usûlü	366
Şekil 4.527. Hurşit Ungay'ın Türk Mûsikîsinde Usûller ve Kudüm adlı eserinde Darb-î Türkî usûlü	366
Şekil 4.528. Hurşit Ungay'ın Türk Mûsikîsinde Usûller ve Kudüm adlı eserinde Nim Devir usûlü	367
Şekil 4.529. Ekrem Karadeniz'in Türk Mûsikîsinin Nazariye ve Esasları adlı eserinde Türk Darbı usûlü	369
Şekil 4.530. Ekrem Karadeniz'in Türk Mûsikîsinin Nazariye ve Esasları adlı eserinde Nim Devir usûlü	369
Şekil 4.531. İsmail Hakkı Özkan'ın Türk Mûsikîsi Nazariyatı ve Usûlleri: Kudüm Velveleri adlı eserinde Türkî Darb usûlü	370
Şekil 4.532. İsmail Hakkı Özkan'ın Türk Mûsikîsi Nazariyatı ve Usûlleri: Kudüm Velveleri adlı eserinde Nim Devir usûlü.....	371
Şekil 4.533. Şeref Çakar'ın Türk Musikîsinde Usûl adlı eserinde Darb-ı Türkî usûlü.....	372
Şekil 4.534. Şeref Çakar'ın Türk Musikîsinde Usûl adlı eserinde Nim Devir usûlü.....	372
Şekil 4.535. Şeref Çakar'ın Türk Musikîsinde Usûl adlı eserinde Türkmen usûlü	373

Şekil 4.536. Cemil Sangan'ın Türk Müziği Usulleri adlı eserinde Darb-ı Türkî usûlü	374
Şekil 4.537. Cemil Sangan'ın Türk Müziği Usulleri adlı eserinde Nim Devir usûlü	374
Şekil 4.538. Erdinç Çelikkol'un Türk Mûsikîsi Bilgileri I-II adlı eserinde Darb-ı Türkî usûlü	375
Şekil 4.539. Erdinç Çelikkol'un Türk Mûsikîsi Bilgileri I-II adlı eserinde Nim Devir usûlü	376
Şekil 4.540. Erol Sayan'ın Ulusal Müziğimiz adlı eserinde Darb-ı Türkî/Türkî Darb usûlü	376
Şekil 4.541. Erol Sayan'ın Ulusal Müziğimiz adlı eserinde Nim Devir usûlü	377
Şekil 4.542. Ahmet Selim Teymur'un Türk Musikisi adlı eserinde Darbı Türki usûlü.....	377
Şekil 4.543. Ahmet Selim Teymur'un Türk Musikisi adlı eserinde Nim Devir usûlü	377
Şekil 4.544. Fahrettin Yarkın'ın Türk Müziğinde Usuller adlı eserinde Nim Devir usûlü	378
Şekil 4.545. Fahrettin Yarkın'ın Türk Müziğinde Usuller adlı eserinde Darb-ı Türkî usûlü	378
Şekil 4.546. Mehmet Gönül'ün Türk Müziği Solfej-Makam-Usûl-Dikte Alıştırmaları adlı eserinde Türkî Darb usûlü	379
Şekil 4.547. Mehmet Gönül'ün Türk Müziği Solfej-Makam-Usûl-Dikte Alıştırmaları adlı eserinde Nim Devir usûlü.....	379
Şekil 4.548. Ekrem Karadeniz'in Türk Mûsikîsinin Nazariye ve Esasları adlı eserinde Hüner Darbı usûlü	380
Şekil 4.549. Suphi Ezgi'nin Nazari ve Ameli Türk Musikisi adlı eserinde Fahte usûlü ...	380
Şekil 4.550. Tevfik Rıza Pırnal'ın Söz ve Saz adlı eserinde Fahte usûlü	381
Şekil 4.551. Veli Kanık'ın Türk Musikisinde Ritm Unsuru ve Nota Kaideleri adlı eserinde Fahte usûlü	381
Şekil 4.552. Ümit Mutlu'nun Türk Musikisi Nazariyatı Usulleri ve Makam Seyirleri adlı eserinde Fahte usûlü	382
Şekil 4.553. Hurşit Ungay'ın Türk Mûsikîsinde Usûller ve Kudüm adlı eserinde Fahte usûlü	382
Şekil 4.554. Ekrem Karadeniz'in Türk Mûsikîsinin Nazariye ve Esasları adlı eserinde Fahte usûlü	383
Şekil 4.555. Ekrem Karadeniz'in Türk Mûsikîsinin Nazariye ve Esasları adlı eserinde Dilrubâ usûlü	384
Şekil 4.556. İsmail Hakkı Özkan'ın Türk Mûsikîsi Nazariyatı ve Usûlleri: Kudüm Velveleleri adlı eserinde Fahte usûlü	384
Şekil 4.557. Şeref Çakar'ın Türk Musikisinde Usûl adlı eserinde Fahte usûlü	385
Şekil 4.558. Cemil Sangan'ın Türk Müziği Usulleri adlı eserinde Fahte usûlü.....	386
Şekil 4.559. Erdinç Çelikkol'un Türk Mûsikîsi Bilgileri I-II adlı eserinde Fahte usûlü....	387
Şekil 4.560. Erol Sayan'ın Ulusal Müziğimiz adlı eserinde Fahte usûlü.....	387
Şekil 4.561. Ahmet Selim Teymur'un Türk Musikisi adlı eserinde Fahte usûlü.....	388
Şekil 4.562. Fatih Salgar'ın Türk Müziğinde Makamlar, Usûller ve Seyir Örnekleri adlı eserinde Fahte usûlü	388
Şekil 4.563. Fahrettin Yarkın'ın Türk Müziğinde Usuller adlı eserinde Fahte usûlü	389
Şekil 4.564. Mehmet Gönül'ün Türk Müziği Solfej-Makam-Usûl-Dikte Alıştırmaları adlı eserinde Fahte usûlü	389
Şekil 4.565. Suphi Ezgi'nin Nazari ve Ameli Türk Musikisi adlı eserinde Durak Evferi usûlü	390
Şekil 4.566. Tevfik Rıza Pırnal'ın Söz ve Saz adlı eserinde Durak Evferi usûlü	390
Şekil 4.567. Hurşit Ungay'ın Türk Mûsikîsinde Usûller ve Kudüm adlı eserinde Durak Evferi usûlü	391
Şekil 4.568. Ekrem Karadeniz'in Türk Mûsikîsinin Nazariye ve Esasları adlı eserinde Durak Evferi usûlü	392

Şekil 4.569. İsmail Hakkı Özkan'ın Türk Mûsikîsi Nazariyatı ve Usûlleri: Kudüm Velveleri adlı eserinde Durak Evferi usûlü.....	393
Şekil 4.570. Şeref Çakar'ın Türk Musikîsinde Usûl adlı eserinde Durak Evferi usûlü.....	394
Şekil 4.571. Cemil Sangan'ın Türk Müziği Usulleri adlı eserinde Durak Evferi usûlü	394
Şekil 4.572. Erdinç Çelikkol'un Türk Mûsikîsi Bilgileri I-II adlı eserinde Durak Evferi usûlü	395
Şekil 4.573. Ahmet Selim Teymur'un Türk Musikisi adlı eserinde Durak Evferi usûlü....	395
Şekil 4.574. Fahrettin Yarkın'ın Türk Müziğinde Usuller adlı eserinde Durak Evferi usûlü	396
Şekil 4.575. Suphi Ezgi'nin Nazari ve Ameli Türk Musikisi adlı eserinde Hezec usûlü ..	396
Şekil 4.576. Tefvik Rıza Pırnal'ın Söz ve Saz adlı eserinde Hezec usûlü	397
Şekil 4.577. Hurşit Ungay'ın Türk Mûsikîsinde Usûller ve Kudüm adlı eserinde Hezeç usûlü	397
Şekil 4.578. İsmail Hakkı Özkan'ın Türk Mûsikîsi Nazariyatı ve Usûlleri: Kudüm Velveleri adlı eserinde Hezeç usûlü.....	398
Şekil 4.579. Şeref Çakar'ın Türk Musikîsinde Usûl adlı eserinde Hezec usûlü	399
Şekil 4.580. Cemil Sangan'ın Türk Müziği Usulleri adlı eserinde Hezeç usûlü	400
Şekil 4.581. Erdinç Çelikkol'un Türk Mûsikîsi Bilgileri I-II adlı eserinde Hezeç usûlü ..	401
Şekil 4.582. Erol Sayan'ın Ulusal Müziğimiz adlı eserinde Hezec usûlü.....	401
Şekil 4.583. Ahmet Selim Teymur'un Türk Musikisi adlı eserinde Hezec usûlü.....	402
Şekil 4.584. Fahrettin Yarkın'ın Türk Müziğinde Usuller adlı eserinde Hezeç usûlü.....	402
Şekil 4.585. Mehmet Gönül'ün Türk Müziği Solfej-Makam-Usûl-Dikte Alıştırmaları adlı eserinde Hezec usûlü.....	403
Şekil 4.586. Ekrem Karadeniz'in Türk Mûsikîsinin Nazariye ve Esasları adlı eserinde Harzem usûlü	403
Şekil 4.587. Rauf Yekta'nın Türk Musikisi adlı eserinde Nim Sakil usûlü.....	404
Şekil 4.588. Suphi Ezgi'nin Nazari ve Ameli Türk Musikisi adlı eserinde Çember usûlü.	404
Şekil 4.589. Suphi Ezgi'nin Nazari ve Ameli Türk Musikisi adlı eserinde Nim Sakil usûlü	404
Şekil 4.590. Tefvik Rıza Pırnal'ın Söz ve Saz adlı eserinde Çember usûlü	405
Şekil 4.591. Tefvik Rıza Pırnal'ın Söz ve Saz adlı eserinde Nim Sakil usûlü.....	405
Şekil 4.592. Veli Kanık'ın Türk Musikisinde Ritm Unsuru ve Nota Kaideleri adlı eserinde Çember usûlü.....	406
Şekil 4.593. Veli Kanık'ın Türk Musikisinde Ritm Unsuru ve Nota Kaideleri adlı eserinde Nim Sakil usûlü.....	407
Şekil 4.594. Veli Kanık'ın Türk Musikisinde Ritm Unsuru ve Nota Kaideleri adlı eserinde Sakil usûlü	407
Şekil 4.595. Ümit Mutlu'nun Türk Musikisi Nazariyatı Usulleri ve Makam Seyirleri adlı eserinde Çember usûlü	408
Şekil 4.596. Ümit Mutlu'nun Türk Musikisi Nazariyatı Usulleri ve Makam Seyirleri adlı eserinde Ağır Çember usûlü	409
Şekil 4.597. Hurşit Ungay'ın Türk Mûsikîsinde Usûller ve Kudüm adlı eserinde Çember usûlü	409
Şekil 4.598. Hurşit Ungay'ın Türk Mûsikîsinde Usûller ve Kudüm adlı eserinde Nim Sakil usûlü	410
Şekil 4.599. Ekrem Karadeniz'in Türk Mûsikîsinin Nazariye ve Esasları adlı eserinde Çember usûlü	412
Şekil 4.600. İsmail Hakkı Özkan'ın Türk Mûsikîsi Nazariyatı ve Usûlleri: Kudüm Velveleri adlı eserinde Çember usûlü	412
Şekil 4.601. İsmail Hakkı Özkan'ın Türk Mûsikîsi Nazariyatı ve Usûlleri: Kudüm Velveleri adlı eserinde Nim Sakil usûlü.....	413

Şekil 4.602. Şeref Çakar'ın Türk Musikisinde Usûl adlı eserinde Çenber usûlü.....	414
Şekil 4.603. Şeref Çakar'ın Türk Musikisinde Usûl adlı eserinde Nim Sakil usûlü.....	417
Şekil 4.604. Cemil Sangan'ın Türk Müziği Usulleri adlı eserinde Çember usûlü.....	419
Şekil 4.605. Cemil Sangan'ın Türk Müziği Usulleri adlı eserinde Nim Sakil usûlü	419
Şekil 4.606. Erdinç Çelikkol'un Türk Mûsikîsi Bilgileri I-II adlı eserinde Çenber usûlü.	420
Şekil 4.607. Erdinç Çelikkol'un Türk Mûsikîsi Bilgileri I-II adlı eserinde Nim Sakil usûlü	421
Şekil 4.608. Erol Sayan'ın Ulusal Müziğimiz adlı eserinde Çember usûlü	421
Şekil 4.609. Erol Sayan'ın Ulusal Müziğimiz adlı eserinde Nim Sakil usûlü	422
Şekil 4.610. Ahmet Selim Teymur'un Türk Musikisi adlı eserinde Çenber usûlü	422
Şekil 4.611. Ahmet Selim Teymur'un Türk Musikisi adlı eserinde Nim Sakil usûlü	422
Şekil 4.612. Fatih Salgar'ın Türk Müziğinde Makamlar, Usûller ve Seyir Örnekleri adlı eserinde Çember usûlü	423
Şekil 4.613. Fahrettin Yarkın'ın Türk Müziğinde Usuller adlı eserinde Çember usûlü	424
Şekil 4.614. Fahrettin Yarkın'ın Türk Müziğinde Usuller adlı eserinde Nim Sakil usûlü	424
Şekil 4.615. Mehmet Gönül'ün Türk Müziği Solfej-Makam-Usûl-Dikte Alıştırmaları adlı eserinde Çember usûlü	425
Şekil 4.616. Mehmet Gönül'ün Türk Müziği Solfej-Makam-Usûl-Dikte Alıştırmaları adlı eserinde Nim Sakil usûlü.....	425
Şekil 4.617. Rauf Yekta'nın Türk Musikisi adlı eserinde Evsat usûlü	426
Şekil 4.618. Rauf Yekta'nın Türk Musikisi adlı eserinde Devri Revan usûlünün ikinci şekli	426
Şekil 4.619. Suphi Ezgi'nin Nazari ve Ameli Türk Musikisi adlı eserinde Evsat usûlü ...	426
Şekil 4.620. Suphi Ezgi'nin Nazari ve Ameli Türk Musikisi adlı eserinde Şarkı Devri Revanı usûlü	427
Şekil 4.621. Suphi Ezgi'nin Nazari ve Ameli Türk Musikisi adlı eserinde Devri Revan/Beste Devri Revanı usûlü.....	427
Şekil 4.622. Tefvik Rıza Pırnal'ın Söz ve Saz adlı eserinde Evsat usûlü	428
Şekil 4.623. Veli Kanık'ın Türk Musikisinde Ritm Unsuru ve Nota Kaideleri adlı eserinde Evsat usûlü	428
Şekil 4.624. Veli Kanık'ın Türk Musikisinde Ritm Unsuru ve Nota Kaideleri adlı eserinde Kâr Devr'i Revanı usûlü	429
Şekil 4.625. Ümit Mutlu'nun Türk Musikisi Nazariyatı Usulleri ve Makam Seyirleri adlı eserinde Evsat usûlü	431
Şekil 4.626. Ümit Mutlu'nun Türk Musikisi Nazariyatı Usulleri ve Makam Seyirleri adlı eserinde Beste Devr-i Revânı usûlü	431
Şekil 4.627. Ümit Mutlu'nun Türk Musikisi Nazariyatı Usulleri ve Makam Seyirleri adlı eserinde Şarkı Devr-i Revânı usûlünün velvelesi	432
Şekil 4.628. Hurşit Ungay'ın Türk Mûsikîsinde Usûller ve Kudüm adlı eserinde Evsat usûlü	432
Şekil 4.629. Hurşit Ungay'ın Türk Mûsikîsinde Usûller ve Kudüm adlı eserinde Beste Devr-i Revanı usûlü.....	433
Şekil 4.630. Hurşit Ungay'ın Türk Mûsikîsinde Usûller ve Kudüm adlı eserinde Şarkı Devr-i Revânı usûlü.....	435
Şekil 4.631. Ekrem Karadeniz'in Türk Mûsikîsinin Nazariye ve Esasları adlı eserinde Evsat usûlü	436
Şekil 4.632. Ekrem Karadeniz'in Türk Mûsikîsinin Nazariye ve Esasları adlı eserinde Devri Revan usûlü	437
Şekil 4.633. İsmail Hakkı Özkan'ın Türk Mûsikîsi Nazariyatı ve Usûlleri: Kudüm Velveleleri adlı eserinde Evsat usûlü	438

Şekil 4.634. İsmail Hakkı Özkan'ın Türk Mûsikîsi Nazariyatı ve Usûlleri: Kudüm Velveleri adlı eserinde Beste Devr-i Revânî usûlü	439
Şekil 4.635. Şeref Çakar'ın Türk Musikîsinde Usûl adlı eserinde Evsad usûlü	440
Şekil 4.636. Şeref Çakar'ın Türk Musikîsinde Usûl adlı eserinde Beste Devr-i Revânî usûlü	441
Şekil 4.637. Şeref Çakar'ın Türk Musikîsinde Usûl adlı eserinde Şarkı Devr-i Revânî usûlü	443
Şekil 4.638. Cemil Sangan'ın Türk Müziği Usulleri adlı eserinde Evsat usûlü.....	444
Şekil 4.639. Cemil Sangan'ın Türk Müziği Usulleri adlı eserinde Beste Devr-i Revânî usûlü	445
Şekil 4.640. Erdinç Çelikkol'un Türk Mûsikîsi Bilgileri I-II adlı eserinde Evsat usûlü....	445
Şekil 4.641. Erdinç Çelikkol'un Türk Mûsikîsi Bilgileri I-II adlı eserinde Beste Devr-i Revan usûlü	446
Şekil 4.642. Erol Sayan'ın Ulusal Müziğimiz adlı eserinde Evsat usûlü.....	447
Şekil 4.643. Ahmet Selim Teymur'un Türk Musikisi adlı eserinde Evsat usûlü.....	447
Şekil 4.644. Fatih Salgar'ın Türk Müziğinde Makamlar, Usûller ve Seyir Örnekleri adlı eserinde Evsat usûlü	447
Şekil 4.645. Fahrettin Yarkın'ın Türk Müziğinde Usuller adlı eserinde Evsat usûlü.....	448
Şekil 4.646. Fahrettin Yarkın'ın Türk Müziğinde Usuller adlı eserinde Beste Devr-i Revanî usûlü	449
Şekil 4.647. Fahrettin Yarkın'ın Türk Müziğinde Usuller adlı eserinde Şarkı Devr-i Revanî usûlü	449
Şekil 4.648. Mehmet Gönül'ün Türk Müziği Solfej-Makam-Usûl-Dikte Alıştırmaları adlı eserinde Evsat usûlü	450
Şekil 4.649. Mehmet Gönül'ün Türk Müziği Solfej-Makam-Usûl-Dikte Alıştırmaları adlı eserinde Beste Devr-i Revanî usûlü	450
Şekil 4.650. Rauf Yekta'nın Türk Musikisi adlı eserinde Remel usûlü.....	450
Şekil 4.651. Suphi Ezgi'nin Nazari ve Ameli Türk Musikisi adlı eserinde Devri Kebir usûlü	451
Şekil 4.652. Suphi Ezgi'nin Nazari ve Ameli Türk Musikisi adlı eserinde Remel usûlü...	451
Şekil 4.653. Suphi Ezgi'nin Nazari ve Ameli Türk Musikisi adlı eserinde Firengî Fer' usûlü	452
Şekil 4.654. Tevfik Rıza Pırnal'ın Söz ve Saz adlı eserinde Devr-i Kebîr usûlü.....	452
Şekil 4.655. Tevfik Rıza Pırnal'ın Söz ve Saz adlı eserinde Remel usûlü.....	453
Şekil 4.656. Tevfik Rıza Pırnal'ın Söz ve Saz adlı eserinde Freng-i Fer' usûlü.....	453
Şekil 4.657. Veli Kanık'ın Türk Musikisinde Ritm Unsuru ve Nota Kaideleri adlı eserinde Devr-i Kebir usûlü.....	453
Şekil 4.658. Veli Kanık'ın Türk Musikisinde Ritm Unsuru ve Nota Kaideleri adlı eserinde Fireng'i Fer/Freng'i usûlü	454
Şekil 4.659. Ümit Mutlu'nun Türk Musikisi Nazariyatı Usûlleri ve Makam Seyirleri adlı eserinde Devr-i Kebir usûlü	455
Şekil 4.660. Ümit Mutlu'nun Türk Musikisi Nazariyatı Usûlleri ve Makam Seyirleri adlı eserinde Remel usûlü	455
Şekil 4.661. Ümit Mutlu'nun Türk Musikisi Nazariyatı Usûlleri ve Makam Seyirleri adlı eserinde Frengifer usûlü	456
Şekil 4.662. Hurşit Ungay'ın Türk Mûsikîsinde Usûller ve Kudüm adlı eserinde Devr-i Kebir usûlü	456
Şekil 4.663. Hurşit Ungay'ın Türk Mûsikîsinde Usûller ve Kudüm adlı eserinde Remel usûlü	459

Şekil 4.664. Hurşit Ungay'ın Türk Mûsikîsinde Usûller ve Kudüm adlı eserinde Frengifer usûlü	461
Şekil 4.665. Ekrem Karadeniz'in Türk Mûsikîsinin Nazariye ve Esasları adlı eserinde Devr-i Kebir usûlü	462
Şekil 4.666. Ekrem Karadeniz'in Türk Mûsikîsinin Nazariye ve Esasları adlı eserinde Firengi Fer' usûlü.....	463
Şekil 4.667. İsmail Hakkı Özkan'ın Türk Mûsikîsi Nazariyatı ve Usûlleri: Kudüm Velveleri adlı eserinde Devr-i Kebir usûlü	463
Şekil 4.668. İsmail Hakkı Özkan'ın Türk Mûsikîsi Nazariyatı ve Usûlleri: Kudüm Velveleri adlı eserinde Muzaaf Devr-i Kebir Usûlü	465
Şekil 4.669. İsmail Hakkı Özkan'ın Türk Mûsikîsi Nazariyatı ve Usûlleri: Kudüm Velveleri adlı eserinde Remel usûlü	466
Şekil 4.670. İsmail Hakkı Özkan'ın Türk Mûsikîsi Nazariyatı ve Usûlleri: Kudüm Velveleri adlı eserinde Frengîfer usûlü	467
Şekil 4.671. Şeref Çakar'ın Türk Musikîsinde Usûl adlı eserinde Devr-i Kebir usûlü.....	468
Şekil 4.672. Şeref Çakar'ın Türk Musikîsinde Usûl adlı eserinde Muzaaf Devr-i Kebir usûlü	470
Şekil 4.673. Şeref Çakar'ın Türk Musikîsinde Usûl adlı eserinde Remel usûlü.....	472
Şekil 4.674. Şeref Çakar'ın Türk Musikîsinde Usûl adlı eserinde Firengifer usûlü	473
Şekil 4.675. Cemil Sangan'ın Türk Müziği Usûlleri adlı eserinde Devr-i Kebir usûlü.....	475
Şekil 4.676. Cemil Sangan'ın Türk Müziği Usûlleri adlı eserinde Remel usûlü	476
Şekil 4.677. Cemil Sangan'ın Türk Müziği Usûlleri adlı eserinde Frengifer usûlü.....	477
Şekil 4.678. Erdinç Çelikkol'un Türk Mûsikîsi Bilgileri I-II adlı eserinde Devr-i Kebir usûlü	477
Şekil 4.679. Erdinç Çelikkol'un Türk Mûsikîsi Bilgileri I-II adlı eserinde Remel usûlü..	478
Şekil 4.680. Erdinç Çelikkol'un Türk Mûsikîsi Bilgileri I-II adlı eserinde Firengifer usûlü	479
Şekil 4.681. Erol Sayan'ın Ulusal Müziğimiz adlı eserinde Devr-i Kebir usûlü	479
Şekil 4.682. Erol Sayan'ın Ulusal Müziğimiz adlı eserinde Remel usûlü	479
Şekil 4.683. Erol Sayan'ın Ulusal Müziğimiz adlı eserinde Firengi Fer usûlü.....	480
Şekil 4.684. Ahmet Selim Teymur'un Türk Musikisi adlı eserinde Devri Kebir usûlü	480
Şekil 4.685. Ahmet Selim Teymur'un Türk Musikisi adlı eserinde Remel usûlü	480
Şekil 4.686. Ahmet Selim Teymur'un Türk Musikisi adlı eserinde Firengifer usûlü.....	481
Şekil 4.687. Fatih Salgar'ın Türk Müziğinde Makamlar, Usûller ve Seyir Örnekleri adlı eserinde Devr-i Kebir usûlü	482
Şekil 4.688. Fatih Salgar'ın Türk Müziğinde Makamlar, Usûller ve Seyir Örnekleri adlı eserinde Remel usûlü	482
Şekil 4.689. Fatih Salgar'ın Türk Müziğinde Makamlar, Usûller ve Seyir Örnekleri adlı eserinde Firengifer usûlü.....	483
Şekil 4.690. Fahrettin Yarkın'ın Türk Müziğinde Usûller adlı eserinde Devr-i Kebir usûlü	483
Şekil 4.691. Fahrettin Yarkın'ın Türk Müziğinde Usûller adlı eserinde Remel usûlü	484
Şekil 4.692. Fahrettin Yarkın'ın Türk Müziğinde Usûller adlı eserinde Firengifer usûlü..	485
Şekil 4.693. Mehmet Gönül'ün Türk Müziği Solfej-Makam-Usûl-Dikte Alıştırmaları adlı eserinde Devr-i Kebir usûlü	485
Şekil 4.694. Mehmet Gönül'ün Türk Müziği Solfej-Makam-Usûl-Dikte Alıştırmaları adlı eserinde Remel usûlü	486
Şekil 4.695. Mehmet Gönül'ün Türk Müziği Solfej-Makam-Usûl-Dikte Alıştırmaları adlı eserinde Firengifer usûlü.....	486
Şekil 4.696. Rauf Yekta'nın Türk Musikisi adlı eserinde Hafif usûlü.....	486
Şekil 4.697. Suphi Ezgi'nin Nazari ve Ameli Türk Musikisi adlı eserinde Hafif usûlü	487

Şekil 4.698. Suphi Ezgi'nin Nazari ve Ameli Türk Musikisi adlı eserinde Berefşan usûlü	487
Şekil 4.699. Suphi Ezgi'nin Nazari ve Ameli Türk Musikisi adlı eserinde Muhammes usûlü	488
Şekil 4.700. Tefvik Rıza Pırnal'ın Söz ve Saz adlı eserinde Hafif usûlü	489
Şekil 4.701. Tefvik Rıza Pırnal'ın Söz ve Saz adlı eserinde Berefşan usûlü	489
Şekil 4.702. Tefvik Rıza Pırnal'ın Söz ve Saz adlı eserinde Muhammes usûlü	490
Şekil 4.703. Veli Kanık'ın Türk Musikisinde Ritm Unsuru ve Nota Kaideleri adlı eserinde Hafif usûlü	490
Şekil 4.704. Veli Kanık'ın Türk Musikisinde Ritm Unsuru ve Nota Kaideleri adlı eserinde Berefşan usûlü	492
Şekil 4.705. Veli Kanık'ın Türk Musikisinde Ritm Unsuru ve Nota Kaideleri adlı eserinde Muhammes usûlü	493
Şekil 4.706. Veli Kanık'ın Türk Musikisinde Ritm Unsuru ve Nota Kaideleri adlı eserinde Fer'i usûlü	493
Şekil 4.707. Ümit Mutlu'nun Türk Musikisi Nazariyatı Usûlleri ve Makam Seyirleri adlı eserinde Hafif usûlü	494
Şekil 4.708. Ümit Mutlu'nun Türk Musikisi Nazariyatı Usûlleri ve Makam Seyirleri adlı eserinde Berefşan usûlü	494
Şekil 4.709. Ümit Mutlu'nun Türk Musikisi Nazariyatı Usûlleri ve Makam Seyirleri adlı eserinde Muhammes usûlü	495
Şekil 4.710. Hurşit Ungay'ın Türk Mûsikîsinde Usûller ve Kudüm adlı eserinde Hafif usûlü	495
Şekil 4.711. Hurşit Ungay'ın Türk Mûsikîsinde Usûller ve Kudüm adlı eserinde Berefşan usûlü	497
Şekil 4.712. Hurşit Ungay'ın Türk Mûsikîsinde Usûller ve Kudüm adlı eserinde Muhammes usûlü	499
Şekil 4.713. Ekrem Karadeniz'in Türk Mûsikîsinin Nazariye ve Esasları adlı eserinde Nim Hafif usûlü	500
Şekil 4.714. Ekrem Karadeniz'in Türk Mûsikîsinin Nazariye ve Esasları adlı eserinde Berefşan usûlü	501
Şekil 4.715. Ekrem Karadeniz'in Türk Mûsikîsinin Nazariye ve Esasları adlı eserinde Muhammes usûlü	502
Şekil 4.716. Ekrem Karadeniz'in Türk Mûsikîsinin Nazariye ve Esasları adlı eserinde Fer' usûlü	502
Şekil 4.717. İsmail Hakkı Özkan'ın Türk Mûsikîsi Nazariyatı ve Usûlleri: Kudüm Velveleri adlı eserinde Hafif usûlü	503
Şekil 4.718. İsmail Hakkı Özkan'ın Türk Mûsikîsi Nazariyatı ve Usûlleri: Kudüm Velveleri adlı eserinde Berefşan usûlü	505
Şekil 4.719. İsmail Hakkı Özkan'ın Türk Mûsikîsi Nazariyatı ve Usûlleri: Kudüm Velveleri adlı eserinde Muhammes usûlü	506
Şekil 4.720. Şeref Çakar'ın Türk Musikîsinde Usûl adlı eserinde Hafif usûlü	507
Şekil 4.721. Şeref Çakar'ın Türk Musikîsinde Usûl adlı eserinde Berefşan usûlünün birinci şekli	509
Şekil 4.722. Şeref Çakar'ın Türk Musikîsinde Usûl adlı eserinde Muhammes usûlü	510
Şekil 4.723. Cemil Sangan'ın Türk Müziği Usûlleri adlı eserinde Hafif usûlü	512
Şekil 4.724. Cemil Sangan'ın Türk Müziği Usûlleri adlı eserinde Berefşan usûlü	513
Şekil 4.725. Cemil Sangan'ın Türk Müziği Usûlleri adlı eserinde Muhammes usûlü	514
Şekil 4.726. Erdinç Çelikkol'un Türk Mûsikîsi Bilgileri I-II adlı eserinde Hafif usûlü	514
Şekil 4.727. Erdinç Çelikkol'un Türk Mûsikîsi Bilgileri I-II adlı eserinde Berefşan usûlü	515

Şekil 4.728. Erdinç Çelikkol'un Türk Mûsikîsi Bilgileri I-II adlı eserinde Muhammes usûlü	516
Şekil 4.729. Erol Sayan'ın Ulusal Müziğimiz adlı eserinde Hafif usûlü	516
Şekil 4.730. Erol Sayan'ın Ulusal Müziğimiz adlı eserinde Berefşan usûlü	516
Şekil 4.731. Erol Sayan'ın Ulusal Müziğimiz adlı eserinde Muhammes usûlü.....	516
Şekil 4.732. Ahmet Selim Teymur'un Türk Musikisi adlı eserinde Hafif usûlü	517
Şekil 4.733. Ahmet Selim Teymur'un Türk Musikisi adlı eserinde Berefşan usûlü	517
Şekil 4.734. Ahmet Selim Teymur'un Türk Musikisi adlı eserinde Muhammes usûlü.....	518
Şekil 4.735. Fatih Salgar'ın Türk Müziğinde Makamlar, Usûller ve Seyir Örnekleri adlı eserinde Hafif usûlü	519
Şekil 4.736. Fatih Salgar'ın Türk Müziğinde Makamlar, Usûller ve Seyir Örnekleri adlı eserinde Berefşan usûlü.....	519
Şekil 4.737. Fatih Salgar'ın Türk Müziğinde Makamlar, Usûller ve Seyir Örnekleri adlı eserinde Muhammes usûlü	520
Şekil 4.738. Fahrettin Yarkın'ın Türk Müziğinde Usûller adlı eserinde Hafif usûlü	521
Şekil 4.739. Fahrettin Yarkın'ın Türk Müziğinde Usûller adlı eserinde Berefşan usûlü...	522
Şekil 4.740. Fahrettin Yarkın'ın Türk Müziğinde Usûller adlı eserinde Muhammes usûlü	522
Şekil 4.741. Mehmet Gönül'ün Türk Müziği Solfej-Makam-Usûl-Dikte Alıştırmaları adlı eserinde Hafif usûlü	523
Şekil 4.742. Mehmet Gönül'ün Türk Müziği Solfej-Makam-Usûl-Dikte Alıştırmaları adlı eserinde Berefşan usûlü.....	524
Şekil 4.743. Tefvik Rıza Pırnal'ın Söz ve Saz adlı eserinde Darb-ı Hüner usûlü.....	524
Şekil 4.744. İsmail Hakkı Özkan'ın Türk Mûsikîsi Nazariyatı ve Usûlleri: Kudüm Velveleleri adlı eserinde Darb-ı Hüner usûlü	525
Şekil 4.745. Cemil Sangan'ın Türk Müziği Usûlleri adlı eserinde Darb-ı Hüner usûlü....	525
Şekil 4.746. Ahmet Selim Teymur'un Türk Musikisi adlı eserinde Darbı Hüner usûlü....	526
Şekil 4.747. Veli Kanık'ın Türk Musikisinde Ritm Unsuru ve Nota Kaideleri adlı eserinde Darb-ı Fetih usûlü.....	527
Şekil 4.748. Ekrem Karadeniz'in Türk Mûsikîsinin Nazariye ve Esasları adlı eserinde Şirin usûlü	528
Şekil 4.749. Ekrem Karadeniz'in Türk Mûsikîsinin Nazariye ve Esasları adlı eserinde Hezec usûlü	528
Şekil 4.750. Rauf Yekta'nın Türk Musikisi adlı eserinde Sakil usûlü.....	529
Şekil 4.751. Suphi Ezgi'nin Nazari ve Ameli Türk Musikisi adlı eserinde Sakil usûlü	529
Şekil 4.752. Tefvik Rıza Pırnal'ın Söz ve Saz adlı eserinde Sakil usûlü.....	530
Şekil 4.753. Veli Kanık'ın Türk Musikisinde Ritm Unsuru ve Nota Kaideleri adlı eserinde Sakil usûlü	531
Şekil 4.754. Ümit Mutlu'nun Türk Musikisi Nazariyatı Usûlleri ve Makam Seyirleri adlı eserinde Sakil usûlü.....	532
Şekil 4.755. Hurşit Ungay'ın Türk Mûsikîsinde Usûller ve Kudüm adlı eserinde Sakil usûlü	533
Şekil 4.756. Ekrem Karadeniz'in Türk Mûsikîsinin Nazariye ve Esasları adlı eserinde Nim Sakil usûlü.....	535
Şekil 4.757. Ekrem Karadeniz'in Türk Mûsikîsinin Nazariye ve Esasları adlı eserinde Ağır Çenber usûlü.....	536
Şekil 4.758. İsmail Hakkı Özkan'ın Türk Mûsikîsi Nazariyatı ve Usûlleri: Kudüm Velveleleri adlı eserinde Sakil usûlü.....	536
Şekil 4.759. Şeref Çakar'ın Türk Musikisinde Usûl adlı eserinde Sakil usûlü.....	537
Şekil 4.760. Cemil Sangan'ın Türk Müziği Usûlleri adlı eserinde Sakil usûlü	540

Şekil 4.761. Erdinç Çelikkol'un Türk Mûsikîsi Bilgileri I-II adlı eserinde Sakil usûlü	541
Şekil 4.762. Erol Sayan'ın Ulusal Müziğimiz adlı eserinde Sakil/Sakiyl usûlü	541
Şekil 4.763. Ahmet Selim Teymur'un Türk Musikisi adlı eserinde Sakil usûlü	542
Şekil 4.764. Fatih Salgar'ın Türk Müziğinde Makamlar, Usûller ve Seyir Örnekleri adlı eserinde Sakil usûlü.....	543
Şekil 4.765. Fahrettin Yarkın'ın Türk Müziğinde Usûller adlı eserinde Sakil usûlü.....	543
Şekil 4.766. Mehmet Gönül'ün Türk Müziği Solfej-Makam-Usûl-Dikte Alıştırmaları adlı eserinde Sakil usûlü.....	544
Şekil 4.767. Veli Kanık'ın Türk Musikisinde Ritm Unsuru ve Nota Kaideleri adlı eserinde Remel usûlü.....	545
Şekil 4.768. Hurşit Ungay'ın Türk Mûsikîsinde Usûller ve Kudüm adlı eserinde Muzaaf Devr-i Kebîr usûlü	546
Şekil 4.769. Ekrem Karadeniz'in Türk Mûsikîsinin Nazariye ve Esasları adlı eserinde Remel usûlü	547
Şekil 4.770. Fahrettin Yarkın'ın Türk Müziğinde Usûller adlı eserinde Muzaaf Devr-i Kebir usûlü	548
Şekil 4.771. Mehmet Gönül'ün Türk Müziği Solfej-Makam-Usûl-Dikte Alıştırmaları adlı eserinde Muzaaf (İki Kat) Devr-i Kebir usûlü	548
Şekil 4.772. Suphi Ezgi'nin Nazari ve Ameli Türk Musikisi adlı eserinde Zincir usûlü... ..	549
Şekil 4.773. Tevfik Rıza Pırnal'ın Söz ve Saz adlı eserinde Nim Zencir usûlü.....	549
Şekil 4.774. İsmail Hakkı Özkan'ın Türk Mûsikîsi Nazariyatı ve Usûlleri: Kudüm Velvelleri adlı eserinde Nim Zencir usûlü	550
Şekil 4.775. Şeref Çakar'ın Türk Musikîsinde Usûl adlı eserinde Nim Zencir usûlü.....	550
Şekil 4.776. Cemil Sangan'ın Türk Müziği Usûlleri adlı eserinde Nim Zencir usûlü7	552
Şekil 4.777. Erdinç Çelikkol'un Türk Mûsikîsi Bilgileri I-II adlı eserinde Nim Zencir usûlü	553
Şekil 4.778. Ahmet Selim Teymur'un Türk Musikisi adlı eserinde Nim Zencir usûlü	553
Şekil 4.779. Rauf Yekta'nın Türk Musikisi adlı eserinde Hâvî usûlü	554
Şekil 4.780. Suphi Ezgi'nin Nazari ve Ameli Türk Musikisi adlı eserinde Hâvi usûlü.....	555
Şekil 4.781. Tevfik Rıza Pırnal'ın Söz ve Saz adlı eserinde Hâvî usûlü	556
Şekil 4.782. Veli Kanık'ın Türk Musikisinde Ritm Unsuru ve Nota Kaideleri adlı eserinde Hâvi usûlü	557
Şekil 4.783. Ümit Mutlu'nun Türk Musikisi Nazariyatı Usûlleri ve Makam Seyirleri adlı eserinde Havi usûlü	558
Şekil 4.784. Hurşit Ungay'ın Türk Mûsikîsinde Usûller ve Kudüm adlı eserinde Havi usûlü	559
Şekil 4.785. Ekrem Karadeniz'in Türk Mûsikîsinin Nazariye ve Esasları adlı eserinde Hafif usûlü	562
Şekil 4.786. İsmail Hakkı Özkan'ın Türk Mûsikîsi Nazariyatı ve Usûlleri: Kudüm Velvelleri adlı eserinde Havî usûlü	563
Şekil 4.787. Şeref Çakar'ın Türk Musikîsinde Usûl adlı eserinde Hâvî usûlü	565
Şekil 4.788. Cemil Sangan'ın Türk Müziği Usûlleri adlı eserinde Havi usûlü.....	566
Şekil 4.789. Erdinç Çelikkol'un Türk Mûsikîsi Bilgileri I-II adlı eserinde Hâvî usûlü.....	568
Şekil 4.790. Erol Sayan'ın Ulusal Müziğimiz adlı eserinde Havi usûlü.....	569
Şekil 4.791. Ahmet Selim Teymur'un Türk Musikisi adlı eserinde Hâvi usûlü.....	570
Şekil 4.792. Fatih Salgar'ın Türk Müziğinde Makamlar, Usûller ve Seyir Örnekleri adlı eserinde Hâvî usûlü	571
Şekil 4.793. Fahrettin Yarkın'ın Türk Müziğinde Usûller adlı eserinde Hâvî usûlü	571

Şekil 4.794. Mehmet Gönül'ün Türk Müziği Solfej-Makam-Usûl-Dikte Alıştırmaları adlı eserinde Hâvî usûlü	572
Şekil 4.795. Rauf Yekta'nın Türk Musikisi adlı eserinde Darb-1 Fetih usûlü	573
Şekil 4.796. Suphi Ezgi'nin Nazari ve Ameli Türk Musikisi adlı eserinde Zarbı Fetih usûlü	574
Şekil 4.797. Tevfik Rıza Pırnal'ın Söz ve Saz adlı eserinde Darb-1 Fetih usûlü	575
Şekil 4.798. Veli Kanık'ın Türk Musikisinde Ritm Unsuru ve Nota Kaideleri adlı eserinde Darb-1 Fetih usûlü.....	576
Şekil 4.799. Ümit Mutlu'nun Türk Musikisi Nazariyatı Usûlleri ve Makam Seyirleri adlı eserinde Darb-1 Fetih usûlü	577
Şekil 4.800. Hurşit Ungay'ın Türk Mûsikisinde Usûller ve Kudüm adlı eserinde Darb-1 Fetih usûlü	578
Şekil 4.801. İsmail Hakkı Özkan'ın Türk Mûsikîsi Nazariyatı ve Usûlleri: Kudüm Velveleri adlı eserinde Darb-1 Fetih/Zarb-1 Fetih usûlü	582
Şekil 4.802. Şeref Çakar'ın Türk Musikisinde Usûl adlı eserinde Darb-1 Fetih usûlü	583
Şekil 4.803. Cemil Sangan'ın Türk Müziği Usûlleri adlı eserinde Darb-1 Fetih usûlü.....	584
Şekil 4.804. Cemil Sangan'ın Türk Müziği Usûlleri adlı eserinde Eksik Zencir/Murabba usûlü	585
Şekil 4.805. Erdinç Çelikkol'un Türk Mûsikîsi Bilgileri I-II adlı eserinde Darb-1 Fetih usûlü	586
Şekil 4.806. Erol Sayan'ın Ulusal Müziğimiz adlı eserinde Darb-1 Fetih usûlü.....	587
Şekil 4.807. Ahmet Selim Teymur'un Türk Musikisi adlı eserinde Darbı Fetih usûlü	587
Şekil 4.808. Fatih Salgar'ın Türk Müziğinde Makamlar, Usûller ve Seyir Örnekleri adlı eserinde Darb-1 Fetih usûlü	588
Şekil 4.809. Fahrettin Yarkın'ın Türk Müziğinde Usûller adlı eserinde Darb-1 Fetih usûlü	589
Şekil 4.810. Mehmet Gönül'ün Türk Müziği Solfej-Makam-Usûl-Dikte Alıştırmaları adlı eserinde Darb-1 Fetih usûlü	590
Şekil 4.811. Ekrem Karadeniz'in Türk Mûsikîsinin Nazariye ve Esasları adlı eserinde Sakîl usûlü	591
Şekil 4.812. Suphi Ezgi'nin Nazari ve Ameli Türk Musikisi adlı eserinde Zencir usûlü..	592
Şekil 4.813. Veli Kanık'ın Türk Musikisinde Ritm Unsuru ve Nota Kaideleri adlı eserinde Zencir usûlü.....	593
Şekil 4.814. Ekrem Karadeniz'in Türk Mûsikîsinin Nazariye ve Esasları adlı eserinde Zencir usûlü	595
Şekil 4.815. İsmail Hakkı Özkan'ın Türk Mûsikîsi Nazariyatı ve Usûlleri: Kudüm Velveleri adlı eserinde Zencir usûlü	597
Şekil 4.816. Şeref Çakar'ın Türk Musikisinde Usûl adlı eserinde Zencir usûlü.....	598
Şekil 4.817. Cemil Sangan'ın Türk Müziği Usûlleri adlı eserinde Zencir usûlü	599
Şekil 4.818. Erdinç Çelikkol'un Türk Mûsikîsi Bilgileri I-II adlı eserinde Zencir usûlü ..	600
Şekil 4.819. Erol Sayan'ın Ulusal Müziğimiz adlı eserinde Zencir usûlü	601
Şekil 4.820. Ahmet Selim Teymur'un Türk Musikisi adlı eserinde Zencir usûlü	601
Şekil 4.821. Fatih Salgar'ın Türk Müziğinde Makamlar, Usûller ve Seyir Örnekleri adlı eserinde Zencir usûlü	603
Şekil 4.822. Mehmet Gönül'ün Türk Müziği Solfej-Makam-Usûl-Dikte Alıştırmaları adlı eserinde Zencir usûlü	604
Şekil 4.823. Cemil Sangan'ın Türk Müziği Usûlleri adlı eserinde Cihar (Çar) usûlü	606
Şekil 4.824. Veli Kanık'ın Türk Musikisinde Ritm Unsuru ve Nota Kaideleri adlı eserinde Hâvî usûlü	607

Şekil 4.825. Ekrem Karadeniz'in Türk Mûsikîsinin Nazariye ve Esasları adlı eserinde Hâvî usûlü	609
Şekil 4.826. Ekrem Karadeniz'in Türk Mûsikîsinin Nazariye ve Esasları adlı eserinde Darbı Fetih usûlü	611



KISALTMALAR

Bu çalışmada kullanılmış kısaltmalar, açıklamaları ile birlikte aşağıda sunulmuştur.

Kısaltmalar

Açıklamalar

bkz

bakınız

c

cilt

s

sayfa

sy

sayı

ty

tarih yok

1. GİRİŞ

Orta Asya'dan Anadolu'ya yapılan göçlerle başlayan, daha sonra Anadolu'da kurulan Türk devletlerinin sınırlarını genişletmesiyle devam eden süreçte; ecdad beraberinde getirdiği kültür ve medeniyeti bölgesine hâkim kılmıştır. Dolayısıyla Türk müzik kültürü de Anadolu'da yayılma alanı bulmuştur. Türkiye Cumhuriyeti kurulmadan önceki dönemde de Türklerin gelenek ve hedefleri doğrultusunda inkişaf eden, medeniyetinin tezahürü olan sanat ve bilhassa müzik, hâkim olunan uzak-yakın tüm coğrafyaya, kurum, cemiyet ve vakıflar eliyle ulaştırılmıştır.

Mezkûr müzik geleneği, makam ve usûl unsurları temelinde gelişim göstermiştir. Usûller ve usûllere bağlı olarak yazılmış velveleler, bestelenmiş eserlere şemalar sağlamasından, ritim, ahenk ve zindelik kazandırmasından dolayı Türk müziğinde önemli bir yer tutmaktadır.

Türk Müziği “meşk” adı verilen hâfızaya dayalı bir eğitim sistemi ile intikal ettirilmiştir ve bu sistemde müzik, yazıya dökülmemiş, gelenek, ustadan çırağa aktarılarak yürütülmüştür. Bu eğitim modelinde talebenin hocasını taklit etmesi hususu esas olmuştur. Bu noktada usûl önem kazanmaktadır. Çünkü meşk dâima usûl vurularak yapılmıştır. Dolayısıyla meşke başlayan talebe her şeyden önce, usûlleri öğrenmek durumunda olmuştur (Behar, 2012, s. 19-26). Bu noktada usûlün işlevlerine değinmek gereklidir. Hoca, icrâ edilen eseri talebeye aktarırken, müzik yazısının olmaması sebebiyle, akılda kalıcılığı artırmak için ‘usûl’ü kullanmıştır.

Usûl, eserin hafızada yer etmesi konusunda etkili olmaktadır. Bu durum usûlün pedagojik işleviyle alakalıdır. Bunun yanında ritmik bir işleve sahip olan usûl kavramı, bir eserde baştan sona dek aynen tekrarlanan kuvvetli ve zayıf vuruşlar kalıbıdır ve eserin ritmik alt yapısını teşkil etmektedir. Dolayısıyla bir eserde, melodi ve (varsa) güfte usûlle uyumsuzluk göstermemelidir (Behar, 2012, s. 19). Buna ek olarak usûl, bir eserde bestecinin seçtiği bir uzunluk ölçüsünü de teşkil etmektedir. Yani eserin aynı sayıda usûl kalıbını içermesi, eserin bölümlerinin birbirleriyle orantılı olmasını sağlamaktadır. Bu da usûlün formel işlevini yani şekil belirleyiciliğini ortaya koymaktadır (Behar, 2012, s. 20).

Geçmişten Günümüze Usûl Kavramı

Geçmişten günümüze mûsikî bilginleri eserlerinde usûl ve usûl ile ilişkili kavramlar hakkında çeşitli tarifler vermişler ve irdelemeler yapmışlardır. Usûl kuramının kökenine yönelik yaygın kanaat bu kuramın El-Kindi'den elde edildiğine yöneliktir. Söz konusu kuramın aktarıcısı olarak da Fârâbî, İbn-i Sînâ ve İhvan-ı Safa gibi teorisyenler gösterilmektedir (Hatipoğlu, 2013,

s. 115). Bu isimlerin ardından Safiyüddin Abdülmümin Urmevi, Abdülkadir Meragi, Yusuf Bin Nizamettin Kırşehirî, Ali Ufki Bey Kantemiroğlu, Kevserî, Abdülbaki Nasır Dede gibi Türk Müziğinin kilometre taşları olarak kabul edilen isimler eserlerinde usûl kavramının muhtevasına yönelik geniş açıklamalara yer vermişlerdir. Mezkûr kavramı, ikâ, devir, düzüm ve ölçü gibi farklı ifâdelerle de ortaya koydukları dikkati çekmektedir. Bu doğrultuda, XI. yüzyıldan XIX. yüzyıla kadar olan süreçte eserlerinde usûl ve bunun muâdili olarak kabul edilen kavramın tanımına yer veren isimler ve tanımları aşağıda kronolojik olarak sunulmuştur.

X. yüzyılın sonu XI. yüzyılın başında yaşamış olan İbn Sinâ, ikâ'nın "...mahiyet olarak vuruşların zamanı için takdir edilmiş herhangi bir ölçü" (İbn Sina, 2004, s. 64) olduğunu; ikânın eğer seslendirilmişse melodik olacağını ikâdaki vuruşlar eğer bir söz meydana getiren harflerle ortaya konmuşsa da, şiirsel olacağını ifâde etmiş ve şiir ikânın ta kendisi (İbn Sina, 2004, s. 64) olduğunu ortaya koymuştur. M. Nuri Uygun Safiyüddin Abdülmü'min Urmevi'nin (1216? - 1294?) Kitâbü'l-edvâr'da ikâ kavramını "...düzüm kelimesi ile anlatılan zaman içindeki uygunluktur" (Uygun, 1999, s. 226) olarak tanımladığını belirtirken; F. Arslan Şerefiyye risalesinde ikâ'yı "...belirli zamanların araya girdiği vuruşlar topluluğudur. Bu vuruşlar bir takım oranlara ve birbirine eşit devirlere sahiptirler. Bu devir ve zaman sürelerinin eşit olduğu insan tarafından hissedilebilir." (Arslan, 2017, s. 91) şeklinde tanımladığını belirtmiştir.

XV. yüzyıla gelindiğinde; Abdülkadir Meragi, ikâ için "aralarında belirli ve sınırlı zamanlar olan vuruşlar topluluğu" (Bardakçı, 1986, s. 78) demiştir. Aynı yüzyılda yaşamış olan Hızır Bin Abdullah, Kitâbü'l-edvâr adlı eserinde ika ilmine geniş bir yer ayırmış ve ikâyı "San'ât-ı ikâ, san'ât-ı gınâ yani gûyendelik ilminin aslıdır" (Çelik, 2001, s. 8) olarak tanımlamıştır. Meragi ve Hızır Bin Abdullah'ın çağdaşı olan Yusuf Bin Nizamettin Kırşehirî ise edvarında usûle yer vermiş ve bu kavramı şu şekilde tanımlamıştır: "Bil ki usûl, asl kelimesinin çoğuludur. Usûl bir kaidedir ki onun aslı yoktur. Hemen Allâhtan bir bağıştır ki kime isterse verir." (Doğrusöz, 2012, s. 132). Ladikli Mehmet Çelebi er-Risâletü'l-fethiyye adlı eserinde çağdaşı Kırşehirî gibi usûl kavramının tanımını vermiştir: "...usûl, özel durumlara ve orantılara göre ölçüleri takdir edilen sınırlı zamanları ortalayan usûl vuruşlarına denir. (...) Usûlün kemmiyeti ve eşit ölçüleri bulunur" (Tekin, 1999, s. 205).

XVII. yüzyılın önde gelen isimlerinden Eflak-Boğdan voyvodası Dimitrie Cantemir diğer bir deyişle Kantemiroğlu, Kitâbu 'ilmi'l-mûsikî 'alâ vechi'l-hurûfât adlı edvârında usûl kavramını "...mûsikînin terâzisi ve endâzesi (tartısı ve ölçüsü) dür. Öyle ki, usûl gücü ile nağmenin

kâfiyelenişinin, gerekenden fazla ya da eksik olmaması sağlanmalıdır.” (Tura, 2001, s. 158) şeklinde ifade etmiştir.

XVIII. yüzyılın önemli şahsiyetlerinden Abdülbaki Nasır Dede, Tedkîk ü Tahkîk adlı eserinde usûlü şu şekilde tanımlamıştır: “Usûl, ölçülü nağmelerin ölçüldüğü vuruşların, belirli bir sayıya göre bir araya getirilmesiyle oluşan bütünlüktür. Vuruş da, ölçülü nağmeler oluşurken, bu nağmelerin sayısı, kesri ve aralarındaki açıklığın sayısı için ölçü olarak alınan zamanı belirlemek için kullanılan deyimdir.” (Tura, 2006, s. 68).

XIX. yüzyıla gelindiğinde Haşim Bey’in Kantemiroğlu’nun tanımına benzer bir tanım ortaya koyduğu görülmektedir: “İlm-i mûsikîde cümlesinden akdem ve ehem olan ilm-i usûldür. Zira usûlsüz nağme mücerred mûsikî nağmesi değildir. Nitekim nâ-mevzun beyt ilmi şiiirden olmadığı gibi. Usûl, mûsikînin terâzisi ve endâzesidir. Öyle ki, usûlün kuvveti sebebiyle mukaffat nağme ziyâde ve noksan kabul etmez.” (Yalçın, 2016, s. 25).

XVIII. yüzyılda Sultan III. Selim’le beraber başlayan batılılaşma süreci, Sultan II. Mahmud döneminde Yeniçeri Ocağı’nın lağvedilmesi ve peşi sıra Mehterhane’nin kapatılması ve yerine Mızıka-i Humâyun’un kurulmasıyla birlikte hız kazanmıştır. Batı müziği ve notasyonunun Türk müziğinde yaygınlık kazanması, alan yazım çalışmalarını etkilemiş, kaleme alınan eserler hep bu notasyonda yazılmıştır.

Geçmişten Günümüze Darpların Gösterimi

Arapçada “vurma, vuruş” anlamına gelen darp; Türk müziğinde, usûlün vurulan her parçasına verilen isimdir (Özcan, 1993). Usûl darpları geçmişten günümüze çeşitli yöntemlerle gösterilmiştir.

Tarihte darpların gösterimi ile ilgili ilk verilere takriben IX. ve X. yüzyıllarda rastlanmaktadır. Farabi’den (874-950) hatta belki de daha öncesinden bu yana kullanılan usûl darplarını belirtme yöntemi, belirli hecelerin seçilmesiyle ve bu hecelerin içerdiği sessiz harf adedine göre birer görelî zaman değeri atfedilmesinden oluşmaktadır. Bu yöntemle göre, her usûl kalıbının içerdiği vuruş ve zaman süreleri sembolik hecelerle gösterilir. Kullanılan heceler; ne, ten, tene, tenne, tenen, tenenen gibi hecelerdir. Bu notasyon biçiminde hecelerin zaman değerleri ise, içerdikleri sessiz harflerin sayısına bağlı olarak değişiklik göstermektedir. Örneğin, te = 1, tene = 1+1, ten = 2, tenne = 2+1, tenen = 3, tenenen = 4 olarak ifade edilmiştir. Fakat bu yöntemi kullananların hepsinde bu şekilde bir standart gözetilmemiştir. Bunun yanı sıra, usûllerin içinde yer alan vurguları da çeşitli işaretler kullanarak belirtmişlerdir (Behar, 2008, s. 95). Bu yöntem, Arapça

ve Farsça eserler kaleme alan Safiyüddin Abdülmü'min Urmevî, Abdülkadir Meragi, Fethullah Şirvânî ve Muhammed bin Abdülhamid el-Ladikî'nin yanı sıra Seydî, Hızır bin Abdullah ve Yusuf bin Nizameddin Kırşehirî gibi Türkçe nazariyat eserleri kaleme almış önemli isimler tarafından da kullanılmıştır (Akt. Behar, 2008, s. 96).

Türk müziği tarihinde XVII. yüzyıla damgasını vuran isimlerden Ali Ufkî Bey, Turc 292 adlı yazma eserinde ilk olarak yukarıda bahsi geçen "tenteneler" yöntemini kullanmıştır. Fakat mezkûr Türkçe nazariyat eserlerinden istinsah ettiği metnin içerisinde 6 adet usûlün "tenteneler" yöntemiyle gösteriminden sonra bu altı usûlü tek çizgi üzerinde sıraladığı on altılık, sekizlik ve dörtlük nota dizileriyle de ifade etmeye çalışarak, her "tentene" dizisinin yanına bir de nota çizgisi koymayı denemiştir.¹ Türk müziğinin önemli teorisyenlerinden Rauf Yekta Bey'e, yani XIX. yüzyılın sonu, XX. yüzyılın başlarına gelinceye dek geçen iki buçuk asırlık süre zarfında bu yöntemi başka kullanan olmamıştır (Behar, 2008, s. 100-101).

Türk müziğinde kullanılan usûllerin "tenteneler" yönteminden sıyrılıp, günümüzde de kullanılan düm, tek, te ke, te kâ, tek kâ, tâ hek vs. şeklinde darp heceleri ile ifade edilmeye başlanması XVI. yüzyıla rastlamaktadır. Bu ifade yöntemiyle, darpların sert/yumuşak ve kuvvetli/yarı kuvvetli/zayıf gibi çeşitli tını özellikleri ön plana çıkarılmaktadır. Bu nitelikler ön plana çıktığında da, usûl darpları usûlü vuracak olan vurmali çalgıların bizzat kendisi ve onun vuruşlarının akustik özelliklerinin üzerinden tanımlanmış olmaktadır. Bu yöntemin yazılı olarak yer aldığı bilinen ilk eser, Ali Ufki Bey'in bahsi geçen el yazması eseridir (Behar, 2008, s. 103-104-106). Ali Ufkî'nin "tenteneler" yöntemindeki zaman biriminin muğlaklığını gidermek için çeşitli usûl yazım denemelerinde bulunduğu bilinmektedir. Dolayısıyla belki de bugün kullanılan bu yöntemin mucidi de kendisidir.

Yukarıda bahsi geçen yazarların kitaplarının muhtevasına yönelik bilgiler aşağıda sunulmuştur. Sıralama, kitapların yayım tarihleri ve yazarlarının yaşadığı yıllar gözetilerek kronolojik olarak yapılmıştır.

¹ Usûllerin yazımıyla ilgili detaylı bilgi için bkz. Behar, C. (2008). *Saklı Mecmua*. İstanbul: Yapı Kredi Yayınları, s. 94-124.

Usûl Kaynaklarına İlişkin Örnekleme Teşkil Eden Yazılı Kaynakların Tanıtımları

Rauf Yekta - Türk Musikisi

Bestekâr, neyzen, teorisyen ve müzikolog Rauf Yekta'nın, Encyclopedie de La Musique'in Türkiye için yazma teklifini I. Dünya Savaşı'ndan önce aldığı fakat araya savaş yıllarının girmesi nedeniyle basım işinin 1922 yılında gerçekleştiği "Türk Musikisi" başlıklı yazısı öncelikle Türkçe olarak kaleme alınmış daha sonra Fransızcaya çevrilmiştir. Bu yazı daha sonra 1986 yılında Pan Yayıncılık tarafından İstanbul'da tekrar yayımlanmıştır. Bahsi geçen 1986 baskısı, 2 bölümden ve toplamda 141 sayfadan oluşmaktadır.

Tarihçe ve Tenkit adı verilen birinci bölümde, batı musikisi ve doğu musikisi, doğu musikisi denilince ne anlaşılmalıdır, çeşitli doğu milletlerinin musikileri arasında bir nazariye farkı var mıdır, doğu ve batı musikileri arasında gerçekten bir fark var mıdır, musikinin menşei üzerinde doğuluların fikirleri-tarihçesi-bu sanatın müşterek menşei üzerinde bazı fikirler, Türklerde mûsikî tarihine bir bakış ve Türklerin kendi mûsikî nazariyeleri hakkında bilgilerinin bugünkü durumu başlıkları altında Türk müziği tarihine ilişkin bilgiler yer almaktadır. Yazar bu bölümde, doğrudan Türk müziğinin dayandığı prensipleri ele almadan önce; Batılıların yapmış olduğu çalışmalardaki fikirlere eleştiriler getirmiş ve konuya ilişkin bilinmesi gerekenleri ortaya koymayı amaçlamıştır. (s. 17-56)

Türk Musikisinin Bir Nazariyesi Üzerine Kısa Deneme adı verilen ikinci bölüm, Türk Dizisi, Cins, Dörtlünün ve Beşlinin Uyum Şekilleri, Türk Makamlarının Teşekkülü, Türk Makamlarının Tatbikatı, Türklerin Mûsikî Aletleri, Türk Musikisinin Usûlleri ve Doğu Makamlarının Armonize Edilmesi alt başlıkları altında incelenmiştir. Bu bölüm Türk müziği hakkında bir fikir vermek üzere daha ziyade batılılara yönelik olmakla beraber, doğu coğrafyasının faydalanması amacıyla kaleme alınmıştır. (s. 57-136)

İkinci bölümü daha açık bir şekilde ifade etmek gerekirse; Türk Dizisi alt başlığında, tarih boyunca kullanılan diziler kronolojik sıra gözetilerek ele alınmış; devamında ise, batılılara Türk (yazarın deyimiyle doğu) müziğini daha iyi şekilde ifade etmek için batı müziği nota sistemi kullanılmıştır. (s. 57-59)

Cins başlığı altında, bu kavramın tanımı yapılmış, tarihsel süreç içerisinde dörtlü ve beşlilerin bölünme şekillerine ilişkin veriler sunulmuştur. Ayrıca kuvvetli, sürekli, kesintili, iki katlı ve ayrı cins kavramlarına da değinilmiştir. Batılı yazarların diatonik, kromatik ve anarmonik gibi

batı müziğine ilişkin kavramlar için yapmış olduğu matematiksel olarak ifadeler karşılaştırılmıştır. (s. 59-63)

Dörtlünün ve beşlinin uyum şekilleri başlığında, bir önceki bölümde dörtlünün ve beşlinin bölünme şekillerinden bahsedilmiş olduğu için bu başlık altında da dörtlüler ve beşlilerin uyum şekilleri cins kavramıyla ilişkilendirilerek ve matematiksel ifadeler kullanılarak batı müziği terimleriyle açıklanmıştır. (s. 63-66)

Türk Makamlarının Teşekkülü başlığı altında, makamın tanımı yapılmış; makamların oluşumundan ve sadece dizisi verilerek bir makamın ifade edilemeyeceğinden bahsedilmiştir. Ayrıca makamı oluşturan unsurlar (ambitus(genişlik), başlangıç, güçlü, karar perdesi, seyir ve tam karar) da açıklanmıştır. (s. 66-68)

Türk Makamlarının Tatbikatı başlığında, tarihsel süreç içerisinde makamların sınıflandırma şekillerinden bahsedilmiştir. Devamında ise, 30 ayrı makama (Rast, Hüseyini, Eviç, Saba, Acemaşiran, Neva, Hicazkâr, Segâh, Nihavend, Uşşak, Buselik, Karcıgar, Hüseyinâşiran, Beyati, Yegâh, Muhayyer, Hicazkâr Kürdi, Arazbar, Suzinak, Ferahnak, Hicaz, Şevkefza, Hüzam, Pençgâh, Ferahfeza, Bestenigâr, Evcara, Isfahan, Sultaniyegâh, Şedaraban) ait dizi ve Semai usûlüyle yazılmış seyir örneklerine yer verilmiştir. (s. 68-84)

Türklerin Mûsikî Aletleri adlı başlıkta, Farabi'nin Kitabü'l Mûsikî-ül Kebir adlı eserinde geçen 9 müzik aletine (ud, ıklığ, rebab, mizmar, pişe, çeng, nüzhe, kanun, mugni) ilişkin veriler sunulmuştur. Devamında, modern (bugünkü) müzik aletleri yaylı (sinekeman, keman, kemençe, rebap, anadolu kemani), mızraplı ve saplı (tanbur, ud, lavta, meydan sazı), nefesli (ney, zurna), mızraplı ve sapsız (kanun, santur, alafranga santur, Türk santuru) olarak sınıflandırılmış ve görsellerle birlikte açıklanmıştır. Ayrıca vurmali çalgıların (def, mazhar, kudüm, halile) açıklamalarına da yer verilmiştir. (s. 84-95)

Türk Musikisinin Usulleri başlığında ise, tarihsel süreç içerisinde usûl kavramı ve bu kavramın önemi ortaya konulmuş; usûller 3 zamanlı Semai usûlünden 120 zamanlı Zencir usûlüne kadar usûller tasnif edilmeksizin batılı bestekârların eserleriyle mukayese ederek örnek eserler ile incelenmiştir. (s. 95-134)

Son olarak, Doğu Makamlarının Armonize Edilmesi başlığında konuya ilişkin çeşitli fikirler sunulmuştur. (s. 134-136)

Ayrıca kitabın sonunda dizine de yer verilmiştir. (s. 139-141)

Suphi Ezgi - Nazari ve Ameli Türk Musikisi

İstanbul Belediyesi Konservatuvarı Tasnif Heyeti azasından doktor Suphi Ezgi'nin "Nazari ve Ameli Türk Musikisi" adlı kitabı iki cilt halinde Milli Mecmua Matbaası tarafından İstanbul'da yayımlanmıştır.

Birinci cilt 289 sayfadır. 1933 yılında yayımlanmıştır. Musikinin Tarifi, Nağmelerin İsim, Adet, Aralık ve Notaları, Aralıklarda Mülâyemet ve Münâferet, Diziler Cetveli, Umumiyet Üzre Makam, Hususiyet Üzre Makam, Cetveller ve Basit Makamlarda Geçki başlıklı 8 ana başlıktan oluşmaktadır.

1935 yılında yayımlanan ikinci cilt ise 199 sayfadır. Düzüm ve yahut İkanın Tarifi ve Tasnifi, Düzümün Unsurları, Ölçü yahut Usul, Ölçünün Vurulması, Ölçünün Yazılması, Ölçüde Hareket ve Usuller olmak üzere 7 ana başlıkta oluşmaktadır.

İkinci cildin birinci başlıkta; düzüm ve ika kavramları eş değer kabul edilerek bu kavramın oluşma nispetlerine dair açıklamalar yapılmıştır. (s. 1)

İkinci başlıkta; düzümün unsurlarının zamanlar olduğu belirtilmiştir. Bu zamanlar yarım, bir, bir buçuk ve iki olarak dörde ayrılmıştır ve bu dört zamandan mürettep ve müstamel düzümlerin bir cetveline yer verilmiştir. (s. 2)

Üçüncü başlıkta; ölçü ile usul kavramları eş değer kabul edilerek bu kavramın tanımına yer verilmiş, ölçülerde mertebe kavramı örneklenerek açıklanmıştır. (s. 3)

Dördüncü başlıkta; usullerin dizlerde vurulmasına ilişkin bilgiler sunulmuştur. (s. 4)

Beşinci başlıkta; ölçülerin yazımına ilişkin açıklamalar yapılmış ve usuller yazılırken sürelerini belirten çeşitli işaretlerin notaların üzerinde gösterilmesi gerektiği belirtilmiştir. Usuller, notaların sapları yukarda bulunmak suretiyle dizek üzerinde üçüncü boşlukta bulunan (do) notası üzerinde gösterilmiştir. Bu vuruşların her birinin altında darpların isimlerine yer verilmiştir. (s. 4-5)

Altıncı başlıkta; usul kavramını oluşturan unsurlardan biri olan gider kavramına ilişkin bilgilere yer verilmiştir. Eserlerin giderini anlamak maksadıyla yürük, orta ve ağır ifadeleri kullanılmış ve kitabın ilerleyen bölümlerinde verilen usullere ilişkin örnek eserlerde de bu ifadeleri görülmektedir. (s. 5)

Yedinci başlıkta; sırasıyla Semai, Yürük Semai, Sofyan, Türk Aksağı, Aksak Semai, Curcuna, Devr-i Hindi, Devr-i Revan, Devr-i Turan, Düyek, Çifte Düyek, Müsemmen, Aksak, Raks

Aksağı, Evfer, Oynak, Frenkçin, Türk-i Zarb, Şarkı Devri Revanı, Durak Evferi, Fahte, Nim Fahte, Çenber, Bereşan, Devr-i Kebir, Nim Devir, Evsat, Nim Evsat, Remel, Muhammes, Hafif, Nim Hafif, Fer, Frengifer, Sakil, Nim Sakil, Zincir, Havi, Zarb-ı Fetih, Zarbeyn, Hezec usulleri örnek eserler verilerek incelenmiş; ayrıca verilen örnek eserlerin bestekârlarının hayatlarına ilişkin bilgiler de sunulmuştur. (s. 5 - 192)

İkinci cildin sonunda ayrıca fihrist ve yanlışlar cetveli yer almaktadır. (s. 193 - 199)

Tevfik Rıza Pırnal - Söz ve Saz

Müzikle işigali mübhem olan, müzikle ilgili resmi bir görevi bulunmadığı bilinen ve bürokrat olarak faaliyet gösteren Tevfik Rıza Pırnal'ın, edebiyat ve müzik alanlarında çalışmak isteyen araştırmacılara faydalı olmak amacıyla, Hüseyin Sadettin Arel'in Türk Mûsikîsi Nazariyatı Dersleri adlı kitabını esas alarak 1948 yılında kaleme aldığı "Söz ve Saz" adlı eseri toplam 4 ciltten oluşmaktadır. 1. cilt; Türk Müziği nazariyatı, 2. cilt; müzik tarihi, 3. ve 4. ciltler ise güfte mecmualarından oluşmaktadır. Eser, ud sanatçısı Osman Nuri Özpekel'in özel arşivinde bulunmaktadır. Osmanlı Alfabeti ile kaleme alınan el yazması eserin, başka herhangi bir nüshasına rastlanmamıştır (Sevinç, 2013, s. 7).

Eserin başında Türk Müziğinin tarihçesi hakkında veriler sunulmuştur. Devamında makamlar ve bunlara ilişkin kavramlar (aralık, dizi, yeden, durak, geçki vb.) etraflıca ele alınıp açıklanmıştır. Makamlar alfabetik sıraya göre listelenmiş ve basit, mürekkep ve şed olarak tasnif edilmiştir.

Duraklar bölümünde makamlar sırasıyla, durakları kendi perdeleri olan makamlar, durakları rast perdesi olan makamlar, durakları düğâh perdesi olan makamlar, durakları Irâk perdesi olan makamlar, durakları Aşîran perdesi olan makamlar, durakları Acemaşîran olan makamlar, durakları segâh olan makamlar, durakları Yegâh olan makamlar ve muhtelif perdelerde karar kılan makamlar başlıkları altında perdeler üzerinden anlatılmıştır.

Devamında dörtlü beşliler, nota ve nota işaretleri, aralıklar, müzikle alakalı çeşitli kavramlar, usûle ilişkin kavramlar, fihristler detaylı bir şekilde irdelenmiş ayrıca bir müzik sözlüğü de oluşturulmuştur.

Usûle ilişkin verilerin sunulduğu bölümde ise düzum, mertebe, gibi unsurlara değinilmiş, usûl darplarının ifadelerine ve usûl geçkisi gibi kavramlara da ayrıca yer verilmiştir. Bunu takiben usûller, küçük ve büyük olmak üzere ikiye ayrılmıştır. Küçük usûller de, kendi içerisinde basit ve mürekkep olarak tasnif edilmiştir. 2 zamanlı Nim Sofyan usûlünden, 124 zamanlı Çâr

usûlüne kadar usûller yer almaktadır. Usûller tek çizgi, iki çizgi ve/veya üç çizgi yöntemiyle değil, darpların altına yerleştirilen nota değerini ifade eden rakamlarla gösterilmiştir.

Veli Kanık - Türk Musikisinde Ritm Unsuru ve Nota Kaideleri

İstanbul Belediye Konservatuvarında Tarihi Türk Musikisi eserlerini tetkik ve tasnif heyeti azasından Veli Kanık'ın, Türk Müziği usûllerinin günümüzdeki yazılış biçimlerindeki kusurları gidermek, usûlleri dünyanın her yerinde cari ve muteber müzik yazısı kaidelerine göre kolayca okunup anlaşılır ve icra edilebilir bir hale getirmek için yapılması gerekenleri izah etmek amacıyla kaleme aldığı "Türk Musikisinde Ritm Unsuru ve Nota Kaideleri" adlı kitabı 1954 yılında Hüsnütabiat Matbaası tarafından İstanbul'da yayımlanmıştır. Kitap 143 sayfadır.

Türk Müziğinde usûllerin yazılışları başlığı altında 2 zamanlı Nim Sofyan usûlünden 120 zamanlı Zencir usûlüne kadar usûllerin mertebe farklarına ve hangi formlarda kullanıldıklarına dair veriler sunulmuştur. Ayrıca 2 çizgi üzerinde gösterim yöntemiyle gösterilmiş darpların vuruluşları örnek eserlerle gösterilmiştir. (s. 3-143)

Ümit Mutlu - Türk Musikisi Usûlleri ve Makam Seyirleri

Doktor, santurî, bestekâr Ümit Mutlu'nun Şefik Gürmeriç, Naime Batanay, Süheyla Altmışdört adlı hocaların ders notlarını derleyerek oluşturduğu, Türk Müziğini öğrenenlere faydalı olmak maksadıyla kaleme aldığı Türk Musikisi Usûlleri ve Makam Seyirleri adlı kitabı, İstanbul Belediye Konservatuvarı Türk Musikisi Bölümü Talebe Cemiyeti İdare Kurulu tarafından İstanbul'da yayımlanmıştır. Fakat yayım tarihi belli değildir.

Kitap 35 sayfadır. Türk Musikisi Usûlleri ve Makam Seyirleri olmak üzere 2 bölümden meydana gelmektedir.

Türk Musikisi Usûlleri adlı birinci bölümde; usûl, mertebe, ölçü gibi kavramların tanımlarına yer verilmiş; usûller basit ve birleşik zamanlar adıyla 2 grupta tasnif edilmiştir. Sırasıyla Nim Sofyan, Yürük Semâi, Devr-i Hindi, Aksak, Raks Aksağı, Evfer, Oynak, Aksak Semâi, Curcuna, Ağır Aksak Semâi, Lenk Fahte, Frenkçin, Âyin Devr-i Revânı, Beste Devr-i Revanı, Şarkı Devr-i Revanı, Fahte, Çenber, Evsat, Devr-i Kebir, Firengifer, Muhammes, Hafif, Çifte Düyek, Bereşan, Zencir, Remel, Sâkil, Hâvi, Darb-ı Fetih usûlleri iki çizgi üzerinde gösterim yöntemiyle ifade edilmiştir. Ayrıca bu usûllere ilişkin örnek eserlerin yalnızca isimlerine yer verilmiştir. Bu bölümün sonunda ise, Frençifer ile Bereşan usûllerinin birleşmesinden meydana gelen Darbeyn usûlüne dair açıklama yapılmış, şablon üzerinde gösterilmemiştir. (s. 2-22)

Makam Seyirleri adlı ikinci bölümde; sırasıyla Rast, Uşşak, Puselik, Hicaz, Uzzal, Hümâyün, Zirgüle, Beyati, Karcığar, Hüseyini, Basit Suzinâk, Zirgüleli Suzinak, Muhayyer, Kürdi, Nevâ, Tahir, Nikriz, Neveser, Isfahan, Yegâh, Beyatiaraban, Şehnaz, Gülizar, Gerdaniye, Saba, Dügah, Nihavend, Sultaniyegah, Mahûr, Acemaşiran, Hicazkâr, Şedaraban, Şevkefza, Şevk u Tarab, Canfeza, Acem, Acemkürdi, Ferahfeza, Tarz-1 Nevin, Hisar, Hisar Puselik, Sûzidil, Arazbar, Kürdilihicazkâr, Segâh, Segâh Maye, Müstear, Sazkâr, Hüzzam, Zavil, Nihavend-i Kebir, Evcârâ, Eviç, Irak, Bestenigâr, Ferahnâk, Besteisfahan, Dilkeşhaveran, Rahat'ül-Ervâh, Hüseyiniaşiran, Puselikaşiran, Saba Aşiran, Hicaz Aşiran, Nühüft, Suz-i Dilârâ, Pesendîde, Büzürk, Nişâbur, Nişâburek, Pençgâh, Pençgâh-1 Zait makamlarında örnek seyirlere yer verilmiştir. (s. 23-35)

M. Hurşit Ungay - Türk Mûsikîsinde Usûller ve Kudüm

Kudümzen M. Hurşit Ungay, Ercüment Berker'in teşvikiyle yazdığı Türk Mûsikîsinde Usûller ve Kudüm adlı kitabı İTÜ Türk Mûsikîsi Devlet Konservatuvarında usûl derslerinde kullanılan notların bir araya getirilmesiyle oluşturulmuş ve bu notlar 1981 yılında Türk Musıkisi Vakfı tarafından kitap haline getirilerek yayımlanmıştır.

Kitap toplamda 280 sayfadır. 8 bölümden meydana gelmektedir. Bunlar sırasıyla; usûller hakkında nazari bilgiler, kudüm vurma sazının tanıtılması, küçük usûller ve örnekleri, büyük usûller ve örnekleri, darbeyn usûller ve örnekleri, yalnız kalıpları bilinen usûller, genel olarak vurma sazlar ve biyografidir.

Usûller hakkında nazari bilgiler adlı birinci bölümde, öncelikle düzüm kavramı ele alınmış, usûl ve ölçü kavramları eş anlamlı olarak kabul edilmiş ve buradan hareketle ölçülerin yazılmasıyla ilişki olarak ölçü çizgisi, ölçü rakamı, ölçülerde hareket ve mertebe ifade edilmiştir. Devamında ölçü (usûl), belli düzümlerden yapılarak kalıp halinde saptanmış ölçüler olarak tanımlanmış ve ölçülerin vurulması başlığı altında usûl darplarının ifadesi ve dizlerde vurulmasına ilişkin bilgiler yer almaktadır. Ölçülerin bölümü başlığı altında ise, usûller zamanlarına göre küçük ve büyük olarak; niteliklerine göre ise basit ve birleşik olarak tasnif edildiği belirtilmiştir. (s. 4-8)

Kudüm sazının tanıtılması adlı ikinci bölümde, kudümün yapısını oluşturan bölümlerden (kase, gergi ipleri, deri, zahme ve meşin), kökeninden, yapıldığı malzemelerden, kullanım alanlarından ve nasıl icra edilmesi gerektiğinden bahsedilmiş ayrıca bu açıklamalar görsellerle desteklenmiştir. Zahmelerle vurgu alt başlığında usûl darplarının ifadesi ve bunların kudüm

sazında icra edilmesine yönelik açıklamalar yapılmıştır. Ayrıca velvellerin (kudüm ölçüleri) yazılması alt başlığında da velveller 2 çizgi üzerinde şablonlar halinde gösterilmiştir. Burada üstteki çizgi sağ kudümü, alttaki çizgi sol kudümü ifade etmektedir. (s. 8-9)

Küçük usûller ve örnekleri adlı üçüncü bölümde, 2 zamanlı Nim Sofyan'dan 15 zamanlı Raksan usûlüne kadar usûller, 2 çizgi gösterim yöntemi kullanılarak örnek eserler ile birlikte incelenmiştir.

Büyük usûller ve örnekleri adlı dördüncü bölümde, usûller; 16 zamanlı Çifte Düyek'ten 120 zamanlı Zencir'e kadar, usûller 2 çizgi gösterim yöntemi kullanılarak örnek eserler ile birlikte irdelenmiştir. (s. 108-240)

Darbeyn usûller başlıklı beşinci bölümde, darbeyn kavramının tanımına yer verilmiş ve 7 farklı örnek eser üzerinde bu usûller incelenmiştir. (s. 241-265)

Kullanılmayan usûller adlı altıncı bölümde, 9 farklı usûl kalıbı (Darb-ı Bulgar, Üçleme, Mazmûrî, Musabba, Devr-i Türkî, Bektaşî Raksanı, Şirin, Devr-i Sagir ve Darb-ı Hüner) 2 çizgi gösterim yöntemiyle gösterilmiş fakat bu usûllerle bestelenen eserlerin mevcut olmaması sebebiyle örneklerine yer verilmemiştir. (s. 266-273)

Genel olarak vurmali sazlar adlı yedinci bölümde, vurmali sazlar, orkestrada kullanılan vurmali sazlar (ksilofon, glokenjil, glokenşpil, çelesta, tembal) orkestrada kullanılan akort edilemeyen sazlar (davul, trampet, gong, zil, üçgen, kastanyet), hafif batı müziğinde çalınan vurmali sazlar (bateri takımı, senbal, bongo, tumba, marakas, klaves, kemik boynuz, derisiz tef) olmak üzere 3 farklı başlık altında açıklanmıştır. Devamında ise, Türk Müziğinde kullanılan sazlar, akort edilebilen (santur), akort edilemeyen (kös, davul, kudüm, bendir, tef, koltuk davulu, nakkare, zilli maşa, tahta kaşık, halile) olmak üzere 23 farklı grupta tanımlarına yer verilmiştir. (s. 274-277)

Ayrıca Hurşit Ungay'ın hocası Sadettin Heper'e ait el yazması usûl notlarına da yer verilmiştir. (s. 278-279).

Biyografi adlı son bölümde ise, Hurşit Ungay'ın biyografisine yer verilmiştir. (s. 280)

M. Ekrem Karadeniz - Türk Müsîkîsinin Nazariye ve Esasları

Teorisyen, araştırmacı, kanunî bestekâr M. Ekrem Karadeniz'in kendi deyimiyle Türk Müziği heveslilerinin yollarını aydınlatmak bakımından faydalı olabilecek bir hizmeti yerine getirme

gayretiyle yazdığı “Türk Mûsikîsinin Nazariye ve Esasları” adlı kitabı ilk kez 1983 yılında Türkiye İş Bankası Kültür Yayınları tarafından yayımlanmıştır. Bu çalışma içerisinde ele alınacak olan baskısı ise, 2013 yılında yayımlanmıştır.

Kitap 803 sayfadır. Perdeler, Usuller, Basit Makamlar, Birleşik Makamlar, Beste Çeşitleri ve Nota Örnekleri olmak üzere 6 ana bölümden oluşmaktadır.

Birinci bölümde; Türk Müziğindeki mevcut akortlardan, yazarın kendisinin oluşturduğu 41 perdeli ses sisteminden ve buna ilişkin matematiksel verilerden, Türk Müziğindeki aralıklar ve perdelerden, değiştirici işaretlerden ve transpozisyondan bahsedilmiştir. (s. 2 - 28)

İkinci bölümde; usul, ika ve darp kavramlarının tanımlarına yer verilmiş, usul darplarının ifadesi ve dizlerde vurulmasına ilişkin bilgiler sunulmuştur. Türk Musikisinde Bugüne Kadar Kullanılmış Olan Usuller başlığı altında da sırasıyla Yürük Sofyan (Nim Sofyan, Tek Sofyan), Sofyan, Curcuna (Devri Süreyya Sofyanı), Çeng-i Harbi, Düyek, Ağır Düyek, Nazlı Düyek, Çifte Düyek, Darb, Gülşen, Yürük Semai, Semai (Vals), Sengin Semai, Aksak Semai, Ağır Aksak Semai, Artık Aksak Semai, Türk Aksak Semaisi, Arab Aksak Semaisi, Zafer, Türk Aksağı (Süreyya), Çifte Sofyan (Raks Aksağı), Aksak, Ağır Aksak, Aksak Sofyan, Oynak, Kadim Evfer, Evfer, Ağır Evfer, Nim Evfer, Durak Evferi, Frenkçin, Frengi Fer', Fer, Katakofti (Müsemmen), Bulgar Darbı, Türk Darbı (1., 2. ve 3. şekil), Hüner Darbı, Tek Vuruş, Karadeniz, Raksan, Aksak Semai Evferi, Hefta, Devr-i Hindi, Mandıra (Devr-i Turan), Nim Devir, Mevlevi Devr-i Revanı, Devr-i Revan, Dolap, Devr-i Türki, Darb-ı Arabi, Nazlı Devr-i Hindi, Devr-i Kebir, Nim Evsat, Evsat, Dilruba, Fahte, Lenk Fahte, Şirin, Hezec, Harzem, Çenber, Ağır Çenber, Muhammes, Nim Berefşan, Berefşan, Nim Hafif, Hafif, Nim Sakil, Sakil, Remel, Havi, Darb-ı Fetih, Zencir, Darbeyn, Bektaşî Raksı ve Darb-ı Kürdi adlı usuller örnek eserler verilerek incelenmiştir. Usullerin gösteriminde, nota değeri nispetince darpların sapları aşağıya çekilerek gösterilmiş ve her bir darbın altında da o darbın ismi belirtilmiştir. (s. 30 - 61)

Üçüncü bölümde; makam unsurunun tanımına, geçmişten bugüne kadar kullanılmış olan ve artık kullanılmayan makamların adlarına yer verilmiştir. Buna ek olarak makamlar karar perdelerine göre sınıflandırılmış, örnek eserler ışığında incelenmiştir. (s. 64 - 114)

Dördüncü bölümde; birleşik makam kavramının tarifine yer verilmiş ve örnekleri bulunan birleşik makamlar, Basit Makamlar başlıklı bölümde olduğu gibi karar perdelerine göre tasnif edilmiş, örnek eserler verilerek incelenmiştir. (s. 116 - 158)

Beşinci bölümde; Türk Müziğinde kullanılan beste çeşitleri, saz eserleri ve sözlü eserler olmak üzere iki ana başlık altında ele alınmış ve bu formlar örnek eserler verilerek detaylı bir şekilde irdelenmiştir. Sözlü eserler başlığı altındaki formlar ise; dini mûsikî, klasik mûsikî ve halk musikisi şeklinde tasnif edilmiş ve incelenmiştir. (s. 158 - 185)

Altıncı bölümde; nota örneklerine yer verilmiştir. Örnek eserler verilen ilgili bölümlerde bu bölüm referans gösterilmiştir. (s. 187 - 789)

İsmail Hakkı Özkan - Türk Mûsikîsi Nazariyatı ve Usûlleri: Kudüm Velveleleri

Neyzen, kudümzen, bestekâr, teorisyen İsmail Hakkı Özkan'ın (1941 - 2010), Prof. Dr. Nevzat Atlığ'ın teşvikiyle Türk Müziğinin bilimsel yönünü öğrenmek isteyenlere faydalı olabilmek amacıyla yazdığı "Türk Mûsikîsi Nazariyatı ve Usûlleri: Kudüm Velveleleri" adlı kitabı, ilk defa 1984 yılında Ötüken Neşriyat tarafından İstanbul'da yayımlanmış ve kitabın günümüze kadar 13 adet baskısı yapılmıştır. Türk Müziği nazariyatının unsurları, makamları ve usûllerinin Arel-Ezgi-Uzdilek sistemine göre anlatıldığı kitapta, ayrıca saz mûsikîsi, sözlü mûsikî, dinî formlar, din-dışı formlar, fasıl ve takım başlıkları altında Türk Müziği formlarına da yer verilmiştir.

İncelemede, kitabın 2011 yılında yapılmış 11. baskısı ele alınmıştır. Bu baskı toplamda 816 sayfadır. Kitap sırasıyla temel bilgiler, basit makamlar, şed ve şed makamlar, geçki ve mürekkep makamlar ve Türk müziği usûlleri ile kudüm velveleleri adı verilen 5 bölümden oluşmaktadır.

Giriş kısmında müziğin doğuşundan, ilkel toplulukların müzik ile ilişkilerinden, din ve müziğin birbiriyle olan bağından, Orta Asya'daki Türk topluluklarının askeri, siyasi, dini ve sosyal hayatlarında müziğin yeri ve öneminden, Türk Müziğinin kökenlerinden, bu müziğin kaynaklarını ortaya koyan Safiyüddin Abdülmü'min Urmevi, Kutbü'd-din Şirazi, Abdülkadir Meragi, Hızır Bin Abdullah, Bedri Dilşad, Ahmedoğlu Şükrullah ve Mahmut Çelebi gibi nazariyatçılardan ve eserlerinden bahsedilmiştir. Ayrıca bu müzik kültürü içindeki çalgıları ve bu müziğin Arap, İran, Eski Yunan ve Bizanslıların müziklerinden köken almadığı da önemle vurgulanmaktadır (s. 21-31).

İlk bölümünde müziğin ilmi yönünü oluşturan ses, nota, gam, aralık gibi kavramları izah edilmiştir. Bunun devamında Türk Müziğinde dizi meydana getirmeye yarayan özel dörtlü-beşlilerden, 24 perdeli sistemden, makamı oluşturan unsurlardan (seyir, donanım, perde vs.) ve Türk Müziği formlarından da bahsedilmiştir (s. 35-112).

İkinci, üçüncü ve dördüncü bölümlerde basit, şed ve mürekkep makamlar olarak tasnif edilen 108 makamın tarifine yer verilmiştir. Bu makamlar Arel-Ezgi-Uzdilek sisteminde yer alan makamı oluşturan 8 temel unsur (durak, dizi, güçlü, asma karar perdeleri, donanım, yeden, genişleme, seyir) esas alınarak örnek eserler ile birlikte etraflıca incelenmiştir (s.115-597).

Beşinci bölümde usûllerden ve kudüm velvelelerinden bahsedilmiştir. Öncelikle usûllerin unsurlarına (düzüm, ikâ, mertebe, gider) yer verilmiş ardından usûller tasnif edilerek; 2 zamanlı Nim Sofyan'dan 124 zamanlı Cihar'a kadar, örnek eserler verilerek ele alınmış ve bu eserler iki çizgi üzerinde gösterilmiştir. Ayrıca Darbeyn usûlleri başlığı altında 9 farklı usûle de yer verilmiştir (s. 601-814).

Şeref Çakar - Türk Musikisinde Usûl

Bestekâr, eğitmen, koro şefi Şeref Çakar'ın, Emin Ongan'ın teşvikiyle Üsküdar Mûsikî Cemiyeti çalışmalarına katkıda bulunmak amacıyla yazdığı "Türk Musikisinde Usûl" adlı kitabı, ilk olarak 1970 yılında ders notları olarak yayımlanmış, daha sonra örnek eser notalarının eklenmesiyle 1996 yılında yeniden derlenip MEB Yayınları tarafından İstanbul'da yayımlanmıştır. Ders notlarından oluşan bu kitap esâsen usûl ve nazariyat başlığı altında iki fasikül halinde meydana getirilmiştir.

İncelemede kitabın 1996 yılında yapılmış birinci baskısı ele alınmıştır. Bu baskı toplamda 377 sayfadan oluşmaktadır. Kitap sırasıyla mûsikî ve usûlün evrimi, Türk musikisinde usûl çeşitlerini oluşturan faktörler, usûle giriş ve tanım, usûlün oluşumu, usûl vurma, usûllerde mertebe ve hareket, usûllerin yazılışı, usûllerde velvele, usûllerin ayrı yazılışı, usûllerin ve velvelelerinin eser üzerinde uygulaması ve son olarak örneğine sahip olmadığımız usûller adı verilen 11 bölümden oluşmaktadır.

Birinci bölümde Türk müziğini kökeni Orta Asya'ya dayandırılmış ve Farabi, İbn-i Sina ve Safiyüddin Abdülmümin Urmevi gibi nazariyatçıların ortaya koyduğu çalışmaların Türk müziğinin gelişiminde önemli bir rolü olduğu savunulmaktadır. Bununla bağlantılı olarak Türk Müziği tarihi Meragi'ye, Itri'ye, Dede Efendi'ye, Hacı Arif Bey'e, Rauf Yekta - Hüseyin Sadettin Arel - Suphi Ezgi'ye ve günümüze kadar olan süreç olarak 6 evre halinde dönemlendirilmiştir. Bu dönemler hakkında da kısa bilgilere yer verilmiştir. (s. 13-14)

İkinci bölümde şiirlerde kullanılan aruz vezninin usûl ile olan ilişkisine ve buna benzer unsurlarla Türk Müziğinde usûl zenginliğini sağlayan faktörlere maddeler halinde değinilmiştir. (s. 15)

Üçüncü bölümde öncelikle müzik içerisinde usûlün önemine vurgu yapılmış ve sonrasında usûlün tanımına, zaman birimlerine, ölçülerdeki zamanların orantılı sıralanmasına ve zaman kalıplarına ilişkin bilgiler yer almaktadır. (s. 16)

Dördüncü bölümde usûlün oluşumu darpların şiddetiyle açıklanmıştır. Kuvvetli, yarı kuvvetli, zayıf (hafif) olarak ele alınan bu darplar süre farkları, frekans farkları ve şiddet farkları alt başlıkları altında incelenmiştir. (s.17-19)

Beşinci bölümde usûllerin icrası ve ifadesine dair bilgilere yer verilmiş, Türk Müziği usûlleri kapsamında yer alan darplar detaylıca ele alınmıştır. (s. 20-21)

Altıncı bölümde usûllerde mertebeye örnekler verilerek açıklanmıştır. Bilindiği üzere Türk Müziğinde eserin icra hızını belirlemek için batı müziğinde olduğu gibi katı surette sayısal aralıklara dayalı bir tempodan bahsetmek mümkün değildir. Eski devir bestecileri çok yürük birinci mertebeler için (Hafif-i Evvel) orta yürüklükteki ikinci mertebeler için (Hafif-i Sâni) ve çok ağır üçüncü mertebeler için (Sakîl) deyimlerini kullanmışlardır. Yazar da, eserlerin icra hızını (temposunu) izah etmek için sayısal değerler vermese de yaklaşık ifadelerle (pek ağır, ağır, ağırca, sengin, orta yürükçe, yürük, pek yürük) belirtmeye çalışmıştır. (s. 22-23)

Yedinci bölümde usûllerin yazılışına dair bilgiler verilmiş ve kitabın tamamında olduğu gibi usûller iki çizgi üzerinde gösterilmiştir. (s. 24)

Sekizinci bölümde usûlü meydana getiren unsurlardan biri olan velvele kavramının tanımına yer verilmiş ve bu kavramın önemine vurgu yapılmıştır. Velvele de kudüm sazı temel alınarak iki çizgi yöntemiyle şekil üzerinde gösterilmiştir. Buna bağlı olarak da yazar velvele kavramını şöyle açıklamaktadır: “Usûle daha başka bir hareket, canlılık ve renk vermek, vurgulu aynı tip sazlardaki beraberlik ve ahenkli vuruşu sağlamak için usûllerde velveleli vuruşlar oluşturulmuştur.” (s. 25)

Dokuzuncu bölümde usûller; basit, birleşik ve darbeyn olmak üzere tasnif edilmiştir. Küçük usûller 2 zamanlı Nim Sofyan usûlünden 15 zamanlı Bektaşî Raksanı'na kadar olan usûlleri; büyük usûller ise 16 zamanlı Bektaşî Raksı usûlünden 120 zamanlı Zencir'e kadar olan usûlleri kapsamaktadır. Ayrıca kitapta 12 adet Darbeyn usûle yer verilmiştir. Bunlar:

“1 adet 16/4 lük Fer + 1 adet 32/4 lük Muhammes

1 adet 24/4 lük Nîm Sakîl + 1 adet 32/4 lük Berefşân

1 adet 28/4 lük Devr-i Kebîr + 1 adet 32/4 lük Berefşân

2 adet 28/4 lük Frengî Fer' + 2 adet 28/4 lük Devr-i Kebîr

2 adet 28/4 lük Devr-i Kebîr + 2 adet 32/4 lük Berefşân

2 adet 28/4 lük Remel + 2 adet 32/4 lük Muhammes

2 adet 28/4 lük Remel + 1 adet 32/4 lük Muhammes

2 adet 28/4 lük Remel + 1 adet 32/4 lük Berefşân

3 adet 28/4 lük Devr-i Kebîr + 1 adet 32/4 lük Berefşân

3 adet 28/4 lük Frengî Fer' + 1 adet 32/4 lük Berefşân

1 adet 24/4 lük Nîm Sakîl + 1 adet 48/4 lük Sakîl

1 adet 20/4 lük Fahte + 1 adet 32/4 lük Berefşân = 124/4 lük olarak 4 adet değişik usûlün hepsi birden Çâr Usûlü adı altında toplanmıştır.

3 adet 20/4 lük Fahte + 1 adet 24/4 lük Çenber + 2 adet 28/4 lük Devr-i Kebîr + 1 adet 32/4 lük Hafif + 1 adet 16/4 lük Çifte Düyek + 1 adet 20/4 lük Fahte + 4 adet 24/4 lük Çenber.” (s. 27-29)

Onuncu bölümde 2 zamanlı Nim Sofyan usûlünden 120 zamanlı Zencir usûlü dâhil olmak üzere usûller, örnek eserlerle birlikte incelenmiştir. (s. 30-356)

On birinci bölümde de örneğine sahip olmadığımız usûller başlığı altında 18 farklı (gülşen, heftâ, darb-ı bulgar, üçleme, aksak sofyon, Arap aksak semai, mazmûrî, kadîm evfer, semâ'î-i harbî, darb-ı Arabî, devr-i Türkî, müsebbâ', bektâşi raksanı, dilrubâ, şirin, harzem, devr-i sagîr, darb-ı hüner) usûle yer vermiştir. (s. 357-376)

Cemil Sangon - Türk Müziği Usulleri

Şekerci Udi Cemil Bey'in torunu, bestekâr Ahmet Cemil Sangon'ın, Türk Müziği usûllerini tanıtmak ve sevdirmek amacıyla kaleme aldığı “Türk Müziği Usulleri” adlı kitabı Bodrum Belediyesi tarafından 1997 yılında yayımlanmıştır.

Kitap 183 sayfadır. Ön bilgiler, usûller, zaman ve vuruşlar, usûl notaları ve eserlerle usûl örneklerinin bulunduğu 5 bölümden oluşmaktadır.

Ön bilgiler adı verilen ilk bölümde, düzum, usûl, mertebe ve velvele gibi usûlü meydana getiren unsurlara dair açıklamalar yapılmıştır. Ayrıca kitabın içerisinde de yer aldığı şekliyle 2 çizgi üzerindeki usûl gösterimi hakkında bilgiler yer almaktadır. (s. 17-20)

Usûller adı verilen ikinci bölümde, usûller 2 zamanlı Nim Sofyan usûlünden; 124 zamanlı Cihar (Çar) usûlüne kadar şablon üstünde gösterilmeksizin yalnızca mertebe farklarına ve bu usûllerin hangi formlarda kullanıldığına dair bilgilerle açıklanmıştır. (s. 23-35)

Zaman ve vuruşlar adı verilen üçüncü bölümde, usûller 2 zamanlı Nim Sofyan usûlünden; 124 zamanlı Cihar (Çar) usûlüne kadar darpların yanına yerleştirilen nota değerini ifade eden rakamlarla gösterilmiştir. (s. 37-45)

Usûl notaları adı verilen dördüncü bölümde, 2 zamanlı Nim Sofyan usûlünden; 124 zamanlı Cihar (Çar) usûlüne kadar usûller şematik olarak 2 çizgi üzerinde mertebelerine göre ve velveleleriyle birlikte gösterilmiştir. (s. 47-78)

Eserlerle usûl notaları adı verilen son bölümde, sırasıyla bütün usûller örnek eserler ve bu eserlerin güfteleriyle birlikte sunulmuştur. (s. 79-183)

Erdoğan Çelikkol - Türk Müsıkîsi Bilgileri I-II

Bestekâr, sanatçı, şef ve müzik eğitimcisi Erdoğan Çelikkol'un, sadece konservatuvar öğrencilerine değil, bütün Türk müziği severlerine fayda sağlamak; solfej, nazariyat, usûl ve makam konularında anlaşılır bir dil ve bütünlük oluşturmak amacıyla kaleme aldığı "Türk Müsıkîsi Bilgileri" adlı kitabı 2000 yılında Özsan Matbaacılık tarafından 2 cilt halinde Bursa'da yayımlanmıştır.

2 cilt, toplamda 1301 sayfadır. Temel Bilgi, Temel Nota Solfeji, Türk Müziği Sistemine Giriş, Türk Müziği Solfeji: Dörtlü ve Beşliler, Usûllerimiz, Türk Müziğinde Eser Biçimleri - Formlar, Fiziksel ve Matematiksel İnceleme, Alfabetik ve Anlamlarıyla Makamlarımız, Salkımlar Halinde Makamlarımız, Dizilerde (Çeşni Çeşni) Analiz ve Makamlarımız olmak üzere 11 ana bölümden oluşmaktadır.

Temel Bilgi adı verilen birinci bölümde, müziğin, müzik yazısını oluşturan unsurların (porte, anahtar, nota değerleri, donanım vb.), batı müziği süsleme tekniklerine dair kavramların (portamento, apozyatür, grupetto, tril, arpej vb.) tanımları verilmiştir. (c. 1 - s. 1-42)

Temel Nota Solfeji adı verilen ikinci bölümde, dörtlü, beşli, altılı ve yedili aralıklar başta olmak üzere batı müziği aralık sistemine ait oktav alıştırımları, majör-kromatik diyezli ve diatonik bemollü ve minör alıştırımlar yer almaktadır. (c. 1 - s. 43-82)

Türk Müziği Sistemine Giriş adı verilen üçüncü bölümde, 24 perdeli ses sistemine dair genel bilgiler, değiştirici işaretler, dörtlü-beşli kavramı ve makamı oluşturan unsurlar olan seyir, karar perdesi, asma karar perdeleri, yeden perdesi, geçki ve genişleme gibi kavramların tanımlarına yer verilmiştir. (c. 1 - s. 83-134)

Türk Müziği Solfeji: Dörtlü ve Beşliler adı verilen dördüncü bölümde, 24 perdeli ses sistemine göre makamları oluşturan dörtlü ve beşliler (Çargah, Buselik, Kürdi, Rast, Uşşak, Hüseyini, Hicaz, Nikriz, Ferahnak, Pençgah, Nişabur, Segah, Müstear, Hüzzam ve Saba) farklı perdeler üzerinden de olmak üzere örneklerle açıklanmıştır. (c. 1 - s. 135-150)

Usûllerimiz adı verilen beşinci bölümde, usûl, düzum, mertebe gibi usûlü oluşturan unsurlara, usûllerin hangi formlarda kullanıldıklarına, velvelelerine dair bilgiler verilmiş; usûllerin yazılması, usûl darplarının ifadesi ve dizlerde vurulmasına ilişkin açıklamalar yapılmıştır. Usûller basit, bileşik (mürekkap) ve darbeyn olmak üzere 3 bölümde incelenmiştir. 2 zamanlı Nim Sofyan usûlünden 15 zamanlı Bektaşî Raksanı usûlüne kadar usûller küçük olarak; 16 zamanlı çift düyek usûlünden 124 zamanlı Cihar usûlüne kadar ise usûller büyük olarak tasnif edilmiştir. Bu bölümde ayrıca darbeyn usûllere ve yazarın usûl denildiğinde akla gelen ilk isim olarak nitelendirdiği Hurşit Ungay'ın biyografisine de yer verilmiştir. (c. 1 - s. 151-368)

Türk Müziğinde Eser Biçimleri - Formlar adı verilen altıncı bölümde, eser biçimleri ve formlar saz müziği, sözlü müzik, dini ve din-dışı müzik olmak üzere dört gruba ayrılmış ve detaylı bir şekilde irdelenmiştir. (c.1 - s. 369-380)

Fiziksel ve Matematiksel İnceleme adlı yedinci bölümde, Türk Müziği, tampere, Pisagor ve diatonik ses sistemleri hakkında bilgiler verilmiş ve bu sistemler birbirleriyle karşılaştırılmıştır. Devamında koma kavramının tanımı verilmiş; perde ve perdenin belirli oranlarda bölünmesinden oluşan aralıkların fiziksel ve matematiksel incelemesi yapılmıştır. Bu bölümde son olarak 24 perdeli ses sisteminde yer alan perdelerin frekanslarına dair veriler tablo halinde sunulmuş ayrıca tanbur sazı üzerinden perdelerin taksimatı ve boş eşige olan mesafesi matematiksel ifadelerle gösterilmiştir. (c.1 - s. 381-397)

Alfabetik ve Anlamlarıyla Makamlarımız adı verilen sekizinci bölümde, öncelikle makamlar alfabetik sıraya göre listelenmiş ve kaçınıcı yüzyılda, kim tarafından terkip edildikleri tablo halinde belirtilmiştir. Devamında oluşturulan tabloda ise makamların kelime anlamları verilmiştir. (c.1 - s. 398-413)

Salkımlar Halinde Makamlarımız adlı dokuzuncu bölümde, makamlar birbirleriyle ilgili seyir, çeşni ve geçkilere göre gruplandırılmış ve bu gruplar tablolarla gösterilmiştir. (c.1 - s. 414)

Dizilerde (çeşni çeşni) Analiz başlıklı onuncu bölümde, temel makamlar olarak tasnif edilen makamların dizileri ve kullandıkları çeşnileri portede farklı perdeler üzerinden gösterilmiş, bu

dizilerde yer alan drtl-beşliler işaretlenmiş ve bütün bunlar ayrıntılı bir şekilde analiz edilmiştir. (c.1 - s. 415-421)

Makamlarımız başlıklı son bölümde, Türk müziği makamları Rast, Segâh, Uşşak, Acem ve Kürdi, Saba, Hüseyini, Neva, Eviç, Nişabur, Buselik, Hisar, Hicaz-Zirgüle ile ilgili makamlar olarak gruplara ayrılmış ve ilgili oldukları başlık altında karar, yeden, güçlü, dizi, donanım ve seyir gibi unsurlarıyla birlikte örnek eserler verilerek incelenmiştir. Bahsi geçen gruplara ek olarak Neva'da Uşşak'lı, Kürdi'li, Hicaz'lı seyre başlayan makamlar başlıkları altında da makamlar irdelenmiştir. (c.1-2 - s. 422-1301)

Erol Sayan - Ulusal Müziğimiz Teknik - Analiz ve Bestecilik

Bestekâr, şef ve tanbûri Erol Sayan'ın kalıcı bir eser ortaya koymak ve bununla birlikte Türk müziğiyle iştirak edecek olan nesillere kolaylık sağlamak amacıyla kaleme aldığı "Ulusal Müziğimiz Teknik - Analiz ve Bestecilik" adlı kitabı İstanbul'da Boyut Yayıncılık tarafından 2010 yılında yayımlanmıştır.

Kitap 687 sayfadır. Temel bilgiler ve solfej çalışmaları, bestecilik açısından Türk Müziği, eser analizi ve bestecilik, ulusal müziğimizde bestecilik teknikleri olmak üzere 4 bölümden meydana gelmektedir.

Birinci bölümde müzik, ses, tını, ölçü ve dizi-aralık gibi temel müzikal öğelerin ve notasyonda kullanılan işaretlerin açıklamalarına yer verilmiştir. Bu bölümün sonunda yer alan deşifre ve solfej çalışmaları adlı alt başlıkta yazarın kendi yazdığı etütler zorluk dereceleri gözetilerek sunulmuştur. (s. 14-69)

İkinci bölümde; yazarın kendine ait olan Türk Müziğinde yeni bir ses sistemi önerisi yer almaktadır. Devamında ise, makam, makamı oluşturan öğeler ve drtl-beşli kavramlarına ilişkin açıklamalar yapılmıştır. Makamlar, ana, şed ve birleşik makamlar olarak sınıflandırılmış ayrıca karar perdelerine göre de gruplandırılmıştır. Bu şablon gözetilerek 108 tane makamın detaylı açıklamalarına yer verilmiştir. Bu bölümün sonunda ritim, usul, velvele, usul darplarının ifadesi ve usullerin dizlerde vurulması gibi konular ele alınmış; usuller küçük, orta ve büyük olarak tasnif edilmiş ve 2 zamanlı Nim Sofyan usûlünden 120 zamanlı Zencir usûlüne kadar iki çizgi üzerinde gösterim yöntemiyle ifade edilmiştir. (s. 70-219)

Üçüncü bölümde, bir eseri meydana getiren bütün unsurlar detaylıca ele alınmış ve açıklanmıştır. Bu unsurlar bestecinin biyografik analizi, şairin biyografik analizi ve güfte

analizi, form, şiir ve makam seçimi, usul, makamın ele alınış şekli, ritim analizi ve geçki gibi başlıklar altında incelenmiştir. (s. 220-257)

Dördüncü bölümde, bestecilik ve bestecilik tekniklerine ilişkin başlıklar (prozodi, vezin, dizi vb.) etraflıca ele alınmış; ayrıca batı müziği ve Türk müziğinde duygu unsurları da işlenmiştir. (s. 258-317)

Ekler kısmında, Türk müziğinde akor (uygu) tekniği, Avrupa müziği ses tonlarına göre ana makam dizileri ve 30'lu-36'lı ses sistem önerileri sunulmuştur. (s. 318-340)

Ayrıca kitabın en sonunda yer alan notalar kısmında da 201 adet eser notasına yer verilmiştir. (s. 347-388).

Ahmet Selim Teymur - Türk Musikisi

İstanbul Üniversitesi Hukuk Fakültesindeki öğrencilik yıllarında klasik Türk Müziğine olan ilgisi vesilesiyle üniversiteliler müzik derneğinde faaliyetlerine başlayan, hukukçu olarak görev yaparken Ahlat/Bitlis, Giresun ve Trabzon'da müzik teorisi dersleri veren ve korolar kurup bu korolarda etkin rol oynayan Ahmet Selim Teymur, hem Hüseyin Sadettin Arel'in Türk Müziği eğitime yaptığı katkılardan dolayı kendisine olan vefa borcunu ödemek hem de Arel'den öğrendiklerini Türk Müziğini tanımak isteyenlere aktarmak amacıyla yazdığı "Türk Musikisi" adlı kitabı İstanbul'da Pan Yayıncılık tarafından 2010 yılında yayımlanmıştır.

Kitap 237 sayfadır. Kitap 3 bölümden oluşmaktadır. Birinci bölümde genel bilgiler, basit makamlar, küçük usûller; ikinci bölümde göçürülmüş (şed) makamlar; üçüncü bölümde birleşik makamlar ve büyük usûllere yer verilmiştir.

Birinci bölümde genel bilgiler başlığı altında, ses, musiki yazısı, musiki sistemi, Türk Musikisi sistemi ve eski musiki yazıları ele alınmıştır. Ses alt başlığı altında musikiye yarayan sesler, musiki, ses merdiveni ve sesin fizyolojik özelliklerine dair konulara değinilmiştir. Musiki yazısı alt başlığı altında yükseklik, uzunluk ve şiddet işaretleri başlıklarıyla ise nota değerleri ve nüans terimlerine dair bilgilere yer verilmiştir. Musiki sistemi alt başlığı altında 24 perdeli ses sistemi içerisinde perde isimleri ve bu perdelerin frekansları gösterilmiştir. Eski musiki yazıları alt başlığı altında müzik yazısının önemine ve Türk müzik tarihi boyunca kullanılan ebced, hampasum ve batı notasyonu hakkında veriler örneklerle desteklenerek açıklanmıştır. Basit makamlar alt başlığı altında makam kavramı hakkında genel bilgilere yer verilmiş; Arel-Ezgi-Uzdilek sistemine göre basit olarak tasnif edilen makamlar, makamı oluşturan unsurlar göz önünde bulundurularak açıklanmıştır. Türk Müziğinde usûller başlığı altında usûlü meydana

getiren ika ve düzüm kavramlarına yer verilmiş; ayrıca usûl darplarının ifadesi ve dizlerde vurulmasına ilişkin açıklamalar yapılmıştır. Küçük usûller başlığı altında 2 zamanlı Nim Sofyan usûlünden başlayarak 15 zamanlı Raksan usûlüne kadar usûller 2 çizgi yöntemiyle şablonlar halinde gösterilmiştir. (s. 15-109)

İkinci bölümde, göçürülmüş (şed) makamlar başlığı altında şed kavramına dair bilgilere ve basit makam dizilerinin göçürülmesine dair yer verilmiş ve şed makam olarak tabir edilen makamlar (Acem Aşiran, Mahur, Sultaniyegâh, Ruhnevaz, Nihavend, Ferahnüma, Aşkefza Kürdilihicazkâr, Nişaburek, Şedaraban, Suzidil, Evcara, Hicazkâr, Zigüleli Suzinak, Reng-i Dil ve Heftgâh) detaylıca açıklanmıştır. (s. 111-178)

Üçüncü bölümde, birleşik makamlar başlığı altında birleşik ve geçki kavramlarının tanımlarına yer verilmiş; birleşik makamlar ise sırasıyla Yegâh, Hüseyini Aşiran, Acem Aşiran, Irak, Rast, Dügâh, Segâh, Buselik perdelerinde karar eden makamlar olarak açıklanmıştır. (s. 179-221)

Üçüncü bölümün büyük usûller başlığı altında ise, 16 zamanlı Çifte Düyek, Fer, Nim Bereşan, Nim Hafif, Raks (Bektaşî Raksı), 18 zamanlı Darb-ı Türkî, ve Nim Devir, 20 zamanlı Fahte, 21 zamanlı Durak Evferi, 22 zamanlı Hezeç, 24 zamanlı Çenber ve Nim Sakil, 26 zamanlı Evsat, 28 zamanlı Devr-i Kebir, Frengifer ve Remel, 32 zamanlı Bereşan, Hafif ve Muhammes, 28 zamanlı Darb- Hüner, 48 zamanlı Sakil, 60 zamanlı Nim Zencir, 64 zamanlı, Hâvi, 88 zamanlı Darb-ı Fetih ve 120 zamanlı Zencir usûlleri 2 çizgi yöntemiyle gösterilmiştir. (s. 222-236)

M. Fatih Salgar - Türk Müziğinde Makamlar, Usûller ve Seyir Örnekleri

Ses sanatçısı, akademisyen ve koro şefi M. Fatih Salgar'ın Türk müziğini öğrenmek isteyenlere temel müzik eğitimi vermek hedefiyle yazdığı "Türk Müziğinde Makamlar, Usuller ve Seyir Örnekleri" adlı kitabı İstanbul'da Ötüken Yayınevi tarafından 2017 yılında yayımlanmıştır.

Kitap 288 sayfa olup sırasıyla Temel Bilgiler, Türk Mûsikisinde Beste Şekilleri, Türk Mûsikisinde Fasıl ve Takım, Türk Mûsikisinde Makamlar, Türk Mûsikisinde Usuller ve Türk Müziği Makamlarından Seçmeler adlı 6 ana bölümden oluşmaktadır.

Temel Bilgiler adlı birinci bölümde; ses, tını, şiddet, yükseklik gibi nüans terimlerine ilişkin tanımlar yapılmıştır. Devamında nota, porte, anahtar, gam, aralık, değiştirtme işaretleri gibi günümüzde kullanılan müzik yazısına ilişkin terimlerin açıklamalarına da yer verilmiştir. Sonrasında Türk müziğinde kullanılan perde isimleri tablo halinde sunulmuş; bununla beraber Türk müziğindeki aralık, değiştirtme işaretleri ve dörtlü-beşli kavramları, Türk müziği sistemi ve ikili aralıklar, Türk müziğinde ikili aralıkların isimlendirilmesi ve değiştirtme işaretleri, Türk

müziğimizde makam dizisi oluşturan özel dörtlü ve beşliler, makam oluşturmaya yarayan diğer dörtlü ve beşliler, bazı dörtlü ve beşli ilişkileri, dörtlü ve beşlilerin başka perdeler üzerine göçürülmesi, alt başlıklar halinde detaylı bir şekilde irdelenmiştir. Türk Müsîkisinde Akort alt başlığında bolâhenk, süpürde, kız neyi, mansûr, şâh ve dâvûd akortları hakkında detaylı bilgi verilmiş; sonrasında ise makam kavramını oluşturan unsurlar (yeden, karar, genişleme, seyir ve donanım) etraflıca ele alınmıştır. (s. 13-27)

Türk Müsîkisinde Beste Şekilleri adı verilen ikinci bölümde; formlar, saz müziği ve sözlü müzik olmak üzere iki ana başlıkta ele alınmış; sonrasında, müzik şekilleri, dinî ve dindışı olarak tasnif edilmiştir. Dinî müzik şekilleri de, câmi müziği ve tasavvuf müziği alt başlıklarında ele alınmıştır. (s. 28-33)

Türk Müsîkisinde Fasıl ve Takım adlı üçüncü bölümde; taksim, peşrev, beste, ağır semai, yürük semai, saz semaisi gibi biçimlerin peş peşe icra edilmesiyle meydana gelen fasıl türünün örnekleri olan klasik fasıl, küme faslı ve meydan faslı yapıları irdelenmiş, geçki kavramının da kısaca tanımı yapılmıştır. (s. 34)

Türk Müsîkisinde Makam adı verilen dördüncü bölümde; makamlar, basit (Çargâh, Bûselik, Kürdi, Rast, Uşşak, Bayâti, Isfahan), Hicaz makamları (Hümayûn, Hicaz, Uzzâl, Zirgüleli Hicaz, Hüseyinî, Muhayyer, Gülizâr, Nevâ, Tâhir, Karcığar, Basit Suzinâk), Şed (Mâhûr, Acem Aşirân, Nihavend, Sultani Yegâh, Kürdili Hicazkâr, Hicazkâr, Evcarâ, Sûz-i Dîl, Şedd-i Araban) ve mürekkebb makamlar (Segâh, Hüzzâm, Bayâti Araban, Acem Kürdi, Şehnâz, Sabâ, Dûgâh, Eviç, Bestenigâr, Ferahnâk, Şevkefzâ, Ferahfezâ, Yegâh) olarak tasnif edilmiş ve örnek eserlerle irdelenmiştir. Ayrıca bu bölümde durak, dizi, güçlü, asma karar perdesi, donanım, yeden, genişleme ve seyir gibi makamı oluşturan unsurlar da açıklanmıştır. (s. 35-202).

Türk Müsîkisinde Usûller adlı beşinci bölümde; ilk olarak usulün tanımı yapılmış, ölçü sayısı, mertebe, darb, gibi kavramlara da kısaca değinilerek darbların ifadesi ve dizlerde vurulmasına dair bilgilere yer verilmiştir. Usûller basit ve bileşik, küçük ve büyük olmak üzere iki şekilde tasnif edilmiş sonrasında ise Nim Sofyan, Semâi, Sofyan, Türk Aksağı, Yürük Semai, Sengin Semai, Ağır Sengin Semai, Devr-i Hindi, Devr-i Turan, Düyek, Müsemmen (Katikofti), Aksak, Evfer, Raks Aksağı, Oynak, Curcuna, Aksak Semai, Lenk Fahte, Devr-i Revan, Fahte, Çenber, Evsat, Devr-i Kebir, Remel, Hafif, Muhammes, Berefşân, Sakîl, Hâvi, Darb-ı Fetih ve Zencir usûlleri 2 çizgide gösterim yöntemiyle sunulmuştur. Ayrıca yukarıda isimleri zikredilen bu usullerin hangi formlarda kullanıldığına ilişkin bilgilere de bu bölümde yer verilmiştir. (s. 203-284)

Türk Mûsikîsi Makamlarından Seçmeler adı verilen son bölümde; alfabetik olarak sıralanan 100 adet makamın kısaca tariflerine yer verilmiştir. (s. 285-288)

Fahrettin Yarkın - Türk Müziğinde Usûller

TRT İstanbul Radyosu emekli ritim saz sanatçısı Fahrettin Yarkın, Cinuçen Tanrıkorur'un desteğiyle başladığı "Türk Müziğinde Usûller" adlı kitabını daha basit ve anlaşılır bir yazımla usûlleri tespit etmek için yazmıştır. Bu kitap, 2017 yılında Pan Yayıncılık tarafından İstanbul'da yayımlanmıştır. Ayrıca diğer usûl kaynaklarından farklı olarak içeriğinde Türkçenin yanında İngilizce ve Latince tercümelemler de yer almaktadır.

Kitap 66 sayfadır. Sırasıyla Türk müziğinde usûl, usûllerin yazım ve okuma tekniği, usûl rakamları ve mertebe, Türk müziği usûlleri, kullanılmayan usûller, terkipler, ritim kombinasyonu ve Türk müziği ritim enstrümanlarının bulunduğu 8 bölümden oluşmaktadır.

Kitabın önsözünde, meşk sistemi, usûllerin meşk sistemindeki yeri, Türk müziğinde kullanılan müzik yazılarının gelişim süreci, batı notasının Türk müziğine girmesiyle gelişen durumlar ve usûllerin yeni yazım şekil çalışmalarının netlik kazanamaması gibi konulardan kısaca bahsedilmiştir ve bunların neticesinde kitabın yazılış amacı oraya konulmuştur. (s. 5-6)

İlk bölümde Türk müziğinde usûlün öneminden bahsedilmiş, ilk olarak usûlü oluşturan unsurların (düzüm(ika), darp (vuruş)) devamında da usûlün ve velvelenin tanımları verilmiştir. Buna ek olarak darp isimlerinin açıklamaları da yer almaktadır. (s. 7-9)

İkinci bölümde usûllerin gösterimi hakkında bilgilere yer verilmiştir. Kitapta iki çizgide gösterim şekli esas alınmıştır. Bunun temel sebebi ana enstrümanın kudüm olarak seçilmesi ve usûllerin bu enstrümana endeksenerek yazılmasıdır. (s. 10-11)

Üçüncü bölümde yine usûl kavramının unsurlarından biri olan mertebe konusuna değinilmiş, Türk müziğinde icra edilen eserlerin temposunu anlayabilmek amacıyla kullanılan Hafif-i Evvel, Hafif-i Sâni ve Sakil gibi terimlere de kısaca değinilmiştir. Ayrıca bu bölümde müzikte nüansa ve nüans terimlerine dair bilgilere ve Batı müziğine ait olan hız terimlerine de yer verilmiştir. (s. 12-14)

Dördüncü bölümde Türk müziği usûlleri ilkin basit ve bileşik usûller olarak tasnif edilmiştir. Daha sonra usûller zamanlarına göre tasnif edildiğinde de, küçük, büyük ve darbeyn olmak üzere 3 grupta incelenmiştir. Ayrıca Nim Sofyan'dan Zencir usûlüne kadar usûller, şematik

olarak iki çizgi yöntemiyle gösterilmiş, gösterilen usüllerin kullanıldığı formlara da kısaca yer verilmiştir. (s. 15-46)

Beşinci bölümde değişik kalp ve isimlerle günümüze kadar gelmiş ancak eserleri mevcut olmayan usüllere yer verilmiştir. Bu usüller (Bulgar Darbı, Mazmûri, Dolap, Musabba, Devr-i Türkî, Bektâşi Raksânı, Şirin, Devr-i Sagir, Darb-ı Hüner) şematik olarak iki çizgi yöntemiyle gösterilmiştir. (s. 47-49)

Altıncı bölümde farklı yüzyıllarda terkip edilen usüllere (Darb-ı Cedid, Darb-ı Dil, Darb-ı Fahr, Darb-ı Fetih Meragi, Devr-i Kumriyye, Devr-i Şahi Meragi, Lenk Fahte Cinuçen) şematik olarak iki çizgi yöntemiyle gösterilmiştir. Ayrıca bu usülleri terkip eden kişilerin isimleri de zikredilmektedir. (s. 50-52)

Yedinci bölümde ritim kombinasyonu başlığı altında aynı usûlün farklı enstrümanlar için ayrı biçimlerde yazılmasına ilişkin bilgiler yer almaktadır. Bu kombinasyon kudüm, daire, bendir ve halile enstrümanları örnek gösterilerek bir şablon halinde açıklanmıştır. (s. 53)

Sekizinci bölümde Türk Müziği ritim enstrümanlarının (kös, davul, nakkare, mazhar, daire, bendir, def, çevgan, zil (halile), kudüm, parmak zil, darbuka, çalpara, koltuk davulu, kaşık, zilli maşa) görselleriyle birlikte tarihçesine, yapısına ve özelliklerine yer verilmiştir. (s. 54-64)

Son olarak kitabın içinde yer alan usüllere dizin olarak da yer verilmiştir. (s. 66)

Mehmet Gönül - Türk Müziği Solfej-Makam-Usûl-Dikte Alıştırıcıları

Udi, kudümzen, akademisyen Doç. Dr. Mehmet Gönül'ün, solfej, makam, usûl ve dikte çalışmalarına kolaylıklar getirmek ve katkılar sağlamak, Türk müziği usûllerinin nota üzerinde rahatlıkla takip edilebilmesini kolaylaştırmak, tartım ve usûl kalıplarının dikte edilmesinde yol gösterici olmak, dikte çalışmalarına kaynak oluşturmak ve örnek dikte çalışmaları ile nota yazımını pekiştirmek amacıyla yazdığı "Türk Müziği Solfej-Makam-Usûl-Dikte Alıştırıcıları" adlı kitabı Ankara'da Gece Kitaplığı yayınları tarafından 2017 yılında yayımlanmıştır.

Kitap 235 sayfadır. Sırasıyla Türk Müziği solfej alıştırıcıları, Türk Müziği usûlleri, dikte alıştırıcıları ve Türk Müziği makamlarının kısa tariflerinin bulunduğu 4 bölümden oluşmaktadır.

Türk Müziği âsârının intikali ve nota adlı giriş bölümünde, meşk sisteminden bahsedilmiş ve bu sistemin amacının sadece müzik eğitimi olmadığı, hocanın öğrencisini din, dil, adap, erkân

ve sanat ahlakı gibi unsurlarla donatma ve kâmil bir sanatkâr mertebesine ulaştırma gayesi taşıdığı belirtilmiştir. Ayrıca XX. yüzyıl itibariyle nota sistemlerinin yaygınlaşması ve bu sistemlerin icrayı tam manasıyla karşılamaması sorunun üzerinde durulmuştur (s. 13-15).

İlk bölümde Rast makamının dizisi temel alınarak oluşturulan alıştırmalar yer almaktadır. Bu alıştırmalar farklı seviyelerde sınıflandırılarak yazılmıştır ayrıca 17 temel makamda (Rast, Mahur, Suzinak (Zirgüleli), Segâh, Hüzam, Beyati, Acem, Uşşak, Hüseyini, Neva, Buselik Nihavend, Kürdi, Hicaz (Hicaz, Hümayun, Uzzal, Zirgüle), Nikriz, Çargâh, Saba) sunulan makam alıştırmaları ile makam seyirleri farklı usûllerle işlenmiş, makam geçkili alıştırmalar da akabinde sunulmuştur. İlk bölümde 12'si temel, 17'si temel makam ve 12'si geçkili makam alıştırmaları olmak üzere 41 tane alıştırma yer almaktadır (s. 15-91).

İkinci bölümde usûl kavramı, tasnif, mertebe, icra ve ifade, gösterim gibi başlıklar altında etraflıca ele alınmıştır. Usûllerin nasıl gösterileceği, darplarının nasıl telaffuz edileceği, usûllerin dizlerde nasıl vurulacağı gibi konularda karşılaşılan yazarın deyimiyle bir takım farklılıklar, tutarsızlıklar ve muğlaklıklardan bahsedilmiştir ve bu kitap ile usûl eğitimi ve icrası konuları izah edilmiştir. Bu bölümde ayrıca 2 zamanlı Nim Sofyan usûlünden 120 zamanlı Zencir usûlüne kadar usûller yer almaktadır. Bunlar 2 zamanlı Nim Sofyan'dan 14 zamanlı Devr-i Revan'a kadar alıştırmalarla örneklendirilmiştir. 15 zamanlı Raksan usûlünden 120 zamanlı Zencir'e kadar ise sadece usûlün gösterimine yer verilmiştir. Geçkili usûl alıştırmaları alt başlığında 6 adet alıştırmaya yer verilmiştir. Bu alıştırmalarda usûl geçkileri birbirine yakın olan veya bileşikleri itibariyle birbirlerini çağrıştırabilecek usûller gözetilerek ya da diğer usûllere keskin şekillerde geçişler yapılmıştır. (s. 91-164).

Üçüncü bölümde dikte alıştırmaları başlığı altında 7 adet tartım dikte alıştırmaları, usûl dikte alıştırmaları başlığı altında usûller (Nim Sofyan, Semai, Sofyan, Türk Aksağı, Yürük Semai, Devr-i Hindi, Devr-i Turan, Düyek, Müsemmen, Aksak, Evfer, Raks Aksağı, Oynak, Aksak Semai, Aksak Semai Evferi ve Curcuna) ve düzümleriyle birlikte verilen 16 adet alıştırma ve usûl geçkili dikte alıştırmaları başlığı altında da 14 adet alıştırma verilmiştir. Bu bölümde ayrıca Türk Müziğinin hafızaya dayalı meşk sistemi üzerine kurulu olduğundan ve günümüze bu silsile içerisinde intikal edildiğinden bahsedilmiştir. Bu sürecin devamında batı notasının Türk Müziği bağlamına dâhil olmasıyla Türk Müziği eserleri notaya alınmaya başlamış, derleme çalışmaları da bu bağlamda hız kazanmıştır. Ancak eserlerin notaya aktarılması esnasında makam ve usûl yapılarına dikkat edilmeksizin ortaya çıkan nüshalar, Türk Müziğinin eğitim-öğretimini ve icra edilmesini yazarın deyimiyle 'sorunlu' olarak algılanmasına sebebiyet

vermektedir. Bu noktada bu müziğin içerisindeki icra gerekliliklerinin notada yansıtılabilmesi için diktenin önemli olduğu vurgusu yapılmıştır. (s. 165-213).

Dördüncü bölümde Yakup Fikret Kutluğ'un Türk Mûsikîsinde Makamlar isimli eseri temel alınarak makam tarifleri dizi ve örnek eser verilmeksizin kısaca özetlenmiştir ve bu makamlar, temel ve mürekkep makamlar olarak tasnif edilmiş; mürekkep makamlar başlığı altındaki makamlar ise karar perdelerine göre anlatılmıştır. Bûselik ve Kürdî takılı makamlara, Muhayyer Kürdî ve Acem Buselik makamları dışında yer verilmemiştir. Ayrıca her makamın isminin yanında makamın önce seyri, sonra donanımı parantez içerisinde verilmiş, elde edilen bilgilerle makamları terkip eden kişiler hakkında da kısa bilgiler sunulmuştur. (s. 213-233).

Yukarıda adını zikredilen ve muhtevalarına yönelik bilgi verilen yazılı kaynaklar çalışmanın örneklemini oluşturmaktadır.

Problem Durumu

Rauf Yekta'nın 1913'te Encyclopedie le da Musique et Dictionnaire du Conservatoire'de Fransızca olarak yazmış olduğu Türk Mûsikîsi yazısının öncülüğünde başlayan usûl konusunu ele alan çalışmalar, günümüze kadar sayıca artış göstererek gelmiştir. Usûl eğitim-öğretiminde kullanılan bu yazılı kaynaklardaki usûl bahsine ilişkin ifadelerin, darpların ifadelerinin, usûllerin tasniflerinin, gösterim yöntemlerinin ve şablon halindeki gösterimlerinin birbirlerinden farklı olduğu görülmüştür.

Dolayısıyla bu çalışma ile usûl eğitim-öğretiminde kullanılan yazılı kaynaklar, usûlün icrâi unsurları ışığında irdelenmiştir.

Bu doğrultuda çalışmanın problem cümlesi "Türk müziği usûl eğitim-öğretiminde kullanılan yazılı kaynaklar nitelik bakımından nasıldır?" şeklinde belirlenmiştir. Çalışmada ayrıca aşağıdaki alt problemlere de cevap aranmıştır.

Alt problemler

Türk müziği usûl eğitim-öğretiminde kullanılan yazılı kaynaklarda;

1. Usûl bahsine ilişkin ifadeler nelerdir?
2. Usûl darplarının ifadesi ve uygulaması nasıldır?
3. Usûllerin tasnifi nasıldır?
4. Usûllerin gösterim yöntemi nasıldır?
5. Usûllerin şablonlarda gösterimi nasıldır?

Amaç

Bu çalışmada; XX. yüzyıldan günümüze Türk müziği usûlleri hakkında yazılan ve usûl eğitim-öğretiminde kullanılan yazılı kaynaklardaki usûl kavramını oluşturan unsurların, tanımların, tasniflerin, icrâi uygulamalar ile irdelenmesi, benzerlik ve farklılıkların tespit edilmesi ve bunlara açıklık getirilmesi amaçlanmıştır.

Önem

Bu araştırma, XX. yüzyıldan günümüze Türk müziği usûllerine yönelik yazılan ve usûl eğitim-öğretiminde kullanılan yazılı kaynakların tespitine, bu tespitler doğrultusunda tanımlama ve tasniflerin ortaya konulmasına, bu tanımlama ve tasniflerdeki benzerlik ve farklılıkların ortaya konulması noktasında Türk müziği usûllerine yönelik varlığı bilinen kuramsal ve kavramsal problemlerin varlığına ışık tutması bakımından önemli görülmektedir.

Sayıtlılar

Bu çalışmada,

- Araştırmada oluşturulacak veri toplama aracının, araştırma için uygun ve yeterli olduğu,
- Araştırmada kullanılan yazılı kaynakların verilere ulaşmada güvenilir olduğu varsayımından hareket edilmiştir.

Sınırlılıklar

Bu çalışma, XX. yüzyıldan günümüze Türk müziği usûlleri konusunda yazılmış, araştırmacının ulaşabildiği, 2 zamanlı Nim Sofyan usulünden 120 zamanlı Zencir usûlüne kadar bütün usûlleri ele almış yazılı kaynaklar ile sınırlandırılmıştır. Ayrıca yazılı kaynakların içeriklerindeki “kullanılmayan usûller” altında yer alan usûl şablonları, çalışmanın kapsamına dâhil edilmemiştir.

2. İLGİLİ ARAŞTIRMALAR

Çalışmanın bu bölümünde konu ile ilgili araştırmalara yer verilmiştir.

Gündeşli (2017) “Türk Halk Müziği Usûllerine Yönelik Yapılmış Çalışmaların Değerlendirilmesi” başlıklı yüksek lisans tez çalışmasında, THM usûllerine yönelik yapılmış/ulaşılabilen çalışmalarda, araştırmacıların yaklaşımları tespit edilmiş ve bu yaklaşımlardaki ortak ve farklı noktalar ortaya koyulmuştur. Bu bağlamda THM usûllerine yönelik, konuda uzman akademisyenler tarafından, nazari olarak ve buna bağlı bir biçimde icrasal anlamda bir ortak lisanın oluşturulması ve bu kanının kimi kaygılardan uzak bir biçimde, ulusal ölçekte kabul görerek sonraki kuşaklara sağlam temeller üzerinde THM usûl nazariyatının aktarılması önerilmiştir.

Koç (2010) “T.R.T Müzik Dairesi Başkanlığı’nın Halk Müziği Repertuarında Tespit Edilen Sözlü-Sözsüz Ezgilerdeki Usûl Sorunları Üzerine Bir Çalışma” başlıklı yüksek lisans çalışmasında, eserler dikkate alınarak Türk halk müziğine, bilimsel bir bakış açısı getirilmeye çalışılmıştır. Bu araştırmada farklı bölgelerden 48 eser seçilerek taranmış, usûl, söz, ezgi yanlışlıkları anlaşılır bir dille anlatılmaya çalışılmıştır.

Yay (2010) “Klasik Türk Müziği’nde Süreç İçerisinde Kullanılan Vurmalı Çalgılar ve Kullanım Yerleri” başlıklı yüksek lisans çalışmasında, Türk Musikisi açısından usûl kavramı ele alınmış, bu kavramın Batı Müziği’ndeki ölçü kavramından farklı ve kendine özgü yapısı anlatılmıştır. Makamla beraber Türk Musikisinin nüvesini oluşturan usûlü icra eden sazlar araştırılmıştır. Literatürde geçen bazı vurmalı sazların listelenmesindeki rastlanılan veriler, diğer kaynaklara başvurularak değerlendirilmiş, Türk Musikisi Vurmalı Sazları listesi verilmiştir.

Hatipoğlu (2008) “Mesleki Müzik Eğitimi Veren Kurumlarda Türk Müziği Usûlleri Öğretiminin Değerlendirilmesi” başlıklı yüksek lisans çalışmasında mesleki müzik eğitimi veren kurumlar kapsamında eğitim fakülteleri müzik öğretmenliği programında verilmekte olan Türk Sanat Müziği dersi öğretim elemanları ile Türk müziği konservatuvarları bünyesindeki “Türk Müziği Solfeji ve Teorisi” adlı dersin öğretim elemanlarının Türk Müziği usûl öğretimine ilişkin görüşleri değerlendirilmiştir.

Gönül (2015) “Türk Mûsikîsi Usûllerinin Gösterimi, İfadesi ve Tasnifine Bir Bakış” adlı makalesinde, Türk Mûsikîsinin ifade gücünü artıran ve ritmik kural koyucusu olan usûl hakkında oluşan farklı yaklaşımlara tutarlı bir bakış açısı getirmek amacıyla gösterim, ifade, tasnif, mertebe gibi usûlün vazgeçilmez hususlarında açıklık getirilmiştir.

Hatipođlu ve Sađlam (2013) ‘‘Türk Mûsikîsi’nde Usûl Geleneđinin Deđerlendirilmesi’’ adlı makalesinde, mûsikî bilginlerinin usûl ve usûle iliřkin kavramların tanımlamaları verilmiř; ikâ, devir, usûl sözcüklerinin kullanımı deđerlendirilmiř; usûl sözcüğünün yerleřmesi ve Usûl veya ölçü anlayıřına dayalı günümüz usûl kuramı ortaya konmuř; mûsikî bilginlerinin verdikleri ikâ ve usûller karřılařtırılmalı olarak sınıflandırılmıř, bir çizelge ile verilmiř ve Sakîlu’l-evvel (Nim Berefřan) ve Düyek, İkâ ve Usûllerinin Safiyyüddin’den günümüze çözümlenerek usûllerde meydana gelen deđerliřimler ad, darb, nakre, yazı ve açıklama yöntemi ađısından deđerlendirilmiřtir.

Gönül (2012) ‘‘Buhûrizâde Mustafa İtrî Efendi’nin Segâh Bayram Tekbîri ve Salât-ı Ümmiyesi İçin Usûl Terkipleri’’ adlı makalesinde Tekbir ve Salât-ı Ümmiye’nin eđitiminde eđitimcilere kolaylık sađlamasının yanında, eserlerin dođru öğrenilmesinde ve icrâ edilmesinde faydalı olacak řekilde kolay anlaşılabilir usûl terkipleri sunmuřtur.

3. YÖNTEM

Bu bölümde, araştırmanın modeli açıklanmış, araştırma konusuna yönelik verilerin toplanması ve tahlilinde uygulanan yöntem ve teknikler, analiz ve yorumlamalar hakkında da alt başlıklarda bilgi verilmiştir.

3.1. Araştırmanın Modeli

Bu çalışmada, XX. yüzyıldan günümüze Türk müziği usûllerine yönelik yazılan ve usûl eğitim-öğretiminde kullanılan yazılı kaynaklarda usûllere yönelik ifade edilen tanımlama ve tasniflerdeki var olan durumun belirlenebilmesi amacıyla tarama modeli kullanılmıştır.

“...Tarama modelleri, geçmişte ya da halen var olan bir durumu, var olduğu şekliyle betimlemeyi amaçlayan araştırma yaklaşımlarıdır.” Başka bir ifadeyle “...Tarama modelleri, çok sayıda elemandan oluşan bir evrende, evren hakkında genel bir yargıya varmak amacı ile evrenin tümü ya da ondan alınacak bir grup örnek ya da örneklem üzerinde yapılan tarama düzenlemeleridir” (Karasar, 2005, s. 77–79).

3.2. Evren ve Örneklem

Araştırma evreni, ulaşılabilen evrendir. Bu yönü ile somuttur. Araştırmacının doğrudan gözleyerek ya da ondan seçilmiş bir örnek küme üzerinde yapılan gözlemlerden faydalanarak, hakkında görüş bildireceği evren, çalışma evrenidir (Akt. Karasar, 2018, s. 147). Bu bağlamda araştırmanın evrenini, Türk Müziği usûl eğitim-öğretiminde kullanılan yazılı kaynaklar oluşturmaktadır. Bu çalışmada ayrıca bir örneklem belirlenmemiş; evrende çalışılmıştır.

Tablo 3.1. Araştırmanın evreni/örnekleme

Sıra No	Yazılı Kaynağın Adı	Yazarın Adı Soyadı	Yıl
1	Türk Musikisi	Rauf Yekta	1922/1986
2	Nazari ve Ameli Türk Musikisi	Suphi Ezgi	1933
3	Söz ve Saz	Tevfik Rıza Pırnal	1948
4	Türk Musikisinde Ritm unsuru ve Nota Kaideleri	Veli Kanık	1954

5	Türk Musikisi Usûlleri ve Makam Seyirleri	Ümit Mutlu	Tarih yok
6	Türk Mûsikisinde Usûller ve Kudüm	M. Hurşit Ungay	1981
7	Türk Mûsikîsinin Nazariye ve Esasları	M. Ekrem Karadeniz	1983/2013
8	Türk Mûsikîsi Nazariyatı ve Usûlleri: Kudüm Velveleleri	İsmail Hakkı Özkan	1984/2011
9	Türk Musikisinde Usûl	Şeref Çakar	1996
10	Türk Müziği Usulleri	Cemil Sangan	1997
11	Türk Mûsikîsi Bilgileri I-II	Erdoğan Çelikkol	2000
12	Ulusal Müziğimiz Teknik - Analiz ve Bestecilik	Erol Sayan	2010
13	Türk Musikisi	Ahmet Selim Teymur	2010
14	Türk Müziğinde Makamlar, Usûller ve Seyir Örnekleri	M. Fatih Salgar	2017
15	Türk Müziğinde Usûller	Fahrettin Yarkın	2017
16	Türk Müziği Solfej-Makam-Usûl-Dikte Alıştırmaları	Mehmet Gönül	2017

3.3. Veri Toplama Teknikleri

Araştırmanın temelini oluşturabilmek ve önceden belirlenmiş amaçlara ulaşabilmek için doküman inceleme, kaynak tarama ve arşiv tarama teknikleri kullanılmıştır. Kaynak tarama, var olan kayıt ve belgelerden veri toplama tekniğidir. Tarananlar, geçmişteki olguların anında iz bıraktığı fotoğraf, film, plak, ses video kayıt cihazlar, CD'ler, çeşitli araç-gereçler, olgular hakkında, sonradan yazılmış ve çizilmiş her türlü mektup, rapor, kitap, ansiklopedi; resmî ve özel yazılar ve istatistikler; tutanak, anı, yaşam öyküsü vb. kayıtlardır (Karasar, 2018, s. 229).

Bu bağlamda XX. yüzyıldan günümüze Türk müziği usûllerine yönelik yazılan ve usûl eğitim-öğretiminde kullanılan yazılı kaynaklar incelenmiştir. Araştırma kapsamındaki kaynakların toplanmasında kişisel ve resmi kütüphaneler, veri tabanları, internet arama motorları vb. araçlardan yararlanılmıştır.

3.4. Verilerin Analizi ve Yorumlanması

Bu araştırmada doküman inceleme, kaynak tarama ve arşiv tarama veri toplama teknikleri kullanılarak elde edilen veriler üzerinde, kategorisel içerik analizi yapılmıştır.

İçerik analizi, çeşitli metinlerin içeriğini, temel öğelerini sınıflandırmak ve yorumlamak amacıyla metodik, sistematik, objektif ve mümkünse nicel olarak incelenmesini sağlayan tekniktir (Akt. Bilgin, 2006, s. 2). Bu analizde temel amaç; toplanan verileri açıklayabilecek kavramlara ve ilişkilere ulaşabilmektir. Betimsel analizde özetlenen ve yorumlanan veriler, içerik analizinde daha derin bir işleme tabii tutulur ve betimsel bir yaklaşımla fark edilmeyen kavram ve temalar bu analiz sonucu keşfedilir (Yıldırım ve Şimşek, 2006, s. 227). Kategorisel içerik analizinde ise, genel olarak, belirli bir mesajın önce birimlere bölünmesi ve ardından bir birimlerin, belirli kriterlere göre kategoriler halinde gruplandırılmasını ifade eder. Kategorilerin homojen, ayırt edici, objektif olması, bütünsellik taşıması, amaca uygun ve anlamlı olması gerekir (Bilgin, 2006, s. 19). Dolayısıyla Türk müziği usûl eğitim-öğretiminde kullanılan yazılı kaynakların incelenmesinde kullanılacak kategoriler; usûl bahsine ilişkin ifadeler, usûl darplarının ifadeleri ve uygulamaları, usûllerin tasnifi, gösterim yöntemi ve şablonlar üzerinde gösterimi olarak belirlenmiştir.

Örnekleme alınan mezkûr yazılı kaynaklar, çalışma içerisinde kronolojik olarak sunulmuştur. Çalışma içerisinde tekrara düşmemek için, yazılı kaynakları kaleme alan yazarların soyadları kullanılmıştır. Usûllerin şablonlar üzerinde gösterimlerinin ele alındığı kısımda; usûller, isimlerine göre değil; zamanlarına göre gruplandırılmıştır. Bu şablonlar örnekleme oluşturan yazılı kaynaklardan taranmış ve listelenmiştir. Usûller, ilgili yazılı kaynaklarda isimlendirildikleri şekliyle sunulmuştur.



4. BULGULAR VE YORUMLAR

Bu başlık altında, giriş bölümünde içeriklerine dair bilgiler sunulan yazılı kaynaklarda yer alan usûl bahsine ilişkin ifâdeler, usûl darplarının ifadesi ve uygulaması, usûllerin tasnifi ve gösterimi, usûl şablonlarına ve bunlara yönelik yorumlara yer verilmiştir.

4.1. Türk Müziği Usûl Eğitim-Öğretiminde Kullanılan Yazılı Kaynaklardaki Usûl Bahsine İlişkin İfadeler

4.1.1. Rauf Yekta

Usûl: Usûl daima ölçüye itaat eder, ondan ileri gitmez. Çünkü ölçü, usûlü teşkil etmek için önceden tespit edilmiş çeşitli farklı kıymetlerin toplamından başka bir şey değildir. Usûl ölçüden ileri giderse hemen kalitesini ve mevcudiyetini borçlu bulunduğu şeklini kaybeder, başka bir usûl şeklini alır (Yekta, 1986, s. 96).

Ölçü: “(...) usûl, yani melodiye tatbik edilen hareketlerin ve sayıların arasındaki ahenk, eskilerde her türlü mûsikî eserinin ana ve hâkim unsurunu teşkil etmekteydi. (...) Buna Avrupalılar ölçü demişlerdir ki gerçekten mûsikîde ölçüdür” (Yekta, 1986, s. 95).

4.1.2. Suphi Ezgi

Düzüm: ”Düzüm veya ikâ zamanın muntazam nisbetler dâhilinde müddetlere ayrılmasıdır” (Ezgi, 1933, s. 1).

Mertebe: “Hareket tabirinden, vâhidi kıyasî olan birinci kısa zamanın yürüklük veya ağırlığı anlaşılır; hareket başlıca üçe taksim olunabilir. Birincisi yürük, ikincisi orta ve üçüncüsü ağırdır” (Ezgi, 1933, s. 5).

4.1.3. Tevfik Rıza Pırnal

Usûl: Ölçü manâsına gelen usûl, manzum eserlerde veznin gördüğü vazifeyi bestelerde görür (Sevinç, 2013, s. 184). “Usûller 2 zamandan başlayarak 2, 4, 5 ilâ âhira devam eder. Tek zamanlı usûl yoktur ve olamaz. Çünkü düzüm kavî ve zayıf zamanlardan terkîb eder. Bundan dolayıdır ki, usûl kavî ve zayıf en az 2 zamanlıdır. Bunlarda makamlar gibi basit ve mürekkep adlarıyla ikiye ayrılmışlardır” (Sevinç, 2013, s. 189). “Ölçülerde kuvvetli zamandan sonra dâimâ ona nisbetle zayıf zaman olan gelir. İkizli düzümlerde ilk zaman kuvvetli ve ikincisi zayıftır. Üçüzlü düzümlerde birinci kuvvetli, ikinci ona nisbetle zayıf ve üçüncü ise daha zayıftır” (Sevinç, 2013, s. 186).

Düzüm: “Zaman ve mekân içinde intizam ve tenâsübtür. (...) Eskiler düzüm kelimesi yerine “ikâ” kelimesini kullanmışlardır. Düzümler bazen bir ölçüden fazla, bazen bir ölçüden eksik, bazen de tam bir ölçüdür. Lahnin yapısına göre malzemesi olan motiflerden her birinin bir düzümü vardır ki, buna da gizli düzüm tabir olunur. Düzüm ile ölçü arasında şu fark vardır. Düzüm, zaman parçalarının mütenâsib ve intizâmla tertibi, ölçü ise zaman parçalarının birbirine eşit uzunlukta olmak üzere ayrılmış zümrelerinden her birine denilir” (Sevinç, 2013, s. 184).

Metronom: “Bir dakika içindeki zaman parçalarını sayan ve mûsikî eserlerinin hangi yürüklükte çalınıp okunacağını bildiren bir âlettir” (Sevinç, 2013, s. 189).

Mertebe: Usûllerin zaman itibariyle uzunluğunu teşkil eden zaman birimleridir. Bu zaman birimleri on altılık, sekizlik, dörtlük ve ikilik olmakla beraber bu birimlerin en kisasına “A”, yani birinci merteye ve bunun iki misli olanına “B”, yani ikinci merteye ve üç misli olanına “C”, yani üçüncü merteye ve dört misli olanına “D”, yani dördüncü merteye denilir. On altılık zaman birimi her usûlde birinci mertebeyi teşkil etmez. Çünkü bazı usûllerde on altılık zaman birimi yoktur (Sevinç, 2013, s. 186).

Velvele: Usûllerin uzunca zamanlarını daha küçük parçalara ayırıp süsleyerek vurulmasıdır. Genellikle tef, davul, zil, kudüm gibi vurmali çalgılar ile icrâ edilir. “Velvele için formüller varsa da, bunu daha ziyade usûl vuranın zevki tayin eder” (Sevinç, 2013, s. 187).

4.1.4. Veli Kanık

Kanık; usûl, ritim, düzüm, ölçü, gider, metronom, darb, merteye ve velvele kavramlarının tanımlarına yer vermemiştir.

4.1.5. Ümit Mutlu

Usûl: “Usûl zamanın içinde tenasüptür. Birbirine eşit zaman (sayı) gruplarının sıralanmasıdır. (...) Usûl kelimesi Türk mûsikîsine mahsus bir kelimedir. Ölçü kelimesinden kastedilen mânâ bunun içinde mevcuttur. (...) usûl denince bir vuruş kalıbı göz önüne gelir. Yani usûl; ölçünün kalıplaşmış halidir” (Mutlu, t.y., s. 1).

4.1.6. Hürşit Ungay

Düzüm: Düzüm (ikâ) zamanın düzenli oranlar içinde sürelerle ayrılmasıdır. Başka bir tanımla: zamanın düzgün oranlı sürelerden düzenlenmiş kümeleridir. Üçüncü bir tarif olarak da birim zamanlardan meydana gelen takımlardır (Ungay, 1981, s. 4).

Ölçü: “Belli düzümlerden yapılarak kalıp halinde saptanmış ölçülere ölçü (usûl) denir (Ungay, 1981, s. 6).

Gider (Metronom): Müellif bu kavramı gider veya metronom başlığı altında değil; ölçülerde hareket başlığı altında ele almıştır. Hareket değişiminden, birim olan birinci kısa notun yürüklük veya ağırlığı anlaşılmaktadır. Bestekâr eserinin hangi ağırlıkta uygulamak istediğini belirtmek isterse (yürük, orta, ağır) hafif-i evvel, hafif-i sani, sakil deyimlerinden birini notasyonda anahtarın sol tarafında belirtir (Ungay, 1981, s. 8). Müellif günümüzde gider kavramının yerini metronom kavramının aldığını söylemiş ve metronom kavramını, bir dakikada kaç sayıda tak sesi verileceği üzerinde bulunan rakamlara göre ayarlanan araç olarak tanımlamıştır. Ayrıca buradaki her bir tak sesi birim olarak alınan en kısa not olduğunu, eğer bir dakikada 60 tak sesi ya da 120 tak sesine göre ayarlanmışsa bunu portenin üzerine ve notanın başına yazmanın gerekli olduğunu belirtmiştir (Ungay, 1981, s. 8).

Mertebe: “Bir ölçünün zaman ve (vuruşları) vurguları değişmeden birim notunun büyüüp küçülmesine o usûlün mertebesi denir. Ölçülerde kullanılan zaman birimlerinin kısa, uzun ya da dördüncü zaman olmalarına göre ölçülerin birinci, ikinci, üçüncü mertebesi olabilir. Mertebe değişiminde bazı mertebeler özel olarak adlandırılmışlardır (Ungay, 1981, s. 8).

4.1.7. Ekrem Karadeniz

Usûl: Değerleri birbirine eşit olan veya olmayan belirli sınırlar içinde sıralanan müzik nağmelerini ölçmeye yarayan vuruşların bütününe denir. Buna göre, bir usûl, birçok vuruştan meydana gelir. Bu vuruşlar belirli değerde müzik zamanlarını ölçmek için kullanılmaktadır. Bu zamanların değerleri birbirine eşit olsa da olmasa da sınırları mutlaka belirli ve vuruşlar ölçülüdür. Her “usûl” bütünü ile bir “ikâ”dır. Fakat mûsikîde kullanılan “usûl”, “ikâ” değildir. Müzikteki usûlü aynen şiirdeki vezne benzetebiliriz. Aralarındaki benzerlik tamdır (Karadeniz, 2013, s. 30).

Düzüm: Müellifin deyimiyle ikâ, bir cismin belirli sınırlar içinde ve belirli zamanlarda düzenli olarak tekrarlanan basit hareketlerin meydana getirdiği durumdur. Mesela; zaman ölçüsünü belirtmek için mûsikî erbabının beher sekizlik veya dörtlük zaman için ayakla vurdukları düzenli vuruşlar birer “ikâ”dır. Bu zamanlar daima ikili ve üçlü veya bunların katları olurlar (Karadeniz, 2013, s. 30).

Darb: Elimizi veya ayağımızı bir defa düzenli hızda yukarıdan aşağıya vurup tekrar yukarıya kaldırmak, darb’ı meydana getirir. Bu darb müzik zamanlarını ölçmeye yarar. Müzik zamanları

süratli veya ağır olduğuna göre darb'larda aynı yürüklükte veya ağırlıkta olur. Darb'ın yukarıdan aşağıya vurulan kısmına "basit darb", tekrar yukarıdaki duruma getirilmesine "tam darb" denir. Gerek yukarıdan aşağıya ve gerek aşağıdan yukarıya yapılan hareketlerin düzenli ve zaman değerlerinin birbirine eşit olması gerekir. Müzikte "darb" dediğimiz zaman tam bir darb'ı kastedilir. Her eserin darb'larının sürati, eser sahibi tarafından belirtilir. Bundan başka eserin bünyesinin ve kullanılan usûlün de bu konuda rolü vardır. Böyle olunca, her eser sahibinin eserin baş tarafına darb'ların süratini işaret etmesi gerekir. Bu sürat bir metronomla tayin edilebileceği gibi, bu alet yoksa bir dakika içinde eserdeki darb'lardan kaç tanesinin icrâ edileceğini bir saat ile tespit ederek eserin baş tarafına yazmak da aşağı yukarı maksadı ifâde eder (Karadeniz, 2013, s. 30).

4.1.8. İsmail Hakkı Özkan

Usûl: "Vuruşlarının kıymetleri birbirine eşir veya eşit olmayan fakat mutlaka muhtelif kuvvetli, yarı kuvvetli ve zayıf zamanların belli bir şekilde sıralanmasıyla meydana gelen belli kalıplar halindeki sayı veya vuruş gruplarına usûl denir. (...) Usûlü 'zamanın kalıplaşmış halidir' veya 'Değişik düzümlerin birleşmesinden meydana gelmiş ve kalıp halinde belirlenmiş ölçüdür' diye tarif etmek de mümkündür (Özkan, 2006, s. 606).

Düzüm: Düzüm (ikâ) zaman içinde uygunluktur (Özkan, 2006, s. 606).

Ölçü: "(...) usûl rakamlarının gösterdiği kıymetin tümü demektir. Ölçü portede dikine çekilmiş çizgilerle gösterilir. İki ölçü çizgisi arasına, usûl rakamlarının gösterdiği kıymetin tümü girer. Bu, aynı zamanda her ölçü bir usûlü kapsar demektir. Ancak usûl zamanın kalıplaşmış şekli olduğuna göre, aynı zamanda ölçü manâsına geldiği halde ölçü, aynı sebeplerle her zaman usûl anlamına gelmez (Özkan, 2006, s. 607).

Darb: Usûlün vurulan her parçasına darb denir (Özkan, 2006, s. 606).

Mertebe: Yürüklük birimi gösteren sayı ile ters orantılıdır. Fakat vuruşların sıralanışında herhangi bir değişme olmaz. Bu, bütün usûller için böyledir ve buna usûlün mertebesi denir. Herhangi bir usûlün kullanılan en küçük birim ile yapılmış olanına, o usûlün birinci mertebesi denir ve diğer mertebeler buna göre sıralanırlar (Özkan, 2006, s. 607).

4.1.9. Şeref Çakar

Usûl: "Belli bir zaman biriminden oluşan, belli bir süre içinde uzun ve kısa zamanlarla kuvvetli ve hafif vuruşlardan meydana gelen kalıplaşmış ölçülere usûl denir (Çakar, 1996, s. 19).

Darb: Usûlü oluşturan vuruşlara “darb” denir (Çakar, 1996, s. 20).

Mertebe: “Usûlün kalıbını ve vuruşlarını değiştirmeden zaman birimi değerinin, katları kadar artmasına usûlün mertebesi denir. Usûlün mertebeleri zaman birimi değerinin 2, 4 ve 8 katı olarak artmasıdır. (...) Usûlün birinci mertebesindeki zaman birimi onaltılıktır ve usûlde kullanılan en küçük değerdir (Çakar, 1996, s. 20). “(...) Usûlün yapısı ve vuruluşu değişmeksizin zaman biriminin değeri küçüldükçe usûl ağırlık kazanır. Buna göre birinci mertebeler yürük, ikinci mertebeler orta yürüklükte, üçüncü mertebeler ağırdır (Çakar, 1996, s. 22).

Velvele: “Usûl vuruşlarının toplamı değerleri değişmeksizin daha küçük vuruşlara ayrılmasına velvele denir. Usûle daha başka bir hareket, canlılık ve renk vermek, vurgulu aynı tip sazlardaki beraberlik ve âhenkli vuruşu sağlamak için usûllerde velveleli vuruşlar oluşturulmuştur. Usûlün ilk vuruşunun velvelelere ayrılmaması, ilk vuruşun tam ve bütün olarak vurulması usûlün dengeli yürümesi yönünden önemlidir. Velveleli vuruş genel olarak kudümde kullanılır. Kudüm, Türk Mûsikîsi usûllerinin aslına en uygun şekilde icrâsına olanak sağlayan sazdır. Velveleler usûl zamanları ve vuruşlarında kullanılan “düm”, “tek”, “te-ke”, “te-kâ”, “tek-kâ” ve “hek” heceleri ve buna ek ilâve olarak “dü-me” heceleri ile isimlendirilir (Çakar, 1996, s. 25).

4.1.10. Cemil Sangan

Usûl: “Belli düzümlerden yapılarak kalıp halinde belirlenmiş ve özel isim almış ölçülere denir. Ölçüler ellerin dizlere veya bir masaya vurulmasıyla yapılır. Buna ölçü vurmak denir (Sangan, 1997, s. 19).

Düzüm: “Zamanın düzenli oranlar içinde sürelerle ayrılmasıdır (Sangan, 1997, s. 19).

Mertebe: “Bir usûlün zaman ve vuruşları değişmeden birim nota olarak kabul ettiğimiz sekizlik notanın büyüüp küçülmesine denir. Usûllerin I, II, III. mertebeleri olabilir veya mertebe değişiminde özel ad alabilirler (Sangan, 1997, s. 20).

Velvele: “Düm’ler sağ elimizdeki çubuk (bağet, tokmak, zahme) ile sağ kudüme (kalın ses), tekler sol elimizdeki çubuk ile sol kudüme (ince ses) vurulur. Te (sağ el), ke (sol el), tek (sağ el), kâ (sol el), gibi iki heceli darplar sol kudüme vurulur. Kudüm velvelelerinde dü ve me heceleri vardır. Dü (sağ el) sağ kudüme, me (sol el) sol kudüme vurulur. “hek”ler ise her iki elimizdeki çubuklar ile aynı anda sol kudüme vurulur (Sangan, 1997, s. 21).

4.1.11. Erdinç Çelikkol

Usûl: Belli düzümlerden yapılarak, kalıp halinde saptanmış ölçülere denir (Çelikkol, 2000, s. 156).

Düzüm: Müellifin deyimiyle ikâ, zamanın düzenli oranlar içinde sürelerle ayrılmasıdır. Zamanın düzgün oranlı sürelerden düzenlenmiş kümeleridir. Birim zamanlarından meydana gelen takımlardır (Çelikkol, 2000, s. 154).

Metronom: Metronom üzerindeki sayılara göre ayarlanarak sarkacın iki yöne sallantılarından bir dakikada kaç “tak” sesi vereceğini belirtir. Buradaki “tak” sesi birim olarak en kısa nottur. Eğer bir dakikada 60 “tak” sesi ya da 120 “tak” sesine göre ayarlanmışsa bunu portenin üzerine, sol tarafa notanın başına yazmak gerekir. Bir dakikada 60 “tak” olan eser “ağır”, bir dakikada 120 “tak” olan eser ise daha seri, daha yürük okunacaktır (Çelikkol, 2000, s. 160).

Darb: Darb, Zarb ve Nakre terimleri vuruş demektir (Çelikkol, 2000, s. 156).

Mertebe: Bir usûlün zaman ve vuruşları değişmeden, birim notunun büyüyüp küçülmesine o usûlün mertebesi denir. Usûllerde kullanılan zaman birimlerinin kısa, uzun ya da dördüncü zaman olmalarına göre; usûllerin birinci, ikinci ve üçüncü mertebesi denir. Mertebe değişiminde, bazı mertebeler özel isimler de almışlardır (Yürük Semai, Sengin Semai, Ağır Sengin Semai). Her şeye rağmen mertebe farkları yazdığımız gibi kesin olmayabilir. Besteci, birinci mertebede yazdığı melodisini kendi zevkine uygun olarak, ikinci mertebe gibi daha ağır giderle uygulatabilir. Bunun için, en uygun durum metronomdaki rakamlardır (Çelikkol, 2000, s. 160).

4.1.12. Erol Sayan

Usûl: “Özel ritim (ölçek-düzüm)’lerden meydana gelen ve değişmez vuruşlarla kalıplaşmış ölçülere usûl denir (Sayan, 2010, s. 178).

Ritim: Ritim en az ikili kümecikten oluşan bir kümedir. En az iki zaman biriminden meydana gelen bir bütündür. Kümeciklerin sayısı üçlü, dördü, beşli veya daha fazla olabilir. Ritim kümecikleri kendi aralarında birleşerek vuruş kümecikleri oluşturur ve tam küme içindeki yerlerini alırlar (Sayan, 2010, s. 170).

Velvle: Elle, ayakla veya başka bir aletle usûl vurmanın yanında kudümün vuruş tekniğini de içeren, usûl vuruşlarını daha ilgi çekici hale getirmekle beraber dinamizm dolu bir hareket sağlayan tekniğe usûlde velvle denir (Sayan, 2010, s. 212).

4.1.13. Ahmet Selim Teymur

Usûl: “Belirli düzümlerden yapılarak, kalıp halinde saptanmış ölçülere usûl denir (Teymur, 2010, s. 97-98).

Düzüm: Müellifin deyimiyile (ikâ) “ (...) zamanın düzenli oranlar içinde sürelerle ayrılmasına düzüm, ‘ikâ’ denir. Yani düzüm, zamanın düzenli ve oranlı sürelerden oluşan takımlarıdır. İkâ zamanlarında kuvvetli ve hafif adı verilen iki durum vardır. Vurgulu olanlar kuvvetlidir. Kuvvetli ve zayıf zamanlar birbirini izlerler. Zamanların sürelerinde eşitsizlik olabilir. O halde düzüm (ikâ) deyince, düzenli ve oranlı sürelerden oluşan zaman takımlarını kuvvetli ve zayıf biçimde sürüp gitmesini anlamak gerekmektedir. Düzümler ölçülerden ayrılmakla birlikte aralarında bir uygunluk da vardır. Ölçü ve düzüm birbirlerini bırakmazlar. Düzümün kuvvetli ve zayıf zamanları, ölçünün kuvvetli ve zayıf zamanlarına çoğunlukla uyar, ancak uymadığı da olur (Teymur, 2010, s. 97-98).

Gider: Ölçü zamanlarının belirli ve saptanmış uzunlukları yoktur. Ancak biri ötekine göre uzunluk belirtir. Yani birim, önceden kesinlikle şu uzunluktadır denemez. Birimin uzunluğu bestecinin saptayacağı hareketin ağırlık ve yürüklüğüne bağlıdır. Böylece usûldeki diğer zamanlar hep birim ile olan oranlara göre değer alırlar. Hareketi belirtmek için “pek ağır, ağırca, orta yürüklükte, yürükçe, yürük, pek yürük” gibi deyimler kullanılır. Eskiden üç deyim kullanılırdı. Bunlar “hafif-i evvel, hafif-i sâni, sakil”dir (Teymur, 2010, s. 99).

Mertebe: “Bir düzümdeki birimin iki, dört ve sekiz kısma bölünmesine mertebe denir (Teymur, 2010, s. 98).

4.1.14. Fatih Salgar

Usûl: “Süreleri birbirine eşit olan veya olmayan, kuvvetli, yarı kuvvetli ve zayıf zamanlardan oluşan kalıplaşmış darplara usûl denir. Dar manâda ‘zamanın kalıplaşmış şeklidir’ de denilmektedir (Salgar, 2017, s. 203).

Darb: Usûller, sağ ve sol elle, sağ ve sol dize vurularak uygulanır. Bu vuruşlara “darb” denilmektedir. Bu darplar “düm, tek, te, ke, kâ, tâ, hek” hecelerle ifâde edilmektedir. Düm ve te heceleri sağ el elle sağ dize, tek, te, kâ heceleri ise sol elle sol dize vurulur (Salgar, 2017, s. 203).

Mertebe: Bir eserin notasında, anahtar ve donanımdan sonra görülen sayılır bize o eserin sahip olduğu usûl hakkında bilgi verir. Üstteki sayı değişmezken, alttaki sayının değişebildiğini

görürüz. Usûlün vuruluşunda herhangi bir deęişiklik olmamasına rağmen, aęırlık ve yürüklüğündeki deęişikliği bu alttaki sayı belirler. Buna usûlün mertebesi denir. Sayı küçüldükçe usûl aęırlaşır. Usûlün kullanılan en küçük deęerdeğine, usûlün “birinci mertebesi” denir. Dięer mertebeler de bu duruma göre deęerlendirilir (Salgar, 2017, s. 203).

4.1.15. Fahrettin Yarkın

Usûl: “Deęerleri birbirine eřit veya eřit olmayan kuvvetli veya zayıf darpların belli bir şekilde sıralanmasıyla meydana gelen kalıplardır. ‘Deęişik düzümlerin birleşmesinden meydana gelmiş kalıp halindeki ölçüdür’ diye de tarif edilebilir (Yarkın, 2017, s. 9).

Düzüm: Müellifin deyimiyle ikâ, zaman içinde uygunluk olarak ifâde edilebilir. Buna örnek olarak zaman içinde düzenli tekrarlanan basit vuruşlar olan saat “tik-tak”larını veya kalp atışlarını gösterilebilir. Düzümde önemli unsur vuruşlar ve bu vuruşların kuvvetli veya zayıf nüansta oluşlarıdır (Yarkın, 2017, s. 7).

Darb: Müellifin deyimiyle vuruş, düzümden belirtilmesi gereken zamanları vurmaya darb denir. Türk müziğinde her darb deęişik kelimelerle ifâde edilir. Günümüzde müziğin batı notasyonu ile ifâde edilmesi sonrasında bu darb kelimeleri geleneksel ve yerel ifâdeler olarak kalmıştır (Yarkın, 2017, s. 7).

Mertebe: Donanımda üst üste yazılmış bazı rakamlar bulunmaktadır, bunlara usûl rakamları adı verilir. Bu rakamlardan üstteki zaman, alttaki de mertebe (deęer) gösterir. Usûllerin zamanları deęişmeksizin mertebeleri aęırlık ve yürüklüklerine göre deęişebilir. Bir usûlün en yürük mertebesine “hafif-i evvel”, orta aęırlıkta olanına “hafif-i sâni”, en ağır mertebesine de “sâkil” denir. Bazı dönemlerde eserlerin giderlerini belirlemek amacıyla “aęır, aęırca, orta yürük, yürükçe, yürük gibi” terimler kullanılmıştır (Yarkın, 2017, s. 12).

Velvele: Türk müziğindeki karşılığı süslemedir. Müziğimizde usûllerimiz için ve zaman içinde kalıplaşmış velveleler vardır. Ancak bu velveleler kudüm sazı icrâsı için yazıldığından bir takım dięer ritim enstrümanlarında yetersiz kalmakta, bu durumda süsleme çalan kişinin ustalığı ve becerisine kalmaktadır (Yarkın, 2017, s. 9).

4.1.16. Mehmet Gönül

Usûl: “Ritmin müzik dâhilinde ifâde edilebilmesi, okunulabilmesi, yazılabilmesi, öğrenilebilmesi, öğretilbilmesi, birlikte icrâ edilebilmesi için belirli en az 2 ve/veya 3 zamanlı küçük parçaların yalnız, çeşitlemeler ile ya da birleşerek, kuvvetli ve zayıf zamanları

vurgulayarak oluşturdıkları parçaların birleşmesiyle meydana gelen daha büyük kalıplara usûl denir (Gönül, 2017, s. 92).

Ritim: “(...) genellikle kısa olmakla beraber muhtelif uzunluktaki hareketlerin, zamanların, olguların, belirlenmiş veya doğal devirler halinde âhenkli bir şekilde tekrarlanmasıdır. (...) mûsikîde ritim, birbirine eşit olan veya olmayan, başlangıcı ve sonu tespit edilmiş, bir bütünü oluşturacak şekilde kurallı bir şekilde seyrine devam eden parçaların düzeni ve uyumu olarak tarif edilebilir (Gönül, 2017, s. 92).

Düzüm: Ritmin mûsikî dâhilinde ifade edilebilmesi, okunulabilmesi, yazılabilmesi, öğrenilebilmesi, öğretilbilmesi, birlikte icrâ edilebilmesi için belirli en az 2 ve/veya 3 zamanlı küçük parçaların yalnız, çeşitlemeler ile ya da birleşerek kuvvetli ve zayıf zamanları vurgulayarak oluşturdıkları bu küçük parçalara düzüm denir (Gönül, 2017, s. 92).

Ölçü: “(...) farklı büyüklüklerde meydana getirilen kalıpların notaya alınabilmesi için, başlangıcı ve bitişi belirlenmiş, tespit edilmiş usûle göre birbiri ardına gelen ve toplam değerleri mûsâvî olan her bir alana ölçü denir (Gönül, 2017, s. 92).

Gider: “Eserin icrâ hızını ifade etmek için gider ve metronom tâbirleri kullanılmaktadır (Gönül, 2017, s. 92).

Darb: “Usûller uygulamada sağ el sağ dize, sol sol dize vurularak temelde düm, tek, kâ heceleri ve bu hecelerin çeşitleriyle öğretilir. Bu vuruşlar için kendi de vuruş manâsında olan darp ifâdesi kullanılır (Gönül, 2017, s. 98).

Mertebe: “(...) eserin giderinin yürük mü, yoksa ağır mı olduğu, nasıl icrâ edileceği konusunda da icrâcıya ön bilgi verir. Usûlün mertebesi, birim olarak yazıldığı nota değerliği ile gösterilir. Mertebesi farklı olsa da usûlün kalıbı genellikle aynıdır. 8’lik, 16’lık gibi küçük birim değerlikte yazılmış olan eserler, daha canlı ve giderli icrâ edilirken, birim değeri büyüdükçe eserin gideri de her üst mertebede giderek azalmaktadır (Gönül, 2017, s. 96-97).

Velvele: “İcrâya renk ve zindelik katmak için, usûllerin zamanlarının, daha kısa süreli darplarla çeşitlendirilerek zenginleştirilmesine velvele denir. Velveleler, özellikle ağır mertebeli ve/veya büyük zamanlı usûllerle ölçülmüş formların bestelerinde belirleyici ve aynı zamanda usûl tâkibi açısından, icrâlarında kolaylaştırıcı etkiye sahiptirler (Gönül, 2019, s. 92).

Yukarıda verilen 16 adet yazılı kaynak incelendiğinde; Ezgi, Kanık, Ungay ve Yarkın’ın usûl tanımına; Yekta, Ezgi, Pırnal, Kanık, Mutlu, Çakar, Ungay, Karadeniz, Özkan, Sangan,

Çelikkol, Teymur, Salgar ve Yarkın'ın ritim tanımına; Yekta, Kanık, Mutlu, Çakar, Sayan ve Salgar'ın düzum tanımına; Ezgi, Pırnal, Kanık, Mutlu, Çakar, Karadeniz, Sangan, Çelikkol, Sayan, Teymur, Salgar ve Yarkın'ın ölçü tanımına; Yekta, Ezgi, Pırnal, Kanık, Mutlu, Çakar, Karadeniz, Özkan, Sangan, Çelikkol, Sayan, Salgar ve Yarkın'ın gider tanımına; Yekta, Ezgi, Kanık, Mutlu, Çakar, Karadeniz, Özkan, Sangan, Sayan, Teymur, Salgar, Yarkın ve Gönül'ün metronom tanımına; Yekta, Ezgi, Pırnal, Kanık, Mutlu, Ungay, Sangan, Sayan ve Teymur'un darb tanımına; Yekta, Kanık, Mutlu, Karadeniz, Özkan ve Sayan'ın mertebe tanımına; Yekta, Ezgi, Kanık, Mutlu, Ungay, Karadeniz, Özkan, Çelikkol, Teymur ve Salgar'ın velvele tanımına yer vermediği görülmektedir.

Ezgi, Pırnal, Mutlu, Ungay, Karadeniz, Özkan, Sangan, Çelikkol, Sayan, Teymur'un eserlerinde usûl kavramını ölçü kavramıyla eşit tuttukları görülmektedir. Notasyonda yalnızca ölçü sayısı ve mertebe ile ilgili bilgilerin verilmesi, eserlerin usûllerinin tespit edilmesi noktasında yeterli verileri sağlamamakla beraber usûllerin düzumlerine uygun şekilde yazılmaması da bu anlamda usûllerin tespitini zorlaştırmaktadır. Bu doğrultuda aynı birim zamana sahip usûllerden yola çıkıldığında da (7 zamanlı Devr-i Hindi, Devr-i Turan, 8 zamanlı Müsemmen, Düyek ve 9 zamanlı Aksak, Evfer, Raks Aksağı ve Oynak usûlleri gibi) ölçü bir bölgeyi; usûl ise o bölgede bulunan kalıbı gösterdiğinden dolayı Türk müziğinde usûl ve ölçü kavramlarını eş değer tutmak pek mümkün olmayacaktır.² Buna bağlı olarak Yekta, Çakar, Salgar ve Gönül'ün eserlerinde usûl ile ölçü kavramlarını aynı olarak değerlendirmedeği görülmektedir.

Kaynaklarda verilen düzum tanımları ele alındığında; Ezgi, Pırnal, Ungay, Karadeniz, Özkan, Sangan, Çelikkol ve Yarkın'ın tanımlarının birbirleriyle aynı şekilde verildiği görülmektedir. Bu müellifler, düzum kavramını gelenekteki gibi ikâ ile eş değer olarak ifâde etmiş, 'zaman içerisindeki uygunluk' şeklinde ele almış ve bunu tekrar eden ifâdelerle tarif etmişlerdir. Buna karşılık Teymur ve Gönül, mezkûr kavrama ilişkin olarak zayıf ve kuvvetli zaman ifâdelerine vurgu yapmışlardır. Bu noktada Gönül'ün tanımını ayırmak gereklidir. Çünkü Gönül, bütün bu ifâdelerin yanı sıra düzumların en az 2 veya 3 zamanlı küçük parçaların yalnız başına ya da

² Bu konuya ilişkin benzer değerlendirmeler için bkz. Hatipoğlu, V., Sağlam, A. (2013). Türk Müsîkîsi'nde Usûl Geleneğinin Değerlendirilmesi. *Eğitimde Kuram ve Uygulama*, 9(2), 127-128; Hatipoğlu, V. (2008). *Mesleki Müzik Eğitimi Veren Kurumlarda Türk Müziği Usûlleri Öğretiminin Değerlendirilmesi*. Yayımlanmamış Yüksek Lisans Tezi. s. 16.

çeşitlemeler (kuvvetli ve zayıf zamanın yer değiştirmesi) ile birleşerek meydana gelmesinin yanı sıra bu kavramın eğitim ve öğretimde kolaylık sağladığına dikkat çekmiştir.

Gider kavramına ilişkin tarifler ele alındığında; Ungay, gider yerine metronom tabirinin kullanılabileceğini öne sürmüştür, bu iki kavramı eş değer kabul etmiştir. Buna ek olarak da eskilerin mezkûr kavramı “hafif-i evvel, hafif-i sâni, sakil” olarak belirttiğini söylemiştir. Bu ifade Teymur’un tanımında da görülmektedir. Teymur ayrıca ilgili kavramı ‘pek ağır, ağırca, orta yürüklükte, yürükçe, yürük, pek yürük’ şeklinde ifade etmiştir. Gönül ise; gider ve metronom kavramlarını eş değer tutarak bunların eserin icrâ hızını ifade etmek için kullanıldığına dikkat çekmiştir. Bütün bu veriler göz önüne alındığında gider ve metronom kavramlarını eş değer tutulabilir olsa da, hafif-i evvel, hafif-i sani, sakil gibi deyimlerini kesin bir sayısal aralıkla ifade etmek mümkün değildir. Burada belirleyici olan unsur, meşk sistemindeki aktarım sürecinde talebin herhangi bir eseri hocasından nasıl öğrendiğiyle ilişkilidir. Giderin tespit edilemediği ya da şüpheye düşüldüğü durumlarda en doğru tespiti yine hoca yapacak ve icrâya yönelik incelikleri talebesine gösterecektir (Gönül, 2015, s. 40).

Mertebe kavramına ilişkin ifâdeler ele alındığında; Ezgi, Pırnal, Çakar, Ungay, Özkan, Sangan, Çelikkol, Teymur, Salgar, Yarkın ve Gönül’ün ‘usûlün zaman ve vuruşları değişmeden, birim notunun büyüyüp küçülmesi’ şeklinde bir ifadeye yer verdikleri görülmektedir. Mertebeleri basamaklandırma hususunda ise Ezgi, Pırnal, Çakar, Özkan ve Salgar 16’lık birim zaman değerini 1. mertebe; 8’lik birim zamanı değerini 2. mertebe; 4’lük zaman değerini 3. mertebe; 2’lik birim zaman değerini ise 4. mertebe olarak değerlendirmişlerdir. Sangan ve Çelikkol, 16’lık birim zaman değerini herhangi bir şekilde basamaklandırmayarak 8’lik birim zaman değerini 1. mertebe; 4’lük birim zaman değerini 2. Mertebe; 2’lik birim zaman değerini ise 3. mertebe olarak değerlendirmiştir. Ancak bahsi geçen kitaplarda 16’lık birim zaman değerinde gösterilen Devr-i Turan ve Curcuna usûllerine ilişkin örnek eserlere rastlanmaktadır. Buna ek olarak Ungay, Teymur ve Yarkın mertebelerin basamaklandırılması hususunda herhangi bir bilgi vermemiştir. Gönül ise, sırasıyla 2’lik birim zaman değerini 1. mertebe; 4’lük birim zaman değerini 2. mertebe; 8’lik birim zaman değerini 3.mertebe ve son olarak 16’lık birim zaman değerini ise 4. mertebe olarak basamaklandırmıştır. Çalışmada ele alınan kaynaklar incelendiğinde verilen usûl şablonlarında ve örnek eserlerde yalnızca Devr-i Turan (Yekta, Ungay, Sangan, Çelikkol, Yarkın) ve Curcuna usûllerinin (Yekta, Pırnal, Mutlu, Çakar, Karadeniz, Özkan, Çelikkol, Teymur, Salgar) 16’lık birim zaman değerinde verildiği görülmektedir. Mertebe kavramının tanımına yer veren kaynaklarda yalnızca Devr-i Turan ve

Curcuna usûllerinin 16'lık birim zaman değeriyle yazıldığı göz önünde bulundurulduğunda, 16'lık ve 8'lik birim zaman değerini 1. mertebe olarak ele alan iki görüş karşılaştırıldığında 16'lık birim zamanı gösteren örnek eserler şablonlarla ifâde edilmesine rağmen bilhassa 8'lik birim zaman değerini 1. mertebe olarak kabul eden müelliflerin mertebeleri basamaklandırma konusunda bir muğlaklığa sebebiyet verdiklerini söylemek mümkündür. Çünkü Devr-i Turan ve Curcuna gibi 16'lık birim zaman değerinde yazılabilen usûlleri mertebelendirme dışında bırakmakta ya da her usûl için mertebelerde birim zaman değerleri açısından farklılıklar ya da farklı basamaklandırmalar oluşmasına sebep olmaktadır (Gönül, 2017, s.97). Örneğin 8 zamanlı ve 10 zamanlı usûller ele alındığında 8 zamanlı usûller için (Müsemmen, Düyek) 8/8'lik usûl 1. mertebe, 10/8'lik ve 10/16'lık usûller ise Curcuna usûlünden dolayı 2. mertebe olarak ifâde edilebilir. Her ikisi de 8'lik birim zaman değerinde olan bu iki mertebe, iki farklı usûlde iki farklı mertebe ile ifâde edilerek mertebelerin basamaklandırılması hususunda karışıklığa sebebiyet verdiği için dolayı 2'lik birim zaman değerini 1. mertebe; 4'lük birim zaman değerini 2. mertebe; 8'lik birim zaman değerini 3. mertebe ve 16'lık birim zaman değerini de 4. mertebe olarak basamaklandırmak, bu konudaki muğlaklığı ortadan kaldırmıştır. Dolayısıyla Gönül'ün mertebeleri basamaklandırma hususundaki tespitinin tutarlı olduğunu söylemek mümkündür.

Velvle kavramına ilişkin tarifler ele alındığında ise; Pırnal ve Çakar, usûlün mertebe ve ölçü sayısında herhangi bir değişiklik yapılmaksızın usûllerin ana kalıbını oluşturan darpların daha küçük vuruşlara ayrılıp; usûle hareket, canlılık ve renk vermek maksadıyla velvelerin oluştuğunu belirtmiştir. Pırnal, bu ifâdelere ek olarak, velvelenin tef, davul, zil, kudüm gibi vurmali çalgılar ile icrâ edilebileceğini ifâde etmiş ve icrâcının yorumunun velveleyi şekillendirdiğine dikkat çekmiştir. Çakar ise, usûlün ilk vuruşunun velvelere ayrılmadan bir bütün olarak vurulmasının icrânın aksamaması adına önemli olduğu çıkarımında bulunmuştur. Sangan'ın mezkûr kavrama ilişkin tarifine gelindiğinde ise, velvelenin yalnızca kudüm sazıyla icrâ edilmesi, velvele icrâsının yalnızca kudüm sazı ile mümkün olduğunu belirtmiştir. Bahsi geçen kavramı teknik olarak addeden Sayan ise, velvelenin elle, ayakla veya kendi deyiimiyle başka bir aletle de vurulmasının mümkün olduğu görüşünü öne sürmüş ve velvelenin usûl vuruşlarını daha ilgi çekici hale getirdiğini, dinamizm sağlayan bir yapı olduğunu ifâde etmiştir. Yarkın öncelikle velvele kavramının Türk müziğindeki karşılığının süsleme olduğunu belirtmiş, sonrasında usûller için kalıplaşmış velvelerin var olduğuna, ancak bu velveler kudüm sazı icrâsı için yazıldığından diğer vurmali çalgıların bu manada yetersiz kaldığına

dikkat çekmiştir. Velvele icrâsı konusunda da, usûlün velveleli şekilde icrâ edilmesinin kişinin ustalığı ve becerisiyle ilişkili olduğuna vurgu yapmıştır.

Gönül ise velvenin icrâya renk ve zindelik kattığına değinmiş, özellikle ağır mertebeli ve/veya büyük zamanlı usûllerle ölçülmüş eserlerde belirleyici ve aynı zamanda usûl takibi açısından icrâda kolaylaştırıcı bir etkiye sahip olduğunu belirtmiştir.

Yukarıdaki tanımların ışığında velvele; çeşitleme, süsleme gibi terimlerle kısaca ifade edildiğinde -Pırnal ve Çakar'ın tanımlarına ek olarak- usûlün mertebe ve ölçü sayısında herhangi bir değişiklik yapılmaksızın usûllerin ana kalıbını oluşturan darpların daha küçük vuruşlara ayrılmasından oluşmaktadır. Bunun yanı sıra velvenin kendinden daha küçük birim değer zamandaki vuruşlara ayrılmadan yalnızca darpların ifâdesinin değişmesiyle de ortaya koyulabileceğini söylemek mümkündür.

Edvarlar aracılığıyla günümüze intikal eden velveleler, kudüm çalgısı esas alınarak ve bu çalgının imkân-sınırlılıkları gözetilerek yazılmıştır. Başka bir deyişle tef, halile gibi vurmali çalgılarının icrâ edebileceği şekilde bir notasyona ve/veya velveleye herhangi bir kaynaktan yer verilmediğinden velvenin yalnızca kudüm sazıyla icrâ edilip velvele icrâsının bu çalgı ile mümkün olduğu fikri, Sangan gibi bazı teorisyenlerce öngörülmüştür. Bu noktada Yarkın'ın usûller için kalıplaşmış velvelelerin var olduğuna, ancak bu velveleler kudüm icrâsı için yazıldığından diğer vurmali çalgıların bu manada yetersiz kaldığına ilişkin ifâdeleri, mevcut durumu açık bir şekilde ortaya koymaktadır. Bu noktadan yola çıkıldığında XVII. yüzyılda Ali Ufki Bey'in de Turc 292 adlı yazmasında belirttiği gibi velvele yalnızca kudüm çalgısı ile değil, Türk müziğinde kullanılan diğer vurmali çalgılar ile de icrâ edilebilir.³ Bu çalgılar ve velvele yapıları formlara göre farklılık gösterebilir. Dolayısıyla velvele icrâsında her çalgı özelinde usûllere göre bir notasyon bulunmasa da velvele icrâsının yalnızca kudüm çalgısıyla mümkün olduğuna dair bu tanımı kanıtlar nitelikte bir ifâdeye ne gelenekte ne de günümüz icrâsında rastlanmamaktadır. Belirtilen görüşler doğrultusunda Sangan'ın velvele icrâsına yönelik bu ifâdesini desteklemek mümkün değildir. Çakar, usûlün ilk vuruşunun velvelelere ayrılmadan bir bütün olarak vurulmasının icrânın aksamaması adına önemli olduğunu vurgulamıştır. Müellifin kitabında yer alan Sofyan, Türk Aksağı, Müsemmen, Aksak, Evfer, Raks Aksağı, Aksak Semai, Lenk Fahte, Tek Vuruş, ,Bektaşî Devr-i Revânî, Mevlevî Devr-i Revânî, Fer, Çifte Düyek, Nim Berefşan, Türki Darb, Nim Devir, Fahte, Hezeç, Çenber, Nim Sakîl, Beste

³ Detaylı bilgi için bkz. Behar, C. (2008). *Saklı Mecmua*. İstanbul: Yapı Kredi Yayınları.

Devr-i Revan, Evsat, Devr-i Kebir, Muzaaf Devr-i Kebir, Remel, Frengifer, Hafif, Muhammes, Bereşan, Sakil, Hâvi ve Zencir usûllerinin velveleli şekillerinde usûlün ana kalıbındaki ilk darbın velvelelere ayrıldığı görülmektedir. Şayet, Çakar'ın belirtmiş olduğu gibi, usûlün ilk darbının velvelelere ayrılması icrânın aksamasına yol açıyor ise yukarıda zikredilen usûllerin velveleli olarak icrâ edilmesi yazara göre doğru değildir. Bu velveleler icrâda ve usûl eğitiminde kullanılmayacaksa bu noktada usûllerin velveleli şekillerine kitapta neden yer verildiği sorusu akıllara gelmektedir ki bu da yüzyıllardır usûl eğitiminde önemli bir yere sahip olan velvele kavramının anlaşılmasında, eğitim-öğretiminde muğlaklığa sebep olmaktadır. Sayan, velveleyi teknik olarak addetmiş; velvenin elle, ayakla ve farklı aletlerle de vurulmasının mümkün olduğunu öne sürmüştür.

İrdelenen kaynaklarda yer alan usûllerin velvelelerinin hemen hemen benzer şekilde yer aldıklarını söylemek mümkündür. Yani ne Sayan'ın kitabında ne de irdelenen diğer 15 kaynakta usûllerin velvelelerinin vuruş şekilleriyle, darpların şiddeti ve/veya darplarının hangi elle vurulacağı hususunda velvele özelinde herhangi bir bilgi verilmemiştir. Dolayısıyla kaynaklarda yer alan usûllerin yazımına bakıldığında vuruş biçimi olarak velvenin, usûlün ana kalıbından farklı olmadığını söylemek mümkündür. Bendir, mazhar gibi Türk müziği vurmali çalgıları üzerinde uygulanan fiske tekniği ve buna benzer vuruş teknikleri, günümüzde ritim saz icrâsında oldukça yaygın olarak kullanılmaktadır. Bu sebeple Sayan, velvele gibi vuruş tekniklerini göz önünde bulundurarak velveleyi bu vuruş teknikleriyle eş değer tutmuş olabilir. Ancak herhangi bir vuruş tekniğine ihtiyaç duyulmadan usûllerin velvelesi ana kalıp gibi vurulup kolayca anlaşılabilir. Hem geçmiş yüzyıllarda meşk sistemiyle müzik eğitiminin verildiği saray, vakıf, konak ve cemiyetlerde, hem de günümüzde Türk müziği eğitimi veren kurumlarda usûl, ya bir ritim saz eşliğinde, ya da ellerin dizlere vurulmasıyla hocadan talebeye nakledilir. Ancak gelenekte ve günümüzde belirtilen yöntemin dışında ayakla veya yazarın deyimiyle başka bir aletle ne usûl ne de velvele icrâsı söz konusu değildir. Kast edilen sadece velvele icrâsı olsa bile hem usûlün ana kalıbı hem de usûlün velvelesi de ritim saz eşliğinde veya ellerin dizlere vurulmasıyla uygulandığından dolayı bu tanımları desteklemek mümkün değildir ki; bu noktada usûl ve velvele kavramlarını birbirinde ayırtmamak gerekir. Çünkü velvele, usûlün kalıbından doğan unsurlarından biridir. Velvele, icrânın zenginleşmesine ve giderin tutulmasına yardımcı olur. Bu görüşler doğrultusunda müellifin kitabında yer vermiş olduğu velvele tanımı, yeterince açıklayıcı olmamıştır. Yarkın, velvele kavramını tanımlarken önemli bir noktaya dikkat çekmiş, kaynaklarda bulunan velvelelerin yalnızca kudüm sazı için

yazıldığından dolayı diğer vurmali çalgıların bu manada yetersiz kaldığına vurgu yapmıştır. Velveller vurmali çalgının çeşidine, icrâ edilecek eserin formuna, giderine, hatta vurmali çalgının akorduna göre farklılık gösterebilir. Yarkın, bu hususta da icrâcının ustalığı ve becerisinin velvele icrâsında etkili olduğunu da dile getirmiştir. Gönül ise, velvellenin icrâya renk ve zindelik kattığına vurgu yapmış; öte yandan da velvellenin büyük usûllerle ölçülmüş formların bestelerinde belirleyici etkiye sahip olduğuna dikkat çekmiştir. Müellifin de belirttiği gibi velveller özellikle büyük usûller olarak tasnif edilen usûller ile ölçülmüş bestelerde melodik yapının şekillenmesindeki en büyük unsurlardan biridir. Ayrıca Gönül, velvellenin usûl takibi açısından hem usûl icrâsında hem de diğer sazende ve hanendelerin gideri tutabilmesi adına kolaylaştırıcı etkiye sahip olduğuna da vurgu yapmıştır. Örneğin Berefşan usûlünün ilk darbı dört vuruşluk “dümüüm”dür. Herhangi bir toplu icrâ esnasında ritim saz icrâcısı ikinci darbı vurana değin geçen sürede gideri muhafaza etmek zorlaşabilir. Ancak bu dört vuruşluk süreyi usûlün ana kalıbındaki darba riayet ederek çeşitlendirip, zenginleştirmek hem icrânın giderinin aksamasının önüne geçer, hem de icrâya zenginlik katar. Bu görüşler doğrultusunda Yarkın ve Gönül’ün velveleye ilişkin tanımlarının tutarlı ve kuşatıcı bir etkiye haiz olduğunu söylemek mümkündür.

4.2. Türk Müziği Usûl Eğitim-Öğretiminde Kullanılan Yazılı Kaynaklarda Usûl Darplarının İfadeleri

4.2.1. Rauf Yekta

Te-ke: Az kuvvetli ve arka arkaya gelen bir “düm-tek”tir. Eğer “düm-tek” hızlı ise “te-ke” denilir. “Te-ke”ler birincisi kuvvetli ikincisi zayıf iki zamandan müteşekkildir (Yekta, 1986, s. 99).

Tek-Kâ: Az kuvvetli ve arka arkaya gelen bir “düm-tek”tir. Eğer “düm-tek” daha ağır ise “tek-kâ” denilir. “Tek-Kâ”lar birincisi kuvvetli, ikincisi zayıf zamandan müteşekkildir (Yekta, 1986, s. 99).

Tâ-Hek: Esas itibarıyla bir “tek”tir; fakat bu çeşit “tek”ler Türk usûllerinin sonuna doğru, vuruşu ifade ettikleri için bunları diğer “tek”lerden ayırmak üzere “tâ-hek” ismi verilmiştir. “Tâ-Hek”i vurma tarzı, usûl vuruşlarının en tipiklerinden biridir. “Tâ-hek” umumiyetle birbirlerine eş iki kısmı ihtiva eder: Sol elin vurduğu zayıf 1 “tek” in arkasından her iki elle her iki dizin üzerine aynı anda vurulan bir “düm-tek” in bunu takip etmesidir. “Tâ-hek” in sol elle

vurulan ilk yarısı zayıftır. Hâlbuki her iki elle vurulan ikinci yarısı daha kuvvetlidir (Yekta, 1986, s. 99-100).

Yekta; düm, tek, dü-me, te-kâ darbalarının tariflerine yer vermemiştir.

4.2.2. Suphi Ezgi

Ezgi; hiçbir darbın tanımına yer vermemiştir.

4.2.3. Tevfik Rıza Pırnal

Düm: Daima sağ elle vurulur. Kuvvetlidir.

Tek: Daima sol elle vurulur. Sakindir.

Te-Ke: Birbirine müsavi iki kısa zamandan oluşur. “te” hecesi sağ el ile vurulurken; “ke” hecesi sol el ile vurulur.

Te-Kâ: Biri kısa diğeri uzun zamandan oluşur. “te” hecesi sağ el ile vurulurken; “kâ” hecesi sol el ile vurulur.

Tek-Kâ: İki uzun zamanı temsil eder. “tek” hecesi sağ el ile vurulurken; “kâ” hecesi sol el ile vurulur.

Tâ-Hek: İki uzun zamanı temsil eder. “tâ” hecesinde iki el birden kaldırılır, “hek” hecesinde iki el birden vurulur (Sevinç, 2013, s. 185).

Pırnal; dü-me darbının tarifine yer vermemiştir.

4.2.4. Veli Kanık

Kanık; hiçbir darbın tanımına yer vermemiştir.

4.2.5. Ümit Mutlu

Mutlu; hiçbir darbın tanımına yer vermemiştir.

4.2.6. Hurşit Ungay

Düm: Uzun nottur. Sağ elle sağ dize vurulur ve süresi kadar beklenir (Ungay, 1981, s. 6).

Tek: Uzun nottur. Sol elle sol dize vurulur (Ungay, 1981, s. 6).

Te-ke: Birbirine eşit iki kısa nottur. İlk hecesi sağ elle sağ dize, ikinci hecesi sol elle sol dize vurulur (Ungay, 1981, s. 6).

Te-Kâ: Bir kısa ile bir uzun nottur. . İlk hecesi sağ elle sağ dize, ikinci hecesi sol elle sol dize vurulur (Ungay, 1981, s. 6).

Tek-Kâ: İki uzun nottur ve birlikte kullanılır. . İlk hecesi sağ elle sağ dize, ikinci hecesi sol elle sol dize vurulur (Ungay, 1981, s. 6).

Tâ-Hek: İki uzun not veya dördüncü notun karşıtıdır (Ungay, 1981, s. 6). Dördüncü not, kısanın dört, uzunun iki katı olan nottur. Gözü açık bir not ile gösterilir (Ungay, 1981, s. 4). İki çeşit vuruş esastır. Tâ hecesi sol elle sol dize, hek hecesinde ise iki elle iki dizimize birden vururuz. İkinci şekilde ise tâ hecesinde iki elimizi yine usûl vurmasındaki gibi göğüs hizasına kadar kaldırılır. Hek hecesinde ise yine iki elimizi dizlerimizin üzerine indiririz (Ungay, 1981, s. 6).

Ungay; Dü-Me darbının tarifine yer vermemiştir.

4.2.7. Ekrem Karadeniz

Düm: “Bu darb, sağ elin diz üstüne vurulması ile icra edilir. 1, 2, 3, 4 ve 5 zamanlı olur. “Düm”ler genellikle kuvvetli vurulan darp’lardır” (Karadeniz, 2013, s. 32).

Tek: “Sol elin bir defa dize vurulup kaldırılması ile icra edilir. 1, 2, 3, 4, ve 5 zamanlı olur. “Tek”ler genellikle hafif vurulan darp’lardır (Karadeniz, 2013, s. 32).

Te-ke: “Daima iki zamanlıdır. Yarısı sağ, yarısı sol elle vurulur. Mûsikîmizde kullanılan en hafif darb budur. Bazıları bu darb’ı te-kâ darbı ile karıştırırlar. Bu doğru değildir, zîra te-ke darb’ı tekâ darb’ından daha hafiftir ve daima iki zamanlıdır, ikinci bir şekil yoktur” (Karadeniz, 2013, s. 33).

Te-Kâ: “Birinci “te” kısmı sağ, “kâ” kısmı sol elle vurulur. 2, 3, 4, ve 5 zamanlı olur. “Te-kâ” darb’ı hemen her zaman orta kuvvettedir. 2 ve 4 zamanlı oldukları takdirde darb’ların yarı zamanı sağ, diğer yarısı sol elle vurulur. Yani her iki kısmın zamanı değerice eşittir. 3 zamanlı olduğu takdirde birinci zaman sağ elle, 2 ve 4’üncü zaman sol elle vurulur. Bu da sol elle vurulan “kâ” darb’ı, değer bakımından sağ elle vurulan “Te” darbının iki katı demektir. 5 zamanlı olduğu takdirde ikisi sağ, üç zamanı sol elle vurulur. Hızlı icra edilen bazı halk oyun havalarında birinci kısmın 3, ikinci kısmın 2 zamanlı olduğu eserlere az rastlanmıştır. Bununla beraber bu istisna, kuralı bozmaz” (Karadeniz, 2013, s. 32).

Tâ-Hek: Birinci “Tâ” kısmı, iki elin birden yukarıya kaldırılması, ikinci “Hek” kısmı iki elin yine birlikte dizler üzerine vurulması ile icra edilir. Her iki hareket de değer bakımından eşittir. Bu darb’lar, iki ve dört zamanlı olur. Hafif darb’lardır (Karadeniz, 2013, s. 33).

Karadeniz; Dü-Me ve Tek-Kâ darbının tariflerine yer vermemiştir.

4.2.8. İsmail Hakkı Özkan

Düm: Eski Türkçe’de kuvvetli anlamına gelir. Sağ elle sağ dize vurulur. Genellikle usûllerin kuvvetli zamanına “düm” hecesi getirilmiştir. Fakat bu durum çok kesin bir kaide değildir. “Düm” ün kuvvetli olduğu düşünülmeden yapılmış usûller de vardır. Yani “düm” ün zayıf zamana rastladığı da olur (Özkan, 2011, s. 608).

Tek: Eski Türkçede sâkin anlamına gelir. Sağ elle sağ dize vurulur. Genellikle usûllerin zayıf zamanına “tek” hecesi getirilmiştir. Fakat bu durum kesin bir kaide değildir. “Tek” in zayıf olduğu düşünülmeden yapılmış usûller de vardır. Yani “tek”in kuvvetli zamana rastladığı da olur (Özkan, 2011, s. 608).

Dü-Me: “dü” darbı sağ elle sağ dize, “me” darbı ise sol elle sol dize vurulur. Kudüm icrasında da aynı şekilde, “dü” darbı sağ kudüme; “me” darbı sol kudüme vurulur (Özkan, 2011, s. 608-609).

Te-Ke: “te” darbı sağ elle sağ dize, “ke” darbı ise sol elle sol dize vurulurken; kudüm icrasında bu darplar sağ ve sol zahmelerle sol kudüme vurulur (Özkan, 2011, s. 608-609).

Te-Kâ: “te” darbı sağ elle sağ dize, “kâ” darbı ise sol elle sol dize vurulur (Özkan, 2011, s. 608).

Tek-Kâ: “tek” ve “kâ” darpları sol elle sol dize vurulurken; kudüm icrasında ise bu darplar sağ ve sol zahmelerle sol kudüme vurulur (Özkan, 2011, s. 608-609).

Tâ-Hek: “tâ” darbında iki el birden kalkar, “hek” darbında da iki el beraberce iki dize vurulur. “hek” darbının gösteriminde iki not üst üste yazılır ve sapları aşağıya doğru çekilir (Özkan, 2011, s. 608-609).

4.2.9. Şeref Çakar

Düm: Sağ el ile sağ dize vurulur. Kuvvetlidir (Çakar, 1996, s. 20).

Tek: Sol el ile sol dize vurulur. Hafiftir. Büyük usûllerde, özellikle velveleli vuruşlarda kullanılmıştır (Çakar, 1996, s. 20).

Te-ke: Sağ ve sol dize vurulur. İki vuruş da hafiftir. Zaman birimi değerleri kendi aralarında birbirine eşittir (Çakar, 1996, s. 20-21).

Te-Kâ: Sağ ve sol dize vurulur. İki vuruş da hafiftir. “Te-kâ” darbında “te” vuruşunun zaman birimi “kâ” vuruşunun yarı değerindedir (Çakar, 1996, s. 20-21).

Tek-Kâ: Sağ ve sol dize vurulur. Her iki vuruş da hafiftir. Usûl içindeki “tek-kâ” vuruşları kendinden önce sıralanan “te-ke” vuruşlarının hemen ardından kullanılmıştır. Vuruşlarının zaman birimi değerleri kendi aralarında birbirine eşittir (Çakar, 1996, s. 20-21).

Tâ-Hek: Sağ ve sol dize vurulur. Büyük usûllerin son tarafında bulunan 4 zaman birimi değerindeki “tek” vuruşunu “tâ-hek” olarak ikiye ayırıp her iki el ile aynı anda vurulmak sûreti ile usûl sonundaki uzun zaman olan “tek” vuruşu ile usûl bitimine doğru meydana gelen duruş duygusunu ortadan kaldırmak ve usûlün hareketindeki canlılığı onu izleyen usûle aktarmak için kullanılan bir vuruştur (Çakar, 1996, s. 20-21).

Çakar; Dü-Me darbının tarifine yer vermemiştir.

4.2.10. Cemil Sangan

Düm: Sağ elle sağ dize vurulur. Dörtlük notadır (Sangan, 1997, s. 19-20).

Tek: Sol elle sol dize vurulur. Dörtlük notadır. (Sangan, 1997, s. 19-20).

Te-Ke: Birbirine eşit iki sekizliktir. İlk hece sağ elle sağ dize, ikinci hece sol elle sol dize vurulur.

Te-Kâ: Bir sekizlik + Bir dörtlüktür. İlk hece sağ elle sağ dize, ikinci hece sol elle sol dize vurulur (Sangan, 1997, s. 20).

Tek-Kâ: İki dörtlüktür ve birlikte kullanılır. İlk hece sağ elle sağ dize, ikinci hece sol elle sol dize vurulur (Sangan, 1997, s. 20).

Tâ-Hek: İki dörtlük veya bir ikiliktir. Birinci hece sol elle sol dize, ikinci hece iki elle iki dize aynı anda vurulur. Birinci hece iki elimizi göğüs hizasına kadar kaldırır, ikinci hece dizlerimizin üzerine gelir (Sangan, 1997, s. 20).

Sangan; Dü-Me darbının tarifine yer vermemiştir.

4.2.11. Erdinç Çelikkol

Düm: “Düm” kısa (sekizlik), “düüm” ise uzun (dörtlük) nottur. Sağ el ile sağ dize vurularak süresi kadar beklenir. Genelde kuvvetli zamanı ifade eder (Çelikkol, 2000, s. 157).

Tek: “Tek” kısa (sekizlik), “teek” uzun (dörtlük) nottur. Sol el ile, sol dize vurularak süresi kadar beklenir. Birinci “tek” orta kuvveti, ikinci “tek” hafif zamanı ifade eder (Çelikkol, 2000, s. 157).

Te-ke: Birbirine eşit iki kısa nottur. Genelde hafif zamanı ifade eder. “Te” sözcüğü, sağ el ile sağ dize “ke” sözcüğü; sol el ile sol dize vurulur (Çelikkol, 2000, s. 157).

Te-Kâ: “Te” sözcüğü kısa (sekizlik), “kâ” sözcüğü ise uzun (dörtlük) nottur. Genelde hafif zamanı ifade ederler. “Te” sözcüğü; sağ el ile sağ dize, “kâ” sözcüğü; sol el ile sol dize vurulur (Çelikkol, 2000, s. 157).

Tek-Kâ: Birbirine eşit iki uzun nottur. Genelde hafif zamanı ifade ederler. “Tek” sözcüğünün, sağ el ile sağ dize vurulan “tek” ile ilgisi bulunmayıp, birbirine eşit ve iki uzun nottan oluşarak, sağ ve sol ellerimizle vurulan adı geçen “tek-kâ” ayrı bir usûl olup “tek” sözcüğü sağ el ile sağ dize, “kâ” sözcüğü ise sol el ile sol dize vurulur (Çelikkol, 2000, s. 157).

Tâ-Hek: İki uzun nottur veya dördüncü (uzun) notun karşıtıdır. “Tâ-hek” sözcüğü ile vurulan darplar diğer vuruşlardan farklı olup, genellikle büyük usûller ile ölçülmüş eserlerde kullanılır. Vuruşu iki şekildedir. “Tâ” sözcüğünde sol el ile sol dize, “hek” sözcüğünde ise iki el ile, iki dizimize aynı anda vururuz. “Tâ” derken, iki elimizi yine usûl vurmasındaki gibi göğüs hizasına kadar kaldırır, “hek” te ise iki elimizi dizlerimizin üzerine indiririz (Çelikkol, 2000, s. 158).

Çelikkol; Dü-Me darbının tarifine yer vermemiştir.

4.2.12. Erol Sayan

Sayan; hiçbir darbın tanımına yer vermemiştir.

4.2.13. Ahmet Selim Teymur

Düm: Eski Türkçede “düm” kuvvetli anlamına gelir. Sağ el ile vurulur (Teymur, 2010, s. 98-99).

Tek: Eski Türkçede “tek” sakin anlamına gelir. Sol elle vurulur (Teymur, 2010, s. 98-99).

Te-ke: İki hecesi eşit iki kısa zamanı ifade eder İlk hece sağ el ile ikinci hece sol el ile vurulur (Teymur, 2010, s. 99).

Te-Kâ: “Tek” sözcüğünün hareketli yani velveleli birer kılığıdır. İki hecesi bir kısa bir uzun zamanı ifade eder. İlk hecesi sağ el ile ikinci hecesi sol el ile vurulur (Teymur, 2010, s. 98-99).

Tek-Kâ: “Tek” sözcüğünün hareketli yani velveleli birer kılığıdır. İki hece de iki uzun zamanı ifade eder. İlk hecesi sağ el ile ikinci hecesi sol el ile vurulur (Teymur, 2010, s. 98-99).

Tâ-Hek: “Tek” sözcüğünün hareketli yani velveleli birer kılığıdır. İki hece de iki uzun zamana ifade eder. İlk hecesi ile iki el birden kaldırılır, ikinci hecesinde iki el birden indirilir (Teymur, 2010, s. 98-99).

Teymur; Dü-Me darbının tarifine yer vermemiştir.

4.2.14. Fatih Salgar

Düm: Düm sağ elle sağ dize vurulur (Salgar, 2017, s. 203).

Tek: Sol elle sol dize vurulur (Salgar, 2017, s. 203).

Tâ-Hek: Tâ hecesinde iki el birden kalkar, hek hecesinde de iki el birlikte iki dize vurulur. Bu büyük usûllerimizde uyguladığımız bir yapıdır (Salgar, 2017, s. 203).

Salgar; Dü-Me, Te-ke, Te-Kâ, Tek-Kâ darbalarının tariflerine yer vermemiştir.

4.2.15. Fahrettin Yarkın

Düm: Sağ el sağ kudüme vurulur. “Düm”ler genellikle kuvvetli darplardır (Yarkın, 2017, s. 7).

Tek: Sol el ile sol kudüme vurulur. “Tek” ler genellikle zayıf darplardır (Yarkın, 2017, s. 7).

Dü-Me: İki bölümlü vuruştur. “Dü” de sağ el ile sağ kudüme, “me” de sol el ile sol kudüme vurulur (Yarkın, 2017, s. 8).

Te-ke: İki bölümlü vuruştur. “Te” de sağ el ile sol kudüme, “ke” de sol el ile sol kudüme vurulur. Kullanılan en zayıf darplardır (Yarkın, 2017, s. 8).

Te-Kâ: İki bölümlü vuruştur. “Te” de sağ el ile sağ kudüme, “kâ” da sol el ile sol kudüme vurulur. “Kâ” darbu, “te” darbına göre daha kuvvetli ve uzundur (Yarkın, 2017, s. 8).

Tek-Kâ: İki bölümlü vuruştur. “Tek” te sağ el ile sol kudüme, “kâ” da sol el ile sol kudüme vurulur (Yarkın, 2017, s. 8).

Tâ-Hek: İki bölümlü vuruştur. “Tâ” sözcüğü için iki el beraberce kalkar; “hek” hecesinde ise yukarıdaki gibi sol kudüme vurulur. “Tâ” bir vuruş kabul edilirse sol el ile sol kudüme vurularak icrâ edilir. “Tek” darbu sağ ve sol elle birlikte aynı anda sol kudüme vurulur (Yarkın, 2017, s. 8).

4.2.16. Mehmet Gönül

Düm: Sağ el ile sağ dize vurulur. Kuvvetlidir ve en az birim zaman uzunluğundadır. Birim zamandan daha uzun olduğu durumlarda her bir ilave zaman için birim zaman uzunluğunda “ü”

harfi eklenmesi ile telaffuz edilir. (İki birim zaman için düüm, 3 birim zaman için düüüm gibi) (Gönül, 2017, s. 98).

Tek: Sol el ile sol dize vurulur. Zayıftır ve en az birim zaman uzunluğundadır. Birim zamandan daha uzun olduğu durumlarda her bir ilave zaman için birim zaman uzunluğunda bir “ü” harfi eklenmesi ile telaffuz edilir. (İki birim zaman için Düüm, 3 birim zaman için Düüüm gibi) (Gönül, 2017, s. 98).

Dü-Me: Sağ ve sol dize vurulur. Genellikle birim zamanın yarısı süresindedir. Birim zaman süresinde de gelebilir. Bu iki darbın tekrar ettiği ya da akabinde tekrar Düm geldiği durumlarda darpları Dü-Me şeklinde okunur. İlki kuvvetli ikincisi zayıftır (Gönül, 2017, s. 98).

Te-ke: Sağ ve sol dize vurulur. Birim zamanın yarısı süresinde iki kısa zamam ifâde eder. Genellikle ilki yarı kuvvette, ikincisi zayıftır. Bu darplar ile ilgili çeşitli kaynaklarda hatalı kullanımlar gözlemlenmektedir. Tutarlılık açısından bu darplar, birim zamanın yarısından daha uzun süreli zamanlar için kullanılmamalıdır (Gönül, 2017, s. 99).

Te-Kâ: Sağ ve sol dize vurulur. Bu darplarda Kâ darbı, Te darbının en az iki misli uzunluğundadır. Kâ darbı nadiren daha uzun da okunabilir bu durumlarda ilave “a” ile süre ifâde edilmelidir (Gönül, 2017, s. 99).

Tek-Kâ: Sağ ve sol dize vurulur. Genellikle müsâvi iki birim zamanı ifâde eder. İlki yarı kuvvette, ikincisi zayıftır. Kâ darbı nadiren daha uzun okunabilir bu durumlarda ilave “a” ile süre ifâde edilmelidir (Gönül, 2017, s. 99).

Tâ-Hek: Tâ denilirken eller kaldırılır, Hek denilirken iki el birden dizlere vurulur. En kısası birim zaman süresindedir. Birim zaman kadar harf ilaveleri ile süreleri uzayabilir. Tââ-Heek gibi. Hek darbı, Tâ darbından bağımsız olarak ta gelebilir. Ancak Tâ darbı Hek darbı olmaksızın gelmez ve Tâ darbının öncesinde mutlaka Düm darbı gelir. Hek darbının gösteriminde hem aşağı hem yukarı sap eklenir (Gönül, 2017, s. 99).

Yukarıda verilen 16 adet yazılı kaynak incelendiğinde Yekta, Ezgi, Pırnal, Kanık, Mutlu ve Sangan’ın “düm” darbının tanımına; Yekta, Ezgi, Pırnal, Kanık, Mutlu ve Sayan’ın “tek” darbının tanımına; Ezgi, Pırnal, Kanık, Mutlu, Özkan, Sayan, Salgar ve Özkan’ın “te-ke” darbının tanımına; Yekta, Ezgi, Pırnal, Kanık, Mutlu, Özkan, Sagan ve Salgar’ın “te-kâ” darbının tanımına; Ezgi, Pırnal, Kanık, Mutlu, Karadeniz, Özkan, Sayan ve Salgar’ın “tek-kâ” darbının tanımına; Yekta, Ezgi, Pırnal, Kanık, Çakar, Mutlu, Ungay, Karadeniz, Özkan,

Sangan, Çelikkol, Sayan, Teymur ve Salgar'ın "dü-me" darbının tanımına; Ezgi, Pırnal, Kanık, Mutlu, Özkan ve Sayan'ın "tâ-hek" darbının tanımına yer vermediği görülmektedir.

Düm Darbı

Kaynaklarda verilen "düm" darbının tanımları ele alındığında; Pırnal, Ungay, Teymur ve Salgar, darbin yalnızca sağ elle sağ dize vurulduğunu, Yarkın ise sağ elle sağ kudüme vurulduğunu belirtmiş, buna ek olarak Çakar, Karadeniz, Özkan, Çelikkol, Yarkın ve Gönül ise darbin kuvvetli olduğunu vurgulayan benzer tanımlara yer vermişlerdir. Ayrıca Karadeniz, "düm" darbının 1, 2, 3, 4 ve 5 zamanlı olduğunu belirtmiştir. Özkan ve Teymur, "düm"ün eski Türkçede kuvvetli anlamına geldiğini ifade ederken; Özkan, "düm" darbının her zaman kuvvetli olmadığına vurgu yapmıştır. Bu noktada müellif, usûlleri açıklarken bazılarında darpların şiddetini belirtmiş, bazılarında belirtmemiştir. Özkan'ın "düm" darbının hangi durumlarda kuvvetli, yarı kuvvetli veya zayıf olduğu konusunda ise standart teşkil edecek bir açıklamaya yer vermediği görülmektedir.

Sangan "düm" darbını dörtlük, Çelikkol ise "düm" kısa (sekizlik), düüm ise uzun yani dörtlük nota olduğunu, Karadeniz'de "düm" darbının 1, 2, 3, 4 ve 5 zamanlı olduğunu söylemiştir. Ancak "düm" darbının birim zaman uzunluğu mertebeye göre farklılık gösterir yani her zaman dörtlük veya sekizlik nota "düm" darbına eşit olmaz. Bu darp için en tutarlı ve açıklayıcı tanım Gönül'e aittir. Gönül, "düm" darbının en az birim zaman uzunluğunda olduğunu ve birim zamandan daha uzun olduğu durumlarda ise her bir eklenen zaman için birim zaman uzunluğunda "ü" harfi eklenmesiyle telaffuz edildiğini belirtmiştir.

Yarkın "düm" darbının sağ elle sağ kudüme vurularak icra edildiğini ifade etse de; bu darp kudüm çalgısının yanında hem dizlere vurularak hem de bendir, daire, def, nakkare, kös gibi vurmali çalgılarla icra edilebilir.

Tek Darbı

Kaynaklarda verilen "tek" darbına yönelik tanımlar ele alındığında; Pırnal, Ungay, Teymur ve Salgar, darbin yalnızca sol elle sol dize vurulduğunu, Yarkın ise sol elle sol kudüme vurulduğunu ortaya koymuş, buna ek olarak Çakar, Karadeniz, Özkan, Çelikkol, Yarkın ve Gönül de darbin şiddetinin hafif olduğunu belirten benzer tanımlara yer vermiştir. Çakar, "tek" darbinin büyük usûllerde, özellikle velveleli vuruşlarda kullanıldığını öne sürmüştür. Karadeniz, "tek" darbinin 1, 2, 3, 4 ve 5 zamanlı olduğunu; Çelikkol, birinci "tek" darbinin orta kuvvetli, ikinci "tek" darbinin ise hafif şiddette vurulduğunu ifade etmiştir. Özkan ve Teymur

ise “tek” in eski Türkçede sakin anlamına geldiğini dile getirirken; Özkan, “tek” darbının her zaman kuvvetli olmadığına vurgu yapmıştır. Bu noktada müellif, “düm” darbında olduğu gibi usûllerin bazılarında darpların şiddetini belirtmiş, bazılarında belirtmemiştir. Dolayısıyla “düm” darbu gibi “tek” darbının da, hangi durumlarda kuvvetli, yarı kuvvetli veya zayıf olduğu konusunda bir standart görülmemektedir.

Yarkın “düm” darbında olduğu gibi “tek” darbının da sol elle sol kudüme vurulduğunu ifade etmiştir. Ancak “tek” darbu da hem sol elin sol dize vurulmasıyla, hem de bendir, daire, def, nakkare ve kös gibi vurmali çalgılarla icra edilebilir.

Çakar, “tek” darbının büyük usûllerde bilhassa velveleli vuruşlarda kullanıldığını öne sürse de “tek” darbu hem küçük olarak tasnif edilen usûllerde, hem de ana kalıplarda sıklıkla kullanıldığı görülmektedir.

Çelikkol birinci “tek” darbının orta kuvvetli, ikinci “tek” darbının ise hafif zamanı ifade ettiğini ifade etmiştir. Ancak her usûlde “tek” darbının ard arda gelmediği düşünülürse bu tanımın darpların şiddeti bakımından tutarlı olduğunu söylemek mümkün olmayacaktır.

Sangan, “tek” darbının dörtlük değerinde olduğunu, Çelikkol ise bahsi geçen darbu kısa yani sekizlik, “tek” darbının ise uzun yani dörtlük değerinde olduğunu öne sürmüştür. Karadeniz de 1, 2, 3, 4 ve 5 zamanlı olduğunu belirtmiştir. Ancak “tek” darbu, Gönül’ün vurguladığı gibi, mertebeye göre farklılık göstermektedir. Örneğin “tek” darbu dörtlük mertebede dörtlük vuruş değerinde ifade edilir. Birim zamandan daha uzun olduğu durumlarda da her bir ilave zaman için birim zaman uzunluğunda bir “e” harfi eklenmesiyle telaffuz edilir.

Dü-Me Darbu

Kaynaklarda verilen “dü-me” darbına ilişkin tanımlar ele alındığında; bu darbu bilhassa kaynaklarda verilen usûl velvelelerinin gösterimlerinde ve ifadelerimde yer almasına karşın, yalnızca 3 müellif tarafından açıklandığı görülmüştür. Özkan, “dü” darbının sağ elle sağ dize, “me” darbının da sol elle sol dize vurulduğunu belirtmiş; ayrıca kudüm icrasında da darpların bu şekilde zahmeler ile vurulacağını ifade etmiştir. Yarkın, “dü” darbının sağ el ile sağ kudüme, “me” darbının ise sol el ile sol kudüme vurulduğunu belirtmiştir. Ancak “düm” ve “tek” darplarında olduğu gibi “dü-me” darbu da kudüm sazıyla birlikte hem dizlere vurularak, hem de bendir, daire, def, nakkare, kös gibi vurmali çalgılarla icra edilebilir.

Gönül, “dü-me” darbının sağ ve sol dize vurulduğunu genellikle birim zamanın yarısı süresinde geldiğini belirtmiştir. Buna ek olarak birim zaman süresinde de gelebildiğini eklemiş ve ilk

darbın yarı kuvvetli, ikinci darbın ise zayıf olduğunu dile getirmiştir. Bu darbın tekrar ettiği ya da akabinde tekrar “düm” darbının geldiği durumlarda darpların “dü-me” şeklinde okunduğunu ifade etmiş ve buna bağlı olarak kitabın içeriğinde, sık sık bu iki darbın karıştırılmaması için usûllerin altında darplarını yazmıştır. Bu uygulama hem fonetik olarak usûl darplarının kolaylıkla okunmasını sağlamakta, hem de usûllerin ezberlenmesinde önemli rol oynamaktadır. Bu noktada Gönül’ün “dü-me” darbına dair çıkarımlarının tutarlı ve kuşatıcı ve gelecekte yazılacak usûl nazariyatına ilişkin kaynaklara ve usûl darplarının bahsine ilişkin tanımlara yol gösterici olduğunu söylemek mümkündür.

Te-Ke Darbı

Kaynaklarda verilen “te-ke” darbının tanımları ele alındığında; Pırnal, Ungay Özkan ve Teymur darpların sırasıyla sağ ve sol dize vurulacağını belirtmiş; Özkan, darpların kudüm icrasında da aynı şekilde vurulacağına vurgu yapmıştır. Buna ek olarak Çakar, Karadeniz, Çelikkol ve Yarkın da darpların şiddetinin hafif olduğunu belirten benzer tarifler sunmuşlardır. Ayrıca Pırnal, Çakar, Ungay, Sangan, Çelikkol, Teymur, Yarkın ve Gönül iki darbın da değerliklerinin birbirine eşit olduğunu söylemiştir. Sangan ayrıca bu iki darbın da sekizlik birim zaman değerine sahip olduğu bilgisini eklemiştir. Karadeniz ve Yarkın “te-ke” darbının en zayıf şekilde vurulan darplar olduğunu öne sürmüş, Karadeniz buna ek olarak “te-ke” ve “te-kâ” darplarının şiddetlerinden dolayı birbiriyle karıştırıldığını ancak bunun doğru olmadığını vurgulamıştır. Yekta diğer müelliflerden farklı olarak “te-ke” darbı için az kuvvetli ve arka arkaya gelen bir “düm-tek”dir. Eğer “düm-tek” hızlı ise “te-ke”dir. “Te-ke”ler birincisi kuvvetli ikincisi zayıf iki zamandan müteşekkildir diyerek ifade etmiştir. Yekta’nın kitabı araştırmaya konu olan kaynakların içerisinde kronolojik olarak ilk sırada yer almasına rağmen bu darbın tanımı özelinde hem darpların nasıl vurulduğu hususunda bir görüş belirtmediği, hem de birbiriyle çelişkili ve net olmayan ifadeler kullandığı için kendinden sonraki müelliflere örnek teşkil edici bir tanım ortaya koyduğunu söylemek mümkün değildir.

Sangan, “te-ke” darplarının her ikisinin de birim zaman değerlerinin sekizlik olduğunu belirtmiştir. Ancak bahsi geçen darplar birim zamanın yarısı süresinde olduğundan dolayı birim zaman değeri, mertebeye göre farklılık gösterebilir. Buna bağlı olarak “te-ke” darbının her zaman sekizlik birim zaman değerinde olduğunu söylemek mümkün değildir. Karadeniz, “te-ke” ve “te-kâ” darplarının şiddetlerinden dolayı birbiriyle karıştırıldığını ancak bunun doğru olmadığını vurgulamıştır. Gönül, diğer müelliflerden farklı olarak birinci darbın yarı kuvvetli, ikinci darbın ise zayıf olduğunu ifade etmiştir. Bununla beraber darpların birim zamanın yarısı

süresinde iki kısa zamanı ifade ettiğini belirtmiş ve tutarlılık açısından “te-ke” darbının birim zamanın yarısından daha uzun süreli zamanlar için kullanılmamasını belirtmektedir.

Te Kâ Darbı

Pırnal, Çakar, Ungay, Özkan, Sangan, Çelikkol, Teymur, Gönül darbının sırasıyla sağ ve sol dize vurulacağını, Yarkın ise sırasıyla sağ ve sol kudüme vurulacağını belirtmiş, buna ek olarak Pırnal, Çakar, Ungay, Teymur ve Gönül ikinci darbin ilk darptan daha uzun birim zaman değerinde olduğunu vurgulamıştır. Sangan ve Çelikkol ilk darbin sekizlik, ikinci darbin ise dörtlük olduğunu söylemiştir. Çakar ve Çelikkol “te-kâ” darbının hafif şiddette olduğunu; Karadeniz, darbının her ikisinin de yarı kuvvetli şiddetinde olduğunu; Yarkın ise, “kâ” darbının “te” darbından daha kuvvetli olduğunu ortaya koymuştur. Gönül diğer müelliflerden farklı olarak “kâ” darbının “te” darbından en az iki misli uzunlukta olduğunu ve “kâ” darbının nadiren daha uzun okunabildiğini öngörerek bu durumlarda “kâ” darbının ilave “â” harfi ile süresinin ifade edilebileceği düşüncesine sahiptir.

Karadeniz, “te-kâ” darbının 2, 3, 4 ve 5 zamanlı olduğunu öne sürmüş, darbının 2 ve 4 zamanlı oldukları takdirde birim zaman değerlerinin birbirine eşit olduğunu söylemiştir. Müellif “tek-kâ” darbını “te-kâ” darbi başlığı altında almış; ancak bu darbının birbirlerinden farklı olduğuna dair bir bilgi vermemiştir. Dolayısıyla iki darbin birbiriyle karıştırılması konusunda muğlaklık oluşturacak bir tanım ortaya koyduğu düşünülebilir.

Yarkın “te” ve “kâ” darbının sırasıyla sağ ve sol kudüme vurulduğunu belirtmiştir. Ancak bu darbın kudüm çalgısıyla birlikte bendir, daire, def, nakkare ve kös gibi vurmali çalgılarla ve bununla beraber ellerin dizlere vurulmasıyla da icra edilebilir. Sangan ve Çelikkol, “te” darbının sekizlik, “kâ” darbının ise dörtlük olduğunu söylemişlerdir. Fakat darbının nota değerleri mertebeye göre farklılık gösterebilir. Bu yüzden darbının nota değerlerini net bir şekilde ifade etmek doğru olmayacaktır.

Tek-Kâ Darbı

Kaynaklarda verilen “tek-kâ” darbına dair tanımlar ele alındığında Pırnal, Çakar, Ungay, Özkan, Sangan, Çelikkol, Teymur ve Gönül darbının sırasıyla sağ ve sol dize vurulduğunu, Yarkın ise sırasıyla sağ ve sol kudüme vurulduğunu ifade etmiştir. Özkan, ayrıca bahsi geçen darp için kudüm icrasında sağ ve sol zahmelerle sol kudüme vurulduğunu vurgulayarak önemli bir noktaya değinmiştir. Çakar, Çelikkol ve Gönül ise, darbının birim zaman değerinin birbirine eşit olduğunu vurgularlarken, Pırnal, Ungay ve Teymur darbının iki uzun nottan

oluşturduğunu, Sangan ise darpların her ikisinin de dörtlük birim zaman değerinde olduğunu söylemişlerdir. Yektâ, darpların şiddetinin birincisinin kuvvetli, ikincisinin zayıf olduğunu, Çakar ve Çelikkol ise her iki darbın da zayıf şekilde vurulduğunu söylemişlerdir. Gönül ise, darpların şiddetine dair fikir belirten diğer müelliflerden farklı olarak birinci darbın yarı kuvvetli, ikinci darbın ise zayıf olduğunu belirtmiştir. Gönül bahsi geçen darbın özelinde “kâ” darbının “tek” darbından en az iki katı daha da uzun okunabileceğini bu durumlarda ise ilave “â” ile sürenin ifade edilebileceğine vurgu yapmıştır. Bu kullanım özellikle Aksak Semai usûlünün darplarının ifadesinde “te-kâ” ve “tek-kâ” darplarının kullanımında rastlanılan muğlaklıkların önüne geçtiği için kolaylık sağlamaktadır.

Yekta “tek-kâ” darbına ilişkin tanımında “az kuvvetli ve arka arkaya gelen bir “düm-tek”dir. Eğer “düm-tek” daha ağır ise “tek-kâ” denilir” şeklinde ifade etmiştir. Ancak bu tanımda darpların hangi elle hangi dize vurulacağı ve darpların birim zaman değerlerinin ifade edilmemesiyle birlikte gider başlığı özelinde darpların birbiriyle karıştırılmasına sebebiyet verebilecek bir tanım ortaya koyduğu görülmektedir.

Yarkın “tek” ve “kâ” darplarının sırasıyla sağ ve sol kudüme vurulduğunu söylemiştir. Ancak hem kudüm, hem de bendir, daire, def ve nakkare vurmali çalgılarıyla birlikte ellerin dizlere vurulmasıyla da bu darplar icra edilebilir.

Ungay ve Teymur darpların yalnızca iki uzun nottan oluştuğunu belirtmiştir. Fakat bahsi geçen müellifler, darpların birbirine eşit olup olmadığı konusunda bir görüşe yer vermedikleri görülmüştür. Bu durum, darpların uzunluklarının anlaşılmasına ve nihayetinde Karadeniz’in kitabında olduğu gibi farklı darplarla karıştırılmasına sebebiyet vermektedir.

Sangan “tek” ve “kâ” darplarının her ikisinin de dörtlük birim zaman değerinde olduğunu söylemiştir. Ancak bu darpların birim zaman değerleri mertebeye göre farklılık göstermesinden dolayı darplara kesin bir birim zaman değeri atfetmek mümkün değildir.

Tâ-Hek Darbı

Kaynaklarda verilen “tâ-hek” darbına ilişkin tanımlar ele alındığında; araştırmaya konu olan kaynakların müelliflerinin bu darp hakkında birbirlerinden çok farklı tanımlar ortaya koydukları görülmüştür.

Yektâ, darbın aslında “tek” darbından ibaret olduğunu ancak usûl sonlarındaki vuruşu ifade ettikleri için bu darbı diğer “tek” darplarından ayırmak adına “tâ-hek” darbının kullanıldığını söylemiştir. Yektâ, “tâ-hek” darbının vuruş biçiminin çok farklı olduğunu vurgulamakla

beraber, iki darbın da birbirine eşit birim zaman değerlerinin olduğunu ifade etmiştir. Yektâ ayrıca ilk darbın zayıf, her iki elle vurulan ikinci darbın ise nispeten daha kuvvetli olduğunu belirtmiştir. Yekta'nın mezkûr darba ilişkin tanımında kullandığı ifadeler ve farklı darpların sıklıkla zikredilmesi, “tâ-hek” darbının farklı darplar ile karıştırılmasına sebebiyet vermekte, ayrıca tanımdaki cümle bozuklukları da, darbın mahiyetinin anlaşılmasının önüne geçmektedir. Pırnal, “tâ” ve “hek” darplarının iki uzun zamanı temsil ettiğini belirtmiş ve darpların nasıl vurulacağıyla ilgili bir tanım ortaya koymuştur.

Çakar, darbın sağ ve sol dize vurulduğunu, büyük usûllerin sonunda bulunan 4 zaman birimi değerindeki “tek” vuruşunu “tâ-hek” olarak ikiye ayırıp her iki el ile vurulmak sûreti ile usûl sonundaki uzun zaman olan “tek” darbu ile usûl bitimine doğru meydana gelen duruş duygusunu ortadan kaldırmak ve usûlün hareketindeki canlılığı, onu izleyen usûle aktarmak adına kullanılan bir darp olduğunu vurgulayarak önemli bir çıkarımda bulunmuştur.

Ungay, darpların hangi elle hangi dize vurulacağına dair veriler sunmakla beraber “tâ-hek” darbu için “iki uzun not veya dördüncü notun karşıtıdır” ifadesini kullanmaktadır. Ancak darpların uzunluğuyla ilgili birim zaman değerlerine dair bir açıklama yapmamıştır. Bu noktadan hareketler zamanda “dördüncü not” tabirinden herhangi bir çıkarımda bulunmak darbın anlaşılmasına sebebiyet vermektedir.

Karadeniz, darpların nasıl vurulacağıyla ilgili ifadeler tanımda yer vermiş, her iki darbın da hafif şiddette vurulduğunu ve birim zaman değerlerinin eşit olduğunu, bu darpların da iki ve dört zamanlı olduğunu öne sürmüştür. Ancak mertebenin eser ve/veya form özelinde farklılık göstermesinden dolayı bahsi geçen darplara ilişkin birim zaman değeri atfetmek mümkün değildir.

Özkan, darpların nasıl vurulacağı ile ilgili bilgilere tanımında yer vermekle birlikte “hek” darbının nota üzerinde nasıl gösterileceğiyle ilgili bir tanım ortaya koymuştur. Ancak “tâ” darbının nasıl nota ile ifade edileceği noktasında herhangi bir bilgi vermemiştir.

Sangan, “tâ” ve “hek” darplarının birim zaman değerlerini “iki dörtlük veya bir ikilik “ şeklinde ifade etmiş, darpların nasıl vurulacağıyla da ilgili bilgiler ihtiva eden bir tanım ortaya koymuştur. Ancak mertebeye bağlı hususlar göz önünde bulundurulduğunda “tâ-hek” darbına herhangi bir zaman değeri atfetmek mümkün değildir.

Çelikkol, darbın hangi elin hangi dizlere vurulacağıyla ilgili bilgiler içeren bir tanım ortaya koymuş, “tâ-hek” darbının daha çok büyük usûllerde kullanıldığına vurgu yapmıştır. Çelikkol,

“tâ-hek” darbı için “iki uzun nottur veya dördüncü (uzun) notun karşıtıdır” ifadesini kullanmıştır. Ancak mertebenin eserlere göre farklı göstermesinden ötürü “tâ-hek” darbına birim zaman değeri atfedilmesi olanaksızdır. Ayrıca “dördüncü (uzun) notun karşıtıdır” ifadesi de darbin içeriğinin anlaşılmasına sebebiyet vermektedir.

Teymur, “tâ-hek” darbının nasıl vurulacağına dair bilgiler ihtiva eden bir tanım ortaya koymuş, iki hecenin iki uzun zamanı ifade ettiğini belirtmiştir. Ancak bu iki uzun zamanın hangi kaidelerle hangi birim zaman birimine denk geldiğiyle ilgili bir bilgi vermemiştir.

Salgar, “tâ-hek” darbının nasıl dizlerde vurulacağı hususunda bilgiler vermiş, buna ek olarak büyük usûllerde kullanılan bir darp olduğunu da vurgulamıştır.

Yarkın, “tâ-hek” darbının iki bölümlü bir vuruş kalıbı olduğu belirterek “tâ” hecesinde ellerin havaya kalktığını, “hek” hecesinde ise zahmelerin sol kudüme vurulduğunu belirtmiştir. Eğer “tâ” bir vuruş kabul edilirse sol el sol kudüme vurularak icra edildiğini ortaya koyarak diğer müelliflerden farklı bir noktaya vurgu yapmıştır. Ancak “tâ-hek” darbu sadece kudümle değil, aynı zamanda bendir, daire, def, nakkare gibi vurmali çalgılarla icra edildiği gibi ellerin dizlere vurulmasıyla da icra edilebilir.

Yarkın bütün darpları kudüm çalgısını temel alarak anlatmıştır. Ancak kaynağın Türkçe ile beraber hem İngilizce hem de Yunanca çevirisinin olmasıyla birlikte Türk müziğini bilmeyen, dinlemeyen ve icra etmeyen kişilerin bu kaynaktan faydalandığı düşünülürse ve meşk sisteminde usûllerin dizlere vurularak da icra edildiğini bilmeyen kimseleri varsayarak Yarkın’ın tanımları, usûlün yalnızca kudüm çalgısıyla icra edilebileceği düşüncesine ulaştırabilir.

Gönül, “tâ” ve “hek” darplarını tanımlarken bunların nasıl vurulacağı hususunda bilgilere yer vermiş, en kısasının ise birim zaman süresinde gelebileceğini vurgulamıştır. Ayrıca birim zaman kadar harf ilaveleri ile sürelerinin de uzayabileceğini de belirtmiştir. Gönül’ün bahsi geçen darba ilişkin tanımını diğer müelliflerin tanımlarından ayırmak gerekir. Gönül, “hek” darbının “tâ” darbından bağımsız olarak gelebileceğini, ancak “tâ” darbının “hek” darbından bağımsız olarak gelmediğini, buna ek olarak “tâ” darbından önce mutlaka “düm” darbının geldiğini ortaya koyarak darbu bütün yönleriyle ele almakla beraber “tâ-hek” darbının usûllerin gösteriminde darpların altında darp isimlerini yazılmadan da kolayca darbin anlaşılabilmesine olanak sağlamıştır.

Usûl darpları XVI. yüzyıldan itibaren günümüzdeki gibi telaffuz edilmeye başlanmış, araştırmaya konu olan kaynaklarda da darplar, aynı hece veya hece gruplarıyla ifade edilmiştir. Ancak kaynakların bazılarında bu hece ve hece gruplarının, usûl gösterimlerinde kullanılmasına rağmen tanımlarına yer verilmediği görülmektedir. Günümüzde kullanılan mevcut darpların belli bir tutarlılıkta öğrenilebilmesi, öğretilbilmesi ve doğru ifade edilebilmesi; usûllerin eğitim-öğretiminde, hafızada tutulmasında ve bu yolla gelecek kuşaklara aktarılmasında büyük rol oynamaktadır.

4.3. Türk Müziği Usûl Eğitim-Öğretiminde Kullanılan Yazılı Kaynaklarda Usûllerin Tasnifi

Çalışmada ele alınan 16 adet yazılı kaynak incelendiğinde, Pırnal, Teymur ve Yarkın'ın usûlleri küçük ve büyük; Çakar ve Çelikkol'un basit, birleşik ve darbeyn; Mutlu'nun basit ve bileşik; Ungay'ın küçük, büyük ve darbeyn; Özkan ve Salgar'ın basit, bileşik, küçük ve büyük; Sayan'ın küçük, orta ve büyük; Gönül'ün ise temel ve mürekkebe olarak tasnif ettikleri görülmüştür. Yekta, Ezgi, Kanık, Karadeniz ve Sangan ise usûllere ilişkin bir tasnifte bulunmamışlardır.

Çalışmada incelenen 16 adet yazılı kaynağın usûllere ilişkin tasnifleri ele alındığında; Pırnal, Özkan, Teymur, Salgar ve Yarkın usûlleri küçük ve büyük olarak tasnif etmiş; Ungay bahsi geçen diğer müelliflerden farklı olarak usûlleri darbeyn olarak da tasnif etmiştir. Özkan ve Salgar'da basit ve bileşik olarak sınıflandırmaya ek olarak küçük ve büyük olarak da tasnife kitaplarında yer vermişlerdir. Bu tasnif doğrultusunda 2 zamanlı Nim Sofyan usûlünden 15 zamanlı Raksan usûlüne kadar olan usûller küçük; 16 zamanlı usûllerden (Çifte Düyek, Fer, Nim Hafif ve Nim Bereşan) başlamak üzere 120 zamanlı Zencir veya 124 zamanlı Cihar usûllerine kadar olan bölüm, büyük usûller olarak kabul edilmektedir. Sayan usûlleri küçük, orta ve büyük olarak tasnif ederken 2 zamanlıdan başlamak üzere 10 zamanlı usûllerle birlikte olan kısmı küçük, 11 zamanlı usûllerden 32 zamanlı usûllere kadar olan kısmı orta; son olarak da 32 zamanlı usûllerden itibaren 120 zamanlı veya daha büyük olan darbeyn usûlleri de, büyük usûller olarak ele almıştır. Yarkın, ismi geçen diğer müelliflerden farklı olarak 15 zamanlı Raksan usûlünden 88 zamanlı Darb-ı Fetih usûlüne kadar olan kısmı büyük usûller olarak tasnif etmiş; Zencir usûlünü ise tasnif etmeksizin şablon göstermeden tanımlamıştır. Ancak bu tasniflerin usûlün küçük veya büyüklüğünün hangi kriter ve/veya kriterler esas alınarak yapıldığına dair müellifler tarafından herhangi bir bilgi verilmemiştir. Şayet usûller icra bakımından zorluk derecesine göre tasnif ediliyorsa, 15 zamanlı Raksan usûlünün icrası, 16

zamanlı Çifte Düyek, Fer, Nim Hafif ve Nim Bereşan usûllerinden çok daha zor olduğu aşikârdır. Eğer usûller kullanım sıklığına göre tasnif edilmişse, usûllerin kullanıldığı Mevlevî Ayini, kâr gibi büyük formların bestelerinde zaman bakımından değişkenlik gösteren pek çok usûl yan yana kullanıldığından, formlara göre yapılacak tasnifin de doğru ve tutarlı olduğunu söylemek mümkün değildir. Ayrıca bu ve buna benzer tasnifler neticesinde 15 zaman hedef olarak algılanmış olacak ki, araştırmanın literatür taraması aşamasında birçok kaynakta usûllerin 15 zamana kadar yer verdiği görülmektedir (Gönül, 2015, s. 38-39).

Sayan, diğer müelliflerden farklı olarak usûlleri küçük, orta ve büyük olarak ele almıştır. Ayrıca Sayan bu tasnifin usûllerin daha iyi anlaşılmasını sağladığını öne sürmüştür. Ancak Sayan, usûlleri neden küçük, orta ve büyük olarak sınıflandırdığına dair bir açıklama getirmemiştir.

Mutlu, Çakar ve Çelikkol, usûlleri basit ve bileşik olarak tasnif ederken bahsi geçen müelliflere ek olarak usûlleri küçük ve büyük olarak tasnif eden Özkan ve Salgar, bundan ayrı bir de basit ve bileşik olarak tasnif etmişlerdir. Çakar ve Çelikkol bu sınıflandırmaları yapan müelliflerden farklı olarak, usûlleri darbeyn olarak da sınıflandırmıştır. Basit ve bileşik olarak ikiye ayrılan sınıflandırmaya göre; 2 zamanlı Nim Sofyan ve 3 zamanlı Semai usûlleri hiçbir usûlün birleşiminden meydana gelmediği için basit olarak adlandırılır ve bahsi geçen bu iki usûlün birleşmesiyle diğer usûller meydana gelmektedir. Buna bağlı olarak 4 zamanlı Sofyan usûlünden itibaren bütün usûller bileşik usûl olarak kabul edilmektedir. Bu tasnifte dikkat çekilmesi gereken iki husus vardır. Basitlik, mana olarak kolaylık, niteliksizlik gibi anlamlar da çağrıştırmalıdır. Dolayısıyla bu da, talebenin usûllerin mahiyetini idrak edememesine sebep olacaktır. Bu tasnife göre temeli basit olan bir usûlden türeyen daha büyük bir usûlün kendisinin basitlik derecesi de tespit edilemez (Gönül, 2015, s. 39).

2 zamanlı Nim Sofyan ve 3 zamanlı Semai usûllerinin birleşiminden 5 zamanlı Türk Aksağı usûlü oluşmamaktadır. Matematiksel olarak 5 zamanlı bir vuruş kalıbı ortaya çıksa da; usûl ve ölçü kavramlarını birbirinden farklı olduğunu yinelemekle birlikte, Nim Sofyan ve Semai usûllerinin darpları birebir olarak Türk Aksağı usûlünü karşılamadığından usûlleri birleşik olarak tasnif etmenin de tutarlı olmadığını söylemek mümkündür.

4.4. Türk Müziği Usûl Eğitim-Öğretiminde Kullanılan Yazılı Kaynaklarda Usûllerin Gösterim Yöntemi

Yekta, Kanık, Mutlu, Çakar, Ungay, Özkan, Çelikkol, Teymur, Salgar ve Yarkın'ın, usûlleri iki çizgi üzerinde gösterdikleri; üst çizginin sağ eli, alt çizginin ise sol ile vurulacak olan darpları

temsil ettiğini belirttikleri görülmüştür. Sangan'ın da mezkûr müellifler gibi usûlleri iki çizgi üzerinde gösterdiği görülmüş ancak bu yöntemin diğer müelliflerin yöntemlerinden farklı olduğu dikkati çekmiştir. Sangan bu yönteminde “düm”, “dü” ve “te” darpları ile “tek-kâ” darp kalıbına ait olan “tek” darbını sağ elle sağ dize, kudüm veya bendir, daire, def gibi vurmali çalgılarda sağ elle vurulduğu için üstteki çizgide; “tek”, “kâ”, “me”, “ke” darplarını ise sol elle sol dize, kudüm veya bendir, daire, def gibi vurmali çalgılarda sol elle vurulduğu için alt çizginin üzerinde göstermiştir. Ayrıca Özkan'ın da bu yöntemi, usûllerin kudümle vuruluşunun gösterildiği şablonda kullandığı dikkati çekmiştir. Ezgi, usûl darplarını portenin başına sol anahtar getirerek porte üzerindeki üçüncü boşluk üzerinde bütün darpların saplarını aşağı çekerek göstermiştir. Bu gösterimde her darbin altında ismi yazmaktadır. Pırnal, usûlleri herhangi bir çizgi üzerinde göstermeden darpların birim zaman değerliklerini rakamlar ile ifade etmiş (dörtlük vuruş (1), ikilik vuruş (2) vs.) ve bu darpların isimlerini de rakamların altında belirtmiştir. Sangan da bu yönteme kitabında yer vermiştir. Karadeniz, tüm darpları aynı hizada yazıp, tıpkı Ezgi gibi, saplarını aşağı çekerek göstermiştir. Bu gösterimde de her darbin altında ismi yazmaktadır. Sayan ise, usûlleri kendi ifadesiyle “yeni vuruş şekli” olarak tanımladığı şablonla vermiş ve iki çizgi üzerinde ifade etmiştir. Bu gösterim şekli Yekta, Kanık, Mutlu, Çakar, Ungay, Özkan, Çelikkol, Teymur, Salgar ve Yarkın'ın kullandığı yöntemle benzerlik göstermektedir. Gönül ise “düm” ve “dü” darplarına tekabül eden değerliklerin saplarını yukarı, “hek” darbının saplarını aşağı ve yukarı, diğer bütün darplara tekabül eden değerliklerin saplarını ise aşağı çekerek tek çizgi üzerinde göstermiştir (Gönül, 2015, s. 44).

Çalışmada incelenen 16 adet yazılı kaynaktaki usûl gösterim yöntemleri ele alındığında; Yekta, Kanık, Mutlu, Çakar, Ungay, Özkan, Çelikkol, Sayan, Teymur, Salgar ve Yarkın, usûlleri iki çizgi üzerinde ve birbirlerinden farklı iki yöntem doğrultusunda göstermişlerdir. Yekta, Kanık, Mutlu, Çakar, Ungay, Özkan, Çelikkol, Teymur ve Yarkın'ın kullandığı yöntemde darpların nasıl telaffuz edileceğini bilmek için usûl darplarını muhakkak altına yazmak gerekir. Darplar yazılmadığı takdirde özellikle üst çizgideki darplar muğlaklaşacaktır (Gönül, 2015, s. 43). Sangan ve Özkan'ın kudüm velvelelerini ifade etmek için kullandığı yöntem, usûl darplarını yazmaksızın darpların okunmasına olanak sağlamaktadır ve bunun diğer yöntemlere göre daha tutarlı olduğu söylenebilir.

Ezgi ve Karadeniz usûl darplarını porte üzerindeki üçüncü boşluk üzerinde bütün darpların saplarını aşağı çekerek göstermiştir. Bu gösterim yöntemine göre, usûl darplarının altına isimleri yazılmadan darpların farklarının anlaşılması mümkün değildir. Günümüzde yaygın

biçimde kullanılan batı notasyonu başta olmak üzere, hiçbir nota yazısının altına o notayı ifade eden sözcük ve/veya sözcük grubu (nüans terimleri hariç) kullanılmamıştır. Bu noktadan yola çıkarak Türk müziği usûllerini bilmeyen biri için bu gösterim yönteminin tutarlılığından söz etmek mümkün değildir.

Pırnal ve Sangan, usûlleri herhangi bir çizgi üzerinde göstermemiş, darpların birim zaman değerliklerine göre rakamlarla ifade etmişlerdir. Bu gösterim şekli, usûllerin ana kalıplarını göstermek için yeterli olsa dahi, velvelelerde mevcut bulunan 8'lik ve 16'lık birim zaman değerliğindeki darpları ifade etmek için yeterli olmamaktadır. Velvelelerin, ayin formundaki icrasındaki önemi göz önünde bulundurulduğunda, bahsi geçen yöntemin de usûl darplarını kolaylıkla ifade edebilecek bir olguya sahip olmadığını ve bu noktadan hareketle kuşatıcılık ve pratiklik ilkesinden de uzak olduğunu söylemek mümkündür.

Sayan, usûlleri kendi ifadesiyle “yeni vuruş şekli” olarak tanımladığı şablonla iki çizgi üzerinde ifade etmiştir. Usûl darplarını ise, batı notasından esinlenilerek farklı şekillerde göstermiştir. Bu gösterim yöntemi yalnızca Sayan'a özgü olmakla beraber, yaygın olarak kullanılmamaktadır. Ayrıca bir gösterim yönteminin “eski” ve “yeni” olarak adlandırılması için eski yöntemin kullanılabilirliğini yitirmesi; yeni yöntemin ise, talebeler tarafından idrak edilerek öğrenilebilmesi, öğretilbilmesi ve bu yolla birlikte kuşaktan kuşağa aktarımıyla mümkündür. Ancak bu yöntem, yukarıda ifade edildiği şekilde yaygınlaşmadığı gibi, günümüzde kullanılmakta olan yöntemlere göre usûllerin anlaşılmasını daha da zorlaştırmaktadır. Dolayısıyla Sayan'ın gösterim yönteminin de pratiklik ve yaygınlık yönlerinden tutarlı ve kuşatıcı olduğunu söylemek mümkün değildir.

Gönül, usûlleri tek çizgi üzerinde “düm” ve “dü” darplarına tekabül eden değerliklerin saplarını yukarı, “hek” darbının saplarını aşağı ve yukarı, diğer bütün darplara tekabül eden değerliklerin saplarını ise aşağı çekerek göstermiştir. Bu yöntemi ilk olarak XVII. yüzyılda Ali Ufki Bey Turc 292 adlı yazma eserinde kullanmıştır. Bahsi geçen yöntem, darplara ait telaffuzların anlaşılmasıyla birlikte kolaylıkla okunabilir. Bu yöntemin, aynı zamanda usûl darplarının icrasında ve herhangi bir usûl kalıbının deşifresi esnasında tek çizgi üzerinde notaları takip etme kolaylığından dolayı pratiklik açısından kullanışlı olduğunu söylemek mümkündür. Farklı bir açıdan durumu değerlendirmek gerekirse, klasik batı müziği eserlerinde vürmalı çalgılar için yazılan partiyonların kolay takip edilebilmesi adına şef partiyonunda notalar tek çizgi üzerinde ifade edilmektedir. Türk müziğindeki 88 zamanlı Darb-ı Fetih ve 120 zamanlı Zencir gibi ölçü sayıları sayıca büyük olan usûller göz önüne alındığında da yine tek çizgide gösterim

yönteminin usûl notalarının okunmasında büyük kolaylık sağladığını söylemek yanlış olmayacaktır. Ayrıca, Gönül'ün kitabında yer alan bu gösterim yönteminin günümüzde Ankara, Konya, Tokat ve Erzurum gibi illerde Türk müziği eğitimi veren kurumlarda yaygın olarak kullanıldığı bilinmektedir.

4.5. Türk Müziği Usûl Eğitim-Öğretiminde Kullanılan Yazılı Kaynaklardaki Usûllerin Şablonlarda Gösterimi

4.5.1. 2 Zamanlı Usûller

Rauf Yekta

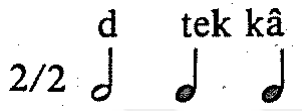

Şekil 4.1. Rauf Yekta'nın Türk Musikisi adlı eserinde Sofyan usûlü

Yekta, Sofyan usûlünü ikilik mertebede ele almıştır. Bu mertebeye göre usûl darpları tutarlı bir şekilde ifade edilmiştir.

Tevfik Rıza Pırnal

	<u>Düm</u>	<u>Tek</u>	
<u>Birinci mertebesi:</u>	1	1	2/4
<u>İkinci mertebesi:</u>	1	1	2/8 ' dir ki, yürük nîm

sofyandır.

Şekil 4.2. Tevfik Rıza Pırnal'ın Söz ve Saz adlı eserinde Nim Sofyan usûlü

Nîm Sofyân: 2 zamanlı, 2 darplı

Düm Tek 2/2, 2/4, 2/8

1 1

Şekil 4.2. (devam) Tevfik Rıza Pırnal'ın Söz ve Saz adlı eserinde Nim Sofyan usûlü

Pırnal, Nim Sofyan usûlünü ikilik, dördlük ve sekizlik mertebeler olmak üzere 3 farklı şekilde ele almıştır. Bu mertebelendirmelere göre darpların ifadesinin değişmediği görülmüştür ki; usûl darplarının birim zaman değerliliği değişmediği sürece darpların ifadesinde herhangi bir değişiklik yapılmaz.

Veli Kanık

Nim sofyan usûlünün
vuruluşu :

Nim sofyan usûlünde
bir misâl :

Aynı usûlde başka
bir misâl :

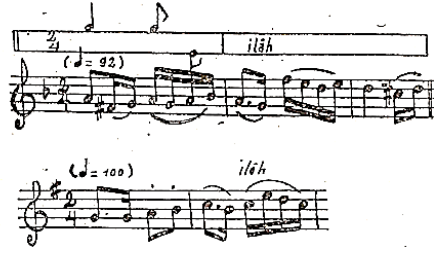

Şekil 4.3. Veli Kanık'ın Türk Musikisinde Ritm Unsuru ve Nota Kaideleri adlı eserinde Nim Sofyan usûlü

Kanık, Nim Sofyan usûlünün gösteriminde darpların ifadesine yer vermemiştir. Kanık'ın usûlleri gösterim yöntemine göre her usûl notasının altına darplarını yazmak icap eder. Aksi takdirde darplar yanlış ifade edilebilir. Bu durumda şekilde verilen usûl kalıbı “düm - te-ke” şeklinde okunabildiği gibi “düm - dü-me” şeklinde de okunabilir. Usûl darplarının yanlış ifade edilmesi usûlü asıl yapısından uzaklaştırmakla birlikte usûlün yanlış öğrenilmesine, öğretilmesine sebep olabilir.

Ümit Mutlu

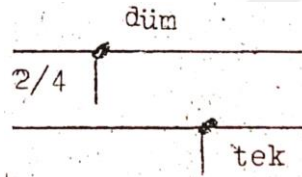

Şekil 4.4. Ümit Mutlu'nun Türk Musikisi Nazariyatı Usulleri ve Makam Seyirleri adlı eserinde Nim Sofyan usûlü

Mutlu, Nim Sofyan usûlünü dördümlük mertebeye ele almıştır. Usûl darpları mertebeye göre tutarlı bir şekilde ifade edilmiştir. Bahsi geçen usûlün gösteriminde ise hem üst hem de alt çizgideki darpların sapları aşağı çekilerek ifade edilmiştir. Mevcut kaynakta yalnızca Nim Sofyan usûlünün gösteriminde böyle bir yöntem uygulanmıştır. Usûlleri aynı kaynak içerisinde farklı şekillerde ifade etmek de talebenin zihninde usûllerin gösterimiyle ilgili muğlaklıklara sebebiyet verebilir.

Hurşit Ungay

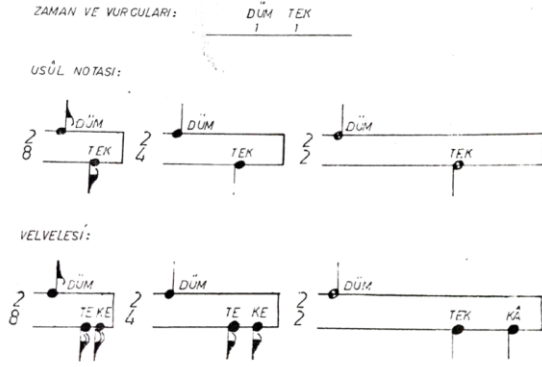

Şekil 4.5. Hurşit Ungay'ın Türk Mûsikîsinde Usûller ve Kudüm adlı eserinde Nim Sofyan usûlü

Ungay, Nim Sofyan usûlünü önce birim zaman değerliklerini rakamlarla ifade eden yöntemle; ardından hem usûlün ana kalıbını hem de velvelelerini ikilik, dördlük ve sekizlik mertebeler ile iki çizgide gösterim yöntemiyle ele almıştır. Bu mertebelendirmeler neticesinde darpların ifadesi değişmemektedir. Ancak usûlün velveleli gösterimleri ele alındığında darpların sekizlik ve dördlük mertebelerde farklı, ikilik mertebede farklı ifade edildiği görülmektedir. Mertebenin değişmesi, darpların birim zaman değerliklerini etkilemediğinden usûl darplarının ana kalıpları ve velveleleri her durumda aynı şekilde ifade edilmelidir. Ayrıca bu ve buna benzer durumlarda müellifin usûl darplarının ifadelerinin farklılığı özelinde konuya dair açıklık getirmesi beklenir. Aksi takdirde mevcut durum usûl darplarının ifadesinin tutarlılığı açısından talebenin zihninde muğlaklıklara sebebiyet verebilir.

Ekrem Karadeniz

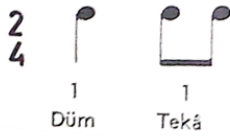

Şekil 4.6. Ekrem Karadeniz'in Türk Mûsikîsinin Nazariye ve Esasları adlı eserinde Nim Sofyan/Yürük Sofyan usûlü

Karadeniz, Nim Sofyan usûlünü dördlük mertebede irdelenmiş, usûl darplarının ise şekilde görüldüğü gibi ifade edilmesini öngörmüştür. Ancak bu durumda usûlün “düm - te-kâ” şeklinde ifade edilmesi tutarsızdır. Çünkü “te” darbı, mertebenin yarısı süresinde; “kâ” darbı ise, mertebeye eşit olan birim zaman süresinde gelebilir. Şekilde ise, “te-kâ” darbıyla ifade edilen kısımda usûl darplarını temsil eden iki adet sekizlik nota bulunmaktadır.

İsmail Hakkı Özkan

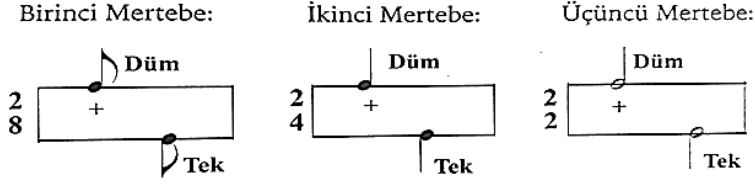

Şekil 4.7. İsmail Hakkı Özkan'ın Türk Müsîkîsi Nazariyatı ve Usûlleri: Kudüm Velveleleri adlı eserinde Nim Sofyan usûlü

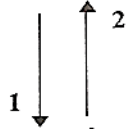

Şekil 4.7. (devam) İsmail Hakkı Özkan'ın Türk Müsîkîsi Nazariyatı ve Usûlleri: Kudüm Velveleleri adlı eserinde Nim Sofyan usûlünün batı tarzında tek elle vuruluşu

Özkan, Nim Sofyan usûlünü ikilik, dördlük ve sekizlik mertebeler ile yalnızca usûlün ana kalıbını ele alarak irdelemiştir. Usûl darplarının ifadesi mertebeye göre değişmemektedir. Ancak “batı tarzı tek elle vuruluşu” alt başlığındaki görselden usûle dair hiçbir anlam çıkarılamamaktadır. Bu durumun başlıca sebeplerinden birisi batı müziğinde usûl kavramının olmayışdır. Ayrıca usûl tek elle dize ve/veya bir vurmali çalgıya vurularak icra edilmez. Bunun adı ritim tutmaktır ki; ölçü, ritim ve usûl kavramları eş değer değillerdir. Herhangi bir usûlün darpları tek elle bir dize ve/veya vurmali çalgıyla icra edilmek istendiğinde usûl darplarının ifadesi mutlak sûrette değişir. Diğer yandan müellifin kitabının adı “Türk Müsîkîsi Nazariyatı ve Usûlleri: Kudüm Velveleleri Kudüm Velveleleri” olmasına rağmen bahsi geçen usûlün velvelesine yer vermemesi okuyucular nazarında kitap özelinde garabet oluşturmaktadır.

Şeref Çakar

Usûlün Zamanları
ve vuruşları:

Usûlün Notası:
1. Mertebesi 2/8

2. Mertebesi 2/4

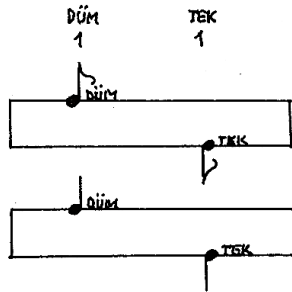

Şekil 4.8. Şeref Çakar'ın Türk Musîkîsinde Usûl adlı eserinde Nim Sofyan usûlü

Vuruşu: 2 mertebesi

2/4 DÜM 1 TEK 1

SAĞ el ile SAĞ dize vurulan vuruşlar
SOL el ile SOL dize vurulan vuruşlar

2/4

Velveleli Vuruşu

SAĞ Zahme ile SAĞ KUDÜME vurulan vuruşlar

SAĞ Zahme ile SOL KUDÜME vurulan vuruşlar
SOL Zahme ile SOL KUDÜME vurulan vuruşlar

Şekil 4.8. (devam) Şeref Çakar'ın Türk Musikisinde Usûl adlı eserinde Nim Sofyan usûlünün velvelesi

Çakar, Nim Sofyan usûlünü dörtlük ve sekizlik mertebeler özelinde irdelemiş, ayrıca usûlün velvelesini de dörtlük mertebede ele almıştır. Ayrıca müellifin usûlün hem dizler üzerinde hem de kudüm çalgısıyla icrası için usûlün hangi elle ve zahme ile hangi diz ve kudüme vurulacağını açık bir şekilde ifade etmesinin usûl eğitim-öğretiminde kolaylık sağlaması adına olumlu bir nitelik olduğunu söylemek mümkündür.

Cemil Sangan

NİM SOFYAN USÛLÜ

MERTEBELERİNE GÖRE USÛL NOTALARI :

2/8 DÜM TEK

2/4 DÜM TEK

2/2 DÜM TEK

VELVELESİ :

2/8 DÜM TE KE

2/4 DÜM TE KE

2/2 DÜM TE KÂ

Şekil 4.9. Cemil Sangan'ın Türk Müziği Usulleri adlı eserinde Nim Sofyan usûlü

Sangan, Nim Sofyan usûlünü iki çizgide gösterim yöntemini kullanarak ve hem usûlün ana kalıbını hem de velvelesini ikilik, dörtlük ve sekizlik mertebelerde göstererek ele almıştır. Bu mertebelendirmeler neticesinde darpların ifadesi değişmemektedir. Ancak usûlün velveleli gösterimleri ele alındığında, usûl darplarının sekizlik ve dörtlük mertebelerde farklı, ikilik mertebede farklı şekilde ifade edildikleri görülmektedir. Mertebeye bağlı olmakla birlikte usûl darplarının birim zaman değerlikleri değişmediği sürece usûl darpları her durumda aynı şekilde ifade edilmelidir. Ayrıca bu ve buna benzer durumlarda müellifin usûl darplarının ifadelerinin farklılığı özelinde konuya dair açıklık getirmesi beklenir. Aksi takdirde mevcut durum darpların ifadesinin tutarlılığı açısından talebinin zihninde muğlaklıklara sebebiyet verebilir.

Erdiç Çelikkol



Şekil 4.10. Erdiç Çelikkol'un Türk Müsıkîsi Bilgileri I-II adlı eserinde Nim Sofyan usûlü

Çelikkol, Nim Sofyan usûlünü ikilik, dördlük ve sekizlik mertebede ele almıştır. Çelikkol, ikilik mertebede usûlün darplarını “düüüm – teeeek” olarak ifade etmiştir. Ancak darplar mertebeye eşit olduğundan darpları “düm – tek” şeklinde ifade etmek yeterli olacaktır. Müellifin dördlük mertebedeki gösteriminde ise iki darp bulunmasına karşın 3 darba karşılık gelen bir ifade ile karşılaşmaktadır. “Düm – te-ke” şeklinde ifade edilen usûlün “düm – tek” olarak belirtilmesi gerekir. Sekizlik mertebedeki durum ele alındığında, darpların “dü-me” şeklinde ifade edildiği görülmektedir. “Dü-me” darbı hem mertebeye eşit hem de mertebenin yarısı süresinde gelebilir. Bu durum tutarlılık açısından kabul edilebilir. Ancak “dü-me” darbı kendini tekrarlayan ve kendinden sonra mertebenin yarısına eşit olan şekliyle usûllerin velvelelerinin ifadesinde tercih edilir. Velvelelerin usûl darplarına ilişkin ifadeleri ele alındığında ise, ikilik mertebede darpların “düüm – tek-kâ” şeklinde yazıldığı görülmektedir. Ancak “düm” darbı mertebeye eşittir. Sonrasında gelen darpların ise “tek-kâ” şeklinde okunabilmesi için darpların birim zaman değerliklerinin mertebeye eşit olması gerekir. Dördlük mertebede gösterilen velvelede ise darpların “düüm – tek-kâ” şeklinde yazıldığı görülmüştür. Fakat ilk darbın “düüm” şeklinde okunabilmesi için darbın birim zaman değerliğinin mertebenin iki katı nispetinde olması, sonrasında yazılan “tek-kâ” darbının da mertebeye eşit olması gerekir. Ancak “tek-kâ” olarak yazılan darpların birim zaman değerliği sekizliktir. Sekizlik mertebedeki velveleli gösterim ele alındığında, darpların ifadesinin tutarlı olduğunu söylemek mümkündür. Diğer mertebelerdeki ana kalıp ve velvelelerin tutarlı olduklarını söylemek mümkün değildir.

Erol Sayan

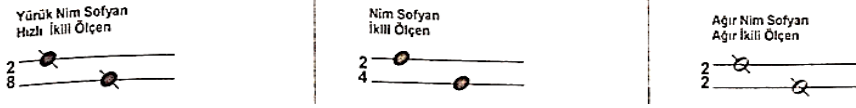

Şekil 4.11. Erol Sayan'ın Ulusal Müziğimiz adlı eserinde Nim Sofyan usûlü

Sayan, Nim Sofyan usûlünü ikilik, dördlük ve sekizlik mertebeler ile irdelemiştir. Bu mertebelendirmeleri, sırasıyla “ağır ikili ölçen”, “ikili ölçen” ve “hızlı ikili ölçen” olarak isimlendirmiştir. Müellif eserinde usûl kelimesine eş değer olarak ölçen kelimesini kullanmıştır. Bu kullanım ölçü kelimesine benzerliğiyle ve yaygın olmamasıyla usûl kelimesinin mahiyetinin anlaşılmasına sebebiyet verebilir. Bunun sonucunda ise ölçü ve usûl kavramları talebe tarafından birbirleriyle karıştırılabilir.

Ahmet Selim Teymur

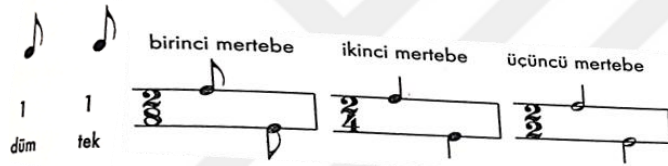

Şekil 4.12. Ahmet Selim Teymur'un Türk Musikisi adlı eserinde Nim Sofyan usûlü

Teymur, Nim Sofyan usûlünü ikilik, dördlük ve sekizlik mertebeler ile irdelemiştir. Müellifin usûl şablonlarının olmadığı kısımda darpların ifadesini notaların birim zaman değerlikleri ile gösterirken; şablonların altında ise, darpların ifadesine yer vermediği görülmektedir. Usûlün mertebesi değişse de, darpların ifadesi değişmez. Ancak müellif bu bilgiyi mezkur kaynakta vermediğinden talebe, usûlü farklı mertebelerde farklı şekillerde telaffuz edebilir.

Fatih Salgar

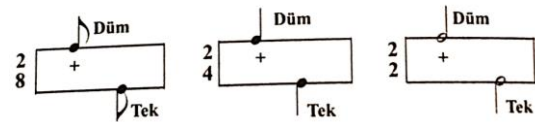

Şekil 4.13. Fatih Salgar'ın Türk Müziğinde Makamlar, Usûller ve Seyir Örnekleri adlı eserinde Nim Sofyan usûlü

Salgar, Nim Sofyan usûlünü ikilik, dördlük ve sekizlik mertebeler ile irdelemiştir. Darpların ifadesi mertebe farkına göre değişmemektedir. Ancak eserde darpların altında yer alan

matematiksel işaretlere ilişkin herhangi bir açıklamaya yer verilmemesi, işaretlerin ne anlama geldiğine ilişkin bir sonuca varılamamasına sebebiyet vermiştir.

Fahrettin Yarkın

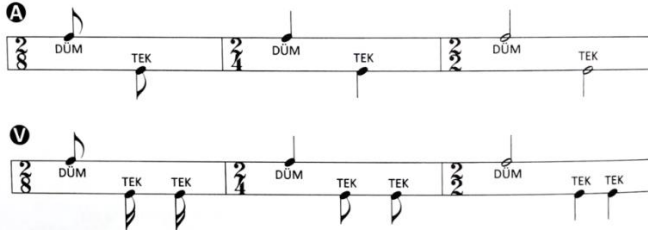

Şekil 4.14. Fahrettin Yarkın'ın Türk Müziğinde Usuller adlı eserinde Nim Sofyan usûlü

Yarkın, Nim Sofyan usûlünü ikilik, dördlük ve sekizlik mertebeler ile irdelemiştir. Usûlün ana kalıbındaki usûl darplarına ilişkin ifadesi tutarlıdır. Ancak usûlün velvelelerindeki darplar için aynı şeyi söylemek mümkün değildir. İkilik, dördlük ve sekizlik mertebede darplar “düm - tek-tek” şeklinde ifade edilmiştir. Ancak “tek” darbu mertebenin birim zaman süresinde gelebilir. Usûlün velvelesinde bulunan son iki darbın ise birim zamanın yarısı süresinde olduğu görülmektedir. Dolayısıyla Nim Sofyan usûlünün velveleli şeklinin “düm - tek - tek” şeklinde okunması tutarlı değildir ki; mezkûr usûlün velvelesindeki darp ifadeleri Semai usulünde de kullanılmıştır. Bu durum Nim Sofyan usûlünün velvelesi ve Semai usulünün darplarının ifadesi noktasında muğlaklığa sebebiyet vermektedir.

Mehmet Gönül

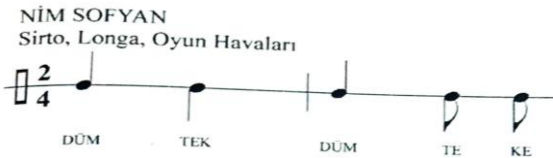

Şekil 4.15. Mehmet Gönül'ün Türk Müziği Solfej-Makam-Usûl-Dikte Alıştırmaları adlı eserinde Nim Sofyan usûlü

Gönül, Nim Sofyan usûlünü dördlük mertebede ele almıştır. Hem usûlün ana kalıbı hem de velvelesinde bulunan usûl darplarının ifadesi mertebeye tutarlılık göstermektedir.

4.5.2. 3 Zamanlı Usûller

Rauf Yekta



Şekil 4.16. Rauf Yekta'nın Türk Musikisi adlı eserinde Semai usûlü

Yekta, Semai usûlünü dörtlük mertebede ele alırken usûl darplarını da kısaltarak “düm” darbını “d”; “tek” darbını ise, “t” harfi ile ifade etmiştir. Usûl darplarının ifadelerine ilişkin olan bu yöntem talebe tarafından anlaşılabilir olsa da; müellifin eserini Fransızca olarak kaleme aldığı göz önünde bulundurulduğunda, bu kısaltmaya bir açıklama getirilmesi gerektiği düşüncesi oluşmaktadır. Çünkü Türk müziği eğitimi almayan ve bu müziğini icra etmeyen birinden bu kısaltmaları idrak etmesi beklenemez.

Suphi Ezgi



Şekil 4.17. Suphi Ezgi'nin Nazari ve Ameli Türk Musikisi adlı eserinde Semai usûlü

Ezgi, Semai usûlünü dörtlük ve sekizlik mertebeler ile ele almıştır. Darplarının ifadesi mertebeye göre farklılık göstermemektedir. Ancak eserde darpların üstünde yer alan rakam ve matematiksel işaretlerle ilgili herhangi bir açıklamaya yer verilmemesi sebebiyle bu rakam ve işaretlerin ne anlama geldiğine ilişkin bir sonuca varılamamıştır.

Tevfik Rıza Pırnal

	<u>Düm</u>	<u>Tek</u>	<u>Tek</u>	
<u>Birinci mertebesi:</u>	1	1	1	3/2
<u>İkinci mertebesi:</u>	1	1	1	3/4
<u>Üçüncü mertebesi:</u>	1	1	1	3/8

Şekil 4.18. Tevfik Rıza Pırnal'ın Söz ve Saz adlı eserinde Semai usûlü

Semâî: 3 zamanlı, 3 darplı

Düm Tek Tek 3/2, 3/4, 3/8
1 1 1

Şekil 4.18. (devam) Tevfik Rıza Pırnal'ın Söz ve Saz adlı eserinde Semai usûlü

Pırnal, Semai usûlünü ikilik, dörtlük ve sekizlik mertebeler olmak üzere 3 farklı şekilde ele almıştır. Bu mertebelendirmelere göre darpların ifadesinin değişmediği görülmüştür ki; usûl darplarının birim zaman değerliliği değişmediği sürece darpların ifadesinde herhangi bir değişiklik yapılmaz. Buna göre Pırnal'ın bahsi geçen değerlendirmesinin tutarlı olduğunu söylemek mümkündür.

Veli Kanık

Semâi usûlünün vuruluşu :

Semâi usûlünde bir misâl :

H. Zâde Dede Ef.
İlâh - - - - -
Yi-ne bir gül-ni-hâl

Şekil 4.19. Veli Kanık'ın Türk Musikisinde Ritm Unsuru ve Nota Kaideleri adlı eserinde Semai usûlü

Kanık, Semai usûlünün gösteriminde darpların ifadesine yer vermemiştir. Kanık'ın usûlleri gösterim yöntemine göre, her usûl notasının altına darplarını yazmak icap eder. Aksi takdirde darplar yanlış ifade edilebilir. Dolayısıyla Kanık'ın Semai usûlüne ilişkin verdiği şablonun tutarlı olduğunu söylemek mümkün değildir.

Yürük semâi usûlünün vuruluşu :

Yürük semâi usûlünde bir misâl :

Hâzır Post
İlâh
Gelse o şuh me-li se

Şekil 4.20. Veli Kanık'ın Türk Musikisinde Ritm Unsuru ve Nota Kaideleri adlı eserinde Yürük Semai usûlü

Kanık, Yürük Semai usûlünün gösteriminde darpların ifadesine yer vermemiştir. Kanık'ın usûlleri gösterim yöntemine göre, her usûl notasının altına darplarını yazmak icap eder. Aksi takdirde darplar yanlış ifade edilebilir. Dolayısıyla Kanık'ın Yürük Semai usûlüne ilişkin verdiği şablonun tutarlı olduğunu söylemek mümkün değildir.

Ağır semâi usûlünü vuruluşu :

Ağır semâi usûlünde bir misâl :

Bedenin Acemî ve ağır semai
düm t. t. düm t.
Bir ok... be ri... nîs

Şekil 4.21. Veli Kanık'ın Türk Musikisinde Ritm Unsuru ve Nota Kaideleri adlı eserinde Ağır Semai usûlü

Kanık, Ağır Semai usûlünü 3 zamanlı olarak dörtlük mertebede ele almış; örneklerin bazı kısımlarında darpların ifadelerini kısaltma yöntemine başvurarak “düm” darbını “d”, “tek” darbını ise “t” harfiyle ifade etmiştir. Şablonda verilen darpların birim zaman değerliklerinin toplamı altı adet dörtlüğe eşittir. Bu durum, usûlün ölçü sayısının idrak edilmesi noktasında muğlaklığa sebebiyet vermektedir. Ayrıca mertebe dinamiğinin esasları göz önüne alındığında da darpların ifadelerinin tutarlı olmadığı görülmüştür. Çünkü birinci, ikinci, üçüncü ve dördüncü darplarının birim zaman değerlikleri mertebeye; beşinci darbın birim zaman değeri de mertebenin iki katına eşittir. Buna göre darpların “düm – tek – tek – düm – teek” şeklinde ifade edilmesi gerekir.

Sengin semâi usûlünün vuruluşu :

☞ Semâi usûlünde bir misâl :

Şekil 4.22. Veli Kanık’ın Türk Musikisinde Ritm Unsuru ve Nota Kaideleri adlı eserinde Sengin Semai usûlü

Kanık, Sengin Semai usûlünü 3 zamanlı olarak dörtlük mertebede ele almış; örneklerin bazı kısımlarında darpların ifadelerini kısaltma yöntemine başvurarak “düm” darbını “d”, “tek” darbını ise “t” harfiyle ifade etmiştir. Şablonda verilen darpların birim zaman değerliklerinin toplamı altı adet dörtlüğe eşittir. Bu durum, usûlün ölçü sayısının idrak edilmesi noktasında muğlaklığa sebebiyet vermektedir. Ayrıca mertebe dinamiğinin esasları göz önüne alındığında da usûlün darplarına ilişkin verilen ifadeler tutarlı değildir. Çünkü birinci, ikinci, üçüncü ve dördüncü darpların birim zaman değerlikleri mertebeye; beşinci darbın birim zaman değeri de mertebenin iki katına eşittir. Buna göre darpların “düm – tek – tek – düm – teek” şeklinde ifade edilmesi gerekir.

Hurşit Ungay

ZAMAN VE VURGULARI: DÜM TEK TEK

MERTEBELERİNE GÖRE USÛL NOTALARI:

Şekil 4.23. Hurşit Ungay’ın Türk Mûsikisinde Usûller ve Kudüm adlı eserinde Semaî usûlü

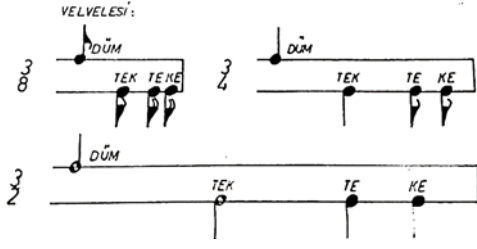

Şekil 4.23. (devam) Hurşit Ungay'ın Türk Mûsikîsinde Usûller ve Kudüm adlı eserinde Semai usûlü

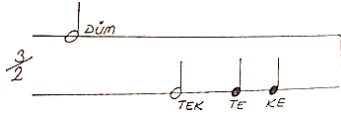

Şekil 4.23. (devam) Hurşit Ungay'ın Türk Mûsikîsinde Usûller ve Kudüm adlı eserinde Semai usûlü

Ungay, Semai usûlünü iki çizgide gösterim yöntemini kullanarak ve usûlün birim zaman değerliklerini rakamlarla ifade ederek ele almıştır. Ayrıca usûlün hem ana kalıbını hem de velvelesini ikilik, dörtlük ve sekizlik mertebelerde göstermiştir. Bu mertebelendirmeler neticesinde darpların ifadesi değişmediğinden, Ungay'ın Semai usûlünün ana kalıbına ilişkin irdelemelerinin tutarlı olduğunu söylemek mümkündür. Ancak usûlün ikilik mertebesinde yer alan velveledeki darpları ifade eden notaların her birinin sapının yukarı çekilmesi, şablonların gösteriminde kendi içerisinde tutarlılık bakımından muğlaklığa neden olmuştur.

Ekrem Karadeniz

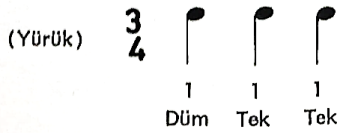

Şekil 4.24. Ekrem Karadeniz'in Türk Mûsikîsinin Nazariye ve Esasları adlı eserinde Semai usûlü

Karadeniz, Semai usûlünü dörtlük mertebede irdlemiştir. Şablonda verilen usûl darplarının ifadelerinin tutarlı olduğunu söylemek mümkündür. Usûl darplarının altında yer alan rakamların, darpların birim zaman değerliğini ifade ettiği düşünülse bile, müellif buna mahiyetine ilişkin herhangi bir açıklamada bulunmadığından bu rakamların Türk müziğini bilmeyen herhangi bir kişi tarafından idrak edilmesi beklenemez.

İsmail Hakkı Özkan

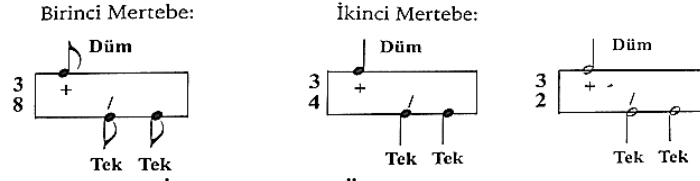

Şekil 4.25. İsmail Hakkı Özkan'ın Türk Müsîkîsi Nazariyatı ve Usûlleri: Kudüm Velveleleri adlı eserinde Semai usûlü

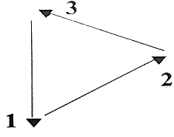

Şekil 4.25. (devam) İsmail Hakkı Özkan'ın Türk Müsîkîsi Nazariyatı ve Usûlleri: Kudüm Velveleleri adlı eserinde Semai usûlünün batı tarzı tek elle vuruluşu

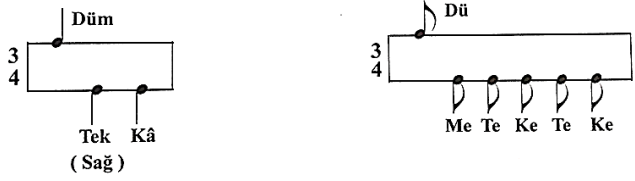

Şekil 4.25. (devam) İsmail Hakkı Özkan'ın Türk Müsîkîsi Nazariyatı ve Usûlleri: Kudüm Velveleleri adlı eserinde Semai usûlünün kudümle velveleli vuruluşu

Özkan, Semai usûlünü ikilik, dördlük ve sekizlik mertebeler ile usûlün ana kalıbını ve velvelesini ele alarak irdelemiştir. Usûl darplarının ifadesi mertebeye göre değişiklik göstermemesi sebebiyle Özkan'ın değerlendirmelerinin tutarlı olduğunu söylemek mümkündür. Ancak “batı tarzı tek elle vuruluşu” alt başlığındaki görselden usûle dair hiçbir anlam çıkarılamamaktadır. Bu durumun başlıca sebeplerinden birisi batı müziğinde usûl kavramının olmayışıdır. Ayrıca usûl tek elle dize ve/veya bir vurmali çalgıya vurularak icra edilmez. Bunun adı ritim tutmaktır ki; ölçü, ritim ve usûl eş değer kavramlar değildir. Herhangi bir usûlün darpları tek elle bir dize ve/veya vurmali çalgıyla icra edilmek istendiğinde usûl darplarının ifadesi mutlak sûrette değişir.

Şeref Çakar

Usûlün Zamanları ve vuruşları: DÜM 1 TEK 1 TEK 1

Usûlün Notası: 1. Mertebesi 3/8

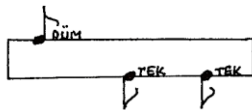

Şekil 4.26. Şeref Çakar'ın Türk Musîkîsinde Usûl adlı eserinde Semai usûlü

Usûlün Zamanları ve vuruşları: DÜM 1 TEK 1 TEK 1

Usûlün Notası:

2. Mertebesi 3/4

3. Mertebesi 3/2

Şekil 4.27. (devam) Şeref Çakar'ın Türk Musikisinde Usûl adlı eserinde Semai usûlü

Vuruşu: 2 mertebesi

3/4 DÜM 1 TEK 1 TEK 1

SAĞ el ile SAĞ dize vurulan vuruşlar
SOL el ile SOL dize vurulan vuruşlar

3/4

Velveleli Vuruşu

SAĞ Zahme ile SAĞ KUDÜME vurulan vuruşlar
SAĞ Zahme ile SOL KUDÜME vurulan vuruşlar
SOL Zahme ile SOL KUDÜME vurulan vuruşlar

Şekil 4.27. (devam) Şeref Çakar'ın Türk Musikisinde Usûl adlı eserinde Semai usûlünün velvelesi

Çakar, Semai usûlünü ikilik, dördlük ve sekizlik mertebeler özelinde irdelemiş, ayrıca usûlün velvelesini de dördlük mertebede ele almıştır. Buradan yola çıkarak müellifin usûl darplarının ifadesine ilişkin açıklamalarının tutarlı olduğu söylenebilir. Ayrıca müellifin usûlün hem dizler üzerinde hem de kudüm çalgısıyla icrası için usûlün hangi elle ve zahme ile hangi diz ve kudüme vurulacağını açık bir şekilde ifade etmesinin usûl eğitim-öğretiminde kolaylık sağlaması adına olumlu bir nitelik olduğunu söylemek mümkündür.

Cemil Sangan

- SEMAI USÛLÜ -

MERTEBELERİNE GÖRE USÛL NOTALARI :

Şekil 4.27. Cemil Sangan'ın Türk Müziği Usulleri adlı eserinde Semai usûlü

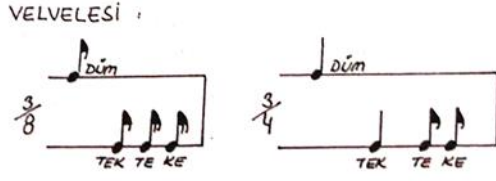

Şekil 4.27. (devam) Cemil Sangan'ın Türk Müziği Usulleri adlı eserinde Semai usûlü

Sangan, Semai usûlünün hem ana kalıbını hem de velvelesini ikilik, dördlük ve sekizlik mertebelerde iki çizgide gösterim yöntemiyle ele almıştır. Bu mertebelendirmeler neticesinde darpların ifadesi değişmediğinden, Sangan'ın Semai usûlünün ana kalıbına ve velvelelerine ilişkin irdelemelerinin tutarlı olduğunu söylemek mümkündür.

Erdinç Çelikkol

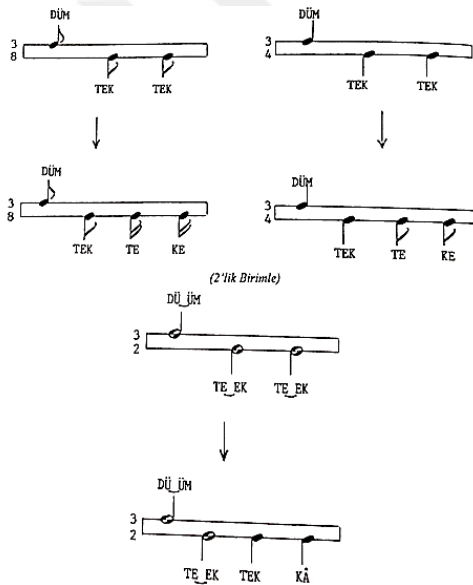

Şekil 4.28. Erdinç Çelikkol'un Türk Müsıkîsi Bilgileri I-II adlı eserinde Semai usûlü

Çelikkol, Semai usûlünü ikilik, dördlük ve sekizlik mertebelerde ele almıştır. Müellifin dördlük ve sekizlik mertebelerde yer alan ana kalıp ve velvelelerindeki usûl darplarının ifadesine ilişkin irdelemeleri tutarlıdır. Ancak ikilik mertebelerde yer alan ana kalıp ve velveleli şablonlar için aynı şey söylenemez. Eğer darpların birim zaman değeri değişmiyorsa mertebenin değişmesi darpların ifadesine etki etmez. Bu durum usûlün ölçü ile eş değer tutularak usûl kavramının yeterince idrak edilememesine sebep olmaktadır.

Erol Sayan

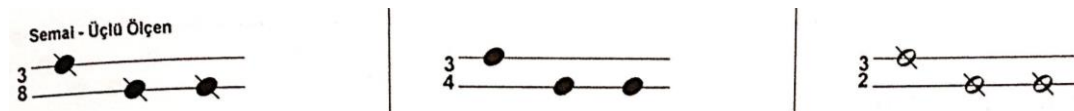

Şekil 4.29. Erol Sayan'ın Ulusal Müziğimiz adlı eserinde Semai usûlü

Sayan, Semai usûlünü ikilik, dörtlük ve sekizlik mertebeler ile irdelemiştir. Bu mertebelendirmelerde ise sekizlik mertebede ele alınan Semai usûlünü üçlü ölçen olarak adlandırmıştır. Müellif eserinde usûl kelimesine eş değer olarak ölçen kelimesini kullanmıştır. Bu kullanımın ölçü kelimesine benzerliği ve yaygın olmaması, usûl kelimesinin mahiyetinin anlaşılmasına sebebiyet verebilir. Bunun sonucunda ise ölçü ve usûl kavramları talebe tarafından karıştırılabilir.

Ahmet Selim Teymur

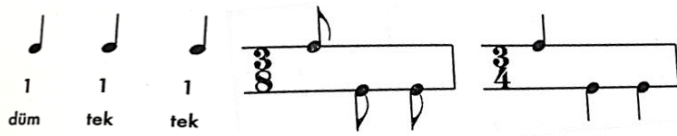

Şekil 4.30. Ahmet Selim Teymur'un Türk Musikisi adlı eserinde Semai usûlü

Teymur, Semai usûlünü dörtlük ve sekizlik mertebeler ile irdelemiştir. Müellif usûl şablonlarının olmadığı kısımda darpların ifadesini notaların birim zaman değerlikleri ile ifade ederken şablonların altında ise, usûl darplarının ifadesine yer vermediği görülmektedir. Usûlün mertebesi değişse de usûl darplarının ifadesi değişmez. Ancak müellif bu bilgiyi mezkûr kaynakta vermediğinden talebe, usûlü farklı mertebelerde farklı şekillerde telaffuz edebilir.

Fatih Salgar

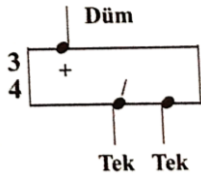

Şekil 4.31. Fatih Salgar'ın Türk Müziğinde Makamlar, Usûller ve Seyir Örnekleri adlı eserinde Semai usûlü

Salgar, Semai usûlünü dörtlük mertebeye ile irdelemiştir. Darpların ifadesi tutarlı bir şekilde verilmiştir.

Fahrettin Yarkın

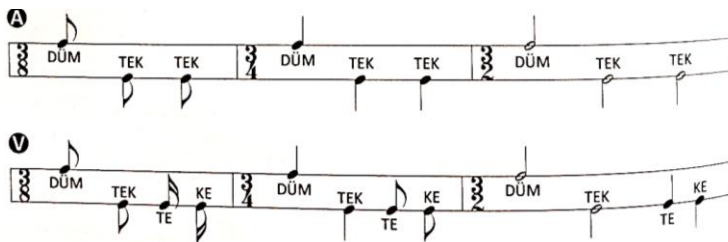

Şekil 4.32. Fahrettin Yarkın'ın Türk Müziğinde Usuller adlı eserinde Semai usûlü

Yarkın, Semai usûlünü ikilik, dörtlük ve sekizlik mertebeler ile irdelemiştir. Usûlün ana kalıbında ve velvelesindeki darplara ilişkin ifadeler merite farkı gözetmeksizin değişmediğinden tutarlıdır.

Mehmet Gönül

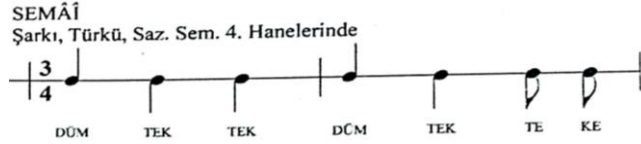

Şekil 4.33. Mehmet Gönül'ün Türk Müziği Solfej-Makam-Usûl-Dikte Alıştırılmaları adlı eserinde Semai usûlü

Gönül, Semai usûlünü dörtlük mertebede ele almıştır. Hem usûlün ana kalıbı hem de velvelesinde bulunan usûl darplarının ifadesi meriteyle tutarlılık göstermektedir.

4.5.3. 4 Zamanlı Usûller

Rauf Yekta



Şekil 4.34. Rauf Yekta'nın Türk Musikisi adlı eserinde Düyek usûlünün birinci şekli

Yekta, Düyek usûlünü 4 zamanlı olarak dörtlük mertebede ele almış; “düm” darbını “d”, “tek” darbını ise “t” harfi ile kısaltarak ifade etmiştir. Usûl darplarının ifadelerine ilişkin olan bu yöntem talebe tarafından anlaşılabilir olsa da; müellifin eseri Fransızca olarak kaleme aldığı göz önünde bulundurulduğunda, bu kısaltmaya bir açıklama getirilmesi gerektiği düşüncesi oluşmaktadır. Çünkü Türk müziği eğitimi almayan ve Türk müziğini icra etmeyen birinden bu kısaltmaları anlaması beklenemez. Buna ek olarak, usûlün birinci ve üçüncü darplarının birim zaman değerlikleri mertebenin yarısına eşittir ve bu darplar dörtlük mertebede “dü” ve “te” şeklinde ifade edilebilir. Buna bağlı olarak “dü” ve “te” darpları tek başına gelememesi sebebiyle Düyek usûlünün darplarını dörtlük mertebede ifade etmek mümkün değildir.

Suphi Ezgi



Şekil 4.35. Suphi Ezgi'nin Nazari ve Ameli Türk Musikisi adlı eserinde Sofyan Usûlü

Ezgi, Sofyan usûlünü dörtlük ve sekizlik mertebelerde ele almıştır. Usûl darplarının ifadesi mertebeye göre farklılık göstermemektedir. Ancak darpların “düm – te-ke” şeklinde ifade edilmesi tutarsızdır. Çünkü “te-ke” darbı birim zamanın yarısı değerindeki durumlarda ifade edilir. Ancak müellifin “te-ke” darbıyla ifade ettiği usûl darplarının süreleri birim zamana eşittir. Bu durumda müellifin “te-ke” darbıyla ifade ettiği darplar “tek-kâ” ve/veya “tek-tek” darplarıyla ifade edilebilir. Ayrıca eserde darpların üstünde yer alan rakam ve matematiksel işaretlere ilişkin herhangi bir açıklamaya yer verilmediğinden bahsi geçen rakam ve işaretlerin ne anlama geldiğine ilişkin bir sonuca varılamamıştır.

Tevfik Rıza Pırnal

	Düm	Te	Ke	
Birinci mertebesi:	1	1	2	4/2
İkinci mertebesi:	1	1	2	4/4
Üçüncü mertebesi:	1	1	2	4/8

Şekil 4.36. Tevfik Rıza Pırnal’ın Söz ve Saz adlı eserinde Sofyan usûlü

Sofyân: 4 zamanlı, 3 darplı

Düm Tek Ke 4/2, 4/4, 4/8¹
2 1 1

Şekil 4.36. (devam) Tevfik Rıza Pırnal’ın Söz ve Saz adlı eserinde Sofyan usûlü

Pırnal, Semai usûlünü ikilik, dörtlük ve sekizlik mertebeler olmak üzere 3 farklı şekilde ele almıştır. Ancak darpların “düm – te-ke” şeklinde ifade edilmesi tutarsızdır. Çünkü “te-ke” darbı birim zamanın yarısı değerindeki durumlarda ifade edilir. Ancak müellifin “te-ke” darbıyla ifade ettiği usûl darplarının süreleri birim zamana eşittir. Bu durumda müellifin “te-ke” darbıyla ifade ettiği darplar “tek-kâ” ve/veya “tek-tek” darplarıyla ifade edilebilir.

Veli Kanık

Ağır sofyan usûlünün vuruluşu :

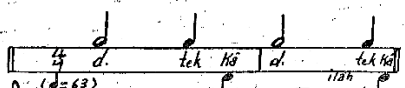

Ağır sofyan usûlünde bir misâl :



Şekil 4.37. Veli Kanık’ın Türk Musikisinde Ritm Unsuru ve Nota Kaideleri adlı eserinde Sofyan usûlü

Sofyan usûlünün vuruşu: *Rifat Bey*
 (♩ = 100)
 Sofyan usûlünden bir misâl: *Rifat Bey*
 (♩ = 100)

Şekil 4.37. (devam) Veli Kanık'ın Türk Musikisinde Ritm Unsuru ve Nota Kaideleri adlı eserinde Sofyan usûlü

Sofyan usûlünün
 (2/4) lükle vuruşu: *Misâl: Rifat Bey*
 (♩ = 100)
 Sofyan usûlünün
 (2/4) lükle yazılışından
 bir misâl: *Rifat Bey*
 (♩ = 100)

Şekil 4.37. (devam) Veli Kanık'ın Türk Musikisinde Ritm Unsuru ve Nota Kaideleri adlı eserinde Sofyan usûlü

Ağır sofyanın (4) darplı mürekkep usûlle vuruşu: *Misâl: H. Zade Dede Efendi (Kâr-ı neyân)*
 (♩ = 60)
 Ağır sofyanın (4) darplı mürekkep usûlle yazılışından bir misâl: *H. Zade Dede Efendi (Kâr-ı neyân)*
 (♩ = 60)
 Yürük sofyanın (2) darplı mürekkep usûlle vuruşu: *Zali beyden bir sirtö*
 (♩ = 112)
 Yürük sofyanın (2) darplı mürekkep usûlle yazılışından bir misâl: *Zali beyden bir sirtö*
 (♩ = 112)

Şekil 4.37. (devam) Veli Kanık'ın Türk Musikisinde Ritm Unsuru ve Nota Kaideleri adlı eserinde Sofyan usûlü

Kanık, Sofyan usûlünü dörtlük mertebede irdelemiş ve gösteriminde darpların ifadesini, şekil 4.37'de görüldüğü üzere, bazen kısaltarak; bazense tam olarak göstermiştir. Ancak bunlardan birini “Ağır Sofyan” olarak adlandırmıştır. Bu adlandırmaya göre usûlün ikilik mertebede irdelenmesi gerekir. Müellif bir diğer örneği “Sofyan usûlünün 2/4 ‘lük ile vuruşu” olarak adlandırmıştır. Fakat Sofyan usûlü 2 zamanlı değil, 4 zamanlıdır. Bu örnek Nim Sofyan ve Sofyan usûllerinin birbirleriyle karıştırılmasına sebebiyet verebilir. Başka bir örnek ise, “Ağır Sofyan”ın 4 darplı mürekkep usûlle vuruşu” olarak adlandırılmıştır. Bu örnek 12/8’lik bir ölçüdür. Dolayısıyla bu örnek “Ağır Sofyan” usûlünün darplarının birim zaman değerliklerini, ölçü sayısını ve mertebesini ifade etmemekle usûlün farklı bir şekilde algılanmasına sebebiyet vermekte ve bu noktada muğlaklıklara neden olmaktadır. Son verilen örnek “Yürük Sofyan”ın 2 darplı mürekkep usûlle vuruşu olarak adlandırılmaktadır. Ancak bu usûl 4/8’lik değil 6/8’lik bir ölçüdür. Dolayısıyla bu örnek de Sofyan usûlünün hiçbir mertebesiyle eş değer tutulamamakla birlikte usûlün darplarının birim zaman değerliklerini, ölçü sayısını ve mertebesini ifade etmemektedir. Ayrıca verilen örnek usûlün farklı bir şekilde algılanmasına sebebiyet vermekte ve bu noktada muğlaklıklara neden olmaktadır.

Hurşit Ungay

ZAMAN VE VURGULARI: $\frac{4}{2}$ DÜM TE KE ($\frac{4}{2}$ DÜM TEK KÂ)

MERTEBELERİNE GÖRE USÛL NOTALARI:

VELVELESİ:

Şekil 4.38. Hurşit Ungay’ın Türk Mûsikîsinde Usûller ve Kudüm adlı eserinde Sofyan usûlü

Ungay, Sofyan usûlünü iki çizgide gösterim yöntemini kullanarak ve usûlün birim zaman değerliklerini rakamlarla ifade ederek ele almıştır. Bunu yaparken usûlün ana kalıbını ve velvelesini dördlük ve sekizlik mertebelerde göstermiştir. Bu mertebelendirmelerde usûl darpları farklı şekilde ifade edilmiştir. Mertebe değişse de, darpların birim zaman değerlikleri aynı olduğu sürece darpların ifadesinde herhangi bir değişiklik yapılmaz. Dolayısıyla bu noktada, müellifin Sofyan usûlünün ana kalıbına ilişkin verdiği tanımın tutarlı olduğu söylenemez. Diğer yandan usûlün velvelesi ele alındığında, darplar dördlük ve sekizlik mertebede aynı şekilde ifade edildiği görülmüştür. Bu bağlamda müellifin Sofyan usûlünün velvelesine ilişkin verdiği şablonun tutarlı olduğunu söylemek mümkündür.

Ekrem Karadeniz

Düm Te Kâ

Şekil 4.39. Ekrem Karadeniz’in Türk Mûsikîsinin Nazariye ve Esasları adlı eserinde Sofyan usûlü

Karadeniz, Sofyan usûlünü dördlük mertebede irdelenmiş, darpları ise şekil 4.39’da görüldüğü gibi ifade edilmesini öngörmüştür. Ancak bu durumda usûlün “düm - te-kâ” şeklinde ifade edilmesi tutarsızdır. Çünkü “te” darbı mertebenin yarısı süresinde, “kâ” darbı ise mertebeye eşit olan birim zaman süresinde gelebilir. “te-kâ” darbıyla ifade edilen kısımda usûl darplarını temsil eden iki adet sekizlik nota bulunmaktadır. Karadeniz, verdiği örnekteki usûl darplarının ifadelerinin aynısını Nim Sofyan usûlünde de sunmuştur. Bu durum Nim Sofyan ve Sofyan usûlünün karıştırılmasına sebep olabilir.

(Hafif)

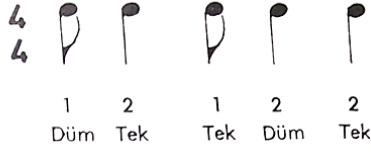

Şekil 4.40. Ekrem Karadeniz'in Türk Müsîkîsinin Nazariye ve Esasları adlı eserinde Düyek usûlü

Karadeniz, Düyek usûlünü 4 zamanlı olarak dörtlük mertebede ele almıştır. Mertebe dinamiğinin esasları göz önüne alındığında verilen şekildeki darpların ifadelerinin tutarlı olmadığı dikkati çekmektedir. Çünkü birinci ve üçüncü darpların birim zaman değeri mertebenin yarısına eşittir. Buna göre darpların, “düm – teek – tek – düüm – teek” şeklinde ifade edilmesi gerekir. Darpların altında yer alan rakamlar, birim zaman değerliğini ifade etse bile, müellif eserinde bu rakamların mahiyetine ilişkin herhangi bir açıklamaya yer vermediğinden bunların Türk müziğini bilmeyen herhangi bir kişi tarafından idrak edilmesi beklenemez.

İsmail Hakkı Özkan

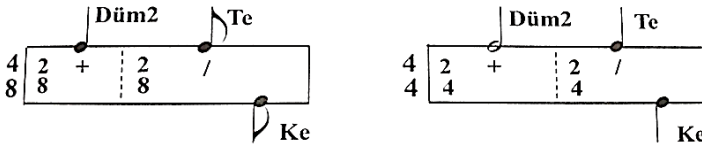

Şekil 4.41. İsmail Hakkı Özkan'ın Türk Müsîkîsi Nazariyatı ve Usûlleri: Kudüm Velveleleri adlı eserinde Sofyan usulünün birinci ve ikinci mertebesi

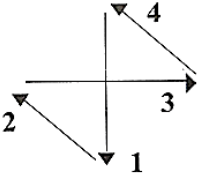

Şekil 4.41. (devam) İsmail Hakkı Özkan'ın Türk Müsîkîsi Nazariyatı ve Usûlleri: Kudüm Velveleleri adlı eserinde Sofyan usulünün batı tarzı tek elle vuruluşu

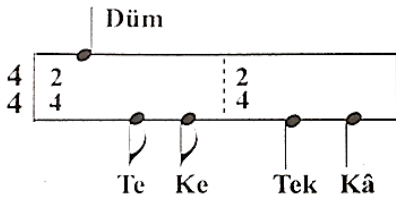

Şekil 4.41. (devam) İsmail Hakkı Özkan'ın Türk Müsîkîsi Nazariyatı ve Usûlleri: Kudüm Velveleleri adlı eserinde Sofyan usulünün kudümle velveleli vuruluşu

Özkan, Sofyan usulünü dörtlük ve sekizlik mertebeler ile ana kalıp ve velvelesini ele alarak irdemiştir. Usûl darplarının ifadesi mertebeye göre değişmemektedir. Ancak usûlün ana

kalıbında bulunan ilk darp “düm” şeklinde ifade edilmiştir. “Düm” usûl darbının birim zaman değerliğinin mertebeye eşit olması durumunda kullanılır. Müellifin verdiği şablonda verilen ilk darbin ise mertebenin iki katına eşit olduğu görülmektedir. İkinci ve üçüncü darba ait olan darplar da yanlış bir şekilde ifade edilmiştir. Çünkü “te-ke” darbi mertebenin yarısına eşit olan durumlarda kullanılır. Ancak usûlün ikinci ve üçüncü darpların birim zaman değerlikleri mertebeye eşittir. Bu durumda usûlün ana kalıbına ait darpların “düüm – tek-kâ” şeklinde ifade edilmesi gerekir. Diğer yandan “batı tarzı tek elle vuruluşu” adı altındaki görselden usûle dair hiçbir anlam çıkarılamamaktadır. Bu durumun başlıca sebeplerinden birisi batı müziğinde usûl kavramının olmayışıdır. Ayrıca usûl tek elle dize ve/veya bir vurmali çalgıya vurularak icra edilmez. Bunun adı ritim tutmaktır ki; ölçü, ritim ve usûl eş değer kavramlar değildir. Herhangi bir usûlün darpları tek elle bir dize ve/veya vurmali çalgıyla icra edilmek istendiğinde usûl darplarının ifadesi mutlak sûrette değişir.

Şeref Çakar

Usûlün Zamanları
ve vuruşları:

Usûlün Notası:
1. Mertebesi 4/8

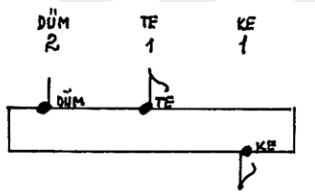

2. Mertebesi 4/4

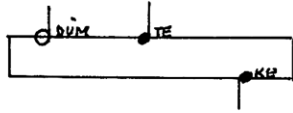

3. Mertebesi 4/2

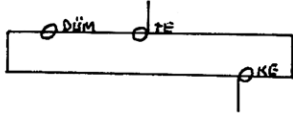

Şekil 4.42. Şeref Çakar’ın Türk Musikîsinde Usûl adlı eserinde Sofyan usûlü

Vuruşu: 2 mertebesi

SAĞ el ile SAĞ dize vurulan vuruşlar
SOL el ile SOL dize vurulan vuruşlar

Velveleli

Vuruşu

SAĞ Zahme ile SAĞ KUDÜME vurulan vuruşlar

SAĞ Zahme ile SOL KUDÜME vurulan vuruşlar
SOL Zahme ile SOL KUDÜME vurulan vuruşlar

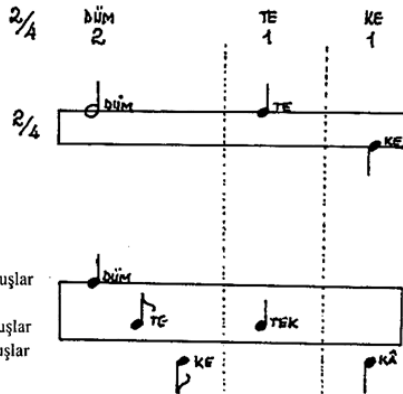

Şekil 4.42. (devam) Şeref Çakar’ın Türk Musikîsinde Usûl adlı eserinde Sofyan usûlünün velvelesi

Çakar, Sofyan usûlünü ikilik, dörtlük ve sekizlik mertebeler özelinde irdelemiş, ayrıca usûlün velvelesini de dörtlük mertebede ele almıştır ve usûl darplarının ifadesi mertebeye göre değişmemektedir. Ancak usûlün ana kalıbında bulunan ilk darp “düm” şeklinde ifade edilmiştir. “Düm”, usûl darbının birim zaman değerliğinin mertebeye eşit olması durumunda kullanılır. Müellifin verdiği şablonda ise ilk darbın mertebenin iki katına eşit olduğu görülmektedir. İkinci ve üçüncü darba ait olan darpların ifadesi de yanlış bir şekilde gösterilmiştir. Çünkü “te-ke” darbı mertebenin yarısına eşit olan durumlarda kullanılır. Fakat usûlün ikinci ve üçüncü darplarının birim zaman değerlikleri mertebeye eşittir. Bu durumda ana kalıba ait darpların “düüm – tek-kâ” şeklinde ifade edilmesi gerekir. Velveleye ilişkin verilen şablondaki darplarının ifadelerinin ise tutarlı olduğunu söylemek mümkündür. Ayrıca müellifin usûlün hem dizler üzerinde hem de kudüm çalgısıyla icrası için usûlün hangi elle ve zahme ile hangi diz ve kudüme vurulacağını açık bir şekilde ifade etmesinin usûl eğitim-öğretiminde kolaylık sağlaması adına olumlu bir niteliğe sahip olduğu söylenebilir.

Cemil Sangan

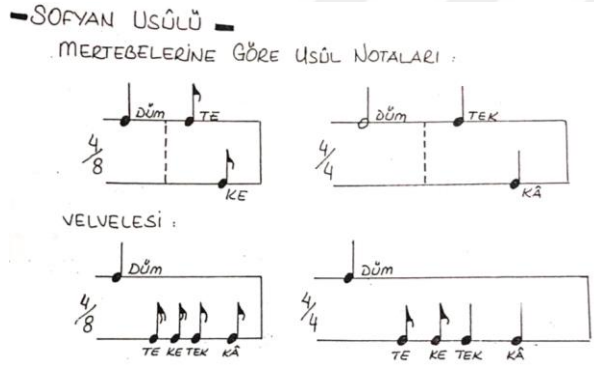

Şekil 4.43. Cemil Sangan’ın Türk Müziği Usulleri adlı eserinde Sofyan usûlü

Sangan, Sofyan usûlünü iki çizgide gösterim yöntemiyle hem ana kalıbı hem de velvelesini dörtlük ve sekizlik mertebelerde ele almıştır. Ana kalıba ilişkin gösterimler ele alındığında, darpların sekizlik ve dörtlük mertebelerde farklı şekilde ifade edildikleri görülmektedir. Müellifin bu ve buna benzer durumlarda darpların ifadelerinin farklılığı özelinde konuya dair açıklık getirmesi beklenir. Aksi takdirde mevcut durum talebenin zihninde muğlaklıklara sebebiyet verebilir.

Mertebeye bağlı olmakla birlikte usûl darplarının birim zaman değerlikleri değişmediği sürece darplar her durumda aynı şekilde ifade edilmelidir. Ancak ana kalıpta bulunan ilk darp “düm” şeklinde ifade edilmiştir. “Düm” darbı, birim zaman değerliğinin mertebeye eşit olması durumunda kullanılır. Müellifin verdiği şablonda ilk darbın mertebenin iki katına eşit olduğu

görülmektedir. İkinci ve üçüncü darba ait olan ifadeler de yanlış bir şekilde gösterilmiştir. Çünkü “te-ke” darbı mertebenin yarısına eşit olan durumlarda kullanılır. Fakat usûlün ikinci ve üçüncü darplarının birim zaman değerlikleri mertebeye eşittir. Bu durumda ana kalıba ait darpların “düüm – tek-kâ” şeklinde, yani müellifin usûlü dörtlük mertebede örneklediği gibi ifade edilmesi gerekir. Velvelelerde ise, mertebenin farklı olmasına bağlı olarak darpların ifadesinin değişmemesi ve birim zaman değerliklerine göre doğru ifade edilmesi verilen şablonu tutarlı kılmaktadır.

Erdoğan Çelikkol

VURULUSU:

(8'lik Birimle)

DÜ ÜM TE KE

2 1 1 : 4

(4'lik Birimle)

DÜ ÜM TEK KÂ

2 1 1 : 4

.....

VURULUŞ TABLOLARI

(8'lik Birimle)

DÜ ÜM TE KE

4 8

(4'lik Birimle)

DÜ ÜM TEK KÂ

4 4

.....

VELVELELİ VURULUŞ TABLOLARI

(8'lik Birimle)

DÜ ÜM TE KE TEK KÂ

4 8

(4'lik Birimle)

DÜ ÜM TE KE TEK KÂ

4 4

Şekil 4.44. Erdoğan Çelikkol'un Türk Müsıkîsi Bilgileri I-II adlı eserinde Sofyan usûlü

Çelikkol, Sofyan usûlünü iki çizgide gösterim yöntemiyle önce usûlün birim zaman değerliklerini rakamlarla ifade ederek, sonra ana kalıbı ve velleleri dörtlük ve sekizlik mertebelerde göstererek ele almıştır. Mertebeye bağlı olmakla birlikte usûl darplarının birim zaman değerlikleri değişmediği sürece darplar her durumda aynı şekilde ifade edilmelidir. Müellifin ana kalıpta ele alınan sekizlik mertebeye ilişkin verdiği şablonda ikinci ve üçüncü darba ait olan ifadeler yanlış bir şekilde gösterilmiştir. Çünkü “te-ke” darbı mertebenin yarısına eşit olan durumlarda kullanılır. Ancak usûlün ikinci ve üçüncü darpların birim zaman değerlikleri mertebeye eşittir. Bu durumda usûlün ana kalıbına ait darpların “düüm – tek-kâ” şeklinde, yani müellifin usûlü dörtlük mertebede örneklediği gibi ifade edilmesi gerekir. Vellelerde ise, mertebenin farklı olmasına bağlı olarak darpların ifadesinin değişmemesi ve birim zaman değerliklerine göre doğru ifade edilmesi verilen şablonu tutarlı kılmaktadır.

Erol Sayan

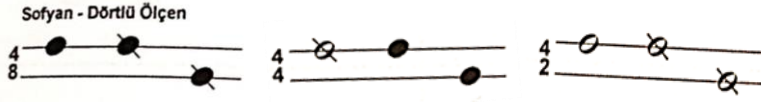

Şekil 4.45. Erol Sayan'ın Ulusal Müziğimiz adlı eserinde Sofyan usûlü

Sayan, Sofyan usûlünü ikilik, dörtlük ve sekizlik mertebeler ile irdelemiştir. Bu mertebelendirmeler sonucunda yalnızca sekizlik mertebede verilen şablonu dörtlü ölçen olarak adlandırmıştır. Ayrıca verilen şablonlarda usûl darplarının ifadelerine yer verilmediğinden bunlar farklı şekillerde okunabilir ve usûllerin yanlış öğrenilmesine/öğretilmesine neden olabilir. Müellif eserinde usûl kelimesine eş değer olarak ölçen kelimesini kullanmıştır. Bu kullanım ölçü kelimesine benzerliğiyle ve yaygın olmamasıyla usûl kelimesinin mahiyetinin anlaşılmasına sebebiyet verebilir. Bunun nihayetinde ölçü ve usûl kavramları talebe tarafından birbirleriyle karıştırılabilir.

Ahmet Selim Teymur

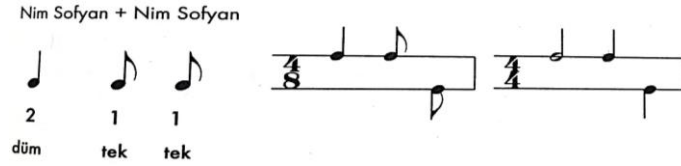

Şekil 4.46. Ahmet Selim Teymur'un Türk Musikisi adlı eserinde Sofyan usûlü

Teymur, Sofyan usûlünü dörtlük ve sekizlik mertebeler ile irdelemiştir. Müellifin usûl şablonlarının olmadığı kısımda darpların ifadesini notaların birim zaman değerlikleri ile ifade ederken; şablonların altında ise, darpların ifadesine yer vermediği görülmektedir. Usûlün mertebesi değişse de, darpların ifadesi değişmez. Ancak müellif bu bilgiyi mezkûr kaynakta vermediğinden talebe, usûlü farklı mertebelerde farklı şekillerde ifade edilebilir. Ayrıca usûlün ilk darbu “düm” şeklinde ifade edilmiştir. Fakat bu darbın birim zaman değerliği mertebenin iki katına eşit olduğundan “düüm” şeklinde okunması gerekir. Usûlün ikinci ve üçüncü darbu ise müellifin verdiği şekilde ya da “tek-kâ” şeklinde okunabilir.

Fatih Salgar

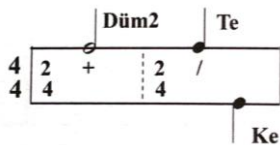

Şekil 4.47. Fatih Salgar'ın Türk Müziğinde Makamlar, Usûller ve Seyir Örnekleri adlı eserinde Sofyan usûlü

Salgar, Sofyan usûlünü dörtlük mertebede ele almıştır. Usûlün ilk darbına ilişkin ifade tutarlıdır. Ancak ikinci ve üçüncü darplar yanlış bir şekilde ifade edilmiştir. Çünkü “te-ke” darbu mertebenin yarısına eşit olan durumlarda kullanılır. Ancak ikinci ve üçüncü darpların birim zaman değerlikleri mertebeye eşittir. Bu durumda ana kalıba ait darpların “düüm – tek-kâ” şeklinde ifade edilmesi gerekir. Fakat mezkûr kaynakta darpların üstünde yer alan matematiksel işaretlere ilişkin herhangi bir açıklamaya yer verilmediğinden bu işaretlerin ne anlama geldiğine ilişkin bir sonuca varılamamıştır.

Fahrettin Yarkın

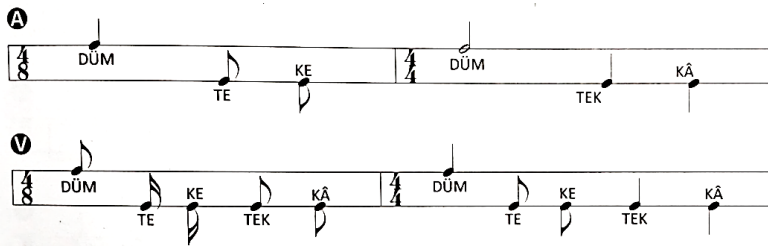

Şekil 4.48. Fahrettin Yarkın'ın Türk Müziğinde Usuller adlı eserinde Sofyan usûlü

Yarkın, Sofyan usûlünün ana kalıbını ve velvelesini dörtlük ve sekizlik mertebelerde ele almıştır. Ana kalıbın dörtlük ve sekizlik mertebesinin verildiği şablonda bulunan ilk darp “düm” şeklinde ifade edilmiştir. “Düm” darbu, birim zaman değerliğinin mertebeye eşit olması durumunda kullanılır. Müellifin verdiği şablonda ise, bu darbın mertebenin iki katına eşit olduğu görülmektedir. İkinci ve üçüncü darba ait olan ifadeler de yanlış bir şekilde gösterilmiştir. Çünkü “te-ke” darbu mertebenin yarısına eşit olan durumlarda kullanılır. Fakat usûlün ikinci ve üçüncü darpların birim zaman değerlikleri mertebeye eşittir. Bu durumda usûlün ana kalıbına ait darpların hem dörtlük hem sekizlik mertebede “düüm – tek-kâ” şeklinde ifade edilmesi gerekir. Diğer yandan usûlün velvelesine ilişkin verilen şablondaki darpların ifadelerinin ise tutarlı olduğunu söylemek mümkündür.

Mehmet Gönül

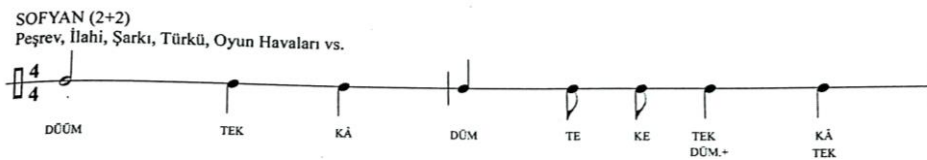

Şekil 4.49. Mehmet Gönül'ün Türk Müziği Solfej-Makam-Usûl-Dikte Alıştırılmaları adlı eserinde Sofyan Usûlü

Gönül, Sofyan usûlünü dörtlük mertebede ele almıştır. Hem usûlün ana kalıbı hem de velvelesinde bulunan usûl darplarının ifadesi mertebeye tutarlılık göstermektedir.

4.5.4. 5 Zamanlı Usûller

Rauf Yekta



Şekil 4.50. Rauf Yekta'nın Türk Musikisi adlı eserinde Türk Aksağı usûlü

Yekta, Türk Aksağı usûlünü sekizlik mertebede ele almış ve darpları “düm” darbını “d”, “tek” darbını “t” harfi ile kısaltmıştır. Birinci ve ikinci darpların birim zaman değerliğine göre ilave “ü” ve “e” harfleriyle ifade edip etmediğine dair kesin bir sonuca varılamamaktadır. Dolayısıyla Yekta'nın Türk Aksağı usûlüne ilişkin verdiği şablonun tutarlı olduğunu söylemek mümkün değildir. Usûl darplarının ifadelerine ilişkin olan bu yöntem, talebe tarafından anlaşılabilir olsa da; müellifin eserini Fransızca olarak kaleme aldığı göz önünde bulundurulduğunda, bu kısaltmaya bir açıklama getirilmesi gerektiği düşüncesi oluşmaktadır. Çünkü Türk müziği eğitimi almayan ve bu müziği icra etmeyen birinden bu kısaltmaları idrak etmesi beklenemez.

Suphi Ezgi

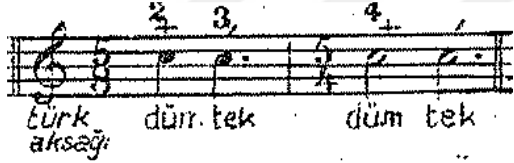

Şekil 4.51. Suphi Ezgi'nin Nazari ve Ameli Türk Musikisi adlı eserinde Türk Aksağı usûlü

Ezgi, Türk Aksağı usûlünü dörtlük ve sekizlik mertebelerde ele almıştır. Ancak müellifin verdiği şablona göre Türk Aksağı iki darptan meydana gelmektedir. Buna bağlı olarak müellifin darplara ilişkin ifadeleri ise mertebeye göre tutarlı değildir. Usûlün ilk darbının “düüm”, ikinci darbının ise “teeek” olarak ifade edilmesi gerekir. Ayrıca kaynak kitapta darpların üstünde yer alan rakam ve matematiksel işaretlere ilişkin herhangi bir açıklamaya yer verilmediğinden bunların ne anlama geldiğine ilişkin bir sonuca varılamamıştır.

Tevfik Rıza Pırnal

	<u>Nim Sofyân</u>	<u>Semâi</u>	
	<u>Düm</u>	<u>Tek</u>	<u>Tek</u>
Birinci mertebesi:	2	2	1
	<u>Düm</u>	<u>Te</u>	<u>Kâ</u>
	2	1	2

şeklinde kullanıldığı da vâki'dir.

Başka usûllerin terkibine girdiğinde;	<u>Te</u>	<u>Ke</u>	<u>Te</u>	<u>Kâ</u>
	1	1	1	2

şeklinde kullanıldığı da vâki'dir.

Şekil 4.52. Tevfik Rıza Pırnal'ın Söz ve Saz adlı eserinde Türk Aksağı usûlü

Türk Aksağı: 5 zamanlı, 3 darplı

Düm Tek Tek 5/2, 5/4, 5/8

2 2 1

Şekil 4.52. (devam) Tevfik Rıza Pırnal'ın Söz ve Saz adlı eserinde Türk Aksağı usûlü

Pırnal, Türk Aksağı usûlünü ikilik, dördlük ve sekizlik mertebeler olmak üzere 3 farklı şekilde ele almış; darpları ise “düm – tek – tek” şeklinde ifade etmiştir. Ancak bu ifade mertebe dinamiği bağlamında tutarlılık göstermez. Ayrıca bahsi geçen ifade Semai usûlüyle karıştırılıp muğlaklığa sebebiyet verebilir. Bu noktada darpların “düüm – teek – tek” şeklinde ifade edilmesi gerekir. Darpların altında yer alan rakamlar birim zaman değerliğini ifade etse bile, müellif buna ilişkin eserinde herhangi bir açıklamaya yer vermediğinden bu rakamların Türk müziğini bilmeyen herhangi bir kişi tarafından idrak edilmesi beklenemez.

Veli Kanık

Türk aksağının vuruluşu :

Türk aksağından bir misâl :

Yürükçe türk aksağının başka bir tarzda vuruluşu :

Aynı yazılıştan bir misâl :



Şekil 4.53. Veli Kanık'ın Türk Musikisinde Ritm Unsuru ve Nota Kaideleri adlı eserinde Türk Aksağı usûlü

Kanık, Türk Aksağı usûlünü sekizlik mertebede iki farklı şekilde ele almış; “düm” darbını “d”, “tek” darbını ise “t” harfiyle kısaltarak ifade etmiştir. Ancak usûlün birinci ve ikinci darplarının birim zaman değerliğine göre ilave “ü” ve “e” harfleriyle ifade edip etmediğine dair kesin bir sonuca varılamamaktadır. Müellif ilk örneği Türk Aksağı, ikinci örneği ise Yürükçe Türk Aksağı olarak adlandırmıştır. Fakat usûllerin icra hızını nota üzerinde ifade eden en önemli unsurlardan biri mertebedir. Bu durumda tutarlılık açısından birinci örneğin 8’lik; ikinci örneğin ise, 16’lık mertebede ele alınması gerekir. Dolayısıyla Yekta’nın Türk Aksağı usûlüne ilişkin verdiği şablonun tutarlı olduğunu söylemek mümkün değildir.

Hurşit Ungay

ZAMAN VE VURGULARI: DÜM 2 TEK 2 TEK 1 (DÜM 2 TEK 3)

MERTEBELERİNE GÖRE USÛL NOTALARI:

VELVELESİ:

Şekil 4.54. Hurşit Ungay’ın Türk Müsikisinde Usûller ve Kudüm adlı eserinde Türk Aksağı usûlü

Ungay, Türk Aksağı usûlünü iki çizgide gösterim yöntemini kullanarak ve usûlün birim zaman değerliklerini rakamlarla ifade ederek ele almıştır. Bunu yaparken usûlün ana kalıbını ve velvelesini dörtlük ve sekizlik mertebelerde göstermiş ve ana kalıbına ilişkin darpları ise “düm – tek – tek” şeklinde ifade etmiştir. Ancak bu ifade, mertebe dinamiği bağlamında tutarlılık göstermez ve Semai usûlüyle karıştırılıp muğlaklığa sebebiyet verebilir. Buna bağlı olarak darpların “düm – tek – tek” şeklinde ifade edilmesi gerekir. Usûlün velvelesinde yer alan “hek” darbı, “tek” darbının gösterildiği gibi ifade edilmiştir. Fakat bu durum, her iki darbın da gösterimine ilişkin olarak muğlaklığa sebebiyet vermektedir. Bu noktadan hareketle Türk müziğindeki usûl darplarının muhtevasına yönelik bir bilgi birikimine sahip olmayan herhangi birinin iki darbı birbirinden ayırt etmesi beklenemez.

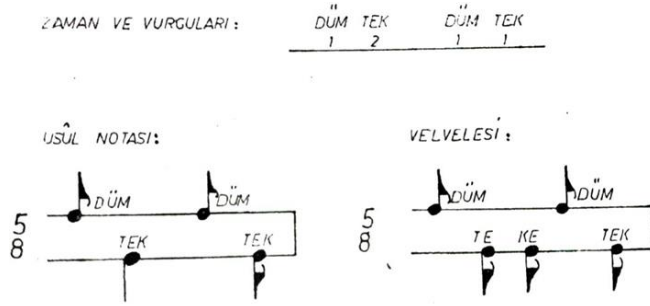

Şekil 4.55. Hurşit Ungay’ın Türk Müsîkisinde Usûller ve Kudüm adlı eserinde Zafer usûlü

Ungay, Rauf Yekta’nın terkibi olan Zafer usûlünü usûlünü iki çizgide gösterim yöntemini kullanarak ve usûlün birim zaman değerliklerini rakamlarla ifade ederek ele almıştır. Bunu yaparken usûlün ana kalıbını ve velvelesini dörtlük ve sekizlik mertebelerde göstermiştir. Ancak ana kalıpta bulunan ikinci darbın ifadesi mertebeye tutarlılık göstermemektedir. Buna göre darpların “düm - teek - düm - tek” şeklinde ifade edilmesi gerekir. Ayrıca velvele darplarının ise Sofyan usûlünün velvelesi ile benzerlik gösterdiği görülmüştür. Sofyan usûlünün dört, Zafer usûlünün ise beş zamanlı olduğu göz önüne alındığında; velvele darplarının ifadelerinin muğlaklığa sebebiyet verebileceği söylenebilir. Velveleyle ilişkin darpların “düm - tek - tek - düm - tek” veya “düm - tek - kâ - düm - tek” şeklinde ifade edilmesi gerekir. Çünkü bütün darpların birim zaman değeri birim zamana eşittir.

Ekrem Karadeniz

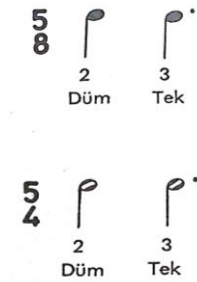

Şekil 4.56. Ekrem Karadeniz’in Türk Müsîkîsinin Nazariye ve Esasları adlı eserinde Türk Aksağı/Süreyyâ usûlü

Karadeniz, Semai usûlünü dörtlük ve sekizlik mertebelerde irdemiştir; darpları ise “düm – tek” şeklinde ifade etmiştir. Ancak bu ifade mertebeye dinamiği bağlamında tutarlılık göstermez. Ayrıca bu ifade Nim Sofyan usûlüyle karıştırılıp muğlaklığa sebebiyet verebilir. Buna bağlı olarak darpların “düm – teek” şeklinde ifade edilmesi gerekir. Darpların altında yer alan rakamlar, birim zaman değerliğini ifade etse bile müellif bu rakamların mahiyetine ilişkin

herhangi bir açıklamaya yer vermediğinden bunların Türk müziğini bilmeyen herhangi bir kişi tarafından idrak edilmesi beklenemez.

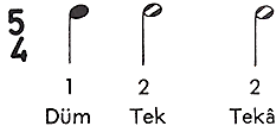

Şekil 4.57. Ekrem Karadeniz'in Türk Mûsikîsinin Nazariye ve Esasları adlı eserinde Zafer usûlü

Karadeniz, Zafer usûlünü dörtlük mertebede irdelemiştir. Ancak şablonda verilen darp sayısı ile darpların ifadeleri birbirleriyle örtüşmemektedir. Çünkü şablonda verilen darp sayısı üç iken; verilen ifade sayısı ise dördür. Bu durum darpların idrak edilmesinde muğlaklığa sebebiyet vermektedir. Ayrıca şablonda verilen ikinci ve üçüncü darbın birim zaman değerlikleri birbirleriyle uyuşmamaktadır. Buna göre darpların "düm – teek – teek" şeklinde ifade edilmesi gerekir. Darpların altında yer alan rakamlar, birim zaman değerliklerini ifade etse bile müellif bu rakamların mahiyetine ilişkin herhangi bir açıklamaya yer vermediğinden bunların Türk müziğini bilmeyen herhangi bir kişi tarafından idrak edilmesi beklenemez.

İsmail Hakkı Özkan

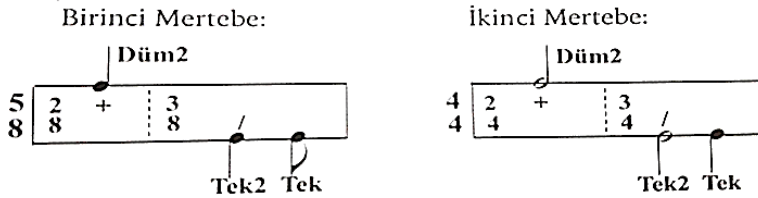

Şekil 4.58. İsmail Hakkı Özkan'ın Türk Mûsikîsi Nazariyatı ve Usûlleri: Kudüm Velveleleri adlı eserinde Türk Aksağı usûlü

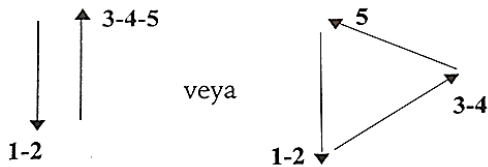

Şekil 4.58. (devam) İsmail Hakkı Özkan'ın Türk Mûsikîsi Nazariyatı ve Usûlleri: Kudüm Velveleleri adlı eserinde Türk Aksağı usûlünün batı tarzı tek elle vuruluşu

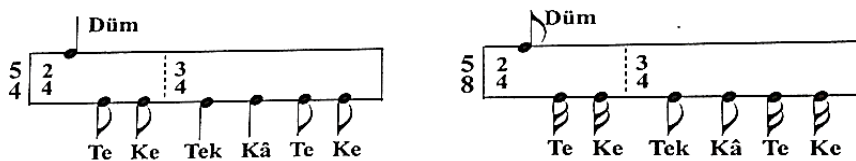

Şekil 4.58. (devam) İsmail Hakkı Özkan'ın Türk Mûsikîsi Nazariyatı ve Usûlleri: Kudüm Velveleleri adlı eserinde Türk Aksağı usûlünün kudümle velveleli vuruluşu

Özkan, Türk Aksağı usûlünü dördlük ve sekizlik mertebelerde ana kalıp ve velvelelerini ele alarak irdelemiştir. Ana kalıba ilişkin darpların ifadesi “düm – tek – tek” şeklinde verilmiştir. Bu durumda Türk Aksağı usûlü, Semai usûlüyle karıştırılabilir ve bu da muğlaklığa sebebiyet verebilir. Darpların altında verilen rakamlar, birim zaman değerliklerini belirtmek için yazılmış olsa da buna dair herhangi bir açıklama getirilmediğinden Türk müziği ve usûlleriyle ilgili eğitim almamış birinden rakamların işlevini idrak etmesi beklenemez. Usûlün velvelesine ilişkin şablon ele alındığında ise, darpların ifadesi mertebeye göre değişmediğinden, bu noktada Özkan’ın değerlendirmelerinin tutarlı olduğunu söylemek mümkündür. Diğer yandan “batı tarzı tek elle vuruluşu” adı altındaki görselden usûle dair hiçbir anlam çıkarılamamaktadır. Bu durumun başlıca sebeplerinden birisi batı müziğinde usûl kavramının olmayışıdır. Ayrıca usûl, tek elle dize ve/veya bir vurmali çalgıya vurularak icra edilmez. Bunun adı ritim tutmaktır ki; ölçü, ritim ve usûl eş değer kavramlar değildir. Herhangi bir usûlün darpları, tek elle bir dize ve/veya vurmali çalgıyla icra edilmek istendiğinde usûl darplarının ifadesi mutlak sûrette değişir.

Şeref Çakar

Usûlün Zamanları ve vuruşları:

DÜM	TEK	TEK
2	2	1

Usûlün Notası:
1. Mertebesi 5/8

Şekil 4.59. Şeref Çakar’ın Türk Musikîsinde Usûl adlı eserinde Türk Aksağı usûlü

Vuruşu: 1. mertebesi

5/8	DÜM	TEK	TEK
	2	2	1

SAĞ el ile SAĞ dize vurulan vuruşlar
SOL el ile SOL dize vurulan vuruşlar

Velveleli Vuruşu

SAĞ Zahme ile SAĞ KUDÜME vurulan vuruşlar
SAĞ Zahme ile SOL KUDÜME vurulan vuruşlar
SOL Zahme ile SOL KUDÜME vurulan vuruşlar

Şekil 4.59. (devam) Şeref Çakar’ın Türk Musikîsinde Usûl adlı eserinde Türk Aksağı usûlünün velvelesi

Çakar, Türk Aksağı usûlünün ana kalıbını ve velvelesini sekizlik mertebede irdelemiştir. Ancak usûlün ana kalıbında darpların ifadesine ilişkin bilgiler tutarlı değildir. Usûlün ilk ve ikinci

darplarının birim zaman değerlikleri mertebenin iki katına eşittir. Bu durumda ana kalıbın ilişkin darplarının “düüm – teek – tek” şeklinde ifade edilmesi gerekir. Ayrıca ana kalıbın üzerinde yer alan rakamlar darpların birim zaman değerliklerini vurgulamaktadır. Ancak müellif bu rakamlara ilişkin eserinde herhangi bir açıklamaya yer vermediğinden Türk müziği ve usûllerine dair bilgi birikimine sahip olmayan birinin bunlara dair bir fikrinin olması beklenemez. Usûlün velvelesine ilişkin şablon ele alındığında ise, darpların ifadelerinin tutarlı olduğunu söylemek mümkündür.

Usûlün Zamanları
ve vuruşları:

Usûlün Notası:
1. Mertebesi 5/8

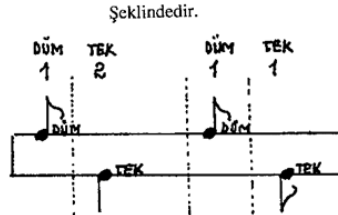

Şekil 4.60. Şeref Çakar'ın Türk Musikîsinde Usûl adlı eserinde Zafer usûlü

Velveleli

Vuruşu

SAĞ Zahme ile SAĞ KUDÜME vurulan vuruşlar

SAĞ Zahme ile SOL KUDÜME vurulan vuruşlar
SOL Zahme ile SOL KUDÜME vurulan vuruşlar.

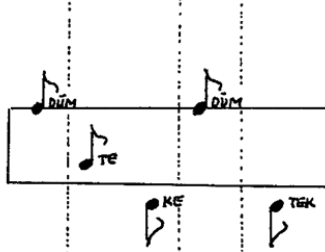

Şekil 4.60. (devam) Şeref Çakar'ın Türk Musikîsinde Usûl adlı eserinde Zafer usûlünün velvelesi

Usûlün Zamanları
ve vuruşları:

Usûlün Notası:
2. Mertebesi 5/4

Velveleli

Vuruşu

SAĞ Zahme ile SAĞ KUDÜME vurulan vuruşlar

SAĞ Zahme ile SOL KUDÜME vurulan vuruşlar
SOL Zahme ile SOL KUDÜME vurulan vuruşlar

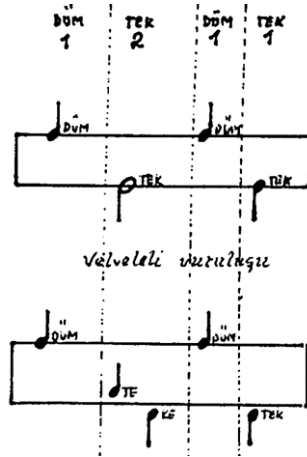

Şekil 4.60. (devam) Şeref Çakar'ın Türk Musikîsinde Usûl adlı eserinde Zafer usûlünün velvelesi

Çakar, Zafer usûlünün ana kalıbını ve velvelesini dördlük ve sekizlik mertebelerde irdelemiştir. Ancak ana kalıba ve velveleye ilişkin şablonda verilen darpların ifadesi, birim zaman değerlikleriyle örtüşmemektedir. Buna göre ana kalıptaki ikinci darbın “teek” olarak ifade

edilmesi gerekir. Çünkü mezkûr darbın birim zaman değeri mertebenin iki katına eşittir. Bu durumda ana kalıbın darpları “düm – teek – düm – tek” şeklinde ifade edilmelidir. Velvele ele alındığında ise, ikinci ve üçüncü darpların “te-ke” şeklinde ifade edildiği görülmüştür. Fakat bunların “tek-kâ” şeklinde ifade edilmesi gerekir. Çünkü bahsi geçen darbın birim zaman değeri mertebeye eşittir. Buna göre velvelenin darplarının “düm –tek – kâ – düm – tek” şeklinde ifade edilmesi gerekir. Diğer yandan ana kalıbın üzerinde yer alan rakamlar darpların birim zaman değerliklerini vurgulamaktadır. Ancak müellif bu rakamlara ilişkin herhangi bir açıklamaya yer vermediğinden Türk müziği ve usûllerine dair bilgi birikimine sahip olmayan birinin bunlara ilişkin bir fikir edinmesi söz konusu değildir.

Cemil Sangan

TÜRK AKSAĞI USÛLÜ
MERTEBELERİNE GÖRE USÛL NOTALARI :

VELVELESİ :

Şekil 4.61. Cemil Sangan’ın Türk Müziği Usulleri adlı eserinde Türk Aksağı usûlü

Sangan, Türk Aksağı usûlünün ana kalıbını ve velvelelerini dördlük ve sekizlik mertebelerde iki çizgide gösterim yöntemiyle ele almıştır. Usûlün ana kalıbına ilişkin darpların ifadeleri mertebe dinamiğinin esasları nazarında incelendiğinde, bu ifadelerin tutarlı olmadığı görülmektedir. Ana kalıbın hem dördlük hem sekizlik mertebesinde yer alan birinci ve ikinci darpların birim zaman değeri mertebenin iki katına eşittir. Bu durumda darpların ilave olarak “ü” ve “e” harfleri ile uzatılıp, “düüm – teek – tek” şeklinde ifade edilmesi gerekir. Buna ek olarak velvelede yer alan “hek” darbı, “tek” darbı gibi ifade edilmiştir. Ancak bu durum, her iki darbın da gösterimine ilişkin olarak muğlaklığa sebebiyet vermektedir. Ayrıca Türk müziğindeki usûl darplarının muhtevasına yönelik bir bilgi birikimine sahip olmayan herhangi birinin iki darbı birbirinden ayırt etmesi beklenemez. Dolayısıyla Sangan’ın Türk Aksağı usûlüne ilişkin verdiği şablonun tutarlı olduğunu söylemek mümkün değildir.

Erdoğan Çelikkol

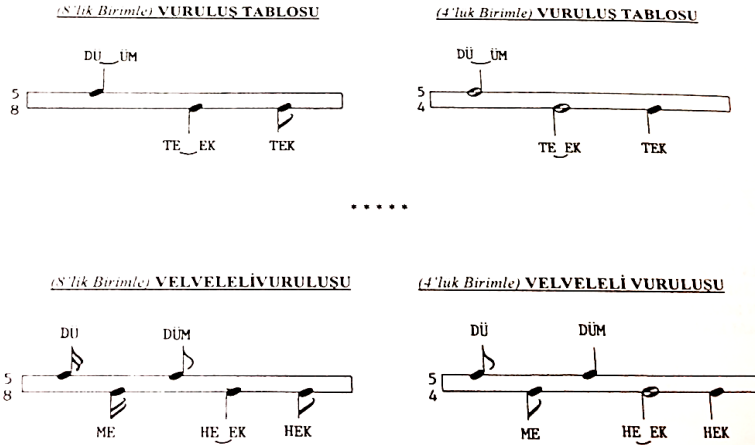

Şekil 4.62. Erdoğan Çelikkol'un Türk Müsıkîsi Bilgileri I-II adlı eserinde Türk Aksağı usûlü

Çelikkol, Türk Aksağı usûlünü iki çizgide gösterim yöntemini kullanarak ve usûlün birim zaman değerliklerini rakamlarla ifade ederek ele almıştır. Bunu yaparken usûlün ana kalıbını ve velvelesini dördlük ve sekizlik mertebelerde göstermiştir. Ana kalıpta darpların ifadesi hem dördlük hem de sekizlik mertebede tutarlı bir şekilde verilmiştir. Ancak usûlün velvelesine ilişkin şablonda yer alan “hek” darpları, “tek” darbı gibi ifade edilmiştir. Ancak bu durum, her iki darbın da gösteriminde muğlaklığa sebebiyet vermektedir. Dolayısıyla Türk müziğindeki usûl darplarının muhtevasına yönelik bir bilgi birikimine sahip olmayan herhangi birinin iki darbı birbirinden ayırt etmesi beklenemez.

Erol Sayan

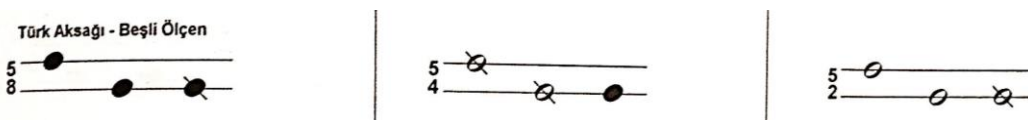

Şekil 4.63. Erol Sayan'ın Ulusal Müziğimiz adlı eserinde Türk Aksağı usûlü

Sayan, Türk Aksağı usûlünü ikilik, dördlük ve sekizlik mertebeler ile irdelemiştir. Bu mertebelendirmeler sonucunda ise yalnızca sekizlik mertebede verilen şablonu beşli ölçen olarak adlandırmıştır. Ayrıca şablonlarda darpların ifadelerine yer verilmediğinden darpların ifadesi farklı şekillerde okunabilir ve bu usûllerin yanlış öğrenilmesine/öğretilmesine neden olabilir. Müellif eserinde usûl kavramına eş değer olarak ölçen kelimesini kullanmıştır. Bu kullanım hem ölçü kelimesine benzerliğiyle hem de yaygın olmamakla birlikte usûlün mahiyetinin anlaşılmasına sebebiyet verebilir. Dolayısıyla ölçü ve usûl kavramları talebe tarafından birbirleriyle karıştırılabilir.

Ahmet Selim Teymur

Nim Sofyan + Semai



Şekil 4.64. Ahmet Selim Teymur'un Türk Musikisi adlı eserinde Türk Aksağı usûlü

Nim Sofyan + Semai

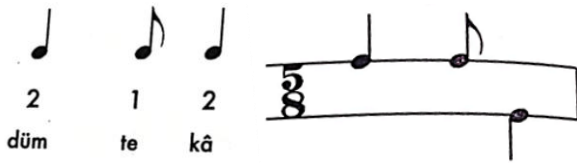

Şekil 4.64. (devam) Ahmet Selim Teymur'un Türk Musikisi adlı eserinde Türk Aksağı usûlü

Teymur, Türk Aksağı usûlünü sekizlik mertebede iki farklı şekilde irdelemiştir. Müellif usûl şablonlarının olmadığı kısımda darpların ifadesini notaların birim zaman değerlikleri ile ifade ederken, usûl şablonunun altında darpların ifadesine yer vermemiştir. İki şekilde de darplar tutarlı bir şekilde ele alınmamıştır. Bu durum darpların ifadesi bakımından usûlün, Semai usûlüyle karıştırılmasına sebebiyet verebilir. Verilen ilk şekilde birinci ve ikinci darpların birim zaman değerlikleri mertebenin iki katına eşittir. Bu durumda darpların “düüm – teek – tek” şeklinde ifade edilmesi gerekir. Verilen ikinci şekilde ise, usûlün birinci, ikinci ve üçüncü darplarının ifadesi darpların birim zaman değerliklerine göre tutarlılık göstermemektedir. Çünkü usûlün birinci ve ikinci darbu mertebeye, üçüncü darbu ise mertebenin bir buçuk katına eşittir. Bu durumda darpların “düüm – tek – kââ” şeklinde ifade edilmesi gerekir. Usûlün iki şeklinde de, darpların üstünde yer alan rakamlar birim zaman değerliklerini vurgulamaktadır. Ancak müellif bu rakamlara ilişkin herhangi bir açıklamaya yer vermediğinden Türk müziği ve usûllerine dair bilgi birikimine sahip olmayan birinden bahsi geçen rakamlara ilişkin bir fikir edinmesi söz konusu değildir.

Fatih Salgar

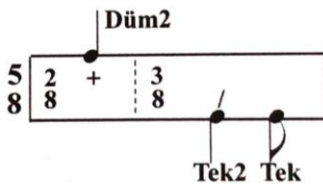

Şekil 4.65. Fatih Salgar'ın Türk Müziğinde Makamlar, Usûller ve Seyir Örnekleri adlı eserinde Türk Aksağı usûlü

Salgar, Türk Aksağı usûlünü sekizlik mertebede ele almıştır. Ancak usûle ilişkin birinci ve ikinci darplar yanlış bir şekilde ifade edilmiştir. Usûlün birinci ve ikinci darplarının birim zaman değerlikleri mertebenin iki katına eşittir. Bu durumda darpların ilave “ü” ve “e” harfleriyle uzatılarak “düüm – teek – tek” şeklinde ifade edilmesi gerekir. Darpların ifadesinde yer alan rakamlar darpların birim zaman değerliklerini vurgulamaktadır. Ancak müellif bu rakamlara ilişkin herhangi bir açıklamaya yer vermediğinden Türk müziği ve usûllerine dair bilgi birikimine sahip olmayan birinden bunlardan bir fikir edinmesi beklenemez. Diğer yandan müellif, darpların üstünde yer alan matematiksel işaretlere ilişkin de herhangi bir açıklamaya yer vermediğinden bu işaretlerin ne anlama geldiğine ilişkin bir sonuca varılamamıştır.

Fahrettin Yarkın

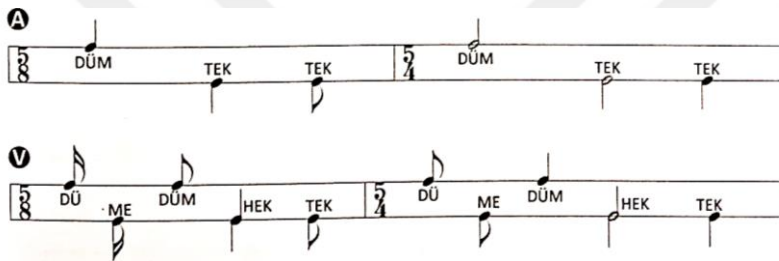

Şekil 4.66. Fahrettin Yarkın’ın Türk Müziğinde Usuller adlı eserinde Türk Aksağı usûlü

Yarkın, Türk Aksağı usûlünün hem ana kalıbını hem de velvelesini dörtlük ve sekizlik mertebelerde ele almıştır. Ancak ana kalıptaki hem dörtlük hem sekizlik mertebede yer alan birinci ve ikinci darplar yanlış bir şekilde ifade edilmiştir. Usûlün birinci ve ikinci darplarının birim zaman değerlikleri mertebenin iki katına eşittir. Bu durumda darpların ilave “ü” ve “e” harfleriyle uzatılarak usûlün “düüm – teek – tek” şeklinde ifade edilmesi gerekir. Diğer yandan usûlün velvelesine ilişkin verilen şablonun ise tutarlı olduğunu söylemek mümkündür.

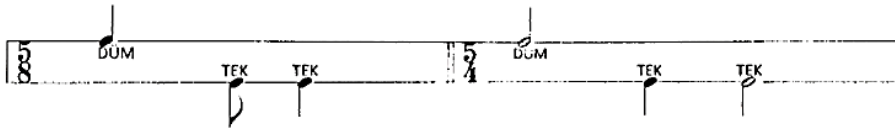

Şekil 4.67. Fahrettin Yarkın’ın Türk Müziğinde Usuller adlı eserinde Türk Aksağı Evferi usûlü

Yarkın, Türk Aksağı Evferi usûlünü dörtlük ve sekizlik mertebeler özelinde irdelemiştir. Ancak usûlün birinci ve üçüncü darpları yanlış bir şekilde ifade edilmiştir. Bunun sonucunda mezkûr usûl Semai usûlüyle karıştırılabilir. Birinci ve ikinci darpların birim zaman değerlikleri mertebenin iki katına eşit olduğundan ilave “ü” ve “e” harfleriyle uzatılarak “düüm – tek – teek” şeklinde ifade edilmesi gerekir.

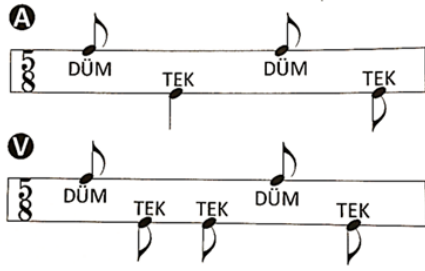

Şekil 4.68. Fahrettin Yarkın'ın Türk Müziğinde Usuller adlı eserinde Zafer usûlü

Yarkın, Zafer usûlünün ana kalıbını ve velvelesini sekizlik mertebelerde irdelemiştir. Ancak ana kalıbın verildiği şablonda darpların ifadesi, birim zaman değerlikleriyle örtüşmemektedir. Buna göre ana kalıptaki ikinci darbın “teek” olarak ifade edilmesi gerekir. Çünkü mezkûr darbın birim zaman değeri mertebenin iki katına eşittir. Bu durumda ana kalıbın darplarının “düm – teek – düm – tek” şeklinde ifade edilmesi gerekir. Diğer yandan usûlün velvelesine ilişkin verilen şablonun tutarlı olduğunu söylemek mümkündür.

Mehmet Gönül

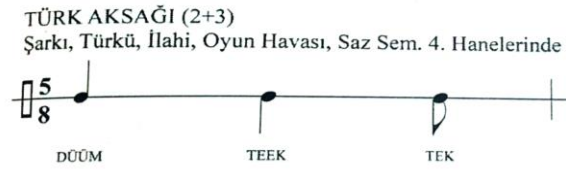

Şekil 4.69. Mehmet Gönül'ün Türk Müziği Solfej-Makam-Usûl-Dikte Alıştırmaları adlı eserinde Türk Aksağı usûlü

Gönül, Türk Aksağı usûlünü sekizlik mertebede ele almıştır. Hem usûlün ana kalıbı hem de velvelesinde bulunan darpların ifadesi mertebeye tutarlılık göstermektedir.

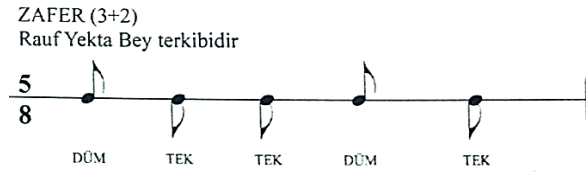

Şekil 4.70. Mehmet Gönül'ün Türk Müziği Solfej-Makam-Usûl-Dikte Alıştırmaları adlı eserinde Zafer usûlü

Gönül, Zafer usûlünün ana kalıbını ve sekizlik mertebede irdelemiştir. Verilen şablondaki usûl darplarının ifadesi mertebeye tutarlılık göstermektedir.

4.5.5. 6 Zamanlı Usûller

Rauf Yekta

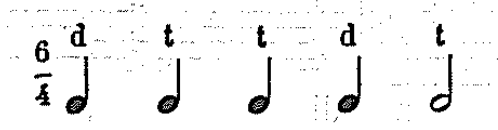

Şekil 4.71. Rauf Yekta'nın Türk Musikisi adlı eserinde Yürük Semai usûlü

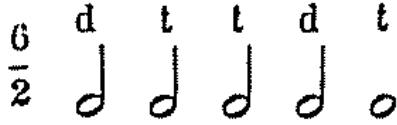

Şekil 4.71. (devam) Rauf Yekta'nın Türk Musikisi adlı eserinde Yürük Semai usûlü



Şekil 4.71. (devam) Rauf Yekta'nın Türk Musikisi adlı eserinde Yürük Semai usûlü

Yekta, Yürük Semai usûlünü ikilik, dörtlük ve sekizlik mertebelerde ele almış; darpları da kısaltarak “düm” darbını “d”, “tek” darbını ise “t” harfi ile ifade etmiştir. Usûl darplarının ifadelerine ilişkin olan bu yöntem talebe tarafından anlaşılabilir olsa da; müellifin eseri Fransızca olarak kaleme aldığı göz önünde bulundurulduğunda, bu kısaltmaya bir açıklama getirilmesi gerektiği düşüncesi oluşmaktadır. Çünkü Türk müziği eğitimi almayan ve Türk müziğini icra etmeyen birinden bu kısaltmaları anlaması beklenemez. Diğer yandan darpların saplarının ikilik ve dörtlük mertebede yukarıda; sekizlik mertebede ise aşağıda gösterilmesi darpların gösterimi konusunda kendi içerisinde muğlaklık oluşturmaktadır.

Suphi Ezgi

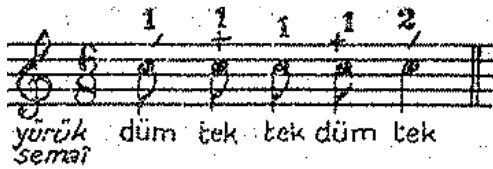

Şekil 4.72. Suphi Ezgi'nin Nazari ve Ameli Türk Musikisi adlı eserinde Yürük Semai usûlü

Ezgi, Yürük Semai usûlünü sekizlik mertebede ele almıştır. Ancak mertebeye dinamiğinin esasları göz önüne alındığında usûlün son darbına ilişkin verilen ifade tutarlı değildir. Çünkü bu darbın birim zaman değerliği mertebenin iki katına eşittir. Buna göre darpların “düm – tek – tek – düm – teek” şeklinde ifade edilmesi gerekir. Ayrıca eserde darpların üstünde yer alan rakam ve

matematiksel işaretlere ilişkin herhangi bir açıklamaya yer verilmediğinden bunların ne anlama geldiğine ilişkin bir sonuca varılamamıştır. Diğer yandan usûlün sekizlik mertebede verilip usûle ilişkin örnek eserin ise dörtlük mertebede incelenmesi de; usûlün mertebe yönünden idrak edilememesine ve verilen örnek eser ile yeterince pekiştirilememesine sebebiyet verebileceği düşünülmektedir.

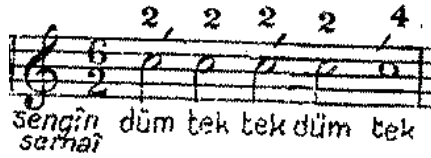

Şekil 4.73. Suphi Ezgi'nin Nazari ve Ameli Türk Musikisi adlı eserinde Sengin Semai usûlü

Ezgi, Sengin Semai usûlünü ikilik mertebede irdelemiştir. Ancak mertebe dinamiğinin esasları göz önüne alındığında usûlün son darbına ilişkin verilen ifade tutarlı değildir. Çünkü bahsi geçen darbin birim zaman değerliği mertebenin iki katına eşittir. Buna göre usûl darplarının “düm – tek – tek – düm – teek” şeklinde ifade edilmesi gerekir. Ayrıca eserde darpların üstünde yer alan rakam ve matematiksel işaretlere ilişkin herhangi bir açıklamaya yer verilmediğinden bunların ne anlama geldiğine ilişkin bir sonuca varılamamıştır.

Tevfik Rıza Pırnal

	Semâi			+	Semâi		
Birinci mertebesi:	<u>Düm</u>	<u>Tek</u>	<u>Tek</u>		<u>Düm</u>	<u>Tek</u>	6/8
	1	1	1		1	2	
	<u>Nim Sofyân</u>		<u>Nim Sofyân</u>		<u>Nim Sofyân</u>		
İkinci mertebesi:	<u>Düm</u>	<u>Tek</u>	<u>Tek</u>	<u>Düm</u>	<u>Tek</u>		6/4
	1	1	1	1	2		

Şekil 4.74. Tevfik Rıza Pırnal'ın Söz ve Saz adlı eserinde Yürük Semai usûlü

Yürük Semâî: 6 zamanlı, 5 darplı

Düm Tek Tek Düm Tek 6/2, 6/4, 6/8
1 1 1 1 2

Şekil 4.74. (devam) Tevfik Rıza Pırnal'ın Söz ve Saz adlı eserinde Yürük Semai usûlü

Pırnal, Yürük Semai usûlünü dörtlük ve sekizlik mertebelerde ele almıştır. Ancak mertebe dinamiğinin esasları göz önüne alındığında; usûlün dörtlük ve sekizlik mertebesindeki son darba ilişkin verilen ifade tutarlı değildir. Çünkü bahsi geçen darbin birim zaman değerliği mertebenin iki katına eşittir. Buna göre darpların “düm – tek – tek – düm – teek” şeklinde ifade edilmesi gerekir. Ayrıca Pırnal usûlün sekizlik mertebesinde dördüncü ve beşinci darpları,

Semai olarak gruplandırmıştır. Fakat Semai usûlünün üç darplı olması sebebiyle bu grupta tutarsızdır. Dörtlük mertebede yapılan gruplamada ise, usûlün üçüncü ve dördüncü darpları Nim Sofyan şeklinde adlandırılmıştır. Nim Sofyan usûlünün darpları “düm – tek” şeklinde olduğundan bu gruplama da tutarsızdır. Yine aynı mertebede usûlün son darbı Nim Sofyan usûlü olarak gruplandırılmıştır. Nim Sofyan usûlü tek darplı değildir. Türk müziğinde tek darplı usûl yoktur.

Veli Kanık

($\frac{6}{8}$) likle yazılmış yürük semâi usûlünün
vuruluşu :

($\frac{6}{8}$) likle yazılmış yürük semâiden
bir misâl :



Aynı usûlde başka bir misâl :



Şekil 4.75. Veli Kanık'ın Türk Musikisinde Ritm Unsuru ve Nota Kaideleri adlı eserinde Yürük Semai usûlü

Vagner'in Tanhoyzer
operasından yürük
semâi usûlünde
bir misâl :



Hafız Post'dan bir
yürük semâi



Fradıyavolo'dan yürük
semâi usûlünde
bir misâl :



Aynı usûlde başka
bir misâl :



Şekil 4.75. (devam) Veli Kanık'ın Türk Musikisinde Ritm Unsuru ve Nota Kaideleri adlı eserinde Yürük Semai usûlü

Bir saz semâisinin
4. cütü hanesi



Şekil 4.75. (devam) Veli Kanık'ın Türk Musikisinde Ritm Unsuru ve Nota Kaideleri adlı eserinde Yürük Semai usûlü

Kanık, Yürük Semai usûlünü ikilik, dörtlük ve sekizlik mertebelerde ele almış; bazı örneklerde ise darpların ifadelerini kısaltma yöntemine başvurarak “düm” darbını “d”, “tek” darbını ise “t” harfiyle ifade etmiştir. Bazı durumlarda ise, darpların ifadesine yönelik bir bilgi vermemiştir. Ancak müellifin usûlün sonundaki “tek” darbının ifadesinde birim zaman değerliğine göre ilave “e” harfi kullanıp kullanmadığına dair kesin bir sonuca varılamamaktadır. Darpların ifadesinin altında yer alan rakamlar, birim zaman değerliğini ifade etse bile müellif bu rakamların mahiyetine ilişkin eserinde herhangi bir açıklamaya yer vermediğinden bunların Türk müziğini bilmeyen herhangi bir kişi tarafından idrak edilmesi beklenemez. Bunlara ek olarak, müellifin usûle ilişkin vermiş olduğu örnekte usûl 3 zamanlı ve dörtlük mertebededir. Bu durum Yürük Semai usûlünün Semai usûlüyle karıştırılmasına sebebiyet vermektedir.

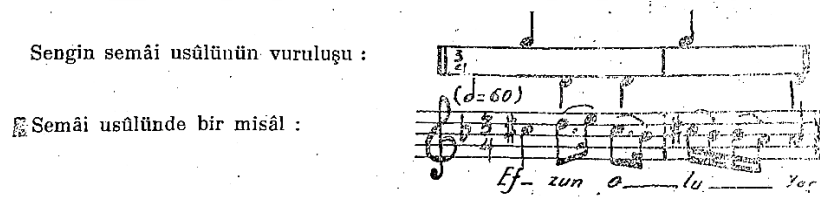

Şekil 4.76. Veli Kanık’ın Türk Musikisinde Ritm Unsuru ve Nota Kaideleri adlı eserinde Sengin Semai usûlü



Şekil 4.76. (devam) Veli Kanık’ın Türk Musikisinde Ritm Unsuru ve Nota Kaideleri adlı eserinde Sengin Semai usûlü

Kanık, Sengin Semai usûlünü dörtlük mertebede ele almıştır. Fakat bu gösterime göre müellifin usûlün sonundaki “tek” darbının ifadesinde birim zaman değerliğine göre ilave “e” harfi kullanıp kullanmadığına dair kesin bir sonuca varılamamaktadır. Ayrıca müellifin hem Sengin Semai hem de Yürük Semai usûlünü dörtlük mertebede ele alıp farklı bir şekilde adlandırmaması muğlaklığa sebebiyet vermektedir.

Ümit Mutlu

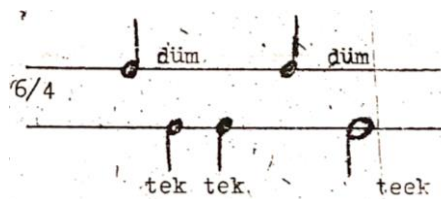

Şekil 4.77. Ümit Mutlu’nun Türk Musikisi Nazariyatı Usûlleri ve Makam Seyirleri adlı eserinde Yürük Semai usûlü

Mutlu, Yürük Semai usûlünü dörtlük mertebede ele almıştır. Müellif, darpların ifadelerini tutarlı bir şekilde vermiş, diğer yandan da usûlün dörtlük mertebesinin en çok kullanılan mertebesi olduğuna vurgu yapmıştır. Ancak âyin, saz semaisi ve şarkı gibi formlar göz önüne alındığında, hangi amaçla usûlün sekizlik mertebesinin şablonunun verilmediği ve verildiği takdirde bu mertebenin nasıl adlandırılacağıyla ilgili bir sonuca varılamamaktadır.

Hurşit Ungay

ZAMAN VE VURGULARI : $\begin{array}{cccccc} \text{DÜM} & \text{TEK} & \text{TEK} & \text{DÜM} & \text{TEK} & \\ \hline & 1 & 1 & 1 & 1 & 2 \end{array}$

MERTEBELERİNE GÖRE USÛL NOTALARI : VELVELESİ :

Şekil 4.78. Hurşit Ungay’ın Türk Mûsikîsinde Usûller ve Kudüm adlı eserinde Yürük Semai usûlü

Ungay, Yürük Semai usûlünü iki çizgide gösterim yöntemini kullanarak ve darpların birim zaman değerliklerini rakamlarla ifade ederek ele almış; usûlün ana kalıbını dörtlük ve sekizlik; velvelesini ise, sadece sekizlik mertebede göstermiştir. Ancak mertebelerin dinamiğinin esasları göz önüne alındığında, usûlün hem dörtlük hem de sekizlik mertebesindeki son darba ifadesi tutarlı değildir. Çünkü bahsi geçen darbın birim zaman değerliği mertebenin iki katına eşittir. Buna göre darpların “düm – tek – tek – düm – tek” şeklinde ifade edilmesi gerekir. Usûlün velvelesine ilişkin şablon ele alındığında ise, darplara ilişkin ifadelerin tutarlı olduğunu söylemek mümkündür.

$\begin{array}{cccccc} \text{DÜM} & \text{TEK} & \text{TEK} & \text{DÜM} & \text{TEK} & \\ \hline & 1 & 1 & 1 & 1 & 2 \end{array}$

USÛL NOTASI

Şekil 4.79. Hurşit Ungay’ın Türk Mûsikîsinde Usûller ve Kudüm adlı eserinde Sengin Semai usûlü

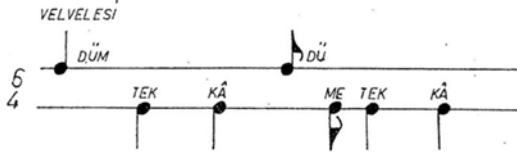

Şekil 4.79. (devam) Hurşit Ungay'ın Türk Mûsikîsinde Usûller ve Kudüm adlı eserinde Sengin Semai usûlü

Ungay, Sengin Semai usûlünü iki çizgide gösterim yöntemini kullanarak ve darpların birim zaman değerliklerini rakamlarla ifade ederek ele almıştır. Bunu yaparken usûlün ana kalıbını ikilik ve dörtlük, velvelesini ise sadece dörtlük mertebede ele almıştır. Ancak mertebe dinamiğinin esasları göz önüne alındığında, usûlün hem dörtlük hem de sekizlik mertebesindeki son darba ilişkin verilen ifade tutarlı değildir. Çünkü bahsi geçen darbin birim zaman değerliği mertebenin iki katına eşittir. Buna göre darpların “düm – tek – tek – düm – teek” şeklinde ifade edilmesi gerekir. Usûlün velvelesine ilişkin şablon ele alındığında ise, darplara ilişkin ifadelerin tutarlı olduğunu söylemek mümkündür.

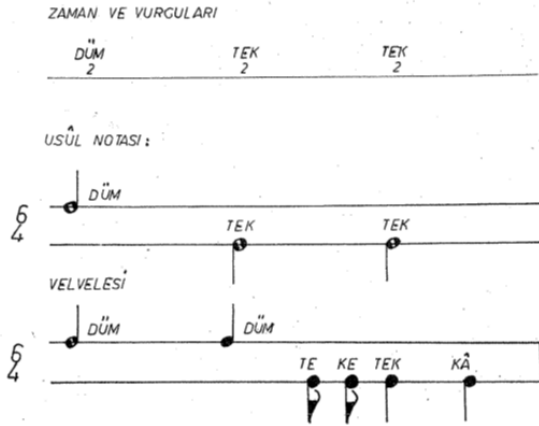

Şekil 4.80. Hurşit Ungay'ın Türk Mûsikîsinde Usûller ve Kudüm adlı eserinde Darb usûlü

Ungay, Darb usûlünü iki çizgide gösterim yöntemini kullanarak ve usûlün hem ana kalıbını hem de velvelesini ikilik ve dörtlük mertebelerde göstererek ele almıştır. Ana kalıptaki darpların birim zaman değerliği, mertebenin iki katına eşit olmasına rağmen yanlış ifade edilmiştir. Bu durumda darpların “düüm – teek – teek” şeklinde ifade edilmesi gerekir. Yine usûlün velvelesinde yer alan ilk darbin birim zaman değerliği mertebenin iki katına eşittir. Bu durumda bahsi geçen darba ilave “ü” harfi eklenmelidir ve usûlün velvelesi “düüm – düm – te – ke – tek – kâ” şeklinde ifade edilmelidir.

Ekrem Karadeniz

(Hafif)

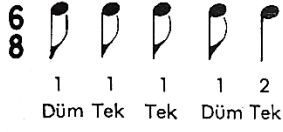

Şekil 4.81. Ekrem Karadeniz’in Türk Mûsikîsinin Nazariye ve Esasları adlı eserinde Yürük Semai usûlü

Karadeniz, Yürük Semai usûlünü sekizlik mertebede irdelemiştir. Ancak mertebe dinamiğinin esasları göz önüne alındığında usûlün hem dörtlük hem de sekizlik mertebesindeki son darba ilişkin verilen ifade tutarlı değildir. Çünkü bahsi geçen darbın birim zaman değerliği mertebenin iki katına eşittir. Buna göre darpların “düm – tek – tek – düm – teek” şeklinde ifade edilmesi gerekir. Darpların ifadesinin altında yer alan rakamlar, darpların birim zaman değerliğini ifade etse bile, müellif eserinde bu rakamların mahiyetine ilişkin herhangi bir açıklamaya yer vermediğinden bunların Türk müziğini bilmeyen herhangi bir kişi tarafından idrak edilmesi beklenemez.

(Hafif)

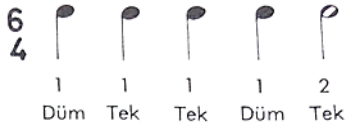

Şekil 4.82. Ekrem Karadeniz’in Türk Mûsikîsinin Nazariye ve Esasları adlı eserinde Sengin Semai usûlü

Karadeniz, Sengin Semai usûlünü dörtlük mertebede göstermiştir. Ancak mertebe dinamiğinin esasları göz önüne alındığında, usûlün hem dörtlük hem de sekizlik mertebesindeki son darba ilişkin verilen ifade tutarlı değildir. Çünkü bahsi geçen darbın birim zaman değerliği mertebenin iki katına eşittir. Buna göre darpların “düm – tek – tek – düm – teek” şeklinde ifade edilmesi gerekir. Darpların ifadesinin altında yer alan rakamlar, birim zaman değerliklerini ifade etse bile, müellif eserinde bu rakamların mahiyetine ilişkin herhangi bir açıklamaya yer vermediğinden bunların Türk müziğini bilmeyen herhangi bir kişi tarafından idrak edilmesi beklenemez.

(Yürük)

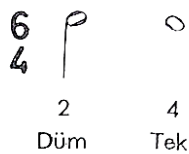

Şekil 4.83. Ekrem Karadeniz’in Türk Mûsikîsinin Nazariye ve Esasları adlı eserinde Darp usûlü

Karadeniz, Darp usûlünü dörtlük mertebede ele almıştır. Mertebe dinamiğinin esasları göz önüne alındığında usûle ilişkin verilen şekillerdeki usûl darplarının ifadelerinin tutarlı olmadığı dikkati çekmektedir. Şekilde verilen ilk darbın birim zaman değeri mertebenin iki katına eşit olduğu için “düüm”; ikinci darbın birim zaman değeri ise mertebenin dört katına eşit olduğu için “teeeek” şeklinde ifade edilmesi gerekir. Darpların ifadesinin altında yer alan rakamlar, birim zaman değerliklerini ifade etse bile, müellif eserinde bu rakamların mahiyetine ilişkin herhangi bir açıklamaya yer vermediğinden bunların Türk müziğini bilmeyen herhangi bir kişi tarafından idrak edilmesi beklenemez.



Şekil 4.84. Ekrem Karadeniz’in Türk Mûsikîsinin Nazariye ve Esasları adlı eserinde Gülşen usûlü

Karadeniz, Gülşen usûlünü dörtlük mertebede ele almıştır. Mertebe dinamiğinin esasları göz önüne alındığında verilen şekildeki darpların ifadelerinin tutarlı olmadığı görülmektedir. Buna göre şekilde verilen ilk darbın, mertebenin üç katına eşit olduğu için “düüüm” şeklinde ifade edilmesi gerekir. Usûl darplarının ifadesinin altında yer alan rakamlar, birim zaman değerliklerini ifade etse bile, müellif eserinde bu rakamların mahiyetine ilişkin herhangi bir açıklamaya yer vermediğinden bunların Türk müziğini bilmeyen herhangi bir kişi tarafından idrak edilmesi beklenemez.

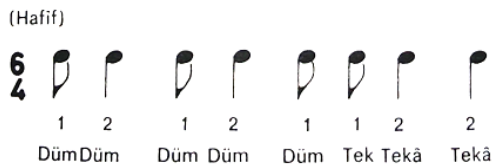

Şekil 4.85. Ekrem Karadeniz’in Türk Mûsikîsinin Nazariye ve Esasları adlı eserinde Frençin usûlü

Karadeniz, Frençin usûlünü dörtlük mertebede ele almıştır. Ancak usûl darplarının adediyle darplara ilişkin ifadelerin adedi aynı değildir. Ayrıca mertebe dinamiğinin esasları göz önüne alındığında verilen şekildeki darpların ifadelerinin tutarlı olmadığı dikkati çekmektedir. Çünkü usûlün birinci, üçüncü, beşinci ve altıncı darplarının birim zaman değerlikleri mertebenin yarısına, ikinci, dördüncü, yedinci ve sekizinci darplarının birim zaman değerlikleri de mertebeye eşittir. Buna göre usûl darplarının “düm - düüm - düm - düüm - düm - tek - teek - teek” şeklinde ifade edilmesi gerekir. Bunlara ek olarak usûl darplarının ifadesinin altında yer

alan rakamlar, darpların birim zaman değerliğini ifade etse bile, müellif eserinde bu rakamların mahiyetine ilişkin herhangi bir açıklamaya yer vermediğinden bunların Türk müziğini bilmeyen herhangi bir kişi tarafından idrak edilmesi beklenemez.

İsmail Hakkı Özkan

Şekil 4.86. İsmail Hakkı Özkan'ın Türk Müsîkîsi Nazariyatı ve Usûlleri: Kudüm Velveleleri adlı eserinde Yürük Semai usûlü

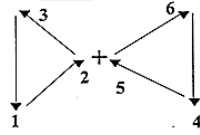

Bu şekil vuruş Ağır Sengîn Semâi'de tercih edilmelidir.

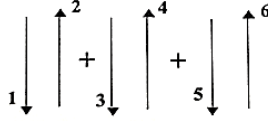

Şekil 4.86. (devam) İsmail Hakkı Özkan'ın Türk Müsîkîsi Nazariyatı ve Usûlleri: Kudüm Velveleleri adlı eserinde Yürük Semai usûlünün batı tarzı tek elle vuruşu

Şekil 4.86. (devam) İsmail Hakkı Özkan'ın Türk Müsîkîsi Nazariyatı ve Usûlleri: Kudüm Velveleleri adlı eserinde Yürük Semai usûlü

Özkan, Yürük Semai usûlünün ikilik, dördlük ve sekizlik mertebelerini sırasıyla Ağır Sengîn Semai, Sengîn Semai ve Yürük Semai olarak adlandırarak ana kalıp ve vellelerini göstermiştir. Farklı mertebeye ve formlarda sıkça kullanılan Yürük Semai usûlünün müellif tarafından mertebelerine göre farklı isimlerle sunulması; mertebeye farkının önemini idrak edilmesine olanak sağlamaktadır. Ancak Yürük Semai usûlüne ilişkin verilen örneğin dördlük mertebede olması muğlaklığa sebep olmaktadır. Ayrıca mertebeye dinamiğinin esasları göz önüne alındığında usûlün ana kalıbının hem dördlük hem de sekizlik mertebesindeki son darba ilişkin verilen ifade tutarlı değildir. Çünkü bahsi geçen darbin birim zaman değerliği mertebenin iki katına eşittir. Buna göre usûl darplarının “düm – tek – tek – düm – teek” şeklinde ifade edilmesi

gerekir. Diğer yandan “batı tarzı tek elle vuruluşu” adı altındaki görselden usûle dair hiçbir anlam çıkarılamamaktadır. Bu durumun başlıca sebeplerinden birisi batı müziğinde usûl kavramının olmayışıdır. Usûl tek elle dize ve/veya bir vurmali çalgıya vurularak icra edilmez. Bunun adı ritim tutmaktır ki; ölçü, ritim ve usûl eş değer kavramlar değildir. Herhangi bir usûlün darpları tek elle bir dize ve/veya vurmali çalgıyla icra edilmek istendiğinde darpların ifadesi mutlak sûrette değişir. Ayrıca darpların altında belirtilen matematiksel işaretlere ilişkin müellifin herhangi bir açıklama getirmemesi, bahsi geçen işaretlerin işlevinin anlaşılmasına sebebiyet vermektedir. Bütün bunlara ek olarak usûlün velvelesine ilişkin şablon ele alındığında ise darplara ilişkin ifadelerin tutarlı olduğunu söylemek mümkündür.

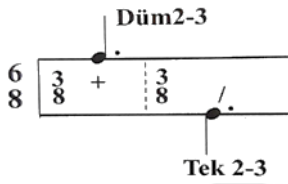

Şekil 4.87. İsmail Hakkı Özkan’ın Türk Müsîkîsi Nazariyatı ve Usûlleri: Kudüm Velveleleri adlı eserinde Mürekkep (Bileşik) Nim Sofyan usûlü

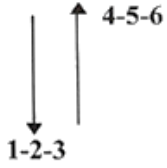

Şekil 4.87. (devam) İsmail Hakkı Özkan’ın Türk Müsîkîsi Nazariyatı ve Usûlleri: Kudüm Velveleleri adlı eserinde Mürekkep (Bileşik) Nim Sofyan usûlünün batı tarzı tek elle vuruluşu

Özkan, Bileşik Nim Sofyan usûlünü sekizlik mertebede ele almıştır. Usûlün darplarına ilişkin ifadeler mertebeye göre tutarsızdır. Darpların birim zaman değerlikleri mertebenin üç katına eşittir. Bu durumda darpların “düüüm – teek” şeklinde ifade edilmesi gerekir. Darpların altında verilen rakamlar darpların birim zaman değerliğine ilişkin yazılmış olsa da müellif bu konuya dair herhangi bir açıklama getirmediğinden Türk müziği ve usûllerle ilgili eğitim almamış birinden bunların işlevini idrak etmesi beklenemez. Buna ek olarak “batı tarzı tek elle vuruluşu” adı altındaki görselden usûle dair hiçbir anlam çıkarılamamaktadır. Bu durumun başlıca sebeplerinden birisi batı müziğinde usûl kavramının olmayışıdır. Ayrıca usûl tek elle dize ve/veya bir vurmali çalgıya vurularak icra edilmez. Bunun adı ritim tutmaktır ki; ölçü, ritim ve usûl eş değer kavramlar değildir. Herhangi bir usûlün darpları tek elle bir dize ve/veya vurmali çalgıyla icra edilmek istendiğinde darpların ifadesi mutlak sûrette değişir. Ayrıca

darpların altındaki matematiksel işaretler için müellifin herhangi bir bilgi vermemesi sebebiyle bunlarla ilgili herhangi bir sonuca varılamamıştır.

Şeref Çakar

Usûlün Zamanları DÜM TEK TEK DÜM TEK
ve vuruşları: 1 1 1 1 2

Usûlün Notası:

1. Mertebesi 6/8

2. Mertebesi 6/4

3. Mertebesi 6/2

Şekil 4.88. Şeref Çakar'ın Türk Musikîsinde Usûl adlı eserinde Yürük Semai usûlü

Vuruşu: 2 mertebesi

SAĞ el ile SAĞ dize vurulan vuruşlar
SOL el ile SOL dize vurulan vuruşlar

Velveleli Vuruşu

SAĞ Zahme ile SAĞ KUDÜME vurulan vuruşlar
SAĞ Zahme ile SOL KUDÜME vurulan vuruşlar
SOL Zahme ile SOL KUDÜME vurulan vuruşlar

Şekil 4.88. (devam) Şeref Çakar'ın Türk Musikîsinde Usûl adlı eserinde Yürük Semai usûlünün velvelesi

Çakar, Yürük Semai usûlünün ana kalıbını ikilik, dörtlük ve sekizlik; velvelesini de dörtlük mertebe özelinde ele almıştır. Darpların ifadesi mertebeye göre değişmemektedir. Ancak mertebe dinamiğinin esasları göz önüne alındığında ana kalıbın hem dörtlük hem de sekizlik mertebesindeki son darba ilişkin ifade tutarlı değildir. Çünkü bahsi geçen darbin birim zaman değerliği mertebenin iki katına eşittir. Buna göre usûl darplarının “düm – tek – tek – düm – teek” şeklinde ifade edilmesi gerekir.

Diğer yandan usûlün velvelesinin verildiği şablondaki darpların ifadelerinin tutarlı olduğunu söylemek mümkündür. Ayrıca müellifin usûlün hem dizler üzerinde hem de kudüm çalgısıyla icrası için hangi elle ve zahme ile hangi diz ve kudüme vurulacağını açık bir şekilde ifade

etmesinin, usûl eğitim-öğretiminde kolaylık sağlaması adına olumlu bir nitelik olduğu söylenebilir.

Usûlün Zamanları ve vuruşları: **DÜM** $\frac{2}{2}$ **TEK** $\frac{4}{4}$

Usûlün Notası:
1. Mertebesi $\frac{6}{4}$

Şekil 4.89. Şeref Çakar'ın Türk Musikîsinde Usûl adlı eserinde Darb-1 usûlü

Vuruşu: 1 mertebesi $\frac{6}{4}$ **DÜM** $\frac{2}{2}$ **TEK** $\frac{4}{4}$

SAĞ el ile SAĞ dize vurulan vuruşlar
SOL el ile SOL dize vurulan vuruşlar

Velveleli Vuruşu

SAĞ Zahme ile SAĞ KUDÜME vurulan vuruşlar
SAĞ Zahme ile SOL KUDÜME vurulan vuruşlar
SOL Zahme ile SOL KUDÜME vurulan vuruşlar

Şekil 4.89. (devam) Şeref Çakar'ın Türk Musikîsinde Usûl adlı eserinde Darb-1 usûlünün velvelesi

Çakar, Darb-1 usûlünü dörtlük mertebede ele almıştır. Mertebeye dinamiğinin esasları göz önüne alındığında usûle ilişkin şekillerdeki darpların ifadelerinin tutarlı olmadığı görülmektedir. Birinci şekilde verilen darbın birim zaman değerliği mertebenin iki katına eşit olduğu için “düüm”; ikinci darbın birim zaman değerliği ise mertebenin dört katına eşit olduğu için “teeeek” şeklinde ifade edilmelidir. Usûl darplarının ifadesinin altında yer alan rakamlar, darpların birim zaman değerliğini ifade etse bile, müellif eserinde bu rakamların mahiyetine ilişkin herhangi bir açıklamaya yer vermediğinden bu rakamların Türk müziğini bilmeyen herhangi bir kişi tarafından idrak edilmesi beklenemez.

Cemil Sangan

— YÜRÜK SEMAİ USÛLÜ —
MERTEBELERİNE GÖRE USÛL NOTALARI :

VELVELESİ :

Şekil 4.90. Cemil Sangan'ın Türk Müziği Usulleri adlı eserinde Yürük Semaî usûlü

Sangan, Yürük Semai usûlünün ana kalıbını dörtlük ve sekizlik mertebede; velvelesini ise yalnızca sekizlik mertebede iki çizgide gösterim yöntemiyle ele almıştır. Mertebe dinamiğinin esasları göz önünde bulundurulduğunda, usûlün hem dörtlük hem de sekizlik mertebesindeki son darbın ifadesinin tutarlı olmadığı görülmektedir. Çünkü mezkûr darbın birim zaman değeri mertebenin iki katına eşittir. Buna göre darpların “düm – tek – tek – düm – teek” şeklinde ifade edilmesi gerekir. Diğer yandan velveledeki darpların ifadeleri mertebeye göre tutarlıdır.

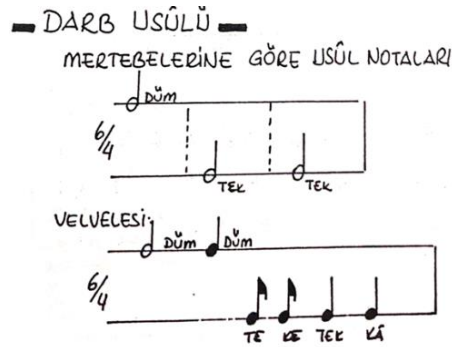

Şekil 4.91. Cemil Sangan’ın Türk Müziği Usulleri adlı eserinde Darb usûlü

Sangan, Darb usûlünün ana kalıbını ve velvelesini dörtlük mertebede ele almıştır. Mertebe dinamiğinin esasları göz önüne alındığında verilen şekildeki darpların ifadelerinin tutarlı olmadığı görülmektedir. Çünkü ana kalıptaki birinci, ikinci ve üçüncü darpların birim zaman değerlikleri mertebenin iki katına eşittir. Buna göre ana kalıba ilişkin darpların “düüm – teek – teek” şeklinde ifade edilmesi gerekir. Diğer yandan velveledeki birinci darbın ifadesi de mertebeye göre tutarlılık göstermemektedir. Çünkü bahsi geçen darbın birim zaman değeri mertebenin iki katına eşittir. Buna göre velvele darplarının “düüm – düm – te – ke – tek – kâ” şeklinde ifade edilmesi gerekir.

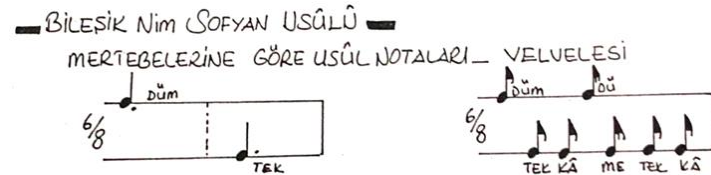

Şekil 4.92. Cemil Sangan’ın Türk Müziği Usulleri adlı eserinde Bileşik Nim Sofyan usûlü

Sangan, Bileşik Nim Sofyan usûlünü sekizlik mertebede ele almıştır. Mertebe dinamiğinin esasları göz önüne alındığında usûle ilişkin verilen şekillerdeki usûl darplarının ifadelerinin tutarlı olmadığı dikkati çekmektedir. Çünkü ana kalıptaki birinci ve ikinci darpları mertebenin üç katına eşittir. Buna göre ana kalıba ilişkin darpların “düüüm – teek” şeklinde ifade edilmesi

gerekir. Diğer yandan velveledeki darpların ifadelerinin mertebeye göre tutarlılık gösterdiğini söylemek mümkündür.

Erdoğan Çelikkol

DÜM DÜM

6/8

TEK TEK TE_EK

VELVELELİ VURULUSU

DÜM DÜ

6/8

TEK KÂ ME TEK KÂ

.....

4'lük Birimle) VURULUS TABLOSU

DÜM DÜM

6/4

TEK TEK TE_EK

VELVELELİ VURULUSU

DÜM DÜ

6/4

TEK KÂ ME TEK KÂ

Şekil 4.93. Erdoğan Çelikkol'un Türk Müsıkîsi Bilgileri I-II adlı eserinde Yürük Semai usûlü

Çelikkol, Yürük Semai usûlünün ana kalıbını ve velvelelerini dörtlük ve sekizlik mertebeler ile iki çizgide gösterim yöntemiyle ele almıştır. Müellifin darplara ilişkin ifadeleri ana kalıpta ve velvelesinde iki farklı mertebede de tutarlılık göstermektedir.

DÜM DÜM

6/4

TEK TEK TE_EK

VELVELELİ VURULUSU

DÜM DÜ

6/4

TEK TEK ME TEK KÂ

.....

(2'lük Birimle) VURULUS TABLOSU

DÜM DÜM

6/2

TE_EK TE_EK TE E E EK

(2'lük Birimle) VELVELELİ VURULUSU

DÜM DÜM

6/2

TE_EK TE_EK ME TEK KÂ

Şekil 4.94. Erdoğan Çelikkol'un Türk Müsıkîsi Bilgileri I-II adlı eserinde Sengin Semai usûlü

Çelikkol, Sengin Semai usûlünü ile iki çizgide gösterim yöntemini kullanarak ve usûllerin birim zaman değerliklerini rakamlarla ifade ederek ele almıştır. Buna ek olarak usûlün hem ana

kalıbını hem de velvelesini ikilik ve dörtlük mertebelerde göstermiştir. Usûlün dörtlük mertebesinde yazılmış olan ana kalıp ve velvelesinin darpları mertebeye göre tutarlılık göstermektedir. Ancak ikilik mertebede gösterilen usûl darplarının ifadesi tutarlı değildir. Mertebeye bağlı olarak darpların birim zaman değerliklerinin de büyüdüğü göz önüne alındığında ikilik mertebede yazılan ana kalıp ve velveledeki darpların dörtlük mertebede gibi yazılması gerekir.

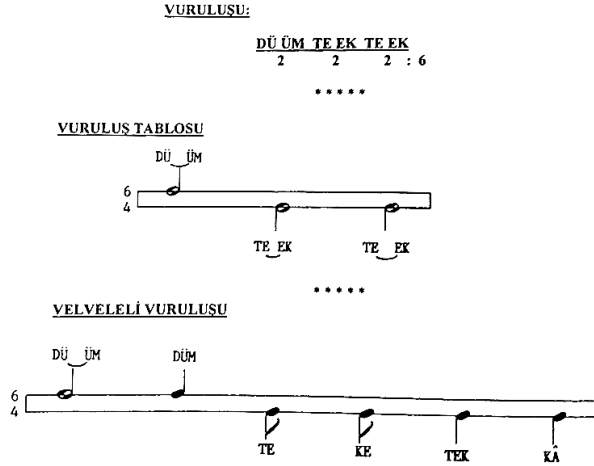

Şekil 4.95. Erdinç Çelikkol'un Türk Müsıkîsi Bilgileri I-II adlı eserinde Darb usûlü

Çelikkol, Darb usûlünü iki çizgide gösterim yöntemini kullanarak ve darpların birim zaman değerliklerini rakamlarla ifade ederek incelemiştir. Usûlün hem ana kalıbını hem de velvelesini dörtlük ve sekizlik mertebelerde göstermiştir. Ana kalıpta ve velveledeki darpların ifadesi mertebeye bağlı olarak tutarlı bir şekilde verilmiştir.

Erol Sayan

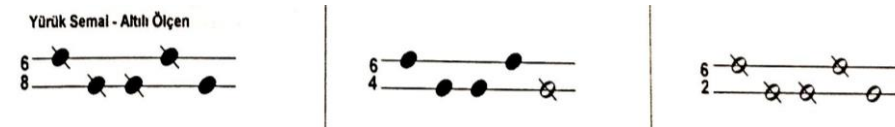

Şekil 4.96. Erol Sayan'ın Ulusal Müziğimiz adlı eserinde Yürük Semai usûlü

Sayan, Yürük Semai usûlünü ikilik, dörtlük ve sekizlik mertebelerde irdelemiştir. Verilen şablonlarda darpların ifadelerine yer verilmemiştir dolayısıyla bu ifadeler farklı şekillerde okunabilir ve bu da usûlün yanlış öğrenilmesine/öğretilmesine neden olabilir. Müellif sekizlik mertebede yazılan usûl şablonunun üstünde "altılı ölçen" olarak adlandırmıştır. Ayrıca mezkûr "ölçen" ifadesini usûl kelimesine eş değer olarak kullanmıştır. Bu kullanım hem ölçü kelimesine benzerliğiyle hem de yaygın olmamakla birlikte usûl kelimesinin mahiyetinin

anlaşılmasına sebebiyet verebilir. Bunun sonucunda ise ölçü ve usûl kavramları talebe tarafından birbiriyle karıştırılabilir.

Ahmet Selim Teymur



Şekil 4.97. Ahmet Selim Teymur'un Türk Musikisi adlı eserinde Yürük Semai usûlü

Teymur, Yürük Semai usûlünü dörtlük ve sekizlik mertebeler ile irdelemiştir. Mertebe dinamiğinin esasları göz önünde bulundurulduğunda usûlün hem dörtlük hem de sekizlik mertebesindeki son darbin ifadesinin tutarlı olmadığı dikkati çekmektedir. Çünkü bahsi geçen darbin birim zaman değerliği mertebenin iki katına eşittir. Buna göre darpların her iki mertebede de “düm – tek – tek – düm – teek” şeklinde ifade edilmesi gerekir. Müellif usûl şablonlarının olmadığı kısımda darpların ifadesini notaların birim zaman değerlikleri ile ifade etmiş, şablonların altında ise darpların ifadesine yer vermemiştir. Usûlün mertebesi değişse de darpların ifadesi değişmez. Ancak müellif eserinde bu bilgiyi vermediğinden talebe, usûlü farklı mertebelerde farklı şekillerde ifade edilebilir.

Fatih Salgar

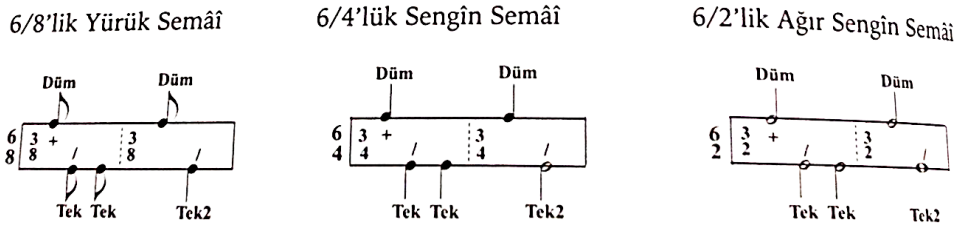

Şekil 4.98. Fatih Salgar'ın Türk Müziğinde Makamlar, Usûller ve Seyir Örnekleri adlı eserinde Yürük Semai - Sengin Semai ve Ağır Semai usûlleri

Salgar, Yürük Semai usûlünü ikilik, dörtlük ve sekizlik mertebelerde ele almış ve bunları sırasıyla Ağır Sengin Semai, Sengin Semai ve Yürük Semai olarak adlandırmıştır. Farklı mertebe ve formlarda sıkça kullanılan Yürük Semai usûlünün mertebelere göre farklı isimlerle sunulması; mertebe farkının önemini idrak edilmesine olanak sağlamaktadır. Bunun yanında Yürük Semai usûlüne ilişkin verilen örnek eserin dörtlük mertebede olması muğlaklığa sebep olmaktadır. Mertebe dinamiğinin esasları göz önüne alındığında ana kalıbın hem dörtlük hem de sekizlik mertebesindeki son darba ilişkin ifadenin tutarlı olmadığı görülmektedir. Çünkü bahsi

geçen darbın birim zaman değeriği mertebenin iki katına eşittir. Buna göre darpların “düm – tek – tek – düm – teek” şeklinde ifade edilmesi gerekir. Ayrıca müellifin darpların altında belirtilen matematiksel işaretler için herhangi bir açıklama getirmemesi sebebiyle bahsi geçen işaretlerin işlevi anlaşılamamaktadır.

Fahrettin Yarkın

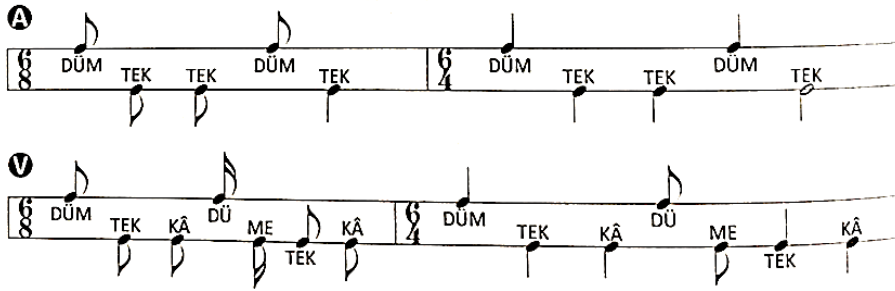

Şekil 4.99. Fahrettin Yarkın’ın Türk Müziğinde Usuller adlı eserinde Yürük Semai usûlü

Yarkın, Yürük Semai usûlünün hem ana kalıbını hem de velvelesini dörtlük ve sekizlik mertebeler özelinde irdelemiştir. Mertebe dinamiğinin esasları göz önüne alındığında usûlün hem dörtlük hem de sekizlik mertebesindeki son darbın ifadesinin tutarlı olmadığı dikkati çekmektedir. Çünkü bahsi geçen darbın birim zaman değeriği mertebenin iki katına eşittir. Buna göre darpların “düm – tek – tek – düm – teek” şeklinde ifade edilmesi gerekir. Diğer yandan velvele şablonu ele alındığında, darplara ilişkin ifadelerin tutarlı olduğunu söylemek mümkündür.

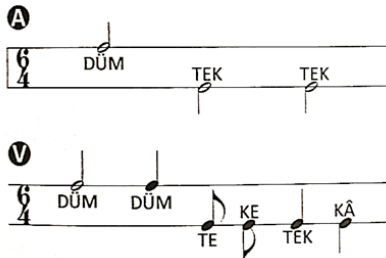

Şekil 4.100. Fahrettin Yarkın’ın Türk Müziğinde Usuller adlı eserinde Darp usûlü

Yarkın, Yürük Semai usûlünün ana kalıbını ve velvelesini dörtlük mertebede ele almıştır. Ana kalıptaki darpların birim zaman değeriği mertebenin iki katına eşit olmasına rağmen bunların mertebeye bağlı olarak yanlış ifade edildiği görülmektedir. Bu durumda ana kalıba ilişkin darpların “düm – teek – teek” şeklinde ifade edilmesi gerekir. Yine usûlün velvelesinde yer alan ilk darbın birim zaman değeriği mertebenin iki katına eşittir. Bu durumda bahsi geçen darba ilave “ü” harfi eklenmeli ve usûlün velvelesi “düm – düm – te – ke – tek – kâ” şeklinde ifade edilmelidir.

Mehmet Gönül

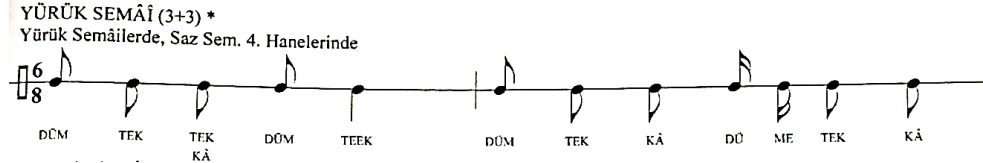

Şekil 4.101. Mehmet Gönül’ün Türk Müziği Solfej-Makam-Usûl-Dikte Alıştırılmaları adlı eserinde Yürük Semai usûlü

Gönül, Yürük Semai usûlünü sekizlik mertebede ele almıştır. Usûlün hem ana kalıbı hem de velvelesinde bulunan usûl darplarının ifadesi mertebeye tutarlılık göstermektedir.

4.5.6. 7 Zamanlı Usûller

Rauf Yekta



Şekil 4.102. Rauf Yekta’nın Türk Musikisi adlı eserinde Devr-i Hindi/Şarkı Düyeği usûlü

Yekta, Devr-i Hindi usûlünü sekizlik mertebede ele alırken “düm” darbını “d”; “tek” darbını ise “t” harfi ile kısaltarak ifade etmiştir. Darplarının ifadelerine ilişkin olan bu yöntem, talebe tarafından anlaşılabilir olsa da; müellifin eseri ilk olarak Fransızca kaleme aldığı göz önünde bulundurulduğunda, bu kısaltmaya bir açıklama getirilmesi gerektiği düşüncesi oluşmaktadır. Çünkü Türk müziği eğitimi almayan ve bu müziği icra etmeyen birinden bu kısaltmaları idrak etmesi beklenemez.



Şekil 4.103. Rauf Yekta’nın Türk Musikisi adlı eserinde Ağır Devr-i Hindi usûlü

Yekta, Ağır Devr-i Hindi usûlünü dörtlük mertebede ele alırken darpları da kısaltarak “düm” darbını “d”; “tek” darbını ise “t” harfi ile ifade etmiştir. Darplarının ifadelerine ilişkin olan bu yöntem talebe tarafından anlaşılabilir olsa da; müellifin eseri ilk olarak Fransızca kaleme aldığı göz önünde bulundurulduğunda, bu kısaltmaya bir açıklama getirilmesi gerektiği düşüncesi oluşmaktadır. Çünkü Türk müziği eğitimi almayan ve bu müziği icra etmeyen birinden bu kısaltmaları idrak etmesi beklenemez.



Şekil 4.104. Rauf Yekta'nın Türk Musikisi adlı eserinde Mandra usûlü

Yekta, Mandıra usûlünü onaltılık mertebede ele alırken darpları da kısaltarak “düm” darbını “d”; “tek” darbını ise “t” harfi ile ifade etmiştir. Darpların ifadelerine ilişkin olan bu yöntem talebe tarafından anlaşılabilir olsa da; müellifin eseri ilk olarak Fransızca dilinde kaleme aldığı göz önünde bulundurulduğunda, bu kısaltmaya bir açıklama getirilmesi gerektiği düşüncesi oluşmaktadır. Çünkü Türk müziği eğitimi almayan ve mezkûr müziği icra etmeyen birinden bu kısaltmaları idrak etmesi beklenemez.

Suphi Ezgi

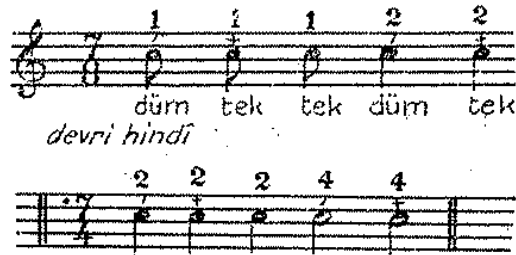

Şekil 4.105. Suphi Ezgi'nin Nazari ve Ameli Türk Musikisi adlı eserinde Devr-i Hindi usûlü

Ezgi, Devr-i Hindi usûlünü dördlük ve sekizlik mertebelerde irdelemiştir. Mertebe dinamiğinin esasları göz önüne alındığında, son iki darba ilişkin ifadelerin tutarlı olmadığı dikkati çekmektedir. Çünkü bahsi geçen darpların birim zaman değerliği mertebenin iki katına eşittir. Buna göre darpların her iki örnekte de “düm – tek – tek – düüm – teek” şeklinde ifade edilmesi gerekir. Ayrıca eserde darpların üstünde yer alan rakamlara ve matematiksel işaretlere ilişkin herhangi bir açıklamaya yer verilmediğinden bunların ne anlama geldiğine ilişkin bir sonuca varılamamıştır.



Şekil 4.106. Suphi Ezgi'nin Nazari ve Ameli Türk Musikisi adlı eserinde Devr-i Turan usûlü

Ezgi, Devr-i Turan usûlünü sekizlik mertebede irdelemiştir. Mertebe dinamiğinin esasları göz önüne alındığında, darplara ilişkin ifadelerin tutarlı olmadığı görülmektedir. Çünkü usûlün birinci ve ikinci darbının birim zaman değerliği mertebenin iki katına; son darbının birim zaman

değerliği ise üç katına eşittir. Buna göre darpların “düüm – teek – teek” şeklinde ifade edilmesi gerekir. Ayrıca eserde darpların üstünde yer alan rakamlara ve matematiksel işaretlere ilgili herhangi bir açıklamaya yer verilmemesi sebebiyle bunların ne anlama geldiğine dair bir sonuca varılamamıştır.

Tevfik Rıza Pırnal

	<u>Semâî</u>			<u>Sofyân</u>		
<u>Birinci mertebesi:</u>	<u>Düm</u>	<u>Tek</u>	<u>Tek</u>	<u>Düm</u>	<u>Tek</u>	7/8
	1	1	1	2	2	
<u>İkinci mertebesi:</u>	1	1	1	2	2	7/4

Şekil 4.107. Tevfik Rıza Pırnal’ın Söz ve Saz adlı eserinde Devr-i Hindi usûlü

Devr-i Hindî: 7 zamanlı, 5 darplı

Düm Tek Tek Düm Tek 7/2, 7/4, 7/8

1 1 1 2 2

Şekil 4.107. (devam) Tevfik Rıza Pırnal’ın Söz ve Saz adlı eserinde Devr-i Hindi usûlü

Pırnal, Devr-i Hindi usûlünü ikilik, dörtlük ve sekizlik mertebelerde ele almıştır. Mertebe dinamiğinin esasları doğrultusunda usûlün son iki darbının ifadeleri tutarlı değildir. Çünkü bahsi geçen darpların birim zaman değerliği mertebenin iki katına eşittir. Buna göre darpların “düm – tek – tek – düüm – teek” şeklinde ifade edilmesi gerekir. Ayrıca müellif Ağır Devr-i Hindi usûlünün ismini zikretmesine rağmen şablonunu eserinde göstermemiş; usûllerin mertebe farkından dolayı isimlerinin değişeceği bilgisini vurgulamamıştır.

<u>Sofyân</u>		<u>Semâî</u>	
<u>Düm</u>	<u>Tek</u>	<u>Tek</u>	7/8
2	2	3	

Şekil 4.108. Tevfik Rıza Pırnal’ın Söz ve Saz adlı eserinde Devr-i Turan usûlü

Devr-i Tûrân: 7 zamanlı, 3 darplı

Düm Tek Tek 7/2, 7/4, 7/8

2 2 3

Şekil 4.108. (devam) Tevfik Rıza Pırnal’ın Söz ve Saz adlı eserinde Devr-i Turan usûlü

Pırnal, Devr-i Turan usûlünü ikilik, dörtlük ve sekizlik mertebelerde ele almıştır. Mertebe dinamiğinin esasları doğrultusunda, darpların ifadelerinin tutarlı olmadığı göze çarpmaktadır. Çünkü usûlün birinci ve ikinci darbının birim zaman değerliği mertebenin iki katına; son darbının birim zaman değerliği ise üç katına eşittir. Buna göre darpların “düüm – teek – teek”

şeklinde ifade edilmesi gerekir. Ayrıca müellif şablonda Devr-i Turan usûlünün Sofyan ve Semai usûlünün birleşmesiyle meydana geldiğini belirtmiştir. Fakat Sofyan ve Semai usûlünün darplarının, Devr-i Turan usûlünün darplarıyla uyuşmaması sebebiyle bu tespitin de tutarlı olduğu söylenemez.

Veli Kanık

Devri Hindi usûlünün vuruluşu :

Devri Hindi usûlünde bir misâl :

Şekil 4.109. Veli Kanık'ın Türk Musikisinde Ritm Unsuru ve Nota Kaideleri adlı eserinde Devr-i Hindi usûlü

Kanık, Devr-i Hindi usûlünü sekizlik mertebede ele almış; verilen örnekte ise darpların ifadelerini kısaltma yöntemine başvurarak “düm” darbını “d”, “tek” darbını ise “t” harfiyle ifade etmiştir. Ancak bu yöntem dâhilinde darpların ifadeleriyle ilgili kesin yargılara ulaşılamamaktadır.

Ağır Devri Hindinin vuruluşu :

Ağır Devri Hindi usûlünde bir misâl :

Şekil 4.110. Veli Kanık'ın Türk Musikisinde Ritm Unsuru ve Nota Kaideleri adlı eserinde Ağır Devr-i Hindi usûlü

Kanık, Ağır Devr-i Hindi usûlünü dörtlük mertebede ele almış; verilen örnekte ise darpların ifadelerini kısaltma yöntemine başvurarak “düm” darbını “d”, “tek” darbını ise “t” harfiyle ifade etmiştir. Ancak bu yöntem dâhilinde darpların ifadeleriyle ilgili kesin yargılara ulaşılamamaktadır.

Mandra usûlünün vuruluşu :

Mandra usûlünde bir misâl :

Şekil 4.111. Veli Kanık'ın Türk Musikisinde Ritm Unsuru ve Nota Kaideleri adlı eserinde Mandra usûlü

Kanık, Mandıra usûlünü sekizlik mertebede ele almış; verilen örnekte ise darpların ifadelerini kısaltma yöntemine başvurarak “düm” darbını “d”, “tek” darbını ise “t” harfiyle ifade etmiştir. Ancak verilen şablonda darpların ifadeleriyle ilgili kesin bir sonuca ulaşılamamaktadır.

Ümit Mutlu

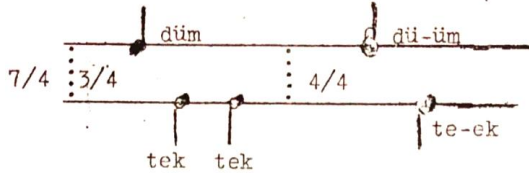

Şekil 4.112. Ümit Mutlu'nun Türk Musikisi Nazariyatı Usulleri ve Makam Seyirleri adlı eserinde Devr-i Hindi usûlü

Mutlu, Devr-i Hindi usûlünü dörtlük mertebede ele almıştır. Darpların ifadeleri mertebe dinamiğinin esaslarına uygundur.

Hurşit Ungay

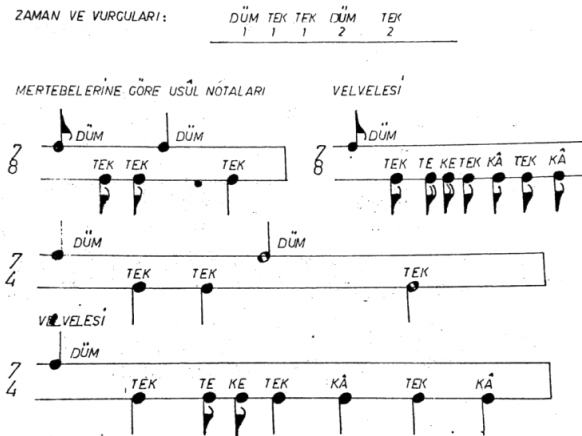

Şekil 4.113. Hurşit Ungay'ın Türk Müsîkisinde Usûller ve Kudüm adlı eserinde Devr-i Hindi usûlü

Ungay, Devr-i Hindi usûlünü iki çizgide gösterim yöntemini kullanarak ve usûlün birim zaman değerliklerini rakamlarla ifade ederek ele almıştır. Ayrıca usûlün hem ana kalıbını hem de velvelesini dörtlük ve sekizlik mertebelerde göstermiştir. Ana kalıbına ilişkin hem dörtlük hem de sekizlik mertebelerde verilen şablonlar irdelendiğinde ve mertebe dinamiğinin esasları göz önüne alındığında, son iki darbın ifadelerinin tutarlı olmadığı tespit edilmiştir. Çünkü bahsi geçen darpların birim zaman değerliği mertebenin iki katına eşittir. Buna göre darpların “düm – tek – tek – düüm – teek” şeklinde ifade edilmesi gerekir. Diğer yandan müellifin vermiş olduğu velvelelerin darplarının ifadelerinin mertebeye göre tutarlılık gösterdiğini söylemek mümkündür.

ZAMAN VE VURGULARI:

DÜM	TEK	TEK
2	2	3

USÛL NOTASI:

VELVELESİ:

Şekil 4.114. Hurşit Ungay'ın Türk Mûsikîsinde Usûller ve Kudüm adlı eserinde Devr-i Turan usûlü

Ungay, Devr-i Turan usûlünü iki çizgide gösterim yöntemini kullanarak ve usûlün birim zaman değerliklerini rakamlarla ifade ederek ele almıştır. Ayrıca usûlün hem ana kalıbını hem de velvelesini sekizlik ve on altılık mertebelerde göstermiştir. Mertebe dinamiğinin esasları doğrultusunda, darplara ilişkin verilen ifadelerin tutarlı olmadığı göze çarpmaktadır. Çünkü usûlün birinci ve ikinci darbının birim zaman değerliği mertebenin iki katına; usûlün son darbının birim zaman değerliği ise üç katına eşittir. Buna göre darplar her iki mertebede de “düüm – teek – teek” şeklinde ifade edilmelidir. Diğer yandan müellifin vermiş olduğu velvelelerin darplarının ifadelerinin mertebeye göre tutarlılık gösterdiğini söylemek mümkündür.

Ekrem Karadeniz

(Yürük)

7	1	1	1	2	2
4	Düm	Tek	Tek	Düm	Tek

(Hafif)

7	1	1	1	2	2
8	Düm	Tek	Tek	Düm	Tek

Şekil 4.115. Ekrem Karadeniz'in Türk Mûsikîsinin Nazariye ve Esasları adlı eserinde Devr-i Hindi usûlü

Karadeniz, Devr-i Hindi usûlünü dördlük ve sekizlik mertebelerde irdemiştir. Ancak ana kalıbın hem dördlük hem de sekizlik mertebelerdeki şablonları ve mertebe dinamiğinin esasları göz önüne alındığında, usûlün son iki darbının ifadeleri tutarlı olmadığı görülmektedir. Çünkü mezkûr darpların birim zaman değerliği mertebenin iki katına eşittir. Buna göre usûl darplarının

“düm – tek – tek – düüm – teek” şeklinde ifade edilmesi gerekir. Darpların ifadesinin altında yer alan rakamlar, birim zaman değerliğini ifade etse bile müellif eserinde bu rakamların mahiyetine ilişkin herhangi bir açıklamaya yer vermediğinden bunların Türk müziğini bilmeyen herhangi bir kişi tarafından idrak edilmesi beklenemez.



Şekil 4.116. Ekrem Karadeniz’in Türk Mûsikîsinin Nazariye ve Esasları adlı eserinde Devr-i Turan/Mandra usûlü

Karadeniz, Devr-i Turan/Mandra usûlünü sekizlik mertebede irdemiştir. Mertebe dinamiğinin esasları doğrultusunda, darplara ilişkin verilen ifadelerin tutarlı olmadığı göze çarpmaktadır. Çünkü usûlün birinci ve ikinci darbının birim zaman değerliği mertebenin iki katına; son darbin birim zaman değerliği ise, üç katına eşittir. Buna göre darpların her iki mertebede de, “düüm – teek – teek” şeklinde ifade edilmesi gerekir. Darpların ifadesinin altında yer alan rakamlar, birim zaman değerliğini ifade etse bile, müellif eserinde bu rakamların mahiyetine ilişkin herhangi bir açıklamaya yer vermediğinden bunların Türk müziğini bilmeyen herhangi bir kişi tarafından idrak edilmesi beklenemez.

(Yürük)

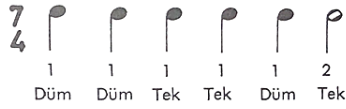

(Hafif)

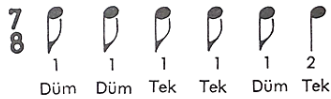

Şekil 4.117. Ekrem Karadeniz’in Türk Mûsikîsinin Nazariye ve Esasları adlı eserinde Hefta usûlü

Karadeniz, Hefta usûlünü dördlük ve sekizlik mertebelerde irdemiştir. Mertebe dinamiğinin esasları doğrultusunda, usûlün hem dördlük hem de sekizlik mertebesindeki son darba ilişkin ifadenin tutarlı olmadığı dikkati çekmektedir. Çünkü bahsi geçen darbin birim zaman değerliği mertebenin iki katına eşittir. Buna göre darpların “düm – düm – tek – tek – düm - teek” şeklinde ifade edilmesi gerekir. Darpların ifadesinin altında yer alan rakamlar, birim zaman değerliğini ifade etse bile, müellifin bu rakamların mahiyetine ilişkin herhangi bir açıklamaya yer vermemesi sebebiyle bu rakamların Türk müziğini bilmeyen herhangi bir kişi tarafından idrak edilmesi beklenemez.

İsmail Hakkı Özkan

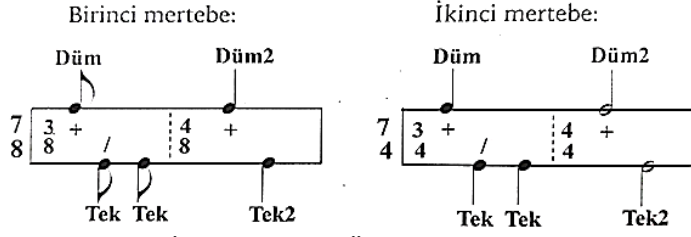

Şekil 4.118. İsmail Hakkı Özkan'ın Türk Müsîkîsi Nazariyatı ve Usûlleri: Kudüm Velveleleri adlı eserinde Devr-i Hindî usûlü

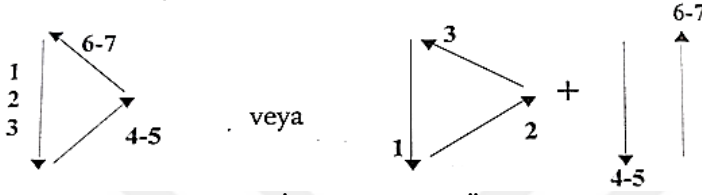

Şekil 4.118. (devam) İsmail Hakkı Özkan'ın Türk Müsîkîsi Nazariyatı ve Usûlleri: Kudüm Velveleleri adlı eserinde Devr-i Hindî usûlünün batı tarzı tek elle vuruluşu

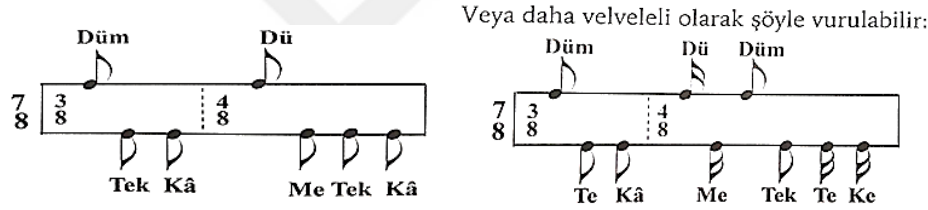

Şekil 4.118. (devam) İsmail Hakkı Özkan'ın Türk Müsîkîsi Nazariyatı ve Usûlleri: Kudüm Velveleleri adlı eserinde Devr-i Hindî usûlünün kudümle velveleli vuruluşu

Özkan, Devr-i Hindî usûlünü iki çizgide gösterim yöntemini kullanarak ve usûlün ana kalıbını ve velvelesini dörtlük ve sekizlik mertebelerde ele alarak irdelemiştir. Mertebe dinamiğinin esasları göz önüne alındığında, ana kalıptaki son iki darbın ifadelerinin tutarlı olmadığı görülmektedir. Çünkü bahsi geçen darpların birim zaman değeri mertebenin iki katına eşittir. Buna göre darpların “düm – tek – tek – düm – teek” şeklinde ifade edilmesi gerekir. Usûlün velvelesinin her iki mertebesinde ise darpların tutarlı bir şekilde verildiğini söylemek mümkündür. Diğer yandan “batı tarzı tek elle vuruluşu” adı altındaki görselden usûle dair hiçbir anlam çıkarılamamaktadır. Bu durumun başlıca sebebi batı müziğinde usûl kavramının olmayışıdır. Ayrıca usûl tek elle dize ve/veya bir vurmali çalgıya vurularak icra edilmez. Bunun adı ritim tutmaktır ki; ölçü, ritim ve usûl eş değer kavramlar değildir. Herhangi bir usûlün darpları tek elle bir dize ve/veya vurmali çalgıyla icra edilmek istendiğinde darpların ifadeleri mutlak surette değişir.

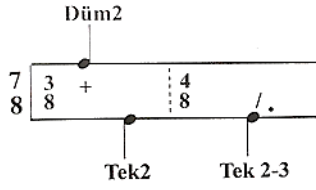

Şekil 4.119. İsmail Hakkı Özkan’ın Türk Müsikîsi Nazariyatı ve Usûlleri: Kudüm Velveleleri adlı eserinde Devr-i Turan usûlü

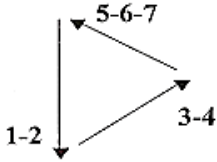

Şekil 4.119. (devam) İsmail Hakkı Özkan’ın Türk Müsikîsi Nazariyatı ve Usûlleri: Kudüm Velveleleri adlı eserinde Devr-i Turan usûlünün batı tarzı tek elle vuruluşu

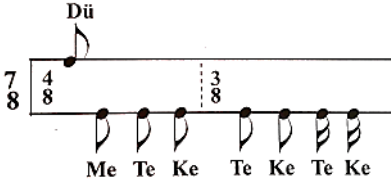

Şekil 4.119. (devam) İsmail Hakkı Özkan’ın Türk Müsikîsi Nazariyatı ve Usûlleri: Kudüm Velveleleri adlı eserinde Devr-i Turan usûlünün kudümle velleleli vuruluşu

Özkan, Devr-i Turan usûlünün ana kalıp ve vellelesini sekizlik mertebe ele almıştır. Mertebe dinamiğinin esasları göz önüne alındığında, ana kalıptaki darplara ilişkin ifadelerin tutarlı olmadığı görülmektedir. Çünkü usûlün birinci ve ikinci darbının birim zaman değerliği mertebenin iki katına; son darbının birim zaman değerliği ise, üç katına eşittir. Buna göre darpların her iki mertebe için de “düüm – teek – teek” şeklinde ifade edilmesi gerekir. Usûlün vellelesinin darplarına ilişkin ifadeler de mertebe dinamiği bağlamında tutarlı değildir. Çünkü vellelenin 1, 2, 3, 4, 5 ve 6. darplarının birim zaman değerliği mertebeye eşittir. Buna göre vellelenin darplarının “dü – me – tek – kâ – tek- kâ – te-ke” ve/veya “düm – tek – tek – kâ – tek – kâ – te – ke” şeklinde ifade edilmesi gerekir. Diğer yandan “batı tarzı tek elle vuruluşu” adı altındaki görselden usûle dair hiçbir anlam çıkarılamamaktadır. Bu durumun temel sebeplerinden birisi batı müziğinde usûl kavramının olmayışdır. Ayrıca usûl tek elle dize ve/veya bir vurmali çalgıya vurularak icra edilmez. Bunun adı ritim tutmaktır ki; ölçü, ritim ve usûl eş değer kavramlar değildir. Herhangi bir usûlün darpları tek elle bir dize ve/veya vurmali çalgıyla icra edilmek istendiğinde, darpların ifadesi mutlak surette değişir. Ayrıca darpların altında belirtilen matematiksel işaretlere ilişkin herhangi bir açıklamanın olmaması,

bunların işlevinin anlaşılmasına sebebiyet vermektedir. Usûlün velvelesine ilişkin şablon ele alındığında ise, darplara ilişkin ifadelerin tutarlı olduğunu söylemek mümkündür.

Şeref Çakar

Usûlün Zamanları ve vuruşları: DÜM 1 TEK 1 TEK 1 DÜM 2 TEK 2

Usûlün Notası:
1. Mertebesi 7/8

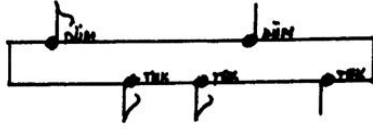

2. Mertebesi 7/4

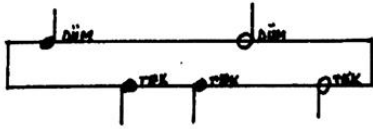

Şekil 4.120. Şeref Çakar'ın Türk Musikîsinde Usûl adlı eserinde Devr-i Hindi usûlü

Vuruşu: 2 mertebesi

7/4 DÜM 1 TEK 1 TEK 1 DÜM 2 TEK 2

SAĞ el ile SAĞ dize vurulan vuruşlar
SOL el ile SOL dize vurulan vuruşlar

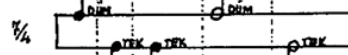

Velveleli

Vuruşu

SAĞ Zahme ile SAĞ KUDÜME vurulan vuruşlar
SAĞ Zahme ile SOL KUDÜME vurulan vuruşlar
SOL Zahme ile SOL KUDÜME vurulan vuruşlar

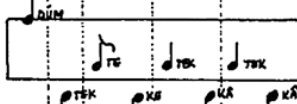

İkinci Şekil Velvele

SAĞ Zahme ile SAĞ KUDÜME vurulan vuruşlar
SAĞ Zahme ile SOL KUDÜME vurulan vuruşlar
SOL Zahme ile SOL KUDÜME vurulan vuruşlar

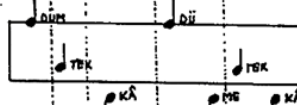

Şekil 4.120. (devam) Şeref Çakar'ın Türk Musikîsinde Usûl adlı eserinde Devr-i Hindi usûlünün velvelesi

Çakar, Devr-i Hindi usûlünün ana kalıp ve velvelesini dörtlük ve sekizlik mertebeler özelinde irdelemiştir. Darpların ifadesi mertebeye göre değişmemektedir. Mertebe dinamiğinin esasları göz önüne alındığında usûlün ana kalıbındaki son iki darbın ifadelerinin tutarlı olmadığı görülmektedir. Çünkü bu darpların birim zaman değerliği mertebenin iki katına eşittir. Buna göre darpların “düm – tek – tek – düüm – teek” şeklinde ifade edilmesi gerekir. Usûlün velvelelerinin darplarının her ikisinde de tutarlı bir şekilde verildiğini söylemek mümkündür.

Ayrıca müellifin usûlün hem dizler üzerinde hem de kudüm çalgısıyla icrası için usûlün hangi elle ve zahme ile hangi diz ve kudüme vurulacağını açık bir şekilde ifade etmesinin usûl eğitim-öğretiminde kolaylık sağlaması adına olumlu bir nitelik olduğu söylenebilir.

Usûlün Zamanları
ve vuruşları:

DÜM 2 TEK 2 TEK 3

Usûlün Notası:
1. Mertebesi 7/8



Şekil 4.121. Şeref Çakar'ın Türk Musikîsinde Usûl adlı eserinde Devr-i Turan usûlü

Vuruşu: 2 mertebesi

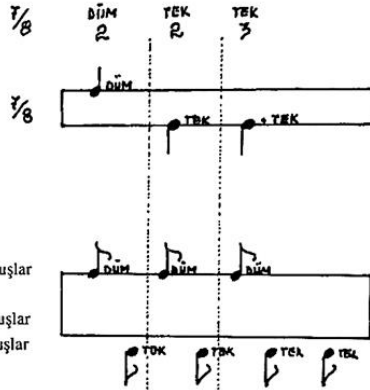

SAĞ el ile SAĞ dize vurulan vuruşlar
SOL el ile SOL dize vurulan vuruşlar

Velveleli

Vuruşu

SAĞ Zahme ile SAĞ KUDÜME vurulan vuruşlar

SAĞ Zahme ile SOL KUDÜME vurulan vuruşlar

SOL Zahme ile SOL KUDÜME vurulan vuruşlar

Şekil 4.121. (devam) Şeref Çakar'ın Türk Musikîsinde Usûl adlı eserinde Devr-i Turan usûlünün velvelesi

Çakar, Devr-i Turan usûlünü sekizlik mertebede ana kalıp ve velvelesiyle irdelemiştir. Mertebe dinamiğinin esasları doğrultusunda, usûlün ana kalıbının darplarına ilişkin ifadeler tutarlı değildir. Çünkü usûlün birinci ve ikinci darbının birim zaman değerliği mertebenin iki katına; son darbının birim zaman değerliği ise, üç katına eşittir. Buna göre darpların her iki mertebede de “düüm – teek – teek” şeklinde ifade edilmesi gerekir. Diğer yandan usûlün velvelesinin sunulduğu şablondaki darpların ifadelerinin ise tutarlı olduğunu söylemek mümkündür. Ayrıca müellifin usûlün hem dizler üzerinde hem de kudüm çalgısıyla icrası için usûlün hangi elle ve zahme ile hangi diz ve kudüme vurulacağını açık bir şekilde ifade etmesinin usûl eğitim-öğretiminde kolaylık sağlaması adına olumlu bir nitelik olduğu söylenebilir.

Cemil Sangan

— DEVR-i HİNDİ USÛLÜ —

MERTEBELEERİNE GÖRE USÛL NOTALARI :

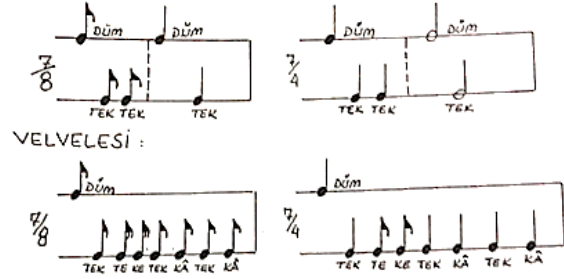

Şekil 4.122. Cemil Sangan'ın Türk Müziği Usulleri adlı eserinde Devr-i Hindi usûlü

Sangan, Devr-i Hindi usûlünün ana kalıp ve velvelesini dörtlük ve sekizlik mertebede ve iki çizgide gösterim yöntemiyle ele almıştır. Ancak mertebe dinamiğinin esasları göz önüne alındığında usûlün ana kalıbındaki son iki darbının ifadeleri tutarlı değildir. Çünkü bahsi geçen darpların birim zaman değerliği mertebenin iki katına eşittir. Buna göre darpların “düm – tek – tek – düüm – teek” şeklinde ifade edilmesi gerekir. Diğer yandan usûlün velvelesindeki darpların ifadelerinin ise mertebeye göre tutarlı olduğunu söylemek mümkündür.

— DEVR-i TURAN —

MERTEBELEERİNE GÖRE USÛL NOTALARI :

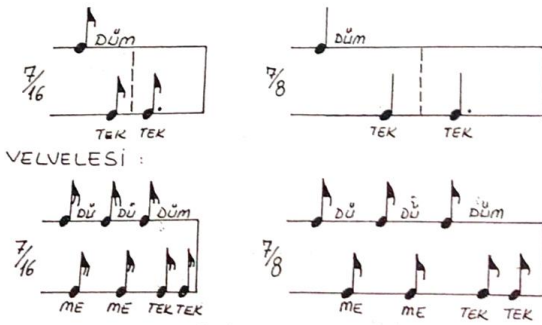

Şekil 4.123. Cemil Sangan'ın Türk Müziği Usulleri adlı eserinde Devr-i Turan usûlü

Sangan, Devr-i Turan usûlünün ana kalıp ve velvelesini sekizlik ve onaltılık mertebede ve iki çizgide gösterim yöntemiyle ele almıştır. Mertebe dinamiğinin esasları doğrultusunda usûlün ana kalıbının darplarına ilişkin verilen ifadeler tutarlı değildir. Çünkü usûlün birinci ve ikinci darbının birim zaman değerliği mertebenin iki katına; son darbının birim zaman değerliği ise, üç katına eşittir. Buna göre darpların her iki mertebe için de “düüm – teek – teek” şeklinde ifade edilmesi gerekir. Diğer yandan velveledeki darpların ifadelerinin ise, mertebeye göre tutarlı olduğunu söylemek mümkündür.

Erdoğan Çelikkol

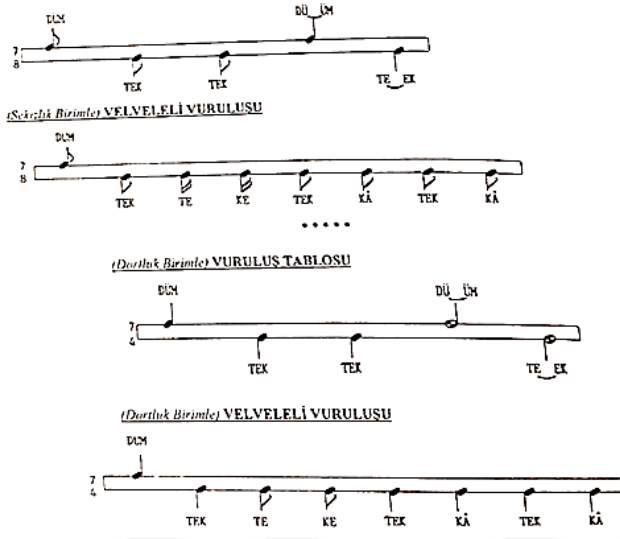

Şekil 4.124. Erdoğan Çelikkol'un Türk Müsıkîsi Bilgileri I-II adlı eserinde Devr-i Hindi usûlü

Çelikkol, Devr-i Hindi usûlünün ana kalıbını ve velvelelerini dörtlük ve sekizlik mertebelerde iki çizgide gösterim yöntemiyle ele almıştır. Darplara ilişkin ifadeler ana kalıptaki ve velveledeki iki farklı mertebede de tutarlılık göstermektedir.

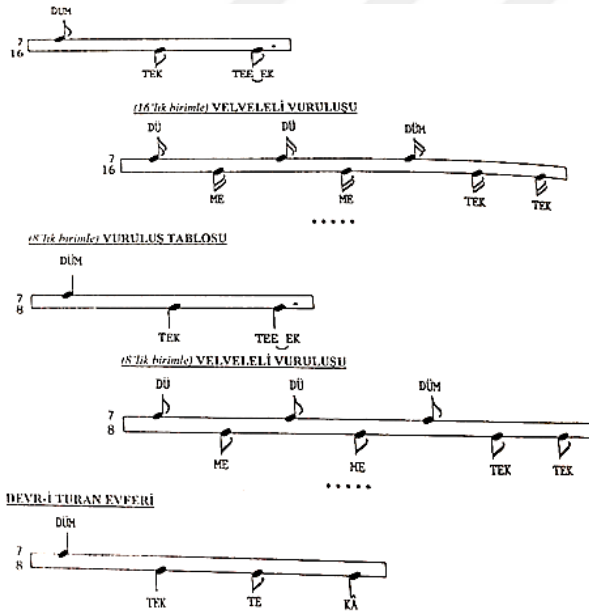

Şekil 4.125. Erdoğan Çelikkol'un Türk Müsıkîsi Bilgileri I-II adlı eserinde Devr-i Turan usûlü

Çelikkol, Devr-i Turan usûlünün ana kalıbını ve velvelelerini sekizlik ve onaltılık mertebelerde iki çizgide gösterim yöntemiyle ele almıştır. Ancak mertebeye dinamiğinin esasları doğrultusunda ana kalıptaki darplara ilişkin ifadeler tutarlı olmadığı görülmektedir. Çünkü usûlün birinci ve ikinci darbının birim zaman değerliği mertebenin iki katına; son darbının birim zaman değerliği

ise, üç katına eşittir. Buna göre darpların her iki mertebede de “düüm – teek – teek” şeklinde ifade edilmesi gerekir. Diğer yandan velveledeki darpların ifadelerinin ise mertebeye göre tutarlı olduğunu söylemek mümkündür. Şablonun en altında yer alan ve Devr-i Turan Evferi olarak adlandırılan usûlün darplarının ifadeleri de mertebeye göre tutarsızdır. Usûlün ilk ve ikinci darbının birim zaman değeri mertebenin iki katına eşittir. Üçüncü darbin birim zaman değeri mertebeye eşittir. Son olarak dördüncü darbin birim zaman değeri ise mertebenin iki katına eşittir. Bu durumda bahsi geçen usûlün de “düüm – teek – tek – kââ” şeklinde ifade edilmesi gerekir.

Erol Sayan

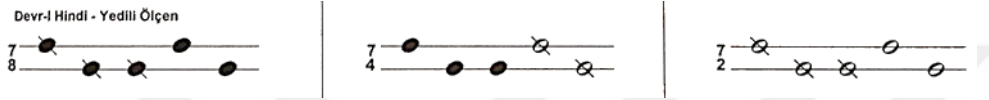

Şekil 4.126. Erol Sayan’ın Ulusal Müziğimiz adlı eserinde Devr-i Hindi usûlü

Sayan, Devr-i Hindi usûlünü ikilik, dörtlük ve sekizlik mertebelerde irdelemiştir. Bu mertebelendirmeler sonucunda ise, yalnızca sekizlik mertebeye verilen şablonu “yedili ölçen” olarak adlandırmıştır. Ayrıca verilen şablonlarda darpların ifadelerine yer verilmediğinden bunlar farklı şekillerde okunabilir ve bu da usûlün yanlış öğrenilmesine/öğretilmesine neden olabilir. Müellif eserinde usûl kelimesine eş değer olarak ölçen kelimesini kullanmıştır. Bu kullanım hem ölçü kelimesine benzerliğiyle hem de yaygın olmamakla birlikte usûl kelimesinin mahiyetinin anlaşılmasına sebebiyet verebilir. Bunun sonucunda ise ölçü ve usûl kavramları talebe tarafından birbirleriyle karıştırılabilir.

Ahmet Selim Teymur

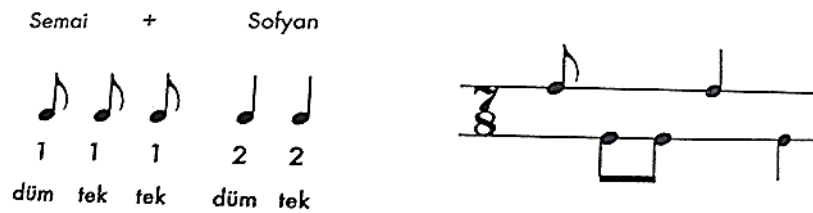

Şekil 4.127. Ahmet Selim Teymur’un Türk Musikisi adlı eserinde Devr-i Hindi usûlü

Teymur, Devr-i Hindi usûlünü sekizlik mertebeye ele almıştır. Mertebe dinamiğinin esasları göz önüne alındığında ana kalıptaki son iki darbının ifadelerinin tutarlı olmadığı görülmektedir. Çünkü bahsi geçen darpların birim zaman değeri mertebenin iki katına eşittir. Buna göre darpların “düm – tek – tek – düüm – teek” şeklinde ifade edilmesi gerekir. Müellifin usûl şablonlarının olmadığı kısımda; darpların ifadelerini notaların birim zaman değerlikleri ile ifade

ederken, şablonların altında ise darpların ifadesine yer vermediği görülmektedir. Usûlün mertebesi değişse de usûl darplarının telaffuzu değişmez. Ancak müellif bu bilgiyi mevcut kaynakta vermediğinden talebe, usûlü farklı mertebelerde farklı şekillerde ifade edebilir.

Nim Sofyan+Nim Sofyan+Semai

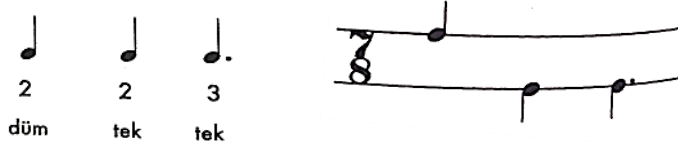

Şekil 4.128. Ahmet Selim Teymur'un Türk Musikisi adlı eserinde Devr-i Turan usûlü

Teymur, Devr-i Turan usûlünü sekizlik mertebede ele almıştır. Mertebe dinamiğinin esasları doğrultusunda ana kalıptaki darplarına ilişkin verilen ifadelerin tutarlı olmadığı dikkati çekmektedir. Çünkü usûlün birinci ve ikinci darbının birim zaman değerliği mertebenin iki katına; son darbının birim zaman değerliği ise mertebenin üç katına eşittir. Buna göre usûl darplarının her iki mertebe için de “düm – teek – teek” şeklinde ifade edilmesi gerekir. Müellifin usûl şablonlarının olmadığı kısımda, darpların ifadelerini notaların birim zaman değerlikleri ile belirtirken; şablonların altında ise, bu ifadelere yer vermediği görülmektedir. Usûlün mertebesi değişse de, darpların telaffuzu değişmez. Ancak müellif bu bilgiyi mevcut kaynakta vermediğinden talebe, usûlü farklı mertebelerde farklı şekillerde ifade edebilir.

Fatih Salgar

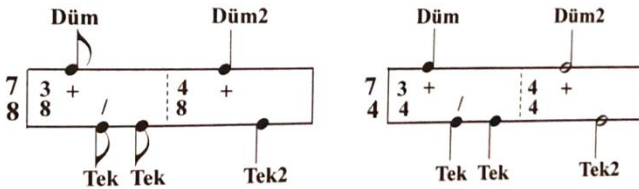

Şekil 4.129. Fatih Salgar'ın Türk Müziğinde Makamlar, Usûller ve Seyir Örnekleri adlı eserinde Devr-i Hindi usûlü

Salgar, Devr-i Hindi usûlünü dörtlük ve sekizlik mertebede ele almıştır. Ancak mertebe dinamiğinin esasları göz önüne alındığında ana kalıba ilişkin son iki darbin ifadelerinin tutarlı olmadığı görülmüştür. Çünkü bahsi geçen darpların birim zaman değerliği mertebenin iki katına eşittir. Buna göre darpların “düm – tek – tek – düm – teek” şeklinde ifade edilmesi gerekir. Şablondaki darpların ifadesinde yer alan rakamlar birim zaman değerliklerini vurgulamaktadır. Ancak müellif rakamlara ilişkin eserinde herhangi bir açıklamaya yer vermediğinden Türk müziği ve usûllere dair bilgi birikimine sahip olmayan birinden bahsi geçen rakamlara ilişkin bir fikir edinmesi söz konusu değildir. Diğer yandan eserde darpların

üstünde yer alan matematiksel işaretlere ilişkin de herhangi bir açıklamaya yer verilmediğinden bu işaretlerin ne anlama geldiğine ilişkin bir sonuca varılamamıştır.

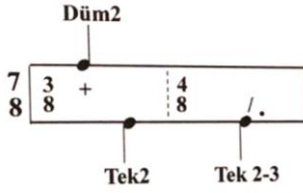

Şekil 4.130. Fatih Salgar'ın Türk Müziğinde Makamlar, Usûller ve Seyir Örnekleri adlı eserinde Devr-i Turan/Mandıra usûlü

Salgar, Devr-i Turan/Mandıra usûlünü sekizlik mertebede ele almıştır. Ancak mertebe dinamiğinin esasları göz önüne alındığında usûlün ana kalıbının darplarına ilişkin verilen ifadeler tutarlı olmadığı tespit edilmiştir. Çünkü usûlün birinci ve ikinci darbının birim zaman değerliği mertebenin iki katına; son darbının birim zaman değerliği ise, üç katına eşittir. Buna göre darpların her iki mertebe için de “düüm – teek – teek” şeklinde ifade edilmesi gerekir. Darpların ifadesinde yer alan rakamlar birim zaman değerliklerini vurgulamaktadır. Ancak müellif bu rakamlara ilişkin eserinde herhangi bir açıklamaya yer vermediğinden Türk müziği ve usûllere dair bilgi birikimine sahip olmayan birinden bunlara ilişkin bir fikir edinmesi söz konusu değildir. Diğer yandan şablonda darpların üstünde yer alan matematiksel işaretlere ilişkin herhangi bir açıklamaya da yer verilmediğinden bunların ne anlama geldiğine ilişkin bir sonuca varılamamıştır.

Fahrettin Yarkın

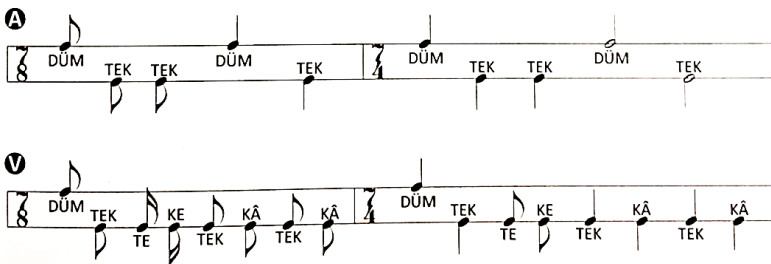

Şekil 4.131. Fahrettin Yarkın'ın Türk Müziğinde Usuller adlı eserinde Devr-i Hindi usûlü

Yarkın, Devr-i Hindi usûlünün hem ana kalıbını hem de velvelisini dörtlük ve sekizlik mertebelerde ele almıştır. Mertebe dinamiğinin esasları göz önüne alındığında, usûlün ana kalıbının son iki darbına ilişkin ifadelerin tutarlı olmadığı dikkati çekmektedir. Çünkü bu darpların birim zaman değerliği mertebenin iki katına eşittir. Buna göre darpların “düm – tek –

tek – düüm – teek” şeklinde ifade edilmesi gerekir. Diğer yandan usûlün velvelelerine ilişkin şablonların ise, her iki mertebede de tutarlılık gösterdiğini söylemek mümkündür.

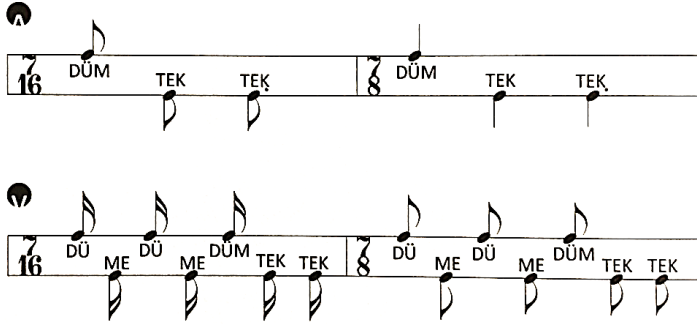

Şekil 4.132. Fahrettin Yarkın’ın Türk Müziğinde Usuller adlı eserinde Devr-i Turan usûlü

Yarkın, Devr-i Turan usûlünün ana kalıbını ve velvelesini sekizlik ve onaltılık mertebelerde ele almıştır. Mertebe dinamiğinin esasları göz önüne alındığında ana kalıbın darplarına ilişkin ifadelerin tutarlılık arz etmediği görülmüştür. Çünkü usûlün birinci ve ikinci darbının birim zaman değeri mertebenin iki katına; son darbının birim zaman değeri ise, üç katına eşittir. Buna göre darpların her iki mertebe için de “düüm – teek – teek” şeklinde ifade edilmesi gerekir. Diğer yandan usûlün velvelelerine ilişkin şablonların ise, tutarlılık gösterdiğini söylemek mümkündür.

Mehmet Gönül

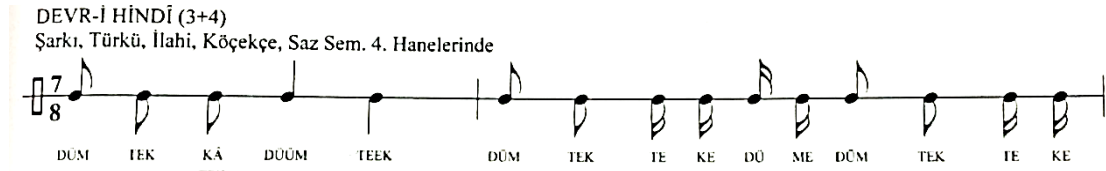

Şekil 4.133. Mehmet Gönül’ün Türk Müziği Solfej-Makam-Usûl-Dikte Alıştırılmaları adlı eserinde Devr-i Hindi usûlü

Gönül, Devr-i Hindi usûlünü sekizlik mertebede ele almıştır. Usûlün hem ana kalıbının hem de velvelesinde bulunan darpların ifadeleri mertebeye tutarlılık göstermektedir.

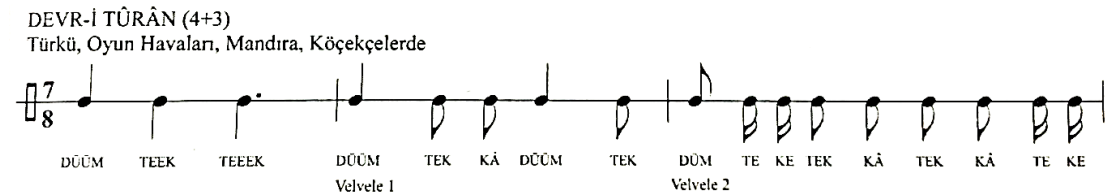

Şekil 4.134. Mehmet Gönül’ün Türk Müziği Solfej-Makam-Usûl-Dikte Alıştırılmaları adlı eserinde Devr-i Turan usûlü

Gönül, Devr-i Turan usûlünü sekizlik mertebede ele almıştır. Usûlün hem ana kalıbında hem de velvelesinde bulunan darpların ifadeleri mertebeye tutarlılık göstermektedir.

4.5.7. 8 Zamanlı Usûller

Rauf Yekta



Şekil 4.135. Rauf Yekta'nın Türk Musikisi adlı eserinde Düyek usûlü

Yekta, Düyek usûlünü dörtlük mertebede ele almış ve “düm” darbını “d”, “tek” darbını ise “t” harfi ile kısaltarak ifade etmiştir. Darpların ifadelerine ilişkin olan bu yöntem talebe tarafından anlaşılabilir olsa da; müellifin eseri Fransızca olarak kaleme almış olduğu göz önünde bulundurulduğunda, bu kısaltmaya bir açıklama getirilmesi gerektiği düşüncesi oluşmaktadır. Çünkü Türk müziği eğitimi almayan ve bu müziği icra etmeyen birinden bu kısaltmaları idrak etmesi beklenemez.

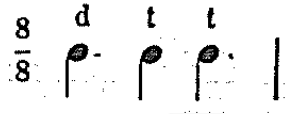

Şekil 4.136. Rauf Yekta'nın Türk Musikisi adlı eserinde Katikofti usûlü

Yekta, Katikofti usûlünü sekizlik mertebede ele almış ve “düm” darbını “d”, “tek” darbını ise “t” harfi ile kısaltarak ifade etmiştir. Darpların ifadelerine ilişkin olan bu yöntem talebe tarafından anlaşılabilir olsa da; müellifin eseri Fransızca olarak kaleme almış olduğu göz önünde bulundurulduğunda, bu kısaltmaya bir açıklama getirilmesi gerektiği düşüncesi oluşmaktadır. Çünkü Türk müziği eğitimi almayan ve bu müziği icra etmeyen birinden bu kısaltmaları idrak etmesi beklenemez.

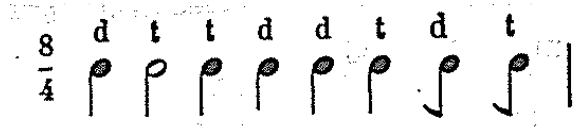

Şekil 4.137. Rauf Yekta'nın Türk Musikisi adlı eserinde Çifte Düyek usûlü

Yekta, Çifte Düyek usûlünü dörtlük mertebede ele almış ve “düm” darbını “d”, “tek” darbını ise “t” harfi ile kısaltarak ifade etmiştir. Ayrıca pek çok müellifin 16 zamanlı olarak ele aldığı usûlü Yekta'nın sekiz zamanlı olarak ele aldığı görülmektedir. Darpların ifadelerine ilişkin olan bu yöntem talebe tarafından anlaşılabilir olsa da; müellifin eseri Fransızca olarak kaleme almış

olduğu göz önünde bulundurulduğunda bu kısaltmaya bir açıklama getirilmesi gerektiği düşüncesi oluşmaktadır. Çünkü Türk müziği eğitimi almayan ve bu müziği icra etmeyen birinden bu kısaltmaları idrak etmesi beklenemez.

Suphi Ezgi



Şekil 4.138. Suphi Ezgi'nin Nazari ve Ameli Türk Musikisi adlı eserinde Düyek usûlü

Ezgi, Düyek usûlünü dörtlük ve sekizlik mertebelerde irdelemiştir. Mertebe dinamiğinin esasları göz önüne alındığında usûlün ikinci, dördüncü ve beşinci darplarına ilişkin verilen ifadelerin tutarlı olmadığı görülmüştür. Çünkü bahsi geçen darpların birim zaman değerliği mertebenin iki katına eşittir. Buna göre darpların her iki örnekte de “düm – teek – tek – düüm – teek” şeklinde ifade edilmesi gerekir. Ayrıca eserde, şablondaki darpların üstünde yer alan rakam ve matematiksel işaretlere ilişkin herhangi bir açıklamaya yer verilmediğinden bunların ne anlama geldiğine ilişkin bir sonuca varılamamıştır.



Şekil 4.139. Suphi Ezgi'nin Nazari ve Ameli Türk Musikisi adlı eserinde Müsemmen usûlü

Ezgi, Düyek usûlünü sekizlik mertebede irdelemiştir. Mertebe dinamiğinin esasları doğrultusunda darplara ilişkin verilen ifadelerin tutarlı olmadığı dikkati çekmektedir. Çünkü bu darpların birim zaman değerliği birinci ve üçüncü darpta mertebenin üç katına; ikinci darpta ise mertebenin iki katına eşittir. Buna göre darpların “düüüm – teek – teek” şeklinde ifade edilmesi gerekir. Ayrıca eserde, darpların üstünde yer alan rakam ve matematiksel işaretlere ilişkin herhangi bir açıklamaya yer verilmediğinden bunların ne anlama geldiğine ilişkin bir sonuca varılamamıştır.

Tevfik Rıza Pırnal

_____ Sofyân _____ Sofyân _____

Birinci mertebesi: Düm Tek Tek Düm Tek 8/8

1 2 1 2 2

Şekil 4.140. Tevfik Rıza Pırnal'ın Söz ve Saz adlı eserinde Düyek usûlü

Düyek: 8 zamanlı, 5 darplı

Düm Tek Tek Düm Tek 8/2, 8/4, 8/8

1 2 1 2 2

Şekil 4.140. (devam) Tevfik Rıza Pırnal'ın Söz ve Saz adlı eserinde Düyek usûlü

Pırnal, Düyek usûlünü ikilik, dörtlük ve sekizlik mertebede ele almıştır. Ancak mertebeye dinamiğinin esasları göz önüne alındığında usûlün ikinci, dördüncü ve beşinci darplarına ilişkin verilen ifadelerin tutarlı olmadığı görülmüştür. Çünkü bahsi geçen darpların birim zaman değerliği mertebenin iki katına eşittir. Buna göre usûl darplarının her iki örnekte de “düm – teek – tek – düüm – teek” şeklinde ifade edilmesi gerekir.

<u>Semâi</u>	<u>Nim Sofyân</u>	<u>Semâi</u>	
<u>Düm</u>	<u>Tek</u>	<u>Tek</u>	8/8
3	2	3	

Şekil 4.141. Tevfik Rıza Pırnal'ın Söz ve Saz adlı eserinde Müsemmen usûlü

Müsemmen: 8 zamanlı, 3 darplı

Düm Tek Tek 8/2, 8/4, 8/8

3 2 3

Şekil 4.141. (devam) Tevfik Rıza Pırnal'ın Söz ve Saz adlı eserinde Müsemmen usûlü

Pırnal, Müsemmen usûlünü ikilik, dörtlük ve sekizlik mertebelerde ele almıştır. Ancak mertebeye dinamiğinin esasları göz önüne alındığında darplara ilişkin verilen ifadelerin tutarlı olmadığı görülmektedir. Çünkü bahsi geçen darpların birim zaman değerliği birinci ve üçüncü darpta mertebenin üç katına; ikinci darpta ise mertebenin iki katına eşittir. Buna göre darpların “düüüm – teek – teek” şeklinde ifade edilmesi gerekir.

Veli Kanık

Düyek usulünün vuruşu

Düyek usulünde bir misâl :

Ağır düyek usulünün vuruşu

Ağır düyek usulünde bir misâl :

Şekil 4.142. Veli Kanık'ın Türk Musikisinde Ritm Unsuru ve Nota Kaideleri adlı eserinde Düyek usûlü

Kanık, Düyek usûlünü dördlük ve sekizlik mertebelerde ele almış; verilen örneklerde de darpların ifadelerini kısaltma yöntemine başvurmuş, “düm” darbını “d”, “tek” darbını ise “t” harfiyle ifade etmiştir. Ancak verilen şablonda darpların ifadeleriyle ilgili kesin bir sonuca ulaşamamaktadır.

Katakofti usûlünün vuruşu :

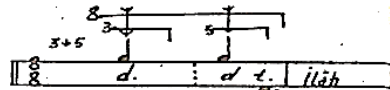

Katakofti usûlünde bir misâl :



Şekil 4.143. Veli Kanık’ın Türk Musikisinde Ritm Unsuru ve Nota Kaideleri adlı eserinde Katakofti/Müsemmen usûlü

Kanık, Katikofti/Müsemmen usûlünü sekizlik mertebede ele almış; verilen örneklerde de darpların telaffuzlarını kısaltma yöntemine başvurmuş, “düm” darbını “d”, “tek” darbını ise “t” harfiyle ifade etmiştir. Ancak verilen şablonda darpların ifadeleriyle ilgili kesin bir sonuca ulaşamamaktadır.

Hurşit Ungay

ZAMAN VE VURGULARI :

DÜM	TEK	TEK	DÜM	TEK
1	2	1	2	2

MERTEBELERİNE GÖRE USÛL NOTALARI :

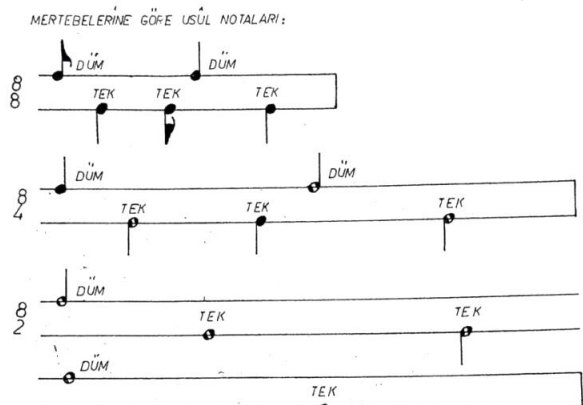

VELVELESİ :

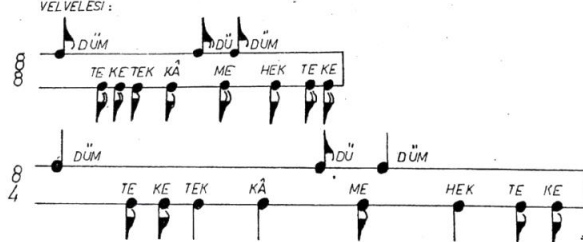

Şekil 4.144. Hurşit Ungay’ın Türk Mûsikisinde Usûller ve Kudüm adlı eserinde Düyek usûlü

Ungay, Düyek usûlünü iki çizgide gösterim yöntemini kullanarak ve usûlün birim zaman değerliklerini rakamlarla ifade ederek ele almıştır. Ayrıca usûlün ana kalıbını ikilik, dördlük ve

sekizlik; velvesini ise drtlk ve sekizlik mertebelerde gstermiřtir. Mertebe dinamiđinin esasları dođrultusunda usln ikinci, drdnc ve beřinci darplarının ifadelerinin tutarlı olmadığı grlmektedir. nk bu darpların birim zaman deđerliđi mertebenin iki katına eřittir. Buna gre darpların her iki rnekten de “dm – teek – tek – dm – teek” řeklinde ifade edilmesi gerekir. Diđer yandan velveledeki darplara iliřkin ifadelerin mertebeye gre tutarlılık gsterdiđini sylemek mmkndr.

ZAMAN VE WURGULARI:

DM	TEK	TEK
3	2	3

MERTEBELERINE GRE USL NOTALARI:

VELVELESİ:

řekil 4.145. Hurřit Ungay’ın Trk Msikisinde Usller ve Kudm adlı eserinde Msemmen usl

Ungay, Msemmen usln iki izgide gsterim yntemini kullanarak ve usln birim zaman deđerliklerini rakamlarla ifade ederek ele almıřtır. Ayrıca usln ana kalıbını drtlk ve sekizlik; velvesini ise sadece sekizlik mertebede gstermiřtir. Mertebe dinamiđinin esasları gz nne alındıđında, darpların ifadelerinin tutarlı olmadığı grlmřtr. nk bahsi geen darpların birim zaman deđerliđi birinci ve nc darpta mertebenin  katına; ikinci darpta ise mertebenin iki katına eřittir. Buna gre darpların “dmm – teek – teek” řeklinde ifade edilmesi gerekir. Diđer yandan velveledeki darplara iliřkin ifadelerin mertebeye gre tutarlılık gsterdiđini sylemek mmkndr.

Ekrem Karadeniz

(Hafif)

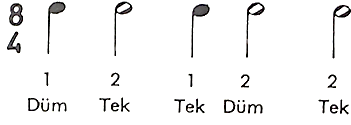

Şekil 4.146. Ekrem Karadeniz’in Türk Mûsikîsinin Nazariye ve Esasları adlı eserinde Ağır Düyek usûlü

Karadeniz, Ağır Düyek usûlünü dörtlük mertebede irdelemiştir. Mertebe dinamiğinin esasları göz önüne alındığında; usûlün ikinci, dördüncü ve beşinci darplarının ifadelerinin tutarlı olmadığı dikkati çekmektedir. Çünkü bahsi geçen darpların birim zaman değeri mertebenin iki katına eşittir. Buna göre darpların her iki örnekte de “düm – teek – tek – düüm – teek” şeklinde ifade edilmesi gerekir. Darpların altında yer alan rakamlar, birim zaman değerliğini ifade etse bile, müellif eserinde bu rakamların mahiyetine ilişkin herhangi bir açıklamaya yer vermediğinden, bunların Türk müziğini bilmeyen herhangi bir kişi tarafından idrak edilmesi beklenemez.

(Yürük)

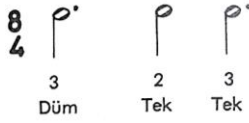

(Hafif)

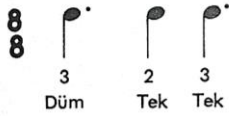

Şekil 4.147. Ekrem Karadeniz’in Türk Mûsikîsinin Nazariye ve Esasları adlı eserinde Müsemmen/Katakofti usûlü

Karadeniz, Müsemmen/Katakofti usûlünü dörtlük ve sekizlik mertebelerde irdelemiştir. Mertebe dinamiğinin esasları göz önüne alındığında darpların ifadelerinin tutarlı olmadığı görülmüştür. Çünkü bu darpların birim zaman değeri birinci ve üçüncü darpta mertebenin üç katına; ikinci darpta ise mertebenin iki katına eşittir. Buna göre darpların “düüüm – teek – teek” şeklinde ifade edilmesi gerekir. Darpların ifadesinin altında yer alan rakamlar, birim zaman değerliğini ifade etse bile, müellif eserinde bu rakamların mahiyetine ilişkin herhangi bir açıklamaya yer vermediğinden bunların Türk müziğini bilmeyen herhangi bir kişi tarafından idrak edilmesi beklenemez.

(Yürük)

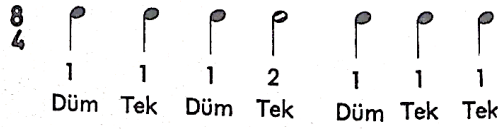

Şekil 4.148. Ekrem Karadeniz'in Türk Mûsikîsinin Nazariye ve Esasları adlı eserinde Bulgar Darbı usûlü



Şekil 4.148. (devam) Ekrem Karadeniz'in Türk Mûsikîsinin Nazariye ve Esasları adlı eserinde Bulgar Darbı usûlü

Karadeniz, Bulgar Darbı usûlünü dörtlük ve sekizlik mertebelerde irdelemiştir. Ancak darplara ilişkin hem dörtlük hem de sekizlik mertebelerde verilen şablonlar incelendiğinde ve mertebe dinamiğinin esasları göz önüne alındığında; usûlün dördüncü darbının ifadesinin tutarlı olmadığı görülmüştür. Çünkü bahsi geçen darbın birim zaman değerliği mertebenin iki katına eşittir. Buna göre darpların “düm – tek – düm – teek – düm – tek – tek” şeklinde ifade edilmesi gerekir. Darpların ifadesinin altında yer alan rakamlar, birim zaman değerliğini ifade etse bile, müellif eserinde bu rakamların mahiyetine ilişkin herhangi bir açıklamaya yer vermediğinden verilen rakamların Türk müziğini bilmeyen herhangi bir kişi tarafından idrak edilmesi beklenemez.

(Hafif)



Şekil 4.149. Ekrem Karadeniz'in Türk Mûsikîsinin Nazariye ve Esasları adlı eserinde Çifte Düyek usûlü

Karadeniz, Çifte Düyek usûlünü dörtlük mertebede irdelemiştir. Pek çok müellifin 16 zamanlı olarak ele aldığı Çifte Düyek usûlünü Karadeniz'in sekiz zamanlı olarak ele aldığı görülmektedir. Ancak usûl darpları ve darpların ifadelerinin sayısı birbirine eşit değildir. Ayrıca usûl şablonu irdelendiğinde ve mertebe dinamiğinin esasları göz önüne alındığında da usûlün ikinci ve yedinci darpların ifadelerinin tutarlı olmadığı dikkati çekmiştir. Çünkü bahsi geçen ikinci darbın birim zaman değerliği mertebenin iki katına eşittir. Buna göre darpların “düm – teek – tek – düm – düm – tek – tek” şeklinde ifade edilmesi gerekir. Darpların ifadesinin altında

yer alan rakamlar, birim zaman değerliğini ifade etse bile, müellif eserinde bu rakamların mahiyetine ilişkin herhangi bir açıklamaya yer vermediğinden bunların Türk müziğini bilmeyen herhangi bir kişi tarafından idrak edilmesi beklenemez.



Şekil 4.150. Ekrem Karadeniz’in Türk Mûsikîsinin Nazariye ve Esasları adlı eserinde Nim Berefşan usûlü

Karadeniz, birçok müellifin 16 zamanlı olarak ele aldığı Nim Berefşan usûlünü sekiz zamanlı olarak ele almış ve dörtlük mertebede irdelemiştir. Ancak usûlün 2, 4, 8 ve 9. darplarının dörtlük mertebede ifade edilebilmesi mümkün değildir. Çünkü “dü” ve “te” darpları tek başına gelemmez. Bundan dolayı usûlün 16 zamanlı ya da 8 zamanlı olarak ikilik mertebede ifade edilmesi gerekir. Eğer usûl ikilik mertebede ifade edilecekse eserin ikilik mertebeye uygun şekilde icra edilmesi gerekir. Günümüze ulaşan ve Nim Berefşan usûlüyle bestelenmiş tek eser olduğu bilinen Şerif Efendi’nin Bayâti Peşrevi’nin icrası ele alındığında, eserin giderinden ötürü ikilik mertebeye ifade edilemeyeceği düşünülmektedir. Nim Berefşan usûlü 16 zamanlı olarak yazıldığında ise darpların “düüm – tek – düüm – tek – düüm – düm – tek – düm – düm – teek – tek – kâ” şeklinde ifade edilmesi gerekir. Darpların ifadesinin altında yer alan rakamlar, birim zaman değerliğini ifade etse bile, müellif eserinde bu rakamların mahiyetine ilişkin herhangi bir açıklamaya yer vermediğinden, bunların Türk müziğini bilmeyen herhangi bir kişi tarafından idrak edilmesi beklenemez.

İsmail Hakkı Özkan

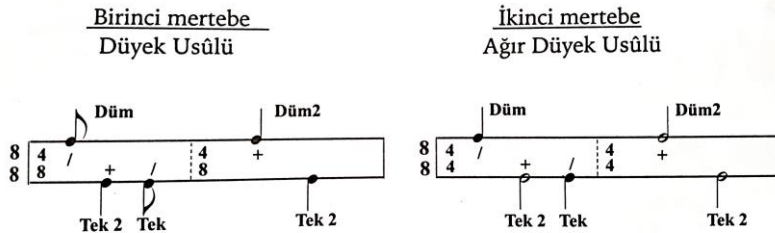

Şekil 4.151. İsmail Hakkı Özkan’ın Türk Mûsikîsi Nazariyatı ve Usûlleri: Kudüm Velveleleri adlı eserinde Düyek usûlü

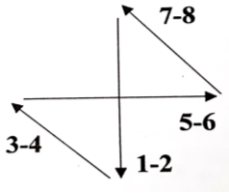

Şekil 4.151. (devam) İsmail Hakkı Özkan'ın Türk Müsikîsi Nazariyatı ve Usûlleri: Kudüm Velveleleri adlı eserinde Düyek usûlünün batı tarzı tek elle vuruluşu

Şekil 4.151. (devam) İsmail Hakkı Özkan'ın Türk Müsikîsi Nazariyatı ve Usûlleri: Kudüm Velveleleri adlı eserinde Düyek usûlünün kudümle velveleli vuruluşu

Özkan, Düyek usûlünü dördlük ve sekizlik mertebede, ana kalıp ve velvelesiyle birlikte irdelemiştir. Mertebe dinamiğinin esasları göz önüne alındığında; usûlün ikinci, dördüncü ve beşinci darplarının ifadelerinin tutarlı olmadığı dikkati çekmiştir. Çünkü bu darpların birim zaman değerliği mertebenin iki katına eşittir. Buna göre darpların her iki örnekte de “düm – teek – tek – düüm – teek” şeklinde ifade edilmesi gerekir. Ayrıca “batı tarzı tek elle vuruluşu” başlığı altında görselden usûle dair hiçbir anlam çıkarılamamaktadır. Bu durumun temel sebeplerinden birisi batı müziğinde usûl kavramının olmayışdır. Ayrıca usûl, tek elle dize ve/veya bir vurmali çalgıya vurularak icra edilmez. Bunun adı ritim tutmaktır ki; ölçü, ritim ve usûl eş değer kavramlar değildir. Herhangi bir usûlün darpları tek elle bir dize ve/veya vurmali çalgıyla icra edilmek istendiğinde darpların ifadesi mutlak surette değişir. Diğer yandan velveledeki darplara ilişkin ifadelerin mertebeye göre tutarlılık gösterdiğini söylemek mümkündür.

Şekil 4.152. İsmail Hakkı Özkan'ın Türk Müsikîsi Nazariyatı ve Usûlleri: Kudüm Velveleleri adlı eserinde Müsemmen/Katikofti usûlü

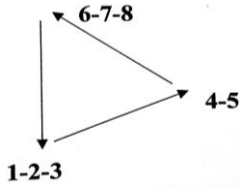

Şekil 4.152. (devam) İsmail Hakkı Özkan'ın Türk Müsîkîsi Nazariyatı ve Usûlleri: Kudüm Velveleleri adlı eserinde Müsemmen/Katikofti usûlünün batı tarzı tek elle vuruluşu

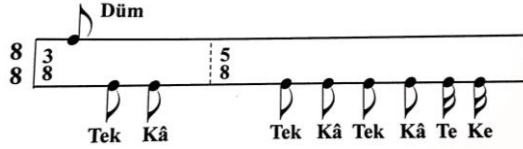

Şekil 4.152. (devam) İsmail Hakkı Özkan'ın Türk Müsîkîsi Nazariyatı ve Usûlleri: Kudüm Velveleleri adlı eserinde Müsemmen/Katikofti usûlünün kudümle velveleli vuruluşu

Özkan, Müsemmen/Katikofti usûlünü sekizlik mertebede, ana kalıp ve velvelesiyle birlikte irdemiştir. Mertebe dinamiğinin esasları doğrultusunda, darplara ilişkin verilen ifadeler tutarlı değildir. Çünkü bu darpların birim zaman değerliği birinci ve üçüncü darpta mertebenin üç katına; ikinci darpta ise iki katına eşittir. Buna göre darpların “düüüm – teek – teek” şeklinde ifade edilmesi gerekir. Velveledeki darpların ise, tutarlı bir şekilde verildiğini söylemek mümkündür. Diğer yandan “batı tarzı tek elle vuruluşu” adı altındaki görselden usûle dair hiçbir anlam çıkarılamamaktadır. Bu durumun temel sebeplerinden birisi, batı müziğinde usûl kavramının olmayışıdır. Ayrıca usûl tek elle dize ve/veya bir vurmali çalgıya vurularak icra edilmez. Bunun adı ritim tutmaktır ki; ölçü, ritim ve usûl eş değer kavramlar değildir. Herhangi bir usûlün darpları tek elle bir dize ve/veya vurmali çalgıyla icra edilmek istendiğinde darpların ifadesi mutlak surette değişir.

Şeref Çakar

Usûlün Zamanları
ve vuruluşları:

DÜM TEK TEK DÜM TEK
1 2 1 2 2

Usûlün Notası:
1. Mertebesi 8/8

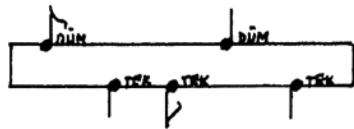

Şekil 4.153. Şeref Çakar'ın Türk Musîkîsinde Usûl adlı eserinde Düyek usûlü

Usûlün Zamanları ve vuruşları: DÜM 1 TEK 2 TEK 1 DÜM 2 TEK 2

Usûlün Notası:
2. Mertebesi 8/4

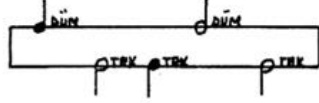

3. Mertebesi 8/2

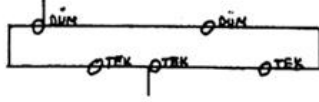

Şekil 4.153. (devam) Şeref Çakar'ın Türk Musikîsinde Usûl adlı eserinde Düyek usûlü

Vuruşu: 1 mertebesi

SAĞ el ile SAĞ dize vurulan vuruşlar
SOL el ile SOL dize vurulan vuruşlar

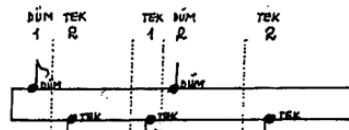

Velveleli

Vuruşu

SAĞ Zahme ile SAĞ KUDÜME vurulan vuruşlar

SAĞ Zahme ile SOL KUDÜME vurulan vuruşlar
SOL Zahme ile SOL KUDÜME vurulan vuruşlar

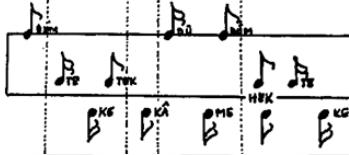

Şekil 4.153. (devam) Şeref Çakar'ın Türk Musikîsinde Usûl adlı eserinde Düyek usûlünün velvelesi

Çakar, Düyek usûlünün ana kalıbını ikilik, dörtlük ve sekizlik, velvelesini ise sadece sekizlik mertebede irdlemiştir. Darpların ifadesi mertebeye göre değişmemektedir. Ancak mertebeye dinamiğinin esasları göz önüne alındığında usûlün ikinci, dördüncü ve beşinci darplarının ifadelerinin tutarlı olmadığı görülmüştür. Çünkü bahsi geçen darpların birim zaman değerliği mertebenin iki katına eşittir. Buna göre darpların her iki örnekte de “düm – teek – tek – düüm – teek” şeklinde ifade edilmesi gerekir. Diğer yandan velvelenin darplarının tutarlı bir şekilde verildiğini söylemek mümkündür. Ayrıca müellifin usûlün hem dizler üzerinde hem de kudüm çalgısıyla icrası için hangi elle ve zahme ile hangi diz ve kudüme vurulacağını açık bir şekilde ifade etmesinin, usûl eğitim-öğretimine kolaylık sağlaması adına olumlu bir nitelik olduğu söylenebilir.

Usûlün Zamanları ve vuruşları: DÜM 3 TEK 2 TEK 3

Usûlün Notası:
1. Mertebesi 8/8

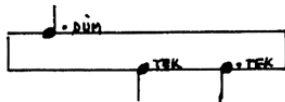

Şekil 4.154. Şeref Çakar'ın Türk Musikîsinde Usûl adlı eserinde Müsemmen usûlü

Usûlün Zamanları ve vuruşları: DÜM 3 TEK 2 TEK 3

Usûlün Notası:
2. Mertebesi 8/4

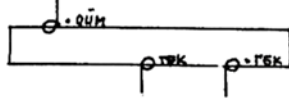

Şekil 4.154. (devam) Şeref Çakar'ın Türk Musikîsinde Usûl adlı eserinde Müsemmen usûlü

Vuruşu: 1. mertebesi

8/8 DÜM 3 TEK 2 TEK 3

SAĞ el ile SAĞ dize vurulan vuruşlar
SOL el ile SOL dize vurulan vuruşlar



Velveleli

Vuruşu

SAĞ Zahme ile SAĞ KUDÜME vurulan vuruşlar

SAĞ Zahme ile SOL KUDÜME vurulan vuruşlar
SOL Zahme ile SOL KUDÜME vurulan vuruşlar



Şekil 4.154. (devam) Şeref Çakar'ın Türk Musikîsinde Usûl adlı eserinde Müsemmen usûlü

Çakar, Müsemmen usûlünün ana kalıbını ikilik, dörtlük ve sekizlik, velvesini ise sekizlik mertebede irdelemiştir. Darplarının ifadesi mertebeye göre değişmemektedir. Ancak mertebe dinamiğinin esasları göz önüne alındığında darpların ifadelerinin tutarlı olmadığı dikkati çekmiştir. Çünkü bu darpların birim zaman değerliği birinci ve üçüncü darpta mertebenin üç katına; ikinci darpta ise mertebenin iki katına eşittir. Buna göre darpların “düüüm – teek – teek” şeklinde ifade edilmesi gerekir. Diğer yandan velvenin darplarının ise, tutarlı bir şekilde verildiğini söylemek mümkündür. Ayrıca müellifin usûlün hem dizler üzerinde hem de kudüm çalgısıyla icrası için hangi elle ve zahme ile hangi diz ve kudüme vurulacağını açık bir şekilde ifade etmesinin, usûl eğitim-öğretimine kolaylık sağlaması adına olumlu bir nitelik olduğu söylenebilir.

Usûlün Zamanları ve vuruşları: DÜM 1 TEK 1 TEK 1 DÜM 2 TEK 2 TEK 1

Usûlün Notası:
1. Mertebesi 8/8

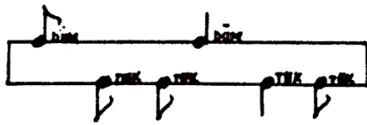

Şekil 4.155. Şeref Çakar'ın Türk Musikîsinde Usûl adlı eserinde Katakofti usûlü

Çakar, Katakofti usûlünü sekizlik mertebede ele almıştır. Ancak usûlün dördüncü ve beşinci darplarının ifadesi mertebeye göre tutarlı değildir. Bahsi geçen darpların birim zaman değerlikleri mertebenin iki katına eşittir. Bu durumda darpların “düm – tek – tek – düüm – teek – tek” şekline ifade edilmesi gerekir.

Cemil Sangan

— DÜYEK USÛLÜ —

MERTEBELERİNE GÖRE USÛL NOTALARI :

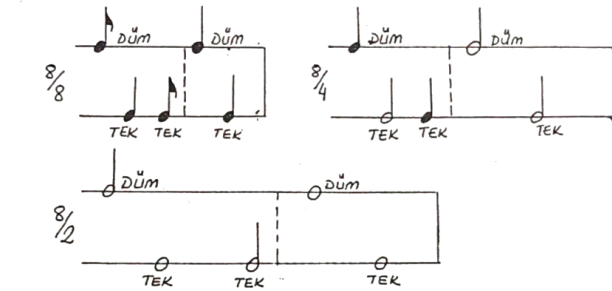

VELVELESİ :

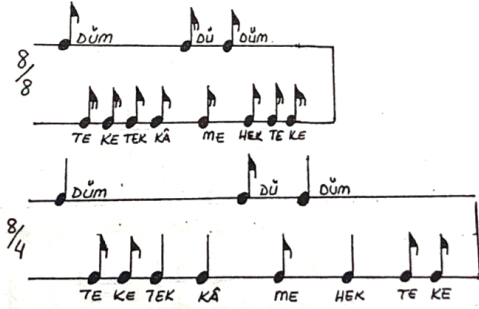

Şekil 4.156. Cemil Sangan'ın Türk Müziği Usulleri adlı eserinde Düyek usûlü

Sangan, Düyek usûlünün ana kalıbını ikilik, dördlük ve sekizlik; velvelesini ise, dördlük ve sekizlik mertebede iki çizgide gösterim yöntemini kullanarak ele almıştır. Ancak mertebelerin dinamiğinin esasları doğrultusunda usûlün ikinci, dördüncü ve beşinci darpların ifadelerinin tutarlı olmadığı görülmüştür. Çünkü bahsi geçen darpların birim zaman değeri mertebenin iki katına eşittir. Buna göre darpların “düm – teek – tek – düüm – teek” şeklinde ifade edilmesi gerekir.

— MÜSEMMEH USÛLÜ —

MERTEBELERİNE GÖRE USÛL NOTALARI

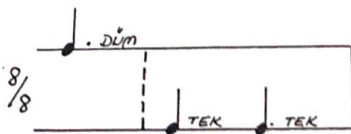

Şekil 4.157. Cemil Sangan'ın Türk Müziği Usulleri adlı eserinde MüsemmeH usûlü

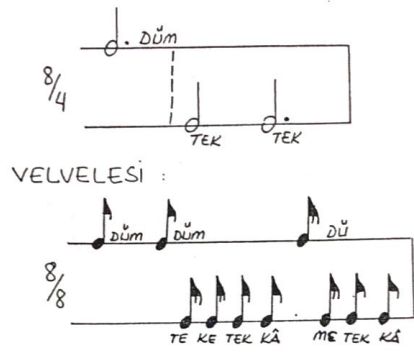

Şekil 4.157. (devam) Cemil Sangan'ın Türk Müziği Usulleri adlı eserinde Müsemmen usûlü

Sangan, Müsemmen usûlünün ana kalıbını dördlük ve sekizlik; velvelesini ise sekizlik mertebede iki çizgide gösterim yöntemini kullanarak ele almıştır. Ancak mertebeye dinamiğinin esasları göz önüne alındığında usûl darplarına ilişkin verilen ifadeler tutarlı değildir. Çünkü bahsi geçen darpların birim zaman değeri birinci ve üçüncü darpta mertebenin üç katına; ikinci darpta ise mertebenin iki katına eşittir. Buna göre darpların “düüm – teek – teek” şeklinde ifade edilmesi gerekir. Diğer yandan velveledeki darpların ifadelerinin mertebeye göre tutarlı olduğunu söylemek mümkündür.

Erdinç Çelikkol

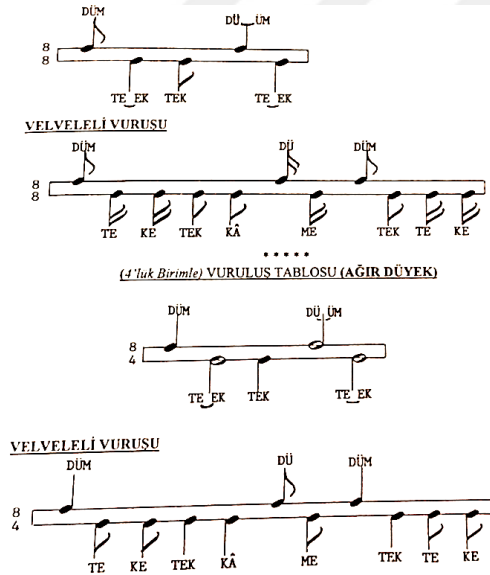

Şekil 4.158. Erdinç Çelikkol'un Türk Müsıkîsi Bilgileri I-II adlı eserinde Düyek usûlü

Çelikkol, Müsemmen usûlünün ana kalıbını ve velvelesini sekizlik mertebede iki çizgide gösterim yöntemini kullanarak ele almıştır. Usûlün ana kalıp ve velvelesindeki darpların ifadeleri iki farklı mertebeye için de tutarlılık göstermektedir. Ancak vuruluş tablosu başlığı altında verilen şablonda, usûlün ilk iki darbının “iki darplı Semai” olarak tanımlanması doğru

bir yaklaşım değildir. Semai usûlü 3 darplıdır. Belirtilen bölüm, 3 zamanı kapsar. Ancak bu görüş, usûl ile ölçünün birbiriyle karıştırılmasına sebebiyet vermektedir. Diğer yandan usûlün 3, 4 ve 5. darplarını kapsayan bölümün Türk Aksağı olarak adlandırılması doğrudur. Çünkü bu darpların birim zaman değerliği Türk Aksağı usûlünün darplarıyla örtüşmektedir.

VURULUŞ TABLOSU

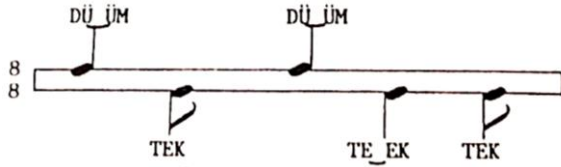

(Başta) 2 darplı SEMÂİ'ye.

TÜRK AKSAĞI eklenmesi.

Şekil 4.159. Erdinç Çelikkol'un Türk Müsıkîsi Bilgileri I-II adlı eserinde Müsemmen usûlü

VELVELELİ VURULUSU

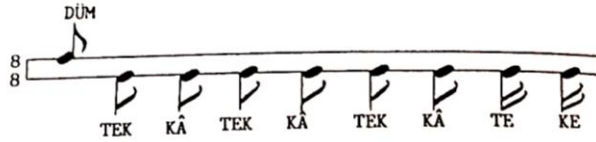

Şekil 4.159. (devam) Erdinç Çelikkol'un Türk Müsıkîsi Bilgileri I-II adlı eserinde Müsemmen usûlü

Çelikkol, Müsemmen usûlünün ana kalıbını ve velvelesini sekizlik mertebede ele almıştır. Ana kalıp ve velveledeki darpların ifadeleri mertebeye göre tutarlılık göstermektedir. Diğer yandan müellifin, ana kalıptaki darpları gruplandırarak Semai ve Türk Aksağı şeklinde adlandırdığı görülmektedir. Ancak Semai olarak adlandırılan ilk iki darbın, müellifin eserindeki Semai usûlünün darp sayısı ve birim zaman değerlikleriyle örtüşmediği görülmüştür.

Erol Sayan

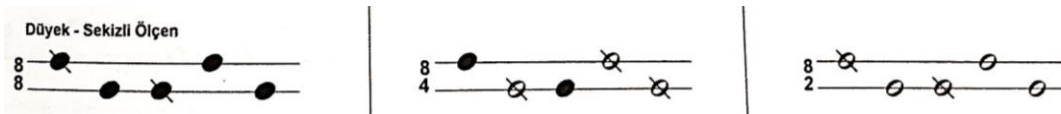

Şekil 4.160. Erol Sayan'ın Ulusal Müziğimiz adlı eserinde Düyek usûlü

Sayan, Düyek usûlünü ikilik, dörtlük ve sekizlik mertebeler ile irdelemiştir. Mezkûr mertebelendirmeler sonucunda, yalnızca sekizlik mertebede verilen şablon "sekizli ölçen" olarak adlandırılmıştır. Şablonlarda darpların ifadelerine yer verilmediğinden bunlar farklı şekillerde okunabilir ve bu da usûlün yanlış öğrenilmesine/öğretilmesine neden olabilir. Ayrıca, eserde ölçen kelimesi usûl kelimesine eş değer olarak kullanılmıştır. Bu kullanım ölçü kelimesine benzerliğiyle ve yaygın olmamasıyla usûl kelimesinin mahiyetinin

anlaşılmasına sebebiyet verebilir. Bunun sonucunda ise ölçü ve usûl kavramları talebe tarafından birbiriyle karıştırılabilir.

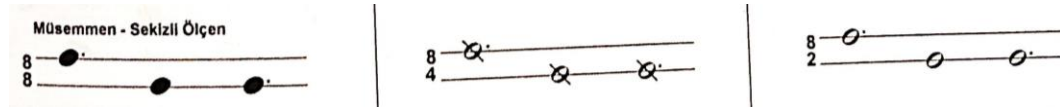

Şekil 4.161. Erol Sayan'ın Ulusal Müziğimiz adlı eserinde Müsemmen usûlü

Sayan, Düyek usûlünü ikilik, dördlük ve sekizlik mertebeler ile irdelemiştir. Mezkûr mertebelendirmeler sonucunda, yalnızca sekizlik mertebede verilen şablon “sekizli ölçen” olarak adlandırılmıştır. Şablonlarda darparın ifadelerine yer verilmediğinden bunlar farklı şekillerde okunabilir ve bu da usûlün yanlış öğrenilmesine/öğretilmesine neden olabilir. Ayrıca, eserde ölçen kelimesi usûl kelimesine eş değer olarak kullanılmıştır. Bu kullanım hem ölçü kelimesine benzerliğiyle hem de yaygın olmamakla birlikte usûl kelimesinin mahiyetinin anlaşılmasına sebebiyet verebilir. Bunun sonucunda ise ölçü ve usûl kavramları talebe tarafından birbiriyle karıştırılabilir.

Ahmet Selim Teymur

Sofyan + Sofyan



Şekil 4.162. Ahmet Selim Teymur'un Türk Musikisi adlı eserinde Düyek usûlü

Teymur, Düyek usûlünü sekizlik mertebede ele almıştır. Ancak mertebeye dinamiğinin esasları göz önüne alındığında, usûlün ikinci, dördüncü ve beşinci darplarına ilişkin verilen ifadelerin tutarlı olmadığı görülmüştür. Çünkü bahsi geçen darpların birim zaman değerliği mertebenin iki katına eşittir. Buna göre darpların “düm – teek – tek – düüm – teek” şeklinde ifade edilmesi gerekir. Müellifin usûl şablonlarının olmadığı kısımda darpların ifadesini notaların birim zaman değerlikleri ile belirtmiş; şablonlarda ise darpların ifadesine yer vermemiştir. Usûlün mertebesi değişse de darpların ifadesi değişmez. Ancak müellif bu bilgiyi mevcut kaynakta vermediğinden talebe, usûlü farklı mertebelerde farklı şekillerde ifade edebilir.

Şemai + Nim Sofyan + Şemai

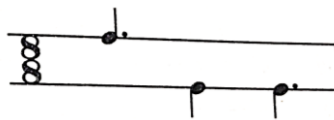

Şekil 4.163. Ahmet Selim Teymur'un Türk Musikisi adlı eserinde Müsemmen usûlü

Teymur, Müsemmen usûlünü sekizlik mertebe ile ele almıştır. Ancak mertebe dinamiğinin esasları göz önüne alındığında darpların ifadelerinin tutarlı olmadığı görülmüştür. Çünkü bu darpların birim zaman değeri, birinci ve üçüncü için mertebenin üç katına; ikinci içinse mertebenin iki katına eşittir. Buna göre darpların “dümü – teek – teek” şeklinde ifade edilmesi gerekir. Müellif usûl şablonlarının olmadığı kısımda, darpların ifadesini notaların birim zaman değerlikleri ile belirtmiş, şablonların altında ise bu ifadelere yer vermemiştir. Usûlün mertebesi değişse de darpların ifadesi değişmez. Ancak müellif bu bilgiyi mevcut kaynakta vermediğinden talebe, usûlü farklı mertebelerde farklı şekilde ifade edebilir.

Fatih Salgar

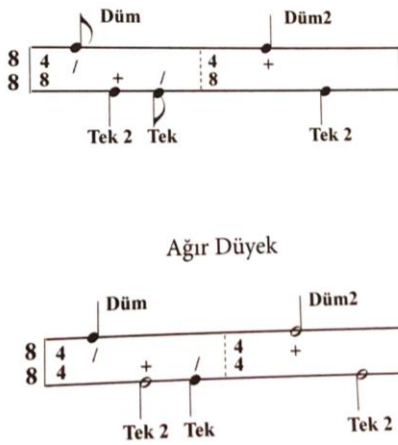

Şekil 4.164. Fatih Salgar’ın Türk Müziğinde Makamlar, Usûller ve Seyir Örnekleri adlı eserinde Düyek usûlü

Salgar, Düyek ve Ağır Düyek usûllerini sekizlik metrtebede ele almıştır. Ancak bu durum Ağır Düyek ve Düyek usûllerinin farkının ayırt edilememesine ve mertebe kavramının yeterince idrak edilememesine sebebiyet verebilir. Mertebe dinamiğinin esasları göz önüne alındığında usûlün ikinci, dördüncü ve beşinci darpların ifadelerinin tutarlı olmadığı dikkati çekmiştir. Çünkü bahsi geçen darpların birim zaman değeri mertebenin iki katına eşittir. Buna göre darpların “düm – teek – tek – düüm – teek” şeklinde ifade edilmesi gerekir. Diğer yandan darpların ifadesinin altında yer alan rakamlar birim zaman değerliklerini vurgulamaktadır. Ancak müellif eserinde bu rakamlara ilişkin herhangi bir açıklamaya yer vermediğinden Türk müziği ve usûllere dair bilgi birikimine sahip olmayan birinden bunlara yönelik bir fikir edinmesi beklenemez. Eserde, darpların üstünde yer alan matematiksel işaretlere ilişkin de herhangi bir açıklamaya yer verilmediğinden, bunların ne anlama geldiğine dair bir sonuca varılamamıştır.

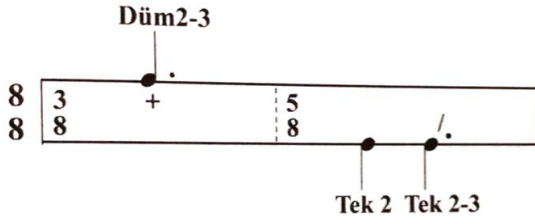

Şekil 4.165. Fatih Salgar'ın Türk Müziğinde Makamlar, Usûller ve Seyir Örnekleri adlı eserinde Müsemmen/Katikofti usûlü

Salgar, Müsemmen/Katikofti usûlünü sekizlik mertebede ele almıştır. Mertebe dinamiğinin esasları göz önüne alındığında, darpların ifadelerinin tutarlı olmadığı görülmüştür. Çünkü bu darpların birim zaman değerliği birinci ve üçüncü darpta mertebenin üç katına; ikinci darpta ise mertebenin iki katına eşittir. Buna göre darpların “düüüm – teek – teek” şeklinde ifade edilmesi gerekir. Diğer yandan darpların ifadesinin altında yer alan rakamlar, birim zaman değerliklerini vurgulamaktadır. Ancak müellif eserinde bu rakamlara ilişkin herhangi bir açıklamaya yer vermediğinden Türk müziği ve usûllere dair bilgi birikimine sahip olmayan birinden bunlara yönelik bir fikir edinmesi beklenemez. Eserde, darpların üstünde yer alan matematiksel işaretlere ilişkin de herhangi bir açıklamaya yer verilmediğinden, bunların ne anlama geldiğine dair bir sonuca varılamamıştır.

Fahrettin Yarkın

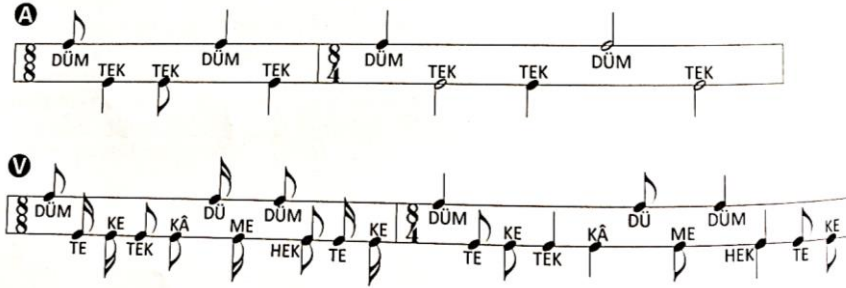

Şekil 4.166. Fahrettin Yarkın'ın Türk Müziğinde Usuller adlı eserinde Düyek usûlü

Yarkın, Düyek usûlünün ana kalıbını ve velvelisini dördlük ve sekizlik mertebelerde ele almıştır. Mertebe dinamiğinin esasları göz önüne alındığında ana kalıptaki ikinci, dördüncü ve beşinci darpların ifadelerinin tutarlılık arz etmediği görülmüştür. Çünkü bu darpların birim zaman değerliği mertebenin iki katına eşittir. Buna göre darpların “düm – teek – tek – düüm – teek” şeklinde ifade edilmesi gerekir. Diğer yandan velvelelere ilişkin şablonların, her iki mertebe için de tutarlılık gösterdiğini söylemek mümkündür.

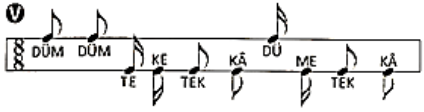
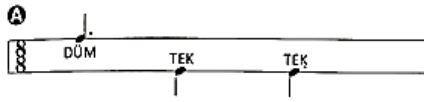

Müsemmen velvelesi 2. şekil | Müsemmen velvelesi 2nd form | Ο βελβελές Μουσικόν 2ος τρόπος

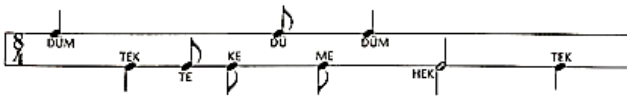

Şekil 4.167. Fahrettin Yarkın'ın Türk Müziğinde Usuller adlı eserinde Müsemmen usûlü

Yarkın, Müsemmen usûlünün ana kalıbını ve velvelesini sekizlik mertebede irdelemiştir. Mertebe dinamiğinin esasları göz önüne alındığında ana kalıptaki darpların ifadelerinin tutarlılık arz etmediği görülmüştür. Çünkü bahsi geçen darpların birim zaman değerliği birinci ve üçüncü darpta mertebenin üç katına; ikinci darpta ise mertebenin iki katına eşittir. Buna göre darpların “düüüm – teek – teek” şeklinde ifade edilmesi gerekir. Diğer yandan usûlün velvelelerine ilişkin şablonların, her iki mertebe için de tutarlılık gösterdiğini söylemek mümkündür.

Mehmet Gönül

DÜYEK (4+4) *
Hemen her formda kullanılır

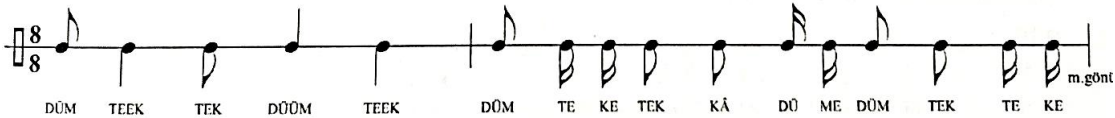

Şekil 4.168. Mehmet Gönül'ün Türk Müziği Solfej-Makam-Usûl-Dikte Alıştırmaları adlı eserinde Düyek usûlü

Gönül, Düyek usûlünü sekizlik mertebede ele almıştır. Usûlün hem ana kalıbında hem de velvelesinde bulunan darpların ifadesi mertebeye tutarlılık göstermektedir.

MÜSEMME (Katikoftü) (3+5)
Şarkı, İlahi ve bazı Türkülerde

! Bu usûlün icrasında daha ziyade kalıp tercih edilmelidir.

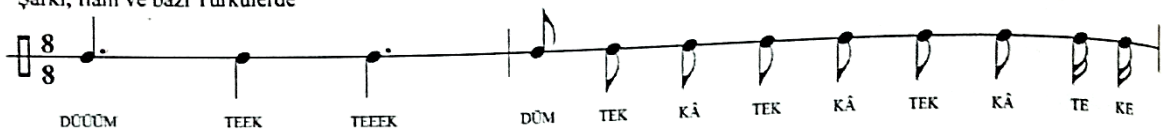

Şekil 4.169. Mehmet Gönül'ün Türk Müziği Solfej-Makam-Usûl-Dikte Alıştırmaları adlı eserinde Müsemmen usûlü

Gönül, Müsemmen usûlünü sekizlik mertebede ele almıştır. Usûlün hem ana kalıbında hem de velvelesinde bulunan darpların ifadesi mertebeye tutarlılık göstermektedir.

4.5.8. 9 Zamanlı Usûller

Rauf Yekta



Şekil 4.170. Rauf Yekta'nın Türk Musikisi adlı eserinde Aksak usûlü

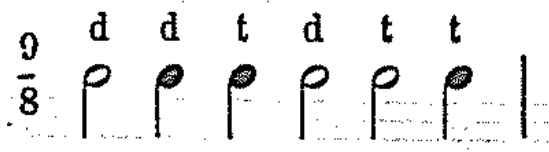

Şekil 4.171. Rauf Yekta'nın Türk Musikisi adlı eserinde Ağır Aksak usûlü

Yekta, Aksak ve Ağır Aksak usûllerini sekizlik mertebede ele almış; “düm” darbını “d”, “tek” darbını ise “t” harfi ile kısaltarak ifade etmiştir. Usûl darplarının ifadelerine ilişkin olan bu yöntem talebe tarafından anlaşılabilir olsa da; müellifin eseri Fransızca olarak kaleme aldığı göz önünde bulundurulduğunda, bu kısaltmaya bir açıklama getirilmesi gerektiği düşüncesi oluşmaktadır. Çünkü Türk müziği eğitimi almayan ve Türk müziğini icra etmeyen birinden bu kısaltmaları anlaması beklenemez. Müellif Aksak ve Ağır Aksak usûllerini aynı mertebede irdemiştir. Ancak şekil 4.171'deki şablon ele alındığında, darpların birim zaman değerlikleri toplamı 9 adet sekizliğe değil, dörtlüğe eşit olduğu tespit edilmiştir. Ayrıca müellifin Aksak ve Ağır Aksak usûllerini aynı mertebede ele alması, meretebe unsurunun yeterince idrak edilememesine sebebiyet vermektedir.



Şekil 4.172. Rauf Yekta'nın Türk Musikisi adlı eserinde Sofyan usûlü

Yekta, Sofyan usûlünü sekizlik mertebede ele almış; darpları da kısaltarak “düm” darbını “d”, “tek” darbını ise “t” harfi ile ifade etmiştir. Usûl darplarının ifadelerine ilişkin olan bu yöntem talebe tarafından anlaşılabilir olsa da; müellifin eseri Fransızca olarak kaleme aldığı göz önünde bulundurulduğunda, bu kısaltmaya bir açıklama getirilmesi gerektiği düşüncesi oluşmaktadır. Çünkü Türk müziği eğitimi almayan ve Türk müziğini icra etmeyen birinden bu kısaltmaları

anlaması beklenemez. Ayrıca müellifin Sofyan usûlünü ikilik ve dörtlük mertebelerde dört zamanlı olarak ele alırken; şekil 4.172’de görülen şablonu Sofyan usûlünün ikinci şekli diye adlandırıp dokuz zamanlı olarak tekrar ele alması usûlün ölçü sayısı ve mertebesinin karıştırılmasına sebebiyet vermektedir.



Şekil 4.173. Rauf Yekta’nın Türk Musikisi adlı eserinde Evfer usûlü

Yekta, Evfer usûlünü dörtlük mertebede ele almış; “düm” darbını “d”, “tek” darbını ise “t” harfi ile kısaltarak ifade etmiştir. Usûl darplarının ifadelerine ilişkin olan bu yöntem talebe tarafından anlaşılabilir olsa da; müellifin eseri Fransızca olarak kaleme aldığı göz önünde bulundurulduğunda, bu kısaltmaya bir açıklama getirilmesi gerektiği düşüncesi oluşmaktadır. Çünkü Türk müziği eğitimi almayan ve Türk müziğini icra etmeyen birinden bu kısaltmaları anlaması beklenemez.

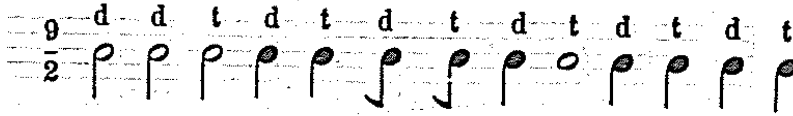

Şekil 4.174. Rauf Yekta’nın Türk Musikisi adlı eserinde Nim Devir usûlü

Yekta, diğer kaynaklarda 18 zamanlı olarak verilen Nim Devir usûlünü ikilik mertebede mertebede ele almış; darpları da kısaltarak “düm” darbını “d”, “tek” darbını ise “t” harfi ile ifade etmiştir. Usûl darplarının ifadelerine ilişkin olan bu yöntem talebe tarafından anlaşılabilir olsa da; müellifin eseri Fransızca olarak kaleme aldığı göz önünde bulundurulduğunda, bu kısaltmaya bir açıklama getirilmesi gerektiği düşüncesi oluşmaktadır. Çünkü Türk müziği eğitimi almayan ve Türk müziğini icra etmeyen birinden bu kısaltmaları anlaması beklenemez.

Suphi Ezgi



Şekil 4.175. Suphi Ezgi’nin Nazari ve Ameli Türk Musikisi adlı eserinde Aksak & Ağır Aksak usûlü

Ezgi, Aksak usûlünü sekizlik; Ağır Aksak usûlünü ise dörtlük mertebede ele almıştır. Mertebe dinamiğinin esasları göz önüne alındığında darplara ilişkin verilen ifadelerin tutarlı olmadığı

tespit edilmiştir. Çünkü usûlün birinci, dördüncü ve beşinci darplarının birim zaman değerlikleri mertebenin iki katına eşittir. Buna ek olarak usûlün ikinci ve üçüncü darplarının birim zaman değerlikleri ise, mertebeye eşittir. Dolayısıyla darpların “düüm – tek – kâ – düüm – teek – tek” şeklinde ifade edilmesi gerekir. Bu durum müellifin vermiş olduğu iki şablon için de geçerlidir. Ayrıca eserde darpların üstünde yer alan rakam ve matematiksel işaretlere ilişkin herhangi bir açıklamaya yer verilmediğinden, bunların ne anlama geldiğine ilişkin bir sonuca varılamamıştır.



Şekil 4.176. Suphi Ezgi'nin Nazari ve Ameli Türk Musikisi adlı eserinde Evfer usûlü

Ezgi, Evfer usûlünü sekizlik mertebede ele almıştır. Mertebe dinamiğinin esasları göz önüne alındığında, darpların ifadelerinin tutarlı olmadığı görülmüştür. Çünkü usûlün birinci, dördüncü ve altıncı darplarının birim zaman değerlikleri mertebenin iki katına eşittir. Buna ek olarak, usûlün ikinci, üçüncü ve beşinci darplarının birim zaman değerlikleri ise, mertebeye eşittir. Dolayısıyla darpların “düüm – tek – kâ – düüm – tek – teek” şeklinde ifade edilmesi gerekir. Bu durum müellifin vermiş olduğu iki şablon için de geçerlidir. Ayrıca eserde darpların üstünde yer alan rakam ve matematiksel işaretlere ilişkin herhangi bir açıklamaya yer verilmediğinden bunların ne anlama geldiğine ilişkin bir sonuca varılamamıştır.

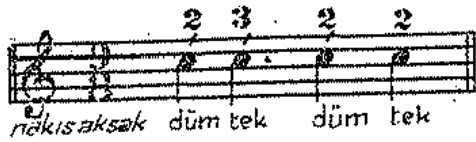

Şekil 4.177. Suphi Ezgi'nin Nazari ve Ameli Türk Musikisi adlı eserinde Nakış Aksak usûlü

Ezgi, Evfer usûlünü sekizlik mertebede ele almıştır. Mertebe dinamiğinin esasları göz önüne alındığında, darpların ifadelerinin tutarlı olmadığı görülmüştür. Çünkü usûlün birinci, dördüncü ve altıncı darplarının birim zaman değerlikleri mertebenin iki katına eşittir. Buna ek olarak, usûlün ikinci, üçüncü ve beşinci darplarının birim zaman değerlikleri ise, mertebeye eşittir. Dolayısıyla darpların “düüm – tek – kâ – düüm – tek – teek” şeklinde ifade edilmesi gerekir. Bu durum müellifin vermiş olduğu iki şablon için de geçerlidir. Ayrıca eserde darpların üstünde yer alan rakam ve matematiksel işaretlere ilişkin herhangi bir açıklamaya yer verilmediğinden bunların ne anlama geldiğine ilişkin bir sonuca varılamamıştır.

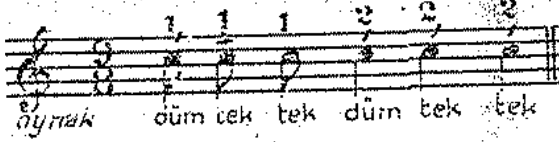

Şekil 4.178. Suphi Ezgi'nin Nazari ve Ameli Türk Musikisi adlı eserinde Oynak usûlü

Ezgi, Oynak usûlünü sekizlik mertebede ele almıştır. Mertebe dinamiğinin esasları göz önüne alındığında, darpların ifadelerinin tutarlı olmadığı görülmüştür. Çünkü usûlün üçüncü, dördüncü ve beşinci darplarının birim zaman değerlikleri mertebenin iki katına eşittir. Buna göre darpların “düm – tek – tek – düüm – teek - teek” şeklinde ifade edilmesi gerekir. Ayrıca eserde, darpların üstünde yer alan rakam ve matematiksel işaretlere ilişkin herhangi bir açıklamaya yer verilmediğinden, bunların ne anlama geldiğine ilişkin bir sonuca varılamamıştır.

Tevfik Rıza Pırnal

	Sofyân			Türk Aksağı			
Birinci mertebesi:	<u>Düm</u>	<u>Te</u>	<u>Ke</u>	<u>Düm</u>	<u>Tek</u>	<u>Tek</u>	9/16
	2	1	1	2	2	1	
İkinci mertebesi:	<u>Düm</u>	<u>Te</u>	<u>Ke</u>	<u>Düm</u>	<u>Tek</u>	<u>Tek</u>	9/8
	2	1	1	2	2	1	
Üçüncü mertebesi:	<u>Düm</u>	<u>Te</u>	<u>Ke</u>	<u>Düm</u>	<u>Tek</u>	<u>Tek</u>	9/4
	2	1	1	2	2	1	

Şekil 4.179. Tevfik Rıza Pırnal'ın Söz ve Saz adlı eserinde Aksak usûlü

Aksak: 9 zamanlı, 6 darplı

Düm Te Ke Düm Tek Tek 9/2, 9/4, 9/8

2 1 1 2 2 1

Şekil 4.179. (devam) Tevfik Rıza Pırnal'ın Söz ve Saz adlı eserinde Aksak usûlü

Pırnal, Aksak usûlünü ikilik, dörtlük ve sekizlik mertebede ele almıştır. Mertebe dinamiğinin esasları göz önüne alındığında, darpların ifadelerinin tutarlı olmadığı görülmüştür. Çünkü usûlün birinci, dördüncü ve beşinci darplarının birim zaman değerlikleri mertebenin iki katına eşittir. Buna ek olarak, usûlün ikinci ve üçüncü darplarının birim zaman değerlikleri ise mertebeye eşittir. Dolayısıyla darpların “düüm – tek – kâ – düüm – teek – tek” şeklinde ifade edilmesi gerekir.

	Sofyân			Türk Aksağı			
Birinci mertebesi:	<u>Düm</u>	<u>Te</u>	<u>Ke</u>	<u>Düm</u>	<u>Tek</u>	<u>Tek</u>	9/8
	2	1	1	2	1	2	

Şekil 4.180. Tevfik Rıza Pırnal'ın Söz ve Saz adlı eserinde Evfer usûlü

Evfer: 9 zamanlı, 6 darplı

Düm Te Ke Düm Tek Tek 9/2, 9/4, 9/8

2 1 1 2 1 2

Şekil 4.180. (devam) Tevfik Rıza Pırnal'ın Söz ve Saz adlı eserinde Evfer usûlü

Pırnal, Evfer usûlünü ikilik, dördlük ve sekizlik mertebede ele almıştır. Mertebe dinamiğinin esasları göz önüne alındığında, darpların ifadelerinin tutarlı olmadığı görülmüştür. Çünkü usûlün birinci, dördüncü ve altıncı darplarının birim zaman değerlikleri, mertebenin iki katına eşittir. Buna ek olarak, usûlün ikinci ve üçüncü ve beşinci darplarının birim zaman değerlikleri ise mertebeye eşittir. Dolayısıyla darpların “düüm – tek – kâ – düüm – tek – teek” şeklinde ifade edilmesi gerekir.

	<u>Türk Aksağı</u>			<u>Sofyân</u>		
<u>İkinci mertebesi:</u>	<u>Düm</u>	<u>Tek</u>	<u>Düm</u>	<u>Düm</u>	9/8	
	2	3	2	2		

Şekil 4.181. Tevfik Rıza Pırnal'ın Söz ve Saz adlı eserinde Raks Aksağı usûlü

Raks Aksânı: 9 zamanlı, 4 darplı

Düm Tek Düm Tek 9/2, 9/4, 9/8

2 3 2 2

Şekil 4.181. (devam) Tevfik Rıza Pırnal'ın Söz ve Saz adlı eserinde Raks Aksağı usûlü

Pırnal, Raks Aksağı usûlünü ikilik, dördlük ve sekizlik mertebede ele almıştır. Mertebe dinamiğinin esasları göz önüne alındığında, darpların ifadelerinin tutarlı olmadığı görülmüştür. Çünkü usûlün birinci, üçüncü ve dördüncü darplarının birim zaman değerlikleri mertebenin iki katına eşittir. Buna ek olarak, usûlün ikinci darbının birim zaman değerliği ise, mertebenin üç katına eşittir. Dolayısıyla darpların “düüm – teek – düüm - teek” şeklinde ifade edilmesi gerekir.

	<u>Semâi</u>			<u>Yürük Semâi</u>			
<u>Birinci mertebesi:</u>	<u>Düm</u>	<u>Tek</u>	<u>Tek</u>	<u>Düm</u>	<u>Tek</u>	<u>Tek</u>	9/8
	1	1	1	2	2	2	
<u>İkinci mertebesi:</u>	1	1	1	2	2	2	9/4

Şekil 4.182. Tevfik Rıza Pırnal'ın Söz ve Saz adlı eserinde Oynak usûlü

Oynak: 9 zamanlı, 6 darplı

Düm Tek Tek Düm Tek Tek 9/2, 9/4, 9/8

1 1 1 2 2 2

Şekil 4.182. (devam) Tevfik Rıza Pırnal'ın Söz ve Saz adlı eserinde Oynak usûlü

Pırnal, Oynak usûlünü ikilik, dördlük ve sekizlik mertebede ele almıştır. Mertebe dinamiğinin esasları göz önüne alındığında, darpların ifadelerinin tutarlı olmadığı görülmüştür. Çünkü usûlün üçüncü, dördüncü ve beşinci darplarının birim zaman değerlikleri mertebenin iki katına eşittir. Buna göre darpların “düm – tek – tek – düüm – teek - teek” şeklinde ifade edilmesi gerekir.

Veli Kanık

Aksak usûlünün vuruluşu :

Aksak usûlünde bir misâl :

Şekil 4.183. Veli Kanık'ın Türk Musikisinde Ritm Unsuru ve Nota Kaideleri adlı eserinde Aksak usûlü

Ağır aksak usûlünün vuruluşu :

Ağır aksak usûlünde bir misâl :

Şekil 4.186. (devam) Veli Kanık'ın Türk Musikisinde Ritm Unsuru ve Nota Kaideleri adlı eserinde Ağır Aksak usûlü

Kanık, Aksak usûlünü dördlük ve sekizlik mertebelerde ele almış; örneklerin bazı kısımlarında darpların ifadelerini kısaltma yöntemine başvurarak “düm” darbını “d”, “tek” darbını ise “t” harfiyle ifade etmiştir. Mertebe dinamiğinin esasları göz önüne alındığında, darpların ifadelerinin tutarlı olmadığı görülmüştür. Çünkü usûlün birinci, dördüncü ve beşinci darplarının birim zaman değerlikleri mertebenin iki katına eşittir. Buna göre darpların “düüm – tek – kâ – düüm – teek – tek” şeklinde ifade edilmesi gerekir.

Ağır zeybek usûlünün vuruluşu :

Ağır zeybek usûlünde bir misâl :

Şekil 4.184. Veli Kanık'ın Türk Musikisinde Ritm Unsuru ve Nota Kaideleri adlı eserinde Ağır Zeybek usûlü

Kanık, Ağır Zeybek usûlünü dördlük mertebede ele almış; verilen örneklerde ise darpların ifadelerini kısaltma yöntemine başvurarak “düm” darbını “d”, “tek” darbını ise “t” harfiyle ifade etmiştir. Mertebe dinamiğinin esasları göz önüne alındığında, darpların ifadelerinin tutarlı

olmadığı görülmüştür. Çünkü birinci, ikinci ve dördüncü darplarının birim zaman değerlikleri mertebenin iki katına eşittir. Buna göre darpların “düüm – teek – tek – düüm – tek – kâ (tek)” şeklinde ifade edilmesi gerekir.

Çifte sofyan usûlünün vuruluşu :

Çifte sofyan usûlünde bir misâl :

Şekil 4.185. Veli Kanık’ın Türk Musikisinde Ritm Unsuru ve Nota Kaideleri adlı eserinde Çifte Sofyan usûlü

Kanık, Çifte Sofyan usûlünü sekizlik mertebede ele almış; verilen örneklerde ise darpların ifadelerini kısaltma yöntemine başvurarak “düm” darbını “d”, “tek” darbını ise “t” harfiyle ifade etmiştir. Mertebe dinamiğinin esasları göz önüne alındığında, darpların ifadelerinin tutarlı olmadığı görülmüştür. Çünkü usûlün ilk darbının birim zaman değeri mertebenin dört katına, ikinci darbin birim zaman değeri mertebenin iki katına, üçüncü darbin birim zaman değeri ise mertebenin üç katına eşittir. Buna göre darpların “düütüm – teek – kâââ” şeklinde ifade edilmesi gerekir.

Raks usûlünün vuruluşu :

Raks usûlünde bir misâl :

Şekil 4.186. Veli Kanık’ın Türk Musikisinde Ritm Unsuru ve Nota Kaideleri adlı eserinde Raks usûlü

Kanık, Raks usûlünü sekizlik mertebede ele almış; verilen örneklerde ise darpların ifadelerini kısaltma yöntemine başvurarak “düm” darbını “d”, “tek” darbını ise “t” harfiyle ifade etmiştir. Ancak verilen şablonda darpların ifadeleriyle ilgili kesin bir sonuca ulaşamamaktadır.

Nim devir usûlünün vuruluşu

Şekil 4.187. Veli Kanık’ın Türk Musikisinde Ritm Unsuru ve Nota Kaideleri adlı eserinde Nim Devir usûlü



Aynı misalin not kıymetleri yarı yarıya küçültülerek yazılışı :



Şekil 4.187. (devam) Veli Kanık'ın Türk Musikisinde Ritm Unsuru ve Nota Kaideleri adlı eserinde Nim Devir usûlü

Nim devir usulünün ($\frac{3}{4}$) lükle yazılışı :

Nim devir usulünün ($\frac{3}{4}$) lükle vuruşu

Aynı usulün ($\frac{3}{4}$) lükle yazılışından bir misal



Şekil 4.187. (devam) Veli Kanık'ın Türk Musikisinde Ritm Unsuru ve Nota Kaideleri adlı eserinde Nim Devir usûlü

Kanık, Nim Devir usûlünü ikilik ve dörtlük mertebelerde ele almış; verilen örneklerde ise darpların ifadelerini kısaltma yöntemine başvurarak “düm” darbını “d”, “tek” darbını ise “t” harfiyle ifade etmiştir. Ancak verilen şablonda darpların ifadeleriyle ilgili kesin bir sonuca ulaşmamaktadır.

Ümit Mutlu

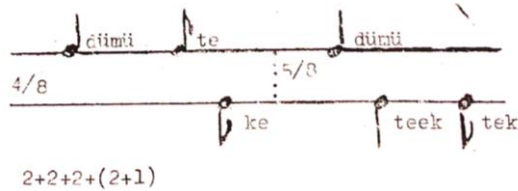

Şekil 4.188. Ümit Mutlu'nun Türk Musikisi Nazariyatı Usulleri ve Makam Seyirleri adlı eserinde Aksak usûlü

Mutlu, Aksak usûlünü sekizlik mertebede ele almıştır. Mertebe dinamiğinin esasları göz önüne alındığında, darpların ifadelerinin tutarlı olmadığı görülmüştür. Müellif verdiği şablonda birinci ve dördüncü darpları “dümü” olarak ifade etmiştir. Ancak bu darba ve darbın içeriğine ilişkin bir bilgi vermemiştir. Diğer usûlün ikinci ve üçüncü darplarının birim zaman değeri

mertebeye eşittir. Buna göre darpların “düm – tek – kâ – düm – teek – tek” şeklinde ifade edilmesi gerekir.

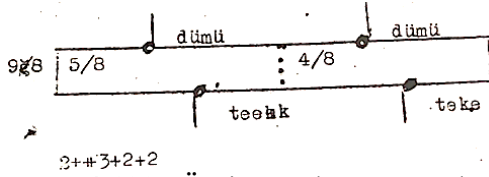

Şekil 4.189. Ümit Mutlu'nun Türk Musikisi Nazariyatı Usulleri ve Makam Seyirleri adlı eserinde Raks Aksağı usûlü

Mutlu, Raks Aksağı usûlünü sekizlik mertebede ele almıştır. Mertebe dinamiğinin esasları göz önüne alındığında, darpların ifadelerinin tutarlı olmadığı görülmüştür. Müellif, verdiği şablonda birinci ve üçüncü darpları “dümü” olarak ifade etmiştir. Ancak bu darba ve darbin içeriğine ilişkin bir bilgi vermemiştir. Diğer yandan usûlün birinci, üçüncü ve dördüncü darplarının birim zaman değerlikleri mertebenin iki katına eşittir. Buna ek olarak, usûlün ikinci darbinin birim zaman değerliği ise mertebenin üç katına eşittir. Dolayısıyla darpların “düm – teek – düm – tek” şeklinde ifade edilmesi gerekir.

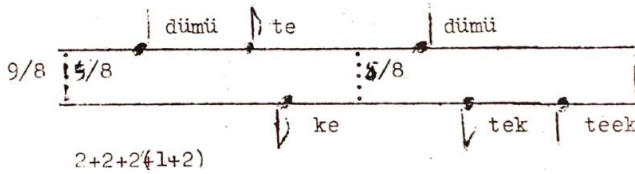

Şekil 4.190. Ümit Mutlu'nun Türk Musikisi Nazariyatı Usulleri ve Makam Seyirleri adlı eserinde Evfer usûlü

Mutlu, Evfer usûlünü sekizlik mertebede ele almıştır. Mertebe dinamiğinin esasları göz önüne alındığında, darpların ifadelerinin tutarlı olmadığı görülmüştür. Müellif, verdiği şablonda birinci ve dördüncü darpları “dümü” olarak ifade etmiştir. Ancak müellif bu darba ve darbin içeriğine ilişkin bir bilgi vermemiştir. Usûlün altıncı darbinin birim zaman değerliğinin mertebenin iki katına; ikinci üçüncü ve beşinci darplarının birim zaman değerliklerinin ise mertebeye eşit olduğu tespit edilmiştir. Buna göre darpların “düm – tek – kâ – düm – tek – teek” şeklinde ifade edilmesi gerekir.

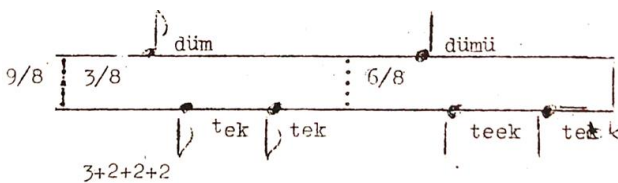

Şekil 4.191. Ümit Mutlu'nun Türk Musikisi Nazariyatı Usulleri ve Makam Seyirleri adlı eserinde Oynak usûlü

Mutlu, Oynak usûlünü sekizlik mertebede ele almıştır. Mertebe dinamiğinin esasları göz önüne alındığında, darpların ifadelerinin tutarlı olmadığı görülmüştür. Müellif, verdiği şablonda dördüncü darbu “dümü” olarak ifade etmiştir. Ancak bu darba ve darbin içeriğine ilişkin bir bilgi vermemiştir. Usûlün üçüncü, dördüncü ve beşinci darplarının birim zaman değerliklerinin mertebenin iki katına eşit olduğu tespit edilmiştir. Buna göre darpların “düm – tek – tek – düüm – teek – teek” şeklinde ifade edilmesi gerekir.

Hurşit Ungay

ZAMAN VE VURCULARI:

DÜM	TE	KE	DÜM	TEK	TEK
2	1	1	2	2	1

MERTEBELERİNE GÖRE USÛL NOTALARI:

9/8

9/4

AKSAK USÛLÜ VELVELESİ

AĞIR AKSAK USÛLÜ VELVELESİ

Şekil 4.192. Hurşit Ungay’ın Türk Mûsikisinde Usûller ve Kudüm adlı eserinde Aksak & Ağır Aksak usûlü

Ungay, Aksak ve Ağır Aksak usûllerini iki çizgide gösterim yöntemini kullanarak ve usûllerin birim zaman değerliklerini rakamlarla ifade ederek ele almıştır. Ayrıca usûlün ana kalıbını ve velvelesini dörtlük ve sekizlik mertebelerde göstermiştir. Mertebe dinamiğinin esasları doğrultusunda usûlün darplarının ifadelerinin tutarlı olmadığı görülmektedir. Çünkü usûlün birinci, dördüncü ve beşinci darplarının birim zaman değerlikleri mertebenin iki katına eşittir. Buna ek olarak, usûlün ikinci ve üçüncü darplarının birim zaman değerlikleri ise mertebeye eşittir. Dolayısıyla darpların “düüm – tek – kâ – düüm – teek – tek” şeklinde ifade edilmesi gerekir. Diğer yandan velveledeki darplara ilişkin ifadeler de tutarlı değildir. Velvenin dokuzuncu darbu, “hek” olarak ifade edilmiş olmasına rağmen “tek” darbu gibi gösterilmiştir. Ayrıca bu ifade de, mertebeye bağlı olarak tutarlılık göstermemektedir. Buna göre velvenin darplarının da “düm – te – ke – tek – kâ – dü – me – düm – teek – tek” şeklinde ifade edilmesi gerekir.

ZAMAN VE VURGULARI:

DÜM 2 TE 1 KE 1 DÜM 2 TEK 1 TEK 2

MERTEBELERİNE GÖRE USÛL NOTALARI:

9/8

9/4

VEL VELESİ:

9/8

2/4

Şekil 4.193. Hurşit Ungay'ın Türk Müsîkisinde Usûller ve Kudüm adlı eserinde Evfer usûlü

Ungay, Evfer usûlünü iki çizgide gösterim yöntemini kullanarak ve usûlün birim zaman değerliklerini rakamlarla ifade ederek ele almıştır. Ayrıca usûlün ana kalıbını ve velvelisini dördlük ve sekizlik mertebelerde göstermiştir. Mertebe dinamiğinin esasları doğrultusunda usûlün darplarının ifadelerinin tutarlı olmadığı görülmektedir. Çünkü usûlün birinci, dördüncü ve altıncı darplarının birim zaman değerlikleri mertebenin iki katına eşittir. Buna ek olarak, usûlün ikinci ve üçüncü ve beşinci darplarının birim zaman değerlikleri ise mertebeye eşittir. Dolayısıyla darpların “düüm – tek – kâ – düüm – tek – teek” şeklinde ifade edilmesi gerekir. Diğer yandan velveledeki darpların ifadeleri de tutarlı değildir. Velvelenin dokuz ve onuncu darpları “hek” olarak ifade edilmiş olmasına rağmen, “tek” darbu gibi gösterilmiştir. Buna göre velvelenin darplarının da “düm – te – ke – tek – kâ” dü – me – düm – tek – teek” şeklinde ifade edilmesi gerekir.

ZAMAN VE VURGULARI:

DÜM 2 TEK 2 DÜM 2 TEK 3

MERTEBELERİNE GÖRE USÛL NOTALARI:

9/8

9/4

VEL VELESİ:

9/8

Şekil 4.194. Hurşit Ungay'ın Türk Müsîkisinde Usûller ve Kudüm adlı eserinde Aydın usûlü

Ungay, Aydın usûlünü iki çizgide gösterim yöntemini kullanarak ve usûlün birim zaman değerliklerini rakamlarla ifade ederek ele almıştır. Ayrıca usûlün ana kalıbını dörtlük ve sekizlik; velvesi ise sadece sekizlik mertebede göstermiştir. Mertebe dinamiğinin esasları doğrultusunda darpların ifadelerinin tutarlı olmadığı görülmektedir. Çünkü usûlün birinci, ikinci ve üçüncü darplarının birim zaman değerlikleri mertebenin iki katına; dördüncü darbının birim zaman değerliği ise mertebenin üç katına eşittir. Buna göre darpların “düüm – teek – düüm – teek” şeklinde ifade edilmesi gerekir. Diğer yandan velvedeki darpların ifadeleri de tutarlı değildir. Velvenin dokuzuncu darbu “hek” olarak ifade edilmiş olmasına rağmen “tek” darbu gibi gösterilmiştir. Ayrıca verilen ifade de, mertebeye bağlı olarak tutarlılık göstermemektedir. Buna göre velvenin darplarının “düm – te – ke – tek – kâ – dü – me – düm – teek – tek” şeklinde ifade edilmesi gerekir.

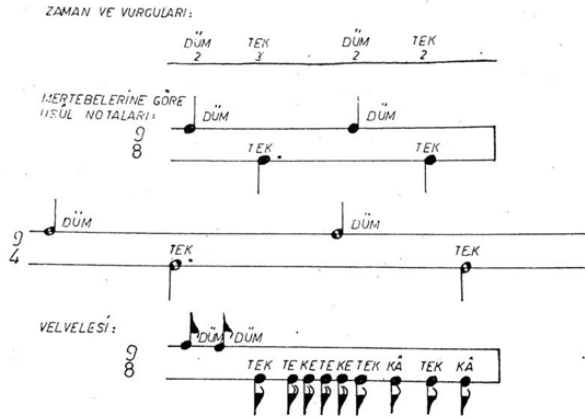

Şekil 4.195. Hurşit Ungay’ın Türk Müsîkîsinde Usûller ve Kudüm adlı eserinde Raks Aksağı usûlü

Ungay, Raks Aksağı usûlünü iki çizgide gösterim yöntemini kullanarak ve usûlün birim zaman değerliklerini rakamlarla ifade ederek ele almıştır. Ayrıca usûlün ana kalıbını dörtlük ve sekizlik; velvesi ise sadece sekizlik mertebede göstermiştir. Mertebe dinamiğinin esasları göz önüne alındığında, darpların ifadelerinin tutarlı olmadığı görülmüştür. Çünkü usûlün birinci, üçüncü ve dördüncü darplarının birim zaman değerlikleri mertebenin iki katına eşittir. Buna ek olarak, usûlün ikinci darbının birim zaman değerliği ise, mertebenin üç katına eşittir. Dolayısıyla darpların “düüm – teek – düüm – teek” şeklinde ifade edilmesi gerekir. Diğer yandan velvedeki darpların ifadelerinin, mertebeye göre tutarlılık gösterdiğini söylemek mümkündür.

ZAMAN VE VURGULARI:

DÜM TEK TEK DÜM TEK TEK
1 1 1 2 2 2

USÛL NOTASI:

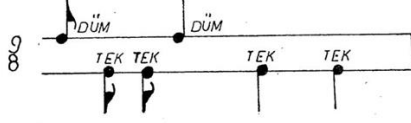

VELVELESİ:



Şekil 4.196. Hurşit Ungay'ın Türk Mûsikisinde Usûller ve Kudüm adlı eserinde Oynak usûlü

Ungay, Oynak usûlünü iki çizgide gösterim yöntemini kullanarak ve usûlün birim zaman değerliklerini rakamlarla ifade ederek ele almıştır. Ayrıca usûlün hem ana kalıbını hem de velvelesini sekizlik mertebede göstermiştir. Mertebe dinamiğinin esasları göz önüne alındığında, darpların ifadelerinin tutarlı olmadığı görülmüştür. Çünkü usûlün üçüncü, dördüncü ve beşinci darplarının birim zaman değerlikleri mertebenin iki katına eşittir. Buna göre darpların “düm – tek – tek – düüm – teek – teek” şeklinde ifade edilmesi gerekir. Diğer yandan usûllerin velvelesinin darplarına ilişkin ifadelerinin mertebeye göre tutarlılık gösterdiğini söylemek mümkündür.

Ekrem Karadeniz

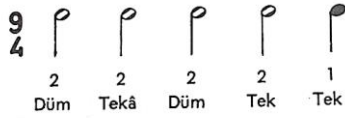

(Hafif)



Şekil 4.197. Ekrem Karadeniz'in Türk Mûsikisinin Nazariye ve Esasları adlı eserinde Aksak & Ağır Aksak usûlü

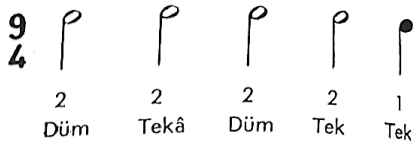

Şekil 4.197. (devam) Ekrem Karadeniz'in Türk Mûsikisinin Nazariye ve Esasları adlı eserinde Aksak & Ağır Aksak usûlü

Karadeniz, Aksak usûlünü dörtlük ve sekizlik mertebelerde irdelemiştir. Mertebe dinamiğinin esasları göz önüne alındığında, darpların ifadelerinin tutarlı olmadığı görülmüştür. Çünkü usûlün birinci, dördüncü ve beşinci darplarının birim zaman değerlikleri mertebenin iki katına eşittir. Buna ek olarak, usûlün ikinci ve üçüncü darplarının birim zaman değerlikleri ise mertebeye eşittir. Dolayısıyla darpların “düüm – tek – kâ – düüm – teek – tek” şeklinde ifade edilmesi gerekir. Bu durum müellifin vermiş olduğu iki şablon için de geçerlidir. Darpların altında yer alan rakamlar, birim zaman değerliğini ifade etse bile, müellif eserinde bu rakamların mahiyetine ilişkin herhangi bir açıklamaya yer vermediğinden bunların Türk müziğini bilmeyen herhangi bir kişi tarafından idrak edilmesi beklenemez.

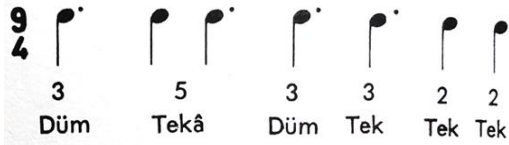

Şekil 4.198. Ekrem Karadeniz’in Türk Mûsikîsinin Nazariye ve Esasları adlı eserinde Türk Aksak Semai usûlü

Karadeniz, Türk Aksak Semai usûlünü dörtlük mertebede irdelemiştir. Mertebe dinamiğinin esasları göz önüne alındığında, darpların ifadelerinin tutarlı olmadığı görülmüştür. Müellif bu usûlün şablonunu hocası Abdülkadir Töre’nin yazdığı gibi eserine dâhil ettiğini, ancak usûlün 18/8’lik olarak yazılması gerektiğini (Karadeniz, 2013, s. 40) beyan etmiştir. Bu noktada, darpları dörtlük mertebede ifade etmek mümkün değildir. Buna göre darpların “düüüm – teek – teek – düüüm – teek – teek – teek” şeklinde ifade edilmesi gerekir. Darpların ifadesinin altında yer alan rakamlar, birim zaman değerliğini ifade etse bile, müellif eserinde, bu rakamların mahiyetine ilişkin herhangi bir açıklamaya yer vermediğinden bunların Türk müziğini bilmeyen herhangi bir kişi tarafından idrak edilmesi beklenemez.

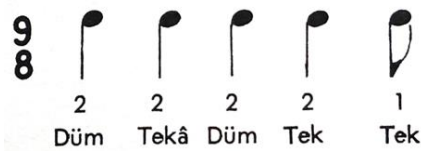

Şekil 4.199. Ekrem Karadeniz’in Türk Mûsikîsinin Nazariye ve Esasları adlı eserinde Çifte Sofyan/Raks Aksağı usûlü

Karadeniz, Çifte Sofyan/Raks Aksağı usûlünü sekizlik mertebe ile irdelemiştir. Mertebe dinamiğinin esasları göz önüne alındığında, darpların ifadelerinin tutarlı olmadığı görülmüştür. Ayrıca şablondaki darplar, Aksak usûlünün darplarıyla benzerlik göstermektedir. Bu durum, Aksak usûlü ile müellifin vermiş olduğu Çifte Sofyan/Raks Aksağı usûlünün eser içerisinde

birbirleriyle karışmasına sebebiyet vermektedir. Buna göre darpların “düüm – teek – düüm – teek – tek” şeklinde ifade edilmesi gerekir. Darpların altında yer alan rakamlar, birim zaman değerliğini ifade etse bile, müellif eserinde bu rakamların mahiyetine ilişkin herhangi bir açıklamaya yer vermediğinden, bunların Türk müziğini bilmeyen herhangi bir kişi tarafından idrak edilmesi beklenemez.

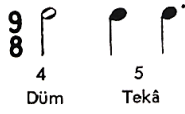
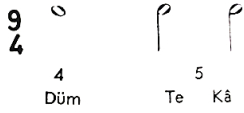

Şekil 4.200. Ekrem Karadeniz’in Türk Mûsikîsinin Nazariye ve Esasları adlı eserinde Aksak Sofyan usûlü

Karadeniz, Aksak Sofyan usûlünü dördlük ve sekizlik mertebelerde ele almıştır. Mertebe dinamiğinin esasları göz önüne alındığında, darpların ifadelerinin tutarlı olmadığı görülmüştür. Çünkü usûlün birinci darbının birim zaman değerliği mertebenin dört katına, ikinci darbin birim zaman değerliği iki katına, üçüncü darbin birim zaman değerliği ise, üç katına eşittir. Buna göre darpların “düüüüm – teek – teek” şeklinde ifade edilmesi gerekir. Darpların altında yer alan rakamlar, darpların birim zaman değerliğini ifade etse bile, müellif eserinde bu rakamların mahiyetine ilişkin herhangi bir açıklamaya yer vermediğinden, bunların Türk müziğini bilmeyen herhangi bir kişi tarafından idrak edilmesi beklenemez.

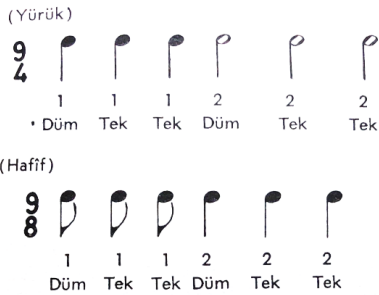

Şekil 4.201. Ekrem Karadeniz’in Türk Mûsikîsinin Nazariye ve Esasları adlı eserinde Oynak usûlü

Karadeniz, Oynak usûlünü dördlük ve sekizlik mertebelerde ele almıştır. Mertebe dinamiğinin esasları göz önüne alındığında, darpların ifadelerinin tutarlı olmadığı görülmüştür. Çünkü usûlün üçüncü, dördüncü ve beşinci darplarının birim zaman değerlikleri mertebenin iki katına

eşittir. Buna göre darpların “düm – tek – tek – düüm – teek - teek” şeklinde ifade edilmesi gerekir. Darpların altında yer alan rakamlar, birim zaman değerliğini ifade etse bile, müellif eserinde bu rakamların mahiyetine ilişkin herhangi bir açıklamaya yer vermediğinden, bunların Türk müziğini bilmeyen herhangi bir kişi tarafından idrak edilmesi beklenemez.

(Yürük)

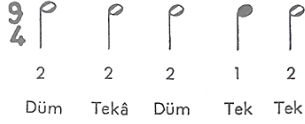

(Hafif)



Şekil 4.202. Ekrem Karadeniz’in Türk Müsikîsinin Nazariye ve Esasları adlı eserinde Evfer & Ağır Evfer usûlü

(Hafif)



Şekil 4.202. (devam) Ekrem Karadeniz’in Türk Müsikîsinin Nazariye ve Esasları adlı eserinde Evfer & Ağır Evfer usûlü

Karadeniz, Evfer/Ağır Evfer usûlünü dörtlük ve sekizlik mertebelerde ele almıştır. Mertebe dinamiğinin esasları doğrultusunda, darpların ifadelerinin tutarlı olmadığı görülmüştür. Çünkü usûlün birinci, dördüncü ve altıncı darplarının birim zaman değerlikleri mertebenin iki katına eşittir. Buna ek olarak, usûlün ikinci ve üçüncü ve beşinci darplarının birim zaman değerlikleri ise mertebeye eşittir. Dolayısıyla darpların “düüm – tek – kâ – düüm – tek – teek” şeklinde ifade edilmesi gerekir. Bu durum, müellifin sunmuş olduğu iki şablon için de geçerlidir. Darpların altında yer alan rakamlar, darpların birim zaman değerliğini ifade etse bile, müellif eserinde bu rakamların mahiyetine ilişkin herhangi bir açıklamaya yer vermediğinden bunların Türk müziğini bilmeyen herhangi bir kişi tarafından idrak edilmesi beklenemez.

(Hafif)

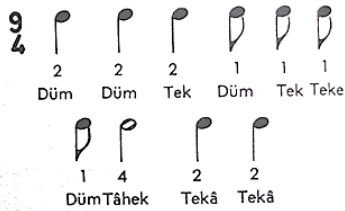

Şekil 4.203. Ekrem Karadeniz’in Türk Müsikîsinin Nazariye ve Esasları adlı eserinde Nim Devir usûlü

Karadeniz, Nim Devir usûlünü dörtlük mertebede ele almıştır. Mertebe dinamiğinin esasları doğrultusunda, darpların ifadelerinin tutarlı olmadığı görülmüştür. Ayrıca şablonda verilen usûlün darplarının sayıları ile darp ifadelerinin sayısı örtüşmediğinden, usûlün darpları verilen şablon ile ifade edilememektedir. Darpların altında yer alan rakamlar, birim zaman değerliğini ifade etse bile, müellif eserinde bu rakamların mahiyetine ilişkin herhangi bir açıklamaya yer vermediğinden, bunların Türk müziğini bilmeyen herhangi bir kişi tarafından idrak edilmesi beklenemez.

İsmail Hakkı Özkan

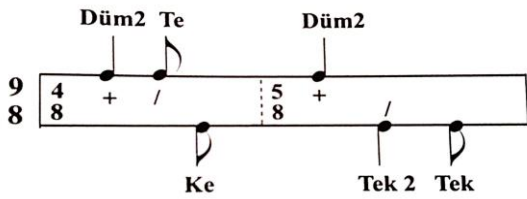

Şekil 4.204. İsmail Hakkı Özkan'ın Türk Müsikîsi Nazariyatı ve Usûlleri: Kudüm Velveleleri adlı eserinde Aksak usûlü

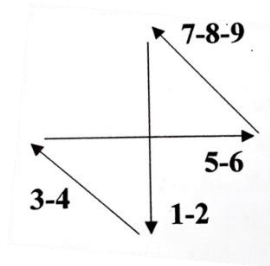

Şekil 4.204. (devam) İsmail Hakkı Özkan'ın Türk Müsikîsi Nazariyatı ve Usûlleri: Kudüm Velveleleri adlı eserinde Aksak usûlünün batı tarzı elle vuruluşu

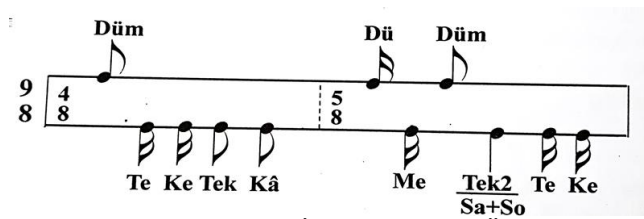

Şekil 4.204. (devam) İsmail Hakkı Özkan'ın Türk Müsikîsi Nazariyatı ve Usûlleri: Kudüm Velveleleri adlı eserinde Aksak usûlünün kudümle velveleli vuruluşu

Özkan, Aksak usûlünün hem ana kalıbını ve velvelesini sekizlik mertebede ele almıştır. Mertebe dinamiğinin esasları göz önüne alındığında, darpların ifadelerinin tutarlı olmadığı görülmüştür. Çünkü usûlün birinci, dördüncü ve beşinci darplarının birim zaman değerlikleri mertebenin iki katına, ikinci ve üçüncü darplarının birim zaman değerlikleri de mertebeye eşittir. Buna göre darpların “düüm – tek – kâ – düüm – teek – tek” şeklinde ifade edilmesi gerekir. Ayrıca velvenin dokuzuncu darbının ifadesi mertebeye göre tutarlılık

göstermemektedir ki; bu darbın birim zaman değeri mertebenin iki katına eşittir. Dolayısıyla velvele darplarının, “düm – te – ke – tek – kâ – dü – me – düm – teek – te – ke” şeklinde ifade edilmesi gerekir. Diğer yandan “batı tarzı tek elle vuruluşu” adı altındaki görselden usûle dair hiçbir anlam çıkarılamamaktadır. Bu durumun başlıca sebeplerinden birisi, batı müziğinde usûl kavramının olmayışıdır. Ayrıca usûl tek elle dize ve/veya bir vurmali çalgıya vurularak icra edilmez. Bunun adı ritim tutmaktır ki; ölçü, ritim ve usûl eş değer kavramlar değildir. Herhangi bir usûlün darpları tek elle bir dize ve/veya vurmali çalgıyla icra edilmek istendiğinde usûl darplarının ifadeleri mutlak surette değişir.

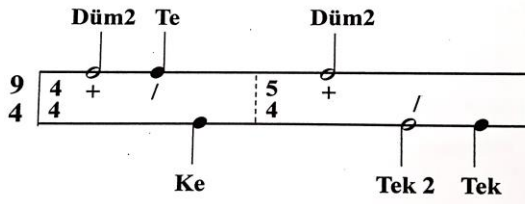

Şekil 4.205. İsmail Hakkı Özkan’ın Türk Müsikîsi Nazariyatı ve Usûlleri: Kudüm Velveleleri adlı eserinde Ağır Aksak usûlü

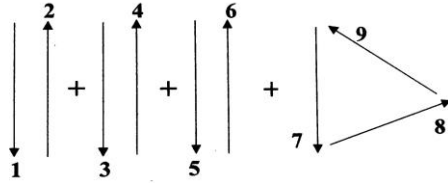

Şekil 4.208. (devam) İsmail Hakkı Özkan’ın Türk Müsikîsi Nazariyatı ve Usûlleri: Kudüm Velveleleri adlı eserinde Ağır Aksak usûlünün batı tarzı tek elle vuruluşu

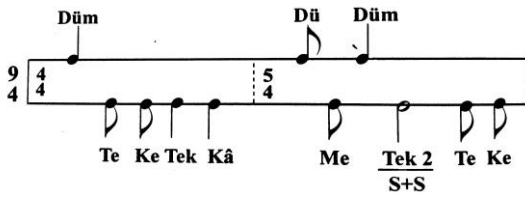

Şekil 4.208. (devam) İsmail Hakkı Özkan’ın Türk Müsikîsi Nazariyatı ve Usûlleri: Kudüm Velveleleri adlı eserinde Ağır Aksak usûlünün kudümle velveleli vuruluşu

Özkan, Ağır Aksak usûlünün hem ana kalıbını hem de velvelesini dördlük mertebeye ele almıştır. Mertebe dinamiğinin esasları göz önüne alındığında, darpların ifadelerinin tutarlı olmadığı görülmüştür. Çünkü usûlün ana kalıbındaki birinci, dördüncü ve beşinci darpların birim zaman değeri mertebenin iki katına; ikinci, üçüncü ve altıncı darpların birim zaman değeri de mertebeye eşittir. Buna göre ana kalıbın darplarının “düm – tek – kâ – düm – teek – tek” şeklinde ifade edilmesi gerekir. Ayrıca usûlün velvelesindeki birinci, dördüncü, beşinci ve sekizinci darpların birim zaman değeri mertebeye; ikinci, üçüncü, altıncı,

yedinci, onuncu ve on birinci darpların birim zaman değerlikleri mertebenin yarısına; dokuzuncu darbın birim zaman değerliği de mertebenin iki katına eşittir. Bu durumda, velvele darplarının “düm – te – ke – tek – kâ – dü – me – düm – teek – te – ke” şeklinde ifade edilmesi gerekir. Bütün bunlara ek olarak, “batı tarzı tek elle vuruluşu” adı altındaki görselden usûle dair hiçbir anlam çıkarılamamaktadır. Bu durumun başlıca sebeplerinden birisi, batı müziğinde usûl kavramının olmayışıdır. Ayrıca usûl tek elle dize ve/veya bir vurmali çalgıya vurularak icra edilmez. Bunun adı ritim tutmaktır ki; ölçü, ritim ve usûl eş değer kavramlar değildir. Herhangi bir usûlün darpları tek elle bir dize ve/veya vurmali çalgıyla icra edilmek istendiğinde ifadeler mutlak surette değişir.

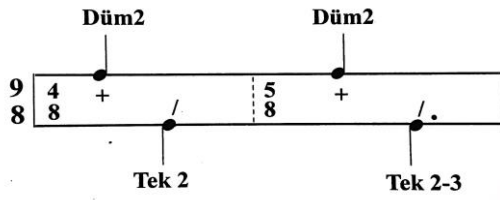

Şekil 4.206. İsmail Hakkı Özkan’ın Türk Müsikîsi Nazariyatı ve Usûlleri: Kudüm Velveleleri adlı eserinde Çifte Sofyan usûlü

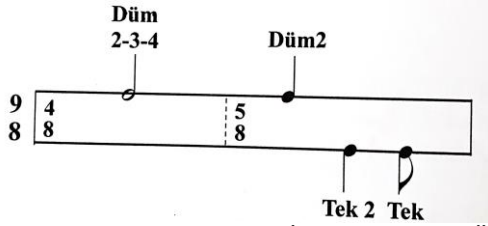

Şekil 4.206. (devam) İsmail Hakkı Özkan’ın Türk Müsikîsi Nazariyatı ve Usûlleri: Kudüm Velveleleri adlı eserinde Çifte Sofyan usûlünün ikinci şekli

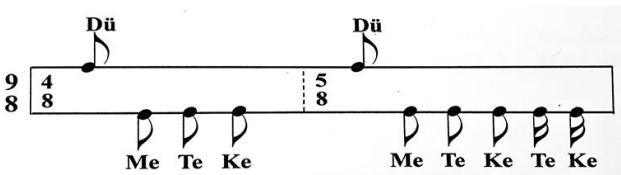

Şekil 4.206. (devam) İsmail Hakkı Özkan’ın Türk Müsikîsi Nazariyatı ve Usûlleri: Kudüm Velveleleri adlı eserinde Çifte Sofyan usûlünün velvelesi

Özkan, Çifte Sofyan usûlünün hem ana kalıplarını (iki farklı şekilde) hem de velvelesini sekizlik mertebede ele almıştır. Ayrıca müellifin verdiği ikinci şekil Rauf Yekta’nın dokuz zamanlı Sofyan olarak adlandırdığı usûldür. Mertebe dinamiğinin esasları göz önüne alındığında, darpların ifadelerinin tutarlı olmadığı görülmüştür. Müellifin verdiği birinci şekilde birinci, ikinci ve üçüncü darpların birim zaman değerliğinin mertebenin iki katına; dördüncü darbın birim zaman değerliğinin ise mertebenin üç katına eşit olduğu görülmüştür. Buna göre

birinci şekilde verilen şablonun “düüm – teek – düüm – teek” olarak ifade edilmesi gerekir. Müellifin verdiği ikinci şekilde ise, birinci darbının birim zaman değerliğinin mertebenin dört katına, ikinci ve üçüncü darpların birim zaman değerliğinin mertebenin 2 katına eşit olduğu görülmüştür. Bu durumda, bu şablondaki darpların “düüüüm – düüm – teek – tek” olarak ifade edilmesi gerekir. Diğer yandan sekizlik mertebede ele alınan velvelenin üçüncü, dördüncü, yedinci ve sekizinci darplarının birim zaman değerliğinin mertebeye eşit olduğu görülmüştür. Buna göre bu velvelenin darplarının “dü – me – tek – kâ – dü – me – tek – kâ – te – ke” şeklinde ifade edilmesi gerekir. Ayrıca “batı tarzı tek elle vuruluşu” adı altındaki görselden usûle dair hiçbir anlam çıkarılamamaktadır. Bu durumun temel sebebi, batı müziğinde usûl kavramının olmayışdır. Ayrıca usûl tek elle dize ve/veya bir vurmali çalgıya vurularak icra edilmez. Bunun adı ritim tutmaktır ki; ölçü, ritim ve usûl eş değer kavramlar değildir. Herhangi bir usûlün darpları tek elle bir dize ve/veya vurmali çalgıyla icra edilmek istendiğinde darpların ifadesi mutlak surette değişir.

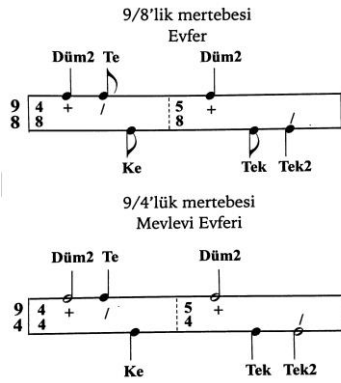

Şekil 4.207. İsmail Hakkı Özkan’ın Türk Müsikîsi Nazariyatı ve Usûlleri: Kudüm Velveleri adlı eserinde Evfer usûlü

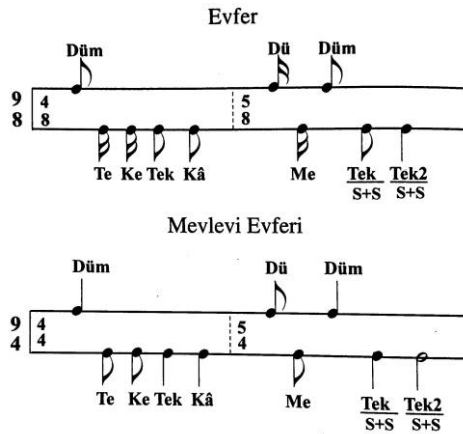

Şekil 4.207. (devam) İsmail Hakkı Özkan’ın Türk Müsikîsi Nazariyatı ve Usûlleri: Kudüm Velveleri adlı eserinde Evfer usûlü

Özkan, Evfer usûlünü dörtlük ve sekizlik mertebelerde; ana kalıp ve velvellerle birlikte ele almıştır. Mertebe dinamiğinin esasları doğrultusunda, darpların ifadelerinin tutarlı olmadığı görülmüştür. Çünkü usûlün ana kalıbının birinci, dördüncü ve altıncı darplarının birim zaman değerlikleri mertebenin iki katına eşittir. Buna ek olarak, ana kalıbın ikinci, üçüncü ve beşinci darplarının birim zaman değerlikleri mertebeye eşittir. Dolayısıyla darpların “düüm – tek – kâ – düüm – tek – teek” şeklinde ifade edilmesi gerekir. Ayrıca usûlün dörtlük ve sekizlik mertebesindeki velveller ele alındığında, onuncu darbın birim zaman değerliğinin mertebenin iki katına eşit olduğu görülmüştür. Buna göre velvelenin darplarının “düm – te – ke – tek - kâ – dü – me – düm – tek – teek” şeklinde ifade edilmesi gerekir. Diğer yandan “batı tarzı tek elle vuruluşu” adı altındaki görselden usûle dair hiçbir anlam çıkarılamamaktadır. Bu durumun temel sebeplerinden birisi, batı müziğinde usûl kavramının olmayışıdır. Ayrıca usûl tek elle dize ve/veya bir vurmali çalgıya vurularak icra edilmez. Bunun adı ritim tutmaktır ki; ölçü, ritim ve usûl eş değer kavramlar değildir. Herhangi bir usûlün darpları tek elle bir dize ve/veya vurmali çalgıyla icra edilmek istendiğinde darpların ifadesi mutlak surette değişir.

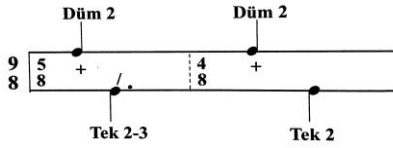

Şekil 4.208. İsmail Hakkı Özkan’ın Türk Müsikîsi Nazariyatı ve Usûlleri: Kudüm Velvelleri adlı eserinde Raks Aksağı usûlü

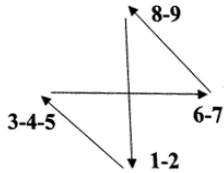

Şekil 4.208. (devam) İsmail Hakkı Özkan’ın Türk Müsikîsi Nazariyatı ve Usûlleri: Kudüm Velvelleri adlı eserinde Raks Aksağı usûlünün batı tarzı tek elle vuruluşu

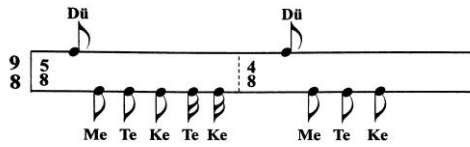

Bununla beraber şöyle de vurulabilir:

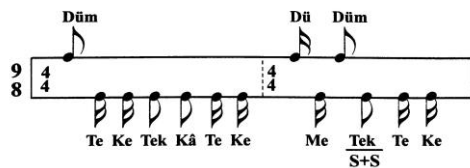

Şekil 4.208. (devam) İsmail Hakkı Özkan’ın Türk Müsikîsi Nazariyatı ve Usûlleri: Kudüm Velvelleri adlı eserinde Raks Aksağı usûlünün kudümle velveleli vuruluşu

Özkan, Raks Aksağı usûlünü sekizlik mertebede; ana kalıp ve velvellerle birlikte ele almıştır. Meretebe dinamiğinin esasları doğrultusunda, darpların ifadelerinin tutarlı olmadığı görülmüştür. Çünkü usûlün ana kalıbının birinci, üçüncü ve dördüncü darplarının birim zaman değerlikleri mertebenin iki katına eşittir. Buna ek olarak, ikinci darbın birim zaman değerliği mertebenin üç katına eşittir. Dolayısıyla darpların “düm – teek – düm - teek” şeklinde ifade edilmesi gerekir. Ayrıca velvelenin birinci şeklinde yer alan darpların ifadesinin de tutarlı olmadığı görülmektedir. Çünkü velvelenin üçüncü, dördüncü, dokuzuncu ve onuncu darplarının birim zaman değerlikleri mertebeye eşittir. Buna göre velvele darplarının her iki mertebede de, “dü – me – tek – kâ – te – ke – dü – me – tek – kâ” şeklinde ifade edilmesi gerekir. Diğer yandan “batı tarzı tek elle vuruluşu” adı altındaki görselden usûle dair hiçbir anlam çıkarılamamaktadır. Bu durumun temel sebeplerinden birisi batı müziğinde usûl kavramının olmayışıdır. Ayrıca usûl tek elle dize ve/veya bir vurmali çalgıya vurularak icra edilmez. Bunun adı ritim tutmaktır ki; ölçü, ritim ve usûl eş değer kavramlar değildir. Herhangi bir usûlün darpları tek elle bir dize ve/veya vurmali çalgıyla icra edilmek istendiğinde darpların ifadesi mutlak surette değişir.

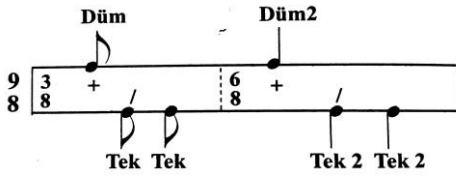

Şekil 4.209. İsmail Hakkı Özkan’ın Türk Müsikîsi Nazariyatı ve Usûlleri: Kudüm Velvelleri adlı eserinde Oynak usûlü

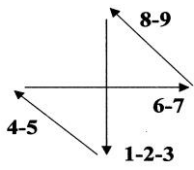

Şekil 4.209. (devam) İsmail Hakkı Özkan’ın Türk Müsikîsi Nazariyatı ve Usûlleri: Kudüm Velvelleri adlı eserinde Oynak usûlünün batı tarzı tek elle vuruluşu



Şekil 4.209. (devam) İsmail Hakkı Özkan’ın Türk Müsikîsi Nazariyatı ve Usûlleri: Kudüm Velvelleri adlı eserinde Oynak usûlünün kudümle velveleli vuruluşu

Özkan, Oynak usûlünü sekizlik mertebede; ana kalıp ve velvellerle birlikte ele almıştır. Meretebe dinamiğinin esasları doğrultusunda, darpların ifadelerinin tutarlı olmadığı görülmüştür. Çünkü usûlün üçüncü, dördüncü ve beşinci darplarının birim zaman değerlikleri mertebenin iki katına eşittir. Buna göre darpların “düm – tek – tek – düüm – teek - teek” şeklinde ifade edilmesi gerekir. Diğer yandan velvellerin darplarının her iki şeklinde de tutarlı bir şekilde verildiğini söylemek mümkündür. Ancak “batı tarzı tek elle vuruluşu” adı altındaki görselden usûle dair ise hiçbir anlam çıkarılamamaktadır. Bu durumun temel sebebi, batı müziğinde usûl kavramının olmayışıdır. Ayrıca usûl tek elle dize ve/veya bir vurmali çalgıya vurularak icra edilmez. Bunun adı ritim tutmaktır ki; ölçü, ritim ve usûl eş değer kavramlar değildirler. Herhangi bir usûlün darpları tek elle bir dize ve/veya vurmali çalgıyla icra edilmek istendiğinde darpların ifadesi mutlak surette değişir.

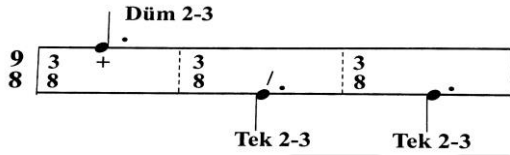

Şekil 4.210. İsmail Hakkı Özkan’ın Türk Müsikîsi Nazariyatı ve Usûlleri: Kudüm Velvelleri adlı eserinde Mürekkep Semai usûlü

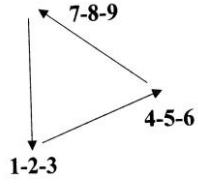

Şekil 4.210. (devam) İsmail Hakkı Özkan’ın Türk Müsikîsi Nazariyatı ve Usûlleri: Kudüm Velvelleri adlı eserinde Mürekkep Semai usûlünün batı tarzı tek elle vuruluşu



Şekil 4.210. (devam) İsmail Hakkı Özkan’ın Türk Müsikîsi Nazariyatı ve Usûlleri: Kudüm Velvelleri adlı eserinde Mürekkep Semai usûlünün kudümle vuruluşu

Özkan, Mürekkep Semai usûlünü sekizlik mertebede, ana kalıp ve velvellerle birlikte ele almıştır. Müellif bu usûlün; batı müziğine ait bir usûl olduğunu, Türk müziğinde de kullanıldığını ancak Semai usûlüyle karıştırılması sebebiyle ayrıca bir isim verilmediğini, bilimsel olarak ise usûlü Mürekkep Semai olarak adlandırmanın doğru olduğunu (Özkan, 2011, s. 656) belirtmiştir. Bu açıklamanın ardından, öncelikle batı müziğinde usûl kavramının olmadığını belirtmek gerekir. Sonrasında, Mürekkep Semai olarak adlandırılan bu usûlün

Semai usûlüyle karıştırılmasının sebebinin, ölçü sayısı ve/veya mertbe kavramlarıyla ilgili olmadığını; darplarının yanlış ifade edilmesinden kaynaklandığını belirtmek gerekir. Şekil 4.214'te usûlün ana kalıbının darplarının birim zaman değerlikleri mertebenin üç katına eşittir. Bu durumda darpların “düüüm – teek – teek” şeklinde ifade edilmesi gerekir. Şekil 4.214'te görülen velvelenin darplarının ise tutarlı bir şekilde verildiğini söylemek mümkündür. Diğer yandan “batı tarzı tek elle vuruluşu” adı altındaki görselden usûle dair hiçbir anlam çıkarılamamaktadır. Bu durumun başlıca sebebi, batı müziğinde usûl kavramının olmayışıdır. Ayrıca usûl tek elle dize ve/veya bir vurmali çalgıya vurularak icra edilmez. Bunun adı ritim tutmaktır ki; ölçü, ritim ve usûl eş değer kavramlar değildir. Herhangi bir usûlün darpları, tek elle bir dize ve/veya vurmali çalgıyla icra edilmek istendiğinde usûl darplarının ifadesi mutlak surette değişir.

Şeref Çakar

Usûlün Zamanları ve vuruşları: DÜM 2 TE 1 KE 1 DÜM 2 TEK 2 TEK 1

Usûlün Notası:
1. Mertebesi 9/16
(Yürük: Aksak)



2. Mertebesi 9/8
(Aksak)

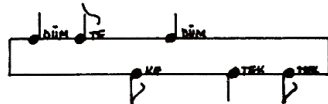

3. Mertebesi 9/4
(Ağır Aksak)

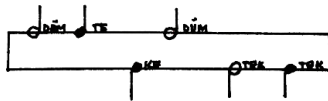

Şekil 4.211. Şeref Çakar'ın Türk Musikîsinde Usûl adlı eserinde Aksak & Ağır Aksak usûlü

Vuruşu: 3 mertebesi

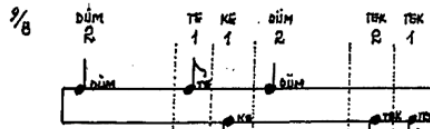

SAĞ el ile SAĞ dize vurulan vuruşlar
SOL el ile SOL dize vurulan vuruşlar

Velveleli

Vuruşu

SAĞ Zahme ile SAĞ KUDÜME vurulan vuruşlar

SAĞ Zahme ile SOL KUDÜME vurulan vuruşlar

SOL Zahme ile SOL KUDÜME vurulan vuruşlar



Şekil 4.211. (devam) Şeref Çakar'ın Türk Musikîsinde Usûl adlı eserinde Aksak & Ağır Aksak usûllerinin velvelesi

Çakar, Aksak ve Ağır Aksak usûllerinin ana kalıbını dörtlük, sekizlik ve on altılık mertebede; velvelelerini ise sekizlik mertebede irdemiştir. Usûl darplarının ifadesi mertebeye göre değişmemektedir. Mertebe dinamiğinin esasları doğrultusunda, darpların ifadelerinin tutarlı olmadığı görülmektedir. Çünkü usûlün ana kalıbının birinci, dördüncü ve beşinci darplarının birim zaman değerlikleri mertebenin iki katına eşittir. Buna ek olarak, usûlün ikinci ve üçüncü darplarının birim zaman değerlikleri ise mertebeye eşittir. Dolayısıyla darpların “düüm – tek – kâ – düüm – teek – tek” şeklinde ifade edilmesi gerekir. Velvelelerin darplarının her iki şablonda da tutarlı bir şekilde verildiğini söylemek mümkündür. Ayrıca müellifin usûlün hem dizler üzerinde hem de kudüm çalgısıyla icrası için hangi elle ve zahme ile hangi diz ve kudüme vurulacağını açık bir şekilde ifade etmesinin usûl eğitim-öğretiminde kolaylık sağlaması adına olumlu bir nitelik olduğu söylenebilir.

Usûlün Zamanları
ve vuruşları:

DÜM 2 TE 1 KE 1 DÜM 2 TEK 1 TEK 2

Usûlün Notası:
1. Mertebesi 9/8



2. Mertebesi 9/4

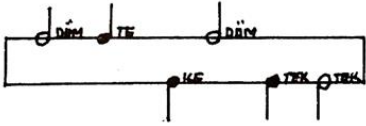

Şekil 4.212. Şeref Çakar’ın Türk Musikisinde Usûl adlı eserinde Evfer usûlü

Vuruşu: 2 mertebesi

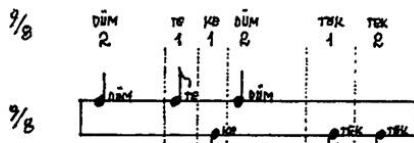

SAĞ el ile SAĞ dize vurulan vuruşlar
SOL el ile SOL dize vurulan vuruşlar



Velveleli Vuruşu

SAĞ Zahme ile SAĞ KUDÜME vurulan vuruşlar



SAĞ Zahme ile SOL KUDÜME vurulan vuruşlar
SOL Zahme ile SOL KUDÜME vurulan vuruşlar

Şekil 4.212. (devam) Şeref Çakar’ın Türk Musikisinde Usûl adlı eserinde Evfer usûlünün velvelesi

Çakar, Evfer usûlünün ana kalıbını dörtlük ve sekizlik mertebede; velvelesini ise sekizlik mertebede irdemiştir. Usûl darplarının ifadesi mertebeye göre değişmemektedir. Ancak mertebe dinamiğinin esasları doğrultusunda, darpların ifadelerinin tutarlı olmadığı görülmektedir. Çünkü usûlün birinci, dördüncü ve altıncı darplarının birim zaman değerlikleri

mertebeinin iki katına eşittir. Buna ek olarak, usûlün ikinci ve üçüncü ve beşinci darplarının birim zaman değerlikleri ise mertebeye eşittir. Dolayısıyla darpların “düüm – tek – kâ – düüm – tek – teek” şeklinde ifade edilmesi gerekir. Diğer yandan velvellerin darplarının ise tutarlı bir şekilde verildiğini söylemek mümkündür. Ayrıca müellifin usûlün hem dizler üzerinde hem de kudüm çalgısıyla icrası için, hangi elle ve zahme ile hangi diz ve kudüme vurulacağını açık bir şekilde ifade etmesinin, usûl eğitim-öğretiminde kolaylık sağlaması adına olumlu bir nitelik olduğu söylenebilir.

Usûlün Zamanları ve vuruşları: DÜM 2 TEK 3 DÜM 2 TEK 2

Usûlün Notası:
1. Mertebesi 9/8

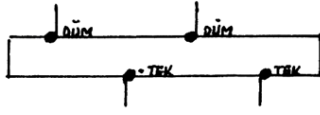

2. Mertebesi 9/4

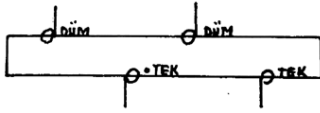

Şekil 4.213. Şeref Çakar’ın Türk Musikîsinde Usûl adlı eserinde Raks Aksağı usûlü

Vuruşu: 1 mertebesi 9/8

SAĞ el ile SAĞ dize vurulan vuruşlar
SOL el ile SOL dize vurulan vuruşlar

Velveleli Vuruşu

SAĞ Zahme ile SAĞ KUDÜME vurulan vuruşlar
SAĞ Zahme ile SOL KUDÜME vurulan vuruşlar
SOL Zahme ile SOL KUDÜME vurulan vuruşlar

Şekil 4.213. (devam) Şeref Çakar’ın Türk Musikîsinde Usûl adlı eserinde Raks Aksağı usûlünün velvelesi

Çakar, Raks Aksağı usûlünün ana kalıbını dördlük ve sekizlik mertebede; velvelesini ise sadece sekizlik mertebede ele almıştır. Usûl darplarının ifadesi mertebeye göre değişmemektedir. Ancak mertebeye dinamiğinin esasları doğrultusunda, darpların ifadelerinin tutarlı olmadığı görülmektedir. Çünkü usûlün birinci, üçüncü ve dördüncü darplarının birim zaman değerlikleri mertebenin iki katına eşittir. Buna ek olarak, usûlün ikinci darbının birim zaman değeri ise mertebenin üç katına eşittir. Dolayısıyla darpların “düüm – teek – düüm - teek” şeklinde ifade edilmesi gerekir. Diğer yandan velvellerin darplarının tutarlı bir şekilde verildiğini söylemek mümkündür. Ayrıca müellifin usûlün hem dizler üzerinde hem de kudüm çalgısıyla icrası için

hangi elle ve zahme ile hangi diz ve kudüme vurulacağını açık bir şekilde ifade etmesinin, usûl eğitim-öğretiminde kolaylık sağlaması adına olumlu bir nitelik olduğu söylenebilir.

Usûlün Zamanları ve vuruşları: DÜM 1 TEK 1 TEK 1 DÜM 2 TEK 2 TEK 2

Usûlün Notası:
1. Mertebesi 9/8

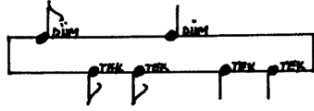

2. Mertebesi 9/4

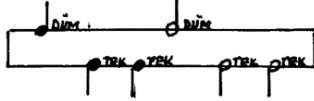

Şekil 4.214. Şeref Çakar'ın Türk Musikisinde Usûl adlı eserinde Oynak usûlü

Vuruşu: 1 mertebesi

9/8

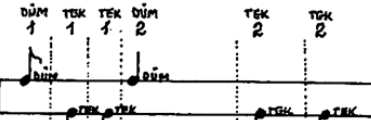

SAĞ el ile SAĞ dize vurulan vuruşlar
SOL el ile SOL dize vurulan vuruşlar

9/8

Velvelli

Vuruşu

SAĞ Zahme ile SAĞ KUDÜME vurulan vuruşlar

SAĞ Zahme ile SOL KUDÜME vurulan vuruşlar

SOL Zahme ile SOL KUDÜME vurulan vuruşlar



Şekil 4.214. (devam) Şeref Çakar'ın Türk Musikisinde Usûl adlı eserinde Oynak usûlünün velvesi

Çakar, Oynak usûlünün ana kalıbını dörtlük ve sekizlik mertebeye; velvesini ise sekizlik mertebeye ele almıştır. Usûl darplarının ifadesi mertebeye göre değişmemektedir. Ancak mertebeye dinamiğinin esasları doğrultusunda, darpların ifadelerinin tutarlı olmadığı görülmektedir. Çünkü usûlün üçüncü, dördüncü ve beşinci darplarının birim zaman değerlikleri mertebenin iki katına eşittir. Buna göre darpların “düm – tek – tek – düm – teek - teek” şeklinde ifade edilmesi gerekir. Diğer yandan velvelerin darplarının tutarlı bir şekilde verildiğini söylemek mümkündür. Ayrıca müellifin usûlün hem dizler üzerinde hem de kudüm çalgısıyla icrası için hangi elle ve zahme ile hangi diz ve kudüme vurulacağını açık bir şekilde ifade etmesinin, usûl eğitim-öğretiminde kolaylık sağlaması adına olumlu bir nitelik olduğu söylenebilir.

Usûlün Zamanları ve vuruşları: DÜM 2 TEK 2 DÜM 2 TEK 3

Usûlün Notası:
1. Mertebesi 9/8

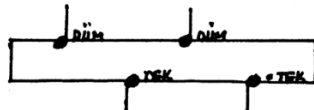

Şekil 4.215. Şeref Çakar'ın Türk Musikisinde Usûl adlı eserinde Aydın usûlü

Vuruşu: 1 mertebesi $\frac{9}{8}$ DÜM 2 TEK 2 DÜM 2 TEK 3

SAĞ el ile SAĞ dize vurulan vuruşlar $\frac{9}{8}$

SOL el ile SOL dize vurulan vuruşlar $\frac{9}{8}$

Volveleli Vuruşu

SAĞ Zahme ile SAĞ KUDÜME vurulan vuruşlar

SAĞ Zahme ile SOL KUDÜME vurulan vuruşlar

SOL Zahme ile SOL KUDÜME vurulan vuruşlar

Şekil 4.215. (devam) Şerif Çakar'ın Türk Musikîsinde Usûl adlı eserinde Aydın usûlünün velvelesi

Çakar, Aydın usûlünün ana kalıbını ve velvelesini sekizlik mertebede irdelemiştir. Mertebe dinamiğinin esasları göz önüne alındığında, darpların ifadelerinin tutarlı olmadığı görülmüştür. Çünkü usûlün birinci, ikinci ve üçüncü darplarının birim zaman değerlikleri mertebenin iki katına; dördüncü darbının birim zaman değerliği ise mertebenin üç katına eşittir. Buna göre darpların “düüm – teek – düüm – teek” şeklinde ifade edilmesi gerekir. Diğer yandan velvelenin darplarına ilişkin ifadeler de tutarlı değildir. Velvelenin dokuzuncu darbu, “hek” olarak ifade edilmesine rağmen “tek” darbu gibi gösterilmiştir. Ayrıca verilen ifade de, mertebeye bağlı olarak tutarlılık göstermemektedir. Buna göre velvelenin darplarının da “düüm – te – ke – tek – kâ” dü – me – düüm – teek – tek” şeklinde ifade edilmesi gerekir.

Cemil Sangan

— AKSAK USÛLÜ —

MERTEBELERİNE GÖRE USÛL NOTALARI:

AKSAK USUL -

$\frac{9}{8}$

AĞIR AKSAK USUL -

$\frac{9}{4}$

VELVELESİ

AKSAK USUL -

$\frac{9}{8}$

AĞIR AKSAK USUL -

$\frac{9}{4}$

Şekil 4.216. Cemil Sangan'ın Türk Müziği Usulleri adlı eserinde Akşak & Ağır Akşak usûlü

Sangan, Aksak ve Ağır Aksak usûllerinin ana kalıp ve velvellerini dörtlük ve sekizlik mertebede ve iki çizgide gösterim yöntemiyle ele almıştır. Mertebe dinamiğinin esasları göz önüne alındığında, ana kalıptaki darpların ifadelerinin tutarlı olmadığı görülmüştür. Çünkü usûlün birinci, dördüncü ve beşinci darplarının birim zaman değerlikleri mertebenin iki katına eşittir. Buna ek olarak, usûlün ikinci ve üçüncü darplarının birim zaman değerlikleri ise mertebeye eşittir. Dolayısıyla darpların “düüm – tek – kâ – düüm – teek – tek” şeklinde ifade edilmesi gerekir. Diğer yandan velvellerin darplarına ilişkin ifadeler de tutarlı değildir. Velvelenin dokuzuncu darbı “hek” olarak ifade edilmesine rağmen, “tek” darbı gibi gösterilmiştir. Ayrıca bu ifade de, mertebeye bağlı olarak tutarlılık göstermemektedir. Buna göre velvelenin darplarının da “düm – te – ke – tek – kâ – dü – me – düm – teek – tek” şeklinde ifade edilmesi gerekir.

— RAKS AKSAĞI USÛLÜ —
 MERTEBELERİNE GÖRE USÛL NOTALARI :

VELVELESİ :

Şekil 4.217. Cemil Sangan’ın Türk Müziği Usulleri adlı eserinde Raks Aksağı usûlü

Sangan, Raks Aksağı usûlünü iki çizgide gösterim yöntemini kullanarak ve ana kalıbı dörtlük ve sekizlik mertebede; velveleyi ise sekizlik mertebede ele alarak irdelemiştir. Mertebe dinamiğinin esasları göz önüne alındığında, ana kalıptaki darpların ifadelerinin tutarlı olmadığı görülmüştür. Çünkü usûlün birinci, üçüncü ve dördüncü darplarının birim zaman değerlikleri mertebenin iki katına eşittir. Buna ek olarak, usûlün ikinci darbının birim zaman değeri ise mertebenin üç katına eşittir. Dolayısıyla darpların “düüm – teek – düüm - teek” şeklinde ifade edilmesi gerekir. Diğer yandan velvelenin darplarının ifadelerinin mertebeye göre tutarlılık gösterdiğini söylemek mümkündür.

— EVFER USÛLÜ —
 MERTEBELERİNE GÖRE USÛL NOTALARI :

Şekil 4.218. Cemil Sangan’ın Türk Müziği Usulleri adlı eserinde Evfer usûlü

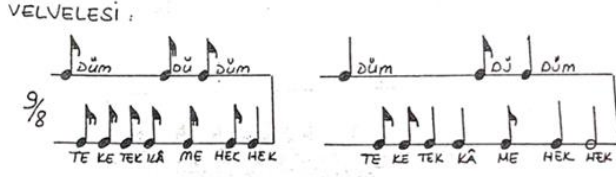

Şekil 4.218. (devam) Cemil Sangan'ın Türk Müziği Usulleri adlı eserinde Evfer usûlü

Sangan, Evfer usûlünü iki çizgide gösterim yöntemini kullanarak ve ana kalıbı dörtlük ve sekizlik mertebede; velveleyi ise sekizlik mertebede ele alarak irdemiştir. Mertebe dinamiğinin esasları göz önüne alındığında, darpların ifadelerinin tutarlı olmadığı görülmüştür. Çünkü usûlün birinci, dördüncü ve altıncı darplarının birim zaman değerlikleri mertebenin iki katına eşittir. Buna ek olarak, usûlün ikinci ve üçüncü ve beşinci darplarının birim zaman değerlikleri ise mertebeye eşittir. Dolayısıyla darpların “düüm – tek – kâ – düüm – tek – teek” şeklinde ifade edilmesi gerekir. Diğer yandan velvelelerin darplarının ifadeleri de tutarlı değildir. Velvenin dokuz ve onuncu darpları “hek” olarak ifade edilmesine rağmen, “tek” darbı gibi gösterilmiştir. Buna göre velvenin darplarının da “düüm – te – ke – tek – kâ – dü – me – düüm – tek – teek” şeklinde ifade edilmesi gerekir.

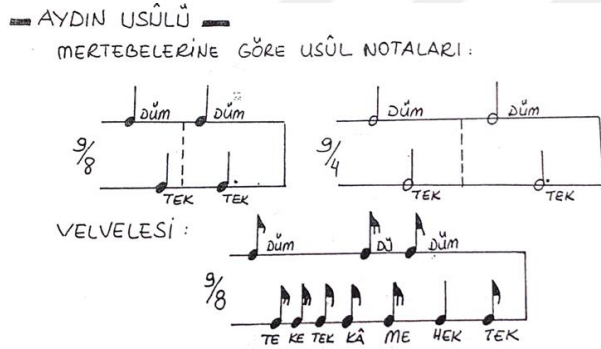

Şekil 4.219. Cemil Sangan'ın Türk Müziği Usulleri adlı eserinde Aydın usûlü

Sangan, Aydın usûlünü iki çizgide gösterim yöntemini kullanarak ve ana kalıbı dörtlük ve sekizlik mertebede; velveleyi ise sekizlik mertebede ele alarak irdemiştir. Mertebe dinamiğinin esasları göz önüne alındığında, darpların ifadelerinin tutarlı olmadığı görülmüştür. Çünkü usûlün birinci, ikinci ve üçüncü darplarının birim zaman değerlikleri mertebenin iki katına; dördüncü darbının birim zaman değerliği ise mertebenin üç katına eşittir. Buna göre darpların “düüm – teek – düüm – teek” şeklinde ifade edilmesi gerekir. Diğer yandan velvenin darplarına ilişkin ifadeler de tutarlı değildir. Velvenin dokuzuncu darbı “hek” olarak ifade edilmesine rağmen, “tek” darbı gibi gösterilmiştir. Ayrıca bu ifade de, mertebeye bağlı olarak tutarlılık göstermemektedir. Dolayısıyla velvenin darplarının da “düüm – te – ke – tek – kâ – dü – me – düüm – teek – tek” şeklinde ifade edilmesi gerekir.

— OYNAK USÛLÜ —

MERTEBELEERİNE GÖRE USÛL NOTALARI :

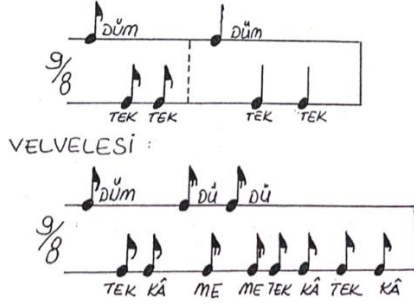

Şekil 4.220. Cemil Sangan'ın Türk Müziği Usulleri adlı eserinde Oynak usûlü

Sangan, Oynak usûlünü iki çizgide gösterim yöntemini kullanarak ve ana kalıbı dörtlük ve sekizlik mertebede; velveleyi ise sekizlik mertebede ele alarak irdemiştir. Mertebe dinamiğinin esasları göz önüne alındığında, ana kalıptaki darpların ifadelerinin tutarlı olmadığı görülmüştür. Çünkü usûlün üçüncü, dördüncü ve beşinci darplarının birim zaman değerlikleri mertebenin iki katına eşittir. Buna göre darpların “düm – tek – tek – düüm – teek – teek” şeklinde ifade edilmesi gerekir. Diğer yandan velvelenin darplarına ilişkin ifadelerin mertebeye göre tutarlılık gösterdiğini söylemek mümkündür.

Erdinç Çelikkol

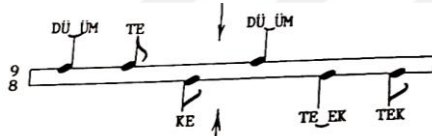

4 Zamanlı SOFYAN Usûlüne

Şekil 4.221. Erdinç Çelikkol'un Türk Müsîkîsi Bilgileri I-II adlı eserinde Aksak & Ağır Aksak usûlü

VELVELELİ VURULUSU

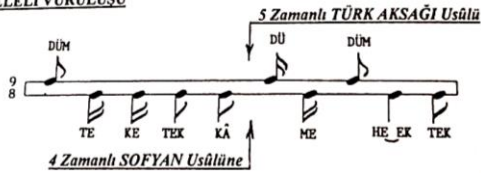

Şekil 4.221. (devam) Erdinç Çelikkol'un Türk Müsîkîsi Bilgileri I-II adlı eserinde Aksak & Ağır Aksak usûlü

VURULUSU: DÜ ÜM TEK KÂ DÜ ÜM TE EK TEK
2 1 1 2 2 1 : 9

VURULUS TABLOSU

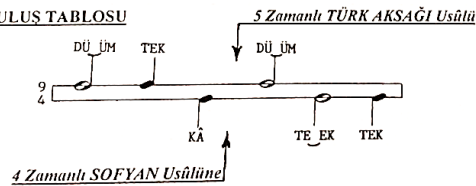

Şekil 4.221. (devam) Erdinç Çelikkol'un Türk Müsîkîsi Bilgileri I-II adlı eserinde Aksak & Ağır Aksak usûlü

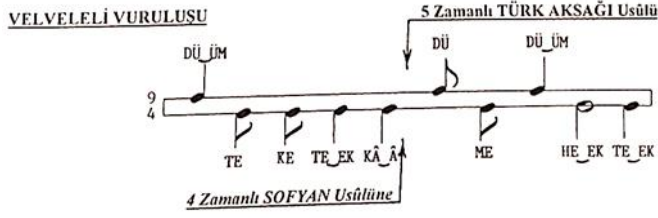

Şekil 4.221. (devam) Erdinç Çelikkol'un Türk Mûsikîsi Bilgileri I-II adlı eserinde Aksak & Ağır Aksak usûlü

Çelikkol, Aksak usûlünün ana kalıbını ve velvelesini sekizlik mertebede; Ağır Aksak usûlünün ana kalıbını ve velvelesini ise dördlük mertebede iki çizgide gösterim yöntemiyle ele almıştır. Mertebeye dinamiğinin esasları göz önüne alındığında Aksak usûlünün ana kalıp ve velvelesinin, Ağır Aksak usûlünün ise, velvelesinin darplarının ifadelerinin tutarlı olmadığı görülmüştür. Aksak usûlünün ana kalıbının birinci, dördüncü ve beşinci darplarının birim zaman değerlikleri mertebenin iki katına eşittir. Buna ek olarak, usûlün ikinci ve üçüncü darplarının birim zaman değerlikleri ise mertebeye eşittir. Dolayısıyla darpların “düm – tek – kâ – düm – teek – tek” şeklinde ifade edilmesi gerekir. Ayrıca usûllerin velvelelerinin darplarına ilişkin ifadeler de tutarlı değildir. Aksak ve Ağır Aksak usûllerinin velvelelerinin dokuzuncu darbı “hek” olarak ifade edilmesine rağmen, “tek” darbı gibi gösterilmiştir. Ayrıca bu ifade de, mertebeye bağlı olarak tutarlılık göstermemektedir. Ağır Aksak usûlünün velvelesinin birinci, dördüncü, beşinci, sekizinci ve onuncu darplarının birim zaman değerlikleri mertebeye eşittir. Buna göre Aksak ve Ağır Aksak usûllerinin velvelelerinin darplarının da “düm – te – ke – tek – kâ – dü – me – düm – teek – tek” şeklinde ifade edilmesi gerekir. Diğer yandan, müellifin Ağır Aksak usûlünün ana kalıbını verdiği şablonun tutarlı olduğunu söylemek mümkündür.

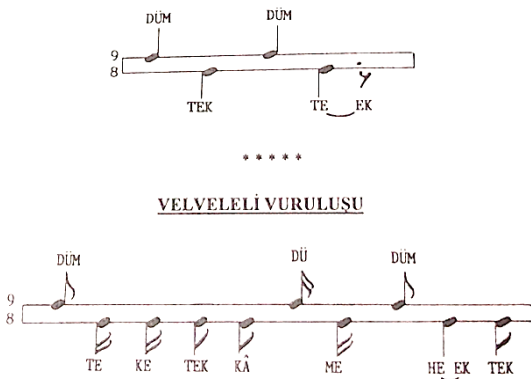

Şekil 4.222. Erdinç Çelikkol'un Türk Mûsikîsi Bilgileri I-II adlı eserinde Yürük Aksak (Aydın/Çifte Sofyan) usûlü

Çelikkol, Yürük Aksak/Aydın/Çifte Sofyan usûlünün ana kalıbını ve velvelesini sekizlik mertebede, iki çizgide gösterim yöntemiyle ele almıştır. Mertebeye dinamiğinin esasları göz

önüne alındığında, darpların ifadelerinin tutarlı olmadığı görülmüştür. Çünkü usûlün birinci, ikinci ve üçüncü darplarının birim zaman değerlikleri mertebenin iki katına; dördüncü darbının birim zaman değerliği ise, mertebenin üç katına eşittir. Buna göre darpların “düüm – teek – düüm – teek” şeklinde ifade edilmesi gerekir. Diğer yandan velvelenin darplarına ilişkin ifadeler de tutarlı değildir. Velvelenin dokuzuncu darbu “hek” olarak ifade edilmesine rağmen, “tek” darbu gibi gösterilmiştir. Ayrıca bu ifade de, mertebeye bağlı olarak tutarlılık göstermemektedir. Buna göre velvelenin darplarının da “düm – te – ke – tek – kâ – dü – me – düm - teek – tek” şeklinde ifade edilmesi gerekir.

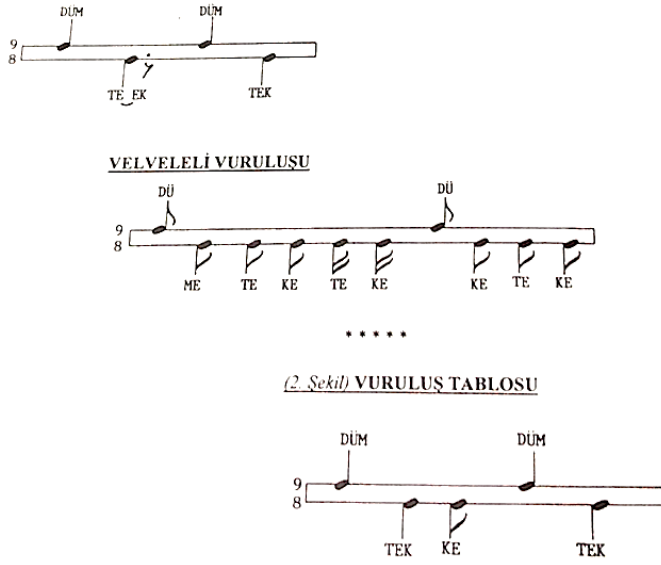

Şekil 4.223. Erdinç Çelikkol’un Türk Müsıkîsi Bilgileri I-II adlı eserinde Raks Aksağı usûlü

Çelikkol, Raks Aksağı usûlünün ana kalıbını ve velvelisini sekizlik mertebede, iki çizgide gösterim yöntemiyle ele almıştır. Mertebe dinamiğinin esasları göz önüne alındığında, darpların ifadelerinin tutarlı olmadığı görülmüştür. Ana kalıptaki birinci, üçüncü ve dördüncü darpların birim zaman değerlikleri mertebenin iki katına eşittir. Buna ek olarak, ikinci darbin birim zaman değerliği ise, mertebenin üç katına eşittir. Dolayısıyla darpların “düüm – teek – düüm - teek” şeklinde ifade edilmesi gerekir. Diğer yandan velvelenin üçüncü, dördüncü, yedinci, sekizinci, dokuzuncu ve onuncu darplarının birim zaman değerlikleri mertebeye eşittir. Buna göre velvelenin darplarının “dü – me – tek – kâ – te – ke – dü – me – tek – kâ” şeklinde ifade edilmesi gerekir. Ayrıca velvelenin ikinci şekli olarak adlandırılan şablondaki birinci, ikinci, dördüncü ve beşinci darpların birim zaman değerlikleri mertebenin iki katına; üçüncü darbının birim zaman değerliği ise mertebeye eşittir. Bu durumda ikinci şekil olarak verilen velvelenin darplarının “düüm – teek – tek – düüm – teek” olarak ifade edilmesi gerekir.

(8 lık birimle) VURULUS TABLOSU

VELVELELİ VURULUSU

(4 lık Birimle) VURULUS TABLOSU (AĞIR EVFER)

VELVELELİ VURULUSU

Şekil 4.224. Erdinç Çelikkol'un Türk Müsıkîsi Bilgileri I-II adlı eserinde Evfer usûlü

Çelikkol, Evfer usûlünün ana kalıbını ve velvelisini dörtlük ve sekizlik mertebelerde, iki çizgide gösterim yöntemiyle ele almıştır. Meretebe dinamiğinin esasları göz önüne alındığında, darpların ifadelerinin tutarlı olmadığı görülmüştür. Usûlün sekizlik mertebede verilen ana kalıbının birinci, dördüncü ve altıncı darplarının birim zaman değerlikleri mertebenin iki katına eşittir. Buna ek olarak, usûlün ikinci ve üçüncü darplarının birim zaman değerlikleri de mertebeye eşittir. Dolayısıyla darpların “düm – tek – kâ – düm – tek – teek” şeklinde ifade edilmesi gerekir. Ayrıca velvelerin darplarına ilişkin ifadeler de tutarlı değildir. Sekizlik mertebede ele alınan velvelenin dokuzuncu ve onuncu darpları “hek” olarak ifade edilmesine rağmen, “tek” darbu gibi gösterilmiştir. Ayrıca bu ifade de, mertebeye bağlı olarak tutarlılık göstermemektedir. Buna göre velvelenin “düm – te – ke – tek – kâ – dü – me – düm – tek – teek” şeklinde ifade edilmesi gerekir. Dörtlük mertebede ele alınan velvelenin birinci, dördüncü, beşinci, sekizinci darplarının birim zaman değerlikleri de mertebeye eşittir. Ayrıca dokuzuncu ve onuncu darplar da “hek” olarak ifade edilmesine rağmen “tek” darbu gibi gösterilmiştir. Yine bu ifade de, mertebeye bağlı olarak tutarlılık göstermemektedir. Buna göre, dörtlük mertebede ele alınan velvelenin darplarının da “düm – te – ke – tek – kâ – dü – me – düm – tek – teek” şeklinde ifade edilmesi gerekir. Diğer yandan müellifin dörtlük mertebede ele aldığı usûlün ana kalıbının darplarının ise tutarlı olduğunu söylemek mümkündür.

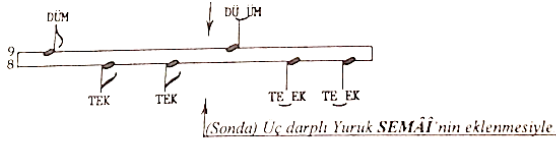

VELVELELİ VURULUŞU

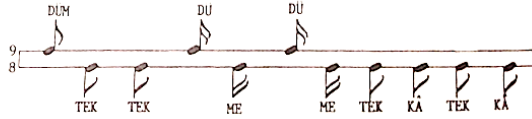

Şekil 4.225. Erdinç Çelikkol'un Türk Müsıkîsi Bilgileri I-II adlı eserinde Oynak usûlü

Çelikkol, Oynak usûlünün ana kalıbını ve velvelelerini sekizlik mertebede, iki çizgide gösterim yöntemiyle ele almıştır. Müellifin darplara ilişkin ifadeleri usûlün ana kalıbında ve velvelesinde iki farklı mertebede de tutarlılık göstermektedir.

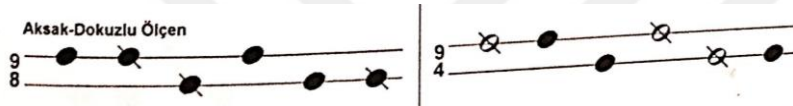

Şekil 4.226. Erol Sayan'ın Ulusal Müziğimiz adlı eserinde Aksak usûlü

Sayan, Aksak usûlünü dördlük ve sekizlik mertebelerde irdelemiştir. Bu mertebelendirmeler sonucunda ise yalnızca sekizlik mertebede verilen şablonu dokuzlu ölçen olarak adlandırmıştır. Ayrıca şablonlarda darpların ifadelerine yer verilmediğinden bunlar farklı şekillerde okunabilir ve bu da usûlün yanlış öğrenilmesine/öğretilmesine neden olabilir. Müellif eserinde usûl kelimesine eş değer olarak ölçen kelimesini kullanmıştır. Bu kullanım hem ölçü kelimesine benzerliğiyle hem de yaygın olmamasıyla usûl kelimesinin mahiyetinin anlaşılmasına sebebiyet verebilir. Bunun sonucunda ise, ölçü ve usûl kavramları talebe tarafından birbiriyile karıştırılabilir.

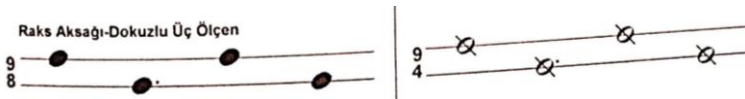

Şekil 4.227. Erol Sayan'ın Ulusal Müziğimiz adlı eserinde Raks Aksağı usûlü

Sayan, Raks Aksağı usûlünü dördlük ve sekizlik mertebeler ile irdelemiştir. Bu mertebelendirmeler sonucunda ise, yalnızca sekizlik mertebede verilen şablonu dokuzlu üç ölçen olarak adlandırmıştır. Ayrıca şablonlarda darpların ifadelerine yer verilmediğinden bunlar farklı şekillerde okunabilir ve bu da usûlün yanlış öğrenilmesine/öğretilmesine neden olabilir. Müellif eserinde usûl kelimesine eş değer olarak ölçen kelimesini kullanmıştır. Bu kullanım hem ölçü kelimesine benzerliğiyle hem de yaygın olmamasıyla usûl kelimesinin

mahiyetinin anlaşılmasına sebebiyet verebilir. Bunun sonucunda ise, ölçü ve usûl kavramları talebe tarafından birbiriyile karıştırılabilir.

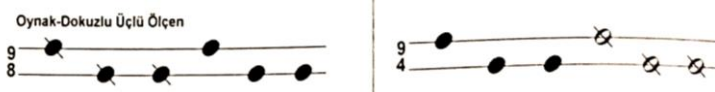

Şekil 4.228. Erol Sayan'ın Ulusal Müziğimiz adlı eserinde Oynak usûlü

Sayan, Oynak usûlünü dördlük ve sekizlik mertebeler ile irdelemiştir. Bu mertebelendirmeler sonucunda ise, yalnızca sekizlik mertebede verilen şablonu dokuzlu üçlü ölçen olarak adlandırmıştır. Ayrıca şablonlarda darpların ifadelerine yer verilmediğinden bunlar farklı şekillerde okunabilir ve bu da usûlün yanlış öğrenilmesine/öğretilmesine neden olabilir. Müellif eserinde usûl kelimesine eş değer olarak ölçen kelimesini kullanmıştır. Bu kullanım hem ölçü kelimesine benzerliğiyle hem de yaygın olmamasıyla usûl kelimesinin mahiyetinin anlaşılmasına sebebiyet verebilir. Bunun sonucunda ise, ölçü ve usûl kavramları talebe tarafından birbiriyile karıştırılabilir.

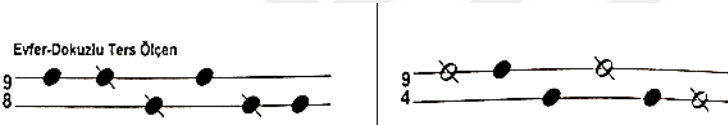

Şekil 4.229. Erol Sayan'ın Ulusal Müziğimiz adlı eserinde Evfer usûlü

Sayan, Evfer usûlünü dördlük ve sekizlik mertebeler ile irdelemiştir. Bu mertebelendirmeler sonucunda ise, yalnızca sekizlik mertebede verilen şablonu “dokuzlu ters ölçen” olarak adlandırmıştır. Ayrıca şablonlarda darpların ifadelerine yer verilmediğinden bunlar farklı şekillerde okunabilir ve bu da usûlün yanlış öğrenilmesine/öğretilmesine neden olabilir. Müellif eserinde usûl kelimesine eş değer olarak ölçen kelimesini kullanmıştır. Bu kullanım hem ölçü kelimesine benzerliğiyle hem de yaygın olmamasıyla usûl kelimesinin mahiyetinin anlaşılmasına sebebiyet verebilir. Bunun sonucunda ise, ölçü ve usûl kavramları talebe tarafından birbiriyile karıştırılabilir.

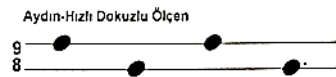

Şekil 4.230. Erol Sayan'ın Ulusal Müziğimiz adlı eserinde Aydın usûlü

Sayan, Aydın usûlünü sekizlik mertebeler ile irdelemiştir. Bu mertebelendirmeler sonucunda ise yalnızca sekizlik mertebede verilen şablonu hızlı dokuzlu ölçen olarak adlandırmıştır. Ayrıca şablonlarda darpların ifadelerine yer verilmediğinden bunlar farklı şekillerde okunabilir

ve bu da usûlün yanlış öğrenilmesine/öğretilmesine neden olabilir. Müellif eserinde usûl kelimesine eş değer olarak ölçen kelimesini kullanmıştır. Bu kullanım hem ölçü kelimesine benzerliğiyle hem de yaygın olmamasıyla usûl kelimesinin mahiyetinin anlaşılmasına sebebiyet verebilir. Bunun sonucunda ise, ölçü ve usûl kavramları talebe tarafından birbiriyile karıştırılabilir.

Ahmet Selim Teymur

Sofyan + Türk Aksağı

2 1 1 2 2 1
düm te ke düm tek tek

Şekil 4.231. Ahmet Selim Teymur'un Türk Musikisi adlı eserinde Aksak usûlü

Teymur, Aksak usûlünü sekizlik mertebede ele almıştır. Mertebe dinamiğinin esasları göz önüne alındığında, darpların ifadelerinin tutarlı olmadığı görülmüştür. Çünkü usûlün birinci, dördüncü ve beşinci darplarının birim zaman değerlikleri mertebenin iki katına eşittir. Buna ek olarak, usûlün ikinci ve üçüncü darplarının birim zaman değerlikleri ise mertebeye eşittir. Dolayısıyla darpların “düüm – tek – kâ – düüm – teek – tek” şeklinde ifade edilmesi gerekir. Müellif usûl şablonlarının olmadığı kısımda, darpların ifadesini notaların birim zaman değerlikleri ile belirtmiş, şablonların altında ise bu ifadelere yer vermemiştir. Usûlün mertebesi değişse de darpların ifadesi değişmez. Ancak müellif bu bilgiyi mevcut kaynakta vermediğinden talebe, usûlü farklı mertebelerde farklı şekilde ifade edebilir.

Sofyan + Türk Aksağı

2 1 1 2 1 2
düm te ke düm tek tek

Şekil 4.232. Ahmet Selim Teymur'un Türk Musikisi adlı eserinde Evfer usûlü

Teymur, Evfer usûlünü sekizlik mertebe ile ele almıştır. Mertebe dinamiğinin esasları göz önüne alındığında, darpların ifadelerinin tutarlı olmadığı görülmüştür. Çünkü usûlün birinci, dördüncü ve altıncı darplarının birim zaman değerlikleri mertebenin iki katına eşittir. Buna ek olarak, usûlün ikinci ve üçüncü ve beşinci darplarının birim zaman değerlikleri ise mertebeye eşittir. Dolayısıyla darpların “düüm – tek – kâ – düüm – tek – teek” şeklinde ifade edilmesi gerekir. Müellif usûl şablonlarının olmadığı kısımda, darpların ifadesini notaların birim zaman değerlikleri ile belirtmiş, şablonların altında ise bu ifadelere yer vermemiştir. Usûlün mertebesi

değişse de darpların ifadesi değişmez. Ancak müellif bu bilgiyi mevcut kaynakta vermediğinden talebe, usûlü farklı mertebelerde farklı şekilde ifade edebilir.

Semai + Yürük Semai



düm tek tek düm tek tek

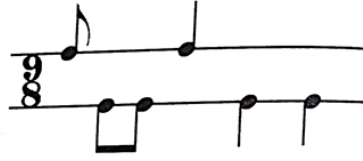

Şekil 4.233. Ahmet Selim Teymur'un Türk Musikisi adlı eserinde Oynak usûlü

Teymur, Oynak usûlünü sekizlik merteye ile ele almıştır. Merteye dinamiğinin esasları göz önüne alındığında, darpların ifadelerinin tutarlı olmadığı görülmüştür. Çünkü usûlün üçüncü, dördüncü ve beşinci darplarının birim zaman değerlikleri mertebenin iki katına eşittir. Buna göre darpların, “düm – tek – tek – düüm – teek – teek” şeklinde ifade edilmesi gerekir. Müellif usûl şablonlarının olmadığı kısımda, darpların ifadesini notaların birim zaman değerlikleri ile belirtmiş, şablonların altında ise bu ifadelere yer vermemiştir. Usûlün mertebesi değişse de darpların ifadesi değişmez. Ancak müellif bu bilgiyi mevcut kaynakta vermediğinden talebe, usûlü farklı mertebelerde farklı şekilde ifade edebilir.

Türk Aksağı + Sofyan



Şekil 4.234. Ahmet Selim Teymur'un Türk Musikisi adlı eserinde Raks Aksağı usûlü

Teymur, Raks Aksağı usûlünü sekizlik merteye ile ele almıştır. Merteye dinamiğinin esasları göz önüne alındığında, darpların ifadelerinin tutarlı olmadığı görülmüştür. Çünkü usûlün birinci, üçüncü ve dördüncü darplarının birim zaman değerlikleri mertebenin iki katına eşittir. Buna ek olarak, usûlün ikinci darbının birim zaman değeri mertebenin üç katına eşittir. Dolayısıyla darpların “düüm – teek – düüm – teek” şeklinde ifade edilmesi gerekir. Müellif usûl şablonlarının olmadığı kısımda, darpların ifadesini notaların birim zaman değerlikleri ile belirtmiş, şablonların altında ise bu ifadelere yer vermemiştir. Usûlün mertebesi değişse de darpların ifadesi değişmez. Ancak müellif bu bilgiyi mevcut kaynakta vermediğinden talebe, usûlü farklı mertebelerde farklı şekilde ifade edebilir.

Fatih Salgar

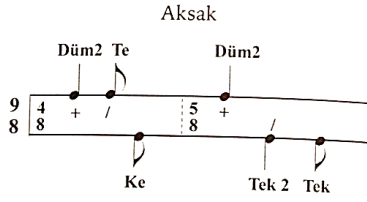

Şekil 4.235. Fatih Salgar'ın Türk Müziğinde Makamlar, Usûller ve Seyir Örnekleri adlı eserinde Aksak usûlü

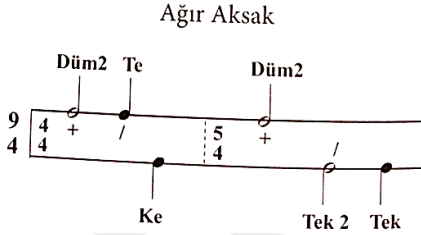

Şekil 4.236. Fatih Salgar'ın Türk Müziğinde Makamlar, Usûller ve Seyir Örnekleri adlı eserinde Ağır Aksak usûlü

Salgar, Aksak usûlünü sekizlik; Ağır Aksak usûlünü ise dörtlük mertebede irdelemiştir. Mertebе dinamiğinin esasları göz önüne alındığında, darpların ifadelerinin tutarlı olmadığı görülmüştür. Çünkü usûlün birinci, dördüncü ve beşinci darplarının birim zaman değеrlikleri mertebenin iki katına eşittir. Buna ek olarak, usûlün ikinci ve üçüncü darplarının birim zaman değеrlikleri mertebeye eşittir. Dolayısıyla darpların, “düüm – tek – kâ – düüm – teek – tek” şeklinde ifade edilmesi gerekir. Bu durum her iki usûl için de geçerlidir. Ayrıca darpların ifadelerinin yanında yer alan rakamlar darpların birim zaman değеrliklerini vurgulamaktadır. Ancak müellif eserinde bu rakamlara ilişkin herhangi bir açıklamaya yer vermediğinden, Türk müziği ve usûllere dair bilgi birikimine sahip olmayan birinden bunlara yönelik bir fikir edinmesi beklenemez. Eserde, darpların üstünde yer alan matematiksel işaretlere ilişkin de herhangi bir açıklamaya yer verilmediğinden, bunların ne anlama geldiğine dair bir sonuca varılamamıştır.

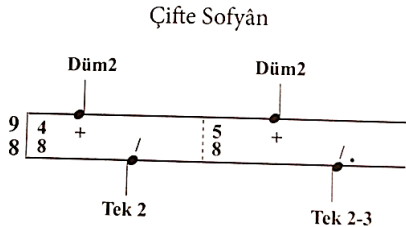

Şekil 4.237. Fatih Salgar'ın Türk Müziğinde Makamlar, Usûller ve Seyir Örnekleri adlı eserinde Çifte Sofyân usûlü

Salgar, Çifte Sofyan usûlünü sekizlik mertebede ele almıştır. Meretebe dinamiğinin esasları göz önüne alındığında, darpların ifadelerinin tutarlı olmadığı görülmüştür. Çünkü usûlün birinci, ikinci ve üçüncü darplarının birim zaman değerlikleri mertebenin iki katına; dördüncü darbının birim zaman değeri ise mertebenin üç katına eşittir. Buna göre darpların, “düüm – teek – düüm – teek” şeklinde ifade edilmesi gerekir. Ayrıca darpların ifadelerinin yanında yer alan rakamlar darpların birim zaman değerliklerini vurgulamaktadır. Ancak müellif eserinde bu rakamlara ilişkin herhangi bir açıklamaya yer vermediğinden, Türk müziği ve usûllere dair bilgi birikimine sahip olmayan birinden bunlara yönelik bir fikir edinmesi beklenemez. Eserde, darpların üstünde yer alan matematiksel işaretlere ilişkin de herhangi bir açıklamaya yer verilmediğinden, bunların ne anlama geldiğine dair bir sonuca varılamamıştır.

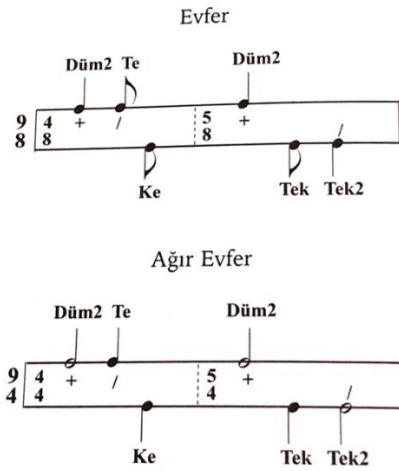

Şekil 4.238. Fatih Salgar’ın Türk Müziğinde Makamlar, Usûller ve Seyir Örnekleri adlı eserinde Evfer ve Ağır Evfer usûlleri

Salgar, Evfer usûlünü sekizlik; Ağır Evfer usûlünü de dörtlük mertebede irdelemiştir. Meretebe dinamiğinin esasları göz önüne alındığında, darpların ifadelerinin tutarlı olmadığı görülmüştür. Çünkü usûlün birinci, dördüncü ve altıncı darplarının birim zaman değerlikleri mertebenin iki katına eşittir. Buna ek olarak, usûlün ikinci ve üçüncü ve beşinci darplarının birim zaman değerlikleri ise mertebeye eşittir. Dolayısıyla darpların, “düüm – tek – kâ – düüm – tek – teek” şeklinde ifade edilmesi gerekir. Bu durum, her iki usûl için de geçerlidir. Ayrıca darpların ifadelerinin yanında yer alan rakamlar darpların birim zaman değerliklerini vurgulamaktadır. Ancak müellif eserinde bu rakamlara ilişkin herhangi bir açıklamaya yer vermediğinden, Türk müziği ve usûllere dair bilgi birikimine sahip olmayan birinden bunlara yönelik bir fikir edinmesi beklenemez. Eserde, darpların üstünde yer alan matematiksel işaretlere ilişkin de herhangi bir açıklamaya yer verilmediğinden, bunların ne anlama geldiğine dair bir sonuca varılamamıştır.

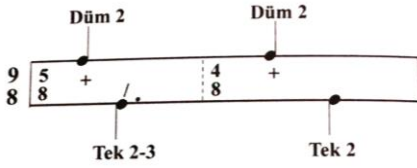

Şekil 4.239. Fatih Salgar'ın Türk Müziğinde Makamlar, Usûller ve Seyir Örnekleri adlı eserinde Raks Aksağı usûlü

Salgar, Raks Aksağı usûlünü sekizlik mertebede ele almıştır. Mertebe dinamiğinin esasları göz önüne alındığında, darpların ifadelerinin tutarlı olmadığı görülmüştür. Çünkü usûlün birinci, üçüncü ve dördüncü darplarının birim zaman değerlikleri mertebenin iki katına eşittir. Buna ek olarak, ikinci darbın birim zaman değerliği mertebenin üç katına eşittir. Dolayısıyla darpların “düüm – teek – düüm – teek” şeklinde ifade edilmesi gerekir. Ayrıca darpların ifadelerinin yanında yer alan rakamlar darpların birim zaman değerliklerini vurgulamaktadır. Ancak müellif eserinde bu rakamlara ilişkin herhangi bir açıklamaya yer vermediğinden, Türk müziği ve usûllere dair bilgi birikimine sahip olmayan birinden bunlara yönelik bir fikir edinmesi beklenemez. Eserde, darpların üstünde yer alan matematiksel işaretlere ilişkin de herhangi bir açıklamaya yer verilmediğinden, bunların ne anlama geldiğine dair bir sonuca varılamamıştır.

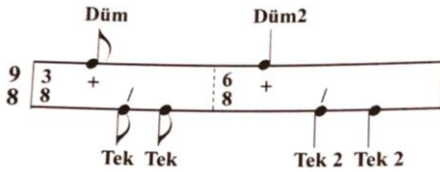

Şekil 4.240. Fatih Salgar'ın Türk Müziğinde Makamlar, Usûller ve Seyir Örnekleri adlı eserinde Oynak usûlü

Salgar, Oynak usûlünü sekizlik mertebede ele almıştır. Mertebe dinamiğinin esasları göz önüne alındığında, darpların ifadelerinin tutarlı olmadığı görülmüştür. Çünkü usûlün üçüncü, dördüncü ve beşinci darplarının birim zaman değerlikleri mertebenin iki katına eşittir. Buna göre darpların, “düüm – tek – tek – düüm – teek – teek” şeklinde ifade edilmesi gerekir. Ayrıca darpların ifadelerinin yanında yer alan rakamlar darpların birim zaman değerliklerini vurgulamaktadır. Ancak müellif eserinde bu rakamlara ilişkin herhangi bir açıklamaya yer vermediğinden, Türk müziği ve usûllere dair bilgi birikimine sahip olmayan birinden bunlara yönelik bir fikir edinmesi beklenemez. Eserde, darpların üstünde yer alan matematiksel işaretlere ilişkin de herhangi bir açıklamaya yer verilmediğinden, bunların ne anlama geldiğine dair bir sonuca varılamamıştır.

Fahrettin Yarkın

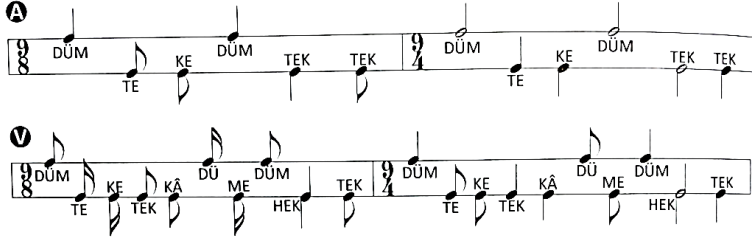

Şekil 4.241. Fahrettin Yarkın'ın Türk Müziğinde Usuller adlı eserinde Aksak usûlü

Yarkın, Aksak usûlünün hem ana kalıbını hem de velvelisini dördlük ve sekizlik mertebelerde ele almıştır. Mertebe dinamiğinin esasları göz önüne alındığında, darpların ifadelerinin tutarlı olmadığı görülmüştür. Çünkü usûlün birinci, dördüncü ve beşinci darplarının birim zaman değerlikleri mertebenin iki katına eşittir. Ayrıca usûlün ikinci ve üçüncü darplarının birim zaman değerlikleri ise mertebeye eşittir. Dolayısıyla darpların “düm – tek – kâ – düm – teek – tek” şeklinde ifade edilmesi gerekir. Diğer yandan velvelerin darplarına ilişkin ifadelerin de tutarlı olmadığı dikkati çekmiştir. Velvenin dokuzuncu darbı “hek” olarak ifade edilmesine rağmen “tek” darbı gibi gösterilmiştir. Ayrıca bu ifade de, mertebeye bağlı olarak tutarlılık göstermemektedir. Buna göre velvenin darplarının da “düm – te – ke – tek – kâ – dü – me – düm - teek – tek” şeklinde ifade edilmesi gerekir.

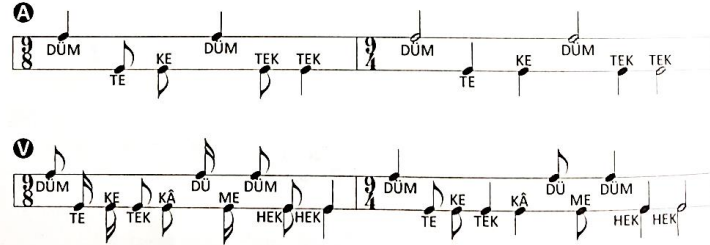

Şekil 4.242. Fahrettin Yarkın'ın Türk Müziğinde Usuller adlı eserinde Evfer usûlü

Yarkın, Evfer usûlünün hem ana kalıbını hem de velvelisini dördlük ve sekizlik mertebelerde ele almıştır. Mertebe dinamiğinin esasları göz önüne alındığında, darpların ifadelerinin tutarlı olmadığı görülmüştür. Çünkü usûlün birinci, dördüncü ve altıncı darplarının birim zaman değerlikleri mertebenin iki katına eşittir. Buna ek olarak, usûlün ikinci ve üçüncü ve beşinci darplarının birim zaman değerlikleri ise mertebeye eşittir. Dolayısıyla darpların “düm – tek – kâ – düm – tek – teek” şeklinde ifade edilmesi gerekir. Diğer yandan velvelerin darplarına ilişkin ifadeler de tutarlı değildir. Velvenin dokuz ve onuncu darpları “hek” olarak ifade edilmesine rağmen, “tek” darbı gibi gösterilmiştir. Buna göre velvenin darplarının da, “düm – te – ke – tek – kâ – dü – me – düm – tek – teek” şeklinde ifade edilmesi gerekir.

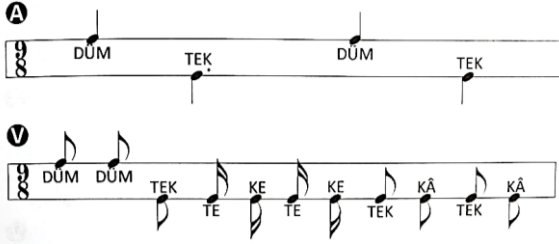

Şekil 4.243. Fahrettin Yarkın'ın Türk Müziğinde Usuller adlı eserinde Raks Aksağı usûlü

Yarkın, Raks Aksağı usûlünün hem ana kalıbı hem de velvelisini sekizlik mertebede ele almıştır. Mertebe dinamiğinin esasları göz önüne alındığında, darpların ifadelerinin tutarlı olmadığı görülmüştür. Çünkü usûlün birinci, üçüncü ve dördüncü darplarının birim zaman değerlikleri mertebenin iki katına eşittir. Buna ek olarak, ikinci darbın birim zaman değeri ise mertebenin üç katına eşittir. Dolayısıyla darpların, “düm – teek – düm – teek” şeklinde ifade edilmesi gerekir. Diğer yandan velvelenin darplarına ilişkin ifadelerin mertebeye göre tutarlılık gösterdiğini söylemek mümkündür.

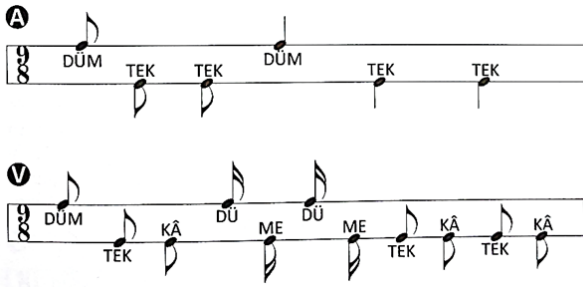

Şekil 4.244. Fahrettin Yarkın'ın Türk Müziğinde Usuller adlı eserinde Oynak usûlü

Yarkın, Oynak usûlünün hem ana kalıbı hem de velvelisini sekizlik mertebede ele almıştır. Mertebe dinamiğinin esasları göz önüne alındığında, darpların ifadelerinin tutarlı olmadığı görülmüştür. Çünkü usûlün üçüncü, dördüncü ve beşinci darplarının birim zaman değerlikleri mertebenin iki katına eşittir. Buna göre darpların “düm – tek – tek – düm – teek – teek” şeklinde ifade edilmesi gerekir. Diğer yandan velvelenin darplarına ilişkin ifadelerin mertebeye göre tutarlılık gösterdiğini söylemek mümkündür.

Mehmet Gönül

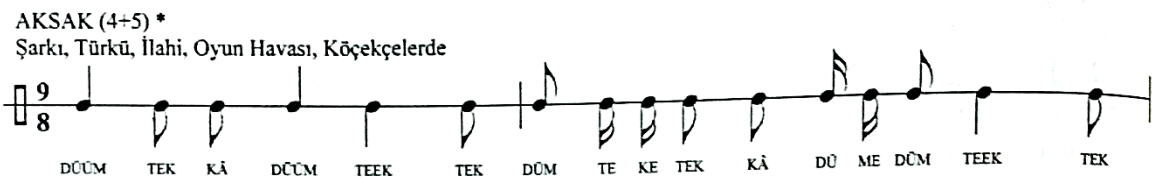

Şekil 4.245. Mehmet Gönül'ün Türk Müziği Solfej-Makam-Usûl-Dikte Alıştırmaları adlı eserinde Aksak usûlü

Gönül, Aksak usûlünü sekizlik mertebede ele almıştır. Usûlün hem ana kalıbında hem de velvelesinde bulunan darpların ifadesi mertebeye tutarlılık göstermektedir.

EVFER (4+5) *

Şarkı, Türkü, İlahi, Oyun Havalarında * 9/4 lük mertebesi Mevlevî Ayinlerinin 2. ve 4. Selamlarında, Zeybeklerde

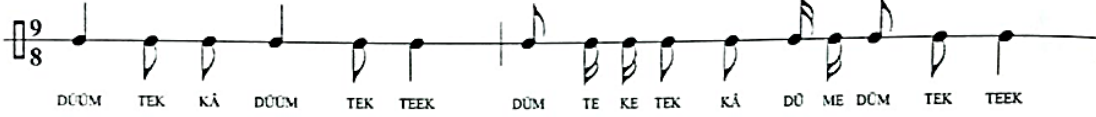

Şekil 4.246. Mehmet Gönül'ün Türk Müziği Solfej-Makam-Usûl-Dikte Alıştırmaları adlı eserinde Evfer usûlü

Gönül, Evfer usûlünü sekizlik mertebede ele almıştır. Usûlün hem ana kalıbında hem de velvelesinde bulunan darpların ifadesi mertebeye tutarlılık göstermektedir.

RAKS AKSAĞI (5+4)

Şarkı, Türkü, İlahi, Oyun Havaları ve Bazı Saz Sem. 4. Hanelerinde



Şekil 4.247. Mehmet Gönül'ün Türk Müziği Solfej-Makam-Usûl-Dikte Alıştırmaları adlı eserinde Raks Aksağı usûlü

Gönül, Raks Aksağı usûlünü sekizlik mertebede ele almıştır. Usûlün hem ana kalıbında hem de velvelesinde bulunan darpların ifadesi mertebeye tutarlılık göstermektedir.

OYNAK (3+6)

Türkü ve Bazı Şarkı ve Oyun Havalarında

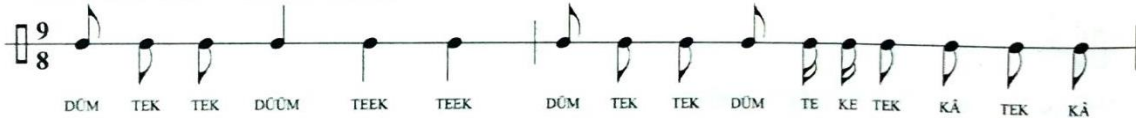

Şekil 4.248. Mehmet Gönül'ün Türk Müziği Solfej-Makam-Usûl-Dikte Alıştırmaları adlı eserinde Oynak usûlü

Gönül, Oynak usûlünü sekizlik mertebede ele almıştır. Usûlün hem ana kalıbında hem de velvelesinde bulunan darpların ifadesi mertebeye tutarlılık göstermektedir.

4.5.9. 10 Zamanlı Usûller

Rauf Yekta



Şekil 4.249. Rauf Yekta'nın Türk Musikisi adlı eserinde Aksak Semai usûlü

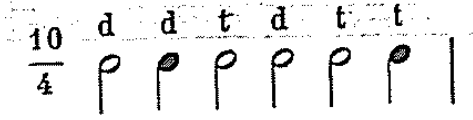

Şekil 4.250. Rauf Yekta'nın Türk Musikisi adlı eserinde Ağır Aksak Semai usûlü

Yekta, Aksak Semai usûlünü sekizlik, Ağır Aksak Semai usûlünü ise dörtlük mertebede ele almış; “düm” darbını “d”, “tek” darbını ise “t” harfi ile kısaltarak ifade etmiştir. Usûl darplarının ifadelerine ilişkin olan bu yöntem talebe tarafından anlaşılabilir olsa da; müellifin eseri Fransızca olarak kaleme aldığı göz önünde bulundurulduğunda, bu kısaltmaya bir açıklama getirilmesi gerektiği düşüncesi oluşmaktadır. Çünkü Türk müziği eğitimi almayan ve Türk müziğini icra etmeyen birinden bu kısaltmaları anlaması beklenemez.

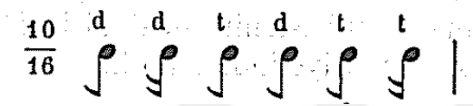

Şekil 4.251. Rauf Yekta'nın Türk Musikisi adlı eserinde Curcuna usûlü

Yekta, Curcuna usûlünü onaltılık mertebede ele almış; “düm” darbını “d”, “tek” darbını ise “t” harfi ile kısaltarak ifade etmiştir. Usûl darplarının ifadelerine ilişkin olan bu yöntem talebe tarafından anlaşılabilir olsa da; müellifin eseri Fransızca olarak kaleme aldığı göz önünde bulundurulduğunda, bu kısaltmaya bir açıklama getirilmesi gerektiği düşüncesi oluşmaktadır. Çünkü Türk müziği eğitimi almayan ve Türk müziğini icra etmeyen birinden bu kısaltmaları anlaması beklenemez.

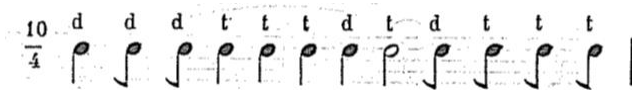

Şekil 4.252. Rauf Yekta'nın Türk Musikisi adlı eserinde Fahte usûlü

Yekta, Fahte usûlünü dörtlük mertebede ele almış; “düm” darbını “d”, “tek” darbını ise “t” harfi ile kısaltarak ifade etmiştir. Usûl darplarının ifadelerine ilişkin olan bu yöntem talebe tarafından anlaşılabilir olsa da; müellifin eseri Fransızca olarak kaleme aldığı göz önünde bulundurulduğunda, bu kısaltmaya bir açıklama getirilmesi gerektiği düşüncesi oluşmaktadır. Çünkü Türk müziği eğitimi almayan ve Türk müziğini icra etmeyen birinden bu kısaltmaları anlaması beklenemez.

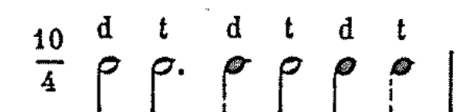

Şekil 4.253. Rauf Yekta'nın Türk Musikisi adlı eserinde Lenk Fahte usûlü

Yekta, Lenk Fahte usûlünü dörtlük mertebede ele almış; “düm” darbını “d”, “tek” darbını ise “t” harfi ile kısaltarak ifade etmiştir. Usûl darplarının ifadelerine ilişkin olan bu yöntem talebe tarafından anlaşılabilir olsa da; müellifin eseri Fransızca olarak kaleme aldığı göz önünde bulundurulduğunda, bu kısaltmaya bir açıklama getirilmesi gerektiği düşüncesi oluşmaktadır. Çünkü Türk müziği eğitimi almayan ve Türk müziğini icra etmeyen birinden bu kısaltmaları anlaması beklenemez.

Suphi Ezgi

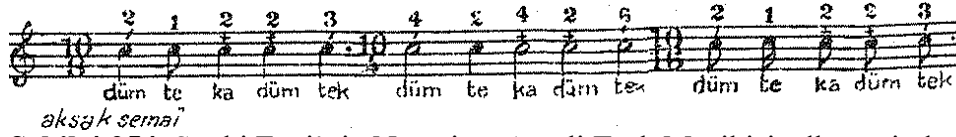

Şekil 4.254. Suphi Ezgi'nin Nazari ve Ameli Türk Musikisi adlı eserinde Aksak Semai usûlü

Ezgi, Aksak Semai usûlünü sekizlik mertebede ele almıştır. Mertebe dinamiğinin esasları göz önüne alındığında darplara ilişkin verilen ifadelerin tutarlı olmadığı tespit edilmiştir. Çünkü usûlün birinci, üçüncü, dördüncü ve beşinci darplarının birim zaman değerlikleri mertebenin iki katına eşittir. Buna ek olarak, ikinci ve altıncı darpların birim zaman değerlikleri de mertebeye eşittir. Dolayısıyla darpların “düüm – tek – kââ – düüm – teek – tek” şeklinde ifade edilmesi gerekir. Ayrıca eserde darpların üstünde yer alan rakam ve matematiksel işaretlere ilişkin herhangi bir açıklamaya yer verilmediğinden, bunların ne anlama geldiğine ilişkin bir sonuca varılamamıştır.



Şekil 4.255. Suphi Ezgi'nin Nazari ve Ameli Türk Musikisi adlı eserinde Curcuna usûlü

Ezgi, Curcuna usûlünü onaltılık mertebede ele almıştır. Mertebe dinamiğinin esasları göz önüne alındığında darplara ilişkin verilen ifadelerin tutarlı olmadığı tespit edilmiştir. Çünkü ikinci, üçüncü ve dördüncü darpların birim zaman değerlikleri mertebenin iki katına; birinci darbın birim zaman değerliği mertebeye; beşinci darbın birim zaman değerliği ise mertebenin üç katına eşittir. Bu durumda, darpların “düm – teek – teek – düüm – teek” şeklinde ifade edilmesi gerekir. Buna ek olarak, müellifin Curcuna usûlüne ilişkin verdiği şablonun usûle ilişkin verdiği örnek eserle tatbik edilemeyeceği ve usûl ile örnek eserin düzümlerinin örtüşmediği tespit edilmiştir. Ayrıca eserde darpların üstünde yer alan rakam ve matematiksel işaretlere ilişkin

herhangi bir açıklamaya yer verilmediğinden, bunların ne anlama geldiğine ilişkin bir sonuca varılamamıştır.



Şekil 4.256. Suphi Ezgi'nin Nazari ve Ameli Türk Musikisi adlı eserinde Nim Fahte usûlü

Ezgi, Nim Fahte usûlünü dörtlük mertebede ele almıştır. Mertebe dinamiğinin esasları göz önüne alındığında darplara ilişkin verilen ifadelerin tutarlı olmadığı tespit edilmiştir. Çünkü birinci, ikinci ve beşinci darpların birim zaman değerlikleri mertebenin iki katına; üçüncü, dördüncü, altıncı ve yedinci darpların birim zaman değerlikleri ise mertebeye eşittir. Şablonda üçüncü darbın ifadesine yönelik herhangi bir açıklamaya yapılmamış ikinci darpla arasına bağ koyulmuştur. Darpların “düüm – teek – düm – teek – tek - kâ” şeklinde ifade edilmesi gerekir. Ayrıca eserde darpların üstünde yer alan rakam ve matematiksel işaretlere ilişkin herhangi bir açıklamaya yer verilmediğinden, bunların ne anlama geldiğine ilişkin bir sonuca varılamamıştır.

Tevfik Rıza Pırnal

	<u>Birinci Nevi' Türk Aksağı</u>			<u>Üçüncü Nevi' Türk Aksağı</u>			
	<u>Düm</u>	<u>Te</u>	<u>Kâ</u>	<u>Düm</u>	<u>Tek</u>	<u>Tek</u>	
<u>Birinci mertebesi:</u>	2	1	2	2	2	1	10/16
<u>İkinci mertebesi:</u>	2	1	2	2	2	1	10/8
<u>Üçüncü mertebesi:</u>	2	1	2	2	2	1	10/4

Şekil 4.257. Tevfik Rıza Pırnal'ın Söz ve Saz adlı eserinde Aksak Semai usûlü

Aksak Semâî: 10 zamanlı, 6 darplı

Düm Te Kâ Düm Tek Tek

2 1 2 2 2 1

10/2,10/4,10/8,10/16

Şekil 4.257. (devam) Tevfik Rıza Pırnal'ın Söz ve Saz adlı eserinde Aksak Semai usûlü

Pırnal, Aksak Semai usûlünü dörtlük, sekizlik ve onaltılık mertebede irdemiştir; dörtlük mertebesini Ağır Aksak Semai, sekizlik mertebesini Aksak Semai, onaltılık mertebesini ise Curcuna olarak adlandırarak, bu usûllere ilişkin ayrıca bir şablon vermemiştir. Mertebe dinamiğinin esasları göz önüne alındığında darplara ilişkin verilen ifadelerin tutarlı olmadığı tespit edilmiştir. Çünkü birinci, üçüncü, dördüncü ve beşinci darpların birim zaman değerlikleri mertebenin iki katına; ikinci ve altıncı darpların birim zaman değerlikleri ise mertebeye eşittir.

Dolayısıyla darpların, “düüm – tek – kââ – düüm – teek – tek” şeklinde ifade edilmesi gerekir. Bu durum, müellifin merteye farkından dolayı farklı şekilde isimlendirdiği bütün bu usûller için geçerlidir.

<u>Türk Aksağı</u>			<u>Türk Aksağı</u>			
<u>Düm</u>	<u>Te</u>	<u>Kâ</u>	<u>Düm</u>	<u>Tek</u>	<u>Tek</u>	
2	1	2 2	1	2	10/8	

Şekil 4.258. Tevfik Rıza Pırnal’ın Söz ve Saz adlı eserinde Aksak Semai Evferi usûlü

Pırnal, Aksak Semai Evferi usûlünü sekizlik mertebede ele almıştır. Merteye dinamiğinin esasları göz önüne alındığında darplara ilişkin verilen ifadelerin tutarlı olmadığı tespit edilmiştir. Çünkü birinci, üçüncü, dördüncü ve altıncı darpların birim zaman değerlikleri mertebenin iki katına; ikinci ve beşinci darpların birim zaman değerlikleri ise, mertebeye eşittir. Buna göre darpların “düüm – tek – kââ – düüm – tek – teek” şeklinde ifade edilmesi gerekir.

	<u>Nim Sofyân</u>	<u>Semâi</u>	<u>Semâi</u>	<u>Nim Sofyân</u>			
	<u>Düm</u>	<u>Tek</u>	<u>Düm</u>	<u>Te</u>	<u>Ke</u>	10/8	
<u>Birinci mertebesi:</u>	2	3	1	2	1	1	
<u>İkinci mertebesi:</u>	2	3	1	2	1	1	10/4

Şekil 4.259. Tevfik Rıza Pırnal’ın Söz ve Saz adlı eserinde Lenk Fahte usûlü

Lenk Fâhte: 10 zamanlı, 6 darplı

<u>Düm</u>	<u>Tek</u>	<u>Düm</u>	<u>Tek</u>	<u>Te</u>	<u>Ke</u>
2	3	1	2	1	1
10/2, 10/4, 10/8					

Şekil 4.259. (devam) Tevfik Rıza Pırnal’ın Söz ve Saz adlı eserinde Lenk Fahte usûlü

Pırnal, Lenk Fahte usûlünü dörtlük ve sekizlik mertebelerde ele almıştır. Merteye dinamiğinin esasları doğrultusunda, darplara ilişkin verilen ifadelerin tutarlı olmadığı tespit edilmiştir. Çünkü birinci, ikinci ve beşinci darpların birim zaman değerlikleri mertebenin iki katına; üçüncü, dördüncü, altıncı ve yedinci darpların birim zaman değerlikleri ise mertebeye eşittir. Buna göre darpların “düüm – teek – düm – teek – tek – kâ” şeklinde ifade edilmesi gerekir.

<u>Nim Sofyân</u>	<u>Nim Sofyân</u>	<u>Semâi</u>	<u>Semâi</u>						
<u>Düm</u>	<u>Tek</u>	<u>Düm</u>	<u>Tek</u>	<u>Düm</u>	<u>Tek</u>	<u>Tek</u>	<u>Düm</u>	<u>Tek</u>	<u>Tek</u>
1	1	1	1	1	1	1	1	1	1

Şekil 4.260. Tevfik Rıza Pırnal’ın Söz ve Saz adlı eserinde Ceng-i Harbi usûlü

Ceng-i Harbî: 10 zamanlı, 10 darplı

Düm Tek Düm Tek Düm Tek Tek

1 1 1 1 1 1 1

Düm Tek Tek 10/2, 10/4, 10/8

1 1 1

Şekil 4.260. (devam) Tevfik Rıza Pırnal'ın Söz ve Saz adlı eserinde Ceng-i Harbi usûlü

Pırnal, Ceng-i Harbi usûlünü ikilik, dörtlük ve sekizlik mertebelerde ele almıştır. Usûl darpları mertebeye göre tutarlılık göstermektedir.

Veli Kanık

Ağır aksak semâi usûlünün vuruluşu

Ağır aksak semâi usûlünde bir misâl

Aksak semâi usûlünün vuruluşu

Aksak semâi usûlünde bir misâl :

The image shows four musical staves. The first two staves are for 'Ağır aksak semâi usûlünün vuruluşu' and 'Ağır aksak semâi usûlünde bir misâl'. The last two staves are for 'Aksak semâi usûlünün vuruluşu' and 'Aksak semâi usûlünde bir misâl :'. Each staff includes a rhythmic notation above the staff and a corresponding musical notation below it. The lyrics 'E. y. şâ. ni me tek' and 'Dellâzde yegâh ot. ni ni - va - le ad' are written below the musical notation.

Şekil 4.261. Veli Kanık'ın Türk Musikisinde Ritm Unsuru ve Nota Kaideleri adlı eserinde Ağır Aksak Semai & Aksak Semai usûlü

Kanık, Ağır Aksak Semai usûlünü dörtlük; Aksak Semai usûlünü ise sekizlik mertebede ele almış; örneklerin bazı kısımlarında ise darpların ifadelerini kısaltma yöntemine başvurarak “düm” darbını “d”, “tek” darbını ise “t” harfiyle ifade etmiştir. Mertebe dinamiğinin esasları göz önüne alındığında, darpların ifadelerinin tutarlı olmadığı görülmüştür. Çünkü birinci, üçüncü, dördüncü ve beşinci darpların birim zaman değerlikleri mertebenin iki katına; ikinci ve altıncı darpların birim zaman değerlikleri ise mertebeye eşittir. Buna göre darpların “düüm – tek – kââ – düüm – teek – tek” şeklinde ifade edilmesi gerekir. Bu durum, müellifin mertebe farkından dolayı farklı şekilde isimlendirdiği iki usûl için de geçerlidir.

Aksak semâi evferinin vuruluşu :

Aksak semâi evferinden bir misâl :

The image shows two musical staves. The first staff is for 'Aksak semâi evferinin vuruluşu :' and the second staff is for 'Aksak semâi evferinden bir misâl :'. Each staff includes a rhythmic notation above the staff and a corresponding musical notation below it. The lyrics 'Ali He - rem ey - le meş' are written below the musical notation.

Şekil 4.262. Veli Kanık'ın Türk Musikisinde Ritm Unsuru ve Nota Kaideleri adlı eserinde Aksak Semai Evferi usûlü

Kanık, Aksak Semai Evferi usûlünü sekizlik mertebede ele almış; örneklerin bazı kısımlarında ise darpların ifadelerini kısaltma yöntemine başvurarak “düm” darbını “d”, “tek” darbını ise “t” harfiyle ifade etmiştir. Mertebe dinamiğinin esasları göz önüne alındığında, darpların ifadelerinin tutarlı olmadığı görülmüştür. Çünkü birinci, üçüncü, dördüncü ve altıncı darpların birim zaman değerlikleri mertebenin iki katına; ikinci ve beşinci darpların birim zaman değerlikleri ise mertebeye eşittir. Buna göre darpların “düüm – tek – kââ – düüm – tek – teek” şeklinde ifade edilmesi gerekir.

Curcuna usûlünün vuruluşu :

Curcuna usûlünde bir misâl :

Curcuna usûlünün başka bir tarzda vuruluşu :

Aynı usûlden bir misâl :

Şekil 4.263. Veli Kanık’ın Türk Musikisinde Ritm Unsuru ve Nota Kaideleri adlı eserinde Curcuna usûlü

Kanık, Curcuna usûlünü sekizlik mertebede iki farklı şekilde ele almıştır. Mertebe dinamiğinin esasları göz önüne alındığında, darpların ifadelerinin tutarlı olmadığı görülmüştür. Çünkü ilk şekilde verilen birinci, üçüncü ve dördüncü darpların birim zaman değerlikleri mertebenin iki katına; ikinci darbın birim zaman değerliği mertebeye; beşinci darbın birim zaman değerliği ise, mertebenin üç katına eşittir. Buna göre birinci şekilde verilen darpların “düüm – tek – kââ – düüm – teek” şeklinde ifade edilmesi gerekir. Diğer yandan ikinci şekilde verilen birinci ve dördüncü darpların birim zaman değerliği mertebenin üç katına; ikinci ve üçüncü darpların birim zaman değerlikleri ise mertebenin iki katına eşittir. Birinci ve ikinci darplar ise, şablonda bağ ile tek bir darp ile ifade edilmiştir. Buna göre ikinci şekle ilişkin darpların “düüüüm – teek – kââ” şeklinde ifade edilmesi gerekir.

Lenkfahte usûlünün vuruluşu

Lenkfahte usûlünde bir misâl

Şekil 4.264. Veli Kanık’ın Türk Musikisinde Ritm Unsuru ve Nota Kaideleri adlı eserinde Lenk Fahte usûlü

Lenkfahte usulünün $(\frac{5}{4})$ lükle vuruluşu

Lenkfahte usulünün $(\frac{5}{4})$ lükle yazılıştan bir misal

Şekil 4.264. (devam) Veli Kanık'ın Türk Musikisinde Ritm Unsuru ve Nota Kaideleri adlı eserinde Lenk Fahte usûlü

Lenkfahte usulünün $(\frac{2}{4})$ lükle vuruluşu

Lenkfahte usulünün $(\frac{2}{4})$ lükle yazılıştan bir misal

Şekil 4.264. (devam) Veli Kanık'ın Türk Musikisinde Ritm Unsuru ve Nota Kaideleri adlı eserinde Lenk Fahte usûlü

Kanık, Lenk Fahte usûlünü dörtlük mertebede ele almış; örneklerin bazı kısımlarında ise darpların ifadelerini kısaltma yöntemine başvurarak “düm” darbını “d”, “tek” darbını ise “t” harfiyle ifade etmiştir. Mertebe dinamiğinin esasları göz önüne alındığında, darpların ifadelerinin tutarlı olmadığı görülmüştür. Çünkü birinci, ikinci ve beşinci darpların birim zaman değerlikleri mertebenin iki katına; üçüncü, dördüncü, altıncı ve yedinci darpların birim zaman değerlikleri ise mertebeye eşittir. Diğer yandan şablonda yer alan üçüncü darbın ifadesine yönelik bir açıklamaya yer verilmeden bağ ile ifade edilmiştir. Dolayısıyla darpların “düüm – teek – düm – teek – tek – kâ” şeklinde ifade edilmesi gerekir.

Fahte usulünün vuruluşu

Fahte usulünde bir misal

Şekil 4.265. Veli Kanık'ın Türk Musikisinde Ritm Unsuru ve Nota Kaideleri adlı eserinde Fahte usûlü

Fahte usulünün $(\frac{10}{4})$ lükle vuruluşu

Fahte usulünün $(\frac{10}{4})$ lükle yazılıştan bir misal

Şekil 4.265. (devam) Veli Kanık'ın Türk Musikisinde Ritm Unsuru ve Nota Kaideleri adlı eserinde Fahte usûlü

Kanık, Fahte usûlünü ikilik ve dörtlük mertebelerde ele almış; örneklerin bazı kısımlarında ise, darpların ifadelerini kısaltma yöntemine başvurarak “düm” darbını “d”, “tek” darbını ise “t” harfiyle ifade etmiştir. Meretebe dinamiğinin esasları göz önüne alındığında, darpların ifadelerinin tutarlı olmadığı görülmüştür. Ayrıca bu usûlün darpları, 10 zamanlı bir usûl kalıbı içerisinde ifade edilemez.

Ümit Mutlu

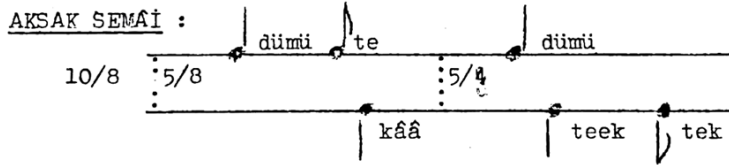

Şekil 4.266. Ümit Mutlu'nun Türk Musikisi Nazariyatı Usûlleri ve Makam Seyirleri adlı eserinde Aksak Usûlü

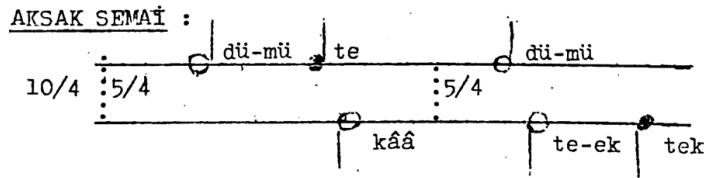

Şekil 4.266. Ümit Mutlu'nun Türk Musikisi Nazariyatı Usûlleri ve Makam Seyirleri adlı eserinde Ağır Aksak Semaî usûlü

Mutlu, Ağır Aksak Semaî usûlünü dörtlük; Aksak Semaî usûlünü de sekizlik mertebede ele almıştır. Her iki mertebede de usûlün birinci ve dördüncü darpları “dü – mü” şeklinde ifade edilmiştir. Ancak ne araştırmamızın örneklemini oluşturan kaynaklarda, ne de müellifin kendi eserinde bahsi geçen darba ilişkin bir tanıma rastlanmamıştır. Buna göre darpların her iki meretebe için de “düüm – tek - kââ – düüm – teek – tek” şeklinde ifade edilmesi gerekir.

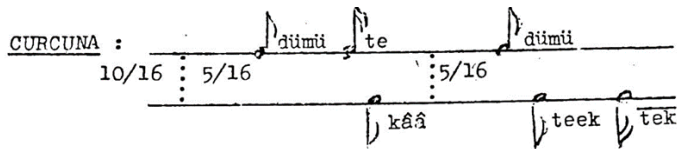

Şekil 4.267. Ümit Mutlu'nun Türk Musikisi Nazariyatı Usulleri ve Makam Seyirleri adlı eserinde Curcuna usûlü

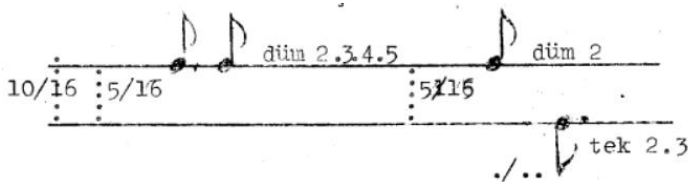

Şekil 4.267. (devam) Ümit Mutlu'nun Türk Musikisi Nazariyatı Usulleri ve Makam Seyirleri adlı eserinde Curcuna usûlü

Mutlu, Curcuna usûlünü on altılık mertebede iki farklı şekilde ele almıştır. Usûle ilişkin birinci şekildeki birinci ve dördüncü darplar, “dü – mü” şeklinde ifade edilmiştir. Ancak ne araştırmanın örneklemini oluşturan kaynaklarda, ne de müellifin kendi eserinde bahsi geçen darba ilişkin bir tanıma rastlanmamıştır. Buna göre birinci şekildeki darpların “düüm – tek – kââ – düüm – teek – tek” şeklinde ifade edilmesi gerekir. İkinci şekilde de darpların ifadeleri mertebeye göre tutarlılık göstermemektedir. İkinci şekilde 4 adet darp bulunmasına karşın, darpların ifadesine yönelik 3 hece bulunmaktadır. Buna göre darpların “düüüm – düüm – düüm – teek” şeklinde ifade edilmesi gerekir.

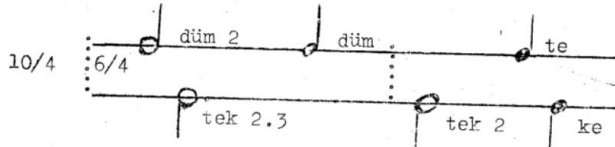

Şekil 4.268. Ümit Mutlu'nun Türk Musikisi Nazariyatı Usulleri ve Makam Seyirleri adlı eserinde Lenk Fahte usûlü

Mutlu, Lenk Fahte usûlünü dörtlük mertebede ele almıştır. Mertebe dinamiğinin esasları göz önüne alındığında, darpların ifadelerinin tutarlı olmadığı görülmüştür. Çünkü birinci, ikinci ve beşinci darpların birim zaman değerlikleri mertebenin iki katına; üçüncü, dördüncü, altıncı ve yedinci darpların birim zaman değerlikleri ise mertebeye eşittir. Buna göre darpların “düüm – teek – düüm – tek – kâ” şeklinde ifade edilmesi gerekir.

Hurşit Ungay

ZAMAN VE VURGULARI:

DÜM	TE	KÂ	DÜM	TEK	TEK
2	1	2	2	2	1

MERTEBELERİNE GÖRE USÛL NOTALARI:

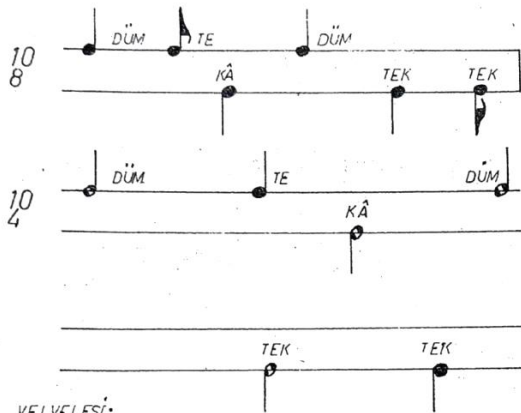

VEFİ VEFİSİ:

Şekil 4.269. Hurşit Ungay'ın Türk Mûsikîsinde Usûller ve Kudüm adlı eserinde Aksak Semai usûlü

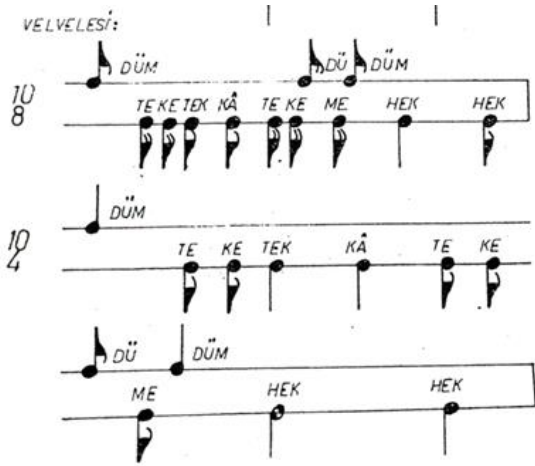

Şekil 4.269. (devam) Hurşit Ungay'ın Türk Mûsikîsinde Usûller ve Kudüm adlı eserinde Aksak Semai usûlü

Ungay, Aksak Semai usûlünü iki çizgide gösterim yöntemini kullanarak ve usûlün birim zaman değerliklerini rakamlarla ifade ederek ele almıştır. Ayrıca usûlün ana kalıbını ve velvelisini dördlük ve sekizlik mertebelerde göstermiştir. Mertebe dinamiğinin esasları göz önüne alındığında, darpların ifadelerinin tutarlı olmadığı görülmüştür. Çünkü usûlün ana kalıbına ilişkin birinci, üçüncü, dördüncü ve beşinci darpların birim zaman değerlikleri mertebenin iki katına; ikinci ve altıncı darpların birim zaman değerlikleri ise mertebeye eşittir. Buna göre darpların, “düüm – tek – kââ – düüm – teek – tek” şeklinde ifade edilmesi gerekir. Diğer yandan velvelenin on birinci ve on ikinci darpları “hek” olarak ifade edilmesine rağmen, “tek” darbı gibi gösterilmiştir. Bu durum “hek” darbının gösterimiyle ilgili muğlaklığa sebebiyet vermektedir. Dolayısıyla velvele darplarının “düm – te – ke – tek – kâ – te – ke – dü – me – düm – teek – tek” şeklinde ifade edilmesi gerekir.

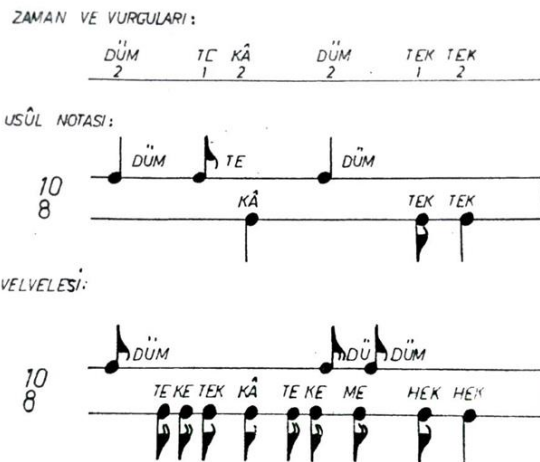

Şekil 4.270. Hurşit Ungay'ın Türk Mûsikîsinde Usûller ve Kudüm adlı eserinde Aksak Semai Evferi usûlü

Ungay, Aksak Semai Evferi usûlünü iki çizgide gösterim yöntemini kullanarak ve usûlün birim zaman değerliklerini rakamlarla ifade ederek ele almıştır. Ayrıca usûlün ana kalıbını ve velvelisini sekizlik mertebede göstermiştir. Mertebe dinamiğinin esasları göz önüne alındığında, darpların ifadelerinin tutarlı olmadığı görülmüştür. Çünkü birinci, üçüncü, dördüncü ve altıncı darpların birim zaman değerlikleri mertebenin iki katına; ikinci ve beşinci darpların birim zaman değerlikleri ise mertebeye eşittir. Buna göre darpların “düüm – tek – kââ – düüm – tek – teek” şeklinde ifade edilmesi gerekir. Diğer yandan velvelenin on birinci ve on ikinci darpları “hek” olarak ifade edilmesine rağmen, “tek” darbıyla gösterilmiştir. Bu durum, “hek” darbının gösterimiyle ilgili muğlaklığa sebebiyet vermektedir. Buna göre velvele darplarının “düm – te – ke – tek – kâ – te – ke – dü – me – düm – tek – teek” şeklinde ifade edilmesi gerekir.

ZAMAN VE VURGULARI:
 DÜM 2 TEK 3 DÜM 1 TEK 2 TE 1 KE 1

MERTEBELERİNE GÖRE USÛL NOTALARI:

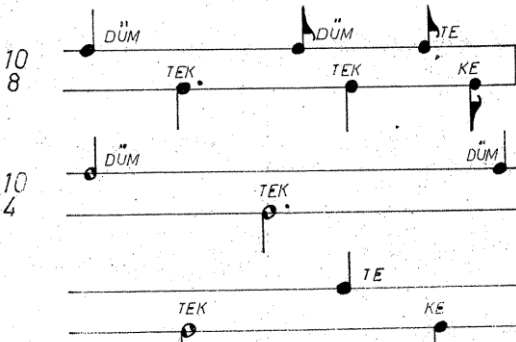

VELVELESİ:

Şekil 4.271. Hurşit Ungay’ın Türk Müsikisinde Usûller ve Kudüm adlı eserinde Lenk Fahte usûlü

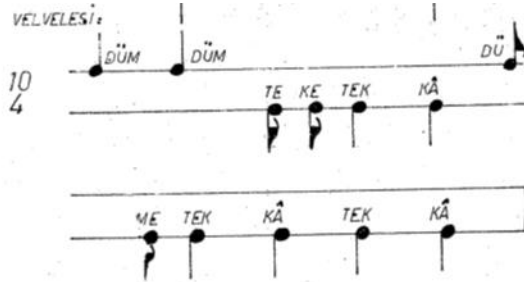

Şekil 4.271. (devam) Hurşit Ungay’ın Türk Müsikisinde Usûller ve Kudüm adlı eserinde Lenk Fahte usûlü

Ungay, Lenk Fahte usûlünü iki çizgide gösterim yöntemini kullanarak ve usûlün birim zaman değerliklerini rakamlarla ifade ederek ele almıştır. Ayrıca usûlün ana kalıbını dörtlük ve sekizlik; velvelisini ise sadece sekizlik mertebede göstermiştir. Mertebe dinamiğinin esasları

göz önüne alındığında, ana kalıptaki darpların ifadelerinin tutarlı olmadığı görülmüştür. Çünkü birinci, ikinci ve beşinci darpların birim zaman değerlikleri mertebenin iki katına; üçüncü, dördüncü, altıncı ve yedinci darpların birim zaman değerlikleri ise mertebeye eşittir. Buna göre darpların “düüm – teek – düm – teek – tek – kâ” şeklinde ifade edilmesi gerekir. Diğer yandan usûlün velvelesindeki darpların ifadesinin tutarlı olduğunu söylemek mümkündür.

ZAMAN VE VURGULARI:

DÜM TEK DÜM TEK DÜM TEK TEK DÜM TEK TEK

USÛL NOTASI:

10/8

VELVELESİ:

10/4

Şekil 4.272. Hurşit Ungay’ın Türk Müsîkîsinde Usûller ve Kudüm adlı eserinde Ceng-i Harbi usûlü

Ungay, Ceng-i Harbi usûlünü iki çizgide gösterim yöntemini kullanarak ve usûlün birim zaman değerliklerini rakamlarla ifade ederek ele almıştır. Ayrıca usûlün ana kalıbını sekizlik; velvelesini ise, dörtlük mertebede göstermiştir. Usûl darplarının ifadeleri mertebeye göre tutarlılık göstermektedir. Ancak bu ifadelerin, hem sekizlik mertebede verilen ana kalıbında hem de dörtlük mertebede verilen velvelesinde aynı şekilde verildiği görülmüştür. Velvenin, usûlün ana kalıbının düzümlerine uygun olarak çeşitlenmesi olduğu göz önüne alındığında, velvele alt başlığında verilen şablonun dörtlük mertebedeki çeşidi olarak tanımlamanın ana kalıp ve velvele kavramlarının ayırt edilmesi bakımından daha tutarlı olduğu söylenebilir.

Ekrem Karadeniz

(Hafif)

10/8

2 3 2 2 1

Düm Tekâ Düm Tek Tek

Şekil 4.273. Ekrem Karadeniz’in Türk Müsîkîsinin Nazariye ve Esasları adlı eserinde Aksak Semai usûlü

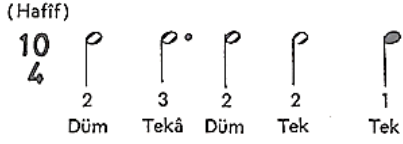

Şekil 4.274. Ekrem Karadeniz'in Türk Mûsikîsinin Nazariye ve Esasları adlı eserinde Ağır Aksak Semai usûlü

Karadeniz, Aksak Semai usûlünü sekizlik; Ağır Aksak Semai usûlünü ise, dörtlük mertebede irdemiştir. Ancak darp sayısı ile ifadelerin sayıları birbirlerine eşit olarak verilmemiştir. Ayrıca mertebeye dinamiğinin esasları göz önüne alındığında, darpların ifadelerinin tutarlı olmadığı görülmüştür. Çünkü birinci, üçüncü ve dördüncü darpların birim zaman değerlikleri mertebenin iki katına; ikinci darbın birim zaman değerliği mertebenin üç katına; beşinci darbın birim zaman değerliği de mertebeye eşittir. Dolayısıyla darpların her iki mertebede de “düüm – teek – düüm – teek – tek” şeklinde ifade edilmesi gerekir. Buna ek olarak darpların altında yer alan rakamlar, birim zaman değerliğini ifade etse bile, müellif eserinde bu rakamların mahiyetine ilişkin herhangi bir açıklamaya yer vermediğinden bunların Türk müziğini bilmeyen herhangi bir kişi tarafından idrak edilmesi beklenemez.



Şekil 4.275. Ekrem Karadeniz'in Türk Mûsikîsinin Nazariye ve Esasları adlı eserinde Aksak Semai Evferi usûlü

Karadeniz, Aksak Semai Evferi usûlünü sekizlik mertebede irdemiştir. Ancak darp sayısı ile ifadelerin sayıları birbirlerine eşit olarak verilmemiştir. Ayrıca mertebeye dinamiğinin esasları göz önüne alındığında, darpların ifadelerinin tutarlı olmadığı görülmüştür. Çünkü birinci, üçüncü ve beşinci darpların birim zaman değerlikleri mertebenin iki katına; ikinci darbın birim zaman değerliği mertebenin üç katına; dördüncü darbının birim zaman değerliği de mertebeye eşittir. Dolayısıyla darpların “düüm – teek – düüm – tek – teek” şeklinde ifade edilmesi gerekir. Buna ek olarak darpların altında yer alan rakamlar, birim zaman değerliğini ifade etse bile, müellif eserinde bu rakamların mahiyetine ilişkin herhangi bir açıklamaya yer vermediğinden bunların Türk müziğini bilmeyen herhangi bir kişi tarafından idrak edilmesi beklenemez.



Şekil 4.276. Ekrem Karadeniz’in Türk Müsikîsinin Nazariye ve Esasları adlı eserinde Arab Aksak Semai Usûlü

Karadeniz, Arab Aksak Semai usûlünü sekizlik mertebede irdelemiştir. Çünkü usûlün birinci, üçüncü ve altıncı darplarının birim zaman değerlikleri mertebenin iki katına; ikinci, dördüncü, beşinci ve yedinci darpların birim zaman değerlikleri ise, mertebeye eşittir. Buna göre darpların “düüm – tek – kââ (teek) – düm – düm – teek – tek” şeklinde ifade edilmesi gerekir. Darpların altında yer alan rakamlar, birim zaman değerliğini ifade etse bile, müellif eserinde bu rakamların mahiyetine ilişkin herhangi bir açıklamaya yer vermediğinden bunların Türk müziğini bilmeyen herhangi bir kişi tarafından idrak edilmesi beklenemez.

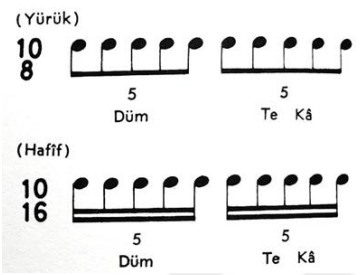

Şekil 4.277. Ekrem Karadeniz’in Türk Müsikîsinin Nazariye ve Esasları adlı eserinde Curcuna/Devri Süreyya Sofyanı usûlü

Karadeniz, Curcuna/Devri Süreyya usûlünü sekizlik ve on altılık mertebelerde irdelemiştir. Mertebe dinamiğinin esasları göz önüne alındığında, şablonda verilen darpların ve ifadelerinin sayı bakımından tutarsız olması sebebiyle bunların doğru olmadığı tespit edilmiştir. Müellifin gösterim yönteminden dolayı darplar şablonda gösterilen darp sayısına göre değil, sunulan darp hecelerine göre ifade edilebilir. Dolayısıyla darpların her iki mertebede de “düüüüüm – teek – kâââ” ve/veya “düüüüüm – teek – kââ” şeklinde ifade edilmesi gerekir. Darpların altında yer alan rakamlar, birim zaman değerliğini ifade etse bile, müellif eserinde bu rakamların mahiyetine ilişkin herhangi bir açıklamaya yer vermediğinden bunların Türk müziğini bilmeyen herhangi bir kişi tarafından idrak edilmesi beklenemez.

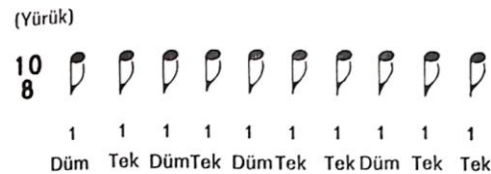

Şekil 4.278. Ekrem Karadeniz’in Türk Müsikîsinin Nazariye ve Esasları adlı eserinde Çeng-i Harbi usûlü

Karadeniz, Çengi-i Harbi usûlünü sekizlik mertebede irdelemiştir. Usûl darplarının ifadeleri mertebeye göre tutarlılık göstermektedir.

(Yürük)



Şekil 4.279. Ekrem Karadeniz’in Türk Mûsikîsinin Nazariye ve Esasları adlı eserinde Nim Evfer usûlü

Karadeniz, Nim Evfer usûlünü dörtlük mertebede irdelemiştir. Mertebe dinamiğinin esasları göz önüne alındığında, darpların ifadelerinin tutarlı olmadığı görülmüştür. Çünkü birinci ve ikinci darpların birim zaman değeri mertebeye; üçüncü darbın birim zaman değeri mertebenin iki katına; dördüncü ve beşinci darpların birim zaman değeri de mertebenin üç katına eşittir. Buna göre darpların “tek – tek – düüm – teek – teek” şeklinde ifade edilmesi gerekir. Ayrıca usûlde beş adet darp bulunmasına karşın, darpları ifade eden yedi hece bulunmaktadır. Darpların altında yer alan rakamlar, birim zaman değerini ifade etse bile, müellif eserinde bu rakamların mahiyetine ilişkin herhangi bir açıklamaya yer vermediğinden bunların Türk müziğini bilmeyen herhangi bir kişi tarafından idrak edilmesi beklenemez.

(Yürük)

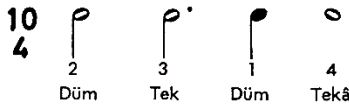

(Hafif)

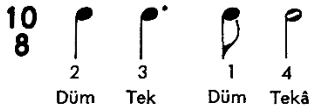

Şekil 4.280. Ekrem Karadeniz’in Türk Mûsikîsinin Nazariye ve Esasları adlı eserinde Lenk Fahte/Nim Fahte usûlü

Karadeniz, Lenk Fahte/Nim Fahte usûlünü dörtlük ve sekizlik mertebelerde irdelemiştir. Mertebe dinamiğinin esasları göz önüne alındığında, şablonda verilen darpların ve ifadelerinin sayı bakımından tutarsız olması sebebiyle bunların doğru olmadığı tespit edilmiştir. Müellifin gösterim yöntemi sebebiyle darplar, şablonda gösterilen darp sayısına göre değil, sunulan darp hecelerine göre ifade edilebilir. Çünkü şablonlardaki darpların birincisinin birim zaman değeri mertebenin iki katına; ikincisinin birim zaman değeri mertebenin üç katına, üçüncüsünün birim zaman değeri mertebeye; dördüncü darbın birim zaman değeri ise, mertebenin dört katına eşittir. Buna göre her iki şablon için darpların “düüm – teek – düm – teeeek” şeklinde ifade edilmesi gerekir. Darpların altında yer alan rakamlar, birim zaman

değerliğini ifade etse bile, müellif eserinde bu rakamların mahiyetine ilişkin herhangi bir açıklamaya yer vermediğinden bunların Türk müziğini bilmeyen herhangi bir kişi tarafından idrak edilmesi beklenemez.

İsmail Hakkı Özkan

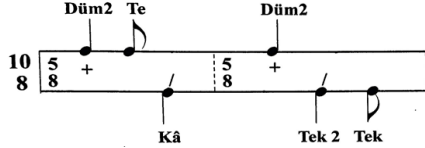

Şekil 4.281. İsmail Hakkı Özkan'ın Türk Müsîkîsi Nazariyatı ve Usûlleri: Kudüm Velveleleri adlı eserinde Aksak Semai usûlü

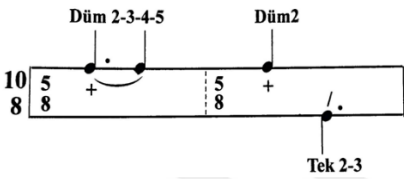

Şekil 4.281. (devam) İsmail Hakkı Özkan'ın Türk Müsîkîsi Nazariyatı ve Usûlleri: Kudüm Velveleleri adlı eserinde Aksak Semai usûlü

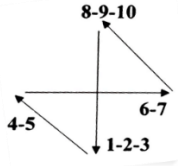

Şekil 4.281. (devam) İsmail Hakkı Özkan'ın Türk Müsîkîsi Nazariyatı ve Usûlleri: Kudüm Velveleleri adlı eserinde Aksak Semai usûlünün batı tarzı tek elle vuruluşu

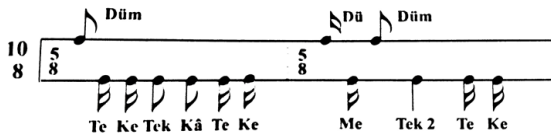

Şekil 4.281. (devam) İsmail Hakkı Özkan'ın Türk Müsîkîsi Nazariyatı ve Usûlleri: Kudüm Velveleleri adlı eserinde Aksak Semai usûlünün kudümle velveleli vuruluşu

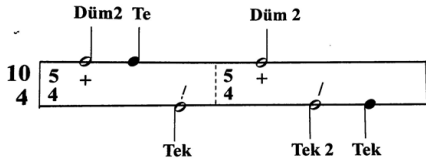

Şekil 4.282. İsmail Hakkı Özkan'ın Türk Müsîkîsi Nazariyatı ve Usûlleri: Kudüm Velveleleri adlı eserinde Ağır Aksak Semai usûlü

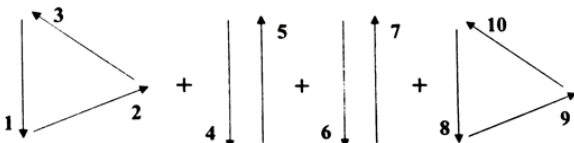

Şekil 4.282. (devam) İsmail Hakkı Özkan'ın Türk Müsîkîsi Nazariyatı ve Usûlleri: Kudüm Velveleleri adlı eserinde Ağır Aksak Semai usûlünün batı tarzı tek elle vuruluşu



Şekil 4.282. (devam) İsmail Hakkı Özkan'ın Türk Müsîkîsi Nazariyatı ve Usûlleri: Kudüm Velveleleri adlı eserinde Ağır Aksak Semai usûlünün kudümle velveleli vuruluşu

Özkan, Aksak Semai ve Ağır Aksak Semai usûllerinin ana kalıbını ve velvelesini dördlük ve sekizlik mertebelerde ele almıştır. Mertebe dinamiğinin esasları göz önüne alındığında, darpların ifadelerinin tutarlı olmadığı görülmüştür. Çünkü usûlün ana kalıbındaki birinci, üçüncü, dördüncü ve beşinci darpların birim zaman değerlikleri mertebenin iki katına; ikinci ve altıncı darpların birim zaman değerlikleri ise mertebeye eşittir. Buna göre darpların “düüm – tek – kââ – düüm – teek – tek” şeklinde ifade edilmesi gerekir. Velvelenin on birinci darbının birim zaman değerliği ise mertebenin iki katına eşittir. Dolayısıyla velvelenin darplarının “düm – te – ke – tek – kâ – te – ke – dü – me – düm – teek – te – ke” şeklinde ifade edilmesi gerekir. Ayrıca usûlün ana kalıbına ilişkin verilen ikinci şekilde de darpların ifadeleri mertebe dinamiğinin esaslarına göre tutarsızlık göstermektedir. Çünkü bu şablondaki birinci ve dördüncü darpların birim zaman değerliği mertebenin üç katına; ikinci ve üçüncü darplarının birim zaman değerliği ise mertebenin iki katına eşittir. Ayrıca birinci ve ikinci darpların arasında bağ koyulmuştur. Buna göre mezkûr şablondaki darpların “düüüüm – düüm – teek” şeklinde ifade edilmesi gerekir. Diğer yandan “batı tarzı tek elle vuruluşu” adı altındaki görselden usûle dair hiçbir anlam çıkarılamamaktadır. Bu durumun temel sebeplerinden birisi, batı müziğinde usûl kavramının olmayışındır. Ayrıca usûl tek elle dize ve/veya bir vurmali çalgıya vurularak icra edilmez. Bunun adı ritim tutmaktır ki; ölçü, ritim ve usûl eş değer kavramlar değildir. Herhangi bir usûlün darpları tek elle bir dize ve/veya vurmali çalgıyla icra edilmek istendiğinde darpların ifadesi mutlak surette değişir.

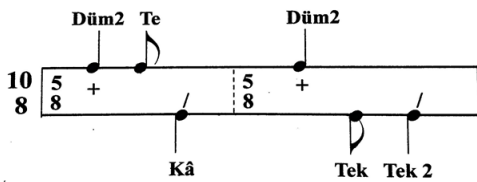

Şekil 4.283. İsmail Hakkı Özkan'ın Türk Müsîkîsi Nazariyatı ve Usûlleri: Kudüm Velveleleri adlı eserinde Aksak Semai Evferi usûlü

Özkan, Aksak Semai Evferi usûlünü sekizlik mertebede ele almıştır. Mertebe dinamiğinin esasları göz önüne alındığında, darpların ifadelerinin tutarlı olmadığı görülmüştür. Çünkü birinci, üçüncü, dördüncü ve altıncı darpların birim zaman değerlikleri mertebenin iki katına;

ikinci ve beşinci darpların birim zaman değerlikleri ise, mertebeye eşittir. Buna göre darpların “düm – tek – kââ – düüm – tek – teek” şeklinde ifade edilmesi gerekir. Diğer yandan “batı tarzında tek elle vuruluşu” adı altındaki görselden usûle dair hiçbir anlam çıkarılamamaktadır. Bu durumun temel sebebi, batı müziğinde usûl kavramının olmayışdır ki; usûl, tek elle dize ve/veya bir vurmali çalgıya vurularak icra edilmez. Bunun adı ritim tutmaktır ki; ölçü, ritim ve usûl eş değer kavramlar değillerdir. Herhangi bir usûlün darpları tek elle bir dize ve/veya vurmali çalgıyla icra edilmek istendiğinde darpların ifadesi mutlak surette değışir. Buna ek olarak müellifin eserinin adı, “Türk Mûsikîsi Nazariyatı ve Usûlleri: Kudüm Velveleleri” olmasına rağmen mezkûr usûlün velvelesine yer verilmemesi okuyucular nazarında kitap özelinde bir garabet oluşturmaktadır.

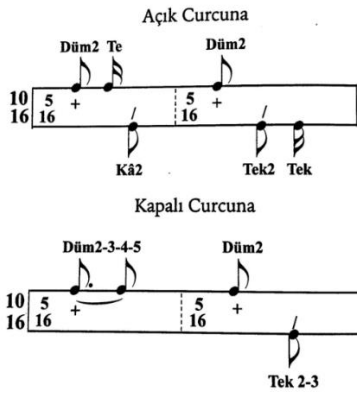

Şekil 4.284. İsmail Hakkı Özkan’ın Türk Mûsikîsi Nazariyatı ve Usûlleri: Kudüm Velveleleri adlı eserinde Curcuna usûlü

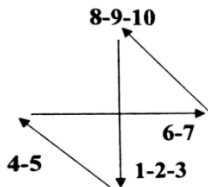

Şekil 4.284. (devam) İsmail Hakkı Özkan’ın Türk Mûsikîsi Nazariyatı ve Usûlleri: Kudüm Velveleleri adlı eserinde Curcuna usûlünün batı tarzı tek elle vuruluşu

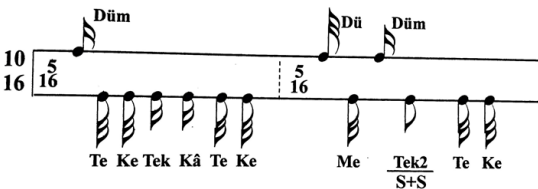

Şekil 4.284. (devam) İsmail Hakkı Özkan’ın Türk Mûsikîsi Nazariyatı ve Usûlleri: Kudüm Velveleleri adlı eserinde Curcuna usûlünün kudümle velveleli vuruluşu

Özkan, Curcuna usûlünün ana kalıbını açık ve kapalı olarak adlandırarak iki şekilde göstermiş; buna ek olarak usûlün hem ana kalıplarını ve hem de velvelesini on altılık mertebede ele almıştır. Mertebeye dinamiğinin esasları göz önüne alındığında, darpların ifadelerinin tutarlı

olmadığı görülmüştür. Çünkü usûlün ana kalıbının açık olarak adlandırılan şekline ilişkin olarak; ikinci, üçüncü ve dördüncü darpların birim zaman değerlikleri mertebenin iki katına; birinci darbın birim zaman değerliği mertebeye; beşinci darbın birim zaman değerliği ise, mertebenin üç katına eşittir. Buna göre darpların “düm – teek – teek – düüm – teek” şeklinde ifade edilmesi gerekir. Usûlün ana kalıbının kapalı olarak adlandırılan ikinci şekline ilişkin olarak; birinci ve dördüncü darpların birim zaman değerlikleri mertebenin üç katına; ikinci ve üçüncü darpların birim zaman değerlikleri ise, mertebenin iki katına eşittir. Ayrıca birinci ve ikinci darpların bağ ile gösterildiği dikkati çekmektedir. Bahsi geçen şekildeki darpların “düüüüm – düüm – teek” şeklinde ifade edilmesi gerekir. Diğer yandan velvelenin darplarına ilişkin verilen ifadeler de tutarlı değildir. Çünkü velvelenin on birinci darbının birim zaman değerliği mertebenin iki katına eşittir. Bu durumda velvelenin darplarının “düm – te – ke – tek – kâ – te – ke dü – me – düm – teek – te – ke” şeklinde ifade edilmesi gerekir. Bütün bunlara ek olarak “batı tarzı tek elle vuruluşu” adı altındaki görselden usûle dair hiçbir anlam çıkarılamamaktadır. Bu durumun başlıca sebeplerinden birisi, batı müziğinde usûl kavramının olmayışdır. Ayrıca usûl, tek elle dize ve/veya bir vurmali çalgıya vurularak icra edilmez. Bunun adı ritim tutmaktır ki; ölçü, ritim ve usûl eş değer kavramlar değillerdir. Herhangi bir usûlün darpları tek elle bir dize ve/veya vurmali çalgıyla icra edilmek istendiğinde darpların ifadesi mutlak surette değişir.

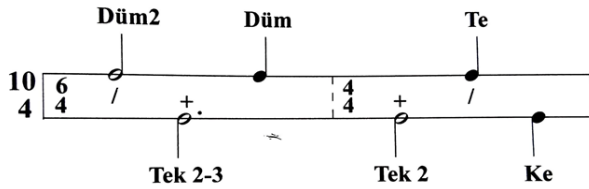

Şekil 4.285. İsmail Hakkı Özkan’ın Türk Müsîkîsi Nazariyatı ve Usûlleri: Kudüm Velveleri adlı eserinde Lenk Fahte/Nim Fahte usûlü

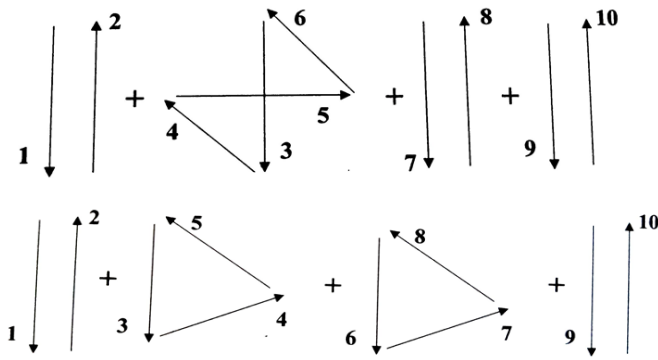

Şekil 4.285. (devam) İsmail Hakkı Özkan’ın Türk Müsîkîsi Nazariyatı ve Usûlleri: Kudüm Velveleri adlı eserinde Lenk Fahte/Nim Fahte usûlünün batı tarzı tek elle vuruluşları

Şekil 4.285. (devam) İsmail Hakkı Özkan'ın Türk MüsİKİsİ Nazariyatı ve Usûlleri: Kudüm Velveleleri adlı eserinde Lenk Fahte/Nim Fahte usûlünün kudümle velveleli vuruluşları

Özkan, Lenk Fahte usûlünün ana kalıbını ve velvelelerini (üç farklı şekil) dördlük mertebede ele almıştır. Mertebe dinamiğinin esasları göz önüne alındığında, darpların ifadelerinin tutarlı olmadığı görülmüştür. Çünkü ana kalıptaki birinci, ikinci ve beşinci darpların birim zaman değerlikleri mertebenin iki katına; üçüncü, dördüncü, altıncı ve yedinci darpların birim zaman değerlikleri ise, mertebeye eşittir. Buna göre ana kalıptaki darpların “düm – teek – düm – teek – tek – kâ” şeklinde ifade edilmesi gerekir. Ayrıca velvelelerin ilk iki şeklinin, birim zaman değerlikleri mertebenin dörtte birine eşit olan darpları ihtiva ettiği görülmüştür. Bundan dolayı velvelenin ilk iki şeklindeki darplarını dördlük mertebede ifade etmek mümkün değildir. Velvelenin üçüncü şeklinde ise, yalnızca sekizinci darbın ifadesi yanlış verilmiştir. Çünkü bahsi geçen darbın birim zaman değerliği mertebenin iki katına eşittir. Buna göre velvelenin üçüncü şekline ilişkin darpların “düm – te – ke – tek – kâ – te – ke – düm – teek – tek – kâ” şeklinde ifade edilmesi gerekir. Bütün bunlara ek olarak “batı tarzı tek elle vuruluşu” adı altındaki görselden usûle dair hiçbir anlam çıkarılamamaktadır. Bu durumun temel sebebi, batı müziğinde usûl kavramının olmayışdır. Ayrıca usûl, tek elle dize ve/veya bir vurmali çalgıya vurularak icra edilmez. Bunun adı ritim tutmaktır ki; ölçü, ritim ve usûl eş değer kavramlar değildirler. Herhangi bir usûlün darpları tek elle bir dize ve/veya vurmali çalgıyla icra edilmek istendiğinde darpların ifadesi mutlak surette değişir.

Birinci mertebe

İkinci mertebe

Şekil 4.286. İsmail Hakkı Özkan'ın Türk Müsikîsi Nazariyatı ve Usûlleri: Kudüm Velveleleri adlı eserinde Çeng-i Harbi usûlü

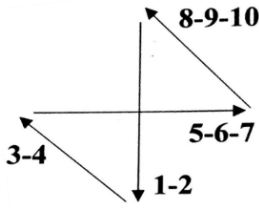

Şekil 4.286. (devam) İsmail Hakkı Özkan'ın Türk Müsikîsi Nazariyatı ve Usûlleri: Kudüm Velveleleri adlı eserinde Çeng-i Harbi usûlünün batı tarzı tek elle vuruluşu

Özkan, Çeng-i Harbi usûlünü dördlük ve sekizlik mertebede ele almıştır. Usûl darplarının ifadeleri mertebeye göre tutarlılık göstermektedir. Ancak “batı tarzı tek elle vuruluşu” adı altındaki görselden usûle dair hiçbir anlam çıkarılamamaktadır. Bu durumun başlıca sebeplerinden birisi, batı müziğinde usûl kavramının olmayışdır. Ayrıca usûl, tek elle dize ve/veya bir vurmali çalgıya vurularak icra edilmez. Bunun adı ritim tutmaktır ki; ölçü, ritim ve usûl eş değer kavramlar değildir. Herhangi bir usûlün darpları tek elle bir dize ve/veya vurmali çalgıyla icra edilmek istendiğinde usûl darplarının ifadesi mutlak surette değişir. Diğer yandan müellifin kitabının adı, “Türk Müsikîsi Nazariyatı ve Usûlleri: Kudüm Velveleleri” olmasına rağmen bahsi geçen usûlün velvelesine yer verilmemesi okuyucular nazarında kitap özelinde garabet oluşturmaktadır.

Şeref Çakar

Usûlün Zamanları ve vuruşları:

DÜM TE KÂ DÜM TEK TEK
2 1 2 2 2 1

Usûlün Notası:

1. Mertebesi 10/16
(Curcuna)

Şekil 4.287. Şeref Çakar'ın Türk Musikîsinde Usûl adlı eserinde Curcuna & Aksak Semai & Ağır Aksak Semai usûlü

2. Mertebesi 10/8
(Aksak Semâî)

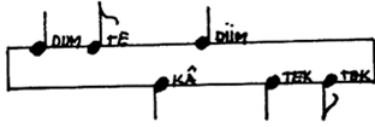

3. Mertebesi 10/4
(Ağır Aksak Semâî)

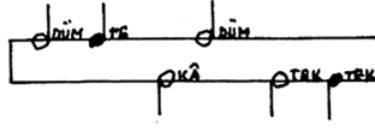

Şekil 4.287. (devam) Şeref Çakar'ın Türk Musikîsinde Usûl adlı eserinde Aksak Semai usûlü

Usûlün Zamanları
ve vuruşları:

DÜM 2 TE 1 KÂ 2 DÜM 2 TEK 3

Usûlün Notası:

3. Mertebesi 10/4

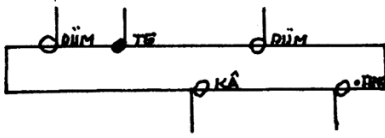

Şekil 4.287. (devam) Şeref Çakar'ın Türk Musikîsinde Usûl adlı eserinde Aksak Semai usûlünün ikinci şekli

Usûlün Zamanları
ve vuruşları:

DÜM 1 TEK 2 TEK 2 DÜM 2 TEK 3

Usûlün Notası:

1. Mertebesi 10/8

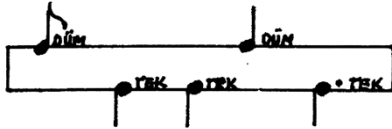

Şekil 4.287. (devam) Şeref Çakar'ın Türk Musikîsinde Usûl adlı eserinde Aksak Semai usûlü

Usûlün Zamanları
ve vuruşları:

DÜM 2 TE 1 KÂ 2 DÜM 1 DÜM 1/2 TEK 2 TEK 1

Usûlün Notası:

1. Mertebesi 10/4

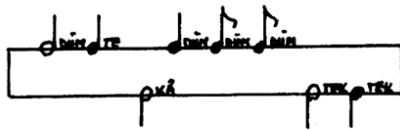

2. Mertebesi 10/2

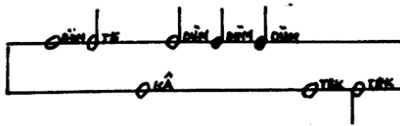

Şekil 4.287. (devam) Şeref Çakar'ın Türk Musikîsinde Usûl adlı eserinde Aksak Semai usûlü

Vuruşu: 2 mertebesi

10/8

SAĞ el ile SAĞ dize vurulan vuruşlar
SOL el ile SOL dize vurulan vuruşlar

Velveleli Vuruşu

SAĞ Zahme ile SAĞ KUDÜME vurulan vuruşlar
SAĞ Zahme ile SOL KUDÜME vurulan vuruşlar
SOL Zahme ile SOL KUDÜME vurulan vuruşlar

Şekil 4.287. (devam) Şeref Çakar'ın Türk Musikisinde Usûl adlı eserinde Aksak Semai usûlünün velvelesi

Çakar, Curcuna usûlünü onaltılık mertebede; Aksak Semai usûlünü sekizlik mertebede; Ağır Aksak Semai usûlünü ise dörtlük mertebede aynı şablon içerisinde ele almıştır. Usûl darplarının ifadesi mertebeye göre değişmemektedir. Mertebe dinamiğinin esasları göz önüne alındığında, darpların ifadelerinin tutarlı olmadığı görülmektedir. Çünkü ana kalıba ilişkin birinci, üçüncü, dördüncü ve beşinci darpların birim zaman değerlikleri mertebenin iki katına; ikinci ve altıncı darpların birim zaman değerlikleri ise, mertebeye eşittir. Buna göre darpların “düüm – tek – kââ – düüm – teek – tek” şeklinde ifade edilmesi gerekir. Çakar, Aksak Semai usûlünün ikinci şekli olarak adlandırdığı bir diğer örneği ise, dörtlük ve sekizlik mertebelerde ele almıştır. Ancak mertebe dinamiğinin esasları doğrultusunda, ikinci şekil olarak adlandırılan usûlün darplarının ifadelerin de tutarlı olmadığı dikkati çekmiştir. Çünkü bu şablondaki birinci, üçüncü ve dördüncü darpların birim zaman değerlikleri mertebenin iki katına; ikinci darbın birim zaman değeriği mertebeye; beşinci darbın birim zaman değeriği ise, mertebenin üç katına eşittir. Buna göre ikinci şekildeki darpların “düüm – tek – kââ – düüm – teek” şeklinde ifade edilmesi gerekir. Müellif Aksak Semai usûlünün birinci şekli ile kullanıldığına vurgu yapmasına rağmen (Çakar, 1996, s. 141); usûlü hangi amaçla ikinci şekille verdiği dair bir açıklamada bulunmamıştır. Bu durum, usûlün mahiyetinin tam olarak kavranamamasına sebebiyet verebilir. Ayrıca müellif usûlü farklı bir şekil ile sekizlik mertebede ele almış; ancak bu şekli adlandırmamıştır. Mertebe dinamiğinin esasları göz önüne alındığında, darpların ifadelerinin bu şekilde de tutarlı olmadığı tespit edilmiştir. Çünkü birinci darbın birim zaman değeriği mertebeye; ikinci, üçüncü ve dördüncü darpların birim zaman değeriği mertebenin iki katına; beşinci darbın birim zaman değeriği ise, mertebenin üç katına eşittir. Buna göre darpların “düm – teek – teek – düüm – teek” şeklinde ifade edilmesi gerekir. Müellif Aksak Semai usûlünü herhangi bir adlandırma yöntemine başvurmadan dördüncü şekilde de ikilik ve

dörtlük mertebede ele almıştır. Ancak mertebe dinamiğinin esasları doğrultusunda, darplara ilişkin ifadeler yine tutarlı değildir. Çünkü birinci, üçüncü ve yedinci darpların birim zaman değerlikleri mertebenin iki katına; ikinci, dördüncü ve sekizinci darpların birim zaman değerlikleri mertebeye; beşinci ve altıncı darplarının birim zaman değerlikleri ise, mertebenin yarısına eşittir. Ancak darpların ikilik ve dörtlük mertebede değil; sekizlik mertebede ifadesi mümkündür. Sekizlik mertebeye göre “düüm – tek – kââ – düüm – düm – düm – teek – tek” şeklinde ifade edilmesi gerekir. Diğer yandan usûlün velvelesi sekizlik mertebede ele alınmıştır ve darpların ifadeleri mertebeye göre tutarlılık göstermektedir. Ayrıca müellifin usûlün hem dizler üzerinde hem de kudüm çalgısıyla icrası için hangi elle ve zahme ile hangi diz ve kudüme vurulacağını açık bir şekilde ifade etmesinin usûl eğitim-öğretiminde kolaylık sağlama adına olumlu bir nitelik olduğu söylenebilir.

Usûlün Zamanları ve vuruşları: DÜM 2 TE 1 KÂ 2 DÜM 2 TEK 1 TEK 2

Usûlün Notası:

1. Mertebesi 10/8

2. Mertebesi 10/4

Şekil 4.288. Şeref Çakar’ın Türk Musikîsinde Usûl adlı eserinde Aksak Semai Evferi usûlü

Vuruşu: 1 mertebesi

10/8 DÜM 2 TE 1 KÂ 2 DÜM 2 TEK 1 TEK 2

SAĞ el ile SAĞ dize vurulan vuruşlar

SOL el ile SOL dize vurulan vuruşlar

10/8

Velveleli Vuruşu

SAĞ Zahme ile SAĞ KUDÜME vurulan vuruşlar

SAĞ Zahme ile SOL KUDÜME vurulan vuruşlar

SOL Zahme ile SOL KUDÜME vurulan vuruşlar

Şekil 4.288. (devam) Şeref Çakar’ın Türk Musikîsinde Usûl adlı eserinde Aksak Semai Evferi usûlünün velvelesi

Çakar, Aksak Semai Evferi usûlünün ana kalıbını dörtlük ve sekizlik; velvelesini ise sadece sekizlik mertebede ele almıştır. Mertebe dinamiğinin esasları göz önüne alındığında, darpların ifadelerinin tutarlı olmadığı görülmektedir. Çünkü birinci, üçüncü, dördüncü ve altıncı darpların birim zaman değerlikleri mertebenin iki katına; ikinci ve beşinci darpların birim

zaman değerlikleri ise, mertebeye eşittir. Buna göre darpların “düüm – tek – kââ – düüm – tek – teek” şeklinde ifade edilmesi gerekir. Diğer yandan velvelenin on birinci ve on ikinci darpları “hek” olarak ifade edilmiştir. Ancak bu şablondaki on ikinci darbın birim zaman değeri mertebenin iki katına eşittir. Bu durumda velvele darplarının “düm – te – ke – tek – kâ – te – ke – dü – me – düm – hek – heek” şeklinde ifade edilmesi gerekir.

Usûlün Zamanları
ve vuruşları:

DÜM 3 + 2 = 5 TE 2 KÂ 3

Usûlün Notası:

1. Mertebesi 10/16

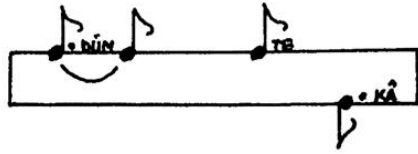

2. Mertebesi 10/8

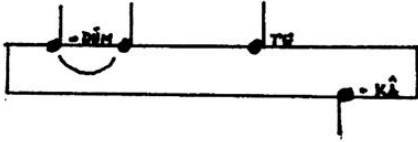

Şekil 4.289. Şeref Çakar'ın Türk Musikîsinde Usûl adlı eserinde Curcuna usûlü

Çakar, Curcuna usûlünü sekizlik ve onaltılık mertebelerde ele almıştır. Mertebe dinamiğinin esasları göz önüne alındığında, darpların ifadelerinin tutarlı olmadığı görülmektedir. Çünkü birinci ve dördüncü darpların birim zaman değerlikleri mertebenin üç katına; ikinci ve üçüncü darpların birim zaman değerlikleri ise, mertebenin iki katına eşittir. Ayrıca birinci ve ikinci darplar bağ ile gösterilmiştir. Dolayısıyla darpların “düüüüüm – teek – kâââ” şeklinde ifade edilmesi gerekir.

Usûlün Zamanları
ve vuruşları:

DÜM 2 TEK 3 DÜM 1 TEK 2 TE 1 KE 1

Usûlün Notası:

1. Mertebesi 10/8



2. Mertebesi 10/4

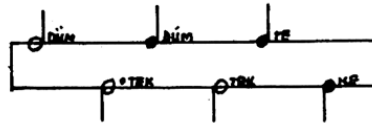

Şekil 4.290. Şeref Çakar'ın Türk Musikîsinde Usûl adlı eserinde Lenk Fahte usûlü

Vuruşu: 2 mertebesi

10/4

10/4

SAĞ el ile SAĞ dize vurulan vuruşlar
SOL el ile SOL dize vurulan vuruşlar

Velveleli Vuruşu

SAĞ Zahme ile SAĞ KUDÜME vurulan vuruşlar
SAĞ Zahme ile SOL KUDÜME vurulan vuruşlar
SOL Zahme ile SOL KUDÜME vurulan vuruşlar

Şekil 4.290. (devam) Şeref Çakar'ın Türk Musikisinde Usûl adlı eserinde Lenk Fahte usûlünün velvelesi

Çakar, Lenk Fahte usûlünün ana kalıbını dörtlük ve sekizlik; velvelesini ise, sadece dörtlük mertebede ele almıştır. Mertebe dinamiğinin esasları göz önüne alındığında, ana kalıptaki darpların ifadelerinin tutarlı olmadığı görülmektedir. Çünkü ana kalıptaki birinci ve dördüncü darpların birim zaman değerlikleri mertebenin iki katına; ikinci darbın birim zaman değerliği mertebenin üç katına; üçüncü, beşinci ve altıncı darpların birim zaman değerlikleri ise, mertebeye eşittir. Bu durumda darpların “düüm – teek – düm – teek – tek – kâ” şeklinde ifade edilmesi gerekir. Diğer yandan velveledeki darplara ilişkin verilen ifadeler mertebeye göre tutarlıdır.

Usûlün Zamanları ve vuruşları:

DÜM TEK DÜM TEK DÜM TEK TEK DÜM TEK TEK Ş

1 1 1 1 1 1 1 1 1 1

Usûlün Notası:

1. Mertebesi 10/8

2. Mertebesi 10/4

Şekil 4.291. Şeref Çakar'ın Türk Musikisinde Usûl adlı eserinde Ceng-i Harbi usûlü

Vuruşu: 2 mertebesi

10/8

10/8

SAĞ el ile SAĞ dize vurulan vuruşlar
SOL el ile SOL dize vurulan vuruşlar

Velveleli Vuruşu

SAĞ Zahme ile SAĞ KUDÜME vurulan vuruşlar
SAĞ Zahme ile SOL KUDÜME vurulan vuruşlar
SOL Zahme ile SOL KUDÜME vurulan vuruşlar

Şekil 4.291. (devam) Şeref Çakar'ın Türk Musikisinde Usûl adlı eserinde Ceng-i Harbi usûlünün velvelesi

DÜM VÜM DÜM TEK TEK VÜM TEK TEK
2 2 1 1 1 1 1 1

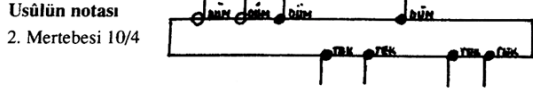

Şekil 4.291. (devam) Şeref Çakar'ın Türk Musikîsinde Usûl adlı eserinde Ceng-i Harbi usûlünün ikinci şekli

Çakar, Ceng-i Harbi usûlünü dörtlük ve sekizlik mertebelerde ele almıştır. Usûlün ana kalıbındaki darpların (her iki mertebede de) ifadeleri tutarlı bir şekilde verilmiştir. Ancak velveledeki darpların ifadeleri mertebeye göre tutarlı değildir. Çünkü velvenin birinci ve ikinci darplarının birim zaman değerlikleri mertebenin iki katına; üçüncü, dördüncü, beşinci, altıncı, yedinci ve sekizinci darplarının birim zaman değerlikleri ise, mertebeye eşittir. Buna göre velvele darplarının “düüm – düüm – düm – tek – tek – düm – tek – tek” şeklinde ifade edilmesi gerekir.

Cemil Sangan

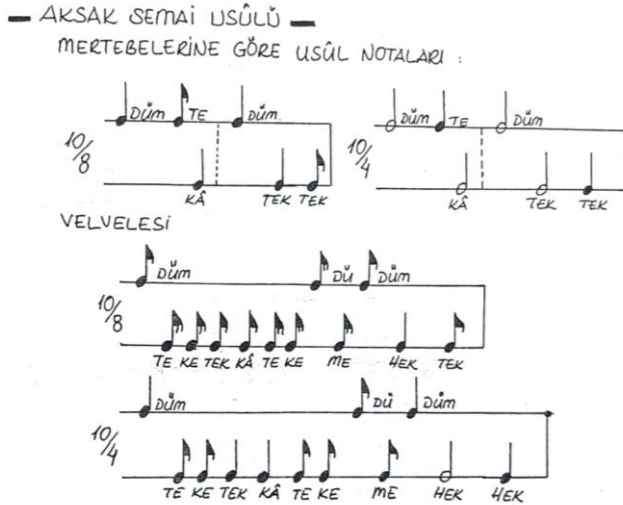

Şekil 4.292. Cemil Sangan'ın Türk Müziği Usulleri adlı eserinde Aksak Semai usûlü

Sangan, Aksak Semai usûlünün ana kalıp ve velvelelerini dörtlük ve sekizlik mertebede ve iki çizgide gösterim yöntemiyle ele almıştır. Mertebeye dinamiğinin esasları göz önüne alındığında, darpların ifadelerinin tutarlı olmadığı görülmüştür. Çünkü ana kalıptaki birinci, üçüncü, dördüncü ve beşinci darpların birim zaman değerlikleri mertebenin iki katına; ikinci ve altıncı darpların birim zaman değerlikleri ise, mertebeye eşittir. Buna göre darpların “düüm – tek – kââ – düüm – teek – tek” şeklinde ifade edilmesi gerekir. Diğer yandan velvenin on birinci ve on ikinci darpları “hek” olarak ifade edilmesine rağmen “tek” darbıyla gösterilmiştir. Bu

durum, “hek” darbının gösterimiyle ilgili muğlaklığa sebebiyet verebilir. Dolayısıyla velvele darplarının “düm – te – ke – tek – kâ – te – ke – dü – me – düm – teek – tek” şeklinde ifade edilmesi gerekir.

— AKSAK SEMAİ EVFERİ USÛLÜ —
MERTEBELERİNE GÖRE USÛL NOTALARI :

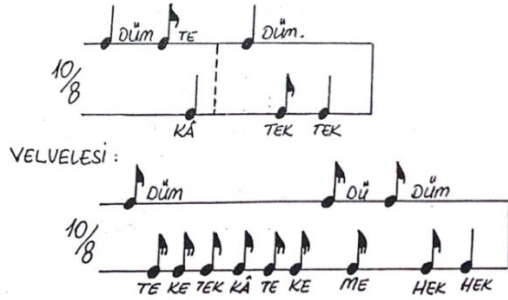

Şekil 4.293. Cemil Sangan’ın Türk Müziği Usulleri adlı eserinde Aksak Semaî Evferî usûlü

Sangan, Aksak Semaî Evferî usûlünün ana kalıbını ve velvelesini dörtlük ve sekizlik mertebelerde, iki çizgide gösterim yöntemiyle ele almıştır. Mertebe dinamiğinin esasları göz önüne alındığında, darpların ifadelerinin tutarlı olmadığı görülmüştür. Çünkü birinci, üçüncü, dördüncü ve altıncı darpların birim zaman değerlikleri mertebenin iki katına; usûlün ikinci ve beşinci darpların birim zaman değerlikleri ise, mertebeye eşittir. Buna göre darpların “düm – tek – kâ – düm – tek – teek” şeklinde ifade edilmesi gerekir. Diğer yandan velvelenin on birinci ve on ikinci darpları “hek” olarak ifade edilmesine rağmen, “tek” darbıyla gösterilmiştir. Bu durum, “hek” darbının gösterimiyle ilgili muğlaklığa sebebiyet vermektedir. Dolayısıyla velvele darplarının “düm – te – ke – tek – kâ – te – ke – dü – me – düm – tek – teek” şeklinde ifade edilmesi gerekir.

— LENK FAHTE USÛLÜ —
MERTEBELERİNE GÖRE USÛL NOTALARI :

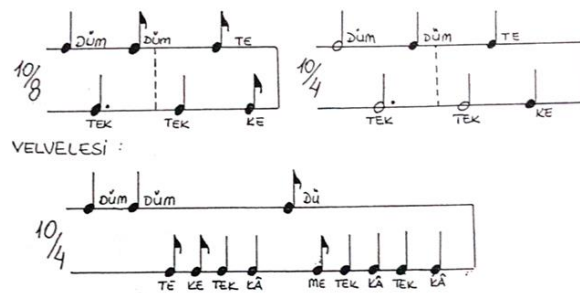

Şekil 4.294. Cemil Sangan’ın Türk Müziği Usulleri adlı eserinde Lenk Fahte usûlü

Sangan, Lenk Fahte usûlünün ana kalıbını dörtlük ve sekizlik; velvelesini ise, sadece dörtlük mertebede ele almıştır. Mertebe dinamiğinin esasları göz önüne alındığında, ana kalıptaki

darpların ifadelerinin tutarlı olmadığı görülmüştür. Çünkü birinci ve dördüncü darpların birim zaman değerlikleri mertebenin iki katına; ikinci darbının birim zaman değerliği mertebenin üç katına; üçüncü, beşinci ve altıncı darplarının birim zaman değerlikleri ise, mertebeye eşittir. Bu durumda darpların “düüm – teek – düm – teek – tek – kâ” şeklinde ifade edilmesi gerekir. Diğer yandan velvedeki darplara ilişkin ifadelerin mertebeye göre tutarlı olduğu tespit edilmiştir.

— CENG-İ HARBİ USÛLÜ —

MERTEBELERİNE GÖRE USÛL NOTALARI :

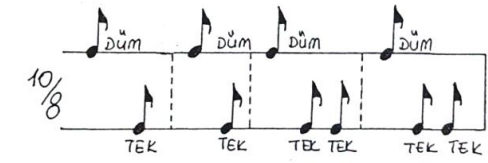

VELVELESİ :

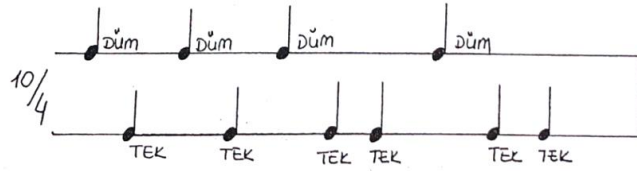

Şekil 4.295. Cemil Sangan’ın Türk Müziği Usulleri adlı eserinde Çeng-i Harbi usûlü

Sangan, Ceng-i Harbi usûlünün ana kalıbını sekizlik mertebede; velvelisini ise, dörtlük mertebede ele almıştır. Usûl darplarının ifadeleri mertebeye göre tutarlılık göstermektedir.

Erdinç Çelikkol

VURULUS TABLOSU

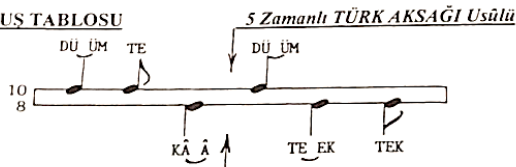

5 Zamanlı TÜRK AKSAĞI Usûlüne

VELVELELİ VURULUŞU

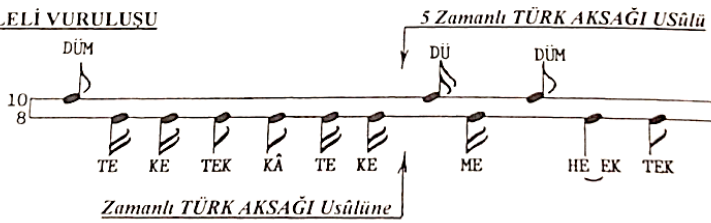

Zamanlı TÜRK AKSAĞI Usûlüne

Şekil 4.296. Erdinç Çelikkol’un Türk Müsıkîsi Bilgileri I-II adlı eserinde Aksak Semai usûlü

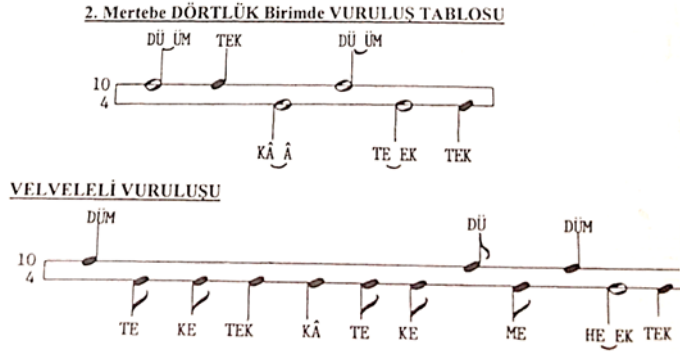

Şekil 4.296. (devam) Erdinç Çelikkol’un Türk Mûsikîsi Bilgileri I-II adlı eserinde Aksak Semaî usûlü

Çelikkol, Aksak Semaî usûlünün ana kalıbını dördlük ve sekizlik; velvelisini ise, sadece dördlük mertebede ele almıştır. Mertebe dinamiğinin esasları doğrultusunda, darpların ifadelerinin tutarlı olmadığı görülmüştür. Çünkü ana kalıptaki birinci, üçüncü, dördüncü ve beşinci darpların birim zaman değerlikleri mertebenin iki katına; ikinci ve altıncı darpların birim zaman değerlikleri ise, mertebeye eşittir. Buna göre ana kalıptaki darpların “düüm – tek – kââ – düüm – teek – tek” şeklinde ifade edilmesi gerekir. Diğer yandan velvelenin on birinci darbı olan “hek” darbı, “tek” gibi gösterilmiştir. Dolayısıyla velvele darplarının da “düm – te – ke – tek – kâ – te – ke – dü – me – düm – teek – tek” şeklinde ifade edilmesi gerekir. Bu durum, usûlün hem ana kalıbı hem de velvelesindeki iki mertebe için de geçerlidir.

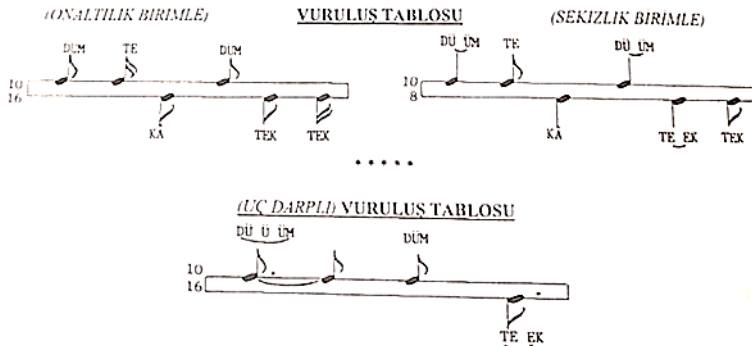

Şekil 4.297. Erdinç Çelikkol’un Türk Mûsikîsi Bilgileri I-II adlı eserinde Curcuna usûlü

Çelikkol, Curcuna usûlünü sekizlik ve onaltılık mertebelerde ele almıştır. Mertebe dinamiğinin esasları doğrultusunda, darpların ifadelerinin tutarlı olmadığı görülmüştür. Çünkü birinci, üçüncü, dördüncü ve beşinci darpların birim zaman değerlikleri mertebenin iki katına; ikinci ve altıncı darpların birim zaman değerlikleri ise, mertebeye eşittir. Buna göre darpların “düüm – tek – kââ – düüm – teek – tek” şeklinde ifade edilmesi gerekir.

(1. Şekil) VURULUS TABLOSU

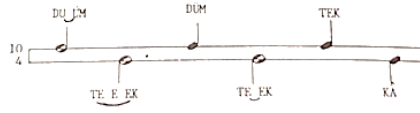

VELVELELİ VURULUSU

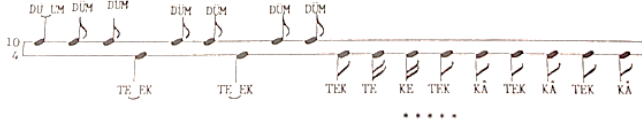

(2. Şekil) VURULUS TABLOSU

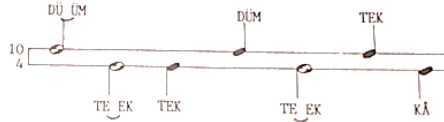

Şekil 4.298. Erdinç Çelikkol'un Türk Müsıkîsi Bilgileri I-II adlı eserinde Lenk Fahte usûlü

Çelikkol, Lenk Fahte usûlünün ana kalıbının iki şeklini ve velvelesini dörtlük mertebede ele almıştır. Ana kalıptaki darpların ifadelerinin iki şekilde için de tutarlı olduğu görülmüştür. Ancak velveledeki darpların ifadeleri mertebeye göre tutarlılık göstermemektedir. Müellifin belirtmiş olduğu ifadelerin sekizlik mertebede yazıldığında tutarlı olması mümkündür.

(Sekizlik Birimde) VURULUS TABLOSU:

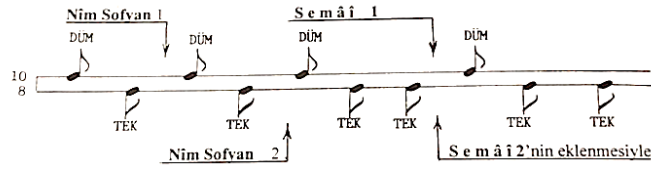

(Dörtlük Birimde) VURULUS TABLOSU:

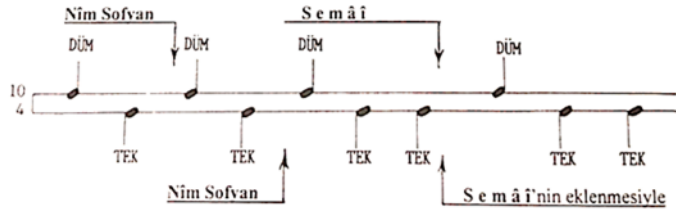

Şekil 4.299. Erdinç Çelikkol'un Türk Müsıkîsi Bilgileri I-II adlı eserinde Ceng-i Harbi usûlü

Çelikkol, Çeng- i Harbi usûlünü dörtlük ve sekizlik mertebelerde ele almıştır. Usûl darplarının ifadeleri mertebeye göre tutarlılık göstermektedir.

Erol Sayan

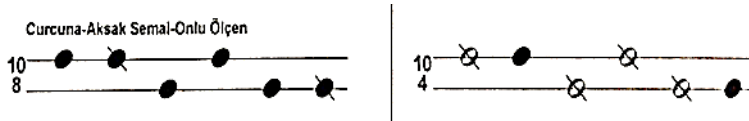

Şekil 4.300. Erol Sayan'ın Ulusal Müziğimiz adlı eserinde Curcuna & Aksak Semai usûlü

Sayan, Curcuna-Aksak Semai usûlünü drtlk ve sekizlik mertebelerde ele almıştır. Bu mertebelendirmeler sonucunda ise, yalnızca sekizlik mertebede verilen şablonu yani Curcuna usûlünü, “Curcuna – Aksak Semai – Onlu ölçen” olarak adlandırmıştır. Ayrıca şablonlarda darpların ifadelerine yer verilmediğinden bunlar farklı şekillerde okunabilir ve bu da usûlün yanlış öğrenilmesine/ğretilmesine neden olabilir. Müellif eserinde usûl kelimesine eş değeri olarak ölçen kelimesini kullanmıştır. Bu kullanım hem ölç kelimesine benzerliğıyle hem de yaygın olmamasıyla usûl kelimesinin mahiyetinin anlaşılmasına sebebiyet verebilir. Bunun sonucunda ise, ölç ve usûl kavramları talebe tarafından birbirleriyle karıştırılabilir.

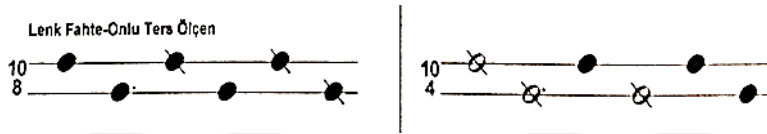

Şekil 4.301. Erol Sayan’ın Ulusal Müziğimiz adlı eserinde Lenk Fahte usûlü

Sayan, Lenk Fahte usûlünü drtlk ve sekizlik mertebeler ile irdelemiştir. Bu mertebelendirmeler sonucunda ise yalnızca sekizlik mertebede verilen şablon “onlu ters ölçen” olarak adlandırmıştır. Ayrıca şablonlarda darpların ifadelerine yer verilmediğinden bunlar farklı şekillerde okunabilir ve bu da usûlün yanlış öğrenilmesine/ğretilmesine neden olabilir. Müellif eserinde usûl kelimesine eş değeri olarak ölçen kelimesini kullanmıştır. Bu kullanım hem ölç kelimesine benzerliğıyle hem de yaygın olmamasıyla usûl kelimesinin mahiyetinin anlaşılmasına sebebiyet verebilir. Bunun sonucunda ise, ölç ve usûl kavramları talebe tarafından birbirleriyle karıştırılabilir.

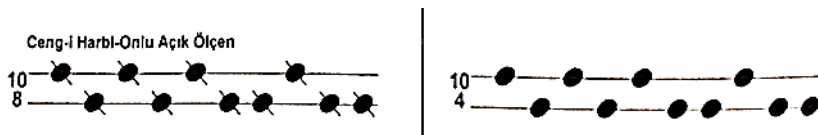

Şekil 4.302. Erol Sayan’ın Ulusal Müziğimiz adlı eserinde Ceng-i Harbi usûlü

Sayan, Ceng-i Harbi usûlünü drtlk ve sekizlik mertebelerde irdelemiştir. Bu mertebelendirmeler sonucunda ise, yalnızca sekizlik mertebede verilen şablonu “onlu açık ölçen” olarak adlandırmıştır. Ayrıca şablonlarda darpların ifadelerine yer verilmediğinden bunlar farklı şekillerde okunabilir ve bu da usûlün yanlış öğrenilmesine/ğretilmesine neden olabilir. Müellif eserinde usûl kelimesine eş değeri olarak ölçen kelimesini kullanmıştır. Bu kullanım hem ölç kelimesine benzerliğıyle hem de yaygın olmamasıyla usûl kelimesinin mahiyetinin anlaşılmasına sebebiyet verebilir. Bunun sonucunda ise, ölç ve usûl kavramları talebe tarafından birbirleriyle karıştırılabilir.

Ahmet Selim Teymur

Türk Aksağı +Türk Aksağı

2 1 2 2 2 1
düm te kâ düm tek tek

Şekil 4.303. Ahmet Selim Teymur'un Türk Musikisi adlı eserinde Aksak Semai & Ağır Aksak Semai usûlü

İkinci mertebesine (Aksak Semai)

Üçüncü mertebesine (Ağır Aksak Semai) denir.

Şekil 4.303. (devam) Ahmet Selim Teymur'un Türk Musikisi adlı eserinde Aksak Semai & Ağır Aksak Semai usûlü

Teymur, Aksak Semai usûlünü sekizlik; Ağır Aksak Semai usûlünü ise, dördlük mertebede ele almıştır. Meretebe dinamiğinin esasları doğrultusunda, darpların ifadelerinin tutarlı olmadığı görülmüştür. Çünkü birinci, üçüncü, dördüncü ve beşinci darpların birim zaman değerlikleri mertebenin iki katına; ikinci ve altıncı darpların birim zaman değerlikleri ise, mertebeye eşittir. Buna göre darpların “düüm – tek – kââ – düüm – teek – tek” şeklinde ifade edilmesi gerekir. Bu durum, müellifin meretebe farkından dolayı farklı şekilde adlandırdığı iki usûl için de geçerlidir. Müellif usûl şablonlarının olmadığı kısımda, darpların ifadesini notaların birim zaman değerlikleri ile belirtmiş, şablonların altında ise bu ifadeler yer vermemiştir. Usûlün mertebesi değişse de darpların ifadesi değişmez. Ancak müellif bu bilgiyi mevcut kaynaktan vermediğinden talebe, usûlü farklı mertebelerde farklı şekilde ifade edebilir.

Birinci mertebesine (Curcuna)

Şekil 4.304. Ahmet Selim Teymur'un Türk Musikisi adlı eserinde Curcuna usûlü

Teymur, Curcuna usûlünü onaltılık mertebede ele almıştır. Meretebe dinamiğinin esasları göz önüne alındığında, darpların ifadelerinin tutarlı olmadığı görülmektedir. Çünkü birinci, üçüncü, dördüncü ve beşinci darpların birim zaman değerlikleri mertebenin iki katına; ikinci ve altıncı darpların birim zaman değerlikleri ise, mertebeye eşittir. Buna göre darpların “düüm – tek – kââ – düüm – teek – tek” şeklinde ifade edilmesi gerekir.

Nim Sofyan+Semai+Semai+Nim Sofyan

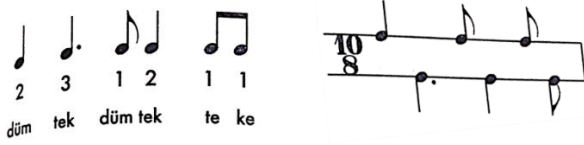

Şekil 4.305. Ahmet Selim Teymur'un Türk Musikisi adlı eserinde Lenk Fahte usûlü

Teymur, Lenk Fahte usûlünü sekizlik mertebede ele almıştır. Mertebe dinamiğinin esasları göz önüne alındığında, darpların ifadelerinin tutarlı olmadığı görülmektedir. Çünkü birinci ve dördüncü darpların birim zaman değerlikleri mertebenin iki katına; ikinci darbın birim zaman değerliği mertebenin üç katına; üçüncü, beşinci ve altıncı darplarının birim zaman değerlikleri ise, mertebeye eşittir. Bu durumda darpların “düüm – teek – düm – teek – tek – kâ” şeklinde ifade edilmesi gerekir. Müellif usûl şablonlarının olmadığı kısımda, darpların ifadesini notaların birim zaman değerlikleri ile belirtmiş, şablonların altında ise bu ifadelere yer vermemiştir. Usûlün mertebesi değişse de darpların ifadesi değişmez. Ancak müellif bu bilgiyi mevcut kaynakta vermediğinden talebe, usûlü farklı mertebelerde farklı şekilde ifade edebilir.

Nim Sofyan + Nim Sofyan + Semai + Semai

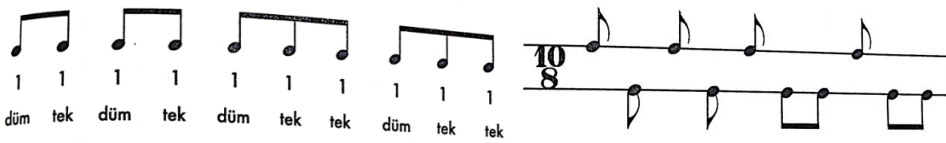

Şekil 4.306. Ahmet Selim Teymur'un Türk Musikisi adlı eserinde Cengi Harbi usûlü

Teymur, Çeng-i Harbi usûlünü sekizlik mertebede ele almıştır. Usûl darplarının ifadesi mertebeye göre tutarlılık göstermektedir.

Fatih Salgar

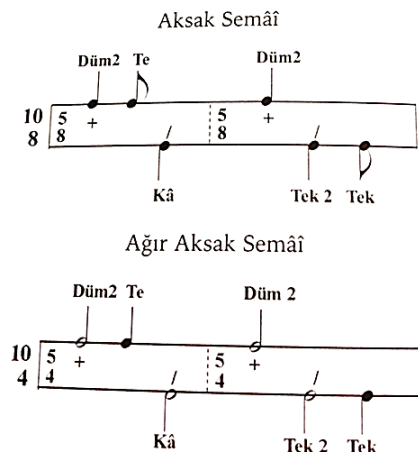

Şekil 4.307. Fatih Salgar'ın Türk Müziğinde Makamlar, Usûller ve Seyir Örnekleri adlı eserinde Aksak Semai & Ağır Aksak Semai usûlü

Salgar, Aksak Semai usûlünü sekizlik, Ağır Aksak Semai usûlünü de, dördlük mertebede ele almıştır. Meretebe dinamiğinin esasları göz önüne alındığında, darpların ifadelerinin tutarlı olmadığı görülmektedir. Çünkü usûlün birinci, üçüncü, dördüncü ve beşinci darplarının birim zaman değerlikleri mertebenin iki katına; usûlün ikinci ve altıncı darplarının birim zaman değerlikleri ise mertebeye eşittir. Buna göre darpların “düüm – tek – kââ – düüm – teek – tek” şeklinde ifade edilmesi gerekir. Bu durum müellifin meretebe farkından dolayı farklı şekilde adlandırdığı iki usûl için de geçerlidir. Ayrıca darpların ifadelerinin yanında yer alan rakamlar darpların birim zaman değerliklerini vurgulamaktadır. Ancak müellif eserinde bu rakamlara ilişkin herhangi bir açıklamaya yer vermediğinden, Türk müziği ve usûllere dair bilgi birikimine sahip olmayan birinden bunlara yönelik bir fikir edinmesi beklenemez. Eserde, darpların üstünde yer alan matematiksel işaretlere ilişkin de herhangi bir açıklamaya yer verilmediğinden, bunların ne anlama geldiğine dair bir sonuca varılamamıştır.

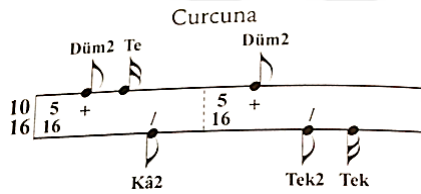

Şekil 4.308. Fatih Salgar’ın Türk Müziğinde Makamlar, Usûller ve Seyir Örnekleri adlı eserinde Curcuna usûlü

Salgar, Curcuna usûlünü onaltılık mertebede ele almıştır. Meretebe dinamiğinin esasları göz önüne alındığında, darpların ifadelerinin tutarlı olmadığı görülmüştür. Çünkü birinci, üçüncü, dördüncü ve beşinci darpların birim zaman değerlikleri mertebenin iki katına; ikinci ve altıncı darpların birim zaman değerlikleri ise, mertebeye eşittir. Buna göre darpların “düüm – tek – kââ – düüm – teek – tek” şeklinde ifade edilmesi gerekir. Ayrıca darpların ifadelerinin yanında yer alan rakamlar darpların birim zaman değerliklerini vurgulamaktadır. Ancak müellif eserinde bu rakamlara ilişkin herhangi bir açıklamaya yer vermediğinden, Türk müziği ve usûllere dair bilgi birikimine sahip olmayan birinden bunlara yönelik bir fikir edinmesi beklenemez. Eserde, darpların üstünde yer alan matematiksel işaretlere ilişkin de herhangi bir açıklamaya yer verilmediğinden, bunların ne anlama geldiğine dair bir sonuca varılamamıştır.

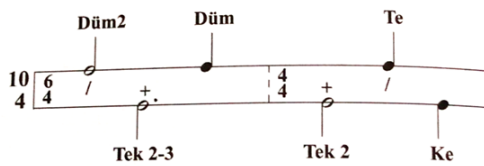

Şekil 4.309. Fatih Salgar’ın Türk Müziğinde Makamlar, Usûller ve Seyir Örnekleri adlı eserinde Lenk Fahte usûlü

Salgar, Lenk Fahte usûlünü dörtlük mertebede ele almıştır. Mertebe dinamiğinin esasları göz önüne alındığında, darpların ifadelerinin tutarlı olmadığı görülmüştür. Çünkü ana kalıptaki birinci ve dördüncü darpların birim zaman değerlikleri mertebenin iki katına; ikinci darbın birim zaman değerliği mertebenin üç katına; üçüncü, beşinci ve altıncı darpların birim zaman değerlikleri ise, mertebeye eşittir. Bu durumda darpların “düüm – teek – düm – teek – tek – kâ” şeklinde ifade edilmesi gerekir. Ayrıca darpların ifadelerinin yanında yer alan rakamlar darpların birim zaman değerliklerini vurgulamaktadır. Ancak müellif eserinde bu rakamlara ilişkin herhangi bir açıklamaya yer vermediğinden, Türk müziği ve usûllere dair bilgi birikimine sahip olmayan birinden bunlara yönelik bir fikir edinmesi beklenemez. Eserde, darpların üstünde yer alan matematiksel işaretlere ilişkin de herhangi bir açıklamaya yer verilmediğinden, bunların ne anlama geldiğine dair bir sonuca varılamamıştır.

Fahrettin Yarkın

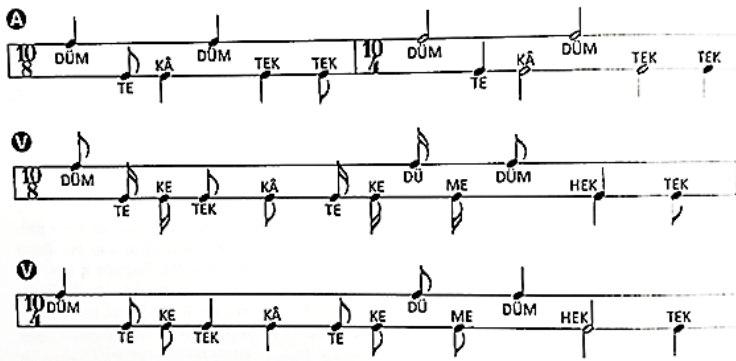

Şekil 4.310. Fahrettin Yarkın'ın Türk Müziğinde Usuller adlı eserinde Aksak Semai usûlü

Yarkın, Aksak Semai usûlünün ana kalıbını dörtlük; velvesi ise, dörtlük ve sekizlik mertebelerde ele almıştır. Mertebe dinamiğinin esasları göz önüne alındığında, darpların ifadelerinin tutarlı olmadığı görülmektedir. Çünkü ana kalıptaki birinci, üçüncü, dördüncü ve beşinci darpların birim zaman değerlikleri mertebenin iki katına; ikinci ve altıncı darpların birim zaman değerlikleri ise, mertebeye eşittir. Buna göre darpların “düüm – tek – kââ – düüm – teek – tek” şeklinde ifade edilmesi gerekir. Diğer yandan velvenin “hek” darbının birim zaman değerliği de, mertebenin iki katına eşittir. Dolayısıyla velvele darplarının da, “düm – te – ke – tek – kâ – te – ke – dü – me – düm – heek – tek” şeklinde ifade edilmesi gerekir.

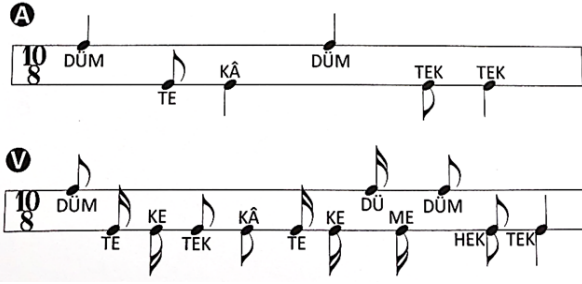

Şekil 4.311. Fahrettin Yarkın'ın Türk Müziğinde Usuller adlı eserinde Aksak Semai Evferi usûlü

Yarkın, Aksak Semai Evferi usûlünün hem ana kalıbını hem de velvelisini sekizlik mertebede ele almıştır. Mertebe dinamiğinin esasları göz önüne alındığında, darpların ifadelerinin tutarlı olmadığı görülmektedir. Çünkü birinci, üçüncü, dördüncü ve altıncı darpların birim zaman değerlikleri mertebenin iki katına; ikinci ve beşinci darpların birim zaman değerlikleri ise, mertebeye eşittir. Buna göre darpların “düüm – tek – kââ – düüm – tek – teek” şeklinde ifade edilmesi gerekir. Diğer yandan velvelenin on birinci darbı “hek”; on ikinci darbı da “tek” olarak ifade edilmesine rağmen, iki darp da, “hek” gibi notaların saplarının aşağı ve yukarı çekilmesiyle gösterilmiştir. Bu durum “hek” ve “tek” darplarının gösterimiyle ilgili muğlaklığa sebebiyet vermektedir. Buna göre velvele darplarının “düm – te – ke – tek – kâ – te – ke – dü – me – düm – tek – teek” şeklinde ifade edilmesi gerekir.

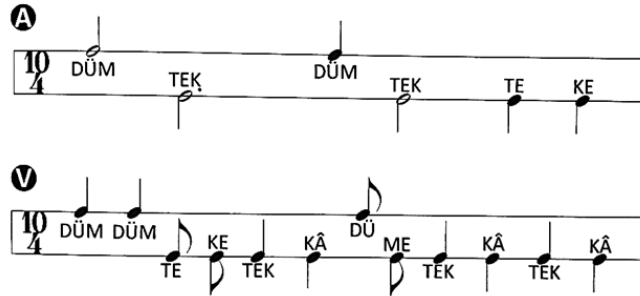

Şekil 4.312. Fahrettin Yarkın'ın Türk Müziğinde Usuller adlı eserinde Lenk Fahte usûlü

Yarkın, Lenk Fahte usûlünün hem ana kalıbını hem de velvelisini dördlük mertebede ele almıştır. Mertebe dinamiğinin esasları göz önüne alındığında, ana kalıptaki darpların ifadelerinin tutarlı olmadığı görülmektedir. Çünkü ana kalıptaki birinci ve dördüncü darpların birim zaman değerlikleri mertebenin iki katına; ikinci darbın birim zaman değerliği mertebenin üç katına; üçüncü, beşinci ve altıncı darplarının birim zaman değerlikleri ise, mertebeye eşittir. Bu durumda darpların “düüm – teek – düm – teek – tek – kâ” şeklinde ifade edilmesi gerekir. Diğer yandan velveledeki darpların ifadelerinin mertebeye göre tutarlı olduğu tespit edilmiştir.

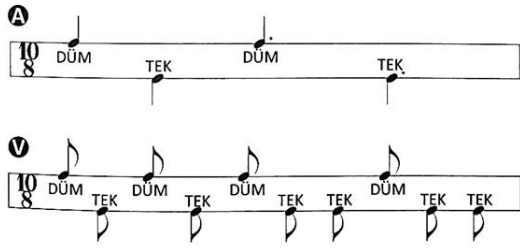

Şekil 4.313. Fahrettin Yarkın'ın Türk Müziğinde Usuller adlı eserinde Ceng-i Harbi usûlü

Yarkın, Çeng-i Harbi usûlünün hem ana kalıbını hem de velvelesini sekizlik mertebede ele almıştır. Mertebe dinamiğinin esasları göz önüne alındığında, ana kalıptaki darpların ifadelerinin tutarlı olmadığı görülmektedir. Çünkü birinci ve ikinci darpların birim zaman değerlikleri mertebenin iki katına, üçüncü ve dördüncü darpların birim zaman değerlikleri ise, mertebenin üç katına eşittir. Buna göre ana kalıbın darplarının “düüm – teek – düüüm – teek” şeklinde ifade edilmesi gerekir. Diğer yandan usûlün velvelesine ilişkin darpların mertebeye göre tutarlı olduğunu söylemek mümkündür.

Mehmet Gönül

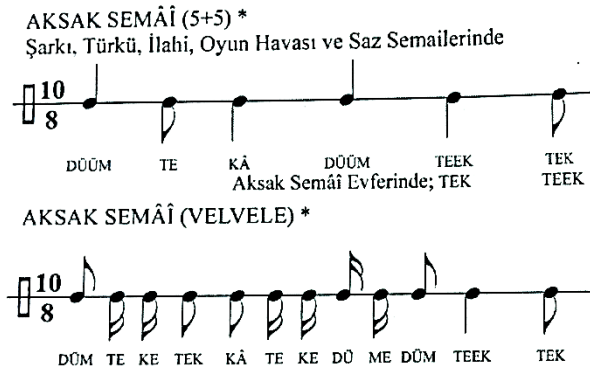

Şekil 4.314. Mehmet Gönül'ün Türk Müziği Solfej-Makam-Usûl-Dikte Ağıştırmaları adlı eserinde Aksak Semai usûlü

Gönül, Aksak Semai usûlünün ana kalıbını ve velvelesini sekizlik mertebede ele almıştır. Mertebe dinamiğinin esasları doğrultusunda, ana kalıptaki darpların ifadelerinin tutarlı olmadığı görülmüştür. Çünkü birinci, üçüncü, dördüncü ve beşinci darpların birim zaman değerlikleri mertebenin iki katına; ikinci ve altıncı darpların birim zaman değerlikleri de mertebeye eşittir. Buna göre ana kalıptaki darpların “düüm – tek – kââ – düüm – teek – tek” şeklinde ifade edilmesi gerekir. Diğer yandan velveledeki darpların mertebeye göre tutarlı bir şekilde verildiğini söylemek mümkündür.

AKSAK SEMÂİ EVFERİ (VELVELE) *
Saz Eserleri ve Bazı saz Semâilerinde



Şekil 4.315. Mehmet Gönül'ün Türk Müziği Solfej-Makam-Usûl-Dikte Alıştırmaları adlı eserinde Aksak Semai Evferi usûlü

Gönül, Aksak Semai Evferi usûlünün velvelesini sekizlik mertebede ele almıştır. Usûl darplarının ifadeleri mertebeye tutarlılık göstermektedir.

CURCUNA (5+5)

Şarkı, Türkü, İlahi, Oyun Hav. Saz Sem. 4. Hanelerinde

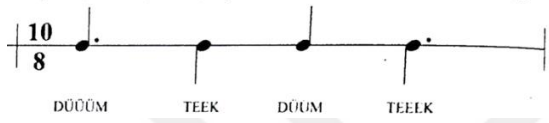

Şekil 4.316. Mehmet Gönül'ün Türk Müziği Solfej-Makam-Usûl-Dikte Alıştırmaları adlı eserinde Curcuna usûlü

Gönül, Curcuna usûlünü sekizlik mertebede ele almıştır. Usûl darplarının ifadeleri mertebeye tutarlılık göstermektedir.

LENK FAHTE (Nim Fahte) (6+4)

Peşrev, Beste ve bazı Mevlevî Ayinlerinde



Şekil 4.317. Mehmet Gönül'ün Türk Müziği Solfej-Makam-Usûl-Dikte Alıştırmaları adlı eserinde Lenk Fahte usûlü

Gönül, Lenk Fahte usûlünün ana kalıp ve velvelesini dörtlük mertebede ele almıştır. Usûlün hem ana kalıbında hem de velvelesinde bulunan darpların ifadeleri mertebeye tutarlılık göstermektedir.

ÇENG-İ HARBI (2+2+3+3)

Mehter Marşlarında, Bazı Saz Sem. 4. Hanelerinde

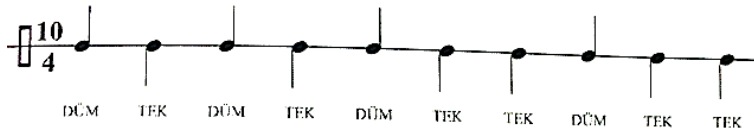

Şekil 4.318. Mehmet Gönül'ün Türk Müziği Solfej-Makam-Usûl-Dikte Alıştırmaları adlı eserinde Çeng-i Harbi usûlü

Gönül, Çeng-i Harbi usûlünü dörtlük mertebede ele almıştır. Usûl darplarının ifadeleri mertebeye tutarlılık göstermektedir.

4.5.10. 11 Zamanlı Usûller

Tevfik Rıza Pırnal

Türk Aksağı			Yürük Semâi					
Düm	Tek	Tek	Düm	Tek	Tek	Düm	Tek	11/8
2	2	1	1	1	1	1	2	

Şekil 4.319. Tevfik Rıza Pırnal'ın Söz ve Saz adlı eserinde Tek Vuruş usûlü

Tek Vuruş: 11 zamanlı, 6 darplı

Düm	Tek	Tek	Düm	Tek	Tek
2	2	1	2	2	2

11/2, 11/4, 11/8

Şekil 4.319. (devam) Tevfik Rıza Pırnal'ın Söz ve Saz adlı eserinde Tek Vuruş usûlü

Pırnal, Tek Vuruş usûlünü ikilik, dördlük ve sekizlik mertebede ele almıştır. Mertebe dinamiğinin esasları göz önüne alındığında, darplara ilişkin ifadelerin tutarlı olmadığı görülmüştür. Çünkü birinci, ikinci, dördüncü, beşinci ve altıncı darpların birim zaman değerlikleri mertebenin iki katına; ikinci darbın birim zaman değerliği ise, mertebeye eşittir. Bu durumda darpların “düüm – teek – tek – düüm – teek – teek” şeklinde ifade edilmesi gerekir.

Hurşit Ungay

ZAMAN VE VURGULARI:

DÜM	TEK	TEK	DÜM	TEK	TEK
2	2	1	2	2	2

USÛL NOTASI:

VELVELESİ:

Şekil 4.320. Hurşit Ungay'ın Türk Mûsikîsinde Usûller ve Kudüm adlı eserinde Tek Vuruş usûlü

Ungay Tek Vuruş usûlünü iki çizgide gösterim yöntemini kullanarak ve usûllerin birim zaman değerliklerini rakamlarla ifade ederek ele almıştır. Ayrıca usûlün ana kalıbını ve velvelisini sekizlik mertebede göstermiştir. Mertebe dinamiğinin esasları doğrultusunda, darpların ifadelerinin tutarlı olmadığı görülmüştür. Çünkü ana kalıptaki birinci, ikinci, dördüncü, beşinci ve altıncı darpların birim zaman değerlikleri mertebenin iki katına; ikinci darbının birim zaman

değerliği ise, mertebeye eşittir. Bu durumda darpların “düüm – teek – tek – düüm – teek – teek” şeklinde ifade edilmesi gerekir. Diğer yandan velveledeki darpların ifadelerinin de tutarlı olmadığı dikkati çekmiştir. Velvenin birinci, dördüncü, beşinci, dokuzuncu, on ikinci ve on üçüncü darpların birim zaman değerlikleri mertebeye eşit; ikinci, üçüncü, altıncı, yedinci, onuncu ve on birinci darpların birim zaman değerlikleri mertebenin yarısına; sekizinci darbın birim zaman değerliği ise, mertebenin iki katına eşittir. Buna göre velvele darplarının “düm – te- ke – tek – kâ – te – ke – düüm – düm – te – ke – tek – kâ” şeklinde ifade edilmesi gerekir.

Ekrem Karadeniz

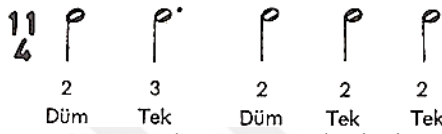

Şekil 4.321. Ekrem Karadeniz’in Türk Mûsikîsinin Nazariye ve Esasları adlı eserinde Tek Vuruş usûlü

Karadeniz, Tek Vuruş usûlünü dörtlük mertebede ele almıştır. Mertebe dinamiğinin esasları doğrultusunda, darpların ifadelerinin tutarlı olmadığı görülmüştür. Çünkü birinci, üçüncü, dördüncü ve beşinci darpların birim zaman değerlikleri mertebenin iki katına; ikinci darbının birim zaman değerliği ise, mertebenin üç katına eşittir.

Darpların “düüm – teek – düüm – teek – teek” şeklinde ifade edilmesi gerekir. Buna ek olarak, arpların altında yer alan rakamlar, birim zaman değerliğini ifade etse bile, müellif eserinde bu rakamların mahiyetine ilişkin herhangi bir açıklamaya yer vermediğinden bunların Türk müziğini bilmeyen herhangi bir kişi tarafından idrak edilmesi beklenemez.

İsmail Hakkı Özkan

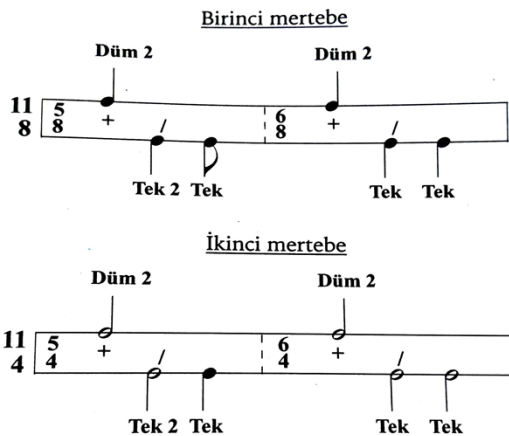

Şekil 4.322. İsmail Hakkı Özkan’ın Türk Mûsikîsi Nazariyatı ve Usûlleri: Kudüm Velveleleri adlı eserinde Tek Vuruş usûlü

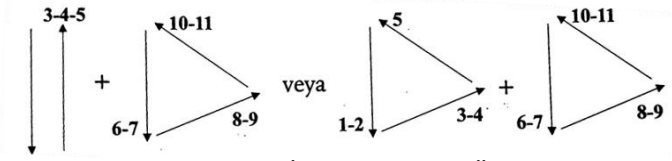

Şekil 4.322. (devam) İsmail Hakkı Özkan'ın Türk Müsikîsi Nazariyatı ve Usûlleri: Kudüm Velveleleri adlı eserinde Tek Vuruş usûlünün batı tarzı tek elle vuruluşu

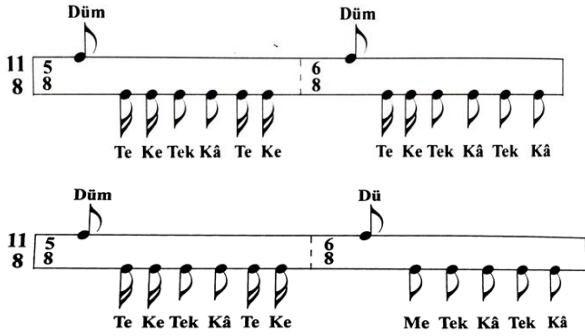

Şekil 4.322. (devam) İsmail Hakkı Özkan'ın Türk Müsikîsi Nazariyatı ve Usûlleri: Kudüm Velveleleri adlı eserinde Tek Vuruş usûlünün kudümle velveleli vuruluşu

Özkan, Tek Vuruş usûlünün ana kalıbını dördlük ve sekizlik, velvelesini de iki farklı şekilde sekizlik mertebede ele almıştır. Mertebe dinamiğinin esasları doğrultusunda, ana kalıptaki darpların ifadelerinin tutarlı olmadığı görülmüştür. Çünkü ana kalıptaki birinci, ikinci, dördüncü, beşinci ve altıncı darpların birim zaman değerlikleri mertebenin iki katına; ikinci darbın birim zaman değerliği ise, mertebeye eşittir. Dolayısıyla ana kalıbın darplarının “düüm – teek – tek – düüm – teek – teek” şeklinde ifade edilmesi gerekir. Bu durum her iki mertebe için de geçerlidir. Velveleye ilişkin darpların ifadelerinin ise, mertebeye göre tutarlılık gösterdiğini söylemek mümkündür. Diğer yandan “batı tarzı tek elle vuruluşu” adı altındaki görselden usûle dair hiçbir anlam çıkarılamamaktadır. Bu durumun temel sebebi, batı müziğinde usûl kavramının olmayışıdır. Ayrıca usûl, tek elle dize ve/veya bir vurmali çalgıya vurularak icra edilmez. Bunun adı ritim tutmaktır ki; ölçü, ritim ve usûl eş değer kavramlar değildir. Herhangi bir usûlün darpları tek elle bir dize ve/veya vurmali çalgıyla icra edilmek istendiğinde usûl darplarının ifadesi mutlak surette değişir.

Şeref Çakar

Usûlün Zamanları
ve vuruluşları:

DÜM **TEK** **TEK** **DÜM** **TEK** **TEK**
2 2 1 2 2 2

Usûlün Notası:
1. Mertebesi 11/8

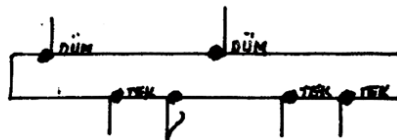

Şekil 4.323. Şeref Çakar'ın Türk Musikîsinde Usûl adlı eserinde Tek Vuruş usûlü

Vuruşu: 1 mertebesi

11/8 DÜM 2 TEK 2 TEK 1 DÜM 2 TEK 2 TEK 2

SAĞ el ile SAĞ dize vurulan vuruşlar
SOL el ile SOL dize vurulan vuruşlar

11/8

Velveleli Vuruşu

SAĞ Zahme ile SAĞ KUDÜME vurulan vuruşlar
SAĞ Zahme ile SOL KUDÜME vurulan vuruşlar
SOL Zahme ile SOL KUDÜME vurulan vuruşlar

Şekil 4.323. (devam) Şeref Çakar'ın Türk Musikîsinde Usûl adlı eserinde Tek Vuruş usûlünün velvelesi

Çakar, Tek Vuruş usûlünün ana kalıbını ve velvelesini sekizlik mertebe ele almıştır. Mertebe dinamiğinin esasları doğrultusunda, ana kalıptaki darpların ifadelerinin tutarlı olmadığı görülmüştür. Çünkü ana kalıptaki birinci, ikinci, dördüncü, beşinci ve altıncı değerliği darpların birim zaman değerlikleri mertebenin iki katına; ikinci darbın birim zaman mertebeye eşittir. Bu durumda darpların “düüm – teek – tek – düüm – teek – teek” şeklinde ifade edilmesi gerekir. Diğer yandan velveleye ilişkin darpların ifadelerinin de tutarlı olmadığı dikkati çekmiştir. Velveledeki birinci, dördüncü, beşinci, dokuzuncu, on ikinci ve on üçüncü darpların birim zaman değerlikleri mertebeye; ikinci, üçüncü, altıncı, yedinci, onuncu ve on birinci darpların birim zaman değerlikleri mertebenin yarısına; sekizinci darbının birim zaman değerliği de mertebenin iki katına eşittir. Buna göre velvele darplarının “düüm – te- ke – tek – kâ – te – ke – düüm – düm – te – ke – tek – kâ” şeklinde ifade edilmesi gerekir.

Cemil Sangan

— TEK VURUŞ USÛLÜ —

MERTEBELERİNE GÖRE USÛL NOTALARI :

11/8

DÜM DÜM

TEK TEK TEK TEK

VELVELESİ :

11/8

DÜM DÜM DÜM

TE KE TEK KÂ TE KE TE KE TEK KÂ

Şekil 4.324. Cemil Sangan'ın Türk Müziği Usulleri adlı eserinde Tek Vuruş usûlü

Sangan, Tek Vuruş usûlünün hem ana kalıbını hem de velvelesini sekizlik mertebeye ele almıştır. Mertebeye dinamiğinin esasları göz önüne alındığında, ana kalıptaki darpların ifadelerinin tutarlı olmadığı görülmüştür. Çünkü ana kalıptaki birinci, ikinci, dördüncü, beşinci ve altıncı darpların birim zaman değerlikleri mertebenin iki katına; ikinci darbın birim zaman değerliği de mertebeye eşittir. Bu durumda darpların “düüm – teek – tek – düüm – teek – teek” şeklinde ifade edilmesi gerekir. Diğer yandan velveledeki darpların ifadelerinin de tutarlı olmadığı tespit edilmiştir. Velvelenin birinci, dördüncü, beşinci, dokuzuncu, on ikinci ve on üçüncü darpların birim zaman değerlikleri mertebeye; ikinci, üçüncü, altıncı, yedinci, onuncu ve on birinci darpların birim zaman değerlikleri mertebenin yarısına; sekizinci darbının birim zaman değerliği de mertebenin iki katına eşittir. Buna göre velvele darplarının “düm – te- ke – tek – kâ – te – ke – düüm – düm – te – ke – tek – kâ” şeklinde ifade edilmesi gerekir.

Erdoğan Çelikkol

(4'lük Birimle) VURULUS TABLOSU

VELVELELİ VURULUSU

Şekil 4.325. Erdoğan Çelikkol’un Türk Müsıkîsi Bilgileri I-II adlı eserinde Tek Vuruş usûlü

Çelikkol, Tek Vuruş usûlünün ana kalıbını hem dörtlük hem de sekizlik mertebeye; velvelesini ise, sadece sekizlik mertebeye ele almıştır. Usûlün ana kalıp ve velvelesindeki darpların ifadeleri, mertebeye göre tutarlılık göstermektedir.

Erol Sayan

Şekil 4.326. Erol Sayan’ın Ulusal Müziğimiz adlı eserinde Tek Vuruş usûlü

Sayan, Tek Vuruş usûlünü dörtlük ve sekizlik mertebelerde ele almıştır. Bu mertebelendirmeler sonucunda ise, yalnızca sekizlik mertebede verilen şablonu “onbirli ölçen” olarak adlandırmıştır. Ayrıca şablonlarda darpların ifadelerine yer verilmediğinden bunlar farklı şekillerde okunabilir ve bu da usûlün yanlış öğrenilmesine/öğretilmesine neden olabilir. Müellif eserinde usûl kelimesine eş değer olarak ölçen kelimesini kullanmıştır. Bu kullanım hem ölçü kelimesine benzerliğiyle hem de yaygın olmamasıyla usûl kelimesinin mahiyetinin anlaşılmasına sebebiyet verebilir. Bunun sonucunda ise, ölçü ve usûl kavramları talebe tarafından birbiriyle karıştırılabilir.

Ahmet Selim Teymur

Türk Aksağı + Yürük Semai



düm tek tek düm tek tek

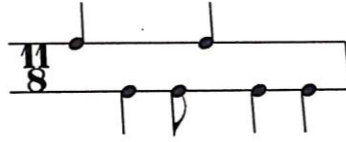

Şekil 4.327. Ahmet Selim Teymur’un Türk Musikisi adlı eserinde Tek Vuruş usûlü

Teymur, Tek Vuruş usûlünü sekizlik mertebede ele almıştır. Mertebeye dinamiğinin esasları göz önüne alındığında, darpların ifadelerinin tutarlı olmadığı görülmüştür. Çünkü birinci, ikinci, dördüncü, beşinci ve altıncı darpların birim zaman değerlikleri mertebenin iki katına; ikinci darbın birim zaman değerliği de mertebeye eşittir. Bu durumda darpların “düüm – teek – tek – düüm – teek – teek” şeklinde ifade edilmesi gerekir. Müellif usûl şablonlarının olmadığı kısımda, darpların ifadesini notaların birim zaman değerlikleri ile belirtmiş, şablonların altında ise bu ifadelere yer vermemiştir. Usûlün mertebesi değişse de darpların ifadesi değişmez. Ancak müellif bu bilgiyi mevcut kaynakta vermediğinden talebe, usûlü farklı mertebelerde farklı şekilde ifade edebilir.

Fahrettin Yarkın

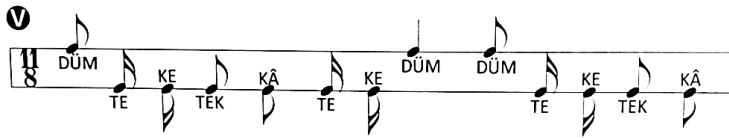
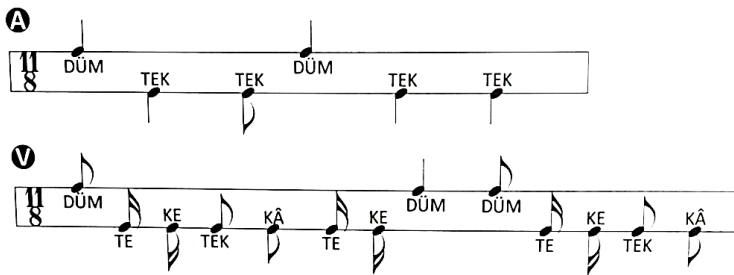

Şekil 4.328. Fahrettin Yarkın’ın Türk Müziğinde Usuller adlı eserinde Tek Vuruş usûlü

Yarkın, Tek Vuruş usûlünü sekizlik mertebede ele almıştır. Mertebe dinamiğinin esasları göz önüne alındığında, darpların ifadelerinin tutarlı olmadığı görülmüştür. Ana kalıptaki birinci, ikinci, dördüncü, beşinci ve altıncı darpların birim zaman değerlikleri mertebenin iki katına; ikinci darbın birim zaman değerliği de mertebeye eşittir. Bu durumda darpların, “düüm – teek – tek – düüm – teek – teek” şeklinde ifade edilmesi gerekir. Diğer yandan velveledeki darpların ifadelerinin de tutarlı olmadığı tespit edilmiştir. Velvelenin birinci, dördüncü, beşinci, dokuzuncu, on ikinci ve on üçüncü darplarının birim zaman değerlikleri mertebeye; ikinci, üçüncü, altıncı, yedinci, onuncu ve on birinci darpların birim zaman değerlikleri mertebenin yarısına; sekizinci darbının birim zaman değerliği de mertebenin iki katına eşittir. Buna göre velvele darplarının “düm – te – ke – tek – kâ – te – ke – düüm – düm – te – ke – tek – kâ” şeklinde ifade edilmesi gerekir.

Mehmet Gönül

TEK VURUŞ (5+6)
Bazı Türkü ve Saz Eserlerinde

DÜÜM TEEK TEK DÜÜM TEEK TEEK

Şekil 4.329. Mehmet Gönül’ün Türk Müziği Solfej-Makam-Usûl-Dikte Alıştırmaları adlı eserinde Tek Vuruş usûlü

TEK VURUŞ (VELVELE)

DÜM TE KE TEK KÂ TE KE DÜM TE KE TEK KÂ TEK KÂ

Şekil 4.329. (devam) Mehmet Gönül’ün Türk Müziği Solfej-Makam-Usûl-Dikte Alıştırmaları adlı eserinde Tek Vuruş usûlü

Gönül, Tek Vuruş usûlünün ana kalıbını ve velvelisini sekizlik mertebede ele almıştır. Usûlün ana kalıbının ve velvelisinin darplarına ilişkin ifadeler, mertebeye göre tutarlılık göstermektedir.

4.5.11. 12 Zamanlı Usûller

Rauf Yekta

d d d d d t d t d t d t

Şekil 4.330. Rauf Yekta’nın Türk Musikisi adlı eserinde Frenkçin usûlü

Yekta, Frenkçin usûlünü dörtlük mertebede ele almış; “düm” darbını “d”, “tek” darbını ise “t” harfi ile kısaltarak ifade etmiştir. Usûl darplarının ifadelerine ilişkin olan bu yöntem talebe tarafından anlaşılabilir olsa da; müellifin eseri Fransızca olarak kaleme aldığı göz önünde bulundurulduğunda, bu kısaltmaya bir açıklama getirilmesi gerektiği düşüncesi oluşmaktadır. Çünkü Türk müziği eğitimi almayan ve Türk müziğini icra etmeyen birinden bu kısaltmaları anlaması beklenemez.

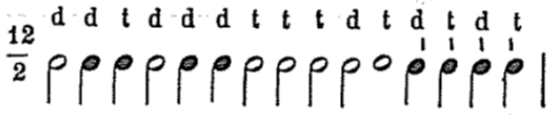

Şekil 4.331. Rauf Yekta'nın Türk Musikisi adlı eserinde Çember usûlü

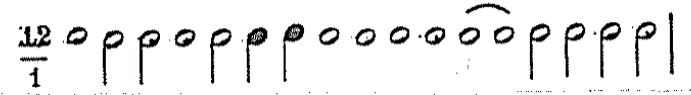

Şekil 4.331. (devam) Rauf Yekta'nın Türk Musikisi adlı eserinde Ağır Çember usûlü

Yekta, Çember usûlünü ikilik, Ağır Çember usûlünü ise birlik mertebede ele almış; “düm” darbını “d”, “tek” darbını ise “t” harfi ile kısaltarak ifade etmiştir. Usûl darplarının ifadelerine ilişkin olan bu yöntem talebe tarafından anlaşılabilir olsa da; müellifin eseri Fransızca olarak kaleme aldığı göz önünde bulundurulduğunda, bu kısaltmaya bir açıklama getirilmesi gerektiği düşüncesi oluşmaktadır. Çünkü Türk müziği eğitimi almayan ve Türk müziğini icra etmeyen birinden bu kısaltmaları anlaması beklenemez.

Suphi Ezgi



Şekil 4.332. Suphi Ezgi'nin Nazari ve Ameli Türk Musikisi adlı eserinde Frenkçin usûlü

Ezgi, Frenkçin usûlünü sekizlik mertebede ele almıştır. Mertebe dinamiğinin esasları göz önüne alındığında darplara ilişkin verilen ifadelerin tutarlı olmadığı tespit edilmiştir. Çünkü birinci, üçüncü, beşinci, altıncı, yedinci, sekizinci, dokuzuncu ve onuncu darpların birim zaman değerlikleri mertebeye; ikinci ve dördüncü darpların birim zaman değerlikleri de mertebenin iki katına eşittir. Buna göre darpların “düm – düüm – düm – düüm – tek – kâ – tek – kâ – tek – kâ” şeklinde ifade edilmesi gerekir. Ayrıca eserde darpların üstünde yer alan rakam ve matematiksel işaretlere ilişkin herhangi bir açıklamaya yer verilmediğinden, bunların ne anlama geldiğine ilişkin bir sonuca varılamamıştır.

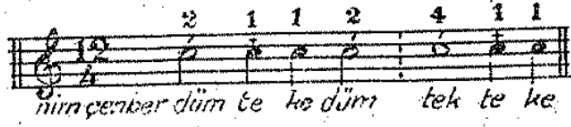

Şekil 4.333. Suphi Ezgi'nin Nazari ve Ameli Türk Musikisi adlı eserinde Nim Çenber usûlü

Ezgi, Nim Çenber usûlünü dörtlük mertebede ele almıştır. Mertebe dinamiğinin esasları göz önüne alındığında darplara ilişkin verilen ifadelerin tutarlı olmadığı tespit edilmiştir. Çünkü birinci ve dördüncü darplarının birim zaman değerlikleri mertebenin iki katına; ikinci, üçüncü, altıncı ve yedinci darpların birim zaman değerlikleri mertebeye; beşinci darbının birim zaman değerliği ise mertebenin dört katına eşittir. Buna göre darpların “düüm – tek – kâ – düüm – teeeek – tek – kâ” şeklinde ifade edilmesi gerekir. Ayrıca eserde darpların üstünde yer alan rakam ve matematiksel işaretlere ilişkin herhangi bir açıklamaya yer verilmediğinden, bunların ne anlama geldiğine ilişkin bir sonuca varılamamıştır.

Tevfik Rıza Pırnal

<u>Semâî</u>		<u>Semâî</u>		<u>Nim Sofyân</u>		<u>Nim Sofyân</u>		<u>Nim Sofyan</u>		
<u>Düm</u>	<u>Düm</u>	<u>Düm</u>	<u>Düm</u>	<u>Te</u>	<u>Ke</u>	<u>Te</u>	<u>Ke</u>	<u>Te</u>	<u>Ke</u>	
1	2	1	2	1	1	1	1	1	1	12/8
1	2	1	2	1	1	1	1	1	1	12/4
1	2	1	2	1	1	1	1	1	1	12/2

Şekil 4.334. Tevfik Rıza Pırnal'ın Söz ve Saz adlı eserinde Frenkçin usûlü

Frenkçin: 12 zamanlı, 10 darplı

Düm Düm Düm Düm Te Ke

1 2 1 2 1 1

Te Ke Te Ke 12/2, 12/4, 12/8

1 1 1 1

Şekil 4.334. (devam) Tevfik Rıza Pırnal'ın Söz ve Saz adlı eserinde Frenkçin usûlü

Pırnal, Frenkçin usûlünü ikilik, dörtlük ve sekizlik mertebelerde ele almıştır. Mertebe dinamiğinin esasları göz önüne alındığında, darpların ifadelerinin tutarlı olmadığı görülmüştür. Çünkü birinci, üçüncü, beşinci, altıncı, yedinci, sekizinci, dokuzuncu ve onuncu darpların birim zaman değerlikleri mertebeye; ikinci ve dördüncü darpların birim zaman değerlikleri de mertebenin iki katına eşittir. Buna göre darpların “düüm – düüm – düüm – düüm – tek – kâ – tek – kâ – tek – kâ” şeklinde ifade edilmesi gerekir.

<u>Semâi</u>		<u>Semâi</u>		<u>Nim Sofyân</u>		<u>Nim Sofyân</u>		<u>Nim Sofyan</u>		
<u>Düm</u>	<u>Düm</u>	<u>Düm</u>	<u>Düm</u>	<u>Te</u>	<u>Ke</u>	<u>Te</u>	<u>Ke</u>	<u>Te</u>	<u>Ke</u>	
1	2	1	2	1	1	1	1	1	1	12/8
1	2	1	2	1	1	1	1	1	1	12/4
1	2	1	2	1	1	1	1	1	1	12/2

Şekil 4.335. Tevfik Rıza Pırnal'ın Söz ve Saz adlı eserinde Nim Çenber usûlü

Nim Çebner: 12 zamanlı, 8 darplı¹¹⁹

<u>Düm</u>	<u>Te</u>	<u>Ke</u>	<u>Düm</u>	<u>Tâ</u>	<u>Hek</u>	<u>Te</u>	<u>Ke</u>
2	1	1	2	2	2	1	1

12/2, 12/4, 12/8

Şekil 4.335. (devam) Tevfik Rıza Pırnal'ın Söz ve Saz adlı eserinde Nim Çenber usûlü

Pırnal, Nim Çenber usûlünü ikilik, dörtlük ve sekizlik mertebelerde ele almıştır. Mertebe dinamiğinin esasları göz önüne alındığında, darpların ifadelerinin tutarlı olmadığı görülmüştür. Çünkü birinci, dördüncü, beşinci ve altıncı darpların birim zaman değerlikleri mertebenin iki katına; ikinci, üçüncü, yedinci ve sekizinci darpların birim zaman değerlikleri de mertebeye eşittir. Buna göre darpların “düüm – tek – kâ – düüm – taa – heek – tek – kâ – tek – kâ” şeklinde ifade edilmesi gerekir.

<u>Devr-i Hindî</u>				<u>Türk Aksağı</u>				
<u>Düm</u>	<u>Tek</u>	<u>Tek</u>	<u>Düm</u>	<u>Tek</u>	<u>Düm</u>	<u>Tek</u>	<u>Tek</u>	12/8
1	1	1	2	2	2	2	1	

Şekil 4.336. Tevfik Rıza Pırnal'ın Söz ve Saz adlı eserinde İkiz Aksak usûlü

İkiz Aksak: 12 zamanlı, 8 darplı

<u>Düm</u>	<u>Tek</u>	<u>Tek</u>	<u>Düm</u>	<u>Tek</u>	<u>Düm</u>	<u>Tek</u>	<u>Tek</u>
1	1	1	2	2	2	2	1

12/2, 12/4, 12/8

Şekil 4.336. (devam) Tevfik Rıza Pırnal'ın Söz ve Saz adlı eserinde İkiz Aksak usûlü

Pırnal, İkiz Aksak usûlünü ikilik, dörtlük ve sekizlik mertebelerde ele almıştır. Mertebe dinamiğinin esasları göz önüne alındığında, darpların ifadelerinin tutarlı olmadığı görülmüştür. Çünkü birinci, ikinci, üçüncü ve sekizinci darpların birim zaman değerlikleri mertebenin iki katına; dördüncü, beşinci, altıncı ve yedinci darpların birim zaman değerlikleri ise mertebeye eşittir. Buna göre darplarının “düm – tek – tek – düüm – teek – düüm – teek – tek” şeklinde ifade edilmesi gerekir.

Veli Kanık

Frençin usulünün vuruşu

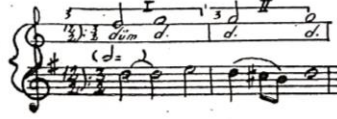

Frençin usulünde bir misal



Aynı eserin (4) lük darp vahidi kıyasisi ile yazılmış şekli :



Şekil 4.337. Veli Kanık'ın Türk Musikisinde Ritm Unsuru ve Nota Kaideleri adlı eserinde Frençin usûlü

Yine (4) lük darp vahidi kıyasisi ile yazılmış frençin usulünde başka bir misal :
Vuruşu :



Şekil 4.337. (devam) Veli Kanık'ın Türk Musikisinde Ritm Unsuru ve Nota Kaideleri adlı eserinde Frençin usûlü

Kanık, Frençin usulünü dörtlük ve sekizlik mertebelerde ele almış; örneklerin bazı kısımlarında darpların ifadelerini kısaltma yöntemine başvurarak “düm” darbını “d”, “tek” darbını ise “t” harfiyle ifade etmiştir. Usulün beşinci, altıncı, yedinci ve sekizinci darplarının ifadeleri mertebeye göre tutarlılık gösterse de, ilk dört darbın ifadeleri kısaltmalardan dolayı anlaşılammaktadır.

Not değerleri yarı yarıya
küçültülmüş nimsakil usu-
lünün vuruşu

Aynı usulden bir misal



Şekil 4.338. Veli Kanık'ın Türk Musikisinde Ritm Unsuru ve Nota Kaideleri adlı eserinde Nim Sakil usûlü

Nimsakil usulünün ($\frac{2}{4}$) lük ile yazılışı :

Aynı usulün ($\frac{2}{4}$) lükle
vuruluşu

Aynı usulden bir misâl



Şekil 4.338. (devam) Veli Kanık'ın Türk Musikisinde Ritm Unsuru ve Nota Kaideleri adlı eserinde Nim Sakil usûlü



Şekil 4.338. (devam) Veli Kanık'ın Türk Musikisinde Ritm Unsuru ve Nota Kaideleri adlı eserinde Nim Sakil usûlü

Kanık, Nim Sakil usûlünü ikilik ve dördlük mertebelerde ele almış; örneklerin bazı kısımlarında darpların ifadelerini kısaltma yöntemine başvurarak “düm” darbını “d”, “tek” darbını ise “t” harfiyle ifade etmiştir. Müellif, eserinde Sakil usûlünü 48 zamanlı olarak vermiştir. “Nim” kelimesinin “yarı, buçuk” gibi anlamlar taşıdığı düşünüldüğünde, müellifin Nim Sakil usûlünü hangi sebeple 24 zamanlı değil de 12 zamanlı olarak verdiği anlaşılamamaktadır. Diğer yandan darpların ifadelerinin kısaltmalar sebebiyle mertebeye göre tutarlılık gösterip göstermediği anlaşılamamaktadır. Ayrıca darpların birim zaman değerliklerinin toplamı $14/4$ 'lüğe tekabül etmektedir. Bu durumda ölçü sayısı ve darpların birim zaman değerliklerinin toplamı tutarsızlık arz etmektedir.

Çenber usulünün vuruluşu

Çenber usulünde bir misâl



Şekil 4.339. Veli Kanık'ın Türk Musikisinde Ritm Unsuru ve Nota Kaideleri adlı eserinde Çenber usûlü

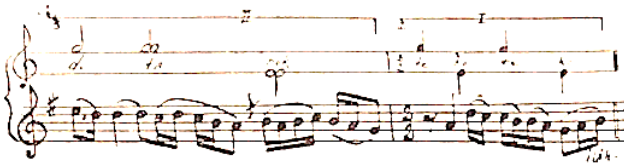

Şekil 4.339. (devam) Veli Kanık'ın Türk Musikisinde Ritm Unsuru ve Nota Kaideleri adlı eserinde Çenber usûlü

Ağır çenber usulünün
vuruluşu

Ağır çenber usulünde
bir misâl

Şekil 4.340. Veli Kanık'ın Türk Musikisinde Ritm Unsuru ve Nota Kaideleri adlı eserinde Ağır Çenber usûlü

Kanık, Çenber ve Ağır Çenber usûllerini ikilik ve birlik ve ikilik mertebelerde ele almış; örneklerin bazı kısımlarında darpların ifadelerini kısaltma yöntemine başvurarak “düm” darbını “d”, “tek” darbını ise “t” harfiyle ifade etmiştir. Bu kısaltmalar sebebiyle, darpların ifadelerinin mertebeye göre tutarlılık gösterip göstermediği anlaşılammaktadır. Ayrıca mevcut usûl darplarını birlik ve ikilik mertebelerde ifade etmek mümkün değildir. Bütün bunlara ek olarak, Ağır Çenber usûlü olarak verilen şablonun birim zaman değerliklerinin toplamı 10/1'liğe eşittir. Bu durumda ölçü sayısı ve darpların birim zaman değerliklerinin toplamı tutarsızlık arz etmektedir.

Ümit Mutlu

Velveleli şekil— 2/4

Şekil 4.341. Ümit Mutlu'nun Türk Musikisi Nazariyatı Usulleri ve Makam Seyirleri adlı eserinde Frenkçin usûlü

Mutlu, Frenkçin usûlünü dördlük ve sekizlik mertebelerde ele almıştır. Mertebe dinamiğinin esasları göz önüne alındığında, darpların ifadelerinin tutarlı olmadığı görülmüştür. Çünkü ana

kalıbın dörtlük ve sekizlik mertebesindeki birinci, üçüncü, beşinci, altıncı, yedinci, sekizinci, dokuzuncu ve onuncu darpların birim zaman değerlikleri mertebeye; ikinci ve dördüncü darpların birim zaman değerlikleri de mertebenin iki katına eşittir. Buna göre darpların her iki mertebede de “düm – düüm – düm – düüm – tek – kâ – tek – kâ – tek – kâ” şeklinde ifade edilmesi gerekir. Diğer yandan usûlün dörtlük mertebesinde velveleli şekil olarak adlandırılan bölümdeki darpların ifadelerinin mertebeye göre tutarlılık gösterdiğini söylemek mümkündür.

Hurşit Ungay

ZAMÂN VE VURGULARI:
 DÜM DÜM DÜM DÜM TEK KÂ TEK KÂ TEK KÂ
 1 2 1 2 1 1 1 1 1 1

MERTEBELERİNE GÖRE USÛL NOTALARI:

1. ŞEKİL 12/4

Şekil 4.342. Hurşit Ungay’ın Türk Mûsikîsinde Usûller ve Kudüm adlı eserinde Frenkçin usûlü

2. ŞEKİL 12/4

VELVELESİ:

Şekil 4.342. (devam) Hurşit Ungay’ın Türk Mûsikîsinde Usûller ve Kudüm adlı eserinde Frenkçin usûlü

Ungay, Frenkçin usûlünü iki çizgide gösterim yöntemini kullanarak ve usûlün birim zaman değerliklerini rakamlarla ifade ederek ele almıştır. Ayrıca usûlün ana kalıbını (iki farklı şekilde) ve velvelesini dörtlük mertebede göstermiştir. Mertebe dinamiğinin esasları göz önüne alındığında, darpların ifadelerinin tutarlı olmadığı görülmüştür. Çünkü ana kalıbın birinci şeklindeki birinci, üçüncü, beşinci, altıncı, yedinci, sekizinci, dokuzuncu ve onuncu darpların birim zaman değerlikleri mertebeye; ikinci ve dördüncü darplarının birim zaman değerlikleri

de mertebenin iki katına eşittir. Buna göre darpların “düm – düüm – düm – düüm – tek – kâ – tek – kâ – tek – kâ” şeklinde ifade edilmesi gerekir.

Ana kalıbın ikinci şeklindeki birinci, üçüncü, beşinci, altıncı, yedinci ve sekizinci darpların birim zaman değerlikleri mertebeye; ikinci ve dördüncü darplarının birim zaman değerlikleri mertebenin iki katına; sekizinci, dokuzuncu, onuncu ve onbirinci darplarının birim zaman değerlikleri mertebenin yarısına eşittir. Buna göre darpların “düm – düüm – düm – düüm – tek – kâ – tek – kâ – te- ke – te – ke” şeklinde ifade edilmesi gerekir. Velveledeki darpların ise, dörtlük mertebede ifade edilmesi mümkün değildir. Bu darplar sekizlik mertebede ifade edilebilir. Dolayısıyla mezkûr darplar, “düüm – düm – te – ke – tek – kâ – düüm – düm – te – ke – tek – kâ – dü – me – dü – me – te – ke – te – ke – dü – me – dü – me – tek – kâ – tek – kâ” şeklinde ifade edilmelidir.

ZAMAN VE VURGULARI:

DÜM	TE	KE	DÜM	TA	HEK	TE	KE
2	1	1	2	2	2	1	1

USÛL NOTASI:

VELVELESİ:

Şekil 4.343. Hurşit Ungay’ın Türk Müsîkîsinde Usûller ve Kudüm adlı eserinde Nim Çember usûlü

Ungay, Nim Çember usûlünü iki çizgide gösterim yöntemini kullanarak ve usûlün birim zaman değerliklerini rakamlarla ifade ederek ele almıştır. Ayrıca usûlün ana kalıbını ve velvesini sekizlik mertebede göstermiştir. Mertebe dinamiğinin esasları göz önüne alındığında, darpların ifadelerinin tutarlı olmadığı görülmüştür. Çünkü ana kalıptaki birinci, dördüncü, beşinci ve altıncı darpların birim zaman değerlikleri mertebenin iki katına; ikinci, üçüncü yedinci ve sekizinci darpların birim zaman değerlikleri mertebeye eşittir. Buna göre ana kalıbın darplarının “düüm – tek – kâ – düüm – tââ – heek – tek – kâ” şeklinde ifade edilmesi gerekir. Diğer yandan velvelede yer alan dokuzuncu darp “hek” olarak ifade edilmiş fakat “tek” darbıyla gösterilmiştir. Bu durum, “hek” ve “tek” darplarının gösterimi hususunda muğlaklığa sebebiyet verebilir. Velveledeki birinci ve dokuzuncu darpların birim zaman değerlikleri mertebenin iki katına; ikinci, üçüncü, dördüncü, beşinci, sekizinci, onuncu ve on birinci darplarının birim

zaman değerlikleri mertebeye; altıncı ve yedinci darpların birim zaman değerlikleri ise, mertebenin yarısına eşittir. Buna göre velvele darplarının “düüm – tek – kâ – düüm – tek – dü – me – düüm – heek – tek – kâ” şeklinde ifade edilmesi gerekir.

ZAMAN VE VURGULARI :

DÜM	TEK	TEK	DÜM	TEK	DÜM	TEK	TEK
1	1	1	2	2	2	2	1

USÛL NOTASI :

12/8

VELVELESİ :

12/8

Şekil 4.344. Hurşit Ungay’ın Türk Mûsikîsinde Usûller ve Kudüm adlı eserinde İkiz Aksak usûlü

Ungay, İkiz Aksak usûlünü iki çizgide gösterim yöntemini kullanarak ve usûlün birim zaman değerliklerini rakamlarla ifade ederek ele almıştır. Ayrıca usûlün ana kalıbını ve velvesini sekizlik mertebede göstermiştir. Mertebe dinamiğinin esasları göz önüne alındığında, darpların ifadelerinin tutarlı olmadığı görülmüştür. Çünkü ana kalıptaki birinci, ikinci, üçüncü ve sekizinci darpların birim zaman değerlikleri mertebenin iki katına; dördüncü, beşinci, altıncı ve yedinci darpların birim zaman değerlikleri ise mertebeye eşittir. Buna göre darpların “düüm – tek – tek – düüm – teek – düüm – teek – tek” şeklinde ifade edilmesi gerekir. Diğer yandan velveledeki darpların ifadelerinin de tutarlı olmadığı tespit edilmiştir. Çünkü velveledeki on ikinci darbın birim zaman değerliği mertebenin iki katına eşittir. Dolayısıyla velvele darplarının “düüm – tek – te – ke – tek – kâ – tek – kâ – dü – me – düüm – heek – tek” şeklinde ifade edilmesi gerekir.

Ekrem Karadeniz

(Yürük)

12/4

1	2	1	2	1	1	2	2
Düm	Düm	Düm	Düm	Düm	Tek	Tekâ	Tekâ

Şekil 4.345. Ekrem Karadeniz’in Türk Mûsikîsinin Nazariye ve Esasları adlı eserinde Frenkçin usûlü

Karadeniz, Frenkçin usûlünü dörtlük mertebede ele almıştır. Mertebe dinamiğinin esasları göz önüne alındığında, darpların ifadelerinin tutarlı olmadığı görülmüştür. Şablonda sekiz adet

darba yer verilmesine karşın, on adet darp ifadesi belirtilmiştir. Bu durum, darpların ifadesi hususunda muğlaklığa sebebiyet vermektedir. Usûlün birinci, üçüncü, beşinci ve altıncı darplarının birim zaman değerlikleri mertebeye; ikinci, dördüncü, yedinci ve sekizinci darplarının birim zaman değerlikleri ise mertebenin iki katına eşittir. Verilen şablona göre darpların “düm – düüm – düm – düüm – düm – tek – teek – teek” şeklinde ifade edilmesi gerekir. Darpların altında yer alan rakamlar, birim zaman değerliğini ifade etse bile, müellif eserinde bu rakamların mahiyetine ilişkin herhangi bir açıklamaya yer vermediğinden bunların Türk müziğini bilmeyen herhangi bir kişi tarafından idrak edilmesi beklenemez.

(Yürük)



Şekil 4.346. Ekrem Karadeniz’in Türk Mûsikîsinin Nazariye ve Esasları adlı eserinde Nazlı Düyek usûlü

Karadeniz, Nazlı Düyek usûlünü sekizlik mertebede ele almıştır. Mertebe dinamiğinin esasları göz önüne alındığında, darpların ifadelerinin tutarlı olmadığı görülmüştür. Çünkü birinci ve üçüncü darpların birim zaman değerlikleri mertebeye; ikinci darbın birim zaman değerliği mertebenin dört katına; dördüncü ve beşinci darplarının birim zaman değerlikleri ise mertebenin üç katına eşittir. Buna göre darpların “düm – teeeek – tek – düüüm – teeeek” şeklinde ifade edilmesi gerekir. Darpların altında yer alan rakamlar, birim zaman değerliğini ifade etse bile, müellif eserinde bu rakamların mahiyetine ilişkin herhangi bir açıklamaya yer vermediğinden bunların Türk müziğini bilmeyen herhangi bir kişi tarafından idrak edilmesi beklenemez.

(Yürük)



Şekil 4.347. Ekrem Karadeniz’in Türk Mûsikîsinin Nazariye ve Esasları adlı eserinde Kadim usûlü

Karadeniz, Kadim usûlünü dörtlük mertebede ele almıştır. Mertebe dinamiğinin esasları göz önüne alındığında, darpların ifadelerinin tutarlı olmadığı görülmüştür. Şablonda yedi adet darba yer verilmesine karşın, dokuz darp ifadesi belirtilmiştir. Bu durum, darpların ifadesi hususunda muğlaklığa sebebiyet vermektedir. Usûlün birinci, dördüncü, beşinci, altıncı ve yedinci darplarının birim zaman değerlikleri mertebenin iki katına; ikinci ve üçüncü darplarının birim

zaman değerlikleri ise mertebeye eşittir. Verilen şablona göre darpların “düüm – tek – kâ – düüm – düüm - teek - teek” şeklinde ifade edilmesi gerekir. Darpların altında yer alan rakamlar, birim zaman değerliğini ifade etse bile, müellif eserinde bu rakamların mahiyetine ilişkin herhangi bir açıklamaya yer vermediğinden bunların Türk müziğini bilmeyen herhangi bir kişi tarafından idrak edilmesi beklenemez.

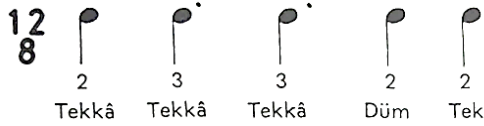

Şekil 4.348. Ekrem Karadeniz’in Türk Mûsikîsinin Nazariye ve Esasları adlı eserinde Dolap usûlü

Karadeniz, Dolap usûlünü sekizlik mertebede ele almıştır. Mertebe dinamiğinin esasları göz önüne alındığında, darpların ifadelerinin tutarlı olmadığı görülmüştür. Şablonda beş adet darba yer verilmesine karşın, sekiz darp ifadesi belirtilmiştir. Bu durum, darpların ifadesi hususunda muğlaklığa sebebiyet vermektedir. Usûlün birinci, dördüncü ve beşinci darplarının birim zaman değerlikleri mertebenin iki katına; ikinci ve üçüncü darplarının birim zaman değerlikleri ise mertebenin üç katına eşittir. Verilen şablona göre darpların “teek – teek – teek – düüm – teek” şeklinde ifade edilmesi gerekir. Darpların altında yer alan rakamlar, birim zaman değerliğini ifade etse bile, müellif eserinde bu rakamların mahiyetine ilişkin herhangi bir açıklamaya yer vermediğinden bunların Türk müziğini bilmeyen herhangi bir kişi tarafından idrak edilmesi beklenemez.

İsmail Hakkı Özkan

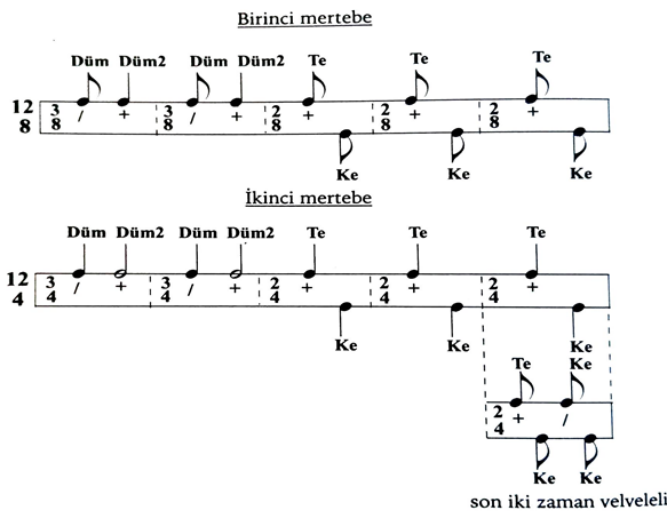

Şekil 4.349. İsmail Hakkı Özkan’ın Türk Mûsikîsi Nazariyatı ve Usûlleri: Kudüm Velveleleri adlı eserinde Frenkçin usûlü

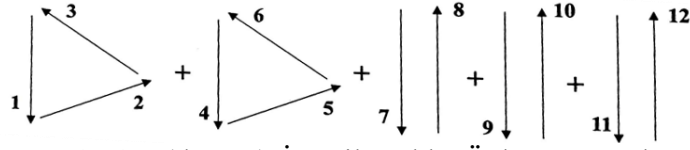

Şekil 4.349. (devam) İsmail Hakkı Özkan'ın Türk Müsîkîsi Nazariyatı ve Usûlleri: Kudüm Velveleleri adlı eserinde Frenkçin usûlünün batı tarzı tek elle vuruluşu

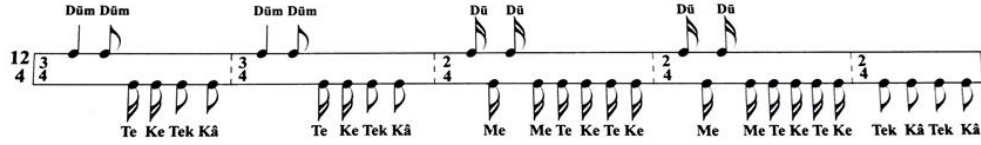

Şekil 4.349. (devam) İsmail Hakkı Özkan'ın Türk Müsîkîsi Nazariyatı ve Usûlleri: Kudüm Velveleleri adlı eserinde Frenkçin usûlünün kudümle velveleli vuruluşu

Özkan, Frenkçin usûlünün ana kalıbını (iki farklı şekilde) dördlük ve sekizlik mertebede; velvelesini ise (iki farklı şekilde), sadece dördlük mertebede ele almıştır. Mertebe dinamiğinin esasları göz önüne alındığında, darpların ifadelerinin tutarlı olmadığı görülmüştür. Çünkü ana kalıptaki birinci, üçüncü, beşinci, altıncı, yedinci, sekizinci, dokuzuncu ve onuncu darpların birim zaman değerlikleri mertebeye; ikinci ve dördüncü darpların birim zaman değerlikleri de mertebenin iki katına eşittir. Dolayısıyla darpların “düm – düüm – düm – düüm – tek – kâ – tek – kâ – tek – kâ” şeklinde ifade edilmesi gerekir. Bu durum her iki mertebe için de geçerlidir. Diğer yandan velveledeki darpların ise dördlük mertebede ifade edilmesi mümkün değildir. Şablonda verilen darplar sekizlik mertebede ifade edilebilir. Buna göre velvenin birinci şeklinin darplarının “düüm – düm – te – ke – tek – kâ – düüm – düm – te – ke – tek – kâ – dü – me – dü – me – te – ke – te – ke – dü – me – dü – me – tek – kâ – tek – kâ” şeklinde ifade edilmesi gerekir. İkinci şekilde verilen velvele darplarının ifadeleri ise dördlük mertebede değil, sekizlik mertebede tutarlılık göstermektedir. Bütün bunlara ek olarak “batı tarzı tek elle vuruluşu” adı altındaki görselden usûle dair hiçbir anlam çıkarılamamaktadır. Bu durumun başlıca sebeplerinden birisi, batı müziğinde usûl kavramının olmayışıdır. Ayrıca usûl, tek elle dize ve/veya bir vurmali çalgıya vurularak icra edilmez. Bunun adı ritim tutmaktır ki; ölçü, ritim ve usûl eş değer kavramlar değildir. Herhangi bir usûlün darpları tek elle bir dize ve/veya vurmali çalgıyla icra edilmek istendiğinde darpların ifadesi mutlak surette değişir.

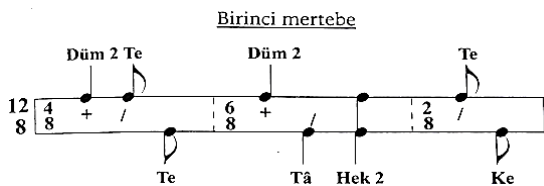

Şekil 4.350. İsmail Hakkı Özkan'ın Türk Müsîkîsi Nazariyatı ve Usûlleri: Kudüm Velveleleri adlı eserinde Nim Çember usûlü

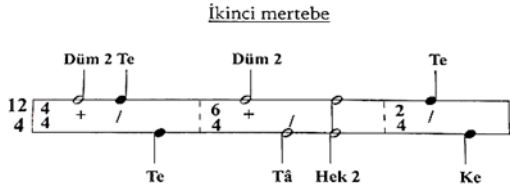

Şekil 4.350. (devam) İsmail Hakkı Özkan'ın Türk Müsîkîsi Nazariyatı ve Usûlleri: Kudüm Velveleleri adlı eserinde Nim Çember usûlü

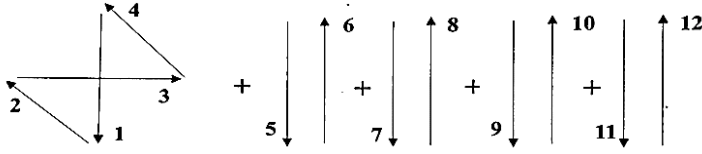

Şekil 4.350. (devam) İsmail Hakkı Özkan'ın Türk Müsîkîsi Nazariyatı ve Usûlleri: Kudüm Velveleleri adlı eserinde Nim Çember usûlünün batı tarzı tek elle vuruluşu

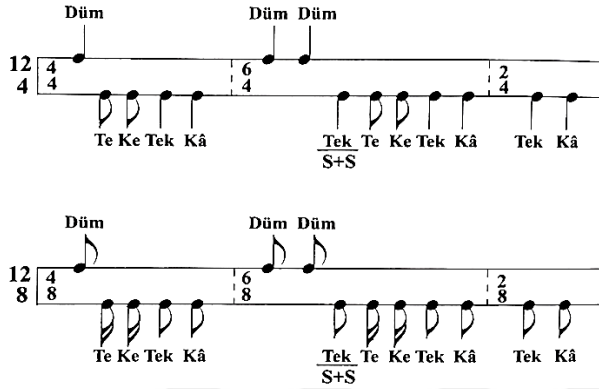

Şekil 4.350. (devam) İsmail Hakkı Özkan'ın Türk Müsîkîsi Nazariyatı ve Usûlleri: Kudüm Velveleleri adlı eserinde Nim Çember usûlünün kudümle velveleli vuruluşu

Özkan, Nim Çember usûlünün hem ana kalıbını hem de velvelesini dördlük ve sekizlik mertebelerde ele almıştır. Mertebe dinamiğinin esasları göz önüne alındığında, darpların ifadelerinin tutarlı olmadığı görülmüştür. Çünkü ana kalıptaki birinci, dördüncü, beşinci ve altıncı darpların birim zaman değerlikleri mertebenin iki katına; ikinci, üçüncü, yedinci ve sekizinci darpların birim zaman değerlikleri de mertebeye eşittir. Buna göre darpların “düüm – tek – kâ – düüm – taa – heek – tek – kâ – tek – kâ” şeklinde ifade edilmesi gerekir. Bu durum ana kalıba ilişkin her iki mertebe için geçerlidir. Usûlün velvelesine ilişkin şablonlar ele alındığında ise, darpların ifadelerinin mertebeye göre tutarlılık gösterdiğini söylemek mümkündür ki; bu durum velveleye ilişkin verilen iki mertebe için de geçerlidir. Diğer yandan “batı tarzı tek elle vuruluşu” adı altındaki görselden usûle dair hiçbir anlam çıkarılamamaktadır. Bu durumun başlıca sebeplerinden birisi, batı müziğinde usûl kavramının olmayışıdır. Ayrıca usûl tek elle dize ve/veya bir vurmali çalgıya vurularak icra edilmez. Bunun adı ritim tutmaktır ki; ölçü, ritim ve usûl eş değer kavramlar değildir. Herhangi bir usûlün darpları tek elle bir dize ve/veya vurmali çalgıyla icra edilmek istendiğinde darpların ifadesi mutlak surette değişir.

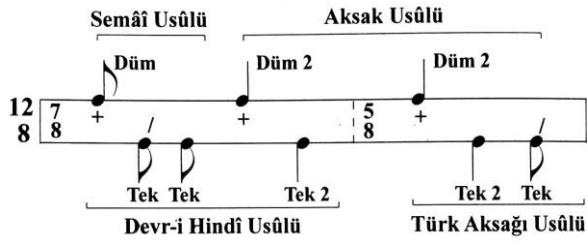

Şekil 4.351. İsmail Hakkı Özkan'ın Türk Mûsikîsi Nazariyatı ve Usûlleri: Kudüm Velveleleri adlı eserinde İkis Aksak usûlü

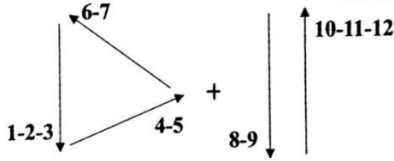

Şekil 4.351. (devam) İsmail Hakkı Özkan'ın Türk Mûsikîsi Nazariyatı ve Usûlleri: Kudüm Velveleleri adlı eserinde İkis Aksak usûlünün batı tarzı tek elle vuruluşu

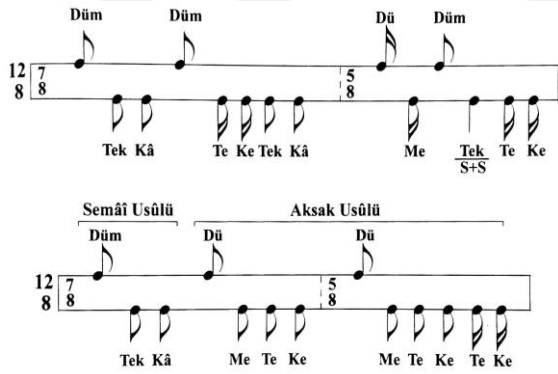

Şekil 4.351. (devam) İsmail Hakkı Özkan'ın Türk Mûsikîsi Nazariyatı ve Usûlleri: Kudüm Velveleleri adlı eserinde İkis Aksak usûlünün kudümle velveleli vuruluşu

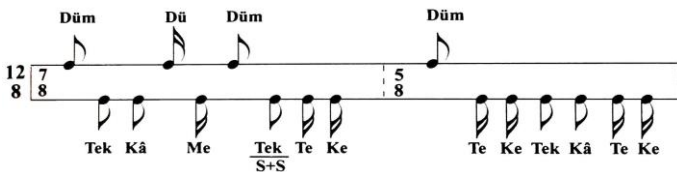

Şekil 4.351. (devam) İsmail Hakkı Özkan'ın Türk Mûsikîsi Nazariyatı ve Usûlleri: Kudüm Velveleleri adlı eserinde İkis Aksak usûlünün kudümle velveleli vuruluşu

Özkan, İkis Aksak usûlünün ana kalıbını ve velvelelerini (üç farklı şekilde) sekizlik mertebede ele almıştır. Mertebeye dinamiğinin esasları göz önüne alındığında, darpların ifadelerinin tutarlı olmadığı görülmüştür. Çünkü ana kalıptaki birinci, ikinci, üçüncü ve sekizinci darpların birim zaman değerlikleri mertebenin iki katına; dördüncü, beşinci, altıncı ve yedinci darpların birim zaman değerlikleri ise mertebeye eşittir. Buna göre darpların “düm – tek – tek – düüm – teek – düüm – teek – tek” şeklinde ifade edilmesi gerekir. Diğer yandan velveledeki darpların ifadelerinin de tutarlı olmadığı tespit edilmiştir. Çünkü velvenin birinci şeklindeki birinci, ikinci, üçüncü, dördüncü, yedinci, sekizinci ve on birinci darpların birim zaman değerlikleri

mertebe; beşinci altıncı, dokuzuncu, onuncu, on üçüncü ve on dördüncü darpların birim zaman değerlikleri mertebenin yarısına; on ikinci darbın birim zaman değerliği de mertebenin iki katına eşittir. Buna göre bahsi geçen velvelenin “düm – tek – kâ – düm – te – ke – tek – kâ – dü – me – düm – teek – tek – kâ” şeklinde ifade edilmesi gerekir. Velvelenin ikinci şeklindeki birinci, ikinci, üçüncü, dördüncü, beşinci, altıncı, yedinci, sekizinci, dokuzuncu, onuncu ve on birinci darpların birim zaman değerlikleri mertebeye; on ikinci ve on üçüncü darplarının birim zaman değerlikleri de mertebenin yarısına eşittir. Buna göre ikinci şekil velvelenin darplarının da “düm – tek – kâ – dü – me – tek – kâ – dü – me – tek – kâ – te- ke” şeklinde ifade edilmesi gerekir. Velvelenin üçüncü şeklindeki darpların ifadelerinin ise, mertebeye göre tutarlı olduğunu söylemek mümkündür. Bütün bunlara ek olarak, “batı tarzı tek elle vuruluşu” adı altındaki görselden usûle dair hiçbir anlam çıkarılamamaktadır. Bu durumun temel sebebi, batı müziğinde usûl kavramının olmayışıdır. Ayrıca usûl, tek elle dize ve/veya bir vurmali çalgıya vurularak icra edilmez. Bunun adı ritim tutmaktır ki; ölçü, ritim ve usûl eş değer kavramlar değildirler. Herhangi bir usûlün darpları tek elle bir dize ve/veya vurmali çalgıyla icra edilmek istendiğinde darpların ifadesi mutlak surette değişir.

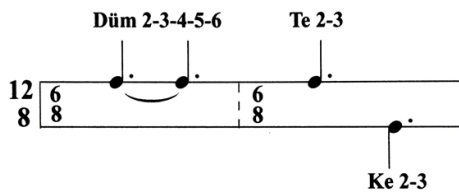

Şekil 4.352. İsmail Hakkı Özkan'ın Türk Müsikîsi Nazariyatı ve Usûlleri: Kudüm Velveleri adlı eserinde Bileşik Sofyan usûlü

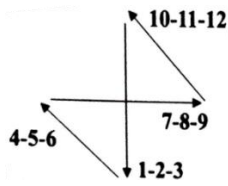

Şekil 4.352. (devam) İsmail Hakkı Özkan'ın Türk Müsikîsi Nazariyatı ve Usûlleri: Kudüm Velveleri adlı eserinde Bileşik Sofyan usûlünün batı tarzı tek elle vuruluşu

Özkan, Bileşik Sofyan usûlünü sekizlik mertebeye ele almıştır. Mertebeye dinamiğinin esasları göz önüne alındığında, darpların ifadelerinin tutarlı olmadığı görülmüştür. Çünkü usûlün bütün darplarının birim zaman değerlikleri mertebenin dört katına eşittir. Usûlün birinci ve ikinci darbları da bağ ile gösterilmiştir. Buna göre darpların “düüüüüm – teek – kâââ” şeklinde ifade edilmesi gerekir. Ayrıca “batı tarzı tek elle vuruluşu” adı altındaki görselden usûle dair hiçbir anlam çıkarılamamaktadır. Bu durumun temel sebeplerinden birisi, batı müziğinde usûl kavramının olmayışıdır. Usûl, tek elle dize ve/veya bir vurmali çalgıya vurularak icra edilmez.

Bunun adı ritim tutmaktır ki; ölçü, ritim ve usûl eş değer kavramlar değildirler. Herhangi bir usûlün darpları tek elle bir dize ve/veya vurmali çalgıyla icra edilmek istendiğinde darpların ifadesi mutlak surette değişir. Bütün bunlara ek olarak, müellifin kitabının adı “Türk Mûsikîsi Nazariyatı ve Usûlleri: Kudüm Velveleleri” olmasına rağmen, bahsi geçen usûlün velvelesine yer vermemesi okuyucular nazarında kitap özelinde garabet oluşturmaktadır.

Şeref Çakar

Usûlün Zamanları ve vuruşları: DÜM DÜM DÜM DÜM TE KE TE KE KE

Usûlün Notası: 1. Mertebesi 12/8

Usûlün Zamanları ve vuruşları: DÜM DÜM DÜM DÜM TE KE TE KE KE

Usûlün Notası: 2. Mertebesi 12/4

Usûlün Notası: 3. Mertebesi 12/2

Şekil 4.353. Şeref Çakar’ın Türk Musikîsinde Usûl adlı eserinde Frenkçin usûlü

Vuruşu: 2 mertebesi

SAĞ el ile SAĞ dize vurulan vuruşlar
SOL el ile SOL dize vurulan vuruşlar

Velveleli Vuruşu

SAĞ Zahme ile SAĞ KUDÜME vurulan vuruşlar
SAĞ Zahme ile SOL KUDÜME vurulan vuruşlar
SOL Zahme ile SOL KUDÜME vurulan vuruşlar

Şekil 4.353. (devam) Şeref Çakar’ın Türk Musikîsinde Usûl adlı eserinde Frenkçin usûlünün velvelesi

Çakar, Frenkçin usûlünün ana kalıbını ikilik, dördlük ve sekizlik mertebelerde ele almıştır. Mertebe dinamiğinin esasları göz önüne alındığında, darpların ifadelerinin tutarlı olmadığı görülmüştür. Çünkü ana kalıptaki birinci, üçüncü, beşinci, altıncı, yedinci, sekizinci, dokuzuncu ve onuncu darpların birim zaman değerlikleri mertebeye; ikinci ve dördüncü darpların birim zaman değerlikleri de mertebenin iki katına eşittir. Buna göre darpların “düm – düüm – düm – düüm – tek – kâ – tek – kâ – tek – kâ” şeklinde ifade edilmesi gerekir. Bu durum usûlün ana

kalıbına ilişkin üç merteye için de geçerlidir. Velvele ele alındığında ise, dörtlük mertebede gösterildiği dikkati çekmiştir. Fakat velvelenin darplarının dörtlük mertebede ifade edilmesi mümkün değildir. Bu darplar, sekizlik mertebede ifade edilebilir. Dolayısıyla mezkûr darpların “düüm – düm – te – ke – tek – kâ – düüm – düm – te – ke – tek – kâ – dü – me – dü – me – te – ke – te – ke – dü – me – dü – me – tek – kâ – tek – kâ şeklinde ifade edilmesi gerekir.

Usûlün Zamanları ve vuruşları: DÜM TE KE DÜM TA-HEK TE KE

Usûlün Notası:
1. Mertebesi 12/8

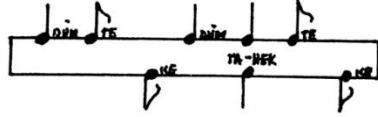

2. Mertebesi 12/4

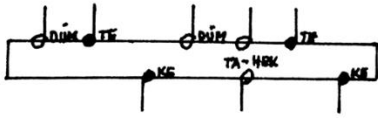

Şekil 4.354. Şeref Çakar'ın Türk Musikîsinde Usûl adlı eserinde Nim Çenber usûlü

Usûlün Zamanları ve vuruşları: DÜM TE KE DÜM TEK TE KE

Usûlün Notası:
2. Mertebesi 12/4

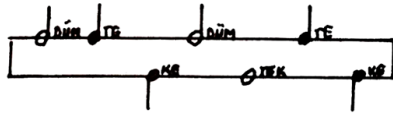

Şekil 4.354. (devam) Şeref Çakar'ın Türk Musikîsinde Usûl adlı eserinde Nim Çenber usûlünün ikinci şekli

Vuruşu: 1. mertebesi

12/8 DÜM TE KE DÜM TA-HEK TE KE

SAĞ el ile SAĞ dize vurulan vuruşlar
SOL el ile SOL dize vurulan vuruşlar

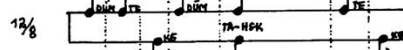

Volveleli

Vuruşu

SAĞ Zahme ile SAĞ KUDÜME vurulan vuruşlar



SAĞ Zahme ile SOL KUDÜME vurulan vuruşlar



SOL Zahme ile SOL KUDÜME vurulan vuruşlar



Şekil 4.354. (devam) Şeref Çakar'ın Türk Musikîsinde Usûl adlı eserinde Nim Çenber usûlünün velvelesi

Çakar, Nim Çenber usûlünün ana kalıbını (iki farklı şekilde) dörtlük ve sekizlik mertebelerde, velvelisini ise, sadece sekizlik mertebede ele almıştır. Merteye dinamiğinin esasları göz önüne alındığında, darpların ifadelerinin tutarlı olmadığı görülmüştür. Şablonda yedi adet darba yer verilmesine karşın, sekiz darp ifadesi belirtilmiştir. Bu durum, darpların ifadesi hususunda muğlaklığa sebebiyet vermektedir. Usûlün ana kalıbındaki birinci ve dördüncü darpların birim zaman değerlikleri mertebenin iki katına; ikinci, üçüncü, altıncı ve yedinci darpların birim

zaman değerlikleri mertebeye; beşinci darbının birim zaman değeri ise, mertebenin dört katına eşittir. Buna göre darpların “düm – tek – kâ – düm – heeek – tek – kâ” şeklinde ifade edilmesi gerekir. Ayrıca velveleye ilişkin darpların ifadeleri de tutarlı değildir. Velveledeki birinci ve dokuzuncu darpların birim zaman değeri mertebenin iki katına; ikinci, dördüncü, beşinci, sekizinci, onuncu ve on birinci darpların birim zaman değeri mertebeye; altıncı ve yedinci darpların birim zaman değeri ise, mertebenin yarısına eşittir. Buna göre velvele darplarının “düm – tek – kâ – düm – tek – dü – me – düm – heek – tek – kâ” şeklinde ifade edilmesi gerekir.

Usûlün Zamanları ve vuruşları: DÜM TEK TEK DÜM TEK DÜM TEK TEK S
1 1 1 2 2 2 2 1

Usûlün Notası:

1. Mertebesi 12/8

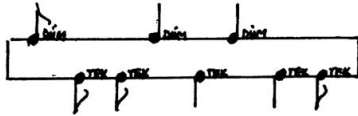

2. Mertebesi 12/4

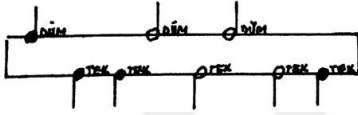

Şekil 4.355. Şeref Çakar’ın Türk Musikîsinde Usûl adlı eserinde İkiz Aksak usûlü

Vuruşu: 1. mertebesi

12/8 DÜM TEK TEK DÜM TEK DÜM TEK TEK S
1 1 1 2 2 2 2 1

SAĞ el ile SAĞ dize vurulan vuruşlar
SOL el ile SOL dize vurulan vuruşlar

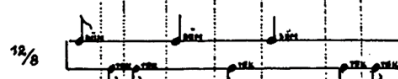

Velveleli

Vuruşu

SAĞ Zahme ile SAĞ KUDÜME vurulan vuruşlar

SAĞ Zahme ile SOL KUDÜME vurulan vuruşlar

SOL Zahme ile SOL KUDÜME vurulan vuruşlar

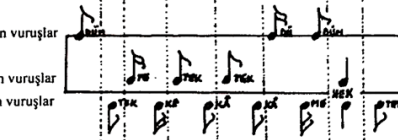

Şekil 4.355. (devam) Şeref Çakar’ın Türk Musikîsinde Usûl adlı eserinde İkiz Aksak usûlünün velvelesi

Sangan, İkiz Aksak usûlünün ana kalıbını dörtlük ve sekizlik; velvelesini ise, sadece sekizlik mertebede ele almıştır. Mertebeye dinamiğinin esasları göz önüne alındığında, darpların ifadelerinin tutarlı olmadığı görülmüştür. Çünkü ana kalıptaki birinci, ikinci, üçüncü ve sekizinci darpların birim zaman değeri mertebenin iki katına; dördüncü, beşinci, altıncı ve yedinci darpların birim zaman değeri ise mertebeye eşittir. Buna göre darpların “düm – tek – tek – düm – teek – düm – teek – tek” şeklinde ifade edilmesi gerekir. Bu durum ana kalıbın her iki mertebesi için de geçerlidir. Ayrıca velveleye ilişkin darpların ifadeleri de tutarlı değildir. Çünkü velvelenin on ikinci darbının birim zaman değeri mertebenin iki katına

eşittir. Buna göre velvele darplarının “düm – tek – te – ke – tek – kâ – tek – kâ – dü – me – düm – heek – tek” şeklinde ifade edilmesi gerekir.

Cemil Sangan

— FRENKÇİN USÛLÜ —
MERTEBELERİNE GÖRE USÛL NOTALARI :

1.ŞEKİL —

2.ŞEKİL —

VELVELESİ :

Şekil 4.356. Cemil Sangan’ın Türk Müziği Usulleri adlı eserinde Frenkçin usûlü

Sangan, Frenkçin usûlünün ana kalıbını (iki farklı şekilde) ve velvelesini dörtlük mertebede ele almıştır. Mertebe dinamiğinin esasları göz önüne alındığında, darpların ifadelerinin tutarlı olmadığı görülmüştür. Çünkü ana kalıbın birinci şeklindeki birinci, üçüncü, beşinci, altıncı, yedinci, sekizinci, dokuzuncu ve onuncu darpların birim zaman değerlikleri mertebeye; ikinci ve dördüncü darpların birim zaman değerlikleri de mertebenin iki katına eşittir. Buna göre darpların “düm – düüm – düm – düüm – tek – kâ – tek – kâ – tek – kâ” şeklinde ifade edilmesi gerekir. Usûlün velvelesi ele alındığında, darpların dörtlük mertebede ifade edildiği dikkati çekmiştir. Fakat bu mümkün değildir. Şablonda verilen darplar, sekizlik mertebede ifade edilebilir. Buna göre velvele darplarının “düüm – düm – te – ke – tek – kâ – düüm – düm – te – ke – tek – kâ – dü – me – dü – me – te – ke – te – ke – dü – me – dü – me – tek – kâ – tek – kâ” şeklinde ifade edilmesi gerekir.

— NİM ÇEMBER USÛLÜ —
MERTEBELERİNE GÖRE USÛL NOTALARI :

VELVELESİ :

Şekil 4.357. Cemil Sangan’ın Türk Müziği Usulleri adlı eserinde Nim Çember usûlü

Sangan, Nim Çember usûlünün hem ana kalıbını hem de velvelesini sekizlik mertebede ele almıştır. Meretebe dinamiğinin esasları göz önüne alındığında, darpların ifadelerinin tutarlı olmadığı görülmüştür. Çünkü ana kalıptaki birinci, dördüncü, beşinci ve altıncı darpların birim zaman değerlikleri mertebenin iki katına; ikinci, üçüncü, yedinci ve sekizinci darpların birim zaman değerlikleri de mertebeye eşittir. Buna göre darpların “düüm – tek – kâ – düüm – taa – heek – tek – kâ – tek – kâ” şeklinde ifade edilmesi gerekir. Ayrıca usûlün velvelesine ilişkin verilen darpların ifadeleri de tutarlı değildir. Velveledeki birinci ve dokuzuncu darpların birim zaman değerliği mertebenin iki katına; ikinci, dördüncü, beşinci, sekizinci, onuncu ve on birinci darpların birim zaman değerlikleri mertebeye; altıncı ve yedinci darpların birim zaman değerlikleri de mertebenin yarısına eşittir. Diğer yandan velvenin dokuzuncu darbı “hek” olarak ifade edilmesine karşın, “tek” darbı gibi ifade edilmiştir. Bu durum “hek” ve “tek” darplarının birbirleriyle karıştırılmasına sebebiyet vermektedir. Buna göre velvele darplarının “düüm – tek – kâ – düm – tek – dü – me – düm – teek – tek – kâ” şeklinde ifade edilmesi gerekir.

— İKİZ AKSAĞI USÛLÜ —
MERTEBELERİNE GÖRE USÛL NOTALARI :

VELVELESİ :

Şekil 4.358. Cemil Sangan’ın Türk Müziği Usulleri adlı eserinde İkiz Aksak usûlü

Sangan, İkiz Aksak usûlünün hem ana kalıbını hem de velvelesini sekizlik mertebede ele almıştır. Meretebe dinamiğinin esasları göz önüne alındığında, darpların ifadelerinin tutarlı olmadığı görülmüştür. Çünkü ana kalıptaki birinci, ikinci, üçüncü ve sekizinci darpların birim zaman değerlikleri mertebenin iki katına; dördüncü, beşinci, altıncı ve yedinci darpların birim zaman değerlikleri ise, mertebeye eşittir. Buna göre darpların “düm – tek – tek – düüm – teek – düüm – teek – tek” şeklinde ifade edilmesi gerekir. Diğer yandan velveledeki darplara ilişkin ifadelerin de tutarlı olmadığı dikkati çekmiştir. Çünkü velvenin on ikinci darbının birim zaman değerliği mertebenin iki katına eşittir. Ayrıca bahsi geçen darp “hek” olarak ifade edilmesine karşın, “tek” darbının gösterildiği şekilde ifade edilmiştir. Bu durum “hek” ve “tek” darplarının birbirleriyle karıştırılmasına sebebiyet verebilir. Buna göre velvele darplarının “düm

– tek – te – ke – tek – kâ – tek – kâ – dü – me – düm – teek – tek” şeklinde ifade edilmesi gerekir.

Erdiñ Çelikkol

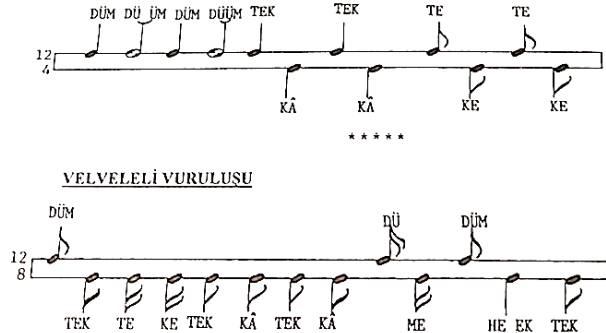

Şekil 4.359. Erdiñ Çelikkol’un Türk Mûsikîsi Bilgileri I-II adlı eserinde Frenkçin usûlü

Çelikkol, Frenkçin usûlünün ana kalıbını dördlük; velvelesini ise, sekizlik mertebede ele almıştır. Ana kalıba ilişkin şablon irdelendiğinde, darpların ifadelerinin mertebeye göre tutarlı bir şekilde verildiği görülmüştür. Ancak usûlün velvelesinde yer alan on ikinci darp “hek” olarak ifade edilmesine rağmen, “tek” darbı gibi ifade edilmiştir. Bu durum “hek” ve “tek” darplarının gösterimi hususunda muğlaklığa sebebiyet vermektedir.

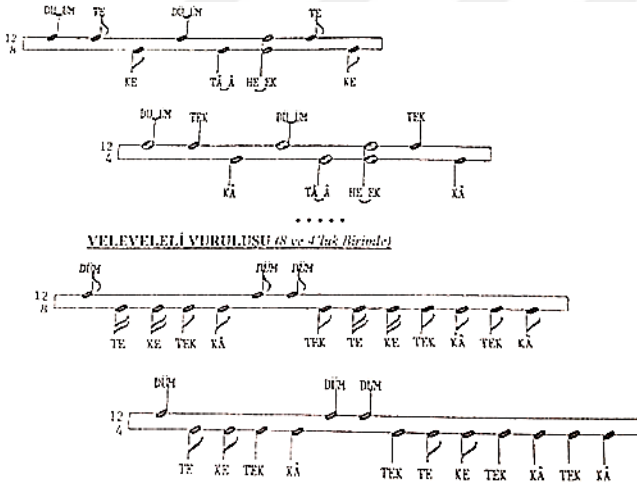

Şekil 4.360. Erdiñ Çelikkol’un Türk Mûsikîsi Bilgileri I-II adlı eserinde Nim Çenber usûlü

Çelikkol Nim Çenber usûlünün ana kalıbını ve velvelesini dördlük ve sekizlik mertebelerde ele almıştır. Meretebe dinamiğinin esasları göz önüne alındığında, ana kalıbın sekizlik mertebesinde yer alan darpların ifadelerinin tutarlı olmadığı görülmüştür. Çünkü birinci, dördüncü, beşinci ve altıncı darpların birim zaman değerlikleri mertebenin iki katına; ikinci, üçüncü, yedinci ve sekizinci darpların birim zaman değerlikleri ise, mertebeye eşittir. Buna göre darpların “düüm – tek – kâ – düüm – tââ – heek – tek – kâ” şeklinde ifade edilmesi gerekir. Diğer yandan ana

kalıptaki (dörtlük mertebedeki) ve velveledeki (her iki mertebedeki) darpların ifadelerinin tutarlı olduğunu söylemek mümkündür.

.....

VELVELELİ VURULUSU

Şekil 4.361. Erdinç Çelikkol'un Türk Müsıkîsi Bilgileri I-II adlı eserinde İkiz Aksak usûlü

Çelikkol, İkiz Aksak usûlünün ana kalıbını ve velvelesini sekizlik mertebede ele almıştır. Ana kalıba ilişkin darpların ifadeleri mertebeye göre tutarlılık göstermektedir. Ancak usûlün velvelenin on ikinci darbı “heek” olarak ifade edilmesine rağmen, “teek” darbıyla gösterilmiştir. Bu durum “hek” ve “tek” darplarının gösterimi hususunda muğlaklıklara sebebiyet verebilir.

VURULUS TABLOSU - B

VURULUS TABLOSU - C (ve DOĞRU) YAZILIŞI - OKUNUŞU

SONUÇTA: DÖRT DÖRT'LÜK SOFYAN

Şekil 4.362. Erdinç Çelikkol'un Türk Müsıkîsi Bilgileri I-II adlı eserinde Bileşik Sofyan usûlü

Çelikkol, Bileşik Sofyan usûlünü sekizlik mertebede ele almıştır. Usûl darplarının ifadeleri mertebeye göre tutarlılık göstermektedir. Ayrıca müellif, verdiği şablonun altında Bileşik Sofyan usûlünün Sofyan usûlüyle aynı olduğunu (Çelikkol, 2000, s. 260) vurgular nitelikte bir açıklamaya yer vermiştir. Ancak ölçü sayısı, mertebe ve darpların birim zaman değerlikleri

bakımından Bileşik Sofyan usûlünün, Sofyan usûlüyle benzerlik gösterdiğini söylemek mümkün değildir.

Erol Sayan



Şekil 4.363. Erol Sayan'ın Ulusal Müziğimiz adlı eserinde Frenkçin usûlü

Sayan, Frenkçin usûlünü dördlük ve sekizlik mertebelerde ele almıştır. Bu mertebelendirmeler sonucunda ise, yalnızca sekizlik mertebede verilen şablonu “onikili ölçen” olarak adlandırmıştır. Ayrıca şablonlarda darpların ifadelerine yer verilmediğinden bunlar farklı şekillerde okunabilir ve bu da usûlün yanlış öğrenilmesine/öğretilmesine neden olabilir. Müellif eserinde usûl kelimesine eş değer olarak ölçen kelimesini kullanmıştır. Bu kullanım hem ölçü kelimesine benzerliğiyle hem de yaygın olmamasıyla usûl kelimesinin mahiyetinin anlaşılmasına sebebiyet verebilir. Bunun sonucunda ise, ölçü ve usûl kavramları talebe tarafından birbiriyle karıştırılabilir.

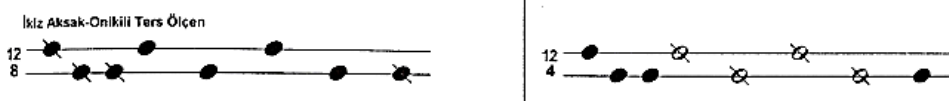

Şekil 4.364. Erol Sayan'ın Ulusal Müziğimiz adlı eserinde İkiz Aksak usûlü

Sayan, İkiz Aksak usûlünü dördlük ve sekizlik mertebelerde ele almıştır. Bu mertebelendirmeler sonucunda ise, yalnızca sekizlik mertebede verilen şablonu “onikili ters ölçen” olarak adlandırmıştır. Ayrıca şablonlarda darpların ifadelerine yer verilmediğinden bunlar farklı şekillerde okunabilir ve bu da usûlün yanlış öğrenilmesine/öğretilmesine neden olabilir. Müellif eserinde usûl kelimesine eş değer olarak ölçen kelimesini kullanmıştır. Bu kullanım hem ölçü kelimesine benzerliğiyle hem de yaygın olmamasıyla usûl kelimesinin mahiyetinin anlaşılmasına sebebiyet verebilir. Bunun sonucunda ise, ölçü ve usûl kavramları talebe tarafından birbiriyle karıştırılabilir.



Şekil 4.365. Erol Sayan'ın Ulusal Müziğimiz adlı eserinde Turaç Evferi usûlü

Sayan, Turaç Evferi usûlünü dördlük ve sekizlik mertebelerde ele almıştır. Bu mertebelendirmeler sonucunda ise, yalnızca sekizlik mertebede verilen şablonu “onikili turaç ölçen” olarak adlandırmıştır. Ayrıca şablonlarda darpların ifadelerine yer verilmediğinden

bunlar farklı şekillerde okunabilir ve bu da usûlün yanlış öğrenilmesine/öğretilmesine neden olabilir. Müellif eserinde usûl kelimesine eş değer olarak ölçen kelimesini kullanmıştır. Bu kullanım hem ölçü kelimesine benzerliğiyle hem de yaygın olmamasıyla usûl kelimesinin mahiyetinin anlaşılmasına sebebiyet verebilir. Bunun sonucunda ise, ölçü ve usûl kavramları talebe tarafından birbirleriyle karıştırılabilir.



Şekil 4.366. Erol Sayan'ın Ulusal Müziğimiz adlı eserinde Nim Çember usûlü

Sayan, Nim Çember usûlünü dörtlük ve sekizlik mertebeler ele almıştır. Bu mertebelendirmeler sonucunda ise, yalnızca sekizlik mertebede verilen şablonu “onikili yarım çember” ölçen olarak adlandırmıştır. Ayrıca şablonlarda darpların ifadelerine yer verilmediğinden bunlar farklı şekillerde okunabilir ve bu da usûlün yanlış öğrenilmesine/öğretilmesine neden olabilir. Müellif eserinde usûl kelimesine eş değer olarak ölçen kelimesini kullanmıştır. Bu kullanım hem ölçü kelimesine benzerliğiyle hem de yaygın olmamasıyla usûl kelimesinin mahiyetinin anlaşılmasına sebebiyet verebilir. Bunun sonucunda ise, ölçü ve usûl kavramları talebe tarafından birbirleriyle karıştırılabilir.

Ahmet Selim Teymur

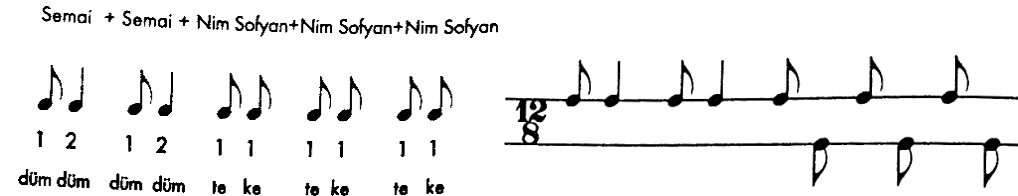

Şekil 4.367. Ahmet Selim Teymur'un Türk Musikisi adlı eserinde Frenkçin usûlü

Teymur, Frenkçin usûlünü sekizlik mertebede ele almıştır. Mertebe dinamiğinin esasları göz önüne alındığında, darpların ifadelerinin tutarlı olmadığı görülmüştür. Çünkü birinci, üçüncü, beşinci, altıncı, yedinci, sekizinci, dokuzuncu ve onuncu darpların birim zaman değerlikleri mertebeye; ikinci ve dördüncü darpların birim zaman değerlikleri de mertebenin iki katına eşittir. Buna göre darpların “düm – düüm – düm – düüm – tek – kâ – tek – kâ – tek – kâ” şeklinde ifade edilmesi gerekir. Müellif usûl şablonlarının olmadığı kısımda, darpların ifadesini notaların birim zaman değerlikleri ile belirtmiş, şablonların altında ise bu ifadelere yer vermemiştir. Usûlün mertebesi değişse de darpların ifadesi değişmez. Ancak müellif bu bilgiyi mevcut kaynaktan vermediğinden talebe, usûlü farklı mertebelerde farklı şekilde ifade edebilir.

Sofyan + Yürük Semai + Nim Sofyan

düm te ke düm ta hek te ke

Şekil 4.368. Ahmet Selim Teymur'un Türk Musikisi adlı eserinde Nim Çenber usûlü

Teymur, Nim Çenber usûlünü sekizlik mertebede ele almıştır. Mertebe dinamiğinin esasları göz önüne alındığında, darpların ifadelerinin tutarlı olmadığı görülmüştür. Çünkü birinci, dördüncü, beşinci ve altıncı darpların birim zaman değerlikleri mertebenin iki katına; ikinci, üçüncü, yedinci ve sekizinci darpların birim zaman değerlikleri de mertebeye eşittir. Buna göre darpların “düüm – tek – kâ – düüm – taa – heek – tek – kâ – tek – kâ” şeklinde ifade edilmesi gerekir. Müellif usûl şablonlarının olmadığı kısımda, darpların ifadesini notaların birim zaman değerlikleri ile belirtmiş, şablonların altında ise bu ifadelere yer vermemiştir. Usûlün mertebesi değişse de darpların ifadesi değişmez. Ancak müellif bu bilgiyi mevcut kaynakta vermediğinden talebe, usûlü farklı mertebelerde farklı şekilde ifade edebilir.

Devri Hindi + Türk Aksağı

düm tek tek düm tek düm tek tek

Şekil 4.369. Ahmet Selim Teymur'un Türk Musikisi adlı eserinde İkiz Aksak usûlü

Teymur, İkiz Aksak usûlünü sekizlik mertebede ele almıştır. Mertebe dinamiğinin esasları göz önüne alındığında, darpların ifadelerinin tutarlı olmadığı görülmüştür. Çünkü birinci, ikinci, üçüncü ve sekizinci darpların birim zaman değerlikleri mertebenin iki katına; dördüncü, beşinci, altıncı ve yedinci darpların birim zaman değerlikleri ise mertebeye eşittir. Buna göre darpların “düüm – tek – tek – düüm – teek – düüm – teek – tek” şeklinde ifade edilmesi gerekir. Müellif usûl şablonlarının olmadığı kısımda, darpların ifadesini notaların birim zaman değerlikleri ile belirtmiş, şablonların altında ise bu ifadelere yer vermemiştir. Usûlün mertebesi değişse de darpların ifadesi değişmez. Ancak müellif bu bilgiyi mevcut kaynakta vermediğinden talebe, usûlü farklı mertebelerde farklı şekilde ifade edebilir.

Fahrettin Yarkın

12/4 DÜM DÜM DÜM DÜM TE KE TE KE TE KE

12/4 DÜMDÜM KE KÂ DÜMDÜM KE KÂ DÜ DÜ ME ME KE KE DÜ DÜ ME ME KE KE KÂ KÂ

Şekil 4.370. Fahrettin Yarkın'ın Türk Müziğinde Usuller adlı eserinde Frenkçin usûlü

Yarkın, Frenkçin usûlünün ana kalıbını ve velvelesini dörtlük mertebede ele almıştır. Mertebe dinamiğinin esasları göz önüne alındığında, darpların ifadelerinin tutarlı olmadığı görülmüştür. Çünkü ana kalıptaki birinci, üçüncü, beşinci, altıncı, yedinci, sekizinci, dokuzuncu ve onuncu darpların birim zaman değerlikleri mertebeye; ikinci ve dördüncü darpların birim zaman değerlikleri de mertebenin iki katına eşittir. Buna göre darpların “düm – düüm – düm – düüm – tek – kâ – tek – kâ – tek – kâ” şeklinde ifade edilmesi gerekir. Diğer yandan velveledeki darpların dörtlük mertebede ifade edilmesi mümkün değildir. Bu darplar, sekizlik mertebede ifade edilebilir. Buna göre velvele darplarının “düüm – düm – te – ke – tek – kâ – düüm – düm – te – ke – tek – kâ – dü – me – dü – me – te – ke – te – ke – dü – me – dü – me – tek – kâ – tek – kâ” şeklinde ifade edilmesi gerekir.

12/8 DÜM TEK TEK DÜM TEK DÜM TEK TEK

12/8 DÜM TEK TE KE TEK KÂ TEK KÂ DÜ ME DÜM HEK TEK

Şekil 4.371. Fahrettin Yarkın'ın Türk Müziğinde Usuller adlı eserinde İkiz Aksak usûlü

Yarkın, İkiz Aksak usûlünün ana kalıbını ve velvelesini sekizlik mertebede ele almıştır. Mertebe dinamiğinin esasları göz önüne alındığında, ana kalıptaki darpların ifadelerinin tutarlı olmadığı görülmüştür. Çünkü birinci, ikinci, üçüncü ve sekizinci darpların birim zaman değerlikleri mertebenin iki katına; dördüncü, beşinci, altıncı ve yedinci darpların birim zaman değerlikleri ise mertebeye eşittir. Buna göre darpların “düm – tek – tek – düüm – teek – düüm – teek – tek” şeklinde ifade edilmesi gerekir. Diğer yandan velveledeki darplara ilişkin ifadeler de tutarlı değildir. Çünkü velvenin on ikinci darbının birim zaman değeri mertebenin iki

katına eşittir. Buna göre velvele darplarının “düm – tek – te – ke – tek – kâ – tek – kâ – dü – me – düm – heek – tek” şeklinde ifade edilmesi gerekir.

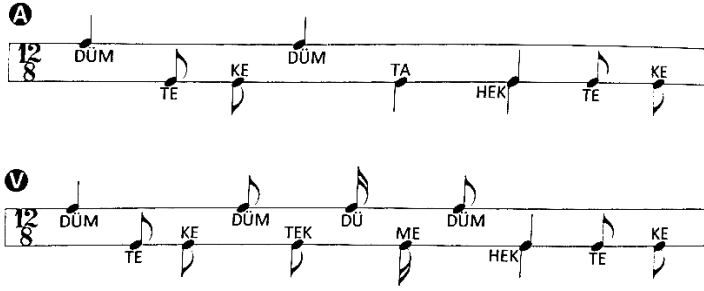

Şekil 4.372. Fahrettin Yarkın’ın Türk Müziğinde Usuller adlı eserinde Nim Çember usûlü

Yarkın, Nim Çember usûlünün ana kalıbını ve velvelesini sekizlik mertebede ele almıştır. Mertebeye dinamiğinin esasları göz önüne alındığında, darpların ifadelerinin tutarlı olmadığı görülmüştür. Çünkü ana kalıptaki birinci, dördüncü, beşinci ve altıncı darpların birim zaman değerlikleri mertebenin iki katına; ikinci, üçüncü yedinci ve sekizinci darpların birim zaman değerlikleri mertebeye eşittir. Buna göre darpların “düm – tek – kâ – düm – tâ – heek – tek – kâ” şeklinde ifade edilmesi gerekir. Velveledeki birinci ve dokuzuncu darpların birim zaman değerlikleri mertebenin iki katına; ikinci, üçüncü, dördüncü, beşinci, sekizinci, onuncu ve on birinci darpların birim zaman değerlikleri mertebeye; altıncı ve yedinci darpların birim zaman değerlikleri ise mertebenin yarısına eşittir. Buna göre velvele darplarının “düm – tek – kâ – düm – tek – dü – me – düm – heek – tek – kâ” şeklinde ifade edilmesi gerekir.

Mehmet Gönül

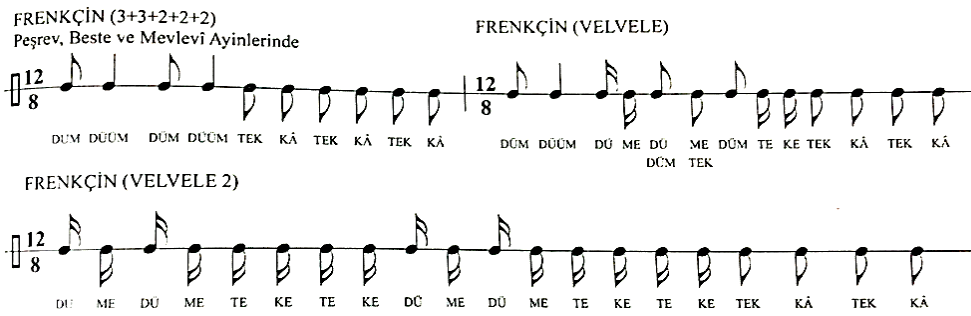

Şekil 4.373. Mehmet Gönül’ün Türk Müziği Solfej-Makam-Usûl-Dikte Alıştırmaları adlı eserinde Frenkçin usûlü

Gönül, Frenkçin usûlünün hem ana kalıbını hem de velvelesini (iki farklı şekilde) sekizlik mertebede ele almıştır. Ana kalıbın ve velvelelerin darplarına ilişkin ifadeler mertebeye göre tutarlılık göstermektedir.

NİM ÇENBER (4+6+2)
Peşrev ve Bestelerde

VELVELE

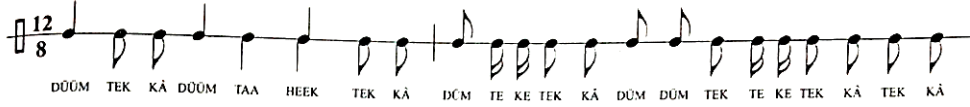

Şekil 4.374. Mehmet Gönül'ün Türk Müziği Solfej-Makam-Usûl-Dikte Alıştırılmaları adlı eserinde Nim Çenber usûlü

Gönül, Nim Çenber usûlünün ana kalıbını ve velvelesini sekizlik mertebede ele almıştır. Hem ana kalıba hem de velveleye ilişkin darpların ifadeleri mertebeye göre tutarlılık göstermektedir.

İKİZ AKSAK (7+5)
Türkülerde ve THM Oyun Havalarında

VELVELE

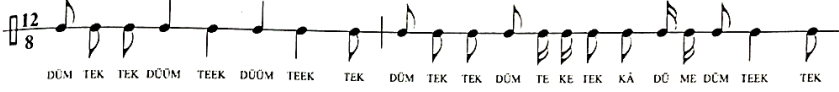

İKİZ AKSAK (VELVELE 2)

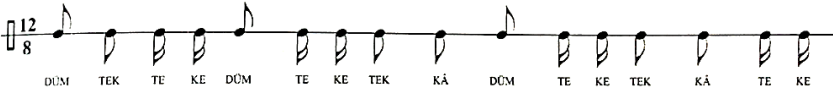

Şekil 4.375. Mehmet Gönül'ün Türk Müziği Solfej-Makam-Usûl-Dikte Alıştırılmaları adlı eserinde İkiz Aksak usûlü

Gönül, İkiz Aksak usûlünün hem ana kalıbını hem de velvelesini (iki farklı şekilde) sekizlik mertebede ele almıştır. Ana kalıbın ve velvelelerin darplarına ilişkin ifadeler mertebeye göre tutarlılık göstermektedir.

BİLEŞİK SOFYAN USÛLÜ (3+3+3+3)
Türkülerde ve Oyun Havalarında

VELVELE

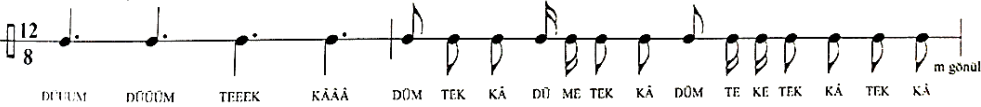

Şekil 4.376. Mehmet Gönül'ün Türk Müziği Solfej-Makam-Usûl-Dikte Alıştırılmaları adlı eserinde Bileşik Sofyan usûlü

Gönül, Bileşik Sofyan usûlünün ana kalıbını ve velvelesini sekizlik mertebede ele almıştır. Hem ana kalıba hem de velveleye ilişkin darpların ifadeleri mertebeye göre tutarlılık göstermektedir.

4.5.12. 13 Zamanlı Usûller

Rauf Yekta



Şekil 4.377. Rauf Yekta'nın Türk Musikisi adlı eserinde Şarkı Devr-i Revanı usûlü

Yekta, Şarkı Devr-i Revanı usûlünü dörtlük mertebede ele almış; “düm” darbını “d”, “tek” darbını ise “t” harfi ile kısaltarak ifade etmiştir. Usûl darplarının ifadelerine ilişkin olan bu

yöntem talebe tarafından anlaşılabilir olsa da; müellifin eseri Fransızca olarak kaleme aldığı göz önünde bulundurulduğunda, bu kısaltmaya bir açıklama getirilmesi gerektiği düşüncesi oluşmaktadır. Çünkü Türk müziği eğitimi almayan ve Türk müziğini icra etmeyen birinden bu kısaltmaları anlaması beklenemez.

Suphi Ezgi

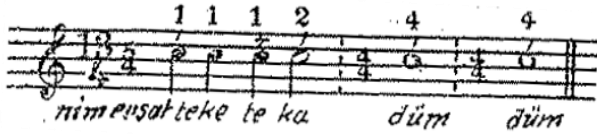

Şekil 4.378. Suphi Ezgi'nin Nazari ve Ameli Türk Musikisi adlı eserinde Nim Evsat usûlü

Ezgi, Nim Evsat usûlünü dörtlük mertebede ele almıştır. Mertebe dinamiğinin esasları göz önüne alındığında, darpların ifadelerinin tutarlı olmadığı görülmüştür. Çünkü birinci, ikinci ve üçüncü darpların birim zaman değerlikleri mertebeye; dördüncü, beşinci ve altıncı darpların birim zaman değerlikleri de mertebenin dört katına eşittir. Buna göre darpların “tek – kâ – tek – kâ – düüüüm – düüüüm” şeklinde ifade edilmesi gerekir. Ayrıca eserde, darpların üstünde yer alan rakam ve matematiksel işaretlere ilişkin herhangi bir açıklamaya yer verilmediğinden, bunların ne anlama geldiğine ilişkin bir sonuca varılamamıştır.

Tevfik Rıza Pırnal

<u>Türk Aksağı</u>				<u>Çift Nim Sofyân</u>	<u>Çift Nim Sofyân</u>	
<u>Te</u>	<u>Ke</u>	<u>Te</u>	<u>Kâ</u>	<u>Düm</u>	<u>Düm</u>	13/8
1	1	1	2	4	4	

Şekil 4.379. Tevfik Rıza Pırnal'ın Söz ve Saz adlı eserinde Nim Evsat usûlü

Nim Evsat: 13 zamanlı, 6 darplı

<u>Te</u>	<u>Ke</u>	<u>Te</u>	<u>Kâ</u>	<u>Düm</u>	<u>Düm</u>
1	1	1	2	4	4

13/2, 13/4, 13/8

Şekil 4.379. (devam) Tevfik Rıza Pırnal'ın Söz ve Saz adlı eserinde Nim Evsat usûlü

Pırnal, Nim Evsat usûlünü ikilik, dörtlük ve sekizlik mertebede ele almıştır. Mertebe dinamiğinin esasları göz önüne alındığında, darpların ifadelerinin tutarlı olmadığı görülmüştür. Çünkü birinci, ikinci ve üçüncü darpların birim zaman değerlikleri mertebeye; dördüncü, beşinci ve altıncı darpların birim zaman değerlikleri de mertebenin dört katına eşittir. Buna göre darpların “tek – kâ – tek – kâ – düüüüm - düüüüm” şeklinde ifade edilmesi gerekir.

Birinci Şekli:	<u> Semâî </u>	<u> Sofyân </u>	<u> Sofyân </u>	<u> Nim Sofyân </u>
	<u>Düm Tek Tek</u>	<u>Düm Tek</u>	<u>Düm Tek</u>	<u>Te Ke</u>
Birinci mertebesi:	1 1 1	2 2	2 2	1 1 13/8
İkinci mertebesi:	1 1 1	2 2	2 2	1 1 13/4

Şekil 4.380. Tevfik Rıza Pırnal’ın Söz ve Saz adlı eserinde Şarkı Devr-i Revanı usûlü

Şarkı Devr-i Revânı: 13 zamanlı, 9 darplı

1. Şekli;

<u>Düm Tek Tek</u>	<u>Düm Tek</u>
1 1 1	2 2

<u>Düm Tek Te Ke</u>
2 2 1 1

2. Şekli; 13 zamanlı, 8 darplı

<u>Düm Düm Düm Tek Tek</u>
1 2 1 2 1

<u>Düm Tek Tek</u>	13/2, 13/4, 13/8
2 2 2	

Şekil 4.380. (devam) Tevfik Rıza Pırnal’ın Söz ve Saz adlı eserinde Şarkı Devr-i Revanı usûlü

Pırnal, Şarkı Devr-i Revânı usûlünü ikilik, dörtlük ve sekizlik mertebelerde ele almıştır. Mertebe dinamiğinin esasları göz önüne alındığında, darpların ifadelerinin tutarlı olmadığı görülmüştür. Çünkü birinci, ikinci, üçüncü, sekizinci ve dokuzuncu darpların birim zaman değerlikleri mertebeye; dördüncü, beşinci, altıncı ve yedinci darplarının birim zaman değerlikleri de mertebenin iki katına eşittir. Bu durumda darpların “düm – tek – tek – düüm – teek- düüm – teek – tek – kâ” şeklinde ifade edilmesi gerekir.

<u> Aksak </u>						<u> Sofyan </u>			
<u> Sofyân </u>			<u> Türk Aksağı </u>			<u> Sofyân </u>			
<u>Düm</u>	<u>Te</u>	<u>Ke</u>	<u>Düm</u>	<u>Tek</u>	<u>Tek</u>	<u>Düm</u>	<u>Te</u>	<u>Ke</u>	
2	1	1	2	2	1	2	1	1	13/8

Şekil 4.381. Tevfik Rıza Pırnal’ın Söz ve Saz adlı eserinde Bektaşî Devr-i Revanı usûlü

Bektaşî Devr-i Revânı: 13 zamanlı,

9 darplı

<u>Düm Tek Ke</u>	<u>Düm Tek Tek</u>
2 1 1	2 2 1

<u>Düm Te Ke</u>	13/2, 13/4, 13/8
2 1 1	

Şekil 4.381. (devam) Tevfik Rıza Pırnal’ın Söz ve Saz adlı eserinde Bektaşî Devr-i Revanı usûlü

Pırnal, Bektaşî Devr-i Revanı usûlünü ikilik, dörtlük ve sekizlik mertebelerde ele almıştır. Mertebe dinamiğinin esasları göz önüne alındığında, darpların ifadelerinin tutarlı olmadığı görülmüştür. Çünkü birinci, dördüncü, beşinci ve yedinci darpların birim zaman değerlikleri mertebenin iki katına; ikinci, üçüncü, altıncı, sekizinci ve dokuzuncu darpların birim zaman

değerlikleri de mertebeye eşittir. Buna göre darpların “düüm – tek – kâ – düüm – teek – tek – düüm – tek – kâ” şeklinde ifade edilmesi gerekir.

Veli Kanık

Nimevsat usulünün vuruluşu

Nimevsat usulünde bir misal

Yörükçe nimevsat usulünün vuruluşu

Yörükçe nimevsat usulünde bir misal

Şekil 4.382. Veli Kanık’ın Türk Musikisinde Ritm Unsuru ve Nota Kaideleri adlı eserinde Nim Evsat usûlü

Kanık, Nim Evsat usûlünü dörtlük mertebede ele almış; verilen örneklerin bazı kısımlarında ise darpların ifadelerini kısaltma yöntemine başvurarak “düm” darbını “d”, “tek” darbını ise “t” harfiyle ifade etmiştir. Mertebe dinamiğinin esasları göz önüne alındığında, darpların ifadelerinin tutarlı olmadığı görülmüştür. Çünkü birinci, ikinci ve üçüncü darpların birim zaman değerlikleri mertebeye; dördüncü, beşinci ve altıncı darpların birim zaman değerlikleri de mertebenin dört katına eşittir. Buna göre darpların “tek – kâ – tek – kââ – düüüüm – düüüüm” şeklinde ifade edilmesi gerekir.

Sarkı devr'i revanının vuruluşu

Şarkı devr'i revanı usulünde bir misal

Şekil 4.383. Veli Kanık’ın Türk Musikisinde Ritm Unsuru ve Nota Kaideleri adlı eserinde Şarkı Devr-i Revanı usûlü

Aynı usulün başka bir tarzda vuruluşu

Aynı usulden bir misal

Sarkı devr'i revanının başka bir tarzda vuruluşu :

Şekil 4.383. (devam) Veli Kanık’ın Türk Musikisinde Ritm Unsuru ve Nota Kaideleri adlı eserinde Şarkı Devr-i Revanı usûlü

Kanık, Şarkı Devr-i Revanı usûlünü dörtlük mertebede ele almış; verilen örneklerde ise darpların ifadelerini kısaltma yöntemine başvurarak “düm” darbını “d”, “tek” darbını ise “t” harfiyle ifade etmiştir. Ancak kısaltmalardan dolayı, darpların ifadelerinin mertebeye göre tutarlılık gösterip göstermediği anlaşılamamaktadır.

Ümit Mutlu

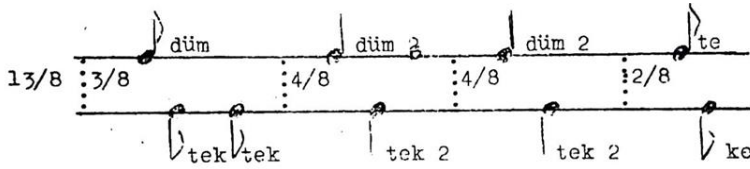

Şekil 4.384. Ümit Mutlu'nun Türk Musikisi Nazariyatı Usulleri ve Makam Seyirleri adlı eserinde Şarkı Devr-i Revanı usûlünün birinci şekli

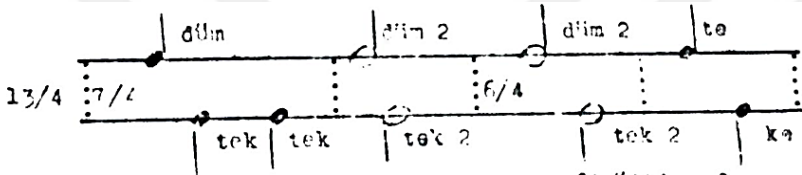

Şekil 4.384. (devam) Ümit Mutlu'nun Türk Musikisi Nazariyatı Usulleri ve Makam Seyirleri adlı eserinde Şarkı Devr-i Revanı usûlünün ikinci şekli

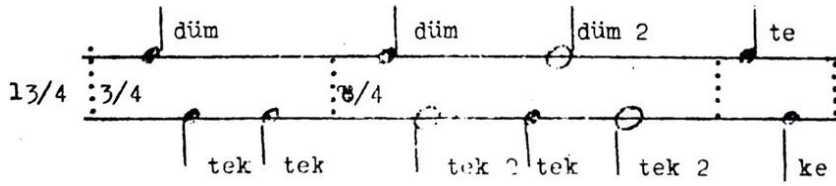

Şekil 4.384. (devam) Ümit Mutlu'nun Türk Musikisi Nazariyatı Usulleri ve Makam Seyirleri adlı eserinde Şarkı Devr-i Revanı usûlünün üçüncü şekli

Mutlu, Şarkı Devr-i Revanı usûlünü dörtlük (iki farklı şekilde) ve sekizlik mertebelerde ele almıştır. Meretebe dinamiğinin esasları göz önüne alındığında, darpların ifadelerinin tutarlı olmadığı görülmüştür. Çünkü usûlün birinci ve üçüncü şeklindeki birinci, ikinci, ikinci, üçüncü, sekizinci ve dokuzuncu darpların birim zaman değerlikleri mertebeye; dördüncü, beşinci, altıncı ve yedinci darpların birim zaman değerlikleri ise mertebenin iki katına eşittir. Buna göre bu şekillerdeki darpların “düm – tek – tek – düüm – teek – düüm – teek – tek – kâ” şeklinde ifade edilmesi gerekir. Ayrıca ikinci şekildeki birinci, ikinci, üçüncü, dördüncü, altıncı, dokuzuncu ve onuncu darpların birim zaman değerlikleri mertebeye; beşinci, yedinci ve sekizinci darpların birim zaman değerlikleri de mertebenin iki katına eşittir. Buna göre ikinci şekildeki darpların “düm – tek – tek – düm – teek- tek – düüm – teek – tek – kâ” şeklinde ifade edilmesi gerekir.

Hurşit Ungay

ZAMAN VE VURGULARI:

TE KE TE KÂ DÜM DÜM
1 1 1 2 4 4

USÛL NOTASI:

13
8

TE TE DÜM DÜM
KE KÂ

VELVELESİ:

13
8

DÜM DÜM ME ME TE KE TE KE TE KE KÂ TE KE KÂ

Şekil 4.385. Hurşit Ungay'ın Türk Mûsikîsinde Usûller ve Kudüm adlı eserinde Nim Evsat usûlü

Ungay, Nim Evsat usûlünü iki çizgide gösterim yöntemini kullanarak ve usûlün birim zaman değerliklerini rakamlarla ifade ederek ele almıştır. Ayrıca usûlün ana kalıbını ve velvelesini sekizlik mertebede göstermiştir. Mertebe dinamiğinin esasları doğrultusunda usûlün darplarının ifadelerinin tutarlı olmadığı görülmektedir. Çünkü ana kalıptaki birinci, ikinci ve üçüncü darpların birim zaman değerlikleri mertebeye; dördüncü, beşinci ve altıncı darplarının birim zaman değerlikleri de mertebenin dört katına eşittir. Buna göre darpların “tek – kâ – tek – kâ – düüüüm - düüüüm” şeklinde ifade edilmesi gerekir. Diğer yandan velveledeki darpların ifadelerinin, mertebeye göre tutarlılık gösterdiğini söylemek mümkündür.

ZAMAN VE VURGULARI:

DÜM TEK TEK DÜM TEK DÜM TEK TE KE
1 1 1 2 2 2 1 1

USÛL NOTASI:

13
8

DÜM DÜM DÜM TE
TEK TEK TEK TEK KE

VELVELESİ:

13
8

DÜM DÜM DÜM TE KE TE KE TE KE KÂ TE KE KÂ

Şekil 4.386. Hurşit Ungay'ın Türk Mûsikîsinde Usûller ve Kudüm adlı eserinde Şarkı Devri Revanı usûlü

Ungay, Şarkı Devri Revanı usûlünü iki çizgide gösterim yöntemini kullanarak ve usûlün birim zaman değerliklerini rakamlarla ifade ederek ele almıştır. Ayrıca usûlün ana kalıbını ve velvelesini sekizlik mertebede göstermiştir. Mertebe dinamiğinin esasları doğrultusunda usûlün

darplarının ifadelerinin tutarlı olmadığı görülmektedir. Çünkü birinci, ikinci, üçüncü, sekizinci ve dokuzuncu darpların birim zaman değerlikleri mertebeye; dördüncü, beşinci, altıncı ve yedinci darpların birim zaman değerlikleri de mertebenin iki katına eşittir. Bu durumda darpların “düm – tek – tek – düüm – teek – düüm – teek – tek – kâ” şeklinde ifade edilmesi gerekir. Diğer yandan velveledeki darpların ifadelerinin, mertebeye göre tutarlılık gösterdiğini söylemek mümkündür.

ZAMAN VE VURGULARI:

DÜM	TE	KE	DÜM	TEK	TEK	DÜM	TE	KE
2	1	1	2	2	1	2	1	1

USÛL NOTASI:

VELVELESİ:

Şekil 4.387. Hurşit Ungay’ın Türk Mûsikîsinde Usûller ve Kudüm adlı eserinde Bektaşî Devrî Revanî usûlü

Ungay, Bektaşî Devr-i Revanî usûlünü iki çizgide gösterim yöntemini kullanarak ve usûlün birim zaman değerliklerini rakamlarla ifade ederek ele almıştır. Ayrıca usûlün ana kalıbını ve velvelesini sekizlik mertebede göstermiştir. Mertebe dinamiğinin esasları doğrultusunda usûlün darplarının ifadelerinin tutarlı olmadığı görülmektedir. Çünkü birinci, dördüncü, beşinci ve yedinci darpların birim zaman değerlikleri mertebenin iki katına, ikinci, üçüncü, altıncı, sekizinci ve dokuzuncu darpların birim zaman değerlikleri de mertebeye eşittir. Buna göre darpların “düüm – tek – kâ – düüm – teek – tek – düüm – tek – kâ” şeklinde ifade edilmesi gerekir. Diğer yandan velveledeki darpların ifadelerinin, mertebeye göre tutarlılık gösterdiğini söylemek mümkündür.

13	2	3	4	4
8	Tekkâ	Tekkâ	Düm	Düm

Şekil 4.388. Ekrem Karadeniz’in Türk Mûsikîsinin Nazariye ve Esasları adlı eserinde Nim Evsat usûlü

Karadeniz, Nim Evsat usûlünü sekizlik mertebede ele almıştır. Mertebe dinamiğinin esasları göz önüne alındığında, darpların ifadelerinin tutarlı olmadığı görülmüştür. Diğer yandan şablonda adet dört darba yer verilmesine karşın, altı darp ifadesi belirtilmiştir. Bu durum,

darpların ifadesi hususunda muğlaklığa sebebiyet vermektedir. Usûlün birinci darbının birim zaman değeriği mertebenin iki katına; ikinci darbının birim zaman değeriği mertebenin üç katına; üçüncü ve dördüncü darplarının birim zaman değeriği de mertebenin dört katına eşittir. Buna göre darpların “teek – teek – düüüm – düüüm” şeklinde ifade edilmesi gerekir. Darpların altında yer alan rakamlar, birim zaman değeriğini ifade etse bile, müellif eserinde bu rakamların mahiyetine ilişkin herhangi bir açıklamaya yer vermediğinden bunların Türk müziğini bilmeyen herhangi bir kişi tarafından idrak edilmesi beklenemez.

(Hafif)

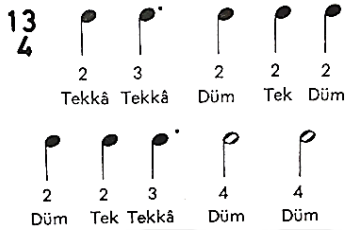

Şekil 4.389. Ekrem Karadeniz’in Türk Mûsikîsinin Nazariye ve Esasları adlı eserinde Evsat usûlü

Karadeniz, Evsat usûlünü dördlük mertebede ele almıştır. Darp sayısı ile ifadelerin sayısı örtüşmemektedir. Ayrıca darpların dördlük mertebede ifade edilmesi mümkün değildir. Darpların altında yer alan rakamlar, birim zaman değeriğini ifade etse bile, müellif eserinde bu rakamların mahiyetine ilişkin herhangi bir açıklamaya yer vermediğinden bunların Türk müziğini bilmeyen herhangi bir kişi tarafından idrak edilmesi beklenemez.

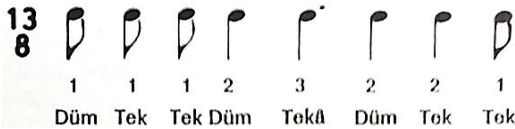

Şekil 4.390. Ekrem Karadeniz’in Türk Mûsikîsinin Nazariye ve Esasları adlı eserinde Artık Aksak Semai usûlü

Karadeniz, Artık Aksak Semai usûlünü sekizlik mertebede ele almıştır. Mertebe dinamiğinin esasları göz önüne alındığında, darpların ifadelerinin tutarlı olmadığı görülmüştür. Ayrıca verilen usûl darplarıyla ifadelerinin sayıları örtüşmemektedir. Birinci, ikinci, üçüncü ve sekizinci darpların birim zaman değeriği mertebeye; dördüncü, altıncı ve yedinci darpların birim zaman değeriği mertebenin iki katına; beşinci darbının birim zaman değeriği de mertebenin üç katına eşittir. Buna göre darpların “düm – tek – tek – düüm – teek – düüm – teek – tek” şeklinde ifade edilmesi gerekir. Darpların altında yer alan rakamlar, birim zaman değeriğini ifade etse bile, müellif eserinde bu rakamların mahiyetine ilişkin herhangi bir

açıklamaya yer vermediğinden bunların Türk müziğini bilmeyen herhangi bir kişi tarafından idrak edilmesi beklenemez.

(Yürük)



Şekil 4.391. Ekrem Karadeniz'in Türk Mûsikîsinin Nazariye ve Esasları adlı eserinde Karadeniz usûlü

Karadeniz, Karadeniz usûlünü sekizlik mertebede ele almıştır. Mertebe dinamiğinin esasları göz önüne alındığında, darpların ifadelerinin tutarlı olmadığı görülmüştür. Ayrıca verilen usûl darplarıyla, ifadelerinin sayıları örtüşmemektedir. Birinci, ikinci, üçüncü, dördüncü ve altıncı darpların birim zaman değerlikleri mertebeye; beşinci, yedinci, sekizinci ve dokuzuncu darpların birim zaman değerlikleri ise, mertebenin iki katına eşittir. Buna göre darpların “düm – tek – düm – düm – teek – düm – düüm – teek – teek” şeklinde ifade edilmesi gerekir. Darpların altında yer alan rakamlar, birim zaman değerliğini ifade etse bile, müellif eserinde bu rakamların mahiyetine ilişkin herhangi bir açıklamaya yer vermediğinden bunların Türk müziğini bilmeyen herhangi bir kişi tarafından idrak edilmesi beklenemez.

(Hafif)

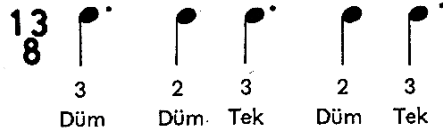

Şekil 4.392. Ekrem Karadeniz'in Türk Mûsikîsinin Nazariye ve Esasları adlı eserinde Darbı Arabî usûlü

Karadeniz, Darbı Arabî usûlünü sekizlik mertebede ele almıştır. Mertebe dinamiğinin esasları göz önüne alındığında, darpların ifadelerinin tutarlı olmadığı görülmüştür. Çünkü birinci, üçüncü ve beşinci darpların birim zaman değerlikleri mertebenin üç katına; ikinci ve dördüncü darpların birim zaman değerlikleri ise, mertebenin iki katına eşittir. Buna göre darpların “düüüm – düüm – teek – düüm – teek” şeklinde ifade edilmesi gerekir. Ayrıca darpların altında yer alan rakamlar, birim zaman değerliğini ifade etse bile, müellif eserinde bu rakamların mahiyetine ilişkin herhangi bir açıklamaya yer vermediğinden bunların Türk müziğini bilmeyen herhangi bir kişi tarafından idrak edilmesi beklenemez.

İsmail Hakkı Özkan

13/8'lik Birinci mertebe

13/4'lük İkinci mertebe

Şekil 4.393. İsmail Hakkı Özkan'ın Türk Müsîkîsi Nazariyatı ve Usûlleri: Kudüm Velveleleri adlı eserinde Nim Evsat usûlü

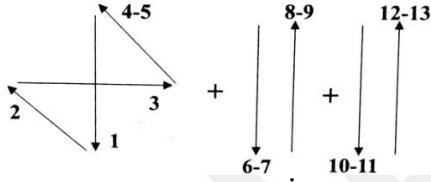

Şekil 3.393. (devam) İsmail Hakkı Özkan'ın Türk Müsîkîsi Nazariyatı ve Usûlleri: Kudüm Velveleleri adlı eserinde Nim Evsat usûlünün batı tarzı tek elle vuruluşu

Birinci mertebe

İkinci mertebe

Şekil 4.393. (devam) İsmail Hakkı Özkan'ın Türk Müsîkîsi Nazariyatı ve Usûlleri: Kudüm Velveleleri adlı eserinde Nim Evsat usûlünün kudümle velveleli vuruluşu

Özkan, Nim Evsat usûlünün ana kalıbını ve velvelesini dördlük ve sekizlik mertebelerde ele almıştır. Mertebe dinamiğinin esasları göz önüne alındığında, ana kalıptaki darpların ifadelerinin tutarlı olmadığı görülmüştür. Çünkü ana kalıptaki birinci, ikinci ve üçüncü darpların birim zaman değerlikleri mertebeye; dördüncü, beşinci ve altıncı darpların birim zaman değerlikleri de mertebenin dört katına eşittir. Buna göre darpların “tek – kâ – tek – kâ – düüüüm - düüüüm” şeklinde ifade edilmesi gerekir. Bu durum her iki mertebe için de geçerlidir. Velveledeki darpların ise, mertebeye göre tutarlılık gösterdiğini söylemek mümkündür. Diğer yandan “batı tarzı tek elle vuruluşu” adı altındaki görselden usûle dair hiçbir anlam çıkarılamamaktadır. Bu durumun başlıca sebeplerinden birisi, batı müziğinde usûl kavramının

olmayışıdır. Ayrıca usûl, tek elle dize ve/veya bir vurmali çalgıya vurularak icra edilmez. Bunun adı ritim tutmaktır ki; ölçü, ritim ve usûl eş değer kavramlar değildir. Herhangi bir usûlün darpları tek elle bir dize ve/veya vurmali çalgıyla icra edilmek istendiğinde darpların ifadesi mutlak surette değişir.

Birinci Şekil Vuruluşu

Birinci mertebe:

İkinci mertebe:

Şekil 4.394. İsmail Hakkı Özkan'ın Türk Müsîkîsi Nazariyatı ve Usûlleri: Kudüm Velveleri adlı eserinde Şarkı Devr-i Revanı usûlü

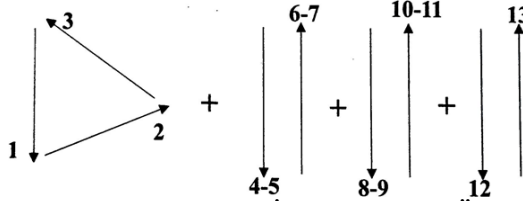

Şekil 4.394. (devam) İsmail Hakkı Özkan'ın Türk Müsîkîsi Nazariyatı ve Usûlleri: Kudüm Velveleri adlı eserinde Şarkı Devr-i Revanı usûlünün batı tarzı tek elle vuruluşu

Birinci mertebe:

İkinci mertebe:

Şekil 4.394. (devam) İsmail Hakkı Özkan'ın Türk Müsîkîsi Nazariyatı ve Usûlleri: Kudüm Velveleri adlı eserinde Şarkı Devr-i Revanı usûlünün kudümle velveleli vuruluşu

Birinci mertebe:

Semâî Kendi formasında bir Düyek

Düm Düm Düm2 Te

13 3 4 4 2
8 8 8 8 8

Tek Tek Tek2 Tek Tek2 Ke

İkinci mertebe:

Düm Düm Düm2 Te

13 3 4 4 2
4 4 4 4 4

Tek Tek Tek2 Tek Tek2 Ke

Semâî Kendi formasında bir Düyek

Şekil 4.394. (devam) İsmail Hakkı Özkan'ın Türk MüsİKİSİ Nazariyatı ve Usûlleri: Kudüm Velveleleri adlı eserinde Şarkı Devr-i Revanı usûlünün ikinci şekli

3 7 11 13
1 2 4 6 8 10 12

veya

3 5 7 9 11 13
1 2 4 6 8 10 12

Şekil 4.394. (devam) İsmail Hakkı Özkan'ın Türk MüsİKİSİ Nazariyatı ve Usûlleri: Kudüm Velveleleri adlı eserinde Şarkı Devr-i Revanı usûlünün ikinci şeklinin batı tarzı tek elle vuruluşu

Birinci mertebe:

Düm Düm Dü Düm

13 3 4 4 2
8 8 8 8 8

Tek Kâ Te Ke Tek Kâ Me Tek2 SA+SO Te Ke

İkinci mertebe:

Düm Düm Dü Düm

13 3 4 4 2
4 4 4 4 4

Tek Kâ Te Ke Tek Kâ Me Tek2 SA+SO Te Ke

Şekil 4.394. (devam) İsmail Hakkı Özkan'ın Türk MüsİKİSİ Nazariyatı ve Usûlleri: Kudüm Velveleleri adlı eserinde Şarkı Devr-i Revanı usûlünün ikinci şeklinin kudümle velveleli vuruluşu

Düm Düm Düm Düm Düm Düm

13 3 4 4 4 2
4 4 4 4 4 4

Tek Tek Tek Tek Tek Tek

Semâî Kendi formunda bir Düyek Kendi formunda bir Düyek

Şekil 4.394. (devam) İsmail Hakkı Özkan'ın Türk MüsİKİSİ Nazariyatı ve Usûlleri: Kudüm Velveleleri adlı eserinde Şarkı Devr-i Revanı usûlünün üçüncü şekli

Birinci mertebe:

Kendi formasında bir Aksak Usûlü Kendi formasında Sofyân Usûlü

İkinci mertebe:

Kendi formasında bir Aksak Usûlü Kendi formasında Sofyân Usûlü

Şekil 4.395. İsmail Hakkı Özkan'ın Türk Müsîkîsi Nazariyatı ve Usûlleri: Kudüm Velveleleri adlı eserinde Bektaşî Devr-i Revanî usûlü

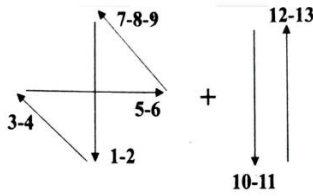

Şekil 4.395. (devam) İsmail Hakkı Özkan'ın Türk Müsîkîsi Nazariyatı ve Usûlleri: Kudüm Velveleleri adlı eserinde Bektaşî Devr-i Revanî usûlünün batı tarzı tek elle vuruluşu

Birinci mertebe:

Te Ke Tek Kâ Me Tek2 Te Ke Te Ke Tek Kâ

İkinci mertebe:

Te Ke Tek Kâ Me Tek2 Te Ke Te Ke Tek Kâ

Şekil 3.395. (devam) İsmail Hakkı Özkan'ın Türk Müsîkîsi Nazariyatı ve Usûlleri: Kudüm Velveleleri adlı eserinde Bektaşî Devr-i Revanî usûlünün kudümle velveleli vuruluşu

Özkan, Bektaşî Devr-i Revanî usûlünün ana kalıbını ve velvelesini dörtlük ve sekizlik mertebelerde ele almıştır. Mertebe dinamiğinin esasları göz önüne alındığında, ana kalıptaki darpların ifadelerinin tutarlı olmadığı görülmüştür. Çünkü ana kalıptaki birinci, dördüncü, beşinci ve yedinci darpların birim zaman değerlikleri mertebenin iki katına; ikinci, üçüncü, altıncı, sekizinci ve dokuzuncu darpların birim zaman değerlikleri ise, mertebeye eşittir. Buna göre darpların “düüm – tek – kâ – düüm – teek – tek – düüm – tek – kâ” şeklinde ifade edilmesi gerekir. Bu durum iki mertebe için de geçerlidir. Usûlün velvelesinde yer alan darpların

ifadelerinin ise mertebeye göre tutarlılık gösterdiğini söylemek mümkündür. Diğer yandan “batı tarzı tek elle vuruluşu” alt başlığındaki görselden usûle dair hiçbir anlam çıkarılamamaktadır. Bu durumun başlıca sebeplerinden birisi batı müziğinde usûl kavramının olmayışıdır. Ayrıca usûl, tek elle dize ve/veya bir vurmali çalgıya vurularak icra edilmez. Bunun adı ritim tutmaktır ki; ölçü, ritim ve usûl eş değer kavramlar değildir. Herhangi bir usûlün darpları tek elle bir dize ve/veya vurmali çalgıyla icra edilmek istendiğinde darpların ifadesi mutlak surette değişir.

Şeref Çakar

Usûlün Zamanları
ve vuruşları: TE KE TE KÂ DÜM DÜM
 1 1 1 2 4 4

Usûlün Notası:

1. Mertebesi 13/8

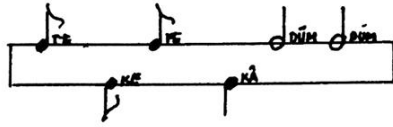

2. Mertebesi 13/4

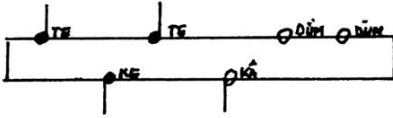

Şekil 4.396. Şeref Çakar’ın Türk Musikîsinde Usûl adlı eserinde Nim Evsat usûlü

Vuruşu: 1 mertebesi 13/8 TE KE TE KÂ DÜM DÜM
 1 1 1 2 4 4

SAĞ el ile SAĞ dize vurulan vuruşlar
SOL el ile SOL dize vurulan vuruşlar 13/8

Velveleli Vuruşu

SAĞ Zahme ile SAĞ KUDÜME vurulan vuruşlar

SAĞ Zahme ile SOL KUDÜME vurulan vuruşlar
SOL Zahme ile SOL KUDÜME vurulan vuruşlar

İKinci Şekil Velvele

SAĞ Zahme ile SAĞ KUDÜME vurulan vuruşlar

SAĞ Zahme ile SOL KUDÜME vurulan vuruşlar
SOL Zahme ile SOL KUDÜME vurulan vuruşlar

Şekil 4.396. (devam) Şeref Çakar’ın Türk Musikîsinde Usûl adlı eserinde Nim Evsat usûlünün velvelesi

Çakar, Nim Evsat usûlünün ana kalıbını dördlük ve sekizlik; velvelesini ise, sadece sekizlik mertebede (iki farklı şekilde) ele almıştır. Mertebe dinamiğinin esasları doğrultusunda, ana kalıptaki darpların ifadelerinin tutarlı olmadığı görülmüştür. Çünkü birinci, ikinci ve üçüncü darpların birim zaman değerlikleri mertebeye; dördüncü, beşinci ve altıncı darpların birim

zaman değerlikleri ise, mertebenin dört katına eşittir. Buna göre darpların “tek – kâ – tek – kââ – düüüüm - düüüüm” şeklinde ifade edilmesi gerekir. Bu durum her iki merteye için de geçerlidir. Birinci şekildeki velvele darplarının ifadelerinin mertebeye göre tutarlılık gösterdiğini söylemek mümkündür. Ancak ikinci şekildeki velvelenin birinci, ikinci ve üçüncü darplarının birim zaman değerlikleri mertebeye; dördüncü darbının birim zaman değeri de mertebenin iki katına eşittir. Dolayısıyla ikinci şekildeki velvele darplarının “tek – kâ – tek – kââ – düm – te – ke – tek – kâ – düm – te – ke – tek – kâ” şeklinde ifade edilmesi gerekir.

Usûlün Zamanları $\frac{13}{8}$ DÜM TEK TEK DÜM TEK DÜM TEK TE KE S
ve vuruşları: 1 1 1 2 2 2 2 1 1

Usûlün Notası:

1. Mertebesi $\frac{13}{8}$

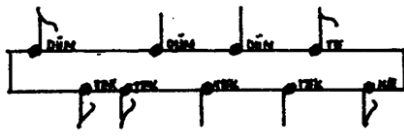

2. Mertebesi $\frac{13}{4}$

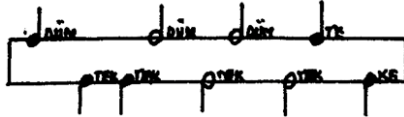

Şekil 4.397. Şeref Çakar'ın Türk Musikîsinde Usûl adlı eserinde Şarkı Devri Revanı usûlü

Usûlün Zamanları $\frac{13}{8}$ DÜM DÜM TEK DÜM TEK DÜM TEK TE KE S
ve vuruşları: 1 1 1 2 2 2 2 1 1

Usûlün Notası:

1. Mertebesi $\frac{13}{8}$

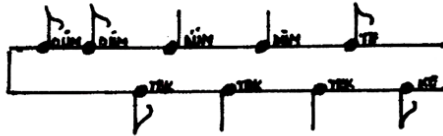

2. Mertebesi $\frac{13}{4}$

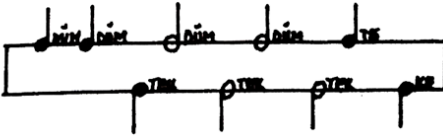

Şekil 4.397. (devam) Şeref Çakar'ın Türk Musikîsinde Usûl adlı eserinde Şarkı Devri Revanı usûlünün ikinci şekli

Vuruşu: 1. mertebesi

$\frac{13}{8}$

SAĞ el ile SAĞ dize vurulan vuruşlar
SOL el ile SOL dize vurulan vuruşlar

$\frac{13}{8}$

Velveleli

Vuruşu

SAĞ Zahme ile SAĞ KUDÜME vurulan vuruşlar

SAĞ Zahme ile SOL KUDÜME vurulan vuruşlar

SOL Zahme ile SOL KUDÜME vurulan vuruşlar

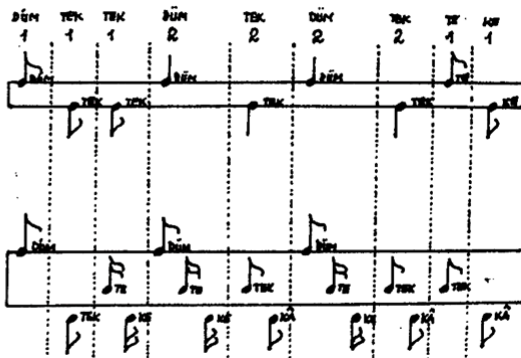

Şekil 4.397. (devam) Şeref Çakar'ın Türk Musikîsinde Usûl adlı eserinde Şarkı Devri Revanı usûlünün ikinci şeklinin velvelesi

Usûlün Zamanları ve vuruşları: DÜM DÜM DÜM TEK TEK DÜM TEK TEK Ş

Usûlün Notası:
1. Mertebesi 13/8

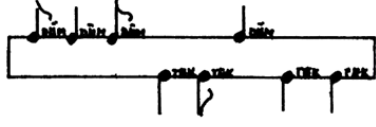

2. Mertebesi 13/4

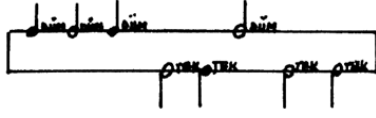

Şekil 4.397. (devam) Şeref Çakar'ın Türk Musikîsinde Usûl adlı eserinde Şarkı Devri Revanı usûlünün üçüncü şekli

Usûlün Zamanları ve vuruşları: DÜM DÜM DÜM TEK TEK DÜM TEK TE KE Ş

Usûlün Notası:
1. Mertebesi 13/8

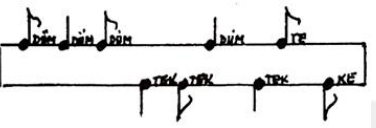

2. Mertebesi 13/4

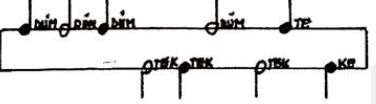

Şekil 4.397. (devam) Şeref Çakar'ın Türk Musikîsinde Usûl adlı eserinde Şarkı Devri Revanı usûlünün dördüncü şekli

Usûlün Zamanları ve vuruşları: DÜM TEK TEK DÜM TEK TE KE DÜM TEK Ş

Usûlün Notası:
1. Mertebesi 13/8



2. Mertebesi 13/4

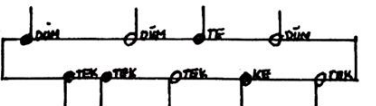

Şekil 4.397. (devam) Şeref Çakar'ın Türk Musikîsinde Usûl adlı eserinde Şarkı Devri Revanı usûlünün beşinci şekli

Çakar, Şarkı Devri Revanı usûlünün ana kalıbını beş farklı şekilde, dörtlük ve sekizlik; ikinci şeklini de ayrıca velvelelendirek sekizlik mertebeye ele almıştır. Mertebeye dinamiğinin esasları doğrultusunda, beş farklı şekilde ele alınan ana kalıptaki darpların ifadelerinin tutarlı olmadığı görülmüştür. Usûlün birinci şeklindeki birinci, ikinci, üçüncü, sekizinci ve dokuzuncu darpların birim zaman değerlikleri mertebeye; dördüncü, beşinci, altıncı ve yedinci darpların birim zaman değerlikleri de mertebenin iki katına eşittir. Bu durumda darpların “düm – tek – tek – düüm – teek – düüm – teek – tek – kâ” şeklinde ifade edilmesi gerekir. Bu durum her iki mertebeye için de geçerlidir. Usûlün ikinci şeklindeki birinci, ikinci, üçüncü, sekizinci ve dokuzuncu darpların birim zaman değerlikleri mertebeye; dördüncü, beşinci, altıncı ve yedinci darpların birim zaman değerlikleri ise, mertebenin iki katına eşittir. Buna göre ikinci şeklin darplarının “düm – tek –

tek – düüm – teek – düüm – teek – tek – kâ” şeklinde ifade edilmesi gerekir. Bu durum da her iki merteye için de geçerlidir. Usûlün ikinci şeklinin velvelesindeki darpların mertebeye göre tutarlılık gösterdiğini söylemek mümkündür. Diğer yandan usûlün üçüncü şeklindeki birinci, üçüncü ve beşinci darpların birim zaman değerlikleri mertebeye; ikinci, dördüncü, altıncı, yedinci ve sekizinci darplarının birim zaman değerliklerinin de mertebenin iki katına eşittir. Buna göre bahsi geçen darpların “düm – düüm – düm – teek – tek – düüm – teek – teek” şeklinde ifade edilmesi gerekir: Bu durum her iki merteye için de geçerlidir. Ayrıca usûlün dördüncü şeklindeki birinci, üçüncü, beşinci, sekizinci ve dokuzuncu darpların birim zaman değerlikleri mertebeye; ikinci, dördüncü, altıncı ve yedinci darpların birim zaman değerlikleri de mertebenin iki katına eşittir. Buna göre mezkûr darpların düm – düüm – düm – teek – tek – düüm – teek – tek – kâ” şeklinde ifade edilmesi gerekir. Son olarak usûlün beşinci şeklindeki birinci, ikinci, üçüncü, altıncı ve yedinci darpların birim zaman değerlikleri mertebeye; dördüncü beşinci, sekizinci ve dokuzuncu darpların birim zaman değerlikleri de mertebenin iki katına eşittir. Dolayısıyla darpların “düm – tek – tek – düüm – teek – tek – kâ – düüm – teek” şeklinde ifade edilmesi gerekir.

Usûlün Zamanları ve vuruşları:

DÜM	TE	KE	DÜM	TEK	TEK	DÜM	TE	KE
2	1	1	2	2	1	2	1	1

Usûlün Notası:

1. Mertebesi 13/8

2. Mertebesi 13/4

Şekil 4.398. Şeref Çakar’ın Türk Musikîsinde Usûl adlı eserinde Bektaşî Devri Revanî usûlü

Vuruşu: 1. mertebesi

DÜM	TE	KE	DÜM	TEK	TEK	DÜM	TE	KE
2	1	1	2	2	1	2	1	1

SAĞ el ile SAĞ dize vurulan vuruşlar
SOL el ile SOL dize vurulan vuruşlar

13/8

Velveleli Vuruşu

SAĞ Zahme ile SAĞ KUDÜME vurulan vuruşlar
SAĞ Zahme ile SOL KUDÜME vurulan vuruşlar
SOL Zahme ile SOL KUDÜME vurulan vuruşlar

Şekil 4.398. (devam) Şeref Çakar’ın Türk Musikîsinde Usûl adlı eserinde Bektaşî Devri Revanî usûlünün velvelesi

Çakar, Bektaşî Devr-i Revanî usûlünü dörtlük ve sekizlik; velvelesini ise, sekizlik mertebeye almıştır. Merteye dinamiğinin esasları doğrultusunda, ana kalıptaki darpların ifadelerinin

tutarlı olmadığı görülmüştür. Çünkü birinci, dördüncü, beşinci ve yedinci darpların birim zaman değerlikleri mertebenin iki katına; ikinci, üçüncü, altıncı, sekizinci ve dokuzuncu darpların birim zaman değerlikleri de mertebeye eşittir. Buna göre darplarının “düüm – tek – kâ – düüm – teek – tek – düüm – tek – kâ” şeklinde ifade edilmesi gerekir. Diğer yandan velveledeki darpların ifadelerinin, mertebeye göre tutarlılık gösterdiğini söylemek mümkündür.

Cemil Sangan

— NİM EVSAT USÛLÜ —
MERTEBELERİNE GÖRE USÛL NOTALARI :

VELVELESİ :

Şekil 4.399. Cemil Sangan’ın Türk Müziği Usulleri adlı eserinde Nim Evsat usûlü

Sangan, Nim Evsat usûlünün ana kalıbını ve velvelesini sekizlik mertebede ele almıştır. Mertebe dinamiğinin esasları doğrultusunda, ana kalıptaki darpların ifadelerinin tutarlı olmadığı görülmüştür. Çünkü birinci, ikinci ve üçüncü darpların birim zaman değerlikleri mertebeye; dördüncü, beşinci ve altıncı darpların birim zaman değerlikleri de mertebenin dört katına eşittir. Buna göre darpların “tek – kâ – tek – kââ – düüüüm - düüüüm” şeklinde ifade edilmesi gerekir. Diğer yandan velveledeki darpların ifadelerinin, mertebeye göre tutarlılık gösterdiğini söylemek mümkündür.

— ŞARKI DEVRİ REVÂNİ USÛLÜ —
MERTEBELERİNE GÖRE USÛL NOTALARI :

VELVELESİ :

Şekil 4.400. Cemil Sangan’ın Türk Müziği Usulleri adlı eserinde Şarkı Devri Revânî usûlü

Sangan, Şarkı Devr-i Revânî usûlünün ana kalıbını ve velvelesini sekizlik mertebede ele almıştır. Mertebe dinamiğinin esasları doğrultusunda, ana kalıptaki darpların ifadelerinin tutarlı

olmadığı görülmüştür. Çünkü birinci, ikinci, üçüncü, sekizinci ve dokuzuncu darpların birim zaman değerlikleri mertebeye; dördüncü, beşinci, altıncı ve yedinci darpların birim zaman değerlikleri de mertebenin iki katına eşittir. Bu durumda darpların “düm – tek – tek – düüm – teek – düüm – teek – tek – kâ” şeklinde ifade edilmesi gerekir. Diğer yandan velveledeki darpların ifadelerinin, mertebeye göre tutarlılık gösterdiğini söylemek mümkündür.

— BEKTAŞI DEVR-İ REVÂNİ USÛLÜ —

MERTEBELERİNE GÖRE USÛL NOTALARI :

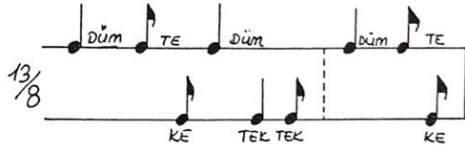

VELVELESİ :



Şekil 4.401. Cemil Sangan'ın Türk Müziği Usulleri adlı eserinde Bektaşi Devri Revanı usûlü

Sangan, Bektaşi Devr- i Revanı usûlünün ana kalıbını ve velvelesini sekizlik mertebede ele almıştır. Mertebe dinamiğinin esasları doğrultusunda, ana kalıptaki darpların ifadelerinin tutarlı olmadığı görülmüştür. Çünkü birinci, dördüncü, beşinci ve yedinci darpların birim zaman değerlikleri mertebenin iki katına; ikinci, üçüncü, altıncı, sekizinci ve dokuzuncu darpların birim zaman değerlikleri ise, mertebeye eşittir. Buna göre darpların “düüm – tek – kâ – düüm – teek – tek – düüm – tek – kâ” şeklinde ifade edilmesi gerekir. Diğer yandan velveledeki darpların ifadelerinin, mertebeye göre tutarlılık gösterdiğini söylemek mümkündür.

Erdinç Çelikkol

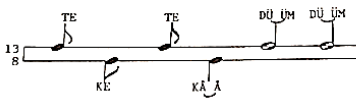

VURULUŞ TABLOSU (4'lük Birimle)

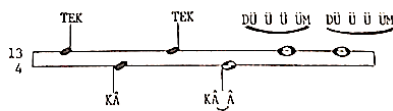

VELVELELİ VURULUSU

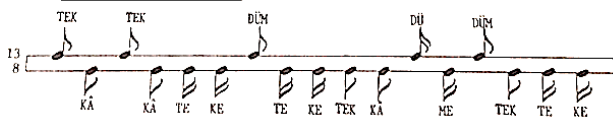

Şekil 4.402. Erdinç Çelikkol'un Türk Müsîkîsi Bilgileri I-II adlı eserinde Nim Evsat usûlü

Çelikkol, Nim Evsat usûlünün ana kalıbını dörtlük ve sekizlik; velvelesini ise, sadece sekizlik mertebede ele almıştır. Usûlün dörtlük mertebede verilen ana kalıbıyla velveledeki darpların ifadeleri mertebeye göre tutarlılık göstermektedir. Ancak usûlün sekizlik mertebede ele alınan ana kalıbının beşinci ve altıncı darplarının birim zaman değerliği mertebenin dört katına eşit olmasına rağmen iki katı gibi ifade edilmiştir. Usûl darplarının ifadeleri mertebeye göre farklılık göstermez. Buna göre mezkûr darpların “tek – kâ – tek – kââ – düüüüm – düüüüm” şeklinde ifade edilmesi gerekir.

Şekil 4.403. Erdinç Çelikkol’un Türk Mûsikîsi Bilgileri I-II adlı eserinde Şarkı Devr-i Revanı usûlü

Çelikkol, Şarkı Devr-i Revanı usûlünün ana kalıbını ve velvelesini üç farklı şekilde, dörtlük ve sekizlik mertebelerde ele almıştır. Mertebe dinamiğinin esasları göz önüne alındığında, ana kalıbın birinci şeklindeki (sekizlik mertebede) darpların ifadelerinin tutarlı olmadığı görülmüştür. Birinci şekildeki sekizinci ve dokuzuncu darpların birim zaman değerlikleri mertebenin yarısına eşittir. Buna göre ana kalıptaki darpların her iki mertebeye için de “düm – tek – tek – düüm – teek – düüm – teek – tek – kâ” şeklinde ifade edilmesi gerekir. Usûlün birinci şekline ilişkin velvele darplarının ifadelerinin ise, mertebeye göre tutarlılık gösterdiğini söylemek mümkündür. Diğer yandan usûlün ikinci şekline ilişkin dokuzuncu ve onuncu darpların ifadeleri mertebeye göre tutarlılık göstermemektedir. Bu darpların birim zaman değerlikleri

mertebeye eşit olduğundan ikinci şekildeki darpların “düm – tek – tek – düm – teek – tek – düüm – teek – tek – kâ” şeklinde ifade edilmesi gerekir. Son olarak üçüncü şekildeki ana kalıp ve velvelenin darplarının ifadelerinin mertebeye göre tutarlılık gösterdiğini söylemek mümkündür.

(Ortada TÜRK AKSAĞI ve)

.....

2. Mertebe (4'lu birimle) VURULUŞ TABLOSU

VELVELELİ VURULUŞU

(Basta 4 zamanlı) SOFYAN'a

(Sonda yine) SOFYAN Usûlü

(Ortada) 5 Zamanlı TÜRK AKSAĞI

Şekil 4.404. Erdinç Çelikkol'un Türk Müsîkîsi Bilgileri I-II adlı eserinde Bektaşî Devr-i Revanî usûlü

Çelikkol, Bektaşî Devr-i Revanî usûlünün ana kalıbını dördlük ve sekizlik; velvelisini ise, sadece sekizlik mertebede ele almıştır. Mertebe dinamiğinin esasları doğrultusunda, ana kalıptaki darpların ifadelerinin tutarlı olmadığı görülmüştür. Çünkü birinci, dördüncü, beşinci ve yedinci darpların birim zaman değerlikleri mertebenin iki katına; ikinci, üçüncü, altıncı, sekizinci ve dokuzuncu darpların birim zaman değerlikleri ise, mertebeye eşittir. Buna göre ana kalıptaki darpların her iki mertebe için de, “düüm – tek – kâ – düüm – teek – tek – düüm – tek – kâ” şeklinde ifade edilmesi gerekir. Ayrıca usûlün sekizlik mertebesindeki yedinci darp, “tek” olarak ifade edilmiş fakat “düm” darbının konumlandığı çizgide gösterilmiştir. Bu durum, darpların ifadelerinin karıştırılmasına sebebiyet verebilir. Diğer yandan velveledeki darpların ifadelerinin, mertebeye göre tutarlılık gösterdiğini söylemek mümkündür.

Erol Sayan

Nim Evsat-Onüç10 Ölçen

Şekil 4.405. Erol Sayan'ın Ulusal Müziğimiz adlı eserinde Nim Evsat usûlü

Sayan, Nim Evsat usûlünü dörtlük ve sekizlik mertebelerde ele almıştır. Bu mertebelendirmeler sonucunda ise, yalnızca sekizlik mertebede verilen şablonu “onüçlü ölçen” olarak adlandırmıştır. Ayrıca şablonlarda darpların ifadelerine yer verilmediğinden bunlar farklı şekillerde okunabilir ve bu da usûlün yanlış öğrenilmesine/öğretilmesine neden olabilir. Müellif eserinde usûl kelimesine eş değer olarak ölçen kelimesini kullanmıştır. Bu kullanım hem ölçü kelimesine benzerliğiyle hem de yaygın olmamasıyla usûl kelimesinin mahiyetinin anlaşılmasına sebebiyet verebilir. Bunun sonucunda ise, ölçü ve usûl kavramları talebe tarafından birbirleriyle karıştırılabilir.

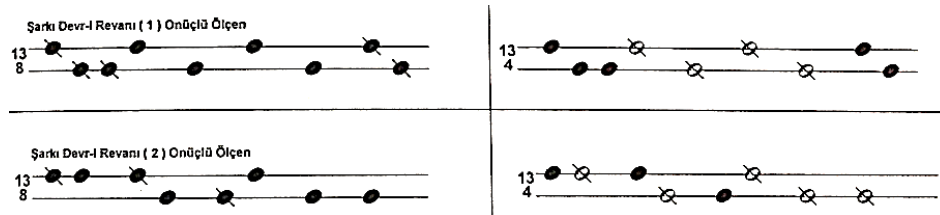

Şekil 4.406. Erol Sayan'ın Ulusal Müziğimiz adlı eserinde Şarkı Devr-i Revanı usûlü

Sayan, Şarkı Devr-i Revanı usûlünü dörtlük ve sekizlik mertebelerde iki farklı şekilde ele almıştır. Müellif mertebelendirmeler sonucunda ise, yalnızca sekizlik mertebelerde verilen şablonları “onüçlü ölçen” olarak adlandırmıştır. Ayrıca şablonlarda darpların ifadelerine yer verilmediğinden bunlar farklı şekillerde okunabilir ve bu da usûlün yanlış öğrenilmesine/öğretilmesine neden olabilir. Müellif eserinde usûl kelimesine eş değer olarak ölçen kelimesini kullanmıştır. Bu kullanım hem ölçü kelimesine benzerliğiyle hem de yaygın olmamasıyla usûl kelimesinin mahiyetinin anlaşılmasına sebebiyet verebilir. Bunun sonucunda ise, ölçü ve usûl kavramları talebe tarafından birbirleriyle karıştırılabilir.

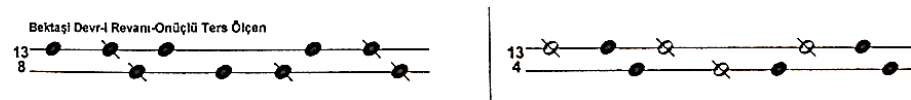

Şekil 4.407. Erol Sayan'ın Ulusal Müziğimiz adlı eserinde Bektaşî Devr-i Revanı usûlü

Sayan, Bektaşî Devr-i Revanı usûlünü dörtlük ve sekizlik mertebelerde ele almıştır. Bu mertebelendirmeler sonucunda ise, yalnızca sekizlik mertebede verilen şablonu “onüçlü ters ölçen” olarak adlandırmıştır. Ayrıca şablonlarda darpların ifadelerine yer verilmediğinden bunlar farklı şekillerde okunabilir ve bu da usûlün yanlış öğrenilmesine/öğretilmesine neden olabilir. Müellif eserinde usûl kelimesine eş değer olarak ölçen kelimesini kullanmıştır. Bu kullanım hem ölçü kelimesine benzerliğiyle hem de yaygın olmamasıyla usûl kelimesinin mahiyetinin anlaşılmasına sebebiyet verebilir. Bunun sonucunda ise, ölçü ve usûl kavramları talebe tarafından birbirleriyle karıştırılabilir.

Ahmet Selim Teymur

Türk Aksağı + 2 Nim Sofyan + 2 Nim Sofyan

1 1 1 2 4 4
te ke te kâ düm düm

Şekil 4.408. Ahmet Selim Teymur'un Türk Musikisi adlı eserinde Nim Evsat usûlü

Teymur, Nim Evsat usûlünü sekizlik mertebede ele almıştır. Mertebe dinamiğinin esasları göz önüne alındığında, darpların ifadelerinin tutarlı olmadığı görülmüştür. Çünkü birinci, ikinci ve üçüncü darpların birim zaman değerlikleri mertebeye; dördüncü, beşinci ve altıncı darpların birim zaman değerlikleri ise, mertebenin dört katına eşittir. Buna göre darpların “tek – kâ – tek – kâ – düüüüm – düüüüm” şeklinde ifade edilmesi gerekir. Müellif usûl şablonlarının olmadığı kısımda, darpların ifadesini notaların birim zaman değerlikleri ile belirtmiş, şablonların altında ise bu ifadelere yer vermemiştir. Usûlün mertebesi değişse de darpların ifadesi değişmez. Ancak müellif bu bilgiyi mevcut kaynakta vermediğinden talebe, usûlü farklı mertebelerde farklı şekilde ifade edebilir. Ayrıca müellif darpları gruplandırarak Türk Aksağı ve Nim Sofyan olarak adlandırmıştır. Fakat ifadelerin altında yer alan darplar Türk Aksağı ve Nim Sofyan usûllerinin darplarıyla uyuşmamaktadır.

Semai + Sofyan + Sofyan + Nim Sofyan

1 1 1 2 2 2 2 1 1
düm tek tek düm tek düm tek te ke

Şekil 4.409. Ahmet Selim Teymur'un Türk Musikisi adlı eserinde Şarkı Devri Revanı usûlü

Teymur, Şarkı Devri Revanı usûlünü sekizlik mertebede ele almıştır. Mertebe dinamiğinin esasları göz önüne alındığında, darpların ifadelerinin tutarlı olmadığı görülmüştür. Çünkü birinci, ikinci, üçüncü, sekizinci ve dokuzuncu darpların birim zaman değerlikleri mertebeye eşit; dördüncü, beşinci, altıncı ve yedinci darpların birim zaman değerlikleri ise, mertebenin iki katına eşittir. Bu durumda darpların “düm – tek – tek – düüm – teek – düüm – teek – tek – kâ” şeklinde ifade edilmesi gerekir. Müellif usûl şablonlarının olmadığı kısımda, darpların ifadesini notaların birim zaman değerlikleri ile belirtmiş, şablonların altında ise bu ifadelere yer vermemiştir. Usûlün mertebesi değişse de darpların ifadesi değişmez. Ancak müellif bu bilgiyi mevcut kaynakta vermediğinden talebe, usûlü farklı mertebelerde farklı şekilde ifade edebilir.

Aksak + Sofyan
Sofyan + Türk Aksağı + Sofyan

2 1 1 2 2 1 2 1 1
düm te ke düm tek tek düm te ke

Şekil 4.410. Ahmet Selim Teymur'un Türk Musikisi adlı eserinde Bektaşî Devri Revanî usûlü

Teymur, Bektaşî Devr-i Revanî usûlünü sekizlik mertebede ele almıştır. Mertebe dinamiğinin esasları göz önüne alındığında, darpların ifadelerinin tutarlı olmadığı görülmüştür. Çünkü birinci, dördüncü, beşinci ve yedinci darpların birim zaman değerlikleri mertebenin iki katına; ikinci, üçüncü, altıncı, sekizinci ve dokuzuncu darpların birim zaman değerlikleri de mertebeye eşittir. Buna göre darpların “düüm – tek – kâ – düüm – teek – tek – düüm – tek – kâ” şeklinde ifade edilmesi gerekir. Müellif usûl şablonlarının olmadığı kısımda, darpların ifadesini notaların birim zaman değerlikleri ile belirtmiş, şablonların altında ise bu ifadelere yer vermemiştir. Usûlün mertebesi değişse de darpların ifadesi değişmez. Ancak müellif bu bilgiyi mevcut kaynakta vermediğinden talebe, usûlü farklı mertebelerde farklı şekilde ifade edebilir.

Fahrettin Yarkın

Ⓐ

Ⓥ

Şekil 4.411. Fahrettin Yarkın'ın Türk Müziğinde Usuller adlı eserinde Nim Evsat usûlü

Yarkın, Nim Evsat usûlünün ana kalıbını ve velvelesini sekizlik mertebede ele almıştır. Mertebe dinamiğinin esasları doğrultusunda, ana kalıptaki darpların ifadelerinin tutarlı olmadığı görülmüştür. Çünkü birinci, ikinci ve üçüncü darpların birim zaman değerlikleri mertebeye; dördüncü, beşinci ve altıncı darpların birim zaman değerlikleri de mertebenin dört katına eşittir. Buna göre darpların “tek – kâ – tek – kââ – düüüüm – düüüüm” şeklinde ifade edilmesi gerekir. Diğer yandan velveledeki darpların ifadelerinin, mertebeye göre tutarlılık gösterdiğini söylemek mümkündür.

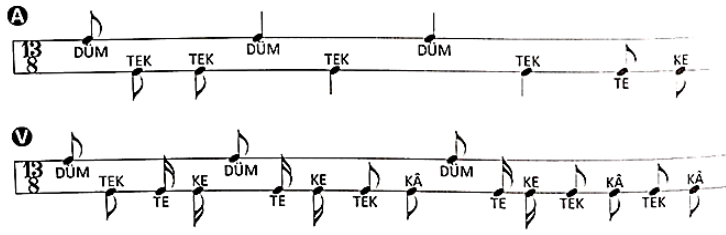

Şekil 4.412. Fahrettin Yarkın'ın Türk Müziğinde Usuller adlı eserinde Nim Şarkı Devr-i Revanı usûlü

Yarkın, Nim Şarkı Devr-i Revanı usûlünün ana kalıbını ve velvelesini sekizlik merteye ele almıştır. Merteye dinamiğinin esasları doğrultusunda, darpların ifadelerinin tutarlı olmadığı görülmüştür. Çünkü birinci, ikinci, üçüncü, sekizinci ve dokuzuncu darpların birim zaman değerlikleri mertebeye; dördüncü, beşinci, altıncı ve yedinci darpların birim zaman değerlikleri ise, mertebenin iki katına eşittir. Bu durumda darpların “düm – tek – tek – düüm – teek – düüm – teek – tek – kâ” şeklinde ifade edilmesi gerekir. Diğer yandan velveledeki darpların ifadelerinin, mertebeye göre tutarlılık gösterdiğini söylemek mümkündür.

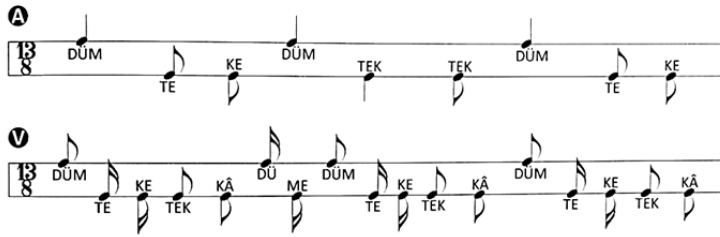

Şekil 4.413. Fahrettin Yarkın'ın Türk Müziğinde Usuller adlı eserinde Bektaşî Devr-i Revanı usûlü

Yarkın, Bektaşî Devr-i Revanı usûlünün ana kalıbını ve velvelesini sekizlik mertebeye ele almıştır. Çünkü birinci, dördüncü, beşinci ve yedinci darpların birim zaman değerlikleri mertebenin iki katına; ikinci, üçüncü, altıncı, sekizinci ve dokuzuncu darpların birim zaman değerlikleri de mertebeye eşittir. Buna göre darpların “düüm – tek – kâ – düüm – teek – tek – düüm – tek – kâ” şeklinde ifade edilmesi gerekir. Diğer yandan velveledeki darpların ifadelerinin, mertebeye göre tutarlılık gösterdiğini söylemek mümkündür.

Mehmet Gönül

NİM EVSAT (5+4+4) (5 + DÜYEK)
Daha ziyade İlahilerde

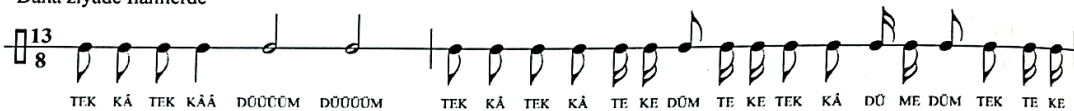

Şekil 4.414. Mehmet Gönül'ün Türk Müziği Solfej-Makam-Usûl-Dikte Alıştırmaları adlı eserinde Nim Evsat usûlü

Gönül, Nim Evsat usûlünün ana kalıbını ve velvelesini sekizlik mertebede ele almıştır. Hem ana kalıpta hem de velvelede bulunan darpların ifadesi mertebeye tutarlılık göstermektedir.

ŞARKI DEVR-İ REVANI (3+4+4+2)



Şekil 4.415. Mehmet Gönül'ün Türk Müziği Solfej-Makam-Usûl-Dikte Alıştırmaları adlı eserinde Şarkı Devr-i Revanı usûlü

Gönül, Şarkı Devr-i Revanı usûlünün ana kalıbını ve velvelesini sekizlik mertebede ele almıştır. Hem ana kalıpta hem de velvelede bulunan darpların ifadesi mertebeye tutarlılık göstermektedir.

BEKTÂŞİ DEVR-İ REVÂNİ (4+5+4)



Şekil 4.416. Mehmet Gönül'ün Türk Müziği Solfej-Makam-Usûl-Dikte Alıştırmaları adlı eserinde Bektaşî Devr-i Revanı usûlü

Gönül, Bektaşî Devr-i Revanı usûlünün ana kalıbını ve velvelesini sekizlik mertebede ele almıştır. Hem ana kalıpta hem de velvelede bulunan darpların ifadesi mertebeye tutarlılık göstermektedir.

4.5.13. 14 Zamanlı Usûller

Rauf Yekta



Şekil 4.417. Rauf Yekta'nın Türk Musikisi adlı eserinde Devri Revanı usûlü

Yekta, Devr-i Revan usûlünü dörtlük mertebede ele almış; “düm” darbını “d”, “tek” darbını ise “t” harfi ile kısaltarak ifade etmiştir. Usûl darplarının ifadelerine ilişkin olan bu yöntem talebe tarafından anlaşılabilir olsa da; müellifin eseri Fransızca olarak kaleme aldığı göz önünde bulundurulduğunda, bu kısaltmaya bir açıklama getirilmesi gerektiği düşüncesi oluşmaktadır. Çünkü Türk müziği eğitimi almayan ve Türk müziğini icra etmeyen birinden bu kısaltmaları anlaması beklenemez.

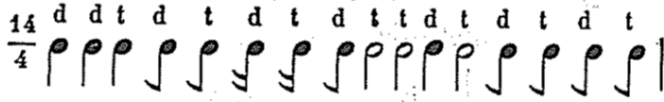

Şekil 4.418. Rauf Yekta'nın Türk Musikisi adlı eserinde Devri Kebir usûlünün birinci şekli



Şekil 418. (devam) Rauf Yekta'nın Türk Musikisi adlı eserinde Devri Kebir usûlünün ikinci şekli

Yekta, Devr-i Kebir usûlünün birinci şeklini dörtlük, ikinci şeklini ikilik mertebede ele almış; “düm” darbını “d”, “tek” darbını ise “t” harfi ile kısaltarak ifade etmiştir. Usûl darplarının ifadelerine ilişkin olan bu yöntem talebe tarafından anlaşılabilir olsa da; müellifin eseri Fransızca olarak kaleme aldığı göz önünde bulundurulduğunda, bu kısaltmaya bir açıklama getirilmesi gerektiği düşüncesi oluşmaktadır. Çünkü Türk müziği eğitimi almayan ve Türk müziğini icra etmeyen birinden bu kısaltmaları anlaması beklenemez.

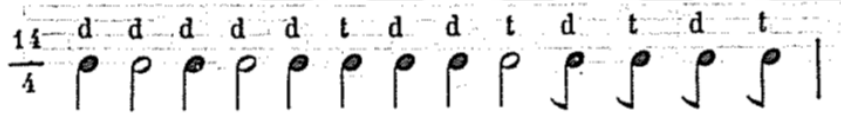

Şekil 4.419. Rauf Yekta'nın Türk Musikisi adlı eserinde Frengi Fer'i usûlü

Yekta, Frengifer usûlünü dörtlük mertebede ele almış; “düm” darbını “d”, “tek” darbını ise “t” harfi ile kısaltarak ifade etmiştir. Usûl darplarının ifadelerine ilişkin olan bu yöntem talebe tarafından anlaşılabilir olsa da; müellifin eseri Fransızca olarak kaleme aldığı göz önünde bulundurulduğunda, bu kısaltmaya bir açıklama getirilmesi gerektiği düşüncesi oluşmaktadır. Çünkü Türk müziği eğitimi almayan ve Türk müziğini icra etmeyen birinden bu kısaltmaları anlaması beklenemez.

Suphi Ezgi



Şekil 4.420. Suphi Ezgi'nin Nazari ve Ameli Türk Musikisi adlı eserinde Devri Revanı usûlü

Ezgi, Devri Revan usûlünü sekizlik mertebede ele almıştır. Mertebe dinamiğinin esasları göz önüne alındığında, darpların ifadelerinin tutarlı olmadığı görülmüştür. Çünkü birinci ve dördüncü darpların birim zaman değerlikleri mertebenin üç katına; ikinci, üçüncü, beşinci ve altıncı darpların birim zaman değerlikleri ise, mertebenin iki katına eşittir. Buna göre darpların

“düüüm – düüm – teek – düüüm – teek – teek” şeklinde ifade edilmesi gerekir. Ayrıca eserde, darpların üstünde yer alan rakam ve matematiksel işaretlere ilişkin herhangi bir açıklamaya yer verilmediğinden, bunların ne anlama geldiğine ilişkin bir sonuca varılamamıştır.

Tevfik Rıza Pırnal

<u>1.Devr-i Hindi</u>			<u>2. Devr-i Hindi</u>		
<u>Düm</u>	<u>Düm</u>	<u>Tek</u>	<u>Düm</u>	<u>Tek</u>	<u>Tek</u>
3	2	2	3	2	2
14/8					

Şekil 4.421. Tevfik Rıza Pırnal’ın Söz ve Saz adlı eserinde Mevlevî Devr-i Revanı usûlü

Devr-i Revân: 14 zamanlı, 6 darplı

<u>Düm</u>	<u>Düm</u>	<u>Tek</u>	<u>Düm</u>	<u>Tek</u>	<u>Tek</u>
3	2	2	3	2	2

14/2, 14/4, 14/8

Şekil 4.421. (devam) Tevfik Rıza Pırnal’ın Söz ve Saz adlı eserinde Mevlevî Devr-i Revanı usûlü

Pırnal, Mevlevî Devr-i Revanı usûlünü ikilik, dörtlük ve sekizlik mertebelerde ele almıştır. Mertebe dinamiğinin esasları göz önüne alındığında, darpların ifadelerinin tutarlı olmadığı görülmüştür. Çünkü birinci ve dördüncü darpların birim zaman değerlikleri mertebenin üç katına; ikinci, üçüncü, beşinci ve altıncı darpların birim zaman değerlikleri ise, mertebenin iki katına eşittir. Buna göre darpların “düüüm – düüm – teek – düüüm – teek – teek” şeklinde ifade edilmesi gerekir.

Veli Kanık

Devri revan usûlünün vuruşu :

Devri revan usûlünde bir misâl :

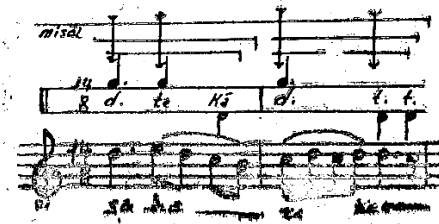

Şekil 4.422. Veli Kanık’ın Türk Musikisinde Ritm Unsuru ve Nota Kaideleri adlı eserinde Devri Revan usûlü

Kanık, Devri Revan usûlünü dörtlük mertebede ele almış; verilen örneklerin bazı kısımlarında ise darpların ifadelerini kısaltma yöntemine başvurarak “düm” darbını “d”, “tek” darbını ise “t” harfiyle ifade etmiştir. Mertebe dinamiğinin esasları göz önüne alındığında, darpların ifadelerinin tutarlı olmadığı görülmüştür. Çünkü birinci ve dördüncü darpların birim zaman değerlikleri mertebenin üç katına; ikinci, üçüncü, beşinci ve altıncı darpların birim zaman

değerlikleri de mertebenin iki katına eşittir. Buna göre darpların “dүүүm – düüm – teek – dүүүm – teek – teek” şeklinde ifade edilmesi gerekir.

Ağır devr'i kebir usulünün vuruluşu

Ağır devr'i kebir usulünde bir misâl

Şekil 4.423. Veli Kanık'ın Türk Musikisinde Ritm Unsuru ve Nota Kaideleri adlı eserinde Devr'i Kebir usülü

Not kıymetleri yarı yarıya küçültülmüş devr'i kebir usulünün vuruluşu

Aynı usulden bir misâl

Şekil 4.423. (devam) Veli Kanık'ın Türk Musikisinde Ritm Unsuru ve Nota Kaideleri adlı eserinde Devr'i Kebir usülü

Yürükçe devr'i kebirin vuruluşu

Yürükçe devr'i kebir usulünden bir misâl

Şekil 4.423. (devam) Veli Kanık'ın Türk Musikisinde Ritm Unsuru ve Nota Kaideleri adlı eserinde Devr'i Kebir usülü

Yürükçe devr'i kebirin vuruluşu

Yürükçe devr'i kebir usulünden bir misâl

Şekil 4.423. (devam) Veli Kanık'ın Türk Musikisinde Ritm Unsuru ve Nota Kaideleri adlı eserinde Devr'i Kebir usülü

Yürükçe devr'i kebirin vuruluşu

Yürükçe devr'i kebir usulünden bir misâl

Şekil 4.423. (devam) Veli Kanık'ın Türk Musikisinde Ritm Unsuru ve Nota Kaideleri adlı eserinde Devr'i Kebir usülü

Kanık, Devr-i Kebir usûlünü ikilik ve dörtlük mertebelerde ele almış; verilen örneklerin bazı kısımlarında ise darpların ifadelerini kısaltma yöntemine başvurarak “düm” darbını “d”, “tek” darbını ise “t” harfiyle ifade etmiştir. Mertebe dinamiğinin esasları göz önüne alındığında, usûlün, mertebenin dörtte birine eşit olan birim zamandaki vuruşları ihtiva etmesi sebebiyle darpların ikilik mertebede ifade edilebilmesi mümkün değildir. Buna ek olarak, kısaltmalardan dolayı, dörtlük mertebede ele alınan darpların ifadelerinin mertebeye göre tutarlılık gösterip göstermediği anlaşılamamaktadır.

Freng'i ferî usulünün vuruşu

Freng'i ferî usulünde bir misâl

Şekil 4.424. Veli Kanık'ın Türk Musikisinde Ritm Unsuru ve Nota Kaideleri adlı eserinde Freng'i Ferî usûlü

Not değerleri yarı yarıya küçültülmüş freng'i ferî usulünün vuruşu

Aynı usulden bir misâl :

Şekil 4.424. (devam) Veli Kanık'ın Türk Musikisinde Ritm Unsuru ve Nota Kaideleri adlı eserinde Freng'i Ferî usûlü

Kanık, Freng'i Ferî usûlünü ikilik ve dörtlük mertebelerde ele almış; verilen örneklerin bazı kısımlarında ise darpların ifadelerini kısaltma yöntemine başvurarak “düm” darbını “d”, “tek” darbını ise “t” harfiyle ifade etmiştir. Mertebe dinamiğinin esasları göz önüne alındığında, usûlün, mertebenin dörtte birine eşit olan birim zamandaki vuruşları ihtiva etmesi sebebiyle darpların ikilik mertebede ifade edilebilmesi mümkün değildir. Buna ek olarak, kısaltmalardan dolayı, dörtlük mertebede ele alınan darpların ifadelerinin mertebeye göre tutarlılık gösterip göstermediği anlaşılamamaktadır.

Remel usulünün vuruluşu

Remel usulünde bir misâl

Şekil 4.425. Veli Kanık'ın Türk Musikisinde Ritm Unsuru ve Nota Kaideleri adlı eserinde Remel usûlü

Kanık, Remel usûlünü birlik mertebede ele almış; verilen örneklerin bazı kısımlarında ise darpların ifadelerini kısaltma yöntemine başvurarak “düm” darbını “d”, “tek” darbını ise “t” harfiyle ifade etmiştir. Mertebe dinamiğinin esasları göz önüne alındığında, usûlün, mertebenin dörtte birine eşit olan birim zamandaki vuruşları ihtiva etmesi sebebiyle darpların birlik mertebede ifade edilebilmesi mümkün değildir.

Ümit Mutlu

Şekil 4.426. Ümit Mutlu'nun Türk Musikisi Nazariyatı Usulleri ve Makam Seyirleri adlı eserinde Ayin Devr-i Revanı usûlü

Mutlu, Ayin Devr-i Revanı usûlünü sekizlik mertebede ele almıştır. Mertebe dinamiğinin esasları göz önüne alındığında, darpların ifadelerinin tutarlı olmadığı görülmüştür. Çünkü birinci ve dördüncü darpların birim zaman değerlikleri mertebenin üç katına; ikinci, üçüncü, beşinci ve altıncı darpların birim zaman değerlikleri ise, mertebenin iki katına eşittir. Buna göre darpların “düüüm – düüm – teek – düüüm – teek – teek” şeklinde ifade edilmesi gerekir.

Hurşit Ungay

ZAMAN VE VURULARI:
DÜM 3 DÜM 2 TEK 2 DÜM 3 TEK 2 TEK 2

MERTEBELELERİNE GÖRE USÛL NOTALARI:

VELVELESİ:

Şekil 4.427. Hurşit Ungay’ın Türk Mûsikîsinde Usûller ve Kudüm adlı eserinde Devri Revan/Mevlevî Devri Revanı usûlü

Ungay, Devri Revan/Mevlevî Devri Revanı usûlü iki çizgide gösterim yöntemini kullanarak ve usûlün birim zaman değerliklerini rakamlarla ifade ederek ele almıştır. Ayrıca usûlün ana kalıbını ve velvelesini hem dördlük hem de sekizlik mertebelerde göstermiştir. Mertebe dinamiğinin esasları göz önüne alındığında, ana kalıptaki darpların ifadelerinin tutarlı olmadığı görülmüştür. Çünkü birinci ve dördüncü darpların birim zaman değerlikleri mertebenin üç katına; ikinci, üçüncü, beşinci ve altıncı darpların birim zaman değerlikleri ise, mertebenin iki katına eşittir. Buna göre darpların “düüüm – düüm – teek – düüüm – teek – teek” şeklinde ifade edilmesi gerekir. Diğer yandan velveledeki darpların ifadelerinin, mertebeye göre tutarlılık gösterdiğini söylemek mümkündür.

Ekrem Karadeniz

14/4

Düm Düm Tek Düm Tek Tek

Şekil 4.428. Ekrem Karadeniz’in Türk Mûsikîsinin Nazariye ve Esasları adlı eserinde Mevlevî Devri Revanı usûlü

Karadeniz, Mevlevî Devri Revanı usûlünü dördlük mertebede ele almıştır. Mertebe dinamiğinin esasları göz önüne alındığında, darpların ifadelerinin tutarlı olmadığı görülmüştür. Çünkü

birinci ve dördüncü darpların birim zaman değerlikleri mertebenin üç katına; ikinci, üçüncü, beşinci ve altıncı darplarının birim zaman değerlikleri ise, mertebenin iki katına eşittir. Buna göre darpların “dүүüm – dүүm – teek – dүүüm – teek – teek” şeklinde ifade edilmesi gerekir. Buna ek olarak, darpların altında yer alan rakamlar, birim zaman değerliğini ifade etse bile, müellif eserinde bu rakamların mahiyetine ilişkin herhangi bir açıklamaya yer vermediğinden bunların Türk müziğini bilmeyen herhangi bir kişi tarafından idrak edilmesi beklenemez.

(Hafif)

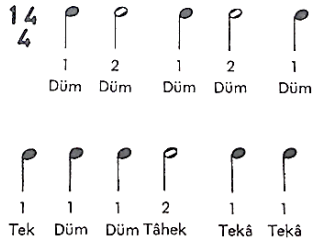

Şekil 4.429. Ekrem Karadeniz'in Türk Mûsikîsinin Nazariye ve Esasları adlı eserinde Firengi Fer' usûlü

Karadeniz, Firengi Fer usûlünü dörtlük mertebede ele almıştır. Darp sayısı ile ifadelerin sayısı örtüşmemektedir. Ayrıca mertebe dinamiğinin esasları göz önüne alındığında, darpların ifadelerinin tutarlı olmadığı görülmüştür. Çünkü birinci, üçüncü, beşinci, altıncı, yedinci, sekizinci, onuncu ve on birinci darpların birim zaman değeri mertebeye; ikinci, dördüncü ve dokuzuncu darpların birim zaman değeri ise, mertebenin iki katına eşittir. Buna göre darpların “düm – dүүm – düm – dүүm – düm – tek – düm – düm – teek – tek – tek” şeklinde ifade edilmesi gerekir. Buna ek olarak, darpların altında yer alan rakamlar, birim zaman değerliğini ifade etse bile, müellif eserinde bu rakamların mahiyetine ilişkin herhangi bir açıklamaya yer vermediğinden bunların Türk müziğini bilmeyen herhangi bir kişi tarafından idrak edilmesi beklenemez.

(Yürük)

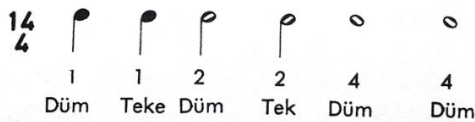

Şekil 4.430. Ekrem Karadeniz'in Türk Mûsikîsinin Nazariye ve Esasları adlı eserinde Türk Darbı usûlünün birinci şekli

Karadeniz, Türk Darbı usûlünü dörtlük mertebede ele almıştır. Darp sayısı ile ifadelerin sayısı örtüşmemektedir. Ayrıca mertebe dinamiğinin esasları göz önüne alındığında, darpların ifadelerinin tutarlı olmadığı görülmüştür. Çünkü birinci ve ikinci darpların birim zaman değeri mertebeye; üçüncü ve dördüncü darpların birim zaman değeri mertebenin iki

katına; beşinci ve altıncı darpların birim zaman değeri de mertebenin dört katına eşittir. Buna göre darpların “düm – tek – düüm – düüm – teek – düüüüm – düüüüm” şeklinde ifade edilmesi gerekir. Buna ek olarak, darpların altında yer alan rakamlar, birim zaman değerliğini ifade etse bile, müellif eserinde bu rakamların mahiyetine ilişkin herhangi bir açıklamaya yer vermediğinden bunların Türk müziğini bilmeyen herhangi bir kişi tarafından idrak edilmesi beklenemez.

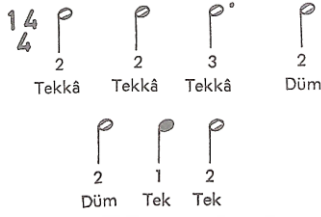

Şekil 4.431. Ekrem Karadeniz’in Türk Müsîkisinin Nazariye ve Esasları adlı eserinde Devri Türkî usûlü

Karadeniz, Devri Türkî usûlünü dörtlük mertebede ele almıştır. Darp sayısı ile ifadelerin sayısı örtüşmemektedir. Ayrıca mertebelerin dinamiğinin esasları göz önüne alındığında, darpların ifadelerinin tutarlı olmadığı görülmüştür. Çünkü birinci, ikinci, dördüncü, beşinci ve yedinci darpların birim zaman değeri mertebenin iki katına; üçüncü darbının birim zaman değeri mertebenin üç katına; altıncı darbın birim zaman değeri ise, mertebeye eşittir. Buna göre darpların “teek – teek – teek – düüm – düüm – tek – teek” şeklinde ifade edilmesi gerekir. Buna ek olarak, darpların altında yer alan rakamlar, birim zaman değerliğini ifade etse bile, müellif eserinde bu rakamların mahiyetine ilişkin herhangi bir açıklamaya yer vermediğinden bunların Türk müziğini bilmeyen herhangi bir kişi tarafından idrak edilmesi beklenemez.

İsmail Hakkı Özkan

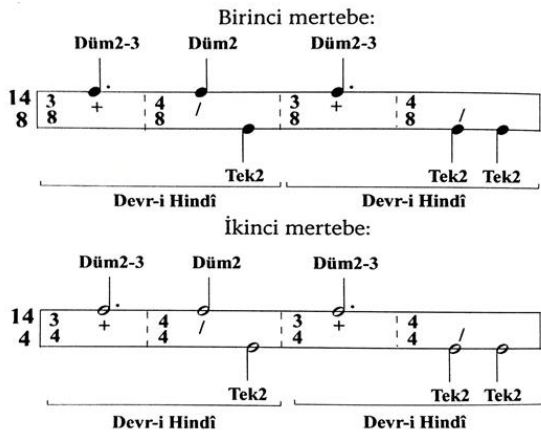

Şekil 4.432. İsmail Hakkı Özkan’ın Türk Müsîkisi Nazariyatı ve Usûlleri: Kudüm Velveleleri adlı eserinde Ayın Devr-i Revanı usûlü

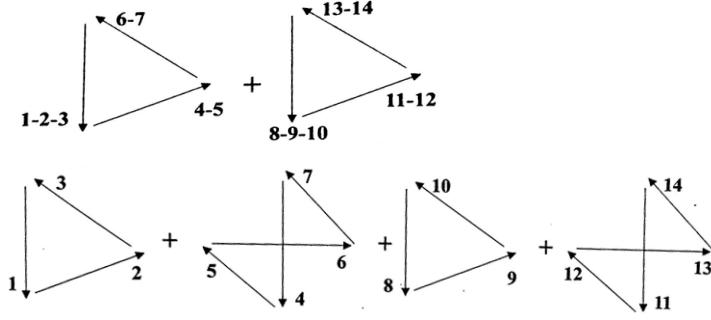

Şekil 4.432. (devam) İsmail Hakkı Özkan'ın Türk Müsikîsi Nazariyatı ve Usûlleri: Kudüm Velveleleri adlı eserinde Ayin Devr-i Revanı usûlünün batı tarzı tek elle vuruluşları

Birinci mertebe:

İkinci mertebe:

Şekil 4.432. (devam) İsmail Hakkı Özkan'ın Türk Müsikîsi Nazariyatı ve Usûlleri: Kudüm Velveleleri adlı eserinde Ayin Devr-i Revanı usûlünün kudümle velveleli vuruluşu

Özkan, Ayin Devr-i Revanı usûlünün hem ana kalıbını hem de velvelesini dördlük ve sekizlik mertebelerde ele almıştır. Mertebe dinamiğinin esasları göz önüne alındığında, ana kalıptaki darpların ifadelerinin tutarlı olmadığı görülmüştür. Çünkü birinci ve dördüncü darpların birim zaman değerlikleri mertebenin üç katına; ikinci, üçüncü, beşinci ve altıncı darpların birim zaman değerlikleri ise, mertebenin iki katına eşittir. Buna göre darpların “düüüm – düüm – teek – düüüm – teek – teek” şeklinde ifade edilmesi gerekir. Buna ek olarak, velvelelerdeki darpların tutarlı bir şekilde verildiğini söylemek mümkündür. Diğer yandan “batı tarzı tek elle vuruluşu” adı altındaki görselden usûle dair hiçbir anlam çıkarılamamaktadır. Bu durumun başlıca sebeplerinden birisi, batı müziğinde usûl kavramının olmayışıdır. Ayrıca usûl, tek elle dize ve/veya bir vurmali çalgıya vurularak icra edilmez. Bunun adı ritim tutmaktır ki; ölçü, ritim ve usûl eş değer kavramlar değildir. Herhangi bir usûlün darpları tek elle bir dize ve/veya vurmali çalgıyla icra edilmek istendiğinde darpların ifadesi mutlak surette değişir.

Şeref Çakar

Usûlün Zamanları
ve vuruşları: DÜM 3 DÜM 2 TEK 2 DÜM 3 TEK 2 TEK 2

Usûlün Notası:
1. Mertebesi 14/8

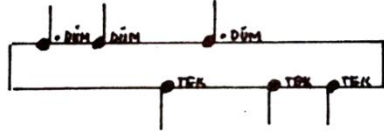

2. Mertebesi 14/4

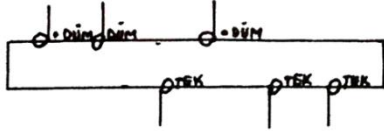

Şekil 4.433. Şeref Çakar'ın Türk Musikîsinde Usûl adlı eserinde Devr-i Revanî usûlü

Vuruşu: 1 mertebesi

14/8

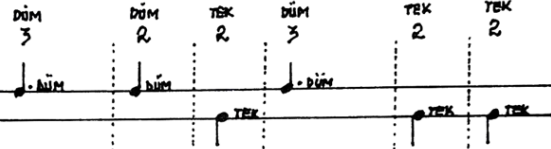

SAĞ el ile SAĞ dize vurulan vuruşlar
SOL el ile SOL dize vurulan vuruşlar

14/8

Velveleli

Vuruşu

SAĞ Zahme ile SAĞ KUDÜME vurulan vuruşlar

SAĞ Zahme ile SOL KUDÜME vurulan vuruşlar
SOL Zahme ile SOL KUDÜME vurulan vuruşlar



Şekil 4.433. (devam) Şeref Çakar'ın Türk Musikîsinde Usûl adlı eserinde Devr-i Revanî usûlünün velvelesi

Çakar, Devr-i Revan usûlünün ana kalıbını dördlük ve sekizlik; velvelesini ise, sadece sekizlik mertebede ele almıştır. Mertebe dinamiğinin esasları göz önüne alındığında, ana kalıptaki darpların ifadelerinin tutarlı olmadığı görülmüştür. Çünkü birinci ve dördüncü darpların birim zaman değerlikleri mertebenin üç katına; ikinci, üçüncü, beşinci ve altıncı darpların birim zaman değerlikleri ise, mertebenin iki katına eşittir. Buna göre darpların “düüüm – düüm – teek – düüüm – teek – teek” şeklinde ifade edilmesi gerekir. Bu durum ana kalıbın her iki mertebesi için de geçerlidir. Diğer yandan, velvelelerdeki darpların tutarlı bir şekilde verildiğini söylemek mümkündür.

Usûlün Zamanları
ve vuruşları: DÜM 1 DÜM 1 TEK 1 DÜM 2 TEK 2 TEK 1 DÜM 1 DÜM 2 TEK 1 TE 1 KE 1

Usûlün Notası:
2. Mertebesi 14/4

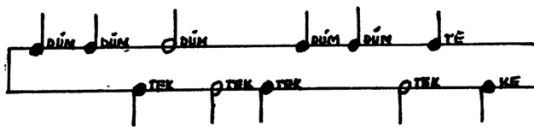

Şekil 4.434. Şeref Çakar'ın Türk Musikîsinde Usûl adlı eserinde Eski Devr-i Kebir usûlü

Çakar, Eski Devr-i Kebir usûlünü dörtlük mertebede ele almıştır. Mertebe dinamiğinin esasları göz önüne alındığında, darpların ifadelerinin tutarlı olmadığı görülmüştür. Çünkü birinci, ikinci, üçüncü, altıncı, yedinci, sekizinci, onuncu ve on birinci darpların birim zaman değerlikleri mertebeye; dördüncü, beşinci ve dokuzuncu darpların birim zaman değerlikleri mertebenin iki katına eşittir. Buna göre darpların “düm – düm – tek – düüm – teek – tek – düm – düm – teek – tek – kâ” şeklinde ifade edilmesi gerekir.

Cemil Sangan

— DEVR-i REVAN USÛLÜ :

MERTEBELEERİNE GÖRE USÛL NOTALARI :

The image shows musical notation for the Devr-i Revan usûlü. It is divided into two main sections: 'MERTEBELEERİNE GÖRE USÛL NOTALARI' and 'VELVELESİ'.
 The first section, 'MERTEBELEERİNE GÖRE USÛL NOTALARI', consists of two staves. The first staff is in 14/8 time and shows three 'Düm' notes on a five-line staff, with 'TEK' notes below. The second staff is in 14/4 time and shows three 'Düm' notes on a five-line staff, with 'TEK' notes below.
 The second section, 'VELVELESİ', also consists of two staves. The first staff is in 14/8 time and shows a sequence of notes: 'Düm', 'DÜ', 'DÜ', 'DÜ'. Below these are 'TEL KÂ', 'ME TEL KÂ', 'ME', and 'ME TEL KÂ TEL KÂ'. The second staff is in 14/4 time and shows a sequence of notes: 'Düm', 'DÜ', 'DÜ', 'DÜ'. Below these are 'TEL KÂ', 'ME TEL KÂ', 'ME', and 'ME TEL KÂ TEL KÂ'.

Şekil 4.435. Cemil Sangan’ın Türk Müziği Usulleri adlı eserinde Devr-i Revanı usûlü

Sangan, Devr-i Revan usûlünün hem ana kalıbını hem de velvelesini dörtlük ve sekizlik mertebelerde ele almıştır. Mertebe dinamiğinin esasları göz önüne alındığında, ana kalıptaki darpların ifadelerinin tutarlı olmadığı görülmüştür. Çünkü birinci ve dördüncü darpların birim zaman değerlikleri mertebenin üç katına; ikinci, üçüncü, beşinci ve altıncı darpların birim zaman değerlikleri ise, mertebenin iki katına eşittir. Buna göre darpların “düüüm – düm – teek – düüüm – teek – teek” şeklinde ifade edilmesi gerekir. Diğer yandan velveledeki darpların ifadelerinin, mertebeye göre tutarlılık gösterdiğini söylemek mümkündür.

Erdinç Çelikkol

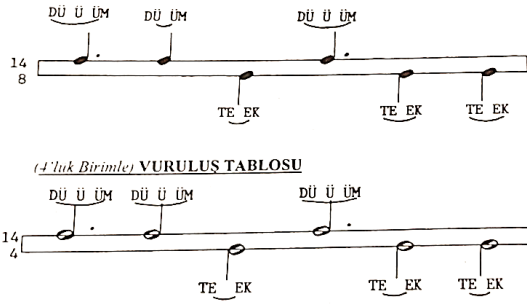

Şekil 4.436. Erdinç Çelikkol'un Türk Mûsikîsi Bilgileri I-II adlı eserinde Devr-i Revan/Mevlevî Ayin Devr-i Revanı usûlü

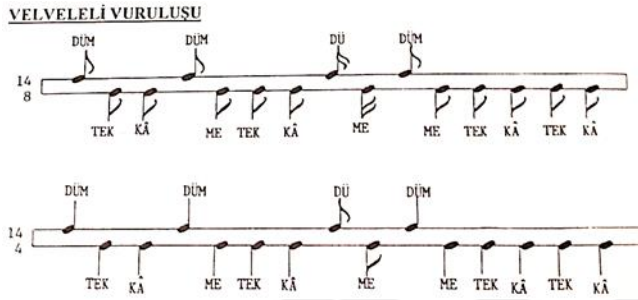

Şekil 4.436. (devam) Erdinç Çelikkol'un Türk Mûsikîsi Bilgileri I-II adlı eserinde Devr-i Revan/Mevlevî Ayin Devr-i Revanı usûlü

Çelikkol, Devr-i Revan/Mevlevî Ayin Devr-i Revanı usûlünün ana kalıbını ve velvelesini dördlük ve sekizlik mertebelerde ele almıştır. Usûlün hem ana kalıbında hem de velvelesinde bulunan darpların ifadesi mertebeye tutarlılık göstermektedir.

Erol Sayan



Şekil 4.437. Erol Sayan'ın Ulusal Müziğimiz adlı eserinde Devr-i Revanı usûlü

Sayan, Devr-i Revan usûlünü dördlük ve sekizlik mertebelerde ele almıştır. Müellif mertebelendirmeler sonucunda ise, sadece sekizlik mertebedeki şablonu “ondörtlü ölçen” olarak adlandırmıştır. Ayrıca şablonlarda darpların ifadelerine yer verilmediğinden bunlar farklı şekillerde okunabilir ve bu da usûlün yanlış öğrenilmesine/öğretilmesine neden olabilir. Müellif eserinde usûl kelimesine eş değer olarak ölçen kelimesini kullanmıştır. Bu kullanım hem ölçü kelimesine benzerliğiyle hem de yaygın olmamasıyla usûl kelimesinin mahiyetinin anlaşılmasına sebebiyet verebilir. Bunun sonucunda ise, ölçü ve usûl kavramları talebe tarafından birbirleriyle karıştırılabilir.

Ahmet Selim Teymur

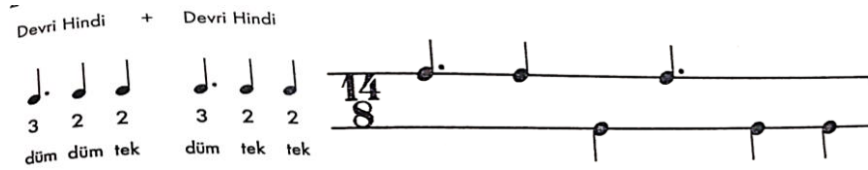

Şekil 4.438. Ahmet Selim Teymur'un Türk Musikisi adlı eserinde Devri Revanı usûlü

Teymur, Devr- i Revan usûlünü sekizlik mertebede ele almıştır. Mertebe dinamiğinin esasları göz önüne alındığında, darpların ifadelerinin tutarlı olmadığı görülmüştür. Çünkü usûlün birinci ve dördüncü darpların birim zaman değerlikleri mertebenin üç katına; ikinci, üçüncü, beşinci ve altıncı darpların birim zaman değerlikleri ise, mertebenin iki katına eşittir. Buna göre darpların “düüüm – düüm – teek – düüüm – teek – teek” şeklinde ifade edilmesi gerekir. Müellif usûl şablonlarının olmadığı kısımda, darpların ifadesini notaların birim zaman değerlikleri ile belirtmiş, şablonların altında ise bu ifadelere yer vermemiştir. Usûlün mertebesi değişse de darpların ifadesi değişmez. Ancak müellif bu bilgiyi mevcut kaynakta vermediğinden talebe, usûlü farklı mertebelerde farklı şekilde ifade edebilir.

Fatih Salgar

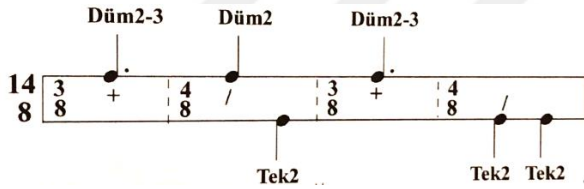

Şekil 4.439. Fatih Salgar'ın Türk Müziğinde Makamlar, Usûller ve Seyir Örnekleri adlı eserinde Devr-i Revan/Ayin Devr-i Revanı usûlü

Salgar, Devr-i Revan usûlünü sekizlik mertebede ele almıştır. Mertebe dinamiğinin esasları göz önüne alındığında, darpların ifadelerinin tutarlı olmadığı görülmüştür. Çünkü birinci ve dördüncü darpların birim zaman değerlikleri mertebenin üç katına; ikinci, üçüncü, beşinci ve altıncı darpların birim zaman değerlikleri de mertebenin iki katına eşittir. Buna göre darpların “düüüm – düüm – teek – düüüm – teek – teek” şeklinde ifade edilmesi gerekir. Ayrıca darpların ifadelerinin yanında yer alan rakamlar darpların birim zaman değerliklerini vurgulamaktadır. Ancak müellif eserinde bu rakamlara ilişkin herhangi bir açıklamaya yer vermediğinden, Türk müziği ve usûllere dair bilgi birikimine sahip olmayan birinden bunlara yönelik bir fikir edinmesi beklenemez. Eserde, darpların üstünde yer alan matematiksel işaretlere ilişkin de herhangi bir açıklamaya yer verilmediğinden, bunların ne anlama geldiğine dair bir sonuca varılamamıştır.

Fahrettin Yarkın

A

V

Şekil 4.440. Fahrettin Yarkın'ın Türk Müziğinde Usuller adlı eserinde Devr-i Revan usûlü

Yarkın, Devr-i Revan usûlünün ana kalıbını ve velvelesini sekizlik mertebede ele almıştır. Mertebeye dinamiğinin esasları göz önüne alındığında, darpların ifadelerinin tutarlı olmadığı görülmüştür. Çünkü birinci ve dördüncü darpların birim zaman değerlikleri mertebenin üç katına; ikinci, üçüncü, beşinci ve altıncı darpların birim zaman değerlikleri de mertebenin iki katına eşittir. Buna göre darpların “dүүüm – düüm – teek – dүүüm – teek – teek” şeklinde ifade edilmesi gerekir. Diğer yandan velveledeki birinci, ikinci, üçüncü, dördüncü, beşinci, altıncı, yedinci, onuncu, on birinci, on ikinci, on üçüncü, on dördüncü ve on beşinci darpların birim zaman değeri mertebeye; sekizinci ve dokuzuncu darpların birim zaman değeri de mertebenin yarısına eşittir. Dolayısıyla velveledeki darpların “düm – tek – kâ – dü – me – tek – kâ – dü – me – dü – me – tek – kâ – tek – kâ” şeklinde ifade edilmesi gerekir.

Mehmet Gönül

MEVLEVİ DEVR-İ REVÂNİ (3+4+3+4)

Şekil 4.441. Mehmet Gönül'ün Türk Müziği Solfej-Makam-Usûl-Dikte Alıştırmaları adlı eserinde Mevlevî Devr-i Revan usûlü

Gönül, Mevlevî Devr-i Revan usûlünün ana kalıbını ve velvelesini sekizlik mertebede ele almıştır. Usûlün hem ana kalıbında hem de velvelesinde bulunan darpların ifadesi mertebeye tutarlılık göstermektedir.

4.5.14. 15 Zamanlı Usûller

Tevfik Rıza Pırnal

<u>Semâi</u>			<u>Aksak Semâi</u>					<u>Nim Sofyân</u>		
<u>Düm</u>	<u>Düm</u>	<u>Tek</u>	<u>Düm</u>	<u>Te</u>	<u>Kâ</u>	<u>Düm</u>	<u>Tek</u>	<u>Te</u>	<u>Kâ</u>	
1	1	1	2	1	2	2	2	1	2	15/8

Şekil 4.442. Tevfik Rıza Pırnal'ın Söz ve Saz adlı eserinde Raksan usûlü

Raksân: 15 zamanlı, 10 darplı

1. Şekli;

Düm Tek Tek Düm Te Kâ

1 1 1 2 1 2

Düm Tek Te Kâ

2 2 1 2

Şekil 4.442. (devam) Tevfik Rıza Pırnal'ın Söz ve Saz adlı eserinde Raksan usûlü

Pırnal, Raksan usûlünü sekizlik mertebede ele almıştır. Mertebe dinamiğinin esasları göz önüne alındığında, darpların ifadelerinin tutarlı olmadığı görülmüştür. Çünkü birinci, ikinci, üçüncü, beşinci ve dokuzuncu darpların birim zaman değerlikleri mertebeye; dördüncü, altıncı, yedinci, sekizinci ve onuncu darpların birim zaman değerlikleri ise, mertebenin iki katına eşittir. Buna göre darpların “düm –tek – tek – düüm – tek – kââ – düüm – teek – tek – kââ” şeklinde ifade edilmesi gerekir.

3. [Nevi'] Türk Aksağı

Düm Te Kâ

2 1 2

3. [Nevi'] Türk Aksağı

Düm Te Kâ

2 1 2

1. [Nevi'] Türk Aksağı

Düm Tek Tek

2 2 1 15/8

Şekil 4.443. Tevfik Rıza Pırnal'ın Söz ve Saz adlı eserinde Bektaşî Raksanı usûlünün birinci şekli

2. Şekli; 15 zamanlı, 9 darplı

Düm Te Kâ Düm Te Kâ

2 1 2 2 1 2

Düm Tek Tek 15/2, 15/4, 15/8

2 2 1

Şekil 4.443. (devam) Tevfik Rıza Pırnal'ın Söz ve Saz adlı eserinde Bektaşî Raksanı usûlünün ikinci şekli

Pırnal, Bektaşî Raksanı usûlünün birinci şeklini sekizlik mertebede; ikinci şeklini de ikilik, dörtlük ve sekizlik mertebelerde ele almıştır. Mertebe dinamiğinin esasları göz önüne alındığında, darpların ifadelerinin tutarlı olmadığı görülmüştür. Usûlün birinci şeklindeki birinci, üçüncü, dördüncü, altıncı, yedinci ve sekizinci darpların birim zaman değerlikleri mertebenin iki katına; ikinci, beşinci ve dokuzuncu darpların birim zaman değerlikleri ise, mertebeye eşittir. Buna göre birinci şekilde verilen darpların “düüm – tek – kââ – düüm – tek – kââ – düüm – teek – tek” şeklinde ifade edilmesi gerekir. Diğer yandan ikinci şekildeki ilişkin birinci, üçüncü, dördüncü, altıncı, yedinci ve sekizinci darpların birim zaman değerlikleri mertebenin iki katına; ikinci, beşinci ve dokuzuncu darpların birim zaman değerlikleri

mertebeye eşittir. Buna göre bahsi geçen darpların “düüm – tek – kââ – düüm – tek – kââ – düüm – teek – tek” şeklinde ifade edilmesi gerekir.

Hurşit Ungay

ZAMAN VE VURGULARI :

DÜM TEK TEK DÜM TE KÂ DÜM TEK TE KÂ

1 1 1 2 1 2 2 2 1 2

USÛL NOTASI :

15 8

DÜM DÜM TE DÜM TE

TEK TEK KÂ TEK KÂ

VELVELESİ :

15 8

DÜM DÜM DÜM DÜM

TEK TE KE TE KE TEK KÂ TE KE ME HEK TE KE TEK KÂ

Şekil 4.444. Hurşit Ungay’ın Türk Müsîkîsinde Usûller ve Kudüm adlı eserinde Raksan usûlü

Ungay, Raksan usûlünü iki çizgide gösterim yöntemini kullanarak ve usûlün birim zaman değerliklerini rakamlarla ifade ederek ele almıştır. Ayrıca usûlün ana kalıbını ve velvelesini sekizlik mertebede göstermiştir. Mertebe dinamiğinin esasları göz önüne alındığında, ana kalıptaki darpların ifadelerinin tutarlı olmadığı görülmüştür. Çünkü birinci, ikinci, üçüncü, beşinci ve dokuzuncu darpların birim zaman değerlikleri mertebeye; dördüncü, altıncı, yedinci, sekizinci ve onuncu darpların birim zaman değerlikleri ise, mertebenin iki katına eşittir. Buna göre darpların “düüm – tek – tek – düüm – tek – kââ – düüm – teek – tek – kââ” şeklinde ifade edilmesi gerekir. Diğer yandan velveledeki darplara ilişkin ifadelerin mertebeye göre tutarlılık gösterdiğini söylemek mümkündür.

ZAMAN VE VURGULARI :

DÜM TE KÂ DÜM TE KÂ DÜM TEK TEK

2 1 2 2 1 2 2 2 1

USÛL NOTASI :

15 8

DÜM TE DÜM TE DÜM

KÂ KÂ TEK TEK

VELVELESİ :

15 8

DÜM DÜM DÜM DÜM

TE KE TEK KÂ TE KE TE KE TEK KÂ TE KE ME HEK TEK

Şekil 4.445. Hurşit Ungay’ın Türk Müsîkîsinde Usûller ve Kudüm adlı eserinde Bektâşî Raksanı usûlü

Ungay, Bektaşî Raksanı usûlünü iki çizgide gösterim yöntemini kullanarak ve usûlün birim zaman değerliklerini rakamlarla ifade ederek ele almıştır. Ayrıca usûlün ana kalıbını ve velvelesini sekizlik mertebede göstermiştir. Mertebe dinamiğinin esasları göz önüne alındığında, ana kalıptaki darpların ifadelerinin tutarlı olmadığı görülmüştür. Çünkü birinci, ikinci, üçüncü, beşinci ve dokuzuncu darpların birim zaman değerlikleri mertebeye; dördüncü, altıncı, yedinci, sekizinci ve onuncu darpların birim zaman değerlikleri ise, mertebenin iki katına eşittir. Buna göre darpların “düm –tek – tek – düüm – tek – kââ – düüm – teek – tek – kââ” şeklinde ifade edilmesi gerekir. Diğer yandan velveledeki darplara ilişkin ifadelerin mertebeye göre tutarlılık gösterdiğini söylemek mümkündür.

Ekrem Karadeniz

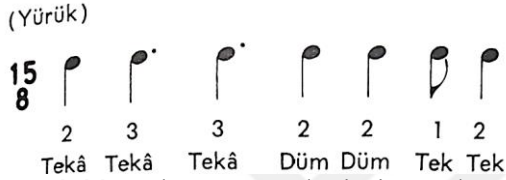

Şekil 4.446. Ekrem Karadeniz’in Türk Mûsikîsinin Nazariye ve Esasları adlı eserinde Raksan usûlü

Karadeniz, Raksan usûlünü sekizlik mertebede ele almıştır. Darp sayısı ile ifadelerin sayısı örtüşmemektedir. Ayrıca mertebe dinamiğinin esasları göz önüne alındığında, darpların ifadelerinin tutarlı olmadığı görülmüştür. Çünkü birinci, dördüncü, beşinci ve yedinci darpların birim zaman değerlikleri mertebenin iki katına; ikinci ve üçüncü darpların birim zaman değerlikleri mertebenin üç katına; altıncı darbin birim zaman değerliği ise mertebeye eşittir. Buna göre darpların “teek – teek – teek – düüm – düüm – tek – teek” şeklinde ifade edilmesi gerekir. Ayrıca darpların altında yer alan rakamlar, birim zaman değerliğini ifade etse bile, müellif eserinde bu rakamların mahiyetine ilişkin herhangi bir açıklamaya yer vermediğinden, bunların Türk müziğini bilmeyen herhangi bir kişi tarafından idrak edilmesi beklenemez.

İsmail Hakkı Özkan

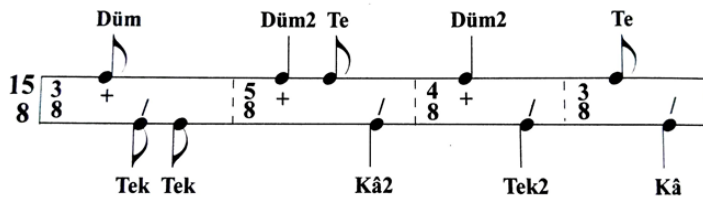

Şekil 4.447. İsmail Hakkı Özkan’ın Türk Mûsikîsi Nazariyatı ve Usûlleri: Kudüm Velveleleri adlı eserinde Raksan usûlü

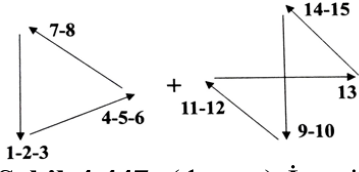

Şekil 4.447. (devam) İsmail Hakkı Özkan'ın Türk Müsîkîsi Nazariyatı ve Usûlleri: Kudüm Velveleleri adlı eserinde Raksan usûlünün batı tarzı tek elle vuruluşu



Şekil 4.447. (devam) İsmail Hakkı Özkan'ın Türk Müsîkîsi Nazariyatı ve Usûlleri: Kudüm Velveleleri adlı eserinde Raksan usûlünün kudümle velveleli vuruluşu

Özkan, Raksan usûlünün ana kalıbını ve velvelesini sekizlik mertebede ele almıştır. Mertebe dinamiğinin esasları göz önüne alındığında, ana kalıptaki darpların ifadelerinin tutarlı olmadığı görülmüştür. Çünkü birinci, ikinci, üçüncü, beşinci ve dokuzuncu darpların birim zaman değerlikleri mertebeye; dördüncü, altıncı, yedinci, sekizinci ve onuncu darpların birim zaman değerlikleri ise, mertebenin iki katına eşittir. Buna göre darpların “düm – tek – tek – düüm – tek – kââ- düüm – teek – tek – kââ” şeklinde ifade edilmesi gerekir. Buna ek olarak, velveledeki darpların tutarlı bir şekilde verildiğini söylemek mümkündür. Diğer yandan “batı tarzı tek elle vuruluşu” adı altındaki görselden usûle dair hiçbir anlam çıkarılamamaktadır. Bu durumun başlıca sebeplerinden birisi, batı müziğinde usûl kavramının olmayışıdır. Ayrıca usûl, tek elle dize ve/veya bir vurmali çalgıya vurularak icra edilmez. Bunun adı ritim tutmaktır ki; ölçü, ritim ve usûl eş değer kavramlar değildir. Herhangi bir usûlün darpları tek elle bir dize ve/veya vurmali çalgıyla icra edilmek istendiğinde darpların ifadesi mutlak surette değişir.

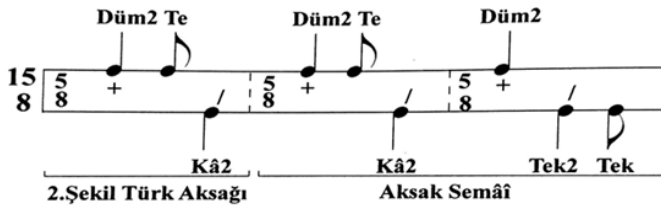

Şekil 4.448. İsmail Hakkı Özkan'ın Türk Müsîkîsi Nazariyatı ve Usûlleri: Kudüm Velveleleri adlı eserinde Bektaşî Raksanî usûlü

İkinci şekil Raksân için üç tane 5 zaman vurmak yeterlidir.

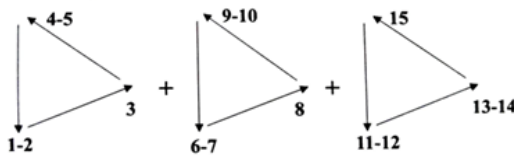

Şekil 4.448. (devam) İsmail Hakkı Özkan'ın Türk Müsîkîsi Nazariyatı ve Usûlleri: Kudüm Velveleleri adlı eserinde Bektaşî Raksanî usûlünün batı tarzı tek elle vuruluşu



Şekil 4.448. (devam) İsmail Hakkı Özkan'ın Türk Müsîkîsi Nazariyatı ve Usûlleri: Kudüm Velveleleri adlı eserinde Bektaşî Raksanı usûlünün kudümle velveleli vuruluşu

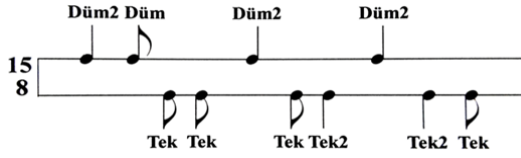

Şekil 4.449. İsmail Hakkı Özkan'ın Türk Müsîkîsi Nazariyatı ve Usûlleri: Kudüm Velveleleri adlı eserinde Rauf Yekta'nın gösterdiği Bektaşî Raksanı usûlü

Özkan, Raksan usûlünün ikinci şekli olarak belirttiği Bektaşî Raksanı usûlünün ana kalıbını ve velvelesini sekizlik mertebede göstermiştir. Mertebe dinamiğinin esasları göz önüne alındığında, ana kalıptaki darpların ifadelerinin tutarlı olmadığı görülmüştür. Çünkü birinci, üçüncü, dördüncü, altıncı, yedinci ve sekizinci darpların birim zaman değerlikleri mertebenin iki katına; ikinci, beşinci ve dokuzuncu darpların birim zaman değerlikleri mertebeye eşittir. Bu durumda ana kalıptaki darpların “düüm – tek – kââ – düüm – tek – kââ – düüm – teek – tek” şeklinde ifade edilmesi gerekir. Buna ek olarak, velveledeki darpların tutarlı bir şekilde verildiğini söylemek mümkündür.

Müellif eserinde ayrıca Rauf Yekta'nın gösterdiği Bektaşî Raksanı usûlünün şablonunu sunmuştur. Mertebe dinamiğinin esasları göz önüne alındığında, sekizlik mertebede gösterilen bu usûlün darplarına ilişkin ifadelerin de tutarlı olmadığı görülmektedir. Çünkü birinci, beşinci, yedinci, sekizinci ve dokuzuncu darpların birim zaman değerlikleri mertebenin iki katına; ikinci, üçüncü, dördüncü, altıncı ve onuncu darpların birim zaman değerlikleri de mertebeye eşittir. Buna göre sekizlik mertebede ele alınan usûl darpların “düüm – düm – tek – tek – düüm – tek – teek – düüm – teek – tek” şeklinde ifade edilmesi gerekir. Bütün bunlara ek olarak “batı tarzı tek elle vuruluşu” adı altındaki görselden usûle dair hiçbir anlam çıkarılamamaktadır. Bu durumun başlıca sebeplerinden birisi, batı müziğinde usûl kavramının olmayışıdır. Ayrıca usûl, tek elle dize ve/veya bir vurmali çalgıya vurularak icra edilmez. Bunun adı ritim tutmaktır ki; ölçü, ritim ve usûl eş değer kavramlar değildir. Herhangi bir usûlün darpları tek elle bir dize ve/veya vurmali çalgıyla icra edilmek istendiğinde darpların ifadesi mutlak surette değişir.

Şeref Çakar

Usûlün Zamanları
ve vuruşları: DÜM 1 TEK 1 TEK 1 DÜM 2 TE 1 KÂ 2 DÜM 2 TEK 2 TE 1 KÂ 2

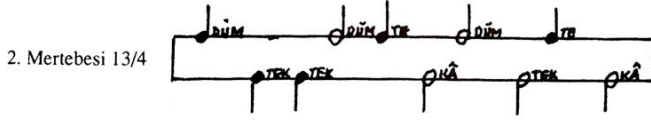
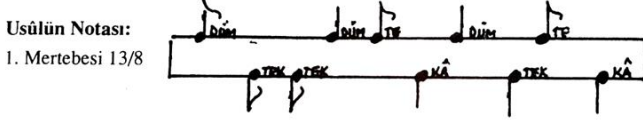

Şekil 4.450. Şeref Çakar'ın Türk Musikîsinde Usûl adlı eserinde Raksan usûlü

Vuruşu: 1 mertebesi 15/8

SAĞ el ile SAĞ dize vurulan vuruşlar 15/8

SOL el ile SOL dize vurulan vuruşlar

Veveleli Vuruşu

SAĞ Zahme ile SAĞ KUDÜME vurulan vuruşlar

SAĞ Zahme ile SOL KUDÜME vurulan vuruşlar

SOL Zahme ile SOL KUDÜME vurulan vuruşlar

Şekil 4.450. (devam) Şeref Çakar'ın Türk Musikîsinde Usûl adlı eserinde Raksan usûlünün velvelesi

Çakar, Raksan usûlünü dördlük ve sekizlik; velvelesini ise, sadece sekizlik mertebede ele almıştır. Şekil ...'da görülen usûl 13 zamanlı olarak belirtilmesine rağmen, darpların birim zaman değerliklerinin toplamının 15 dördlük ve sekizliğe eşit olduğu tespit edilmiştir. Bu noktada, kitabın basım sürecinde bir hatanın yapılmış olabileceği akla gelmektedir. Diğer yandan mertebeye dinamiğinin esasları göz önüne alındığında, darpların ifadelerinin tutarlı olmadığı görülmektedir. Çünkü birinci, ikinci, üçüncü, beşinci ve dokuzuncu darpların birim zaman değerlikleri mertebeye; dördüncü, altıncı, yedinci, sekizinci ve onuncu darpların birim zaman değerlikleri ise, mertebenin iki katına eşittir. Buna göre darpların “düm – tek – tek – düüm – tek – kââ – düüm – teek – tek – kââ” şeklinde ifade edilmesi gerekir. Usûlün velvelesindeki darpların ise, mertebeye göre tutarlılık gösterdiğini söylemek mümkündür.

Cemil Sangan

— RAKSAN USÛLÜ —

MERTEBELEERİNE GÖRE USÛL NOTALARI :

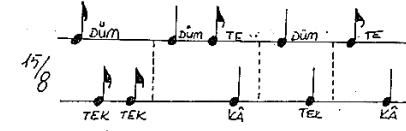

VELVELESİ :

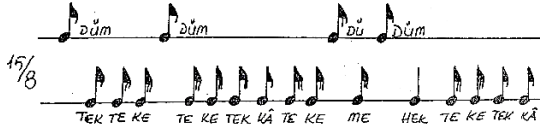

Şekil 4.451. Cemil Sangan'ın Türk Müziği Usulleri adlı eserinde Raksan usûlü

Sangan, Raksan usûlünün ana kalıbını ve velvelesini sekizlik mertebede ele almıştır. Mertebe dinamiğinin esasları göz önüne alındığında, ana kalıptaki darpların ifadelerinin tutarlı olmadığı görülmüştür. Çünkü birinci, ikinci, üçüncü, beşinci ve dokuzuncu darpların birim zaman değerlikleri mertebeye; dördüncü, altıncı, yedinci, sekizinci ve onuncu darpların birim zaman değerlikleri ise, mertebenin iki katına eşittir. Buna göre darpların “düm – tek – tek – düüm – tek – kââ – düüm – teek – tek – kââ” şeklinde ifade edilmesi gerekir. Diğer yandan velvelenin darplarına ilişkin ifadelerin mertebeye göre tutarlılık gösterdiğini söylemek mümkündür.

— BEKTAŞI RAKSANI USÛLÜ —

MERTEBELEERİNE GÖRE USÛL NOTALARI :

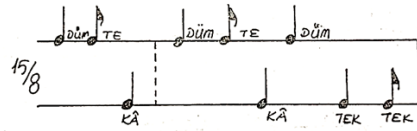

VELVELESİ :

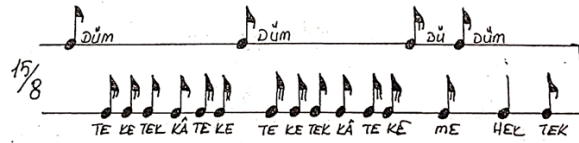

Şekil 4.452. Cemil Sangan'ın Türk Müziği Usulleri adlı eserinde Bektaşî Raksanı usûlü

Sangan, Bektaşî Raksanı usûlünün ana kalıbını ve velvelesini sekizlik mertebede ele almıştır. Mertebe dinamiğinin esasları göz önüne alındığında, ana kalıptaki darpların ifadelerinin tutarlı olmadığı görülmüştür. Çünkü birinci şekline ilişkin birinci, üçüncü, dördüncü, altıncı, yedinci ve sekizinci darpların birim zaman değerlikleri mertebenin iki katına; ikinci, beşinci ve dokuzuncu darplarının birim zaman değerlikleri ise, mertebeye eşittir. Buna göre darpların “düüm – tek – kââ – düüm – tek – kââ – düüm – teek – tek” şeklinde ifade edilmesi gerekir. Diğer yandan velvelenin darplarına ilişkin ifadelerin mertebeye göre tutarlılık gösterdiğini söylemek mümkündür.

Erdirinç Çelikkol

VURULUŞ TABLOSU

VELVELELİ VURULUŞU

Şekil 4.453. Erdirinç Çelikkol'un Türk Müsîkîsi Bilgileri I-II adlı eserinde Raksan usûlü

Çelikkol, Raksan usûlünün ana kalıbını ve velvelisini sekizlik mertebede ele almıştır. Mertebe dinamiğinin esasları göz önüne alındığında, ana kalıptaki darpların ifadelerinin tutarlı olmadığı görülmüştür. Çünkü beşinci ve dokuzuncu darpların birim zaman değerlikleri mertebeye eşittir. Buna göre ana kalıptaki darpların “düüm – tek – kââ – düüm – tek – kââ – düüm – teek – tek” şeklinde ifade edilmesi gerekir. Diğer yandan velvelenin darplarına ilişkin ifadelerin mertebeye göre tutarlılık gösterdiğini söylemek mümkündür.

VELVELELİ VURULUŞU

5 Zamanlı TÜRK AKSAĞI'na... 10 Zamanlı AKSAK SEMÂİ USÛLÜ'nün eklenmesiyle oluşmuştur.

Şekil 4.454. Erdirinç Çelikkol'un Türk Müsîkîsi Bilgileri I-II adlı eserinde Bektaşî Raksanı usûlü

Çelikkol, Bektaşî Raksanı usûlünün ana kalıbını ve velvelisini sekizlik mertebede ele almıştır. Mertebe dinamiğinin esasları göz önüne alındığında, ana kalıptaki darpların ifadelerinin tutarlı olmadığı görülmüştür. Çünkü birinci, üçüncü, dördüncü, altıncı, yedinci ve sekizinci darpların birim zaman değerlikleri mertebenin iki katına; ikinci, beşinci ve dokuzuncu darpların birim zaman değerlikleri ise, mertebeye eşittir. Buna göre darpların “düüm – tek – kââ – düüm – tek – kââ – düüm – teek – tek” şeklinde ifade edilmesi gerekir. Diğer yandan velvelenin darplarına

ilişkin ifadelerin mertebeye göre tutarlılık gösterdiğini söylemek mümkündür. Ancak velveledeki on sekizinci darp “hek” olarak ifade edilmesine karşın, “tek” darbı gibi ifade edilmiştir. Bu durum, “hek” ve “tek” darplarının gösterimi hususunda muğlaklıklara sebebiyet vermektedir.

Erol Sayan

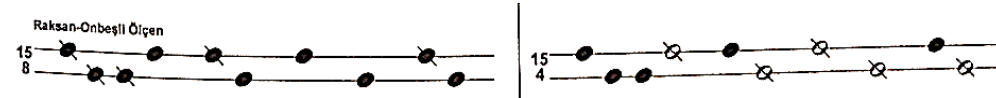

Şekil 4.455. Erol Sayan’ın Ulusal Müziğimiz adlı eserinde Raksan usûlü

Sayan, Raksan usûlünü dörtlük ve sekizlik mertebelerde ele almıştır. Müellif mertebelendirmeler sonucunda ise, yalnızca sekizlik mertebedeki şablonu “onbeşli ölçen” olarak adlandırmıştır. Ayrıca şablonlarda darpların ifadelerine yer verilmediğinden bunlar farklı şekillerde okunabilir ve bu da usûlün yanlış öğrenilmesine/öğretilmesine neden olabilir. Müellif eserinde usûl kelimesine eş değer olarak ölçen kelimesini kullanmıştır. Bu kullanım hem ölçü kelimesine benzerliğiyle hem de yaygın olmamasıyla usûl kelimesinin mahiyetinin anlaşılmasına sebebiyet verebilir. Bunun sonucunda ise, ölçü ve usûl kavramları talebe tarafından birbiriyle karıştırılabilir.

Ahmet Selim Teymur

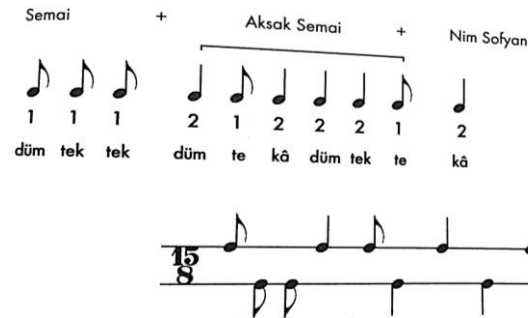

Şekil 4.456. Ahmet Selim Teymur’un Türk Musikisi adlı eserinde Raksan usûlü

Teymur, Raksan usûlünü sekizlik mertebede ele almıştır. Mertebe dinamiğinin esasları göz önüne alındığında, darpların ifadelerinin tutarlı olmadığı görülmüştür. Çünkü birinci, ikinci, üçüncü, beşinci ve dokuzuncu darpların birim zaman değerlikleri mertebeye; dördüncü, altıncı, yedinci, sekizinci ve onuncu darpların birim zaman değerlikleri ise, mertebenin iki katına eşittir. Buna göre darpların “düm – tek – tek – düüm – tek – kââ – düüm – teek – tek – kââ” şeklinde ifade edilmesi gerekir. Müellif usûl şablonlarının olmadığı kısımda, darpların ifadesini notaların birim zaman değerlikleri ile belirtmiş, şablonların altında ise bu ifadeler yer

vermemiştir. Usûlün mertebesi değişse de darpların ifadesi değişmez. Ancak müellif bu bilgiyi mevcut kaynakta vermediğinden talebe, usûlü farklı mertebelerde farklı şekilde ifade edebilir.

Fahrettin Yarkın

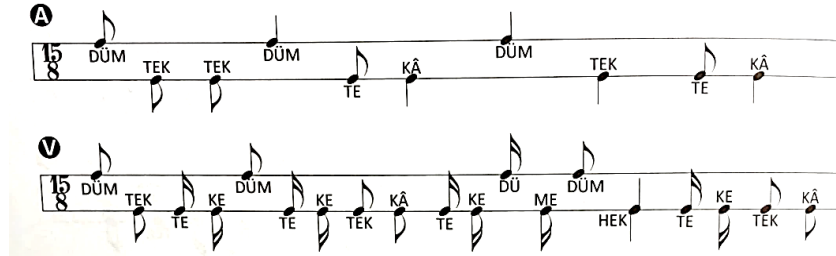

Şekil 4.457. Fahrettin Yarkın'ın Türk Müziğinde Usuller adlı eserinde Raksan usûlü

Yarkın, Raksan usûlünün ana kalıbını ve velvelesini sekizlik mertebede ele almıştır. Mertebe dinamiğinin esasları göz önüne alındığında, ana kalıptaki darpların ifadelerinin tutarlı olmadığı görülmüştür. Çünkü birinci, ikinci, üçüncü, beşinci ve dokuzuncu darpların birim zaman değerlikleri mertebeye; dördüncü, altıncı, yedinci, sekizinci ve onuncu darpların birim zaman değerlikleri ise, mertebenin iki katına eşittir. Buna göre darpların “düm – tek – tek – düüm – tek – kââ – düüm – teek – tek – kââ” şeklinde ifade edilmesi gerekir. Diğer yandan velvelenin darplarına ilişkin ifadelerin mertebeye göre tutarlılık gösterdiğini söylemek mümkündür.

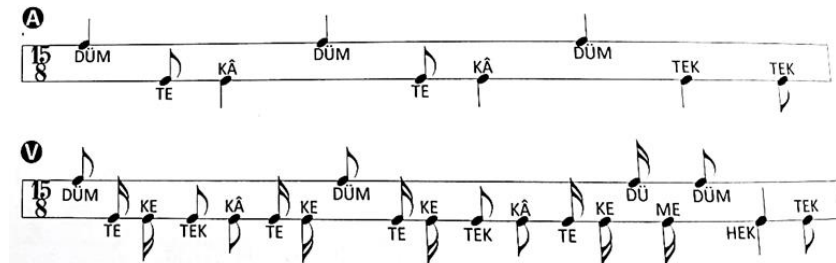

Şekil 4.458. Fahrettin Yarkın'ın Türk Müziğinde Usuller adlı eserinde Bektaşî Raksanı usûlü

Yarkın, Bektaşî Raksanı usûlünün ana kalıbını ve velvelesini sekizlik mertebede ele almıştır. Mertebe dinamiğinin esasları göz önüne alındığında, ana kalıptaki darpların ifadelerinin tutarlı olmadığı görülmüştür. Çünkü birinci, üçüncü, dördüncü, altıncı, yedinci ve sekizinci darpların birim zaman değerlikleri mertebenin iki katına; ikinci, beşinci ve dokuzuncu darpların birim zaman değerlikleri ise, mertebeye eşittir. Buna göre darpların “düüm – tek – kââ – düüm – tek – kââ – düüm – teek – tek” şeklinde ifade edilmesi gerekir. Diğer yandan velvelenin darplarına ilişkin ifadelerin mertebeye göre tutarlılık gösterdiğini söylemek mümkündür.

Mehmet Gönül

RAKSAN 1 (3+5+4+3)

Bektaşî Nefeslerinde ve Halk Müziğinde



RAKSAN 2 (5+5+5)



Şekil 4.459. Mehmet Gönül'ün Türk Müziği Solfej-Makam-Usûl-Dikte Alıştırılmaları adlı eserinde Raksan usûlü

Gönül, Raksan usûlünün ana kalıbını ve velvelesini (iki farklı şekilde) sekizlik mertebede ele almıştır. Usûlün hem ana kalıbında hem de velvelesinde bulunan darpların ifadesi mertebeye tutarlılık göstermektedir.

4.5.15. 16 Zamanlı Usûller

Rauf Yekta



Şekil 4.460. Rauf Yekta'nın Türk Musikisi adlı eserinde Fer usûlü

Yekta, Fer usûlünü ikilik mertebede ele almış; “düm” darbını “d”, “tek” darbını ise “t” harfi ile kısaltarak ifade etmiştir. Usûl darplarının ifadelerine ilişkin olan bu yöntem talebe tarafından anlaşılabilir olsa da; müellifin eseri Fransızca olarak kaleme aldığı göz önünde bulundurulduğunda, bu kısaltmaya bir açıklama getirilmesi gerektiği düşüncesi oluşmaktadır. Çünkü Türk müziği eğitimi almayan ve Türk müziğini icra etmeyen birinden bu kısaltmaları anlaması beklenemez.

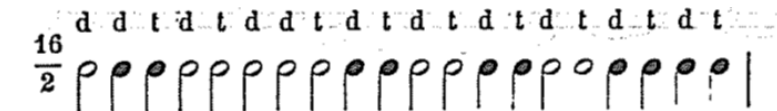

Şekil 4.461. Rauf Yekta'nın Türk Musikisi adlı eserinde Muhammes usûlü

Yekta, Muhammes usûlünü ikilik mertebede ele almış; “düm” darbını “d”, “tek” darbını ise “t” harfi ile kısaltarak ifade etmiştir. Usûl darplarının ifadelerine ilişkin olan bu yöntem talebe tarafından anlaşılabilir olsa da; müellifin eseri Fransızca olarak kaleme aldığı göz önünde bulundurulduğunda, bu kısaltmaya bir açıklama getirilmesi gerektiği düşüncesi oluşmaktadır.

Çünkü Türk müziği eğitimi almayan ve Türk müziğini icra etmeyen birinden bu kısaltmaları anlaması beklenemez.

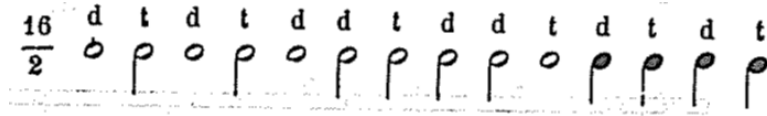

Şekil 4.462. Rauf Yekta'nın Türk Musikisi adlı eserinde Nim Berefşan usûlü

Yekta, Nim Berefşan usûlünü dörtlük mertebede ele almış; “düm” darbını “d”, “tek” darbını ise “t” harfi ile kısaltarak ifade etmiştir. Usûl darplarının ifadelerine ilişkin olan bu yöntem talebe tarafından anlaşılabilir olsa da; müellifin eseri Fransızca olarak kaleme aldığı göz önünde bulundurulduğunda, bu kısaltmaya bir açıklama getirilmesi gerektiği düşüncesi oluşmaktadır. Çünkü Türk müziği eğitimi almayan ve Türk müziğini icra etmeyen birinden bu kısaltmaları anlaması beklenemez.

Suphi Ezgi



Şekil 4.463. Suphi Ezgi'nin Nazari ve Ameli Türk Musikisi adlı eserinde Fer usûlü

Ezgi, Fer usûlünü dörtlük mertebede ele almıştır. Ancak mertebeye dinamiğinin esasları göz önüne alındığında, darpların ifadelerinin tutarlı olmadığı görülmüştür. Çünkü birinci, dördüncü, beşinci ve onuncu darpların birim zaman değerlikleri mertebenin iki katına; ikinci, üçüncü, altıncı, yedinci, sekizinci, dokuzuncu, on birinci ve on ikinci darpların birim zaman değerlikleri de mertebeye eşittir. Buna göre birinci şekildeki darpların “düüm – tek – kâ – düüm – teek – düm – tek – düm – düm – teek – tek – kâ” şeklinde ifade edilmesi gerekir. Ayrıca eserde, darpların üstünde yer alan rakam ve matematiksel işaretlere ilişkin herhangi bir açıklamaya yer verilmediğinden, bunların ne anlama geldiğine ilişkin bir sonuca varılamamıştır.

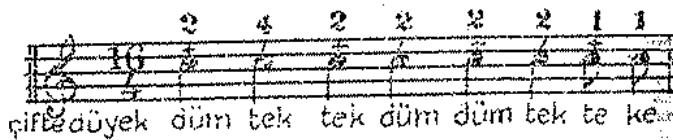

Şekil 4.464. Suphi Ezgi'nin Nazari ve Ameli Türk Musikisi adlı eserinde Çifte Düyek usûlü

Ezgi, Çifte Düyek usûlünü dörtlük mertebede ele almıştır. Ancak mertebeye dinamiğinin esasları göz önüne alındığında, darpların ifadelerinin tutarlı olmadığı görülmüştür. Çünkü birinci ve

üçüncü darpların birim zaman değerlikleri mertebenin iki katına; ikinci ve altıncı darpların birim zaman değerlikleri mertebenin dört katına; dördüncü, beşinci, yedinci ve sekizinci darpların birim zaman değerlikleri mertebeye eşittir. Buna göre darpların “düm – teek – teek – düm – düm – teek – tek – kâ” şeklinde ifade edilmesi gerekir. Ayrıca eserde, darpların üstünde yer alan rakam ve matematiksel işaretlere ilişkin herhangi bir açıklamaya yer verilmediğinden, bunların ne anlama geldiğine ilişkin bir sonuca varılamamıştır.



Şekil 4.465. Suphi Ezgi'nin Nazari ve Ameli Türk Musikisi adlı eserinde Nim Hafif usûlü

Ezgi, Nim Hafif usûlünü dörtlük mertebede ele almıştır. Ancak mertebe dinamiğinin esasları göz önüne alındığında, darpların ifadelerinin tutarlı olmadığı görülmüştür. Çünkü birinci, ikinci, dördüncü, beşinci, yedinci, sekizinci, dokuzuncu, onuncu, on ikinci ve on üçüncü darpların birim zaman değerlikleri mertebeye; üçüncü, altıncı ve on birinci darpların birim zaman değerlikleri de mertebenin iki katına eşittir. Buna göre darpların “düm – tek – teek – düm – tek – teek – tek – kâ” şeklinde ifade edilmesi gerekir. Ayrıca eserde, darpların üstünde yer alan rakam ve matematiksel işaretlere ilişkin herhangi bir açıklamaya yer verilmediğinden, bunların ne anlama geldiğine ilişkin bir sonuca varılamamıştır.



Şekil 4.466. Suphi Ezgi'nin Nazari ve Ameli Türk Musikisi adlı eserinde Nim Berefşan usûlü

Ezgi, Nim Berefşan usûlünü dörtlük mertebede ele almıştır. Ancak mertebe dinamiğinin esasları göz önüne alındığında, darpların ifadelerinin tutarlı olmadığı görülmüştür. Çünkü birinci, üçüncü, beşinci ve onuncu darpların birim zaman değerlikleri mertebenin iki katına; ikinci, dördüncü, altıncı, yedinci, sekizinci, dokuzuncu, on birinci ve on ikinci darpların birim zaman değerleri de mertebeye eşittir. Buna göre darpların “düm – tek – düm – tek – düm – düm – tek – tek – kâ” şeklinde ifade edilmesi gerekir. Ayrıca eserde, darpların üstünde yer alan rakam ve matematiksel işaretlere ilişkin herhangi bir açıklamaya yer verilmediğinden, bunların ne anlama geldiğine ilişkin bir sonuca varılamamıştır.

Tevfik Rıza Pırnal

Sofyân												
1			2		3			4				16/4
Düm	Te	Ke	Düm	Tek	Düm	Tek	Düm	Düm	Tek	Te	Ke	
2	1	1	2	2	1	1	1	1	2	1	1	

Şekil 4.467. Tevfik Rıza Pırnal'ın Söz ve Saz adlı eserinde Fer usûlü

Pırnal, Fer usûlünü dörtlük mertebede ele almıştır. Ancak mertebe dinamiğinin esasları göz önüne alındığında darplara ilişkin verilen ifadelerin tutarlı olmadığı görülmüştür. Çünkü birinci, dördüncü, beşinci ve onuncu darpların birim zaman değerlikleri mertebenin iki katına; ikinci, üçüncü, altıncı, yedinci, sekizinci, dokuzuncu, on birinci ve on ikinci darpların birim zaman değerlikleri de mertebeye eşittir. Buna göre darpların “düm – tek – kâ – düm – teek – düm – tek – düm – düm – teek – tek – kâ” şeklinde ifade edilmesi gerekir.

Düyek							
1			2				
Düm	Tek	Tek	Düm	Düm	Tek	Te	Ke
2	4	2	2	2	2	1	1

Şekil 4.468. Tevfik Rıza Pırnal'ın Söz ve Saz adlı eserinde Çifte Düyek usûlü

Pırnal, Çifte Düyek usûlünü mertebe unsurunu gözetmeksizin ele aldığından darpların ifadelerinin tutarlılığına ilişkin bir yorum getirmek mümkün değildir.

Sofyân			Sofyân			Sofyân			Sofyân			
1			2			3			4			
Düm	Tek	Tek	Düm	Tek	Tek	Düm	Düm	Tek	Te	Ke	Te	Ke
1	1	2	1	1	2	1	1	2	1	1	1	1

Şekil 4.469. Tevfik Rıza Pırnal'ın Söz ve Saz adlı eserinde Nim Hafif usûlü

Pırnal, Nim Hafif usûlünü mertebe unsurunu gözetmeksizin ele aldığından darpların ifadelerinin tutarlılığına ilişkin bir yorum getirmek mümkün değildir. Ayrıca müellif darpları gruplayarak Sofyan olarak adlandırmıştır. Ancak müellifin grupladığı darpların birim zaman değerlikleri ve darplarının ifadeleri belirttiği usûllerle uyuşmamaktadır. Bu durum darpların ifadelerinin ve birim zaman değerliklerinin idrak edilmesi noktasında muğlaklığa sebebiyet vermektedir.

Semâî			Türk Aksağı			Sofyân			Sofyân		
Düm	Tek	Tek	Düm	Tek	Tek	Düm	Te	Ke	Düm	Te	Ke
1	1	1	2	2	1	2	1	1	2	1	1

Şekil 4.470. Tevfik Rıza Pırnal'ın Söz ve Saz adlı eserinde Nim Bereşan usûlü

Pırnal, Nim Bereşan usûlünü mertebe unsurunu gözetmeksizin ele aldığından darpların ifadelerinin tutarlılığına ilişkin bir yorum getirmek mümkün değildir.

Veli Kanık

Fer'i usulünün varuluşu

Fer'i usulünden bir misâl

The image shows two musical staves. The top staff is labeled 'Fer'i usulünün varuluşu' and features a treble clef, a 4/4 time signature, and a tempo marking '(d = 52)'. It contains a single melodic line with notes and rests. The bottom staff is labeled 'Fer'i usulünden bir misâl' and features a bass clef, a 4/4 time signature, and a tempo marking '(d = 52)'. It contains a single melodic line with notes and rests. The notation is handwritten and includes various musical symbols such as beams, slurs, and dynamic markings.

Şekil 4.471. Veli Kanık'ın Türk Musikisinde Ritm Unsuru ve Nota Kaideleri adlı eserinde Fer usûlü

Fer'i usulünün varuluşu

Fer'i usulünde bir misâl

The image shows two musical staves. The top staff is labeled 'Fer'i usulünün varuluşu' and features a treble clef, a 4/4 time signature, and a tempo marking '(B) (d = 52)'. It contains a single melodic line with notes and rests. The bottom staff is labeled 'Fer'i usulünde bir misâl' and features a bass clef, a 4/4 time signature, and a tempo marking '(d = 52)'. It contains a single melodic line with notes and rests. The notation is handwritten and includes various musical symbols such as beams, slurs, and dynamic markings.

Şekil 4.471. (devam) Veli Kanık'ın Türk Musikisinde Ritm Unsuru ve Nota Kaideleri adlı eserinde Fer usûlü

The image shows a single musical staff with a treble clef, a 4/4 time signature, and a tempo marking '(d = 52)'. It contains a single melodic line with notes and rests. The notation is handwritten and includes various musical symbols such as beams, slurs, and dynamic markings.

Şekil 4.471. (devam) Veli Kanık'ın Türk Musikisinde Ritm Unsuru ve Nota Kaideleri adlı eserinde Fer usûlü

Kanık, Fer usûlünü ikilik ve dördlük mertebelerde ele almış; örneklerin bazı kısımlarında darpların ifadelerini kısaltma yöntemine başvurarak “düm” darbını “d”, “tek” darbını ise “t” harfiyle ifade etmiştir. Mertebe dinamiğinin esasları göz önüne alındığında, darpların ifadelerinin tutarlı olmadığı görülmüştür. Çünkü birinci, dördüncü, beşinci ve onuncu darpların birim zaman değerlikleri mertebenin iki katına; ikinci, üçüncü, altıncı, yedinci, sekizinci, dokuzuncu, on birinci ve on ikinci darpların birim zaman değerlikleri de mertebeye eşittir. Buna göre darpların “düüm – tek – kâ – düüm – teek – düm – tek – düm – düm – teek – tek – kâ” şeklinde ifade edilmesi gerekir. Belirtilen darp ifadeleri, usûlün her iki mertebesi için geçerlidir.

Çifte düyek usûlünün
vuruluşu

Çifte düyek usûlünde
bir misâl :



Şekil 4.472. Veli Kanık'ın Türk Musikisinde Ritm Unsuru ve Nota Kaideleri adlı eserinde Çifte Düyek usûlü

Kanık, Çifte Düyek usûlünü dörtlük mertebede ele almış; örneklerin bazı kısımlarında darpların ifadelerini kısaltma yöntemine başvurarak “düm” darbını “d”, “tek” darbını ise “t” harfiyle ifade etmiştir. Mertebe dinamiğinin esasları göz önüne alındığında, darpların ifadelerinin tutarlı olmadığı görülmüştür. Çünkü birinci, dördüncü, beşinci ve onuncu darpların birim zaman değerlikleri mertebenin iki katına; ikinci, üçüncü, altıncı, yedinci, sekizinci, dokuzuncu, on birinci ve on ikinci darpların birim zaman değerlikleri de mertebeye eşittir. Buna göre darpların “düüm – tek – kâ – düüm – teek – düm – tek – düm – düm – teek – tek – kâ” şeklinde ifade edilmesi gerekir.

Nim hafif usulünün
vuruluşu

Nim hafif usulünde
bir misâl



Şekil 4.473. Veli Kanık'ın Türk Musikisinde Ritm Unsuru ve Nota Kaideleri adlı eserinde Nim Hafif usûlü

Kanık, Nim Hafif usûlünü dörtlük mertebede ele almış; örneklerin bazı kısımlarında darpların ifadelerini kısaltma yöntemine başvurarak “düm” darbını “d”, “tek” darbını ise “t” harfiyle ifade etmiştir. Mertebe dinamiğinin esasları göz önüne alındığında, darpların ifadelerinin tutarlı olmadığı görülmüştür. Çünkü birinci, ikinci, dördüncü, beşinci, yedinci, sekizinci, dokuzuncu, onuncu, on birinci ve on ikinci darpların birim zaman değerlikleri mertebeye; üçüncü ve altıncı darpların birim zaman değerlikleri mertebenin iki katına; on üçüncü, on dördüncü, on beşinci ve on altıncı darpların birim zaman değerlikleri de mertebenin yarısına eşittir. Buna göre darpların “düm – tek – teek – düm – tek – teek – düm – tek – düm – düm – tâ – hek – te – ke – te – ke” şeklinde ifade edilmesi gerekir.

Berefşan usulünün
vuruluşu
Berefşan usulünde
bir misâl

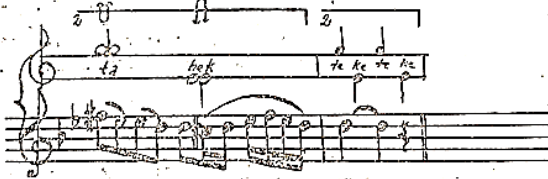

§ — 55 — (4) lük darp vahidi kıyasisi ile yazılmış berefşan usulünde başka bir misâl.

Berefşan usulünün vuruluşu

Berefşan usulünde başka bir misâl



Şekil 4.474. Veli Kanık'ın Türk Musikisinde Ritm Unsuru ve Nota Kaideleri adlı eserinde Berefşan usûlü

Mutlu, Berefşan usûlünü 16 zamanlı olarak dörtlük mertebede ele almış; örneklerin bazı kısımlarında darpların ifadelerini kısaltma yöntemine başvurarak “düm” darbını “d”, “tek” darbını ise “t” harfiyle ifade etmiştir. Şablonda verilen darpların birim zaman değerliklerinin toplamı $34/4$ 'lüğe eşittir. Dolayısıyla şablondaki ölçü sayısı ve darpların ifadeleri hususundaki bu tutarsızlıklar muğlaklıklara sebep olmaktadır.

Ümit Mutlu

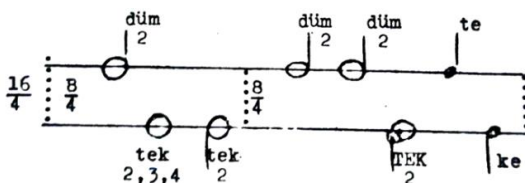

Şekil 4.475. Ümit Mutlu'nun Türk Musikisi Nazariyatı Usulleri ve Makam Seyirleri adlı eserinde Çifte Düyek usûlü

Mutlu, Çifte Düyek usûlünü dörtlük mertebede ele almıştır. Ancak mertebe dinamiğinin esasları göz önüne alındığında, darpların ifadelerinin tutarlı olmadığı görülmüştür. Çünkü birinci, üçüncü, dördüncü, beşinci ve altıncı darpların birim zaman değerlikleri mertebenin iki katına; ikinci darbın birim zaman değerliği mertebenin dört katına; yedinci ve sekizinci darpların birim zaman değerlikleri ise, mertebeye eşittir. Buna göre darpların “düm – teek – teek – düm – düm – teek – tek – kâ” şeklinde ifade edilmesi gerekir.

Hurşit Ungay

1. ŞEKİL

DÜM 2 TEK 1 KÂ 1 DÜM 2 TEK 2 DÜM 1

TEK 1 DÜM 1 DÜM 1 TEK 2 TEK 1 KÂ 1

2. ŞEKİL

DÜM 2 TEK 1 KÂ 1 DÜM 2 TEK 2 DÜM 1

TEK 1 TE 1/2 KE 1/2 DÜM 1 TA 1 HEK 1 TE 1/2 KE 1/2 TE 1/2 KE 1/2

Şekil 4.476. Hurşit Ungay’ın Türk Mûsikisinde Usûller ve Kudüm adlı eserinde Fer usûlü

16/4

1. ŞEKİL

DÜM TEK DÜM DÜM TEK DÜM

TEK DÜM DÜM TEK KÂ

16/4

ŞEKİL

DÜM TEK DÜM DÜM TEK DÜM

TEK KE DÜM TA TE TE

TEK KE HEK KE KE

VELVELESİ:

16/4

DÜM DÜM TEK TE RE TEK KÂ TEK KÂ DÜ

ME ME TE KE TE KE TEK KÂ TEK KÂ

Şekil 4.476. (devam) Hurşit Ungay’ın Türk Mûsikisinde Usûller ve Kudüm adlı eserinde Fer usûlü

Ungay, Fer usûlünü iki çizgide gösterim yöntemini kullanarak ve usûlün birim zaman değerliklerini rakamlarla ifade ederek ele almıştır. Ayrıca usûlün ana kalıbını (iki farklı şekilde) ve velvelesini dörtlük mertebede göstermiştir. Mertebe dinamiğinin esasları doğrultusunda ana kalıptaki darpların ifadelerinin tutarlı olmadığı görülmektedir. Çünkü ana kalıbın birinci şekline ilişkin birinci, dördüncü, beşinci ve onuncu darpların birim zaman değerlikleri mertebenin iki katına; ikinci, üçüncü, altıncı, yedinci, sekizinci, dokuzuncu, on birinci ve on ikinci darpların birim zaman değerlikleri de mertebeye eşittir. Buna göre birinci şekildeki darpların “düüm – tek – kâ – düüm – teek – düm – tek – düm – düm – teek – tek – kâ” şeklinde ifade edilmesi gerekir. Ayrıca ikinci şekildeki birinci, dördüncü ve beşinci darplarının birim zaman değerlikleri mertebenin iki katına; ikinci, üçüncü, altıncı, yedinci, onuncu, on birinci ve on ikinci darplarının birim zaman değerlikleri mertebeye; sekizinci, dokuzuncu, on üçüncü, on dördüncü, on beşinci ve on altıncı darplarının birim zaman değerlikleri de mertebenin yarısına eşittir. Dolayısıyla ikinci şekildeki darpların “düüm – tek – kâ – düüm – teek – düm – tek – te – ke – düm – tâ – hek – te – ke – te – ke” şeklinde ifade edilmesi gerekir. Diğer yandan velveleye ilişkin darpların mertebeye göre tutarlılık gösterdiğini söylemek mümkündür.

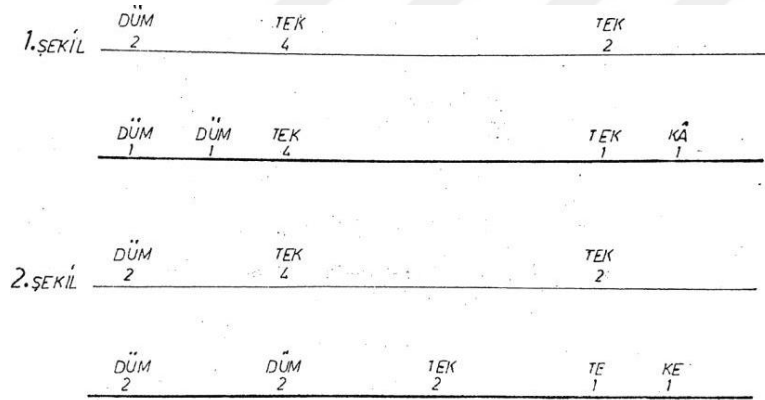

Şekil 4.477. Hurşit Ungay’ın Türk Mûsikîsinde Usûller ve Kudüm adlı eserinde Çifte Düyek usûlü

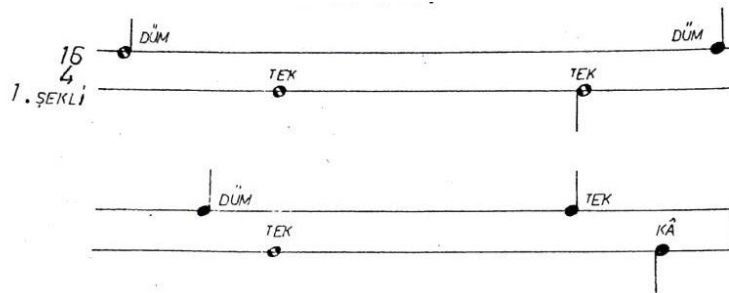

Şekil 4.477. (devam) Hurşit Ungay’ın Türk Mûsikîsinde Usûller ve Kudüm adlı eserinde Çifte Düyek usûlü

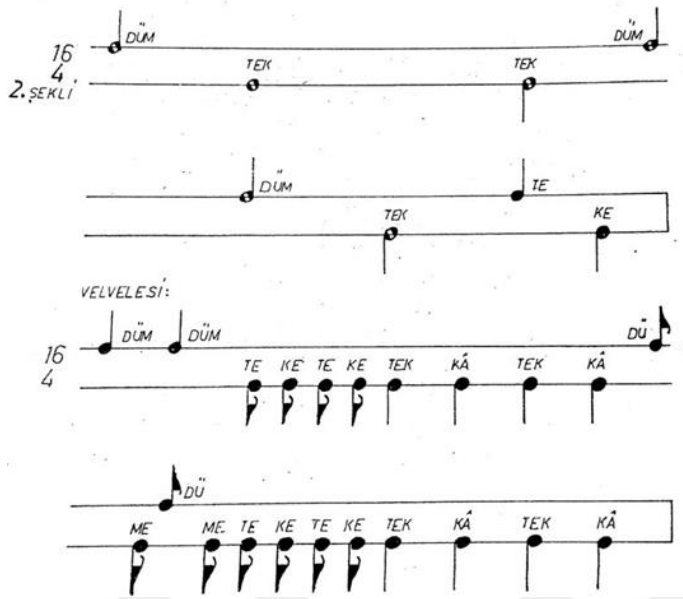

Şekil 4.477. (devam) Hürşit Ungay'ın Türk Müsıkisinde Usûller ve Kudüm adlı eserinde Çifte Düyek usûlü

Ungay, Çifte Düyek usûlünü iki çizgide gösterim yöntemini kullanarak ve usûlün birim zaman değerliklerini rakamlarla ifade ederek ele almıştır. Ayrıca usûlün ana kalıbını (iki farklı şekilde) ve velvelesini dörtlük mertebede göstermiştir. Meretebe dinamiğinin esasları doğrultusunda ana kalıptaki darpların ifadelerinin tutarlı olmadığı görülmektedir. Çünkü ana kalıbın birinci şekline ilişkin birinci ve üçüncü darpların birim zaman değerlikleri mertebenin iki katına; ikinci ve altıncı darpların birim zaman değerlikleri mertebenin dört katına; dördüncü, beşinci, yedinci ve sekizinci darpların birim zaman değerlikleri mertebeye eşittir. Buna göre birinci şekildeki darpların “düüm – teeeek – teek – düm – düm – teeeek – tek – kâ” şeklinde ifade edilmesi gerekir. Ayrıca ikinci şekildeki birinci, üçüncü, dördüncü, beşinci ve altıncı darpların birim zaman değerlikleri mertebenin iki katına; ikinci darbın birim zaman değerliği mertebenin dört katına; yedinci ve sekizinci darpların birim zaman değerlikleri de mertebeye eşittir. Buna göre ikinci şekildeki darpların “düüm – teeeek – teek – düüm – düüm – teek – tek – kâ” şeklinde ifade edilmesi gerekir. Diğer yandan velveleye ilişkin darpların mertebeye göre tutarlılık gösterdiğini söylemek mümkündür.

1.ŞEKİL

DÜM 1 TEK 1 TEK 2 DÜM 1 TEK 1 TEK 2 DÜM 1

TEK 1 DÜM 1 DÜM 1 TA 1 HEK 1 TE 1/2 KE 1/2 TE 1/2 KE 1/2

2.ŞEKİL

DÜM 1 TEK 1 TEK 2 DÜM 1 TEK 1 TEK 2 DÜM 1

TEK 1 DÜM 1 DÜM 1 TEK 2 TEK 1 KÂ 1

Şekil 4.478. Hurşit Ungay'ın Türk Müsîkîsinde Usûller ve Kudüm adlı eserinde Nim Hafif usûlü

16
4
1.ŞEKİLİ

DÜM DÜM DÜM DÜM

TEK TEK TEK TEK

DÜM DÜM TA TE TE

TEK HEK KE KE

16
4
2.ŞEKİLİ

DÜM DÜM DÜM DÜM

TEK TEK TEK TEK

TEK DÜM DÜM TEK KÂ

VELVELESİ:

16
4

DÜM DÜM DÜM DÜM

TE KE TEK KÂ TE KÂ TEK KÂ

DÜ

ME ME TE KE TE KE TEK KÂ TEK KÂ

Şekil 4.478. (devam) Hurşit Ungay'ın Türk Müsîkîsinde Usûller ve Kudüm adlı eserinde Nim Hafif usûlü

Ungay, Nim Hafif usûlünü iki çizgide gösterim yöntemini kullanarak ve usûlün birim zaman değerliklerini rakamlarla ifade ederek ele almıştır. Ayrıca usûlün ana kalıbını (iki farklı şekilde) ve velvelesini dördlük mertebede göstermiştir. Mertebe dinamiğinin esasları doğrultusunda ana kalıptaki darpların ifadelerinin tutarlı olmadığı görülmektedir. Çünkü ana kalıbın birinci şekline ilişkin birinci, ikinci, dördüncü, beşinci, yedinci, sekizinci, dokuzuncu, onuncu, on birinci ve on ikinci darpların birim zaman değerlikleri mertebeye; üçüncü ve altıncı darpların birim zaman

değerlikleri mertebenin iki katına; on üçüncü, on dördüncü, on beşinci ve on altıncı darpların birim zaman değerlikleri de mertebenin yarısına eşittir. Buna göre bahsi geçen şekle göre darpların “düm – tek – teek – düm – tek – teek – düm – tek – düm – düm – tâ – hek – te – ke – te – ke” şeklinde ifade edilmesi gerekir. Ayrıca ana kalıbın ikinci şekline ilişkin birinci, ikinci, dördüncü, beşinci, yedinci, sekizinci, dokuzuncu, onuncu, on ikinci ve on üçüncü darpların birim zaman değerlikleri mertebeye; üçüncü, altıncı ve on birinci darpların birim zaman değerlikleri de mertebenin iki katına eşittir. Buna göre bahsi geçen şekle göre darpların “düm – tek – teek – düm – tek – teek – düm – tek – düm – düm – teek – tek – kâ” şeklinde ifade edilmesi gerekir. Diğer yandan velveleye ilişkin darpların mertebeye göre tutarlılık gösterdiğini söylemek mümkündür.

1.ŞEKİL

DÜM² TEK¹ DÜM² TEK¹ DÜM² DÜM¹

TEK¹ DÜM¹ DÜM¹ TA¹ HEK¹ TE^{1/2} KE^{1/2} TE^{1/2} KE^{1/2}

2.ŞEKİL

DÜM² TEK¹ DÜM² TEK¹ DÜM² DÜM¹

TEK¹ DÜM¹ DÜM¹ TEK² TEK¹ KÂ¹

Şekil 4.479. Hurşit Ungay’ın Türk Müsîkisinde Usûller ve Kudüm adlı eserinde Nim Berefşan usûlü

16
4
1.ŞEKLİ

DÜM DÜM DÜM DÜM

TEK TEK

DÜM DÜM TA TE TE

TEK HEK KE KE

16
4
2.ŞEKLİ

DÜM DÜM DÜM DÜM

TEK TEK

DÜM DÜM TE KÂ

TEK TEK KÂ

Şekil 4.479. (devam) Hurşit Ungay’ın Türk Müsîkisinde Usûller ve Kudüm adlı eserinde Nim Berefşan usûlü

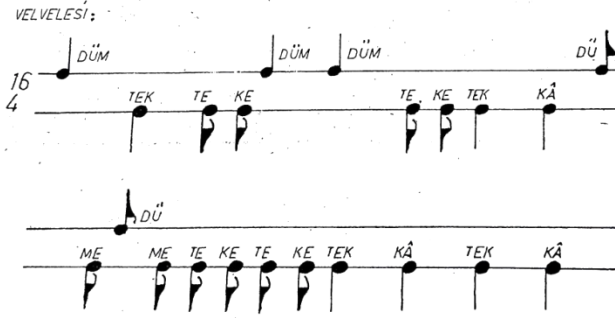

Şekil 4.479. (devam) Hurşit Ungay’ın Türk Mûsikîsinde Usûller ve Kudüm adlı eserinde Nim Berefşan usûlü

Ungay, Nim Berefşan usûlünü iki çizgide gösterim yöntemini kullanarak ve usûlün birim zaman değerliklerini rakamlarla ifade ederek ele almıştır. Ayrıca usûlün ana kalıbını (iki farklı şekilde) ve velvelesini dördlük mertebede göstermiştir. Mertebe dinamiğinin esasları doğrultusunda ana kalıptaki darpların ifadelerinin tutarlı olmadığı görülmektedir. Çünkü ana kalıbın birinci şekline ilişkin birinci, üçüncü ve beşinci darpların birim zaman değerlikleri mertebenin iki katına; ikinci, dördüncü, altıncı, yedinci, sekizinci, dokuzuncu, onuncu ve on birinci darpların birim zaman değerlikleri mertebeye; on ikinci, on üçüncü, on dördüncü ve on beşinci darpların birim zaman değerlikleri ise, mertebenin yarısına eşittir. Buna göre birinci şekle ilişkin darpların “düüm – tek – düüm – tek – düüm – düm – tek – düm – düm – tâ – hek – te – ke – te – ke” şeklinde ifade edilmesi gerekir. Ayrıca ikinci şekle ilişkin birinci, üçüncü, beşinci ve onuncu darpların birim zaman değerlikleri mertebenin iki katına; ikinci, dördüncü, altıncı, yedinci, sekizinci, dokuzuncu, on birinci ve on ikinci darpların birim zaman değerleri de mertebeye eşittir. Buna göre ikinci şekildeki darpların “düüm – tek – düüm – tek – düüm – düm – tek – düm – düm – teek – tek – kâ” şeklinde ifade edilmesi gerekir. Diğer yandan velveleye ilişkin darpların mertebeye göre tutarlılık gösterdiğini söylemek mümkündür.

Ekrem Karadeniz

(Haff)

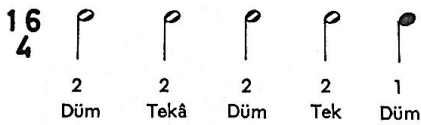

Şekil 4.480. Ekrem Karadeniz’in Türk Mûsikîsinin Nazariye ve Esasları adlı eserinde Fer usûlü

Karadeniz, Fer usûlünü dördlük mertebede ele almıştır. Şablonda yer alan darp sayısı ile ifadelerin sayısı örtüşmemektedir. Mertebe dinamiğinin esasları göz önüne alındığında, darpların ifadelerinin tutarlı olmadığı görülmüştür. Çünkü birinci, ikinci, üçüncü, dördüncü ve dokuzuncu darpların birim zaman değerlikleri mertebenin iki katına; beşinci, altıncı, yedinci, sekizinci, onuncu ve on birinci darpların birim zaman değerlikleri de mertebeye eşittir. Buna göre darpların “düüm – teek – düüm – teek – düm – tek – tek – düm – teek – tek – kâ” şeklinde ifade edilmesi gerekir. Bu noktada; dokuzuncu darp zayıf zaman varsayıldığı için “teeek” şeklinde ifade edilebileceği düşünülmektedir. Darpların altında yer alan rakamlar, birim zaman değerliğini ifade etse bile, müellif eserinde bu rakamların mahiyetine ilişkin herhangi bir açıklamaya yer vermediğinden bunların Türk müziğini bilmeyen herhangi bir kişi tarafından idrak edilmesi beklenemez.

(Yürük)

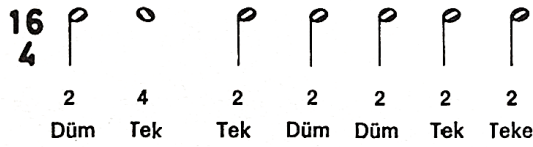

Şekil 4.481. Ekrem Karadeniz’in Türk Mûsikîsinin Nazariye ve Esasları adlı eserinde Çifte Düyek usûlü

Karadeniz, Çifte Düyek usûlünü dördlük mertebede ele almıştır. Şablonda yer alan darp sayısı ile ifadelerin sayısı örtüşmemektedir. Mertebe dinamiğinin esasları göz önüne alındığında, darpların ifadelerinin tutarlı olmadığı görülmüştür. Çünkü birinci, üçüncü, dördüncü, beşinci, altıncı ve yedinci darpların birim zaman değerlikleri mertebenin iki katına; ikinci darbın birim zaman değerliği de mertebenin dört katına eşittir. Buna göre darpların “düüm – teeek – tek – düüm – düüm – teek – teek” şeklinde ifade edilmesi gerekir. Darpların altında yer alan rakamlar, birim zaman değerliğini ifade etse bile, müellif eserinde bu rakamların mahiyetine ilişkin herhangi bir açıklamaya yer vermediğinden bunların Türk müziğini bilmeyen herhangi bir kişi tarafından idrak edilmesi beklenemez.

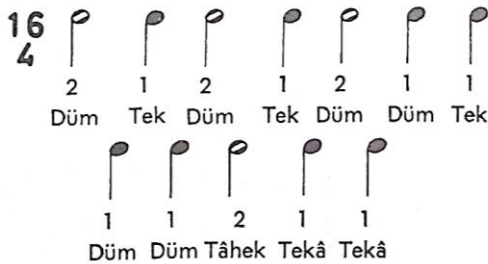

Şekil 4.482. Ekrem Karadeniz’in Türk Mûsikîsinin Nazariye ve Esasları adlı eserinde Nim Berefşan usûlü

Karadeniz, Nim Berefşan usûlünü dörtlük mertebede ele almıştır. Şablonda yer alan darp sayısı ile ifadelerin sayısı örtüşmemektedir. Mertebe dinamiğinin esasları göz önüne alındığında, darpların ifadelerinin tutarlı olmadığı görülmüştür. Çünkü birinci, üçüncü, beşinci ve onuncu darpların birim zaman değerlikleri mertebenin iki katına; ikinci, dördüncü, altıncı, yedinci, sekizinci, dokuzuncu, on birinci ve on ikinci darpların birim zaman değerlikleri de mertebeye eşittir. Buna göre darpların “düüm – tek – düüm – tek – düüm – düm – tek – düm – düm – teek – tek – kâ” şeklinde ifade edilmesi gerekir. Bu noktada; onuncu darp zayıf zaman varsayıldığı için “teeeek” şeklinde ifade edilebileceği düşünülmektedir. Darpların altında yer alan rakamlar, birim zaman değerliğini ifade etse bile, müellif eserinde bu rakamların mahiyetine ilişkin herhangi bir açıklamaya yer vermediğinden bunların Türk müziğini bilmeyen herhangi bir kişi tarafından idrak edilmesi beklenemez.

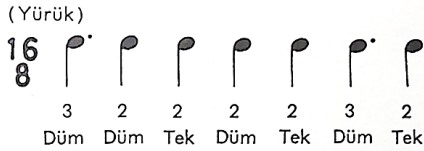

Şekil 4.483. Ekrem Karadeniz’in Türk Mûsikîsinin Nazariye ve Esasları adlı eserinde Bektaşî Raksı usûlü

Karadeniz, Bektaşî Raksı usûlünü sekizlik mertebede ele almıştır. Mertebe dinamiğinin esasları göz önüne alındığında, darpların ifadelerinin tutarlı olmadığı görülmüştür. Çünkü birinci ve altıncı darpların birim zaman değerlikleri mertebenin üç katına; ikinci, üçüncü, dördüncü, beşinci ve yedinci darpların birim zaman değerlikleri de mertebenin iki katına eşittir. Buna göre darpların “düüüm – düüm – teek – düüm – teek – düüüm – teek” şeklinde ifade edilmesi gerekir. Darpların altında yer alan rakamlar, birim zaman değerliğini ifade etse bile, müellif eserinde bu rakamların mahiyetine ilişkin herhangi bir açıklamaya yer vermediğinden bunların Türk müziğini bilmeyen herhangi bir kişi tarafından idrak edilmesi beklenemez.

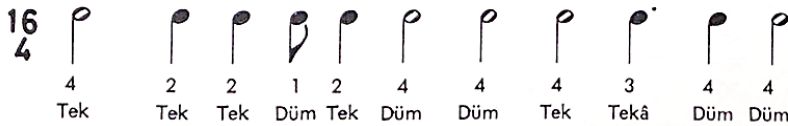

Şekil 4.484. Ekrem Karadeniz’in Türk Mûsikîsinin Nazariye ve Esasları adlı eserinde Türk Darbı usûlünün ikinci şekli

Karadeniz, Türk Darbı usûlünün ikinci şeklini dörtlük mertebede ele almıştır. Şablonda yer alan darp sayısı ile ifadelerin sayısı örtüşmemektedir. Mertebe dinamiğinin esasları göz önüne alındığında, darpların ifadelerinin tutarlı olmadığı görülmüştür. Çünkü birinci, altıncı, yedinci, sekizinci ve on ikinci darpların birim zaman değerliği mertebenin iki katına; ikinci, üçüncü,

beşinci ve onuncu darpların birim zaman değeri mertebeye; dördüncü darbın birim zaman değeri mertebenin yarısına; dokuzuncu darbının birim zaman değeri ise mertebenin bir buçuk katına eşittir. Usûlün dokuzuncu darbi, dörtlük mertebeye içerisinde ifade edilemeyeceğinden darpların ifadelerinin tümüne ilişkin bir yorum getirmek mümkün değildir. Darpların altında yer alan rakamlar, birim zaman değerliğini ifade etse bile, müellif eserinde bu rakamların mahiyetine ilişkin herhangi bir açıklamaya yer vermediğinden bunların Türk müziğini bilmeyen herhangi bir kişi tarafından idrak edilmesi beklenemez.

İsmail Hakkı Özkan

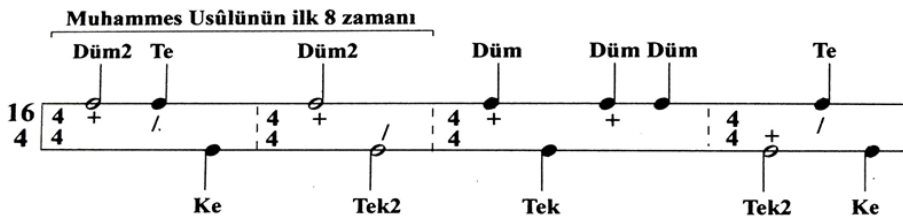

Şekil 4.485. İsmail Hakkı Özkan'ın Türk Müsikîsi Nazariyatı ve Usûlleri: Kudüm Velveleleri adlı eserinde Fer/Fer'i/Fer'i Muhammes usûlü

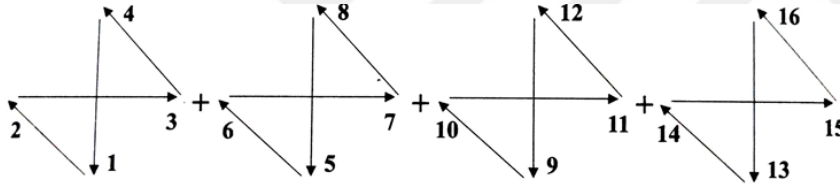

Şekil 4.485. (devam) İsmail Hakkı Özkan'ın Türk Müsikîsi Nazariyatı ve Usûlleri: Kudüm Velveleleri adlı eserinde Fer/Fer'i/Fer'i Muhammes usûlünün batı tarzı tek elle vuruluşu

Özkan, Fer/Fer'i/Fer'i Muhammes usûlünü dörtlük mertebeye ele almıştır. Ancak mertebeye dinamiğinin esasları göz önüne alındığında, darpların ifadelerinin tutarlı olmadığı görülmüştür. Çünkü birinci, dördüncü, beşinci ve onuncu darpların birim zaman değerlikleri mertebenin iki katına; ikinci, üçüncü, altıncı, yedinci, sekizinci, dokuzuncu, on birinci ve on ikinci darpların birim zaman değerlikleri de mertebeye eşittir. Buna göre darpların “düüm – tek – kâ – düüm – teek – düm – tek – düm – düm – teek – tek – kâ” şeklinde ifade edilmesi gerekir. Diğer yandan müellifin kitabının adı “Türk Müsikîsi Nazariyatı ve Usûlleri: Kudüm Velveleleri” olmasına rağmen bahsi geçen usûlün velvelesine yer vermemesi okuyucular nazarında garabet oluşturmaktadır. Bütün bunlara ek olarak “batı tarzı tek elle vuruluşu” adı altındaki görselden usûle dair hiçbir anlam çıkarılamamaktadır. Bu durumun başlıca sebeplerinden birisi, batı müziğinde usûl kavramının olmayışıdır. Ayrıca usûl, tek elle dize ve/veya bir vurmali çalgıya vurularak icra edilmez. Bunun adı ritim tutmaktır ki; ölçü, ritim ve usûl eş değer kavramlar

değillerdir. Herhangi bir usûlün darpları tek elle bir dize ve/veya vurmali çalgıyla icra edilmek istendiğinde darpların ifadesi mutlak surette deęişir.

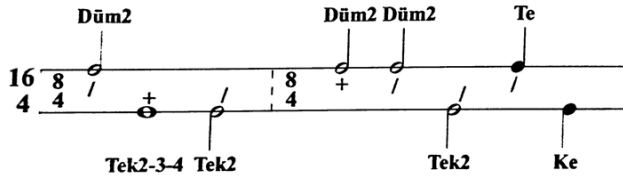

Şekil 4.486. İsmail Hakkı Özkan'ın Türk Müsikîsi Nazariyatı ve Usûlleri: Kudüm Velveleleri adlı eserinde Çifte Düyek usûlü

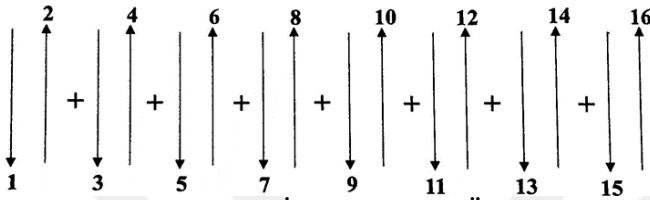

Şekil 4.486. (devam) İsmail Hakkı Özkan'ın Türk Müsikîsi Nazariyatı ve Usûlleri: Kudüm Velveleleri adlı eserinde Çifte Düyek usûlünün batı tarzı tek elle vuruluşu

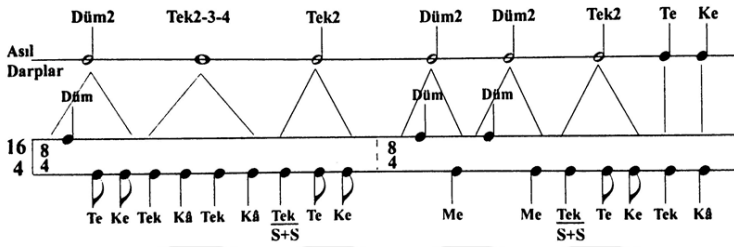

Şekil 4.486. (devam) İsmail Hakkı Özkan'ın Türk Müsikîsi Nazariyatı ve Usûlleri: Kudüm Velveleleri adlı eserinde Çifte Düyek usûlünün kudümle velveleli vuruluşu

Özkan, Çifte Düyek usûlünün ana kalıbını ve velvelesini dörtlük mertebede ele almıştır. Mertebe dinamiğinin esasları doğrultusunda ana kalıptaki darpların ifadelerinin tutarlı olmadığı görülmektedir. Çünkü birinci, üçüncü, dördüncü, beşinci ve altıncı darpların birim zaman değerlikleri mertebenin iki katına; ikinci darbın birim zaman değeriği mertebenin dört katına; yedinci ve sekizinci darpların birim zaman değeriği de mertebeye eşittir. Buna göre usûlün ikinci şekline ilişkin darpların “düüm – teeeek – teek – düüm – düüm – teek – tek – kâ” şeklinde ifade edilmesi gerekir. Diğer yandan velveleye ilişkin darpların mertebeye göre tutarlılık gösterdiğini söylemek mümkündür. Bütün bunlara ek olarak “batı tarzı tek elle vuruluşu” adı altındaki görselden usûle dair hiçbir anlam çıkarılamamaktadır. Bu durumun başlıca sebeplerinden birisi, batı müziğinde usûl kavramının olmayışdır. Ayrıca usûl, tek elle dize ve/veya bir vurmali çalgıyla vurularak icra edilmez. Bunun adı ritim tutmaktır ki; ölçü, ritim ve usûl eş değeri kavramlar değillerdir. Herhangi bir usûlün darpları tek elle bir dize ve/veya vurmali çalgıyla icra edilmek istendiğinde darpların ifadesi mutlak surette deęişir.

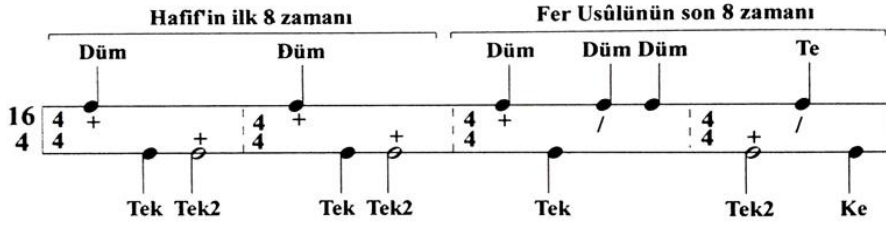

Şekil 4.487. İsmail Hakkı Özkan'ın Türk Mûsikîsi Nazariyatı ve Usûlleri: Kudüm Velveleleri adlı eserinde Nim Hafif usûlü

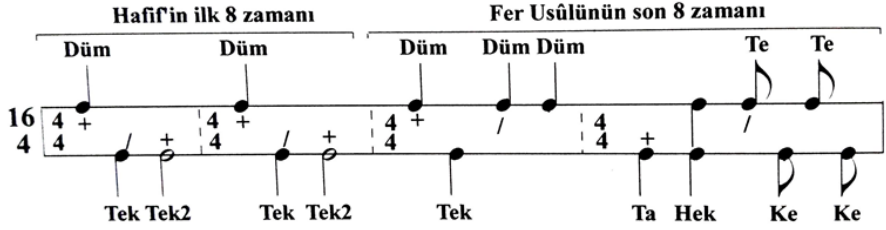

Şekil 4.487. (devam) İsmail Hakkı Özkan'ın Türk Mûsikîsi Nazariyatı ve Usûlleri: Kudüm Velveleleri adlı eserinde Nim Hafif usûlü

Özkan, Nim Hafif usûlünü iki farklı şekilde ele almıştır. Mertebe dinamiğinin esasları doğrultusunda darpların ifadelerinin tutarlı olmadığı görülmektedir. Çünkü birinci şekildeki birinci, ikinci, dördüncü, beşinci, yedinci, sekizinci, dokuzuncu, onuncu, on ikinci ve on üçüncü darpların birim zaman değerlikleri mertebeye; üçüncü, altıncı ve on birinci darpların birim zaman değerlikleri de mertebenin iki katına eşittir. Buna göre bu şekle göre darpların “düm – tek – teek – düm – tek – teek – düm – tek – düm – düm – teek – tek – kâ” şeklinde ifade edilmesi gerekir. Ayrıca ikinci şekildeki birinci, ikinci, dördüncü, beşinci, yedinci, sekizinci, dokuzuncu, onuncu, on birinci ve on ikinci darpların birim zaman değerlikleri mertebeye; üçüncü ve altıncı darpların birim zaman değerlikleri mertebenin iki katına; on üçüncü, on dördüncü, on beşinci ve on altıncı darpların birim zaman değerlikleri de mertebenin yarısına eşittir. Dolayısıyla ikinci şekildeki darpların “düm – tek – teek – düm – tek – teek – düm – tek – düm – düm – tâ – hek – te – ke – te – ke” şeklinde ifade edilmesi gerekir. Diğer yandan müellifin kitabının adı “Türk Mûsikîsi Nazariyatı ve Usûlleri: Kudüm Velveleleri” olmasına rağmen bahsi geçen usûlün velvelesine yer vermemesi okuyucular nazarında garabet oluşturmaktadır.

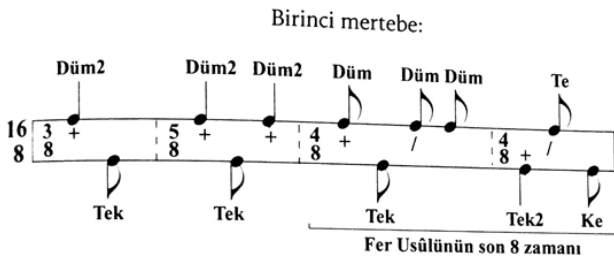

Şekil 4.488. İsmail Hakkı Özkan'ın Türk Mûsikîsi Nazariyatı ve Usûlleri: Kudüm Velveleleri adlı eserinde Nim Berefşan usûlü



Şekil 4.488. (devam) İsmail Hakkı Özkan'ın Türk Müsîkîsi Nazariyatı ve Usûlleri: Kudüm Velveleleri adlı eserinde Nim Berefsân usûlü

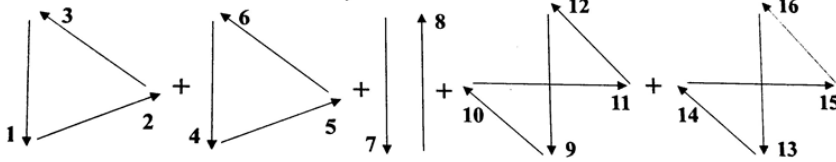

Şekil 4.488. (devam) İsmail Hakkı Özkan'ın Türk Müsîkîsi Nazariyatı ve Usûlleri: Kudüm Velveleleri adlı eserinde Nim Berefsân usûlünün batı tarzı tek elle vuruluşu

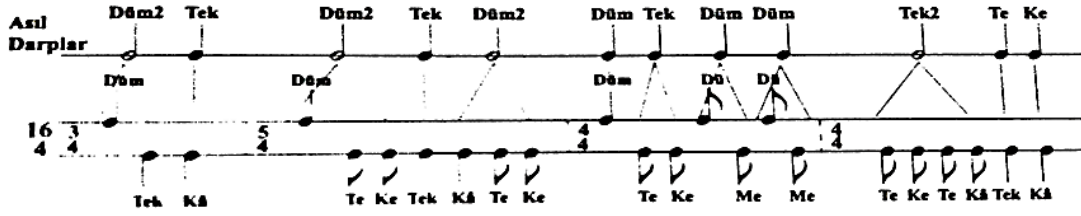

Şekil 4.488. (devam) İsmail Hakkı Özkan'ın Türk Müsîkîsi Nazariyatı ve Usûlleri: Kudüm Velveleleri adlı eserinde Nim Berefsân usûlünün kudümle velleleli vuruluşu

Özkan, Nim Berefsân usûlünün ana kalıbını dördlük ve sekizlik; vellelesini ise, dördlük mertebede ele almıştır. Mertebe dinamiğinin esasları doğrultusunda ana kalıptaki darpların ifadelerinin tutarlı olmadığı görülmektedir. Çünkü ana kalıbın birinci, üçüncü, beşinci ve onuncu darpların birim zaman değerlikleri mertebenin iki katına; ikinci, dördüncü, altıncı, yedinci, sekizinci, dokuzuncu, on birinci ve on ikinci darpların birim zaman değerleri ise, mertebeye eşittir. Buna göre darpların “düm – tek – düm – tek – düm – düm – tek – düm – düm – teek – tek – kâ” şeklinde ifade edilmesi gerekir. Bu durum ana kalıbın iki mertebesi için de geçerlidir. Diğer yandan velleleye ilişkin darpların mertebeye göre tutarlılık gösterdiğini söylemek mümkündür. Bütün bunlara ek olarak “batı tarzı tek elle vuruluşu” adı altındaki görselden usûle dair hiçbir anlam çıkarılamamaktadır. Bu durumun başlıca sebeplerinden birisi, batı müziğinde usûl kavramının olmayışıdır. Ayrıca usûl, tek elle dize ve/veya bir vurmali çalgıya vurularak icra edilmez. Bunun adı ritim tutmaktır ki; ölçü, ritim ve usûl eş değer kavramlar değildir. Herhangi bir usûlün darpları tek elle bir dize ve/veya vurmali çalgıyla icra edilmek istendiğinde darpların ifadesi mutlak surette değişir.

Şeref Çakar

Usûlün Zamanları ve vuruşları: DÜM TE KÂ DÜM TEK DÜM TEK DÜM DÜM TEK TE KÂ
R 1 1 R 2 1 1 1 1 2 1 1

Usûlün Notası:
1. Mertebesi 16/8

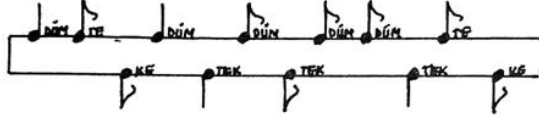

2. Mertebesi 16/4

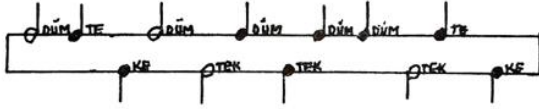

Şekil 4.489. Şeref Çakar'ın Türk Musikîsinde Usûl adlı eserinde Fer usûlü

3. Mertebesi 16/2

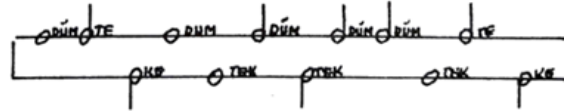

Şekil 4.489. (devam) Şeref Çakar'ın Türk Musikîsinde Usûl adlı eserinde Fer usûlü

Vuruşu: 2 mertebesi

16/4 DÜM TE KÂ DÜM TEK DÜM TEK DÜM DÜM TEK TE KÂ
R 1 1 R 2 1 1 1 1 2 1 1

SAĞ el ile SAĞ dize vurulan vuruşlar
SOL el ile SOL dize vurulan vuruşlar

16/4

Velveleli

Vuruşu

SAĞ Zahme ile SAĞ KUDÜME vurulan vuruşlar

SAĞ Zahme ile SOL KUDÜME vurulan vuruşlar
SOL Zahme ile SOL KUDÜME vurulan vuruşlar

16/4

Şekil 4.489. (devam) Şeref Çakar'ın Türk Musikîsinde Usûl adlı eserinde Fer usûlünün velvelesi

Çakar, Fer usûlünün ana kalıbını ikilik, dörtlük ve sekizlik; velvelesini ise, sadece dörtlük mertebede ele almıştır. Ancak mertebeye dinamiğinin esasları göz önüne alındığında, ana kalıplardaki darpların ifadelerinin tutarlı olmadığı görülmüştür. Çünkü birinci, dördüncü, beşinci ve onuncu darpların birim zaman değerlikleri mertebenin iki katına; ikinci, üçüncü, altıncı, yedinci, sekizinci, dokuzuncu, on birinci ve on ikinci darpların birim zaman değerlikleri ise, mertebeye eşittir. Buna göre darpların “düm – tek – kâ – düm – teek – düm – tek – düm – düm – teek – tek – kâ” şeklinde ifade edilmesi gerekir. Diğer yandan velveleye ilişkin darpların mertebeye göre tutarlılık gösterdiğini söylemek mümkündür.

Usûlün Zamanları ve vuruşları: DÜM 2 TEK 4 TEK 2 DÜM 2 DÜM 2 TEK 2 TE 1 KE 1 Şİ

Usûlün Notası:

1. Mertebesi 16/8

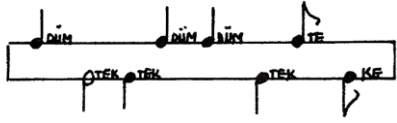

2. Mertebesi 16/4

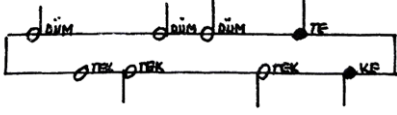

Şekil 4.490. Şeref Çakar'ın Türk Musikisinde Usûl adlı eserinde Çifte Düyek usûlü

Usûlün Zamanları ve vuruşları:

DÜM 2 TEK 4 TEK 2 DÜM 2 DÜM 2 TEK 2 TE 1 KE 1

Usûlün Notası:

1. Mertebesi 16/8

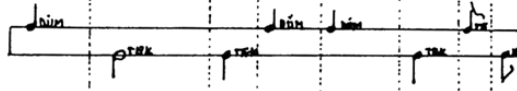

Velveleli

Vuruşu

SAĞ Zahme ile SAĞ KUDÜME vurulan vuruşlar

SAĞ Zahme ile SOL KUDÜME vurulan vuruşlar

SOL Zahme ile SOL KUDÜME vurulan vuruşlar

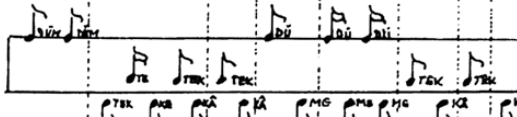

Usûlün Zamanları ve vuruşları:

DÜM 2 TEK 4 TEK 2 DÜM 2 DÜM 2 TEK 2 TE 1 KE 1

Usûlün Notası:

2. Mertebesi 16/4

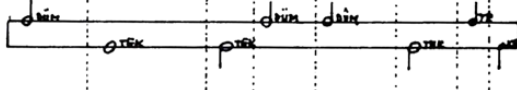

Velveleli

Vuruşu

SAĞ Zahme ile SAĞ KUDÜME vurulan vuruşlar

SAĞ Zahme ile SOL KUDÜME vurulan vuruşlar

SOL Zahme ile SOL KUDÜME vurulan vuruşlar

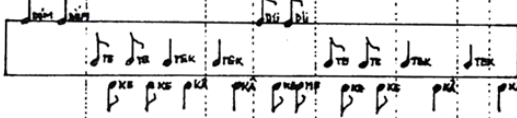

Şekil 4.491. Şeref Çakar'ın Türk Musikisinde Usûl adlı eserinde Çifte Düyek usûlünün velvelesi

Çakar, Çifte Düyek usûlünün ana kalıbını dörtlük ve sekizlik mertebede, velvelelerini ise iki farklı şekilde olmak üzere dörtlük mertebede ele almıştır. Ancak mertebeye dinamiğinin esasları göz önüne alındığında, ana kalıplardaki darpların ifadelerinin tutarlı olmadığı görülmüştür. Çünkü birinci, üçüncü, dördüncü, beşinci ve altıncı darpların birim zaman değerlikleri mertebenin iki katına; ikinci darbın birim zaman değeri mertebenin dört katına; yedinci ve sekizinci darpların birim zaman değeri de mertebeye eşittir. Buna göre darpların “düüm – teeeek – teek – düüm – düüm – teek – tek – kâ” şeklinde ifade edilmesi gerekir. Diğer yandan

velvelelerin her iki şekline ilişkin darpların mertebeye göre tutarlılık gösterdiğini söylemek mümkündür.

Usûlün Zamanları DÜM TEK TEK DÜM TEK TEK DÜM TEK DÜM DÜM TEK TE KE
ve vuruşları: 1 1 2 1 1 2 1 1 1 1 2 1 1

Usûlün Notası:
1. Mertebesi 16/8

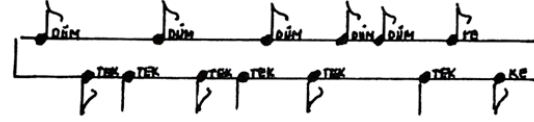

2. Mertebesi 16/4

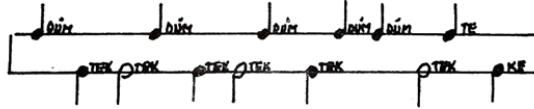

3. Mertebesi 16/2

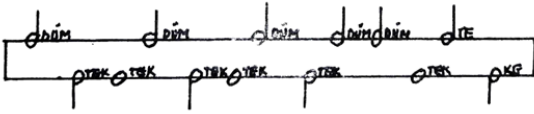

Şekil 4.492. Şeref Çakar'ın Türk Musikîsinde Usûl adlı eserinde Nim Hafif usûlü

Vuruşu: 2 mertebesi

SAĞ el ile SAĞ dize vurulan vuruşlar
SOL el ile SOL dize vurulan vuruşlar

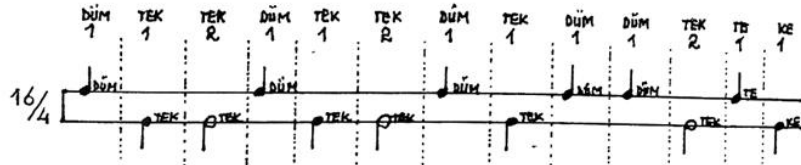

Velveleli

Vuruşu

SAĞ Zahme ile SAĞ KUDÜME vurulan vuruşlar

SAĞ Zahme ile SOL KUDÜME vurulan vuruşlar
SOL Zahme ile SOL KUDÜME vurulan vuruşlar



Şekil 4.492. (devam) Şeref Çakar'ın Türk Musikîsinde Usûl adlı eserinde Nim Hafif usûlünün velvelesi

Usûlün Zamanları
ve vuruşları:

DÜM TEK TEK DÜM TEK TEK DÜM TEK DÜM TEK TEK TE KE
1 1 2 1 1 2 1 1 1 1 2 1 1

Usûlün Notası:
1. Mertebesi 16/8



2. Mertebesi 16/4

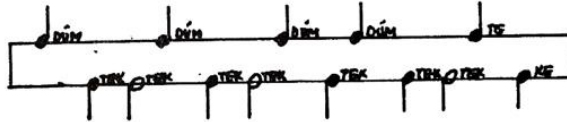

Şekil 4.492. (devam) Şeref Çakar'ın Türk Musikîsinde Usûl adlı eserinde Nim Hafif usûlünün ikinci şekli

Usûlün Zamanları: DÜM TEK TEK DÜM TEK TEK DÜM TEK DÜM DÜM TA-HEK TE KE TE KE
ve vuruşları: 1 1 2 1 1 2 1 1 1 1 1-1 1/2 1/2 1/2 1/2

Usûlün Notası:

1. Mertebesi 16/8

2. Mertebesi 16/4

Şekil 4.492. (devam) Şeref Çakar'ın Türk Musikisinde Usûl adlı eserinde Nim Hafif usûlünün üçüncü şekli

Çakar, Nim Hafif usûlünün birinci şeklini ikilik, dörtlük ve sekizlik; ikinci ve üçüncü şeklini dörtlük ve sekizlik; velvelesini ise, dörtlük mertebede ele almıştır. Ancak mertebeye dinamiğinin esasları göz önüne alındığında, ana kalıplardaki darpların ifadelerinin tutarlı olmadığı görülmüştür. Çünkü usûlün birinci şekline ilişkin birinci, ikinci, dördüncü, beşinci, yedinci, sekizinci, dokuzuncu, onuncu, on ikinci ve on üçüncü darpların birim zaman değerlikleri mertebeye; üçüncü, altıncı ve on birinci darpların birim zaman değerlikleri de mertebenin iki katına eşittir. Buna göre bahsi geçen şekle göre darpların “düm – tek – teek – düm – tek – teek – düm – tek – düm – düm – teek – tek – kâ” şeklinde ifade edilmesi gerekir. Usûlün ikinci şekline ilişkin birinci, ikinci, dördüncü, beşinci, yedinci, sekizinci, dokuzuncu, onuncu, on ikinci ve on üçüncü darpların birim zaman değerlikleri mertebeye; üçüncü, altıncı ve on birinci darpların birim zaman değerlikleri de mertebenin iki katına eşittir. Dolayısıyla bahsi geçen şekle göre darpların “düm – tek – teek – düm – tek – teek – düm – tek – düm – tek – teek – tek – kâ” şeklinde ifade edilmesi gerekir. Usûlün üçüncü şeklinde 15 adet darp bulunmasına karşın, 16 adet darp ifadesinin yer aldığı görülmektedir. “Hek” darbının gösterildiği şekilde ifade edilen darbın altına, “tâ-hek” darbu yazılmıştır. Bu durum darpların yazımı ve ifadesi hususunda muğlaklığa sebebiyet vermektedir. Usûlün üçüncü şekline ilişkin olarak ise birinci, ikinci, dördüncü, beşinci, yedinci, sekizinci, dokuzuncu, onuncu, on birinci ve on beşinci darpların birim zaman değerlikleri mertebeye; üçüncü ve altıncı darpların birim zaman değerlikleri mertebenin iki katına; on ikinci ve on üçüncü darpların birim zaman değerlikleri de mertebenin yarısına eşittir. Buna göre usûlün üçüncü şekline ilişkin darpların “düm – tek – teek – düm – tek – teek – düm – tek – düm – düm – hek – tek – ke – tek – kâ” şeklinde ifade edilmesi gerekir. Bütün bunlara ek olarak velveleye ilişkin darpların mertebeye göre tutarlılık gösterdiğini söylemek mümkündür.

Usûlün Zamanları $\begin{matrix} \text{DÜM} & \text{TEK} & \text{DÜM} & \text{TEK} & \text{DÜM} & \text{DÜM} & \text{TEK} & \text{DÜM} & \text{DÜM} & \text{TEK} & \text{TE} & \text{KE} \\ 2 & 1 & 2 & 1 & 2 & 1 & 1 & 1 & 1 & 2 & 1 & 1 \end{matrix}$
 ve vuruşları:

Usûlün Notası:

1. Mertebesi 16/8

2. Mertebesi 16/4

Şekil 4.493. Şeref Çakar'ın Türk Musikîsinde Usûl adlı eserinde Nim Berefşan usûlü

Vuruşu: 2 mertebesi

SAĞ el ile SAĞ dize vurulan vuruşlar
 SOL el ile SOL dize vurulan vuruşlar

Velveleli

Vuruşu

SAĞ Zahme ile SAĞ KUDÜME vurulan vuruşlar

SAĞ Zahme ile SOL KUDÜME vurulan vuruşlar
 SOL Zahme ile SOL KUDÜME vurulan vuruşlar

İkinci Şekil Velvele

SAĞ Zahme ile SAĞ KUDÜME vurulan vuruşlar

SAĞ Zahme ile SOL KUDÜME vurulan vuruşlar
 SOL Zahme ile SOL KUDÜME vurulan vuruşlar

Şekil 4.493. (devam) Şeref Çakar'ın Türk Musikîsinde Usûl adlı eserinde Nim Berefşan usûlünün velvelesi

Çakar, Nim Berefşan usûlünün ana kalıbını dörtlük ve sekizlik mertebede ele almıştır. Usûlün velvelesini de iki farklı şekilde göstermiştir. Ancak mertebeye dinamiğinin esasları göz önüne alındığında, ana kalıptaki darpların ifadelerinin tutarlı olmadığı görülmüştür. Çünkü ana kalıptaki birinci, üçüncü, beşinci ve onuncu darpların birim zaman değerlikleri mertebenin iki katına; ikinci, dördüncü, altıncı, yedinci, sekizinci, dokuzuncu, on birinci ve on ikinci darpların birim zaman değerleri de mertebeye eşittir. Buna göre darpların “düüm – tek – düüm – tek – düüm – düm – tek – düm – düm – teek – tek – kâ” şeklinde ifade edilmesi gerekir. Diğer yandan iki farklı şekilde ele alınan velvelelerin darplarının mertebeye göre tutarlılık gösterdiğini söylemek ise mümkündür.

Usûlün Zamanları ve vuruşları: DÜM 3 DÜM 2 TEK 2 DÜM 2 TEK 2 DÜM 3 TEK 2 5

Usûlün Notası:
1. Mertebesi 16/8

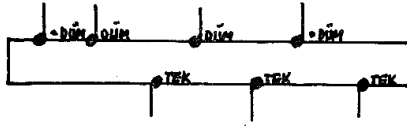

2. Mertebesi 16/4

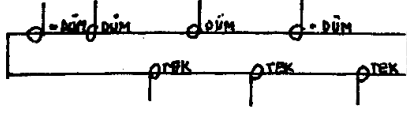

Şekil 4.494. Şeref Çakar'ın Türk Musikîsinde Usûl adlı eserinde Bektaşî Raksî usûlü

Usûlün Zamanları ve vuruşları: DÜM TE KÂ DÜM TE KÂ DÜM TEK TE KE Ş 2 1 2 2 1 2 2 2 1 1

Usûlün Notası:
1. Mertebesi 16/8

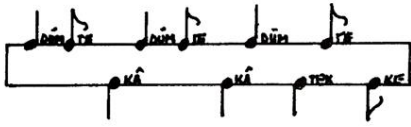

2. Mertebesi 16/4

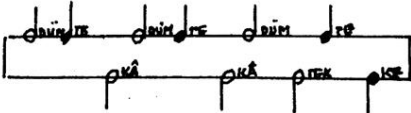

Şekil 4.494. (devam) Şeref Çakar'ın Türk Musikîsinde Usûl adlı eserinde Bektaşî Raksî usûlünün ikinci şekli

Usûlün Notası:
1. Mertebesi 16/8

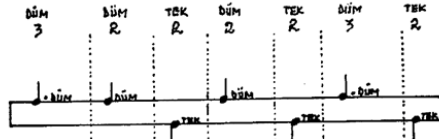

Velveleli

Vuruşu

SAĞ Zahme ile SAĞ KUDÛME vurulan vuruşlar

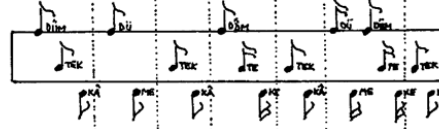

SAĞ Zahme ile SOL KUDÛME vurulan vuruşlar

SOL Zahme ile SOL KUDÛME vurulan vuruşlar

Şekil 4.494. (devam) Şeref Çakar'ın Türk Musikîsinde Usûl adlı eserinde Bektaşî Raksî usûlünün velvelesi

Çakar, Bektaşî Raksî usûlünün ana kalıbını (iki farklı şekilde) ve velvelesini dördlük ve sekizlik mertebelerde ele almıştır. Ancak mertebe dinamiğinin esasları göz önüne alındığında, ana kalıplardaki darpların ifadelerinin tutarlı olmadığı görülmüştür. Çünkü ana kalıbın birinci şekline ilişkin birinci ve altıncı darpların birim zaman değerliği mertebenin üç katına; ikinci, üçüncü, dördüncü, beşinci ve yedinci darpların birim zaman değerlikleri ise, mertebeye eşittir. Buna göre birinci şekildeki darpların “düüüm – düüm – teek – düüm – teek – düüüm – teek” olarak ifade edilmesi gerekir. Bu ifadeler her iki mertebe için de geçerlidir. Ayrıca ana kalıbın ikinci şekline ilişkin birinci, üçüncü, dördüncü, altıncı, yedinci ve sekizinci darpların birim

zaman değerlikleri mertebenin iki katına; ikinci, beşinci, dokuzuncu ve onuncu darpların birim zaman değerlikleri ise, mertebeye eşittir. Dolayısıyla ikinci şekildeki darpların “düm – tek – kâ – düm – tek – kâ – düm – teek – tek – kâ” olarak ifade edilmesi gerekir. Bu ifadeler her iki merteye için de geçerlidir. Diğer yandan usûlün velvelesine ilişkin darpların mertebeye göre tutarlı bir şekilde verildiğini söylemek mümkündür.

Cemil Sangan

== FER USÛLÜ ==

MERTEBELERİNE GÖRE USÛL NOTALARI :

I. ŞEKİL

16/14

II. ŞEKİL

16/14

VELVELESİ :

16/14

Şekil 4.495. Cemil Sangan'ın Türk Müziği Usulleri adlı eserinde Fer usûlü

Sangan, Fer usûlünün ana kalıbını (iki farklı şekilde) ve velvelesini dörtlük mertebede ele almıştır. Ancak merteye dinamiğinin esasları göz önüne alındığında, ana kalıplardaki darpların ifadelerinin tutarlı olmadığı görülmüştür. Çünkü ana kalıbın birinci şeklindeki birinci, dördüncü, beşinci ve onuncu darpların birim zaman değerlikleri mertebenin iki katına; ikinci, üçüncü, altıncı, yedinci, sekizinci, dokuzuncu, on birinci ve on ikinci darpların birim zaman değerlikleri ise, mertebeye eşittir. Buna göre mezkûr darpların “düm – tek – kâ – düm – teek – tek – kâ” şeklinde ifade edilmesi gerekir. Ayrıca ana kalıbın ikinci şeklindeki birinci, dördüncü ve beşinci darpların birim zaman değerlikleri mertebenin iki katına; ikinci, üçüncü, altıncı, yedinci, onuncu, on birinci ve on ikinci darpların birim zaman değerlikleri mertebeye; sekizinci, dokuzuncu, on üçüncü, on dördüncü, on beşinci ve on altıncı darpların birim zaman değerlikleri ise, mertebenin yarısına eşittir. Dolayısıyla ikinci şekle ilişkin darpların “düm – tek – kâ – düm – teek – düm – tek – te – ke – düm – tâ – hek – te – ke – te – ke” şeklinde ifade edilmesi gerekir. Diğer yandan velveleye ilişkin darpların mertebeye göre tutarlılık gösterdiğini söylemek mümkündür.

— ÇİFTE DÜYEK USÛLÜ —

MERTEBELELERİNE GÖRE USÛL NOTALARI :

1. ŞEKİL

2. ŞEKİL

VELVELESİ :

Şekil 4.496. Cemil Sangan'ın Türk Müziği Usulleri adlı eserinde Çifte Düyek usûlü

Sangan, Çifte Düyek usûlünün ana kalıbını (iki farklı şekilde) ve velvelesini dörtlük mertebede ele almıştır. Ancak merkeze dinamiğinin esasları göz önüne alındığında, ana kalıplardaki darpların ifadelerinin tutarlı olmadığı görülmüştür. Çünkü ana kalıbın birinci şekline ilişkin birinci ve üçüncü darpların birim zaman değerlikleri mertebenin iki katına; ikinci ve altıncı darpların birim zaman değerlikleri mertebenin dört katına; dördüncü, beşinci, yedinci ve sekizinci darpların birim zaman değerlikleri mertebeye eşittir. Buna göre mezkûr darpların “düüm – teeeek – teek – düm – düm – teek – tek – kâ” şeklinde ifade edilmesi gerekir. Ayrıca ana kalıbın ikinci şekline ilişkin birinci, üçüncü, dördüncü, beşinci ve altıncı darpların birim zaman değerlikleri mertebenin iki katına; ikinci darbın birim zaman değeri mertebenin dört katına; yedinci ve sekizinci darplarının birim zaman değerlikleri ise, mertebeye eşittir. Dolayısıyla ikinci şekildeki darpların “düüm – teeeek – teek – düüm – düüm – teek – tek – kâ” şeklinde ifade edilmesi gerekir. Diğer yandan velveleye ilişkin darpların mertebeye göre tutarlılık gösterdiğini söylemek mümkündür.

— NİM HAFİF USÛLÜ —

MERTEBELELERİNE GÖRE USÛL NOTALARI :

1. ŞEKİL

2. ŞEKİL

VELVELESİ :

Şekil 4.497. Cemil Sangan'ın Türk Müziği Usulleri adlı eserinde Nim Hafif usûlü

Sangan, Nim Hafif usûlünün ana kalıbını (iki farklı şekilde) ve velvelesini dörtlük mertebede ele almıştır. Ancak mertebe dinamiğinin esasları göz önüne alındığında, ana kalıplardaki darpların ifadelerinin tutarlı olmadığı görülmüştür. Çünkü ana kalıbın birinci şeklindeki birinci, ikinci, dördüncü, beşinci, yedinci, sekizinci, dokuzuncu, onuncu, on birinci ve on ikinci darpların birim zaman değerlikleri mertebeye; üçüncü ve altıncı darpların birim zaman değerlikleri mertebenin iki katına; on üçüncü, on dördüncü, on beşinci ve o altıncı darpların birim zaman değerlikleri ise, mertebenin yarısına eşittir. Buna göre mezkûr darpların “düm – tek – teek – düm – tek – teek – düm – tek – düm – düm – tâ – hek – te – ke – te – ke” şeklinde ifade edilmesi gerekir. Ayrıca ana kalıbın ikinci şekline ilişkin birinci, ikinci, dördüncü, beşinci, yedinci, sekizinci, dokuzuncu, onuncu, on ikinci ve on üçüncü darpların birim zaman değerlikleri mertebeye; üçüncü, altıncı ve on birinci darpların birim zaman değerlikleri ise, mertebenin iki katına eşittir. Dolayısıyla bu darpların “düm – tek – teek – düm – tek – teek – düm – tek – düm – düm – teek – tek – kâ” şeklinde ifade edilmesi gerekir. Diğer yandan velveleye ilişkin darpların mertebeye göre tutarlılık gösterdiğini söylemek mümkündür.

== NİM BEREFŞAN USÛLÜ ==

MERTEBELERİNE GÖRE USÛL NOTALARI :

I. ŞEKİL

16/4

TEK TEK TEK TA HEK KE KE

II. ŞEKİL

16/4

TEK TEK TEK TEK KÂ

VELVELESİ :

16/4

TEK TE KE TE KE TEK KÂ ME ME TE KE TE KE TEK KÂ TEL KÂ

Şekil 4.498. Cemil Sangan'ın Türk Müziği Usulleri adlı eserinde Nim Berefşan usûlü

Sangan, Nim Berefşan usûlünün ana kalıbını (iki farklı şekilde) ve velvelesini dörtlük mertebede ele almıştır. Ancak mertebe dinamiğinin esasları göz önüne alındığında, ana kalıplardaki darpların ifadelerinin tutarlı olmadığı görülmüştür. Çünkü ana kalıbın birinci şeklindeki birinci, üçüncü ve beşinci darpların birim zaman değerlikleri mertebenin iki katına; ikinci, dördüncü, altıncı, yedinci, sekizinci, dokuzuncu, onuncu ve on birinci darpların birim zaman değerlikleri mertebeye; on ikinci, on üçüncü, on dördüncü ve on beşinci darpların birim zaman değerlikleri de mertebenin yarısına eşittir. Buna göre birinci şekildeki darpların “düm – tek – düm – tek – düm – düm – tâ – hek – te – ke – te – ke” şeklinde

ifade edilmesi gerekir. Ayrıca ana kalıbın ikinci şekline ilişkin birinci, üçüncü, beşinci ve onuncu darpların birim zaman değerlikleri mertebenin iki katına; ikinci, dördüncü, altıncı, yedinci, sekizinci, dokuzuncu, on birinci ve on ikinci darpların birim zaman değerlikleri ise, mertebeye eşittir. Dolayısıyla ikinci şekildeki darpların “düüm – tek – düüm – tek – düüm – düm – tek – düm – düm – teek – tek – kâ” şeklinde ifade edilmesi gerekir. Diğer yandan velveleye ilişkin darpların mertebeye göre tutarlılık gösterdiğini söylemek mümkündür.

Erdinç Çelikkol

DÜ ÜM TEK DÜ ÜM DÜM DÜM DÜM TEK
KÂ TE EK TE EK KÂ

DÜ ÜM TEK DÜ ÜM DÜM TE DÜM TE TE
KÂ TE EK TEK KE TÂ HEK KE KE

DÜM DÜM
DÜ TEK TE KE TEK KÂ TEK KÂ
ME ME TE KE TE KE TEK KÂ TEK KÂ

Şekil 4.499. Erdinç Çelikkol’un Türk Müsîkîsi Bilgileri I-II adlı eserinde Fer/Fer’î usûlü

Çelikkol, Fer/Fer’î usûlünün ana kalıbını (iki farklı şekilde) ve velvelesini dörtlük mertebede ele almıştır. Usûlün hem ana kalıbında hem de velvelesinde bulunan darpların ifadesi mertebeye tutarlılık göstermektedir.

DÜ ÜM TE E E EK TE EK DÜ ÜM DÜ ÜM TEK KÂ

DÜ ÜM TE E E EK TE EK DÜM DÜM TE E E EK TEK KÂ
2 4 2 1 1 4 1 1 : 16

DÜ ÜM DÜM DÜM TEK
TE E E EK TE EK TE E E EK KÂ

Şekil 4.500. Erdinç Çelikkol’un Türk Müsîkîsi Bilgileri I-II adlı eserinde Çifte Düyek usûlü

VELVELELİ VURULUSU

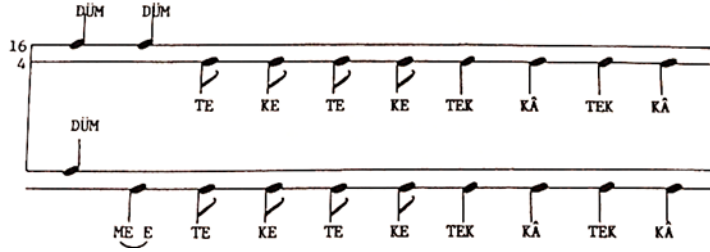

Şekil 4.500. (devam) Erdinç Çelikkol'un Türk Müsıkîsi Bilgileri I-II adlı eserinde Çifte Düyek usûlü

Çelikkol, Çifte Düyek usûlünün ana kalıbını (iki farklı şekilde) ve velvelesini dörtlük mertebede ele almıştır. Usûlün hem ana kalıbında hem de velvelesinde bulunan darpların ifadesi mertebeye tutarlılık göstermektedir.

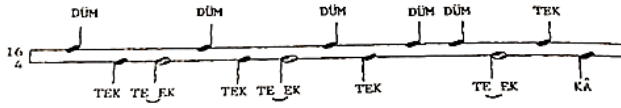

VURULUŞ TABLOSU (2 Şekil)

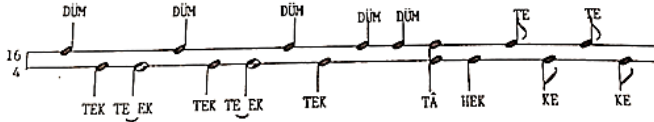

VELVELELİ VURULUSU

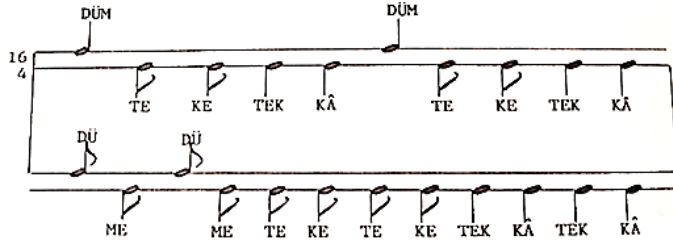

Şekil 4.501. Erdinç Çelikkol'un Türk Müsıkîsi Bilgileri I-II adlı eserinde Nim Hafif usûlü

Çelikkol, Nim Hafif usûlünün ana kalıbını (iki farklı şekilde) ve velvelesini dörtlük mertebede ele almıştır. Usûlün hem ana kalıbında hem de velvelesinde bulunan darpların ifadesi mertebeye tutarlılık göstermektedir.

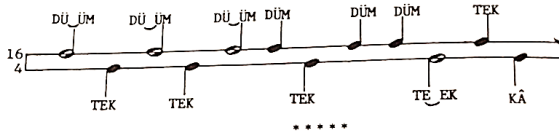

VURULUŞ TABLOSU : (2 Şekil)

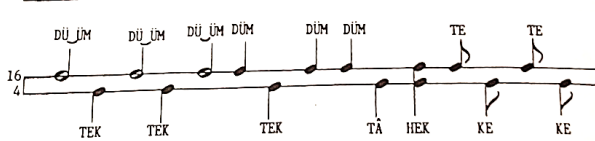

Şekil 4.502. Erdinç Çelikkol'un Türk Müsıkîsi Bilgileri I-II adlı eserinde Nim Berefşan usûlü

VELVELELİ VURULUŞU

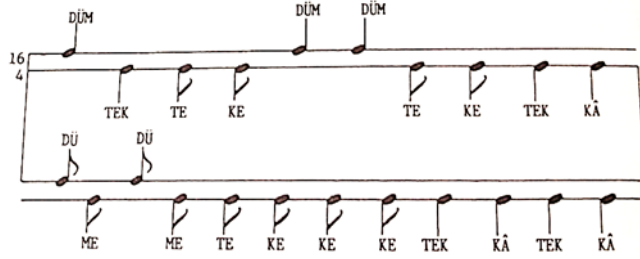

Şekil 4.502. (devam) Erdinç Çelikkol'un Türk Müsıkîsi Bilgileri I-II adlı eserinde Nim Berefşan usûlü

Çelikkol, Nim Berefşan usûlünün ana kalıbını (iki farklı şekilde) ve velvelesini dördtlük mertebede ele almıştır. Usûlün hem ana kalıbında hem de velvelesinde bulunan darpların ifadesi mertebeye tutarlılık göstermektedir.

Erol Sayan



Şekil 4.503. Erol Sayan'ın Ulusal Müziğimiz adlı eserinde Çifte Düyek usûlü

Sayan, Çifte Düyek usûlünü dördtlük ve sekizlik mertebelerde ele almıştır. Bu mertebelendirmeler sonucunda ise, yalnızca sekizlik mertebede verilen şablonu “çift sekizli ölçen” olarak adlandırmıştır. Ayrıca verilen şablonlarda usûl darpların ifadelerine yer verilmediğinden bunlar farklı şekillerde okunabilir ve usûlün yanlış öğrenilmesine/öğretilmesine neden olabilir. Müellif eserinde usûl kelimesine eş değer olarak ölçen kelimesini kullanmıştır. Bu kullanım ölçü kelimesine benzerliğiyle ve yaygın olmamasıyla usûl kelimesinin mahiyetinin anlaşılmasına sebebiyet verebilir. Bunun sonucunda ise ölçü ve usûl kavramları talebe tarafından birbirleriyle karıştırılabilir.



Şekil 4.504. Erol Sayan'ın Ulusal Müziğimiz adlı eserinde Nim Hafif usûlü

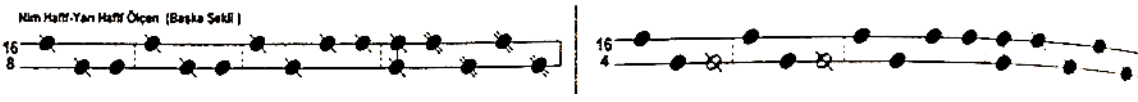

Şekil 4.504. (devam) Erol Sayan'ın Ulusal Müziğimiz adlı eserinde Nim Hafif usûlü

Sayan, Nim hafif usûlünü dördtlük ve sekizlik mertebelerde dört farklı şekilde ele almıştır. Bu mertebelendirmeler sonucunda ise, sekizlik mertebedeki birinci şekli “yarım hafif ölçen”; dördtlük mertebedeki birinci şekli “yarı hafif ölçen” olarak adlandırmıştır. Ayrıca verilen

şablonlarda usûl darplarının ifadelerine yer verilmediğinden bunlar farklı şekillerde okunabilir ve usûlün yanlış öğrenilmesine/öğretilmesine neden olabilir. Müellif eserinde usûl kelimesine eş değer olarak ölçen kelimesini kullanmıştır. Bu kullanım ölçü kelimesine benzerliğiyle ve yaygın olmamasıyla usûl kelimesinin mahiyetinin anlaşılmasına sebebiyet verebilir. Bunun sonucunda ise ölçü ve usûl kavramları talebe tarafından birbirleriyle karıştırılabilir.

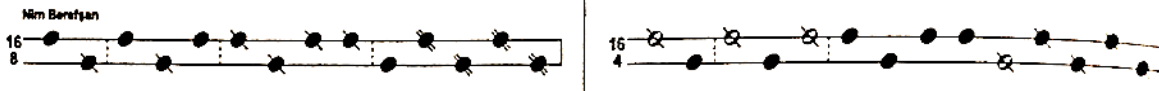

Şekil 4.505. Erol Sayan'ın Ulusal Müziğimiz adlı eserinde Nim Berefşan usûlü

Sayan, Nim Berefşan usûlünü dörtlük ve sekizlik mertebelerde ele almıştır. Ancak verilen şablonlarda darplarının ifadelerine yer verilmediğinden bu ifadeler farklı şekillerde okunabilir ve bu da usûlün yanlış öğrenilmesine/öğretilmesine neden olabilir.

Ahmet Selim Teymur

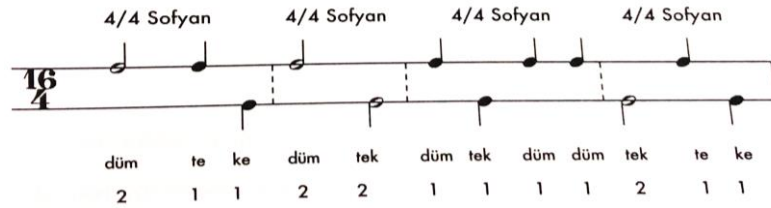

Şekil 4.506. Ahmet Selim Teymur'un Türk Musikisi adlı eserinde Fer usûlü

Teymur, Fer usûlünü dörtlük mertebede ele almıştır. Ancak mertebeye dinamiğinin esasları göz önüne alındığında, darplarının ifadelerinin tutarlı olmadığı görülmüştür. Çünkü birinci, dördüncü, beşinci ve onuncu darpların birim zaman değerlikleri mertebenin iki katına; ikinci, üçüncü, altıncı, yedinci, sekizinci, dokuzuncu, on birinci ve on ikinci darpların birim zaman değerlikleri ise, mertebeye eşittir. Buna göre darpların “düüm – tek – kâ – düüm – teek – düm – tek – düm – düm – teek – tek – kâ” şeklinde ifade edilmesi gerekir. Ayrıca müellif darpları dört farklı gruba ayırmış ve bu grupları Sofyan olarak adlandırmıştır. Ancak ilk dört darbı kapsayan grup dışındaki darpların birim zaman değerlikleri ve ifadeleri Sofyan usûlüyle örtüşmemektedir.

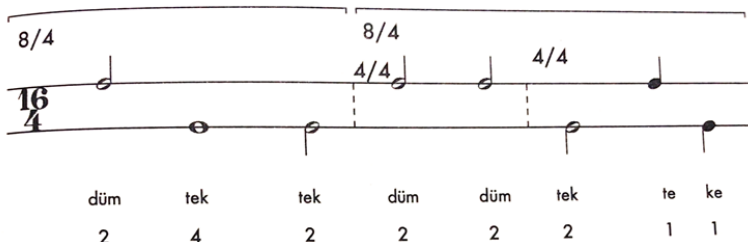

Şekil 4.507. Ahmet Selim Teymur'un Türk Musikisi adlı eserinde Çifte Düyek usûlü

Teymur, Çifte Düyek usûlünü dörtlük mertebede ele almıştır. Ancak mertebe dinamiğinin esasları göz önüne alındığında, darpların ifadelerinin tutarlı olmadığı görülmüştür. Çünkü birinci ve üçüncü darpların birim zaman değerlikleri mertebenin iki katına; ikinci ve altıncı darpların birim zaman değerlikleri mertebenin dört katına; dördüncü, beşinci, yedinci ve sekizinci darpların birim zaman değerlikleri mertebeye eşittir. Buna göre darpların “düüm – teeeek – teek – düüm – düüm – teek – tek – kâ” şeklinde ifade edilmesi gerekir.

4/4 Sofyan 4/4 Sofyan 4/4 Sofyan 4/4 Sofyan

16
4

düm tek tek düm tek tek düm tek düm tek tek te ke

1 1 2 1 1 2 1 1 1 1 2 1 1

Şekil 4.508. Ahmet Selim Teymur’un Türk Musikisi adlı eserinde Nim Hafif usûlü

Teymur, Nim Hafif usûlünü dörtlük mertebede ele almıştır. Ancak mertebe dinamiğinin esasları göz önüne alındığında, darpların ifadelerinin tutarlı olmadığı görülmüştür. Çünkü birinci, ikinci, dördüncü, beşinci, yedinci, sekizinci, dokuzuncu, onuncu, on ikinci ve on üçüncü darpların birim zaman değerlikleri mertebeye; üçüncü, altıncı ve on birinci darpların birim zaman değerlikleri ise, mertebenin iki katına eşittir. Buna göre darpların “düüm – tek – teek – düüm – tek – teek – düüm – tek – düüm – tek – teek – tek – kâ” şeklinde ifade edilmesi gerekir. Ayrıca müellif usûl darplarını gruplara ayırarak Sofyan olarak adlandırmıştır. Fakat gruplara ayrılan darplar ile yazılan usûllerin darplarının birim zaman değerlikleri, ifadeleri birbiriyle örtüşmemektedir.

3/4 Semai 5/4 Türk Aksağı 4/4 Sofyan 4/4 Sofyan

16
4

düm tek düm tek düm düm tek düm düm tâ hek te ke

2 1 2 1 2 1 1 1 1 1 1 1 1 1

Şekil 4.509. Ahmet Selim Teymur’un Türk Musikisi adlı eserinde Nim Berefşan usûlü

Teymur, Nim Berefşan usûlünü dörtlük mertebede ele almıştır. Ancak mertebe dinamiğinin esasları göz önüne alındığında, darpların ifadelerinin tutarlı olmadığı görülmüştür. Çünkü birinci, üçüncü ve beşinci darpların birim zaman değerlikleri mertebenin iki katına; ikinci, dördüncü, altıncı, yedinci, sekizinci, dokuzuncu, onuncu, on birinci, on ikinci ve on üçüncü darpların birim zaman değerleri de mertebeye eşittir. Buna göre darpların “düüm – tek – düüm

– tek – düüm – düm – tek – düm – düm – tâ – hek – tek – kâ” şeklinde ifade edilmesi gerekir. Ayrıca müellif darpları gruplara ayırarak Semai, Türk Aksağı ve Sofyan olarak adlandırmıştır. Fakat gruplara ayrılan darplar ile yazılan usûllerin darplarının birim zaman değerlikleri, ifadeleri birbiriyle örtüşmemektedir.

5/4 Türk Aksağı 5/4 Türk Aksağı 4/4 Sofyan 2/4 Nim Sofyan

16
4

düüm te kâ düüm te kâ düüm tek te ke

2 1 2 2 1 2 2 2 1 1

Şekil 4.510. Ahmet Selim Teymur’un Türk Musikisi adlı eserinde Raks usûlü

Teymur, Raks usûlünü dörtlük mertebede ele almıştır. Ancak mertebe dinamiğinin esasları göz önüne alındığında, darpların ifadelerinin tutarlı olmadığı görülmüştür. Çünkü birinci, üçüncü, dördüncü, altıncı, yedinci ve sekizinci darpların birim zaman değerlikleri mertebenin iki katına; ikinci, beşinci, dokuzuncu ve onuncu darpların birim zaman değerlikleri ise, mertebeye eşittir. Buna göre darpların “düüm – tek – kââ – düüm – tek – kââ – düüm – teek – tek – kâ” şeklinde ifade edilmesi gerekir. Ayrıca müellif usûl darplarını gruplara ayırarak Türk Aksağı, Sofyan ve Nim Sofyan olarak adlandırmıştır. Fakat gruplara ayrılan darplar ile yazılan usûllerin darplarının birim zaman değerlikleri, ifadeleri birbiriyle örtüşmemektedir.

Fahrettin Yarkın

A

16
4

DÜM TE KE DÜM TEK DÜM TEK DÜM DÜM TEK TE TE

A

16
4

DÜM TE KE DÜM TEK DÜM TEK KE DÜM TA HEK TE KE TE KE

V

16
4

DÜM DÜM TEK TE KE KÂ KÂ DÜ ME DÜ ME KE KE KE KE KÂ TEK KÂ

Şekil 4.511. Fahrettin Yarkın’ın Türk Müziğinde Usuller adlı eserinde Fer usûlü

Yarkın, Fer usûlünün ana kalıbını (iki farklı şekilde) ve velvelesini dörtlük mertebede ele almıştır. Ancak mertebe dinamiğinin esasları göz önüne alındığında ana kalıplardaki darpların ifadelerinin tutarlı olmadığı görülmüştür. Çünkü ana kalıbın birinci şekline ilişkin birinci, dördüncü, beşinci ve onuncu darpların birim zaman değerlikleri mertebenin iki katına; ikinci,

üçüncü, altıncı, yedinci, sekizinci, dokuzuncu, on birinci ve on ikinci darpların birim zaman değerlikleri de mertebeye eşittir. Buna göre birinci şekildeki darpların “düüm – tek – kâ – düüm – teek – düm – tek – düm – düm – teek – tek – kâ” olarak ifade edilmesi gerekir. Ayrıca ana kalıbın ikinci şekline ilişkin birinci, dördüncü ve beşinci darpların birim zaman değerlikleri mertebenin iki katına; ikinci, üçüncü, altıncı, yedinci, onuncu, on birinci ve on ikinci darpların birim zaman değerlikleri mertebeye; sekizinci, dokuzuncu, on üçüncü, on dördüncü, on beşinci ve on altıncı darpların birim zaman değerlikleri ise, mertebenin yarısına eşittir. Dolayısıyla mezkûr darpların “düüm – tek – kâ – düüm – teek – düm – tek – te – ke – düm – tâ – hek – te – ke – te – ke” şeklinde ifade edilmesi gerekir. Diğer yandan velveleye ilişkin darpların mertebeye göre tutarlılık gösterdiğini söylemek mümkündür.

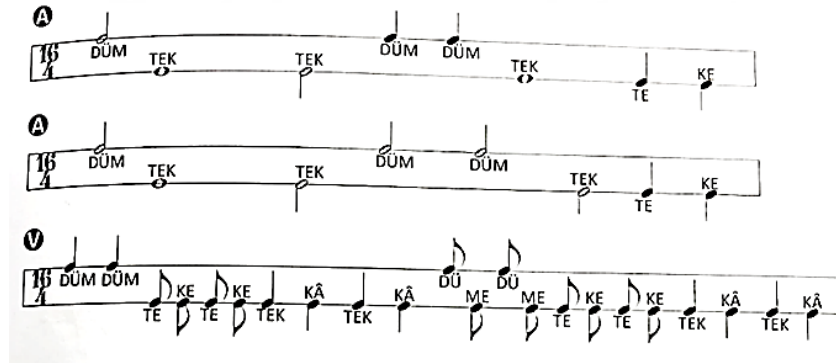

Şekil 4.512. Fahrettin Yarkın'ın Türk Müziğinde Usuller adlı eserinde Çifte Düyek usûlü

Yarkın, Çifte Düyek usûlünün ana kalıbını (iki farklı şekilde) ve velvelesini dörtlük mertebede ele almıştır. Ancak mertebe dinamiğinin esasları göz önüne alındığında ana kalıplardaki darpların ifadelerinin tutarlı olmadığı görülmüştür. Çünkü ana kalıbın birinci şekline ilişkin birinci ve üçüncü darplarının birim zaman değerlikleri mertebenin iki katına; ikinci ve altıncı darpların birim zaman değerlikleri mertebenin dört katına; dördüncü, beşinci, yedinci ve sekizinci darpların birim zaman değerlikleri mertebeye eşittir. Buna göre darpların “düüm – teeeek – teek – düm – düm – teeeek – tek – kâ” şeklinde ifade edilmesi gerekir. Ayrıca ana kalıbın ikinci şekline ilişkin birinci, üçüncü, dördüncü, beşinci ve altıncı darpların birim zaman değerlikleri mertebenin iki katına; ikinci, darbın birim zaman değerliği mertebenin dört katına; yedinci ve sekizinci darpların birim zaman değerlikleri de mertebeye eşittir. Dolayısıyla mezkûr darpların “düüm – teeeek – teek – düüm – düüm – teek – tek – kâ” şeklinde ifade edilmesi gerekir. Diğer yandan velveleye ilişkin darpların mertebeye göre tutarlılık gösterdiğini söylemek mümkündür.

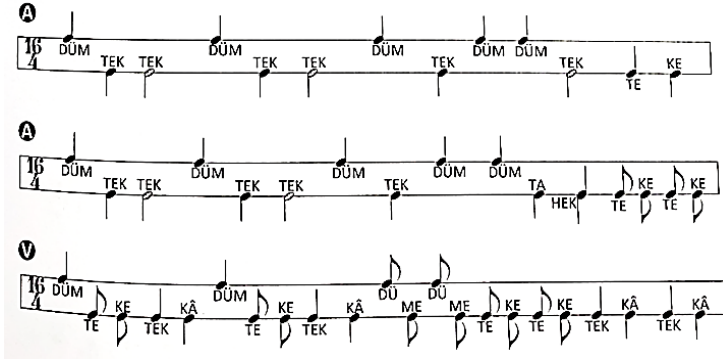

Şekil 4.513. Fahrettin Yarkın'ın Türk Müziğinde Usuller adlı eserinde Nim Hafif usûlü

Yarkın, Nim Hafif usûlünün ana kalıbını (iki farklı şekilde) ve velvelesini dörtlük mertebede ele almıştır. Ancak mertebeye dinamiğinin esasları göz önüne alındığında ana kalıplardaki darpların ifadelerinin tutarlı olmadığı görülmüştür. Çünkü ana kalıbın birinci şekline ilişkin birinci, ikinci, dördüncü, beşinci, yedinci, sekizinci, dokuzuncu, onuncu, on ikinci ve on üçüncü darpların birim zaman değerlikleri mertebeye; üçüncü, altıncı ve on birinci darpların birim zaman değerlikleri ise, mertebenin iki katına eşittir. Buna göre darpların “düm – tek – teek – düm – tek – teek – düm – düm – teek – tek – kâ” şeklinde ifade edilmesi gerekir. Ayrıca ana kalıbın ikinci şekline ilişkin birinci, ikinci, dördüncü, beşinci, yedinci, sekizinci, dokuzuncu, onuncu, on birinci ve on ikinci darpların birim zaman değerlikleri mertebeye; üçüncü ve altıncı darpların birim zaman değerlikleri mertebenin iki katına; on üçüncü, on dördüncü, on beşinci ve on altıncı darpların birim zaman değerlikleri de mertebenin yarısına eşittir. Dolayısıyla mezkur darpların “düm – tek – teek – düm – tek – teek – düm – tek – düm – düm – tâ – hek – te – ke – te – ke” şeklinde ifade edilmesi gerekir. Diğer yandan velveleye ilişkin darpların mertebeye göre tutarlılık gösterdiğini söylemek mümkündür.

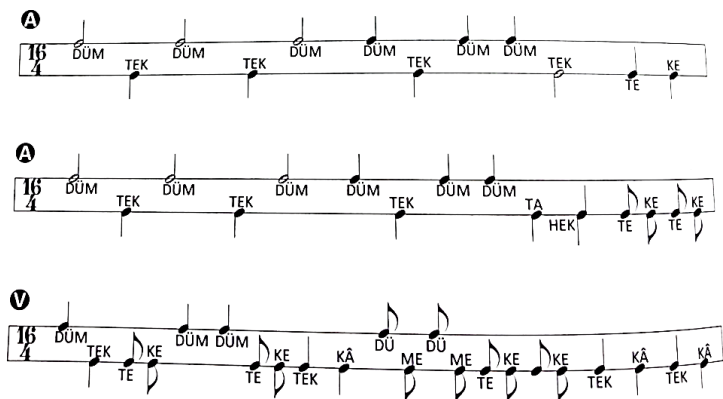

Şekil 4.514. Fahrettin Yarkın'ın Türk Müziğinde Usuller adlı eserinde Nim Berefşan usûlü

Yarkın, Nim Berefşan usûlünün ana kalıbını (iki farklı şekilde) ve velvelesini dörtlük mertebede ele almıştır. Ancak mertebeye dinamiğinin esasları göz önüne alındığında ana kalıplardaki

darpların ifadelerinin tutarlı olmadığı görülmüştür. Çünkü ana kalıbın birinci şekline ilişkin birinci, üçüncü, beşinci ve onuncu darpların birim zaman değerlikleri mertebenin iki katına; ikinci, dördüncü, altıncı, yedinci, sekizinci, dokuzuncu, on birinci ve on ikinci darpların birim zaman değerleri ise, mertebeye eşittir. Buna göre birinci şekildeki darpların “düüm – tek – düüm – tek – düüm – düm – tek – düm – düm – teek – tek – kâ” şeklinde ifade edilmesi gerekir. Ayrıca ikinci şekle ilişkin birinci, üçüncü ve beşinci darpların birim zaman değerlikleri mertebenin iki katına; ikinci, dördüncü, altıncı, yedinci, sekizinci, dokuzuncu, onuncu ve on birinci darpların birim zaman değerlikleri mertebeye; on ikinci, on üçüncü, on dördüncü ve on beşinci darpların birim zaman değerlikleri ise, mertebenin yarısına eşittir. Dolayısıyla ikinci şekle ilişkin darpların “düüm – tek – düüm – tek – düüm – düm – tek – düm – düm – tâ – hek – te – ke – te – ke” şeklinde ifade edilmesi gerekir. Diğer yandan velveleye ilişkin darpların mertebeye göre tutarlılık gösterdiğini söylemek mümkündür.

Mehmet Gönül

FER'İ MUHAMMES (FER) (4+4+4+4)
Peşrev, Kâr ve Bestelerde

DÜCM TEK KÂ DÜÜM TEEK DÜM TEK DÜ ME DÜM TÂ HEK TE KE TE KE

FER (VELEVELE)

DÜM DÜM TEK TE KE TEK KÂ TEK KÂ DÜ ME DÜ ME TE KE TE KE TEK KÂ TEK KÂ m.gönül

Şekil 4.515. Mehmet Gönül’ün Türk Müziği Solfej-Makam-Usûl-Dikte Alıştırmaları adlı eserinde Fer’i Muhammes usûlü

Gönül, Fer’i Muhammes usûlünün ana kalıbını ve velvelesini dörtlük mertebede ele almıştır. Usûlün hem ana kalıbında hem de velvelesinde bulunan darpların ifadesi mertebeye tutarlılık göstermektedir.

ÇİFTE DÜYEK (8+8)
Peşrev, Beste, Kar, Tevşih ve İlahilerde

DÜCM TEEEEK TEEK DÜÜM DÜCM TEEK TEK KÂ

ÇİFTE DÜYEK (VELVELE-1)

DÜM TE KE TEK KÂ TE KE TEK KÂ TE KE DÜ ME DÜ ME DÜM TEK TE KE TEK KÂ

Şekil 4.516. Mehmet Gönül’ün Türk Müziği Solfej-Makam-Usûl-Dikte Alıştırmaları adlı eserinde Çifte Düyek usûlü

ÇİFTE DÜYEK (VELVELE-2) (Bu velvele fer'in velvesi ile neredeyse aynıdır)



Şekil 4.516. (devam) Mehmet Gönül'ün Türk Müziği Solfej-Makam-Usûl-Dikte Alıştırmaları adlı eserinde Çifte Düyek usûlü

Gönül, Çifte Düyek usûlünün ana kalıbını ve velvesini (iki farklı şekilde) dörtlük mertebede ele almıştır. Usûlün hem ana kalıbında hem de velvesinde bulunan darpların ifadesi mertebeye tutarlılık göstermektedir.

NİM HAFİF (4+4+4+4)
Peşrev ve Bestelerde

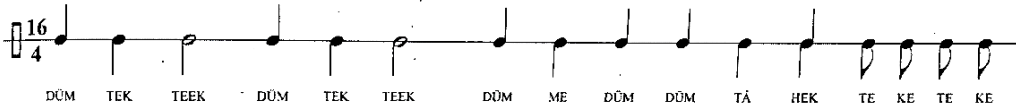

NİM HAFİF (VELVELE)

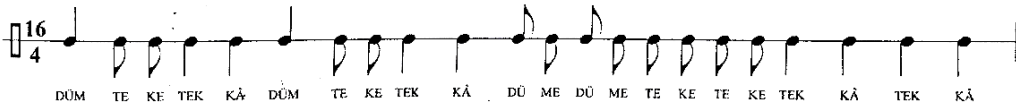

Şekil 4.517. Mehmet Gönül'ün Türk Müziği Solfej-Makam-Usûl-Dikte Alıştırmaları adlı eserinde Nim Hafif usûlü

Gönül, Nim Hafif usûlünün ana kalıbını ve velvesini dörtlük mertebede ele almıştır. Usûlün hem ana kalıbında hem de velvesinde bulunan darpların ifadesi mertebeye tutarlılık göstermektedir.

NİM BEREŞAN (3+5+4+4), (3+3+4+2+4)
Peşrev ve Bestelerde

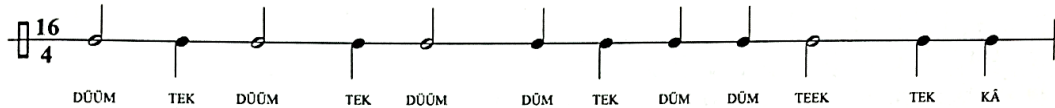

NİM BEREŞAN (VELVELE)



Şekil 4.518. Mehmet Gönül'ün Türk Müziği Solfej-Makam-Usûl-Dikte Alıştırmaları adlı eserinde Nim Bereşan usûlü

Gönül, Nim Bereşan usûlünün ana kalıbını ve velvesini dörtlük mertebede ele almıştır. Usûlün hem ana kalıbında hem de velvesinde bulunan darpların ifadesi mertebeye tutarlılık göstermektedir.

4.5.16. 17 Zamanlı Usûller

Hurşit Ungay

ZAMAN VE VURĞULARI :-

TEK	TEK	DÜM	TE	KÂ	DÜM	TEK	TEK
2	1	2	1	2	2	2	1

USÛL NOTASI :

Şekil 4.519. Hurşit Ungay’ın Türk Müsîkisinde Usûller ve Kudüm adlı eserinde Turan Semaisi usûlü

Ungay, Turan Semaisi usûlünü mertebe unsurunu gözetmeksizin ele almıştır. Şablonda yer alan darp sayısı ile ifadelerin sayısı örtüşmemektedir. Mertebe unsuru, şablonda yer almadığı için darpların ifadelerinin tutarlılığına ilişkin bir yorum getirmek mümkün değildir.

Erdinç Çelikkol

VURULUŞ TABLOSU
(Başta 3 Darplı)

DEVİR-İ HİNDİ Usûlüne

(Sonda: AKSAK SEMÂİ Usûlünün eklenmesiyle oluşturulmuştur)

Şekil 4.520. Erdinç Çelikkol’un Türk Müsîkisi Bilgileri I-II adlı eserinde Turan Semaisi usûlü

Çelikkol, Turan Semaisi usûlünü sekizlik mertebede ele almıştır. Mertebe dinamiğinin esasları göz önüne alındığında; darpların ifadelerinin tutarlı olmadığı dikkati çekmiştir. Çünkü birinci, ikinci, dördüncü, altıncı, yedinci ve sekizinci darpların birim zaman değerlikleri mertebenin iki katına; üçüncü darbın birim zaman değerliği mertebenin üç katına; beşinci ve dokuzuncu darpların birim zaman değerlikleri ise, mertebeye eşittir. Buna göre darpların “düüm – teek – teek – düüm – tek – kââ – düüm – teek – tek” şeklinde ifade edilmesi gerekir.

Erol Sayan

Mızrap

Şekil 4.521. Erol Sayan’ın Ulusal Müziğimiz adlı eserinde Mızrap usûlü

Sayan, Mızrap usûlünü dörtlük ve sekizlik mertebelerde ele almıştır. Müellifin gösterim yöntemine bağlı olarak, usûl darplarının ifadelerine yönelik bir çıkarımda bulunmak mümkün değildir.

4.5.17. 18 Zamanlı Usûller

Suphi Ezgi

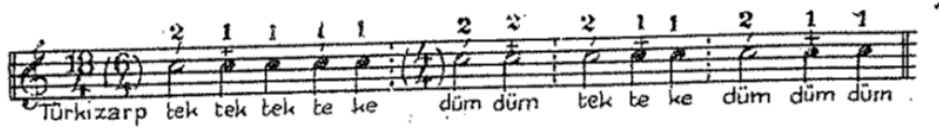

Şekil 4.522. Suphi Ezgi'nin Nazari ve Ameli Türk Musikisi adlı eserinde Türki Zarb usûlü

Ezgi, Türki Zarb usûlünü dörtlük mertebede ele almıştır. Mertebe dinamiğinin esasları göz önüne alındığında darplara ilişkin verilen ifadelerin tutarlı olmadığı tespit edilmiştir. Çünkü birinci, altıncı, yedinci, sekizinci ve on birinci darpların birim zaman değerlikleri mertebenin iki katına; ikinci, üçüncü, dördüncü, beşinci, dokuzuncu, onuncu, on ikinci ve on üçüncü darpların birim zaman değerlikleri mertebeye eşittir. Buna göre darpların “teek – tek – tek – tek – kâ – düüm – düüm – teek – tek – kâ – düüm – düm – düm” şeklinde ifade edilmesi gerekir. Ayrıca eserde darpların üstünde yer alan rakam ve matematiksel işaretlere ilişkin herhangi bir açıklamaya yer verilmediğinden, bunların ne anlama geldiğine ilişkin bir sonuca varılamamıştır.



Şekil 4.523. Suphi Ezgi'nin Nazari ve Ameli Türk Musikisi adlı eserinde Nim Devir usûlü

Ezgi, Nim Devir usûlünü dörtlük mertebede ele almıştır. Mertebe dinamiğinin esasları göz önüne alındığında darplara ilişkin verilen ifadelerin tutarlı olmadığı tespit edilmiştir. Çünkü birinci, ikinci ve üçüncü darpların birim zaman değerlikleri mertebenin iki katına; dördüncü ve beşinci darpların birim zaman değerlikleri mertebenin dört katına; son olarak altıncı, yedinci, sekizinci ve dokuzuncu darpların birim zaman değerlikleri mertebeye eşittir. Buna göre darpların “düüm – düüm – teek – düüüm – düüüm – tek – kâ – tek – kâ” şeklinde ifade edilmesi gerekir. Ayrıca eserde darpların üstünde yer alan rakam ve matematiksel işaretlere ilişkin herhangi bir açıklamaya yer verilmediğinden, bunların ne anlama geldiğine ilişkin bir sonuca varılamamıştır.

Tevfik Rıza Pırnal

<u>Yürük</u> <u>Semâi</u>					+	<u>Sofyân</u>						
1						1	2	3			18/4	
<u>Tek</u>	<u>Tek</u>	<u>Tek</u>	<u>Te</u>	<u>Ke</u>	<u>Düm</u>	<u>Düm</u>	<u>Tek</u>	<u>Te</u>	<u>Ke</u>	<u>Düm</u>	<u>Düm</u>	<u>Düm</u>
2	1	1	1	1	2	2	2	1	1	2	1	1

Şekil 4.524. Tevfik Rıza Pırnal'ın Söz ve Saz adlı eserinde Darb-ı Türkî usûlü

Pırnal, Darb-ı Türkî usûlünü dörtlük mertebede ele almıştır. Mertebe dinamiğinin esasları göz önüne alındığında darplara ilişkin verilen ifadelerin tutarlı olmadığı tespit edilmiştir. Çünkü birinci, altıncı, yedinci, sekizinci ve on birinci darpların birim zaman değerlikleri mertebenin iki katına; ikinci, üçüncü, dördüncü, beşinci, dokuzuncu, onuncu, on ikinci ve on üçüncü darpların birim zaman değerlikleri ise, mertebeye eşittir. Buna göre darpların “teek – tek – tek – tek – kâ – düüm – düüm – teek – tek – kâ – düüm – düm – düm” şeklinde ifade edilmesi gerekir. Ayrıca müellif darpları gruplayarak Yürük Semai ve Sofyân olarak adlandırmıştır. Ancak müellifin grupladığı darpların birim zaman değerlikleri ve darplarının ifadeleri belirttiği usûllerle uyuşmamaktadır. Bu durum darpların ifadelerinin ve birim zaman değerliklerinin idrak edilmesi noktasında muğlaklığa sebebiyet vermektedir.

<u>Yürük</u> <u>Semâi</u>			+	<u>Sofyân</u>		+	<u>Sofyân</u>			
<u>Düm</u>	<u>Düm</u>	<u>Tek</u>		<u>Düm</u>	<u>Tek</u>		<u>Te</u>	<u>Ke</u>	<u>Te</u>	<u>Ke</u>
2	2	2		4	4		1	1	1	1

Şekil 4.525. Tevfik Rıza Pırnal'ın Söz ve Saz adlı eserinde Nim Devir usûlü

Pırnal, Nim Devir usûlünü mertebe unsurunu gözetmeksizin ele aldığından darpların ifadelerinin tutarlılığına ilişkin bir yorum getirmek mümkün değildir. Ayrıca müellif darpları gruplayarak Yürük Semai ve Sofyân olarak adlandırmıştır. Ancak müellifin grupladığı darpların birim zaman değerlikleri ve darplarının ifadeleri belirttiği usûllerle uyuşmamaktadır. Bu durum darpların ifadelerinin ve birim zaman değerliklerinin idrak edilmesi noktasında muğlaklığa sebebiyet vermektedir.

Veli Kanık

Nim devir usulünün ($\frac{2}{4}$) lükle vuruluşu
Nim devir usulünde ($\frac{2}{4}$) lükle yazılışı



Şekil 4.526. Veli Kanık'ın Türk Musikisinde Ritm Unsuru ve Nota Kaideleri adlı eserinde Nim Devir usûlü

Kanık, Nim Devir usûlünü dörtlük mertebede ele almış; örneklerin bazı kısımlarında darpların ifadelerini kısaltma yöntemine başvurarak “düm” darbını “d”, “tek” darbını ise “t” harfiyle ifade etmiştir. Mertebe dinamiğinin esasları göz önüne alındığında, darpların ifadelerinin tutarlı olmadığı görülmüştür. Çünkü birinci, ikinci, üçüncü, dokuzuncu ve onuncu darpların birim zaman değerlikleri mertebenin iki katına; dördüncü, beşinci, sekizinci, on birinci, on ikinci, on üçüncü ve on dördüncü darpların birim zaman değerlikleri mertebeye; altıncı ve yedinci darpların birim zaman değerlikleri ise mertebenin yarısına eşittir. Buna göre darpların “düüm – düüm – teek – düm – tek – te – ke – düm – tââ – heek – tek – kâ – tek – kâ” şeklinde ifade edilmesi gerekir.

Hurşit Ungay

TEK 2 TEK 1 TEK 1 TEK 1 KÂ 1 DÜM 2 DÜM 2

TEK 2 TEK 1 KÂ 1 DÜM 2 DÜM 2

MERTEBELERİNE GÖRE USÛL NOTASI

18
4
1.ŞEKLİ

18
4
2.ŞEKLİ

Şekil 4.527. Hurşit Ungay'ın Türk Mûsikîsinde Usûller ve Kudüm adlı eserinde Darb-î Türkî usûlü

Ungay, Darb-î Türkî usûlünü iki çizgide gösterim yöntemini kullanarak ve usûlün birim zaman değerliklerini rakamlarla ifade ederek ele almıştır. Ayrıca usûlün ana kalıbını dördlük mertebede, iki farklı şekilde göstermiştir. Mertebe dinamiğinin esasları doğrultusunda usûlün darplarının ifadelerinin tutarlı olmadığı görülmektedir. Çünkü birinci şekildeki birinci, altıncı, yedinci, sekizinci, on birinci ve on ikinci darpların birim zaman değerlikleri mertebenin iki katına; ikinci, üçüncü, dördüncü, beşinci, dokuzuncu ve onuncu darpların birim zaman değerlikleri ise, mertebeye eşittir. Buna göre birinci şekildeki darpların “teek – tek – tek – tek – kâ – düüm – düüm – teek – tek – kâ – düüm – düüm” şeklinde ifade edilmesi gerekir. Diğer yandan ikinci şekildeki birinci, ikinci ve üçüncü darpların birim zaman değerlikleri mertebenin iki katına; dördüncü ve beşinci darplarının birim zaman değerlikleri mertebenin dört katına; son olarak altıncı, yedinci, sekizinci ve dokuzuncu darpların birim zaman değerlikleri ise, mertebeye eşittir. Buna göre mezkûr darpların “düüm – düüm – teek – düüüüm – teeeek – tek – kâ – tek – kâ” şeklinde ifade edilmesi gerekir.

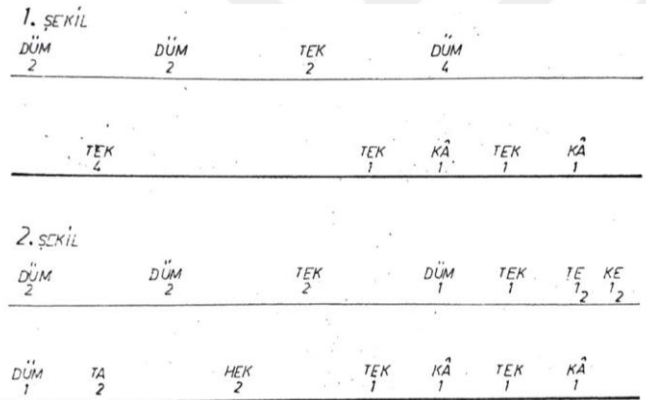

Şekil 4.528. Hurşit Ungay'ın Türk Müsikiğinde Usûller ve Kudüm adlı eserinde Nim Devir usûlü

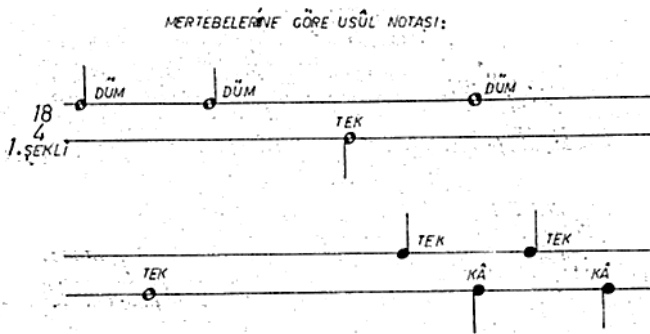

Şekil 4.528. (devam) Hurşit Ungay'ın Türk Müsikiğinde Usûller ve Kudüm adlı eserinde Nim Devir usûlü

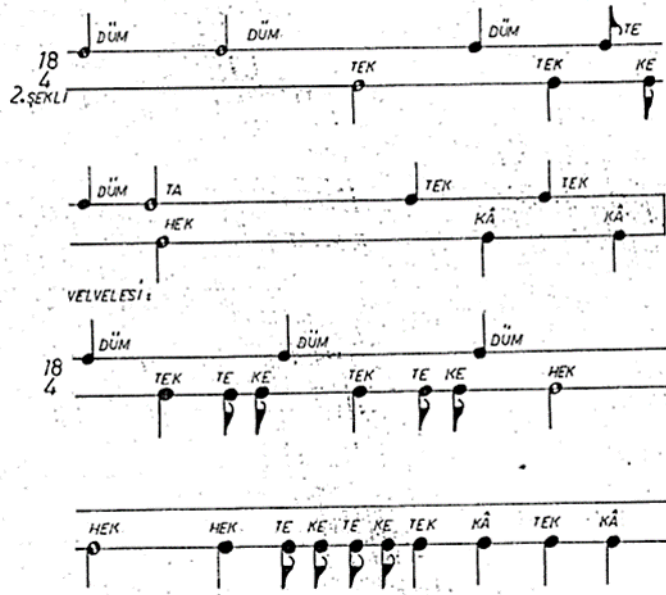

Şekil 4.528. (devam) Hurşit Ungay'ın Türk Müsikîsinde Usûller ve Kudüm adlı eserinde Nim Devir usûlü

Ungay, Nim Devir usûlünü iki çizgide gösterim yöntemini kullanarak ve usûlün birim zaman değerliklerini rakamlarla ifade ederek ele almıştır. Ayrıca usûlün ana kalıbını (iki farklı şekilde) ve velvelesini dördlük mertebede göstermiştir. Mertebe dinamiğinin esasları doğrultusunda darpların ifadelerinin tutarlı olmadığı görülmektedir. Çünkü ana kalıbın birinci şeklindeki birinci, ikinci ve üçüncü darpların birim zaman değerlikleri mertebenin iki katına; dördüncü ve beşinci darpların birim zaman değerlikleri mertebenin dört katına; son olarak altıncı, yedinci, sekizinci ve dokuzuncu darpların birim zaman değerlikleri mertebeye eşittir. Buna göre darpların “düüm – düüm – teek – düüüüm – teeeek – tek – kâ – tek – kâ” şeklinde ifade edilmesi gerekir. Ayrıca ana kalıbın ikinci şeklindeki birinci, ikinci, üçüncü, dokuzuncu ve onuncu darpların birim zaman değerlikleri mertebenin iki katına; dördüncü, beşinci, sekizinci, on birinci, on ikinci, on üçüncü ve on dördüncü darpların birim zaman değerlikleri mertebeye; altıncı ve yedinci darpları birim zaman değerlikleri de mertebenin yarısına eşittir. Buna göre ikinci şekle ilişkin darpların “düüm – düüm – teek – düm – tek – te – ke – düm – tââ – heek – tek – kâ – tek – kâ” şeklinde ifade edilmesi gerekir. Diğer yandan velveledeki onuncu, on birinci ve on ikinci darplar “hek” olarak ifade edilmesine karşın, “tek” darbıyla gösterilmiştir. Bu durum “hek” ile “tek” darbinin gösterimi hususunda garabet oluşturmaktadır. Ayrıca velveledeki onuncu ve on birinci darpların ifadeleri mertebeye göre tutarlı değildir. Çünkü bahsi geçen darpların birim zaman değerlikleri mertebenin iki katına eşittir. Buna göre velvele darplarının “düm – tek – te – ke – düm – tek – te – ke – düm – teek – teek – tek – te – ke – te – ke – tek – kâ – tek – kâ” şeklinde ifade edilmesi gerekir.

Ekrem Karadeniz

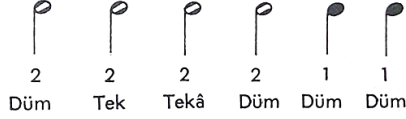
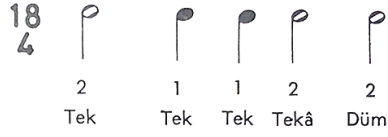

Şekil 4.529. Ekrem Karadeniz’in Türk Mûsikîsinin Nazariye ve Esasları adlı eserinde Türk Darbı usûlü

Karadeniz, Türk Darbı usûlünü dördük mertebede ele almıştır. Şablonda yer alan darp sayısı ile ifadelerin sayısı örtüşmemektedir. Mertebe dinamiğinin esasları göz önüne alındığında, darpların ifadelerinin tutarlı olmadığı görülmüştür. Çünkü birinci, dördüncü, beşinci, altıncı, yedinci, sekizinci ve dokuzuncu darpların birim zaman değerlikleri mertebenin iki katına; ikinci, üçüncü, onuncu ve on birinci darpların birim zaman değerlikleri ise, mertebeye eşittir. Buna göre darpların “teek – tek – tek – teek – düüm – düüm – teek – teek – düüm – düm – düm” şeklinde ifade edilmesi gerekir. Darpların altında yer alan rakamlar, birim zaman değerliğini ifade etse bile, müellif eserinde bu rakamların mahiyetine ilişkin herhangi bir açıklamaya yer vermediğinden bunların Türk müziğini bilmeyen herhangi bir kişi tarafından idrak edilmesi beklenemez.

(Yürük)

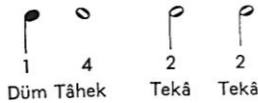
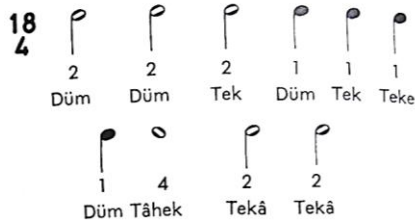

Şekil 4.530. Ekrem Karadeniz’in Türk Mûsikîsinin Nazariye ve Esasları adlı eserinde Nim Devir usûlü

Karadeniz, Nim Devir usûlünü dördlük mertebede ele almıştır. Şablonda yer alan darp sayısı ile ifadelerin sayısı örtüşmemektedir. Usûlün sekizinci darbı, “tâ – hek” ile ifade edilmesine karşın “tâ” ve “hek” darplarını ifade eder biçimde gösterilmemiştir. Ayrıca mertebe dinamiğinin esasları göz önüne alındığında, darpların ifadelerinin tutarlı olmadığı görülmüştür. Çünkü birinci, ikinci, üçüncü, dokuzuncu ve onuncu darpların birim zaman değerlikleri mertebenin iki katına; dördüncü, beşinci, altıncı ve yedinci darpların birim zaman değerlikleri mertebeye;

sekizinci darbın birim zaman değeri de mertebenin dört katına eşittir. Buna göre darpların “düüm – düüm – teek – düüm – tek – tek – düm – teeeek – teek – teek” şeklinde ifade edilmesi gerekir. Bu noktada; sekizinci darbın zayıf zaman olduğu varsayıldığı için “teeeek” şeklinde ifade edilebileceği düşünülmektedir. Darpların altında yer alan rakamlar, birim zaman değerliğini ifade etse bile, müellif eserinde bu rakamların mahiyetine ilişkin herhangi bir açıklamaya yer vermediğinden bunların Türk müziğini bilmeyen herhangi bir kişi tarafından idrak edilmesi beklenemez.

İsmail Hakkı Özkan

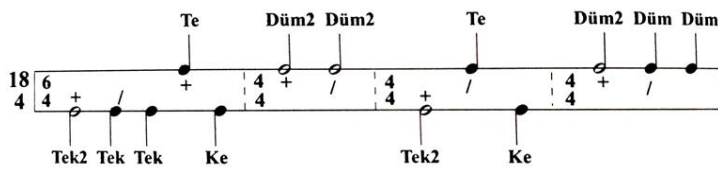

Şekil 4.531. İsmail Hakkı Özkan’ın Türk Müsîkîsi Nazariyatı ve Usûlleri: Kudüm Velveleleri adlı eserinde Türkî Darb usûlü

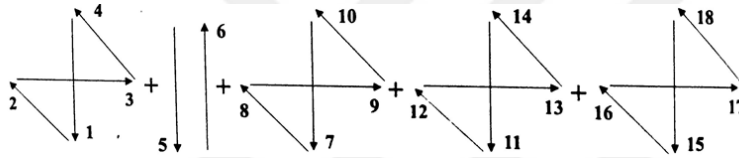

Şekil 4.531. (devam) İsmail Hakkı Özkan’ın Türk Müsîkîsi Nazariyatı ve Usûlleri: Kudüm Velveleleri adlı eserinde Türkî Darb usûlünün batı tarzı tek elle vuruluşu

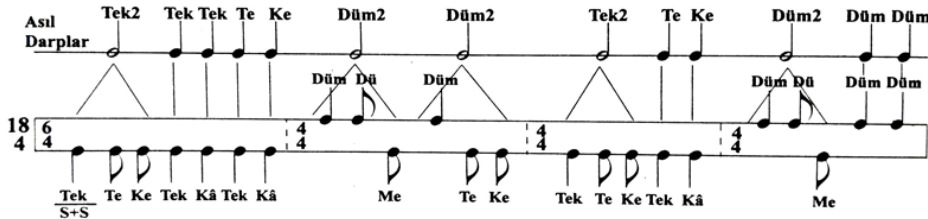

Şekil 4.531. (devam) İsmail Hakkı Özkan’ın Türk Müsîkîsi Nazariyatı ve Usûlleri: Kudüm Velveleleri adlı eserinde Türkî Darb usûlünün kudümle velveleli vuruluşu

Özkan, Türkî Darb usûlünün ana kalıbını ve velvesini dörtlük mertebeye ele almıştır. Mertebe dinamiğinin esasları doğrultusunda, darplara ilişkin verilen ifadeler tutarlı değildir. Çünkü birinci, altıncı, yedinci, sekizinci ve on birinci darpların birim zaman değerlikleri mertebenin iki katına; ikinci, üçüncü, dördüncü, beşinci, dokuzuncu, onuncu, on ikinci ve on üçüncü darpların birim zaman değerlikleri mertebeye eşittir. Buna göre darpların “teek – tek – tek – tek – kâ – düüm – düüm – teek – tek – kâ – düüm – düm – düm” şeklinde ifade edilmesi gerekir. Velvedeki darpların ise, tutarlı bir şekilde verildiğini söylemek mümkündür. Diğer yandan “batı tarzı tek elle vuruluşu” adı altındaki görselden usûle dair hiçbir anlam çıkarılamamaktadır. Bu durumun temel sebeplerinden birisi, batı müziğinde usûl kavramının olmayışdır. Ayrıca

usûl tek elle dize ve/veya bir vurmali çalgıya vurularak icra edilmez. Bunun adı ritim tutmaktır ki; ölçü, ritim ve usûl eş değer kavramlar değildirler. Herhangi bir usûlün darpları tek elle bir dize ve/veya vurmali çalgıyla icra edilmek istendiğinde darpların ifadesi mutlak surette değişir.

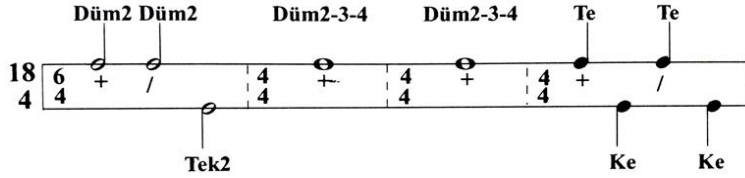

Şekil 4.532. İsmail Hakkı Özkan'ın Türk Müsîkîsi Nazariyatı ve Usûlleri: Kudüm Velveleleri adlı eserinde Nim Devir usûlü

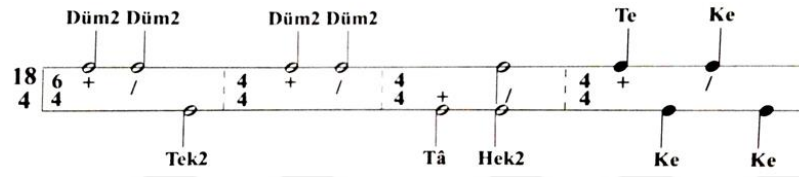

Şekil 4.532. (devam) İsmail Hakkı Özkan'ın Türk Müsîkîsi Nazariyatı ve Usûlleri: Kudüm Velveleleri adlı eserinde Nim Devir usûlünün batı tarzı tek elle vuruluşu

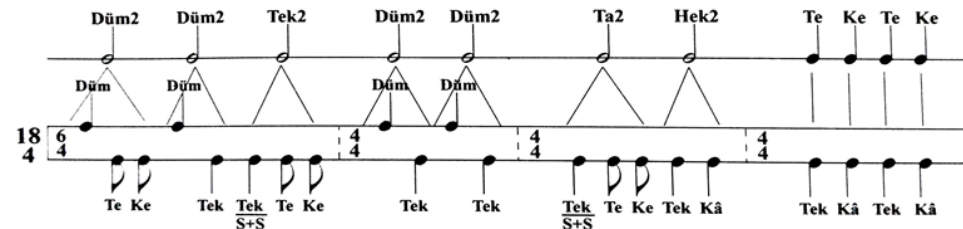

Şekil 4.532. (devam) İsmail Hakkı Özkan'ın Türk Müsîkîsi Nazariyatı ve Usûlleri: Kudüm Velveleleri adlı eserinde Nim Devir usûlünün kudümle velveleli vuruluşu

Özkan, Nim Devir usûlünün ana kalıbını ve velvelesini dörtlük mertebede ele almıştır. Mertebe dinamiğinin esasları doğrultusunda, darplara ilişkin verilen ifadeler tutarlı değildir. Çünkü birinci, ikinci ve üçüncü darpların birim zaman değerlikleri mertebenin iki katına; dördüncü ve beşinci darpların birim zaman değerlikleri mertebenin dört katına; son olarak altıncı, yedinci, sekizinci ve dokuzuncu darpların birim zaman değerlikleri mertebeye eşittir. Buna göre darpların “düm – düm – teek – düüüüm – düüüüm – tek – kâ – tek – kâ” şeklinde ifade edilmesi gerekir. Velveledeki darpların ise, tutarlı bir şekilde verildiğini söylemek mümkündür. Diğer yandan “batı tarzı tek elle vuruluşu” adı altındaki görselden usûle dair hiçbir anlam çıkarılamamaktadır. Bu durumun temel sebeplerinden birisi, batı müziğinde usûl kavramının olmayışdır. Ayrıca usûl tek elle dize ve/veya bir vurmali çalgıya vurularak icra edilmez. Bunun adı ritim tutmaktır ki; ölçü, ritim ve usûl eş değer kavramlar değildirler. Herhangi bir usûlün darpları tek elle bir dize ve/veya vurmali çalgıyla icra edilmek istendiğinde darpların ifadesi mutlak surette değişir.

Şeref Çakar

Usûlün Zamanları
ve vuruşları:

TEK TEK TEK TE KE DÜM DÜM TEK TE KE DÜM DÜM DÜM
2 1 1 1 1 2 2 2 1 1 2 1 1

Usûlün Notası:

1. Mertebesi 18/8

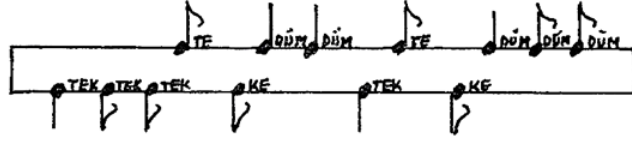

2. Mertebesi 18/4

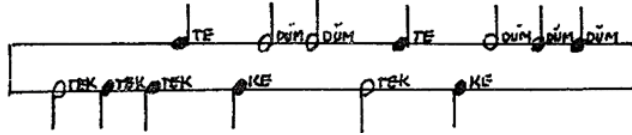

Şekil 4.533. Şeref Çakar'ın Türk Musikîsinde Usûl adlı eserinde Darb-1 Türkî usûlü

Çakar, Darb-1 Türki usûlünü dördlük ve sekizlik mertebelerde ele almıştır. Mertebe dinamiğinin esasları göz önüne alındığında, darpların ifadelerinin tutarlı olmadığı görülmüştür. Çünkü birinci, altıncı, yedinci, sekizinci ve on birinci darpların birim zaman değerlikleri mertebenin iki katına; ikinci, üçüncü, dördüncü, beşinci, dokuzuncu, onuncu, on ikinci ve on üçüncü darpların birim zaman değerlikleri mertebeye eşittir. Buna göre darpların “teek – tek – tek – tek – kâ – düüm – düüm – teek – tek – kâ – düüm – düm – düm” şeklinde ifade edilmesi gerekir. Darpların ifadeleri hususunda belirtilen bu görüşler, her iki mertebe için de geçerlidir.

Usûlün Zamanları
ve vuruşları:

DÜM DÜM TEK DÜM TEK TE KE TE KE
2 2 2 4 4 1 1 1 1

Usûlün Notası:

1. Mertebesi 18/8



Usûlün Zamanları
ve vuruşları:

DÜM DÜM TEK DÜM TEK TE KE TE KE
2 2 2 4 4 1 1 1 1

Usûlün Notası:

2. Mertebesi 18/4

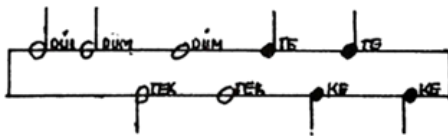

Şekil 4.534. Şeref Çakar'ın Türk Musikîsinde Usûl adlı eserinde Nim Devir usûlü

Vuruşu: 2 mertebesi

SAĞ el ile SAĞ dize vurulan vuruşlar
SOL el ile SOL dize vurulan vuruşlar

Velveleli

Vuruşu

SAĞ Zahme ile SAĞ KUDÜME vurulan vuruşlar

SAĞ Zahme ile SOL KUDÜME vurulan vuruşlar
SOL Zahme ile SOL KUDÜME vurulan vuruşlar

18/4

DÜM 2 DÜM 2 TEK 2 DÜM 4 TEK 4 TE 1 KE 1 TE 1 KE 1

DÜM TE TE KE DÜM TEK DÜM DÜM

TEK KE TEK

Şekil 4.534. (devam) Şeref Çakar'ın Türk Musikîsinde Usûl adlı eserinde Nim Devir usûlünün velvelesi

Çakar, Nim Devir usûlünün ana kalıbını dörtlük ve sekizlik; velvelesini ise, sadece dörtlük mertebede ele almıştır. Mertebe dinamiğinin esasları göz önüne alındığında, darpların ifadelerinin tutarlı olmadığı görülmüştür. Çünkü birinci, ikinci ve üçüncü darpların birim zaman değerlikleri mertebenin iki katına; dördüncü ve beşinci darpların birim zaman değerlikleri mertebenin dört katına; son olarak altıncı, yedinci, sekizinci ve dokuzuncu darpların birim zaman değerlikleri mertebeye eşittir. Buna göre darpların “düüm – düüm – teek – düüüüm – teeeek – tek – kâ – tek – kâ” şeklinde ifade edilmesi gerekir. Darpların ifadeleri hususunda belirtilen bu görüşler her iki mertebe için de geçerlidir. Ayrıca velveledeki onuncu ve on birinci darpların ifadeleri mertebeye göre tutarlı değildir. Çünkü bahsi geçen darpların birim zaman değerlikleri mertebenin iki katına eşittir. Buna göre velveledeki darpların “düüm – tek – te – ke – düüm – tek – te – ke – düüm – teek – teek – tek – te – ke – te – ke – tek – kâ – tek – kâ” şeklinde ifade edilmesi gerekir.

Usûlün Zamanları
ve vuruşları:

DÜM TEK TE KE DÜM TEK DÜM DÜM
R R 1 1 R R 4 4

Usûlün Notası:
1. Mertebesi 18/8

Şekil 4.535. Şeref Çakar'ın Türk Musikîsinde Usûl adlı eserinde Türkmen usûlü

Çakar, Türkmen usûlünü sekizlik mertebede ele almıştır. Mertebe dinamiğinin esasları göz önüne alındığında, darpların ifadelerinin tutarlı olmadığı görülmüştür. Çünkü birinci, ikinci, beşinci ve altıncı darpların birim zaman değerlikleri mertebeye; üçüncü ve dördüncü darpların birim zaman değerlikleri mertebenin yarısına; yedinci ve sekizinci darpların birim zaman

değerlikleri ise, mertebenin iki katına eşittir. Buna göre darpların “düm – tek – te – ke – düm – tek – düüm – düüm” şeklinde ifade edilmesi gerekir.

Cemil Sangan

— DARB-İ TÜRKİ USÛLÜ —

MERTEBELERİNE GÖRE USÛL NOTALARI

I.ŞEKİL -

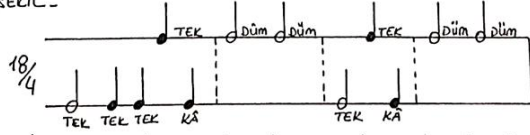

II.ŞEKİL -

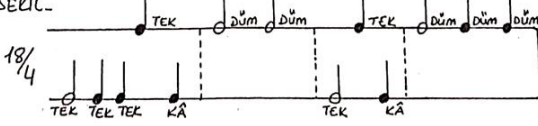

Şekil 4.536. Cemil Sangan'ın Türk Müziği Usulleri adlı eserinde Darb-ı Türkî usûlü

Sangan, Darb-î Türkî usûlünü iki farklı şekilde, dörtlük mertebede ele almıştır. Mertebe dinamiğinin esasları göz önüne alındığında, darpların ifadelerinin tutarlı olmadığı görülmüştür. Çünkü birinci şekildeki birinci, altıncı, yedinci, sekizinci, on birinci ve on ikinci darpların birim zaman değerlikleri mertebenin iki katına; ikinci, üçüncü, dördüncü, beşinci, dokuzuncu ve onuncu darpların birim zaman değerlikleri de mertebeye eşittir. Buna göre birinci şekildeki darpların “teek – tek – tek – tek – kâ – düüm – düüm - teek – tek – kâ – düüm – düüm” şeklinde ifade edilmesi gerekir. Ayrıca ikinci şekildeki birinci, ikinci ve üçüncü darpların birim zaman değerlikleri mertebenin iki katına; dördüncü ve beşinci darpların birim zaman değerlikleri mertebenin dört katına; son olarak altıncı, yedinci, sekizinci ve dokuzuncu darpların birim zaman değerlikleri mertebeye eşittir. Buna göre darpların “düüm – düüm – teek – düüüm – teeeek – tek – kâ – tek – kâ” şeklinde ifade edilmesi gerekir.

— NİM DEVİR USÛLÜ —

MERTEBELERİNE GÖRE USÛL NOTALARI :

I.ŞEKİL

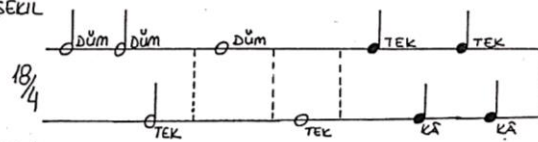

II.ŞEKİL

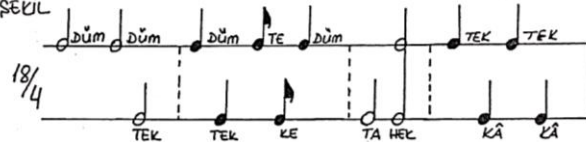

Şekil 4.537. Cemil Sangan'ın Türk Müziği Usulleri adlı eserinde Nim Devir usûlü

VELVELESİ :

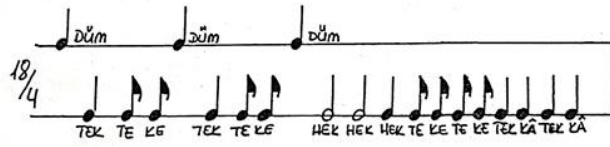

Şekil 4.537. (devam) Cemil Sangan'ın Türk Müziği Usulleri adlı eserinde Nim Devir usûlü

Sangan, Nim Devir usûlünün ana kalıbını (iki farklı şekilde) ve velvelesini dörtlük mertebede ele almıştır. Mertebeye dinamiğinin esasları göz önüne alındığında, darpların ifadelerinin tutarlı olmadığı görülmüştür. Çünkü ana kalıbın birinci şeklindeki birinci, ikinci ve üçüncü darpların birim zaman değerlikleri mertebenin iki katına; dördüncü ve beşinci darpların birim zaman değerlikleri mertebenin dört katına; son olarak altıncı, yedinci, sekizinci ve dokuzuncu darpların birim zaman değerlikleri mertebeye eşittir. Buna göre darpların “düüm – düüm – teek – düüüüm – teeeek – tek – kâ – tek – kâ” şeklinde ifade edilmesi gerekir. Ayrıca ana kalıbın ikinci şeklindeki birinci, ikinci, üçüncü, dokuzuncu ve onuncu darpların birim zaman değerlikleri mertebenin iki katına; dördüncü, beşinci, sekizinci, on birinci, on ikinci, on üçüncü ve on dördüncü darpların birim zaman değerlikleri mertebeye; altıncı ve yedinci darpların birim zaman değerlikleri ise, mertebenin yarısına eşittir. Buna göre ana kalıbın ikinci şekline ilişkin darpların “düüm – düüm – teek – düm – tek – te – ke – düm – tââ – heek – tek – kâ – tek – kâ” şeklinde ifade edilmesi gerekir. Diğer yandan velveledeki onuncu, on birinci ve on ikinci darpları “hek” olarak ifade edilmesine karşın, “tek” darbıyla gösterilmiştir. Bu durum “hek” ile “tek” darplarının gösterimi hususunda garabet oluşturmaktadır. Ayrıca velveledeki onuncu ve on birinci darpların ifadeleri mertebeye göre tutarlı değildir. Çünkü bahsi geçen darpların birim zaman değerlikleri mertebenin iki katına eşittir. Buna göre darpların “düüm – tek – te – ke – düm – tek – te – ke – düm – teek – teek – tek – te – ke – te – ke – tek – kâ – tek – kâ” şeklinde ifade edilmesi gerekir.

Erdinç Çelikkol

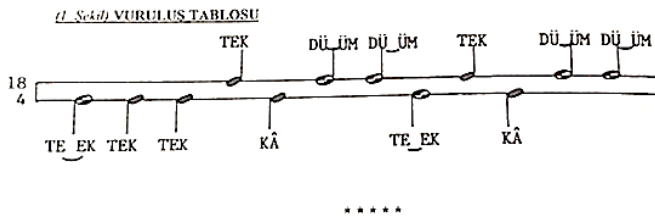

(2. Şekil) VURULUSU:

TE EK TEK TEK TEK KÂ DÜ ÜM DÜ ÜM TE EK TEK KÂ DÜ ÜM DÜM DÜM
2 1 1 1 1 2 2 2 1 1 2 1 1 : 18

Şekil 4.538. Erdinç Çelikkol'un Türk Müsıkîsi Bilgileri I-II adlı eserinde Darb-ı Türkî usûlü

2. Şekil VURULUS TABLOSU

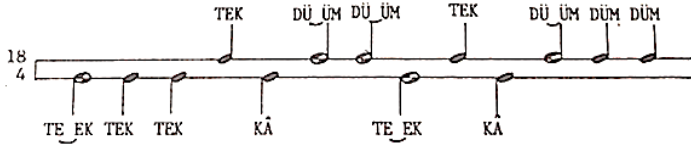

Şekil 4.538. (devam) Erdinç Çelikkol'un Türk Mûsikîsi Bilgileri I-II adlı eserinde Darb-ı Türkî usûlü

Çelikkol, Darb-ı Türkî usûlünün iki farklı şekilde, dörtlük mertebede ele almıştır. Usûldeki darpların ifadesi mertebeye tutarlılık göstermektedir.

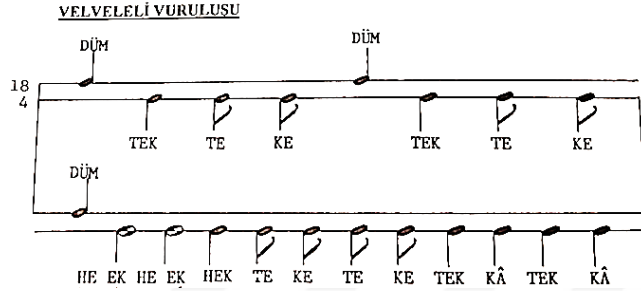
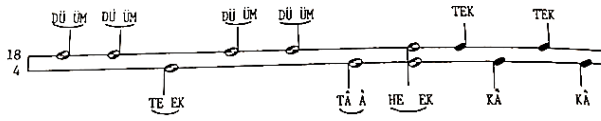

Şekil 4.539. Erdinç Çelikkol'un Türk Mûsikîsi Bilgileri I-II adlı eserinde Nim Devir usûlü

Çelikkol, Nim Devir usûlünün ana kalıbını ve velvelesini dörtlük mertebede ele almıştır. Ana kalıptaki darpların ifadeleri mertebeye göre tutarlılık göstermektedir. Fakat velvelenin onuncu, on birinci ve on ikinci darpları “hek” olarak ifade edilmesine karşın, “tek” darbıyla gösterilmiştir. Bu durum “hek” ile “tek” darbının gösterimi hususunda garabet oluşturmaktadır. Ayrıca velveledeki onuncu ve on birinci darpların ifadeleri mertebeye göre tutarlı değildir. Çünkü bahsi geçen darpların birim zaman değerlikleri mertebenin iki katına eşittir. Buna göre velvele darplarının “düm – tek – te – ke – düm – tek – te – ke – düm – teek – teek – tek – te – ke – te – ke – tek – kâ – tek – kâ” şeklinde ifade edilmesi gerekir.

Erol Sayan

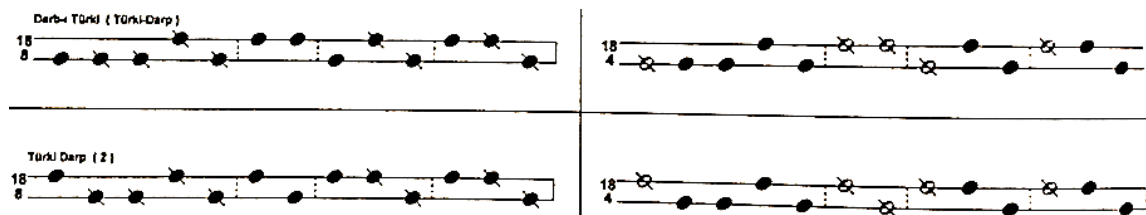

Şekil 4.540. Erol Sayan'ın Ulusal Müziğimiz adlı eserinde Darb-ı Türkî/Türkî Darb usûlü

Sayan, Darb-ı Türkî/Türkî Darb usûlünü dörtlük ve sekizlik mertebelerde iki farklı şekilde ele almıştır. Müellifin gösterim yöntemine bağlı olarak darpların ifadelerine ilişkin bir çıkarımda bulunmak mümkün değildir.

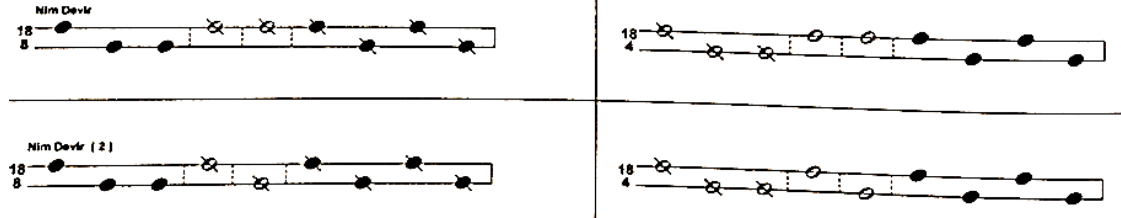

Şekil 4.541. Erol Sayan'ın Ulusal Müziğimiz adlı eserinde Nim Devir usûlü

Sayan, Nim Devir usûlünü dörtlük ve sekizlik mertebelerde, iki farklı şekilde ele almıştır. Müellifin gösterim yöntemine bağlı olarak darpların ifadelerine ilişkin bir çıkarımda bulunmak mümkün değildir.

Ahmet Selim Teymur

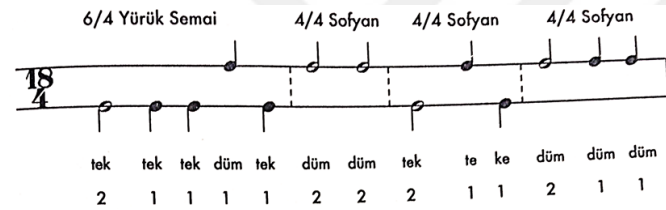

Şekil 4.542. Ahmet Selim Teymur'un Türk Musikisi adlı eserinde Darbı Türki usûlü

Teymur, Darbı Türki usûlünü dörtlük mertebelerde ele almıştır. Mertebe dinamiğinin esasları göz önüne alındığında darplara ilişkin verilen ifadelerin tutarlı olmadığı tespit edilmiştir. Çünkü birinci, altıncı, yedinci, sekizinci ve on birinci darpların birim zaman değerlikleri mertebenin iki katına; ikinci, üçüncü, dördüncü, beşinci, dokuzuncu, onuncu, on ikinci ve on üçüncü darpların birim zaman değerlikleri mertebeye eşittir. Buna göre darpların “teek – tek – tek – düm – tek – düm – düm – teek – tek – kâ – düüm – düm – düm” şeklinde ifade edilmesi gerekir. Ayrıca müellif darpları gruplayarak Yürük Semai ve Sofyan olarak adlandırmıştır. Ancak müellifin grupladığı darpların birim zaman değerlikleri ve darplarının ifadeleri belirttiği usûllerle uyumsuzdur. Bu durum darpların ifadelerinin ve birim zaman değerliklerinin idrak edilmesi noktasında muğlaklığa sebebiyet vermektedir.

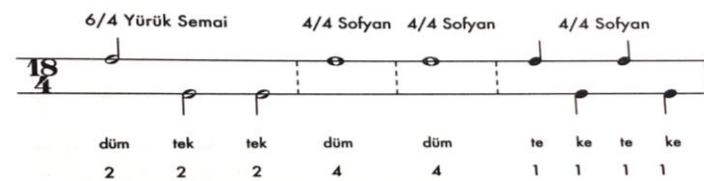

Şekil 4.543. Ahmet Selim Teymur'un Türk Musikisi adlı eserinde Nim Devir usûlü

Teymur, Nim Devir usûlünü dörtlük mertebede ele almıştır. Mertebe dinamiğinin esasları göz önüne alındığında darplara ilişkin verilen ifadelerin tutarlı olmadığı tespit edilmiştir. Çünkü birinci, ikinci ve üçüncü darpların birim zaman değerlikleri mertebenin iki katına; dördüncü ve beşinci darpların birim zaman değerlikleri mertebenin dört katına; son olarak altıncı, yedinci, sekizinci ve dokuzuncu darpların birim zaman değerlikleri mertebeye eşittir. Buna göre darpların “düüm – düüm – teek – düüüüm – teeeek – tek – kâ – tek – kâ” şeklinde ifade edilmesi gerekir. Ayrıca müellif darpları gruplayarak Yürük Semai ve Sofyan olarak adlandırmıştır. Ancak müellifin grupladığı darpların birim zaman değerlikleri ve darplarının ifadeleri belirttiği usûllerle uyuşmamaktadır. Bu durum darpların ifadelerinin ve birim zaman değerliklerinin idrak edilmesi noktasında muğlaklığa sebebiyet vermektedir.

Fahrettin Yarkın

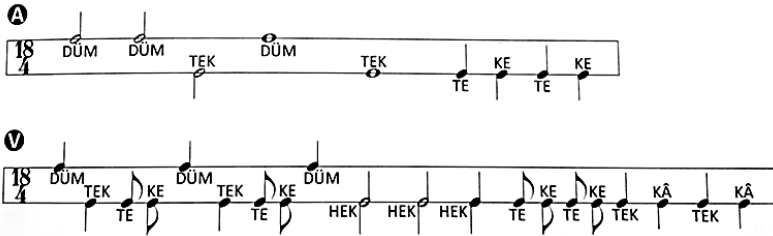

Şekil 4.544. Fahrettin Yarkın'ın Türk Müziğinde Usuller adlı eserinde Nim Devir usûlü

Yarkın, Nim Devir usûlünün ana kalıbını ve velvesini dörtlük mertebede ele almıştır. Mertebe dinamiğinin esasları göz önüne alındığında, darplara ilişkin verilen ifadelerin tutarlı olmadığı tespit edilmiştir. Çünkü birinci, ikinci ve üçüncü darpların birim zaman değerlikleri mertebenin iki katına; dördüncü ve beşinci darplarının birim zaman değerlikleri mertebenin dört katına; son olarak altıncı, yedinci, sekizinci ve dokuzuncu darpların birim zaman değerlikleri mertebeye eşittir. Buna göre darpların “düüm – düüm – teek – düüüüm – düüüüm – tek – kâ – tek – kâ” şeklinde ifade edilmesi gerekir. Diğer yandan velvenin darplarına ilişkin ifadelerin mertebeye göre tutarlılık gösterdiğini söylemek mümkündür.

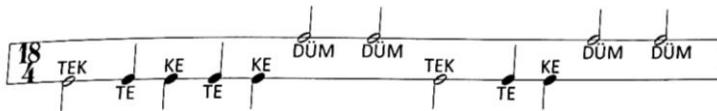

Şekil 4.545. Fahrettin Yarkın'ın Türk Müziğinde Usuller adlı eserinde Darb-1 Türkî usûlü

Yarkın, Darb-1 Türkî usûlünü dörtlük mertebede ele almıştır. Mertebe dinamiğinin esasları göz önüne alındığında, darplara ilişkin verilen ifadelerin tutarlı olmadığı görülmüştür. Çünkü birinci, altıncı, yedinci, sekizinci ve on birinci darpların birim zaman değerlikleri mertebenin

iki katına; ikinci, üçüncü, dördüncü, beşinci, dokuzuncu, onuncu, on ikinci ve on üçüncü darpların birim zaman değerlikleri mertebeye eşittir. Buna göre darpların “tek – tek – tek – tek – kâ – düüm – düüm – teek – tek – kâ – düüm – düm – düm” şeklinde ifade edilmesi gerekir.

Mehmet Gönül

TÜRKİ DARB (6+4+4+4)
Kâr, Beste ve özellikle Naatlarda

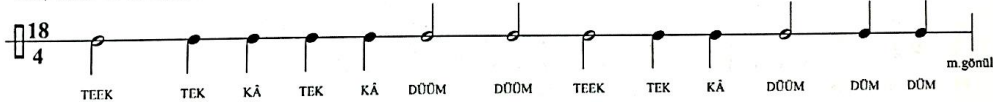

Şekil 4.546. Mehmet Gönül’ün Türk Müziği Solfej-Makam-Usûl-Dikte Alıştırmaları adlı eserinde Tūrki Darb usûlü

TÜRKİ DARB (VELVELE)

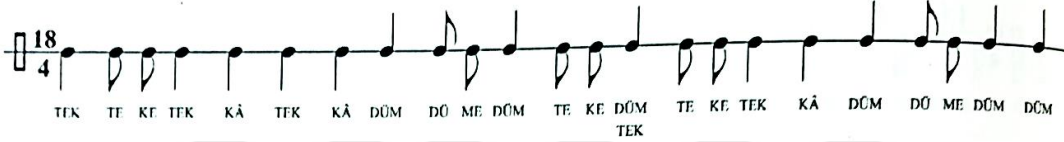

Şekil 4.546. (devam) Mehmet Gönül’ün Türk Müziği Solfej-Makam-Usûl-Dikte Alıştırmaları adlı eserinde Tūrki Darb usûlünün velvelesi

Gönül, Tūrki Darb usûlünün ana kalıbını ve velvelesini dörtlük mertebede ele almıştır. Usûlün hem ana kalıbında hem de velvelesinde bulunan darpların ifadesi mertebeye tutarlılık göstermektedir.

NİM DEVİR (6+4+4+4)
Peşrev ve Bestelerde



NİM DEVİR (VELVELE)

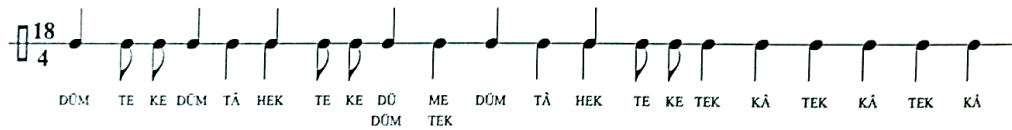

Şekil 4.547. Mehmet Gönül’ün Türk Müziği Solfej-Makam-Usûl-Dikte Alıştırmaları adlı eserinde Nim Devir usûlü

Gönül, Nim Devir usûlünün ana kalıbını ve velvelesini dörtlük mertebede ele almıştır. Usûlün hem ana kalıbında hem de velvelesinde bulunan darpların ifadesi mertebeye tutarlılık göstermektedir.

4.5.18. 19 Zamanlı Usûller

Ekrem Karadeniz

(Hafif)

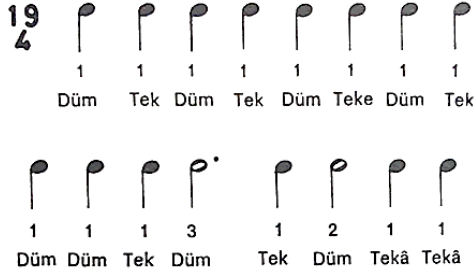

Şekil 4.548. Ekrem Karadeniz'in Türk Mûsikîsinin Nazariye ve Esasları adlı eserinde Hüner Darbı usûlü

Karadeniz, Hüner Darbı usûlünü dörtlük mertebede ele almıştır. Şablonda usûl darpları ile darp ifadelerinin sayısı birbirine eşit değildir. Ayrıca mertebe dinamiğinin esasları doğrultusunda, darpların ifadelerinin tutarlı olmadığı görülmüştür. Çünkü birinci, ikinci, üçüncü, dördüncü, beşinci, altıncı, yedinci, sekizinci, dokuzuncu, onuncu, on birinci, on üçüncü, on beşinci ve on altıncı darpların birim zaman değerlikleri mertebeye; on ikinci darbın birim zaman değerliği mertebenin üç katına; on dördüncü darbın birim zaman değerliği de mertebenin iki katına eşittir. Buna göre darpların “düm – tek – düm – tek – düm – tek – düm- tek – düm – düm -tek – düüüm – tek – düüm – tek – tek” şeklinde ifade edilmesi gerekir. Darpların altında yer alan rakamlar, darpların birim zaman değerliğini ifade etse bile, müellif eserinde bu rakamların mahiyetine ilişkin herhangi bir açıklamaya yer vermediğinden, bunların Türk müziğini bilmeyen herhangi bir kişi tarafından idrak edilmesi beklenemez.

4.5.19. 20 Zamanlı Usûller

Suphi Ezgi



Şekil 4.549. Suphi Ezgi'nin Nazari ve Ameli Türk Musikisi adlı eserinde Fahte usûlü

Ezgi, Fahte usûlünü dörtlük mertebede ele almıştır. Mertebe dinamiğinin esasları göz önüne alındığında darplara ilişkin verilen ifadelerin tutarlı olmadığı tespit edilmiştir. Çünkü birinci, ikinci, üçüncü, dördüncü, beşinci ve altıncı darpların birim zaman değerlikleri mertebenin iki katına; yedinci darbının birim zaman değerliği mertebenin dört katına; sekizinci, dokuzuncu,

onuncu ve on birinci darpların birim zaman değerlikleri de mertebeye eşittir. Buna göre darpların “düüm – düüm – teek – teek – teek – düüm – teeeek – tek – kâ – tek – kâ” şeklinde ifade edilmesi gerekir. Ayrıca eserde darpların üstünde yer alan rakam ve matematiksel işaretlere ilişkin herhangi bir açıklamaya yer verilmediğinden, bunların ne anlama geldiğine ilişkin bir sonuca varılamamıştır.

Tevfik Rıza Pırnal

Sofyân		Yürük Semâi							Sofyân			
		1			2							
Düm	Düm	Tek	Tek	Tek	Düm	Tâ	Hek	Te	Kâ	Te	Kâ	
2	2	2	2	2	2	2	2	1	1	1	1	

Şekil 4.550. Tevfik Rıza Pırnal’ın Söz ve Saz adlı eserinde Fahte usûlü

Pırnal, Fahte usûlünü meritebe unsurunu gözetmeksizin ele alındığından darpların ifadelerinin tutarlılığına yönelik bir yorum getirmek mümkün değildir. Ancak müellifin grupladığı darpların birim zaman değerlikleri ve darplarının ifadeleri belirttiği usûllerle uyuşmamaktadır. Bu durum darpların ifadelerinin ve birim zaman değerliklerinin idrak edilmesi noktasında muğlaklığa sebebiyet vermektedir.

Veli Kanık

Fahte usulünün
($\frac{2}{4}$) lükle vuruluşu
Fahte usulünün
($\frac{2}{4}$) lükle yazılışı



Şekil 4.551. Veli Kanık’ın Türk Musikisinde Ritm Unsuru ve Nota Kaideleri adlı eserinde Fahte usûlü

Kanık, Fahte usûlünü dördümlük mertebede ele almış; örneklerin bazı kısımlarında darpların ifadelerini kısaltma yöntemine başvurarak “düm” darbını “d”, “tek” darbını ise “t” harfiyle ifade etmiştir. Meritebe dinamiğinin esasları göz önüne alındığında, darpların ifadelerinin tutarlı olmadığı görülmüştür. Çünkü birinci, dördüncü, beşinci, altıncı, yedinci, sekizinci ve dokuzuncu darpların birim zaman değerlikleri mertebenin iki katına; ikinci, üçüncü, onuncu, on birinci, on ikinci, on üçüncü ve on dördüncü darpların birim zaman değerlikleri ise mertebeye eşittir. Buna göre darpların “düüm – düm – düm – teek – teek – teek – düüm- tââ – heek – tek – kâ – tek – kâ” şeklinde ifade edilmesi gerekir.

Ümit Mutlu

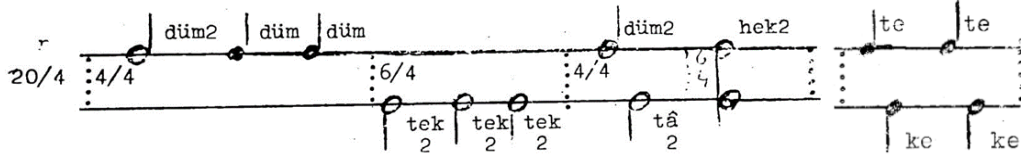

Şekil 4.552. Ümit Mutlu'nun Türk Musikisi Nazariyatı Usulleri ve Makam Seyirleri adlı eserinde Fahte usûlü

Mutlu, Fahte usûlünü dörtlük mertebede ele almıştır. Mertebe dinamiğinin esasları göz önüne alındığında, darpların ifadelerinin tutarlı olmadığı görülmüştür. Çünkü birinci, dördüncü, beşinci, altıncı, yedinci, sekizinci ve dokuzuncu darpların birim zaman değerlikleri mertebenin iki katına; ikinci, üçüncü, onuncu, on birinci, on ikinci, on üçüncü ve on dördüncü darpların birim zaman değerlikleri de mertebeye eşittir. Buna göre darpların “düüm – düm – düm – teek – teek – teek – düüm- tââ – heek – tek – kâ – tek – kâ” şeklinde ifade edilmesi gerekir.

Hurşit Ungay

ZAMAN VE VURGULARI:

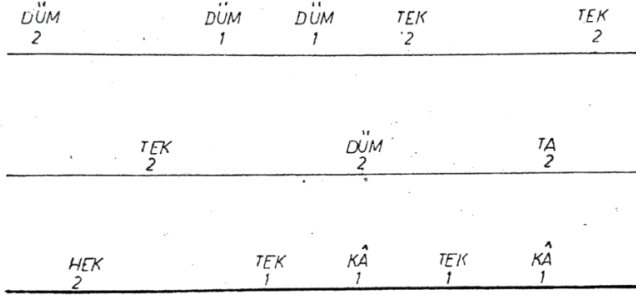

Şekil 4.553. Hurşit Ungay'ın Türk Mûsikisinde Usûller ve Kudüm adlı eserinde Fahte usûlü

140

USÛL NOTASI

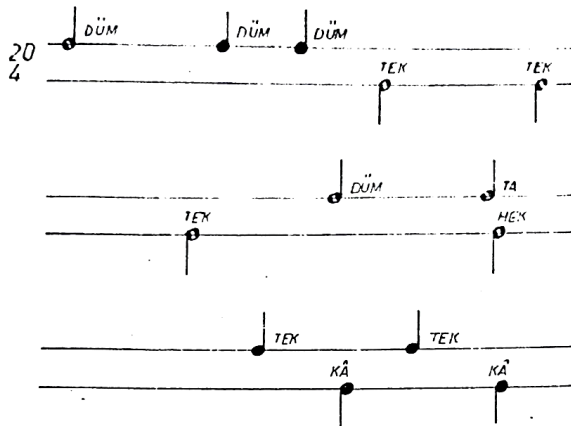

Şekil 4.553. (devam) Hurşit Ungay'ın Türk Mûsikisinde Usûller ve Kudüm adlı eserinde Fahte usûlü

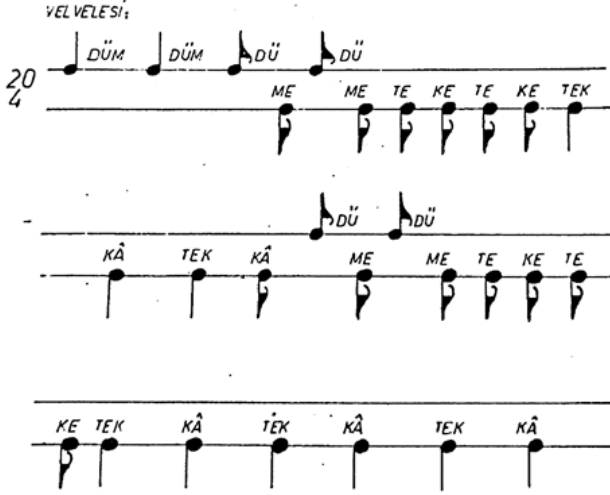

Şekil 4.553. (devam) Hurşit Ungay'ın Türk Mûsikîsinde Usûller ve Kudüm adlı eserinde Fahte usûlü

Ungay, Fahte usûlünü Devir usûlünü iki çizgide gösterim yöntemini kullanarak ve usûlün birim zaman değerliklerini rakamlarla ifade ederek ele almıştır. Ayrıca usûlün ana kalıbını ve velvelesini dörtlük mertebede göstermiştir. Ana kalıbın dokuzuncu darby, “hek” olarak ifade edilmesine karşın, “tek” ile gösterilmiştir. Bu durum “hek” ve “tek” darplarının gösterimi hususunda garabet oluşturmaktadır. Mertebe dinamiğinin esasları doğrultusunda usûlün darplarının ifadelerinin tutarlı olmadığı görülmektedir. Çünkü birinci, dördüncü, beşinci, altıncı, yedinci, sekizinci ve dokuzuncu darpların birim zaman değerlikleri mertebenin iki katına; ikinci, üçüncü, onuncu, on birinci, on ikinci, on üçüncü ve on dördüncü darpların birim zaman değerlikleri ise, mertebeye eşittir. Buna göre darpların “düüm – düm – düm – teek – teek – teek – düüm – düüm – teek – tek – kâ – tek – kâ” şeklinde ifade edilmesi gerekir. Diğer yandan velvenin darplarına ilişkin ifadelerin mertebeye göre tutarlılık gösterdiğini söylemek mümkündür.

Ekrem Karadeniz

(Yürük)

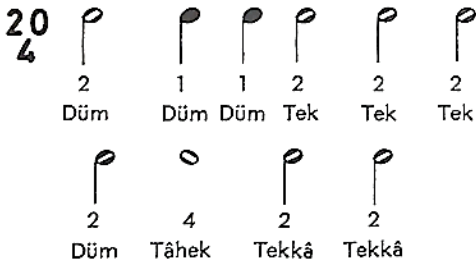

Şekil 4.554. Ekrem Karadeniz'in Türk Mûsikîsinin Nazariye ve Esasları adlı eserinde Fahte usûlü

Karadeniz, Fahte usûlünü dörtlük mertebede ele almıştır. Şablonda yer alan darp sayısı ile ifadelerin sayısı örtüşmemektedir. Mertebe dinamiğinin esasları göz önüne alındığında, darpların ifadelerinin tutarlı olmadığı görülmüştür. Çünkü birinci, dördüncü, beşinci, altıncı, yedinci, dokuzuncu ve onuncu darpların birim zaman değerlikleri mertebenin iki katına; ikinci ve üçüncü darpların birim zaman değerlikleri mertebeye; sekizinci darbın birim zaman değerliği de mertebenin dört katına eşittir. Buna göre darpların “düüm – düm – düm – teek – teek – teek – düüm – teeeek – teek – teek” şeklinde ifade edilmesi gerekir. Bu noktada; sekizinci darbın zayıf zaman olduğu varsayıldığı için “teeeek” şeklinde ifade edilebileceği düşünülmektedir. Darpların altında yer alan rakamlar, birim zaman değerliğini ifade etse bile, müellif eserinde bu rakamların mahiyetine ilişkin herhangi bir açıklamaya yer vermediğinden bunların Türk müziğini bilmeyen herhangi bir kişi tarafından idrak edilmesi beklenemez.

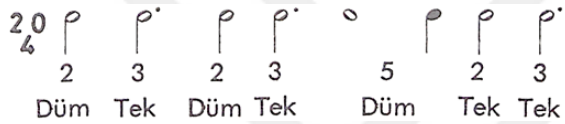

Şekil 4.555. Ekrem Karadeniz’in Türk Mûsikîsinin Nazariye ve Esasları adlı eserinde Dilrubâ usûlü

Karadeniz, Dilrubâ usûlünü dörtlük mertebede ele almıştır. Mertebe dinamiğinin esasları göz önüne alındığında, darpların ifadelerinin tutarlı olmadığı görülmüştür. Çünkü birinci, üçüncü ve yedinci darpların birim zaman değerlikleri mertebenin iki katına; ikinci, dördüncü ve sekizinci darpların birim zaman değerlikleri mertebenin üç katına; beşinci darbın birim zaman değerliği mertebenin dört katına; altıncı darbın birim zaman değerliği ise, mertebeye eşittir. Buna göre darpların “düüm – teek – düüm – teek – düüüüm – tek – teek – teek” şeklinde ifade edilmesi gerekir. Darpların altında yer alan rakamlar, birim zaman değerliğini ifade etse bile, müellif eserinde bu rakamların mahiyetine ilişkin herhangi bir açıklamaya yer vermediğinden bunların Türk müziğini bilmeyen herhangi bir kişi tarafından idrak edilmesi beklenemez.

İsmail Hakkı Özkan

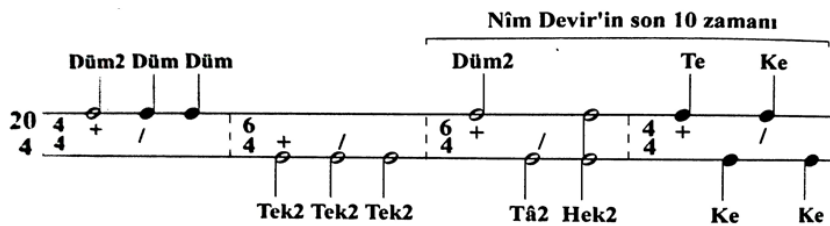

Şekil 4.556. İsmail Hakkı Özkan’ın Türk Mûsikîsi Nazariyatı ve Usûlleri: Kudüm Velveleleri adlı eserinde Fahte usûlü

Asıl Darplar

Düm2 Düm Düm Tek2 Tek2 Tek2 Düm2 Tâ2 Hek2 Te Ke Te Ke

Düm Dü Düm Düm Tek Tek Tek Düm Düm Tâ Hek Te Ke Te Ke

20 4/4 6/4 6/4 4/4

Me Tek Te Ke Tek Kâ Tek Kâ Me Tek Te Ke Te Kâ Tek Kâ Tek Kâ

S+S S+S

Şekil 8. İsmail Hakkı Özkan'ın Türk Müsîkîsi Nazariyatı ve Usûlleri: Kudüm Velveleleri adlı eserinde Fahte usûlünün kudümle velveleli vuruluşu

Özkan, Fahte usûlünün ana kalıbını ve velvelesini dörtlük mertebede ele almıştır. Mertebe dinamiğinin esasları göz önüne alındığında, darpların ifadelerinin tutarlı olmadığı görülmüştür. Çünkü ana kalıptaki birinci, dördüncü, beşinci, altıncı, yedinci, sekizinci ve dokuzuncu darpların birim zaman değerlikleri mertebenin iki katına eşit, ikinci, üçüncü, onuncu, on birinci, on ikinci, on üçüncü ve on dördüncü darplarının birim zaman değerlikleri de mertebeye eşittir. Buna göre darpların “düüm – düm – düm – teek – teek – teek – düüm – tââ – heek – tek – kâ – tek – kâ” şeklinde ifade edilmesi gerekir. Diğer yandan velvelenin darplarına ilişkin ifadelerin mertebeye göre tutarlılık gösterdiğini söylemek mümkündür.

Şeref Çakar

Usûlün Zamanları ve vuruşları: DÜM DÜM DÜM TEK TEK TEK DÜM TA-HEK TE KE TE KE
R 1 1 R 2 2 2 R R-2 1 1 1 1

Usûlün Notası:

1. Mertebesi 20/8

2. Mertebesi 20/4

Şekil 4.557. Şeref Çakar'ın Türk Musîkîsinde Usûl adlı eserinde Fahte usûlü

Usûlün Zamanları ve vuruşları: DÜM DÜM TEK TEK TEK DÜM TEK TE KE TE KE
R 2 2 2 2 2 R 4 1 1 1 1

Usûlün Notası:

1. Mertebesi 20/8

2. Mertebesi 20/4

Şekil 4.557. (devam) Şeref Çakar'ın Türk Musîkîsinde Usûl adlı eserinde Fahte usûlünün ikinci şekli

Vuruşu: 2 mertebesi

SAĞ el ile SAĞ dize vurulan vuruşlar
SOL el ile SOL dize vurulan vuruşlar

Velveleli

Vuruşu

SAĞ Zahme ile SAĞ KUDÜME vurulan vuruşlar

SAĞ Zahme ile SOL KUDÜME vurulan vuruşlar
SOL Zahme ile SOL KUDÜME vurulan vuruşlar

Şekil 4.557. (devam) Şeref Çakar'ın Türk Musikisinde Usûl adlı eserinde Fahte usûlünün velvelesi

Çakar, Fahte usûlünün ana kalıbını (iki farklı şekilde) dörtlük ve sekizlik; velvelesini ise, sadece dörtlük mertebede ele almıştır. Mertebe dinamiğinin esasları göz önüne alındığında, darpların ifadelerinin tutarlı olmadığı görülmüştür. Çünkü ana kalıbın birinci şeklindeki birinci, dördüncü, beşinci, altıncı, yedinci, sekizinci ve dokuzuncu darpların birim zaman değerlikleri mertebenin iki katına; ikinci, üçüncü, onuncu, on birinci, on ikinci, on üçüncü ve on dördüncü darpların birim zaman değerlikleri ise, mertebeye eşittir. Buna göre darpların “düüm – düm – düm – teek – teek – teek – düüm – tââ – heek – tek – kâ – tek – kâ” şeklinde ifade edilmesi gerekir. Ayrıca ana kalıbın ikinci şeklindeki birinci, ikinci, üçüncü, dördüncü, beşinci ve altıncı darpların birim zaman değeri mertebenin iki katına; yedinci darbın birim zaman değeri mertebenin dört katına; sekizinci, dokuzuncu, onuncu ve on birinci darplarının birim zaman değeri ise, mertebeye eşittir. Buna göre ana kalıbının ikinci şeklindeki darpların “düüm – düüm – teek – teek – teek – düüm – teeeek – tek – kâ – tek – kâ” şeklinde ifade edilmesi gerekir. Diğer yandan velvelenin darplarına ilişkin ifadelerin mertebeye göre tutarlılık gösterdiğini söylemek mümkündür.

Cemil Sangan

— FAHTE USÛLÜ —

MERTEBELERİNE GÖRE USÛL NOTALARI :

VELVELESİ :

Şekil 4.558. Cemil Sangan'ın Türk Müziği Usulleri adlı eserinde Fahte usûlü

Sangan, Fahte usûlünün ana kalıbını ve velvelesini dörtlük mertebede ele almıştır. Mertebe dinamiğinin esasları göz önüne alındığında, darpların ifadelerinin tutarlı olmadığı görülmüştür. Çünkü birinci, dördüncü, beşinci, altıncı, yedinci, sekizinci ve dokuzuncu darpların birim zaman değerlikleri mertebenin iki katına; ikinci, üçüncü, onuncu, on birinci, on ikinci, on üçüncü ve on dördüncü darpların birim zaman değerlikleri ise, mertebeye eşittir. Buna göre ana kalıptaki darpların “düüm – düm – düm – teek – teek – teek – düüm – tââ – heek – tek – kâ – tek – kâ” şeklinde ifade edilmesi gerekir. Diğer yandan velvelenin darplarına ilişkin ifadelerin mertebeye göre tutarlılık gösterdiğini söylemek mümkündür.

Erdinç Çelikkol

VURULUŞ TABLOSU

VELVELELİ VURULUŞU

Şekil 4.559. Erdinç Çelikkol’un Türk Müsıkîsi Bilgileri I-II adlı eserinde Fahte usûlü

Çelikkol, Fahte usûlünün ana kalıbını ve velvelesini dörtlük mertebede ele almıştır. Usûlün hem ana kalıbında hem de velvelesinde bulunan darpların ifadesi mertebeye tutarlılık göstermektedir.

Erol Sayan

Fahte

Fahte (2)

Şekil 4.560. Erol Sayan’ın Ulusal Müziğimiz adlı eserinde Fahte usûlü

Şekil 4.560. (devam) Erol Sayan’ın Ulusal Müziğimiz adlı eserinde Fahte usûlü

Sayan, Fahte usûlünü dörtlük ve sekizlik mertebelerde, iki farklı şekilde ele almıştır. Müellifin gösterim yöntemine bağlı olarak darpların ifadelerine ilişkin bir çıkarımda bulunmak mümkün değildir.

Ahmet Selim Teymur

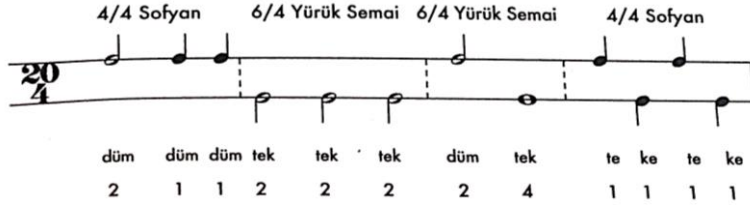

Şekil 4.561. Ahmet Selim Teymur'un Türk Musikisi adlı eserinde Fahte usûlü

Teymur, Fahte usûlünü dörtlük mertebede ele almıştır. Mertebe dinamiğinin esasları göz önüne alındığında darplara ilişkin verilen ifadelerin tutarlı olmadığı tespit edilmiştir. Çünkü birinci, dördüncü, beşinci, altıncı, yedinci, dokuzuncu ve onuncu darpların birim zaman değerlikleri mertebenin iki katına; ikinci ve üçüncü darpların birim zaman değerlikleri mertebeye; sekizinci darbın birim zaman değerliği de mertebenin dört katına eşittir. Buna göre darpların “düm – düm – teek – teek – teek – düüm- teeeek – teek – teek” şeklinde ifade edilmesi gerekir. Ayrıca müellif darpları gruplayarak Yürük Semai ve Sofyan olarak adlandırmıştır. Ancak müellifin grupladığı darpların birim zaman değerlikleri ve darplarının ifadeleri belirttiği usûllerle uyuşmamaktadır. Bu durum darpların ifadelerinin ve birim zaman değerliklerinin idrak edilmesi noktasında muğlaklığa sebebiyet vermektedir.

Fatih Salgar

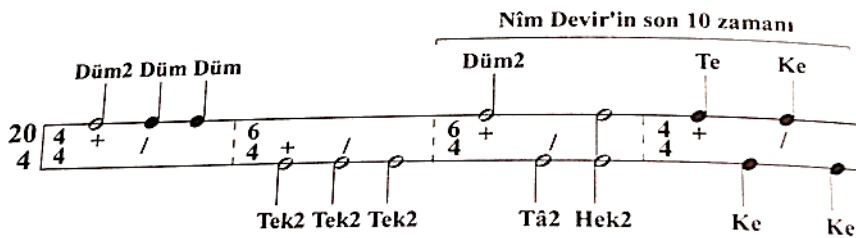

Şekil 4.562. Fatih Salgar'ın Türk Müziğinde Makamlar, Usûller ve Seyir Örnekleri adlı eserinde Fahte usûlü

Salgar, Fahte usûlünü dörtlük mertebede ele almıştır. Mertebe dinamiğinin esasları göz önüne alındığında, darpların ifadelerinin tutarlı olmadığı görülmüştür. Çünkü birinci, dördüncü, beşinci, altıncı, yedinci, sekizinci ve dokuzuncu darpların birim zaman değerlikleri mertebenin iki katına; ikinci, üçüncü, onuncu, on birinci, on ikinci, on üçüncü ve on dördüncü darpların birim zaman değerlikleri ise, mertebeye eşittir. Buna göre darpların “düm – düm – düm – teek

– teek – teek – düüm – tââ – heek – tek – kâ – tek – kâ” şeklinde ifade edilmesi gerekir. Ayrıca darpların ifadelerinin yanında yer alan rakamlar darpların birim zaman değerliklerini vurgulamaktadır. Ancak müellif eserinde bu rakamlara ilişkin herhangi bir açıklamaya yer vermediğinden, Türk müziği ve usûllere dair bilgi birikimine sahip olmayan birinden bunlara yönelik bir fikir edinmesi beklenemez. Eserde, darpların üstünde yer alan matematiksel işaretlere ilişkin de herhangi bir açıklamaya yer verilmediğinden, bunların ne anlama geldiğine dair bir sonuca varılamamıştır.

Fahrettin Yarkın

The image shows two musical staves, labeled A and V, representing the Fahte usûlü. Staff A is in 2/4 time and contains the following syllables: DÜM, DÜM, DÜM, TEK, TEK, TEK, DÜM, TEK, HEK, TE, KE, TE, KE. Staff V is also in 2/4 time and contains the following syllables: DÜM, DÜM, DÜ, DÜ, ME, ME, KE, KE, KÂ, KÂ, DÜ, DÜ, ME, ME, KE, KE, KE, KE, KÂ, KÂ, KÂ, KÂ, KÂ, KÂ.

Şekil 4.563. Fahrettin Yarkın’ın Türk Müziğinde Usuller adlı eserinde Fahte usûlü

Yarkın, Fahte usûlünün ana kalıbını ve velvelisini dörtlük mertebede ele almıştır. Mertebe dinamiğinin esasları göz önüne alındığında, ana kalıptaki darplara ilişkin verilen ifadelerin tutarlı olmadığı tespit edilmiştir. Çünkü birinci, dördüncü, beşinci, altıncı, yedinci, sekizinci ve dokuzuncu darpların birim zaman değerlikleri mertebenin iki katına; ikinci, üçüncü, onuncu, on birinci, on ikinci, on üçüncü ve on dördüncü darpların birim zaman değerlikleri de mertebeye eşittir. Buna göre ana kalıptaki darpların “düüm – düm – düm – teek – teek – teek – düüm – teek – heek – tek – kâ – tek – kâ” şeklinde ifade edilmesi gerekir. Diğer yandan velvelenin darplarına ilişkin ifadelerin mertebeye göre tutarlılık gösterdiğini söylemek mümkündür.

Mehmet Gönül

FAHTE (4+6+6+4)
Peşrev, İlahi ve Bestelerde

The image shows a single musical staff for the Fahte usûlü. It is in 2/4 time and contains the following syllables: DÜM, DÜM, DÜM, TEEK, TEEK, TEEK, DÜM, TAA, HEEK, TEK, KÂ, TEK, KÂ.

Şekil 4.564. Mehmet Gönül’ün Türk Müziği Solfej-Makam-Usûl-Dikte Alıştırması adlı eserinde Fahte usûlü

FAHTE VELVELE 1



FAHTE VELVELE 2

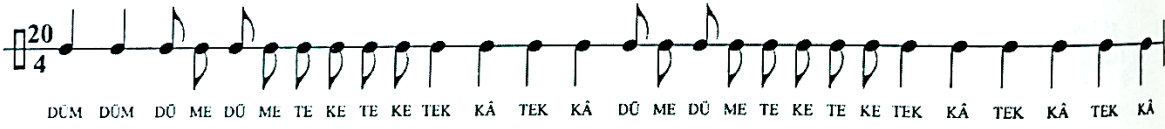

Şekil 4.564. (devam) Mehmet Gönül'ün Türk Müziği Solfej-Makam-Usûl-Dikte Alıştırmaları adlı eserinde Fahte usûlü

Gönül, Fahte usûlünün ana kalıbını ve velvelesini (iki farklı şekilde) dörtlük mertebede ele almıştır. Usûlün hem ana kalıbında hem de velvelelerinde bulunan darpların ifadesi mertebeye tutarlılık göstermektedir.

4.5.20. 21 Zamanlı Usûller

Suphi Ezgi

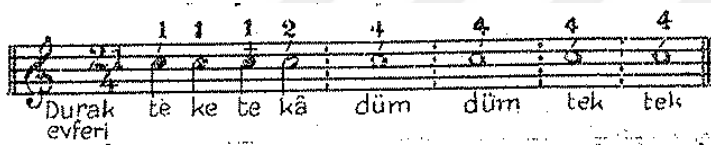

Şekil 4.565. Suphi Ezgi'nin Nazari ve Ameli Türk Musikisi adlı eserinde Durak Evferi usûlü

Ezgi, Durak Evferi usûlünü dörtlük mertebede ele almıştır. Mertebeye dinamiğinin esasları göz önüne alındığında darplara ilişkin verilen ifadelerin tutarlı olmadığı tespit edilmiştir. Çünkü birinci, ikinci ve üçüncü darpların birim zaman değerlikleri mertebeye; dördüncü darbın birim zaman değeri mertebenin iki katına; beşinci, altıncı, yedinci ve sekizinci darpların birim zaman değerlikleri de mertebenin dört katına eşittir. Buna göre darpların “tek – kâ – tek – kâ – düüüüm – düüüüm – teeeek – teeeek” şeklinde ifade edilmesi gerekir. Ayrıca eserde darpların üstünde yer alan rakam ve matematiksel işaretlere ilişkin herhangi bir açıklamaya yer verilmediğinden, bunların ne anlama geldiğine ilişkin bir sonuca varılamamıştır.

Tevfik Rıza Pırnal

Ağır Türk Aksağı				Sofyân			
1				1	2	3	4
Te	Ke	Te	Kâ	Düm	Düm	Tek	Tek
1	1	1	2	4	4	4	4

Şekil 4.566. Tevfik Rıza Pırnal'ın Söz ve Saz adlı eserinde Durak Evferi usûlü

Pırnal, Fahte Devir usûlünü mertebe unsurunu gözetmeksizin ele aldığından darpların ifadelerinin tutarlılığına ilişkin bir yorum getirmek mümkün değildir. Ayrıca müellif darpları gruplayarak Ağır Türk Aksağı ve Sofyan olarak adlandırmıştır. Ancak müellifin grupladığı darpların birim zaman değerlikleri ve darplarının ifadeleri belirttiği usûllerle uyuşmamaktadır. Bu durum darpların ifadelerinin ve birim zaman değerliklerinin idrak edilmesi noktasında muğlaklığa sebebiyet vermektedir.

Hürşit Ungay

ZAMAN VE WIRGULARI:

TE 1	KE 1	TE 1	KA 2	DUM 4
---------	---------	---------	---------	----------

DUM
4

TEK
4

TEK
4

Şekil 4.567. Hürşit Ungay'ın Türk Mûsikisinde Usûller ve Kudüm adlı eserinde Durak Evferi usûlü

USÛL NOTASI:

21
4

1. ŞEKLİ

TE TE DUM

TE KA

DUM

TEK

TEK

21
4

2. ŞEKLİ

DUM TE DUM

TEK KA

DUM

TEK

TEK

Şekil 4.567. (devam) Hürşit Ungay'ın Türk Mûsikisinde Usûller ve Kudüm adlı eserinde Durak Evferi usûlü

Ungay, Durak Evferi usûlünü iki çizgide gösterim yöntemini kullanarak ve usûlün birim zaman değerliklerini rakamlarla ifade ederek ele almıştır. Ayrıca usûlün ana kalıbını dörtlük mertebede, iki farklı şekilde göstermiştir. Mertebe dinamiğinin esasları doğrultusunda usûlün darplarının ifadelerinin tutarlı olmadığı görülmektedir. Çünkü birinci şekildeki birinci, ikinci ve üçüncü darpların birim zaman değerlikleri mertebeye; dördüncü darbın birim zaman değerliği mertebenin iki katına; beşinci, altıncı, yedinci ve sekizinci darpların birim zaman değerlikleri de mertebenin dört katına eşittir. Buna göre darpların “tek – kâ – tek – kââ – düüüüm – düüüüm – teeeek – teeeek” şeklinde ifade edilmesi gerekir. Usûlün ikinci şeklindeki darpların birim zaman değerlikleri ise, birinci şekildeki verilmiş; yalnızca ilk darp “tek” yerine “düm” olarak ifade edilmiştir. Buna göre ikinci şekildeki darpların da “düm – tek – tek – kââ – düüüüm – düüüüm – teeeek – teeeek” şeklinde ifade edilmesi gerekir.

Ekrem Karadeniz

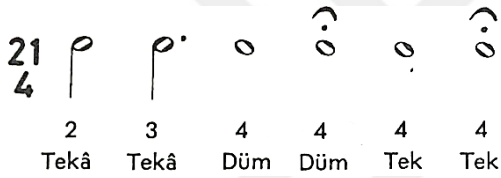

Şekil 4.568. Ekrem Karadeniz’in Türk Mûsikîsinin Nazariye ve Esasları adlı eserinde Durak Evferi usûlü

Karadeniz, Durak Evferi usûlünü dörtlük mertebede ele almıştır. Şablonda yer alan darp sayısı ile ifadelerin sayısı örtüşmemektedir. Mertebe dinamiğinin esasları göz önüne alındığında, darpların ifadelerinin tutarlı olmadığı görülmüştür. Çünkü birinci darbın birim zaman değerliği mertebenin iki katına; ikinci darbın birim zaman değerliği mertebenin üç katına; üçüncü, dördüncü, beşinci ve altıncı darpların birim zaman değerlikleri de mertebenin dört katına eşittir. Buna göre darpların “teek – teek – düüüüm – düüüüm – teeeek – teeeek” şeklinde ifade edilmesi gerekir. Diğer yandan dördüncü ve altıncı darpların üzerlerinde yer alan puandorg işareti de, bahsi geçen darpların ifadeleri hususunda muğlaklığa sebebiyet vermektedir. Darpların altında yer alan rakamlar, birim zaman değerliğini ifade etse bile, müellif eserinde bu rakamların mahiyetine ilişkin herhangi bir açıklamaya yer vermediğinden bunların Türk müziğini bilmeyen herhangi bir kişi tarafından idrak edilmesi beklenemez.

İsmail Hakkı Özkan

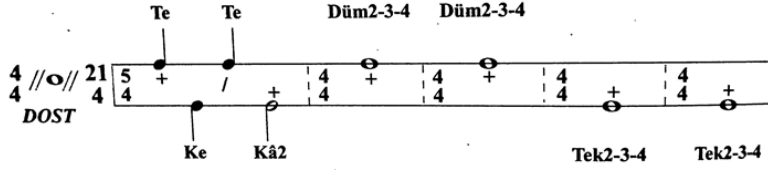

Şekil 4.569. İsmail Hakkı Özkan'ın Türk Müsîkîsi Nazariyatı ve Usûlleri: Kudüm Velveleleri adlı eserinde Durak Evferi usûlü

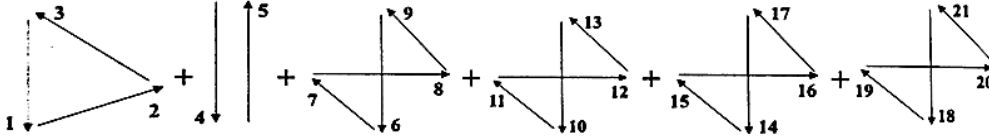

Şekil 4.569. (devam) İsmail Hakkı Özkan'ın Türk Müsîkîsi Nazariyatı ve Usûlleri: Kudüm Velveleleri adlı eserinde Durak Evferi usûlünün batı tarzı tek elle vuruluşu

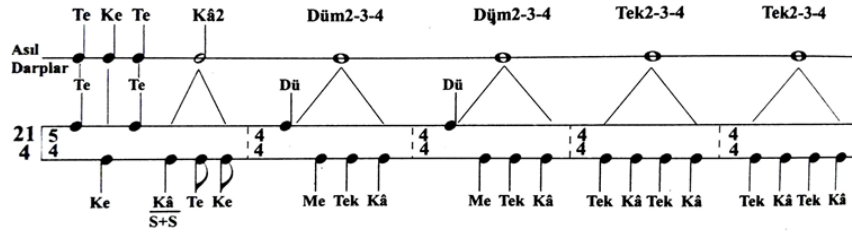

Şekil 4.569. (devam) İsmail Hakkı Özkan'ın Türk Müsîkîsi Nazariyatı ve Usûlleri: Kudüm Velveleleri adlı eserinde Durak Evferi usûlünün kudümlü velveleli vuruluşu

Özkan, Durak Evferi usûlünün ana kalıbını ve velvelesini dörtlük mertebede ele almıştır. Mertebe dinamiğinin esasları doğrultusunda, darplara ilişkin verilen ifadeler tutarlı değildir. Çünkü birinci, ikinci ve üçüncü darpların birim zaman değerlikleri mertebeye; dördüncü darbının birim zaman değeri mertebenin iki katına; beşinci, altıncı, yedinci ve sekizinci darplarının birim zaman değerlikleri de mertebenin dört katına eşittir. Buna göre darpların “tek – kâ – tek – kââ – düüüüm – düüüüm – teeeek – teeeek” şeklinde ifade edilmesi gerekir. Velveledeki darpların ise, tutarlı bir şekilde verildiğini söylemek mümkündür. Diğer yandan “batı tarzı tek elle vuruluşu” adı altındaki görselden usûle dair hiçbir anlam çıkarılamamaktadır. Bu durumun temel sebeplerinden birisi, batı müziğinde usûl kavramının olmayışdır. Ayrıca usûl tek elle dize ve/veya bir vurmali çalgıya vurularak icra edilmez. Bunun adı ritim tutmaktır ki; ölçü, ritim ve usûl eş değer kavramlar değildir. Herhangi bir usûlün darpları tek elle bir dize ve/veya vurmali çalgıyla icra edilmek istendiğinde darpların ifadesi mutlak surette değişir.

Şeref Çakar

Usûlün Zamanları ve vuruşları: TE KE TE KÂ DÜM DÜM TEK TEK Ş

Usûlün Notası:

1. Mertebesi 21/8

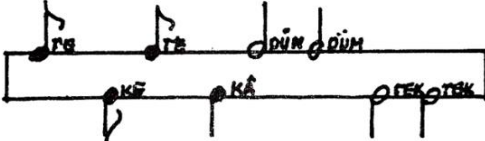

2. Mertebesi 21/4



Şekil 4.570. Şeref Çakar'ın Türk Musikîsinde Usûl adlı eserinde Durak Evferi usûlü

Çakar, Durak Evferi usûlünü dördlük ve sekizlik mertebelerde ele almıştır. Mertebeler dinamiğinin esasları göz önüne alındığında, darpların ifadelerinin tutarlı olmadığı görülmüştür. Çünkü birinci, ikinci ve üçüncü darpların birim zaman değerlikleri mertebeye; dördüncü darbın birim zaman değeri mertebenin iki katına; beşinci, altıncı, yedinci ve sekizinci darpların birim zaman değerlikleri de mertebenin dört katına eşittir. Buna göre darpların “tek – kâ – tek – kââ – düüüüm – düüüüm – teeeek – teeeek” şeklinde ifade edilmesi gerekir.

Cemil Sangan

— DURAK EVFERİ USÛLÜ —
MERTEBELERİNE GÖRE USÛL NOTALARI :

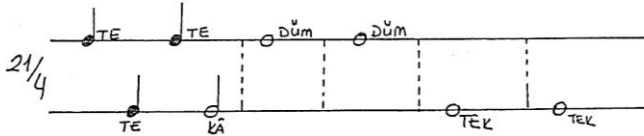

Şekil 4.571. Cemil Sangan'ın Türk Müziği Usulleri adlı eserinde Durak Evferi usûlü

Sangan, Durak Evferi usûlünü dördlük ve sekizlik mertebelerde ele almıştır. Mertebeler dinamiğinin esasları göz önüne alındığında, darpların ifadelerinin tutarlı olmadığı görülmüştür. Çünkü birinci, ikinci ve üçüncü darpların birim zaman değerlikleri mertebeye; dördüncü darbının birim zaman değeri mertebenin iki katına; beşinci, altıncı, yedinci ve sekizinci darpların birim zaman değerlikleri de mertebenin dört katına eşittir. Buna göre darpların “tek – kâ – tek – kââ – düüüüm – düüüüm – teeeek – teeeek” şeklinde ifade edilmesi gerekir.

Erdoğan Çelikkol

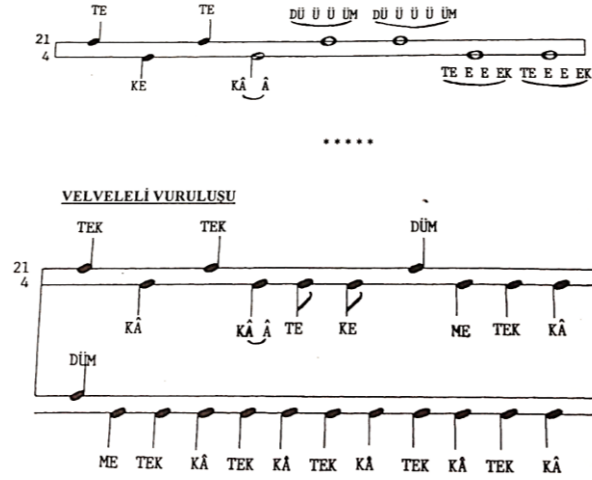

Şekil 4.572. Erdoğan Çelikkol'un Türk Müsıkîsi Bilgileri I-II adlı eserinde Durak Evferi usûlü

Çelikkol, Durak Evferi usûlünün ana kalıbını ve velvesini dörtlük mertebede ele almıştır. Mertebe dinamiğinin esasları göz önüne alındığında, darplara ilişkin verilen ifadelerin tutarlı olmadığı görülmüştür. Çünkü birinci, ikinci ve üçüncü darpların birim zaman değerlikleri mertebeye; dördüncü darbın birim zaman değeri mertebenin iki katına; beşinci, altıncı, yedinci ve sekizinci darpların birim zaman değerlikleri de mertebenin dört katına eşittir. Buna göre darpların “tek – kâ – tek – kââ – düüüüm – düüüüm – teeeek – teeeek” şeklinde ifade edilmesi gerekir. Diğer yandan velvenin darplarına ilişkin ifadelerin mertebeye göre tutarlılık gösterdiğini söylemek mümkündür.

Ahmet Selim Teymur

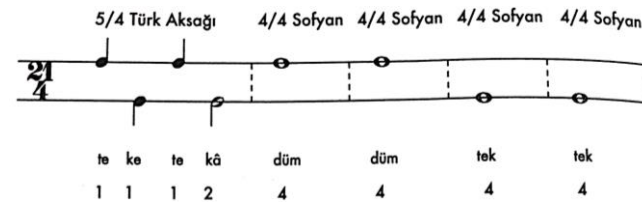

Şekil 4.573. Ahmet Selim Teymur'un Türk Musikisi adlı eserinde Durak Evferi usûlü

Teymur, Durak Evferi usûlünü dörtlük mertebede ele almıştır. Mertebe dinamiğinin esasları göz önüne alındığında, darplara ilişkin verilen ifadelerin tutarlı olmadığı görülmüştür. Çünkü birinci, ikinci ve üçüncü darpların birim zaman değerlikleri mertebeye; dördüncü darbın birim zaman değeri mertebenin iki katına; beşinci, altıncı, yedinci ve sekizinci darpların birim zaman değerlikleri de mertebenin dört katına eşittir. Buna göre darpların “tek – kâ – tek – kââ – düüüüm – düüüüm – teeeek – teeeek” şeklinde ifade edilmesi gerekir. Ayrıca müellif darpları gruplayarak Türk Aksağı ve Sofyan olarak adlandırmıştır. Ancak müellifin grupladığı darpların

birim zaman değerlikleri ve darplarının ifadeleri belirttiği usûllerle uyuşmamaktadır. Bu durum darpların ifadelerinin ve birim zaman değerliklerinin idrak edilmesi noktasında muğlaklığa sebebiyet vermektedir.

Fahrettin Yarkın

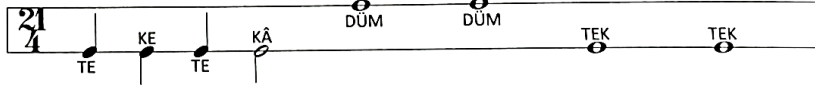

Şekil 4.574. Fahrettin Yarkın'ın Türk Müziğinde Usuller adlı eserinde Durak Evferi usûlü

Yarkın, Durak Evferi usûlünü dörtlük ve sekizlik mertebelerde ele almıştır. Mertebe dinamiğinin esasları göz önüne alındığında, darplara ilişkin verilen ifadelerin tutarlı olmadığı görülmüştür. Çünkü birinci, ikinci ve üçüncü darpların birim zaman değerlikleri mertebeye; dördüncü darbın birim zaman değeri mertebenin iki katına; beşinci, altıncı, yedinci ve sekizinci darpların birim zaman değerlikleri de mertebenin dört katına eşittir. Buna göre darpların “tek – kâ – tek – kâ – düüüüm – düüüüm – teeeek – teeeek” şeklinde ifade edilmesi gerekir.

4.5.21. 22 Zamanlı Usûller

Suphi Ezgi

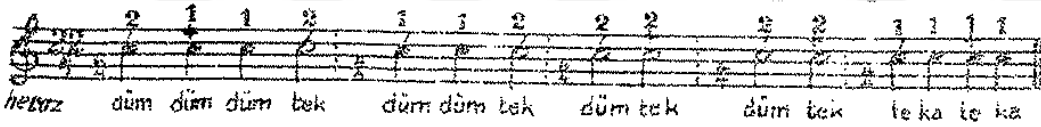

Şekil 4.575. Suphi Ezgi'nin Nazari ve Ameli Türk Musikisi adlı eserinde Hezeç usûlü

Ezgi, Hezeç usûlünü dörtlük mertebede ele almıştır. Mertebe dinamiğinin esasları göz önüne alındığında, darpların ifadelerinin tutarlı olmadığı görülmüştür. Çünkü birinci, dördüncü, yedinci, sekizinci, dokuzuncu, onuncu ve on birinci darpların birim zaman değerlikleri mertebenin iki katına; ikinci, üçüncü, beşinci, altıncı, on ikinci, on üçüncü, on dördüncü ve on beşinci darpların birim zaman değerlikleri de mertebeye eşittir. Buna göre darpların “düüm – düm – düm – teek – düm – düm – teek – düüm – teek – düüm – teek – tek – kâ – tek – kâ” şeklinde ifade edilmesi gerekir. Ayrıca eserde darpların üstünde yer alan rakam ve matematiksel işaretlere ilişkin herhangi bir açıklamaya yer verilmediğinden, bunların ne anlama geldiğine ilişkin bir sonuca varılamamıştır.

Tevfik Rıza Pırnal

Yürük Semâi				Sofyan										
1				1		2		3		4				
Düm	Düm	Düm	Tek	Düm	Düm	Tek	Düm	Tek	Düm	Tek	Te	Ke	Te	Ke
2	1	1	2	1	1	2	2	2	2	2	1	1	1	1

Şekil 4.576. Tevfik Rıza Pırnal'ın Söz ve Saz adlı eserinde Hezec usûlü

Pırnal, Hezec usûlünü merteye unsurunu gözetmeksizin ele aldığından darpların ifadelerinin tutarlılığına ilişkin bir yorum getirmek mümkün değildir. Ayrıca müellif darpları gruplayarak Yürük Semai ve Sofyan olarak adlandırmıştır. Ancak müellifin grupladığı darpların birim zaman değerlikleri ve darplarının ifadeleri belirttiği usûllerle uyuşmamaktadır. Bu durum darpların ifadelerinin ve birim zaman değerliklerinin idrak edilmesi noktasında muğlaklığa sebebiyet vermektedir.

Hurşit Ungay

ZAMAN VE VURGULARI:

DÜM ²	DÜM ²	DÜM ²	DÜM ¹	DÜM ¹
TEK ²	DÜM ²	TEK ²	DÜM ²	
TEK ²	TEK ¹	KÂ ¹	TEK ¹	KÂ ¹

USÛL NOTASI:

22
4

The musical notation consists of three staves. The first staff shows four notes: DÜM, DÜM, DÜM, and DÜM DÜM. The second staff shows three notes: TEK, DÜM, and TEK. The third staff shows four notes: TEK, TEK, KÂ, and KÂ. Each note has a vertical stem and a horizontal line indicating its duration.

Şekil 4.577. Hurşit Ungay'ın Türk Mûsikisinde Usûller ve Kudüm adlı eserinde Hezec usûlü

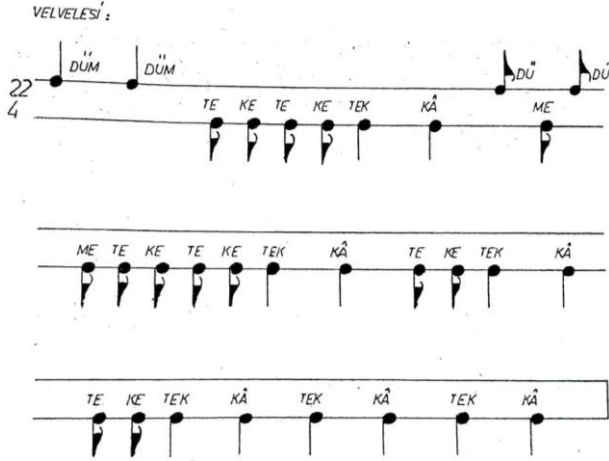

Şekil 4.577. (devam) Hurşit Ungay'ın Türk Mûsikîsinde Usûller ve Kudüm adlı eserinde Hezeç usûlünün velvelesi

Ungay, Hezeç usûlünü iki çizgide gösterim yöntemini kullanarak ve usûlün birim zaman değerliklerini rakamlarla ifade ederek ele almıştır. Ayrıca usûlün ana kalıbını ve velvelesini dörtlük mertebede göstermiştir. Mertebe dinamiğinin esasları doğrultusunda usûlün darplarının ifadelerinin tutarlı olmadığı görülmektedir. Çünkü birinci, dördüncü, yedinci, sekizinci, dokuzuncu, onuncu ve on birinci darpların birim zaman değerlikleri mertebenin iki katına; ikinci, üçüncü, beşinci, altıncı, on ikinci, on üçüncü, on dördüncü ve on beşinci darpların birim zaman değerlikleri de mertebeye eşittir. Buna göre darpların “düüm – düm – düm – teek – düm – düm – teek – düüm – teek – düüm – teek – tek – kâ – tek – kâ” şeklinde ifade edilmesi gerekir. Diğer yandan velvelenin darplarına ilişkin ifadelerin mertebeye göre tutarlılık gösterdiğini söylemek mümkündür.

İsmail Hakkı Özkan

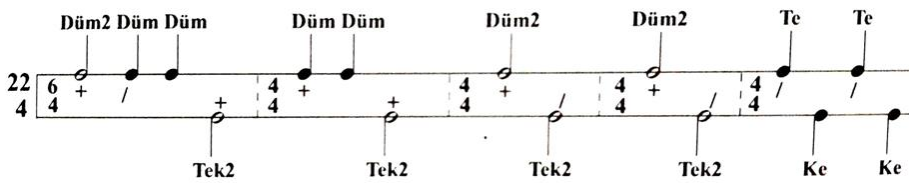

Şekil 4.578. İsmail Hakkı Özkan'ın Türk Mûsikîsi Nazariyatı ve Usûlleri: Kudüm Velveleleri adlı eserinde Hezeç usûlü

Özkan, Hezeç usûlünü dörtlük mertebede ele almıştır. Mertebe dinamiğinin esasları doğrultusunda usûlün darplarının ifadelerinin tutarlı olmadığı görülmektedir. Çünkü birinci, dördüncü, yedinci, sekizinci, dokuzuncu, onuncu ve on birinci darpların birim zaman değerlikleri mertebenin iki katına; ikinci, üçüncü, beşinci, altıncı, on ikinci, on üçüncü, on dördüncü ve on beşinci darpların birim zaman değerlikleri de mertebeye eşittir. Buna göre

darpların “düm – düm – düm – teek – düm – düm – teek – düüm – teek – düüm – teek – tek – kâ – tek – kâ” şeklinde ifade edilmesi gerekir. Ayrıca müellifin kitabının adı “Türk Müsikîsi Nazariyatı ve Usûlleri: Kudüm Velveleleri” olmasına rağmen bahsi geçen usûlün velvelesine yer vermemesi okuyucular nazarında garabet oluşturmaktadır.

Şeref Çakar

Usûlün Zamanları ve vuruşları: DÜM DÜM DÜM TEK DÜM DÜM TEK DÜM TEK DÜM TEK TE KÂ TE KE Şek
R 1 1 R 1 1 R 2 2 2 R 2 2 2 1 1 1 1

Usûlün Notası:
1. Mertebesi 22/8

2. Mertebesi 22/4

Şekil 4.579. Şeref Çakar’ın Türk Musikîsinde Usûl adlı eserinde Hezce usûlü

Vuruşu: 2 mertebesi

SAĞ el ile SAĞ dize vurulan vuruşlar
SOL el ile SOL dize vurulan vuruşlar

Velveleli Vuruşu

SAĞ Zahme ile SAĞ KUDÜME vurulan vuruşlar
SAĞ Zahme ile SOL KUDÜME vurulan vuruşlar
SOL Zahme ile SOL KUDÜME vurulan vuruşlar

Şekil 5.579. (devam) Şeref Çakar’ın Türk Musikîsinde Usûl adlı eserinde Hezce usûlünün velvelesi

Usûlün Zamanları ve vuruşları: DÜM DÜM DÜM DÜM DÜM TEK DÜM TEK DÜM TEK TE KE TE KE
R R R 1 1 R 2 2 2 R 2 2 2 1 1 1 1

Usûlün Notası:
1. Mertebesi 22/8

2. Mertebesi 22/4

Şekil 5.579. (devam) Şeref Çakar’ın Türk Musikîsinde Usûl adlı eserinde Hezce usûlünün ikinci şekli

Çakar, Hezce usûlünün ana kalıbını (iki farklı şekilde) dördlük ve sekizlik; velvelesini ise, sadece dördlük mertebede ele almıştır. Mertebe dinamiğinin esasları doğrultusunda usûlün darplarının ifadelerinin tutarlı olmadığı görülmektedir. Çünkü ana kalıbın birinci şeklindeki birinci, dördüncü, yedinci, sekizinci, dokuzuncu, onuncu ve on birinci darpların birim zaman

değerlikleri mertebenin iki katına; ikinci, üçüncü, beşinci, altıncı, on ikinci, on üçüncü, on dördüncü ve on beşinci darpların birim zaman değerlikleri ise, mertebeye eşittir. Buna göre darpların “düüm – düm – düm – teek – düm – düm – teek – düüm – teek – düüm – teek – tek – kâ – tek – kâ” şeklinde ifade edilmesi gerekir. Ayrıca ana kalıbın ikinci şeklindeki birinci, ikinci, üçüncü, altıncı, yedinci, sekizinci, dokuzuncu ve onuncu darpların birim zaman değerliği mertebenin iki katına; dördüncü, beşinci, on birinci, on ikinci, on üçüncü, on dördüncü ve on beşinci darpların birim zaman değerlikleri mertebeye eşittir. Buna göre darpların “düüm – düüm – düüm – düm – düm – teek – düüm – teek – düüm – teek – tek – kâ – tek – kâ” şeklinde ifade edilmesi gerekir. Diğer yandan velvelenin darplarına ilişkin ifadelerin mertebeye göre tutarlılık gösterdiğini söylemek mümkündür.

Cemil Sangan

HEZEÇ USÛLÜ

MERTEBELERİNE GÖRE USÛL NOTALARI :

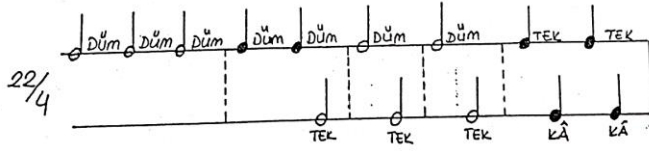

VELVELESİ :



Şekil 4.580. Cemil Sangan'ın Türk Müziği Usulleri adlı eserinde Hezeç usûlü

Sangan, Hezeç usûlünün ana kalıbını ve velvelesini dörtlük mertebede, iki çizgide gösterim yöntemiyle ele almıştır. Mertebe dinamiğinin esasları doğrultusunda usûlün darplarının ifadelerinin tutarlı olmadığı görülmektedir. Çünkü birinci, dördüncü, yedinci, sekizinci, dokuzuncu, onuncu ve on birinci darpların birim zaman değerlikleri mertebenin iki katına; ikinci, üçüncü, beşinci, altıncı, on ikinci, on üçüncü, on dördüncü ve on beşinci darpların birim zaman değerlikleri ise, mertebeye eşittir. Buna göre darpların “düüm – düm – düm – teek – düm – düm – teek – düüm – teek – düüm – teek – tek – kâ – tek – kâ” şeklinde ifade edilmesi gerekir. Diğer yandan velvelenin darplarına ilişkin ifadelerin mertebeye göre tutarlılık gösterdiğini söylemek mümkündür.

Erdiñ Çelikkol

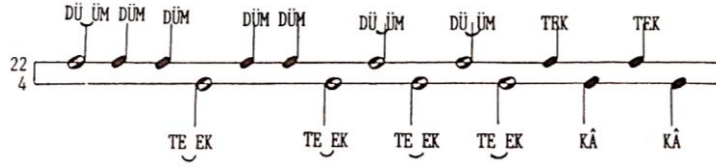

Şekil 4.581. Erdiñ Çelikkol'un Türk Müsıkîsi Bilgileri I-II adlı eserinde Hezeç usûlü

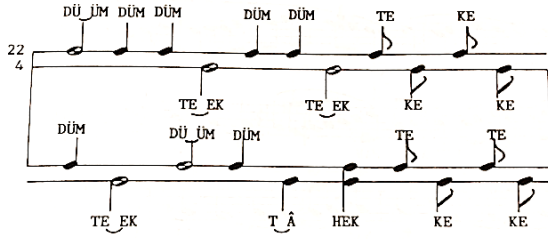

VELVELELİ VURULUŞU

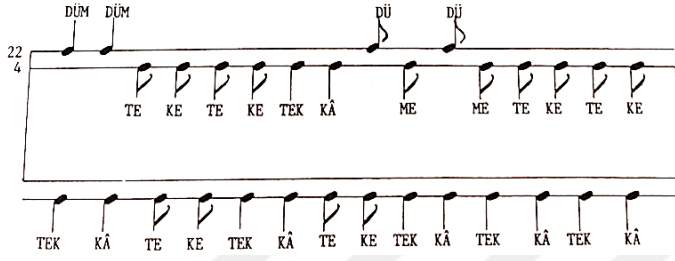

Şekil 4.581. (devam) Erdiñ Çelikkol'un Türk Müsıkîsi Bilgileri I-II adlı eserinde Hezeç usûlü

Çelikkol, Hezeç usûlünün ana kalıbını (iki farklı şekilde) ve velvelesini dörtlük mertebede ele almıştır. Usûlün hem ana kalıplarında hem de velvelesinde bulunan darpların ifadesi mertebeye tutarlılık göstermektedir.

Erol Sayan

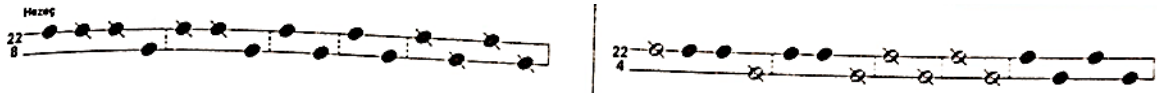

Şekil 4.582. Erol Sayan'ın Ulusal Müziğimiz adlı eserinde Hezeç usûlü

Sayan, Hezeç usûlünü dörtlük ve sekizlik mertebelerde ele almıştır. Müellifin gösterim yöntemine bağlı olarak darpların ifadelerine ilişkin bir çıkarımda bulunmak mümkün değildir.

Ahmet Selim Teymur

6/4 Yürük Semai 4/4 Sofyan 4/4 Sofyan 4/4 Sofyan 4/4 Sofyan

düm düm düm tek düm düm tek düm tek düm tek te ke te ke

2 1 1 2 1 1 2 2 2 2 1 1 1 1

Şekil 4.583. Ahmet Selim Teymur'un Türk Musikisi adlı eserinde Hezeç usûlü

Teymur, Hezeç usûlünü dörtlük mertebede ele almıştır. Mertebe dinamiğinin esasları göz önüne alındığında, darpların ifadelerinin tutarlı olmadığı görülmüştür. Çünkü birinci, dördüncü, yedinci, sekizinci, dokuzuncu, onuncu ve on birinci darpların birim zaman değerlikleri mertebenin iki katına; ikinci, üçüncü, beşinci, altıncı, on ikinci, on üçüncü, on dördüncü ve on beşinci darpların birim zaman değerlikleri mertebeye eşittir. Buna göre darpların “düüm – düm – düm – teek – düm – düm – teek – düüm – teek – düüm – teek – tek – kâ – tek – kâ” şeklinde ifade edilmesi gerekir. Ayrıca müellif darpları gruplayarak Yürük Semai ve Sofyan olarak adlandırmıştır. Ancak müellifin grupladığı darpların birim zaman değerlikleri ve darplarının ifadeleri belirttiği usûllerle uyuşmamaktadır. Bu durum darpların ifadelerinin ve birim zaman değerliklerinin idrak edilmesi noktasında muğlaklığa sebebiyet vermektedir.

Fahrettin Yarkın

A DÜM DÜM DÜM DÜM DÜM TEK DÜM TEK DÜM TEK KÂ TEK KÂ

V DÜMDÜM TE KE KE KÂ DÜ DÜ ME ME KE TE KE TEK KÂ TE KE TEK KÂ KE TEK KÂ KE TEK KÂ KÂ TEK KÂ KÂ TEK KÂ

Şekil 4.584. Fahrettin Yarkın'ın Türk Müziğinde Usuller adlı eserinde Hezeç usûlü

Yarkın, Hezeç usûlünün ana kalıbını ve velvelesini dörtlük mertebede, iki çizgide gösterim yöntemiyle ele almıştır. Mertebe dinamiğinin esasları göz önüne alındığında, ana kalıptaki darpların ifadelerinin tutarlı olmadığı görülmüştür. Çünkü birinci, dördüncü, yedinci, sekizinci, dokuzuncu, onuncu ve on birinci darpların birim zaman değerlikleri mertebenin iki katına; ikinci, üçüncü, beşinci, altıncı, on ikinci, on üçüncü, on dördüncü ve on beşinci darpların birim zaman değerlikleri de mertebeye eşittir. Buna göre darpların “düüm – düm – düm – teek – düm – düm – teek – düüm – teek – düüm – teek – tek – kâ – tek – kâ” şeklinde ifade edilmesi gerekir.

Diğer yandan velvelenin darplarına ilişkin ifadelerin mertebeye göre tutarlılık gösterdiğini söylemek mümkündür.

Mehmet Gönül

HEZEC (6+4+4+4+4)
Kar ve Bestelerde

DÜM DÜM DÜM TEEK DÜM DÜM TEEK DÜM TEEK DÜM TEEK TEK KÂ TEK KÂ

HEZEC (VELVELE)

DÜM DÜM TE KE TE KE TEK KÂ DÜ ME DÜ ME TE KE TE KE TEK KÂ TE KE TEK KÂ TE KE TEK KÂ TEK KÂ TEK KÂ

Şekil 4.585. Mehmet Gönül’ün Türk Müziği Solfej-Makam-Usûl-Dikte Alıştırımları adlı eserinde Hezec usûlü

Gönül, Hezeç usûlünün ana kalıbını ve velvelesini dörtlük mertebede ele almıştır. Usûlün hem ana kalıbında hem de velvelesinde bulunan darpların ifadesi mertebeye tutarlılık göstermektedir.

4.5.22. 23 Zamanlı Usûller

Ekrem Karadeniz

(Yürük)

23
4

Tek Tek Tek Düm Düm Düm Düm

Teke Teke Düm Tek

Şekil 4.586. Ekrem Karadeniz’in Türk Müsîkîsinin Nazariye ve Esasları adlı eserinde Harzem usûlü

Karadeniz, Harzem usûlünü dörtlük mertebede ele almıştır. Şablonda yer alan darp sayısı ile ifadelerin sayısı örtüşmemektedir. Mertebe dinamiğinin esasları göz önüne alındığında, darpların ifadelerinin tutarlı olmadığı görülmüştür. Çünkü birinci, dördüncü ve on birinci darpların birim zaman değerlikleri mertebenin üç katına; ikinci, üçüncü, beşinci, altıncı, yedinci ve onuncu darpların birim zaman değerlikleri mertebenin iki katına; sekizinci ve dokuzuncu darpların birim zaman değerlikleri ise, mertebeye eşittir. Buna göre darpların “teek – teek – teek – düüm – düüm – düüm- düüm – tek – tek – düüm – teek” şeklinde ifade edilmesi gerekir. Darpların altında yer alan rakamlar, birim zaman değerliğini ifade etse bile, müellif eserinde bu

rakamların mahiyetine ilişkin herhangi bir açıklamaya yer vermediğinden bunların Türk müziğini bilmeyen herhangi bir kişi tarafından idrak edilmesi beklenemez.

4.5.23. 24 Zamanlı Usûller

Rauf Yekta

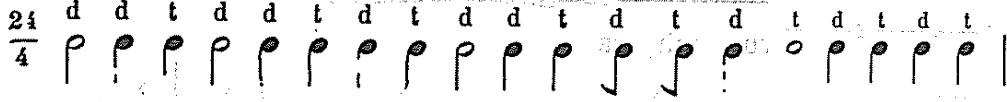

Şekil 4.587. Rauf Yekta'nın Türk Musikisi adlı eserinde Nim Sakil usûlü

Yekta, Nim Sakil usûlünü dörtlük mertebede ele almış; “düm” darbını “d”, “tek” darbını ise “t” harfi ile kısaltarak ifade etmiştir. Usûl darplarının ifadelerine ilişkin olan bu yöntem talebe tarafından anlaşılabilir olsa da; müellifin eseri Fransızca olarak kaleme aldığı göz önünde bulundurulduğunda, bu kısaltmaya bir açıklama getirilmesi gerektiği düşüncesi oluşmaktadır. Çünkü Türk müziği eğitimi almayan ve Türk müziğini icra etmeyen birinden bu kısaltmaları anlaması beklenemez.

Suphi Ezgi



Şekil 4.588. Suphi Ezgi'nin Nazari ve Ameli Türk Musikisi adlı eserinde Çenber usûlü

Ezgi, Çenber usûlünü dörtlük mertebede ele almıştır. Ancak mertebeye dinamiğinin esasları göz önüne alındığında, darpların ifadelerinin tutarlı olmadığı görülmüştür. Çünkü birinci, dördüncü, beşinci, altıncı, yedinci, sekizinci ve dokuzuncu darpların birim zaman değerlikleri mertebenin iki katına; ikinci, üçüncü, on birinci, on ikinci, on üçüncü ve on dördüncü darpların birim zaman değerlikleri mertebeye; onuncu darbın birim zaman değeri de mertebenin dört katına eşittir. Buna göre darpların “düüm – tek – kâ – düüm – düüm – teek – teek – teek – düüm- teeeek – tek – kâ – tek – kâ” şeklinde ifade edilmesi gerekir. Ayrıca eserde, darpların üstünde yer alan rakam ve matematiksel işaretlere ilişkin herhangi bir açıklamaya yer verilmediğinden, bunların ne anlama geldiğine ilişkin bir sonuca varılamamıştır.



Şekil 4.589. Suphi Ezgi'nin Nazari ve Ameli Türk Musikisi adlı eserinde Nim Sakil usûlü

Ezgi, Nim Sakil usûlünü dörtlük mertebede ele almıştır. Ancak mertebe dinamiğinin esasları göz önüne alındığında, darpların ifadelerinin tutarlı olmadığı görülmüştür. Çünkü birinci, dördüncü, dokuzuncu, onuncu ve on birinci darpların birim zaman değerlikleri mertebenin iki katına; ikinci, üçüncü, beşinci, altıncı, yedinci, sekizinci, on üçüncü, on dördüncü, on beşinci ve on altıncı darpların birim zaman değerlikleri mertebeye; on ikinci darbının birim zaman değerliği de mertebenin dört katına eşittir. Buna göre darpların “düüm – tek – kâ – düüm – tek – kâ – tek – kâ – düüm – teek – teek – teeeek – tek – kâ – tek – kâ” şeklinde ifade edilmesi gerekir. Ayrıca eserde, darpların üstünde yer alan rakam ve matematiksel işaretlere ilişkin herhangi bir açıklamaya yer verilmediğinden, bunların ne anlama geldiğine ilişkin bir sonuca varılamamıştır.

Tevfik Rıza Pırnal

<u>Sofyân</u>			<u>Fâhte</u>											
<u>Düm</u>	<u>Te</u>	<u>Ke</u>	<u>Düm</u>	<u>Düm</u>	<u>Tek</u>	<u>Tek</u>	<u>Tek</u>	<u>Düm</u>	<u>Tâ</u>	<u>Hek</u>	<u>Te</u>	<u>Ke</u>	<u>Te</u>	<u>Ke</u>
2	1	1	2	2	2	2	2	2	2	2	1	1	1	1

Şekil 4.590. Tevfik Rıza Pırnal’ın Söz ve Saz adlı eserinde Çember usûlü

Pırnal, Çember usûlünü mertebe unsurunu gözetmeksizin ele aldığından darpların ifadelerinin tutarlılığına ilişkin bir yorum getirmek mümkün değildir.

<u>Sofyân</u>			<u>Yürük Semâî</u>					<u>Yürük Semâî</u>			<u>Sofyân</u>			<u>Sofyân</u>			
<u>Düm</u>	<u>Te</u>	<u>Ke</u>	<u>Düm</u>	<u>Te</u>	<u>Ke</u>	<u>Te</u>	<u>Ke</u>	<u>Düm</u>	<u>Tek</u>	<u>Tek</u>	<u>Tâ</u>	<u>hek</u>	<u>Te</u>	<u>Ke</u>	<u>Te</u>	<u>Ke</u>	
2	1	1	2	1	1	1	1	2	2	2	4	1	1	1	1		

Şekil 4.591. Tevfik Rıza Pırnal’ın Söz ve Saz adlı eserinde Nim Sakil usûlü

Pırnal, Nim Sakil usûlünü mertebe unsurunu gözetmeksizin ele aldığından, darpların ifadelerinin tutarlılığına ilişkin bir yorum getirmek mümkün değildir. Ayrıca müellif darpları gruplayarak Yürük Semâî ve Sofyan olarak adlandırmıştır. Ancak müellifin grupladığı darpların birim zaman değerlikleri ve darplarının ifadeleri belirttiği usûllerle uyuşmamaktadır. Bu durum darpların ifadelerinin ve birim zaman değerliklerinin idrak edilmesi noktasında muğlaklığa sebebiyet vermektedir.

Veli Kanık

Çenber usulünün vuruluşu

Çenber usulünde bir misâl

Şekil 4.592. Veli Kanık'ın Türk Musikisinde Ritm Unsuru ve Nota Kaideleri adlı eserinde Çenber usûlü

Çenber usulünün $\left(\frac{2}{4}\right)$ lükle vuruluşu

Çenber usulünün $\left(\frac{2}{4}\right)$ lükle yazılışından bir misâl

Şekil 4.592. (devam) Veli Kanık'ın Türk Musikisinde Ritm Unsuru ve Nota Kaideleri adlı eserinde Çenber usûlü

Kanık, Çenber usûlünü ikilik ve dörtlük mertebelerde ele almış; örneklerin bazı kısımlarında darpların ifadelerini kısaltma yöntemine başvurarak “düm” darbını “d”, “tek” darbını ise “t” harfiyle ifade etmiştir. Mertebe dinamiğinin esasları göz önüne alındığında, darpların ifadelerinin tutarlı olmadığı görülmüştür. Çünkü birinci, dördüncü, yedinci, sekizinci, dokuzuncu, onuncu, on birinci ve on ikinci darpların birim zaman değerlikleri mertebenin iki katına; ikinci, üçüncü, beşinci, altıncı, on üçüncü, on dördüncü, on beşinci ve on altıncı darpların birim zaman değerlikleri ise, mertebeye eşittir. Buna göre darpların her iki mertebede de “düüm – tek – kâ – düüm – düm – düm – teek – teek – teek – düüm – tââ – heek – tek – kâ – tek – kâ” şeklinde ifade edilmesi gerekir.

Nimsakil usulünün vuruluşu

Nimsakil usulünde: bir misâl



Şekil 4.593. Veli Kanık'ın Türk Musikisinde Ritm Unsuru ve Nota Kaideleri adlı eserinde Nim Sakil usûlü

Kanık, Nim Sakil usûlünü dörtlük mertebede ele almış; örneklerin bazı kısımlarında darpların ifadelerini kısaltma yöntemine başvurarak “düm” darbını “d”, “tek” darbını ise “t” harfiyle ifade etmiştir. Mertebe dinamiğinin esasları göz önüne alındığında, darpların ifadelerinin tutarlı olmadığı görülmüştür. Çünkü birinci, dördüncü, dokuzuncu, on beşinci ve on altıncı darpların birim zaman değerlikleri mertebenin iki katına; ikinci, üçüncü, beşinci, altıncı, yedinci, sekizinci, onuncu, on birinci, on dördüncü, on yedinci, on sekizinci, on dokuzuncu ve yirminci darpların birim zaman değerlikleri mertebeye; on ikinci ve on üçüncü darpların birim zaman değerlikleri de mertebenin yarısına eşittir. Buna göre darpların “düm – tek – kâ – düm – tek – kâ – tek – kâ – düm – tek – kâ – te – ke – düm – tââ – heek – tek – kâ – tek – kâ” şeklinde ifade edilmesi gerekir.

Sakil usulünün vuruluşu

Sakil usulünde bir misâl

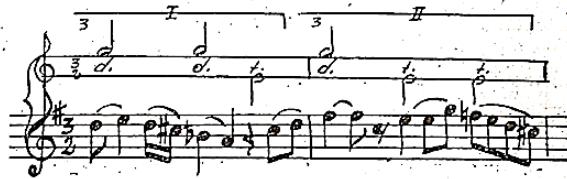

Şekil 4.594. Veli Kanık'ın Türk Musikisinde Ritm Unsuru ve Nota Kaideleri adlı eserinde Sakil usûlü

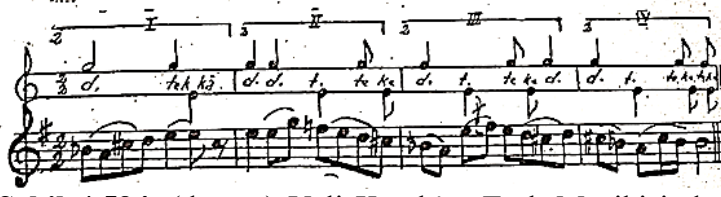

Şekil 4.594. (devam) Veli Kanık'ın Türk Musikisinde Ritm Unsuru ve Nota Kaideleri adlı eserinde Sakil usûlü

Kanık, Sakil usûlünü ikilik mertebede ele almış; örneklerin bazı kısımlarında darpların ifadelerini kısaltma yöntemine başvurarak “düm” darbını “d”, “tek” darbını ise “t” harfiyle ifade etmiştir. Müellif, eserinde Sakil usûlünü 24 zamanlı olarak vermiştir. “Nim” kelimesinin “yarı, buçuk” gibi anlamlar taşıdığı düşünüldüğünde, müellifin Nim Sakil ve Sakil usûllerini hangi amaçla aynı ölçü sayısıyla verdiği anlaşılammaktadır. Ayrıca dördüncü, beşinci, yirmi birinci, yirmi ikinci, yirmi beşinci, yirmi altıncı, otuzuncu, otuz birinci, otuz ikinci ve otuz üçüncü darpların birim zaman değerlikleri mertebenin dörtte birine eşit olduğundan usûlün ikilik mertebede ifade edilebilmesi mümkün değildir.

Ümit Mutlu

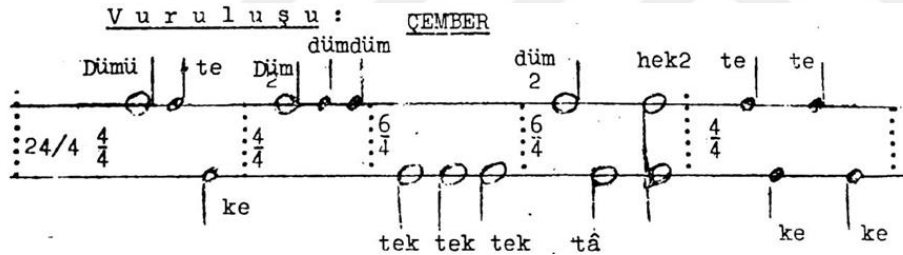

Şekil 4.595. Ümit Mutlu'nun Türk Musikisi Nazariyatı Usulleri ve Makam Seyirleri adlı eserinde Çember usûlü

Mutlu, Çember usûlünü dörtlük mertebede ele almıştır. Usûlün birinci darbu “dü – mü” şeklinde ifade edilmiştir. Ancak ne araştırmanın örneklemini oluşturan kaynaklarda, ne de müellifin kendi eserinde bahsi geçen darba ilişkin bir tanıma rastlanmamıştır. Ayrıca mertebe dinamiğinin esasları göz önüne alındığında, darpların ifadelerinin tutarlı olmadığı görülmüştür. Çünkü birinci, dördüncü, yedinci, sekizinci, dokuzuncu, onuncu, on birinci ve on ikinci darpların birim zaman değerlikleri mertebenin iki katına; ikinci, üçüncü, beşinci, altıncı, on üçüncü, on dördüncü, on beşinci ve on altıncı darpların birim zaman değerlikleri de mertebeye eşittir. Buna göre darpların “düüm – tek – kâ – düüm – düm – düm – teek – teek – teek – düüm – tâ – heek – tek – kâ – tek – kâ” şeklinde ifade edilmesi gerekir.

AGIR ÇEMBER 2 2 2 2

Düm tee Düm Düm Düm Düm Düm hgek tee tee
kee te-ekteekteek tã kee kee

Şekil 4.596. Ümit Mutlu'nun Türk Musikisi Nazariyatı Usulleri ve Makam Seyirleri adlı eserinde Ağır Çember usûlü

Mutlu, Ağır Çember usûlünü ikilik mertebede ele almıştır. Usûlün birinci darbı “dü – mü” şeklinde ifade edilmiştir. Ancak ne araştırmanın örneklemini oluşturan kaynaklarda, ne de müellifin kendi eserinde bahsi geçen darba ilişkin bir tanıma rastlanmamıştır. Ayrıca altıncı ve yedinci darpların birim zaman değerlikleri mertebenin dörtte birine eşit olduğundan usûlün ikilik mertebede ifade edilebilmesi mümkün değildir.

Hurşit Ungay

ZAMAN VE VURULARI:

DÜM TEK KÂ DÜM DÜM DÜM
TEK TEK TEK DÜM
TA HEK TEK KÂ TEK KÂ

Şekil 4.597. Hurşit Ungay'ın Türk Mûsikisinde Usûller ve Kudüm adlı eserinde Çember usûlü

1>8 USÛL NOTASI:

DÜM TEK DÜM DÜM DÜM
TEK TEK TEK DÜM
TA HEK TEK KÂ KÂ

Şekil 4.597. (devam) Hurşit Ungay'ın Türk Mûsikisinde Usûller ve Kudüm adlı eserinde Çember usûlü



Şekil 4.597. (devam) Hurşit Ungay'ın Türk Mûsikisinde Usûller ve Kudüm adlı eserinde Çember usûlü

Ungay, Çember usûlünü iki çizgide gösterim yöntemini kullanarak ve usûlün birim zaman değerliklerini rakamlarla ifade ederek ele almıştır. Ayrıca usûlün ana kalıbını ve velvelesini dördlük mertebede göstermiştir. Mertebe dinamiğinin esasları göz önüne alındığında, ana kalıptaki darpların ifadelerinin tutarlı olmadığı görülmüştür. Çünkü birinci, dördüncü, yedinci, sekizinci, dokuzuncu, onuncu, on birinci ve on ikinci darpların birim zaman değerlikleri mertebenin iki katına; ikinci, üçüncü, beşinci, altıncı, on üçüncü, on dördüncü, on beşinci ve on altıncı darpların birim zaman değerlikleri ise, mertebeye eşittir. Buna göre darpların “düüm – tek – kâ – düüm – düm – düm – teek – teek – teek – düüm – düüm – teek – tek – kâ – tek – kâ” şeklinde ifade edilmesi gerekir. Ayrıca ana kalıbın on ikinci darbı “hek” olarak ifade edilmesine karşın, “tek” darbının gösterildiği gibi ifade edilmiştir. Bu durum “hek” ve “tek” darbılarının gösterimi noktasında muğlaklığa sebebiyet vermektedir. Diğer yandan usûlün velvelesine ilişkin darb ifadelerinin mertebeye göre tutarlı bir şekilde verildiğini söylemek mümkündür.

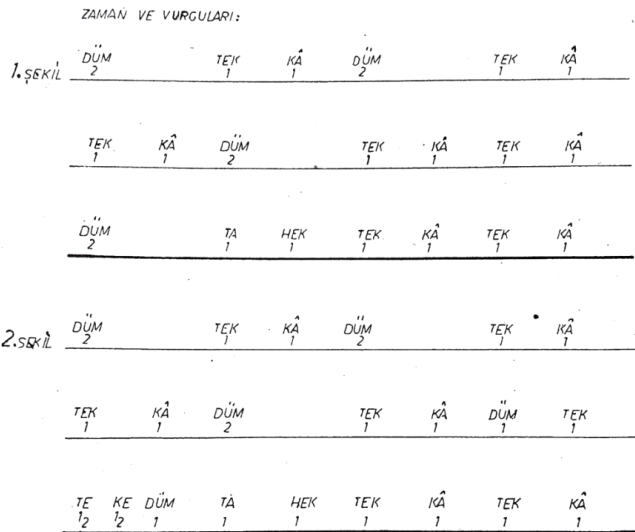

Şekil 4.598. Hurşit Ungay'ın Türk Mûsikisinde Usûller ve Kudüm adlı eserinde Nim Sakil usûlü

USÛL NOTASI :

24
4

DÜM TEK KÂ DÜM TEK KÂ

TEK DÜM TEK TEK KÂ KÂ

DÜM TA TEK TEK HEK KÂ KÂ

VELVELESİ :

24
4

DÜM DÜM TE KE TE KE TEK KÂ TEK KÂ

HEK HEK HEK TE KE TEK KÂ

DÜ DÜ ME ME TE KE TE KE TEK KÂ TEK KÂ

Şekil 4.598. (devam) Hurşit Ungay'ın Türk Müsîkîsinde Usûller ve Kudüm adlı eserinde Nim Sakil usûlü

Ungay, Nim Sakil usûlünü iki çizgide gösterim yöntemini kullanarak ve usûlün birim zaman değerliklerini rakamlarla ifade ederek (iki farklı şekilde) ele almıştır. Ayrıca usûlün ana kalıbını ve velvelesini dördlük mertebede göstermiştir. Mertebe dinamiğinin esasları göz önüne alındığında, darpların ifadelerinin tutarlı olmadığı görülmüştür. Çünkü birinci, dördüncü, dokuzuncu ve on dördüncü darpların birim zaman değerlikleri mertebenin iki katına; ikinci, üçüncü, beşinci, altıncı, yedinci, sekizinci, onuncu, on birinci, on ikinci, on üçüncü, on beşinci, on altıncı, on yedinci, on sekizinci, on dokuzuncu ve yirminci darpların birim zaman değerlikleri ise, mertebeye eşittir. Buna göre darpların “düüm – tek – kâ – düüm – tek – kâ – tek – kâ – düüm – tek – kâ – tek – kâ – düüm – düm – tek – tek – kâ – tek – kâ” şeklinde ifade edilmesi gerekir. Ayrıca ana kalıptaki on altıncı darp ve velveledeki on birinci, on ikinci ve on üçüncü darplar “tek” olarak gösterilmesine karşın “hek” darbı ile ifade edilmiştir. Bu durum “hek” ve “tek” darplarının gösterimi noktasında muğlaklığa sebebiyet vermektedir.

Ekrem Karadeniz



Şekil 4.599. Ekrem Karadeniz'in Türk Mûsikîsinin Nazariye ve Esasları adlı eserinde Çember usûlü

Karadeniz, Çember usûlünü dörtlük mertebede ele almıştır. Şablonda yer alan darp sayısı ile ifadelerin sayısı örtüşmemektedir. Mertebe dinamiğinin esasları göz önüne alındığında, darpların ifadelerinin tutarlı olmadığı görülmüştür. Çünkü birinci, ikinci, üçüncü, dördüncü, beşinci, altıncı, yedinci, sekizinci, onuncu ve on birinci darpların birim zaman değerlikleri mertebenin iki katına; dokuzuncu darbın birim zaman değerliği ise, mertebenin dört katına eşittir. Buna göre darpların “düüm – teek – düüm – düüm – teek – teek – teek – düüm – teeeek – teek – teek” şeklinde ifade edilmesi gerekir. Bu noktada; dokuzuncu darbın zayıf zaman olduğu varsayıldığı için “teeeek” şeklinde ifade edilebileceği düşünülmektedir. Darpların altında yer alan rakamlar, birim zaman değerliğini ifade etse bile, müellif eserinde bu rakamların mahiyetine ilişkin herhangi bir açıklamaya yer vermediğinden bunların Türk müziğini bilmeyen herhangi bir kişi tarafından idrak edilmesi beklenemez.

İsmail Hakkı Özkan

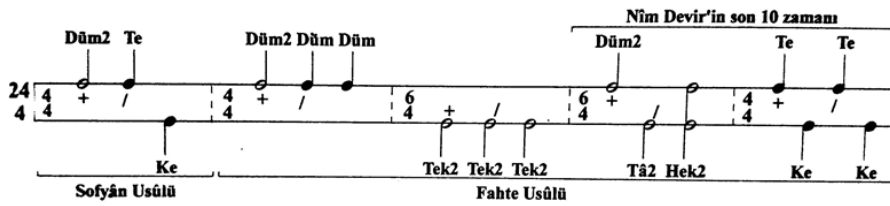

Şekil 4.600. İsmail Hakkı Özkan'ın Türk Mûsikîsi Nazariyatı ve Usûlleri: Kudüm Velveleleri adlı eserinde Çember usûlü

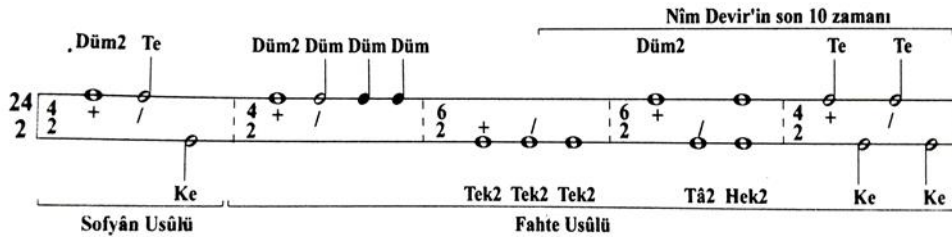

Şekil 4.600. (devam) İsmail Hakkı Özkan'ın Türk Mûsikîsi Nazariyatı ve Usûlleri: Kudüm Velveleleri adlı eserinde Çember usûlü

Şekil 4.600. (devam) İsmail Hakkı Özkan'ın Türk Müsîkîsi Nazariyatı ve Usûlleri: Kudüm Velveleleri adlı eserinde Çember usûlünün kudümle velveleli vuruluşu

Özkan, Çember usûlünün ana kalıbını ikilik ve dörtlük; velvelesini ise, dörtlük mertebede ele almış; ikilik mertebede ele aldığı şablonu ise Ağır Çember olarak adlandırmıştır. Ancak meretebe dinamiğinin esasları göz önüne alındığında, ana kalıptaki darpların ifadelerinin tutarlı olmadığı görülmüştür. Çünkü dörtlük mertebesine ilişkin birinci, dördüncü, yedinci, sekizinci, dokuzuncu, onuncu, on birinci ve on ikinci darpların birim zaman değerlikleri mertebenin iki katına; ikinci, üçüncü, beşinci, altıncı, on üçüncü, on dördüncü, on beşinci ve on altıncı darpların birim zaman değerlikleri de mertebeye eşittir. Buna göre darpların her iki mertebede de “düüm – tek – kâ – düüm – düm – düm – teek – teek – teek – düüm – tââ – heek – tek – kâ – tek – kâ” şeklinde ifade edilmesi gerekir. Ayrıca usûlün ikilik mertebesindeki altıncı ve yedinci darpların birim zaman değerlikleri mertebenin dörtte birine eşit olduğundan darpların ikilik mertebede ifade edilebilmesi mümkün değildir. Diğer yandan usûlün velvelesine ilişkin darpların ifadelerinin mertebeye göre tutarlılık gösterdiğini söylemek mümkündür.

24/4'lük ikinci meretebe

Eski Şekil →

24/2'lik üçüncü meretebe

Şekil 4.601. İsmail Hakkı Özkan'ın Türk Müsîkîsi Nazariyatı ve Usûlleri: Kudüm Velveleleri adlı eserinde Nim Sakil usûlü

Düm2 Te Ke Düm2 Te Ke Te Ke Düm2 Te Ke Te Ke Düm Tâ Hek Te Ke Te Ke

Te Ke Tek Kâ Me Tek Te Ke Tek Kâ Te Ke Tek Kâ Me Tek Te Ke Tek Kâ Tek Kâ Tek Kâ

24/4 6/4 6/4 4/4 4/4

Şekil 4.601. (devam) İsmail Hakkı Özkan'ın Türk Müsîkîsi Nazariyatı ve Usûlleri: Kudüm Velveleleri adlı eserinde Nim Sakil usûlünün kudümle velveleli vuruluşu

Özkan, Nim Sakil usûlünün ana kalıbını ikilik ve dörtlük; velvelesini ise, dörtlük mertebede ele almıştır. Ancak meretebe dinamiğinin esasları göz önüne alındığında, ana kalıptaki darpların ifadelerinin tutarlı olmadığı görülmüştür. Çünkü birinci, dördüncü, dokuzuncu, on beşinci ve on altıncı darpların birim zaman değerlikleri mertebenin iki katına; ikinci, üçüncü, beşinci, altıncı, yedinci, sekizinci, onuncu, on birinci, on dördüncü, on yedinci, on sekizinci, on dokuzuncu ve yirminci darpların birim zaman değerlikleri mertebeye; on ikinci ve on üçüncü darpların birim zaman değerlikleri de mertebenin yarısına eşittir. Buna göre darpların her iki mertebede de “düüm – tek – kâ – düüm – tek – kâ – tek – kâ – düüm – tek – kâ – te – ke – düüm – tââ – heek – tek – kâ – tek – kâ” şeklinde ifade edilmesi gerekir. Diğer yandan usûlün velvelesine ilişkin darpların ifadelerinin mertebeye göre tutarlılık gösterdiğini söylemek mümkündür.

Şeref Çakar

Usûlün Zamanları ve vuruluşları: DÜM TE KE DÜM DÜM DÜM TEK TEK TEK DÜM TA-HEK TE KE TE KE
2 1 1 2 1 1 2 2 2 2 2-2 1 1 1 1

Usûlün Notası:

1. Mertebesi 24/8

DÜM TE DÜM DÜM DÜM DÜM TA-HEK TE KE KE

2. Mertebesi 24/4

DÜM TE DÜM DÜM DÜM DÜM TA-HEK TE KE KE

3. Mertebesi 24/2

DÜM TE DÜM DÜM DÜM DÜM TA-HEK TE KE KE

Şekil 4.602. Şeref Çakar'ın Türk Musikîsinde Usûl adlı eserinde Çenber usûlü

Vuruşu: 2 mertebesi $\frac{24}{4}$

SAĞ el ile SAĞ dize vurulan vuruşlar
SOL el ile SOL dize vurulan vuruşlar

Velveleli Vuruşu

SAĞ Zahme ile SAĞ KUDÜME vurulan vuruşlar
SAĞ Zahme ile SOL KUDÜME vurulan vuruşlar
SOL Zahme ile SOL KUDÜME vurulan vuruşlar

İkinci Şekil Velvelesi

SAĞ Zahme ile SAĞ KUDÜME vurulan vuruşlar
SAĞ Zahme ile SOL KUDÜME vurulan vuruşlar
SOL Zahme ile SOL KUDÜME vurulan vuruşlar

Şekil 4.602. (devam) Şeref Çakar'ın Türk Musikîsinde Usûl adlı eserinde Çenber usûlünün velvelesi

TEK 2 TEK 2 TEK 2 DÜM 2 TA-HEK 2-2 TE 1 KE 1 TE 1 KE 1

İkinci şekil Velvelesi

Şekil 4.602. (devam) Şeref Çakar'ın Türk Musikîsinde Usûl adlı eserinde Çenber usûlünün velvelesi

Usûlün Zamanları ve vuruşları: DÜM 2 TE 1 KE 1 DÜM 2 DÜM 2 TEK 2 TEK 2 DÜM 2 TA-HEK 2-2 TE 1 KE 1 KE 1

Usûlün Notası:

1. Mertebesi $\frac{24}{8}$

2. Mertebesi $\frac{24}{4}$

Şekil 4.602. (devam) Şeref Çakar'ın Türk Musikîsinde Usûl adlı eserinde Çenber usûlünün ikinci şekli

Usûlün Zamanları ve vuruşları: DÜM 2 TE 1 KE 1 DÜM 2 DÜM 2 TEK 2 VEL 2 TEK 2 DÜM 2 TEK 4 TE 1 KE 1 TE 1 KE 1

Usûlün Notası:

1. Mertebesi 24/8

2. Mertebesi 24/4

Şekil 4.602. (devam) Şeref Çakar'ın Türk Musikîsinde Usûl adlı eserinde Çenber usûlünün üçüncü şekli

Çakar, Çenber usûlünün ana kalıbını üç farklı şekilde olmak üzere birinci şeklini ikilik, dörtlük ve sekizlik; ikinci ve üçüncü şekillerini dörtlük ve sekizlik; velvelesini ise, iki farklı şekilde olmak üzere dörtlük mertebede ele almıştır. Ancak mertebeye dinamiğinin esasları göz önüne alındığında, ana kalıptaki darpların ifadelerinin tutarlı olmadığı görülmüştür. Çünkü birinci şekildeki birinci, dördüncü, yedinci, sekizinci, dokuzuncu, onuncu, on birinci ve on ikinci darpların birim zaman değerlikleri mertebenin iki katına; ikinci, üçüncü, beşinci, altıncı, on üçüncü, on dördüncü, on beşinci ve on altıncı darplarının birim zaman değerlikleri ise, mertebeye eşittir. Ayrıca on ikinci darbu “hek” olarak ifade edilmesine karşın, “tek” darbının gösterildiği gibi sunulmuştur. Bu durum “hek” ve “tek” darplarının gösterimi noktasında muğlaklıklara sebebiyet vermektedir. Buna göre ana kalıbın birinci şeklindeki darpların “düüm – tek – kâ – düüm – düm – düm – teek – teek – teek – düüm – düüm – teek – tek – kâ – tek – kâ” şeklinde ifade edilmesi gerekir. Ayrıca ana kalıbın ikinci şeklindeki birinci, dördüncü, beşinci, altıncı, yedinci, sekizinci, dokuzuncu, onuncu ve on birinci darpların birim zaman değerlikleri mertebenin iki katına; ikinci, üçüncü, on ikinci, on üçüncü, on dördüncü ve on beşinci darpların birim zaman değerlikleri de mertebeye eşittir. Ayrıca usûlün on ikinci darbu “hek” olarak ifade edilmesine karşın, “tek” darbının gösterildiği gibi sunulmuştur. Bu durum “hek” ve “tek” darplarının gösterimi noktasında muğlaklıklara sebebiyet vermektedir. Buna göre ikinci şekle ilişkin darpların “düüm – tek – kâ – düüm – düüm – teek – teek – teek – düüm – düüm – teek – tek – kâ – tek – kâ – tek – kâ” şeklinde ifade edilmesi gerekir. Son olarak ana kalıbın üçüncü şeklindeki birinci, dördüncü, beşinci, altıncı, yedinci, sekizinci ve dokuzuncu darpların birim zaman değerlikleri mertebenin iki katına; ikinci, üçüncü, on birinci, on ikinci, on üçüncü ve on dördüncü darpların birim zaman değerlikleri mertebeye; onuncu darbu birim zaman değerliği de mertebenin dört katına eşittir. Buna göre darpların “düüm – tek – kâ – düüm – düüm – teek – teek – teek – düüm- teeeek – tek – kâ – tek – kâ” şeklinde ifade edilmesi

gerekir. Diğer yandan usûlün velvelesine ilişkin darpların mertebeye göre tutarlılık gösterdiğini söylemek mümkündür.

Usûlün Zamanları **DİM TS KE DİM TE KE TE KE DİM TEK DİM TA-HEK TE KE TE KE**
ve vuruşları: **2 1 1 2 1 1 1 1 2 2 2 2-2 1 1 1 1**

Usûlün Notası:

1. Mertebesi 24/8

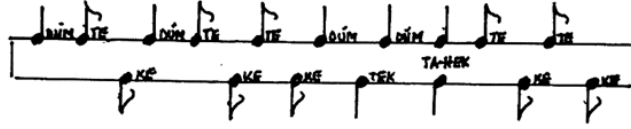

2. Mertebesi 24/4

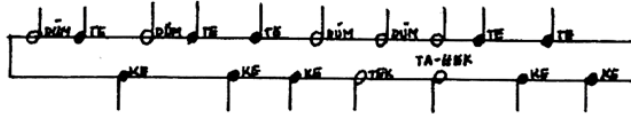

3. Mertebesi 24/2

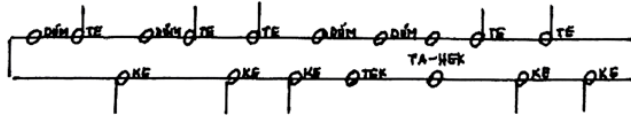

Şekil 4.603. Şeref Çakar'ın Türk Musikîsinde Usûl adlı eserinde Nim Sakil usûlü

Vuruşu: 2 mertebesi $\frac{24}{4}$

SAĞ el ile SAĞ dize vurulan vuruşlar
SOL el ile SOL dize vurulan vuruşlar

Velveleli Vuruşu

SAĞ Zahme ile SAĞ KUDÜME vurulan vuruşlar
SAĞ Zahme ile SOL KUDÜME vurulan vuruşlar
SOL Zahme ile SOL KUDÜME vurulan vuruşlar

Şekil 4.603. (devam) Şeref Çakar'ın Türk Musikîsinde Usûl adlı eserinde Nim Sakil usûlü

Usûlün Zamanları **DİM TS KE DİM TE KE TE KE DİM TEK DİM TE KE TE KE**
ve vuruşları: **2 1 1 2 1 1 1 1 2 2 2 4 1 1 1 1**

Usûlün Notası:

1. Mertebesi 24/8

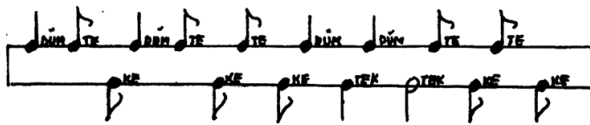

2. Mertebesi 24/4

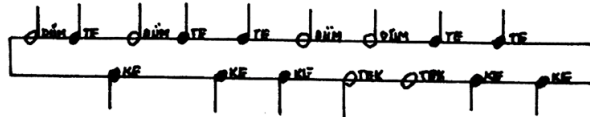

Şekil 4.603. (devam) Şeref Çakar'ın Türk Musikîsinde Usûl adlı eserinde Nim Sakil usûlünün ikinci şekli

Usûlün Zamanları ve vuruşları: DÜM 2 TE 1 KE 1 DÜM 2 TE 1 KE 1 TE 1 KE 1 DÜM 2 TE 1 KE 1

Usûlün Notası:
2. Mertebesi 24/4

Şekil 4.603. (devam) Şeref Çakar'ın Türk Musikisinde Usûl adlı eserinde Nim Sakil usûlünün üçüncü şekli

Çakar, Nim Sakil usûlünün ana kalıbını üç farklı şekilde olmak üzere birinci şeklini ikilik, dördlük ve sekizlik; ikinci şeklini dördlük ve sekizlik; üçüncü şeklini ve velvelesini de yalnızca dördlük mertebede ele almıştır. Ancak mertebeye dinamiğinin esasları göz önüne alındığında, ana kalıptaki darpların ifadelerinin tutarlı olmadığı görülmüştür. Çünkü birinci şekildeki usûlün birinci, dördüncü, dokuzuncu, onuncu, on birinci, on ikinci ve on üçüncü darpların birim zaman değerlikleri mertebenin iki katına; ikinci, üçüncü, beşinci, altıncı, yedinci, sekizinci, on dördüncü, on beşinci, on altıncı ve on yedinci darpların birim zaman değerlikleri ise, mertebeye eşittir. Ayrıca usûlün on üçüncü darbu “hek” olarak ifade edilmesine karşın, “tek” darbının gösterildiği gibi ifade edilmiştir. Bu durum “hek” ve “tek” darbalarının gösterimi noktasında muğlaklığa sebebiyet vermektedir. Buna göre darbaların “düüm – tek – kâ – düüm – tek – kâ – tek – kâ – düüm – teek – düüm – düüm – teek – tek – kâ – tek – kâ” şeklinde ifade edilmesi gerekir. Ayrıca ikinci şekildeki birinci, dördüncü, dokuzuncu, onuncu ve on birinci darbaların birim zaman değerlikleri mertebenin iki katına; ikinci, üçüncü, beşinci, altıncı, yedinci, sekizinci, on üçüncü, on dördüncü, on beşinci ve on altıncı darbaların birim zaman değerliği mertebeye; on ikinci darbin birim zaman değerliği ise, mertebenin dört katına eşittir. Buna göre darbaların “düüm – tek – kâ – düüm – tek – kâ – tek – kâ – düüm – teek – düüm – teeeek – tek – kâ – tek – kâ” şeklinde ifade edilmesi gerekir. Son olarak ana kalıbın üçüncü şeklindeki birinci, dördüncü, dokuzuncu, on beşinci ve on altıncı darbaların birim zaman değerlikleri mertebenin iki katına; ikinci, üçüncü, beşinci, altıncı, yedinci, sekizinci, onuncu, on birinci, on dördüncü, on yedinci, on sekizinci, on dokuzuncu ve yirminci darbaların birim zaman değerlikleri mertebeye; on ikinci ve on üçüncü darbalarının birim zaman değerlikleri ise, mertebenin yarısına eşittir. Buna göre darbaların “düüm – tek – kâ – düüm – tek – kâ – tek – kâ – düüm – tek – kâ – te – ke – düüm – tââ – heek – tek – kâ – tek – kâ” şeklinde ifade edilmesi

gerekir. Diğer yandan velveleye ilişkin darpların mertebeye göre tutarlılık gösterdiğini söylemek mümkündür.

Cemil Sangan

— ÇEMBER USÛLÜ —

MERTEBELERİNE GÖRE USÛL NOTALARI :

VELVELESİ :

Şekil 4.604. Cemil Sangan'ın Türk Müziği Usulleri adlı eserinde Çember usûlü

Sangan, Çember usûlünün ana kalıbını ve velvelesini dördlük mertebede ele almıştır. Ancak mertebeye dinamiğinin esasları göz önüne alındığında, ana kalıptaki darpların ifadelerinin tutarlı olmadığı görülmüştür. Çünkü birinci, dördüncü, yedinci, sekizinci, dokuzuncu, onuncu, on birinci ve on ikinci darpların birim zaman değerlikleri mertebenin iki katına; ikinci, üçüncü, beşinci, altıncı, on üçüncü, on dördüncü, on beşinci ve on altıncı darpların birim zaman değerlikleri ise, mertebeye eşittir. Buna göre darpların “düm – tek – kâ – düüm – düm – düm – teek – teek – teek – düüm – tââ – heek – tek – kâ – tek – kâ” şeklinde ifade edilmesi gerekir. Diğer yandan usûlün velvelesindeki darpların ifadelerinin mertebeye göre tutarlı bir şekilde verildiğini söylemek mümkündür.

— NİM SAKİL USÛLÜ —

MERTEBELERİNE GÖRE USÛL NOTALARI :

VELVELESİ :

Şekil 4.605. Cemil Sangan'ın Türk Müziği Usulleri adlı eserinde Nim Sakil usûlü

Sangan, Nim Sakil usûlünün ana kalıbını ve velvelesini dördlük mertebede ele almıştır. Ancak mertebeye dinamiğinin esasları göz önüne alındığında, ana kalıptaki darpların ifadelerinin tutarlı

olmadığı görülmüştür. Çünkü birinci, dördüncü, dokuzuncu ve on dördüncü darpların birim zaman değerlikleri mertebenin iki katına; ikinci, üçüncü, beşinci, altıncı, yedinci, sekizinci, onuncu, on birinci, on ikinci, on üçüncü, on beşinci, on altıncı, on yedinci, on sekizinci, on dokuzuncu ve yirminci darpların birim zaman değerlikleri ise, mertebeye eşittir. Buna göre darpların “düüm – tek – kâ – düüm – tek – kâ – tek – kâ – düüm – tek – kâ – tek – kâ – düüm – ta – hek – tek – kâ – tek – kâ” şeklinde ifade edilmesi gerekir. Diğer yandan usûlün velvelesindeki darpların ifadelerinin mertebeye göre tutarlı bir şekilde verildiğini söylemek mümkündür.

Erdinç Çelikkol

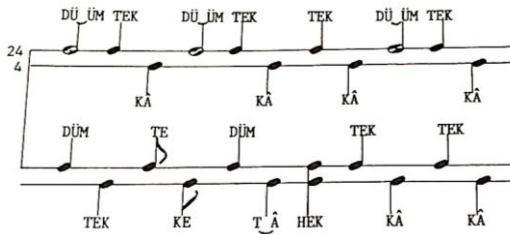

VURULUŞ TABLOSU (3. Sekil)

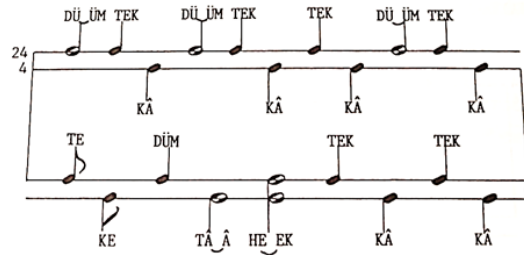

Şekil 4.606. Erdinç Çelikkol’un Türk Mûsikîsi Bilgileri I-II adlı eserinde Çenber usûlü

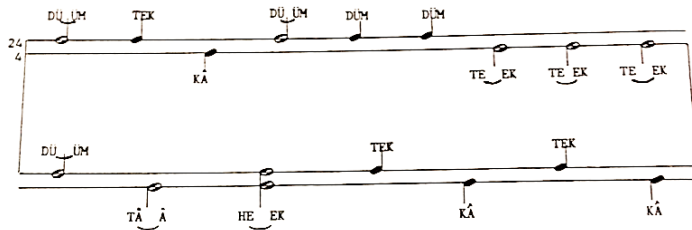

Şekil 4.606. (devam) Erdinç Çelikkol’un Türk Mûsikîsi Bilgileri I-II adlı eserinde Çenber usûlü

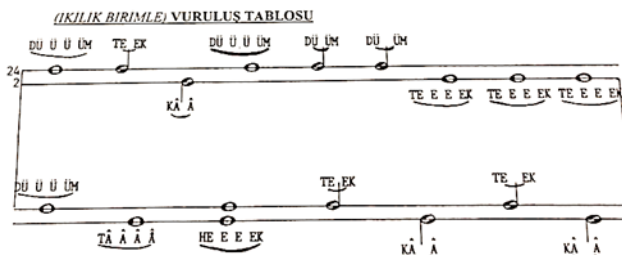

Şekil 4.606. (devam) Erdinç Çelikkol’un Türk Mûsikîsi Bilgileri I-II adlı eserinde Çenber usûlü

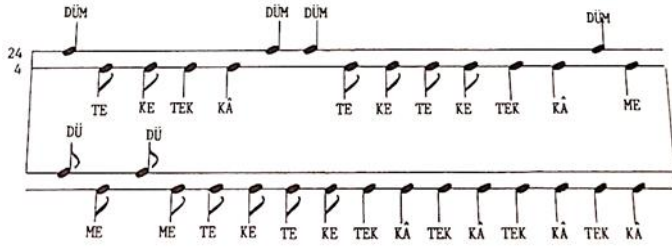

Şekil 4.606. (devam) Erdinç Çelikkol'un Türk Müsıkîsi Bilgileri I-II adlı eserinde Çenber usûlü

Çelikkol, Çenber usûlünün ana kalıbını ikilik ve dörtlük (iki farklı şekilde); velvelesini ise, dörtlük mertebede ele almıştır. Usûlün ana kalıbındaki darpların ifadeleri, dörtlük mertebede iki farklı şekilde de tutarlı bir şekilde verilmiştir. Fakat ikilik mertebede verilen darpların ifadeleri mertebeye göre tutarlı değildir ki; darpların bu mertebede de dörtlük mertebede olduğu gibi ifade edilmesi gerekir. Diğer yandan usûlün velvelesine ilişkin darpların ifadelerinin mertebeye göre tutarlılık gösterdiğini söylemek mümkündür.

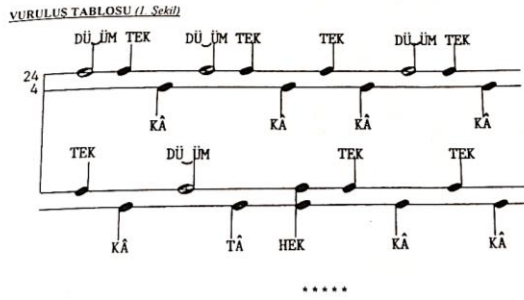

VELVELELİ VURULUSU

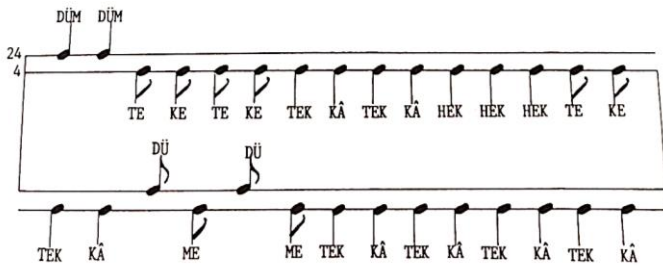

Şekil 4.607. Erdinç Çelikkol'un Türk Müsıkîsi Bilgileri I-II adlı eserinde Nim Sakil usûlü

Çelikkol, Nim Sakil usûlünün ana kalıbını ve velvelesini dörtlük mertebede ele almıştır. Usûlün ana kalıp ve velvelesindeki darpların ifadeleri mertebeye göre tutarlılık göstermektedir.

Erol Sayan



Şekil 4.608. Erol Sayan'ın Ulusal Müziğimiz adlı eserinde Çember usûlü

Sayan, Çember usûlünü dörtlük ve sekizlik mertebelerde ele almıştır. Müellifin gösterim yöntemine bağlı olarak darpların ifadelerine ilişkin bir çıkarımda bulunmak mümkün değildir.

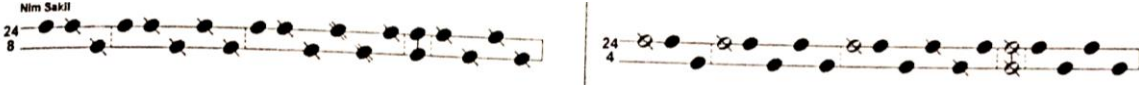

Şekil 4.609. Erol Sayan'ın Ulusal Müziğimiz adlı eserinde Nim Sakil usûlü

Sayan, Nim Sakil usûlünü dörtlük ve sekizlik mertebelerde ele almıştır. Müellifin gösterim yöntemine bağlı olarak darpların ifadelerine ilişkin bir çıkarımda bulunmak mümkün değildir.

Ahmet Selim Teymur

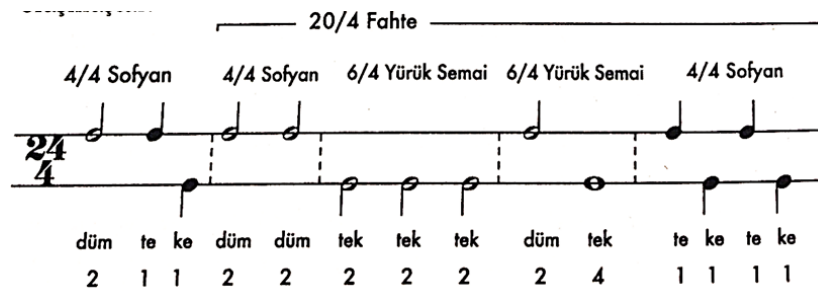

Şekil 4.610. Ahmet Selim Teymur'un Türk Musikisi adlı eserinde Çember usûlü

Teymur, Çember usûlünü dörtlük mertebede ele almıştır. Mertebe dinamiğinin esasları göz önüne alındığında, darplara ilişkin verilen ifadelerin tutarlı olmadığı tespit edilmiştir. Çünkü birinci, dördüncü, beşinci, altıncı, yedinci, sekizinci ve dokuzuncu darpların birim zaman değerlikleri mertebenin iki katına; ikinci, üçüncü, on birinci, on ikinci, on üçüncü ve on dördüncü darpların birim zaman değerlikleri mertebeye; onuncu darbın birim zaman değerliği ise, mertebenin dört katına eşittir. Buna göre darpların “düüm – tek – kâ – düüm – düüm – teek – teek – teek – düüm – teeeek – tek – kâ – tek – kâ” şeklinde ifade edilmesi gerekir. Ayrıca müellif darpları gruplayarak Yürük Semai ve Sofyan olarak adlandırmıştır. Ancak müellifin grupladığı darpların birim zaman değerlikleri ve darplarının ifadeleri belirttiği usûllerle uyuşmamaktadır. Bu durum darpların ifadelerinin ve birim zaman değerliklerinin idrak edilmesi noktasında muğlaklığa sebebiyet vermektedir.



Şekil 4.611. Ahmet Selim Teymur'un Türk Musikisi adlı eserinde Nim Sakil usûlü

Teymur, Nim Sakil usûlünü dörtlük mertebede ele almıştır. Mertebe dinamiğinin esasları göz önüne alındığında, darplara ilişkin verilen ifadelerin tutarlı olmadığı tespit edilmiştir. Çünkü birinci, dördüncü, dokuzuncu, onuncu, on birinci, on ikinci ve on üçüncü darpların birim zaman değerlikleri mertebenin iki katına; ikinci, üçüncü, beşinci, altıncı, yedinci, sekizinci, on dördüncü, on beşinci, on altıncı ve on yedinci darpların birim zaman değerlikleri ise, mertebeye eşittir. Ayrıca usûlün on üçüncü darbı “hek” olarak ifade edilmesine karşın “tek” darbının gösterildiği gibi sunulmuştur. Bu durum “hek” ve “tek” darplarının gösterimi hususunda muğlaklığa sebebiyet vermektedir. Buna göre darpların “düüm – tek – kâ – düüm – tek – kâ – tek – kâ – düüm – teek – teek – düüm – teek – tek – kâ – tek – kâ” şeklinde ifade edilmesi gerekir. Bütün bunlara ek olarak, müellif darpları gruplayarak Yürük Semai ve Sofyan olarak adlandırmıştır. Ancak müellifin grupladığı darpların birim zaman değerlikleri ve darplarının ifadeleri belirttiği usûllerle uyumamaktadır. Bu durum darpların ifadelerinin ve birim zaman değerliklerinin idrak edilmesi noktasında muğlaklığa sebebiyet vermektedir.

Fatih Salgar

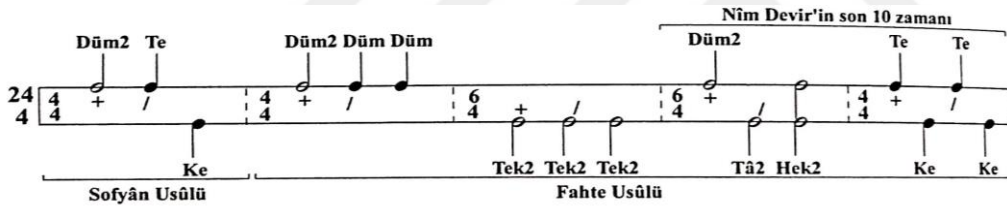

Şekil 4.612. Fatih Salgar’ın Türk Müziğinde Makamlar, Usûller ve Seyir Örnekleri adlı eserinde Çember usûlü

Salgar, Çember usûlünü dörtlük mertebede ele almıştır. Mertebe dinamiğinin esasları göz önüne alındığında, darpların ifadelerinin tutarlı olmadığı görülmüştür. Çünkü dörtlük mertebesine ilişkin birinci, dördüncü, yedinci, sekizinci, dokuzuncu, onuncu, on birinci ve on ikinci darpların birim zaman değerlikleri mertebenin iki katına; ikinci, üçüncü, beşinci, altıncı, on üçüncü, on dördüncü, on beşinci ve on altıncı darpların birim zaman değerlikleri ise, mertebeye eşittir. Buna göre darpların “düüm – tek – kâ – düüm – düm – düm – teek – teek – teek – düüm – tââ – heek – tek – kâ – tek – kâ” şeklinde ifade edilmesi gerekir. Ayrıca darpların ifadelerinin yanında yer alan rakamlar darpların birim zaman değerliklerini vurgulamaktadır. Ancak müellif eserinde bu rakamlara ilişkin herhangi bir açıklamaya yer vermediğinden, Türk müziği ve usûllere dair bilgi birikimine sahip olmayan birinden bunlara yönelik bir fikir edinmesi beklenemez. Eserde, darpların üstünde yer alan matematiksel işaretlere ilişkin de herhangi bir açıklamaya yer verilmediğinden, bunların ne anlama geldiğine dair bir sonuca varılamamıştır.

Fahrettin Yarkın

Şekil 4.613. Fahrettin Yarkın'ın Türk Müziğinde Usuller adlı eserinde Çember usûlü

Yarkın, Çember usûlünün ana kalıbını ve velvelesini dörtlük mertebede ele almıştır. Mertebe dinamiğinin esasları göz önüne alındığında, ana kalıptaki darpların ifadelerinin tutarlı olmadığı görülmüştür. Çünkü birinci, dördüncü, yedinci, sekizinci, dokuzuncu, onuncu, on birinci ve on ikinci darpların birim zaman değerlikleri mertebenin iki katına; ikinci, üçüncü, beşinci, altıncı, on üçüncü, on dördüncü, on beşinci ve on altıncı darpların birim zaman değerlikleri ise, mertebeye eşittir. Buna göre darpların “düüm – tek – kâ – düüm – düm – düm – teek – teek – teek – düüm – tââ – heek – tek – kâ – tek – kâ” şeklinde ifade edilmesi gerekir. Diğer yandan usûlün velveledeki darpların ifadelerinin mertebeye göre tutarlılık gösterdiğini söylemek mümkündür.

Şekil 4.614. Fahrettin Yarkın'ın Türk Müziğinde Usuller adlı eserinde Nim Sakil usûlü

Yarkın, Nim Sakil usûlünün ana kalıbını ve velvelesini dörtlük mertebede ele almıştır. Mertebe dinamiğinin esasları göz önüne alındığında, ana kalıptaki darpların ifadelerinin tutarlı olmadığı görülmüştür. Çünkü birinci, dördüncü, dokuzuncu ve on dördüncü darpların birim zaman değerlikleri mertebenin iki katına; ikinci, üçüncü, beşinci, altıncı, yedinci, sekizinci, onuncu, on birinci, on ikinci, on üçüncü, on beşinci, on altıncı, on yedinci, on sekizinci, on dokuzuncu ve yirminci darpların birim zaman değerlikleri ise, mertebeye eşittir. Buna göre darpların “düüm – tek – kâ – düüm – tek – kâ – tek – kâ – düüm – tek – kâ – tek – kâ – düüm – ta – hek – tek – kâ – tek – kâ” şeklinde ifade edilmesi gerekir. Diğer yandan usûlün velvelesine ilişkin darpların ifadelerinin mertebeye göre tutarlılık gösterdiğini söylemek mümkündür.

Mehmet Gönül

ÇEMBER (4 + FAHTE) Peşrev, Kâr ve Bestelerde

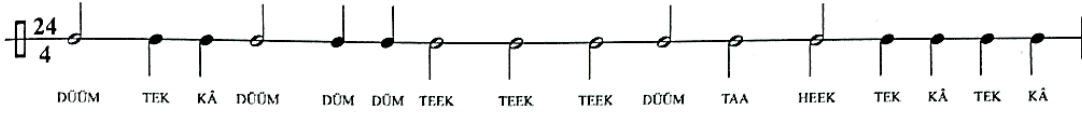

ÇEMBER (VELVELE)

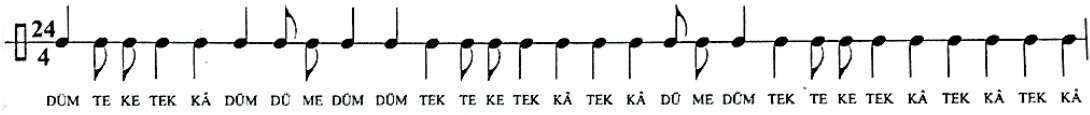

Şekil 4.615. Mehmet Gönül'ün Türk Müziği Solfej-Makam-Usûl-Dikte Alıştırmaları adlı eserinde Çember usûlü

Gönül, Çember usûlünün ana kalıbını ve velvelesini dörtlük mertebede ele almıştır. Usûlün hem ana kalıbında hem de velvelelerinde bulunan darpların ifadesi mertebeye tutarlılık göstermektedir.

NİM SAKÎL (4+6+6+4+4) (Ver. 1) Peşrev, Beste ve Kârlarda

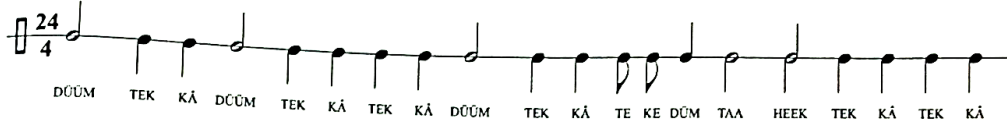

NİM SAKÎL (Ver. 2)

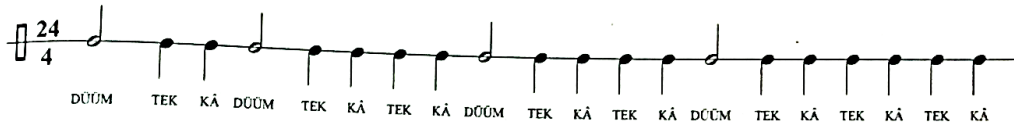

NİM SAKÎL (VELVELE 1)

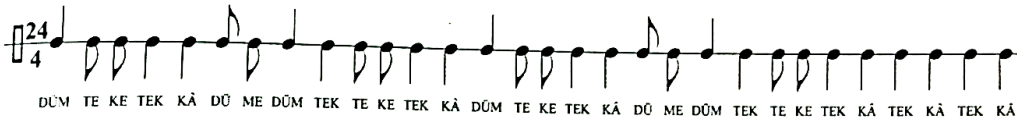

NİM SAKÎL (VELVELE 2)

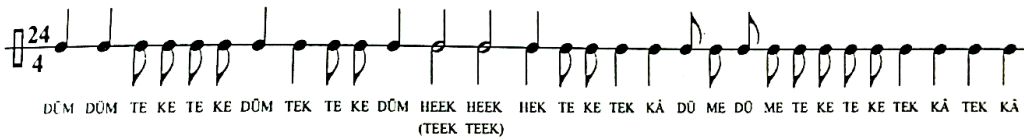

Şekil 4.616. Mehmet Gönül'ün Türk Müziği Solfej-Makam-Usûl-Dikte Alıştırmaları adlı eserinde Nim Sakîl usûlü

Gönül, Nim Sakîl usûlünün ana kalıbını ve velvelesini iki farklı şekilde olmak üzere dörtlük mertebede ele almıştır. Usûlün hem ana kalıbında hem de velvelelerinde bulunan darpların ifadesi mertebeye tutarlılık göstermektedir.

4.5.24. 26 Zamanlı Usûller

Rauf Yekta



Şekil 4.617. Rauf Yekta'nın Türk Musikisi adlı eserinde Evsat usûlü

Yekta, Evsat usûlünü sekizlik mertebede ele almış; “düm” darbını “d”, “tek” darbını ise “t” harfi ile kısaltarak ifade etmiştir. Usûl darplarının ifadelerine ilişkin olan bu yöntem talebe tarafından anlaşılabilir olsa da; müellifin eseri Fransızca olarak kaleme aldığı göz önünde bulundurulduğunda, bu kısaltmaya bir açıklama getirilmesi gerektiği düşüncesi oluşmaktadır. Çünkü Türk müziği eğitimi almayan ve Türk müziğini icra etmeyen birinden bu kısaltmaları anlaması beklenemez.

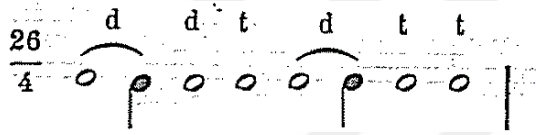

Şekil 4.618. Rauf Yekta'nın Türk Musikisi adlı eserinde Devri Revan usûlünün ikinci şekli

Yekta, Devri Revan usûlünü dörtlük mertebede ele almış; “düm” darbını “d”, “tek” darbını ise “t” harfi ile kısaltarak ifade etmiştir. Usûl darplarının ifadelerine ilişkin olan bu yöntem talebe tarafından anlaşılabilir olsa da; müellifin eseri Fransızca olarak kaleme aldığı göz önünde bulundurulduğunda, bu kısaltmaya bir açıklama getirilmesi gerektiği düşüncesi oluşmaktadır. Çünkü Türk müziği eğitimi almayan ve Türk müziğini icra etmeyen birinden bu kısaltmaları anlaması beklenemez.

Suphi Ezgi

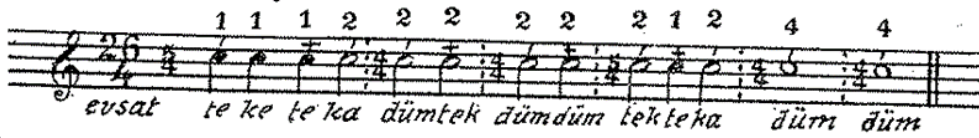

Şekil 4.619. Suphi Ezgi'nin Nazari ve Ameli Türk Musikisi adlı eserinde Evsat usûlü

Ezgi, Evsat usûlünü dörtlük mertebede ele almıştır. Ancak mertebeye dinamiğinin esasları göz önüne alındığında, darpların ifadelerinin tutarlı olmadığı görülmüştür. Çünkü birinci, ikinci, üçüncü ve onuncu darpların birim zaman değerlikleri mertebeye; dördüncü, beşinci, altıncı, yedinci, sekizinci, dokuzuncu ve on birinci darpların birim zaman değerlikleri mertebenin iki katına; on ikinci ve on üçüncü darpların birim zaman değerlikleri de mertebenin dört katına

eşittir. Buna göre darpların “tek – kâ – tek – kââ – düüm – teek – düüm – düüm – teek – tek – kââ – düüüüm – düüüüm” şeklinde ifade edilmesi gerekir. Ayrıca eserde, darpların üstünde yer alan rakam ve matematiksel işaretlere ilişkin herhangi bir açıklamaya yer verilmediğinden, bunların ne anlama geldiğine ilişkin bir sonuca varılamamıştır.



Şekil 4.620. Suphi Ezgi'nin Nazari ve Ameli Türk Musikisi adlı eserinde Şarkı Devri Revanı usûlü

Ezgi, Şarkı Devri Revanı usûlünü iki farklı şekilde olmak üzere sekizlik mertebede ele almıştır. Ancak mertebeye dinamiğinin esasları göz önüne alındığında, darpların ifadelerinin tutarlı olmadığı görülmüştür. Çünkü birinci şekildeki birinci, ikinci, üçüncü, sekizinci ve dokuzuncu darpların birim zaman değerlikleri mertebenin iki katına; dördüncü, beşinci, altıncı ve yedinci darpların birim zaman değerlikleri de mertebenin dört katına eşittir. Buna göre birinci şekildeki darpların “düüm – düüm – teek – düüüüm – teeeek – düüüüm – teeeek – teek – teek” olarak ifade edilmesi gerekir. Ayrıca ikinci şekildeki birinci, ikinci, üçüncü, beşinci, yedinci, sekizinci, onuncu, on ikinci, on üçüncü ve on beşinci darpların birim zaman değerlikleri mertebenin iki katına; dördüncü, altıncı, dokuzuncu, on birinci, on dördüncü ve on altıncı darpların birim zaman değerlikleri de mertebeye eşittir. Dolayısıyla ikinci şekle ilişkin darpların “düüm – düüm – teek – düüm – teek – tek – düüm – teek – düüm – teek – tek – düüm – teek – düüm – teek – tek” şeklinde ifade edilmesi gerekir. Bütün bunlara ek olarak eserde, darpların üstünde yer alan rakam ve matematiksel işaretlere ilişkin herhangi bir açıklamaya yer verilmediğinden, bunların ne anlama geldiğine ilişkin bir sonuca varılamamıştır.



Şekil 4.621. Suphi Ezgi'nin Nazari ve Ameli Türk Musikisi adlı eserinde Devri Revan/Beste Devri Revanı usûlü

Ezgi, Devri Revan/Beste Devri Revanı usûlünü dördümlük mertebede ele almıştır. Mertebeye dinamiğinin esasları doğrultusunda, darpların ifadelerinin tutarlı olmadığı görülmüştür. Çünkü birinci ve beşinci darpların birim zaman değeri mertebenin iki katına; ikinci ve altıncı

darplarının birim zaman değeri mertebenin üç katına eşit; üçüncü, dördüncü, yedinci ve sekizinci darpların birim zaman değeri de mertebenin dört katına eşittir. Buna göre darpların “düüüüm – düüüüm – teeeek – düüüüm – teeeek – teeeek” şeklinde ifade edilmesi gerekir. Ayrıca birinci, ikinci darplar ile beşinci, altıncı darplar bağ ile gösterilerek ifade edilmiştir. Diğer yandan eserde, darpların üstünde yer alan rakam ve matematiksel işaretlere ilişkin herhangi bir açıklamaya yer verilmediğinden, bunların ne anlama geldiğine ilişkin bir sonuca varılamamıştır.

Tevfik Rıza Pırnal

Türk Aksağı				+	Sofyân				+
1					1		2		
<u>Te</u>	<u>Ke</u>	<u>Te</u>	<u>Kâ</u>		<u>Düm</u>	<u>Tek</u>	<u>Düm</u>	<u>Düm</u>	
1	1	1	2		2	2	2	2	
Türk Aksağı				+	Sofyân				
1					1		2		
<u>Tek</u>	<u>Te</u>	<u>Kâ</u>			<u>Düm</u>	<u>Düm</u>			
2	1	2			4	4			

Şekil 4.622. Tevfik Rıza Pırnal’ın Söz ve Saz adlı eserinde Evsat usûlü

Pırnal, Evsat usûlünü merite unsurunu gözetmeksizin ele aldığından darpların ifadelerinin tutarlılığına ilişkin bir yorum getirmek mümkün değildir. Ayrıca müellif darpları gruplayarak Sofyan olarak adlandırmıştır. Ancak müellifin grupladığı darpların birim zaman değeri ve darplarının ifadeleri belirttiği usûllerle uyuşmamaktadır. Bu durum darpların ifadelerinin ve birim zaman değeri idrak edilmesi noktasında muğlaklığa sebebiyet vermektedir.

Veli Kanık

Ağır evsat usulünün
vuruluşu

Ağır evsat usulünde
bir misal

Şekil 4.623. Veli Kanık’ın Türk Musikisinde Ritm Unsuru ve Nota Kaideleri adlı eserinde Evsat usûlü

Orta evsat usulünün
vuruluşu

Orta evsat usulünde
bir misal

Şekil 4.623. (devam) Veli Kanık'ın Türk Musikisinde Ritm Unsuru ve Nota Kaideleri adlı eserinde Evsat usûlü

Kanık, Evsat usûlünü dörtlük merteye Ağır Evsat olarak, sekizlik mertebeye de Orta Evsat olarak adlandırarak ele almış; örneklerin bazı kısımlarında darpların ifadelerini kısaltma yöntemine başvurarak “düm” darbını “d”, “tek” darbını ise “t” harfiyle ifade etmiştir. Merteye dinamiğinin esasları göz önüne alındığında, darpların ifadelerinin tutarlı olmadığı görülmüştür. Çünkü birinci, ikinci, üçüncü ve onuncu darpların birim zaman değerlikleri mertebeye; dördüncü, beşinci, altıncı, yedinci, sekizinci, dokuzuncu ve on birinci darpların birim zaman değerlikleri mertebenin iki katına; on ikinci ve on üçüncü darplarının birim zaman değerlikleri de mertebenin dört katına eşittir. Buna göre darpların her iki mertebeye de “tek – kâ – tek – kââ – düüm – teek – düüm – düüm – teek – tek – kââ – düüüüm – düüüüm” şeklinde ifade edilmesi gerekir.

Kâr devr'i revam usulünün vuruluşu

Kâr devr'i revam usulünde bir misal

Şekil 4.624. Veli Kanık'ın Türk Musikisinde Ritm Unsuru ve Nota Kaideleri adlı eserinde Kâr Devr'i Revam usûlü

Aynı eserin evsat usulü ile vuruluşu



Aynı eserden bir misal

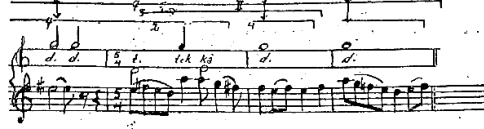

Şekil 4.624. (devam) Veli Kanık'ın Türk Musikisinde Ritm Unsuru ve Nota Kaideleri adlı eserinde Kâr Devr'i Revanî usûlü

Aynı usulün (8 d) lik darp vahidi kıyasisi ile vuruluşu

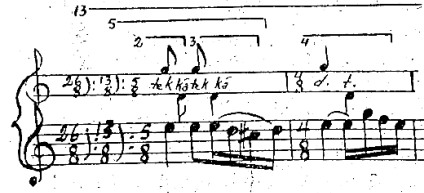

Aynı usulden bir misal



Şekil 4.624. (devam) Veli Kanık'ın Türk Musikisinde Ritm Unsuru ve Nota Kaideleri adlı eserinde Kâr Devr'i Revanî usûlü

Kanık, Kâr Devr'i Revanî usûlünü dörtlük mertebede ele almış; örneklerin bazı kısımlarında darpların ifadelerini kısaltma yöntemine başvurarak “düm” darbını “d”, “tek” darbını ise “t” harfiyle ifade etmiştir. Mertebe dinamiğinin esasları göz önüne alındığında, darpların ifadelerinin tutarlı olmadığı görülmüştür. Çünkü birinci ve beşinci darpların birim zaman değerliği mertebenin iki katına; ikinci ve altıncı darpların birim zaman değerliği mertebenin üç katına; üçüncü, dördüncü, yedinci ve sekizinci darpların birim zaman değerlikleri de mertebenin dört katına eşittir. Bu durumda darpların, “düüüüüm – düüüüm – teeeek – düüüüm – teeeek – teeeek” şeklinde ifade edilmesi gerekir. Ayrıca birinci ve ikinci darplar ile beşinci ve altıncı darplar bağ ile gösterilerek ifade edilmiştir. Bütün bunlara ek olarak, müellif Kâr Devr'i Revanî usûlünün altında aynı eserin Evsat usûlüyle de vurulabildiğini (Kanık, 1954, s.42) beyan etmiştir. Darpların kuvvetli ve zayıf zamanlarının aynı olmamasına ve birim zaman değerliklerinin farklılık göstermesine rağmen, bu şekilde bir açıklamanın getirilmesi, müellifin usûl bahsine ilişkin ifadelerin mahiyetini yeterli seviyede idrak etmediği düşüncesini oluşturmakta ve bu da okuyucunun nazarında muğlaklıklara sebebiyet vermektedir ki; müellif eserinde usûl bahsine ilişkin ifadelerin tanımına yer vermemiştir.

Ümit Mutlu

V u r u l u ŧ u :

1 inci mertebede evsat usûlü ŧeması :

2 inci mertebede evsat usûlü ŧeması :

ŧekil 4.625. Ümit Mutlu'nun Türk Musikisi Nazariyatı Usulleri ve Makam Seyirleri adlı eserinde Evsat usûlü

Mutlu, Evsat usûlünü dörtlük ve sekizlik mertebelerde ele almıŧtır. Mertebe dinamiđinin esasları göz önüne alındıđında, darpların ifadelerinin tutarlı olmadıđı görölmüŧtür. Çünkü birinci, ikinci, üçüncü ve onuncu darplarının birim zaman deđerlikleri mertebeye; dördüncü, beŧinci, altıncı, yedinci, sekizinci, dokuzuncu ve on birinci darpların birim zaman deđerlikleri mertebenin iki katına; on ikinci ve on üçüncü darpların birim zaman deđerlikleri de mertebenin dört katına eŧittir. Buna göre darpların her iki mertebede de “tek – kâ – tek – kââ – düüm – teek – düüm – düüm – teek – tek – kââ – düüüüm – düüüüm” ŧeklinde ifade edilmesi gerekir.

ŧekil 4.626. Ümit Mutlu'nun Türk Musikisi Nazariyatı Usulleri ve Makam Seyirleri adlı eserinde Beste Devr-i Revâni usûlü

Mutlu, Beste Devr-i Revâni usûlünü dörtlük mertebede ele almıŧtır. Mertebe dinamiđinin esasları göz önüne alındıđında, darpların ifadelerinin tutarlı olmadıđı görölmüŧtür. Çünkü birinci, ikinci, üçüncü, sekizinci ve dokuzuncu darpların birim zaman deđerlikleri mertebenin iki katına; dördüncü, beŧinci, altıncı ve yedinci darpların birim zaman deđerlikleri de mertebenin dört katına eŧittir. Buna göre darpların “düüm – düüm – teek – düüüüm – teeeek – düüüüm – teeeek – teek – teek” ŧeklinde ifade edilmesi gerekir.

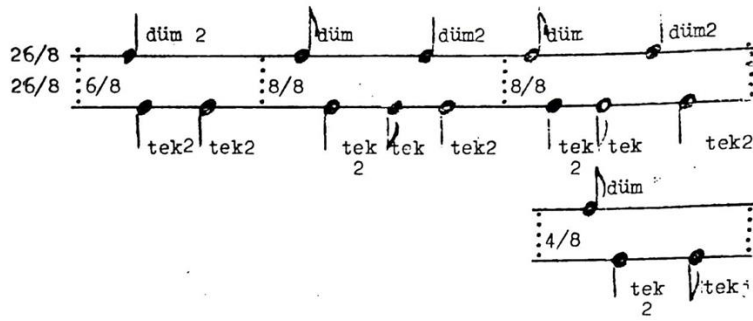

Şekil 4.627. Ümit Mutlu'nun Türk Musikisi Nazariyatı Usulleri ve Makam Seyirleri adlı eserinde Şarkı Devr-i Revânî usûlünün velvelesi

Mutlu, Şarkı Devr-i Revânî usûlünün ana kalıbını 13 zamanlı olarak ele almasına rağmen, velvelesini 26 zamanlı olarak sekizlik mertebede ele almıştır. Mertebe dinamiğinin esasları göz önüne alındığında, şablonda verilen velveledeki darpların ifadelerinin tutarlı olmadığı görülmüştür. Çünkü birinci, ikinci, üçüncü, beşinci, yedinci, sekizinci, onuncu, on ikinci, on üçüncü ve on beşinci darpların birim zaman değerliği mertebenin iki katına; dördüncü, altıncı, dokuzuncu, on birinci, on dördüncü ve on altıncı darpların birim zaman değerlikleri de mertebeye eşittir. Buna göre velveledeki darpların “düüm – teek – teek – düm – teek – tek – düüm – teek – düm – teek – tek – düüm – teek – düm – teek – tek” şeklinde ifade edilmesi gerekir.

Hurşit Ungay

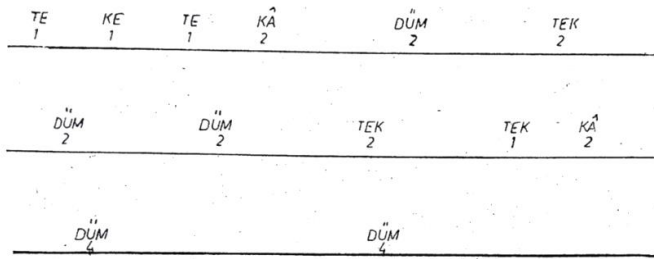

Şekil 4.628. Hurşit Ungay'ın Türk Müsîkisinde Usûller ve Kudüm adlı eserinde Evsat usûlü

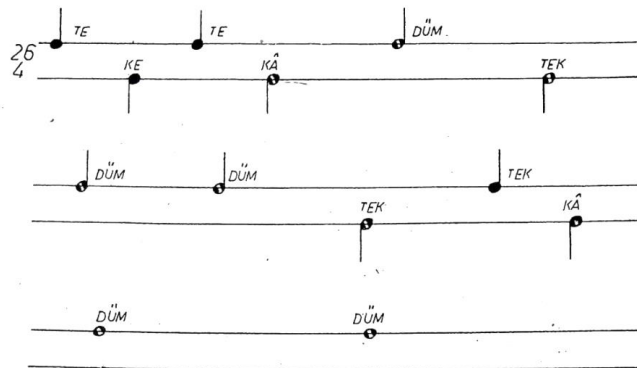

Şekil 4.628. (devam) Hurşit Ungay'ın Türk Müsîkisinde Usûller ve Kudüm adlı eserinde Evsat usûlü

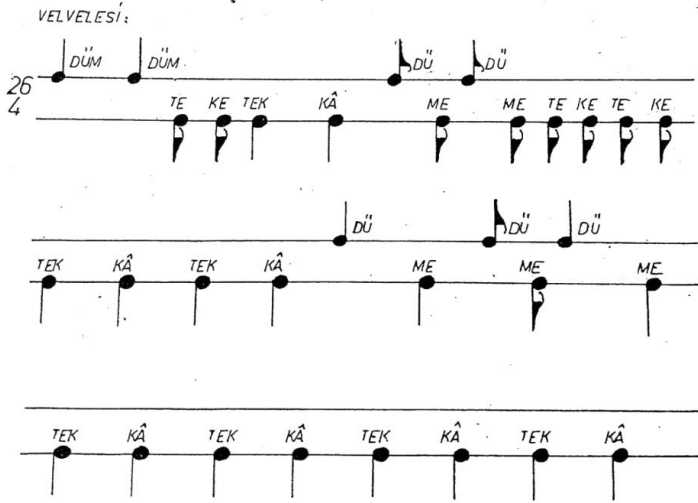

Şekil 4.628. (devam) Hurşit Ungay'ın Türk Müsîkîsinde Usûller ve Kudüm adlı eserinde Evsat usûlü

Ungay, Evsat usûlünü iki çizgide gösterim yöntemini kullanarak ve usûlün birim zaman değerliklerini rakamlarla ifade ederek ele almıştır. Ayrıca usûlün ana kalıbını ve velvelisini dörtlük mertebede göstermiştir. Mertebeye dinamiğinin esasları doğrultusunda ana kalıptaki darpların ifadelerinin tutarlı olmadığı görülmektedir. Çünkü ana kalıbın birinci, ikinci, üçüncü ve onuncu darpların birim zaman değerlikleri mertebeye; dördüncü, beşinci, altıncı, yedinci, sekizinci, dokuzuncu ve on birinci darpların birim zaman değerlikleri mertebenin iki katına; on ikinci ve on üçüncü darpların birim zaman değerlikleri de mertebenin dört katına eşittir. Buna göre ana kalıptaki darpların “tek – kâ – tek – kââ – düüm – teek – düüm – düüm – teek – tek – kââ – düüüüm – düüüüm” şeklinde ifade edilmesi gerekir. Diğer yandan velveleye ilişkin darpların mertebeye göre tutarlılık gösterdiğini söylemek mümkündür.

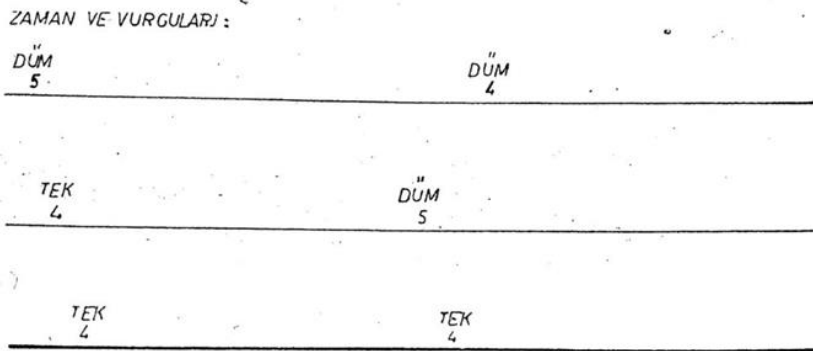

Şekil 4.629. Hurşit Ungay'ın Türk Müsîkîsinde Usûller ve Kudüm adlı eserinde Beste Devr-i Revanı usûlü

Şekil 4.629. (devam) Hürşit Ungay'ın Türk Müsîkisinde Usûller ve Kudüm adlı eserinde Beste Devr-i Revanî usûlü

Ungay, Beste Devr-i Revanî usûlünü iki çizgide gösterim yöntemini kullanarak ve usûlün birim zaman değerliklerini rakamlarla ifade ederek ele almıştır. Ayrıca usûlün ana kalıbını ve velvelesini dörtlük mertebede göstermiştir. Mertebe dinamiğinin esasları doğrultusunda darpların ifadelerinin tutarlı olmadığı görülmektedir. Çünkü birinci ve beşinci darpların birim zaman değeri mertebenin iki katına; ikinci ve altıncı darpların birim zaman değeri mertebenin üç katına; üçüncü, dördüncü, yedinci ve sekizinci darpların birim zaman değeri de mertebenin dört katına eşittir. Buna göre darpların “düüüüm – düüüüm – teeeek – düüüüm – teeeek – teeeek” şeklinde ifade edilmesi gerekir. Ayrıca birinci ve ikinci darplar ile beşinci ve altıncı darplar bağ ile gösterilerek ifade edilmiştir. Buna ek olarak, usûlün velvelesine ilişkin on dokuzuncu, yirminci ve yirmi birinci darplar “hek” olarak ifade edilmesine karşın, “tek” darbının gösterildiği şekilde sunulmuştur. Bu durum “hek” ile “tek” darplarının gösterimi hususunda muğlaklıklara sebebiyet vermektedir.

ZAMAN VE VURCULARI :

DÜM₁ DÜM₁ TEK₁ DÜM_{1/2} TEK₁ TEK_{1/2} DÜM₁ TEK₁

DÜM_{1/2} TEK₁ TEK_{1/2} DÜM₁ TEK₁ DÜM_{1/2} TEK₁ TEK_{1/2}

USÛL NOTASI :

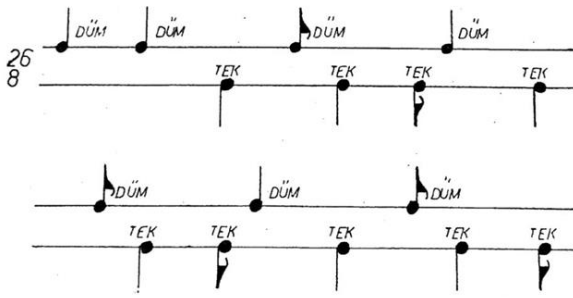

Şekil 4.630. Hurşit Ungay'ın Türk Mûsikisinde Usûller ve Kudüm adlı eserinde Şarkı Devr-i Revâmî usûlü

USÛL NOTASI :

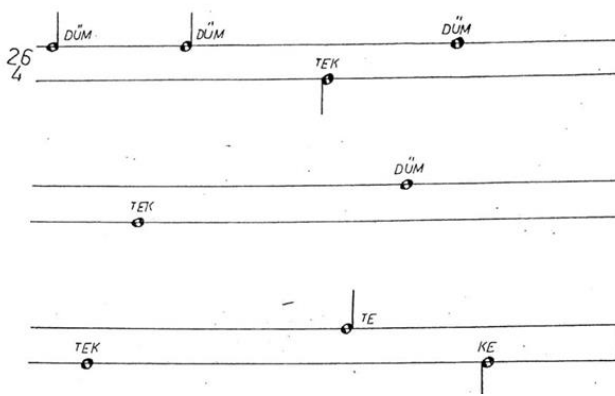

Şekil 4.630. (devam) Hurşit Ungay'ın Türk Mûsikisinde Usûller ve Kudüm adlı eserinde Şarkı Devr-i Revâmî usûlü

VELVELESİ :



Şekil 4.630. (devam) Hurşit Ungay'ın Türk Mûsikisinde Usûller ve Kudüm adlı eserinde Şarkı Devr-i Revâmî usûlü

Ungay, Şarkı Devr-i Revâmî usûlünü iki çizgide gösterim yöntemini kullanarak ve usûlün birim zaman değerliklerini rakamlarla ifade ederek ele almıştır. Ayrıca usûlün ana kalıbını dördlük ve

sekizlik; velvelisini ise, sadece dörtlük mertebede göstermiştir. Mertebe dinamiğinin esasları doğrultusunda, ana kalıptaki darpların ifadelerinin tutarlı olmadığı görülmektedir. Çünkü ana kalıptaki birinci, ikinci, üçüncü, beşinci, yedinci, sekizinci, onuncu, on ikinci, on üçüncü ve on beşinci darpların birim zaman değerliği mertebenin iki katına; dördüncü, altıncı, dokuzuncu, on birinci, on dördüncü ve on altıncı darpların birim zaman değerlikleri ise, mertebeye eşittir. Buna göre darpların her iki mertebede de “düüm – teek – teek – düm – teek – tek – düüm – teek – düm – teek – tek – düüm – teek – düm – teek – tek” şeklinde ifade edilmesi gerekir. Ayrıca velvelenin on altıncı ve yirmi sekizinci darpları “hek” olarak ifade edilmesine karşın “tek” darbının gösterildiği şekilde sunulmuştur. Bu durum “hek” ile “tek” darbalarının gösterimi hususunda muğlaklıklara sebebiyet vermektedir.

Ekrem Karadeniz

(Yürük)

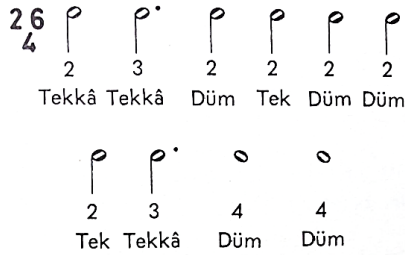

Şekil 4.631. Ekrem Karadeniz’in Türk Mûsikîsinin Nazariye ve Esasları adlı eserinde Evsat usûlü

Karadeniz, Evsat usûlünü dörtlük mertebede ele almıştır. Şablonda yer alan darp sayısı ile ifadelerin sayısı örtüşmemektedir. Mertebe dinamiğinin esasları göz önüne alındığında, darpların ifadelerinin tutarlı olmadığı görülmüştür. Çünkü birinci, üçüncü, dördüncü, beşinci, altıncı ve yedinci darpların birim zaman değerlikleri mertebenin iki katına; ikinci ve sekizinci darpların birim zaman değerlikleri mertebenin üç katına; dokuzuncu ve onuncu darpların birim zaman değerlikleri de mertebenin dört katına eşittir. Buna göre darpların “teek – teek – düüm – teek – düüm – düüm – teek – teek – düüüm – düüüm” şeklinde ifade edilmesi gerekir. Darpların altında yer alan rakamlar, birim zaman değerliğini ifade etse bile, müellif eserinde bu rakamların mahiyetine ilişkin herhangi bir açıklamaya yer vermediğinden bunların Türk müziğini bilmeyen herhangi bir kişi tarafından idrak edilmesi beklenemez.

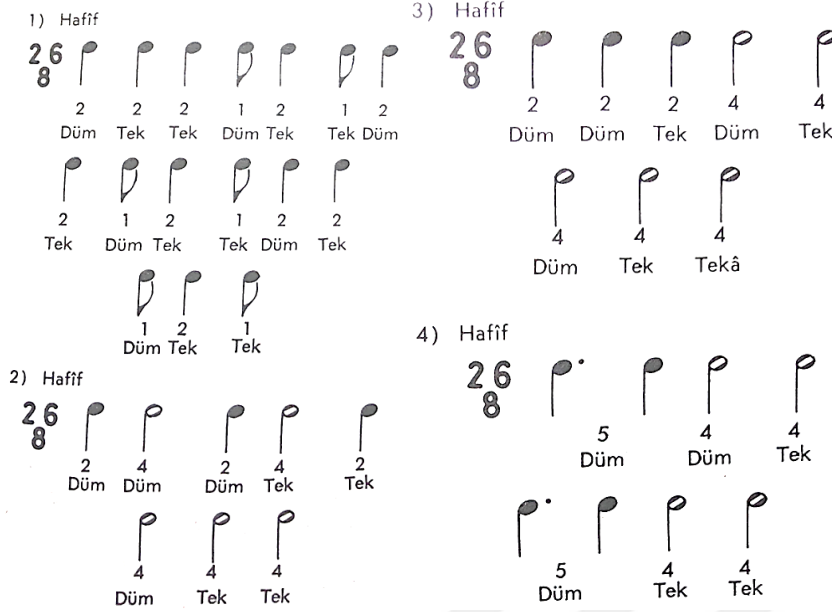

Şekil 4.632. Ekrem Karadeniz'in Türk Müsikişinin Nazariye ve Esasları adlı eserinde Devri Revan usûlü

Karadeniz, Devri Revan usûlünü dört farklı şekilde olmak üzere sekizlik mertebede ele almıştır. Ancak usûlün üçüncü şeklindeki darp sayısı ile ifadelerin sayısı örtüşmemektedir. Mertebe dinamiğinin esasları göz önüne alındığında, darpların ifadelerinin tutarlı olmadığı görülmüştür. Çünkü birinci şekilde birinci, ikinci, üçüncü, beşinci, yedinci, sekizinci, onuncu, on ikinci, on üçüncü ve on beşinci darpların birim zaman değeri mertebenin iki katına; dördüncü, altıncı, dokuzuncu, on birinci, on dördüncü ve on altıncı darpların birim zaman değeri de mertebeye eşittir. Dolayısıyla birinci şekle ilişkin darpların “düm – teek – teek – düm – teek – tek – düm – teek – düm – teek – tek – düm – teek – düm – teek – tek” olarak ifade edilmesi gerekir. İkinci şekilde birinci, ikinci, üçüncü darpların birim zaman değeri mertebenin iki katına; dördüncü, beşinci, altıncı, yedinci ve sekizinci darpların birim zaman değeri de mertebenin dört katına eşittir. Buna göre ikinci şekle ilişkin darpların “düm – düm – teek – düüüüm – teeeek – düüüüm – teeeek – teeeek” olarak ifade edilmesi gerekir. Üçüncü şekilde birinci, üçüncü ve beşinci darpların birim zaman değeri mertebenin iki katına; ikinci, dördüncü, altıncı, yedinci ve sekizinci darpların birim zaman değeri de mertebenin dört katına eşittir. Dolayısıyla üçüncü şekle ilişkin darpların “düm – düüüüm – düm – teeeek – teek – düüüüm – teeeek – teeeek” şeklinde ifade edilmesi gerekir. Son olarak dördüncü şekilde birinci ve beşinci darpların birim zaman değeri mertebenin üç katına; ikinci ve altıncı darpların birim zaman değeri mertebenin iki katına; üçüncü, dördüncü, yedinci ve sekizinci darpların birim zaman değeri de mertebenin dört katına eşittir. Buna göre

darpların “düüüm – düüm – düüüüm – teeeek – düüüm – düüm – teeeek – teeeek” şeklinde ifade edilmesi gerekir.

İsmail Hakkı Özkan

Şekil 4.633. İsmail Hakkı Özkan’ın Türk Müsîkîsi Nazariyatı ve Usûlleri: Kudüm Velveleleri adlı eserinde Evsat usûlü

Şekil 4.633. (devam) İsmail Hakkı Özkan’ın Türk Müsîkîsi Nazariyatı ve Usûlleri: Kudüm Velveleleri adlı eserinde Evsat usûlü

Şekil 4.633. (devam) İsmail Hakkı Özkan’ın Türk Müsîkîsi Nazariyatı ve Usûlleri: Kudüm Velveleleri adlı eserinde Evsat usûlünün batı tarzı tek elle vuruluşu

Şekil 4.633. (devam) İsmail Hakkı Özkan’ın Türk Müsîkîsi Nazariyatı ve Usûlleri: Kudüm Velveleleri adlı eserinde Evsat usûlünün kudümle velveleli vuruluşu

Özkan, Evsat usûlünün ana kalıbını ve velvelesini, dörtlük ve sekizlik mertebelerde ele almıştır. Mertebe dinamiğinin esasları göz önüne alındığında, ana kalıptaki darpların ifadelerinin tutarlı olmadığı görülmüştür. Çünkü birinci, ikinci, üçüncü ve onuncu darpların birim zaman değerlikleri mertebeye; dördüncü, beşinci, altıncı, yedinci, sekizinci, dokuzuncu ve on birinci darpların birim zaman değerlikleri mertebenin iki katına; on ikinci ve on üçüncü darpların birim zaman değerlikleri de mertebenin dört katına eşittir. Buna göre darpların her iki mertebede de “tek – kâ – tek – kââ – düüm – teek – düüm – düüm – teek – tek – kââ – düüüüm – düüüüm” şeklinde ifade edilmesi gerekir. Velveleye ilişkin darpların ise, her iki mertebeye göre tutarlılık gösterdiğini söylemek mümkündür. Diğer yandan “batı tarzı tek elle vuruluşu” adı altındaki görselden usûle dair hiçbir anlam çıkarılamamaktadır. Bu durumun başlıca sebeplerinden birisi, batı müziğinde usûl kavramının olmayışdır. Ayrıca usûl, tek elle dize ve/veya bir vurmali çalgıya vurularak icra edilmez. Bunun adı ritim tutmaktır ki; ölçü, ritim ve usûl eş değer kavramlar değillerdir. Herhangi bir usûlün darpları tek elle bir dize ve/veya vurmali çalgıyla icra edilmek istendiğinde darpların ifadesi mutlak surette değişir.

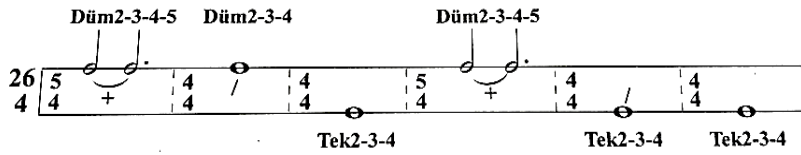

Şekil 4.634. İsmail Hakkı Özkan’ın Türk Müsikîsi Nazariyatı ve Usûlleri: Kudüm Velveleleri adlı eserinde Beste Devr-i Revânı usûlü

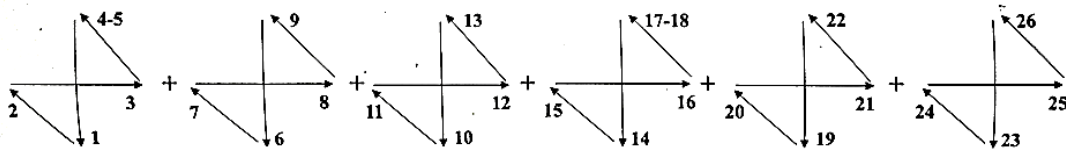

Şekil 4.634. (devam) İsmail Hakkı Özkan’ın Türk Müsikîsi Nazariyatı ve Usûlleri: Kudüm Velveleleri adlı eserinde Beste Devr-i Revânı usûlünün batı tarzı tek elle vuruluşu

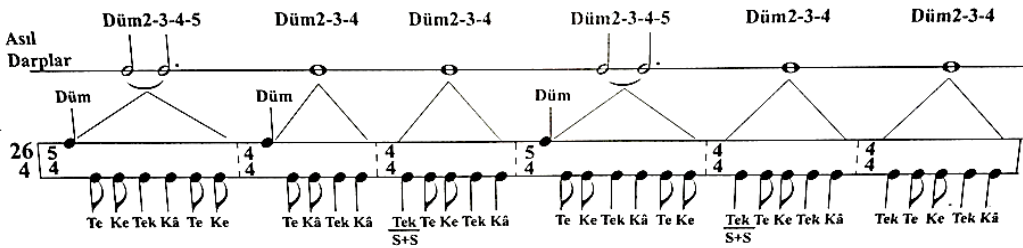

Şekil 4.634. (devam) İsmail Hakkı Özkan’ın Türk Müsikîsi Nazariyatı ve Usûlleri: Kudüm Velveleleri adlı eserinde Beste Devr-i Revânı usûlünün kudümle velveleli vuruluşu

Özkan, Beste Devr-i Revânı usûlünün ana kalıbını ve velvelesini dörtlük mertebede ele almıştır. Mertebe dinamiğinin esasları göz önüne alındığında, ana kalıptaki darpların ifadelerinin tutarlı

olmadığı görülmüştür. Çünkü birinci ve beşinci darpların birim zaman değerliği mertebenin iki katına; ikinci ve altıncı darpların birim zaman değerliği mertebenin üç katına; üçüncü, dördüncü, yedinci ve sekizinci darpların birim zaman değerlikleri de mertebenin dört katına eşittir. Buna göre darpların “düüüüm – düüüüm – teeeek – düüüüm – teeeek – teeeek” şeklinde ifade edilmesi gerekir. Ayrıca birinci ve ikinci darplar ile beşinci ve altıncı darplar bağ ile gösterilerek ifade edilmiştir. Diğer yandan velveleye ilişkin darpların mertebeye göre tutarlılık gösterdiğini söylemek mümkündür. Bütün bunlara ek olarak “batı tarzı tek elle vuruluşu” adı altındaki görselden usûle dair hiçbir anlam çıkarılamamaktadır. Bu durumun başlıca sebeplerinden birisi, batı müziğinde usûl kavramının olmayışıdır. Ayrıca usûl, tek elle dize ve/veya bir vurmali çalgıya vurularak icra edilmez. Bunun adı ritim tutmaktır ki; ölçü, ritim ve usûl eş değer kavramlar değildir. Herhangi bir usûlün darpları tek elle bir dize ve/veya vurmali çalgıyla icra edilmek istendiğinde darpların ifadesi mutlak surette değişir.

Şeref Çakar

Usûlün Zamanları ve vuruşları: $\begin{matrix} TE & KE & TE & KÂ & DÜM & TEK & DÜM & DÜM & TEK & TE & KÂ & DÜM & DÜM \\ 1 & 1 & 1 & 2 & 2 & 2 & 2 & 2 & 2 & 1 & 2 & 4 & 4 \end{matrix}$

Usûlün Notası:

1. Mertebesi 26/8

2. Mertebesi 26/4

Şekil 4.635. Şeref Çakar’ın Türk Musikîsinde Usûl adlı eserinde Evsad usûlü

Vuruşu: 2 mertebesi

$26/4$ $\begin{matrix} TE & KE & TE & KÂ & DÜM & TEK \\ 1 & 1 & 1 & 2 & 2 & 2 \end{matrix}$

SAĞ el ile SAĞ dize vurulan vuruşlar
SOL el ile SOL dize vurulan vuruşlar

Velveleli Vuruşu

SAĞ Zahme ile SAĞ KUDÜME vurulan vuruşlar
SAĞ Zahme ile SOL KUDÜME vurulan vuruşlar
SOL Zahme ile SOL KUDÜME vurulan vuruşlar

İkinci Şekil Velvelesi

SAĞ Zahme ile SAĞ KUDÜME vurulan vuruşlar
SAĞ Zahme ile SOL KUDÜME vurulan vuruşlar
SOL Zahme ile SOL KUDÜME vurulan vuruşlar

Şekil 4.635. (devam) Şeref Çakar’ın Türk Musikîsinde Usûl adlı eserinde Evsad usûlünün velvelesi

Şekil 4.635. (devam) Şeref Çakar'ın Türk Musikîsinde Usûl adlı eserinde Evsad usûlünün velvelesi

Çakar, Evsad usûlünün ana kalıbını dörtlük ve sekizlik; velvelesini ise, sadece dörtlük mertebede ele almıştır. Mertebe dinamiğinin esasları göz önüne alındığında, ana kalıptaki darpların ifadelerinin tutarlı olmadığı görülmüştür. Çünkü birinci, ikinci, üçüncü ve onuncu darpların birim zaman değerlikleri mertebeye; dördüncü, beşinci, altıncı, yedinci, sekizinci, dokuzuncu ve on birinci darpların birim zaman değerlikleri mertebenin iki katına; on ikinci ve on üçüncü darplarının birim zaman değerlikleri de mertebenin dört katına eşittir. Buna göre darpların her iki mertebede de “tek – kâ – tek – kââ – düüm – teek – düüm – düüm – teek – tek – kââ – düüüüm – düüüüm” şeklinde ifade edilmesi gerekir. Diğer yandan velveleye ilişkin darpların mertebeye göre tutarlılık gösterdiğini söylemek mümkündür.

Usûlün Zamanları ve vuruşları:

DÜM	DÜM	TEK	DÜM	TEK	TEK
2 + 3	4	4	2 + 3	4	4

Usûlün Notası:
1. Mertebesi 26/8

2. Mertebesi 26/4

Şekil 4.636. Şeref Çakar'ın Türk Musikîsinde Usûl adlı eserinde Beste Devr-i Revânî usûlü

Vuruşu: 2 mertebesi $\frac{26}{4}$

SAĞ el ile SAĞ dize vurulan vuruşlar
SOL el ile SOL dize vurulan vuruşlar

Velveleli Vuruşu

SAĞ Zahme ile SAĞ KÜDUME vurulan vuruşlar
SAĞ Zahme ile SOL KÜDUME vurulan vuruşlar
SOL Zahme ile SOL KÜDUME vurulan vuruşlar

Şekil 4.636. (devam) Şeref Çakar'ın Türk Musikîsinde Usûl adlı eserinde Beste Devr-i Revânî usûlünün velvelesi

DÜM 2+3 TEK 4 TEK 4

Şekil 4.636. (devam) Şeref Çakar'ın Türk Musikîsinde Usûl adlı eserinde Beste Devr-i Revânî usûlünün velvelesi

Çakar, Beste Devr-i Revânî usûlünün ana kalıbını dördlük ve sekizlik; velvelesini de dördlük mertebede ele almıştır. Mertebe dinamiğinin esasları göz önüne alındığında, ana kalıptaki darpların ifadelerinin tutarlı olmadığı görülmüştür. Çünkü ana kalıptaki birinci ve beşinci darpların birim zaman değerliği mertebenin iki katına; ikinci ve altıncı darpların birim zaman değerliği mertebenin üç katına; üçüncü, dördüncü, yedinci ve sekizinci darpların birim zaman değerlikleri de mertebenin dört katına eşittir. Ayrıca birinci ve ikinci darplar ile beşinci ve altıncı darplar bağ ile gösterilerek ifade edilmiştir. Buna göre darpların her iki mertebede de “düüüüm – düüüm – teeeek – düüüm – teeeek – teeeek” şeklinde ifade edilmesi gerekir. Diğer yandan velveleye ilişkin darpların mertebeye göre tutarlılık gösterdiğini söylemek mümkündür.

Usûlün Zamanları ve vuruşları: DÜM DÜM TEK DÜM TEK TEK DÜM TEK DÜM TEK TEK DÜM TEK DÜM TEK TEK
2 2 2 1 2 1 2 2 1 2 1 2 2 1 2 1

Usûlün Notası:
1. Mertebesi 26/8

2. Mertebesi 26/4

Şekil 4.637. Şeref Çakar'ın Türk Musikîsinde Usûl adlı eserinde Şarkı Devr-i Revânî usûlü

Usûlün Zamanları ve vuruşları: DÜM DÜM TEK DÜM TEK DÜM TEK TE KE Ş
2 2 2 4 4 4 4 2 2 Ş

Usûlün Notası:
1. Mertebesi 26/8

Şekil 4.637. (devam) Şeref Çakar'ın Türk Musikîsinde Usûl adlı eserinde Şarkı Devr-i Revânî usûlünün ikinci şekli

Vuruşu: 2 mertebesi 26/4

SAĞ el ile SAĞ dize vurulan vuruşlar
SOL el ile SOL dize vurulan vuruşlar

Velveleli Vuruşu

SAĞ Zahme ile SAĞ KUDÜME vurulan vuruşlar
SAĞ Zahme ile SOL KUDÜME vurulan vuruşlar
SOL Zahme ile SOL KUDÜME vurulan vuruşlar

Şekil 4.637. (devam) Şeref Çakar'ın Türk Musikîsinde Usûl adlı eserinde Şarkı Devr-i Revânî usûlünün velvelesi

Usûlün Zamanları ve vuruşları: DÜM TEK DÜM TEK TEK DÜM TEK DÜM TEK TEK
2 2 1 2 1 2 2 1 2 1

Şekil 4.637. (devam) Şeref Çakar'ın Türk Musikîsinde Usûl adlı eserinde Şarkı Devr-i Revânî usûlünün velvelesi

Çakar, Şarkı Devr-i Revânı usûlünün ana kalıbını iki farklı şekilde olmak üzere, birinci şeklini dörtlük ve sekizlik; ikinci şeklini sekizlik; velvelesini ise, dörtlük mertebede ele almıştır. Mertebe dinamiğinin esasları göz önüne alındığında, ana kalıptaki darpların ifadelerinin tutarlı olmadığı görülmüştür. Çünkü ana kalıbın birinci şekline ilişkin birinci, ikinci, üçüncü, beşinci, yedinci, sekizinci, onuncu, on ikinci, on üçüncü ve on beşinci darpların birim zaman değeri mertebenin iki katına; dördüncü, altıncı, dokuzuncu, on birinci, on dördüncü ve on altıncı darpların birim zaman değeri de mertebeye eşittir. Buna göre birinci şekle ilişkin darpların “düüm – teek – teek – düm – teek – tek – düüm – teek – düm – teek – tek – düüm – teek – düm – teek – tek” şeklinde ifade edilmesi gerekir. Ayrıca ana kalıbın ikinci şekline ilişkin birinci, ikinci, üçüncü, sekizinci ve dokuzuncu darpların birim zaman değeri mertebenin iki katına; dördüncü, beşinci, altıncı ve yedinci darpların birim zaman değeri de mertebeye eşittir. Buna göre ikinci şekle ilişkin darpların “düüm – teek – teek – düüüüm – teeeek – düüüüm – teeeek – teek – kââ” olarak ifade edilmesi gerekir. Diğer yandan velveleye ilişkin darpların mertebeye göre tutarlılık gösterdiğini söylemek mümkündür.

Cemil Sangan

— EVSAT USÛLÜ —
MERTEBELERİNE GÖRE USÛL NOTALARI:

Şekil 4.638. Cemil Sangan’ın Türk Müziği Usulleri adlı eserinde Evsat usûlü

Sangan, Evsat usûlünün ana kalıbını ve velvelesini dörtlük mertebede ele almıştır. Mertebe dinamiğinin esasları göz önüne alındığında, ana kalıptaki darpların ifadelerinin tutarlı olmadığı görülmüştür. Çünkü birinci, ikinci, üçüncü ve onuncu darpların birim zaman değeri mertebeye; dördüncü, beşinci, altıncı, yedinci, sekizinci, dokuzuncu ve on birinci darpların birim zaman değeri de mertebenin iki katına; on ikinci ve on üçüncü darpların birim zaman değeri de mertebenin dört katına eşittir. Buna göre darpların “tek – kâ – tek – kââ – düüm – teek – düüm – düüm – teek – tek – kââ – düüüüm – düüüüm” şeklinde ifade edilmesi gerekir. Diğer yandan velveleye ilişkin darpların mertebeye göre tutarlılık gösterdiğini söylemek mümkündür.

— BESTE DEVR-İ REVÂNİ USÛLÜ —

MERTEBELERİNE GÖRE USÛL NOTALARI :

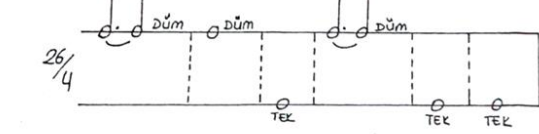

VELVELESİ :



Şekil 4.639. Cemil Sangan'ın Türk Müziği Usulleri adlı eserinde Beste Devr-i Revânî usûlü

Sangan, Beste Devr-i Revânî usûlünün ana kalıbını ve velvelesini dörtlük mertebede ele almıştır. Mertebe dinamiğinin esasları göz önüne alındığında, darpların ifadelerinin tutarlı olmadığı görülmüştür. Çünkü birinci ve beşinci darpların birim zaman değerliği mertebenin iki katına; ikinci ve altıncı darpların birim zaman değerliği mertebenin üç katına; üçüncü, dördüncü, yedinci ve sekizinci darpların birim zaman değerlikleri de mertebenin dört katına eşittir. Buna göre darpların “düüüüm – düüüüm – teeeek – düüüüm – teeeek – teeeek” şeklinde ifade edilmesi gerekir. Ayrıca birinci ve ikinci darplar ile beşinci ve altıncı darplar bağ ile gösterilerek ifade edilmiştir. Diğer yandan usûlün velvelesine ilişkin on dokuzuncu, yirminci ve yirmi birinci darplar “hek” ile ifade edilmesine karşın, “tek” darbının gösterildiği şekilde ifade edilmiştir. Bu durum “hek” ile “tek” darplarının gösterimi noktasında muğlaklıklara sebebiyet vermektedir.

Erdinç Çelikkol

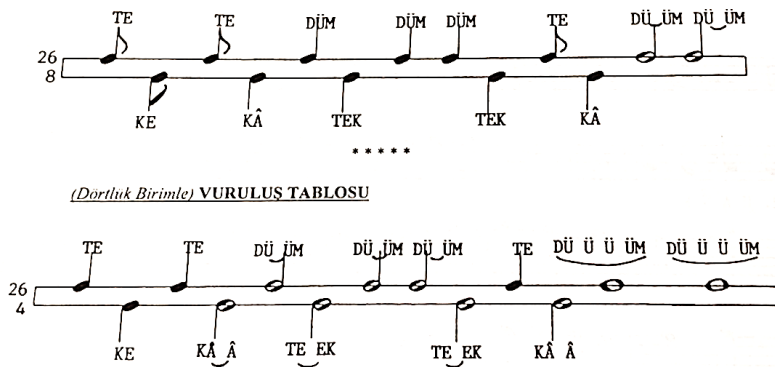

Şekil 4.640. Erdinç Çelikkol'un Türk Müsîkîsi Bilgileri I-II adlı eserinde Evsat usûlü

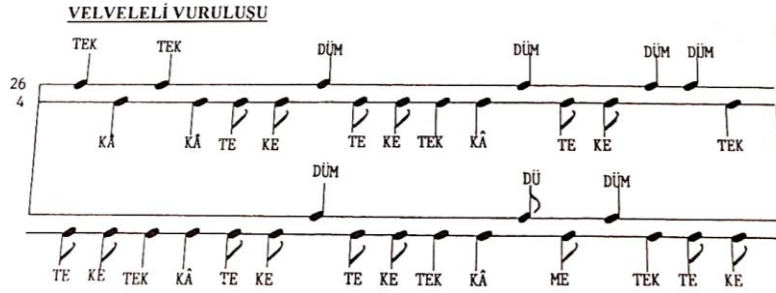

Şekil 4.640. (devam) Erdoğdu Çelikkol'un Türk Müsıkîsi Bilgileri I-II adlı eserinde Evsat usûlü

Çelikkol, Evsat usûlünün ana kalıbını dörtlük ve sekizlik; velvelesini de dörtlük mertebede ele almıştır. Mertebeye dinamiğinin esasları göz önüne alındığında, ana kalıptaki darpların ifadelerinin tutarlı olmadığı görülmüştür. Çünkü birinci, ikinci, üçüncü ve onuncu darpların birim zaman değerlikleri mertebeye; dördüncü, beşinci, altıncı, yedinci, sekizinci, dokuzuncu ve on birinci darpların birim zaman değerlikleri mertebenin iki katına; on ikinci ve on üçüncü darpların birim zaman değerlikleri de mertebenin dört katına eşittir. Buna göre darpların her iki mertebede de “tek – kâ – tek – kââ – düüm – teek – düüm – düüm – teek – tek – kââ – düüüüm – düüüüm” şeklinde ifade edilmesi gerekir. Diğer yandan velveleye ilişkin darpların, mertebeye göre tutarlılık gösterdiğini söylemek mümkündür.

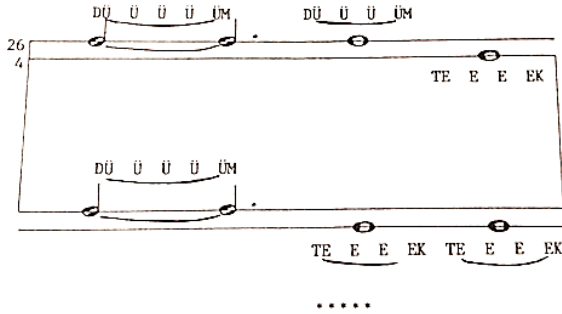

VELVELELİ VURULUSU

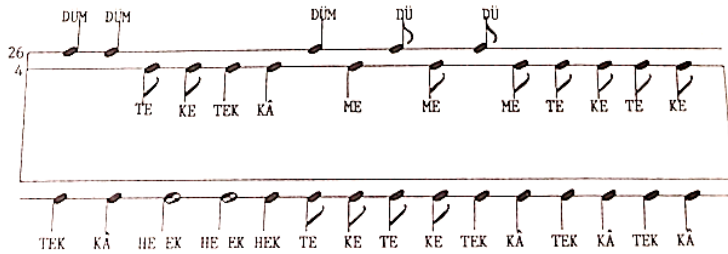

Şekil 4.641. Erdoğdu Çelikkol'un Türk Müsıkîsi Bilgileri I-II adlı eserinde Beste Devr-i Revan usûlü

Çelikkol, Beste Devr-i Revan usûlünün ana kalıbını ve velvelesini dörtlük mertebede ele almıştır. Usûlün hem ana kalıbında hem de velvelesinde bulunan darpların ifadesi mertebeye tutarlılık göstermektedir.

Erol Sayan



Şekil 4.642. Erol Sayan'ın Ulusal Müziğimiz adlı eserinde Evsat usûlü

Sayan, Evsat usûlünü dördlük ve sekizlik mertebelerde ele almıştır. Müellifin gösterim yöntemine bağlı olarak darpların ifadelerine ilişkin bir çıkarımda bulunmak mümkün değildir.

Ahmet Selim Teymur

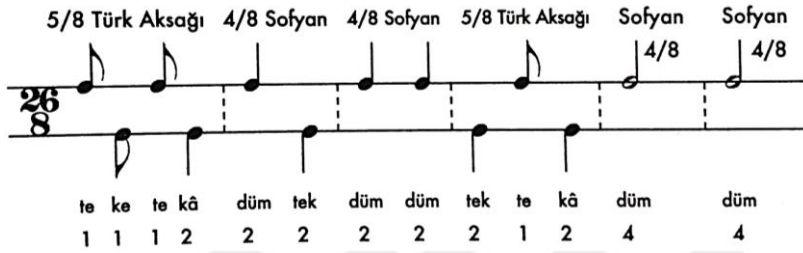

Şekil 4.643. Ahmet Selim Teymur'un Türk Musikisi adlı eserinde Evsat usûlü

Teymur, Evsat usûlünü sekizlik mertebede ele almıştır. Mertebe dinamiğinin esasları göz önüne alındığında, darpların ifadelerinin tutarlı olmadığı görülmüştür. Çünkü birinci, ikinci, üçüncü ve onuncu darpların birim zaman değerlikleri mertebeye; dördüncü, beşinci, altıncı, yedinci, sekizinci, dokuzuncu ve on birinci darpların birim zaman değerlikleri mertebenin iki katına; on ikinci ve on üçüncü darpların birim zaman değerlikleri de mertebenin dört katına eşittir. Buna göre darpların “tek – kâ – tek – kâ – düüm – teek – düüm – düüm – teek – tek – kâ – düüüüm – düüüüm” şeklinde ifade edilmesi gerekir. Ayrıca müellif darpları gruplayarak Türk Aksağı ve Sofyan olarak adlandırmıştır. Ancak müellifin grupladığı darpların birim zaman değerlikleri ve darplarının ifadeleri belirttiği usûllerle uyumamaktadır. Bu durum darpların ifadelerinin ve birim zaman değerliklerinin idrak edilmesi noktasında muğlaklığa sebebiyet vermektedir.

Fatih Salgar

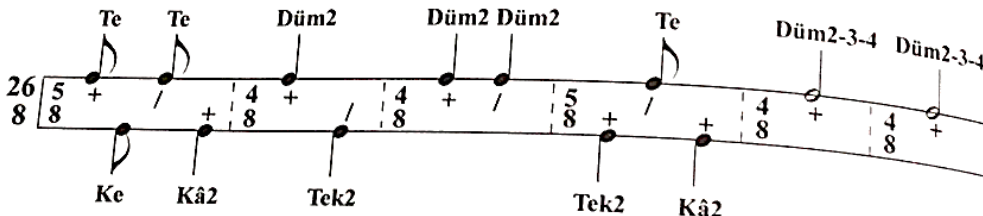

Şekil 4.644. Fatih Salgar'ın Türk Müziğinde Makamlar, Usûller ve Seyir Örnekleri adlı eserinde Evsat usûlü

Salgar, Evsat usûlünü sekizlik mertebede ele almıştır. Meretebe dinamiğinin esasları göz önüne alındığında, darpların ifadelerinin tutarlı olmadığı görülmüştür. Çünkü birinci, ikinci, üçüncü ve onuncu darpların birim zaman değerklikleri mertebeye; dördüncü, beşinci, altıncı, yedinci, sekizinci, dokuzuncu ve on birinci darpların birim zaman değerklikleri mertebenin iki katına; on ikinci ve on üçüncü darpların birim zaman değerklikleri de mertebenin dört katına eşittir. Buna göre darpların “tek – kâ – tek – kââ – düüm – teek – düüm – düüm – teek – tek – kââ – düüüüm – düüüüm” şeklinde ifade edilmesi gerekir. Ayrıca darpların ifadelerinin yanında yer alan rakamlar darpların birim zaman değerkliklerini vurgulamaktadır. Ancak müellif eserinde bu rakamlara ilişkin herhangi bir açıklamaya yer vermediğinden, Türk müziği ve usûllere dair bilgi birikimine sahip olmayan birinden bunlara yönelik bir fikir edinmesi beklenemez. Eserde, darpların üstünde yer alan matematiksel işaretlere ilişkin de herhangi bir açıklamaya yer verilmediğinden, bunların ne anlama geldiğine dair bir sonuca varılamamıştır.

Fahrettin Yarkın

The image shows three staves of musical notation for the piece 'Usuller' by Fahrettin Yarkın. The first staff is labeled 'A' and the second 'V'. The notation includes notes for 'TE', 'KÂ', 'DÜM', 'TEK', 'DU', 'ME', and 'KÂ' with corresponding lyrics below them. The time signature is 2/6 and the key signature is one flat (B-flat).

Şekil 4.645. Fahrettin Yarkın'ın Türk Müziğinde Usuller adlı eserinde Evsat usûlü

Yarkın, Evsat usûlünün ana kalıbını ve velvelisini dörtlük mertebede ele almıştır. Meretebe dinamiğinin esasları göz önüne alındığında, ana kalıptaki darpların ifadelerinin tutarlı olmadığı görülmüştür. Çünkü birinci, ikinci, üçüncü ve onuncu darpların birim zaman değerklikleri mertebeye; dördüncü, beşinci, altıncı, yedinci, sekizinci, dokuzuncu ve on birinci darpların birim zaman değerklikleri mertebenin iki katına; on ikinci ve on üçüncü darpların birim zaman değerklikleri de mertebenin dört katına eşittir. Buna göre darpların “tek – kâ – tek – kââ – düüm – teek – düüm – düüm – teek – tek – kââ – düüüüm – düüüüm” şeklinde ifade edilmesi gerekir. Diğer yandan velveleye ilişkin darpların mertebeye göre tutarlılık gösterdiğini söylemek mümkündür.

Şekil 4.646. Fahrettin Yarkın'ın Türk Müziğinde Usuller adlı eserinde Beste Devr-i Revânî usûlü

Yarkın, Beste Devr-i Revânî usûlünün ana kalıbını ve velvelesini dördlük mertebede ele almıştır. Mertebe dinamiğinin esasları göz önüne alındığında, ana kalıptaki darpların ifadelerinin tutarlı olmadığı görülmüştür. Çünkü birinci ve beşinci darpların birim zaman değerliği mertebenin iki katına; ikinci ve altıncı darpların birim zaman değerliği mertebenin üç katına; üçüncü, dördüncü, yedinci ve sekizinci darpların birim zaman değerlikleri de mertebenin dört katına eşittir. Buna göre darpların “düüüüm – düüüüm – teeeek – düüüüm – teeeek – teeeek” şeklinde ifade edilmesi gerekir. Ayrıca birinci ve ikinci darplar ile beşinci ve altıncı darplar bağ ile gösterilerek ifade edilmiştir. Diğer yandan velveleye ilişkin darpların, mertebeye göre tutarlılık gösterdiğini söylemek mümkündür.

Şekil 4.647. Fahrettin Yarkın'ın Türk Müziğinde Usuller adlı eserinde Şarkı Devr-i Revânî usûlü

Yarkın, Şarkı Devr-i Revânî usûlünün ana kalıbını ve velvelesini dördlük mertebede ele almıştır. Mertebe dinamiğinin esasları göz önüne alındığında, ana kalıptaki darpların ifadelerinin tutarlı olmadığı görülmüştür. Çünkü birinci, ikinci, üçüncü, sekizinci ve dokuzuncu darpların birim zaman değerlikleri mertebenin iki katına; dördüncü, beşinci, altıncı ve yedinci darpların birim zaman değerlikleri de mertebenin dört katına eşittir. Buna göre darpların “düüm – düüm – teek – düüüm – teeeek – düüüüm – teeeek – teek – teek” şeklinde ifade edilmesi gerekir. Diğer

yandan velveleye ilişkin darpların, mertebeye göre tutarlılık gösterdiğini söylemek mümkündür.

Mehmet Gönül

EVSAT (5+4+4+5+4+4)
Tevsîh ve İlahilerde

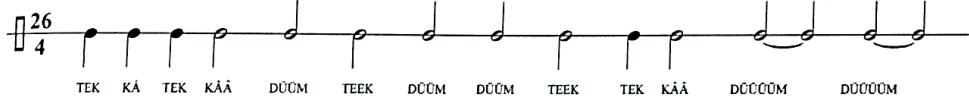

EVSAT (VELVELE)

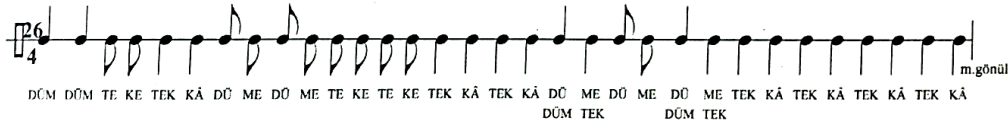

Şekil 4.648. Mehmet Gönül'ün Türk Müziği Solfej-Makam-Usûl-Dikte Alıştırmaları adlı eserinde Evsat usûlü

Gönül, Evsat usûlünün ana kalıbını ve velvelesini dörtlük mertebede ele almıştır. Usûlün hem ana kalıbında hem de velvelesinde bulunan darpların ifadesi mertebeye tutarlılık göstermektedir.

BESTE DEVR-İ REVÂNİ (5+4+4+5+4+4)
Kâr ve İlahilerde

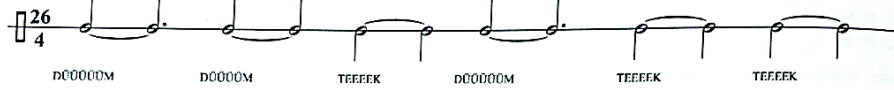

BESTE DEVR-İ REVÂNİ (VELVELE)



Şekil 4.649. Mehmet Gönül'ün Türk Müziği Solfej-Makam-Usûl-Dikte Alıştırmaları adlı eserinde Beste Devr-i Revani usûlü

Gönül, Beste Devr-i Revani usûlünün ana kalıbını ve velvelesini dörtlük mertebede ele almıştır. Usûlün hem ana kalıbında hem de velvelesinde bulunan darpların ifadesi mertebeye tutarlılık göstermektedir.

4.5.25. 28 Zamanlı Usûller

Rauf Yekta

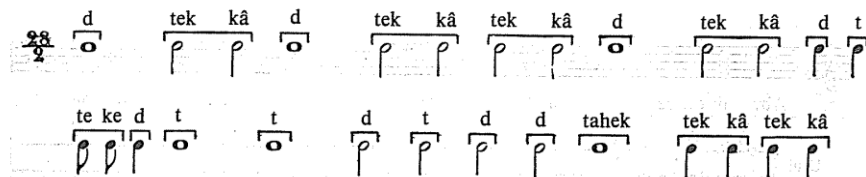

Şekil 4.650. Rauf Yekta'nın Türk Musikisi adlı eserinde Remel usûlü

Yekta, Remel usûlünü ikilik mertebede ele almış; bazı kısımlarda “düm” darbını “d”, “tek” darbını ise “t” harfi ile kısaltarak ifade etmiştir. Usûl darplarının ifadelerine ilişkin olan bu yöntem talebe tarafından anlaşılabilir olsa da; müellifin eseri Fransızca olarak kaleme aldığı göz önünde bulundurulduğunda, bu kısaltmaya bir açıklama getirilmesi gerektiği düşüncesi oluşmaktadır. Çünkü Türk müziği eğitimi almayan ve Türk müziğini icra etmeyen birinden bu kısaltmaları anlaması beklenemez. Ayrıca usûl darpları ile darp ifadelerinin eşit olmadığı görülmektedir. Buna ek olarak, usûlün on dördüncü ve on beşinci darplarının birim zaman değerliği mertebenin dörtte birine eşit olduğundan darpların ikilik mertebede ifade edilebilmesi mümkün değildir.

Suphi Ezgi

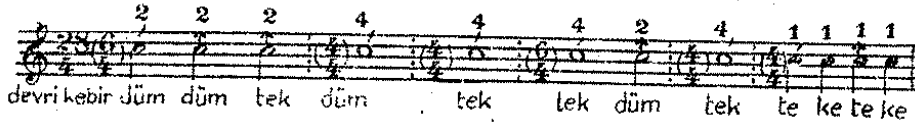

Şekil 4.651. Suphi Ezgi'nin Nazari ve Ameli Türk Musikisi adlı eserinde Devri Kebir usûlü

Ezgi, Devri Kebir usûlünü dörtlük mertebede ele almıştır. Mertebe dinamiğinin esasları doğrultusunda, darpların ifadelerinin tutarlı olmadığı görülmüştür. Çünkü birinci, ikinci, üçüncü ve yedinci darpların birim zaman değerlikleri mertebenin iki katına; dördüncü, beşinci, altıncı ve sekizinci darpların birim zaman değerlikleri mertebenin dört katına; dokuzuncu, onuncu, on birinci ve on ikinci darpların birim zaman değerlikleri ise, mertebeye eşittir. Buna göre darpların “düüm – düüm – teek – düüüüm – teeeek – teeeek – düüm – teeeek – tek – kâ – tek – kâ” şeklinde ifade edilmesi gerekir. Ayrıca eserde, darpların üstünde yer alan rakam ve matematiksel işaretlere ilişkin herhangi bir açıklamaya yer verilmediğinden, bunların ne anlama geldiğine ilişkin bir sonuca varılamamıştır.

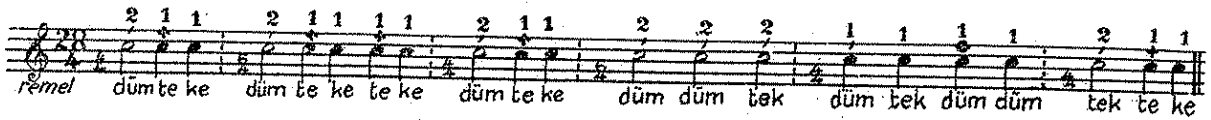

Şekil 4.652. Suphi Ezgi'nin Nazari ve Ameli Türk Musikisi adlı eserinde Remel usûlü

Ezgi, Remel usûlünü dörtlük mertebede ele almıştır. Mertebe dinamiğinin esasları doğrultusunda, darpların ifadelerinin tutarlı olmadığı görülmüştür. Çünkü birinci, dördüncü, beşinci, dokuzuncu, on ikinci, on üçüncü, on dördüncü ve on dokuzuncu darpların birim zaman değerlikleri mertebenin iki katına; ikinci, üçüncü, altıncı, yedinci, sekizinci, onuncu, on birinci, on beşinci, on altıncı, on yedinci, on sekizinci, yirminci ve yirmi birinci darpların birim zaman

değerlikleri de mertebeye eşittir. Buna göre darpların “düm – tek – kâ – düm – tek – kâ – tek – kâ – düm – tek – kâ – düm – düm – teek – düm – tek – düm – düm – teek – tek – kâ” şeklinde ifade edilmesi gerekir. Ayrıca eserde, darpların üstünde yer alan rakam ve matematiksel işaretlere ilişkin herhangi bir açıklamaya yer verilmediğinden, bunların ne anlama geldiğine ilişkin bir sonuca varılamamıştır.



Şekil 4.653. Suphi Ezgi'nin Nazari ve Ameli Türk Musikisi adlı eserinde Firengi Fer' usûlü

Ezgi, Frengi Fer' usûlünü dörtlük mertebede ele almıştır. Mertebe dinamiğinin esasları doğrultusunda, darpların ifadelerinin tutarlı olmadığı görülmüştür. Çünkü birinci, üçüncü, beşinci, altıncı, yedinci ve sekizinci darpların birim zaman değerlikleri mertebenin iki katına; ikinci, dördüncü ve dokuzuncu darpların birim zaman değerlikleri mertebenin dört katına; onuncu, on birinci, on ikinci ve on üçüncü darpların birim zaman değerlikleri de mertebeye eşittir. Buna göre darpların “düm – düüüm – düm – düüüm – düm – teek – düm – düm – teeeek – tek – kâ – tek – kâ” şeklinde ifade edilmesi gerekir. Ayrıca eserde, darpların üstünde yer alan rakam ve matematiksel işaretlere ilişkin herhangi bir açıklamaya yer verilmediğinden, bunların ne anlama geldiğine ilişkin bir sonuca varılamamıştır.

Tevfik Rıza Pırnal

<u>Yürük Semâi</u>			+	<u>Sofyân</u>				+
1				1	2			
<u>Düm</u>	<u>Düm</u>	<u>Tek</u>		<u>Düm</u>	<u>Tek</u>			
2	2	2		4	4			
<u>Yürük Semâi</u>			+	<u>Sofyân</u>				
1				1	2			
<u>Tek</u>	<u>Düm</u>			<u>Tek</u>	<u>Te</u>	<u>Ke</u>	<u>Te</u>	<u>Ke</u>
4	2			4	1	1	1	1

Şekil 4.654. Tevfik Rıza Pırnal'ın Söz ve Saz adlı eserinde Devr-i Kebîr usûlü

Pırnal, Devr-i Kebîr usûlünü mertebe unsurunu gözetmeksizin ele aldığından darpların ifadelerinin tutarlılığına ilişkin bir yorum getirmek mümkün değildir. Ayrıca müellif darpları gruplayarak Yürük Semai ve Sofyan olarak adlandırmıştır. Ancak müellifin grupladığı darpların birim zaman değerlikleri ve darplarının ifadeleri belirttiği usûllerle uyuşmamaktadır. Bu durum darpların ifadelerinin ve birim zaman değerliklerinin idrak edilmesi noktasında muğlaklığa sebebiyet vermektedir.

Sofyân			+ Yürük Semâi				+ Sofyân			+ Yürük Semâi				+	
<u>Düm</u>	<u>Te</u>	<u>Ke</u>	<u>Düm</u>	<u>Tek</u>	<u>Tek</u>	<u>Düm</u>	<u>Tek</u>	<u>Düm</u>	<u>Te</u>	<u>Ke</u>	<u>Düm</u>	<u>Tek</u>	<u>Tek</u>	<u>Düm</u>	<u>Tek</u>
2	1	1	1	1	1	1	2	2	1	1	1	1	1	1	2
Sofyân						+ Sofyân									
<u>Düm</u>	<u>Te</u>	<u>Ke</u>	<u>Düm</u>	<u>Te</u>	<u>Ke</u>										
2	1	1	2	1	1										

Şekil 4.655. Tefvîk Rıza Pırnal'ın Söz ve Saz adlı eserinde Remel usûlü

Pırnal, Remel usûlünü mertebe unsurunu gözetmeksizin ele aldığından darpların ifadelerinin tutarlılığına ilişkin bir yorum getirmek mümkün değildir. Ayrıca müellif darpları gruplayarak Yürük Semai ve Sofyan olarak adlandırmıştır. Ancak müellifin grupladığı darpların birim zaman değerlikleri ve darplarının ifadeleri belirttiği usûllerle uyuşmamaktadır. Bu durum darpların ifadelerinin ve birim zaman değerliklerinin idrak edilmesi noktasında muğlaklığa sebebiyet vermektedir.

Yürük Semâi				+ Sofyân								
1		2		1		2		3		4		28/4
<u>Düm</u>	<u>Düm</u>	<u>Düm</u>	<u>Düm</u>	<u>Düm</u>	<u>Tek</u>	<u>Düm</u>	<u>Düm</u>	<u>Tek</u>	<u>Te</u>	<u>Ke</u>	<u>Te</u>	<u>Ke</u>
2	4	2	4	2	2	2	2	4	1	1	1	1

Şekil 4.656. Tefvîk Rıza Pırnal'ın Söz ve Saz adlı eserinde Freng-i Fer' usûlü

Pırnal, Freng-i Fer' usûlünü dörtlük mertebede ele almıştır. Mertebe dinamiğinin esasları doğrultusunda, darpların ifadelerinin tutarlı olmadığı görülmüştür. Çünkü birinci, üçüncü, beşinci, altıncı, yedinci ve sekizinci darpların birim zaman değerlikleri mertebenin iki katına; ikinci, dördüncü ve dokuzuncu darpların birim zaman değerlikleri mertebenin dört katına; onuncu, on birinci, on ikinci ve on üçüncü darpların birim zaman değerlikleri de mertebeye eşittir. Buna göre darpların “düüm – düüüüm – düüm – düüüüm – düüm – teek – düüm – düüm – teeeek – tek – kâ – tek – kâ” şeklinde ifade edilmesi gerekir.

Veli Kanık

Devr'i kebir usulünün
($\frac{2}{4}$) lükle vuruluşu

Aynı usulden bir misâl

Şekil 4.657. Veli Kanık'ın Türk Musikisinde Ritm Unsuru ve Nota Kaideleri adlı eserinde Devr-i Kebir usûlü

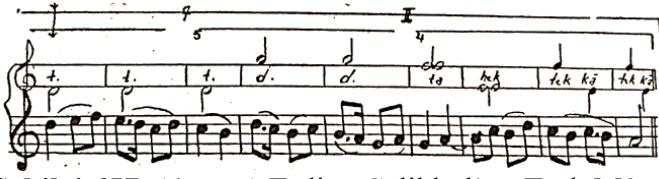

Şekil 4.657. (devam) Erdinç Çelikkol'un Türk Mûsikîsi Bilgileri I-II adlı eserinde Evsat usûlü

Kanık, Devr-i Kebir usûlünü dörtlük mertebede ele almış; örneklerin bazı kısımlarında darpların ifadelerini kısaltma yöntemine başvurarak “düm” darbını “d”, “tek” darbını ise “t” harfiyle ifade etmiştir. Mertebe dinamiğinin esasları göz önüne alındığında, darpların ifadelerinin tutarlı olmadığı görülmüştür. Çünkü birinci, ikinci, üçüncü, dokuzuncu, onuncu, on birinci, on ikinci, on üçüncü, on dördüncü ve on beşinci darpların birim zaman değerlikleri mertebenin iki katına; dördüncü, beşinci, sekizinci, on altıncı, on yedinci, on sekizinci ve on dokuzuncu darpların birim zaman değerlikleri mertebeye; altıncı ve yedinci darpların birim zaman değerlikleri de mertebenin yarısına eşittir. Buna göre darpların “düüm – düüm – teek – düüm – tek – te – ke – düüm – teek – teek – teek – düüm – düüm – tââ – heek – tek – ka – tek – kâ” şeklinde ifade edilmesi gerekir.

Freng'i usulünün ($\frac{2}{4}$) lükle
vuruluşu

Aynı usulden bir misâl

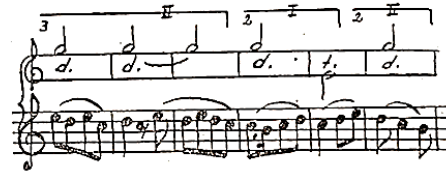
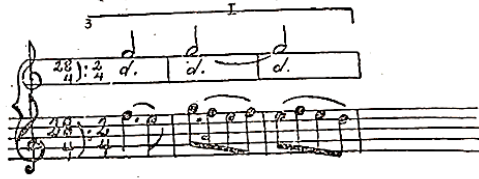

Şekil 4.658. Veli Kanık'ın Türk Musikisinde Ritm Unsuru ve Nota Kaideleri adlı eserinde Fireng'i Fer/Freng'i usûlü

Kanık, Fireng'i Fer/Freng'i usûlünü dörtlük mertebede ele almış; örneklerin bazı kısımlarında darpların ifadelerini kısaltma yöntemine başvurarak “düm” darbını “d”, “tek” darbını ise “t” harfiyle ifade etmiştir. Mertebe dinamiğinin esasları göz önüne alındığında, darpların ifadelerinin tutarlı olmadığı görülmüştür. Çünkü birinci, ikinci, üçüncü, dördüncü, beşinci, altıncı, yedinci, sekizinci ve dokuzuncu darpların birim zaman değerlikleri mertebenin iki

katına; onuncu, on birinci, on ikinci ve on üçüncü darpların birim zaman değerlikleri de mertebeye eşittir. Ayrıca usûlün ikinci ve üçüncü darplarıyla beşinci ve altıncı darpları bağ ile gösterilerek ifade edilmiştir. Buna göre darpların “düüm – düüüüm – düm – düüüüm – düüm – teek – düüm – düüm – tââ – heek – tek – kâ – tek – kâ” şeklinde ifade edilmesi gerekir.

Ümit Mutlu

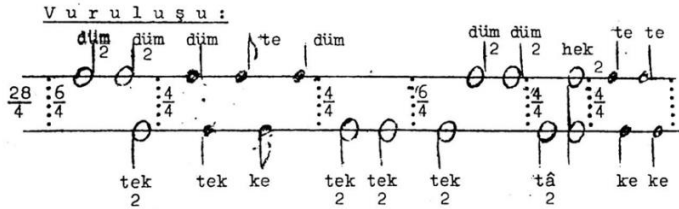

Şekil 4.659. Ümit Mutlu'nun Türk Musikisi Nazariyatı Usûlleri ve Makam Seyirleri adlı eserinde Devr-i Kebir usûlü

Mutlu, Devr-i Kebir usûlünü dörtlük mertebede ele almıştır. Mertebe dinamiğinin esasları göz önüne alındığında, darpların ifadelerinin tutarlı olmadığı görülmüştür. Çünkü birinci, ikinci, üçüncü, dokuzuncu, onuncu, on birinci, on ikinci, on üçüncü, on dördüncü ve on beşinci darpların birim zaman değerlikleri mertebenin iki katına; dördüncü, beşinci, sekizinci, on altıncı, on yedinci, on sekizinci ve on dokuzuncu darpların birim zaman değerlikleri mertebeye; altıncı ve yedinci darpların birim zaman değerlikleri de mertebenin yarısına eşittir. Buna göre darpların “düüm – düüm – teek – düm – tek – te – ke – düm – teek – teek – teek – düüm – düüm – tââ – heek – tek – ka – tek – kâ” şeklinde ifade edilmesi gerekir.

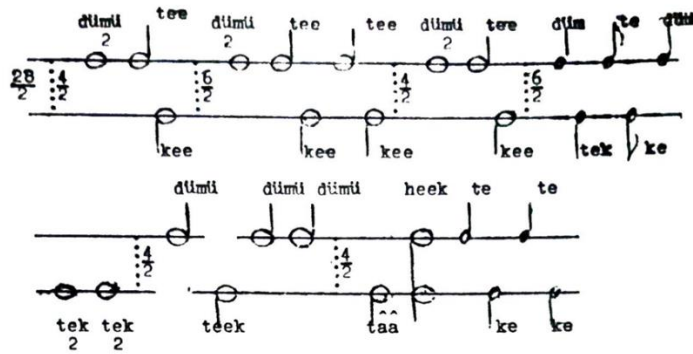

Şekil 4.660. Ümit Mutlu'nun Türk Musikisi Nazariyatı Usûlleri ve Makam Seyirleri adlı eserinde Remel usûlü

Mutlu, Remel usûlünü ikilik mertebede ele almıştır. Müellif usûlün birinci, dördüncü, dokuzuncu, on dokuzuncu, yirmi birinci ve yirmi ikinci darplarını “dümü” şeklinde ifade etmiştir. Ancak bu darba ve darbın içeriğine ilişkin bir bilgi vermemiştir. Diğer yandan, usûlün

on dördüncü ve on beşinci darplarının birim zaman değeri mertebenin dörtte birine eşit olduğundan darpların ikilik mertebede ifade edilebilmesi mümkün değildir.

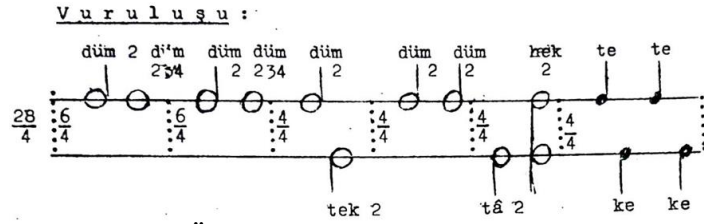

Şekil 4.661. Ümit Mutlu'nun Türk Musikisi Nazariyatı Usûlleri ve Makam Seyirleri adlı eserinde Frengifer usûlü

Mutlu, Frengifer usûlünü dörtlük mertebede ele almıştır. Mertebe dinamiğinin esasları göz önüne alındığında, darpların ifadelerinin tutarlı olmadığı görülmüştür. Çünkü birinci, ikinci, üçüncü, dördüncü, beşinci, altıncı, yedinci, sekizinci ve dokuzuncu darpların birim zaman değeri mertebenin iki katına; onuncu, on birinci, on ikinci ve on üçüncü darpların birim zaman değeri de mertebeye eşittir. Buna göre darpların “düm – düüüm – düm – düüüm – düm – teek – düüm – düüm – tââ – heek – tek – kâ – tek – kâ” şeklinde ifade edilmesi gerekir.

Hurşit Ungay

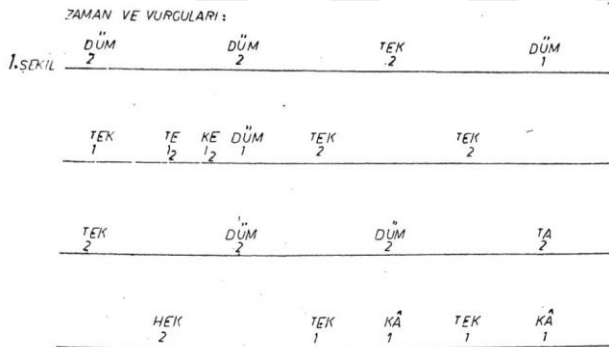

Şekil 4.662. Hurşit Ungay'ın Türk Mûsikisinde Usûller ve Kudüm adlı eserinde Devr-i Kebir usûlü

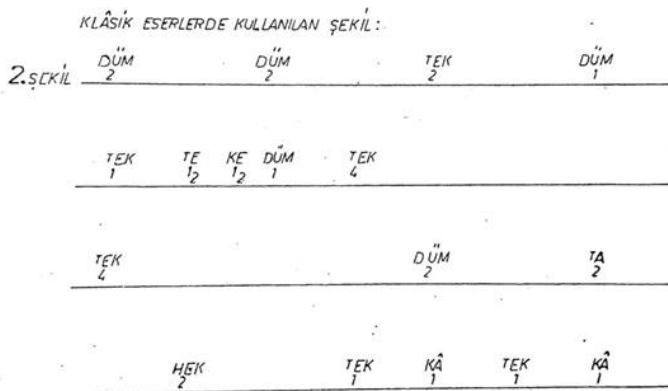

Şekil 4.662. (devam) Hurşit Ungay'ın Türk Mûsikisinde Usûller ve Kudüm adlı eserinde Devr-i Kebir usûlü

182 USÛL NOTASI:

28
4
1.ŞEKİL

28
4
2.ŞEKİL

Şekil 4.662. (devam) Hurşit Ungay'ın Türk Mûsikîsinde Usûller ve Kudüm adlı eserinde Devri Kebir usûlü

28
4
3.ŞEKİL

Şekil 4.662. (devam) Hurşit Ungay'ın Türk Mûsikîsinde Usûller ve Kudüm adlı eserinde Devri Kebir usûlü

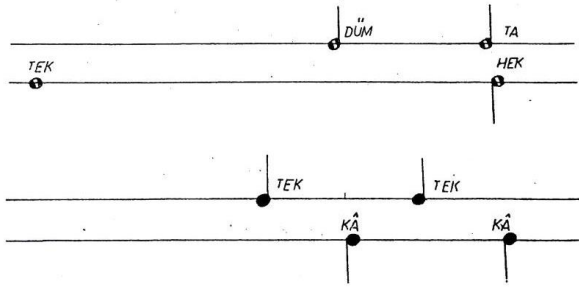

Şekil 4.662. (devam) Hurşit Ungay'ın Türk Mûsikîsinde Usûller ve Kudüm adlı eserinde Devr-i Kebir usûlü

Ungay, Devr-i Kebir usûlünü iki çizgide gösterim yöntemini kullanarak ve usûlün birim zaman değerliklerini rakamlarla (üç farklı şekilde) ifade ederek ele almıştır. Ayrıca usûlün ana kalıbını dörtlük mertebede göstermiştir. Meretebe dinamiğinin esasları doğrultusunda usûlün darplarının ifadelerinin tutarlı olmadığı görülmektedir. Çünkü birinci şekle ilişkin birinci, ikinci, üçüncü, dokuzuncu, onuncu, on birinci, on ikinci, on üçüncü, on dördüncü ve on beşinci darpların birim zaman değerlikleri mertebenin iki katına; dördüncü, beşinci, sekizinci, on altıncı, on yedinci, on sekizinci ve on dokuzuncu darpların birim zaman değerlikleri mertebeye; altıncı ve yedinci darpların birim zaman değerlikleri de mertebenin yarısına eşittir. Ayrıca usûlün on beşinci darbu “hek” ile ifade edilmesine karşın “tek” darbu gibi ifade edilmiştir. Bu durum “hek” ve “tek” darbının gösterimi noktasında muğlaklığa sebebiyet vermektedir. Buna göre usûlün birinci şekline ilişkin darpların “düüm – düüm – teek – düm – tek – te – ke – düm – teek – teek – teek – düüm – düüm – düüm – heek – tek – ka – tek – kâ” şeklinde ifade edilmesi gerekir. Usûlün ikinci şekline ilişkin birinci, ikinci, üçüncü, on birinci, on ikinci ve on üçüncü darpların birim zaman değerlikleri mertebenin iki katına; dördüncü, beşinci, yedinci, on dördüncü, on beşinci, on altıncı ve on yedinci darpların birim zaman değerlikleri mertebeye; altıncı ve yedinci darpların birim zaman değeriği mertebenin yarısına; dokuzuncu ve onuncu darpların birim zaman değerlikleri de mertebenin dört katına eşittir. Ayrıca usûlün on üçüncü darbu “hek” ile ifade edilmesine karşın “tek” darbının gösterildiği şekilde ifade edilmiştir. Bu durum “hek” ve “tek” darbının gösterimi noktasında muğlaklığa sebebiyet vermektedir. Buna göre ikinci şekle ilişkin darpların “düüm – düüm – teek – düm – tek – te – ke – düm – teeeek – teeeek – düüm – düüm – teek – tek – kâ – tek – kâ” şeklinde ifade edilmesi gerekir. Son olarak usûlün üçüncü şekline ilişkin birinci, ikinci, üçüncü, yedinci, sekizinci ve dokuzuncu darpların birim zaman değerlikleri mertebenin iki katına; dördüncü, beşinci ve altıncı darpların birim zaman değerlikleri mertebenin dört katına; onuncu, on birinci, on ikinci ve on üçüncü darpların birim zaman değerlikleri mertebeye eşittir. Ayrıca usûlün dokuzuncu darbu “hek” ile ifade edilmesine

karşın “tek” darbının gösterildiği şekilde ifade edilmiştir. Bu durum “hek” ve “tek” darbının gösterimi noktasında muğlaklığa sebebiyet vermektedir. Dolayısıyla üçüncü şekle ilişkin darbıların “düüm – düüm – teek – düüüüm – teeeek – teeeek – düüm – düüm – teek – tek – kâ – tek – kâ” şeklinde ifade edilmesi gerekir.

1.ŞEKİL

DÜM₂ TEK₁ KÂ₁ DÜM₂ TEK₁

KÂ₁ TEK₁ KÂ₁ DÜM₂ TEK₁ KÂ₁

DÜM₂ TEK₁ TE_{1/2} KE_{1/2} DÜM₂ TEK₁ TEK₂ DÜM₁

TEK₁ DÜM₁ DÜM₁ TA₁ HEK₁ TE_{1/2} KE_{1/2} TE_{1/2} KE_{1/2}

2.ŞEKİL

DÜM₂ TE₁ KE₁ DÜM₂ TE₁

KE₁ TE₁ KE₁ DÜM₂ TE₁ KE₁

DÜM₂ DÜM₂ TEK₂ DÜM₁

TEK₁ DÜM₁ DÜM₁ TEK₂ TE₁ KE₁

Şekil 4.663. Hurşit Ungay’ın Türk Mûsikîsinde Usûller ve Kudüm adlı eserinde Remel usûlü

3.ŞEKİL

DÜM₄ TE₂ KE₂

DÜM₄ TE₂

KE₂ TE₂ KE₂ DÜM₄

TE₂ KE₂

4.ŞEKİL

DÜM₁ TEK₁ TE_{1/2} KE_{1/2} DÜM₁ TEK₁

DÜM₄ DÜM₂

TEK₂ DÜM₂ DÜM₂ TA₂

HEK₂ TE₁ KE₁ TE₁ KE₁

Şekil 4.663. (devam) Hurşit Ungay’ın Türk Mûsikîsinde Usûller ve Kudüm adlı eserinde Remel usûlü

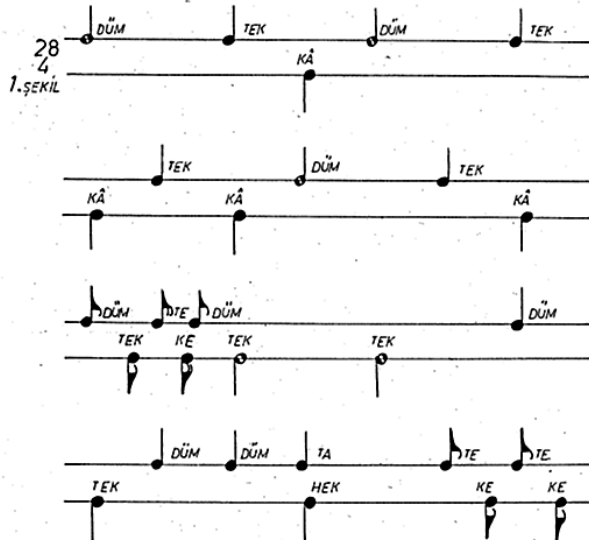

Şekil 4.663. (devam) Hurşit Ungay'ın Türk Mûsikîsinde Usûller ve Kudüm adlı eserinde Remel usûlü

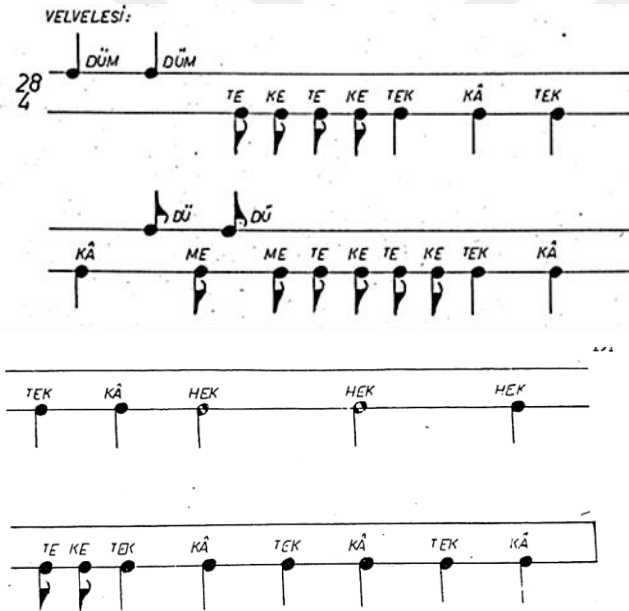

Şekil 4.663. (devam) Hurşit Ungay'ın Türk Mûsikîsinde Usûller ve Kudüm adlı eserinde Remel usûlü

Ungay, Remel usûlünü iki çizgide gösterim yöntemini kullanarak ve usûlün birim zaman değerliklerini rakamlarla (dört farklı şekilde) ifade ederek ele almıştır. Ayrıca usûlün ana kalıbını ve velvelesini dörtlük mertebede göstermiştir. Müellif, usûlün yirmi dördüncü darbını “hek” ile ifade etmesine karşın “tek” darbının gösterildiği şekilde ifade etmiştir. Ancak bu durum “hek” ve “tek” darbının gösterimi noktasında muğlaklığa sebebiyet vermektedir. Mertebе dinamiğinin esasları doğrultusunda usûlün darplarının ifadelerinin tutarlı olmadığı görülmektedir. Buna ek olarak ana kalıptaki on dördüncü ve on beşinci darpların birim zaman değerlikleri mertebenin dörtte birine eşit olduğu için bahsi geçen darpları ifade etmek mümkün

değildir. Diğer yandan velvelenin yirmi üçüncü, yirmi dördüncü ve yirmi beşinci darpları “hek” ile ifade edilmesine karşın “tek” darbının gösterildiği şekilde ifade edilmiştir. Bu durum “hek” ve “tek” darbının gösterimi noktasında muğlaklığa sebebiyet vermektedir.

ZAMAN VE VURGULARI:

The notation consists of four horizontal lines representing rhythmic patterns. The first line has three 'DÜM' symbols with a '2' below them. The second line has two 'DÜM' symbols with a '4' below them. The third line has four symbols: 'TEK' with a '2' below, 'DÜM' with a '2' below, 'DÜM' with a '2' below, and 'TA' with a '2' below. The fourth line has five symbols: 'HEK' with a '2' below, 'TEK' with a '1' below, 'KÂ' with a '1' below, 'TEK' with a '1' below, and 'KÂ' with a '1' below.

Şekil 4.664. Hurşit Ungay’ın Türk Müsîkîsinde Usûller ve Kudüm adlı eserinde Frengifer usûlü

USUL NOTASI:

The notation consists of two horizontal lines. The first line has three 'DÜM' symbols with a '28' and '4' to the left. The second line has two 'DÜM' symbols. The third line has four symbols: 'TEK' with a '1' below, 'DÜM' with a '2' below, 'DÜM' with a '2' below, and 'TA' with a '2' below. The fourth line has two 'TEK' symbols with a '1' below each, and two 'KÂ' symbols with a '1' below each.

VELVELESİ:

The notation consists of two horizontal lines. The first line has three 'DÜM' symbols with a '28' and '4' to the left. The second line has four symbols: 'TE' with a '1' below, 'KE' with a '1' below, 'TEK' with a '1' below, and 'KÂ' with a '1' below. The third line has two 'DÜM' symbols. The fourth line has five symbols: 'TE' with a '1' below, 'KE' with a '1' below, 'TEK' with a '1' below, 'KÂ' with a '1' below, and 'ME' with a '1' below.

Şekil 4.664. (devam) Hurşit Ungay’ın Türk Müsîkîsinde Usûller ve Kudüm adlı eserinde Frengifer usûlü

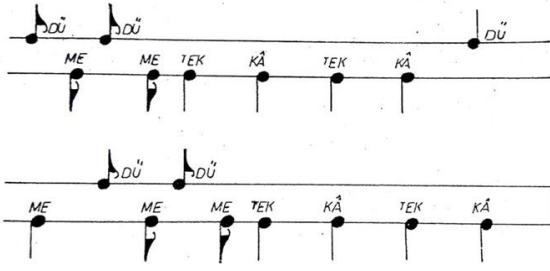

Şekil 4.664. (devam) Hurşit Ungay'ın Türk Mûsikîsinde Usûller ve Kudüm adlı eserinde Frengifer usûlü

Ungay, Frengifer usûlünü iki çizgide gösterim yöntemini kullanarak ve usûlün birim zaman değerliklerini rakamlarla ifade ederek ele almıştır. Ayrıca usûlün ana kalıbını ve velvelesini dörtlük mertebede göstermiştir. Müellif, usûlün onuncu darbu “tek” ile gösterilmesine karşın “hek” darbuyla ifade edilmiştir. Ancak bu durum “hek” ve “tek” darbının gösterimi noktasında muğlaklığa sebebiyet vermektedir. Mertebe dinamiğinin esasları doğrultusunda usûlün darplarının ifadelerinin tutarlı olmadığı görülmektedir. Çünkü usûlün birinci, ikinci, üçüncü, dördüncü, beşinci, altıncı, yedinci, sekizinci ve dokuzuncu darpların birim zaman değerlikleri mertebenin iki katına; onuncu, on birinci, on ikinci ve on üçüncü darpların birim zaman değerlikleri de mertebeye eşittir. Buna göre usûl darplarının “düüm – düüüüm – düm – düüüüm – düüm – teek – düüm – düüm – düüm – teek – tek – kâ – tek – kâ” şeklinde ifade edilmesi gerekir. Ayrıca ikinci ve üçüncü darplarla beşinci ve altıncı darpların bağ ile gösterildiği dikkati çekmiştir. Diğer yandan velveleye ilişkin darpların mertebeye göre tutarlılık gösterdiğini söylemek ise mümkündür.

Ekrem Karadeniz

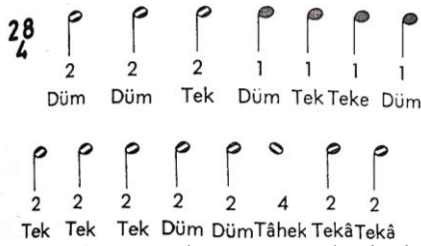

Şekil 4.665. Ekrem Karadeniz'in Türk Mûsikîsinin Nazariye ve Esasları adlı eserinde Devr-i Kebir usûlü

Karadeniz, Devr-i Kebir usûlünü dörtlük mertebede ele almıştır. Şablonda yer alan darp sayısı ile ifadelerin sayısı örtüşmemektedir. Mertebe dinamiğinin esasları göz önüne alındığında, darpların ifadelerinin tutarlı olmadığı görülmüştür. Çünkü birinci, ikinci, üçüncü, sekizinci, dokuzuncu, onuncu, on birinci, on ikinci, on dördüncü ve on beşinci darpların birim zaman değerlikleri mertebenin iki katına; dördüncü, beşinci, altıncı ve yedinci darpların birim zaman

değerlikleri mertebeye; on üçüncü darbın birim zaman değerliği de mertebenin dört katına eşittir. Buna göre darpların “düüm – düüm – teek – düm – tek – tek – düm – teek – teek – teek – düüm – düüm – teeeek – teek – teek” şeklinde ifade edilmesi gerekir. Bu noktada, on üçüncü darbın zayıf zaman olduğu varsayıldığı için “teeeek” şeklinde ifade edilebileceği düşünülmektedir. Darpların altında yer alan rakamlar, birim zaman değerliğini ifade etse bile, müellif eserinde bu rakamların mahiyetine ilişkin herhangi bir açıklamaya yer vermediğinden bunların Türk müziğini bilmeyen herhangi bir kişi tarafından idrak edilmesi beklenemez.

(Yürük)

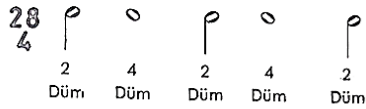

Şekil 4.666. Ekrem Karadeniz'in Türk Mûsikîsinin Nazariye ve Esasları adlı eserinde Firengi Fer' usûlü

Karadeniz, Firengi Fer' usûlünü dörtlük mertebede ele almıştır. Şablonda yer alan darp sayısı ile ifadelerin sayısı örtüşmemektedir. Mertebe dinamiğinin esasları göz önüne alındığında, darpların ifadelerinin tutarlı olmadığı görülmüştür. Çünkü birinci, üçüncü, beşinci, altıncı, yedinci, sekizinci, onuncu ve on birinci darpların birim zaman değerlikleri mertebenin iki katına; ikinci, dördüncü, dokuzuncu darpların birim zaman değerlikleri ise mertebenin dört katına eşittir. Buna göre darpların “düüm – düüüm – düüm – düüüm – düüm – teek – düüm – düüm – teeeek – teek – teek” şeklinde ifade edilmesi gerekir. Bu noktada, dokuzuncu darbın zayıf zaman olduğu varsayıldığı için “teeeek” şeklinde ifade edilebileceği düşünülmektedir. Diğer yandan darpların altında yer alan rakamlar, birim zaman değerliğini ifade etse bile, müellif eserinde bu rakamların mahiyetine ilişkin herhangi bir açıklamaya yer vermediğinden bunların Türk müziğini bilmeyen herhangi bir kişi tarafından idrak edilmesi beklenemez.

İsmail Hakkı Özkan

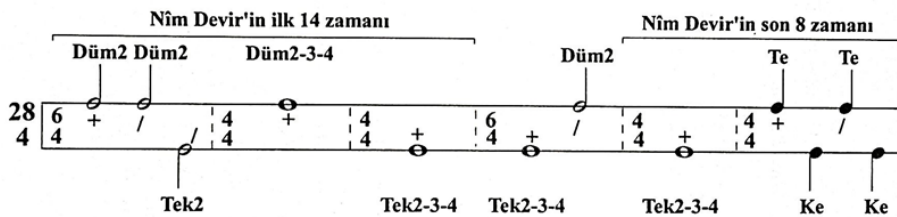

Şekil 4.667. İsmail Hakkı Özkan'ın Türk Mûsikîsi Nazariyatı ve Usûlleri: Kudüm Velveleleri adlı eserinde Devr-i Kebir usûlü

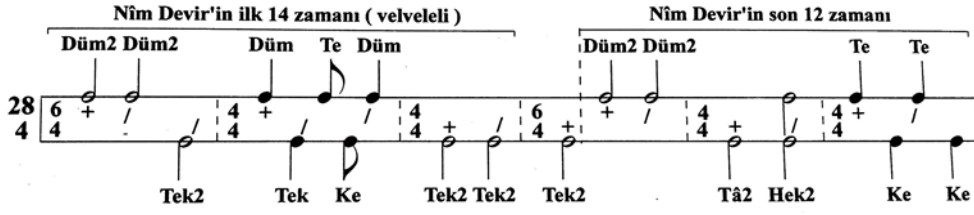

Şekil 4.667. (devam) İsmail Hakkı Özkan'ın Türk Müsîkîsi Nazariyatı ve Usûlleri: Kudüm Velveleleri adlı eserinde Devr-i Kebir usûlü

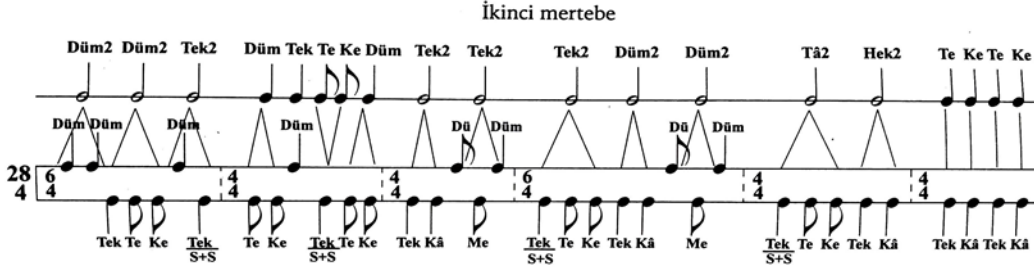

Şekil 4.667. (devam) İsmail Hakkı Özkan'ın Türk Müsîkîsi Nazariyatı ve Usûlleri: Kudüm Velveleleri adlı eserinde Devr-i Kebir usûlünün kudümle velveleli vuruluşu

Özkan, Devr-i Kebir usûlünün ana kalıbını ve velvelesini iki farklı şekilde ele almış; ana kalıplarını ve velvelenin birinci şeklini dörtlük, ikinci şeklini ise sekizlik mertebede göstermiştir. Mertebe dinamiğinin esasları göz önüne alındığında, ana kalıplardaki darpların ifadelerinin tutarlı olmadığı görülmüştür. Çünkü ana kalıbın birinci şekline ilişkin birinci, ikinci, üçüncü ve yedinci darpların birim zaman değerlikleri mertebenin iki katına; dördüncü, beşinci, altıncı ve sekizinci darpların birim zaman değerlikleri mertebenin dört katına; dokuzuncu, onuncu, on birinci ve on ikinci darpların birim zaman değerlikleri de mertebeye eşittir. Buna göre darpların “düüm – düüm – teek – düüüüm – teeeek – teeeek – düüm – teeeek – tek – kâ – tek – kâ” şeklinde ifade edilmesi gerekir. Ana kalıbın ikinci şekline ilişkin birinci, ikinci, üçüncü, dokuzuncu, onuncu, on birinci, on ikinci, on üçüncü, on dördüncü ve on beşinci darpların birim zaman değerlikleri mertebenin iki katına; dördüncü, beşinci, sekizinci, on altıncı, on yedinci, on sekizinci ve on dokuzuncu darpların birim zaman değerlikleri mertebeye; altıncı ve yedinci darpların birim zaman değerlikleri de mertebenin yarısına eşittir. Buna göre darpların “düüm – düüm – teek – düm – tek – te – ke – düm – teek – teek – teek – düüm – düüm – tââ – heek – tek – ka – tek – kâ” şeklinde ifade edilmesi gerekir. Diğer yandan velvelelere ilişkin darp ifadelerinin ise mertebeye göre tutarlılık gösterdiğini söylemek mümkündür.

Şekil 4.668. İsmail Hakkı Özkan'ın Türk Mûsikîsi Nazariyatı ve Usûlleri: Kudüm Velveleleri adlı eserinde Muzaaf Devr-i Kebir Usûlü

Şekil 4.668. (devamı) İsmail Hakkı Özkan'ın Türk Mûsikîsi Nazariyatı ve Usûlleri: Kudüm Velveleleri adlı eserinde Muzaaf Devr-i Kebir usûlü

Özkan, Muzaaf Devr-i Kebir usûlünün ana kalıbını ikilik; velvelesini ise dörtlük mertebede ele almıştır. Mertebe dinamiğinin esasları göz önüne alındığında, ana kalıptaki darpların ifadelerinin tutarlı olmadığı görülmüştür. Çünkü ana kalıbın birinci, ikinci, üçüncü, yedinci, dokuzuncu, onuncu, on birinci, on ikinci, on üçüncü, on yedinci, on dokuzuncu ve yirminci darpların birim zaman değerliği mertebeye; dördüncü, beşinci, altıncı, sekizinci, on dördüncü, on beşinci, on altıncı ve on sekizinci darpların birim zaman değerliği de mertebenin iki katına eşittir. Buna göre ana kalıptaki darpların “düm – düm – tek – düüm – teek – teek – düm – teek – tek – kâ - düm – düm – tek – düüm – teek – teek – düm – teek – tek – kâ” şeklinde ifade edilmesi gerekir. Diğer yandan velveledeki darpların ifadelerinin ise mertebeye göre tutarlılık gösterdiğini söylemek mümkündür.

28/2 Üçüncü mertebe

Düm2 Te Düm2 Te Te Düm2 Te Düm2 Düm2 Düm Düm Düm Te

28 4 6 4 6 4 4 4

2 2 2 2 2 2 2 2

Ke Ke Ke Ke Tek2 Tek Tek2 Ke

28/4 ikinci mertebe

Düm2 Te Düm2 Te Te Düm2 Te Düm2 Düm2 Düm Düm Düm Te

28 4 6 4 6 4 4 4

4 4 4 4 4 4 4 4

Ke Ke Ke Ke Tek2 Tek Tek2 Ke

Şekil 4.669. İsmail Hakkı Özkan'ın Türk Müsîkîsi Nazariyatı ve Usûlleri: Kudüm Velveleleri adlı eserinde Remel usûlü

28/2 Üçüncü mertebe

Düm2 Te Düm2 Te Te Düm2 Te Düm Te Düm Düm Düm Düm Te Te

28 4 6 4 6 4 4 4

2 2 2 2 2 2 2 2

Ke Ke Ke Ke Tek Ke Tek2 Tek2 Tek Tâ Hek Ke Ke

28/4 İkinci mertebe

Düm2 Te Düm2 Te Te Düm2 Te Düm Te Düm Düm Düm Düm Te Te

28 4 6 4 6 4 4 4

4 4 4 4 4 4 4 4

Ke Ke Ke Ke Tek Ke Tek2 Tek2 Tek Tâ Hek Ke Ke

Şekil 4.669. (devam) İsmail Hakkı Özkan'ın Türk Müsîkîsi Nazariyatı ve Usûlleri: Kudüm Velveleleri adlı eserinde Remel usûlü

Düm2 Te Ke Düm2 Te Ke Te Ke Düm2 Te Ke

Düm Düm Düm Düm Düm Düm Düm Düm Düm Düm

28 4 6 4 6 4 4 4

2 2 2 2 2 2 2 2

Te Ke Tek Kâ Me Tek Te Ke Te Ke Tek Kâ Me Tek Te Ke Tek Kâ Me Tek Te Ke Tek Kâ Me Tek Te Ke

S+S S+S S+S

Şekil 4.669. (devam) İsmail Hakkı Özkan'ın Türk Müsîkîsi Nazariyatı ve Usûlleri: Kudüm Velveleleri adlı eserinde Remel usûlünün kudümle velveleli vuruluşu

Düm Tek Te Ke Düm Tek2 Tek2 Düm Tek Düm Düm Tâ Hek Te Ke Te Ke

Düm Te Düm Düm Düm Düm Düm Düm Düm Düm Düm Düm

28 6 4 4

2 2 2 2 2 2 2 2

Tek Ke Tek Te Ke Tek Kâ Tek Kâ Tek Kâ Te Ke Tek Kâ Me Tek Te Ke Tek Te Ke Tek Te Ke Tek Kâ Tek Kâ Tek Kâ

S+S S+S S+S

Şekil 4.669. (devam) İsmail Hakkı Özkan'ın Türk Müsîkîsi Nazariyatı ve Usûlleri: Kudüm Velveleleri adlı eserinde Remel usûlünün kudümle velveleli vuruluşu

Özkan, Remel usûlünün ana kalıbını iki farklı şekilde olmak üzere ikilik ve dördlük; velvelisini ise ikilik mertebede ele almıştır. Meretebe dinamiğinin esasları göz önüne alındığında, ana kalıptaki darpların ifadelerinin tutarlı olmadığı görülmüştür. Çünkü ana kalıbın birinci şekline ilişkin birinci, dördüncü, beşinci, dokuzuncu, on ikinci, on üçüncü, on dördüncü ve on dokuzuncu darpların birim zaman değerlikleri mertebenin iki katına; ikinci, üçüncü, altıncı, yedinci, sekizinci, onuncu, on birinci, on beşinci, on altıncı, on yedinci, on sekizinci, yirminci ve yirmi birinci darpların birim zaman değerlikleri ise mertebeye eşittir. Buna göre ana kalıbın birinci şeklindeki darpların her iki mertebede de “düm – tek – kâ – düm – tek – kâ – tek – kâ – düm – tek – kâ – düm – düm – teek – düm – tek – düm – düm – teek – tek – kâ” şeklinde ifade edilmesi gerekir. Ana kalıbın ikinci şeklindeki on dördüncü ve on beşinci darpların birim zaman değerlikleri mertebenin dörtte birine eşit olduğu için bahsi geçen darpları ifade etmek mümkün değildir. Diğer yandan velvelede yer alan sekizlik birim zaman değerliğine sahip darplar, mertebenin dörtte birine eşit olduğu için velveledeki darp ifadelerinin de tutarlı olduğunu söylemek mümkün değildir. Müellifin darplara ilişkin vermiş olduğu darp ifadeleri ancak dördlük mertebede yazıldığında tutarlılık gösterebilir.

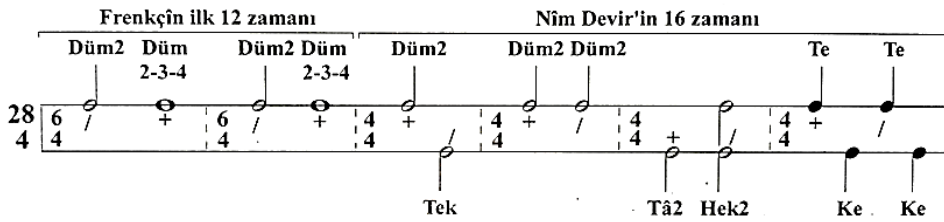

Şekil 4.670. İsmail Hakkı Özkan'ın Türk Mûsikîsi Nazariyatı ve Usûlleri: Kudüm Velveleleri adlı eserinde Frenğîfer usûlü

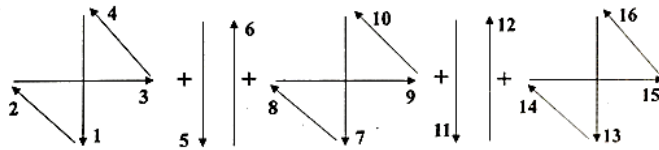

Şekil 4.670. (devam) İsmail Hakkı Özkan'ın Türk Mûsikîsi Nazariyatı ve Usûlleri: Kudüm Velveleleri adlı eserinde Frenğîfer usûlünün batı tarzı tek elle vuruluşu

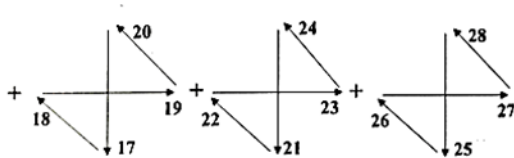

Şekil 4.670. (devam) İsmail Hakkı Özkan'ın Türk Mûsikîsi Nazariyatı ve Usûlleri: Kudüm Velveleleri adlı eserinde Frenğîfer usûlünün batı tarzı tek elle vuruluşu

Şekil 4.670. (devam) İsmail Hakkı Özkan'ın Türk Müsîkîsi Nazariyatı ve Usûlleri: Kudüm Velveleleri adlı eserinde Frengîfer usûlünün kudümle velveleli vuruluşu

Özkan, Frengifer usûlünün ana kalıbını ve velvelesini dörtlük mertebede ele almıştır. Mertebe dinamiğinin esasları doğrultusunda, ana kalıptaki darplara ilişkin verilen ifadeler tutarlı değildir. Çünkü ana kalıbın birinci, ikinci, üçüncü, dördüncü, beşinci, altıncı, yedinci, sekizinci ve dokuzuncu darpların birim zaman değerlikleri mertebenin iki katına; onuncu, on birinci, on ikinci ve on üçüncü darpların birim zaman değerlikleri de mertebeye eşittir. Buna göre ana kalıba ilişkin darpların “düüm – düüüüm – düm – düüüüm – düüm – teek – düüm – düüm – tââ – heek – tek – kâ – tek – kâ” şeklinde ifade edilmesi gerekir. Velveledeki darpların ise, tutarlı bir şekilde verildiğini söylemek mümkündür. Bütün bunlara ek olarak “batı tarzı tek elle vuruluşu” adı altındaki görselden usûle dair hiçbir anlam çıkarılamamaktadır. Bu durumun temel sebeplerinden birisi, batı müziğinde usûl kavramının olmayışındır. Ayrıca usûl tek elle dize ve/veya bir vurmali çalgıya vurularak icra edilmez. Bunun adı ritim tutmaktır ki; ölçü, ritim ve usûl eş değer kavramlar değildir. Herhangi bir usûlün darpları tek elle bir dize ve/veya vurmali çalgıyla icra edilmek istendiğinde darpların ifadesi mutlak surette değişir.

Şeref Çakar

Usûlün Zamanları ve vuruşları: DÜM 2 DÜM 2 TEK 2 DÜM 1 TEK 1 TE 1/2 KE 1/2 DÜM 1 TEK 2

Usûlün Notası:
2. Mertebesi 28/4

Şekil 4.671. Şeref Çakar'ın Türk Musîkîsinde Usûl adlı eserinde Devr-i Kebir usûlü

Şekil 4.671. (devam) Şeref Çakar'ın Türk Musîkîsinde Usûl adlı eserinde Devr-i Kebir usûlü

Vuruluşu: 2 mertebesi

28/4 DÜM 2 DÜM 2 TEK 2 DÜM 1 TEK 1 TE 1/2 KE 1/2 DÜM 1

SAĞ el ile SAĞ dize vurulan vuruşlar
SOL el ile SOL dize vurulan vuruşlar

Velveli Vuruluşu

SAĞ Zahme ile SAĞ KUDÜME vurulan vuruşlar
SAĞ Zahme ile SOL KUDÜME vurulan vuruşlar
SOL Zahme ile SOL KUDÜME vurulan vuruşlar

Şekil 4.671. (devam) Şeref Çakar'ın Türk Musikisinde Usûl adlı eserinde Devr-i Kebir usûlünün velvelesi

TEK 2 TEK 2 TEK 2 DÜM 2 DÜM 2 TA - HEK 2-2 TEK KÂ 1 TEK KÂ 1

Şekil 4.671. (devam) Şeref Çakar'ın Türk Musikisinde Usûl adlı eserinde Devr-i Kebir usûlünün velvelesi

Çakar, Devr-i Kebir usûlünün ana kalıbını ve velvelesini dörtlük mertebede ele almıştır. Ancak mertebeye dinamiğinin esasları göz önüne alındığında darplara ilişkin verilen ifadelerin tutarlı olmadığı görülmüştür. Çünkü ana kalıbın birinci, ikinci, üçüncü, dokuzuncu, onuncu, on birinci, on ikinci, on üçüncü, on dördüncü ve on beşinci darpların birim zaman değerlikleri mertebenin iki katına; dördüncü, beşinci, sekizinci, on altıncı, on yedinci, on sekizinci ve on dokuzuncu darpların birim zaman değerlikleri mertebeye; altıncı ve yedinci darpların birim zaman değerlikleri de mertebenin yarısına eşittir. Buna göre ana kalıptaki darpların “düüm – teek – düm – tek – te – ke – düm – teek – teek – teek – düüm – düüm – tââ – heek – tek – ka – tek – kâ” şeklinde ifade edilmesi gerekir. Diğer yandan velveledeki darp ifadelerinin mertebeye göre tutarlılık gösterdiğini söylemek mümkündür.

DEVİR-İ KEBİR USÛLÜNÜN (İkinci Mertebede) İKİNCİ ŞEKLİ:

Usûlün Zamanları
ve vuruşları: DÜM 2 DÜM 2 TEK 4 DÜM 4 TEK 4 TEK 4 DÜM 2 TA-HEK 2-2 TE 1 KE 1 TE 1 KE 1

Usûlün Notası:

2. Mertebesi 28/4

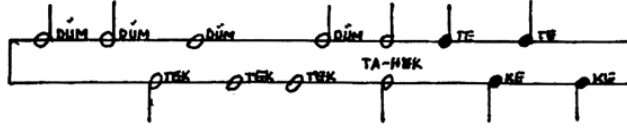

Şekil 4.672. Şeref Çakar'ın Türk Musikîsinde Usûl adlı eserinde Muzaaf Devr-i Kebir usûlü

Vuruşu: 2 mertebesi $28/4$

SAĞ el ile SAĞ dize vurulan vuruşlar
SOL el ile SOL dize vurulan vuruşlar

Velveleli Vuruşu

SAĞ Zahme ile SAĞ KUDÜME vurulan vuruşlar
SAĞ Zahme ile SOL KUDÜME vurulan vuruşlar
SOL Zahme ile SOL KUDÜME vurulan vuruşlar

Velveleli Vuruşu

SAĞ Zahme ile SAĞ KUDÜME vurulan vuruşlar
SAĞ Zahme ile SOL KUDÜME vurulan vuruşlar
SOL Zahme ile SOL KUDÜME vurulan vuruşlar

Muzaaf Devr-i Kebir

Şekil 4.672. (devam) Şeref Çakar'ın Türk Musikîsinde Usûl adlı eserinde Muzaaf Devr-i Kebir usûlünün velvelesi

TEK 2 TEK 2 TEK 2 DÜM 2 DÜM 2 TA-HEK 2-2 TEK KÂ TEK KÂ

1 1 1 1

1. velvelesi (Birinci velvelesi ~)

~ İkinci velvelesi ~

Şekil 4.672. (devam) Şeref Çakar'ın Türk Musikîsinde Usûl adlı eserinde Muzaaf Devr-i Kebir usûlünün velvelesi

DEVİR-İ KEBİR USÛLÜNÜN (İkinci Mertebede) ÜÇÜNCÜ ŞEKLİ:

Usûlün Zamanları **DÜM DÜM TEK DÜM TEK TEK DÜM TEK TE KE TE KE**
ve vuruşları: **2 2 2 4 4 4 2 4 1 1 1 1**

Usûlün Notası:
2. Mertebesi 28/4

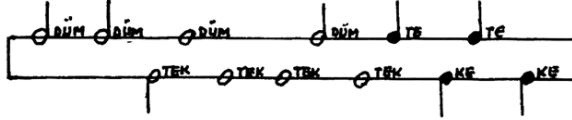

Şekil 4.672. (devam) Şeref Çakar'ın Türk Musikîsinde Usûl adlı eserinde Muzaaf Devr-i Kebir usûlü

DEVİR-İ KEBİR USÛLÜNÜN (İkinci Mertebede) DÖRDÜNCÜ ŞEKLİ:

Usûlün Zamanları **DÜM DÜM TEK DÜM TEK TE KE DÜM TEK TEK DÜM TA-HEK TEK KÂ TEK KÂ**
ve vuruşları: **2 2 2 1 1 1/2 1/2 1 4 4 2 2-2 1 1 1 1**

Usûlün Notası:
2. Mertebesi 28/4

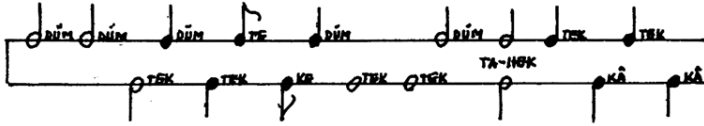

Şekil 4.672. (devam) Şeref Çakar'ın Türk Musikîsinde Usûl adlı eserinde Muzaaf Devr-i Kebir usûlü

Çakar, Muzaaf Devr- i Kebir usûlünün ana kalıbını (dört farklı şekilde) ve velvelesini dördlük mertebede ele almıştır. Ancak mertebeye dinamiğinin esasları göz önüne alındığında darplara ilişkin verilen ifadelerin tutarlı olmadığı görülmüştür. Çünkü ana kalıbın birinci şekline ilişkin olarak birinci, ikinci, üçüncü, yedinci, sekizinci ve dokuzuncu darpların birim zaman değerlikleri mertebenin iki katına; dördüncü, beşinci ve altıncı darpların birim zaman değerlikleri mertebenin dört katına; onuncu, on birinci, on ikinci ve on üçüncü darpların birim zaman değerlikleri de mertebeye eşittir. Ayrıca usûlün dokuzuncu darbu “tek” ile gösterilmesine karşın “hek” ile ifade edilmiştir. Bu durum “hek” ile “tek” darplarının gösterimi noktasında muğlaklıklara sebebiyet vermektedir. Buna göre ana kalıbın birinci şekline ilişkin darpların “düüm – düüm – teek – düüüüm – teeeek – teeeek – düüm – düüm – teek – tek – kâ – tek – kâ” şeklinde ifade edilmesi gerekir. Ayrıca ana kalıbın ikinci şekline ilişkin birinci, ikinci, üçüncü ve yedinci darpların birim zaman değerlikleri mertebenin iki katına; dördüncü, beşinci, altıncı ve sekizinci darpların birim zaman değerlikleri mertebenin dört katına; dokuzuncu, onuncu, on birinci ve on ikinci darpların birim zaman değerlikleri de mertebeye eşittir. Buna göre ana kalıbın ikinci şekline ilişkin darpların “düüm – düüm – teek – düüüüm – teeeek – teeeek – düüm – teeeek – tek – kâ – tek – kâ” şeklinde ifade edilmesi gerekir. Ana kalıbın üçüncü şekline ilişkin olarak ise; birinci, ikinci, üçüncü, on ikinci ve on üçüncü darpların birim zaman değerlikleri mertebenin iki katına; dördüncü, beşinci, sekizinci, on dördüncü, on beşinci, on altıncı ve on yedinci darpların birim zaman değerlikleri mertebeye; altıncı ve yedinci darpların

birim zaman değerlikleri mertebenin yarısına; dokuzuncu ve onuncu darpların birim zaman değerlikleri de mertebenin dört katına eşittir. Ayrıca usûlün on üçüncü darbı “tek” ile gösterilmesine karşın “hek” ile ifade edilmiştir. Bu durum “hek” ile “tek” darplarının gösterimi noktasında muğlaklıklara sebebiyet vermektedir. Buna göre ana kalıbın üçüncü şekline ilişkin darpların “düüm – düüm – teek – düm – tek – te – ke – düm – teeeek – teeeek – düüm – düüm – teek – tek – kâ – tek – kâ” şeklinde ifade edilmesi gerekir. Diğer yandan velveledeki darpların ifadelerinin ise mertebeye göre tutarlı olduğunu söylemek mümkündür.

Usûlün Zamanları ve vuruşları: DÜM TE KE DÜM TE KE TE KE DÜM TE KE
2 1 1 2 1 1 1 1 2 1 1

Usûlün Notası:
2. Mertebesi 28/4

Şekil 4.673. Şeref Çakar'ın Türk Musikîsinde Usûl adlı eserinde Remel usûlü

Vuruşu: 2 mertebesi

SAĞ el ile SAĞ dize vurulan vuruşlar
SOL el ile SOL dize vurulan vuruşlar

Velveleli

SAĞ Zahme ile SAĞ KUDÜME vurulan vuruşlar
SAĞ Zahme ile SOL KUDÜME vurulan vuruşlar
SOL Zahme ile SOL KUDÜME vurulan vuruşlar

Şekil 4.673. (devam) Şeref Çakar'ın Türk Musikîsinde Usûl adlı eserinde Remel usûlünün velvelesi

Şekil 4.673. (devam) Şeref Çakar'ın Türk Musikîsinde Usûl adlı eserinde Remel usûlünün velvelesi

Usûlün Zamanları ve vuruşları: DÜM 2 TE 1 KE 1 DÜM 2 TE 1 KE 1 TE 1 KE 1 DÜM 2 TE 1 KE 1

Usûlün Notası:
1. Mertebesi 28/4

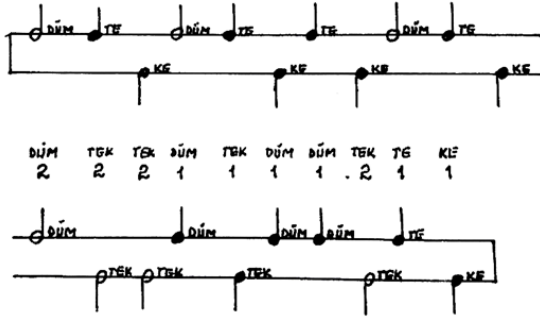

Şekil 4.673. (devam) Şeref Çakar'ın Türk Musikîsinde Usûl adlı eserinde Remel usûlünün ikinci şekli

Çakar, Remel usûlünün ana kalıbını (iki farklı şekilde) ve velvelesini dördlük mertebede ele almıştır. Ancak mertebeye dinamiğinin esasları göz önüne alındığında usûlün ana kalıbının darplarına ilişkin verilen ifadelerin tutarlı olmadığı görülmüştür. Çünkü ana kalıbın birinci şekline ilişkin birinci, dördüncü, beşinci, dokuzuncu, on ikinci, on üçüncü, on dördüncü ve on dokuzuncu darpların birim zaman değerlikleri mertebenin iki katına; ikinci, üçüncü, altıncı, yedinci, sekizinci, onuncu, on birinci, on beşinci, on altıncı, on yedinci, on sekizinci, yirminci ve yirmi birinci darpların birim zaman değerlikleri de mertebeye eşittir. Buna göre ana kalıbın birinci şekline ilişkin darpların “düüm – tek – kâ – düüm – tek – kâ – tek – kâ – düüm – tek – kâ – düüm – düüm – teek – düm – tek – düm – düm – teek – tek – kâ” şeklinde ifade edilmesi gerekir. Ayrıca ana kalıbın ikinci şekline ilişkin birinci, dördüncü, dokuzuncu, on ikinci, on üçüncü, on dördüncü ve on dokuzuncu darpların birim zaman değerlikleri mertebenin iki katına; ikinci, üçüncü, beşinci, altıncı, yedinci, sekizinci, onuncu, on birinci, on beşinci, on altıncı, on yedinci, on sekizinci, yirminci ve yirmi birinci darpların birim zaman değerlikleri mertebeye eşittir. Buna göre ana kalıbın ikinci şekline ilişkin darpların “düüm – tek – kâ – düüm – tek – kâ – tek – kâ – düüm – tek – kâ – düüm – teek – teek – düm – tek – düm – düm – teek – tek – kâ” şeklinde ifade edilmesi gerekir. Diğer yandan velveledeki darplarının ifadelerinin ise mertebeye göre tutarlı olduğunu söylemek mümkündür.

Usûlün Zamanları ve vuruşları: DÜM 2 DÜM 4 DÜM 2 DÜM 4 DÜM 2 TEK 2 DÜM 2 DÜM 2 TA-HOK 2-2 TE 1 KE 1 TE 1 KE 1

Usûlün Notası:
1. Mertebesi 28/4

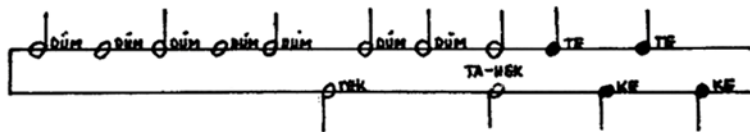

Şekil 4.674. Şeref Çakar'ın Türk Musikîsinde Usûl adlı eserinde Firengifer usûlü

Usûlün Zamanları DÜM DÜM DÜM DÜM DÜM TEK DÜM DÜM TEK TE KE TE KE
ve vuruşları: 2 4 2 4 2 2 2 2 4 1 1 1 1

Usûlün Notası:
2. Mertebesi 28/4

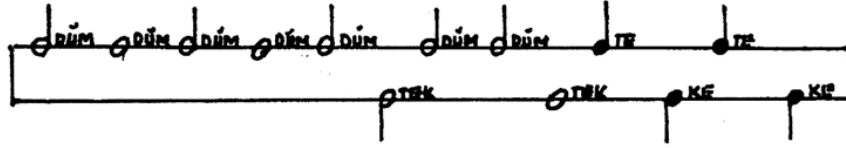

Şekil 4.674. (devam) Şeref Çakar'ın Türk Musikisinde Usûl adlı eserinde Firengifer usûlünün ikinci şekli

Vuruşu: 2 mertebesi

SAĞ el ile SAĞ dize vurulan vuruşlar
SOL el ile SOL dize vurulan vuruşlar

Velveleli

Vuruşu

SAĞ Zahme ile SAĞ KUDÜME vurulan vuruşlar
SAĞ Zahme ile SOL KUDÜME vurulan vuruşlar
SOL Zahme ile SOL KUDÜME vurulan vuruşlar

İkinci Şekil Velvele

SAĞ Zahme ile SAĞ KUDÜME vurulan vuruşlar
SAĞ Zahme ile SOL KUDÜME vurulan vuruşlar
SOL Zahme ile SOL KUDÜME vurulan vuruşlar

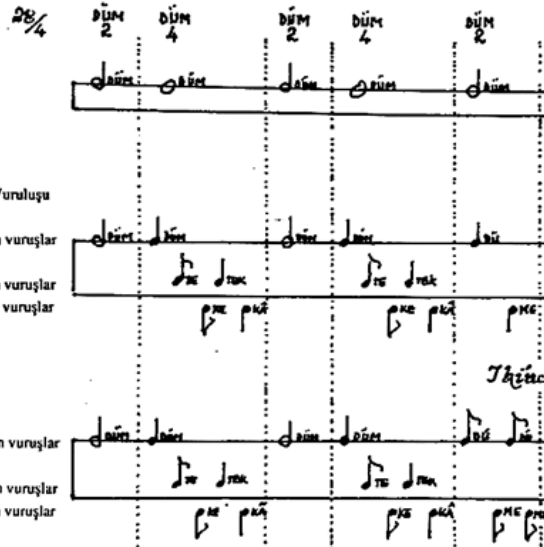

Şekil 4.674. (devam) Şeref Çakar'ın Türk Musikisinde Usûl adlı eserinde Firengifer usûlünün velvelesi

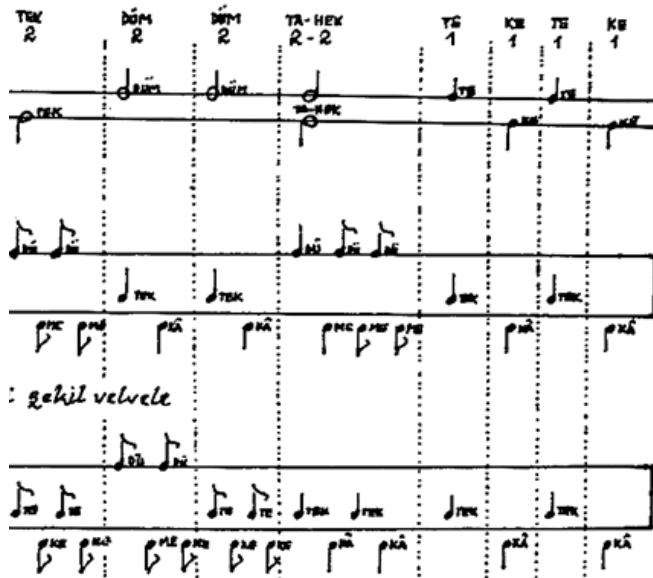

Şekil 4.674. (devam) Şeref Çakar'ın Türk Musikisinde Usûl adlı eserinde Firengifer usûlünün velvelesi

Çakar, Frengifer usûlünün ana kalıbını (iki farklı şekilde) ve velvelesini dördlük mertebede ele almıştır. Mertebe dinamiğinin esasları göz önüne alındığında darplara ilişkin verilen ifadelerin tutarlı olmadığı görülmüştür. Çünkü ana kalıbın birinci şekline ilişkin birinci, ikinci, üçüncü, dördüncü, beşinci, altıncı, yedinci, sekizinci ve dokuzuncu darpların birim zaman değerlikleri mertebenin iki katına; onuncu, on birinci, on ikinci ve on üçüncü darpların birim zaman değerlikleri de mertebeye eşittir. Buna göre ana kalıbın birinci şekline ilişkin darpların “düüm – düüüüm – düüm – düüüüm – düüm – teek – düüm – düüm – tââ – heek – tek – kâ – tek – kâ” şeklinde ifade edilmesi gerekir. Ayrıca ana kalıbın ikinci şekline ilişkin birinci, üçüncü, beşinci, altıncı, yedinci ve sekizinci darpların birim zaman değerlikleri mertebenin iki katına; ikinci, dördüncü ve dokuzuncu darpların birim zaman değerlikleri mertebenin dört katına; onuncu, on birinci, on ikinci ve on üçüncü darpların birim zaman değerlikleri de mertebeye eşittir. Buna göre ana kalıbın ikinci şekline ilişkin darpların “düüm – düüüüm – düüm – düüüüm – düüm – teek – düüm – düüm – teeeek – tek – kâ – tek – kâ” şeklinde ifade edilmesi gerekir. Diğer yandan velveledeki birinci ve yedinci darpların birim zaman değerlikleri mertebenin iki katına eşit olduğundan “düüm” şeklinde ifade edilmesi gerekir.

Cemil Sangan

— DEVR-i KEBİR USÛLÜ —

MERTEBELERİNE GÖRE USÛL NOTALARI :

The image displays musical notation for the Devr-i Kebir usûlü. It consists of three main parts:

- Main Rhythm:** A single staff with a 28/4 time signature. It shows a sequence of notes: Düm, Düm, Düm, TE, Düm, Düm, TEK, TEK. Below the staff, the corresponding syllables are written: TEK, TEK, KE, TEK, TEK, TA HEK, KÂ, KÂ.
- VELVELESİ:** A section with three staves. The first staff shows four Düm notes. The second staff shows a sequence of notes: TEK, TE, KE, TEK, TE, KE, TEK, TE, KE. The third staff shows a sequence of notes: DÜ, DÜ, DÜ, DÜ.
- Additional Rhythm:** A fourth staff showing a sequence of notes: HEK, HEK, HEK, TE, KE, TEK, KÂ, ME, ME, TE, KE, TE, KE, ME, ME, TEL, TA, TEL, KÂ.

Şekil 4.675. Cemil Sangan’ın Türk Müziği Usûlleri adlı eserinde Devr-i Kebir usûlü

Sangan, Devr-i Kebir usûlünün ana kalıbını ve velvelesini dördlük mertebede ele almıştır. Mertebe dinamiğinin esasları göz önüne alındığında darplara ilişkin verilen ifadelerin tutarlı olmadığı tespit edilmiştir. Çünkü ana kalıptaki birinci, ikinci, üçüncü, dokuzuncu, onuncu, on birinci, on ikinci, on üçüncü, on dördüncü ve on beşinci darpların birim zaman değerlikleri

mertebenin iki katına; dördüncü, beşinci, sekizinci, on altıncı, on yedinci, on sekizinci ve on dokuzuncu darpların birim zaman değerlikleri mertebeye; altıncı ve yedinci darpların birim zaman değerlikleri de mertebenin yarısına eşittir. Buna göre ana kalıptaki darpların “düüm – düüm – teek – düm – tek – te – ke – düm – teek – teek – teek – düüm – düüm – düüm – heek – tek – ka – tek – kâ” şeklinde ifade edilmesi gerekir. Ayrıca velveledeki on dördüncü, on beşinci ve on altıncı darpları “hek” ile ifade edilmesine karşın “tek” darbının gösterildiği şekilde ifade edilmiştir. Bu durum “hek” ve “tek” darbının gösterimi noktasında muğlaklığa sebebiyet vermektedir.

— REMEL USÛLÜ —

MERTEBELELERİNE GÖRE USÛL NOTALARI:

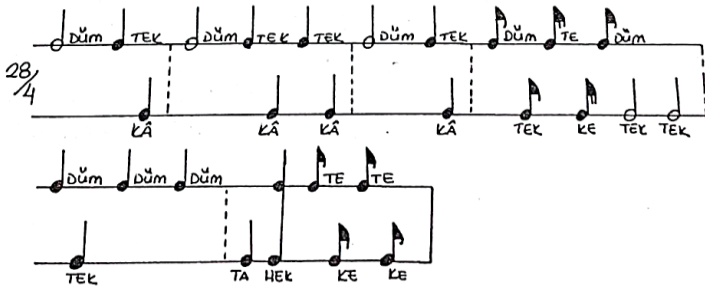

Şekil 4.676. Cemil Sangan’ın Türk Müziği Usûlleri adlı eserinde Remel usûlü

VELVELESİ:

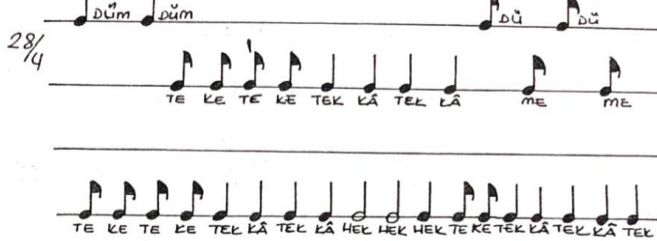

Şekil 4.676. (devam) Cemil Sangan’ın Türk Müziği Usûlleri adlı eserinde Remel usûlü

Sangan, Remel usûlünün ana kalıbını ve velvelesini dörtlük mertebede ele almıştır. Müellif, usûlün yirmi dördüncü darbını “hek” ile ifade etmesine karşın “tek” darbının gösterildiği şekilde ifade etmiştir. Ancak bu durum “hek” ve “tek” darbının gösterimi noktasında muğlaklığa sebebiyet vermektedir. Mertebeye dinamiğinin esasları göz önüne alındığında ana kalıptaki darplara ilişkin verilen ifadelerin tutarlı değildir. Buna ek olarak ana kalıptaki on dördüncü ve on beşinci darpların birim zaman değerlikleri mertebenin dörtte birine eşit olduğu için bahsi geçen darpları ifade etmek mümkün değildir. Diğer yandan velvelenin yirmi üçüncü, yirmi dördüncü ve yirmi beşinci darpları “hek” ile ifade edilmesine karşın “tek” darbının gösterildiği şekilde ifade edilmiştir. Bu durum “hek” ve “tek” darbının gösterimi noktasında muğlaklığa sebebiyet vermektedir.

— FRENKİFER USÛLÜ —

MERTEBELELERİNE GÖRE USÛL NOTALARI :

28/4

Düm Düm Düm Düm Düm Düm Düm Düm TE TE

TEK TA HEK KE KE

VELVELESİ :

Düm Düm Düm Düm Düm Düm Düm

28/4

TE KE TEL TE KE TE KE TEL TE KE TE KE TEL KÂ

ME TEL TE KE TEL TE KE TEL KÂ TEL KÂ

Şekil 4.677. Cemil Sangan'ın Türk Müziği Usûlleri adlı eserinde Frengifer usûlü

Sangan, Frengifer usûlünün ana kalıbını ve velvelesini dörtlük ele almıştır. Mertebe dinamiğinin esasları göz önüne alındığında ana kalıptaki darplara ilişkin verilen ifadelerin tutarlı olmadığı tespit edilmiştir. Çünkü ana kalıptaki birinci, ikinci, üçüncü, dördüncü, beşinci, altıncı, yedinci, sekizinci ve dokuzuncu darpların birim zaman değerlikleri mertebenin iki katına; onuncu, on birinci, on ikinci ve on üçüncü darpların birim zaman değerlikleri de mertebeye eşittir. Buna göre ana kalıptaki darpların “düm – düüüm – düm – düüüm – düm – teek – düm – düüm – tââ – heek – tek – kâ – tek – kâ” şeklinde ifade edilmesi gerekir. Diğer yandan velveleye ilişkin darpların mertebeye göre tutarlılık gösterdiğini söylemek ise mümkündür.

Erdinç Çelikkol

VURULUŞ TABLOSU

28/4

DÜ_ÜM DÜ_ÜM DÜM TE DÜM

TE_EK TEK KE TE_EK TE_EK TE_EK

DÜ_ÜM DÜ_ÜM TEK TEK TA_Â HE_EK KÂ KÂ

Şekil 4.678. Erdinç Çelikkol'un Türk Müsîkîsi Bilgileri I-II adlı eserinde Devr-i Kebir usûlü

VELVELELİ VURULUSU

28
4

DÜM DÜM DÜM DÜM

TEK TE KE TEK TE KE TEK TE KE HE EK HE EK HEK TE KE

TEK KÂ ME ME TE KE TE KE ME ME TEK KÂ TEK KÂ

Şekil 4.678. (devam) Erdinç Çelikkol'un Türk Mûsikîsi Bilgileri I-II adlı eserinde Devr-i Kebir usûlü

Çelikkol, Devr-i Kebir usûlünün ana kalıbını ve velvelesini dördlük mertebede ele almıştır. Usûlün ana kalıbına ve velvelesine ilişkin darpların mertebeye göre tutarlı bir şekilde verildiği görülmüştür.

(1. Şekil) VURULUŞ TABLOSU

28
4

DÜ ÜM TEK DÜ ÜM TEK TEK DÜ ÜM TEK

KÂ KÂ KÂ KÂ

DÜ ÜM DÜ ÜM DÜM DÜM DÜM DÜM TEK TE EK TEK TE EK KÂ

(2. Şekil) VURULUŞ TABLOSU

28
4

DÜ ÜM TEK DÜ ÜM TEK TEK DÜ ÜM TEK

KÂ KÂ KÂ KÂ

DÜM TE DÜM DÜM DÜM DÜM TE TE TEK KE TE EK TE EK TEK TÂ HEK KE KE

VELVELELİ VURULUSU

28
4

DÜM DÜM DÜ DÜ

TE KE TE KE TEK KÂ TEK KÂ ME ME TE KE TE KE TEK KÂ

TEK KÂ HE EK HE EK HEK TE KE TEK KÂ TEK KÂ TEK KÂ

Şekil 4.679. Erdinç Çelikkol'un Türk Mûsikîsi Bilgileri I-II adlı eserinde Remel usûlü

Çelikkol, Remel usûlünün ana kalıbını (iki farklı şekilde) ve velvelesini dördlük mertebede ele almıştır. Ana kalıbın birinci şekline ilişkin darpların tutarlı bir şekilde ifade edildiğini söylemek mümkündür. Ancak ana kalıbın ikinci şekline ilişkin on dördüncü ve on beşinci darpların birim

zaman değerlikleri mertebenin dörtte birine eşit olduğu için bahsi geçen darpları ifade etmek mümkün değildir. Ayrıca velvelenin yirmi üçüncü, yirmi dördüncü ve yirmi beşinci darpları “hek” ile ifade edilmesine karşın “tek” darbının gösterildiği şekilde ifade edilmiştir. Bu durum “hek” ve “tek” darbının gösterimi noktasında muğlaklığa sebebiyet vermektedir.

VURULUŞ TABLOSU

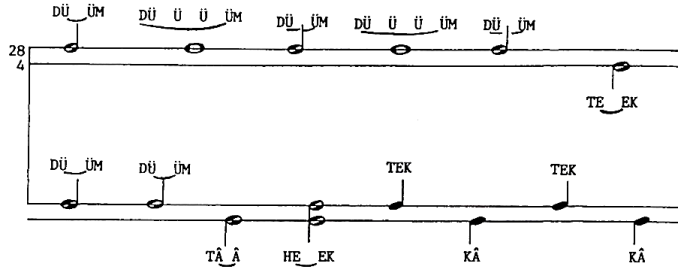

VELVELELİ VURULUŞU

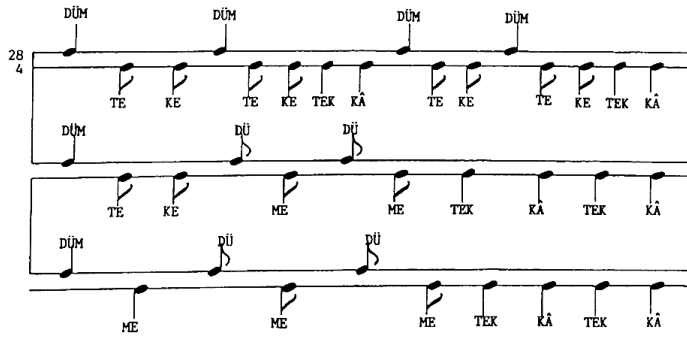

Şekil 4.680. Erdinç Çelikkol’un Türk Müsıkîsi Bilgileri I-II adlı eserinde Firengifer usûlü

Çelikkol, Firengifer usûlünün ana kalıbını ve velvelisini dörtlük mertebede ele almıştır. Usûlün ana kalıbına ve velvelesine ilişkin darpların mertebeye göre tutarlı bir şekilde verildiği tespit edilmiştir.

Erol Sayan

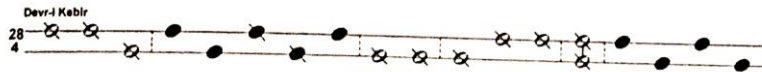

Şekil 4.681. Erol Sayan’ın Ulusal Müziğimiz adlı eserinde Devr-i Kebir usûlü

Sayan, Devr-i Kebir usûlünü dörtlük mertebede ele almıştır. Müellifin gösterim yöntemine bağlı olarak darpların ifadelerine ilişkin bir çıkarımda bulunmak mümkün değildir.



Şekil 4.682. Erol Sayan’ın Ulusal Müziğimiz adlı eserinde Remel usûlü

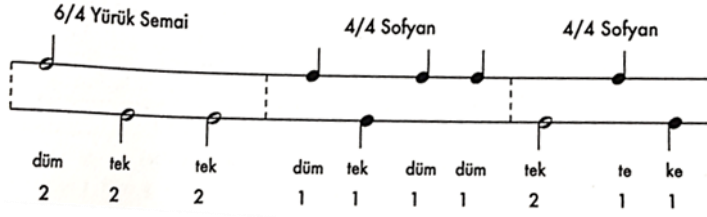

Şekil 4.685. (devam) Ahmet Selim Teymur'un Türk Musikisi adlı eserinde Remel usûlü

Teymur, Remel usûlünü dörtlük mertebede ele almıştır. Mertebe dinamiğinin esasları göz önüne alındığında darplara ilişkin verilen ifadelerin tutarlı olmadığı tespit edilmiştir. Çünkü birinci, dördüncü, beşinci, dokuzuncu, on ikinci, on üçüncü, on dördüncü ve on dokuzuncu darpların birim zaman değerlikleri mertebenin iki katına; ikinci, üçüncü, altıncı, yedinci, sekizinci, onuncu, on birinci, on beşinci, on altıncı, on yedinci, on sekizinci, yirminci ve yirmi birinci darpların birim zaman değerlikleri de mertebeye eşittir. Buna göre darpların “düüm – tek – kâ – düüm – tek – kâ – tek – kâ – düüm – tek – kâ – düüm – düüm – teek – düm – tek – düm – düm – teek – tek – kâ” şeklinde ifade edilmesi gerekir. Ayrıca müellif darpları gruplayarak Yürük Semai ve Sofyan olarak adlandırmıştır. Ancak müellifin grupladığı darpların birim zaman değerlikleri ve darplarının ifadeleri belirttiği usûllerle uyumsuzdur. Bu durum darpların ifadelerinin ve birim zaman değerliklerinin idrak edilmesi noktasında muğlaklığa sebebiyet vermektedir.

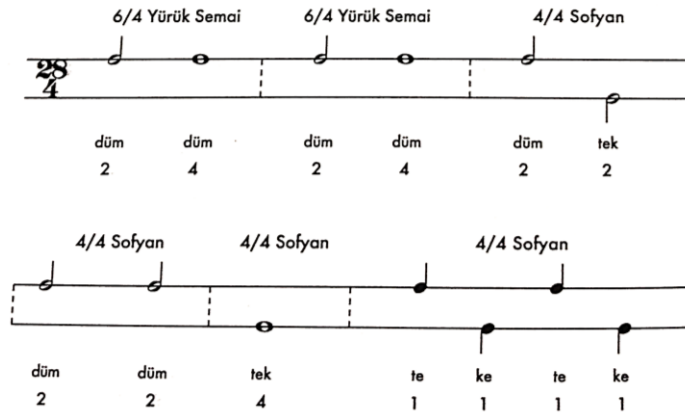

Şekil 4.686. Ahmet Selim Teymur'un Türk Musikisi adlı eserinde Firengifer usûlü

Teymur, Firengifer usûlünü dörtlük mertebede ele almıştır. Mertebe dinamiğinin esasları göz önüne alındığında darplara ilişkin verilen ifadelerin tutarlı olmadığı tespit edilmiştir. Çünkü birinci, üçüncü, beşinci, altıncı, yedinci ve sekizinci darpların birim zaman değerlikleri mertebenin iki katına; ikinci, dördüncü ve dokuzuncu darpların birim zaman değerlikleri mertebenin dört katına; onuncu, on birinci, on ikinci ve on üçüncü darpların birim zaman değerlikleri de mertebeye eşittir. Buna göre darpların “düüm – düüüüm – düüm – düüüüm –

düüm – teek – düüm – düüm – teeeek – tek – kâ – tek – kâ” şeklinde ifade edilmesi gerekir. Ayrıca müellif darpları gruplayarak Yürük Semai ve Sofyan olarak adlandırmıştır. Ancak müellifin grupladığı darpların birim zaman değerlikleri ve darplarının ifadeleri belirttiği usûllerle uyuşmamaktadır. Bu durum darpların ifadelerinin ve birim zaman değerliklerinin idrak edilmesi noktasında muğlaklığa sebebiyet vermektedir.

Fatih Salgar

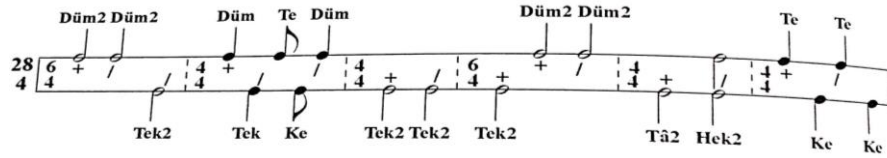

Şekil 4.687. Fatih Salgar’ın Türk Müziğinde Makamlar, Usûller ve Seyir Örnekleri adlı eserinde Devr-i Kebir usûlü

Salgar, Devr-i Kebir usûlünü dörtlük mertebede ele almıştır. Mertebe dinamiğinin esasları göz önüne alındığında, darpların ifadelerinin tutarlı olmadığı görülmüştür. Çünkü birinci, ikinci, üçüncü, dokuzuncu, onuncu, on birinci, on ikinci, on üçüncü, on dördüncü ve on beşinci darpların birim zaman değerlikleri mertebenin iki katına; dördüncü, beşinci, sekizinci, on altıncı, on yedinci, on sekizinci ve on dokuzuncu darpların birim zaman değerlikleri mertebeye; altıncı ve yedinci darpların birim zaman değerlikleri de mertebenin yarısına eşittir. Buna göre darpların “düüm – düüm – teek – düm – tek – te – ke – düm – teek – teek – teek – düüm – düüm – tââ – heek – tek – ka – tek – kâ” şeklinde ifade edilmesi gerekir. Diğer yandan darpların ifadesinin altında yer alan rakamlar, birim zaman değerliklerini vurgulamaktadır. Ancak müellif eserinde bu rakamlara ilişkin herhangi bir açıklamaya yer vermediğinden Türk müziği ve usûllere dair bilgi birikimine sahip olmayan birinden bunlara yönelik bir fikir edinmesi beklenemez. Eserde, darpların üstünde yer alan matematiksel işaretlere ilişkin de herhangi bir açıklamaya yer verilmediğinden, bunların ne anlama geldiğine dair bir sonuca varılamamıştır.

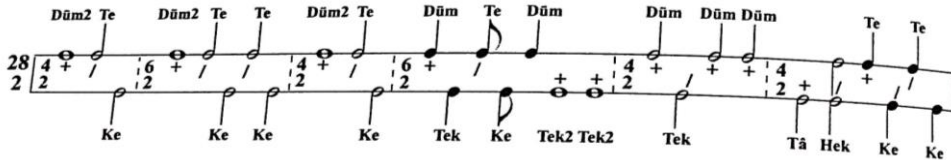

Şekil 4.688. Fatih Salgar’ın Türk Müziğinde Makamlar, Usûller ve Seyir Örnekleri adlı eserinde Remel usûlü

Salgar, Remel usûlünü ikilik mertebede ele almıştır. Ancak usûlün on dördüncü ve on beşinci darplarının birim zaman değeri mertebenin dörtte birine eşit olduğundan usûlün darplarının

ikilik mertebede ifade edilebilmesi mümkün değildir. Diğer yandan darpların ifadesinin altında yer alan rakamlar, birim zaman değerliklerini vurgulamaktadır. Ancak müellif eserinde bu rakamlara ilişkin herhangi bir açıklamaya yer vermediğinden Türk müziği ve usûllere dair bilgi birikimine sahip olmayan birinden bunlara yönelik bir fikir edinmesi beklenemez. Eserde, darpların üstünde yer alan matematiksel işaretlere ilişkin de herhangi bir açıklamaya yer verilmediğinden, bunların ne anlama geldiğine dair bir sonuca varılamamıştır.

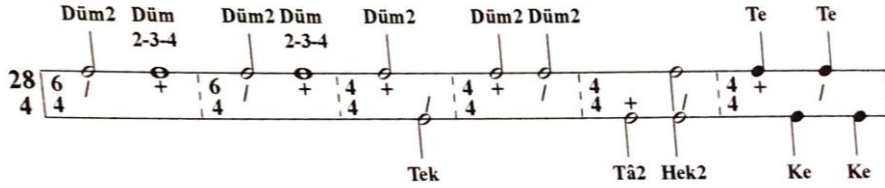

Şekil 4.689. Fatih Salgar'ın Türk Müziğinde Makamlar, Usûller ve Seyir Örnekleri adlı eserinde Firengifer usûlü

Salgar, Firengifer usûlünü dörtlük mertebede ele almıştır. Mertebeye dinamiğinin esasları göz önüne alındığında, darpların ifadelerinin tutarlı olmadığı görülmüştür. Çünkü birinci, ikinci, üçüncü, dördüncü, beşinci, altıncı, yedinci, sekizinci ve dokuzuncu darpların birim zaman değerlikleri mertebenin iki katına; onuncu, on birinci, on ikinci ve on üçüncü darpların birim zaman değerlikleri de mertebeye eşittir. Buna göre darpların “düm – düüüm – düm – düüüüm – düm – teek – düüm – düüm – tââ – heek – tek – kâ – tek – kâ” şeklinde ifade edilmesi gerekir. Diğer yandan darpların ifadesinin altında yer alan rakamlar, birim zaman değerliklerini vurgulamaktadır. Ancak müellif eserinde bu rakamlara ilişkin herhangi bir açıklamaya yer vermediğinden Türk müziği ve usûllere dair bilgi birikimine sahip olmayan birinden bunlara yönelik bir fikir edinmesi beklenemez. Eserde, darpların üstünde yer alan matematiksel işaretlere ilişkin de herhangi bir açıklamaya yer verilmediğinden, bunların ne anlama geldiğine dair bir sonuca varılamamıştır.

Fahrettin Yarkın

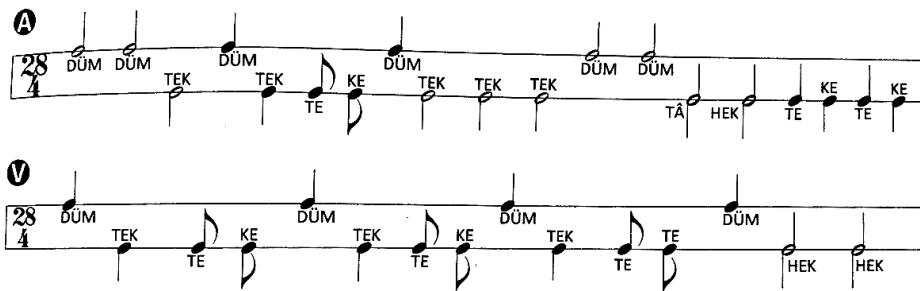

Şekil 4.690. Fahrettin Yarkın'ın Türk Müziğinde Usûller adlı eserinde Devr-i Kebir usûlü

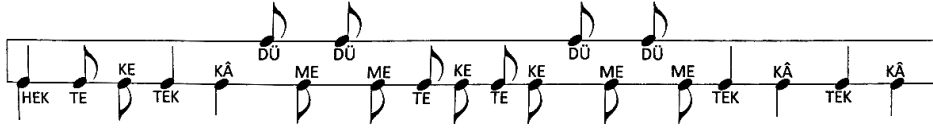

Şekil 4.690. (devam) Fahrettin Yarkın'ın Türk Müziğinde Usûller adlı eserinde Devr-i Kebir usûlü

Yarkın, Devr-i Kebir usûlünün ana kalıbını ve velvelesini dörtlük mertebede ele almıştır. Mertebe dinamiğinin esasları göz önüne alındığında, ana kalıptaki darpların ifadelerinin tutarlı olmadığı görülmüştür. Çünkü ana kalıptaki birinci, ikinci, üçüncü, dokuzuncu, onuncu, on birinci, on ikinci, on üçüncü, on dördüncü ve on beşinci darpların birim zaman değerlikleri mertebenin iki katına; dördüncü, beşinci, sekizinci, on altıncı, on yedinci, on sekizinci ve on dokuzuncu darpların birim zaman değerlikleri mertebeye; altıncı ve yedinci darplarının birim zaman değerlikleri de mertebenin yarısına eşittir. Buna göre ana kalıptaki darpların “düüm – düüm – teek – düm – tek – te – ke – düm – teek – teek – teek – düüm – düüm – düüm – heek – tek – ka – tek – kâ” şeklinde ifade edilmesi gerekir. Diğer yandan velveledeki darpların ifadelerinin mertebeye göre tutarlılık gösterdiğini söylemek mümkündür.

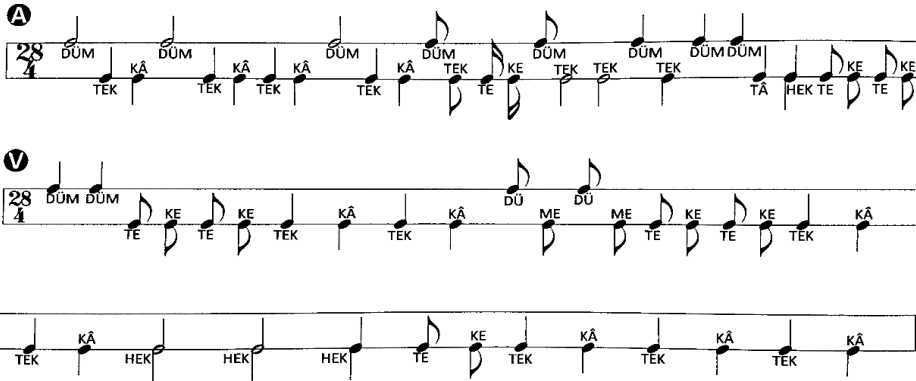

Şekil 4.691. Fahrettin Yarkın'ın Türk Müziğinde Usûller adlı eserinde Remel usûlü

Yarkın, Remel usûlünün ana kalıbını (iki farklı şekilde) ve velvelesini dörtlük mertebede ele almıştır. Ana kalıbın ikinci şekline ilişkin darpların tutarlı bir şekilde ifade edildiğini söylemek mümkündür. Ancak ana kalıbın birinci şekline ilişkin on dördüncü ve on beşinci darpların birim zaman değerlikleri mertebenin dörtte birine eşit olduğu için bahsi geçen darpları ifade etmek mümkün değildir. Diğer yandan velveledeki darpların ifadelerinin mertebeye göre tutarlılık gösterdiğini söylemek mümkündür.

Şekil 4.692. Fahrettin Yarkın'ın Türk Müziğinde Usûller adlı eserinde Firengifer usûlü

Yarkın, Firengifer usûlünün ana kalıbını ve velvelesini dördlük mertebede ele almıştır. Mertebe dinamiğinin esasları göz önüne alındığında, darpların ifadelerinin tutarlı olmadığı görülmüştür. Çünkü ana kalıptaki birinci, ikinci, üçüncü, dördüncü, beşinci, altıncı, yedinci, sekizinci ve dokuzuncu darpların birim zaman değerlikleri mertebenin iki katına; onuncu, on birinci, on ikinci ve on üçüncü darpların birim zaman değerlikleri de mertebeye eşittir. Buna göre usûlün ana kalıptaki darpların “düüm – düüüüm – düm – düüüüm – düüm – teek – düüm – düüm – tââ – heek – tek – kâ – tek – kâ” şeklinde ifade edilmesi gerekir. Ayrıca velvenin birinci ve yedinci darplarının birim zaman değerlikleri mertebenin iki katına eşit olduğu için bahsi geçen iki darbın da “düüm” şeklinde ifade edilmesi gerekir.

Mehmet Gönül

DEVİR-İ KEBİR (6+4+4+6+4+4)

Peşrevlerde, Mevlevî Ayinlerinin 3. Selâmlarında, İlahilerde, Kârlarda

DEVİR-İ KEBİR (VELVELE)

Şekil 4.693. Mehmet Gönül'ün Türk Müziği Solfej-Makam-Usûl-Dikte Alıştırılmaları adlı eserinde Devir-i Kebir usûlü

Gönül, Devir-i Kebir usûlünün ana kalıbını ve velvelesini dördlük mertebede ele almıştır. Usûlün hem ana kalıbında hem de velvelesinde bulunan darpların ifadesi mertebeye tutarlılık göstermektedir.

REMEL (4+6+4+6+2+4+2)
Peşrev ve Bestelerde

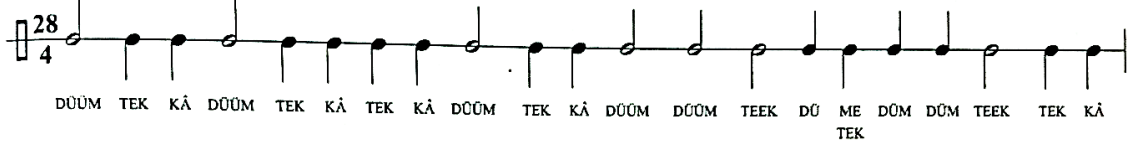

DÜM TEK KÂ DÜM TEK KÂ TEK KÂ DÜM TEK KÂ DÜM DÜM TEEK DÜ ME DÜM DÜM TEEK TEK KÂ TEK

REMEL (VELVELE)



DÜMDÜMTE KE TE KE TEK KÂ TEK KÂ DÜ ME DÜ ME TE KE TE KE TEK KÂ TEK KÂ HE EK HE EK HEK TE KE TEK KÂ TEK KÂ TEK KÂ

Şekil 4.694. Mehmet Gönül'ün Türk Müziği Solfej-Makam-Usûl-Dikte Alıştırılmaları adlı eserinde Remel usûlü

Gönül, Remel usûlünün ana kalıbını ve velvelesini dörtlük mertebede ele almıştır. Usûlün hem ana kalıbında hem de velvelesinde bulunan darpların ifadesi mertebeye tutarlılık göstermektedir.

FRENGİFER (6+6+4+4+4+4)
Daha ziyade darbeyn usullerinin yapımında

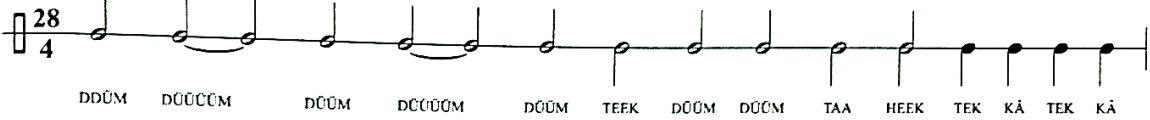

DÜM DÜCÜM DÜM DÜCÜM DÜM TEEK DÜM DÜM TAA HE EK TEK KÂ TEK KÂ

FRENGİFER (VELVELE)



DÜM DÜM TE KE TEK KÂ DÜM DÜM TE KE TEK KÂ DÜ ME DÜ ME DÜ ME TEK KÂ TEK KÂ DÜ ME DÜ ME DÜ ME TEK KÂ TEK KÂ DÜM TEK DÜM TEK

Şekil 4.695. Mehmet Gönül'ün Türk Müziği Solfej-Makam-Usûl-Dikte Alıştırılmaları adlı eserinde Firengifer usûlü

Gönül, Frengifer usûlünün ana kalıbını ve velvelesini dörtlük mertebede ele almıştır. Usûlün hem ana kalıbında hem de velvelesinde bulunan darpların ifadesi mertebeye tutarlılık göstermektedir.

4.5.26. 32 Zamanlı Usûller

Rauf Yekta

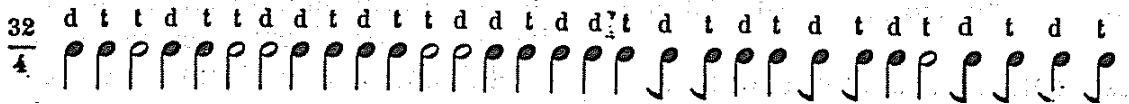

d t t d t t d d t d t t d d t d d t d t d t d t d t d t d t d t

Şekil 4.696. Rauf Yekta'nın Türk Musikisi adlı eserinde Hafif usûlü

Yekta, Hafif usûlünü dörtlük mertebede ele almış; “düm” darbını “d”, “tek” darbını ise “t” harfi ile kısaltarak ifade etmiştir. Usûl darplarının ifadelerine ilişkin olan bu yöntem talebe tarafından

anlaşılabilir olsa da; müellifin eseri Fransızca olarak kaleme aldığı göz önünde bulundurulduğunda, bu kısaltmaya bir açıklama getirilmesi gerektiği düşüncesi oluşmaktadır. Çünkü Türk müziği eğitimi almayan ve Türk müziğini icra etmeyen birinden bu kısaltmaları anlaması beklenemez.

Suphi Ezgi



Şekil 4.697. Suphi Ezgi'nin Nazari ve Ameli Türk Musikisi adlı eserinde Hafif usûlü



Şekil 4.497. (devam) Suphi Ezgi'nin Nazari ve Ameli Türk Musikisi adlı eserinde Hafif usûlü

Ezgi, Hafif usûlünü dörtlük mertebede ele almıştır. Mertebe dinamiğinin esasları göz önüne alındığında darplara ilişkin verilen ifadelerin tutarlı olmadığı tespit edilmiştir. Çünkü birinci, ikinci, dördüncü, beşinci, sekizinci, dokuzuncu, onuncu, on birinci, on dördüncü, on beşinci, on altıncı, on yedinci, on sekizinci, on dokuzuncu, yirminci, yirmi birinci, yirmi ikinci, yirmi üçüncü, yirmi beşinci ve yirmi altıncı darpların birim zaman değerliği mertebeye; üçüncü, altıncı, yedinci, on ikinci, on üçüncü ve yirmi dördüncü darpların birim zaman değerliği de mertebenin iki katına eşittir. Buna göre darpların “düm – tek – teek – düm – tek – teek – düüm – tek – kâ – düm – düm – teek – düüm – tek – kâ – düm – tek – düm – tek – düm – tek – düm – düm - teek – tek – kâ” şeklinde ifade edilmesi gerekir. Ayrıca eserde darpların üstünde yer alan rakam ve matematiksel işaretlere ilişkin herhangi bir açıklamaya yer verilmediğinden, bunların ne anlama geldiğine ilişkin bir sonuca varılamamıştır.

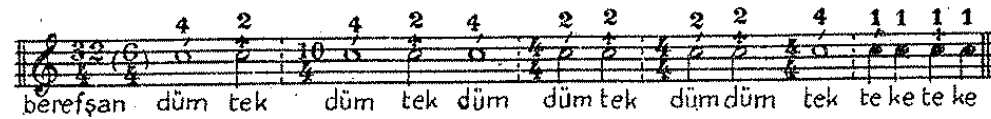

Şekil 4.698. Suphi Ezgi'nin Nazari ve Ameli Türk Musikisi adlı eserinde Berefşan usûlü

Ezgi, Berefşan usûlünü dörtlük mertebede ele almıştır. Mertebe dinamiğinin esasları göz önüne alındığında, darpların ifadelerinin tutarlı olmadığı görülmüştür. Çünkü birinci, üçüncü, beşinci ve onuncu darpların birim zaman değerlikleri mertebenin dört katına; ikinci, dördüncü, altıncı, yedinci, sekizinci ve dokuzuncu darpların birim zaman değerlikleri mertebenin iki katına; on

birinci, on ikinci, on üçüncü ve on dördüncü darpların birim zaman değerlikleri de mertebeye eşittir. Buna göre darpların düüüm – teek – düüüüm – teek – düüüüm – düüm – teek – düüm – düüm – teeeek – tek – kâ – tek – kâ” şeklinde ifade edilmesi gerekir. Ayrıca eserde, darpların üstünde yer alan rakam ve matematiksel işaretlere ilişkin herhangi bir açıklamaya yer verilmediğinden, bunların ne anlama geldiğine ilişkin bir sonuca varılamamıştır.

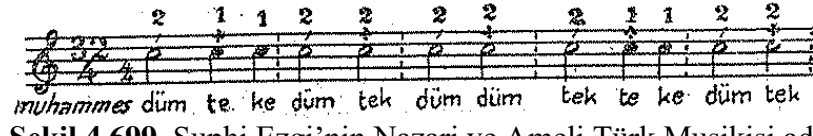

Şekil 4.699. Suphi Ezgi'nin Nazari ve Ameli Türk Musikisi adlı eserinde Muhammes usûlü

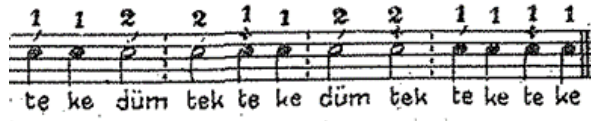

Şekil 4.699. (devam) Suphi Ezgi'nin Nazari ve Ameli Türk Musikisi adlı eserinde Muhammes usûlü

Ezgi, Muhammes usûlünü dörtlük mertebede ele almıştır. Ancak usûl 32 zamanlı olarak ifade edilmesine karşın darpların birim zaman değerliklerinin toplamının 36/4'lüğe eşit olduğu görülmektedir. Bu durum usûl ile eserin bütünleşememesine sebep olacaktır. Buna ek olarak bahsi geçen kaynaktan faydalanan talebe, usûlü yanlış öğrenecek ve dolayısıyla da yanlış bir şekilde aktaracaktır. Ayrıca mertebe dinamiğinin esasları göz önüne alındığında, darpların ifadelerinin tutarlı olmadığı görülmüştür. Çünkü birinci, dördüncü, beşinci, altıncı, yedinci, sekizinci, on birinci, on ikinci, on beşinci, on altıncı, on dokuzuncu ve yirminci darpların birim zaman değerlikleri mertebenin iki katına; ikinci, üçüncü, dokuzuncu, onuncu, on üçüncü, on dördüncü, on yedinci, on sekizinci, yirmi birinci, yirmi ikinci, yirmi üçüncü ve yirmi dördüncü darpların birim zaman değerlikleri de mertebeye eşittir. Ayrıca usûlün on yedinci darbı “tek” ile gösterilmesine karşın “hek” darbı ile ifade edilmiştir. Bu durum “hek” ve “tek” darplarının gösterimi noktasında muğlaklığa sebebiyet vermektedir. Buna göre darpların “düüm – tek – kâ – düüm – teek – düüm – düüm – teek – tek – kâ – düüm – teek – tek – kâ – düüm – düüm – teek – tek – kâ – tek – kâ” şeklinde ifade edilmesi gerekir. Ayrıca eserde, darpların üstünde yer alan rakam ve matematiksel işaretlere ilişkin herhangi bir açıklamaya yer verilmediğinden, bunların ne anlama geldiğine ilişkin bir sonuca varılamamıştır.

Tevfik Rıza Pırnal

Sofyân											
1			2			3			4		
Düm	Tek	Tek	Düm	Tek	Tek	Düm	Te	Ke	Düm	Tek	Tek
1	1	2	1	1	2	2	1	1	1	1	2

Sofyân														
5			6				7			8				32/4
Düm	Te	Ke	Düm	Tek	Düm	Tek	Düm	Düm	Tek	Te	Ke	Te	Ke	
2	1	1	1	1	1	1	1	1	2	1	1	1	1	

Şekil 4.700. Tevfik Rıza Pırnal’ın Söz ve Saz adlı eserinde Hafif usûlü

Pırnal, Hafif usûlünü dörtlük mertebede ele almıştır. Meretebe dinamiğinin esasları göz önüne alındığında, darpların ifadelerinin tutarlı olmadığı görülmüştür. Çünkü birinci, ikinci, dördüncü, beşinci, sekizinci, dokuzuncu, onuncu, on birinci, on dördüncü, on beşinci, on altıncı, on yedinci, on sekizinci, on dokuzuncu, yirminci, yirmi birinci, yirmi üçüncü, yirmi dördüncü, yirmi beşinci ve yirmi altıncı darpların birim zaman değerlikleri mertebeye eşit, üçüncü, altıncı, yedinci, on ikinci, on üçüncü ve yirmi ikinci darpların birim zaman değerlikleri mertebenin iki katına eşittir. Buna göre darpların “düm – tek – teek – düm – tek – teek – düüm – tek – kâ – düm – tek – teek – düüm – tek – kâ – düm – tek – düm – tek – düm – düm – teek – tek – kâ – tek – kâ” şeklinde ifade edilmesi gerekir. Ayrıca müellif darpları gruplayarak Sofyan olarak adlandırmıştır. Ancak müellifin grupladığı darpların birim zaman değerlikleri ve darplarının ifadeleri belirttiği usülle uyuşmamaktadır. Bu durum darpların ifadelerinin ve birim zaman değerliklerinin idrak edilmesi noktasında muğlaklığa sebebiyet vermektedir.

Yürük Semâi				Sofyân										
1		2		1		2		3		4		5		
Düm	Tek	Düm	Tek	Düm	Düm	Tek	Tek	Düm	Tâ	Hek	Te	Ke	Te	Ke
4	2	4	2	4	2	2	2	2	2	2	1	1	1	1

Şekil 4.701. Tevfik Rıza Pırnal’ın Söz ve Saz adlı eserinde Bereşan usûlü

Pırnal, Bereşan usûlünü meretebe unsurunu gözetmeksizin ele aldığından, darpların ifadelerinin tutarlılığına ilişkin bir yorum getirmek mümkün değildir. Ayrıca müellif darpları gruplayarak Yürük Semai ve Sofyan olarak adlandırmıştır. Ancak müellifin grupladığı darpların birim zaman değerlikleri ve darplarının ifadeleri belirttiği usüllerle uyuşmamaktadır. Bu durum darpların ifadelerinin ve birim zaman değerliklerinin idrak edilmesi noktasında muğlaklığa sebebiyet vermektedir.

Sofyan											
1			2			3			4		
Düm	Te	Ke	Düm	Tek		Düm	Düm		Tek	Te	Ke
2	1	1	2	2		2	2		2	1	1

Sofyan											
5			6			7			8		
Düm	Tek	Tek	Te	Ke	Düm	Tek	Tâhek		Te	Ke	Te Ke
2	1	1	1	1	2	2	2		1	1	1 1

Şekil 4.702. Tevfik Rıza Pırnal'ın Söz ve Saz adlı eserinde Muhammes usûlü

Pırnal, Muhammes usûlünü mertebe unsurunu gözetmeksizin ele aldığından darpların ifadelerinin tutarlılığına ilişkin bir yorum getirmek mümkün değildir. Ayrıca müellif darpları gruplayarak Sofyan olarak adlandırmıştır. Ancak müellifin grupladığı darpların birim zaman değerlikleri ve darplarının ifadeleri belirttiği usülle uyuşmamaktadır. Bu durum darpların ifadelerinin ve birim zaman değerliklerinin idrak edilmesi noktasında muğlaklığa sebebiyet vermektedir.

Veli Kanık

Hafif usulünün varoluşu



Hafif usulünden bir misâl

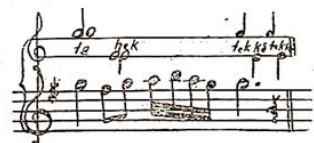

Şekil 4.703. Veli Kanık'ın Türk Musikisinde Ritm Unsuru ve Nota Kaideleri adlı eserinde Hafif usûlü

Şekil 4.703. (devam) Veli Kanık'ın Türk Musikisinde Ritm Unsuru ve Nota Kaideleri adlı eserinde Hafif usûlü

Hafif usulünün $\left(\frac{4}{4}\right)$ lükle varoluşu

Hafif usulünün $\left(\frac{4}{4}\right)$ lükle yazılışından bir misâl



Şekil 4.703. (devam) Veli Kanık'ın Türk Musikisinde Ritm Unsuru ve Nota Kaideleri adlı eserinde Hafif usûlü



Şekil 4.703. (devam) Veli Kanık'ın Türk Musikisinde Ritm Unsuru ve Nota Kaideleri adlı eserinde Hafif usûlü

Hafif usulünün varoluşu

Hafif usulünden bir misâl



Şekil 4.703. (devam) Veli Kanık'ın Türk Musikisinde Ritm Unsuru ve Nota Kaideleri adlı eserinde Hafif usûlü

Kanık, Hafif usûlünü ikilik ve dördlük mertebelerde ele almış; örneklerin bazı kısımlarında darpların ifadelerini kısaltma yöntemine başvurarak “düm” darbını “d”, “tek” darbını ise “t” harfiyle ifade etmiştir. Mertebe dinamiğinin esasları göz önüne alındığında, darpların ifadelerinin tutarlı olmadığı görülmüştür. İkilik mertebede ele alınan şekilde yirminci, yirmi birinci, yirmi dördüncü, yirmi beşinci, yirmi dokuzuncu, otuzuncu, otuz birinci ve otuz ikinci darpların birim zaman değerlikleri mertebenin dörtte birine eşit olduğundan darpların ikilik mertebede ifade edilebilmesi mümkün değildir. Dördlük mertebedeki şekle ilişkin olarak ise,

usûlün birinci, ikinci, dördüncü, beşinci, sekizinci, dokuzuncu, onuncu, on birinci, on dördüncü, on beşinci, on altıncı, on yedinci, on sekizinci, yirmi birinci, yirmi ikinci, yirmi beşinci, yirmi altıncı ve yirmi yedinci darplarının birim zaman değerlikleri mertebeye; üçüncü, altıncı, yedinci, on ikinci ve on üçüncü darplarının birim zaman değerlikleri mertebenin iki katına; on dokuzuncu, yirminci, yirmi üçüncü, yirmi dördüncü, yirmi sekizinci, yirmi dokuzuncu, otuzuncu ve otuz birinci darplarının birim zaman değerlikleri de mertebenin yarısına eşittir. Ayrıca usûlün yirmi yedinci darbı “tek” ile gösterilmesine karşın “hek” darbıyla ifade edilmiştir. Bu durum “hek” ve “tek” darbının gösterimi noktasında muğlaklığa sebebiyet vermektedir. Buna göre darpların “düm – tek – teek – düm – tek – teek – düüm – tek – kâ – düm – tek – teek – düüm – tek – kâ – düm – düm – tek – te – ke – düm – tek – te – ke – düm – düm – tek – te – ke – te – ke” şeklinde ifade edilmesi gerekir.

Bereşan usulünün (2/4) lülkle vuruluşu
Aynı usulden başka bir misâl

Şekil 4.704. Veli Kanık'ın Türk Musikisinde Ritm Unsuru ve Nota Kaideleri adlı eserinde Bereşan usûlü

Kanık, Bereşan usûlünü dörtlük mertebede ele almış; örneklerin bazı kısımlarında darpların ifadelerini kısaltma yöntemine başvurarak “düm” darbını “d”, “tek” darbını ise “t” harfiyle ifade etmiştir. Meretebe dinamiğinin esasları göz önüne alındığında, darpların ifadelerinin tutarlı olmadığı görülmüştür. Çünkü birinci, ikinci, üçüncü, dördüncü, beşinci, altıncı, yedinci, sekizinci, dokuzuncu, onuncu, on birinci, on ikinci, on üçüncü ve on dördüncü darpların birim zaman değerlikleri mertebenin iki katına; on beşinci, on altıncı, on yedinci ve on sekizinci darpların birim zaman değerlikleri de mertebeye eşittir. Ayrıca birinci ve ikinci, dördüncü ve beşinci, yedinci ve sekizinci darplar bağ ile gösterilmiştir. Buna göre darpların “düüüüm – teek – düüüüm – düüm – teek – düüm – düüm – tââ – heek – tek – kâ – tek – kâ” şeklinde ifade edilmesi gerekir.

Muhammes usulünün
vuruluşu

Muhammes usulünde
bir misâl



Şekil 4.705. Veli Kanık'ın Türk Musikisinde Ritm Unsuru ve Nota Kaideleri adlı eserinde Muhammes usûlü

Kanık, Muhammes usûlünü dörtlük mertebede ele almış; örneklerin bazı kısımlarında darpların ifadelerini kısaltma yöntemine başvurarak “düm” darbını “d”, “tek” darbını ise “t” harfiyle ifade etmiştir. Mertebe dinamiğinin esasları göz önüne alındığında, darpların ifadelerinin tutarlı olmadığı görülmüştür. Çünkü birinci, dördüncü, beşinci, altıncı, yedinci, sekizinci, on birinci, on ikinci, on beşinci, on altıncı ve on yedinci darpların birim zaman değerliği mertebenin iki katına; ikinci, üçüncü, dokuzuncu, onuncu, on üçüncü, on dördüncü, on sekizinci, on dokuzuncu, yirminci ve yirminci darpların birim zaman değerlikleri de mertebeye eşittir. Buna göre darpların “düüm – tek – kâ – düüm – teek – düüm – düüm – teek – tek – kâ – düüm – teek – tek – kâ – düüm – tââ – heek – tek – kâ – tek – kâ” şeklinde ifade edilmesi gerekir.

Feri usulünün (4/4) lükle vuruluşu

Feri usulünün (4/4) lükle yazılışı

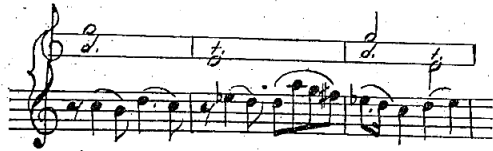
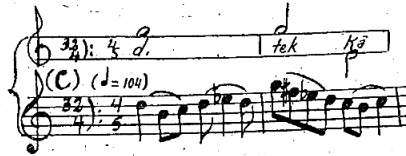

Şekil 4.706. Veli Kanık'ın Türk Musikisinde Ritm Unsuru ve Nota Kaideleri adlı eserinde Fer'i usûlü

Kanık, Fer'i usûlünü dörtlük mertebede ele almış; örneklerin bazı kısımlarında darpların ifadelerini kısaltma yöntemine başvurarak “düm” darbını “d”, “tek” darbını ise “t” harfiyle ifade etmiştir. Mertebe dinamiğinin esasları göz önüne alındığında, darpların ifadelerinin tutarlı olmadığı görülmüştür. Çünkü birinci, dördüncü ve beşinci darpların birim zaman değerliği mertebenin dört katına; ikinci, üçüncü, altıncı, yedinci, onuncu, on birinci ve on ikinci darpların

birim zaman değerlikleri mertebenin iki katına; sekizinci, dokuzuncu, on üçüncü, on dördüncü, on beşinci ve on altıncı darpların birim zaman değerlikleri de mertebeye eşittir. Ayrıca usûlün on ikinci darbı “hek” ile ifade edilmesine karşın “tek” darbının gösterildiği gibi ifade edilmiştir. Bu durum “hek” ve “tek” darplarının gösterimi noktasında muğlaklığa sebebiyet vermektedir. Buna göre darpların “düüüm – teek – kââ – düüüüm – teeeek – düüm – teek – tek – kâ – düüm – düüm – teek – tek – kâ – tek – kâ” şeklinde ifade edilmesi gerekir.

Ümit Mutlu

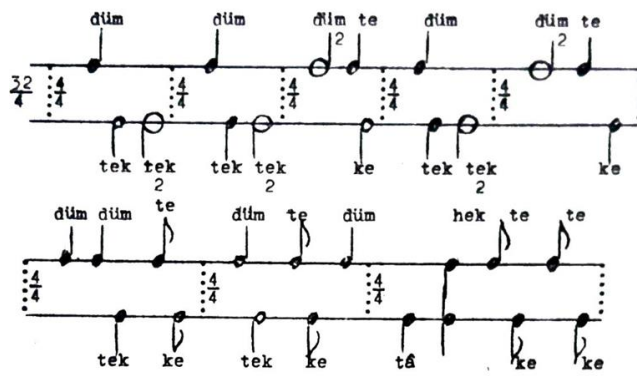

Şekil 4.707. Ümit Mutlu'nun Türk Musikisi Nazariyatı Usûlleri ve Makam Seyirleri adlı eserinde Hafif usûlü

Mutlu, Hafif usûlün dörtlük mertebede ele almıştır. Mertebe dinamiğinin esasları göz önüne alındığında, darpların ifadelerinin tutarlı olmadığı görülmüştür. Çünkü birinci, ikinci, dördüncü, beşinci, sekizinci, dokuzuncu, onuncu, on birinci, on dördüncü, on beşinci, on altıncı, on yedinci, on sekizinci, yirmi birinci, yirmi ikinci, yirmi beşinci, yirmi altıncı ve yirmi yedinci darpların birim zaman değerlikleri mertebeye; üçüncü, altıncı, yedinci, on ikinci ve on üçüncü darpların birim zaman değerlikleri mertebenin iki katına; on dokuzuncu, yirincinci, yirmi üçüncü, yirmi dördüncü, yirmi sekizinci, yirmi dokuzuncu, otuzuncu ve otuz birinci darpların birim zaman değerlikleri de mertebenin yarısına eşittir. Buna göre darpların “düm – tek – teek – düm – tek – teek – düüm – tek – kâ – düm – tek – teek – düüm – tek – kâ – düm – düm – tek – te – ke – düm – tek – te – ke – düm – tâ – hek – te – ke – te – ke” şeklinde ifade edilmesi gerekir.

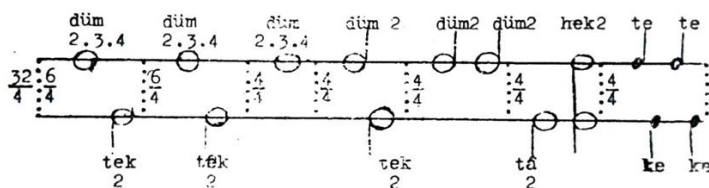

Şekil 4.708. Ümit Mutlu'nun Türk Musikisi Nazariyatı Usûlleri ve Makam Seyirleri adlı eserinde Berefşan usûlü

Mutlu, Berefşan usûlünü dörtlük mertebede ele almıştır. Mertebe dinamiğinin esasları göz önüne alındığında, darpların ifadelerinin tutarlı olmadığı görülmüştür. Çünkü birinci, üçüncü ve beşinci darpların birim zaman değerlikleri mertebenin dört katına; ikinci, dördüncü, altıncı, yedinci, sekizinci, dokuzuncu, onuncu ve on birinci darpların birim zaman değerlikleri mertebenin iki katına; on ikinci, on üçüncü, on dördüncü ve on beşinci darpların birim zaman değeri de mertebeye eşittir. Buna göre darpların “düüüm – teek – düüüüm - teek – düüüüm – düüm – teek – düüm – düüm – tââ – heek – tek – kâ – tek – kâ” şeklinde ifade edilmesi gerekir.

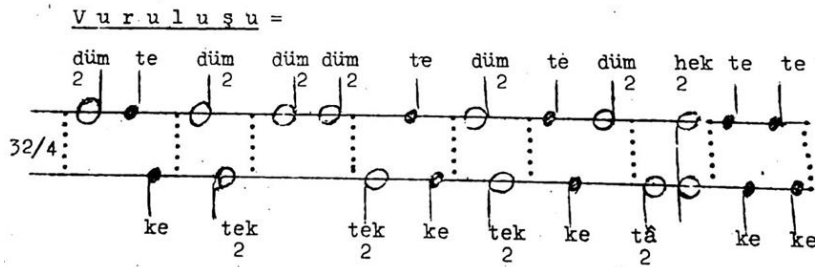

Şekil 4.709. Ümit Mutlu'nun Türk Musikisi Nazariyatı Usûlleri ve Makam Seyirleri adlı eserinde Muhammes usûlü

Mutlu, Muhammes usûlünü dörtlük mertebede ele almıştır. Mertebe dinamiğinin esasları göz önüne alındığında, darpların ifadelerinin tutarlı olmadığı görülmüştür. Çünkü birinci, dördüncü, beşinci, altıncı, yedinci, sekizinci, on birinci, on ikinci, on beşinci, on altıncı ve on yedinci darpların birim zaman değeri mertebenin iki katına; ikinci, üçüncü, dokuzuncu, onuncu, on üçüncü, on dördüncü, on sekizinci, on dokuzuncu, yirminci ve yirminci darpların birim zaman değeri de mertebeye eşittir. Buna göre darpların “düüm – tek – kâ – düüm – teek – düüm – düüm – teek – tek – kâ – düüm – teek – tek – kâ – düüm – tââ – heek – tek – kâ – tek – kâ” şeklinde ifade edilmesi gerekir.

Hurşit Ungay

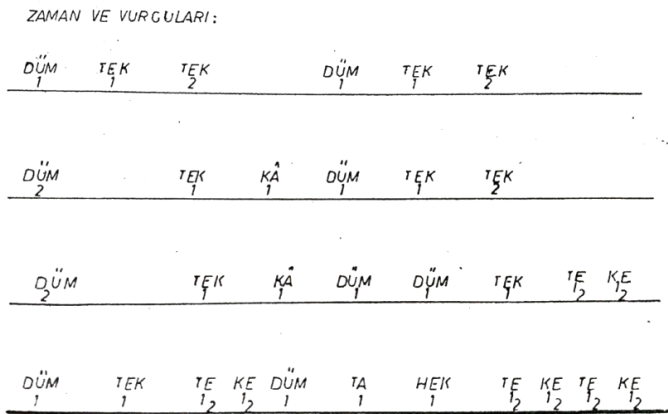

Şekil 4.710. Hurşit Ungay'ın Türk Mûsikisinde Usûller ve Kudüm adlı eserinde Hafif usûlü

Şekil 4.710. (devam) Hurşit Ungay'ın Türk Mûsikîsinde Usûller ve Kudüm adlı eserinde Hafif usûlü

Şekil 4.710. (devam) Hurşit Ungay'ın Türk Mûsikîsinde Usûller ve Kudüm adlı eserinde Hafif usûlü

Ungay, Hafif usûlünü iki çizgide gösterim yöntemini kullanarak ve usûlün birim zaman değerliklerini rakamlarla ifade ederek ele almıştır. Ayrıca usûlün ana kalıbını ve velvelisini dördümlük mertebede göstermiştir. Mertebe dinamiğinin esasları göz önüne alındığında, darpların ifadelerinin tutarlı olmadığı görülmüştür. Çünkü birinci, ikinci, dördüncü, beşinci, sekizinci, dokuzuncu, onuncu, on birinci, on dördüncü, on beşinci, on altıncı, on yedinci, on sekizinci, yirmi birinci, yirmi ikinci, yirmi beşinci, yirmi altıncı ve yirmi yedinci darpların birim zaman değerlikleri mertebeye; üçüncü, altıncı, yedinci, on ikinci ve on üçüncü darpların birim zaman değerlikleri mertebenin iki katına; on dokuzuncu, yirminci, yirmi üçüncü, yirmi dördüncü,

yirmi sekizinci, yirmi dokuzuncu, otuzuncu ve otuz birinci darpların birim zaman değerlikleri de mertebenin yarısına eşittir. Ayrıca usûlün yirmi altıncı ve yirmi yedinci darpları “tâ” ve “hek” ile ifade edilmesine karşın “düm” ve “tek” ile gösterilmiştir. Bu durum “düm”, “tek”, “tâ” ve “hek” darplarının gösterimi noktasında muğlaklıklara sebebiyet vermektedir. Buna göre darpların “düm – tek – teek – düm – tek – teek – düüm – tek – kâ – düm – tek – teek – düüm – tek – kâ – düm – düm – tek – te – ke – düm – tek – te – ke – düm – düm – tek – te – ke – te – ke” şeklinde ifade edilmesi gerekir. Buna ek olarak velvelenin otuz ikinci darbı “hek” ile ifade edilmesine karşın “tek” ile gösterilmiştir. Bu durum “hek” ve “tek” darplarının gösterimi noktasında muğlaklıklara sebebiyet vermektedir.

ZAMAN VE VURGULARI :

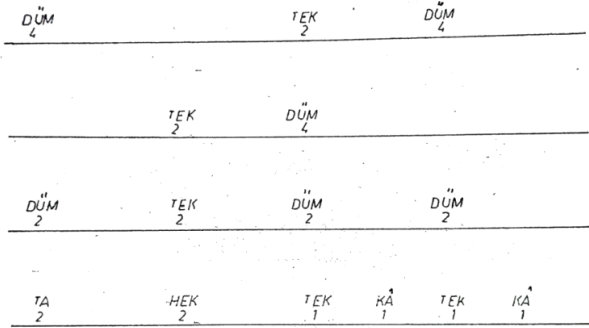

Şekil 4.711. Hurşit Ungay’ın Türk Mûsikîsinde Usûller ve Kudüm adlı eserinde Berefşan usûlü

USÛL NOTASI :

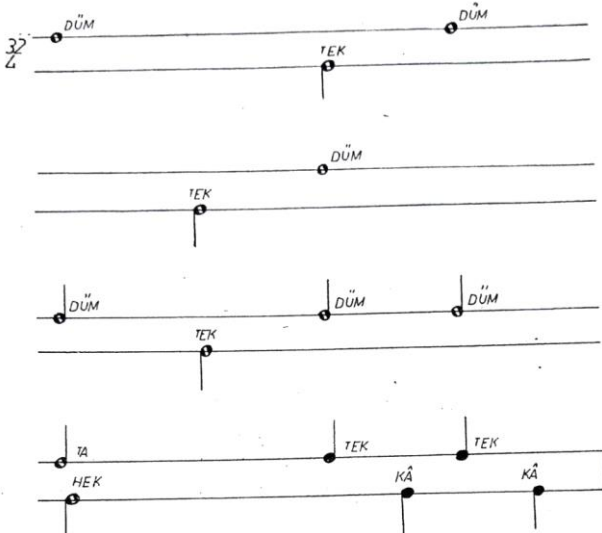

Şekil 4.711. (devam) Hurşit Ungay’ın Türk Mûsikîsinde Usûller ve Kudüm adlı eserinde Berefşan usûlü

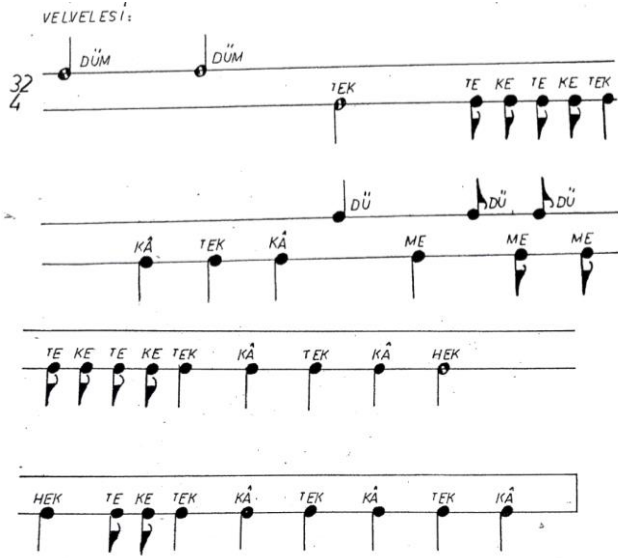

Şekil 4.711. (devam) Hurşit Ungay'ın Türk Mûsikîsinde Usûller ve Kudüm adlı eserinde Berefşan usûlü

Ungay, Berefşan usûlünü iki çizgide gösterim yöntemini kullanarak ve usûlün birim zaman değerliklerini rakamlarla ifade ederek ele almıştır. Ayrıca usûlün ana kalıbını ve velvelisini dördlük mertebede göstermiştir. Mertebe dinamiğinin esasları göz önüne alındığında, darpların ifadelerinin tutarlı olmadığı görülmüştür. Çünkü ana kalıptaki birinci, ikinci, üçüncü, dördüncü, beşinci, altıncı, yedinci, sekizinci, dokuzuncu, onuncu, on birinci, on ikinci, on üçüncü ve on dördüncü darpların birim zaman değerliği mertebenin iki katına; on beşinci, on altıncı, on yedinci ve on sekizinci darpların birim zaman değerlikleri de mertebeye eşittir. Ayrıca onuncu ve on birinci darplar “düm” ve “tek” ile ifade edilmesine karşın “tâ” ve “hek” ile ifade edilmiştir. Bu durum “düm”, “tek”, “tâ” ve “hek” darpların gösterimi noktasında muğlaklıklara sebebiyet vermektedir. Buna göre darpların “düüüüm – teek – düüüüm – teek – düüüüm – düüm – teek – düüm – düüm – düüm – teek – tek – kâ – tek – kâ” şeklinde ifade edilmesi gerekir. Bütün bunlara ek olarak velveledeki birinci, ikinci, üçüncü ve yirmi altıncı darpların ifadeleri mertebeye göre tutarlı bir şekilde verilmemiştir. Bahsi geçen darpların birim zaman değerlikleri mertebenin iki katına eşittir. Buna göre birinci ve ikinci darpların “düüm”, üçüncü darbın “teek”, yirmi altıncı darbın ise “heek” şeklinde ifade edilmesi gerekir. Ayrıca velvelenin yirmi altıncı ve yirmi yedinci darpları “tek” ile gösterilmesine karşın “hek” ile ifade edilmiştir. Bu durum “hek” ve “tek” darplarının gösterimi noktasında muğlaklıklara sebebiyet vermektedir.

ZALAN VE VURGULARI:

DÜM² TEK¹ KÂ¹ DÜM² TEK²

DÜM² DÜM² TEK² TEK¹ KÂ¹

DÜM² TEK² TEK¹ KÂ¹ DÜM²

TA² HEK² TEK¹ KÂ¹ TEK¹ KÂ¹

Şekil 4.712. Hurşit Ungay'ın Türk Mûsikîsinde Usûller ve Kudüm adlı eserinde Muhammes usûlü

USÛL NOTASI:

32/4

DÜM TEK DÜM KÂ TEK

DÜM DÜM TEK KÂ

DÜM TEK KÂ DÜM

TA HEK TEK KÂ KÂ

VELVELESİ:

32/4

DÜM DÜM

TEK TE KE TEK KÂ TEK KÂ

DÜ DÜ DÜ

ME ME ME TEK KÂ TEK KÂ

Şekil 4.712. (devam) Hurşit Ungay'ın Türk Mûsikîsinde Usûller ve Kudüm adlı eserinde Muhammes usûlü

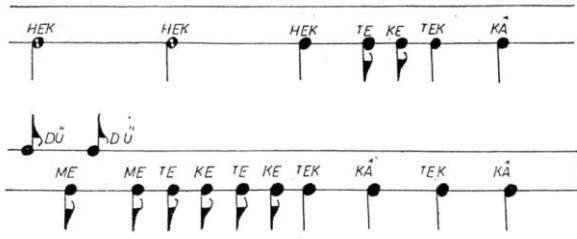

Şekil 4.712. (devam) Hurşit Ungay'ın Türk Mûsikîsinde Usûller ve Kudüm adlı eserinde Muhammes usûlü

Ungay, Muhammes usûlünü iki çizgide gösterim yöntemini kullanarak ve usûlün birim zaman değerliklerini rakamlarla ifade ederek ele almıştır. Ayrıca usûlün ana kalıbını ve velvesini dörtlük mertebede göstermiştir. Mertebe dinamiğinin esasları göz önüne alındığında, darpların ifadelerinin tutarlı olmadığı görülmüştür. Çünkü birinci, dördüncü, beşinci, altıncı, yedinci, sekizinci, on birinci, on ikinci, on beşinci, on altıncı ve on yedinci darpların birim zaman değerliği mertebenin iki katına; ikinci, üçüncü, dokuzuncu, onuncu, on üçüncü, on dördüncü, on sekizinci, on dokuzuncu, yirminci ve yirminci darpların birim zaman değerlikleri de mertebeye eşittir. Ayrıca usûlün on altıncı ve yedinci darpları “düm” ve “tek” ile gösterilmelerine karşın “tâ” ve “hek” ile ifade edilmiştir. Bu durum “düm”, “tek”, “tâ” ve “hek” darplarının gösterimi noktasında muğlaklıklara sebebiyet vermektedir. Buna göre darpların “düm – tek – kâ – düm – teek – düm – düm – teek – tek – kâ – düm – teek – tek – kâ – düm – düm – teek – tek – kâ – tek – kâ” şeklinde ifade edilmesi gerekir. Ayrıca velveledeki yirminci, yirmi birinci ve yirmi ikinci darplar “hek” ile ifade edilmesine karşın “tek” ile gösterilmiştir. Bu durum “hek” ve “tek” darplarının gösterimi noktasında muğlaklıklara sebebiyet vermektedir. Buna ek olarak yirminci ve yirmi birinci darplara ilişkin verilen ifadeler mertebeye göre tutarlı değildir. Çünkü bahsi geçen darpların birim zaman değerlikleri mertebenin iki katına eşittir. Buna göre yirminci ve yirmi birinci darpların “heek” şeklinde ifade edilmesi gerekir.

Ekrem Karadeniz

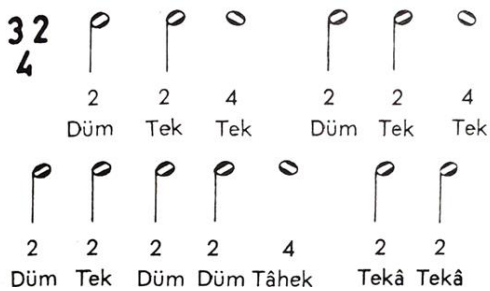

Şekil 4.713. Ekrem Karadeniz'in Türk Mûsikîsinin Nazariye ve Esasları adlı eserinde Nim Hafif usûlü

Karadeniz, Nim Hafif usûlünü 32 zamanlı olarak dörtlük mertebede ele almıştır. Usûl darpları ile darp ifadelerinin sayıları birbirine eşit değildir. Ayrıca mertebe dinamiğinin esasları göz önüne alındığında, darpların ifadelerinin tutarlı olmadığı görülmüştür. Çünkü birinci, ikinci, dördüncü, beşinci, yedinci sekizinci, dokuzuncu, onuncu, on ikinci ve on üçüncü darpların birim zaman değerlikleri mertebenin iki katına; üçüncü, altıncı ve on birinci darpların birim zaman değerlikleri de mertebenin dört katına eşittir. Buna göre darpların “düüm – teek – teeeek – düüm – teek – düüm – düüm – teeeek – teek – teek” şeklinde ifade edilmesi gerekir. Bu noktada; on birinci darbın zayıf zaman olduğu varsayıldığı için “teeeek” şeklinde ifade edilebileceği düşünülmektedir. Usûl darplarının altında yer alan rakamların, darpların birim zaman değerliğini ifade ettiği düşünülse bile, müellif buna mahiyetine ilişkin herhangi bir açıklamada bulunmadığından bu rakamların Türk müziğini bilmeyen herhangi bir kişi tarafından idrak edilmesi beklenemez.



Şekil 4.714. Ekrem Karadeniz’in Türk Mûsikîsinin Nazariye ve Esasları adlı eserinde Berefşan usûlü

Karadeniz, Berefşan usûlünü dörtlük mertebede ele almıştır. Usûl darpları ile darp ifadelerinin sayıları birbirine eşit değildir. Ayrıca mertebe dinamiğinin esasları göz önüne alındığında, darpların ifadelerinin tutarlı olmadığı görülmüştür. Çünkü birinci, üçüncü, beşinci ve onuncu darpların birim zaman değerlikleri mertebenin dört katına; ikinci, dördüncü, altıncı, yedinci, sekizinci, dokuzuncu, on birinci ve on ikinci darpların birim zaman değerlikleri mertebenin iki katına eşittir. Buna göre darpların “düüüüm – teek – düüüüm – teek – düüüüm – düüm – teek – düüm – düüm – teeeek – teek – teek” şeklinde ifade edilmesi gerekir. Bu noktada; onuncu darbın zayıf zaman olduğu varsayıldığı için “teeeek” şeklinde ifade edilebileceği düşünülmektedir. Usûl darplarının altında yer alan rakamların, darpların birim zaman değerliğini ifade ettiği düşünülse bile, müellif buna mahiyetine ilişkin herhangi bir açıklamada bulunmadığından bu rakamların Türk müziğini bilmeyen herhangi bir kişi tarafından idrak edilmesi beklenemez.

(Yürük)

32
4

2 2 2 2 2 2 2 2

Düm Tekâ Düm Tek Düm Düm Tek Tekâ

2 2 2 2 4 2 2

Düm Tek Tekâ Düm Tâhek Tekâ Tekâ

Şekil 4.715. Ekrem Karadeniz'in Türk Mûsikîsinin Nazariye ve Esasları adlı eserinde Muhammes usûlü

Karadeniz, Muhammes usûlünü dörtlük mertebede ele almıştır. Usûl darpları ile darp ifadelerinin sayıları birbirine eşit değildir. Ayrıca mertebe dinamiğinin esasları göz önüne alındığında, darpların ifadelerinin tutarlı olmadığı görülmüştür. Çünkü birinci, ikinci, üçüncü, dördüncü, beşinci, altıncı, yedinci, sekizinci, dokuzuncu, onuncu, on birinci, on ikinci, on dördüncü ve on beşinci darpların birim zaman değerlikleri mertebenin iki katına; on üçüncü darbın birim zaman değerliği de mertebenin dört katına eşittir. Buna göre darpların düüm – teek – düüm – teek – düüm – düüm – teek – teek – düüm – teek – teek – düüm – teeeek – teek – teek” şeklinde ifade edilmesi gerekir. Bu noktada; on ikinci darbın zayıf zaman olduğu varsayıldığı için “teeeek” şeklinde ifade edilebileceği düşünülmektedir. Usûl darplarının altında yer alan rakamların, darpların birim zaman değerliğini ifade ettiği düşünülse bile, müellif buna mahiyetine ilişkin herhangi bir açıklamada bulunmadığından bu rakamların Türk müziğini bilmeyen herhangi bir kişi tarafından idrak edilmesi beklenemez.

(Yürük)

32
4

4 4 4 4 2

Düm Tekâ Düm Tek Düm

2 2 2 4 2 2

Tek Teke Düm Tâhek Tekâ Tekâ

Şekil 4.716. Ekrem Karadeniz'in Türk Mûsikîsinin Nazariye ve Esasları adlı eserinde Fer' usûlü

Karadeniz, Fer' usûlünü dörtlük mertebede ele almıştır. Usûl darpları ile darp ifadelerinin sayıları birbirine eşit değildir. Ayrıca mertebe dinamiğinin esasları göz önüne alındığında, darpların ifadelerinin tutarlı olmadığı görülmüştür. Çünkü birinci, ikinci, üçüncü, dördüncü ve dokuzuncu darpların birim zaman değerlikleri mertebenin dört katına; beşinci, altıncı, yedinci, sekizinci, onuncu ve on birinci darpların birim zaman değerlikleri de mertebenin iki katına

eşittir. Buna göre darpların “düüüüm – teeeek – düüüüm – teeeek - düüm – teek – teek – düüm – teeeek – teek – teek” şeklinde ifade edilmesi gerekir. Bu noktada; dokuzuncu darbın zayıf zaman olduğu varsayıldığı için “teeeek” şeklinde ifade edilebileceği düşünülmektedir. Usûl darplarının altında yer alan rakamların, darpların birim zaman değerliğini ifade ettiği düşünülse bile, müellif buna mahiyetine ilişkin herhangi bir açıklamada bulunmadığından bu rakamların Türk müziğini bilmeyen herhangi bir kişi tarafından idrak edilmesi beklenemez.

İsmail Hakkı Özkan

Şekil 4.717. İsmail Hakkı Özkan’ın Türk Mûsikîsi Nazariyatı ve Usûlleri: Kudüm Velveleleri adlı eserinde Hafif usûlü

32/4 İkinci mertebe velvelelendirilmiş şekil (Hafif)

32/2'lik Üçüncü mertebe (Ağır Hafif)

Şekil 4.717. (devam) İsmail Hakkı Özkan’ın Türk Mûsikîsi Nazariyatı ve Usûlleri: Kudüm Velveleleri adlı eserinde Hafif usûlü

HAFİF USÛLÜ

Şekil 4.717. (devam) İsmail Hakkı Özkan’ın Türk Mûsikîsi Nazariyatı ve Usûlleri: Kudüm Velveleleri adlı eserinde Hafif usûlünün velveleli vuruluşu

AĞIR HAFİF USÛLÜ

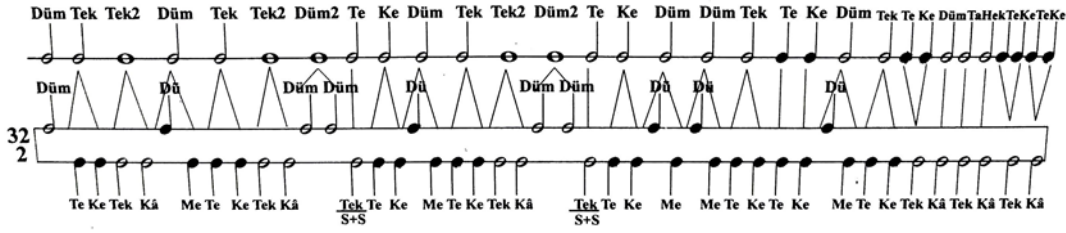

Şekil 4.717. (devam) İsmail Hakkı Özkan'ın Türk Müsikîsi Nazariyatı ve Usûlleri: Kudüm Velveleleri adlı eserinde Hafif usûlünün velveleli vuruluşu

Özkan, Hafif usûlünün ana kalıbını (iki farklı şekilde) ve velvelesini dörtlük mertebede ele almış; ikilik mertebede ise Ağır Hafif usûlünü velvelesiyle birlikte irdelemiştir. Ancak mertebe dinamiğinin esasları göz önüne alındığında, darpların ifadelerinin tutarlı olmadığı görülmüştür. Çünkü ana kalıbın birinci şeklindeki birinci, ikinci, dördüncü, beşinci, sekizinci, dokuzuncu, onuncu, on birinci, on dördüncü, on beşinci, on altıncı, on yedinci, on sekizinci, on dokuzuncu, yirminci, yirmi birinci, yirmi ikinci, yirmi üçüncü, yirmi beşinci ve yirmi altıncı darpların birim zaman değerliği mertebeye; üçüncü, altıncı, yedinci, on ikinci, on üçüncü ve yirmi dördüncü darpların birim zaman değerliği de mertebenin iki katına eşittir. Buna göre darpların “düm – tek – teek – düm – tek – teek – düüm – tek – kâ – düm – düm – teek – düüm – tek – kâ – düm – tek – düm – tek – düm – tek – düm – düm - teek – tek – kâ” şeklinde ifade edilmesi gerekir.

Ayrıca ana kalıbın ikinci şeklindeki birinci, ikinci, dördüncü, beşinci, sekizinci, dokuzuncu, onuncu, on birinci, on dördüncü, on beşinci, on altıncı, on yedinci, on sekizinci, yirmi birinci, yirmi ikinci, yirmi beşinci, yirmi altıncı ve yirmi yedinci darpların birim zaman değerlikleri mertebeye; üçüncü, altıncı, yedinci, on ikinci ve on üçüncü darpların birim zaman değerlikleri mertebenin iki katına; on dokuzuncu, yirminci, yirmi üçüncü, yirmi dördüncü, yirmi sekizinci, yirmi dokuzuncu, otuzuncu ve otuz birinci darpların birim zaman değerlikleri de mertebenin yarısına eşittir. Buna göre ana kalıba ilişkin darpların her iki mertebede de “düm – tek – teek – düm – tek – teek – düüm – tek – kâ – düm – tek – teek – düüm – tek – kâ – düm – düm – tek – te – ke – düm – tek – te – ke – düm – tâ – hek – te – ke – te – ke” şeklinde ifade edilmesi gerekir. Diğer yandan velveledeki darp ifadelerinin ise her iki mertebede de tutarlı bir şekilde verildiğini söylemek mümkündür.

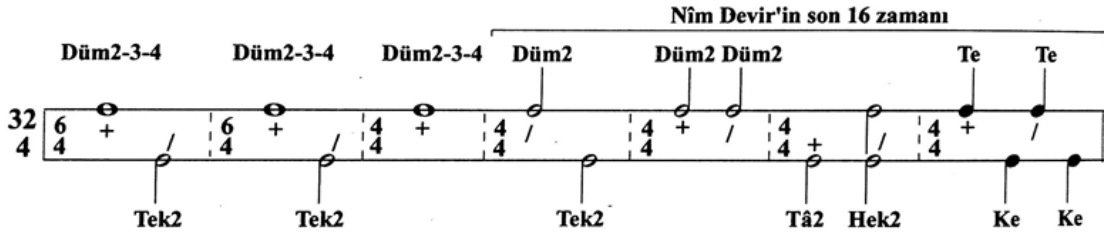

Şekil 4.718. İsmail Hakkı Özkan'ın Türk Müsîkîsi Nazariyatı ve Usûlleri: Kudüm Velveleleri adlı eserinde Berefşan usûlü

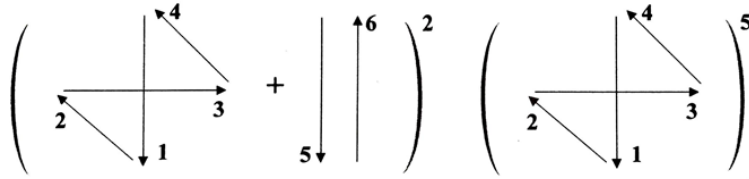

Baştaki iki 6 zaman için iki tane Sondaki beş 4 zaman için 5 tane

Şekil 4.718. (devam) İsmail Hakkı Özkan'ın Türk Müsîkîsi Nazariyatı ve Usûlleri: Kudüm Velveleleri adlı eserinde Berefşan usûlünün batı tarzı tek elle vuruluşu

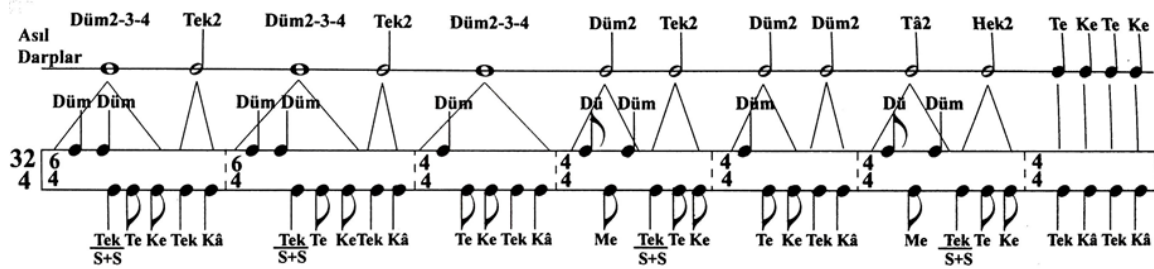

Şekil 4.718. (devam) İsmail Hakkı Özkan'ın Türk Müsîkîsi Nazariyatı ve Usûlleri: Kudüm Velveleleri adlı eserinde Berefşan usûlünün kudümle velveleli vuruluşu

Özkan, Berefşan usûlünün ana kalıbını ve velvelesini dörtlük mertebede ele almıştır. Ancak meretebe dinamiğinin esasları göz önüne alındığında, ana kalıptaki darpların ifadelerinin tutarlı olmadığı görülmüştür. Çünkü ana kalıptaki birinci, ikinci, üçüncü, dördüncü, beşinci, altıncı, yedinci, sekizinci, dokuzuncu, onuncu, on birinci, on ikinci, on üçüncü ve on dördüncü darpların birim zaman değerliği mertebenin iki katına; on beşinci, on altıncı, on yedinci ve on sekizinci darpların birim zaman değerlikleri de mertebeye eşittir. Buna göre ana kalıptaki darpların “dүүüüm – teek – dүүüüm – teek – dүүüüm – düüm – teek – düüm – düüm – tââ – heek – tek – kâ – tek – kâ” şeklinde ifade edilmesi gerekir. Diğer yandan velveledeki darp ifadelerinin mertebeye göre tutarlı bir şekilde verildiğini söylemek mümkündür. Bütün bunlara ek olarak “batı tarzı tek elle vuruluşu” adı altındaki görselden usûle dair hiçbir anlam çıkarılamamaktadır. Bu durumun başlıca sebeplerinden birisi, batı müziğinde usûl kavramının olmayışıdır. Ayrıca usûl, tek elle dize ve/veya bir vurmali çalgıya vurularak icra edilmez.

Bunun adı ritim tutmaktır ki; ölçü, ritim ve usûl eş değer kavramlar değildirler. Herhangi bir usûlün darpları tek elle bir dize ve/veya vürmalî çalgıyla icra edilmek istendiğinde darpların ifadesi mutlak surette değişir.

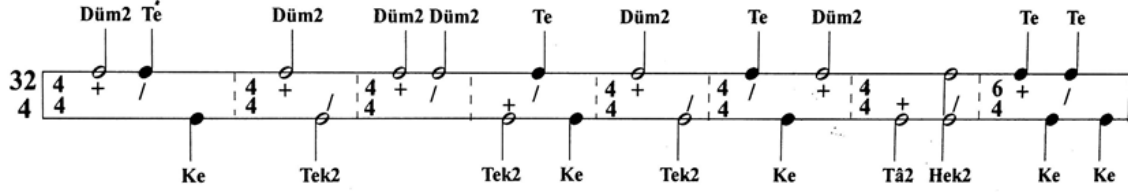

Şekil 4.719. İsmail Hakkı Özkan'ın Türk Müsîkîsi Nazariyatı ve Usûlleri: Kudüm Velveleleri adlı eserinde Muhammes usûlü

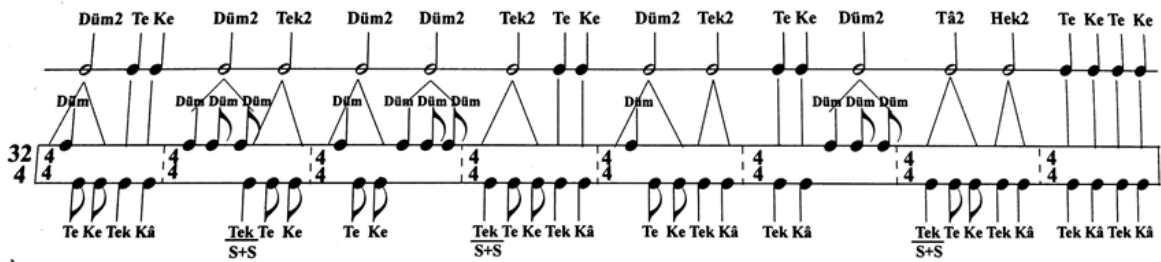

Şekil 4.719. (devam) İsmail Hakkı Özkan'ın Türk Müsîkîsi Nazariyatı ve Usûlleri: Kudüm Velveleleri adlı eserinde Muhammes usûlünün kudümle velveleli vuruluşu

Özkan, Muhammes usûlünün ana kalıbını ve velvelesini dördlük mertebeye ele almıştır. Ancak mertebeye dinamiğinin esasları göz önüne alındığında, ana kalıptaki darpların ifadelerinin tutarlı olmadığı görülmüştür. Çünkü ana kalıptaki birinci, dördüncü, beşinci, altıncı, yedinci, sekizinci, on birinci, on ikinci, on beşinci, on altıncı ve on yedinci darpların birim zaman değerlikleri mertebenin iki katına; ikinci, üçüncü, dokuzuncu, onuncu, on üçüncü, on dördüncü, on sekizinci, on dokuzuncu, yirminci ve yirminci darpların birim zaman değerlikleri de mertebeye eşittir. Buna göre darpların “düüm – tek – kâ – düüm – teek – düüm – düüm – teek – tek – kâ – düüm – teek – tek – kâ – düüm – tââ – heek – tek – kâ – tek – kâ” şeklinde ifade edilmesi gerekir. Diğer yandan velveledeki darp ifadelerinin mertebeye göre tutarlı bir şekilde verildiğini söylemek mümkündür.

Şeref Çakar

Usûlün Zâmanları ve vuruşları: DÜM TEK TEK DÜM TEK TEK DÜM TE KE DÜM TEK
1 1 2 1 1 2 2 1 1 1 1

Usûlün Notası:
2. Mertebesi 32/4

TEK DÜM TE KE DÜM DÜM TEK TE KE DÜM TEK
2 2 1 1 1 1 1 1/2 1/2 1 1

TE KE DÜM TA-HEK TE KE TE KE
1/2 1/2 1 1-1 1/2 1/2 1/2 1/2

Şekil 4.720. Şeref Çakar'ın Türk Musikîsinde Usûl adlı eserinde Hafif usûlü

Vuruşu: 2 mertebesi 32/4

SAĞ el ile SAĞ dize vurulan vuruşlar
SOL el ile SOL dize vurulan vuruşlar

Velveli Vuruşu

SAĞ Zahme ile SAĞ KUDÜME vurulan vuruşlar
SAĞ Zahme ile SOL KUDÜME vurulan vuruşlar
SOL Zahme ile SOL KUDÜME vurulan vuruşlar

Şekil 4.720. (devam) Şeref Çakar'ın Türk Musikîsinde Usûl adlı eserinde Hafif usûlünün velvelesi

DÜM TEK KÂ DÜM DÜM TEK TE KE DÜM TEK TE KE DÜM TA-HEK TE KE TE KE
2 1 1 1 1 1 1/2 1/2 1 1 1/2 1/2 1 1-1 1/2 1/2 1/2 1/2

Şekil 4.720. (devam) Şeref Çakar'ın Türk Musikîsinde Usûl adlı eserinde Hafif usûlünün velvelesi

Usûlün Zamanları ve vuruşları: DÜM TEK TEK DÜM TEK TEK DÜM TE KE DÜM TEK TEK DÜM
1 1 2 1 1 2 2 1 1 1 1 2 2

Usûlün Notası:
2. Mertebesi 32/4

Şekil 4.720. (devam) Şeref Çakar'ın Türk Musikîsinde Usûl adlı eserinde Hafif usûlünün ikinci şekli

Usûlün Zamanları ve vuruşları: DÜM TEK TEK DÜM TEK TEK DÜM TE KE DÜM TEK TEK DÜM
1 1 2 1 1 2 2 1 1 1 1 2 2

Usûlün Notası:
2. Mertebesi 32/4

Şekil 4.720. (devam) Şeref Çakar'ın Türk Musikîsinde Usûl adlı eserinde Hafif usûlünün üçüncü şekli

Çakar, Hafif usûlünün ana kalıbını (üç farklı şekilde) ve velvelesini dörtlük mertebede ele almıştır. Ancak merkeze dinamiğinin esasları göz önüne alındığında, ana kalıptaki darpların ifadelerinin tutarlı olmadığı görülmüştür. Çünkü ana kalıbın birinci şeklindeki birinci, ikinci, dördüncü, beşinci, sekizinci, dokuzuncu, onuncu, on birinci, on dördüncü, on beşinci, on altıncı, on yedinci, on sekizinci, yirmi birinci, yirmi ikinci, yirmi beşinci, yirmi altıncı ve yirmi yedinci darpların birim zaman değerlikleri mertebeye; üçüncü, altıncı, yedinci, on ikinci ve on üçüncü darpların birim zaman değerlikleri mertebenin iki katına; on dokuzuncu, yirminci, yirmi üçüncü, yirmi dördüncü, yirmi sekizinci, yirmi dokuzuncu, otuzuncu ve otuz birinci darpların birim zaman değerlikleri de mertebenin yarısına eşittir. Ayrıca usûlün yirmi altıncı ve yirmi yedinci darpları “düm” ve “tek” ile gösterilmesine karşın “tâ” ve “hek” ile ifade edilmiştir. Bu durum “düm”, “tek”, “tâ” ve “hek” darplarının gösterimi noktasında muğlaklıklara sebebiyet

vermektedir. Buna göre darpların “düm – tek – teek – düm – tek – teek – düüm – tek – kâ – düm – tek – teek – düüm – tek – kâ – düm – düm – tek – te – ke – düm – tek – te – ke – düm – tâ – hek – te – ke – te – ke” şeklinde ifade edilmesi gerekir.

Usûlün Zamanları: DÜM TEK DÜM TEK DÜM DÜM TEK DÜM DÜM TA-HEK TE KE TE KE
ve vuruşları: 4 2 4 2 4 2 2 2 2 2-2 1 1 1 1

Usûlün Notası:
2. Mertebesi 32/4

Şekil 4.721. Şeref Çakar’ın Türk Musikîsinde Usûl adlı eserinde Berefşan usûlünün birinci şekli

Usûlün Zamanları: DÜM TEK DÜM TEK DÜM DÜM TEK DÜM DÜM TEK TE KE TE KE
ve vuruşları: 4 2 4 2 4 2 2 2 4 1 1 1 1

Usûlün Notası:
2. Mertebesi 32/4

Şekil 4.721. (devam) Şeref Çakar’ın Türk Musikîsinde Usûl adlı eserinde Berefşan usûlünün ikinci şekli

Vuruşu: 2 mertebesi

32/4 DÜM 4 TEK 2 DÜM 4 TEK 2 DÜM 4

SAĞ el ile SAĞ dize vurulan vuruşlar
SOL el ile SOL dize vurulan vuruşlar

Velveleli Vuruşu

SAĞ Zahme ile SAĞ KUDÜME vurulan vuruşlar
SAĞ Zahme ile SOL KUDÜME vurulan vuruşlar
SOL Zahme ile SOL KUDÜME vurulan vuruşlar

Şekil 4.721. (devam) Şeref Çakar’ın Türk Musikîsinde Usûl adlı eserinde Berefşan usûlünün velvelesi

DÜM 2 TEK 2 DÜM 2 DÜM 2 TA-HEK 2-2 TE 1 KE 1 TE 1 KE 1

Şekil 4.721. (devam) Şeref Çakar’ın Türk Musikîsinde Usûl adlı eserinde Berefşan usûlünün velvelesi

Çakar, Berefşan usûlünün ana kalıbını (iki farklı şekilde) ve velvelisini dördlük mertebede ele almıştır. Ancak mertebe dinamiğinin esasları göz önüne alındığında, darpların ifadelerinin tutarlı olmadığı görülmüştür. Çünkü ana kalıbın birinci şeklindeki birinci, ikinci, üçüncü, dördüncü, beşinci, altıncı, yedinci, sekizinci, dokuzuncu, onuncu, on birinci, on ikinci, on üçüncü ve on dördüncü darpların birim zaman değeri mertebenin iki katına; on beşinci, on altıncı, on yedinci ve on sekizinci darpların birim zaman değerlikleri de mertebeye eşittir. Ayrıca onuncu ve on birinci darplar “düm” ve “tek” ile ifade edilmesine karşın “tâ” ve “hek” ile ifade edilmiştir. Bu durum “düm”, “tek”, “tâ” ve “hek” darplarının gösterimi noktasında muğlaklıklara sebebiyet vermektedir. Buna göre darpların “düüüm – teek – düüüüm – teek – düüüüm – düüm – teek – düüm – düüm – düüm – teek – tek – kâ – tek – kâ” şeklinde ifade edilmesi gerekir. Ayrıca usûlün ikinci şeklindeki birinci, üçüncü, beşinci ve onuncu darpların birim zaman değerlikleri mertebenin dört katına; ikinci, dördüncü, altıncı, yedinci, sekizinci ve dokuzuncu darpların birim zaman değerlikleri mertebenin iki katına; on birinci, on ikinci, on üçüncü ve on dördüncü darpların birim zaman değerlikleri de mertebeye eşittir. Buna göre darpların düüüüm – teek – düüüüm – teek – düüüüm – düüm – teek – düüm – düüm – teeeek – tek – kâ – tek – kâ” şeklinde ifade edilmesi gerekir. Bütün bunlara ek olarak velveledeki birinci, ikinci, üçüncü ve yirmi altıncı darpların ifadeleri mertebeye göre tutarlı bir şekilde verilmemiştir. Bahsi geçen darpların birim zaman değerlikleri mertebenin iki katına eşittir. Buna göre birinci ve ikinci darpların “düüm”, üçüncü darbın “teek”, yirmi altıncı darbın ise “heek” şeklinde ifade edilmesi gerekir.

Usûlün Zamanları ve vuruşları: DÜM 2 TE 1 KE 1 DÜM 2 TEK 2 DÜM 2 DÜM 2 TEK 2 TE 1 KE 1 DÜM 2

Usûlün Notası: 2. Mertebesi 32/4

The musical notation consists of two staves. The first staff shows the rhythmic values for the syllables: DÜM (2), TE (1), KE (1), DÜM (2), TEK (2), DÜM (2), DÜM (2), TEK (2), TE (1), KE (1), DÜM (2). The second staff shows the note durations for the syllables: TE (1), DÜM (2), TE (1), TE (1), KE (1), TA-HEK (2), KE (1), KE (1). The notes are written on a five-line staff with stems and flags indicating their durations.

Şekil 4.722. Şeref Çakar’ın Türk Musikîsinde Usûl adlı eserinde Muhammes usûlü

Vuruşu: 2 mertebesi

3/4

SAĞ el ile SAĞ dize vurulan vuruşlar
SOL el ile SOL dize vurulan vuruşlar

Velveleli

Vuruşu

SAĞ Zahme ile SAĞ KUDÜME vurulan vuruşlar
SAĞ Zahme ile SOL KUDÜME vurulan vuruşlar
SOL Zahme ile SOL KUDÜME vurulan vuruşlar

Şekil 4.722. (devam) Şeref Çakar'ın Türk Musikisinde Usûl adlı eserinde Muhammes usûlünün velvelesi

KE DÜM TEK TE KE DÜM TA-HEK TE KE TE KE

1 2 2 1 1 2 2-2 1 1 1 1

Şekil 4.722. (devam) Şeref Çakar'ın Türk Musikisinde Usûl adlı eserinde Muhammes usûlünün velvelesi

Usûlün Zamanları ve vuruşları:

DÜM TE KE DÜM TEK DÜM DÜM TEK TE KE

2 1 1 2 2 2 2 2 1 1

Usûlün Notası:

2. Mertebesi 3/4

DÜM TE KE DÜM TEK DÜM DÜM TEK TE KE

2 2 1 1 2 4 1 1 1 1

Şekil 4.722. (devam) Şeref Çakar'ın Türk Musikisinde Usûl adlı eserinde Muhammes usûlünün ikinci şekli

Çakar, Muhammes usûlünün ana kalıbını (iki farklı şekilde) ve velvelesini dördlük mertebede ele almıştır. Ancak mertebelerin dinamiğinin esasları göz önüne alındığında, darpların ifadelerinin tutarlı olmadığı görülmüştür. Çünkü ana kalıbın birinci şeklindeki birinci, dördüncü, beşinci, altıncı, yedinci, sekizinci, on birinci, on ikinci, on beşinci, on altıncı ve on yedinci darpların birim zaman değerlikleri mertebenin iki katına; ikinci, üçüncü, dokuzuncu, onuncu, on üçüncü, on dördüncü, on sekizinci, on dokuzuncu, yirminci ve yirminci darpların birim zaman

değerlikleri de mertebeye eşittir. Ayrıca usûlün on altıncı ve yedinci darpları “düm” ve “tek” ile gösterilmelerine karşın “tâ” ve “hek” ile ifade edilmiştir. Bu durum “düm”, “tek”, “tâ” ve “hek” darplarının gösterimi noktasında muğlaklıklara sebebiyet vermektedir. Buna göre ana kalıbın birinci şeklindeki darpların “düüm – tek – kâ – düüm – teek – düüm – düüm – teek – tek – kâ – düüm – teek – tek – kâ – tek – kâ” şeklinde ifade edilmesi gerekir. Ayrıca ana kalıbın ikinci şeklindeki birinci, dördüncü, beşinci, altıncı, yedinci, sekizinci, on birinci, on ikinci ve on beşinci darpların birim zaman değerlikleri mertebenin iki katına; ikinci, üçüncü, dokuzuncu, onuncu, on üçüncü, on dördüncü, on yedinci, on sekizinci, on dokuzuncu ve yirminci darpların birim zaman değerlikleri mertebeye; on altıncı darbın birim zaman değeri de mertebenin dört katına eşittir. Buna göre ana kalıbın ikinci şeklindeki darpların “düüm – tek – kâ – düüm – teek – düüm – düüm – teek – tek – kâ – düüm – teek – tek – kâ – düüm – teek – tek – kâ – tek – kâ” şeklinde ifade edilmesi gerekir. Diğer yandan velveledeki darp ifadelerinin mertebeye göre tutarlı bir şekilde verildiğini söylemek mümkündür.

Cemil Sangan

— HAFİF USÛLÜ —

MERTEBELERİNE GÖRE USÛL NOTALARI :

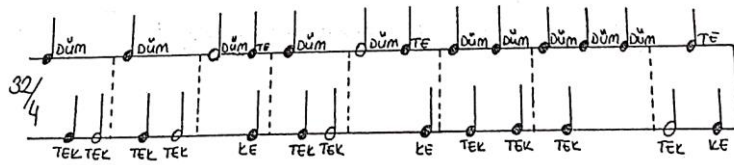

Şekil 4.723. Cemil Sangan’ın Türk Müziği Usûlleri adlı eserinde Hafif usûlü

VELVELESİ :

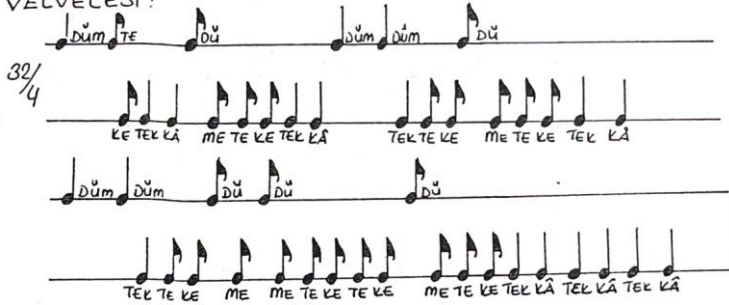

Şekil 4.723. (devam) Cemil Sangan’ın Türk Müziği Usûlleri adlı eserinde Hafif usûlünün velvelesi

Sangan, Hafif usûlünün ana kalıbını ve velvelesini dörtlük mertebede ele almıştır. Ancak mertebeye dinamiğinin esasları göz önüne alındığında, darpların ifadelerinin tutarlı olmadığı

görülmüştür. Çünkü ana kalıptaki birinci, ikinci, dördüncü, beşinci, sekizinci, dokuzuncu, onuncu, on birinci, on dördüncü, on beşinci, on altıncı, on yedinci, on sekizinci, on dokuzuncu, yirminci, yirmi birinci, yirmi ikinci, yirmi üçüncü, yirmi beşinci ve yirmi altıncı darpların birim zaman değerliği mertebeye; üçüncü, altıncı, yedinci, on ikinci, on üçüncü ve yirmi dördüncü darpların birim zaman değerliği de mertebenin iki katına eşittir. Buna göre ana kalıba ilişkin darpların “düm – tek – teek – düm – tek – teek – düüm – tek – kâ – düm – tek – teek – düüm – tek – kâ – düm – tek – düm – tek – düm – tek – düm – düm - teek – tek – kâ” şeklinde ifade edilmesi gerekir. Diğer yandan velveledeki darp ifadelerinin mertebeye göre tutarlı bir şekilde verildiğini söylemek mümkündür.

—BEREFSAN USÛLÜ—

MERTEBELELERİNE GÖRE USÛL NOTALARI :

The image displays musical notation for the Berefşan usûlü in 32/4 time. The main notation shows a sequence of notes with lyrics 'DÜM' and 'TEK' on a staff. Below it, the 'VELVELESİ' (interlude) is shown with a more complex rhythmic pattern and lyrics 'DÜM', 'TEK TE KA TEK KÂ', 'TE Kâ TEK Kâ ME', and 'TE Kâ TEK Kâ'.

Şekil 4.724. Cemil Sangan'ın Türk Müziği Usûlleri adlı eserinde Berefşan usûlü

Sangan, Berefşan usûlünün ana kalıbını ve velvelesini dörtlük mertebede ele almıştır. Ancak meretebe dinamiğinin esasları göz önüne alındığında, darpların ifadelerinin tutarlı olmadığı görülmüştür. Çünkü ana kalıptaki birinci, ikinci, üçüncü, dördüncü, beşinci, altıncı, yedinci, sekizinci, dokuzuncu, onuncu, on birinci, on ikinci, on üçüncü ve on dördüncü darpların birim zaman değerliği mertebenin iki katına; on beşinci, on altıncı, on yedinci ve on sekizinci darpların birim zaman değerlikleri de mertebeye eşittir. Buna göre ana kalıba ilişkin darpların “düüüüm – teek – düüüüm – teek – düüüüm – düüm – teek – düüm – düüm – tââ – heek – tek – kâ – tek – kâ” şeklinde ifade edilmesi gerekir. Diğer yandan velveledeki darp ifadelerinin mertebeye göre tutarlı bir şekilde verildiğini söylemek mümkündür.

— MUHAMMES USÛLÜ —

MERTEBELELERİNE GÖRE USÛL NOTALARI :

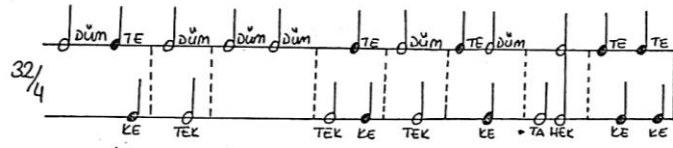

VELVELESİ :

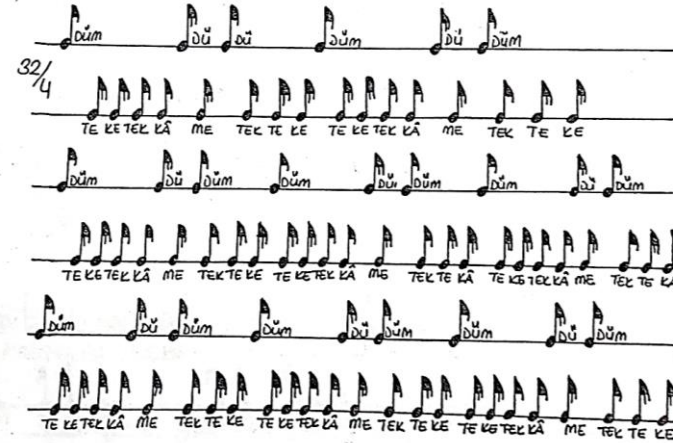

Şekil 4.725. Cemil Sangan'ın Türk Müziği Usûlleri adlı eserinde Muhammes usûlü

Sangan, Muhammes usûlünün ana kalıbını ve velvelesini dörtlük mertebede ele almıştır. Ancak mertebeye dinamiğinin esasları göz önüne alındığında, darpların ifadelerinin tutarlı olmadığı görülmüştür. Çünkü ana kalıptaki birinci, dördüncü, beşinci, altıncı, yedinci, sekizinci, on birinci, on ikinci, on beşinci, on altıncı ve on yedinci darpların birim zaman değerliği mertebenin iki katına; ikinci, üçüncü, dokuzuncu, onuncu, on üçüncü, on dördüncü, on sekizinci, on dokuzuncu, yirincinci ve yirincinci darpların birim zaman değerlikleri de mertebeye eşittir. Buna göre darpların “düüm – tek – kâ – düüm – teek – düüm – düüm – teek – tek – kâ – düüm – teek – tek – kâ – düüm – tââ – heek – tek – kâ – tek – kâ” şeklinde ifade edilmesi gerekir. Ayrıca usûlün velvelesinde yer alan on altılık birim zaman değerliğine sahip darpların dörtlük mertebede ifade edilebilmesi mümkün değildir. Çünkü bahsi geçen darpların birim zaman değerlikleri mertebenin dörtte birine eşittir.

Erdinç Çelikkol

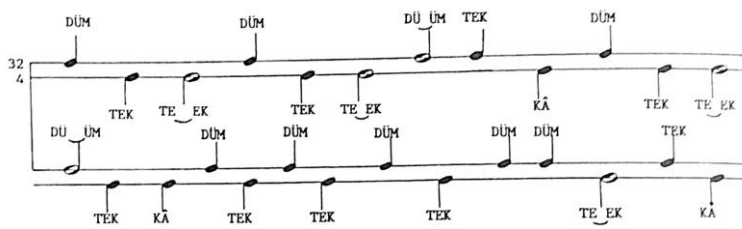

Şekil 4.726. Erdinç Çelikkol'un Türk Müsîkîsi Bilgileri I-II adlı eserinde Hafif usûlü

VURULUS TABLoları - B

DÜM DÜM DÜ ÜM TEK DÜM

DÜ ÜM TEK TEK TE EK TEK TE EK KÄ TEK TE EK

KÄ TEK KE TEK KE TA HEK KE KE

VELVELESİ

DÜM DÜM DÜ DÜ DÜM

TE KE TEK KA TE KE TEK KA ME ME TEK KA TE KE TEK KA

ME ME ME TE KE TE KE HEK TE KE TEK KA TEK KA TEK KA

Şekil 4.726. (devam) Erdiñ Çelikkol'un Türk Mûsikîsi Bilgileri I-II adlı eserinde Hafif usûlü

Çelikkol, Hafif usûlünün ana kalıbını (iki farklı şekilde) ve velvelesini dörtlük mertebede ele almıştır. Usûlün ana kalıbına ilişkin darpların her iki şekilde de mertebeye göre tutarlı bir şekilde verildiği görülmüştür. Ancak usûlün velvelesindeki otuz ikinci darp “tek” ile gösterilmesine karşın “hek” ile ifade edilmiştir. Bu durum “hek” ve “tek” darplarının gösterimi noktasında muğlaklığa sebebiyet vermektedir.

DÜ Ü Ü ÜM DÜ Ü Ü ÜM DÜ Ü Ü ÜM

DÜ ÜM DÜ ÜM DÜ ÜM TEK TEK TE EK TA A HE EK KÄ KÄ

VELVELELİ VURULUŞU

DÜM DÜM DÜM DÜM DÜM

TEK TE KE TEK KA TEK TE KE TEK KA TE KE TEK KA

DÜ DÜM DÜM ME TEK TE KE TE KE TEK KA TEK KA TEK TE KE TEK KA TEK KA

Şekil 4.727. Erdiñ Çelikkol'un Türk Mûsikîsi Bilgileri I-II adlı eserinde Berefşan usûlü

Çelikkol, Berefşan usûlünün ana kalıbını ve velvelesini dörtlük mertebede ele almıştır. Usûlün hem ana kalıbında hem de velvelesinde bulunan darpların ifadesi mertebeye tutarlılık göstermektedir.

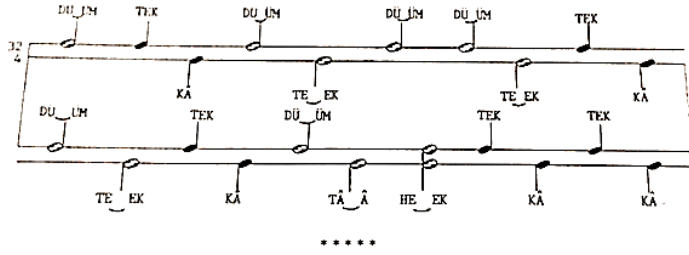

VELVELELİ VURULUSU

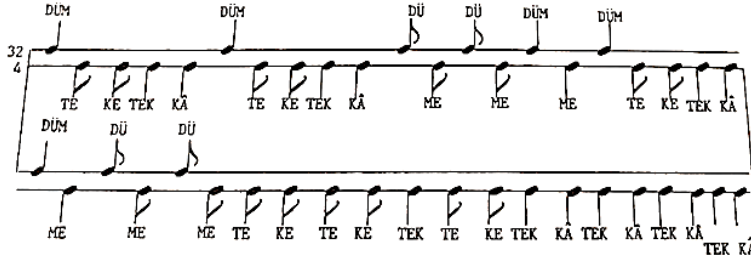

Şekil 4.728. Erdinç Çelikkol'un Türk Müsıkîsi Bilgileri I-II adlı eserinde Muhammes usûlü

Çelikkol, Muhammes usûlünün ana kalıbını ve velvelesini dörtlük mertebede ele almıştır. Usûlün hem ana kalıbında hem de velvelesinde bulunan darpların ifadesi mertebeye tutarlılık göstermektedir.

Erol Sayan

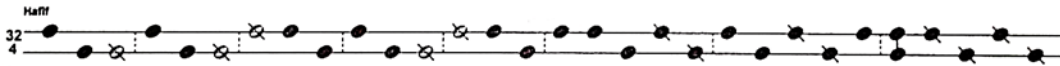

Şekil 4.729. Erol Sayan'ın Ulusal Müziğimiz adlı eserinde Hafif usûlü

Sayan, Hafif usûlünü dörtlük mertebede ele almıştır. Müellifin gösterim yöntemine bağlı olarak usûl darplarının ifadelerine ilişkin bir çıkarımda bulunmak mümkün değildir.

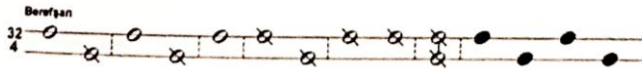

Şekil 4.730. Erol Sayan'ın Ulusal Müziğimiz adlı eserinde Bereşan usûlü

Sayan, Bereşan usûlünü dörtlük mertebede ele almıştır. Müellifin gösterim yöntemine bağlı olarak usûl darplarının ifadelerine ilişkin bir çıkarımda bulunmak mümkün değildir.



Şekil 4.731. Erol Sayan'ın Ulusal Müziğimiz adlı eserinde Muhammes usûlü

Sayan, Muhammes usûlünü dörtlük mertebede ele almıştır. Müellifin gösterim yöntemine bağlı olarak usûl darplarının ifadelerine ilişkin bir çıkarımda bulunmak mümkün değildir.

Ahmet Selim Teymur

4/4 Sofyan 4/4 Sofyan 4/4 Sofyan 4/4 Sofyan

düm tek tek düm tek tek düm te ke düm tek tek

1 1 2 1 1 2 2 1 1 1 1 2

4/4 Sofyan 4/4 Sofyan 4/4 Sofyan 4/4 Sofyan

düm te ke düm tek tek düm tek tek düm düm tek te ke

2 1 1 1 1 1 1 1 1 2 1 1

Şekil 4.732. Ahmet Selim Teymur'un Türk Musikisi adlı eserinde Hafif usûlü

Teymur, Hafif usûlünü dörtlük mertebeye ele almıştır. Ancak merkeze dinamiğinin esasları göz önüne alındığında, darpların ifadelerinin tutarlı olmadığı görülmüştür. Çünkü birinci, ikinci, dördüncü, beşinci, sekizinci, dokuzuncu, onuncu, on birinci, on dördüncü, on beşinci, on altıncı, on yedinci, on sekizinci, on dokuzuncu, yirminci, yirmi birinci, yirmi ikinci, yirmi üçüncü, yirmi beşinci ve yirmi altıncı darpların birim zaman değeri mertebeye; üçüncü, altıncı, yedinci, on ikinci, on üçüncü ve yirmi dördüncü darpların birim zaman değeri de mertebenin iki katına eşittir. Buna göre darpların “düm – tek – teek – düm – tek – teek – düüm – tek – kâ – düm – düm – teek – düüm – tek – kâ – düm – tek – düm – tek – düm – tek – düm – düm – teek – tek – kâ” şeklinde ifade edilmesi gerekir. Ayrıca müellif darpları gruplayarak Sofyan olarak adlandırmıştır. Ancak müellifin grupladığı darpların birim zaman değerlikleri ve darplarının ifadeleri belirttiği usülle uyumsuzdur. Bu durum darpların ifadelerinin ve birim zaman değerliklerinin idrak edilmesi noktasında muğlaklığa sebebiyet vermektedir.

6/4 Yürük Semai 10/4 Nim fahte 4/4 Sofyan

düm tek düm tek düm düm tek

4 2 4 2 4 2 2

4/4 Sofyan 4/4 Sofyan 4/4 Sofyan

düm düm tek te ke te ke

2 2 4 1 1 1 1

Şekil 4.733. Ahmet Selim Teymur'un Türk Musikisi adlı eserinde Berefşan usûlü

Teymur, Berefşan usûlünü dörtlük mertebede ele almıştır. Ancak mertebe dinamiğinin esasları göz önüne alındığında, darpların ifadelerinin tutarlı olmadığı görülmüştür. Çünkü birinci, üçüncü, beşinci ve onuncu darpların birim zaman değerlikleri mertebenin dört katına; ikinci, dördüncü, altıncı, yedinci, sekizinci ve dokuzuncu darpların birim zaman değerlikleri mertebenin iki katına; on birinci, on ikinci, on üçüncü ve on dördüncü darpların birim zaman değerlikleri de mertebeye eşittir. Buna göre darpların düüüüm – teek – düüüüm – teek – düüüüm – düüm – teek – düüm – düüm – teeeek – tek – kâ – tek – kâ” şeklinde ifade edilmesi gerekir. Ayrıca müellif darpları gruplayarak Yürük Semai, Nim Fahte ve Sofyan olarak adlandırmıştır. Ancak müellifin grupladığı darpların birim zaman değerlikleri ve darplarının ifadeleri belirttiği usûllerle uyuşmamaktadır. Bu durum darpların ifadelerinin ve birim zaman değerliklerinin idrak edilmesi noktasında muğlaklığa sebebiyet vermektedir.

4/4 Sofyan 4/4 Sofyan 4/4 Sofyan 4/4 Sofyan

3/2
4

düm te ke düm tek düm düm tek te ke
2 1 1 2 2 2 2 2 1 1

4/4 Sofyan 4/4 Sofyan 4/4 Sofyan 4/4 Sofyan

düm tek te ke düm tâ hek te ke te ke
2 2 1 1 2 2 2 1 1 1 1

Şekil 4.734. Ahmet Selim Teymur’un Türk Musikisi adlı eserinde Muhammes usûlü

Teymur, Muhammes usûlünü dörtlük mertebede ele almıştır. Ancak mertebe dinamiğinin esasları göz önüne alındığında, darpların ifadelerinin tutarlı olmadığı görülmüştür. Çünkü birinci, dördüncü, beşinci, altıncı, yedinci, sekizinci, on birinci, on ikinci, on beşinci, on altıncı ve on yedinci darpların birim zaman değerliği mertebenin iki katına; ikinci, üçüncü, dokuzuncu, onuncu, on üçüncü, on dördüncü, on sekizinci, on dokuzuncu, yirminci ve yirminci darpların birim zaman değerlikleri de mertebeye eşittir. Ayrıca usûlün on altıncı ve yedinci darpları “düm” ve “tek” ile gösterilmelerine karşın “tâ” ve “hek” ile ifade edilmiştir. Bu durum “düm”, “tek”, “tâ” ve “hek” darplarının gösterimi noktasında muğlaklıklara sebebiyet vermektedir. Buna göre darpların “düüm – tek – kâ – düüm – teek – düüm – düüm – teek – tek – kâ – düüm – teek – tek – kâ – düüm – düüm – teek – tek – kâ – tek – kâ” şeklinde ifade edilmesi gerekir. Ayrıca müellif darpları gruplayarak Sofyan olarak adlandırmıştır. Ancak müellifin grupladığı darpların birim zaman değerlikleri ve darplarının ifadeleri belirttiği usûlle uyuşmamaktadır. Bu

durum darpların ifadelerinin ve birim zaman değerliklerinin idrak edilmesi noktasında muğlaklığa sebebiyet vermektedir.

Fatih Salgar

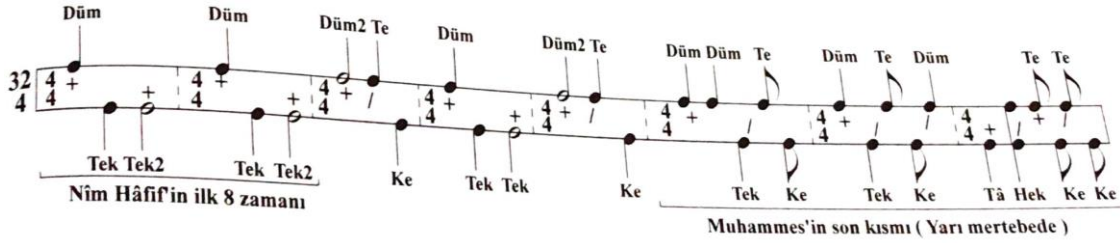

Şekil 4.735. Fatih Salgar'ın Türk Müziğinde Makamlar, Usûller ve Seyir Örnekleri adlı eserinde Hafif usûlü

Salgar, Hafif usûlünü dörtlük mertebede ele almıştır. Ancak merkebe dinamiğinin esasları göz önüne alındığında, darpların ifadelerinin tutarlı olmadığı görülmüştür. Çünkü birinci, ikinci, dördüncü, beşinci, sekizinci, dokuzuncu, onuncu, on birinci, on dördüncü, on beşinci, on altıncı, on yedinci, on sekizinci, yirmi birinci, yirmi ikinci, yirmi beşinci, yirmi altıncı ve yirmi yedinci darpların birim zaman değerlikleri mertebeye; üçüncü, altıncı, yedinci, on ikinci ve on üçüncü darpların birim zaman değerlikleri mertebenin iki katına; on dokuzuncu, yirincinci, yirmi üçüncü, yirmi dördüncü, yirmi sekizinci, yirmi dokuzuncu, otuzuncu ve otuz birinci darpların birim zaman değerlikleri de mertebenin yarısına eşittir. Buna göre darpların “düm – tek – teek – düm – tek – teek – düüm – tek – kâ – düm – tek – teek – düüm – tek – kâ – düm – düm – tek – te – ke – düm – tek – te – ke – düm – tâ – hek – te – ke – te – ke” şeklinde ifade edilmesi gerekir. Ayrıca darpların ifadelerinin yanında yer alan rakamlar darpların birim zaman değerliklerini vurgulamaktadır. Ancak müellif eserinde bu rakamlara ilişkin herhangi bir açıklamaya yer vermediğinden, Türk müziği ve usûllere dair bilgi birikimine sahip olmayan birinden bunlara yönelik bir fikir edinmesi beklenemez. Eserde, darpların üstünde yer alan matematiksel işaretlere ilişkin de herhangi bir açıklamaya yer verilmediğinden, bunların ne anlama geldiğine dair bir sonuca varılamamıştır.

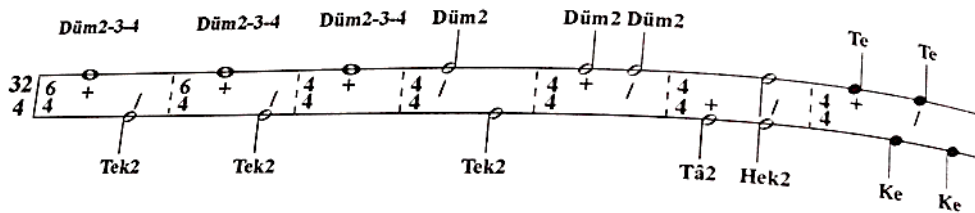

Şekil 4.736. Fatih Salgar'ın Türk Müziğinde Makamlar, Usûller ve Seyir Örnekleri adlı eserinde Bereşan usûlü

Salgar, Berefşan usûlünü dörtlük mertebede ele almıştır. Ancak mertebe dinamiğinin esasları göz önüne alındığında, darpların ifadelerinin tutarlı olmadığı görülmüştür. Çünkü birinci, ikinci, üçüncü, dördüncü, beşinci, altıncı, yedinci, sekizinci, dokuzuncu, onuncu, on birinci, on ikinci, on üçüncü ve on dördüncü darpların birim zaman değeri mertebenin iki katına; on beşinci, on altıncı, on yedinci ve on sekizinci darpların birim zaman değerlikleri de mertebeye eşittir. Ayrıca birinci ve ikinci, dördüncü ve beşinci, yedinci ve sekizinci darplar bağ ile gösterilmiştir. Buna göre darpların “düüüm – teek – düüüm – teek – düüüm – düüm – teek – düüm – düüm – tââ – heek – tek – kâ – tek – kâ” şeklinde ifade edilmesi gerekir. Ayrıca darpların ifadelerinin yanında yer alan rakamlar darpların birim zaman değerliklerini vurgulamaktadır. Ancak müellif eserinde bu rakamlara ilişkin herhangi bir açıklamaya yer vermediğinden, Türk müziği ve usûllere dair bilgi birikimine sahip olmayan birinden bunlara yönelik bir fikir edinmesi beklenemez. Eserde, darpların üstünde yer alan matematiksel işaretlere ilişkin de herhangi bir açıklamaya yer verilmediğinden, bunların ne anlama geldiğine dair bir sonuca varılamamıştır.

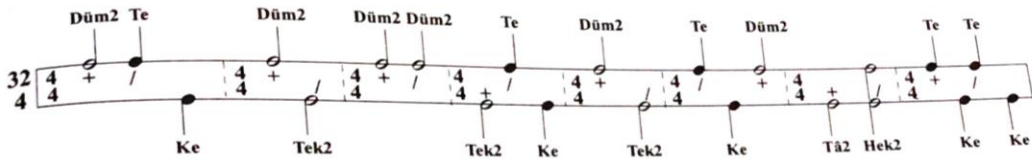

Şekil 4.737. Fatih Salgar’ın Türk Müziğinde Makamlar, Usûller ve Seyir Örnekleri adlı eserinde Muhammes usûlü

Salgar, Muhammes usûlünü dörtlük mertebede ele almıştır. Ancak mertebe dinamiğinin esasları göz önüne alındığında, darpların ifadelerinin tutarlı olmadığı görülmüştür. Çünkü birinci, dördüncü, beşinci, altıncı, yedinci, sekizinci, on birinci, on ikinci, on beşinci, on altıncı ve on yedinci darpların birim zaman değeri mertebenin iki katına; ikinci, üçüncü, dokuzuncu, onuncu, on üçüncü, on dördüncü, on sekizinci, on dokuzuncu, yirminci ve yirminci darpların birim zaman değerlikleri de mertebeye eşittir. Buna göre darpların “düüm – tek – kâ – düüm – teek – düüm – düüm – teek – tek – kâ – düüm – teek – tek – kâ – düüm – tââ – heek – tek – kâ – tek – kâ” şeklinde ifade edilmesi gerekir. Ayrıca darpların ifadelerinin yanında yer alan rakamlar darpların birim zaman değerliklerini vurgulamaktadır. Ancak müellif eserinde bu rakamlara ilişkin herhangi bir açıklamaya yer vermediğinden, Türk müziği ve usûllere dair bilgi birikimine sahip olmayan birinden bunlara yönelik bir fikir edinmesi beklenemez. Eserde, darpların üstünde yer alan matematiksel işaretlere ilişkin de herhangi bir açıklamaya yer verilmediğinden, bunların ne anlama geldiğine dair bir sonuca varılamamıştır.

Fahrettin Yarkın

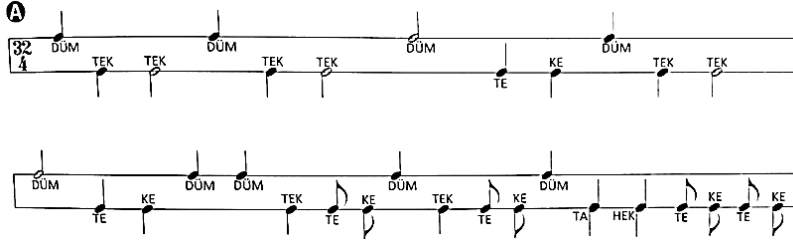

Şekil 4.738. Fahrettin Yarkın'ın Türk Müziğinde Usûller adlı eserinde Hafif usûlü

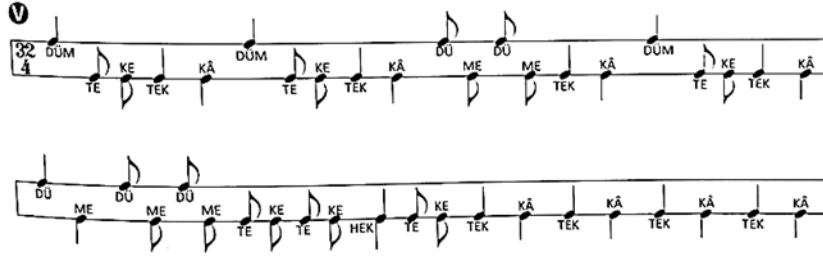

Şekil 4.738. (devam) Fahrettin Yarkın'ın Türk Müziğinde Usûller adlı eserinde Hafif usûlü

Yarkın, Hafif usûlünün ana kalıbını ve velvelesini dördlük mertebeye ele almıştır. Ancak mertebeye dinamiğinin esasları göz önüne alındığında, darpların ifadelerinin tutarlı olmadığı görülmüştür. Çünkü ana kalıptaki birinci, ikinci, dördüncü, beşinci, sekizinci, dokuzuncu, onuncu, on birinci, on dördüncü, on beşinci, on altıncı, on yedinci, on sekizinci, yirmi birinci, yirmi ikinci, yirmi beşinci, yirmi altıncı ve yirmi yedinci darpların birim zaman değerlikleri mertebeye; üçüncü, altıncı, yedinci, on ikinci ve on üçüncü darpların birim zaman değerlikleri mertebenin iki katına; on dokuzuncu, yirminci, yirmi üçüncü, yirmi dördüncü, yirmi sekizinci, yirmi dokuzuncu, otuzuncu ve otuz birinci darpların birim zaman değerlikleri de mertebenin yarısına eşittir. Ayrıca usûlün yirmi altıncı ve yirmi yedinci darpları “hek” ile gösterilmesine karşın “tâ” ve “hek” darplarıyla ifade edilmiştir. Bu durum “tâ” ve “hek” darplarının gösterimi noktasında muğlaklığa sebebiyet vermektedir. Buna göre darpların “düm – tek – teek – düm – tek – teek – düüm – tek – kâ – düm – tek – teek – düüm – tek – kâ – düm – düm – tek – te – ke – düm – tek – te – ke – düm – hek – hek – te – ke – te – ke” şeklinde ifade edilmesi gerekir. Diğer yandan velveledeki darpların ifadelerinin mertebeye göre tutarlılık gösterdiğini söylemek mümkündür.

Şekil 4.739. Fahrettin Yarkın'ın Türk Müziğinde Usûller adlı eserinde Berefşan usûlü

Yarkın, Berefşan usûlünün ana kalıbını ve velvelisini dörtlük mertebede ele almıştır. Ancak mertebeye dinamiğinin esasları göz önüne alındığında, darpların ifadelerinin tutarlı olmadığı görülmüştür. Çünkü ana kalıptaki birinci, ikinci, üçüncü, dördüncü, beşinci, altıncı, yedinci, sekizinci, dokuzuncu, onuncu, on birinci, on ikinci, on üçüncü ve on dördüncü darpların birim zaman değerliği mertebenin iki katına; on beşinci, on altıncı, on yedinci ve on sekizinci darpların birim zaman değerlikleri de mertebeye eşittir. Buna göre darpların “düüüüm – teek – düüüüm – düüm – teek – düüm – düüm – heek – heek – tek – kâ – tek – kâ” şeklinde ifade edilmesi gerekir. Ayrıca velveledeki birinci, ikinci, üçüncü ve yirmi altıncı darpların ifadeleri mertebeye göre tutarlılık göstermemektedir. Çünkü bahsi geçen darpların birim zaman değerlikleri mertebenin iki katına eşittir. Buna göre velvelenin birinci ve ikinci darplarının “düüm”, üçüncü darbının “teek”, yirmi altıncı darbının ise “heek” şeklinde ifade edilmesi gerekir.

Şekil 4.740. Fahrettin Yarkın'ın Türk Müziğinde Usûller adlı eserinde Muhammes usûlü

Yarkın, Muhammes usûlünün ana kalıbını ve velvelesini dörtlük mertebede ele almıştır. Ancak meretebe dinamiğinin esasları göz önüne alındığında, darpların ifadelerinin tutarlı olmadığı görülmüştür. Çünkü birinci, dördüncü, beşinci, altıncı, yedinci, sekizinci, on birinci, on ikinci, on beşinci, on altıncı ve on yedinci darpların birim zaman değeriği mertebenin iki katına; ikinci, üçüncü, dokuzuncu, onuncu, on üçüncü, on dördüncü, on sekizinci, on dokuzuncu, yirminci ve yirminci darpların birim zaman değeriği de mertebeye eşittir. Ayrıca usûlün on altıncı ve on yedinci darpları “tâ” ve “hek” ile ifade edilmesine karşın her iki darp da “hek” ile gösterilmiştir. Bu durum “tâ” ve “hek” darplarının gösterimi noktasında muğlaklıklara sebebiyet vermektedir. Buna göre darpların “düüm – tek – kâ – düüm – teek – düüm – düüm – teek – tek – kâ – düüm – teek – tek – kâ – düüm – heek – heek – tek – kâ – tek – kâ” şeklinde ifade edilmesi gerekir. Diğer yandan velveledeki darpların ifadelerinin mertebeye göre tutarlılık gösterdiğini söylemek mümkündür.

Mehmet Gönül

HAFİF (4+4+4+4+4+4+4)
Peşrev, Kâr, Beste ve İlahilerde

DÜM TEK TEEK DÜM TEK TEEK DÜM TEK KÂ DÜM TEK TEEK

DÜM TEK KÂ DÜM DÜM TEK TE KE DÜM TEK TE KE DÜM TÂ HEK TE KE TE KE

HAFİF (VELVELE)

DÜM TE KE TEK KÂ DÜM TE KE TEK KÂ DÜ ME DÜ ME TEK KÂ DÜM TE KE TEK KÂ

DÜ ME DÜ ME DÜ ME TEK KÂ TEK KÂ HEK TE KE TEK KÂ TEK KÂ TEK KÂ

Şekil 4.741. Mehmet Gönül’ün Türk Müziği Solfej-Makam-Usûl-Dikte Alıştırılmaları adlı eserinde Hafif usûlü

Gönül, Hafif usûlünün ana kalıbını ve velvelesini dörtlük mertebede ele almıştır. Usûlün hem ana kalıbında hem de velvelesinde bulunan darpların ifadesi mertebeye tutarlılık göstermektedir.

BEREŞAN (6+6+4+4+4+4+4)
Daha ziyade darbeyn usullerde kullanılır

DÜCÜM TEEK DÜCÜM TEEK DÜCÜM

DÜM TEEK DÜM DÜM TAA HEEK TEK KÁ TEK KÁ

BEREŞAN (VELVELE)

DÜM DÜM TEEK TE KE TE KE TEK KÁ TEK KÁ DÜ ME DÜ ME DÜ ME

TE KE TE KE TEK KÁ TEK KÁ HEEK HEEK TE KE TEK KÁ TEK KÁ TEK KÁ

Şekil 4.742. Mehmet Gönül'ün Türk Müziği Solfej-Makam-Usûl-Dikte Alıştırmaları adlı eserinde Berefşan usûlü

Gönül, Berefşan usûlünün ana kalıbını ve velvelesini dörtlük mertebede ele almıştır. Usûlün hem ana kalıbında hem de velvelesinde bulunan darpların ifadesi mertebeye tutarlılık göstermektedir.

4.5.27. 38 Zamanlı Usûller

Tevfik Rıza Pırnal

Sofyân												+
1		2		3			4					
Düm	Tek	Düm	Tek	Düm	Tek	Ke	Düm	Tek				
2	2	2	2	2	1	1	2	2				
Yürük Semâi				Sofyân								+
1			1		2		3			4		
Düm	Düm	Tek	Düm	Tek	Düm	Te	Ke	Te	Ke			
2	2	2	4	4	4	1	1	1	1			

Şekil 4.743. Tevfik Rıza Pırnal'ın Söz ve Saz adlı eserinde Darb-ı Hüner usûlü

Pırnal, Darb-ı Hüner usûlünü mertebeye unsurunu gözetmeksizin ele aldığından darpların ifadelerinin tutarlılığına ilişkin bir yorum getirmek mümkün değildir. Ayrıca müellif darpları gruplayarak Yürük Semai ve Sofyân olarak adlandırmıştır. Ancak müellifin grupladığı darpların birim zaman değerlikleri ve darplarının ifadeleri belirttiği usûllerle uyuşmamaktadır. Bu durum darpların ifadelerinin ve birim zaman değerliklerinin idrak edilmesi noktasında muğlaklığa sebebiyet vermektedir.

İsmail Hakkı Özkan

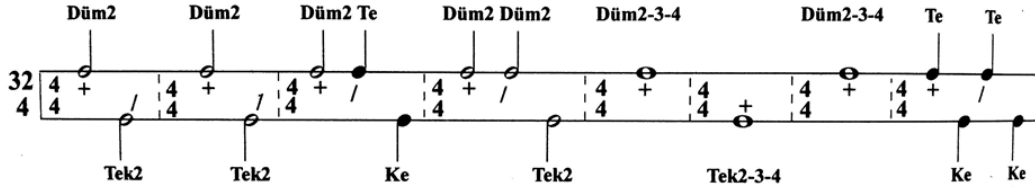

Şekil 4.744. İsmail Hakkı Özkan'ın Türk Mûsikîsi Nazariyatı ve Usûlleri: Kudüm Velveleleri adlı eserinde Darb-1 Hüner usûlü

Özkan, Darb-1 Hüner usûlünü dörtlük mertebede ele almıştır. Mertebe dinamiğinin esasları göz önüne alındığında, darpların ifadelerinin tutarlı olmadığı görülmüştür. Çünkü birinci, ikinci, üçüncü, dördüncü, beşinci, sekizinci, dokuzuncu ve onuncu darpların birim zaman değerlikleri mertebenin iki katına; altıncı, yedinci, on dördüncü, on beşinci, on altıncı ve on yedinci darpların birim zaman değerlikleri mertebeye; on birinci, on ikinci ve on üçüncü darpların birim zaman değerlikleri de mertebenin dört katına eşittir. Buna göre darpların “düüm – teek – düüm – teek – düüm – tek – kâ – düüm – düüm- teek – düüüüm – teeeek – düüüüm – tek – kâ – tek – kâ” şeklinde ifade edilmesi gerekir. Diğer yandan “batı tarzı tek elle vuruluşu” adı altındaki görselden usûle dair hiçbir anlam çıkarılamamaktadır. Bu durumun temel sebeplerinden birisi, batı müziğinde usûl kavramının olmayışdır. Ayrıca usûl tek elle dize ve/veya bir vurmali çalgıya vurularak icra edilmez. Bunun adı ritim tutmaktır ki; ölçü, ritim ve usûl eş değer kavramlar değillerdir. Herhangi bir usûlün darpları tek elle bir dize ve/veya vurmali çalgıyla icra edilmek istendiğinde darpların ifadesi mutlak surette değışir. Bütün bunlara ek olarak müellifin kitabının adı “Türk Mûsikîsi Nazariyatı ve Usûlleri: Kudüm Velveleleri” olmasına rağmen, bahsi geçen usûlün vellelesine yer vermemesi okuyucular nazarında garabet oluşturmaktadır.

Cemil Sangan

— DARB-1 HÜNER USÛLÜ —

MERTEBELERİNE GÖRE USÛL NOTALARI :

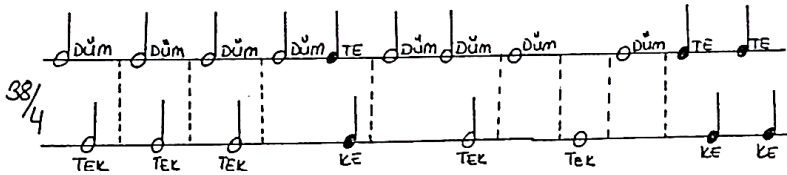

Şekil 4.745. Cemil Sangan'ın Türk Müziği Usûlleri adlı eserinde Darb-1 Hüner usûlü

Sangan, Darb-ı Hüner usûlünü dörtlük mertebede ele almıştır. Mertebe dinamiğinin esasları göz önüne alındığında, darpların ifadelerinin tutarlı olmadığı görülmüştür. Çünkü birinci, ikinci, üçüncü, dördüncü, beşinci, sekizinci, dokuzuncu ve onuncu darpların birim zaman değerlikleri mertebenin iki katına; altıncı, yedinci, on dördüncü, on beşinci, on altıncı ve on yedinci darpların birim zaman değerlikleri mertebeye; on birinci, on ikinci ve on üçüncü darplarının birim zaman değerlikleri de mertebenin dört katına eşittir. Buna göre darpların “düm – teek – düm – teek – düm – tek – kâ – düm – düm- teek – düüüüm – teeeek – düüüüm – tek – kâ – tek – kâ” şeklinde ifade edilmesi gerekir.

Ahmet Selim Teymur

The image shows two staves of musical notation for Ahmet Selim Teymur's work. The first staff is labeled '4/4 Sofyan' and contains four measures. The second staff is labeled '6/4 Yürük Semai' and contains five measures. Below the notes are rhythmic values and syllables.

Measure	Rhythmic Value	Syllable
1	2	düm
2	2	tek
3	2	düm
4	2	tek
5	2	düm
6	1	te
7	1	ke
8	2	düm
9	2	tek
10	4	düm
11	4	tek
12	4	düm
13	1	te
14	1	ke
15	1	te
16	1	ke

Şekil 4.746. Ahmet Selim Teymur'un Türk Musikisi adlı eserinde Darbı Hüner usûlü

Teymur, Darb-ı Hüner usûlünü dörtlük mertebede ele almıştır. Mertebe dinamiğinin esasları göz önüne alındığında, darpların ifadelerinin tutarlı olmadığı görülmüştür. Çünkü birinci, ikinci, üçüncü, dördüncü, beşinci, sekizinci, dokuzuncu ve onuncu darpların birim zaman değerlikleri mertebenin iki katına; altıncı, yedinci, on dördüncü, on beşinci, on altıncı ve on yedinci darpların birim zaman değerlikleri mertebeye; on birinci, on ikinci ve on üçüncü darpların birim zaman değerlikleri ise, mertebenin dört katına eşittir. Buna göre darpların “düm – teek – düm – teek – düm – tek – kâ – düm – düm- teek – düüüüm – teeeek – düüüüm – tek – kâ – tek – kâ” şeklinde ifade edilmesi gerekir. Ayrıca müellif darpları gruplayarak Yürük Semai ve Sofyan olarak adlandırmıştır. Ancak müellifin grupladığı darpların birim zaman değerlikleri ve darplarının ifadeleri belirttiği usûllerle uyuşmamaktadır. Bu durum darpların ifadelerinin ve birim zaman değerliklerinin idrak edilmesi noktasında muğlaklığa sebebiyet vermektedir.

4.5.28. 44 Zamanlı Usûller

Veli Kanık

Darb-ı fetih usulünün vuruluşu

Darb-ı usulünde bir misâl

The musical score consists of five staves. The first staff is a short musical example. The second staff is the main title. The third, fourth, and fifth staves show a rhythmic pattern with lyrics 'te ke te ke d. d. tek ke' written below the notes. The music is in a 2/4 time signature and a key signature of one sharp (F#).

Şekil 4.747. Veli Kanık'ın Türk Musikisinde Ritm Unsuru ve Nota Kaideleri adlı eserinde Darb-ı Fetih usûlü

Kanık, Darb-ı Fetih usûlünü ikilik mertebede ele almış; örneklerin bazı kısımlarında darpların ifadelerini kısaltma yöntemine başvurarak “düm” darbını “d”, “tek” darbını ise “t” harfiyle ifade etmiştir. Mertebe dinamiğinin esasları göz önüne alındığında, darpların ifadelerinin tutarlı olmadığı görülmüştür. Çünkü on dokuzuncu, yirminci, yirmi birinci, yirmi ikinci, yirmi üçüncü, otuz dördüncü, otuz beşinci, otuz altıncı, otuz yedinci ve otuz sekizinci darpların birim zaman değerlikleri mertebenin dörtte birine ve/veya sekizde birine eşit olduğundan bahsi geçen darpların ikilik mertebede ifade edilebilmesi mümkün değildir.

Ekrem Karadeniz

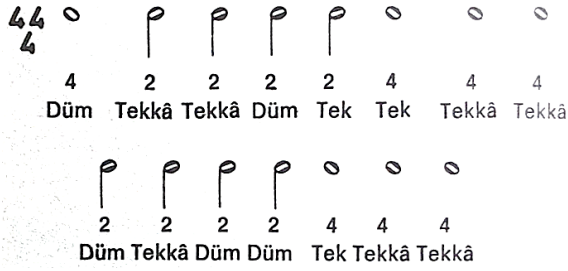

Şekil 4.748. Ekrem Karadeniz'in Türk Müsîkîsinin Nazariye ve Esasları adlı eserinde Şirin usûlü

Karadeniz, Şirin usûlünü dörtlük mertebede ele almıştır. Şablonda yer alan darp sayısı ile ifadelerin sayısı örtüşmemektedir. Mertebe dinamiğinin esasları göz önüne alındığında, darpların ifadelerinin tutarlı olmadığı görülmüştür. Çünkü birinci, altıncı, yedinci, sekizinci, on üçüncü, on dördüncü ve on beşinci darpların birim zaman değerlikleri mertebenin dört katına; ikinci, üçüncü, dördüncü, beşinci, dokuzuncu, onuncu, on birinci ve on ikinci darpların birim zaman değerlikleri mertebenin iki katına eşittir. Buna göre darpların “düüüüm – teek – teek – düüm – teek – teeeek – teeeek – teeeek – düüm – teek – düüm – düüm – teeeek – teeeek – teeeek” şeklinde ifade edilmesi gerekir. Darpların altında yer alan rakamlar, birim zaman değerliğini ifade etse bile, müellif eserinde bu rakamların mahiyetine ilişkin herhangi bir açıklamaya yer vermediğinden bunların Türk müziğini bilmeyen herhangi bir kişi tarafından idrak edilmesi beklenemez.



Şekil 4.749. Ekrem Karadeniz'in Türk Müsîkîsinin Nazariye ve Esasları adlı eserinde Hezeç usûlü

Karadeniz, Hezeç usûlünü dörtlük mertebede ele almıştır. Şablonda yer alan darp sayısı ile ifadelerin sayısı örtüşmemektedir. Mertebe dinamiğinin esasları göz önüne alındığında, darpların ifadelerinin tutarlı olmadığı görülmüştür. Çünkü birinci, dördüncü, yedinci, on ikinci, on üçüncü ve on dördüncü darpların birim zaman değerlikleri mertebenin dört katına; ikinci, üçüncü, beşinci, altıncı, sekizinci, dokuzuncu, onuncu, on birinci, on beşinci ve on altıncı

darpların birim zaman değerlikleri mertebenin iki katına eşittir. Buna göre darpların “dööüüm – düüm – düüm -teeek – düüm – düüm – teek – teek – teek – düüm – teek – döüüüm – döüüüm – teeek – teek – teek” şeklinde ifade edilmesi gerekir. Bu noktada; on dördüncü darbin zayıf zaman olduğu varsayıldığı için “teeek” şeklinde ifade edilebileceği düşünülmektedir. Darpların altında yer alan rakamlar, birim zaman değerliğini ifade etse bile, müellif eserinde bu rakamların mahiyetine ilişkin herhangi bir açıklamaya yer vermediğinden bunların Türk müziğini bilmeyen herhangi bir kişi tarafından idrak edilmesi beklenemez.

4.5.29. 48 Zamanlı Usûller

Rauf Yekta

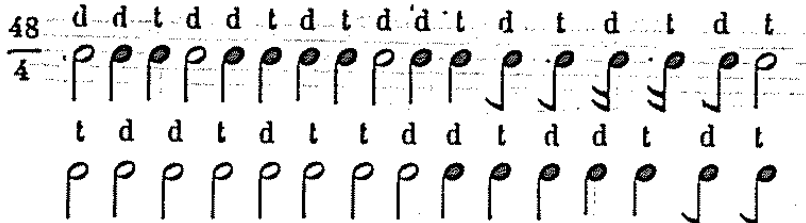

Şekil 4.750. Rauf Yekta'nın Türk Musikisi adlı eserinde Sakil usûlü

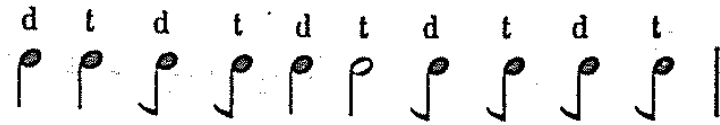

Şekil 4.750. (devam) Rauf Yekta'nın Türk Musikisi adlı eserinde Sakil usûlü

Yekta, Sakil usûlünü dörtlük mertebede ele almış; “düm” darbını “d”, “tek” darbını ise “t” harfi ile kısaltarak ifade etmiştir. Usûl darplarının ifadelerine ilişkin olan bu yöntem talebe tarafından anlaşılabilir olsa da; müellifin eseri Fransızca olarak kaleme aldığı göz önünde bulundurulduğunda, bu kısaltmaya bir açıklama getirilmesi gerektiği düşünülmektedir. Çünkü Türk müziği eğitimi almayan ve Türk müziğini icra etmeyen birinden bu kısaltmaları anlaması beklenemez.

Suphi Ezgi



Şekil 4.751. Suphi Ezgi'nin Nazari ve Ameli Türk Musikisi adlı eserinde Sakil usûlü

Ezgi, Sakil usûlünü dörtlük mertebede ele almıştır. Ancak derece dinamiğinin esasları göz önüne alındığında, darpların ifadelerinin tutarlı olmadığı görülmüştür. Çünkü birinci, dördüncü, dokuzuncu, on ikinci, on üçüncü, on dördüncü, on beşinci, on altıncı, on yedinci, on sekizinci, on dokuzuncu, yirminci, yirmi birinci ve otuz ikinci darpların birim zaman değerlikleri mertebenin iki katına; ikinci, üçüncü, beşinci, altıncı, yedinci, sekizinci, onuncu, on birinci, yirmi ikinci, yirmi üçüncü, yirmi dördüncü, yirmi beşinci, yirmi altıncı, yirmi yedinci, yirmi sekizinci, yirmi dokuzuncu, otuzuncu, otuz birinci, otuz üçüncü ve otuz dördüncü darpların birim zaman değerlikleri mertebeye eşittir. Buna göre darpların “düzüm – tek – kâ – düüm – tek – kâ – tek – kâ – düüm – tek – kâ – düüm – teek – teek – düüm – düüm – teek – düüm – teek – teek – düüm – tek – kâ – düm – tek – düm – tek – düm – tek – düm – tek – düüm – tek – kâ” şeklinde ifade edilmesi gerekir. Buna ek olarak darpların üstünde yer alan rakam ve matematiksel işaretlere ilişkin herhangi bir açıklamaya yer verilmediğinden, bunların ne anlama geldiğine ilişkin bir sonuca varılamamıştır.

Tevfik Rıza Pırnal

$$\begin{array}{c}
\frac{[Sofyân]}{2} + \frac{[Yürük Semâî]}{2} + \frac{[Sofyân]}{2} + \frac{[Yürük Semâî]}{2} + \frac{[Yürük Semâî]}{1} + \frac{[Yürük Semâî]}{1} + \frac{[Yürük Semâî]}{1} + \frac{[Yürük Semâî]}{1} + \\
\frac{[Yürük Semâî]}{2} + \frac{[Yürük Semâî]}{1} + \frac{[Yürük Semâî]}{1} + \frac{[Yürük Semâî]}{2} + \frac{[Yürük Semâî]}{1} + \frac{[Yürük Semâî]}{1} + \frac{[Yürük Semâî]}{2} + \frac{[Yürük Semâî]}{1} + \\
\frac{[Sofyân]}{1} + \frac{[Sofyân]}{1} + \frac{[Sofyân]}{1} + \frac{[Sofyân]}{1} + \frac{[Sofyân]}{2} + \frac{[Sofyân]}{1} + \frac{[Sofyân]}{1} + \frac{[Sofyân]}{2} + \frac{[Sofyân]}{1} + \frac{[Sofyân]}{1} + \frac{[Sofyân]}{2} + \frac{[Sofyân]}{1} + \frac{[Sofyân]}{1}
\end{array}$$

Şekil 4.752. Tevfik Rıza Pırnal’ın Söz ve Saz adlı eserinde Sakil usûlü

Pırnal, Sakil usûlünü derece unsuru gözetmeksizin ele aldığından darpların ifadelerinin tutarlılığına ilişkin bir yorum getirmek mümkün değildir. Ayrıca müellif darpları gruplayarak Yürük Semai ve Sofyan olarak adlandırmıştır. Ancak müellifin grupladığı darpların birim zaman değerlikleri ve darplarının ifadeleri belirttiği usüllerle uyuşmamaktadır. Bu durum darpların ifadelerinin ve birim zaman değerliklerinin idrak edilmesi noktasında muğlaklığa sebebiyet vermektedir.

Veli Kanık

Sakil usulünün (2/4) lükle vuruluşu

Aynı usulden bir misâl

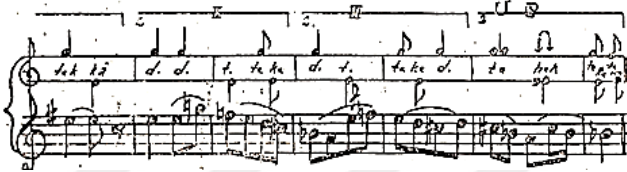
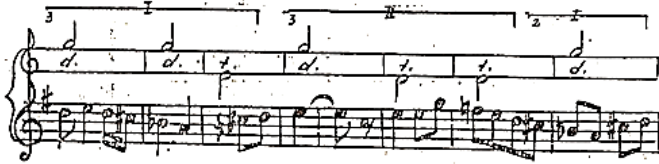

Şekil 4.753. Veli Kanık'ın Türk Musikisinde Ritm Unsuru ve Nota Kaideleri adlı eserinde Sakil usûlü

Kanık, Sakil usulünü dörtlük mertebede ele almış; örneklerin bazı kısımlarında darpların ifadelerini kısaltma yöntemine başvurarak “düm” darbını “d”, “tek” darbını ise “t” harfiyle ifade etmiştir. Darpların birim zaman değerlikleri toplamının 50/4'lüğe eşit olduğu görülmektedir. Bu durum usul ile eserin bütünleşememesine sebep olacaktır. Buna ek olarak bahsi geçen kaynaktan faydalanan talebe, usulü yanlış öğrenecek ve dolayısıyla da yanlış bir şekilde aktaracaktır. Mertebe dinamiğinin esasları göz önüne alındığında, darpların ifadelerinin tutarlı olmadığı görülmüştür. Çünkü birinci, dördüncü, dokuzuncu, on beşinci, on altıncı, on yedinci, on sekizinci, on dokuzuncu, yirminci, yirmi birinci, yirmi ikinci ve yirmi üçüncü darpların birim zaman değerlikleri mertebenin iki katına; ikinci, üçüncü, beşinci, altıncı, yedinci, sekizinci, on birinci, on ikinci, yirmi dördüncü, yirmi beşinci, yirmi altıncı, yirmi yedinci, yirmi sekizinci, otuz birinci, otuz ikinci, otuz beşinci, otuz altıncı ve otuz yedinci darpların birim zaman değerlikleri mertebeye; on üçüncü, on dördüncü, yirmi dokuzuncu, otuzuncu, otuz üçüncü, otuz dördüncü, otuz sekizinci, otuz dokuzuncu, kırkıncı, kırk birinci darpların birim zaman değerlikleri de mertebenin yarısına eşittir. Buna göre darpların “düüm –

tek – kâ – düüm – tek – kâ – tek – kâ – düüm – tek – kâ – düm – te – ke – teek – teek – düüm – düüm – teek – düüm – teek – teek – düüm – tek – kâ – düm – düm – tek – te – ke – düm – tek – te – ke – düm – tâ – hek – te – ke – te – ke” şeklinde ifade edilmesi gerekir.

Ümit Mutlu

Şekil 4.754. Ümit Mutlu'nun Türk Musikisi Nazariyatı Usûlleri ve Makam Seyirleri adlı eserinde Sakil usûlü

Şekil 4.754. (devam) Ümit Mutlu'nun Türk Musikisi Nazariyatı Usûlleri ve Makam Seyirleri adlı eserinde Sakil usûlü

Mutlu, Sakil usûlünü dörtlük mertebede ele almıştır. Mertebe dinamiğinin esasları göz önüne alındığında, darpların ifadelerinin tutarlı olmadığı görülmüştür. Usûlün on dördüncü ve on beşinci darplarının birim zaman değerlikleri mertebenin dörtte birine eşit olduğundan bahsi geçen darpları ikilik mertebede ifade etmek mümkün değildir.

Hurşit Ungay

ZAMAN VE VURGULARI:

Handwritten rhythmic notation for Hurşit Ungay's 'Usûller ve Kudüm'. The notation consists of six horizontal lines, each representing a measure. The notes are written in uppercase letters with accents and subscripts, indicating pitch and rhythm. The notes are: DÜM₂, TEK₁, KÂ₁, DÜM₂, TEK₁, KÂ₁; TEK₁, KÂ₁, DÜM₂, TEK₁, KÂ₁, DÜM₁, TE_{1/2}, KE_{1/2}; TEK₂, TEK₂, DÜM₂, DÜM₂; TEK₂, DÜM₂, TEK₂, TEK₂; DÜM₂, TEK₁, KÂ₁, DÜM₁, DÜM₁, TEK₁, TE_{1/2}, KE_{1/2}; DÜM₁, TEK₁, TE₁, KE₁, DÜM₁, TA₁, HEK₁, TE₁, KE₁, TE₁, KE₁.

Şekil 4.755. Hurşit Ungay'ın Türk Müsîkisinde Usûller ve Kudüm adlı eserinde Sakil usûlü

Musical notation for Hurşit Ungay's 'Usûller ve Kudüm' in Sakil usûlü. The notation is written on a staff with a 4/4 time signature. The notes are written in uppercase letters with accents and subscripts, indicating pitch and rhythm. The notes are: DÜM, TEK, DÜM, TEK, KÂ, KÂ; TEK, DÜM, TEK, DÜM, TE, KE; TEK, TEK, DÜM, DÜM; TEK, DÜM; TEK, TEK, TEK; DÜM, TEK, DÜM, DÜM, TE, KÂ, TEK, KE; DÜM, TE, DÜM, TA, TE, TE, TEK, KE, HEK, KE, KE.

Şekil 4.755. (devam) Hurşit Ungay'ın Türk Müsîkisinde Usûller ve Kudüm adlı eserinde Sakil usûlü

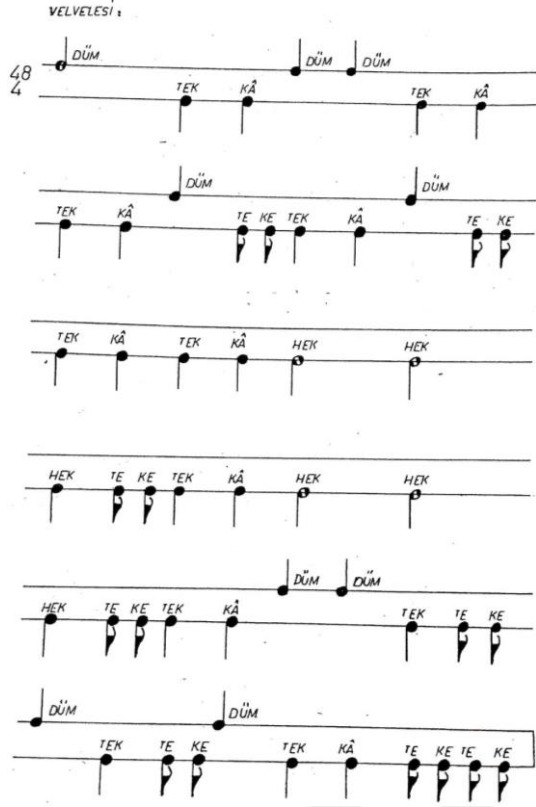

Şekil 4.755. (devam) Hurşit Ungay'ın Türk Müsıkisinde Usûller ve Kudüm adlı eserinde Sakıl usûlü

Ungay, Sakıl usûlünü iki çizgide gösterim yöntemini kullanarak ve usûlün birim zaman değerliklerini rakamlarla ifade ederek ele almıştır. Ayrıca usûlün ana kalıbını ve velvelisini dördlük mertebede göstermiştir. Mertebe dinamiğinin esasları doğrultusunda darpların ifadelerinin tutarlı olmadığı görülmektedir. Çünkü ana kalıptaki birinci, dördüncü, dokuzuncu, on beşinci, on altıncı, on yedinci, on sekizinci, on dokuzuncu, yirminci, yirmi birinci, yirmi ikinci ve yirmi üçüncü, darpların birim zaman değerlikleri mertebenin iki katına; ikinci, üçüncü, beşinci, altıncı, yedinci, sekizinci, onuncu, on birinci, on ikinci, yirmi dördüncü, yirmi beşinci, yirmi altıncı, yirmi yedinci, yirmi sekizinci, otuz birinci, otuz ikinci, otuz beşinci, otuz altıncı ve otuz yedinci darpların birim zaman değerlikleri mertebeye; on üçüncü, on dördüncü, yirmi dokuzuncu, otuzuncu, otuz üçüncü, otuz dördüncü, otuz sekizinci, otuz dokuzuncu, kırkıncı ve kırk birinci darpların birim zaman değerlikleri de mertebenin yarısına eşittir. Ayrıca usûlün otuz altıncı ve otuz yedinci darpları sırasıyla “düm” ve “tek” olarak gösterilmesine karşın “tâ” ve “hek” darplarıyla ifade edilmiştir. Bu durum “düm”, “tâ”, “tek” ve “hek” darplarının gösterimi ve ifadesi hususunda muğlaklıklara sebebiyet vermektedir. Dolayısıyla ana kalıptaki darpların “düm – tek – kâ – düm – tek – kâ – tek – kâ – düm – tek – kâ – düm – te – ke – teek – teek – düm – düm – teek – düm – teek – teek – düm – tek – kâ – düm – düm – tek – te – ke -

düm – tek – te – ke – düm – düm – tek – te – ke – te – ke” şeklinde ifade edilmesi gerekir. Buna ek olarak velveledeki yirmi ikinci, yirmi üçüncü, yirmi dördüncü, yirmi dokuzuncu, otuzuncu ve otuz birinci darpları “tek” ile gösterilmesine karşın “hek” ile ifade edilmiştir. Bu durum “tek” ve “hek” darplarının gösterimi ve ifadesi hususunda muğlaklıklara sebebiyet vermektedir. Ayrıca velvenin birinci, yirmi ikinci, yirmi üçüncü, yirmi dokuzuncu ve otuzuncu darplarının birim zaman değerlikleri mertebenin iki katına eşittir. Buna göre velvele darplarının da “düüm – tek – kâ – düm – düm – tek - kâ – tek – kâ – düm – te – ke – tek – kâ – düm – te – ke – tek – kâ – tek – kâ – teek – teek – tek – te – ke – tek – kâ – teek – teek – tek – te – ke – tek – kâ – düm – düm – tek – te – ke – düm – tek – te – ke – düm – tek – kâ – te – ke – te – ke” şeklinde ifade edilmesi gerekir.

Ekrem Karadeniz

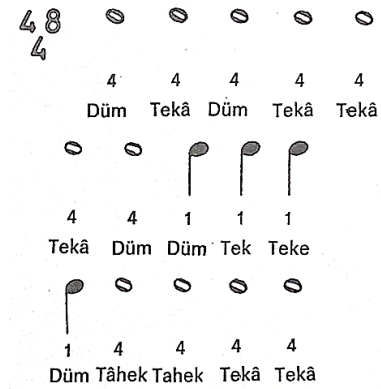

Şekil 4.756. Ekrem Karadeniz’in Türk Mûsikîsinin Nazariye ve Esasları adlı eserinde Nim Sakil usûlü

Karadeniz, Nim Sakil usûlünü dörtlük mertebede ele almıştır. Fakat usûl darpları ile darp ifadelerinin sayıları birbirine eşit değildir. Ayrıca mertebe dinamiğinin esasları doğrultusunda darpların ifadelerinin tutarlı olmadığı görülmektedir. Çünkü birinci, ikinci, üçüncü, dördüncü, beşinci, altıncı, yedinci, on ikinci, on üçüncü, on dördüncü ve on beşinci darpların birim zaman değerlikleri mertebenin dört katına; sekizinci, dokuzuncu, onuncu ve on birinci darpların birim zaman değerlikleri mertebeye eşittir. Buna göre darpların “düüüüm – teeeek – düüüüm – teeeek – teeeek – teeeek – düüüüm – düm – tek – tek – düm – teeeek – teeeek – teeeek – teek” şeklinde ifade edilmesi gerekir. Bu noktada; on ikinci ve on üçüncü darpların zayıf zaman olduğu varsayıldığı için “teeeek” şeklinde ifade edilebileceği düşünülmektedir. Usûl darplarının altında yer alan rakamların, darpların birim zaman değerliğini ifade ettiği düşünülse bile, müellif buna mahiyetine ilişkin herhangi bir açıklamada bulunmadığından bu rakamların Türk müziğini bilmeyen herhangi bir kişi tarafından idrak edilmesi beklenemez.

48
4

4 4 4 4 4 4 4

Düm Tekâ Düm Düm Tek Tek Tek

4 8 4 4

Düm Tâhek Tekâ Tekâ

Şekil 4.757. Ekrem Karadeniz'in Türk Mûsikîsinin Nazariye ve Esasları adlı eserinde Ağır Çenber usûlü

Karadeniz, Ağır Çenber usûlünü dörtlük mertebede ele almıştır. Fakat usûl darpları ile darp ifadelerinin sayıları birbirine eşit değildir. Ayrıca mertebe dinamiğinin esasları doğrultusunda darpların ifadelerinin tutarlı olmadığı görülmektedir. Çünkü birinci, ikinci, üçüncü, dördüncü, beşinci, altıncı, yedinci, sekizinci, onuncu ve on birinci darpların birim zaman değerlikleri mertebenin dört katına; dokuzuncu darbu ise mertebenin sekiz katına eşittir. Buna göre darpların düüüüm – teeeek – düüüüm – düüüüm – teeeek – teeeek – teeeek – düüüüm – teeeeeeeek – teeeek – teeeek” şeklinde ifade edilmesi gerekir. Bu noktada; dokuzuncu darbin zayıf zaman olduğu varsayıldığı için “teeeeeeeek” şeklinde ifade edilebileceği düşünülmektedir. Usûl darplarının altında yer alan rakamların, darpların birim zaman değerliğini ifade ettiği düşünülse bile, müellif buna mahiyetine ilişkin herhangi bir açıklamada bulunmadığından bu rakamların Türk müziğini bilmeyen herhangi bir kişi tarafından idrak edilmesi beklenemez.

İsmail Hakkı Özkan

48/4 İkinci mertebe

Düm2 Te Düm2 Te Te Düm2 Te Düm Te Düm Düm2 Düm2 Düm2

48/4

Ke Ke Ke Ke Tek Ke Tek2 Tek2 Tek2 Tek2

Düm2 Eski Şekil

6/4 Tek2 Tek2

Usûlün devamı

Düm2 Te Düm Düm Te Düm Te Düm Te Te Te

Ke Tek Ke Tek Ke Tâ Hek Ke Ke

Düm Düm Düm Düm Düm2 Te

4/4 Tek Tek Tek Tek Ke

Eski Şekil

Şekil 4.758. İsmail Hakkı Özkan'ın Türk Mûsikîsi Nazariyatı ve Usûlleri: Kudüm Velveleleri adlı eserinde Sakil usûlü

48/2 Ağır Sakil (üçüncü mertebe)

Muhammes'in son 24 zamanı (Burada mertebe 2'lik olduğu için 24 zaman halindedir.)
Usûlün devamı

Eski Şekil

Şekil 4.758. (devam) İsmail Hakkı Özkan'ın Türk Müsîkîsi Nazariyatı ve Usûlleri: Kudüm Velveleleri adlı eserinde Sakil usûlü

Özkan, Sakil usûlünü ikilik ve dörtlük mertebelerde ele almıştır. Mertebe dinamiğinin esasları göz önüne alındığında, ana kalıptaki darpların ifadelerinin tutarlı olmadığı görülmüştür. Usûlün ikilik ve dörtlük mertebesine ilişkin on dördüncü ve on beşinci darpların, birim zaman değerlikleri mertebenin dörtte birine eşit olduğundan bahsi geçen darpları ikilik ve dörtlük mertebelerde ifade etmek mümkün değildir.

Şeref Çakar

Usûlün Zamanları
ve vuruşları:

Usûlün Notası:
2. Mertebesi 48/4

KE DÜM TEK DÜM TEK DÜM DÜM TEK TE KE
1 1 1 1 1 1 1 1 2 1 1

Şekil 4.759. Şeref Çakar'ın Türk Musîkîsinde Usûl adlı eserinde Sakil usûlü

Vuruşlu: 2 mertebeşi $\frac{48}{4}$

SAĞ el ile SAĞ dize vurulan vuruşlar
SOL el ile SOL dize vurulan vuruşlar

Velvelesi Vuruşlu -

SAĞ Zahme ile SAĞ KUDÜME vurulan vuruşlar
SAĞ Zahme ile SOL KUDÜME vurulan vuruşlar
SOL Zahme ile SOL KUDÜME vurulan vuruşlar

Şekil 4.759. (devam) Şeref Çakar'ın Türk Musikisinde Usûl adlı eserinde Sakil usûlünün velvelesi

TEK 2 DÜM 2 TEK 2 TEK 2 DÜM 2 TE KE DÜM KE DÜM TEK DÜM TEK DÜM TEK DÜM TEK DÜM TEK KE KE

Şekil 4.759. (devam) Şeref Çakar'ın Türk Musikisinde Usûl adlı eserinde Sakil usûlünün velvelesi

Usûlün Zamanları ve vuruşları: DÜM TE KE DÜM TE KE TE KE DÜM TE KE
2 1 1 2 1 1 1 1 2 1 1

Usûlün Notası: 2. Mertebeşi $\frac{48}{4}$

DÜM TE KE TEK TEK DÜM DÜM TEK DÜM TEK
1 $\frac{1}{2}$ $\frac{1}{2}$ 2 2 2 2 2 2 2

TEK DÜM TE KE DÜM DÜM TEK TE KE DÜM
2 2 1 1 1 1 1 $\frac{1}{2}$ $\frac{1}{2}$ 1

Şekil 4.759. (devam) Şeref Çakar'ın Türk Musikisinde Usûl adlı eserinde Sakil usûlünün ikinci hali

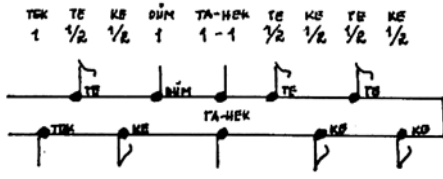

Şekil 4.759. (devam) Şeref Çakar'ın Türk Musikîsinde Usûl adlı eserinde Sakil usûlünün ikinci hali

Çakar, Sakil usûlünün ana kalıbını (iki farklı şekilde) ve velvelesini dörtlük mertebede ele almıştır. Meretebe dinamiğinin esasları doğrultusunda darpların ifadelerinin tutarlı olmadığı görülmektedir. Çünkü ana kalıbın birinci şeklindeki birinci, dördüncü, dokuzuncu, on ikinci, on üçüncü, on dördüncü, on beşinci, on altıncı, on yedinci, on sekizinci, on dokuzuncu, yirminci, yirmi birinci ve otuz ikinci darpların birim zaman değerlikleri mertebenin iki katına; ikinci, üçüncü, beşinci, altıncı, yedinci, sekizinci, onuncu, on birinci, yirmi ikinci, yirmi üçüncü, yirmi dördüncü, yirmi beşinci, yirmi altıncı, yirmi yedinci, yirmi sekizinci, yirmi dokuzuncu, otuzuncu, otuz birinci, otuz üçüncü, otuz dördüncü darpların birim zaman değerlikleri de mertebeye eşittir. Buna göre darpların “düzüm – tek – kâ – düüm – tek – kâ – tek – kâ – düüm – tek – kâ – düüm – teek – teek – düüm – düüm – teek – düüm – teek – teek – düüm – tek – kâ – düm – tek – düm – tek – düm – tek – düm – düm – teek – tek - kâ” şeklinde ifade edilmesi gerekir. Ana kalıbın ikinci şeklindeki birinci, dördüncü, dokuzuncu, on beşinci, on altıncı, on yedinci, on sekizinci, on dokuzuncu, yirminci, yirmi birinci, yirmi ikinci ve yirmi üçüncü, darpların birim zaman değerlikleri mertebenin iki katına; ikinci, üçüncü, beşinci, altıncı, yedinci, sekizinci, onuncu, on birinci, on ikinci, yirmi dördüncü, yirmi beşinci, yirmi altıncı, yirmi yedinci, yirmi sekizinci, otuz birinci, otuz ikinci, otuz beşinci, otuz altıncı, ve otuz yedinci darpların birim zaman değerlikleri mertebeye; on üçüncü, on dördüncü, yirmi dokuzuncu, otuzuncu, otuz üçüncü, otuz dördüncü, otuz sekizinci, otuz dokuzuncu, kırkıncı ve kırk birinci darpların birim zaman değerlikleri de mertebenin yarısına eşittir. Buna göre ana kalıbın ikinci şeklindeki darpların “düzüm – tek – kâ – düüm – tek – kâ – tek – kâ – düüm – tek – kâ – düüm – te – ke – teek – teek – düüm – düüm – teek – düüm – teek – teek – düüm – tek – kâ – düm – düm – tek – te – ke - düm – tek – te – ke – düm – tâ – hek – te – ke – te – ke” şeklinde ifade edilmesi gerekir. Usûlün velvelesine ilişkin olarak ise birinci, yirmi ikinci, yirmi üçüncü, yirmi dokuzuncu ve otuzuncu darpların birim zaman değerlikleri mertebenin iki katına eşittir. Buna göre velvele darplarının da “düzüm – tek – kâ – düm – düm – tek - kâ – tek – kâ – düm – te – ke – tek – kâ – düm – te – ke – tek – kâ – tek – kâ – heek – heek – hek – te – ke –

tek – kâ – heek – heek – hek – te – ke – tek – kâ – düm – düm – tek – te – ke – düm – tek – te – ke – düm – tek – kâ – te – ke – te – ke” şeklinde ifade edilmesi gerekir.

Cemil Sangan

— SAKIL USÛLÜ —

MERTEBELEERİNE GÖRE USÛL NOTALARI :

48/4

VELVELESİ :

Şekil 4.760. Cemil Sangan’ın Türk Müziği Usûlleri adlı eserinde Sakil usûlü

Sangan, Sakil usûlünün ana kalıbını ve velvelisini dörtlük mertebede ele almıştır. Mertebe dinamiğinin esasları göz önüne alındığında, ana kalıptaki darpların ifadelerinin tutarlı olmadığı görülmüştür. Çünkü birinci, dördüncü, dokuzuncu, on beşinci, on altıncı, on yedinci, on sekizinci, on dokuzuncu, yirminci, yirmi birinci, yirmi ikinci ve yirmi üçüncü darpların birim zaman değerlikleri mertebenin iki katına; ikinci, üçüncü, beşinci, altıncı, yedinci, sekizinci, on birinci, on ikinci, yirmi dördüncü, yirmi beşinci, yirmi altıncı, yirmi yedinci, yirmi sekizinci, otuz birinci, otuz ikinci, otuz beşinci, otuz altıncı ve otuz yedinci darpların birim zaman değerlikler mertebeye; on üçüncü, on dördüncü, yirmi dokuzuncu, otuzuncu, otuz üçüncü, otuz dördüncü, otuz sekizinci, otuz dokuzuncu, kırkıncı, kırk birinci darpların birim zaman değerlikleri de mertebenin yarısına eşittir. Buna göre ana kalıptaki darpların “düm – tek – kâ – düm – tek – kâ – düm – tek – kâ – düm – te – ke – teek – teek – düm – düm – teek – düm – teek – teek – düm – tek – kâ – düm – düm – tek – te – ke – düm – tek – te – ke – düm – tâ – hek – te – ke – te – ke” şeklinde ifade edilmesi gerekir. Buna ek olarak velveledeki yirmi ikinci, yirmi üçüncü, yirmi dördüncü, yirmi dokuzuncu, otuzuncu ve otuz birinci darpları “tek” ile gösterilmesine karşın “hek” ile ifade edilmiştir. Bu durum “tek” ve “hek” darplarının

gösterimi ve ifadesi hususunda muğlaklıklara sebebiyet vermektedir. Ayrıca velvelenin birinci, yirmi ikinci, yirmi üçüncü, yirmi dokuzuncu ve otuzuncu darplarının birim zaman değerlikleri mertebenin iki katına eşittir. Buna göre velvele darplarının da “düüm – tek – kâ – düm – düm – tek – kâ – tek – kâ – düm – te – ke – tek – kâ – düm – te – ke – tek – kâ – tek – kâ – teek – teek – tek – te – ke – tek – kâ – teek – teek – tek – te – ke – tek – kâ – düm – düm – tek – te – ke – düm – tek – te – ke – düm – tek – kâ – te – ke – te – ke” şeklinde ifade edilmesi gerekir.

Erdinç Çelikkol

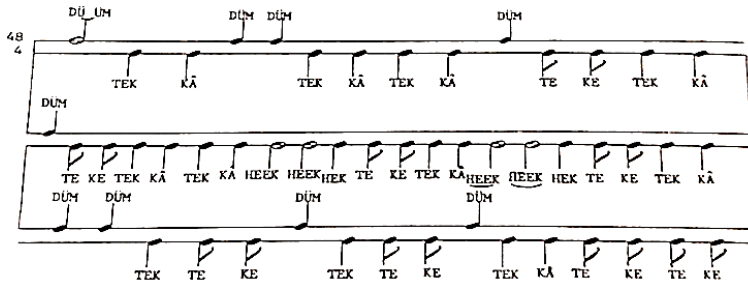

Şekil 4.761. Erdinç Çelikkol’un Türk Mûsikîsi Bilgileri I-II adlı eserinde Sakil usûlü

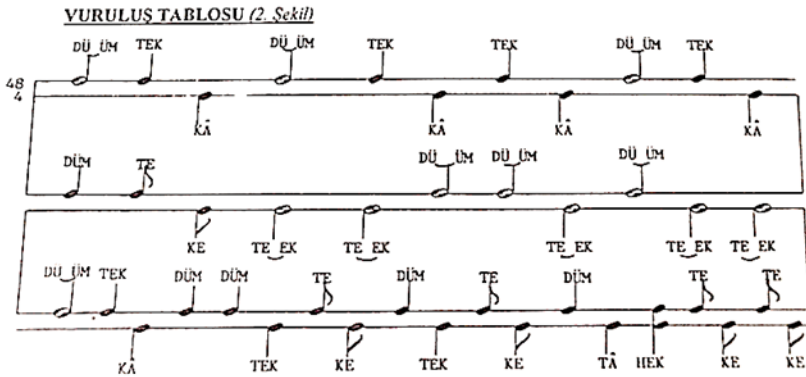

Şekil 4.761. (devam) Erdinç Çelikkol’un Türk Mûsikîsi Bilgileri I-II adlı eserinde Sakil usûlü

Çelikkol, Sakil usûlünün ana kalıbını ve velvelisini dörtlük mertebede ele almıştır. Usûlün hem ana kalıbında hem de velvelesinde bulunan darpların ifadesi mertebeye tutarlılık göstermektedir.

Erol Sayan

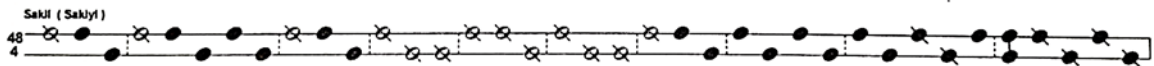

Şekil 4.762. Erol Sayan’ın Ulusal Müziğimiz adlı eserinde Sakil/Sakiyl usûlü

Sayan, Sakil/Sakiyl usûlünü dörtlük mertebede ele almıştır. Müellifin gösterim yöntemine bağlı olarak darpların ifadelerine ilişkin bir çıkarımda bulunmak mümkün değildir.

Ahmet Selim Teymur

4/4 Sofyan 6/4 Yürük Semai 4/4 Sofyan

48
4

düm te ke düm te ke te ke düm te ke
2 1 1 2 1 1 1 1 2 1 1

6/4 Yürük Semai 6/4 Yürük Semai 6/4 Yürük Semai 4/4 Sofyan

düm tek tek düm düm tek düm tek tek düm te ke
2 2 2 2 2 2 2 2 2 2 1 1

4/4 Sofyan 4/4 Sofyan 4/4 Sofyan

düm tek düm tek düm tek düm tek tâ hek te ke
1 1 1 1 1 1 1 1 1 1 1 1

Şekil 4.763. Ahmet Selim Teymur'un Türk Musikisi adlı eserinde Sakil usûlü

Teymur, Sâkil usûlünü dörtlük mertebede ele almıştır. Ancak usûlün otuz ikinci ve otuz üçüncü darpları sırasıyla “düm” ve “tek” ile gösterilmesine karşın “tâ” ve “hek” ile ifade edilmişlerdir. Bu durum “düm”, “tek”, “tâ” ve “hek” darplarının gösterimi noktasında muğlaklıklara sebebiyet vermektedir. Ayrıca mertebe dinamiğinin esasları göz önüne alındığında darplara ilişkin verilen ifadelerin tutarlı olmadığı tespit edilmiştir. Çünkü birinci, dördüncü, dokuzuncu, on ikinci, on üçüncü, on dördüncü, on beşinci, on altıncı, on yedinci, on sekizinci, on dokuzuncu, yirminci ve yirmi birinci darpların birim zaman değerlikleri mertebenin iki katına; ikinci, üçüncü, beşinci, altıncı, yedinci, sekizinci, onuncu, on birinci, yirmi ikinci, yirmi üçüncü, yirmi dördüncü, yirmi beşinci, yirmi altıncı, yirmi yedinci, yirmi sekizinci, yirmi dokuzuncu, otuzuncu, otuz birinci, otuz ikinci, otuz üçüncü, otuz dördüncü ve otuz beşinci darpların birim zaman değerlikleri de mertebeye eşittir. Buna göre darpların “düm – tek – kâ – düüm – tek – kâ – tek – kâ – düüm – tek – kâ – düüm – teek – teek – düüm – düüm – teek – düüm – teek – teek – düüm – tek – kâ – düm – tek – düm – tek – düm – tek – düm – tek – düm – tek – düm – tek – düm – tek” şeklinde ifade edilmesi gerekir. Ayrıca müellif darpları gruplayarak Yürük Semai ve Sofyan olarak adlandırmıştır. Ancak müellifin grupladığı darpların birim zaman değerlikleri ve darplarının ifadeleri belirttiği usûllerle uyuşmamaktadır. Bu durum darpların ifadelerinin ve birim zaman değerliklerinin idrak edilmesi noktasında muğlaklığa sebebiyet vermektedir.

Fatih Salgar

Şekil 4.764. Fatih Salgar'ın Türk Müziğinde Makamlar, Usûller ve Seyir Örnekleri adlı eserinde Sakıl usûlü

Salgar, Sakıl usûlünü dörtlük mertebede ele almıştır. Mertebeye dinamiğinin esasları göz önüne alındığında, darpların ifadelerinin tutarlı olmadığı görülmüştür. Ayrıca on dördüncü ve on beşinci darpların birim zaman değerlikleri mertebenin dörtte birine eşit olduğundan bahsi geçen darpların ikilik mertebede ifade etmek mümkün değildir. Buna ek olarak darpların ifadelerinin yanında yer alan rakamlar darpların birim zaman değerliklerini vurgulamaktadır. Ancak müellif eserinde bu rakamlara ilişkin herhangi bir açıklamaya yer vermediğinden, Türk müziği ve usûllere dair bilgi birikimine sahip olmayan birinden bunlara yönelik bir fikir edinmesi beklenemez. Eserde, darpların üstünde yer alan matematiksel işaretlere ilişkin de herhangi bir açıklamaya yer verilmediğinden, bunların ne anlama geldiğine dair bir sonuca varılamamıştır.

Fahrettin Yarkın

Şekil 4.765. Fahrettin Yarkın'ın Türk Müziğinde Usûller adlı eserinde Sakıl usûlü

Yarkın, Sakil usûlünün ana kalıbını ve velvelesini dörtlük mertebede ele almıştır. Mertebe dinamiğinin esasları göz önüne alındığında, darpların ifadelerinin tutarlı olmadığı görülmüştür. Çünkü ana kalıptaki birinci, dördüncü, dokuzuncu, on beşinci, on altıncı, on yedinci, on sekizinci, on dokuzuncu, yirminci, yirmi birinci, yirmi ikinci ve yirmi üçüncü darpların birim zaman değerlikleri mertebenin iki katına; ikinci, üçüncü, beşinci, altıncı, yedinci, sekizinci, on birinci, on ikinci, yirmi dördüncü, yirmi beşinci, yirmi altıncı, yirmi yedinci, yirmi sekizinci, otuz birinci, otuz ikinci, otuz beşinci, otuz altıncı ve otuz yedinci darpların birim zaman değerlikler mertebeye; on üçüncü, on dördüncü, yirmi dokuzuncu, otuzuncu, otuz üçüncü, otuz dördüncü, otuz sekizinci, otuz dokuzuncu, kırkıncı, kırk birinci darpların birim zaman değerlikleri de mertebenin yarısına eşittir. Buna göre ana kalıptaki darpların “düüm – tek – kâ – düüm – tek – kâ – tek – kâ – düüm – tek – kâ – düm – te – ke – teek – teek – düüm – düüm – teek – düüm – teek – teek – düüm – tek – kâ – düm – düm – tek – te – ke – düm – tek – te – ke – düm – tâ – hek – te – ke – te – ke” şeklinde ifade edilmesi gerekir. Ayrıca velveledeki birinci, yirmi ikinci ve yirmi üçüncü darpların ifadeleri mertebeye göre tutarlı değildir. Bahsi geçen darpların birim zaman değerlikleri mertebenin iki katına eşittir. Buna göre birinci darbın “düüm”, yirmi ikinci ve yirmi üçüncü darpların “heek” şeklinde ifade edilmesi gerekir.

Mehmet Gönül

SAKİL (4+6+4+6+6+6+4+4+4+4)
Peşrev, Kâr ve Bestelerde

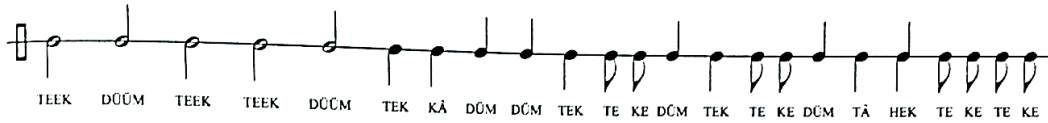
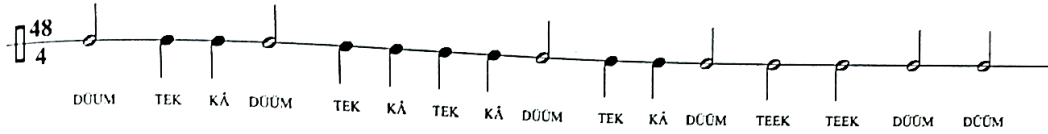

SAKİL (VELVELE)

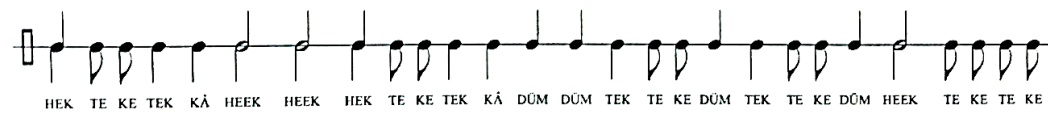
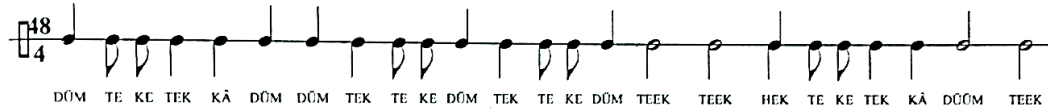

Şekil 4.766. Mehmet Gönül’ün Türk Müziği Solfej-Makam-Usûl-Dikte Alıştırmaları adlı eserinde Sakil usûlü

Gönül, Sakil usûlünün ana kalıbını ve velvelesini dörtlük mertebede ele almıştır. Usûlün hem ana kalıbında hem de velvelesinde bulunan darpların ifadesi mertebeye tutarlılık göstermektedir.

4.5.30. 56 Zamanlı Usûller

Veli Kanık

Remel usulünün ($\frac{4}{4}$) lükle
vuruluşu
Aynı usulden bir misâl



Şekil 4.767. Veli Kanık'ın Türk Musikisinde Ritm Unsuru ve Nota Kaideleri adlı eserinde Remel usûlü

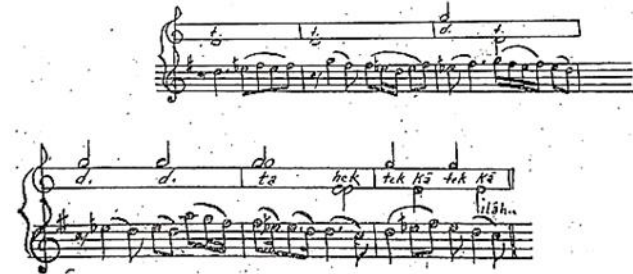

Şekil 4.767. (devam) Veli Kanık'ın Türk Musikisinde Ritm Unsuru ve Nota Kaideleri adlı eserinde Remel usûlü

Kanık, Remel usûlünü dörtlük mertebede ele almış; örneklerin bazı kısımlarında darpların ifadelerini kısaltma yöntemine başvurarak “düm” darbını “d”, “tek” darbını ise “t” harfiyle ifade etmiştir. Bu noktada, meretebe dinamiğinin esasları göz önüne alındığında, darpların ifadelerinin tutarlı olmadığı görülmüştür. Usûlün on dördüncü ve on beşinci darplarının birim zaman değerlikleri mertebenin dörtte birine eşit olduğundan bahsi geçen darpların ikilik mertebede ifade edilebilmesi mümkün değildir.

Hurşit Ungay

56
4

DÜM DÜM TEK TE KE DÜM TEK TE KE
DÜM TEK TE KE TEK KÂ TE KE DÜM
TEK TE KE TEK KÂ TE KE DÜM TEK
TE KE TEK KÂ TEK KÂ TEK KÂ
HEK TE KE TEK KÂ TE KE TEK KÂ
DÜ DÜ DÜ
TE KE ME ME ME TEK KÂ

Şekil 4.768. Hurşit Ungay'ın Türk Müsîkisinde Usûller ve Kudüm adlı eserinde Muzaaf Devr-i Kebîr usûlü

DÜ DÜ DÜ
TEK KÂ ME ME ME TEK KÂ
KÂ TEK KÂ TEK KÂ TEK KÂ

Şekil 4.768. (devam) Hurşit Ungay'ın Türk Müsîkisinde Usûller ve Kudüm adlı eserinde Muzaaf Devr-i Kebîr usûlü

Ungay, Muzaaf Devr-i Kebir usûlünü iki çizgide gösterim yöntemini kullanarak ve usûlün birim zaman değerliklerini rakamlarla ifade ederek ele almıştır. Ayrıca usûlün ana kalıbını ve velvelisini dörtlük mertebede göstermiştir. Velvelenin otuz altıncı darbu “tek” ile gösterilmesine karşın “hek” olarak ifade edilmiştir. Bu durum “hek” ve “tek” darplarının gösterimi noktasında muğlaklıklara sebebiyet vermektedir.

Ekrem Karadeniz

56
4

4 4 4 4 4 4
Düm Tekâ Düm Tekâ Tekâ Düm

4 1 1 1 1 4 4
Tekâ Düm Tek Teke Düm Tek Tek

2 2 2 2 4 2 2
Düm Tek Düm Düm Tekâ Tekâ Tekâ

Şekil 4.769. Ekrem Karadeniz'in Türk Mûsikîsinin Nazariye ve Esasları adlı eserinde Remel usûlü

Karadeniz, Remel usûlünü 32 zamanlı olarak dördlük mertebede ele almıştır. Şablonda yer alan darp sayısı ile ifadelerin sayısı örtüşmemektedir. Mertebe dinamiğinin esasları göz önüne alındığında, darpların ifadelerinin tutarlı olmadığı görülmüştür. Çünkü birinci, ikinci, üçüncü, dördüncü, beşinci, altıncı, yedinci, on ikinci, on üçüncü ve on sekizinci darpların birim zaman değerlikleri mertebenin dört katına; sekizinci, dokuzuncu, onuncu ve on birinci darpların birim zaman değerlikleri mertebeye; on dördüncü, on beşinci, on altıncı, on yedinci, on dokuzuncu ve yirminci darpların birim zaman değerlikleri ise, mertebenin iki katına eşittir. Buna göre darpların “düüüüm – teeeek – düüüüm – teeeek – teeeek – düüüüm - teeeek – düm – tek – tek – düm – teeeek – teeeek – düüm – teek – düüm – düüm – teeeek – teek – teek” şeklinde ifade edilmesi gerekir. Darpların altında yer alan rakamlar, birim zaman değerliğini ifade etse bile, müellif eserinde bu rakamların mahiyetine ilişkin herhangi bir açıklamaya yer vermediğinden bunların Türk müziğini bilmeyen herhangi bir kişi tarafından idrak edilmesi beklenemez.

Fahrettin Yarkın

56/4 DÜM DÜM TEK KE DÜM TEK KE DÜM TEK KE KÂ KE DÜM
TEK KE KÂ KE DÜM TEK KE KÂ KÂ KÂ KÂ
HEK TE KE TEK KÂ KE TEK KÂ KE DÜ ME DÜ ME DÜ ME KÂ
TEK KÂ DÜ ME DÜ ME DÜ ME TEK KÂ TEK KÂ TEK KÂ TEK KÂ

Şekil 4.770. Fahrettin Yarkın'ın Türk Müziğinde Usûller adlı eserinde Muzaaf Devr-i Kebir usûlü

Yarkın, Muzaaf Devr- i Kebir usûlünün yalnızca velvelesini dörtlük mertebede ele almıştır. Usûlün hem ana kalıbında hem de velvelelerinde bulunan darpların ifadesi mertebeye tutarlılık göstermektedir.

Mehmet Gönül

MUZAAF (İKİ KAT) DEVR-İ KEBİR Mevlevî Âyini peşrevlerinde

56/4 DÜCM DÜCM TEEK DÜGÜCM TEEEEK TEEEEK DÜCM TEEEEK TEEK TEEK
DÜCM DÜCM TEEK DÜGÜCM TEEEEK TEEEEK DÜCM TEEEEK TEEK TEEK

MUZAAF (İKİ KAT) DEVR-İ KEBİR (VELVELE)

56/4 DÜMDÜMTEK TE KE DÜM TEK TE KE DÜM TEK TE KE TEK KÂ TE KE DÜM TEK TE KE TEK KÂ TE KE DÜM TEK TE KE TEK KÂ TEK KÂ TEK KÂ
HEK TE KE TEK KÂ TE KE TEK KÂ TE KE DÜ ME DÜ ME DÜ ME TEK KÂ TEK KÂ DÜ ME DÜ ME DÜ ME TEK KÂ TEK KÂ TEK KÂ TEK KÂ

Şekil 4.771. Mehmet Gönül'ün Türk Müziği Solfej-Makam-Usûl-Dikte Alıştırılmaları adlı eserinde Muzaaf (İki Kat) Devr-i Kebir usûlü

Gönül, Muzaaf (İki Kat) Devr-i Kebir usûlünün ana kalıbını ve velvelesini dörtlük mertebede ele almıştır. Usûlün hem ana kalıbında hem de velvelelerinde bulunan darpların ifadesi mertebeye tutarlılık göstermektedir.

4.5.31. 60 Zamanlı Usûller

Suphi Ezgi

The image shows two staves of musical notation for the 'Zincir' usûl. The first staff is in 2/4 time and the second in 3/4 time. The lyrics are: 'Zincir düm tek tek düm tek düm tek düm tek düm tek tek te ke düm te ke düm tek te ke'. The notation includes rhythmic values (1, 2, 3, 4) and bar lines.

Şekil 4.772. Suphi Ezgi'nin Nazari ve Ameli Türk Musikisi adlı eserinde Zincir usûlü

Ezgi, Zincir usûlünü 60 zamanlı olarak dörtlük mertebede ele almıştır. Ancak mertebeye dinamiğinin esasları göz önüne alındığında, darpların ifadelerinin tutarlı olmadığı görülmüştür. Usûlün birinci ve üçüncü darplarının birim zaman değerlikleri mertebenin dörtte birine eşit olduğundan bahsi geçen darpların ikilik mertebede ifade edilebilmesi mümkün değildir. Ayrıca eserde, darpların üstünde yer alan rakam ve matematiksel işaretlere ilişkin herhangi bir açıklamaya yer verilmediğinden, bunların ne anlama geldiğine ilişkin bir sonuca varılamamıştır.

Tevfik Rıza Pırnal

Düyek						Lenk Fâhte							
Düm	Tek	Tek	Düm	Tek		Düm	Tek	Düm	Tek	Tek	Ke		
1	2	1	2	2		2	3	1	2	1	1		
Nim Çenber						Devr-i Reân							
Düm	Te	Ke	Düm	Tek	Te	Ke	Düm	Düm	Tek	Düm	Tek	Tek	
2	1	1	2	4	1	1	3	2	2	3	2	2	
Nim Ber Efsân													
Düm	Tek	Düm	Tek	Düm	Düm	Tek	Düm	Düm	Tek	Te	Ke		
2	1	2	1	2	1	1	1	1	2	1	1		

Şekil 4.773. Tevfik Rıza Pırnal'ın Söz ve Saz adlı eserinde Nim Zencir usûlü

Pırnal, Nim Zencir usûlünü mertebeye unsurunu gözetmeksizin ele aldığından, darpların ifadelerinin tutarlılığına ilişkin bir yorum getirmek mümkün değildir. Ayrıca müellif darpları gruplandırarak Düyek, Lenk Fahte, Nim Çenber, Devr-i Revân ve Nim Ber Efsân olarak adlandırmıştır. Ancak müellifin grupladığı darpların birim zaman değerlikleri ve darplarının

ifadeleri belirttiği usûllerle uyuşmamaktadır. Bu durum darpların ifadelerinin ve birim zaman değerliklerinin idrak edilmesi noktasında muğlaklığa sebebiyet vermektedir.

İsmail Hakkı Özkan

Şekil 4.774. İsmail Hakkı Özkan’ın Türk Mûsikîsi Nazariyatı ve Usûlleri: Kudüm Velveleleri adlı eserinde Nim Zencir usûlü

Özkan, Nim Zencir usûlünün ana kalıbını dörtlük mertebede ele almıştır. Ancak mertebe dinamiğinin esasları göz önüne alındığında, darpların ifadelerinin tutarlı olmadığı görülmüştür. Çünkü birinci, üçüncü, sekizinci, onuncu, on birinci, on üçüncü, on dördüncü, on sekizinci, on dokuzuncu, yirmi yedinci, yirmi dokuzuncu, otuz birinci, otuz ikinci, otuz üçüncü, otuz dördüncü, otuz altıncı ve otuz yedinci darpların birim zaman değerlikleri mertebeye; ikinci, dördüncü, beşinci, altıncı, dokuzuncu, on ikinci, on beşinci, on altıncı, on yedinci, yirmi birinci, yirmi ikinci, yirmi dördüncü, yirmi beşinci, yirmi altıncı, yirmi sekizinci, otuzuncu ve otuz beşinci darpların birim zaman değerlikleri mertebenin iki katına; yedinci, yirminci ve yirmi üçüncü darpların birim zaman değerlikleri ise, mertebenin üç katına eşittir. Buna göre darpların “düm – teek – tek – düüm – teek – düüm – teek – düm – teek – tek – kâ – düüm – tek – kâ – düüm – tââ – heek – tek – kâ – düüüm – düüm – teek – düüüm- teek – teek – düüm – tek – düüm – tek – düüm – düm – tek – düm – düm – teek – tek – kâ” şeklinde ifade edilmesi gerekir.

Şeref Çakar

Usûlün Zamanları ve vuruşları:

DÜM	TEK	TEK	DÜM	TEK	DÜM	TEK	DÜM	TEK	TE
1	2	1	2	2	2	3	1	2	1

Usûlün Notası:
2. Mertebesi 60/4

Şekil 4.775. Şeref Çakar’ın Türk Musikîsinde Usûl adlı eserinde Nim Zencir usûlü

DÜM TEK DÜM TEK TEK DÜM TEK DÜM TEK DÜM
2 2 3 2 2 2 1 2 1 2

DÜM TEK DÜM DÜM TA-HEK TE KE TE KE
1 1 1 1 1-1 1/2 1/2 1/2 1/2

Şekil 4.775. (devam) Şeref Çakar'ın Türk Musikîsinde Usûl adlı eserinde Nim Zencir usûlü

Usûlün Zamanları ve vuruşları: DÜM TEK TEK DÜM TEK DÜM TEK DÜM TEK TE KE DÜM
1 2 1 2 2 2 3 1 2 1 1 2

Usûlün Notası:
2. Mertebesi 60/4

TE KE DÜM TEK TE KE DÜM DÜM TEK DÜM TEK TEK
1 1 2 4 1 1 3 2 2 3 2 2

DÜM TEK DÜM TEK DÜM DÜM TEK DÜM DÜM TEK TE KE
2 1 2 1 2 1 1 1 1 2 1 1

Şekil 4.775. (devam) Şeref Çakar'ın Türk Musikîsinde Usûl adlı eserinde Nim Zencir usûlü

Çakar, Nim Zencir usûlünün ana kalıbını iki farklı şekilde olmak üzere dörtlük mertebeye ele almıştır. Bu noktada, mertebeye dinamiğinin esasları göz önüne alındığında, darpların ifadelerinin tutarlı olmadığı görülmüştür. Çünkü birinci şekildeki birinci, üçüncü, sekizinci, onuncu, on birinci, on üçüncü, on dördüncü, on sekizinci, on dokuzuncu, yirmi yedinci, yirmi dokuzuncu, otuz birinci, otuz ikinci, otuz üçüncü, otuz dördüncü, otuz beşinci ve otuz altıncı darpların birim zaman değerlikleri mertebeye; ikinci, dördüncü, altıncı, yedinci, sekizinci, onuncu, on ikinci, on beşinci, on altıncı, on yedinci, yirmi birinci, yirmi ikinci, yirmi dördüncü, yirmi beşinci, yirmi altıncı, yirmi sekizinci ve otuzuncu darpların birim zaman değerlikleri mertebenin iki katına; yedinci, yirminci ve yirmi üçüncü darpların birim zaman değerlikleri mertebenin üç katına; otuz yedinci, otuz sekizinci, otuz dokuzuncu ve kırkıncı darpların birim zaman değerlikleri de mertebenin yarısına eşittir. Ayrıca on altıncı, on yedinci ile otuz beşinci, otuz altıncı darplar sırasıyla “düm” ve “tek” ile gösterilmesine karşın “tâ” ve “hek” olarak ifade edilmişlerdir. Bu durum “düm”, “tek”, “tâ” ve “hek” darplarının gösterimi noktasında

muğlaklıklara sebebiyet vermektedir. Buna göre birinci şekle ilişkin darpların “düm – teek – tek – düüm – teek – düüm – teek – düm – teek – tek – kâ – düüm – tek – kâ – düüm – düüm – teek – tek – kâ – düüüm – düüm – teek – düüüm – teek – teek – düüm – tek – düüm – tek – düüm – düm – tek – düm – düm – düm – tek – te – ke – te – ke” şeklinde ifade edilmesi gerekir. Ayrıca ikinci şekildeki birinci, üçüncü, sekizinci, onuncu, on birinci, on üçüncü, on dördüncü, on yedinci, on sekizinci, yirmi altıncı, yirmi sekizinci, otuzuncu, otuzuncu, otuz birinci, otuz ikinci, otuz üçüncü, otuz beşinci ve otuz altıncı darpların birim zaman değerlikleri mertebeye; ikinci, dördüncü, beşinci, altıncı, dokuzuncu, on ikinci, on beşinci, yirminci, yirmi birinci, yirmi üçüncü, yirmi dördüncü, yirmi beşinci, yirmi yedinci, yirmi dokuzuncu ve otuz dördüncü darpların birim zaman değerlikleri mertebenin iki katına; yedinci, on dokuzuncu ve yirmi ikinci darpların birim zaman değerlikleri de mertebenin üç katına eşittir. Buna göre ikinci şekle ilişkin darpların “düm – teek – tek – düüm – teek – düüm – teek – düm – teek – tek – kâ – düüm – tek – kâ – düüm – teek – tek – kâ – düüüm – düüm – teek – düüüm – teek – teek – düüm – tek – düüm – tek – düüm – düm – tek – düm – düm – düm – teek – tek – kâ” şeklinde ifade edilmesi gerekir.

Cemil Sangan

— NİM ZENCİR USÛLÜ —

MERTEBELERİNE GÖRE USÛL NOTALARI

The image shows four staves of musical notation for the 'NİM ZENCİR USÛLÜ'. The notation is written on a single-line staff with a treble clef. The first staff is labeled with a time signature of 60/8 and 8/8. The second staff is labeled with 10/8. The third staff is labeled with 14/8. The fourth staff is labeled with 16/8. The notation consists of eighth and sixteenth notes, with some notes beamed together. Below the notation, there are lyrics in Turkish. The lyrics are: 'TEK TEK TEL', 'DÜYEK', 'LENK FAHTE', 'NİM GEMBER', 'KE TA KE', 'DEVR-i REVAN', 'NİM BEREFSAN', 'TEK', 'TEK TEK', 'TEK', 'TEK', 'TA HEK KE KE'. The notation is divided into four measures by vertical dashed lines.

Şekil 4.776. Cemil Sangan’ın Türk Müziği Usûlleri adlı eserinde Nim Zencir usûlü

Sangan, Nim Zencir usûlünü sekizlik mertebede ele almıştır. Ancak usûlün darplarının birim zaman değerliklerinin toplamı 76 adet sekizliğe eşittir. Bu durum usûlün ölçü sayısı ve darplarının ifadeleri noktasında muğlaklıklara sebebiyet vermektedir. Ancak mertebe dinamiğinin esasları göz önüne alındığında, darpların ifadelerinin tutarlı olmadığı görülmüştür. Çünkü birinci, üçüncü, sekizinci, onuncu, on birinci, on üçüncü, on dördüncü, on sekizinci, on dokuzuncu, otuz yedinci, otuz sekizinci, otuz dokuzuncu ve kırkıncı darpların birim zaman

değerlikleri mertebeye; ikinci, dördüncü, beşinci, altıncı, dokuzuncu, on ikinci, on beşinci, on altıncı, on yedinci, yirmi birinci, yirmi ikinci, yirmi dördüncü, yirmi beşinci, yirmi yedinci, yirmi dokuzuncu, otuz birinci, otuz ikinci, otuz üçüncü, otuz dördüncü, otuz beşinci ve otuz altıncı darpların birim zaman değerlikleri mertebenin iki katına; yedinci, yirminci ve yirmi üçüncü darpların birim zaman değerlikleri mertebenin üç katına; yirmi altıncı, yirmi sekizinci ve otuzuncu darpların birim zaman değerlikleri de mertebenin dört katına eşittir. Buna göre darpların “düm – teek – tek – düüm – teek – düüm – teek – düm – teek – tek – kâ – düüm – tek – kâ – düüm – tââ – heek – tek – kâ – düüüm – düüm – teek – düüüm – teek – teek – düüüüm – teek – düüüüm – teek – düüüüm – düüm – teek – düüm – düüm – tââ – heek – tek – kâ – tek – kâ” şeklinde ifade edilmesi gerekir.

Erdinç Çelikkol

Şekil 4.777. Erdinç Çelikkol’un Türk Müsıkîsi Bilgileri I-II adlı eserinde Nim Zencir usûlü

Çelikkol, Nim Zencir usûlünü dörtlük mertebede ele almıştır. Usûlün hem ana kalıbında hem de vellelelerinde bulunan darpların ifadesi mertebeye tutarlılık göstermektedir.

Ahmet Selim Teymur

Şekil 4.778. Ahmet Selim Teymur’un Türk Musikisi adlı eserinde Nim Zencir usûlü

12/4

14/4

düm te ke düm tek te ke düm düm tek düm tek tek

2 1 1 2 4 1 1 3 2 2 3 2 2

16/4

düm tek düm tek düm düm tek düm düm tek te ke

2 1 2 1 2 1 1 1 1 2 1 1

Şekil 4.778. (devam) Ahmet Selim Teymur'un Türk Musikisi adlı eserinde Nim Zencir usûlü

Teymur, Nim Zencir usûlünü dörtlük mertebede ele almıştır. Ancak mertebe dinamiğinin esasları göz önüne alındığında, darpların ifadelerinin tutarlı olmadığı görülmüştür. Çünkü birinci, üçüncü, sekizinci, onuncu, on birinci, on üçüncü, on dördüncü, on yedinci, on sekizinci, yirmi altıncı, yirmi sekizinci, otuzuncu, otuzuncu, otuz birinci, otuz ikinci, otuz üçüncü, otuz beşinci ve otuz altıncı darpların birim zaman değerlikleri mertebeye; ikinci, dördüncü, beşinci, altıncı, dokuzuncu, on ikinci, on beşinci, yirminci, yirmi birinci, yirmi üçüncü, yirmi dördüncü, yirmi beşinci, yirmi yedinci, yirmi dokuzuncu ve otuz dördüncü darpların birim zaman değerlikleri mertebenin iki katına; yedinci, on dokuzuncu ve yirmi ikinci darpların birim zaman değerlikleri de mertebenin üç katına eşittir. Buna göre darpların “düm – teek – tek – düüm – teek – düüm – teek – düm – teek – tek – kâ – düüm – tek – kâ – düüm – teeeek – tek – kâ – düüüm – düüm – teek – düüüm – teek – teek – düüm – tek – düüm – tek – düüm – düm – tek – düm – düm – teek – tek – kâ” şeklinde ifade edilmesi gerekir.

4.5.32. 64 Zamanlı Usûller

Rauf Yekta

d d t d t d t d t d d t d t d d t

6/2

d t d t d t d t d d d t d t d

d t d d t d t d t d t d t d t d t

d t t d t t d t d d t d t d t

Şekil 4.779. Rauf Yekta'nın Türk Musikisi adlı eserinde Hâvî usûlü

Yekta, Hâvi usûlünü ikilik mertebede ele almış; darpları da kısaltarak “düm” darbını “d”, “tek” darbını ise “t” harfi ile ifade etmiştir. Usûl darplarının ifadelerine ilişkin olan bu yöntem talebe tarafından anlaşılabilir olsa da; müellifin eseri Fransızca olarak kaleme aldığı göz önünde bulundurulduğunda, bu kısaltmaya bir açıklama getirilmesi gerektiği düşüncesi oluşmaktadır. Çünkü Türk müziği eğitimi almayan ve Türk müziğini icra etmeyen birinden bu kısaltmaları anlaması beklenemez.

Suphi Ezgi

Şekil 4.780. Suphi Ezgi'nin Nazari ve Ameli Türk Musikisi adlı eserinde Hâvi usûlü

Ezgi, Hâvi usûlünü dörtlük mertebede ele almıştır. Ancak darpların birim zaman değerlikleri toplamının 60/4'lüğe eşit olduğu görülmektedir. Bu durum usûl ile bestelenen eserin bütünleşmemesine sebep olacaktır. Buna ek olarak bahsi geçen kaynaktan faydalanan talebe, usûlü yanlış öğrenecek ve dolayısıyla da yanlış bir şekilde aktaracaktır.

Ayrıca mertebeye dinamiğinin esasları göz önüne alındığında, darpların ifadelerinin tutarlı olmadığı görülmüştür. Çünkü birinci, dördüncü, dokuzuncu, on dördüncü, on beşinci, on altıncı, on yedinci, yirmi ikinci, yirmi yedinci, otuzuncu, otuz birinci, otuz altıncı, otuz dokuzuncu ve kırk dördüncü darpların birim zaman değerlikleri mertebenin iki katına; ikinci, üçüncü, beşinci, altıncı, yedinci, sekizinci, onuncu, on birinci, on ikinci, on üçüncü, on sekizinci, on dokuzuncu, yirminci, yirmi birinci, yirmi üçüncü, yirmi dördüncü, yirmi beşinci, yirmi altıncı, yirmi sekizinci, yirmi dokuzuncu, otuz ikinci, otuz üçüncü, otuz dördüncü, otuz beşinci, otuz yedinci, otuz sekizinci, kırkıncı, kırk birinci, kırk ikinci, kırk üçüncü, kırk beşinci ve kırk altıncı darpların birim zaman değerlikleri de mertebeye eşittir. Buna göre darpların “düm – tek – kâ – düm – tek – kâ – tek – kâ – düm – tek – kâ – tek – kâ – düm – teek – düm – düm – tek – kâ – tek – kâ – düm – tek – kâ – düm – düm – teek – tek – kâ – düm – teek – tek – kâ – düm – tek – teek – düm – tek – teek – düm – tek – düm – düm – teek – tek – kâ” şeklinde ifade edilmesi gerekir. Ayrıca eserde darpların üstünde yer alan rakam ve matematiksel işaretlere ilişkin herhangi bir açıklamaya yer verilmediğinden bunların ne anlama geldiğine ilişkin bir sonuca varılamamıştır.

Tevfik Rıza Pırnal

Sofyân						Yürük						Semâi					
1			2			1			2			1			2		
Düm	Te	Ke	Düm	Tek		Düm	Te	Ke	Te	Ke	Düm	Te	Ke	Te	Ke		
2	1	1	2	2		2	1	1	1	1	2	1	1	1	1		

Sofyân																	
1			2			3			4			5			6		
Düm	Tek		Düm	Düm	Te	Ke	Te	Ke	Düm	Te	Ke	Düm	Düm	Tek	Te	Ke	Düm
2	2		2	2	1	1	1	1	2	1	1	1	1	2	1	1	2

Sofyân			Nim Hafif													
7			1			2			3			4				
Tek	Te	Ke	Düm	Tek	Tek	Düm	Tek	Tek	Düm	Tek	Düm	Tek	Tek	Te	Te	Ke
2	1	1	1	1	2	1	1	2	1	1	1	1	1	2	1	1

Şekil 4.781. Tevfik Rıza Pırnal'ın Söz ve Saz adlı eserinde Hâvî usûlü



Ezgi, Hâvî usûlünü dörtlük mertebede ele almıştır. Ancak darpların birim zaman değerlikleri toplamının 60/4'lüğe eşit olduğu görülmektedir. Bu durum usûl ile bestelenen eserin bütünleşememesine sebep olacaktır. Buna ek olarak bahsi geçen kaynaktan faydalanan talebe, usûlü yanlış öğrenecek ve dolayısıyla da yanlış bir şekilde aktaracaktır.

Ayrıca mertebe dinamiğinin esasları göz önüne alındığında, darpların ifadelerinin tutarlı olmadığı görülmüştür. Çünkü birinci, dördüncü, dokuzuncu, on dördüncü, on beşinci, on altıncı, on yedinci, yirmi ikinci, yirmi yedinci, otuzuncu, otuz birinci, otuz altıncı, otuz dokuzuncu ve kırk dördüncü darpların birim zaman değerlikleri mertebenin iki katına; ikinci, üçüncü, beşinci, altıncı, yedinci, sekizinci, onuncu, on birinci, on ikinci, on üçüncü, on sekizinci, on dokuzuncu, yirminci, yirmi birinci, yirmi üçüncü, yirmi dördüncü, yirmi beşinci, yirmi altıncı, yirmi sekizinci, yirmi dokuzuncu, otuz ikinci, otuz üçüncü, otuz dördüncü, otuz beşinci, otuz yedinci, otuz sekizinci, kırkıncı, kırk birinci, kırk ikinci, kırk üçüncü, kırk beşinci ve kırk altıncı darpların birim zaman değerlikleri de mertebeye eşittir. Buna göre darpların “düm – tek – kâ – düm – tek – kâ – tek – kâ – düm – tek – kâ – tek – kâ – düm – teek – düm – düm – tek – kâ – tek – kâ – düm – tek – kâ – düm – düm – teek – tek – kâ – düm – teek – tek – kâ – düm – tek – teek – düm – tek – teek – düm – tek – düm – düm – teek – tek – kâ” şeklinde ifade edilmesi gerekir. Ayrıca eserde darpların üstünde yer alan rakam ve matematiksel işaretlere ilişkin herhangi bir açıklamaya yer verilmediğinden bunların ne anlama geldiğine ilişkin bir sonuca varılamamıştır.

Veli Kanık

Hâvi usulünün
vuruluşu

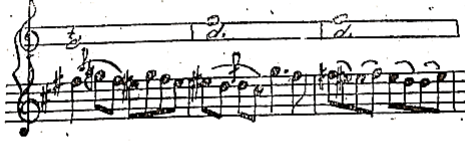
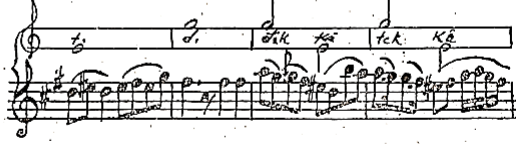
Hâvi usulünde
bir misâl



Şekil 4.782. Veli Kanık'ın Türk Musikisinde Ritm Unsuru ve Nota Kaideleri adlı eserinde Hâvi usûlü

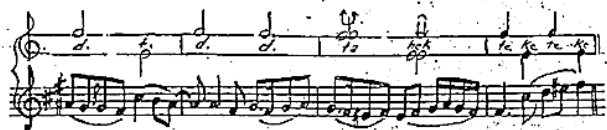
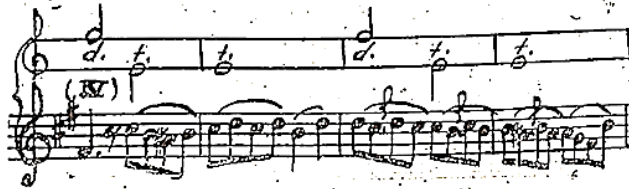

Şekil 4.782. (devam) Veli Kanık'ın Türk Musikisinde Ritm Unsuru ve Nota Kaideleri adlı eserinde Hâvi usûlü

Kanık, Hâvi usûlünü ikilik mertebede ele almış; örneklerin bazı kısımlarında darpların ifadelerini kısaltma yöntemine başvurarak “düm” darbını “d”, “tek” darbını ise “t” harfiyle ifade etmiştir. Mertebe dinamiğinin esasları göz önüne alındığında, darpların ifadelerinin tutarlı olmadığı görülmüştür. Ayrıca altıncı, yedinci, yirmi ikinci ve yirmi üçüncü darpların birim zaman değerlikleri mertebenin dörtte birine eşittir ve bu darpları ikilik mertebede ifade etmek mümkün değildir.

Ümit Mutlu

Şekil 4.783. Ümit Mutlu'nun Türk Musikisi Nazariyatı Usûlleri ve Makam Seyirleri adlı eserinde Havi usûlü

Şekil 4.783. (devam) Ümit Mutlu'nun Türk Musikisi Nazariyatı Usûlleri ve Makam Seyirleri adlı eserinde Havi usûlü

Mutlu, Hâvi usûlünü ikilik mertebede ele almıştır. Müellif birinci, onuncu, on beşinci, yirmi altıncı, yirmi yedinci ve otuz ikinci darpları “dümü” şeklinde ifade etmiştir. Ancak bu darba ve darbın içeriğine ilişkin bir bilgi vermemiştir. Mertebe dinamiğinin esasları göz önüne

alındığında, darpların ifadelerinin tutarlı olmadığı görülmüştür. Usûlün altıncı, yedinci, yirmi ikinci ve yirmi üçüncü darplarının birim zaman değerlikleri mertebenin dörtte birine eşittir ve bu darpları ikilik mertebede ifade etmek mümkün değildir.

Hurşit Ungay

ZAMAN VE VURGULARI:

1.ŞEKİL

DÜM ₂	TEK ₁	KÂ ₁	DÜM _{1/2}	TEK _{1/2}	TE _{1/4}	KE _{1/4}	DÜM _{1/2}	TEK _{1/2}
DÜM ₂	TEK ₁	KÂ ₁	TEK ₁	KÂ ₁	DÜM ₂			
TEK ₁	KÂ ₁	TEK ₁	KÂ ₁	DÜM _{1/2}	TEK _{1/2}	TE _{1/4}	KE _{1/4}	DÜM _{1/2}
DÜM ₂	DÜM ₂	TEK ₁	KÂ ₁	TEK ₁	KÂ ₁			
DÜM ₂	TEK ₁	KÂ ₁	DÜM ₁	DÜM ₁	TEK ₁	TE _{1/2}	KE _{1/2}	
DÜM ₁	TEK ₁	TE _{1/2}	KE _{1/2}	DÜM ₁	TA ₁	HEK ₁	TE _{1/2}	KE _{1/2}
DÜM ₁	TEK ₁	TEK ₂	DÜM ₁	TEK ₁	TEK ₂			
DÜM ₁	TEK ₁	DÜM ₁	DÜM ₁	TA ₁	HEK ₁	TE _{1/2}	KE _{1/2}	TE _{1/2}
								KE _{1/2}

Şekil 4.784. Hurşit Ungay'ın Türk Müsîkisinde Usûller ve Kudüm adlı eserinde Havi usûlü

2.ŞEKİL

DÜM ₂	TEK ₁	KÂ ₁	DÜM ₂	TEK ₂
DÜM ₂	TEK ₁	KÂ ₁	TEK ₁	KÂ ₁
TEK ₁	KÂ ₁	TEK ₁	KÂ ₁	DÜM ₂
DÜM ₂	DÜM ₂	TEK ₁	KÂ ₁	TEK ₁
DÜM ₂	TEK ₁	KÂ ₁	DÜM ₁	DÜM ₁
				TEK ₂

Şekil 4.784. (devam) Hurşit Ungay'ın Türk Müsîkisinde Usûller ve Kudüm adlı eserinde Havi usûlü

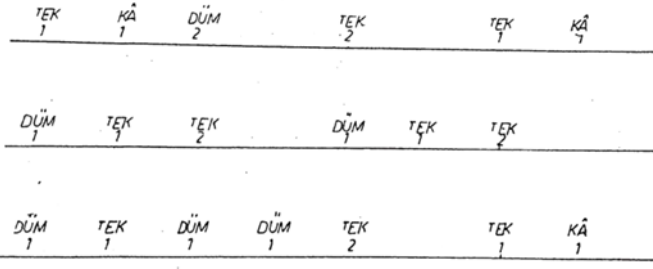

Şekil 4.784. (devam) Hurşit Ungay'ın Türk Mûsikîsinde Usûller ve Kudüm adlı eserinde Havî usûlü

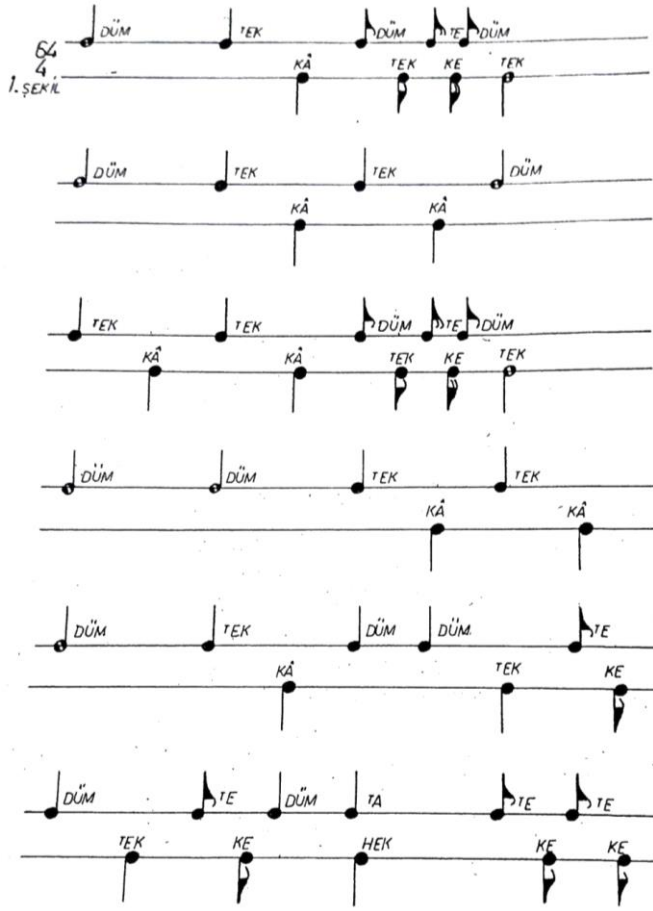

Şekil 4.784. (devam) Hurşit Ungay'ın Türk Mûsikîsinde Usûller ve Kudüm adlı eserinde Havî usûlü

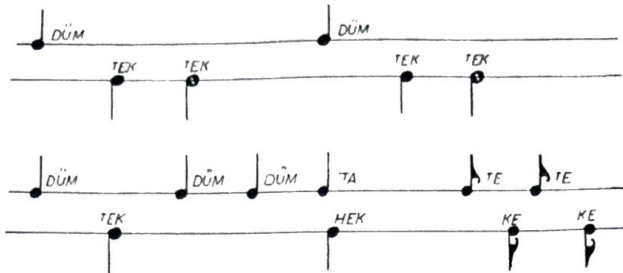

Şekil 4.784. (devam) Hurşit Ungay'ın Türk Mûsikîsinde Usûller ve Kudüm adlı eserinde Havî usûlü

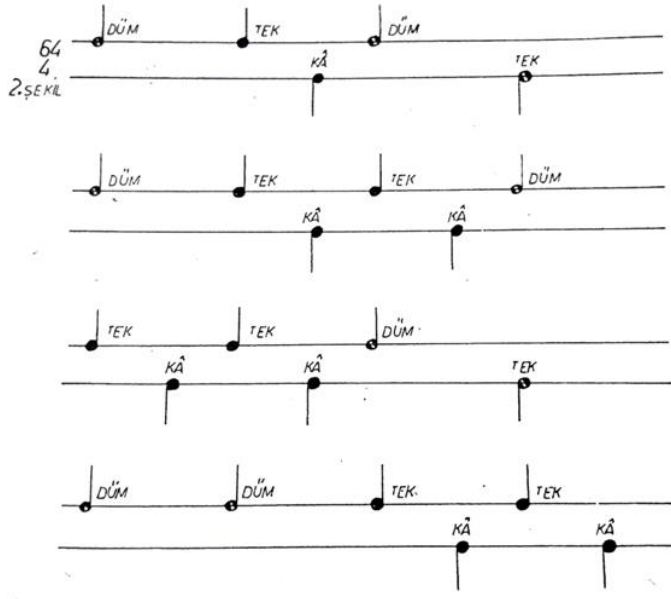

Şekil 4.784. (devam) Hurşit Ungay'ın Türk Mûsikîsinde Usûller ve Kudüm adlı eserinde Havi usûlü

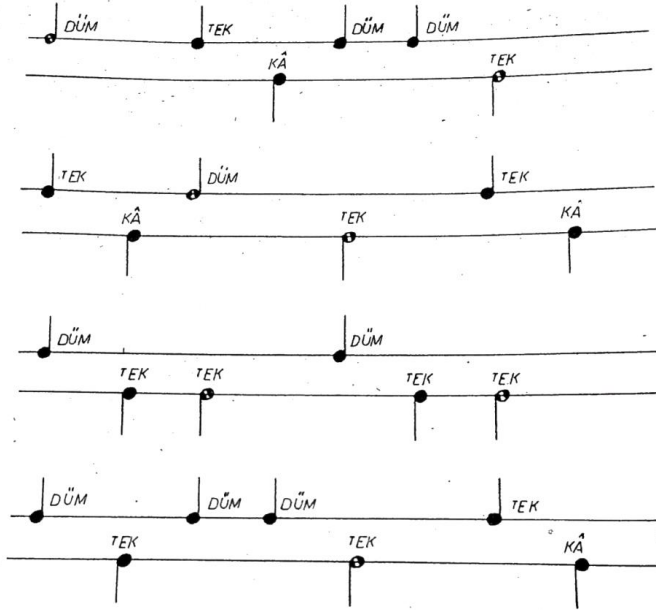

Şekil 4.784. (devam) Hurşit Ungay'ın Türk Mûsikîsinde Usûller ve Kudüm adlı eserinde Havi usûlü

Ungay, Hâvi usûlünü iki çizgide gösterim yöntemini kullanarak ve usûlün birim zaman değerliklerini rakamlarla ifade ederek ele almıştır. Ayrıca usûlü iki farklı şekilde olmak üzere dörtlük mertebede göstermiştir. Mertebe dinamiğinin esasları doğrultusunda usûlün darplarının ifadelerinin tutarlı olmadığı görülmektedir. Çünkü birinci şekildeki sekizinci ve yirmi dördüncü darpların birim zaman değerlikleri mertebenin yarısına eşit olmasına rağmen “düm” şeklinde ifade edilmiştir. Bahsi geçen darpların yalnızca “dü” hecesiyle ifade edilemeyeceği göz önüne

alındığında birinci şekildeki darpların dördlük mertebede ifade edebilmesi mümkün görünmemektedir. Ayrıca kırk beşinci ve kırk altıncı darplar sırasıyla “düm” ve “tek” ile gösterilmesine karşın “tâ” ve “hek” ile ifade edilmişlerdir. Bu durum “düm”, “tek”, “tâ” ve “hek” darplarının gösterimi noktasında muğlaklıklara sebebiyet vermektedir. Ayrıca ikinci şekildeki birinci, dördüncü, beşinci, altıncı, on birinci, on altıncı, on yedinci, on sekizinci, on dokuzuncu, yirmi dördüncü, yirmi dokuzuncu, otuz ikinci, otuz üçüncü, otuz sekizinci, kırk birinci ve kırk altıncı darpların birim zaman değerlikleri mertebenin iki katına; ikinci, üçüncü, yedinci, sekizinci, dokuzuncu, onuncu, on ikinci, on üçüncü, on dördüncü, on beşinci, yirminci, yirmi birinci, yirmi ikinci, yirmi üçüncü, yirmi beşinci, yirmi altıncı, yirmi yedinci, yirmi sekizinci, otuzuncu, otuz birinci, otuz dördüncü, otuz beşinci, otuz altıncı, otuz yedinci, otuz dokuzuncu, kırkıncı, kırk ikinci, kırk üçüncü, kırk dördüncü, kırk beşinci, kırk yedinci ve kırk sekizinci darpların birim zaman değerlikleri mertebeye eşittir. Buna göre darpların “düüm – tek – kâ – düüm – teek – düüm – tek – kâ – tek – kâ – düüm – tek – kâ – tek – kâ – düüm – teek – düüm – düüm – tek – kâ – tek – kâ – düüm – tek – kâ – düm – düm – teek – tek – ka – düüm – teek – tek – kâ – düm – tek – teek – düm – tek – teek – düm – tek – düm – düm – teek – tek – kâ” şeklinde ifade edilmesi gerekir.

Ekrem Karadeniz

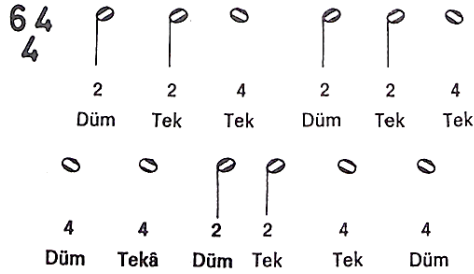

Şekil 4.785. Ekrem Karadeniz’in Türk Mûsikîsinin Nazariye ve Esasları adlı eserinde Hafif usûlü

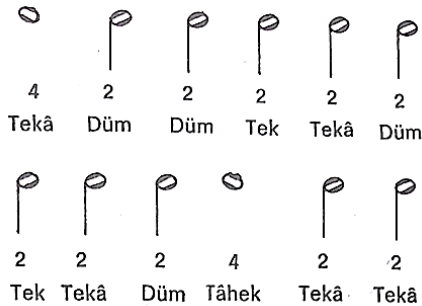

Şekil 4.785. (devam) Ekrem Karadeniz’in Türk Mûsikîsinin Nazariye ve Esasları adlı eserinde Hafif usûlü

Karadeniz, Hafif usûlünü 64 zamanlı olarak dörtlük mertebede ele almıştır. Fakat darplar ile darp ifadelerinin sayıları birbirine eşit değildir. Mertebe dinamiğinin esasları göz önüne alındığında, darpların ifadelerinin tutarlı olmadığı görülmüştür. Çünkü birinci, ikinci, dördüncü, beşinci, dokuzuncu, onuncu, on dördüncü, on beşinci, on altıncı, on yedinci, on sekizinci, on dokuzuncu, yirminci, yirmi birinci, yirmi üçüncü ve yirmi dördüncü darpların birim zaman değerlikleri mertebenin iki katına; üçüncü, altıncı, yedinci, sekizinci, on birinci, on ikinci, on üçüncü ve yirmi ikinci darpların birim zaman değerlikleri mertebenin dört katına eşittir. Buna göre darpların “düüm – teek – teeeek – düüm – teek – teeeek – düüüüm – teeeek – düüm – teek – teeeek – düüüüm – teeeek – düüm – düüm – teek – teek – düüm – teek – teek – düüm – teeeek – teek – teek” şeklinde ifade edilmesi gerekir. Bu noktada; yirmi ikinci darbın zayıf zaman olduğu varsayıldığı için “teeeek” şeklinde ifade edilebileceği düşünülmektedir. Diğer yandan darpların altında yer alan rakamlar, birim zaman değerliğini ifade etse bile, müellif eserinde bu rakamların mahiyetine ilişkin herhangi bir açıklamaya yer vermediğinden bunların Türk müziğini bilmeyen herhangi bir kişi tarafından idrak edilmesi beklenemez.

İsmail Hakkı Özkan

64/4 İkinci mertebe

Fer Usûlü (velvelesiz) Nîm Hafif Usûlü (velvelesiz)

64/2 Üçüncü mertebe Ağır Hâvi Usulü velvelelendirilmiş

Eski Şekil

Şekil 4.786. İsmail Hakkı Özkan'ın Türk Mûsikîsi Nazariyatı ve Usûlleri: Kudüm Velveleri adlı eserinde Havî usûlü

(Ağır Havî usûlünün devamı)

The image shows a musical score for Kudüm Velveleleri, divided into two sections: Fer Usûlü (velveleli) and Nîm Hafif Usûlü (velveleli). The notation includes rhythmic values (Düm2, Te, Düm, Düm, Te, Düm, Te, Düm, Te, Te, Düm, Düm, Düm, Düm, Düm, Te, Te) and corresponding notes (Ke, Tek, Ke, Tek, Ke, Tâ, Hek, Ke, Ke, Tek, Tek2, Tek, Tek2, Tek, Tâ, Hek, Ke, Ke). A diagram below shows the 'Eski Şekil' (Old Form) with notes Tek2 and Ke.

Şekil 4.786. (devam) İsmail Hakkı Özkan'ın Türk Müsîkîsi Nazariyatı ve Usûlleri: Kudüm Velveleleri adlı eserinde Havî usûlü

Özkan, Hâvî usûlünü ikilik ve dördlük mertebelerde ele almıştır. Mertebe dinamiğinin esasları göz önüne alındığında, darpların ifadelerinin tutarlı olmadığı görülmüştür. Çünkü usûlün ikilik mertebesindeki altıncı, yedinci, yirmi ikinci, yirmi üçüncü, otuz sekizinci ve otuz dokuzuncu darpların birim zaman değerlikleri mertebenin dörtte birine eşit olduğu için bu darpların ikilik mertebede ifade edilmeleri mümkün değildir. Ayrıca ikilik mertebeye göre dördüncü, yirminci ve otuz altıncı darplar “dü”; beşinci, yirmi birinci ve otuz yedinci darplar “te” şeklinde ifade edilmelidir. Ancak bu darplar tek başına gelemedikleri için bahsi geçen darpların da ikilik mertebede ifadesi mümkün değildir. Usûlün dördlük mertebesindeki birinci, dördüncü, beşinci, altıncı, on birinci, on altıncı, on yedinci, on sekizinci, on dokuzuncu, yirmi dördüncü, yirmi dokuzuncu, otuz ikinci, otuz üçüncü, otuz sekizinci, kırk birinci ve kırk altıncı darpların birim zaman değerlikleri mertebenin iki katına; ikinci, üçüncü, yedinci, sekizinci, dokuzuncu, onuncu, on ikinci, on üçüncü, on dördüncü, on beşinci, yirminci, yirmi birinci, yirmi ikinci, yirmi üçüncü, yirmi beşinci, yirmi altıncı, yirmi yedinci, yirmi sekizinci, otuzuncu, otuz birinci, otuz dördüncü, otuz beşinci, otuz altıncı, otuz yedinci, otuz dokuzuncu, kırkıncı, kırk ikinci, kırk üçüncü, kırk dördüncü, kırk beşinci, kırk yedinci ve kırk sekizinci darpların birim zaman değerlikleri mertebeye eşittir. Buna göre darpların “düüm – tek – kâ – düüm – teek – düüm – tek – kâ – tek – kâ – düüm – tek – kâ – tek – kâ – düüm – teek – düüm – düüm – tek – kâ – tek – kâ – düüm – tek – kâ – düm – düm – teek – tek – ka – düüm – teek – tek – kâ – düm – tek – teek – düm – tek – teek – düm – tek – düm – düm – teek – tek – kâ” şeklinde ifade edilmesi gerekir.

Şeref Çakar

Usûlün Zamanları ve vuruşları: DÜM TB KE DÜM TBK DÜM TB KE TE KE DÜM TE KE
2 1 1 2 2 2 1 1 1 1 2 1 1

Usûlün Notası: 2. Mertebesi 6/4

Şekil 4.787. Şeref Çakar'ın Türk Musikîsinde Usûl adlı eserinde Hâvî usûlü

DÜM TBK TBK DÜM TBK DÜM DÜM TBK TE KE
1 1 2 1 1 1 1 2 1 1

Şekil 4.787. (devam)Şeref Çakar'ın Türk Musikîsinde Usûl adlı eserinde Hâvî usûlü

Usûlün Zamanları ve vuruşları: DÜM TB KE DÜM TB KE TBK DÜM TB KE TE KE DÜM TE KE
2 1 1 1 1/2 1/2 2 2 1 1 1 1 2 1 1

Usûlün Notası: 2. Mertebesi 6/4

Şekil 4.787. (devam) Şeref Çakar'ın Türk Musikîsinde Usûl adlı eserinde Hâvî usûlünün ikinci şekli

Çakar, Hâvi usûlünü (beş farklı şekil, iki farklı şablon) dörtlük mertebede ele almıştır. Mertebe dinamiğinin esasları göz önüne alındığında, darpların ifadelerinin tutarlı olmadığı görülmüştür. Çünkü birinci şablondaki birinci, dördüncü, beşinci, altıncı, on birinci, on altıncı, on yedinci, on sekizinci, on dokuzuncu, yirmi dördüncü, yirmi dokuzuncu, otuz ikinci, otuz üçüncü, otuz sekizinci, kırk birinci ve kırk altıncı darpların birim zaman değerlikleri mertebenin iki katına; ikinci, üçüncü, yedinci, sekizinci, dokuzuncu, onuncu, on ikinci, on üçüncü, on dördüncü, on beşinci, yirminci, yirmi birinci, yirmi ikinci, yirmi üçüncü, yirmi beşinci, yirmi altıncı, yirmi yedinci, yirmi sekizinci, otuzuncu, otuz birinci, otuz dördüncü, otuz beşinci, otuz altıncı, otuz yedinci, otuz dokuzuncu, kırkıncı, kırk ikinci, kırk üçüncü, kırk dördüncü, kırk beşinci, kırk yedinci ve kırk sekizinci darpların birim zaman değerlikleri mertebeye eşittir. Buna göre darpların “düüm – tek – kâ – düüm – teek – düüm – tek – kâ – tek – kâ – düüm – tek – kâ – tek – kâ – düüm – teek – düüm – düüm – tek – kâ – tek – kâ – düüm – tek – kâ – düm – düm – teek – tek – ka – düüm – teek – tek – kâ – düm – tek – teek – düm – tek – teek – düm – tek – düm – düm – teek – tek – kâ” şeklinde ifade edilmesi gerekir. Ayrıca ikinci şablondaki sekizinci ve yirmi dördüncü darplar birim zaman değerlikleri mertebenin yarısına eşit olmasına rağmen “düm” şeklinde ifade edilmiştir. Bahsi geçen darpların yalnızca “dü” hecesiyle ifade edilemeyeceği göz önüne alındığında usûlün birinci şekline ilişkin darpların dörtlük mertebede ifade edebilmesi mümkün görünmemektedir.

Cemil Sangan

— HAVI USÛLÜ —

MERTEBELERİNE GÖRE USÛL NOTALARI:

I. ŞEKİL-

Şekil 4.788. Cemil Sangan'ın Türk Müziği Usûlleri adlı eserinde Havi usûlü

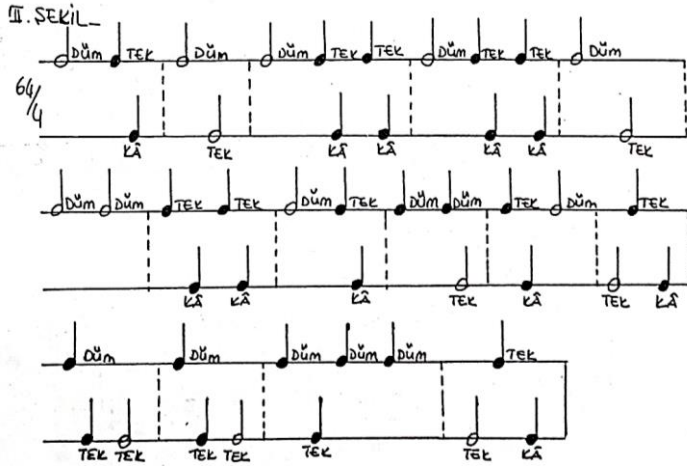

Şekil 4.788. (devam) Cemil Sangan'ın Türk Müziği Usûlleri adlı eserinde Havî usûlü

Sangan, Hâvî usûlünü iki farklı şekilde olmak üzere dördlük mertebede ele almıştır. Mertebe dinamiğinin esasları göz önüne alındığında, darpların ifadelerinin tutarlı olmadığı görülmüştür. Çünkü birinci şekildeki sekizinci ve yirmi dördüncü darplar birim zaman değerlikleri mertebenin yarısına eşit olmasına rağmen “düm” şeklinde ifade edilmiştir. Bahsi geçen darpların yalnızca “dü” hecesiyle ifade edilemeyeceği göz önüne alındığında bunların dördlük mertebede ifade edebilmesi mümkün görünmemektedir. Ayrıca birinci şekildeki kırk beşinci ve kırk altıncı darplar sırasıyla “düm” ve “tek” ile gösterilmesine karşın “tâ” ve “hek” ile ifade edilmişlerdir. Bu durum “düm”, “tek”, “tâ” ve “hek” darplarının gösterimi noktasında muğlaklıklara sebebiyet vermektedir. İkinci şekildeki birinci, dördüncü, beşinci, altıncı, on birinci, on altıncı, on yedinci, on sekizinci, on dokuzuncu, yirmi dördüncü, yirmi dokuzuncu, otuz ikinci, otuz üçüncü, otuz sekizinci, kırk birinci ve kırk altıncı darpların birim zaman değerlikleri mertebenin iki katına; ikinci, üçüncü, yedinci, sekizinci, dokuzuncu, onuncu, on ikinci, on üçüncü, on dördüncü, on beşinci, yirminci, yirmi birinci, yirmi ikinci, yirmi üçüncü, yirmi beşinci, yirmi altıncı, yirmi yedinci, yirmi sekizinci, otuzuncu, otuz birinci, otuz dördüncü, otuz beşinci, otuz altıncı, otuz yedinci, otuz dokuzuncu, kırkıncı, kırk ikinci, kırk üçüncü, kırk dördüncü, kırk beşinci, kırk yedinci ve kırk sekizinci darpların birim zaman değerlikleri mertebeye eşittir. Buna göre darpların “düüm – tek – kâ – düüm – teek – düüm – tek – kâ – tek – kâ – düüm – tek – kâ – tek – kâ – düüm – teek – düüm – düüm – tek – kâ – tek – kâ – düüm – tek – kâ – düm – düm – teek – tek – ka – düüm – teek – tek – kâ – düm – tek – teek – düm – tek – teek – düm – düm – teek – tek – kâ” şeklinde ifade edilmesi gerekir.

Erdoğan Çelikkol

64
4

Şekil 4.789. Erdoğan Çelikkol'un Türk Müsıkîsi Bilgileri I-II adlı eserinde Hâvî usûlü

(2'lik Birimle) VURULUŞ TABLOSU

64
2

Şekil 4.789. (devam) Erdoğan Çelikkol'un Türk Müsıkîsi Bilgileri I-II adlı eserinde Hâvî usûlü

Çelikkol, Hâvi usûlünü ikilik ve dörtlük mertebelerde ele almıştır. Usûlün dörtlük mertebesine ilişkin darpların ifadeleri mertebeye tutarlılık göstermektedir. Ancak mertebeye dinamiğinin esasları göz önüne alındığında, ikilik mertebede ele alınan darpların ifadeleri mertebeye göre tutarlı değildir. Çünkü birinci, dördüncü, yedinci, on ikinci, on yedinci, on sekizinci, on dokuzuncu, yirminci, yirmi beşinci, otuzuncu, otuz üçüncü, otuz dördüncü, otuz dokuzuncu, kırk ikinci ve kırk yedinci darpların birim zaman değerlikleri mertebenin iki katına; ikinci, üçüncü, beşinci, altıncı, sekizinci, dokuzuncu, onuncu, on birinci, on üçüncü, on dördüncü, on beşinci, on altıncı, yirmi birinci, yirmi ikinci, yirmi üçüncü, yirmi dördüncü, yirmi altıncı, yirmi yedinci, yirmi sekizinci, yirmi dokuzuncu, otuz birinci, otuz ikinci, otuz beşinci, otuz altıncı, otuz yedinci, otuz sekizinci, kırkıncı, kırk birinci, kırk üçüncü, kırk dördüncü, kırk beşinci, kırk altıncı, kırk sekizinci ve kırk dokuzuncu darpların birim zaman değerlikleri mertebeye eşittir. Buna göre ikilik mertebedeki darpların “düüm – tek – kâ – düüm – tek – kâ – düüm – tek – kâ – tek – kâ – düüm – teek – düüm – düüm – tek – kâ – tek – kâ – düüm – tek – kâ – düm – düm – teek – tek – kâ – düüm – teek – tek – kâ – düm – tek – teek – düm – tek – teek - düm – tek – düm – düm – teek – tek – kâ” şeklinde ifade edilmesi gerekir.

Erol Sayan



Şekil 4.790. Erol Sayan’ın Ulusal Müziğimiz adlı eserinde Havi usûlü

Sayan, Hâvi usûlünü dörtlük mertebede ele almıştır. Müellifin gösterim yöntemine bağlı olarak darpların ifadelerine ilişkin bir çıkarımda bulunmak mümkün değildir.

Ahmet Selim Teymur

The image displays four lines of musical notation for Ahmet Selim Teymur's work. Each line consists of a staff with a time signature, a melody line with notes, and a corresponding line of lyrics and rhythmic markings. The time signatures are 4/4 and 6/4. The lyrics are: "düm te ke düm tek düm te ke te ke", "düm te ke te ke düm tek düm düm te ke te ke", "düm te ke düm düm tek te ke düm tek te ke", and "düm tek tek düm tek tek düm tek düm düm tek te ke". The rhythmic markings are: "2 1 1 2 2 2 1 1 1 1", "2 1 1 1 1 2 2 2 1 1 1 1", "2 1 2 1 2 1 1 1 1 2 1 1", and "1 1 2 1 1 2 1 1 1 1 2 1 1".

Şekil 4.791. Ahmet Selim Teymur'un Türk Musikisi adlı eserinde Hâvi usûlü

Teymur, Hâvi usûlünü dörtlük mertebede ele almıştır. Mertebe dinamiğinin esasları göz önüne alındığında, darpların ifadelerinin tutarlı olmadığı görülmüştür. Çünkü birinci, dördüncü, beşinci, altıncı, on birinci, on altıncı, on yedinci, on sekizinci, on dokuzuncu, yirmi dördüncü, yirmi dokuzuncu, otuz ikinci, otuz üçüncü, otuz sekizinci, kırk birinci ve kırk altıncı darpların birim zaman değerlikleri mertebenin iki katına; ikinci, üçüncü, yedinci, sekizinci, dokuzuncu, onuncu, on ikinci, on üçüncü, on dördüncü, on beşinci, yirminci, yirmi birinci, yirmi ikinci, yirmi üçüncü, yirmi beşinci, yirmi altıncı, yirmi yedinci, yirmi sekizinci, otuzuncu, otuz birinci, otuz dördüncü, otuz beşinci, otuz altıncı, otuz yedinci, otuz dokuzuncu, kırkıncı, kırk ikinci, kırk üçüncü, kırk dördüncü, kırk beşinci, kırk yedinci ve kırk sekizinci darpların birim zaman değerlikleri mertebeye eşittir. Buna göre darpların “düm – tek – kâ – düm – teek – düm – tek – kâ – tek – kâ – düm – tek – kâ – tek – kâ – düm – teek – düm – düm – tek – kâ – tek – kâ – düm – tek – kâ – düm – düm – teek – tek – ka – düm – teek – tek – kâ – düm – tek – teek – düm – tek – teek – düm – tek – düm – düm – teek – tek – kâ” şeklinde ifade edilmesi gerekir. Ayrıca müellif darpları gruplayarak Sofyan olarak adlandırmıştır. Ancak müellifin grupladığı darpların birim zaman değerlikleri ve ifadeleri belirttiği usûllerle uyuşmamaktadır. Bu durum darpların ifadelerinin ve birim zaman değerliklerinin idrak edilmesi noktasında muğlaklığa sebebiyet vermektedir.

Fatih Salgar

The image shows two staves of musical notation for Fatih Salgar's work. The first staff is labeled '64 2' and the second '16 2'. The lyrics are written above and below the notes. The first staff includes the lyrics: 'Düm2 Te', 'Düm Te Düm', 'Düm2 Te Te', 'Düm Te Te', 'Düm Te Düm', 'Düm2 Düm2 Te Te', 'Ke', 'Tek', 'Ke Tek2', 'Ke Ke', 'Ke Ke', 'Tek Ke', 'Tek2', 'Ke Ke', 'Ke Ke', 'Tek Tek2', 'Tek Tek2', 'Tek', 'Tâ Hek', 'Ke Ke'. The second staff includes the lyrics: 'Düm2 Te', 'Düm Düm Te', 'Düm Te Düm', 'Te Te', 'Düm', 'Düm', 'Düm Düm Düm', 'Te Te', 'Ke', 'Tek', 'Ke', 'Tek', 'Ke', 'Tâ Hek', 'Ke Ke', 'Tek Tek2', 'Tek Tek2', 'Tek', 'Tâ Hek', 'Ke Ke'.

Şekil 4.792. Fatih Salgar'ın Türk Müziğinde Makamlar, Usûller ve Seyir Örnekleri adlı eserinde Hâvî usûlü

Salgar, Hâvî usûlünü ikilik mertebede ele almıştır. Mertebe dinamiğinin esasları göz önüne alındığında, darpların ifadelerinin tutarlı olmadığı görülmüştür. Usûlün altıncı, yedinci, yirmi ikinci ve yirmi üçüncü darplarının birim zaman değerlikleri mertebenin dörtte birine eşit olduğundan bu darpları ikilik mertebede ifade etmek mümkün değildir. Bütün bunlara ek olarak darpların ifadelerinin yanında yer alan rakamlar darpların birim zaman değerliklerini vurgulamaktadır. Ancak müellif eserinde bu rakamlara ilişkin herhangi bir açıklamaya yer vermediğinden, Türk müziği ve usûllere dair bilgi birikimine sahip olmayan birinden bunlara yönelik bir fikir edinmesi beklenemez. Eserde, darpların üstünde yer alan matematiksel işaretlere ilişkin de herhangi bir açıklamaya yer verilmediğinden, bunların ne anlama geldiğine dair bir sonuca varılamamıştır.

Fahrettin Yarkın

The image shows four staves of musical notation for Fahrettin Yarkın's work. The first staff is labeled '64 4'. The lyrics are written above and below the notes. The first staff includes the lyrics: 'DÜM', 'TEK', 'KÂ', 'DÜM', 'TEK', 'DÜM', 'KÂ', 'KÂ', 'DÜM', 'TEK', 'DÜM', 'DÜM', 'TEK', 'DÜM', 'TEK', 'KÂ', 'DÜM', 'TEK', 'KÂ'. The second staff includes the lyrics: 'TEK', 'KÂ', 'TEK', 'KÂ', 'DÜM', 'TEK', 'DÜM', 'DÜM', 'TEK', 'KÂ', 'TEK', 'KÂ'. The third staff includes the lyrics: 'DÜM', 'TEK', 'KÂ', 'DÜM', 'DÜM', 'TEK', 'DÜM', 'TEK', 'KÂ', 'DÜM', 'TEK', 'KÂ'. The fourth staff includes the lyrics: 'DÜM', 'TEK', 'TEK', 'DÜM', 'TEK', 'TEK', 'DÜM', 'TEK', 'DÜM', 'DÜM', 'TEK', 'DÜM', 'DÜM', 'TEK', 'KÂ'.

Şekil 4.793. Fahrettin Yarkın'ın Türk Müziğinde Usûller adlı eserinde Hâvî usûlü

Yarkın, Hâvî usûlünü dörtlük mertebede ele almıştır. Meretebe dinamiğinin esasları göz önüne alındığında, darpların ifadelerinin tutarlı olmadığı görülmüştür. Çünkü birinci, dördüncü, beşinci, altıncı, on birinci, on altıncı, on yedinci, on sekizinci, on dokuzuncu, yirmi dördüncü, yirmi dokuzuncu, otuz ikinci, otuz üçüncü, otuz sekizinci, kırk birinci ve kırk altıncı darpların birim zaman değerlikleri mertebenin iki katına; ikinci, üçüncü, yedinci, sekizinci, dokuzuncu, onuncu, on ikinci, on üçüncü, on dördüncü, on beşinci, yirminci, yirmi birinci, yirmi ikinci, yirmi üçüncü, yirmi beşinci, yirmi altıncı, yirmi yedinci, yirmi sekizinci, otuzuncu, otuz birinci, otuz dördüncü, otuz beşinci, otuz altıncı, otuz yedinci, otuz dokuzuncu, kırkıncı, kırk ikinci, kırk üçüncü, kırk dördüncü, kırk beşinci, kırk yedinci ve kırk sekizinci darpların birim zaman değerlikleri mertebeye eşittir. Buna göre darpların “düüm – tek – kâ – düüm – teek – düüm – tek – kâ – tek – kâ – düüm – tek – kâ – tek – kâ – düüm – teek – düüm – düüm – tek – kâ – tek – kâ – düüm – tek – kâ – düm – düm – teek – tek – ka – düüm – teek – tek – kâ – düm – tek – teek – düm – tek – teek – düm – tek – düm – düm – teek – tek – kâ” şeklinde ifade edilmesi gerekir.

Mehmet Gönül

HÂVÎ
Peşrev ve Bestelerde

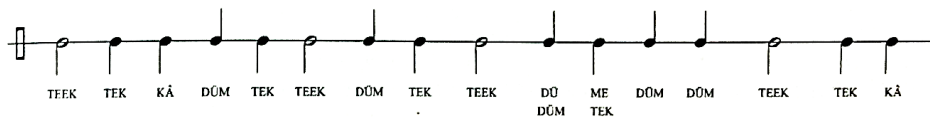
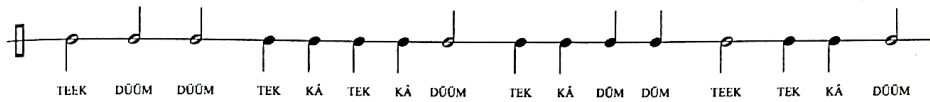
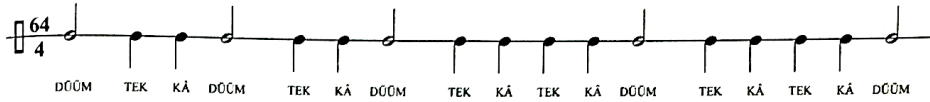

HÂVÎ (VELVELE)



Şekil 4.794. Mehmet Gönül’ün Türk Müziği Solfej-Makam-Usûl-Dikte Alıştırımları adlı eserinde Hâvî usûlü

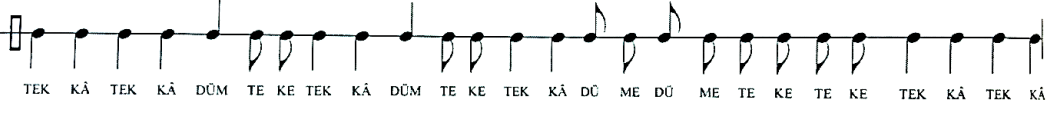
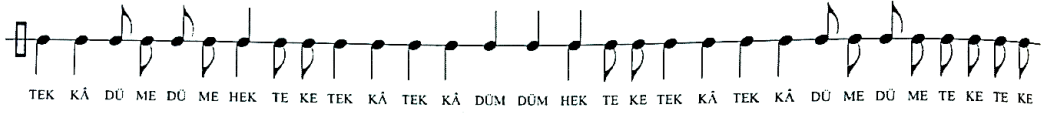

Şekil 4.794. (devam) Mehmet Gönül'ün Türk Müziği Solfej-Makam-Usûl-Dikte Alıştırılmaları adlı eserinde Hâvî usûlü

Gönül, Hâvî usûlünün ana kalıbını ve velvelesini dörtlük mertebede ele almıştır. Usûlün hem ana kalıbında hem de velvelesinde bulunan darpların ifadesi mertebeye tutarlılık göstermektedir.

4.5.33. 88 Zamanlı Usûller

Rauf Yekta



Şekil 4.795. Rauf Yekta'nın Türk Musikisi adlı eserinde Darb-ı Fetih usûlü

Yekta, Darb-ı Fetih usûlünü dörtlük mertebede ele almış; “düm” darbını “d”, “tek” darbını ise “t” harfi ile kısaltarak ifade etmiştir. Usûl darplarının ifadelerine ilişkin olan bu yöntem talebe tarafından anlaşılabilir olsa da; müellifin eseri Fransızca olarak kaleme aldığı göz önünde bulundurulduğunda, bu kısaltmaya bir açıklama getirilmesi gerektiği düşüncesi oluşmaktadır. Çünkü Türk müziği eğitimi almayan ve Türk müziğini icra etmeyen birinden bu kısaltmaları anlaması beklenemez.

Suphi Ezgi

2 1 1 2 1 1 1 1 2 1 1 2 2 2 2 2 2 1 1 2 2 1 1 1 1
Zarbi Fetih
düm te ke düm te ke te ke düm be ke düm tek düm tek düm te ke düm tek düm te ke te ke
2 1 1 1 1 2 2 2 2 2 1 1 1 1 2 1 1 1 1 2 1 1 2 2 1 1
düm te ke te ke düm tek düm düm düm ba ke te ke düm be ke düm düm tek te ke düm tek te ke
1 1 2 1 1 2 1 1 1 1 2 1 1
düm tek tek düm tek tek düm tek düm düm tek te ke

Şekil 4.796. Suphi Ezgi'nin Nazari ve Ameli Türk Musikisi adlı eserinde Zarbı Fetih usûlü

Ezgi, Zarbı Fetih usûlünü dörtlük mertebede ele almıştır. Ancak mertebeye dinamiğinin esasları göz önüne alındığında, darpların ifadelerinin tutarlı olmadığı görülmüştür. Çünkü birinci, dördüncü, dokuzuncu, on ikinci, on üçüncü, on dördüncü, on beşinci, on altıncı, on dokuzuncu, yirminci, yirmi birinci, yirmi altıncı, otuz birinci, otuz ikinci, otuz üçüncü, otuz dördüncü, otuz beşinci, kırkıncı, kırk beşinci, kırk sekizinci, kırk dokuzuncu, elli dördüncü, elli yedinci ve altmış ikinci darpların birim zaman değerlikleri mertebenin iki katına; ikinci, üçüncü, beşinci, altıncı, yedinci, sekizinci, onuncu, on birinci, on yedinci, on sekizinci, yirmi ikinci, yirmi üçüncü, yirmi dördüncü, yirmi beşinci, yirmi yedinci, yirmi sekizinci, yirmi dokuzuncu, otuzuncu, otuz altıncı, otuz yedinci, otuz sekizinci, otuz dokuzuncu, kırk birinci, kırk ikinci, kırk üçüncü, kırk dördüncü, kırk altıncı, kırk yedinci, elliinci, elli birinci, elli ikinci, elli üçüncü, elli beşinci, elli altıncı, elli sekizinci, elli dokuzuncu, altmışıncı, altmış birinci, altmış üçüncü ve altmış dördüncü darpların birim zaman değerlikleri de mertebeye eşittir. Buna göre darpların “düm – tek – kâ – düm – tek – kâ – tek – kâ – düm – tek – kâ – düm – teek – düm – teek – düm – tek – kâ – düm – teek – düm – tek – kâ – tek – kâ – düm – tek – kâ – tek – kâ – düm – teek – düm – düm – düm – tek – kâ – tek – kâ – düm – tek – kâ – düm – düm – teek – tek – kâ – düm – teek – tek – kâ – düm – tek – teek – düm – tek – düm – düm – teek – tek – kâ” şeklinde ifade edilmesi gerekir. Bütün bunlara ek olarak eserde, darpların üstünde yer alan rakam ve matematiksel işaretlere ilişkin herhangi bir açıklamaya yer verilmediğinden, bunların ne anlama geldiğine ilişkin bir sonuca varılamamıştır.

Tevfik Rıza Pırnal

<u>1 Sofyân</u>			+	<u>1 Yürük Semâi</u>					+												
<u>Düm</u>	<u>Te</u>	<u>Ke</u>		<u>Düm</u>	<u>Te</u>	<u>Ke</u>	<u>Te</u>	<u>Ke</u>													
2	1	1		2	1	1	1	1													
<hr/>																					
Sofyân																					
<u>1</u>				<u>2</u>			<u>3</u>			<u>4</u>			<u>5</u>								
<u>Düm</u>	<u>Te</u>	<u>Ke</u>		<u>Düm</u>	<u>Tek</u>		<u>Düm</u>	<u>Tek</u>		<u>Düm</u>	<u>Te</u>	<u>Ke</u>		<u>Düm</u>	<u>Tek</u>						
2	1	1		2	2		2	2		2	1	1		2	2						
<hr/>																					
Yürük Semâi										+	<u>Sofyân</u>					+					
<u>1</u>						<u>2</u>						<u>Düm</u>		<u>Tek</u>							
<u>Düm</u>	<u>Te</u>	<u>Ke</u>	<u>Te</u>	<u>Ke</u>		<u>Düm</u>	<u>Te</u>	<u>Ke</u>	<u>Te</u>	<u>Ke</u>		<u>Düm</u>	<u>Tek</u>								
2	1	1	1	1		2	1	1	1	1		2	2								
<hr/>																					
Yürük Semâi										+	<u>Sofyân</u>										+
<u>1</u>				<u>1</u>				<u>2</u>			<u>3</u>			<u>4</u>			<u>5</u>				
<u>Düm</u>	<u>Düm</u>	<u>Düm</u>		<u>Te</u>	<u>Ke</u>	<u>Te</u>	<u>Ke</u>		<u>Düm</u>	<u>Te</u>	<u>Ke</u>	<u>Düm</u>	<u>Düm</u>	<u>Tek</u>		<u>Düm</u>	<u>Te</u>	<u>Ke</u>	<u>Tek</u>	<u>Te</u>	<u>Ke</u>
2	2	2		1	1	1	1		2	1	1	2	1	1	1	1	2	2	1	1	
<hr/>																					
Sofyân																					
<u>1</u>				<u>2</u>				<u>3</u>				<u>4</u>									
<u>Düm</u>	<u>Tek</u>	<u>Tek</u>		<u>Düm</u>	<u>Tek</u>	<u>Tek</u>		<u>Düm</u>	<u>Tek</u>	<u>Düm</u>	<u>Düm</u>		<u>Tek</u>	<u>Te</u>	<u>Ke</u>						
1	1	2		1	1	2		1	1	1	1		2	1	1						

Şekil 4.797. Tevfik Rıza Pırnal'ın Söz ve Saz adlı eserinde Darb-ı Fetih usûlü

Pırnal, Darb-ı Fetih usûlünü mertebe unsurunu gözetmeksizin ele aldığından, darpların ifadelerinin tutarlılığına ilişkin bir yorum getirmek mümkün değildir. Ayrıca müellif darpları gruplayarak Yürük Semai ve Sofyân olarak adlandırmıştır. Ancak müellifin grupladığı darpların birim zaman değerlikleri ve darplarının ifadeleri belirttiği usûllerle uyuşmamaktadır. Bu durum darpların ifadelerinin ve birim zaman değerliklerinin idrak edilmesi noktasında muğlaklığa sebebiyet vermektedir.

Veli Kanık



Şekil 4.798. Veli Kanık'ın Türk Musikisinde Ritm Unsuru ve Nota Kaideleri adlı eserinde Darb-ı Fetih usûlü



Şekil 4.798. (devam) Veli Kanık'ın Türk Musikisinde Ritm Unsuru ve Nota Kaideleri adlı eserinde Darb-ı Fetih usûlü



Şekil 4.798. (devam) Veli Kanık'ın Türk Musikisinde Ritm Unsuru ve Nota Kaideleri adlı eserinde Darb-1 Fetih usûlü

Kanık, Darb-1 Fetih dörtlük mertebede ele almış; örneklerin bazı kısımlarında darpların ifadelerini kısaltma yöntemine başvurarak “düm” darbını “d”, “tek” darbını ise “t” harfiyle ifade etmiştir. Mertebe dinamiğinin esasları göz önüne alındığında, darpların ifadelerinin tutarlı olmadığı görülmüştür. Usûlün yirmi birinci, yirmi ikinci, otuz altıncı ve otuz yedinci darplarının birim zaman değerlikleri mertebenin dörtte birine eşit olduğundan bahsi geçen darpları dörtlük mertebede ifade etmek mümkün değildir.

Ümit Mutlu

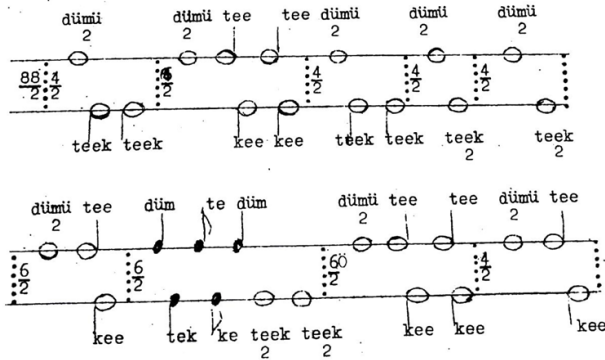

Şekil 4.799. Ümit Mutlu'nun Türk Musikisi Nazariyatı Usûlleri ve Makam Seyirleri adlı eserinde Darb-1 Fetih usûlü

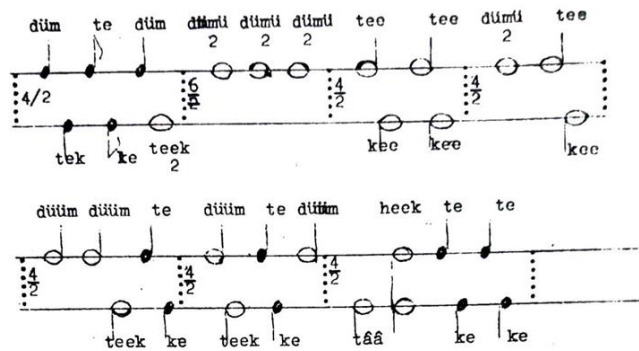

Şekil 4.799. (devam) Ümit Mutlu'nun Türk Musikisi Nazariyatı Usûlleri ve Makam Seyirleri adlı eserinde Darb-1 Fetih usûlü

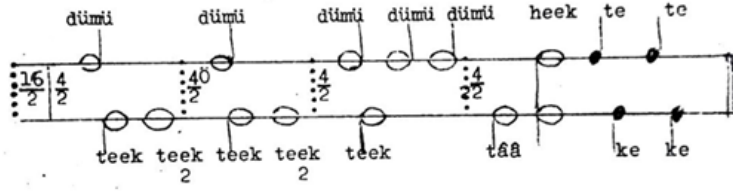

Şekil 4.799. (devam) Ümit Mutlu'nun Türk Musikisi Nazariyatı Usûlleri ve Makam Seyirleri adlı eserinde Darb-1 Fetih usûlü

Mutlu, Darb-1 Fetih usûlünü ikilik mertebede ele almıştır. Müellif, usûlün birinci, dördüncü, dokuzuncu, on ikinci, on dördüncü, on altıncı, yirmi altıncı, otuz birinci, otuz sekizinci, otuz dokuzuncu, kırkıncı, kırk ikinci, kırk yedinci, altmış altıncı, altmış dokuzuncu, yetmiş ikinci, yetmiş dördüncü ve yetmiş beşinci darplarını “dümü” şeklinde ifade etmiştir. Ancak müellif bu darba ve darbin içeriğine ilişkin bir bilgi vermemiştir. Ayrıca mertebe dinamiğinin esasları göz önüne alındığında, darpların ifadelerinin tutarlı olmadığı görülmüştür. Usûlün yirmi birinci, yirmi ikinci, otuz altıncı ve otuz yedinci darplarının birim zaman değerlikleri mertebenin dörtte birine eşit olduğundan bahsi geçen darpları ikilik mertebede ifade etmek mümkün değildir.

Hurşit Ungay

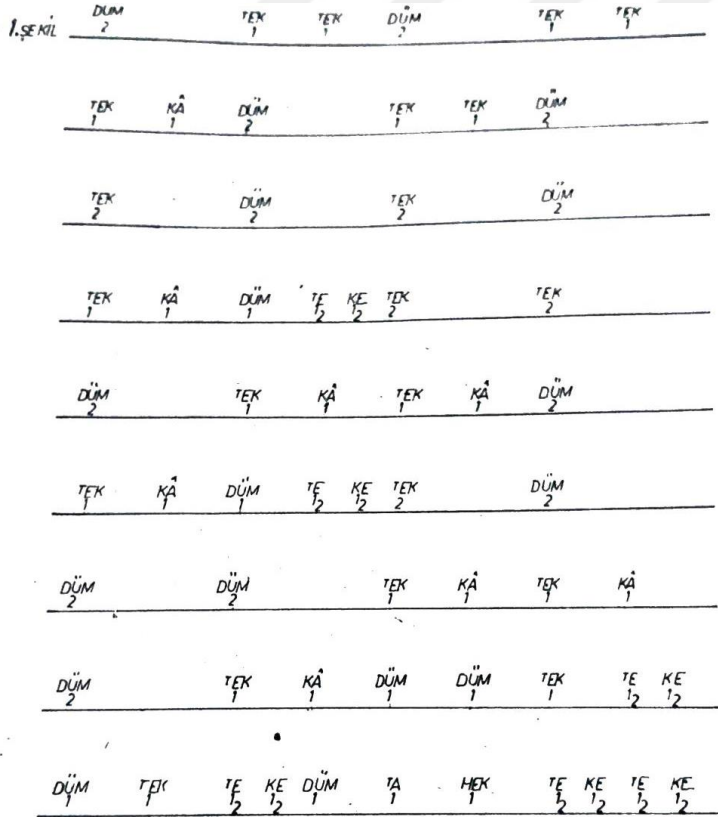

Şekil 4.800. Hurşit Ungay'ın Türk Müsikisinde Usûller ve Kudüm adlı eserinde Darb-1 Fetih usûlü

2. Sıxı

DÜM₂ TEK₁ TEK₁ DÜM₂ TEK₁ TEK₁

TEK₁ KÂ₁ DÜM₂ TEK₁ TEK₁ DÜM₂

TEK₂ DÜM₂ TEK₂ DÜM₂

TEK₁ KÂ₁ DÜM₂ TEK₂ TE KE DÜM₂ TEK₂ DÜM₂

TEK₁ KÂ₁ TEK₁ KÂ₁ DÜM₂ TEK₁ KÂ₁

TEK₁ KÂ₁ DÜM₂ TEK₂ TE KE DÜM₂ TEK₂ DÜM₂

DÜM₂ DÜM₂ TEK₁ KÂ₁ TEK₁ KÂ₁

DÜM₂ TEK₁ KÂ₁ DÜM₁ DÜM₁ TEK₁ TE KE₂

DÜM₁ TEK₁ TE KE₂ DÜM₁ TA₁ HEK₁ TE KE₂ TE KE₂

DÜM₁ TEK₁ TEK₂ DÜM₁ TEK₁ TEK₂

DÜM₁ TEK₁ DÜM₁ DÜM₁ TA₁ HEK₁ TE KE₂ TE KE₂

Şekil 4.800. (devam) Hurşit Ungay'ın Türk Müsıkisinde Usûller ve Kudüm adlı eserinde Darb-ı Fetih usûlü

DÜM DÜM TEK TEK

KÂ KÂ

DÜM TEK DÜM DÜM TE

KÂ TEK KE

DÜM TE DÜM TA TE TE

TEK KE HEK KE KE

DÜM DÜM

TEK TEK TEK TEK

DÜM DÜM DÜM TA TE TE

TEK HEK KE KE

Şekil 4.800. (devam) Hurşit Ungay'ın Türk Müsıkisinde Usûller ve Kudüm adlı eserinde Darb-ı Fetih usûlü

Ungay, Darb-ı Fetih usûlünü iki çizgide gösterim yöntemini kullanarak ve usûlün birim zaman değerliklerini rakamlarla ifade ederek ele almıştır. Ayrıca usûlü dörtlük mertebede göstermiştir. Mertebe dinamiğinin esasları doğrultusunda usûlün darplarının ifadelerinin tutarlı olmadığı görülmüştür. Çünkü birinci, dördüncü, dokuzuncu, on ikinci, on üçüncü, on dördüncü, on beşinci, on altıncı, yirmi ikinci, yirmi üçüncü, yirmi dördüncü, yirmi dokuzuncu, otuz beşinci, otuz altıncı, otuz yedinci, otuz sekizinci, kırk üçüncü, altmış dördüncü ve altmış yedinci darpların birim zaman değerlikleri mertebenin iki katına; ikinci, üçüncü, beşinci, altıncı, yedinci, sekizinci, onuncu, on birinci, on yedinci, on sekizinci, on dokuzuncu, yirmi beşinci, yirmi altıncı, yirmi yedinci, yirmi sekizinci, otuzuncu, otuz birinci, otuz ikinci, otuz dokuzuncu, kırkıncı, kırk birinci, kırk ikinci, kırk dördüncü, kırk beşinci, kırk altıncı, kırk yedinci, kırk sekizinci, elli birinci, elli ikinci, elli beşinci, elli altıncı, elli yedinci, altmış ikinci, altmış üçüncü, altmış beşinci, altmış altıncı, altmış sekizinci, altmış dokuzuncu, yetmişinci, yetmiş birinci, yetmiş ikinci ve yetmiş üçüncü darpların birim zaman değerlikleri mertebeye; yirminci, yirmi birinci, otuz üçüncü, otuz dördüncü, kırk dokuzuncu, elliinci, elli üçüncü, elli dördüncü, elli sekizinci, elli dokuzuncu, altmışıncı, altmış birinci, yetmiş dördüncü, yetmiş beşinci, yetmiş altıncı ve yetmiş yedinci darpların birim zaman değerlikleri de mertebenin yarısına eşittir. Ayrıca elli altıncı ve elli yedinci darpları sırasıyla “düm” ve “tek” ile gösterilmesine karşın “tâ” ve “hek” ile ifade edilmişlerdir. Bu durum “düm”, “tek”, “tâ” ve “hek” darplarının gösterimi noktasında muğlaklıklara sebebiyet vermektedir. Buna göre darpların “düüm – tek – kâ – düüm – tek – kâ – tek – kâ – düüm – tek – kâ – düüm – teek – düüm – teek – düüm – tek – kâ – düüm – te – ke – teek – teek – düüm – tek – kâ – tek – kâ – düüm – tek – kâ – düüm – te – ke – teek – düüm – düüm – düüm – tek – kâ – tek – kâ – düüm – tek – kâ – düüm – düüm – tek – te – ke – düüm – tek – te – ke – düüm – tek – teek – düüm – tek – teek – düüm – tek – düüm – düüm – düüm – tek – te – ke – te – ke” şeklinde ifade edilmesi gerekir.

İsmail Hakkı Özkan

88/4

Düm2 Te Düm2 Te Te Düm2 Te Düm2 Düm2 Düm2 Te Düm2 Düm2 Te Te Düm2 Te Düm

Ke Ke Ke Ke Tek2 Tek2 Ke Tek2 Tek2 Ke Ke Ke Tek2

Düm2 Tek2 Düm2 Te Te Düm2 Te Düm2 Düm Düm Düm Te Düm Düm Düm Düm Te

Ke Ke Ke Ke Tek2 Tek2 Tek2 Ke Tek2 Tek2 Tek2 Tek2 Tek2 Tek2 Ke

Fer' Usûlü Nîm Hafif Usûlü

Şekil 4.801. İsmail Hakkı Özkan'ın Türk Mûsikîsi Nazariyatı ve Usûlleri: Kudüm Velveleleri adlı eserinde Darb-1 Fetih/Zarb-1 Fetih usûlü

88/2 Üçüncü mertebeye Ağır Darb-1 Fetih (velveleli)

88/2

Düm2 Te Düm2 Te Te Düm2 Te Düm2 Düm2 Düm2 Te Düm Te Düm

Ke Ke Ke Ke Tek2 Tek2 Ke Tek2 Tek2 Düm2

Eski Şekil →

Düm2 Te Te Düm2 Te Düm Te Düm Düm2 Düm2 Düm2 Te Te Düm2 Te Düm Düm Te

Ke Ke Ke Tek2 Ke Tek2 Ke Ke Ke Ke Tek2 Ke

Düm2 Düm2

← Eski Şekil →

Düm Te Düm Te Te Düm Düm Düm Düm Düm Te Te

Tek2 Ke Ta Hek Ke Ke Tek2 Tek2 Tek2 Tek2 Ta Hek Ke Ke

← Eski Şekil →

Şekil 4.801. (devam) İsmail Hakkı Özkan'ın Türk Mûsikîsi Nazariyatı ve Usûlleri: Kudüm Velveleleri adlı eserinde Darb-1 Fetih/Zarb-1 Fetih usûlü

Özkan, Darb-1 Fetih usûlünü ikilik ve dördlük mertebeye ele almıştır. Mertebeye dinamiğinin esasları doğrultusunda usûlün darplarının ifadelerinin tutarlı olmadığı görülmüştür. Çünkü birinci, dördüncü, dokuzuncu, on ikinci, on üçüncü, on dördüncü, on beşinci, on altıncı, on dokuzuncu, yirminci, yirmi birinci, yirmi altıncı, otuz birinci, otuz ikinci, otuz üçüncü, otuz dördüncü, otuz beşinci, kırkıncı, kırk beşinci, kırk sekizinci, kırk dokuzuncu, elli dördüncü, elli yedinci ve altmış ikinci darpların birim zaman değerlikleri mertebenin iki katına; ikinci,

üçüncü, beşinci, altıncı, yedinci, sekizinci, onuncu, on birinci, on yedinci, on sekizinci, yirmi ikinci, yirmi üçüncü, yirmi dördüncü, yirmi beşinci, yirmi yedinci, yirmi sekizinci, yirmi dokuzuncu, otuzuncu, otuz altıncı, otuz yedinci, otuz sekizinci, otuz dokuzuncu, kırk birinci, kırk ikinci, kırk üçüncü, kırk dördüncü, kırk altıncı, kırk yedinci, ellinci, elli birinci, elli ikinci, elli üçüncü, elli beşinci, elli altıncı, elli sekizinci, elli dokuzuncu, altmışıncı, altmış birinci, altmış üçüncü ve altmış dördüncü darpların birim zaman değerlikleri de mertebeye eşittir. Buna göre darpların her iki mertebede de “düüm – tek – kâ – düüm – tek – kâ – tek – kâ – düüm – tek – kâ – düüm – teek – düüm – teek – düüm – tek – kâ – düüm – teek – düüm – tek – kâ – tek – kâ – düüm – tek – kâ – tek – kâ – düüm – teek – düüm – düüm – tek – kâ – tek – kâ – düüm – tek – kâ – düm – düm – teek – tek – kâ – düüm – teek – tek – kâ – düm – tek – teek – düm – tek – teek – düm – tek – düm – düm – düm – teek – tek – kâ” şeklinde ifade edilmesi gerekir.

Şeref Çakar

Usûlün Zamanları: DÜM TE KÂ DÜM TE KE TE KE DÜM TE KE DÜM TE DÜM TE DÜM
ve vuruşları: 2 1 1 2 1 1 1 1 2 1 1 2 2 2 2

Usûlün Notası:
2. Mertebesi 88/4

TE KE DÜM TEK DÜM TE KE TE KE DÜM TE KE TE KE DÜM TEK
1 1 2 2 2 1 1 1 1 2 1 1 1 1 2

DÜM DÜM DÜM TE KE TE KE DÜM TE KE DÜM DÜM TEK TE KE DÜM
2 2 2 1 1 1 2 1 1 1 1 2 1 1 2

TEK TE KE DÜM TEK TEK DÜM TEK TEK DÜM TEK DÜM DÜM TEK TE KE
2 1 1 1 1 2 1 1 2 1 1 1 1 2 1 1

Şekil 4.802. Şeref Çakar’ın Türk Musikîsinde Usûl adlı eserinde Darb-ı Fetih usûlü

Çakar, Darb-ı Fetih usûlünü dörtlük mertebede ele almıştır. Mertebe dinamiğinin esasları doğrultusunda usûlün darplarının ifadelerinin tutarlı olmadığı görülmüştür. Çünkü birinci, dördüncü, dokuzuncu, on ikinci, on üçüncü, on dördüncü, on beşinci, on altıncı, on dokuzuncu, yirminci, yirmi birinci, yirmi altıncı, otuz birinci, otuz ikinci, otuz üçüncü, otuz dördüncü, otuz beşinci, kırkıncı, kırk beşinci, kırk sekizinci, kırk dokuzuncu, elli dördüncü, elli yedinci ve altmış ikinci darpların birim zaman değerlikleri mertebenin iki katına; ikinci, üçüncü, beşinci,

altıncı, yedinci, sekizinci, onuncu, on birinci, on yedinci, on sekizinci, yirmi ikinci, yirmi üçüncü, yirmi dördüncü, yirmi beşinci, yirmi yedinci, yirmi sekizinci, yirmi dokuzuncu, otuzuncu, otuz altıncı, otuz yedinci, otuz sekizinci, otuz dokuzuncu, kırk birinci, kırk ikinci, kırk üçüncü, kırk dördüncü, kırk altıncı, kırk yedinci, ellinci, elli birinci, elli ikinci, elli üçüncü, elli beşinci, elli altıncı, elli sekizinci, elli dokuzuncu, altmışıncı, altmış birinci, altmış üçüncü ve altmış dördüncü darpların birim zaman değerlikleri de mertebeye eşittir. Buna göre darpların “düüm – tek – kâ – düüm – tek – kâ – tek – kâ – düüm – tek – kâ – düüm – teek – düüm – teek – düüm – tek – kâ – düüm – teek – düüm – tek – kâ – tek – kâ – düüm – tek – kâ – tek – kâ – düüm – teek – düüm – düüm – düüm – tek – kâ – tek – kâ – düüm – tek – kâ – düm – düm – teek – tek – kâ – düüm – teek – tek – kâ – düm – tek – teek – düm – tek – teek – düm – tek – düm – düm – teek – tek – kâ” şeklinde ifade edilmesi gerekir.

Cemil Sangan

— DARB-1 FETİH USÛLÜ —

MERTEBELEBİNE GÖRE USÛL NOTALARI :

88/4

TEK KÂ NİM HAFİF

Şekil 4.803. Cemil Sangan’ın Türk Müziği Usûlleri adlı eserinde Darb-1 Fetih usûlü

Sangan, Darb-1 Fetih usûlünü dörtlük mertebede ele almıştır. Mertebe dinamiğinin esasları doğrultusunda usûlün darplarının ifadelerinin tutarlı olmadığı görülmüştür. Çünkü birinci, dördüncü, dokuzuncu, on ikinci, on üçüncü, on dördüncü, on beşinci, on altıncı, yirmi ikinci, yirmi üçüncü, yirmi dördüncü, yirmi dokuzuncu, otuz beşinci, otuz altıncı, otuz yedinci, otuz sekizinci, kırk üçüncü, altmış dördüncü ve altmış yedinci darpların birim zaman değerlikleri mertebenin iki katına; ikinci, üçüncü, beşinci, altıncı, yedinci, sekizinci, onuncu, on birinci, on

yedinci, on sekizinci, on dokuzuncu, yirmi beşinci, yirmi altıncı, yirmi yedinci, yirmi sekizinci, otuzuncu, otuz birinci, otuz ikinci, otuz dokuzuncu, kırkıncı, kırk birinci, kırk ikinci, kırk dördüncü, kırk beşinci, kırk altıncı, kırk yedinci, kırk sekizinci, elli birinci, elli ikinci, elli beşinci, elli altıncı, elli yedinci, altmış ikinci, altmış üçüncü, altmış beşinci, altmış altıncı, altmış sekizinci, altmış dokuzuncu, yetmişinci, yetmiş birinci, yetmiş ikinci ve yetmiş üçüncü darpların birim zaman değerlikleri mertebeye; yirminci, yirmi birinci, otuz üçüncü, otuz dördüncü, kırk dokuzuncu, ellinci, elli üçüncü, elli dördüncü, elli sekizinci, elli dokuzuncu, altmışıncı, altmış birinci, yetmiş dördüncü, yetmiş beşinci, yetmiş altıncı ve yetmiş yedinci darpların birim zaman değerlikleri de mertebenin yarısına eşittir. Buna göre darpların “düüm – tek – kâ – düüm – tek – kâ – tek – kâ – düüm – tek – kâ – düüm – teek – düüm – teek – düüm – tek – kâ – düüm – te – ke – teek – teek – düüm – tek – kâ – tek – kâ – düüm – tek – kâ – düüm – te – ke – teek – düüm – düüm – düüm – tek – kâ – tek – kâ – düüm – tek – kâ – düüm – düüm – tek – te – ke – düüm – tek – te – ke – düüm – tâ – hek – te – ke – te – ke – düüm – tek – teek – düüm – tek – teek – düüm – tek – düüm – düüm – düüm – tâ – hek – te – ke – te – ke” şeklinde ifade edilmesi gerekir.

— EKSİK ZENCİR (MURABBA) USÛLÜ —
MERTEBELERİNE GÖRE USÛL NOTALARI :

The image shows four staves of musical notation for the Eksik Zencir (Murabba) usûlü. Each staff represents a different stage or 'mertebe' of the rhythm. The notation includes rhythmic values (Düm, Tek, Kâ) and specific rhythmic patterns (FAHTE, ÇEMBER KÂ, DEVR-i KEBİR). Time signatures are indicated at the beginning of each staff: 88/4, 16/4, 20/4, 24/4, and 28/4. The notation is written in a style that combines rhythmic notation with traditional Turkish notation.

Şekil 4.804. Cemil Sangan'ın Türk Müziği Usûlleri adlı eserinde Eksik Zencir/Murabba usûlü

Sangan, Eksik Zencir/Murabba usûlünü dörtlük mertebede ele almıştır. Mertebe dinamiğinin esasları doğrultusunda usûlün darplarının ifadelerinin tutarlı olmadığı görülmüştür. Çünkü birinci, üçüncü, altıncı, dokuzuncu, on ikinci, on üçüncü, on dördüncü, on beşinci, on altıncı, on yedinci, yirmi ikinci, yirmi beşinci, yirmi sekizinci, yirmi dokuzuncu, otuzuncu, otuz birinci, otuz ikinci, otuz üçüncü, otuz sekizinci, otuz dokuzuncu, kırkıncı, kırk sekizinci, kırk dokuzuncu ve ellinci darpların birim zaman değerlikleri mertebenin iki katına; ikinci, altıncı,

kırk altıncı ve kırk yedinci darpların birim zaman değerlikleri mertebenin dört katına; dördüncü, beşinci, yedinci, sekizinci, onuncu, on birinci, on sekizinci, on dokuzuncu, yirminci, yirmi birinci, yirmi üçüncü, yirmi dördüncü, yirmi altıncı, yirmi yedinci, otuz dördüncü, otuz beşinci, otuz altıncı, otuz yedinci, kırk birinci, kırk ikinci, kırk beşinci, elli birinci, elli ikinci, elli üçüncü ve elli dördüncü darpların birim zaman değerlikleri mertebeye; kırk üçüncü ve kırk dördüncü darpların birim zaman değerlikleri de mertebenin yarısına eşittir. Buna göre darpların “düüm – teeeek – teek – düm – düm – teeeek – tek – kâ – düüm – düm – düm – teek – teek – teek – düüm – tââ – heek – tek – kâ – tek – kâ – düüm – tek – kâ – düüm – düm – düm – teek – teek – teek – düüm – tââ – heek – tek – kâ – tek – kâ – düüm – düüm – teek – düm – tek – te – ke – düm – teeeek – teeeek – düüm – tââ – heek – tek – kâ – tek – kâ” şeklinde ifade edilmesi gerekir.

Erdinç Çelikkol

Şekil 4.805. Erdinç Çelikkol’un Türk Müsıkîsi Bilgileri I-II adlı eserinde Darb-ı Fetih usûlü

Çelikkol, Darb-ı Fetih usûlünün dördlük mertebede ele almıştır. Usûle ilişkin darpların ifadesi mertebeye tutarlılık göstermektedir.

Erol Sayan

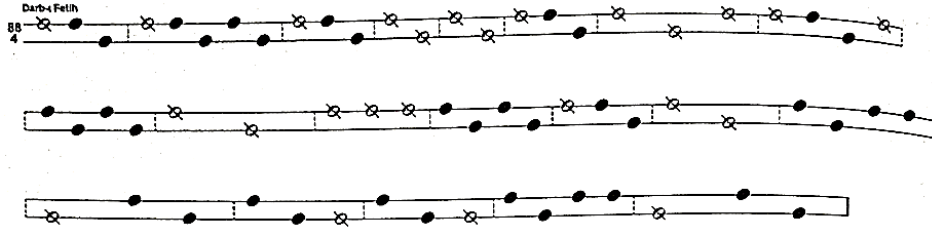

Şekil 4.806. Erol Sayan'ın Ulusal Müziğimiz adlı eserinde Darb-ı Fetih usûlü

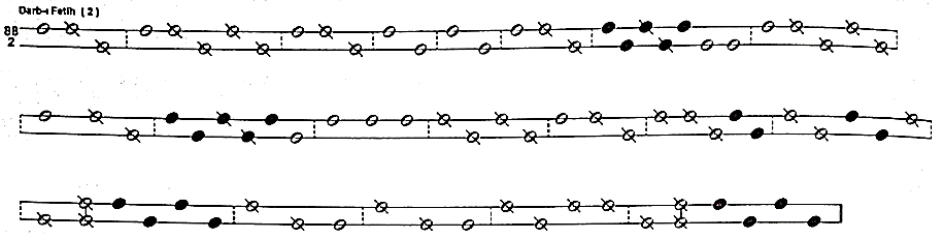

Şekil 4.806. (devam) Erol Sayan'ın Ulusal Müziğimiz adlı eserinde Darb-ı Fetih usûlü

Sayan, Darb-ı Fetih usûlünü ikilik ve dörtlük mertebelerde ele almıştır. Müellifin gösterim yöntemine bağlı olarak darpların ifadelerine ilişkin bir çıkarımda bulunmak mümkün değildir.

Ahmet Selim Teymur

4/4 Sofyan 6/4 Yürük Semai 4/4 Sofyan 4/4 Sofyan

düm te ke düm te ke te ke düm te ke düm tek

2 1 1 2 1 1 1 1 2 1 1 2 2

4/4 Sofyan 4/4 Sofyan 4/4 Sofyan 6/4 Yürük Semai

düm tek düm te ke düm tek düm te ke te ke

2 2 2 1 1 2 2 2 1 1 1 1

6/4 Yürük Semai 4/4 Sofyan 6/4 Yürük Semai 4/4 Sofyan

düm te ke te ke düm tek düm düm düm te ke te ke

2 1 1 1 1 2 2 2 2 2 1 1 1 1

4/4 Sofyan 4/4 Sofyan 4/4 Sofyan 4/4 Sofyan

düm te ke düm tek düm tek düm düm tek te ke

2 1 1 2 1 1 1 1 2 1 1

4/4 Sofyan 4/4 Sofyan 4/4 Sofyan 4/4 Sofyan

düm tek tek düm tek tek düm tek düm düm tek te ke

1 1 2 1 1 2 1 1 1 1 2 1 1

Şekil 4.807. Ahmet Selim Teymur'un Türk Musikisi adlı eserinde Darb-ı Fetih usûlü

Teymur, Darbı Fetih usûlünü dörtlük mertebede ele almıştır. Mertebe dinamiğinin esasları göz önüne alındığında, darpların ifadelerinin tutarlı olmadığı görülmüştür. Çünkü birinci, dördüncü, dokuzuncu, on ikinci, on üçüncü, on dördüncü, on beşinci, on altıncı, on dokuzuncu, yirminci, yirmi birinci, yirmi altıncı, otuz birinci, otuz ikinci, otuz üçüncü, otuz dördüncü, otuz beşinci, kırkıncı, kırk üçüncü, kırk dördüncü, kırk dokuzuncu, elli dördüncü, elli yedinci ve altmış ikinci darpların birim zaman değerlikleri mertebenin iki katına; ikinci, üçüncü, beşinci, altıncı, yedinci, sekizinci, onuncu, on birinci, on yedinci, on sekizinci, yirmi ikinci, yirmi üçüncü, yirmi dördüncü, yirmi beşinci, yirmi yedinci, yirmi sekizinci, yirmi dokuzuncu, otuzuncu, otuz altıncı, otuz yedinci, otuz sekizinci, otuz dokuzuncu, kırk birinci, kırk ikinci, kırk beşinci, kırk altıncı, kırk yedinci, kırk sekizinci, ellingi, elli birinci, elli ikinci, elli üçüncü, elli beşinci, elli altıncı, elli sekizinci, elli dokuzuncu, altmışıncı, altmış birinci, altmış üçüncü ve altmış dördüncü darpların birim zaman değerlikleri de mertebeye eşittir. Buna göre darpların “düüm – tek – kâ – düüm – tek – kâ – tek – kâ – düüm – tek – kâ – düüm – teek – düüm – teek – düüm – tek – kâ – düüm – teek – düüm – tek – kâ – tek – kâ – düüm – tek – kâ – tek – kâ – düüm – teek – düüm – düüm – düüm – tek – kâ – tek – kâ – düüm – tek – kâ – düüm – teek – düüm – tek – düüm – düüm – teek – tek – kâ – düüm – tek – teek – düüm – tek – teek – düüm – tek – düüm – düüm – teek – tek – kâ – düüm – tek – teek – düüm – tek – düüm – düüm – teek – tek – kâ” şeklinde ifade edilmesi gerekir. Ayrıca müellif darpları gruplayarak Sofyan ve Yürük Semai olarak adlandırmıştır. Ancak müellifin grupladığı darpların birim zaman değerlikleri ve darplarının ifadeleri belirttiği usûllerle uyuşmamaktadır. Bu durum darpların ifadelerinin ve birim zaman değerliklerinin idrak edilmesi noktasında muğlaklığa sebebiyet vermektedir.

Fatih Salgar

The image displays three musical staves of notation for Darb-ı Fetih usûl. Each staff shows a sequence of notes with rhythmic values (e.g., 4/2, 6/2, 16/2) and syllables (Düm, Te, Ke, Tek, Hek, Nüm) written above and below the notes. The notation is complex, with many notes beamed together and various rhythmic markings.

Şekil 4.808. Fatih Salgar’ın Türk Müziğinde Makamlar, Usûller ve Seyir Örnekleri adlı eserinde Darb-ı Fetih usûlü

Salgar, Darb-ı Fetih usûlünü ikilik mertebede ele almıştır. Mertebe dinamiğinin esasları doğrultusunda usûlün darplarının ifadelerinin tutarlı olmadığı görülmüştür. Usûlün yirmi birinci, yirmi ikinci, otuz altıncı ve otuz yedinci darplarının birim zaman değerlikleri mertebenin dörtte birine eşit olduğundan bahsi geçen darpların ikilik mertebede ifade etmek mümkün değildir. Ayrıca darpların ifadelerinin yanında yer alan rakamlar darpların birim zaman değerliklerini vurgulamaktadır. Ancak müellif eserinde bu rakamlara ilişkin herhangi bir açıklamaya yer vermediğinden, Türk müziği ve usûllere dair bilgi birikimine sahip olmayan birinden bunlara yönelik bir fikir edinmesi beklenemez. Eserde, darpların üstünde yer alan matematiksel işaretlere ilişkin de herhangi bir açıklamaya yer verilmediğinden, bunların ne anlama geldiğine dair bir sonuca varılamamıştır.

Fahrettin Yarkın

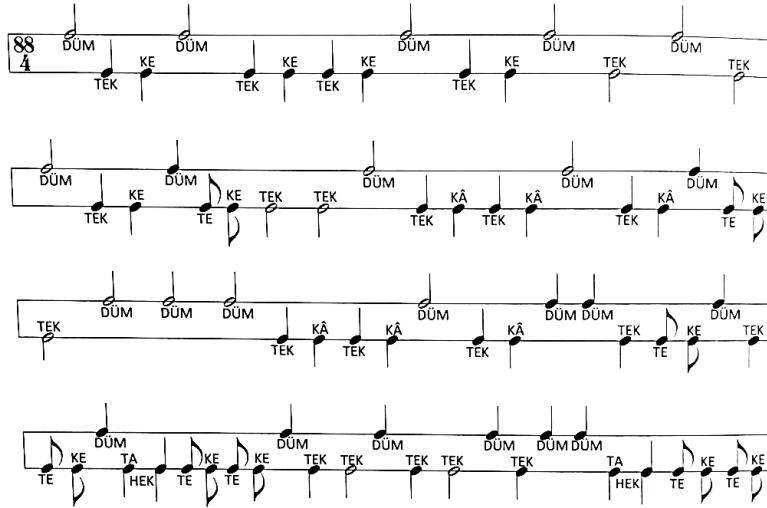

Şekil 4.809. Fahrettin Yarkın'ın Türk Müziğinde Usûller adlı eserinde Darb-ı Fetih usûlü

Yarkın, Darb-ı Fetih usûlünü dörtlük mertebede ele almıştır. Mertebe dinamiğinin esasları doğrultusunda usûlün darplarının ifadelerinin tutarlı olmadığı görülmüştür. Çünkü birinci, dördüncü, dokuzuncu, on ikinci, on üçüncü, on dördüncü, on beşinci, on altıncı, yirmi ikinci, yirmi üçüncü, yirmi dördüncü, yirmi dokuzuncu, otuz beşinci, otuz altıncı, otuz yedinci, otuz sekizinci, kırk üçüncü, altmış dördüncü ve altmış yedinci darplarının birim zaman değerlikleri mertebenin iki katına; ikinci, üçüncü, beşinci, altıncı, yedinci, sekizinci, onuncu, on birinci, on yedinci, on sekizinci, on dokuzuncu, yirmi beşinci, yirmi altıncı, yirmi yedinci, yirmi sekizinci, otuzuncu, otuz birinci, otuz ikinci, otuz dokuzuncu, kırkıncı, kırk birinci, kırk ikinci, kırk dördüncü, kırk beşinci, kırk altıncı, kırk yedinci, kırk sekizinci, elli birinci, elli ikinci, elli beşinci, elli altıncı, elli yedinci, altmış ikinci, altmış üçüncü, altmış beşinci, altmış altıncı, altmış

sekizinci, altmış dokuzuncu, yetmişinci, yetmiş birinci, yetmiş ikinci ve yetmiş üçüncü darpların birim zaman değerlikleri mertebeye; yirminci, yirmi birinci, otuz üçüncü, otuz dördüncü, kırk dokuzuncu, ellinci, elli üçüncü, elli dördüncü, elli sekizinci, elli dokuzuncu, altmışıncı, altmış birinci, yetmiş dördüncü, yetmiş beşinci, yetmiş altıncı ve yetmiş yedinci darpların birim zaman değerlikleri de mertebenin yarısına eşittir. Buna göre darpların “düüm – tek – kâ – düüm – tek – kâ – tek – kâ – düüm – tek – kâ – düüm – teek – düüm – teek – düüm – tek – kâ – düüm – te – ke – teek – teek – düüm – tek – kâ – tek – kâ – düüm – tek – kâ – düüm – te – ke- teek – düüm – düüm – düüm – tek – kâ – tek – kâ – düüm – tek – kâ – düüm – düüm – tek – te - ke – düüm – tek – te – ke – düüm – tâ – hek – te – ke – te – ke – düüm – tek – teek – düüm – tek – teek – düüm – tek – düüm – düüm – tâ – hek – te – ke – te – ke” şeklinde ifade edilmesi gerekir.

Mehmet Gönül

DARB-I FETİH
Peşrev ve Bestelerde

88
4

DÜÜM TEK KÂ DÜÜM TEK KÂ TEK KÂ DÜÜM TEK KÂ DÜÜM TEEK DÜÜM TEEK

DÜÜM TEK KÂ DÜÜM TEEK TEEK DÜÜM TEK KÂ TEK KÂ DÜÜM TEK KÂ DÜÜM

TEEK DÜÜM TEEK DÜÜM TEK KÂ TEK KÂ DÜÜM TEK KÂ DÜÜM TEEK DÜÜM TEK ME

DÜÜM DÜÜM TEEK TEK KÂ DÜÜM TEK TEEK DÜÜM TEK TEEK DÜÜM TEK DÜÜM DÜÜM TEEK TEK KÂ

Şekil 4.810. Mehmet Gönül’ün Türk Müziği Solfej-Makam-Usûl-Dikte Alıştırmaları adlı eserinde Darb-ı Fetih usûlü

Gönül, Darb-ı Fetih usûlünü dörtlük mertebede ele almıştır. Usûlün darplarına ilişkin ifadelerin mertebeye göre tutarlı bir şekilde verildiği görülmüştür.

4.5.34. 96 Zamanlı Usûller

Ekrem Karadeniz

96
4

4 4 4 4 4
Düm Tekâ Düm Tekâ Tekâ

4 4 4 4 4 4
Düm Tekâ Düm Tek Tek Düm

4 4 4 4 4 4
Düm Tek Düm Tek Tek Düm

4 2 2 2 2 2
Tekâ Düm Düm Tek Teke Düm

2 2 2 4 2 2
Tek Teke Düm Táhek Tekâ Tekâ

Şekil 4.811. Ekrem Karadeniz’in Türk Müsîkîsinin Nazariye ve Esasları adlı eserinde Sakîl usûlü

Karadeniz, Sakil usûlünü 96 zamanlı olarak dörtlük mertebede ele almıştır. Şablonda yer alan darp sayısı ile ifadelerin sayısı örtüşmemektedir. Mertebe dinamiğinin esasları göz önüne alındığında, darpların ifadelerinin tutarlı olmadığı görülmüştür. Çünkü birinci, ikinci, üçüncü, dördüncü, beşinci, altıncı, yedinci, sekizinci, dokuzuncu, onuncu, on birinci, on ikinci, on üçüncü, on dördüncü, on beşinci, on altıncı, on yedinci, on sekizinci ve yirmi yedinci darpların birim zaman değerlikleri mertebenin dört katına; on dokuzuncu, yirminci, yirmi birinci, yirmi ikinci, yirmi üçüncü, yirmi dördüncü, yirmi beşinci, yirmi altıncı, yirmi sekizinci ve yirmi dokuzuncu darpların birim zaman değerlikleri mertebenin iki katına eşittir. Buna göre darpların “dööüüm – teeeek – döüüüm – teeeek – teeeek – döüüüm – teeeek – döüüüm – teeeek – teeeek – döüüüm – döüüüm – teeeek – döüüüm – teeeek – teeeek – döüüüm – teeeek – düüm – düüm – teek – teek – düüm – teek – teek – düüm – teeeek – teek – teek” şeklinde ifade edilmesi gerekir. Bu noktada; yirmi yedinci darbın zayıf zaman olduğu varsayıldığı için “teeeek” şeklinde ifade edilebileceği düşünülmektedir. Darpların altında yer alan rakamlar, birim zaman değerliğini ifade etse bile, müellif eserinde bu rakamların mahiyetine ilişkin herhangi bir açıklamaya yer vermediğinden bunların Türk müziğini bilmeyen herhangi bir kişi tarafından idrak edilmesi beklenemez.

4.5.35. 120 Zamanlı Usûller

Suphi Ezgi

The image shows a musical score for 'Suphi Ezgi' with four staves of notation. The lyrics are written below the notes. The score includes rhythmic markings above the notes. A large watermark 'Zencir' is visible in the background.

Şincir şifredüyek düm tek tek düm düm tek te ke Fahla düm düm düm tek tek tek düm düm tek te ke te ke
çember düm te ke düm düm tek tek tek düm düm tek te ke te ke deurikebir düm düm tek
düm tek tek düm tek te ke te ke Bereşan düm tek düm tek düm
düm tek düm düm tek te ke te ke

Şekil 4.812. Suphi Ezgi'nin Nazari ve Ameli Türk Musikisi adlı eserinde Zencir usûlü

Ezgi, Zencir usûlünü dörtlük mertebede ele almıştır. Mertebe dinamiğinin esasları doğrultusunda ana kalıptaki darpların ifadelerinin tutarlı olmadığı görülmektedir. Çünkü birinci, üçüncü, dördüncü, beşinci, altıncı, dokuzuncu, on ikinci, on üçüncü, on dördüncü, on beşinci, on altıncı, on yedinci, yirmi ikinci, yirmi beşinci, yirmi sekizinci, yirmi dokuzuncu, otuzuncu, otuz birinci, otuz ikinci, otuz üçüncü, otuz sekizinci, otuz dokuzuncu, kırkıncı, kırk altıncı, kırk yedinci, kırk sekizinci, kırk dokuzuncu, ellinci, elli birinci, elli ikinci, elli sekizinci, altmışıncı, altmış ikinci, altmış üçüncü, altmış dördüncü, altmış beşinci, altmış altıncı ve altmış yedinci darpların birim zaman değerlikleri mertebenin iki katına; ikinci, elli yedinci, elli dokuzuncu ve altmış birinci darpların birim zaman değerlikleri mertebenin dört katına; yedinci, sekizinci, onuncu, on birinci, on sekizinci, on dokuzuncu, yirminci, yirmi birinci, yirmi üçüncü, yirmi dördüncü, yirmi altıncı, yirmi yedinci, otuz dördüncü, otuz beşinci, otuz altıncı, otuz yedinci, kırk birinci, kırk ikinci, kırk beşinci, elli üçüncü, elli dördüncü, elli beşinci, elli altıncı, altmış sekizinci, altmış dokuzuncu, yetmişinci ve yetmiş birinci darpların birim zaman değerlikleri mertebeye; kırk üçüncü ve kırk dördüncü darpların birim zaman değerlikleri de mertebenin yarısına eşittir. Buna göre darpların “düüm – teeeek – teek – düüm – düüm – teek – tek – kâ – düüm – düm – düm – teek – teek – teek – düüm – tââ – heek – tek – kâ – tek – kâ – düüm – tek – kâ – düüm – düm – düm – teek – teek – teek – düüm – tââ – heek – tek – kâ – tek – kâ – tek – kâ – düüm – düüm – teek – düm – tek – te – ke – düm – teek – teek – teek – düüm – düüm – tââ – heek – tek – kâ – tek – kâ – düüüüm – teek – düüüüm – teek – düüüüm – düüm – teek – düüm – düüm – tââ – heek – tek – kâ – tek – kâ” şeklinde ifade edilmesi gerekir. Ayrıca eserde, darpların üstünde yer alan rakam ve matematiksel işaretlere ilişkin herhangi bir açıklamaya yer verilmediğinden, bunların ne anlama geldiğine ilişkin bir sonuca varılamamıştır.

Veli Kanık

Çifte düyek usulünün vuruşu

Çifte düyek usulünde bir misâl

The image shows a musical score for Veli Kanık's 'Zencir usûlü'. It consists of five systems of two staves each. The first system shows the rhythm and a sample. The second system shows a sample with a 'Fahçe' marking. The third system shows a sample with a 'Fahçe' marking. The fourth system shows a sample with a 'Fahçe' marking. The fifth system shows a sample with a 'Fahçe' marking.

Şekil 4.813. Veli Kanık'ın Türk Musikisinde Ritm Unsuru ve Nota Kaideleri adlı eserinde Zencir usûlü

The image shows a musical score for Veli Kanık's 'Zencir usûlü'. It consists of four systems of two staves each. The first system shows the rhythm and a sample. The second system shows a sample with a 'Fahçe' marking. The third system shows a sample with a 'Fahçe' marking. The fourth system shows a sample with a 'Fahçe' marking.

Şekil 4.813. (devam) Veli Kanık'ın Türk Musikisinde Ritm Unsuru ve Nota Kaideleri adlı eserinde Zencir usûlü



Şekil 4.813. (devam) Veli Kanık'ın Türk Musikisinde Ritm Unsuru ve Nota Kaideleri adlı eserinde Zencir usûlü



Şekil 4.813. (devam) Veli Kanık'ın Türk Musikisinde Ritm Unsuru ve Nota Kaideleri adlı eserinde Zencir usûlü

Kanık, Zencir usûlünü dördlük mertebede ele almış; örneklerin bazı kısımlarında darpların ifadelerini kısaltma yöntemine başvurarak “düm” darbını “d”, “tek” darbını ise “t” harfiyle ifade etmiştir. Mertebe dinamiğinin esasları göz önüne alındığında, darpların ifadelerinin tutarlı olmadığı görülmüştür. Çünkü birinci, üçüncü, dördüncü, beşinci, altıncı, dokuzuncu, on ikinci, on üçüncü, on dördüncü, on beşinci, on altıncı, on yedinci, yirmi ikinci, yirmi beşinci, yirmi sekizinci, yirmi dokuzuncu, otuzuncu, otuz birinci, otuz ikinci, otuz üçüncü, otuz sekizinci, otuz dokuzuncu, kırkıncı, kırk altıncı, kırk yedinci, kırk sekizinci, kırk dokuzuncu, ellinci, elli birinci, elli ikinci, elli sekizinci, altmışıncı, altmış ikinci, altmış üçüncü, altmış dördüncü, altmış beşinci, altmış altıncı ve altmış yedinci darpların birim zaman değerlikleri mertebenin iki katına; ikinci, elli yedinci, elli dokuzuncu ve altmış birinci darpların birim zaman değerlikleri mertebenin dört katına; yedinci, sekizinci, onuncu, on birinci, on sekizinci, on dokuzuncu, yirminci, yirmi birinci, yirmi üçüncü, yirmi dördüncü, yirmi altıncı, yirmi yedinci, otuz dördüncü, otuz beşinci, otuz altıncı, otuz yedinci, kırk birinci, kırk ikinci, kırk beşinci, elli

üçüncü, elli dördüncü, elli beşinci, elli altıncı, altmış sekizinci, altmış dokuzuncu, yetmişinci ve yetmiş birinci darpların birim zaman değerlikleri mertebeye; kırk üçüncü ve kırk dördüncü darpların birim zaman değerlikleri de mertebenin yarısına eşittir. Buna göre darpların “düüm – teeeek – teek – düüm – düüm – teek – tek – kâ – düüm – düm – düm – teek – teek – teek – düüm – tââ – heek – tek – kâ – tek – kâ – düüm – tek – kâ – düüm – düm – düm – teek – teek – teek – düüm – tââ – heek – tek – kâ – tek – kâ – düüm – düüm – teek – düm – tek – te – ke – düm – teek – teek – teek – düüm – düüm – tââ – heek – tek – kâ – tek – kâ – düüüüm – teek – düüüüm – teek – düüüüm – düüm – teek – düüm – düüm – tââ – heek – tek – kâ – tek – kâ” şeklinde ifade edilmesi gerekir.

Ekrem Karadeniz

(Vürük) (Çifte Düyek¹⁶/₄)

120
4

2 4 2 2 2 2 2

Düm Tek Tek Düm Düm Tek Teke

(Fahte)

20
4

2 1 1 2 2

Düm Düm Düm Tek Tek

2 2 4 2 2

Tek Düm Tahek Tekâ Tekâ

(Çenber)

24
4

2 2 2 1 1 2

Düm Tekâ Düm Düm Düm Tek

2 2 2 4 2 2

Tek Tek Düm Tahek Tekâ Tekâ

(Devri Kebîr)

28
4

2 2 2 1 1 1 1

Düm Düm Tek Düm Tek Teke Düm

2 2 2 2 2

Tek Tek Tek Düm Düm

Şekil 4.814. Ekrem Karadeniz’in Türk Mûsikîsinin Nazariye ve Esasları adlı eserinde Zencir usûlü

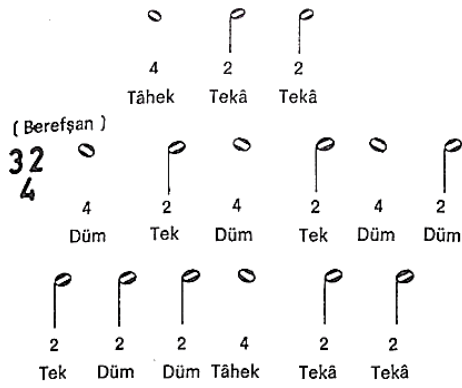

Şekil 4.814. (devam) Ekrem Karadeniz’in Türk Mûsikîsinin Nazariye ve Esasları adlı eserinde Zencir usûlü

Karadeniz, Zencir usûlünü dörtlük mertebede ele almıştır. Usûl darpları ile darp ifadelerinin sayıları birbirine eşit değildir. Ayrıca usûl, 120 zamanlı olarak ifade edilmesine karşın darpların birim zaman değerliklerinin toplamı $124/4$ 'lüğe eşittir. Bu durum usûl ile eserin bütünleşmemesine sebep olacaktır. Buna ek olarak bahsi geçen kaynaktan faydalanan talebe, usûlü yanlış öğrenecek ve dolayısıyla da yanlış bir şekilde aktaracaktır.

Ayrıca mertebe dinamiğinin esasları göz önüne alındığında, darpların ifadelerinin tutarlı olmadığı görülmüştür. Çünkü birinci, üçüncü, dördüncü, beşinci, altıncı, yedinci, sekizinci, dokuzuncu, onuncu, on birinci, on ikinci, on üçüncü, on dördüncü, on altıncı, on yedinci, on sekizinci, on dokuzuncu, yirminci, yirmi birinci, yirmi ikinci, yirmi üçüncü, yirmi dördüncü, yirmi beşinci, yirmi altıncı, yirmi sekizinci, yirmi dokuzuncu, otuzuncu, otuz birinci, otuz ikinci, otuz yedinci, otuz sekizinci, otuz dokuzuncu, kırkıncı, kırk birinci, kırk üçüncü ve kırk dördüncü darpların birim zaman değerlikleri mertebenin iki katına; ikinci, on beşinci, yirmi yedinci ve kırk ikinci darpların birim zaman değerlikleri mertebenin dört katına; otuz üçüncü, otuz dördüncü, otuz beşinci ve otuz altıncı darpların birim zaman değerlikleri de mertebeye eşittir. Buna göre darpların “düm – teeeek – teek – düm – düm – teek – teek – düm – düm – düm – teek – teek – teek – düm – teeeek – teek – teek – düm – teek - düm – düm – düm – teek – teek – teek – düm – teeeek – teek – teek – düm – düm –teek – düm – tek – tek – düm – teek – teek – teek – düm – düüöm – teeeek – teek – teek – düüüüm – teek – düüüüm – teek – düüüüm – teek – teek – düm – düm – teeeek – teek – teek” şeklinde ifade edilmesi gerekir. Bu noktada; on beşinci, yirmi yedinci, kırk ikinci, kırk beşinci, kırk yedinci, kırk dokuzuncu ve elli dördüncü darplarının zayıf zaman olduğu varsayıldığı için “teeeek” şeklinde ifade edilebileceği düşünülmektedir. Usûl darplarının altında yer alan rakamların, darpların birim zaman değerliğini ifade ettiği düşünülse bile, müellif buna mahiyetine ilişkin

herhangi bir açıklamada bulunmadığından bu rakamların Türk müziğini bilmeyen herhangi bir kişi tarafından idrak edilmesi beklenemez.

İsmail Hakkı Özkan

Birinci çeşit Zencir Usûlü

The image shows a musical score for 'Birinci çeşit Zencir Usûlü' in 120/4 time. The score is divided into six sections, each with a specific name and duration:

- ÇİFTE DÜYEK**: 8 bars, 120/4 time signature.
- FAHTE**: 6 bars, 120/4 time signature.
- ÇEMBER**: 6 bars, 120/4 time signature.
- DEVR-İ KEBİR**: 6 bars, 120/4 time signature.
- BEREFŞÂN**: 6 bars, 120/4 time signature.

Each section contains rhythmic notation with notes and rests, and is accompanied by vocal syllables such as 'Düm2', 'Tek2', 'Ke', 'Tâ2', and 'Hek2'. The notation includes time signatures (8/4, 6/4, 4/4) and bar numbers (120, 20, 24, 28, 32).

Şekil 4.815. İsmail Hakkı Özkan'ın Türk Müsîkîsi Nazariyatı ve Usûlleri: Kudüm Velveleleri adlı eserinde Zencir usûlü

Özkan, Zencir usûlünü dördlük mertebeye ele almıştır. Mertebe dinamiğinin esasları göz önüne alındığında, darpların ifadelerinin tutarlı olmadığı görülmüştür. Çünkü usûlün birinci, üçüncü, dördüncü, beşinci, altıncı, dokuzuncu, on ikinci, on üçüncü, on dördüncü, on beşinci, on altıncı, on yedinci, yirmi ikinci, yirmi beşinci, yirmi sekizinci, yirmi dokuzuncu, otuzuncu, otuz birinci, otuz ikinci, otuz üçüncü, otuz sekizinci, otuz dokuzuncu, kırkıncı, kırk altıncı, kırk yedinci, kırk sekizinci, kırk dokuzuncu, ellinci, elli birinci, elli ikinci, elli sekizinci, altmışıncı, altmış ikinci, altmış üçüncü, altmış dördüncü, altmış beşinci, altmış altıncı ve altmış yedinci darpların birim zaman değerlikleri mertebenin iki katına; ikinci, elli yedinci, elli dokuzuncu ve altmış birinci darpların birim zaman değerlikleri mertebenin dört katına; yedinci, sekizinci, onuncu, on birinci, on sekizinci, on dokuzuncu, yirminci, yirmi birinci, yirmi üçüncü, yirmi dördüncü, yirmi altıncı, yirmi yedinci, otuz dördüncü, otuz beşinci, otuz altıncı, otuz yedinci, kırk birinci, kırk ikinci, kırk beşinci, elli üçüncü, elli dördüncü, elli beşinci, elli altıncı, altmış sekizinci, altmış dokuzuncu, yetmişinci ve yetmiş birinci darpların birim zaman değerlikleri mertebeye;

kırk üçüncü ve kırk dördüncü darpların birim zaman değerlikleri de mertebenin yarısına eşittir. Buna göre darpların “düüm – teeeek – teek – düüm – düüm – teek – tek – kâ – düüm – düm – düm – teek – teek – teek – düüm – tââ – heek – tek – kâ – tek – kâ – düüm – tek – kâ – düüm – düm – düm – teek – teek – teek – düüm – tââ – heek – tek – kâ – tek – kâ – düüm – düüm – teek – düm – tek – te – ke – düm – teek – teek – teek – düüm – düüm – tââ – heek – tek – kâ – tek – kâ – düüüüm – teek – düüüüm – teek – düüüüm – düüm – teek – düüm – düüm – tââ – heek – tek – kâ – tek – kâ” şeklinde ifade edilmesi gerekir.

Şeref Çakar

Usûlün zamanları

ve vuruşları:

(16/4 lük ÇİFTE DÜYEK):

DÜM TEK TEK DÜM DÜM TEK TE KE
2 4 2 2 2 2 1 1

Usûlün Notası:

2. Mer. 120/4

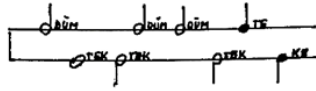

(20/4 lük FAHTE):

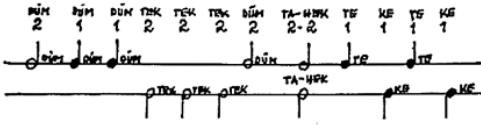

(24/4 lük ÇENBER)

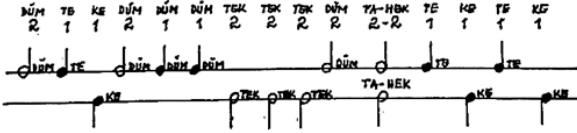

(28/4 lük DEVR-İ KEBİR):

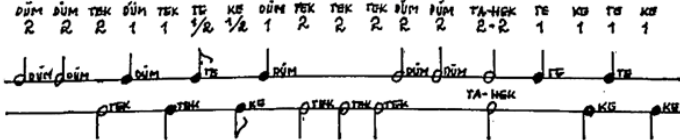

Şekil 4.816. Şeref Çakar'ın Türk Musikîsinde Usûl adlı eserinde Zencir usûlü

(32/4 lük BEREF-ŞÂN)

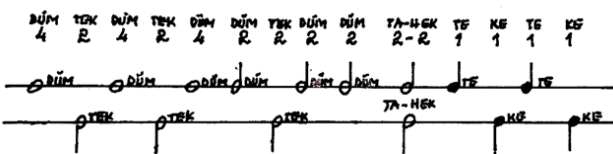

Şekil 4.816. (devam) Şeref Çakar'ın Türk Musikîsinde Usûl adlı eserinde Zencir usûlü

Çakar, Zencir usûlünü dörtlük mertebede ele almıştır. Mertebe dinamiğinin esasları göz önüne alındığında, darpların ifadelerinin tutarlı olmadığı görülmüştür. Çünkü birinci, üçüncü, dördüncü, beşinci, altıncı, dokuzuncu, on ikinci, on üçüncü, on dördüncü, on beşinci, on altıncı, on yedinci, yirmi ikinci, yirmi beşinci, yirmi sekizinci, yirmi dokuzuncu, otuzuncu, otuz birinci,

otuz ikinci, otuz üçüncü, otuz sekizinci, otuz dokuzuncu, kırkinci, kırk altıncı, kırk yedinci, kırk sekizinci, kırk dokuzuncu, ellinci, elli birinci, elli ikinci, elli sekizinci, altmışıncı, altmış ikinci, altmış üçüncü, altmış dördüncü, altmış beşinci, altmış altıncı ve altmış yedinci darpların birim zaman değerlikleri mertebenin iki katına; ikinci, elli yedinci, elli dokuzuncu ve altmış birinci darpların birim zaman değerlikleri mertebenin dört katına; yedinci, sekizinci, onuncu, on birinci, on sekizinci, on dokuzuncu, yirminci, yirmi birinci, yirmi üçüncü, yirmi dördüncü, yirmi altıncı, yirmi yedinci, otuz dördüncü, otuz beşinci, otuz altıncı, otuz yedinci, kırk birinci, kırk ikinci, kırk beşinci, elli üçüncü, elli dördüncü, elli beşinci, elli altıncı, altmış sekizinci, altmış dokuzuncu, yetmişinci ve yetmiş birinci darpların birim zaman değerlikleri mertebeye; kırk üçüncü ve kırk dördüncü darpların birim zaman değerlikleri de mertebenin yarısına eşittir. Buna göre darpların “düüm – teeeek – teek – düüm – düüm – teek – tek – kâ – düüm – düm – düm – teek – teek – teek – düüm – tââ – heek – tek – kâ – tek – kâ – düüm – tek – kâ – düüm – düm – düm – teek – teek – teek – düüm – tââ – heek – tek – kâ – tek – kâ – düüm – düüm – teek – düm – tek – te – ke – düm – teek – teek – teek – düüm – düüm – tââ – heek – tek – kâ – tek – kâ – düüüüm – teek – düüüüm – teek – düüüüm – düüm – teek – düüm – düüm – tââ – heek – tek – kâ – tek – kâ” şeklinde ifade edilmesi gerekir.

Cemil Sangan

— ZENCİR USÛLÜ —

MERTEBELELERİNE GÖRE USÛL NOTALARI :

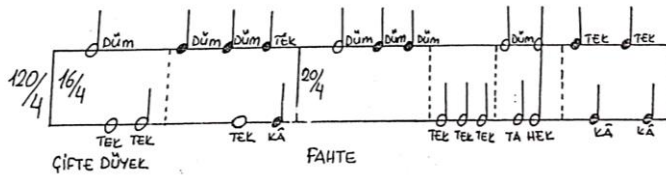

Şekil 4.817. Cemil Sangan'ın Türk Müziği Usûlleri adlı eserinde Zencir usûlü

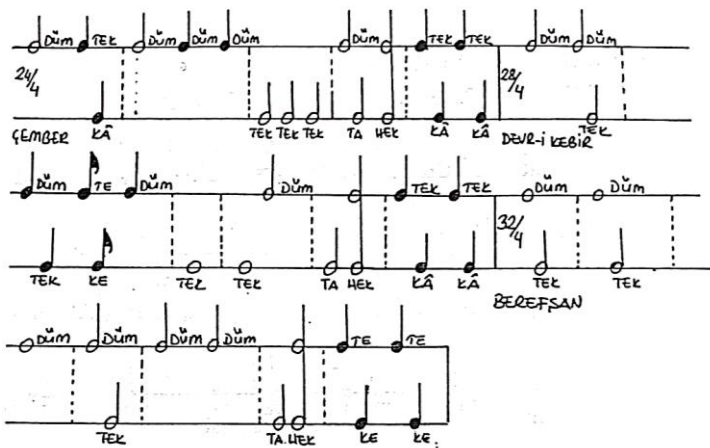

Şekil 4.817. (devam) Cemil Sangan'ın Türk Müziği Usûlleri adlı eserinde Zencir usûlü

Sangan, Zencir usûlünü dörtlük mertebede ele almıştır. Mertebe dinamiğinin esasları göz önüne alındığında, darpların ifadelerinin tutarlı olmadığı görülmüştür. Çünkü birinci, üçüncü, dördüncü, beşinci, altıncı, dokuzuncu, on ikinci, on üçüncü, on dördüncü, on beşinci, on altıncı, on yedinci, yirmi ikinci, yirmi beşinci, yirmi sekizinci, yirmi dokuzuncu, otuzuncu, otuz birinci, otuz ikinci, otuz üçüncü, otuz sekizinci, otuz dokuzuncu, kırkıncı, kırk altıncı, kırk yedinci, kırk sekizinci, kırk dokuzuncu, ellinci, elli birinci, elli ikinci, elli sekizinci, altmışıncı, altmış ikinci, altmış üçüncü, altmış dördüncü, altmış beşinci, altmış altıncı ve altmış yedinci darpların birim zaman değerlikleri mertebenin iki katına; ikinci, elli yedinci, elli dokuzuncu ve altmış birinci darpların birim zaman değerlikleri mertebenin dört katına; yedinci, sekizinci, onuncu, on birinci, on sekizinci, on dokuzuncu, yirminci, yirmi birinci, yirmi üçüncü, yirmi dördüncü, yirmi altıncı, yirmi yedinci, otuz dördüncü, otuz beşinci, otuz altıncı, otuz yedinci, kırk birinci, kırk ikinci, kırk beşinci, elli üçüncü, elli dördüncü, elli beşinci, elli altıncı, altmış sekizinci, altmış dokuzuncu, yetmişinci ve yetmiş birinci darpların birim zaman değerlikleri mertebeye; kırk üçüncü ve kırk dördüncü darpların birim zaman değerlikleri de mertebenin yarısına eşittir. Buna göre darpların “düüm – teek – teek – düüm – düüm – teek – tek – kâ – düüm – düm – düm – teek – teek – teek – düüm – tââ – heek – tek – kâ – tek – kâ – düüm – tek – kâ – düüm – düm – düm – teek – teek – teek – düüm – tââ – heek – tek – kâ – tek – kâ – düüm – düüm – teek – düm – tek – te – ke – düm – teek – teek – teek – düüm – düüm – tââ – heek – tek – kâ – tek – kâ – düüüüm – teek – düüüüm – teek – düüüüm – düüm – teek – düüm – düüm – tââ – heek – tek – kâ – tek – kâ” şeklinde ifade edilmesi gerekir.

Erdinç Çelikkol

The image shows three staves of musical notation for the Zencir usûlü. Each staff is in 4/4 time. The first staff (measures 16-19) contains notes for 'DÜ ÜM', 'TE E E EK', 'TE EK', 'TE EK', and 'KÂ'. The second staff (measures 20-23) contains notes for 'DÜ ÜM DÜM DÜM', 'TE EK TE EK TE EK', 'TÂ Â HE EK', 'KÂ', and 'KÂ'. The third staff (measures 24-27) contains notes for 'DÜ ÜM', 'TEK', 'DÜ ÜM DÜM DÜM', 'KÂ', 'TE EK TE EK TE EK', 'DÜ ÜM', 'TEK', and 'KÂ'.

Şekil 4.818. Erdinç Çelikkol’un Türk Müsıkîsi Bilgileri I-II adlı eserinde Zencir usûlü

Şekil 4.818. (devam) Erdinç Çelikkol'un Türk Müsıkîsi Bilgileri I-II adlı eserinde Zencir usûlü

Çelikkol, Zencir usûlünü dörtlük mertebede ele almıştır. Usûl darplarının ifadesi mertebeye tutarlılık göstermektedir.

Erol Sayan

Şekil 4.819. Erol Sayan'ın Ulusal Müziğimiz adlı eserinde Zencir usûlü

Sayan, Zencir usûlünü dörtlük mertebede ele almıştır. Müellifin gösterim yöntemine bağlı olarak usûl darplarının ifadelerine ilişkin bir çıkarımda bulunmak mümkün değildir.

Ahmet Selim Teymur

Şekil 4.820. Ahmet Selim Teymur'un Türk Musikisi adlı eserinde Zencir usûlü

24/4 Çenber

düm tâ hek te ke te ke düm te ke düm düm
2 2 2 1 1 1 1 2 1 1 2 2

28/4 Devri Kebir

tek tek tek düm tâ hek te ke te ke düm düm tek düm tek
2 2 2 2 2 2 1 1 1 1 2 2 2 4 4

32/4 Bereşan

tek düm tâ hek te ke te ke düm tek düm tek düm
4 2 2 2 1 1 1 1 4 2 4 2 4

düm tek düm düm tâ hek te ke te ke
2 2 2 2 2 2 1 1 1 1

Şekil 4.820. Ahmet Selim Teymur'un Türk Musikisi adlı eserinde Zencir usûlü

Teymur, Zencir usûlünü dörtlük mertebede ele almıştır. Mertebe dinamiğinin esasları göz önüne alındığında, darpların ifadelerinin tutarlı olmadığı görülmüştür. Çünkü birinci, üçüncü, dördüncü, beşinci, altıncı, dokuzuncu, on ikinci, on üçüncü, on dördüncü, on beşinci, on altıncı, on yedinci, yirmi ikinci, yirmi beşinci, yirmi sekizinci, yirmi dokuzuncu, otuzuncu, otuz birinci, otuz ikinci, otuz üçüncü, otuz sekizinci, otuz dokuzuncu, kırkıncı, kırk altıncı, kırk yedinci, kırk sekizinci, kırk dokuzuncu, ellinci, elli birinci, elli ikinci, elli sekizinci, altmışıncı, altmış ikinci, altmış üçüncü, altmış dördüncü, altmış beşinci, altmış altıncı ve altmış yedinci darpların birim zaman değerlikleri mertebenin iki katına; ikinci, elli yedinci, elli dokuzuncu ve altmış birinci darpların birim zaman değerlikleri mertebenin dört katına; yedinci, sekizinci, onuncu, on birinci, on sekizinci, on dokuzuncu, yirminci, yirmi birinci, yirmi üçüncü, yirmi dördüncü, yirmi altıncı, yirmi yedinci, otuz dördüncü, otuz beşinci, otuz altıncı, otuz yedinci, kırk birinci, kırk ikinci, kırk beşinci, elli üçüncü, elli dördüncü, elli beşinci, elli altıncı, altmış sekizinci, altmış dokuzuncu, yetmişinci ve yetmiş birinci darpların birim zaman değerlikleri mertebeye; kırk üçüncü ve kırk dördüncü darpların birim zaman değerlikleri de mertebenin yarısına eşittir.

Buna göre darpların “düüm – teeeek – teek – düüm – düüm – teek – tek – kâ – düüm – düm – düm – teek – teek – teek – düüm – tââ – heek – tek – kâ – tek – kâ – düüm – tek – kâ – düüm – düm – düm – teek – teek – teek – düüm – tââ – heek – tek – kâ – tek – kâ – düüm – düüm – teek – düm – tek – te – ke – düm – teek – teek – teek – düüm – düüm – tââ – heek – tek – kâ – tek – kâ – düüüüm – teek – düüüüm – teek – düüüüm – düüm – teek – düüm – düüm – tââ – heek – tek – kâ – tek – kâ” şeklinde ifade edilmesi gerekir.

Fatih Salgar

The image displays five musical examples for the Zencir usûlü, each on a staff with a 4/4 time signature. The examples are:

- ÇİFTE DÜVEK**: 120 (16) 8/4. Notes: Dü2, Tek2-3-4, Tek2, Dü2, Dü2, Te, Ke.
- FAHTE**: 20 4/4. Notes: Dü2, Dü2, Dü2, Tek2, Tek2, Tek2, Dü2, Tâ2, Hek2, Te, Ke, Ke.
- ÇEMBER**: 24 4/4. Notes: Dü2, Te, Ke, Dü2, Dü2, Dü2, Tek2, Tek2, Tek2, Dü2, Tâ2, Hek2, Te, Te, Ke, Ke.
- DEVR-İ KEBİR**: 28 4/4. Notes: Dü2, Dü2, Dü2, Te, Dü2, Tek2, Tek2, Tek2, Dü2, Dü2, Tâ2, Hek2, Te, Te, Ke, Ke.
- BEREŞÂN**: 32 4/4. Notes: Dü2-3-4, Tek2, Dü2-3-4, Tek2, Dü2-3-4, Dü2, Tek2, Dü2, Dü2, Tâ2, Hek2, Te, Te, Ke, Ke.

Şekil 4.821. Fatih Salgar’ın Türk Müziğinde Makamlar, Usûller ve Seyir Örnekleri adlı eserinde Zencir usûlü

Salgar, Zencir usûlünü dördlük mertebede ele almıştır. Mertebe dinamiğinin esasları göz önüne alındığında, darpların ifadelerinin tutarlı olmadığı görülmüştür. Çünkü birinci, üçüncü, dördüncü, beşinci, altıncı, dokuzuncu, on ikinci, on üçüncü, on dördüncü, on beşinci, on altıncı, on yedinci, yirmi ikinci, yirmi beşinci, yirmi sekizinci, yirmi dokuzuncu, otuzuncu, otuz birinci, otuz ikinci, otuz üçüncü, otuz sekizinci, otuz dokuzuncu, kırkıncı, kırk altıncı, kırk yedinci, kırk

sekizinci, kırk dokuzuncu, ellinci, elli birinci, elli ikinci, elli sekizinci, altmışıncı, altmış ikinci, altmış üçüncü, altmış dördüncü, altmış beşinci, altmış altıncı ve altmış yedinci darpların birim zaman değerlikleri mertebenin iki katına; ikinci, elli yedinci, elli dokuzuncu ve altmış birinci darpların birim zaman değerlikleri mertebenin dört katına; yedinci, sekizinci, onuncu, on birinci, on sekizinci, on dokuzuncu, yirminci, yirmi birinci, yirmi üçüncü, yirmi dördüncü, yirmi altıncı, yirmi yedinci, otuz dördüncü, otuz beşinci, otuz altıncı, otuz yedinci, kırk birinci, kırk ikinci, kırk beşinci, elli üçüncü, elli dördüncü, elli beşinci, elli altıncı, altmış sekizinci, altmış dokuzuncu, yetmişinci ve yetmiş birinci darpların birim zaman değerlikleri mertebeye; kırk üçüncü ve kırk dördüncü darpların birim zaman değerlikleri de mertebenin yarısına eşittir. Buna göre darpların “düüm – teeeek – teek – düüm – düüm – teek – tek – kâ – düüm – düm – düm – teek – teek – teek – düüm – tââ – heek – tek – kâ – tek – kâ – düüm – tek – kâ – düüm – düm – düm – teek – teek – teek – düüm – tââ – heek – tek – kâ – tek – kâ – düüm – düüm – teek – düm – tek – te – ke – düm – teek – teek – teek – düüm – düüm – tââ – heek – tek – kâ – tek – kâ – düüüüm – teek – düüüüm – teek – düüüüm – düüm – teek – düüm – düüm – tââ – heek – tek – kâ – tek – kâ” şeklinde ifade edilmesi gerekir. Ayrıca darpların ifadelerinin yanında yer alan rakamlar darpların birim zaman değerliklerini vurgulamaktadır. Ancak müellif eserinde bu rakamlara ilişkin herhangi bir açıklamaya yer vermediğinden, Türk müziği ve usûllere dair bilgi birikimine sahip olmayan birinden bunlara yönelik bir fikir edinmesi beklenemez. Eserde, darpların üstünde yer alan matematiksel işaretlere ilişkin de herhangi bir açıklamaya yer verilmediğinden, bunların ne anlama geldiğine dair bir sonuca varılamamıştır.

Mehmet Gönül

ZENCİR (1-Çifte Düyek + 2-Fahte + 3-Çenber + 4-Devr-i Kebir + 5-Bereşan) MIL
Bestelerde

DÜÜM TEEEEK TEEK DÜÜM DÜÜM TEEK TEK KÂ DÜÜM DÜM DÜM TEEK TEEK

TEEK DÜÜM TAA HEEK TEK KÂ TEK KÂ DÜÜM TEK KÂ DÜÜM DÜM DÜM TEEK TEEK m.gönül

Şekil 4.822. Mehmet Gönül’ün Türk Müziği Solfej-Makam-Usûl-Dikte Alıştırmaları adlı eserinde Zencir usûlü

TEEK DÜÜM TAA HEEK TEK KÁ TEK KÁ DÜÜM DÜÜM TEEK DÜÜÜM TEEK

TEEK TEEK DÜÜM DÜÜM TAA HEEK TEK KÁ TEK KÁ DÜÜÜM TEEK DÜÜÜM

TEEK DÜÜÜM DÜÜM TEEK DÜÜM DÜÜM TAA HEEK TEK KÁ TEK KÁ

Şekil 4.822. (devam) Mehmet Gönül'ün Türk Müziği Solfej-Makam-Usûl-Dikte Alıştırmaları adlı eserinde Zencir usûlü

ZENCİR (VELVELE)

DÜM DÜM TE KE TE KE TEK KÁ TEK KÁ DÜ ME DÜ ME TE KE TE KE TEK KÁ TEK KÁ DÜM DÜM DÜ ME DÜ ME TE KE TE KE TEK KÁ

TEK KÁ DÜ ME DÜ ME TE KE TE KE TEK KÁ TEK KÁ TEK KÁ DÜM TE KE TEK KÁ DÜM DÜM DÜ ME DÜ ME TE KE TE KE TEK KÁ

TEK KÁ DÜ ME DÜ ME TE KE TE KE TEK KÁ TEK KÁ TEK KÁ DÜ ME DÜ ME DÜM TEK TE KE DÜM TEK TE KE DÜM TEEK DÜM TEK HEEK

TEEK HEEK TE KE TEK KÁ DÜ ME DÜ ME TE KE TE KE DÜ ME DÜ ME TEK KÁ TEK KÁ DÜÜM DÜÜM TEEK TE KE TE KE HEEK

TEK KÁ TEK KÁ DÜ ME DÜ ME TE KE TE KE TEK KÁ TEK KÁ HEEK HEEK TE KE TEK KÁ TEK KÁ TEK KÁ

Şekil 4.822. (devam) Mehmet Gönül'ün Türk Müziği Solfej-Makam-Usûl-Dikte Alıştırmaları adlı eserinde Zencir usûlü

Gönül, Zencir usûlünün ana kalıbını ve velvelesini dörtlük mertebede ele almıştır. Usûlün hem ana kalıbında hem de velvelesinde bulunan darpların ifadesi mertebeye tutarlılık göstermektedir.

4.5.36. 124 Zamanlı Usûller

Cemil Sangan

— CİHAR (ÇAR) USÛLÜ —

MERTEBELERİNE GÖRE USUL NOTALARI :

Şekil 4.823. Cemil Sangan'ın Türk Müziği Usûlleri adlı eserinde Cihar (Çar) usûlü

Şekil 4.823. (devam) Cemil Sangan'ın Türk Müziği Usûlleri adlı eserinde Cihar (Çar) usûlü

Sangan, Cihar (Çar) usûlünü dörtlük mertebede ele almıştır. Mertebe dinamiğinin esasları doğrultusunda, darplara ilişkin verilen ifadeler tutarlı değildir. Çünkü birinci, dördüncü, dokuzuncu, on dördüncü, yirmi birinci, yirmi dördüncü, yirmi dokuzuncu, otuz beşinci, otuz altıncı, otuz yedinci, otuz sekizinci, otuz dokuzuncu, kırkıncı, kırk birinci, kırk ikinci, kırk üçüncü, altmış ikinci, altmış beşinci, altmış altıncı, altmış yedinci, altmış sekizinci, altmış dokuzuncu, yetmişinci, yetmiş beşinci, yetmiş altıncı, yetmiş sekizinci, sekseninci, seksen birinci, seksen ikinci, seksen üçüncü, seksen dördüncü ve seksen beşinci darpların birim zaman değerlikleri mertebenin iki katına; ikinci üçüncü, beşinci, altıncı, yedinci, sekizinci, onuncu, on birinci, on ikinci, on üçüncü, on beşinci, on altıncı, on yedinci, on sekizinci, on dokuzuncu, yirminci, yirmi ikinci, yirmi üçüncü, yirmi beşinci, yirmi altıncı, yirmi yedinci, yirmi sekizinci, otuzuncu, otuz birinci, otuz ikinci, kırk dördüncü, kırk beşinci, kırk altıncı, kırk yedinci, kırk sekizinci, elli birinci, elli ikinci, elli beşinci, elli altıncı, elli yedinci, altmış üçüncü, altmış dördüncü, yetmiş birinci, yetmiş ikinci, yetmiş üçüncü, yetmiş dördüncü, seksen altıncı, seksen

yedinci, seksen sekizinci ve seksen dokuzuncu darpların birim zaman değerlikleri mertebeye; otuz üçüncü, otuz dördüncü, kırk dokuzuncu, ellinci, elli üçüncü, elli dördüncü, elli sekizinci, elli dokuzuncu, altmışıncı ve altmış birinci darpların birim zaman değerlikleri mertebenin yarısına; yetmiş beşinci, yetmiş yedinci ve yetmiş dokuzuncu darpların birim zaman değerlikleri ise mertebenin dört katına eşittir. Ayrıca usûlün otuz dokuzuncu darbı “tek” ile gösterilmesine karşın “düm” ile ifade edilmiştir. Bu durum “düm” ve “tek” darplarının gösterimi noktasında muğlaklıklara sebebiyet vermektedir. Buna göre darpların “düüm – tek – kâ – düüm – tek – kâ – tek – kâ – düüm – tek – kâ – tek – kâ – düüm – tâ – hek – tek – kâ – tek – kâ – düüm – tek – kâ – düüm – tek – kâ – tek – kâ – düüm – tek – kâ – düüm – te – ke – teek – teek – düüm – düüm – teek – düüm – teek – teek – düüm – tek – kâ – düüm – düüm – tek – te – ke – düüm – tek – te – ke – düüm – tâ – hek – te – ke – te – ke – düüm – düüm – düüm – teek – teek – teek – düüm – tââ – heek – tek – kâ – tek – kâ – düüüüm – teek – düüüüm – teek – düüüüm – düüm – teek – düüm – düüm – tââ – heek – tek – kâ – tek – kâ” şeklinde ifade edilmesi gerekir.

4.5.37. 128 Zamanlı Usûller

Veli Kanık

Hâvi usulünün (4) lük darp vahidi kıyasisi ile vuruluşu
($\text{♩} = 92$)

Aynı usulden bir misâl

Şekil 4.824. Veli Kanık'ın Türk Musikisinde Ritm Unsuru ve Nota Kaideleri adlı eserinde Hâvi usûlü

The image displays a handwritten musical score for the Havâ usûlü. It consists of seven staves of music, each with a treble clef and a key signature of one sharp (F#). The lyrics 'tek ke' and 'd.' are written above the notes. The first staff has the lyrics 'tek ke' above the first two notes, 'tek ke' above the next two notes, and 'd.' above the final note. The second staff has 'tek' above the first note and 'd.' above the second and third notes. The third staff has 'tek ke' above the first two notes, 'tek ke' above the next two notes, and 'd.' above the final note. The fourth staff has 'tek ke' above the first two notes, 'd.' above the third note, 'd.' above the fourth note, and 'te ke' above the fifth and sixth notes. The fifth staff has 'te ke' above the first two notes, 'te ke' above the next two notes, and 'te ke' above the final note. The sixth staff has 'te ke' above the first two notes, 'te ke' above the next two notes, and 'te ke' above the final note. The seventh staff has 'te ke' above the first two notes, 'te ke' above the next two notes, and 'te ke' above the final note. The score includes various musical notations such as notes, rests, and bar lines.

Şekil 4.824. (devam) Veli Kanık'ın Türk Musikisinde Ritm Unsuru ve Nota Kaideleri adlı eserinde Hâvi usûlü

Kanık, Hâvi usûlünü 128 zamanlı olarak dörtlük mertebede ele almış; örneklerin bazı kısımlarında darpların ifadelerini kısaltma yöntemine başvurarak “düm” darbını “d”, “tek” darbını ise “t” harfiyle ifade etmiştir. Mertebe dinamiğinin esasları göz önüne alındığında,

darpların ifadelerinin tutarlı olmadığı görülmüştür. Çünkü birinci, dokuzuncu, onuncu, on beşinci, yirmi beşinci, yirmi altıncı, yirmi yedinci, otuz ikinci ve elli altıncı darpların birim zaman değerlikleri mertebenin dört katına; ikinci, üçüncü, dokuzuncu, onuncu, on birinci, on ikinci, on üçüncü, on dördüncü, on altıncı, on yedinci, on sekizinci, on dokuzuncu, yirmi sekizinci, yirmi dokuzuncu, otuzuncu, otuz birinci, otuz üçüncü, otuz dördüncü, otuz beşinci otuz altıncı, otuz yedinci, kırkıncı, kırk birinci, kırk dördüncü, kırk beşinci, kırk altıncı, elli birinci, elli ikinci, elli dördüncü, elli beşinci, elli yedinci, elli sekizinci, elli dokuzuncu, altmışıncı, altmış birinci ve altmış ikinci darpların birim zaman değerlikleri mertebenin iki katına; dördüncü, beşinci, sekizinci, yirminci, yirmi birinci, yirmi dördüncü, otuz sekizinci, otuz dokuzuncu, kırk ikinci, kırk üçüncü, kırk yedinci, kırk sekizinci, kırk dokuzuncu, elliinci, altmış üçüncü, altmış dördüncü, altmış beşinci ve altmış altıncı darpların birim zaman değerlikleri mertebeye; altıncı, yedinci, yirmi ikinci ve yirmi üçüncü darpların birim zaman değerlikleri de mertebenin yarısına eşittir. Buna göre darpların “düüüüm – teek – kââ – düm – tek – te – ke – düm – teeeek – düüüüm – teek – kââ – teek – kââ – düüüüm – teek – kââ – teek – kââ – düm – tek – te – ke – düm – teeeek – düüüüm – düüüüm – teek – kââ – teek – kââ – düüüüm – teek – kââ – düüm – düüm – teek – tek – kâ – düüm – teek – tek – kâ – düüm – tââ – heek – tek – kâ – tek – kâ – düüm – teek – teeeek – düüm – teek – düüm – düüm – tââ – heek – tek – kâ – tek – kâ” şeklinde ifade edilmesi gerekir.

Ekrem Karadeniz

(Yürük)

128
4

4 4 1 1 1 1
Düm Tekâ Düm Tek Teke Düm

4 4 4 4 4 4
Tek Düm Tekâ Tekâ Düm Tekâ

4 1 1 1 1 4
Tekâ Düm Tek Teke Düm Tek

Şekil 4.825. Ekrem Karadeniz’in Türk Müsîkîsinin Nazariye ve Esasları adlı eserinde Hâvî usûlü

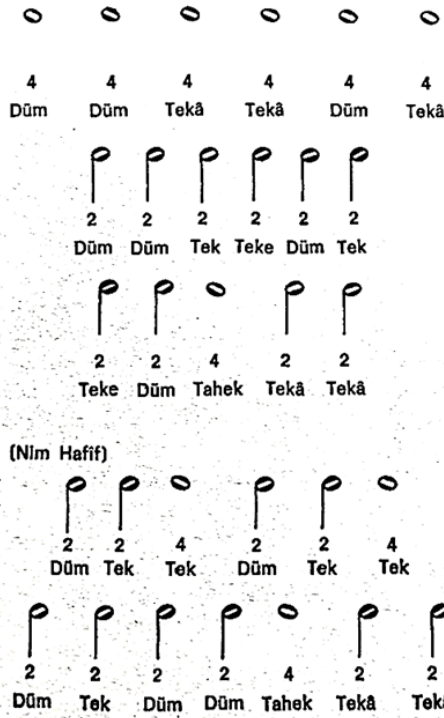

Şekil 4.825. (devam) Ekrem Karadeniz’in Türk Mûsikîsinin Nazariye ve Esasları adlı eserinde Hâvî usûlü

Karadeniz, Hâvi usûlünü 128 zamanlı olarak dörtlük mertebede ele almıştır. Fakat usûl darpları ile darp ifadelerinin sayıları birbirine eşit değildir. Mertebe dinamiğinin esasları göz önüne alındığında darpların ifadelerinin tutarlı olmadığı görülmüştür. Çünkü birinci, yedinci, sekizinci, dokuzuncu, onuncu, on birinci, on ikinci, on üçüncü, on sekizinci, on dokuzuncu, yirminci, yirmi birinci, yirmi ikinci, yirmi üçüncü, yirmi dördüncü, otuz üçüncü, otuz sekizinci, kırk birinci ve kırk altıncı darpların birim zaman değerlikleri mertebenin dört katına; ikinci, üçüncü, dördüncü, beşinci, altıncı, yedinci, yirmi altıncı, yirmi yedinci, yirmi sekizinci, yirmi dokuzuncu, otuzuncu, otuz birinci, otuz ikinci, otuz üçüncü, otuz beşinci, otuz altıncı, otuz yedinci, otuz dokuzuncu, kırkıncı, kırk ikinci, kırk üçüncü, kırk dördüncü, kırk beşinci, kırk yedinci ve kırk sekizinci darpların birim zaman değerlikleri de mertebenin iki katına eşittir. Buna göre darpların “düüüüm – teek – düm – tek – tek – düm – teeeek – düüüüm – teeeek – teeeek – düüüüm – teeeek – teeeek – düm – tek – tek – düm – teeeek – düüüüm – düüüüm – teeeek – teeeek – düüüüm – teeeek – düüm – düüm – teek – teek – düüm – teek – teek – düüm – teeeek – teek – teek” şeklinde ifade edilmesi gerekir. Bu noktada; kırk altıncı darbın zayıf zaman olduğu varsayıldığı için “teeeek” şeklinde ifade edilebileceği düşünülmektedir. Diğer yandan darpların altında yer alan rakamlar, birim zaman değerliğini ifade etse bile, müellif

eserinde bu rakamların mahiyetine ilişkin herhangi bir açıklamaya yer vermediğinden, bunların Türk müziğini bilmeyen herhangi bir kişi tarafından idrak edilmesi beklenemez.

4.5.38. 176 Zamanlı Usûller

Ekrem Karadeniz

(Yürük)

176
4

4 2 2 4 2
Düm Tek Tek Düm Tek

2 4 4 2 2 4 4
Tek Tekâ Düm Tek Tek Düm Tek

4 4 4 4 1 1
Düm Tek Düm Tekâ Düm Tek

1 1 4 4 4 4
Teke Düm Tek Düm Tekâ Tekâ

4 4 4 1 1 1 1 4
Düm Tekâ Tekâ Düm Tek Teke Düm Tek

4 4 4 4 4 4
Düm Düm Düm Tekâ Tekâ Düm

Şekil 4.826. Ekrem Karadeniz'in Türk Müsîkîsinin Nazariye ve Esasları adlı eserinde Darbı Fetih usûlü

4 2 2 2 2 2 2 2
Tekâ Düm Düm Tek Tekâ Düm Tek Tekâ

2 4 2 2
Düm Tâhek Fekâ Tekâ

(Nim Hafif)

2 2 4 2 2 4
Düm Tek Tek Düm Tek Tek

2 2 2 2 4 2 2
Düm Tek Düm Düm Tahek Tekâ Tekâ

Şekil 4.826. (devam) Ekrem Karadeniz'in Türk Müsîkîsinin Nazariye ve Esasları adlı eserinde Darbı Fetih usûlü

Karadeniz, Darb-ı Fetih usûlünü 176 zamanlı olarak dörtlük mertebede ele almıştır. Usûlün darp sayısı ile ifadelerin sayısı örtüşmemektedir. Ayrıca mertebe dinamiğinin esasları göz önüne alındığında, darpların ifadelerinin tutarlı olmadığı görülmüştür. Çünkü birinci, dördüncü, yedinci, sekizinci, on birinci, on ikinci, on üçüncü, on dördüncü, on beşinci, on altıncı, yirmi birinci, yirmi ikinci, yirmi üçüncü, yirmi dördüncü, yirmi beşinci, yirmi altıncı, yirmi yedinci, otuz ikinci, otuz üçüncü, otuz dördüncü, otuz beşinci, otuz altıncı, otuz yedinci, otuz sekizinci, otuz dokuzuncu, kırk sekizinci, elli üçüncü, elli sekizinci, altmış birinci ve altmış altıncı darpların birim zaman değerlikleri mertebenin dört katına; ikinci, üçüncü, beşinci, altıncı, dokuzuncu, onuncu, kırkıncı, kırk birinci, kırk ikinci, kırk üçüncü, kırk dördüncü, kırk beşinci, kırk altıncı, kırk yedinci, kırk sekizinci, kırk dokuzuncu, elli birinci, elli ikinci, elli üçüncü, elli dördüncü, elli altıncı, elli yedinci, elli dokuzuncu, altmışıncı, altmış birinci, altmış ikinci, altmış dördüncü ve altmış beşinci darplarının birim zaman değerlikleri mertebenin iki katına; on yedinci, on sekizinci, on dokuzuncu, yirminci, yirmi sekizinci, yirmi dokuzuncu, otuzuncu ve otuz birinci darplarının birim zaman değerliği de mertebeye eşittir. Buna göre darpların “dööüüm – teek – teek – döüüüm – teek – teek – teeeek – döüüüm – teek – teek – döüüüm – teeeek – döüüüm – teeeek – döüüüm – teeeek – düm – tek – tek – düm – teeeek – döüüüm – teeeek – teeeek – döüüüm – teeeek – teeeek – düm – tek – tek – düm – teeeek – döüüüm – döüüüm – döüüüm – teeeek – teeeek – döüüüm – teeeek – düüm – düüm – teek – teek – düüm – teek – teek – düüm – teeeek – teek – teek” şeklinde ifade edilmesi gerekir. Bu noktada; kırk sekizinci ve altmış birinci darpların zayıf zaman olduğu varsayıldığı için “teeeek” şeklinde ifade edilebileceği düşünülmektedir. Darpların altında yer alan rakamlar, birim zaman değerliğini ifade etse bile, müellif eserinde bu rakamların mahiyetine ilişkin herhangi bir açıklamaya yer vermediğinden bunların Türk müziğini bilmeyen herhangi bir kişi tarafından idrak edilmesi beklenemez.

Ezgi, Pırnal, Mutlu, Çakar, Ungay, Karadeniz, Özkan, Sangan, Çelikkol, Teymur, Salgar, Yarkın ve Gönül darpların ifadelerini, usûl ve velvelelerin şablonlarının altında belirtmiş; buna ek olarak Kanık, darpların ifadesini bazı durumlarda kısaltarak “düm” darbını “d”, “tek” darbını da “t” harfi ile göstermiştir. Sayan ise, darpların ifadesine usûl ve velvelelerin şablonlarının olduğu kısımda yer vermemiştir.

Ezgi, Pırnal, Kanık, Mutlu, Çakar, Ungay, Karadeniz, Özkan, Sangan, Çelikkol, Teymur, Salgar, Yarkın ve Gönül darpların ifadelerini usûl ve velvelelerin gösterimlerinin altında belirtmiştir. Sayan ise, usûlleri iki çizgi üzerinde Yekta, Kanık, Mutlu, Çakar, Ungay, Özkan,

Çelikkol, Teymur, Salgar ve Yarkın gibi ifade etmesine rağmen darpların isimlerini şablonların altında belirtmemiştir. Ezgi, Pırnal, Kanık, Mutlu, Çakar, Ungay, Karadeniz, Özkan, Çelikkol, Teymur, Sayan, Salgar ve Yarkın'ın usûlleri gösterim yöntemine göre darpların isimlerini şablonların altında göstermeden usûlleri ifade etmesi mümkün değildir. Aksi takdirde usûllerin darpları birbirleriyle karıştırılabilir. Özkan'ın kudüm velvelelerine ilişkin yöntemiyle Sangan ve Gönül'ün yönteminde ise, usûl darplarının altında isimlerini yazma gerekliliği bulunmamaktadır.

Çakar, Ungay, Özkan, Sangan, Çelikkol, Yarkın ve Gönül eserlerinde usûllerin velvelelerine yer verirken; Yekta, Ezgi Pırnal, Kanık, Mutlu, Karadeniz, Sayan, Teymur ve Salgar bunlara yer vermemiştir.

Velvele, gerek Türk müziğindeki ritim saz icrasında gerek ise toplu icranın uygulandığı hemen hemen her formda kullanılabilirliğini ortaya koymuş bir yapı olmakla beraber, büyük formlardaki eserlerin bestelenmesinde de büyük öneme sahiptir. Türk müziği âsârına bakıldığında saz müziğinde motifler yapılırken, bestelendiği usûlün kuvvetli ve zayıf zamanları göz önünde bulundurulur ve bu motiflerden oluşturulan cümlelerle bestenin etkileyciliğinin ve kalıcılığının kuvvetlendirildiği görülür. Bu durum, güfteleri olmamasına rağmen saz müziği formlarında da gizli bir ifade, bir anlatım olduğu hissi uyandırmaktadır (Gönül, 2015, s. 37). Bu noktadan hareketle Çakar, Ungay, Özkan, Sangan, Çelikkol, Yarkın ve Gönül'ün eserlerinde usûllerin velvelelerine yer vermeleri, hem velvelenin Türk müziği icrasındaki yeri ve öneminin idrak edilmesine; hem de bahsi geçen dinamiğin aktarımına da fayda sağladıkları görülmektedir.

Ezgi, Pırnal, Mutlu, Çakar, Ungay, Karadeniz, Özkan, Çelikkol, Salgar, Yarkın ve Gönül, eserlerinde her bir formdan örnek eserler sunmasalar da mevcut bulunan usûllerin hangi formlarda kullanıldığına dair bilgilere yer vermişlerdir. Türk müziğinde usûl ve form ilişkisi büyük öneme sahiptir. Usûl, güfte ile birlikte eserin formunun belirlenmesindeki en büyük unsurdur. Ayrıca mezkûr kaynaklarda, usûllerin hangi formlarda kullanıldığına dair bilgiler verilmesi; talebeye usûl eğitiminin yanında form yapısının özelliklerinden de bilgiler sunmuş olur. Dolayısıyla yukarıda bahsi geçen müelliflerin, kitaplarında usûl-form ilişkisinin önemine vurgu yapar nitelikte bir noktaya değinmiş oldukları söylenebilir. Sonuç olarak Ezgi, Pırnal, Mutlu, Çakar, Ungay, Karadeniz, Özkan, Çelikkol, Salgar, Yarkın ve Gönül'ün eserlerinin bu noktada kuşatıcı bir yapıya sahip olduğunu söylemek mümkündür.

Yekta, Ezgi, Kanık, Çakar, Ungay, Karadeniz, Özkan, Sangan, Çelikkol ve Salgar, eserlerinde mevcut bulunan usûllere ilişkin örnek eserler vermiştir. Gönül ise 2 zamanlı Nim Sofyan usûlünden 15 zamanlı Raksan usûlüne kadar usûlleri etütlerle örneklemiştir. Usûlleri örnek eserler ile ele almak, talebenin usûlü öğrenme sürecini pekiştirici bir etkiye sahiptir. Ayrıca usûl öğrenmek için kullanılan kaynak, eğer içerisinde örnek eserler barındırıyor ise; talebe usûlleri pekiştirmek için farklı bir kaynak arayışına yönelmeyecektir. Örnek eserler için farklı kaynaklardan istifade etmek kabul edilebilir bir durum olsa da günümüzde usûllerin düzümlerine uygun şekilde yazılmamış eserlere ilişkin nüshaların varlığı göz önünde bulundurulduğunda, usûl bahsini ele alan bir kaynağın örnek eserler ile mevcut yapıyı irdelemesi talebenin usûle dair öğrenim sürecini verimli bir şekilde tamamlamasına imkân sağlar. Sonuç olarak Yekta, Ezgi, Kanık, Çakar, Ungay, Karadeniz, Özkan, Sangan, Çelikkol, Salgar ve Gönül'ün eserlerinin bu noktada kuşatıcı ve usûl eğitimine olumlu bir şekilde katkı sağladığını söylemek mümkündür.

5. SONUÇ VE ÖNERİLER

5.1. Türk Müziği Usûl Eğitim-Öğretiminde Kullanılan Yazılı Kaynaklardaki Usûl Bahsine İlişkin İfadelere Yönelik Sonuçlar ve Öneriler

Türk müziğinin iki temel unsurundan birisi olan usûl, nota üzerinde ve icrâda kesin olarak gösterilebilen yegâne unsurdur. Kendi içerisinde tutarlı olan bu olgunun tanımlarda ve icralarda farklılıklara sebebiyet vermeyecek bir şekilde uygulanması, eserlerin ve icrâcılarının doğru icrâ ve özgün tavır geliştirmeleri noktasında hayati öneme sahiptir.

Birinci alt problemde XX. yüzyıldan günümüze usûl eğitim-öğretiminde kullanılmış/kullanılan 16 adet yazılı kaynaktaki usûl bahsinin temel unsurları irdelenmiştir. İncelemeler sonucunda; kaynakların genel olarak birbirlerinden farklı olduğu ve bazı kaynakların da hem kendi içerisinde, hem de tanımlar özelinde uyummadığı tespit edilmiştir. Bu durumun usûl eğitiminin asgari düzeyde bir standarda kavuşamamasına sebebiyet verdiği, dolayısıyla da Türk müziğinin sağlıklı intikâlinde sorunlar oluşturacağı kanaatine varılmıştır. “Çünkü usûl, Türk Müziğinde sabit usûllü eserler içerisinde bile eserin form yapısına, makamına, geçkisine, nağmesine, güftesine ve hatta yorumu bağlı olarak özgürce ve dinamik bir şekilde bestekârın veya icrâcının, icrâda hâkim olması beklenen veya arzu edilen duyguyu ifâde etmek için pekiştirici ana unsur olmaktadır. İcrada bu derece ağırlık ve öneme sahip olan bir unsurun eğitimde de asgari bir standart ile verilmesi gerekmektedir” (Gönül, 2015, s. 32-33).

Tablo 5.1. İncelemeye alınan yazılı kaynaklardaki usûl ve usûlü oluşturan ifadelerin mevcudiyetine yönelik bilgiler

<i>Kavramlar</i>	<i>Eserinde İlgili Kavrama Yer Veren Yazarlar</i>	<i>Eserinde İlgili Kavrama Yer Vermeyen Yazarlar</i>
Usûl	Yekta - Pırnal - Mutlu - Ungay - Karadeniz - Özkan - Çakar - Sangan - Çelikkol - Sayan - Teymur - Salgar - Yarkın - Gönül	Ezgi - Kanık
Ritim	Sayan - Gönül	Yekta - Ezgi - Pırnal - Kanık - Mutlu - Çakar - Ungay - Karadeniz - Özkan - Sangan - Çelikkol - Teymur - Salgar - Yarkın

Düzüm	Ezgi - Pırnal - Ungay - Karadeniz - Özkan - Sangan - Çelikkol - Teymur - Yarkın - Gönül	Yekta - Kanık - Mutlu - Çakar - Sayan - Salgar
Ölçü	Yekta - Ungay - Özkan - Gönül	Ezgi - Pırnal - Kanık - Mutlu - Çakar - Karadeniz - Sangan - Çelikkol - Sayan - Teymur - Salgar - Yarkın
Gider	Ungay - Teymur - Gönül	Yekta - Ezgi - Pırnal - Kanık - Mutlu - Çakar - Karadeniz - Özkan - Sangan - Çelikkol - Sayan - Salgar - Yarkın
Metronom	Pırnal - Ungay - Çelikkol	Yekta - Ezgi - Kanık - Mutlu - Çakar - Karadeniz - Özkan - Sangan - Sayan - Teymur - Salgar - Yarkın - Gönül
Darb	Çakar - Karadeniz - Özkan - Çelikkol - Salgar - Yarkın - Gönül	Yekta - Ezgi - Pırnal - Kanık - Mutlu - Ungay - Sangan - Sayan - Teymur
Mertebe	Ezgi - Pırnal - Ungay - Özkan - Çakar - Sangan - Çelikkol - Teymur - Salgar - Yarkın - Gönül	Yekta - Kanık - Mutlu - Karadeniz - Sayan
Velvele	Pırnal - Çakar - Sangan - Sayan - Yarkın - Gönül	Yekta - Ezgi - Kanık - Mutlu - Ungay - Karadeniz - Özkan - Çelikkol - Teymur - Salgar

Bütün bunların sonucunda; çalışmada ele alınan 16 adet yazılı kaynaktan 14 tanesi (Yekta, Pırnal, Mutlu, Ungay, Karadeniz, Özkan, Çakar, Sangan, Çelikkol, Sayan, Teymur, Salgar, Yarkın ve Gönül) usûl kavramının tanımına yer vermiş, 2 tanesi (Ezgi ve Kanık) yer vermemiştir. Usûl kavramına ilişkin tanımlar ele alındığında ise Pırnal, Mutlu, Karadeniz, Salgar ve Gönül'ün tanımlarının, XX. yüzyıl öncesinde yazılmış edvarlar/teori kitaplarının benzeri şeklinde, usûl ve ölçü kavramlarını birbiriyle eş anlamlı tutulmaksızın, ölçü sayılarının usûlün anlaşılmasında yeterli olmadığı vurgusuyla verildiği görülürken, Yekta, Ungay, Özkan, Çakar, Çelikkol, Sayan, Teymur, Yarkın ve Mutlu'nun tanımlarında usûl kavramını ölçü

kavramı ile eş anlamlı tuttıkları ve buna bağlı olarak aynı değerli birden fazla usûl ihtiva eden ölçü sayılarında belirsizlikler oluştuğu görülmüştür.

İncelenen kaynakların 6 tanesi (Pırnal, Ungay, Çelikkol, Sayan, Teymur ve Gönül) mertebe, gider, ritim ve metronom kavramlarını tanımlarken; 10 tanesinin (Yekta, Ezgi, Kanık, Mutlu, Karadeniz, Özkan, Çakar, Sangan, Salgar, Yarkın) bahsi geçen kavramın tanımına yer vermediği tespit edilmiştir. Gider ve ritim kavramlarında metronom gibi sayısal bir değer işaret edilmese de Türk müziğinde bu kavramlar eş değer tutulabilir. Çünkü bir eserin gideri, ritmi denildiğinde metronom akla gelmektedir. Mezkûr kavramlara ilişkin tanımlar ele alındığında Ungay ve Teymur, icra edilecek eserin gideri hakkında icracıya sayısal bir veri sunmamakla birlikte yaklaşık bir metronom değeri öngören yürük, orta, ağır, hafif-i evvel, hafif-i sani ve sakil deyimlerinin Türk müziği notasyonunda gideri belirlemek maksadıyla kullanıldığını vurgulamıştır. Ayrıca Ungay ile birlikte Pırnal ve Çelikkol metronom kavramını detaylıca irdemişlerdir. Gönül'ün bu kavramlara ilişkin tanımlarının ise açıklayıcı, kapsamlı, kendi dönemini kuşatıcı ve yol gösterici olduğunu söylemek mümkündür.

Kaynakların 10 tanesinde düzum kavramı (Ezgi, Pırnal, Ungay, Karadeniz, Özkan, Sangan, Çelikkol, Teymur, Yarkın ve Gönül) tarif edilirken; 6 tanesinde (Yekta, Kanık, Mutlu, Çakar, Sayan, Salgar) mezkûr kavrama dair bir tarif bulunmamaktadır. Bahsi geçen kavramı Teymur'un daha detaylı irdedeği ve Gönül'ün ise irdemekle birlikte usûlü oluşturan düzumlerin notalara da aksettirilmesi zarûretinden yola çıkarak, kavrama kalıcı ve kuşatıcı bir bakış açısı getirdiği; Ezgi, Pırnal, Ungay, Karadeniz, Özkan, Sangan, Çelikkol ve Yarkın'ın ise düzum kavramını daha yüzeysel ve birbirlerine benzer şekilde tarif ettikleri görülmektedir.

Kaynaklardan 4 tanesi (Yekta, Ungay, Özkan ve Gönül) ölçü kavramını tanımlarken; 12 tanesinin (Ezgi, Pırnal, Kanık, Mutlu, Çakar, Karadeniz, Sangan, Çelikkol, Sayan, Teymur, Salgar ve Yarkın) bahsi geçen kavramın tanımına yer vermedikleri tespit edilmiştir. Ölçü kavramına ilişkin tanımlar ele alındığında Gönül'ün ölçü kavramını bilhassa usûlden ayırarak örneklerle açıklayıcı bir şekilde irdedeği görülürken, Ungay ve Yekta'nın ölçü tanımlarında ölçü ve usûlü, "bir ölçü sayısı birden fazla usûl ihtivâ edebildiğinden" uygulamada muğlaklıklara sebebiyet verebilecek şekilde eş değer tuttıkları, Özkan'ın ise her zaman usûl ve ölçünün eş değer tutulmaması gerektiğini söylediği tespit edilmiştir.

Kaynaklardan 7 tanesi (Çakar, Karadeniz, Özkan, Çelikkol, Salgar, Yarkın ve Gönül) darb kavramını tanımlarken; 9 tanesinin Yekta, Ezgi, Pırnal, Kanık, Mutlu, Ungay, Sangan, Sayan ve Teymur) bahsi geçen kavramın tanımına yer vermedikleri tespit edilmiştir. Darb kavramına

ilişkin tanımlar ele alındığında; Çakar, Özkan, Çelikkol, Salgar, Yarkın ve Gönül'ün tanımlarının vuruş mânâsı ekseninde birbirine benzer şekilde verildiği görülürken, Karadeniz'in ise darbı basit ve tam olarak ikiye ayırdığı ve darbı birim vuruş ile ifade ederek kavramı diğer müelliflerden farklı bir şekilde tanımladığı tespit edilmiştir. Bu durum pek çok defa süreleri eşit olmayarak icra ve ifade edilen usûl darplarının sürelerine ilişkin belirsizliklere sebebiyet verebilecektir. Karadeniz'in bu konuda kastının ölçünün birim değerliğine göre mezûr saymak olduğu kanaatine varılmıştır.

Kaynakların 11 tanesi (Ezgi, Pırnal, Ungay, Özkan, Çakar, Sangan, Çelikkol, Teymur, Salgar, Yarkın ve Gönül) mertebe kavramını tanımlarken; 5 tanesinin (Yekta, Kanık, Mutlu, Karadeniz ve Sayan) bahsi geçen kavramın tanımına yer vermedikleri görülmektedir. Mertebe kavramına ilişkin tanımlar ele alındığında Ezgi'nin mertebeyi gider kavramıyla açıkladığı ve bahsi geçen kavramı yürük, orta ve ağır olarak üçe ayırdığı görülmüştür. Pırnal, Ungay, Özkan, Çakar, Sangan, Çelikkol, Salgar ve Yarkın, mertebe kavramına ve mertebeleri basamaklandırma hususuna birbirine benzer açıklamalar getirmişleridir. Ungay diğer müelliflerden farklı olarak mertebenin değişmesiyle bazı mertebelerin özel olarak adlandırılmasına vurgu yapmıştır. (Ağır Aksak, Sengin Semai gibi). Gönül ise usûlün mertebesi değişse de usûlün ana kalıp ve darplarının değişmemesine vurgu yapmakla birlikte mertebenin, icracıya icra edilecek eserin gideriyle ilgili ön bilgi verdiğini belirtmiştir. Gönül, mertebelerin basamaklandırılması hususunda diğer müelliflerden farklı bir yol izleyerek 2'lik değerlikte yazılan mertebenin 1. mertebe, 4'lük değerlikle yazılan 2. mertebe, 8'lik mertebe ile yazılan 3. mertebe ve 16'lık değerlikle yazılan mertebenin ise 4. mertebe ile adlandırmıştır. Gönül ayrıca mertebenin değerliliğinin büyümesiyle ile velvelerin icraya dâhil edilmesi gerektiğini, bu yolla usûlün zindeliğinin pekiştirileceğini vurgulamıştır.

Kaynakların 6 tanesi (Pırnal, Çakar, Sangan, Sayan, Yarkın ve Gönül) velvele kavramı tanımlarken; 10 tanesinin (Yekta, Ezgi, Kanık, Mutlu, Ungay, Karadeniz, Özkan, Çelikkol, Teymur ve Salgar) bahsi geçen kavramın tanımına yer vermedikleri görülmüştür. Velvele kavramına ilişkin tanımlar ele alındığında; Pırnal, Yarkın ve Gönül'ün velvele tanımlarının kullanılan çalgılar, icra şekilleri ve kapsamı yönünden anlaşılır bir şekilde tarif ettikleri, Çakar, Sangan ve Sayan'ın tanımlarının ise bahsi geçen kavramı velvelenin tanımı ve icrası yönünden kuşatıcı bir şekilde tanımlamadıkları sonucuna varılmıştır.

Literatürde yer alan usûl kavramı ve alt kavramlarının, benzerliklerinin ve farklılıklarının XX. yüzyıl itibariyle neşredilen ve usûl eğitim-öğretiminde kullanılan kaynaklar ışığında irdelendiği

bu çalışmanın, usûl konusunda icrâi ve akademik faaliyette bulunan ilgililere kaynaklık edeceği düşünülmektedir.

Pırnal, Mutlu, Karadeniz, Salgar ve Gönül'ün usûl kavramına; Pırnal, Ungay, Çelikkol, Teymur ve Gönül'ün ritim gider ve metronom kavramlarına; Teymur ve Gönül'ün düzum kavramına; Çakar, Özkan, Çelikkol, Salgar, Yarkın ve Gönül'ün darp kavramına; Pırnal, Yarkın ve Gönül'ün velvele kavramına; Gönül'ün ölçü ve mertebe kavramlarına ilişkin tanımlarının Türk müziği usûl eğitim-öğretiminde kullanılması gerektiği düşünülmektedir.

5.2. Türk Müziği Usûl Eğitim-Öğretiminde Kullanılan Yazılı Kaynaklardaki Usûl Darplarının İfadelerine Yönelik Sonuçlar ve Öneriler

Tablo 5.2. İncelemeye alınan yazılı kaynaklardaki usûl darplarının mevcudiyetine yönelik bilgiler

<i>Darplar</i>	<i>Eserinde İlgili Darba Yer Veren Yazarlar</i>	<i>Eserinde İlgili Darba Yer Vermeyen Yazarlar</i>
Düm	Pırnal - Çakar - Ungay - Karadeniz - Özkan - Sangan - Çelikkol - Teymur - Salgar - Yarkın - Gönül	Yekta - Ezgi - Kanık - Mutlu - Sayan
Tek	Pırnal - Çakar - Ungay - Karadeniz - Özkan - Sangan - Çelikkol - Teymur - Salgar - Yarkın - Gönül	Yekta - Ezgi - Kanık - Mutlu - Sayan
Dü-Me	Özkan - Yarkın - Gönül	Yekta - Ezgi - Pırnal - Kanık - Çakar - Mutlu - Ungay - Karadeniz - Sangan - Çelikkol - Sayan - Teymur - Salgar
Te-Ke	Yekta - Pırnal - Çakar - Ungay - Karadeniz - Özkan - Sangan - Çelikkol - Teymur - Yarkın - Gönül	Ezgi - Kanık - Mutlu - Sayan - Salgar
Te-Kâ	Pırnal - Çakar - Ungay - Karadeniz - Özkan - Sangan - Çelikkol - Teymur - Yarkın - Gönül	Yekta - Ezgi - Kanık - Mutlu - Sayan - Salgar
Tek-Kâ	Yekta - Pırnal - Çakar - Ungay - Özkan - Sangan - Çelikkol - Teymur - Yarkın - Gönül	Ezgi - Kanık - Mutlu - Karadeniz - Sayan - Salgar
Tâ-Hek	Yekta - Pırnal - Çakar - Ungay - Karadeniz - Özkan - Sangan - Çelikkol - Teymur - Salgar - Yarkın - Gönül	Ezgi - Kanık - Mutlu - Sayan

Bütün bunların sonucunda; çalışmada ele alınan 16 adet yazılı kaynaktan 11 tanesi (Pırnal, Çakar, Ungay, Karadeniz, Özkan, Sangan, Çelikkol, Teymur, Salgar, Yarkın, Gönül) “düm” darbının tanımına yer vermiş, 5 tanesi (Yekta, Ezgi, Kanık, Mutlu, Sayan) vermemiştir. “Düm” darbına ilişkin tanımlar ele alındığında, müelliflerin darbin niteliklerini ihtiva eden farklı tanımları ortaya koydukları görülmüştür. Bunların içinden Gönül’ün tanımının darbin özelliklerini ortaya koyan, icrada kullanımını bütünüyle tasvir eden, açıklayıcı ve kuşatıcı olduğunu söylemek mümkündür.

Kaynakların 11 tanesinde “tek” darbi (Pırnal, Çakar, Ungay, Karadeniz, Özkan, Sangan, Çelikkol, Teymur, Salgar, Yarkın, Gönül) tanımlanırken; 5 tanesinde (Yekta, Ezgi, Kanık, Mutlu, Sayan) bu darba ilişkin bir tarif bulunmadığı görülmüştür. Verilen tanımların bütünü ele alındığında ise, Gönül’ün tanımının darbin özelliklerini ortaya koyan, açıklayıcı, kapsamlı ve yol gösterici olduğunu söylemek mümkündür.

Kaynaklardan 3 tanesi (Özkan, Yarkın, Gönül) “dü-me” darbını tanımlarken, 13 tanesinin (Yekta, Ezgi, Pırnal, Kanık, Çakar, Mutlu, Ungay, Karadeniz, Sangan, Çelikkol, Sayan, Teymur, Salgar) bahsi geçen darbin tanımına yer vermedikleri tespit edilmiştir. Özkan, darbin dizlerde ve kudüm çalgısı üzerinde nasıl vurulacağını, Yarkın, yalnızca kudüm çalgısı üzerinde nasıl vurulacağını vurulacağını tarif etmiş, Gönül ise darbi daha da irdeleyerek, darbin mahiyetini ortaya koyarak tanımlamıştır. Verilen bütün tanımlar ele alındığında ise, Gönül’ün tanımının gelecekte yazılacak usûl nazariyatına ilişkin kaynaklara ve usûl darplarının bahsine ilişkin tanımlara yol gösterici olduğu kanaatine varılmıştır.

Kaynaklardan 11 tanesi (Yekta, Pırnal, Çakar, Ungay, Karadeniz, Özkan, Sangan, Çelikkol, Teymur, Yarkın, Gönül) “te-ke” darbını tanımlarken; 5 tanesinin (Ezgi, Kanık, Mutlu, Sayan, Salgar) bahsi geçen darbin tanımına yer vermedikleri tespit edilmiştir. Bütün bu tanımlar ele alındığında; müelliflerin “te-ke” darbının nasıl vurulacağını belirten ve birim zaman değerleri, şiddetleriyle ilgili bilgiler içeren tanımlara yer verdikleri görülmüştür. Gönül, darpların birim zaman değerlerinin mertebeye göre farklılık gösterdiğini ve tutarlılık açısından “te-ke” darbının birim zamanın yarısından daha uzun süreli zamanlar için kullanılmaması gerektiğini öngörmüştür. Buna bağlı olarak bahsi geçen darbin tanımları içerisinde Gönül’ün bu darba ilişkin tespitlerinin tutarlı olduğunu söylemek mümkündür.

Kaynakların 10 tanesi (Pırnal, Çakar, Ungay, Karadeniz, Özkan, Sangan, Çelikkol, Teymur, Yarkın, Gönül), “te-kâ” darbını tanımlarken; 6 tanesinin (Yekta, Ezgi, Kanık, Mutlu, Sayan, Salgar) buna yer vermediği görülmüştür. Bu darba ilişkin verilen bütün tanımlar ele alındığında;

Ungay, Teymur ve Gönül'ün tanımlarının mertebeye ilişkili olarak tutarlılık açısından daha doğru olduğunu söylenebilir.

Kaynakların 10 tanesi (Yekta, Pırnal, Çakar, Ungay, Özkan, Sangan, Çelikkol, Teymur, Yarkın, Gönül) “tek-kâ” darbını tanımlarken; 6 tanesinin (Ezgi, Kanık, Mutlu, Karadeniz, Sayan, Salgar) buna yer vermediği tespit edilmiştir. Verilen tanımların tamamı ele alındığında; Ungay, Teymur ve Gönül'ün mertebeye ilişkili olarak tanımlarının daha tutarlı olduğu kanaatine varılmıştır.

Kaynaklardan 12 tanesi (Yekta, Pırnal, Çakar, Ungay, Karadeniz, Özkan, Sangan, Çelikkol, Teymur, Salgar, Yarkın, Gönül) “tâ-hek” darbını tanımlarken; 4 tanesinin (Ezgi, Kanık, Mutlu, Sayan) bahsi geçen darbin tanımına yer vermedikleri görülmüştür. Bu darba ilişkin bütün tanımlar ele alındığında; Çakar'ın tanımının, darbin mahiyetinin anlaşılması açısından önemli olduğunu; Gönül'ün tanımının ise darbi bütün yönleriyle ele alması, mertebeye bağlı hususlarda darbin telaffuzuna dair bilgiler ihtiva etmesinden dolayı kapsamlı, tutarlı ve yol gösterici olduğunu söylemek mümkündür.

Gönül'ün “düm”, “tek”, “dü - me”, “te - ke” ve “tâ - hek”; Ungay, teymur ve Gönül'ün “te - kâ” ve “tek - kâ” darplarına ilişkin tanımlarının Türk müziği usûl eğitim-öğretiminde kullanılması gerektiği düşünülmektedir.

5.3. Türk Müziği Usûl Eğitim-Öğretiminde Kullanılan Yazılı Kaynaklarda Usûllerin Tasnifine Yönelik Sonuçlar ve Öneriler

Araştırmaya konu edilen yazılı kaynakların içerisinde Gönül'ün belirttiği usûl tasnifi, Türk müziği eğitimi verilen kurum ve kuruluşlardaki talebelere örnek teşkil etmektedir.

Araştırmanın literatür taraması sürecinde karşılaşılan kaynakların büyük bir çoğunluğu, usûlleri küçük ve büyük olarak tasnif etmiş fakat yalnızca küçük usûllere yer vermiştir. Dolayısıyla bu noktada, büyük usûller olarak tasnif edilen usûllerle bestelenmiş olan eserlerin icra edilme sıklığının azalacağı ve bunun da eserlerin unutulup yok olmasına sebebiyet vereceği ön görülmektedir.

5.4. Türk Müziği Usûl Eğitim-Öğretiminde Kullanılan Yazılı Kaynaklarda Usûllerin Gösterim Yöntemine Yönelik Sonuçlar ve Öneriler

Gönül'ün usûllere ilişkin gösterim yönteminin usûl darplarının icrasında ve herhangi bir usûl kalıbının deşifresi esnasında tek çizgi üzerinde notaları takip etme kolaylığı sağlaması sebebiyle

kullanışlı olduğunu söylenebilir. Dolayısıyla bu yöntemin Türk müziği usûl eğitim-öğretiminde kullanılması gerektiği düşünülmektedir.

5.5. Türk Müziği Usûl Eğitim-Öğretiminde Kullanılan Yazılı Kaynaklarda Usûllerin Şablonlarda Gösterimine Yönelik Sonuçlar ve Öneriler

Araştırmada usûller zamanlarına göre tasnif edilmiştir. Bu noktada, “zaman” kavramının yerine “nakre” kavramının kullanılabileceği düşünülmektedir.

Araştırmanın örneklemini oluşturan yazılı kaynaklarda sunulan şablonlar doğrultusunda Nim Sofyan usûlünü Pırnal, Kanık, Çakar, Salgar ve Gönül; Semai usûlünü Ezgi, Pırnal, Çakar, Sangan, Salgar, Yarkın ve Gönül; Çeng-i Harbi usûlünü Pırnal, Karadeniz, Sangan, Çelikkol, Teymur ve Gönül’ün tutarlı bir şekilde gösterdikleri tespit edilmiştir.

Çelikkol ve Gönül’ün Türk Aksağı, Yürük Semai, Devr- i Hindi, Düyek, Müsemmen, Oynak, Lenk Fahte, Tek Vuruş, Mevlevi Devr-i Revanı, Fer, Çifte Düyek, Nim Hafif, Nim Berefşan, Türkî Darb, Fahte, Hezeç, Nim Sakil, Çenber, Beste Devr-i Revanı, Devr-i Kebir, Frengifer, Berefşan, Muhammes, Sakil, Darb-ı Fetih ve Zencir usûllerini tutarlı bir şekilde gösterdikleri tespit edilmiştir.

Yarkın ve Gönül’ün Zafer usûlünü tutarlı bir şekilde gösterdikleri tespit edilmiştir.

Çelikkol’un Darb ve Nim Zencir usûllerini tutarlı bir şekilde gösterdiği tespit edilmiştir.

Gönül’ün Sofyan, Devr-i Turan, Aksak, Evfer, Raks Aksağı, Curcuna, Bileşik Sofyan, İkiz Aksak, Nim Çenber, Frenkçin, Şarkı Devr-i Revanı, Bektaşî Devr-i Revanı, Nim Evsat, Raksan, Betaşî Raksanı, Nim Devir, Evsat, Remel, Hafif, Muzaaf Devr-i Kebir ve Hâvi usûllerini tutarlı bir şekilde gösterdiği tespit edilmiştir.

Dolayısıyla yapılan tespitler doğrultusunda, ilgili usûllerde ismi zikredilen müelliflerin kaynaklarındaki usûl gösterimlerinin Türk müziği usûl eğitim-öğretiminde kullanılması gerektiği düşünülmektedir.

Bütün bu değerlendirmelerin sonucunda, Türk müziği usûllerine yönelik mesleki müzik eğitimi veren kurumlarda ortak bir müfredat oluşturulması gerektiği düşünülmektedir.

KAYNAKÇA

- Akdođu, O. (1993). *Hüseyin Sâdeddin Arel Türk Mûsikîsi Nazariyatı Dersleri*. Ankara: Kültür Bakanlığı Yayınları.
- Arslan, F. (2017). *Safiyüddîn-î Urmevî ve Şerefiyye Risalesi*. 2. Baskı. Ankara: Atatürk Kültür Merkezi Yayınları.
- Bardakçı, M. (1986). *Maragalı Abdülkadir*. İstanbul: Pan Yayıncılık.
- Behar, C. (1998). *Aşk Olmayınca Meşk Olmaz*. İstanbul: Yapı Kredi Yayınları.
- Behar, C. (2008). *Saklı Mecmua*. İstanbul: Yapı Kredi Yayınları, 2008.
- Behar, C. (2012). *Aşk Olmayınca Meşk Olmaz: Geleneksel Osmanlı/Türk Müziğinde Öğretim ve İntikal*. 4. Baskı. İstanbul: Yapı Kredi Yayınları.
- Behar, C. (2015). *Osmanlı/Türk Mûsikîsinin Kısa Tarihi*. İstanbul: Yapı Kredi Yayınları.
- Bilgin, N. (2006). *Sosyal Bilimlerde İçerik Analizi Teknikler ve Örnek Çalışmalar*. Ankara: Siyasal Kitabevi.
- Çakar, Ş. (1996). *Türk Musikîsinde Usûl*. İstanbul: MEB Yayınları.
- Çelik, B. B. (2001). *Hızır Bin Abdullah'ın Kitâbü'l-Edvâr'ı ve Makamların İncelenmesi*. Yayımlanmamış Doktora Tezi, Marmara Üniversitesi Sosyal Bilimler Enstitüsü, İstanbul.
- Çelikkol, E. (2000). *Türk Mûsikîsi Bilgileri I-II*. Bursa: Özsan Matbaacılık.
- Develiođlu, F. (1962). *Osmanlıca Türkçe Ansiklopedik Lügat*. Ankara: Dođuş Matbaası.
- Dođrusöz, N. (2012). *Yusuf Kırşehirî'nin Müzik Teorisi*. Kırşehir: Kırşehir Valiliđi.
- Ekinci, M. U. (2015). *Kevserî Mecmûası 18. Yüzyıl Saz Müziđi Külliyyatı*. İstanbul: Pan Yayıncılık.
- Ezgi, S. (1933). *Nazari ve Ameli Türk Musikisi*. İstanbul: Milli Mecmua Matbaası.
- Gönül, M. (2015). Türk Mûsikîsi Usûllerinin Gösterimi, İfadesi ve Tasnifine Bir Bakış. *İstem Dergisi*, 13(25), 31-46.
- Gönül, M. (2017). *Türk Müziđi Solfej-Makam-Usûl-Dikte Alıştırmaları*. Ankara: Gece Kitaplıđı.
- Gönül, M. (2019). *Türk Müziđi Solfej-Makam-Usûl-Dikte Alıştırmaları*. Ankara: Gece Kitaplıđı.
- Hatipođlu, V. (2008). *Mesleki Müzik Eğitimi Veren Kurumlarda Türk Müziđi Usûlleri Öğretiminin Deđerlendirilmesi*. Yayımlanmamış Yüksek Lisans Tezi, Uludađ Üniversitesi Sosyal Bilimler Enstitüsü, Bursa.
- Hatipođlu, V. ve Sađlam, A. (2013). Türk Mûsikîsi'nde Usûl Geleneđinin Deđerlendirilmesi. *Eđitimde Kuram ve Uygulama*, 9(2), 113-134.
- İbn Sina (2004). *Mûsiki*. Çev.Ahmet Hakkı Turabi. İstanbul: Litera Yayıncılık.
- Kanık, V. (1954). *Türk Musikisinde Ritm Unsuru ve Nota Kaideleri*. İstanbul: Hüsnütabiat Matbaası.
- Karadeniz, M. E. (2013). *Türk Mûsikîsinin Nazariye ve Esasları*. İstanbul: Türkiye İş Bankası Yayınları.

- Karasar, N. (2018). *Bilimsel Araştırma Yöntemi*. Ankara: Nobel Yayın Dağıtım.
- Mutlu, Ü. (t.y.). *Türk Musikisi Nazariyatı Usulleri ve Makam Seyirleri*. İstanbul: İstanbul Belediye Konservatuarı.
- Özcan, N. (1993). "Darb". *TDV İslam Ansiklopedisi*, <https://islamansiklopedisi.org.tr/darb--musiki>. Erişim: 04.04.2019
- Özkan, İ. H. (2006). *Türk Müsikisi Nazariyatı ve Usûlleri: Kudüm Velveleleri*. İstanbul: Ötüken Neşriyat.
- Öztuna, Y. (1974-76). *Türk Musikisi Ansiklopedisi*. Ankara: MEB Yayınları.
- Salgar, M. F. (2017). *Türk Müziğinde Makamlar, Usûller ve Seyir Örnekleri*. İstanbul: Ötüken Yayınevi.
- Sangan, C. (1997). *Türk Müziği Usulleri*. Muğla: Bodrum Belediyesi.
- Sayan, E. (2010). *Ulusal Müziğimiz*. İstanbul: Boyut Yayıncılık.
- Sevinç, M. (2013). *Tevfik Rıza'nın "Söz ve Saz" Adlı Yazma Eserinin I. Kitabı Olan "Türk Müsikisi Nazariyatı ve Usûlleri: Kudüm Velveleleri" Bölümünün Günümüz Türkçesine Çevirimi*. Yayımlanmamış Yüksek Lisans Tezi, Marmara Üniversitesi Sosyal Bilimler Enstitüsü, İstanbul.
- Tanrıkorur, C. (1998). *Müzik Kimliğimiz Üzerine Düşünceler*. İstanbul: Ötüken Neşriyat.
- Tekin, H. (1999). *Ladikli Mehmet Çelebi ve er-Risâletü'l-Fethiyye'si*. Yayımlanmamış Doktora Tezi, Niğde Üniversitesi Sosyal Bilimler Enstitüsü, Niğde.
- Teymur, A. S. (2010). *Türk Musikisi*. İstanbul: Pan Yayıncılık.
- Tura, Y. (2001). *Kantemiroğlu Kitabı 'İlmi'l-Musiki 'ala vechi'l-Hurufat*. İstanbul: Yapı Kredi Yayınları.
- Tura, Y. (2006). *Tedkik ü Tahkik: İnceleme ve Gerçeği Araştırma*. İstanbul: Pan Yayıncılık.
- Ungay, M. H. (1981). *Türk Musikisinde Usûller ve Kudüm*. İstanbul: Türk Musikisi Vakfı.
- Uygun, N. M. (1999). *Safiyüddin Abdülmü'min Urmevi ve Kitâbü'l-Edvarı*. İstanbul: Kubbealtı Neşriyatı.
- Yalçın, G. (2016). *19. Yüzyıl Müsikisinde Hâşim Bey Mecmuası, Birinci Bölüm Edvâr*. Ankara: Atatürk Kültür Merkezi Yayınları.
- Yarkın, F. (2017). *Türk Müziğinde Usuller*. İstanbul: Pan Yayıncılık.
- Yekta, R. (1986). *Türk Musikisi*. İstanbul: Pan Yayıncılık.
- Yıldırım, A. ve Şimşek, H. (2006). *Sosyal Bilimlerde Nitel Araştırma Yöntemleri*. Ankara: Seçkin Yayıncılık.

ÖZGEÇMİŞ

Kişisel Bilgiler

Soyadı, adı : İNCE, Ufuk Akın
Uyruğu : T.C.
Doğum tarihi ve yeri : 13.07.1994 - Mamak
Medeni hali : Bekâr
Telefon : 05069593705
e-mail : ufukakinince@gmail.com

Eğitim

Derece	Eğitim Birimi	Mezuniyet tarihi
Yüksek Lisans	Ankara Hacı Bayram Veli Üniversitesi Lisansüstü Eğitim Enstitüsü Türk Müziği Anabilim Dalı	2016 - (devam ediyor)
Lisans	Gazi Üniversitesi Türk Müziği Devlet Konservatuvarı Çalgı Eğitimi Bölümü	2016
Lise	Ankara Anadolu Güzel Sanatlar Lisesi	2012

İş Deneyimi

Yıl	Yer	Görev
2016-2019	Ankara Hacı Bayram Veli Üniversitesi Türk Müziği Devlet Konservatuvarı	Öğretim Elemanı

Yabancı Dil

İngilizce

Yayımlar

İnce, U. A. (2019). Türk Müziği Usûl Eğitim-Öğretiminde Kullanılan Yazılı Kaynaklardaki Usûl Bahsine İlişkin İfadelerin Mukayesesi. *İstem*, (33), 241-265.



le.ahbv.edu.tr