

**T.C.**  
**GAZİ ÜNİVERSİTESİ**  
**EĞİTİM BİLİMLERİ ENSTİTÜSÜ**  
**EL SANATLARI EĞİTİMİ ANA BİLİM DALI**  
**NAKIŞ EĞİTİMİ**

**SİNOP – AYANCIK GÖYNEK YAKALARI**  
**ÜZERİNDEKİ EL İŞLEMELERİNİN TURİSTİK**  
**EŞYAYA UYGULANMASINA İLİŞKİN HAZIRLANAN**  
**ÖĞRETİM PROGRAMININ ETKİLİLİĞİNİN SAPTANMASI**

**YÜKSEK LİSANS TEZİ**

**Hazırlayan**  
**H. Ayla ŞENTÜRK**

**Tez Danışmanları**  
**Yrd. Doç. Dr. Güzin SÜBAŞI**  
**Yrd. Doç. Nursel BAYKASOĞLU**

*T133968*

**Ankara – 2003**

**EĞİTİM BİLİMLERİ ENSTİTÜSÜ MÜDÜRLÜĞÜNE,**

H. Ayla ŞENTÜRK'e ait "Sinop Ayancık Göynek Yakaları Üzerindeki El İşlemelerinin Turistik Eşyaya Uygulanmasına İlişkin Hazırlanan Öğretim Programının Etkililiğinin Saptanması" adlı çalışma, jürimiz tarafından El Sanatları Eğitimi Ana Bilim Dalında, YÜKSEK LİSANS TEZİ olarak kabul edilmiştir.

Başkan: Prof. Dr. Yahşi YAZICIOĞLU

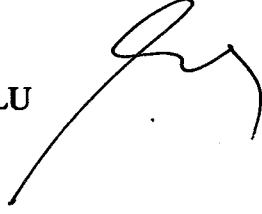

Üye: Prof. Bilge SAIN



Üye: Prof. Dr. Tayyip DUMAN



Üye: Yrd. Doç. Dr. Güzin SÜBAŞI



Üye: Yrd. Doç. Nursel BAYKASOĞLU

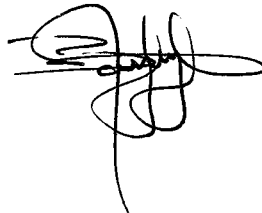

## ÖZET

Bu arařtırmada Sinop- Ayancık Gynek Yakaları zerine Uygulanan El İřlemelerinin Turistik Eřyaya Uygulanmasına İliřkin ğretim Programı hazırlanarak etkililięi saptanmıřtır.

Arařtırma ç ařamalı gerekleřmiřtir. Birinci ařamada arařtırmacı tarafından Sinop-Ayancık Gynek Yakaları hakkında alan arařtırması yapılmıřtır. Sinop ili Ayancık ilçesi ve kylerinde kaynak kiřilerle yapılan grřme sonucunda; kullanılan ara-gere, renk, desen ve iřleme teknikleri saptanarak analizleri yapılmıř, Gynek yakalarının fotoęrafları ekilerek katalog oluřturulmuřtur.

İkinci ařamada ğretim programının hedef ve hedef davranıřlar belirlendikten sonra yıllık plan ve nite planları hazırlanarak ğretim programı oluřturulmuřtur. Bilgi yaprakları ve İřlem yaprakları doęrultusunda lme araları geliřtirilmiřtir.

Bilgi Testi geerlięi iin uzman kanısı alınmıř, daha sonra 15 kursiyere yapılan test - tekrar test uygulaması ile gvenirlik alıřması yapılmıřtır. Sre Deęerlendirme lęi ve rn Deęerlendirme lęi arařtırmacı tarafından geliřtirilerek uzman kanısına bařvurulmuřtur.

Arařtırmanın nc ařamasında hazırlanan ğretim programının uygulanmasına geilmiřtir. Bilgi Testi ve Akademik Benlik Kavramı lęi kurs bařında n test, kurs sonunda son test olarak uygulanmıřtır. Sre Deęerlendirme lęi ve rn Deęerlendirme lęi kurs boyunca arařtırmacı ve iki ğretmen tarafından gzlem yapılarak deęerlendirilmiřtir. Sre Deęerlendirme lęi ve rn Deęerlendirme lęinden elde edilen verilerin aritmetik ortalaması alınmıřtır.

Arařtırma (evrenini ve rneklemini) programa kayıt yaptıran 10 kursiyer oluřturmuřtur. Arařtırma programa kayıt yaptıran 10 kursiyer zerinde gerekleřtirilmiřtir.

Araştırma sonucunda elde edilen verilerin çözümlenmesi amacıyla bilgi testi ön test - son test puanları ile akademik benlik kavramı ölçeği ön test - son test puanları arasında anlamlı bir farkın olup olmadığı t testi uygulanarak belirlenmiştir.

Kursiyerlerin bilgi testi son test puanları, akademik benlik kavramı ölçeği son test puanları, süreç değerlendirme ölçeği puanları ile ürün değerlendirme ölçeği puanları arasındaki ilişkiye aşamalı regresyon (stepwise) analizi kullanılarak bakılmıştır.

Kursiyerlerin psikomotor davranış puanlarında programdaki amaçlar ölçüt alındığında yüzde 90 ve üstü puanlar tam öğrenme düzeyi, yüzde 70 ve üstü puanlar yeterli öğrenme düzeyi, yüzde 45 ve üstü puanlar da geçerli öğrenme düzeyi olarak kabul edilmiştir.

Kursiyerlerin kurs sonunda elde ettikleri becerilerin yaşamda kullanılmasına ilişkin görüşleri, tek tek görüşme yapılarak elde edilmiştir.

Araştırmada elde edilen bulgulara göre;

Sinop ili Ayancık ilçesi ve köylerinde yapılan alan araştırması sonucunda, Ayancık Göynek Yakalarının Oya Yaka, Yüzlü Yaka ve Sökme Yaka olmak üzere üç farklı şekilde, el dokuması Ayancık Keteni üzerine koton iplik kullanılarak ve kasnak kullanılmadan işlendiği saptanmıştır. Kullanılan renkler; siyah (Gara) ve bordo (Gurmuзу) temel renkler olup, sarı, kırmızı, turuncu (Altun sarısı), mavi (Gök), yeşil, pembe (Şeftali çiçeği), mor (Susam göğü) ve beyazdır (Ak).

Ayancık Göynek Yakalarında uygulanan işleme teknikleri Kanava, Verev hesap iğnesi, Dırnak, Harem suyu, Ajur (Sökme), Gaytan, Sülüğen ve İğne oyasıdır.

Göyneklerin işleminde olduğu gibi dikişi de elde yapılmıştır. Temizliğinde ise kül suyu kullanılmıştır.

Kursiyerlerin bilgi testi ön test puanları ile bilgi testi son test puanları arasında bilgi testi son test puanları lehine anlamlı bir fark vardır.

Kursiyerlerin akademik benlik kavramı ölçeği ön test puanları ile akademik benlik kavramı ölçeği son test puanları arasında anlamlı bir fark yoktur.

Araştırmanın bağımlı değişkeni olan ürün puanlarını bağımsız değişkenlerden bilişsel alana ilişkin puanlar anlamlı olarak yordamış, diğer değişkenler akademik benlik kavramı ölçeği ve süreç değerlendirme ölçeğinden elde edilen puanlar anlamlı çıkmamıştır.

Psikomotor davranış puanlarına göre; kursiyerlerin % 70'i tam öğrenme düzeyine, % 30'u yeterli öğrenme düzeyine ulaşmışlardır.

Kurs sonunda elde ettikleri becerilerin yaşamda kullanılmasına ilişkin en sık tekrar edilen görüş ekonomik katkı sağladığı görüşüdür.

## SUMMARY

In this research the education program about Hand Embroideries on Sinop – Ayancık Shirt Collars Applied to Touristic Goods is prepared and its effectiveness determined.

This research is done in three stages; In the first stage the field investigation about Sinop- Ayancık Göyneke Yakaları is done by the researcher. After talking to the reference persons, tools, colours, drawings and embroidery techniques were determined and their analysis were done. Photographs of shirt Collars were taken and formed a catalog.

In the second stage after determining target and target behaviors, education program was formed by preparing annual plan and unit plans. According to Information and Process Leaves evaluation means were developed.

Expert view was taken for validity of Information Test and then reliability work was done with test-retest practice which was applied to 15 students in the course. Process Evaluation Criterion and Product Evaluation Criterion were developed by researcher and applied to expert view.

In the third stage of the research, by using t test the differences between the results of first test and last test of information test and first test and last test of academic conceit concept criterion were determined in order to analyze the datum which were taken up with education.

10 course students were formed to attend the research programme. The research carried out on this ten students.

The relationship among the course students' results of last test of information test, last test of academic conceit concept criterion and process evaluation criterion were investigated by using regression analysis.

In the psychomotor behaviour grades of the students in the course, it was accepted that they reached full learning level in 90 % and more grades, sufficient learning level in 70 % and more grades , valid learning level in 45 % and more grades.

The views of the students in the course about the usefulness of the skills on the real life were taken by talking one by one.

According to the datum and interpretations in the research;

After the field investigation of Sinop city, Ayancık town and its villages it was determined that, Ayancık Shirt Collars are; Delicated Collars, Faced Collars and Unstitched Collars and are embodied on Ayancık cotton by using cotton thread without using wide hoop. The used colors are; black (Gara) and claret red ( Gurmuzu ) which constitute main colors, and yellow, red and orange are the others.

The embroidery techniques that are used on Ayancık Shirt Collars are Kanava, Verev, Dirnak, Harem suyu, Ajur, Gaytan, Sulugen and Needle delicate.

Like the embroidery of the shirts the sewings were done by hand too. The ash water was used for their cleaning in favour of the course students.

There is a great difference between the results of first test and last test of information test.

There is not a great difference between the results of first test and last test of academic conceit concept criterion.

Product grades which are the dependant variables skilled expressive to independant grades which belong to knowing zone other variables conceit concept grades and the grades wich are taken from the evaluation of proces weren't appeared expressive.

According to psychomotor behavior grades; the students in the course reached 70 % to full learning level, 30 % to sufficient learning level.

The view on the usage of the skills on the real life that they had at the end of the course was the economical contribution generally.





## ÖNSÖZ

Gazi Üniversitesi, Eğitim Bilimleri Enstitüsü, El Sanatları Eğitimi Ana Bilim Dalı, Nakış Eğitimi yüksek lisans tez çalışması olarak hazırlanan bu araştırma, “Sinop – Ayancık Göynek Yakaları Üzerindeki El İşlemelerinin Turistik Eşyaya Uygulanmasına İlişkin Hazırlanan Öğretim Programının Etkililiğinin Saptanması” amacıyla yapılmıştır.

Araştırmanın birinci bölümünde problem durumu açıklanmış, araştırmanın amacı ve önemi, sayılılar, sınırlılıklar ve tanımlara yer verilmiştir. İkinci bölümde yönteme ilişkin bilgiler, üçüncü bölümde bulgu ve yorumlar, dördüncü bölümde sonuç ve öneriler bulunmaktadır.

Bu çalışmada unutulmak üzere olan Sinop Ayancık Göynek Yakaları üzerine uygulanan el işlemelerinin öğretim programı hazırlanmış ve uygulanmıştır. Bu programla Sinop Ayancık Göynek Yakaları üzerine uygulanan el işlemelerinin turistik eşyalar üzerine uygulanarak turizm amaçlı kullanılması, üretilmesi ve pazarlanması amaçlanmıştır.

Araştırmada çalışmalarımı yönlendiren ve bana destek veren danışmanlarım Yrd. Doç. Dr. Güzin SÜBAŞI ve Yrd. Doç. Nursel BAYKASOĞLU'na, yardımlarını esirgemeyen Prof. Dr. Nuray SENEMOĞLU'na teşekkürlerim sonsuzdur. Benimle birlikte bu projede çalışan meslektaşlarım Güner GEZİCİ ve Özen ERDURAN'a, araştırma grubunda yer alan kursiyerlere, araştırmanın hazırlanmasına katkıda bulunan herkese, sonsuz sabır ve destek gösteren dostlarıma teşekkürlerimi sunarım.

H. Ayla ŞENTÜRK

Sinop

Eylül, 2003

**İÇİNDEKİLER**

	<b>Sayfa</b>
ÖZET.....	i
SUMMARY.....	iv
ÖNSÖZ.....	vii
İÇİNDEKİLER.....	viii
TABLolar LİSTESİ.....	xi
FOTOĞRAFLAR LİSTESİ.....	xii
ŞEKİLLER LİSTESİ.....	xiv

**BÖLÜM I**

GİRİŞ.....	1
Amaç.....	4
Sayıtlar.....	5
Sınırlılıklar.....	5
Tanımlar.....	6
Araştırmanın Önemi ve Gereçesi.....	7

**BÖLÜM II**

YÖNTEM.....	9
Araştırma Modeli.....	9
Araştırma Grubu.....	9
Veri Toplama Aracı.....	10
Verilerin Çözümlemesi.....	13
İlgili Yayın ve Araştırmalar.....	14

### BÖLÜM III

	<b>Sayfa</b>
<b>BULGU VE YORUMLAR.....</b>	<b>19</b>
I. Sinop Ayancık Göynek Yakaları Üzerindeki El İşlemeleri.....	19
II. Sinop Ayancık Göynek Yakaları Üzerindeki El İşlemelerinin Turistik Eşyaya Uygulanmasına İlişkin Öğretim Programının Hedefleri ve Hedef Davranışları.....	20
III. Sinop Ayancık Göynek Yakaları Üzerindeki El İşlemelerinin Turistik Eşyaya Uygulanmasına İlişkin Öğretim Programının Hedefleri ve Hedef Davranışlarını Kazandırmak Üzere Düzenlenen Eğitim Durumları.....	26
IV. Sinop Ayancık Göynek Yakaları Üzerindeki El İşlemelerinin Turistik Eşyaya Uygulanmasına İlişkin Öğretim Programının İşe Yararlılık Derecesi .....	139
a) Kursiyerlerin Bilişsel Alan Başarıları.....	139
b) Kursiyerlerin Duyuşsal Alan Başarıları.....	140
c) Bilişsel Alan Son Test Puanları, Akademik Benlik Kavramı Ölçeği Son Test Puanları ve Süreç Değerlendirme Ölçeği puanları ile Ürün Puanları Arasındaki İlişki.....	141
d) Kursiyerlerin Tam Öğrenme Ölçütüne Göre Ulaştıkları Düzey.....	143
V. Kursiyerlerin Kurs Sonunda Elde Ettikleri Becerilerin Yaşamda Kullanılmasına İlişkin Kursiyer Görüşleri.....	144

### BÖLÜM IV

<b>SONUÇ VE ÖNERİLER.....</b>	<b>145</b>
Sonuç.....	145
Öneriler.....	147
<b>KAYNAKÇA.....</b>	<b>148</b>

<b>EKLER</b> .....	153
Ek 1 İzin Dilekçesi .....	154
Ek 2 Ayancık Göynek Yakaları.....	156
Ek 3 Bilgi Testi ve Cevap Anahtarı.....	161
Ek 4 Akademik Benlik Kavramı Ölçeği.....	170
Ek 5 Süreç Değerlendirme Ölçeği.....	172
Ek 6 Ürün Değerlendirme Ölçeği.....	174
Ek 7 Kursta Yapılan Turistik Eşyalar.....	175
Ek 8 Satış Belgeleri.....	180



**TABLolar LİSTESİ****Sayfa**

<b>Tablo 1</b> Kursiyerlerin Bilgi Testi ön test puanları ile Bilgi Testi son test Puanlarının karşılaştırılması ve t testi sonuçları.....	139
<b>Tablo 2</b> Kursiyerlerin Akademik Benlik Kavramı Ölçeği ön test puanları ile Akademik Benlik Kavramı Ölçeği son test puanlarının karşılaştırılması ve t testi sonuçları.....	140
<b>Tablo 3</b> Ürün Değerlendirme Ölçeği Puanlarının Yordayıcıları Olarak Bilgi Testi Son Test Puanları ve Süreç Değerlendirme Ölçeği Puanları Değişkenlerine İlişkin Aşamalı Regresyon Analizi Sonuçları.....	142.
<b>Tablo 4</b> Kursiyerlerin psikomotor davranış puanlarına göre öğrenme düzeyleri .....	143

## FOTOĞRAFLAR LİSTESİ

	Sayfa
<b>Fotoğraf - 1 - Sinop İli .....</b>	<b>42</b>
<b>Fotoğraf - 2 - Sinop İli Boztepe Burnu.....</b>	<b>43</b>
<b>Fotoğraf - 3- Sinop İli .....</b>	<b>43</b>
<b>Fotoğraf - 4 - Sinop İli İç Liman.....</b>	<b>44</b>
<b>Fotoğraf - 5 - Dökme .....</b>	<b>51</b>
<b>Fotoğraf - 6 - Peşkir .....</b>	<b>52</b>
<b>Fotoğraf - 7 - Çevre .....</b>	<b>52</b>
<b>Fotoğraf - 8 - Nezgep (Başlık) .....</b>	<b>53</b>
<b>Fotoğraf - 9 - Don Paçası.....</b>	<b>54</b>
<b>Fotoğraf -10 - Nezgep ve Göyneklı Yaşlı Kadın.....</b>	<b>71</b>
<b>Fotoğraf -11 - Oya Yaka .....</b>	<b>72</b>
<b>Fotoğraf -12 - Yüzlü Yaka .....</b>	<b>73</b>
<b>Fotoğraf -13- Sökme Yaka .....</b>	<b>74</b>
<b>Fotoğraf -14 - Gıyı Gıylama. ....</b>	<b>75</b>
<b>Fotoğraf - 15- Yıv Dikme .....</b>	<b>76</b>
<b>Fotoğraf -16 - Mengilez .....</b>	<b>79</b>
<b>Fotoğraf -17 - Tarak .....</b>	<b>79</b>
<b>Fotoğraf -18 - Çıkrık.....</b>	<b>79</b>
<b>Fotoğraf -19 - Dokuma Tezgahı .....</b>	<b>80</b>
<b>Fotoğraf -20 - Göynek .....</b>	<b>81</b>
<b>Fotoğraf - 21 - Yöresel Giysi .....</b>	<b>82</b>
<b>Fotoğraf - 22 - Eski Göynek .....</b>	<b>156</b>
<b>Fotoğraf - 23 - Eski Göynek .....</b>	<b>156</b>
<b>Fotoğraf - 24 - Ayancık Göynek Yakası .....</b>	<b>156</b>
<b>Fotoğraf - 25 - Ayancık Göynek Yakası .....</b>	<b>156</b>
<b>Fotoğraf - 26 - Ayancık Göynek Yakası .....</b>	<b>157</b>
<b>Fotoğraf - 27 - Ayancık Göynek Yakası .....</b>	<b>157</b>
<b>Fotoğraf - 28 - Ayancık Göynek Yakası .....</b>	<b>157</b>
<b>Fotoğraf - 29 - Ayancık Göynek Yakası .....</b>	<b>157</b>

<b>Fotoğraf - 30 - Ayancık Göynek Yakası</b> .....	158
<b>Fotoğraf - 31- Ayancık Göynek Yakası</b> .....	158
<b>Fotoğraf - 32 - Ayancık Göynek Yakası</b> .....	158
<b>Fotoğraf - 33 - Ayancık Göynek Yakası</b> .....	158
<b>Fotoğraf - 34 - Ayancık Göynek Yakası</b> .....	159
<b>Fotoğraf - 35 - Ayancık Göynek Yakası</b> .....	159
<b>Fotoğraf - 36 - Ayancık Göynek Yakası</b> .....	159
<b>Fotoğraf - 37 - Ayancık Göynek Yakası</b> .....	159
<b>Fotoğraf - 38 - Ayancık Göynek Yakası</b> .....	160
<b>Fotoğraf - 39 - Ayancık Göynek Yakası</b> .....	160
<b>Fotoğraf - 40 - Ayancık Göynek Yakası</b> .....	160
<b>Fotoğraf - 41 - Ayancık Göynek Yakası</b> .....	160
<b>Fotoğraf - 42 - Üçlü Sehpa Takımı</b> .....	175
<b>Fotoğraf - 43 - Üçlü Sehpa Takımı (Detay)</b> .....	175
<b>Fotoğraf -44- Üçlü Sehpa Takımı</b> .....	176
<b>Fotoğraf - 45 - Üçlü Sehpa Takımı (Detay)</b> .....	176
<b>Fotoğraf -46- Heybe</b> .....	177
<b>Fotoğraf -47- Çanta</b> .....	177
<b>Fotoğraf -48- Keçe Terlik</b> .....	177
<b>Fotoğraf -49- Duvar Panosu</b> .....	177
<b>Fotoğraf -50- İğnelik</b> .....	178
<b>Fotoğraf -51- İğnelik</b> .....	178
<b>Fotoğraf -52- İğnelik</b> .....	178
<b>Fotoğraf -53- Kese</b> .....	178
<b>Fotoğraf -54- Göynek</b> .....	179
<b>Fotoğraf -55- Göynek</b> .....	179

**ŞEKİLLER LİSTESİ**

	<b>Sayfa</b>
<b>Şekil 1 - Oya Yaka</b> .....	72
<b>Şekil 2 - Yüzlü Yaka</b> .....	73
<b>Şekil 3 - Sökme Yaka</b> .....	74
<b>Şekil 4 - Göynek Boyutları</b> .....	77
<b>Şekil 5 - Kanava</b> .....	84
<b>Şekil 6 - Verev Hesap İğnesi</b> .....	85
<b>Şekil 7 - Harem suyu</b> .....	86
<b>Şekil 8 - Dırnak</b> .....	88
<b>Şekil 9 - Ajur (Sökme)</b> .....	93
<b>Şekil 10 - Gaytan</b> .....	94
<b>Şekil 11 - Sülüğen</b> .....	96
<b>Şekil 12 - İğne Oyası</b> .....	98



## BÖLÜM I

### GİRİŞ

Köklü bir geçmişin ürünü olan ve çok zengin çeşitliliğe sahip Türk El Sanatları, maddi kültür varlığımızın en değerli belgeleridir. İnsanlığın çağlar boyunca yaratıp ürettiği kültür varlıkları gelişim ve değişim içinde sürekli olarak geleceğe aktarılırlar.

El sanatları bütün halk sanatları gibi, bir ulusun kültürel kişiliğinin en canlı ve anlamlı belgeleridir (Onuk,1988).

İnsanlar beğenilme güdüsü ile süsü ve süslenmeyi sevmiş bunun için daima yenilik peşinde koşmuştur. Giydiği ve kullandığı eşyaları dikerken bezemek ve süslemek amacından el işlemleri doğmuştur.

El sanatları ilk dönemlerde insanların beslenme, giyinme, barınma gibi temel ihtiyaçlarını, daha sonraki dönemlerde ve günümüzde ise insanların süslenme, yaşadıkları mekanları süsleme gibi kişisel zevk ve isteklerini karşılayan ürünler olarak üretilmiş ve üretilmektedir (Arlı,1992).

Önceleri ihtiyacı karşılamak amacıyla, basit araç gereçlerle yapılan bu süslemeler zamanla birer sanat haline gelmiştir. Bu tarihsel süreç içinde, özellikle endüstrileşme ve toplumsal değişimler sonucu el işlemleri zamanla unutulmaya, yok olmaya başlamıştır.

Türkiye, her yöresi birbirinden farklı zengin el işlemleri ile dolu bir ülkedir. Bu alanda tespit amacıyla çok sayıda araştırma yapılmış, ancak yaşatılması ve üreterek kullanılabilir duruma getirilmesi adına yeterli sayıda çalışma yapılamamıştır.

El işlemleri yılın her mevsiminde ve günün her saatinde, her yaşta ve öğrenim durumunda, sağlam ya da özürlü bireylere iş olanakları sağlaması, materyal sağlama ve işleme tekniklerinde dışa bağımlı olunmaması gibi özelliklere sahiptir. Büyük sermaye ve tesis gerektirmeyen el işlemlerinin, bütün bu özellikleri göz önünde tutulursa, turistik eşya üzerine uygulanarak üretilmesi ve pazarlanması için verilecek eğitimin önemi ortaya çıkmaktadır.

İnsanların yer değiştirme hareketi olarak tanımlanan turizmde tatil olgusu ve bu tatilin geçirileceği yer önem taşır. Dolayısıyla turizmde tatilin geçirileceği yerlerde görülmesi, yaşanılması bir şeylerin tüketilmesi ön plandadır. Tüketim amaçlı gelen turistlerin beklentisi ise, yeni tanıdığı çevredeki halkın günlük yaşamında kullandığı onlara özgü bir ürünü hatıra olarak satın alıp götürmek ve kullanmaktır. Bu durumda istenilen ve tercih edilen ürün doğal olarak bir el sanatı olmaktadır (Olalı, 1987).

Günümüzde kullanılmadığı için yok olmaya başlayan el işlemlerinin, kolay taşınan, üretilebilir ve kullanılabilir ürünler üzerine uygulanarak pazarlanması ancak verilecek bir eğitim ile mümkün olabilir.

Eğitim, genel tanımıyla, bireyin davranışlarında kendi yaşantıları yoluyla ve kasıtlı olarak istendik değişiklikler meydana getirme sürecidir. Planlanan eğitimde, kişiye bilgi ve beceri kazandırarak topluma yararlı ve üretken bireyler yetiştirmek esastır (Ertürk, 1994).

Eğitim; bireylerin ve toplumun sosyal gelişmesini hızlandıran, ekonomik kalkınmasını destekleyen, milli kültür değerlerini koruyan, geliştiren, nesilden nesile aktaran, milli birlik ve bütünlüğü sağlayan faaliyetlerden biri ve belki de en önemlisidir (Emiroğlu, 1996).

Bir ülkenin zenginliği insanların verimli yeteneklerine ve bu yeteneğe uygun verilen eğitim düzeyine bağlıdır. Bu yüzden, her alanda kalkınabilme ve gelişebilme insan gücünün eğitim yoluyla yetiştirilmesiyle sağlanabilmektedir (Varış,1994).

Kültürel ve tarihsel zenginlikle beraber, bozulmamış doğal bir yapıya sahip olan Sinop ilinde el sanatları oldukça gelişmiştir. El dokumacılığı ve el işlemleri yanında, bıçakçılık gibi değişik el sanatları da mevcuttur.

Eski dönemlerde hazır giyim olmadığı için, giyim ve ev içi ihtiyaçları karşılamak amacıyla keten life, lif ipliğe, iplik dokumaya, dokumalar giyime ve eşyaya dönüştürülmüş, keten dokumalar serin tutması ve teri emmesi nedeniyle daha çok iç giyimde kullanılmıştır. İç giyim olarak yapılan kadın göynekleri, yakasına işleme yapılarak süslenmiştir.

Yapıldığı yerin adıyla anılan Ayancık Göynek Yakaları günümüzde giyilmediği için halk tarafından yapılmamakta, ancak gelen turistler tarafından talep edilmektedir. Sinop ilinde yapılan gözlemler sonucu, el işlemlerine yönelik turistik eşya üretimi ve pazarlamasına rastlanmamıştır. Her yıl ortalama 50 bin turistin (Sinop İl Turizm Müdürlüğü Verileri) ziyaret ettiği Sinop ilinde ev kadınlarına yönelik bir öğretim programı hazırlanması gereksinimi doğmuştur.

En geniş anlamda eğitim programı, bir eğitim kurumunda çocuklar, gençler ve yetişkinler için sağlanan millî eğitimin ve kurumun amaçlarının gerçekleşmesine dönük faaliyetleri kapsar. Daha açık bir ifadeyle, eğitim programı, öğretim – öğrenme süreçlerini kapsayan öğretim programı ve öğretim programı dışındaki faaliyetlerin programlarının tümüdür (Küçükahmet, 1997).

Bu araştırma Ayancık Göynek Yakaları üzerine uygulanan el işlemlerinin turistik eşya üzerine uygulanmasına ilişkin öğretim programının etkililiğini ölçmek amacıyla ve böyle bir programa duyulan gereksinmeden kaynaklanmıştır.

## **Amaç**

Araştırmanın temel amacı Sinop-Ayancık Göynek Yakaları Üzerine Uygulanan El İşlemelerinin Turistik Eşyaya Uygulanmasına İlişkin Hazırlanan Öğretim Programının etkililiğinin saptanmasıdır.

Alt problemler;

1. Sinop Ayancık Göynek Yakaları üzerindeki el işlemleri nelerdir?
2. Sinop Ayancık Göynek Yakaları Üzerindeki El İşlemelerinin Turistik Eşyaya uygulanmasına ilişkin öğretim programının hedefleri ve hedef davranışları nelerdir?
3. Sinop Ayancık Göynek Yakaları Üzerindeki El İşlemelerinin Turistik Eşyaya uygulanmasına ilişkin öğretim programının hedefleri ve hedef davranışlarını kazandırmak üzere düzenlenen eğitim durumları nelerdir?
4. Sinop Ayancık Göynek Yakaları Üzerindeki El İşlemelerinin Turistik Eşyaya uygulanmasına ilişkin öğretim programının işe yararlık derecesi nedir?
  - a) Kursiyerlerin Bilişsel Alan ön test puanları ile son test puanları arasında anlamlı bir fark var mıdır?
  - b) Kursiyerlerin Akademik Benlik Kavramı Ölçeği ön test puanları ile son test puanları arasında anlamlı bir fark var mıdır?
  - c) Bilişsel Alan son test puanları, Akademik Benlik Kavramı Ölçeği son test puanları ve Süreç Değerlendirme Ölçeği puanları, Ürün puanlarını yordamakta mıdır?

d) Kursiyerler tam öğrenme ölçütüne hangi düzeyde ulaşmışlardır?

5. Kursiyerlerin kurs sonunda elde ettikleri bilgi ve becerilerin yaşamda kullanılmasına ilişkin kursiyer görüşleri nelerdir?

### **Sayıtlar**

Bu araştırmada şu temel sayıtlardan hareket edilmiştir:

- Hazırlanan bilgi testi, Sinop Ayancık Göynek Yakaları Üzerindeki El İşlemelerini Turistik Eşyaya Uygulama Kursunun bilişsel davranışlarını ölçebilecek niteliktedir.
- Akademik Benlik Kavramı Ölçeği öğrencilerin duyuşsal davranışlarını ölçebilecek niteliktedir.
- Psikomotor davranışları ölçmek amacıyla hazırlanan işlem değerlendirme ölçekleri kursiyerlerin Sinop Ayancık Göynek Yakaları Üzerindeki El İşlemelerini Turistik Eşyaya Uygulama Kursuna ilişkin becerilerini ölçebilecek niteliktedir.

### **Sınırlılıklar**

Bu araştırma;

- Kursa kayıt yaptıran 10 kursiyer ile,
- Ayancık Göynek Yakaları Üzerine Uygulanan El İşlemelerinin Turistik Eşyaya Uygulanmasına İlişkin Öğretim Programı ile,

- Bilgi Testi, Akademik Benlik Kavramı Ölçeği, Süreç Değerlendirme Ölçeği ve Ürün Değerlendirme Ölçeği ile elde edilecek verilerle sınırlıdır.

### **Tanımlar**

**Bilişsel Davranış** : Bilgilerle ve bilgilerden doğan zihin yetenekleri ile ilgili öğrenilmiş davranışlardır (Turgut, 1973:5).

#### **Duyuşsal Davranış:**

**Psikomotor Davranış** : Kas ve zihin koordinasyonu ile oluşan öğrenilmiş davranışlardır (Doğan, 1982:81)

**Öğretim Programı** : Bir derste öğrencilerin ulaşacağı hedefleri, hedeflerin kapsadığı davranışları, davranışları kazandırmak üzere düzenlenecek eğitim durumlarını ve davranışların ne derecede kazandırıldığını ortaya koyabilecek sınaama durumlarını kapsayan, gelişmeye açık ve çok yönlü etkileşim içinde olan öğeler bütünüdür (Senemoğlu, 1998:8).

**İşleme** : İpek yün keten pamuk metal vb. iplikler kullanarak çeşitli iğneler ve uygulama biçimleri aracılığıyla keçe, deri, dokuma çeşitlemeleri vb. üzerine yapılan bezemeler (Barışta 1999:4).

**Göynek** : Yakasız uzun kollu bir tür içe giyilen çamaşır. Gerek erkek gerek gerek kadın için yapılmış ipek pamuklu ve keten yanı sıra karışık iplikle dokunmuş türleri de vardır (Barışta, 1999:211).

**Ayancık Keteni** : Sinop ili Ayancık ilçesinin ketenden yapılan yerel el dokuması.

**Tam Öğrenme Düzeyi :** Programda kapsanan amaçlar ölçüt alındığında, yüzde 90 (ve üstü) başarı düzeyi (Ulusoy, 1988:23).

**Yeterli Öğrenme Düzeyi :** Programdaki amaçlar ölçüt alındığında yüzde 70 (ve üstü) başarı düzeyi (Ulusoy, 1988:23).

**Geçerli Öğrenme Düzeyi :** Programdaki amaçlar ölçüt alındığında yüzde 45 (ve üstü) başarı düzeyi (Ulusoy, 1988:23).

### **Araştırmanın Önemi ve Gerekçesi**

Bu araştırmada yöresel el işlemlerinin saptanarak turistik bir eşyaya uygulanmasına ilişkin bir öğretim programı hazırlanarak, programın değerlendirilmesi yapılmıştır. Bazı araştırmalarda yöresel el sanatlarının saptanması yapılmışsa da bu işlemlerin turistik eşyaya uygulanmasına ilişkin öğretim programı hazırlanmamıştır. Yöresel el işlemlerinin araştırılarak ortaya çıkarılması ve günümüzde yaşamasının sağlanması el sanatlarının yok olmaması açısından önemlidir. Hazırlanan öğretim programı hem el işlemlerinin yok olmasını sağlayacak hem de yöre insanının yaratıcılığını da geliştirerek ekonomik katkı sağlayacaktır. Ayrıca hazırlanan öğretim programı etkili olduğu takdirde yörenin tanıtılmasını sağlayacaktır.

Ayancık Göynek Yakaları üzerine uygulanan el işlemleri yörede unutulmak üzeredir. Hazırlanacak olan öğretim programı el işlemlerinin turistik eşya üzerine uygulanarak yeniden canlandırılması ve üretilmesi için önemlidir.

Yörede bu alanda hiçbir çalışmanın yapılmamış olması ve yapılacak ürünlerin turizm yöresi olduğundan kolay pazarlanabilmesi nedeniyle yöre halkına getireceği ekonomik katkıdan dolayı önemlidir.

Hazırlanıp uygulanan öğretim programından elde edilen sonuçların değerlendirilmesi açısından el sanatları alanına sağlayacağı katkıdan önemlidir.

Nakiş öğretmenlerine buldukları yörede geleneksel işlemleri araştırarak üretime yönelik çalışmalar yapmaları açısından hazır materyal sağlayacağı umulmaktadır.

El Sanatları alanında üretime yönelik çalışmalar konusundaki eksikliği giderme ve yeni araştırmacıları teşvik etme açısından da bir ölçüde katkıda bulunacağına inanılmaktadır.





## **BÖLÜM II**

### **YÖNTEM**

Bu bölümde araştırmanın modeli, araştırma grubu, veri toplama aracı ve verilerin analizinde kullanılan istatistiksel yöntemler hakkında bilgi verilmiştir.

#### **Araştırma Modeli**

Bu araştırma da deneysel araştırma modeli uygulanmış, kontrol grubu oluşturulmamıştır. Kursiyerlerin kursu almadan önce ve aldıktan sonra bilişsel davranışları bilgi testi ile, akademik benlik kavramları akademik benlik kavramı ölçeği ile, kurs süresince psikomotor davranışları süreç değerlendirme ölçeği kullanılarak üç öğretmen tarafından gözlenerek ve kurs sonunda oluşturdukları ürün üç öğretmen tarafından ürün değerlendirme formu ile değerlendirilerek; ön test - son test arasındaki fark ile bilişsel – duyuşsal – psikomotor davranışlar arasındaki ilişki ortaya konmaya çalışılmıştır.

#### **Araştırma Grubu**

Araştırma grubunu oluşturma için, Sinop Anadolu Meslek Lisesi, Pratik Kız Sanat Okuluna devam eden kursiyerlere, haftada 3 gün, 4 hafta sürecek bir program planlandığı ve bu programa katılmak isteyenlerin okul idaresine başvurması gerektiğine dair bir duyuru yapılmıştır.

Duyuru sonrasında başvuran kursiyerlere program hakkında bilgi verilerek kayıt yaptıran 10 kişi ile deney grubu oluşturulmuştur (Ek 1).

## Veri Toplama Aracı

Sinop Ayancık Göynek Yakaları üzerindeki el işlemlerinin saptanması amacıyla araştırmacı tarafından yörede alan araştırması yapılmıştır. Sinop ili Ayancık İlçesi ve köylerinde göynek yakası işlemesi bilen kaynak kişilerle görüşme yapılarak veriler toplanmıştır. Görüşme esnasında işleme teknikleri araştırmacı tarafından tekrar edilerek öğrenilmiş ve analizi yapılarak işlem basamakları oluşturulmuştur. Göynek yakalarında kullanılan araç ve gereçler, renk ve desen tespitleri yapılmış, fotoğrafları çekilerek katalog haline getirilip yeni tasarımlarda kullanılmak üzere öğretim esnasında kursiyerlerin faydalanabileceği bir kaynak oluşturulmuştur(Ek 2).

Sinop Ayancık göynek yakaları üzerindeki el işlemlerinin saptanarak analiz edilmesinden sonra hazırlanacak öğretim programının hedef ve hedef davranışları belirlenmiştir. Hedef ve hedef davranışlara göre belirtke tablosu hazırlanmıştır.

Sinop Ayancık Göynek Yakaları Üzerindeki El İşlemlerinin Turistik Eşyaya Uygulanmasına İlişkin Öğretim Programının hedefleri ve hedef davranışlarını kazandırmak üzere eğitim durumları düzenlenmiştir. Bilgi yaprakları ve işlem yaprakları, yıllık plan, ünite planları ve günlük planlar hazırlanmıştır.

Sinop Ayancık Göynek Yakaları Üzerine Uygulanan El İşlemlerinin Turistik Eşyaya Uygulama Kursuna katılan öğrencilerin bilişsel davranışlarını ölçen “Bilgi Testi”, duyuşsal davranışlarını ölçen “ Akademi Benlik Kavramı Ölçeği”, psikomotor davranışlarını ölçen “Süreç Değerlendirme Ölçeği” ve “Ürün Değerlendirme Ölçeği” n den yararlanılmıştır.

Bilgi testinin soruları hedefleri, içeriği, soru yazma tekniği, soru kökü ile seçeneklerin tutarlığı, ifade edilişleri ve öğrenci düzeyine uygunlukları bakımından program geliştirme ve alan uzmanları tarafından incelenmiştir. Gerekli düzeltmeler yapılarak çoktan seçmeli 23 adet soru, essey 7 adet soru ve eşleştirmeli 7 adet soru hazırlanmıştır. Soru sayısında bir sınırlama yoluna gidilmemiş, öğretim

programındaki hedef ve hedef davranışlar esas alınmıştır. Uzman görüşüne sunularak gerekli düzeltmelerden sonra son haline gelen test ön deneme için 15 kursiyere 15 gün ara ile uygulanmıştır (Ek 3).

Hazırlanan bilgi testinin güvenilirlik çalışmasında “test-tekrar test” yöntemi kullanılmıştır. Kursiyerlerin her iki uygulamadan aldıkları puanlar arasındaki ilişkiye Pearson Momentler Korelasyon yöntemi ile bakılmıştır.

Yapılan istatistiksel analiz sonucunda elde edilen güvenilirlik katsayısı  $r=0,956$  olarak bulunmuştur. Bu sonuca göre ölçme aracının tutarlı sonuç verdiği kanısına varılmıştır.

Bilgi testi araştırma grubuna giren kursiyerlere kurs başında ön test, kurs sonunda son test olarak uygulanmıştır. Test araştırmacı tarafından ve iki öğretmenin yardımları ile uygulanmıştır. Testin uygulanışı sırasında cevapsız soru bırakılmamasına ve bir soru için birden fazla seçeneğin işaretlenmemesine özen gösterilmesi sağlanmıştır. Ayrıca kursiyerlerin birbirinden etkilenmemeleri için gerekli ortam hazırlanmıştır. Uygulanan testlerde her soru 5 puan üzerinden toplam 185 puan üzerinden değerlendirme yapılarak öğrencilerin aldıkları puanlar belirlenmiştir. Böylece kursiyerlerin ön test-son test puanları belirlenerek bilişsel davranışlardaki başarıları ile ilgili veriler elde edilmiştir.

Duyuşsal davranışlarını ölçmek için kurs başında Akademik Benlik Kavramı Ölçeği ön test ve kurs sonunda Akademik Benlik Kavramı Ölçeği son test olarak uygulanmıştır (Ek 4). Kursiyerlerin aldıkları puanlar belirlenerek duyuşsal davranışları ile ilgili veriler elde edilmiştir.

Psikomotor davranış başarılarını ölçmek için Süreç Değerlendirme Ölçeği ve Ürün değerlendirme ölçeği hazırlanmıştır. Ölçekler hazırlanırken aşağıdaki çalışmalar yapılmıştır.

Süreç değerlendirme ölçeğinin hazırlanmasında öncelikle işlem ve daha sonra işlem basamakları belirlenmiştir. İşlem basamaklarının ne ölçüde yapıldığının saptanması amacıyla dereceleme ölçeği hazırlanmıştır (Ek 5).

Ürün değerlendirme ölçeğinin hazırlanmasında öncelikle oluşturulacak turistik eşyada istenilen özellikler belirlenmiştir. Bu özelliklerin ne derecede var olduğunun ölçülebilmesi için dereceleme ölçeği hazırlanmıştır (Ek 6).

Bilgi Testi, Süreç Değerlendirme Ölçeği ve Ürün Değerlendirme Ölçeği ilgili kaynaklardan yararlanılarak ve uzman görüşü alınarak araştırmacı tarafından geliştirilmiştir. Bu ölçeklerin öğrencilerin bilişsel ve psikomotor davranışlarını ölçebilecek yeterlikte oldukları belirlenmiştir. Hazırlanan bu ölçeklere göre araştırma grubuna giren kursiyerlerin psikomotor davranışları kurs boyunca ders saatleri içinde araştırmacı ve iki öğretmenden oluşan üç kişilik değerlendirme grubu tarafından gözlem yapılarak değerlendirilmiştir.

Kursiyerlerin öğretim programı boyunca aldıkları psikomotor alan puanları tam öğrenme ölçütüne göre, yüzde 45 ve üstü (83-129 puan arası) geçerli öğrenme düzeyi, yüzde 70 ve üstü (130-165 puan arası) yeterli öğrenme düzeyi ve yüzde 90 ve üstü (166-184 puan arası) tam öğrenme düzeyi olarak kabul edilmiştir.

Kursiyerlerin kurs sonunda elde ettikleri becerilerin yaşamda kullanılmasına ilişkin kursiyer görüşlerinin saptanması amacıyla kursiyerlerle tek tek görüşme yapılarak veriler elde edilmiştir.

## Verilerin Çözümlemesi

Sinop ili Ayancık ilçesi ve köylerinde yapılan alan araştırması sonunda elde edilen veriler araştırmacı tarafından raporlaştırılmıştır.

Araştırmanın amacı doğrultusunda toplanan verilerin çözümlemesi bilgisayar ortamında SPSS (Statistical Package For Social Sciences) paket programı kullanılarak yapılmıştır.

Kursiyerlerin bilişsel davranış başarılarıyla ilgili bulgular da bilgi testi verilerinin çözümlemesinde ön test-son test puanları arasında anlamlı bir farkın olup olmadığı ilişkisi bağımsız gruplarda t-testi tekniği kullanılarak  $\alpha=0,05$  hata payı ile test edilmiştir. Akademik Benlik Kavramı ölçeği ön test-son test puanları farklarının anlamlı olup olmadığı yine bağımsız gruplarda t-testi kullanılarak  $\alpha=0,05$  hata payı ile çözümlenmiştir.

Ön test-son test verileri t-testi yapılmadan önce Kolmogorov-Smirnov (KS) uygunluk testi yapılmış ve veriler değerlendirilmiştir. Özellikle az sayıda gözleme dayalı tablolarda başvurulan bir testtir (Özdamar, 1997).

Bağımsız değişkenler kursiyerlerin bilişsel alan son test puanları, akademik benlik kavramı ölçeği son test puanları ve süreç değerlendirme ölçeği puanları (aritmetik ortalaması); bağımlı değişken ürün değerlendirme ölçeği puanlarını (aritmetik ortalaması) ne derecede yordadığını belirlemek amacıyla çoklu regresyon analizi kullanılmıştır. İkinci olarak üç yordayıcı değişkenin aşamalı (stepwise) regresyon analiz tekniği uygulanmıştır. Veriler  $\alpha=0,05$  hata payı ile test edilmiştir.

Bir bağımlı değişken ile bu değişkenin değişimi üzerinde etkide bulunan k sayıda bağımsız değişken arasındaki ilişki düzeyini belirleyen yöntemle çoklu regresyon ve korelasyon analizi denilmektedir (Özdamar, 1997:413).

Aşamalı (stepwise) regresyon, k sayıda bağımsız değişken içinden bağımlı değişkeni açıklama niteliğine sahip uygun bağımsız değişkenler alt setini seçmeyi sağlayan bir yöntemdir (Özdamar, 1997:424).

### **İlgili Yayın ve Araştırmalar**

Bu araştırmanın problemi olan Sinop Ayancık Göynek Yakaları Üzerindeki El işlemlerinin Turistik Eşyaya Uygulanmasına İlişkin Öğretim Programının Hazırlanması ve Etkililiğinin Saptanması konusu ile doğrudan ilgili bir araştırmaya ulaşamamıştır. Bu nedenle araştırma konusu ile dolaylı olarak ilgili olan, ancak araştırma problemini açıklamaya ve yorumlamaya yardımcı olacağı düşünülen araştırmalar el işlemleri, turistik el sanatları ve öğretim programları olarak üç bölümde aşağıda özetlenmiştir.

#### **El İşlemleri ile İlgili Araştırmalar:**

**GÜLDOĞAN, T. (1989)**, “Beypazarı İlçe Merkezinde Yapılan Tel Kırma İşi” isimli yüksek lisans tezinde; anket yolu ile yörede yapılan Bartın Tel Kırma işinin tarihi gelişimi, desen özellikleri, motifleri ve işleme tekniklerini incelemiştir.

**KÖKLÜ, H. (1995)**, “Ankara İli Beypazarı İlçesi El İşlemeli Türk İşi Çevrelerden Örnekler” isimli yüksek lisans tezinde; araştırmanın yapıldığı bölge tanıtılarak el işlemeli çevrelerin kullanım alanı hakkında bilgi verilmiştir. Seçilen özgün çevre örneklerinin boyutu, onarım durumu, kullanılan gereç, teknik, renk, kompozisyon özellikleri belirlenerek, bir genel bir detay fotoğraf ve çizimlerle desteklenmiştir. Tespit edilen çevrelerin gözlenebilir tüm özellikleri, gözlem formlarından yararlanarak, tablolara dökümleri yapılmış ve elde edilen verileri değerlendirmiştir. Böylece yörede bulunan el sanatlarını kültürümüze kazandırarak sonuçların ilgili alanlarda çağdaş eğitime hizmet etmesini sağlamaya çalışmıştır.

**CELEBİLİK, G. (1996),** “Konya İli Antikacılarında Bulunan Hesap İşi Ürünleri ve Özellikleri “ isimli yüksek lisans tezinde; Konya ili antikacılarında bulunan Hesap işi ürün örneklerinin boyut, bugünkü durumu, kullanılan gereçler, uygulanan teknikler, renk, konu, kompozisyon özelliklerini incelemiş ve elde edilen sonuçlardan el sanatları eğitiminde yararlanılmasını sağlamıştır.

**DÖKER, Ö. (1996),** “Bolu İli Mengen İlçesi Çevre İşlemeleri” isimli yüksek lisans tezinde; yörede bulunan Hesap İşi çevre işlemlerinin, bugünkü durumları, kullanılan gereçler, kullanılan teknikler, renk, konu, kompozisyon özelliklerini incelemiş, yöreye özgü kumaş birleştirme tekniğini açıklamış ve elde edilen sonuçlardan el sanatları eğitiminde yararlanılmasını sağlamıştır.

**ŞAHİN, F. (2001),** Ankara ili Nallıhan İlçesi El İşlemesi Hesap İşi Ürünleri ve Örnekleri” isimli yüksek lisans tezinde; araştırmanın yapıldığı bölge hakkında kısaca genel bilgi verilmiş, tarihi, coğrafyası, sosyal ve kültürel yapısı ele alındıktan sonra, işleme sanatının tarihi gelişimi ele alınmıştır. Hesap işinin tanımı, tarihçesi, önemi, desen özelliği ve desen geçirme tekniği, kullanılan araçlar-gereçler, uygulandığı alanlar, kullanılan kenar temizleme teknikleri hakkında bilgi verilmiştir. Nallıhan yöresine ait 50 adet hesap işi ürünün bilgi formları doldurularak, fotoğrafları ve ürüne ait desenler yerleştirilmiştir. Elde edilen bilgilerin çağdaş eğitime hizmet etmesini sağlamaya çalışmıştır.

#### **Turistik El Sanatları İle ilgili Araştırmalar:**

**YETİŞ, A. (1994),** “Pamukkale Yöresinde Üretilen ve Satılan Turistik El Sanatları Ürünleri Üzerinde Bir Araştırma” isimli yüksek lisans tezinde; Pamukkale yöresinde üretilen ve satılan turistik el sanatları ürünlerinin neler olduğunu; çeşitlerini, satış amacıyla nereden ve nasıl temin edildiklerini yoğunlukla kimler tarafından satın alındıklarını, en çok hangi ürün çeşidinin satıldığını ve nedenlerini, bu ürünlerin turizm açısından önemini ortaya koyma, araştırmacıların konuya ilgisini çekme, bundan sonra yapılacak araştırmalara ışık tutmayı sağlamaya çalışmıştır.

**YETİM, F. (1996),** “Ankara İli Merkezinde Piyasada Bulunan İşlemeli Ürünler Üzerinde Bir Araştırma” isimli yüksek lisans tezinde; piyasada satış amacıyla bulunan işlemeli ürün çeşitlerini, kullanım yerlerini, gereçlerini, estetik (renk, bezeme konusu, kompozisyon) özelliklerini, kalitelerini incelemek; tüketici isteklerini belirlemek; ürünlerin mevcut özellikleriyle tüketici isteklerine ne ölçüde cevap verebildiğini saptamak; tüketici isteklerinde sosyo-kültürel ve ekonomik durumun etkisini tespit etmek ve piyasada bulunan ürünlerde olması gereken özellikleri ortaya çıkarmak amacıyla planlanmış, 50 iş yerine anket uygulanmıştır.

**SİLAH, S. (2001),** “Turizme Yönelik Geleneksel El Sanatları İşletmeciliği Ve Kültürel Değerleri” araştırması teorik ve deneysel olmak üzere iki boyutludur. Araştırmanın teorik boyutunda; turizm işletmeciliği ve geleneksel el sanatları, ülkemizde geleneksel el sanatları üretim alanlarının tanıtılması, toplumsal kültür değerleri olarak geleneksel el sanatları ve işlevleri konuları işlenmiştir. Araştırmanın uygulamalı bölümünde ise Ankara, Sivas ve Nevşehir illerinde küçük atölyelerde çalışan 200 denekten oluşan örneklem grubu üzerinde çalışılarak “araştırma ölçeği” ile veriler toplanmış, el sanatları üretiminin durumunu ortaya koyarak bu konuya katkı sağlamaya çalışmıştır.

**ERDEM, S. (2001),** “Turist Harcamalarının Yöresel Kalkınma Sürecine Ekonomik Etkileri (Alanya Örneği)” isimli doktora tezinde; turizmin yarattığı ekonomik etkilerin saptanması, turist harcamalarının birbirinden çok farklı ve turizmle doğrudan ilişkisi bulunmayan sektörleri canlandırdığını yapılan araştırma ile ortaya koymaya çalışmıştır.

#### **Program ile ilgili yapılan araştırmalar:**

**BİLGİN, S. (1993),** “Türkiye’de Moda Tasarımı Eğitimi Programlarının Değerlendirilmesi ve Japonya-Hiroşima Örneği” adlı yüksek lisans çalışmasında, orta öğretim yüksek öğretim düzeyinde moda tasarımı-konfeksiyon derslerini veren 40 öğretmene uyguladığı anketle araştırma verilerini toplayarak öğretmenlerin çoğunluğunun, orta öğretim düzeyinde görev yapan öğretmenlerin çoğunluğunun,



moda tasarımı öğretim programlarında; tasarım, kalıp hazırlama, şablon hazırlama ve uygulama yapma konularında öğrencilerin bilgi, beceri ve tavır kazanmasını amaç olarak gördüklerini ve bu eğitimin orta öğretimde verilmesini; yüksek öğretim düzeyinde görev yapan öğretmenlerin çoğunluğu ise eğitimin yüksek öğretimde verilmesini benimsemiştir. Araştırma, öğretim programlarının hedeflerinin, işletmelerin beklentileri de dikkate alınarak, yeniden belirlenmesi gerektiğini ortaya koymaktadır.

**GÖKÇE, E. (1993)**, “Ortaöğretim Kurumlarındaki Okul Yöneticileri ve Öğretmenlerin Program Geliştirme Etkinliklerindeki Görev ve Davranışlarına İlişkin Görüşlerinin Belirlenmesi” isimli yüksek lisans tezinde; yönetici ve öğretmenlerin büyük ölçüde program geliştirme sürecinin temel özelliklerini benimsedikleri ortaya çıkarken, yöneticilerin yüzde 60’ı ve öğretmenlerin yüzde 70’inin program geliştirme süreci ile ilgili hiçbir etkinlikte yer almadıkları tespit edilmiştir. Bunun yanında yönetici ve öğretmenlerin genelde program geliştirme süreci ile ilgili görev ve davranışlara ilişkin görüşlere katıldıklarını belirtmelerine rağmen, yönetici ve öğretmenlerin kıdemleri arttıkça bu görüşlere katılma oranlarının düştüğü tespit edilmiştir.

**YAZÇAYIR, N. (1995)**, “Kız Meslek Lisesi Eğitim Programlarının İstihdam Açısından Değerlendirilmesi” adlı yüksek lisans tezinde; Kız Meslek Lisesi programlarının istihdam açısından değerlendirmesini yapmak ve bu değerlendirmelerin sonunda elde edilen verileri program geliştirme çalışmalarında kullanmak gereğinden hareketle ‘ Kız Teknik Öğretim Genel Müdürlüğüne bağlı Kız Meslek Liselerinde uygulanan Ev Yönetimi-Beslenme programının istihdam açısından etkililiği nedir? sorusuna cevap aramıştır.

**YÜKSEL, S. (2000)**, “Milli Eğitim Bakanlığındaki Program Geliştirme Çalışmalarının Değerlendirilmesi” adlı doktora tezinde; program geliştirme çalışmalarından sorumlu birim yöneticileri ve komisyonlarda görev alan üyelerin görüşlerine göre, Milli Eğitim Bakanlığı’ndaki program geliştirme çalışmalarını değerlendirmiştir. 13 birim yöneticisi için görüşme formu, 564 komisyon üyesi için

anket formu kullanılmıştır. Araştırma sonucunda program geliştirme çalışmalarını yürüten birimler arasında yeterli düzeyde iletişim bulunmadığı, ön uygulama ve değerlendirme çalışmalarının yeterince yapılamadığı, üyelerin görev ve sorumluluklarının belirlenmeden plansız bir şekilde yürütüldüğü ortaya konulmuştur.

**SAĞLAM, A. (2002),** “Meslek Lisesi Kuaförlük Bölümü Saç Bakımı ve Yapımı I Dersinin Değerlendirilmesi ve Yeni Bir Program Model Önerisi” isimli yüksek lisans tezinde; Meslek Lisesi Kuaförlük Dalı Saç Bakımı ve Yapımı I Dersini alan öğrencilerin dersin hedeflerine ulaşma derecelerini ve bu derste öğrendikleri davranışları iş yerinde ve sınıf içinde uygulama yeterliğini belirleyerek, değerlendirmiş ve yeni bir model önerisi geliştirmiştir. Ankara Gölbaşı Meslek Lisesi Kuaförlük Dalı dokuzuncu sınıfa devam eden 40 öğrencinin hepsi araştırma kapsamına alınarak deneysel yöntem (kontrol grupsuz) kullanılmıştır. Araştırmada program içeriğine bağlı kalınarak hedef ve hedef davranışlar yeniden oluşturulmuş, öğrencilerin bilişsel davranışlarını ölçmek amacıyla ‘Bilgi Testi’ hazırlanmış, her modül için ön test son test olarak uygulanmıştır. Öğrencilerin psikomotor hedeflere ulaşma derecelerini belirlemek amacı ile her modülle ilgili işlem basamakları belirlenmiştir. Her öğrenci öğretmenler tarafından işlemin uygulanması sırasında gözlemlenerek değerlendirilmiştir. İş yeri yöneticilerine anket uygulanmıştır. Verilerin çözümlenmesinde öğrencilerin ön test son test puanları arasında anlamlı bir farkın olup olmadığı t testi uygulanarak tespit edilmiş, psikomotor davranış başarı puanlarında öğrenme düzeylerine bakılmıştır. Araştırmanın bulguları doğrultusunda yeni bir program model önerisi sunmuştur.

## BÖLÜM III

### BULGU VE YORUMLAR

Bu bölümde, araştırmanın alt problemlerine yönelik elde edilen bulgular ve yorumlar, istatistiksel çözümlenmeler yer almaktadır. Bulgular alt problemler sırasına göre beş başlık altında verilmiştir.

#### I. Sinop Ayancık Göynek Yakaları Üzerindeki El İşlemeleri

Sinop ili Ayancık ilçesi ve köylerinde yapılan alan araştırması sonucunda, Ayancık Göynek Yakalarının Oya Yaka, Yüzlü Yaka ve Sökme Yaka olmak üzere üç farklı şekilde, yörede elde dokunan Ayancık Keteni üzerine koton iplik (maddi durumunun iyiliğine göre ipek iplik ile) kullanılarak ve kasnak kullanılmadan işlendiği tespit edilmiştir. Kullanılan renkler; siyah (Gara) ve bordo (Gurmuзу) temel renkler olup, sarı, kırmızı, turuncu (Altun sarısı), mavi (Gök), yeşil, pembe (Şeftali çiçeği), mor (Susam göğü) ve beyazdır (Ak). Bazı renklerin açık ve koyu tonlarının da kullanıldığı tespit edilmiştir.

Ayancık Göynek Yakalarında uygulanan işleme teknikleri Kanava, Verev hesap iğnesi, Dırnak, Harem suyu, Ajur (Sökme), Gaytan, Sülüğen ve İğne oyası kullanılmıştır. Nadir olarak Sarma ve Goblen tekniklerine de rastlanmıştır.

Ayancık Göynek Yakası işleme bittikten sonra dikişi de elde yapılmıştır. Yörede; kumaş kenarlarının yan yana getirilerek çırpma dikişi ile birleştirilmesine 'Yiv dikme' ve etek ile kol uçlarının yuvarlayarak dikilmesine 'Gıyı gıylamak' denildiği tespit edilmiştir.

Kullanılan göyneklerin temizliği, hem beyazlatıp hem de yumuşattığı için kül suyu ile yapılmıştır.

## **II. Sinop Ayancık Göynek Yakaları Üzerindeki El İşlemelerinin Turistik Eşyaya Uygulanmasına İlişkin Öğretim Programının Hedefleri ve Hedef Davranışları**

Bu bölümde araştırmanın ikinci alt problemi; Sinop Ayancık Göynek Yakaları Üzerindeki El İşlemelerinin Turistik Eşyaya Uygulanmasına İlişkin Öğretim Programının Hedefleri ve Hedef Davranışları yer almaktadır.

### **BİLİŞSEL ALAN HEDEF VE HEDEF DAVRANIŞLARI**

**HEDEF 1:** Turizm ile ilgili terimler bilgisi.

#### Hedef Davranışlar:

1. Turizm ile ilgili tanımları verilen terimler arasından seçme.
2. Turizmle ilgili verilen terimlerle tanımları eşleştirme.

**HEDEF 2:** Sinop İlinin turizm açısından sahip olduğu potansiyeli kavrayabilme.

#### Hedef Davranışlar:

1. Sinop'un tarihinin turizm açısından önemini kendi ifadesi ile söyleme / yazma.
2. Sinop'un coğrafi yapısının turizm açısından önemini kendi ifadesiyle söyleme / yazma.
3. Sinop'un önemli turizm merkezlerinden bir örnek verme.

**HEDEF 3:** Turistik eşya üretiminin önemini kavrayabilme.

#### Hedef Davranışlar:

1. Turistik eşya üretiminin niteliklerini açıklama.
2. Turistik eşya üretiminin bireye ve ülkeye katkısını açıklama.
3. Turistik eşya üretiminin yaşadığı yöredeki önemini açıklama.

**HEDEF 4: Sinop-Ayancık Göynek Yakaları üzerine uygulanan el işlemleri bilgisi.**

**Hedef Davranışlar:**

1. İşlemede kullanılan araç-gereçleri söyleme / yazma.
2. Kullanılan malzemelerin hazırlanışının aşamalarını söyleme / yazma.
3. Kompozisyon özelliklerini söyleme / yazma.
4. İşlemede kullanılan renkleri kullanım yoğunluğuna göre sıralama.
5. Kullanılan iğne tekniklerini söyleme / yazma.

**DUYUŞSAL ALAN HEDEF VE HEDEF DAVRANIŞLARI**

**HEDEF 1: Sinop İlinde geleneksel olarak kullanılan el işlemlerinin günümüz koşullarına uygun yaşatılmasına istekli oluş.**

**Hedef Davranışlar:**

1. İlgili kursa devam etme.
2. El işlemlerine ilişkin kaynakları tarama.
3. Konuyla ilgili tartışmalara katılma.
4. El işlemlerini pazarlama olanaklarını araştırma.

**PSİKOMOTOR HEDEF VE HEDEF DAVRANIŞLARI**

**HEDEF 1: Kanava (Urgan) nakış tekniğini uygulayabilme.**

**Hedef Davranışlar:**

1. İğneye siyah renk iplik geçirerek başlama noktasından çıkma.
2. Kanava nakış tekniğini yapma.
3. İşleme yönünü aynı yapma.
4. Kumaşın ters yüzünde ipi alttan yürüterek sağlamlaştırma.

**HEDEF 2: Verev hesap iğnesi nakış tekniğini uygulayabilme.**

**Hedef Davranışlar:**

1. İğneye siyah renk iplik geçirerek başlama noktasından çıkma.
2. Verev hesap iğnesi nakış tekniğinin birinci sırasını sayarak yapma.
3. Dönüş sırası için iğneye bordo renk iplik geçirme.
4. Verev hesap iğnesi nakış tekniğinin ikinci sırasını sayarak yapma.
5. İşlemeyi yaparken ipliği bol bırakmama veya çok çekmeme.
6. Kumaşın ters yüzünde ipi alttan yürüterek sağlamlaştırma.

**HEDEF 3: Harem suyu nakış tekniğini uygulayabilme.****Hedef Davranışlar:**

1. İğneye siyah renk iplik geçirerek başlama noktasından çıkma.
2. Harem suyu nakış tekniğinin birinci sırasını sayarak yapma.
3. Dönüş sırası için iğneye bordo renk iplik geçirme.
4. Harem suyu nakış tekniğinin ikinci sırasını sayarak yapma.
5. İşlemeyi yaparken ipliği bol bırakmama veya çok çekmeme.
6. Kumaşın ters yüzünde ipi alttan yürüterek sağlamlaştırma.

**HEDEF 4: Dırnak nakış tekniğini uygulayabilme.****Hedef Davranışlar:**

1. İğneye siyah renk iplik geçirerek başlama noktasından çıkma.
2. Dırnak nakış tekniğinin birinci sırasını sayarak yapma.
3. İğneye bordo renk iplik geçirme.
4. Dırnak nakış tekniğinin ikinci sırasını sayarak yapma.
5. İşlemeyi yaparken ipliği bol bırakmama veya çok çekmeme.
6. Kumaşın ters yüzünde ipi alttan yürüterek sağlamlaştırma.

**HEDEF 5: Ajur (sökme) nakış tekniğini uygulayabilme.****Hedef Davranışlar:**

1. İğneye siyah renk iplik geçirerek başlama noktasından çıkma.

2. Ajur (Sökme) yapılacak yerin etrafını kanava tekniği ile yapma.
3. Yapılan çaprazların karşılıklı gelmesini sağlama.
4. Boy ipliklerini keserek çekme.
5. Çekilen iplikleri istenilen renklerle bir alt bir üst sarma.
6. Sararken ipliği bol bırakmama veya çok çekmeme.
7. Kumaşın ters yüzünde ipi alttan yürüterek sağlamlaştırma.

**HEDEF 6:** Gaytan nakış tekniğini uygulayabilme.

Hedef Davranışlar:

1. İğneye siyah renk iplik geçirerek başlama noktasından çıkma.
2. Gaytan nakış tekniğini sayarak yapma.
3. İşlemeyi yaparken ipliği bol bırakmama veya çok çekmeme.
4. Kumaşın ters yüzünde ipi alttan yürüterek sağlamlaştırma.

**HEDEF 7:** Sülüğen nakış tekniğini uygulayabilme.

Hedef Davranışlar:

1. İğneye bordo renk iplik geçirerek başlama noktasından çıkma.
2. Sülüğen nakış tekniğinin birinci sırasını sayarak yapma.
3. Sülüğen nakış tekniğinin ikinci sırasını yaparak işlemeyi bitirme.
4. İşlemeyi yaparken ipi bol bırakmama veya çok çekmeme.
5. Kumaşın ters yüzünde ipi alttan yürüterek sağlamlaştırma.

**HEDEF 8:** İğne Oyası nakış tekniğini uygulayabilme.

Hedef Davranışlar:

1. İğne oyası yapılacak kenara zürefa yapma.
2. İkinci sırayı iğneye 7 veya 9 kez sararak yapma.
3. İpliğin bitme ve başlama noktalarında sağlamlaştırma.
4. İğne oyasını oluşturan ilmikleri bol bırakmama.

**HEDEF 9:** Sinop – Ayancık Göynek Yakaları üzerine uygulanan el işlemlerini kullanabileceği turistik bir eşya tasarlayabilme.

**Hedef Davranışlar:**

1. El işlemleri uygulanabilecek turistik eşyaları belirleme.
2. Belirlenen turistik eşyalardan Ayancık Göynek Yakalarına uygulanan el işlemlerini uyarlayabileceklerini seçme.
3. Seçilen turistik eşya için uygulanacak teknikleri belirleme.
4. Belirlenen tekniklerden uygulanacak olanları seçme.

**HEDEF 10:** Belirlenen ürünün kalıbını öğretmen yardımıyla hazırlayabilme.

**Hedef Davranışlar:**

1. Belirlenen ürün için farklı tasarımlar çizme.
2. Çizilen tasarımlar arasından uygun olanı belirleme.
3. Belirlenen tasarım için kalıp hazırlama.

**HEDEF 11:** Uygulanacak üründe kullanılacak desen ve renk belirleme gücü.

**Hedef Davranışlar:**

1. Uygulanacak üründe işlemin kullanılacağı yeri belirleme.
2. Uygulanacak yere uygun desen belirleme.
3. Belirlenen deseni kullanılacak yere uyarlama.

**HEDEF 12:** Sinop – Ayancık Göynek Yakaları el işlemlerini turistik eşyaya uygulamak üzere belirlenen tasarıma uygun malzemeleri hazırlayabilme.

**Hedef Davranışlar**

1. Belirlenen ürüne ve işleme tekniğine uygun el dokuması kumaş seçme.
2. Seçilen kumaşı ürüne uygun ölçüde sağlama.
3. Kumaş kalınlığına göre iplik numarasını belirleme.



4. Belirlenen renklerde yetecek ölçüde sağlamlık kontrolü yaparak iplik sağlama.

**HEDEF 13: Kumaşı işlemeye hazırlayabilme.**

Hedef Davranışlar:

1. Kumaşı cinsine göre gerekiyorsa yıkama.
2. Kumaşı boy iplik doğrultusunda kumaş özelliğine göre ütüleme.
3. Kumaşta varsa dokuma eğriliğini düzeltme.

**HEDEF 14: Kalıbı kumaş üzerine uygulayabilme.**

Hedef Davranışlar:

1. Kalıbı en – boy ipliklerine göre ekonomik yerleştirme.
2. Gerekli payları ilave ederek etraftan kesilecek yerleri sabunla çizme.
3. Çizilen kalıbın üzerinden teğel alma.

**HEDEF 15: İşlenecek kumaşı kasnağa gerebilme.**

Hedef Davranışlar:

1. Kasnak bezlerini hazırlama.
2. Kasnak bezlerini işlenecek kumaşa dikme.
3. İşleme parçasını kasnağa germe.

**HEDEF 16: İşlemeye uygun desen geçirme tekniğini uygulayabilme.**

Hedef Davranışlar:

1. Deseni kareli kağıda çizme.
2. Deseni sayarak kumaşa geçirme.
3. Seçilen tekniğe uygun işleme.
4. Başlama ve bitirme ipliklerinin görünmemesini sağlama.
5. İşlemeyi kasnaktan çıkarma.

**HEDEF 17: Ürünü niteliğine uygun bitirebilme.****Hedef Davranışlar:**

1. Tasarıma uygun olarak teğelleme.
2. Gerekiyorsa makine çekme yada kenar temizliğini yapma.
3. Teğelleri sökme.
4. İç temizliğini yapma.
5. Gerekli süsleyici unsurları ekleme.
6. Gerekiyorsa ütüleme.

**HEDEF 18: Maliyetini hesaplayabilme.****Hedef Davranışlar:**

1. Kullanılan malzeme fiyatlarını toplama.
2. El emeği için fiyat belirleme.
3. Piyasa fiyatlarını kontrol etme.
4. Ürünün satış fiyatını belirleme.

### **III. Sinop Ayancık Göynek Yakaları Üzerindeki El İşlemelerinin Turistik Eşyaya Uygulanmasına İlişkin Öğretim Programının Hedefleri ve Hedef Davranışlarını Kazandırmak Üzere Düzenlenen Eğitim Durumları**

Bu bölümde araştırmanın üçüncü alt problemi, Ayancık göynek yakaları üzerindeki el işlemlerinin turistik eşyaya uygulanmasına ilişkin öğretim programının hedefleri ve hedef davranışlarını kazandırmak üzere düzenlenen eğitim durumları ile ilgili bulgu ve yorumlar yer almaktadır.

## GENEL KURS DÜZENLEMESİ

**OKULUN ADI : Sinop Anadolu Meslek Lisesi    Başlama Tarihi : 19.12.2002**

**KURSUN ADI : Sinop Ayancık Göynek Yakaları    Bitiş Tarihi    : 12.01.2003**

Üzerine Uygulanan El İşlemelerini

Turistik Eşyaya Uygulama

**ÖĞRETMENLER : H. Ayla ŞENTÜRK**

Özen ERDURAN

Güner GEZİCİ

### HEDEFLER

1. Sinop Ayancık Göynek Yakalarındaki el işlemlerinin turistik eşyaya uygulanmasının önemini kavrama gücü.
2. Sinop ilinde geleneksel olarak kullanılan el işlemlerinin günümüz koşullarına uygun yaşatılmasına istekli oluş.
3. Sinop Ayancık Göynek yakalarındaki el işlemlerinde kullanılan nakış tekniklerini uygulayabilme.
4. Sinop Ayancık Göynek Yakalarında uygulanan el işlemlerini turistik bir eşyaya uygulayabilme.

### AÇIKLAMALAR

1. Sinop – Ayancık Göynek Yakaları üzerine uygulanan el işlemlerini turistik eşyaya uygulamada yöresel kumaşların kullanılmasına özen gösterilmelidir.

2. Turistik eşya üretiminde kursiyerlerin yaratıcılık yetenekleri geliştirilmelidir.
3. Sinop – Ayancık Göynek Yakaları üzerine uygulanan el işlemlerini turistik eşyaya uygulamada geleneksel özelliklerin bozulmamasına dikkat edilmelidir.
4. Ürün tasarımında eski işlemlerin görülüp incelenmesi sağlanmalıdır.
5. Turistik eşya üretimine yönelik çalışmalar yaptırılmalıdır.
6. Üretilen turistik eşyaların pazarlama imkânları araştırılarak kursiyerlerin oluşturduğu ürünleri pazarlamaları sağlanmalıdır.

## ÜNİTELER

### ÜNİTE I. SİNOP İLİ TURİSTİK EŞYA ÜRETİMİ

#### 1.1. TURİZM VE TURİST

- 1.1.1. Turizm ve Turistin Tanımı
- 1.1.2. Turizmin Önemi
- 1.1.3. Turist Beklentileri

#### 1.2. SİNOP İLİ HAKKINDA BİLGİ

- 1.2.1. Sinop'un Tarihi
- 1.2.2. Sinop'un Coğrafi Yapısı
- 1.2.3. Sinop'un Önemli Turizm Merkezleri

#### 1.3. TURİSTİK EŞYA ÜRETİMİ

- 1.3.1. Nitelikli Turistik Eşya Üretiminin Önemi
- 1.3.2. Turistik Eşya Üretiminin Ülkeye ve Bireye Katkısı
- 1.3.3. Sinop İlinde Yapılan El Sanatları

## **ÜNİTE II. SİNOP-AYANCIK GÖYNEK YAKALARI ÜZERİNE UYGULANAN EL İŞLEMELERİNİ TURİSTİK EŞYAYA UYGULAMA**

### **2.1. SİNOP-AYANCIK GÖYNEK YAKALARI ÜZERİNE UYGULANAN EL İŞLEMELERİ HAKKINDA BİLGİ**

- 2.1.1. Kullanılan Araç-Gereçler
- 2.1.2. Kompozisyon Özellikleri
- 2.1.3. Kullanılan Renkler
- 2.1.4. Desen Geçirme Teknikleri
- 2.1.5. Kullanılan İğne Teknikleri

### **2.2. SİNOP-AYANCIK GÖYNEK YAKALARI ÜZERİNDEKİ EL İŞLEMELERİNİ TURİSTİK EŞYAYA UYGULAMA**

- 2.2.1. Sinop-Ayancık Göynek Yakaları Üzerine Uygulanan İğne Tekniklerini Örnek Bezi Üzerine Uygulama
  - 2.2.1.1. Kanava(Urgan) Uygulama
  - 2.2.1.2. Verev Hesap İğnesi Uygulama
  - 2.2.1.3. Harem Suyu Uygulama
  - 2.2.1.4. Dırnak Uygulama
  - 2.2.1.5. Ajur (Sökme) Uygulama
  - 2.2.1.6. Gaytan Uygulama
  - 2.2.1.7. Sülüğen Uygulama
  - 2.2.1.8. İğne Oyası Uygulama
- 2.2.2. Turistik Eşya Tasarlama
- 2.2.3. Kalıp Hazırlama
- 2.2.4. Desen ve Renk Belirleme
- 2.2.5. Araç-Gereci Hazırlama
- 2.2.6. Belirlenen Deseni ve Teknikleri Uygulama
- 2.2.7. Ürünü Niteliğine Uygun Bitirme
- 2.2.8. Maliyetini Hesaplama

**GENEL KURS DÜZENLEMESİ**

Aylar	Haftalar	Günler	Üniteler (Konular)	Gezi, Gözlem, İnceleme, Ödev	Değerlendirme	Düşünceler
Aralık	III. Hafta	19.12.2002	I. SİNOP İLİ TURİSTİK EŞYA ÜRETİMİ 1.1. TURİZM VE TURİST 1.1.1. Turizm ve Turistin Tanımı 1.1.2. Turizmin Önemi 1.1.3. Turist Beklentileri	- Sinop İli Turizm Merkezlerinden Balatlar Kilisesinin Gezilerek Turistik Açıldan İncelenmesi	- Bilgi Düzey Belirleme Testi Ön test -Akademik Benlik Kavramı Ölçeği Ön test	
Aralık	III. Hafta	20.12.2002	1.2. SİNOP İLİ HAKKINDA BİLGİ 1.2.1. Sinop'un Tarihi 1.2.2. Sinop'un Coğrafi Yapısı 1.2.3. Sinop'un Önemli Turizm Merkezleri	- Sinop İli Tarihi Cezaevi'nin Gezilmesi		
Aralık	III. Hafta	21.12.2002	1.2. TURİSTİK EŞYA ÜRETİMİ 1.3.1. Nitelikli Turistik Eşya Üretiminin Önemi 1.3.2. Turistik Eşya Üretiminin Ülkeye ve Bireye Katkısı	- Turistik El Sanatları Satılan Pervane Medresesi'nin Gezilmesi - Turistik Eşyaların İncelenmesi		
Aralık	IV. Hafta	26.12.2002	II. SİNOP-AYANCIK GÖYNEK YAKALARI ÜZERİNE UYGULANAN EL İŞLEMELERİNİ	- Aynacık Göynek Yakalarının İncelenmesi		

			<p><b>TURİSTİK EŞYAYA UYGULAMA</b></p> <p><b>2.1. SİNOP-AYANCIK GÖYNEK YAKALARI ÜZERİNE UYGULANAN EL İŞLEMELERİ HAKKINDA BİLGİ</b></p> <p>2.1.1. Kullanılan Araç-Gereçler</p> <p>2.1.2. Kompozisyon Özellikleri</p> <p>2.1.3. Kullanılan Renkler</p> <p>2.1.4. Desen Geçirme Teknikleri</p> <p>2.1.5. Kullanılan İğne Teknikleri</p>		
<b>Aralık</b>	<b>IV. Hafta</b>	<b>27.12.2002</b>	<p><b>2.2. SİNOP-AYANCIK GÖYNEK YAKALARI ÜZERİNE UYGULANAN EL İŞLEMELERİNİ TURİSTİK EŞYAYA UYGULAMA</b></p> <p>2.2.1. Sinop-Ayancık Göynek Yakaları Üzerine Uygulanan İğne Tekniklerini Örnek Bezi Üzerine Uygulama</p> <p>2.2.1.1. Kanava(Urgan) Uygulama</p> <p>2.2.1.2. Verev Hesap İğnesi</p>	<p>- Ayancık Göynek Yakaları Üzerindeki İğne Tekniklerinin İncelenmesi</p>	<p>- Süreç Değerlendirme Ölçeği</p>

				Uygulama 2.2.1.3. Harem Suyu Uygulama 2.2.1.4. Dımak Uygulama 2.2.1.5. Ajur (Sökme) Uygulama 2.2.1.6. Gaytan Uygulama 2.2.1.7. Süluğen Uygulama 2.2.1.8. İğne Oyası Uygulama			
Aralık	IV. Hafta	28.12.2002		2.2.2. Turistik Eşya Tasarlama	- Turistik Eşyaların İncelenmesi	- Süreç Değerlendirme Ölçeği	
Ocak	I. Hafta	02.01.2003		2.2.3. Kalıp Hazırlama	- Kalıp Araştırma	- Süreç Değerlendirme Ölçeği	
Ocak	I. Hafta	03.01.2003		2.2.4. Desen ve Renk Belirleme	- Desen Araştırma	- Süreç Değerlendirme Ölçeği	
Ocak	I. Hafta	04.01.2003		2.2.5. Araç-Gereci Hazırlama	- Kumaş ve İplik Araştırma	- Süreç Değerlendirme Ölçeği	
Ocak	II. Hafta	08.01.2003		2.2.6. Belirlenen Deseni ve Teknikleri Uygulama		- Süreç Değerlendirme Ölçeği	
Ocak	II. Hafta	09.01.2003		2.2.7. Ürünü Niteliğine Uygun Bitirme		- Ürün Değerlendirme Ölçeği	
Ocak	II. Hafta	10.01.2003		2.2.8. Maliyeti Hesaplama		- Bilgi Testi Son test - Akademik Benlik Kavramı Ölçeği Son test	



## ÜNİTE DÜZENLEME

**ÜNİTE I : SİNOP İLİ TURİSTİK EŞYA ÜRETİMİ**    **Başlama Tarihi : 19.12.2002**

**OKUL : SİNOP ANADOLU MESLEK LİSESİ**    **Bitiş Tarihi : 21.12.2002**

**SÜRE : 24 Ders Saati**

**ÖĞRETMENLER : H. Ayla ŞENTÜRK**

Güner GEZİCİ

Özen ERDURAN

### HEDEFLER

#### **Bilişsel Hedefler**

1. Turizm ile ilgili terimler bilgisi.
2. Sinop İlinin turizm açısından sahip olduğu potansiyeli kavrayabilme.
3. Turistik eşya üretiminin önemini kavrayabilme.
4. Sinop-Ayancık Göynek Yakaları üzerinde uygulanan el işlemleri bilgisi.

#### **Duyuşsal Hedefler**

1. Sinop İlinde geleneksel olarak kullanılan el işlemlerinin günümüz koşullarına uygun yaşatılmasına istekli oluş.

### **ÜNİTE I. SİNOP İLİ TURİSTİK EŞYA ÜRETİMİ**

#### **1.1. TURİZM VE TURİST**

1.1.1. Turizm ve Turistin Tanımı

1.1.2. Turizmin Önemi

1.1.3. Turist Beklentileri

#### **1.2. SİNOP İLİ HAKKINDA BİLGİ**

1.2.1. Sinop'un Tarihi

1.2.2. Sinop'un Coğrafi Yapısı

1.2.3. Sinop'un Önemli Turizm Merkezleri

#### **1.3. TURİSTİK EŞYA ÜRETİMİ**

1.3.1. Nitelikli Turistik Eşya Üretiminin Önemi

1.3.2. Turistik Eşya Üretiminin Ülkeye ve Bireye Katkısı

## ÜNİTE DÜZENLEME ÇİZELGESİ

### ÜNİTE I. SINOP İLİ TURİSTİK EŞYA ÜRETİMİ

Aylar	Haftalar	Günler	Bilgi Konuları	İşlemler	Öğretme Durumları				Değerlendirme
					Öğretim İlkeleri	Öğretim Yöntemleri	Ders Araçları		
Aralık	III. Hafta	19.12.2002	1.1. TURİZM VE TURİST		- Kolaydan zora	- Anlatım	- Kaynak Kitaplar	- Bilgi Düzey Belirleme Testi Ön test -Akademik Benlik Kavramı Ölçeği Ön test	
			1.1.1. Turizm ve Turistin Tanımı 1.1.2. Turizmin Önemi 1.1.3. Turist Beklentileri	- Soyutlan somuta	- Soru Cevap				
Aralık	III. Hafta	20.12.2002	1.2. SİNOP İLİ HAKKINDA BİLGİ		- Kolaydan zora	- Anlatım	- Sinop İl Turizm Broşürleri		
			1.2.1. Sinop'un Tarihi 1.2.2. Sinop'un Coğrafi Yapısı 1.2.3. Sinop'un Önemli Turizm Merkezleri	- Soru Cevap	- Kaynak Kitaplar				
Aralık	III. Hafta	21.12.2002	1.2. TURİSTİK EŞYA ÜRETİMİ		- Kolaydan zora	- Anlatım	- Örnek Turist Eşyalar		
			1.3.1. Nitelikli Turistik Eşya Üretiminin Önemi 1.3.2. Turistik Eşya Üretiminin Ülkeye ve Bireye Katkısı	- Soyutlan somuta	- Soru Cevap				

## ÜNİTE 1: SİNOP İLİ TURİSTİK EŞYA ÜRETİMİ

BİLGİ LİSTESİ	İŞLEM LİSTESİ
<p><b>1. TURİZM VE TURİST</b></p> <p>1.1. Turizm ve Turistin Tanımı</p> <p>1.2. Turizmin Önemi</p> <p>1.3. Turist Beklentileri</p> <p><b>2. SİNOP İLİ HAKKINDA BİLGİ</b></p> <p>2.1. Sinop'un Tarihi</p> <p>2.2. Sinop'un Coğrafi Yapısı</p> <p>2.3. Sinop'un Önemli Turizm Merkezleri</p> <p><b>3. TURİSTİK EŞYA ÜRETİMİ</b></p> <p>3.1. Nitelikli Turistik Eşya Üretiminin Önemi</p> <p>3.2. Turistik Eşya Üretiminin Ülkeye ve Bireye Katkısı</p>	
<p><b>ALİŞKANLIK, TUTUM VE DEĞERLER LİSTESİ</b></p>	
<p>1. Derse zamanında gelme.</p> <p>2. Okulun disiplin kurallarına uyma.</p> <p>3. Okulda ve atölyede temizlik kurallarına uyma.</p>	

**ÜNİTE I: SİNOP İLİ TURİSTİK EŞYA ÜRETİMİ****Bilgi Yaprağı No: 1**

<b>Bilgi Konusu</b>	<b>TURİZM VE TURİST</b>	<b>Bilgi Konusu No</b>	<b>1</b>
---------------------	-------------------------	------------------------	----------

**Turizmin Tanımı**

İnsanlığın tarihinin her çağında değişik nedenlerden dolayı seyahat ettikleri bilinmektedir. Gittikleri yerlerde geçici konaklamalardan doğan ihtiyaçlarının karşılanması ile ilgili tüm faaliyetler turizmi oluşturmuştur. Buradan anlaşılacağı gibi sürekli kalışa dönüşmemek ve gelir sağlayıcı herhangi bir uğraşta bulunmamak koşulu ile bireyin yolculuk ve konaklamasından doğan olay ve ilişkilerin tümü turizm'dir (OLALI,1987).

Turizm insanların sürekli konutlarının bulunduğu yer dışında sürekli olarak yerleşmek sadece para kazanmak veya politik yada askerî bir amacı izlememek üzere; serbest bir anlam içinde, iş, merak, din, sağlık, spor, dinlenme, eğlence, kültür, deneyim kazanma, snabik (taklit) amaçlarla veya dost ve akraba ziyareti, kongre ve seminerlere katılmak gibi nedenlerle, kişisel veya toplu olarak yaptıkları seyahatlerden, gittikleri yerlerde 24 saati aşan veya o yerin bir konaklama tesisinde en az bir geceleme süre ile konaklamalarından ortaya çıkan iş ve ilişkileri kapsayan, bir tüketim olayı, sosyal bir olay, ağır, bütünleşmiş bir hizmet ve kültür endüstrisidir (OLALI,1987).

**Turistin Tanımı**

Turist, turizm tanımındaki özelliklere uygun olarak; belirtilen, nedenlerin etkisi ile belirli bir süre için seyahat eden, ziyaret ettiği yerde 24 saatten fazla kalan ülkenin bir konaklama tesisinde en az bir geceleme yapan, malî gücü zamanı ve maddî kapasitesi sınırlı olan, rahatına düşkün, gelenekleri koruyan, temizlik ve vasat konfor arayan, maceraperest olmayan insandır (OLALI,1987).

**ÜNİTE I: SİNOP İLİ TURİSTİK EŞYA ÜRETİMİ****Bilgi Yaprağı No: 2**

<b>Bilgi Konusu</b>	<b>TURİZM VE TURİST</b>	<b>Bilgi Konusu No</b>	<b>1</b>
---------------------	-------------------------	------------------------	----------

Bir ülkeye en az 24 saatlik bir süre kalmak için şu nedenlerle gelen turistlerdir:

- Dinlenme, aile ilişkisi, sağlık, vb.
- Bilimsel, yönetsel, diplomatik, spor, vb. gibi alanlardaki toplantılara veya konferanslara katılmak için; veya ilgili kurumları temsil için,
- İş için,
- Kalışları 24 saatten az sürse bile deniz yolu ile gelenler.

Bir işte çalışmak üzere gelenler, öğrenim amaçlı gelen öğrenciler ve bir ülkede durmaksızın transit geçenler turist sayılmazlar.

Gelişmekte olan ülkelerin ekonomik kalkınmaları büyük ölçüde döviz faktörüne bağlıdır. Bu nedenle döviz kazandırıcı faaliyetler önem kazanmaktadır. Turizm, döviz girdisi sağlayan, istihdam imkânlarını artıran bir faaliyettir.

Ülkelerin uluslararası turizme katılarak gittikçe daha büyük pay elde etmek için büyük çaba harcamalarının temel hedefi, bir yandan turizmin millî ekonominin gelişmesine, diğer yandan toplumsal refah düzeyinin yükselmesine yaptığı katkıdır. Turizm, ekonomik gelişmenin itici ve güçlü bir elemanıdır. Bu elemanın ekonomik gelişmedeki etkinliği ve önemi, her ülkenin turistik potansiyeline göre değişir.

Turizmin bir ülkenin millî ekonomisindeki yerini ve önemini, millî ekonomiye katkısını belirlerken, turizmin ekonomik bakımdan ortaya çıkardığı sorunlar ve ilişkileri de dikkatle değerlendirilmelidir.

**ÜNİTE I: SİNOP İLİ TURİSTİK EŞYA ÜRETİMİ****Bilgi Yaprığı No: 3**

<b>Bilgi Konusu</b>	<b>TURİZM VE TURİST</b>	<b>Bilgi Konusu No</b>	<b>1</b>
<p><b>Turizmin ekonomik bakımdan önemi:</b></p> <p>1. Turizmin millî gelire katkısı: İç ve dış turizm harcamaları ücret, faiz, kira, kâr şeklinde üretim faktörleri için birer gelir oluşturmaktadır. Turizm, millî geliri artıracı rol oynar.</p> <p>2. Turizmin görünmeyen ihracat olarak önemi: Turizmde bir ülkenin mal ve hizmetlerini müşterinin ülkesine kadar göndermek zorunluluğu yoktur. Müşteri, mal ve hizmetin arz edildiği ülkeye gelmekle, bu suretle ihracı mümkün olmayan servet ve hizmet döviz kaynağı hâline getirilmektedir.</p> <p>3. Ek ihracat olarak turizmin önemi: Turistlerin tüketim malları için ödedikleri bedeller, ihracat istatistikleri arasında yer almakla beraber küçümsenemez. Ayrıca meydana getirdiği karşılıklı döviz hareketleri ile turist çeken ülkenin parasına talebi artırması ve dış piyasada değerini yükseltmeye imkân vermesidir.</p> <p>4. Turizm millî ekonomide hareket yaratır: Turizm, kişilerin tüketim giderlerinden birini, turistik mal ve hizmetleri satanların da gelirlerini oluşturan ekonomik bir olaydır. Turistik yatırımlar gelir yaratır, turizm endüstrisi bir istihdam alanı teşkil eder.</p> <p><b>Turizmin sosyal bakımdan önemi:</b></p> <p>Turizmin sosyal bakımdan önemi, iki yönlü bir nitelik taşımaktadır. Bir yandan, turistler gittikleri yerleri psiko-sosyal açıdan etkilemekte, diğer yandan da bu yerlerden kendileri de etkilenmektedirler.</p>			

**ÜNİTE I: SİNOP İLİ TURİSTİK EŞYA ÜRETİMİ****Bilgi Yaprağı No: 4**

<b>Bilgi Konusu</b>	<b>TURİZM VE TURİST</b>	<b>Bilgi Konusu No</b>	<b>1</b>
<p><b>Turizmin politik önemi:</b></p> <p>Turizm, ülkeler arasında fikrî ve kültürel mübadelenin en önemli açılarından biridir. Bu değişim dünya barışının gerçekleşmesine yardımcı olur.</p> <p><b>Turizmin kamu sağlığı üzerinde olan etkisi:</b></p> <p>Turizm ile tıp bilimi arasında ilişki vardır. İnsanlar şifa bulacakları yerlere doğru seyahat ederler.</p> <p>İş hayatından, şehirlerin kapalı atmosferinden kurtulmak amacı ile belirli bir zaman için yararlanan turizm, yorulan vücut ve zihinlere olumlu ve yenileyici etki yaratır. Dinç ve sağlıklı insanlar, bir ülke için son derece önemlidir.</p> <p><b>Turizmin kültürel önemi:</b></p> <p>Turizm bir kültür taşıyıcısı olarak, insanlar ve insan toplulukları arasındaki kültürel bağları güçlendirmede, insanların birbirlerini daha iyi anlamasında önem taşır.</p> <p>Turistik tüketim ve turistik teşekküllerin kârları üzerinden alınan vergiler önemli bir gelir kaynağı oluşturur.</p> <p><b>Turist Beklentileri</b></p> <p>Turizm olgusunun öznesi turistin beklentileri, seyahate neden çıkıldığına göre değişebilir. Genel olarak turist beklentileri:</p>			

**ÜNİTE I: SİNOP İLİ TURİSTİK EŞYA ÜRETİMİ****Bilgi Yaprağı No: 5**

Bilgi Konusu	TURİZM VE TURİST	Bilgi Konusu No	1
<ol style="list-style-type: none"> <li>1. Alışılmışın dışında doğal, tarihî, toplumsal ve kültürel çevreler görmek ve tanımak.</li> <li>2. Eğlenmek ve dinlenmek: Turistin temel beklentisi gittiği yerde eğlenme, dinlenme koşullarını, araçlarını ve imkânlarını bulmaktır. Bu beklenti turizmin işlevsel amacıdır.</li> <li>3. Hoşgörü ve denetimsiz yaşama: Bir turist geziye çıkarken toplumsal denetimden kurtulmak özlemi taşır. Giyiminde, eğlenmesine, dinlenmesinde denetim ve sınırlamadan uzak olmayı bekler.</li> <li>4. Yabancılık duymamak ve güvenlik: Turist sosyolojik açıdan yabancıdır. Ancak yabancılığın duyulma derecesi toplumlara ve kültürlere göre, bir toplumun gelişmiş ve gelişmekte olan yerlerine göre değişir. En uygar kent toplumlarında bile turistin yabancılığını duyduğu noktalar vardır.</li> <li>5. Rahat yaşam koşulları: Turizm bir refah göstergesidir. Turist kendi ülkesinde rahatça geçinecek gelire sahip, yaşam düzeyi yüksek kimsedir. Onun için turistlere sunulan hizmetlerin özellikle temizliğe ve sağlığa uygun olması gerekir.</li> <li>6. Turistlerin bir başka beklentisi de idarî işlemlerde kolaylıktır. Müzelerde, okullarda, vb.</li> </ol>			



**ÜNİTE I: SİNOP İLİ TURİSTİK EŞYA ÜRETİMİ****Bilgi Yaprağı No: 6**

<b>Bilgi Konusu</b>	<b>SİNOP İLİ HAKKINDA BİLGİ</b>	<b>Bilgi Konusu No</b>	<b>2</b>
<p style="text-align: center;"><b>Sinop' un Tarihi</b></p> <p>Sinop'ta ilk uygarlıklar M.Ö. 4500 yıllarında Erken Kalkolitik Çağda başlamıştır. Yapılan yüzey araştırmaları sonucunda Kabalı Çayı Vadisinde bu çağa ait ilk yerleşme yeri belirlenmiştir(SİNOP İL YILLIĞI).</p> <p>Hititler ve Friglerden sonra, M.Ö. VII. yy. Milet' ten ayrılan, kendilerine yeni bir şehir kurmak isteyen göçmenler buraya gelerek bugünkü Sinop'un ilk temellerini attılar. Bu şehre de Sinope adını verdiler. Efsaneye göre tanrıça Sinope ırmak tanrısı Osopos'un kızıdır. Tanrı Zeus, Sinope'ye aşık olur, aşkına karşılık her dileğin yerine getireceğine söz verir. Sinope kendisine dokunmaması şartıyla kabul eder. O da sözüne sadık kalır ve Sinope'yi Karadeniz'in cennete benzeyen yemyeşil kıyılarda, bugün Sinop İlinin bulunduğu yere bırakır.</p> <p>VII. yy. başlarında Anadolu'ya kuzeyden gelen Kimmerler Sinop'u da istila etmişlerdir. Bugün tarihte adı geçen Amazonların Kimmerli kadınlar olduğu iddia edilmektedir.</p> <p>VI. yy. ortalarında İran'dan gelen Pers istilasına M.Ö. 330 yılında büyük İskender son vermiştir.</p> <p>Helenistik dönem Sinop'un en parlak zamanıdır. Bu dönemde şehir suları onarılmış, mabet ve tiyatro gibi umumî binalar inşa edilmiş, kültüre önem verilmiştir. Sinop' lu Diogenes bu dönemde yetişmiştir. Diojen M.Ö. 413-327 yılları arasında yaşamıştır. Kinizm felsefesi okulunu kurmuştur. Genellikle bir fiçi içinde yaşamıştır. "Gölge etme başka ihsan istemem" sözü Diojen'e aittir.</p>			

**ÜNİTE 1: SİNOP İLİ TURİSTİK EŞYA ÜRETİMİ****Bilgi Yaprağı No: 7**

<b>Bilgi Konusu</b>	<b>SİNOP İLİ HAKKINDA BİLGİ</b>	<b>Bilgi Konusu No</b>	<b>2</b>
---------------------	---------------------------------	------------------------	----------

Sinop, Helenistik dönemde deniz ticaretinde önemli bir yeri vardır. Zeytin, zeytinyağı, amphoro üreterek ihraç etmektedir. Kendi adına para darp edilmektedir. Paraların ön yüzünde tanrıça Sinope, arka yüzünde ise, yunus tutan kartal ve gemi pruvası tasvir edilmiştir.

M.Ö. 70 yıllarında Romalıların Sinop'u işgal etmesi tarihte önemli bir dönüm noktasıdır. Roma'nın ikiye bölünmesiyle Sinop Doğu Roma toprakları bölümünde kaldı. Bu dönemden kalan en önemli yapıt, Balatlar Kilisesi'dir.

3 Ekim 1214 yılında Selçuklu hakimiyetine giren Sinop, Trabzon Devleti tarafından ele geçirilmiş, 40 yıl sonra 1261'de Selçuklu veziri Süleyman Pervane tarafından tekrar alındı. Pervane ilk olarak bugünkü medreseyi Rumların elinden alınmasının bir hatırası olarak yaptırdı.

Sırasıyla Pervaneoğulları, Candaroğulları ve Osmanlılar döneminde Sinop bir liman şehri olarak kullanıldı. 19. yy. Osmanlı – Rus savaşları sırasında şehir topa tutularak yakıldı. Paşa Tabyaları ve Korucuk Tabyaları bu dönemde yapıldı.

Sinop idarî Teşkilat olarak önceleri merkezi Samsun olan Canik divasına bağlanmış, Tanzimatın ilânından sonra 1924 yılında il olmuştur.

Antik çağlardan beri yerleşim yeri olan Sinop zengin tarihi ile turistleri çekmektedir (Fotoğraf No: 1).

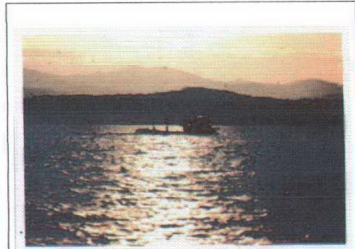
**Fotoğraf No: 1 – Sinop**

**ÜNİTE I: SİNOP İLİ TURİSTİK EŞYA ÜRETİMİ****Bilgi Yaprağı No: 8**

<b>Bilgi Konusu</b>	<b>SİNOP İLİ HAKKINDA BİLGİ</b>	<b>Bilgi Konusu No</b>	<b>2</b>
---------------------	---------------------------------	------------------------	----------

**Sinop' un Coğrafi Yapısı**

Sinop, Karadeniz kıyı şeridinin kuzeye doğru uzanmış Boztepe Burnu üzerinde kurulmuştur (Fotoğraf No: 2-3). İnce Burun ise Türkiye'nin en uç kuzey noktasıdır.

Şehrin güneyi ve kuzeybatısında iki doğal liman vardır. Güneyindeki limana Büyük Liman (İç Liman), kuzeybatısındaki limana Akliman (Dış Liman) adı verilmiştir. Antik çağdan günümüze kadar limanlar denizcilere sığınak olmuştur (Fotoğraf No: 4).

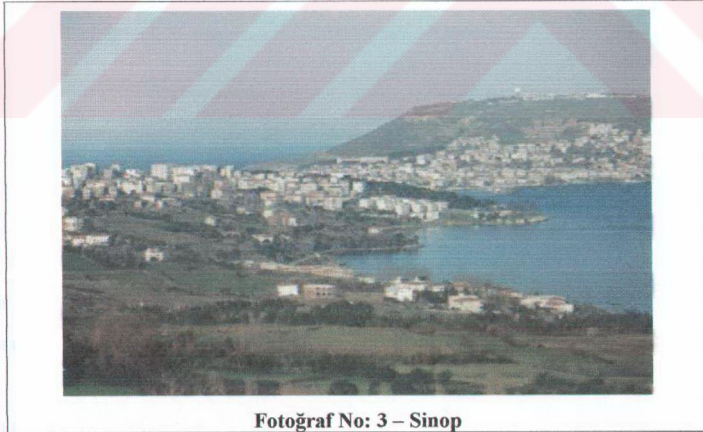
**Fotoğraf No: 2 – Boz Burun****Fotoğraf No: 3 – Sinop**

Sinop toprakları batıda Kastamonu, güneyde Çorum ve doğuda Samsun ile çevrilidir. 475 km. uzunluğundaki il sınırının 300 km.si kara, 175 km.si denizdir. 5.862 km. karelik yüzölçümü ile Türkiye topraklarının %8'ini kaplar.

**ÜNİTE 1: SİNOP İLİ TURİSTİK EŞYA ÜRETİMİ****Bilgi Yaprağı No: 9**

<b>Bilgi Konusu</b>	<b>SİNOP İLİ HAKKINDA BİLGİ</b>	<b>Bilgi Konusu No</b>	<b>2</b>
---------------------	---------------------------------	------------------------	----------

İldeki yeryüzü şekillerinin %74,3'ünü oluşturan dağların başlıcaları şunlardır:

Ayancık'ta: Çangal Dağı (1,065 m.), Zindan Dağı (1,750 m.)

Dikmen'de: Göktepe Dağı (1,200 m.)

Gerze'de: Elma ve Köse Dağları (900 m.), Dranaz Dağı (1,345 m.)

Boyabat'ta: Elekdağı (1,400 m.)

Bu dağlar Karadeniz kıyısına paralel uzanır ve ormanlarla kaplıdır. Çam, Köknar, Meşe, Gürgen, Kayın, Dişbudak, Karaağaç ve Kavak ağaçları başlıca türleridir. Ağaçların altında Yaban Menekşesi, Çuha Çiçeği, Mayıs Karanfili, Küçük Kırilangıç Otu ve Ciğer Otu gibi bitkilere rastlanır.

Sinop yaylaları, ovaları, vadileri, gölleri ve kırmızı benekli alabalık bulunan akarsuları ile görülmeye değer coğrafi yapıya sahiptir.

Sinop, Doğu ve Karadeniz iklim özelliklerinin iç içe geçtiği bir yöredir, mevsimler arası sıcaklık farkları pek büyük değildir. İlin kuzey kesiminde Karadeniz iklim tipi görülür, güney kesimlerinde ise Karadeniz ikliminin etkisi giderek azalır. Yıllık sıcaklık ortalaması 14°C'dir. Yıllık nispi nem ortalaması %70'dir.



**Fotoğraf No: 4 – Sinop İç Liman**

**ÜNİTE I: SİNOP İLİ TURİSTİK EŞYA ÜRETİMİ****Bilgi Yaprağı No: 10**

<b>Bilgi Konusu</b>	<b>SİNOP İLİ HAKKINDA BİLGİ</b>	<b>Bilgi Konusu No</b>	<b>2</b>
---------------------	---------------------------------	------------------------	----------

**Sinop' un Önemli Turizm Merkezleri**

Sinop ili kültürel, tarihî ve coğrafi açıdan bir turizm cennetidir. Zengin orman örtüsü, doğal kumsalları temiz denizi, coğrafi konumu ve turizm olayını kavramış konuksever halkı ile büyük bir turizm potansiyeline sahiptir.

Türkiye'nin en kuzey ucu olan İnceburun, il merkezine 22 km. uzaklıkta olup ormanlarla kaplıdır. 1. derecede doğal sit alanı ilan edilmiş olan Aklıman yöresi ile Hamsilos koyu birer doğa harikasıdır. Aklıman il merkezine 9 km, Hamsilos koyu ise 11 km. dir.

Deniz, kum, orman ve gölün iç içe olduğu Sarıkum Gölü çevresi Tabiatı Koruma Alanı ilan edilmiştir. Çok sayıda kuş türü bulunan Sarıkum Gölü çevresi gür ormanlarla kaplı olup, ormanlarda sürüler halinde yaban otları bulunmaktadır. Sarıkum Gölü çevresi piknik alanı olarak kullanılmaktadır. Şehir merkezine 21 km. uzaklıktadır.

Aklıman, Hamsilos ve Sarıkum' daki orman içi alanlar yürüyüş parkuru ve atlı yürüyüşler için çok elverişlidir.

Sinop limanı, doğal liman olması nedeniyle ilk çarılardan beri gemicilerin sığınak yeri olmuştur. Sinop limanı Yat turizmine elverişli bir konumdur.

Sinop Kalesi, M.Ö. VII. yy.da şehri korumak amacıyla yarımada üzerine kurulmuştur. Roma, Bizans ve Selçuklular döneminde onarılarak kullanılmıştır. 2050 m. Uzunluğu, 25 m. Yüksekliği, 3 m. Genişliği ve iki ana giriş kapısı bulunmaktadır.

**ÜNİTE I: SİNOP İLİ TURİSTİK EŞYA ÜRETİMİ****Bilgi Yaprağı No: 11**

<b>Bilgi Konusu</b>	<b>SİNOP İLİ HAKKINDA BİLGİ</b>	<b>Bilgi Konusu No</b>	<b>2</b>
<p>Sinop Müzesi, şehrin merkezinde bulunmaktadır. Sinop kazılarında ve çevresinde bulunan eserler sergilenmektedir. Müzede Prehistorik, Helenistik, Roma, Bizans, Etnografik eserler ile Sinop çevresinden toplanmış ikonalar bulunmaktadır.</p> <p>Balatlar Kilisesi, Roma çağında tiyatro yada hamam olarak kullanıldığı düşünülen bu yapı, 7. yy’ da Bizanslılar tarafından kilise olarak kullanılmaya başlanmıştır. İç kısmındaki fresklerin bir bölümü durmaktadır. Mülkiyeti özel şahsa ait arazide bulunmaktadır.</p> <p>Paşa Tabyası, Sinop yarımadasının güneydoğusunda 19. yy. da Osmanlı – Rus savaşları sırasında denizden gelen tehlikeleri önlemek amacıyla yapılmıştır. Yarım ay şeklindedir. 11 top yatağı, cephanelik ve mahzenlerden oluşmaktadır. Diğer bir tabya da Korucuk Tabyası’dır.</p> <p>Eski Sinop Cezaevi, iç kalenin içinde eski tersane alanında yapılmıştır. 1887 yılından beri cezaevi olarak kullanılmaya başlanmıştır. Binanın önünde tek kubbeli bir Osmanlı hamamı vardır. Güneydeki sur duvarlarında 2 adet tersane kapısı vardır. Binayı çevreleyen burçlar, Osmanlı devrinin zindanları olarak kullanılmıştır. Surların yapımında Arkeik, Klasik ve Helenistik devirlere ait çok sayıda mabed ve yapıların mimarî unsurları kullanılmıştır.</p> <p>Şehitlik, Sinop Müzesi bahçesindedir, 1853 Osmanlı – Rus Savaşında Sinop limanında şehit olan denizcilerimiz için yaptırılmıştır.</p> <p>Şehitler Çesmesi, Tersane çarşısındadır. 1853 Osmanlı – Rus Savaşında şehit düşen denizcilerimizin ceplerinden çıkan paralarla yaptırılmıştır.</p>			

**ÜNİTE I: SİNOP İLİ TURİSTİK EŞYA ÜRETİMİ****Bilgi Yaprığı No: 12**

<b>Bilgi Konusu</b>	<b>SİNOP İLİ HAKKINDA BİLGİ</b>	<b>Bilgi Konusu No</b>	<b>2</b>
<p>Sinop il merkezi, tarihi çeşme yönüyle hayli zengindir. Okulata Çeşmesi, Recî Çeşmesi, Şahabüddin Ağa Çeşmesi, Halk Çeşmesi, Sarmısaklı Çeşmesi, Kethüda Mehmet Ağa Çeşmesi, Aslan Çeşmesi, Saray Çeşmesi, Terazî Çeşmesi bunlardan bazılarıdır.</p> <p>Alaaddin Camii, Sinop'un fethinden hemen sonra yapılmıştır. Selçuklu dönemi eseridir. Büyük bir avlunun güneyinde yer alır. Dikdörtgen plânlı olup, beş kubbelidir. Avlunun ortasında bir şadırvan, bir köşede de isfendiyar oğullarının türbeleri bulunmaktadır.</p> <p>Saray Camii, Meydankapı Camii, İskele Camii, il merkezinde bulunan diğer camilerdir.</p> <p>Süleyman Pervane Medresesi, Alaaddin Camiinin kuzeyinde olup, Sinop'un düşman baskısından kurtarılmasının bir hatırası olarak 1262 tarihinde Selçuklu veziri Süleyman Pervane tarafından yaptırılmıştır. Binanın girişini mermer süslü bir portal süslemektedir. İçinde eyvan karşısında, geniş avlu ortasında şadırvan vardır. Avlunun her iki yanında mermer sütunlu revak ve arkalarında 16 küçük oda bulunmaktadır. Bugün Pervane Medresesi turistik el sanatlarının satıldığı bir çarşı durumundadır.</p> <p>Seyid Bilal Türbesi, Hz. Hüseyin soyundan ve Arap Ordusu komutanlarından Seyyid Bilal'ın şehit olduğu yerde yapılmıştır. Eskiden beri halkın önemli bir ziyaret yeridir.</p> <p>Gazi Çelebi Türbesi, İsfendiyaroğulları Türbesi, Sultan Hatun Türbesi, Hatunlar Türbesi, Yeşil Türbe şehir merkezindeki diğer türbelerdir.</p>			

**ÜNİTE I: SİNOP İLİ TURİSTİK EŞYA ÜRETİMİ****Bilgi Yaprağı No: 13**

<b>Bilgi Konusu</b>	<b>SİNOP İLİ HAKKINDA BİLGİ</b>	<b>Bilgi Konusu No</b>	<b>2</b>
---------------------	---------------------------------	------------------------	----------

Ayancık ilçesinde Akgöl ve İnathlı Mağarası, Boyabat ilçesinde Altınkaya Barajı kıyıları, Buzluk Yaylası, Gerze ilçesinde İdemli yöresi, Erfelek ilçesinde tathca şelaleleri, Türkeli ilçesinde Kurugöl turizm merkezleri görülmeye değer turizm merkezleridir.

Sinop ili yayla turizmi, su altı ve su üstü sporları, avcılık, balıkçılık, çadır ve karavan turizmi açısından zengin bir potansiyele sahiptir.

Bu nedenle Sinop ilini her yıl yerli ve yabancı çok sayıda turist ziyaret etmektedir.

Aşağıda yıllara göre verilen turist sayısı, tesislere giriş yapan kişiler ile sınırlıdır. Günübiriğine gelenler, çadır ve karavânlarda, ev pansiyonlarında konaklayanlar dahil değildir.

Sinop ilinde 150'nin üzerinde ev pansiyonu bulunduđu tahmin edilmektedir. Bunlar bilinmediğinden konaklayan kişiler belirlenememiştir (Sinop İl Turizm Müdürlüğü Verileri).

<b>YIL</b>	<b>YERLİ</b>	<b>YABANCI</b>	<b>TOPLAM</b>
1995	76,575	8,151	84,726
1996	75,286	1,506	78,792
1997	67,859	2,876	65,735
1998	61,386	1,987	63,373
1999	42,483	1,312	43,795
2000	51,815	1,923	53,738
2001	62.345	2.154	64.499



**ÜNİTE 1: SİNOP İLİ TURİSTİK EŞYA ÜRETİMİ****Bilgi Yaprağı No: 14**

<b>Bilgi Konusu</b>	<b>TURİSTİK EŞYA ÜRETİMİ</b>	<b>Bilgi Konusu No</b>	<b>3</b>
---------------------	------------------------------	------------------------	----------

**Nitelikli Turistik Eşya Üretiminin Önemi**

Turistik ürün, tüketim isteği uyandıran tabii, kültürel ve sosyal verilerin, bu isteği arttıracak hizmet ve faaliyetlerde birlikte değerlendirilmesi sonucunda oluşan karma bir ürün olarak tanımlanabilir (Usta, 1995: 122). Turistik ürün, coğrafik yapı, topografya, manzara, bitki örtüsü, iklim, halkın fikir yapısı, konuksevlik, gelenek ve görenekler gibi faktörlerden, aynı zamanda konaklama, ulaşım, haberleşme, içme suyu, pis suların yok edilmesi gibi genel alt yapıya kadar uzanan bir dizi farklı veri, mal ve hizmetleri kapsamaktadır.

İnsanların yer değiştirme hareketi olarak tanımlanan turizm de tatil olgusu ve bu tatilin geçirileceği yer önem taşır. Dolayısıyla turizmde tatilin geçirileceği yerlerde görülmesi, yaşanılması, bir şeylerin tüketilmesi ön plandadır. Ayrıca farklı değer ve alışkanlıklara sahip insanların birbirlerini tanımaları, birbirlerinin yaşam biçimlerine ilişkin bilgi edinmeleri, yeni çevredeki halkın günlük yaşamında kullandığı bazı el sanatı örneklerinden satın almaları doğal bir sonucudur.

Tatil yöresine gelen yerli ve yabancı turistler, tüketim amaçlı gelmekte, çoğu zaman satın almak için o yöreye has ve kullanabileceği bir el sanatı bulamadan cebindeki parayla geri dönmekte yada niteliksiz uydurma yapılmış bir ürünü satın alıp gitmektedir. Örneğin, Türkiye' ye gelen yabancı turistlerin dansöz kıyafeti almaları gibi. El sanatlarının turistik eşya olarak üretimi ve pazarlanması hem kültürel hem de ekonomik bakımdan oldukça önemlidir.

Ayancık Göynek Yakaları üzerine uygulanan el işlemlerinin turistik eşya üzerine uygulanarak üretilmesi, büyük sermaye ve tesis gerektirmemektedir.

**ÜNİTE I: SİNOP İLİ TURİSTİK EŞYA ÜRETİMİ****Bilgi Yaprağı No: 15**

<b>Bilgi Konusu</b>	<b>TURİSTİK EŞYA ÜRETİMİ</b>	<b>Bilgi Konusu No</b>	<b>3</b>
---------------------	------------------------------	------------------------	----------

Yılın her mevsiminde, günün her saatinde yapılabilir olması, her öğrenim durumunda iş imkânı sağlaması, materyal temininde ve işleme tekniklerinde dışa bağımlı olunmaması ve boş zamanların değerlendirilmesi özellikleri bakımından üretim yapılması yöre halkı için önemlidir.

**Turistik Eşya Üretiminin Bireye ve Ülkeye Katkısı**

Dinlenmek, eğlenmek, tanımak, vb. amaçlarla bir başka yöre yada ülkeyi ziyaret eden turist gittiği yerde pek çok etkinlikte bulunmaktadır. Konaklama, günlük ihtiyaçlarını karşılama ve gezme dışında turistik eşya alışverişi yapmaktadır. Bu alışverişi yaparken ziyaret ettiği yörenin yada ülkenin karakteristik özelliğini taşıyan, folklorik değeri olan, işlevsel, ucuz ve kolay taşınabilir bir ürün yada hediyelik eşya olmasına özen göstermektedir. Bu anlamda düşünüldüğünde el işlemeli ürünler turistik eşya kavramına tam anlam olarak uymaktadır.

Yapılan ürünlerin desen ve motif özelliklerinin yozlaştırılmadan günümüz yapıtlarına uygun bir anlayışla yorumlanmasına özen gösterilerek üretime yönelik çalışmaların yapılması iş imkânı sağlaması açısından büyük önem taşımaktadır.

Aile ekonomisine katkıda bulunan bireyin aynı zamanda kendine olan güveninin artmasına neden olmaktadır.

Turistik eşya üretimi önce bireye, sonra aileye ve dolayısı ile ülkeye, ekonomik, sosyal ve kültürel açıdan yararlar sağlamaktadır.

**ÜNİTE I: SİNOP İLİ TURİSTİK EŞYA ÜRETİMİ****Bilgi Yaprağı No: 16**

<b>Bilgi Konusu</b>	<b>TURİSTİK EŞYA ÜRETİMİ</b>	<b>Bilgi Konusu No</b>	<b>3</b>
---------------------	------------------------------	------------------------	----------

**Sinop İlinde Yapılan El Sanatları**

Sinop'ta en yaygın el sanatlarından biri kotracılıktır. Çok uzun bir geçmişe dayanan kotracılık bugün genellikle yelkenli üzerine yapılmaktadır. Sinop iline gelen yerli ve yabancı turistlerin ilgisini çekmektedir.

Bıçakçılık günümüzde yaygın olarak yapılmamakla beraber Sinop ilinde var olan el sanatlarından biridir.

Sinop ili el dokuma ve işlemleri yönünden oldukça zengindir. Her ilçesinin kendisine has dokuma ve işlemleri vardır.

Sinop il merkezinde "Dökme" adı verilen dikdörtgen biçiminde el dokumaları tespit edilmiştir. İki kısa kenarında dokuma sırasında renkli ipliklerle oluşturulmuş geometrik süsleme ve kumaşın kendi ipinden saçak bulunan dokumalar keten, ipek veya pamuktan yapmıştır (Fotoğraf No: 5).

**Fotoğraf No: 5 – Dökme**

**ÜNİTE 1: SİNOP İLİ TURİSTİK EŞYA ÜRETİMİ****Bilgi Yaprağı No: 17**

<b>Bilgi Konusu</b>	<b>TURİSTİK EŞYA ÜRETİMİ</b>	<b>Bilgi Konusu No</b>	<b>3</b>
---------------------	------------------------------	------------------------	----------

Yine halk arasında “Peşkir” adı verilen el dokuması üzerine sadece sim iplikle veya renkli ipliklerle yapılmış işlemlere rastlanmıştır. Peşkirler yüz silmek için havlu amacıyla dokunmuş ve çeyiz olarak işlenmiştir. İşleme tekniği olarak Düz Sarma, Verev Sarma, Balık Sırtı, Düz Pesent, Verev Pesent, Gözeme ve Civankaşı kullanılmıştır. Kenar temizleme tekniği olarak, el dokumasının kendi ipliği saçak bükülerek bırakılmıştır (Fotoğraf No: 6).

**Fotoğraf No: 6 – Peşkir**

Ayrıca “Çevre” adı verilen kare şeklinde, dört köşesinde işleme bulunan, erkeklerin boyunlarına fular olarak bağladığı işlemlere rastlanmıştır. Çevreler düğün sırasında, katılan erkeklere hediye amacıyla işlenmiştir. İşleme tekniği bakımından Peşkirlere benzemektedir. Sinop ili ve köylerinde oldukça yaygındır (Fotoğraf No:7).

**Fotoğraf No: 7 – Çevre**

**ÜNİTE I: SİNOP İLİ TURİSTİK EŞYA ÜRETİMİ****Bilgi Yaprağı No: 18**

<b>Bilgi Konusu</b>	<b>TURİSTİK EŞYA ÜRETİMİ</b>	<b>Bilgi Konusu No</b>	<b>3</b>
---------------------	------------------------------	------------------------	----------

Sinop ili Boyabat ilçesi, el dokuması Boyabat Çemberi ile Peşkir, Ayancık ilçesi Ayancık Keteni ile, Durağan ilçesi Mahrama ile çok ünlüdür.

Ayancık ilçesi merkezinde ve köylerinde, keten el dokuması üzerine çeşitli işlemler yapılmaktadır. Göynek Yakaları, don paçası ve başlık üzerine yapılan işlemler iç giyimi süslemek amacıyla yapılmıştır.

Nezgep adı verilen başlık (Fotoğraf No: 8), üzerindeki işlemeye de adını vermiştir. Don paçasındaki işlemeye de Paça İşi denilmektedir (Fotoğraf No: 9). Başlık ve don paçasındaki işlemlerin değişik örnekleri yoktur, tek modeldir. Tek renk bordo kullanılarak, Oyulgama Dikişi tekniği ile ters yüzünden işlenmektedir. Burada Türk kadını kıvrak zekasını kullanarak, zor olan işlemeyi rahat görmek için ters yüzünden işleyerek, kolay hale getirmiştir.



**Fotoğraf No: 8 - Nezgep**

**ÜNİTE I: SİNOP İLİ TURİSTİK EŞYA ÜRETİMİ****Bilgi Yaprağı No: 19**

<b>Bilgi Konusu</b>	<b>TURİSTİK EŞYA ÜRETİMİ</b>	<b>Bilgi Konusu No</b>	<b>3</b>
---------------------	------------------------------	------------------------	----------

Göynek yakaları üç farklı şekilde işlenmektedir. Halk arasında Oya Yaka, Yüzlü Yaka ve Sökme Yaka olarak adlandırılan yakaların ortak yönleri de bulunmaktadır. Oya Yaka İğne Oyası tekniği ile, Yüzlü Yaka Kanava tekniği ile ve Sökme Yaka Ajur tekniği ile yapılmıştır.

Göynek yakaları, el dokuması olan Ayanlık Keteni üzerine işlenmektedir. Ketenin ekimi, hasadı, lifin ipliğe, ipliğin el tezgahlarında kumaşa, kumaşın giysiye dönüşmesi çok emek isteyen bir iştir. Göynekler işlendikten sonra dikişi elde yapılmaktadır.



**Fotoğraf No : 9 – Don Paçası**

<b>GÜNLÜK DÜZENLEME</b>	
	19 / 12 / 2002
<b>Okulun Adı</b>	: Sinop Anadolu Meslek Lisesi
<b>Kursun Adı</b>	: Sinop – Ayancık Göynek Yakaları Üzerine Uygulanan El İşlemelerini Turistik Eşyaya Uygulama Kursu
<b>Ünitenin Adı</b>	: Sinop İli Turistik Eşya Üretimi
<b>Süre</b>	: 8 Ders Saati
<b>Öğretmenler</b>	: H. Ayla ŞENTÜRK Güner GEZİCİ Özen ERDURAN
<b>HEDEFLER</b>	
<b>Bilişsel Hedefler</b>	
<b>Hedef 1:</b> Turizm ile ilgili terimler bilgisi.	
<u>Hedef Davranışlar:</u>	
1. Turizm ile ilgili tanımları verilen terimler arasından seçme.	
2. Turizmle ilgili verilen terimlerle tanımları eşleştirme.	
<b>Duyuşsal Hedefler</b>	
<b>Hedef 1:</b> Sinop İlinde geleneksel olarak kullanılan el işlemlerinin günümüz koşullarına uygun yaşatılmasına istekli oluş.	
<u>Hedef Davranışlar:</u>	
1. İlgili Kursta devam etme.	
2. El işlemlerine ilişkin kaynakları tarama.	
3. Konuyla ilgili tartışmalara katılma.	
4. El işlemlerini pazarlama olanaklarını araştırma.	
<b>BİLGİ KONULARI</b>	
<b>TURİZM VE TURİST</b>	
- Turizm ve Turistin Tanımı	

<ul style="list-style-type: none"> <li>- Turizmin Önemi</li> <li>- Turist Beklentileri</li> </ul>
<b>EĞİTİM DURUMLARI</b>
<b>HAZIRLIK</b>
<ul style="list-style-type: none"> <li>- Ders öncesi sınıf ortamını düzenleme.</li> <li>- Derste kullanılacak olan araç – gereçleri hazırlama.</li> <li>- Sınıfa çeşitli turizm broşürleri asma.</li> </ul>
<b>İŞLEYİŞ</b>
<ul style="list-style-type: none"> <li>- Kursiyerlere kurs ve kursun amaçları hakkında bilgi verme.</li> <li>- Kurs ile ilgili soruları cevaplama.</li> <li>-Kursiyerlere Akademik Benlik Kavramı Ölçeği (Ön-test) uygulama.</li> <li>- Kursiyerlere Bilgi Testi (Ön-test) uygulama.</li> <li>- Turizm ve Turist ile ilgili bilgileri anlatma.</li> <li>- Soru – cevap ile katılımı sağlama.</li> </ul>
<b>DEĞERLENDİRME</b>
<ul style="list-style-type: none"> <li>- Konuyu soru cevap ile özetleme.</li> <li>- Yeteri kadar kursiyere söz verme.</li> </ul>
<b>ETKİNLİK</b>
<ul style="list-style-type: none"> <li>- Sinop ili turizm merkezlerinden Balatlar Kilise’ sinin gezilerek turistik açıdan incelenmesi.</li> </ul>
<b>GELECEK DERSE HAZIRLIK</b>
<ul style="list-style-type: none"> <li>- Gelecek dersin konusunu söyleme.</li> <li>- Sinop ile ilgili bilgileri inceleme, okuma.</li> </ul>



**GÜNLÜK DÜZENLEME**

20 / 12 / 2002

<b>Okulun Adı</b>	: Sinop Anadolu Meslek Lisesi
<b>Kursun Adı</b>	: Sinop – Ayancık Göynek Yakaları Üzerine Uygulanan El İşlemelerini Turistik Eşyaya Uygulama Kursu
<b>Ünitenin Adı</b>	: Sinop İli Turistik Eşya Üretimi
<b>Süre</b>	: 8 Ders Saati
<b>Öğretmenler</b>	: H. Ayla ŞENTÜRK Güner GEZİCİ Özen ERDURAN

**HEDEFLER****Bilişsel Hedefler**

**Hedef 1:** Sinop İlinin turizm açısından sahip olduğu potansiyeli kavrayabilme.

Hedef Davranışlar:

1. Sinop'un tarihinin turizm açısından önemini kendi ifadesi ile söyleme / yazma.
2. Sinop'un coğrafi yapısının turizm açısından önemini kendi ifadesiyle söyleme / yazma.
3. Sinop'un önemini turizm merkezlerinden bir örnek verme.

**BİLGİ KONULARI****SİNOP İLİ HAKKINDA BİLGİ**

- Sinop' un tarihi
- Sinop' un coğrafi yapısı
- Sinop' un önemli turizm merkezleri

<b>EĞİTİM DURUMLARI</b>
<b>HAZIRLIK</b>
<ul style="list-style-type: none"> <li>- Ders öncesi sınıf ortamını düzenleme.</li> <li>- Derste kullanılacak olan araç – gereçleri hazırlama.</li> <li>- Sınıfa Sinop ile ilgili turizm afişlerini asma.</li> </ul>
<b>İŞLEYİŞ</b>
<ul style="list-style-type: none"> <li>- Sinop ile ilgili turizm broşürlerini kursiyerlere dağıtıp incelemelerini isteme.</li> <li>- Sinop'un tarihini anlatma.</li> <li>- Sinop' un coğrafi yapısını anlatma.</li> <li>- Soru – cevap ile katılımı sağlama.</li> <li>- Kursiyerlerden Sinop ilinin turizm merkezlerinden örnek vermelerini isteme.</li> <li>- Sinop' un önemli turizm merkezlerini anlatma.</li> </ul>
<b>DEĞERLENDİRME</b>
<ul style="list-style-type: none"> <li>- Konuyu soru cevap ile özetleme.</li> <li>- Yeteri kadar kursiyere söz verme.</li> </ul>
<b>ETKİNLİK</b>
<ul style="list-style-type: none"> <li>- Sinop ili tarihi Cezaevinin gezilmesi, turistik açıdan incelenmesi.</li> </ul>
<b>GELECEK DERSE HAZIRLIK</b>
<ul style="list-style-type: none"> <li>- Gelecek dersin konusunu söyleme.</li> <li>- Turistik amaçlı gezilerde, gidilen yöreden neler satın almak istediklerini düşünmelerini söyleme.</li> </ul>

<b>GÜNLÜK DÜZENLEME</b>	
	21 / 12 / 2002
<b>Okulun Adı</b>	: Sinop Anadolu Meslek Lisesi
<b>Kursun Adı</b>	: Sinop – Ayancık Göynek Yakaları Üzerine Uygulanan El İşlemelerini Turistik Eşyaya Uygulama Kursu
<b>Ünitenin Adı</b>	: Sinop İli Turistik Eşya Üretimi
<b>Süre</b>	: 8 Ders Saati
<b>Öğretmenler</b>	: H. Ayla ŞENTÜRK Güner GEZİCİ Özen ERDURAN
<b>HEDEFLER</b>	
<b>Bilişsel Hedefler</b>	
<b>Hedef 1:</b> Turistik eşya üretiminin önemini kavrayabilme.	
<u>Hedef Davranışlar:</u>	
<ol style="list-style-type: none"> <li>1. Turistik eşya üretiminin niteliklerini açıklama.</li> <li>2. Turistik eşya üretiminin bireye ve ülkeye katkısını açıklama.</li> <li>3. Turistik eşya üretiminin yaşadığı yöredeki önemini açıklama.</li> </ol>	
<b>BİLGİ KONULARI</b>	
<b>TURİSTİK EŞYA ÜRETİMİ</b>	
<ul style="list-style-type: none"> <li>- Nitelikli turistik eşya üretiminin önemi.</li> <li>- Turistik eşya üretiminin ülkeye ve bireye katkısı.</li> <li>- Sinop ilinde yapılan el sanatları.</li> </ul>	
<b>EĞİTİM DURUMLARI</b>	
<b>HAZIRLIK</b>	
<ul style="list-style-type: none"> <li>- Ders öncesi sınıf ortamını düzenleme.</li> <li>- Derste kullanılacak olan araç – gereçleri hazırlama.</li> </ul>	

**İŞLEYİŞ**

- Örnek turistik eşyaları kursiyerlere dağıtıp incelemelerini isteme.
- Turistik eşyalar konusunda yeteri kadar kursiyere söz vererek görüşlerini alma.
- Nitelikli turistik eşya üretiminin önemini anlatma.
- Kursiyerlerin bu konu ile ilgili görüşlerini alma.
- Turistik eşya üretiminin ülkeye ve bireye katkısını anlatma.
- Kursiyerlerden Sinop ilinde yapılan el sanatlarından örnekler vermelerini isteme.
- Sinop ilinde yapılan el sanatlarını anlatma.
- Yapılan el sanatlarından örnekler gösterme.

**DEĞERLENDİRME**

- Konuyu soru cevap ile özetleme.

**ETKİNLİK**

- Turistik el sanatları satışı yapılan Pervane Medresesine gezi, turistik eşyaları nitelik açısından inceleme.

**GELECEK DERSE HAZIRLIK**

- Gelecek dersin konusunu söyleme.
- Gelecek derse getirilmesi gereken araç – gereçleri söyleme (İpliği sayılabilir kumaş, iğne, iplik, makas, kasnak).

**AKADEMİK BENLİK KAVRAMI ÖLÇEĞİ (Ön – test)**

<b>SORULAR</b>		1	2	3	4	5	6	7	8	Toplam
<b>ÖĞRENCİLER</b>										
Filiz HASKALP		4	3	4	5	4	3	4	5	32
Nesrin GÜNEY		5	5	5	5	4	5	5	5	39
Emine KORKAN		4	4	3	3	3	4	3	4	28
Güzin CABACI		5	4	5	5	5	5	5	5	39
Havva ERGANİ		4	3	4	5	4	4	3	4	31
Gülsüm GÜDÜK		4	4	4	3	5	4	4	4	32
Sabriye YAVUZ		4	4	4	4	3	4	4	3	30
Asiye SARAL		5	5	5	5	5	5	5	5	40
Sabriye TOPAL		5	5	5	5	5	5	5	5	40
Hadiye ÖZKOCA		5	5	4	4	5	4	4	5	36

**ÇOKTAN SEÇMELİ (Ön – test)**

SORULAR ÖĞRENCİLER	1	2	3	4	5	6	7	8	9	10	11	12	13	14	15	16	17	18	19	20	21	22	23	Toplam	
	Filiz HASKALP	a	c	a	c	d	b	a	c	a	b	b	b	a	d	d	c	c	c	b	c	d	d	b	10
Nesrin GÜNEY	c	c	a	a	d	b	a	d	c	b	a	d	a	a	c	d	a	c	b	d	d	d	a	c	15
Emine KORKAN	a	c	b	a	c	d	b	b	d	c	a	b	d	d	a	c	a	c	b	d	d	b	d	5	
Güzin CABACI	c	c	c	d	d	b	c	a	a	b	b	b	a	a	c	a	c	a	b	b	d	b	c	10	
Havva ERGANİ	d	c	a	c	d	b	b	c	c	d	d	c	d	a	d	c	a	c	c	b	a	a	d	10	
Gülsüm GÜDÜK	a	c	c	c	d	d	a	d	a	b	d	b	a	d	c	d	c	c	b	c	c	a	b	20	
Sabriye YAVUZ	d	c	c	c	b	b	c	a	d	b	a	b	d	a	c	c	c	c	b	d	d	d	d	5	
Asiye SARAL	c	c	c	b	d	d	a	d	c	d	a	c	a	a	d	d	a	c	c	c	d	d	c	40	
Sabriye TOPAL	a	c	d	c	d	c	b	d	d	b	b	d	b	b	c	c	d	d	b	b	c	b	d	40	
Hadiye ÖZKOCA	d	c	c	a	d	b	a	d	c	c	d	b	c	b	c	d	d	c	b	b	d	a	b	15	
	a=4	a=0	a=3	a=3	a=0	a=0	a=5	a=2	a=3	a=0	a=4	a=0	a=5	a=5	a=1	a=1	a=4	a=1	a=0	a=0	a=1	a=4	a=0		
	b=0	b=0	b=1	b=1	b=1	b=6	b=3	b=1	b=0	b=6	b=3	b=6	b=1	b=2	b=0	b=0	b=0	b=0	b=8	b=4	b=1	b=2	b=3		
	c=3	c=10	c=5	c=5	c=1	c=1	c=2	c=2	c=4	c=2	c=0	c=6	c=1	c=0	c=6	c=5	c=3	c=8	c=2	c=3	c=2	c=0	c=3		
	d=3	d=0	d=1	d=1	d=8	d=3	d=0	d=5	d=3	d=2	d=3	d=1	d=3	d=3	d=3	d=4	d=3	d=1	d=0	d=3	d=6	d=4	d=4		

SORULAR		ESSEY (Ön – test)													EŞLEŞTİRMELİ (Ön – test)					Toplam Sınav Notu
		24	25	26	27	28	29	30	Toplam	31	32	33	34	35	36	37	Toplam			
ÖĞRENCİLER		5	1	-	-	-	-	-	6	I	F	G	H	-	A	C	10	26		
Filiz HASKALP		5	2	-	-	-	-	-	7	D	F	G	I	H	A	C	15	37		
Nesrin GÜNEY		5	-	-	-	-	-	-	5	-	F	G	H	E	I	C	10	20		
Emine KORKAN		5	2	-	-	-	-	-	7	D	F	G	B	E	A	I	15	32		
Güzin CABACI		5	1	-	-	-	-	-	6	A	F	G	B	H	-	I	10	36		
Havva ERGANİ		5	3	1	-	-	-	-	9	D	F	G	B	E	I	C	15	44		
Gülşüm GÜDÜK		5	-	-	-	-	-	-	5	-	F	G	H	E	A	I	10	20		
Sabriye YAVUZ		5	3	-	-	-	-	-	8	D	F	G	B	E	I	C	15	63		
Asiye SARAL		5	3	2	2	-	-	-	12	D	F	G	B	E	C	I	20	72		
Sabriye TOPAL		5	3	-	-	-	-	-	8	D	F	G	B	E	A	I	15	38		
Hadise ÖZKOCA		5	3	-	-	-	-	-	8	D	F	G	B	E	A	I	15	38		

## ÜNİTE DÜZENLEME

<p><b>ÜNİTE II : SİNOP – AYANCIK GÖYNEK</b>  <b>YAKALARI ÜZERİNE UYGULANAN</b>  <b>EL İŞLEMELERİNİ TURİSTİK EŞYAYA</b>  <b>UYGULAMA</b></p> <p><b>OKUL</b> : SİNOP ANADOLU MESLEK LİSESİ</p> <p><b>SÜRE</b> : 72 Ders Saati</p> <p><b>ÖĞRETMENLER</b> : H. Ayla ŞENTÜRK          Güner GEZİCİ          Özen ERDURAN</p>	<p><b>Başlama Tarihi</b> : 26.12.2002</p> <p><b>Bitiş Tarihi</b> : 10.01.2003</p>
---	---

### HEDEFLER

#### Bilişsel Hedefler

1. Sinop-Ayancık Göynek Yakaları üzerine uygulanan el işlemleri bilgisi.

#### Duyuşsal Hedefler

1. Sinop İlinde geleneksel olarak kullanılan el işlemlerinin günümüz koşullarına uygun yaşatılmasına istekli oluş.

#### Psikomotor Hedefler

1. Kanava (Urgan) nakış tekniğini uygulayabilme.
2. Verev hesap iğnesi nakış tekniğini uygulayabilme.
3. Harem suyu nakış tekniğini uygulayabilme.
4. Dırnak nakış tekniğini uygulayabilme.
5. Ajur (sökme) nakış tekniğini uygulayabilme.
6. Gaytan nakış tekniğini uygulayabilme.
7. Sülüğen nakış tekniğini uygulayabilme.
8. İğne Oyası nakış tekniğini uygulayabilme.
9. Sinop – Ayancık Göynek Yakaları üzerine uygulanan el işlemlerini kullanabileceği turistik bir eşya tasarlayabilme.
10. Belirlenen ürünün kalıbını öğretmen yardımıyla hazırlayabilme.



11. Uygulanacak üründe kullanılacak desen ve renk belirleme gücü.
12. Sinop – Ayancık Göynek Yakaları el işlemlerini turistik eşyaya uygulamak üzere belirlenen tasarıma uygun malzemeleri hazırlayabilme.
13. Kumaşı işlemeye hazırlayabilme.
14. Kalıbı kumaş üzerine uygulayabilme.
15. İşlenecek kumaşı kasnağa gerebilme.
16. İşlemeye uygun desen geçirme tekniğini uygulayabilme.
17. Ürünü niteliğine uygun bitirebilme.
18. Maliyetini hesaplayabilme.

## **ÜNİTE II. SİNOP-AYANCİK GÖYNEK YAKALARI ÜZERİNE UYGULANAN EL İŞLEMELERİNİ TURİSTİK EŞYAYA UYGULAMA**

### **2.1. SİNOP-AYANCİK GÖYNEK YAKALARI ÜZERİNE UYGULANAN EL İŞLEMELERİ HAKKINDA BİLGİ**

- 2.2.1. Sinop – Ayancık Göynek Yakaları hakkında bilgi
- 2.1.2. Kullanılan Araç-Gereçler
- 2.1.3. Kompozisyon Özellikleri
- 2.1.4. Kullanılan Renkler
- 2.1.5. Desen Geçirme Teknikleri
- 2.1.6. Kullanılan İğne Teknikleri

### **2.2. SİNOP-AYANCİK GÖYNEK YAKALARI ÜZERİNE UYGULANAN EL İŞLEMELERİNİ TURİSTİK EŞYAYA UYGULAMA**

- 2.2.1. Sinop-Ayancık Göynek Yakaları Üzerine Uygulanan İğne Tekniklerini Örnek Bezi Üzerine Uygulama
  - 2.2.1.1. Kanava(Urgan) Uygulama
  - 2.2.1.2. Verev Hesap İğnesi Uygulama
  - 2.2.1.3. Harem Suyu Uygulama
  - 2.2.1.4. Dırnak Uygulama
  - 2.2.1.5. Ajur (Sökme) Uygulama

- 2.2.1.6. Gaytan Uygulama
- 2.2.1.7. Sülüğen Uygulama
- 2.2.1.8. İğne Oyası Uygulama
- 2.2.2. Turistik Eşya Tasarlama
- 2.2.3. Kalıp Hazırlama
- 2.2.4. Desen ve Renk Belirleme
- 2.2.5. Araç-Gereci Hazırlama
- 2.2.6. Belirlenen Deseni ve Teknikleri Uygulama
- 2.2.7. Ürünü Niteliğine Uygun Bitirme
- 2.2.8. Maliyeti Hesaplama

**ÜNİTE DÜZENLEME ÇİZELGESİ**  
**ÜNİTE II. SINOP – AYANCIK GÖYNEK YAKALARI ÜZERİNE UYGULANAN EL İŞLEMELERİNİ TURİSTİK EŞYAYA UYGULAMA**

Aylar	Haftalar	Günler	Bilgi Konuları	İşlemler	Öğretim Durumları			Değerlendirme
					Öğretim İlkeleri	Öğretim Yöntemleri	Ders Araçları	
Aralık	IV. Hafta	26.12.2002	<p><b>2.1. SINOP-AYANCIK GÖYNEK YAKALARI ÜZERİNE UYGULANAN EL İŞLEMELERİ HAKKINDA BİLGİ</b></p> <p>2.2.1. Sinop – Ayancık Göynek Yakalari hakkında bilgi</p> <p>2.1.2. Kullanılan Araç-Gereçler</p> <p>2.1.3. Kompozisyon Özellikleri</p> <p>2.1.4. Kullanılan Renkler</p> <p>2.1.5. Desen Geçirme Teknikleri</p> <p>2.1.6. Kullanılan İğne Teknikleri</p>	<p>- Kolaydan zora</p> <p>- Soyuttan somuta</p>	<p>- Anlatım</p> <p>- Soru Cevap</p>	<p>- Öğretmen notları</p> <p>- Ayancık Göynek Yakası örneği</p>		
Aralık	IV. Hafta	27.12.2002	<p><b>2.2. SINOP-AYANCIK GÖYNEK YAKALARI ÜZERİNE UYGULANAN EL İŞLEMELERİNİ TURİSTİK EŞYAYA UYGULAMA</b></p> <p>2.2.1. Sinop-Ayancık Göynek Yakalari Üzerine Uygulanan İğne Tekniklerini Örnek Bezi Üzerine Uygulama</p> <p>2.2.1.1. Kanava(Urgan) Uygulama</p> <p>2.2.1.2. Verev Hesap İğnesi Uygulama</p> <p>2.2.1.3. Harem Suyu Uygulama</p> <p>2.2.1.4. Dırmak Uygulama</p> <p>2.2.1.5. Ajur (Sökme)</p>	<p>- Kolaydan zora</p>	<p>- Anlatım</p> <p>- Gösterip yapdırma</p>	<p>- Kumaş</p> <p>- İğne – iplik</p> <p>- Makas</p>	<p>- Süreç Değerlendirme Ölçeği</p>	

Aralık	IV. Hafta	28.12.2002	Uygulama 2.2.1.6. Gayian Uygulama 2.2.1.7. Sütlüden Uygulama 2.2.1.8. İğne Oyası Uygulama	- Kolaydan zora	- Gösterip yaptırma	- Parsömen kağıdı - Kalem - Silgi - Cetvel	- Süreç Değerlendirme Ölçeği	
Ocak	I. Hafta	02.01.2003	2.2.2. Turistik Eşya Tasarılama	- Kolaydan zora	- Gösterip yaptırma	- Parsömen kağıdı - Kalem - Silgi - Cetvel	- Süreç Değerlendirme Ölçeği	
Ocak	I. Hafta	03.01.2003	2.2.3. Kalıp Hazırlama	- Kolaydan zora	- Gösterip yaptırma	- Kareli kağıt - Renkli kalem - Silgi	- Süreç Değerlendirme Ölçeği	
Ocak	I. Hafta	04.01.2003	2.2.4. Desen ve Renk Belirleme	- Kolaydan zora	- Gösterip yaptırma	- Kumuş - İplik - iğne - Makas	- Süreç Değerlendirme Ölçeği	
Ocak	II. Hafta	08.01.2003	2.2.5. Araç-Gereci Hazırlama	- Kolaydan zora	- Gösterip yaptırma	- Kumuş - İplik - iğne - Makas	- Süreç Değerlendirme Ölçeği	
Ocak	II. Hafta	09.01.2003	2.2.6. Belirlenen Deseni ve Teknikleri Uygulama	- Kolaydan zora	- Gösterip yaptırma	- Kumuş - İplik - iğne - Makas	- Süreç Değerlendirme Ölçeği	
Ocak	II. Hafta	10.01.2003	2.2.7. Ürünü Niteliğine Uygun Bitirme	- Kolaydan zora	- Gösterip yaptırma	- Kumuş - İplik - iğne - Makas	- Ürün Değerlendirme Ölçeği	
Ocak	III. Hafta	10.01.2003	2.2.8. Maliyeti Hesaplama	- Kolaydan zora	- Anlatma		- Bilgi Düzey Belirleme Testi - Son test - Akademik Benlik Kavramı Ölçeği - Son test	

**Ünite II: SİNOP – AYANCIK GÖYNEK YAKALARI ÜZERİNE  
UYGULANAN EL İŞLEMELERİNİ TURİSTİK EŞYAYA  
UYGULAMA**

<b>BİLGİ LİSTESİ</b>	<b>İŞLEM LİSTESİ</b>
2.1. SİNOP-AYANCIK GÖYNEK YAKALARI ÜZERİNE UYGULANAN EL İŞLEMELERİ HAKKINDA BİLGİ	2.2. SİNOP-AYANCIK GÖYNEK YAKALARI ÜZERİNE UYGULANAN EL İŞLEMELERİNİ TURİSTİK EŞYAYA UYGULAMA
2.1.1. Sinop – Ayancık Göynek Yakaları hakkında bilgi	2.2.1. Sinop-Ayancık Göynek Yakaları Üzerine Uygulanan İğne Tekniklerini Örnek Bezi Üzerine Uygulama
2.1.2. Kullanılan Araç-Gereçler	2.2.1.1. Kanava(Urgan) Uygulama
2.1.3. Kompozisyon Özellikleri	2.2.1.2. Verev Hesap İğnesi Uygulama
2.1.4. Kullanılan Renkler	2.2.1.3. Harem Suyu Uygulama
2.1.5. Desen Geçirme Teknikleri	2.2.1.4. Dırnak Uygulama
2.1.6. Kullanılan İğne Teknikleri	2.2.1.5. Ajur (Sökme) Uygulama
	2.2.1.6. Gaytan Uygulama
	2.2.1.7. Sülüğen Uygulama
	2.2.1.8. İğne Oyası Uygulama
	2.2.2. Turistik Eşya Tasarlama
	2.2.3. Kalıp Hazırlama
	2.2.4. Desen ve Renk Belirleme
	2.2.5. Araç-Gereci Hazırlama
	2.2.6. Belirlenen Deseni ve Teknikleri Uygulama
	2.2.7. Ürünü Niteliğine Uygun Bitirme
	2.2.8. Maliyeti Hesaplama

**ALİŐKANLIK, TUTUM VE DEĐERLER LİSTESİ**

1. Araç – gereci eksiksiz getirme.
2. Arkadařlarıyla çalıŐırken iŐbirliĐi yapma.
3. EleŐtirilere aŐık olma.
4. Atölye düzenini bozacak davranıŐlarda bulunmama.
5. İŐleme yaparken dikkat edilecek kurallara uyma.

**ÜNİTE II: SİNOP – AYANCIK GÖYNEK YAKALARI  
ÜZERİNE UYGULANAN EL İŞLEMELERİNİ  
TURİSTİK EŞYAYA UYGULAMA**

**Bilgi Yaprağı No: 1**

<b>Bilgi Konusu</b>	<b>SİNOP – AYANCIK GÖYNEK YAKALARI HAKKINDA BİLGİ</b>	<b>Bilgi Konusu No</b>	<b>1</b>
-------------------------	---	--------------------------------	----------

**Sinop – Ayancık Göynek Yakaları  
Hakkında Bilgi**

Ayancık Göynek Yakaları, Göynek adı verilen ve iç içe giyilen bir tür iç çamaşırının yaka kısmına işlenerek yapılmıştır. Keten el dokumasından dikilen göynekler o dönemlerde hazır giyim olmadığı için ihtiyacı karşılamak amacıyla yapılmıştır. Serin tutması ve teri emmesi nedeniyle oldukça sağlıklı olan göynekler günümüzde artık sadece yaşlı kadınlar tarafından giyildiği için üretilmemektedir (Fotoğraf No: 10).



**Fotoğraf No: 10 – Yöresel Giysi**

Göynek yakaları halk arasında Oya Yaka, Yüzlü Yaka ve Sökme Yaka olarak üç farklı şekilde işlenmiştir. Yakaları birbirinden ayıran özellikleri yanında ortak özellikleri de vardır. Bordo ve siyah renkleri genellikle bütün yakalarda Urgan, Harem Suyu, Dırnak ve Gaytan işlemlerinde temel renk olarak kullanılmış, Yeşil, Sarı, Turuncu, Mavi, Beyaz, Kırmızı, Mor ve Pembe renkleri ise yakanın diğer işlemlerinde yer almıştır.

Yakalarda Verev Hesap İğnesi, Ajur (Sökme), Kanava, Gözeme, Sarma Oylugama Dikişi ve İğne Oyası teknikleri kullanılmıştır. Sülügen, Gaytan, Harem Suyu ve Dırnak yöre halkının kullandığı iğne teknikleridir.

**ÜNİTE II: SİNOP – AYANCIK GÖYNEK YAKALARI  
ÜZERİNE UYGULANAN EL İŞLEMELERİNİ  
TURİSTİK EŞYAYA UYGULAMA**

**Bilgi Yaprağı No: 2**

<b>Bilgi Konusu</b>	<b>SİNOP – AYANCIK GÖYNEK YAKALARI HAKKINDA BİLGİ</b>	<b>Bilgi Konusu No</b>	<b>1</b>
-------------------------	---	--------------------------------	----------

**Oya Yaka**

İğne Oyası tekniğini oluşturan Zürefa ile yapılan yakalardır. Zürefa, ipliğin iğne üzerinde sarılarak oluşturulan iplik halkasının iğnenin çekilmesiyle meydana gelen düğümlere verilen addır. Zürefanın tekrarlanmasıyla oluşan ilmklerin üst üste tutulması sonucunda İğne Oyası meydana gelir. (Atanur, 1993: 25). Göynek Yakalarında Zürefa, iğnenin üzerine ipliğin 7 veya 9 kez sarılıp iğnenin çekilmesiyle oluşur. Göynek kumaşının üzerine yapılabildiği gibi saç örgüsü şeritin üzerine de uygulanıp daha sonra göyneğe dikilebilir (Fotoğraf No: 11).



**Fotoğraf No: 11 – Oya Yaka**

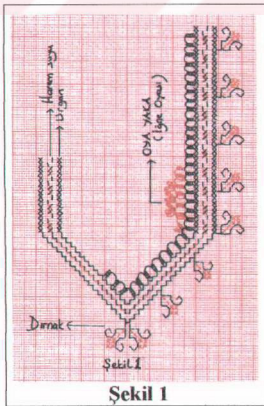

**Şekil 1**

Göyneğin üzerine yapılan oya yakanın kenarı da diğer yakalarda görülen Harem Suyu, Urgan ve Dırnak; Kanava ve Vervev Hesap İğnesi tekniği ile işlenmiştir (Şekil 1).

Düz Oya, Piriç Oyası, Hünkar Merdiveni, Çatma Maydanoz, Lenger Gıyısı, Gapton Paşa Gucaklaması adı verilen değişik örnekler tespit edilebilenlerdir.

Gapdan Paşa Gucaklaması adından yörenin deniz kenarı olduğunu anlıyoruz.



**ÜNİTE II: SİNOP – AYANCIK GÖYNEK YAKALARI  
ÜZERİNE UYGULANAN EL İŞLEMELERİNİ  
TURİSTİK EŞYAYA UYGULAMA**

**Bilgi Yaprağı No: 3**

**Bilgi  
Konusu**

**SİNOP – AYANCIK GÖYNEK  
YAKALARI HAKKINDA BİLGİ**

**Bilgi  
Konusu  
No**

**1**

**Yüzlü Yaka**

Halk arasında Kanava olarak bilinen Kanava (Çapraz İğne) tekniği ile işlenmiştir. Yüzlü Yaka adı verilmesinin nedeni Sökme Yaka gibi kumaşın tersinden değil yüzünden işlenmesidir (Fotoğraf No: 12).

Dokumanın iplikleri sayılarak yapılan bu yakada, Oya yakadan farklı olarak Harem Suyu, Urgan ve Dırnak yanında, halk arasında “Gaytan” adı verilen bir işleme tekniği kenar temizleme amacıyla yapılmıştır.



**Fotoğraf No: 12 – Yüzlü Yaka**

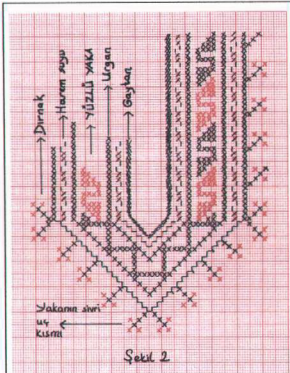

**Şekil 2 – Yüzlü Yaka**

Yüzlü yakalar da Sarma ve Goblen tekniğinin de uygulandığı örneklerle rastlanmıştır. Eğri Yengil, Gabak Çekirdeği, Zarif Ayşe tespit edilen yüzlü yaka örnekleridir.

**ÜNİTE II: SİNOP – AYANCIK GÖYNEK YAKALARI  
ÜZERİNE UYGULANAN EL İŞLEMELERİNİ  
TURİSTİK EŞYAYA UYGULAMA**

<b>Bilgi Konusu</b>	<b>SİNOP – AYANCIK GÖYNEK YAKALARI HAKKINDA BİLGİ</b>	<b>Bilgi Yaprığı No: 4</b>	<b>Bilgi Konusu No</b>	<b>1</b>
-------------------------	---	----------------------------	--------------------------------	----------

**Sökme Yaka**

Sökme Yakada Kanava, Vevv Hesap İğnesi ve nadiren İğne Oyası teknikleri ile birlikte halk arasında “Sökme” adı verilen Ajur tekniği kullanılmıştır. Ajur tekniği işlemin tersinden ve kasnak kullanmadan yapılmaktadır. Kumaşın iplikleri yaka boyunca çekilmez, azar azar işlendikçe çekilir. Kumaşın iplikleri çekilip söküldüğü için halk tarafından Sökme Yaka adı verilmiştir (Fotoğraf No: 13).



**Fotoğraf No: 13 – Sökme  
Yaka**

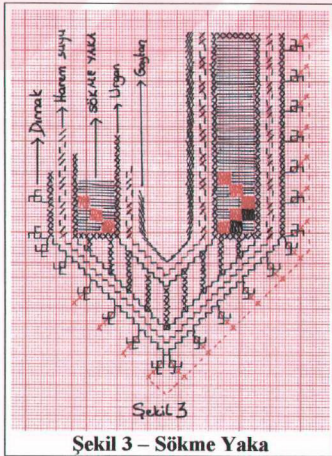

**Şekil 3 – Sökme Yaka**

Bir sökme yakada Dınak, Harem Suyu, Urgan, Gaytan, Sülüğen ve Sökme ortak özelliğdir (Şekil 3). Bazen Gaytan yerine halk arasında “Zürefa” adı verilen Zürefa tekniğinin kullanıldığı görülmüştür. Sökme yakalarda Sinop Gırması, Altunlu Gırma, Tekli Dik Gırma, Çiftli Dik Gırma, Mısgalı Gırma, Ak Gırma tespit edilebilenlerdir.

**ÜNİTE II: SİNOP – AYANCIK GÖYNEK YAKALARI  
ÜZERİNE UYGULANAN EL İŞLEMELERİNİ  
TURİSTİK EŞYAYA UYGULAMA**

**Bilgi Yaprağı No: 5**

<b>Bilgi Konusu</b>	<b>SİNOP – AYANCIK GÖYNEK YAKALARI HAKKINDA BİLGİ</b>	<b>Bilgi Konusu No</b>	<b>1</b>
-------------------------	---	--------------------------------	----------

Göynek Yakaları işlemeye başlandığında ilk önce siyah iplikle yapılan Urgan'dan başlanır. Buna yörede Garasını Yazmak adı verilir. Daha sonra Harem Suyu ve Dırnak yapılır; işlenecek yaka türüne göre devam edilir. Yakanın en zor yeri göbek kısmının düzgün oturtulmasıdır. Göynek Yakalarında kullanılan iğne teknikleri sayarak yapılır.

Kanava, Verev Hesap İğnesi, Goblen, Sarma, İğne Oyası ve Ajur tekniklerine halk arasında verilen isim ve tanımları aşağıdaki gibidir:

Urgan; Dikey Kanava (Çapraz iğne) tekniği ile, aralık bırakmadan önce tamamının birinci sırası, daha sonra tamamının ikinci sırası, siyah renkle yapılır.

Harem Suyu; birinci sıra Siyah, ikinci sıra Bordo renk ile yapılmasıyla oluşan bölümdür.

Gıyı Gıylamak;  
Göyneğin etek ve kol uçlarının Zürefa yapar gibi ince yuvarlayarak keten ipe ile dikilmesidir (Fotoğraf No: 14).

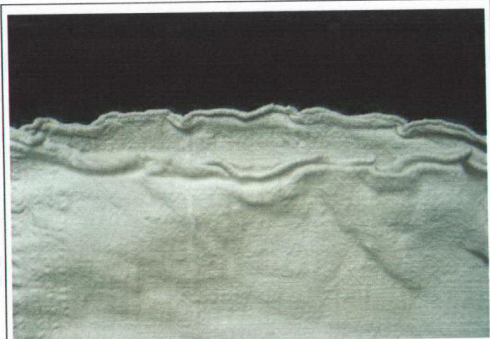

**Fotoğraf No: 14 – Gıyı Gıylama**

**ÜNİTE II: SİNOP – AYANCIK GÖYNEK YAKALARI  
ÜZERİNE UYGULANAN EL İŞLEMELERİNİ  
TURİSTİK EŞYAYA UYGULAMA**

**Bilgi Yapağı No: 6**

<b>Bilgi Konusu</b>	<b>SİNOP – AYANCIK GÖYNEK YAKALARI HAKKINDA BİLGİ</b>	<b>Bilgi Konusu No</b>	<b>1</b>
-------------------------	---	--------------------------------	----------

Dırnak; yakanın en dış kısmına Verev Hesap İğnesi tekniği ile önceden Siyah renkle çiçeğin taç kısmı, daha sonra Çapraz İğne tekniği ile genellikle Bordo renkle çiçek kısmı işlenmiştir.

Dırnak bazen de geometrik biçimlerde işlenmiştir. Değişik şekilleri de vardır.

Gaytan; Siyah veya nadiren Bordo renkle işlenmiştir. Bir anlamda yakanın iç kenarının kenar temizliği yapılmıştır.

Sökme; Ajur tekniği ile yapılmıştır. Bordo renk ağırlıklı olarak çeşitli renkler kullanılmıştır. Yakanın boy iplikleri çekilerek söküldüğü için halk arasında “Sökme” adı verilmiştir.

Sülüğen; yakanın boyun çevresini temizlemek amacıyla, 1 cm. içe kıvrılarak uygulanmasıyla yapılan bir çeşit kenar temizlemedir.

Yiv Dikmek; iki kumaş kenarının yüz yüze getirilerek çırpma dikişi ile dikilmesidir (Fotoğraf No: 15).



**Fotoğraf No: 15 – Yiv Dikme**

**ÜNİTE II: SİNOP – AYANCIK GÖYNEK YAKALARI  
ÜZERİNE UYGULANAN EL İŞLEMELERİNİ  
TURİSTİK EŞYAYA UYGULAMA**

**Bilgi Yapağı No: 7**

<b>Bilgi Konusu</b>	<b>SİNOP – AYANCIK GÖYNEK YAKALARI HAKKINDA BİLGİ</b>	<b>Bilgi Konusu No</b>	<b>1</b>
---------------------	---	------------------------	----------

Yapılan işlemler Ayancık Keteni üzerine kasnak vb. germe araçları kullanılmadan, koton veya maddi durumunun iyiliğine göre ipek iplikle yapılmaktadır. İşlemlerin temizliği Kül suyu ile yapılmaktadır. Kül suyu keten kumaşı hem beyazlatmakta hem de yumuşatmaktadır. Göynekler küfe adı verilen hasır sepetin içine üst üste konulduktan sonra üzerine ince bir tülbent serilir. Tülbendin üzerine odun külü koyularak kaynar su dökülür. Belirli aralıklarla kaynar su dökülmeye birkaç gün devam edilir ve çok iyi durulanır. İyi durulamak önemlidir. Ne kadar iyi durulanırsa o kadar çok beyazlar.

Günümüzde göynekler sadece yaşlılar tarafından halen giyilmekte olup, yavaş yavaş yok olmak üzeredir. Göynek boyutları ortalama olarak şekildeki gibidir. Kişinin isteklerine ve beden ölçüsüne göre değişebilir (Şekil 4).

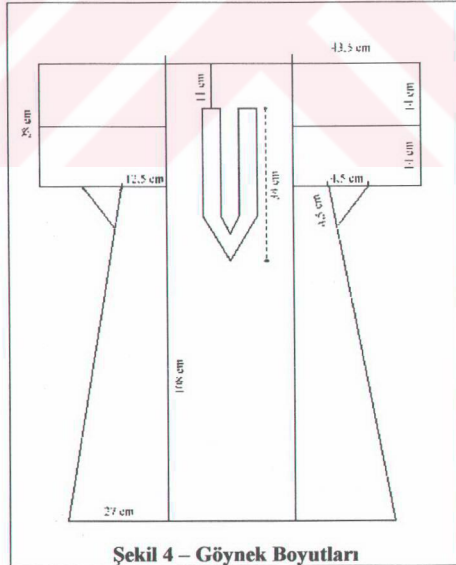

**Şekil 4 – Göynek Boyutları**

**ÜNİTE II: SİNOP – AYANCIK GÖYNEK YAKALARI  
ÜZERİNE UYGULANAN EL İŞLEMELERİNİ  
TURİSTİK EŞYAYA UYGULAMA**

Bilgi Yaprağı No: 8

Bilgi Konusu	SİNOP – AYANCIK GÖYNEK YAKALARI HAKKINDA BİLGİ	Bilgi Konusu No	1
<p style="text-align: center;"><b>Sinop – Ayancık Göynek Yakalarında Kullanılan Araç ve Gereçler</b></p> <p>Ayancık Göynek Yakaları yapıldığı dönemlerde işleme sırasında araç olarak iğne ve makas, gereç olarak da Ayancık Keteni ve İplik (Koton veya nadir olarak ipek) kullanılmıştır.</p> <p><b>Ayancık Keteni:</b> Keten liflerinin ketene – keten, ketene – pamuk veya ketene – ipekten dokunmuş pürüzsüz bir el dokumasıdır. Çeşitli incelikte veya kalınlıkta olabilir. Dokuyanın zevkine göre kenarı yollu olanları da vardır. Halk arasında “Bez” denilmektedir.</p> <p><b>Bürümcük:</b> Ayancık yöresinde ketene – pamuk, ketene - keten veya ketene-ipekten dokunduktan sonra elde ovularak bürümcük haline getirilen, ipliği sayılabilen ince bir el dokumasıdır. Halk arasında “Uğma Bezi” denilmektedir.</p> <p>Ketenin ekimi, hasadı ve keten liflerinin iplik haline getirilmesi oldukça emek isteyen bir iştir. Keten bir lif aynı zamanda bir yağ bitkisidir. Saplarından elde edilen lifleri pamuk lifinden sağlam olduğu gibi, tekstil sanayide yazlık kumaşların üretimi yapılarak insanları serin tutma özelliğinden istifade edilir. Yağlı boya sanayide Bezir üretiminde ve sabun imalinde kullanılır.</p> <p>Keten bitkisinden, nisbi nemi yüksek olan serin kıyı bölgelerinde kaliteli lif elde edilir. Yeteri miktarda su depolayabilen topraklarda yetişir. Ülkemizde serpmek ekilen keten iyi bir ön bitkidir, yarı nadas yerine geçer. Serpme ekildiğinde çapalamaya, bölge yağışlı olduğundan sulamaya gerek yoktur.</p>			

**ÜNİTE II: SİNOP – AYANCIK GÖYNEK YAKALARI  
ÜZERİNE UYGULANAN EL İŞLEMELERİNİ  
TURİSTİK EŞYAYA UYGULAMA**

**Bilgi Yaprağı No: 9**

<b>Bilgi Konusu</b>	<b>SİNOP – AYANCIK GÖYNEK YAKALARI HAKKINDA BİLGİ</b>	<b>Bilgi Konusu No</b>	<b>1</b>
---------------------	---	------------------------	----------

Hasat yapıldıktan sonra saplardan lif elde etmek için havuzlama yapılır. Ayancık çevresinde genellikle çığde veya suda havuzlama yapılmaktadır. Havuzlama işleminde sürenin iyi tespit edilmesi gerekir. Keten lifleri havuzlandıktan sonra dikine dizilerek kurumaya bırakılır.



**Fotoğraf No: 16 - Mengilez**

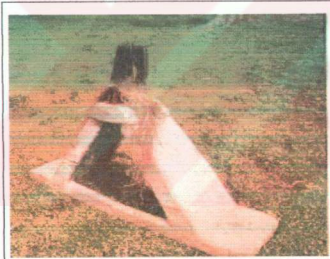

**Fotoğraf No: 17 - Tarak**

Lif haline gelen keten, demir dişleri olan taraktan geçirilerek üç kalite keten lifi elde edilir (Fotoğraf No: 17). Lifler “Çıkrık” ile ip haline getirilir (Fotoğraf No: 18).

Yörede kuruyan keten lifleri “Megilez” adı verilen tahtadan yapılmış el ile çalıştırılan araçtan geçirilir (Fotoğraf No: 16).



**Fotoğraf No: 18 – Çıkrık**

İplik çileleri kül ile beyazladıktan sonra, halk arasında “Parmak” adı verilen birinci kaliteden ince dokumalar “Semen” adı verilen ikinci kaliteden kalın bez çuval, kilim gibi dokumalar yapılır. “Çöpür” adı verilen döküntülerden yatak ve yastık doldurulur.

**ÜNİTE II: SİNOP – AYANCIK GÖYNEK YAKALARI  
ÜZERİNE UYGULANAN EL İŞLEMELERİNİ  
TURİSTİK EŞYAYA UYGULAMA**

**Bilgi Yaprağı No: 10**

<b>Bilgi Konusu</b>	<b>SİNOP – AYANCIK GÖYNEK YAKALARI HAKKINDA BİLGİ</b>	<b>Bilgi Konusu No</b>	<b>1</b>
-------------------------	---	--------------------------------	----------

Bürümcük keten elde yuvarlak yapıldığı için halk arasında “Uğma Bezi” adını almıştır. Keten dokumaya “Bez”, kalın ketene de “Pürsel” denilmektedir.

Ayancık ve çevresinde Keten ekimi yok denecek kadar azdır. Keten ekilmediği için ne yazık ki keten el dokuması, eskiden kalmış ipliklerle birkaç kişi tarafından dokunmaktadır (Fotoğraf No: 19). Keten göynekler ise sadece yaşlılar tarafından giyilmekte, üzerindeki işlemlerin bilgi kaynakları da yavaş yavaş yok olmaktadır.

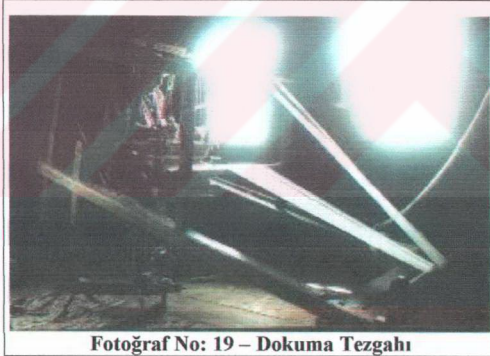

**Fotoğraf No: 19 – Dokuma Tezgahı**

Ayancık Göynek Yakaları üzerindeki el işlemlerini günümüzde uygularken farklı araç ve gereçler kullanılması mümkündür. Ayancık Keteni gibi iplikleri sayılabilen keten ve ipek kumaşlara, koton, muline veya ipek ipliklerle kasnak kullanılarak yapılabilir. Kumaşın ve ipliğin inceliğine göre iğne tercihi yapılarak işleme sırasında nakış makası, işleme bittiğinde ütü bezi kullanılabilir.



**ÜNİTE II: SİNOP – AYANCIK GÖYNEK YAKALARI  
ÜZERİNE UYGULANAN EL İŞLEMELERİNİ  
TURİSTİK EŞYAYA UYGULAMA**

Bilgi Yaprağı No: 11

Bilgi Konusu	▶ SİNOP – AYANCIK GÖYNEK YAKALARI HAKKINDA BİLGİ	Bilgi Konusu No	▶ 1
-----------------	---	-----------------------	-----

**Sinop – Ayancık Göynek Yakalarının Kompozisyon Özellikleri**

Ayancık Göynek Yakaları, göyneğin yaka kısmına, yaklaşık 30 cm uzunluğunda işlenmektedir (Fotoğraf No: 20).

İşlenen yaka türü ne olursa olsun yakanın dış kısmından içe doğru Dırnak – Urgan – Harem Suyu – Urgan yer alır. Yaka türüne göre Kanava veya Ajur (Sökme)dan sonra, Urgan – Harem Suyu ve en içte ise kenar temizleme amacıyla yapılan Gaytan ile sona erer. Oya Yakada ise Dırnak – Urgan – Harem Suyu – Urgan yapıldıktan sonra İğne Oyası yapılır, böylece kenar temizliği de yapılmış olur. Yakanın göbek kısmı üçgen şeklinde dönülür. Yaka çevresi Sülügen adı verilen işleme ile temizlenir.



Fotoğraf No: 20 – Göynek

**ÜNİTE II: SİNOP – AYANCIK GÖYNEK YAKALARI  
ÜZERİNE UYGULANAN EL İŞLEMELERİNİ  
TURİSTİK EŞYAYA UYGULAMA**

**Bilgi Yaprağı No: 12**

<b>Bilgi Konusu</b>	<b>SİNOP – AYANCIK GÖYNEK YAKALARI HAKKINDA BİLGİ</b>	<b>Bilgi Konusu No</b>	<b>1</b>
-------------------------	---	--------------------------------	----------

**Sinop – Ayancık Göynek Yakalarında Kullanılan Renkler**

Ayancık Göynek Yakalarında kullanılan renkler kişinin zevkine göre değişmekle beraber Siyah ve Bordo kullanılan iki ana renktir (Fotoğraf No: 21).

Pembe (şeftali çiçeği), Mor (susam göğü), Mavi (gök), Kırmızı, Sarı, Yeşil, Bej, Beyaz (ak), Koyu Mavi, Turuncu (altın sarısı), Açık Mavi, Açık Yeşil, Çingene Pembesi, Siyah (gara) kullanılan diğer renklerdir.

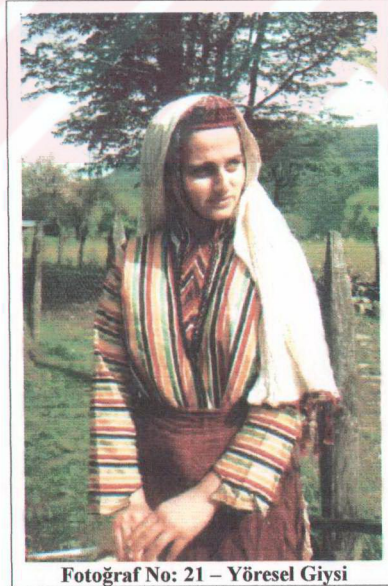

**Fotoğraf No: 21 – Yöresel Giysi**

**ÜNİTE II: SİNOP – AYANCIK GÖYNEK YAKALARI  
ÜZERİNE UYGULANAN EL İŞLEMELERİNİ  
TURİSTİK EŞYAYA UYGULAMA**

**Bilgi Yaprağı No: 13**

<b>Bilgi Konusu</b>	<b>SİNOP – AYANCIK GÖYNEK YAKALARI HAKKINDA BİLGİ</b>	<b>Bilgi Konusu No</b>	<b>1</b>
---------------------	---	------------------------	----------

**Desen Geçirme Teknikleri**

İşlemede deseni kumaşa geçirme, işlemenin güzel ve kaliteli olmasındaki en önemli etkenlerden biridir. Kumaşa düzgün olarak geçirilmeyen bir desenin düzgün bir şekilde işlenmesi mümkün değildir.

Deseni, kumaş cinsi ve işleme tekniği göz önüne alınarak değişik teknikler yardımı ile kumaşa geçirmek mümkündür.

Ayancık Göynek Yakaları El İşlemelerinde Sayarak (Bakarak) desen geçirme tekniği kullanılmaktadır.

Kanava, Hesap İşi, Ajur ve Goblen gibi tekniklerde desen sayılarak kumaşa geçirilir. Özellikler Ajur gibi kesilerek yapılan tekniklerde önce iyi sayılarak işlenmesi gerekmektedir. Aksi halde ipliklerin kesilmesinden sonra onarımı çok zor hatta imkânsız hatalar olabilmektedir. İplikleri sayılmayan kumaşların üzerine kanava bezi dikilerek, sayılarak geçirilen desenler işlenebilir.

**Sinop – Ayancık Göynek Yakalarında Uygulanan İğne Teknikleri**

Sinop – Ayancık Göynek Yakalarında uygulanan iğne teknikleri Kanava, Verev Hesap İğnesi, Çekme Ajur, Oyulgama Dikişi ve İğne Oyasıdır. Bu tekniklere ilave olarak yörede kullanılan iğne teknikleri; Gaytan, Stülüğen, Dırnak ve Harem Suyu teknikleridir. Uygulanan iğne tekniklerinin işlem basamakları işlem yapıklarında yer almaktadır.

**ÜNİTE II: SİNOP – AYANCIK GÖYNEK YAKALARI  
ÜZERİNE UYGULANAN EL İŞLEMELERİNİ  
TURİSTİK EŞYAYA UYGULAMA**

**İşlem Yaprağı No: 1**

<b>İşlem Konusu</b>	<b>KANAVA (URGAN) UYGULAMA</b>	<b>İşlem Konusu No</b>	<b>1</b>
<b>Öğretmen ve Öğrencinin Getirmesi Gereken Araç ve Gereçler</b>			
<b>Öğretmenin Getirecekleri</b>		<b>Öğrencinin Getirecekleri</b>	
<ol style="list-style-type: none"> <li>1. İpliği sayılabilir kumaş.</li> <li>2. Dikiş iğnesi – toplu iğne.</li> <li>3. Nakış makası.</li> <li>4. Kasnak ve kasnak bezi.</li> <li>5. Kumaşa uygun iplik.</li> </ol>		<ol style="list-style-type: none"> <li>1. İpliği sayılabilir kumaş.</li> <li>2. Dikiş iğnesi – toplu iğne.</li> <li>3. Nakış makası.</li> <li>4. Kasnak ve kasnak bezi.</li> <li>5. Kumaşa uygun iplik.</li> </ol>	
<b>İŞLEM BASAMAKLARI</b>			
<ol style="list-style-type: none"> <li>1. İğneye siyah renk iplik geçiriniz.</li> <li>2. Başlama ipliği işlemenin altında kalacak şekilde a noktasından çıkınız.</li> <li>3. İki iplik sağa, iki iplik aşağı sayarak b noktasına batınız.</li> <li>4. Sola doğru iki iplik sayarak c noktasından çıkınız ( Şekil 5.a ).</li> <li>5. İki iplik sağa, iki iplik aşağı sayarak d noktasına batınız.</li> <li>6. Sola doğru iki iplik sayarak e noktasından çıkınız (Şekil 5.b).</li> <li>7. İki iplik sağa, iki iplik aşağı sayarak f noktasına batınız.</li> <li>8. sola doğru iki iplik sayarak g noktasından çıkınız (Şekil 5.c).</li> <li>9. Dönüş için iki iplik sağa iki iplik yukarı d noktasına batınız.</li> <li>10. İki iplik sola sayarak e noktasından çıkınız.</li> <li>11. İki iplik sağa, iki iplik yukarı sayarak b noktasına batınız.</li> <li>12. İki iplik sola sayarak c noktasından çıkınız (Şekil 5.d).</li> <li>13. İki iplik sağa, iki iplik yukarı sayarak h noktasına batınız.</li> <li>14. İşlemeyi ipliği sağlamlaştırarak bitiriniz.</li> <li>15. Başlama ve bitirme ipliklerinin görünmemesini sağlayınız.</li> </ol>			

**ÜNİTE II: SİNOP – AYANCIK GÖYNEK YAKALARI  
ÜZERİNE UYGULANAN EL İŞLEMELERİNİ  
TURİSTİK EŞYAYA UYGULAMA**

İşlem Yaprağı No: 2

İşlem Konusu	VEREV HESAP İĞNESİ UYGULAMA	İşlem Konusu No	2
<b>Öğretmen ve Öğrencinin Getirmesi Gereken Araç ve Gereçler</b>			
<b>Öğretmenin Getirecekleri</b>		<b>Öğrencinin Getirecekleri</b>	
<ol style="list-style-type: none"> <li>1. İpliği sayılabilir kumaş.</li> <li>2. Dikiş iğnesi – toplu iğne.</li> <li>3. Nakış makası.</li> <li>4. Kasnak ve kasnak bezi.</li> <li>5. Kumaşa uygun iplik.</li> </ol>		<ol style="list-style-type: none"> <li>1. İpliği sayılabilir kumaş.</li> <li>2. Dikiş iğnesi – toplu iğne.</li> <li>3. Nakış makası.</li> <li>4. Kasnak ve kasnak bezi.</li> <li>5. Kumaşa uygun iplik.</li> </ol>	
<b>İŞLEM BASAMAKLARI</b>			
<ol style="list-style-type: none"> <li>1. İğnenize siyah iplik geçiriniz.</li> <li>2. Başlama ipliği işleminin altında kalacak şekilde a noktasından çıkınız.</li> <li>3. İki iplik sağa sayarak b noktasına batınız.</li> <li>4. İki iplik aşağı sayarak c noktasından çıkınız (Şekil 6.a).</li> <li>5. İki iplik sağa sayarak d noktasına batınız.</li> <li>6. İki iplik aşağı sayarak e noktasından çıkınız. (Şekil 6.b)</li> <li>7. İki iplik sağa sayarak f noktasına batınız.</li> <li>8. İki iplik aşağı sayarak g noktasından çıkınız. (Şekil 6.c)</li> <li>9. Dönüş sırası Bordo renk ile yapılabilir.</li> <li>10. Dönüş sırası için iki iplik yukarı f noktasına batınız.</li> <li>11. İki iplik sola sayarak e noktasından çıkınız (Şekil 6.d)</li> <li>12. İki iplik yukarı sayarak d noktasına batınız.</li> <li>13. İki iplik sola sayarak c noktasından çıkınız (Şekil 6.e)</li> <li>14. İki iplik yukarı sayarak b noktasına batınız.</li> <li>15. İşlemeyi ipliği sağlamaştırarak bitiriniz.</li> <li>16. Başlama ve bitirme ipliklerinin görünmemesini sağlayınız.</li> </ol>			

**ÜNİTE II: SİNOP – AYANCIK GÖYNEK YAKALARI  
ÜZERİNE UYGULANAN EL İŞLEMELERİNİ  
TURİSTİK EŞYAYA UYGULAMA**

İşlem Yaprağı No: 3

İşlem Konusu	HAREM SUYU UYGULAMA	İşlem Konusu No	3
--------------	---------------------	-----------------	---

**Öğretmen ve Öğrencinin  
Getirmesi Gereken Araç ve Gereçler**

Öğretmenin Getirecekleri	Öğrencinin Getirecekleri
<ol style="list-style-type: none"> <li>İpliği sayılabilir kumaş.</li> <li>Dikiş iğnesi – toplu iğne.</li> <li>Nakış makası.</li> <li>Kasnak ve kasnak bezi.</li> <li>Kumaşa uygun iplik.</li> </ol>	<ol style="list-style-type: none"> <li>İpliği sayılabilir kumaş.</li> <li>Dikiş iğnesi – toplu iğne.</li> <li>Nakış makası.</li> <li>Kasnak ve kasnak bezi.</li> <li>Kumaşa uygun iplik.</li> </ol>

**İŞLEM BASAMAKLARI**

- İğneye siyah renk iplik geçiriniz.
- Başlama ipliği işleminin altında kalacak şekilde a noktasından çıkınız.
- İki iplik sağa, iki iplik aşağı sayarak b noktasına batınız.
- İki iplik sola sayarak c noktasından çıkınız (Şekil 7.a).
- İki iplik sağa, iki iplik aşağı sayarak d noktasına batınız.
- İki iplik sola sayarak e noktasından çıkınız.
- İki iplik aşağı sayarak f noktasına batınız.
- İki iplik sağa sayarak g noktasından çıkınız.
- İki iplik aşağı sayarak h noktasına batınız (Şekil 7.b).
- İki iplik sola sayarak i noktasından çıkınız.
- İki iplik sağa, iki iplik aşağı sayarak j noktasına batınız.
- İki iplik sola sayarak k noktasından çıkınız.
- İki iplik sağa, iki iplik aşağı sayarak l noktasına batınız.
- İki iplik sola sayarak m noktasından çıkınız (Şekil 7.c).
- İki iplik aşağı sayarak n noktasına batınız.

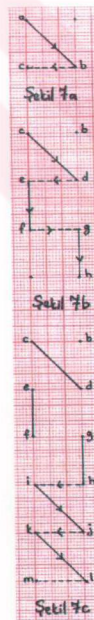

**ÜNİTE II: SİNOP – AYANCIK GÖYNEK YAKALARI  
ÜZERİNE UYGULANAN EL İŞLEMELERİNİ  
TURİSTİK EŞYAYA UYGULAMA**

İşlem Yaprağı No: 4

İşlem Konusu	HAREM SUYU UYGULAMA	İşlem Konusu No	3
<b>Öğretmen ve Öğrencinin Getirmesi Gereken Araç ve Gereçler</b>			
<b>Öğretmenin Getirecekleri</b>		<b>Öğrencinin Getirecekleri</b>	
<ol style="list-style-type: none"> <li>1. İpliği sayılabilir kumaş.</li> <li>2. Dikiş iğnesi – toplu iğne.</li> <li>3. Nakış makası.</li> <li>4. Kasnak ve kasnak bezi.</li> <li>5. Kumaşa uygun iplik.</li> </ol>		<ol style="list-style-type: none"> <li>1. İpliği sayılabilir kumaş.</li> <li>2. Dikiş iğnesi – toplu iğne.</li> <li>3. Nakış makası.</li> <li>4. Kasnak ve kasnak bezi.</li> <li>5. Kumaşa uygun iplik.</li> </ol>	
<b>İŞLEM BASAMAKLARI</b>			
<ol style="list-style-type: none"> <li>17. İki iplik sağa sayarak o noktasından çıkınız.</li> <li>18. İki iplik aşağı sayarak p noktasına batınız.</li> <li>19. İpliği sağlaştırarak işlemeyi bitiriniz (Şekil 7.d).</li> <li>20. Dönüş sırası için iğneye bordo renk iplik geçirin.</li> <li>21. İpliği sağlaştırarak m noktasından çıkınız.</li> <li>22. İki iplik sağa, iki iplik yukarı sayarak j noktasına batınız.</li> <li>23. İki iplik sola sayarak k noktasından çıkınız.</li> <li>24. İki iplik sağa, iki iplik yukarı sayarak h noktasına batınız.</li> <li>25. Dört iplik yukarı iki iplik sola sayarak e noktasından çıkınız.</li> <li>26. İki iplik sağa, iki iplik yukarı sayarak b noktasına batınız.</li> <li>27. İki iplik sola sayarak c noktasından çıkınız (Şekil 7.e).</li> <li>28. İki iplik sağa, iki iplik yukarı sayarak batınız.</li> <li>29. İpliği sağlaştırarak işlemeyi bitiriniz.</li> <li>30. Başlama ve bitirme ipliklerinin görünmemesini sağlayınız.</li> </ol>			

**ÜNİTE II: SİNOP – AYANCIK GÖYNEK YAKALARI  
ÜZERİNE UYGULANAN EL İŞLEMELERİNİ  
TURİSTİK EŞYAYA UYGULAMA**

İşlem Yapağı No: 5

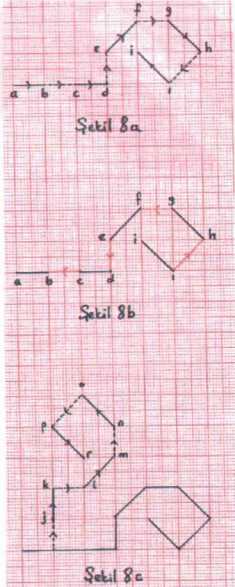
İşlem Konusu	DIRNAK UYGULAMA	İşlem Konusu No	4
<b>Öğretmen ve Öğrencinin Getirmesi Gereken Araç ve Gereçler</b>			
<b>Öğretmenin Getirecekleri</b>		<b>Öğrencinin Getirecekleri</b>	
<ol style="list-style-type: none"> <li>İpliği sayılabilir kumaş.</li> <li>Dikiş iğnesi – toplu iğne.</li> <li>Nakış makası.</li> <li>Kasnak ve kasnak bezi.</li> <li>Kumaşa uygun iplik.</li> </ol>		<ol style="list-style-type: none"> <li>İpliği sayılabilir kumaş.</li> <li>Dikiş iğnesi – toplu iğne.</li> <li>Nakış makası.</li> <li>Kasnak ve kasnak bezi.</li> <li>Kumaşa uygun iplik.</li> </ol>	
<b>İŞLEM BASAMAKLARI</b>			
<ol style="list-style-type: none"> <li>İğneye siyah renk iplik geçiriniz.</li> <li>Başlama noktası işleminin altında kalacak şekilde a noktasından çıkınız.</li> <li>İki iplik sağa sayarak b noktasına batınız.</li> <li>İki iplik sağa sayarak c noktasından çıkınız.</li> <li>İki iplik sağa sayarak d noktasına batınız.</li> <li>İki iplik yukarı sayarak e noktasından çıkınız.</li> <li>İki iplik yukarı, iki iplik sağa sayarak f noktasına batınız.</li> <li>İki iplik sağa sayarak g noktasından çıkınız.</li> <li>İki iplik sağa, iki iplik aşağı sayarak h noktasına batınız.</li> <li>İki iplik aşağı, iki iplik sola sayarak i noktasından çıkınız.</li> <li>İki iplik sola, iki iplik yukarı sayarak i noktasına batınız (Şekil 8.a).</li> </ol>		 <p>Şekil 8a</p> <p>Şekil 8b</p> <p>Şekil 8c</p>	



**ÜNİTE II: SİNOP – AYANCIK GÖYNEK YAKALARI  
ÜZERİNE UYGULANAN EL İŞLEMELERİNİ  
TURİSTİK EŞYAYA UYGULAMA**

İşlem Yaprağı No: 6

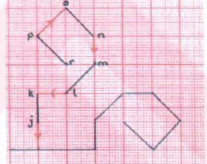
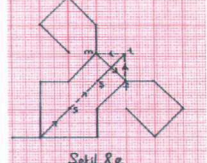
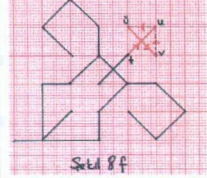
İşlem Konusu	▷ DIRNAK UYGULAMA	İşlem Konusu No	▷ 4
<b>Öğretmen ve Öğrencinin Getirmesi Gereken Araç ve Gereçler</b>			
<b>Öğretmenin Getirecekleri</b>		<b>Öğrencinin Getirecekleri</b>	
<ol style="list-style-type: none"> <li>1. İpliği sayılabilir kumaş.</li> <li>2. Dikiş iğnesi – toplu iğne.</li> <li>3. Nakış makası.</li> <li>4. Kasnak ve kasnak bezi.</li> <li>5. Kumaşa uygun iplik.</li> </ol>		<ol style="list-style-type: none"> <li>1. İpliği sayılabilir kumaş.</li> <li>2. Dikiş iğnesi – toplu iğne.</li> <li>3. Nakış makası.</li> <li>4. Kasnak ve kasnak bezi.</li> <li>5. Kumaşa uygun iplik.</li> </ol>	
<b>İŞLEM BASAMAKLARI</b>			
<ol style="list-style-type: none"> <li>12. Dönüş için iki iplik sağa, iki iplik aşağı sayarak i noktasından çıkınız.</li> <li>13. İki iplik sağa, iki iplik yukarı sayarak h noktasına batınız.</li> <li>14. İki iplik yukarı, iki iplik sola sayarak g noktasından çıkınız.</li> <li>15. İki iplik sola sayarak f noktasına batınız.</li> <li>16. İki iplik sola, iki iplik aşağı sayarak e noktasından çıkınız.</li> <li>17. İki iplik aşağı sayarak d noktasına batınız.</li> <li>18. İki iplik sola sayarak c noktasından çıkınız.</li> <li>19. İki iplik sola sayarak b noktasına batınız (Şekil 8.b).</li> <li>20. İki iplik yukarı sayarak j noktasından çıkınız.</li> <li>21. İki iplik yukarı sayarak k noktasına batınız.</li> <li>22. İki iplik sağa sayarak l noktasından çıkınız.</li> <li>23. İki iplik sağa, iki iplik yukarı sayarak m noktasına batınız.</li> <li>24. İki iplik yukarı sayarak n noktasından çıkınız.</li> </ol>		 <p style="text-align: center;">Şekil 8.d</p>  <p style="text-align: center;">Şekil 8.e</p>  <p style="text-align: center;">Şekil 8.f</p>	

**ÜNİTE II: SİNOP – AYANCIK GÖYNEK YAKALARI  
ÜZERİNE UYGULANAN EL İŞLEMELERİNİ  
TURİSTİK EŞYAYA UYGULAMA**

**İşlem Yaprağı No: 7**

<b>İşlem Konusu</b>	<b>DIRNAK UYGULAMA</b>	<b>İşlem Konusu No</b>	<b>4</b>
<b>Öğretmen ve Öğrencinin Getirmesi Gereken Araç ve Gereçler</b>			
<b>Öğretmenin Getirecekleri</b>		<b>Öğrencinin Getirecekleri</b>	
<ol style="list-style-type: none"> <li>1. İpliği sayılabilir kumaş.</li> <li>2. Dikiş iğnesi – toplu iğne.</li> <li>3. Nakış makası.</li> <li>4. Kasnak ve kasnak bezi.</li> <li>5. Kumaşa uygun iplik.</li> </ol>		<ol style="list-style-type: none"> <li>1. İpliği sayılabilir kumaş.</li> <li>2. Dikiş iğnesi – toplu iğne.</li> <li>3. Nakış makası.</li> <li>4. Kasnak ve kasnak bezi.</li> <li>5. Kumaşa uygun iplik.</li> </ol>	
<b>İŞLEM BASAMAKLARI</b>			
<ol style="list-style-type: none"> <li>25. İki iplik yukarı, iki iplik sola sayarak o noktasına batınız.</li> <li>26. İki iplik sola, iki iplik aşağı sayarak p noktasından çıkınız.</li> <li>27. İki iplik aşağı, iki iplik sağa sayarak r noktasına batınız (Şekil 8.c).</li> <li>28. İki iplik yukarı, iki iplik sola sayarak p noktasından çıkınız.</li> <li>29. İki iplik yukarı, iki iplik sağa sayarak o noktasına batınız.</li> <li>30. İki iplik sağa, iki iplik aşağı sayarak n noktasından çıkınız.</li> <li>31. İki iplik aşağı sayarak m noktasına batınız.</li> <li>32. İki iplik aşağı, iki iplik sola sayarak l noktasından çıkınız.</li> <li>33. İki iplik sola sayarak k noktasına batınız.</li> <li>34. İki iplik aşağı sayarak j noktasından çıkınız.</li> <li>35. İki iplik aşağı sayarak b noktasına batınız (Şekil 8.d).</li> <li>36. Kumaşın ters yüzünde ipliği sağlamlaştırarak işlemeyi bitiriniz.</li> <li>37. İğneye bordo renk iplik geçiriniz.</li> </ol>		<p style="text-align: center;">Şekil 8.g</p> <p style="text-align: center;">Şekil 8.h</p> <p style="text-align: center;">Şekil 8.i</p>	

**ÜNİTE II: SİNOP – AYANCIK GÖYNEK YAKALARI  
TURİSTİK EŞYAYA UYGULAMA**

**İşlem Yaprağı No: 8**

<b>İşlem Konusu</b>	<b>DIRNAK UYGULAMA</b>	<b>İşlem Konusu No</b>	<b>4</b>
---------------------	------------------------	------------------------	----------

**Öğretmen ve Öğrencinin  
Getirmesi Gereken Araç ve Gereçler**

<b>Öğretmenin Getirecekleri</b>	<b>Öğrencinin Getirecekleri</b>
1. İpliği sayılabilir kumaş.	1. İpliği sayılabilir kumaş.
2. Dikiş iğnesi – toplu iğne.	2. Dikiş iğnesi – toplu iğne.
3. Nakış makası.	3. Nakış makası.
4. Kasnak ve kasnak bezi.	4. Kasnak ve kasnak bezi.
5. Kumaşa uygun iplik.	5. Kumaşa uygun iplik.

**İŞLEM BASAMAKLARI**

38. İğnenizi b noktasından çıkınız.
39. İki iplik sağa, iki iplik yukarı sayarak s noktasına batınız.
40. İki iplik sağa, iki iplik yukarı sayarak ş noktasından çıkınız.
41. İki iplik sağa, iki iplik yukarı sayarak t noktasına batınız.
42. İki iplik sola sayarak m noktasından çıkınız.
43. İki iplik aşağı, iki iplik sağa sayarak f noktasına batınız.
44. İki iplik yukarı sayarak t noktasından çıkınız (Şekil 8.e).
45. İki iplik yukarı, iki iplik sağa sayarak u noktasına batınız.
46. İki iplik sola sayarak ü noktasından çıkınız.
47. İki iplik sağa, iki iplik aşağı sayarak v noktasına batınız.
48. İki iplik yukarı sayarak u noktasından çıkınız (Şekil 8.f)
49. İki iplik sağa, iki iplik yukarı sayarak y noktasına batınız.
50. İki iplik sola sayarak z noktasından çıkınız.
51. İki iplik aşağı, iki iplik sağa sayarak x noktasına batınız.
52. İki iplik aşağı sayarak w noktasından çıkınız.
53. İki iplik sola, iki iplik aşağı sayarak g noktasına batınız.
54. İki iplik sağa sayarak aa noktasından çıkınız.
55. İki iplik yukarı, iki iplik sola sayarak v noktasına batınız.

**ÜNİTE II: SİNOP – AYANCIK GÖYNEK YAKALARI  
ÜZERİNE UYGULANAN EL İŞLEMELERİNİ  
TURİSTİK EŞYAYA UYGULAMA**

İşlem Yaprağı No: 9

İşlem Konusu	DIRNAK UYGULAMA	İşlem Konusu No	4
--------------	-----------------	-----------------	---

**Öğretmen ve Öğrencinin  
Getirmesi Gereken Araç ve Gereçler**

Öğretmenin Getirecekleri	Öğrencinin Getirecekleri
1. İpliği sayılabilir kumaş.	1. İpliği sayılabilir kumaş.
2. Dikiş iğnesi – toplu iğne.	2. Dikiş iğnesi – toplu iğne.
3. Nakış makası.	3. Nakış makası.
4. Kasnak ve kasnak bezi.	4. Kasnak ve kasnak bezi.
5. Kumaşa uygun iplik.	5. Kumaşa uygun iplik.

**İŞLEM BASAMAKLARI**

56. İki iplik yukarı dört iplik sola sayarak n noktasından çıkınız.
57. İki iplik sağa, iki iplik yukarı sayarak bb noktasına batınız.
58. İki iplik sola sayarak cc noktasından çıkınız (Şekil 8.g).
59. İki iplik aşağı, iki iplik sağa sayarak ü noktasına batınız.
60. Dört iplik aşağı, iki iplik sola sayarak ş noktasından çıkınız.
61. İki iplik aşağı, iki iplik sola sayarak s noktasına batınız (Şekil 8.h).
62. İşlemenin ters yüzünde ipi sağlamlaştırarak bitiriniz.
63. Başlama ve bitirme ipliklerinin görünmemesini sağlayınız.
64. Yörede yapılan değişik dirnaklardan örnekler. (Şekil 8.i, 8.j, 8.k, 8.l, 8.m, 8.n)

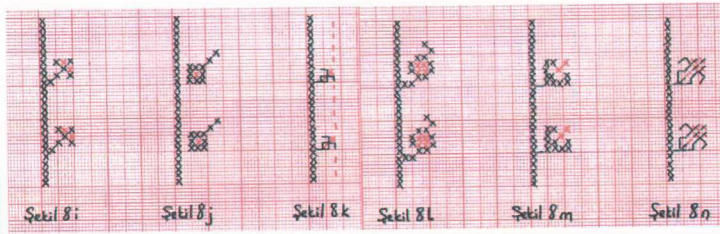

**ÜNİTE II: SİNOP – AYANCIK GÖYNEK  
YAKALARI ÜZERİNE UYGULANAN EL  
İŞLEMELERİNİ TURİSTİK EŞYAYA  
UYGULAMA**

İşlem Yaprağı No: 10

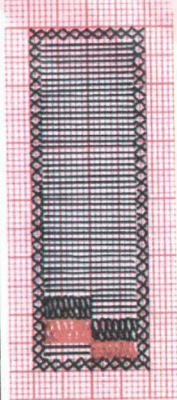
İşlem Konusu	▶ AJUR (SÖKME) UYGULAMA	İşlem Konusu No	▶ 5
<b>Öğretmen ve Öğrencinin Getirmesi Gereken Araç ve Gereçler</b>			
<b>Öğretmenin Getirecekleri</b>		<b>Öğrencinin Getirecekleri</b>	
<ol style="list-style-type: none"> <li>1. İpliği sayılabilir kumaş.</li> <li>2. Dikiş iğnesi – toplu iğne.</li> <li>3. Nakış makası.</li> <li>4. Kasnak ve kasnak bezi.</li> <li>5. Kumaşa uygun iplik.</li> </ol>		<ol style="list-style-type: none"> <li>1. İpliği sayılabilir kumaş.</li> <li>2. Dikiş iğnesi – toplu iğne.</li> <li>3. Nakış makası.</li> <li>4. Kasnak ve kasnak bezi.</li> <li>5. Kumaşa uygun iplik.</li> </ol>	
<b>İŞLEM BASAMAKLARI</b>			
<ol style="list-style-type: none"> <li>1. İğneye siyah renk iplik geçiriniz.</li> <li>2. Sökme yapılacak yerin çevresini kanava tekniği ile yapınız.</li> <li>3. Yapılan çaprazların karşılıklı gelmesine dikkat ediniz.</li> <li>4. Boy ipliklerini kesiniz.</li> <li>5. Kesilen iplikleri kumaşın ters tarafından çekiniz.</li> <li>6. İstenilen renk ile sola doğru bir çapraz alt, bir çapraz üst olmak üzere sarınız.</li> <li>7. Geri dönerek sağa doğru alttan geçirilenin üstünden, üstten geçirilenin altından sarınız (Şekil 9).</li> <li>8. Bu şekilde bir alt bir üst sararak işlemeye devam ediniz.</li> <li>9. Sarılan ipliklerin üst üste değil yan yana gelmesine dikkat ediniz.</li> <li>10. İşleme sırasında iplikleri bol bırakmamaya dikkat ediniz.</li> <li>11. İşleme sırasında iplikleri çok çekmemeye dikkat ediniz.</li> <li>12. Kumaşın işleme sırasında yeterince gergin olmasına dikkat ediniz.</li> <li>13. İşleme bittiğinde tersinden ipi tutturunuz.</li> <li>14. Başlama ve bitirme ipliklerinin görünmemesini sağlayınız.</li> </ol>			
		<b>Şekil 9</b>	

**ÜNİTE II: SİNOP – AYANCIK GÖYNEK YAKALARI  
ÜZERİNE UYGULANAN EL İŞLEMELERİNİ  
TURİSTİK EŞYAYA UYGULAMA**

İşlem Yaprağı No: 11

İşlem Konusu	GAYTAN UYGULAMA	İşlem Konusu No	6
--------------	-----------------	-----------------	---

**Öğretmen ve Öğrencinin  
Getirmesi Gereken Araç ve Gereçler**

**Öğretmenin Getirecekleri**

1. İpliği sayılabilir kumaş.
2. Dikiş iğnesi – toplu iğne.
3. Nakış makası.
4. Kasnak ve kasnak bezi.
5. Kumaşa uygun iplik.

**Öğrencinin Getirecekleri**

1. İpliği sayılabilir kumaş.
2. Dikiş iğnesi – toplu iğne.
3. Nakış makası.
4. Kasnak ve kasnak bezi.
5. Kumaşa uygun iplik.

**İŞLEM BASAMAKLARI**

1. İğneye siyah yada bordo renk iplik geçiriniz.
2. Başlama noktası olan a noktasından çıkınız.
3. Üç iplik sağa, altı iplik aşağı sayarak b noktasına batınız.
4. Üç iplik sola sayarak c noktasından çıkınız.
5. Üç iplik sağa, altı iplik yukarı sayarak d noktasına batınız (Şekil 10.a).
6. Üç iplik sola, iki iplik aşağı sayarak e noktasından çıkınız (Şekil 10.b).
7. Üç iplik sağa, altı iplik aşağı sayarak f noktasına batınız.
8. Üç iplik sola sayarak g noktasından çıkınız (Şekil 10.c).
9. Üç iplik sağa, altı iplik yukarı sayarak h noktasına batınız.

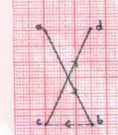

Şekil 10.a



Şekil 10.b

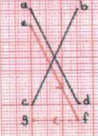

Şekil 10.c

**ÜNİTE II: SİNOP – AYANCIK GÖYNEK YAKALARI  
ÜZERİNE UYGULANAN EL İŞLEMELERİNİ  
TURİSTİK EŞYAYA UYGULAMA**

İşlem Yaprağı No: 12

İşlem Konusu	GAYTAN UYGULAMA	İşlem Konusu No	6
<b>Öğretmen ve Öğrencinin Getirmesi Gereken Araç ve Gereçler</b>			
<b>Öğretmenin Getirecekleri</b>		<b>Öğrencinin Getirecekleri</b>	
<ol style="list-style-type: none"> <li>1. İpliği sayılabilir kumaş.</li> <li>2. Dikiş iğnesi – toplu iğne.</li> <li>3. Nakış makası.</li> <li>4. Kasnak ve kasnak bezi.</li> <li>5. Kumaşa uygun iplik.</li> </ol>		<ol style="list-style-type: none"> <li>1. İpliği sayılabilir kumaş.</li> <li>2. Dikiş iğnesi – toplu iğne.</li> <li>3. Nakış makası.</li> <li>4. Kasnak ve kasnak bezi.</li> <li>5. Kumaşa uygun iplik.</li> </ol>	
<b>İŞLEM BASAMAKLARI</b>			
<ol style="list-style-type: none"> <li>10. Üç iplik sola, iki iplik aşağı sayarak i noktasından çıkınız (Şekil 10.d).</li> <li>11. Üç iplik sağa, altı iplik aşağı sayarak j noktasından çıkınız.</li> <li>12. Üç iplik sola sayarak k noktasından çıkınız (Şekil 10.e).</li> <li>13. İşlemenin ters yüzünden ipliği tutturarak bitiriniz (Şekil 10.f).</li> <li>14. Başlama ve bitirme ipliklerinin görünmemesini sağlayınız.</li> </ol>			

**ÜNİTE II: SİNOP – AYANCIK GÖYNEK YAKALARI  
ÜZERİNE UYGULANAN EL İŞLEMELERİNİ  
TURİSTİK EŞYAYA UYGULAMA**

İşlem Yaprağı No: 13

İşlem Konusu	➤ SÜLÜĞEN UYGULAMA	İşlem Konusu No	➤ 7
-----------------	--------------------	-----------------------	-----

**Öğretmen ve Öğrencinin  
Getirmesi Gereken Araç ve Gereçler**

**Öğretmenin Getirecekleri**

1. İpliği sayılabilir kumaş.
2. Dikiş iğnesi – toplu iğne.
3. Nakış makası.
4. Kasnak ve kasnak bezi.
5. Kumaşa uygun iplik.

**Öğrencinin Getirecekleri**

1. İpliği sayılabilir kumaş.
2. Dikiş iğnesi – toplu iğne.
3. Nakış makası.
4. Kasnak ve kasnak bezi.
5. Kumaşa uygun iplik.

**İŞLEM BASAMAKLARI**

1. İğneye bordo renk iplik geçiriniz.
2. Başlama noktası olan a noktasından çıkınız.
3. Üç iplik sağa sayarak b noktasına batınız.
4. Üç iplik yukarı sayarak c noktasından çıkınız.
5. Üç iplik sola, üç iplik aşağı sayarak a noktasına batınız.
6. Üç iplik yukarı sayarak d noktasından çıkınız (Şekil 11.a).
7. Üç iplik sağa sayarak c noktasına batınız.
8. Üç iplik yukarı sayarak e noktasından çıkınız (Şekil 11.b)
9. Üç iplik sola sayarak f noktasına batınız.
10. Üç iplik yukarı sayarak g noktasından çıkınız.
11. Üç iplik sağa, üç iplik aşağı sayarak e noktasına batınız (Şekil 11.c).
12. Üç iplik yukarı sayarak h noktasından çıkınız.
13. Üç iplik sola sayarak g noktasına batınız.
14. Üç iplik yukarı sayarak ı noktasından çıkınız.
15. Üç iplik sağa sayarak i noktasına batınız.
16. Üç iplik yukarı sayarak j noktasından çıkınız.
17. Üç iplik sola, üç iplik aşağı sayarak ı noktasına batınız.

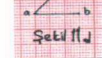
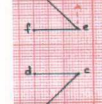
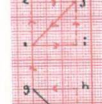
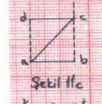
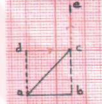



**ÜNİTE II: SİNOP – AYANCIK GÖYNEK YAKALARI  
ÜZERİNE UYGULANAN EL İŞLEMELERİNİ  
TURİSTİK EŞYAYA UYGULAMA**

İşlem Yaprağı No: 14

İşlem Konusu	► SÜLÜĞEN UYGULAMA	İşlem Konusu No	► 7
<b>Öğretmen ve Öğrencinin Getirmesi Gereken Araç ve Gereçler</b>			
<b>Öğretmenin Getirecekleri</b>		<b>Öğrencinin Getirecekleri</b>	
<ol style="list-style-type: none"> <li>1. İpliği sayılabilir kumaş.</li> <li>2. Dikiş iğnesi – toplu iğne.</li> <li>3. Nakış makası.</li> <li>4. Kasnak ve kasnak bezi.</li> <li>5. Kumaşa uygun iplik.</li> </ol>		<ol style="list-style-type: none"> <li>1. İpliği sayılabilir kumaş.</li> <li>2. Dikiş iğnesi – toplu iğne.</li> <li>3. Nakış makası.</li> <li>4. Kasnak ve kasnak bezi.</li> <li>5. Kumaşa uygun iplik.</li> </ol>	
<b>İŞLEM BASAMAKLARI</b>			
<ol style="list-style-type: none"> <li>18. Üç iplik yukarı sayarak k noktasından çıkınız.</li> <li>19. Üç iplik sağa sayarak j noktasına batınız (Şekil 11.d).</li> <li>20. Dönüş sırası için üç iplik sola sayarak k noktasından çıkınız.</li> <li>21. Üç iplik aşağı sayarak i noktasına batınız.</li> <li>22. Üç iplik aşağı sayarak g noktasından çıkınız.</li> <li>23. Üç iplik aşağı sayarak f noktasına batınız.</li> <li>24. Üç iplik aşağı sayarak d noktasından çıkınız.</li> <li>25. Üç iplik aşağı sayarak a noktasına batınız (Şekil 11.e).</li> <li>26. Son sıra için üç sağa sayarak b noktasından çıkınız.</li> <li>27. Üç iplik yukarı sayarak c noktasına batınız.</li> <li>28. Üç iplik yukarı sayarak e noktasından çıkınız.</li> <li>29. Üç iplik yukarı sayarak h noktasına batınız.</li> <li>30. Üç iplik yukarı sayarak j noktasından çıkınız.</li> <li>31. Üç iplik yukarı sayarak l noktasına batınız (Şekil 11.f).</li> <li>32. İşlemeyi bitirmek için ipliği sağlaştıırarak tutturunuz.</li> <li>33. Başlama ve bitirme ipliklerinin görünmemesini sağlayınız.</li> </ol>		<p>Şekil 11.e</p> <p>Şekil 11.f</p> <p>Şekil 11.g</p>	

**ÜNİTE II: SİNOP – AYANCIK GÖYNEK YAKALARI  
ÜZERİNE UYGULANAN EL İŞLEMELERİNİ  
TURİSTİK EŞYAYA UYGULAMA**

**İşlem Yaprığı No: 15**

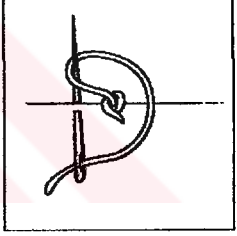
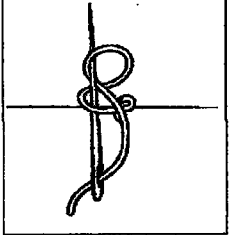
<b>İşlem Konusu</b>	<b>İĞNE OYASI UYGULAMA</b>	<b>İşlem Konusu No</b>	<b>8</b>
<b>Öğretmen ve Öğrencinin Getirmesi Gereken Araç ve Gereçler</b>			
<b>Öğretmenin Getirecekleri</b>		<b>Öğrencinin Getirecekleri</b>	
<ol style="list-style-type: none"> <li>1. İpliği sayılabilir kumaş.</li> <li>2. Dikiş iğnesi – toplu iğne.</li> <li>3. Nakış makası.</li> <li>4. Kumaşa uygun iplik.</li> </ol>		<ol style="list-style-type: none"> <li>1. İpliği sayılabilir kumaş.</li> <li>2. Dikiş iğnesi – toplu iğne.</li> <li>3. Nakış makası.</li> <li>4. Kumaşa uygun iplik.</li> </ol>	
<b>İŞLEM BASAMAKLARI</b>			
<ol style="list-style-type: none"> <li>1. İğneye istenilen renkte iplik geçiriniz.</li> <li>2. Zürefa yapılacak kenarı sol elin işaret ve baş parmağı arasına alarak sıkıştırınız.</li> <li>3. İğneyi sağ elin orta ve işaret parmağı hizasında tutarak baş parmak ile destekleyiniz.</li> <li>4. İpliği sağ kenardan kumaşa tutturunuz.</li> <li>5. İğneyi kumaşın dikine kesecek şekilde batırmaya dikkat ediniz.</li> <li>6. Tutturulan ipliği iğnenin üzerinden iplik kendi tarafında kalacak şekilde sağdan sola doğru yerleştirerek baş parmağı ile ipliği tutunuz (Şekil 12.a).</li> <li>7. İğne deliğinden geçen ipliği sağ ele alarak, sağdan sola doğru iğnenin üzerine iki kez sarınız.</li> <li>8. Sağ el ile iğnenin ucundan çekerek düğümü oluşturunuz.</li> <li>9. Oyanın ikinci sırası için aynı işlemi 7 veya 9 kez sararak tekrar ediniz (Şekil 12.b).</li> <li>10. İpi tutturarak oyayı bitiriniz.</li> <li>11. İlmek büyüklüklerinin aynı ölçüde olmasına dikkat ediniz.</li> <li>12. İlmek düğümlerinin sıkı olmasına dikkat ediniz.</li> <li>13. Oyayı hep aynı yönde çalışmaya dikkat ediniz.</li> </ol>		 <p style="text-align: center;"><b>Şekil 12.a</b></p>  <p style="text-align: center;"><b>Şekil 12.b</b></p>	

**ÜNİTE II: SİNOP – AYANCIK GÖYNEK YAKALARI  
ÜZERİNE UYGULANAN EL İŞLEMELERİNİ  
TURİSTİK EŞYAYA UYGULAMA**

**İşlem Yaprağı No: 16**

<b>İşlem Konusu</b>	<b>TURİSTİK EŞYA TASARLAMA</b>	<b>İşlem Konusu No</b>	<b>9</b>
<b>Öğretmen ve Öğrencinin Getirmesi Gereken Araç ve Gereçler</b>			
<b>Öğretmenin Getirecekleri</b> <ol style="list-style-type: none"> <li>1. İpliği sayılabilir kumaş.</li> <li>2. Dikiş iğnesi – toplu iğne.</li> <li>3. Nakış makası.</li> <li>4. Kasnak ve kasnak bezi.</li> <li>5. Kumaşa uygun iplik.</li> <li>6. Ayancık GöyneK Yakaları Örnekleri</li> <li>7. Örnek Turistik Eşyalar</li> <li>8. Çeşitli El Dokumaları</li> <li>9. Ayancık GöyneK Yakaları Fotoğrafları</li> </ol>		<b>Öğrencinin Getirecekleri</b> <ol style="list-style-type: none"> <li>1. İpliği sayılabilir kumaş.</li> <li>2. Dikiş iğnesi – toplu iğne.</li> <li>3. Nakış makası.</li> <li>4. Kasnak ve kasnak bezi.</li> <li>5. Kumaşa uygun iplik.</li> </ol>	
<b>İŞLEM BASAMAKLARI</b>			
<ol style="list-style-type: none"> <li>1. El işlemleri uygulanabilecek turistik eşyaları belirleyiniz.</li> <li>2. Belirlenen turistik eşyalardan Ayancık GöyneK Yakalarına uygulanan el işlemlerini uyarlayabileceklerini seçiniz.</li> <li>3. Seçilen turistik eşya için uygulanacak teknikleri belirleyiniz.</li> <li>4. Belirlenen tekniklerden uygulanacak olanları seçiniz.</li> </ol>			

**ÜNİTE II: SİNOP – AYANCIK GÖYNEK YAKALARI  
ÜZERİNE UYGULANAN EL İŞLEMELERİNİ  
TURİSTİK EŞYAYA UYGULAMA**

**İşlem Yaprağı No: 17**

<b>İşlem Konusu</b>	<b>KALIP HAZIRLAMA</b>	<b>İşlem Konusu No</b>	<b>10</b>
<b>Öğretmen ve Öğrencinin Getirmesi Gereken Araç ve Gereçler</b>			
<b>Öğretmenin Getirecekleri</b>		<b>Öğrencinin Getirecekleri</b>	
<ol style="list-style-type: none"> <li>1. İpliği sayılabilir kumaş.</li> <li>2. Dikiş iğnesi – toplu iğne.</li> <li>3. Nakış makası.</li> <li>4. Kasnak ve kasnak bezi.</li> <li>5. Kumaşa uygun iplik.</li> <li>6. Kareli kağıt</li> <li>7. Renkli kalemler – silgi</li> <li>8. Çeşitli ürün kalıpları</li> <li>9. Cetvel</li> <li>10. Parşömen kağıdı</li> <li>11. Ayancık Göynek Yakaları Fotoğrafları</li> </ol>		<ol style="list-style-type: none"> <li>1. İpliği sayılabilir kumaş.</li> <li>2. Dikiş iğnesi – toplu iğne.</li> <li>3. Nakış makası.</li> <li>4. Kasnak ve kasnak bezi.</li> <li>5. Kumaşa uygun iplik.</li> <li>6. Renkli kalemler – silgi</li> <li>7. Parşömen kağıdı</li> <li>8. Cetvel</li> <li>9. Kareli kağıt</li> </ol>	
<b>İŞLEM BASAMAKLARI</b>			
<ol style="list-style-type: none"> <li>1. Belirlenen ürünler için farklı tasarımlar çiziniz.</li> <li>2. Çizilen tasarımlar arasından en uygun olanı belirleyiniz.</li> <li>3. Belirlenen tasarım için kalıp hazırlayınız.</li> </ol>			

**ÜNİTE II: SİNOP – AYANCIK GÖYNEK YAKALARI  
ÜZERİNE UYGULANAN EL İŞLEMELERİNİ  
TURİSTİK EŞYAYA UYGULAMA**

**İşlem Yaprağı No: 18**

<b>İşlem Konusu</b>	<b>DESEN VE RENK BELİRLEME</b>	<b>İşlem Konusu No</b>	<b>11</b>
<b>Öğretmen ve Öğrencinin Getirmesi Gereken Araç ve Gereçler</b>			
<b>Öğretmenin Getirecekleri</b>		<b>Öğrencinin Getirecekleri</b>	
<ol style="list-style-type: none"> <li>1. İpliği sayılabilir kumaş.</li> <li>2. Dikiş iğnesi – toplu iğne.</li> <li>3. Nakış makası.</li> <li>4. Kasnak ve kasnak bezi.</li> <li>5. Kumaşa uygun iplik.</li> <li>6. Kareli kağıt</li> <li>7. Renkli kalemler – silgi</li> <li>8. Çeşitli ürün kalıpları</li> <li>9. Cetvel</li> <li>10. Parşömen kağıdı</li> <li>11. Ayancık GöyneK Yakaları Fotoğrafları</li> </ol>		<ol style="list-style-type: none"> <li>1. İpliği sayılabilir kumaş.</li> <li>2. Dikiş iğnesi – toplu iğne.</li> <li>3. Nakış makası.</li> <li>4. Kasnak ve kasnak bezi.</li> <li>5. Kumaşa uygun iplik.</li> <li>6. Renkli kalemler – silgi</li> <li>7. Parşömen kağıdı</li> <li>8. Cetvel</li> <li>9. Kareli kağıt</li> </ol>	
<b>İŞLEM BASAMAKLARI</b>			
<ol style="list-style-type: none"> <li>1. Uygulanacak üründe işlemenin kullanılacağı yeri belirleyiniz.</li> <li>2. Uygulanacak yere uygun desen belirleyiniz.</li> <li>3. Belirlenen deseni kullanılacak yere uyarlayınız.</li> <li>4. Desene ve ürüne uygun renk belirleyiniz.</li> </ol>			

**ÜNİTE II: SİNOP – AYANCIK GÖYNEK YAKALARI  
ÜZERİNE UYGULANAN EL İŞLEMELERİNİ  
TURİSTİK EŞYAYA UYGULAMA**

**İşlem Yaprağı No: 19**

<b>İşlem Konusu</b>	<b>ARAÇ – GEREÇİ HAZIRLAMA</b>	<b>İşlem Konusu No</b>	<b>12</b>
<b>Öğretmen ve Öğrencinin Getirmesi Gereken Araç ve Gereçler</b>			
<b>Öğretmenin Getirecekleri</b>		<b>Öğrencinin Getirecekleri</b>	
<ol style="list-style-type: none"> <li>1. Dikiş iğnesi – toplu iğne.</li> <li>2. Nakış makası.</li> <li>3. Kasnak ve kasnak bezi.</li> <li>4. Renkli kalemler – silgi</li> <li>5. Çeşitli ürün kalıpları</li> <li>6. Ayancık Göynek Yakaları Fotoğrafları</li> </ol>		<ol style="list-style-type: none"> <li>1. Dikiş iğnesi – toplu iğne.</li> <li>2. Nakış makası.</li> <li>3. Kasnak ve kasnak bezi.</li> <li>4. Renkli kalemler – silgi</li> <li>5. Çeşitli El Dokumaları</li> <li>6. Çeşitli iplikler</li> </ol>	
<b>İŞLEM BASAMAKLARI</b>			
<ol style="list-style-type: none"> <li>1. Belirlenen ürüne ve işleme tekniğine uygun el dokuması kumaş seçiniz.</li> <li>2. Seçilen kumaşı ürüne uygun ölçüde sağlayınız.</li> <li>3. Kumaş kalınlığına uygun iplik numarasını belirleyiniz.</li> <li>4. Belirlenen renklerde yetecek ölçüde sağlamlık kontrolü yaparak iplik sağlayınız.</li> <li>5. Kumaşı cinsine göre gerekiyorsa yıkayınız.</li> <li>6. Kumaşı boy iplik doğrultusunda kumaş özelliğine göre ütöleyiniz.</li> <li>7. Kumaşta varsa dokuma eğriliğini düzeltiniz.</li> <li>8. Kalıbı en – boy ipliklerine göre ekonomik yerleştiriniz.</li> <li>9. Gerekli payları ilave ederek etrafından kesilecek yerleri sabunla çiziniz.</li> <li>10. Çizilen kalıbın üzerinden teğel alınız.</li> <li>11. Kasnak bezlerini hazırlayınız.</li> <li>12. Kasnak bezlerini işlenecek kumaşa dikişiniz.</li> <li>13. İşleme parçasını kasnağa geriniz.</li> <li>14. Kumaşı düz ipliği yönünde çekerek germeye dikkat ediniz.</li> </ol>			

**ÜNİTE II: SİNOP – AYANCIK GÖYNEK YAKALARI  
ÜZERİNE UYGULANAN EL İŞLEMELERİNİ  
TURİSTİK EŞYAYA UYGULAMA**

**İşlem Yaprağı No: 20**

<b>İşlem Konusu</b>	<b>İŞLEMENE UYGUN DESEN GEÇİRME TEKNİĞİNİ UYGULAMA</b>	<b>İşlem Konusu No</b>	<b>13</b>
<b>Öğretmen ve Öğrencinin Getirmesi Gereken Araç ve Gereçler</b>			
<b>Öğretmenin Getirecekleri</b>		<b>Öğrencinin Getirecekleri</b>	
<ol style="list-style-type: none"> <li>1. İpliği sayılabilir kumaş.</li> <li>2. Dikiş iğnesi – toplu iğne.</li> <li>3. Nakış makası.</li> <li>4. Kasnak ve kasnak bezi.</li> <li>5. Kumaşa uygun iplik.</li> <li>6. Kareli kağıt</li> <li>7. Renkli kalemler – silgi</li> <li>8. Parşömen kağıdı</li> <li>9. Ayancık GöyneK Yakaları Fotoğrafları</li> <li>10. Ütü</li> </ol>		<ol style="list-style-type: none"> <li>1. İpliği sayılabilir kumaş.</li> <li>2. Dikiş iğnesi – toplu iğne.</li> <li>3. Nakış makası.</li> <li>4. Kasnak ve kasnak bezi.</li> <li>5. Kumaşa uygun iplik.</li> <li>6. Renkli kalemler – silgi</li> <li>7. Parşömen kağıdı</li> <li>8. Cetvel</li> <li>9. Kareli kağıt</li> <li>10. Çeşitli El Dokumaları</li> <li>11. Çeşitli iplikler</li> </ol>	
<b>İŞLEM BASAMAKLARI</b>			
<ol style="list-style-type: none"> <li>1. Deseni kareli kağıda çiziniz.</li> <li>2. Deseni sayarak kumaşa geçiriniz.</li> <li>3. Başlama ve bitirme ipliklerinin görünmemesini sağlayınız.</li> <li>4. İşlemeyi kasnaktan çıkarınız.</li> </ol>			

**ÜNİTE II: SİNOP – AYANCIK GÖYNEK YAKALARI  
ÜZERİNE UYGULANAN EL İŞLEMELERİNİ  
TURİSTİK EŞYAYA UYGULAMA**

**İşlem Yaprağı No: 21**

<b>İşlem Konusu</b>	<b>ÜRÜNÜ NİTELİĞİNE UYGUN BİTİRME</b>	<b>İşlem Konusu No</b>	<b>14</b>
<b>Öğretmen ve Öğrencinin Getirmesi Gereken Araç ve Gereçler</b>			
<b>Öğretmenin Getirecekleri</b>		<b>Öğrencinin Getirecekleri</b>	
<ol style="list-style-type: none"> <li>1. İpliği sayılabilir kumaş.</li> <li>2. Dikiş iğnesi – toplu iğne.</li> <li>3. Nakış makası.</li> <li>4. Kasnak ve kasnak bezi.</li> <li>5. Kumaşa uygun iplik.</li> <li>6. Kareli kağıt</li> <li>7. Renkli kalemler – silgi</li> <li>8. Parşömen kağıdı</li> <li>9. Ayancı Göynek Yakaları Fotoğrafları</li> <li>10. Ütü</li> </ol>		<ol style="list-style-type: none"> <li>1. İpliği sayılabilir kumaş.</li> <li>2. Dikiş iğnesi – toplu iğne.</li> <li>3. Nakış makası.</li> <li>4. Kasnak ve kasnak bezi.</li> <li>5. Kumaşa uygun iplik.</li> <li>6. Renkli kalemler – silgi</li> <li>7. Çeşitli El Dokumaları</li> <li>8. Çeşitli iplikler</li> <li>9. Süsleme Materyalleri</li> </ol>	
<b>İŞLEM BASAMAKLARI</b>			
<ol style="list-style-type: none"> <li>1. Tasarıma uygun olarak teğelleyiniz.</li> <li>2. Gerekliyse makine çekiniz yada kenar temizliğini yapınız.</li> <li>3. Teğelleri sökünüz.</li> <li>4. İç temizliğini yapınız.</li> <li>5. Gerekli süsleyici unsurları ekleyiniz.</li> <li>6. Gerekliyse ütöleyiniz.</li> </ol>			



**ÜNİTE II: SİNOP – AYANCIK GÖYNEK YAKALARI  
ÜZERİNE UYGULANAN EL İŞLEMELERİNİ  
TURİSTİK EŞYAYA UYGULAMA**

**İşlem Yaprağı No: 22**

<b>İşlem Konusu</b>	<b>MALİYETİNİ HESAPLAMA</b>	<b>İşlem Konusu No</b>	<b>15</b>
<b>Öğretmen ve Öğrencinin Getirmesi Gereken Araç ve Gereçler</b>			
<b>Öğretmenin Getirecekleri</b>		<b>Öğrencinin Getirecekleri</b>	
1. Örnek maliyet hesabı		1. Oluşturulan ürün	
		2. Üründe kullanılan malzemelerin fiyat listesi	
<b>İŞLEM BASAMAKLARI</b>			
<ol style="list-style-type: none"> <li>1. Kullanılan malzeme fiyatlarını toplayınız.</li> <li>2. El emeği için fiyat belirleyiniz.</li> <li>3. Piyasa fiyatlarını kontrol ediniz.</li> <li>4. Ürünün satış fiyatını belirleyiniz.</li> </ol>			

## GÜNLÜK DÜZENLEME

26 / 12 / 2002

**Okulun Adı** : Sinop Anadolu Meslek Lisesi  
**Kursun Adı** : Sinop – Ayancık Göynek Yakaları Üzerine Uygulanan El İşlemelerini Turistik Eşyaya Uygulama Kursu  
**Ünitenin Adı** : Sinop – Ayancık Göynek Yakaları Üzerine Uygulanan El İşlemelerini Turistik Eşyaya Uygulama  
**Süre** : 8 Ders Saati  
**Öğretmenler** : H. Ayla ŞENTÜRK  
 Güner GEZİCİ  
 Özen ERDURAN

## HEDEFLER

### Bilişsel Hedefler

**Hedef 1:** Sinop-Ayancık Göynek Yakaları üzerinde uygulanan el işlemleri bilgisi.

Hedef Davranışlar:

1. İşlemede kullanılan araç-gereçleri söyleme / yazma.
2. Kullanılan malzemelerin hazırlanışının aşamalarını söyleme / yazma.
3. Kompozisyon özelliklerini söyleme / yazma.
4. İşlemede kullanılan renkleri kullanım yoğunluğuna göre sıralama.
5. Kullanılan iğne tekniklerini söyleme / yazma.

### Duyuşsal Hedefler

**Hedef 1:** Sinop İlinde geleneksel olarak kullanılan el işlemlerinin günümüz koşullarına uygun yaşatılmasına istekli oluş.

Hedef Davranışlar:

1. İlgili kursa devam etme.
2. El işlemlerine ilişkin kaynakları tarama.
3. Konuyla ilgili tartışmalara katılma.

4. El işlemlerini pazarlama olanaklarını araştırma.
<b>BİLGİ KONULARI</b>
<p><b>SİNOP – AYANCIK GÖYNEK YAKALARI ÜZERİNE UYGULANAN EL İŞLEMELERİ HAKKINDA BİLGİ</b></p> <p>Sinop – Ayancık Göynek Yakaları hakkında bilgi</p> <p>Kullanılan araç-gereçler</p> <p>Kompozisyon özellikleri</p> <p>Kullanılan renkler</p> <p>Desen geçirme teknikleri</p> <p>Kullanılan iğne teknikleri</p>
<b>EĞİTİM DURUMLARI</b>
<b>HAZIRLIK</b>
<ul style="list-style-type: none"> <li>- Ders öncesi sınıf ortamını düzenleme.</li> <li>- Derste kullanılacak olan araç – gereçleri hazırlama.</li> <li>- Örnek olarak Ayancık Göyneğini sınıf panosuna asma.</li> <li>- Göynek yapımında kullanılan araç – gereç örneklerini masaya düzenli olarak hazırlama.</li> </ul>
<b>İŞLEYİŞ</b>
<ul style="list-style-type: none"> <li>- Kursiyerlerin örnek olarak getirilen göyneği incelemelerini sağlama.</li> <li>- Kursiyerlerin; soru – cevap ile Ayancık Göyneği hakkındaki bilgilerini yoklama.</li> <li>- Sinop – Ayancık Göynek Yakaları hakkındaki bilgileri kursiyerlere anlatma.</li> <li>- Soru – cevap ile katılımı sağlama.</li> </ul>
<b>DEĞERLENDİRME</b>
<ul style="list-style-type: none"> <li>- Konuyu soru cevap ile özetleme.</li> <li>- Kursiyerlere anlaşılmayan yerleri açıklama.</li> </ul>

**ETKİNLİK**

- Sinop Müzesinde bulunan Ayancık Göyneklerinin incelenmesi, kursiyerlerin görüşlerinin alınması.

**GELECEK DERSE HAZIRLIK**

- Gelecek dersin konusunu söyleme.
- Gelecek derse getirilmesi gereken araç – gereçleri söyleme (İpliği sayılabilir kumaş, iğne, iplik, makas, kasnak, kumaş kalınlığına uygun iplik).



<b>GÜNLÜK DÜZENLEME</b>	
27 / 12 / 2002	
<b>Okulun Adı</b>	: Sinop Anadolu Meslek Lisesi
<b>Kursun Adı</b>	: Sinop – Ayancık Göynek Yakaları Üzerine Uygulanan El İşlemlerini Turistik Eşyaya Uygulama Kursu
<b>Ünitenin Adı</b>	: Sinop – Ayancık Göynek Yakaları Üzerine Uygulanan El İşlemlerini Turistik Eşyaya Uygulama
<b>Süre</b>	: 8 Ders Saati
<b>Öğretmenler</b>	: H. Ayla ŞENTÜRK Güner GEZİCİ Özen ERDURAN
<b>HEDEFLER</b>	
<b>Psikomotor Hedefler</b>	
<b>Hedef 1:</b>	Kanava (urgan) nakış tekniğini uygulayabilme.
<b>Hedef 2:</b>	Verev hesap iğnesi nakış tekniğini uygulayabilme.
<b>Hedef 3:</b>	Harem suyu nakış tekniğini uygulayabilme.
<b>Hedef 4:</b>	Dırnak nakış tekniğini uygulayabilme.
<b>Hedef 5:</b>	Ajur (Sökme) nakış tekniğini uygulayabilme.
<b>Hedef 6:</b>	Gaytan nakış tekniğini uygulayabilme.
<b>Hedef 7:</b>	Sülüğen nakış tekniğini uygulayabilme.
<b>Hedef 8:</b>	İğne oyası tekniğini uygulayabilme.
<b>İŞLEMLER</b>	
<b>SİNOP – AYANCIK GÖYNEK YAKALARI ÜZERİNE UYGULANAN EL İŞLEMELERİNİ TURİSTİK EŞYAYA UYGULAMA</b>	
Sinop – Ayancık Göynek Yakaları Üzerine Uygulanan El İşlemlerinin Örnek Bezi Üzerine Uygulama	
- Kanava Uygulama	- Ajur (Sökme) Uygulama
- Verev Hesap İğnesi Uygulama	- Gaytan Uygulama

- Harem Suyu Uygulama	- Sülüğen Uygulama
- Dırnak Uygulama	- İğne Oyası Uygulama
<b>EĞİTİM DURUMLARI</b>	
<b>HAZIRLIK</b>	
<ul style="list-style-type: none"> <li>- Ders öncesi sınıf ortamını düzenleme.</li> <li>- Ders sırasında kullanılacak araç – gereçleri hazırlama.</li> <li>- Ayancık Göynek Yakalarında kullanılan iğne teknikleri ile ilgili işlem basamaklarını panoya asma.</li> </ul>	
<b>İŞLEYİŞ</b>	
<ul style="list-style-type: none"> <li>- Ayancık Göynek Yakalarında uygulanan el işlemlerinde kullanılan iğne teknikleri hakkında bilgi verme.</li> <li>- Kursiyerlerin işlem basamaklarını incelemelerini sağlama.</li> <li>- Soru – cevap ile katılımı sağlama.</li> </ul>	
<b>UYGULAMA</b>	
<ul style="list-style-type: none"> <li>- Kursiyerlerin uygulama sırasında kullanacakları malzemeleri hazırlamalarını söyleme.</li> <li>- Her bir kursiyerin hazır olup olmadığını kontrol etme.</li> <li>- Ayancık Göynek Yakalarında uygulanan iğne tekniklerini gösterip yaptırma.</li> <li>- Her bir kursiyerin yaptığı uygulamaları kontrol etme.</li> </ul>	
<b>DEĞERLENDİRME</b>	
<ul style="list-style-type: none"> <li>- Kursiyerlerin yaptıkları uygulamaları, Süreç Değerlendirme Ölçeğindeki ilgili bölüme işleme.</li> <li>- Örnek bezi üzerindeki iğne tekniklerini kontrol etme.</li> </ul>	
<b>GELECEK DERSE HAZIRLIK</b>	
<ul style="list-style-type: none"> <li>- Gelecek dersin konusunu söyleme. (Turistik Eşya Tasarlama)</li> <li>- Gelecek derse getirilmesi gereken araç – gereçleri söyleme. (Parşömen kağıdı, kurşun kalem, silgi, cetvel, kareli kağıt)</li> </ul>	

<b>GÜNLÜK DÜZENLEME</b>	
	28 / 12 / 2002
<b>Okulun Adı</b>	: Sinop Anadolu Meslek Lisesi
<b>Kursun Adı</b>	: Sinop – Ayancık Göynek Yakaları Üzerine Uygulanan El İşlemelerini Turistik Eşyaya Uygulama Kursu
<b>Ünitenin Adı</b>	: Sinop – Ayancık Göynek Yakaları Üzerine Uygulanan El İşlemelerini Turistik Eşyaya Uygulama
<b>Süre</b>	: 8 Ders Saati
<b>Öğretmenler</b>	: H. Ayla ŞENTÜRK Güner GEZİCİ Özen ERDURAN
<b>HEDEFLER</b>	
<b>Psikomotor Hedefler</b>	
<b>Hedef 1:</b>	Sinop – Ayancık Göynek Yakaları üzerinde uygulanan el işlemlerini kullanabileceği turistik bir eşya tasarlayabilme.
<b>Hedef Davranışlar:</b>	
<ol style="list-style-type: none"> <li>1. El işlemleri uygulanabilecek turistik eşyaları belirleme.</li> <li>2. Belirlenen turistik eşyalardan Ayancık Göynek Yakalarına uygulanan el işlemlerini uyarlayabileceklerini seçme.</li> <li>3. Seçilen turistik eşya için uygulanacak teknikleri belirleme.</li> <li>4. Belirlenen tekniklerden uygulanacak olanları seçme.</li> </ol>	
<b>İŞLEMLER</b>	
- Turistik Eşya Tasarlama.	
<b>EĞİTİM DURUMLARI</b>	
<b>HAZIRLIK</b>	
- Ders öncesi sınıf ortamını hazırlama.	

<ul style="list-style-type: none"> <li>- Ders sırasında kullanılacak araç – gereçleri hazırlama.</li> <li>- Konu ile ilgili işlem basamaklarını panoya asma..</li> </ul>
<b>İŞLEYİŞ</b>
<ul style="list-style-type: none"> <li>- Yapılacak uygulama ile ilgili açıklamaları yapma.</li> </ul>
<b>UYGULAMA</b>
<ul style="list-style-type: none"> <li>- Kursiyerlerin uygulama sırasında kullanacakları malzemeleri hazırlamalarını söyleme.</li> <li>- Her bir kursiyerin hazır olup olmadığını kontrol etme.</li> <li>- Turistik eşya tasarımında dikkat edilecek özellikleri hatırlatma.</li> <li>- Uygulamaya geçmelerini söyleme</li> <li>- Uygulamada kursiyeri yönlendirme.</li> <li>- Tek tek yapılan çalışmalara yön verme.</li> </ul>
<b>DEĞERLENDİRME</b>
<ul style="list-style-type: none"> <li>- Kursiyerlerin yaptıkları uygulamaları Süreç değerlendirme ölçeğinde ilgili bölüme işleme.</li> <li>- Tasarımları tek tek kontrol etme.</li> </ul>
<b>GELECEK DERSE HAZIRLIK</b>
<ul style="list-style-type: none"> <li>- Gelecek dersin konusunu söyleme. (Kalıp hazırlama)</li> <li>- Gelecek derse getirilmesi gereken araç – gereçleri söyleme. (Parşömen kağıdı, kurşun kalem, silgi, cetvel)</li> </ul>



<b>GÜNLÜK DÜZENLEME</b>	
	02 / 01 / 2003
<b>Okulun Adı</b>	: Sinop Anadolu Meslek Lisesi
<b>Kursun Adı</b>	: Sinop – Ayancık Göynek Yakaları Üzerine Uygulanan El İşlemelerini Turistik Eşyaya Uygulama Kursu
<b>Ünitenin Adı</b>	: Sinop – Ayancık Göynek Yakaları Üzerine Uygulanan El İşlemelerini Turistik Eşyaya Uygulama
<b>Süre</b>	: 8 Ders Saati
<b>Öğretmenler</b>	: H. Ayla ŞENTÜRK Güner GEZİCİ Özen ERDURAN
<b>HEDEFLER</b>	
<b>Psikomotor Hedefler</b>	
<b>Hedef 1:</b> Belirlenen ürünün kalıbını öğretmen yardımıyla hazırlayabilme.	
<b>Hedef Davranışlar:</b>	
<ol style="list-style-type: none"> <li>1. Belirlenen ürün için farklı tasarımlar çizme.</li> <li>2. Çizilen tasarımlar arasından uygun olanı belirleme.</li> <li>3. Belirlenen tasarım için kalıp hazırlama.</li> </ol>	
<b>İŞLEMLER</b>	
Kalıp Hazırlama.	
<b>EĞİTİM DURUMLARI</b>	
<b>HAZIRLIK</b>	
<ul style="list-style-type: none"> <li>- Ders öncesi sınıf ortamını hazırlama.</li> <li>- Ders sırasında kullanılacak araç – gereçleri hazırlama.</li> <li>- Konu ile ilgili işlem basamaklarını panoya asma..</li> </ul>	
<b>İŞLEYİŞ</b>	
- Yapılacak uygulama ile ilgili açıklamaları yapma.	

**UYGULAMA**

- Kursiyerlerin uygulama sırasında kullanacakları malzemeleri hazırlamalarını söyleme.
- Her bir kursiyerin hazır olup olmadığını kontrol etme.
- Uygulamaya geçmelerini söyleme
- Uygulamada kursiyeri yönlendirme.
- Tek tek yapılan çalışmalara yön verme.
- Kalıp konusunda yardımcı olma.

**DEĞERLENDİRME**

- Kursiyerlerin yaptıkları uygulamaları Süreç değerlendirme ölçeğinde ilgili bölüme işleme.
- Kalıpları tek tek kontrol etme.

**GELECEK DERSE HAZIRLIK**

- Gelecek dersin konusunu söyleme (Desen ve renk belirleme).
- Gelecek derse getirilmesi gereken araç – gereçleri söyleme (Renkli kalemler, kareli kağıt, silgi, ayancık Göyneke Yakaları).

<b>GÜNLÜK DÜZENLEME</b>	
03 / 01 / 2003	
<b>Okulun Adı</b>	: Sinop Anadolu Meslek Lisesi
<b>Kursun Adı</b>	: Sinop – Ayancık Göynek Yakaları Üzerine Uygulanan El İşlemelerini Turistik Eşyaya Uygulama Kursu
<b>Ünitenin Adı</b>	: Sinop – Ayancık Göynek Yakaları Üzerine Uygulanan El İşlemelerini Turistik Eşyaya Uygulama
<b>Süre</b>	: 8 Ders Saati
<b>Öğretmenler</b>	: H. Ayla ŞENTÜRK Güner GEZİCİ Özen ERDURAN
<b>HEDEFLER</b>	
<b>Psikomotor Hedefler</b>	
<b>Hedef 1:</b> Uygulanacak üründe kullanılacak desen ve renk belirleme gücü.	
<b>Hedef Davranışlar:</b>	
<ol style="list-style-type: none"> <li>1. Uygulanacak üründe işlemenin kullanılacağı yeri belirleme.</li> <li>2. Uygulanacak yere uygun desen belirleme.</li> <li>3. Belirlenen deseni kullanılacak yere uyarılama.</li> </ol>	
<b>İŞLEMLER</b>	
Desen ve Renk Belirleme.	
<b>EĞİTİM DURUMLARI</b>	
<b>HAZIRLIK</b>	
<ul style="list-style-type: none"> <li>- Ders öncesi sınıf ortamını hazırlama.</li> <li>- Ders sırasında kullanılacak araç – gereçleri hazırlama.</li> <li>- Konu ile ilgili işlem basamaklarını panoya asma..</li> </ul>	
<b>İŞLEYİŞ</b>	
<ul style="list-style-type: none"> <li>- Yapılacak uygulama ile ilgili açıklamaları yapma.</li> <li>- Örnek ürün tasarımı gösterme.</li> </ul>	

**UYGULAMA**

- Kursiyerlerin uygulama sırasında kullanacakları malzemeleri hazırlamalarını söyleme.
- Her bir kursiyerin hazır olup olmadığını kontrol etme.
- Uygulamaya geçmelerini söyleme
- Tasarlanan ürün için desen ve renk belirlemede dikkat edilmesi gereken noktaları açıklama.
- Tek tek yapılan çalışmalara yön verme.

**DEĞERLENDİRME**

- Kursiyerlerin yaptıkları uygulamaları Süreç değerlendirme ölçeğinde ilgili bölüme işleme.
- Belirlenen desenleri ve renkleri kontrol etme.

**GELECEK DERSE HAZIRLIK**

- Gelecek dersin konusunu söyleme (Kumaş ve iplik seçme, işlemeye hazırlama).
- Gelecek derse getirilmesi gereken araç – gereçleri söyleme.

**GÜNLÜK DÜZENLEME**

04 / 01 / 2003

**Okulun Adı** : Sinop Anadolu Meslek Lisesi  
**Kursun Adı** : Sinop – Ayancık Göynek Yakaları Üzerine Uygulanan El İşlemelerini Turistik Eşyaya Uygulama Kursu  
**Ünitenin Adı** : Sinop – Ayancık Göynek Yakaları Üzerine Uygulanan El İşlemelerini Turistik Eşyaya Uygulama  
**Süre** : 8 Ders Saati  
**Öğretmenler** : H. Ayla ŞENTÜRK  
 Güner GEZİCİ  
 Özen ERDURAN

**HEDEFLER****Psikomotor Hedefler**

**Hedef 1:** Sinop – Ayancık Göynek Yakaları el işlemlerini turistik eşyaya uygulamak üzere belirlenen tasarıma uygun malzemeleri hazırlayabilme.

Hedef Davranışlar:

1. Belirlenen ürüne ve işleme tekniğine uygun el dokuması kumaş seçme.
2. Seçilen kumaşı ürüne uygun ölçüde sağlama.
3. Kumaş kalınlığına göre iplik numarasını belirleme.
4. Belirlenen renklerde yetecek ölçüde sağlamlık kontrolü yaparak iplik sağlama.

**Hedef 2:** Kumaşı işlemeye hazırlayabilme.

Hedef Davranışlar:

1. Kumaşı cinsine göre gerekiyorsa yıkama.
2. Kumaşı boy iplik doğrultusunda kumaş özelliğine göre ütüleme.
3. Kumaşta varsa dokuma eğriliğini düzeltme.

<p><b>Hedef 3: Kalıbı kumaş üzerine uygulayabilme.</b></p> <p><u>Hedef Davranışlar:</u></p> <ol style="list-style-type: none"> <li>1. Kalıbı en – boy ipliklerine göre ekonomik yerleştirme.</li> <li>2. Gerekli payları ilave ederek etraftan kesilecek yerleri sabunla çizme.</li> <li>3. Çizilen kalıbın üzerinden teğel alma.</li> </ol> <p><b>Hedef 4: İşlenecek kumaşı kasnağa gerebilme.</b></p> <p><u>Hedef Davranışlar:</u></p> <ol style="list-style-type: none"> <li>1. Kasnak bezlerini hazırlama.</li> <li>2. Kasnak bezlerini işlenecek kumaşa dikme.</li> <li>3. İşleme parçasını kasnağa germe.</li> </ol>
<b>İŞLEMLER</b>
<p><b>ARAÇ- GEREÇİ HAZIRLAMA</b></p> <ul style="list-style-type: none"> <li>- Tasarıma uygun malzemeleri hazırlama.</li> <li>- Kumaşı işlemeye hazırlama.</li> <li>- Kalıbı kumaş üzerine uygulama.</li> <li>- İşlenecek kumaşı kasnağa germe</li> </ul>
<b>EĞİTİM DURUMLARI</b>
<b>HAZIRLIK</b>
<ul style="list-style-type: none"> <li>- Ders öncesi sınıf ortamını hazırlama.</li> <li>- Ders sırasında kullanılacak araç – gereçleri hazırlama.</li> <li>- Konu ile ilgili işlem basamaklarını panoya asma..</li> </ul>
<b>İŞLEYİŞ</b>
<ul style="list-style-type: none"> <li>- Yapılacak uygulama ile ilgili açıklamaları yapma.</li> </ul>

**UYGULAMA**

- Kursiyerlerin uygulama sırasında kullanacakları malzemeleri hazırlamalarını söyleme.
- Her bir kursiyerin hazır olup olmadığını kontrol etme.
- Uygulamaya geçmelerini söyleme
- Belirlenen ürüne uygun kumaş ve kumaşa uygun iplik seçiminde dikkat edilecek noktaları açıklama.
- Kalıbı kumaş üzerine yerleştirmede dikkat edilecek noktaları açıklama.
- Kursiyerlerin uygulamalarına tek tek yön verme.

**DEĞERLENDİRME**

- Kursiyerlerin yaptıkları uygulamaları Süreç değerlendirme ölçeğinde ilgili bölüme işleme.
- Hazırlanan araç ve gereçleri tek tek kontrol etme.

**GELECEK DERSE HAZIRLIK**

- Gelecek dersin konusunu söyleme (Kumaş ve iplik seçme, işlemeye hazırlama).
- Gelecek derse getirilecek araç – gereçleri söyleme.

<b>GÜNLÜK DÜZENLEME</b>	
	08 / 01 / 2003
<b>Okulun Adı</b>	: Sinop Anadolu Meslek Lisesi
<b>Kursun Adı</b>	: Sinop – Ayancık Göynek Yakaları Üzerine Uygulanan El İşlemelerini Turistik Eşyaya Uygulama Kursu
<b>Ünitenin Adı</b>	: Sinop – Ayancık Göynek Yakaları Üzerine Uygulanan El İşlemelerini Turistik Eşyaya Uygulama
<b>Süre</b>	: 8 Ders Saati
<b>Öğretmenler</b>	: H. Ayla ŞENTÜRK Güner GEZİCİ Özen ERDURAN
<b>HEDEFLER</b>	
<b>Psikomotor Hedefler</b>	
<b>Hedef 1: İşlemeye uygun desen geçirme tekniğini uygulayabilme.</b>	
<u>Hedef Davranışlar:</u>	
<ol style="list-style-type: none"> <li>1. Deseni kareli kağıda çizme.</li> <li>2. Deseni sayarak kumaşa geçirme.</li> <li>3. Seçilen tekniğe uygun işleme.</li> <li>4. Başlama ve bitirme ipliklerinin görünmemesini sağlama.</li> <li>5. İşlemeyi kasnaktan çıkarma.</li> </ol>	
<b>İŞLEMLER</b>	
Belirlenen teknikleri uygulama.	
<b>EĞİTİM DURUMLARI</b>	
<b>HAZIRLIK</b>	
<ul style="list-style-type: none"> <li>- Ders öncesi sınıf ortamını hazırlama.</li> <li>- Ders sırasında kullanılacak araç – gereçleri hazırlama.</li> </ul>	



- Konu ile ilgili işlem basamaklarını panoya asma..

### **İŞLEYİŞ**

- Yapılacak uygulama ile ilgili açıklamaları yapma.

### **UYGULAMA**

- Kursiyerlerin uygulama sırasında kullanacakları malzemeleri hazırlamalarını söyleme.

- Her bir kursiyerin hazır olup olmadığını kontrol etme.

- Uygulamaya geçmelerini söyleme

- Her bir kursiyerin yaptığı işlemleri kontrol etme.

- Tasarıma uygun işleme yapmalarını sağlama.

### **DEĞERLENDİRME**

- Kursiyerlerin yaptıkları uygulamaları süreç değerlendirme ölçeğinde ilgili bölüme işleme.

- Kursiyerlerin yaptığı işlemleri tek tek kontrol etme.

### **GELECEK DERSE HAZIRLIK**

- Gelecek dersin konusunu söyleme.

- Tamamlanmamış olanların evde tamamlanması.

- Gelecek derse getirilecek araç – gereçleri söyleme.

<b>GÜNLÜK DÜZENLEME</b>	
09 / 01 / 2003	
<b>Okulun Adı</b>	: Sinop Anadolu Meslek Lisesi
<b>Kursun Adı</b>	: Sinop – Ayancık Göynek Yakaları Üzerine Uygulanan El İşlemelerini Turistik Eşyaya Uygulama Kursu
<b>Ünitenin Adı</b>	: Sinop – Ayancık Göynek Yakaları Üzerine Uygulanan El İşlemelerini Turistik Eşyaya Uygulama
<b>Süre</b>	: 8 Ders Saati
<b>Öğretmenler</b>	: H. Ayla ŞENTÜRK Güner GEZİCİ Özen ERDURAN
<b>HEDEFLER</b>	
<b>Psikomotor Hedefler</b>	
<b>Hedef 1:</b> Ürünü niteliğine uygun bitirebilme.	
<u>Hedef Davranışlar:</u>	
<ol style="list-style-type: none"> <li>1. Tasarıma uygun olarak teğelleme.</li> <li>2. Gerekliyse makine çekme yada kenar temizliğini yapma.</li> <li>3. Teğelleri sökme.</li> <li>4. İç temizliğini yapma.</li> <li>5. Gerekli süsleyici unsurları ekleme.</li> <li>6. Gerekliyse ütüleme.</li> </ol>	
<b>İŞLEMLER</b>	
Ürünü niteliğine uygun olarak bitirme.	
<b>EĞİTİM DURUMLARI</b>	
<b>HAZIRLIK</b>	
- Ders öncesi sınıf ortamını hazırlama.	
- Ders sırasında kullanılacak araç – gereçleri hazırlama.	

- Konu ile ilgili işlem basamaklarını panoya asma..
<b>İŞLEYİŞ</b>
- Yapılacak uygulama ile ilgili açıklamaları yapma.
<b>UYGULAMA</b>
- Kursiyerlerin uygulama sırasında kullanacakları malzemeleri hazırlamalarını söyleme. - Her bir kursiyerin hazır olup olmadığını kontrol etme. - Uygulamaya geçmelerini söyleme - Konunun her aşamasında kursiyerleri yönlendirme.
<b>DEĞERLENDİRME</b>
- Kursiyerlerin yaptıkları uygulamaları Süreç değerlendirme ölçeğinde ilgili bölüme işleme. - Bitirilmemiş ürünlerin tek tek değerlendirilmesi.
<b>GELECEK DERSE HAZIRLIK</b>
- Gelecek dersin konusunu söyleme.

<b>GÜNLÜK DÜZENLEME</b>	
10 / 01 / 2003	
<b>Okulun Adı</b>	: Sinop Anadolu Meslek Lisesi
<b>Kursun Adı</b>	: Sinop – Ayancık Göynek Yakaları Üzerine Uygulanan El İşlemelerini Turistik Eşyaya Uygulama Kursu
<b>Ünitenin Adı</b>	: Sinop – Ayancık Göynek Yakaları Üzerine Uygulanan El İşlemelerini Turistik Eşyaya Uygulama
<b>Süre</b>	: 8 Ders Saati
<b>Öğretmenler</b>	: H. Ayla ŞENTÜRK Güner GEZİCİ Özen ERDURAN
<b>HEDEFLER</b>	
<b>Psikomotor Hedefler</b>	
<b>Hedef 1: Maliyetini hesaplayabilme.</b>	
<u>Hedef Davranışlar:</u>	
<ol style="list-style-type: none"> <li>1. Kullanılan malzeme fiyatlarını toplama.</li> <li>2. El emeği için fiyat belirleme.</li> <li>3. Piyasa fiyatlarını kontrol etme.</li> <li>4. Ürünün satış fiyatını belirleme.</li> </ol>	
<b>İŞLEMLER</b>	
Maliyetini hesaplama.	
<b>EĞİTİM DURUMLARI</b>	
<b>HAZIRLIK</b>	
<ul style="list-style-type: none"> <li>- Ders öncesi sınıf ortamını hazırlama.</li> <li>- Ders sırasında kullanılacak araç – gereçleri hazırlama.</li> <li>- Konu ile ilgili işlem basamaklarını panoya asma..</li> </ul>	
<b>İŞLEYİŞ</b>	
- Maliyeti hesaplama ile ilgili bilgi verme.	

- Örnek maliyet hesaplama.
- Kursiyerlerin yaptıkları ürünlerin maliyetlerini hesaplamalarını söyleme.

### **DEĞERLENDİRME**

- Kursiyerlerin yaptıkları uygulamaları Süreç değerlendirme ölçeğinde ilgili bölüme işleme.
- Ürün maliyet hesaplarını kontrol etme.
- Bilgi düzey belirleme testi son - test uygulama.
- Akademik Benlik Kavramı Ölçeği son – test uygulama.
- Ürün değerlendirme ölçeği doğrultusunda ürünleri değerlendirme.

**SÜREÇ DEĞERLENDİRME ÖLÇEĞİ**

DEĞERLENDİRME	SÜREÇ DEĞERLENDİRME ÖLÇEĞİ										Öğretmen Güner GEZİCİ														
	1	2	3	4	5	6	7	8	9	10	11	12	13	14	15	16	17	18	19	20	21	22	23	24	
	Kanava uygulama	Verev hesap içnesi uygulama	Harem suyu uygulama	Dırnak uygulama	Ajur (sökmeye) uygulama	Gaytan uygulama	Sülüğem	İğne oyasi uygulama	El işlemeletri uygulananabıllecck turistik eşyaları belirme	Belirlenen turistik eşyalarđan Ayanck Göyneđ Yakalarına uygulanan el işlemeletri uyarlayabıllecckletri seçme	Seçilen turistik eşya için uygulananacak teknikleri belirme	Belirlenen tekniklerden uygulananacak olanları seçme	Belirlenen ürün için farklı tasarımlar çizme	Çizilen tasarımlar arasından uygun olanı belirleme	Seçilen ürünün kalıbını öğretmen yardımıyla hazırlama	Uygulanacak ürtünde işlemein kullanılacağı yeni belirme	Uygulanacak yere uygun desen belirleme	Belirlenen deseni kullanılmıllacak yere uyarılama	Belirlenen ürtüne ve işleme tekniğine uygun el dokuması kumas seçme	Seçilen kuması ürtüne uygun ölçüde sađlama	Kumas kalınlığına göre ipilik numarasını belirleme	Belirlenen renklerde yeteccck ölçüde sađlamlık kontrolü ipilik sađlama	Kuması işlemeğe hazırlama (Çerckiyorsa yıkama ve utılme)	Kuması varsa dokuma eğrılığını düzeltme	
<b>ÖĞRENCİLER</b>	4	4	4	4	3	4	4	3	4	4	4	3	4	4	4	4	4	4	4	4	4	4	4	4	4
Filiz HASKALP	4	4	4	4	4	4	4	3	4	4	3	4	4	4	4	4	4	3	4	4	4	4	3	4	4
Nesrin GÜNEY	3	3	3	3	3	3	3	2	4	4	4	4	2	4	4	4	4	3	4	4	4	4	3	3	3
Emine KORKAN	4	4	4	4	4	4	4	3	4	4	4	3	4	4	3	4	4	4	3	4	4	4	4	4	4
Güzin CABACI	4	4	4	3	3	4	4	3	4	3	4	4	4	3	4	3	4	3	4	3	3	3	4	4	3
Havva ERGANİ	4	4	4	4	4	4	4	3	4	4	4	4	3	4	4	4	4	4	4	4	4	4	4	4	4
Gülsüm GÜDÜK	4	4	4	4	4	4	4	3	4	4	4	4	3	4	4	4	4	4	4	4	4	4	4	4	4
Sabriye YAVUZ	3	3	3	3	3	3	3	3	3	4	4	4	4	4	3	4	3	3	4	4	3	4	3	4	4
Asiye SARAL	4	4	4	4	4	4	4	3	4	4	4	4	3	4	4	4	4	4	4	4	4	4	4	4	4
Sabriye TOPAL	4	4	4	4	4	4	4	4	4	4	4	4	3	4	4	4	4	4	4	4	4	4	4	4	4
Hadiye ÖZKOCA	4	4	4	4	4	3	4	3	4	4	4	4	4	4	4	4	4	4	4	4	4	4	4	4	4



**SÜREC DEĞERLENDİRME ÖLÇEĞİ**

DEĞERLENDİRME	SÜREC DEĞERLENDİRME ÖLÇEĞİ													Öğretmen											
	1	2	3	4	5	6	7	8	9	10	11	12	13	14	15	16	17	18	19	20	21	22	23	24	
	Çok İyi (4)				İyi (3)				Orta (2)				Az (1)				Hiç (0)				H. Ayla ŞENTÜRK				
Kanava uygulama	4	4	4	4	4	4	4	4	4	4	4	4	4	4	4	4	4	4	4	4	4	4	4	4	4
Verev hesap iğnesi uygulama	4	4	4	4	4	4	4	4	4	4	4	4	4	4	4	4	4	4	4	4	4	4	4	4	4
Harem suyu uygulama	4	4	4	4	4	4	4	4	4	4	4	4	4	4	4	4	4	4	4	4	4	4	4	4	4
Dırtak uygulama	4	4	4	4	4	4	4	4	4	4	4	4	4	4	4	4	4	4	4	4	4	4	4	4	4
Ajur (sökmeye) uygulama	4	4	4	4	4	4	4	4	4	4	4	4	4	4	4	4	4	4	4	4	4	4	4	4	4
Gaytan uygulama	4	4	4	4	4	4	4	4	4	4	4	4	4	4	4	4	4	4	4	4	4	4	4	4	4
Sütlüğem	4	4	4	4	4	4	4	4	4	4	4	4	4	4	4	4	4	4	4	4	4	4	4	4	4
İğne oyası uygulama	4	4	4	4	4	4	4	4	4	4	4	4	4	4	4	4	4	4	4	4	4	4	4	4	4
El işlemleri uygulanabilecek tırtık eşyaları	4	4	4	4	4	4	4	4	4	4	4	4	4	4	4	4	4	4	4	4	4	4	4	4	4
Belirlenen tırtık eşyalarla yapılan el işlemlerini yakalamaya yönelik seçme	4	4	4	4	4	4	4	4	4	4	4	4	4	4	4	4	4	4	4	4	4	4	4	4	4
Seçilen tırtık eşya için uygulanacak teknikleri belirleme	4	4	4	4	4	4	4	4	4	4	4	4	4	4	4	4	4	4	4	4	4	4	4	4	4
Belirlenen tekniklerden uygulanacak olanları seçme	4	4	4	4	4	4	4	4	4	4	4	4	4	4	4	4	4	4	4	4	4	4	4	4	4
Belirlenen ürün için farklı tasarımlar çizme	4	4	4	4	4	4	4	4	4	4	4	4	4	4	4	4	4	4	4	4	4	4	4	4	4
Çizilen tasarımlar arasından uygun olanı belirleme	4	4	4	4	4	4	4	4	4	4	4	4	4	4	4	4	4	4	4	4	4	4	4	4	4
Seçilen ürünün kalıbını öğretmenin yardımıyla hazırlama	4	4	4	4	4	4	4	4	4	4	4	4	4	4	4	4	4	4	4	4	4	4	4	4	4
Uygulanacak üründe işleminin kullanılacağı yeri belirleme	4	4	4	4	4	4	4	4	4	4	4	4	4	4	4	4	4	4	4	4	4	4	4	4	4
Uygulanacak yere uygun desen belirleme	4	4	4	4	4	4	4	4	4	4	4	4	4	4	4	4	4	4	4	4	4	4	4	4	4
Belirlenen deseni kullanılmak üzere ayarlama	4	4	4	4	4	4	4	4	4	4	4	4	4	4	4	4	4	4	4	4	4	4	4	4	4
Belirlenen ürüne ve işleme tekniğine uygun el dokuması kumaş seçme	4	4	4	4	4	4	4	4	4	4	4	4	4	4	4	4	4	4	4	4	4	4	4	4	4
Seçilen kumaşı ürüne uygun ölçüde sağlama	4	4	4	4	4	4	4	4	4	4	4	4	4	4	4	4	4	4	4	4	4	4	4	4	4
Kumaş kalınlığına göre iplik numarasını belirleme	4	4	4	4	4	4	4	4	4	4	4	4	4	4	4	4	4	4	4	4	4	4	4	4	4
Belirlenen renklere göre iplik seçme	4	4	4	4	4	4	4	4	4	4	4	4	4	4	4	4	4	4	4	4	4	4	4	4	4
Kumaş işlemeye hazırlama (Gerekiyorsa yıkama ve ütülendirme)	4	4	4	4	4	4	4	4	4	4	4	4	4	4	4	4	4	4	4	4	4	4	4	4	4
Kumaşta varsa dokuma eğriliğini düzeltme	4	4	4	4	4	4	4	4	4	4	4	4	4	4	4	4	4	4	4	4	4	4	4	4	4





**SÜREC DEĞERLENDİRME ÖLÇEĞİ**

DEĞERLENDİRME	SÜREC DEĞERLENDİRME ÖLÇEĞİ													Öğretmen											
	1	2	3	4	5	6	7	8	9	10	11	12	13	14	15	16	17	18	19	20	21	22	23	24	
	Kanava uygulama	Verev hesap iğnesi uygulama	Harem suyu uygulama	Dırnak uygulama	Ajur (sökmeye) uygulama	Gaytan uygulama	Sütügem	İğne oyası uygulama	El işlemleri uygulanabilecek turistik eşyaları	Belirlenen turistik eşyalardan Ayancık Göynek Yakalarına uygulanan el işlemlerini uyarlayabileceklerini seçme	Seçilen turistik eşya için uygulanacak teknikleri belirleme	Belirlenen tekniklerden uygulanacak olanları seçme	Belirlenen ürün için farklı tasarımlar çizme	Çizilen tasarımlar arasından uygun olanı belirleme	Seçilen ürünün kalıbını öğretmen yardımıyla hazırlama	Uygulanacak üründe işlemin kullanılacağı yeri belirleme	Uygulanacak yere uygun desen belirleme	Belirlenen deseni kullanılacak yere uyarlatma	Belirlenen ürüne ve işleme tekniğine uygun el dokuması kumas seçme	Seçilen kumaşı ürüne uygun ölçüde sağlama	Kumaş kalınlığına göre iplik numarasını belirleme	Belirlenen renklerde yatacak ölçüde sağlamlık kontrolü iplik sağlama	Kumaşı işlemeye hazırlama (Çerçiyorsa yıkama ve ütülme)	Kumaşa varsa dokuma eğriliğini düzeltme	
<b>ÖĞRENCİLER</b>	4	4	4	4	4	4	4	3	4	4	4	4	3	4	4	3	4	4	4	4	4	4	4	4	3
Filiz HASKALP	4	4	4	4	4	4	4	3	4	4	4	4	3	4	4	4	4	4	4	4	4	4	4	4	3
Nesrin GÜNEY	4	4	4	4	4	4	4	3	4	4	4	4	3	4	4	4	4	4	4	4	4	4	4	4	3
Emine KORKAN	4	4	4	4	3	4	4	2	4	3	4	4	3	4	3	4	4	4	4	3	4	3	3	3	3
Güzin CABACI	4	4	4	4	4	4	4	3	4	4	4	4	3	4	4	4	4	4	4	4	4	4	4	4	4
Havva ERGANİ	4	4	4	4	4	4	4	3	3	4	4	4	3	4	3	4	4	4	4	3	4	3	3	3	3
Gülsüm GÜDÜK	4	4	4	4	4	4	4	3	4	4	4	4	4	4	4	4	4	4	4	4	4	4	4	4	4
Sabriye YAVUZ	4	4	4	4	4	4	4	2	3	3	4	4	3	3	3	4	3	3	3	3	4	3	3	3	3
Asiye SARAL	4	4	4	4	4	4	4	3	4	4	4	4	4	4	3	4	4	4	4	4	4	4	4	4	4
Sabriye TOPAL	4	4	4	4	4	4	4	4	4	4	4	4	4	4	4	4	4	4	4	4	4	4	4	4	4
Hadiye ÖZKOCA	4	4	4	4	4	3	4	4	4	4	4	4	4	4	3	4	4	4	4	4	4	4	4	4	4
	Çok İyi (4)													İyi (3)		Orta (2)		Az (1)		Hiç (0)		Öğretmen			
																						Özen ERDURAN			



## ÜRÜN DEĞERLENDİRME ÖLÇEĞİ

<b>DEĞERLENDİRME</b>	<b>DEĞERLENDİRME</b>																
	1	2	3	4	5	6	7	8	9	10	11	12	13	14	15	16	TOPLAM
<b>ÖĞRENCİLER</b>	Oluşturulan turistik eşyanın üretilebilirliği	Turistik eşyanın işlevselliği	Kolay taşınabilir olması	Günümüz yapıtlarına uyulanması	Seçilen malzemenin birbiri ile uyumu	Seçilen renklerin ürün ile uyumu	Seçilen desenin ürün ile uyumu	İşleme yapılan yerin ürüne uyumu	İşlemenin düzgünlüğü	İşlemenin alt temizliği	Ürünün dikilmesi	Süsleyici unsurların kullanımı	Ürünün üstü	Turistik eşyanın verilen sürede bitirilmesi	Ürünün fiyatının piyasa ile uyumu	Turistik eşyanın yöreye has oluşu	
<b>Filiz HASKALP</b>	4	4	4	4	4	3	4	4	4	3	3	2	3	4	4	4	<b>58</b>
<b>Nesrin GÜNEY</b>	3	4	4	4	4	4	4	4	4	2	3	4	3	4	4	4	<b>59</b>
<b>Emine KORKAN</b>	3	3	3	3	4	4	3	4	4	4	3	4	4	3	3	4	<b>56</b>
<b>Güzin CABACI</b>	4	4	4	4	4	4	4	3	4	3	3	4	4	3	4	4	<b>60</b>
<b>Havva ERGANİ</b>	3	4	3	4	4	4	4	4	3	3	3	4	3	4	3	4	<b>57</b>
<b>Gülsüm GÜDÜK</b>	3	4	4	4	4	4	4	4	4	4	4	4	3	4	4	4	<b>62</b>
<b>Sabriye YAVUZ</b>	3	3	4	3	3	4	4	3	3	4	3	4	4	4	4	4	<b>57</b>
<b>Asiye SARAL</b>	4	3	4	4	4	4	4	4	4	4	3	4	4	4	3	4	<b>61</b>
<b>Sabriye TOPAL</b>	4	3	4	4	4	4	3	4	4	4	4	3	4	4	4	4	<b>61</b>
<b>Hadiye ÖZKOCA</b>	4	4	4	3	4	4	4	3	4	3	4	4	3	4	4	4	<b>60</b>
<p>Çok İyi (4)      İyi (3)      Orta (2)      Az (1)      Hiç (0)</p> <p style="text-align: right;">Öğretmen Güner GEZİCİ</p>																	

## ÜRÜN DEĞERLENDİRME ÖLÇEĞİ

<b>DEĞERLENDİRME</b>	<b>DEĞERLENDİRME</b>																
	1	2	3	4	5	6	7	8	9	10	11	12	13	14	15	16	<b>TOPLAM</b>
<b>ÖĞRENCİLER</b>	Oluşturulan turistik eşyanın üretilebilirliği	Turistik eşyanın işlevselliği	Kolay taşınabilir olması	Günümüz yapıtlarına uyulanması	Seçilen malzemenin birbiri ile uyumu	Seçilen renklerin ürün ile uyumu	Seçilen desenin ürün ile uyumu	İşleme yapılan yerin ürüne uyumu	İşlemenin düzgünlüğü	İşlemenin alt temizliği	Ürünün dikilmesi	Süsleyici unsurların kullanımı	Ürünün üttüsü	Turistik eşyanın verilen sürede bitirilmesi	Ürünün fiyatının piyasa ile uyumu	Turistik eşyanın yöreye has oluşu	
<b>Filiz HASKALP</b>	4	4	4	3	4	4	4	4	4	3	3	2	4	4	4	4	<b>59</b>
<b>Nesrin GÜNEY</b>	3	4	4	4	4	4	3	4	3	3	4	4	4	4	4	4	<b>60</b>
<b>Emine KORKAN</b>	3	3	3	3	4	4	3	4	4	4	3	4	4	4	3	4	<b>57</b>
<b>Güzin CABACI</b>	4	4	3	4	4	4	4	3	3	3	3	4	3	4	4	4	<b>58</b>
<b>Havva ERGANİ</b>	3	4	3	4	4	4	4	4	3	2	3	4	4	4	3	4	<b>57</b>
<b>Gülsüm GÜDÜK</b>	4	4	4	4	4	4	4	4	4	4	4	4	4	4	4	4	<b>64</b>
<b>Sabriye YAVUZ</b>	3	3	4	3	3	4	4	3	3	4	3	4	4	3	4	4	<b>56</b>
<b>Asiye SARAL</b>	4	3	4	4	4	4	4	4	4	4	4	4	4	4	4	4	<b>63</b>
<b>Sabriye TOPAL</b>	4	3	4	4	4	4	4	4	4	4	4	3	4	4	4	4	<b>62</b>
<b>Hadiye ÖZKOCA</b>	4	4	4	4	4	4	4	4	4	3	4	3	3	4	4	4	<b>61</b>
<p>Çok İyi (4)      İyi (3)      Orta (2)      Az (1)      Hiç (0)</p> <p style="text-align: right;">Öğretmen H. Ayla ŞENTÜRK</p>																	

## ÜRÜN DEĞERLENDİRME ÖLÇEĞİ

DEĞERLENDİRME	ÖĞRENCİLER																
	1	2	3	4	5	6	7	8	9	10	11	12	13	14	15	16	TOPLAM
	Oluşturulan turistik eşyanın üretilebilirliği	Turistik eşyanın işlevselliği	Kolay taşınabilir olması	Günümüz yapıtlarına uyarlanması	Seçilen malzemenin birbiri ile uyumu	Seçilen renklerin ürün ile uyumu	Seçilen desenin ürün ile uyumu	İşleme yapılan yerin ürüne uyumu	İşlemenin düzgünlüğü	İşlemenin alt temizliği	Ürünün dikilmesi	Süsleyici unsurların kullanımı	Ürünün üstü	Turistik eşyanın verilen sürede bitirilmesi	Ürünün fiyatının piyasa ile uyumu	Turistik eşyanın yöreye has oluşu	
Filiz HASKALP	4	4	4	3	4	4	4	4	4	3	3	3	4	4	4	4	60
Nesrin GÜNEY	4	4	4	4	4	4	3	4	3	3	4	4	4	4	4	4	61
Emine KORKAN	3	3	3	4	4	4	3	4	4	4	3	4	4	4	3	4	58
Güzin CABACI	4	4	3	4	4	4	4	4	4	2	4	4	3	3	4	4	59
Havva ERGANİ	3	3	3	4	4	4	4	4	4	3	4	3	4	4	3	4	58
Gülsüm GÜDÜK	3	4	4	4	4	4	4	4	4	4	4	4	4	4	4	4	63
Sabriye YAVUZ	3	3	4	3	3	4	4	3	3	4	4	3	4	4	4	4	57
Asiye SARAL	4	3	4	4	4	4	4	4	4	4	3	4	4	4	4	4	62
Sabriye TOPAL	4	4	4	4	4	4	4	4	4	4	4	4	4	4	4	4	64
Hadiye ÖZKOCA	3	4	4	4	4	3	4	4	4	3	4	4	3	4	4	4	60
<p>Çok İyi (4)      İyi (3)      Orta (2)      Az (1)      Hiç (0)</p> <p style="text-align: right;">Öğretmen Özen ERDURAN</p>																	

**Süreç Değerlendirme Ölçeği Puanları Aritmetik Ortalaması**

<b>ÖĞRENCİLER</b>	<b>Güner GEZİCİ</b>	<b>H. Ayla ŞENTÜRK</b>	<b>Özen ERDURAN</b>	<b>Aritmetik Ortalama</b>
Filiz HASKALP	175	174	173	<b>174</b>
Nesrin GÜNEY	178	179	177	<b>178</b>
Emine KORKAN	157	155	156	<b>156</b>
Güzin CABACI	176	177	179	<b>177</b>
Havva ERGANİ	162	158	160	<b>160</b>
Gülsüm GÜDÜK	181	180	182	<b>181</b>
Sabriye YAVUZ	156	152	154	<b>154</b>
Asiye SARAL	180	178	181	<b>180</b>
Sabriye TOPAL	182	183	184	<b>183</b>
Hadiye ÖZKOCA	179	181	180	<b>180</b>

**Ürün Değerlendirme Ölçeği Puanları Aritmetik Ortalaması**

<b>ÖĞRENCİLER</b>	<b>Güner GEZİCİ</b>	<b>H. Ayla ŞENTÜRK</b>	<b>Özen ERDURAN</b>	<b>Aritmetik Ortalama</b>
Filiz HASKALP	58	59	60	<b>59</b>
Nesrin GÜNEY	59	60	61	<b>60</b>
Emine KORKAN	56	57	58	<b>57</b>
Güzin CABACI	60	58	59	<b>59</b>
Havva ERGANİ	57	57	58	<b>57</b>
Gülsüm GÜDÜK	62	64	63	<b>63</b>
Sabriye YAVUZ	57	56	57	<b>57</b>
Asiye SARAL	61	63	62	<b>62</b>
Sabriye TOPAL	61	62	64	<b>62</b>
Hadiye ÖZKOCA	60	61	60	<b>60</b>

ÇOKTAN SEÇMELİ (Son – test)

SORULAR	1	2	3	4	5	6	7	8	9	10	11	12	13	14	15	16	17	18	19	20	21	22	23	Toplam
ÖĞRENCİLER																								
Filiz HASKALP	b	c	d	b	a	c	d	d	b	a	c	a	b	c	b	b	b	d	d	a	c	c	a	110
Nesrin GÜNEY	a	c	d	b	d	c	d	d	b	a	c	a	b	c	b	b	b	d	d	a	c	c	a	110
Emine KORKAN	b	c	d	b	d	c	a	d	b	a	c	d	b	c	b	b	b	d	d	a	c	c	a	105
Güzin CABACI	b	c	d	c	d	c	d	d	b	a	c	a	b	c	b	b	b	d	d	a	c	c	a	110
Hayva ERGANİ	b	c	d	b	d	c	d	d	b	a	c	a	b	c	b	b	b	d	d	a	c	a	a	110
Gülşüm GÜDÜK	b	c	d	b	d	c	d	d	b	a	c	a	b	c	b	b	b	d	d	a	c	c	a	115
Sabriye YAVUZ	b	c	d	b	a	c	d	d	b	a	c	a	b	a	b	b	b	d	d	a	c	c	a	105
Asiye SARAL	b	c	d	b	d	c	d	d	b	a	c	a	b	c	b	b	b	d	d	a	c	c	a	115
Sabriye TOPAL	b	c	d	b	d	c	d	d	b	a	c	a	b	c	b	b	b	d	d	a	c	c	a	115
Hadiye ÖZKOCA	b	c	d	b	d	c	d	d	b	a	c	a	b	c	b	b	b	d	d	a	c	c	a	115
	a=1	a=0	a=0	a=0	a=2	a=0	a=1	a=0	a=0	a=10	a=0	a=9	a=0	a=1	a=0	a=0	a=0	a=0	a=0	a=10	a=0	a=1	a=10	
	b=9	b=0	b=0	b=9	b=0	b=0	b=0	b=0	b=10	b=0	b=0	b=0	b=10	b=0	b=10	b=10	b=10	b=0	b=0	b=0	b=0	b=0	b=0	
	c=0	c=10	c=0	c=1	c=0	c=10	c=0	c=0	c=0	c=0	c=10	c=0	c=0	c=9	c=0	c=0	c=0	c=0	c=0	c=0	c=10	c=9	c=0	
	d=0	d=0	d=10	d=0	d=8	d=0	d=9	d=10	d=0	d=0	d=0	d=1	d=0	d=0	d=0	d=0	d=0	d=0	d=10	d=0	d=	d=0	d=0	



SORULAR ÖĞRENCİLER	ESSEY (Son – test)										EŞLEŞTİRMELİ (Son – test)							Toplam Sınav Notu
	24	25	26	27	28	29	30	Toplam	31	32	33	34	35	36	37	Toplam		
Filiz HASKALP	5	3	3	4	4	3	3	25	D	F	G	E	B	C	A	35	170	
Nesrin GÜNEY	5	4	4	4	5	4	3	29	D	F	G	E	B	C	A	35	174	
Emine KORKAN	5	3	2	3	3	3	2	21	D	F	G	H	B	C	A	30	156	
Güzin CABACI	5	4	4	4	4	5	3	29	D	F	G	E	B	C	A	35	174	
Havva ERGANİ	5	3	3	3	4	4	2	24	D	F	G	E	I	C	A	30	164	
Gülsüm GÜDÜK	5	5	5	5	5	4	4	33	D	F	G	E	B	C	A	35	183	
Sabriye YAVUZ	5	4	2	2	3	4	2	22	D	F	G	B	E	C	A	25	152	
Asiye SARAL	5	5	4	4	4	5	4	31	D	F	G	E	B	C	A	35	181	
Sabriye TOPAL	5	5	5	5	5	5	5	35	D	F	G	E	B	C	A	35	185	
Hadiye ÖZKOCA	5	3	4	4	4	4	3	27	D	F	G	E	B	C	A	35	177	

**AKADEMİK BENLİK KAVRAMI ÖLÇEĞİ (Son – test)**

SORULAR	SORULAR								Toplam	
	1	2	3	4	5	6	7	8		
<b>ÖĞRENCİLER</b>										
Filiz HASKALP	5	5	5	4	4	5	5	5	5	38
Nesrin GÜNEY	5	5	5	5	5	4	5	5	5	39
Emine KORKAN	3	4	4	4	4	4	4	4	4	31
Güzin CABACI	4	4	4	3	5	4	4	4	4	32
Havva ERGANİ	4	5	5	4	4	4	4	4	4	34
Gülsüm GÜDÜK	5	5	5	5	5	5	5	5	5	40
Sabriye YAVUZ	3	3	4	4	3	4	3	4	4	28
Asiye SARAL	5	5	5	5	5	5	5	5	5	40
Sabriye TOPAL	5	5	5	5	5	5	5	5	5	40
Hadiye ÖZKOCA	5	5	5	4	4	5	5	5	5	38

#### IV. Sinop Ayancık Göynek Yakaları Üzerindeki El İşlemelerinin Turistik Eşyaya Uygulanmasına İlişkin Öğretim Programının İşe Yararlılık Derecesi

Bu bölümde araştırmamın dördüncü alt problemi, Ayancık göynek yakaları üzerindeki el işlemlerinin turistik eşyaya uygulanmasına ilişkin öğretim programının işe yararlılık derecesi ile ilgili bulgu ve yorumlar yer almaktadır.

##### a) Kursiyerlerin Bilişsel Alan Başarıları

Kursiyerlerin bilgi testi ön test puanları ile öğretim programından sonra yapılan bilgi testi son test puanları arasında anlamlı bir farkın olup olmadığı  $\alpha=0,05$  hata payı ile t testi yapılarak çözümlenmiştir.

**Tablo 1**

**Kursiyerlerin bilgi testi ön test ile bilgi testi son test puanlarının karşılaştırılması ve t testi sonuçları**

Grup	Test	n	$\bar{X}$	s	$ \bar{X} $	S	Standart Hata	t	%95 Güven Limitleri		Serbestlik Derecesi	P
									Alt	Üst		
Deney	Ön Test	10	38,8	17,13	-132,8	10,27	3,24	-40,884	-140,1	-125,5	9	,000
	Son Test	10	171,6	11,18								

Tablo 1'in incelenmesinden anlaşılacağı gibi kursiyerlere uygulanan bilgi testi ön test puanları aritmetik ortalaması 38,8, bilgi testi son test puanları aritmetik ortalaması 171,6 olarak bulunmuştur. Yapılan t-testi sonucuna göre  $p<0,01$

olduğundan bilgi testi ön test ve son test puanları arasında son test puanları lehine anlamlı fark olduğu saptanmıştır.

Bu sonuca göre okulda uygulanan öğretim programı kursiyerlerin bilişsel davranışlarında ilerlemesini sağlamıştır. Öğrenciler eğitim ortamında kendilerine sağlanan ortamla etkileşerek yeni davranışlar kazanmaktadırlar. Bloom'a göre okulda öğrenme belli bir takım ön öğrenmelerle öğrenme-öğretme sürecine katılan öğrencilerin kendileri için hazırlanmış olan öğretme durumu etkinlikler ile etkileşimleri sonucunda oluşmaktadır (Özçelik 1987:143).

#### b) Kursiyerlerin Duyuşsal Alan Başarıları

Kursiyerlere kurs başında uygulanan akademik benlik kavramı ölçeği ön test puanları ile kurs sonunda uygulanan akademik benlik kavramı ölçeği son test puanları arasında anlamlı bir fark olup olmadığı  $\alpha=0,05$  hata payı ile t testi yapılarak çözümlenmiştir.

Tablo 2

**Kursiyerlerin akademik benlik kavramı ölçeği ön test puanları ile akademik benlik kavramı ölçeği son test puanlarının karşılaştırılması ve t testi sonuçları**

Grup	Test	n	X	s	X	S	Standart Hata	T	%95 Güven Limitleri		Serbestlik Derecesi	P
									Alt	Üst		
Deney	Ön Test	10	34,7	4,59	-1,30	4,19	1,32	-,981	-4,29	1,69	9	,352
	Son Test	10	36,0	4,39								

Tablo 2’de görüldüğü gibi kursiyerlere uygulanan akademik benlik kavramı ölçeği ön test puanları aritmetik ortalaması 34,7, akademik benlik kavramı ölçeği son test puanları aritmetik ortalaması 36,0 olarak bulunmuştur. Yapılan t-testi sonucuna göre  $p>0,01$  olduğundan akademik benlik kavramı ölçeği ön test ile akademik benlik kavramı ölçeği son test puanları arasında anlamlı bir fark olmadığı saptandı.

Bloom’un tam öğrenme modeline göre, öğrencinin bilişsel giriş davranışları, duyuşsal giriş özellikleri ve öğretim hizmetinin niteliği öğrencinin öğrenme düzeyini ve öğrenme hızını artırmaktadır. Öğrenmeye yönelik ilgi ve isteğin olumlu tutumun öğrenme düzeyini yükselttiğini gösteren karakter bulunmaktadır (Torshen, 1969; Husen, 1967; Arlin, 1973; Bloom 1976; Senemoğlu, 1997:453). Buna göre kursiyerlerin programa kendi istekleri ile gelmeleri ve başarılı olacaklarına inanmaları olumlu yönde etkilemiştir.

### **c) Bilişsel Alan Son Test Puanları, Akademik Benlik Kavramı Ölçeği Son Test Puanları ve Süreç Değerlendirme Ölçeği Puanları ile Ürün Puanları Arasındaki İlişki**

Bu bölümde, ürün değerlendirme ölçeği puanlarının yordayıcıları olarak ele alınan değişkenlere ilişkin veriler üzerinde yapılan regresyon analizlerinin sonuçları tablo halinde verilmiş ve tablo açıklanmıştır.

Araştırmada ele alınan yordayıcı değişkenlerin adimsal olarak Ürün Değerlendirme Ölçeği puanlarının yordamadaki güçlerini sınamak amacıyla aşamalı regresyon tekniği uygulanmış ve sonuçlar Tablo 3’te gösterilmiştir.

**Tablo 3**

**Ürün Değerlendirme Ölçeği Puanlarının Yordayıcıları Olarak Bilgi Testi Son Test Puanları ve Süreç Değerlendirme Ölçeği Puanları Değişkenlerine İlişkin Aşamalı Regresyon Analizi Sonuçları.**

Yordayıcı Değişken	Ana. Adım	Regresyon Katsayısı	Std. Hata	R	R <sup>2</sup>	F	P
Bilgi Testi Son Test Puanları	1	,202	,023	,952	,906	76,992	,000

Tablo 3'te görüldüğü gibi aşamalı regresyon analizi 'Ürün Değerlendirme Ölçeği Puanları'nı anlamlı düzeyde yordamadığı için 'Akademik Benlik Kavramı Ölçeği Puanları' ve 'Süreç Değerlendirme Ölçeği Puanları' değişkenlerini analize almamış sadece 'Bilgi Testi Son Test Puanları' değişkeni aşamalı regresyon analizi sürecinde işlem görmüştür.

Aşamalı regresyon analizinin birinci adımında incelenen 'Bilgi Testi Son Test Puanları' değişkeninin öğrencilerin ürün değerlendirme ölçeği puanlarını yordamada regresyon katsayısı 0.202 çıkmıştır. 'Bilgi Testi Son Test Puanları' değişkeni öğrencilerin 'Ürün Değerlendirme Ölçeği Puanları'nı anlamlı düzeyde ( $P < .05$ ) yordamaktadır. Diğer değişkenler sabit tutulduğunda, tek başına 'Bilgi Testi Son Test Puanları' değişkeni öğrencilerin ürün puanlarının % 90 kadarını ( $R=0.906$ ) açıklayabildiği görülmektedir.

#### d) Kursiyerlerin Tam Öğrenme Ölçütüne Göre Ulaştıkları Düzey

Bu bölümde kursiyerlerin tam öğrenme ölçütüne hangi düzeyde ulaştıkları ile ilgili bulgu ve yorumlar yer almaktadır.

**Tablo 4**

#### **Kursiyerlerin psikomotor davranış puanlarına göre öğrenme düzeyleri**

<b>Kursiyerin Adı ve Soyadı</b>	<b>Süreç Değerlendirme Ölçeği Puanları Aritmetik Ortalaması</b>	<b>Öğrenme Düzeyi</b>
Filiz HASKALP	174	Tam Öğrenme
Nesrin GÜNEY	178	Tam Öğrenme
Emine KORKAN	156	Yeterli
Güzin CABACI	177	Tam Öğrenme
Havva ERGANİ	160	Yeterli
Gülsüm GÜDÜK	181	Tam Öğrenme
Sabriye YAVUZ	154	Yeterli
Asiye SARAL	180	Tam Öğrenme
Sabriye TOPAL	183	Tam Öğrenme
Hadiye ÖZKOCA	180	Tam Öğrenme

Kursiyerlerin öğretim programı boyunca aldıkları psikomotor davranış puanları tam öğrenme ölçütüne göre; yüzde 45 ve üstü (83-129 puan arası) geçerli öğrenme düzeyi, yüzde 70 ve üstü (130-165 puan arası) yeterli öğrenme düzeyi ve yüzde 90 ve üstü (166-184 puan arası) tam öğrenme düzeyi olarak kabul edilmiştir.

Tablo 4'te psikomotor davranış puanlarına göre kursiyerlerin; % 70'i tam öğrenme düzeyine ve % 30'u yeterli öğrenme düzeyine ulaştıkları görülmektedir.

## **V. Kursiyerlerin Kurs Sonunda Elde Ettikleri Becerilerin Yaşamda Kullanılmasına İlişkin Kursiyer Görüşleri İle İlgili Bulgu ve Yorumlar**

Burada araştırmanın beşinci alt problemi, kursiyerlerin kurs sonunda elde ettikleri becerilerin yaşamda kullanılmasına ilişkin kursiyer görüşleri ile ilgili bulgular yer almaktadır.

Kursiyerlerle tek tek yapılan görüşmede;

1. Sinop Ayancık Göynek Yakaları Üzerindeki El İşlemelerinin Turistik Eşyaya Uygulanmasına İlişkin Öğretim Programı sonunda üretime yönelik çalışmalar yaparak ekonomik gelir elde edilmesi,
2. Sinop ilinde unutulmak üzere olan el işlemlerini öğrenerek gelecek kuşaklara aktarılması,
3. Yöreye has el işlemlerinin turistik eşyaya uygulanarak Sinop ilinin turizm açısından tanıtımının yapılması,
4. Evde boş geçen zamanın üretim yaparak geçirilmesi ve bu işlemlerle aktif hale gelme,
5. Yöreye ait el işlemlerinden yararlanıp, kullanılabilir duruma getirilmesi en sık tekrar eden görüşler olmuştur.



## BÖLÜM IV

### SONUÇ VE ÖNERİLER

Araştırmanın bu bölümünde araştırma bulguları doğrultusunda elde edilen sonuçlar ve öneriler yer almaktadır.

#### Sonuç

Sinop Ayancık Göynek Yakaları üzerine uygulanan el işlemlerinin turistik eşyaya uygulanmasına ilişkin öğretim programı hazırlanması ve uygulanması ile elde edilen sonuçlar;

1. Sinop Ayancık Göynek Yakaları üzerindeki el işlemlerinde kullanılan araç gereçler, renkler, desen özellikleri ve işleme teknikleri alan araştırması yapılarak raporlaştırılmıştır. Buna göre; Ayancık Göynek Yakalarının Oya Yaka, Yüzlü Yaka ve Sökme Yaka olmak üzere üç farklı şekilde, Ayancık Keteni üzerine koton iplik kullanılarak ve kasnak kullanılmadan işlendiği tespit edilmiştir. Kullanılan renkler; Siyah (Gara) ve Bordo (Gurmuзу) temel renkler olup; Sarı, Kırmızı, Turuncu (Altun sarısı), Mavi (Gök), Yeşil, Pembe (Şeftali çiçeği), Mor (Susam göğü) ve Beyazdır (Ak). İşleme teknikleri Kanava, Verev hesap iğnesi, Dırnak, Harem suyu, Ajur (Sökme), Gaytan, Sülüğen ve İğne oyasıdır. Göyneklerin işleminde olduğu gibi dikişide elde yapılmıştır. Temizliğinde ise kül suyu kullanılmıştır.

2. Sinop Ayancık Göynek Yakaları Üzerindeki El İşlemlerinin Turistik Eşyaya Uygulanmasına İlişkin Öğretim Programının Hedefleri ve Hedef Davranışları belirlenmiştir.

3. Sinop Ayancık Göynek Yakaları Üzerindeki El İşlemlerinin Turistik Eşyaya Uygulanmasına İlişkin Öğretim Programının hedefleri ve hedef

davranışlarını kazandırmak üzere düzenlenen eğitim durumları ile ilgili yıllık planlar, ünite planları, bilgi yaprakları ve işlem yaprakları hazırlanmıştır.

4. Kursiyerlerin bilgi testi ön test puanları ile öğretim programından sonra yapılan bilgi testi son test puanları arasında anlamlı bir fark olduğu saptanmıştır.

5. Kursiyerlere kurs başında uygulanan akademik benlik kavramı ölçeği ön test puanları ile kurs sonunda uygulanan akademik benlik kavramı ölçeği son test puanları arasında anlamlı bir fark olmadığı saptanmıştır. Anlamlı bir farkın bulunamaması kursiyerlerin bu programa akademik benlikleri yüksek olarak gelmelerinden kaynaklandığı düşünülmektedir.

6. Bağımsız değişkenler; bilişsel alan son test puanları, akademik benlik kavramı ölçeği son test puanları ve süreç değerlendirme ölçeği puanlarından, bağımlı değişken ürün puanlarını sadece bilişsel alan puanları yordamıştır.

7. Psikomotor davranış puanlarına göre; kursiyerlerin % 70'i tam öğrenme düzeyine, % 30'u yeterli öğrenme düzeyine ulaşmışlardır.

8. Kurs sonunda elde ettikleri becerilerin yaşamda kullanılmasına ilişkin en sık tekrar edilen görüş ekonomik katkı sağladığı ve Sinop ilinde unutulmak üzere olan el işlemlerini öğrenerek gelecek kuşaklara aktarılması olmuştur.

9. Kursiyerler tarafından öğretim programı sonunda turistik eşyalar oluşturulmuştur (Ek 7).

10. Kursiyerler tarafından yapılan turistik eşyalar Sinop Anadolu Meslek Lisesi Döner Sermaye Saymanlığı aracılığı ile pazarlanmıştır (Ek 8).

## Öneriler

Araştırmada elde edilen bulgulara dayalı olarak varılan sonuçlara ve bu konuda yapılacak yeni araştırmalara ilişkin şu öneriler geliştirilmiştir;

- El Sanatları öğretmenlerinin alanları ile ilgili olarak buldukları yörede el işlemlerini araştırarak, program geliştirme uzmanları ile işbirliği yaparak bu bilgileri kullanmalarını sağlanmalıdır,
- El Sanatları öğretmenleri üretim organizasyonu ile ilgili bilgilendirilmeli ve yönlendirilmelidir,
- Üretime yönelik çalışmaların planlı ve nitelikli olarak yürütülebilmesi için okul ortamları teknolojik olarak donatılmalıdır (Reklam, tanıtım ve sipariş alımı amacıyla bilgisayar ve internet bağlantısı),
- Geliştirilip hazırlanan yöresel el sanatlarının öğretim programı Milli Eğitim Bakanlığı tarafından değerlendirilmelidir.

## KAYNAKÇA

- ARLI, Mustafa. (1992). **Türk El Sanatları Atlası Üzerine Yöntem ve Öneriler.** IV. Milletlerarası Türk Halk Kültürü Kongresi Bildirileri, Ankara: HAGEM Yay.168.
- BARIŞTA, Örcün. (1990). **Türk İşleme Sanatı Tarihi.** Ankara: Kültür ve Turizm Bakanlığı Yayınları.
- BARIŞTA, Örcün (1999). **Osmanlı İmparatorluğu Dönemi Türk İşlemeleri.** Ankara: Türk Tarih Kurumu Basımevi.
- BİNBAŞIOĞLU. Cavit. (1983). **Eğitimde Ölçme ve Değerlendirme.** Ankara: Binbaşıoğlu Yayınevi.
- BİLGİN, Sıdıka. (1993). **Türkiye’de Moda Tasarımı Eğitimi Programlarının Değerlendirilmesi ve Japonya-Hiroşima Örneği.** (Yayınlanmamış Yüksek Lisans Tezi), Gazi Üniversitesi, Ankara.
- BLOOM, Benjamin. (1995). **İnsan Nitelikleri ve Okulda Öğrenme.** (Çev: D. Ali Özçelik), İstanbul: Milli Eğitim Basımevi.
- ÇELEBİLİK, Gülüzar. (1996). **Konya İli Antikacılarında Bulunan Hesap İş Ürünleri ve Özellikleri.** (Yayınlanmamış Yüksek Lisans Tezi), Gazi Üniversitesi, Ankara.
- DOĞAN, Hıfzı. (1982). **Analiz ve Program Hazırlama.** Ankara: Ankara Üniversitesi Eğitim Fakültesi Yayınları, No: 81.
- DOĞAN, Hıfzı. (1997). **Eğitimde Program ve Öğretim Tasarımı.** Ankara: Önder Matbaacılık.

- EMİROĞLU, Metin. (1996). **Türk Milli Eğitiminde Sorunlar ve Tedbirler**. Yeni Türkiye: Eğitim Özel Sayısı 7.
- ERDEM, Sabri Haluk. (2001). **Turist Harcamalarının Yöresel Kalkınma Sürecine Ekonomik Etkileri (Alanya Örneği)** (Yayınlanmamış Doktora Tezi), Balıkesir Üniversitesi, Balıkesir.
- ERTÜRK, Selahattin. (1994). **Eğitimde Program Geliştirme**. Ankara: Gazi Büro Kitapevi.
- EŞBERK, Teyfik. (1939). **Türkiye’de Köylü El Sanatlarının Mahiyeti ve Ehemmiyeti**. Ankara: Recep Usuloğlu Matbaası.
- ETİKE, Serap. (2001). **Desen**. Ankara: S.H.Ç.E.K. Basımevi.
- GÖKÇE, Erten. (1993). **Ortaöğretim Kurumlarındaki Okul Yöneticileri ve Öğretmenlerin Program Geliştirme Etkinliklerindeki Görev ve Davranışlarına ilişkin Görüşlerinin Belirlenmesi**. (Yayınlanmamış Yüksek Lisans Tezi), Ankara Üniversitesi, Ankara.
- GÜLDOĞAN, Tuğyan Müfide. (1989). **Beypazarı İlçe Merkezinde Yapılan Tel Kırma İşi**. (Yayınlanmamış Yüksek Lisans Tezi), Gazi Üniversitesi, Ankara.
- KAPTAN, Saim. (1989). **Bilimsel Araştırma ve İstatistik Teknikleri**. Ankara: Tekışık Web Ofset Tesisleri.
- KARASAR, Niyazi. (1999). **Bilimsel Araştırma Yöntemi, Kavramlar – İlkeler – Teknikler**. Ankara: Nobel Yayın Dağıtım Ltd. Şti.
- KINAY, Cahit. (1993). **Sanat Tarihi**. Ankara: Ertem Matbaası.
- KORKUSUZ, Süheyla. (1980). **Nakış**. İstanbul: Milli Eğitim Basımevi.

**KÖKLÜ, Hülya. (1995). Ankara İli Beypazarı İlçesi El İşlemeli Türk İşi Çevrelerden Örnekler. (Yayınlanmamış Yüksek Lisans Tezi), Gazi Üniversitesi, Ankara.**

**KÖKLÜ, Hülya. (2002). El İşlemeleri. İstanbul: YA-PA**

**KÜÇÜKAHMET, Leyla. (1994) Eğitim Programları ve Öğretim. (8. Baskı) Ankara: Gazi Büro Kitapevi**

**KÜÇÜKAHMET, Leyla. (1997). Öğretim İlke ve Yöntemleri. (5. Baskı) Ankara: Gazi Büro Kitapevi.**

**OLALI, Hasan. (1987). Turizm Dersleri. Ankara: T.C. Turizm Bankası A.Ş.**

**ONUK, Taciser. (1988). İğne Oyaları. Ankara: Türkiye İş Bankası Kültür Yayınları.**

**ÖGEL, Bahaeddin. (1971). Türk Kültürünün Gelişme Çağları. İstanbul: Milli Eğitim Basımevi.**

**ÖZÇELİK, Durmuş Ali. (1988). Ölçme ve Değerlendirme. Ankara: ÖSYM Yayınları.**

**ÖZDAMAR, Kazım. (1997). Paket Programlar ile İstatistiksel Veri Analizi I. Eskişehir: Anadolu Üniversitesi Yayınları, No 1001.**

**ÖZTÜRK, İsmail. (1992). Kamu ve Özel kuruluşlarla Orta Öğretimde, Üniversitelerde El Sanatlarına Yaklaşım ve Sorunları Sempozyumu Bildirileri. İzmir: Kültür Bakanlığı Yayınları.**

**SAĞLAM, Ayşe (2002). Meslek Lisesi Kuaförlük Bölümü Saç Bakımı ve Yapımı I Dersinin Değerlendirilmesi ve Yeni Bir Program Model Önerisi. (Yayınlanmamış Yüksek Lisans Tezi), Gazi Üniversitesi, Ankara.**

**SAİN, Bilge. (1995). Türk İşi. Ankara: G.Ü.M.E.F. Yayın No:20**

**SAİN, Bilge. (1971). Türk Nakışları Meslek Analizi. Ankara: M.E.B. Mesleki Teknik Öğretim Müsteşarlığı, Etüt ve Programlama Dairesi Yayınları, No:57.**

**SAN, İnci. (1987). Sanat ve Eğitim. Ankara: Ankara Üni. Basımevi.**

**SENEMOĞLU, Nuray. (1997). Gelişim Öğrenme ve Öğretim (Kuramdan Uygulamaya). Ankara: Ertem Matbaası.**

**SEZGİN, S. İlhan. (2000). Meslekî ve Teknik Eğitimde Program Geliştirme. Ankara: Nobel Yayın Dağıtım (4. Baskı).**

**SİLAH, Serdar. (2001). Turizme Yönelik Geleneksel El Sanatları İşletmeciliği Ve Kültürel Değerleri. (Yayınlanmamış Yüksek Lisans Tezi), Cumhuriyet Üniversitesi, Sivas.**

**SÖNMEZ, Veysel. (1986). Öğretmen El Kitabı. Ankara: Olgaç Matbaası.**

**ŞAHİN, Fazilet. (2001). Ankara ili Nallıhan İlçesi El İşlemesi Hesap İşi Ürünleri ve Örnekleri. (Yayınlanmamış Yüksek Lisans Tezi), Gazi Üniversitesi, Ankara.**

**TEKİN, Halil. (1977). Eğitimde Ölçme ve Değerlendirme. Ankara: Mars Matbaası.**

**TURGUT, M. Fuat. (1983). Eğitimde Hedef Davranış Analizi ve Hedefe Uygun Soru Yazma Teknikleri. Ankara: MEB Fen Öğretimini Geliştirme Bilimsel Komisyonu Raporu Döküm No:6.**

- ULUSOY, Ayten. (1988). **Mesleki ve Teknik Orta Öğretimde Öğrencilerin Meslek Alanına İlişkin Davranışlara Ulaşma Derecelerinin Tespiti ve Değerlendirilmesi.** Ankara Üniversitesi, (Yayınlanmamış Doktora Tezi), Ankara.
- VARIŞ, Fatma. (1994). **Eğitim Bilimlerine Giriş.** Ankara: A.Ü. Eğitim Bilimleri Fakültesi Yayınları, No:176.
- VARIŞ, Fatma. (1996). **Eğitimde Program Geliştirme.** Ankara: Alkım Kitapçılık Yayıncılık.
- YAZÇAYIR, Nevriye. (1995). **Kız Meslek Lisesi Eğitim Programlarının İstihdam Açısından Değerlendirilmesi.** (Yayınlanmamış Yüksek Lisans Tezi), Ankara Üniversitesi, Ankara.
- YETİM, Fatma. (1996). **Ankara İli Merkezinde Piyasada Bulunan İşlemeli Ürünler Üzerinde Bir Araştırma.** (Yayınlanmamış Yüksek Lisans Tezi), Gazi Üniversitesi, Ankara.
- YETİŞ, Aliye. (1994). **Pamukkale Yöresinde Üretilen ve Satılan Turistik El Sanatları Ürünleri Üzerinde Bir Araştırma.** (Yayınlanmamış Yüksek Lisans Tezi), Gazi Üniversitesi, Ankara.
- YÜKSEL, Sedat. (2000). **Milli Eğitim Bakanlığındaki Program Geliştirme Çalışmalarının Değerlendirilmesi.** (Yayınlanmamış Doktora Tezi), Gazi Üniversitesi, Ankara.



**EKLER**

- Ek 1** İzin Dilekçesi
- Ek 2** Ayancık Göynek Yakaları
- Ek 3** Bilgi Testi ve Cevap Anahtarı
- Ek 4** Akademik Benlik Kavramı Ölçeği
- Ek 5** Süreç Değerlendirme Ölçeği
- Ek 6** Ürün Değerlendirme Ölçeği
- Ek 7** Kursta Yapılan Turistik Eşyalar
- Ek 8** Satış Belgeleri



**Ek 1**

**SİNOP ANADOLU MESLEK LİSESİ MÜDÜRLÜĞÜNE,  
SİNOP**

Gazi Üniversitesi, Eğitim Bilimleri Enstitüsü, El Sanatları Ana Bilim Dalı,  
Nakış Eğitimi'nde Yüksek Lisans yapmaktayım.

Tez konum olan 'Sinop Ayancık Göynek Yakaları Üzerine Uygulanan El İşlemlerinin Turistik Eşyaya Uygulanmasına İlişkin Hazırlanan Öğretim Programının Etkililiğinin Saptanması' için 10 kişilik deney grubu, 2 öğretmen ve araştırmacının uygun olan bir nakış atölyesinde çalışmasına izin verilmesini saygılarımla arz ederim.

19.12.2002

H.Ayla ŞENTÜRK

ADRES: Anadolu Meslek Lisesi  
57000/SİNOP

Sayı : 300/1017

Konu: Yüksek Lisans Nedeniyle Okulda Çalışma İzni

Sayın H. Ayla ŞENTÜRK,

İLGİ: 19.12.2002 Tarih ve 300/999 sayılı dilekçeniz.

Yüksek Lisansınız nedeniyle yapacağınız çalışma için okulumuz Nakış Atölyesi uygun görülmüştür.

Bilgilerinize rica ederim.

24.12.2002

Fusun TANER

Anadolu Meslek Lisesi Müdür V.

Ek 2  
SİNOP – AYANCIK GÖYNEK YAKALARINDAN ÖRNEKLER



Fotoğraf No: 22 - Göynek

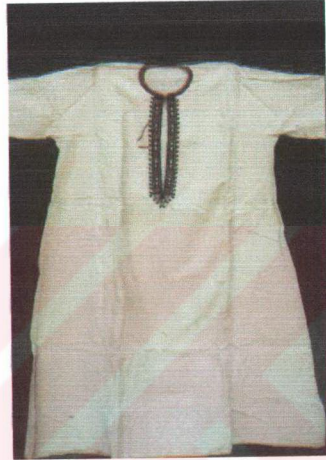

Fotoğraf No: 23 – Göynek



Fotoğraf No: 24 – Göynek Yakası



Fotoğraf No: 25 – Göynek Yakası



Fotoğraf No: 26 – Göynek Yakası



Fotoğraf No: 27 – Göynek Yakası



Fotoğraf No: 28 – Göynek Yakası



Fotoğraf No: 29 – Göynek Yakası



Fotoğraf No: 30 – Göynek Yakası



Fotoğraf No: 31 – Göynek Yakası



Fotoğraf No: 32 – Göynek Yakası



Fotoğraf No: 33 – Göynek Yakası



Fotoğraf No: 34 – Göynek Yakası



Fotoğraf No: 35 – Göynek Yakası

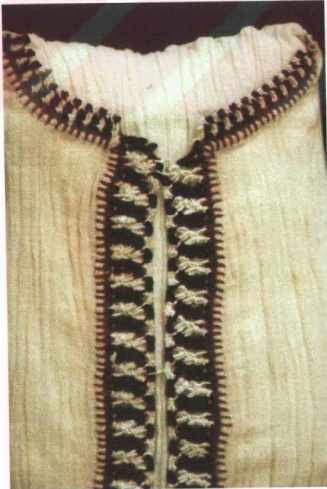

Fotoğraf No: 36 – Göynek Yakası

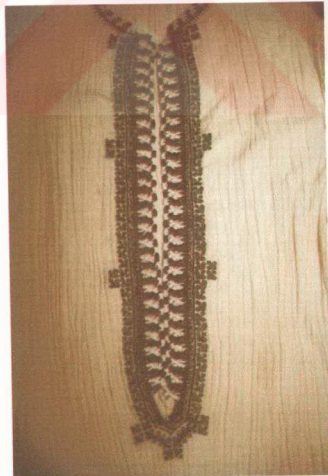

Fotoğraf No: 37 – Göynek Yakası



Fotoğraf No: 38 – Göynek Yakası

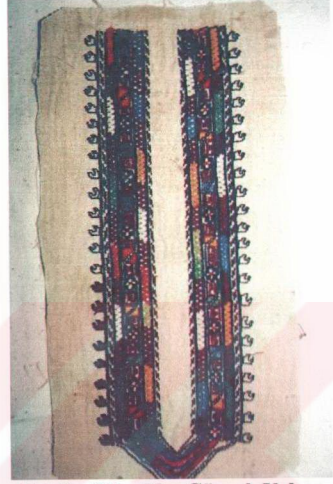

Fotoğraf No: 39 – Göynek Yakası



Fotoğraf No: 40 – Göynek Yakası



Fotoğraf No: 41 – Göynek Yakası



**Ek 3**

Adı Soyadı:

...../...../2003

**GENEL AÇIKLAMA**

Bu test sizin “Sinop – Ayancık Göynek Yakaları Üzerindeki El İşlemelerinin Turistik Eşyaya Uygulanması” kursu ile ilgili bilgilerinizi ölçmek üzere hazırlanmıştır. Test 23 adet çoktan seçmeli, 7 adet essey, 7 adet eşleştirmeli olmak üzere 3 türde 37 sorudan oluşmaktadır. Her tür sorunun başında ilgili açıklamalar bulunmaktadır. Öncelikle bu açıklamaları dikkatlice okumalısınız.

Başarılar dilerim.

**Açıklama:** Aşağıda çoktan seçmeli türde sorular bulunmaktadır. Öncelikle soru kökünü ve seçenekleri dikkatlice okuyunuz. Sizce doğru seçeneğin başındaki harfi daire içine alınız. Her sorunun tek bir doğru cevabı bulunmaktadır. Birden fazla işaretlenen sorular değerlendirme dışı bırakılacaktır.

**SORULAR**

1: Sinop'ta ilk uygarlıklar hangi çağda başlamıştır?

- a) M.Ö. 2000. yıllarında İlk çağda
- b) M.Ö. 4500. yıllarında Erken kalkolitik çağda.
- c) M.Ö. 3500 yıllarında İlk çağda
- d) M.Ö. 500. yıllarında İlk çağda

2: Sinop İlinde bulunan İnce Burun' un özelliği aşağıdakilerden hangisidir?

- a) Piknik alanı olması
- b) Ormanlık olması
- c) Türkiye'nin en kuzey ucu olması
- d) Hiç bir özelliğinin olmaması

3: Aşağıdakilerden hangisi turistin tanımına uymamaktadır?

- a) Sağlık amacıyla seyahat eden
- b) Görmek-eğlenmek amacıyla seyahat eden
- c) İş-toplantı vb. amacıyla seyahat eden
- d) Askerî amaçla sefere giden

4: “Turizm bir kültür taşıyıcısı olarak, insanlar ve insan toplulukları arasındaki kültürel bağları güçlendirmede önem taşır.” cümlesi turizmin hangi açıdan önemini açıklamaktadır?

- a) Ekonomik
- b) Kültürel
- c) Sosyal
- d) Politik

5: Aşağıdakilerden hangisi turist beklentilerine uygun bir durum değildir?

- a) Eğlenmek ve dinlenmek
- b) Yeni yerler görmek ve tanımak
- c) Yabancılık duymamak ve güvenlilik
- d) Konakladığı yerin temiz olmaması

6: Sinop İline gelen bir turist aşağıdakilerden hangisini satın almak istememez?

- a) Sinop kotraları
- b) Ayancık göynek yakaları
- c) Kendi ülkesinde olan bir el sanatı ürünü
- d) El dokuması keten

7: Aşağıdakilerden hangisi turistik eşya yapımında dikkat edilmesi gereken noktalardandır?

- a) Üretilbilir olma
- b) Kullanılabilir olma
- c) Kolay taşınabilir olma
- d) Hepsi

8: Aşağıdakilerden hangisi Sinop ilinde yapılan bir el sanatı değildir?

- a) Kotracılık
- b) Dokumacılık
- c) Bıçakçılık
- d) Gümüş işlemeciliği

9: Ayancık Göynek Yakaları işleniş şekillerine göre aşağıdakilerden hangisinde doğru verilmiştir?

- a) Oya Yaka – Sökme Yaka – Yırtmaçlı Yaka
- b) Sökme Yaka – Oya Yaka – Yüzlü Yaka
- c) Yüzlü Yaka – Yuvarlak Yaka – Oya Yaka
- d) Sökme Yaka – Tığ Oyası – Oya Yaka

10: Ayancık Göynek Yakaları işlemlerinde aşağıdaki iplik türlerinden hangileri kullanılmıştır?

- a) İpek ve koton
- b) İpek ve muline
- c) Koton ve naylon
- d) Naylon ve ip

11: Ayancık Göynek Yakalarında Kanava tekniği ile yapılan Urgan aşağıdakilerden hangi renk ile yapılmaktadır?

- a) Mavi
- b) Bordo
- c) Siyah
- d) Lacivert

12: Ayancık Göynek Yakalarında Harem Suyu aşağıdaki hangi renklerle işlenmektedir?

- a) Birinci sıra siyah- ikinci sıra Bordo.
- b) Birinci sıra Bordo – ikinci sıra Sarı
- c) Birinci sıra Bordo – ikinci sıra Mavi
- d) Birinci sıra Sarı – ikinci sıra Yeşil

13: Aşağıdakilerden hangisi Ayancık Göynek Yakalarında kullanılan desen geçirme tekniğidir?

- a) Çizerek
- b) Bakarak ( Sayarak )
- c) Teğellerek
- d) Hiç biri



19: Aşağıdakilerden hangisi Ayancık Göynek Yakalarının iç kenarını temizlemek amacıyla yapılmaktadır?

- a) Ajur (sökme)                      c) Dırnak  
b) Harem suyu                        d) Gaytan

20: Ayancık Göynek Yakalarında sayarak yapılan iğne teknikleri hangisinde doğru verilmiştir?

- a) Kanava – Verev Hesap İğnesi – Dırnak – Harem Suyu  
b) İğne Oyası – Verev Hesap İğnesi – Kanava – Harem Suyu  
c) Verev Hesap İğnesi – Kanava – Ajur (Sökme) – Harem Suyu  
d) Dırnak – Gaytan – Verev Hesap İğnesi – Sülüğen

21: Ayancık Göynek Yakalarında, dokumanın iplikleri kesilip çekildikten sonra kalan ipliklerin bir alt bir üst sarılmasıyla oluşan teknik aşağıdakilerden hangisidir?

- a) Kanava                                c) Ajur ( Sökme )  
b) Dırnak                                d) Harem suyu

22: Aşağıdaki tekniklerden hangisi Oya Yaka'da kullanılmaz?

- a) Kanava                                c) Ajur (Sökme)  
b) İğne Oyası                            d) Dırnak

23: Aşağıdakilerden hangisinde Yüzlü Yakanın dıştan içe doğru kompozisyon özelliği doğru verilmiştir?

- a) Dırnak – Urgan – Harem Suyu – Urgan – Kanava tekniği ile yapılan Süsleme – Urgan – Harem Suyu – Gaytan  
b) Dırnak – Harem Suyu – Urgan – Kanava tekniği ile yapılmış Süsleme – Urgan – Gaytan  
c) Dırnak – Urgan – Kanava tekniği ile yapılan Süsleme – Gaytan  
d) Dırnak – Urgan – Harem Suyu – Urgan – Kanava tekniği ile yapılmış Süsleme – Gaytan – Urgan



**27: Ayancık Göynek Yakaları işleminde kullanılan araç ve gereçlerin isimlerini yazınız.**

.....

.....

.....

.....

.....

**28: Sökme yakada kullanılan iğne tekniklerini yazınız.**

.....

.....

.....

.....

.....

.....

**29: Yüzlü yakada kullanılan iğne tekniklerini yazınız.**

.....

.....

.....

.....

.....

**30: Oya yakada kullanılan iğne tekniklerini yazınız.**

.....

.....

.....

.....

**Açıklama:** Aşağıda eşleştirmeli türde sorular bulunmaktadır. Birinci bölümde kavramlar ikinci bölümde tanımlar bulunmaktadır. Ok çıkararak eşleştiriniz.

### I. BÖLÜM

31. Nezgep

32. Göynek

33. Don

34. Yiv dikmek

35. Gıyı giylamak

36. Ayancık Keteni

37. Peşkir

### II. BÖLÜM

A. Eskiden havlu yerine kullanılan uzun bir el dokuması, iki kısa kenarı işlemeli.

B. Göyneğin etek ve kol uçlarının ince yuvarlanarak keten ipi ile dikilmesi.

C. Ketenin liflerinin iplik haline getirilerek elde edilen el dokuması.

D. Ayancık yöresinde kadınların baş örtülerinin altına taktıkları bir tür başlık.

E. İki kumaş kenarının yüz yüze getirilerek çırpma dikişi ile dikilmesi.

F. Yakasız uzun kollu gömlek, bir tür içe giyilen çamaşır.

G. Dize yada ayak bileğine kadar uzanan, değişik ağ kesimleri olan içe giyilen bir tür giysi.

H. Kumaşın iplikleri kesilip çekildikten sonra kalan ipliklerin bir alt bir üst sarılmasıyla yapılan iğne tekniği.

I. Kare şeklinde dört köşesinde işleme bulunan el dokuması.



## CEVAP ANAHTARI

## ÇOKTAN SEÇMELİ

1 - b	6 - c	11 - c	16 - b	21 - c
2 - c	7 - d	12 - a	17 - b	22 - c
3 - d	8 - d	13 - b	18 - d	23 - a
4 - b	9 - b	14 - c	19 - d	
5 - d	10 - a	15 - b	20 - a	

## ESSEY

- 24 – Aklıman, Hamsilos Fiyordu, Sankum, Cezaevi, Balatlar Kilisesi, Sinop Kalesi, Pervane Medresesi, Büyük Cami, Seyit Bilal Türbesi.
- 25 – Üretim ile aile ekonomisine katkıda bulunan bireyin aynı zamanda kendine olan güveni de artmaktadır.  
Turistik eşya üretimi önce bireye, sonra aileye ve dolayısıyla ülkeye ekonomik, sosyal ve kültürel açıdan yararlar sağlamaktadır.
- 26 – Yöreye ekonomik katkısının yanında, turizm açısından da tanıtım yapılmaktadır. Yöresel el sanatlarının yok olması önlenmekte, geçmişten günümüze gelen el sanatları geliştirilerek bir sonraki kuşağa aktarılmaktadır.
- 27 – Kullanılan araçlar: İğne, Makas, Kasnak,  
Kullanılan gereçler: İplik, İpliği sayılabilir kumaş.
- 28 – Dırnak, Kanava (Urgan), Ajur (Sökme), Verev Hesap İğnesi, Gaytan, Harem Suyu.
- 29 – Dırnak, Kanava (Urgan), Verev Hesap İğnesi, Gaytan, Harem Suyu.
- 30 – Dırnak, Kanava (Urgan), Verev Hesap İğnesi, İğne Oyası, Harem Suyu.

## EŞLEŞTİRMELİ

31 - D	34 - E	36 - C
32 - F	35 - B	37 - A
33 - G		

**DEĞERLENDİRME :** Her soru 5 puandır.

## Ek 4

## AKADEMİK BENLİK KAVRAMI ÖLÇEĞİ

Sevgili Öğrenciler,

Bu çalışma, kursta kendinizi nasıl hissettiğinizi belirlemek için yapılmaktadır.

Bütün soruları dikkatlice okuyunuz, o soruyla ilgili gerçekten ne hissediyorsanız o seçeneği işaretleyiniz. Vereceğiniz doğru cevaplar, bu çalışmanın gerçekleri yansıtmasını sağlayacaktır.

Çalışmamıza katkı sağladığınız için teşekkür ederim.

## SORULAR

1. Kendinizi, kurstaki başarınız bakımından sınıftaki diğer arkadaşlarınızla karşılaştırdığımızda nasıl görüyorsunuz?

Çok zayıflar arasında	Sınıf ortalamasının altında	Ortada
( )	( )	( )
Ortalamanın üstünde	En iyiler arasında	
( )	( )	

2. Bu kurstaki başarınızı, diğer kurslardaki başarınızla karşılaştırdığımızda durumunuzu nasıl görüyor sunuz?

Çok Zayıf	Zayıf	Ortada	Yüksek	Çok Yüksek
( )	( )	( )	( )	( )

3. Size göre, bu kurstaki başarınız sınıf ortalamasına göre nasıl olacak?

Sınıf ortalamasının çok altında	Ortalamanın altında	Ortada
( )	( )	( )
Ortalamanın üstünde	Ortalamanın çok üstünde	
( )	( )	

4. Bu kurstan, 100 üzerinden aşağıdaki puanlardan hangisi arasında puan alabileceğinizi düşünüyorsunuz?

0-20	20-40	40-60	60-80	80-100
( )	( )	( )	( )	( )

5. Bu kurstan alacağımız puan, sizin için ne derecede önemlidir?

Hiç önemli değil	Az önemli	Orta derecede önemli
( )	( )	( )
	Önemli	Çok önemli
	( )	( )

6. Bu kurstan alacağımızı sandığımız puandan daha düşük bir puan alırsanız kendinizi nasıl hissedersiniz?

Hiç rahatsız olmam	Biraz rahatsız olurum	Rahatsız olurum
( )	( )	( )
Kendimi kötü hissedirim	Çok kötü hissedirim	
( )	( )	

7. Bu kursta öğrendiklerinizin daha sonra öğreneceklerinize yardım edeceğine inanıyor musunuz?

Hiç inanmıyorum	Biraz inanıyorum	Orta derecede inanıyorum
( )	( )	( )
	İnanıyorum	Çok inanıyorum
	( )	( )

8. Bu kursta çok önemli şeyler öğrendiğinize inanıyor musunuz?

Hiç inanmıyorum	Biraz inanıyorum	Orta derecede inanıyorum
( )	( )	( )
	İnanıyorum	Çok inanıyorum
	( )	( )

## Ek 5

## SÜREÇ DEĞERLENDİRME ÖLÇEĞİ

Öğrencinin Adı Soyadı:..... / ... / 2002						
No	İŞLEMLER	Çok İyi	İyi	Orta	Az	Hiç
1	Kanava uygulama					
2	Verev hesap iğnesi uygulama					
3	Harem suyu uygulama					
4	Dırnak uygulama					
5	Ajur (Sökme) uygulama					
6	Gaytan uygulama					
7	Sülügen uygulama					
8	İğne oyası uygulama					
9	El işlemleri uygulanabilecek turistik eşyaları belirleme					
10	Belirlenen turistik eşyalardan Ayancık Göynek Yakalarına uygulanan el işlemlerini uyarlayabileceklerini seçme					
11	Seçilen turistik eşya için uygulanacak teknikleri belirleme					
12	Belirlenen tekniklerden uygulanacak olanları seçme					
13	Belirlenen ürün için farklı tasarımlar çizme					
14	Çizilen tasarımlar arasından uygun olanı belirleme					
15	Seçilen ürünün kalıbını öğretmen yardımı ile hazırlama					
16	Uygulanacak üründe işlemin kullanılacağı yeri belirleme					
17	Uygulanacak yere uygun desen belirleme					
18	Belirlenen deseni kullanılacak yere uyarlama					

19	Belirlenen ürüne ve işleme tekniğine uygun el dokuması kumaş seçme					
20	Seçilen kumaşı ürüne uygun ölçüde sağlama					
21	Kumaş kalınlığına göre iplik numarasını belirleme					
22	Belirlenen renklerde yetecek ölçüde sağlamlık kontrolü yaparak iplik sağlama					
23	Kumaşı işlemeye Hazırlama (Gerekliyorsa Yıkama ve Ütüleme)					
24	Kumaşta varsa dokuma eğriliğini düzeltme					
25	Kalıbı en-boy ipliklerine göre ekonomik yerleştirme					
26	Gerekli payları ilave ederek etrafından kesilecek yerleri sabunla çizme					
27	Çizilen kalıbın üzerinden teğel alma					
28	Kasnak bezlerini hazırlama					
29	Kasnak bezlerini işlenecek kumaşa dikme					
30	İşleme Parçasını Kasnağa Germe					
31	Deseni kareli kağıda çizme					
32	Deseni sayarak kumaşa geçirme					
33	Seçilen tekniğe uygun işleme					
34	İşleme yapılan iplikleri çok çekmeme-gevşek bırakmama					
35	Başlama ve bitirme ipliklerinin görünmemesini sağlama					
36	İşlemeyi kasnaktan çıkarma					
37	Tasarıma uygun olarak teğelleme					
38	Gerekliyorsa makine çekme yada kenar temizliğini yapma					
39	Teğelleri sökme					
40	İç temizliğini yapma					
41	Gerekli süsleyici unsurları ekleme					
42	Gerekliyorsa ütüleme					
43	Kullandığı malzeme fiyatlarını toplama					
44	El emeği için fiyat belirleme					
45	Piyasa fiyatlarını kontrol etme					
46	Ürünün satış fiyatını belirleme					
<b>TOPLAM</b>						
	Çok İyi (4)	İyi (3)	Orta (2)	Az (1)	Hiç (0)	

## Ek 6

## ÜRÜN DEĞERLENDİRME ÖLÇEĞİ

Öğrencinin

... / ... / 2002

Adı ve Soyadı: .....

Not	İŞLEMLER	Çok İyi	İyi	Orta	Az	Hiç			
1	Oluşturulan turistik eşyanın üretilebilirliği								
2	Turistik eşyanın işlevselliği								
3	Kolay taşınabilir olması								
4	Günümüz yaptıklarına uyarlanması								
5	Seçilen malzemelerin birbiri ile uyumu								
6	Seçilen renklerin ürün ile uyumu								
7	Seçilen desenin ürün ile uyumu								
8	İşleme yapılan yerin ürüne uyumu								
9	İşlemenin düzgünlüğü								
10	İşlemenin alt temizliği								
11	Ürünün dikilmesi								
12	Süsleyici unsurların kullanımı								
13	Ürünün ütüsü								
14	Turistik eşyanın verilen sürede bitirilmesi								
15	Ürün fiyatının piyasa ile uyumu								
16	Turistik eşyanın yöreye has oluşu								
TOPLAM									
Çok İyi (4)		İyi (3)		Orta (2)		Az (1)		Hiç (0)	

Ek 7  
KURSTA YAPILAN TURİSTİK EŞYALAR

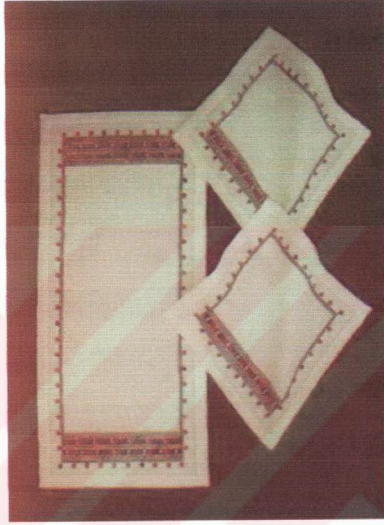

Fotoğraf No: 42 – Üçlü Sehpa Takımı

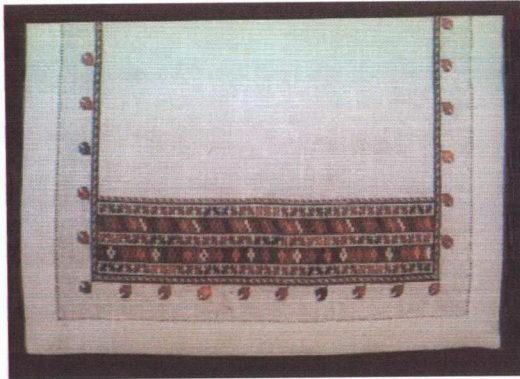

Fotoğraf No: 43 – Üçlü Sehpa Takımı Detay

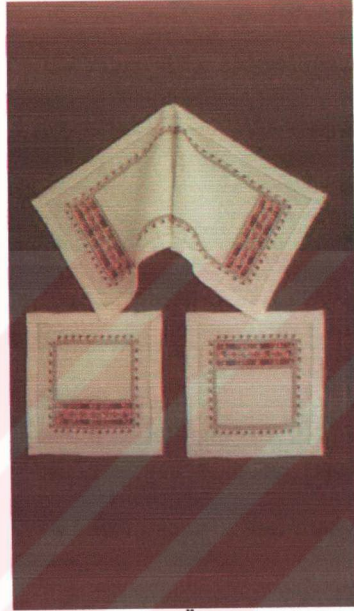

Fotoğraf No: 44 – Üçlü Sehpa Takımı



Fotoğraf No: 45 – Üçlü Sehpa Takımı Detay





Fotoğraf No: 46 - Heybe

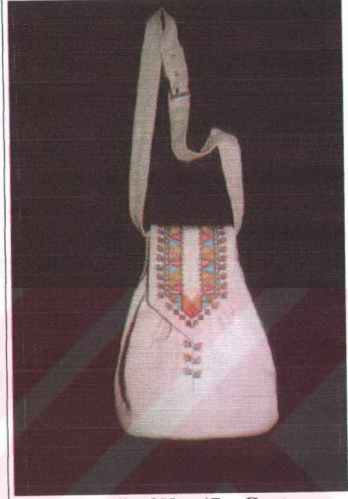

Fotoğraf No: 47 - Çanta

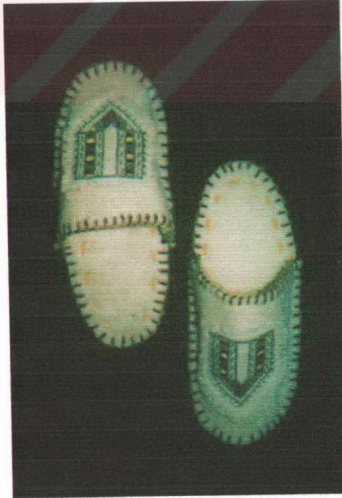

Fotoğraf No: 48 - Keçe Terlik



Fotoğraf No: 49 - Duvar Panosu



Fotoğraf No: 50 - İğnelik

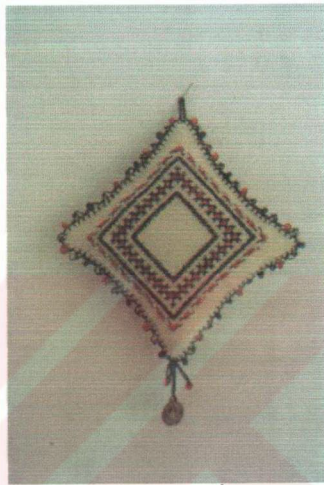

Fotoğraf No: 51 - İğnelik

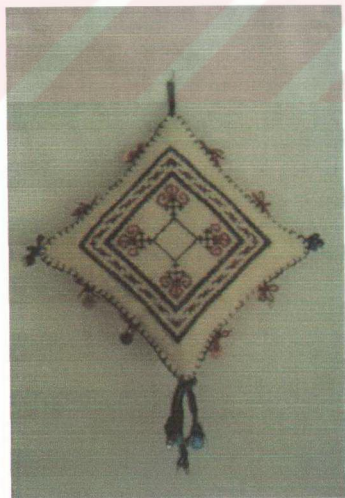

Fotoğraf No: 52 - İğnelik

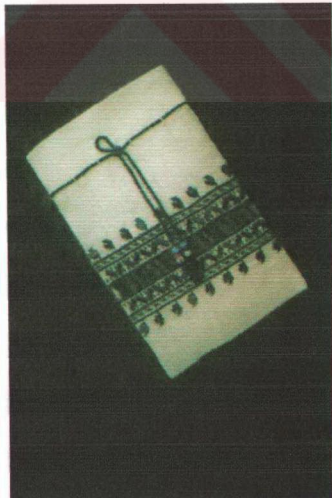

Fotoğraf No: 53 - Para Kesesi

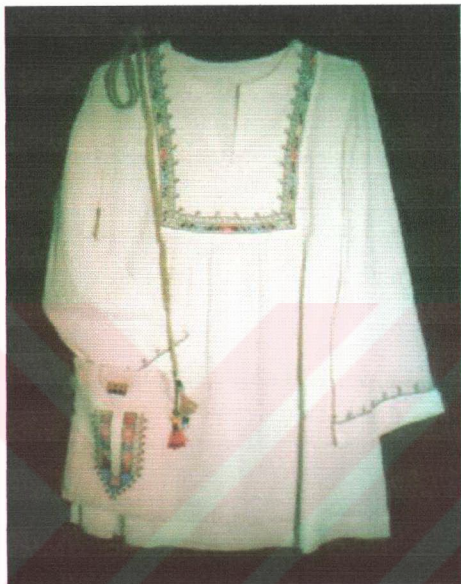

Fotoğraf No: 54 – Göynek

Fotoğraf No: 55 - Göynek

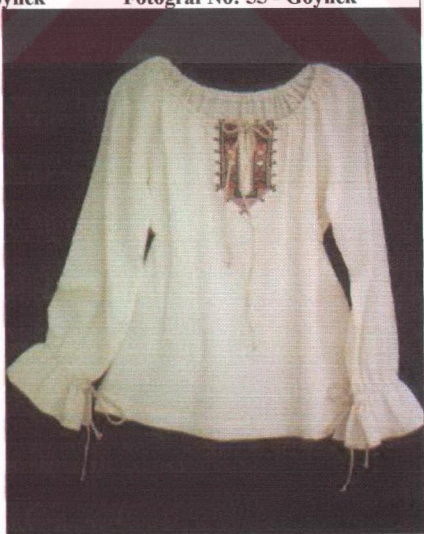

Ek 8

## DÖNER SERMAYE FATURALARI

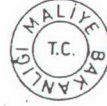
SİNOP ANADOLU KIZ MESLEK LİSESİ MÜDÜRLÜĞÜ  
DÖNER SERMAYE İŞLETMESİ☎ : 261 1529 Okullar Caddesi  
Sinop Vergi Dai. : 771 0007729FATURA  
SERİ : A

№ 16790

İL KODU : 57

MÜŞTERİ ADI : İSER TEKSTİL  
ADRESİ : ANKARA

TARİH : 24/02/2015

VERİ: TAİRESİ/NDUSU : - 0

MAL VE HİZMETİN ÇIKIŞI	B.ÖLÇÜSÜ	MİTARI	BİRİM FİYATI	TUTARI
TAKEDANILIN		50	3,500,000	175,000,000
PEŞE		50	6,000,000	300,000,000
BOYNEK		10	15,000,000	150,000,000
BOYOK BOYNEK		20	18,000,000	360,000,000
VASTİY		15	6,000,000	90,000,000
KDV GRANI ZIB : 195,300,000				
Yalnız: BİRMİLYARİKİYÜZSEKSENİLYONÜÇYÜZBİN TL.dır			TOPLAM İSKONTO TUTARI	1,085,000,000 0
			KDV TUTARI	195,300,000
			GENEL TİTAR	1,280,300,000

Döner Sermayemiz Kurumlar Vergisi ve Damga Vergisinden Muaf olup,V.U.K.Yönetelik hükümlerine de tabi değildir.

Aydın KESKİN  
Sayman

# SINOP ANADOLU KIZ MESLEK LİSESİ MÜDÜRLÜĞÜ

## DÖNER SERMAYE İŞLETMESİ

☎ : 261 15 29 Okullar Caddesi

Sinop Vergi Dai. : 771 000 7729



### FATURA

SERİ : A

№ : 16791

İL KODU : 57

MÜŞTERİ ADI : SANAYİ VE TİCARET ODASI

ADRESİ :

: SİNOP

TARİH :

25/02/2005

VERGİ DAİRESİ/NOŞU : -

MAL VE HİZMETİN CİNSİ	B.ÖLÇÜSÜ	MİKTARI	BİRİM FİYATI	TUTARI
KETEN ÇANTA		1	10,000,000	10,000,000
KEÇE TERLİK		2	10,000,000	20,000,000
SAYNEK		2	20,000,000	60,000,000
KOÇUK KEÇE TERLİK		20	3,000,000	60,000,000
MEYBE		5	10,000,000	50,000,000
BİRLİŞTİRME YASTIK		2	10,000,000	20,000,000
İŞLEME KESE		6	10,000,000	60,000,000
FAND		2	10,000,000	20,000,000
İŞNEDANLIK		8	5,000,000	40,000,000
KDV CRANI 218 :				51,200,000
Yalnızız: DÖRTYÜZBİRMİLYONİKİYÜZBİN TL.dir			TOPLAM	340,000,000
			İSKONTO TUTARI	0
			KDV TUTARI	51,200,000
			GENEL TUTAR	401,200,000

Döner Sermayemiz Kurumlar Vergisi ve Damga Vergisinden Muaf olup, V.U.K. Yönetmelik hükümlerine de tabi değildir.

  
Aydın KESKİN  
Sayman

**OP ANADOLU KIZ MESLEK LİSESİ MÜDÜRLÜĞÜ**

**DÖNER SERMAYE İŞLETMESİ**

☎ 1-261 1529 Okullar Caddesi  
Sinop Vergi Dairesi 771 000 7729

**FATURA**  
SERİ : A  
№ : 16718

MÜKURU : 12/10/2002

MÜSTERİ ADI : İL KÜLTÜR MÜDÜRLÜĞÜ  
ADRESİ : İL KÜLTÜR MÜDÜRLÜĞÜ  
SINOP

VERGİ DAİRESİ/MÜSŞ : 0

M A L V E H İ Z M E T İ N C İ N S İ	B Ö L C Ü S Ü	M İ K T A R I	B E R İ M F İ Y A T I	T U T A R I
ÖDEMİS İPEĞİ KESE	10	100,000	100,000,000	100,000,000
ÖZAL BOYAMA KESE	7	35,000	35,000,000	35,000,000
KETEN NEZGEÇ İSSİ KESİ	4	40,000	40,000,000	100,000,000
YEREL DOKUMA BOYAMA KESE	10	20,000	20,000,000	20,000,000
YAKA	10	110,000	110,000,000	110,000,000
İŞLEME YASTIK	10	120,000	120,000,000	120,000,000
BOYAMA ÖRTÜ (KARE)	10	100,000	100,000,000	100,000,000
BOYAMA 3'LÜ TAKIM	3	150,000	150,000,000	150,000,000
İŞLEME ÖRTÜ	2	200,000	200,000,000	200,000,000
AYAKKABI TORBASİ (BOYAMA)	5	75,000	75,000,000	75,000,000
AYAKKABI TORBASİ (İSL.)	5	20,000	20,000,000	100,000,000
HEYBE BOYAMA	1	12,000	12,000,000	12,000,000
HEÇE HEYBE	4	15,000	15,000,000	60,000,000
HEYBE (İŞLEME)	1	13,000	13,000,000	13,000,000
İŞLEME HEYBE	5	20,000	20,000,000	100,000,000
KEÇE TERLİK	10	10,000	10,000,000	100,000,000
EL DOKUMA GÖYMEK	1	45,000	45,000,000	45,000,000
BOYMEK	4	25,000	25,000,000	100,000,000
PAND	10	10,000	10,000,000	100,000,000
15'NEDANLIK	10	5,000	5,000,000	50,000,000
12'NEDANLIK	10	4,000	4,000,000	40,000,000
ÇANTA	2	55,000	55,000,000	110,000,000
ÇANTA	1	60,000	60,000,000	60,000,000
	10	10,000	10,000,000	100,000,000
KDV BRANI ZIB : 350,000,000				
			TOPLAM	2,000,000,000
			İSKONTO TUTARI	0
Valniz: İKİMİLYARÇİYÖZALTMİSİLYON TL.dir			KDV TUTARI	350,000,000
			GENEL TUTAR	2,350,000,000

Döner Sermayeniz Kurumlar Vergisi ve Damga Vergisinden Muaf olup, V.U.K. Yönetmelik hükümlerine de tabi değildir.

Aydın KESKİN  
Sayman