

TÜRKİYE
BİLİMSEL ve TEKNİK
ARAŞTIRMA KURUMU
KÜTÜPHANESİ

İTHAL İKAMESİNE DAYALI SANAYİLEŞME STRATEJİSİ
ve
TÜRKİYE UYGULAMASI

14 7387

ERHAN YILDIRIM

14 7387

DOKTORA TEZİ
ADANA 1984

14 7387 / 1987

İÇİNDEKİLER

	<u>Sayfa</u>
GİRİŞ.....	1
I. GELİŞMEKTE OLAN ÜLKELER ve SANAYİLEŞME.....	4
A) Kalkınma ve Sanayileşme.....	4
B) Sanayileşme Yöntemleri.....	6
II. İTHAL İKAMESİNE DAYALI SANAYİLEŞME STRATEJİSİ.	12
A) Tanım.....	12
B) İthal İkamesini Ölçme Yöntemleri.....	15
1) İthalatın Arza Oranını Kullanarak Ölçme.	17
2) Sektörel Büyüme Fonksiyonlarından Hareketle Ölçme.....	17
3) Endüstrilerarası Yapının Tümünü Dikkate Alarak Ölçme.....	20
C) İthal İkamesinin Sınıflandırılması.....	24
1) Doğal İthal İkamesi.....	25
a) İktisadi Buhranlar, Savaş, Ambargo gibi Geçici Durumların Yarattığı İthal İkamesi.....	26
b) Gelir Artışının Yarattığı İthal İkamesi.....	30
c) Ödemeler Dengesi Sorunlarının Yarattığı İthal İkamesi.....	32
2) Planlı İthal İkamesi.....	38
III. İTHAL İKAMESİNE DAYALI SANAYİLEŞME STRATEJİSİNDE KULLANILAN DIŞ TİCARET POLİTİKALARI.....	45

	<u>Sayfa</u>
A) Koruyucu Dış Ticaret Politikası ve Korumanın Ölçülmesi.....	49
1) Gümrük Vergileri.....	49
2) Miktar Kısıtlamaları.....	54
3) Korumanın Ölçülmesi.....	56
B) Döviz Kuru Politikası ve Aşırı Değerlendirilmiş Yerli Para.....	64
IV. TÜRKİYE'DE SANAYİLEŞME OLGUSUNUN TARİHSEL GELİŞİMİ.....	74
A) Cumhuriyet Dönemine Devreden Ekonomik Yapı.....	74
B) 1923-1963 Dönemindeki Gelişmeler.....	78
1) 1923-1929 Dönemi.....	78
2) 1930-1950 Dönemi.....	84
3) 1950-1963 Dönemi.....	93
C) 1963-1982 Arası Planlı Dönemdeki Gelişmeler.....	101
V. PLANLI DÖNEMDE UYGULANAN İTHAL İKAMESİNİN ÖLÇÜLMESİ.....	104
A) İthalatın Arza Oranını Kullanarak Ölçme.....	111
B) Sektörel Büyüme Fonksiyonları Yaklaşımı ile Ölçme.....	122
VI. İTHAL İKAMESİNE DAYALI SANAYİLEŞME STRATEJİSİNDE KULLANILAN DIŞ TİCARET POLİTİKALARI.....	140
A) Planlı Dönemde Dış Ticaretteki Gelişmeler...	140
B) Planlarda Öngörülen Koruyucu Dış Ticaret Politikaları ve Korumanın Ölçülmesi.....	146

	<u>Sayfa</u>
1) Kota Uygulamaları.....	149
2) Gümrük Vergileri.....	150
3) Korumanın Ölçülmesi.....	154
4) İhracatta Vergi İadesi.....	159
C) Döviz Kuru Politikası ve Türk Lirasının Aşırı Değerlendirilmesi.....	161
VII. PLANLI DÖNEMDE SANAYİLEŞME STRATEJİSİNİN ÖZELLİKLERİ.....	167
A) Türk Dış Ticaret Rejiminde Aşamalar.....	168
B) Talep Kayması ve Oransal Büyümeden Sapmalar.....	172
C) Sektörlerarası Bağlantılar ve Girdiler Açısından Dışa Bağımlılık.....	177
1) İleri-Geri Bağlantılar.....	177
2) Girdiler Açısından Dışa Bağımlılık.....	182
D) Ölçek Sorunu.....	184
VIII. SONUÇ.....	188

GİRİŞ

Günümüzde geliřmekte olan ülkelerin birçoęu sanayileşme yolu ile yapısal dönüşümü sağlama çabası içinde bulunmaktadır. Bu ülkeler incelendiğinde, kalkınma süreci içinde arzulanan yapısal deęişmeyi sağlayacak kaynak dağılımına yön vermede 1960'lı yıllara kadar ithal ikamesine dayalı sanayileşme stratejisinin önemli bir uygulama alanı bulunduęu görülmektedir.

İthal ikamesi uygulaması statik karşılaştırmalı üstünlükler teorisine ters düřtüęü için bařından beri eleştirilmekte ise de, günümüzde geliřmekte olan ülkelerin karşılaştıkları darboğazların tek nedeni olarak gösterilmekte ve bu ülkelerin bu stratejiden vazgeçerek alternatif olarak ihracata yönelik sanayileşme stratejisini uygulamaları önerilmektedir. Hiç şüphesiz, ithal ikamesine yöneltile eleştirilerin birçoęu önemli sorunlara değinmekte ve sanayileşme süreci içinde dikkate alınması gerekmektedir. Bununla birlikte bu görüşlerde ithal ikamesi tek tip bir uygulama olarak ele alınmakta ve genel olarak eleştirilmektedir. Oysa geliřmekte olan ülkelerde, ithal ikamesi uygulamaları farklı nedenlerle başlamakta ve çeşitli politikalarla uyarılmaktadır.

Günümüzün geliřmiş ve geliřmekte olan ülkeleri incelendiğinde, İngiltere ve Hong Kong dışında tüm ülkelerin sanayileşme süreçlerinin başlangıcında ithal ikamesi

uygulamasına gittikleri görülmektedir. Bu ülkelerden birçoğu günümüzde gelişmiş ülkeler arasında yer aldığına göre, sorun ithal ikamesine dayalı sanayileşme stratejisinin kendisinden çok uygulama biçiminden kaynaklanmaktadır.

Uzun vadede ülkelerin ithal edebilecekleri mal ve hizmet miktarı döviz kazançları ile sınırlı olduğuna göre, ithal ikamesine yönelen ülkelerin ihracat gelirlerini arttırma çabalarını hiçbir zaman aksatmamaları gerekir. Sanayileşmenin başlangıcında birincil mallar ihraç ederken, süreç içinde sanayi malları ihracaatına yönelmeleri zorunlu bir dönemi oluşturmaktadır. İhraç edecekleri sanayi malları kaçınılmaz olarak başlangıç döneminde ithal ikamesi uygulamasına gittikleri sektörlerin ürünü olacaktır. Bu nedenle ithal ikamesinin başlangıcında sektör seçimini, yatırımlarda ölçek sorununu, ileri ve geri bağlantıları, dış ticaret politikalarını doğru yapmak zorundadırlar. Bundan başka, ithal ikamesinin ikinci aşamasında da daha önce ithal ikamesine gittikleri sektörlerin ihracata yöneltilebilmesi ve ikamenin derinleştirilebilmesi için döviz kuru politikasında gerekli uyumu sağlamalı ve etken koruma oranlarını sanayileşme çabalarına uyumlu hale getirmelidirler.

Günümüzde ithal ikamesi ve ihracata yönelik sanayileşme birbirini dışlayan stratejiler olarak sunulmaktadır.

Sanayileşme sürecinin başlangıcında doğru olan bu düşünce, gelişmenin ileri aşamalarında doğruluğunu yitirmekte ve iki strateji birbirini bütünler hale gelmektedir.

Bu çalışmada, ithal ikamesinin sınıflandırılması, ölçülmesi, bu stratejide kullanılan temel iktisat politikalarının açıklanması ve Türkiye'de Planlı dönemde uygulandığı yaygın olarak kabul edilen ithal ikamesine dayalı sanayileşme stratejisinin niteliğini araştırmak temel amaç olarak alınmıştır.

Bu amaca yönelik olarak geliştirilen çalışmanın birinci bölümünde, ithal ikamesine yöneltilen eleştirilerin birçoğunda gelişmekte olan ülkelerin sanayileşmeden vazgeçmeleri önerildiğinden, sanayileşme-kalkınma ilişkisi ve sanayileşme yöntemleri özetlenmiştir. İkinci bölümde ithal ikamesinin tanımı, ölçme yöntemleri ve sınıflandırılması açıklanmış, Üçüncü bölümü ise bu sanayileşme stratejisinde kullanılan dış ticaret politikaları oluşturmuştur. Dördüncü Bölümde Türkiye'de sanayileşme olgusunun tarihsel gelişimi konumuzla ilgili olduğu ölçüler içinde incelenmiştir. Beşinci bölüm Planlı dönemde uygulanan ithal ikamesinin ölçülmesine, Altıncı bölüm ise kullanılan dış ticaret politikalarına ayrılmıştır. Yedinci bölümde ise ithal ikamesinin ölçülmesi ve kullanılan dış politikaların ışığı altında sanayileşme stratejisinin özelliği incelenmeye çalışılmıştır.

I. GELİŞMEKTE OLAN ÜLKELER VE SANAYİLEŞME

A) KALKINMA VE SANAYİLEŞME

II. Dünya savaşından sonra büyüme ve kalkınma teorileri üzerinde giderek artan bir ilgi doğmuş ve büyüme ekonomisi modern ekonomi teorisinin ayrılmaz bir parçası haline gelmiştir. II. Dünya savaşında tahrip olan ülke ekonomilerini yeniden inşa çabaları, daha önce sömürge ve yarı sömürge durumunda olan ülkelerin siyasi bağımsızlıklarını kazanmaları sonucu ekonomik kalkınma sorunlarının ön plana çıkması ve sosyalist ülkelerin kapitalist ülkelerle büyüme yarışına girmeleri büyüme teorilerine başlangıçta pratik bir değer kazandırmıştır (1). Bu koşullar altında "... esas amacı bir taraftan büyüyen bir ekonomideki hasıla, işgücü kullanımı (istihdam) ve sermaye sto- kundaki hareketleri ve bu değişkenler arasındaki karşılıklı ilişkiyi ve diğer taraftan üretim faktörleri arasındaki gelir dağılımlarının gelişimlerini açıklamak" (2) olan soyut ve normatif büyüme modelleri ile "fakir ülkelerdeki halk yığınlarının yaşam standartlarını mümkün olan en hızlı şekilde yükseltmeyi amaçlayan kalkınma" (3) teori-

(1) Amartya Sen (ed). "Introduction", *Growth Economics*, 2nd. Ed. London, Penguin Modern Economic Readings, 1971, s.3.

(2) L.E. Stiglitz, H. Uzawa (ed). "Introduction", *Readings in the Theory of Economic Growth*, MIT Press, 1969, s.3

(3) Paul Streeten "Trade Strategies for Development. Some Themes for the Seventies", P.Streeten (ed.) *Trade Strategies for Development*, London, Macmillan Comp, 1973, s.6.

lerinde, hızlı bir artış ortaya çıkmıştır. Tüm bu gelişmelere karşın, ekonomik kalkınma teorisinde teorik bir bütünlüğe ulaşıldığını söylemek mümkün olamamaktadır. Bunun nedenini konunun çok yönlü bir özellik taşımasında aramak gerekmektedir. Bir iktisatçının dediği gibi ;

"Son yıllarda pek az konu ekonomik kalkınma konusundan fazla tetkik konusu olmuştur. Bütün sosyal bilimler, bu amaçla bir araya getirilmiş ve yepyeni bir literatür doğmuştur. Bu yeni literatürü bir sıraya koyabilmek ve kavrayabilmek için insanın bir filezof olması, geniş bir iktisat bilgisine sahip olması, iyi tarih bilmesi, matematik bilimlerinden anlaması, coğrafya ve antrepolojiyi yan dallar olarak öğrenmesi ve sosyal psikoloji konusunda ileri düzeyde dersler takip etmiş olması gerekir" (4).

Böylesine çok yönlü gayretleri gerektiren bir konuda teorik bütünlüğün sağlanamamış olmasını yadırgamamakla birlikte, kalkınma teorisinde, dünya nüfusunun % 70'den fazlasının yaşadığı buna karşılık dünya üretiminin % 20'nden azını tüketen az gelişmiş ülkelerin (5) fakirlikten kurtulabilmelerinin ancak sanayileşme ile mümkün olabileceği genellikle kabul edilmektedir. Bunun için temel olarak dört neden ileri sürülmektedir :

(4) Vural Savaş, *Kalkınma Ekonomisi*, 3.B., İstanbul, Ar Basım Yayım ve Dağıtım A.Ş. 1982 s.5'den, E.R. Black, *The Diplomacy of Economic Development and other Papers*, New York, 1963, s.3

(5) Kathryn Morton, P. Tulloch, *Trade and Developing Countries*, 2nd. Ed. London, Overseas Development Institution, 1978, s.14.

"1. Gelir seviyesi yükseldikçe artan ve çeşitlenen sanayi ürünü talebini karşılamak ancak sanayileşmekle mümkündür,

2. Ödemeler bilançosu denkliğini sağlamak ve döviz darboğazından kurtulmak ancak sanayileşmekle sağlanabilir,

3. Nüfus artışı ile birlikte önemi gittikçe büyüyen istihdam sorunu ancak sanayileşmekle sağlanır,

4. Ekonomide tüm kaynakların verimini ve etkinliğini arttırmak sanayileşmekle başarılabilir" (6).

Bu nedenlerden de anlaşılacağı üzere kalkınma sanayileşme ile özdeş tutulmaktadır. En genel anlamıyla "Sanayileşme, gücün üretim ve taşımaya uygulanmasıdır. Kişi başına üretim ve tüketim arzulanan modern seviyeye ancak makina yardımıyla yükseltilebilir. Bu anlamda kalkınma, tarımsal kalkınmada dahil olmak üzere sanayileşme demektir" (7).

B) SANAYİLEŞME YÖNTEMLERİ

Ekonomik kalkınmanın sanayileşme ile özdeş tutulması sonucu sanayileşmenin gerekliliği üzerindeki tartışmalar giderek azalmıştır. "İktisadi kalkınma konusunda dikkatler

(6) Vural Savaş, "AET Karşısında Türk Sanayinin Durumu ve Sorunları" Türkiye AET ilişkileri Semineri (Tebliğler, Tartışmalar, Panel) İstanbul, İKV Yayınları no.42, 1977, s.29-64.

(7) P. Streeten "Industrialization in a Unified Development Strategy" Alec Cairncross, Mohinder Puri (ed.) Employment, Income Distribution and Development Strategy, London, The Macmillan Press Ltd., 1976, s.90-106.

iki ana sorun üzerinde yoğunlaşmaktadır. Kalkınma hızını ne belirlemektedir? Büyüme teşvik edici optimal kaynak dağılımı nasıl olmalıdır? Büyüme hızı tahlilleri büyük ölçüde Keynesci araçlar üzerine dayanmış ve çok sayıda aggregate (toplam) büyüme modelleri ortaya çıkmıştır. İkinci sorun ise eski iktisadi sorunları yeniden ortaya çıkarmaktadır. Bununla ilgili tahliller ise klasik ve neoklasik çözümlerden başlamak zorundadır. Ancak son zamanlarda bu iki tartışma türü daha kapsamlı genel denge çerçevesi içinde birleşme eğilimi göstermiştir" (8).

Kalkınma süreci içine girmiş bulunan gelişmekte olan ülkeler, halkın yaşam standardını yükseltirken içinde buldukları ekonomik yapıyı da değiştirmek zorundadırlar. Ulaşılmak istenen ekonomik yapı ve bu yapının nasıl gerçekleşebileceği konusunda kalkınma teorilerinde genelleme yapılabilmesi için iki konunun araştırılması gerekmektedir. Bunlar, gelişmiş ülkelerin iktisadi tarihlerinin incelenmesi ve farklı gelir seviyesinde bulunan ülkelerin ekonomik yapılarının karşılaştırılmasıdır (9).

Kalkınma süreci sonunda ulaşılmak istenen yapı genellikle sanayileşmiş bir ülkenin ekonomik yapısıdır. Bu yapının temel özellikleri ise hiç tartışılmayan belirli

(8) H.B. Chenery, "Comparative Advantage and Development Policy" I. Livingstone, (ed.) *Economic Policy for Development*. Penguin Modern Economic Readings, 1971, s.136-177.

(9) H.B. Chenery, Lance Taylor, "Development Patterns: Among Countries and Over Time", *The Review of Economics and Statistics*, November 1968, Vol.L . no.4, s.391-416.

kriterlerle ölçülmektedir. Bu kriterlerin en önemlileri :

- " 1) Girdi çıktı tablolarında dolu kutu/tamam kutu oranı,
- 2) İlkel ve sınaî girdinin toplam üretime oranı,
- 3) Teknolojik yapı,
- 4) Kendine yeterlilik oranı" (10) olarak sıralanabilir.

Ulaşılmak istenen ekonomik yapının ortak özellikte olmasına karşın, kalkınma sürecinin başlangıcında ülkeler kendi aralarında, kişi başına düşen gelir, eğitim ve teknoloji seviyesi iç piyasanın büyüklüğü, sermaye birikim hızı, sahip olunan doğal kaynaklar, coğrafi konum, döviz girişinin azlığı veya çokluğu, v.b. açılardan önemli farklılıklar göstermektedir. Bu farklılıklar, ülkelerin kalkınma hızının belirlenmesini ve mevcut kaynakların bu büyüme hızını sağlayacak biçimde dağılmasını etkilemektedir. Bunun yanı sıra "Kalkınma stratejilerinin seçimi sadece yapısal özellikler tarafından değil, fakat aynı zamanda hükümetlerin sosyal amaçlara ulaşma ve çeşitli politika araçları kullanmadaki arzuları tarafından da etkilenmektedir" (11). Başlangıçtaki bu ayrılıklara rağmen, yapılan

(10) Vural Savaş, a.g.m.

(11) H.B. Chenery, Moises Syrguin, "Patterns of Development 1950-1970" Oxford University Press, 1975, s.4.

arařtırmalar, kalkınma sürecine giren toplumların belirli bir zaman sonra arz ve talep kořullarında benzer deęişikliklerin ortaya çıktığını göstermektedir. Bu deęişiklikler ülkelerin ortak özelliklerinin artmasına yol açmaktadır. Bu özellikleri etkileyen temel faktörler,

"i) Ortak teknik bilgi,

ii) Benzer insan ihtiyaçları,

iii) İthalat ve ihracat açısından aynı piyasada yer almaları,

iv) Gelir seviyesi artarken sermaye birikiminin artması,

v) Gelir artarken becerinin artması" (12) olarak özetlenebilir.

Bu özellikler kalkınma sürecinin başlangıcında ülkelerin, ekonomik yapılarına ve hükümetlerin kullandıkları politika araçlarına göre farklı çıkış noktasından hareket etmelerine, fakat çok geçmeden belli yapıda birleşmelerine neden olmaktadır. Gelişmiş ve gelişmekte olan ülkelerin ekonomi tarihleri incelendiğinde kalkınma süre-

(12) H.B. Chenery, "Patterns of Industrial Growth" *The American Economic Review*, September, 1960, s.624-653.

cinin 5 aşamadan oluştuğu söylenebilir.* Bunlar; 1) İhracatın büyümenin motoru olduğu aşama 2) İthal ikamesinin yer aldığı aşama 3) Dengesiz büyümenin enflasyona yol açtığı aşama 4) Darboğazların aşılması ile ithal eğiliminin azaldığı aşama 5) Düşük ithal eğilimine rağmen olgun ekonominin büyüme hızı için bir tavanın, ihracatın potansiyel büyüme hızı tarafından belirlendiği aşama. Bunlar tarihsel aşamalar olmayıp, bir aşamanın atlanabileceği veya geri bir aşamaya dönüşüm olabileceği düşünülmelidir. (13).

Sanayileşme yöntemlerinde farklı yaklaşımları ele almadan önce, strateji ile politika arasındaki kavramsal farklılığı belirlemek gerekmektedir. "Strateji sanayileşme amacını gerçekleştirmek için izlenen genel yaklaşımları ifade eder. Politikalar ise bu ana stratejiyi uygulamaya koyan araçlardır. Politikalar ana stratejiden bağımsız olarak düşünülemezler. Bir stratejiye karar verilince aynı zamanda uygulanacak politikaların özellikleri ve kullanım biçimleri de belirlenmiş olur" (14)

* Dış Ticaret Rejimleri ve Kambiyo Kontrol rejimlerinin ekonomik etkileri üzerine NBER patronajında ve Kruger ile Bhagwati'nin koordinatörlüğünde yapılan bir araştırmada kalkınma süreci kullanılan dış ticaret rejimlerine göre yukarıda belirtilenden farklı 5 aşamaya ayrılmıştır. (15)

(13) W. Arthur Lewis "Development Planning, London, George and Unwin Ltd. 1966, s.46.

(14) Tuncer Baran, "Türkiye'nin Sanayileşmesi ve Sanayi Politikaları" Türk Ekonomisinin Dışa Açılma Sorunları, İstanbul, Ekonomik ve Sosyal Etüdler Konferans Heyeti Yayınları, 1979, s.177-178.

(15) A. Krueger, Foreign Trade Regimes and Economic Development, Turkey. NBER, 1974.

Genel olarak kalkınma sürecinin başlangıcında ülkelerin ekonomik yapısı ve içinde buldukları aşama, seçilecek sanayileşme stratejisini belirlemede ise de, daha sonra seçilen sanayileşme stratejisi ve uygulanan iktisat politikaları yukarıda sayılan aşamalardan bazılarınının atlanmasına veya geri bir aşamaya dönülmesine yol açabilmektedir.

Gelişmekte olan ülkelerin başlangıçtaki farklılıklarına rağmen seçecekleri sanayileşme stratejisi almaşıkları sanıldığı kadar fazla değildir. Basite indirgendiğinde yarı sanayileşmiş bir ülke, içe yönelik sanayileşme (ithal ikamesi) dışa yönelik sanayileşme (ihracat ikamesi)* veya her ikisinin de birbirini destekler şekilde kullanıldığı karma sanayileşme stratejisini seçmek zorundadır.

* Dışa dönük sanayileşme, ihracatın öncülük ettiği büyüme (export-led growth) ve ihracat ikamesi (export substitution) stratejisi eş anlamlı olarak kullanılmaktadır.

II. İTHAL İKAMESİNE DAYALI SANAYİLEŞME STRATEJİSİ

A) TANIM

Günümüzde ithal ikamesi kavramı kalkınma teorilerinde yaygın bir şekilde kullanılmakta ve kavrama birçok alması anlamlar yakıştırılmaktadır (16). İthal ikamesi en basit şekliyle yurt dışından ithal edilen bir malın yurt içinde üretilmesi olarak tanımlanabilir (17). Olgun "Bu tanıma göre; i) yurt içinde üretilmekte olan bir malda ithal ikamesi söz konusu olamaz, ii) Tarımsal ürünlerini çeşitlendirmek amacıyla dıştan aldığı ürünleri üretmeye başlayan bir azgelişmiş ekonomi ithal ikamesi yapmamaktadır, iii) Gelişmiş ülkeler için farklı bir tanım gerekmektedir" (18) diyerek tanımın yetersiz olduğunu ileri sürmektedir. Söz konusu eleştiriyi dikkate alarak ithal ikamesini daha önce ülke içi üretimi yetersiz olduğundan veya ülkede üretilmediğinden dışarıdan doğrudan veya dolaylı olarak ithal edilmekte olan mal ve hizmetlerin ülke içinde üretilmeye başlaması ve yurt içi üretimin arttırılması olarak tanımlayabiliriz.

İthal ikamesini grafiksel olarak en basit şekilde klasik iki mallı teorik ticaret modeli üzerinde gösterme-

(16) Padma Desai, "Alternative Measures of Import Substitution" *Oxford Economic Papers*, November 1969, Vol.21. no.3, s.312-324.

(17) Uğur Korum, *Türk İmalat Sanayi ve İthal İkamesi: Bir Değerlendirme*, Ankara, SBF. Yayınları no.408, 1977, s.27.

(18) Hasan Olgun, "Türkiye'de İthal İkamesi Bunalımı ve Dışa Açılma: Eleştiri", *ODTÜ. Gelişme Dergisi*, 1980, Vol.7, no.3-4, s.377-393.

miz mümkündür (19). Şekil 1'de A_1B_1 başlangıç dönemindeki, A_2B_2 ise 2. dönem sonunda büyüme olgusuyla sağa kayan üretim imkanları eğrilerini göstermektedir. Sosyal farksızlık eğrilerinin homothetic olduğu varsayıldığından veri bir uluslararası fiyatta $C_1^* \cdot P_1^* = C_1^a P_1^a = C_2^a P_2^a = C_2^* P_2^*$ ve C_1^a ile C_2^a gibi tüm tüketim noktaları orijinden geçen bir doğru üzerinde bulunurlar. P_1 ve P_2 , veri olan uluslararası fiyat doğruları ile Dönem 1 ve 2'deki üretim imkanları eğrilerinin teget olduğu noktaları göstermektedir. Bunlar üretimin optimal olduğu noktalardır. C_1 ve C_2 de tüketimin optimal olduğu noktalar olup sosyal farksızlık eğrileri ile (şekilde gösterilmemiştir) uluslararası fiyat oranını temsil eden doğrunun teget olduğu noktaları göstermektedir. Diğer yandan P_1^a ve C_1^a noktaları 1. dönemde gerçekten elde edilen üretim ile tüketimi göstermekte ve optimalin altında bulunmaktadır. Şekilde C_1^a nın, C_1 ve C_2 ile aynı doğru üzerinde bulunmasına dikkat edildiğinden dışsal veya içsel değişkenlerde meydana gelecek bir değişikliğin sadece üretimi etkileyeceği fakat tüketimi etkilemeyeceği açıktır. P_2^a ve C_2^a da benzer şekilde tanımlanmış olup, 2. dönemdeki üretim ve tüketimi göstermektedir.

Bu durumda ;

$C_1^a M_1^a$ = Dönem 1'deki Y malı gerçek ithalatını

$C_1^* M_1^*$ = Dönem 1'deki Y malı optimal ithalatını

$C_2^a M_2^a$ = Dönem 2'deki Y malı gerçek ithalatını

$C_2^* M_2^*$ = Dönem 2'deki Y malı optimal ithalatını

$C_1^a S_1^a$ = Dönem 1'deki Y malı gerçek arzını

$C_1^* S_1^*$ = Dönem 1'deki Y malı optimal arzını

$C_2^a S_2^a$ = Dönem 2'deki Y malı gerçek arzını

$C_2^* S_2^*$ = Dönem 2'deki Y malı optimal arzını

göstermektedir.

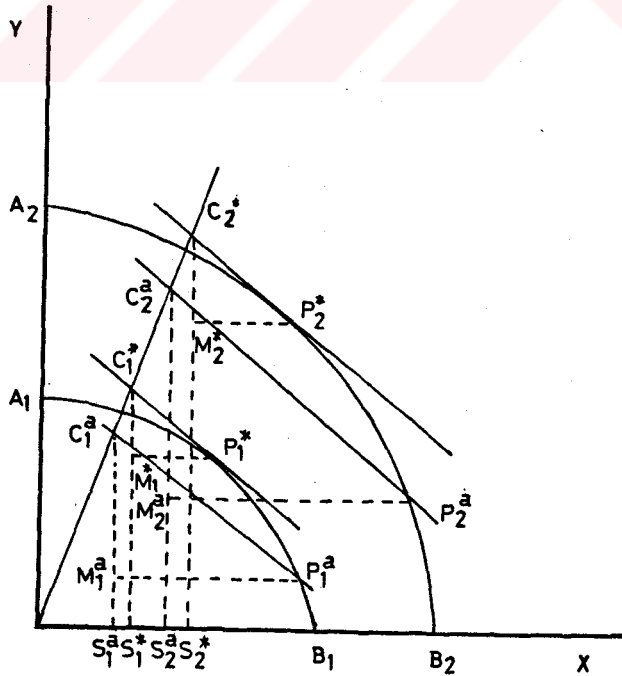

Şekil : 1

Şekil 1'de,

$$\frac{C_1^a M_1^a}{C_1^a S_1^a} \geq \frac{C_2^a M_2^a}{C_2^a S_2^a} \quad \text{gerçek ithal ikamesini}$$

$$\frac{C_1^* M_1^*}{C_1^* S_1^*} \geq \frac{C_2^* M_2^*}{C_2^* S_2^*} \quad \text{optimal ithal ikamesini göstermektedir.}$$

B) İTHAL İKAMESİNİ ÖLÇME YÖNTEMLERİ :

Şekil 1'in incelenmesi sonucu ithal ikamesinin teorik olarak 4 farklı yöntemle ölçülmesinin mümkün olabileceğini söyleyebiliriz. Bu yöntemlerden ilki her iki dönemdeki gerçek durumların karşılaştırılmasını, diğer 3'ü ise optimal politikaların uygulanması halini içermektedir.

Yöntem 1 : Her iki dönemdeki ithalatın toplam arza oranını karşılaştıran bu yöntemde şayet,

$$\frac{C_2^a M_2^a}{C_2^a S_2^a} < \frac{C_1^a M_1^a}{C_1^a S_1^a} \quad \text{ise pozitif ithal ikamesi vardır.}$$

Yöntem 2 : Bu yöntemde incelenen iki dönemde de optimal politikaların uygulandığı varsayılmakta ve bunun sonucu

$$\frac{C_1^* M_1^*}{C_1^* S_1^*} > \frac{C_2^* M_2^*}{C_2^* S_2^*} \quad \text{ise pozitif ithal ikamesi vardır denilmektedir.}$$

Yöntem III: İkinci dönem sonundaki optimal durumla birinci dönemdeki gerçek durumun karşılaştırılması sonucu elde edilen çözümdür. Birinci dönemdeki başlangıç durumu veri olarak, ikinci dönem sonucu ise optimal politikaların uygulanması sonucu hedef olarak alınmaktadır. Bu durumda ;

$$\frac{C_1^a M_1^a}{C_1^a S_1^a} > \frac{C_2^* M_2^*}{C_2^* S_2^*} \quad \text{ise pozitif ithal ikamesi olduğu söylenmektedir.}$$

Yöntem IV : Herhangi bir dönemdeki gerçek durumla, optimal politikaların kullanılması halinde bu dönemde olması gereken durumun karşılaştırılmasını içeren yöntemdir. Bu durumda, incelen dönemdeki toplam ithalatın arza oranı, aynı dönemde optimal politikaların uygulanması sonucu elde edilecek çözümden küçükse, yani

$$\frac{C_1^a M_1^a}{C_1^a S_1^a} < \frac{C_1^* M_1^*}{C_1^* S_1^*} \quad \text{ve} \quad \frac{C_2^a M_2^a}{C_2^a S_2^a} < \frac{C_2^* M_2^*}{C_2^* S_2^*} \quad \text{ise her iki}$$

dönemde de pozitif ithal ikamesi söz konusudur.

Teorik olarak ithal ikamesinin ölçülmesi için 4 farklı yöntem söz konusu olmakla birlikte, istatistiksel hesaplamalarda genellikle 1. yöntemin çeşitli biçimlerinin kullanıldığı görülmektedir. Uygulamada kullanılan yöntemleri 3 grup altında toplayabiliriz.

1) İthalatın arza oranını Kullanarak Ölçme

İthal ikamesini, en basit ölçme yöntemi her sektörde iki dönemdeki dolaysız ithalat arz oranlarının karşılaştırılmasıdır. Herhangi bir i sektörü için 0 ve t dönemlerinde ithalat M_{i0} ve M_{it} , toplam arz S_{i0} ve S_{it} ise

$\frac{M_{it}}{S_{it}} - \frac{M_{i0}}{S_{i0}}$ arasında fark bize i sektöründe incelenen dönem-

deki ithal ikamesi miktarını gösterecektir. İthal ikamesi oransal olarak ifade edildiğinde

$$IS \frac{\frac{M_{it}}{S_{it}} - \frac{M_{i0}}{S_{i0}}}{M_{i0}/S_{i0}} \text{ olacaktır.}$$

2) Sektörel Büyüme Fonksiyonlarından Hareketle Ölçme

Başlangıç yılındaki ithalat oranındaki sapmalardan hareketle ithal ikamesini dolaylı olarak ölçmeye yönelik bu yaklaşım ilk olarak Holis Chenery (20) tarafından kullanılmıştır. Lewis ve Soligo (21), Padma Desai (22) Panchamukki (23) ve diğerleri tarafından adapte edilerek kullanılan bu yöntem ithal ikamesinin ölçülmesinde en yaygın olanıdır.

(20) H. Chenery "Patters of Industrial Growth"

(21) S.A. Lewis, R. Soligo, "Growth and Structural Changes in Pakistan Manufacturing Industry, 1954-1964" *Pakistan Development Review*, Spring 1965.

(22) Padma Desai, a.g.m.

(23) V.A. Panchamukki, *Import Substitution in Relation to Technical Change and Economic Growth*, Bombay University 1966.

Kullanılan simgeler :

S_i = i sektörü toplam arzı

X_i = i sektörü yurtiçi üretimi

M_i = i sektörü ithalatı

E_i = i sektörü ihracatını

D_i = i sektörü nihai yurtiçi talebini (stok birikimi dahil)

W_i = i sektörü ara talebini

$u_i = X_i/S_i$

$\mu_i = M_i/S_i$

$t, 0$ = Dönem sonu yılı ve başlangıç yılını göstermektedir.

Herhangi bir dönemde i sektörü için

$$X_i + M_i = D_i + W_i + E_i$$

$S_i = X_i + M_i$ yazılabilir.

Bu durumda, $X_i = (1 - \mu_i) (D_i + W_i + E_i)$ dir. Diğer bir deyişle i sektörünün yurtiçi üretimi, toplam talebin $(1 - \mu_i)$ kadarını karşılamaktadır.

Eğer ekonomide her sektördeki büyüme eş oranlı olsa idi, p = oransal büyümeyi, $\lambda = (Y_i/Y_0)$ gelirdeki artış oranını göstermek üzere, i sektöründeki büyüme

$$X^p = \lambda X^0 = \lambda (1 - \mu^0) (W^0 + D^0 + E^0) \text{ olacaktır} \quad (1)$$

Oysa ekonomide her sektörün büyümesi farklı oranlarda gerçekleştiğinden, 1 no'lu tanımdan gerçek üretim seviyesinin oransallıktan sapması hali

$$\delta x = (X - X^P) = (1 - \mu^O)(\delta W + \delta D + \delta E) + (\mu^O - \mu^T)Z_t \quad (2)$$

olarak gösterilebilir.

Herbir sektördeki oransız büyüme üç nedenle ortaya çıkabilir.

1) Ara talepteki oransız artışlar $(1 - \mu^O) \delta W$

2) Nihai talepteki oransız artışlar $(1 - \mu^O)(\delta D + \delta E)$

3) İthal ikamesi $IS = (\mu^O - \mu^T) S_t$

İthal ikamesinde meydana gelen artışta kendi içinde 3 gruba ayrılabilir. (2) no'lu denklemdeki son terim aşağıdaki gibi yazılır.

$$(\mu^O - \mu^T)S_t = (\mu^O - \mu^T)S^P + (\mu^O - \mu^T)(\delta D + \delta E) + (\mu^O - \mu^T)\delta W$$

Birinci terim, yalnızca talepte oransal büyüme olmuş olsa idi, bu durumda ortaya çıkabilecek saf ithal ikamesini göstermektedir. Diğer iki terim ise nihai ve ara taleplerde oransal büyümeden sapmalar sonucu oluşan ithal ikamesini göstermektedir. Chenery bunları arz etkisi olarak mütalaa etmekte ve karşılaştırmalı üstünlüklerde bir değişiklik olmaması nedeniyle ithalat oranında da bir değişiklik olmayacağından bu terimler "0" olacaktır demektedir.

3) Endüstriler arası Yapının Tümünü Dikkate Alarak Ölçme

Morley ve Smith (24) ithal ikamesinin ölçülmesinde yaygın bir şekilde kullanılan Chenery'nin yaklaşımını do- laylı ithalatı dikkate almadığı için eleştirmekte ve bu yöntemin sapmalı bir sonuç verdiğini belirtmektedir.

İthal ikamesinin ölçülmesinde kullanılan temel öz- deşlik şu şekildedir.

$$x_i + m_i = f_i + \sum a_{ij} x_j, i = 1 \dots n \quad (3.1)$$

Bu özdeşliği matriks notasyonu ile ifade edersek

x_i = n x 1 sektörel üretim vektörü

m = n x 1 sektörel ithalat vektörü

f = n x 1 sektörel nihai talep vektörü

A = n x n teknik katsayı matriksi

$$a_{ij} = \frac{x_{ij}}{x_j}$$

olmak üzere ;

$$X + m = Ax + f$$

(24) Samuel A. Morley, Gordon, W. Smith. "On the Measurement of Import substitution" *American Economic Review*, September 1970, Vol. LX, no. 4, s.728-736.

Samuel A. Morlay, Gordon W. Smith. "Import Substitution and Foreign Investment in Brazil" *Oxford Economic Papers*, March 1971, Vol. XXIII, no.1, s.121-136.

$$(I-A)x + m = f$$

$$x + [I - A]^{-1} m = [I - A]^{-1} f \text{ olmaktadır.}$$

m^* $= [I - A]^{-1} m$, bize yeniden belirlenen ithalat vektörünü vermektedir. Bu durumda $Z^* = x + m^*$ ise yeniden belirlenen toplam arz vektörü olmaktadır.

Yeniden belirlenen ithalat vektörü m^* , ithalatı brüt üretim temeline dönüştürmekte ve yurtiçi sektörlere gerçek dağılımını sağlamaktadır. Diğer bir deyişle belirli bir nihai talebi karşılamak için gerekli olan dolaylı ve dolaysız ithalatı göstermektedir. Ekonomide toplam bir ithal ikamesi düşünüldüğü takdirde m^* yurtiçinde üretilmesi gerekli (ikame edilecek) mal miktarını göstermektedir.

Morley ve Smith, Chenery yaklaşımında ara talebin analize sokulma biçimine de karşı çıkmaktadırlar.

Chenery'nin yaklaşımını matriks notasyonu ile gösterirsek

$$x_i^t = f_i^t - m_i^t + \sum a_{ij}^t x_j^t \quad i = 1 \dots n \quad (3.2)$$

$$x_i^o = f_i^o - m_i^o + \sum a_{ij}^o x_j^o \quad i = 1 \dots n \quad (3.3)$$

(3.3) no'lu denklemi $\lambda = GNP^t / GNP^o$ ile çarparak (3.2)'den çıkartırsak ve x_i için çözümlersek,

$$x_i^t - \sum a_{ij}^t x_j^t - (\lambda x_i^o - \lambda \sum a_{ij}^o x_j^o) = (f_i^t - \lambda f_i^o) + (\lambda m_i^o - m_i^t) \quad (3.4)$$

Olur. Bunu matriks notasyonu ile gösterirsek,

$$x^t - Ax^t - \lambda(x^o - Ax^o) = (f^t - \lambda f^o) + (\lambda m^o - m^t) \quad (3.5)$$

$$(I-A)(x^t - \lambda x^o) = (f^t - \lambda f^o) + \lambda(m^o - m^t) \quad (3.6)$$

$$x^t - \lambda x^o = [I - A]^{-1} (f^t - \lambda f^o) + (I-A)^{-1}(\lambda m^o - m^t) \quad (3.7)$$

i sektörü için,

$$x_i^t - \lambda x_i^o = \sum r_{ij} (f_j^t - \lambda f_j^o) + \sum r_{ij} (\lambda m_j^o - m_j^t) \quad (3.8)$$

olup, r_{ij} = Leontief tersinin ij 'inci elemanıdır. Eşitliğin sağında yer alan birinci terim nihai talebin gelir esnekliğinin birim esneklikten farklı oluşunun etkisini, ikinci terim ise ithal ikamesi etkisini göstermektedir.

Morley ve Smith $(\lambda m_j^o - m_j^t)$ nin ithal ikamesinin ölçüsü olarak kullanılmasına, bu (m_j/GNP) deki değişikliğin i sektörü üretimi üzerindeki etkileri ile ithal ikamesini eşitlediği için, karşı çıkmaktadırlar. Bu tip değişiklikler hem ithalat oranındaki değişiklikler, hem de j endüstrisinin üretimine olan talebin oransal olmayan şekilde genişlemesinden, yani her ikisinin sonucu olarak ortaya çıkabilir. Bu nedenle, Chenery yaklaşımında hızlı büyüyen sektörlerdeki ithal ikamesinin bir kısmı gelir etkisi olarak görülmekte iken, yavaş büyüyen sektörlerde bunun tersi olmaktadır.

Söz konusu sapmayı asgariye indirgemek için Morley ve Smith yeni bir sabit P_{ij} kullanmakta ve (3.8) no'lu eşitliğe $[\sum_{ij} (\lambda - P_{ij}) m_j^0]$ terimini ekleyip çıkartmaktadır. Bu durumda,

$$x_i^t - \lambda x_i^0 = \sum_{ij} r_{ij} [(f_j^t - P_{ij} m_j^0) - \lambda (f_j^0 - m_j^0)] + \sum_{ij} r_{ij} (P_{ij} m_j^0 - m_j^t) \quad (3.9)$$

$P_{ij}^{(*)}$ ithalatın tahmin edilen değeri olmaktadır, Bu durumda ithal ikamesi gerçek üretim ile ithalatın P_{ij} oranında artması halinde olması gereken üretim arasındaki farktır.

Morley ve Smith kendi ölçme yöntemlerinde

$P_{ij} = \sum_{ij} r_{ij} f_j^t / \sum_{ij} r_{ij} f_j^0 = z_i^{*t} / z_i^{*0}$ olarak almaktadırlar. Bunu (3.9) no'lu denklemde yerine koyarsak,

$$x_i^t - \lambda x_i^0 = (z_i^{*t} - \lambda z_i^{*0}) (1 - m_i^{*0} / z_i^{*0}) + z_i^{*t} (m_i^{*0} / z_i^{*0} - m_i^{*t} / z_i^{*t}) \quad (3.10)$$

olur. Eşitliğin sağındaki birinci terim nihai talepteki oran-sız büyümenin, ikinci terim ise ithal ikamesinin etkisini göstermektedir.

* P_{ij} 'nin x_j 'yi içermesi karıştırılmaktadır. Örneğin $P_{ij} = z_j^t / z_j^0$ olsun. Bu durumda (3.9) no'lu denklemin son terimi $\sum_{ij} r_{ij} [z_j^t (m_j^0 / z_j^0 - m_j^t / z_j^t)]$ olur. Yani Chernery yöntemi ile ithal ikamesinin, ters matriksin uygun sırası ile çarpılmasıdır. Mamafî bu m_j / z_j deki değişiklik etkisini ölçmemektedir. Daha ziyade x_j^t ile m_j 'nin gözlenen z_j ile aynı oranda büyümesi halinde üretimin olması gereken seviyesi arasındaki farkı gösterir. Her ikisi farklı olaydır.

C) İTHAL İKAMESİNİN SINIFLANDIRILMASI

Sanayi döneminde İngiltere ve son zamanlarda Hong Kong hariç günümüzün gelişmiş ve gelişmekte olan ülkelerinin tamamı sanayileşmelerinin başlangıcında ithal ikamesi politikalarıyla yerli üretimi korumuşlardır. (25). Bu ülkeler başlangıçta yüksek bir kalkınma hızını gerçekleştirmişlerse de belli bir süre sonra çeşitli darboğazlarla karşılaşmışlardır. Genellikle, günümüzün gelişmekte olan ülkelerinin 1960 sonrası karşılaştıkları darboğazlar sonucu ithal ikamesi yoğun eleştirilere hedef olmuştur. Sözü edilen eleştiriler gözden geçirildiğinde, özüne, türüne ve uygulanan biçim ve koşullarına bakılmaksızın ithal ikamesinin genel bir biçimde eleştirilip reddedildiği dikkati çekmektedir (26). Oysa kalkınma süreci içinde ithal ikamesi uygulaması farklı nedenlere dayanarak başlatılmakta ve farklı veya benzer politikalar, farklı biçimlerde uygulanarak sürdürülmektedir. Uzun dönemde Chenery'nin (27) de belirttiği gibi sektörlerarası tercih önem kazanmaktadır. Çünkü her dönemdeki büyüme modeli (pattern) daha önce yapılan seçimlere bağlı olmaktadır. Bu nedenle ithal ikame-

(25) Bela Balassa, "Outward Orientation and Exchange Rate Policy in Developing Countries; The Turkish Experience" *The Middle East Journal* (Summer 1983), p.429-447.

(26) Taner Berksoy "Uluslararası Ticaret, İktisadi Kalkınma ve İthal İkamesi" *Toplum ve Bilim*, Bahar 1981, no.13, s.39-66.

(27) H.B. Chenery "Comparative Advantage and Development Policy".

sini ve bunun sonuçlarının doğru bir şekilde değerlendirebilmek için kalkınma sürecinin başından itibaren belirlenen amaçları ve bu amaçlara ulaşmak için kullanılan araçları incelemek gerekmektedir. Bu ise gelişmekte olan ülkelerde uygulanan ithal ikamesini sınıflandırmayı ve her grubun özellikleri ile birlikte kullanılan iktisat politikalarını incelemeyi zorunlu kılmaktadır.

Clark'ın (28) da belirttiği gibi ithal ikamesini genel olarak iki grup altında toplamak mümkündür. Bunlar ekonomik büyüme veya dış etmenler sonucu doğal olarak gelişen ithal ikamesi ve bir ülkenin sahip olduğu üretken güçlerin zorunlu dönüşümü ile büyümeyi hızlandırmak üzere düşünülen politikalar sonucu yaratılan planlı ithal ikamesidir.

1. Doğal İthal İkamesi

Günümüzde ekonomiler üretim ve kullanım yönünden sürekli ilişki içinde bulunan çok sayıda sektörden oluşmaktadır. Her sektördeki üretimi ve kullanımı, sektörlerarası mal ve hizmet akımını etkileyen çok sayıda değişken bulunmaktadır. Doğal ithal ikamesi, gelişme süreci içinde bu değişkenlerde bilinçli bir politika uygulaması sonucu olmadan meydana gelen değişikliklerin yarattığı ithal ika-

(28) P.B. Clark, *Planning Import Substitution*, North Holland Publishing Comp. 1970, s.15.

mesi olarak tanımlanabilir. Bu açıdan bakıldığında kendiliğinden veya bazı koşulların zorlaması sonucu ortaya çıktığından "rastgele ithal ikamesi" (29) olarak da adlandırılabilir.

Doğal ithal ikamesini, Hirshman'ın (30) sınıflandırdığı gibi, nedenlerine göre üç grup altında toplamamız mümkündür. Bunlar, i) İktisadi buhranlar, savaş ve ambargo gibi geçici durumlar sonucu ortaya çıkan ithal ikamesi, ii) İhracata yönelik sanayileşmenin veya gelir artışının yarattığı ithal ikamesi, iii) Ödemeler dengesi sorunlarının yarattığı ithal ikamesidir.

a) İktisadi buhranlar, savaş, ambargo gibi geçici durumlar sonucu ortaya çıkan ithal ikamesi.

Bugünün gelişmekte olan ülkelerinin, sanayileşme çabalarına girmelerinde tarihsel olarak savaşların ve buhranların önemli etkisi olmuştur. İki Dünya Savaşı ve Büyük Buhranın, gelişmiş ve geri kalmış ülkeler arasında örgörülen iş bölümü ile ilgili geleneksel düşüncelerin yıkılmasındaki önemli rolü iyi bilinmektedir (31). Özellikle, Birinci Dünya Savaşı sırasında sanayi malları ithalatı güçleşmiştir. Gelişmiş ülkelerin üretim faktörlerini

(29) *Taner Berksoy, a.g.m.*

(30) *A.O. Hirshman "The Political Economy of Import Substituting Industrialization in Latin America" Quarterly Journal of Economics, 1968. Vol.62, no.1, s. 1-32.*

(31) *a.g.m.*

harp sanayine kaydırmaları sonucu, sanayi malları arzında önemli ölçüde azalma ortaya çıkmış ve ulaşım güçlüğü ile birlikte sanayi malları ithalatının güçleşmesine neden olmuştur. Bu durumdan en çok ilkel maddeler üretimi ve ihracatı ile uğraşan ülkeler zarar görmüştür. Bir yandan, ülke içinde temel birincil madde üretiminin, pazar bulunamaması nedeniyle düşmesine, diğer yandan sanayi mallarının sağlanamamasına ve iç ticaret hadlerinin sanayi malları lehine gelişmesine yol açmıştır. Bu ise ilkel maddeler ihracatı ile uğraşan pek çok ülkenin çeşitli sanayi malları üretecek fabrikaları kurma zorunluluğunu ortaya çıkartmış ve geliştirmekte olan ülkelerin ithal ikamesine yönelmesine neden olmuştur. Savaştan sonra da kurulan fabrikaların üretimlerine devam etmesini sağlamak ve başlıyan sanayileşme hareketini sürdürebilmek için bir dizi koruyucu önlemlerin alınması yoluna gidilmiştir.

Gelişmekte olan ülkelere ithal ikamesine dayalı sanayileşmeyi hızlandıran ikinci büyük olay 1929 buhranıdır. Buhranın başlangıcında, dönemin ekonomik düşüncesine hakim olan görüşün etkisiyle, bütçe dengesinin sağlanması, paranın değerinin korunması, gümrük duvarlarının alçaltılması v.b. konularda uluslararası düzeyde önlemler alınması için çaba harcamış ise de bir sonuç alınamamıştır. Buhranın büyüklüğü her ulusun kendi başının çaresine bakmasını zorunlu kılıyordu. Fransa ve İtalya 1929'da, Avustralya, İspanya, Kanada, Amerika 1930'da Gümrük duvarlarını

yükselttiler. ABD 1930 Martında Smooth-Hawley Kanununu yürürlüğe koyarak buhrana karşı içe dönük bir politika uygulama isteğinde olduğunu belirtiyordu (32). Bu uygulamalar dünya ticaret hacminin hızla daralmasına neden oldu. Aynı dönemde tarımsal ürünlerde büyük bir bolluk olmuştu. 1928-1929 senesi ürünü (buğdayda) kendisinden önceki dört yılın ürün ortalamasını % 17 aşmış bulunuyordu. Bu üretim artışları fiyatları düşürdü (33). Bir yandan gelişmiş ülkelerin gümrük duvarlarını yükseltmeleri, diğer yandan tarımsal ürünlerdeki artış buhranın yaygınlaşmasını daha da hızlandırdı. Daralan dünya ticareti içinde ülkeler dış ticaretlerini "Clearing" sistemi ile sürdürmeye başlamışlardı. Bu ise gelişmekte olan ve tarım ürünlerinde ihtisaslaşmış bulunan ülkelerin dış ticaret hadlerinde önemli bir bozulmaya ve bunun ötesinde istedikleri sanayi ürünlerini sürekli olarak sağlayamamalarına neden oldu. Bu ülkeler de gümrük vergilerini arttırarak farklı kur uygulamaları v.b. politikalarla ithal ikamesine dayalı sanayileşmeyi hızlandırmışlardır*.

* 1929 Buhranının ithal ikamesine dayalı sanayileşmeyi hızlandırması etkisini en iyi şekilde Latin Amerika Ülkeleri üzerinde görmemiz mümkündür. Bu konuda Bknz. George Wythe Industry in Latin Amerika, 2. Baskı, New York 1969, Carlos F. Diaz. Alejandro, "Essays on the Economic History of the Argentine Republic, New Haven 1970, Celso Furtado" The Economic Growth of Brazil, Berkeley, 1963.

(32) İlhan Tekeli, Selim İlkin, 1929 Dünya Buhranında Türkiye'nin İktisadi Politika Arayışları, Ankara, ODTÜ, 1977, s.17'den C.P. Kindleberger, The World in Depression in 1929-1939, London 1973, s.131-135.

(33) a.g.e. s.14.

Yirminci yüzyılın üçüncü önemli olayı İkinci Dünya Savaşı olmuştur. İkinci Dünya Savaşı bu içe dönük sanayileşme şekline daha fazla hız kazandırmış ve savaştan sonra da bu trendi değiştirecek herhangi bir çaba gösterilmemiştir (34). Uzun yıllar süren savaş boyunca ve savaş sonrası dönemde, büyük yıkıma uğramış ülkelerin tekrar eski güçlerini sağlama çabaları gelişmekte olan ülkelerin sanayi malları ihtiyaçlarını sağlamada zorluklarla karşılaşmalarına neden olmuştur. Bağımsızlıklarını daha önce kazanmış ve kalkınma süreci içine girmiş bulunan birçok gelişmekte olan ülkede bazı malların üretimi için gerekli iç piyasa oluşmuştu. İlkel maddeler üreten ülkelerin bir kısmı harp döneminde biriktirmiş oldukları altın ve döviz rezervlerini, sanayileşmeleri yolunda harcamaya hazır durumda idiler. Daralan dünya ticareti içinde ihraç malları alanında ihtisasslaşarak bu alanda riske girmek yerine, gelişen iç piyasaya yönelik sanayi dallarında yatırımlarda bulunmak hem daha az riskli hemde daha kârlı idi. Bu ülkeler ithal ikamesi uygulamalarını daha da yaygınlaştırdılar. Diğer yandan ulusal bağımsızlıklarını yeni kazanan ülkeler, gerek sömürge dönemlerindeki ekonomik ilişkilerin yaratığı sonuçlar nedeniyle, gerekse gelişmekte olan ülkelerin deneyimlerine bakarak ithal ikamesine dayalı bir sanayileşmeye yönelmişlerdir. Bundan başka Keynesci düşüncenin ve

(34) *Kalkınma İçin Yeni Bir Ticaret Politikasına Doğru*, B.M. Ticaret ve Kalkınma Konferansı Genel Sekreteri Raporu, Çev. Erden Öney, Ankara, SBF Yayınları No. 344, 1973, s.26.

gelişmiş ülkelerin (özellikle ABD'nin) bu tip bir sanayileşmeyi özendirdiği de ileri sürülmektedir (35).

b) Gelir Artışının Yarattığı İthal İkamesi

Gelişmekte olan ülkeleri ithal ikamesi uygulamasına iten en önemli nedenlerden biri de ülkede meydana gelen gelir artışları sonucu bazı malların üretimi için ülke içi talebin yeterli seviyeye çıkmasıdır. Hirshman (36) bu tip ithal ikamesi olgusunu ihracatın önderliğinde büyüme (export-led-growth) modelini seçmiş ülkeler için kullanmaktadır. Sanayileşmemiş ve ilkel maddeler üretiminde ihtisaslaşmış bir toplumda dahi ihracatta meydana gelen artışlar sonucu geliri artan toplum iki açıdan ithal ikamesine yönelme durumuna gelmektedir. İhracat kesiminde üretimin gelişmesi bir yandan bu sektörde girdi olarak kullanılan ve öteki endüstriler tarafından üretilen mallara talep yaratırken, diğer yandan çalışanların gelir ve tüketim taleplerinin artmasına neden olacaktır (37). Burada önemli olan sorun gelir artışı ile meydana gelen bu talep kaymasının, bu malların üretimi için yeter koşul olup olmadığıdır.

(35) Çağlar Keyder "Kriz Üzerine Notlar" *Toplum ve Bilim*, 1981, no.14, s. 3-43.

(36) Albert, O. Hirshman, a.g.m.

(37) Çelik Kurdoğlu, *Dış Ticaret ve Teknik Seçim*, Ankara, 1975, SBF. Yayınları, no.197, s.81.

Ihracat sektöründeki gelişme sonucu bu kesimin diğer sektörlerle olan talebinde bir artış ortaya çıkmaktadır. Artan talep daha ziyade ara ve yatırım mallarına yöneliktir. Bu malların üretilmesi karmaşık bir teknoloji, ileri ölçüde becerili işgücünü ve büyük ölçüde yatırım yapılmasını gerektirmektedir. Arz yönünde görülen bu kısıtlayıcı faktörlerin yanısıra talepteki artışların bu alanda yatırım yapmayı ekonomik açıdan rasyonel kılabacak büyüklükte olması gerekmektedir. Günümüzdeki teknoloji, yukarıda da belirtildiği gibi bu alanlarda üretimin büyük ölçekte olmasını zorunlu kıldığından, ülke içi talebin büyüklüğü bu kesime yatırım yapılması için genellikle yeterli olmamaktadır. Arz ve talep yönündeki bu kısıtlayıcı faktörlerin yanısıra gelişmekte olan ülke girişimcileri de önemli ölçüde risk unsuruna sahip ve olgunlaşma süresi (gestation-period) oldukça uzun olan bu alanlara yatırım yapmaya pek gönüllü bulunmamaktadırlar. Bu nedenle gelir artışı sonucu ortaya çıkan talep kaymasının birinci etkisi uygulamada ithal ikamesine yol açmamakta, tersine ithalatın artmasına neden olmaktadır.

Gelir artışlarının yarattığı ikinci etki ise nihai talep üzerinde olmaktadır. Bilindiği gibi gelir artışı ile birlikte talep gıda ve hammaddeler yerine sanayi mallarına yönelmekte ve kişi başına gelir artışı ile sanayi ürünlerinin tüketim içindeki payının artması birlikte görülmektedir (Engel Kanunu). Kalkınma süreci içinde

talep yönünden tüketici tercihlerinin ne yönde bir kaynak dağılımına yol açacağı ülkedeki gelir dağılımına, nüfus yapısına, nüfusun kırsal ve kentsel dağılımına bağlı bulunmaktadır. Bu faktörler ve gösterişli tüketim eğilimleri gelişmekte olan ülkelerde talep yönünden genellikle lüks mal ve hizmet ile dayanıklı tüketim malları üretimini teşvik etmektedir. Bu üretim alanları aynı zamanda hem yüksek kârlılık sağlayan hem de yatırımın ek ürün verme süresi kısa olan alanlardır. Bu nedenle tasarruflarını yatırmak isteyen ve kısa zamanda azami kâr bekleyen kişiler için çekici yatırım alanlarıdır. (38). Bu kesimde teknolojinin daha az karmaşık olması, kullanılan işgücünün fazla beceri gerektirmemesi ve ölçeğin küçük olması gibi diğer faktörlerde gözönüne alınınca gelişmekte olan ülkelerin bu alanda hızla ithal ikamesine yönelmelerinin nedenleri daha iyi anlaşılmaktadır. Hirshman (39) bu şekilde gelişen ithal ikamesine ithalat yutucu (import swallowing) adını vermektedir.

c) Ödemeler Dengesi Sorunlarının Yarattığı İthal İkamesi

Gelişmekte olan ülkelerde ödemeler dengesinin sürekli olarak açık verdiği bilinen bir gerçektir. Bunun ne-

(38) a.g.e. s.83

(39) A.O. Hirshman, a.g.m.

denleri olarak geliřmekte olan ÷lkelerde enflasyon oranının y÷ksek olması, dıř ticaret hadlerinin az geliřmiř ÷lkeler aleyhine geliřmesi, geliřmiř ve geliřmekte olan ÷lkeler arasında eřit olmayan deęiřim, teknolojik deęiřiklik v.b. ileri sür÷lmektedir. Nedenleri ne olursa olsun ÷demeler dengesi açıęı ile karřılařan ÷lkeler aęısından alınabilecek önlemler uzun dönemde a) ihracatın arttırılmasını, b) ithalatın kısılmasını saęlıyacak politikalardan oluřmaktadır*.

i) ihracatın Arttırılması

Geliřmekte olan ÷lkelerde ihracatın arttırılması ÷lkenin iinde bulunduęu sanayileřme seviyesi ve ihracatın bileřimi ile ilgili bir sorundur. ÷lkenin iinde bulunduęu sanayileřme seviyesi d÷řük ve ihracatın b÷y÷k bir kısmını geleneksel ÷rünler oluřturmakta ise, bu ÷lkelerin ihracatlarını arttırma olanakları pek fazla bulunmamaktadır. Bunun temel nedeni geleneksel ÷rünlerin gelir esneklięinin genellikle 1'den k÷ük olmasıdır. Tarihsel olarak geliřmekte olan ÷lkeler birincil malları ihra etmekte, buna karřılık sanayi malları ithal etmektedir. Bu durum g÷n÷m÷zde de geerlilięini s÷rd÷rmektedir. (Bknz. Tablo 1)

* ÷demeler dengesi açıęı karřısında dıř borlanma önerisi bulunmakta ise de bu önlem kısa dönemlidir.

TABLO 1

Az Gelişmiş Ülkelerin Toplam İhracatı
İçinde Sanayi Malları İhracatı

Toplam İhracat İçinde Sanayi Malları İhracatı	Ülke Sayısı	% Dağılım
% 10'dan az	40	53
% 10 - % 19	10	13
% 20 - % 29	10	13
% 30 - % 39	6	8
% 40 - % 49	4	5
% 50 ve fazlası	6	8
TOPLAM	76	100

Kaynak : U.N. Year Book of International Trade
Statistics, New York 1979, dan hazırlan-
mıştır.

Tablo 1'den anlaşılacağı gibi 1979 yılında geliş-
mekte olan ülkelerin yarıdan fazlasında sanayi malları
ihracatının toplam ihracatları içindeki oranı % 10'dan
daha azdır. Bu nedenle gelişmekte olan ülkelerde ödemeler
dengesi açıklarını parasal bir sorun olarak gören ve sü-
rekli döviz kuru ayarlamaları ile bu sorunun çözümlenebi-
leceğini ileri süren teoriler bu ülkeler açısından geçerli
olmamaktadır. Diğer bir deyişle bu ülkelerin ihracatlarını
arttırmaları çok zordur. Bunun yanısıra, belli bir sanayi-
leşme seviyesine ulaşmış ve ihracatının içinde sanayi ü-
rünleri payı giderek artma eğilimi gösteren ülkeler açısın-
dan da ihracatın arttırılması pek kolay bir olay değildir.

Ihracatın arttırılmasında sanayi ürünlerinin arz esnekliđi en önemli engellerden birini oluşturmaktadır. Çünkü, üretim faktörlerinin bu alanlara kaymaları ya mümkün olamamakta ya da önemli gecikmelerle gerçekleşmektedir. Gecikmenin yanısıra, üretim faktörlerinin hareketliliđini sağlamak için alınması gerekli tedbirleri uygulamaya koymak kurumsal ve politik nedenlerle kolay olamamaktadır. Bunun yanı sıra ihracata yönelme, girişimcilerin araştırma, tasarım ve ambalajlama alanlarında yeni yatırımlar yapmalarını, özel reklam kampanyaları ile satış çabasına girişmesini gerektirir. Bir yandan genel masrafların diđer yandan riskin artması nedeniyle girişimcileri bu alana yatırım yapmaya yöneltmek de kolay olmamaktadır (40).

Gelişmiş ülkelerin gelişmekte olan ülkelere gelebilecek rekabete karşı kendi pazarlarını korumak için çeşitli önlemler alması bu ülkelerin sınai mal ihracatını engelleyen en önemli dış faktörü oluşturmaktadır. Bundan başka gelişmekte olan ülkelerin kendi aralarında giriştikleri rekabet de bu ülkelerin ihracattan sağlayacakları kazançları sınırlamaktadır (41). Çünkü gelişmekte olan ülkelerin ihraç ettikleri mallar genellikle aynı türdendir. Bu mallar şunlardır :

(40) a.g.m.

(41) Kathryn Morton, Peter Tulloch, a.g.e, s.166.

I) İşlenmiş Yörel Birincil Mallar: Bu grubun içine nebati yağlar, kontrapılak, kağıt hamuru ve kağıt ürünleri, işlenmiş metaller dahildir.

II) Geleneksel İşgücü Yoğun Mallar : Bunlar konfeksiyon, tekstil, ayakkabı ve basit mühendislik ürünlerinden oluşmaktadır. Gelişmekte olan ülkelerdeki düşük işgücü maliyeti bu alanlarda önemli rekabet gücü sağlamakla birlikte, ithalat yapan ülkelerdeki rakip sanayilerin politik bakımdan iyi örgütlenmiş olmaları nedeniyle önemli engellerle karşılaşmaktadırlar.

III) Dikey olarak bütünleşmiş uluslararası firmalar içinde gerekli parçaların yapımı, işlenmesi ve montajı: Günümüzde oldukça yeni olan bu konu, geniş bir faaliyet alanına yayılmış olan ve dikey olarak bütünleşmiş çok uluslu firmaların geliştirmekte olan ülkelerde yerleşmeleridir. Semikonduktörler, tüpler ve diğer elektronik parçaların montajı, gelişmiş ülkedeki ana firma için geliştirmekte olan ülkede yapılmaktadır.

IV) İthal ikamesi veya yerel malların ihracata yöneltilmesi: Bu mallar daha ziyade otomobil (Brezilya'daki Wolkswagen göze çarpan bir örnektir), araba parçaları, çelik borular ve tüpler, elektrik tel ve kabloları, bisiklet, elektrik motorları ve dizel motorları gibi daha önce ithal ikamesi amacıyla kurulan kesimlerin gelişme sonucu ihracat pazarlarına yönelmesidir. Bu ürünün hayat devrelerindeki son aşamayı oluşturmaktadır.

V) İşgücü Yoğun Olmayan Mallar : Son zamanlarda plastik ve tahtadan yapılmış mallar, mobilya, züccaciye, peruka ve seramik gibi malların ihracatının arttığı görülmektedir (42).

ii) İthalatın Kısılması

İhracatta karşılaşılan bu sorunlar nedeniyle ödemeler dengesi açığıyla karşılaşan gelişmekte olan ülkeler genellikle ithalatı kısımaya yönelmektedirler. İhracatı arttırmaya göre görünüşte daha kolay olan bu yöntemde hangi malların ithalatının kısılmasına karar verileceği önemli bir sorun oluşturmaktadır. Uluslararası kuruluşlar genellikle gelişmekte olan ülkelerin büyüme hızlarını düşürmelerini, kamu harcamalarını ve yatırımlarını azaltmalarını önermektedirler. Böylece, bu ülkelerin bir yandan daha az yatırım malı ithal etmesi nedeniyle ithalatlarının kısılması . diğer yandan ise yatırımlar yoluyla ortaya çıkan gelir artışının yaratacağı ithal talebinin kısılması düşünülmektedir. Bu şekilde sağlanan ödemeler dengesi kısa dönemde olumlu sonuçlar sağlasa bile, gelişmekte olan ülkeleri ileride daha büyük bunalımlara sürükleyebilir (43). Kalkınma hızının düşürülmesi önerileri genellikle geliş-

(42) Paul Streeten, "Industrialization in a Unified..."

(43) Kemal Derviş, "Ekonomik Bunalın ve Çözüm Seçenekleri", Bulgu, Ekonomik Araştırma Dergisi, Haziran 1978.

mekte olan ülke yöneticileri tarafından da politik nedenlerle kabul edilmemektedir. Gelişmekte olan ülkeler yatırımları kısmak yerine, ilk aşamada zorunlu olmayan lüks tüketim malları ithalatını kısmaktadırlar. Bu ise kısıtlanan mallarda yerli sanayinin gelişmesi için bir teşvik unsuru oluşturmaktadır. Bu alanda yatırım yapmak için ülke içi arz ve talep koşullarının da genellikle yeterli olması nedeniyle ithal ikamesi uygulaması hızla gelişir.

Ödemeler dengesi zorlukları sonucu gelişen ithal ikamesi sapmalı bir sanayileşme yaratmaktadır.

2) Planlı İthal İkamesi

Gelişmekte olan ülkeler, kalkınma süreçlerini başarı ile tamamlayarak sanayileşmiş bir ülkenin ekonomik yapısına ulaşmayı amaçlamaktadırlar. Planlı ithal ikamesi, doğal ithal ikamesinin tersine, bu ekonomik yapıya ulaşmak amacıyla ülkenin sahip olduğu faktör donanımını göz önüne alarak, hangi alanlarda ikamenin başlayacağını ve nasıl gelişeceğini önceden belirleyerek buna göre üretim faktörlerinin rasyonel dağılımını sağlayacak politikaların uygulanması sonucu ortaya çıkan bir süreçtir.

Gelişmekte olan ülkelerin sanayileşme süreçleri incelendiğinde, ithal ikamesinin genellikle tüketim mallarında başladığı görülmektedir. Çünkü, bu ülkelerde tüketim malları için hazır bir pazar bulunmaktadır ve bu pazarın

istemleri daha önceleri yapılan ithalat nedeniyle gerek nitel gerekse nicel açıdan bilinmektedir. Bu pazarın hazır bulunması yanısıra, tüketim malları sanayine yönelmenin en önemli nedenlerinden bir diğeri de, içte üretilen tüketim malları ile dıştan alıma konu olan tüketim malları arasındaki maliyet dezavantajının, sermaye ve ara malları için olan maliyet farkından daha küçük olmasıdır (44).

Bir diğeri görüşe göre, tüketim malları sanayi araç ve yatırım mallarına göre daha düşük bir sermaye/hasıla oranı gerektirmektedir. Bu nedenle gelişmekte olan ülkeler sanayileşmelerine bu alandan başlamalı ve daha sonra büyük sermaye ve karmaşık teknikler isteyen dayanıklı tüketim malları, çelik, kimya gibi ara malları ve makina sanayii gibi yatırım mallarına yönelmelidirler (45). Gelişmekte olan ülkelerde görülen uygulamada bu yönde olmaktadır. Bu tip bir gelişme ilk aşamada gelirin hızla artmasına yol açmakta ise de daha sonra, var olan piyasalarda doyuma ulaşıldığından, büyüme hızı düşmektedir. Büyümenin sürdürülebilmesi için ara ve yatırım mallarına geçilmesi ise döviz darboğazı nedeniyle çok zor olmaktadır. Bunun için ithal ikamesine gidilen tüketim mallarının ihracata yönel-

(44) Ertuğrul İbrahimoglu "Kalkınma Stratejisi Olarak İthal İkamesi ve Sorunları" Cumhuriyet'in 50 nci Yılında Türkiye'de Sanayileşme ve Sorunları Semineri, Ankara, SBF. Yayınları no.32, 1974, s.759-777.

(45) D. Felix, "Import Substitution Industrialization in Latin America", Warner Baer, I. Kerstenetzky (ed.) Inflation and Growth in Latin America, North Holland, 1970.

mesi ile ara ve yatırım mallarında ikamenin başlatılmasının birlikte düşünülmesi gerekmektedir (46).

Sanayi sektörlerinin tüketim, ara ve yatırım malları olarak ayrılması ve sanayileşmenin tüketim mallarından başlayarak geriye bağlantılarla ara ve yatırım mallarına kayması önerilerine karşı Chenery ve Taylor (47) sanayi sektörlerini erken gelişen, orta ve geç gelişen diye sınıflandırmaktadırlar.

a) Erken Gelişen Endüstriler ; i) En fakir ülkelerin temel gereksinimlerini ve taleplerini karşılayan, ii) Basit teknolojilerle yürütülebilen, iii) 1968 fiyatları ile 200 ş'lık kişi başına gelirin üstüne çıkıldığında GSMH içindeki payı artmayan veya çok az artan sektörlerdir. Bu sektörler gıda sanayi, deri sanayi ve tekstilden oluşmaktadır. Bu sektörlerin ürettikleri mallara olan yurtiçi talebin gelir esnekliği 1.0 veya daha düşük olup, ithal ikamesi ve ihracatı arttırma potansiyellerini oldukça düşük gelir seviyesinde kaybederler. Bu sektörlerin tümünün G.S.M.H. içindeki payı sabit olup, kişi başına gelir 100 ş dan 1000 ş yükseldiğinde bunların imalat sanayi içindeki payının Chenery ve Taylor'un yaptıkları kesit analizi çalışmasında % 56'dan % 23'e düştüğü görülmüştür (48).

(46) B. Knall, "Conditions for success of Import Substitution and Export Diversification as Development Strategies in South and Southeast Asia", H. Giersch. *The International Division of Labour, Problems and Prospects*, Institut für Weltwirtschaft Kiel, S.C.B. Mohr (Paul Siebeck, Tübingen, 1974, s.292).

(47) H.B. Chenery, Lance Taylor "Development Patterns:..."

(48) a.g.m.

b) Orta Gelişen Endüstriler; Düşük gelir düzeylerinde GSMH içindeki görsel paylarını iki katına çıkaran ancak 1968 fiyatları ile 400 ₺'lik kişi başına gelir düzeyinin üzerinde önemli bir görsel artış göstermeyen sektörlerdir. Bu kesime metal dışı mineraller, lastik, orman ürünleri, kimya ve petrol arıtma sektörleri dahildir. Bu endüstriler kişi başına gelirin 100 ₺ dan 400 ₺ çıkışında imalat sanayinin GSMH içindeki payının artışının % 40'ını sağlayan kesim olmakla birlikte bundan sonraki artışlardaki katkıları hemen hemen sıfır olmaktadır.

Bu endüstrilerin ürettiği (hemen hemen yarısı) nihai ürünlerin gelir esnekliği 1.2 - 1.5 arasındadır. Ortada gelişen endüstrilerin toplam imalat sektörü içindeki payları 1968 fiyatları ile 200 ₺ lık kişi başına gelir seviyesinin üstünde pek fazla değişmemektedir.

c) Geç Gelişen Endüstriler; ise yüksek gelir düzeylerinde G.S.M.H artış hızından daha hızlı gelişen sektörlerdir. Bu sektörler sanayileşmenin ileri aşamasında (300 ₺ üstünde) GSMH içindeki görsel paylarını iki katına çıkartırlar. Bu gruba giyim, basım, ana metal, kağıt ve metal ürünleri sektörleri dahildir. 1968 fiyatları ile GSMH'nın 300 ₺ üzerindeki artışlarında, imalat sanayinin GSMH içindeki görsel payını artmasına bu sektörlerin katkısı % 80 dolayındadır. Geç gelişen endüstriler yüksek gelir esnekliğine sahip dayanıklı tüketim malları, giyim, basım sanayi, yatırım malları ile temel ara malları da içermektedir.

Bu analizden açıkça anlaşılacağı gibi, sanayileşme stratejisinden, tüketim, ara ve yatırım malları olarak behsederek, sektör seçimini onu belirleyen talep tipi ile ilişkilendirmek yerine, talebin dinamik unsurları (gelir esnekliği, gelir büyümesi, ileri-geri bağlantılar) pazarın büyüklüğü (nüfus, ölçek ekonomisi) veya ülkenin mukayeseli üstünlükleri (doğal kaynaklar, faktör arzı, coğrafi yer, işgücünün beceri düzeyi) ile ilişkilendirmektedir. Şüphesiz endüstrilerin bu şekilde sınıflandırılması tek başına yatırım kriteri olmamaktadır. Bundan başka sanayileşme sürecinde, uluslararası kesit analizi sonucu elde edilen bu sıranın takip edilmesi zorunluluğu bulunmamaktadır. Bunun yerine ülkenin içinde bulunduğu durum ve ulaşılmak istenen ekonomik yapı da dikkate alınarak kaynakları en etkin biçimde kullanacak sektörlerin seçilmesi önemlidir.

Burada dikkat edilmesi gereken konu, ithal ikamesinin ne tek başına bir amaç ne de bir yatırım kriteri olmadığıdır. İthal ikamesini teşvik eden politikaların diğer kalkınma amaçlarından bağımsız olarak uygulanması kaynak dağılımının etkinliğinin azalmasına ve ekonomide darboğazların ortaya çıkmasına yol açmaktadır. Bu nedenle ithal ikamesini potansiyel kaynak kıtlığından kaçınma aracı olarak değerlendirmek gerekmektedir. Bilindiği üzere gelişmekte olan ülkeler kalkınmalarını sürdürebilmeleri için genellikle ara ve yatırım malı ithal etmektedirler. Bu ülkelerin ödemeler dengesi sorunlarının yarattığı

"ticaret sınırlayıcı büyüme (49)" durumu ile karşılaşmaması için ülkenin ithalat kapasitesini iyi değerlendirmesi gerekir. Bir ülkenin ithalat kapasitesi, beklenen ihracatı, öngörülen dış sermaye girişi, değişen ticaret hadleri ve kalkınma sonucu harekete geçirilebilecek uluslararası kaynaklarla ölçülür. Gerekli ithalat ise özel ve kamu kesimlerinin planlandığı yatırımlar tarafından belirlenir (50). Bu durumda arzulanan ithal ikamesi ilk bakışta, ithalat kapasitesi ile ithalat gereksinimi arasındaki fark olarak görülebilir. Konuyu bu şekilde basite indirgemek sadece döviz tasarrufunu dikkate almaktır. Bunun yerine ülkenin ithal kapasitesini, ithalat gereksinimini veya her ikisini birlikte değiştirebilecek olanakların araştırılarak yurtiçi tasarrufların ve döviz rezervlerinin daha etkin kullanılmasına olanak sağlayacak yatırım alanlarının, ekonominin diğer kısıtlayıcılarını da dikkate alarak saptamak gerekir. Bu süreç içinde hangi sektörlerde ithal ikamesine gidileceği öznel değerlendirmelere göre olmayıp, sektörlerarası ileri geri bağlantılar, üretim faktörlerinin gölge fiyatları ile hesaplanmış maliyetleri; malın, dövizin gölge fiyatı ile değerlendirilmiş ithal maliyeti ve gelecekteki üretim olanaklarına göre belirlenir. Gelecekteki üretim olanakları ise; i) Beklenen talep kalıplarının, ii) Kaynak kayıtlılıklarının, iii) Teknolojik seçeneklerini,

(49) H.B. Chenery, A.M. Strout "Foreign Assistance and Economic Development" Economic Development Institute, IBRD, Washington D.C. 1967.

(50) P.B. Clark, "Pmaning Import Substitution, North Holland Publishing Comp., 1970, s.

iv) İthal ikamesini de içeren arz kalıplarının, v) Gelir artışının, vi) Mal ve faktörlerin görece fiyatlarının bir fonksiyonudur. Gelecekteki üretim olanakları bir modelle tahmin edildiği zaman, öngörü aynı zamanda diğer bir faktöründe fonksiyonu olmaktadır. Bu da, vii) Modelin kendi yapısı ve çözüm tekniği ile ilgili varsayımların (51).

Bu tür ikame yaklaşımı ekonomide planlamayı zorunlu kılmakla birlikte, ithal ikamesi ayrı ayrı projelerle ilgili olarak ele alınabilir. Diğer bir deyişle, uygulamada ithal ikamesi topyekün bir strateji değildir. Bu nedenle yukarıdaki kriterlere göre alternatif yatırım olanakları arasından seçimi gerektirir ve analizin mikroekonomik proje düzeyinden makroekonomik büyüme seviyesine doğru geliştirilmesi gerekir. Ancak bu şekilde etkinlik ve tutarlılık sağlanabilir.

(51) a.g.e.

III. İTHAL İKAMESİNE DAYALI SANAYİLEŞME STATEJİSİNDE KULLANILAN DIŞ TİCARET POLİTİKALARI

Sanayileşme uzun vadeli bir eğilimi belirleyen bir olay olmasına karşın iktisadi politikalar bu genel gidiş içinde amaca safha safha yaklaşan uygulama yollarını meydana getirirler (52). Kullanılan iktisat politikaları varılmak istenen amaca göre değişiklik göstermemekle birlikte içerdiği araçların niteliğine göre reform (temeli değiştiren) niteliksel politikalar (yapıyı değiştiren) ve nicel politikalar (sadece araç değişkenlerin değerini değiştiren) olarak sınıflandırılabilir (53). Gelişmekte olan ülkeler kalkınma süreçleri içerisinde bu üç iktisat politikasını ve içerdikleri araçları kullanmakta ve genellikle yurtiçi sanayilerini dış rekabete karşı koruyarak sanayileşme hızını arttırmayı amaçlamaktadırlar. Konuya bu açıdan bakıldığında uygulanan bu iktisat politikalarını sadece ithal ikamesine veya ihracata yönelik diye ayırma tabii tutmak olanaksızdır. Örneğin, ithalata konan miktar kısıtlamaları ödemeler dengesi veya koruma amacıyla konmuş olabilir. Başlangıçta sadece ödemeler dengesi amacıyla konya bile daha sonra ithal ikamesini etkiler duruma gelmektedir. Aynı şekilde çoklu döviz kuru veya devalüasyon hem ithal ikamesini hem de ihracatı etkilemektedir. Bununla

(52) Erol Manisalı, *Gelişme Ekonomisi, İstanbul, İstanbul Üniversitesi Yayınları, 1975, no: 2042, s.45*

(53) J. Tinbergen, *Economic Policy: Principles and Design, Amsterdam North Holland Publishing Comp. 1967, 4th ed. s.14.*

birlikte, "ülkede uygulanabilecek tüm ekonomik ve toplumsal politikaları ayrıştırılabildiğimiz ölçüde ayrıştıralım. Örneğin ithalat vergisi, gelir vergisi, kurumlar vergisi, eğitim politikası v.b. gibi bu politikaları P_j ile simgeleyelim ve ($j = 1, 2, \dots, n$) olsun. Ekonomide n üretim sektörü ve m toplumsal kesim olsun. Sektör ya da kesimleri "i" alt işareti ile simgelersek ($i = 1, 2, \dots, n + m$) dir. i sektörüne yönelik j politikasına P_{ij} dersek ($n + m, j$) boyutlu $P = [P_{ij}]$ matrisi ülkenin kalkınma stratejisini verecektir. Bir sektöre (kesime) yönelik $j = i$ politikası $j = 2$ politikası tarafından nötrleştirilebilir, t anında $P_{ij} = P_{ik}$ $k \neq j$, ya da $P_{ij} = P_{kj}$ $k \neq j$ olabilir ya da olmayabilir ve P_{ij} zaman içinde değişebilir. P matrisi tüm ekonomik ve toplumsal politikaları içerdiğinden bilgi içeriği tamdır.

Amacımız belli bir t anında(ya da döneminde) veri olan P_t matrisinin ima ettiği kalkınma stratejisini belirlememizi sağlayacak, ölçülebilen göstergeleri tanımlamaktır. İktisat yazınında bu amaç için tanımlanan göstergelerden üç tanesi şunlardır.

1) i sektörüne tüm dışalım vergileri ve ihracat sübvansiyonları ile sağlanan nominal koruma oranı T_i ve nominal dışsatım teşvik oranı s_i . Bu (ve aşağıda açıklanan) göstergeler mal bazında, sektör bazında, sektör grupları ya da ekonomi bazında hesaplanabilir. $T_i > S_i$ ise dışalım vergisi, sübvansiyon politikası i sektöründe içe dönüktür.

2) T_i ve S_i göstergelerinin içerdiği politika değişkenleri yanında nominal döviz kurunu da dikkate alan (katlı kur sisteminde nominal döviz kuru tek değildir) ve sektörler yanında döviz kazandıran her türlü kalem (işçi dövizleri, turizm dövizleri, kısa vadeli sermaye hareketleri, v.s) için hesaplanabilen efektif döviz kuru (E.D.K) oranı.

3) E.D.K. nın içerdiği tüm politika araçları yanında, yurtiçi üretime ve ihracata, para-kredi-faiz-maliye-bütçe-yatırım politikaları ile sağlanan tüm teşvikleri, bu teşviklerin herhangi bir sektör çıktısı ile girdilerine farklı yansıtacağını dikkate alan efektif koruma oranı (EKO) EKO kuramı çerçevesinde i sektöründe yurtiçi üretime karşı ihracat yandaşlık oranı. Buna göre herhangi bir sektörün yurtiçi piyasaya yönelen üretimine sağlanan EKO, dış piyasaya yönelen ürününe sağlanan EKO'dan büyük ise, yukarıda adı geçen tüm politikaların net etkisi o sektörde içe dönüktür" (54).

Sonuç olarak, kullanılan iktisat politikası araçlarından bazılarının ithal ikamesi üzerindeki etkileri diğerlerine göre daha fazla olmaktadır. Bunlar a) Gümrük Vergileri, b) Miktar ve döviz kısıtlamaları (ithalatın

(54) Hasan Olgun, a.g.m.

yasaklanması dahil), c) ithalat ve döviz sürsarjları ve çoklu döviz kurları, d) Devalüasyon, e) Vergi bağışıklıkları ve sübvansiyonlar (düşük faizli kredi ve benzeri maliyet düşürücü araçlar dahil) (55).

Bunlardan gümrük vergileri ve dıştan alım sürsarjları, fiyat yönünden koruma araçları; vergi bağışıklıkları ve sübvansiyonlar da maliyet azaltıcı koruma araçları olarak alınabilirler. Çoklu döviz kurları ise, yurtiçi üretime rakip olan ithal mallarına uygulanan kurun yüksek, yurtiçi üretimde kullanılan girdilere uygulanan kurun düşük tutulması halinde, hem koruyucu hem de maliyet azaltıcı etkilerin bir bileşimini oluştururlar. Kotalar bir çeşit miktar koruması sağlar. Devalüasyon her zaman ithal ikamesini ve ihracatı geliştirme aracı olarak düşünülebilir; fakat devalüasyon aşırı değerlendirilmiş yerli parayı denge değerine getirmişse, bunun anlamı döviz kuru ithalat ve ihracata karşı tarafsız duruma gelmiş demektir. Bu nedenle, döviz kuru denge değerinin üzerine çıkartılmışsa devalüasyonun ithal ikamesini ve ihracatı teşvik edici etkisinden söz edilmesi mümkündür.

(55) Shu-Chin Yang "National Policies for Import Substitution and Export Promotion" *Papers on Economic Development, Economic Development Institute, IBRD, Washington D.C., 1967, s.166.*

A) KORUYUCU DIŐ TİCARET POLİTİKALARI ve KORUMANIN
ÖLÇÜLMESİ

1) Gümrük Vergileri

Gümrük tarifeleri, mallar bir ülkenin sınırından geçerken alınan vergi oranlarını göstermekte ve aynı zamanda ticarete mal akımlarını önleyen araçlar olmaktadır. En eski ve en yaygın ticaret politikası olan gümrük tarifelerinin ekonomi üzerinde çeşitli etkileri bulunmaktadır. Tamamlanmış mal üzerine konan gümrük vergilerinin etkileri kısmi denge analizi çerçevesinde Şekil 2'de gösterilmiştir. Söz konusu analizdeki temel varsayımlar; a) Yurtiçi üretimde tam rekabet koşullarının geçerli olduğu ve dikey entegrasyon olduğu, b) Yurtdışı arzının sonsuz esneklikte olduğu ve ülkenin alıcı olarak dünya piyasası içinde çok küçük bir yeri bulunduğu, c) İç üretim ve ithalat fiyatları aynı olduğu zaman, tüketicilerin önce yerli ürünün tümünü aldıktan sonra kalanını ithalatla kabul edilmektedir. (56).

Şekil 2'de SS' ve DD' doğruları malın yurtiçi arz ve talep eğrileri, P_1 ithalatta herhangi bir kısıtlamanın olmadığı durumdaki ithal malı fiyatını ve F_s nin ithal

(56) W.M. Corden, *The Theory of Protection*, Oxford, Clarendon Press, 1971, s.5.

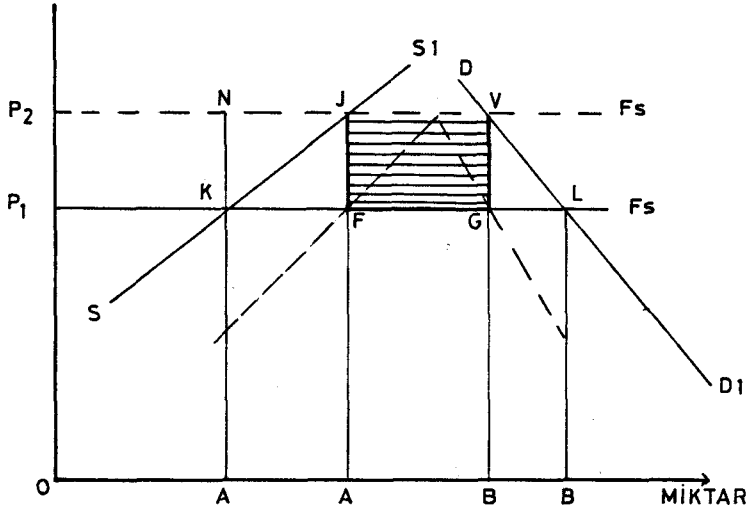

Şekil 2.

malının arz eğrisi olduğunu kabul edelim. Bu durumda yerli üretim OA, tüketim OB ve ithalat AB olmaktadır. Söz konusu mal üzerine P_1P_2/OP_1 oranında bir gümrük vergisi konduğu zaman, iç piyasada fiyat OP_2 'ye yükselecek ve bunun sonucu yurtiçi üretim OA'ne çıkarken, tüketim OB'ne, ithalat A'B'ne azalır. Azalan ithalatın değeri AKFA' artı B'GLB kadardır. İthal geliri ise FSUG (taralı alan) kadar yükselir. Burada vergilerin ayrıştırılabilen etkileri şunlardır:

- 1) Üretim veya koruma etkisi; Yerli üretim AA' kadar artar.
- 2) Tüketim etkisi : Tüketim BB' kadar düşer.
- 3) İthalat veya ödemeler dengesi etkisi. İthalat, üretim ve tüketim etkilerinin toplamı kadar azalır.
- 4) Gelir etkisi:gümrük gelirleri artar.
- 5) Dağılım etkisi: yerli üretimin fiyatları tüketici aleyhine arttığı için, gelirin yeniden dağılımına yol açar.

Gümrük vergileri yalnızca tamamlanmış mallar üzerine değil, fakat yurtiçi üretim için dışarıdan ithali zorunlu olan hammadde ve ara malları üzerine de konabilir. Bu durum Şekil 3'de gösterilmiştir.

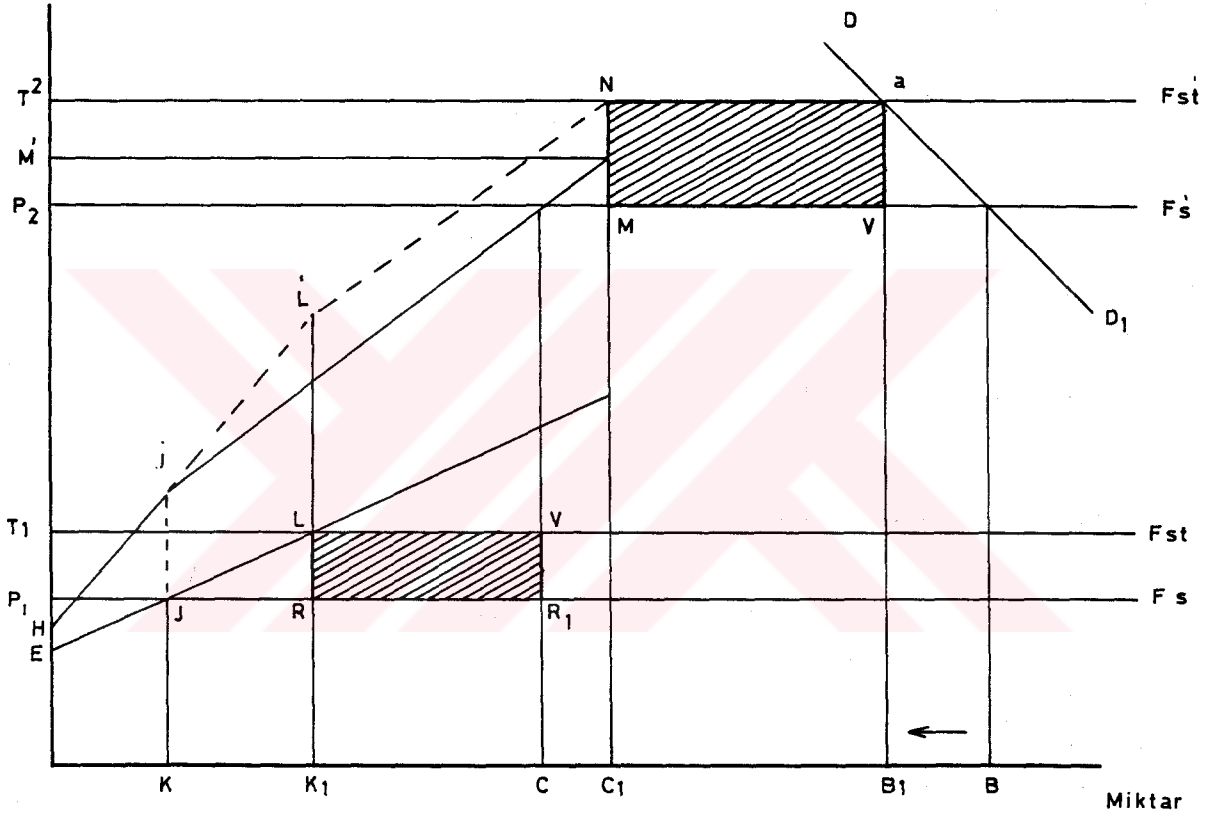

Şekil 3.

Şekil 3'de yatay ekseninde tamamlanmış A malı ve bu malın üretiminde kullanılan "a" girdisinin miktarı dikey ekseninde ise bunların fiyatları gösterilmektedir. A malı ve "a" girdisinin ithal arzları da sırasıyla F_s ve F'_s olup fiyatlarda sırasıyla OP_2 ve OP_1 dir. Tamamlanmış mallar

üzerine konan gümrük vergisinin etkisini incelerken yapılan varsayımlara ilaveten A malının üretiminde tek bir girdi kullanıldığı ve sabit doğrusal üretim forksiyonu varsayıldığından, birim üretim başına katma değer P_2P_1 olacaktır. Bu bize A malının katma değer cinsinden fiyatını vermekte olup "etken fiyat" olarak adlandırılır. Sadece A malı üzerine konacak bir gümrük vergisi, tamamlanmış malın nominal fiyatını OT_2 'ye, katma değerini (etken fiyatı) T_2P_1 'e yükseltecektir. Gümrük vergisinin tamamlanmış A malı yerine, bu malın üretiminde kullanılan "a" girdisi üzerine P_1T/P_1O oranında konulması halinde ise katma değer T_1P_2 'ye düşecektir.

Gümrük vergilerinin hem tamamlanmış mal, hem de onun üretiminde kullanılan girdi üzerinden alındığını varsayalım. Bu durumda tamamlanmış malın fiyatı T_2 'ye, girdi fiyatı ise T_1 'e yükselecektir. Bu durumda katma değer (etken fiyat) başlangıçta P_1P_2 iken gümrük vergilerinden sonra T_2T_1 olarak değişecektir. Etken fiyat üzerindeki korumayı belirleyen "etken koruma" ise $(P_2T_2 - P_1T_1)/P_1P_2$ olacaktır. Buna göre etken fiyatın artması veya azalması, etken korumanın pozitif veya negatif olması, tamamlanmış mal üzerine konan gümrük vergisinin, ithal edilen girdi üzerine konulan gümrük vergisinden büyük veya küçük olmasına bağlı olacaktır.

Şekilde, DD' tamamlanmış malın talep, EE' ise bu malın üretiminde kullanılan girdinin yerli arz eğrileri

olup, serbest ticaret durumunda tamamlanmış maldan OB kadar tüketilecek, yerli girdi üretim miktarı ise OK olacaktır. HH', tamamlanmış malın yerli arz eğrisi olup, gümrük vergisi olmaması durumunda üretim miktarı OC olacaktır. Tamamlanmış mal ve girdinin birlikte vergilendirilmesi durumunda, girdinin yerli üretimi OK' ne çıkacak ve arz eğrisi ELS_{w+t} 'ye kayacaktır. Tamamlanmış malın üreticileri açısından girdi üzerine konan vergi girdi fiyatlarının artmasına neden olacağı ve üretim maliyetini arttıracacağı için tamamlayıcı malın arz eğrisi girdi üzerine konan gümrük vergisi oranında sola kayarak HLh' olacaktır. Tamamlayıcı mal üzerine konan vergi nedeniyle tamamlanmış mal fiyatları da artmış olduğundan, tamamlanmış mal üretimi OC' ne çıkacaktır. Şekilde tamamlayıcı mal üretiminin artması bu mal üzerine konan gümrük vergilerinin girdi üzerine konan gümrük vergilerinden daha yüksek olması, diğer bir deyişle katma değer (etken fiyatın) serbest ticaret durumuna göre daha yüksek olmasıdır. Aksi halde üretim miktarı azalacaktır.

Gümrük vergilerinin hem tamamlanmış, hemde girdi üzerine konması durumunda R'RV'L artı MVQN alanları toplamı, kamunun vergi gelirlerini göstermektedir. Tüketiciler ise OC' miktarında tamamlanmış mal için serbest ticaret durumuna göre $P_2^{MNT}_2$ kadar fazla ödeme yapmaktadırlar

2) Miktar Kısıtlamaları

Gelişmekte olan ve gelişmiş ülkelerin birçoğunda tarifeler ile birlikte kotalar ve dış ticaret yasaklamaları yaygın bir şekilde kullanılmaktadır. Eğer bir ülke belli bir malın arz ve talep eğrilerinin biçimi hakkında yeterli bilgiye sahipse ve bu eğriler esnek ise, gümrük vergileri ile miktar sınırlamaları araçlarının kullanılması arasında pek fazla fark yoktur (57). Bu durumda, gümrük vergisi konması halinde yurtdışından ithal edileceği tahmin edilen miktar saptanarak kotanın hacmi belirlenirse yukarıda Şekil 2'de gösterilen etkilerin aynısı ile karşılaşılabilecektir. Gümrük vergisi ile kota arasındaki temel fark gelir etkisinden kimin yararlanacağı sorununda ortaya çıkmaktadır. Bu da uygulanacak politikayla kolayca çözümlenebilir. Teorik olarak gümrük vergisi ile kotanın aynı etkilere sahip olmasına rağmen, uygulamada kota ile tüm bu eşitlikleri sağlayacak bir gümrük vergisi oranı bulmak olanaksız olmaktadır. Çünkü belli bir kota seviyesinde bir gümrük vergisi oranı sadece ithalat değerini, bir diğeri yurtiçi fiyatı, bir başkası ise aynı yurtiçi miktarını sağlamakta, tümünü birden eşitleyememektedir (58).

(57) a.g.e. s.7

(58) a.g.e. s.212-213

Kotaların ve gümrük tarifelerinin aynı ekonomik etkilere sahip olmalarına karşılık, ithalatı, döviz kuru, gümrük tarifeleri veya subvansiyonlar aracılığıyla fiyat faktörünü kullanarak kısıtlamak yerine, yönetimin verdiği merkezi kararlar sonucu ortaya çıkan miktar kısıtlamaları ile kontrol etme lehine birçok görüşler ileri sürülmektedir. Bunların en önemlileri şunlardır (59).

1) Miktar kısıtlamalarının ödemeler dengesi üzerindeki etkilerini hesaplamak, döviz kuru ayarlamaları veya gümrük vergilerinin etkilerini tahmin etmek ve hesaplamaktan daha kolaydır. Bu durum döviz rezervlerinin düşük ve ödemeler dengesi sorunlarının acil durum arzemesi halinde önem kazanmaktadır.

2) Koşullu dış yardımların gereklerini yerine getirmek için uygulanmaktadır. Verilen dış yardımlarda koşul olarak borç veren ülkeden mal alınması ileri sürülmektedir. Bu durumda borç veren ülkeden gerekli miktarda mal alınabilmesi için kota uygulamak zorunda kalınmaktadır.

3) Kotaların esnekliği diğer araçlardan çok daha fazladır. Çünkü ithal lisansları ve kotaların, ekonomik duruma göre konması, değiştirilmesi ve kaldırılması çok daha kolaydır. Buna karşın, gümrük vergilerinin değiştiril-

(59) I. Little, T. Scitovsky, M. Scott, *Industry and Trade in some Developing Countries*, 3rd. ed., London, 1975, Oxford University Press, s.222-223.

mesi uzun zaman almakta ve genellikle yasama yetkisini gerektirmektedir.

4) Miktar kısıtlamaları, daha önce dışarıdan ithal edilen ara malların yurtiçinde tedrici olarak üretilmesini sağlayacak uygun bir araç olarak kullanılabilir. Tamamlayıcı mal üreticilerini, bu malların üretiminde kullandıkları girdilerin yurtiçinde üretilen kısımlarını arttırmaları için, onlara tahsis edilen kotalar zaman içinde düşürülür. Bu şekilde, tamamlayıcı mal üretenlerin, gerekli girdileri yurtiçinde üretenlerle anlaşması sağlanabilir. Hiç şüphesiz bu, aramalların yurtiçinde ekonomik olarak üretilebileceği varsayımına dayanmaktadır. Bu varsayımın gerçekçi olmaması halinde ülkenin sanayileşme hızının ve ithal ikamesi katkısının düşeceği açıktır.

5) Kalkınma politikasının amaçlarına uygun olarak kıt kaynakların dağılımını sağlamak için etkin bir araçtır. Gelişmekte olan ülkelerde gelir dağılımındaki bozukluklar, gösterişli tüketim eğilimi v.b. nedenlerle ithalat talebinin bazı mal gruplarında esnek olmadığı kabul edilmektedir. Bu durumda kotalarla gümrük vergilerinin yukarıda belirtilen etkileri aynı olmayacak ve kaynak dağılımı istenildiği gibi sonuçlanmayacaktır.

3) Korumanın Ölçülmesi

İthal ikamesinin ayrılmaz bir parçası olarak düşünülen korumanın (özellikle gümrük vergileri ve kotalar

yoluyla) hangi mallarda, ne kadar süre ile gerçekleşeceği konusu ile birlikte kaynak dağılımı üzerindeki etkisinin araştırılması ekonomi teorisinin en önemli sorunlarından birini oluşturmaktadır.

Korumanın hangi sektörleri kapsadığı veya kapsaması gerektiği kadar önemli olan diğer bir sorun ise sektörlerin ne oranda korundukları veya ne oranda korunmaları gerektiğidir. Bu, bizim nominal ve etken koruma oranları arasında ayırım yapmamızı gerektirmektedir. "Nihai mal üzerinde yurtiçi tüketiciye mal oluş fiyatı ile c.i.f. ithal değeri (yerli para ile) arasındaki fark nominal koruma miktarını; nominal koruma miktarının c.i.f. ithal değerine oranı da nominal koruma oranı NRP'yi vermektedir".(60).

Nominal koruma oranlarının ülke içinde üretilen mallara sağlanan gerçek korumayı yansıtmadığı bilinmektedir. Üretici açısından nihai malla ilgili fiyat karşılaştırması kadar bu malın üretiminde kullanılan girdiler üzerindeki vergiler, primler, katlı kur sistemleri v.b. nedeniyle yurtdışı üreticilere göre uğradığı fiyat artışı da önemlidir. Bu ise ancak etken koruma oranı ile ölçülebilir. Etken koruma oranı mamul fiyatı üzerindeki zeyade üretim sürecinde sağlanan katma değer üzerindeki koruma

(60) Uğur Korum, a.g.e., s.44.

sınırını ifade etmektedir. Nihai ürün ve girdileri üzerine konan gümrük vergileri ve diğer koruyucu tedbirler nedeniyle yurtiçinde elde edilebilir katma değerın yurt dışındaki veya dünya piyasasındaki katma değeri aştığı oran olarak tanımlanır. Bu nedenle nominal koruma oranı nihai mala ait olup, tüketiciler tarafından alınan kararları etkilerken, ERP gümrük vergilerinin nihai ürünün kendisi ve girdileri üzerindeki ortak etkisini gösterip, üretici tercihlerini etkiler (61).

Etken korumanın ölçülmesi ile ilgili çeşitli çalışmalar yapılmıştır (62). Bu çalışmaların bir kısmı soruna genel denge (63) bir kısmı ise kısmi denge analizi açısından yaklaşmaktadır. Burada biz Balassa ve Corden tarafından kullanılan yöntemleri açıklayacağız.

Balassa metodu ile fiili korumayı ölçme yöntemi koruma politikasının tüm değişkenlerini değerlendirme amacıyla değildir. Bu yöntemde sektörel korumayı ölçme tüm nihai mal ve girdilerin ithalatından alınan vergileri ve yurtiçi mal ve hizmetlerden alınan dolaylı vergileri

(61) Bela Balassa and Associates, *The Structure of Protection in Developing Countries*, Baltimore, John Hopkins, Un. Press, 1971, s.65.

(62) Bu konu ile ilgili Yayınlar için Bkz. H.G. Grubel, H.H. Johnson (ed.) *Effective Tariff Protection*, Geneva, Appendix B, 1971, s.299-305.

(63) J.E. Anderson, "General Equilibrium and the Effective Rate of Protection" *Journal of Political Economy*, 80, s.717-724.

içermektedir. Balassa yöntemi ithalatı kısıtlama ya da yasaklama yoluyla koruma politikasını ancak sektörler arasında görülen kar farklılıklarının fiyat arttırıcı etkilemesi yoluyla dolaylı ve kısıtlı olarak içerebilmektedir. Diğer bir deyişle, Balassa yöntemi koruma politikası neticesi ortaya çıkan fiyat arttırıcı değerde gümrük ve yurtiçi dolaylı vergiler dışında, sektörlerarasında görülen kâr farklılıklarını da kapsamakta ve bu yolla ithalatı kısıtlamanın korumaya etkisini dolaylı ve kısıtlı olarak ölçme çabasını göstermektedir (64).

Balassa yöntemi ile etken korumanın hesaplanması şu varsayımlara dayandırılmıştır (65).

i) Girdiler arasında ikame esnekliği sıfırdır
(Bu varsayım daha sonra kaldırılmaktadır).

ii) Üretimde ölçeğe göre sabit getiri sözkonusudur.

iii) Faktör fiyatları sabittir.

iv) Tam rekabet hali geçerlidir.

v) Nakliye masrafları yoktur.

vi) İhraç mallarına karşı dış talebin fiyat esnekliği ve ülkenin ithal ettiği mallarda satıcı ülkelerin arz esnekliği sonsuzdur.

(64) Tansu Çiller, *Türk Sanayinin Büyümesindeki Kaynaklar*, İstanbul, Boğaziçi Üniversitesi Yayınları no.151, 1981, s.133.

(65) Bela Balassa and Associates, a.g.e. s.315.

vii) İlkel girdiler (hizmet girdileri) ticarete konu olmayan mallar olup diğer girdiler ticarete konu olan mallardır.

Yurtiçinde üretilen ve aynı zamanda ithal edilen i malının üretiminde (v) ilkel girdisi ve (j) maddi girdisi kullanılmakta olup, bunlar üzerinde (nihai mal dahil) sadece gümrük vergisi ve miktar kısıtlamalarının olduğunu kabul edelim. Bir birim (i) malı üretmek için a_{ij} ve a_{vi} miktarında ticarete konu olan ve olmayan girdi kullanılmaktadır. Bu girdilerin dünya fiyatları P_j ve P_v çıktının dünya fiyatı birimi olarak alınırsa, m_i çıktının yurtiçi fiyatının dünya fiyatlarını yüzde olarak ne kadar aşmakta olduğunu gösterecektir. Bu durumda i malının dünya fiyatı ve yurtiçi fiyatı şu şekilde ifade edilebilir

$$1 = \sum_{j=1}^n a_{ji} P_j + \sum_{v=1}^m a_{vi} P_v \text{ (Yurtdışı fiyatı)}$$

$$1 + m_i = \sum_{j=1}^n a_{ji} P_j (1 + m_j) + \sum_{v=1}^m a_{vi} P_v (1 + m_v)$$

(Yurtiçi fiyatı)

Bu durumda etken koruma oranı ;

$$z_i^B = \frac{W_i^B - V_i^B}{V_i^B} = \frac{(1 + m_i) - \sum_{j=1}^n a_{ij} P_j (1 + m_j)}{\sum_{v=1}^n a_{vi} P_i}$$

$$\frac{(1 + T_i) - \sum_{j=1}^n a_{ij} P_j (1 + T_j)}{\sum_{v=1}^n a_{vi} P_i} - 1$$

Burada W_i^B = i sektörü için yerli katma değer

V_i^B = i sektörü için dünya katma değeri

Z_1^B = i sektörü için etkin koruma ölçüğü

T_i = i sektörü nominal koruma oranı

Yukarıdaki analizde a_{ji} ve a_{vi} katsayıları fiziki olarak alınmış ve dolaysız vergilerin olmadığı kabul edilmiştir. Oysa etken koruma oranı girdi-çıktı tabloları yolu ile hesaplanmakta ve teknik katsayılar parasal olarak ifade edilmektedir. Bunun yanı sıra gerek yurtiçi üretimden gerekse ithalattan dolayı vergiler alınmaktadır. Her ülkedeki girdi-çıktı katsayıları koruma sonrası verilerden hazırlanmış durumdadır*. Bu nedenle hesaplamalarda bunları dikkate alır ve girdiler arasında sıfır ikame esnekliği varsayımını kaldırırsak daha genel bir sonuca ulaşırız**.

* Balassa koruma öncesi ve koruma sonrası girdi-çıktı katsayılarını kullanarak 2 ayrı yöntemle hesaplama yapmıştır. Biz yukarıda belirtilen nedenle sadece koruma sonrası girdi-çıktı verileri ile yapılan hesaplamayı dikkate aldık.

** Bknz. Tansu Çiller a.g.e. s.134-135.

Bu durumda yurtiçi katma değer şöyle tanımlanır.

$$W_i^B = P_i (1 - T_{di}) - \sum_{j=1}^n A_{ji} - A_{ni}$$

P_i = i sektörü için vergili üretim değeri

(P_i = 100 olarak alınmıştır)

T_{di} = i sektörü için toplam yurtiçi vergiler

(P_i 'nin yüzdesi olarak bulunmaktadır.)

A_{ji} = i sektörüne giden j girdisi (i sektöründeki toplam üretimin yüzdesi olarak bulunmaktadır)

A_{ni} = i sektörüne giden yurtiçinde üretilmiş servis girdileri (elektrik, diğer enerji kullanımı, v.s. gibi.)

Dünya katma değeri V_i^B ise şu şekilde tanımlanmaktadır.

$$V_i^B = \frac{P_i}{D} - \sum_{j=1}^n [a_j A'_{ji} + \frac{(1 - a_j) A_{ji}}{D_j}] - \frac{A_{ni} - r_{mn}}{D_m} - A_{ni} r_{wn}$$

Değişkenlerin tanımı :

$$D = (1 + T_i) [1 + T_d(1 + P_{fi})]$$

D = Girdiler dahil, toplam üretimdeki koruma politikasının sonucu olan fiyat arttırıcı değer.

P_i = i sektörünün toplam üretimi

T_i = i sektöründeki toplam gümrük vergileri

T_{di} = i sektöründeki toplam yurtiçi vergiler

P_{fi} = i sektöründeki karlılık durumu (satış değeri üzerinden)

A_{ji} = i kesimine giden j girdisi

a_j = Gümrük vergisiz ithal edilmiş girdilerin i kesimine giden girdiler içindeki payı

$(1-a_j)$ = i sektörüne giden çeşitli vergilere tabi geri kalan girdilerin i sektörüne giden tüm girdiler içindeki payı.

A_{ni} = i sektörüne giden hizmet girdileri

r_{mn} = Hizmet sektörlerinin ve girdilerinin üretimde kullanılan hizmet olmayan girdilerin tüm girdiler içindeki payı

r_{wn} = Hizmet sektörlerinin üretiminde kullanılan diğer hizmet girdilerinin tüm hizmet girdileri içindeki oranı

$$D_j = (1 + T_j) [1 + T_{dj}(1 + P_{fi})]$$

Koruma politikası araçlarının tümünün neticesi olan j girdilerindeki fiyat arttırıcı değer.

D_m Koruma politikası sonucu hizmet sektörlerine giden hizmet olmayan girdilerdeki toplam fiyat yükseltici değer.

Bu durumda bir kesimdeki yurtiçi üretim değerinden o sektörün dünya katma değerini bulabilmek için,

a) O sektörün yurtiçi üretim değerini, nihai maldaki koruma politikası sonucu ortaya çıkan gümrük ve diğer yurt-

içi vergiler ile yüksek kâr oranlarının etkisinden arıtmak, yani $(1 + T_i) [1 + T_{di}(1 + P_{fi})]$ ile bölmek gerekir.

b) Üretim değerinden, o sektörün katma değerine geçebilmek için kullanılan tüm girdilerin çıkartılması gerekir. Burada da koruma politikası sonucu girdilerde meydana gelen fiyat arttırıcı unsurlardan girdilerin üretim değerlerini arıtmak gerekmektedir. Diğer Bir deyişle üretimden çıkarılması gereken girdileri şöyle belirleyebiliriz.

$$- \sum_{j=i}^n [a_j A_{ji} + \frac{(1 - a_j)A_{ji}}{D_j}] - \frac{A_{ni} r_{mn}}{D_m} - A_{ni} r_{wn}$$

B) DÖVİZ KURU POLİTİKASI

Ödemeler bilançosu denkliğini sağlamak ve sanayileşme sürecini hızlandırmak amacıyla kullanılan çeşitli iktisat politikaları arasında en önemlilerinden biri de döviz kuru politikasıdır. "Bir ülke parasının yabancı paralar cinsinden değeri" olarak tanımlanan döviz kuru üç önemli özelliğe sahiptir. i) Döviz kuru etkin bir araçtır. ii) Uluslararası bir araçtır, iii) Bu aracın kullanılmasında duygusal etkenler ağır basmaktadır (66).

(66) Vural Savaş, *İktisat Politikasına Giriş*, 2. Baskı, İstanbul, Ar Yayın ve Dağıtım A.Ş. 1982, s.359-360.

Uluslararası uygulamada döviz kurları önce "Sabit Döviz Kuru" ve "Dalgalı Döviz Kuru" olmak üzere ikiye ayrılmaktadır. Sanayileşmiş ülkelerde 1970 başlarında uluslararası para sisteminde ortaya çıkan krizlere kadar Bretton Woods'un ayarlanabilir sabit kur sistemi en çok kullanılan döviz kurunu oluşturmaktaydı. Mart 1973 de Smithsonian anlaşmasının fiilen sona ermesinden sonra döviz kuru uygulamasında şu almaşıklar ortaya çıkmıştır*.

- i) Bağımsız dalgalanma
- ii) Tek bir paraya bağlanma
- iii) Bir paralar sepetine bağlanma (SDR dahil)
- iv) Sık aralıklarla, daha önce belirlenmiş bir formüle göre ayarlamalar yapılarak tek bir paraya bağlanma
- v) Ortak dalgalanma

* Ülkelerin Kur Rejimleri, 1975 yılında şöyle: 81 ülke tek bir paraya bağlı (54'ü dolara, 13'ü FF'na, 10'u İngiliz Lirasına) 5'i SDR olmak üzere 19 para kompozit bir gruba bağlı, 11'i bağımsız, 7'si ortak biçimde dalgalanıyor, gerisi de karışık bir biçim içinde (IMF Annual Report 1975) Mart 30, 1979 tarihi itibarıyla de 62 ülke tek bir paraya bağlı (41'i dolara, 14'ü FF'na) 12'si SDR'ye olmak üzere 33'ü kompozit bir gruba bağlı, gerisi bağımsız olarak ya da ortak olarak dalgalanıyor (68 EMS üyesi) veya rejimi tam olarak tayin edilemiyor (IMF Survey 9 April 1979) (67).

(67) Ergun Türkcan "Bretton Woods Sisteminin Çözülme Süreci", Cevdet Erdost (ed.) IMF İstikrar Politikaları ve Türkiye, Ankara, Savaş Yayınları, 1982, s.67-112.

Bu durumda günümüzde kullanılan ve kullanılmakta olan döviz kuru politikalarını 5 grup altında toplamak mümkündür (68).

a) Kambiyo Kontrol Rejimi :

Ödeme bilançosu açıklarının süreklilik kazandığı az gelişmiş ülkelerde döviz kurunun serbest piyasalarda arz-talep koşullarına göre belirlenmesine izin verilmemekte, bunun yerine kur kamu otoritelerince belirlenmektedir. Bu şekilde belirlenen kurun sabitliğini sağlamak için parasal müdahaleler yerine döviz tahsis sistemi getirilirse buna kambiyo kontrolü veya döviz kontrolü denir (69). Bu sistem dövizin lisansa bağlanması, kotalar, v.b. koruyucu önlemlerle birlikte yürütülür. Denge kurunun sağlanması konusunda parasal müdahalelerden kaçınıldığından, çoklu kur uygulaması en sık başvurulan araçlardan biri haline gelir. Tesbit edilen döviz kurları genellikle zorunlu tüketim malları ile ara ve yatırım mallarında düşük, lüks ve zorunlu olmayan mallarda ise yüksek olmaktadır. Yurtiçi sanayiye koruyan ve ithal ikamesini teşvik eden çoklu kur uygulamaları 5 açıdan gümrük vergileri ve ihracat sübvansiyonlarından ayrılmaktadır." 1) İthalat ve ihracat vergileri

(68) Emin Çarıkçı, *Yarı Gelişmiş Ülkelerde ve Türkiye'de Sanayileşme Politikaları*, Ankara, Turhan Kitabevi, 1983, s.92.

(69) Halil Seyidoğlu *"Uluslararası İktisat*, Ankara, Turhan Kitabevi, 1980, s.305.

merkezi hükümete bağlı bir kuruluş tarafından ifa edilir ve gelirleri hazineye giderken, çoklu bir kur uygulaması para otoriteleri (genellikle merkez bankası) tarafından ifa edilip kâr merkez bankasına gider; 2) İthalat ve ihracat vergileri gümrük kontrolleri vasıtası ile limanlarda veya sınırlarda uygulanırken, çoklu kur oranları işlemin mali aşamasında, yabancı paranın sağlanması sırasında uygulanır; 3) Çoklu kur uygulaması uluslararası organizasyonlar ve kurumlar tarafından sınırlandırılır veya etkilenir; 4) birçok ülkede ithalat ve ihracat vergileri hükümet bütçeleri ile geçirilip parlamento kontrolüne tabi iken, döviz kuru ayarlamaları parlamento tarafından yasa çıkartılmasını veya tastik edilmesini gerektirmez; 5) Gümrük vergileri veya ihracat sübvansiyonları sisteminde sermaye hareketleri genellikle (öyle olması gerekmemesine rağmen) vergilendirilmez ve sübvansiyon edilemez iken çoklu kur sistemi, görünür kalemler kadar görünmez kalemler ve sermaye hareketlerine de farklı kur uygulamasını mümkün kılmaktadır" (70).

b) Tek bir paraya bağlanma: 1973 yılında Bretton Woods sisteminin yıkılmasından sonra ülkelerin çoğu ulusal paraların tek bir paraya bağlanmışlardır. Bağlı olunan paralar Dolar, Sterlin ve Fransız Frangı gibi dünya ticaretinin % 70'ini gerçekleştiren ülkelerin paraları olup,

(70) W.M. Corden, a.g.e. s.87-88.

kendileri dalgalanmaya bırakılmışlardır: Bu nedenle bu sisteme kontrollü dalgalanma demek daha doğru olur. Bu tip bir döviz kuru politikası seçen ülkelerin, aynı zamanda dış ticaret rejimlerini de liberalleştirmeleri beklenmektedir. Yani ithalat kotalarının azaltılması, tarifelerin düşürülmesi, döviz ve sermaye kontrollerinin azaltılması gibi.

Bu sistem yüksek oranda döviz rezervi tutmayı gerektirmekle birlikte, kaynak dağılımındaki bozuklukları ve gerçekçi kurdan sapmaları en aza indireceği düşüncesiyle savunulmaktadır (71).

c) Bir paralar sepetine bağlanma: Ülkenin ulusal parasını tek bir ülkenin parasına bağlaması halinde, bu ülkenin, parasına bağlanılan ülkenin uygulayacağı iktisat politikalarından önemli ölçüde etkileneceği açıktır. Bu etkilenme ile birlikte, yüksek döviz rezervi tutma zorunluluğu, ülke açısından riski arttırmaktadır. Bu nedenle, tek bir paraya bağlı döviz kuru belirlemesine alması olarak ülkenin parasını, dış ticaret ortaklarının paralarından oluşan ve endekslenmiş bir sepete bağlama önerisi geliştirilmiştir.

Bu politikada ülke döviz rezervlerini bu sepeti oluşturan ülkelerin paralarına (şüphesiz konvertibl olan) da-

(71) Emin Çarıkçı a.g.e. s.93.

ğıtmakta ve riskini azaltmaktadır. Ülkenin parası, sepeti oluşturan paralarda meydana gelen değişikliklere göre ayarlanacaktır.

Bu sepetin hangi ülkelerin paralarından, hangi ağırlıklara göre belirleneceği sorununa çözüm olarak 16 ülkenin parasından oluşan SDR'nin sepet olarak alınması ve ülkelerin paralarını SDR'ye bağlaması önerisi geliştirilmiştir. Ağırlıklandırma için ise tablo 2'den yararlanılmıştır.*

SDR sadece hesaplaşma vasıtası olduğu için, bu politika da bir müdahale parası ihtiyacını ortadan kaldırmayacaktır. Bu nedenle ülke parasının SDR değerini sürdürmek için müdahale parasının alım-satım kurları para otoritesi tarafından hergün ilân edilmek zorundadır.

d) Güdümlü Dalgalanma: Bu kur politikası bir ülkenin ulusal parasını para otoritelerinin kontrolünde dalgalanmaya bırakmalarını ve diğer ülkelerle olan enflasyon oranları farkının sürekli olarak elimine edilmesini gerektirmektedir. Diğer bir deyişle, bu sistemde döviz kurunun ticaret ortakları ile olan ağırlıklı ortalamasının devamlı olarak yeniden hesaplanması gerekmektedir. Bu hesaplamanın yapılabilmesi için, özellikle müdahale parasındaki dalgalanmaların günlük takibi ve değişen kurun döviz işlemi yapan araçlara süratle bildirilmesi zorunluluğu bulunmaktadır.

* Tablo 2'nin hesaplanma yöntemi için bkz. J.J. Polak "The SDR as a Basket of Currencies", IMF Staff Papers, Vol.26, No.4, December 1979, s.627-653.

Tablo : 2

16 Ülkenin Parasından Oluşan Sepetin Ticari ve
Finansal Göstergelere Göre Ağırlıklandırılması

	Ülkenin Mal ve Hizmet İhracatı		Paranın Resmi Olarak Tutulması		Toplam 1 + 2		Herbir Paranın Toplam İçindeki Payı		1978 Sepetinde Paranın Ağırlığı	
	(1)	(2)	(3)	(4)	(5)	(6)	(7)	(8)	(9)	(10)
	-Milyon SDR-									
Amerikan Doları	112	95	207	31.5	33.0					
Alman Markı	81	10	91	13.8	12.5					
Japon Yeni	50	-	50	7.6	7.5					
Fransız Frangı	49	1	50	7.6	7.5					
İngiliz Lirası	48	7	55	8.4	7.5					
İtalyan İireti	33	-	33	5.0	5.0					
Hollanda Gilderi	31	-	31	4.7	5.0					
Kanada Doları	31	-	31	4.7	5.0					
Belçika Frangı	24	-	24	3.6	4.0					
Suudi Arab.Riyalı	20	-	20	3.0	3.0					
İsveç Kronu	14	-	14	2.1	2.0					
İran Riyalı	14	-	14	2.1	2.0					
Avusturya Doları	10	-	10	1.5	1.5					
İspanya Pesetası	10	-	10	1.5	1.5					
Norveç Kronu	9	-	9	1.4	1.5					
Avurturya Şilini	9	-	9	1.4	1.5					
	545	113	658	100.0	100.0					

e) Serbest Dalgalanma: Döviz kurunun herhangi bir müdahaleyi gerektirmeden tamamen arz ve talep koşullarına göre belirlendiği durumu serbest dalgalanma politikası olarak tanımlayabiliriz. Bu politikanın uygulamada hemen hemen hiç yeri olmayıp, teorik olarak varlığından söz etmek geçerlidir. (72). Çünkü döviz kurunun beklenmedik olaylar karşısında aşırı dalgalanmasına hiçbir zaman izin verilmeyeceği ve ülkenin para otoritelerince bu dalgalanmaları yumuşatmak için piyasaya müdahale etmek zorunda oldukları bilinen bir gerçektir. Ayrıca döviz kurunun belirlenmesi hiçbir zaman sadece arz ve talep koşullarına bırakılamaz.

Yukarıda kısaca özetlenen döviz kuru politikalarının teorik maliyetleri tablo'da özetlenmiştir.

Tablo: 3

(Y = Yüksek, N = Normal, D = Düşük)

Politika Türü	Gerçek Kurdan Sapma	Kaynak Dağılımı nr Bozma	Rezerv İhtiyacı	Resmi Kontrol	Özel Döviz Piyasası	Vad. Döviz Piyasası	Ser-maye Piyasası
Kambiyo Kontrolü	Y	Y	D	Y	D	-	-
Bir Parayı Bağlama	N	N	Y	D	D	-	-
Bir Sepete Bağlama	D/N	D	N	D	N	N	-
Güdümlü Dalgalanma	D	D	N	D	N	N	-
Serbest Dalgalanma	D	D	D	D	N	N	N

Kaynak: Emin Çarıkçı, a.g.e. s.92'den S.Black, Exchange Policies For Less Developed Countries in a World of Floating Rates" D. Leipzigen (ed.) The International Monetary System and Developing Nations (Proceedings) içinde, AID Washington D.C, 1976, s.13-66

(72) Paul Einzig, The Case Against Floating Exchanges, Edinburg, Macmillan st. Martins' Press, 1970, s.27

C) AŞIRI DEĞERLENDİRİLMİŞ YERLİ PARA

Gelişmekte olan ülkelerin çoğunda döviz kuru politikası olarak kambiyo kontrol rejiminin kullanılmakta olduğu bilinmektedir. Bu tip bir döviz kuru politikası uygulaması sonucu ortaya çıkan maliyetlerden konumuz açısından en önemlilerinden biri de yerli paranın aşırı değerlendirilmiş olmasıdır. Birçok gelişmekte olan ülke yerli paranın aşırı değerlendirilmiş olmasını bir maliyet olarak görmemekte ve bunu bir politika olarak kabul etmektedir. Yerli paranın aşırı değerlendirilmesinde 3 temel neden ileri sürülmektedir (73). Birinci olarak, ilkel maddelere olan dünya talebinin esnek olmaması sebebiyle, gelişmekte olan ülkelerin döviz kurunu yüksek tutarak ihracatlarını arttırma olanakları yoktur. İkinci neden, üretim ve girdiler üzerine konan koruyucu tedbirler ve ihracata ödenen sübvansiyonlar nedeniyle gelişmekte olan ülkelerde dış dengeyi sağlayacak döviz kuru serbest ticaret olması halinden daha düşük değerde olmaktadır. Gelişmekte olan ülke yöneticileri ekonomik faaliyetleri kontrol altına almakta etkin olan bu araçlardan kolay kolay vazgeçmek istememektedirler. Üçüncü olarak, aşırı değerlendirilmiş yerli para düşük değerlendirilmiş ithalat demektir. Diğer bir deyişle ithal edilen malların ekonomiye olan maliyetlerinin olduğundan daha düşük değerlendirilmesidir. Gelişmekte olan ülkeler bu yolla sermaye oluşumunu ve yapım sanayinde yatırımların artmasını sağlamaktadırlar.

(73) I. Little, T.Scitowsky, M. Scott, a.g.e. s.67.

Balassa (74), serbest ticaretin olması halinde dengeyi sağlayacak döviz kuru R' ile, koruma sonrası ortaya çıkan ve ülkede uygulanan döviz kuru R'nin birbirine olan oranını aşırı değerlendirmenin bir ölçüsü olarak almaktadır. Bu durumda ;

$$\frac{R'}{R} = \frac{E_f X + n_m M + D}{\frac{E_f X}{1+S} + \frac{n_m M}{1+T}}$$

bize yerli paranın aşırı değerlendirme oranını vermektedir.

X = İhracat

M = İthalat

D = Başlangıçta giderilmek istenen dış açık

S = İhracattaki sübvansiyon oranı

T = İthalattaki vergi oranı

E_f = Döviz arz esnekliğini

n_m = İthalatın talep esnekliği

IV. TÜRKİYE'DE SANAYİLEŞME OLGUSUNUN TARİHSEL GELİŞİMİ

Türkiye'de sanayileşme olgusunun uzun bir geçmişi vardır. Plânlı dönemde uygulanan ithal ikamesine dayalı sanayileşme stratejisini ve bunun sonuçlarını irdeleyebilmek için geçmişteki sanayileşme çabalarına tarihsel olarak kısa bir bakış yararlı olacaktır.

A - CUMHURİYET DÖNEMİNE DEVREDİLEN EKONOMİK YAPI

Osmanlı imparatorluğu XIX. yüzyılda yapılan ticaret sözleşmeleri ile serbest dış ticaret uygulamasını en geniş şekliyle uygulayan ülke olmuştur. Siyasi bağımsızlığa sahip ülkelerin hemen hemen hepsi koruyucu gümrük politikasını sanayi alanında gelişme sağlamanın başlıca aracı gibi kullanırken, Osmanlı Hükümeti 1838 ticaret sözleşmesi ile ülkeyi açık pazar haline getirmiş, var olan sanayi kuruluşlarının çöküşünü hızlandırmıştır. Ticaret anlaşmaları sonucu, Osmanlı İmparatorluğunun dış ticaretinde büyük bir artış ortaya çıkmıştır. Eldem'in sabit fiyatlarla yaptığı hesaplamalara göre Osmanlı ihracatının gerçek hacmi 1885-1911 döneminde % 70 oranında genişlemiştir. Bu dönemde başlıca ihraç ürünleri, toplam ihracat değerindeki önem sırasına göre, tütün, kuru üzüm, ham ipek ve ipek kozası, fındık, pamuk, işlenmemiş madenler, arpa, işlenmemiş tiftik, yün ve afyondur (75). Ne var ki, Osmanlı İmparatorluğunun ithalatı ihracatından çok daha hızlı genişlediği

(75) V. Eldem, *Osmanlı İmparatorluğunun İktisadi Şartları Hakkında Bir Tetkik*, Ankara, T.İş Bankası Yayınları, 1970, s.182-183.

için Osmanlı dış ticaretinde büyük açıklar ortaya çıktı. İhracat ve ithalat değerleri tablo 4'de gösterilmiştir.

Tablo 4

İthalat ve İhracat Kıymetleri
(1000 altın lira hesabı ile)

<u>Yıllar</u>	<u>İthalat</u>	<u>İhracat</u>	<u>Fark</u>	<u>İhracat/İthalat</u>
1878	20009	8394	-11615	.42
1890	22914	12836	-10078	.56
1905	31366	19672	-11394	.63
1906	34000	19000	-15000	.56
1907	23539	17495	- 6071	.74
1908	31732	18739	-12993	.59
1909	34737	18433	-16304	.53
1910	42556	22080	-20476	.52
1911	45063	24909	-20154	.55
1913	71872	21600	-20272	.52
1916	4000	7000	3000	1.75
1917	14000	16000	2000	1.14

Kaynak: Tansu Çiller a.g.e. s.6'dan A.H.Aker, İthal İkamesi ve Mukayeseli Avantaj. Türkiye için Bir Çalışma, University Microfilms, Ann Arbor, Michigan, 1968, s.8.

Bu dönem Osmanlı İmparatorluğu Avrupa'ya hammadde ve tarım ürünleri satan, mamul mallar alan bir ülke durumundadır. Mamul mallar içinde ise, gıda ve giyim eşyaları toplam ithalatın % 65'ini oluşturmaktadır. Ülkedeki ithalatın yapısı tablo 5 de gösterilmiştir.

Tablo 5

Osmanlı İmparatorluğunda İthalat

	1905-1906		1909-1910		1911-12		1913-14	
	Milyon Krş.	%	Milyon Krş.	%	Milyon Krş	%	Mil.Krş.	%
Gıda	1004	32.1	1282	37.1	1413	33.6	1452	34.7
Giyim	1123	35.9	1102	31.7	1432	31.7	1302	31.1
Yakacak	130	4.1	120	3.5	181	4.0	209	5.0
Yatırım	307	9.7	315	9.0	472	10.5	402	9.6
Sair	573	18.2	655	18.7	908	20.2	819	19.6

Kaynak: Eldem, V. "Osmanlı İmparatorluğunun İktisadi Şartları Hakkında Bir Tetkik" Ankara, 1970.

İmparatorluğun son yıllarında tarım dışında kalan alanlarda Osmanlı üretim biçiminin aynı anda dört farklı aşamada bulunduğu tespit edilmektedir. (76). Bunlar; a) Basit meta üretimi, b) Putting-out veya Verlag Sistemi, c) İmalathane (manufacture) Sistemi, d) Fabrika üretim sistemi.

Bu dönemde sanayinin durumu hakkında 1913 ve 1915 yıllarında bir sayım yapılmıştır. Bu sayımlarda çevirici güç ile birlikte en az 10 veya çevirici güç olmadığı halde en az 20 işçi çalıştıran işletmelerle yirmidört saatte en az 100 kental hububat öğüten değirmenlerin ve devamlı olarak 10 işçiden çok işçi çalıştıran sabun fabrikalarının

(76) Gündüz Ökçün, *Osmanlı Sanayii, 1913-1915 Yılları Sanayi İstatistikii*, Ankara, S.B.F. Yayınları no.299, 1971, s.vi-vii.

sayımı yapılmıştır (77). Sayımı yapılan 560 işyerinden sadece 239'u ile ilgili sonuçlar yayınlanmıştır. Bu bilgilerin özeti tablo 6 da verilmiştir.

Tablo 6

1913-1915 Sayımlarının Özeti

	İşler Durumdaki İşletmeler		Çalışanlar		Çalışanların % si	
	1913	1915	1913	1915	1913	1915
Gıda Sanayi	71	57	4281	3916	25.2	27.8
Toprak Sanayi	16	5	980	336	5.8	2.4
Deri Sanayi	11	12	930	1270	5.9	9.0
Ağaç Sanayi	19	19	705	377	4.1	2.8
Dokuma Sanayi	61	36	7665	6763	45.8	48.0
Kırtasiye Sanayi	51	49	1897	1267	11.2	9.0
Kimya Sanayi	10	4	417	131	2.4	0.9
Toplam	239	182	16975	14061	99.9	99.9

Kaynak: Gündüz Ökçün, a.g.e. Tablo IV ve VI'den hazırlanmıştır.

Tablo 6'dan da görüldüğü gibi, toplam çalışanların % 80'i tekstil, gıda ve tütün, kağıt ve matbaacılık sektörlerindedir. Bu sayımda yer alan sanayi kuruluşlarının 22'si (% 8.3) hükümetin ve Hazine-i Hasra'nın elinde bulunuyordu. Bunun büyük bir kısmı (% 24.6'sı) dokuma sanayine aitti.

Türkiye'nin 1923 sınırları esas alındığında, yerli fabrika üretiminin yurtiçi tüketimi karşılama oranı pamuklu kumaşlarda % 10, yünlü kumaşlarda % 40, ipekli kumaşlarda % 5, sabunda % 20, buğday ununda % 60'dı. Porselen, cam, çatal-bıçak, şeker gibi tüketim mallarının tamamı ithal edilmekteydi. Taşıma zorlukları açısından yurtiçi üretime büyük avantajlar sağlayan tuğla ve kiremitte bile iç üretim piyasanın ancak üçte birine cevap vermekteydi (78).

B- 1923-1950 DÖNEMİ

1) 1923-1932 Dönemi

Kurtuluş savaşı sonrasında Cumhuriyet Türkiye'si yalnız harap ve yıkık bir yurt, geri bir tarım ve ilkel bir sanayi yapısı miras almıyordu. Bunlarla birlikte giden bir sınıfsal yapı ile özellikle İttihat ve Terakkinin Osmanlı İmparatorluğunun son yılları içinde uygulamaya çalıştığı iktisadi politika özelemlerini de devir alıyordu (79).

Türkiye'nin dünya piyasasında mamul malları ithal eden, buna karşılık tarım ve madencilik ürünleri ihraç eden bir ülke durumunda olması, T.B.M.M. hükümetini kuruluşundan beri rahatsız etmekte ve bunun çözümünün hızlı sanayileşmeden geçeceği kabul edilmekteydi. Ankara Hükümetinin Maliye Bakanı Ferit Bey'in 1921 yılındaki sözleri bu duru-

(78) Yahya Tezel, a.g.e. s.92

(79) İlhan Tekeli, Selim İlkin, a.g.e. s.33.

man ilginç bir örneğini oluşturmaktaydı. Ferit Bey ;

"Bize en lazım şey fabrika yine fabrikadır... Türkiye çalışıyor üretiyor fakat ürünlerinden başkaları yararlanıyor... alın teri dökerek elde ettiğimiz iptidai maddeleri ... yok pahasına harice satıyoruz, sonra yabancılar bu maddelerin şeklini değiştirerek bize iade ediyorlar. Kırk kuruşa bir okka yün veriyoruz, aynı yünü binikiyüz kuruşa bir metre kumaş halinde yalvararak geri alıyoruz" (80) demektedir.

Ekonominin nasıl bir kurumsal yapı içinde oluşacağı ve uygulamaya konacak iktisat politikası önlemleri hakkında hükümet kadroları ile toprak sahipleri, tüccarlar ve birkaç sanayici arasında uzlaşma sağlamak amacıyla 1923 yılının şubat ve mart aylarında İzmir'de iktisat kongresi yapıldı. Kongre'de sanayinin yüksek gümrüklerle korunması ve devletin ekonomiye müdahalesi tüm gruplarca benimsendi.

1920'lerin sonlarına kadar hükümetin politikası kendi yatırımlarını, başta demiryolu olmak üzere sosyal sabit sermaye ve ulaştırma alanlarına sınırlayarak özel girişimciliği canlandırmak olmuştur. Özel birikime elverişli bir ortam yaratmak ve doğrudan destek sağlamak amacıyla alınan önlemler dört grup altında toplanabilir (81) :

(80) 8 Mart 1921 günü gazetecilerle yaptığı konuşma, İstanbul Sanayi Odası Dergisi, 1969, s.12-13.

(81) Yahya Tezel, a.g.e. s.206-213.

i) Özel Mülkiyetin Kapitalist bir Hukuk Sistemiyle
Pekiştirilmesi :

1920'lerde birbirini tamamlayan bir dizi geniş kapsamlı kanunlarla Türk hukuk sistemi Batı toplumlarına göre çağdaşlaştırılmıştır. 1924 Anayasası özel mülkiyet ve miras haklarını en temel haklar arasında güvence altına aldı. 1926 yılında medeni kanun ile 1926 ve 1927 tarihli yeni ticaret kanunları çıkarıldı.

ii) İktisat Politikasıyla İlgili Yeni Örgütlerin
Kurulması :

İktisat politikası kararlarının oluşturulmasına yardımcı olmak amacıyla 1925'te çıkarılan bir kanunla Ticaret ve Sanayi Odalarının kurulması sağlandı. 1927 de Ali İktisat Meclisi, 1926 yılında İstatistik Umum Müdürlüğü kuruldu. 1928 yılında Tarım ve Ticaret Bakanlıklarının birleştirilmesiyle İktisat Vekaleti oluşturuldu.

iii) Bankacılık Sisteminin Geliştirilmesi :

Türkiye'de sermaye birikimini hızlandırmak için uygun bir iktisadi ve sosyal ortam yaratılması açısından bankacılığın geliştirilmesi önem taşıyordu. 1924 yılında İş Bankası kuruldu. Banka, Atatürk'ün isteğiyle sanayi yatırımların finansmanına'da eğildi. 1923-29 döneminde İş Bankasından başka 29 banka daha kuruldu (82). Bu dönemde

(82) Oya Silier "1923-1935 Döneminde Türkiye'de Bankalar ve Bankacılık" Türk İktisat Tarihi Semineri, 8-10 Haziran 1973, Hacettepe Üniversitesi, Ankara (Teksir).

Devlet Bankası olarak 1925 yılında Türkiye Sanayi ve Maadin Bankası ile 1928 de Emlak ve Eytam Bankasını görmekteyiz.

iv) Gümrük Politikası :

Gümrük egemenliğinin elde edilmesinin, sermaye birikiminin hızlandırılması için en önemli araçlardan biri olduğu 1920 lerde Meclisin ilk açılışında kabul edilmişti. Kurtuluş Savaşı başlar başlamaz B.M.M. 1916 tarifesini yeniden yürürlüğe koymuş ve enflasyonun etkisini gidermek amacıyla da spesifik oranları beş kat arttırmıştı. Daha sonra bu oranlar 12 katına çıkarılmışsa da 1923 Lozan Ticaret Sözleşmesi ile Türkiye bazı mallarda sözkonusu oranı 9 katına indirmeyi ve 1929 yılına kadar da değiştirmemeyi kabul etti. Gümrük vergileri alanında karşılaşılan bu sınırlayıcı durumu gidermek için Hükümet ithalatta tekeller oluşturdu, Türkiye'de üretilmeyen mallara önemli harcama vergileri koydu ve 1927 sanayi teşvik kanununu yürürlüğe koyarak korumayı başka açılardan sürdürdü.

1923-1929 dönemi tam bu koruyucu önlemlere karşın devletin ekonomiye müdahalesinin minimum düzeyde kaldığı bir liberalizm dönemi olarak kabul edilir. Bu dönemde, savaş sonrası ülke ekonomisi kendine gelirken, dünya ekonomisi de bir genişleme içinde olduğundan, GSMH çok hızlı bir artış göstermiş; Ülkenin ithalat ve ihracatındaki gelişmeler ise oldukça kararlı bir düzeyde kalmıştır. Tablo 7

den de görüleceği gibi G.S.Y.H sırasıyla % 11,18,13, 10.5 ve 22 oranında bir artış göstermiştir.

Tablo 7

G.S.Y.H., ithalat ve ihracat (1948 Fiyatlarıyla)

	(1)	(2)	(3)	(4)	(5)	(6)	(7)	(8)
<u>Yıllar</u>	<u>İthalat</u>	<u>İhracat</u>	<u>1+2</u>	<u>1-2</u>	<u>G.S.Y.H</u>	<u>1+2/5</u>	<u>1/5</u>	<u>2/5</u>
1924	807	375	1182	-432	3281	.36	.25	.11
1925	944	414	1358	-530	3651	.37	.26	.11
1926	985	469	1454	-516	4334	.34	.23	.11
1927	878	449	1327	-429	3756	.35	.23	.09
1928	946	475	1421	-471	4154	.34	.23	.10
1929	1029	476	1505	-553	5103	.29	.20	.09

Kaynak: Yahya Tezel, a.g.e. Tablo 3.4 den alınmıştır.
s.103.

I. Dünya savaşı sonrası dünya ekonomisinin hızla gelişmesi nedeniyle Türkiye'nin ihracatı G.S.Y.H'nın % 10'u civarında sabit kalırken, ithalatın oranı 1924 de % 25 den 1929 da % 20'ye inmiştir. Bu dönemde ithalatın yapısında oldukça önemli bir değişme görülmektedir. Bu değişme Tablo 8 de kolayca görülmektedir.

Tablo 8

İthalatın Yapısı

Yıllar	Tüketim Malları	Ara Malları	Yatırım Malları	Örneğe Giren Malların Toplam İthalattaki Payı
	%	%	%	
1924	66	20	4	90
1925	63	21	5	89
1926	57	23	7	87
1927	53	25	8	86
1928	52	26	9	87
1929	51	26	9	86

Kaynak: Yahya Tezel a.g.e s.110 tablo 3.7'den alınmıştır.

Tüketim malları ithalatı 1924 de % 66'dan 1929'da % 51'e inerken ara mallar ve yatırım malları sırasıyla % 20 den % 26'ya, % 4'den % 9'a çıkmıştır. Bu bize bu dönemde tüketim mallarında belli bir ikamenin başladığını göstermektedir. Bazı mal gruplarında ikamenin gelişmesi aşağıdaki tablo 9 da gösterilmiştir.

Tablo 9

Bazı Malların Toplam Yurtiçi arzı
ve Yurtiçi Üretimin Payı

Yıllar	Çimento		Pamuklu Dokuma		Yünlü Dokuma		Şeker	
	A 1000 ton	B %	A 1000 ton	B %	A 1000 ton	B %	A 1000 ton	B %
1924	32	75	23	4	3.2	19	53	0
1927	97	42	23	13	3.1	19	67	7
1929	144	49	25	12	3.3	24	77	10

A. İthalat artı Yurtiçi Fabrika Üretimi
B. Yurtiçi fabrika Üretiminin A'daki payı

Kaynak: Yahya Tezel. a.g.e. s.259 tablo 8.8 den alınmıştır.

2) 1929-1950 Dönemi

1923-1929 yılları arasında uygulanan liberal iktisat politikası G.S.M.H da önemli artışlar sağlamışsa da sanayileşmede beklenen gelişme gerçekleşmemiş ve dış ticaret açığı giderek büyümüştür. Bunun yanısıra 1929 dünya bunalımı ve bunun Türkiye üzerindeki etkileri liberal iktisat politikasından vazgeçilerek devletçilik uygulamasına geçilmesine neden olmuştur. Yeni sanayileşme politikası ile birlikte dış ticaret politikasında da önemli değişiklikler ortaya çıktı. Dış ticaret politikası ile sanayileşme politikası arasında uyumluluğu sağlamak için hükümet kambiyo kontrolü, ikili ticaret anlaşmaları ve ithalat üstünde fizik kısıtlamalar gibi yeni uygulamalara gitti.

Türkiye'nin dış ticaret hadleri 1929 yılında, 1927-1928 ortalamasına göre % 15 oranında bozuldu. Türk Lirasının kambiyo kurunda görülen hızlı düşüş, 1929 yılında uygulamaya konacağı daha önceden bilinen gümrük tarifeleri nedeniyle yapılan spekülatif ithalatın ve dünya buhranının etkilerini bir para krizi halinde hükümetin karşısına çıkardı.

Paranın dış değerini sabit tutma çabaları ve dış ticarete alınan koruyucu önlemler liranın resmi kurunu değiştirebilir (convertible) paralar karşısında aşırı değerlendirilmesine (overvaluation) yol açtı.

Ekonomideki bu gelişmeler üzerine Hükümet 1929 Haziranında Ali İktisat Meclisine ödemeler dengesi açığını kapatmaya ve sanayileşmeyi hızlandırmaya yönelik bir iktisadi rapor hazırlama görevini verdi. Tarihte Şakir Kesebir Raporu olarak anılan bu rapor ihracatın geliştirilmesi ve özellikle ithalatın yerli üretimle ikame edilmesinin olanaklarını tek tek mal grubu bazında ele alıyor ve bazı endüstrilerin geliştirilmesini öneriyordu (83). Geliştirilmek istenen sektörlerde yeni yatırımların önce özel yerli sermaye ve daha sonra yabancı sermaye tarafından gerçekleştirilmesi olanakları araştırıldı ise de o günkü koşullarda bunun olanaksızlığı kısa zamanda anlaşıldı. Bunun sonucu yatırımların Devlet tarafından gerçekleştirilmesi kararlaştırıldı. Söz konusu rapor üzerine önce Sovyetler

(83) İlhan Tekeli, Selim İlkin, a.g.e. s.103.

Birliđinden bir uzmanlar grubunun daha sonra ise Amerikalı uzmanlar grubunun görüşleri alınarak 1934 de uygulamaya konuldu.

1933 Raporlarında, birinci devlet yatırımları programının 44 milyon TL'na malolacağı ve bunun 21 milyonunun döviz harcaması ile gerçekleştirileceđi tahmin edilmişti. Döviz gereksinimi büyük ölçüde Sovyet kredisi ile karşılanacaktı. Yatırımların dağılımı ise aşağıdaki gibiydi.

Tablo 10

1934-1938 Beş Yıllık Prođramına Göre
Sermaye Yatırımlarının Dağılışı
(000 Lira)

<u>Sanayi Alanı</u>	<u>Sermaye Yatırımı</u>
Tekstil	
Pamuklu Dokuma	18.538
Kenevir İşleme	1.700
Yünlü Dokuma	1.650
Metalurji (gelişmiş maden üretimi tahsilatı dahil)	
Kağıt	10.000
Kimya	3.790
Bunun içinde :	
Sülfirik asit üretimi	550
Süperfosfat "	400
Südkostik ve Klor Üretimi	1.410
Selüloz ve Yapay Elyaf	1.515
Porselen	800
Bakır İşleme	550
Diđerleri	3.050
Toplam	43.953

Kaynak: Y.N. Rozaliev, Türkiye'de Kapitalizmin Gelişme Özellikleri, Ankara, 1978. Onur Yayınları s.159'dan Sınai Tesisat ve İşletme ve Vekalet Teşkilatına İlaveler Hakkında Raporlar, s.143.

Birinci sanayi programına, 1934-1938 yılları arasında bazı başka projeler de eklendi. Bunların en önemlilerinden olan 90.000 ton/yıl kapasiteli çimento fabrikası 1943 yılında Sivas'ta, 11.000 ton/yıl kapasiteli ikinci kağıt ve 3.600 ton/yıl kapasiteli kaolin fabrikaları da 1941-1944 arasında İzmit'te işletmeye sokuldu (84).

Birinci sanayi programının uygulamaya konulmasından kısa bir süre sonra ikinci Beş Yıllık Sanayileşme Programı hazırlandı. Birinci plandan farklı olarak bu plan ağır sanayiye öncelik vermekteydi. 1938 yılında yürürlüğe konan bu plandaki projelerin büyük bir çoğunluğu 6 ay sonra ya iptal edildi, ya da belirsiz bir tarihe ertelendi (85).

İkinci Dünya Savaşının 1938 plan uygulamasını çok büyük ölçüde aksatmasına karşılık Türkiye'de sanayiye geliştirmekle ilgili çalışmalar savaş yıllarında da sürdürüldü. Savaş sonrası uygulanılması düşünülen Devlet Sanayi Projeleri ile ilgili 1945 geniş plan taslağı hazırlandı. Bu plan 1938 de uygulanmayan projelerin çoğunu içeriyor ve ithal edilebilecek herşeyin yurtiçinde üretilmesini hedefliyordu. Ekonomi Bakanlığı bu projeler arasından öncelikle uygulanması istenilenleri seçerek bir daraltılmış plan hazırladı ve Bakanlar Kurulu bu "İvedili Planı" 1945 de kabul etti. Kabul edilen bu planla ilgili projelerin uygu-

(84) Yahya Tezel, a.g.e. s.275.

(85) Z.Y. Hershlag, *Turkey the Challenge of Growth*, (2nd. ed.) Netherland, 1968, s.135.

laması sürerken 300 milyonluk ek ödeme isteği üzerine hükümet, 1947 de yepyeni bir planlama çalışması başlattı. Hazırlayan kuruluşun başkanının adıyla Vaner Planı diye anılan bu çalışmada tarımsal kalkınma ön plana alınıyor ve alt yapı olanaklarının geliştirilmesi tarımdaki gelişmenin ön koşulu olarak değerlendiriliyordu. Türk Hükümeti, 1947 de Avrupa İktisadi İşbirliği Komitesine, kısmen ivedi planın sürdürülen projelerini kısmen de Vaner Planını içeren bir programla başvurmuş ve 615 milyon dolarlık kredi istemişti. Türkiye'nin bu isteği Thornburg Başkanlığındaki Amerikan Uzmanlar Heyetinin raporuna dayanılarak 1948 de reddedildi. Bunun üzerine Türkiye, 4 milyarlık yatırımdan söz eden Vaner Planından vazgeçerek tablo 11 de özetlenen yeni bir programla Avrupa İktisadi İşbirliği Teşkilatı Anlaşmasına katıldı.

Tablo 11

Avrupa İktisadi İşbirliği Komitesine İkinci Kez
Sunulan Yatırım Programı 1948-1952

Sektörler	Toplam Milyon TL.	Harcama %
Tarım	101	13
Madencilik	80	11
İmalat	65	9
Tekstil	(20)	
Gıda	(19)	
Azot Ürünleri	(9)	
Çimento	(8)	
Kağıt	(4)	
Diğerleri	(5)	
Elektrik Enerjisi	42	6
Ulaştırma	442	61
Toplam	730	100

Kaynak: Yahya Tezel a.g.e. s.302 tablo 9.4'den
ECLA (1949) 45-6.

Türkiye'de iktisat politikasında meydana gelen değişikliklerin GSYH ve sektörel dağılımı üzerindeki etkileri tablo 12 de görülmektedir. 1948 fiyatlarıyla yapılan hesaplamalara göre Türkiye'nin G.S.Y.H.sı 1929-39 döneminde yılda ortalama % 5-6 oranında, 1939-1950 arasında ise % 0.7 oranında büyümüştür. 1926-29 döneminde G.S.Y.H içinde % 14.4 olan sanayinin payı, bu dönemde % 18.8'e yükselmiştir.

Tablo 12

1948 Fiyatlarıyla GSYH Yıllık Ortalamalar (Milyon TL)								Nüfus	Kişi Başına Hasıla
Tarım	%	Sanayi	%	Hizmetler	%	Toplam			
1931-35	2490	43.4	1019	17.8	2227	38.8	5736	15497	370
1936-40	3791	46.8	1423	17.6	2892	35.7	8106	17103	474
1941-45	3176	44.0	1363	18.9	2674	37.1	7213	18398	392
1946-50	3744	43.4	1585	18.4	3296	38.2	8625	20063	430

Kaynak: Yahya Tezel, a.g.e, s.99, Tablo 31'den alınmıştır.

Türkiye 1929 yılında dünya ekonomisi buhrana girmeden kısa bir süre önce Lozan anlaşmasının özel koşulları ile gümrük resimlerini yükseltmişti. Böylece, buhran sırasında diğer ülkelerin aldıkları koruyucu tedbirleri daha önce almış oldu. 1929 yılından sonra ticaret dengesinin sağlanmasında ithal talebinin kısılmasının önemli bir rolü olmuştur. Tablo 13 de görüldüğü gibi 1929-1939 döneminde ithalatın G.S.Y.H'ya oranı önemli ölçüde düşmüştür.

Buna karşılık aynı dönemde ihracatın oranı ise % 9 civarında sabit olarak kalmıştır. G.S.Y.H'daki önemli artışlara karşın ihracatın sabit kalmasındaki en önemli etken ikili ticaret anlaşmaları ve özellikle Almanya'nın Türkiye'nin ürünlerini dünya fiyatlarının üzerinde almasıdır.

Tablo 13

1948 Fiyatlarıyla G.S.Y.H ve Dış

Ticaret
(Milyon TL)

Yıllar	(1) İthalat	(2) İhracat	(3) 2-1	(4) 1+2	(5) GSYH	(6) GSYH % Artış	(7) 1/5	(8) 2/5	(9) (1+2)/5
1929	760	401	-359	1161	5301	2.4	.14	.08	.22
1930	493	528	35	1021	5431	8.2	.09	.10	.19
1931	476	501	25	977	5877	-10.6	.08	.09	.17
1932	338	521	183	859	5252	15.4	.06	.10	.16
1933	297	569	272	866	6065	6.3	.05	.09	.14
1934	346	526	180	872	6447	-3.0	.05	.08	.13
1935	365	496	131	861	6252	23	.06	.08	.14
1936	368	503	135	871	7694	1.5	.05	.07	.12
1937	421	571	150	992	7811	9.4	.05	.07	.12
1938	603	643	40	1246	8549	6.9	.07	.08	.15
1939	454	546	92	1000	9139	-4.7	.05	.06	.11
1940	213	408	195	621	8701	-10.0	.02	.05	.07
1941	193	323	130	516	7780	5.7	.02	.04	.06
1942	260	265	5	525	8230	-9.8	.03	.03	.06
1943	199	322	123	521	7474	-5.0	.03	.04	.07
1944	133	288	155	421	7047	-15.2	.02	.04	.0
1945	115	281	166	396	5969	32.0	.02	.05	.07
1946	235	510	275	745	7885	4.1	.03	.06	.09
1947	691	618	-73	1309	8211	16.4	.08	.08	.16
1948	770	551	-219	1321	9555		.08	.06	.14

Kaynak : Tuncer Bulutay, Yahya Tezel, Nuri Yıldırım
Türkiye Milli Geliri (1923-1948) Ankara,
1974, SBF. Yayınları No.375 Tablo 9.5
ve Tablo 9.6 dan yararlanılarak hazırlanmıştır.

İthalatın kısılması sonucu Dış Ticaret hacminin G.S.Y.H'ya olan oranı 1923-29 dönemine göre % 10 azalmakla birlikte ithalatın yapısı da önemli ölçüde değişti. 1924 yılında % 66 olan tüketim malları ithalatı 1930 da % 42'ye 1939 da ise % 20'ye düştü. Bunun karşılık yatırım mallarının payı % 4 den % 22'ye yükseldi. İthalatın yapısında meydana gelen değişiklikler tablo 14'de görülmektedir.

Tablo 14

İthalatın Yapısı

<u>Yıllar</u>	<u>Tüketim Malları</u>	<u>Ara Malları</u>	<u>Yatırım Malları</u>	<u>Örneklemeye Giren Malların Toplam Payı</u>
1930	42	33	10	85
1931	42	32	12	86
1932	37	36	14	87
1933	35	38	13	86
1934	27	39	20	86
1935	25	40	17	82
1936	26	40	18	84
1937	25	43	18	86
1938	22	40	23	85
1939	20	41	22	83
1940	21	47	15	83
1941	22	54	12	88
1942	27	40	15	82
1943	23	45	14	82
1944	15	50	15	80
1945	14	53	13	80
1946	15	46	19	80
1947	24	42	21	87
1948	20	41	26	87
1949	20	40	29	89
1950	22	38	31	91

Kaynak: Y. Tezel a.g.e. s.110 Tablo 3.7 den alınmıştır.

Tablo 15

Bazı Mamullerin Toplam Yurtiçi Arzı ve Yurtiçi
Üretimin Payı

	Demir Çelik		Çimento		Kağıt		Cam Ürün		Pamuklu		Yünlü		Şeker	
	A	B	A	B	A	B	A	B	A	B	A	B	A	B
	1000 ton	%	1000 ton	%	1000 ton	%	1000 ton	%	1000 ton	%	1000 ton	%	1000 ton	%
1934	132	0	181	99	24	0	5	0	23	52	3.0	83	63	94
1936	147	0	199	97	30	13	5	61	22	55	3.5	86	88	75
1938	203	0	329	87	37	24	8	63	28	57	3.7	81	107	40
1940	38	32	275	97	23	39	8	91	25	84	4.1	88	99	90
1942	77	56	178	100	23	39	7	96	25	84	4.2	95	57	100
1944	96	56	295	96	30	43	7	97	25	88	5.1	98	92	98
1946	133	54	326	100	31	48	10	96	40	65	6.1	98	97	100
1948	187	50	434	77	41	44	11	92	27	74	6.3	95	150	79
1950	306	33	530	75	44	43	8	95	29	79	4.2	95	137	100

A : İthalat + Yurtiçi fabrika üretimi

B : Yurtiçi Fabrika Üretiminin A'daki Payı

Kaynak : Yahya Tezel, a.g.e. s.259 tablo 8.8 den Alınmıştır.

İthalatın yapısında görülen bu deęişmeler, sadece ithalat talebinin gümrük vergileri ve kambiyo kontrolü sonucu kısılması ile olmayıp, ülke içinde 1923 den sonra başlayan, fakat 1930 lardan sonra hız kazanan ithal ikamesi politikasının bir sonucudur. Bazı mallarda yurtiçi arz ve yurtiçi üretimin payı tablo 15 de gösterilmiştir. Savaş yılları haricinde yurtiçi arzda sürekli bir artış olurken yerli üretimin payı da artış göstermektedir.

3) 1950-1963 dönemi

1950 yılında siyasi iktidarın deęişmesiyle birlikte, Türkiye İktisat politikasında da önemli bir deęişme ortaya çıkmıştır. İktidara gelen Demokrat Parti Hükümeti, liberal ve özel sektöre öncelik tanıyan bir iktisat politikası uygulamayı amaçlamıştır. Kalkınma hızını arttırma düşüncesinden vazgeçilmemekle birlikte, bu hızı sağlamak için yetersiz olan yurtiçi kaynaklara destek olacağı düşünülen dış yardımlara bel bağlamıştır. Sanayileşmenin önemli kabul edilmekle birlikte tarıma öncelik verileceęi açıklanmıştır. Hükümetin bu eğilimleri yabancı uzmanların önerileriyle paralellik göstermektedir. Çünkü Dünya Bankası uzmanları da hazırladıkları raporda "Türkiye'ye sanayileşme amacından vazgeçmesi gerektięi noktasında gerektięi gibi telkinde bulunulmuyor. Ona telkin edilen şey, bu amaca

en çabuk yoldan varmanın tarım alanındaki kalkınmaya ağırlık tanımakla mümkün olacağı gerçeğidir" (86), demektedirler.

Hükümetin iktisadi programında üç temel amaç bulunmaktadır. Bunlar;

- i) Nüfusun çoğunluğunu oluşturan köylülerin yaşam standartlarını yükseltmek,
- ii) Ekonominin sektörleri arasındaki dengeyi sağlamak ve bunun için alt yapı yatırımlarına ve tarıma ağırlık vermek,
- iii) İktisadi hayatta, devletin ekonomiye müdahalesini ve sanayideki girişimlerini azaltarak özel kesimin payını arttırmak, iç ve dış piyasada piyasa koşullarına ve fiyat mekanizmasına dayanmaktır (87).

Hükümetin bu amaçlardan ilk ikisini gerçekleştirmek için uygulamaya koyduğu tarım politikası üç önemli unsurdan oluşmaktaydı. i) Taban fiyatları ve devlet kuruluşlarının destekleme alımı yoluyla tarımsal ürünler için yüksek fiyat politikası, ii) Tarımsal girdilerin ve özellikle traktör kullanımının sübvansede edilmesi, iii) Kara-

(86) Stefanos Yerasimos, *Az gelişmişlik Sürecinde Türkiye*, 3. Cilt, İstanbul, (Çeviren Babür Kuzucu) Gözlem Yayınları, s.1354'den "The Economy of Turkey" IBRD, 1951.

(87) Z.Y. Hershlag, a.g.e. s.136.

yollarının ve tarımsal altyapısının geliştirilmesi (88).

Üçüncü amacın gerçekleştirilmesi için ise özel kesime uzun ve orta vadeli kredi sağlayarak, finansman sorununa çözüm bulmak amacıyla 1950 yılında Türkiye Sınai ve Kalkınma Bankası kurulmuş, Kamu Kuruluşlarının halka satılması programlanmış ise de bu gerçekleştirilememiştir.

Bunun yerine sermayesinin en az yarısı ofis şeklinde Devlet İktisadi Kurumlarına ait olan, İdare ve denetimi tamamen devlet tarafından yapılan karma kuruluşlar oluşturulmuştur. Bu kuruluşlara örnek olarak yem sanayi, azot sanayi, Türkiye Şeker Fabrikaları Şirketi, Türkiye Çimento Sanayi Şirketi ve Türkiye Petrolleri Anonim Ortaklığı gösterilebilir (89).

Yetersiz olan yurtiçi kaynaklara destek olması ve özel sektörün gelişmesini hızlandırması amacıyla ülkeye yabancı sermaye çekmek üzere 18 Ocak 1954 tarihinde yabancı sermayeyi teşvik kanunu, 18 Mart 1954'de ise Petrol Yasası çıkartıldı.ise de yabancı sermayenin beklenildiği ölçüde geldiğini söylemek pek mümkün olmamaktadır.

1950 yılı dış ticaret rejimi bakımından da bir dönüm noktası teşkil eder. İthalatta E.P.U.'ya dahil ülkelerin, ticari mübadelelerini 1948 yılındaki ithalat miktarları esas alınmak üzere serbest bırakmak hakkındaki karar-

(88) Anna, O. Kruger, a.g.e. s.42.

(89) Necdet Serin, Türkiye'nin Sanayileşmesi, Ankara, A.Ü.S.B.F. yayınları no.167-149, 1963, s.122.

larına Türkiye de uymuş ve serbest ithal listesi adıyla anılan listedeki malların ithali, önceden izin alınmaksızın yapılmaya ve ödeme anlaşmaları, hesabında döviz veya alacak olup olmadığına bakılmaksızın bedellerin ödenmesine başlanmıştır. Bu şekilde ithalatın % 60'ı tamamen libere edilmiş ve geri kalan % 40'ı ile E.P.U sistemine dahil olmayan memleketlerle olan ticarete de önemli kolaylıklar getirilmiştir. Ancak liberasyon listeleri üzerindeki aşırı ithalat talebi döviz stoklarını kısa zamanda eritmiş, 1952 yılında liberasyona yeniden önemli kayıtlamalar konması zorunluluğu doğmuştur. 1955 yılında ise liberasyon listesinden yapılan ithalat, kontenjanlı malların ithalindeki esaslara tabi tutularak fiilen ortadan kaldırılmıştır. Bu arada 1954 yılında gümrük vergilerinde spesifik esastan advalorem esasına geçilmiştir. 1952-1958 döneminde dış ticarete getirilen kısıtlayıcı tedbirlerin amacı, yerli sanayiye korumaktan çok, aşırı ithalat talebi nedeni ile ödemeler dengesinde beliren kronik dış ticaret açıklarını kapamak olmuştur.

Demokratik Parti Hükümetinin uyguladığı tarıma öncelik veren kalkınma stratejisi 1954 yılına kadar başarı ile sürdürüldü. Bu dönemde yeni toprakların üretime açılması, olağanüstü hava koşullarının 3 yıl süre ile devam etmesi ve Kore Savaşının tarımsal mallar lehine yarattığı elverişli konjonktür nedeniyle G.S.Y.H. 1950-1953 arası ortalama % 11.6 artarken, tarımsal üretim ortalama % 12.6

oranında bir artış gösterdi. Ancak 1954 yılından itibaren iç ve dış koşulların normale dönmesiyle birlikte tarımsal üretimdeki artış duraklamaya, ithalat büyümeye ve dış ticaret açığı artmaya başlamıştır. Dolaşımdaki para hacminin hızla yükselişine kredilerdeki şiddetli artış eklenince iç fiyat seviyesi hızla yükselmiş ve enflasyonist baskılar artmıştır. Bu durumda sanayi tekrar büyümenin motoru durumuna gelmiş ve 1950 lerde uzaklaşılmaya çalışılan devletçilik anlayışı 1950'lerin ikinci yarısında plansız olarak devlet eliyle sanayileşme şeklinde gene belirgin olmuştur. 1950-1963 döneminde G.S.Y.H'nın sektörel dağılımı tablo 16 da gösterilmiştir.

Tablo 16

G.S.Y.H'nın Sektörel Dağılımı

(1968. F.F.ile)

<u>Yıllar</u>	<u>Tarım</u>	<u>%</u>	<u>Sanayi</u>	<u>%</u>	<u>Hizmetler</u>	<u>%</u>	<u>G.S.Y.H</u>
1950	15724	45	4154	12	14911	43	34789
1951	18831	48	4270	11	16082	41	39183
1952	20685	48	4782	11	17871	41	43338
1953	22481	46	5664	12	20248	42	48393
1954	19438	42	6195	13	21280	45	46913
1955	21285	42	6897	13	22848	45	51030
1956	22339	42	7600	14	23305	44	53244
1957	23763	41	8776	15	25482	44	58021
1958	25948	43	9018	15	25700	42	60666
1959	26020	41	9277	15	27314	44	62611
1960	26569	41	9371	15	28721	44	64661
1961	25283	39	10495	16	29794	45	65572
1962	26449	38	10817	16	31698	46	68964
1963	29032	38	12073	16	34615	46	75720

Kaynak: D.İ.E. Türkiye Milli Geliri ve Harcamaları (1948-1972) den hazırlanmıştır.

Tablonun incelenmesinden de anlaşılacağı üzere 1950-1963 döneminde tarım ortalama yıllık % 4.8, sanayi % 8.5, hizmetler ise % 6.6 oranında artmıştır. Başlangıç yılında G.S.Y.H. içindeki payı % 45 olan tarım sektörü 1963 de % 38'e düşerken sanayinin payı %12 den % 16'ya hizmetlerin ise % 43'den % 46'ya çıkmıştır.

Bu dönemde tablo 17'den görüldüğü gibi sabit fiyatlarla dış açığın 1956 yılına kadar sürekli artmasına karşın ithalatın G.S.Y.H.'ya oranı % 3, ihracatın oranı ise % 2 olarak sabit kalmıştır. Dış ticaret hacminin G.S.Y.H'ya oranı ise II. Dünya Savaşı dönemine göre daha düşük bir seviyede bulunmaktadır. Türkiye ekonomisi 1950-60 yılları arasında dış ticaret açısından en kapalı dönemini yaşamıştır.

1950-1963 döneminde ithalatın yapısı ise tablo 18'de gösterilmiştir. İthalatın önemli ölçüde serbest bırakıldığı 1951 yılında, tüketim malları ithalatının toplam ithalat içindeki payının % 24.8'e çıkması dışında, bu grubun toplam ithalat içindeki payı sürekli azalırken, yatırım mallarının payı 1956 yılına kadar sürekli artarak % 58.2'ye ulaşmıştır. 1957'de % 43.5'e düştükten sonra tekrar artmaya başlamış ve 1963'de % 45.8 olmuştur. Yatırım malları içinde yer alan inşaat malzemeleri 1950-1956 yılları arasında toplam ithalatın yılda ortalama % 14'ünü oluştururken 1957'den sonra hızla azalmış, buna karşılık makina ithalatı artmıştır. Hammadde ithalatı ise 1956 yılına kadar toplam ithalatın yılda ortalama % 30'unu oluştururken 1957 den sonra hızla artış göstermiş ve 1963'de % 48.8'e ulaşmıştır. Bu, yapılan yatırımların hammadde açısından dışa bağımlı olduğunu göstermesi bakımından oldukça ilginçtir.

Tablo 17

1968 Fiyatlarıyla G.S.Y.H. ve Dış Ticaret
(Milyon TL.)

Yıllar	(1) İthalat	(2) İhracat	(3) (2-1)	(4) (1+2)	(5) G.S.Y.H.	(6) G.S.Y.H. Artış(%)	(7) 1/5	(8) 2/5	(9) (1+2)/5
1950	964	802	-162	1766	34789	12.6	.03	.02	.05
1951	1294	745	-549	2039	39183	10.6	.03	.02	.05
1952	1730	924	-806	2654	43338	11.7	.04	.02	.06
1953	1714	989	-725	2703	48393	3.0	.03	.02	.05
1954	1575	920	-655	2495	46913	8.8	.03	.02	.05
1955	1620	860	-760	2480	51030	4.3	.03	.02	.05
1956	1619	854	-765	2473	53244	9.0	.03	.02	.05
1957	1209	977	-232	2186	58021	4.5	.02	.02	.04
1958	969	752	-217	1721	60666	3.2	.01	.01	.02
1959	1462	1065	-397	2527	62611	3.3	.02	.02	.04
1960	2405	1850	-555	4255	64661	2.9	.04	.03	.07
1961	4984	3392	-1592	8376	66572	3.6	.07	.05	.12
1962	6086	3736	-2350	9825	68964	9.8	.09	.05	.14
1963	6684	3524	-3160	10208	75720	4.2	.09	.05	.14
1964	5189	3772	-1417	8961	78896		.06	.05	.11

KAYNAK: 1) G.S.Y.H. D.i.E. Türkiye Milli Gelir ve Harcamaları (1948-1972)'den

2) İthalat ve İhracat Değerleri, İthalat ve İhracat fiyat Endeksi ile deflate edilerek hesaplanmıştır.

Tablo 18
İthalatın Yapısı

Milyon TL.

YATIRIM MALLARI									
	İnşaat	%	Makina ve	%	Toplam	Tüketim	%	Hammadde	%
	Malz.		Tech.		%	Mal.			
1950	94.7	11.8	273.4	34.2	46	164.7	20.6	267.1	33.4
1951	118.9	10.6	364.8	32.4	43	279.2	24.8	362.9	32.2
1952	186.7	12.0	599.3	38.5	50.5	343.3	22.1	427.3	27.4
1953	238.2	16.0	537.4	36.0	52	295.2	19.8	420.3	26.2
1954	209.7	15.6	500.4	37.4	53	262.3	19.6	367.1	27.4
1955	251.9	18.1	504.5	36.2	54.3	204.2	14.6	432.8	31.1
1956	155.2	13.6	508.2	44.6	58.2	126.9	11.1	350.1	30.7
1957	133.6	12.0	350.5	31.5	43.5	136.5	12.3	491.4	44.2
1958	75.5	8.6	306.2	34.7	43.3	107.9	12.2	392.7	44.5
1959	101.0	7.7	499.2	37.9	45.6	133.7	10.2	582.1	44.2
1960	160.4	7.3	986.5	44.6	51.9	211.7	9.6	855.2	38.5
1961	262.1	5.7	1793.6	39.1	44.8	455.1	9.9	2074.4	45.3
1962	267.3	4.8	2252.9	40.2	45.0	405.8	7.2	2673.8	37.8
1963	376.7	6.1	2469.6	39.7	45.8	333.3	5.4	3036.4	48.8

Kaynak: D.İ.E. Aylık İstatistik Bülteni, Aralık 1961,
Aralık 1965

1950-1963 döneminde ithal edilen yatırım malları ile toplam yatırımların karşılaştırılması tablo 19'da görülmektedir.

Tablo 19

Yıllar	Makina ve Teçhizat Yatırımları	Mak.ve Teçh. İthal./Mak.ve Tech.Yat.	Teçh. İnşaat Yat.	İnşaat Malz.İth./ İnşaat Yat.
1950	325	84.1	675	14
1951	497.6	73.3	762.8	15.6
1952	791.7	75.7	1044.1	17.9
1953	718.3	74.8	1369.4	17.4
1954	750.6	66.6	1767	11.9
1955	847.9	59.5	2158.2	11.7
1956	864.5	58.8	2395.8	6.5
1957	886.4	39.5	3130.6	4.3
1958	1375.4	22.3	3667.4	2.1
1959	2389	20.9	4600	2.2
1960	2875	34.3	4094	3.3

Kaynak: Makina ve Teçhizat ile İnşaat Yatırımları, DPT. Kalkınma Planı Birinci Beş Yıl, s.16'dan alınmıştır.

B) 1963-1982 Arası Planlı Dönemdeki Gelişmeler

1950'lerin ikinci yarısından sonra dış ödeme güçlüğü ve enflasyon olarak kendini gösteren bunalımın, plansız uygulanan ekonomi politikasından kaynaklandığı görüşü giderek ağırlık kazanmaktaydı. Nitekim 1958 yılında uygulamaya konulan istikrar tedbirlerinin bir kalkınma programı çerçevesinde ele alınması gerekliliği hükümet tarafından da kabul edilmiş ve bu yönde ilk girişimlere başlanılmıştı. Bununla birlikte plan uygulamasına 1960'da siya-

sal iktidarın deęişmesinden sonra başlanılmış ve 1963 yılından itibaren planlı kalkınma dönemine girilmiştir.

Ekonomik ve toplumsal yapının uzun dönemde gelişme doğrultusunu belirlemek üzere 15 yıllık bir perspektif plan hazırlanmıştır. Uzun dönemde ulaşılmak istenen amaçlar arasında, yeter sayıda nitelikli eleman yetiştirilmesi, % 7'lik bir gelişme hızının sağlanması, istihdam sorununun çözümlenmesi, dış ödeme dengesine ulaşılması ve bu hedeflerin sosyal adalet ilkesine uygun olarak gerçekleştirilmesi (90) yer almaktaydı. Birinci ve ikinci Beş Yıllık Kalkınma Planları bu perspektif planın ilk iki aşamasını oluşturmuş üçüncü aşamayı oluşturması gereken Üçüncü Beş Yıllık planda ilk perspektif plandan vazgeçilerek yeni bir stratejiyi belirleme zorunluluęu doğmuştur. Yeni stratejide 22 yıl sonra ulaşılması gereken ekonomik yapı ve gelişmişlik düzeyi saptanarak, buna ulaşmak için ekonominin tümünün ve ana sektörlerin hangi hızlarla büyüyeceęi değil ne hızla büyümesinin gerektięi tespit edilmiştir (91). Bu büyüme hızını sağlamak için de ekonomik ve sosyal alanlarda gerekli tedbirlerin alınacağı belirtilmiştir. 1973 yılında uygulamaya konulan Üçüncü Beş Yıllık Kalkınma planı yeni stratejinin ilk dilimini oluşturmuştur. İkinci dilimi kapsayan IV. B.Y.K.P ekonomik bunalımın en yoğun

(90) D.P.T, Kalkınma Planı I. Beş Yıl 1963-1967, Ankara, 1963, s.33.

(91) D.P.T, Kalkınma Planı, III. Beş Yıl 1973-1977, Ankara, 1972, s.128.

olduđu bir dönemde hazırlanmış ve bir yıl gecikmeyle (1979 da) uygulamaya konmuş ise de 24 Ocak 1980 istikrar tedbirleri ile birlikte ekonomi politikasında meydana gelen deđişiklik sonucu IV. B.Y.K.P'nin uygulama açısından bir önemi kalmamıştır.

1963-1983 döneminde G.S.Y.H gelişimi ve sektörlerarası dağılımı tablo (20) de gösterilmiştir.

Tablo 20

1963-1968 G.S.Y.H'nin Sektörlerarası Dağılımı (1968 FF)

Yıllar	Tarım	%	Sanayi	%	Hizmetler	%	GSYH
1963	29032	38.3	12073	15.9	34615	45.7	75720
1964	28904	36.6	13375	17.0	36617	46.4	78896
1965	27768	34.4	14636	18.1	38377	47.5	80781
1966	30757	34.0	16866	18.7	42728	47.3	90351
1967	30810	32.8	18259	19.5	44758	47.7	93827
1968	31291	31.0	20711	20.5	48900	48.5	100902
1969	31665	29.7	22908	21.5	52052	48.8	106625
1970	32419	28.9	23971	21.4	55647	49.7	112037
1971	36075	29.4	25538	20.9	60950	49.7	122563
1972	36543	28.1	28078	21.6	65463	50.3	130084
1973	32932	24.4	31232	23.1	70885	52.5	135049
1974	36330	24.7	33821	23.0	76717	52.3	146868
1975	40281	25.2	36823	23.0	82834	51.8	159938
1976	43386	24.9	40470	23.2	90274	51.9	174130
1977	42898	23.5	44576	24.4	95242	52.1	182716
1978	44055	23.1	47493	24.9	99091	52.0	190639
1979	42294	22.3	44974	23.7	102241	54.0	189509
1980	46058	24.6	42461	22.6	99031	52.8	187550
1981	46103	23.6	45438	23.3	103813	53.1	195354
1982	49042	24.0	47492	23.2	108126	52.8	204660
1983	48081	22.8	49499	23.5	113456	53.7	211036

Kaynak: D.İ.E. Yıllığı 1983

Tablonun incelenmesinde de anlaşılacağı gibi 1963 yılında Tarım sektörünün G.S.Y.H içindeki oranı % 38.3 iken, bu oran 1983'de % 22.8'e düşmüştür. Oysa aynı dönemde sanayinin payı % 15.9 dan % 23.5'e yükselmiştir. Sektörlerin G.S.Y.H içindeki payında gözlenen bu değişim Türk ekonomisinde önemli bir yapısal değişmeyi göstermektedir. Bu ilk dört planda da büyümenin motoru olarak sanayi sektörünün kabul edilmesi ve sanayi yatırımlarına verilen önceliğin doğal bir sonucudur. Yatırımların sektörel dağılımı Tablo (21) de gösterilmiştir.

Tablo 21

Yatırımların Sektörel Dağılımı (1963-1989)

Sektörler	I.BYKP.	II.BYKP.	III.BYKP. Gerçekleşen	IV.BYKP.	V.BYKP. Planlanan
Tarım	13.9	11.1	11.8	10.0	11.4
Madencilik	5.6	3.3	3.7	5.4	6.2
Sanayi	20.4	26.8	28.2	25.6	20.9
Enerji	6.5	9.0	7.4	15.3	14.9
Ulaştırma	15.6	16.0	20.6	18.0	18.6
Turizm	1.3	2.3	1.0	0.6	0.9
Konut	22.4	20.1	16.9	15.8	15.2
Eğitim	6.6	4.7	3.3	2.4	2.4
Sağlık	1.8	1.5	1.1	1.1	1.0
Diğer Hizmetler	5.9	5.4	4.7	6.0	8.7
TOPLAM	100	100.0	100.0	100.0	100.0

Kaynak: III-IV ve V. B.Y.K.P'leri.

Planlarda sanayi sektörüne verilen önceliğin yanı sıra, sanayinin yapısında da tüketim malları endüstrilerinden ara ve yatırım malları endüstrilerine doğru yapısal bir değişim amaçlanmıştır. İmalat sanayi içinde sektörlerin payları ve gelişme tablo (22) de verilmiştir.

Tablo 22

Sanayi Üretiminin Bileşimi

Sektörler	1962	1967	1972	1977	1978	1983	1989 (planlanan)
Tüketim Mall.	62.3	52.9	53.2	49.0	47.5	47.0	44.0
Ara Mall.	27.8	35.4	33.9	37.7	40.1	40.2	41.0
Yatırım Mall.	9.9	11.7	12.9	13.3	12.4	12.8	15.0
TOPLAM	100.0	100.	100.0	100.	100.0	100.0	100.0

Kaynak : Kalkınma Planları

İmalat sanayi üretiminde tüketim malları endüstrilerinin payı önemli şekilde azalırken ara ve yatırım malları kesiminin payı artmıştır. Burada dikkat edilmesi gereken nokta, tüm dayanıklı tüketim malı üreten sektörlerin yatırım malları alt kesiminde bulunmasıdır. Bu nedenle yapısal değişme göstergesi olarak alındığında bu konununun unutulmaması gerekmektedir.

Yatırımlarda sanayi sektörüne ve sanayi içinde de ileri ve geri bağlantıları yüksek olan ara ve yatırım malları kesimine öncelik verilmesine rağmen, yurtiçi tasarrufların ve yatırımların önemli ölçüde arttığını söylemek

pek mümkün değildir. Zira, Yurtiçi tasarruflar hemen hemen tüm planlarda dar boğaz olarak gösterilmiştir. Planlı dönemde yatırımlar ve tasarruflar tablo (23) de gösterilmiştir.

Tablo 23

Planlı Dönemde Yatırımlar ve Tasarruflar

Yıllar	<u>Yatırım</u>	<u>Yurtiçi Tasarruf</u>	<u>Yurtdışı Tas.</u>
	G.S.M.H	G.S.M.H.	G.S.M.H
1963	17.07	12.66	4.41
1964	16.58	15.20	1.38
1965	16.57	15.68	0.89
1966	18.83	17.82	1.56
1967	18.84	17.06	1.01
1968	19.96	18.18	1.78
1969	20.14	18.60	1.54
1970	19.91	18.58	1.33
1971	18.74	17.89	0.85
1972	16.95	16.90	0.05
1973	18.05	21.87	1.13
1974	19.80	17.44	2.36
1975	22.93	17.75	5.18
1976	23.28	17.62	5.66
1977	25.24	18.21	7.02
1978	22.73	20.04	2.70
1979	21.95	19.95	2.01
1980	21.30	16.30	5.00
1981	23.95	20.44	3.51
1982	21.54	20.24	1.30
1983	19.78	17.69	2.29

Kaynak: 1) D.P.T. Kalkınma Planları

2) TUSİAD, The Turkish Economy, 1981

3) TUSİAD, 1984 Yılına Girerken Türk Ekonomisi

Tablo (23) den de görüleceği gibi yurtiçi tasarrufların G.S.M.H ya oranı 1963'de % 12.66'dan 1969 da % 18.60 yükselmişse de 1969-1983 arasında, birkaç yıl dışında, % 17.5 civarında sabit kalmıştır. Yurtiçi tasarrufların yeterli ölçüde arttırılamaması sonucu, planlanan yatırımların gerçekleşmesi için yurtdışı tasarruflardan yararlanma yoluna gidilmiştir. Bu ise ülkenin finansman açısından giderek dışa daha bağımlı hale gelmesine yol açmıştır.

Kalkınma planlarında ekonominin dış kaynaklara bağımlılığının azaltılması, ekonomi politikasının temelini oluşturmasına, yeni yatırımların sağlayacağı döviz tasarrufunun adeta tek ölçüt olarak alınmasına rağmen ülkenin dış kaynak gereksinimleri giderek artmıştır. Dış kaynak gereksinimindeki bu artışın planlı dönemde uygulanan ithal ikamesine dayalı sanayileşme stratejisinden ve bununla ilgili iktisat politikalarından kaynaklandığı görüşü yaygınlık kazanmıştır.

Planlı dönemin başında temel tüketim mallarında yerli üretimini tamamlamış bulunan Türkiye, uygulamaya konan ilk dört planda da sanayileşmeye öncelik vermiş ve II.BYKP. ile birlikte, ithal ikamesini ara ve yatırım mallarında gerçekleştirmeyi planlamıştır. III. ve IV. B.Y.K.P da sanayinin yapısının ara ve yatırım malları sektörleri yönünde değiştirilmesi ve ithal ikamesi uygulaması ana ilke olarak yer almıştır.

Planlarda ilke olarak yer alan ithal ikamesine yönelik sanayileşme politikasının uygulanıp uygulanmadığı, Türkiye'nin bu dönemde gerçekten önemli ölçüde ithal ikamesi sağlayıp sağlamadığı, ithal ikamesine yönelik uygulanan iktisat politikalarının kendi içinde tutarlı olmadığı bundan sonraki bölümlerde araştırılmaya çalışılacaktır.



V. PLANLI DÖNEMDE UYGULANAN İTHAL İKAMESİNİN ÖLÇÜLMESİ

Türkiye'de planlı dönemde uygulanan ithal ikamesi 1963-1973 ve 1973-1982 olmak üzere iki ana döneme ayrılarak incelenmiştir. Her iki ana dönem ise kendi içinde 1963-1968, 1968-1973 ve 1973-1977, 1977-1982 olmak üzere ikişer alt döneme ayrılmıştır. Dönemlerin bu şekilde ayrılmasındaki temel neden Türkiye'deki girdi çıktı tablolarının varlığıdır. Bilindiği üzere Türkiye'de 1963'de otuz yedi 1968'de elli 1973'de ise altmış dört sektörü kapsayan üç girdi çıktı tablosu yayınlanmıştır. Bundan başka D.P.T. IV. B.Y.K.P hazırlıklarından olmak üzere 1977 ve 1982 yılları için altmış dört sektörlük tahmini toplam katsayı matrislerini yayınlamıştır (92). Bu nedenle girdi-çıkıtı tablolarının yayınlandığı 1963-1973 I. Dönem tahmini katsayılarla dayanan 1973-1982 ise II. ana dönem olarak ele alınmıştır.

1963-1973 döneminde Türkiye'de uygulanan ithal ikamesini ölçmeye yönelik birkaç çalışma yapılmıştır*.

* Bu çalışmalardan bazıları şunlardır, Cem Alpar, Türkiye'nin Planlı Dönemde İmalat Sanayini Koruyucu Dış Ticaret Politikası. Tansu Ciller, Türk Sanayinin Büyümesindeki Kaynaklar, İthal İkamesi, İhracat ve İç Talep. Tunca Zafer, Türkiye İmalat Sanayinde İthal İkamesi ve Gelişimin Kaynakları (1965-1975). Uğur Korum, Türk İmalat Sanayi ve İthal İkamesi: Bir Değerlendirme.

(92) D.P.T., Dördüncü Beş Yıllık Plan Modeli ve Yan Çalışmaları, Ankara, 1977.

Bu döneme ait yaptığımız hesaplamalarda bu çalışmalardan alınan veriler kullanılmıştır.

1973-1982 dönemindeki ithal ikamesinin ölçülmesi için ise tarafımızdan 1973, 1977 ve 1982 yıllarına ait tahmini girdi-çıkıtı tabloları hazırlanmıştır. Bu tablolar 1973 katsayı matrisi, 1977 tahmini katsayı matrisi ve yıllık programlarda yer alan sektörel üretim, yurtiçi talep, ihracat ve ithalat verilerinden yararlanarak hazırlanmıştır. 1973 girdi çıkıtı tablosunun nasıl hazırlandığı ve sektörlerin hangi alt sektörlerden oluştuğuna dair bir bilgi yayınlanmamış olması karşımıza önemli bir sorun olarak çıkmıştır. Bu konuda D.P.T. tarafından yayınlanan Girdi-Çıkıtı Tablolarında sektör sınıflamasından (93) yararlanılmıştır.

İthal ikamesinin ölçülmesi ikinci bölümde açıklanan teorik ve metodolojik yaklaşım içinde olmuştur. İlk olarak ithalatın arza oranını kullanan yaklaşımla hesaplanan ithal ikamesi verilmiştir. Daha sonra sektörel büyüme fonksiyonlarından hareketle, ithal ikamesinin sektörel büyümeye olan katkısı hesaplanmıştır.

Hesaplamalar 1963-1973 dönemi için 3 ana sektör ve 50 alt sektöre göre, 1973-1982 dönemi için ise 3 ana sektör ve 64 alt sektöre göre sınıflandırılarak yapılmıştır.

(92) D.P.T. Beşinci Beş Yıllık Kalkınma Planında Kullanılan Sektör Sınıflaması, Ankara.

A) İTHALATIN ARZA ORANINI KULLANAN YAKLAŞIM

İthal ikamesini göresel olarak ölçen bu yaklaşımda, ithal ikamesi başlangıç yılındaki ithalatın arza oranı ile son yıldaki ithalatın arza oranı arasındaki fark başlangıç yılındaki (M_0/Z_0) oranına bölünerek hesaplanmaktadır.

İthal ikamesi $[(M_0/Z_0) - (M_t/Z_t)] / (M_0/Z_0)$ şeklinde ifade edilir.

Bu yaklaşımda, ithal ikamesinin mutlak değer olarak ölçülmesi ise başlangıç yılındaki ithalatın arza oranının değişmemesi varsayımına dayanır. Bu nedenle, başlangıç yılındaki (M/Z) oranı son yıl toplam arz ile çarpılarak elde edilen ithalat rakamı (tahmini ithalat) son yıl yapılan ithalattan çıkarılarak ithal ikamesinin mutlak değeri elde edilir. Matematiksel olarak

$$(M_0/Z_0) Z_t - M_t = \text{Mutlak ithal ikamesi}$$

Bu hesaplamanın yapılabilmesi için incelenen döneme ait ithalat ve toplam arz verilerinin bulunması yeterlidir. Türkiye'de ithalat rakamları CIF olarak verilmiş olup, ithalattan alınan vergileri içermemektedir. Buna karşın toplam arz verileri ise vergili olarak verilmiştir. Bu nedenle ithalatın arza oranı, olduğundan daha düşük görülmektedir. Yıllar arası karşılaştırmalarda tüm veriler aynı özelliklere sahip olduğundan bu sakınca fazla önemli olmamaktadır. Diğer yandan ithalattan alınan vergilerin toplam ithalat içinde gözükmemesi yıllar arası yapılan karşılaştı-

maların daha sağlıklı olmasına neden olmaktadır. Çünkü ithalattan alınan vergilerin yıllara göre değişmesi durumunda (Türkiye'de durum böyledir) ithalatın arza oranı da bu değişime paralel olarak değişim gösterecek ve ithal ikamesinin gerçek değerinde farklı olmasına yol açacaktı.

Tablo 24 İmalat sanayinin 3 ana sektöre göre sınıflandırılmış 1963, 1968 ve 1973 yılları için (M/Z) oranlarını, yüzde ve mutlak değer olarak ölçülmüş ithal ikamesini göstermektedir. Burada pozitif işaret ithal ikamesini, negatif işaret ise tersine, ithal ikamesini (ithalatın yerli üretimi ikamesini) ifade etmektedir.

Tablodan anlaşılacağı gibi 1963 yılında Türkiye ithal ikamesinin kolay dönemini aşmış durumda bulunmaktadır. Çünkü 1963 yılında imalat sanayinde ithalatın arza oranı, 0.1803 dür. Bu oran tüketim mallarında 0.0261, ara mallarında 0.2556 yatırım mallarında ise 0.6328 dir. Ekonominin tümü için ise ithalatın arza oranı 0.062 dir(94).

Tablonun incelenmesinden anlaşılacağı gibi, 1963-68 döneminde tüm imalat sanayinde % 36.8 oranında bir ithal ikamesi sağlanmıştır. Oransal olarak % 75.9 ile tüketim malları birinci sırada yer alırken, yatırım malları % 50.8 ile ikinci sırada yer almakta ve onu % 45.3 ile ara malları takip etmektedir. Yüzde ithal ikamesine iliş-

(94) Uğur Korum, a.g.e. s.78.

kin rakamların yüksekliğini yorumlarken dikkatli olmak gerekmektedir. Çünkü bu tamamen matematiksel bir olayı yansıtmaktadır. Zira oransal olarak en büyük ithal ikamesi gösteren tüketim malları mutlak değer olarak en az ithal ikamesi gösteren sektördür.

Bu dönem incelenirken, 1963 yılında ithal olanaklarının dış yardımın fazla olması nedeniyle oldukça bol olduğu, buna karşı 1968 yılının ise ekonominin çok ciddi dış ödeme sorunlarıyla karşılaştığı bir yıl olduğu unutulmamalıdır.

1968-1973 dönemi, ithal ikamesinin sadece tüketim mallarında görüldüğü, ara ve yatırım mallarında ise tersine ithal ikamesi sürecinin olduğu gözlenmektedir. Tüketim malları sektöründe görülen ithal ikamesi 23.1 milyon TL gibi düşük miktarda iken ara mallarda 4676.2 milyon TL; yatırım mallarında ise 4293.1 milyon TL gibi oldukça yüksek bir tersine ithal ikamesi değerleri gözlenmektedir. 1968-73 dönemi 1963-68 de görülen ithal ikamesinden geri dönüldüğü izlenimini vermekteyse de 1963-73 dönemi incelendiğinde tüketim mallarında % 77.4, ara mallarında % 9.1 ve yatırım mallarında % 28 oranında bir ithal ikamesi olgusu görülmektedir. Bu nedenle 1968-73 döneminde ithal ikamesinin zor aşamasında ülkenin bir bocalama dönemine girdiği sonucuna ulaşılmaktadır.

Tablo 24

İthalatın Arza Oranına Göre İmalat Sanayi Ana Sektörlerinde Yüzde ve Mutlak Değer Olarak İthal İkamesi (1963-1973)
(1973 Fiyatlarıyla)

	M/Z	M/Z	M/Z	%		(Milyon TL)		%		(Milyon TL)	
	1963	1968	1973	1963-68	1968-73	Mutlak D.	1968-73	Mutlak D.	1963-73	Mutlak D.	Mutlak D.
Tüketim Mali	.0261	.0063	.0059	75.9	6.3	1064.4	6.3	23.1	77.4	1318.4	
Ara Mali	.2556	.1399	.2322	45.3	-66.0	4787.0	-66.0	-4679.2	9.1	1184.2	
Yatırım Mali	.6328	.3111	.4557	50.8	-46.5	6591.9	-46.5	-4293.1	28,0	5256.5	
İmalat Sanayi top.	.1803	.1139	.1762	36.8	-54.7	7292.5	-54.7	-9081.7	2.3	598.0	

Alt sektörler itibariyle gerçekleştirilen ithal ikamesi ise, hem oran hem de mutlak değer olarak Tablo 25 de verilmiştir. 1963-1968 döneminde alt sektörler itibariyle 11 Alkollü içkiler, 23 kimyasal gübreler, 24 öteki kimyasal ürünler dışında 35 sektörde ithal ikamesi olgusu gerçekleşmiştir. Mutlak değer olarak bu dönemde en önemli ithal ikamesi olan sektörler şunlardır :

1) Tüketim mallarında : 10 Öteki besinler üretimi ve 14 Dokuma sektörüdür.

2) Ara Mallarında : 22 Kauçuk ve kauçuk ürünleri, 25 petrol üretimi, 29 Demir-Çelik 37 Çeşitli ürünler, 30 Öteki ana madenler sektörleridir.

3) Yatırım Mallarında : 34 Motorlu Taşıtlar Üretimi, 32 Elektriksiz makinalar ve Tarım makinaları, 33 Elektrikli Makinalar, 35 Öteki Taşıma Araçları Sektörleridir.

1968-73 dönemi ise tüketim malları dışında tersine ithal ikamesinin olduğu bir dönemdir. Tüketim malları içinde öteki besinler üretimi ve dokuma sektörleri ithal ikamesi açısından önde gelen sektörler olmaya devam etmektedirler. Ara mallarda ise kayda değer ithal ikamesi, 25 petrol arıtımı, 27 çimento ve 28 metal dışı ürünler sektörlerindedir. Yatırım mallarında ithal ikamesinin görüldüğü

tek sektör 34 Motorlu Taşıtlar üretimi sektörüdür. Bu sektörün sağladığı mutlak ithal ikamesi bu dönemde 72.26 milyon TL gibi oldukça düşük bir meblağdır.

1963-1973 dönemi ele alındığında, tüketim mallarında 10, 14 no.lu, ara mallarında 17, 20 ve 22 no.lu, yatırım mallarında ise 25, 34, 35 ve 33 no.lu sektörler ithal ikamesi uygulamasında önde gelen sektörler durumunda bulunmaktadır.

1963-1968 döneminde pozitif ithal ikamesi gösteren 21 Deri ve kürk ürünleri 29 Demir ve Çelik, 30 Öteki ana madenler, 31 Madeni ürünler, 32 Elektriksiz makineler ve tarım makineleri, 37 çeşitli ürünler sektörleri 1963-1973 döneminde tersine, ithal ikamesi olgusu göstermektedirler. Bu sektörlerin hepsinin ara ve yatırım malları olması, daha öncede belirtildiği gibi, ithal ikamesinde kolay aşamadan zor aşamaya geçerken görülen bocalamanın ve ithalatın döviz durumuna göre ayarlanmasının bir sonucudur.

1973, Türkiye ekonomisinde yeni bir uzun dönemli gelişme stratejisinin başladığı bir yıldır. Bu stratejinin temel hedefleri arasında ekonomide yapısal dönüşümün sağlanması ve bunun içinde sınai üretimde ara ve yatırım mallarına öncelik verilmesi yer almaktadır. Bunun yanısıra söz konusu dönem Türkiye ekonomisinin tarihindeki en bunalımlı dönemidir.

Tablo 25

İthalatın Arza Oranı Yaklaşımına Göre Yüzde ve Mutlak Değer Olarak İthal İkamesi (1963-1973)

	(M/Z) 1963	(M/Z) 1968	(M/Z) 1973	1963-1968 %	Mutlak D. MİL. TL.	1968-73 %	Mutlak D. MİL. TL.	1963-73 %	Mutlak D. MİL. TL.
8	-	-	.0037	-	-	- ∞	- 23	- ∞	- 23
9	-	-	-	-	-	-	-	-	-
10	.0415	.0071	.0031	82.89	513.1	56.34	76.81	92.53	754.22
11	-	.0022	.0050	-	- 3.8	-127.27	- 6.13	- ∞	- 11.0
12	-	-	-	- ∞	-	-	-	-	-
13	.0034	-	-	100	27.2	-	-	100	25.32
14	.0449	.0141	.0121	68.6	472.7	14.18	48.22	73.05	787.02
15	-	-	.0007	-	-	- ∞	- 1.0	- ∞	- 1.0
16	.0122	.0036	.0002	70.49	36.1	94.44	15.25	98.36	54.08
17	.0286	.0020	.0009	93.0	70.8	55.0	4.72	96.85	120.73
18	.0245	.0011	-	95.51	24.2	100.0	0.57	100.00	12.63
19	.1643	.1477	.0963	10.10	42.5	34.80	172.16	41.39	227.8
20	.0372	.0326	.0292	12.36	7.4	10.43	7.05	21.51	16.65
21	.0030	.0030	.0469	-	-	-14.63	-57.73	-14.63	-57.73
22	.2617	.0507	.0609	80.62	443.7	-20.12	-23.54	76.73	461.13
23	.7083	.7201	-	- 1.66	-14.2	-	-525.93	-	-
24	.2636	.2748	.4527	- 4.25	-95.4	-64.74	-1671.05	-71.73	-1776.24
25	.2986	.0477	.0220	84.02	1974.3	53.87	339.01	92.63	3652.85
26	.1370	.0180	.0162	86.86	64.1	10.00	1.42	88.18	96.74
27	.0533	.0395	.0007	25.89	25.0	98.23	103.49	98.69	140.34
28	.0838	.0625	.0462	25.42	58.2	26.08	103.99	44.87	239.96
29	.1633	.0868	.3079	46.85	567.1	-254.72	-2065.96	-88.54	-1351.16
30	.2655	.1498	.2803	43.58	243.3	- 87.12	- 422.37	- 5.57	48.05
31	.1071	.0406	.1078	62.09	466.2	-165.52	- 605.45	- 0.65	- 6.70
32	.5180	.4206	.5698	18.80	922.3	- 35.47	-2056.25	-10.00	- 713.88
33	.3898	.2452	.3252	14.46	518.6	- 32.63	- 518.54	16.57	418.80
34	.4337	.1891	.1830	56.39	1223.1	3.22	61.71	57.80	2544.85
35	.3791	.1569	.1848	58.61	401.6	- 17.78	- 111.51	51.25	775.71
36	.0336	.0037	.0061	88.99	57.9	- 64.	- 5.56	81.85	62.74
37	.4153	.2006	.4737	51.70	465.9	-136.14	- 380.49	-14.06	- 81.33

Tablo 26 imalat sanayinin 3 ana sektöre göre M/Z oranlarını, yüzde ve mutlak değer olarak ölçülmüş ithal ikamesini göstermektedir.

Tablonun incelenmesinden de anlaşılacağı gibi 1973-1977 döneminde Tüketim Malları sektöründe negatif ithal ikamesi olmasına karşın Ara ve Yatırım mallarında önemli ölçüde ithal ikamesi gerçekleştirilmiştir. Tüketim malları sanayindeki 396.7 milyon TL'lik tersine ithal ikamesine karşı ara mallarında 30145.4 yatırım mallarında ise 20610.3 milyon TL, imalat sanayinin tümünde ise 41 887.2 milyon TL'lik ithal ikamesi gerçekleştirilmiştir.

1977-1982 döneminde ise toplam imalat sanayinde : % 0.5 oranında tersine ithal ikamesinin olduğu görülmektedir. Bu dönemde sadece ara mallarında ithal ikamesinin devam ettiği görülmektedir. Ancak bu yılların döviz darboğazı nedeniyle üretimin reel olarak düştüğü ve ekonomide büyük çalkantıların olduğu dönemi kapsadığı unutulmamalıdır. 1973-1982 dönemi incelendiğinde ekonomide ara ve yatırım mallarında ithal ikamesinin, tüketim mallarında ise negatif ithal ikamesinin olduğu görülmektedir. Bu da bize yeni uzun dönemli stratejide saptanan hedefin gerçekleşmesi için ara ve yatırım mallarına ne pahasına olursa olsun öncelik verildiğini göstermektedir.

1963-1982 dönemi ele alındığında, tüketim mallarında % 59.4, ara mallarında % 52.1 ve yatırım mallarında ise

Tablo 26

İthalatın Arza Oranına Göre İmalat Sanayi Ana Sektörlerinde Yüzde ve Mutlak Değer Olarak İthal İkamesi (1973-1982)
(1973 Fiyatlarıyla)

	(M/Z) 1973	(M/Z) 1977	(M/Z) 1982	(%) 73-77	(Milyon TL) Mutlak D.	% 77-82	(Milyon TL) Mutlak D.	% 73-82	(Milyon TL) Mutlak D.
Tüketim malı	.0059	.007	.0106	-18.6	-396.7	-51.4	-662	-79.7	-862.9
Ara malı	.2322	.1426	.1223	38.6	30145.4	14.2	4192.5	47.3	22706.0
Yatırım Malı	.4557	.3031	.3851	33.5	20610.3	-27.0	-6200.7	15.5	5336.7
Toplam İm.San.	.1762	.1206	.1212	31.5	41887.2	-0.5	-274.9	31.2	25567.4

% 39.1 oranında ithal ikamesinin sağlandığı, bu oranın tüm imalat sanayi açısından % 32.8 olduğu görülmektedir. Mutlak değer olarak ise sırasıyla, 2824.8, 27541.0, 18688.6 ve 27473.1 milyon TL'lik ithal ikamesi değerlerine ulaşılmaktadır.

1973-1982 döneminde imalat sanayi alt sektörleri itibariyle gerçekleştirilen ithal ikamesi tablo 27 de görülmektedir. 1973-1977 döneminde 14 Un ve Unlu mamuller ve 17 Alkollü içkiler dışındaki tüketim malları ana grubundaki tüm sektörlerde negatif ithal ikamesi gözlenmektedir. Ara mallarında ise 27 Kağıt ürünleri 32 Petrol Arıtımı, 34 Kauçuk ve kauçuk ürünleri, 36 Cam ve camdan mamul eşya 39 Demir-Çelik ana sanayinde negatif ithal ikamesi görülmektedir. Mutlak değer olarak en büyük ithal ikamesi ise 40 Diğer metal ana sanayi ve 31 Diğer Kimyasal Maddeler sektöründe gerçekleşmiştir. Yatırım malları arasında yer alan 43 Tarımsal makina ve teçhizat, 45 Deniz ulaşım araçları 46 Demiryolu ulaşım araçları negatif ithal ikamesi gösterirken, 42 Elektriksiz makinalar (onarım dahil) ve 44 Elektrikli makinalar sektörü mutlak değer olarak en yüksek ithal ikamesi göstermektedir.

1977-1982 ise, birkaç sektör dışında tüm sektörlerin negatif ithal ikamesi gösterdiği bir dönemdir. Bu dönem 1977 den sonra derinleşen iktisadi bunalımın ve 1980 de yürürlüğe konan istikrar tedbirlerinin etkisini yansıtmaktadır. Tüketim mallarından 16 Diğer besin maddeleri,

Tablo 27

İthalatın Arza Oranı Yaklaşımına Göre Yüzde ve Mutlak Değer Olarak İthal İkamesi (1973-1982)

	M/Z		(M/Z)	%	MİL, TL.	%	MİL, TL.	MİL, TL.	
	1973	1977	1982	1973-77	Mutlak	1977-82	Mutlak	1973-82	Mutlak
11	-	-	.010	-	-	∞	- 194.7	∞	- 194.7
12	-	-	-	-	-	-	-	-	-
13	.003	.019	.113	-533.3	-274.9	- 494.7	- 743.6	-3666.7	- 870.7
14	.024	.0015	.003	93.8	1580.6	- 100	- 73.2	87.5	1000.6
15	-	-	-	-	-	-	-	-	-
16	.003	.020	.007	-566.6	-712	65	307.7	-133.3	- 83.0
17	.006	-	.001	100	35.4	∞	- 3.8	83.3	21.6
18	-	-	-	-	-	-	-	-	-
19	-	-	-	-	-	-	-	-	-
20	-	-	.002	-	-	∞	- 42.1	∞	- 42.1
21	.011	.017	.028	- 54.5	-255	-64.7	- 184.9	-154.5	- 287.4
22	-	.004	.003	∞	- 78.9	25	10.5	∞	- 32.8
23	.029	.001	.002	96.6	345.2	-100	- 5.5	93.1	132.8
24	-	-	-	-	-	-	-	-	-
25	-	-	.007	-	-	∞	- 75.3	∞	- 75.3
26	-	-	-	-	-	-	-	-	-
27	.092	.111	.206	- 20.7	-164.7	- 85.6	- 381.6	-123.9	- 458.3
28	.038	.010	.016	73.7	237.9	- 60	- 26.8	57.9	92.7
29	.664	.552	.230	16.9	1363.7	58.3	3659.6	65.4	4931.4
30	.227	-	.226	100	1286.4	∞	-1232.5	4.4	6.8
31	.302	.240	.321	20.5	3323.3	-33.8	-2254.5	- 6.3	-532.9
32	.026	.098	.049	-276.9	-4640.4	50	2710.9	- 88.5	-1304.6
33	.047	.008	.014	83	136.5	-75	- 21.8	70.2	125.6
34	.069	.373	.029	-440.6	-3751	92.2	1342.1	57.9	156.7
35	.007	.007	.020	-	5.5	-185.7	- 63.1	-185.7	- 63.1
36	.017	.023	.028	- 35.3	- 22.3	- 21.7	- 18.7	- 64.7	- 40.3
37	-	-	-	-	-	-	-	-	-
38	.111	.058	.030	47.7	501.2	48.3	195.5	72.9	561.1
39	.276	.310	.269	- 12.3	-1479.9	13.2	1071.8	2.5	188.7
40	.331	.096	.172	71.0	5690.5	- 79.2	- 540.5	48	1128.6
41	.134	.100	.158	25.4	809.4	- 58	- 951.6	- 17.9	-392.1
42	.645	.589	.734	8.7	1738.5	- 24.6	-2482.9	- 13.8	-1525.8
43	.224	.344	.163	-53.6	-1519.6	52.6	905.0	27.2	303.9
44	.369	.256	.328	30.6	2540.2	- 28.1	- 968.7	11.1	550.7
45	.277	.281	.532	- 0.7	- 6.4	- 89.3	- 680.6	- 90.7	-686.1
46	.173	.214	.126	-23.7	- 91.7	41.1	96.3	27.2	51.3
47	.188	.185	.298	1.6	113.2	- 61.1	-1976.1	- 58.5	-1923.6
48	.639	.272	.933	57.4	150.8	-243	- 618	- 46.0	- 274.8
49	.278	.849	.785	-205.4	-1069.3	7.5	87.8	-182.3	- 694.9

22 Elbise giyim eşyası ve dokumadan hazır eşya sektörleri; Ara mallarından 29 Kimyasal gübreler, 32 Petrol arıtımı, 34-Kauçuk ve kauçuk ürünleri, 38-Diğer taş ve toprağa dayalı sanayi 39-Demir Çelik ana sanayi; Yatırım mallarından 43-Tarımsal makina ve teçhizat 46-Demiryolu ulaşım araçları pozitif ithal ikamesi olgusunu göstermektedir. Pozitif ithal ikamesi gösteren bu sektörler de 29 ve 38 no.lu ları hariç bir dönem önce tersine ithal ikamesi gösteren sektörlerdir.

B) SEKTÖREL BÜYÜME FORKSİYONLARI YAKLAŞIMI İLE İTHAL İKAMESİNİN ÖLÇÜLMESİ

İthal ikamesini sektörel büyüme fonksiyonundan hareketle ölçmeye yönelik bu yaklaşımda, üretimde meydana gelen değişiklikler, talepte oluşan ve ithal ikamesi sonucu meydana gelen değişimler olarak ikiye ayrılmaktadır. Talepte meydana gelen değişimler ise yurtiçi talepteki değişme (Ara talep ve ihracat dışı nihai talepteki değişme) ve dış ülkelerden gelen talep değişikliği (ihracat) olarak ayrılmaktadır. Bu durumda üretim artışı

$$\Delta X_t = -(1 - \mu_o)\Delta W_t + (1 - \mu_o)\Delta D_t + (1 - \mu_o)\Delta E_t + (\mu_o - \mu_t)Z_t$$

şeklinde yazılabilmektedir. Yukarıda üretimdeki artışa her ögenin katkısı mutlak değer olarak belirlenmiştir. Ögelerin Δx e oranlanması halinde ise bu ögelerin üretim artışına yaptıkları göresel katkı elde edilmektedir.

Türkiye'de I. ve II. Beş Yıllık Kalkınma planları dönemindeki ithal ikamesi uygulamaları sonucu, 1963-1968 ve 1968-1973 yılları olmak üzere sektörel büyüme fonksiyonlarından hareketle ölçülmeye çalışılmıştır. Bu ölçümede imalat sanayi 3 ana sektöre ve 50 alt sektöre göre ayrılmış, her sektördeki büyüme yurtiçi talebin, ihracatın ve ithal ikamesinin katkıları hesaplanmıştır.

Tablo 28, imalat sanayi ana sektörlerindeki büyüme; yurtiçi talebin, ihracatın ve ithal ikamesinin katkılarını mutlak değer ve göresel olarak göstermektedir. İmalat sanayinin tümünde, üretim artışının % 80.8'i talep artışından, % 2.2 ihracat ve % 17 si ithal ikamesinin katkısıyla oluşmuştur. Talep artışının üretim artışına en fazla göresel katkıda bulunduğu sektör tüketim sanayi kesimidir (% 83.9). İthal ikamesinin en fazla katkıda bulunduğu sektör ise yatırım malları kesimidir (% 39.2).

Tablo 28

Sektörel Üretim Büyümesinin Unsurları (1963-1968)
(1973 Fiyatları ile, Milyon TL ve %)

Sektörler	(1) ΔX	(2) $(1-\mu_o)\Delta D$	(3) $(1-\mu_o)\Delta E$	(4) $(\mu_o-\mu_o)Z_t$	2/1	3/1	4/1
Tüketim Mall.	13864.7	11629.4	1177.2	1058.1	83.9	8.5	7.6
Ara Mall.	17987.4	14367.1	-107.4	3727.7	79.8	-0.6	20.7
Yatırım Mal.	10311.6	6269.3	3.6	4038.7	60.8	-	39.2
Top. İm.San.	42166.0	34090.3	916.5	7159.2	80.8	2.2	17.0

İncelenen dönemde ihracatın büyümeye olan katkısı çok az (% 2.2) olmakla birlikte tüketim malları sektöründe ihracatın katkısının (% 8.5) ithal ikamesi katkısından büyük olması dikkat çekicidir.

Alt sektörler itibariyle, yurtiçi talebin, ihracatın ve ithal ikamesinin üretimde meydana gelen değişmelere göresel katkısı tablo 29 da görülmektedir. Söz konusu tablonun incelenmesinden de anlaşılacağı üzere Tüketim malları kesiminde yer alan sektörlerden sadece 15 Ayakkabı sektöründe negatif ithal ikamesi gözlenmektedir. Bu kesim içinde ihracatın büyümeye katkısı en önemli olan sektör ise 13 Tütün Ürünleridir. Bu sektörde ihracatın katkısının, Dokuma, elbise ve hazır giyim eşyası ve gıda gibi dinamik sektörlerden daha fazla olması bu dönemde ihracata çok fazla önemin verilmediğini göstermektedir.

Ara malı üreten sektörlerde ise en önemli ithal ikamesi katkısı % 82.48 ile 22 Kauçuk ve ürünleri, % 55.74 ile Petrol arıtımında görülmektedir. 23 Kimyasal Gübreler ve 24 Öteki Kimyasal Ürünler ise bu kesim içinde negatif ithal ikamesi gösteren sektörlerdir.

1963-1968 döneminde ithal ikamesinin üretim artışına en fazla katkıda bulunduğu kesim Yatırım mallarıdır. % 87.33 ile Motorlu taşıtlar başta olmak üzere, % 69.61 öteki taşıma araçları, % 55.10 Elektriksiz makinalar ve Tarım Makinaları % 42.61 çeşitli ürünler sektörleri ithal ikamesinin

Tablo 29

Alt Sektörler İtibariyle Üretim Büyümesinin Unsurları
(1963-1968, 1968-1973)

Sektörler	1963-1968			1968-1973		
	1	2	3	1	2	3
8	1.0003	-0.0003	-	1.0057	0.0003	-0.0061
9	1.0022	-0.0022	-	0.9909	0.0091	-
10	0.9036	-0.0095	0.1059	0.8541	0.1328	0.0130
11	1.0068	-0.0094	0.0025	0.9947	0.0082	-0.0029
12	1.0000	-	-	0.9685	0.0315	-
13	0.8090	0.1884	0.0027	0.7753	0.2247	-
14	0.9330	0.0125	0.0545	0.9072	0.0788	0.0139
15	1.0002	-	-0.0002	0.9780	0.0376	-0.0156
16	0.9698	0.0157	0.0146	0.6993	0.2908	0.0099
17	0.9510	0.0014	0.0476	0.9937	0.0033	0.0030
18	0.9582	-	0.0418	1.4115	-0.2500	-0.1625
19	0.9688	-	0.0312	0.7618	0.0114	0.2268
20	0.9933	-	0.0067	0.9614	0.0012	0.0374
21	0.2283	0.7641	0.0075	0.9390	0.1687	-0.1077
22	0.1752	-	0.8248	0.9808	0.0148	0.0044
23	1.1076	-	-0.1076	-2.1726	-	3.1726
24	1.0067	0.0084	-0.0151	1.1670	0.1236	-0.2906
25	0.4615	-0.0188	0.5574	0.9004	0.0732	0.0264
26	0.8451	-0.0534	0.2083	0.9970	0.0036	-0.0006
27	0.9867	-	0.0133	0.8207	0.1162	0.0631
28	0.9726	0.0060	0.0214	0.9176	0.0180	0.0644
29	0.8722	0.0051	0.1227	1.4124	0.0447	-0.4571
30	0.6787	0.0942	0.2271	0.8704	0.0582	0.0714
31	0.9275	0.0005	0.0721	1.0842	0.0148	-0.0990
32	0.4478	0.0013	0.5510	1.7888	0.0297	-0.8186
33	0.7051	-	0.2949	1.0424	0.0067	-0.0690
34	0.1267	-	0.8733	0.7642	0.0021	0.2337
35	0.3039	-	0.6961	0.9036	-	0.0964
36	0.9538	-	0.0462	0.9986	0.0039	-0.0024
37	0.5668	0.0071	0.4261	-0.7564	-0.1454	1.9018

1. Talebin büyüme katkısı $(1 - \mu_o) D$
2. İhracatın büyüme katkısı $(1 - \mu_o) E$
3. İthal ikamesinin büyüme katkısı $(\mu_o - \mu_t) Z_t$

Kaynak : Tansu Çiller, Türk Sanayinin Büyümesindeki Kaynaklar, 1981 İstanbul, s.97.

büyümeğe en fazla katkıda buldukları sektörlerdir. Söz konusu kesimin genellikle dayanıklı tüketim mallarını içerdiği hatırlanınca, bu dönemde ekonominin ithal ikamesinde kolay aşamadan zor aşamaya geçtiği sonucuna ulaşılmaktadır.

1963-1968 dönemi, imalat sanayinin içe dönük bir yapıda geliştiği, artan ithal kısıtlamaları ve dış ödeme sorunları nedeniyle ithalatı ikame edici üretimin özendirildiği, buna karşın ihracata önem verilmediği bir dönemdir. Yurtiçi talep artışları ise büyümede en önemli faktördür. İthal ikamesinin üretim artışına olan katkısının birkaç sektör dışında tüm sektörlerde görülmesi mevcut kıt kaynakların rasyonel ve planlı bir şekilde dağıtılmadığı izlenimini vermektedir*.

II. Beş Yıllık Kalkınma Planı dönemini kapsayan 1968-1973 yılları I. Plan dönemine göre önemli farklılıklar göstermektedir. 1970 Ağustos devalüasyonu 12 Mart dönemi ve fiyat artışlarının hızlanması bu dönemin önemli unsurları arasında yer almaktadır.

Bu dönemde Türk Ekonomisi 1963-1968'e göre farklı bir gelişme göstermiştir. Tablo 30 dan anlaşılacağı gibi tüm imalat sanayideki üretim artışına, iç talebin katkısı

* Bu konuya ileride tekrar dönülecektir.

% 109.4, ihracatın katkısı % 14.3 olurken ithal ikamesi -% 23.8 lik bir katkıda bulunmuş, yani ithalatın yerli üretimi ikamesi gözlenmiştir.

Tablo 30

Sektörel Üretim Büyümesinin Unsurları (1968-1973)

(1973 fiyatları ile, Milyon TL ve %)

Sektörler	1 ΔX	2 $(1-\mu_o)\Delta D$	3 $(1-\mu_o)\Delta E$	4 $(\mu_o-\mu_t)Z_t$	5 2/1	6 3/1	7 4/1
Tüketim Mal.	15503.3	11517.5	3935.5	50.3	74.3	25.4	0.3
Ara Mal.	10820.1	13432.1	1325.3	-3928.3	124.1	12.2	-36.3
Yatırım Mal.	9388.1	12469.9	148.1	-3229.9	132.8	1.6	-34.4
Top. İm. San.	35720.3	39085.9	5126.6	-8492.2	109.4	14.3	-23.8

1968-1973 döneminde üretim artışına ithal ikamesinin katkıda bulunduğu tek sektör Tüketim Malları ise de söz konusu katkı % 0.3 gibi çok düşük bir orandadır. Buna karşılık Ara mallarındaki ithal ikamesinin-% 36.3 ve yatırım mallarında-% 34.4 katkısı bulunmaktadır.

1968 yılındaki döviz darboğazı ve dış ödeme zorluklarına karşılık 1973 yılı dış ödemeler açısından Türkiye'nin en uygun koşullarda bulunduğu bir yıldır. 1968 yılındaki ekonomik bunalımdan çıkmak için iç talebin arttırılması yolu seçilmiştir. Bu nedenle üretimdeki artışa en önemli katkı yurtiçi talep artışından kaynaklanmıştır. Bunun yanı sıra Türkiye için büyük sayılabilecek döviz rezervlerinin varlığı ve işçi dövizlerinde görülen hızlı artış

sonucu koruma tedbirleri azaltılmıştır. Bunun sonucu ara ve yatırım mallarında önemli ölçüde ithalatın yerli üretimi ikamesi (negatif ithal ikamesi) olgusu ortaya çıkmıştır.

Söz konusu dönemin en olumlu yanı ihracatın büyümeye olan katkısında görülen artıştır. I. Beş Yıllık Kalkınma Planı döneminde Türkiye'nin ihraç ettiği sanayi malları toplam ihracatın % 16.7 si iken, ikinci plan döneminde yılda % 40.7 lik bir artış göstererek % 20.1'ini oluşturmuştur. İhracatın üretim artışına katkısı tüketim mallarında % 25.4, ara mallarında % 12.2, yatırım mallarında ise % 1.6 dır. Söz konusu dönemde ihracatın büyümeye olan katkısında oluşan bu gelişmeyi 1970 yılında yapılan devalüasyon ve dünyanın ekonomik boom içinde bulunması önemli ölçüde etkilemiştir.

Alt sektörler itibariyle 1968-1973 dönemi incelendiğinde ithal ikamesinin büyümeye olan katkısının negatif işaretlerle dolu olduğu görülmektedir. Tüketim malları kesiminde dokuma, elbise ve giyim eşyaları, öteki besinler üretimi sektörlerinde ithal ikamesinin büyümeye katkısı küçük olmakla birlikte pozitiftir. Elbise, giyim eşyası ve öteki besinler üretiminde ise ihracatın büyümeye olan katkısı önceki döneme göre önemli ölçüde artmıştır.

Ara malı kesiminde mobilya ve mefruşat, deri ve kürk ürünleri, öteki kimyasal maddeler, öteki kömür-petrol ürün-

leri, demir-çelik sektörlerinde negatif ithal ikamesi görülürken, bir dönem önce negatif ithal ikamesi gösteren kimyasal gübreler sektöründe ithal ikamesinin büyümeye katkısı % 317.26 gibi çok yüksek bir değere ulaşması dikkat çekmektedir.

Yatırım malları kesiminde ise motorlu taşıtlar ve öteki taşıma araçlarında ithal ikamesinin büyümeye olan katkısı bir dönem önceye göre daha düşük olmakla birlikte devam etmektedir. Diğer sektörlerde ise ithal ikamesinin katkısı negatiftir. 1963-68 döneminde ithal ikamesinin büyümeye katkısı % 55.10 olan elektriksiz makinalar, tarım makinaları sektöründe bu dönemdeki ithal ikamesi katkısının %81.86 olması dikkat çekicidir. Bu olgu bize bir dönem önce sağlanan ithal ikamesinin küçük ölçeğe dayandırıldığını göstermektedir.

III. Beş Yıllık Kalkınma Planı ile IV. Beş Yıllık Kalkınma Planının bir bölümünü kapsayan bu dönem Türkiye Ekonomisinde bunalımın başladığı ve giderek yoğunlaştığı bir dönemdir. İthal ikamesi 1973-1977 ve 1977-1982 alt dönemlerinde sektörel büyüme fonksiyonlarından hareketle 3 ana sektör ve 64 alt sektör ayırımına göre ölçülmeye çalışılmıştır. Yurtiçi talep, ara talep ve ihracat dışındaki son talep olarak ikiye ayrılmıştır.

Yeni ve uzun dönemli (15 yıllık) gelişme stratejisinin 1. dilimini oluşturan 1973-1977 dönemi III. B.Y.K.P.

nın uygulama devresidir. Yeni strateji ara ve yatırım malları üretimine ağırlık verilmesini ve ekonomide yapısal dönüşümün sağlanmasını amaçlamaktadır. Bunun için de ara ve yatırım mallarında ithal ikamesinin yoğunlaştırılması; sanayi malları ihracatının arttırılması planlanmıştır.

Tablo 31'de imalat sanayi 3 ana sektöre göre ayrılmış ve her sektörde ara talebin, nihai talebin (ihraç dışındaki) ihracatın ve ithal ikamesinin büyümeye katkısı mutlak değer ve göresel olarak gösterilmiştir.

1973-1977 dönemindeki üretim artışına yurtiçi talebin katkısı, % 26.6 ara talep % 71.83 nihai talep (ihraç hariç) olmak üzere % 97.99, ihracatın katkısı % 1.13 ve ithal ikamesinin katkısı % 0.83 olmuştur. Tüketim mallarında negatif ithal ikamesi katkısı görülürken, ara mallarında % 2.19, yatırım mallarında ise % 10.53 lük bir katkı gözlenmektedir. 3.B.Y.K.P'ninde ara ve yatırım mallarına öncelik verileceği belirtilmekle birlikte bunun gerçekleştiğini söylemek mümkün değildir. İhracatın büyümeye katkısı ise tüketim mallarında % 2.1, ara mallarında % 07.5 yatırım mallarında % 02.7 olmuştur.

Alt sektörler itibariyle faktörlerin büyümeye olan katkıları tablo 32 de verilmiştir. Tüketim malları kesiminde 14 Un ve Unlu mamuller, 17 Alkollü içkiler sektörlerinde oransal olarak çok düşük olmakla birlikte pozitif ithal ikamesi görülürken diğer 4 sektörde negatif ithal ikamesi

Tablo 31

Sektörel Üretim Büyümesinin Unsurları (1973-1977)

(1973 fiyatları, Milyon TL ve %)

Sektörler	(1) ΔX	(2) $(1 - \mu_o) \Delta W$	(3) $(1 - \mu_o) \Delta D$	(4) $(1 - \mu_o) \Delta E$	(5) $(\mu_o - \mu_t) Z_t$	2/1	3/1	4/1	5/1
Tüketim M.	180496.3	29011.1	147764.9	3793.5	-89.2	.1607	.8186	.0210	-.0004
Ara M.	230163	83757.6	139630	1732.2	5047.6	.3639	.6066	.0075	.0219
Yatırım M.	66652	9154.2	50291	178.4	7021.1	.1373	.7546	.0027	.1053
Top. Im.San.	477311.4	124862	343141.8	5378.8	3966.2	.2616	.7183	.0113	.0083

söz konusudur. Bitkisel ve hayvansal yağlar dışındaki tüm tüketim malları sektörlerinde ihracatın büyümeye katkısı pozitif olup Çırçırılama ve Elbise giyim eşyası ve dokumadan hazır eşya sektörleri ihracatta başta gelen sektörler durumundadırlar.

Ara malları kesiminde ithal ikamesinin büyümeye katkıda bulunduğu sektörlerde % 39 ile ilaç sanayi, % 31 ile Kimyasal gübreler ve % 29 ile diğer metal ana sanayi önde gelirken kauçuk ve kauçuk ürünleri sektörü en fazla negatif ithal ikamesi göstermektedir.

Yatırım mallarında, Elektriksiz makinalar ve elektrikli makinalar % 20, motorlu kara ulaşım araçları % 0.5 oranında ithal ikamesi katkısına sahipken, diğer sektörler negatif ithal ikamesi göstermektedirler. Bunlar arasında tarımsal Makina ve Teçhizat sektörü en fazla negatif ithal ikamesinin bulunduğu sektördür.

1973-1977 döneminde, ülkenin ithal ikamesi uygulamasında başarısız olduğu ve üretim artışının tamamına yakın bir kısmının yurtiçi talep artışından kaynaklandığı görülmektedir.

1977 yılı Türkiye'de ekonomik bunalımın başlangıç yılıdır. Ekonomik bunalım, dış ödeme güçlüğü, enflasyon, işsizlik gibi geleneksel göstergeleriyle, fakat önceki bunalımlardan daha ağır bir nitelik taşıyordu. Bu bunalım döne-

Tablo 32
Alt Sektör İtibariyle Üretim Büyümesinin Unsurları
(1973-1977) (Milyon TL, 1973 F. ile)

Sektör No.	(1) ΔX	2 $(1-\mu_o)\Delta W$	3 2/1	4 $(1-\mu)\Delta D$	5 4/1	6 $(1-\mu_o)\Delta E$	(7) 6/1	8 $(\mu_o-\mu_t)Z_t$	8/1
11	17663.5	2736.4	.15	15011.2	.85	- 84.1	-	-	
12	6336.7	640.5	.10	5397	.85	299.2	0.05	-	
13	10280.5	2431.7	.23	8566.7	.83	-442.5	-0.04	-275.4	.02
14	56668	4827.4	.08	50183.1	.88	81.1	0.01	1576.4	.03
15	4496.3	2200.9	.49	2285.1	.51	10.3	-	-	
16	25202.3	3278.2	.13	22531.6	.89	118.3	-	725.8	.02
17	3767.8	77.1	.02	3608.8	.96	46.5	.01	35.4	.01
18	3576.2	105.6	.03	3470.6	.97	-	-	-	-
19	14100.5	-	-	13418.4	.95	682.3	.05	-	-
20	11689.8	3243.5	.27	6616.7	.57	1829.6	.15	-	
21	13093.8	9463.4	.72	3528.5	.27	349.3	.03	-247.4	-.02
22	13620.9	- 29.2	-	12805.8	.94	925.1	.07	- 80.8	-.01
23	9764.1	4522.8	.46	4515.1	.46	382.2	.04	344	.04
24	9173.6	16.1	-	9154.8		2.7	-	-	
25	26654.4	7174.8	.27	19523.8	.73	-44.2	-	-	
26	2973.9	515.7	.17	2437.4	.82	20.8	.01	-	
27	5854	6564.6	1.12	-507.6	.09	-38.9	-.01	-164.1	-.02
28	7103.8	641.7	.09	6222.0	.88	0.9	-	239.2	.03
29	4384	3365.8	.77	-341.4	-.08	-	-	1359.6	.31
30	3332.9	491.1	.15	1540.4	.46	15.1	-	1286.3	.39
31	32758.2	13003.4	.40	15900.	.48	547.1	.02	3307.7	.10
32	45163.5	14869	.33	35429.9	.78	-488.4	.01	-4647.	-.10
33	3202.6	774.1	.24	2360	.74	- 68.9	-.02	137.4	.04
34	5985.8	740.9	.12	9009.2	1.5	- 13.9	-	-3750.4	-62
35	11431.4	1865.9	.16	9570.2	.84	- 4.7	-	-	
36	2177.8	1379	.63	337.6	.16	483.1	.22	- 21.9	.01
37	10903.4	710.4	.06	9768.4	.90	424.6	.04	-	
38	6879.3	1551.6	.23	4810.1	.70	12.8	-	504.8	.07
39	22473.7	10431	.46	13465.4	.60	50.7	-	-1473.4	-.06
40	19946.6	8605.6	.43	5374.4	.27	281.1	.01	5685.5	.29
41	15768.6	3354.8	.21	11510.6	.73	92.1	.01	811	.05
42	8818.3	626.6	.07	6446.3	.73	- 0.3	-	1746	.20
43	5178	518	.10	6176	1.19	- 0.07	-	-1515.9	.29
44	12958.5	1209.5	.09	9180.8	.71	20	-	2548.2	.20
45	2566.3	82.9	.03	2489.2	.97	2.6	-	- 8.4	-
46	1135.9	-211.4	-.19	1393.9	1.23	45.4	.04	- 92	-.08
47	22119.2	3555.9	.16	18348.4	.83	106.7	.005	108.2	.005
48	- 339.2	60.1	-.18	-550.2	+1.62	-		151.4	-.44
49	-1553.5	1130.4	-.73	-1578.9	1.02	-36.6	.02	-1068.4	-.69

minde hazırlanan ve bir yıl gecikmeyle 1979 yılında uygulamaya konulan İY. B.Y.K.P büyüme hızının yılda ortalama % 8.2 olmasını öngörmekte, sınıai üretimde ithal ikamesinin sürdürülmesi yanısıra ihracatın yılda % 18 den fazla olmasını amaçlamaktaydı. Planda öngörülen bu hedeflere karşı 1977 den itibaren gerilemeye başlayan üretim artış hızı 1979 da son yirmi yılda ilk olarak nüfus artış hızının altına düştü.

Giderek artan ekonomik bunalım siyasi iktidarda deęişikliğe yol açarken, yeni siyasi iktidarın uygulamaya koyduğu 24 Ocak 1980 istikrar tedbirleri ile de Türkiye'nin sanayileşme stratejisinde ithal ikamesinden dışa yönelik sanayileşmeye geçişin başlatıldığı vurgulanıyordu. 1980-1982 yeni programın uygulandığı, onu destekleyen ve devamını saęlıyan yeni önlemler ve politikaların zaman zaman yürürlüğe konduğu bir dönemdir. Sanayinin yeni bir yapıya kavuşmasını hedefleyen bu programla 1982 sonuna gelindiğinde, sanayi 1977 deki üretim seviyesine henüz ulaşamamış bulunmaktaydı. Bu nedenle 1977-1982 dönemi üretim artışlarının faktörlere ayrılmasından çok üretim azalışına katkıda bulunan faktörlerin incelenmesini kapsamaktadır.

Tablo 33 de görüldüğü gibi 1977-1982 döneminde toplam imalat sanayinde ithalatın yerli üretimi ikamesi % 0.11 gibi çok düşük bir oranda gerçekleşmiştir. Buna karşılık ihracat % 11.02 oranında, üretim azalışını engelle-

Tablo 33
Sektörel Üretim Büyümesinin Unsurları (1977- 1982)
(1973 Fiyatları ile Milyon TL)

Sektörler	(1) ΔX	(2) $(1-\mu_o)\Delta W$	(3) $(1-\mu_o)\Delta D$	(4) $(1-\mu_o)\Delta E$	(5) $(\mu_o - \mu_t)Z_t$	2/1	3/1	4/1	5/1
Tüketim M.	-99819.9	-24811.3	-90429.8	16023.6	-602.4	.2486	.9059	-.1605	.0060
Ara M.	-107166.6	-47127.8	-74331.4	10098.2	+4194.4	.4398	.6936	-.0942	-.0391
Yatırım M.	-47607.3	-7036.5	-37146.7	2775.5	-6199.6	.1478	.7803	-.0583	.1302
T.İm.San.	-254642.5	-79195.9	-203222	28054.3	-278.9	.3110	.7981	-.1102	.0011

yıcı yönde katkıda bulunmuşsa da, ara talep % 31.10, nihai talep (ihracat hariç) % 79.81 olmak üzere toplam yurtiçi talep % 110.81 gibi önemli ölçüde üretimin azalmasına katkıda bulunmuştur. Yüksek orandaki enflasyon sonucu reel gelirden meydana gelen düşme ve 1980 sonrası uygulanan politikalar, önceki yıllarda üretim artışına en önemli katkıda bulunan yurtiçi talebin, incelenen dönemde üretim düşüşüne en fazla katkıda bulunmasına yol açmıştır.

1977-1982 döneminde tüketim mallarında % 0.6 gibi çok düşük bir oranda tersine ithal ikamesi görülürken, ihracatın üretimdeki düşüşü % 16.05 oranında engellediği, buna karşılık en önemli nihai talep daralmasının bu sektörde meydana geldiği görülmektedir.

Ara malları ise tek ithal ikamesinin görüldüğü sektördür. Üretim düşüşüne ithal ikamesinin % 3.91, ihracatın % 9.42 oranında ters yönde katkıları olmakla beraber, toplam yurtiçi talebin % 113.4 oranında katkısı bulunmaktadır.

Yatırım malları, % 13.2 ile negatif ithal ikamesinin en fazla olduğu, ihracatın ise üretim azalışına en az oranda ters etkide bulunduğu sektör konumundadır.

Alt sektörler itibariyle, ara talebin, nihai talebin, ihracatın ve ithal ikamesinin üretimindeki değişimlere katkısı tablo 34 de görülmektedir. Tüketim malları kesiminde diğer besin maddelerinde % 1 oranında pozitif ithal

Tablo 34

Alt Sektörler İtibariyle Üretim Büyümesinin Unsurları (1977-1982) (Milyon TL 1973 F.ile)

(1)	(2)	2/1	3	3/1	4	4/1	5		
ΔX	$(1-\mu_o)\Delta W$	%	$(1-\mu_o)\Delta D$	%	$(1-\mu_o)\Delta E$	%	$(\mu_o-\mu_t) Z_t$		
11	- 5280.2	- 1715	-32	- 4816.3	-.91	1453.5	.27	-202.4	- .04
12	352.8	- 431.6	- 1.22	- 1225.1	- 3.47	2009.5	5.69	-	
13	- 9838.6	- 2593.5	-.26	- 6199.1	-.63	- 299.3	- 0.3	-746.7	- .08
14	-22724.4	- 3685.6	-.16	-19420.6	-.85	463.4	.02	- 71.6	- .01
15	1244.3	- 1452.5	- 1.17	1905.3	1.53	791.5	.64	-	
16	-19015.7	- 2025.2	-.11	-17408	.91	118.7	.01	298.8	.01
17	- 1683.2	61.2	.03	-1734.2	1.03	- 6	-	- 4.2	-
18	- 3106.5	52	.02	-3158.5	-1.02	-	-	-	-
19	- 8317.1	-	-	-9678.1	-1.16	1361	.16	-	-
20	1788.7	- 4485.9	-2.50	2422	1.35	3897.9	2.17	- 45.3	- .02
21	-23937.5	- 8399.2	-.35	-18727.8	-.78	3377.4	.14	-187.9	- .01
22	- 9324.9	- 65.8	.01	-12176.3	-1.30	2906.4	.31	10.8	-
23	- 7339.8	- 3563.1	-.48	- 4019.9	-.55	248.1	.03	- 4.9	-
24	- 6820.4	- 16.4	-	- 6825.3	-1.00	21.3	-	-	-
25	-20989.9	- 2796.1	-0.13	-18629.2	-0.89	510.7	0.02	- 75.3	-
26	3485.3	443.5	0.13	2872.6	0.82	169.2	0.5	-	-
27	4475.1	- 3366.2	-0.75	- 863.7	-0.19	138.4	0.03	-383.6	-0.09
28	- 4257	- 357	-0.08	-3890.6	-0.91	16.2	-	- 25.6	-0.01
29	3305.7	- 2670	-0.81	2093.6	0.63	223.4	0.07	3656.3	1.11
30	- 1440.9	- 286.6	-0.20	- 64.6	-0.04	144.1	0.10	-1233.8	-0.86
31	-21691.3	- 8871.2	-0.41	-11302.5	-0.52	731.6	0.03	-2249.2	-0.10
32	- 5177.7	- 2219	-0.43	-8248.8	-1.59	2557.3	0.49	2732.8	0.53
33	233.2	73.1	0.31	- 791.3	-3.39	974.1	4.18	- 22.7	-0.10
34	- 3949.2	- 204.9	-0.05	-5157	-1.31	71.4	0.02	1341.3	0.34
35	- 8322.7	- 1296.2	-0.16	-7274.2	-0.87	313.5	0.04	- 65.8	-0.01
36	- 55	- 614.5	-11.17	251.1	4.56	326.5	5.94	- 18.1	-0.33
37	- 455	- 173.8	-0.38	-1379	-3.03	1097.8	2.41	-	-
38	- 2281.7	- 659.6	-0.29	-2038.8	-0.89	223.6	0.10	193.1	0.08
39	-10916.8	- 8218.2	-0.75	-6117.2	-0.56	2353.7	0.21	1064.9	0.10
40	-15990.3	- 8616.2	-0.54	-6584.1	-0.41	-250.2	-0.02	-539.8	0.03
41	7611.3	- 2163.6	-0.28	-5273	-0.69	779.8	0.10	-954.5	-0.13
42	- 8268.3	- 584.8	-0.07	-5416.2	-0.66	210.3	0.03	-2478.1	-0.30
43	- 4094.9	- 539.2	-0.13	-4714.5	-1.15	252.2	0.06	906.6	0.22
44	- 7742.2	- 764.2	-0.10	-6762.5	-0.87	752.6	0.10	- 968.1	-0.13
45	- 1749.7	80.4	0.04	-1196.5	-0.68	48.3	0.03	- 681.9	-0.39
46	- 806.2	26.5	0.03	- 886.1	-1.10	-43.1	-0.05	96.5	-0.12
47	-17126.9	- 2757.1	-0.16	-13346.9	-0.78	952.7	0.06	-1975.6	-0.12
48	- 237	214.5	0.91	165.8	0.70	0.9	-	- 618.2	-2.61
49	12	- 223.2	-18.60	143.6	11.97	3.9	0.32	87.7	7.31

ikamesine karşılık diğer sektörlerde çok düşük oranda negatif ithal ikamesi görülmektedir. İhracatın üretimdeki azalmayı engelleyici yöndeki en önemli katkısı ise sebze ve meyva işleme, çırçırlama, şeker üretimi, elbise giyim eşyası ve mezbaha ürünlerinde görülmektedir.

Ara malları kesiminde kimyasal gübreler % 111 petrol arıtımı % 53, kauçuk ve kauçuk ürünleri % 34 oranında pozitif ithal ikamesi gösterirken ilaç sanayi % 86 ile negatif ithal ikamesi gösteren sektörlerin başında gelmektedir.

Yatırım malları kesiminde ise tarımsal makina ve teçhizat ile demiryolu ulaşım araçları pozitif ithal ikamesi gösterirken, en önemli ihracat katkısı Metal eşya ana sanayi ve elektrikli makineler sektörlerinde gözlenmektedir.

1973-1982 dönemi 3 ana sektöre göre incelendiğinde, tüm imalat sanayinde ithal ikamesinin katkısının % 0.97 gibi çok düşük bir oranda gerçekleştiği görülmektedir. Buna karşılık ihracatın katkısı % 14.94, ara talebin % 20.72, nihai talebin ise % 63.37 olduğu görülmektedir.

Tablo 35

Sektörel Üretim Büyümesinin Unsurları (1973-1982)
(1973 Fiyatları ile Milyon TL)

Sektörler	(1) ΔX	(2) $(1-\mu_o)\Delta W$	(3) $(1-\mu_o)\Delta D$	(4) $(1-\mu_o)\Delta E$	(5) $(\mu_o - \mu_t)Z_t$	2/1	3/1	4/1	5/1
Tüketim M.	80672.7	4194.2	57313.7	19822.0	-657.8	.0520	.7104	.2457	-.0081
Ara M.	123000.8	37454.3	66598.9	11653.8	7923.8	.3045	.5414	.0947	.0593
Yatırım M.	19037.4	2642.7	15916.1	2746.8	-2268.2	.1388	.8360	.1443	-.1191
Tüm İm.San.	222706.4	46139.8	141135.3	33265.4	2165.9	.2072	.6337	.1494	.0097

VI. İTHAL İKAMESİNE DAYALI SANAYİLEŞME STRATEJİSİNDE KULLANILAN DIŞ TİCARET POLİTİKALARI

A) PLANLI DÖNEMDE DIŞ TİCARETTEKİ GELİŞMELER

Kalkınma süreci içinde bulunan ülkelerin uzun vadede dar boğazla karşılaşması için, dış ticaret hasılasındaki artışın G.S.M.H. daki artışa özdeş bir gelişme göstermesi gerekir. Bir yandan, kalkınma çabalarını sürdürmek için yurt içinde üretilmeyen ara ve yatırım mallarının ithalatı, diğer yandan bu ithalatın finansmanını sağlamak için ihracatın arttırılması zorunluluğu dış ticaret hasılasının yüksek bir düzeye ulaşmasını sağlar. Başlangıç yıllarında ihracatın yeterli oranda artmaması halinde, ithalatın dış borçlarla sağlanması mümkün ise de uzun vadede ülkeler ancak kazandıkları döviz kadar ithalat yapabileceklerinden, borçlanma ancak geçici bir çözüm olabilmektedir.

Türk dış ticaret hacminin geçmiş dönemdeki uzun vadeli eğilimi, milli gelirdeki artışlara özdeş bir gelişme göstermemiş ve ekonomik gelişmeyi sürükleyici değil, fakat sınırlayıcı bir niteliğe sahip olmuştur. 1963-1969 yılları arasında, dış ticaret hacmindeki artış G.S.Y.H.daki artışın altında kalmış ve bunun sonucu olarak tablo 36 da görüldüğü gibi dış ticaret hacminin GSYH'ya oranı %16'dan %10'a düşmüştür. 1970-1974 döneminde dış ticaret hacmindeki artış hızı GSYH'daki artış hızını aşarak söz konusu oranın %20'ye ulaşmasına neden olmuştur. Bu artışa 1970 devalüasyonu so-

G.S.Y.H. ve Dış Ticaret

Yıllar	(1) İthalat	(2) Artış Hızı	(3) İhracaat	(4) Artış Hızı	(5) Dış Açık	(6) Ticaret Hacmi	(7) GSYH	(8) Artış Hızı	6/8
1963	7838,7	-23,5	4177,6	- 8,7	-3661,1	12016,3	75720	4,2	.16
1964	5992,6	2,1	4541,6	8,2	-1451,0	10534,2	78896	2,4	.13
1965	6117,0	18,1	4915,9	- 0,5	-1201,1	11032,9	80781	11,8	.14
1966	9222,5	-10,5	4888,8	- 0,4	-2333,7	12111,3	90351	3,8	.13
1967	6462,4	7,3	4886,7	- 8,6	-1575,7	11349,1	93827	7,5	.12
1968	6934,0	- 7,1	4467,8	2,7	-2466,2	11401,8	100902	5,7	.11
1969	6443,8	26,4	4588,3	18,5	-1855,5	11032,1	106625	5,1	.10
1970	8147,8	45,0	5439,5	19,9	-2708,3	13587,3	112037	9,4	.12
1971	11818,1	12,5	6520,9	12,3	-5297,2	18339,0	122563	6,1	.15
1972	13294,8	10,5	7321,8	24,4	-5973,0	20616,6	130084	3,8	.16
1973	14688,6	40,1	9109,8	- 8,5	-5578,8	23798,4	135049	8,8	.18
1974	20578,6	13,5	8338,8	-18,5	-12239,8	28917,4	146868	8,9	.20
1975	23353,8	3,0	6795,9	31,3	-16557,9	30149,7	159938	8,9	.19
1976	24054,8	1,6	8925,6	-18,2	-15129,2	32980,4	174130	4,9	.19
1977	24436,5	-24,9	7301,6	22,9	-17134,9	31738,1	182716	4,3	.17
1978	18361,4	- 7,9	8972,1	-20,0	-9389,3	27333,5	190639	-0,6	.14
1979	16908,7	68,6	7174,7	43,5	-9734,0	24083,4	189509	-1,0	.13
1980	28501,5	15,1	10294,1	68,8	-18207,4	38795,6	187550	4,2	.21
1981	32817,9	14,5	17376,0	38,7	-15441,9	50193,9	195354	4,8	.26
1982	37596,1	14,2	24109,6	8,7	-13486,5	61705,7	204660	3,1	.30
1983	42928,0		26214,8		-16713,2	69142,8	211036		.33

nucu ihracatta görülen artışların katkısı olmakla birlikte, genelde işçi dövizleri ve kısa vadeli dış borçlardaki artışın dışalım ödemelerini kolaylaştırması etken olmuştur. Zira sabit fiyatlarla 1970'de 2708.3 milyon TL olan dış açık 1974'de 12239.8 milyon TL'ye ulaşmıştır. 1973 sonlarında artmaya başlayan petrol fiyatlarının, dünya ekonomisinde başlayan bunalımın ve işçi dövizlerindeki azalmanın sonucu 1974-1979 dönemi dış ticaret hacmi tekrar daralmış ve 1979 da GSYH'ya oranı % 13'e düşmüştür. 1980 istikrar tedbirleri ile ekonomide dışa açılma döneminin başlatılması sonucu söz konusu oran 1980'de % 21, 1981 de % 26, 1982 de % 30 ve 1983 de % 33'e ulaşmıştır. Dış açık sabit fiyatlarla 1980'de 18207.4 milyon TL'ye çıkmışsa da 1981 ve 1982 yıllarında ihracatta gerçekleşen artışlar sonucu 1982'de 13486.5 milyon TL'ye inmiştir. 1983 yılında ihracat artış hızında görülen düşme sonucu dış açığın tekrar artmaya başladığı görülmektedir.

İthalatın yapısına bakıldığında, tablo 37 de görüldüğü gibi 1963-1971 döneminde yatırım malları ithalatının toplam ithalat içindeki payının % 37 den % 29, tüketim mallarının payının % 15.2 den % 9.4'e düştüğü, buna karşılık ara malların payının ise % 47.6 dan % 61.6 ya yükseldiği gözlenmektedir. 1972-1976 yılları arasında yatırım malları ithalatında önemli artışlar sağlanmışsa da 1977'den itibaren toplam ithalat içindeki payı sürekli azalarak 1980'de % 20 olmuştur. Tüketim malları ithalatının toplam

Tablo 37
İthalatın Mal Gruplarına Göre Dağılımı
Milyon ₺

Yıllar	Yatırım Malları	%	Hammadde	%	Tüketim M.	%	Toplam
1963	256	37.2	327.4	47.6	104.2	15.2	687.6
1964	197.3	36.7	295.9	55.1	44.2	8.2	537.4
1965	197.0	34.5	313.0	54.7	62.0	10.8	572.0
1966	257.1	35.8	396.3	55.2	64.9	9.0	718.3
1967	206	30.1	423.6	61.9	55.1	8.0	684.7
1968	255	33.4	447	58.5	61.7	8.1	763.7
1969	251	31.3	431	53.8	119.2	14.9	801.2
1970	284	30.0	527	55.6	136.6	14.4	947.6
1971	340	29.0	720.8	61.6	110.0	9.4	1170.8
1972	545	34.9	910.0	58.2	107.6	6.9	1562.6
1973	1003	47.8	1006.0	47.9	90.0	4.3	2099.0
1974	1289	34.1	2331.0	61.7	157.0	4.2	3777.0
1975	1961	41.4	2574.0	54.3	203.0	4.3	4738.0
1976	2239	43.7	2733.0	53.3	156.0	3.0	5128.0
1977	2555	41.9	3363	55.2	178	2.9	6096.0
1978	1590	34.6	2876	62.5	133	2.9	4599.0
1979	1597	31.5	3377	66.6	96	1.9	5070
1980	1581.1	20.0	6158	77.8	170.3	2.2	7909.4
1981	2207.2	24.7	6546.9	73.3	179.3	2.0	8933.4
1982	2323.6	26.3	6337.6	71.7	181.5	2.0	8842.8

- Kaynak : 1- 1963-1971 yılları Ü.B.Y.K.P. s.57
2- 1972 yılı D.P.T. 1974 Programı s.
3- 1973-1979 yılları D.P.T. Temel Ekonomik Göstergeler. s.
4- 1980-1982 yılları T.C. Maliye Bakanlığı 1983 Yıllık Ekonomik Rapor.

ithalat içindeki payı ise sürekli azalarak 1982 de % 2'ye inmiştir. Ara malları ithalatının toplam ithalat içindeki payı yatırım malları ithalatında artışların olduğu yıllarda oransal olarak düşmekle birlikte mutlak değer olarak sürekli artmış ve 1980'de toplam ithalatın % 77.8'ini oluşturmuştur. İncelenen dönemde ara ve yatırım malları ithalatı toplam ithalatın ortalama % 95 den fazlasını oluşturmaktadır. Bu bize ekonominin ara ve yatırım malları açısından giderek artan oranda dışa bağımlı hale geldiğini göstermektedir.

Planlı dönemde ihracatın ana ve mal gruplarına göre dağılımı tablo 38 de verilmiştir. Tablodan da görüleceği gibi 1981 yılına kadar Türkiye'nin ihracatında tarımsal malların payı % 57'nin üzerinde oluşmuştur. Türkiye'nin ihraç ettiği sanayi mallarının toplam ihracat içindeki payı 1963-1968 yılları arasında (1964 hariç) sürekli azalmışsa da 1970-1974 döneminde istikrarlı bir artış göstererek % 17.5 dan % 39.2 ye yükselmiştir. 1975-1978 döneminde ülkede tırmanışa geçen enflasyon ve dünya ticaretinde görülen daralmaların sonucu sanayi malları ihracatının toplam içindeki payı tekrar azalmaya başlamıştır. 1979 dan itibaren sanayi malları ihracatında başlıyan artış 1982'de toplam ihracat içindeki payının % 59.7 ye ulaşmasını sağlamıştır.

Tablo -38

Ana Mal Grupları Bakımından İhracat
(Milyon \$)

Yıllar	Tarım ve Hayvancılık	%	Madencilik	%	Sanayi Ürünleri	%	Toplam
1963	291.9	79.3	10.9	3.0	65.3	17.7	368.1
1964	319.6	77.8	14.9	3.6	76.3	18.6	410.8
1965	361.3	77.9	21.0	4.5	81.4	17.6	463.7
1966	388.9	79.3	23.4	4.8	78.2	15.8	490.5
1967	425.9	81.5	20.7	4.0	75.7	14.5	522.3
1968	404.7	81.6	26.1	5.3	65.6	13.2	496.4
1969	402.7	75.0	35.0	6.5	99.1	18.5	536.8
1970	442.6	75.2	42.7	7.3	103.2	17.5	588.5
1971	491.3	72.6	40.1	5.9	145.2	21.5	676.6
1972	607.4	68.6	35.1	4.0	242.5	27.4	885.0
1973	832.0	63.1	42.0	3.2	443.4	33.7	1317.4
1974	851.8	55.6	79.2	5.2	601.2	39.2	1532.2
1975	792.6	56.6	105.6	7.5	502.9	35.9	1401.1
1976	1254.4	64.0	110.0	5.6	595.8	30.4	1960.2
1977	1041.4	59.4	125.8	7.2	585.8	33.4	1753.0
1978	1542.8	67.4	124.1	5.4	621.3	27.2	2288.2
1979	1343.6	59.4	132.5	5.9	785.1	34.7	2261.2
1980	1671.7	57.4	191.0	6.6	1047.4	36.0	2910.1
1981	2220.0	47.2	193.0	4.1	2290.0	48.7	4703.0
1982	2141.0	37.3	175.0	3.0	3430.0	59.7	5746.0

Kaynaklar : 1- 1963-1971 III. Beş Yıllık Kalkınma planı s.56.

2- 1972 yılı 1974 programı

3- 1973-1980 DPT Temel Ekonomik Göstergeler.

4- T.C. Maliye Bakanlığı 1983 Yıllık Ekonomik Rapor. s.30.

B) PLANLARDA ÖNGÖRÜLEN KORUYUCU DIŞ TİCARET POLİTİKALARI VE KORUMANIN ÖLÇÜLMESİ

Türk ekonomisinin planlı dönemde takip edeceği sanayileşme ve dış ticaret politikaları her planda açık olarak saptanmıştır. Döviz harcamalarında tasarruf, kıt döviz olanaklarının en etkin biçimde değerlendirilmesi, gelişmekte olan sanayilerin belirli süreler için korunması ve bu amaçla liberasyon ve kota uygulamalarının sürdürülmesi, dışa bağımlılığın azaltılması ilk dört planında ortak politikaları arasında yer almaktadır.

Birinci 5 yıllık Kalkınma Planında, Türkiye'nin dış ticaret politikasında uluslararası ihtisaslaşma ve işbirliğinin sağladığı imkanlardan en geniş ölçüde yararlanmayı temel ilke olarak kabul etmekle birlikte, gelişmekte olan bir ülke olarak dış ticaret politikasının sadece karşılaştırmalı üstünlüklere göre saptamanın da hatalı olacağı belirtilmektedir (95). Bu nedenle yatırım alanlarının dinamik karşılaştırmalı üstünlük ilkesine göre saptandığı ileri sürülmektedir (96). Diğer bir deyişle, planda, o günkü koşullarda karşılaştırmalı üstünlüğe sahip olmayan alanlarda da yatırıma girişileceği ve bunların uluslararası alanda rekabet gücü kazanıncaya kadar dış ticaret politikası yoluyla korunacağı belirtilmektedir.

(95) DPT. Kalkınma Planı Birinci Beş Yıl, s.41

(96) DPT. " " Birinci Beş Yıl, s.42

İkinci Beş Yıllık Kalkınma planında dış ticaret politikasının koruyuculuk ilkesi daha açık bir şekilde belirtilmiştir. Yeni kurulan veya gelişmekte olan sanayi dallarının önceden tanımlanacak bir süre içerisinde korunması gereği gözönünde tutulacak, bu amaçla ithalat gerekirse kısıtlanacak ve rejim dışı mal ithalatı imkanları ortadan kaldırılacaktır. Ancak bu koruma ileride rekabet gücü kazanamayacak sanayi dallarında uygulanmayacaktır (97). Bundan başka II. planda "İthal mallarına uygulanacak gümrük hadlerinin, hammadde mamul madde ve tüketim-yatırım-hammadde ayırımına önem verilecek, buna göre gümrük tarifelerinin farklılaştırılması sağlanacaktır" (98) denilmektedir. Bu farklılaştırmanın nasıl yapılacağı ve hangi ölçütlerin esas alınacağı belirtilmemiştir.

Üçüncü Beş Yıllık Kalkınma Planı 15 yıllık yeni bir perspektife göre hazırlanmıştır. Bu planda da yatırımların sektörlerarası dağılımında en büyük ağırlık, sanayileşme amacı ile uyumlu olarak, imalat sanayine verilmektedir (99). İmalat sanayi içinde ağırlık ise ara ve yatırım malları üretiminde yoğunlaşmaktadır. "Öngörülen hedeflere ulaşmak için Üçüncü Plan döneminde bugünkü üretim yapısı ile ortaya çıkan ithal gerekleri alternatif projek-

(97) DPT. Kalkınma Planı İkinci Beş Yıl, s.121

(98) DPT. " " İkinci Beş Yıl, s.122

(99) DPT. " " Üçüncü Beş Yıl, s.204

siyonlara göre sağlanabileceğ ahmin edilen döviz geliri olanaklarının üstündedir. Bu rumda üretim artışlarında hedef alınan ölçüde devamlılı sağlanabilmesi bazı ara mal ve yatırım malı sanayilerin yurt içinde kurulmasını gerektirmektedir... Bu neden Üçüncü Plan döneminde demir-çelik, kimya, makina imalat, deni eşya, taşıt araçları sektörlerinde yapılacak itha ikamesine ağırlık verilecektir" (100). Üçüncü plan, ngi sektörlerde ithal ikamesine gidileceği belirtmeklerlikte bu sektörlerin nasıl korunacağı konusuna açıklıktirmemektedir. Plan döneminin Türk ekonomisinin A.E.T. tam üye olmasını sağlayacak geçiş dönemini kapsamakta ası, planın dış ticarete getireceği koruyucu politikarı düzenlerken anlaşma hükümleri ile doğan üyelik yükürünü de göz önüne almasını zorunlu kılmaktadır.

Buhranın yoğunlaştı bir dönemde hazırlanan Dördüncü Beş Yıllık Planda " Türkiye, çok yönlü bir uluslararası ekonomik işbirliğinde dış ekonomik ilişkilerinde tutarlı, bilinçli, se yararına ve dışa bağımlılığ azaltma yönünde bir tutuzlemek durumundadır. Dışalım girdilerine ve dış finansm. çok bağılı olan Türkiye ekonomisinde yatırım ve üretimönlendirmenin başlıca aracı döviz tahsisleridir. Bu lenle, sınaileşme ve dış ticaret politikalarının birbirlikle tutarlı ve uyumlu bir bütün olarak yürütülmesi zoru olmaktadır" (101) denilmektedir.

(100) DPT. Kalkınma Planı Üçü Beş Yıl, s.893.

(101) DPT. Kalkınma Planı Dördü Beş Yıl, s.265

Bunun içinde "Lüks mal dışalımını önleyebilmek, yerli sanayii koruyabilmek için dışalım listeleri ve bedelsiz dışalım sistemi sürekli gözden geçirilecektir" (102) denilmektedir. Ü.B.Y.K.P'ında çok açık belirtilmeyen koruma politikası D.B.Y.K.P ile birlikte tekrar önem kazanmaya başlamıştır.

1. Kota Uygulaması ve Gelişmeler

Türkiye'de planlı dönemde uygulanan ithalat rejiminin temelleri, 1958 istikrar kararlarının bir sonucu olarak getirilen kota sistemi ile atılmış ve 1981 yılında kotaların kaldırılmasına kadar fazla bir değişiklik göstermemiştir. Geleneksel olarak ithalat, liberasyon (I ve II sayılı), tahsisli ithal malları (kota) ve anlaşmalı ülkeler kontenjan listeleri olmak üzere üç ayrı grupta toplanmaktadır. Malların listelere göre dağılımı döviz olanakları ile sanayinin korunması ve teşvik amacına göre yapılmaktadır. Genellikle yurtiçinde üretimi yapılmayan mallar liberasyon listesinde, yurtiçinde üretimi yapılan fakat yeterli düzeyde üretilmeyen mallar ise kota listelerine konmaktadır.

Malların listeler arasındaki dağılımı her yıl ocak ayı içinde Resmi Gazetede yayınlanan Dış Ticaret Rejimi ile ilgili Tebliğle belirlenir. Malların bir listeden

diğerine aktarılması yine yerli sanayii koruma amacından hareket edilerek saptanmaktadır. Daha önce liberasyon listesinde yer alan bir malın yurtiçinde üretilmeye başlanması halinde bu mal o yılki ithal rejiminde kota listesine alınmakta, şayet üretim düzeyinin ülke ihtiyaçlarını tamamen karşılayacağına karar verilirse, söz konusu malın ithali yasaklanmaktadır. Bu sistem içinde ithal mallarının rekabeti tam anlamıyla önlendiğinden yerli üretime tam bir koruma sağlanmış olmaktadır.

Türkiye'de planlı dönemde programlanmış ithalin kaynaklara göre dağılımı tablo 39 da gösterilmiştir. Tablodan da anlaşılacağı gibi dışalımın en büyük kısmı liberasyon listelerinden yapılmakta ve bu oran yıllar itibarıyla artış göstermektedir. Ancak bu gelişme dış ticaretimizde bir serbestleşme olarak yorumlanmamalıdır.

2) Gümrük Vergileri

Türkiye 1954 yılında gümrük vergilerinde spesifik tarifelerden ad valorem esasına geçtikten sonra ilk önemli değişikliği 1964 yılında çıkarılan 474 sayılı kanunla gerçekleştirmiştir. "474 Sayılı Kanun yalnızca gümrük giriş tarife cetvellerindeki vergi oranlarını değiştirmemiş, fakat bundan da önemli, Bakanlar Kuruluna ileride gümrük vergi oranlarını değiştirebilecek yetkiyi vermiştir" (103).

(103) Cem Alpar, *Türkiye'nin Planlı Dönemde İmalat Sanayini Koruyucu Dış Ticaret Politikası*, Ankara, A.İ.T.İ.A Yayınları, no.74, s.87.

Tablo 39

Programlanmış İthalatın Kaynaklara Göre Dağılımı

Yıllar	Liberasyon Mil. \$	%	Tahsisli Mil. \$	%	Anlaşmalı Mil. \$	%	Toplam Mil. \$
1963	262	57	132	28	63	13	457
1964	239	49	169	35	70	14	479
1965	247	52	159	33	69	14	475
1966	293	48	217	35	94	15	604
1967	326	51	196	31	105	16	627
1968	361	53	202	30	108	16	670
1969	344	53	189	29	104	16	638
1970	367	56	192	29	95	14	654
1971	556	60	265	29	105	11	926
1972	708	58	412	34	100	8	1220
1973	1161	55	479	23	78	4	1717
1974	2524	73	697	20	223	7	3443
1975	2919	69	1163	27	161	4	4243
1976	3320	73	1143	25	91	2	4554
1977	4062	77	1160	22	65	1	5287
1978	3201	79	784	19	64	2	4048
1979	3397	76	973	22	109	2	4479
1980	5550	81	1126	17	163	2	6839

Kaynak: Ticaret Bakanlığı Kayıtları

Bakanlar Kurulu söz konusu yasaya dayanarak zaman zaman gümrük vergi oranlarını deęiřtirmiş, bazı malların gümrük vergisinden muaf olmasına, bazı vergilerin beş yıla kadar taksitlendirilmesine karar vermiştir.

Bakanlar kurulunun yaptığı ayarlamalar dışında uluslararası anlaşmalarla gümrük vergi oranlarında bazı indirimler sağlanmıştır. Bunlar GATT üyelerine karşı "en çok kayrılan ülke" ilkesinin uygulanması sonucu yapılan indirimler ve AET ile geçici anlaşmaya dayanarak ilan edilen litelerde uygulanan % 5 ve % 10 luk indirimlerdir.

Türkiye'de ithal mallarından, gümrük tarifelerinden ayrı olarak, belediye hissesi, rihtım resmi, istihsal vergisi, damga resmi gibi ek vergi ve harçlar alınmaktadır. Bu vergiler mali ve telafi edici anlaşmalara dayanırlar. Dış Ticaretten alınan vergilerin yıllara göre deęişimi ve ithalata oranı Tablo 40 da gösterilmiştir.

Tablonun incelenmesinden anlaşılacağı üzere dış ticaretten alınan vergilerin toplam dış alıma oranı 1963-1969 döneminde sürekli artarak 1963 de % 35 iken 1969 da % 72.5 olmuştur. 1970-1974 döneminde ise dış ticaretten alınan vergilerin sürekli azalarak 1974 de % 27.8 e indiđi, 1974-1979 döneminde ise tekrar yükseldiđi görölmektedir. "Türkiye gibi ithalatı tamamen kota sistemine göre yürütölen bir ekonomide gümrük vergilerinin fonksiyonu koruyucu olmak ve teşvikten ziyade daha çok mali amaçlara yönelik

Tablo 40
Dış Ticarettten Alınan Vergiler (Milyon TL)

Yıl	(1)	(2)(a)	(3)	(4)	(5)	(6)(b)	(7)(c)	(8)	(9)	(10)
1963	796.1	-	-	883.8	396.4	-	-	98.7	2175.	35.0
1964	947.4	-	-	743.5	536.5	-	-	110.3	2337.7	47.9
1965	1154.5	-	-	894.9	483.1	247	-	120.1	2899.6	55.8
1966	1202.2	210.4	-	1060.8	708.3	314.9	-	143.6	3640.2	55.8
1967	1218.8	168.4	-	1167.3	915.0	611.6	-	162.5	4243.6	68.3
1968	1169.9	162.4	-	1198.9	1079.1	953	30	214.5	4808	69.3
1969	994.9	135.0	-	1050.3	1000.0	1340.7	24.1	272.7	4918.7	72.5
1970	1267.5	167.8	-	1290.8	1484.2	1074.9	23.8	258	5567	58.0
1971	1814.1	182.0	-	1850.1	1937.2	1131.1	58.9	293.2	7266.6	44.1
1972	2285.4	222.1	-	2411.3	2516.8	1349.9	90.1	407.7	9283.3	43.0
1973	2770.9	306.8	80.5	2976.0	3083.5	1625	162.9	608.4	11614	39.9
1974	3756.9	329.0	214.6	4362.8	3015.9	2499.9	315.6	77.2	14571.8	27.8
1975	4797.0	469.5	137.5	5744.6	4147.5	3668.6	515.3	0.5	19480.5	28.2
1976	5667.1	1085.4	80.4	9135.6	4298.5	5277.5	970.9	11.5	26526.9	32.0
1977	6075.6	914.8	118.3	9500.7	5889.3	7373.1	1475.3	10.3	31357.6	29.9
1978	6829.4	915.8	120.5	10108.9	5581.0	16583.0	1247.7	1269.7	42756.1	37.7
1979	13762.8	1404.2	161.3	15144.3	7088.6	26832.4	3071.9	2410.1	69875.6	39.1
1980	24334.4	3801.0	684.3	16907.0	7899.0	4630.1	9748.0	5386.5	73390.4	12.0
1981	37760.1	4327.6	1022.2	36920.6	7803.3	6018.6	13584	7076.4	114512.8	11.4

1. Gümrük vergisi, 2. Akaryakıttan alınan gümrük vergisi, 3. Tek ve Maktu vergi,
4. İthalattan alınan istihbal vergisi, 5. Akaryakıttan alınan istihsal vergisi,
6.6. İthalat Damga Resmi, 7. Rihtım Resmi, 8. DışŞeyahat Harcamalar vergisi,

a) Akaryakıttan alınan gümrük vergileri 1966 yılına kadar Gümrük vergisi içinde yer almıştır.

b) İthalat damga resmi 1965 yılına kadar gümrük vergisi içinde yer almıştır.

c) Rihtım resmi 1967 yılında yürürlüğe girmiştir.

Kaynak : 1963-1975 T.C. Maliye Bakanlığı, Bütçe Gelirleri Yıllığı, 1976
1976-1981 D.İ.E. İstatistik Yıllığı, 1983.

olmaktadır" (104) sayı ileri sürülmeekteyse de, yukarıdaki tablodan da anlaşılacağı üzere bu amacın ikinci planda yer aldığı; buna karşılık vergilerin ülkenin döviz olanaklarına göre ayarlandığı görülmektedir. Zira, döviz olanaklarının daraldığı dönemlerde dış ticaret vergileri arttırılmakta, rahatlama döneminde ise azalmaktadır.

3- Korumanın Ölçülmesi

Dışalımın geniş ölçüde kota sistemine dayandırıldığı bir ekonomide gerçek koruyucu etki miktar kısıtlamaları yolu ile yaratılmakta, gümrük vergilerinin etkisi ise sınırlı olmaktadır. Bununla birlikte, Türkiye'nin dışalımında Liberasyon listelerinden yapılan ithalatın giderek artması gümrük vergilerinin koruyucu etkinliğini arttırmaktadır. Ülkenin sahip olduğu döviz olanaklarına göre gümrük vergilerinin ayarlanması nedeniyle, gümrük vergilerinin sektör, alt sektör ve tamamlanmış mallar üzerinde yaratacağı gerçek koruyucu etkinin hesaplanması gerekmektedir.

Gümrük vergilerinin planlarda öngörülen sanayi yapısını gerçekleştirmede ve kaynak dağılımını buna göre sağlamada ne ölçüde etkin olduğunun bilinmesi için etken koruma oranlarının hesaplanmasında yarar vardır. Etken koruma oranlarının hesaplanması için gerekli veriler sadece 1968 ve 1973 yılı için mevcut olduğundan, bu yıllar için

(104) Halil Seyidoğlu, *Türkiye'de Sanayileşme ve Dış Ticaret Politikası*, Ankara, Turhan Kitabevi, 1982, s.47.

alt sektörler itibariyle etken koruma oranları bulunmuş ve nominal koruma oranları ile karşılaştırılmıştır.

İmalat sanayi alt sektörlerinde gümrük tarifelerinin etken koruma oranlarını hesaplamak için katma değerler 1968 ve 1973 girdi-çıkıtı tablolarından, 1968 ithalat vergileri ise "Dolaylı Vergilerin Sektörel Dağılımı" (105) adlı çalışmadan alınmıştır. 1973 yılındaki etken koruma oranlarını 1968 ile karşılaştırabilmek için 1973 girdi-çıkıtı tablosu 50 sektöre indirgenmiştir.

Etken korumayı ölçmek için daha önceki bölümlerde açıklanan ve Balassa tarafından geliştirilen metodolojik yaklaşım kullanılmıştır. Kullanılan formül koruma sonrası verilere dayanmaktadır. Ayrıca gümrük vergisi dışındaki dolaylı vergilerin ithalat vergileri içinde önemli bir yeri olduğundan hesaplamalar bunu dikkate alınarak yapılmıştır. Ancak burada bir noktayı açıklamak gerekmektedir. Formülün tam olarak kullanılabilmesi için, gerek nihai mallar gerekse inputlar üzerinden alınan gümrük tarifelerinin ve ithalat dolaylı vergi oranlarının ayrı ayrı bilinmesi gerekmektedir. 1968 yılı için söz konusu vergi oranları mevcutsa da 1973 girdi çıkıtı tablosunda söz konusu ayırım yapılmadan, ithalden alınan vergilerin tümü bir arada gösterilmiştir. Bu bakımdan biz formülde her tip vergi için ayrı oranlar kullanmak yerine bunların toplamından elde edilen tek bir oran kullanmak zorunda kaldık.

(105) Çetin Akbay "Dolaylı Vergilerin Sektörlere Dağılımı, Milli-Gelir-Mal ve Hizmet Akımları Projesi, Bildiri No.3, Ankara, D.İ.E. yayınları, 1973.

Böyle bir deęişiklik, hesaplamalar açısından etken koruma oranının gerçek formülle bulunandan çok az oranda düşük olmasına yol açmaktadır.

Etken korumanın hesaplanmasında kullandığımız formül şu şekilde dir:

$$Z_j = \frac{\frac{x_j}{(1 + T_{dj})} - \sum_{i=1}^n A'_{ij}}{\frac{x_j}{(1 + T_j)} - \sum_{i=1}^n \frac{A'_{ij}}{(1 + T_i)}} - 1$$

Burada

Z_j : nominal koruma oranı

x_j : j malı üretim değeri

A'_{ij} : j sektörü üretiminde kullanılan toplam i girdisi

T_{dj} : Yurt içinden alınan dolaylı vergiler

T_j : İthalattan alınan toplam vergiler.

Türkiye ekonomisinde sektörler itibariyle hesaplanmış olan etken koruma oranları 1968 ve 1973 yılları için nominal koruma oranları ile birlikte tablo 41 ve 42 de gösterilmiştir. 1968 yılında etken korumanın en yüksek olduğu 6 sektör şunlardır: Alkollü içkiler, Petrol arıtımı, Mobilya ve Mefruşat, Elbise, Giyim eşyası, hazır giyim, Madeni Ürünler, Kauçuk ve kauçuk ürünleridir. Etken korumanın negatif olduğu sektörler arasında madencilik, hayvancılık ve balıkçılık ile gıda maddeleri üretimi ile ilgili kesimler ağırlıktadır.

Tablo 41

Türkiye Ekonomisinde 50 Sektörün Eken Koruma Oranına Göre Sıralanması
1968 (%)

Sıra No.	Sektör No.	Sektör Adı	(1)	(2)	(1-2)
			Etken Koruma	Nominal Koruma	
1	11	Alkollü içkiler	2379.3	359.1	2020.2
2	25	Petrol arıtımı	715.7	704.1	11.6
3	18	Mobilya ve Mefruşat	546.59	87.23	459.36
4	16	Elbise, giyim eş.Hazır eşya	534.41	105.2	429.21
5	31	Madeni ürünler	257.23	86.09	171.14
6	22	Kauçuk ve Kauçuk Ürünleri	247.03	95.11	151.92
7	9	Şeker	227.77	170.8	56.97
8	1	Tarım	165.30	125.3	40.0
9	19	Kağıt ve Kağıt ürünleri	138.22	76.11	62.11
10	34	Motorlu Taşıtlar Üretimi	136.31	74.33	61.98
11	17	Ağaç ve Mantar Ürünleri	133.55	62.31	71.24
12	21	Deri ve Kürk Ürünleri	116.94	53.24	63.7
13	24	Öteki Kimyasal Ürünler	101.22	67.35	33.87
14	2	Ormancılık	97.56	703.2	-605.64
15	37	Çeşitli Ürünler	94.36	56.28	38.08
16	30	Öteki Ana Madenler	93.27	69.10	24.17
17	29	Demir ve Çelik	91.95	55.24	36.71
18	15	Ayakkabı	80.05	103.7	- 23.65
19	28	Metal Dışı Ürünler	79.27	62.99	16.28
20	33	Elektrikli Makinalar	63.96	52.50	11.46
21	10	Öteki Besinler Üretimi	61.61	47.03	14.58
22	32	Elektriksiz ve Tarım Mak.	58.58	51.79	6.79
23	27	Çimento	49.28	62.53	- 13.25
24	14	Dokuma	48.86	61.16	- 12.3
25	7	Öteki Mad. Çıkarımı, Taş Oc.	48.46	50.20	- 1.74
26	35	Öteki Taşıma Araçları	8.76	20.17	- 11.41
27	3	Hayvancılık, Balıkçılık	- 5.17	22.46	- 27.63
28	6	Ham Petrol Çıkarımı	- 7.18	-	- 7.18
29	20	Basım, Yayımlık, Ciltçilik	-11.79	10.95	- 22.74
30	5	Demir Cevheri Çıkarımı	-12.70	-	- 12.70
31	4	Kömür Madenciliği	-16.07	-	- 16.07
32	23	Kimyasal Gübreler	-18.09	-	- 18.09
33	8	Değirmencilik Ürünleri	-45.14	50.0	- 95.14
34	12	Alkolsüz içkiler	60.59	-	- 60.59
35	13	Tütün Ürünleri	-65.63	-	- 65.63
36	26	Öteki Petrol ve Kömür Ürünleri	-70.63	5.18	- 75.81
37	36	Plastik Ürünleri	-317.34	234.1	-551.44

Tablo 42

Türkiye Ekonomisinde 50 Sektörün Etken Koruma Oranına Göre Sıralama
1973 (%)

Sıra No	Sektör no ve Adı	(1) Etken Koruma	(2) Nominal Koruma	(1-2)
1	36 Plastik ürünleri	1136.62	100	1036.62
2	23 Kimyasal Gübreler	972.30	-	972.30
3	22 Kauçuk ve kauçuk ürünleri	398.94	88.49	310.45
4	14 Dokuma	206.19	57.32	148.87
5	30 Öteki Ana Madenler	112.26	50.83	61.43
6	11 Alkollü içkiler	111.5	113.79	- 2.29
7	4 Kömür Madenciliği	94.17	50	44.17
8	34 Motorlu taşıtlar Üretimi	80.59	57.20	23.39
9	24 Öteki kimyasal ürünler	75.64	51.71	23.93
10	19 Kağıt ve kağıt ürünleri	75.63	50.15	25.48
11	17 Ağaç ve Mantar ürünleri	56.82	42.86	13.96
12	2 Ormancılık	55.67	51.46	4.21
13	28 Metal Dışı ürünler	46.74	41.21	5.53
14	31 Madeni ürünler	41.47	18.68	22.79
15	32 Elektriksiz ve Tarım Makinaları	39.01	30.57	8.44
16	37 Çeşitli ürünler	26.62	27.01	- 0.39
17	21 Deri ve kürk ürünleri	16.62	13.85	2.77
18	3 Hayvancılık, Balıkçılık	14.60	13.76	0.84
19	1 Tarım	10.23	11.70	-1.47
20	10 Öteki Besinler Üretimi	3.71	13.42	-9.71
21	33 Elektrikli makinalar	1.78	17.57	-15.79
22	35 Öteki Taşıma Araçları	-4.05	1.44	-5.49
23	7 Öteki Mad. Çıkarımı Taş Oc.	-4.51	7.56	-12.07
24	6 Ham petrol çıkarımı	-7.73	-	-7.73
25	15 Ayakkabı	-8.15	-	-8.15
26	20 Basım, Yayım, Ciltçilik	-9.21	5.88	-15.09
27	5 Demir cevheri çıkarımı	-12.81	-	-12.81
28	29 Demir ve Çelik	-15.41	0.31	-15.72
29	16 Elbise, giyim eş. hz. eşya	-18.42	1.20	-19.62
30	12 Alkolsüz içkiler	-33.25	-	-33.25
31	18 Mobilya ve mefruşat	-34.77	-	-34.77
32	26 Öteki Petrol ve Kömür Ür.	-44.25	5.0	-49.25
33	13 Tütün Ürünleri	-44.29	-	-44.29
34	27 Çimento	-51.38	-	-51.38
35	9 Şeker	-70.37	-	-70.37
36	25 Petrol Aratımı	-260.02	889.6	-1149.62
37	8 Değirmencilik ürünleri	-321.14	37.04	- 358.18

1973 yılında ise etken korumanın en yüksek olduğu 6 sektör şunlardır: Plastik ürünleri, Kimyasal Gübreler, Kauçuk ve kauçuk ürünleri, Dokuma, Öteki ana madenler ve Alkollü içkilerdir. 1968 yılında etken korumanın negatif olduğu kimyasal gübreler ve Plastik ürünleri 1973 de etken korumanın en yüksek olduğu sektörler arasında yer almışlardır. Buna karşılık 1968 de etken korumanın en yüksek olduğu ilk 6 sektör arasında bulunan Elbise, giyim, hazır eşya, mobilya mefruşat ve petrol arıtımı sektörlerinde ise 1973 yılında negatif etken koruma görülmektedir. Bundan başka 1973 yılında etken korumanın negatif olduğu sektörler arasında ara malı üreten kesimin sayısı artmıştır.

4- İhracatta Vergi İadesi

İhracatta vergi iadesi uygulaması dışsatıma konu olan malların maliyetlerini düşürerek, yerli ürünlere dış pazarlarda rekabet gücü kazandırma amacına yönelik koruyucu bir dış ticaret politikasıdır.

1963 yılında yürürlüğe giren 261 sayılı yasa ile ihracatta vergi iadesi uygulaması işlerlik kazanmıştır. İhracatta vergi iadesi esas olarak sanayi ürünleri ile destekleme politikasına konu olmayan tarım ürünlerine uygulanmaktadır. Ancak zaman zaman stokların birikmesi durumunda geleneksel tarım ürünleri ihracatımıza da vergi iadesi uygulandığı görülmektedir (106).

Tablo 43 de 1964 den bu yana tüm ihracatımızda uygulanan vergi iadesi ve fiili vergi iadesi oranları gösterilmiştir. Vergi iadesi oranlarının değişiminde bir kararlılık söz konusu değildir. Bu da vergi iadesi uygulamalarının ihracatın planlandığı yönde gelişmesinde etkin bir araç olarak kullanılmadığını göstermektedir.

Tablo 43

Ihracatta Vergi İadesi (Milyon TL)

Yıllar	Vergi İadesine tabi ihracat	Yapılan Vergi İadesi	Vergi İadesi oranı %
1964	103.6	12.1	11.7
1965	303.5	29.3	9.7
1966	219.7	27.5	12.5
1967	250.4	24.9	9.9
1968	247.8	57.9	23.4
1969	1426.5	208.3	14.6
1970	1732.9	290.1	16.7
1971	1957.1	413.1	21.1
1972	3209.7	718.9	22.4
1973	7379.8	1052.9	14.3
1974	6479.3	919.5	14.2
1975	7402.0	1385.6	18.7
1976	14433.9	3117.5	21.6
1977	16563.1	3448.6	20.8
1978	19727.3	2949.2	14.9
1979	24579.4	3290.1	13.4
1980	55031.0	4905.2	8.9

Kaynak : Seyidođlu Halil, Türkiye'de Sanayileşme ve Dış Ticaret Politikası, s.111.

C) DÖVİZ KURU POLİTİKASI VE TÜRK LİRASININ AŞIRI DEĞERLENMESİ

Planlı dönemde Türkiye'de uygulanan kur politikası, dış ticaret politikası paralelinde ve dolayısıyla kalkınma politikası ve stratejisine bağımlı olarak sürdürülmüştür. Dış ödeme açıklarının süreklilik kazandığı bir ülke olan Türkiye de diğer birçok gelişmekte olan ülke gibi kontrollü kambiyo rejimini, bir miktar kısıtlaması aracı olarak kotalarla birlikte kullanmıştır.

Planlı döneme tek kur sistemi (unified exchange rate) ile birlikte girilmiş olmasına rağmen, 1964 den itibaren işçi dövizlerine prim verilmesiyle birlikte katlı kur uygulamasına geçilmiştir. Bu uygulamanın devamı olarak Mart ve Eylül 1968 tarihlerinde gene işçi dövizlerine ve buna ek olarak yabancı turist döviz satışlarına dolar başına 3.00 TL vergi iadesi biçiminde prim (peşin faiz) ödenmesine dönüşmüş ve fiili döviz kuru Ağustos 1970 devalüasyonuna dek 12.00 TL = 1 ₺ olarak belirlenmiştir (107).

Türkiye 1960'lı yılların ikinci yarısından itibaren devamlı döviz kıtlığı çekmesine ve bunun sonucu olarak ithalatın kısıtlanması yönünde çabalarını arttırmasına rağmen, uluslararası kuruluşların devalüasyon yapma önerilerine karşı çıkmış ve 1970'e kadar devalüasyondan kaçın-

(107) Suat Öksüz. "Kalkınma Sürecinde Döviz Kuru Politikası, Dış Açık Enflasyon ve Bütçe Hızı ilişkisi", 2. Türkiye İktisat Kongresi, Dış Ekonomik İlişkiler Komisyonu Tebliğleri, 2-7 Kasım 1981.

mıştır. Bunda en önemli etken hiç şüphesiz, dış açığın % 40'ını finanse eden ve 1965 yılından itibaren ortalama yılda 100 milyon Doları bulan işçi döviz girişi olmuştur. Bununla birlikte 1970 yılında Türkiye % 66 oranında bir kur ayarlamasına gitmek zorunda kalmış ve 1 \$ = 14.85 TL. olarak belirlenmiştir. Devalüasyon'a rağmen katlı kur uygulaması sürdürülmüş, 1968-1969 da ihracatın % 70'ini oluşturan geleneksel ihraç malları (pamuk, tütün, fındık, kuru incir, zeytinyağı, melas, küspe) için döviz kuru 12.00 TL, diğer ihraç ürünleri için ise kur 1 \$ = 14.85 olarak saptanmıştır. Diğer bir deyişle efektif döviz kuru ithalat için % 50, geleneksel tarım ürünleri ihracatında % 28 ve sanayi malları ihracatında % 57 oranında artmıştır (108).

Türkiye 1970 li yıllara kur politikasında herhangi bir değişiklik yapmadan sadece Türk Lirasını % 66 oranında devalüe ederek girmiştir. 1970 kur ayarlamasından sonra 1969 yılında 537 milyon \$ olan toplam ihracat, 1970 de 588 milyon 1971 de 677, 1972 de 885 ve 1973 de 1 317 milyon dolara çıkarak ortalama yılda % 25 lik bir büyüme hızı gerçekleştirmiştir. Bunun yanı sıra 1969 da 141 milyon dolar olan işçi döviz girişi 1970 de 273, 1971 de 471, 1972 de 740 ve 1973 de 1183 milyon dolara ulaşmıştır. Bu gelişmeler sonucu "uzun bir süreden beri ilk kez, cari işlemler 1974

yılında fazlalık vermiştir. Bunun yanında rezerv birikimi 2 milyar doları aşmış... Bu dönemdeki ilginç bir olayı söz konusu olumlu gelişmeler nedeniyle 14.85 lira olan dolar kuru 1974 mayısında 13.50 liraya" (109) düşürülmüştür.

1970 li yılların başında sorun olmaktan çıktığı sanılan ödemeler dengesi 1973 petrol şoku ile birlikte tekrar gündeme gelmiştir (Bkz. Şekil 5) 1960-1970 yılları arasında yıllık ortalama % 5 olan enflasyon hızı 1970 den sonra giderek artmıştır. 1971 de % 18 artan toptan eşya fiyatları endeksi 1972 de % 18, 1973 de % 20.5 artmış ve 1970-1973 ortalaması yılda % 18.2 olmuştur. Aynı dönemde dünya çapında dolar olarak gözlenen enflasyon hızının yıllık ortalaması % 10'u aşmamıştır. 1973-1976 döneminde de Türkiye ve dünya çapındaki enflasyon hızı farkı % 8- % 10 oranında kalmıştır (110). Bu dönemde Türkiye kur politikasında değişiklik yapmadan ve % 5 oranında devalüasyonlarla durumu kurtarmaya çalışmıştır. Oysa 1974 yılından itibaren çok az artan dışsatıma ve % 40 oranında azalan işçi dövizlerine karşılık, ithalat 1973-1976 döneminde 3 misli artmıştır. Giderek büyüyen dış açığın, genellikle kısa vadeli borçlanma (D.Ç.M) rezerv ve özel çekme haklarından kullanmalarla finansmanı yoluna gidilmiş ise de 1978 yılında yapılan devalüasyonla 19.25 TL olan dolar kuru 25 TL'ye çıkarılmıştır. 1979 yılında da kur

(109) Erdoğan Alkın, Kur Politikası; 2.Türkiye İktisat Kongresi, s.279-301.

(110) Suat Öksüz, a.g.m.

ayarlamalarına devam edilmiş ve ithalatı kısıcı, ihracatı arttırıcı önlemler alınmış ise de, Haziran ayında döviz kuru 47.10 TL'ye yükseltilmiştir.

Türkiye ekonomisi, artan enflasyon, yarıya düşmüş kapasite kullanımı, sıfırlanmış büyüme hızı ve yıllık ortalama 34 milyarlık bir dış açıkla 1980 yılına girmiş ve 24 Ocak kararları ile yeni bir çözüm yolu arayışına başlanmıştır. Döviz kuru % 48.6 oranında devalüe edilerek 1 \$ = 47.10 den 70 TL'ye çıkartılmıştır. Yapılan bu yüksek oranlı devalüasyona rağmen Mart ayından itibaren tekrar % 5 i aşmayan küçük oranlı devalüasyonlara başvurulmak zorunda kalınmıştır. 1 Mayıs 1981 tarihinden itibaren ise kur ayarlama yetkisi Maliye Bakanlığında alınarak Merkez

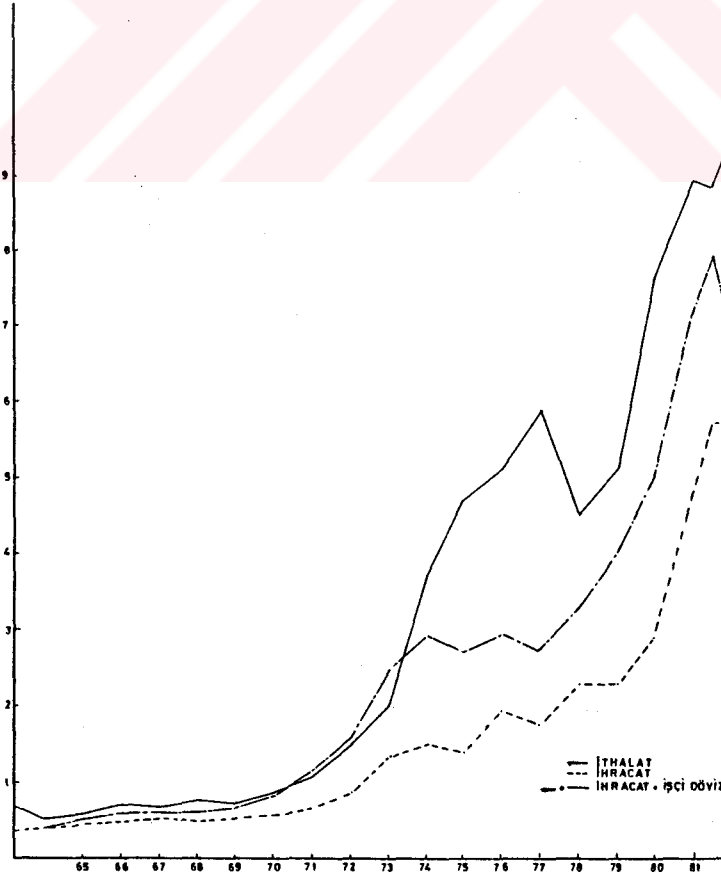

Şekil 5. İthalat, ihracat ve işçi dövizleri

Bankasına verilmiş ve böylece Türkiye'de hafta sonları hariç hergün ilan edilen günlük kur ayarlamalarına geçilmiştir (111).

Türkiye 1567 sayılı Türk Parasının Kıymetini Koruma Hakkındaki Kanunun yürürlüğe girdiği 1930 yılından itibaren sabit kur esasına dayanan bir kambiyo kontrol rejimini, yukarıda açıklanan değişikliklerle 1981 yılına kadar sürdürmüştür. 1981 yılında günlük kur uygulamasına geçilmiş ise de kurların belirlenmesi resmi merciler tarafından gerçekleştirilmektedir. Döviz kurlarının piyasa mekanizması ile değilde resmi merciler tarafından belirlenmesi sürecinde, nominal kurlar olması gereken seviyenin altında tutulmuş ve bu da Türk Lirasının aşırı değerlendirilmesine yol açmıştır.

Sadece ülkeler arasındaki enflasyon oranlarını dikkate alarak aşırı değerlendirmeyi hesaplayan satınalma gücü paritesine göre Türk Lirasının aşırı değerlendirilmesi tablo 44 de gösterilmiştir:

(111) E.Çarıkçı, a.g.e. s.138.

Tablo - 44

Satınalma Gücü Paritesine göre Kurlar (Dolar Karşılığı TL)

<u>Yıllar</u>	<u>Nominal Kurlar</u>	<u>Satınalma Gücü Paritesi</u>	<u>Aşırı Değerlenme (%)</u>
1950	2,80	3,83	36,8
1951	2,80	3,67	31,1
1952	2,80	3,81	36,1
1953	2,80	3,94	40,7
1954	2,80	4,35	55,3
1955	2,80	4,66	66,4
1956	2,80	5,30	89,3
1957	2,80	6,07	116,8
1958	9,00	6,91	- 23,2
1959	9,00	8,33	- 7,4
1960	9,00	8,71	- 3,2
1961	9,00	9,00	0
1962	9,00	9,49	5,4
1963	9,00	9,83	9,2
1964	9,00	9,92	10,2
1965	9,00	11,06	22,9
1966	9,00	11,04	22,7
1967	9,00	11,97	33,0
1968	9,00	13,73	52,5
1969	9,00	13,73	52,5
1970	14,85	13,97	- 5,9
1971	14,15	16,21	14,5
1972	14,15	18,32	29,5
1973	14,15	21,02	48,5
1974	13,99	23,94	71,1
1975	15,15	29,18	92,6
1976	16,66	36,12	116,8
1977	19,44	42,43	118,3
1978	25,25	59,20	134,4
1979	36,05	69,50	92,8
1980	79,62	116,60	46,4
1981	110,10	144,58	31,3
1982	160,76	169,16	5,2
1983	249,20	228,37	- 8,3

Kaynak : Erdoğan Alkin, Döviz Kuru Politikası, Cumhuriyet Dönemi Türkiye Ansiklopedisi, Cilt 5, No.37, İletişim Yayınları, s. 1150.

VII. PLANLI DÖNEMDE SANAYİLEŞME STAREJİSİNİN ÖZELLİKLERİ

Türkiye ekonomisi II. Dünya Savaşından sonraki dönemde ortalama % 6.2 lik bir büyüme hızı göstermiştir. Söz konusu büyüme çok fazla olmayan bir dış yardım ve petrol gibi özellikle değerli bir hammadde kaynağı olmadan gerçekleştirilmiştir (112). Bununla birlikte G.S.Y.H'nın gelişmesi kararlı bir şekilde olmamış ve dalgalanmalar göstermiştir. G.S.Y.H'nın gelişimi Şekil (6) da gösterilmiştir.

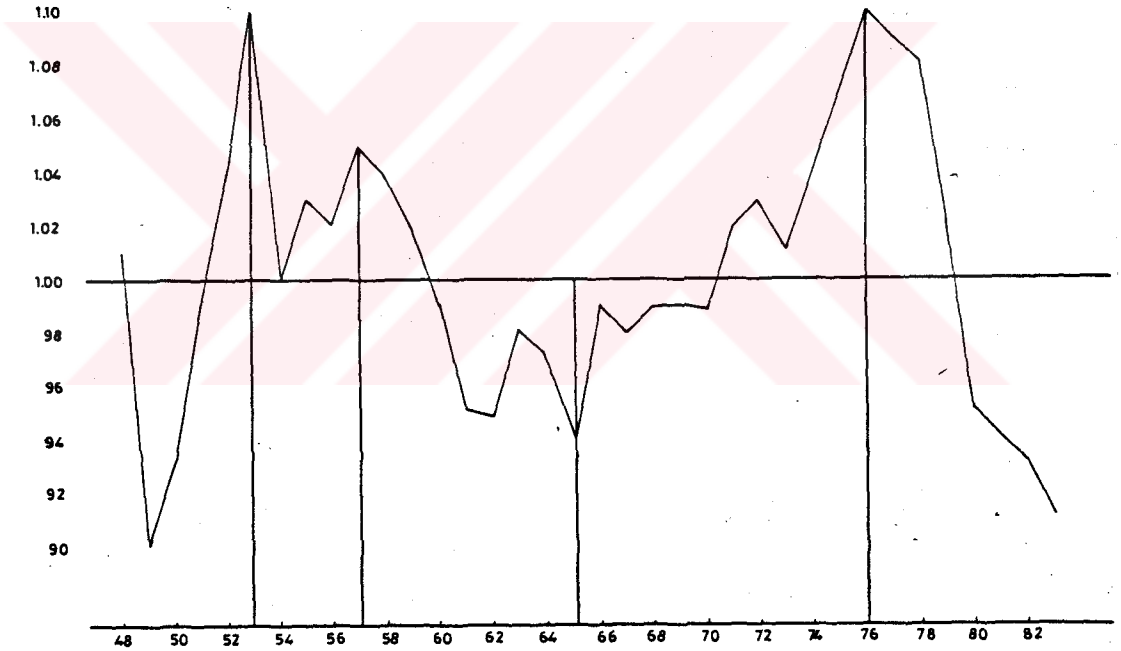

Şekil 6: G.S.Y.H'da Devresel Gelişmeler, 1948-1983
G.S.Y.H. Gerçek Değerlerinin Trend Değerlerine oranlanması ile elde edilir.

Yukarıdaki grafikten de görüldüğü gibi Türkiye 1953-54, 1957-65 ve 1976-83 yıllarında resesyon dönemine

(112) Kemal Derviş, Jaime De Melo, Sherman Robinsen, *General Equilibrium Models for Development Policy*, Cambridge University Press, 1982, s.321.

girmiştir. 1976 dan sonra girilen resesyon döneminin halen sürmekte olması, sanayileşme politikalarının tekrar tartışılmasını gündeme getirmiş ve içinde bulunduğumuz buhran döneminin temel nedeni olarak uygulanan ithal ikamesi politikası gösterilmiştir. 24 Ocak 1980 kararları ile de ithal ikamesine dayalı sanayileşme stratejisinden vazgeçilerek ihracata yönelik sanayileşme stratejisi için gerekli politikalar uygulamaya konmuştur.

A) TÜRK DIŞ TİCARET REJİMİNDE AŞAMALAR

1970 yılı başlarında I. Little, T.Scitovsky ve M. Scott tarafından yürütülen OECD projesi ; Kruger ve Bhagwati tarafından yürütülen NBER projesi ile ülkelerin uyguladıkları dış ticaret rejimlerinin iktisadi etkileri konusu araştırılmıştır. Kruger ve Bhagwati tarafından yürütülen projede her ülkenin uyguladığı dış ticaret rejimi kendine özgü özellikler taşımakla birlikte, incelenen ülkelerin dış ticaret rejimlerindeki ortak özellikleri dikkate alınarak dış ticaret rejimindeki gelişmeler 5 aşama halinde toplanmıştır. Bu aşamalar ve özellikleri şöyledir (113).

I- Aşama : Bu aşamada uluslararası işlemlerde ithalat yasakları, kotalar gibi miktar kısıtlamaları başlatılır ve giderek yoğun bir şekilde kullanılır. Temel amaç aşırı

(113) A. Kruger a.g.e.

değerlenmiş kurun ortaya çıkardığı yüksek ithalat talebini kısmak ve dayanılmaz hale gelmiş olan dış ödeme açığını kontrol altına alabilmektir. Bu aşamada dış ticarete uygulanan müdahale sistemi mal ve işlem farkı gözetmediği ve birkaç maddeden oluştuğu için, seçici olmaktan çok kaba yöntemlerin uygulandığı bir nitelik göstermektedir.

II- Aşama : Bu dönem boyunca miktar kısıtlamaları yoğun bir şekilde kullanılmakla birlikte, fiyatları etkileyici çeşitli politikalar kullanılarak uygulanan sistemin istenmeyen sonuçları ortadan kaldırılmaya çalışılır. Diğer bir deyişle, gümrük tarifelerinin yükseltilmesi, ihracat için vergi iadesi verilmesi, turist ve işçi dövizleri için farklı kurlar belirlenmesi gibi fiyat müdahaleleri kullanılmakla birlikte asıl ağırlık gene de miktar kısıtlamalarının üzerindedir. Dış ticarete yapılan bu müdahaleler, katlı kur ve yerli paranın aşırı değerlendirilmesi sonucu ithalatın efektif döviz kuru, ihracatın efektif kurundan yüksek olmuştur. Bundan başka sistem giderek karmaşık hale gelmiştir.

III- Aşama : Bu dönem ikinci aşamada yapılan değişikliklerin sistemleştirilmeye çalışıldığı bir dönemdir. Bu dönem genellikle resmi bir devalüasyonla başlar ve ikinci aşamada konulan surcharge v.b. unsurların kaldırılmasıyla sürdürülür. Bu aşamada fiyat mekanizmasına ağırlık verilerek miktar kısıtlamalarının azaltılmasına çalışılır. Bu aşama

düzenleme aşaması veya miktar kısıtlamalarına olan bağıllığın azaltılmaya başladığının görüldüğü aşamadır.

IV. Aşama : Üçüncü aşamada gerçekleştirilen değişiklikler ülke içinde yapılacak ayarlamalarla pekiştirilebilirse liberalleşme hareketi sürdürülebilir. Böylece ülke dördüncü aşamaya geçmiş olur. Bu aşamada yapılan gerekli ayarlamalar döviz kazançlarını arttırmayı ve miktar kısıtlamalarının giderek azaltılmasını içerir. Son olarak miktar kısıtlamalarının niteliğindeki veya döviz kuru dağıtım biçimindeki değişikliği içeren bu aşamada, kontrol sistemi altında verilen primler azaltılır. Böylece ithalat ve ihracatın efektif döviz kurları birbirine yaklaşmış veya eşitlenmiş olur. Ayrıca gümrük vergileri de kademeli olarak düşülerek dış ekonomik ilişkilerde fiyat mekanizmasının rolü arttırılır. Bu uygulamalarda kararlı davranılmazsa ikinci aşamaya dönülmesi kaçınılmaz olur.

V- Aşama : Bu aşama döviz kuru sisteminin tamamıyla serbest hale getirildiği bir dönemdir. Cari işlemlerde tam konvertibilite uygulanır ve planlanan ödemeler dengesini gerçekleştirmek için miktar kısıtlamalarına hiç başvurulmaz.

Aşama I ve III'ün birer geçiş dönemi olduğu ve özellikleri kesinlikle ortaya çıkmakla beraber, geriye kalan üç aşamayı her zaman birbirinden net olarak ayırmak güçtür. Çünkü bazı politikalar her üç dönemde de uygulanabilmektedir. Bununla birlikte Aşama I. ithal ikamesinin

kolay aşamasına, Aşama II. ithal ikamesinin zor aşamasına, Aşama IV. ve V dışa dönük sanayileşme stratejisinin orta ve ileri seviyelerine Aşama III ise başlangıç durumuna karşı gelmektedir (114).

A. Kruger Türkiye'deki dış ticaret stratejileri aşamalarını şu şekilde belirlemektedir.

1950-1952	V. aşama
1953-1954	I. "
1955-1958	III. "
1960-1963	IV. "
1964-1970	II. "
1971-1973	IV. "

Daha sonra Kruger ve B.Tuncer birlikte yaptıkları bir araştırmada 1963-67 ve 1970-73 dönemleri IV. aşamaya, 1967-1970 ve 1973-76 dönemleri de II. aşamaya karşı geldiğini söylemektedirler (115). Buradan da anlaşılacağı gibi Türkiye dış ticaret ve sanayileşme stratejisinde tutarlı bir yol izlememiş ve ithal ikamesi ile dışadönük sanayileşme stratejisi arasında bocalamıştır. Bu nedenle Türkiye de uygulanan ithal ikamesine dayalı sanayileşme stratejisinin niteliğini belirleme önem kazanmaktadır.

(114) E. Çarıkçı a.g.e. 3.38.

(115) A. Kruger, B. Tuncer *Microeconomic Aspects of Productivity Growth Under Import Substitution: Turkey*, NBER Working Paper No.532, Cambridge M.A, 1980, s.9.

B) TALEP KAYMASI VE ORANLI BÜYÜMEDEN SAPMALAR

Kalkınma süreci içinde bulunan ülkelerin en belirgin özelliklerinden biri de talebin tarımsal mallardan sanayi mallarına, imalat sanayi içinde de tüketim mallarından ara ve yatırım mallarına kaymasıdır. Bu nedenle talep kaymasının fazla olduğu sektörlerde, bu talep ya ithalat artışı ile ya da ithal ikamesine yönelik iç üretim artışı ile karşılanacaktır. Aynı şekilde talep kayması sonucu kendisine yönelen talebin azaldığı sektörlerde ise ihracat artışı ile bu kaymanın telafi edilmesi gerekmektedir.

Talep kaymasını bulabilmek için oranlı büyüme varsayımından hareket edilir. Şayet, her alt sektöre yönelen yurtiçi talep aynı oranda artsa idi, imalat sanayi yapısında herhangi bir değişiklik olmaz ve talep kaymasından söz edilmezdi. Oysa alt sektörlerin ürettikleri mallara olan talep artışı farklı olmaktadır. Bu nedenle imalat sanayide gerçekleşen ortalama talep artış hızını kullanarak her alt sektörün üretimine olan yurtiçi talebin değerini buluruz. İmalat sanayide gerçekleşen yurtiçi talep miktarı ile tahmini değer arasındaki fark bize talep kaymasını gösterir. Aynı şekilde alt sektörlerin oranlı büyümeden sapmaları da bulunur.

Türkiye ekonomisinde imalat sanayide gözlenen talep kayması ve üretim kayması olguları 1963-1973 için tablo 45, 1973-1982 dönemi için ise tablo 46 da gösterilmiştir.

Tablo 45

İmalat Sanayi'de Talep Kayması ve Oranlı Büyümeden
Sapmalar (1973 Fiyatlarıyla)

Sektör No	1963-68 Talep Kaym.	1963-1968 Or.Büy.Sap.	1968-1973 Talep Kaym.	1968-1973 Or.Büy.Sap.
8	-1413.4	-1831.9	-10.8	124.7
9	-1339.0	-1775.7	-47.5	120.8
10	-4790.4	-5915.7	-1572.5	337.8
11	-4143.8	-4534.1	-59.5	-2.7
12	-1020.0	-1119.1	- 9.7	15.9
13	4598.6	-5752.9	-3301.6	-2965.0
14	422.5	- 41.1	2277.0	3998.8
15	164	- 7.2	-2153.9	-2059.9
16	729.2	- 11.4	-1804.4	- 968.3
17	373.9	281.5	792.5	896.4
18	148.9	109.8	- 874.2	- 833.7
19	452.3	299.0	- 101.6	181.3
20	308.1	215.1	- 88.1	- 22.7
21	-1041.1	-1370.4	- 567.4	- 499.0
22	-1315.8	- 701.3	- 532.2	- 442.6
23	291.7	52.5	274.6	-
24	1890.2	967.6	-2243.4	-2922.5
25	1039.4	2206.6	2029.0	3199.1
26	172.9	157.8	82.8	99.5
27	179.1	84.7	42.8	410.1
28	248.1	130.4	2657.7	2758.0
29	952.6	1004.0	- 684.2	-2348.1
30	142.1	265.2	441.8	0.4
31	2049.4	1993.6	- 435.8	- 723.7
32	453.3	843.9	1032.6	-1213.1
33	- 211.4	230.6	1667.7	849.9
34	211.8	1156.5	3453.8	3014.7
35	166.1	434.7	1575.7	1270.5
36	626.0	575.9	- 310.7	- 242.2
37	209.1	514.2	-1524.7	-1525.4

Talep Kayması : 1968/63 : 1.455
1973/68 : 1.337

Oranlı Büyümeden Sapma

1968/1963: 1.555
1973/1968: 1.302

Tablo 46

İmalat Sanayide Talep Kayması ve Oranlı Büyümeden
Sapmalar (1973 Fiyatlarıyla)

Sektör No.	1973-1977 Tal. Kay.	1973-1977 Or.Büy.Sap.	1977-1982 Tal. Kay.	1977-1982 Or.Büy.Sap.
11	-1472.9	-2002.1	4459.2	4600.5
12	2588.9	2147.4	1506.1	3383.3
13	-3251.8	-6690.2	-1805.9	-3419.7
14	19799.7	21623.2	7377.6	3993.6
15	-2232.6	-2256.3	3514.1	3951.2
16	-16862.3	-17580.4	-1505.6	-3116.2
17	-1870.6	-1738.5	861.8	562.4
18	2239.9	2258.2	-1331.9	-1552.6
19	3929.8	222.3	-2280.4	-906.9
20	-11984.9	-11813.0	5837.7	9709.0
21	-58080.5	-57411.9	-1087.4	-8525.2
22	-3901.2	-3081.9	-3986	-1680.3
23	4128.5	3313.6	-2691.5	-2677.4
24	2941.0	3053.9	-1827.8	-2430.1
25	12511.0	12569.0	-7483.5	-8773.5
26	-980.0	-886.2	5250	5186.1
27	1521.0	1154.8	-1008.8	-1553.8
28	3458.4	3622.5	-584	-1043.5
29	784.1	1679.7	3986.9	5372.3
30	-5232.8	-2669.1	2092.9	713.8
31	12980.5	12773.2	-3856.2	-6298.9
32	17863.8	11593.5	16412.5	16918.8
33	2673.3	2471.1	805.6	1562.9
34	5597.0	1487.3	-3197.2	-1008.7
35	6641	6673.1	-2823.1	-3274.9
36	-1748.2	-1397.4	965.2	1300.7
37	4930	4928.1	3915.9	4571.8
38	991.9	1494.9	1263.8	1132.6
39	6389.7	3369.5	-2035.4	457.1
40	13938.4	15005.5	-6589.7	-7683.0
41	146.3	1106.9	2010.4	550.5
42	-9266.8	-1472.7	-1113.3	-3399.3
43	-1853.3	-2818.9	-2525.2	-944.9
44	669.9	3141.3	-349.6	-1362.3
45	1928.2	1380.9	268	-601.7
46	-562.8	-483.1	-142.6	-135.9
47	3521	3408.6	-4161.2	-5958.4
48	-5989.8	-1978.3	701.0	-122.8
49	-7144.1	-6275.8	284.6	119.7

Talep Kayması : 1977/1973 : 3.6186 Oranlı Büyümeden Sapma 1977/1973: 3.57
1982/1977 : 0.5659 1982/1977: 0.62

1963-1968 döneminde gıda mallarını oluşturan 8-12 nolu sektörlerde (-) işaret bulunmaktadır. Buna karşılık ara mallarında 21 Deri ve kürk 22 Kauçuk ürünleri, yatırım mallarında 33 Elektrikli makinalar dışındaki tüm sektörlerde (+) işaret yer almaktadır. Üretim yönünden bakıldığında ise tüketim malları kesiminin tamamı (-) ara ve yatırım mallarında ise 21-22 no.lu sektörlerin dışındaki tüm sektörler (+) işaret taşımaktadır. Bu da bize talebin ara ve yatırım mallarına kaydığını, bu kayan talebin de ithal ikamesi ile karşılandığını göstermektedir. Üretimin en fazla arttığı sektörler 25 Petrol arıtımı 29 Demir ve Çelik, 31 Madeni ürünler, 34 Motorlu taşıtlardır. Söz konusu sektörler aynı dönemde ithal ikamesinin en yüksek olduğu sektörlerdir.

1968-1973 dönemi incelendiğinde, Tüketim malları kesiminin tümünde (-) ara malları kesiminin çoğunda (-) yatırım mallarında ise (+) işaret yer almaktadır. Yani talep bu dönemde yatırım malları kesimine kaymıştır. Sektörlerin büyümesi ise talep kaymasından farklı bir olgu göstermektedir. Oranlı büyümeden (+) sapmalar tüketim ve yatırım mallarında yoğunlaşmıştır. Tüketim mallarında yurtiçi talep daralırken, (ortalamadan daha az artarken) üretimin ortalamadan daha fazla artması, 1970 devalüasyonu ve teşvik tedbirleri sonucu ihracatta görülen artışın etkisiyle gerçekleşmiştir. Ara malları sektöründe ortalamadan daha hızlı artan sektörler arasında en önde petrol arıtımı

gelmekte bunu 28 metal dışı ürünler takip etmektedir. Ara mallarında yer alan birçok sektördeki büyüme hızının ortalamadan düşük olması, bu dönemdeki dış ödeme kolaylıkları nedeni ile ithalatın tercih edilerek ithal ikamesinden vazgeçilmesinden kaynaklanmaktadır. 1968-1973 döneminde imalat sanayide üretim ortalama 0.302 artarken talep artışı 0.337 olmuştur.

1973-1977 döneminde tüketim malları kesiminde genellikle (-) talep kayması gözlenirken, ara mallarında 26 Ağaç mobilya ve mefruşat sanayi, 30 ilaç sanayi ve 36 Cam ve camdan mamul eşya sanayi dışında tüm alt sektörlerde (+) talep kayması görülmektedir. Yatırım mallarında ise 44 Elektrikli makinalar, 45 Deniz ulaşım araçları, 47 motorlu kara ulaşım araçlarında (+) talep kayması görülmektedir. Üretimde görülen oranlı büyümeden sapmalar, talepte görülen kaymalara paralel olarak gerçekleşmiştir. 1968-1973 döneminde yatırım malları kesiminde görülen yoğunlaşmanın tekrar ara mallarına kayması bu dönemde başlıyan ve giderek ağırlaşan döviz darboğazı sonucu yurtiçi üretime yönelmede aranmalıdır. Bununla birlikte 1977 deki yurtiçi talep 1973'ün 3.6186 katı olurken üretim artışı 1977'de 1973'ün 3.57 katı olabilmiş ve fark ithalatla karşılanmıştır.

1977-1982 dönemi gerek yurtiçi talebin gerekse üretimin önemli ölçüde düşüş gösterdiği bunalım dönemidir. 1982 yurtiçi talebi 1977 deki talebin 0.5659 katı ve üretim

ise 0.62 katıdır. Talepte görülen düşme üretime göre daha fazla olmuştur. İhracatta görülen artışlar üretimdeki düşmeyi bir miktar önlemişse de bunun yeterli olduğunu söylemek mümkün değildir.

C) SEKTÖRLERARASI BAĞLANTILAR VE GİRDİLER AÇISINDAN DIŞA BAĞIMLILIK

1) İleri ve Geri Bağlantılar

Bir ekonomide sektörler kendi aralarında üretim ve kullanım yönünden sürekli ilişki içinde bulunmaktadır. Bir sektörün diğer sektörlerden aldığı ve onlara sattığı ara girdilerin toplam sektör üretimindeki yeri sektörlerarası bağımlılığı gösterir. Sektörlerin birbirlerini etkileme ve ekonominin genel şartlarından etkilenme olanakları en iyi şekilde bağımlılık katsayıları aracılığıyla bulunabilir. Diğer bir deyişle sektörlerin ekonomi içindeki etkinliği o sektörün sahip olduğu ileri ve geri bağlantı etkisiyle belirlenir.

Bir sektörün ileri doğru bağlantı etkisi, o sektörün üretimine olan ara talebin o sektöre ait toplam talep içindeki payı olarak tanımlanır yani,

$$W_i = \frac{\sum_{j=1}^n X_{ij}}{Z_i}$$

bize geriye doğru bağlantı katsayısını gösterir.

Herhangi bir sektörün diğer sektörlerden girdi olarak aldığı mal miktarının o sektörün toplam üretimi içindeki payı ise geriye doğru bağlantı etkisini vermektedir.

$$U_j = \frac{\sum_{i=1}^n X_{ij}}{X_j}$$

İleri ve geri bağlantılar yoluyla, ekonomiyi sürükleyici sektörlerin hangileri olduğunu, bu sektörlerle yapılacak yatırımların ne ölçüde yeni yatırım olanakları yaratacağı belirlenebilir. Hiç şüphesiz ileri ve geri bağlantılar tek başlarına yatırımların tespiti için kriter olmakla birlikte, ileri ve geri bağlantıları yüksek olan sektörler ekonomik planlamada sektörlerarası uyumun sağlanması, yatırımlarda öncelik verilecek sektörlerin belirlenmesi gibi sorunlarda artan ölçüde kullanılmaktadır (116).

Türkiye ekonomisinde sektörlerarası ileri ve geri bağlantılar 1963 yılı 37, 1968 ve 1973 yılları 50 sektör olmak üzere tablo 47 ve 48 de gösterilmiştir. Tablo 47 den anlaşılacağı gibi kömür madenciliği, Demir Madenciliği, ağaç mobilya, kağıt, matbaacılık, Lastik plastik, kimya, suni gübre, Çimento, Demir-Çelik, demir dışı metaller, Madeni eşya ve Enerji sektörü ileri ve geri bağlantıları yüksek; Hayvancılık, Şeker, tütün işleme diğer gıda, dokuma,

(116) A.O. Hirshman, *The Strategy of Economic Development*. Yale University Press, 15th. ed. 1972.

giyim, Deri, taşıt araçları, inşaat sektörleri geri bağlantıları yüksek; Tarım, Ormancılık, Diğer madencilik, Petrol ürünleri, Ametaller, Bankalar sigortacılık sektörleri ise ileri bağlantıları yüksek olan sektörlerdir.

1963-1968 döneminde uygulanan ithal ikamesi genellikle geri, bağlantıları ve ileri-geri bağlantıları yüksek olan sektörlerde uygulanmıştır.

1968-1973 döneminde ileri ve geri bağlantısı yüksek olan sektörlerde genellikle negatif ithal ikamesi görülmektedir. 1963-68 döneminde bu sektörlerde başlatılan ithal ikamesi, geri bağlantılar yoluyla derinlemesine sanayileşmeyi hızlandıracak yerde ithalatın artmasına yol açmıştır. Hiç şüphesiz bu, 1968-73 döneminde dış ödemelerde meydana gelen rahatlama nedeniyle iktisat politikasında meydana gelen değişikliğin bir sonucudur.

1973-1977 döneminde ithal ikamesinin ara ve yatırım mallarında uygulandığı görülmekle birlikte, ileri ve geri bağlantısı yüksek birçok sektörde negatif ithal ikamesi görülmektedir. Bu dönemde görülen ithal ikamesi döviz darboğazı nedeniyle ithal edilemeyen girdilerin yerli üretimle karşılanması yoluna gidilmesi sonucu ortaya çıkmıştır.

1977-1982 dönemi ise ithal ikamesi uygulamasından vazgeçilen bir dönemi içermektedir. İthal ikamesinin pozitif olduğu sektörlerle ilgili olarak ileri ve geri

Tablo - 47

İleriye ve Ceriye Dönük Bağlıntılar
(1963)

Sektör No	Sektör Adı	U_j (Ceriye Bağıntısı)	W_i (İleriye Bağıntısı)
1	Tarım	.2481	.5535
2	Ormançılık	.2684	.5284
3	Hayvancılık	.6911	.3923
4	Kömür Madenciliği	.4012	.7966
5	Demir "	.4546	.8182
6	Diğer Madencilik	.1008	.8600
7	Şeker	.4797	.1911
8	Tütün İşleme	.6014	.1497
9	Alkollü İçkiler	.2305	.0484
10	Diğer Gıda	.7889	.1440
11	Dokuma, Giyim	.5492	.3130
12	Açaç Mobilya	.6659	.6021
13	Kağıt Matbaacılık	.5192	.6291
14	Deri	.6174	.2553
15	Lastik, Plastik	.4510	.4787
16	Kimya	.5008	.4705
17	Suni Gübre	.4872	1.0327
18	Petrol Ürünleri	.2617	.7889
19	Ametaller	.3255	.5626
20	Çimento	.4781	.9594
21	Demir-Çelik	.5275	.9972
22	Demir Dışı Metaller	.4000	.8785
23	Madeni Eşya	.4775	.4084
24	Makina İmalat	.3886	.2370
25	Elektrik Mak. Elektronik	.3517	.2653
26	Taşıt Araçları	.5799	.3445
27	Enerji	.4462	.5963
28	Demiryolu Ulaştırma	.6904	.3433
29	Diğer Ulaştırma	.3998	.2047
30	Ticaret	.1373	.3219
31	Haberleşme	.1788	.4548
32	Bankalar Sigorta Koop.	.2487	.7437
33	Serbest Meslek Kiş. Hs.	.2195	.1468
34	Bina, İnşaat	.5434	-
35	Bina Dışı İnşaat	.4155	-
36	Kamu Hizmetleri	.0186	.0078
37	Konut Sahipliği	.0647	.0962

Tablo 48
İleriye ve Geriye Doğru Bağıntılar (1968, 1973)

Sektör No	U_j (1968)	W_i (1968)	U_j (1973)	W_i (1973)
1	51.42	25.36	54.66	24.85
2	58.50	32.79	80.85	27.34
3	18.92	41.77	25.43	39.94
4	63.02	41.03	68.97	32.56
5	94.17	25.24	106.28	49.61
6	100.93	14.46	98.71	12.21
7	75.61	25.21	72.50	37.24
8	31.22	89.07	91.08	87.49
9	16.17	52.42	67.57	65.42
10	17.84	82.12	22.60	84.76
11	14.58	32.98	10.49	32.46
12	27.49	56.40	87.80	66.83
13	7.90	49.43	-	39.94
14	46.47	61.53	32.46	70.20
15	-	55.71	0.20	39.48
16	4.40	60.57	1.01	56.92
17	79.48	67.73	62.51	68.30
18	34.59	69.68	20.08	73.98
19	77.80	54.17	86.40	63.13
20	13.22	52.15	16.05	51.38
21	86.45	71.97	86.47	71.06
22	71.08	52.68	73.38	56.91
23	98.01	54.70	84.42	76.87
24	55.33	47.81	50.86	48.69
25	62.22	20.46	75.11	40.05
26	76.10	77.15	56.90	71.80
27	97.70	52.16	89.62	64.24
28	49.71	44.74	37.72	47.08
29	99.63	58.85	94.58	64.54
30	88.23	53.04	89.37	68.59
31	42.29	61.19	26.37	62.71
32	20.95	41.26	11.99	48.96
33	41.91	51.06	18.81	55.96
34	31.68	59.76	42.46	52.89
35	33.18	48.70	40.26	47.72
36	19.63	64.99	37.41	70.33
37	20.62	62.33	15.25	67.50
38	74.74	35.25	67.74	38.13
39	38.22	44.65	39.07	31.83
40	46.54	47.25	37.58	68.46
41	31.16	42.00	26.87	35.27
42	41.88	18.01	36.02	11.92
43	47.05	18.17	33.88	17.81
44	97.58	19.63	94.88	11.59
45	14.99	51.11	0.6	53.44
46	23.41	13.35	41.93	18.69
47	-	48.16	-	59.26
48	-	38.65	-	32.0
49	-	-	-	-
50	17.69	9.5	-	9.19

bağlantılar açısından bir genellemeye gitmek mümkün değildir.

2) İmalat Sanayinin Girdiler Açısından Dışa Bağımlılığı

Bir ekonomide, sektörlerin üretim açısından dışa bağımlılığını iki yoldan ölçmek mümkündür. Birinci yöntemde, her sektörün üretimi içinde yer alan ithal girdilerin oranı, ikinci yöntemde ise ithal girdilerin o sektörde kullanılan toplam girdilere oranı dışa bağımlılık katsayılarını vermektedir.

Türkiye ekonomisinde kullanılan girdilerin yerli ve yabancı ayırımı 1973 yılı girdi ve çıktı tablosunda verilmiştir. Bu nedenle her iki yöntemde göre hesaplanan dışa bağımlılık katsayıları sadece bu yıl için tablo 49 da verilmiştir.

Tablonun incelenmesinden de anlaşılacağı gibi dışa bağımlılığın en yüksek olduğu sektörler Petrol arıtımı, Gübre, Lastik, İlaç, Elektrikli makinalar, Elektriksiz makinalar, Diğer Kimyasal maddeler, Kara taşıtları, Plastik ürünleri, Tarımsal makinalar, gibi ara ve yatırım mallarından oluşmaktadır. İlaç, gübre ve diğer kimyasal maddeler dışında tüm bu sektörler 1963-1968 döneminde ithal ikamesinin uygulandığı sektörlerdir. 1968-1973 döneminde ise Petrol arıtımı ve kara taşıtları dışında bu sektörlerde

Tablo - 49

Türkiye İmalat Sanayide Dışa Bağımlılık, 1973

<u>Sektör No</u>	<u>İthal Girdi/Y. İçi Üretim</u>	<u>İthal Girdi/Toplam Üretim</u>
11	0,0	0,9
12	1,5	1,9
13	1,2	1,5
14	0,0	0,0
15	0,9	1,1
16	1,1	1,3
17	3,1	7,1
18	3,9	5,5
19	0,4	0,8
20	0,1	0,1
21	7,8	10,9
22	1,0	1,7
23	3,8	5,7
24	2,5	6,4
25	1,9	2,8
26	2,6	3,5
27	7,7	11,5
28	6,8	13,3
29	18,8	44,0
30	19,3	31,4
31	13,6	29,4
32	24,9	54,6
33	4,9	6,8
34	32,4	39,2
35	20,4	26,8
36	10,0	19,9
37	1,5	2,1
38	2,7	5,6
39	11,3	17,0
40	11,6	15,9
41	12,2	19,4
42	11,8	30,8
43	22,4	23,4
44	17,7	31,0
45	6,0	14,6
46	13,2	20,9
47	15,7	27,9
48	5,9	17,8
49	9,7	14,3

negatif ithal ikamesi görülmüştür. Buna karşılık 1973-1977 döneminde o güne kadar negatif ithal ikamesi gösteren, gübre, ilaç ve diğer kimyasal maddeler sektörlerinde ithal ikamesine gidilmiştir.

Ara ve yatırım mallarında ithal ikamesi uygulamasına gidildiği zaman kısa vadede döviz gereksiniminin ve dışa bağımlılığın azalacağına artacağı bilinen bir gerçektir. Çünkü bu sektörlerdeki ithal ikamesi, gerek yeni yatırım malları, gerekse ithal girdilerini başlangıçta zorunlu kılmaktadır. Bununla birlikte uzun vadede, planlı bir ithal ikamesi uygulaması takip edilirse sanayileşmenin derinlemesine gelişmesinin sağlanabileceği, döviz ve bağımlılık sorununun çözümlenmesinin mümkün olduğu da bilinmektedir.

Türkiye'de planlı dönemde uygulanan ithal ikamesi 1963-1968 döneminde ara ve yatırım mallarında yoğunlaşmışsa da, bunu takip eden yıllarda döviz olanaklarına göre yönlendirilmiş ve uzun vadede dışa bağımlılığı azaltıcı bir yönde gelişmemiştir.

D) ÖLÇEK SORUNU

Ölçek ekonomileri kısaca üretim ölçeği arttıkça ortalama maliyetlerde düşüş olarak tanımlanabilir. Ölçek ekonomilerinden yararlanma olanakları yurtiçi pazarın büyüklüğüne ve uluslararası ihtisaslaşmayla ilgili takip

edilen politikalara bağılıdır. Ölçek ekonomisi tek bir mal üreten büyük ölçekli fabrikalar kurulmasıyla (gele-
neksel anlamda ölçek ekonomisi), tek bir firmada üreti-
lecek ürün çeşitlerini azaltarak (yatay ihtisaslaşma) ve
bir malın parçalarını, tamamlayıcı kısımlarını ve aksesu-
arlarını ayrı ayrı kuruluşlarda üreterek (dikey ihtisas-
laşma) yoluyla sağlanabilir (117). Hiç şüphesiz ölçek
ekonomileri üretilen ürünün niteliğine ve üretim tekniği-
nin karmaşıklığına göre sektörlerarası farklılıklar gös-
terecektir. Üretimi karmaşık bir tekniği gerektirmeyen
tüketim malları ve bazı dayanıklı tüketim mallarında büyük
ölçekli üretim ile küçük ölçekli üretim arasında maliyet-
ler açısından çok önemli farklılıklar olmayabilir. Bununla
birlikte karmaşık tekniği gerektiren ara ve yatırım malla-
rında bazı dayanıklı tüketim mallarında ölçek ile maliyet-
ler arasında çok sıkı bir ilişki olup, etkin ölçekten kü-
çük üretimde maliyetler çok hızlı bir şekilde artmaktadır.

Türkiye ekonomisinde uygulanan ithal ikamesi, planlı
dönemde, ölçek sorununun önem kazandığı ara ve yatırım mal-
larına kaymıştır. Bununla birlikte Türkiye'deki uygulama
yatırımlarda ölçeğin dikkate alınmadığını, göstermektedir.
1963-1968 döneminde tüketim malları dışında tüm sektörler-
de ithal ikamesi görülmektedir. Bu bize, kilit sektör duru-
munda bulunan birkaç sanayi koluna ağırlık vererek optimum

(117) Tümay Ertek, *Sanayileşmede Ölçek Sorunu ve Türkiye*, İstanbul,
I.S.O. Araştırma Dairesi yayın no 1984/11, 1984, s.36.

ölçekte üretimde bulunma yerine, koruyucu şemsiye altında çok sayıda sektörde küçük ölçekte üretimde bulunmanın tercih edildiğini göstermektedir. Zira Türkiye, ithal ikamesinin gözlendiği bütün sanayi dallarında büyük ölçekte üretim yapacak işletmeleri kurmak için gerekli mali ve diğer kaynaklara, dış yardımlar hesaba katılsa bile sahip değildir.

İthal ikamesine yönelen sektörlerden zaman içinde beklenen, ihracat yaparak sanayileşmenin derinlemesine gelişmesine katkıda bulunmaktadır. Ancak bu sanayilerin ihracat yapabilmeleri ve diğer sektörlerin gelişmesine katkıda bulunabilmeleri uluslararası düzeyde rekabet edebilecek bir ölçekte ve teknolojide kurulmuş olmalarına bağlıdır. Oysa Türkiye'de ithal ikamesine yönelen sanayilerin en genel özelliklerinden biri iç pazara yönelik küçük ölçekli firmalar olmalarıdır. Tablo 50 de çeşitli malların etkin üretimleri için gerekli en az üretim miktarları ve Türkiye'de ortalama üretimleri verilmiştir.

Tabloda yer alan örneklerden de anlaşılacağı gibi, Türkiye'deki üretim birimlerinin ortalama hacimleri, en az üretim miktarının çok altında bulunmaktadır. Bu yapıda üretimde bulunan firmaların sanayinin gelişmesine ve dış ülkelerle rekabet edebilmesine olanak bulunmamaktadır.

Tablo - 50

Seçilmiş Mallarda Etkin Üretim İçin Gerekli En Az
Üretim Miktarları ve Türkiye'deki Üretim

<u>Mal</u>	<u>En az Üretim</u>	<u>Türkiye Ortalama Üretim</u>	<u>Türkiye Toplam Üretim</u>
Gazete kağıdı (Bin ton)	500	48	96
Pencere Camı (Bin ton)	100	39	118
Bira (Milyon Litre)	140	19	113
Deterjan (Bin ton)	70	1	44
Sabun (Bin ton)	10	1	57
Süperfosfat (" ")	250	43	348
Amonyum Nitrat(" ")	360	134	267
Etilen (" ")	300	44	44
Sülfirik Asit (" ")	1000	25	277
Çimento (" ")	2000	279	8932
Tuğla (Bin Adet)	25000	2826	862000
Küçük Dizel motor (Bin Adet)	250	2	16
Traktör (Bin Adet)	50	4	26
Bisiklet (" ")	100	11	85
Otomobil (" ")	500	20	60

Kaynak : Ebiri Kutlay, Bozkurt Zeynep Çuffaz Aydın. Türkiye
İmalat Sanayinde Sermaye ve İşgücü, s.28.

VIII. SONUÇ

Türkiye Cumhuriyeti, Osmanlı İmparatorluğundan, tarım ve madencilik ürünleri ihraç eden, buna karşılık mamul mallar ithal eden geri bir tarım ve ilkel bir sanayi yapısı miras almıştır. Sanayinin yurtiçi gereksinimleri karşılama oranı ise tüm alt kesimlerde çok düşük bir seviyede bulunmaktaydı. Bu durum T.B.M.M. hükümetini kuruluşundan beri rahatsız etmekte ve çözümün hızlı sanayileşmeden geçeceği kabul edilmekteydi. Hükümet bu amacı gerçekleştirebilmek ve özel girişimciliğin gelişmesinin ön koşullarını sağlamak için ekonomiye müdahale etmiş ise de, sermaye birikiminin yeterli olmaması ve var olan birikimde daha karlı alan olan ticarete yönelmesi nedeniyle 1923-1929 döneminde sanayileşme geri planda kalmıştır. Bu dönemde süregelen ticaret açığının 1929 da had safhaya ulaşması, dünya krizi sonucu tarım ürünleri ihracat olanaklarının kısıtlanması ve özel girişimcilerin sanayi alanına yönelmedeki isteksizlikleri sonucu devlet sanayi alanında doğrudan yatırımlara girişmek zorunda kalmış ve Mayıs 1934 de ilk sanayileşme planı başlatılmıştır. Planın genel amacı yerli hammadde kullanarak tüketim araçları üretimine öncelik vermektir. Sanayi üretiminin yurtiçi gereksinimleri karşılama oranının çok düşük olduğu bir ekonomide ve dünya ticaretinin daraldığı bir dönemde başlatılan bu sanayileşme hamlesi kaçınılmaz olarak ithal ikamesine yönelmekteydi.

Bu nedenle Türkiye'de ithal ikamesine dayalı sanayileşme Birinci Beş Yıllık Sanayi Programı ile başlatılmıştır. İthal ikamesine dayalı sanayileşme II. Dünya Savaşı nedeniyle yoğunlaştırılamamış ise de 1950 yılına kadar sürdürülmüştür.

1950 yılında politik iktidarın değişmesi ile tarımın ön plana çıkması, dış ticaretin liberalleştirilmesi sonucu ithal ikamesine dayalı sanayileşme stratejisinden vazgeçilmiş ise de 1954 yılından sonra sanayi tekrar büyümenin motoru olarak kabul edilmiş ve ithal ikamesi politikası plansız olarak sürdürülmüştür. Bu dönemde uygulanan ithal ikamesi politikası sonucu özellikle şeker, dokuma, çimento, kauçuk yapımları demir ve çelik üretiminde büyük artışlar kaydedilmiş, çimento, şeker ve dokuma sanayi Türkiye'nin iç ihtiyacını karşılayacak hale gelmiştir.

Planlı kalkınma döneminin başlangıcı olan 1963 yılında Türkiye Ekonomisinin birçok sektöründe ithalatın toplam arza oranı oldukça küçük değerde bulunmaktaydı. Bu oranın küçük olması genelde, Türkiye'nin planlı döneme ithal ikamesinin 1. aşamasını tamamlamış olarak girdiğini göstermektedir. Bu nedenle Planlı dönem Türkiye'de ithal ikamesinin ara ve yatırım mallarına kaydığı bir dönem olarak kabul edilmelidir. Diğer bir deyişle, ithal ikamesinde 2. ve zor aşamaya geçiş dönemidir.

Türkiye'de uygulamaya konulan ilk dört Beş Yıllık Kalkınma Planı da ithal ikamesine dayalı sanayileşme stratejisini ilke olarak kabul etmiş ise de ithal ikamesinin büyümeye katkısı en fazla I. B.Y.K.P'nin uygulandığı dönemi kapsayan 1963-1968 yılları arasında gerçekleşmiştir. I. Plan döneminde göresel bir fiyat istikrarı sağlanmıştır. Ekonomi dış ödeme güçlüklerine düştüğü için ithalat kısıtlanmış, gümrük vergileri yükseltilmiştir. Bunların sonucu özellikle ara ve yatırım mallarında önemli ölçüde ithal ikamesi sağlanmıştır. Fiyat istikrarının sağlanmış olmasına rağmen Türk Lirasının aşırı değerlenmiş olması nedeniyle gıda, dokuma gibi tüketim malları sektörleri ihracat ile talep kaymasının etkilerini giderememiştir. Zira bu dönem talep artışının üretim artışının altında kaldığı tek dönemdir.

1968-1973 arası ise karşıt eğilimin hakim olduğu bir dışa açılma dönemidir. II. B.Y.K.P'nin son yıllarında Türkiye Ekonomisi geçici bir dış ödeme bolluğu içine girmiştir. Döviz bolluğu ithal ikamesi olgusunun önemli ölçüde tersine dönmesine ve yerli üretimin ithalatla ikamesine yol açmıştır. Dış Ticaretten alınan gümrük vergilerinin azaltılması fiyatların tırmanışa geçmesi önceki dönemde tercih edilen yerli ara ve yatırım malları yerine ithal malları kullanmayı daha avantajlı duruma getirmiştir. Bu dönemin en olumlu yanı 1970 develüasyonu ve ihracata uygulanan teşvikler nedeni ile özellikle tüketim malları kesiminde, ihracatın büyümeye önemli katkısı olmuştur.

1973-1977 dönemi, yeni ve uzun dönemli (15 yıllık) gelişme stratejisinin I. dilimini oluşturan III. B.Y.K.P'nin uygulandığı dönemi kapsamaktadır. 1973-1977 dönemi bir önceki dönemde vazgeçilen ithal ikamesi politikasının ara ve yatırım mallarında yoğunlaştırılmasını ilke olarak kabul etmiştir. 3 sektör toplamında büyümeye, ara malların % 2 yatırım mallarının ise % 10 katkısı olmuştur. Alt sektörler itibariyle ise ara mallarından ilaç sanayi, kimyasal gübreler ve diğer metal ana sanayi, yatırım mallarından ise elektrikli ve elektriksiz makinalarda ithal ikamesinin büyümeye katkısı en fazla olmuştur. Bununla birlikte ara talebin büyümeye katkısının % 26.6, nihai talebin (ihraç hariç) % 71.83 olması dikkat çekicidir. Bunda da en önemli etmen olarak dayanıklı tüketim mallarının yatırım malları arasında yer almasıdır. Bu dönemde, ithal ikamesinin ara ve yatırım mallarında yoğunlaştırılmasına rağmen, dış ticaret politikaları bu stratejiyi destekleyecek biçimde kullanılmamıştır. Yurtiçinde fiyatlar artmasına rağmen döviz kuru sabit tutulmaya çalışılmıştır (hatta 1974 de dolar kuru 14.85 TL'den 13.50 TL'ye düşürülmüş). Bu ise ikameye gidilen ara ve yatırım mallarının ithal malları karşısındaki avantajını yitirmesine, ikamenin tamamlandığı tüketim mallarında ise bir dönem önce başlatılan dışa açılmanın sekteye uğramasına neden olmuştur. Bunun yanısıra ithal ikamesinin büyümeye en fazla katkıda bulunduğu alt sektörlerin girdi açısından dışa en bağımlı sektörler olması ekonominin dış ödemeler açısından bunalıma sürüklenme sürecini hızlandırmıştır.

1977-1982 arası, Türkiye'de ekonomik bunalımın başladığı, 1977 den itibaren gerilemeye başlayan üretim artış hızının 1979'da nüfus artış hızının altına düştüğü ve 1980 yılından itibaren de ithal ikamesine dayalı sanayileşme stratejisinden vazgeçildiği bir dönemi kapsamaktadır. Bununla birlikte bu dönemde sadece ara malları kesiminde ithal ikamesi olgusu gözlenmiş, ihracat artışı ise üretim azalmasını % 11.02 oranında engellemiştir. Bu dönemde görülen yüksek orandaki enflasyon sonucu reel gelirden meydana gelen düşme ve 1980 sonrası uygulanan politikalar, önceki yıllarda üretim artışına en önemli katkıda bulunan yurtiçi talebin, incelenen dönemde üretim düşüşüne en fazla katkıda bulunmasına yol açmıştır.

Türkiye 1963-1982 yılları arasında uygulamaya koyduğu dört Beş Yıllık Kalkınma Planında da ithal ikamesine dayalı bir sanayileşme stratejisi izleyeceğini belirtmiş ise de uygulamada başarılı olamamıştır. Uygulamada karşılaşılan başarısızlığın nedenleri :

1) Türkiye'de ithal ikamesi uygulaması kararlı bir şekilde sürdürülmemiş ve dış ödemeler dengesine göre ayarlanmıştır. Dış ödemeler dengesinde darboğazların ortaya çıktığı yıllarda ithal ikamesi uygulamaları yoğunlaşmış, döviz darboğazının atlatılması durumunda yerli üretimin ithalatla ikamesine gidilmiştir.

2) İthal ikamesinin döviz olanaklarına göre ayarlanması, iç pazarın başlangıçtaki büyüklüğünün sınırlı olması, yatırımların teşvikinde ölçek sorununun dikkate alınmaması sonucu ithal ikamesine yönelen sanayiler genellikle optimum ölçeğin altında kurulmuştur.

3) İthal ikamesine yönelirken, sektörlerarası ileri ve geri bağlantılar dikkate alınarak sanayileşme sürecinin derinlemesine gelişebilmesi için ileri ve geri bağlantıları yüksek sektörlerle öncelik verilmesi gerekmektedir. Oysa Türkiye'de uygulanan ithal ikamesinde sektörlerarası bağlantılar dikkate alınmamıştır.

4) İthal ikamesine yönelinen sektörlerin belirli bir süre korunması genellikle kaçınılmaz bir olgudur. Hangi sektörlerin ne oranda ve ne kadar süre ile korunacağını önceden bilinmesinde yarar vardır. Oysa Türkiye'de dış ticaretten alınan vergiler döviz olanaklarına göre ayarlanmıştır. Bunun yanısıra üretici açısından önemli olan nominal koruma oranından çok etken koruma oranıdır. Türkiye'de uygulanan ithal ikamesinde ise etken koruma oranları dikkate alınmamıştır.

5) Planlarda ara ve yatırım mallarında ithal ikamesinin yoğunlaşacağı öngörülmüş ise de buna uygun bir döviz kuru politikası uygulanmamıştır. Bir ülkenin ithal ikamesinde kolay aşamayı geçtikten sonra ikinci aşamayı oluşturan ara ve yatırım mallarında ikameye yönelmesi halinde,

sanayileşme sürecinde döviz darboğazına düşmemesi için ikamenin tamamlandığı sektörlerde ihracata yönelmesi gerekmektedir. Bu nedenle döviz kuru politikasının, ikamenin tamamlandığı sektörleri ihracata yöneltecek, bunun yanı sıra ikamenin başlatıldığı ara ve yatırım mallarının fiyatının ithal mallara göre cazip hale gelmesini sağlayacak şekilde ayarlanması gerekmektedir. Türkiye'de döviz kuru politikası Türk Lirasının aşırı değerlendirilmesine yol açmış ve sonuç olarak ihracatı engellerken ithalatı cazip hale getirmiştir.

6) İthal ikamesine dayalı sanayileşme stratejisi uygulayan birçok ülkede yurtiçi talep artışının ve ithal ikamesinin büyümeye olan katkıları aynı oranda, % 50 olurken, Türkiye'de talep artışının büyümeye katkısı ortalama % 90 dolaylarında olmuştur. Talep artışının katkısını ara talep ve nihai talep olarak ayırdığımız zaman ise Türkiye'de nihai talebin(ihracat hariç) katkısı ara talebin katkısından daha büyüktür. Bunun yanısıra, talep artışı 1963-1968 dönemi dışında üretimdeki artışlardan daima daha fazla olmuştur. Tüm bu gelişmeler, Türkiye'de ithal ikamesine gidilen alanların talep kayması tarafından belirlendiğini göstermektedir. Nihai talebin büyümeye katkısının ara talebin katkısından büyük olması, ara mallarında ithal ikamesine gidilmesini engelleyici bir faktör olmuş ve ara mallarında ekonominin giderek dışa bağımlı duruma gelmesine neden olmuştur.

Sonu olarak Trkiye, 1963-1980 dneminde ithal ikamesi uygulamasında bařarılı olamamıřtır. Bunun en nemli nedeni ise uygulanan, ithal ikamesinin demeler dengesi sorunlarından kaynaklanan doęal ithal ikamesi olmasıdır.



EK 1

50 Sektöre Göre Sınıflandırma

<u>Sektör No.</u>	<u>Sektör Adı</u>
1	Tarım
2	Ormancılık
3-	Hayvancılık ve Balıkçılık
4	Kömür madenciliği
5	Demir cevheri çıkarımı
6-	Ham petrol çıkarımı
7	Öteki madenlerin çıkarımı ve taş ocakçılığı
8	Değirmencilik ürünleri
9	Şeker
10	Öteki besinler üretimi
11	Alkollü içkiler
12	Alkolsüz içkiler
13	Tütün ürünleri
14	Dokuma
15	Ayakkabı
16	Elbise, giyim eşyası ve dokumadan hazır eşya
17	Ağaç ve mantar ürünleri
18	Mobilya ve mafuşat
19	Kağıt ve kağıt ürünleri
20	Basım, yayım ve çiftçilik
21	Deri ve kürk ürünleri
22	Kauçuk ve kauçuk ürünleri
23	Kimyasal gübreler
24	Öteki kimyasal maddeler üretimi
25	Petrol arıtımı
26	Öteki petrol ve kömür ürünleri
27	Çimento
28	Metal dış. öteki madenlerden yapılmış ürünler
29	Demir ve çelik
30	Öteki ana madenler
31	Madeni ürünler

<u>Sektör No.</u>	<u>Sektör Adı</u>
32	Elektriksiz makineler ve tarım makineleri
33	Elektrikli makineler
34	Motorlu taşıtlar üretimi
35	Öteki taşıma araçları ve gereçleri
36	Plastik ürünleri
37	Çeşitli ürünler
38	Elektrik üretimi, taşınması ve dağıtımı
39	Su ve havagazı üretimi
40	Demiryolu taşınması
41	Öteki taşıma faaliyetleri
42	Toptan ve perakende ticaret
43	Haberleşme
44	Bankacılık, sigortacılık ve kooperatifler
45	Lokantacılık, otelcilik, kahvecilik vb.
46	Kişisel ve mesleki hizmetler
47	Bina yapımı
48	Öteki yapılar
49	Kamu hizmetleri
50	Konut sahipliği ve emlak

EK 2

64 Sektöre Göre Sınıflandırma

<u>Sektör No.</u>	<u>Sektör Adı</u>
1	Tarım
2-	Hayvancılık
3	Ormancılık
4	Balıkçılık
5	Kömür madenciliği
6	Ham petrol çıkarımı ve tabii gaz üretimi
7	Demir cevheri çıkarımı
8	Demir cevheri dışındaki diğer metalik cevher çıkarımı
9	Metalik olmayan madenler çıkarımı
10	Taş ocakçılığı
11	Mezbaha ürünleri
12	Sebze ve meyve işleme sanayi
13	Bitkisel ve hayvansal yağlar imali
14	Un ve unlu mamüller sanayii
15	Şeker üretimi
16	Diğer besin maddeleri
17	Alkollü içkiler
18	Alkolsüz içkiler
19	Tütün sanayi
20	Çırçırılama
21	Dokuma sanayii
22	Elbise, giyim eşyası ve dokumadan hazır eşya
23	Deri ve kürk ürünleri
24	Ayakkabı sanayii
25	Ağaç ve mantar ürünleri (Mobilya hariç)
26	Ağaç mobilya ve mefruşat sanayii
27	Kağıt ve kağıt ürünleri
28	Basım, yayım ve çiftçilik
29	Kimyasal gübreler imali
30	İlaç sanayii

<u>Sektör No.</u>	<u>Sektör Adı</u>
31	Diğer kimyasal maddeler imali
32	Petrol arıtımı
33	Diğer petrol ve kömür ürünleri
34	Kauçuk ve kauçuk ürünleri
35	Plâstik ürünleri
36	Cam ve camdan mamul eşya sanayii
37	Çimento sanayii
38	Diğer taş ve toprağa dayalı sanayii
39	Demir, çelik ana sanayii
40	Diğer metal ana sanayii
41	Metal eşya sanayii
42	Elektriksiz makineler (onarım dahil)
43	Tarımsal makina ve teçhizat (onarım dahil)
44	Elektrikli makineler
45	Deniz ulaşım araçları (onarım dahil)
46	Demiryolları ulaşım araçları (onarım dahil)
47	Motorlu kara ulaşım araçları (onarım dahil)
48	Diğer taşıma araçları (onarım dahil)
49	Diğer imalât sanayii
50	Elektrik
51	Gaz ve su
52	Bina inşaatı
53	Bina dışı inşaat
54	Toptan ve perakende ticaret
55	Otelcilik, lokantacılık, kahvecilik vs.
56	Demiryolu taşıması
57	Diğer kara taşıması
58	Deniz yolu taşıması
59	Hava yolu taşıması
60	Haberleşme
61	Bankacılık, sigortacılık ve kooperatifçilik
62	Kişisel ve mesleki hizmetler
63	Kamu hizmetleri
64	Konut sahipliği

KAYNAKÇA

- Ahmad Jaleel, "Import Substitution and Structural Change in Manufacturing Industry 1950-1966" The Journal of Development Studies, Volume 4, no.3, April 1968, s.352-379.
- Akat, A.Savaş, Alternatif Büyüme Stratejisi İktisat Politikası Yazıları, İstanbul İletişim Yayınları, 1983.
- Akbay Çetin, Dolaylı Vergilerin Sektörlere Dağılımı, Milli Gelir-Mal ve Hizmet Akımları Projesi, Bildiri no.3, DİE Yayınları, Ankara, Ağustos 1973.
- Aker, A.H., İthal İkamesi ve Mukayeseli Avantaj Türkiye için Bir Çalışma, University Microfilm, Ann Arbor, Michigan, 1968.
- Alkin Erdoğan, "Kur Politikası", 2. Türkiye İktisat Kongresi, Dış Ekonomik İlişkiler Komisyonu Tebliğleri, Ankara DPT. Yayınları, 1981, s.279-300.
- Alpar Cem, Türkiye'nin Planlı Dönemde İmalat Sanayiini Koruyucu Dış Ticaret Politikası, Ankara, A.İ.T.İ.A. Yayını No.74, Ankara, 1974
- Altıntaş Mustafa, İçer Yönelik Sanayileşme Politikası, Ankara, A.İ.T.İ.A. Muğla İşletmecilik Yüksek Okulu Yayını, no.3, 1978.
- Anderson, J.E, "General Equilibrium and the Effective Rate of Protection", Journal of Political Economy, no.80, 1971, s.717-724.
- Baer, Werner, "Import Substitution and Industrialization in Latin America: Experience and Interpretations", Latin American Research Review, Spring 1972. s.101-108.
- Baer Werner-Kerstenetzky Isaac, "Import Substitution and Industrialization in Brazil", The American Economic Review, Vol. LIV, no.3, May 1964, s.411-428.
- Balassa Bela, "Outward Orientation and Exchange Rate Policy in Developing Countries: The Turkish Experience" The Middle East Journal, Summer 1983, s.429-447.

- Balassa Bela and Associates, The Structure of Protection in Developing Countries Baltimore, John Hopkins Press, 1971.
- Baran Tuncer, "Türkiye'nin Sanayileşmesi ve Sanayi Politikaları" Türk Ekonomisinin Dışa Açılma Sorunları, İstanbul, Ekonomik ve Sosyal Etüdler Konferans Heyeti Yayınları, 1979.
- Berksoy Taner, "Uluslararası Ticaret, İktisadi Kalkınma ve İthal İkamesi" Toplum ve Bilim, no.3, Bahar 1981, s.39-66.
- Bruton Henry J., "Import Substitution and Productivity Growth" The Journal of Development Studies vol.IV, no.3, April 1968, s.306-326.
- "The Import Substitution Strategy of Economic Development: A Survey, Pakistan Development Review, Summer 1970, s.137-143.
- Cairncross, Alec-Puri Mohinder (ed), Employment Income Distribution and Development Strategy, London, The Macmillan Press Ltd. 1976.
- Chenery. H.B, "Comparative Advantage and Development Policy", Livingstone I, (ed) Economic Policy for Development, Penguin Economic Readings, 1971, s.136-177.
- "Patterns of Industrial Growth" The American Economic Review, September 1960, s.624-655.
- Chenery, H.B-Strout A.M, "Foreign Assistance and Economic Development" Papers on Economic Development, Economic Development Institute, IBRD, Washington D.C, 1967.
- Chenery H.B-Syrquin Moises, "Patterns of Development 1950-1970, Oxford University Press, 1975.
- Chenery H.B-Taylor Lance, "Development Patterns: Among Countries and Over Time", The Review of Economics and Statistics, Volume: L, no.4, November 1968. s.391-416.
- Clark, P.B, Planning Import Substitution, North Holland Publishing Comp., 1970.
- Corden, W.M., The Theory of Protection, Oxford, Clarendon Press, 1971.

- Çarıkçı, Emin, Yarı Gelişmiş Ülkelerde ve Türkiye'de Sanayileşme Politikaları, Ankara, Turhan Kitabevi 1983.
- Çiller, Tansu, Türk Sanayinin Büyümesindeki Kaynaklar, İstanbul, Boğaziçi Üniversitesi Yayınları, no.151, 1981.
- Derviş Kemal, "Ekonomide Bunalım ve Çözüm Seçenekleri" Bulgu, Ekonomik Araştırma Dergisi, Haziran 1978.
- Derviş Kemal-Melo J.D-Robinson, S., General Equilibrium Models for Development Policy. A World Bank Research Publication, Cambridge University Press, 1982.
- Desai, Padma, "Alternative Measures of Import Substitution" Oxford Economy Papers, Vol.21, no.3, November 1969, s.318-324.
- D.İ.E, Aylık İstatistik Bültenleri, Çeşitli Sayılar.
- D.İ.E, Türkiye Milli Geliri ve Harcamaları (1948-1972), Ankara, 1973.
- D.İ.E, İstatistik Yıllıkları, Çeşitli Sayılar.
- D.İ.E, Türkiye'de Toplumsal ve Ekonomik Gelişmenin 50 Yılı, Ankara, 1973.
- D.P.T, Kalkınma Planları ve Yıllık Programları
- D.P.T, Dördüncü Plan Modeli ve Yan Çalışmalar.
- D.P.T, Temel Ekonomik Göstergeler, Ankara 1977.
- Ebiri, Kutlay, "Turkish Apertura", ODTÜ Gelişme Dergisi, cilt 7, no.3-4, 1980. s.209-254.
- Ebiri, Kutlay-Bozkurt Z-Culfaz, A. Türkiye İmalat Sanayinde Sermaye ve İşgücü, Ankara DPT Yayını, 1977.
- Einzig, Paul, The Case against Floating Exchanges, Macmillan st. Martins' Press, 1970.
- Eldem Vedat, Osmanlı İmparatorluğunun İktisadi Şartları Hakkında Bir Tetkik, Ankara T.İş Bankası Yayınları, 1970.
- Ertek Tumay, Sanayileşmede Ölçek Sorunu ve Türkiye, İstanbul İ.S.O. Araştırma Dairesi yayın no.1984/11, 1984.

- Evans H.D., A General Equilibrium Analysis of Protection The Effects of Protection in Australia, North Holland Publishing Comp., 1982.
- Fane George, "Consistent Measures of Import Substitution" Oxford Economic Papers, Vol.25, no.2, July 1975, s.252-261.
- Felix, D. "Import Substitution Industrialization in Latin America" Baer Warner-Kerstenetzky I. (ed) Inflation and Growth in Latin America, North Holland Publishing Comp., 1970.
- Gonensay Emre. "Döviz Kuru Politikası" 2. Türkiye İktisat Kongresi, Dış İlişkiler Komisyonu Tebliğleri, Ankara, DPT Yayınları, 1981 s.271-278.
- Grubel, H.G.-Johnson, H.H. (ed). Effective tariff Protection, Geneva, General Agreement of Tariffs and Trade, Graduate Institute of International Studies, 1971.
- Gülalp Haldun, "Türkiye'de İthal İkamesi Bunalımı ve Dışa Açılma" ODTÜ Gelişme Dergisi, Cilt 7, Sayı.1-2, 1980, s.37-67.
- Han Ergül, Türkiye'de Sanayileşme Süreci ve Stratejisi, Eskişehir, E.İ.T.İ.A Yayını no: 205/134, 1978.
- Hershlay, Z.Y. Turkey, The Challenge of Growth, (2nd. Ed) E.J. Brill Leiden, 1968
- Hirshman A.O, "The Political Economy of Impact Substituting Industrialization" in Latin America Quarterly Journal of Economics, vol.62, no.1, 1968, s.1-32
- Hirshman, A.O, The Strategy of Economic Development Yale University Press, 1972.
- İbrahimoğlu Ertuğrul, "Kalkınma Stratejisi Olarak İthal İkamesi ve Sorunları" Cumhuriyetin 50'nci Yılında Türkiye'de Sanayileşme ve Sorunları Semineri, Ankara, S.B.F. Yayınları no.382, 1974, s.759-777.
- Kalkınma İçin Yeni Bir Ticaret Politikasına Doğru, B.M. Ticaret ve Kalkınma Konferansı Genel Mekreteri Raporu, Çev. Erden Öney, Ankara, S.B.F. yayınları no. 344.
- Keyder, Çağlar, "Kriz Üzerine Notlar", Toplum ve Bilim, no.14, 1981 s.3-43.

- Korum, Uğur, Türk İmalat Sanayii ve İthal İkamesi: Bir Değerlendirme, Ankara SBF Yayınları, no.408, 1977.
- Kruger, A.O. "Türkiye'de Döviz Kuru Ayarlamaları" Bulgu Ekonomik Araştırmalar Dergisi, Haziran 1978.
- Kruger, A.O. Foreign Trade Regime and Economic Development. Turkey, New York, National Bureau of Economic Research, 1974.
- Kruger A.O. Tuncer, B., Microeconomic Aspects of Productivity Growth Under Import Substitution; Turkey, National Bureau of Economic Research, Working Papers, no.532, 1980.
- Kurdoğlu Çelik, Dış Ticaret ve Teknik Seçim Ankara, SBF Yayınları no.381, 1975.
- Lewis, S.A-Soligio, R. "Growth and Structural Changes in Pakistan Manufacturing Industry, 1954-1964" Pakistan Development Review, Spring 1965, s.94-140.
- Little, I-Scitovsky, T-Scott, M., Industry and Trade in Some Developing Countries, London, Oxford University Press, 1975.
- Livingstone I, (ed). Economic Policy for Development, Penguin Modern Economic Readings, 1971.
- Manisalı, Erol. Gelişme Ekonomisi, İstanbul İktisat Fakültesi Yayınları no.354, 1975.
- Meier, Gerald M., Leading Issues in Economic Development, New York, Oxford University Press, 1976.
- Morley, S.A-Smith, G.W, "Import Substitution and Foreign Investment in Brazil" Oxford Economic Papers, Vol.IIXXX no.1, March 1971, s.120-135.
- Morley, S.A-Smith G.W. "On the Measurement of Import Substitution" American Economic Review, Vol.LX, no.4, September 1970, s.728-735.
- Morton, K-Tulloch, P. Trade and Developing Countries, London, Overseas Development Institution, 1978.
- Olgun Hasan, "Türkiye'de İthal İkamesi Bunalımı ve Dışa Açılma, Eleştiri", ODTÜ Gelişme Dergisi, Cilt 7 Sayı 3-4, 1980, s.379-393.
- Ökçün Gündüz, Osmanlı Sanayii, 1913-1915 Yılları Sanayii İstatistik, Ankara, SBF Yayınları, no.299, 1971.

- Öksüz Suat, "Kalkınma Sürecinde Döviz Kuru Politikası, Dış Açık, Enflasyon ve Büyüme Hızı İlişkisi", 2. Türkiye İktisat Kongresi, Dış Ekonomik İlişkiler Komisyonu Tebliğleri, Ankara, DPT Yayınları, 1981.
- Panchamukki, V.R. Import Substitution in Relation to Technical Change and Economic Growth Bombay, Bombay University, 1966.
- Polak, J.J., "The SDR as a Basket of Currencies" IMF Staff Papers, Vol.26, no.4, December 1979, s.627-653.
- Power, J.H., "Import Substitution as an Industrialization Strategy", The Philippine Economic Journal, Vol.5, no.2, 1966, s.169-74.
- Savaş, V., Kalkınma Ekonomisi, 3.B, İstanbul, Ar Basım Yayım ve Dağıtım A.Ş.
- İktisat Politikasına Giriş, 2.B, İstanbul, Ar Yayım ve Dağıtım A.Ş, 1982.
- "AET Karşısında Türk Sanayinin Durumu ve Sorunları" Türkiye AET İlişkileri Semineri (Tebliğler, Tartışmalar ve Panel) İstanbul I.K.V Yayınları no.42/1977, s.29-64, 1977.
- Sen, A.(ed), Growth Economics, London Penguin Modern Economic Readings, 1970.
- Serin, N, Türkiye'nin Sanayileşmesi, Ankara, SBF yayınları no.167-149, 1963.
- Kalkınma ve Dış Ticaret, Ankara, SBF Yayınları no.310, 1972.
- Seyidoğlu, H, Türkiye'de sanayileşme ve Dış Ticaret Politikası, Ankara, Turhan Kitabevi, 1982.
- Uluslararası İktisat, Ankara, Turhan Kitabevi, 1980.
- Silier, O, "1923-1935 Döneminde Türkiye'de Bankalar ve Bankacılık" Türk İktisat Tarihi Semineri, 8-10 Haziran 1973. Hacettepe Üniversitesi, Ankara (Teksir)
- Stiglitz, L.E-Uzawa, H.(ed), Readings in the Theory of Economic Growth, MIIT Press, 1969.
- Streen, P. "Industrialization in a Unified Development Strategy" Cairncross-A, Puri M. (ed) Employment Income Distribution and Development Strategy, The Macmillan Press Ltd, 1976.

- T.C. Maliye Bakanlığı, 1983 Yıllık Ekonomik Rapor.
- Tekeli İ-Selim İ., 1929 Dünya Buhranında Türkiye'nin İktisadi Politika Arayışları, Ankara, ODTÜ yayınları, 1977.
- Tekeli İ-Selim İ., Savaş Sonrası Ortamında 1947 Türkiye İktisadi Kalkınma Planı, Ankara, ODTÜ Yayınları, 1974.
- Tezel Y, Cumhuriyet Döneminin İktisadi Tarihi (1923-1950), Ankara, Yurt Yayınları, 1982.
- Tinbergen, J., Economic Policy: Principles and Design Amsterdam, North Holland Publishing Company, 1967.
- Tunca Zafer, Türkiye İmalat Sanayinde İthal İkamesi ve Gelişmenin Kaynakları (1965-1975), İstanbul, 1981.
- TUSİAD, 1984 Yılına Girerken Türk Ekonomisi
- TUSİAD, The Turkish Economy, 1981
- Türkcan, E., "Bretton Woods Sisteminin Çözülme Süreci", Erdost, C (ed). IMF İstikrar Politikaları ve Türkiye, Ankara Savaş Yayınları, 1982, s.67-112.
- Yang, S.C. "National Policies for Import Substitution and Export Promotion Papers on Economic Development, Economic Development Institute, IBRD, Washington D.C. 1967.
- Yerasimos, S., Azgelişmişlik Sürecinde Türkiye, (Çev: Babur Kuzucu), İstanbul, Gözlem Yayınları, 1976.
- Yotopoulos, P.A-Nugent J.B., Economics of Development, Emprical Investigations, Harper International Edition, 1976.