

T.C.
GAZİ ÜNİVERSİTESİ
EĞİTİM BİLİMLERİ ENSTİTÜSÜ
ÇOCUK GELİŞİMİ VE EĞİTİMİ ANABİLİM DALI
ÇOCUK GELİŞİMİ VE EĞİTİMİ BİLİM DALI

ANNE-BABA-ÇOCUK İLETİŞİMİNİ DEĞERLENDİRME ARACI'NIN (ABÇİDA)
GELİŞTİRİLMESİ VE ANNE-BABA-ÇOCUK İLETİŞİMİNİN BAZI DEĞİŞKENLER
AÇISINDAN İNCELENMESİ

DOKTORA TEZİ

Hazırlayan
Nalan ARABACI

Ankara
Ekim, 2011

T.C.
GAZİ ÜNİVERSİTESİ
EĞİTİM BİLİMLERİ ENSTİTÜSÜ
ÇOCUK GELİŞİMİ VE EĞİTİMİ ANABİLİM DALI
ÇOCUK GELİŞİMİ VE EĞİTİMİ BİLİM DALI

ANNE-BABA-ÇOCUK İLETİŞİMİNİ DEĞERLENDİRME ARACI'NIN (ABÇİDA)
GELİŞTİRİLMESİ VE ANNE-BABA-ÇOCUK İLETİŞİMİNİN BAZI DEĞİŞKENLER
AÇISINDAN İNCELENMESİ

DOKTORA TEZİ

Hazırlayan
Nalan ARABACI

Danışman
Prof. Dr. Esra ÖMEROĞLU

Ankara- 2011

JÜRİ ONAY SAYFASI

Nalan ARABACI'nın "Anne-Baba-Çocuk İletişimini Değerlendirme Aracı'nın (ABÇİDA) Geliştirilmesi ve Anne-Baba-Çocuk İletişiminin Bazı Değişkenler Açısından İncelenmesi" başlıklı tezi, 20/10/2011 tarihinde jürimiz tarafından Çocuk Gelişimi ve Eğitimi Anabilim Dalında Doktora Tezi olarak kabul edilmiştir.

Adı Soyadı

İmza

Başkan : Prof. Dr. Şener BÜYÜKÖZTÜRK

Üye (Tez Danışmanı) : Prof. Dr. Esra ÖMEROĞLU

Üye : Prof. Dr. Figen GÜRİSOY

Üye : Doç. Dr. Adalet KANDIR

Üye : Doç. Dr. Yasemin AYDOĞAN

ÖN SÖZ

Araştırmanın her aşamasında akademik bilgi ve deneyimlerinden yararlandığım, ilgi ve desteğini esirgemeyen, beni her zaman ve her konuda daha iyiye doğru yönlendiren ve motive eden tez danışmanım Sayın Prof. Dr. Esra ÖMEROĞLU'na, tez süresi boyunca çok değerli bilgi ve önerilerinden yararlandığım, Tez İzleme Komitesi'ndeki hocalarım Sayın Prof. Dr. Figen GÜRSOY ve Sayın Doç. Dr. Adalet KANDIR'a, bu aşamaya kadar gelmemde emeği geçen bütün öğretmenlerime, bana akademik bakış açısı kazandıran ve katkı sağlayan değerli üniversite hocalarıma, araştırmanın istatistiklerini yapmamda yardımcı olan Sayın Ahmet GÜL, Sayın Murat ÖZTÜRK ve Sayın Hakan KOĞAR'a, veri toplama sürecinde bana yardımcı olan okul/kurum idarecileri ve öğretmenleri ile beş-altı yaş grubundaki çocukların anne ve babalarına, bu uzun ve zorlu süreçte desteklerini hep hissettiğim değerli arkadaşlarım ve meslektaşlarıma, çalışmam boyunca her zaman yanımda ve bana destek olan aileme, özellikle manevi desteğini hep hissettiğim, bana güvenen ve aynı zamanda her konuda ilham veren annem Sayın Saime ARABACI'ya sonsuz teşekkürlerimi sunarım.

Nalan ARABACI
Ankara, 2011

ÖZET

ANNE-BABA-ÇOCUK İLETİŞİMİNİ DEĞERLENDİRME ARACI'NIN (ABÇİDA) GELİŞTİRİLMESİ VE ANNE-BABA-ÇOCUK İLETİŞİMİNİN BAZI DEĞİŞKENLER AÇISINDAN İNCELENMESİ

ARABACI, Nalan
Doktora, Çocuk Gelişimi ve Eğitimi Anabilim Dalı
Tez Danışmanı: Prof. Dr. Esra ÖMEROĞLU
Ekim-2011, 175 sayfa.

48-72 aylık çocuğa sahip anne-babaların çocukları ile iletişimlerini değerlendirmek amacıyla Anne-Baba-Çocuk İletişimini Değerlendirme Aracı'nı (ABÇİDA) geliştirmek ve bu ölçme aracı ile, anne-babaların çocukları ile iletişimlerine bazı değişkenlerin etkisini incelemek bu araştırmanın amacını oluşturmaktadır. Araştırma iki örneklem grubundan oluşturulmuştur. İlk örneklem grubunu, Anne-Baba-Çocuk İletişimini Değerlendirme Aracı'nın (ABÇİDA) geçerlik güvenirlik çalışmasını yapmak üzere amaçlı örneklem kullanılarak belirlenen okullara devam eden 48-72 aylık çocuğa sahip 206 anne-baba; ikinci örneklem grubunu ise, "Basit Tesadüfi Örneklem" yöntemi ile belirlenen, 48-72 aylık çocuğa sahip 801 anne-baba oluşturmuştur. Metodolojik araştırma yönteminin temel alındığı bu çalışmada; anne-babalar ve çocukları hakkında bilgi toplamak amacıyla Genel Bilgi Formu, ailelerin sosyo-ekonomik düzeylerini belirlemek amacıyla Sosyo-Ekonomik Düzeyi Belirleyici Ölçek (Alpan, 2006) ve 48-72 aylık çocuğa sahip anne-babaların çocukları ile iletişimlerini değerlendirmek amacıyla Anne-Baba-Çocuk İletişimini Değerlendirme Aracı (ABÇİDA) kullanılmıştır. Aracın istatistiksel olarak test-tekrar test güvenirliğini ölçmek amacıyla, araştırmaya katılan 206 anne-babadan tesadüfi olarak seçilen 52 anne-babaya, uygulamadan dört hafta sonra Anne-Baba-Çocuk İletişimini Değerlendirme Aracı (ABÇİDA) tekrar uygulanmıştır.

Verilerin analizinde, anne-babalar ve çocuklarının demografik bilgilerine ilişkin dağılımları frekans ve yüzde değerleri olarak verilmiştir. Aracın geçerlik güvenirlik çalışması olarak açımlayıcı ve doğrulayıcı faktör analizleri yapılmıştır. Aracın genel olarak güvenirliğini belirleyebilmek için, madde-toplam puan güvenirliği, Cronbach Alpha güvenirliği, test-tekrar test güvenirliği analizleri yapılmıştır. Araştırmaya katılan anne-babaların Anne-Baba-Çocuk İletişimini Değerlendirme Aracı'nın (ABÇİDA) alt boyut puanlarında, sosyo-ekonomik düzeye, çocuğun yaşına, çocuğun cinsiyetine, çocuğun doğum

sirasına ve anne-babanın yaşına göre farklılık olup olmadığını değerlendirmek amacıyla tek yönlü ANOVA testi ve bağımsız örneklem için t testi kullanılmıştır.

Araştırma sonucunda, Anne-Baba-Çocuk İletişimini Değerlendirme Aracı'nın (ABCİDA) güvenilir bir ölçme yaptığı ve tutarlı bir yapıya sahip olduğu bulunmuştur.

48-72 aylar arasında çocuğa sahip anne-babaların çocukları ile iletişimlerini değerlendirmek amacıyla yapılan uygulama çalışmasında; sosyo-ekonomik düzeye göre; anne-babaların konuşma, dinleme, mesaj, sözsüz iletişim ve empati alt boyutu puanlarında anlamlı bir farklılığın olduğu görülmüştür ($p < .05$).

Çocuğun yaşına göre; 48-60 ay yaş grubundaki çocukların anne-babalarının sözsüz iletişim alt boyutu puanlarında anlamlı bir farklılığın olduğu görülmüştür ($p < .05$). Çocuğun yaşına göre; annelerin konuşma, dinleme, mesaj, sözsüz iletişim ve empati alt boyutu puanlarında anlamlı bir farklılığın olmadığı görülmüştür ($p > .05$). Çocuğun yaşına göre; babaların konuşma, dinleme, mesaj ve empati alt boyutu puanlarında anlamlı bir farklılığın olmadığı görülmüştür ($p > .05$). Çocuğun yaşına göre; babaların sözsüz iletişim alt boyutu puanlarında anlamlı bir farklılığın olduğu görülmüştür ($p < .05$).

Çocuğun cinsiyetine göre; anne-babaların konuşma, dinleme, mesaj, sözsüz iletişim ve empati alt boyutu puanlarında anlamlı bir farklılığın olmadığı görülmüştür ($p > .05$). Çocuğun cinsiyetine göre; annelerin konuşma, dinleme, mesaj, sözsüz iletişim ve empati alt boyutu puanlarında anlamlı bir farklılığın olmadığı görülmüştür ($p > .05$). Çocuğun cinsiyetine göre; babaların konuşma, dinleme, mesaj, sözsüz iletişim ve empati alt boyutu puanlarında anlamlı bir farklılığın olmadığı görülmüştür ($p > .05$).

Çocuğun doğum sırasına göre; anne-babaların konuşma, dinleme, sözsüz iletişim ve empati alt boyutu puanlarında anlamlı bir farklılığın olmadığı görülmüştür ($p > .05$). Çocuğun doğum sırasına göre; anne-babaların mesaj alt boyutu puanlarında anlamlı bir farklılığın olduğu görülmüştür ($p < .05$). Çocuğun doğum sırasına göre; annelerin mesaj ve empati alt boyutu puanlarında anlamlı bir farklılığın olmadığı görülmüştür ($p > .05$). Çocuğun doğum sırasına göre; annelerin konuşma, dinleme ve sözsüz iletişim alt boyutu puanlarında anlamlı bir farklılığın olduğu görülmüştür ($p < .05$). Çocuğun doğum sırasına göre; babaların konuşma, dinleme, sözsüz iletişim ve empati alt boyutu puanlarında anlamlı bir farklılığın olmadığı

görülmüştür ($p>.05$). Çocuğun doğum sırasına göre; babaların mesaj alt boyutu puanlarında anlamlı bir farklılığın olduğu görülmüştür ($p<.05$).

Annenin yaşına göre; annelerin konuşma, dinleme, sözsüz iletişim ve empati alt boyutu puanlarında anlamlı bir farklılığın olmadığı görülmüştür ($p>.05$). Annelerin mesaj alt boyutu puanlarında anlamlı bir farklılığın olduğu görülmüştür ($p<.05$).

Babanın yaşına göre; babaların dinleme, sözsüz iletişim ve empati alt boyutu puanlarında anlamlı bir farklılığın olmadığı görülmüştür ($p>.05$). Babaların konuşma ve mesaj alt boyutu puanlarında anlamlı bir farklılığın olduğu görülmüştür ($p<.05$).

Araştırmadan elde edilen sonuçlara göre; özellikle düşük sosyo-ekonomik düzeydeki, çok sayıda çocuğa sahip ve genç anne-babalara yönelik, iletişim becerilerini destekleyici eğitim programlarının hazırlanması ve anne-babaların bu programlara katılımlarının sağlanması anne-baba-çocuk iletişiminin iyileştirilmesi bakımından yararlı görülmektedir.

Anahtar Kelimeler: İletişim, anne-baba-çocuk iletişimi, okul öncesi dönem, erken çocukluk dönemi

ABSTRACT

VALIDITY AND RELIABILITY ANALYSIS OF PARENT-CHILD COMMUNICATION ASSESSMENT TOOL (ABCİDA)

ARABACI, Nalan

Ph. D., Branch of Child Development and Education

Thesis Advisor: Prof. Dr. Esra ÖMEROĞLU

October-2011, 175 pages.

The aims of this study are to develop Parent-Child Communication Assessment Tool (ABCİDA) that seeks to evaluate the communication patterns between parents and their children of 48-72 months and to analyse the effects of some variables on the communication between parents and their children. The study includes two samples. The first sample was for the validity and reliability analyses of the Parent-Child Communication Assessment Tool (ABCİDA), and it was identified through a purposeful sampling method. Specifically, it involved the parents of 206 children who are at ages of 48-72 months. The second sample was randomly selected and involved the parents of 801 children with the ages of 48-72 months. The data of the study in which is based on a methodological research method were collected through several data collection tools. General Information Form was used in order to obtain information about parents and their children sampled. Parents' socio-economic status was determined through the use of Socio-Economic Status Scale (Alpan, 2006). The communication between parents and their 48-72 months children was assessed through the use of Parent-Child Communication Assessment Tool (ABCİDA). In order to determine test-retest reliability of the tool, it was administered to randomly selected fifty-two parents among 206 parents sampled a four weeks after the implementation.

In the data analysis, frequency and percentage values are used to present the distribution of demographical information about parents and their children. In regard to the reliability of the tool, factor analyses were employed. In order to identify the overall reliability of the tool, item-total score reliability, Cronbach Alpha reliability and test-retest reliability were analysed. ANOVA and for independent samples t-test were employed in order to determine the effects of such variables as socio-economic status, age of the children, the

birth order, gender of the children, and parents' age on the scores of subscales and on the overall scores in the Parent-Child Communication Assessment Tool (ABCİDA).

The findings reveal that the Parent-Child Communication Assessment Tool (ABCİDA) is a reliable assessment tool and has a consistent pattern.

In regard to the analysis of the communication between parents and their 48-72 months children, it is found that socio-economic status of the parents have effects on their scores of subscales concerning speaking, listening, messages, non-verbal communication and empathy, leading to statistically significant differences ($p < .05$).

It is also found that the age of the children leads to statistically significant differences in the parents' scores on the non-verbal communication subscale ($p < .05$). However, the age of the children is found to have no effects on mothers' scores on the subscales of speaking, listening, messages, non-verbal communication and empathy, leading to statistically insignificant differences ($p > .05$). Furthermore, the age of the children is found to have no effects on fathers' scores on the subscales of speaking, listening, messages and empathy, leading to statistically insignificant differences ($p > .05$). On the other hand, there is a statistically significant difference in the fathers' scores on the subscale of non-verbal communication ($p < .05$).

The gender of the children is found to have no effect on parents' scores on the subscales of speaking, listening, messages, non-verbal communication and empathy, leading to statistically insignificant differences ($p > .05$). The gender of the children is found to have no effect on mothers' scores on the subscales of speaking, listening, messages, non-verbal communication and empathy, leading to statistically insignificant differences ($p > .05$). The gender of the children is found to have no effect on fathers' scores on the subscales of speaking, listening, messages, non-verbal communication and empathy leading to statistically insignificant differences ($p > .05$).

The birth order is found to have no effects on the parents' scores of the subscales of speaking, listening, non-verbal communication and empathy, leading to statistically insignificant differences ($p > .05$). There is a statistically significant differences in the parents' scores in the subscales of message ($p < .05$). The birth order is found to have no effect on

mothers' scores on the subscales of messages and empathy, leading to statistically insignificant difference ($p > .05$). However, there is statistically significant difference in the mothers' scores in the subscales of speaking, listening and non-verbal communication ($p < .05$). The birth order is found to have no effect on fathers' scores on the subscales of speaking, listening, non-verbal communication and empathy, leading to statistically insignificant differences ($p > .05$). However, there is a statistically significant difference in the fathers' scores in the message subscale ($p < .05$).

The age of the mothers is found to have no effect on their scores on the subscales of speaking, listening, non-verbal communication and empathy, leading to statistically insignificant differences ($p > .05$). There is a statistically significant difference in their scores of the subscales of message ($p < .05$).

The age of the fathers is found to have no effect on their scores on the subscales of listening, non-verbal communication and empathy, leading to statistically insignificant differences ($p > .05$). However, there is a statistically significant difference in their scores of the subscale of speaking and message ($p < .05$).

The findings presented above clearly indicate that training programs concerning communication competence should be designed towards young parents with lower socio-economic status and with more children and these parents should be encouraged to participate in these programs to improve the communication between parents and children.

Key words: communication, communication between parents and children, preschool period, early childhood period

İÇİNDEKİLER

	Sayfa
JÜRİ ÜYELERİNİN İMZA SAYFASI	i
ÖN SÖZ	ii
ÖZET	iii
ABSTRACT	vi
TABLolar LİSTESİ	xiii
DİYAGRAMLAR LİSTESİ	xvii
KISALTMALAR LİSTESİ	xviii
BÖLÜM I	1
GİRİŞ	1
1.1.Araştırmanın Amacı	3
1.2.Araştırmanın Önemi	5
1.3.Sayıtlılar	6
1.4.Sınırlılıklar	6
BÖLÜM II	7
KAVRAMSAL ÇERÇEVE	7
2.1. İletişimin Tanımı	7
2.2. İletişimin Unsurları.....	10
2.2.1. Kaynak (Gönderici) Birim	10
2.2.2. Mesaj	11
2.2.3. Kodlama ve Kod Açma	13
2.2.4. Kanal.....	14
2.2.5. Hedef (Alıcı) Birim	14
2.2.6. Algılama ve Değerlendirme	15
2.2.7. Geri Bildirim	15
2.3. İletişimin Türleri.....	16
2.3.1. Sözlü İletişim.....	16
2.3.2. Sözsüz İletişim.....	17
2.3.2.1. Sözsüz İletişimin Unsurları	19
- Bakış ve göz teması	19
- Yüz ifadesi.....	20
- Duruş, jest ve mimikler	20

- Bař hareketleri	21
- Dokunma	21
- Mekan ve mesafe	22
2.3.3. Yazılı İletiřim	23
2.4. İletiřimin Engelleri	23
2.4.1. İletiřimin Kiřisel Engelleri	24
- Dil ve anlatım glg	25
- Dinleme ve algılama yetersizlięi	25
- Bilgi eksiklięi	25
- Stat farklılıkları	26
- Yař ve cinsiyet farklılıkları	26
- Kltrel farklılıklar	27
2.4.2. İletiřimin Psikolojik Engelleri	27
2.4.3. Fiziksel Uzaklık	27
2.4.4. Zaman Baskısı	28
2.5. İletiřim Engellerini Ařma ve Etkin İletiřim	28
2.5.1. Konuřma	28
2.5.2. Dinleme	29
2.5.3. Empatik İletiřim	31
2.6. İletiřim Modelleri	32
2.6.1. Doęrusal (Tek Ynl) İletiřim Modelleri	32
- Aristo Modeli	32
- Laswell Modeli	33
- Shannon ve Weaver Modeli	33
- Berlo Modeli	34
2.6.2. Doęrusal Olmayan (ift Ynl) İletiřim Modelleri	34
- Osgood ve Schramm Modeli	34
- Dance Modeli	35
- Gerbner Modeli	35
- Newcomb (ABX) Modeli	35
- Riley-Riley Modeli	36
2.7. Aile İi İletiřim	36
2.7.1. Anne-Baba-ocuk İletiřimi	39
2.7.1.1. Anne-ocuk İletiřimi	40

2.7.1.2. Baba-Çocuk İletişimi.....	42
2.8. İlgili Araştırmalar	43
BÖLÜM III	53
YÖNTEM.....	53
3.1. Araştırmanın Modeli	53
3.2. Evren ve Örneklem.....	54
3.2.1. Anne-Baba-Çocuk İletişimini Değerlendirme Aracı'nın (ABÇİDA) Geçerlik Güvenirlik Çalışması Evren ve Örneklemi.....	54
3.2.2. Anne-Baba-Çocuk İletişimini Değerlendirme Aracı'nın (ABÇİDA) Uygulama Çalışması Evren ve Örneklemi	58
3.3. Verilerin Toplanması.....	65
3.3.1. Anne-Baba-Çocuk İletişimini Değerlendirme Aracı'nın (ABÇİDA) Geçerlik Güvenirlik Çalışması Verilerinin Toplanması.....	65
3.3.1.1. Veri Toplama Araçları.....	65
3.3.1.1.1. Anne-Baba-Çocuk İletişimini Değerlendirme Aracı'nı (ABÇİDA) Geliştirme Çalışmaları.....	65
3.3.2. Anne-Baba-Çocuk İletişimini Değerlendirme Aracı'nın (ABÇİDA) Uygulama Çalışması Verilerinin Toplanması	70
3.3.2.1. Veri Toplama Araçları.....	71
3.3.2.1.1. Genel Bilgi Formu	71
3.3.2.1.2. Sosyo-Ekonomik Düzeyi Belirleyici Ölçek	71
3.3.2.1.3. Anne-Baba-Çocuk İletişimini Değerlendirme Aracı (ABÇİDA)	72
3.4. Veri Toplama İşlemleri.....	73
3.4.1. Anne-Baba-Çocuk İletişimini Değerlendirme Aracı'nın (ABÇİDA) Geçerlik Güvenirlik Çalışması İle İlgili Verilerin Toplanması.....	73
3.4.2. Anne-Baba-Çocuk İletişimini Değerlendirme Aracı'nın (ABÇİDA) Uygulama Çalışması İle İlgili Verilerin Toplanması	75
3.5. Verilerin Analizi.....	76
BÖLÜM IV	81
BULGULAR VE YORUM.....	81
4.1. Anne-Baba-Çocuk İletişimini Değerlendirme Aracı'nın (ABÇİDA) Geçerlik Güvenirlik Analizi Sonuçlarına İlişkin Bulgular.....	82
4.1.1. Anne-Baba-Çocuk İletişimini Değerlendirme Aracı'nın (ABÇİDA) Alt Boyutlarına Ait Açıklayıcı Faktör Analizi (AFA) Sonuçları	82

4.1.2. Anne-Baba-Çocuk İletişimini Değerlendirme Aracı'nın (ABÇİDA) Alt Boyutlarına Ait Doğrulayıcı Faktör Analizi (DFA) Sonuçları	86
4.1.3. Anne-Baba-Çocuk İletişimini Değerlendirme Aracı'nın (ABÇİDA) Doğrulayıcı Faktör Analizi (DFA) Sonuçlarına Göre Alt Boyutlara İlişkin Standardize Edilmiş Çözümleme Değerleri	90
4.1.4. Anne-Baba-Çocuk İletişimini Değerlendirme Aracı'nın (ABÇİDA) Madde-Toplam Puan Güvenirliği, Cronbach Alpha Güvenirliği Analiz Sonuçları.....	95
4.1.5. Anne-Baba-Çocuk İletişimini Değerlendirme Aracı'nın (ABÇİDA) Alt Boyutlarına Ait Test-Tekrar Test Güvenirliğine İlişkin Analiz Sonuçları	100
4.2. Anne-Baba-Çocuk İletişimini Değerlendirme Aracı'nın (ABÇİDA) Uygulama Çalışmasındaki Bazı Değişkenlerin 48-72 aylık Çocuğa Sahip Anne-Babaların Çocukları İle İletişimlerine Etkisine İlişkin Bulgular	101
BÖLÜM V	145
SONUÇ VE ÖNERİLER	145
5.1. Sonuçlar.....	146
5.1.1. Anne-Baba-Çocuk İletişimini Değerlendirme Aracı'nın (ABÇİDA) Geçerlik Güvenirlik Çalışmasına İlişkin Sonuçlar	146
5.1.2. Anne-Baba-Çocuk İletişimini Değerlendirme Aracı'nın (ABÇİDA) Uygulama Çalışmasındaki Bazı Değişkenlerin 48-72 Aylık Çocuğa Sahip Anne-Babaların Çocukları İle İletişimlerine Etkisine İlişkin Sonuçlar	150
5.2. Öneriler.....	152
5.2.1. Anne-Baba-Çocuk İletişimini Değerlendirme Aracı'na (ABÇİDA) Yönelik Öneriler.....	152
5.2.2. Anne-Babalara Yönelik Öneriler.....	153
5.2.3. Eğitimcilere Yönelik Öneriler	154
KAYNAKÇA	155
EKLER	169

TABLolar LİSTESİ

Sayfa

Tablo 1.	Anne-Baba-Çocuk İletişimini Değerlendirme Aracı'nın (ABÇİDA) Geçerlik Güvenirlik Çalışması Örneğine Alınan Anne-Baba Sayılarının Çocuklarının Devam Ettikleri Okullara Göre Dağılımları.....	56
Tablo 2.	Anne-Baba-Çocuk İletişimini Değerlendirme Aracı'nın (ABÇİDA) Geçerlik Güvenirlik Çalışması Örneğine Alınan 48-72 Aylık Çocukların Yaş ve Cinsiyetlerine Göre Dağılımları	58
Tablo 3.	Anne-Baba-Çocuk İletişimini Değerlendirme Aracı'nın (ABÇİDA) Uygulama Çalışması Örneğine Alınan Anne-Baba Sayılarının Ankara İli Merkez İlçelerindeki Okullara Göre Dağılımları.....	60
Tablo 4.	Anne-Baba-Çocuk İletişimini Değerlendirme Aracı'nın (ABÇİDA) Uygulama Çalışmasına Katılan Anne-Babaların Yaşlarına Göre Dağılımları.....	62
Tablo 5.	Anne-Baba-Çocuk İletişimini Değerlendirme Aracı'nın (ABÇİDA) Uygulama Çalışmasına Katılan Anne-Babaların Çocuklarının Yaş ve Cinsiyetlerine Göre Dağılımları.....	63
Tablo 6.	Anne-Baba-Çocuk İletişimini Değerlendirme Aracı'nın (ABÇİDA) Uygulama Çalışmasına Katılan Anne-Babaların Çocuklarının Doğum Sıralarına Göre Dağılımları.....	64
Tablo 7.	Anne-Baba-Çocuk İletişimini Değerlendirme Aracı'nın (ABÇİDA) Konuşma (K) Alt Boyutuna Ait Açıklayıcı Faktör Analizi (AFA) Sonuçları.....	82
Tablo 8.	Anne-Baba-Çocuk İletişimini Değerlendirme Aracı'nın (ABÇİDA) Dinleme (D) Alt Boyutuna Ait Açıklayıcı Faktör Analizi (AFA) Sonuçları	83
Tablo 9.	Anne-Baba-Çocuk İletişimini Değerlendirme Aracı'nın (ABÇİDA) Mesaj (M) Alt Boyutuna Ait Açıklayıcı Faktör Analizi (AFA) Sonuçları.....	84
Tablo 10.	Anne-Baba-Çocuk İletişimini Değerlendirme Aracı'nın (ABÇİDA) Sözsüz İletişim (Sİ) Alt Boyutuna Ait Açıklayıcı Faktör Analizi (AFA) Sonuçları.....	85

Tablo 11.	Anne-Baba-Çocuk İletişimini Değerlendirme Aracı'nın (ABÇİDA) Empati (E) Alt Boyutuna Ait Açıklayıcı Faktör Analizi (AFA) Sonuçları.....	86
Tablo 12.	Normalleştirilmiş Mardia Katsayıları.....	87
Tablo 13.	Alt Boyutlar ve Tam (Mutlak) Uyum Testi İçin Ki-Kare, Serbestlik Derecesi ve Olasılık Değerleri	87
Tablo 14.	Alt Boyutlar İçin CFI, RMSEA, χ^2 (sd) ve χ^2 /sd Uyum İstatistikleri.....	88
Tablo 15.	Alt Boyutlar İçin RHO Güvenirlik Katsayıları.....	89
Tablo 16.	Anne-Baba-Çocuk İletişimini Değerlendirme Aracı'nın (ABÇİDA) Konuşma (K) Alt Boyutuna Ait Güvenirlik Analizi Sonuçları	95
Tablo 17.	Anne-Baba-Çocuk İletişimini Değerlendirme Aracı'nın (ABÇİDA) Dinleme (D) Alt Boyutuna Ait Güvenirlik Analizi Sonuçları	96
Tablo 18.	Anne-Baba-Çocuk İletişimini Değerlendirme Aracı'nın (ABÇİDA) Mesaj (M) Alt Boyutuna Ait Güvenirlik Analizi Sonuçları	97
Tablo 19.	Anne-Baba-Çocuk İletişimini Değerlendirme Aracı'nın (ABÇİDA) Sözsüz İletişim (Sİ) Alt Boyutuna Ait Güvenirlik Analizi Sonuçları	98
Tablo 20.	Anne-Baba-Çocuk İletişimini Değerlendirme Aracı'nın (ABÇİDA) Empati (E) Alt Boyutuna Ait Güvenirlik Analizi Sonuçları	99
Tablo 21.	Anne-Baba-Çocuk İletişimini Değerlendirme Aracı'nın (ABÇİDA) Anne-Babaların Sosyo-Ekonomik Düzeylerine Göre Alt Boyut Puanlarına İlişkin Tek Yönlü ANOVA Sonuçları.....	102
Tablo 22.	Anne-Baba-Çocuk İletişimini Değerlendirme Aracı'nın (ABÇİDA) Anne-Babaların Çocuklarının Yaşlarına Göre Alt Boyut Puanlarına İlişkin Bağımsız Örneklem İçin T Testi Sonuçları.....	107

Tablo 23.	Anne-Baba-Çocuk İletişimini Değerlendirme Aracı'nın (ABCİDA) Annelerin Çocuklarının Yaşlarına Göre Alt Boyut Puanlarına İlişkin Bağımsız Örneklem İçin T Testi Sonuçları.....	110
Tablo 24.	Anne-Baba-Çocuk İletişimini Değerlendirme Aracı'nın (ABCİDA) Babaların Çocuklarının Yaşlarına Göre Alt Boyut Puanlarına İlişkin Bağımsız Örneklem İçin T Testi Sonuçları.....	113
Tablo 25.	Anne-Baba-Çocuk İletişimini Değerlendirme Aracı'nın (ABCİDA) Anne-Babaların Çocuklarının Cinsiyetlerine Göre Alt Boyut Puanlarına İlişkin Bağımsız Örneklem İçin T Testi Sonuçları.....	116
Tablo 26.	Anne-Baba-Çocuk İletişimini Değerlendirme Aracı'nın (ABCİDA) Annelerin Çocuklarının Cinsiyetlerine Göre Alt Boyut Puanlarına İlişkin Bağımsız Örneklem İçin T Testi Sonuçları.....	118
Tablo 27.	Anne-Baba-Çocuk İletişimini Değerlendirme Aracı'nın (ABCİDA) Babaların Çocuklarının Cinsiyetlerine Göre Alt Boyut Puanlarına İlişkin Bağımsız Örneklem İçin T Testi Sonuçları.....	120
Tablo 28.	Anne-Baba-Çocuk İletişimini Değerlendirme Aracı'nın (ABCİDA) Anne-Babaların Çocuklarının Doğum Sıralarına Göre Alt Boyut Puanlarına İlişkin Tek Yönlü ANOVA Sonuçları.....	124
Tablo 29.	Anne-Baba-Çocuk İletişimini Değerlendirme Aracı'nın (ABCİDA) Annelerin Çocuklarının Doğum Sıralarına Göre Alt Boyut Puanlarına İlişkin Tek Yönlü ANOVA Sonuçları.....	128
Tablo 30.	Anne-Baba-Çocuk İletişimini Değerlendirme Aracı'nın (ABCİDA) Babaların Çocuklarının Doğum Sıralarına Göre Alt Boyut Puanlarına İlişkin Tek Yönlü ANOVA Sonuçları.....	132
Tablo 31.	Anne-Baba-Çocuk İletişimini Değerlendirme Aracı'nın (ABCİDA) Annelerin Yaşlarına Göre Alt Boyut Puanlarına İlişkin Tek Yönlü ANOVA Sonuçları.....	136

Tablo 32.	Anne-Baba-Çocuk İletişimini Değerlendirme Aracı'nın (ABCİDA) Babaların Yaşlarına Göre Alt Boyut Puanlarına İlişkin Tek Yönlü ANOVA Sonuçları.....	140
------------------	---	-----

DİYAGRAMLAR LİSTESİ

Sayfa

- Diyagram 1.** Anne-Baba-Çocuk İletişimini Değerlendirme Aracı'nın (ABÇİDA) Konuşma Alt Boyutuna İlişkin Standardize Edilmiş Çözümleme Değerleri90
- Diyagram 2.** Anne-Baba-Çocuk İletişimini Değerlendirme Aracı'nın (ABÇİDA) Dinleme Alt Boyutuna İlişkin Standardize Edilmiş Çözümleme Değerleri.....91
- Diyagram 3.** Anne-Baba-Çocuk İletişimini Değerlendirme Aracı'nın (ABÇİDA) Mesaj Alt Boyutuna İlişkin Standardize Edilmiş Çözümleme Değerleri.....92
- Diyagram 4.** Anne-Baba-Çocuk İletişimini Değerlendirme Aracı'nın (ABÇİDA) Sözsüz İletişim Alt Boyutuna İlişkin Standardize Edilmiş Çözümleme Değerleri.....93
- Diyagram 5.** Anne-Baba-Çocuk İletişimini Değerlendirme Aracı'nın (ABÇİDA) Empati Alt Boyutuna İlişkin Standardize Edilmiş Çözümleme Değerleri.....94

KISALTMALAR LİSTESİ

ABÇİDA: Anne-Baba-Çocuk İletişimini Değerlendirme Aracı

BÖLÜM 1

GİRİŞ

İletişim, insan yaşamında doğumla birlikte başlayarak, yaşamın sonuna kadar devam eden iki yönlü bir süreçtir. Erken çocukluk döneminden itibaren bireyin önce kendisi daha sonra da çevresi ile uyumlu ilişkiler kurması ve bu ilişkileri sürdürmesi, sahip olduğu iletişim becerilerini olumlu yönde geliştirmesi ile mümkündür.

Çocuğun çevresi ile ilk iletişim kurma çabası, doğuştan getirdiği refleksler aracılığı ile gerçekleşir. Çocuğun büyümesine ve gelişmesine bağlı olarak, çevredeki uyaranların da etkisi ile iletişim becerileri hızla gelişir ve çeşitlenir. İletişim becerilerini etkileyen en önemli faktörlerden biri de ailedir. Nitelikli bir iletişim sürecinin ilk temelleri ailede atılır ve okul ortamında devam ederek gelişir. Aile ortamında iyi iletişim becerilerine sahip olan çocukların, okula uyumları ve toplumla bütünleşmeleri de daha kolay olmaktadır. Ancak iletişim kurma yöntem ve stratejileri bireyden bireye, aileden aileye ve kültürden kültüre farklılık göstermektedir.

Günümüzde iletişim konusunda yapılan çalışmalar, kişiler arası anlaşmazlık ve çatışmaların temelinde genellikle iletişim sorunlarının bulunduğunu ortaya koymaktadır. İletişim sorunları, kişilerin içinde buldukları iletişim ortamı ile doğrudan ilişkili olup, bu ortama göre şekillenmektedir. Bu nedenle, özellikle tüm gelişim alanlarında hızlı bir değişimin görüldüğü ve gelişimsel açıdan çok kritik bir öneme sahip olan okul öncesi dönemde, çocuğun içinde bulunduğu aile ortamı ve aile bireyleri arasındaki iletişim ve ilişkiler çok büyük önem arz etmektedir. Yapılan araştırmalar, iletişim becerilerinin okul öncesi dönemden itibaren desteklenmesi ve geliştirilmesi gerektiğini ortaya koymaktadır.

Aile ortamında olumlu iletişim becerilerinin kazanılmasında, anne-babalar çocuklarına olumlu ya da olumsuz modeller olarak etkide bulunabilirler. Çocukların nitelikli iletişim becerilerini kazanabilmeleri için, anne-babaların doğru rol modeller olması çok önemlidir. Anne-babalar, iletişim sürecini oluşturan çeşitli temel unsurları

bilerek, bu unsurları etkili bir şekilde kullanarak ve sağlıklı bir iletişim için yeteri kadar zaman ayırarak çocuklarına doğru rol modeller olabilirler. Böylece, aile ortamında olumlu iletişim deneyimleri kazanan çocuklar, dili etkili bir şekilde kullanarak, duygu ve düşüncelerini açık ve anlaşılır bir şekilde ifade etme ve sosyal ilişkilerini düzenleme konusunda başarılı olabilirler. Ayrıca olumlu iletişim becerilerine sahip olan çocuklar, sosyal gelişim dışındaki diğer gelişim alanlarında da bu becerilerini kullanarak başarı elde edebilirler.

Bu doğrultuda, konu ile ilgili literatür incelendiğinde, Türkiye’de okul öncesi dönemde anne-baba-çocuk iletişimine yönelik, iletişimi çeşitli boyutları ile ele alan bir ölçeğin bulunmadığı görülmektedir.

Bu düşünceden hareketle araştırmada, Anne-Baba-Çocuk İletişimini Değerlendirme Aracı’nın (ABÇİDA) geliştirilmesi ve 48-72 aylık çocuğa sahip anne-babaların çocukları ile iletişimlerinin bazı değişkenler açısından incelenmesi amaçlanmıştır.

1.1. Araştırmanın Amacı

Anne-baba-çocuk arasındaki iletişim, duygu, düşünce ve bilgilerin aktarılması amacıyla çeşitli iletişim yöntemlerinden yararlanılarak, ilişkilerin düzenlenmesi ya da davranış değişikliği yaratmak amacıyla kullanılmaktadır. Bu nedenle iletişim sürecinde paylaşılan duygu, düşünce ve bilgilerin, hem anne-baba hem de çocuk tarafından aynı şekilde anlaşılması, paylaşılması ve karşılıklı olarak etkinin sağlanması gereklidir.

Aile ortamında, anne-baba-çocuk arasındaki iletişimi etkileyen pek çok faktör bulunabilir. Aile içi iletişim konusundaki en önemli amaçlardan biri, iletişimi olumsuz yönde etkileyen faktörleri ortadan kaldırmak, olumlu faktörleri destekleyerek devam etmesini ve gelişmesini sağlamaktır. Özellikle okul öncesi dönemdeki çocuklar birçok uyarıcıya açık oldukları için, olumsuz iletişim ortamı çocuğun kişiliğini ve gelişimini olumsuz yönde etkileyebilmektedir. Bu nedenlerle, anne-babaların çocukları ile iletişim kurma şekillerinin belirlenmesi ve aile içi iletişim sürecini etkileyen değişkenlerin ortaya çıkarılması gereklidir. Bu amaca ulaşmak, okul öncesi dönemdeki çocukların anne-babaları için geliştirilmiş geçerli ve güvenilir bir ölçme aracı ile mümkün olabilir.

Aynı zamanda, anne-babaların çocukları ile iletişim şekillerinin belirlenmesi ve iletişim durumuna etki eden değişkenlerin ortaya konulması sonucunda anne-babalar için gerekli tedbirlerin alınması, iletişimin çift yönlü bir süreç olduğu düşünüldüğünde, okul öncesi dönemdeki çocuklar yararına karşılıklı bir etkinin sağlanması bakımından da çok büyük önem taşımaktadır.

Bu hususlardan hareketle, okul öncesi dönemde 48-72 aylık çocuğa sahip anne-babaların çocukları ile iletişimlerinin değerlendirilmesine yönelik olarak geliştirilen Anne-Baba-Çocuk İletişimini Değerlendirme Aracı'nın (ABÇİDA) geçerlik güvenilirlik çalışmasının yapılması ve anne-baba-çocuk iletişiminin bazı değişkenler açısından incelenmesi bu tezin amacını oluşturmaktadır. Bu amaçla aşağıdaki sorulara cevap aranmıştır:

1. Anne-Baba-Çocuk İletişimini Değerlendirme Aracı'nın (ABÇİDA) geçerlik ve güvenilirlik düzeyleri nasıldır?
2. 48-72 aylık çocuğa sahip anne-babaların çocukları ile iletişimleri,

- a- sosyo-ekonomik düzeye,
- b- çocuđun yaşına,
- c- çocuđun cinsiyetine,
- d- çocuđun doğum sırasına,
- e- anne-babanın yaşına göre anlamlı farklılık göstermekte midir?

1.2. Araştırmanın Önemi

Olumlu iletişim becerilerine sahip bir birey olabilmek, büyük oranda kişiliğin geliştiği erken çocukluk döneminde, olumlu iletişim deneyimlerinin kazanılması ile mümkün olmaktadır. Bu nedenle, insan yaşamında daha doğuştan itibaren var olan iletişim becerilerinin, yaşamın en önemli dönemi olan erken çocukluk döneminden itibaren bilinçli olarak geliştirilmesi gerekmektedir.

Çocuklar gelişimsel özelliklerinin bir gereği olarak, kişiler arası ilişkileri önce gözleyerek, sonra da deneyerek ve yaşayarak sosyal çevrelerinden öğrenirler. Yaşamın ilk yıllarında sosyal çevrenin en başında aile ortamı gelmektedir. Özellikle ilk yıllardaki taklit ederek öğrenme, bu dönemdeki sosyal çevrenin yani aile ortamının önemini daha da artırmaktadır. Çocuğun aile ortamındaki iletişim ve etkileşim sürecinde yaşadığı deneyimler, dolayısı ile öğrendiği davranışlar ve pekişen tutumlar, onun ilerideki dönemlerde bir yetişkin olarak kazanacağı sosyal davranışları belirleyici bir rol oynamaktadır. Bu nedenle de, anne-babaların çocukları ile iletişimleri büyük önem taşımaktadır. Olumlu iletişim becerilerine sahip olan çocuklar, bu becerilerini yaşamlarının diğer alanlarına uyarlayarak, özellikle sosyal ve duygusal anlamda daha başarılı ve özgüvenli, konuşma, dinleme, empati kurma ve sorun çözme becerisine sahip, kendi kararlarını alabilen ve inisiyatif kullanabilen, kendisi ve çevresindeki insanlarla uyumlu bir kişilik geliştirebilmektedir.

İletişim konusunda çocuklarına doğru rol modeller olması beklenen anne-babaların iletişim sürecindeki yeterlilikleri, yetersizlikleri, benzerlikleri, farklılıkları gibi çeşitli özelliklerinin ortaya konulması, iletişim sürecinde yaşanan sorunların ya da olumlu durumların belirlenmesi açısından gereklidir. Anne-baba-çocuk iletişimi konusunda durum tespiti yapılarak, bu doğrultuda gerekli tedbirlerin alınabilmesi ancak mevcut durumun ortaya konmasını sağlayacak geçerli ve güvenilir bir ölçme aracı ile mümkün olabilir.

Konu ile ilgili literatür incelendiğinde, Türkiye’de anne-babaların okul öncesi dönemdeki çocukları ile iletişimlerini değerlendiren bir ölçme aracının bulunmadığı görülmüştür. Bu nedenle, araştırmada Anne-Baba-Çocuk İletişimini Değerlendirme Aracı’nın (ABCİDA) geliştirilmesi ve geçerlik güvenirlik çalışmasının yapılması son

derece önemli ve gerekli görülmektedir. Bu aracın geliştirilmesi, okul öncesi dönemde çocuğa sahip anne-babaların çocukları ile iletişimlerine yönelik ölçme aracı eksikliğini gidermesi bakımından önemlidir.

Ayrıca, bu araştırmanın okul öncesi dönemde olduğu kadar, farklı gelişim dönemlerindeki anne-baba-çocuk iletişimi konusundaki çalışmalara da katkı sağlayacağı düşünülmektedir.

1.3. Sayıtlar

Araştırmanın yapılmasında geçerli olabilecek sayıtlar aşağıda belirtilmiştir:

- Araştırmaya katılan kişilerin veri toplama araçlarına verdikleri cevaplar, onların gerçek görüşlerini yansıtmaktadır.

1.4. Sınırlılıklar

Bu araştırma, Anne-Baba-Çocuk İletişimini Değerlendirme Aracı'nın (ABÇİDA) geliştirilmesi ve bazı değişkenlerin anne-babaların çocukları ile iletişimlerine etkisinin incelenmesi konusunda, 2009–2010 eğitim-öğretim yılında Ankara il merkezinde yapılmıştır.

Araştırma;

- Ankara il merkezindeki Milli Eğitim Bakanlığı, SHÇEK ve kurum-kuruluşlara bağlı resmi okul öncesi eğitim kurumlarına devam eden 48-72 aylar arasındaki çocukların anne-babaları,
- Normal gelişim gösteren çocukların anne-babaları,
- Anne-babanın öz ve bir arada olduğu aileler,
- Anne-Baba-Çocuk İletişimini Değerlendirme Aracı'nın (ABÇİDA) konuşma, dinleme, mesaj, sözsüz iletişim ve empati alt boyutlarının ölçtüğü puanlar ile sınırlıdır.

BÖLÜM 2

KAVRAMSAL ÇERÇEVE

2.1. İletişimin Tanımı

İletişim; süreç, etki, düşünce, haber, duygu, ifade, anlam, mesafe, temel eğitim becerileri gibi birçok kavramı içeren karmaşık ve çok boyutlu bir süreci kapsamaktadır.

İletişim, sadece eğitim ve psikolojinin konusu değildir. Uygulayıcılar, yönetim kuramcıları, sosyologlar, siyaset bilimcileri ve iktisatçılar iletişimle yakından ilgilenmişlerdir. İletişim, psikoloji, sosyoloji, dilbilim, felsefe ve edebiyat gibi pek çok disiplin ile ilişki içindedir. Bu nedenle iletişim konusu çok geniş bir alanı kapsamaktadır. Günümüzde bu kavramın yaygın olarak kullanılması ve çeşitli disiplinlerin araştırma alanına girmesi nedeni ile iletişimin tek bir tanımını vermek zordur (March ve Simon, 1975: 5; Adler ve Rodman, 2003: 4 ; Çağdaş, 2003: 3 ; Hogg ve Vaughan, 2007: 616).

Koontz ve O'Donnel'a (1974) göre iletişim, güven versin ya da vermesin bilginin bir kişiden ötekine geçmesidir (Koontz ve O'Donnel, 1974: 325).

Katz ve Kahn (1977) iletişimi, bilgi alış-verişi ve anlamın iletilmesi olarak tanımlamışlardır (Katz ve Kahn, 1977: 165).

Ersan'a (1987) göre iletişim, istenilen bir anlamı alıcıya iletmek ve onda istenilen tepki davranışını yaratmak için gönderici tarafından başlatılan herhangi bir davranıştır (Ersan, 1987: 65).

Cüceloğlu (1993) iletişimi, insanların günlük yaşamdaki sorunlarını çözmek için kullandıkları düşünce alış-verişi olarak tanımlamıştır (Cüceloğlu, 1993: 12).

Usluata'ya (1994) göre, iki yönlü süreç olarak iletişim, haberi, düşünceleri paylaşma ya da değiş tokuş etkinliği; bilgi, haber, düşünce ya da görüş alış-veriştir (Usluata, 1994: 11).

Gökçe'nin (1995) tanımına göre iletişim, herhangi bir konu hakkında kişi veya kitleye bilgi vermek, öğretmek, fikir empoze etmek, uyarmak, kendi tezimizi savunmaya ikna etmek için söz ya da sembollerle yapılan karşılıklı alış-veriş işlemidir (Gökçe, 1995: 4).

Köknel'e (1997) göre iletişim, iki veya daha çok sayıda kişi ya da grup arasında bir şeyin ortaklaştırılması, genelleştirilmesi veya paylaşılmasıdır (Köknel, 1997: 16).

Dökmen' e (1998) göre iletişim, katılanların bilgi ya da sembol üreterek birbirlerine ilettikleri ve bu iletileri anlamaya, yorumlamaya çalıştıkları süreçtir (Dökmen, 1998: 19).

Planalp'a (1999) göre iletişim, iletişimi hem kuran hem de alan kişinin duygularını şekillendiren bir süreçtir (Planalp, 1999: 28).

Pearson ve Nelson (2000) iletişimi, “ anlamın anlaşılması ve paylaşılması süreci ” olarak tanımlamıştır (Pearson ve Nelson, 2000: 5).

Berko, Wolwin ve Wolwin'in (2000) tanımına göre iletişim, duyguların ve fikirlerin sözel veya sözel olmayan yollarla ifade edilip aktarıldığı, alındığı ve yorumlandığı bilinçli veya bilinçsiz, amaçlı veya amaçsız bir süreçtir (Berko, Wolwin ve Wolwin, 2000: 4).

Oskay'a (2001) göre iletişim, birbirlerine ortamlarındaki nesnelere, olaylar, olgularla ilgili değişimleri haber veren, bunlara ilişkin bilgilerini birbirine aktaran, aynı olgular, nesnelere, sorunlar karşısında benzer yaşam deneyimlerinden kaynaklanan benzer duygular taşıyıp bunları birbirine ifade eden insanların oluşturduğu topluluk ya da toplum yaşamı içinde gerçekleşen tutum, yargı, düşünce ve duygu bildirimleri olarak tanımlanabilir (Oskay, 2001: 9).

Adair'e (2003) göre iletişim, konuşma ve dinlemenin her ikisini de, hatta çok daha fazlasını kapsayan bir süreçtir (Adair, 2003: 10).

Başka bir tanımda Adair (2003) iletişimi, bir kişinin diğer kişiyle bağlantı kurma yoluyla kendini anlatması ve anlamların insanlar arasında ortak sembollerin kullanılmasıyla yer değiştirdiği bir işlem olarak tanımlamıştır (Adair, 2003: 13).

Açıköz'e (2003) göre iletişim, İletişim= İleten + İleti + İletilen olarak formüle edilebilen bir süreçtir (Açıköz, 2003: 36).

Yılmaz ve Tutar'a (2005) göre ise iletişim, kaynakla hedef arasındaki mesaj alış-veriştir (Yılmaz ve Tutar, 2005: 16).

Karatepe (2005) iletişimi, bilgi ve düşüncelerin, herkes tarafından aynı biçimde ve aynı değerde anlaşılır duruma gelmesi, paylaşılması ve karşılıklı etkinin sağlanması olarak tanımlamıştır (Karatepe, 2005: 47).

Demiray'a göre (2008) iletişim, düşünce ve duyguların, bireyler, toplumsal kümeler, toplumlar arası söz, el ve kol hareketi, yazı, görüntü gibi kanallar aracılığı ile değiş-tokuş edilmesini sağlayan toplumsal bir etkileşim sürecidir (Demiray, 2008: 9).

Sabuncuoğlu ve Gümüş'e (2008) göre ise iletişim, karşılıklı olarak hem konuşma hem dinleme olanakları sağlayan bir ortamda, en az iki kişi arasında anlamın koordine edildiği kişisel süreçtir (Sabuncuoğlu ve Gümüş, 2008: 30).

Yukarıda ele alınan iletişim tanımları dikkatle incelendiğinde, aralarında büyük farklılıklar olmadığı görülmektedir. Ayrıca, bu tanımlamalardan herhangi birisinin doğru, diğerlerinin ise eksik ya da yanlış olduğunu öne sürmek de mümkün değildir. Çünkü iletişim tanımları, o tanımlayan kişinin ilgi alanına ve tanımlama yapma amacına göre farklılık göstermektedir.

Bütün bu tanımlardan hareketle iletişim; insan yaşamında, duygu, düşünce ve bilgilerin aktarılması amacıyla, sözlü, sözsüz ve yazılı yöntemlerden yararlanılarak belirlenen hedefe ulaşma ve bu hedeflerle dinamik bir etkileşim içinde bulunarak

karşılıklı duygu, düşünce ve bilgileri paylaşma, ilişkileri düzenleme ya da davranış değişikliği yaratma süreci olarak tanımlanabilir.

Bir iletişim etkinliğinin oluşabilmesi için bazı unsurların bir araya gelmesine ihtiyaç vardır. Bunlar; kaynak, mesaj, kodlama ve kod açma, kanal, hedef, algılama ve değerlendirme ile geri bildirim unsurlarıdır.

2.2. İletişimin Unsurları

İletişim süreci, bir mesajın kaynaktan hedefe ve hedeften tekrar kaynağa anlaşılır bir şekilde geri gönderilmesi olarak tanımlanabilir. İletişimin esası etkileşimdir. Farklı amaçları, geçmişleri, tarzları, alışkanlıkları ve tercihleri olan kişiler, iletişim kurmak durumunda olduklarında tüm bu farklılıklarını iletişim sürecine dahil ederler. İletişim sürecinde bu farklılıkların etkileşimi kaçınılmazdır. Böylece, etkileşimli iletişim süreci ortaya çıkmaktadır (O’Hair, Friedrich ve Dixon, 2005: 5).

Kaynak, mesaj, kodlama ve kod açma, kanal, hedef, algılama ve değerlendirme ile geri bildirim unsurları etkileşimli iletişim sürecini oluşturmaktadır.

2.2.1. Kaynak (Gönderici) Birim

İletişimin kaynağında bulunan ve mesajı hazır hale getirerek hedeflenen alıcıya gönderen kişi, kurum ya da ayağa kaynak denir. Gönderici, mesajın kaynağı, iletişimi başlatan kişidir. Bu nedenle, kaynak birime kaynak kişi, gönderici ya da verici de denir. Her türlü iletişimin mutlaka bir kaynağı vardır. Gönderici olmadan iletişim kurulamaz. İletişimde en önemli sorumluluk göndericiye aittir; çünkü iletişim sürecini başlatan ve mesajı kodlayarak gönderen odur. Ancak, iletişim sürecinde kaynak birimin yani göndericinin rolü sürekli bir rol değildir. Mesajı gönderen kaynak birim ile mesajı alan hedef birim sürekli olarak rol değiştirirler. Hedef birim kendisine gönderilen mesaja cevap verdiği anda kaynak birim konumuna geçer (Cüceloğlu, 1998: 19 ; Redmond ve Mifflin, 2000: 11 ; Oskay, 2001: 10 ; Çağdaş, 2003: 12 ; Yılmaz, 2005: 28 ; Dominick, 2007: 5 ; Mutlu, 2008: 112,172).

Kaynak birim sahip olduğu duygu, düşünce, bilgi ve becerileri ya da sorunu hedef birim ile paylaşmak istediğinde, onu önce jest, mimik, ses, söz, resim, yazı, formül, işaret gibi sembollerden en az biri ile yapılmış bir mesaj haline getirir. Sonra da bu mesajı herhangi bir araç ya da yöntem yardımı ile hedef birimin duyu organlarından en az birine iletir (Zıllıoğlu, 1996: 98 ; Çağdaş, 2003: 8 ; Beebe, Beebe, Ivy ve Watson 2005: 11 ; Sabuncuoğlu ve Gümüş, 2008: 13).

İletişim sürecinde, kaynak birimin paylaşmak istediği bilgi, beceri, duygu ya da düşünceyi hedef birime doğru olarak aktarabilmesi çok önemlidir. Bunun için mesajı oluşturan sembollerin iyi seçilmesi, alıcının anlayacağı şekilde kodlanması, uygun şekilde sıralanması ve düzenlenmesi gerekir. Ayrıca, kelime ve cümlelerin ifade ettiği anlamı tamamlayıcı jest ve mimiklerin de belirlenmesi gereklidir (Zıllıoğlu, 1996: 98 ; Çağdaş, 2003: 9 ; DeFleur, Kearney, Plax ve DeFleur, 2005: 106 ; Yılmaz, 2005: 44).

İletişimde, mesajın ne şekilde gönderileceği tercihini yapan kaynak birimin tercihinde, imkanlar, mesajın içeriği, amaca uygunluk ve kişinin özel tercihleri önemli rol oynamaktadır. Bütün bunların yanı sıra, başarılı bir iletişim için kaynak birimin uygun zaman ve ortamı seçmesi de çok önemli bir konudur. Ayrıca kaynak birimin mesajı göndereceği kişiyi iyi tanıyarak, onun kişilik yapısına, fiziksel ve sosyal özelliklerine uygun olan mesaj gönderme yöntemini seçmesi iletişimdeki başarıyı artırıcı bir etkidir. Kaynak birim konumundaki kişi için önemli olan gönderilen mesajın kendi zihninde oluşturduğu anlama yakın olarak anlaşılmasıdır. Bu nedenle, iletişim sırasında mesajın hedef birim tarafından doğru olarak anlaşılıp anlaşılmadığı kontrol edilir. İletilen mesaj doğru şekilde anlaşılmazsa, iletişimin engellenmesine ya da kesilmesine sebep olabilir (Özgüven, 1992: 15 ; Cüceloğlu, 1994: 522 ; Çağdaş, 2003: 10-11).

2.2.2. Mesaj

Mesaj, bilginin, anlamın, duygu ve düşüncelerin kodlanarak sözlü, sözsüz ya da yazılı bir anlatımla alıcı kişiye semboller aracılığıyla ulaştırılmasıdır. Bir başka deyişle mesaj, iletişim içeriğinin, bu içeriği dile getiren birey tarafından algılanan ya da amaçlanan anlamıdır (Ryder, 1995: 71 ; Cüceloğlu, 1998: 20 ; Yerby, Buerkel-Rothfus

ve Bochner, 1998: 7 ; Oskay, 2001: 10 ; Çağdaş, 2003: 7 ; Yılmaz, 2005: 30 ; Mutlu, 2008: 172).

Watzlawick, Beavin ve Jackson (1967) ve Hewes'e (1995) göre, insanlar farkında olarak ya da olmadan, birbirleriyle sürekli bir iletişim içindedir. Konuşan mesaj gönderir, dinleyen bu mesaja karşı bir tepkide bulunur, bu tepkiye bir yanıt verilir, bu yanıtın karşılığı alınır ve etkileşim bu şekilde devam eder. Mesajlar, düşünsel ve duygusal olmak üzere iki çeşittir. Sözlü iletişim akıl, mantık ve düşünceyi; sözsüz iletişim ise duyguları en etkili şekilde ifade etme aracıdır (Akt. Ritchie Kay, 1981: 261 ; Stacks, Hickson ve Hill, 1991: 3 ; Akt. Bilen, 1994: 39 ; Akt. Crowley ve Mitchell, 1995: 81 ; Akt. Cüceloğlu, 1998: 19-26 ; Hewes, 1995: 9).

İletişimin görünür ve ilk algılanan yönü genellikle mesajdır. Bu yönü ile mesaj, iletişim türünü ve etkinliğini belirlemede önemli bir işleve sahiptir. Mesajın, içerik ve yapı olmak üzere iki boyutu vardır. İçerik anlam boyutunu, yapı ise simgeleri ve kodları ifade etmektedir (Ritchie Kay, 1981: 261 ; Redmond ve Mifflin, 2000: 12-14 ; Knapp ve Vangelisti, 2005: 4 ; Yılmaz, 2005: 30-31 ; Sabuncuoğlu ve Gümüş, 2008: 13).

Mesaj, kaynak birim tarafından tasarlanarak hedef birimin algılayabileceği bir biçime dönüştürülür ve uygun bir kanalla hedef birime gönderilir. Hedef birim ise, kendisine gelen mesajı alarak çözümler ve yorumlar. Hedef birim, kaynak birim konumuna geçtiği zaman da bu süreç tekrar edilir. İletişim etkinliğinde mesaj ne kadar sınırlı olursa, geri bildirim de o kadar az olacaktır. Bu nedenle iletişimde, mesajın istenilen amaca ulaşabilmesi için, hedefin dikkatini çekecek şekilde düzenlenmiş olması gerekir. Karşı tarafın kabul ve anlayışını sağlamak için mesajın çok açık ve anlaşılır olması gerekmektedir (Hargie, 1993: 40 ; Zillioğlu, 1996: 99 ; Çağdaş, 2003: 7 ; Dalkılıç, 2004: 27 ; Beebe ve diğerleri, 2005: 11 ; Yılmaz, 2005: 44 ; Dominick, 2007: 6).

Ancak, kaynak ve hedef birimin farklı duyu ve düşüncelere sahip iki ayrı birey olması sebebiyle, birbirlerine gönderdikleri mesaja etki edecek ve farklılaştıracak çok sayıda etken vardır. Kaynak kişinin zihnindeki anlam ve duyguları alıcıya iletmedeki başarısı çeşitli durumlara göre değişmektedir. Mesajın iletilmesinde; geçmiş yaşantılar, iletilecek konu hakkındaki bilgi ve beceriler, tutum ve alışkanlıklar, sosyal ve kültürel

ortam gibi çeşitli özellikler etkili olmaktadır (Özgüven, 1980: 15 ; O’Sullivan, 1994: 178 ; Hargie, Dickson ve Tourish; 2004: 23).

2.2.3. Kodlama ve Kod Açma

Mesajın işaret haline dönüştürülmesinde kullanılan simgeler ve bunlar arasındaki ilişkileri düzenleyen kuralların tümüne kod adı verilir. Bu anlamda insan dilleri birer koddur. Dil, iletişimin en belirgin biçimidir (Yüksel, 1989: 33 ; Zıllıoğlu, 1996: 107 ; Redmond ve Mifflin, 2000: 11 ; Akt. Hogg ve Vaughan, 2007: 616 ; Dominick, 2007: 5 ; Mutlu, 2008: 183).

Ayrıca yüz ifadeleri, el ve kol hareketleri, konuşma tarzı, ses tonu, kelimeler arasındaki sessizlik de kişiler arası iletişimde kullanılan kodlardır. Bilginin, düşüncenin veya duygunun iletme uygun, hazır bir mesaj haline getirilmesine de kodlama denir (O’Sullivan, 1994: 43 ; Zıllıoğlu, 1996: 112 ; Redmond ve Mifflin, 2000: 11 ; Çağdaş, 2003: 17 ; Beebe ve diğerleri, 2005: 11 ; Yılmaz, 2005: 34).

Mesajın kodlanmasında kullanılan simgelerin, mesajı gönderen kadar, mesajı alacak, algılayacak ve yorumlayacak olan hedef tarafından da bilinen simgeler olması gereklidir. Bu nedenle, soyut ifade ve semboller yerine somut semboller tercih edilir ve alıcının sözcük dağarcığında olmayan sözcükler açıklanırsa kodlama amacına ulaşmış olur. Bu anlamda; mesajın kodlanması çok kısa, çarpıcı, dikkat çekici, açık ve akılda kalıcı olmalıdır. Özellikle açık olmayan mesajlarda yalnızca kodlara cevap vermek kişiye anlaşılmadığı mesajını iletir. Bu da sağlıklı bir iletişimin kurulmasını ya da devamını engelleyen bir unsurdur (Oskay, 2001: 13 ; Çağdaş, 2003: 18 ; Dalkılıç, 2004: 27 ; Yılmaz, 2005: 34,44 ; Sabuncuoğlu ve Gümüş, 2008: 14).

Mesajın yorumlanarak, anlamlı bir şekilde algılanmasına ise kod açma denir. Kodlama kaynak birim, kod açma ise hedef birim tarafından yapılır. İletişim sürecinde, iletişimin yapıldığı yer, zaman ve yaş gibi faktörler kodu oluşturmada olduğu gibi kodu açmada da etkilidir. İletişimin başarısı, mesajın kod açımının göndericinin kodladığı şekilde yapılmasına bağlıdır (Çağdaş, 2003: 19 ; Dalkılıç, 2004: 27 ; Beebe ve diğerleri, 2005: 11 ; Yılmaz, 2005: 35,45).

2.2.4. Kanal

Kaynak birimden yola çıkan mesajın hedef birime ulaşmasına imkan sağlayan yola kanal denir. İnsanın beş duyu organı, onun iletişim kanallarıdır (Zıllıoğlu, 1996: 115 ; Redmond, 2000: 15 ; Çağdaş, 2003: 14 ; Beebe ve diğerleri, 2005: 11 ; Yılmaz, 2005: 36 ; Dominick, 2007: 6 ; Mutlu, 2008: 183 ; Sabuncuoğlu ve Gümüş, 2008: 16).

Sağlıklı ve etkili bir iletişim için, mesajın gönderileceği kanal ile ilgili seçim yapılırken, hedef birimin özelliklerinin dikkate alınması gerekir. Bir mesaj; görme, işitme, dokunma, koklama ve tat alma gibi duyu organlarından biri ya da birkaçı ile sunulabilir. Etkili bir iletişim, kullanılan kanal sayısının artırılması ile mümkündür ancak önemli olan çok kanal kullanmak değil, iletişim etkinliğini sağlayacak kanal veya kanalları seçmektir. Bu nedenle mesaj; görme, işitme, dokunma, koklama, tat alma duyu organlarının birkaçına birden hitap edecek şekilde seçilir (O'Sullivan, 1994: 38 ; Cüceloğlu, 1998: 22 ; Çağdaş, 2003: 14 ; Dalkılıç, 2004: 27 ; Hargie ve diğerleri, 2004: 23).

2.2.5. Hedef (Alıcı) Birim

Hedef, gönderilen mesajı alan kişi, mesajın gönderildiği birimdir. Bu nedenle, hedef birime alıcı birim ya da alıcı da denir. İletişim sürecinin hedef tarafında yer alan alıcı olmadan iletişim söz konusu olamaz. İletişim sürecinde alıcı konumunda olan hedef birimin rolü çok önemlidir. Kodlanmış olan mesajı alan ve bu kodu algılayarak yorumlayan kişi alıcıdır. Etkin iletişim, hedef tarafından kodun alındığı, kodun çözüldüğü ve ona kaynağın verdiği anlam verildiği zaman ortaya çıkar. Bu nedenle hedef konumundaki kişinin, mesajı algılamaya ve geri bildirimde bulunmaya istekli olması gerekir. Hedef birimin, kendisine gelen mesajı, kaynak birimin zihninde oluşan anlama yakın bir şekilde anlamaya çalışması önemlidir (Redmond ve Mifflin, 2000: 11 ; Oskay, 2001: 10 ; Çağdaş, 2003: 12 ; DeFleur ve diğerleri, 2005: 106 ; Dominick, 2007: 6 ; Mutlu, 2008: 23 ; Sabuncuoğlu ve Gümüş, 2008: 16).

Etkin iletişim için, alıcının aktif bir dinleyici olması gereklidir. Alıcının, mesaja iletilen anlamı verip vermemesi birçok etkene bağlıdır. Mesajın alınması ile ilgili olarak alıcıyı etkileyen değişkenler; iletişim becerileri, tecrübe, ihtiyaçlar, kişilik ve ilgiler,

tutum ve duygular, mevki ve statü, gönderici hakkındaki varsayımlar ve mevcut ilişkiler olarak sıralanabilir. Tam iletişim, hem kaynağın, hem de alıcının kullanılan sembollerin anlamlarını bilerek, onlara ortak anlam vermesi sayesinde kurulur (Furze ve Gale, 1996: 70 ; Zıllıoğlu, 1996: 97 ; Cüceloğlu, 1998: 22 ; Yılmaz, 2005: 38).

2.2.6. Algılama ve Değerlendirme

Algı, insanın çevresindeki uyaranların ya da olayların farkına varması ve onları yorumlaması sürecidir. Algılamada mesaj, alıcı tarafından zihinsel ve duyumsal olarak yorumlanır. Kişinin içinde bulunduğu durum, beklentileri, geçmiş yaşamı, toplumsal ve kültürel unsurların yanı sıra; kişilik, ihtiyaçlar, amaçlar, motivasyon, inançlar, değerler ve tutumlar, alışkanlıklar gibi unsurlar da algılama sürecini etkileyen faktörlerdir. Bütün bu faktörler, kişilerin aynı mesajı farklı şekilde yorumlamasına neden olmaktadır (Dimbleby ve Burton, 1992: 66 ; Hargie, 1993: 42 ; Zıllıoğlu, 1996: 242 ; Yılmaz, 2005: 40-41 ; Sabuncuoğlu ve Gümüş, 2008: 26).

Algılamada, iletişimin gerçekleştiği ev ya da okul gibi ortamın türü yanında; ortamın şekli, genişliği, rengi, sıcak, soğuk, sessiz ya da gürültülü olması gibi ortama ait fiziksel şartlar da algılamayı büyük ölçüde etkilemektedir. Ayrıca ortamın kalabalık olup olmaması ya da ortamda yabancı kişilerin bulunup bulunmaması da iletişimi etkileyen önemli bir etkidir. Algılama ve değerlendirmede ayrıca, iletişimin gerçekleştiği zaman, iletişim içinde bulunan kişilerin yaşları, cinsiyetleri ve sosyal statüleri de etkilidir (Dimbleby ve Burton, 1992: 67 ; Redmond ve Mifflin, 2000: 51-53 ; Çağdaş, 2003: 14-15).

2.2.7. Geri Bildirim

İletişim sürecinin son unsuru geri bildirimdir. Alıcının, kaynağın mesajına verdiği yanıt geri bildirim olarak adlandırılır. Geri bildirim, hedefin mesajı nasıl yorumladığını gösterir ve karşılıklı iletişimin ortaya çıkması için zorunlu bir unsurdur. Tek yönlü iletişimde geri bildirim unsuru yoktur. En hızlı ve doğru geri bildirim ise yüz yüze iletişimde olur. Geri bildirim sözel ya da sözel olmayan mesajlarla verilebilir.

Kaynak birim, hedef birimin söylediklerinden, sesinin tonundan ve vurgularından, yüz ifadesinden, bedeninin duruşundan göndermiş olduğu mesaja ilişkin olarak anında geri bildirim alır (O’Sullivan, 1994: 116 ; Zıllıoğlu, 1996: 247 ; Bee ve Bee, 1997: 9 ; Cüceloğlu, 1998: 22 ; Redmond ve Mifflin, 2000: 55 ; Çağdaş, 2003: 21 ; Dalkılıç, 2004: 27 ; Beebe ve diğerleri, 2005: 13 ; Dominick, 2007: 6 ; Mutlu, 2008: 110 ; Sabuncuoğlu ve Gümüş, 2008: 16).

Geri bildirim mesajın içeriğine göre olumlu ve olumsuz olmak üzere iki bölüme ayrılmaktadır. Olumlu geri bildirim bir davranışı zaten ilerlemekte olduğu yönde destekleyen ya da pekiştiren geri bildirimdir. Olumsuz geri bildirim ise, kaynağa mesajın amaçlandığı şekilde alınmadığını bildirmek suretiyle düzeltici bir işlev gören geri bildirimdir. Geri bildirim olumlu olarak geri dönmesi mesajın anlaşıldığını göstermesi açısından çok önemlidir (Dimbleby ve Burton, 1992: 70 ; Hargie, 1993: 41 ; Çağdaş, 2003: 20 ; Dalkılıç, 2004: 27).

Etkili ve sağlıklı bir iletişimde, istenilen nitelikte bir geri bildirimde bulunmak için; göndericiyi tam olarak dinlemek, kelimelerin içeriğine ve aktarılmak istenen duygulara açık olmak, ana konuyu kaçırmamak ve özetlemeler yapmak, iletişimi ön yargı ve dirençle kesmemek ve göndericinin duygularını anlama çabası içinde olmak gereklidir (Baltaş ve Baltaş, 1994: 65 ; Hargie ve diğerleri, 2004: 24).

İletişim çeşitli yönlerden sınıflandırılmaktadır.

2.3. İletişim Türleri

İletişim türleri, sözlü iletişim, sözsüz iletişim ve yazılı iletişim olarak üç ana başlıkta ele alınmaktadır.

2.3.1. Sözlü İletişim

Sözlü iletişim, konuşma ve yazma ile kurulan iletişim olup, dil ile iletişim olarak da adlandırılmaktadır. Dil, iletişimin en önemli unsurudur. Sözlü iletişim, insan yaşamının uyku dışında kalan süresinin yaklaşık dörtte üçünü kapsamaktadır ve iletişim

türleri içinde en fazla tercih edilen türdür (Redmond ve Mifflin, 2000: 84-90 ; Bıçakçı, 2002: 24 ; Adler ve Rodman, 2003: 4-6 ; Kırmızı, 2003: 69 ; Barton ve Beck, 2005: 62 ; Mısırlı, 2007: 35).

Sözlü iletişim, karşılıklı konuşmaya, anlamaya ve empatiye dayalı bir iletişim biçimidir. Sözlü iletişim birincil iletişim biçimi, sözsüz iletişim ise ikincil iletişim biçimi olarak değerlendirilir. İletişimde sözlü iletişim, “dil” ve “dil ötesi” olmak üzere iki bölüme ayrılır. Karşılıklı konuşmalar “dil ile iletişim” olarak kabul edilir. “Dil ötesi” iletişim ise; sesin tonu, hızı, şiddeti, vurgulamalar, duraklamalar gibi sesin nitelikleri ile ilgilidir. Dil ile iletişimde kişilerin “ne söyledikleri”, dil ötesi iletişimde ise “nasıl söyledikleri” önemlidir. Bir mesajın doğru iletilmesi seçilen kelimelere bağlıdır ancak algılanması önemli ölçüde dil ötesi iletişime göre olmaktadır (Baldini, 2000: 11 ; Lazar, 2001: 54 ; Hargie ve diğerleri, 2004: 55 ; Stanton, 2004: 3 ; Yılmaz, 2005: 58 ; Mutlu, 2008: 268).

Sözlü iletişimde, mesajlar genellikle sesin vurgularıyla gönderilir. Seste kullanılan farklı vurgular, sözlerin anlamından daha fazlasını iletir. Bir annenin çocuğunu severken çıkardığı sesin tonlamaları, sadece sözcüklerin ifade ettiği kadar değil, daha fazlasını anlatır. Sesin tonlaması, sözün gerçek veya gizlenen anlamını gösterir. Ayrıca sesteki tonlamalar, iletişimde bulunan kişi ile ilgili olarak yargı oluşturulmasına, araya engel konulmasına veya var olan engellerin yıkılmasına yardımcı olur. Sesteki tonlamalar, sözlerin anlamını güçlendirebilir veya onların yerini alabilir, söylenenlere açıklık kazandırabilir veya tam tersine karmaşıktırabilir. Bununla birlikte, sesteki tonlamalar, kaynağın gizlediği önyargılar, güçlü inanç ve duygular gibi özelliklerinin anlaşılmasına yardımcı olmaktadır. Ses tonunun daha yüksek veya daha düşük olması ve vurgulu kullanılması, alıcı açısından daha fazla ilgi uyandırır. Bir kişinin konuşması sırasında sesinin tonu, onun içinde bulunduğu duyguların en açık göstergesidir (DeVito, 1992: 12-14 ; Thompson, 2002: 86 ; Sillars, 2003: 79 ; Stanton, 2004: 15 ; DeFleur ve diğerleri, 2005: 78 ; Mısırlı, 2007: 57).

2.3.2. Sözsüz İletişim

Sözsüz iletişim, insanlar arasında konuşma dışındaki araçlarla gerçekleşen iletişim biçimidir. Sözsüz iletişim, jest, mimik, göz teması gibi beden dili unsurlarıyla

gerçekleştirilir ve göndericinin alıcıya iletildiği mesajın içeriği ile birlikte, hissettiği duygularını vücut hareketleriyle pekiştirmek amacıyla kullanılır. Sözlü mesajların ve sözsüz mesajların birbirleri ile çelişmemeleri ve birbirlerinin anlamlarını güçlendirmeleri durumunda iletişim kolaylaşır. Sözsüz iletişim, çoğu kez alıcı üzerinde sözlü iletişimden daha fazla etki bırakır. Ancak bu yönü ile sözsüz iletişim, iletişim etkinliğinde, sözlü iletişimden daha fazla soruna neden olabilir. İletişim sürecinde beden dili, ses ve sözcüklerin etkilerini ortaya çıkarmak için yapılan bir araştırmada, %55 beden dili, %38 ses tonu ve sesin biçimi, %7 ise sözcüklerin etkili olduğu sonucuna ulaşılmıştır. Bu sonuçlar, iletişim sürecinde söylenenlerden daha çok, beden dilinin, bir başka ifade ile sözsüz iletişimin etkili olduğunu ortaya koymaktadır (Stacks ve diğerleri, 1991: 43 ; DeVito, 1992: 410 ; Gibson, 1992:119 ; Davis, 1996: 78 ; Azar, 1997: 8 ; Redmond ve Mifflin, 2000: 92 ; Thompson, 2002: 97 ; Önder, 2003: 41 ; Wood, 2003:150 ; Stanton, 2004: 47 ; Yılmaz, 2005: 64 ; Akt. Mısırlı, 2007: 53 ; Erdoğan, 2008: 201 ; Mutlu, 2008: 269 ; Usluata, 2008: 169).

Sözsüz iletişimin unsurları; yüz ifadesi, göz teması, ses tonu, fiziksel temas, kıyafetler ve saç gibi dış görünüş özellikleri, vücut hareketleri ve duruş, yakınlık, mimikler ve başın konumu şeklinde sıralanabilir (Baltaş ve Baltaş, 1992: 31 ; O’Sullivan, 1994: 204 ; Hewes, 1995: 99 ; Zillioğlu, 1996: 178 ; Özer, 2000:150 ; Bıçakçı, 2002: 25 ; Adair, 2003: 20 ; Stanton, 2004: 30-31 ; Hogg ve Vaughan, 2007: 618 ; Erdoğan, 2008: 201).

Sözsüz iletişimin unsurları içinde en fazla dikkat çeken ve sözsüz iletişim denildiğinde ilk akla gelen jest ve mimiklerdir. Yüz kaslarının anlatım amaçlarına göre kullanımı mimikleri; baş, el, kol, ayak, bacak ve bedenin kullanımı ise jestleri oluşturur. Herhangi bir jestin anlamı, kültürel yapıya, fiziksel ortama ve kişinin alışkanlıklarına bağlı olarak değişmektedir. Ayrıca, sözel olmayan iletişimin kullanılmasında bireyler arasında farklılıklar vardır ve sözel olmayan işaretlerin farkına varma ve kullanma konusunda bazı insanlar diğerlerinden daha yeteneklidir (Schultz, 1989: 81 ; Lazar, 2001: 54 ; Barton ve Beck, 2005: 58 ; Yılmaz, 2005: 63-67 ; DeVito, 2006: 105 ; Hogg ve Vaughan, 2007: 629).

Sözsüz iletişim sosyal ilişkilerin düzenlenmesinde; duyguları iletme, konuşmanın düzenlenmesine yardım etme, sözü pekiştirme, sözü yadsıma, sözü

tamamlama, vurgu yapma ve sözün yerini alma gibi önemli işlevlere sahiptir (Redmond ve Mifflin, 2000: 105 ; Thompson, 2002: 97 ; DeFleur ve diğerleri, 2005: 70 ; DeVito, 2006: 109 ; Erdoğan, 2008: 202)

İletişimin en temel türlerinden biri olan sözsüz iletişim, farklı biçimlerde gerçekleşmektedir.

2.3.2.1. Sözsüz İletişimin Unsurları

Sözsüz iletişim ile ilgili unsurların başlıcaları; bakış ve göz teması, yüz ifadesi, duruş, jest ve mimikler, baş hareketleri, dokunma, mekan ve mesafedir.

Bakış ve göz teması : Sözsüz iletişimde gözler en sık kullanılan ve en etkili kanaldır. Bakış etkileşimi düzenler ve başlamış bir konuşmanın devamlılığını sürdürmede önemli bir rol oynar. İletişim göz temasıyla başlatılabilir, devam ettirilebilir ya da sona erdirilebilir. Bakışların yönü, süresi, dolaylılığı ya da dolaysızlığı, karşılıklılığı sözsüz iletişimde güçlü anlamlar taşırken, sözlü iletişimde de anlamı büyük ölçüde etkileyebilir (Hargie, 1993: 41 ; Dökmen, 1995: 33 ; Özer, 2000:151 ; Redmond ve Mifflin, 2000: 93 ; Thompson, 2002: 100 ; Stanton, 2004: 13 ; Beebe ve diğerleri, 2005: 289 ; DeFleur ve diğerleri, 2005: 79 ; Hogg ve Vaughan, 2007: 631 ; Mısırlı, 2007: 55-60 ; Sunderland, 2007: 92-93 ; Mutlu, 2008: 118 ; Tutar, 2009: 91).

Göz temasıyla ilgili dikkate alınması gereken en önemli ve güvenli ölçüt, iletişimde bulunulan kişinin göz teması konusunda sergilediği tavidir. Bakışın süresi ve türü, insanların duyguları, statüleri, inanırlıkları ve dürüstlükleri, becerileri ve dikkatleri hakkında bilgi edinilmesine yardımcı olur. İletişimde, konuşan kişinin düşüncelerini toparlayabilmek için göz temasını çok kısa bir süre için kesmesi normal bir durumdur. Ancak dinleyen kişinin göz temasını kesmesi, konuşan kişi tarafından ilgisizlik olarak değerlendirilebilir (Duck, 1998: 18 ; Özer, 2000:152 ; Baumbich, 2001: 23 ; Çağdaş,2003: 63 ; Önder, 2003: 55 ; Sillars, 2003: 79 ; Hargie ve diğerleri, 2004: 50 ; DeVito, 2006: 112 ; Hogg ve Vaughan, 2007: 630).

Göz teması kurma, özellikle çocuklarla kurulması gereken sağlıklı bir iletişim için de oldukça önemli bir konudur. Çocuklar erken çocukluk döneminde, davranışlarla

ifade edilen mesajlara karşı daha duyarlı oldukları için bakışlardan fazlasıyla etkilenirler. Bu nedenle, özellikle küçük yaştaki çocuklarla iletişim kurarken, onların boy hizasına gelecek şekilde oturmak ya da çocuğu yetişkinin boy hizasına yükseltmek önemlidir. Bu durum, çocuğun konuşmaya dikkatini vermesine, kendisini iletişimde bulunduğu kişiye daha yakın hissetmesine ve daha çok şey anlatma isteği duymasına yardımcı olur. Aynı zamanda bu durum, çocuğun iletmek istediği mesajların ve gerçek duygularının anlaşılabilmesi açısından da son derece önemlidir (Navaro, 1987: 96 ; Öz, 1997: 68-70 ; Dinkmeyer ve McKay, 1997: 75-78 ; Greenspan ve Salmon, 1998: 37 ; Vural Kayaalp, 2000: 60 ; Çağdaş,2003: 64-65).

Yüz ifadesi : Yüz ifadesi, duyguların iletilmesinde sözlerden sonraki en önemli iletişim kanalıdır. Mimikler, yüz kaslarının mesaj gönderme amacına yönelik olarak kullanılmasıdır (Messing ve Campbell, 1999: 51 ; Thompson, 2002: 99 ; Hargie ve diğerleri, 2004: 49 ; Stanton, 2004: 41 ; Beebe ve diğerleri, 2005: 291 ; DeVito, 2006: 110 ; Mısırlı, 2007: 54 , Hogg ve Vaughan, 2007: 633).

Yüz ifadesi, özellikle konuşmacıyı teşvik edici bir özelliğe sahiptir. Gülümseme; hoşnutluk ve aynı fikirde olmanın bir işareti olarak değerlendirilirken; sıkıntılı bir yüz ifadesi ise, hoşnutsuzluk ve sıkıntının belirtisi olarak değerlendirilmektedir. Darwin, bazı yüz ifadelerinin evrensel olduğunu, bir kuşaktan diğerine genetik olarak aktarıldığını savunmuştur. Bunun en önemli kanıtı olarak da bebeklerin tepkilerini göstererek; bebeklerin, acıyı yüz ekşitme, hazzı gülümseme ile ifade etmek için öğrenmeye ihtiyaç duymadıklarını belirtmiştir (Zıllıoğlu, 1996: 197 ; Akt. Messing ve Campbell, 1999: 49 ; Akt. Korkmaz, 2000: 77 ; Redmond ve Mifflin, 2000: 93 ; Sillars, 2003: 78).

Duruş, jest ve mimikler : Beden dili, gözle görülebilen baş, el, kol, ayak, bacak gibi bedensel hareketleri ve tepkileri ifade etmektedir. İnsanın bilişsel yöndeki mesajlarını aktarmada en temel aracı olan konuşma dili, duygu ve düşünceleri dile getirme konusunda çoğu kez yetersiz kalır. Bu nedenle, duygusal konuşmalar, jestlere ve mimiklere en çok başvurulmuş konuşmalardır (Redmond ve Mifflin, 2000: 94 ; Thompson, 2002: 101 ; Schober, 2003: 27 ; Hargie ve diğerleri, 2004: 52-54 ; Yılmaz, 2005: 60-62 ; Mısırlı, 2007: 54).

Sözsüz iletişim denildiğinde ilk akla gelen jestlerdir. İnsanların duygu ve düşüncelerini anlamının güç olduğu durumlarda, konuşan kişinin yaptığı jestler o andaki duyguları hakkında bazı ipuçları verebilir (Cüceloğlu, 1993: 32 ; Zıllıoğlu, 1996: 191 ; Stanton, 2004: 14 ; Beebe ve diğerleri, 2005: 290 ; Erdoğan, 2008: 204 ; Sabuncuoğlu ve Gümüş, 2008: 134).

Sözlerin anlamını destekleyen jestler çok daha yapıcıdır. İnsanların veya nesnelerin boyutlarını ya da biçimlerini gösterme ve vurgulama yaygın jestler arasındadır. Öte yandan, işitsel algılama yönü kuvvetli olan kişiler öncelikle sözel mesajlara duyarlı oldukları için, el ve kol hareketleri, mesajların anlaşılmasını zorlaştırabilir. Sözel mesajlarla sözsüz mesajların aynı ölçüde eşleştiği durumlar, dikkati dağıtarak mesajların doğru bir şekilde algılanmasına engel olabilir. Buna karşın görsel algılama yönü kuvvetli bir kişi için, sözel içeriği el ve kol hareketleri ile desteklemek, mesajın anlaşılmasını daha da kolay hale getirmektedir (Özer, 2000:157 ; Bıçakçı, 2002: 24 ; Sillars, 2003: 78 ; DeFleur ve diğerleri, 2005: 77 ; Hogg ve Vaughan, 2007: 636 ; Mutlu, 2008: 162).

Baş hareketleri : Öne, geriye, sağa ve sola doğru yapılan baş hareketleri onaylama veya reddetme anlamına gelen en yaygın hareketlerdir. Baş hareketlerinin her iki türü de tepkileri çok çabuk iletildiğinden, özellikle konuşmacıyı teşvik etmesi durumunda başvurulabilecek bir yoldur. Gülümseme ve onaylayıcı baş hareketi, konuşan kişinin sözünü ettiği konunun takip edildiğini ve ilgiyle izlendiğini, anlaşıldığını, onaylandığını ve konuşmanın devamının istendiğini belirten mesajlardır (Sillars, 2003: 78 ; Stanton, 2004: 41 ; Mısırlı, 2007: 60).

Ancak, sıklıkla baş sallama, konuşan kişiyi, dinlenip dinlenmediği veya onaylanıp onaylanmadığı konusunda belirsizliğe itebilir. Burada gözetilmesi gereken ölçüt, iletiyi gönderen kişinin iletisine hakim olan duyguyu ve özellikle neyi vurgulamak istediğini anlamak ve buna göre karşılık vermektir (Özer, 2000:153).

Dokunma : Sözsüz iletişimin unsurlarından birisi de dokunmadır. Dokunmanın, sözlü ve yazılı iletişimden farkı, bu yolla iletilen mesajların kültürden kültüre farklılık göstermesidir. Her ilişki biçiminde olduğu gibi burada da paylaşma, karşılıklı istekle katılım, zorlama ve isteksiz katılım olabilir. Dokunma, kişiler arası yakınlık ve dostluk

gibi duygular, güç ve statü gibi kültürel faktörlere göre değişmektedir (Redmond ve Mifflin, 2000: 94-95 ; Stanton, 2004: 39 ; Yılmaz, 2005: 66 ; DeVito, 2006: 118 ; Hogg ve Vaughan, 2007: 638 ; Erdoğan, 2008: 205 ; Sabuncuoğlu ve Gümüş, 2008: 136).

Vücutun farklı bölümleri için, pek çok farklı dokunma türü vardır. Bu durum, anne ile çocuk, doktor ile hasta ya da iki yabancı arasındaki iletişimde olduğu gibi; dokunmanın türüne, dokunmanın gerçekleştiği bağlama, kimin kime dokunduğuna ve etkileşimciler arasındaki ilişkiye bağlı olarak değişmektedir. İnsanlar arasında geçen 1500 vücut temasının anlamlarından yola çıkan Jones ve Yarbrough (1985); olumlu, şakacı, denetimsel, törensel ve iş gereği olmak üzere beş ayrı dokunma kategorisi saptamışlardır (Redmond ve Mifflin, 2000: 95 ; Akt: Hogg ve Vaughan, 2007: 638).

Mekan ve mesafe : Mekan, iletişim etkinliğinde önemli bir unsurdur çünkü iletişimin içeriğine ve kalitesine etkide bulunabilmektedir. Mekan konusu, alan ve kişisel mesafe olarak iki temel alana sahiptir (Hargie ve diğerleri, 2004: 60 ; Stanton, 2004: 36 ; Erdoğan, 2008: 203 ; Sabuncuoğlu ve Gümüş, 2008: 18).

İletişimde, kaynak ve hedef arasındaki fiziksel mesafe iletişim sürecini etkilemektedir. İletişimdeki kişi ile farklı bedensel mesafeler konularak ve bu mesafelere değişik anlamlar yüklenerek mesaj iletmeye çalışılır. Beden dilinde; özel alanlar, kişisel alanlar, sosyal alanlar ve genel alanlar olmak üzere dört tür iletişim mesafesi bulunmaktadır. Bireylerle, iletişimde buldukları kişiler arasındaki mesafe, ilişkinin düzeyini belirlemektedir. Aile bireyleri gibi yakın ilişkide bulunan kişilerle kişisel alan kullanılırken, daha resmi ilişki içinde bulunan kişilerle iletişimde sosyal alan kullanılmaktadır. İletişimde, duyguları algılamaya eğilimli, yani kinestetik algılaması daha kuvvetli olan kişilerde mesafe özellikle önem taşımaktadır. Benzer bir şekilde, mesajların nasıl gönderildiğine duyarlı olan görsel algılamacı bir kişi için de, mesafe önemle gözetilmesi gereken sözsüz bir mesaj niteliğindedir (Zıllıoğlu, 1996: 205 ; Özer, 2000:152 ; Stanton, 2004: 36 ; DeFleur ve diğerleri, 2005: 81 ; Yılmaz, 2005: 66 ; DeVito, 2006: 117 ; Hogg ve Vaughan, 2007: 640-41 ; Mısırlı, 2007: 57 ; Erdoğan, 2008: 201 ; Sabuncuoğlu ve Gümüş, 2008: 137).

İletişimin bir diğer türü, yazılı iletişimidir. Yazılı iletişim, kişiler ve gruplar arasındaki iletişimden çok, örgütsel iletişimde büyük bir öneme sahiptir.

2.3.3. Yazılı İletişim

Yazılı iletişim; mektuplar, raporlar, özetler, makaleler, tutanaklar, basın bildirimleri ile el yazısı, basılı notlar ve bilgisayar ağı gibi bir elektronik ortamla gönderilen çeşitli yazılı mesajları içerir. Yazılı iletişim özellikle örgütsel iletişimde büyük bir öneme sahiptir. Yazılı iletişim, sözlü iletişime göre, alıcının onu okuması, yorumlaması ve cevaplandırması nedeniyle gecikmeli olarak kurulur. Yazılı iletişimi yeniden düzenlemek ve onu sürekli korumak olanaklıdır. Yazılı iletişim kurmak, sözlü iletişime göre daha zor ve zahmetli, ayrıca zaman kullanımını bakımından da bazı dezavantajlar içermektedir. Bunun yanında yazılı iletişimin bazı avantajları da söz konusudur. Yazılı iletişimde, gönderici mesajını yeniden gözden geçirebilir, kontrol edebilir, bilgileri toplamaya ve özümsemeye zaman bulabilir. Bu nedenle yazılı iletişim, ayrıntıların önemli olduğu durumlarda tercih edilen bir iletişim biçimidir (Bıçakçı, 2002: 27 ; Yılmaz, 2005: 70 ; Tutar, 2009: 94).

Yukarıda sözü edilen iletişim türleri ve unsurları olumlu iletişim için gereklidir ve kişiler arası iletişimin istenilen biçimde gerçekleşmesi için olması gereken durumları ifade etmektedir. Ancak kişiler arası iletişim her zaman olumlu şekilde gerçekleşmeyebilir ya da devam etmeyebilir. Olumlu iletişimi engelleyen ya da kesintiye uğramasına neden olan pek çok neden vardır.

2.4. İletişimin Engelleri

İletişim engelleri, bir mesajın verilmesini ve alınmasını olumsuz yönde etkileyen, iletişim etkinliğini bozan ya da kesintiye uğramasına neden olan engellerdir. İletişim sürecinde etkin iletişimi engelleyen pek çok etken vardır.

Genel olarak, iletişimin etkin bir şekilde kurulmasını engelleyen çeşitli engeller; kesintiler, bilgi eksikliği, geçmiş deneyimler, çok az ya da fazla ilgi, kişisel ihtiyaçlar ya da beklentiler, duyguları ifade güçlüğü, seçici algılama ya da algılama farklılıkları, ön yargı ve varsayımlar, tutarsızlık, güvensizlik, isteksizlik, yetersiz dinleme, aşırı bilgi yükleme, statü, yaş ve cinsiyet uyumsuzlukları, gürültü ve diğer çevresel faktörler olarak sıralanabilir. Kişiler arası iletişimde suçlama, ayıplama, emir verme ve yönetme, tehdit

etme, eleştirme, uyarma, güven ya da fikir verme, övme, utandırma, öğüt verme, çözüm getirme, yargılama, aşağılama, alay etme, yakıştırma, ad takma, teşhis koyma, inceleme ve soruşturma, konu değiştirme, oyalama, sözünde durmama, tartışma, mantık yoluyla inandırmaya çalışma gibi olumsuz tutum ve davranışlar da iletişimi engelleyen ve kesintiye uğramasına neden olan etkenlerdendir. Ayrıca bütün bunların yanında, iletişim etkinliğinin bozulması ya da kesintiye uğraması; insanların, iletişime olan ihtiyaçlarının farkında olmamaları, iletişimin önemini yeterince kavrayamamaları ve etkin iletişim yöntemlerini bilmemeleri gibi nedenlerden de kaynaklanabilir (Sayers, 1993:11-21 ; Öz, 1997: 52-56 ; Gordon, 2000: 29 ; Gordon, 2001: 41 ; Robertson, 2002: 109-115 ; Faber ve Mazlish, 2003: 57-60 ; Stanton, 2004: 4-5 ; Beebe ve diğerleri, 2005: 100-110 ; Yılmaz, 2005:71 ; Açıköz, 2008: 60-62).

İletişim konusunda yapılan çalışmalar, kişiler arası anlaşmazlıkların temelinde genellikle iletişim sorunlarının bulunduğunu ortaya koymaktadır. Gibb, iletişim engellerinin, kişilerin içinde buldukları iletişim ortamı ile ilişkili olduğunu ve bu ortama göre şekillendiğini savunmuştur. Gibb'e göre, başlıca iki tür kişiler arası iletişim ortamı bulunmaktadır. Bunlar; savunucu ve açık iletişim ortamlarıdır. Savunucu iletişim unsurları; yargılama, kontrol, belli bir strateji izleme, umursamama ve kesin tutumlu olmadır. Açık iletişim unsurları ise; tanımlama, soruna yönelme, doğallık, empati kurma, eşitlik ve denemeye açıklıktır. Savunucu iletişim ortamında, kişiler eleştiri karşısında kendilerini haklı çıkarmaya ve benlik saygılarını korumaya çalışırken, açık iletişimde ise dikkatlerini kendilerini savunmaya değil, karşılarındaki kişinin mesajlarını anlamaya çalışır (Akt. Özgüt, 1991: 37 ; Yılmaz, 2005: 71-72 ; Mısırlı, 2007: 23).

İletişimi bozan ya da kesintiye uğramasına neden olan etkenler arasında, kişisel ve psikolojik engeller, fiziksel uzaklık ve zaman baskısı gibi unsurlar da yer almaktadır.

2.4.1. İletişimin Kişisel Engelleri

İletişimde, kişilerin kendilerinden kaynaklanan engellere çok sık rastlanır. Bunlar; alıcının mesajı yanlış anlaması ve yorumlaması, belirli ön yargılar nedeniyle mesajı yanlış değerlendirmesi, konuşan kişiye karşı ilgi eksikliği ve göndericiye karşı duyulan güvensizlik şeklinde sıralanabilir. İnsanların kişisel arzu ve istekleri, değer yargıları,

kültür yapıları, bilgi düzeyleri, içinde buldukları duygusal ortam, alışkanlıkları ve beğenilerinin birbirinden farklı olması durumunda da iletişim engelleri ortaya çıkmaktadır (Dimbleby ve Burton, 1992: 66 ; Bıçakçı, 2002: 71-73 ; Stanton, 2004: 4-5 ; DeFleur ve diğerleri, 2005: 105 ; Yılmaz, 2005: 73-74 ; Mısırlı, 2007: 26 ; Tutar, 2009: 131).

Ayrıca, iletişimin kişisel engelleri; dil ve anlatım güçlüğü, dinleme ve algılama yetersizliği, bilgi eksikliği, statü farklılıkları, yaş ve cinsiyet farklılıkları ve kültürel farklılıklar gibi nedenlerle de ortaya çıkmaktadır.

Dil ve anlatım güçlüğü : Dil, karmaşık bir biçimde kullanıldığında, iletişim engeline neden olan bir unsurdur. Bu nedenle iletişimde basit, yalın ve açıklayıcı bir dil kullanılması gereklidir. Bir mesajın iletilmesinde, göndericinin seçtiği kelimeler ve genel anlamda kullandığı dil, iletişimin kalitesini belirler. Kelimelerin soyut anlamda kullanılması veya mesajın genelleştirilmesi, mesajın hedef tarafından algılanmasına engel olan bir durumdur (Dimbleby ve Burton, 1992: 67 ; Yılmaz, 2005: 75 ; Mısırlı, 2007: 26).

Dinleme ve algılama yetersizliği : İletişimin en önemli engellerinden birisini de, algılama farklılıkları oluşturmaktadır. Algılamadaki farklılıklar; kişilik, ihtiyaçlar, amaçlar, motivasyon, değerler ve tutumlar, geçmiş tecrübeler ve alışkanlıklar gibi çeşitli nedenlerle ortaya çıkmaktadır. Bunun sonucunda da; mesajın bazı kısımlarının silinmesi, anlamının kendi amaç ve çıkarları doğrultusunda değiştirilmeye çalışılması ya da bilgi yetersizliği nedeniyle mesajın tam olarak kavranılamaması gibi durumlar görülmektedir (Dimbleby ve Burton, 1992: 66 ; Stanton, 2004: 4-5 ; Yılmaz, 2005: 76-77 ; Mısırlı, 2007: 26 ; Tutar, 2009: 131).

Bilgi eksikliği : Yetersiz bilgi, iletişim sürecinde, kaynak ile hedef arasında engel oluşturmaktadır. Alıcının, mesajı kavrayacak düzeyde bilgi sahibi olmaması, mesajın bazı bölümlerini atlamasına, yok saymasına veya çarpıtmasına neden olmaktadır. Benzer şekilde; göndericinin mesajın içeriğini dolduracak kadar bilgili olmaması durumunda da, mesajın doğru ve yeteri kadar kodlanmaması iletişim engellerini ortaya çıkarmaktadır (Stanton, 2004: 4-5 ; Yılmaz, 2005: 78 ; Mısırlı, 2007: 30).

Statü farklılıkları : Statü, bir toplumsal sistem içerisinde bireyin elde ettiği yer ve bulunduğu konumdur. Kişiler arasındaki statü farklılıkları, kişiler arası iletişimin yönünü ve sıklığını belirleyen en önemli faktörlerden biridir (Bıçakçı, 2002: 71-73 ; Yılmaz, 2005: 79 ; Mısırlı, 2007: 31).

Yaş ve cinsiyet farklılıkları : Kuşaklar arası iletişimde, yaş faktörünün çeşitli sorunlara neden olduğu, bireylerin fiziksel ve psikolojik durumlarını etkilediği çeşitli araştırmalarda ortaya konulmuştur. İnsanlar yaşamları boyunca bebeklik, çocukluk, ergenlik, gençlik, genç yetişkinlik, yetişkinlik, orta yaşlılık ve yaşlılık dönemlerinde bulunmaktadır. Her toplumda, bu yaş kategorilerine karşılık gelen tutum ve davranışlarla ilgili belirli beklentiler bulunmaktadır. Buna göre, bazı batı toplumlarında yaşlı insanların zayıf, yetersiz, düşük statülü ve büyük ölçüde değersiz olduğuna ilişkin görüşler vardır. Bu durum, kuşaklar arasındaki sözlü iletişimle ilgili davranışlarda görülmektedir. Yapılan araştırmalarda, gençlerin, yaşlı insanların kendi konuşma tarzlarına uyum sağlayamadıklarından şikayetçi oldukları ve onlarla olan konuşmalarında bebeksi ifadeler kullandıkları, yaşlıların ise bu durumu aşağılayıcı olarak nitelendikleri belirlenmiştir. Giles, Noels, Ota, Ng, Gallois, Ryan ve diğerleri (2001) tarafından yapılan çalışmada, kuşaklar arası etkilerin Doğu Asya ülkelerinde de sık olarak görüldüğü ortaya konulmuştur (Akt. Hogg ve Vaughan, 2007: 629).

İletişimde, cinsiyete göre ve kültürden kültüre değişen farklı yöntemler bulunmaktadır. Araştırmalar, kadınların ve erkeklerin iletişim tarzlarında bazı farklılıklar olduğunu göstermektedir. İletişimde cinsiyet farklılığının bulunması, mesajın anlamında çeşitli bozulmalara, anlaşmazlıklara ve anlam sapmalarına neden olabilmektedir (Yılmaz, 2005: 80 ; Mısırlı, 2007: 31 ; Tutar, 2009: 138).

Aile içi iletişimde cinsiyet farklılıklarını belirlemeye yönelik olarak yapılan araştırmalarda da, kadınların ve erkeklerin iletişim biçimlerinde cinsiyetten kaynaklanan farklılıklar olduğu ortaya konulmuştur. Araştırmalar, kadınlar ve erkekler arasında, konuşma süresi, konuşma konuları, kelime kullanımı, gramer yapısı, sıra bekleme yani etkileşim akışını kontrol etme, konuşmayı yönetme, espri yeteneği ve açıklık gibi konular bakımından iletişimsel farklılıklar olduğunu ortaya çıkarmıştır. Aynı konuşma biçimleri kadınlar ve erkekler için farklı anlamlara gelebileceği ve farklı işlevler

görebileceği için, cinsiyetler arasında iletişim kopukluğu olması kuvvetli bir olasılık olarak görülmektedir (Akt. Trenholm, 2005: 89 ; Hogg ve Vaughan, 2007: 628).

Kültürel farklılıklar : İnsanlar arasında anlamların değişimi olan iletişim, kültürel farklılıklar nedeniyle de engellenebilir. İletişimde kullanılan semboller ve dil, bireyin bilgi birikimine ve kültürel yapısına göre değişiklik gösterir. Farklı kültürlerden gelen gönderici ve alıcının birbirlerine ilettiği mesajlar yorumlanırken, bu farklılıklar nedeniyle iletişim sürecinde bozulmalar ve yanlış anlaşılmalarda yaşanmaktadır (Bıçakçı, 2002: 71-73 ; Yılmaz, 2005: 81 ; Mısırlı, 2007: 32).

İletişimi bozan ya da kesintiye uğramasına neden olan bir diğer unsur psikolojik engellerdir.

2.4.2. İletişimin Psikolojik Engelleri

Kaynağın verdiği mesaj alıcı tarafından alınmak istenmediğinde, iletişim engellenir ve buna “tıkanık iletişim” denir. İnsanlar genellikle kendi inançları ile çatışan mesajları inkar etme ya da reddetme davranışı içindedir. Bazen de, inkar etmedikleri mesajı ön yargılarına uydurmak için şeklini değiştirir veya dönüştürürler. Ancak, sadece alıcının kişisel tecrübesi değil, aynı zamanda göndericinin anlatım biçimi ve psikolojisi de iletişim engelinin oluşmasına neden olabilir (Yılmaz, 2005: 83 ; Mısırlı, 2007: 32 ; Tutar, 2009: 138).

Fiziksel uzaklık da iletişim engellerinden birini oluşturmaktadır.

2.4.3. Fiziksel Uzaklık

Yüz yüze görüşmenin yapılamadığı farklı mekanlarda bulunma durumu, bir iletişim engeli oluşturur. Beden dilinin kullanılamaması da eksik bir iletişime neden olmaktadır. Fiziksel uzaklık ne kadar fazla ise, iletişimde de o kadar çok sorun yaşanmaktadır (Yılmaz, 2005: 84 ; Mısırlı, 2007: 33).

Fiziksel uzaklığın yanında zaman baskısı da önemli bir iletişim engeli olarak görülmektedir.

2.4.4. Zaman Baskısı

Zaman baskısı önemli bir iletişim engelidir ve çoğu kez iletişim sorunlarına neden olan bir unsurdur. Bir mesajı gönderirken, alıcının zaman konusunda sıkıntısı olup olmadığını anlamaya çalışmak ve bu sıkıntıyı dikkate almak önemlidir (Zılhoğlu, 1996: 208 ; DeFleur ve diğerleri, 2005: 86 ; Yılmaz, 2005: 85 ; Mısırlı, 2007: 33 ; Açıköz, 2008: 77 ; Sabuncuoğlu ve Gümüş, 2008: 138).

Sonuç olarak iletişim, bir düşünceyi aktarmak ya da bir davranış oluşturmak amacıyla kurulur. Etkin iletişimin gerçekleşmesi için, iletişim sürecini oluşturan bütün unsurların bazı özellikleri taşıması gereklidir. Yukarıda sözü edilen nedenlerle, bazı durumlarda etkin iletişim sağlanamaz ya da iletişim aksayarak kesintiye uğrayabilir. İletişim engellerinin üstesinden gelinmesinin bir yolu var olan engelleri doğru bir şekilde analiz etmektir. Bu analiz; engellerin her zaman var olduğunun, bu engellerin neler olduğunun ve kişileri nasıl etkilediğinin anlaşılmasına yardımcı olur. Bu doğrultuda, iletişim engellerini aşma ve etkin iletişim kurma konusunda çeşitli çözüm yolları geliştirilebilir.

2.5. İletişim Engellerini Aşma ve Etkin İletişim

İletişim engellerini aşma ve etkin iletişim kurma aşağıda yer alan iletişim becerilerinin geliştirilmesi ile mümkün olabilir.

2.5.1. Konuşma

Kişinin kendisi ve çevresi ile dengeli bir ilişki kurma ve sürdürmesine yarayan sesli sembollerin yer aldığı sözel iletişim kurma yöntemi “konuşma” olarak adlandırılır. Konuşma etkinliği, birbirleri ile bağlantılı olan sistemlerin eşzamanlı olarak çalışmasını gerekli kılmaktadır. Bunlar; aktarım, izleme, yönlendirme ve kolaylaştırma sistemleridir. Aktarım, mesajların gönderilerek alınmasını; izleme, anlamların belirlenmesini; yönlendirme ve kolaylaştırma da, mesajların her iki taraf için de kabul edilebilir ve uygun olmasının sağlanmasını ifade etmektedir. Konuşma özellikle iki ve beş yaşlar arasındaki dönemde hayati önem taşımaktadır. Bu dönemde, çocuğun kelime

hazinesi 250 kelimededen 2000'den fazla kelimeye ulaşarak, konuşmanın bir düzen içinde, kuralına göre sıralanması öğrenilmektedir. Bu ilk iletişim döneminde, yetişkinlerin çocuğa karşı olan sorumlulukları çok fazladır çünkü çocuğun konuşmaları yetişkinlerden gördüğü biçimde şekillenmektedir. Çocukları ile konuşan ve onları konuşması için cesaretlendiren anne-babalar, onların iletişim yöntemlerini öğrenmelerini sağlayarak, konuşma becerilerinin gelişimine olumlu katkıda bulunmaktadır. Erken çocukluk döneminde anne-babalar çocukları ile doğru, açık ve etkili bir iletişim kurduklarında, çocuklar da aynı şekilde iletişim kurarak onlara karşılık vermektedir (Aral, Baran, Bulut ve Çimen, 2000: 138; Galvin, Bylund ve Brommel, 2004: 289 ; Stanton, 2004: 12-13 ; Beaty, 2006: 293-294 ; Zolten ve Long (2010), <<http://www.parentinged.org/handout3/General%20Parenting%20Information/parent%20to%20child.htm>> 08.12.2010 tarihinde alınmıştır. ; Açıkoğuz, 2008: 82).

İletişimde sırasında, söylenen sözlere ve söyleme biçimlerine dikkat edilmesi gereklidir. Bu nedenle, konuşmalarda soyut ifade ve semboller yerine, somut ifadeler kullanılması, anlaşılabilirliğin sağlanması bakımından son derece önemlidir. Açık ve belirgin bir şekilde konuşmak, iletişimde bulunulan kişi tarafından anlaşılma şansını artırıcı bir etkiye sahiptir. Bunun yanında, konuşma hızı, ses tonu, ses perdesi ve ses yüksekliği de doğru ve etkili iletişimin kurulmasında çok önemli bir rol oynamaktadır (Güneysu, 1992: 100 ; Hetherington ve Parke, 1993: 283 ; Thompson, 2002: 98 ; Adair, 2003: 24 ; Galvin ve diğerleri, 2004: 289 ; Beebe ve diğerleri, 2005: 288-293 ; Hogg ve Vaughan, 2007: 643 ; Sabuncuoğlu ve Gümüş, 2008: 74).

İletişim, yalnızca bir kişiden diğerine teknik anlamda mesaj aktarılması olarak görüldüğünde, tek yönlü ve etkisiz bir iletişim niteliğindedir. İletişim sürecinin başarıya ulaşması için konuşma etkinliği kadar önemli olan bir diğer etkinlik ise dinlemedir.

2.5.2. Dinleme

Etkili iletişim için dinlemeyi öğrenmek, konuşmayı öğrenmek kadar önemli ve üzerinde durulması gereken bir beceridir. Dinleme, genel anlayışla pasif bir eylem gibi görülse de, aslında aktif bir eylemdir. Karşısındakini aktif olarak dinleyen kişi, konuşanın anlattıklarını özetleyerek, onun anlattıklarından ne anladığını geri bildirmekte ve böylelikle anlatan kişi de onu dinleyenin kendisini doğru şekilde anlayıp

anlamadığını kontrol etme olanağı bulmaktadır (Öztürk, 1985: 172 ; Ryder, 1995: 74 ; Yavuzer, 1998: 127 ; Redmond ve Mifflin, 2000: 62-63 ; Chandler, 2002: 154 ; Thompson, 2002: 89 ; Kail, 2004: 293, 297 ; Stanton, 2004: 26-27 ; DeFleur ve diğerleri, 2005: 106 ; Sabuncuoğlu ve Gümüş, 2008: 74 ; Tutar, 2009: 143).

Dinleme sürecinde birbirini takip eden dört aşama vardır. Dinleme, psikolojik bir süreç olarak, kişinin ses ve konuşma görüntülerinin farkına varmasıyla ve onlara dikkatini odaklamasıyla başlayıp, iletilen işitsel işaretleri tanınması, hatırlanması ve anlamlandırılması aşamalarından oluşmaktadır (Cobley, 1996: 37-38 ; Chapeaux, 1996: 373 ; Boone, Kurtz ve Block, 1997: 15 ; Eddowes ve Ralph, 1998: 27 ; Beebe ve diğerleri, 2005: 97 ; Ergin ve Birol, 2005: 121 ; Özbay, 2005: 56 ; Açıköz, 2008: 88 ; Sabuncuoğlu ve Gümüş, 2008: 74).

Dinleme türlerinden aktif dinleme; dikkatli suskunluğu, etkin sessizliği ve en az yanıt vermeyi içerir. Aktif dinlemede, diğer kişinin duygu ve düşüncelerini istediği gibi ifade etmesi önemlidir. İkinci bir dinleme türü olan pasif dinlemede ise, iletişimde bulunan kişinin dinlenmesi değil sadece duyulması durumu gerçekleşir. Aktif dinleme etkili iletişimin kurulması için gerekli bir unsurdur. Aktif dinleme, aynı zamanda alıcının söylenenleri kavramasını da gerektirir. Bu yönü ile, aynı zamanda bir “empatik dinleme” biçimidir (Dimbleby ve Burton, 1992: 70-71 ; Hetherington ve Parke, 1993: 283 ; Öz, 1997: 75 ; Eren, 1998: 285 ; Schor, 1999: 195-199 ; McWhirter ve Voltan Acar, 2000: 74 ; Mountrose, 2000: 80-87 ; Redmond ve Mifflin, 2000: 68-70 ; Gordon, 2001: 49 ; Bıçakçı, 2002: 32 ; Kahane, 2004: 91 ; Yılmaz, 2005: 59 ; Ergin, 2003: 67 ; Mutlu, 2008: 82 ; Beaty, 2009: 11 ; Tutar, 2009: 144).

Davis’e göre (1996), etkin dinleme sonunda; konuşan kişi hakkında doğru ve yeterli bilgi sağlanabilir, mesajın doğru anlaşılıp anlaşılmadığı sınıanabilir, daha geçerli kararlar alınabilir, iletişimin devamı sağlanabilir ve böylece anlama ve anlaşma düzeyi artırılabilir (Davis, 1996: 41 ; Stanton, 2004: 23-24).

Bu nedenlerle dinleme, etkili iletişim kurmak için öğrenilmesi gereken çok önemli bir beceridir. Aile ve okul ortamında dinleme becerisinin küçük yaşlardan itibaren öğretilmesi ve geliştirilmesi gereklidir. Çocukla iletişimde ve onun sorunlarını çözmede önemli olan, çocuğa konuşması için uygun ortamı hazırlamak ve onu

dinlemektir. Çocuđu dinlemek ona duyulan saygının bir ifadesi olduđu gibi, özsaygısının geliřtirilmesine de yardımcı olmaktadır. Anne ve babası tarafından dinlendiđini bilen çocuk, kendisini daha huzurlu ve rahat hissetmektedir. Bu da çocuđun duygusal ve sosyal yönden sađlıklı bir řekilde geliřmesine yardımcı olmaktadır (Hetherington ve Parke,1993: 283 ; Carter ve Presnell, 1994: 190 ; Dinkmeyer ve McKay, 1997: 60 ; Schor,1999: 195-199 ; Çađdař,2003: 57-65 ; Estes, 2004: 118 ; Dowling, 2007: 25 ; Açıkoz, 2008: 88).

Olumlu ve etkili bir iletiřim sürecinin gerçekteřmesinde, hem konuřma hem de dinleme unsurlarına katkı sađlayan, aynı zamanda iki etkinlik arasında köprü oluřturan çok önemli bir diđer unsur ise empatidir.

2.5.3. Empatik İletiřim

Empatik iletiřim, tarafların birbirlerini tanımalarını ve anlamalarını gerektiren bir iletiřim biçimidir (Olson ve Torrance, 1998: 774 ; Mountrose, 2000: 87 ; Ünal, 2003: 9 ; Tutar, 2009: 143).

Empatik iletiřimin en önemli iřlevlerinden biri, insan iliřkilerinin etkinliđini artırarak devamını sađlamasıdır. Empati, çocuklarda ve yetiřkinlerde sevecenliđi, biliřsel ve duygusal yakınlıđı zenginleřtirerek, olumlu sosyal davranıřların kazanılmasını sađlamaktadır. Empati, paylařma, yardımlařma ve diđer özgeci davranıřlar için önemli bir ön kořuldur. Empati, sadece kendisiyle empati kurulan kiři için deđil, aynı zamanda empati kuran kiři için de çok yararlı ve önemlidir. Empatinin, kendini açma, toplumsallařma, sosyal duyarlılık ve topluma uyumla pozitif iliřkisi vardır. Empatik becerileri yüksek olan kiřilerin çevreleri tarafından sevilme ve deđer verilme olasılıklarının arttıđı bilinmektedir (Köksal ve Alisinanođlu, 2000: 11; McWhirter ve Voltan Acar, 2000: 104 ; Alpan, 2001: 26 ; Halıcıođlu Uçmaz, 2003:17).

İnsanların empati kurma becerilerinin dođuřtan olduđu kabul edilir. Arařtırma bulguları, bebeklerin ağlamakta olan bir bařka bebeđe onun vokal özelliklerine uygun bir ağlama ile karřılık verdiklerini ortaya koymaktadır. Bebeklerin bu davranıřları, ilerideki empatik ilgilerinin bir habercisi olarak deđerlendirilmektedir. İkinci ařamada amaçlı olarak karřıdaki üzüntülü kiřiye yardım etme, üçüncü ařamada ise bařkalarının

bakış açısından bakmayı anlama kapasitesinin gelişimi söz konusudur. Çocuklar duyguları tanımayı ve isimlendirmeyi öğrendikten sonra bunu başkalarının duygularını anlamak için kullanabilirler. Duygusal anlama, duygularla durumlar arasında bağlantı kurma yeteneğini de içerir. Bu tür anlama empati gelişimiyle doğrudan ilişkilidir. Empati kurmak için anne-babaların, çocuğun duygu ve düşüncelerini doğru anlaması sonra da zihinlerinde oluşan empatik anlayışı çocuklarına iletmeleri çok önemlidir. Empatik tepkiler, beden dili ve sözel mesajlarla ifade edilebilir. En etkilisi ise, her ikisinin birlikte kullanılmasıdır (Dökmen, 1995: 12 ; Gövsa, 1998: 27 ; Greenspan ve Salmon, 1998: 202 ; Akt. Çağdaş, 2003: 86-87 ; DeHeart, Sroufe ve Cooper 2004: 352 ; Kail, 2004: 380 ; Novak ve Pelaez, 2004: 358 ; Beaty, 2006: 294 ; Ömeroğlu ve Ulutaş, 2007: 54).

İletişim sürecinin işleyiş biçimini belirlemek amacıyla, çok sayıda iletişim teorisyeni tarafından farklı iletişim modelleri geliştirilmiştir. İletişim sürecini anlamak üzere geliştirilen bu modeller, iletişimin nasıl işlediğini açıklamaya çalışmaktadır.

2.6. İletişim Modelleri

İletişim modelleri, doğrusal (tek yönlü) ve doğrusal olmayan (çift yönlü) modeller olarak ikiye ayrılmaktadır.

2.6.1. Doğrusal (Tek Yönlü) İletişim Modelleri

Doğrusal iletişim modelleri, iletişim sürecinde geri bildirim unsurunu dikkate almayan modellerdir. Bu modeller, iletişim sürecinin bir noktadan diğerine doğru ilerlediğini öne sürerek, iletişimi kaynakla başlayıp alıcının tepkisiyle sonuçlanan bir süreç olarak tek yönlü bir biçimde tanımlarlar. En bilinen doğrusal modeller; Aristo, Laswell, Shannon ve Weaver ile Berlo modelleridir.

Aristo Modeli : Aristo, kişiler arası iletişimde, “konuşmacı”, “mesaj” ve “dinleyici” olmak üzere üç temel unsur bulunduğunu ileri sürmüştür. Aristo modelinde gönderici, mesajını karşı tarafın anlayacağı biçimde kodlar ve onu hedefe iletir. Bu modele göre iletişim, inandırıcı olma, ikna etme sanatı anlamını taşır. Burada konuşmacının mesajlarını, alıcılarda istediği tepkileri yaratacak şekilde düzenleme

becerisi üzerinde durulur. Ancak bu model günümüz iletişim süreci ve öğretme-öğrenme ortamlarında gerçekleşen iletişimi tümüyle açıklamakta yetersiz kalmaktadır. Model, iletişimde model oluşturma çabalarının ne kadar eskiye dayandığını vurgulamak açısından önemlidir (Stacks ve diğerleri, 1991: 103 ; Argenti, 2003: 22 ; Yılmaz, 2005: 117-118 , Demiray, 2008: 52 ; Grotewell ve Burton, 2008: 190).

Laswell Modeli : Laswell, iletişimle ilgili çalışmasında, kim, neyi, hangi kanalla, kime, hangi etkiyle söylediği konusunda “tek yönlü” iletişim sürecini vurgulayarak doğrusal bir model ileri sürmüştür. Modelde, geri bildirim ögesi bulunmakla birlikte, bu ögeye şekilsel anlatımda yer verilmemiştir. Laswell’e göre, ileticinin alıcıyı etkilemek amacıyla olduğu daha baştan kabul edilir ve buradan iletişimin iknaya yönelik bir süreç olduğu sonucuna varılır. Ayrıca, gönderilerin her zaman etkilerinin olduğu varsayılır. Laswell’in modelinde geri bildirim ögesinin açıkça belirtilmemiş olması başlıca eleştiri konusu olmuştur. Braddock, iletinin hangi koşullar altında ve hangi amaçla gönderildiği konuları açısından bazı eklemelerde bulunarak Laswell’in modeline katkı sağlamıştır (Severin ve Tankard, 1992: 38 ; Crowley ve Mitchell, 1995: 289 ; McQuail ve Windahl, 1997: 24 ; Lazar, 2001: 95 ; Bıçakçı, 2002: 48 ; Mattelart ve Mattelart, 2003: 29 ; Baldwin, Perry ve Moffitt, 2004: 64 ; Tekinalp ve Uzun, 2004: 67 ; Barton ve Beck, 2005: 29 ; Yılmaz, 2005: 120 ; Holmes, 2007: 119 ; McChesney, 2007: 29 ; Demiray, 2008: 52).

Shannon ve Weaver Modeli : Shannon ve Weaver tarafından geliştirilen modelde, iletişim tek yönlü, düz çizgisel bir süreç olarak tanımlanmıştır. Model, iletişim sürecinde yerine getirilmesi gereken beş işlevi belirtirken, iletişimi aksatıcı olarak “gürültü” ögesine dikkati çekmiştir. Model, daha çok ileti gönderimi sırasında ortaya çıkan sorunlar üzerinde durarak, “Hangi kanal en çok sinyal iletir?”, “İletilen bu sinyallerin ne kadarı gürültü ögesi tarafından zarar görür?” sorularına cevap aramıştır. Shannon ve Weaver modeli de, düz çizgisel ve geri bildirim tepkilerinden yoksun olduğu için eleştirilmiştir (Stacks ve diğerleri, 1991: 129 ; Severin ve Tankard, 1992: 38 ; Crowley ve Mitchell, 1995: 129-130 ; Lazar, 2001: 93 ; Bıçakçı, 2002: 49 ; Mattelart ve Mattelart, 2003: 46-48 ; Baldwin ve diğerleri, 2004: 66-67 ; Tekinalp ve Uzun, 2004: 70 ; Barton ve Beck, 2005: 26 ; Beebe ve diğerleri, 2005: 11 ; Yılmaz, 2005: 115 , Demiray, 2008: 53).

Gürültü ögesi, Shannon ve Weaver modelinde daha çok teknik ve fiziksel etkenlerle açıklanırken; DeFleur, gürültü ögesinin kaynak ve hedeflenen alıcı tarafından da kaynaklanabileceğini ileri sürerek, gürültüye bir de “duyusal gürültü” anlamını yüklemiştir (McQuail ve Windahl, 1997: 26-28 ; Yılmaz, 2005: 115 ; Holmes, 2007: 119 ; Demiray, 2008: 53 ; Mutlu, 2008: 206).

Berlo Modeli : Berlo tarafından geliştirilen iletişim modelinde, iletişim süreci kaynak, ileti, kanal ve alıcı gibi temel öğelere dayandırılmaktadır. Geri bildirim ögesi bu modelde çok açık bir şekilde yer almamaktadır. Berlo modeline göre, iletişimin öğelerinden biri olan mesaj, kaynak tarafından gönderilen uyarımlarla ilgilidir. Bununla birlikte el ve kol hareketleri, mimikler gibi sözsüz öğeler ile müzik, resim ve sanat dallarının kullandığı semboller de mesaj olarak kullanılmaktadır. Model, iletişim becerileri, toplumsal yapı ve sosyo-kültürel ortam açısından, kaynak kadar hedefin de önemli görülmesi gerektiği konusuna dikkat çekmiştir. Bu örtüşmeyi fark ettirecek öğe ise geri bildirimdir. Ancak modelde geri bildirim ögesinin çok açık ve net olarak yer almaması iletilerin ne kadarının algılandığını belirtmemektedir. Bu durum, Berlo modelinin zayıf bir noktası olarak eleştirilmektedir (Demiray, 2008: 56 ; Mutlu, 2008: 206).

İletişimde, mesajın gerçek etkilerini yansıtan doğrusal olmayan (çift yönlü) modeller, başlangıcı ve bitişi belli olan doğrusal modellere oranla daha çok tercih edilmektedir.

2.6.2. Doğrusal Olmayan (Çift Yönlü) İletişim Modelleri

Dairesel ya da spiral olarak da tanımlanan doğrusal olmayan (çift yönlü) modeller, doğrusal iletişim modeline karşı çıkararak, iletişim sürecindeki geri bildirim en önemli unsur olduğunu öne süren ve diğer iletişim süreci öğelerini de içeren modellerdir. Bunlar; Osgood ve Schramm, Dance, Gerbner, Newcomb (ABX) ve Riley-Riley modelleridir.

Osgood ve Schramm Modeli : Osgood ve Schramm modelinde, iletici ve alıcı konumundaki öğeler eşit olarak tanımlanmıştır. Bu öğeler iletişimde kodlama, açıklama ve yorumlama olarak adlandırılan işlevleri yerine getirmektedir. Bu yaklaşım, iletişimin

geleneksel düz çizgisel (tek yönlü) tanımından ayrılmaktadır. Bu modelin eleştirildiği nokta, iletişimde eşitlik olduğu düşüncesini vurgulaması olarak açıklanmaktadır. Özellikle iletişime ayrılan zaman ve güç, iletişim kaynakları söz konusu olduğunda iletişim aksine dengesizdir (Severin ve Tankard, 1992: 45 ; Crowley ve Mitchell, 1995: 289 ; McQuail ve Windahl,1997:30-31 ; Redmond ve Mifflin, 2000: 91 ; Bıçakçı, 2002: 47 ; Baldwin ve diğerleri, 2004: 68-69 ; Tekinalp ve Uzun, 2004: 86 ; Dominick, 2007: 19 ; Demiray, 2008: 57).

Dance Modeli : Dance tarafından geliştirilen model, iletişimde benimsenen dairesel yaklaşımın da yetersizlikleri olduğunu öne sürmektedir. Sarmal iletişim modeli olarak da bilinen bu modele göre, sarmal, dairenin yetersiz kaldığı bazı durumları açıklamayı sağlar ve iletişim sürecinin ileriye yönelik olarak hareket ettiğini, o anda iletilen iletinin daha sonraki iletişimin yapısını ve içeriğini etkileyeceğine dikkat çeker. İletişim süreci tüm toplumsal süreçler gibi devamlı değişime uğrayan öğeler, ilişkiler ve çevreleri içerir. Modelin önemi, iletişimin dinamik doğasını vurgulamasıdır. Bu modelden edinilen izlenim, insanın iletişimde bulunurken aktif, yaratıcı ve bilgi depo edebilir olmasıdır (McQuail ve Windahl,1997:30-31 ; Beebe ve diğerleri, 2005: 11 ; Demiray, 2008: 58 ; Mutlu, 2008: 69).

Gerbner Modeli : Gerbner tarafından oluşturulan modelin amacı geniş uygulama alanı olan bir model çizmektir. Modelin önemli bir niteliği, hangi iletişim durumunu açıklıyorsa ona göre farklı biçimlere sokulabilmesidir. Böylelikle basit iletişim süreçlerinin yanı sıra, karmaşık iletişim süreçlerini açıklamak da mümkün olmaktadır. Modele göre; bir kişi, bir olayı algılayıp, tepkide bulunduğu, belli bir ortamda, bazı araçlar kanalıyla, kullanılabilir bir malzeme hazırlar, bunun bir biçimi ve bir bağlamı vardır, içeriği aktararak içerik iletir ve bazı sonuçlara yol açar (Severin ve Tankard, 1992: 50 ; McQuail ve Windahl,1997:34-36 ; Lazar, 2001: 96 ; Yılmaz, 2005: 118 ; Holmes, 2007: 119 ; McChesney, 2007: 61 ; Demiray, 2008: 59).

Newcomb (ABX) Modeli : Newcomb, modelinde, iki kişi arasında bir üçüncü kişi veya objeye karşı var olabilecek tutarlılık veya tutarsızlık derecesi ile ilgilenmiştir. Model bir üçgen şeklindedir. Noktalar iki bireyi, A ve B'yi ve ortak çevrelerindeki bir objeyi, X'i temsil eder. Her iki birey birbirlerine ve X'e yönelimlidir. A ve B'nin X'e karşı yönelimlerindeki farklılıklar iletişimi teşvik etmektedir. Newcomb iletişimin

ancak bazı kořullarda harekete geirilebileceđini ileri surerek nceki nermesine bazı nitelikler eklemiřtir. Buna gore; iletiřimin, kiřiler arasında kuvvetli bir ekicilik olduđunda, objenin katılımcılardan en az biri iin nemli olduđu durumlarda ve objenin her iki taraf iin ortak bir uygunluđunun olduđu durumda gerekleřebileceđini ne surmstur (Severin ve Tankard, 1992: 47 ; Lazar, 2001: 98 ; Bıakı, 2002: 50-51 ; Baldwin ve diđerleri, 2004: 66 ; Tekinalp ve Uzun, 2004: 113 ; Yılmaz, 2005: 121-22 ; Holmes, 2007: 58 ; Demiray, 2008: 61).

Riley-Riley Modeli : Geliřtirilen ilk iletiřim modelleri, iletiřimin evresel etkenlerden etkilenmediđi gibi bir izlenim yaratmıřlardır. Riley-Riley, bunun tam tersi grř ileri surerek; iletiřim surecinde, gnderici ve alıcı konumundaki kiřilerin toplumdan ayrı varlıklar olmadıđını ve bu bireylerin birinci dereceden kan bađı olan yakınları ile aralarında geleneksel, kalıtsal ve toplumsal bir bađ olduđunu belirterek birincil gruplar olduđunu vurgulamıřlardır. te yandan, yine bu bireylerin ierisinde buldukları toplumda srekli iliřki ve etkileřim iinde buldukları arkadař, okul ve iř evresi gibi ikincil grup olarak adlandırılan toplumsal rgtlerin bulunduđu geređini dile getirmiřlerdir. Bu anlamda, iletiřim surecinde, gnderilen ya da alınan iletilerin deđerlendirilmesinde, birincil ve ikincil grup kavramının dikkate alınmasının nemli olduđunu aıklamıřlardır (Lazar, 2001: 102 ; Yılmaz, 2005: 125 ; Tekinalp ve Uzun, 2004: 100 ; Demiray, 2008: 65).

İnsanların, birincil grup olan aile ortamındaki iletiřimleri; ikincil grup olarak adlandırılan arkadař, okul ve iř evresi gibi toplumsal rgtlerdeki kiřilerle olan iletiřim ve iliřkilerini olumlu ya da olumsuz ynde etkilemektedir. Bu nedenle aile ortamındaki bireylerin birbirleri ile olan iletiřimleri son derece byk nem arz etmektedir.

2.7. Aile İi İletiřim

Aile ortamında, eřler arasındaki iliřki birincil iliřkidir. ocuklar, ane-babaları arasında var olan iliřkiden etkilenirler. Anne-babalar, ocuk zerinde ikili bir etki oluřtururlar. Anne-baba-ocuk iliřkisinde her zaman anne ile babanın ocuk zerindeki etkilerinden sz edilir ancak, ocuđun dođumuyla anne-baba da deđiřir ve ocuđun onlar zerindeki etkisiyle davranıřları byk lde deđiřime uđrar. Dil, aile ortamındaki en nemli anlařma ve iletiřim aracıdır. Anne-babalar duygu ve

düşüncelerini çocuklarına açık bir şekilde ifade ettiklerinde, çocukların da duygu ve düşüncelerini ifade etmesi kolaylaşmaktadır. Anne-babaların sık olarak kendi duygusal tepkilerini açıkladığı ve farklı duygular hakkında da açıklayıcı bilgiler verdiği okul öncesi dönemdeki çocuklar, ileriki yaşlarda başkalarının duyguları hakkında daha doğru kararlar verebilmektedir. Bu nedenle, anne-babaların öncelikle duygu ve düşüncelerini çocuklarına açık olarak iletmeleri ve sözlü iletişimin en önemli unsuru olan dili etkili bir şekilde kullanabilmeleri için gerekli ortamı hazırlamaları önemlidir (Özügurlu, 1995: 201 ; Ryder, 1995: 67 ; Öz, 1997: 55 ; Yavuzer, 2000: 43 ; Bıçakçı, 2002: 79-81 ; Dreman, 2004: 47 ; Beebe ve diğerleri, 2005: 169 ; Landis, Kesslerlin-Ray ve Davis, 2006: 261-262 ; Akt. Ceylan, 2009:11).

Aile ortamında iletişim kurmak, aile dışındaki bireylerle iletişim kurmaktan daha riskli olarak değerlendirilmektedir. Aile bireyleri aynı ortamda yaşamak ve bazı yaşantıları zorunlu olarak paylaşmak durumundadır. İletişimi zayıf ve olumsuz olan bir ailede, çocuklar başta olmak üzere bütün aile bireyleri duygusal zararlara karşı çok savunmasızdır. Olumlu iletişim, ailedeki sorunların çözümü için ana ilkedir. İletişim, yanlış anlaşılmaları düzelterek yakınlığı ilerletebilir. Ayrıca, aile bireylerinin birbirlerine, özellikle de anne-babaların çocuklarına gerekli ve yeterli miktarda zaman ayırmaları, iletişim sorunu ve beraberindeki diğer sorunların azalmasını sağlayabilir (Özügurlu, 1995: 201 ; Ryder, 1995: 67 ; Öz, 1997: 55 ; Yavuzer, 2000: 43 ; Bıçakçı, 2002: 79-81 ; Dreman, 2004: 47 ; Beebe ve diğerleri, 2005: 169 ; Landis ve diğerleri, 2006: 261-262 ; Akt. Ceylan, 2009:11 ; Kandır ve Orçan, 2011: 41).

Anne-baba ve çocuk arasındaki ilişkinin sağlıklı olabilmesi, öncelikle anne-babanın kendi aralarındaki ilişkinin sağlıklı olmasına bağlıdır. Aile ortamında anne-babanın birbiri ile iletişimi çocuğu, çocuğun anne ile iletişimi babayı, çocuğun babası ile olan iletişimi de anneyi etkilemektedir. Anne-babaları ile sağlıklı iletişim içinde olan çocukların, akranlarına göre daha az endişeli tavır sergiledikleri ve arkadaş ilişkilerinde daha başarılı oldukları gözlenmiştir (Yavuzer, 1995: 112 ; Alpan, 2001: 24 ; Çağdaş,2003: 41).

Bu nedenle, çocuğun içinde doğduğu aile ortamı, onun gelişimini belirlemede çok önemli bir rol oynamaktadır. Doğumu izleyen ilk yıllarda çocuğun kalıtımla getirdiği özelliklerinin ne kadar gelişeceği ve daha sonraki yaşantısını nasıl

etkileyeceği; ailenin sosyo-ekonomik ve sosyo-kültürel özelliğine, çocuklarına sundukları ortama, aile içindeki ilişkilere ve iletişim biçimlerine, çocuk yetiştirme konusundaki bilgi, tutum ve becerilerine, çocuğa sağlanan deneyim ve fırsatlara bağlı olarak değişmektedir. Bütün bu unsurlar, çocuğun kendisiyle barışık, çevresiyle uyumlu ilişkiler kurabilen, toplum içinde anlamlı ve üretken rol üstlenen bir kişi olmasında da belirleyici olmaktadır (Ersoy ve Tezel Şahin, 1999: 59 ; Kulaksızoğlu, 2000: 117 ; Nazik, 2000:31-32 ; Kandır ve Alpan, 2008: 42).

Aile iletişimindeki iletişim biçimleri başlıca dört grupta toplanmaktadır. Bunlar; eşitlikçi, dengeli, dengesiz ve tekelci iletişim biçimidir (Yörükoğlu, 2000:199-201 ; Greene ve Burlison, 2003: 762 ; Berk, 2006: 563 ; Rathus, 2006: 330-332 ; Turner ve West, 2006: 71 ; Berns, 2007: 160 ; Mutlu, 2008: 20).

Sonuç olarak, anne-babaları ile sağlıklı iletişim ve etkileşim içinde olan çocuklar, karşılaştıkları sorunlar karşısında duygu ve düşüncelerini diğer insanlara daha uygun yollarla ifade edebilirler. Anne-babaların çocukları ile sağlıklı ve etkili bir iletişim kurabilmeleri için kendilerine güvenli, kendilerine ve çocuklarına karşı saygılı, çocuklarının sorunlarına karşı duyarlı, işbirlikçi, çocuklarının duygu ve düşüncelerini paylaşabilen ve kabul edici bir tutum içinde olmaları önemlidir. Çocuklarda olumlu iletişim becerilerinin gelişimi, büyük ölçüde, onlarla hem konuşma hem de dinleme alıştırmaları yapılmasına bağlıdır. Bu doğrultuda, özellikle aile ortamında, çocukların dil becerilerinin gelişimi için, çocukları dinleme, çocuklara hakkında konuşmaları için materyal verme, ikili ya da daha büyük gruplarda kendileri ile ilgili konuşmayı teşvik etme, başkalarını dinleyebilmeleri için fırsat yaratma veya ortam hazırlama, açıklamaları anlamalarına yardım etme gibi etkinlikler yapılabilir (Duck, 1998: 110 ; Çağdaş,2003: 42 ; Önder, 2003: 30, 45-50 ; Genç ve Senemoğlu, 2001: 9 ; Otto, 2006: 155).

Aile ortamında sağlıklı iletişim bağının kurulması, çocuğun gelişiminin ve kişiliğinin olumlu bir şekilde desteklenmesi ve aile bireyleri arasındaki ilişkilerin düzenlenmesi bakımından, hem anne-babalar hem de çocuklar için çok önemli ve gereklidir.

2.7.1. Anne-Baba-Çocuk İletişimi

Çocuk ve yetişkin arasındaki iletişim doğumla birlikte başlar. Bebek doğduğu andan başlayarak, çevresiyle iletişim kurmaya ve edindiği algıları değerlendirmeye çalışır. Bu dönemde, anne-baba ile çocuğun iletişimi önce sözel olmayan iletişim şeklinde görülür. Bebekler konuşmaya başlamadan önce, vücut hareketleri ve yüz ifadeleri ile onaylanma, yüceltilme, sevgi, tehlike, hiddet gibi temel duygusal temaları anlarlar ve bu durumlara göre iletişimde bulunabilmeyi becerirler. İletişim, daha sonra sesler ve sözcüklerle olur. Bu iletişim sadece bilgi değişimini değil, duyguların da paylaşılmasını sağlar. Anne-baba-çocuk iletişimi, hem çocuk hem de anne-babalar için çok önemlidir. Çocuğun tüm gelişim alanları üzerinde önemli bir etkiye sahip olan iletişimin, çocuk üzerinde kısa veya uzun süreli etkileri olabilir. Erken çocukluk dönemindeki çocuklar nasıl iletişim kuracaklarını öncelikle anne-babalarını izleyerek öğrenirler ve sonuçları gözleyerek yeni davranışlar oluştururlar. Sağlıklı bir anne-baba-çocuk iletişiminde, iletişim dolaysız ve açıktır. Anne-babaların çocuklarına doğru ve etkili mesaj verebilmesi için iletişim kurma yöntemlerini bilmeleri ve bazı kurallara dikkat etmeleri gereklidir. Bu kuralların başında ise; çocuğu kabul etmek, kendini çocuğun yerine koyarak düşünmek ve dürüst olmak gelmektedir (Metin,1994: 7 ; Greenspan ve Salmon, 1998: 37 ; Schor,1999: 195-196 ; Çağdaş, 2000: 21 ; Stewart, Cooper, Stewart ve Friedley, 2003:108 ; Galvin ve diğerleri, 2004: 290 ; Beebe ve diğerleri, 2005: 168 ; Knapp ve Vangelisti, 2005: 252 ; Berns, 2007: 148 ; Gürsoy ve Yıldız Bıçakçı, 2007: 419 ; Ömeroğlu ve Ulutaş, 2007: 54).

Çocukla iletişim kurulurken özellikle konuşmaya dikkat etmek de önemli bir konudur. Çocukla iletişimde yapılan yanlış bir uygulama, anne-babaların küçük yaştaki çocukları ile konuşurken bebeksi konuşmalar yapmasıdır. Böylece çocuk konuşulmuş taklit etmesi gerektiğini düşünür. Bu durum çocuğun konuşmayı öğrenmesini engelleyici bir durumdur (Akt. Wiener, 1988: 38). Bunun yanında, anne-baba ve çocuk arasında çıkan anlaşmazlıkların çoğu, anne-babaların çocukla bir yetişkin gibi konuşmalarından da kaynaklanmaktadır. Çocuğun olumsuz davranışları ya da sözleri anne-babalarda korku, kaygı, kızgınlık gibi olumsuz duyguların oluşmasına neden olmaktadır. Bunun sonucunda, anne-babalar, olumsuz duygularını çocuklarına genellikle "sen-dili" mesajları ile ifade etmektedir. Sen-dili mesajlarında; olumsuz davranışın tanımı yapılmadığından, kızgınlığın gerçek nedenleri de açıklanamamaktadır.

Olumsuz davranışın anne-baba üzerindeki belirgin etkileri açıklanmadığından, ifade edilen kızgınlıklar da davranışa değil çocuğun kişiliğine yönelik olmaktadır. Çocuğa yöneltile kızınlık mesajları onun kişiliğini zedeleyerek özgüveninin azalmasına neden olur. Bunun karşıtı olan “ben-dili” ifadelerinde ise, duygu ve düşünceler anında çocuğa ileildiği için anne-babayı rahatlatıcı bir özelliğe sahiptir. Öfke, kızgınlık gibi birikimleri önleyerek, anne-babanın kendi duygularını açıklamasını ve ifade etmesini sağlar. Böylece, çocuklar kendilerini anne-babalarının yerine koyarak düşünebilirler. “Ben-dili” ifadeleri çocuktaki olumsuz davranışların değişmesini sağlayarak, anne-baba-çocuk arasındaki iletişim etkinliğinin artmasına ve gelişmesine neden olmaktadır (DeVito,1992: 410 ; Gibson,1992: 75 ; Davis,1996: 78 ; Azar,1997: 12 ; Dinkmeyer ve McKay, 1997: 75-78 ; Güngör, 1999: 145-147 ; Çağdaş,2000: 27-29 ; McWhirter ve Voltan Acar, 2000: 77 ; Gordon, 2001: 105-107 ; Thompson, 2002:97 ; Wood, 2003:150 ; Galvin ve diğerleri, 2004: 289).

Okul öncesi dönemde anne ile çocuk arasında kurulan sağlıklı iletişim, çocuğun tüm gelişim alanlarını destekleyerek sağlıklı bir kişilik geliştirmesinde çok önemli bir etken olarak görülmektedir.

2.7.1.1. Anne-Çocuk İletişimi

Doğumdan sonra çocuğun ilk etkileşimde bulunduğu ve kendisine en yakın olan kişi annesidir. İlk haftalarda bebek, anneyi ayrı bir kişi olarak değil, kendisinin bir uzantısı olarak algılar. Bu nedenle, anne-çocuk beraberliğinde fiziksel temas çok önemlidir. Annesinin kucağında beslenen bebek, fizyolojik gereksinimlerinin yanında, ihtiyacı olan duygusal besini de almaktadır. Böylece, anne-bebek arasındaki güvenli iletişim ağlarının temelleri atılır (Gander ve Gardiner, 1993: 72 , Yavuzer, 1996: 48 ; Dowling, 2007: 22).

Stuck ve Muir (1990) ile Peterson ve Hann (1999) tarafından yapılan çalışmalarda, bebeğin fizyolojik ve psikolojik ihtiyaçlarının anne tarafından yerinde ve zamanında karşılanmasının, çocukta temel güven duygusunun gelişmesinde önemli rol oynadığı sonucuna varılmıştır. Anne ile bebek arasındaki bağın oluşmasında kritik bir dönemin varlığı ileri sürülmekte ve bağlanma için en uygun dönemin de doğumdan hemen sonraki dönem olduğu belirtilmektedir (Akt. Segrin ve Flora, 2005: 159). Klaus

ve arkadaşları (1972), yaptıkları arařtırmalarında rutin bakıma ek olarak doęumdan üç saat sonra bir saat, ondan sonraki günlerde her gün beş saat fazladan bebeęi ile ilgilenen anneleri inceleyerek, bebekleri ile normal şekilde ilgilenen kontrol grubu anneleri ile karşılařtırmıřlardır. Birinci ayın sonunda bebekleri ile daha fazla beraber olan annelerin, bebekleri ile normal şekilde ilgilenen kontrol grubu annelerine oranla, bebeklerine daha düşükün oldukları ve ayrılmak istemediklerini, bebekleri ile göz teması kurmaktan ve onları kucaklamaktan daha çok hoşlandıklarını gözlemişlerdir (Akt. Çaędaş,2003: 26-27).

Palwby de, annelerin bebekleri ile ilişkilerinde, farkında olmadan iletişimi kolaylařtırıcı bazı abartılı davranıřlarda bulduklarını belirtmiştir. Buna göre; annelerin genellikle yüz ifadelerini abartarak ve ses tonlarını incelterek konuřtukları, konuřmalarında deęişik ses tonları kullandıkları, önemli sözcükleri daha yavaş konuřtukları, konuřma aralarında sık ve uzun duraklamalar yaparak bebeęin tepki göstermesini bekledikleri, konuřurken kullandıkları sözleri ve mimikleri sık sık tekrarladıkları belirlenmiştir. Bu abartılar, bebeęin dikkatini çekme açısından oldukça yararlı görölmektedir (Akt. Ritchie Kay, 1981: 21 ; Akt. Hortaçsu, 1991: 39 ; Akt. Çaędaş,2003: 28).

Bebeklerin kendilerini ifade etme kapasiteleri sınırlı olmasına raęmen, iletişim etkinlięine uyum saęlamaya hazırlayıcı algı yetenekleri ile doędukları bilinmektedir. Bebekler, vücut ve yüz ifadeleri ile onaylanma, yüceltilme, sevgi, tehlike, hiddet gibi temel duygusal temaları anlayarak bunlara göre iletişimde bulunmaya çalışırlar. İfade edilen sözlü ve sözsüz mesajların arkasındaki niyetleri tam olarak anlayamaları da, bu şekilde anne-çocuk arasındaki fonksiyonel ve iletişimsel bağlantı kurulur ve bu beceri zaman içerisinde gelişir (Greenspan ve Salmon, 1998: 37; Dowling, 2007: 23).

Çocukta sosyal ilişkilerin gelişmesinde de, anne-çocuk ilişkisi önemli bir işleve sahiptir. Anne ile çocuk arasında kurulan saęlıklı iletişim, çocuęun saęlıklı bir iletişim geliřtirmesini saęlar ve başkaları ile olumlu ilişkiler kurması için temel oluřturur. Güvenli baęlılık geliřtiren çocuklar ileride yaşıtları arasında lider, sosyal açıdan ilgili, başkalarının ilgisini çeken, öğrenmeye istekli, çevresi ile ilgili ve işbirlikçi olarak tanımlanmışlardır. Ayrıca bu çocukların, akranlarından daha fazla olumlu tepkiler

aldıkları da gözlenmiştir (Yavuzer, 1998: 36 ; Çağdaş ve Arı, 1999: 392 ; Segrin ve Flora, 2005: 159)

Çocuğun annesi ile kurduğu iletişim kadar, babası ile kurduğu iletişim de onun gelişimi için çok önemlidir.

2.7.1.2. Baba-Çocuk İletişimi

Günümüze kadar olan ebeveyn-çocuk araştırmalarının çoğu anne-çocuk iletişimi üzerinde yoğunlaşmıştır. Özellikle ilk yıllarda bebeklerin bakımı genellikle anne tarafından yapıldığı ve annenin zamanının çoğunluğunu bebek ile geçirdiği için yalnızca anne-bebek bağının önemli olduğu kabul edilmiştir. Bu nedenle de, yakın zamana kadar baba-çocuk ilişkisine ve bu ilişkinin değerine pek fazla önem verilmemiştir. Ancak günümüzde bu görüş değişmektedir. Babalar ve bebekler arasında da bir bağlanma yaşandığını ve babaların da bebeklerin gelişiminde önemli rol oynadıklarını gösteren araştırma bulguları her geçen gün daha çok artmaktadır. Günümüzde teknolojik ve ekonomik alanlardaki sürekli ve hızlı gelişme, aile yapısında ve aileyi oluşturan bireylerin görev ve sorumluluklarında da değişimlere neden olmuştur. Ekonomik şartların ağırlaşması, kadınların eğitim düzeylerinin yükselmesi ve teknolojideki gelişmeler her geçen gün kadın iş gücüne duyulan ihtiyacı artırmıştır. Annenin çalışma hayatına katılması ile birlikte, ailede babanın görev ve sorumluluklarında önemli değişimler olmuştur. Bu gelişim ve değişimlere paralel olarak baba, ailenin gelirini sağlamanın yanı sıra, çocukların bakım ve eğitimlerinde de önemli rol oynamaya başlamıştır (Öz, 1997: 94-95 ; Çağdaş,2003: 26-27 ; Segrin ve Flora, 2005: 157).

Son on yılla karşılaştırıldığında, babaların çocukları ile birlikte geçirdikleri sürenin açık bir şekilde arttığı görülmektedir. Yine de, babaların çocukları ile geçirdikleri zaman, annelerden anlamlı derecede daha azdır. Bazı araştırmacılar, babaların öğretme, model olma gibi davranışlarının, annelerin annelikle ilgili becerilerine tamamlayıcı etkisine dikkati çekmişlerdir (Önder, 2003: 24 ; Akt. Segrin ve Flora, 2005: 157 ; Wood, 2007: 48).

Yapılan başka araştırmalarda da, baba-çocuk ilişkisinin hem nitelik hem de nicelik olarak anne-çocuk ilişkisinden farklı olduğu ortaya konulmuştur. Bu

farklılıklardan birinin ortaya konulduğu çalışmasında Lamb (1982), bebeklik döneminde annenin daha çok bebeğin bakımı ile ilgilendiğini, babaların ise daha çok bebeklerini tutma, kollarında sallama gibi fiziksel olarak uyararak, çeşitli oyunlar oynama eğiliminde olduklarını gözlemiştir. Stolz, anne ve babalarla yaptığı görüşmelerin sonunda babaların daha çok çocuğun eğitimi, ahlaki değerleri ve fiziksel güvenliği ile ilgilendiğini belirtmiştir. Annelerin ise, çocukların duygusal uyumları ve endişe ile başa çıkma durumları ile ilgilendikleri ortaya konulmuştur. Parsons ve Bales ise, babanın disiplini sağlayan, geleceği planlayan, aile dışındaki dünya ile etkileşimde bulunan, kişiler arası ilişkileri düzenleyen bir kişi olarak çocuğa model olduğunu belirtmişlerdir. Babaların annelere göre, çocukları ile daha çok konuştukları, daha çok emir verdikleri, annelerden daha çok işlevsel bilgi vererek çocukların görev bilincini pekiştirdikleri saptanmıştır. Parke, hem annenin hem de babanın çocuğun zeka gelişimini etkilediğini ancak bunu farklı yollarla yaptıklarını belirtmiştir. Babanın genellikle bir oyun arkadaşı olarak, annenin de konuşarak, okuyarak bebeğini uyardığına dikkat çekmiştir. Anne-babalar yalnızca davranışları ile değil, çevre düzenlemeleri ile de çocuğun zeka gelişiminde etkili olmaktadır. Çalışmalar, babaların annelere oranla daha çok çocuğun bağımsız davranmasını, çevreyi keşfetmesini sağlayan ve cesaretlendiren bir tutum içinde olduklarını göstermektedir (Akt. Çağdaş,2003: 36-38 ; Önder, 2003: 24).

2.8. İlgili Araştırmalar

Anne-baba-çocuk iletişimi ile ilgili araştırmalar aşağıda verilmiştir.

Kreppner (1996), tarafından yapılan çalışmada, çocukluktan ergenliğe geçiş döneminde, aile bireyleri arasındaki ilişki ve iletişimin niteliği araştırılmıştır. Ergenliğe geçiş döneminde bir çocuğa sahip olan 67 aile araştırma kapsamına alınmıştır. Çalışmaya katılan annelerin ortalama yaşı 37.2, babaların ortalama yaşı ise 40.3'tür. 31 erkek ve 36 kız çocuğu araştırmaya katılmıştır. Bu araştırmada veri toplama sürecinin başlangıcında çocukların ortalama yaşı 11.6 olarak saptanmıştır. Üç buçuk senelik bir süreç içerisinde ergenler anne-babaları ile olan ilişkilerinin niteliğini değerlendirmişlerdir. Aileler her altı ayda bir ziyaret edilmiş ve bu ziyaretlerde anne-babalara ve çocuklara yönelik olarak hazırlanan görüşme formları uygulanarak, gözlem yapılmıştır. Birinci, dördüncü, altıncı ve sekizinci ziyaretlerdeki gözlemler kayıt

altına alınmıştır. Ayrıca buna ek olarak, çocuklar 11.6, 13, 14 ve 15 yaşlarındayken, anne-babaları ile olan somut iletişim davranışları gözlenerek kaydedilmiştir. Yapılan analizler sonucunda ergenler üç grupta toplanmıştır. Buna göre; ergenler, anne-babaları ile olan iletişimlerinin ve ilişkilerinin niteliğini, alışlagelmiş, değişken ve sağlam olarak tanımlamışlardır. Sonuçlar, ergenlerin iletişimin ve ilişkinin niteliğine yönelik değerlendirmelerinde, duygusal değişiklikler, güvenilirlik ve konuşma sırasında sergilenen davranışlar yönünden farklılıklar olduğunu göstermiştir. Her üç gruptaki ergenlerin yaptıkları değerlendirmelerdeki değişiklikler zaman içinde sabit kalmıştır. Ergenlerin gösterdikleri davranışlarda, çocukluktan ergenliğe geçiş döneminde farklılıklar görülmüştür. Sonuç olarak araştırmada, ailelerde farklı iletişim kültürlerinin olduğu ve çocukların bu kültürel deneyimlerden etkilendikleri ortaya konulmuştur.

Ullrich ve Kreppner (1997), erken ergenlik döneminde aile iletişimi ve akademik başarı arasındaki ilişkinin incelendiği bir çalışma yapmışlardır. Çalışma kapsamında yaş ortalaması 11.6 olan 62 çocuk ve anne-babaları, yapılandırılmış bir biçimde onlara sunulan günlük konular ile ilgili konuşurken, anne-çocuk ve baba-çocuk olarak ikili gruplar halindeki iletişimlerini kayıt altına alınmıştır. İletişimin hem sözlü hem de sözsüz yönleri incelenmiştir. Çocuklar okulda aldıkları notlar temel alınarak, yüksek düzey, orta düzey ve düşük düzey olmak üzere üç gruba ayrılmışlardır. Farklı notlara sahip olan çocuk grupları ile anne-çocuk ve baba-çocuk ikili grupları arasında iletişim yönünden anlamlı farklılıklar olduğu saptanmıştır. Anne-babalar ve çocuklar, çocuğun akademik başarı düzeyine göre farklı iletişim biçimleri göstermişlerdir. Düşük not alan çocukları olan aileler ile karşılaştırma yapıldığında, yüksek not alan çocukları olan ailelerde konuşmaların daha rahat bir ortamda yapıldığı ve bu ailelerde farklı bakış açıları ile değerlendirilen konularda daha kolay uzlaşmaya varıldığı belirlenmiştir. Ayrıca, yüksek not alan çocuklara ikili konuşmalarda daha eşit davranıldığı ve bu çocukların konuşmalara daha aktif olarak katıldığı görülmüştür. İkili konuşmalarda güçlü bir hiyerarşik yapıya ve konuşmalar sırasında tarafların çatışma içine girdiği durumlara, düşük not alan çocukların ailelerinde rastlanmıştır.

Black ve Logan (1997) tarafından yapılan çalışmada, ailedeki iletişim ve akran ilişkileri, çocukların sosyal konumları ile ilişkili olarak incelenmiştir. Araştırmada, yaşları 24 ile 60 ay arasında değişen 43 çocuk, anne-babaları ve akranları ile konuşmalarında sıra alma ve konuşma becerileri bakımından değerlendirilmiştir.

Ailedeki ve akranlar arasındaki iletişimin, aile ortamında kabul görmeyen çocuklara göre, çevresi tarafından sevilen ve kabul gören çocuklarda daha güçlü olduğu saptanmıştır. Ayrıca birbiriyle çatışma halinde olan çocuklar ve ebeveynleri arasında da iletişim yönünden farklılıklar olduğu saptanmıştır. Bu durumdaki çocuklar sıra beklemeden konuşma, başkalarının sözünü kesme, başkalarıyla eşzamanlı olarak konuşma ve konudan bağımsız yanıtlar verme gibi davranışlar sergilemişlerdir. Bu çocukların anne-babalarının, çevrelerinde sevilen ve kabul gören çocukların anne-babaları ile karşılaştırıldığında, daha fazla istekte buldukları, ancak bunun yanında, çocuklarına isteklerine cevap vermeleri için yeterince zaman tanımadıkları görülmüştür. Çevrelerindeki kişilerce kabul gören ve sevilen çocukların sıra bekleme ve sırasını takip etme, akranlarına açıklama yapma, birbiri ile ilişkili konular hakkında konuşma gibi davranışları daha fazla gösterdikleri belirlenmiştir.

Lindsey, Mize ve Pettit (1997) yaptıkları çalışmada, anne-baba-çocuk oyunlarında karşılıklı davranışların ve uyumun, çocukların sosyal yeterlilikleri ile olan ilişkisini incelemişlerdir. Çalışma kapsamında, okul öncesi dönemdeki 35 çocuk ve anne-babalarının, ikili olarak bir oyun sürecindeki etkileşimleri laboratuvar ortamında gözlemlenerek kayıt altına alınmıştır. Karşılıklı davranış; eşler arasında oyun başlatma oranları ve bu oyun girişimlerine diğer eşin uyumu açısından değerlendirilmiştir. Ayrıca ikili uyum ile ilgili puanlamalar da yapılmıştır. Burada anne-babanın ve çocuğun dikkatlerini aynı noktada toplama ve karşılıklı olarak birbirlerine daha duyarlı olma oranları temel alınmıştır. Çocukların sosyal yeterlilikleri öğretmenlerin puanlamaları ve görüşmeler aracılığıyla değerlendirilmiştir. Daha uyumlu anne-çocuk ve baba-çocuk ikililerinin, daha yüksek oranda karşılıklı olarak oyun başlattıkları ve karşılıklı uyum açısından daha yüksek puanlar aldıkları görülmüştür. Baba-çocuk ikilileri için, bu uyum ikili gruplardan tekil bireylerin oyun başlatma ve uyum oranlarının kontrol edilmesinden sonra da sürmüştür. Oyun süresince anne-baba ve çocuk arasındaki karşılıklı davranışların, çocuklara ortak düzenlemeler yapma ve uyum sağlama açısından bir fırsat yarattığı ve bunun da işbirliğine dayalı akran oyunlarına dönüşebilecek bir davranış şeklini geliştirebileceği ortaya konulmuştur.

Mize ve Pettit (1997) tarafından yapılan çalışmada, annelerin sosyal anlamda çocuklarına rehberlik etmeleri ve çocuklarına cevap vermeleri ile, okul öncesi dönemdeki çocukların akranları arasındaki yeterlilikleri arasındaki ilişki incelenmiştir.

Buna göre, 43 anne-çocuk ikilisi üç ayrı laboratuvar çalışmasına katılmıştır. Annelerin oyun sırasındaki iletişim şekilleri ve problemlerin çözümlenmesine ilişkin davranışları kaydedilmiştir. İkinci çalışmada 62 anne-çocuk ikilisi laboratuvar ortamında gözlemlenmiştir. Rehberliğin, erkek çocukların agresyon düzeyinin azalması ile ilişkili olduğu saptanmıştır.

Herrera ve Dunn (1997) tarafından yapılan çalışmada, çocukların küçük yaşlarda aile içindeki anlaşmazlıklara ilişkin deneyimleri ile sonradan yakın bir arkadaşları ile aralarında oluşabilecek anlaşmazlıklarını yönetmeleri arasındaki ilişki incelenmiştir. Çalışmada, 37 çocuk, 33 aylıkken anneleri ve büyük kardeşleri ile, 72 aylık olduklarında ise bir arkadaşları ile etkileşim halindeyken gözlemlenmiştir. Çocukların erken yaşlarda dahil oldukları tartışmalar daha sonraki dönemde arkadaşlarına karşı gösterdikleri davranışlarla ilişkili bulunmamıştır. Ancak, annenin ve büyük kardeşin çocuğun ihtiyaçlarını dikkate alarak yaptıkları tartışmaların, çocuğun daha sonradan yapıcı tartışmalarda bulunması ve arabuluculuk tekniklerini kullanması ile olumlu bir ilişkisi olduğu saptanmıştır. Annenin kendi ihtiyaçlarına odaklanarak yarattığı anlaşmazlıkların ise olumsuz bir etkisi olduğu bulunmuştur. Ayrıca, annenin tartışma şekli ve anlaşmazlık durumunda sergilediği davranışların, çocuğun sonraki dönemlerde anlaşmazlıkları yönetme biçimi ile ilişkili olduğu sonucuna varılmıştır.

İletişim becerileri eğitiminin uzun vadedeki etkililiğini belirlemek amacıyla Nerdrum (1997) tarafından yapılan deneysel bir çalışmada, kontrol grubu öğrencileri sadece sosyal çalışma kavramlarıyla ilgili bir ders alırken, deney grubundaki öğrenciler ise bu dersin yanı sıra, iletişim becerileri dersi de almışlardır. Her iki grubun eğitim öncesi ve sonrasındaki empatik becerilerine ilişkin algıları karşılaştırıldığında, iletişim becerileri eğitimi alan grubun empatik becerilerinin daha iyi olduğu, empatik becerilerinin zaman geçtikçe daha da geliştiği ortaya çıkmıştır.

Pettit, Brown, Mize ve Lindsey'in (1998) yaptıkları çalışmada, ebeveynlik davranışları ile okul öncesi dönemdeki çocukların akranları arasındaki yeterliliklerinin ilişkisi incelenmiştir. Anne-babalar çocuklarıyla oyun oynarken, çocukların akranlarıyla oynadıkları oyunlara katılırken ve sosyal yaşamda çocuklarına rehberlik ederken gözlemlenmişlerdir. Çocukların yeterlilikleri, akran ve öğretmen değerlendirmeleri aracılığıyla değerlendirilmiştir. Anne-baba-çocuk oyunları, erkeklerin akranları

arasındaki yeterlilikleri ile ilişkili bulunmuştur. Annelerin çocuklarına rehberlik etmeleri kızların yeterliliği ile ilişkili bulunmuş, erkeklerin yeterliliği ile ilişkili bulunmamıştır. Annelerin çocuk-akran oyunlarına katılımı, çocukların yeterlilik düzeylerinin daha düşük olmasına ilişkin sonuçlar ortaya koyarken, babaların katılımı yüksek düzeyde yeterliliğe neden olmuştur. Sonuçlar, annelerin sosyal alandaki rehberliklerinin ve baba-çocuk oyunlarının, çocukların sosyal becerilerinin artışına neden olduğunu göstermiştir. Mevcut çalışma kapsamında, üç bağlamda anne-babaların çocuklarına yönelik davranışları, çocukların akranları arasındaki iletişim becerileri ve yeterlilikleri açısından ele alınmıştır. Bu bağlamların her birindeki ebeveynlik davranışlarına ilişkin bireysel farklılıkların, çocukların akranları arasındaki yeterliliği ile ilişkili olduğu saptanmıştır. Babaların çocukları ile iletişimlerinin daha çok etkinlik biçiminde gerçekleştiği gözlenirken, çocuklar ayrıca babalarından uygulamaya yönelik bazı becerileri de öğrenmişlerdir. Annelerin çocuklarıyla olan iletişimlerinin ise daha çok sözlü olarak gerçekleştiği ve daha az fiziksel etkinlik içerdiği saptanmıştır.

Wilson, Hinton, Tolson, Simmons, Staples, Askew ve McKim'in (1998) yaptığı çalışmada, aile yapısının yetişkin-çocuk etkileşimi ve akşam yemekleri sırasındaki konuşmalar üzerindeki etkisi araştırılmıştır. Veri toplama yöntemi olarak çalışmada yer alan 50 siyahi aile ile dört kez video çekimi yapılmıştır. Analiz yapılırken, video çekimlerinden tesadüfi olarak iki dakikalık kesitler seçilmiştir. Tüm ailelerde konuşmanın merkezinde annenin olduğu görülmüştür. Bulgular, çocukların herkesten çok anneye etkileşim halinde olduğunu göstermiştir. Tek ebeveynin bulunduğu ve büyükannenin evde tek ebeveyn ile yaşadığı ailelerde, yetişkinlerin kendi aralarında daha sıklıkla konuştukları gözlemlenmiştir. Ayrıca, bu ailelerdeki ikili konuşmalarda, iki aile bireyinin daha sık olarak baskın olduğu görülmüştür. Aile bireylerinin sadece bir tanesinin tamamen baskın olduğu konuşmalara tek ebeveynin bulunduğu ailelerde rastlanmıştır.

Laird, Pettit, Mize, Brown ve Lindsey (1999), annelerin çocuklarıyla akranları hakkında yaptığı konuşmalar ile, çocukların akranları arasındaki yeterlilik durumu arasındaki ilişkiyi incelemişlerdir. Veriler, 39 anneye yapılan telefon görüşmeleri ile toplanmıştır. Ayrıca, ikili gruplar, laboratuvar düzeneğindeki bir oyun odasında gözlemlenmiştir. Konuşmaların sıklığı, annenin nasihat edici şekilde konuşma oranı ve

duygular hakkında yapılan konuşmalar, çocukların yeterlilik durumu ile olumlu yönde ilişkili bulunmuştur.

Ullrich (1999), anne-baba arasındaki iletişimin, ailedeki ilk çocuğun ergenliğe girmesi ile oluşacak değişiklikler üzerindeki olumlu ve olumsuz etkilerini incelemek amacıyla üç buçuk sene süren, boylamsal bir araştırma yapmıştır. Araştırmaya 42 aile katılmıştır. Yöntem olarak, altı aylık aralıklarla sekiz kez veri toplanmıştır. İlk veri toplama aşamasında ailedeki ilk çocuğun yaşı 11.6'dır. Araştırma kapsamında, ergenler anne-babaları ile olan ilişkilerini dört ayrı yönden değerlendirmişlerdir. Birinci, dördüncü, altıncı ve sekizinci veri toplama aşamalarında günlük konular ile ilgili olarak anne-baba, anne-çocuk ve baba-çocuk arasındaki ikili konuşmalar sırasında video çekimleri yapılarak, elde edilen veriler sözlü ve sözsüz iletişim biçimleri yönünden kodlanmıştır. Yapılan analizler sonucunda, kapalı, ifade edici ve dengeli iletişim biçimleri gösteren üç ana grup belirlenmiştir. Sonuçlar, anne-babaların farklı iletişim biçimlerinin, gözlenen anne-baba-çocuk iletişimde farklılıklar yarattığını ortaya çıkarmıştır. Ayrıca, bu iletişim biçimlerinin ergenlerin kendilerini ifade etmelerinde ve anne-babaları ile ilişkileri üzerinde de etkisi olduğu belirlenmiştir.

Bhavnagri ve Parke (1999) tarafından yapılan çalışmada, çocukların tanımadıkları bir akranları ile oyunları sırasında, anne-babalar tarafından yapılan yönlendirmelerin etkisinin incelenmesi amaçlanmıştır. Okul öncesi dönemdeki çocukların anne-babaları ile etkileşimleri ayrı ayrı, ikili gruplar halinde kaydedilmiştir. İlk aşamada anne-babalardan pasif kalmaları istenirken, ikinci aşamada çocuklarının akranları ile birlikte oyun oynamalarına yardım etmeleri istenmiştir. Çocukların, anne-babaların pasif oldukları durum ile karşılaştırıldığında, anne-babaları tarafından yönlendirildikleri durumlarda, akranlarıyla daha yüksek düzeyde bir sosyal yeterlilik içinde buldukları görülmüştür. Küçük yaştaki çocukların, daha büyük yaştaki çocuklara göre anne-baba desteğinden daha çok yararlandıkları görülmüştür. Küçük yaştaki çocuklar, anne-baba desteği olmaksızın akranlarıyla etkileşimi sürdürmekte daha az başarılı olmuşlardır. Ayrıca, babaların ve annelerin eşit derecede etkili yönlendiriciler olduğu gözlemlenmiştir. Görüşmelerden elde edilen verilerde ise, annelerin ev ortamında doğrudan yönlendirici rolünü üstlendikleri belirlenmiştir.

Lindsey ve Mize'in (2000) yaptıkları araştırmada, anne-babalar ve çocuklar arasındaki oyunlar ile 43-80 aylar arasındaki çocukların sosyal yeterlilikleri arasındaki ilişki incelenmiştir. Çocukların, duygularla ilgili bilgileri ve öz-yeterlilikleri, anne-baba-çocuk oyunlarındaki davranışları ve çocukların sosyal yeterlilikleri aracılığıyla değerlendirilmiştir. Çalışmada, çocuklarla görüşmeler yapılmasının yanı sıra, anne-baba ve çocuklar laboratuvar ortamında gözlemlenmiştir. Oyunlar süresince ortak ve uyumlu anne-baba-çocuk iletişiminin, çocukların sosyal yeterlilikleri ile ilişkili olduğu sonucuna ulaşılmıştır. Çocukların duygularla ilgili bilgileri ile sosyal yeterlilikleri arasında olumlu bir ilişki olduğu saptanmıştır.

Miller-Day ve Lee (2001) tarafından yapılan çalışmada, anne-babaların olaylar karşısında hayal kırıklıklarını ifade etmelerine ilişkin kullandıkları yöntemler, çocukların algılaması açısından incelenmiştir. Veriler, 377 lisans öğrencisinin anne-babalarının hayal kırıklığını ifade etme konusunda kullandığı yöntemler hakkında uygulanan görüşme formundan elde edilmiştir. Anne-babaların hayal kırıklığı ifadelerini genel olarak direkt şekilde ve sözel olarak ifade ettikleri öngörüsünde bulunulsa da, çalışmada ulaşılan sonuçlar, annelerin hayal kırıklığı karşısında babalara oranla daha fazla dolaylı sözel eleştiride bulduklarını ve sözel olmayan davranışlardan faydalandıklarını göstermiştir. Dolaylı eleştiri anne-babalar tarafından ne kadar fazla kullanılırsa, çocuğun kendi hayatını kontrol edemediği duygusuna kapılma düzeyinin de buna bağlı olarak artış gösterdiği bulunmuştur.

Sessa, Avenevoli, Steinberg ve Morris (2001) tarafından yapılan çalışmada, anne-çocuk ilişkisinde, yaşları ortalama olarak 5 yaş 3 ay olan çocukların, annelerinin ve gözlemcilerin ebeveynlik tanımları arasındaki tutarlılık; yapı, sıcaklık/karşılık verme ve düşmanlık olmak üzere üç boyut açısından incelenmiştir. Çalışmaya farklı etnik köken ve sosyo-ekonomik düzeydeki 95 çocuk katılmıştır. Okul öncesi dönemde olan çocuklarla, gelişim düzeylerine ve yaşlarına uygun araçlar kullanılarak annelerinin ebeveynlikleri ile ilgili görüşmeler yapılmıştır. Bu araçlar okul öncesi dönem çocuklarının öznel deneyimlerini değerlendirmeyi amaçlamaktadır. Annelerden kendi ebeveynlikleri ile ilgili olarak bilgi alınmıştır. Gözlemciler ise ebeveynliğin ilgili boyutlarını ortaya çıkarmak üzere hazırlanan etkinlikler sırasında annelerin ebeveynlik davranışlarına puan vermişlerdir. Çalışmada ulaşılan sonuçlarda, anne-çocuk ya da anne-gözlemci ikililerinin ebeveynlikle ilgili verdikleri bilgiler arasında anlamlı bir

ilişki bulunmamıştır. Gözlemci-çocuk ikilisinin ebeveynlikle ilgili verdikleri bilgiler arasında anlamlı bir ilişki bulunmuştur.

Fagan ve Stevenson'ın (2002) yaptıkları çalışmada, ebeveynlikle ilgili destekleyici çalışmaların ve uygulamaların, Head Start okullarında eğitim alan çocukların siyahi babaları üzerinde meydana getirdiği etkiler incelenmiştir. Çalışmada ulaşılan sonuçlar, babaların uygulamadan sonra okul öncesi dönemdeki çocuklarına eğitim verme konusunda ve yeteneklerinde anlamlı iyileşmeler meydana geldiğini ortaya koymuştur. Ayrıca, deney grubundaki babaların, özsaygı ve ebeveynlikten tatmin olma durumları bakımından da anlamlı değişiklikler gösterdikleri belirlenmiştir.

Coplan, Bowker ve Cooper (2003) tarafından yapılan çalışmada, çocuğun kişiliği, ev ortamındaki günlük konuşmalar ve çocukların okul ortamındaki sosyal uyumları arasındaki ilişkilerin incelenmesi amaçlanmıştır. Çalışmaya okul öncesi eğitime devam eden ve ortalama yaşları 48 ay olan 122 çocuk katılmıştır. Verilerin toplanması amacıyla, anne-babalara, çocuğun kişilik özellikleri ve günlük konuşmalarla ilişkin veri toplama araçları uygulanmıştır. Okul ortamındaki sosyal uyum, öğretmenlerin verdikleri puanlar ve davranış gözlemleri yoluyla değerlendirilmiştir. Çalışmada, günlük konuşmaların çocuğun kişiliğine katkı sağladığı gibi, sorunlarını dışsallaştırmasını da etkilediği belirlenmiştir. Ayrıca çocuğun kişilik özelliklerinin ve sosyal uyumlarının, anne-babalarla yapılan günlük konuşmalarla ilişkili olduğu belirlenmiştir.

Ng, Kenney-Benson ve Pomerantz (2004), düşük ve yüksek başarı düzeyine sahip çocuklar üzerinde ebeveynlerin kontrol uygulamasının ve özerkliği desteklemesinin etkilerini iki çalışmada incelemiştir. Birinci çalışmada, çalışma kapsamında yer alan 110 annenin, zor bir iş bağlamında, yaşları yedi ile on arasında değişen çocuklarıyla kurdukları iletişim gözlemlenmiştir. Bu etkileşimlerde annelerin kontrol uygulamasının çocuğun katılımını azaltacağı öngörülmüştür. Aynı zamanda, annelerin çocuğun özerkliğini desteklemesinin ise, yüksek başarı düzeyine sahip çocuklardan çok, düşük başarı düzeyine sahip çocukların performansını artıracığı öngörülmüştür. İkinci çalışmada ise, 121annenin, yaşları dokuz ile on iki arasında değişen çocuklarının başarısızlıklarına verdiği yanıtlar günlük kontrol listesiyle değerlendirilmiştir. Aynı dönemde çocukların notlarına ilişkin bilgiler toplanarak, işlem altı ay sonrasında da

tekrar edilmiştir. Çalışmalardan elde edilen sonuçlara göre; annelerin kontrol edici davranışlarının, yüksek başarı düzeyine sahip çocuklardan çok, düşük başarı düzeyindeki çocukların performansını düşürdüğü gözlenirken, annelerin çocukta özerkliği destekleyici davranışlarının ise zaman içinde çocuğun performansını artırdığı belirlenmiştir. Buna göre, annelerin çocukları ile iletişimlerinin, çocuğun performansı üzerinde etkili olduğu sonucuna ulaşılmıştır.

Kenney-Benson ve Pomerantz (2005) tarafından yapılan araştırmada, ebeveynlerin çocuklarını yoğun bir şekilde kontrol etmelerinin, çocukta depresif bulguları hızlandırabilecek eğilimler gerçekleşmesi olasılığının incelenmesi amaçlanmıştır. Çalışmaya katılan 104 annenin çocukları üzerinde kontrol kullanımları ve çocuklarına yönelttikleri duyusal ifadeler laboratuvar koşullarında gözlemlenmiştir. Çocukların verdikleri bilgiler yoluyla çocuklarda mükemmeliyetçilik ve depresyon durumu değerlendirilmiştir. Araştırmadan elde edilen sonuçlara göre, çocukları üzerinde yoğun kontrol uygulama yoluna başvuran annelerin çocuklarının, mükemmeliyetçilik kaygıları taşıdığı belirlenmiştir. Ayrıca, annelerin çocuk üzerinde yoğun şekilde kontrol uygulaması, çocuklarda yoğun depresyon belirtilerinin görülmesine neden olmuştur.

Gee, McNeerney, Reiter ve Leaman (2007) tarafından yapılan çalışmada, zayıf iletişim ortamına sahip ailelerde, baba-çocuk iletişim durumunun çocuk üzerindeki etkileri araştırılmıştır. Veriler, yaşları 14-25 arasında değişen 2850 genç anne ve 2215 babadan toplanmıştır. Çalışmada, anne-babaların çocukları ile etkileşimleri incelenmiştir. Çalışmaya katılan anne-babalarla bebeğin doğumunun ardından ve çocuk üç yaşına geldiğinde ebeveynlik ilişkisinin niteliği, babaların çocuğun bakımına katılma durumu ve babaların çocuğa maddi açıdan destek olması konusunda görüşmeler yapılmıştır. Özellikle siyahi babaların çocuğun bakımına katılımının daha düşük düzeyde olduğu belirlenmiştir. Ayrıca siyah ırktan ve Latin kökenli babaların çocuğa daha az maddi destek sağladıkları da belirlenmiştir.

Jean, Stack ve Fogel'in (2009) dokunmanın ve fiziksel yakınlığın bebekler üzerindeki etkisini inceledikleri boylamsal bir araştırmada, kendilerine dokunulan bebekler, annelerine daha fazla gülümseyerek tepki göstermişler, anneler kendilerine gülümseyen bebeklerine çeşitli şekillerde daha fazla karşılık vermişlerdir. Ayrıca, annelerin bebeklerine dokunuşlarının sıklığı ve şekli, bebeğin yaşına ve iletişimin

içeriğine göre farklılık göstermiştir. Annelerin bebekleri ile olan fiziksel temaslarının, bebeği besleme, destek olma, uyarma gibi etkileşim durumlarına ve bebeğin gelişimine bağlı olarak farklılaştığı bulunmuştur.

Vallotton ve Ayoub'un (2010) çalışmasında, çocukluk sürecinde, sosyal beceriler ve sembol becerileri arasında olumlu bir ilişkinin olduğu öngörülmüştür. Bu doğrultuda, sembollerin küçük yaştaki çocuklarda iletişimin ve zihinsel becerilerin geliştirilmesine yardımcı olup olmadığı araştırılmıştır. Boylamsal olarak 108 çocuk ve annelerinin örneklem olarak alındığı araştırmada veriler, çocuklar 14, 24 ve 36 aylıkken toplanmıştır. Çocukların anne-çocuk iletişimi sırasındaki davranışları ve kullandıkları kelimeler, oyun sırasında çocuğun ortaya koyduğu bir dizi sosyal-duygusal kavram üzerinde ve diğerleri ile ilişki kurma düzeyinde tahmin yürütülmesi için kullanılmıştır. Bazı durumlarda, ilişki kurma düzeyinde kelimelerin daha güçlü bir etkisi olduğu görülmüştür; ancak erken dönemdeki davranışların daha sonraki sosyal-duygusal kavramların gelişmesi aşamasında etkin olduğu belirlenmiştir.

Sonuç olarak; anne-baba-çocuk iletişimi konusunda yapılan çalışmalar incelendiğinde, anne-babaların sosyo-kültürel özelliklerinin, aile yapısı ve ev ortamının, anne-babaların iletişim biçimleri ve rehberlikle ilgili anlayışlarının, çocuğun yaşı, cinsiyeti, doğum sırası, kişiliği gibi özelliklerinin; anne-baba-çocuk iletişimi üzerinde önemli etkilere sahip olduğu belirlenmiştir.

BÖLÜM 3

YÖNTEM

Bu arařtırmada, Anne-Baba-Çocuk İletişimini Değerlendirme Aracı'nın (ABCİDA) geliştirilmesi ve 48-72 aylık çocuca sahip anne-babaların çocukları ile iletişimlerinin bazı değişkenler açısından incelenmesi amaçlanmıştır.

Araştırmanın bu bölümünde, araştırma modeli, evren ve örnekleme, veri toplama araçları, veri toplama yöntemi ve toplanan verilerin değerlendirilmesinde kullanılan istatistiksel yöntemler ile ilgili bilgiler yer almaktadır.

3.1. Araştırmanın Modeli

Anne-Baba-Çocuk İletişimini Değerlendirme Aracı'nın (ABCİDA) geliştirilmesi ve geçerlik güvenirlik çalışmasının yapılması, metodolojik araştırma yöntemine uygun olarak yapılmıştır. Metodolojik araştırma; teorik arařtırmalar, teori geliştirme, bir teoremi ispatlama, bir araç geliştirme, model geliştirme türünde yapılan arařtırmalardır (Özdamar, 2003:70).

Arařtırmada; Anne-Baba-Çocuk İletişimini Değerlendirme Aracı (ABCİDA) kullanılarak, 48-72 aylık çocuca sahip anne-babaların çocukları ile iletişimlerinin bazı değişkenler açısından incelenmesinde, karşılaştırmalı araştırma modeli temel alınarak, ailenin sosyo-ekonomik düzeyi, çocuğun yaşı, çocuğun cinsiyeti, çocuğun doğum sırası ve anne-babanın yaşı gibi seçilen bağımsız değişkenlerle anne-babaların çocukları ile iletişimleri arasındaki ilişki incelenmiştir. Çalışmadaki bağımlı değişken anne-baba-çocuk iletişimi, bağımsız değişkenler ise, sosyo-ekonomik düzey, yaş, cinsiyet ve doğum sırasıdır (Bal, 2001: 67-68 ; Karasar, 2007: 77 ; Büyüköztürk, Çakmak, Akgün, Karadeniz ve Demirel, 2008: 21).

3.2. Evren ve Örneklem

3.2.1. Anne-Baba-Çocuk İletişimini Değerlendirme Aracı'nın (ABCİDA) Geçerlik Güvenirlik Çalışması Evren ve Örneklemi

Araştırmada, geçerlik güvenirlik çalışması evrenini, 2009–2010 eğitim-öğretim yılında Ankara il merkezindeki Milli Eğitim Bakanlığı, SHÇEK ve kurum-kuruluşlara bağlı resmi okul öncesi eğitim kurumlarına devam eden 48-72 aylık çocukların anne-babaları oluşturmuştur.

Geçerlik güvenirlik çalışması örnekleminin oluşturulmasında, ilk olarak Ankara İl Milli Eğitim Müdürlüğü, SHÇEK ve ilgili kurum-kuruluşlardan il merkezinde bulunan 48–72 aylık çocukların devam ettiği resmi okul öncesi eğitim kurumlarının listesi elde edilmiştir.

Araştırmada, geçerlik güvenirlik çalışması örnekleminin oluşturulması için Ankara İl Milli Eğitim Müdürlüğü, SHÇEK ve kurum-kuruluşlardan elde edilen 48-72 aylık çocukların devam ettiği resmi okul öncesi eğitim kurumlarının belirlenmesinden sonra; amaçlı örneklem kullanılarak, Çankaya ve Gölbaşı ilçelerinden seçilmiş okullardaki anne-babalarla uygulama yapılmıştır. Buna göre, bu ilçelerdeki 48-60 aylık 319 çocuk ile 61-72 aylık 5058 çocuktan oluşan toplam 5377 çocuğun anne-babalarının oluşturduğu evrende; çalışmanın %5 hata payı ve %7 duyarlılıkla, en az 195 anne-baba ile yapılması planlanmıştır. Bunun yanında, örneklemin 48-60 ve 61-72 ay yaş gruplarına göre dağılımında, oransal dağıtım yerine, her iki grupta karşılaştırma yapabilmek adına yaklaşık olarak eşit dağılım yapılmıştır.

Buna göre; Gölbaşı ve Çankaya ilçelerindeki Baldudak İlköğretim Okulu, Atatürk İlköğretim Okulu, İnönü İlköğretim Okulu, Ahmet Barındırır İlköğretim Okulu, SHÇEK Toplum Merkezi AÇEP Sınıfı, TEİAŞ Kreş ve Gündüz Bakımevi ile TEDAŞ Kreş ve Gündüz Bakımevi'ne devam eden 48-72 aylık çocuğa sahip 206 anne-baba ile yapılan çalışma 2009-2010 eğitim-öğretim yılının birinci yarısında tamamlanmıştır.

Anne-Baba-Çocuk İletişimini Değerlendirme Aracı'nın (ABÇİDA) geçerlik güvenirlik çalışması örneğine alınan anne-babaların çocuklarının devam ettikleri okullara göre dağılımları Tablo 1'de verilmiştir.

Tablo 1

Anne-Baba-Çocuk İletişimini Değerlendirme Aracı'nın (ABCİDA) Geçerlik Güvenirlik Çalışması Örneğine Alınan Anne-Babaların Çocuklarının Devam Ettikleri Okullara Göre Dağılımları

Okul/Kurum Adı	48-60 Aylık Çocuğa		48-60 Aylık Çocuğa		61-72 Aylık Çocuğa		61-72 Aylık Çocuğa		48-72 Aylık Çocuğa	
	Sahip Anne Sayısı	%	Sahip Baba Sayısı	%	Sahip Anne Sayısı	%	Sahip Baba Sayısı	%	Sahip Anne-Baba Sayısı	%
Atatürk İ.Ö.O. Anasınıfı	—	—	—	—	10	14.3	10	20	20	9.8
Baldudak İ.Ö.O. Anasınıfı	—	—	—	—	10	14.3	8	16	18	8.7
İnönü İ.Ö.O. Anasınıfı	—	—	—	—	10	14.3	8	16	18	8.7
Ahmet Barındırır İ.Ö.O. Anasınıfı	—	—	—	—	10	14.3	8	16	18	8.7
SHÇEK Toplum Merkezi AÇEP Sınıfı	20	35.7	10	33.3	10	14.3	6	12	46	22.3
TEİAŞ Kreş ve Gündüz Bakımevi	20	35.7	10	33.3	10	14.3	5	10	45	21.9
TEDAŞ Kreş ve Gündüz Bakımevi	16	28.6	10	33.3	10	14.3	5	10	41	19.9
Toplam Anne-Baba Sayısı	56	100.0	30	99.9	70	100.1	50	100.0	206	100.0

Tablo 1 incelendiğinde, geçerlik güvenirlik çalışması örnekleme alınan 48-60 aylık çocuğa sahip annelerin çocuklarının % 35.7'sinin SHÇEK Toplum Merkezi AÇEP Sınıfı'na, %35.7'sinin TEİAŞ Kreş ve Gündüz Bakımevi'ne, %28.6'sının TEDAŞ Kreş ve Gündüz Bakımevi'ne devam ettikleri görülmektedir. 48-60 aylık çocuğa sahip babaların çocuklarının % 33.3'ünün SHÇEK Toplum Merkezi AÇEP Sınıfı'na, %33.3'ünün TEİAŞ Kreş ve Gündüz Bakımevi'ne, %33.3'ünün TEDAŞ Kreş ve Gündüz Bakımevi'ne devam ettikleri görülmektedir. 61-72 aylık çocuğa sahip annelerin çocuklarının %14.3'ünün Atatürk İ.Ö.O. Anasınıfına, %14.3'ünün Baldudak İ.Ö.O. Anasınıfına, %14.3'ünün İnönü İ.Ö.O. Anasınıfına, %14.3'ünün Ahmet Barındırır İ.Ö.O. Anasınıfına, %14.3'ünün SHÇEK Toplum Merkezi AÇEP Sınıfı'na, %14.3'ünün TEİAŞ Kreş ve Gündüz Bakımevi'ne, %14.3'ünün TEDAŞ Kreş ve Gündüz Bakımevi'ne devam ettikleri görülmektedir. 61-72 aylık çocuğa sahip babaların çocuklarının %20'sinin Atatürk İ.Ö.O. Anasınıfına, %16'sının Baldudak İ.Ö.O. Anasınıfına, %16'sının İnönü İ.Ö.O. Anasınıfına, %16'sının Ahmet Barındırır İ.Ö.O. Anasınıfına, %12'sinin SHÇEK Toplum Merkezi AÇEP Sınıfı'na, %10'unun TEİAŞ Kreş ve Gündüz Bakımevi'ne, %10'unun TEDAŞ Kreş ve Gündüz Bakımevi'ne devam ettikleri görülmektedir.

Anne-Baba-Çocuk İletişimini Değerlendirme Aracı'nın (ABCİDA) geçerlik güvenirlik çalışması örnekleme alınan 48-72 aylık çocukların yaş ve cinsiyetlerine göre dağılımları Tablo 2'de verilmiştir.

Tablo 2
Anne-Baba-Çocuk İletişimini Değerlendirme Aracı'nın (ABCİDA) Geçerlik
Güvenirlik Çalışması Örneklemine Alınan 48-72 Aylık Çocukların Yaş ve
Cinsiyetlerine Göre Dağılımları

Cinsiyet	48-60 Ay		61-72 Ay		48-72 Ay	
	s	%	s	%	s	%
Kız	32	56.2	54	51.2	86	41.7
Erkek	54	43.8	66	48.8	120	58.3
Toplam	86	100.0	120	100.0	206	100.0

Tablo 2 incelendiğinde; geçerlik güvenirlik çalışmasındaki 48-60 aylık çocukların %56.2'sinin kız, %43.8'inin erkek, 61-72 aylık çocukların %51.2'sinin kız, %48.8'inin erkek olduğu görülmektedir. Çocukların kendi yaş grupları içinde cinsiyetlerine göre dengeli bir dağılım gösterdikleri söylenebilir.

Tablo 2'ye göre geçerlik güvenirlik çalışmasındaki çocukların yaşlarına göre dengeli bir dağılım göstermemelerinin nedeni, ilçelerde okul öncesi eğitim kurumlarına devam eden 48-60 ay arasındaki çocukların, 61-72 ay arasındaki çocuklara göre sayıca daha az olmasından kaynaklanmaktadır. Ancak, Ankara ili merkez ilçelerinde yaş gruplarına göre tabakalamalı örnekleme yöntemi ile dağılım yapıldığı göz önünde bulundurulduğunda, çocukların kendi yaş grupları içinde dengeli bir dağılım gösterdikleri söylenebilir.

3.2.2. Anne-Baba-Çocuk İletişimini Değerlendirme Aracı'nın (ABCİDA) Uygulama Çalışması Evren ve Örnekleme

Araştırmada, uygulama çalışmasının evrenini 2009-2010 eğitim-öğretim yılında Ankara il merkezindeki Milli Eğitim Bakanlığı'na bağlı resmi okul öncesi eğitim kurumlarına devam eden 48-60 aylar arasındaki 1961 çocuk ile 61-72 aylar arasındaki 26685 çocuktan oluşan toplam 28646 çocuğun anne-babaları oluşturmuştur.

Anne-Baba-Çocuk İletişimini Değerlendirme Aracı'nın (ABCİDA) Ankara örnekleminde 48-72 aylık çocuğa sahip anne-babalara uygulama çalışması için, "Basit

Tesadüfi Örneklem” yöntemi ile örneklem sayısı belirlenmiştir. Uygulama esnasında cevapsızlık, hatalı cevaplama gibi nedenlerden dolayı oluşabilecek kayıplara karşılık yaklaşık %10 civarında fazla örnek hacminin de hesaplanması sonucunda, minimum 758 örnek çapı ile çalışılması öngörülmüştür. Ancak, örneklemin oluşturulması çalışmasında, ilçelerdeki 48-60 aylık yaş grubundaki çocuk sayıları az olduğu için, “Ağırlıklı Tabakalama Yöntemi” ile bu yaş grubunda her ilçeden en az 10 çocuk olacak şekilde örneklem dağılımları yeniden düzenlenerek, örneklem sayısı 801 olarak belirlenmiştir (Çıngı, 1994: 98 ; Tekin, 2006: 28-29 ; Güler, 2007: 133 ; Gürsakal, 2008: 14).

Araştırmada, uygulama çalışmasının örnekleminin oluşturulması için Ankara İl Millî Eğitim Müdürlüğü’nden elde edilen 48-72 aylık çocukların devam ettiği resmi okul öncesi eğitim kurumlarının belirlenmesinden sonra, bu liste içinden belirlenen anaokulları ile ilköğretim okullarının anasınıflarına devam eden 48-72 aylık çocuğa sahip 801 anne-baba ile yapılan çalışma 2009-2010 eğitim-öğretim yılının ikinci yarısında tamamlanmıştır. Anne-Baba-Çocuk İletişimini Değerlendirme Aracı’nın (ABCİDA) uygulama çalışması örneklemine alınan anne-babaların Ankara ili merkez ilçelerindeki okullara göre dağılımları Tablo 3’te verilmiştir.

Tablo 3
Anne-Baba-Çocuk İletişimini Değerlendirme Aracı'nın (ABCİDA) Uygulama Çalışması Örneğine Alınan Anne-Babaların Ankara İli Merkez İlçelerindeki Okullara Göre Dağılımları

Ankara İli Merkez İlçeleri	Anaokulları ve İlköğretime Bağlı Anasınıfları	48-60 Ay Yaş Grubu						61-72 Ay Yaş Grubu						48-72 Ay Yaş Grubu					
		Anne %	Baba %	Toplam %	Anne %	Baba %	Toplam %	Anne %	Baba %	Toplam %	Anne %	Baba %	Toplam %						
Altındağ	Yıldırım Beyazıt Anaokulu Telsizler İ.Ö.O	5	10.4	5	10.6	10	10.5	28	7.9	26	7.4	54	7.6	33	8.2	31	7.8	64	8.0
Çankaya	Atatürk Anaokulu Ahmet Bahadır İlhan İ.Ö.O Arjantin İ.Ö.O	5	10.4	5	10.6	10	10.5	57	16.0	56	16.0	113	16	62	15.3	61	15.4	123	15.4
Etimesgut	Gelincik Anaokulu Toplukonut İ.Ö.O	7	14.7	6	12.9	13	13.8	38	10.7	38	10.8	76	10.8	45	11.1	44	11.1	89	11.1
Gölbaşı	Bayrak Anaokulu Baldudak İ.Ö.O	5	10.4	5	10.6	10	10.5	11	3.1	11	3.1	22	3.1	16	4.0	16	4.0	32	4.0
Keçiören	Sevgi Anaokulu Ziraat Bankası 120. Yıl İ.Ö.O Hacı Mustafa Tarman İ.Ö.O	5	10.4	5	10.6	10	10.5	67	18.8	66	18.9	133	18.8	72	17.8	71	17.9	143	17.8
Mamak	Manolya Anaokulu Yeşiltepe İ.Ö.O	5	10.4	5	10.6	10	10.5	31	8.7	31	8.9	62	8.8	36	8.9	36	9.1	72	9.0
Pursaklar	80. Yıl Anaokulu Satı Öztürk İ.Ö.O	5	10.4	5	10.6	10	10.5	24	6.7	24	6.9	48	6.8	29	7.2	29	7.3	58	7.2
Sincan	Hayriye Andıçen Anaokulu M. Fevzi Çakmak İ.Ö.O	5	10.4	5	10.6	10	10.5	41	11.5	40	11.4	81	11.5	46	11.4	45	11.3	91	11.4
Yenimahalle	Nenehatun Anaokulu Barbaros İ.Ö.O Gazi Osman Paşa İ.Ö.O	6	12.5	6	12.9	12	12.7	59	16.6	58	16.6	117	16.6	65	16.1	64	16.1	129	16.1
Toplam		48	100.0	47	100.0	95	100.0	356	100.0	350	100.0	706	100.0	404	100.0	397	100.0	801	100.0

Tablo 3 incelendiğinde, Altındağ ilçesinde Yıldırım Beyazıt Anaokulu'na devam eden 48-60 aylık çocuğa sahip %10.4 anne ve %10.6 baba ile Telsizler İ.Ö.O. Anasınıfına devam eden 61-72 aylık çocuğa sahip %7.9 anne ve %7.4 baba örneklem grubuna dahil edilmiştir. Çankaya ilçesinde, Atatürk Anaokulu'na devam eden 48-60 aylık çocuğa sahip %10.4 anne ve %10.6 baba ile Ahmet Bahadır İlhan İ.Ö.O. ve Arjantin İ.Ö.O. Anasınıflarına devam eden 61-72 aylık çocuğa sahip %16 anne ve %16 baba örneklem grubuna dahil edilmiştir. Etimesgut ilçesinde, Gelincik Anaokulu'na devam eden 48-60 aylık çocuğa sahip %14.7 anne ve %12.9 baba ile Toplukonut İ.Ö.O. Anasınıfına devam eden 61-72 aylık çocuğa sahip %10.7 anne ve %10.8 baba örneklem grubuna dahil edilmiştir. Gölbaşı ilçesinde, Bayrak Anaokulu'na devam eden 48-60 aylık çocuğa sahip %10.4 anne ve %10.6 baba ile Baldudak İ.Ö.O. Anasınıfına devam eden 61-72 aylık çocuğa sahip %3.1 anne ve %3.1 baba örneklem grubuna dahil edilmiştir. Keçiören ilçesinde, Sevgi Anaokulu'na devam eden 48-60 aylık çocuğa sahip %10.4 anne ve %10.6 baba ile Ziraat Bankası 120. Yıl İ.Ö.O. ve Hacı Mustafa Tarman İ.Ö.O. Anasınıflarına devam eden 61-72 aylık çocuğa sahip %18.8 anne ve %18.9 baba örneklem grubuna dahil edilmiştir. Mamak ilçesinde, Manolya Anaokulu'na devam eden 48-60 aylık çocuğa sahip %10.4 anne ve %10.6 baba ile Yeşiltepe İ.Ö.O. Anasınıfına devam eden 61-72 aylık çocuğa sahip %8.7 anne ve %8.9 baba örneklem grubuna dahil edilmiştir. Pursaklar ilçesinde, 80. Yıl Anaokulu'na devam eden 48-60 aylık çocuğa sahip %10.4 anne ve %10.6 baba ile Satı Öztürk İ.Ö.O. Anasınıfına devam eden 61-72 aylık çocuğa sahip %6.7 anne ve %6.9 baba örneklem grubuna dahil edilmiştir. Sincan ilçesinde, Hayriye Andiçen Anaokulu'na devam eden 48-60 aylık çocuğa sahip %10.4 anne ve %10.6 baba ile M. Fevzi Çakmak İ.Ö.O. Anasınıfına devam eden 61-72 aylık çocuğa sahip %11.5 anne ve %11.4 baba örneklem grubuna dahil edilmiştir. Yenimahalle ilçesinde, Nenehatun Anaokulu'na devam eden 48-60 aylık çocuğa sahip %12.5 anne ve %12.9 baba ile Barbaros İ.Ö.O. ve Gazi Osman Paşa İ.Ö.O. Anasınıflarına devam eden 61-72 aylık çocuğa sahip %16.6 anne ve %16.6 baba örneklem grubuna dahil edilmiştir.

Anne-Baba-Çocuk İletişimini Değerlendirme Aracı'nın (ABÇİDA) uygulama çalışmasına katılan anne-babaların yaşlarına göre dağılımları Tablo 4'te verilmiştir.

Tablo 4
Anne-Baba-Çocuk İletişimini Değerlendirme Aracı'nın (ABCİDA) Uygulama
Çalışmasına Katılan Anne-Babaların Yaşlarına Göre Dağılımları

Yaş	48-60 Ay Anne		61-72 Ay Anne		48-60 Ay Baba		61-72 Ay Baba		48-72 Ay Anne-Baba	
	s	%	s	%	s	%	s	%	s	%
18-23 yaş	0	0.0	5	1.4	0	0.0	0	0.0	5	0.6
24-29 yaş	6	12.8	119	33.8	2	4.2	20	5.7	147	18.3
30-35 yaş	20	42.5	137	38.8	17	35.4	174	49.3	348	43.4
36-41 yaş	19	40.4	82	23.2	22	45.8	110	31.1	233	29.1
42 yaş ve üzeri	2	4.3	10	2.8	7	14.6	49	13.9	68	8.6
Toplam	47	100.0	353	100.0	48	100.0	353	100.0	801	100.0

Tablo 4 incelendiğinde; uygulama çalışmasındaki 48-60 aylık çocuğa sahip annelerin %12.8'inin 24-29 yaş arası, % 42.5'inin 30-35 yaş arası, %40.4'ünün 36-41 yaş arası, %4.3'ünün 42 yaş ve üzeri olduğu görülmektedir. 18-23 yaş grubunda anne bulunmamaktadır. Bu yaş grubundaki çocukların annelerinin çoğunluğunun 30-35 yaş arasında olduğu görülmektedir. 61-72 aylık çocuğa sahip annelerin %1.4'ünün 18-23 yaş arası, %33.8'inin 24-29 yaş arası, % 38.8'inin 30-35 yaş arası, %23.2'sinin 36-41 yaş arası, %2.8'inin 42 yaş ve üzeri olduğu görülmektedir. Bu yaş grubundaki çocukların annelerinin de 30-35 yaş arasında yoğunlaştığı görülmektedir.

Tablo 4'e göre 48-60 aylık çocuğa sahip babaların yaşlarına göre dağılımları incelendiğinde, %4.2'sinin 24-29 yaş arası, % 35.4'ünün 30-35 yaş arası, %45.8'inin 36-41 yaş arası, %14.6'sinin 42 yaş ve üzeri olduğu görülmektedir. 18-23 yaş grubunda baba bulunmamaktadır. 48-60 aylık çocuğa sahip babaların çoğunluğunun 36-41 yaş arasında olduğu görülmektedir. Aynı tabloda 61-72 aylık çocuğa sahip babaların yaşlarına göre dağılımları incelendiğinde; %5.7'sinin 24-29 yaş arası, % 49.3'ünün 30-35 yaş arası, %31.1'inin 36-41 yaş arası, %13.9'unun 42 yaş ve üzeri olduğu belirlenmiştir. 18-23 yaş grubunda baba bulunmamaktadır. 61-72 aylık çocuğa sahip babaların çoğunluğunun 30-35 yaş arasında olduğu görülmektedir.

Anne-Baba-Çocuk İletişimini Değerlendirme Aracı'nın (ABCİDA) uygulama çalışmasına katılan anne-babaların çocuklarının yaş ve cinsiyetlerine göre dağılımları Tablo 5'te verilmiştir.

Tablo 5
Anne-Baba-Çocuk İletişimini Değerlendirme Aracı'nın (ABCİDA) Uygulama Çalışmasına Katılan Anne-Babaların Çocuklarının Yaş ve Cinsiyetlerine Göre Dağılımları

Cinsiyet	48-60 Ay		61-72 Ay		48-72 Ay	
	s	%	s	%	s	%
Kız	47	49.5	338	47.9	385	48.1
Erkek	48	50.5	368	52.1	416	51.9
Toplam	95	100.0	706	100.0	801	100.0

Tablo 5 incelendiğinde; uygulama çalışmasındaki 48-60 aylık çocukların %49.5'inin kız, %50.5'inin erkek, 61-72 aylık çocukların %47.9'unun kız, %52.1'inin erkek olduğu görülmektedir. Kendi yaş grupları içinde değerlendirildiğinde, çocukların cinsiyetlerine göre dengeli bir dağılım gösterdikleri görülmektedir.

Tablo 5'e göre uygulama çalışmasındaki çocukların yaşlarına göre dengeli bir dağılım göstermemelerinin nedeni, ilçelerde okul öncesi eğitim kurumlarına devam eden 48-60 ay arasındaki çocukların, 61-72 ay arasındaki çocuklara göre sayıca daha az olmasından kaynaklanmaktadır. Ancak, Ankara ili merkez ilçelerinde yaş gruplarına göre tabakalamalı örnekleme yöntemi ile dağılım yapıldığı göz önünde bulundurulduğunda, çocukların kendi yaş grupları içinde dengeli bir dağılım gösterdikleri söylenebilir.

Anne-Baba-Çocuk İletişimini Değerlendirme Aracı'nın (ABCİDA) uygulama çalışmasına katılan anne-babaların çocuklarının doğum sıralarına göre dağılımları Tablo 6'da verilmiştir.

Tablo 6
Anne-Baba-Çocuk İletişimini Değerlendirme Aracı'nın (ABCİDA) Uygulama
Çalışmasına Katılan Anne-Babaların Çocuklarının Doğum Sıralarına Göre
Dağılımları

Doğum Sırası	48-60 Ay Anne		48-60Ay Baba		61-72 Ay Anne		61-72 Ay Baba		48-72 Ay Anne-Baba	
	s	%	s	%	s	%	s	%	s	%
Birinci çocuk	23	48.9	29	60.4	169	47.9	173	49.0	394	49.2
İkinci çocuk	19	40.5	17	35.4	132	37.4	137	38.8	305	38.1
Üçüncü çocuk	4	8.5	1	2.1	44	12.5	40	11.3	89	11.1
Dördüncü çocuk	1	2.1	1	2.1	6	1.7	2	0.6	10	1.2
Beşinci çocuk	0	0.0	0	0.0	2	0.5	1	0.3	3	0.4
Toplam	47	100.0	48	100.0	353	100.0	353	100.0	801	100.0

Tablo 6 incelendiğinde; uygulama çalışmasındaki 48-60 aylık çocuğa sahip annelerin çocuklarının %48.9'unun ilk çocuk, %40.5'inin ikinci çocuk, % 8.5'inin üçüncü çocuk, %2.1'inin dördüncü çocuk olduğu görülmektedir. Bu yaş grubundaki annelerin beşinci çocukları bulunmamaktadır ve çocuklarının birinci çocuk grubunda yoğunlaşmış olduğu görülmektedir. 48-60 aylık çocuğa sahip babaların çocuklarının %60.4'ünün ilk çocuk, %35.4'ünün ikinci çocuk, % 2.1'inin üçüncü çocuk, % 2.1'inin dördüncü çocuk olduğu görülmektedir. 48-60 aylık çocuğa sahip babaların da beşinci çocukları bulunmamaktadır ve çocuklarının 48-60 aylık çocuğa sahip anne grubundakine benzer şekilde birinci çocuk grubunda yoğunlaşmış olduğu görülmektedir. 61-72 aylık çocuğa sahip annelerin çocuklarının %47.9'unun ilk çocuk, %37.4'ünün ikinci çocuk, % 12.5'inin üçüncü çocuk, %1.7'sinin dördüncü çocuk, %0.5'inin beşinci çocuk olduğu görülmektedir. 61-72 aylık çocuğa sahip annelerin çocuklarının birinci çocuk grubunda yoğunlaşmış olduğu belirlenmiştir. 61-72 aylık çocuğa sahip babaların çocuklarının %49.0'unun ilk çocuk, %38.8'inin ikinci çocuk, % 11.3'ünün üçüncü, %0.6'sının dördüncü çocuk, %0.3'ünün beşinci çocuk olduğu görülmektedir. 61-72 aylık çocuğa sahip babaların çocuklarının birinci çocuk grubunda yoğunlaşmış olduğu görülmektedir. 48-72 aylık çocuğa sahip anne-babaların çocuklarının %49.2'sinin ilk çocuk, %38.1'inin ikinci çocuk, % 11.1'inin üçüncü

çocuk, %1.2'sinin dördüncü çocuk, %0.4'ünün beşinci çocuk çocuk olduğu görülmektedir. 48-72 aylık çocuğa sahip anne-babaların çocuklarının birinci çocuk grubunda yoğunlaşmış olduğu görülmektedir.

3.3. Verilerin Toplanması

3.3.1. Anne-Baba-Çocuk İletişimini Değerlendirme Aracı'nın (ABÇİDA) Geçerlik Güvenirlik Çalışması Verilerinin Toplanması

Araştırmada, geçerlik güvenirlik çalışması ile ilgili verilerin toplanmasında araştırmacı tarafından geliştirilen Anne-Baba-Çocuk İletişimini Değerlendirme Aracı (ABÇİDA) kullanılmıştır.

3.3.1.1 Veri Toplama Araçları

Bu bölümde, Anne-Baba-Çocuk İletişimini Değerlendirme Aracı'nın (ABÇİDA) geliştirilmesi ile ilgili çalışmalar açıklanmıştır.

3.3.1.1.1. Anne-Baba-Çocuk İletişimini Değerlendirme Aracı'nı (ABÇİDA) Geliştirme Çalışmaları

Anne-Baba-Çocuk İletişimini Değerlendirme Aracı'nın (ABÇİDA) geliştirilmesinde öncelikle konu ile ilgili literatür incelenerek, ilgili kaynak ve ölçekler gözden geçirilmiştir. Literatürün incelenmesi sonucunda, ergenlere ve yetişkinlere yönelik olarak geliştirilen ya da uyarlaması yapılan ölçekler elde edilmiştir. Bu ölçeklerin incelenmesi sonucunda, farklı yaş gruplarında olsa bile; her ölçme aracının kendine özgü olmasının yanında, bu araçların tamamında iletişimle ilgili ortak bazı maddelerin bulunduğu görülmüştür.

İletişim sürecinin işleyiş biçimini belirlemek amacıyla, çok sayıda iletişim teorisyeni tarafından farklı iletişim modelleri geliştirilmiştir. Anne-Baba-Çocuk İletişimini Değerlendirme Aracı'nın (ABÇİDA) geliştirilmesinde, çift yönlü iletişim modellerindeki; iletişim sürecinin subjektif, seçici, değişken ve tahmin edilemez

olduğunu ileri süren yaklaşım ve bu yaklaşımın ortaya koyduğu iletişim unsurları temel alınmıştır.

Dairesel ya da spiral olarak da tanımlanan çift yönlü (doğrusal olmayan) iletişim modelleri, doğrusal iletişim modeline karşı çıkararak, iletişim sürecindeki geri bildirim en önemli unsur olduğunu öne süren ve diğer iletişim süreci öğelerini de içeren modellerdir. Çift yönlü iletişim modellerini geliştiren iletişim teorisyenlerine göre iletişim modeli; tek yönlü (doğrusal) iletişim modellerinde de var olan kaynak, mesaj, kodlama ve kod açma, kanal ve alıcı gibi temel öğeleri barındırmasının yanında; bunlardan farklı olarak iletişim sürecinin dinamik yapısını vurgulayan geri bildirim unsurunu da içermektedir. Yani, kaynak kişiden kodlanarak alıcıya doğru çeşitli kanallar aracılığı ile gönderilen sözlü ve sözsüz mesajlar, alıcı kişinin algılaması ve değerlendirmesi sonucunda bir anlam kazanır ve alıcı kişide bir etki yaratarak kaynak kişiye geri bildirim şeklinde yansır. Çift yönlü iletişim modellerine göre, alıcı kişi algılama ve değerlendirme aşamasında çok çeşitli faktörlerden etkilenmektedir. Alıcı kişi mesajı yanıtladığı anda, kaynak kişi alıcı konumuna geçerek çift yönlü iletişim süreci ortaya çıkmaktadır. İletişim sürecinde, tarafların birbirlerini anlamalarına ve uzlaşmalarına yardımcı olan bir diğer önemli unsur ise empati olarak görülmektedir (Severin ve Tankard, 1992: 45 ; Crowley ve Mitchell, 1995: 289 ; McQuail ve Windahl,1997:30-31 ; Redmond ve Mifflin, 2000: 91 ; Bıçakçı, 2002: 47 ; Baldwin ve diğerleri, 2004: 66-69 ; Tekinalp ve Uzun, 2004: 86 ; Beebe ve diğerleri, 2005: 11 ; Dominick, 2007: 19 ; Holmes, 2007: 58,119 ; McChesney, 2007: 61 ; Demiray, 2008: 57).

Bu noktadan hareketle, Anne-Baba-Çocuk İletişimini Değerlendirme Aracı'nın (ABÇİDA) geliştirilmesinde, çift yönlü iletişim modellerini geliştiren teorisyenlerin birleştiği ortak iletişim unsurları göz önünde bulundurularak; aracın, konuşma, dinleme, mesaj, sözsüz iletişim ve empati olmak üzere beş alt boyuttan oluşmasına karar verilmiştir.

Alt boyutların belirlenmesinden sonra, her alt boyutu temsil edecek şekilde davranış ifadelerinin olduğu bir madde havuzu oluşturulmuştur. Madde havuzunun oluşturulmasında, konu ile ilgili literatürden ve 48-72 aylık çocukların gelişimsel özelliklerinden yararlanılmıştır. Ayrıca, alt boyutlardaki maddelerin yazılmasında;

maddelerin her bir alt boyutu temsil edecek şekilde kapsamlı olmasına, alt boyutlardaki madde sayılarının dengeli bir dağılım göstermesine, birbirleri ile aynı anlamı içermemesine, ne çok genel ne de çok özel anlam taşıyan ifadeler içermemesine, göreceli ifadeler içermemesine, konunun ele alınışına göre olumlu ya da olumsuz davranış ifadeleri içermesine ve kolaylıkla anlaşılabilir olmasına dikkat edilmiştir.

Böylelikle, Anne-Baba-Çocuk İletişimini Değerlendirme Aracı (ABCİDA), konuşma alt boyutunda 17, dinleme alt boyutunda 18, mesaj alt boyutunda 18, sözsüz iletişim alt boyutunda 15 ve empati alt boyutunda 18 madde olmak üzere toplam 86 maddeden oluşmuştur.

Daha sonra araç, çocuk gelişimi ve eğitimi alanında dört kişi, psikolojik danışma ve rehberlik alanında üç kişi ve psikiyatri alanında bir kişi olmak üzere sekiz uzmanın görüşlerine sunulmuştur. Uzmanlardan, ölçekteki her bir maddeyi; konuya, alt boyutlara ve çocukların gelişimsel özelliklerine uygunluğu bakımından; “uygun”, “uygun değil”, “düzeltmesi” şeklinde değerlendirmeleri istenmiştir (EK-1).

Görüşüne başvuru alan uzmanların değerlendirmeleri sonunda, 86 madde için yapılan ortak öneriler; maddelerin yazılmasında kullanılan dilin sosyo-ekonomik düzey farklılıklarını dikkate alacak şekilde açık ve anlaşılır şekilde olması, bazı maddelerde örnek durumlar verilmesinin anlaşılabilirliği kolaylaştırması bakımından gerekli olabileceği, anlaşılabilirliğin sağlanması için bazı maddelerin iki ayrı madde olarak yazılabileceği, maddelerdeki ifadelerin anlam ve dil bilgisi bakımından Türkçe’ye uygunluğunun gözden geçirilmesi şeklindedir.

Uzmanların görüşleri doğrultusunda gerekli değişiklikler yapılarak araca son şekli verilmiştir. Buna göre araçtaki maddeler için;

Konuşma alt boyutunda;

- 1. maddedeki “Çocuğumla konuşurken öfke, heyecan gibi duygusal tepkilerimi kontrol edebilirim.” ifadesinin “Çocuğumla öfke, heyecan gibi duygusal tepkilerimi kontrol ederek konuşurum.”,

- 4. maddedeki “Çocuğumla konuşurken “Neden?”, “Nerede?”, “Nasıl?” gibi sorular sorarak konuşmanın devam etmesini sağlamaya çalışırım.” ifadesinin “Çocuğumla konuşurken, ona “Neden?”, “Nasıl?” gibi sorular sorarak konuşmasını devam ettirmesini sağlarım.”,
- 7. maddedeki “Çocuğumla konuşacağım konular onun cinsiyetine göre farklılaşır.” ifadesinin “Çocuğumla kız veya erkek oluşuna göre konuşurum”,
- 9. maddedeki “Çocuğumla konuşurken sesimin tonunu ayarlarım.” ifadesinin “Çocuğumla içinde bulunduğumuz durumun/konunun özelliğine göre, sesimin tonunu ve vurgularımı ayarlayarak konuşurum.”,
- 17. maddedeki “Çocuğumla konuşacağım önemli konuları önceden planlamaya dikkat ederim.” ifadesinin “Çocuğumla konuşacağım önemli konuları önceden planlarım.” şeklinde düzeltilmesine karar verilmiştir.

Dinleme alt boyutunda;

- 3. maddedeki “Çocuğumun beni dikkatli bir şekilde dinlemesi için, “Beni dikkatle dinle.”, “Yüzüme bak.” gibi sözlü uyarılarda bulunurum.” ifadesinin “Çocuğumun beni dikkatli bir şekilde dinlemesi için, “Beni dikkatle dinlemeni istiyorum.” gibi sözlü uyarılarda bulunurum.”,
- 5. maddedeki “Çocuğumu önyargısız bir şekilde dinlerim.” ifadesinin “Çocuğumu yargılamadan dinlerim.”,
- 15. maddedeki “Çocuğumu dinlerken sıkıldığımı hissederim.” ifadesinin “Çocuğumu dinlerken sıkıldığımı belli eden davranışlar sergilerim.” şeklinde düzeltilmesine karar verilmiştir.

Mesaj alt boyutunda;

- 4. maddedeki “Çocuğumla konuşurken, bunaldığım ya da zor durumda kaldığım zamanlarda onu tehdit etme yoluna başvururum.” ifadesinin “Çocuğumla konuşurken zor durumda kaldığım zamanlarda, onu çeşitli biçimlerde tehdit ederim.”,
- 8. maddedeki “Çocuğumla konuşurken, “Aferin, çok iyi gidiyorsun.”, “Çok başarılısın.” gibi onu cesaretlendiren ifadeler kullanırım.” ifadesinin

“Çocuğumla konuşurken, “Aferin, çok güzel oldu.”, “Çok başarılısın.” gibi onun davranışlarını öven ifadeler kullanırım.”,

- 12. maddedeki “Çocuğumla konuşurken ara sıra yalana başvururum.” ifadesinin “Çocuğumla konuşurken zorlandığım durumlarda yalana başvururum.”,
- 15. maddedeki “Çocuğuma öfkelendiğimde, aslında ona gerçekte söylemek istemediğim sözleri söyler ancak sonradan bu durumdan pişmanlık duyarım.” ifadesinin “Çocuğuma öfkelendiğimde, söylemek istemediğim sözleri söylerim.” şeklinde düzeltilmesine karar verilmiştir.

Sözsüz iletişim alt boyutunda;

- 1. maddedeki “Çocuğumla konuşurken, konuşmamı destekleyen yüz ifadesi ya da el ve kol hareketlerinden yararlanırım.” ifadesinin “Çocuğumla konuşurken, konuşmamı yüz ifadesi ya da el ve kol hareketleri ile desteklerim.”,
- 2. maddedeki “Çocuğuma öfkelendiğimde, onunla konuşmayarak olumsuz duygu ve düşüncelerimi belli ederim.” ifadesinin “Çocuğuma öfkelendiğimde, olumsuz duygu ve düşüncelerimi onunla konuşmayarak belli ederim.”,
- 3. maddedeki “Çocuğuma dokunma, sarılma, öpme gibi davranışları her fırsatta yaparım.” ifadesinin “Çocuğumla konuşurken, elimi omuzuna koyma, başını okşama, sarılma, öpme gibi davranışlarda bulunurum.”,
- 13. maddedeki “Çocuğumu dinlerken; baş sallama, gülümseme gibi davranışlarla dinleme etkinliğini desteklerim.” ifadesinin “Çocuğumu baş sallama, gülümseme gibi onaylama davranışlarıyla dinlerim.” şeklinde düzeltilmesine karar verilmiştir.

Empati alt boyutunda;

- 11. maddedeki “Çocuğumun benimkinden farklı duygu ve düşünceleri olsa bile ona saygı gösteririm.” ifadesinin “Çocuğumun benimkinden farklı duygu ve düşüncelerine saygı gösteririm.”,
- 14. maddedeki “Çocuğumla, başkalarının başından geçen olaylar hakkında konuşarak, onun duygu ve düşüncelerini anlamaya çalışırım.” ifadesinin “Çocuğumla, başkalarının başından geçen olaylar hakkında konuşurum.”,

- 15. maddedeki “Çocuğumun duygularına karşı duyarlı bir şekilde yaklaşarak, onunla ilgili problemlerin kaynağına ulaşırım.” ifadesinin “Çocuğumla ilgili sorunların kaynağına ulaşmak için ona arkadaşça yaklaşırım.”,
- 16. maddedeki “Çocuğumu, başkalarının duygu, düşünce ve problemlerine ilgi göstermesi ve anlamaya çalışması konusunda teşvik ederim.” ifadesinin “Çocuğumla, başkalarının duygu, düşünce ve sorunlarını anlamasını sağlayacak konuşmalar yaparım.”,
- 17. maddedeki “Çocuğum benimle aynı duygu ve düşünceleri paylaşmadığında hayal kırıklığı yaşarım.” ifadesinin “Çocuğum, benimle aynı duygu ve düşünceleri paylaşmadığında hayal kırıklığı söz ya da davranışlarımla belli ederim.” şeklinde düzeltilmesine karar verilmiştir.

Alt boyutlardaki ilgili maddelerin düzeltilmesinden sonra, Anne-Baba-Çocuk İletişimini Değerlendirme Aracı (ABÇİDA), anlam ve dil bilgisi olarak Türkçe’ye uygunluğu bakımından değerlendirilmek üzere Türkçe dil uzmanının görüşüne sunulmuştur. Türkçe dil uzmanından gelen öneriler doğrultusunda maddelere son şekli verilerek, araç uygulama için hazır duruma getirilmiştir.

3.3.2. Anne-Baba-Çocuk İletişimini Değerlendirme Aracı’nın (ABÇİDA) Uygulama Çalışması Verilerinin Toplanması

Araştırmada, uygulama çalışması ile ilgili verilerin toplanmasında, anne-babalar ve çocukları ile ilgili bilgileri toplamak amacıyla araştırmacı tarafından geliştirilen Genel Bilgi Formu, ailelerin sosyo-ekonomik düzeylerinin belirlenmesi amacıyla Alpan (2006) tarafından geliştirilen Sosyo-Ekonomik Düzeyi Belirleyici Ölçek ve 48-72 aylık çocuğa sahip anne-babaların çocukları ile iletişimlerine bazı değişkenlerin etkisi olup olmadığını incelemek amacıyla Anne-Baba-Çocuk İletişimini Değerlendirme Aracı (ABÇİDA) kullanılmıştır.

3.3.2.1. Veri Toplama Araçları

3.3.2.1.1. Genel Bilgi Formu

Araştırmaya katılan anne-babalar ve çocukları hakkında bilgi almak amacıyla araştırmacı tarafından genel bilgi formu hazırlanmıştır. Genel Bilgi Formu'nda çocuğun doğum tarihi, cinsiyeti, doğum sırası, okul öncesi eğitime devam etme durumu ve süresi ile anne-babanın yaşı, öz ya da üvey olma durumu ve aile yapısı ile ilgili sorular yer almaktadır (EK-2). Genel bilgi formu, anne-babalar tarafından doldurulmuştur.

3.3.2.1.2. Sosyo-Ekonomik Düzeyi Belirleyici Ölçek

Anasınıfına devam eden beş-altı yaş grubundaki çocukların ailelerinin sosyo-ekonomik düzeylerini belirlemek amacıyla Alpan (2006) tarafından geliştirilen ve geçerlik güvenirlik çalışması yapılan Sosyo-Ekonomik Düzeyi Belirleyici Ölçek kullanılmıştır.

Bu ölçekte, ölçeğin uygulandığı anne-babaların öğrenim durumları, meslekleri, ailedeki kişi sayıları, anne-babaların çocuk sayıları, ailenin mülkiyet durumu, otomobil sahibi olma durumu, aylık ortalama gelirleri, evlerinde bulunan araç ve gereçler, anne-babaların kültür ve sanat etkinlikleri ile bireysel gelişim programlarına katılma durumları, gazete, dergi, kitap okuma sıklıkları, boş zamanlarını değerlendirme biçimleri, kitle iletişim araçlarını izleme durumları, televizyonda en çok izledikleri programlar ile ilgili bilgiler yer almıştır. Geliştirilen ölçekte bazı maddeler ayırt edici olmadığı için çıkarılmıştır. Sosyo-ekonomik düzeyi belirleyici ölçek temel bileşenler analizi kullanılarak değerlendirilmiştir. Analiz sonuçlarının ortalaması 0 ve standart sapması 1'dir. Değerler incelendiğinde, -0,5 ve altında kalan grup alt sosyo-ekonomik düzey, 0,5 ve yukarı değerler alan grup üst sosyo-ekonomik düzey, -0,5 ile 0,5 arasında değerler alan grup orta sosyo-ekonomik düzey olarak kabul edilmiştir. Ölçekte ondokuz soru yer almaktadır. Ölçekteki 5., 6. ve 19. sorular dışındaki sorularda 0'dan 5'e kadar puan verilmektedir. Ailedeki kişi sayısının sorulduğu beşinci soru, çocuk sayısının sorulduğu altıncı soru ve televizyonda en çok izlenen programların sorulduğu ondokuzuncu soru puanlamaya dahil edilmemektedir.

3.3.2.1.3. Anne-Baba-Çocuk İletişimini Değerlendirme Aracı (ABÇİDA)

Anne-Baba-Çocuk İletişimini Değerlendirme Aracı (ABÇİDA), 48-72 aylık çocuğa sahip anne-babaların çocukları ile iletişimlerine yönelik davranışlarını değerlendirmek amacıyla araştırmacı tarafından geliştirilmiştir. Araç, konuşma, dinleme, mesaj, sözsüz iletişim ve empati olmak üzere beş alt boyuttan oluşmaktadır.

86 maddeden oluşan Anne-Baba-Çocuk İletişimini Değerlendirme Aracı (ABÇİDA), geçerlik güvenirlik çalışması yapıldıktan sonra 37 maddeye inmiştir. Anne-babalara bireysel ya da küçük grup olarak uygulanabilen araçta, konuşma alt boyutunda sekiz madde, dinleme alt boyutunda altı madde, mesaj alt boyutunda sekiz madde, sözsüz iletişim alt boyutunda altı madde ve empati alt boyutunda dokuz madde bulunmaktadır.

Araçla ilgili kısa bir bilgi uygulama formunun başında yer almaktadır. Aracın uygulanmasında zaman sınırlaması yoktur.

Cevaplar uygulama formu üzerinde işaretlenmektedir. Formda yer alan her madde için “Her zaman”, “Sık sık”, “Ara sıra”, “Nadiren” ve “Hiçbir zaman” seçeneklerinden birinin seçilmesi ve işaretlenmesi istenir. Araç, beşli Likert tipi derecelendirmeye dayalıdır. Dinleme alt boyutunda 6. madde, mesaj alt boyutunda 1., 3., 4., 6., 7. ve 8. maddeler ve sözsüz iletişim alt boyutunda 1. madde, iletişim etkinliğindeki olumsuz davranışları ifade etmeleri nedeni ile ters olarak kodlanmaktadır.

Anne-Baba-Çocuk İletişimini Değerlendirme Aracı'nın (ABÇİDA) Alt Boyutları

Konuşma Alt Boyutu: Konuşma alt boyutu sekiz maddeden oluşmaktadır. Bu bölümde, kişinin kendisi ve çevresiyle dengeli bir ilişki kurmasına ve sürdürmesine yarayan sesli sembolleri kullanma becerisi ile ilgili davranışlar bulunmaktadır. Konuşma etkinliğinde duygu ve düşünceleri açık ve net bir biçimde ortaya koyan ifadeler kullanma, duyguları kontrol altında tutma, konuşma zamanı, mekanı ve süresini ayarlama, konuşmaya açık olma ve istekle katılma ile ses tonu ve beden dili gibi konuşmayı destekleyen unsurları kullanma ile ilgili beceriler değerlendirilmektedir.

Dinleme Alt Boyutu: Dinleme alt boyutu altı maddeden oluşmaktadır. Bu bölümde, kişiler arası iletişimdeki önemli bir unsur olan dinleme becerisi ile ilgili davranışlar bulunmaktadır. Dinleme etkinliğinde iletişimde bulunulan kişiye odaklanma, iletilen işitsel işaretleri tanıma, hatırlama ve objektif şekilde anlamlandırma ile ilgili beceriler değerlendirilmektedir.

Mesaj Alt Boyutu: Mesaj alt boyutu sekiz maddeden oluşmaktadır. Bu bölümde, duygu ve düşüncelerin kodlanarak sözlü bir anlatımla alıcı kişiye ulaşmasını sağlayan semboller, anlam boyutuna uygun olarak kullanma becerisi ile ilgili davranışlar bulunmaktadır. Mesaj oluşturma etkinliğinde kişinin iletişimde bulunduğu kişi ya da kendisi ile ilgili duygu ve düşüncelerini yansıtmaya biçimi ile alıcı konumundaki kişinin davranışlarını algılayarak geri bildirimde bulunma becerileri değerlendirilmektedir.

Sözsüz İletişim Alt Boyutu: Sözsüz iletişim alt boyutu altı maddeden oluşmaktadır. Bu bölümde, kişiler arasında konuşma etkinliği dışında gerçekleşen iletişim yöntemlerini kullanma becerisi ile ilgili davranışlar bulunmaktadır. İletişim etkinliğinde bakış ve göz teması, dokunma, duruş, mesafe, mekan, jest ve mimikler gibi sözsüz iletişime ait çeşitli unsurları kullanma ile ilgili beceriler değerlendirilmektedir.

Empati Alt Boyutu: Empati alt boyutu dokuz maddeden oluşmaktadır. Bu bölümde, iletişimde bulunan tarafların birbirlerini hem duygusal hem de düşünsel açıdan tanımaları ve anlamaları üzerine odaklanan empatik iletişim becerisi ile ilgili davranışlar bulunmaktadır. Empatik iletişimin gerçekleşmesindeki yeterli bilgi aktarımı sağlama, birbirini tanıma ve anlama, önyargılardan uzak durma ve anlaşıldığını karşı tarafa bildirme ile ilgili beceriler değerlendirilmektedir.

3.4. Veri Toplama İşlemleri

3.4.1. Anne-Baba-Çocuk İletişimini Değerlendirme Aracı'nın (ABÇİDA) Geçerlik Güvenirlik Çalışması İle İlgili Verilerin Toplanması

Bu bölümde, Anne-Baba-Çocuk İletişimini Değerlendirme Aracı'nın (ABÇİDA) geçerlik güvenirlik çalışmasındaki verilerin toplanması ile ilgili çalışmalar açıklanmıştır.

Anne-Baba-Çocuk İletişimini Değerlendirme Aracı'nı (ABÇİDA) uygulamaya başlamadan önce Ankara Valiliğinden, İl Milli Eğitim Müdürlüğü'nden, SHÇEK ile kurum-kuruluşlardan gerekli resmi izinler alınmıştır (EK-3).

Geçerlik güvenirlik çalışması için, Ankara İl Milli Eğitim Müdürlüğü, SHÇEK ve kurum-kuruluşlardan elde edilen 48-72 aylık çocukların anne-babaları arasından örnekleme alınan 206 anne-babaya araç uygulanmıştır.

Çalışmada öncelikle, örnekleme oluşturan anne-babaların çocuklarının devam ettiği okullardaki yönetici ve öğretmenlerle görüşülerek, yapılacak çalışma ile ilgili bilgi verilmiş ve çocuklarla anne-babalarının isimleri, adresleri ve telefon numaraları alınmıştır.

Uygulama için, örnekleme dahil olan anne-babalara daha önceden telefon edilerek uygulama için okula gelecekleri günler kararlaştırılmıştır. Okullarda ve ilgili kurumlarda bireysel görüşmenin uygun bir şekilde yapılabilmesi için, sessiz bir oda ve rahat bir oturma düzeni gibi gerekli ortam düzenlemesi yapılmıştır. Okula ya da ilgili kuruma geldiklerinde, anne-babalara, öncelikle çalışmanın amacı ve ne şekilde uygulanacağı konusunda bilgi verilmiş ve bireysel olarak, yüz yüze görüşme yoluyla uygulama gerçekleştirilmiştir. Görüşme sırasında anne-babaların dikkatlerinin dağılmaması ve uygulama formunu objektif bir şekilde cevaplayabilmeleri için görüşme odasında başka kişilerin bulunmamasına dikkat edilmiştir.

Çalışmada öncelikle, Genel Bilgi Formu ve Sosyo-Ekonomik Düzeyi Belirleyici Ölçek (Alpan, 2006) anne-babalar tarafından doldurulmuştur. Daha sonra Anne-Baba-Çocuk İletişimini Değerlendirme Aracı'nın (ABÇİDA) uygulamasına geçilmiştir.

Uygulama sırasında, formda yer alan maddeler anne-babalara eğitimci tarafından okunmuştur. Maddelerin okunması sırasında, eğitimciyi takip edebilmeleri için formun bir kopyası anne-babalara verilmiştir. Ayrıca, maddelerle ilgili olarak tereddüt edilen, anlaşılmayan ya da daha çok açıklama yapılması beklenen durumlar olursa, kendilerine gerekli açıklamaların yapılacağı konusunda da anne-babalar bilgilendirilmişlerdir. Bunun yanında, maddelerle ilgili açıklamalar yapılırken, bilimsel bir dil ya da terim

kullanılmamasına, görüşmeye alınan anne ya da babaya isimle hitap edilmesine ve verilen cevaplardan dolayı yargılayıcı bir tutumda bulunulmamasına özen gösterilmiştir.

Formda yer alan ifadeler anne-babalara sıra ile, yüksek sesle ve anlaşılır bir şekilde okunarak, “Her zaman”, “Sık sık”, “Ara sıra”, “Nadiren”, “Hiçbir zaman” seçeneklerinden, çocukları ile iletişimlerinde kendi durumlarını en doğru şekilde yansıtan seçeneği belirtmeleri istenmiştir. Belirtilen seçenek eğitimci tarafından uygulama formuna işaretlenmiştir.

Uygulama için mazeret bildirerek okula ya da ilgili kuruma gelemeyen ve çalışan anne-babalarla; kendilerinden daha önceden randevu alınarak, evlerinde ya da çalıştıkları işyerlerinde uygulamalar gerçekleştirilmiştir. Bunun yanında, araştırmaya katılan anne-babaların birbirleriyle etkileşimini önlemek için, çocukların sadece anneleri ya da babaları ile çalışma gerçekleştirilmiştir.

Ölçme aracını yanıtlayan kişilerin ölçme aracı tekrar uygulandığında ölçme aracını aynı şekilde yanıtlayıp yanıtlanmadığını tespit etmek amacıyla yapılan tekrar testi için, uygulamanın yapıldığı örneklem grubunun en az %20’sine ölçeğin tekrar uygulanması gerekmektedir (Büyüköztürk ve diğerleri, 2008: 102). Bu doğrultuda, aracın istatistiksel olarak test-tekrar test güvenilirliğini ölçmek amacıyla araştırmaya katılan 206 anne-babadan tesadüfi olarak seçilen 52 anne-babaya, uygulamadan dört hafta sonra Anne-Baba-Çocuk İletişimini Değerlendirme Aracı (ABÇİDA) tekrar uygulanmıştır.

3.4.2. Anne-Baba-Çocuk İletişimini Değerlendirme Aracı’nın (ABÇİDA) Uygulama Çalışması İle İlgili Verilerin Toplanması

Bu bölümde, Anne-Baba-Çocuk İletişimini Değerlendirme Aracı’nın (ABÇİDA) Ankara örnekleminde uygulanması ile ilgili çalışmalar açıklanmıştır.

Aracı uygulamaya başlamadan önce Ankara Valiliğinden ve İl Milli Eğitim Müdürlüğü’nden gerekli resmi izinler alınmıştır.

Anne-Baba-Çocuk İletişimini Değerlendirme Aracı'nı (ABÇİDA) uygulama çalışması için, Ankara İl Milli Eğitim Müdürlüğü'ne bağlı resmi okul öncesi eğitim kurumlarına devam eden 48–72 aylık çocukların anne-babaları arasından örnekleme alınan 801 anne-babaya araç uygulanmıştır. Aracın belirlenen örneklem grubundaki anne-babalarla uygulamasında, geçerlik güvenirlik çalışmasının uygulamasındaki yöntem ve aşamalar izlenmiştir. Çalışma örnekleminin büyüklüğü nedeni ile, uygulamalar anne-babalarla küçük gruplar şeklinde gerçekleştirilmiştir. Çalışma 801 anne-baba ile tamamlanmıştır.

3.5. Verilerin Analizi

Anne-Baba-Çocuk İletişimini Değerlendirme Aracı (ABÇİDA), Sosyo-Ekonomik Düzeyi Belirleyici Ölçek (Alpan, 2006) ve Genel Bilgi Formu aracılığıyla toplanan veriler, bilgisayar ortamına aktarılarak uygun istatistik yöntemleri ile değerlendirilmiştir.

Araştırmada, anne-babalar ve çocuklarının demografik bilgilerine ilişkin dağılımları frekans ve yüzde değerleri olarak verilmiştir. Aracın geçerlik güvenirlik çalışması ile ilgili olarak açıklayıcı ve doğrulayıcı faktör analizi yapılmıştır. Araştırmada, aracın uygulamalarından elde edilen veriler kullanılarak, aracın genel olarak güvenirliğini belirleyebilmek için, madde-toplam puan güvenirliği, Cronbach Alpha güvenirliği ve test-tekrar test güvenirliği analizleri yapılmıştır.

Araştırmanın sorularını cevaplamak amacıyla toplanan verilerin analizinde kullanılan istatistiksel yöntemler aşağıda detaylı olarak açıklanmıştır:

1. Araştırmada, Anne-Baba-Çocuk İletişimini Değerlendirme Aracı'nın (ABÇİDA) geçerliğini test etmek amacıyla yapılan istatistiksel çalışmada öncelikle oluşturulan beş alt boyutun kendi içlerinde homojen olduğu varsayılmıştır. Böylece, her bir alt boyutun sadece tek boyutlu olacağı ve ölçülmek istenen kurgunun bu boyutta temsil edilmesi gerektiği kabul edilmiştir. Bu varsayımdan hareketle, ön veri analizi sürecinde öncelikle alt boyutların kapsadığı maddeler için ayrı ayrı Açıklayıcı Faktör Analizi (AFA) uygulanmıştır. Alt boyutlardaki tek boyutun ortaya çıkarılabilmesi için “principal axis çıkarım yöntemi” ve

“direct oblimin faktör döndürme yöntemi” kullanılmıştır. Direct oblimin ya da genel olarak oblique döndürme tekniğinin kullanılma nedeni, bu döndürme yönteminin alt boyutlarda bulunabilecek farklı faktörler arasındaki ilişkiye izin vermesidir. Tek boyutun bulunabilmesi için bütün madde kombinasyonları, her aşamada yeni bir maddeyi analize sokarak denenmiş ve madde ekleme süreci tek boyutlu faktör yapısı bozulana kadar devam ettirilmiştir. Ortaya ikinci bir faktör çıktığında analize sokulan madde çıkarılmış ve yerine yenisi eklenmiştir. Sonuçta, bütün alt boyutlar için yapılan bu işlem sonrasında, tek boyutlu faktör yapısını bozmayan ve faktör yükleri 0.30’ dan büyük olan maddeler, daha ileri bir analiz yöntemi olan Doğrulayıcı Faktör Analizi (DFA) ile test edilmesi amacıyla tutulmuştur. Açımlayıcı faktör analizi sonuçlarına paralel olarak doğrulayıcı faktör analizi beş boyutlu bir ölçme aracını test etmiştir. Doğrulayıcı faktör analizi, her bir maddenin kendi boyutuyla olan ilişkisinin miktarı, gücü ve bu ilişki sonucunda söz konusu maddede açıklanan ve açıklanamayan varyansın miktarını belirlemek için yapılmıştır.

2. Bu doğrultuda, beş alt boyut için elde tutulan maddeler için beş adet 1-faktör DFA modelleri oluşturulmuş ve bu modeller Yapısal Eşitlik Modelleri (YEM) teknikleri kullanılarak test edilmiştir.
3. DFA model parametrelerinin tahmini için, yinelemeli minimizasyon teknikleri kullanılarak En Çok Olabilirlik Tahmini yapılmaktadır. En Çok Olabilirlik Tahmini kitle için çok-değişkenli normallik varsayımını öngördüğünden, pratikte verinin dağılımı ile ilgili sorunlarla karşılaşmaktadır. Çok-değişkenli normallik varsayımını göz ardı etmek Ki-kare değerinin olduğundan büyük, standart hataların ise olduğundan küçük tahmin edilmesine neden olmaktadır. Bu sorunun çözülmesi için öncelikle çok-değişkenli normallik standartlarına, değişkenlerin uyup uymadığına bakılmıştır. Normalleştirilmiş Mardia katsayısının üç (3) değerinden büyük olması verinin çok-değişkenli normal dağılmadığı anlamına gelmektedir. Beş alt boyutta da bu katsayı üçten büyük bulunduğu için Ki-kare değerine Satorra-Bentler düzeltmesi uygulaması ile çok-değişkenli normallikten sapma düzeltilmiştir. Ayrıca, model parametre standart hataları da aynı şekilde düzeltilerek çok-değişkenli normallik özelliğine

yaklaşım sağlanmıştır. Böylece, sağlam test istatistikleri parametrelerin testinde kullanılmıştır (Raykov, 1997:173-184).

4. Buna göre, model uyumu yani başka bir ifade ile belirlenen yapının yeterli bir şekilde tanımlanıp tanımlanmadığı, Ki-kare uyum testi, Karşılaştırılmalı Uyum İndeksi (Comparative Fit Index, CFI) ve Yaklaşım Kök Ortalama Kare Hatası Değeri (Root-Mean Square Error of Approximation, RMSEA) gibi uyum istatistikleri ile değerlendirilmiştir. Bu uyum istatistiklerinde .90 ve üzeri değerler kabul edilebilir bir uyumun, .95 ve üzeri değerler ise iyi bir uyumun göstergesi olarak kabul edilmiştir (Raykov, 1997:173-184).
5. Anne-Baba-Çocuk İletişimini Değerlendirme Aracı'nın (ABÇİDA) Doğrulayıcı Faktör Analizi (DFA) istatistiklerinden elde edilen alt boyutlara ilişkin standardize edilmiş çözümlene değerleri path diyagramları ile gösterilmiştir.
6. Anne-Baba-Çocuk İletişimini Değerlendirme Aracı'nın (ABÇİDA) güvenilirliğini test etmek amacıyla madde-toplam puan güvenilirliği, Cronbach Alpha güvenilirliği ve test-tekrar test güvenilirliği analizleri yapılmıştır. Güvenirlik, bireylerin test maddelerine verdikleri cevaplar arasındaki tutarlılık olarak tanımlanmaktadır. Güvenirlik, testin ölçmek istediği özelliği, ne derece doğru ölçtüğü ile ilgilidir. Bir ölçme aracının güvenilirliği için aranılan iki temel ölçüt, değişik zamanlarda elde edilen cevaplar arasındaki tutarlılık ve aynı zamanda elde edilen cevaplar arasındaki tutarlılık olarak açıklanmaktadır. Başlıca güvenirlik türleri paralel form güvenirliği, iki yarı test güvenirliği, madde-toplam puan korelasyonu, Kuder Richardson ve Cronbach Alpha güvenirliği, test-tekrar test güvenirliği ve puanlayıcı güvenirliği olarak sıralanmaktadır (Büyüköztürk, 2005: 169–170; Albayrak, 2006: 179 ; Büyüköztürk ve diğerleri, 2008: 106-107 ; Tanrıöğen, 2009: 171-172).

Madde-toplam puan güvenirliği; test maddelerinden alınan puanlar ile testin toplam puanı arasındaki ilişkiyi açıklar. Madde-toplam korelasyonunun pozitif ve yüksek olması, maddelerin benzer davranışları örneklediğini ve testin iç tutarlığının yüksek olduğunu gösterir. Genel olarak, madde toplam korelasyonu .30 ve daha yüksek olan maddelerin bireyleri iyi derecede ayırt

ettiği, .20 - .30 arasında kalan maddelerin zorunlu görülmesi durumunda teste alınabileceği veya maddelerin düzeltilmesi gerektiği, .20'den daha düşük maddelerin ise teste alınmaması gerektiği belirtilmektedir (Büyüköztürk, 2005: 171).

Cronbach Alpha güvenirligi; test ölçümlerinin güvenirligini kestirmede sık olarak kullanılan yöntemlerden birisidir. Ölçme araçlarının veya ölçme sonuçlarının güvenirlikleri hesaplanabilir ve elde edilen sayıya güvenirlilik katsayısı denir. Güvenirlilik katsayısı bir korelasyon katsayısı olup (0, +1) aralığında değerler almaktadır. Psikolojik bir test için hesaplanan güvenirlilik katsayısının .70 ve daha yüksek olması test puanlarının güvenirligi için genel olarak yeterli görülmektedir (Büyüköztürk, 2005: 171; Bademci, 2006: 7; Büyüköztürk ve diğerleri, 2008: 109-110 ; Tanrıögen, 2009: 176).

Test-tekrar test güvenirligi, bir testin aynı gruba belli aralıklarla iki kez uygulanmasıyla elde edilen puanlar arasındaki korelasyon ile açıklanmaktadır. İki puan seti arasındaki ilişki Pearson korelasyon katsayısı ile hesaplanmaktadır. Bu yöntem ile hesaplanan korelasyon katsayısı iki uygulamadan elde edilen puanların ne derece kararlı olduğunu gösterir. Bir başka ifade ile, korelasyon katsayısı 1'e yaklaştıkça cevaplayıcıların iki uygulamadaki puanlarının birbirine yaklaştığını, 0'a yaklaştıkça farklılaştığını gösterir. Yüksek bir korelasyon, hem test puanlarının kararlılığını hem de ölçülen özellikte iki uygulama arasındaki zamanda fazla değişme olmadığını gösterir. Düşük olması ise, ölçmenin kararsızlığı veya ölçülen özellikteki düşüklüğe bağlanabilir. İki uygulama arasındaki zamanın, cevaplayıcıların ilk uygulama ile test içeriğine aşına olması nedeni ile ikinci uygulamada alınacak test puanlarını önemli düzeyde etkilemeyecek kadar uzun olması önerilir. Buna karşılık iki uygulama arasındaki zamanın bireylerin ölçülen özelliklerinde önemli bir değişme olmayacak kadar kısa olması gerekir. İki uygulama arasındaki zaman, ölçülen davranışa ve hedef kitleye göre değişmektedir. Bununla birlikte ortalama dört haftalık bir süre uygundur (Büyüköztürk, 2005: 170 ; Büyüköztürk ve diğerleri, 2008: 112 ; Tanrıögen, 2009: 179).

7. Araştırmaya katılan anne-babaların Anne-Baba-Çocuk İletişimini Değerlendirme Aracı'nın (ABÇİDA) alt boyut puanlarında, sosyo-ekonomik

düzeğe göre farklılık olup olmadığını deęerlendirmek amacıyla tek yönlü ANOVA testi kullanılmıştır. Tek yönlü ANOVA testi, birbirinden bağımsız iki ya da daha fazla grubun (örneklem) bağımlı bir deęişkene ilişkin ölçümlerinin karşılaştırılarak iki dağılım arasında anlamlı bir fark olup olmadığını test etmek amacıyla kullanılan parametrik bir testtir. Anlamlılık düzeyi olarak .05 kullanılmış olup, $p < .05$ olması durumunda anlamlı farklılığın olduğu, $p > .05$ olması durumunda anlamlı farklılığın olmadığı belirtilmiştir. Gruplar arasındaki anlamlı farklılıkların hangi kategorilerde olduğunu belirlemek için post-hoc testlerinden LSD testi uygulanmıştır.

8. Araştırmaya katılan anne-babaların Anne-Baba-Çocuk İletişimini Deęerlendirme Aracı'nın (ABCİDA) alt boyut puanlarında, çocuğun yaşına göre farklılık olup olmadığını deęerlendirmek amacıyla bağımsız örneklem için t testi kullanılmıştır. Bağımsız örneklem için t testi, iki ilişkisiz örneklemde elde edilen puanların birbirlerinden anlamlı bir şekilde farklılık gösterip göstermediğini test etmektedir (Büyüköztürk, 2005: 155 ; Dilek, İşçi ve Göktaş, 2010: 261-262).
9. Araştırmaya katılan anne-babaların Anne-Baba-Çocuk İletişimini Deęerlendirme Aracı'nın (ABCİDA) alt boyut puanlarında, çocuğun cinsiyetine göre farklılık olup olmadığını deęerlendirmek amacıyla bağımsız örneklem için t testi kullanılmıştır.
10. Araştırmaya katılan anne-babaların Anne-Baba-Çocuk İletişimini Deęerlendirme Aracı'nın (ABCİDA) alt boyut puanlarında, çocuğun doğum sırasına göre farklılık olup olmadığını deęerlendirmek amacıyla tek yönlü ANOVA testi kullanılmıştır. Gruplar arasındaki anlamlı farklılıkların hangi kategorilerde olduğunu belirlemek için post-hoc testlerinden LSD testi uygulanmıştır.
11. Araştırmaya katılan anne-babaların Anne-Baba-Çocuk İletişimini Deęerlendirme Aracı'nın (ABCİDA) alt boyut puanlarında, anne-babanın yaşına göre farklılık olup olmadığını deęerlendirmek amacıyla tek yönlü ANOVA testi kullanılmıştır. Gruplar arasındaki anlamlı farklılıkların hangi kategorilerde olduğunu belirlemek için post-hoc testlerinden LSD testi uygulanmıştır.

BÖLÜM 4

BULGULAR VE YORUM

Anne-Baba-Çocuk İletişimini Değerlendirme Aracı'nın (ABÇİDA) geçerlik güvenirlik çalışması ile bazı değişkenlerin anne-babaların çocukları ile iletişimlerine etkisini incelemek amacıyla yapılan araştırmada elde edilen bulgular;

- Anne-Baba-Çocuk İletişimini Değerlendirme Aracı'nın (ABÇİDA) geçerlik güvenirlik analizi sonuçlarına ilişkin bulgular Tablo 7-20 ve Diyagram 1-5 arasında,
- Anne-Baba-Çocuk İletişimini Değerlendirme Aracı'nın (ABÇİDA) uygulama çalışmasındaki bazı değişkenlerin anne-babaların çocukları ile iletişimlerine etkisine ilişkin bulgular Tablo 21-32'de verilmiştir.

4.1. Anne-Baba-Çocuk İletişimini Değerlendirme Aracı'nın (ABCİDA) Geçerlik Güvenirlik Analizi Sonuçlarına İlişkin Bulgular

Bu çalışmada aracın yapısal geçerliğini belirleyebilmek amacıyla Açıklayıcı Faktör Analizi (AFA) ve Doğrulayıcı Faktör Analizi (DFA) istatistikleri yapılmıştır. Açıklayıcı Faktör Analizi (AFA) ile ilgili bulgular Tablo 7-11 arasında, Doğrulayıcı Faktör Analizi (DFA) ile ilgili bulgular Tablo 12-15 arasında ve Diyagram 1-5'te verilmiştir.

Anne-Baba-Çocuk İletişimini Değerlendirme Aracı'nın (ABCİDA) güvenirliliğini belirleyebilmek için, madde-toplam puan güvenirliliği, Cronbach Alpha güvenirliliği ve test-tekrar test güvenirliliği analizleri yapılmıştır. Anne-Baba-Çocuk İletişimini Değerlendirme Aracı'nın (ABCİDA) güvenirlilik analizlerine ilişkin bulgular Tablo 16-20 arasında verilmiştir.

4.1.1. Anne-Baba-Çocuk İletişimini Değerlendirme Aracı'nın (ABCİDA) Alt Boyutlarına Ait Açıklayıcı Faktör Analizi (AFA) Sonuçları

Açıklayıcı Faktör Analizi (AFA) ile ilgili bulgular Tablo 7-11 arasında verilmiştir.

Anne-Baba-Çocuk İletişimini Değerlendirme Aracı'nın (ABCİDA) konuşma alt boyutuna ait açıklayıcı faktör analizi (AFA) sonuçları Tablo 7'de verilmiştir.

Tablo 7

Anne-Baba-Çocuk İletişimini Değerlendirme Aracı'nın (ABCİDA) Konuşma (K) Alt Boyutuna Ait Açıklayıcı Faktör Analizi (AFA) Sonuçları

Konuşma Alt Boyutu	Faktör yük değeri
K1	.707
K2	.480
K3	.613
K4	.517
K5	.492
K6	.591
K7	.488
K8	.461
Öz değer:	2.42
Açıklanan varyans (%)	30.18

Tablo 7’de açımlyıcı faktör analizi (AFA) sonuçlarına göre, 17 madde olarak planlanan konuşma alt boyutundaki 2., 4., 5., 6., 7., 10., 11., 15. ve 17. maddeler, .30’un altında faktör yüküne sahip olduğu için çıkarılmıştır. Konuşma alt boyutu sekiz madde olarak belirlenmiştir. Faktör yük değerleri .461 ile .707 arasında değişmektedir. Faktörün öz değeri 2.42, açıkladığı varyans %30.18’dir. Belirtilen maddeler .30’un üzerinde faktör yük değerine sahip olduğu için konuşma alt boyutunu oluşturmuşlardır. Faktör öz değerinin 1’den büyük olması bu faktörün doğrulandığını göstermektedir. Sosyal bilimler alanında %30 ve üzeri açıklanan varyans kabul görmektedir (Büyüköztürk, 2009: 128). Açıklanan varyans (%30.18) faktörü oluşturmada yeterlidir.

Anne-Baba-Çocuk İletişimini Değerlendirme Aracı’nın (ABCİDA) dinleme alt boyutuna ait açımlyıcı faktör analizi (AFA) sonuçları Tablo 8’de verilmiştir.

Tablo 8

Anne-Baba-Çocuk İletişimini Değerlendirme Aracı’nın (ABCİDA) Dinleme (D) Alt Boyutuna Ait Açımlyıcı Faktör Analizi (AFA) Sonuçları

Dinleme Alt Boyutu	Faktör yük değeri
D1	.649
D2	.742
D3	.501
D4	.695
D5	.607
D6	.557
Öz değeri:	2.39
Açıklanan varyans (%)	39.75

Tablo 8’deki açımlyıcı faktör analizi (AFA) sonuçlarına göre, 18 madde olarak planlanan dinleme alt boyutundaki 3., 4., 6., 7., 8., 9., 10., 14., 15., 16., 17. ve 18. maddeler, .30’un altında faktör yüküne sahip olduğu için çıkarılmıştır. Dinleme alt boyutu altı madde olarak belirlenmiştir. Faktör yük değerleri .501 ile .742 arasında değişmektedir. Faktörün öz değeri 2.39, açıkladığı varyans %39.75’dir. Belirtilen maddeler .30’un üzerinde faktör yük değerine sahip olduğu için dinleme alt boyutunu oluşturmuşlardır. Faktör öz değerinin 1’den büyük olması bu faktörün doğrulandığını göstermektedir. Sosyal bilimler alanında %30 ve üzeri açıklanan varyans kabul

görmektedir (Büyüköztürk, 2009: 128). Açıklanan varyans (%39.75) faktörü oluşturmada yeterlidir.

Anne-Baba-Çocuk İletişimini Değerlendirme Aracı'nın (ABÇİDA) mesaj alt boyutuna ait açımlayıcı faktör analizi (AFA) sonuçları Tablo 9'da verilmiştir.

Tablo 9

Anne-Baba-Çocuk İletişimini Değerlendirme Aracı'nın (ABÇİDA) Mesaj (M) Alt Boyutuna Ait Açımlayıcı Faktör Analizi (AFA) Sonuçları

Mesaj Alt Boyutu	Faktör yük değeri
M1	.760
M2	.484
M3	.686
M4	.539
M5	.575
M6	.635
M7	.569
M8	.585
Öz değer:	2.97
Açıklanan varyans (%)	37.16

Tablo 9 incelendiğinde, açımlayıcı faktör analizi (AFA) sonuçlarına göre, 18 madde olarak planlanan mesaj alt boyutundaki 1., 5., 6., 7., 8., 9., 10., 11., 14. ve 16. maddeler, .30'un altında faktör yüküne sahip olduğu için çıkarılmıştır. Mesaj alt boyutu sekiz madde olarak belirlenmiştir. Faktör yük değerleri .484 ile .760 arasında değişmektedir. Faktörün öz değeri 2.97, açıkladığı varyans %37.16'dır. Belirtilen maddeler .30'un üzerinde faktör yük değerine sahip olduğu için konuşma alt boyutunu oluşturmuşlardır. Faktör öz değerinin 1'den büyük olması bu faktörün doğrulandığını göstermektedir. Sosyal bilimler alanında %30 ve üzeri açıklanan varyans kabul görmektedir (Büyüköztürk, 2009: 128). Açıklanan varyans (%37.16) faktörü oluşturmada yeterlidir.

Anne-Baba-Çocuk İletişimini Değerlendirme Aracı'nın (ABÇİDA) sözsüz iletişim alt boyutuna ait açımlayıcı faktör analizi (AFA) sonuçları Tablo 10'da verilmiştir.

Tablo 10

Anne-Baba-Çocuk İletişimini Değerlendirme Aracı'nın (ABCİDA) Sözsüz İletişim (Sİ) Alt Boyutuna Ait Açımlayıcı Faktör Analizi (AFA) Sonuçları

Sözsüz İletişim Alt Boyutu	Faktör yük değeri
Sİ1	.544
Sİ2	.673
Sİ3	.637
Sİ4	.465
Sİ5	.700
Sİ6	.645
Öz değer:	2.28
Açıklanan varyans (%)	37.94

Tablo 10'daki açımlayıcı faktör analizi (AFA) sonuçlarına göre, 15 madde olarak planlanan sözsüz iletişim alt boyutundaki 1., 2., 3., 4., 5., 9., 10., 11. ve 15. maddeler, .30'un altında faktör yüküne sahip olduğu için çıkarılmıştır. Sözsüz iletişim alt boyutu altı madde olarak belirlenmiştir. Faktör yük değerleri .465 ile .700 arasında değişmektedir. Faktörün öz değeri 2.28, açıkladığı varyans %37.94'tür. Belirtilen maddeler .30'un üzerinde faktör yük değerine sahip olduğu için konuşma alt boyutunu oluşturmuşlardır. Faktör öz değerinin 1'den büyük olması bu faktörün doğrulandığını göstermektedir. Sosyal bilimler alanında %30 ve üzeri açıklanan varyans kabul görmektedir (Büyüköztürk, 2009: 128). Açıklanan varyans (%37.94) faktörü oluşturmada yeterlidir.

Anne-Baba-Çocuk İletişimini Değerlendirme Aracı'nın (ABCİDA) empati alt boyutuna ait açımlayıcı faktör analizi (AFA) sonuçları Tablo 11'de verilmiştir.

Tablo 11

Anne-Baba-Çocuk İletişimini Değerlendirme Aracı'nın (ABÇİDA) Empati (E) Alt Boyutuna Ait Açımlayıcı Faktör Analizi (AFA) Sonuçları

Empati Alt Boyutu	Faktör yük değeri
E1	.701
E2	.560
E3	.590
E4	.526
E5	.500
E6	.498
E7	.661
E8	.494
E9	.740
Öz değer:	3.16
Açıklanan varyans (%)	35.07

Tablo 11 incelendiğinde açımlayıcı faktör analizi (AFA) sonuçlarına göre, 18 madde olarak planlanan empati alt boyutundaki 2., 3., 7., 9., 10., 12., 15., 17. ve 18. maddeler, .30'un altında faktör yüküne sahip olduğu için çıkarılmıştır. Empati alt boyutu dokuz madde olarak belirlenmiştir. Faktör yük değerleri .494 ile .740 arasında değişmektedir. Faktörün öz değeri 3.16, açıkladığı varyans %35.07'dir. Belirtilen maddeler .30'un üzerinde faktör yük değerine sahip olduğu için konuşma alt boyutunu oluşturmuşlardır. Faktör öz değerinin 1'den büyük olması bu faktörün doğrulandığını göstermektedir. Sosyal bilimler alanında %30 ve üzeri açıklanan varyans kabul görmektedir (Büyüköztürk, 2009: 128). Açıklanan varyans (%35.07) faktörü oluşturmada yeterlidir.

4.1.2. Anne-Baba-Çocuk İletişimini Değerlendirme Aracı'nın (ABÇİDA) Alt Boyutlarına Ait Doğrulayıcı Faktör Analizi (DFA) Sonuçları

Doğrulayıcı Faktör Analizi (DFA) ile ilgili bulgular Tablo 12-15 arasında ve Diyagram 1-5'te verilmiştir.

Anne-Baba-Çocuk İletişimini Değerlendirme Aracı'nın (ABÇİDA) alt boyutlarının çok değişkenli normallik standartlarına uyup uymadığına ilişkin normalleştirilmiş mardia katsayıları Tablo 12'de verilmiştir.

Tablo 12
Normalleştirilmiş Mardia Katsayıları

Alt Boyutlar	Normalleştirilmiş Mardia Katsayısı
Konuşma	6.0756
Dinleme	10.7952
Mesaj	4.5552
Sözsüz İletişim	9.0167
Empati	4.1537

Tablo 12’de, Normalleştirilmiş Mardia katsayısının bütün alt boyutlarda üç (3)’ ten büyük çıktığı görülmektedir. Normalleştirilmiş Mardia değeri üç (3)’ ten büyükse, verinin istatistiksel olarak çok değişkenli normallik varsayımına uymadığı anlaşılmaktadır. Dolayısıyla, ki-kare değerine Satorra-Bentler düzeltmesi uygulaması ile çok değişkenli normallikten sapma düzeltilmiştir.

Alt boyutlar ve tam (mutlak) uyum testi için ki-kare, serbestlik derecesi ve olasılık değerleri Tablo 13’te verilmiştir.

Tablo 13
Alt Boyutlar ve Tam (Mutlak) Uyum Testi İçin Ki-Kare, Serbestlik Derecesi ve Olasılık Değerleri

Alt Boyutlar	Satorra-Bentler Ölçeklendirilmiş Ki-Kare	Serbestlik Derecesi	p
Konuşma	13.5218	20	0.85389
Dinleme	13.2326	9	0.15236
Mesaj	21.0463	20	0.39441
Sözsüz İletişim	11.0868	9	0.26980
Empati	38.3440	27	0.07258

Tablo 13’te, bütün alt boyutlar için ilgili serbestlik derecesinde ki-kare p değerleri incelendiğinde, .05’ten büyük çıktığı gözlenmektedir. Genel olarak ilgili serbestlik derecesinde ki-kare p değeri .05’ ten büyükse modelin veriye tam uyum sağladığı konusunda istatistiksel kanıtın olduğu söylenebilir. Bu sonuç, bütün alt boyutlar için tam uyumun sağlandığını göstermektedir.

Alt boyutlar için karşılaştırılmalı uyum indeksi (Comparative Fit Index , CFI) ve yaklaşım kök ortalama kare hatası değeri (Root-Mean Square Error of Approximation, RMSEA), ki-kare (χ^2 /sd) ve ki-kare/sd (χ^2 /sd) uyum istatistikleri Tablo 14’te verilmiştir.

Tablo 14
Alt Boyutlar İçin CFI, RMSEA, Ki-kare (χ^2 /sd) ve Ki-kare/sd (χ^2 /sd) Uyum İstatistikleri

Alt Boyutlar	CFI	RMSEA	χ^2 (sd)	χ^2 /sd
Konuşma	1.000	0.000	13.52 (20)*	0.676
Dinleme	0.966	0.048	13.23 (9)*	1.470
Mesaj	0.995	0.016	21.05 (20)*	1.053
Sözsüz İletişim	0.983	0.034	11.09 (9)*	1.232
Empati	0.960	0.045	38.34 (27)*	1.420

* $p > .05$

Model veri uyumunu değerlendirmek amacıyla pek çok uyum istatistiği kullanılmaktadır. Bunlar içinde en sık kullanılanlar RMSEA, CFI, ki-kare (χ^2 /sd) ve ki-kare/sd (χ^2 /sd)’dir. Bu değerlerden ki-kare değerinin manidar çıkmaması model veri uyumunun olduğunu göstermektedir. Bununla birlikte “ χ^2 /sd” oranının 5’ten küçük çıkması, RMSEA değerinin .08’den düşük, buna karşılık CFI değerinin ise .90’dan yüksek çıkması model veri uyumunun olduğunu göstermektedir (Çokluk, Şekercioğlu, Büyüköztürk, 2010: 271-272). Tablo 14 incelendiğinde, uyum iyiliği değerlerinin, beş boyuttan oluşan yapıyı istatistiksel olarak anlamlı bir şekilde desteklediği görülmektedir. Buna göre, uyum iyiliği değerlerinin açıklayıcı faktör analizi sonucunda elde edilen beş boyutlu yapıyı desteklediği söylenebilir.

Alt boyutlar için RHO güvenirlik katsayısı değerleri Tablo 15’te verilmiştir.

Tablo 15
Alt Boyutlar İin RHO Gvenirlik Katsayları

Alt Boyutlar	RHO Gvenirlik Katsayısı
Konuřma	0.666
Dinleme	0.676
Mesaj	0.759
Szsz İletiřim	0.678
Empati	0.758

RHO Gvenirlik Katsayısı iin kabul edilen minimum deęer 0.7'dir. Tablo 15 incelendięinde, mesaj ve empati alt boyutları dıřındaki alt boyutlar iin gvenirlik katsayısı 0.7'den kk ıkmıřtır. Ancak; konuřma, dinleme ve szsz iletiřim alt boyutları iin katsayı deęerleri tek haneli basamaęa yuvarlandığında, btn alt boyutlar iin gvenirlik katsayıları 0.7 ya da 0.7'den byk ıkmakta, bu da btn alt boyutlar iin minimum gvenirlik gereksiniminin saęlandığını gstermektedir.

Anne-Baba-ocuk İletiřimini Deęerlendirme Aracı'nın (ABIDA) Doęrulayıcı Faktr Analizi (DFA) sonularına gre alt boyutlara iliřkin standardize edilmiř zmlene deęerleri Diyagram 1-5'te verilmiřtir.

4.1.3. Anne-Baba-Çocuk İletişimini Değerlendirme Aracı'nın (ABCİDA) Doğrulayıcı Faktör Analizi (DFA) Sonuçlarına Göre Alt Boyutlara İlişkin Standardize Edilmiş Çözümleme Değerleri

Anne-Baba-Çocuk İletişimini Değerlendirme Aracı'nın (ABCİDA) konuşma alt boyutuna ilişkin standardize edilmiş çözümleme değerleri Diyagram 1'de verilmiştir.

Diyagram 1

Anne-Baba-Çocuk İletişimini Değerlendirme Aracı'nın (ABCİDA) Konuşma Alt Boyutuna İlişkin Standardize Edilmiş Çözümleme Değerleri

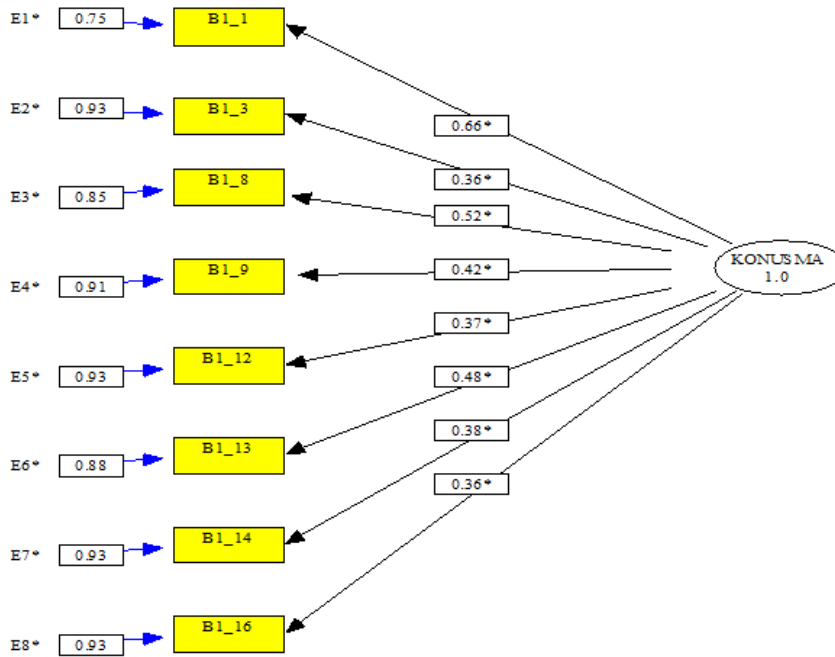

* $p > .05$

Diyagram 1 incelendiğinde, konuşma alt boyutuna ait sekiz maddenin regresyon katsayılarının 0.36 ile 0.66 arasında değiştiği görülmektedir. Bu katsayıların tamamı .05 düzeyinde istatistiksel olarak anlamlıdır. Buna göre, alt boyutu oluşturan maddelerin tamamı konuşma alt boyutunu anlamlı şekilde ölçmektedir.

Anne-Baba-Çocuk İletişimini Değerlendirme Aracı'nın (ABCİDA) dinleme alt boyutuna ilişkin standardize edilmiş çözümleme değerleri Diyagram 2'de verilmiştir.

Diyagram 2

Anne-Baba-Çocuk İletişimini Değerlendirme Aracı'nın (ABÇİDA) Dinleme Alt Boyutuna İlişkin Standardize Edilmiş Çözümleme Değerleri

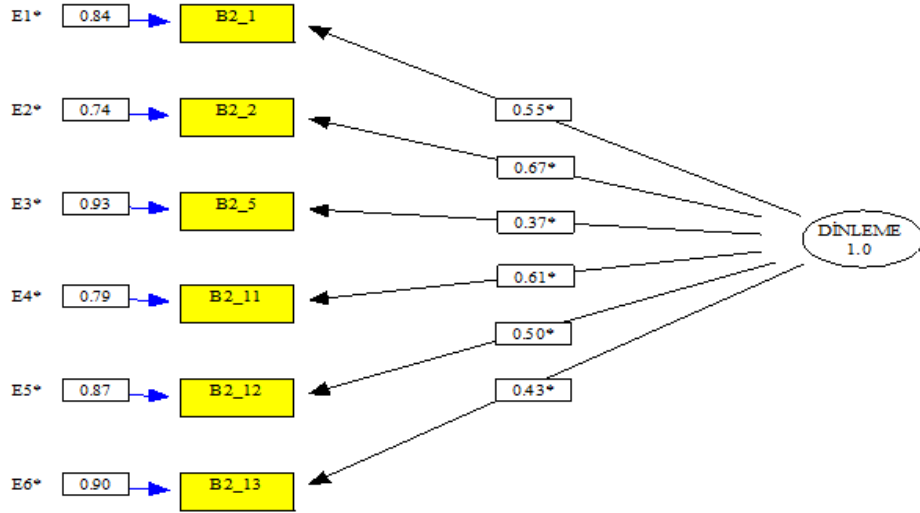

* $p > .05$

Diyagram 2 incelendiğinde, dinleme alt boyutuna ait altı maddenin regresyon katsayılarının 0.37 ile 0.67 arasında değiştiği görülmektedir. Bu katsayıların tamamı .05 düzeyinde istatistiksel olarak anlamlıdır. Buna göre, alt boyutu oluşturan maddelerin tamamı dinleme alt boyutunu anlamlı şekilde ölçmektedir.

Anne-Baba-Çocuk İletişimini Değerlendirme Aracı'nın (ABÇİDA) mesaj alt boyutuna ilişkin standardize edilmiş çözümleme değerleri Diyagram 3'te verilmiştir.

Diyagram 3

Anne-Baba-Çocuk İletişimini Değerlendirme Aracı'nın (ABCİDA) Mesaj Alt Boyutuna İlişkin Standardize Edilmiş Çözümleme Değerleri

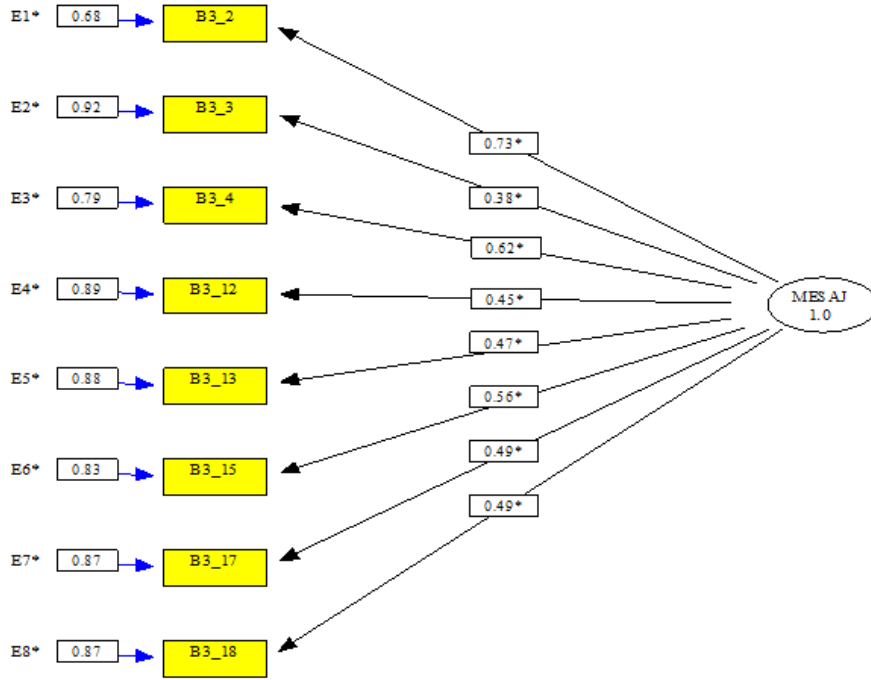

* $p > .05$

Diyagram 3 incelendiğinde, mesaj alt boyutuna ait sekiz maddenin regresyon katsayılarının 0.38 ile 0.73 arasında değiştiği görülmektedir. Bu katsayıların tamamı .05 düzeyinde istatistiksel olarak anlamlıdır. Buna göre, alt boyutu oluşturan maddelerin tamamı mesaj alt boyutunu anlamlı şekilde ölçmektedir.

Anne-Baba-Çocuk İletişimini Değerlendirme Aracı'nın (ABCİDA) sözsüz iletişim alt boyutuna ilişkin standardize edilmiş çözümleme değerleri Diyagram 4'te verilmiştir.

Diyagram 4

Anne-Baba-Çocuk İletişimini Değerlendirme Aracı'nın (ABÇİDA) Sözsüz İletişim Alt Boyutuna İlişkin Standardize Edilmiş Çözümleme Değerleri

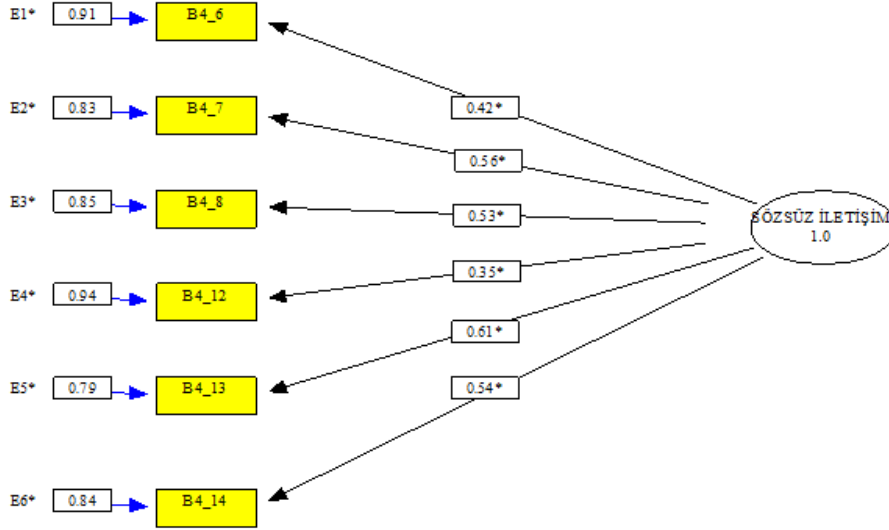

* $p > .05$

Diyagram 4 incelendiğinde, sözsüz iletişim alt boyutuna ait altı maddenin regresyon katsayılarının 0.35 ile 0.61 arasında değiştiği görülmektedir. Bu katsayıların tamamı .05 düzeyinde istatistiksel olarak anlamlıdır. Buna göre, alt boyutu oluşturan maddelerin tamamı sözsüz iletişim alt boyutunu anlamlı şekilde ölçmektedir.

Anne-Baba-Çocuk İletişimini Değerlendirme Aracı'nın (ABÇİDA) empati alt boyutuna ilişkin standardize edilmiş çözümleme değerleri Diyagram 5'te verilmiştir.

Diyagram 5
Anne-Baba-Çocuk İletişimini Değerlendirme Aracı'nın (ABCİDA) Empati Alt
Boyutuna İlişkin Standardize Edilmiş Çözümleme Değerleri

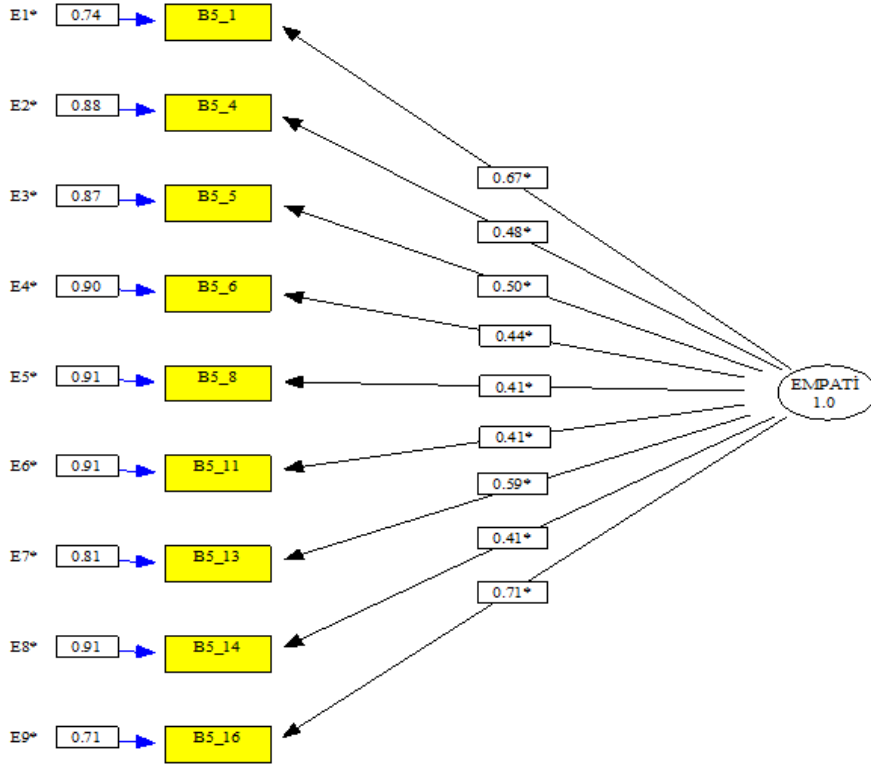

* $p > .05$

Diyagram 5 incelendiğinde, empati alt boyutuna ait dokuz maddenin regresyon katsayılarının 0.41 ile 0.71 arasında değiştiği görülmektedir. Bu katsayıların tamamı .05 düzeyinde istatistiksel olarak anlamlıdır. Buna göre, alt boyutu oluşturan maddelerin tamamı empati alt boyutunu anlamlı şekilde ölçmektedir.

4.1.4. Anne-Baba-Çocuk İletişimini Değerlendirme Aracı'nın (ABÇİDA) Madde-Toplam Puan Güvenirliği ve Cronbach Alpha Güvenirliği Analiz Sonuçları

Anne-Baba-Çocuk İletişimini Değerlendirme Aracı'nın (ABÇİDA) güvenirliliğini belirleyebilmek için, madde-toplam puan güvenirliliği ve Cronbach Alpha güvenirliliği analizleri yapılmıştır. Anne-Baba-Çocuk İletişimini Değerlendirme Aracı'nın (ABÇİDA) madde-toplam puan güvenirliliği ve Cronbach Alpha güvenirliliği analizlerine ilişkin bulgular Tablo 16-20 arasında verilmiştir.

Anne-Baba-Çocuk İletişimini Değerlendirme Aracı'nın (ABÇİDA) konuşma alt boyutuna ait güvenirlilik analizi sonuçları Tablo 16'da verilmiştir.

Tablo 16

Anne-Baba-Çocuk İletişimini Değerlendirme Aracı'nın (ABÇİDA) Konuşma (K) Alt Boyutuna Ait Güvenirlilik Analizi Sonuçları

Konuşma Alt Boyutu	Düzeltilmiş Madde Toplam Korelasyonu	İç Tutarlılık (α)
K1	0,378	
K2	0,288	
K3	0,398	
K4	0,419	0.67
K5	0,405	
K6	0,445	
K7	0,337	
K8	0,472	

Tablo 16'da, Anne-Baba-Çocuk İletişimini Değerlendirme Aracı'nın (ABÇİDA) konuşma alt boyutuna ait düzeltilmiş madde toplam korelasyonlarının .288 ile .472 arasında değiştiği görülmektedir. Madde toplam korelasyonlarına göre analiz sonuçları, konuşma alt boyutunun yeterli derecede güvenilir bir ölçme yaptığını göstermektedir. Konuşma alt boyutunun iç tutarlılık katsayısının (α) ise 0.67 olduğu belirlenmiştir. Bu sonuca göre, güvenirlilik katsayısı 0.7'den küçük çıkmıştır. Ancak, katsayı değeri tek haneli basamağa yuvarlandığında, güvenirlilik katsayısı 0.7 çıkmakta, bu da konuşma alt boyutu için minimum güvenirlilik gereksiniminin sağlandığını göstermektedir.

Anne-Baba-Çocuk İletişimini Değerlendirme Aracı'nın (ABÇİDA) dinleme alt boyutuna ait güvenilirlik analizi sonuçları Tablo 17'de verilmiştir.

Tablo 17

Anne-Baba-Çocuk İletişimini Değerlendirme Aracı'nın (ABÇİDA) Dinleme (D) Alt Boyutuna Ait Güvenirlik Analizi Sonuçları

Dinleme Alt Boyutu	Düzeltilmiş Madde Toplam Korelasyonu	İç Tutarlılık (α)
D1	0,512	
D2	0,489	
D3	0,346	0.70
D4	0,567	
D5	0,244	
D6	0,537	

Tablo 17'de, Anne-Baba-Çocuk İletişimini Değerlendirme Aracı'nın (ABÇİDA) dinleme alt boyutuna ait düzeltilmiş madde toplam korelasyonlarının .244 ile .567 arasında değiştiği görülmektedir. Buna göre, madde toplam korelasyonu analiz sonuçları dinleme alt boyutunun yeterli derecede güvenilir bir ölçme yaptığını göstermektedir. Dinleme alt boyutuna ait iç tutarlılık katsayısı (α) 0.70'tir. Bu sonuç, dinleme alt boyutu için minimum güvenilirlik gereksiniminin sağlandığını göstermektedir.

Tablo 18'de Anne-Baba-Çocuk İletişimini Değerlendirme Aracı'nın (ABÇİDA) mesaj alt boyutuna ait güvenilirlik analizi sonuçları verilmiştir.

Tablo 18
Anne-Baba-Çocuk İletişimini Değerlendirme Aracı'nın (ABÇİDA) Mesaj (M) Alt
Boyutuna Ait Güvenirlik Analizi Sonuçları

Mesaj Alt Boyutu	Düzeltilmiş Madde Toplam Korelasyonu	İç Tutarlılık (α)
M1	0,261	
M2	0,301	
M3	0,269	
M4	0,298	0.60
M5	0,370	
M6	0,370	
M7	0,245	
M8	0,351	

Tablo 18'de, Anne-Baba-Çocuk İletişimini Değerlendirme Aracı'nın (ABÇİDA) mesaj alt boyutuna ait düzeltilmiş madde toplam korelasyonları incelendiğinde, sonuçların .245 ile .370 arasında değiştiği görülmektedir. Mesaj alt boyutunun iç tutarlılık katsayısı (α) 0.60'dır. Bu sonuca göre, güvenilirlik katsayısı 0.7'den küçük çıkmıştır. Mesaj alt boyutundaki maddelerin madde toplam korelasyonları incelendiğinde; 2., 5., 6. ve 8. maddelerin .30 ve daha yüksek değerde olduğu görülmektedir ve buna göre maddelerin iyi derecede ayırt edici özelliğe sahip olduğunu söylemek mümkündür. Madde 1, 3, 4 ve 7'nin madde toplam korelasyonlarının .30 değerinin altında kaldığı gözlenmektedir. Madde toplam korelasyonu .20 ve .30 arasında kalan maddeler zorunlu görülmesi durumunda teste alınabilir (Büyüköztürk, 2005: 171). Madde toplam korelasyonu .30'un altında kalan dört maddenin araçta bırakılmasının, mesaj alt boyutunun madde toplam korelasyonlarının ortalamasını düşürerek, iç tutarlılık katsayısının düşük çıkmasına neden olduğu söylenebilir.

Anne-Baba-Çocuk İletişimini Değerlendirme Aracı'nın (ABÇİDA) sözsüz iletişim alt boyutuna ait güvenilirlik analizi sonuçları Tablo 19'da verilmiştir.

Tablo 19
Anne-Baba-Çocuk İletişimini Değerlendirme Aracı'nın (ABÇİDA) Sözsüz İletişim
(Sİ) Alt Boyutuna Ait Güvenirlik Analizi Sonuçları

Sözsüz İletişim Alt Boyutu	Düzeltilmiş Madde Toplam Korelasyonu	İç Tutarlılık (α)
Sİ1	0,350	
Sİ2	0,370	
Sİ3	0,367	0.56
Sİ4	0,204	
Sİ5	0,410	
Sİ6	0,212	

Tablo 19'da, Anne-Baba-Çocuk İletişimini Değerlendirme Aracı'nın (ABÇİDA) sözsüz iletişim alt boyutuna ait düzeltilmiş madde toplam korelasyonlarının .212 ile .410 arasında değiştiği görülmektedir. Sözsüz iletişim alt boyutunun iç tutarlılık katsayısı (α) 0.56 olarak belirlenmiştir. Bu sonuca göre, güvenirlilik katsayısı 0.7'den küçük çıkmıştır. Sözsüz iletişim alt boyutu incelendiğinde 4. ve 6. maddeler dışındaki maddelerin .30 ve daha yüksek değerde ve iyi derecede ayırt edici özelliğe sahip olduğu görülmektedir. Bu boyuttaki .20 ve .30 arasında kalan iki maddenin alt boyutta kalması uygun bulunmuştur. Bu alt boyuttaki madde sayısının azlığı dikkate alındığında, iç tutarlılık katsayısının biraz düşük çıkması beklendik bir durum olarak yorumlanabilir.

Tablo 20'de Anne-Baba-Çocuk İletişimini Değerlendirme Aracı'nın (ABÇİDA) empati alt boyutuna ait güvenirlilik analizi sonuçları verilmiştir.

Tablo 20
Anne-Baba-Çocuk İletişimini Değerlendirme Aracı'nın (ABCİDA) Empati (E) Alt
Boyutuna Ait Güvenirlik Analizi Sonuçları

Empati Alt Boyutu	Düzeltilmiş Madde Toplam Korelasyonu	İç Tutarlılık (α)
E1	0,507	
E2	0,280	
E3	0,472	
E4	0,534	0.73
E5	0,364	
E6	0,329	
E7	0,548	
E8	0,265	
E9	0,496	

Tablo 20’de, Anne-Baba-Çocuk İletişimini Değerlendirme Aracı’nın (ABCİDA) empati alt boyutuna ait düzeltilmiş madde toplam korelasyonları incelendiğinde, sonuçların .265 ile .548 arasında değiştiği görülmektedir. Empati alt boyutunun iç tutarlılık katsayısı (α) 0.73’tür. Empati alt boyutu maddelerinin düzeltilmiş madde toplam korelasyonlarının ve güvenirlilik katsayısının yüksek olması, alt boyut puanlarının güvenirlilik için genel olarak yeterli olduğunu göstermektedir.

Köker, Evrengöl ve Canat (1994) tarafından geliştirilen Ergen-Anne-Baba İletişimi Ölçeği (EA-İBÖ), aile bireylerinin birbirlerini iletişim açısından değerlendirdikleri bir ölçme aracıdır. Ölçeğin geçerlik güvenirlilik çalışmasında, anne formu için madde toplam korelasyonları .05 ile .63 arasında bulunurken, Cronbach Alpha katsayısının .78 olduğu görülmüştür. Baba formu için madde toplam korelasyonu .06 ile .81 arasında bulunmuştur. Test-tekrar test güvenirliliği ise, anne formu için .64, baba formu için .78 bulunmuştur. Bu analizler sonucunda, ölçeğin geçerlik güvenirlilik özelliklerine sahip olduğu belirlenmiştir.

Dixson (1995) tarafından 6-23 yaş grubundaki bireylerin ebeveynleri ile olan ilişkilerini incelemek üzere geliştirilen 80 maddeli Ebeveyn-Çocuk İlişkisi Ölçeği’nin güvenirlilik çalışmasında, Cronbach Alpha katsayısı .90 olarak bulunmuştur. Ölçeğin, Aile Yaşamı Ölçeği ile iki yarım test yöntemi ile yapılan güvenirlilik çalışmasında, iki

yarı güvenilirlik katsayısı $r=.63$ olarak belirlenmiştir. Bu sonuçlar, bu yaş aralığında etkili bir ölçme aracının geliştirildiğini ortaya çıkarmıştır.

McCarty ve Doyle (2001) tarafından geliştirilen Ebeveyn-Çocuk İletişimi Ölçeği, Ebeveyn Formu; anne-babaların çocukları ile iletişimlerine yönelik algılarını ve çocuklarının iletişim becerilerini değerlendiren 20 maddeden ve dört alt boyuttan oluşmaktadır. Ölçeğin güvenilirlik analizi sonuçlarına göre Cronbach Alpha katsayıları; ebeveyn-çocuk iletişimi alt boyutunda .78 , ailedeki sınırlı konular alt boyutunda .47, çocuğun empatisi/dinleme alt boyutunda .70 ve çocuğun duygusal ifadesi alt boyutunda .76 olarak belirlenmiştir. Ölçeğin, geçerli ve güvenilir bir ölçme yaptığı sonucuna varılmıştır.

İletişimle ilgili olarak yapılan; Ergen-Anne-Baba İletişimi Ölçeği (EA-İBÖ), Ebeveyn-Çocuk İlişkisi Ölçeği ve Ebeveyn-Çocuk İletişimi Ölçeği, Ebeveyn Formu gibi ölçeklere bakıldığında, Anne-Baba-Çocuk İletişimini Değerlendirme Aracı'nın (ABCİDA) geçerlik güvenilirlik analizi sonuçları ile benzer sonuçlar görülmektedir.

Araştırmada test-tekrar test güvenilirliğini değerlendirmek amacıyla yapılan çalışmada, ilk uygulama ile ikinci uygulama arasında dört haftalık bir süre bırakılmıştır. İki puan değeri arasındaki ilişkiye Pearson korelasyon katsayısı ile bakılmıştır.

4.1.5. Anne-Baba-Çocuk İletişimini Değerlendirme Aracı'nın (ABCİDA) Alt Boyutlarına Ait Test-Tekrar Test Güvenirliğine İlişkin Analiz Sonuçları

Anne-Baba-Çocuk İletişimini Değerlendirme Aracı (ABCİDA) alt boyutlarının, birinci ve ikinci uygulamalarından elde edilen puanlar arasındaki korelasyonun yüksek olduğu görülmektedir. Analiz sonuçlarına göre; konuşma alt boyutu için test-tekrar test korelasyonu .93, dinleme alt boyutu için .96, mesaj alt boyutu için .98, sözsüz iletişim alt boyutu için .95 ve empati alt boyutu için .96 olarak belirlenmiştir. İki uygulama sonuçları arasındaki ilişkinin anlamlı olduğu görülmektedir ($p<.05$). Buna göre, Anne-Baba-Çocuk İletişimini Değerlendirme Aracı'nın (ABCİDA) zamana bağlı olarak kararlı bir yapı gösterdiği söylenebilir.

Yapılan analizler doğrultusunda, Anne-Baba-Çocuk İletişimini Değerlendirme Aracı'nın (ABÇİDA) geçerli ve güvenilir bir araç olduğu kabul edilmiştir.

4.2. Anne-Baba-Çocuk İletişimini Değerlendirme Aracı'nın (ABÇİDA) Uygulama Çalışmasındaki Bazı Değişkenlerin Anne-Babaların Çocukları İle İletişimlerine Etkisine İlişkin Bulgular

Anne-Baba-Çocuk İletişimini Değerlendirme Aracı'nın (ABÇİDA) uygulama çalışmasındaki bazı değişkenlerin anne-babaların çocukları ile iletişimlerine etkisine ilişkin bulgular Tablo 21-32 arasında verilmiştir.

Anne-Baba-Çocuk İletişimini Değerlendirme Aracı'nın (ABÇİDA) anne-babaların sosyo-ekonomik düzeylerine göre alt boyut puanlarına ilişkin tek yönlü ANOVA testi sonuçları Tablo 21'de verilmiştir.

Tablo 21
Anne-Baba-Çocuk İletişimini Değerlendirme Aracı'nın (ABCİDA) Anne-Babaların Sosyo-Ekonomik Düzeylerine Göre Alt Boyut Puanlarına İlişkin Tek Yönlü ANOVA Sonuçları

Alt Boyutlar	SED Grupları	Anne-Baba Sayısı	Ortalama	Ortanca	En düşük değer	En yüksek değer	ss	F	Tek Yönlü ANOVA		
									Sd	p	İkili Karşılaştırma
KONUŞMA	Düşük	237	31,7	32,0	15,0	40,0	5,1	14,89	2	0,000	1-2
	Orta	284	32,9	33,0	19,0	40,0	4,0				1-3
	Üst	280	34,0	34,0	9,0	40,0	3,7				2-3
DİNLEME	Düşük	237	25,5	26,0	14,0	30,0	3,6	5,85	2	0,003	1-3
	Orta	284	26,0	27,0	16,0	30,0	3,1				
	Üst	280	26,4	26,0	10,0	30,0	2,8				
MESAJ	Düşük	237	29,9	30,0	18,0	39,0	4,3	14,18	2	0,000	1-3
	Orta	284	30,4	31,0	18,0	40,0	4,4				
	Üst	280	31,8	32,0	15,0	40,0	3,8				
SÖZSÜZ İLETİŞİM	Düşük	237	25,0	25,0	12,0	30,0	3,5	17,78	2	0,000	1-3
	Orta	284	25,6	26,0	15,0	30,0	2,9				
	Üst	280	26,6	27,0	10,0	30,0	2,5				
EMPATİ	Düşük	237	34,4	35,0	13,0	45,0	5,6	4,49	2	0,012	1-2
	Orta	284	35,7	36,0	16,0	45,0	5,3				
	Üst	280	35,5	36,0	9,0	45,0	5,1				

Tablo 21 incelendiğinde, konuşma alt boyutunda; düşük sosyo-ekonomik düzeydeki anne-baba puanlarının ortalamasının 31.7, orta sosyo-ekonomik düzeydeki anne-baba puanlarının ortalamasının 32.9 ve üst sosyo-ekonomik düzeydeki anne-baba puanlarının ortalamasının 34.0 olduğu görülmektedir. Buna göre, farkın istatistiksel olarak anlamlı olduğu belirlenmiştir ($p<.05$). Ortaya çıkan farkın üst sosyo-ekonomik düzeydeki anne-babaların lehine olduğu, sosyo-ekonomik düzey arttıkça konuşma puanlarının da arttığı gözlenmektedir.

Dinleme alt boyutunda; düşük sosyo-ekonomik düzeydeki anne-baba puanlarının ortalamasının 25.5, orta sosyo-ekonomik düzeydeki anne-baba puanlarının ortalamasının 26.0 ve üst sosyo-ekonomik düzeydeki anne-baba puanlarının ortalamasının 26.4 olduğu görülmektedir. Dinleme puanları düşük sosyo-ekonomik düzey grubunda, üst sosyo-ekonomik düzey grubu puanlarından anlamlı derecede düşüktür ($p<.05$). Dinleme puanlarının sosyo-ekonomik düzeyin artışına bağlı olarak arttığı görülmüştür.

Mesaj alt boyutunda; düşük sosyo-ekonomik düzeydeki anne-baba puanlarının ortalamasının 29.9, orta sosyo-ekonomik düzeydeki anne-baba puanlarının ortalamasının 30.4 ve üst sosyo-ekonomik düzeydeki anne-baba puanlarının ortalamasının 31.8 olduğu görülmektedir. Mesaj puanları, üst sosyo-ekonomik düzey grubunda düşük ve orta sosyo-ekonomik düzey grubuna göre anlamlı derecede yüksek görülmüştür ($p<.05$). Ortaya çıkan farkın üst sosyo-ekonomik düzey grubundaki anne-babaların lehine olduğu belirlenmiştir.

Sözsüz iletişim alt boyutunda; düşük sosyo-ekonomik düzeydeki anne-baba puanlarının ortalamasının 25.0, orta sosyo-ekonomik düzeydeki anne-baba puanlarının ortalamasının 25.6 ve üst sosyo-ekonomik düzeydeki anne-baba puanlarının ortalamasının 26.6 olduğu görülmektedir. Buna göre, farkın istatistiksel olarak anlamlı olduğu belirlenmiştir ($p<.05$). Düşük sosyo-ekonomik düzey grubunun sözsüz iletişim puanları orta sosyo-ekonomik düzey grubundan ve üst sosyo-ekonomik düzey grubundan anlamlı derecede düşük olarak görülmektedir. Ortaya çıkan farkın üst sosyo-ekonomik düzeydeki anne-babaların lehine olduğu belirlenmiştir. Sosyo-ekonomik düzey arttıkça sözsüz iletişim puanlarının da arttığı gözlenmektedir.

Empati alt boyutunda; düşük sosyo-ekonomik düzeydeki anne-baba puanlarının ortalamasının 34.4, orta sosyo-ekonomik düzeydeki anne-baba puanlarının ortalamasının 35.7 ve üst sosyo-ekonomik düzeydeki anne-baba puanlarının ortalamasının 35.5 olduğu görülmektedir. Ancak empati puanları düşük sosyo-ekonomik düzey grubunda, orta ve üst sosyo-ekonomik düzey grubu puanlarından anlamlı derecede düşüktür ($p<.05$). Empati puanlarında üst sosyo-ekonomik düzey grubunun lehine bir artış olduğu görülmektedir. Yani, sosyo-ekonomik düzeydeki iyileşme empati puanlarının artışı etkilemektedir.

Anne-Baba-Çocuk İletişimini Değerlendirme Aracı'nın (ABCİDA) bütün alt boyutlarında, düşük sosyo-ekonomik düzey grubunda bulunan anne-babalar aleyhine bir azalmanın; başka bir ifade ile, üst sosyo-ekonomik düzey grubunda bulunan anne-babalar lehine bir artışın ortaya çıktığı görülmektedir. Bu sonuç, anne-baba-çocuk iletişiminin ailenin sosyo-ekonomik düzeyi ile yakından ilişkili olduğunu ortaya koymaktadır.

Çocuğun içinde doğduğu aile ortamı, onun gelişimini belirlemede çok önemli bir rol oynamaktadır. Doğumu izleyen ilk yıllarda çocuğun kalıtımla getirdiği özelliklerinin ne kadar gelişeceği ve daha sonraki yaşantısını nasıl etkileyeceği, ailenin sosyo-ekonomik ve sosyo-kültürel özelliğine, çocuklarına sundukları ortama, aile içindeki ilişkilere ve iletişim biçimlerine, çocuk yetiştirme konusundaki bilgi, tutum ve becerilerine, çocuğa sağlanan deneyim ve fırsatlara bağlı olarak değişmektedir (Ersoy ve Tezel Şahin, 1999: 59 ; Kulaksızoğlu, 2000: 31-32 ; Kandır ve Alpan, 2008: 42).

Ailenin sosyo-ekonomik düzeyi ile ilgili olarak; babanın işi, annenin çalışması, ailenin geliri, anne-babanın çocuğu ile bir arada bulunma süresi, ailenin sık sık yer değiştirmesi gibi değişkenler çocuğun gelişimini ve kişiliğini, aile üyelerinin birbirleri ile olan iletişimini ve ilişkisini etkilemektedir. Düşük sosyo-ekonomik düzeyde bulunan anne-babalar, ekonomik gereksinimlerini karşılayabilmek için daha fazla çalışmak zorunda kalmaktadır (Başaran, 2005: 311). Buna bağlı olarak, düşük sosyo-ekonomik düzey grubundaki anne-babaların zaman sınırlılığında kaynaklanan nedenlerle, çocukları ile yeteri kadar iletişimde bulunamadıkları düşünülebilir.

Düşük sosyo-ekonomik düzey grubundaki anne-babaların eğitim ve kültür düzeyleri, orta ve üst sosyo-ekonomik düzey grubundaki anne-babalara göre daha düşük olmaktadır. Bununla birlikte, çok sayıda çocuğa sahip olma durumu da, genellikle düşük sosyo-ekonomik düzey grubundaki ailelerde görülen bir durumdur. Çok sayıda çocuğa sahip olan anne-babaların çocukları ile iletişimleri, az sayıda çocuğa sahip olan ailelere göre daha zayıftır (Başaran, 2005: 299-304,319). Düşük sosyo-ekonomik düzey grubundaki anne-babaların, eğitim düzeylerinin düşük olmasına bağlı olarak çocukları ile olumlu iletişim kurma yöntemlerini bilmemeleri ve çok sayıda çocuğa sahip olmaları gibi nedenlerin sonuçların bu yönde çıkmış olmasında etkisi olduğu düşünülebilir.

Düşük sosyo-ekonomik düzey grubunda bulunan anne-babaların, orta ya da üst sosyo-ekonomik düzey grubundaki anne-babalara oranla, yüksek düzeyde kaygı, tükenmişlik, stres gibi nedenlere bağlı olarak, çeşitli fizyolojik ve psikolojik rahatsızlıklara daha fazla yakalanma riskine sahip oldukları da bilinmektedir. Düşük sosyo-ekonomik düzey grubundaki ailelerde, çatışma ve sorunların yaşanması ailedeki olumsuz fizyolojik ve psikolojik etkilere bağlı olarak daha sıklıkla görülen bir durumdur. Anne-babanın öfkeli olması, çocuğun davranışlarını ve duygularını etkilemektedir (İnanç, Bilgin ve Kılıç Atıcı, 2005: 266-267). Aile ortamındaki olumsuz durumların neden olduğu iletişim engellerine bağlı olarak, iletişim sorunlarının ortaya çıkmış olabileceği söylenebilir.

Aynı zamanda, anne-babaların çocukları ile iletişimleri; çocuklarını algılayışları, geçmiş yaşantıları, sosyo-kültürel etkenler, ebeveynlikle ilgili bilgi ve tecrübeleri gibi çeşitli nedenlerin olumsuz etkilerine bağlı olarak da değişmektedir (Stanton, 2004: 4-5 ; DeFleur ve diğerleri, 2005: 105 ; Yılmaz, 2005: 73-74). Düşük sosyo-ekonomik düzey grubundaki anne-babaların puanlarının düşük çıkmasının, bu gibi nedenlere bağlı olarak gerçekleşmiş olabileceği düşünülebilir.

Smith, Landry ve Swank (2000) tarafından, annelerin üç yaşındaki çocuklarına yaptıkları sözlü uyarıların, üç-altı yaş arasındaki dönemde çocukların sözlü ve sözsüz bilişsel becerilerinin gelişimi üzerindeki etkisinin incelendiği çalışmada, düşük sosyo-ekonomik düzey grubunda bulunan altı yaşındaki tüm çocukların düşük bilişsel puanlar aldıkları görülmüştür.

DeMaio ve diğeri (2000) tarafından yapılan çalışmada, Ebeveyn-Çocuk İletişim Programı'nın, orta sosyo-ekonomik düzeydeki annelerin çocukları ile iletişimlerine etkisi araştırılmıştır. Ön test ve son test sonuçlarına göre, annelerin, eğitimden sonra çocukları ile iletişimlerinde önemli farklılıklar olduğu saptanmıştır. Buna göre, annelerin, çocukları ile iletişimi daha sık şekilde başlatma girişiminde buldukları, çocuklarının sorularını daha fazla cevapladıkları ve daha az soru sordukları belirlenmiştir.

Grolnick ve Gurland (2002) tarafından yapılan çalışmada, işyerindeki çalışma koşullarının ve iş stresinin ebeveynlik üzerinde etkili olduğu sonucuna ulaşılmıştır.

Dreman (2004) tarafından yapılan çalışmada, anne-babaların kendi aile yapıları ile ilgili algılamalarının, çocuğun kendini değerli hissetme duygusu üzerindeki etkileri araştırılmıştır. Çalışmadan elde edilen sonuçlara göre, anne-babaların kendi aile yapılarına ilişkin algılamalarının, çocukları ile iletişimlerinde etkili olduğu belirlenmiştir. Ailenin mevcut durumunun daha olumlu olarak algılanmasının, anne-babalarda düşük öfke düzeyine ve daha olumlu ebeveyn-çocuk iletişimine neden olduğu bulunmuştur.

Petrill, Pike, Price ve Plomine'in (2004) yaptıkları çalışmada, ailenin sosyo-ekonomik durumunun, sorunlu ev ortamının ve genetik etkenlerin bilişsel işlevler üzerindeki etkisi araştırılmıştır. Araştırmada, üç ve dört yaşlarındaki tek yumurta ikizleri ve aynı cinsiyete sahip çift yumurta ikizleri, sözlü ve sözsüz bilişsel gelişimleri açısından değerlendirilmiştir. Sonuçlar, sosyo-ekonomik durumun ve sorunlu ev ortamının birbirlerinden bağımsız olarak bilişsel gelişim üzerinde belirgin bir etkisi olduğunu ortaya koymuştur.

Yukarıda verilen araştırma sonuçları, yapılan çalışmada ortaya konulan, ailenin sosyo-ekonomik düzeyinin çocukları ile iletişimlerine etkisi olduğu sonucu ile paralellik göstermektedir.

Anne-Baba-Çocuk İletişimini Değerlendirme Aracı'nın (ABÇİDA) anne-babaların çocuklarının yaşlarına göre alt boyut puanlarına ilişkin bağımsız örneklem için t testi sonuçları Tablo 22'de verilmiştir.

Tablo 22

Anne-Baba-Çocuk İletişimini Değerlendirme Aracı'nın (ABCİDA) Anne-Babaların Çocuklarının Yaşlarına Göre Alt Boyut Puanlarına İlişkin Bağımsız Örneklem İçin T Testi Sonuçları

Alt Boyutlar	Çocuğun Yaşı	Anne-Baba Sayısı	Ortalama	Ortanca	En düşük değer	En yüksek değer	Bağımsız Örneklem İçin T Testi			
							ss	t	sd	p
KONUŞMA	48-60 Ay	95	33,5	34,0	25,0	40,0	3,3			
	61-72 Ay	706	32,8	33,0	9,0	40,0	4,5	1,41	799	0,158
DİNLEME	48-60 Ay	95	26,3	26,0	20,0	30,0	2,4			
	61-72 Ay	706	26,0	27,0	10,0	30,0	3,3	0,91	799	0,363
MESAJ	48-60 Ay	95	31,1	32,0	18,0	39,0	3,7			
	61-72 Ay	706	30,7	31,0	15,0	40,0	4,3	0,94	799	0,346
SÖZSÜZ İLETİŞİM	48-60 Ay	95	26,6	27,0	20,0	30,0	2,1			
	61-72 Ay	706	25,7	26,0	10,0	30,0	3,1	2,75	799	0,006
EMPATİ	48-60 Ay	95	35,5	36,0	27,0	45,0	4,5			
	61-72 Ay	706	35,2	36,0	9,0	45,0	5,4	0,59	799	0,556

Tablo 22 incelendiğinde, konuşma alt boyutunda; 48-60 ay yaş grubunda çocuğa sahip anne-baba puanlarının ortalamasının 33.5, 61-72 ay yaş grubunda çocuğa sahip anne-baba puanlarının ortalamasının 32.8 olduğu görülmektedir. 48-60 ve 61-72 ay yaş grubu anne-baba puanları karşılaştırıldığında anlamlı bir farklılığın olmadığı belirlenmiştir ($p>.05$).

Dinleme alt boyutunda; 48-60 ay yaş grubunda çocuğa sahip anne-baba puanlarının ortalamasının 26.3, 61-72 ay yaş grubunda çocuğa sahip anne-baba puanlarının ortalamasının 26.0 olduğu görülmektedir. Buna göre, 48-60 ve 61-72 ay yaş grubu anne-baba puanları karşılaştırıldığında anlamlı bir farklılığın olmadığı belirlenmiştir ($p>.05$).

Mesaj alt boyutunda; 48-60 ay yaş grubunda çocuğa sahip anne-baba puanlarının ortalamasının 31.1, 61-72 ay yaş grubunda çocuğa sahip anne-baba puanlarının ortalamasının 30.7 olduğu belirlenmiştir. Buna göre, 48-60 ve 61-72 ay yaş grubu anne-baba puanları karşılaştırıldığında anlamlı bir farklılığın olmadığı görülmektedir ($p>.05$).

Sözsüz iletişim alt boyutunda; 48-60 ay yaş grubunda çocuğa sahip anne-baba puanlarının ortalamasının 26.6, 61-72 ay yaş grubunda çocuğa sahip anne-baba puanlarının ortalamasının 25.7 olduğu görülmektedir. 48-60 ay yaş grubunda çocuğa sahip anne-baba puanları, 61-72 ay yaş grubunda çocuğa sahip anne-baba puanları ile karşılaştırıldığında anlamlı derecede yüksek görülmektedir ($p<.05$). Yani, çocuğun yaşı küçüldükçe, anne-babaların sözsüz iletişim puanları artmaktadır.

Empati alt boyutunda; 48-60 ay yaş grubunda çocuğa sahip anne-baba puanlarının ortalamasının 35.5, 61-72 ay yaş grubunda çocuğa sahip anne-baba puanlarının ortalamasının 35.2 olduğu görülmektedir. Buna göre, 48-60 ve 61-72 ay yaş grubu anne-baba puanları karşılaştırıldığında anlamlı bir farklılığın olmadığı belirlenmiştir ($p>.05$).

Anne-baba-çocuk iletişimde, sözsüz iletişim alt boyutu hariç, diğer alt boyutlarda çocuğun yaşının etkili olmadığı; sadece sözsüz iletişim alt boyutunda, 48-60 ay yaş grubundaki çocukların anne-babaları lehine bir artışın olduğu görülmektedir ($p<.05$).

Konuşma, dinleme, mesaj ve empati alt boyutlarında yaşın etkili olmamasının nedeni, anne-babaların, yaş unsurunu göz önünde bulundurmadan, her iki yaş grubundaki çocukları ile aynı şekilde iletişimde bulunmalarından kaynaklanmış olabilir. Ayrıca, çalışmadaki çocukların birbirine yakın yaş grubunda bulunmalarının da, anlamlı bir farklılığın ortaya çıkmamasında etkisi olduğu düşünülebilir.

Küçük yaştaki çocuklar, dili kullanma konusunda henüz yeterli olgunluğa ulaşmamaları nedeni ile, anne-babalarının ne söylediklerinden çok ne yaptıkları ile daha fazla ilgilidirler. Buna bağlı olarak da, iletişimde davranışlarla ifade edilen mesajları daha iyi algırlar. Anne-babalar, çocukları ile iletişimlerinde sözlü iletişimi kullansalar da, çocuklarına karşı yakınlık ve sıcaklık içeren mesajları genellikle sözsüz iletişim aracılığı ile iletirler (İnanç ve diğerleri, 2005: 266-267; Segrin ve Flora, 2005: 159-162).

Çalışmada, 48-60 aylık çocuğa sahip anne-baba puanlarının sözsüz iletişim alt boyutunda yüksek çıkması, anne-babaların küçük yaştaki çocukları ile daha fazla sözsüz iletişim etkinliğinde bulunmalarından kaynaklanmış olabilir.

Çalışmada ortaya çıkan sonuç, anne-babaların mesajlarını küçük yaştaki çocuklara sözsüz iletişim aracılığı ile iletmeleri gibi nedenlerle paralellik göstermektedir.

Anne-Baba-Çocuk İletişimini Değerlendirme Aracı'nın (ABÇİDA) annelerin çocuklarının yaşlarına göre alt boyut puanlarına ilişkin bağımsız örneklem için t testi sonuçları Tablo 23'te verilmiştir.

Tablo 23

Anne-Baba-Çocuk İletişimini Değerlendirme Aracı'nın (ABCİDA) Annelerin Çocuklarının Yaşlarına Göre Alt Boyut Puanlarına İlişkin Bağımsız Örneklem İçin T Testi Sonuçları

Alt Boyutlar	Çocuğun Yaşı	Anne Sayısı	Ortalama	Ortanca	En düşük değer	En yüksek değer	ss	Bağımsız Örneklem İçin T Testi		
								t	sd	p
KONUŞMA	48-60 Ay	47	33,6	34,0	25,0	40,0	3,4	0,89	398	0,373
	61-72 Ay	353	33,0	33,0	16,0	40,0	4,3			
DİNLEME	48-60 Ay	47	26,4	27,0	21,0	30,0	2,4	1,00	398	0,318
	61-72 Ay	353	25,9	27,0	14,0	30,0	3,2			
MESAJ	48-60 Ay	47	30,8	31,0	18,0	38,0	4,1	1,06	398	0,289
	61-72 Ay	353	30,1	30,0	15,0	40,0	4,5			
SÖZSÜZ İLETİŞİM	48-60 Ay	47	26,6	27,0	20,0	30,0	2,4	1,39	398	0,168
	61-72 Ay	353	26,0	26,0	17,0	30,0	2,9			
EMPATİ	48-60 Ay	47	36,6	37,0	28,0	44,0	3,9	0,72	398	0,474
	61-72 Ay	353	36,1	37,0	20,0	45,0	4,8			

Tablo 23 incelendiğinde, konuşma alt boyutunda; 48-60 ay yaş grubunda çocuğa sahip annelerin puanlarının ortalamasının 33.6, 61-72 ay yaş grubunda çocuğa sahip annelerin puanlarının ortalamasının 33.0 olduğu görülmektedir. 48-60 ve 61-72 ay yaş grubundaki annelerin puanları karşılaştırıldığında anlamlı bir farklılığın olmadığı belirlenmiştir ($p>.05$).

Dinleme alt boyutunda; 48-60 ay yaş grubunda çocuğa sahip annelerin puanlarının ortalamasının 26.4, 61-72 ay yaş grubunda çocuğa sahip annelerin puanlarının ortalamasının 25.9 olduğu görülmektedir. Buna göre, 48-60 ve 61-72 ay yaş grubundaki annelerin puanları karşılaştırıldığında anlamlı bir farklılığın olmadığı belirlenmiştir ($p>.05$).

Mesaj alt boyutunda; 48-60 ay yaş grubunda çocuğa sahip annelerin puanlarının ortalamasının 30.8, 61-72 ay yaş grubunda çocuğa sahip annelerin puanlarının ortalamasının 30.1 olduğu belirlenmiştir. Buna göre, 48-60 ve 61-72 ay yaş grubundaki annelerin puanları karşılaştırıldığında anlamlı bir farklılığın olmadığı belirlenmiştir ($p>.05$).

Sözsüz iletişim alt boyutunda; 48-60 ay yaş grubunda çocuğa sahip annelerin puanlarının ortalamasının 26.6, 61-72 ay yaş grubunda çocuğa sahip annelerin puanlarının ortalamasının 26.0 olduğu görülmektedir. Buna göre, 48-60 ve 61-72 ay yaş grubundaki annelerin puanları karşılaştırıldığında anlamlı bir farklılığın olmadığı belirlenmiştir ($p>.05$).

Empati alt boyutunda; 48-60 ay yaş grubunda çocuğa sahip annelerin puanlarının ortalamasının 36.6, 61-72 ay yaş grubunda çocuğa sahip annelerin puanlarının ortalamasının 36.1 olduğu görülmektedir. Buna göre, 48-60 ve 61-72 ay yaş grubundaki annelerin puanları karşılaştırıldığında anlamlı bir farklılığın olmadığı belirlenmiştir ($p>.05$).

Anne-çocuk iletişimde, çocuğun yaşının, bütün alt boyut puanlarında etkili olmadığı görülmektedir ($p>.05$).

Anne-çocuk iletişiminde yařın etkili olmamasının nedeni, annelerin, küçük ya da büyük olmasını ayırt etmeden bütün çocukları ile aynı şekilde iletişimde buldukları şekilde yorumlanabilir. Ayrıca, çalışmadaki çocukların birbirine yakın yaş grubunda bulunmalarının da, annelerin alt boyut puanlarında anlamlı bir farklılığın ortaya çıkmamasında etkisi olduğu düşünülebilir.

Lindsey, Cremens, Colwell ve Caldera (2009) tarafından yapılan çalışmada, anne-çocuk etkileşimindeki uyum ve bu uyumun çocukların iletişimsel yeterliliklerine etkisi, çocuklar 18 ve 36 aylıkken gerçekleştirilen etkinlikler sırasında değerlendirilmiştir. Her iki yaş döneminde yapılan değerlendirmelerde, ebeveynlerin çocukları ile uyumlu bir ilişki içinde buldukları belirlenmiş olup, uyumlu ikili ilişkilere sahip olan çocukların, iletişimsel yeterliliklerinin daha fazla olduğu ve kendini kontrol etme davranışını daha sık olarak sergiledikleri belirlenmiştir. Uyumlu ilişki ve çocuğun gelişimi arasındaki bağlantılar daha sonraki zamanlarda da önemini korumuştur.

Yukarıda verilen araştırma sonucu, yapılan çalışmada ortaya konulan, annelerin çocukları ile iletişimlerinde çocuğun yaşının etkili olmaması sonucu ile paralellik göstermektedir.

Anne-Baba-Çocuk İletişimini Değerlendirme Aracı'nın (ABCİDA) babaların çocuklarının yaşlarına göre alt boyut puanlarına ilişkin bağımsız örneklem için t testi sonuçları Tablo 24'te verilmiştir.

Tablo 24

Anne-Baba-Çocuk İletişimini Değerlendirme Aracı'nın (ABCİDA) Babaların Çocuklarının Yaşlarına Göre Alt Boyut Puanlarına İlişkin Bağımsız Örneklem İçin T Testi Sonuçları

Alt Boyutlar	Çocuğun Yaşı	Baba Sayısı	Ortalama	Ortanca	En düşük değer	En yüksek değer	ss	Bağımsız Örneklem İçin T Testi		
								t	sd	p
KONUŞMA	48-60 Ay	48	33,4	33,5	25,0	40,0	3,3	1,10	399	0,271
	61-72 Ay	353	32,6	33,0	9,0	40,0	4,6			
DİNLEME	48-60 Ay	48	26,2	26,0	20,0	30,0	2,4	0,29	399	0,772
	61-72 Ay	353	26,0	27,0	10,0	30,0	3,3			
MESAJ	48-60 Ay	48	31,4	32,0	24,0	39,0	3,3	0,23	399	0,822
	61-72 Ay	353	31,3	31,0	21,0	40,0	4,1			
SÖZSÜZ İLETİŞİM	48-60 Ay	48	26,6	26,0	22,0	30,0	1,8	2,47	399	0,014
	61-72 Ay	353	25,4	26,0	10,0	30,0	3,3			
EMPATİ	48-60 Ay	48	34,5	35,0	27,0	45,0	4,9	0,21	399	0,836
	61-72 Ay	353	34,3	35,0	9,0	45,0	5,8			

Tablo 24 incelendiğinde, konuşma alt boyutunda; 48-60 ay yaş grubunda çocuğa sahip babaların puanlarının ortalamasının 33.4, 61-72 ay yaş grubunda çocuğa sahip babaların puanlarının ortalamasının 32.6 olduğu görülmektedir. 48-60 ve 61-72 ay yaş grubundaki babaların puanları karşılaştırıldığında anlamlı bir farklılığın olmadığı belirlenmiştir ($p>.05$).

Dinleme alt boyutunda; 48-60 ay yaş grubunda çocuğa sahip babaların puanlarının ortalamasının 26.2, 61-72 ay yaş grubunda çocuğa sahip babaların puanlarının ortalamasının 26.0 olduğu görülmektedir. Buna göre, 48-60 ve 61-72 ay yaş grubundaki babaların puanları karşılaştırıldığında anlamlı bir farklılığın olmadığı belirlenmiştir ($p>.05$).

Mesaj alt boyutunda; 48-60 ay yaş grubunda çocuğa sahip babaların puanlarının ortalamasının 31.4, 61-72 ay yaş grubunda çocuğa sahip babaların puanlarının ortalamasının 31.3 olduğu belirlenmiştir. Buna göre, 48-60 ve 61-72 ay yaş grubundaki babaların puanları karşılaştırıldığında anlamlı bir farklılığın olmadığı belirlenmiştir ($p>.05$).

Sözsüz iletişim alt boyutunda; 48-60 ay yaş grubunda çocuğa sahip babaların puanlarının ortalamasının 26.6, 61-72 ay yaş grubunda çocuğa sahip babaların puanlarının ortalamasının 25.4 olduğu görülmektedir. Buna göre, 48-60 ve 61-72 ay yaş grubundaki babaların puanları karşılaştırıldığında, 48-60 ay yaş grubundaki babalar lehine anlamlı bir farklılığın olduğu görülmektedir ($p<.05$). Yani, çocuğun yaşının küçülmesi babaların sözsüz iletişim puanlarının artmasına neden olmaktadır.

Empati alt boyutunda; 48-60 ay yaş grubunda çocuğa sahip babaların puanlarının ortalamasının 34.5, 61-72 ay yaş grubunda çocuğa sahip babaların puanlarının ortalamasının 34.3 olduğu görülmektedir. Buna göre, 48-60 ve 61-72 ay yaş grubundaki babaların puanları karşılaştırıldığında anlamlı bir farklılığın olmadığı belirlenmiştir ($p>.05$).

Baba-çocuk iletişimde, sözsüz iletişim alt boyutunda çocuğun yaşına göre anlamlı derecede farklılık görülmektedir ($p<.05$). Sözsüz iletişim puanları 48-60 ay yaş

grubunda çocuğa sahip babalarda, 61-72 ay yaş grubunda çocuğa sahip babalara göre anlamlı derecede yüksektir.

Baba-çocuk iletişimde, çocuğun yaşının konuşma, dinleme, mesaj ve empati puanlarında anlamlı farklılık yaratmamasının nedeni, babaların, çocuklarının küçük ya da büyük olmasını ayırt etmeden, bu alt boyutlarda aynı şekilde iletişimde bulunmalarından kaynaklanmış olabilir. Ayrıca, çalışmadaki çocukların birbirine yakın yaş grubunda bulunmalarının da, babaların konuşma, dinleme, mesaj ve empati alt boyutları ile toplam puanlarında anlamlı bir farklılığın ortaya çıkmamasında etkisi olduğu düşünülebilir.

Sözsüz iletişim puanlarının, 48-60 ay yaş grubunda çocuğa sahip babalarda daha yüksek olmasının nedeni; babaların, sevgi, ilgi ve şefkate daha fazla gereksinim duymalarından dolayı, küçük yaştaki çocuklarına daha yakın davranışlar içerisinde bulunmalarından kaynaklanmış olabileceği şeklinde yorumlanabilir. Ayrıca, Tablo 22'deki, anne-babaların çocuklarının yaşlarına göre alt boyut puanlarında, sözsüz iletişim alt boyutuna göre oluşan farklılığın, babaların sözsüz iletişim puanlarındaki farklılıktan kaynaklanmış olabileceği düşünülmektedir.

Levin ve Currie (2010) tarafından yapılan çalışmada, küçük yaştaki çocukların kendilerini mutlu hissetmeleri ve yaşamlarından hoşnutluk duymaları ile baba-çocuk iletişimi arasında bir bağlantı bulunduğu belirlenmiştir.

Yukarıda verilen araştırma sonucu, yapılan çalışmada ortaya konulan, babaların çocukları ile iletişimlerinde çocuğun yaşının etkili olması sonucu ile paralellik göstermektedir.

Anne-Baba-Çocuk İletişimini Değerlendirme Aracı'nın (ABÇİDA) anne-babaların çocuklarının cinsiyetlerine göre alt boyut puanlarına ilişkin bağımsız örneklem için t testi sonuçları Tablo 25'te verilmiştir.

Tablo 25
Anne-Baba-Çocuk İletişimini Değerlendirme Aracı'nın (ABÇİDA) Anne-Babaların Çocuklarının Cinsiyetlerine Göre Alt Boyut Puanlarına İlişkin Bağımsız Örneklem İçin T Testi Sonuçları

Alt Boyutlar	Çocuğun Cinsiyeti	Anne-Baba Sayısı	Ortalama	Ortanca	En düşük değer	En yüksek değer	Bağımsız Örneklem İçin T Testi			
							ss	t	sd	p
KONUŞMA	Kız	385	32,8	33,0	9,0	40,0	4,2	0,62	799	0,538
	Erkek	416	33,0	34,0	15,0	40,0	4,6			
DİNLEME	Kız	385	25,8	26,0	10,0	30,0	3,2	1,53	799	0,127
	Erkek	416	26,2	27,0	14,0	30,0	3,1			
MESAJ	Kız	385	30,7	31,0	15,0	40,0	4,2	0,24	799	0,807
	Erkek	416	30,8	31,0	18,0	40,0	4,3			
SÖZSÜZ İLETİŞİM	Kız	385	25,8	26,0	10,0	30,0	3,0	0,07	799	0,944
	Erkek	416	25,8	26,0	12,0	30,0	3,1			
EMPATİ	Kız	385	35,2	36,0	9,0	45,0	5,3	0,36	799	0,718
	Erkek	416	35,3	36,0	13,0	45,0	5,4			

Tablo 25’te konuşma alt boyuna ait puanlar incelendiğinde; kız çocuğa sahip anne-baba puanlarının ortalamasının 32.8, erkek çocuğa sahip anne-baba puanlarının ortalamasının 33.0 olduğu görülmektedir. Kız çocuğa sahip anne-baba puanları ile erkek çocuğa sahip anne-baba puanlarında anlamlı bir farklılığın olmadığı belirlenmiştir ($p>.05$).

Dinleme alt boyunda; kız çocuğa sahip anne-baba puanlarının ortalamasının 25.8, erkek çocuğa sahip anne-baba puanlarının ortalamasının 26.2 olduğu görülmektedir. Kız çocuğa sahip anne-baba puanları ile erkek çocuğa sahip anne-baba puanlarında anlamlı bir farklılığın olmadığı belirlenmiştir ($p>.05$).

Mesaj alt boyunda; kız çocuğa sahip anne-baba puanlarının ortalamasının 30.7, erkek çocuğa sahip anne-baba puanlarının ortalamasının 30.8 olduğu görülmektedir. Kız çocuğa sahip anne-baba puanları ile erkek çocuğa sahip anne-baba puanlarında anlamlı bir farklılığın olmadığı belirlenmiştir ($p>.05$).

Sözsüz iletişim alt boyutunda; kız çocuğa sahip anne-baba puanlarının ortalamasının 25.8, erkek çocuğa sahip anne-baba puanlarının ortalamasının 25.8 olduğu görülmektedir. Kız çocuğa sahip anne-baba puanları ile erkek çocuğa sahip anne-baba puanlarında anlamlı bir farklılığın olmadığı belirlenmiştir ($p>.05$).

Empati alt boyunda; kız çocuğa sahip anne-baba puanlarının ortalamasının 35.2, erkek çocuğa sahip anne-baba puanlarının ortalamasının 35.3 olduğu görülmektedir. Kız çocuğa sahip anne-baba puanları ile erkek çocuğa sahip anne-baba puanlarında anlamlı bir farklılığın olmadığı belirlenmiştir ($p>.05$).

Anne-babaların çocukları ile iletişimlerinde, iletişimin bütün alt boyutlarında çocuğun cinsiyetinin etkili olmadığı görülmektedir ($p>.05$).

Anne-Baba-Çocuk İletişimini Değerlendirme Aracı’nın (ABCİDA) annelerin çocuklarının cinsiyetlerine göre alt boyut puanlarına ilişkin bağımsız örneklem için t testi sonuçları Tablo 26’da verilmiştir,

Tablo 26

Anne-Baba-Çocuk İletişimini Değerlendirme Aracı'nın (ABÇİDA) Annelerin Çocuklarının Cinsiyetlerine Göre Alt Boyut Puanlarına İlişkin Bağımsız Örneklem İçin T Testi Sonuçları

Alt Boyutlar	Çocuğun Cinsiyeti	Anne Sayısı	Ortalama	Ortanca	En düşük değer	En yüksek değer	ss	Bağımsız Örneklem İçin T testi		
								t	sd	p
KONUŞMA	Kız	191	33,0	33,0	19,0	40,0	4,0	0,36	398	0,720
	Erkek	209	33,1	34,0	16,0	40,0	4,4			
DİNLEME	Kız	191	25,8	26,0	16,0	30,0	3,3	1,19	398	0,236
	Erkek	209	26,1	27,0	14,0	30,0	3,0			
MESAJ	Kız	191	30,2	31,0	15,0	39,0	4,4	0,00	398	0,997
	Erkek	209	30,2	30,0	18,0	40,0	4,5			
SÖZSÜZ İLETİŞİM	Kız	191	26,1	26,0	17,0	30,0	2,9	0,28	398	0,783
	Erkek	209	26,0	26,0	17,0	30,0	2,8			
EMPATİ	Kız	191	36,3	37,0	21,0	45,0	4,7	0,42	398	0,675
	Erkek	209	36,1	37,0	20,0	45,0	4,8			

Tablo 26’da konuşma alt boyuna ait puanlar incelendiğinde; kız çocuğa sahip annelerin puanlarının ortalamasının 33.0, erkek çocuğa sahip annelerin puanlarının ortalamasının 33.1 olduğu görülmektedir. Kız çocuğa sahip annelerin puanları ile erkek çocuğa sahip annelerin puanlarında anlamlı bir farklılığın olmadığı belirlenmiştir ($p>.05$).

Dinleme alt boyunda; kız çocuğa sahip annelerin puanlarının ortalamasının 25.8, erkek çocuğa sahip annelerin puanlarının ortalamasının 26.1 olduğu görülmektedir. Kız çocuğa sahip annelerin puanları ile erkek çocuğa sahip annelerin puanlarında anlamlı bir farklılığın olmadığı belirlenmiştir ($p>.05$).

Mesaj alt boyunda; kız çocuğa sahip annelerin puanlarının ortalamasının 30.2, erkek çocuğa sahip annelerin puanlarının ortalamasının 30.2 olduğu görülmektedir. Kız çocuğa sahip annelerin puanları ile erkek çocuğa sahip annelerin puanlarında anlamlı bir farklılığın olmadığı belirlenmiştir ($p>.05$).

Sözsüz iletişim alt boyutunda; kız çocuğa sahip annelerin puanlarının ortalamasının 26.1, erkek çocuğa sahip annelerin puanlarının ortalamasının 26.0 olduğu görülmektedir. Kız çocuğa sahip annelerin puanları ile erkek çocuğa sahip annelerin puanlarında anlamlı bir farklılığın olmadığı belirlenmiştir ($p>.05$).

Empati alt boyunda; kız çocuğa sahip annelerin puanlarının ortalamasının 36.3, erkek çocuğa sahip annelerin puanlarının ortalamasının 36.1 olduğu görülmektedir. Kız çocuğa sahip annelerin puanları ile erkek çocuğa sahip annelerin puanlarında anlamlı bir farklılığın olmadığı belirlenmiştir ($p>.05$).

Annelerin çocukları ile iletişimlerinde, iletişimin bütün alt boyutlarında çocuğun cinsiyetinin etkili olmadığı görülmektedir ($p>.05$).

Anne-Baba-Çocuk İletişimini Değerlendirme Aracı’nın (ABCİDA) babaların çocuklarının cinsiyetlerine göre alt boyut puanlarına ilişkin bağımsız örneklem için t testi sonuçları Tablo 27’de verilmiştir

Tablo 27

Anne-Baba-Çocuk İletişimini Değerlendirme Aracı'nın (ABCİDA) Babaların Çocuklarının Cinsiyetlerine Göre Alt Boyut Puanlarına İlişkin Bağımsız Örneklem İçin T Testi Sonuçları

Alt Boyutlar	Çocuğun Cinsiyeti	Baba Sayısı	Ortalama	Ortanca	En düşük değer	En yüksek değer	ss	Bağımsız Örneklem İçin T Testi		
								t	sd	p
KONUŞMA	Kız	194	32,6	33,0	9,0	40,0	4,3	0,50	399	0,619
	Erkek	207	32,8	33,0	15,0	40,0	4,7			
DİNLEME	Kız	194	25,9	26,0	10,0	30,0	3,1	0,98	399	0,329
	Erkek	207	26,2	27,0	14,0	30,0	3,3			
MESAJ	Kız	194	31,2	32,0	21,0	40,0	3,9	0,41	399	0,685
	Erkek	207	31,4	31,0	21,0	40,0	4,0			
SÖZSÜZ İLETİŞİM	Kız	194	25,5	26,0	10,0	30,0	3,0	0,13	399	0,895
	Erkek	207	25,5	26,0	12,0	30,0	3,3			
EMPATİ	Kız	194	34,1	34,0	9,0	45,0	5,6	0,78	399	0,435
	Erkek	207	34,6	35,0	13,0	45,0	5,9			

Tablo 27’de konuşma alt boyuna ait puanlar incelendiğinde; kız çocuğa sahip babaların puanlarının ortalamasının 32.6, erkek çocuğa sahip babaların puanlarının ortalamasının 32.8 olduğu görülmektedir. Kız çocuğa sahip babaların puanları ile erkek çocuğa sahip babaların puanlarında anlamlı bir farklılığın olmadığı belirlenmiştir ($p>.05$).

Dinleme alt boyunda; kız çocuğa sahip babaların puanlarının ortalamasının 25.9, erkek çocuğa sahip babaların puanlarının ortalamasının 26.2 olduğu görülmektedir. Kız çocuğa sahip babaların puanları ile erkek çocuğa sahip babaların puanlarında anlamlı bir farklılığın olmadığı belirlenmiştir ($p>.05$).

Mesaj alt boyunda; kız çocuğa sahip babaların puanlarının ortalamasının 31.2, erkek çocuğa sahip babaların puanlarının ortalamasının 31.4 olduğu görülmektedir. Kız çocuğa sahip babaların puanları ile erkek çocuğa sahip babaların puanlarında anlamlı bir farklılığın olmadığı belirlenmiştir ($p>.05$).

Sözsüz iletişim alt boyutunda; kız çocuğa sahip babaların puanlarının ortalamasının 25.5, erkek çocuğa sahip babaların puanlarının ortalamasının 25.5 olduğu görülmektedir. Kız çocuğa sahip babaların puanları ile erkek çocuğa sahip babaların puanlarında anlamlı bir farklılığın olmadığı belirlenmiştir ($p>.05$).

Empati alt boyunda; kız çocuğa sahip babaların puanlarının ortalamasının 34.1, erkek çocuğa sahip babaların puanlarının ortalamasının 34.6 olduğu görülmektedir. Kız çocuğa sahip babaların puanları ile erkek çocuğa sahip babaların puanlarında anlamlı bir farklılığın olmadığı belirlenmiştir ($p>.05$).

Babaların çocukları ile iletişimlerinde, iletişimin bütün alt boyutlarında çocuğun cinsiyetinin etkili olmadığı görülmektedir ($p>.05$).

Block (1984) tarafından anne-babaların kız ve erkek çocuklarına yönelik davranışlarının farklılığına ilişkin olarak yapılan çalışmada, çocuk yetiştirmede çocuğun cinsiyetinin yarattığı farklılığın, erken çocukluk döneminden itibaren başladığı ve çocukluk döneminde de devam ettiği saptanmıştır.

Bozzi (1988) tarafından yapılan çalışmada, çocuğun cinsiyetinin, anne-babanın kendi cinsiyetini algılayışını etkilediği bulunmuştur. Buna göre, çocuğun cinsiyetinin, anne-babaların cinsiyet rollerinin daha geleneksel bir yapıya dönüşmesinde etkili olduğu belirlenmiştir.

Stattin ve Klackenberg-Larson'ın çalışmasında (1991), anne-babaların tutum ve davranışlarının, çocuğun cinsiyetine bağlı olarak değişiklik gösterdiği belirlenmiştir. Anne-babaların, çocukları ile iletişimleri ve fiziksel temas biçimleri, oyun oynama şekilleri, oyuncak ve kıyafet seçimleri ile sevgilerini gösterme gibi konularda farklılık gösterdikleri saptanmıştır.

Etaugh ve Liss'in (1992) çalışmasında, anne-babaların erkek çocuklarına geleneksel olarak erkeğe özgü görevler verdikleri ve erkek cinsiyetine uygun oyuncaklar aldıkları saptanmıştır. Yine aynı şekilde, anne-babaların kız çocuklarına ev işi yapma, mutfakla ilgilenme gibi geleneksel olarak kadına ait görülen görevleri verme ve daha feminen oyuncaklar alma eğilimi gösterdikleri belirlenmiştir.

Pruet'in (1993) çalışmasında, baba-çocuk arasındaki ilişki daha yakın olduğunda, kalıplaşmış cinsiyet davranışlarının daha az görüldüğü belirlenmiştir. Ayrıca, kız çocuklarının genellikle anneleri ile ilişkilerinde uyumlu oldukları gözlenirken, erkek çocuklarının da babaları ile ilişkilerinde daha uyumlu oldukları belirlenmiştir.

Papilia, Olds ve Feldman'ın (1998) yaptıkları çalışmada, babaların annelere göre, çocuklarının doğumlarının birinci yılında, kız ve erkek çocuklarına farklı şekilde davrandıkları saptanmıştır. İkinci yılda, bu farklılığın daha da arttığı belirlenmiştir.

Literatürde, cinsiyet farklılığının anne-baba-çocuk iletişimde etkili olduğu sonucu çıkmasına rağmen, yapılan çalışmada bunun tam tersi bir sonuç ortaya çıkmıştır.

Bu çalışmanın Ankara ilinde yapılmasından dolayı, anne-babaların çocukları ile iletişimlerinde cinsiyete bağlı olarak bir farklılığın görülmediği düşünülebilir. Çalışmanın, düşük, orta ve üst sosyo-ekonomik düzey olmak üzere bütün sosyo-

ekonomik düzey gruplarını temsil eden anne-babalarla yapılmasının da ortaya çıkan sonuç üzerinde etkisi olduğu düşünülmektedir.

Ayrıca, büyük şehirlerde yaşayan ailelerin medyayı daha yakından takip etmeleri ve bunun sonucu olarak, kız ve erkek çocukları ile aynı şekilde iletişimde bulunmalarının önemi gibi konular hakkındaki bilgiye daha kolay ulaşma avantajına sahip olmalarından dolayı, iletişimde cinsiyet ayrımcılığı yapmadıkları düşünülebilir.

Öte yandan, çalışmaya katılan çocukların tamamının, en az bir dönemdir okul öncesi eğitime devam ettikleri göz önünde bulundurulduğunda, anne-babaların okul öncesi eğitimdeki veli toplantıları, bireysel görüşmeler ve aile katılımı çalışmaları gibi etkinliklerin etkisi ile kız ve erkek çocuklarına aynı derecede ilgi göstererek, eşit düzeyde iletişim içinde buldukları düşünülebilir.

Bu sebeplerden dolayı, çalışmada ortaya çıkan sonuç, araştırma sonuçları ile paralellik göstermemiş olabilir.

Anne-Baba-Çocuk İletişimini Değerlendirme Aracı'nın (ABÇİDA) anne-babaların çocuklarının doğum sıralarına göre alt boyut puanlarına ilişkin tek yönlü ANOVA testi sonuçları Tablo 28'de verilmiştir.

Tablo 28

Anne-Baba-Çocuk İletişimini Değerlendirme Aracı'nın (ABCİDA) Anne-Babaların Çocuklarının Doğum Sıralarına Göre Alt Boyut Puanlarına İlişkin Tek Yönlü ANOVA Sonuçları

Alt Boyutlar	Çocuğun Doğum Sırası	Anne-Baba Sayısı	Ortalama	Ortanca	En düşük değer	En yüksek değer	ss	Sıra Ort	Tek Yönlü ANOVA			
									F	Sd	p	İkili Karşılaştırma
KONUŞMA	1.Çocuk	394	33,0	34,0	15,0	40,0	4,3	408,3				
	2.Çocuk	305	32,9	33,0	9,0	40,0	4,5	402,5				
	3.Çocuk	89	32,6	33,0	20,0	40,0	4,3	385,3				
	4-5. Çocuk	13	30,5	30,0	24,0	36,0	3,7	252,7	1,51	3	0,211	-
DİNLEME	1.Çocuk	394	26,2	27,0	14,0	30,0	3,1	414,8				
	2.Çocuk	305	25,9	26,0	10,0	30,0	3,3	396,9				
	3.Çocuk	89	25,6	26,0	16,0	30,0	3,1	363,9				
	4-5. Çocuk	13	25,3	25,0	18,0	30,0	3,1	333,8	1,37	3	0,249	-
MESAJ	1.Çocuk	394	30,4	31,0	18,0	40,0	4,0	380,7				
	2.Çocuk	305	31,1	32,0	15,0	40,0	4,5	426,0				1-2
	3.Çocuk	89	31,2	31,0	21,0	40,0	4,1	417,3				2-4
	4-5. Çocuk	13	28,7	30,0	20,0	36,0	5,4	317,8	2,82	3	0,038	3-4
SÖZSÜZ İLETİŞİM	1.Çocuk	394	25,9	26,0	12,0	30,0	3,0	414,4				
	2.Çocuk	305	25,8	26,0	10,0	30,0	3,0	401,3				
	3.Çocuk	89	25,3	26,0	18,0	30,0	3,0	360,8				
	4-5. Çocuk	13	24,3	23,0	22,0	30,0	2,5	262,3	2,03	3	0,109	-
EMPATİ	1.Çocuk	394	35,1	36,0	13,0	45,0	5,4	396,6				
	2.Çocuk	305	35,4	36,0	9,0	45,0	5,4	411,9				
	3.Çocuk	89	35,2	35,0	23,0	45,0	4,9	390,2				
	4-5. Çocuk	13	34,7	34,0	28,0	45,0	4,9	353,9	0,21	3	0,891	-

Tablo 28’de, konuşma alt boyutuna ait puanlar incelendiğinde; doğum sırasına göre çocukları birinci sırada olan anne-baba puanlarının ortalaması 33.0, doğum sırasına göre çocukları ikinci sırada olan anne-baba puanlarının ortalaması 32.9, doğum sırasına göre çocukları üçüncü sırada olan anne-baba puanlarının ortalaması 32.6 ve doğum sırasına göre çocukları dört ya da beşinci sırada olan anne-baba puanlarının ortalaması 30.5 olarak belirlenmiştir. Çocuğun doğum sırası ile anne-babaların konuşma puanları arasında anlamlı bir farklılığın olmadığı görülmektedir ($p>.05$).

Dinleme alt boyutunda; doğum sırasına göre çocukları birinci sırada olan anne-baba puanlarının ortalaması 26.2, doğum sırasına göre çocukları ikinci sırada olan anne-baba puanlarının ortalaması 25.9, doğum sırasına göre çocukları üçüncü sırada olan anne-baba puanlarının ortalaması 25.6 ve doğum sırasına göre çocukları dört ya da beşinci sırada olan anne-baba puanlarının ortalaması 25.3 olarak belirlenmiştir. Çocuğun doğum sırası ile anne-babaların konuşma puanları arasında anlamlı bir farklılığın olmadığı görülmektedir ($p>.05$).

Mesaj alt boyutunda; doğum sırasına göre çocukları birinci sırada olan anne-baba puanlarının ortalaması 30.4, doğum sırasına göre çocukları ikinci sırada olan anne-baba puanlarının ortalaması 31.1, doğum sırasına göre çocukları üçüncü sırada olan anne-baba puanlarının ortalaması 31.2 ve doğum sırasına göre çocukları dört ya da beşinci sırada olan anne-baba puanlarının ortalaması 28.7 olarak belirlenmiştir. Mesaj alt boyutunda, doğum sırasına göre çocukları dört ya da beşinci sırada olan anne-baba puanlarının, doğum sırasına göre çocukları birinci, ikinci ve üçüncü sırada olan anne-baba puanlarından anlamlı derecede düşük olduğu görülmektedir ($p<.05$). Anne-babaların mesaj puanları, çocuk sayısının artışına bağlı olarak azalmaktadır. Bir başka ifade ile daha az çocuğa sahip olan anne-babalar lehine bir artışın gerçekleştiği görülmektedir.

Sözsüz iletişim alt boyutunda; doğum sırasına göre çocukları birinci sırada olan anne-baba puanlarının ortalaması 25.9, doğum sırasına göre çocukları ikinci sırada olan anne-baba puanlarının ortalaması 25.8, doğum sırasına göre çocukları üçüncü sırada olan anne-baba puanlarının ortalaması 25.3 ve doğum sırasına göre çocukları dört ya da beşinci sırada olan anne-baba puanlarının ortalaması 24.3 olarak görülmektedir.

Çocuğun doğum sırası ile anne-babaların sözsüz iletişim puanları arasında anlamlı bir farklılığın olmadığı görülmektedir ($p>.05$).

Empati alt boyutunda; doğum sırasına göre çocukları birinci sırada olan anne-baba puanlarının ortalaması 35.1, doğum sırasına göre çocukları ikinci sırada olan anne-baba puanlarının ortalaması 35.4, doğum sırasına göre çocukları üçüncü sırada olan anne-baba puanlarının ortalaması 35.2 ve doğum sırasına göre çocukları dört ya da beşinci sırada olan anne-baba puanlarının ortalaması 34.7 olarak belirlenmiştir. Çocuğun doğum sırası ile anne-babaların empati puanları arasında anlamlı bir farklılığın olmadığı görülmektedir ($p>.05$).

Sonuç olarak, Tablo 28’de de görüldüğü gibi, çocuğun doğum sırası, mesaj alt boyutu puanlarını etkilemektedir. Yani çocuğun doğum sırası ile anne-babaların mesaj puanları arasında anlamlı farklılık vardır ($p<.05$). Doğum sırasına göre, çocukları dört ya da beşinci sırada olan anne-babalar aleyhine puanlarda bir azalma olduğu görülmektedir.

Anne-baba puanlarında, çocuğun doğum sırasına göre, konuşma, dinleme, sözsüz iletişim ve empati alt boyutlarında anlamlı farklılığın çıkmaması, anne-babaların, bu boyutlarda daha yeterli bilgi, beceri ve tutuma sahip olmaları nedeniyle gerçekleşmiş olabilir.

Anne-baba puanlarında, çocuğun doğum sırasına göre, mesaj alt boyutunda anlamlı farklılığın çıkması, anne-babaların çok sayıda çocuğa sahip olmalarının getirdiği çeşitli sorunlardan dolayı kaynaklanmış olabilir.

Volling ve Elins’in (1998) ebeveyn tutumlarını inceledikleri çalışmada, anne-babaların küçük çocuklardan çok büyük kardeşi disipline etmeye eğilimli oldukları görülmüştür. Uyumlu bir evliliğe ve en az iki çocuğa sahip ailelerde, babaların büyük çocuğa daha fazla disiplin uyguladıkları belirlenmiştir.

Margolis ve Myrskyl (2011) tarafından yapılan çalışmada, anne-babaların çocuk sayısı arttıkça, mutsuzluk düzeylerinin de buna paralel olarak arttığı belirlenmiştir.

Yukarıda verilen araştırma sonuçları, yapılan çalışmada ortaya konulan, anne-babaların çok sayıda çocuğa sahip olma durumunun çocukları ile iletişimlerini olumsuz yönde etkilediği sonucu ile paralellik göstermektedir.

Anne-Baba-Çocuk İletişimini Değerlendirme Aracı'nın (ABCİDA) annelerin çocuklarının doğum sıralarına göre alt boyut puanlarına ilişkin tek yönlü ANOVA testi sonuçları Tablo 29'da verilmiştir.

Tablo 29

Anne-Baba-Çocuk İletişimini Değerlendirme Aracı'nın (ABCİDA) Annelerin Çocuklarının Doğum Sıralarına Göre Alt Boyut Puanlarına İlişkin Tek Yönlü ANOVA Sonuçları

Alt Boyutlar	Çocuğun Doğum Sırası	Anne Sayısı	Ortalama	Ortanca	En düşük değer	En yüksek değer	ss	Sıra Ort	Tek Yönlü ANOVA				
									F	Sd	p	İkili Karşılaştırma	
KONUŞMA	1.Çocuk	192	33,5	34,0	16,0	40,0	4,1	215,3					
	2.Çocuk	151	32,9	33,0	19,0	40,0	4,3	194,1					
	3.Çocuk	48	32,3	33,0	20,0	40,0	4,4	179,3					1-4
	4-5. Çocuk	9	29,9	30,0	24,0	36,0	3,4	106,2	3,18	3	0,024		2-4
DİNLEME	1.Çocuk	192	26,4	27,0	14,0	30,0	3,0	216,2					
	2.Çocuk	151	25,8	26,0	17,0	30,0	3,2	194,2					
	3.Çocuk	48	25,0	26,0	16,0	30,0	3,3	161,9					
	4-5. Çocuk	9	25,3	25,0	18,0	30,0	3,7	176,1	3,12	3	0,026		1-3
MESAJ	1.Çocuk	192	29,9	30,0	18,0	40,0	4,3	192,6					
	2.Çocuk	151	30,4	31,0	15,0	39,0	4,8	209,1					
	3.Çocuk	48	30,8	31,0	21,0	39,0	4,1	208,8					
	4-5. Çocuk	9	29,3	30,0	20,0	36,0	4,6	179,6	0,62	3	0,603		-
SÖZSÜZ İLETİŞİM	1.Çocuk	192	26,4	27,0	17,0	30,0	2,8	214,3					
	2.Çocuk	151	26,0	26,0	17,0	30,0	2,8	199,3					
	3.Çocuk	48	25,0	25,0	18,0	30,0	3,0	160,2					1-3
	4-5. Çocuk	9	24,8	25,0	22,0	30,0	2,6	140,6	3,61	3	0,013		2-3
EMPATİ	1.Çocuk	192	36,6	37,0	21,0	45,0	4,6	210,3					
	2.Çocuk	151	35,9	37,0	20,0	45,0	4,8	196,0					
	3.Çocuk	48	35,3	35,0	23,0	45,0	4,8	177,8					
	4-5. Çocuk	9	36,1	34,0	31,0	45,0	4,6	186,4	1,27	3	0,283		-

Tablo 29’da, konuşma alt boyutuna ait puanlar incelendiğinde; doğum sırasına göre çocukları birinci sırada olan annelerin puanlarının ortalaması 35.5, doğum sırasına göre çocukları ikinci sırada olan annelerin puanlarının ortalaması 32.9, doğum sırasına göre çocukları üçüncü sırada olan annelerin puanlarının ortalaması 32.3 ve doğum sırasına göre çocukları dört ya da beşinci sırada olan annelerin puanlarının ortalaması 29.9 olarak belirlenmiştir. Çocuğun doğum sırası ile annelerin konuşma puanları arasında anlamlı bir farklılığın olduğu görülmektedir ($p<.05$). Annelerin konuşma puanları, doğum sırası birinci olan çocuklarda doğum sırası dördüncü ya da beşinci olan çocuklara göre anlamlı derecede yüksektir. Çocuk sayısının artması, annelerin konuşma puanlarının düşmesine neden olmaktadır.

Dinleme alt boyutunda; doğum sırasına göre çocukları birinci sırada olan annelerin puanlarının ortalaması 26.4, doğum sırasına göre çocukları ikinci sırada olan annelerin puanlarının ortalaması 25.8, doğum sırasına göre çocukları üçüncü sırada olan annelerin puanlarının ortalaması 25.0 ve doğum sırasına göre çocukları dört ya da beşinci sırada olan annelerin puanlarının ortalaması 25.3 olarak belirlenmiştir. Çocuğun doğum sırası ile annelerin dinleme puanları arasında anlamlı bir farklılığın olduğu görülmektedir ($p<.05$). Annelerin dinleme puanları, doğum sırası birinci olan çocuklarda doğum sırası üçüncü olan çocuklara göre anlamlı derecede yüksektir. Çocuk sayısının artması, annelerin dinleme puanlarının düşmesine neden olmaktadır.

Mesaj alt boyutunda; doğum sırasına göre çocukları birinci sırada olan annelerin puanlarının ortalaması 29.9, doğum sırasına göre çocukları ikinci sırada olan annelerin puanlarının ortalaması 30.4, doğum sırasına göre çocukları üçüncü sırada olan annelerin puanlarının ortalaması 30.8 ve doğum sırasına göre çocukları dört ya da beşinci sırada olan annelerin puanlarının ortalaması 29.3 olarak belirlenmiştir. Çocuğun doğum sırası ile annelerin mesaj puanları arasında anlamlı bir farklılığın olmadığı görülmektedir ($p>.05$).

Sözsüz iletişim alt boyutunda; doğum sırasına göre çocukları birinci sırada olan annelerin puanlarının ortalaması 26.4, doğum sırasına göre çocukları ikinci sırada olan annelerin puanlarının ortalaması 26.0, doğum sırasına göre çocukları üçüncü sırada olan annelerin puanlarının ortalaması 25.0 ve doğum sırasına göre çocukları dört ya da

beşinci sırada olan annelerin puanlarının ortalaması 24.8 olarak görülmektedir. Çocuğun doğum sırası ile annelerin sözsüz iletişim puanları arasında anlamlı bir farklılığın olduğu görülmektedir ($p<.05$). Annelerin sözsüz iletişim puanları, doğum sırası birinci olan çocuklarda doğum sırası dört ya da beşinci olan çocuklara göre anlamlı derecede yüksektir. Çocuk sayısının artması, annelerin sözsüz iletişim puanlarının düşmesine neden olmaktadır.

Empati alt boyutunda; doğum sırasına göre çocukları birinci sırada olan annelerin puanlarının ortalaması 36.6, doğum sırasına göre çocukları ikinci sırada olan annelerin puanlarının ortalaması 35.9, doğum sırasına göre çocukları üçüncü sırada olan annelerin puanlarının ortalaması 35.3 ve doğum sırasına göre çocukları dört ya da beşinci sırada olan annelerin puanlarının ortalaması 36.1 olarak belirlenmiştir. Çocuğun doğum sırası ile annelerin empati puanları arasında anlamlı bir farklılığın olmadığı görülmektedir ($p>.05$).

Sonuç olarak, Tablo 29'da da görüldüğü gibi, çocuğun doğum sırası, konuşma, dinleme ve sözsüz iletişim alt boyutu puanlarını etkilemektedir. Yani çocuğun doğum sırası ile, annelerin konuşma, dinleme ve sözsüz iletişim puanları arasında anlamlı farklılık vardır ($p<.05$). Doğum sırasına göre çocukları üç, dört ya da beşinci sırada olan anneler aleyhine puanlarda bir azalma olduğu görülmüştür.

Annelerin, mesaj ve empati puanlarında çocuğun doğum sırasına göre anlamlı bir farklılığın çıkmamasının nedeni, bu alt boyutlarda daha yeterli bilgi ve beceriye sahip olmalarından kaynaklanmış olabileceği şeklinde düşünülebilir.

Çok sayıda çocuğa sahip olan anne-babaların çocukları ile iletişimleri, az sayıda çocuğa sahip olan ailelere göre daha zayıftır ve iletişim daha çok büyük çocuklarla kurulmaktadır. Büyük çocuklar, doğdukları andan itibaren, hatta daha doğum öncesi dönemde bile anne-babanın bütün ilgisini üzerine çekmektedir (Başaran, 2005: 299,311-316). Dolayısı ile, annelerin ilk doğan çocukları ile iletişimlerinin iyi olması beklenen bir durumdur. Buna göre, annelerin, konuşma, dinleme ve sözsüz iletişim alt boyutlarında, az sayıda çocuğa sahip anneler lehine ya da tam tersi bir ifade ile, çok sayıda çocuğa sahip anneler aleyhine anlamlı bir farklılığın ortaya çıkmış olmasının bu duruma bağlı olarak gerçekleştiği düşünülebilir.

Bunun yanında; çok çocuklu ailelerde küçük çocuğa bakma ve ilgilenme, yardım etme, aile dışındaki çevrede koruma gibi anne-babaya ait görev ve sorumluluklar büyük çocuğa verilmektedir. Dolayısı ile, büyük çocuklar kardeşleri ile iletişimde anne-babanın yerini almaktadır. Aynı zamanda, bazı durumlarda da, eğer küçük çocuk istenmeden doğmuşsa, çocuğa yeteri kadar ilgi gösterilmemesi sonucunda anne-baba-çocuk iletişimi ve ilişkisi de bozulmaktadır (Başaran, 2005: 316-317 ; İnanç ve diğerleri, 2005: 271). Annelerin çok sayıda çocuğa sahip olmaları nedeni ile, daha sonra doğan çocukları ile konuşma, dinleme ve sözsüz iletişimlerinin yetersiz düzeyde gerçekleştiği söylenebilir. Annelerin, öncelikle ailedeki büyük çocuklarla iletişim kurmaları ve küçük çocuklarla ilgilenme gibi görev ve sorumlulukların büyük çocuklara verilmiş olması nedeniyle bu şekilde bir sonucun ortaya çıkmış olduğu düşünülebilir.

Çalışmada ortaya çıkan sonuç, çok sayıda çocuğa sahip olan anne-babaların çocukları ile iletişimlerinin zayıf olması, iletişimin daha çok büyük çocuklarla kurulması ve küçük çocukla ilgili görev ve sorumlulukların büyük çocuklara verilmesi, küçük çocuğun istenmeden doğmuş olması gibi nedenlerle paralellik göstermektedir.

Anne-Baba-Çocuk İletişimini Değerlendirme Aracı'nın (ABÇİDA) babaların çocuklarının doğum sıralarına göre alt boyut puanlarına ilişkin tek yönlü ANOVA testi sonuçları Tablo 30'da verilmiştir.

Tablo 30

Anne-Baba-Çocuk İletişimini Değerlendirme Aracı'nın (ABCİDA) Babaların Çocuklarının Doğum Sıralarına Göre Alt Boyut Puanlarına İlişkin Tek Yönlü ANOVA Sonuçları

Alt Boyutlar	Çocuğun Doğum Sırası	Baba Sayısı	Ortalama	Ortanca	En düşük değer	En yüksek değer	ss	Sıra Ort	Tek Yönlü ANOVA				
									F	Sd	p	İkili Karşılaştırma	
KONUŞMA	1.Çocuk	202	32,5	33,0	15,0	40,0	4,4	194,2					
	2.Çocuk	154	32,9	33,0	9,0	40,0	4,8	208,9					
	3.Çocuk	41	33,0	34,0	23,0	40,0	4,1	208,0					
	4-5. Çocuk	4	31,8	31,5	28,0	36,0	4,3	168,0	0,48	3	0,697	-	
DİNLEME	1.Çocuk	202	26,0	26,0	14,0	30,0	3,1	199,4					
	2.Çocuk	154	26,1	26,0	10,0	30,0	3,3	203,2					
	3.Çocuk	41	26,3	27,0	17,0	30,0	2,8	206,0					
	4-5. Çocuk	4	25,3	24,5	24,0	28,0	1,9	147,1	0,15	3	0,929	-	
MESAJ	1.Çocuk	202	30,9	31,0	21,0	39,0	3,8	187,7					
	2.Çocuk	154	31,8	32,0	22,0	40,0	4,0	217,2					1-2
	3.Çocuk	41	31,8	32,0	25,0	40,0	4,1	212,3					2-4
	4-5. Çocuk	4	27,3	26,0	21,0	36,0	7,5	135,5	3,25	3	0,022	3-4	
SÖZSÜZ İLETİŞİM	1.Çocuk	202	25,5	26,0	12,0	30,0	3,2	201,5					
	2.Çocuk	154	25,6	26,0	10,0	30,0	3,1	202,5					
	3.Çocuk	41	25,7	26,0	19,0	30,0	2,9	202,8					
	4-5. Çocuk	4	23,3	22,5	22,0	26,0	1,9	99,1	0,73	3	0,534	-	
EMPATİ	1.Çocuk	202	33,8	34,0	13,0	45,0	5,8	188,9					
	2.Çocuk	154	35,0	36,0	9,0	45,0	5,8	216,0					
	3.Çocuk	41	35,0	35,0	24,0	43,0	5,0	211,2					
	4-5. Çocuk	4	31,5	30,5	28,0	37,0	4,4	130,8	1,82	3	0,142	-	

Tablo 30’da, konuşma alt boyutuna ait puanlar incelendiğinde; doğum sırasına göre çocukları birinci sırada olan babaların puanlarının ortalaması 32.5, doğum sırasına göre çocukları ikinci sırada olan babaların puanlarının ortalaması 32.9, doğum sırasına göre çocukları üçüncü sırada olan babaların puanlarının ortalaması 33.0 ve doğum sırasına göre çocukları dört ya da beşinci sırada olan babaların puanlarının ortalaması 31.8 olarak belirlenmiştir. Çocuğun doğum sırası ile babaların konuşma puanları arasında anlamlı bir farklılığın olmadığı görülmektedir ($p>.05$).

Dinleme alt boyutunda; doğum sırasına göre çocukları birinci sırada olan babaların puanlarının ortalaması 26.0, doğum sırasına göre çocukları ikinci sırada olan babaların puanlarının ortalaması 26.1, doğum sırasına göre çocukları üçüncü sırada olan babaların puanlarının ortalaması 26.3 ve doğum sırasına göre çocukları dört ya da beşinci sırada olan babaların puanlarının ortalaması 25.3 olarak belirlenmiştir. Çocuğun doğum sırası ile babaların dinleme puanları arasında anlamlı bir farklılığın olmadığı görülmektedir ($p>.05$).

Mesaj alt boyutunda; doğum sırasına göre çocukları birinci sırada olan babaların puanlarının ortalaması 30.9, doğum sırasına göre çocukları ikinci sırada olan babaların puanlarının ortalaması 31.8, doğum sırasına göre çocukları üçüncü sırada olan babaların puanlarının ortalaması 31.8 ve doğum sırasına göre çocukları dört ya da beşinci sırada olan babaların puanlarının ortalaması 27.3 olarak belirlenmiştir. Çocuğun doğum sırası ile babaların mesaj puanları arasında anlamlı bir farklılığın olduğu görülmektedir ($p<.05$). Babaların mesaj puanları, doğum sırası ikinci ve üçüncü olan çocuklarda doğum sırası dört ya da beşinci sırada olan çocuklara göre anlamlı derecede yüksektir. Çocuk sayısının artması, babaların mesaj puanlarının düşmesine neden olmaktadır.

Sözsüz iletişim alt boyutunda; doğum sırasına göre çocukları birinci sırada olan babaların puanlarının ortalaması 25.5, doğum sırasına göre çocukları ikinci sırada olan babaların puanlarının ortalaması 25.6, doğum sırasına göre çocukları üçüncü sırada olan babaların puanlarının ortalaması 25.7 ve doğum sırasına göre çocukları dört ya da beşinci sırada olan babaların puanlarının ortalaması 23.3 olarak görülmektedir. Çocuğun doğum sırası ile babaların sözsüz iletişim puanları arasında anlamlı bir farklılığın olmadığı görülmektedir ($p>.05$).

Empati alt boyutunda; doğum sırasına göre çocukları birinci sırada olan babaların puanlarının ortalaması 33.8, doğum sırasına göre çocukları ikinci sırada olan babaların puanlarının ortalaması 35.0, doğum sırasına göre çocukları üçüncü sırada olan babaların puanlarının ortalaması 35.0 ve doğum sırasına göre çocukları dört ya da beşinci sırada olan babaların puanlarının ortalaması 31.5 olarak belirlenmiştir. Çocuğun doğum sırası ile babaların empati puanları arasında anlamlı bir farklılığın olmadığı görülmektedir ($p>.05$).

Sonuç olarak, Tablo 30'da da görüldüğü gibi, çocuğun doğum sırası, mesaj alt boyutu puanlarını etkilemektedir. Yani çocuğun doğum sırası ile babaların mesaj puanları arasında anlamlı farklılık vardır ($p<.05$). Doğum sırasına göre çocukları dört ya da beşinci sırada olan babalar aleyhine puanlarda bir azalma olduğu görülmüştür.

Çocuklar aile ortamında nasıl iletişim kurmaları gerektiğini öncelikle anne-babalarını izleyerek öğrenirler ve sonuçları gözleyerek yeni davranışlar oluştururlar. Anne-baba-çocuk iletişiminde, iletişim sürecinin en görünür ve belirgin yönü mesajdır (Greenspan ve Salmon, 1998: 37 ; Schor, 1999: 195 ; Stewart ve diğerleri, 2003: 108 ; Galvin ve diğerleri, 2004:290 ; Berns, 2007: 148).

Ortaya çıkan sonuca göre, babaların çocukları ile iletişimlerinde, konuşma, dinleme, sözsüz iletişim ve empati alt boyutlarında, çocuğun doğum sırasının etkili olmamasının nedeni; babaların genel olarak doğum sırası gözetmeden bütün çocukları ile iletişimde buldukları şekilde yorumlanabilir.

Mesaj alt boyutunda, çocuğun doğum sırasının etkili olmasının nedeni, babaların, çok sayıda çocuğa sahip olmanın getirdiği çeşitli olumsuzluklar nedeniyle, iletişimin en belirgin yönü olan mesaj unsurunu yeteri kadar etkili kullanamadıkları şeklinde açıklanabilir.

Rowe, Coker ve Alexander Pan (2004) tarafından, anne-babaların okul öncesi dönemdeki çocukları ile konuşmaları arasında yapılan karşılaştırmalı bir çalışmada; kullanılan dilin karmaşıklığı, kelime çeşitliliği veya yoğunluk bakımından farklılık

bulunmamıştır. Ancak, babaların, engelleyici ya da yasaklayıcı mesajları daha açık olarak kullandıkları belirlenmiştir.

Yukarıda verilen araştırma sonucu, yapılan çalışmada ortaya konulan, babaların çocukları ile iletişimlerinde mesaj unsurunu kullanmaları bakımından annelerden farklılık gösterdikleri ve bunun yanında çok sayıda çocuğa sahip olmanın getirdiği olumsuzluklar gibi nedenlerle paralellik göstermektedir.

Anne-Baba-Çocuk İletişimini Değerlendirme Aracı'nın (ABÇİDA) annelerin yaşlarına göre alt boyut puanlarına ilişkin tek yönlü ANOVA testi sonuçları Tablo 31'de verilmiştir.

Tablo 31
Anne-Baba-Çocuk İletişimini Değerlendirme Aracı'nın (ABCİDA) Annelerin Yaşlarına Göre Alt Boyut Puanlarına İlişkin Tek Yönlü ANOVA Sonuçları

Alt Boyutlar	Yaş Grupları	Anne Sayısı	Ortalama	Ortanca	En düşük değer	En yüksek değer	ss	Tek Yönlü ANOVA				İkili Karşılaştırma
								Sıra Ort	F	Sd	p	
KONUŞMA	18-23	5	30,7	32,0	26,0	33,0	2,7	250,1	2,16	4	0,071	-
	24-29	125	32,5	33,0	16,0	40,0	4,6	381,3				
	30-35	157	32,8	33,0	9,0	40,0	4,4	401,0				
	36-41	101	33,5	34,0	19,0	40,0	4,0	432,9				
	42+	12	33,2	33,0	25,0	39,0	4,0	413,0				
DİNLEME	18-23	5	24,8	25,5	17,0	30,0	4,6	357,1	0,59	4	0,667	-
	24-29	125	25,9	26,0	14,0	30,0	3,3	395,8				
	30-35	157	26,1	27,0	10,0	30,0	3,1	408,9				
	36-41	101	26,0	27,0	15,0	30,0	3,1	396,7				
	42+	12	26,2	26,0	20,0	30,0	2,6	401,1				
MESAJ	18-23	5	28,5	28,0	24,0	36,0	3,3	254,5	2,74	4	0,028	1-2 2-3 2-4
	24-29	125	30,2	30,0	18,0	40,0	4,2	369,0				
	30-35	157	30,9	31,0	18,0	40,0	4,1	408,4				
	36-41	101	31,3	32,0	18,0	40,0	4,2	430,5				
	42+	12	31,1	32,0	15,0	38,0	5,5	449,3				
SÖZSÜZ İLETİŞİM	18-23	5	24,4	24,5	20,0	30,0	3,1	287,0	1,17	4	0,323	-
	24-29	125	25,6	26,0	17,0	30,0	3,0	384,7				
	30-35	157	25,8	26,0	10,0	30,0	3,2	409,3				
	36-41	101	26,0	26,0	19,0	30,0	2,8	417,2				
	42+	12	25,8	25,5	19,0	30,0	2,7	383,0				
EMPATİ	18-23	5	32,5	34,5	21,0	38,0	5,9	300,8	0,77	4	0,542	-
	24-29	125	35,2	36,0	17,0	45,0	5,4	396,3				
	30-35	157	35,3	36,0	9,0	45,0	5,5	406,3				
	36-41	101	35,4	36,0	19,0	45,0	4,9	406,0				
	42+	12	35,0	35,0	25,0	43,0	5,2	385,1				

Tablo 31’de konuşma alt boyutunda; 18-23 yaş grubundaki anne puanlarının ortalamasının 30.7, 24-29 yaş grubundaki anne puanlarının ortalamasının 32.5, 30-35 yaş grubundaki anne puanlarının ortalamasının 32.8, 36-41 yaş grubundaki anne puanlarının ortalamasının 33.5 ve 42 ve üzeri yaş grubundaki anne puanlarının ortalamasının 33.2 olduğu görülmektedir. 18-23 yaş grubundaki anne puanlarının diğer yaş gruplarındaki anne puanlarından anlamlı derecede düşük olduğu görülmektedir. Annenin yaşı ile konuşma puanları arasında anlamlı bir farklılığın olmadığı görülmektedir ($p>.05$).

Dinleme alt boyutunda; 18-23 yaş grubundaki anne puanlarının ortalamasının 24.8, 24-29 yaş grubundaki anne puanlarının ortalamasının 25.9, 30-35 yaş grubundaki anne puanlarının ortalamasının 26.1, 36-41 yaş grubundaki anne puanlarının ortalamasının 26.0 ve 42 ve üzeri yaş grubundaki anne puanlarının ortalamasının 26.2 olduğu görülmektedir. Annenin yaşı ile dinleme puanları arasında anlamlı bir farklılığın olmadığı görülmektedir ($p>.05$).

Mesaj alt boyutunda; 18-23 yaş grubundaki anne puanlarının ortalamasının 28.5, 24-29 yaş grubundaki anne puanlarının ortalamasının 30.2, 30-35 yaş grubundaki anne puanlarının ortalamasının 30.9, 36-41 yaş grubundaki anne puanlarının ortalamasının 31.3 ve 42 ve üzeri yaş grubundaki anne puanlarının ortalamasının 31.1 olduğu görülmektedir. 18-23 yaş grubundaki anne puanlarının diğer yaş gruplarındaki anne puanlarından anlamlı derecede düşük olduğu görülmektedir ($p<.05$). Annenin yaşının küçük olmasına bağlı olarak mesaj puanlarının azaldığı görülmektedir.

Sözsüz iletişim alt boyutunda; 18-23 yaş grubundaki anne puanlarının ortalamasının 24.4, 24-29 yaş grubundaki anne puanlarının ortalamasının 25.6, 30-35 yaş grubundaki anne puanlarının ortalamasının 25.8, 36-41 yaş grubundaki anne puanlarının ortalamasının 26.0 ve 42 ve üzeri yaş grubundaki anne puanlarının ortalamasının 25.8 olduğu görülmektedir. Annenin yaşı ile sözsüz iletişim puanları arasında anlamlı bir farklılığın olmadığı görülmektedir ($p>.05$).

Empati alt boyutunda; 18-23 yaş grubundaki anne puanlarının ortalamasının 32.5, 24-29 yaş grubundaki anne puanlarının ortalamasının 35.2, 30-35 yaş grubundaki anne puanlarının ortalamasının 35.3, 36-41 yaş grubundaki anne puanlarının

ortalamasının 35.4 ve 42 ve üzeri yaş grubundaki anne puanlarının ortalamasının 35.0 olduğu görülmektedir. Annenin yaşı ile empati puanları arasında anlamlı bir farklılığın olmadığı belirlenmiştir ($p>.05$).

Tablo 31’de de görüldüğü gibi; annenin yaşı, mesaj alt boyutu puanlarını etkilemektedir. Mesaj alt boyutunun puanlarında, annenin yaşına bağlı olarak anlamlı farklılık görülmektedir ($p<.05$). Genç yaştaki anneler aleyhine puanlarda bir azalma olduğu gözlenmektedir.

İletişim etkinliğinde; dinleme, sözsüz iletişim ve empati daha çok alıcı durumdaki kişinin dikkat etmesi gereken unsurlardır (McWhirter ve Voltan Acar, 2000: 74 ; Mountrose, 2000: 80-87 ; Redmond ve Mifflin, 2000: 68-70).

Annelerin yaşının; dinleme, sözsüz iletişim ve empati alt boyutu puanlarını etkilememesi; genç yaştaki annelerin çocukları ile iletişimlerinde daha çok pasif ve alıcı durumda bulunmalarından veya alıcı taraftaki unsurlar hakkında daha yeterli bilgi ve beceriye sahip olmalarından kaynaklanmış olabilir.

Erken dönemlerde çocuk sahibi olmanın olumlu yönleri, uykusuzluk, çocuğun durumuna ilişkin kaygılar ve mali sıkıntılar gibi nedenlere bağlı olarak olumsuz etkilenmektedir. Anne-babaların yaşı ilerledikçe, çocuk nedeni ile meydana gelen baskılar daha az hissedilmekte ve anne-babalar daha bağımsız hale gelmektedir (Margolis ve Myrskylä, 2011: 12).

Kalmuss ve Namerow (2004) tarafından yapılan çalışmada, genç yaşta anne olan kadınların yaklaşık dörtte birinin ilk doğumdan yirmi dört ay sonra ikinci kez anne oldukları belirlenmiştir. Genç yaştaki annelerin, ırk, etnik köken, eğitim düzeyi gibi özelliklerinin, annelerin ikinci doğumlarını yapmaları üzerinde etkili olduğu ortaya konulmuştur. Ayrıca, ebeveynlerinin eğitim düzeyi daha yüksek olan genç yaştaki annelerin, birinci doğumdan hemen sonra ikinci doğumlarını yapma oranlarının daha az olduğu saptanmıştır.

Dave, Petersen, Sherr ve Nazareth (2010) tarafından yapılan çalışmada, genç yaştaki annelerin, daha büyük yaştaki annelere oranla, planlanmamış hamilelikler nedeniyle kendilerini ebeveynliğe daha az hazır hissettikleri ve ebeveynliğin stresi ile başa çıkmalarının zorlaşmasına bağlı olarak depresyon yaşama olasılıklarının daha fazla olduğu belirlenmiştir.

Yukarıda verilen araştırma sonuçları, yapılan çalışmada ortaya konulan, annelerin genç yaşta olmasının çocukları ile iletişimlerini etkilediği sonucu ile paralellik göstermektedir.

Anne-Baba-Çocuk İletişimini Değerlendirme Aracı'nın (ABÇİDA) babaların yaşlarına göre alt boyut puanlarına ilişkin tek yönlü ANOVA testi sonuçları Tablo 32'de verilmiştir.

Tablo 32

Anne-Baba-Çocuk İletişimini Değerlendirme Aracı'nın (ABCİDA) Babaların Yaşlarına Göre Alt Boyut Puanlarına İlişkin Tek Yönlü ANOVA Sonuçları

Alt Boyutlar	Yaş Grupları	Baba Sayısı	Ortalama	Ortanca	En düşük değer	En yüksek değer	ss	Sıra Ort	Tek Yönlü ANOVA			
									F	Sd	p	İkili Karşılaştırma
KONUŞMA	24-29	22	32,2	33,0	20,0	40,0	4,3	360,8	3,17	3	0,025	2-3
	30-35	191	32,5	33,0	9,0	40,0	4,8	383,9				
	36-41	132	33,4	34,0	23,0	40,0	3,7	423,3				
	42+	56	33,2	34,0	19,0	40,0	4,2	417,6				
DİNLEME	24-29	22	25,2	26,0	14,0	30,0	3,9	357,8	1,20	3	0,309	-
	30-35	191	26,0	27,0	10,0	30,0	3,3	406,6				
	36-41	132	26,1	26,5	16,0	30,0	2,9	401,8				
	42+	56	26,0	26,0	15,0	30,0	3,1	398,6				
MESAJ	24-29	22	29,8	29,0	22,0	38,0	3,9	336,8	3,25	3	0,021	1-3 2-3
	30-35	191	30,4	31,0	18,0	40,0	4,3	381,4				
	36-41	132	31,3	32,0	18,0	39,0	4,0	431,2				
	42+	56	30,9	32,0	15,0	40,0	4,7	416,7				
SÖZSÜZ İLETİŞİM	24-29	22	25,5	25,0	17,0	30,0	2,7	367,8	1,60	3	0,187	-
	30-35	191	25,6	26,0	10,0	30,0	3,3	391,0				
	36-41	132	26,0	26,0	17,0	30,0	2,7	416,2				
	42+	56	26,0	26,0	19,0	30,0	2,9	409,5				
EMPATİ	24-29	22	34,1	35,0	17,0	45,0	6,1	364,3	1,20	3	0,308	-
	30-35	191	35,1	36,0	9,0	45,0	5,6	395,9				
	36-41	132	35,5	36,0	20,0	45,0	4,9	405,7				
	42+	56	35,7	36,0	19,0	45,0	5,1	419,1				

Tablo 32 incelendiğinde; 18-23 yaş grubunda baba bulunmadığı görülmektedir. Konuşma alt boyutunda, 24-29 yaş grubundaki baba puanlarının ortalamasının 32.2, 30-35 yaş grubundaki baba puanlarının ortalamasının 32.5, 36-41 yaş grubundaki baba puanlarının ortalamasının 33.4 ve 42 ve üzeri yaş grubundaki baba puanlarının ortalamasının 33.2 olduğu görülmektedir. Buna göre, 30-35 yaş grubundaki baba puanlarının büyük yaş gruplarındaki baba puanlarından anlamlı derecede düşük olduğu görülmektedir ($p < .05$). Babaların yaşının küçük olmasına bağlı olarak konuşma puanlarının azaldığı belirlenmiştir.

Dinleme alt boyutunda; 24-29 yaş grubundaki baba puanlarının ortalamasının 25.2, 30-35 yaş grubundaki baba puanlarının ortalamasının 26.0, 36-41 yaş grubundaki baba puanlarının ortalamasının 26.1 ve 42 ve üzeri yaş grubundaki baba puanlarının ortalamasının 26.0 olduğu görülmektedir. Yaş gruplarına göre dinleme puanlarında anlamlı bir farklılığın olmadığı belirlenmiştir ($p > .05$).

Mesaj alt boyutunda; 24-29 yaş grubundaki baba puanlarının ortalamasının 29.8, 30-35 yaş grubundaki baba puanlarının ortalamasının 30.4, 36-41 yaş grubundaki baba puanlarının ortalamasının 31.3 ve 42 ve üzeri yaş grubundaki baba puanlarının ortalamasının 30.9 olduğu görülmektedir. Buna göre, 24-29 ve 30-35 yaş grubundaki baba puanlarının diğer yaş gruplarındaki baba puanlarından anlamlı derecede düşük olduğu görülmektedir ($p < .05$). Babaların yaşının küçük olmasına bağlı olarak mesaj puanlarının azaldığı belirlenmiştir.

Sözsüz iletişim alt boyutunda; 24-29 yaş grubundaki baba puanlarının ortalamasının 25.5, 30-35 yaş grubundaki baba puanlarının ortalamasının 25.6, 36-41 yaş grubundaki baba puanlarının ortalamasının 26.0 ve 42 ve üzeri yaş grubundaki baba puanlarının ortalamasının 26.0 olduğu görülmektedir. Yaş gruplarına göre sözsüz iletişim puanlarında anlamlı bir farklılığın olmadığı belirlenmiştir ($p > .05$).

Empati alt boyutunda; 24-29 yaş grubundaki baba puanlarının ortalamasının 34.1, 30-35 yaş grubundaki baba puanlarının ortalamasının 35.1, 36-41 yaş grubundaki baba puanlarının ortalamasının 35.5 ve 42 ve üzeri yaş grubundaki baba puanlarının

ortalamasının 35.7 olduğu görülmektedir. Yaş gruplarına göre empati puanlarında anlamlı bir farklılığın olmadığı belirlenmiştir ($p>.05$).

Tablo 32'de de görüldüğü gibi; konuşma ve mesaj alt boyut puanlarında, babanın yaşına bağlı olarak anlamlı farklılık olduğu görülmektedir ($p<.05$). Genç yaştaki babalar aleyhine puanlarda bir azalma olduğu belirlenmiştir.

Babaların yaşının; dinleme, sözsüz iletişim ve empati alt boyutu puanlarını etkilememesi; genç yaştaki babaların, iletişimin bu unsurları hakkında daha yeterli düzeyde bilgi, beceri ve tecrübeye sahip olmaları nedeni ile gerçekleşmiş olabilir.

Konuşma ve mesaj unsurları, iletişim etkinliğinde kaynak kişi, yani gönderici tarafından başlatılan, iletişimin aktif ve görünen yönüdür. Bu yönü ile mesaj, iletişimin türünü ve etkinliğini belirlemede önemli bir işleve sahiptir. İletişimin yapıldığı yer, zaman ve yaş gibi etkenler mesajın oluşturulmasında etkilidir (Ritchie Kay, 1981: 261; Redmond ve Mifflin, 2000: 12-14 ; Çağdaş, 2003: 19 ; Dalkılıç, 2004: 27 ; Beebe ve diğerleri, 2005: 11 ; Knapp ve Vangelisti, 2005: 4 ; Yılmaz, 2005: 30).

Genç yaşta baba olan erkekler, kimliklerini kazanma, akran ve aile ilişkilerini düzenleme, mesleki ya da eğitimle ilgili karar verme gibi konularda, adolesanlığın ve babalığın birbiriyle çelişen rollerini uyumlu hale getirmek zorunda kalmaktadır. Bu hızlı rol geçişi çoğunlukla rol çatışmalarına neden olmaktadır. Bu nedenlerle, genç yaşta baba olan erkekler, çocuklarının hayatında bir fark yaratmak istemelerine rağmen bunu nasıl gerçekleştireceklerini bilmemektedir (Kahn ve Bolton, 1986: 56).

Genç yaştaki babaların, iletişimin aktif olan konuşma ve mesaj boyutunda daha yetersiz olmalarının nedeni, iletişimin aktif olan yönü ile birlikte, ebeveynlikle ilgili bilgi, beceri ve tecrübe eksikliğinden kaynaklanmış olabileceği şeklinde açıklanabilir.

Dunn (1988) tarafından yapılan çalışmada, kişinin yaşının, cinsiyetinin ve sosyal konumunun, erken yaşlardan itibaren çocukların yetişkinlerle kurdukları iletişim üzerinde etkisi olduğu saptanmıştır.

Carson ve Parke'in (1996) çalışmasında, kendi olumsuz duyguları nedeni ile, çocuklarını olumsuz yönde etkileyen babaların, daha az paylaşımcı ve saldırganlık davranışları gösteren, düşük sosyal becerilere sahip çocukları olduğu belirlenmiştir. Bu çocukların duygularını kontrol etme becerisini, babalarından yeteri kadar öğrenemedikleri saptanmıştır.

Thornberry, Smith ve Howard (1997) tarafından yapılan çalışmada, genç yaşta baba olma durumunun, babaların kendileri, çocukları ve eşleri için olumsuz sonuçlar yarattığı belirlenmiştir.

Lowenthal ve Lowenthal'ın (1997) çalışmasında, genç yaştaki babalar için babalıktan kaynaklanan stres durumunun, adolesanlık döneminde yaşanan çok sayıdaki gelişimsel stresle birleştiği sonucuna ulaşılmıştır. Ayrıca, genç yaştaki babaların çoğunlukla kendi babalarıyla olumsuz deneyimlere sahip oldukları ve güçlü bir toplumsal desteğe ihtiyaç duydukları bu dönemde, başvurabilecekleri yeteri kadar kaynağın bulunmadığı belirlenmiştir.

Parke (2001) tarafından yapılan çalışmada, baba olma zamanının, baba rolünün önemli bir göstergesi olduğu ve erkeklerin, eşleri ve çocukları ile birlikte olma düzeyini belirlediği sonucuna ulaşılmıştır.

Jaffee, Caspi ve Moffitt (2001) tarafından yapılan çalışmada, kendi ebeveynleriyle ilişkileri zayıf olan genç babaların, çocukları ile daha az vakit geçirdikleri belirlenmiştir.

Bronte-Tinkew, Carranto ve Horowitz (2008) tarafından yapılan çalışmada, baba katılımının, bebeklerin bilişsel gelişimleri ile ilgili olarak, heceleme ve amaçlı olarak nesnelere araştırmaları üzerindeki etkileri araştırılmıştır. Baba katılımının ve erken baba-çocuk etkileşiminin, bebekte bilişsel gecikmenin azalmasına neden olduğu belirlenmiştir.

Yukarıda verilen araştırma sonuçları, yapılan çalışmada ortaya konulan, babaların genç yaşta olmasının çocukları ile iletişimlerini etkilediği sonucu ile paralellik göstermektedir.

BÖLÜM 5

SONUÇ VE ÖNERİLER

Bu araştırma, Anne-Baba-Çocuk İletişimini Değerlendirme Aracı'nın (ABÇİDA) geliştirilmesi ve bazı değişkenlerin anne-babaların çocukları ile iletişimlerine etkisinin belirlenmesi amacıyla, 2009–2010 eğitim-öğretim yılında Ankara'da yapılmıştır.

Araştırmada geçerlik güvenirlik çalışmasının evrenini, 2009–2010 eğitim-öğretim yılında Ankara il merkezindeki Milli Eğitim Bakanlığı, SHÇEK ve kurum-kuruluşlara bağlı okul öncesi eğitim kurumlarına devam eden ve normal gelişim gösteren 48-72 aylar arasındaki çocukların anne-babaları; aracın uygulama çalışması evrenini, 2009-2010 eğitim-öğretim yılında Ankara il merkezindeki Milli Eğitim Bakanlığı'na bağlı resmi anaokulları ile ilköğretim okullarının anasınıflarına devam eden ve normal gelişim gösteren 48-72 aylar arasındaki çocukların anne-babaları oluşturmuştur. Anne-Baba-Çocuk İletişimini Değerlendirme Aracı' nın (ABÇİDA) geçerlik güvenirlik çalışmasını yapmak üzere Milli Eğitim Bakanlığı Ankara İl Milli Eğitim Müdürlüğü'ne bağlı resmi anaokulları ve ilköğretim okulu anasınıflarına, SHÇEK ve kurum-kuruluşlara bağlı okul öncesi eğitim kurumlarına devam eden ve normal gelişim gösteren 48-72 aylık çocuğa sahip 206 anne-baba amaçlı örneklem kullanılarak belirlenmiştir. Aracın istatistiksel olarak test-tekrar test güvenirliğini ölçmek amacıyla, araştırmaya katılan 206 anne-babadan tesadüfi olarak seçilen 52 anne-babaya, uygulamadan dört hafta sonra Anne-Baba-Çocuk İletişimini Değerlendirme Aracı (ABÇİDA) tekrar uygulanmıştır.

Araştırmanın uygulama çalışmasında, Ankara il merkezindeki Milli Eğitim Bakanlığı'na bağlı resmi anaokulları ile ilköğretim okullarının anasınıflarına devam eden ve normal gelişim gösteren 48-72 aylık çocuğa sahip 801 anne-baba “Basit Tesadüfi Örnekleme” yöntemi ile belirlenmiştir.

Araştırmada, çocuklar ve aileleri hakkında bilgi almak amacıyla Genel Bilgi Formu, ailelerin sosyo-ekonomik düzeylerinin belirlenmesi amacıyla Sosyo-Ekonomik

Düzeyi Belirleyici Ölçek (Alpan, 2006) ve araştırmacı tarafından geliştirilen Anne-Baba-Çocuk İletişimini Değerlendirme Aracı (ABÇİDA) kullanılmıştır.

Çalışmada elde edilen veriler uygun istatistiksel yöntemler kullanılarak değerlendirilmiştir. Araştırmada, anne-babalar ve çocuklarına ait demografik bilgiler frekans ve yüzde değerleri olarak verilmiştir. Aracın yapısal geçerliğini belirleyebilmek amacıyla Açıklayıcı Faktör Analizi (AFA) ve Doğrulayıcı Faktör Analizi (DFA) istatistikleri yapılmıştır. Araştırmada testin genel olarak güvenilirliğini belirleyebilmek için, madde-toplam puan güvenilirliği, Cronbach Alpha güvenilirliği, test-tekrar test güvenilirliği analizleri yapılmıştır. Anne-Baba-Çocuk İletişimini Değerlendirme Aracı'nın (ABÇİDA) alt boyutlarında; sosyo-ekonomik düzeye, çocuğun yaşına, çocuğun cinsiyetine, çocuğun doğum sırasına ve anne-babanın yaşına göre farklılık olup olmadığını değerlendirmek amacıyla tek yönlü ANOVA testi ve bağımsız değişkenler için t testi kullanılmıştır. Anlamlılık seviyesi olarak .05 kullanılmış olup, $p < .05$ olması durumunda anlamlı farklılığın olduğu, $p > .05$ olması durumunda ise anlamlı farklılığın olmadığı belirtilmiştir.

Bu bölümde çalışmanın sonuçları ve bu doğrultudaki önerilere yer verilmiştir.

5.1. Sonuçlar

Sonuçlar; araştırmanın amaçları dikkate alınarak, Anne-Baba-Çocuk İletişimini Değerlendirme Aracı'nın (ABÇİDA) geçerlik güvenilirlik çalışmasına ilişkin sonuçlar ve Anne-Baba-Çocuk İletişimini Değerlendirme Aracı'nın (ABÇİDA) uygulama çalışmasındaki bazı değişkenlerin anne-babaların çocukları ile iletişimlerine etkisine ilişkin sonuçlar şeklinde verilmiştir.

5.1.1. Anne-Baba-Çocuk İletişimini Değerlendirme Aracı'nın (ABÇİDA) Geçerlik Güvenirlik Çalışmasına İlişkin Sonuçlar

Anne-Baba-Çocuk İletişimini Değerlendirme Aracı'nın (ABÇİDA) yapısal geçerliğini test etmek amacıyla, 48-72 aylık çocuğa sahip 206 anne-babadan elde edilen verilerle Açıklayıcı Faktör Analizi (AFA) ve Doğrulayıcı Faktör Analizi (DFA) istatistikleri yapılmıştır. Aracın genel olarak güvenilirliğini belirleyebilmek için, madde-

toplam puan güvenilirliği, Cronbach Alpha güvenilirliği, test-tekrar test güvenilirliği analizleri yapılmıştır.

Açımlayıcı Faktör Analizi (AFA) sonuçları incelendiğinde;

Konuşma alt boyutu sekiz madde olarak belirlenmiştir. Faktör yük değerleri .461 ile .707 arasında değişmektedir. Faktörün öz değeri 2.42, açıkladığı varyans %30.18'dir.

Dinleme alt boyutu altı madde olarak belirlenmiştir. Faktör yük değerleri .501 ile .742 arasında değişmektedir. Faktörün öz değeri 2.39, açıkladığı varyans %39.75'dir.

Mesaj alt boyutu sekiz madde olarak belirlenmiştir. Faktör yük değerleri .484 ile .760 arasında değişmektedir. Faktörün öz değeri 2.97, açıkladığı varyans %37.16'dır.

Sözsüz iletişim alt boyutu altı madde olarak belirlenmiştir. Faktör yük değerleri .465 ile .700 arasında değişmektedir. Faktörün öz değeri 2.28, açıkladığı varyans %37.94'tür.

Empati alt boyutu dokuz madde olarak belirlenmiştir. Faktör yük değerleri .494 ile .740 arasında değişmektedir. Faktörün öz değeri 3.16, açıkladığı varyans %35.07'dir.

Doğrulayıcı Faktör Analizi (DFA) sonuçları incelendiğinde;

Normalleştirilmiş mardia katsayılarının bütün alt boyutlarda üç (3)'ten büyük çıktığı görülmektedir. Buna bağlı olarak, ki-kare değerine Satorra-Bentler düzeltmesi uygulaması yapılmıştır.

Alt boyutların tam (mutlak) uyum değerleri incelendiğinde; alt boyutların ilgili serbestlik derecesindeki ki-kare p değerleri .05'ten büyük çıkmıştır.

Alt boyutlar için Karşılaştırılmalı Uyum İndeksi (CFI), Yaklaşım Kök Ortalama Kare Hatası değeri (RMSEA), ki-kare (χ^2/sd) ve ki-kare / sd (χ^2/sd) uyum istatistikleri incelendiğinde; CFI değeri .90'dan yüksek, RMSEA değeri 0.8'den düşük, ki-kare (χ^2/sd) değeri .05'ten büyük ve ki-kare (χ^2/sd) oranı 5'ten küçük çıkmıştır.

Alt boyutlar için RHO katsayıları incelendiğinde; mesaj ve empati alt boyutları dışındaki alt boyutlar için güvenilirlik katsayısı 0.7'den küçük çıkmıştır. Ancak, konuşma, dinleme ve sözsüz iletişim alt boyutları için katsayı değerleri tek haneli basamağa yuvarlandığında, bütün alt boyutlar için güvenilirlik katsayıları 0.7 olarak belirlenmiştir.

Doğrulayıcı Faktör Analizi (DFA) sonuçlarına göre alt boyutlara ilişkin standardize edilmiş çözümlene değerleri incelendiğinde;

Konuşma alt boyutuna ait sekiz maddenin regresyon katsayılarının 0.36 ile 0.66 arasında değiştiği görülmektedir. Bu katsayıların .05 düzeyinde istatistiksel olarak anlamlı olduğu bulunmuştur.

Dinleme alt boyutuna ait altı maddenin regresyon katsayılarının 0.37 ile 0.67 arasında değiştiği görülmektedir. Bu katsayıların .05 düzeyinde istatistiksel olarak anlamlı olduğu bulunmuştur.

Mesaj alt boyutuna ait sekiz maddenin regresyon katsayılarının 0.38 ile 0.73 arasında değiştiği görülmektedir. Bu katsayıların .05 düzeyinde istatistiksel olarak anlamlı olduğu bulunmuştur.

Sözsüz iletişim alt boyutuna ait altı maddenin regresyon katsayılarının 0.35 ile 0.61 arasında değiştiği görülmektedir. Bu katsayıların .05 düzeyinde istatistiksel olarak anlamlı olduğu bulunmuştur.

Empati alt boyutuna ait dokuz maddenin regresyon katsayılarının 0.41 ile 0.71 arasında değiştiği görülmektedir. Bu katsayıların .05 düzeyinde istatistiksel olarak anlamlı olduğu bulunmuştur.

Açımlayıcı Faktör Analizi (AFA) ve Doğrulayıcı Faktör Analizi (DFA) sonuçlarına göre, aracın beş boyutlu bir yapıyı desteklediği görülmüştür.

Anne-Baba-Çocuk İletişimini Değerlendirme Aracı'nın (ABÇİDA) madde-toplam puan güvenilirliği ve iç tutarlılık analizleri incelendiğinde;

Konuşma alt boyutunda madde-toplam korelasyonlarının .288 ile .472 arasında değiştiği ve iç tutarlılık katsayısının (α) .67 olduğu belirlenmiştir.

Dinleme alt boyutunda madde-toplam korelasyonlarının .244 ile .567 arasında değiştiği ve iç tutarlılık katsayısının (α) .70 olduğu belirlenmiştir.

Mesaj alt boyutunda madde-toplam korelasyonlarının .245 ile .370 arasında değiştiği ve iç tutarlılık katsayısının (α) .60 olduğu belirlenmiştir.

Sözsüz iletişim alt boyutunda madde-toplam korelasyonlarının .212 ile .410 arasında değiştiği ve iç tutarlılık katsayısının (α) .56 olduğu belirlenmiştir.

Empati alt boyutunda madde-toplam korelasyonlarının .265 ile .548 arasında değiştiği ve iç tutarlılık katsayısının (α) .73 olduğu belirlenmiştir.

Anne-Baba-Çocuk İletişimini Değerlendirme Aracı'nın (ABÇİDA) alt boyutlar bazında saptanmış olan iç tutarlılık katsayıları arasında en düşük değer sözsüz iletişim alt boyutunda (α) .56, en yüksek değer ise empati alt boyutunda (α) .73 olduğu belirlenmiştir.

Test-tekrar test güvenilirliğine ilişkin sonuçlar incelendiğinde; Anne-Baba-Çocuk İletişimini Değerlendirme Aracı'nın (ABÇİDA) test-tekrar test korelasyonları, konuşma alt boyutu için .93, dinleme alt boyutu için .96, mesaj alt boyutu için .98, sözsüz iletişim alt boyutu için .95 ve empati alt boyutu için .96 olarak belirlenmiştir. İki uygulama sonuçları arasındaki ilişkinin anlamlı olduğu görülmüştür ($p<.05$).

5.1.2. Anne-Baba-Çocuk İletişimini Değerlendirme Aracı'nın (ABCİDA) Uygulama Çalışmasındaki Bazı Değişkenlerin Anne-Babaların Çocukları İle İletişimlerine Etkisine İlişkin Sonuçlar

Anne-Baba-Çocuk İletişimini Değerlendirme Aracı'nın (ABCİDA) alt boyutlarından elde edilen puanların güvenilirliğinin ailenin sosyo-ekonomik düzeyine, çocuğun yaşına, çocuğun cinsiyetine, çocuğun doğum sırasına ve anne-babanın yaşına göre farklılık gösterip göstermediğini değerlendirmek amacıyla, tek yönlü ANOVA testi ve bağımsız değişkenler için t testi analizleri yapılmıştır.

Anne-babaların çocukları ile iletişimlerinin sosyo-ekonomik düzeye göre farklılaşıp farklılaşmadığına ilişkin analiz sonuçlarına göre; anne-babaların konuşma, dinleme, mesaj, sözsüz iletişim ve empati alt boyutu puanlarında anlamlı bir farklılığın olduğu görülmüştür ($p<.05$). Anne-baba-çocuk iletişimi ile ailenin sosyo-ekonomik düzeyi arasındaki ilişki istatistiksel olarak anlamlı bulunmuştur.

Anne-babaların çocukları ile iletişimlerinin çocuğun yaşına göre farklılaşıp farklılaşmadığına ilişkin analiz sonuçlarına göre; anne-babaların konuşma, dinleme, mesaj ve empati alt boyutlarına ait puanlarında anlamlı bir farklılığın olmadığı görülmüştür ($p>.05$). 48-60 ay yaş grubundaki çocukların anne-babalarının sözsüz iletişim alt boyutu puanlarında anlamlı bir farklılığın olduğu görülmüştür ($p<.05$).

Annelerin çocukları ile iletişimlerinin çocuğun yaşına göre farklılaşıp farklılaşmadığına ilişkin analiz sonuçlarına göre; annelerin konuşma, dinleme, mesaj, sözsüz iletişim ve empati alt boyutu puanlarında anlamlı bir farklılığın olmadığı görülmüştür ($p>.05$).

Babaların çocukları ile iletişimlerinin çocuğun yaşına göre farklılaşıp farklılaşmadığına ilişkin analiz sonuçlarına göre; babaların konuşma, dinleme, mesaj ve empati alt boyutlarına ait puanlarında anlamlı bir farklılığın olmadığı görülmüştür ($p>.05$). Babaların sözsüz iletişim alt boyutu puanlarında anlamlı bir farklılığın olduğu görülmüştür ($p<.05$).

Anne-babaların çocukları ile iletişimlerinin çocuğun cinsiyetine göre farklılaşıp farklılaşmadığına ilişkin analiz sonuçlarına göre; anne-babaların konuşma, dinleme, mesaj, sözsüz iletişim ve empati alt boyutu puanlarında anlamlı bir farklılığın olmadığı görülmüştür ($p>.05$).

Annelerin çocukları ile iletişimlerinin çocuğun cinsiyetine göre farklılaşıp farklılaşmadığına ilişkin analiz sonuçlarına göre; annelerin konuşma, dinleme, mesaj, sözsüz iletişim ve empati alt boyutu puanlarında anlamlı bir farklılığın olmadığı görülmüştür ($p>.05$).

Babaların çocukları ile iletişimlerinin çocuğun cinsiyetine göre farklılaşıp farklılaşmadığına ilişkin analiz sonuçlarına göre; babaların konuşma, dinleme, mesaj, sözsüz iletişim ve empati alt boyutu puanlarında anlamlı bir farklılığın olmadığı görülmüştür ($p>.05$).

Anne-babaların çocukları ile iletişimlerinin çocuğun doğum sırasına göre farklılaşıp farklılaşmadığına ilişkin analiz sonuçlarına göre; anne-babaların konuşma, dinleme, sözsüz iletişim ve empati alt boyutu puanlarında anlamlı bir farklılığın olmadığı görülmüştür ($p>.05$). Anne-babaların mesaj alt boyutu puanlarında anlamlı bir farklılığın olduğu görülmüştür ($p<.05$).

Annelerin çocukları ile iletişimlerinin çocuğun doğum sırasına göre farklılaşıp farklılaşmadığına ilişkin analiz sonuçlarına göre; annelerin mesaj ve empati alt boyutu puanlarında anlamlı bir farklılığın olmadığı görülmüştür ($p>.05$). Annelerin konuşma, dinleme ve sözsüz iletişim alt boyutu puanlarında anlamlı bir farklılığın olduğu görülmüştür ($p<.05$).

Babaların çocukları ile iletişimlerinin çocuğun doğum sırasına göre farklılaşıp farklılaşmadığına ilişkin analiz sonuçlarına göre; babaların konuşma, dinleme, sözsüz iletişim ve empati alt boyutu puanlarında anlamlı bir farklılığın olmadığı görülmüştür ($p>.05$). Babaların mesaj alt boyutu puanlarında anlamlı bir farklılığın olduğu görülmüştür ($p<.05$).

Annelerin çocukları ile iletişimlerinin annenin yaşına göre farklılaşıp farklılaşmadığına ilişkin analiz sonuçlarına göre; annelerin konuşma, dinleme, sözsüz iletişim ve empati alt boyutu puanlarında anlamlı bir farklılığın olmadığı görülmüştür ($p>.05$). Annelerin mesaj alt boyutu puanlarında anlamlı bir farklılığın olduğu görülmüştür ($p<.05$).

Babaların çocukları ile iletişimlerinin babanın yaşına göre farklılaşıp farklılaşmadığına ilişkin analiz sonuçlarına göre; babaların dinleme, sözsüz iletişim ve empati alt boyutu puanlarında anlamlı bir farklılığın olmadığı görülmüştür ($p>.05$). Babaların konuşma ve mesaj alt boyutu puanlarında anlamlı bir farklılığın olduğu görülmüştür ($p<.05$).

5.2. Öneriler

Araştırmadan elde edilen sonuçlar doğrultusunda, Anne-Baba-Çocuk İletişimini Değerlendirme Aracı'na (ABÇİDA), anne-babalara ve eğitimcilere yönelik bazı öneriler getirmek mümkündür.

5.2.1. Anne-Baba-Çocuk İletişimini Değerlendirme Aracı'na (ABÇİDA) Yönelik Öneriler

- Anne-Baba-Çocuk İletişimini Değerlendirme Aracı (ABÇİDA), 48-72 ay yaş grubunda çocuğa sahip anne-babaların çocukları ile iletişimleri konusunda yapılacak çeşitli araştırmalarda veri toplama aracı olarak kullanılabilir.
- Anne-Baba-Çocuk İletişimini Değerlendirme Aracı'nın (ABÇİDA) konuşma, dinleme, mesaj, sözsüz iletişim ve empati alt boyutları bağımsız olarak farklı çalışmalarda kullanılabilir.
- Okul öncesi dönemde, 48-72 ay yaş grubunda çocuğa sahip anne-babalar için geçerlik güvenirlik çalışması yapılan Anne-Baba-Çocuk İletişimini Değerlendirme Aracı'na (ABÇİDA), 36-48 ay yaş grubunda çocuğa sahip anne-babalar da dahil edilerek geçerlik güvenirlik çalışması yapılabilir.

- Anne-Baba-Çocuk İletişimini Değerlendirme Aracı'nın (ABÇİDA) Ankara ili dışındaki farklı illerde ve farklı gruplar üzerinde, aracın iç tutarlılığının geliştirilmesi ve geçerliğinin sınanması ile ilgili çalışmalar yapılabilir.
- Anne-Baba-Çocuk İletişimini Değerlendirme Aracı'nın (ABÇİDA) geçerlik güvenirlik çalışması, okul öncesi dönemden farklı olarak, adolesan ve ergen çocukların anne-babaları için de yapılabilir.
- Anne-Baba-Çocuk İletişimini Değerlendirme Aracı (ABÇİDA) farklı yaş, eğitim, meslek, sosyo-ekonomik düzey ve kültürdeki anne-babalara uygulanarak, gruplar arasındaki iletişim farklılıklarını belirlemeye yönelik çalışmalar yapılabilir.
- Anne-Baba-Çocuk İletişimini Değerlendirme Aracı (ABÇİDA), iletişim becerileri eğitim programı uygulanan anne-babalara ön test ve son test olarak kullanılabilir.
- Anne-Baba-Çocuk İletişimini Değerlendirme Aracı'nın (ABÇİDA) uygulanmasına yönelik olarak eğitimcilere seminer verilebilir.
- Anne-Baba-Çocuk İletişimini Değerlendirme Aracı (ABÇİDA) rehberliğinde, erken çocukluk döneminde iletişim becerilerinin değerlendirilmesine yönelik yeni ölçme araçları geliştirilebilir.

5.2.2. Anne -Babalara Yönelik Öneriler

Özellikle düşük sosyo-ekonomik düzey grubunda, çok sayıda çocuğa sahip ve genç anne-babaların;

- çeşitli düzeylerdeki okul, belediye, halk eğitim merkezi ya da sivil toplum kuruluşu gibi kurum ve kuruluşlarda, etkili iletişim becerilerine yönelik olarak düzenlenen seminer, konferans gibi etkinliklere ve yüz yüze eğitim programlarına katılımları sağlanabilir.

- medya kanalı ile gerçekleştirilen etkili iletişim becerilerine yönelik programlara katılımları sağlanabilir.
- etkili iletişim becerilerine yönelik olarak hazırlanan web sayfalarından yararlanmaları sağlanabilir.
- etkili iletişim becerilerine yönelik olarak hazırlanan uzaktan eğitim, yani mektupla eğitim programlarına ücretsiz olarak katılımları sağlanabilir.

5.2.3. Eğitimciler Yönelik Öneriler

Eğitimciler;

- iletişim becerileri yönünden desteğe ihtiyaç duyan, özellikle düşük sosyo-ekonomik düzeydeki, çok sayıda çocuğa sahip ve genç anne-babalar için, iletişim becerilerinin geliştirilmesine yönelik eğitim programları hazırlayabilir.
- anne-baba-çocuk iletişimine yönelik olarak, okul öncesi eğitim kurumlarında aile katılımı çalışmaları yapabilir.
- okul kitaplıkları ve kütüphanelerinde erken çocukluk döneminde iletişim konusu ile ilgili kaynak kitapların bulunmasını sağlayarak, anne-babaların bu kitaplardan yararlanmasına yardımcı olabilir.
- uzman kişilerin katılımını sağlayarak, anne-baba-çocuk iletişimi ile ilgili konferanslar düzenleyebilir.

KAYNAKÇA

Açıköz, M. H. (2003). *İletişim felsefesine giriş: insani iletişimin felsefi temelleri*. (2. basım). Birey Yayınları No 126. Ankara: Birey Yayıncılık.

Adair, J. (2003). *Etkili iletişim*. (Çev. Ö. Çolakoğlu). İstanbul: Babıali Kültür Yayıncılığı.

Adler, R. B. and Rodman, G. (2003). *Understanding human communication*. (Eighth edition). New York: Oxford University Press.

Albayrak, A. S. (2006). *Uygulamalı çok değişkenli istatistik teknikleri*. Ankara: Asil Yayın Dağıtım Ltd. Şti.

Alpan, G. (2001). Sınıf içi iletişimde kendini gerçekleştirme, empati ve sinerji. *Mesleki Eğitim Fakültesi Dergisi*, 3(5), 23-30.

Alpan, Y. (2006). *Ankara örneğinde 12-36 aylık bebek ve çocuklar için sosyal ve duygusal değerlendirme aracının Türk çocuklarına uyarlanması*. Yayımlanmamış Yüksek Lisans Tezi. Gazi Üniversitesi Eğitim Bilimleri Enstitüsü, Ankara.

Aral, N., Baran, G., Bulut, Ş. ve Çimen, S. (2000). *Çocuk gelişimi-1*. Ankara: Ya-Pa Yayıncılık.

Argenti, P. A. (2003). *Corporate communication*. (Third edition). New York: The McGraw-Hill Companies, Inc.

Azar, B. (1997). Defining the trait that makes us human. *Apa Monitor*, November, 1-14.

Bademci, V. (2006). Güvenirliği doğru anlamak ve bazı klişeleri yıkmak: bilinenlerin aksine, cronbach'ın alfa katsayısı negatif ve “-1” den küçük olabilir. *İnönü Üniversitesi Eğitim Fakültesi Dergisi*, 7(12), 3-26.

Bal, H. (2001). *Bilimsel araştırma yöntem ve teknikleri*. Isparta: Süleyman Demirel Üniversitesi Yayınları, 20.

Baldini, M. (2000). *İletişim tarihi*. (Çev. G. Batuş). İstanbul: Avcıol Basım Yayın.

Baldwin, J. R., Perry, S. and Moffitt, M. A. (2004). *Communication theories for everyday life*. USA: Pearson Education, Inc.

Baltaş, Z. ve Baltaş, A. (1992). *Stres ve başa çıkma yolları*. İstanbul: Remzi Kitabevi.

Baltaş, Z. ve Baltaş, A. (1994). *Bedenin dili*. (8. basım). İstanbul: Remzi Kitabevi.

Barton, W. and Beck, A. (2005). *Communication studies*. Edinburgh: Edinburgh University Press.

Baumbich, C. A. (2001). *Çocuğunuzla iletişim kurmanın 365 yolu*. (Çev. G. Bilgili). İstanbul: Rota Yayıncılık.

Beaty, J. J. (2006). *Observing development of the young child*. (Sixth edition). New Jersey: Pearson Education Ltd.

Beaty, J. J. (2009). *50 early childhood literacy strategies*. (Second edition). New Jersey: Pearson Education Ltd.

Bee, R. and Bee, F. (1997). *Yapıcı geribildirim*. (Çev. B. Aksu ve O. Cankoçak). İstanbul: Gökçe Ofset ve Matbaacılık.

Beebe, S. A., Beebe, S. J., Ivy, D. K. and Watson, S. (2005). *Communication: principles for a lifetime*. (Canadian edition). USA: Pearson Education, Inc.

Berk, L. E. (2006). *Child development*. (Seventh edition). USA: Pearson Education, Inc.

Berko, R. M., Wolwin, A. D. and Wolwin, D. R. (2001). *Communicating: a social and career focus*. (Eight edition). Boston: Houghton Mifflin Company.

Berns, R. M. (2007). *Child, family, school, community: socialization and support*. (Seventh edition). USA: Thomson Wadsworth Corporation.

Bhavnagri, N. P. and Parke, R. D. (1999). Parents as direct facilitators of children's peer relationships: effects of age of child and sex of parent. *Journal of Social and Personal Relationships*, 8(3), 423-440.

Bıçakçı, İ. (2002). *İletişim ve halkla ilişkiler*. İstanbul: Kapital Medya Hizmetleri Aş.

Bilen, M. (1994). *Sağlıklı insan ilişkileri: ailede-kurumlarda-toplumda*. Ankara: Armoni Ltd. Şti.

Black, B. and Logan, A. (1997). Links between communication patterns in mother-child, father-child, and child-peer interactions and children's social status. *Child Development*, 66(1), 255-271.

Büyüköztürk, Ş. (2005). *Sosyal bilimler için veri analizi el kitabı*. (5. basım). Ankara: Pegem Yayıncılık.

Büyüköztürk, Ş., Kılıç Çakmak, E., Akgün, Ö. E., Karadeniz, Ş. ve Demirel, F. (2008). *Bilimsel araştırma yöntemleri*. Ankara: Pegem Yayıncılık.

Büyüköztürk, Ş., Kılıç Çakmak, E., Akgün, Ö. E., Karadeniz, Ş. ve Demirel, F. (2009). *Bilimsel araştırma yöntemleri*. Ankara: Pegem Yayıncılık.

Carter, K. and Presnell, M. (1994). *Interpretive approaches to interpersonal communication*. Albany: State University of New York Press.

Carson, J. L. and Parke, R. D. (1996). Reciprocal negative affect in parent-child interactions and children's peer competency. *Child Development*, 67(5), 2217-2226.

Ceylan, Ş. (2009). *Vineland sosyal-duygusal erken çocukluk ölçeğinin geçerlik güvenirlik çalışması ve okul öncesi eğitim kurumuna devam eden beş yaş çocuklarının sosyal-duygusal davranışlarına yaratıcı drama eğitimin etkisinin incelenmesi*. Yayımlanmamış Doktora Tezi. Gazi Üniversitesi Eğitim Bilimleri Enstitüsü, Ankara.

Chandler, S. (2002). *Başarılı iletişim kurmanın 50 yolu*. (Çev. G. Günay). İstanbul: Rota Yayıncılık.

Chapeaux, J. E. (1996). *Organizational behavior*. New York: West Publishing Company.

Cobley, P. (1996). *The communication theory reader*. London: Routledge.

Coplan, R. J., Bowker A. and Cooper, S. M. (2003). Parenting daily hassles, child temperament, and social adjustment in preschool. *Early Childhood Research Quarterly*, 18(3), 376-395.

Crowley, D. and Mitchell, D. (1995). *Communication theory today*. Oxford: Blackwell Publishers Ltd.

Cüceloğlu, D. (1994). *İnsan ve davranışı*. (5. basım). İstanbul: Remzi Kitabevi.

Cüceloğlu, D. (1998). *Yeniden insan insana*. (18. basım). İstanbul: Remzi Kitabevi.

Çağdaş, A. ve Arı, R. (1999). "Anne-çocuk iletişim dili eğitimi"nin 4-5 yaş çocuklarının sosyal gelişimine olan etkileri. *Sosyal Bilimler Enstitüsü Dergisi*, 5, 391-408.

Çağdaş, A. (2000). *Çocukla iletişim: iletişim dili özellikleri*. İstanbul:Ya-Pa Yayıncılık.

Çağdaş, A. (2003). *Anne-baba-çocuk iletişimi*. (2. basım). Konya: Eğitim Kitabevi Yayınları.

Çingı, H. (1994). *Örnekleme kuramı*. Ankara: Hacettepe Üniversitesi Fen Fakültesi Yayınları.

Çokluk, Ö., Şekercioğlu, G. ve Büyüköztürk, Ş. (2010). *Sosyal bilimler için çok değişkenli istatistik*. (1. basım). Ankara: Pegem Yayıncılık.

Dalkılıç, A. (2004). *İletişimde iletişim*. İş ve Yönetim Serisi No 18. İstanbul: Elma Yayınevi.

Dave, S., Petersen, I., Sherr, L. and Nazareth, I. (2010). Incidence of maternal and paternal depression in primary care: a cohort study using a primary care database. *Archives of Pediatrics & Adolescent Medicine*, 164(11), 1038-1044.

Davis, M. H. (1996). *Empathy*. USA: Westview Press Inc.

DeFleur, M., Kearney, P., Plax, T. G. and DeFleur, M. (2005). *Fundamentals of human communication: social science in everyday life*. (Third edition). New York: The McGraw Hill Companies, Inc.

DeHeart, G. B., Sroufe, A. L., and Cooper, R. G. (2004). *Child development*. New York: McGraw Hill.

DeMaio, L. J. (2000). The parent-child communication program. Unpublished research. Minnesota University.

Demiray, U. (Editör). (2008). *Etkili iletişim*. Ankara: Pegem Akademi.

DeVito, J. A. (1992). *The interpersonal communication book*. (Sixth edition). New York: Harper Collins Publisher.

DeVito, J. A. (2006). *Essential of human communication*. (Fifth edition). USA: Pearson Education, Inc.

Dilek, M., İşçi, Ö. ve Göktaş, A. (2010). *Uygulamalı İstatistik*. Muğla: Muğla Üniversitesi Yayınları, 107.

Dimbleby, R. and Burton, G. (1992). *More than words: an introduction to communication*. London&New York: Routledge, Chapman and Hall, Inc.

Dinkmeyer, D. and McKay, G. D. (1997). *Biz bir aileyiz*. (Çev. G. Önet). İstanbul: Yapı Kredi Yayınları.

Dominick, J. R. (2007). *The dynamics of mass communications*. USA: McGraw Hill.

Dowling, M. (2007). *Young children's personal, social and emotional development*. (Second edition). London: Paul Chapman Publishing.

Dökmen, Ü. (1995). *İletişim çatışmaları ve empati*. (2. basım). İstanbul: Sistem Yayıncılık.

Dökmen, Ü. (1998). *Sanatta ve günlük yaşamda iletişim çatışmaları ve empati*. (8. basım). İstanbul: Sistem Yayıncılık.

Dreman, S. (2004). Perception of family structure, state, anger and parent child communication and adjustment of children divorced parents. *Journal of Divorce and Remarriage*, 41(1), 47-68.

Duck, S. (1998). *Human relationships*. (Third edition). London: Sage Publications.

Dunn, (1988). Sibling influences on childhood development. *Journal of Child Psychology and Psychiatry*, 29(2), 119-127.

Eddowes, A. E. and Ralph, K. S. (1998). *Interactions for development and learning*. USA: Prentice-Hall Inc.

Erdoğan, İ. (2008). *İletişimi anlamak*. (3. basım). Ankara: Pozitif Matbaacılık.

Eren, E. (1998). *Örgütsel davranış ve yönetim psikolojisi*. İstanbul: Beta Basım Yayım ve Dağıtım Aş.

Ergin, H. (2003). *İletişim becerileri eğitim programının okul öncesi dönem çocuklarının iletişim beceri düzeylerine etkisi*. Yayınlanmamış Doktora Tezi. İstanbul Üniversitesi Sosyal Bilimler Enstitüsü, İstanbul.

Ergin, A. ve Birol, C. (2005). *Eğitimde iletişim*. (3. basım). Ankara: Anı Yayıncılık.

Ersan, N. (1987). *Yönetim süreçleri ve teorileri*. Ankara: Semih Ofset Matbaacılık ve Yayıncılık.

Ersoy, Ö. ve Tezel Şahin, F. (1999). 0-6 yaş döneminde anne-baba eğitiminin önemi. *Mesleki Eğitim Fakültesi Dergisi*, 1(1), 58-62.

Estes, L. S. (2004). *Essentials of child care and early education*. USA: Pearson Allyn and Bacon.

Faber, A. and Mazlish, E. (2003). *Çocuklarla iletişim*. (Çev. İ. Van Den Born). İstanbul: Kuraldışı Yayıncılık.

Fagan, J. and Stevenson, H. C. (2002). An experimental study of an empowerment-based intervention for african-american Head-Start fathers. *Family Relations*, 51(3), 191-198. Furze, D. and Gale, C. (1996). *Interpreting managemet: exploring change and complexity*. London: Thomson Business Press.

Galvin, K. M., Bylund, C. M. and Brommel, B. J. (2004). *Family communication: cohesion and change*. (Sixth edition). USA: Pearson Allyn and Bacon.

Gander, J. M. and Gardiner, H. W. (1993). *Çocuk ve ergen gelişimi*. (Çev. A. Dönmez ve diğerleri). Ankara: İmge Kitabevi.

Gee, C. B., McNerney, C. M., Reiter, M. J. and Leaman S. C. (2007). Adolescent and young adult mothers' relationship quality during the transition to parenthood: associations with father involvement in fragile families. *Jornal of Youth and Adolescence*, 36(2), 213-224.

Genç, Ş. ve Senemoğlu, N. (2001). *Okul öncesi eğitimi*. Ankara: Milli Eğitim Bakanlığı Yayınları.

Gibson, J. T. (1992). Your loving touch. *Parents, March*, 65-69.

Gordon, T. (2000). Etkili ana baba eğitiminde uygulamalar. (Çev. E. Aksay). İstanbul: Sistem Yayıncılık. (Eserin orijinali 1970’te yayımlandı).

Gordon, T. (2001). *Etkili anababa eğitimi: aile iletişim dili*. (Çev. E. Aksay). İstanbul: Sistem Yayıncılık. (Eserin orijinali 1970’te yayımlandı).

Gökçe, O. (1995). *İletişim bilimine giriş*. Ankara: Turhan Kitabevi.

Gövsa, İ. A. (1998). *Çocukta duygusal gelişim*. İstanbul: Hayat Yayıncılık.

Greenspan, S. I. and Salmon, J. (1998). *Meydan okuyan çocuk*. (Çev. İ. Ersevimi). İstanbul: Özgür Yayınları.

Greene, J. O. and Burleson, B. R. (Eds.). (2003). *Handbook of communication and social interaction skills*. London: Lawrence Erlbaum Associates, Publishers.

Grolnick, W. S. and Gurland, S.T. (2002). *Women and mothering: retrospect and prospect*. In J. McHale and W. S. Grolnick (Eds.) *Retrospect and prospect in the psychological study of families*. Hillsdale, NJ: Erlbaum.

Grossman, F. K., Golding, E. and Pollack W. S. (1988). Fathers and children: predicting the quality and quantity of fathering. *Developmental Psychology*, 24(1), 82-91.

Grotewell, P. G. and Burton, Y. R. (2008). *Early childhood education*. New York: Nova Science Publishers, Inc.

Güler, F. (2007). *Temel istatistik*. İstanbul: Beta Basım Yayım Dağıtım Aş.

Güneysu, S. (1992). “Okulöncesi eğitim kurumları yönetimi.” Gazi Üniversitesi Anaokulu/Anasınıfı Öğretmen El Kitabı. İstanbul: Ya-Pa Yayıncılık.

Güngör, A. (1999). “Anne-baba-çocuk iletişimi. iletişim ve önemi.” Gazi Üniversitesi Anaokulu/Anasınıfı Öğretmen El Kitabı. İstanbul: Ya-Pa Yayıncılık.

Gürsakal, N. (2008). *Betimsel istatistik*. (6. basım). Bursa: Dora Basım Yayın Dağıtım.

Gürsoy, F. ve Yıldız Bıçakçı, M. (2007). An investigation of self-image and agresiveness in children. *The Social Sciences*, 2(4), 419-424.

Halıcıoğlu Uçmaz, İ. (2003). *Annelerin empatik beceri düzeyi ile çocuk yetiştirme tutumları arasındaki ilişkinin incelenmesi*. Yayımlanmamış Yüksek Lisans Tezi. Gazi Üniversitesi Eğitim Bilimleri Enstitüsü, Ankara.

Hargie, O. (Ed.). (1993). *A handbook of communication skills*. Great Britain: Biddles Ltd.

Hargie, O., Dickson, D. and Tourish, D. (2004). *Communication skills for effective management*. New York: Palgrave Macmillan.

Herrera, C. and Dunn, J. (1997). Early experiences with family conflict: implications for arguments with a close friend. *Developmental Psychology*, 33(5), 869-881.

Hetherington, M. E. and Parke, R. D. (1993). *Child psychology*. (Fourth edition). USA : McGraw Hill, Inc.

Hewes, D. E. (Ed.). (1995). *The cognitive bases of interpersonal communication*. UK: Lawrence Erlbaum Associates Publishers.

Hogg, M. A. and Vaughan, G. M. (2007). *Sosyal psikoloji*. (Çev. İ. Yıldız ve A. Gelmez). Ütopya Yayınları No 150. Ankara: Ütopya Yayınevi. (Eserin orijinali 1995'te yayımlandı).

Holmes, D. (2007). *Communication theory*. USA: Sage Publications.

Hortaçsu, N. (1991). *İnsan ilişkileri*. Ankara: İmge Kitabevi.

Jean, A. D. L., Stack, D. M. and Fogel, A. (2009). A longitudinal investigation of maternal touching across the first six months of life: age and context effects. *Infant Behavior and Development*, 32(3), 344–349.

Kahane, A. (2004). *Solving though problems*. San Francisco: Berte-Kohcler Publishers, Inc.

Kahn, J. S. and Bolton, F. G. (1986). *Clinical issues in adolescent fatherhood*. In A. B. Elster and M. E. Lamb (Eds.). *Adolescent fatherhood*. Hillsdale, NJ: Erlbaum.

Kail, R. V. (2004). *Children and their development*. New Jersey: Pearson Prentice Hall Education, Inc.

Kandır, A. ve Alpan, Y. (2008). Sosyal duygusal değerlendirme aracının (ITSEA) farklı sosyo-ekonomik düzeylerde uygulanması. *Türk Eğitim Bilimleri Dergisi*, 6(1), 41-61.

Kandır, A. ve Orçan, M. (2011). Beş-altı yaş çocuklarının erken öğrenme becerileri ile sosyal uyum ve becerilerinin karşılaştırılması olarak incelenmesi. *İlköğretim Online*, 10(1), 40-50.

Karasar, N. (2007). *Bilimsel araştırma yöntemi*. (17. basım). İzmir: Nobel Yayınevi.

Karatepe, S. (2005). *Örgütlerde iletişim-güdüleme ilişkisi*. Ankara: Siyasal Kitabevi.

Katz, D. and Kahn, R. L. (1977). *Örgütlerin toplumsal psikolojisi*. (Çev. H. Can ve Y. Bayar). Ankara: TODAİE Yayınları No 165.

Kenney-Benson, G. A. and Pomerantz, E. M. (2005). The role of mothers' use of control in children's perfectionism: implications for the development of children's depressive symptoms. *Journal of Personality*, 73(1), 23-46.

Kırmızı, H. (2003). *Genel ve teknik iletişim*. (2. basım). Trabzon: Dilara Yayınevi.

Knapp, M. L. and Vangelisti, A. L. (2005). *Interpersonal communication and human relationships*. (Fifth edition). USA: Pearson Education, Inc.

Koontz, H. and O'Donnel, C. (1974). *Essentials of management*. New York: The McGraw Hill Companies, Inc.

Korkmaz, B. (2000). *Pedatrik davranış nörolojisi*. İstanbul: İstanbul Üniversitesi Yayınları No 4267.

Köknel, Ö. (1997). *İnsanı anlamak*. (6. basım). İstanbul: Altın Kitaplar Yayınevi.

Köksal, A. ve Alisinanoğlu, F. (2000). Gençlerin ben durumları (ego state) ve empatik becerilerinin incelenmesi. *Hacettepe Üniversitesi Eğitim Fakültesi Dergisi*, 18, 11-16.

Kreppner, K. (1996). Quality of relationship and communication behavior within the family: differential transition patterns from childhood to adolescence. *Paper presented at the biennial meeting of the society for research in child development*. 14th Quebec City, Quebec, Canada, August, 12-16.

Kulaksızoğlu, A. (2000). *Ergenlik psikolojisi*. (3. basım). İstanbul: Remzi Kitabevi.

Laird, R., Pettit, G. S., Mize, J., Brown E. G. and Lindsey, E. (1999). Mother-child conversations about peers. *Family Relations*, 43(4), 417-424.

Landis, J., Kesserling Ray, N. and Davis, K. (2006). *İletişim becerileri*. (Çev. Ö. Gelbal). Ankara: HYB Yayıncılık. (Eserin orijinali 1995'te yayımlandı).

Lazar, J. (2001). *İletişim bilimi*. (Çev. C. Anık). Ankara: Vadi Yayınları.

Lindsey, E. W., Mize J. and Pettit G. S. (1997). Mutuality in parent-child play: consequences for children's peer competence. *Journal of Social and Personal Relationships*, 14(4), 523-538.

Lindsey, E. W. and Mize, J. (2000). Parent-child physical and pretense play: links to children's social competence. *Merrill-Palmer Quarterly: Journal of Developmental Psychology*, 46(4), 565-591.

March, C and Simon, A. H. (1975). *Örgütler*. (Çev. Ö. Bozkurt ve O. Onaran). Ankara: TODAİE Yayınları No 144.

Margolis, R. and Myrskyl, M. (2011). A global perspective on happiness and fertility. *Population and Development Review, in press*.

Mattelart, A. and Mattelart, M. (2003). *İletişim kuramları tarihi*. (Çev. M. Zillioğlu). İstanbul: İletişim Yayınları.

McChesney, R. W. (2007). *Communication revolution*. New York: The New Press.

McQuail, D. and Windahl, S. (1997). *Kitle iletişim modelleri*. (Çev. K. Yumlu). Ankara: İmge Kitabevi. (Eserin orijinali 1982'de yayımlandı).

McWhirter, J. ve Voltan Acar, N. (2000). *Ergen ve çocukla iletişim*. Ankara: US-A Yayıncılık.

Messing, L. S. and Campbell, R. (Eds.). (1999). *Gesture, speech, and sign*. New York: Oxford University Press.

Metin, N. (1994). "Okul öncesi dönemde farklı yaş gruplarında sosyal iletişim." *Gazi Üniversitesi Anaokulu/Anasınıfı Öğretmen El Kitabı*. İstanbul: Ya-Pa Yayıncılık.

Mısırlı, İ. (2007). *Genel ve teknik iletişim*. Ankara: Detay Yayıncılık.

Miller-Day, M. and Lee, J. W. (2001). Communicating disappointment: the viewpoint of sons and daughters. *Journal of Family Communication, 1(2)*, 111-131.

Mize, J. and Pettit, G. S. (1997). Mothers' social coaching, mother-child relationship style, and children's peer competence: is the medium the message?. *Child Development, 68(2)*, 312-323.

Mountrose, P. (2000). *Altı-onsekiz yaş çocuklarıyla sorunları çözümede beş aşama*. (Çev. F. Can Akbaş). İstanbul: Kariyer Yayıncılık.

Mutlu, E. (2008). *İletişim sözlüğü*. Ankara: Ayraç Kitabevi.

Navaro, L. (1987). *Beni duyuyor musun?*. (5. basım). İstanbul: Ya-Pa Yayıncılık.

Nazik, B. (2000). *Çocuk ruh sağlığı*. İstanbul: Ya-Pa Yayıncılık.

Nerdrum, P. (1997). Maintenance of the effect of training in communication skills: a controlled follow-up study of level of communicated empathy. *British Journal of Social Work, 27(5)*, 705-722.

Ng, F. F., Kenney-Benson, G. A. and Pomerantz, E. M. (2004). Children's Achievement Moderates The Effects of Mothers' Use of Control And Autonomy Support. *Child Development, 75(3)*, 764-780.

Novak, G. and Pelaez, M. (2004). *Child and adolescent development*. London: Sage Publications.

O'Hair, D., Friedrich, G. W. and Dixon, L. D. (2005). *Strategic communication: in business and the professions*. (Fifth edition). Boston: Houghton Mifflin Company.

Olson, D. R. and Torrance, N. (1998). *Education and human development*. Oxford: Blackwell Publishers Ltd.

Oskay, Ü. (2001). *İletişimin abc'si*. (3. basım). İstanbul: Der Yayınevi.

O'Sullivan, T. (1994). *Key concepts in communication and cultural studies*. London: Routledge.

Otto, B. (2006). *Language development in early childhood*. (Second edition). New Jersey: Pearson Education Ltd.

Ömeroğlu, E. ve Ulutaş, İ. (2007). *Çocuk ve ergen gelişimi*. Ankara: Morpa Kültür Yayınları Ltd. Şti.

Önder, A. (2003). *Ailede iletişim*. İstanbul: Morpa Kültür Yayınları.

Öz, İ. (1997). *Çocuk ve iletişim*. Ankara: KÖK Yayıncılık.

Özbay, M. (2005). *Bir dil becerisi olarak dinleme eğitimi*. Ankara: Akçağ Basım Yayım Pazarlama Aş.

Özdamar, K. (2003). *Modern bilimsel araştırma yöntemleri*. Eskişehir: Kaan Kitabevi.

Özer, K. (2000). *İletişimsizlik becerisi*. İstanbul: Sistem Yayıncılık.

Özgit, Ş. (1991). *İletişim becerileri konusunda verilen eğitimin iletişim çatışmalarına girme eğilimi üzerindeki etkisi*. Yayımlanmamış Yüksek Lisans Tezi. Marmara Üniversitesi Sosyal Bilimler Enstitüsü, İstanbul.

Özgüven, İ. E. (1980). *Araştırmada, seçmede, psikolojik danışmada görüşme ilke ve teknikleri*. Ankara: İleri Matbaası.

Özgüven, İ. E. (1992). *Görüşme ilke ve teknikleri*. (2. basım). Ankara: Psikolojik Danışma ve Rehberlik Merkezi Yayınları.

Öztürk, O. (1985). *Psikanaliz ve psikoterapi*. Ankara: Sevinç Matbaası.

Özuguurlu, K. (1995). *Ana-baba okulu*. (5. basım). İstanbul: Remzi Kitabevi.

Papilia, D., Olds, S. and Feldman, R. (1998). *A child's world*. Boston: McGraw Hill Education.

Pearson, J. C. and Nelson, P. E. (2000). *An introduction to human communication- understanding and sharing*. (Eight edition). Boston: McGraw Hill Education.

Petrill, S. A., Pike, A., Price T. and Plomine, R. (2004). Chaos in the home and socioeconomic status are associated with cognitive development in early childhood: Environmental mediators identified in a genetic design. *Intelligence*, 32(5), 445-460.

Pettit G. S., Brown, E. G., Mize, J. and Lindsey, E. (1998). Mothers' and fathers' socializing behaviors in three contexts: links with children's peer competence. *Merrill-Palmer Quarterly*, 44.

Planalp, S. (1999). *The intertwining of communication and emotion: a communications scientist's perspectives*. New York: Cambridge University Press.

Rathus, S. A. (2006). *Childhood: voyages in development*. (Second edition). USA: Thomson Wadsworth Corporation.

Raykov, T. (1997). Scale reliability, cronbach's coefficient alpha, and violations of essential tauequivalence for six congeneric components. *Multivariate Behavioral Research*, 32, 329-354.

Redmond, M. V. and Mifflin, H. (2000). *Communication: theories and applications*. New York: Houghton Mifflin Company.

Ritchie Kay, M. (1981). *The relationship of verbal and nonverbal communication*. New York: Mouton Publishers.

Robertson, A. K. (2002). *Etkili dinleme*. (Çev. S. Yarmalı). İstanbul: Hayat Yayınları.

Rowe, M. L., Coker, D. and Alexander Pan, B. (2004). A comparison of fathers' and mothers'talk to toddlers in low-income families. *Social Development*, 13(2), 278-291.

Ryder, V. (1995). *Parents and their children*. Tinley Park, Illinois: The Goodheart-Willcox Company, Inc.

Sabuncuoğlu, Z. ve Gümüş, M. (2008). *Örgütlerde iletişim*. İstanbul: Arıkan Basım Yayım Dağıtım Ltd. Şti.

Sayers, F. (1993). *Yöneticilikte iletişim*. (Çev. D. Şahiner). Kişisel Gelişim ve Yönetim Dizisi No 6. İstanbul: Rota Yayıncılık.

Schober, O. (2003). *Beden dili-davranış anahtarı*. (7. basım). (Çev. S. Özbent). İstanbul: Arion Yayınevi.

Schor, E. L. (1999). *Caring for your school-aged child: ages 5 to 12*. USA: Bantam Books.

Schultz, B. G. (1989). *Communicating in the small group*. New York: Harper Collins Publishers, Inc.

Segrin C. and Flora, J. (2005). *Family communication*. London: Lawrence Erlbaum Associates, Publishers.

Sessa, F. M., Avenevoli, S., Steinberg, L. and Morris, A. S. (2001). Correspondence among informants on parenting: preschool children, mothers, and observers. *Journal of Family Psychology*, 15(1), 53-68.

Severin, W. J. and Tankard, W. (1992). *Communication theories: origins, methods, and uses in the mass media*. New York: Longman Publishing Group.

Sillars, S. (2003). *İletişim*. (Çev. Milli Eğitim Bakanlığı Yayınları). (3. basım). Ankara: Milli Eğitim Basımevi. (Eserin orijinali 1988'de yayımlandı).

Smith, K. E., Landry, S. H. and Swank, P. R. (2000). Does the content of mothers' verbal stimulation explain differences in children's development of verbal and nonverbal cognitive skills?. *Journal of School Psychology*, 38(1), 27-49.

Stacks, D., Hickson, M. and Hill, S. R. (1991). *An introduction to communication theory*. USA: Harcourt Brace Jovanovich, Inc.

Stanton, N. (2004). *Mastering communication*. New York: Palgrave Macmillan.

Stewart, L. P., Cooper, P. J., Stewart, A. D. and Friedley, S. A. (2003). *Communication and gender*. (Fourth edition) USA: Pearson Allyn and Bacon.

Sunderland, M. (2007). *What every parent needs to know*. London: Dorling Kindersley Limited.

Tanrıoğen, A. (Ed.). (2009). *Bilimsel araştırma yöntemleri*. Ankara: Anı Yayıncılık.

Tekin, V. N. (2006). *İstatistiğe giriş*. Ankara: Seçkin Yayıncılık.

Tekinalp, Ş. ve Uzun, R. (2004). *İletişim araştırmaları ve kuramları*. İstanbul: Derin Yayınları.

Thompson, N. (2002). *People skills*. (Second edition). New York: Palgrave Macmillan.

Trenholm, S. (2005). *Thinking through communication: an introduction to the study of human communication*. (Fourth edition). USA: Pearson Education, Inc.

Turner, L. H. and West, R. (Eds.). (2006). *The family communication sourcebook*. London: Sage Publications.

Tutar, H. (2009). *Örgütsel iletişim*. (2. basım). Ankara: Seçkin Yayıncılık.

Ullrich, M. and Kreppner, K. (1997). The quality of family and academic achievement in early adolescence. *Paper presented at the biennial meeting of the society for research in child development. 62nd*, Washington, DC, April 3-6.

Ullrich, M. (1999). Carrying the family through adolescence: the significance of parent-parent communication. *Poster presented at the biennial meeting of the society for research in child development. Albuquerque, NM, April 15-18.*

Usluata, A. (1994). *İletişim*. İstanbul: İletişim Yayınları.

Usluata, A. (Ed.). (2008). *Communication: spanning cultures, change, and challenges*. İstanbul: Yeditepe University Publications.

Ünal, F. (2003). Empatik iletişim eğitiminin okulöncesi çocuğu olan annelerin empatik beceri düzeylerine etkisi. Yayımlanmamış Doktora Tezi. Gazi Üniversitesi Eğitim Bilimleri Enstitüsü, Ankara.

Vallotton, C. D. and Ayoub, C. C. (2010). Symbols build communication and thought: the role of gestures and words in the development of engagement skills and social-emotional concepts during toddlerhood. *Social Development, 19*(3), 601-626.

Vural Kayaalp, İ. (2000). *Otizm ve iletişim problemi olan çocukların eğitimi*. İstanbul: Evrim Yayınevi.

Wilson, M. W., Hinton, I. D., Tolson, T. F. J., Simmons, F., Staples W., Askew, T. and McKim L. (1998). An analysis of adult-child interaction patterns in diverse black families. *Paper presented at the biennial conference on human development. 11th*, Richmond, VA, March, 29-31.

Wood, D. (2003). *How children think and learn*. (Second edition). UK: Blackwell Publishing.

Wood, J. T. (2007). *Interpersonal communication: everyday encounters*. USA: Thomson Wadsworth Corporation.

Yavuzer, H. (1995). *Ana-baba okulu*. (5. basım). İstanbul: Remzi Kitabevi.

Yavuzer, H. (1996). *Çocuk ve suç*. (8. basım). İstanbul: Remzi Kitabevi.

Yavuzer, H. (1998). *Çocuk psikolojisi*. İstanbul: Remzi Kitabevi.

Yavuzer, H. (1998). *Ana-baba ve çocuk: ailede çocuk eğitimi*. (11. basım). İstanbul: Remzi Kitabevi.

Yavuzer, H. (2000). *Ana-baba ve çocuk: ailede çocuk eğitimi*. (13. basım). İstanbul: Remzi Kitabevi.

Yerby, J., Buerkel-Rothfus N. and Bochner, A. P. (1998). *Understanding family communication*. (Second edition). USA: Allyn and Bacon Education Company.

Yılmaz, M. K. ve Tutar, H. (2005). *Genel iletişim: kavramlar ve modeller*. (5. basım). Ankara: Seçkin Yayıncılık.

Yüksel, H. A. (1989). İletişim süreci ve sistem yaklaşımı açısından iletişim sürecinin incelenmesi. *Açıköğretim Fakültesi İletişim Bilimleri Dergisi*, 6, 25-34.

Yörükoğlu, A. (2000). *Çocuk ruh sağlığı*. (24. basım). İstanbul: Özgür Yayınları.

Zılhoğlu, M. (1996). *İletişim nedir?*. İstanbul: Cem Yayınevi.

Zolten, K. and Long N. (2010). Parent-child communication.
<<http://www.parentinged.org/handout3/General%20Parenting%20Information/parent%20to%20child.htm>> 08.12.2010 tarihinde alınmıştır.

EKLER

EK-1 UZMAN GÖRÜŞÜ DEĞERLENDİRME FORMU

Sayın

Bu çalışmanın amacı, 48-72 aylık çocuğa sahip anne-babaların çocukları ile iletişimlerine yönelik olarak Anne-Baba-Çocuk İletişimini Değerlendirme Aracı'nı (ABÇİDA) geliştirmek ve bu aracın geçerlik güvenirliğini ortaya koymaktır. Bu amaçla hazırlanan, Anne-Baba-Çocuk İletişimini Değerlendirme Aracı (ABÇİDA) ekte sunulmuştur.

Anne-Baba-Çocuk İletişimini Değerlendirme Aracı (ABÇİDA); konuşma, dinleme, mesaj, sözsüz iletişim ve empati alt boyutlarından oluşmaktadır.

Sizden, Anne-Baba-Çocuk İletişimini Değerlendirme Aracı'nı (ABÇİDA) oluşturan beş alt boyuttaki maddeleri; ele alınan konuya, alt boyutlara, yaş gruplarına ve Türkçeye uygunluğu bakımından inceleyerek, aşağıda açıklanan kriterleri dikkate alarak değerlendirmeniz beklenmektedir. Değerli zamanınızı ayırdığınız ve katkıda bulunduğunuz için teşekkür eder, çalışmalarınızda kolaylıklar dilerim.

UYGUNLUK DERECESİ	AÇIKLAMA
UYGUN	Maddenin araç ve ilgili alt boyut için <u>uygun olduğunu</u> düşünüyorsanız, bu seçeneği işaretleyiniz.
UYGUN DEĞİL	Maddenin araç ve ilgili alt boyut için <u>uygun olmadığını</u> düşünüyorsanız, bu seçeneği işaretleyiniz.
DÜZELTİLMESİ	Maddenin genel olarak araç için uygun olduğunu ancak <u>düzeltilmesi kaydı ile</u> araçta kalabileceğini düşünüyorsanız bu seçeneği işaretleyiniz ve önerdiğiniz düzeltmeleri “ Açıklama ” sütununa yazınız.

EK: Anne-Baba-Çocuk İletişimini Değerlendirme Aracı (ABÇİDA)

EK -2 GENEL BİLGİ FORMU**GENEL BİLGİ FORMU**

1. Çocuğun yaşı (Gün / Ay / Yıl) : / /
2. Cinsiyeti : Kız () Erkek ()
3. Çocuğun doğum sırası : () Birinci çocuk () İkinci çocuk
() Üçüncü çocuk () Dördüncü çocuk () Beşinci çocuk
4. Okul öncesi eğitime devam etme durumu: Devam ediyor () Devam etmiyor ()
5. Okul öncesi eğitime devam etme süresi: () 1 Yıl () 2 Yıl () 3 Yıl ve üzeri
6. Anne : Öz () Üvey ()
Baba : Öz () Üvey ()
7. Annenin yaşı :
() 18-23 () 24-29 () 30-35 () 36-41 () 42 ve üzeri
8. Babanın yaşı :
() 18-23 () 24-29 () 30-35 () 36-41 () 42 ve üzeri
9. Aile yapısı : () Çekirdek aile () Geniş aile () Parçalanmış aile
***10. ve 11. soruları 9. soruda “Geniş aile” seçeneğini işaretleyenler cevaplayacaktır.**
10. Anne-baba ve çocuklar dışında ailede sürekli yaşayan kişi sayısı :
() 1 () 2 () 3 () 4 () 5
11. Anne-baba ve çocuklar dışında ailede sürekli yaşayan kişilerin yakınlık derecesi:
() Anneanne
() Babaanne
() Büyükbaba
() Dede
() Amca
() Hala
() Dayı
() Teyze
() Diğer

EK-3 İZİN BELGESİ

3

T.C.
ANKARA VALİLİĞİ
Milli Eğitim Müdürlüğü

BÖLÜM : İstatistik Bölümü
SAYI : B.B.08.4.MEM.4.06.00.04-312/ 98074
KONU : Araştırma İzni
Nalan ARABACI

04/10/2009

VALİLİK MAKAMINA

- İlgi: a) M.E.B. Bağlı Okul ve Kurumlarda Yapılacak Araştırma ve Araştırma Desteğine Yönelik İzin ve Uygulama Yönergesi.
b) Gazi Üniversitesi Eğitim Bilimleri Enstitüsünün 09.10.2009 tarih ve 8442 sayılı yazısı.

Gazi Üniversitesi Eğitim Bilimleri Enstitüsü Çocuk Gelişimi ve Eğitimi Anabilim Dalı Doktora öğrencisi Nalan ARABACI'nın, "Anne-Baba-Çocuk iletişimini değerlendirme aracının geçerlik ve güvenlik çalışması" konulu tez ile ilgili uygulama yapma isteği ilgi (a) yönerge doğrultusunda Müdürlüğümüz Değerlendirme Komisyonu tarafından incelenmiş olup, (6 sayfadan oluşan) anketlerin ek listedeki ilimiz Okullarında, gönüllülük esasına göre uygulanması Müdürlüğümüzce uygun görülmüştür.

Makamlarınızca da uygun görüldüğü takdirde OLUR' larınıza arz ederim.

Kâmil AYDOĞAN
Milli Eğitim Müdürü

OLUR
02.11/2009
Mustafa TAPSIZ
Vali a.
Vali Yardımcısı

EKLER

- 1- Anket (6 sayfa)
- 2- Okul listesi (1 sayfa)

Ankara İl Millî Eğitim Müdürlüğü/ Beşevler
İstatistik Bölümü
Faks : 223 75 22

Tel : (312) 212 66 40-124
: 413 36 91

EK-3(a) İZİN BELGESİ

Başbakanlık SHÇEK Gölbaşı Toplum Merkezi Müdürlüğü'ne

Ankara

Gazi Üniversitesi Eğitim Bilimleri Enstitüsü Çocuk Gelişimi ve Eğitimi Anabilim Dalı'nda doktora programına devam etmekteyim. "Anne-Baba-Çocuk İletişimini Değerlendirme Aracı'nın Geçerlik Güvenirlik Çalışması" konulu doktora tezimde verilerin toplanması amacıyla, kurumunuz bünyesindeki AÇEP Sınıfı'na devam eden 48-72 aylar arasındaki çocukların anne-babaları ile uygulama yapabilmem konusunda gerekli izinin verilmesini emir ve müsaadelerinize saygılarımla arz ederim.



Nalan Arabacı
19.10.2009

Nalan ARABACI

Çocuk Gelişimi ve Eğitimi Uzmanı

EK-3(b) İZİN BELGESİ

TEDAŞ Genel Müdürlüğü Sosyal İşler Dairesi Başkanlığı'na

Ankara

Gazi Üniversitesi Eğitim Bilimleri Enstitüsü Çocuk Gelişimi ve Eğitimi Anabilim Dalı'nda doktora programına devam etmekteyim. "Anne-Baba-Çocuk İletişimini Değerlendirme Aracı'nın Geçerlik Güvenirlik Çalışması" konulu doktora tezimde verilerin toplanması amacıyla, Başkanlığınıza bağlı bulunan Kreş ve Gündüz Bakım Evi'ndeki 48-72 aylar arasındaki çocukların anne-babaları ile uygulama yapabilmem konusunda gerekli izinin verilmesini emir ve müsaadelerinize saygılarımla arz ederim.

Nalan Arabacı
19.10.2009

Nalan ARABACI

Çocuk Gelişimi ve Eğitimi Uzmanı

Nevin Erdemir
Nevin ERDEMİR
Müdür Yardımcısı



EK-3(c) İZİN BELGESİ

TEİAŞ Genel Müdürlüğü Sosyal İşler Dairesi Başkanlığı'na

Ankara

Gazi Üniversitesi Eğitim Bilimleri Enstitüsü Çocuk Gelişimi ve Eğitimi Anabilim Dalı'nda doktora programına devam etmekteyim. "Anne-Baba-Çocuk İletişimini Değerlendirme Aracı'nın Geçerlik Güvenirlik Çalışması" konulu doktora tezimde verilerin toplanması amacıyla, Başkanlığınıza bağlı bulunan Kreş ve Gündüz Bakım Evi'ndeki 48-72 aylar arasındaki çocukların anne-babaları ile uygulama yapabilmem konusunda gerekli izinin verilmesini emir ve müsaadelerinize saygılarımla arz ederim.

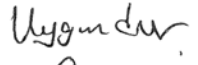
Sevinç BALASAR
Kreş ve Anaokulu
Şefi

19.10.2009

Nalan ARABACI

Çocuk Gelişimi ve Eğitimi Uzmanı