

**T. C.
FIRAT ÜNİVERSİTESİ
EĞİTİM BİLİMLERİ ENSTİTÜSÜ
TÜRKÇE EĞİTİMİ ANA BİLİM DALI**

**TÜRKİYE TÜRKÇESİNDE ALINTI SÖZCÜKLERDE
GÖRÜLEN SES OLAYLARI ÜZERİNE BİR İNCELEME**

YÜKSEK LİSANS TEZİ

**DANIŞMAN
Doç. Dr. Ercan ALKAYA**

**HAZIRLAYAN
Veysel İbrahim KARACA**

**ELAZIĞ
2011**

TÜRKİYE TÜRKÇESİNDEKİ ALINTI SÖZCÜKLERDE GÖRÜLEN SES OLAYLARI ÜZERİNE BİR İNCELEME

YÜKSEK LİSANS TEZİ

DANIŞMAN

Doç. Dr. Ercan ALKAYA

HAZIRLAYAN

Veysel İbrahim KARACA

Jürimiz, 23.03.11. tarihinde yapılan tez savunma sınavı sonunda bu yüksek lisans / doktora tezini oy birliği / oy çokluğu ile başarılı saymıştır.

Jüri Üyeleri:

1. Prof. Dr. Ahmet BURAN
2. Doç. Dr. Ercan ALKAYA
3. Yrd. Doç. Dr. Ahmet Turan SİNAN
4. Yrd. Doç. Dr. Çimen ÖZÇAM
5. Prof. Dr. Şener DEMİREL



F. Ü. Eğitim Bilimleri Enstitüsü Yönetim Kurulunun tarih ve sayılı kararıyla bu tezin kabulü onaylanmıştır.

Doç. Dr. Zafer ÇAKMAK

Eğitim Bilimleri Enstitüsü Müdürü

ÖZET**Türkiye Türkçesinde Alıntı Sözcüklerde Görülen Ses Olayları
Üzerine Bir İnceleme****Yüksek Lisans Tezi****Veysel İbrahim KARACA****Fırat Üniversitesi****Eğitim Bilimleri Enstitüsü****Türkçe Eğitimi Ana Bilim Dalı****ELAZIĞ-2011; Sayfa: X + 484**

Bir toplumun diğer toplumlarla herhangi bir ilişki kurmadan yaşaması mümkün değildir. Dünyadan izole olmuş ilkel toplumlar dışındaki her toplum birbiriyle etkileşimde bulunmak zorundadır. Siyasi, ticari, kültürel ve sosyal ilişkilerle birbirini tanıyan toplumların dillerinin de belli bir ölçüde birbirini etkilemesi kaçınılmazdır.

Üst kültürden alt kültüre, üretenden tüketene doğru bir yol izleyen bu etkileşim alıntı sözcükler yoluyla sözcük alış verişine olanak sağlamaktadır. İletişim ve çağdaşlığın bir getirisi olan bu alıntı sözcükler her dilde az ya da çok bulunmaktadır.

Türkiye Türkçesindeki alıntı sözcüklerde görülen ses olaylarının incelediği bu çalışma üç bölüm halinde tasarlanmıştır. Bu bölümler sırasıyla; Giriş, Türk Dilinin Tarihi Gelişimi ve Türkiye Türkçesi, Ses Kavramı ve Türkiye Türkçesinin Ses Bilgisi Özellikleri ile Alıntı Sözcük Kavramı ve Türkiye Türkçesinde Alıntı Sözcükler başlıklarından oluşan Birinci Bölüm; Alıntı Sözcüklerde Görülen Ünlü Olayları ve Alıntı Sözcüklerde Görülen Ünsüz Olayları başlıklarından oluşan İkinci Bölüm ile bu bölümlerde elde edilen bulgularla ilgili çıkarımların yer aldığı Sonuç başlığını taşıyan Üçüncü Bölümdür. Bu bölümlerden sonra ise çalışmada kullanılan kaynakların yer aldığı Kaynaklar bölümü ile bulguların şematik gösterimi olan tabloların yer aldığı Ekler bölümü bulunmaktadır.

Anahtar Sözcükler: Alıntı Sözcükler, Türkiye Türkçesi, Ses Olayları

ABSTRACT

**An Investigation on The Sound Events which Seen on The
Borrowed Words of Turkey Turkish**

Master Thesis

Veysel İbrahim KARACA

**Institute of Education Sciences
Department of Turkish Education
ELAZIĞ-2011; Page: X + 484**

A society can not live without making contact with other communities. Every community must interact with each other except the non-primitive societies which have been isolated from the world. It is inevitable that languages of communities which recognize a certain extent each other with political, commercial, cultural and social relations.

This interaction provides the exchange of words through the borrowed words which the following way, from upper culture to sub-culture, from producer to consumer. These borrowed words which are coming with communication and modernity, exist more or less in every language.

The study of investigating of sound events which seen on the borrowed words of Turkey Turkish have been designed in three section. These sections, respectively; the first section's titles are introduction, historical development of Turkish Language and Turkey Turkish, sound concept and phonology specialty of Turkey Turkish and borrowed word concept and borrowed words in Turkey Turkish; the second section's titles are vowel events which seen on borrowed words and consonant events which seen on borrowed words and the third section's title is result which take part in the inference about the other sections' findings. After these sections, references section which take part in resources of the using this study and appendices section which take part in tables of schematic representation of findings.

Key Words: Borrowed Words, Turkey Turkish, Sound Events

İÇİNDEKİLER

ONAY.....	I
ÖZET.....	II
ABSTRACT.....	III
İÇİNDEKİLER.....	IV
KISALTMALAR.....	VI
ÖN SÖZ.....	VIII

BİRİNCİ BÖLÜM

1. GİRİŞ.....	1
1. 1. Türk Dilinin Tarihi Gelişimi ve Türkiye Türkçesi.....	1
1. 2. Ses Kavramı ve Türkiye Türkçesinin Ses Bilgisi Özellikleri.....	7
1. 2. 1. Ses Kavramı ve Türkçenin Sesleri.....	7
1. 2. 2. Türkiye Türkçesinde Ünlüler.....	13
1. 2. 2. 1. Ünlülerin Sınıflandırılması.....	15
1. 2. 2. 2. Türkiye Türkçesindeki Ünlülerin Nitelikleri.....	16
1. 2. 3. Türkiye Türkçesinde Ünsüzler.....	17
1. 2. 3. 1. Ünsüzlerin Sınıflandırılması.....	18
1. 2. 3. 2. Türkiye Türkçesindeki Ünsüzlerin Nitelikleri.....	21
1. 2. 3. 3. Türkiye Türkçesindeki Ünsüzlerin Şematik Gösterimi.....	22
1. 2. 4. Ortak Türkçede Bulunup Türkiye Türkçesinde Bulunmayan Sesler.....	23
1. 2. 4. 1. Ünlüler.....	23
1. 2. 4. 2. Ünsüzler.....	28
1. 2. 5. Türkiye Türkçesinin Ses Bilgisi Özellikleri.....	30
1. 2. 5. 1. Birincil (Aslı) Uzun Ünlülerin Bulunmaması.....	30
1. 2. 5. 2. /o/, /ö/ Ünlülerinin İlk Hece Dışındaki Durumu.....	30
1. 2. 5. 3. İnce /a/ Ünlüsü.....	30
1. 2. 5. 4. Kapalı e Ünlüsü.....	31

1. 2. 5. 5. Orta Hece Ünlüsü.....	31
1. 2. 5. 6. /j/ Sesi.....	31
1. 2. 5. 7. /f/ Sesi.....	31
1. 2. 5. 8. /h/ Sesi.....	31
1. 2. 5. 9. Başta Bulunmayan Sesler.....	32
1. 2. 5. 10. Sonda Bulunmayan Sesler.....	33
1. 2. 5. 11. Tonlulařma ve Yumuřama.....	34
1. 2. 5. 12. İkiz Ünlü.....	34
1. 2. 5. 13. İkiz Ünsüz Bulunmaması.....	34
1. 2. 5. 14. Başta Çift Ünsüz Bulunmaması.....	34
1. 2. 5. 15. Sonda Çift Ünsüz Bulunması.....	35
1. 2. 5. 16. Başta ve Sonda Üç Ünsüz Bulunmaması.....	35
1. 2. 5. 17. Ortada Üç Ünsüz Bulunması.....	35
1. 2. 5. 18. Bořluk (Hiatus) Bulunmaması.....	35
1. 2. 5. 19. /r/ Sesi.....	35
1. 2. 5. 20. Kesme.....	36
1. 2. 5. 21. Ses Uyumları.....	36
1. 3. Alıntı Sözcük Kavramı ve Türkiye Türkçesinde Alıntı Sözcükler.....	38
1. 3. 1. Alıntı Sözcük	38
1. 3. 2. Türkiye Türkçesinde Alıntı Sözcükler.....	46

İKİNCİ BÖLÜM

2. ALINTI SÖZCÜKLERDE GÖRÜLEN SES OLAYLARI.....	55
2. 1. Ünlü Olayları.....	55
2. 1. 1. Artdamaksıllařma.....	55
2. 1. 2. Öndamaksıllařma.....	57
2. 1. 3. Ünlü Daralması.....	59
2. 1. 4. Ünlü Geniřlemesi.....	61
2. 1. 5. Ünlü Düzleřmesi.....	63
2. 1. 6. Ünlü Yuvarlaklařması.....	65
2. 1. 7. Ünlü Düşmesi.....	68

2. 1. 8. Ünlü Türemesi.....	70
2. 1. 9. Ünlü Kısalması.....	72
2. 2. Ünsüz Olayları.....	74
2. 2. 1. Ünsüz Aykırılışması.....	74
2. 2. 2. Ünsüz Benzeşmesi.....	75
2. 2. 3. Ötümlüleşme (Tonlulaşma).....	76
2. 2. 4. Ötümsüzleşme (Tonsuzlaşma).....	79
2. 2. 5. Ünsüz Düşmesi.....	81
2. 2. 6. Ünsüz Türemesi.....	87
2. 2. 7. Ünsüz Tekleşmesi.....	90
2. 2. 8. Ünsüz İkizleşmesi.....	96
2. 2. 9. Süreklileşme.....	98
2. 2. 10. Süreksizleşme.....	103
2. 2. 11. Sürekliler Arası Değişme.....	107
2. 2. 12. Süreksizler Arası Değişme.....	116
2. 2. 13. Göçüşme.....	119
2. 3. Değişme Olmayan Sözcükler.....	121

ÜÇÜNCÜ BÖLÜM

3. SONUÇ.....	122
KAYNAKLAR.....	126
EKLER.....	132

KISALTMALAR

Alm.	: Almanca
Ar.	: Arapça
Arn.	: Arnavutça
AT.	: Ana Türkçe
Brz. Y. D.	: Brezilya Yerel Dilleri
Erm.	: Ermenice
Esk. D.	: Eskimo Dili
Far.	: Farsça
Fr.	: Fransızca
Gür.	: Gürcüce
Hrv.	: Hırvatça
İbr.	: İbranice
İng.	: İngilizce
İsp.	: İspanyolca
İt.	: İtalyanca
Kelt.	: Keltçe
Kor.	: Korece
KTLS.	: Karşılaştırmalı Türk Lehçeleri Sözlüğü
Lat.	: Latince
Mal.	: Malayaca

VIII

Maldiv.	: Maldivce
Mlz.	: Malezyaca
Moğ.	: Moğolca
MÖ	: Milattan Önce
MS	: Milattan Sonra
Rum.	: Rumca
Rus.	: Rusça
Sans.	: Sanskritçe
Sl.	: Slavca
SSCB.	: Sovyet Sosyalist Cumhuriyetler Birliği
T.	: Türkçe
TT.	: Türkiye Türkçesi
TDK	: Türk Dil Kurumu
vb.	: ve benzeri
Yun.	: Yunanca
yy.	: yüz yıl

ÖN SÖZ

Gelişim ve değişim canlı olmanın doğal bir sonucu olarak hayatın her noktasında karşımızda durmaktadır. Yaşam denilen süreç, bir anlamda gelişim ve değişimler sinsilesidir. Canlı bir varlık olan ve kendi canlılığıyla dış dünyada birçok kavrama yaşamsal değer katan dil; diğer bütün varlıklarda olduğu gibi değişmekte ve gelişmektedir.

İnsanoğlu ile birlikte yokluk sahnesinden varlık sahnesine ve yine varlık sahnesinden yokluğa doğru bir yol izleyen dil; yaşanılan dünyaya ve insana ait ne varsa bir anlamda onların var olma sebebidir. Çünkü nesne ya da kavramlar ancak dil vasıtası ile ad bulduklarında var olabilirler. Dış dünyanın sembolize edilerek insan beynine kodlanmasının yegâne aracı dildir.

Diller zaman içerisinde canlı bir varlık olmanın doğal bir sonucu olarak türlü değişimlere ve etkileşimlere uğrarlar. Bu değişimler bazen ses, bazen şekil, bazen de söz varlığı çerçevesinde gerçekleşmektedir. Toplumların ve kültürlerin birbirleriyle çeşitli yollarla kurdukları iletişim; doğrudan dil üzerinde etki göstermekte, dile yansımaktadır. Karşılaşılan her yeni kavram beraberinde yeni bir sözcük getirmekte ve bu yolla türetme ya da alıntı yapma faaliyetleri karşımıza çıkmaktadır.

Çalışmanın konusunu oluşturan alıntı sözcükler, anlam ya da şekil değiştirerek, bir dilden başka bir dile geçen sözcüklere denmektedir. Türkçenin tarihi dönemlerinden itibaren bu tür sözcüklere şu yada bu oranda rastlanılmaktadır. Dönem dönem sayısı oldukça çoğalan alıntı sözcükler çalışmada yapılan tespitlere göre modern Türkiye Türkçesinde 15.333 adet bulunmaktadır.

Türkiye Türkçesindeki alıntı sözcüklerin fonetik bir incelemeye tabi tutulduğu bu çalışma, Türk Dil Kurumu'nun 2005 yılında yayınladığı Türkçe Sözlük'ün 10. baskısı üzerinden belirlenen toplam 15.333 sözcük üzerinde yapılan bir çalışmadır. Tezimizin evreni bu alıntı sözcükler olmakla birlikte tezde ele alınacak her sözcüğün fonetik açıdan bütün yönleriyle incelenecek oluşu, bizi alıntı sözcükler içerisinde sınırlama yapmaya itmiştir. Bu sebeple çalışmaya örneklem oluşturularak, Arapça, Çince, Ermenice, Farsça, Gürcüce, Hintçe, İbranice, Japonca, Korece, Malezyaca, Moğolca, Rusça, Soğdça ve Tibetçe kökenli olan toplam 8.991 sözcük incelenmeye tabi

tutulmuştur. Coğrafi olarak doğu dilleri ile sınırlı olan bu çalışma, tüm alıntı sözcüklerin % 58.63'ü üzerinde yapılan eş zamanlı ve karşılaştırmalı bir incelemedir.

Çalışma boyunca bana fikir ve kaynak bakımından yardımcı olan değerli hocalarım, Prof. Dr. Ahmet BURAN, Prof. Dr. Ahat ÜSTÜNER, Yrd. Doç. Dr. Ahmet Turan SİNAN, Dr. Süleyman Kaan YALÇIN ve Arş. Gör. Murat ŞENGÜL'e; ayrıca çalışma boyunca ilgi ve desteğini gördüğüm arkadaşlarım Öğr. Gör. Mehmet ÖZEREN, Yavuz TANYERİ, Mehmet Cengiz ÇAKMAK, Remzi ÇALIŞIR, Murat SÜT, Murat APAYDIN, Ahmet KAYA ve Kaan BULUT'a; yine çalışma boyunca gösterdikleri sabır ve verdikleri destekle annem Nazan KARACA, kardeşim Hande KARACA ve eşim Elif KARACA'ya sonsuz teşekkürlerimi iletiyorum.

Ayrıca yüksek öğrenim hayatımın başladığı günden bu yana benden ilgi ve desteğini eksik etmeyen, bilgi ve kaynaklarından cömertçe yararlanmama imkân veren, dil ve millet bilincini daha doğru kavramama rehberlik ederek vefa, dürüstlük ve alçakgönüllülük ilkelerine sıkıca bağlanmamı sağlayan değerli hocam Doç. Dr. Ercan ALKAYA'ya teşekkürü bir borç bilirim.

Veysel İbrahim KARACA

Elazığ-2011

BİRİNCİ BÖLÜM

1. GİRİŞ

1. 1. Türk Dilinin Tarihî Gelişimi ve Türkiye Türkçesi

İki yüz milyondan fazla Türk'ün konuşma ve yazı dilinin adı olan Türk dili, kökeni ve yaşı bakımından dünyanın en eski dilleri arasındadır.

Türk dilinin kökeni ile ilgili olarak çeşitli görüşler öne sürülmüşse de bu hususla ilgili olarak bilim dünyasının kabul ettiği iki görüş mevcuttur. Bunlardan biri, Türkçenin Ana Hun Dili adı verilen bir ana dilden doğduğunu iddia eden görüştür. Bu görüşe göre Türk dilleri kendi başına bir aile oluşturmaktadır. Ana dilin Hunlardan başlatılma sebebi ise Türklerin tarih sahnesine ilk kez Hun İmparatorluğu ile çıkmış olmasındandır. Daha sonra Hunların kullandığı ve Türk dilinin kaynağı olarak tabir edilen Hun dilinin MÖ'ki yıllarda Kuzey, Batı ve Doğu lehçelerine ayrıldığı kabul edilmektedir. Buna göre Batı Hun Lehçesi Çuvaş Türkçesini, Kuzey Hun Lehçesi Yakut Türkçesini, Doğu Hun Lehçesi ise Türk-Tatar dillerini yani diğer Türk lehçelerini doğurmuştur. İkinci ve yaygın görüş ise Türk dilinin Ural-Altay dil ailesinin Altay koluna mensup olduğunu ve Ana Altayca denilen bir ana dilden türediğini savunan görüştür (Buran ve Alkaya, 2007: 36; Korkmaz, 2003: LXXVI; Tekin, 2003: 73–83; Temir, 1992: 3–7; Banguoğlu, 2007: 12-13). Bu görüş doğrultusunda Türk dilinin gelişimi yedi ayrı devirle gösterilmiştir:

1. Altay Devri
2. En Eski Türkçe Devri
3. İlk Türkçe Devri
4. Eski Türkçe Devri
5. Orta Türkçe Devri
6. Yeni Türkçe Devri
7. Modern/Çağdaş Türkçe Devri (Caferoğlu,1984: 51-52).

Bu devirlerden Ana Altay, En Eski Türkçe ve İlk Türkçe dönemleri metinlerle takip edilemeyen nazarî devirlerdir. Türk dilinin bu dönemleri hakkında kesin bilgiler ve rakamlar vermek çok zordur; ancak Altay ve En Eski Türkçe Dönemi, Ana Altaycanın Doğu ve Batı Altayca olarak iki kola ayrıldığı, Türk-Çuvaş dil birliğinin

mevcut olduğu devir olarak tahmin edilmektedir. Bu devir, yaklaşık olarak MÖ 8000’li yıllara kadar götürülmektedir. İlk Türkçe ise MS II. yüzyıla kadar gelen dönemi içine alır. Bu dönem Hun, Peçenek, Bulgar ve Hazar Türk lehçelerini kapsamaktadır. Tekin ve Ölmez (1999: 15–16), bu dönemi Ana Bulgarca ve Ana Türkçe olmak üzere ikiye ayırır:

Eski Türkçe dönemi ise 6. ve 9. yüzyıllar arasını kapsamaktadır. Tek yazı dili halinde ve lehçeleşmeden devam eden bu dönem, Köktürk ve Uygur dönemleri olmak üzere ikiye ayrılır.

Köktürk dönemi 552–745 yılları arasında hüküm süren Köktürklerin dilini ve eserlerini kapsayan dönemdir. İlk yazılı metinler (Bugut, Çoyr, Ongin, İhe-Hüşötü, İhe-Ashete ve Orhun Yazıtları) bu döneme aittir.

Uygur dönemi ise 745 tarihinde Köktürk Devletini yıkarak onların yerini alan Uygurların diline dayanmaktadır. Şehirli Türk medeniyetinin ilk temsilcileri olarak kabul edilen Uygurlar (Banguoğlu, 1958: 88) zamanında Köktürk döneminden farklı olarak din (Budizm, Maniheizm, Hıristiyanlık) ve alfabe değişikliği (Uygur, Mani, Brahmi) meydana gelmiştir. Ayrıca bu dönemde din ve alfabe değişikliğinden dolayı Çince, Sanskritçe ve Soğdca’dan yapılmış birçok tercüme eser mevcuttur.

11. ve 15. yüzyıllar arasında Orta Türkçe devri bulunmaktadır. Bu dönem Karahanlı (11.-13. yüzyıllar), Harezm (14. yüzyıl), Kıpçak (13.-16. yüzyıllar), Çağatay (15.-17. yüzyıllar) ve Eski Türkiye Türkçesi (13.-15. yüzyıllar) devirlerini kapsamaktadır. Bu devirlerden “Hakaniye Türkçesi” olarak da adlandırılan Karahanlı Türkçesi, Uygur Türkçesinin bir devamı niteliğindedir. Bu devirde Türklerin İslâmiyet’i kabulü ile birlikte Türkçenin Eski Türkçe diye adlandırılan İslâmiyet’ten önceki dönemi kapanarak 11. yy.’dan itibaren İslâm kültür ve medeniyeti altında gelişme gösteren yeni bir dönemi başlamıştır (Özkan, 2000: 27). Ayrıca bu dönemde İslâmî-Türk edebiyatının ilk ürünleri olan Kutadgu Bilig, Divanü Lûgat-it Türk ve Atabetü’l Hakayık gibi Türk dili açısından son derece önemli eserler meydana getirilmiştir.

11. yy. sonrasında Orta Asya Türk boylarının önemli göç yönlerinden biri Harezm bölgesi oluşmuştur. Bu bölgeye yapılan Türk göçleri Harezm Türkçesinin oluşumuna ve gelişimine zemin hazırlamıştır. “Harezm Türkçesi, 12. yy.’dan başlayarak Harezm ve Sirderya’nın aşağı kesimlerinde Oğuz (Türkmen) ve Kıpçak yerli ağızlarının etkisi ile Karahanlı Türkçesinden teşekkül eden Orta Asya Türkçesi edebiyat dilinin bir

merhalesidir” (Hacıeminoğlu, 1997: 1). Harezmi Türkçesi, Karahanlı Türkçesi ile Çağatay Türkçesi arasında bir geçiş devresi olarak nitelendirilmiştir. Bu yönüyle Harezmi Türkçesi bünyesinde barındırdığı farklı Türk boylarının dil özelliklerinin yavaş yavaş ayrılmaya başladığı ve lehçeleşmenin hissedildiği bir devir niteliği de taşımaktadır. Harezmi Türkçesi 13. yy.’da Harezmi bölgesinden birçok şair ve yazarın Altın Orda sahasına göçmesiyle 14. yy.’da Altın Orda sahasına da yayılmıştır. (Özkan, 2000: 30). Bu dönemde Kısasü’l Enbiya, Nehcü’l Feradis ve Mukaddimetü’l Edeb gibi önemli eserler verilmiştir.

Orta Türkçe döneminde ve özellikle de Harezmi Türkçesi döneminde belirginleşen lehçeleşme temayüllerine bağlı olarak Türk dili 12. ve 13. yüzyıldan itibaren Kuzeydoğu ve Batı Türkçesi şeklinde iki ana kola ayrılmıştır.

Türk dilinin tarihî gelişim çizgisine bağlı olarak Kuzeydoğu ve Batı alanında gelişen tarihî ve çağdaş lehçelerin dağılımı şu şekilde gösterilebilir:

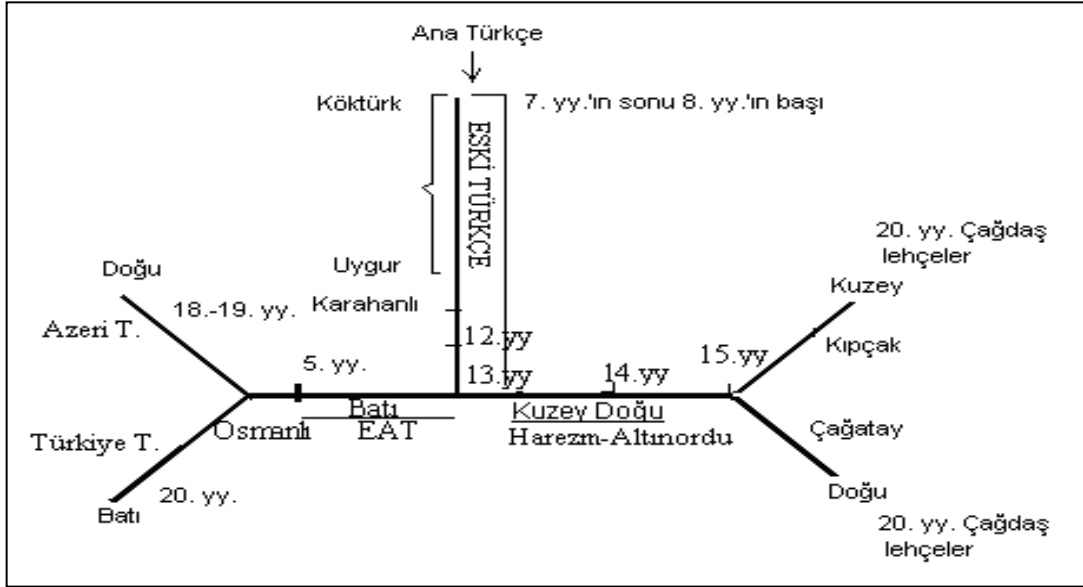

(Buran ve Alkaya, 2007: 39)

Kuzeydoğu Türkçesi, 13. ve 15. yüzyıllarda Eski Türkçenin yeni bir devamı gibi yaşamış ve eski ile yeni arasında bir geçiş görevi üstlenmiştir. 15. yüzyılda bu yazı dili kendi içinde Kuzey ve Doğu Türkçeleri olmak üzere ikiye ayrılmıştır. Kuzey koluna Kıpçak, Doğu koluna ise Çağatay Türkçesi denilmiştir.

Kıpçak Türkçesi, Orta Türkçe döneminde gelişme kaydeden ve Türk dilinin kuzey kolunu oluşturan tarihî bir lehçedir. Kıpçakların adı ilk kez Tobol ve İrtiş nehirleri boyunda hüküm süren Kimek kabile federasyonu içinde duyulmuştur. Hazar İmparatorluğunun yıkılmasının ardından ise Peçeneklerle birlikte Kıpçak kabileleri kuzeyde, Karadeniz'e değin görülmeye başlamıştır. Oğuz Destanı'nda ve Şecere-i Terakime'de "Kıpçak" adıyla bilinen bu Türk kavmi, Ruslar tarafından Polovtsy, batılı kaynaklarda Kuman, Falon, Falben; Ermeni kaynaklarında Xartes, Macar kaynaklarında ise Kun adıyla anılmıştır (Demir ve Yılmaz, 2003: 73; Tellioglu, 2004: 118-119).

Kıpçaklar, coğrafi olarak geniş bir alana yayılmış olmalarından dolayı siyasi bir birlik oluşturacak şekilde bir araya gelip devlet kuramamışlardır. Fakat çok farklı coğrafyalarda isimlerini duyurmuşlardır. Öyle ki, zaruret zamanlarında Kıpçak çocuklarının köle olarak satılması sonucu Kıpçaklar Ön Asya'ya ve Mısır'a; Kırım, Ukrayna ve Polonya'ya göçen Ermeniler vasıtasıyla da Doğu Avrupa'ya yayıldılar. Bunlarla birlikte Kıpçak Türkçesi Tanrı dağlarından, Güney Sibiry'a'dan, Urallara Deşt-i Kıpçak coğrafyası olarak adlandırılan alanda Kıpçak boylarının yazı ve konuşma dili olmuştur. Bu coğrafya çeşitliliği aynı zamanda üç ayrı Kıpçak ağzını (Kuman, Memluk ve Ermeni Kıpçakçalarını) ortaya çıkarmıştır (Demir ve Yılmaz, 2003: 73-75; Özkan, 2000: 31). Bu dönemde yazılan eserlerin çoğu sözlük niteliği taşımaktadır. Codex Comanicus, et-Tuhfetü'z zekiyye fi'l lugati't Türkiyye, Kitâb-ı Mecmû u Tercümân-ı Türkî ve Acemî ve Mogolî vb.

Orta Türkçe dönemindeki tarihî lehçelerden biri de Türk dilinin doğu kolunu oluşturan Çağatay Türkçesidir. Karahanlı ve Harezmi-Altın Orda Türkçelerinin devamı olarak 13. ve 15. yy.'lar arasında gelişme gösteren ve Timurular döneminde İslâm medeniyetinin tesiri altında zengin bir edebiyat meydana getiren "Doğu Türkçesi" veya "Nevâî Dili" olarak da adlandırılan Türk yazı diline Çağatay Türkçesi denilmektedir (Özkan, 2000: 33). Eckmann (2005: 17), Çağatay Türkçesini Klasik öncesi devir (15. yy.'ın başlarından Nevâî'nin 1465'te ilk divanını tertibine kadar), Klasik devir (1465-1600) ve Klasik sonrası devir: (1600-1921) olmak üzere üçe ayırır.

Batı Türkçesi ise 11. yy.'dan itibaren Harezmi ve Horasan üzerinden batıya göçerek Azerbaycan, Anadolu ve Irak bölgesine yerleşen ve çoğunluğunu Oğuz Türklerinin oluşturduğu yazı dilinin ortak adıdır. Batı Türkçesinin ilk dönemini Eski Türkiye Türkçesi oluşturmaktadır. Eski Türkiye Türkçesi, kendi içerisinde Selçuklular

Dönemi (11.-13. yüzyıllar arası), Beylikler Dönemi (14. yüzyıl) ve Osmanlılar Dönemi (15. yüzyıl ortalarına kadar) olmak üzere üç döneme ayrılmaktadır (Demir ve Yılmaz, 2003: 84). Timurtaş (2005: 12) ise Eski Türkiye Türkçesini kendi içerisinde Eski Anadolu Türkçesi (13. yüzyıl) ve Eski Osmanlı Türkçesi (14.-15. yüzyıllar) olmak üzere iki döneme ayırmıştır.

Eski Türkiye Türkçesi döneminde genellikle sade bir Türkçe kullanılmıştır. Fakat Osmanlı Türkçesinin şekillenmeye başladığı 15. yüzyıla doğru gidildikçe dilde Arapça ve Farsça unsurların arttığı görülmektedir. Bu dönemin dil özelliklerini yansıtan birçok eser mevcuttur. Yunus Emre ve Hoca Dehhani'nin şiirleri; Sultan Veled'in İbtidaname ve Rebabnamesi; Ali'nin Kıssa-i Yusuf'u; Mesud bin Ahmed'in Süheyl ü Nevbahar'ı; Şeyyad Hamza'nın Dasitan-ı Yusuf mesnevisi; Âşık Paşa'nın Garibnâmesi vb.

Orta Türkçe döneminden sonra gelen Yeni Türkçe dönemi ise 16. yy. ile 20 yy.'ın başları arasındaki dönemi kapsamaktadır. Bu dönem içerisinde 17. ve 18. yy.'larda Batı Türkçesi doğu ve batı olmak üzere iki yazı diline ayrılır. Bunlardan doğu koluna Azerice; batı koluna ise 20. yüzyılın başına kadar Osmanlıca adı verilmiştir (Buran ve Alkaya, 2007: 38-39). Bu dönemde Türkçenin doğu kolunda Çağatay Türkçesi, kuzey kolunda ise Kıpçak Türkçesi devam etmiştir. Osmanlı sahasında Zatî, Bakî, Nef'î, Nev'i, Şeyhülislâm Yahya, Nedim, Şeyh Galip gibi şairler ve onların eserleri göze çarparken; Azerbaycan sahasında Fuzulî, Hatayî, Şirvanî, Gencevî gibi devrin önde gelen şairleri ve eserleri ön plâna çıkar. Bu devirde genellikle Arapça ve Farsça sözcükler ile terkiplerin oluşturduğu ağıdalı bir dil kullanılmış ve Türkçe sözcük kullanımı azalmıştır.

20. yüzyılın başlarından itibaren ise Modern/Çağdaş Türkçe devri başlamaktadır. Bu devir Kuzeydoğu ve Batı Türkçelerinin kendi içerisindeki lehçeleşme temayülüne bağlı olarak ortaya çıkardıkları Çağatay, Kıpçak, Osmanlı ve Azeri Türkçelerinin devamı niteliğinde olan yazı dilleri ile 20. yy.'da Sovyet Rusya'nın "böl-parçala-yönet" anlayışı içinde ağız veya konuşma dili özelliği taşıyan birçok Türk boyunun dillerini yapay şekillerde yazı dili haline getirmesiyle oluşturulmuş olan yirmiden fazla yazı dilini kapsamaktadır (Ercilasun, 1997: 57; Yalçın, 2008: 662).

Çalışmamızın eksenini oluşturan Türkiye Türkçesi de Modern/Çağdaş Türkçe devrinin yazı dillerinden biridir. Türkiye Türkçesi, 12. yüzyıldan itibaren oluşmaya

başlayan Batı Türkçesinin Eski Anadolu Türkçesi (13. yüzyıl ilâ 15. yüzyılın sonu) ve Osmanlı Türkçesi (15. yüzyıl ilâ 20. yüzyılın başı) dönemlerinden sonraki üçüncü döneminin adıdır (Korkmaz, 2003: LXXIX). Bu dönem 1908 yılından başlayarak günümüze kadar uzanan dönemi kapsamaktadır (Ergin, 2003: 23).

Türk dilinin Oğuz kökenli batı (ya da güneybatı) kolunu oluşturan Türkiye Türkçesi (Buran, 2008b: 125), bugün Türkiye Cumhuriyeti (nüfusu 2007 verilerine göre 70. 586. 256 kişidir; ancak şimdiye kadar 72. 000. 000’u aştığı tahmin edilmektedir.) ve Kuzey Kıbrıs Türk Cumhuriyeti (nüfusu 2006 sayımına göre 265.100’dür.) devletlerinin resmi dili olarak kullanılmaktadır. Bunun yanında Yunanistan, Romanya, Bulgaristan, Eski Yugoslavya, Makedonya, Irak vb. ülkelerde azınlık dili olarak kullanılmaktadır. Ayrıca Almanya, Hollanda, Belçika, Fransa, İsviçre, İngiltere, İsveç, Danimarka, Kanada, ABD, Avustralya, Suudi Arabistan, İsrail, Rusya vb. ülkelerde de 3,5 milyon Türk vatandaşı tarafından da konuşulmaktadır (Demir ve Yılmaz, 2009: 54).

Türkiye Türkçesi yazı dili bakımından İstanbul Türkçesine dayanmaktadır. Türkiye Türkçesinin konuşma dili olarak kullanımını gösteren ağızları ise Anadolu ve Rumeli ağızlarıdır. Rumeli ağızları Yunanistan, Bulgaristan, Romanya, Ukrayna Türklerinin ve Trakya bölgesinin ağızlarını kapsarken; Anadolu ağızları ise kendi içerisinde Doğu, Kuzeydoğu ve Batı grubu olmak üzere üç ana gruba ayrılarak Rumeli ağızları coğrafyası dışında kalan bölgelerin ağızlarını kapsamaktadır (Karahan, 1996: 1-2).

20. yüzyılın başlarına kadar Arap alfabesi ile yazılan Türkiye Türkçesi, 1 Kasım 1928 yılında yapılan harf inkılâbından sonra Latin alfabesiyle yazılmaya başlamıştır (Eker, 2006: 162). Türkiye Türkçesinin temelini oluşturan dil anlayışında 20. yüzyılın başlarından itibaren gelişen “Türkçecilik” cereyanının büyük etkisi bulunmaktadır. Bu doğrultuda Genç Kalemler dergisi etrafında toplanan Ömer Seyfettin, Ziya Gökalp, Ali Canip gibi ediplerin başlattığı “Yeni Lisan” hareketi ve Mustafa Kemal Atatürk’ün girişimleriyle 1932 yılında kurulan Türk Dil Kurumu’nun bu doğrultuda yürüttüğü çalışmalar Türkiye Türkçesinin büyük oranda yabancı sözcük ve terkiplerden sıyrılarak millî bir yazı dili olmasında etkin rol oynamıştır.

Millîleşme ve sadeleşme akımının etkisiyle Türkiye Türkçesinin kültür, sanat ve edebiyat sahalarındaki kullanımı artmış ve Türkiye Türkçesi, Tanzimat döneminde gelişen gazete, tiyatro, roman vb. türlerde eserlerini vererek bir bilim, kültür ve sanat

dili olarak yaygınlaşmıştır. Bu yaygınlaşmanın ve gelişen Türkiye'nin imkânları doğrultusunda Türkiye Türkçesi kısa sürede basın yayın dili olma niteliği de kazanarak Türk yazı dilleri arasında ortak Türkçe için öngörülecek bir iletişim dili olma noktasında en uygun yazı dili konumuna erişmiştir.

1. 2. Ses Kavramı ve Türkiye Türkçesinin Ses Bilgisi Özellikleri

1. 2. 1. Ses Kavramı ve Türkçenin Sesleri

İnsanın anlamlandırdığı, şekillendirerek bir kimlik kazandırdığı ses; ciğerlerden gelen havanın ses yolunun herhangi bir noktasındaki boğumlanması ile oluşan ve yayılarak kulakta, bir ünlü olarak veya bir ünlü ile birlikte algılanan titreşim (Korkmaz, 2007: 183) şeklinde tanımlanmaktadır; ancak ses, bu tanımlamanın çok daha üzerinde nitelikler taşımaktadır. Öyle ki, ses sadece bir titreşim dalgası değil, insanların kendilerini ve kendileri için bir gereklilik olan iletişim kavramını gerçekleştirmeleri için kurmuş oldukları dil birliklerinin en küçük unsurunu oluşturarak; iletişimin ve iletişim ağıyla toplumsal varlığını ispatlayan insanoğlunun bireysel ve toplumsal kimliğini de oluşturmaktadır. Çünkü sesler, insanların duygu ve düşünce dünyalarını olgunlaştıran, onların dış dünyayı yorumlayarak içselleştirmelerini sağlayan ve onlara dil-düşünce ilişkisini kurma fırsatı vererek farklı yaşam alanları sunan değerli varlıklardır. Coşkun da “insanoğlunun dünya sahnesine çıkmasıyla anlam kazanan ses, zaman içinde işlenerek insanlar arasındaki iletişimin ana aracı olmuş ve insanlar, onun sayesinde amaçlarına ulaşmışlardır” (Coşkun, 2008: 17) diyerek sesin insan hayatındaki yerine dikkat çekmiştir.

Ses, toplumu oluşturan dilin temel taşıdır. Ergin de “en küçük gramer birliklerinden en büyük birlik olan cümleye kadar dili meydana getiren bütün şekillerin bünyesinde ses adını verdiğimiz en küçük ve basit dil unsurları bulunur” (Ergin, 2003: 20) diyerek dilin var olmasındaki temel unsurun ses olduğunu vurgulamıştır. İletişimi meydana getiren dil birliklerinin temel malzemesi olan ses; bu yönüyle birey ve toplum yaşantısının en önemli noktasında bulunmaktadır. Sesler; insanların duygu ve düşünce dünyalarını dışa vuran, dış dünyayı anlamlandırarak düşünsel bir kimliğe büründüren ve ancak insanla var olan en küçük dil unsurlarıdır. İnsanoğlu dil duvarının tuğlası olan

sesi işlemiş, anlamlandırmış ve şekillendirmiştir. Ergin de “dil en küçük parçası dilin malzemesi olan ses alelâde ses, ses kelimesinin umumî mânâsiyle seda karşılığı olan ses demek değildir. Dildeki ses şekilli bir sedadır” (Ergin, 2003: 30) diyerek ancak ve ancak işlenen sesin anlam sahibi olduğunu vurgulamıştır. Ağız ve burun yoluyla çıkan ses, ham sestir. Buna seda denir. Ses sedanın işlenmiş şeklidir (Gülensoy, 2000: 308).

Ham sesin işlenerek konuşma sesi hâline gelmesi ses üretim organları vasıtasıyla gerçekleşen fizyolojik bir süreçtir. İnsanoğlu dünyaya, bahsettiğimiz ham sesleri çıkarabilme yetisiyle gelmektedir. Piaget’in dil gelişimi dizgesinin ilk aşaması olan ve bebeğin doğumundan itibaren 12 aylık bir süreyi kapsayan “agulama evresi”, söz konusu ham seslerin çıkarıldığı evredir. Geçen süre ile birlikte, çevreyle etkileşimi artan bebek sesleri işlemeye yani konuşma seslerini oluşturmaya başlar. Bu sürece bir psikolojik gelişim süreci olarak bakılabildiği gibi, fizyolojik olarak da olgunlaşma evresi olarak bakılabilir. Ancak psikolojik ve fizyolojik olarak hazır bulunuşluğa sahip olan insan konuşma seslerini oluşturabilir.

Konuşma seslerinin oluşumu birbirini takip eden bir işlemler dizgesidir. Ses için gerekli hava, solunum organlarımızca sağlanır. Soluk alma ve verme, bir körük gibi akciğerlerle gerçekleşir. Diyafram (diaphragma) adı verilen, kubbe biçimindeki güçlü kas demeti, göğüs kaslarının yanı sıra görev alıp soluk verirken yükselerek, soluk alırken de karın boşluğuna doğru inip düzleşerek göğüs oylumunu, dolayısıyla akciğerleri genişletip daraltır. Sağlanan hava, konuşma sırasında soluk borusu yoluyla gırtlak, boğaz, ağız kanalı, geniz, burun boşluğundan geçirilirken, her sesin özelliğine göre değişik işlemlerle dil seslerine dönüştürülür (Aksan, 2000: 16).

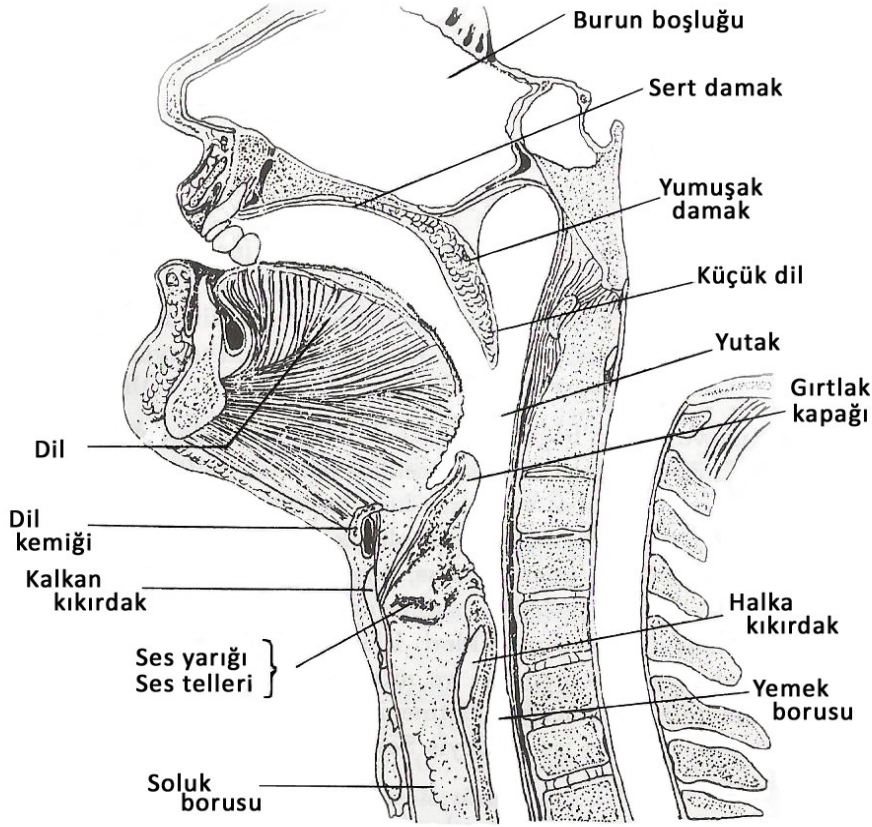

Şekil 2: Ses Aygıtı (Aksan, 2000: 16)

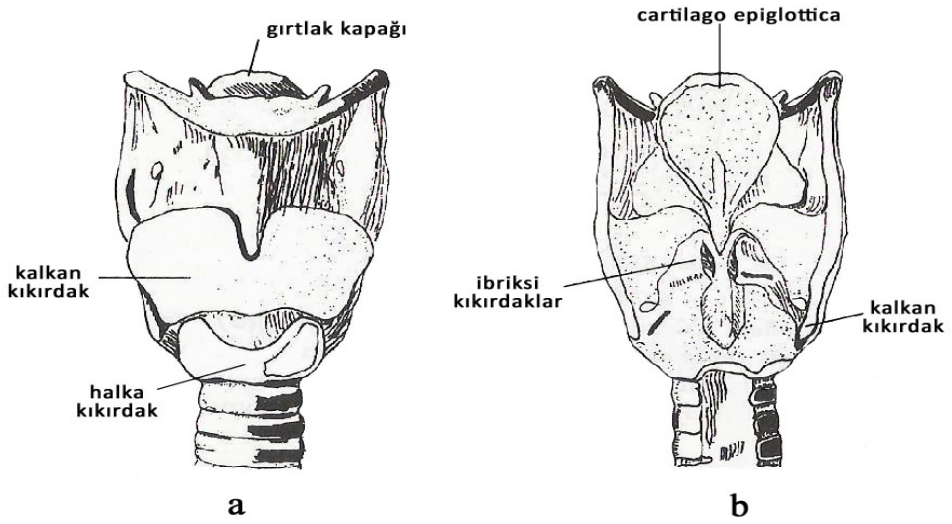

Şekil 3: Gırtlığın önden (a) ve arkadan (b) görünüşü (Aksan, 2000: 17)

Ünlülerin ve ünsüzlerin oluşumu sırasında bahsettiğimiz organlar farklı biçimlerde görev alırlar. Ünlülerin oluşumu esnasında görev alan organlardan bazıları hareketli, bazıları ise hareketsizdir. Hareketli organlar; diyafram, hareketli diyafram ve karın kaslarına bağlı akciğerler, ses telleri ve ona bağlı kaslar, küçük dil, yumuşak damak, büyük dil, üst dudak, alt çene ve onunla birlikte hareket eden alt dudakla alt dişlerdir. Hareketsiz organlar ise; nefes borusu, kısmen gırtlak, yutak, burun boşluğu, üst dişler, üst diş eti, üst diş eti ardı ve sert damaktır (Coşkun, 2008: 34).

Ünsüzlerin oluşumunda durum biraz daha farklıdır. Tonlu (ötümlü) ünsüzlerin oluşumu sırasında ses telleri devreye girerek titreşirken, tonsuz (ötümsüz) ünsüzlerin oluşumu sırasında ses telleri titreşmez. Ünsüzlerin oluşumunda görev alan ağız içindeki hareketsiz ve az hareketli organlar, ünsüzlerin boğumlanma yerlerini; hareketli organlar ise, boğumlanma organlarını ifade ederler. Ünsüzlerin boğumlanma yerlerini ifade eden hareketsiz organlar, üst dişler, üst diş eti bölgesi, ön damak ve orta damak; az hareketli organlar ise, üst dudak, alt dudak ve art damaktır. Ünsüzlerin boğumlanma organlarını ifade eden hareketli organlar ise; hareketi başka bir organa bağlı olan organlar, yönlendirici organlar ve kendi başlarına hareket edebilen organlar olmak üzere üçe ayrılırlar. Hareketli organlar, dil, alt çene ve ses telleridir. Hareketi başka bir organa bağlı olan organlar, yani hareketi kısmen veya tamamen alt çeneye bağlı olan organlar; alt dişler, az hareketli organlar sınıfına da girebilen alt dudak, hareketli organlar sınıfına da giren dildir (Coşkun, 2008: 35).

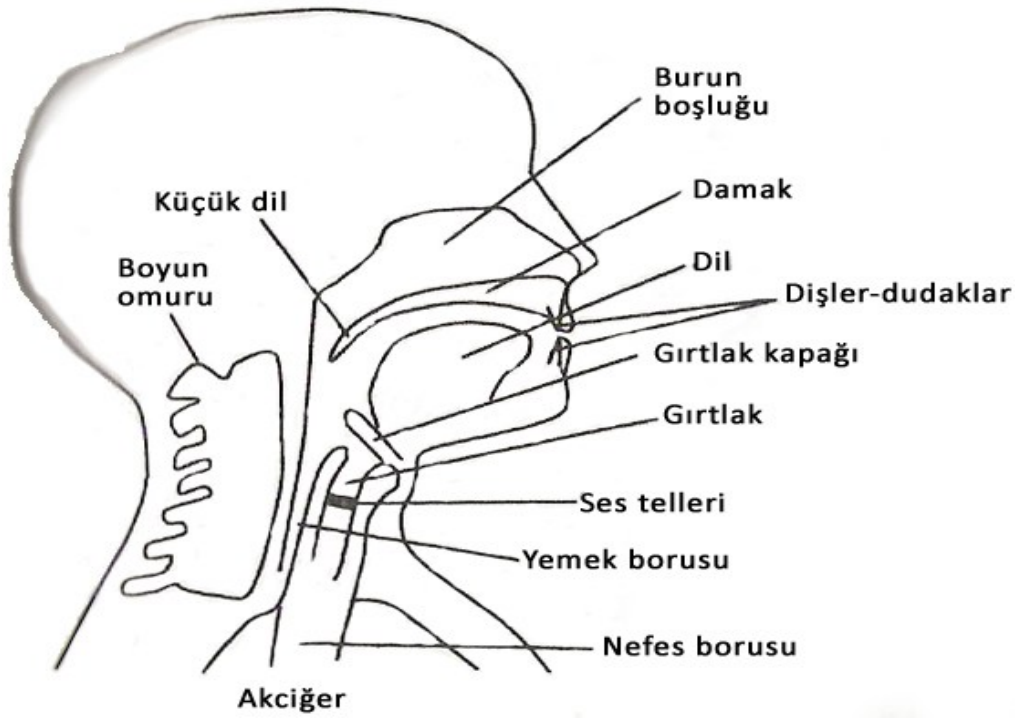

Şekil 4: Ses Organları (Coşkun, 2008: 31)

Bütün insan faaliyetlerinde (fizyolojik-psikolojik) olduğu gibi konuşma seslerinin de oluşturulması beyin komutasındadır. Ses oluşumunu sağlayan sinir sisteminin merkezi soğaniliktir. Bu merkez, sesin oluşmasını gerçekleştiren kasların çalışmasını düzenler ve otomatik hareketleri ayarlayan beyin boz çekirdeklerinin denetimi altındadır. İnsan konuşması, sylvius yarığının iki yanında, beyin kabuğunda bulunan konuşma merkezinin soğanilikteki merkeze emir vermesiyle mümkün olur (Coşkun, 2008: 32).

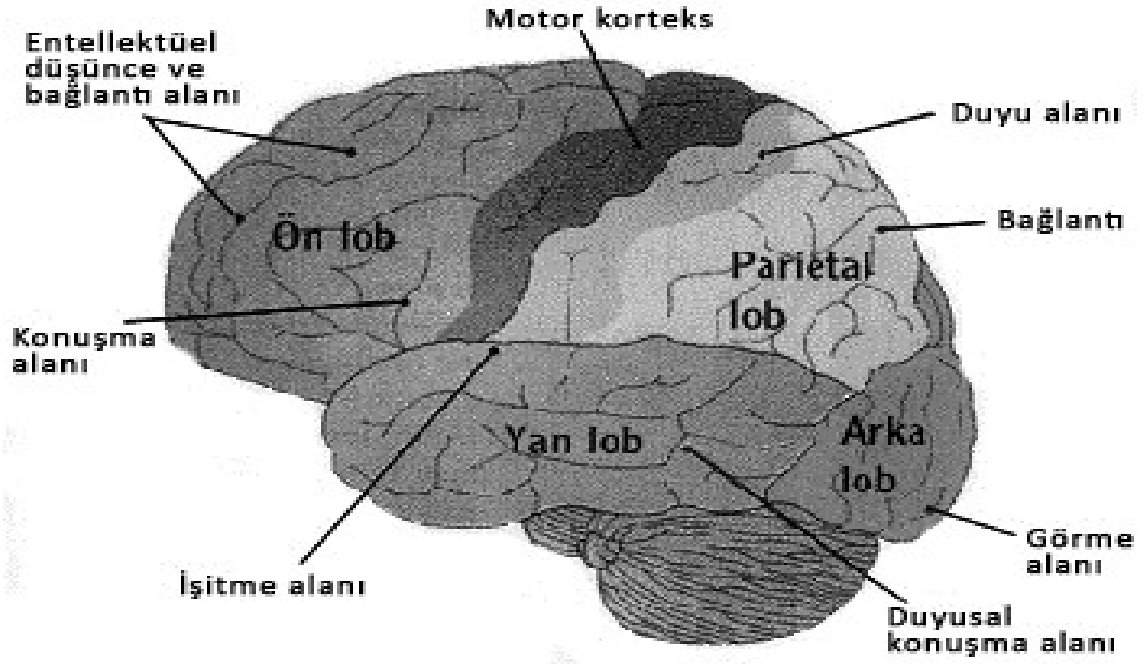

Şekil 5: Beyin bölümleri ve görevleri (<http://www.canlibilimi.com/images/beyin-2.gif>)

İnsanla iç içe olan ve insanla şekillenen ses, insanoğlunun fizyolojik özelliklerine bağlı olarak farklı şekillerde oluşmaktadır. Bu özellikler kapsamında sesin şekillenirken herhangi bir engele takılmadan oluşan hâli ünlü, bunun tersi istikametindeki gelişimle ortaya çıkan sesler ise ünsüz olarak adlandırılmaktadır. Dünya dillerinde var olan bu ünlü ve ünsüz sesler belirli niteliklere göre şu şekilde sınıflandırılmaktadır:

a) Ünlüler

1. Ağız Ünlüsü: Açık ve berrak şekilde nitelendirilen ünlüdür.

2. Geniz Ünlüsü: Burun veya geniz yoluyla şekillendirilen ünlüdür.

3. Kayan Ünlü: Ünlünün işlevini yerine getiren çift ünlüdür (au), (ao), (eu), (eo) vb. gibi. Örneğin, mause (fare), you (sen, siz) gibi.

4. Yarı Ünlü: Ünlüyle ünsüz sınırı arasında bulunan seslerdir. Bu sesler, söyleyiş ve akustik açıdan ünlü, işlev açısından ise ünsüz niteliği taşırlar (/y/, /w/, /j/) (Aksan, 2000: 24-31).

b) Ünsüzler

1. Oluşum (boğumlanma) noktası
2. Ses tellerinin durumu
3. Hava akımının durumu (Süreklilik-süreksizlik)
4. Ağız-geniz karışıklığı

1. 2. 2. Türkiye Türkçesinde Ünlüler

Seslerin ünlü/ünsüz biçiminde ayrılması Eski Yunan'a, Platon ve Aristoteles'e değin uzanır. Antik Yunan düşünürleri sesleri işitilebilen/ses veren ve işitilemeyen/ses vermeyen yani ünlüler ve ünsüzler olarak ikiye ayırmışlardır (Eker, 2006: 265). Ünlüler; ciğerlerden gelen havanın ağız kanalında herhangi bir engele uğramadan yalnız ses yolundaki daralma ve genişleme ile çeşitlenen, dil ve dudakların oluşturduğu ses (Korkmaz, 2007: 225) olarak tanımlanmaktadır. Ünlüler konuşma tonlarının saf şekilleridir (Gülensoy, 2000: 313). Türkçedeki ünlüler yukarıda bahsedilen dünya dillerindeki ünlü sınıflandırılmasında ağız ünlüleri grubunda bulunmaktadır. Aksan da (2000: 24) “Türkçenin ünlüleri ağız ünlüleridir; berrak ünlüler olarak nitelenir; geniz ünlüsü ses dizgemizde yoktur” diyerek Türkçedeki ünlülerin niteliğini vurgulamıştır. Türkçenin ünlülerinin ağız ünlüleri grubunda olmasına rağmen bazı bilim adamları dilimizin bünyesinde kayan ünlü ve yarı ünlü bulunduğunu iddia etmektedirler. Bu bilim adamlarından Necip Üçok, *Firavun*, *hayvan*, *hayret* gibi yabancı kökenli sözcüklerde bu seslerin varlığını belirttikten sonra *ayran*, *beygir*, *avlamak*, *yavru*, *avrat* ve *etseydi* sözcüklerinin “ay” ve “av” gibi birleşmelerine kayan ünlü gözüyle bakmaktadır. Ömer Demircan da *say*, *bay*, *av*, *şey*, *bey*, *köy*, *öyle*, *şöyle* gibi sözcüklerde kayan ünlünün olduğunu kabul etmektedir. Nevin Selen de konuşma dilinde /ğ/ sesinin

yitirilmesinden oluşan örneklerde (ağıt, ağız vb.) kayan ünlü olduğunu belirtmektedir (Aksan, 2000: 31).

Yarı ünlü terimiyle adlandırılan sesler, ünlüyle ünsüz sınırı arasında bulunan seslerdir. Yarı ünlünün varlığı ise kayan ünlülerde temel sese eşlik eden sesler olarak gösterilmektedir. Yukarıda verilen örneklerde /y/, /v/, /ğ/ seslerinin yarı ünlü niteliği taşıdığı söylenmektedir; ancak Türkçede sadece /y/ sesi yarı ünlü niteliğinde kabul edilmektedir (Aksan, 2000: 31).

Ünlüler, bir dilin melodili sesleri, dolayısıyla da estetiği olarak kabul edilmektedir. Bir dilin estetiği, o dilin ünlülerinin çokluğu ve çeşitliliği ile doğru orantılıdır (Coşkun, 2008: 39-40). Bu bakımdan, Ana Türkçede varlığı tasarlanan 9 uzun ünlüsü, ölçünlü dilde var olan 8 fonemik ünlüsü ve varlığı tartışmalı kapalı /è/ sesi ve /ğ/ sesinin oluşturduğu ikincil ünlülerle birlikte eskiden itibaren en az 21 ünlüye sahip olan Türkçe; ünlü sayısı bakımından zengin, melodik ve estetik değerlere sahip bir dil olarak kabul edilmektedir; yani Türkçe konuşma aygıtının verebileceği bütün basit ünlülere sahiptir (Banguoğlu, 2007: 34). Günümüzde Fransızcada ünlü sayısı, /e/, /ö/, /o/ ve /a/ nazal ünlüleriyle birlikte 15, İngilizcede 11, Çince 6, İspanyolcada 5, İtalyancada 7, Farsçada 6, Almancada açık uzun /e/ ünlüsü de dâhil 15'tir. Yazı diline sahip dünya dillerinde tespit edilmiş toplam 28 ünlü vardır (Coşkun, 2008: 41). Bu verilerin de gösterdiği gibi Türkçe, bütün batı dilerinden ve köklü birçok dilden çok daha fazla ünlüye sahip bir dildir. Ayrıca uzun ünlülerin çokluğu bakımından diğer dillere göre üstünlük arz eden Türkçe, daha akıcı ve estetik bir özellik sergilemektedir.

Türkçede yalnızca ünlüler hece, sözcük, kök ve ek olabilme özelliğine sahiptirler. Ünlüler dışında kalan seslerde böyle bir özellik yoktur. Kimi dillerde yarı ünlülerle hatta ünlü olmadan hece oluşturulabilir: İng. *to try* “çalışmak, gayret etmek”, Leh. *smrt* “ölüm”(Eker, 2006: 265-266; Ergin, 2003: 35).

1. 2. 2. 1. Ünlülerin Sınıflandırılması

Türkçede ünlüler 3 ana başlık altında değerlendirilip sınıflandırılabilir.

- a) Oluşum Noktalarına Göre: Art Ünlüler-Ön Ünlüler
- b) Açıklık-Kapalılık Derecelerine Göre: Geniş Ünlüler-Dar ünlüler
- c) Dudakların Durumuna Göre: Düz Ünlüler-Yuvarlak Ünlüler

a) Oluşum Noktalarına Göre Ünlüler

Ağız boşluğunun arka tarafında oluşan ünlülere art ünlüler, dil ve damağın ön tarafında oluşan ünlülere ise ön ünlüler denir. Ölçünlü İstanbul Türkçesinde var olan sekiz ünlünün dördü art, dördü ön ünlülerdir.

Art Ünlüler: /a/-/ı/-/o/-/u/

Ön Ünlüler: /e/-/i/-/ö/-/ü/

Bu ünlülerden en arkada oluşanı /u/, en önde oluşanı ise /i/ ünlüsüdür. /a/, en önde oluşan art ünlüdür.

b) Açıklık Kapalılık Derecelerine Göre Ünlüler

Ağız geçidindeki açıklığın fazla olduğu anda oluşan ünlülere geniş, açıklığın az olduğu anlarda oluşan ünlülere ise dar ünlüler denir. Ölçünlü Türkçedeki sekiz ünlünün dördü geniş, dördü dardır.

Geniş Ünlüler: /a/-/e/-/o/-/ö/

Dar Ünlüler: /ı/-/i/-/u/-/ü/

c) Dudakların Durumuna Göre Ünlüler

Dudaklar düzken oluşan ünlülere düz, yuvarlakken oluşanlara ise yuvarlak ünlü adı verilir. Sekiz ünlünün dördü düz, dördü yuvarlaktır.

Düz Ünlüler: /a/-/e/-/ı/-/i/

Yuvarlak Ünlüler: /o/-/ö/-/u/-/ü/

1. 2. 2. 2. Türkiye Türkçesindeki Ünlülerin Nitelikleri

- a. /a/: /a/ ünlüsü arka damakta boğumlanan, geniş-düz ve art bir ünlüdür.
- b. /e/: /e/ ünlüsü ön damakta boğumlanan, geniş-düz ve ön bir ünlüdür.
- c. /ı/: /ı/ ünlüsü arka damakta boğumlanan, düz-dar ve art bir ünlüdür.
- ç. /i/: /i/ ünlüsü ön damakta boğumlanan, düz-dar ve ön bir ünlüdür.
- d. /o/: /o/ ünlüsü arka damakta boğumlanan, geniş-yuvarlak bir art ünlüdür.
- e. /ö/: /ö/ ünlüsü ön damakta boğumlanan, geniş-yuvarlak ve ön bir ünlüdür.
- f. /u/: /u/ ünlüsü arka damakta boğumlanan, dar-yuvarlak ve art bir ünlüdür.
- g. /ü/: /ü/ ünlüsü arka damakta oluşan, dar-yuvarlak ve ön bir ünlüdür.

Türkiye Türkçesinde görülen bu ünlülerin tamamı anlam ayırt edici özelliğe sahip olup sesbirim (fonem) niteliği taşımaktadır. Ayrıca geniş yuvarlak /o/ ve /ö/ ünlüleri dışında kalan bütün ünlüler Türkçe veya Türkçeye girmiş alıntı sözcüklerin ön, iç ve son seslerinde bulunabilirler. Geniş yuvarlak o ve ö ünlüleri ise Türkçe sözcüklerin yalnızca ilk hecelerinde bulunmakta¹ ilk hece dışında ise sadece Türkçeye girmiş yabancı sözcüklerde bulunmaktadır.

¹ Türkçede ilk hecede bütün ünlüler kullanılırken ilk hece dışında geniş yuvarlak ünlüler kullanılmamaktadır. Çünkü Türkçe ilk hecedeki fonoloji bakımından çok zengin; ancak ilk hece dışındaki fonolojik durum bakımından ilk hecedeki kadar zengin değildir (Bazin, 1998: 18). Fakat bu durum tam anlamıyla kesinlik kazanmamıştır. Yalçın (2009: 363-364), bu durumu şu şekilde izah etmektedir: “Eski Türkçenin ses sisteminde ilk hece dışında geniş yuvarlak ünlü varlığına işaret eden dil bilimciler de bulunmaktadır. Gabain (2003: 36-37), o ve ö ünlülerinin muhakkak ilk hecede bulunduğunu; ancak Brahmi ve Tibet yazılı bazı metinlerde ilk hece dışında o ve ö ünlülerinin bulunduğunu belirtmektedir. Ayrıca Uygur Türkçesinin bugünkü devamı olarak görülen Tarançi’de de ilk hece dışında bir o/ö’nün bulunma temayülünden bahsetmektedir. Clauson (1966: 33-35) da ‘Eski Türkçe Üzerine Üç Not’ başlıklı makalesinde Eski Türkçede ikinci hecede geniş yuvarlak ünlü bulunabileceğine dikkat çekmiştir. Makalede 13. yüzyıl Moğolcasını ihtiva eden ve N. Poppe (1957) tarafından çalışılan ‘P’ags-pa’ yazıtını ve Çince ‘Moğolların Gizli Tarihi’nin kopyasını çıkarmak amacıyla kullanılan hece işaretlerini esas alan Clauson bu yazıtlarda ve belgelerde kullanılan alfabelerde o/ö ve u/ü arasındaki farkı ortaya

Türkçedeki ünlü nitelikleri aşağıdaki gibi tablo hâlinde gösterilebilir:

ART				ÖN			
DÜZ		YUVARLAK		DÜZ		YUVARLAK	
GENİŞ	DAR	GENİŞ	DAR	GENİŞ	DAR	GENİŞ	DAR
/a/	/ı/	/o/	/u/	/e/	/i/	/ö/	/ü/

1. 2. 3. Türkiye Türkçesinde Ünsüzler

Ünsüzler; ağız kanalında ve diğer ses organlarında bir engelleme, daralma veya kapanmayla ve bir ünlü yardımıyla çıkarılan ses (Korkmaz, 2007: 230) olarak tanımlanabilir. Ünsüzler, genel olarak bütün dillerde seslerin büyük bir kısmını oluşturmaktadır. Bu oran bazı dillerde çok daha büyük rakamlara karşılık gelmektedir. Konuşma seslerinin büyük bir bölümünü oluşturan ünsüzler; dillerde ortalama 15–25 adet bulunmasına karşın, bu sayı Ubih dilinde 78, Marji dilinde 89’dur (Eker, 2006: 251). Türkiye Türkçesinde 21 ünsüz harfine karşılık daha fazla sayıda ünsüz ses vardır (Eker, 2006: 271).

Türkiye Türkçesinde; /b/, /c/, /ç/, /d/, /f/, /g/, /ğ/, /h/, /j/, /k/, /l/, /m/, /n/, /p/, /r/, /s/, /ş/, /t/, /v/, /y/, /z/ ünsüzleri bulunur. Ayrıca bu ünsüzlerin dışında diğer Türk lehçelerinden bazılarının yazı dilinde bazılarının da ağızlarında görülen /ğ/, /h̄, /k̄ ve /ñ/ gibi ünsüzler Türkiye Türkçesinde ölçünlü dilde olmayıp yalnızca ağızlarda yaşamaktadır.

koyabilen işaretlerin varlığından yola çıkarak 13. yüzyıl Moğolcasındaki Türkçe alıntı sözcüklere dikkat çekmiş ve ‘P’ags-pa’ yazıtında geçen bazı sözcüklerin ‘ordo (saray), oron (yer), konok (gece kalınacak yer, karargâh)’ ikinci hecelerinde geniş yuvarlak ünlü bulundurduğunu iddia etmiştir. Clauson Brahmi ve Tibet yazılı metinlerde de birçok sözcüğün ‘yoğon (yoğun), orto (orta), oğol (oğul), otuz (otuz), artok (artık, ziyade), yarok (ışık)’ ikinci hecesinde geniş yuvarlak ünlü bulundurduğunu belirtmiştir. Ayrıca çağdaş lehçelerden Kırgız ve Altay Türkçelerinde de bu tür kullanımların olduğuna dikkat çekmiştir. Türkiye Türkçesinin de içinde bulunduğu Oğuz grubu Türk lehçelerinde bazı ses olaylarından ve özellikle de ‘ağı’ ses grubunun /o/’ya değişmesinden dolayı ikincil /o/’lara rastlanmaktadır. Örneğin, Azerbaycan Türkçesinde *buzov (buzağı), kırov (kırağı)* (KTLS, 1991: 86-476).” Fakat Türkiye Türkçesinde bu tür örnekler bulunmamaktadır.

1. 2. 3. 1. Ünsüzlerin Sınıflandırılması

Bütün dillerde konuşma seslerinin büyük çoğunluğunu oluşturan ünsüzler, fizyolojik özelliklerine göre sınıflandırılırlar. Bu sınıflandırmada ünsüzlerin boğumlanma noktaları, ünsüzler oluşurken ses tellerinin durumu, ağız ya da geniz ünsüzü olma durumları ile ünsüzlerin süreklilik ve süreksizlik durumu baz alınmaktadır.

Boğumlanma Noktasına Göre Ünsüzler

Türkiye Türkçesinde ünsüzler oluşum noktalarına göre 7 madde altında toplanırlar.

a. Çift Dudak Ünsüzleri: Boğumlanmaları sırasında alt ve üst dudağın temas hâlinde bulunduğu ünsüzlerdir. Bu ünsüzler; /b/, /p/, /m/ ve /w/ ünsüzleridir.

b. Diş-Dudak Ünsüzleri: Alt dudağın üst dişlere dokunması ile boğumlanan ünsüzlerdir. Bunlar; /f/ ve /v/ ünsüzleridir.

c. Diş Ünsüzleri: Dil ucunun üst dişlerin arkasına teması ile boğumlanan ünsüzlerdir. Bunlar; /d/, /n/, /s/, /t/, /z/ ünsüzleridir.

ç. Diş Eti-Damak Ünsüzleri: Dil ucunun diş etlerine temas ettiği noktada boğumlanan ünsüzlerdir. Bu ünsüzler; /c/, /ç/, /j/ ve /ş/ ünsüzleridir.

d. Ön Damak Ünsüzleri: Boğumlanmaları sırasında dil ortasının, yumuşak ön damağa temas ettiği ünsüzlerdir. Bunlar; /g/, /k/, /l/, /r/ ve /y/ ünsüzleridir.

e. Art Damak Ünsüzleri: Dil arkasının yumuşak ön damağa temas ettiği noktada boğumlanan ünsüzlerdir. Bu ünsüzler; /g/, /ğ/, /ğ/, / /, /k/ ve /ñ/ ünsüzleridir. Ölçünlü İstanbul Türkçesinde yalnızca /ğ/ ünsüzü bu gruptadır.

f. Gırtlak Ünsüzleri: Ses tellerinin soluk alma durumuna oranla birbirlerine daha çok yaklaşarak veya dokunarak meydana getirdiği seslerdir (Korkmaz, 2007: 106). Bu ünsüzlere örnek olarak Türkiye Türkçesinde yalnızca /h/ sesi gösterilebilir.

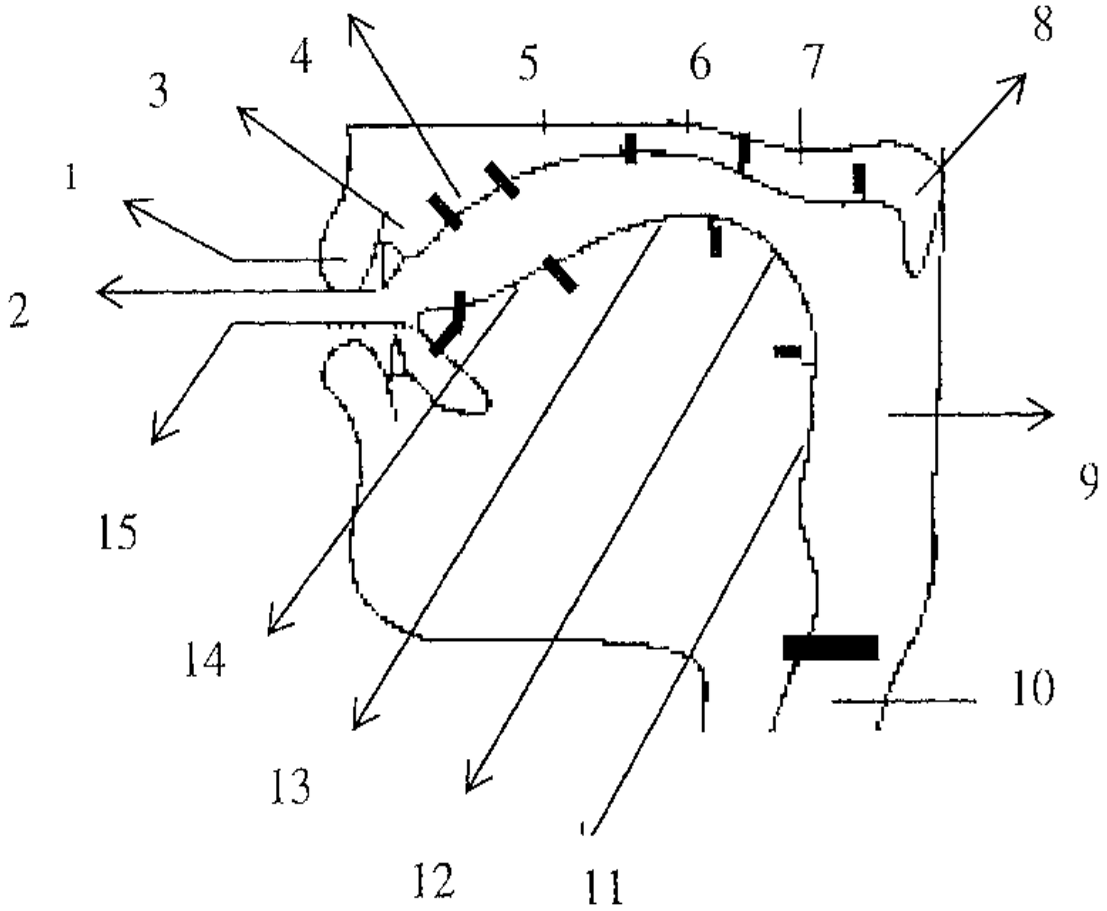

Şekil 6: Ünsüzlerin Boğumlanma Yerleri: 1. Dudak 2. Diş 3. Diş Eti 4. Diş Eti Ardı 5. Ön Damak 6. Orta Damak 7. Art Damak 8. Küçük Dil 9. Yutak 10. Gırtlak ve Ses Telleri 11. Dil Kökü 12. Dil Arkası 13. Dil Ortası 14. Dil Önü 15. Dil Ucu
(Coşkun, 2008: 65-66).

Ses Tellerinin Durumuna Göre Ünsüzler

Ünsüzler, boğumlanmaları sırasında ses tellerinin titreşmesi ya da titreşmemesi durumuna göre iki grupta incelenirler.

a. Tonlu Ünsüzler: Ciğerlerden gelen havaya ses tellerinin titreşip ton vermesi ile boğumlanan ünsüzlerdir (Korkmaz, 2007: 215). Türkiye Türkçesindeki tonlu ünsüzler; /b/, /c/, /d/, /g/, /ğ/, /j/, /k/, /l/, /m/, /n/, /r/, /v/, /y/ ve /z/ ünsüzleridir.

b. Tonsuz Ünsüzler: Ciğerlerden gelen havanın ses tellerinde titreşime uğramadan ve ton almadan bir fisıltı veya gürültü biçiminde boğumlanması ile oluşan ünsüzlerdir (Korkmaz, 2007: 216). Türkiye Türkçesinde bulunan tonsuz ünsüzler; /ç/, /f/, /h/, /k/, /p/, /s/, /ş/ ve /t/ ünsüzleridir.

Süreklilik-Süreksizlik Bakımından Ünsüzler

Hava akımının önündeki engele çarparak onu aşmasıyla oluşan ünsüzlerin bir bölümünde engel tamdır, hava akımı ancak bir patlama ile sese dönüşür. Patlama, ses yolunun son bölümünün kapatılması ve içeride oluşan basınçlı havanın aniden serbest bırakılmasıyla ortaya çıkar. Bu tür ünsüzlere süreksiz (patlayıcı) ünsüzler adı verilir. Bir bölüm ünsüzün oluşması esnasında ise, hava için bir geçit bulunur. Bu geçit dar ise sızıcı sürekli ünsüzler, geniş ise akıcı sürekli ünsüzler oluşur (Eker, 2006: 274).

Süreksiz Ünsüzler: /b/, /c/, /ç/, /d/, /g/, /k/, /p/, /t/

Sızıcı Sürekli Ünsüzler: /f/, /ğ/, /h/, /j/, /s/, /ş/, /v/, /z/

Akıcı Sürekli Ünsüzler: /l/, /m/, /n/, /r/, /y/

Ağız veya Geniz Ünsüzü Olma Durumu

Ünsüzlerin sınıflandırılmasındaki bu madde, ünsüzlerin boğumlanması sırasında havanın çıkış yeri ile alakalıdır.

Ağız ünsüzü; boğumlanma yeri ağız olan ve ciğerlerden gelen havanın geniz yoluna kaymadan ağız boşluğundan geçmesi ile oluşan ünsüzdür (Korkmaz, 2007: 13). Türkiye Türkçesi, iki ünsüzü (/m/ ve /n/) hariç, ağız ünsüzlerinden oluşan bir dildir.

Geniz ünlüsü ise; art damağın alçalması, ses yolundan gelen havanın hem ağızdan hem de burundan geçirilmesi yoluyla oluşan ünsüz türüdür (Korkmaz, 2007: 103).

Ağız Ünsüzleri: /b/, /c/, /ç/, /d/, /f/, /g/, /ğ/, /h/, /j/, /k/, /l/, /p/, /r/, /s/, /ş/, /t/, /v/, /y/, /z/

Geniz Ünsüzleri: /m/, /n/

1. 2. 3. 2. Türkiye Türkçesindeki Ünsüzlerin Nitelikleri

b	Tonlu	Çift Dudak	Süreksiz (patlayıcı)	Ağız	
c	Tonlu	Diş eti-Damak	Süreksiz (patlayıcı)	Ağız	
ç	Tonsuz	Diş eti-Damak	Süreksiz (patlayıcı)	Ağız	
d	Tonlu	Diş	Süreksiz (patlayıcı)	Ağız	
f	Tonsuz	Diş-Dudak	Sürekli (Sızıcı)	Ağız	
g	Tonlu	Ön Damak	Süreksi (Patlayıcı)	Ağız	
ğ	Tonlu	Art damak	Sürekli (Sızıcı)	Ağız	Yarı Ünlü
h	Tonsuz	Gırtlak	Sürekli (Sızıcı)	Ağız	Yarı Ünlü
j	Tonlu	Diş Eti-Damak	Sürekli (Sızıcı)	Ağız	
k	Tonsuz	Ön damak	Süreksiz (Patlayıcı)	Ağız	
l	Tonlu	Ön damak	Sürekli (Akıcı)	Ağız	Ön Avurt
m	Tonlu	Çift Dudak	Sürekli (Akıcı)	Geniz	
n	Tonlu	Diş	Sürekli (Akıcı)	Geniz	
p	Tonsuz	Çift Dudak	Süreksiz (Patlayıcı)	Ağız	
r	Tonlu	Ön Damak	Sürekli (Çarpmalı)	Ağız	
s	Tonsuz	Diş	Sürekli (Sızıcı)	Ağız	
ş	Tonsuz	Diş Eti-Damak	Sürekli (Sızıcı)	Ağız	
t	Tonsuz	Diş	Süreksiz (Patlayıcı)	Ağız	
v	Tonlu	Diş-Dudak	Sürekli (Sızıcı)	Ağız	
y	Tonlu	Ön Damak	Sürekli (Akıcı)	Ağız	Yarı Ünlü
z	Tonlu	Diş	Sürekli (Sızıcı)	Ağız	

Türkiye Türkçesindeki ünsüzler göz önüne alındığında bu ünsüzlerin sesbirim niteliği taşıdığı görülmektedir; ancak birçok ünsüz sesbirimin bazen başka ünsüz sesbirimlerin alt sesbirimi gibi görev yaptığı ortaya çıkmaktadır. Örneğin, /y/, /z/, /t/ ünsüzleri birer sesbirimken aynı zamanda da değişmelere bağlı olarak /d/ sesinin alt sesbirimlerini oluşturmaktadır. Örneğin, *yaz*, *til*, *zor* vb. gibi sözcüklerde /y/, /z/, /t/ sesbirimken *adak* > *ayak*, *takağ* > *tavuk* örneklerinde de /d/'nin veya /ğ/'nin alt sesbirimidir.

1. 2. 3. 3. Türkiye Türkçesindeki Ünsüzlerin Şematik Gösterimi

	Tonlu			Tonsuz	
	Sürekli		Süreksiz	Sürekli	Süreksiz
	Akıcı	Sızıcı	Patlayıcı	Sızıcı	Patlayıcı
Dudak	/m/		/b/		/p/
Diş-Dudak		/v/		/f/	
Diş	/n/	/z/	/d/	/s/	/t/
Diş-Damak		/j/	/c/	/ş/	/ç/
Ön Damak	/l/, /r/, /y/		/g/		/k/
Art Damak	/ñ/*	/ğ/	/ğ/*	/h/*	/k/*
Gırtlak				/h/	

* /ñ/, /ğ/, /h/ ve /k/ sesleri Türkiye Türkçesi yazı dilinde bulunmayıp ağızlarda varlığını sürdüren ünsüzlerdir.

1. 2. 4. Ortak Türkçede Bulunup Türkiye Türkçesinde Bulunmayan Sesler

1. 2. 4. 1. Ünlüler

a. /ê/: Eski Türkçeden itibaren görülen /e-/i/ arası bir sestir. Bu sesin Türkçenin 9. ünlüsü olup olmadığı ile ilgili tartışmalar vardır. Bu tartışmalara kısaca değinilecek olursa şunlar söylenilebilir:

Kapalı /ê/'nin Türkçenin 9. ünlüsü olup olmadığı konusu ilk kez Radloff ve Thomsen tarafından ortaya atılmıştır. Radloff, Ana Türkçe için sadece geniş /e/'yi kabul eder ve kapalı /ê/'yi, /e/'den /i/'ye bir gelişme yolu olarak görür. Thomsen de Orhun Yazıtları'ndaki *beş*, *yer* vb. gibi sözcüklerin yazılışındaki ilk hecede görülen ünlü işaretlerinin bazen yazılıp bazen yazılmamasının /e-/i/ arasında kapalı /ê/'yi işaret ettiğini söyler ve kapalı /ê/'yi kabul eder.

Karl Foy da Thomsen'e destek verir ve kapalı /ê/'ye Azerbaycan Türkçesinden örnekler verir. Foy'dan sonra Grönbech, Polivanov, Nemeth, Räsänen, Minorsky, Doerfer, Eckmann, Ligeti gibi birçok dilci de farklı dönem ve lehçelerden örnekler vererek kapalı /ê/'yi kabul ederler. Ahmet Cevat Emre de kapalı /ê/'yi kabul eder; ancak kökeni ile ilgili olarak kapalı /ê/'yi (/ie/) diftonguna bağlar.

Reşit Rahmeti Arat kapalı /ê/'ye karşı çıkmıştır. Arat /e/'nin yazılışındaki ikiliğin diğer ünlüler için de olduğunu belirterek /ê/'yi reddeder. Ayrıca Bazin de /ê/'yi kabul etmemekte ve /e-/i/ arası bir ses olan /ê/'nin aslî bir ses olmadığını ve /e-/i/ arasında yaşanan bu durumun /a-/ı/, /o-/u/, /ö-/ü/ sesleri arasında da yaşanabileceğini; ayrıca /ê/'nin Türkçenin ünlü sistematığına dair belirtmiş olduğu damaklık, dudaklık ve açıklık ilişkilerine uymadığını belirterek /ê/'yi reddeder (Yalçın, 2009: 5-6).

N. Poppe, Türkçe ve Moğolcada biri açık diğeri kapalı olmak üzere iki türlü /e/ sesi bulunduğunu ifade ederek, her iki dil alanında da açık /e/'li sözcüklerin oranının çok daha fazla olduğunu belirtmiştir. Buna göre aslî olduğu düşünülmeye gereken /e/'den /ê/'nin çeşitli yollarla geliştiğini, örneğin, ön ses durumundaki /y/'nin /e/'nin niteliğini değiştirmiş olduğunu tasarlamaştır (Kılıç, 1997: 56).

Şçerbak, Azerbaycan Türkçesindeki /ê/'nin Ana Türkçe / 'den geliştiğini savunmuş ve Azerbaycan Türkçesinde görüşüne uymayan bazı örneklerin ise çeşitli lehçe tiplerinin karışmasının sonucunda oluştuğunu iddia etmiştir (Kılıç, 1997: 56).

Tekin de kısa /è/'nin kısa /e/'ye zıt olmadığını; ayrıca uzun kapalı /è/ ünlüsünden ayrı uzun /e/ ünlüsünün de varlığının çok zor iddia edileceğini öne sürerek /è/'yi reddeder ve onun bir sesbirim (fonem) değil bir alt sesbirim (alafon) olduğunu öne sürer (Yılmaz, 2007: 520–526).

Tekin'in /è/'yi bir alt sesbirim saymış olması doğrudur; çünkü sesbirim anlam ayırt edici özelliğe sahip konuşma sesi, alt sesbirim ise anlam ayırt edici özelliği olmayan genellikle tamamlayıcı olan seslerdir (Eker, 2007: 182). Bazı dilciler ise Tekin'in aksine kapalı /è/'nin anlam ayırt edici bazı örneklerini vererek, özellikle bazı ağızlarda bu sesin Türkçenin 9. ünlüsü gibi görev yaptığını belirtirler (Erdem ve Gül, 2006: 142–143); ancak sınırlı sayıda örnekte anlam ayırt edici özelliğe sahip olan /è/'nin belki de yüzlerce /e/'ye denk gelen ve anlam ayırt etmeyen örnekleri vardır. Zaten sesbirim sayılmanın nicelik ölçüsünün tartışmalı olduğu ve bir veya birkaç sözcükte anlam ayırt eden bir sesin sesbirim olup olmaması da net değildir (Eker, 2007: 183).

Türkçenin arkaik dönemlerinden itibaren kullanılan bu ses daha çok /e/'den gelişmiş bir alt sesbirim olarak kabul edilmektedir. Bu sesin görüldüğü çeşitli tarihî devirler ve lehçeler bulunmaktadır. Köktürk, Uygur, Karahanlı, Harezmi, Çağatay, Kıpçak Türkçeleri ve Eski Türkiye Türkçesi dönemlerinde ve Türkiye Türkçesi, Kazak Türkçesi, Kırgız Türkçesi, Karaçay-Malkar Türkçesi, Karakalpak Türkçesi ve kısmen Özbek Türkçesi dışındaki bugünkü çağdaş Türk lehçelerinde görülmemektedir. Fakat bu lehçelerin ağızlarında bu sese rastlanılmaktadır.

b. Uzun Ünlüler

Uzun ünlü, boğumlanma süresi normal bir ünlünün süresinden daha uzun olan yahut normal uzunluktaki iki ünlünün boğumlanma süresini içine alan ünlü (Korkmaz, 2007: 221) olarak tanımlanmaktadır. Bir başka ifadeyle bir konuşma temposu içinde ortalama/normal bir sürede boğumlanan ünlülere “*normal süreli ünlüler*”, normalden daha kısa sürede boğumlananlara “*kısa ünlüler*”, normalden daha uzun bir sürede boğumlananlara ise “*uzun ünlüler*” denilmektedir. Bir dilin bilinen ilk örneklerinden beri uzun olan ünlülerine ise “*birincil uzun ünlüler*” denilmektedir (Buran, 2008b: 289-290).

Türk dil ve lehçelerindeki aslî uzun ünlülerin varlığı ilk kez 19. yy.'ın ortalarında Otto Böhtling'in Yakut Türkçesindeki uzun ve ikiz ünlüleri Tatar (Mişer) ağzına ait dil malzemesiyle karşılaştırması sonucu ortaya çıkmıştır. Böhtling, Tekin'e göre bu kıyaslamada uzun ünlülerin denkliğinde tam başarılı olamamasına rağmen Yakut Türkçesindeki ikiz ünlülerin Nijniy Novgorod Tatar ağzındaki uzun ünlülere denk gelmesinde başarılı olmuştur. Bu konuyla ilgili olarak da *küöl* > *kül* (göl), *tüörd* > *d rt*, *die-* > *tī-* (demek) sözcüklerini vermiştir. Ayrıca bu çalışmasında ikiz ünlülerin uzun ünlülerden geliştiğini yani Yakut Türkçesinde /uo/, /üö/ ve /ie/ ikiz ünlülerinin uzun /ō/, / ve /ē/'den geliştiğini de Batı dillerindeki denkliklere dayanarak sezdirmiştir. Macar bilgin Budenz de Hive Özbekçesinde aslî uzunlukların olduğunu savunur ve *kān*, *āt*, *bōr*, *b ri*, *tūz* sözcüklerini örnek verir. Böhtling ve Budez'den sonra Radloff da aslî uzun ünlüler sorununa değinir ve Ana Türkçede aslî uzunluğun olmadığını ve ortaya çıkan bütün uzun ünlülerin iki ünlü arasında kalan ünsüzün kaybolması sonucu ünlülerin birleşip kaynaşmasından ortaya çıktığını savunur. Bunu ispat etmek için de bazı sözcüklerin köklerinin bilinenden farklı olduğunu ortaya atar. Örneğin, Türkçe *āt* (ad) sözcüğünün *ayt-*'tan *ūs* (nesil, soy) sözünün *ulus*'tan geldiğini savunur. Ona göre *ayt-* > *āt*, *ulus* > *uus* > *ūs* olmuştur; ancak bu görüş Karl Foy ve Poppe tarafından çürütülmüştür. Karl Foy ise Orhun Yazıtlarında *at* (ad) ile *t* (at) ve *aç* (aç) ile *aç-* (açmak) sözcüklerinin yazımında farklı olarak ünlü kullanılıp kullanılmaması hususuna ilk kez dikkat çekmiş ve bu yazılış farkının uzun ünlülere işaret ettiğini belirtmiştir (Tekin, 1995: 1-7). Orhun Yazıtlarındaki yazılışla ilgili olarak Osman Nedim Tuna (1988: 218), Karl Foy'a katılarak *at* ve *az* sözcüklerinin yazılışını örnek vermiştir. Radloff ise bu ön ses ünlü işaretinin uzunluğu değil, anlam karışıklığı olabilecek yerlerde (*Türk begler Türk atın itti.*) karmaşayı önlemek için kullanılmıştır (Tekin, 1995: 1-9) diyerek onların fikirlerine muhalefet eder; yani imlâdaki ayrımın uzun ünlüleri değil, eş sesli sözcüklerin yol açacağı anlam farklılığını ayırt etmek için yapıldığını savunur.

Nemeth, Türkçedeki uzun ünlüleri vurgunun etkisiyle oluşan ikizleşmeye dayandırır. Nemeth'e göre Ana Türkçede son hecede yükselen vurgu vardır ve bu vurgudan dolayı ünlü uzun söylenerek ikizleşir ve uzun ünlüyü doğurur. Ramstedt de Çuvaş Türkçesindeki uzun ünlülerin kaynağını vurguya dayandırmıştır. Poppe de uzun

ünlülerin çıkış sorunu üzerinde durmadan ön ve Ana Türkçede ünlü uzunluklarının mevcut olduğunu savunur ve ön ve Ana Türkçede /e/ı/i/o/ö/u/ü ile birlikte bunların uzun şekillerinin de olduğunu belirtir (Tekin, 1995: 15-18).

Ana Türkçedeki uzun ünlüleri Türkmen Türkçesi ile kıyaslayarak ortaya süren dilci ise Rus Türkolog Ye. D. Polivanov'dur. Polivanov, sadece Türkmen Türkçesine ait örneklerle değil bunun dışında uzun ünlülerin Karaçay ve Kuzey Özbek ağızlarından biri ile İrancalaşmamış (yani ünlü uyumunu koruyan) Özbek ağızlarından İkan kışlağı ağızı ve Kuzey Kumuk lehçesi ile ilgili örnekler de vererek hem bu lehçe ağızlarında hem de Ana Türkçede uzun ünlü olduğu tezini ispatlar (Tekin, 1995: 18-21).

Ana Türkçedeki uzunlukla ilgili Räsänen de Yakut Türkçesi ile Türkmen Türkçesi arasında yaptığı karşılaştırma sonucunda (/e/) sesinin dışında kalan yedi ünlünün kısa ve uzun şekillerini tespit ettiğini ve bunların Ana Türkçedeki uzun ünlülere denk geldiğini belirtir (Tekin, 1995: 22–23). Ayrıca Räsänen Türkçedeki aslı ünlü uzunluklarının Ana Altay dilinde de mevcut olduğunu ve bu uzunlukların Moğolcada kısaldığını vurgular (Tekin, 1995: 24).

Ligeti de Ana Türkçede kısa ünlüler yanında onların uzun şekillerinin de olduğu fikrini destekler ve kanıt olarak bu belirtilerin Yakut, Türkmen, Tatar, Kırgız, Kıpçak vb. gibi lehçelerde ve onların ağızlarında saklanmış olmasını, Oğuz grubu lehçelerinde (/t/ ve /ç/) ünsüzlerinin aslı uzun ünlüden sonra tonlulaşarak (/d/ ve /c/)'ye dönüşmesini ve ön seste ortaya çıkan /v/-/y/ türemesi ile Dîvânü Lûgat'it Türk'teki (ﺋ , ﺟ , ﻱ) işaretlerinin kullanılmış olmasını gösterir (Tekin, 1995: 25; Yalçın, 2009: 8).

Pelliot da Moğolca *öber/dabusun/toğusun* gibi geniş şekillere bakarak Türkçe *öz/toz/tuz* sözcüklerinin daha eski iki heceli şekillerin büzülmesi ve meydana gelen uzun ünlülerin zamanla kısılması sonucu ortaya çıktığını savunur. Örnek olarak da *öwaz > z > öz, towuz > töz > toz, dawuz/tawuz > tüz* sözcüklerinin gelişimini verir (Tekin, 1995: 26-27).

Zeynep Korkmaz da Batı Anadolu ağızlarındaki kullanımı Yakut, Türkmen ve Özbek Türkçesi ile karşılaştırmıştır. Ahmet Cevat Emre de Dîvânü Lûgat'it Türk'teki imlâya dayalı uzun ünlülerin örneklerini Yakut Türkçesiyle kıyaslar. İshakov ise Orhun Türkçesi ile Orta Türkçede uzun ünlülerin olduğunu gösterir. Palmbah da Tuva dilindeki ünlü uzunluklarının Ana Türkçedeki aslı uzunluklara denk geldiğini belirtirken (Tekin, 1995: 29–30); Şçerbak da Ana Türkçede ünlü ve ünsüz doruklu heceler

olduğunu ve ünlü doruklu hece üzerindeki vurgunun ünlüyü uzattığını savunur (*át > āt > ād*) (Tekin, 1995: 33–34). Sovyet Türkologlardan Bişiyev ise Türkçedeki aslî uzun ünlülerin *ay/ey/iy* vb. gibi alçalan ikiz ünlülerin büzülmesi sonucu ortaya çıktığını belirtir ve örnek olarak da *bayr > bār*, *tynç > dīnç*, *beyr- > bēr-* bu sözcükleri verir; ancak Şçerbak, Türkçede hece sonunda (yr) gibi bir ünsüz grubunun bulunmadığını söyleyerek bu tezi çürütür (Tekin, 1995: 234).

Türkçedeki uzun ünlülerle ilgili olarak araştırmacılar temelde iki ana sonuca ulaşmışlardır. Bu sonuçlardan ilki, Ana Türkçe döneminde özellikle kök hecelerde uzun ünlülerin aslen var olduğunun kabulü, diğer sonuç ise Türkçede aslî ünlü uzunluğunun olmadığıdır (Korkmaz, 1995: 443–444).

Uzun ünlülerin varlığını kabul edenler Türk dilinin birçok lehçesinde tespit edilen uzunlukları Ana Türkçe veya uzunluğu koruduğu iddia edilen Yakut, Çuvaş, Türkmen Türkçeleri gibi lehçelerle karşılaştırarak bu ünlü uzunluklarının doğruluğunu ispatlamaya çalışmışlardır. Zaman içerisinde birçok dilci uzun ünlülerin ortaya çıkışıyla ilgili çeşitli sebepler ileri sürmüşlerdir. Örneğin, Radloff, Grönbech, Pelliot uzunlukların hece kaynaşması sonucu oluştuğuna; ayrıca Radloff daha sonraki yazılarında uzun ünlülerin yazıda gösterilip gösterilmemesi hususundaki karışıklıktan kaynaklandığı düşüncesine tepki göstererek uzun ünlülerin anlam farklılığını göstermek amacıyla bilinçli olarak ortaya çıkarıldığını ve aslen var olmadığına; Karl Foy, Osman Nedim Tuna, Ligeti ve Ahmet Cevat Emre de uzun ünlülerin varlığını imlâdaki farklı ünlü işaretlerinin kullanılmasına dayandırdıklarından dolayı kısa ve uzun kullanımların ayırımına dikkat çekerler.

Nemeth, Ramsted ise uzun ünlülerin vurgunun etkisiyle oluştuğuna Şçerbak ise vurgu ve tonlamayla ilgili olarak hece doruğu meselesine dayandırmıştır. Polivanov, Räsänen, İshakov, Palmbah ve Zeynep Korkmaz da farklı lehçe ve ağızların ünlü uzunluğunu Ana Türkçe, Yakut, Çuvaş ve Türkmen Türkçeleri gibi lehçelerle karşılaştırmışlardır. Talat Tekin ve Cahit Başdaş da kendilerinden önce yapılan çalışmaları da göz önünde bulundurarak ünlü uzunluklarını Türkçenin tarihî dönemlerine, lehçelerine ve bazı ağızlarına göre değerlendirmiş ve diğer araştırmacılar gibi bu uzunlukların kısaldıkları zaman bazı seslik izler bıraktığını belirtmişlerdir (Yalçın, 2009: 7-8).

Yapılan bu çalışmalarda aslî uzun ünlülerin birçok lehçe ve ağızda yaşadığını ve bazı lehçelerde tamamen korunduğunu ve bazılarında ise kısa ünlülere dönüştüğü görülür. Aslî uzun ünlülerin Türkmen, Yakut ve Halaç lehçelerinde sistemli olarak korundukları, diğer lehçelerde ise düzenli olarak korunamayıp, çoğunlukla kısaldıkları görülür (Tekin, 1995: 35; Başdaş, 2007: 90).

Aslî uzun ünlülerin kısaldığı birçok lehçe, dil ve ağızlarda düzensiz de olsa bunların kalıntılarına rastlanır. Bu ağızlar ve lehçeler, Nijniy Novgorod Tatar (Mişer) ağızı, Koybal ve Karagasça (Koybal, Karagas, Soyon, Salbin ve Kandov Tatar ağızları), Tura, Kurdak, Tümen ve Tobol Tatar lehçeleri, Özbek Türkçesi, (Hive, Buhara lehçeleri, Türkmenceleşmiş Harezmi ağızları, Kongrat ve Kattagan lehçeleri), Doğu Türkçesi ya da Yeni Uygur Türkçesi (Kaşgar, Turfan vb. ağızlar), Kırgız Türkçesi, Balkar Türkçesi, Azerbaycan Türkçesi (Kaşgay, Aynallu vb. ağızları), Gagauz Türkçesi, Türkiye Türkçesi ve ağızlarıdır (Tekin, 1995: 35).

Uzunlukları koruyamayan ünlülerin birçok lehçede hiçbir seslik iz bırakmadan kısaldığı ve aslî kısa ünlülerle karıştıkları hâlde aynı ünlülerin bazı dil ve lehçelerde çeşitli değişiklikler meydana getirerek seslik izler bıraktığı görülür. Bu seslik izler; ünlü ikizleşmesi, tonlulaşma, öndamaksıllaşma, ünlü ve ünsüz türemeleri, genişleme ve artdamaksıllaşmadır (Alkaya, 2008b: 26-39; Tekin, 1995: 170; Başdaş 2007: 98; Yalçın, 2010: 2342).

Türkiye Türkçesinde birincil uzun ünlülerin ya kısaldığı ya da çeşitli seslik izlerle varlığını sürdürdüğü görülür; ancak uzunluğunu koruduğu örneklere sadece Türkiye Türkçesinin ağızlarında rastlanmaktadır.

1. 2. 4. 2. Ünsüzler

a. /k̟/: Tonsuz, patlayıcı ve süreksiz bir ön damak ünsüzüdür. Türkçenin aslî seslerindedir. Türkçede ön, iç ve son seste bulunmaktadır *apıg̟, açı, bu ağı* (*bukağı*), *to uz (dokuz)*. Türkiye Türkçesinde ise bu ses ile ince /k/ sesi aynı işaretle karşılandığından Türkiye Türkçesinde gösterilmemektedir.

b. /g̟/: Tonlu, sızıcı ve sürekli bir arka damak ünsüzüdür. Bu ses arka damak ünsüzüdür; ancak birçok lehçede arka damağın daha arka kısmında ve gırtlığa yakın bir

şekilde ve belirgin olarak teşekkül eder. Türkçenin aslî seslerindedir. Türkçede / > /ğ/ değişiminin, “*gu*” soru ekinin dışında ön seste bulunmayan bu ses iç ve son seste bulunmaktadır. Örneğin, *tağ* (dağ), *ağız* (ağız), *ağrı* (ağrı), *ağır* (ağır), *ığaç* (ağaç), *ağla-* (ağla-), *sarığ* (sarı), *sağ* (sağ). Ayrıca bu ses *ğaflet*, *ğarib*, *ğalet* vb. gibi alınma sözcüklerde de görülür. Türkiye Türkçesinde bulunmayan bu ses /ğ/’ye (*dağ*) döner.

c. /ñ/: Tonlu, akıcı ve sürekli bir arka damak ünsüzüdür. /ñ/ ünsüzü Eski Türkçe döneminden itibaren görülebilen ve sonra da Türkçenin tarihî devir ve lehçelerinde de varlığını hissettiren bir sestir. Hatta bazı dönem ve lehçelerde /ñ/ sesi için özel işaretlendirmeler de yapılmıştır. Bugün de /ñ/ sesi bazı lehçelerde terk edilmiş olmasına rağmen birçok lehçede de hem ses hem de harf olarak yaşamaktadır. /ñ/ sesi aslında /n/ ve /g/ seslerinin bir çırpıda beraber söylenilmesiyle elde edilmiş bir sestir. Bu ses bazı dönemlerde özellikle de Karahanlı Türkçesi döneminde aslî seslerden biridir ve /ñ/ ile /n/’nin kullanımı anlam ayırımına yol açmaktadır. Örneğin, *men*: ben / *meñ*: yüzdeki ben, *ton*: giysi / *toñ*: buz tutma, donma (Ercilasun, 2005: 350; Bozkurt, 2002: 151); ancak çok az örnekte anlam ayırt eden ve bunun aksine yüzlerce örnekte (teñiz > deniz, beñiz > beniz vb. gibi) asıl ses ile farklılık arz etmeyen bir sesin sesbirim olup olmadığı şüphelidir. Ayrıca bu sesin en eski dönemlerden itibaren /n/ veya /g/ sesi olarak zaman zaman ayrıştığı da bilinmektedir. Zaten Türkçe de her zaman çift ünsüzlere karşı olan bir dildir. /n/ ve /g/ sesinin birleşimiyle ortaya çıkmış olan nazal /ñ/’nin tarihî devir ve lehçelerdeki kullanımları göz önüne alındığında /g/’den çok /n/’nin bir alt sesbirimi olarak görülmektedir. Türkiye Türkçesinde bu ses daha çok /n/ sesine değişmiş *beniz*, *deniz* vb.; bazen de /n/’ye değişen bu ses benzeşme yoluyla /m/’ye dönüşmüştür. Örneğin *komşu*, *domuz* (Yalçın, 2007: 112-113).

ç. /ń/: Tonlu, akıcı ve sürekli bir ön damak ünsüzüdür. /ń/ ünsüzü Eski Türkçe döneminden itibaren görülebilen ve sonra da Türkçenin tarihî devir ve lehçelerinde de varlığını hissettiren bir sestir. Hatta bazı dönem ve lehçelerde /ń/ sesi için özel işaretlendirmeler de yapılmıştır. /ń/ sesi aslında /n/ ve /y/ seslerinin bir çırpıda beraber söylenilmesiyle elde edilmiş bir sestir (*kony*, *anyığ*, *çıgany*). Uygur Türkçesi döneminde ön damaksız /ń/ (ny) korunmuştur; ancak bazı durumlarda /ń/ > /n/’ye veya /ń/ > /y/’ye dönüşür; yani (ny) sesleri ayrıştır. Örneğin: *kony* > *kon*, *kanyu* > *kayu*. Bu da /n/ ve /y/ ağızlarının oluşumunu sağlamıştır (Tekin ve Ölmez, 1999: 26). Karahanlı, Harezmi,

Çağatay Türkçelerinde de ön damaksız /n/(ny) sesi /y/ olarak kullanılır. *kony* > *koy*, *çıgany* > *çıgay* (Ercilasun, 2005: 350; Bozkurt, 2002: 150). /y/'li olarak birçok lehçede de örneğin, Nogay Türkçesinde devam eder; ancak /n/'li olarak devam ettiği birçok lehçe de görülür. Örneğin, Türkiye Türkçesinde /n/'lidir. Örneğin, *kanyu* > *kanı* > *hani* (Ergin, 2003: 94). Bu ses de Türkçenin aslî bir sesi olmaktan öte anlam ayırt etmeyen ve bazı dönem ve lehçelerde ayrışarak /n/ ve /y/ görünümünde devam eden bir alt sesbirimdir (Yalçın, 2007: 113).

1. 2. 5. Türkiye Türkçesinin Ses Bilgisi Özellikleri

1. 2. 5. 1. Birincil (Aslî) Uzun Ünlü Bulunmaması: Ortak Türkçede var olan birincil uzun ünlüler, Türkiye Türkçesinde bulunmamaktadır. Varlığı bilinen uzun ünlüler Türkiye Türkçesinde kısalarak ya normal karşılığına dönüşmüş ya da çeşitli seslik izlerle görülür olmuştur (tonlulaşma, ünsüz türemesi vb.). Türkiye Türkçesindeki uzun ünlüler ancak Türkçeye girmiş yabancı sözcüklerde mevcuttur. Ayrıca bu uzun ünlüler Türkiye Türkçesinin bazı ağızlarında özellikle de Batı Anadolu ağızlarında görülmektedir. Örneğin, *gīz* (kız), *gāl-* (kalmak), *gān-dır-* (kandırmak) (Tekin, 1995: 61; Erdem, 2003: 82; Choi, 1992: 86).

Türkiye Türkçesinde bazı ses olayları sonucunda ortaya çıkan fakat yazıda gösterilmeyen ikincil uzunluklar da mevcuttur. Bu uzunluklar da bazen anlam farkı yaratabilirler. Uzun bir zaman önce Türkçeye girmiş ve bünyelerinde var olan uzun ünlüleri kısaltmış kimi sözcüklere ise ünlü ile başlayan bir ek geldiği zaman uzun ünlüler tekrar ortaya çıkabilir (Ergin, 2003: 56; Eker, 2006: 286-287).

1. 2. 5. 2. /o/, /ö/ Ünlülerinin İlk Hece Dışındaki Durumu: Türkçe sözcüklerde /o/ ve /ö/ ünlüleri yalnız ilk hecede bulunur. Birinci heceden sonraki hecelerde bulunmazlar. Artlık-önlük uyumunda olduğu gibi birleşik sözcükler ve köken bakımından bir birleşik eylem kalıntısı olan şimdiki zaman eki bu kuralın dışındadır. Türkçede ilk hecesinden sonra /o/ ve /ö/ ünlülerini bulduran her sözcük yabancı kökenlidir (Ergin, 2003: 56; Eker, 2006: 285).

1. 2. 5. 3. İnce /a/ Ünlüsü: Türkiye Türkçesinde bir çeşit /a/ vardır. Türkçede bulunan ve a ile e arasında boğumlanan /â/ ünlüsü yoktur. Yalnızca Türkçeye geçmiş

bazı yabancı sözcüklerde boğumlanma noktası /a/ ile /e/ arasında olan bir ince /a/ bulunmaktadır. Türk ağızında ancak özel bir gayret sarf edilerek söylenen bu ünlünün inceliği kendisinden sonra gelen Türkçe eklerin ince ünlülü olmasından da anlaşılmaktadır: *hakikat-i, dikkat-e* (Ergin, 2003: 56-57).

1. 2. 5. 4. Kapalı ê Ünlüsü: Türkçede özellikle konuşma dilinde açık /e/ yanında bir de /e/ ile /i/ arasında boğumlanan kapalı /è/ vardır. Ana Türkçede varlığı tasarlanan ve ortak Türkçede ise bazı bilim adamlarının ses birim bazılarının ise alt ses birim olarak kabul ettiği bu ünlü Türkiye Türkçesinde genellikle /i/ ünlüsüne dönüşmektedir. Kapalı /è/ ünlüsü Türkiye Türkçesinde yalnızca bazı ağızlarda bir ses birim olarak yaşamaktadır. Örneğin Elazığ ağızında *çollé* (serseri), *bésleme* (hizmetçi), *béşik* (benekli) gibi bazı kelimelerde bulunan kapalı /è/ sesi, ses birim olup anlam ayırt edici özelliğe sahiptir (Gülensoy ve Buran, 1994: 231-232).

1. 2. 5. 5. Orta Hece Ünlüsü: Türkçe sözcüklerde orta hecenin, sonunda ünsüz olmayan ünlüsü düşme veya değişme temayülü gösterir: *ötürü* > *ötrü*, *yaşayan* > *yaşıyan* örneklerinde olduğu gibi. Bunun temel nedeni Türkçede orta hecenin vurgusuz olmasıdır (Ergin, 2003: 57).

1. 2. 5. 6. /j/ Sesi: Türkçe sözcüklerde /j/ sesi yoktur. /j/ sesi ancak Türkçeye sonradan girmiş birkaç yabancı sözcükte bulunur: *jale, jandarma, japon* gibi. /j/ sesi Batı Türkçesinde olduğu gibi Eski Türkçede de birkaç yabancı sözcükte görülmektedir: *ajun* “acun, dünya”, *üjjik* “hece” gibi. Bir görüşe göre bu ses eski İran dillerinden alınan bir sestir. /j/ ünsüzü Türkçede yalnızca yansıma sözcüklerde bulunabilir; ancak bunlar da çok nadirdir: *vij, gijiltı* gibi (Ergin, 2003: 58; Eker, 2006: 293).

1. 2. 5. 7. /f/ Sesi: Türkçe sözcüklerde esas itibarıyla /f/ sesi yoktur. Türkçede görülen bu /f/ sesi /p/ ve /b/ seslerinden dönüşerek oluşmuştur: ET. *öbkä* > *öfke* (Tekin, 2003: 251; TS. 1531).

Türkçede kullanılan birçok yabancı sözcükte ise /f/ sesi mevcuttur. Ayrıca bazı sözcüklerdeki /f/ sesi tabiat taklidi sözcüklere dayanmaktadır: *fisiltı, fırlıdak, fosur fosur* örneklerinde olduğu gibi (Ergin, 2003: 58).

1. 2. 5. 8. /h/ Sesi: Türkçe sözcüklerde asli olarak /h/ sesi yoktur. Bugün birkaç sözcükte görülen /h/ sesi eskiden /ḫ/ şeklinde idi. Eski Türkçede /h/ yoktu. Eski

Türkçeden Batı Türkçesine geçilirken Türkçedeki bazı /k/'lar değişmiş ve böylece bazı Türkçe kelimelerde / / ve /h/ sesi ortaya çıkmıştır. Bu değişiklik esas itibariyle /k/'dan / /'ya geçiş şeklinde olmuş, /h/ ise daha sonra meydana gelmiştir (*kani* > *anı* > *hani*). Kısaca /h/ ve / / sesinin Türkçedeki durumu, Türkçede eskiden /k/'lı olan birkaç sözcük ile bazı ses taklitlerinde (*hay*, *hey*, *hırıldı*, *hışırta horlamak*) vardır. Bunların dışında kalan ve Türkçede kullanılan /h/'li her sözcük yabancıdır (Ergin, 2003: 58; Eker, 2006: 293).

1. 2. 5. 9. Başta Bulunmayan Sesler: Türkçede sözcük başına genellikle /c/, /f/, /ğ/, /h/, /j/, /l/, /m/, /n/, /p/, /r/, /ş/, /v/ ve /z/ sesleri bulunmaz. İstisnaların büyük bir kısmı ikincil olarak bulunan seslerdir (*kani* > *hani* vb.).

/c/ sesi: Türkçede ancak tabiat taklidi birkaç sözcüğün başına bulunur: *cayır cayır*, *cırtlağ*, *civil civil*, *civciv* sözcüklerinde olduğu gibi. Bu istisnalar dışında Türkçede sözcük başına /c/ sesi bulunmaz. Esasen bu ses /ç/ sesinin tarihsel süreç içinde sedalılaştırılması sonucu oluşmuş bir sestir. Söz içinde çokça bulunan bu ses söz başında bulunmaz (Ergin, 2003: 60).

/ğ/ sesi: Bu ses sözcük içinde bulunur, Türkçede sözcük başına hiç bulunmaz.

/l/ sesi: Türkçede sözcük başına hiç bulunmaz, bazı ses taklidi sözcüklerde bulunur. *lık lık*, *lokur loğur*, *lopur lopur* gibi başına /l/ taşıyan ses taklidi sözcükler de çok azdır. Türkçede sözcük başına /l/ bulunmadığı içindir ki /l/ ile başlayan yabancı sözcüklerin bazen halk dilinde başına ünlü getirilir: *ilimon* “*limon*”, *ilazım* “*lazım*” gibi (Ergin, 2003: 60-61).

/m/ sesi: Türkçede genellikle sözcük başında bulunmaz. Eski Türkçede /m/ ile başlayan bazı sözcükler vardı. Fakat bunların başındaki /m/ ünsüzleri genellikle /b/ ünsüzünden değişerek oluşan seslerdi. Eski Anadolu Türkçesinde de böyle /m/ ünsüzleri vardı: *men* “*ben*” olduğu gibi. Bunların dışında Türkçede sözcük başına m ancak bazı tabiat taklidi sözlerin başında bulunmaktadır: *mırıldı*, *muşıl muşıl*, *miyavlamak* gibi. Sözcük başına /m/ bir de *masmavi*, *mosmor*, *ev mev* gibi /m/'li tekrarlarla görülmektedir. İşte bu istisnalar dışında Türkçede görülen ve /m/ ile başlayan her sözcük yabancıdır (Ergin, 2003: 61).

/n/ sesi: Türkçede sözcük başına eskiden beri ancak *ne* ve *ne* ile yapılmış birleşik sözcüklerde görülür: *neden, niçin, nasıl, niye, neyle-* gibi. Ayrıca *nene, nine, ninni* gibi taklidi ve çocuk dilinden gelme sözlerde de vardır. Bunların dışında Türkçede kullanılan ve başında /n/ sesi taşıyan her sözcük yabancı kökenlidir (Ergin,2003: 61).

/r/ sesi: Türkçede sözcük başında hiç bulunmaz. Ses taklidi sözlerin başına bulunması da çok nadirdir: *rap rap* gibi (Ergin, 2003: 61)

/v/ sesi: Türkçe sözcüklerin başında bulunmaz. Sözcük başındaki bazı /b/ ünsüzlerinin değişerek /v/ olması ile sonradan ortaya çıkmıştır. Yani Batı Türkçesinde başına /v/ bulunan az sayıdaki sözcük Eski Türkçede /b/'li idi: *var < bar* gibi. “*vur-*” sözcüğündeki /v/ ise sonradan ortaya çıkmıştır; eskiden bu sözcük “*ur-*” idi. İşte /v/ aslında /v/'li olmayan bu birkaç sözcüğün başına bulunmaktadır. Bunlardan başka bir de diğer ünsüzlerde olduğu gibi, tabiat taklidi sözcüklerin başına /v/ sesi görülür: *vız, vızıltı* örneklerinde olduğu gibi. İşte bu istisnalar dışında Türkçede sözcük başına /v/ sesi bulunmaz (Ergin, 2003: 61).

/z/ sesi: Türkçede ancak tabiat taklidi bir iki sözcüğün başına /z/ sesi bulunur: *zir, zonklama* gibi. Bu gibi örneklerin dışında Türkçede sözcük başında /z/ sesi bulunmaz (Ergin, 2003: 62).

1. 2. 5. 10. Sonda Bulunmayan Sesler: Türkçede sözcük ve hece sonunda genellikle /b/, /c/, /d/, /g/, /ğ/ sesleri bulunmaz. *kitab > kitap, ilac > ilaç, derd > dert* örneklerinde olduğu gibi /b/, /c/, /d/, /g/ sesleri sedasızlaşarak /p/, /ç/, /t/, /k/ seslerine dönüşür ve bu sesler sözcük sonunda bulunabilir. Batı kökenli alıntı sözcükler bazen sedasızlaşmaya uğramayabilir: *psikolog, pedagog* gibi. *ad, yad, od, yed-, sac* gibi asıl hâllerinde uzun ünlü bulunduran bazı sözcükler bu kuralın dışındadır. Bu seslerin sonundaki tonlu ünsüzler uzun ünlülerin kısılırken bıraktığı seslik izlerden biridir (Ergin, 2003: 62-63; Eker, 2006: 289).

/g/ sesi: Eski Türkçede, diğer Türk şivelerinin bazılarında, Batı Türkçesinin ilk devirlerinde ve bugünkü bazı ağızlarda sözcük ve hece sonunda görülür. İstanbul Türkçesinde ise bu ünsüz ya sedasızlaşarak /k/ ünsüzüne çevrilmiş (*öksüz* sözcüğündeki *ög > ök* “*ana*” örneğinde olduğu gibi) veya /ğ/ (veya /y/) ile /v/ sesine dönüşerek sözcük içinde veya sonunda kullanılmıştır: *ög- > öv-, dögmek > dövmek, beg > bey* gibi (Ergin, 2003: 62).

/b/ sesi: Türkçede sözcük ve hece sonunda hiç bulunmaz. Gerçi Eski Türkçede bu ses *sab* (söz), *sub* (su) gibi sözcüklerde görülmektedir; ancak bu /b/’ler bir müddet sonra, ya /v/ ünsüzüne dönüşmüş ya da düşürülmüştür. Böylelikle sözcük ve hece sonunda /b/ sesi kalmamıştır (Ergin, 2003: 62).

/c/ sesi: Türkçede hiçbir devirde hece ve sözcük sonunda bulunmamıştır. Batı Türkçesinde eski yazıda sondaki /ç/ ünsüzlerinin çok defa /c/ harfi ile işaretlenmiş olduğu görülür. Tabii bu bir yazım meselesinden başka bir şey değildir (Ergin, 2003: 63).

1. 2. 5. 11. Tonlulaşma ve Yumuşama: Türkçe sözcüklerde sözcük sonunda bulunan /ç/, /k/, /p/ ve /t/ ünsüzleri iki ünsüz arasında tonlulaşır ve yumuşarlar. Bunlardan /ç/, /p/ ve /t/ ünsüzleri sadece tonlulaşır. Bu tonlulaşma ç>c, p>b, t>d şeklinde olur; yani /ç/, /p/, /t/ ünsüzleri yerlerini kendi tonlularına bırakırlar: *ağaç-ı* > *ağacı*, *geçit-i* > *geçidi* gibi. /k/ ünsüzünde ise hem tonlulaşma hem de yumuşama görünür. İki ünlü arasında kalan /k/ ünsüzü önce tonlulaşarak yerini kendi tonlusu olan /g/ ünsüzüne bırakır; fakat bununla kalmayarak sonra hemen yumuşar ve yumuşak /g/ (/ğ/) şekline geçerler; *bilek-i* > *bilegi* > *bileği*, *ayağ-a* > *ayaga* > *ayağa* gibi (Ergin, 2003: 63-64).

1. 2. 5. 12. İkiz Ünlü: İki ünlünün bir hecede yan yana gelmesi durumudur. Türkçede bir hecede veya bir sözcükte iki ünlü yan yana gelemez. Türkçenin ikiz ünlüyü kabullenmeyişi birçok ses olayının meydana gelmesine zemin hazırlamıştır. Türkçede kullanılan ve yan yana iki ünlü bulunduran her sözcük yabancı kökenlidir. (Ör. saat, kiraat, kanaat vb.)

1. 2. 5. 13. İkiz Ünsüz Bulunmaması: İkiz ünsüz sözcük kökünde aynı ünsüzün yan yana bulunmasıdır. Türkçede sözcük köklerinde iki ünsüz yan yana bulunmaz. Vurgulama ve tarihsel seslik gelişimlere dayalı *assı*, *anne*, *elli* vb. sözcükler gibi birkaç istisnâ durum söz konusudur (Eker, 2006: 290).

1. 2. 5. 14. Başta Çift Ünsüz Bulunmaması: Türkçede sözcük ve hece başına çift ünsüz bulunmaz. Türkçeye geçmiş bulunan ve başında çift ünsüz olan yabancı sözcüklerin, ilk ünsüzlerinin başına ve sonuna ünlü eklemek suretiyle söylenmesi de bundandır: *grup*>*gurup*, *stasyon*>*istasyon*, *traş*>*tıraş* örneklerinde olduğu gibi (Ergin, 2003: 67).

1. 2. 5. 15. Sonda Çift Ünsüz Bulunması: Türkçede en az 21 ünsüz vardır. Bu ünsüzlerle ikişerli 420 çift yapılabilir; yani Türkçe sözcük ya da hecelerin sonunda, kuramsal olarak, 420 ünsüz çifti bulunabilir. Ancak Türkçe hece ya da sözcük sonunda en çok 14-15 ünsüz çifti görülmektedir. Yabancı dillerden alınan sözcüklerde, söz sonunda bulunabilen ünsüz çiftlerinin sayısı artmıştır. Bazı yabancı sözcüklerde de sözcük sonunda bulunan ünsüz çiftleri arasında ünlü türemesi görülmektedir (*fıkr* > *fikir*). Tabiat taklidi sözcüklerde ve seslenmelerde bile sonda ancak belirli ünsüz çiftleri bulunabilmektedir (Eker, 2006: 292).

-lç, -lk, -lp, -lt (*ölç, silk, alp, alt* gibi)

-nç, -nk, -nt (*sevinç, denk, ant* gibi)

-rç, -rk, -rp, -rs, -rt (*sürç, ürk, sarp, pars, yırt* gibi)

-st (*üst, ast* gibi)

1. 2. 5. 16. Başta ve Sonda Üç Ünsüz Bulunmaması: Türkçede sözcük ve hece sonunda üç ünsüz bir arada bulunmaz. *kontr, sfenks* gibi sayısı çok az olan bu tür sözcükler yabancı kökenlidir (Eker, 2006: 294).

1. 2. 5. 17. Ortada Üç Ünsüz Bulunması: Türkçede üç ünsüz ancak sözcük içinde ve iki heceye ait olmak şartıyla bulunabilir. Bu üç ünsüzün ilk ikisi önceki heceye, üçüncüsü, sonraki heceye bağlı olur. Tabii, önceki heceye bağlı olan iki ünsüz daha önce bahsedilen belirli çift ünsüzlerden olabilir. Yani sonunda çift ünsüz bulunan bir kök, yan yana gelmiş olur: *Türklük, sevinçli, yırtmış* sözcüklerinde olduğu gibi. Bunların dışında Türkçe sözcüklerde, bir kökte veya bir hecede hiçbir şekilde üç ünsüz bir arada bulunmaz (Ergin, 2003: 68).

1. 2. 5. 18. Boşluk (Hiatus) Bulunmaması: Boşluk (hiatus), iki farklı hecedeki ünlü monoftongların yan yana gelmesidir. Türkçede birleşik sözcüklerin dışında iki ünlü yan yana gelemez. Bu nedenle, ünlü ile başlayan sözcüklere, yine ünlü ile başlayan bir ek geldiği zaman boşluk doldurucu, yardımcı ses /y/ türer: *araba-Y-a, kutu-Y-u, türe-Y-en* gibi (Eker, 2006:291).

1. 2. 5. 19. /r/ Sesi: Türkçede /r/ sesi bilhassa konuşma dilinde bazen düşme temayülü göstermektedir. /r/ sesi Türkçede sözcüklerde yeri en zayıf olan ses

durumundadır. Buna sebep /r/'nin titrekle olması ve söylenişinde güçlük çekilmesidir (Ergin, 2003: 69).

1. 2. 5. 20. Kesme: Türkçede kesmeli hece ve sözcük yoktur. Kesme ancak Türkçeye geçmiş bazı yabancı sözcüklerde vardır: *te'sir*, *san'at* gibi. Bu sözcüklerin birçoğu da dilimize Arapçadan geçmiş sözcüklerdir. Bu sözcüklerin kesmeli söylenmelerine sebep onların aslında ayın ve hemze gibi Türkçede bulunmayan yabancı sesleri taşımalarıdır. Türkçede bu iki ses çıkarılmadığı için yerlerinde bir kesinti bırakılır. Türkçede bulunmayan ayın ve hemze düşerken kendisinden sonraki ünlüyü uzatabilir: *mi:mar*, *me:mur* gibi. Tek heceli sözcüklerde ise düşme yaşanırken ünlü ile ünsüz arasında, önceki ünlü türünden ünlü türetir: *şi'r* > *şiiir* gibi (Ergin, 2003: 69; Eker, 2006: 294).

1. 2. 5. 21. Ses Uyumları: Yalın veya eklerle genişletilmiş Türkçe kelimelerde kelimeyi oluşturan ünlü veya ünsüz türünden seslerin birbirlerini çeşitli bakımlardan kurallı biçimde etkileyerek benzeşmelerine ses uyumu denir (Korkmaz, 2007: 220). Türkçe ses uyumlarının egemen olduğu bir dildir. Türkiye Türkçesinde üç çeşit ses uyumu vardır:

a. Artlık-Önlük Uyumu: Türkçe diğer dünya dillerinin çoğunda bulunmayan artlık-önlük uyumu kuralına sahiptir. Bu uyuma göre, ikinci ve sonraki hecelerde bulunan ünlülerin nitelikleri kök hece bulunan ünlünü niteliğine bağlıdır. Sözcüğün kök hecesinde art ünlü varsa (a/ı/o/u), diğer hecelerinde de art ünlü; ön ünlü varsa (e/i/ö/ü) diğer hecelerinde de ön ünlü bulunması kuralıdır (Coşkun, 2008: 45; Eker, 2006: 283).

Artlık-önlük uyumu Türkçenin her döneminde çok kuvvetli olarak görülen bir uyumdur. O kadar sağlamdır ki, bu uyuma sahip olmadığı hâlde Türkçeye giren yabancı sözcükler bile uyuma sokulmuş, bu yolla Türkçeleştirilmişlerdir.

Sözcüklere getirilen ekler de artlık-önlük uyumu doğrultusundadır. Bu uyumun istisnâ ekleri de vardır. Bu ekler: *-daş* (*-taş*), *-ken*, *-leyin*, *-(i)yor*, *-gil*, *-mtırak*, *-gen* ekleridir. Bu eklerin istisna olmalarının nedeni, nispeten geç dönemlerde yazı dilinde yer almaları ya da *-ken* (< *iken*) zarf-fiil ekinde olduğu gibi, ekleşmemiş biçimiyle kullanılabilmesidir (Eker, 2006: 284).

b. Dudak Uyumunu: Türkçe kökenli sözcüklerin ilk hecelerindeki ünlülerin düz ya da yuvarlak oluşlarına göre onu izleyen hecelerdeki ünlülerin, sözcüğün ilk hecesi düz ünlülü ise düz, yuvarlak ünlülü ise dar yuvarlak veya düz geniş olarak gelişmesi kuralına denilmektedir (Korkmaz, 2007:151). Tarihî dönemlerle birlikte düşünüldüğünde, artlık-önlük uyumuna göre daha az sağlam olan bir kuraldır. Artlık-önlük uyumunun Türkçenin her döneminde çok kuvvetli olarak görülmesine rağmen dudak uyumu aynı etkiyi gösterememiştir. Eski Türkçeden itibaren bakılacak olunursa Batı Türkçesinin son devirlerine kadar dudak uyumu sağlam olarak karşımıza çıkmamaktadır. Günümüzde ise diğer Türk lehçelerinin birçoğunda bu uyumdan söz edilemez. Dudak uyumunun en sağlam olarak yaşadığı lehçe Türkiye Türkçesidir. Bu uyumun artlık-önlük uyumu kadar sağlamlık gösterememesinin temel nedeni, ünlülerin başka ses olaylarına karşı koyamayarak değişmesi ve bu nedenle de uyum dışında kalmasıdır (*çamur, karpuz, kabuk, avuç* vb.) (Ergin, 2003: 73).

Dudak uyumuna göre Türkçenin ünlü şeması şu şekildedir:

a-a / a-ı (kara, sarı)	e-e / e-i (dere, yeni)
ı-ı / ı-a (tırmık, tırnak)	i-i / i-e (iri, dilek)
o-u / o-a (soluk, bora)	ö-ü / ö-e (körüük, töre)
u-u / u-a (bulut, suna)	ü-ü / ü-e (gümüş, kürek) (Eker, 2006: 285).

Artlık-önlük uyumunda olduğu gibi çekimli sözcükler de bu kurala uymaktadırlar. Sözcüklere gelen ekler sözcüğün son hecesindeki ünlüye bağlı olarak şekillenir. Bu nedenle Türkçede birçok ekin dört şekli bulunmaktadır (*-miş, -miş, -muş, -miş* gibi).

c. Ünsüz Uyumunu: Sözcüklerin eklerle genişletilmesi sırasında veya yan yana gelen hecelerde tonlu ünsüzlerden ve ünlülerden sonra tonlu, tonsuz ünsüzlerden sonra genellikle tonsuz ünsüzlerin gelmesi temeline dayanan uyuma denir (Korkmaz, 2007: 232).

Dudak uyumunun olduğu gibi ünsüz uyumu da Batı Türkçesinin ancak son zamanlarında, özellikle bugünkü Türkçede tam bir şekilde kendini gösteren bir

uyumdur. Eski Türkçede ve Eski Anadolu Türkçesinde bir benzeşme olarak yaşayan ve kendini tam olarak göstermeyen ünsüz uyumu, Osmanlıcadan Eski Anadolu Türkçesi izlerinin silindiği devrelerde gittikçe kuvvetlenmiştir (Ergin, 2003: 77). Günümüz Türkçesinde iyice kuvvetli bir durumda bulunan ünsüz uyumu yine en güçlü olarak Türkiye Türkçesinde görülmektedir. Tıpkı artlık-önlük uyumunda olduğu gibi yalnızca Türkçe kökenli kelimelerde değil yabancı kelimelerde de görülen bir uyumdur. Yabancı kelimelerin Türkçeleştirilmesinde oldukça etkisi bulunmaktadır kitap+ta, okul+da, sırtık+ta.

1. 3. Alıntı Sözcük Kavramı ve Türkiye Türkçesinde Alıntı Sözcükler

1. 3. 1. Alıntı Sözcük

Tarihin başlangıcıyla birlikte insanlığın en büyük ihtiyacı iletişim olagelmıştır. Doğası itibariyle bütün insanlar birbirleriyle etkileşime girmiş; birbirleriyle kurdukları bu bağlar neticesinde toplumları oluşturmuşlardır. Günay Karaağaç'ın ifadesiyle, toplum hayatı, değişik yer ve zamanlara ait insanların birbirlerine kendi bilgilerini ve ürünlerini sunmalarından ibaret bir döngüdür (Karaağaç, 2009: 137). İletişimin en temel unsuru olan dil ise tüm bu süreci oluşturan ve sistemli hâle büründüren canlı bir varlıktır.

İnsanların ve toplumların birbirleriyle olan bu etkileşimi en çok vasıta görevi üstlenen dili etkilemiştir. Çünkü dil dış dünyanın içselleştirilip düşünsel bir kimliğe büründürmenin yegâne aracıdır. Kavramlara ve nesnelere ad olan sözcükler, anlam ya da şekil değiştirerek dilden dile, kültürden kültüre geçiş yaparlar. Bir dile başka bir dilden geçen bu tür sözcüklere alıntı sözcükler denilmektedir.

Alıntı sözcükler alınma şekillerine göre ikiye ayrılırlar. Bunlardan birincisi; temelinde öğrenme ve bilgilenme yatan *bilgi alıntıları*'dır (Karaağaç, 2009: 137). Bu tür alıntılar toplumsal etkileşim sonucunda öğrenilen yeni kavramlarla birlikte kaynak dilden alıcı dile geçen alıntılardır. Yabancı olduğu yeni bir nesne, durum ya da kavram alıcı dilde, kaynak dildeki şekliyle ya da alıcı dilin ses ve şekil özelliklerine göre değişerek yer bulur.

İkinci tür alıntı sözcüklere ise *özenti alıntılar* denilmektedir (Karaağaç, 2009:137). Bu tür alıntılar herhangi bir ihtiyaç ya da öğrenme-bilgilenme temeline dayanmayan, moda ya da özenti yönü ile dil dışı konular yoluyla alıcı dile geçen sözcüklerdir. Bilgi alıntılarında farklı olarak bu tür sözcükler, genellikle ses ve şekil değişikliğine uğramadan kaynak dildeki şekilleriyle kullanılırlar. Bilgi alıntılarında göre kalıcılık özellikleri daha düşük olan bu tür alıntılarının çokluğu alıcı dil açısından tehlike arz etmektedir.

Alıntı sözcükler her dilde az ya da çok bulunmaktadır. Bu sözcüklerin azlığı ya da çokluğu söz konusu dillerin diğer dillerle olan ilişkilerine bağlıdır. Bünyesinde hiç alıntı sözcük bulundurmeyen diller, ancak ve ancak hiçbir toplumla ilişkisi bulunmayan, dünyadan izole olmuş, ilkel toplumların dilleridir. Burdan anlaşılıyor ki başka toplumlarla herhangi bir iletişim kurmayıp aynı zamanda bünyesinde başka dillere ait öğeler bulduran bir dilden bahsetmek mümkün değildir. Diller arasında sözcük alışverişi ya da etkileşim yalnızca iletişim ile mümkün olmaktadır.

Tarihi sürece bakıldığında Türk milleti çok geniş bir coğrafyaya yayılmış, siyasi ve kültürel olarak birçok toplum ve kültürle temas halinde olmuştur. Bu nedenle Türk dilinde Köktürk döneminden bu yana farklı oranlarda yabancı öğelere rastlamak mümkündür. Türkçede rastlanan bu alıntılar, Türk milletinin tarihi içerisinde geniş coğrafyalarda ve uzun devirler boyunca yöneticilik yaptıkları ve Türkçenin üst katman dili olarak kabul edilmesinden dolayı daha çok bilgi alıntıları şeklinde olmuştur. Türk dilinde var olan özenti alıntılarının büyük bir kısmı yalnızca din kaynağına dayanmaktadır. Budizm, Maniheizm ve İslâmiyet birçok özenti alıntısının Türkçeye girmesine yol açmıştır (Karaağaç, 2009: 138).

Türkçeye yabancı öğelerin giriş sebeplerini genel olarak şu şekilde sıralamak mümkündür (Buran, 2008a: 165):

1. Sosyal Hayattaki Köklü Değişiklikler

Türk milletinin Uygurlar ile birlikte atlı-göçebe kültüründen kısmen yerleşik hayata geçmeleriyle başlayan din ve medeniyet dairesi değişiklikleriyle sosyal yapısının farklılaşması alıntı sözcüklerin Türk diline giriş sebeplerindedir. Günümüze doğru gelindiğinde Türklerin islâmiyeti kabulü, Tanzimat Fermanı, Fransız İhtilali ve Birinci

Dünya Savaşı Türk milletinin sosyal hayatında önemli değişiklikler yapan ve Türk dilini etkileyen önemli dönüm noktaları olarak kabul edilebilir.

2. Din ve Medeniyet Dairesi Değişiklikleri

Köktürk dönemi ve öncesinde Göktanrı inancına sahip olan Türklerin, Uygurlar dönemiyle birlikte Maniheizim, Budizm ve Hıristiyanlık inançlarını benimsemeleriyle Türk diline, bu dinlere ve bu dinlerin dairesinde gelişen medeniyetlere ait bazı kavramlar geçiş yapmıştır. Daha sonraları 751 Talas Savaşı ile birlikte Arap dünyası ve İslâmiyetle tanışmaları Arapça ve Farsça öğelerin Türk diline girmesine olanak sağlamıştır. 20. yüzyıla gelinen süreçte ise batı medeniyetine ait kavramlar dilimizde varlığını göstermiştir.

3. Tercüme Faaliyetleri

Uygurlar döneminde Maniheizim ve Budizm ile ilgili kaynakların Türkçe'ye tercüme edilmesiyle tercüme faaliyetleri başlamıştır. Devam eden süreçte İslâmî kaynakların ve batı dünyasına ait yazınsal metinlerin Türkçeye çevrilmesi beraberinde yeni kavramları ve sözcükleri Türk diline sokmuştur. Karşılaşılan yeni kavramlara türetme yoluyla ad vermek olanı doğrudan alıp alıntı yapmaktan eylemsel olarak daha kolay geldiği için bu tür alıntılar dilimizde var olmuştur (Durmuş, 2004: 2).

4. Alfabe Değişiklikleri

Türkçenin ilk yazılı metinlerinin alfabesi olan Köktürk alfabesinden bu yana Türkçe, yaklaşık 17 alfabe kullanmıştır. Kullanılan yabancı alfabeler Türkçenin ses dizgesinde bulunmayan bazı sesleri ya da yapıları da beraberinde getirmiştir. Büyük bir etkisi olmasa da dilimizdeki yabancı öğelerin bir kısmı da alfabe değişiklikleri sonucu meydana gelmiştir.

5. Geri Kalmışlık

Sözcükler bilindiği üzere nesnelere ya da kavramların adlarıdır. Adı olmayan hiçbir kavram ya da nesnenin varlığından söz edilemez. Söz konusu kavram ya da nesnelere kendisini var eden dilin yani toplumun malıdır. Üreten toplumlar, kendi dilleri ile ad verdikleri kavram ya da nesnelere başka toplumlara aktarıırken kendi

dillerine ait ögelerin de diğer dillere geçmelerine olanak sağlamaktadırlar. Diller arası ilişkide alıntının yönü, genellikle, üst kültürden alt kültüre, yönetenden yönetilene, merkezden taşraya, üretenden tüketene doğrudur (Buran, 2008a: 271). Bilim, teknoloji, sanat ya da ticaret gibi alanlarda geri kalmış ve tüketim toplumu haline gelmiş milletlerin dilleri elbette yabancı ögeler bakımından zengin olacaktır. Türk dilinde ise yüzyıllardır bu tür alıntılar çoğalarak artmaktadır. Özellikle bilim ve teknoloji alanında kullandığımız sözcüklerin çoğu yabancı kökenlidir. Bu durum dilimize yabancı ögelerin girmesinin önemli ve tehlikeli bir sebebidir.

6. Dil Bilinci Eksikliği

Türk milletinin diline çok önem vermeyişi ve dil olgusunun millet için önemini kavrayamaması yabancı ögelerin dile girişini hızlandıran ve bu ögelerin sayısını arttıran önemli nedenlerdendir. Dil bilincine sahip olmak millet olmanın en temel gerekliliğidir.

Kendi diline önem vermeyen, dil bilincinden yoksun olan ve yabancı bir ifadeyi kendi diline tercih eden toplumların dili gün geçtikçe alıntı sözcükler ile dolacaktır. Bu alıntılar daha çok moda ya da özentili alıntı şeklinde gerçekleşecektir. Türkçede, Türk toplumunun dil bilincine yeteri kadar sahip olmaması nedeniyle bu tür yabancı ögeler - özellikle son yıllarda- çoğalmaktadır. Günay Karaağaç Dil Tarih ve İnsan kitabında dil bilincine sahip olmayan insanları şu cümleleriyle gözler önüne sermektedir: “Türkçenin seslerini, kendisince üst katman dili sayılan ve özenilmeğe değer bulunan başka bir dilin seslerine, Türkçe yaşayan ve konuşanların jest, mimik ve vurgulamalarını, özenilmeğe değer bulunan bu dilin sahiplerine benzetererek konuşmağa çalışan, İngiliz telaffuzuyla Türkçe basketbol maçları sunan, bütün dünyaya Türklerin öğrettiği kahve ve yoğurt kelimelerini, *cafe/coffee* ve *yoghurt* şeklinde söyleyip yazmağa çalışanlar, kendileriyle ve bizimle barışamayıp başkalarına özenerek onların peşine takılan ve aramızdaki en güçlü bağ olan Türkçemizi bırakarak bizden kaçıp kurtulmak için çırpınan kayıplarımızdır” (Karaağaç, 2009: 139).

7. Yabancı Dille Eğitim

Günümüzde yabancı dil öğrenimi ve yabancı dil edinmeye yönelik imkânlar gittikçe artmaktadır. Sayısı gün geçtikçe artan dil merkezleri, dil okulları ve yabancı dil

eđitimi veren dersane gibi kurumlar bu amaca hizmet etmektedir. Yabancı dil edinimi bir ihtiya olması dıřında toplumsal statünün de önemli bir göstergesi hâline gelmiştir.

Son yıllarda yabancı dil eđitimi veren kurumlar gibi yabancı dille eđitim yapan okullar da çođalmıştır. Tehlikeli ve anadil bilincine son derece zarar veren durum bu tür eđitimidir. Seluklu ve Osmanlı dönemlerinde eđitim veren kurumlarda Arapa ve Farsanın kullanılması, edebî ve resmî dilin yavaş yavaş bu dillere dönüşmesi sonucunu doğurmuştur. O dönemlerin bir benzeri günümüzde yaşanmakta olup Türk dilinin geleceđi açısından oldukça tehlikeli ve zararlıdır.

Yabancı dille eđitim Türkeye birçok yabancı öđenin de girişinin vasıtası olmuştur. Bu kurumlarda öğrenim gören kişilerin büyük bir çođunluđu gözlemlendiđinde özentili yoluyla ya da bir farklılık göstermek için yabancı bir ifadeyi kendi anadiline tercih ettikleri apaık görülecektir.

8. Çok Cođrafya Deđiřtirmek

Türk milleti, atlı-göçebe kültürü ve yayılmacı politikası dolayısıyla tarihte en çok cođrafya deđiřtiren millet olmuştur. Adriyatik'ten Çin Seddi'ne, Kuzey Buz Denizi'nden Tibet'e kadar uzanan büyük bir cođrafyada Türk milleti var olmuştur. Günümüzde yaklaşık on bir milyon kilometre kare alanda Türk dili konuşulmaktadır ve bu büyüklük bir dilin dünyada konuşulduđu en büyük cođrafyadır.

Dođal olarak bu kadar büyük bir cođrafyada hüküm süren Türk milleti ve Türk dili komřusu olan ya da karřılařtıđı toplumların dilleriyle de iliřki içerisinde olmuştur. Karřılıklı etkileřime dayanan bu iliřki Türkeden bařka dillere verintiler ya da yabancı öđelerden alıntılar řeklinde gerekleşmiştir. Günümüzde kullandığımız ve Türkede var olan birçok alıntı sözcük bu büyük cođrafyanın eseridir.

Yukarıda sıraladığımız tüm bu sebeplerden Türkeye tarihi boyunca birçok alıntı sözcük girmiştir. Türk adının ilk kez getiđi ve Türkenin yazılı ilk metni olan Orhun yazıtlarının dili olan Köktürke alıntı sözcükler bakımından Türk dilinin en saf hâli sayılabilir. Yazıtlardaki alıntı sözcük oranı %1 dolayındadır (Aksan, 1977: 345). Uygunlar dönemine gelindiđinde ise bu oran %2 ile %12 arasındadır (Aksan, 1977:

345). Alıntı sözcüklerdeki bu değişim şüphesiz atlı-göçebe kültürün yerleşik hayata değişmesi ve Maniheizm ve Budizm inançlarına geçilmesinin etkisidir.

Yusuf Has Hacıp tarafından yazılıp 1069 yılında Doğu Karahanlı hükümdarı Tavgaç Buğra Han'a ithaf edilen *Kutadgu Bilig* adlı esere bakıldığında alıntı sözcüklerin oranı %1.9 dolayındadır (Aksan, 1977: 345). Bu eserden 2 yüzyıl sonra Yükneklî Edip Ahmed bin Mahmud tarafından yazılan ve 1102 ile 1130 yılları arasında Ulu Emir Muhammed Dâd İspehsâlâr Bey'e sunulan *Atebetü'l-Hakayık*'ta yabancı öğelerin oranı büyük bir yükselişle %20'ye hatta bazı yerlerde %26'ya kadar çıkmaktadır (Aksan, 1977: 345).

XIII. ve XIV. yüzyıla gelindiğinde Eski Anadolu Türkçesi'ne ait yazınsal metinlere rastlanılmaktadır. Bu eserlerde alıntı sözcüklerin oranı düşünüldüğü kadar yüksek değildir. Eserlere bakıldığında; Sultan Velet'in *İbtidaname*'sinde %13, *Yunus Emre Divanı*'nda %13, Aşık Paşa'nın *Garibname*'sinde %20 dolayındadır. Alıntı sözcüklerin yalnız dinsel konuların anlatıldığı bölümlerde arttığı gözlenen *Dede Korkut Kitabı*'na bakıldığında alıntı sözcüklerin oranının ortalama %5.9 civarında olduğu görülmektedir (Aksan, 1977: 345).

Alıntı sözcüklerin oranı Divan edebiyatı ve Tanzimatla birlikte zirve noktasına ulaşmıştır. Divan edebiyatının önemli temsilcilerinde alıntı sözcük oranı ortalama olarak; Baki'de %65, Nefî'de %60, Nabi'de %54'tür (Aksan, 1977: 346). Yine Tanzimat dönemi yazarlarında alıntı sözcük oranları; Namık Kemal'de %62, Şemseddin Sami'de %64, Ahmed Mithat'da %57, Ziya Gökalp'te %57'dir (Aksan, 1977: 346). Divan edebiyatı ürünlerinde çok fazlaca görülen Arapça ve Farsça etkisi Tanzimat'ta nispeten azalmış fakat bu dillerin yerini batı kökenli sözcükler almıştır (Buran, 2008a: 165).

Görüldüğü üzere alıntı sözcükler Türkçenin yazılı ilk metinlerinden bu yana değişik oranlarda göze çarpmaktadır. Göktürk döneminden Tanzimat'a kadar devamlı bir yükseliş gösteren bu oranlar Dil Devrimi'ne kadar varlığını korumuştur. Dil Devrimi'nden itibaren ise yine varlığını sürdürmüş fakat nispeten bir azalma gözlenmiştir. Bu dönemde daha çok türetme faaliyetleriyle söz konusu yabancılaşmanın önü alınmaya çalışılmıştır.

Söz konusu yabancı öğeler daha önceden belirttiğimiz gibi diğer toplumlarla ilişki hâlinde bulunan bütün modern dillerde şu ya da bu oranda bulunmaktadır. Bu sözcükler diller açısından bazı hallerde, bazen yok olmalarına dahi yol açabilecek, tehlikeler arz etmektedir. Diller için yabancı öğelerin ne zaman ve niçin tehlike yaratabileceğini şu şekilde özetlemek mümkündür (Buran, 2008a: 168):

1. Sayısal Çoğunluk

Alıntı sözcüklerin oranı alıcı dilin kendi unsurlarından fazla duruma gelmiş ya da yaklaşmış ise alıcı dil büyük bir tehlike altındadır. Alıntı sözcükler mutlaka belli bir oranın altında kalmalıdır. Aksi halde alıcı dil karma dil konumuna gelecek ve hatta zamanla yok olacaktır.

2. Gramer Unsurları Almak

Bir dilin özgünlüğü söz varlığıyla ilgili olduğu kadar dilbilgisi unsurlarının özgünlüğüyle de alakalıdır. Diller için alıntı sözcüklerin sayısının çokluğundan daha fazla dikkat edilmesi gereken alınan gramer unsurlarıdır. Bilindiği gibi sözcükler zamanla unutulup yerine başka sözcükler kullanılabilir. Fakat gramer unsurları alıcı dillere yerleşip kalıcı olabilmektedirler. Sözcüklerin çekiminde ya da tamlama oluştururken kendi dil özellikleri yerine yabancı unsurları kullanan diller başkalaşma ve özgünlüklerini kaybetme tehlikesi altındadırlar. Türkçede de özellikle Arapça ve Farsçanın etkisiyle benzer terkipler, çekimler ve ek yapıları oluşturulmuş ve bunların bazıları halen kullanımdadır. Sayıca sınırlı olan bu unsurlar çoğalırca Türk dili açısından tehlike çoğalacaktır.

3. Gramer Tercümelere Yapmak

Gramer tercümelere, bir diğer adıyla kavram tercümelere, dillerin en uç ve en görünmez alıntılarıdır. Başka bir dilin mantığı ile bazen alıntı sözcüklerle bazen de yerli sözcüklerle kurulan ifadeler fark edilebilirlik açısından oldukça gizlidir. Görünüşe göre alıcı dilden olan sözcükler yabancı bir dilin kuralları ya da mantığıyla bir araya gelerek cümleler ya da kavramlar oluşturabilirler. Bu kavramlar ne kadar yerli görünse de yabancıdır ve alıcı dilin mantığına ters düşmektedir. Bu tür alıntıların çokluğu ya da sık kullanımı alıcı diller açısından dikkat edilmesi gereken önemli bir sorundur. Bu tür

alıntılara örnek olarak; *çay almak*, *duş almak*, *durak yapmak* gibi birleşik fiiller gösterilebilir.

4. Kullanım Sıklığı ve Yaygınlığı

Yabancı dillerden alınan öğeler bazen yalnızca belirli bir alana ait olup yalnızca o alanla alakalı kişilerin kullanımıyla sınırlı kalabilirler. Bu tür alıntılar daha çok bilgi alıntılarını şeklinde gerçekleşen terimler ya da özel ifadelerdir. Bu tür alıntılar yalnızca belli bir çevrede sınırlandırıldığı için çok fazla sorun teşkil etmezler. Buna karşın kullanımı yaygınlaşan ve alıcı dildeki benzer ya da aynı anlama gelen sözcükleri unutturacak şekilde sıklaşan alıntı sözcükler alıcı dillerin geleceği açısından tehlike arz etmektedir.

5. Temel Söz Varlığına Ait Kelimelerin Yabancılaşması

Temel söz varlığı bir dildeki insanla alakalı olan ve insanın maddi ve manevi dil dünyasını oluşturan kavramlar bütünü olarak tanımlanabilir. Bu kavramın içine sayılar, akrabalık adları, renk adları, temel eylemler ve manevi kültürün içerisinde olan gelenek ve görenekle ilgili sözcükler girmektedir. Çekirdek sözler de denilen ve herhangi bir dilin anadil olup olmadığının göstergesi olan temel söz varlığına ait sözcüklerin yabancılaşması; söz konusu dilin yabancılaşması anlamına gelmektedir. Bu nedenle bu tür sözcüklerin yabancılaşması diller için büyük tehlike arz eder.

6. Kökeni ve Yapısı Farklı Olan Dillerden Alıntı

Dünyada dil aileleri sınıflandırılırken yapı ve köken bakımından birbirlerinden ayrılır ve gruplara bölünürler. Bu gruplar benzerlik temeline dayalı olarak oluşturulmuşlardır. Aynı kökenden gelen ya da yapı ve dil ailesi bakımından birbirinden farklı olmayan dillerin birbirleriyle kelime alış verişi dil mantığına ters düşmediği için fazla yadırganmazlar ve tehlike oluşturmazlar. Hatta bazen alınan sözcüklerin yabancılığı dahi fark edilemez durumdadır. Yapı ve köken bakımından apayrı özellik taşıyan dillerden yapılan alıntılar hemen farkedilir ve çoğu zaman alıcı dilin ses ve şekil özelliklerine uymazlar. Yapılan bu tür alıntılar alıcı dillerin mantığına ve özelliklerine uymadıkları için yadırganır ve dillerin ayırıcı özelliklerini gün geçtikçe yok ederler. Bu tür alıntılar bu yüzden tehlikelidir.

1. 3. 2. Türkiye Türkçesinde Alıntı Sözcükler

Çağdaş Türkiye Türkçesinde de Türkçenin her döneminde olduğu gibi belli oranda alıntı sözcüklere rastlanmaktadır. Çalışmanın bu bölümünde Türkçenin hangi dillerden sözcük aldığı ve bu sözcüklerin sayısı değerlendirilmeye çalışılacaktır. Söz konusu sözcükler TDK tarafından 2005 yılında hazırlanan Türkçe Sözlük'ün 10. baskısı arayıcılığıyla belirlenmiş ve Türkçe Sözlük'te verilen dil kısaltmaları baz alınmıştır. Aşağıda sıralayacağımız diller Türkiye Türkçesinde bulundukları sözcüklerin sayısına göre büyükten küçüğe sıralanacaktır. Bölüm sonunda ise alıntı sözcüklerin, Türkçe Sözlük'ün söz varlığına ve alıntı yapılan dillerin alıntı sözcük sayısına göre oranları grafikler üzerinde gösterilecektir.

1. Arapça

Arapça ile Türkçenin münasebeti 751 yılına, Talas Savaşı'na kadar uzanmaktadır. Türklerin İslâmiyeti kabulü ile çoğalan ilişkiler tercüme faaliyetleri ile had safhaya ulaşmıştır. Dinî eserlerin Türkçeye çevirilmesi, Kur'an tercümeleri, coğrafi yakınlık ve siyasi-kültürel ilişkiler Türkçenin en çok Arapçadan sözcük almasını ve bu iki dilin birbirini etkilemesini sağlamıştır.

Türkçe Sözlük üzerinden yapılan tespitlere göre Arapçadan toplam direkt Arapça kökenli 5843 sözcük ve Arapça ile birlikte en az bir başka dil ile kullanılan (Ar.+Far., Ar.+TT. vb.) 776 sözcük alınmıştır. Yani Türkçe Sözlük'te toplam 6619 adet Arapça kökenli madde başı alıntı sözcük bulunmaktadır.

Türkçe Sözlük'teki Arapça sözcüklere örnek olarak şunlar gösterilebilir:

Ar. *zu+fiḳār* > TT. *zülfiḳar*, Ar. *i'tiyād* > TT. *itibat*, Ar. *nisyān* > TT. *nisyan*

2. Fransızca

1789 Fransız Devrimi ve Tanzimat Fermanı ile birlikte Fransızca ve Türkçe arasında etkileşim başlamıştır. Bu etkileşim çok kısa sürede birçok Fransızca sözcüğün Türkçeye geçişine neden olmuştur. 19. yüzyılın popüler kültürü olan Fransız kültürü Türk milleti ve Türkçe üzerinde oldukça etkili olmuştur. Tanzimatla yeni bir tür olarak karşımıza çıkan gazete ve dergiler Fransızca ağırlıklı olan bir yayın politikası

izlemişlerdir. Tüm bu nedenlerden ötürü Fransızca Türkçeye en fazla alıntı sözcük veren batı kökenli dil olmuştur.

Arapçadan sonra Türkçeye en fazla alıntı sözcük veren Fransızca, Türkçe Sözlük'te yaptığımız sayıma göre karışık kökenli 63 sözcükle birlikte 4947 sözcük ile Türkiye Türkçesi içerisinde yer almaktadır. Bu sözcükler bilim, edebiyat, felsefe ve teknoloji ile alakalı sözcüklerdir.

Bu alıntılara örnek olarak aşağıdaki sözcükler verilebilir:

Fr. *gélatine* > TT. *jelatin*, Fr. *régisseur* > TT. *rejisör*, Fr. *vétérinaire* > TT. *veteriner*

3. Farsça

Farsça ile Türkçe ilişkileri coğrafi yakınlık dolayısıyla Türklerin İslâmiyeti kabulünden daha önce başlamış ve Türklerin İslâmiyeti kabulüyle birlikte gittikçe hız kazanmıştır. Özellikle Selçuklu devrinde Farsçanın bilim ve edebiyat dili olarak kullanılması sonucunda Türkçe üzerindeki etkisi büyük bir oranda artmış, tehlike arz eder konuma gelmiştir. Osmanlı Dönemi ile de hızını yitirmeden bu etki Dil Devrimi ile birlikte bir hayli azalmıştır.

Türkçeye en fazla alıntı sözcük veren 3. dil olan Farsça; Türkçe Sözlük'te karışık kökenli 666 sözcük ile birlikte toplam 1843 adet sözcükle var olmaktadır. Karışık kökenli sözcüklerdeki Farsça unsurların fazlalığı, Türkçede Farsça yoluyla kurulan tamlamaların fazlalığındandır. Bu sözcüklerin çeşitliliği oldukça farklıdır. Hemen her alandan Farsça bir sözcüğe rastlanabilmektedir.

Türkiye Türkçesindeki Farsça sözcüklere örnek olarak şunlar gösterilebilir:

Far. *kūfte* > TT. *köfte*, Far. *terḥāne* > TT. *tarhana*, Far. *namāz* > TT. *namaz*

4. İtalyanca

15. ve 16. yüzyıllarda Venedik ve Cenevizliler ile var olan ilişkiler, Türkçe ve İtalyanca etkileşiminin ilk adımı olmuştur. Denizcilik ve ticaret çerçevesindeki bu ilişkiler bu alanlarla alakalı birçok İtalyanca sözcüğün Türkçeye geçişini sağlamıştır.

Daha sonraları cumhuriyet kurulduktan sonra ticaret kanunlarının İtalya'dan alınması beraberinde birçok İtalyanca ögeyi Türkçeye taşımıştır (Durmuş, 2004: 10).

Bugün Türkiye Türkçesinde kendi sayımımıza göre 9 karışık kökenli sözcük ile birlikte toplam 630 sözcük bulunmaktadır. Bu sözcükler daha çok az önce de belirttiğimiz gibi, ticaret, hukuk ve denizcilik ile alakalıdır.

Türkiye Türkçesindeki İtalyanca alıntılara örnek olarak şu sözcükler gösterilebilir:

İt. *alla banda* > TT. *alabanda*, İt. *pisello* > TT. *bezelye*, İt. *chiavarda* > TT. *cıvata*

5. İngilizce

20. yüzyıl ile birlikte tüm dünya dilleri ile birlikte Türkçe üzerinde de İngilizcenin etkisi birdenbire artmıştır. Bunun temel sebebi Amerika'nın süper güç olmasıdır. Amerika sayesinde İngilizce bir ortak dil konumuna gelmiş ve birçok dili büyük oranda etkilemiştir.

Müzik, sinema, bilim, teknik, alanlarında gittikçe büyüyen yapısıyla Amerikan kültürü ve İngilizce bütün dünyaya empoze edilmiştir. Türkçe de bu etkilenmeden belli bir oranda nasibini almış ve 17 tanesi karışık kökenli olmak üzere 512 İngilizce sözcüğü devam eden süreçte bünyesine almıştır. Bu sayı birçok kişiye çok az gelecektir. Fakat konuyla alakadar olmayanların İngilizce sandığı birçok alıntı sözcük aslında Fransızca kökenlidir.

İngilizceden yapılan alıntılara örnek olarak aşağıdaki sözcükler gösterilebilir:

İng. *average* > TT. *averaj*, İng. *diskette* > TT. *disket*, İng. *casette* > TT. *kaset*

6. Yunanca

Türk milleti yüzyıllarca Yunan toplumuyla aynı coğrafyada yer almış ve kültürel olarak birbirini çokça etkilemiştir. Türklerin Anadolu'ya gelişiyle başlayan bu süreç en az bin yıllık bir sürece tekabül etmektedir. Bin yılı aşkın bir süredir birbirlerini tanıyan

ve çeşitli yollarla etkileşime giren bu iki milletin dillerinin de birbirini etkilemesi kaçınılmazdır.

Eski ve köklü bir dil olan Yunanca Türkçede daha çok bitki adları, balık adları, coğrafi terimler ve teknik terimler ile alakalı sözcüklerle yaşamaktadır. Türkçede 19'u karışık kökenli olmak üzere yaklaşık 403 Yunanca alıntı bulunmaktadır.

Bu alıntılara örnek olarak şu sözcükler gösterilebilir:

Yun. *çağanoz* > TT. *çağanoz*, Yun. *maidanos* > TT. *maydanoz*, Yun. *çipura* > TT. *çipura*

7. Almanca

Birinci Dünya Savaşı'nda Osmanlı Devleti ile Almanya'nın müttefik olması ile Türk-Alman ilişkileri ilk olarak başlamıştır. Bu süreçte birbirini daha iyi tanıyan ve birbirini etkileyen bu iki milletin dilleri de devam eden süreçte birbirinden etkilenmiştir.

Türkçede 1 tanesi karışık kökenli olmak üzere yaklaşık 84 Almanca kökenli sözcük bulunmaktadır. Bu sözcükler daha çok teknik terimler, fen bilimleri terimleri ve askerî terimlerden oluşmaktadır.

Türkçede bulunan Almanca alıntılara şu sözcükleri örnek gösterebiliriz:

Alm. *balata* > TT. *balata*, Alm. *dozent* > TT. *doçent*, Alm. *mauser* > TT. *mavzer*

8. Latince

Latince için dünyanın her dilinde mutlak bir sözcüğü bulunan bir dil diyebiliriz. Ölü bir dil olmasına rağmen aşağı yukarı her dünya dilinde tıp, biyoloji ya da kimyasal terimlerle var olması dikkat çekici bir durum olarak karşımızda durmaktadır.

Türkçede de daha yoğun olarak tıp ve biyoloji terimlerine var olan ve 4 tanesi karışık kökenli olan 78 Latince alıntı bulunmaktadır.

Söz konusu alıntılar aşağıdaki gibi örneklendirilebilir:

Lat. *augustus* > TT. *ağustos*, Lat. *coronaria* > TT. *koroner*, Lat. *préhistoria* > TT. *prehistorya*

9. Rusça

Konuşuldukları coğrafyanın yakınlıklarından dolayı Rusça ile Türkçe birbirleriyle etkileşime girmiş dillerdir. Özellikle Türkistan coğrafyasında SSCB.'nin etkisiyle yaşayan Türk topluluklarının dillerinde bir hayli Rusça etkisi görülmektedir. Söz konusu alanda yaşayan Türk lehçeleri dönem dönem Rusçalaşmaya yüz tutmuş, SSCB.'nin dağılması ve ortak alfabe çalışmalarıyla bu tehlike gitgide azalmıştır.

Genel Türkçeden Türkiye Türkçesine gelindiğinde aynı büyüklükte bir etkiden söz etmek olanaksızdır. Türkiye Türkçesinde yalnızca 41 adet Rusça alıntı bulunmaktadır.

Söz konusu Rusça alıntı sözcükler şu şekilde örneklendirilebilir:

Rus. *troyka* > TT. *troyka*, Rus. *kolhoz* > TT. *kolhoz*, Rus. *talika* > TT. *talika*

10. İspanyolca

Gerek yaşadıkları coğrafyaların uzaklığı gerekse siyasi-kültürel olarak herhangi bir uzun süreli etkileşimde bulunulmaması nedeniyle Türkçe ile İspanyolca arasında önemli bir alışveriş olmamıştır. Türkçede var olan İspanyolca alıntılar genellikle İspanyol kültürüne ait sözcüklerle sınırlıdır (Durmuş, 2004: 13).

Türkçe Sözlük'te toplam 34 madde başı İspanyolca sözcük bulunmaktadır. İspanyolcadan yapılan bu alıntıları aşağıdaki şekilde örneklendirmek mümkündür:

İsp. *comprador* > TT. *komprador*, İsp. *festone* > TT. *fisto*, İsp. *flamenco* > TT. *flamenko*.

11. Ermenice

Ermenice ve Türkçenin yüzyıllarca aynı coğrafyada yaşamasının doğal bir sonucu olarak bu iki dil birbirlerini belirli oranlarda etkilemiştir. Karşılıklı sözcük alışverişinde bulunan bu iki dilden Türkçe, Ermeniceye daha fazla sözcük vermiştir.

Türkiye Türkçesinde karışık kökenli bir sözcükle birlikte toplam 23 Ermenice kökenli alıntı bulunmaktadır. Bu sözcükleri şu şekilde örneklendirmek mümkündür

Erm. *zangoç* > TT. *zangoç*, Erm. *moruk* > TT. *moruk*, Erm. *ayınğa* > TT. *ayınğa*

12. Slavca

Sırpça, Hırvatça ve Makedonca'dan oluşan Slav dilleri ile Türkçe'nin ilişkileri daha çok Osmanlı döneminde gerçekleşmiştir. Osmanlı Devleti'nin söz konusu toprakları yönetimi altına almasıyla alt katman dili konumunda olan Slav dillerine çok sayıda Türkçe unsur girmiştir.

Söz konusu dilsel etkileşimlerin genellikle karşılıklı işleminin doğal bir sonucu olarak bu dillerden de Türkçe'ye bazı unsurlar geçmiştir. Türkiye Türkçesinde karışık kökenli üç sözcükle birlikte tespit ettiğimiz toplam 19 Slavca sözcük bulunmaktadır. Söz konusu Slavca alıntıları aşağıdaki şekilde örneklendirmek mümkündür:

Sl. *komita* > TT. *komita*, Sl. *vatka* > TT. *vatka*, Sl. *klučka* > TT. *kulučka*

13. Macarca

Köken olarak aynı soydan geldiği söylenen Türkiye Türkçesi ve Macarca birbirleriyle çok etkileşime girmiş dillerdir. Özellikle Macarca'da çok sayıda Türkçe sözcük bulunmaktadır. Aynı durum Türkçe için geçerli değildir. Macarca Türkçeye çok az sayıda sözcük verebilmiş bir dildir.

Türkiye Türkçesinde toplam 14 Macarca alıntı bulunmaktadır. Bu sözcükleri şu şekilde örneklendirmek mümkündür:

Mac. *czászár* > TT. *çasar*, Mac. *szállás* > TT. *salaş*, Mac. *kopça* > TT. *kopça*

14. Moğolca

Çok eski tarihi dönemlerden itibaren Moğol ve Türk toplumları çok yakın ilişkiler içerisinde bulunmuşlardır. Bu ilişkilerin bir sonucu olarak Moğolca ve Türkçe birbirini çokça etkilemiştir. Özellikle Moğolca'da çok sayıda Türkçe alıntı bulunmaktadır.

Türkiye Türkçesi ile Moğolca ilişkilerine bakıldığında ise diller arası etkileşimin Moğol-Türk savaşları sırasında gerçekleştiği yorumu yapılabilir. Türkiye Türkçesinde tespit ettiğimiz 12 Moğolca sözcük bulunmaktadır. Bu sözcükler aşağıdaki şekilde örneklendirilebilir:

Moğ. *ķabirġa* > TT. *kaburga*, Moğ. *kuriltay* > TT. *kurultay*, Moğ. *cilasun* > TT. *cilasun*

15. Bulgarca

Coğrafi olarak yüzyıllar boyunca aynı topraklarda yaşayan Bulgar ve Türk toplumu sosyal, kültürel ve dilsel boyutta birçok etkileşime girmişlerdir. Türkçe üst katman dili konumunda olduğundan Bulgarcaya çok daha fazla Türkçe unsur geçirmiş, bunun karşısında ise Türkiye Türkçesi Bulgarcadan yalnızca 9 adet sözcük almıştır.

Söz konusu sözcükleri aşağıdaki şekilde örneklendirmek mümkündür:

Bulg. *ķuřka* > TT. *ķuřka*, Bulg. *patika* > TT. *patika*, Bulg. *řarampol* > TT. *řarampol*

Türkiye Türkçesinde yukarıda sıraladıklarımız dışında alıntı yapılan diller de mevcuttur. Bu sözcükler; Rumca (13 adet), Japonca (8 adet), İbranice (7 adet), Çince (5 adet), Malezyaca (4 adet), Portekizce (4 adet), Norveççe (2 adet), Hintçe (2 adet), Tibetçe (2 adet), Sanskritçe (2 adet), Brezilya Yerel Dilleri (2 adet), Fince (2 adet), Gürcüce (1 adet), Korece (1 adet), Soğdça (1 adet), Afrika Yerel Dilleri (1 adet), Amerika Yerel Dilleri (1 adet), Arnavutça (1 adet), Eskimo Dili (1 adet), Kızıl Derili Dilleri (1 adet) Keltçe (1 adet), Lehçe (1 adet), Malayaca (1 adet), Maldivce (1 adet) dillerinden alıntılardır.

Tüm bu alıntı sözcükler toplam 15.333 adettir. Türkçe sözlüğün toplam söz varlığı olan 63.818 sayısına oranlandığında, alıntı sözcüklerin yüzdelik oranı yaklaşık %24'e tekabül etmektedir. Bu oran grafik üzerinde şu şekilde gösterilebilir:

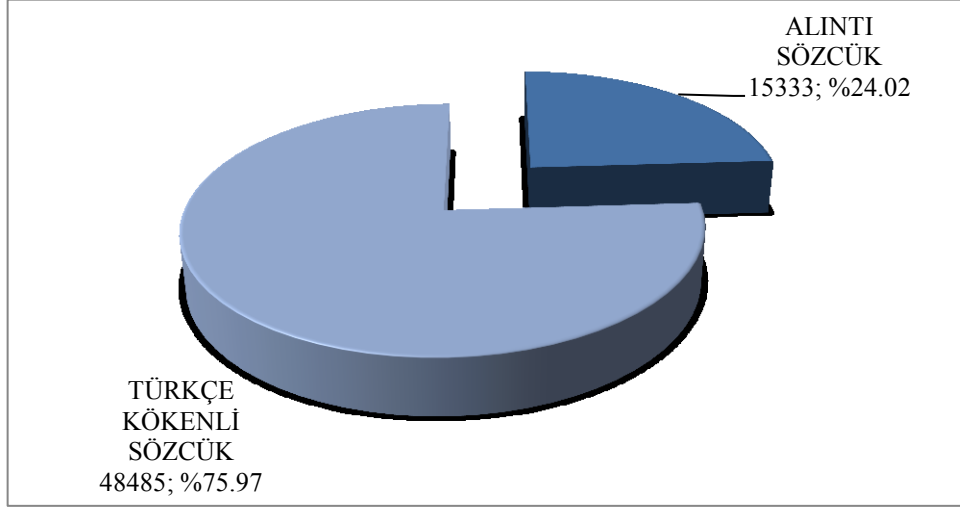

Grafik 1: Türkçe Sözlük'te Alıntı Sözcük - Türkçe Sözcük Oranı

Alıntı sözcükler içerisinde kaynak dillerin sayısal durumuna bakıldığında daha önce de belirttiğimiz gibi en büyük oranı Arapça teşkil eder. Toplam 15.333 sözcüğün 6619 adeti Arapça kökenlidir. Daha sonra sırasıyla Fransızca (4947), Farsça (1843), İtalyanca (630), İngilizce (512), Yunanca (403), Almanca (84), Latince (78), Rusça (41), İspanyolca (34), Ermenice (23), Slavca (19), Macarca (14), Rumca (13), Moğolca (12), Bulgarca (9), Japonca (8), İbranice (7), Çince (5), Malezyaca (4), Portekizce (4), Norveççe (2), Hintçe (2), Tibetçe (2), Sanskritçe (2), Brezilya Yerel Dilleri (2), Fince (2), Gürcüce (1), Korece (1), Soğdça (1), Afrika Yerel Dilleri (1), Amerika Yerel Dilleri (1), Arnavutça (1), Eskimo Dili (1), Kızıl Derili Dilleri (1), Keltçe (1), Lehçe (1), Malayaca (1), Maldivce (1) alıntı sözcük bulunmaktadır.

Alıntı sözcüklerin dillere göre dağılımını göstereceğimiz grafikte, grafiğin okunabilirliği açısından, alıntı sözcük sayısı 50'den fazla olan dilleri kendi adları altında, 50'dan az olanları ise "Diğer Diller" başlığı altında gruplandıracağız. Ayrıca söz konusu dillerin kapsadığı yüzdelik dilimler de grafikte gösterilecektir.

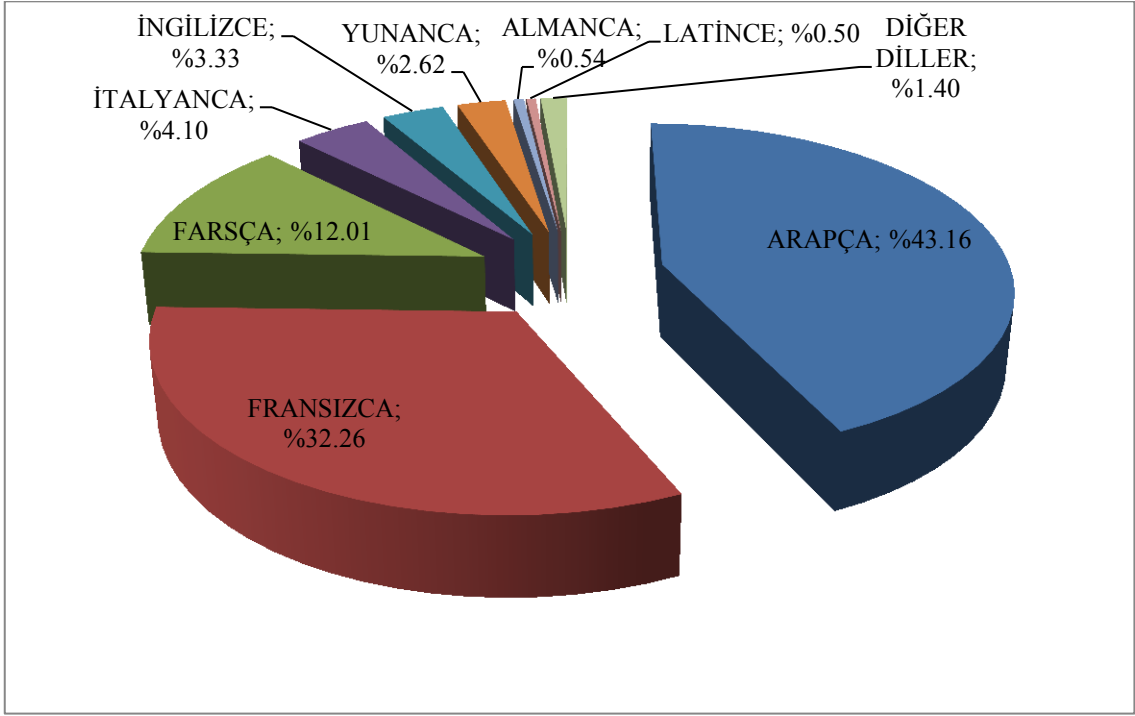

Grafik 2: Kökenlerine Göre Alıntı Sözcükler

İKİNCİ BÖLÜM

2. ALINTI SÖZCÜKLERDE GÖRÜLEN SES OLAYLARI

Çalışmamızın kapsamını oluşturan doğu dillerine ait alıntılar; Arapça, Çince, Ermenice, Farsça, Gürcüce, Hintçe, İbranice, Japonca, Korece, Malezyaca, Moğolca, Rusça, Soğdça ve Tibetçe kökenli olan toplam 8.991 sözcüktür. Coğrafi olarak doğu dilleri ile sınırlı olan çalışmamız, tüm alıntı sözcüklerin %58.63'ü üzerinde yapılan bir incelemedir. Bu sözcüklerden 8.569 tanesi en az bir ses olayına maruz kalarak Türkçeye geçerken, 422 tanesi herhangi bir ses değişikliğine uğramadan kaynak dildeki durumuyla Türkçeye girmiştir.

Bu bölümde ayrı başlıklar altında alıntı kelimelerin uğradığı ünlü ve ünsüz olayları ile herhangi bir ses değişikliği yaşamadan Türkçeye geçen alıntı sözcükler incelenmeye çalışılacaktır.

2. 1. ÜNLÜ OLAYLARI

2. 1. 1. ARTDAMAKSILLAŞMA

Belirli ünsüzlerin artdamaksıllaştırma etkilerine bağlı olarak veya kelime içinden gelen başka nedenlerle ön damaksıl ünlülerin art damaksıl sıraya geçmesi olayıdır (Korkmaz, 2007: 137). Artdamaksıllaşma artlık-önlük uyumu bulunmayan kelimelerde gerçekleşen bir ses olayıdır (Coşkun, 2008: 54). Türkçeye geçen yabancı sözcükler Türkçeleştirilirken sözcüklerde bulunan art ünlüler ön ünlüleri kendilerine benzetirler. Bu sayede Türkçe sözcüklerde bulunması gereken artlık-önlük uyumu sağlanmış olur.

Türk dilinde yaygın bir şekilde görülen bu ses olayının yukarıda belirtilen sebepleri dışındaki bir başka sebebi de birincil uzun ünlülerin kısalırken bıraktıkları artdamaksıllaştırıcı etkidir (Yalçın, 2010: 2404). İçerisinde art damak ünlüsü ya da artdamaksıllaştırıcı etkisi olan ünsüz bulundurmeyen sözcüklerde rastlanan bu ses olayı ancak uzun ünlülerin bıraktığı bir seslik iz olarak değerlendirilebilir. Birincil uzun ünlülerden kaynaklandığı düşünülen artdamaksıllaşma/yarı artdamaksıllaşma olayına,

Türkçenin tarihî dönemlerinde, çağdaş lehçelerinde ve bu lehçelerin bazı ağızlarında dağınık bir şekilde rastlamak mümkündür (Yalçın, 2010: 2414). Fakat bu olayın Türkiye Türkçesi yazı dilinde örneği görülmemekle birlikte Türkiye Türkçesi ağızlarında birçok örneği bulunmaktadır. Örneğin, AT. kēklik > kāklik (keklik); AT. b çek > bocik (böcek) (Yalçın, 2010: 2350).

Artdamaksıllaşma ses olayı, incelenen alıntı sözcükler içerisinde 480 örnekte karşımıza çıkmaktadır. Bu sayı %5.33'lük bir orana tekabül eder. Bu sözcükler şu şekilde örneklendirilebilir:

e > a:

Söz Başı:

Far. *emrūd* > TT. *armut*; Far. *erş* > TT. *arış*

Söz İçi:

Ar. *adem* > TT. *adam*; Moğ. *kerey* > TT. *giray*; Ar. *hirmen* > TT. *harman*

Söz Sonu:

Far. *c ve* > TT. *civa*; Ar. *h̄alfe* > TT. *halfa*; Far. *terhāne* > TT. *tarhana*

i > ı:

Söz Başı:

Ar. *iskāf* > TT. *ıskat*; Ar. *izrār* > TT. *ızzar*; Ar. *iṭṭilā'* > TT. *ittıla*

Söz İçi:

Far. *r h̄tim* > TT. *rıhtım*; Ar. *mutaşarrif* > TT. *mutasarrif*; Ar. *gāşib* > TT. *gasıp*

Söz Sonu:

Far. *ķayş* > TT. *kayısı*; Ar. *'araķ* > TT. *rakı*; Ar. *sa'ter* > TT. *soytarı*

ü > u:**Söz İçi:**

Ar. *ne'üzubillah* > TT. *neuzubillah*²

2. 1. 2. ÖNDAMAKSILLAŞMA

Öndamaksıllaşma, bazı ünsüzlerin etkisiyle kelimedede türlü hecelerde kalın sırada bulunan ünlülerin ince sıraya geçmesi (Korkmaz, 2007: 228) olayı olarak tanımlanmaktadır. Bu ses olayı genellikle benzeşme sonucunda ve öndamaksılaştırıcı etkiye sahip olan; /y/, /ç/, /ş/, /t/ vb. ünsüzlerin etkisiyle meydana gelmektedir. Türk dilinde yaygın bir şekilde görülen bu ses olayının, ilk veya ikinci hecede bulunan öndamaksıl ünlülerin benzeştirici özelliklerinin ve öndamaksılaştırıcı etkiye sahip ünsüzlerin etkisi dışında birçok nedeni bulunmaktadır. Bu nedenlerden biri birincil uzun ünlülerin kısalırken bıraktıkları öndamaksılaştırıcı etkidir. Bilindiği gibi Ana Türkçede varlığı tasarlanan birincil uzun ünlüler bugün Türkiye Türkçesinde kısalmıştır ve bu kısalma da bazı seslik izler bırakarak gerçekleşmiştir. Öndamaksıllaşma da bu seslik izlerden birisidir.

Öndamaksıllaşma olayının nedenleri ile ilgili öne sürülen görüşlerden biri de en az çaba yasasıdır. G. X. Kudaşev, fizik yasalarına göre ses deęişmelerini ele aldığı çalışmasında, Tatar Türkçesindeki bütün ses olaylarının en önemli sebebinin “en az çaba yasası” olduğunu söyleyerek, öndamaksıllaşma olayının sebebinin de bu yasaya dayandırırmaktadır. Kudaşev'e göre yapılan fonetik deneyleri sonucunda, ön damaksıl ünlüler, art damaksıl ünlülere göre söz sonunda üç-beş kat, söz içinde de iki kat daha az

² Artdamaksıllaşma olayına uğramış alıntı sözcüklerin tamamını görmek için Ek 1. 1.'e bakınız.

çabayla söylenmektedir (Alkaya, 2008a: 111). Kudaşev'in Tatar Türkçesi için yaptığı bu tespit Türkiye Türkçesi için de geçerlidir.

/a/ > /e/, /ı/ > /i/, /u/ > /ü/ ve /o/ > /ö/ biçiminde gerçekleşen öndamaksılaşma olayı alıntı sözcüklerde 1086 adet görülmektedir ve incelemeye alınan alıntı sözcükler içerisinde yüzde %12.07 gibi bir orana tekabül eder.

Alıntı sözcüklerde görülen öndakamsılaşma olayı şu şekilde örneklendirilebilir:

a > e:

Söz Başı:

Ar. *aḳalliyet* > TT. *ekalliyet*; Ar. *ammā* > TT. *emme*

Söz İçi:

Soğd. *kanth* > TT. *kent*; Far. *tenbākū* > TT. *tömbeki*; Ar. *şadr* > TT. *sedir*

Söz Sonu:

Ar. *tancara* > TT. *tencere*; Far. *p ş+taḥte* > TT. *peştahta*; Ar. *ḳal'a* > TT. *kale*

ı > i:

Söz İçi:

Ar. *sū'+isti'māl* > TT. *suistimal*

o > ö:

Söz İçi:

Far. *kohne* > TT. *köhne*; Far. *merzengoş* > TT. *mercanköşk*; Far. *kofter* > TT. *köfter*

u > ü:

Söz Başı:

Ar. *ucret* > TT. *ücret*; Ar. *unsiyyet* > TT. *ünsiyet*; Far. *um d* > TT. *ümit*

Söz İçi:

Ar. *turāb* > TT. *türap*; Ar. *subḥānallah* > TT. *süphanallah*; Far. *āşufte* > TT. *aşüfte*

Söz Sonu:

Ar. *āmentu* > TT. *amentü*; Far. *şeş+dū* > TT. *şeşüdü*; Far. *se-bā-du* > TT. *sebayüdü*³

2. 1. 3. ÜNLÜ DARALMASI

Yanlarında geniş ünlüleri daraltma etkisi yapan bazı ünsüzlerin etkisi altında geniş ünlülerin /a/ > /ı/, /o/ > /u/, /e/ > /i/, /ö/ > /ü/ biçimindeki daralma olayıdır (Korkmaz, 207: 226).

Ünlülerin daralmasını sağlayan /y/ ünsüzüdür. Çünkü /y/ ünsüzünün oluşum yeri, frekans yönüyle /i/ ünlüsünün oluşum yerine çok yakındır. Bu özelliğinden /y/ ünsüzüne yarı ünlü de denir. Ünlü daralmasında, kelimedeki dar bir ünlü veya daraltıcı etkiye sahip bir ünsüz, kelimedeki geniş ünlüyü kendine benzetir (Coşkun, 2008: 48).

Alıntı sözcüklerde 86 tane görülen bu ses olayı yaklaşık %0.95'lik bir oran teşkil etmektedir. Ünlü daralmasına uğrayan sözcüklere şu şekilde örnek verebiliriz:

³ Öndamaksillaşma olayına uğramış alıntı sözcüklerin tamamını görmek için Ek 1. 2.'ye bakınız.

a > ı:

Söz İçi:

Ar. *mancan k* > TT. *mancınık*; Ar. *zaḳḳūm* > TT. *zıkkım*; Ar. *minṭaḳa* > TT.

mintıka

a > i:

Söz İçi:

Ar. *cihāz* > TT. *çeyiz*; Far. *cilānger* > TT. *çilingir*; Ar. *devāt* > TT. *divit*

e > ı:

Söz İçi:

Ar. *ceḥūd* > TT. *çifit*; Far. *çāder* > TT. *çadır*; Far. *çerāg* > TT. *çıra*

e > i:

Söz Başı:

Far. *enc r* > TT. *incir*; Far. *ebr şum* > TT. *ibrişim*; Ar. + Far. *em r+ āḥūr* > TT.

imrahor

Söz İçi:

Ar. *sem d* > TT. *simit*; Far. *ter d* > TT. *tirit*; Ar. *kemmūn* > TT. *kimyon*

Söz Sonu:

T. + Far. *baba+ yāne* > TT. *babayani*

o > u:

Söz İçi:

Far. *ħorde* > TT. *hurda*; Ar. *cuğrāfiya* > TT. *coğrafya*; Far. *pūş* > TT. *poşu*

o > ü:

Söz İçi:

Ar. *gofte* > TT. *güfte*⁴

2. 1. 4. ÜNLÜ GENİŞLEMESİ

Kelime içindeki dar sıradan /ı/, /i/, /u/, /ü/ ünlülerinin çeşitli nedenlerle boğumlanma özellikleri bakımından /a/, /e/, /o/, /ö/ ünlülerine dönüşmesi olayıdır (Korkmaz, 2007: 227). Genişleme olayı Türkiye Türkçesinde nadiren görülen bir olaydır. Yazı diline oranla ağızlarda daha yaygındır. Ünlülerin genişlemesi esnasında, damak ile dil arasındaki mesafe, dar ünlülerin oluşum mesafesine oranla daha fazla olur (Coşkun, 2008: 50).

İncelenen alıntı sözcüklerde 192 adet ünlü genişlemesi örneğine rastlanmaktadır. Bu sayı %2.13'lük bir orana tekabül eder. Söz konusu sözcüklere örnek olarak şunlar gösterilebilir:

ı > a:

Söz İçi:

Ar. *ħımāre* > TT. *hamarat*

⁴ Ünlü Daralması olayına uğramış alıntı sözcüklerin tamamını görmek için Ek 1. 3.'e bakınız.

i > a:

Söz İçi:

Ar. *mihmāz* > TT. *mahmuz*; Far. *vişāk* > TT. *vaşak*; Ar. *ğirbāl* > TT. *kalbur*

i > e:

Söz İçi:

Far. *r çāl* > TT. *reçel*; Far. *mihterān* > TT. *mehteran*; Ar. *vidā'* > TT. *veda*

Söz Sonu:

Ar. *telāş* > TT. *telaşe*; Far. *kāşki* > TT. *keşke*; Far. *s l* > TT. *sille*

u > a:

Söz Başı:

Ar. *'usfūr* > TT. *aspur*

Söz İçi:

TT. + Far. *boru* +-zen > TT. *borazan*; Ar. *ḥayzurān* > TT. *hezaren*

u > e:

Söz İçi:

Far. *çār+çūbe* > TT. *çerçeve*; Far. *puştṁāl* > TT. *peştimal*; Far. *sirkengub n* > TT. *sirkengebin*

u > o:

Söz İçi:

Far. *būrāni* > TT. *borani*; Ar. *ḥurḫūm* > TT. *hortum*; Ar. *zuḫāḳ* > TT. *sokak*

u > ö:

Söz İçi:

Far. *kūfte* > TT. *köfte*; Far. *pūstek* > TT. *pösteği*; Ar. *'umr + billah* > TT. *ömrübillah*

ü > ö:

Söz İçi:

Ar. *ṣuhter* > TT. *şöhret*; Far. *nān+kür* > TT. *nankör*⁵

2. 1. 5. ÜNLÜ DÜZLEŞMESİ

Çeşitli fonetik etkenlerle ve genellikle dilimize geçmiş yabancı sözlerde, ilk hecedeki yuvarlak sıradan bir ünlünün düz sıraya geçmesi olayına ünlü düzleşmesi denir (Korkmaz, 2007: 227).

Ünlü düzleşmesinde ikinci hecede görülen düzleşmeler, birinci hecedeki düzleşmelerin devamı niteliğindeki değişimlerdir (Korkmaz, 2007: 227). Yabancı kökenli kimi sözcüklerde /f/ ünsüzünden sonra gelen /o/ ve /u/ ünlüleri düzleşerek /ı/ ünlüsüne gelişir (Eker, 2006: 303). Ayrıca yazı dilinde düzleşmeden varlığını sürdüren bazı sesler ağızlarda ünlü düzleşmesine uğramaktadırlar.

⁵ Ünlü Genişlemesi olayına uğramış alıntı sözcüklerin tamamını görmek için Ek 1. 4.'e bakınız.

Alıntı sözcüklerde ünlü düzleşmesi olayına 74 kez rastlanılmaktadır ve bu sayı %0.82' lik bir dilimi teşkil eder. Bu sözcükler şu şekilde örneklendirilebilir:

o > a:

Söz İçi:

İbr. *hohma* > TT. *haham*; İbr. + Far. *hohma*+*hāne* > TT. *hahamhane*

u > a:

Söz İçi:

Ar. *fulān* > TT. *falan*; Ar. *mūrabiṭ* > TT. *marabut*

u > e:

Söz İçi:

Ar. *tevekkul* > TT. *tevekkeli*; Far. *zenbürek* > TT. *zemberek*

u > ı:

Söz içi:

Ar. *fustuḡ* > TT. *fistik*; Far. *mūs ḡār* > TT. *miskal*; Far. *zaḡḡūm* > TT. *zıkkım*

Söz Sonu:

Far. *māzū* > TT. *mazı*; Far. *bāzū* > TT. *pazı*

u > i:

Söz Başı:

Ar. *ubne* > TT. *ibne*

Söz İçi:

Ar. *bellūṭ* > TT. *pelit*; Ar. *zeytūn* > TT. *zeytin*; Far. *merdumek* > TT. *mercimek*

Söz Sonu:

Far. *şeft-ālū* > TT. *şeftali*; Far. *zerd-ālū* > TT. *zerdali*; Far. *terāzū* > TT. *terazi*

ü > ı:

Söz İçi:

Far. *alüça* > TT. *alıç*

ü > i:

Söz İçi:

Ar. *cemāzīyü'l-āḥir* > TT. *cemaziyelahir*; Ar. *cemāzīyü'l-evvel* > TT. *cemziyelevvel*; Far. *gür z-gāh* > TT. *girizgāh*⁶

2. 1. 6. ÜNLÜ YUVARLAKLAŞMASI

Kelimede ön ses ve iç ses durumundaki düz ünlülerin çeşitli fonetik etkenlerle yuvarlak sıraya geçmelerine ünlü yuvarlaklaşması denir (Korkmaz, 2007: 230). Yuvarlaklaşma genellikle benzeşme ya da /b/, /f/, /p/ ve /v/ ünsüzlerinin etkisi sonucu ortaya çıkan bir ses olayıdır.

⁶ Ünlü Düzleşmesi olayına uğramış alıntı sözcüklerin tamamını görmek için Ek 1. 5.'e bakınız.

Ünlü yuvarlaklaşması olayı incelenen alıntı sözcüklerde 65 adet görünmektedir; bu da %0.72'lik bir orana tekabül eder.

Bu ses olayı ile ilgili olarak şu örnekler gösterilebilir:

ā, a > o:

Söz İçi:

Ar. *faḍla* > TT. *fodla*; Far. *ḥāce* > TT. *hoca*; Ar. *sa'ter* > TT. *soyтары*

ā, a > ö:

Söz İçi:

Far. *gāvm ş* > TT. *kömiş*

a > u:

Söz İçi:

Ar. *maslūk* > TT. *musluk*; Ar. *maḥabbet* > TT. *muhabbet*; Far. *ergāvān* > TT. *erguvan*

e > o:

Söz İçi:

Ar. *mevlā* > TT. *molla*; Ar. *debbūs* > TT. *topuz*; Far. *nev-berān* > TT. *nobran*

e > ö:

Söz İçi:

Ar. *nevbet* > TT. *nöbet*; Ar. *tevbe* > TT. *tövbe*; Far. *cevān-merd* > TT. *cömert*

e > u:

Söz İçi:

Ar. + Far. *na'l+ber* > TT. *nalbur*; Far. *revġan* > TT. *rugan*

e > ü:

Söz İçi:

Ar. *tercemān* > TT. *tercūman*; Far. *tevānā* > TT. *tüvana*; Ar. *zerāfe* > TT. *zürafa*

, i > u:

Söz İçi:

Far. *hev c* > TT. *havuç*; Moğ. *ķabirġa* > TT. *kaburga*; Ar. *ķam r* > TT. *hamur*

i > ü:

Söz İçi:

Far. *cunbiş* > TT. *cümbüş*; Far. *gūgird* > TT. *kükürt*; Ar. *şibyān* > TT. *sübyan*⁷

⁷ Ünlü Yuvarlaklaşması olayına uğramış alıntı sözcüklerin tamamını görmek için Ek 1. 6.'ya bakınız.

2. 1. 7. ÜNLÜ DÜŞMESİ

Türlü ses etkileri altında kelimelerin iç ve son seslerinde bulunan bazı ünlülerin düşmesi olayına “ünlü düşmesi” denir (Korkmaz, 2007: 227).

Ünlü düşmesi Türkçede söz başında, söz içinde ve söz sonunda gerçekleşebilen bir ses olayıdır. Türkçenin genel yapısı göz önüne alındığında söz başındaki ünlü düşmelerinin açık hece durumunda olmasından kaynaklandığı görülmektedir. Türkçe için düzensiz ses değişmesi olarak kabul edilen söz başında ünlü düşmesi olayı, dilin kullanımından kaynaklanmakta ve lehçe ve ağızlara göre farklı sözlerde karşımıza çıkmaktadır (Türk, 2003: 223). Söz başında ünlü düşmesi Türkçede daha çok akıcı ve sızıcı ünsüzlerin önündeki vurgusuz dar ünlülerde gerçekleşmektedir. Geniş ünlü taşıyan sözcüklerdeki düşme ise, çoğunlukla bu ünlülerin darlaşması sonucunda olmaktadır (Türk, 2003: 228). Söz içinde ise ünlülerin (genellikle dar ünlülerin) iyelik ya da isim çekim eklerini almaları durumunda vurgunun isim çekim veya iyelik ekli heceye kayması sonucunda bu sözcüklerin iç hecesinde kalan dar ünlüler vurgusuz orta hece konumuna düştükleri için düşerler. Ayrıca sözcük birleşmeleri sırasında da düşme örneklerine rastlanır. Özellikle konuşma dilinde nadiren geniş ünlü de düşebilir (gazete > gazte > gaste). Orta hece düşmesi, Türkçenin en yaygın ses olaylarından biridir. Söz sonundaki ünlü düşmeleri ise genellikle yarı ünlü sayılan ve diğer ünlülere oranla biraz zayıf olan /ı/ ünlüsünde görülmektedir.

İncelenen sözcüklerde ünlü düşmesi olayına 69 kez rastlanılmaktadır; yüzde olarak ise %0.76 oranına tekabül eder. Ünlü düşmesi olayın şu şekilde örneklendirilebilir:

a > ø:

Söz İçi:

Ar. *lā-alā+ta ŷ n* > TT. *lalettayin*; Far. *rāziyyāne* > TT. *rezene*; Kor. *taekvando*
> TT. *tekvando*

Söz Sonu:

İbr. *hohma* > TT. *haham*; Far. *alüça* > TT. *alıç*; Ar. *iştihā* > TT. *iştah*

e > ø:**Söz İçi:**

Ar. *mā f hi şey'* > TT. *mafiş*; Ar. *za 'ferān* > TT. *safran*; Far. *dār-bez n* > TT.

tırabzan

Söz Sonu:

Ar. *rukşe* > TT. *rüküş*; Far. *lāşe* > TT. *leş*

i > ø:**Söz Başı:**

Ar. *izār* > TT. *car*; Ar. *istiftāḥ* > TT. *siftah*; Ar. *izār* > TT. *zar*

Söz İçi:

Ar. *hel me* > TT. *helme*; Far. *peş mān* > TT. *pişman*; Çin. *denilo* > TT. *denyo*

Söz Sonu:

Jap. *samurai* > TT. *samuray*; Ar. *telāş* > TT. *telaş*; Ar. *suleymān* > TT. *sülümen*

ı > ø:**Söz İçi:**

Ar. *ḫlısım* > TT. *tılsım*

u > ø:

Söz İçi:

Far. *ked*+*ḥudā* > TT. *kahya*; Ar. *zumurrud* > TT. *zümürüt*; Far. *pālūde* > TT. *pelte*⁸

2. 1. 8. ÜNLÜ TÜREMESİ

Ses özelliklerine veya birbirleri ile birleşme şartlarına bağlı bazı nedenlerle kelimenin ön, iç ve sonuna ünlü getirilmesi olayına “ünlü türemesi” denir (Korkmaz, 2007: 229).

Sözcüğün özgün biçiminde bulunmayan bir ünlünün sonradan çeşitli seslik nedenlerle ortaya çıkmasıdır. Özellikle alıntı sözcüklerde görülen bir ses olayıdır. Türkçe, yabancı sözcüklerin önemli bir bölümünü bu yolla kendi ses dizgesine uyarlar (Eker, 2006: 301).

Türkçenin genel yapısı göz önüne alındığında ünlü türemelerinin söz başında genellikle alıntı sözcüklerin Türkçenin yapısına uymayan ünsüzlerle (özellikle r ve l ünsüzleriyle) başlamasından kaynaklandığı görülmektedir. Ayrıca yine Türkçenin yapısıyla ilgili bir başka sebep de Türkçede ünsüz çiftlerinin söz başında bulunmamasıdır. Bu yüzden çift ünsüzle başlayan alıntı sözcüklerde söz başında ünlü türemesi görülmektedir.

Söz içinde ve söz sonunda da genellikle ünsüz çiftlerinden kaynaklanan türemelere rastlanmaktadır. Alıntı sözcüklerdeki ünsüz çiftleri arasında görülen bu durum Türkçe sözcüklerde yer alabilecek olan ünsüz çiftleri arasında da görülür (*Türk* > *Törük*, *börk* > *börük*).

Ünlü Türemesi, incelenen alıntı sözcükler içerisinde 603 örnekte karşımıza çıkmaktadır. Bu sayı yaklaşık %6.70’lik bir orana tekabül eder. Bu sözcükler şu şekilde örneklendirilebilir:

⁸ Ünlü Düşmesi olayına uğramış alıntı sözcüklerin tamamını görmek için Ek 1. 7.’ye bakınız.

ø > a:

Söz İçi:

Ar. *farziyye* > TT. *faraziye*; Ar. *na't* > TT. *naat*; Far. *puşt-māl* > TT. *peştamal*

Söz Sonu:

Far. *birāzbān* > TT. *pirazvana*

ø > e:

Söz Başı:

Far. *rişte* > TT. *erişte*

Söz İçi:

Far. *pārseng* > TT. *peleseng*; Far. *pejvend* > TT. *pezevenk*; Far. *kebl* > TT. *kevel*

Söz Sonu:

Ar. *zincefr* > TT. *zincifre*

ø > ı:

Söz İçi:

Far. *erş* > TT. *arış*; Ar. *aşl* > TT. *asıl*; Ar. *fatḳ* > TT. *fitik*

ø > i:

Söz İçi:

Ar. *baḥr* > TT. *bahir*; Ar. *zeyl* > TT. *zeyil*; Far. *şehr* > TT. *şehir*

Söz Sonu:

Ar. > TT. *servi*; Ar. *ḥaleb* > TT. *muhallebi*; Ar. *ğayr* > TT. *gayri*

ø > o:

Söz Başı:

Far. *rūsp* > TT. *orospu*

ø > u:

Söz İçi:

Far. *tuḥm* > TT. *tohum*; Ar. *fīr‘avn* > TT. *fīravun*; Far. *āsmān* > TT. *asuman*

ø > ü:

Söz İçi:

Ar. *şukr* > TT. *şükür*; Far. *muhr* > TT. *mühür*; Ar. *fuls* > TT. *fülüs*⁹

2. 1. 9. ÜNLÜ KISALMASI

Boğumlanma süresi normal bir ünlünün süresinden daha uzun olan yahut normal uzunluktaki iki ünlünün boğumlanma süresini içine alan ünlüler olarak tanımlanan (Korkmaz, 2007: 221) uzun ünlülerin normal uzunluktaki ünlülere kısılması olayıdır. Bu ses olayının nedenlerinden biri dilde hâkim olan en az çaba yasası olabilir; çünkü uzun ünlülerin boğumlanma süresi normal ünlülerin iki katı olduğundan söyleyiş esnasında boğumlanma süresinin aza indirgenmesi konuşma hızını artıracaktır. Türk dilinin fonetik temayülleri arasında görülen bu ses olayı Türkiye Türkçesinde de görülmektedir.

AT. *āç* > TT. *aç*; AT. *hāçıg* > TT. *acı*; AT. *k k* > TT. *gök*; AT. *k z* > TT. *köz*; AT. *tū* > TT. *tüy*; AT. *sūt* > TT. *süt*; AT. *kūn* > TT. *gün* (Tekin, 1995: 171-172-183-184-185).

⁹ Ünlü Türemesi olayına uğramış alıntı sözcüklerin tamamını görmek için Ek 1. 8.'e bakınız.

Türk dilinin fonetik temayülleri arasında görülen uzun ünlülerin kısalması olayı; normal süredeki ünlülerin daha kısa sürede boğumlanan ünlülere dönüşmesiyle de görülmektedir. Bu kısalma olayı daha çok /ı/, /i/ (/u/, /ü/) gibi az sesli, dayanıksız dar ünlülerde kendini göstermektedir (Korkmaz, 2007: 228). Özellikle Çuvaş, Tatar ve Başkurt Türkçelerinde görülen bu olay, alıntı sözcüklerin Türkçenin ses yapısına uydurulması yönünde çokça kullanılmaktadır.

İncelenen alıntı sözcüklerde bu ses olayına 6177 kez rastlanılmakta ve bu sayı %68.70 oranına tekabül etmektedir. Ünlü kısalmasına örnek olarak şu sözcükler gösterilebilir:

ā > a:

Söz Başı:

Ar. *ābidev* > TT. *abidevi*; Far. *āheng* > TT. *ahenk*; Ar. *āhize* > TT. *ahize*

Söz İçi:

Ar. *mumārese* > TT. *mümarese*; Far. *terāne* > TT. *terane*; Ar. *zarāfet* > TT. *zarafet*

Söz Sonu:

Ar. *zirefā* > TT. *zürefa*; Far. *z rā* > TT. *zira*; Ar. *zebellā* > TT. *zebella*

> i:

Söz Başı:

Ar. *fā'* > TT. *ifa*; Ar. *ķāz* > TT. *ikaz*; Ar. *hām* > TT. *iham*

Söz İçi:

Ar. + Far. *ma 'n + -dār* > TT. *manidar*; Ar. *hez met* > TT. *hezimet*; Far. *d vār* > TT. *duvar*

Söz Sonu:

Ar. *d vān* > TT. *divani*; Ar. *ecneb* > TT. *ecnebi*; Ar. *ferd* > TT. *ferdi*

ō > o:**Söz İçi:**

Far. *ḥōd-kām* > TT. *hodkām*; Far. *ḥōrende* > TT. *horanta*; Far. *ḥōd-be-ḥōd* > TT. *hodbəhot*

ū > u:**Söz İçi:**

Far. *efsūn* > TT. *afsun*; Ar. *cumhūr* > TT. *cumhur*; Ar. *culūs* > TT. *cülus*

Söz Sonu:

Far. *ārzū* > TT. *arzu*; Ar. + Far. *'anber+bū* > TT. *amberbu*; Far. *āhū* > TT. *ahu*¹⁰

2. 2. ÜNSÜZ OLAYLARI**2. 2. 1. ÜNSÜZ AYKIRILAŞMASI**

Bir kelimedede yan yana veya birbirine yakın duran ve boğumlanma nitelikleri bakımından birbirinin tıpkısı veya benzeri olan iki ünsüzden birinin, kendi boğumlanma

¹⁰ Ünlü Kısalması olayına uğramış alıntı sözcüklerin tamamını görmek için Ek 1. 9.'a bakınız.

noktasını ötekenden ayırarak başka bir ünsüze dönüşmesi olayına denir. Bu olay daha çok /r/ ve /n/ akıcı seslerinin tekrarını önleme çabısından doğmuştur. Yazı dilinde seyrek, ağızlarda daha sık rastlanır (Korkmaz, 2007: 42). Ses uyumsuzluğunu önleme çabası bu ses olayının ortaya çıkma sebebi sayılabilir.

Aykırılışma olayı alıntı sözcüklerde 2 adet görülmektedir ve bu sayı yüzde %0.02'lik bir orana tekabül eder.

Aykırılışma olayı aşağıdaki şekilde örneklendirilebilir:

ṭ > k:

Söz İçi:

Ar. 'aṭṭār > TT. aktar; Ar. 'aṭṭāriyye > TT. aktariye¹¹

2. 2. 2. ÜNSÜZ BENZEŞMESİ

Kelime içindeki bir sesin, boğumlanma noktası veya niteliği bakımından yan yana veya aralıklı duran başka bir sese benzer veya eş duruma getirilmesi olayına denir. Benzeşme, yan yana bulunan sesler arasında olabildiği gibi, komşu sesler arasında da görülür. Niteliği bakımından *yarı benzeşme*, *tam benzeşme*, *yakın benzeşme*, *uzak benzeşme*, *ilerleyici benzeşme* ve *gerileyici benzeşme* türlerine ayrılır (Korkmaz, 2007: 41).

Hem ünlülerde hem de ünsüzlerde görülen bu ses olayı Türkçenin en çok görülen ses olaylarından biridir. Türkçenin temel kanunlarından olan artlık-önlük uyumu ve dudak uyumları birer benzeşme örneğidir. Daha çok konuşma dilinde görülmekle birlikte; konuşma dilindeki birçok benzeşme yazıda gösterilmemektedir.

Ünsüz benzeşmesi incelenen alıntı sözcüklerde 37 adet görülmektedir. İncelenen bütün sözcüklere oranlandığında %0.41 sayısı karşımıza çıkmaktadır.

Ünsüz benzeşmesine uğrayan sözcükler örneklenecek olursa:

¹¹ Aykırılışma olayına uğramış alıntı sözcüklerin tamamını görmek için Ek 2. 1.'e bakınız.

mm > mb:

Söz İçi:

Ar. *muşamma* ' > TT. *muşamba*

mm > my:

Söz İçi:

Ar. *kemmūn* > TT. *kimyon*; Ar. *kemmūni* > TT. *kimyoni*

nb > mb:

Söz İçi:

Ar. *tenb h* > TT. *tembih*; Far. *zenbūrek* > TT. *zemberek*; Far. *çenber* > TT. *çember*

np > mp:

Söz İçi:

Far. *sunpāre* > TT. *zımpara*¹²

2. 2. 3. ÖTÜMLÜLEŞME (TONLULAŞMA)

Ünsüzlerin boğumlanması sırasında, ciğerlerden gelen havaya ses tellerinin titreşerek ton vermesi ve tonsuz ünsüzlere tonluluk niteliği kazandırmasıdır (Korkmaz, 2007: 215). Bu ses olayına genellikle ünsüzlerin iki ünlü arasında kalması veya uzun ünlülerin kısalması sürecinde rastlanmaktadır. Ötümlüleşme olayının temelinde tonsuz

¹² Ünsüz Benzeşmesi olayına uğramış alıntı sözcüklerin tamamını görmek için Ek 2. 2.'ye bakınız.

ünsüzlerin çıkarılma zorluğunun azaltılması yatmaktadır. Kısacası çıkarılması zor seslerin çıkarılması kolay olan tonlu seslere tercih edilmesidir.

Türkiye Türkçesinde de uzun ünlülerin kısalması ve ünsüz uyumunun gerçekleşmesi için getirilen bazı eklerden dolayı tonlulaşma olayına rastlanır. Örneğin: AT. āç > *acıkmak*, AT. k çe > *gece*, ağaç+ı > *ağacı*, ipek-i > *ipeği*, dilek-i > *dileği*, yatak-ım; > *yatağım*, konuk-um > *konuğu*.

Türkiye Türkçesinde Türkçe sözcüklerde görülen bu ses olayı yabancı kökenli bazı sözcüklerde görülmemektedir (*hukuk* > *hukuki*).

Yapılan inceleme sonucunda alıntı sözcüklerde 44 adet ötümlüleşme olayına rastlanmıştır. İncelemeye alınan alıntı sözcükler arasında %0.48'lik bir oranı teşkil etmektedir.

Ötümlüleşme olayı aşağıdaki gibi örneklendirilebilir:

ç > c:

Söz Başı:

Far. *çehār* > TT. *cihar*; Far. *çüb* > TT. *cop*

Söz İçi:

Far. *gonçe* > TT. *gonca*; Far. *şeş+çehār* > TT. *şeşcihar*

k > g:

Söz Başı:

Ar. *kāfir* > TT. *gavur*; Far. *kār z* > TT. *geriz*; Moğ. *kerey* > TT. *giray*

Söz İçi:

Far. + Ar. *kār+keff* > TT. *gergef*

ķ > g:

Söz İçi:

Ar. *manķal* > TT. *mangal*

p > b:

Söz Başı:

Ar. *baydaķ* > TT. *paytak*

Söz İçi:

Far. *taħte-pūş* > TT. *tahtaboş*; Far. *pā-pūş* > TT. *pabuç*; T. + Ar. *çalap+-* > TT. *çelebi*

s > z:

Söz Başı:

Far. *sarbār* > TT. *zelber*; Far. *surnāy* > TT. *zurna*; Ar. *sa‘ter* > TT. *zahter*

Söz İçi:

Far. *ħarās* > TT. *hızar*; Far. *pāsbān* > TT. *pazbant*; Far. *dest-gāh* > TT. *tezgah*

Söz Sonu:

Ar. *cāmūs* > TT. *camız*; Far. *ħorūs* > TT. *horoz*; Ar. *debbūs* > TT. *topuz*

t > d:

Söz Başı:

Far. *taġār* > TT. *dağar*; Far. *tūt* > TT. *dut*

Söz İçi:

Ar. *kaṭfe* > TT. *kadife*; Ar. *kaṭā'if* > TT. *kadayıf*; Far. *çār+ṭāḳ* > TT. *çardak*

Söz Sonu:

Ar. *sucūt* > TT. *sücut*¹³

2. 2. 4. ÖTÜMSÜZLEŞME (TONSUZLAŞMA)

Ses tellerinin ciğerlerden gelen havayı titreştirmemesi ve ton vermemesi; ünsüzlerin boğumlanma sırasında titreşimlerini kaybederek tonsuzluk niteliği kazanması olayına denilmektedir (Korkmaz, 2007: 215). Kısacası tonlu ünsüzlerin tonsuz sıraya geçmesi olayıdır.

Ötümlüleşme olayının tam tersi istikamette gelişen bu ses olayı incelediğimiz alıntı sözcüklerde 839 adet görülmektedir; bu sayı ise %9.33'lük bir orana tekabül etmektedir.

Ötümsüzleşme olayına örnek olarak aşağıdaki sözcükler gösterilebilir:

b > p:**Söz Başı:**

Ar. *babaḡā* > TT. *papaḡan*; Far. *birinc* > TT. *pirinç*; Far. *bes* > TT. *pes*

Söz İçi:

Ar. *mubtezel* > TT. *müptezel*; Far. *kelebçe* > TT. *kelepçe*; Ar. *ḡirbān* > TT.

hırpani

Söz Sonu:

Ar. *cāb* > TT. *icap*; Ar. *'aḡreb* > TT. *akrep*; Ar. *ḡaṭb* > TT. *hatip*

¹³ Ötümlüleşme olayına uğramış alıntı sözcüklerin tamamını görmek için Ek 2. 3.'e bakınız.

c > ç:

Söz Başı:

Far. *cilānger* > TT. *çilingir*; Far. *cuvāl-dūz* > TT. *çuvaldız*; Ar. *cehūd* > TT. *çift*

Söz İçi:

Ar. *echel* > TT. *eçhel*; Ar. *hancer* > TT. *hançer*; Ar. *muctehid* > TT. *müçtehit*

Söz Sonu:

Ar. *izdivāc* > TT. *izdivaç*; Ar. *zevc* > TT. *zevç*; Far. *şadrenc* > TT. *satranç*

d > t:

Söz Başı:

Far. *dāne* > TT. *tane*; Far. *derz* > TT. *terzi*; Ar. *durrāc* > TT. *turaç*

Söz İçi:

Ar. *abdāl* > TT. *aptal*; Far. *hōrende* > TT. *horanta*; Ar. *idhāl* > TT. *ithal*

Söz Sonu:

Far. *merd* > TT. *mert*; Ar. *meşhūd* > TT. *meşhut*; Ar. *zerāvend* > TT. *zeravent*

g > k:

Söz Başı:

Far. *gāvm ş* > TT. *kömüş*; Far. *gūgird* > TT. *kükürt*; Far. *gustāh* > TT. *küstah*

Söz İçi:

Far. *şāgird* > TT. *şakirt*; Far. *p ş-g r* > TT. *peşkir*; Far. *segbān* > TT. *sekban*

Söz Sonu:

Far. *nārdeng* > TT. *nardenk*; Far. *āheng* > TT. *ahenk*; Far. *freng* > TT. *frenk*

ğ > k:**Söz Başı:**

Ar. *galebe* > TT. *kalaba*; Far. *gūze* > TT. *koza*; Ar. *gayb* > TT. *kayıp*

Söz İçi:

Far. *çerāğ+pā* > TT. *çırakma*

Söz Sonu:

Ar. *şamğ* > TT. *zank*; Ar. *debbāğ* > TT. *tabak*; Far. *çerāğ* > TT. *çırak*

z>s:**Söz Başı:**

Ar. *zuḳāḳ* > TT. *sokak*

Söz İçi:

Ar. *izfirāb* > TT. *ıstırap*; Ar. *izfirār* > TT. *ıstırar*; Far. *mārbān* > TT. *marsıvan*

Söz Sonu:

Far. *p h-sūz* > TT. *pesüs*¹⁴

2. 2. 5. ÜNSÜZ DÜŞMESİ

Sözcük içinde (bir ünsüzden önce), sözcük sonunda veya kaynaşma olayı ile iç seste /r/, /n/, /l/, /f/ gibi akıcı ve sızıcı ünsüzler ile /y/, /g/, /ğ/, /k/, /h/ gibi ünlüleşme ve sızıcılaşarak erime özelliği taşıyan ünsüzlerin kaybolması olayıdır (Korkmaz, 2007: 231).

¹⁴ Ötümsüzleşme olayına uğramış alıntı sözcüklerin tamamını görmek için Ek 2. 4.'e bakınız.

Türkçede ünsüz düşmesi, bazı ünsüzlerin (/y/, /v/ /h/, /ğ/) yarım ünsüz niteliğinde olmasından ve zamanla da ünlü seslere dönüşmesinden, çeşitli ses olaylarından, Türkçede başta veya sonda bulunamayışlarından, Türkçenin çift ünsüzü kabullenmeyişinden ve bazen de sözcüklerin birleşmesinden kaynaklanmaktadır. Ayrıca; Türkiye Türkçesinde, söz içinde hece başı, hece sonu ve sözcük sonunda bulunan /g/'lerin düşmesi, diğer Oğuz grubu Türk lehçelerinde olduğu gibi fonetik bir temayüldür. İlhan (2007) da ünsüz düşmelerinin nedenini üç madde ile göstermektedir:

1. Türkçenin aslî sesi olmayan ünsüzlerin düşürülmesi (Alınma sözcüklerin dilin bünyesine uydurulması esnasında görülür).

2. Türkçenin aslî seslerinin lehçelerin oluşum sürecinde toplumsal tercihe bağlı olarak düşürülmesi.

3. Sesin özelliğine bağlı olarak oluşan düşmeler. Örneğin, akıcı ünsüz /r/'nin telaffuz zorluğu, /y/'nin yarı ünlü değerinde olması gibi durumlar.

Türkçenin tarihi seyri doğrultusunda bu ve benzeri şekilde gerçekleşen ünsüz düşmesi ile ilgili şu örnekleri gösterebiliriz:

Söz Başında: *bol-* (ET.) > *ol-*, *yip* > *ip* (Gabain, 2003: 311).

Söz İçinde: *ilgerü* (ET.) > *ileri*, *seyl* (Ar.) > *sel*, *keltür-* (ET.) > *getir-*

Söz Sonunda: *sarıg* (ET.) > *sarı*, *suv* (ET.) > *su*, *kapug* (ET.) > *kapı*

Ünsüz düşmesi görülen sözcüklerin bir bölümü ölçünlü Türkçenin malı olmuştur; bir bölümü ise yalnız konuşma dilinde yer almaktadır:

direkt > [*direk*], *çiftçi* > [*çifçi*], *astbaşkan* > [*asbaşkan*] (Eker, 2006: 307).

Çalışmada incelenen alıntı sözcüklerde toplam 1455 adet ünsüz düşmesi olayına rastlanmıştır. Bu sayı %16.18'lik bir orana tekabül eder.

Alıntı sözcüklerde görülen ünsüz düşmesi olayı ile ilgili şu örnekler verilebilir:

ayın (ع) > ø

Söz Başı:

Ar. 'imāret > TT. imaret; Ar. 'az z > TT. aziz; Ar. 'avām > TT. avam

Söz İçi:

Ar. *a'rāz* > TT. *âraz*; Ar. *a'rāf* > TT. *araf*; Ar. *bi'l-'aks* > TT. *bilakis*

Söz Sonu:

Ar. *bāyi'* > TT. *bayi*; Ar. *cāmi'* > TT. *cami*; Ar. *ḥuṣū'* > TT. *huşu*

b > ø:**Söz İçi:**

Far. *panbuḡ* > TT. *pamuk*

Söz Sonu:

Ar. *zāt+cenb* > TT. *satlıcan*

c > ø:**Söz İçi:**

Far. *penc+şenbe* > TT. *perşembe*

d > ø:**Söz İçi:**

Far. *murdber* > TT. *mürver*; Far. *bed-ter* > TT. *beter*; Ar + Far. *cild+bend* > TT.

cilbent

Söz Sonu:

Far. *ustād* > TT. *usta*; Far. *kuncud* > TT. *küncü*

g > ø:**Söz İçi:**

Far. *postgāl* > TT. *postal*

Söz Sonu:

Far. *hezār+reng* > TT. *hezaren*

ġ > ø:

Söz İçi:

Far. *revġān* > TT. *revani*

Söz Sonu:

Far. *çerāġ* > TT. *çıra*; Ar. *istifrāġ* > TT. *istifra*

h > ø:

Söz İçi:

İbr. *hebhraḥ* > TT. *havra*; Far. *p h-sūz* > TT. *pesüs*; Far. *şehr* > TT. *şar*

Söz Sonu:

İbr. *kabbalah* > TT. *kabala*; Soğd. *kanth* > TT. *kent*; Far. *pāy-gāh* > TT. *peyke*

ḥ > ø:

Söz Başı:

Ar. *ḥabb+leziẓ* > TT. *abdülleziz*

Söz İçi:

Ar. *kaḥṭ* > TT. *kit*

Söz Sonu:

Ar. *terāv ḥ* > TT. *teravi*

ḥ > ø:

Söz İçi:

Ar. + Far. *şun' +taḥte* > TT. *sunta*

hemze > ø:

Söz İçi:

Ar. *'akā'id* > TT. *akait*; Ar. *ḥamā'il* > TT. *hamail*; Ar. *ibtidā'* > TT. *iptidai*

Söz Sonu:

Ar. *imzā'* > TT. *imza*; Ar. *i'tinā'* > TT. *itina*; Ar. *k myā'* > TT. *kimya*

k > ø:

Söz İçi:

Far. *bend-keşe* > TT. *menteşe*

Söz Sonu:

Far. *m ve+huşk* > TT. *meyvehoş*; Ar. *misk* > TT. *mis*; Far. *keşk* > TT. *keş*

l > ø:

Söz İçi:

Çin. *denilo* > TT. *denyö*; Ar. *hulķūm* > TT. *lokum*; Ar. + Far. *na'l+ber* > TT.

nabur

n > ø:

Söz İçi:

Ar. *bādincān* > TT. *patlıcan*; Far. *tufeng* > TT. *tüfek*; Ar. *fitne* > TT. *fit*

r > ø:

Söz İçi:

Far. *ber+hürdār* > TT. *berhudar*; Far. *kār-g r* > TT. *kâgir*

Söz Sonu:

Far. *hıyār+çenber* > TT. *hıyarşembe*; Ar. *zemher r* > TT. *zemheri*

s > ø:

Söz Sonu:

Ar. *ins* > TT. *in*

t > ø:

Söz İçi:

Ar. *ḥaybet'* > TT. *haybe*; Ar. *istiftāḥ* > TT. *siftah*; Far. *dest-gāh* > TT. *tezgāh*

Söz Sonu:

Far. *yād+dest* > TT. *lades*; Ar. *siyāset* > TT. *siyasa*; Far. *çep+rāst* > TT. *çapraz*

v > ø:

Söz Başı:

Ar. *vuḳiyye* > TT. *okka*

Söz İçi:

Far. *gevder +ḥāne* > TT. *güderihane*; Far. *gāvm ş* > TT. *kömüş*; Ar. *nevet* > TT. *nöbet*

Söz Sonu:

Ar. *afv* > TT. *af*

v > ø:

Söz İçi:

Ar. *keyle* > TT. *kile*; Ar. *seyl* > TT. *sel*; Ar. *temy z* > TT. *temiz*

Söz Sonu:

Far. *surnāy* > TT. *zurna*

z > ø:

Söz Sonu:

Far. *zūr-bāz* > TT. *zorba*¹⁵

2. 2. 6. ÜNSÜZ TÜREMESİ

Kelime ön, iç ve son seslerinde, kelimenin aslında olmayan bir ünsüzün türemesi olayına denir (Korkmaz, 2007: 231). Ünsüz türemesi; sözcüklerde akıcılığı ve kelimelerin dile tutunmasını sağlamak için gerçekleştirilen bir ses olayıdır (Coşkun, 2008: 98). Özellikle yabancı kökenli sözcükler Türkçeleştirilirken ünsüz türemesine başvurulur. Yabancı sözcüklerde ve çekim sonucunda boşluk (hiatus) meydana gelen Türkçe sözcüklerde; söz konusu boşluğu ortadan kaldırmak için ünsüz türemesi meydana gelmektedir.

Konuyla ilgili olarak 1955 yılında yazdığı makalede János Eckmann; “Umumiyetle konsonant türemesinin başlıca sebebi olarak, boğumlanma hareketleri arasındaki senkronizmin bozulması kabul edilir” (Eckmann, 1955: 22) diyerek ünsüz türemesinin en önemli sebebini göstermiştir. Yine uzun ünlülerin kısalması ünsüz türemesine neden olan seslik etkenlerdendir.

Ünsüz türemesi olayı incelenen sözcüklerde 108 adet görülmekte ve bu sayı %1.20’ye tekabül etmektedir.

Ünsüz türemesi olayına örnek olarak şu sözcükler gösterilebilir:

ø > ğ:

Söz İçi:

Ar. *‘ala’im+semā* > TT. *eleğimsağma*

¹⁵ Ünsüz Düşmesi olayına uğramış alıntı sözcüklerin tamamını görmek için Ek 2. 5.’e bakınız.

ø > h:

Söz Başı:

Far. *āveng* > TT. *hevenk*; Ar. *‘unnāb* > TT. *hünnap*; Ar. *‘aybe* > TT. *heybe*

Söz İçi:

Far. *se-pā* > TT. *sehpa*; Ar. *şa‘riyye* > TT. *şehriye*; Ar. *sa‘ter* > TT. *zahter*

Söz Sonu:

Ar. *ṭama‘* > TT. *tamah*; Far. *firişte* > TT. *feriştah*; Ar. *metā‘* > TT. *matah*

ø > k:

Söz İçi:

Far. *penc* > TT. *pençik*

Söz Sonu:

Ar. *mibla‘* > TT. *mablak*; Ar. *belesān* > TT. *pelesenk*; Ar. *u‘cūbe* > TT. *ucubik*

ø > l:

Söz İçi:

Ar. *fī+vāḳi‘* > TT. *filvaki*; Ar. *huve+bāḳ* > TT. *hüvelbaki*; Ar. *bādincān* > TT.

patlıcan

ø > m:

Söz Başı:

Ar. *ḥaleb* > TT. *muhallebi*

Söz İçi:

Ar. *ṭabl*+*-bāz* > TT. *davlumbaz*

ø > n:**Söz İçi:**

Ar. *miḥekk* > TT. *mihenk*

Söz Sonu:

Ar. *babaḡā* > TT. *papağan*

ø > r:**Söz İçi:**

Ar. *semt+re's* > TT. *semtürreis*

Söz Sonu:

Far. *kehrubā* > TT. *kehribar*

ø > s:**Söz İçi:**

Ar. *dā'sıla* > TT. *daüssıla*

ø > ş:**Söz İçi:**

Ar. *dār+şifā* > TT. *darüşşifa*

ø > t:

Söz İçi:

Far. *rāsuḥt* > TT. *rastık*

Söz Sonu:

Ar. *ḥimāre* > TT. *hamarat*; Far. *pāsbān* > TT. *pazvant*; Ar. *şevke* > TT. *şevket*

ø > y:

Söz İçi:

Far. *pen r* > TT. *peynir*; Far. *m ve* > TT. *meyve*; Ar. *fā'ide* > TT. *fayda*

Söz Sonu:

Jap. *samurai* > TT. *samuray*¹⁶

2. 2. 7. ÜNSÜZ TEKLEŞMESİ

Ünsüz tekleşmesi; yalnız şeddeli Arapça alıntı sözcüklerde, kelimelerin iç ses ünsüzlerindeki aslî ikizliğin tekleşme yoluyla kaybolması olayına denmektedir (Korkmaz, 2007: 231). Fakat ünsüz tekleşmesi; yalnızca Arapça alıntı sözcüklerde değil başka yabancı kökenli sözcüklerde de görülen bir ses olayıdır. Bu ses olayının meydana gelmesinin temel sebebi; Türkçenin yapısına aykırılık arz eden ünsüz ikizleşmesinin ortadan kaldırılmasıdır.

Özgün şeklinde ikiz ünsüz bulunduran bazı Arapça kelimeler bilindiği gibi Türkçeye geçerken ünsüz tekleşmesi olayına uğrarlar. Yalın hâldeyken tek ünsüzle yazılıp konuşulan bu sözcükler, ünlü ile başlayan bir ek aldıklarında özgün şeklindeki ikiz ünsüzler tekrar ortaya çıkarlar.

fen+in > *fennin*, *had+i* > *haddi*, *hak+ı* > *hakkı*, *hâl+et-* > *hâllet-* vb.

¹⁶ Ünsüz Türemesi olayına uğramış alıntı sözcüklerin tamamını görmek için Ek 2. 6.'ya bakınız.

Ünsüz tekleşmesi olayı incelenen alıntı sözcükler içerisinde 683 kez görülmüştür ve bu sayı %7.59'luk bir oran teşkil etmektedir.

Söz konusu ünsüz olayına şu şekilde örnek verilebilir:

bb > b:

Söz İçi:

İbr. *kabbalah* > TT. *kabala*; Ar. *debbāğ* > TT. *tabak*; İbr. *kibbutz* > TT. *kibutz*

Söz Sonu:

Ar. *ḥabb* > TT. *hap*; Ar. *rabb* > TT. *rab*; Ar. *munṣabb* > TT. *munsap*

cc > c:

Söz İçi:

Ar. *ta'accub* > TT. *taaciip*

Söz Sonu:

Ar. *ḥacc* > TT. *hac*; Ar. *ḥācc* > TT. *hacı*

dd > d:

Söz İçi:

Far. *yād+dest* > TT. *lades*; Ar. *ṣedd+ 'arabān* > TT. *ṣedaraban*

Söz Sonu:

Ar. *ḥadd* > TT. *had*; Ar. *ṣedd* > TT. *ṣet*; Ar. *zidd* > TT. *zit*

ff > f:

Söz İçi:

Ar. *keffāret* > TT. *kefarete*; Ar. *keffe* > TT. *kefe*; Ar. *şuffe* > TT. *sofa*

Söz Sonu:

Ar. *şaff* > TT. *saf*; Ar. *leff* > TT. *lef*; Ar. *reff* > TT. *raf*

ḥḥ > ḥ:

Söz İçi:

Ar. *şahḥāf* > TT. *sahaf*

Söz Sonu:

Ar. *eşahḥ* > TT. *essah*; Ar. *şahḥ* > TT. *sah*

ḥḥ > ḥ:

Söz Sonu:

Ar. *faḥḥ* > TT. *fah*

kk > k:

Söz İçi:

Far. *lekke* > TT. *leke*; Ar. *senā+mekk* > TT. *sinameki*

Söz Sonu:

Ar. *fekk* > TT. *fek*; Ar. *ḥakk* > TT. *hak*; Ar. *şekk* > TT. *şek*

kk > k:

Söz İçi:

Ar. *baḳḳam* > TT. *bakam*; Ar. *darabuḳḳa* > TT. *darbuka*; Ar. *saḳḳā* > TT. *saka*

Söz Sonu:

Ar. *ḥaḳḳ* > TT. *hak*; Ar. *muḥiḳḳ* > TT. *muhik*; Ar. *ṣiḳḳ* > TT. *şık*

ll > l:

Söz İçi:

Ar. *cevvālliyyet* > TT. *cevvaliyet*; Ar. *selle* > TT. *sele*; Ar. *till s* > TT. *telis*

Söz Sonu:

Ar. *kull* > TT. *kül*; Ar. *muḥtell* > TT. *muhtel*; Ar. *muṣtaḳill* > TT. *müstakil*

mm > m:

Söz İçi:

Ar. *ḥammāl* > TT. *hamal*; Ar. *kemmiyet* > TT. *kemiyet*; Ar. *mesāmmē* > TT. *mesame*

Söz Sonu:

Ar. *ehemm* > TT. *ehem*; Ar. *ḡamm* > TT. *gam*; Ar. *muhimm* > *mühim*

nn > n:

Söz İçi:

Ar. *ḳinnāre* > TT. *kinare*; Ar. *ḥinnā'* > TT. *kına*

Söz Sonu:

Ar. *cinn* > TT. *cin*; Ar. *fenn* > TT. *fen*; Ar. *ledunn* > TT. *ledün*

pp > p:**Söz İçi:**

Ar. + Far. *şabb+hāne* > TT. *şaphane*; Ar. *debbūs* > TT. *topuz*

Söz Sonu:

Ar. *musteḥabb* > TT. *müstehap*; Ar. *ḫibb* > TT. *tip*; Ar. *şabb* > TT. *şap*

rr > r:**Söz İçi:**

Ar. *ferrāş* > TT. *faraş*; Ar. *serrāc* > TT. *saraç*; Ar. *zumurrud* > TT. *zümrüt*

Söz Sonu:

Ar. *muşirr* > TT. *musır*; Ar. *ḫarr* > TT. *har*; Ar. *sirr* > TT. *sır*

ss > s:**Söz İçi:**

Ar. *kaşşāb* > TT. *kasap*; Ar. + Far. *ḫāşşe+-gitar* > TT. *haseki*; Ar. + Far. *miḫaşş+-dār* > TT. *makasdar*

Söz Sonu:

Ar. *ḫāşş* > TT. *has*; Ar. *mumāss* > TT. *mümas*; Ar. *taḫāşş* > TT. *takas*

tt > t:

Söz İçi:

Far. *kettān* > TT. *keten*

Söz Sonu:

Ar. *munḥaṭṭ* > TT. *münhat*; Ar. *musta‘idd* > TT. *müstait*; Ar. *mustebidd* > TT. *müstebit*

vv > v:

Söz İçi:

Ar. *ḳavvās* > TT. *kavas*; Ar. *ḳavvād* > TT. *kavat*; Ar. *mevvāl* > TT. *maval*

yy > y:

Söz İçi:

Ar. *tesl miyyet* > TT. *teslimiyet*; Ar. *ṣḥḥiyye* > TT. *sıhhiye*; Ar. *cāhiliyye* > TT. *cahiliye*

zz > z:

Söz İçi:

Ar. *ḳazzāz* > TT. *kazaz*; Ar. *rezze* > TT. *raze*

Söz Sonu:

Ar. *bezz* > TT. *bez*; Ar. *filizz* > TT. *filiz*; Ar. *ḥazz* > TT. *haz*¹⁷

¹⁷ Ünsüz Tekleşmesi olayına uğramış alıntı sözcüklerin tamamını görmek için Ek 2. 7.'ye bakınız.

2. 2. 8. ÜNSÜZ İKİZLEŞMESİ

İç seste iki ünlü arasında bulunan ve vurguyu üzerinde bulduran ikinci hece başındaki ünsüzlerin, açık ve zayıf boğumlanmalı ilk hece ünlülerinin etkisi altında, kendi hece sınırlarını aşacak bir yeğlilikle boğumlanmaları sonucunda, söz konusu ünsüzdeki tekrarlanma olayıdır. Bu olay sonunda açık ilk heceler zayıflıktan kurtulmakta ve birer kapalı heceye dönüşmektedir (Korkmaz, 2007: 231). Talat Tekin'e göre ünsüz ikizleşmesini aslî veya ikincil uzun ünlünün varlığı ile izah etmek mümkündür; çünkü açık hecedeki uzun ünlünün çekici tesiri ile müteakip hecenin başındaki ünsüz ikizleşir. İkizleşme ile ilk hece kapalı hâle gelir ve uzun ünlü kısılır. Başka bir deyişle ikizleşme bir çeşit karşılama (telâfi) uzamasıdır. Yani kaybolan ünlü uzunluğunun yerini ünsüz uzamasının almasıdır (Tekin, 2005: 225). Ayrıca bu durum daha çok sözcüğe pekiştirme veya vurgu özelliği kazandırmak istendiğinde ortaya çıkmaktadır. Türkçede sesle yapılan pekiştirmelere bağlı olarak ortaya çıkan ses olaylarının en çok görülen ve yaygın olanlarından biri ünsüz ikizleşmeleridir (Üstüner, 2003: 52).

Ünsüz ikizleşmesi incelenen sözcükler arasında 18 kez görülmektedir ve bu sayı %0.20'lik bir orana tekabül eder.

Ünsüz ikizleşmesi olayına örnek olarak şu sözcükler gösterilebilir:

c > cc:

Söz İçi:

Ar. *fuc'eten* > TT. *fücceten*; Ar. *zucâciyye* > TT. *züccaciye*

ķ > kk:

Söz İçi:

Ar. *vuķiyye* > TT. *okka*; Ar. *tāķiye* > TT. *takke*

l > ll:

Söz İçi:

Far. *s l* > TT. *sille*; Ar. *mevlā* > TT. *molla*; Ar. *ḥaleb* > TT. *muhallebi*

n > nn:

Söz İçi:

Ar. *nısf+nehār* > TT. *nıfsınnehar*

r > rr:

Söz İçi:

Ar. *kerāke* > TT. *kerrake*

s > ss:

Söz İçi:

Ar. *'ala+ṣabāḥ* > TT. *alessabah*

ş > şş:

Söz İçi:

Ar. *taḥte+şu'ūr* > TT. *tahteşşuur*

t > tt:

Söz İçi:

Ar. *lā-alā+ta* 'y n > TT. *lalettayin*; Ar. ma'a+te'essuf > TT. *maatteessüf*

z > zz:

Söz İçi:

Ar. *cuẓām* > TT. *cüzzam*; Ar. *huzām* > TT. *hüzzam*; Far. *t z+āb* > TT. *kezzap*¹⁸

2. 2. 9. SÜREKLİLEŞME

Bir bölüm ünsüzün oluşması esnasında, hava için bir geçit bulunmaktadır. Bu geçit dar ise sızıcı sürekli ünsüzler, geniş ise akıcı sürekli ünsüzler oluşur (Eker, 2006: 274). Süreklileşme olayı; süreksiz ünsüzlerin sürekli ünsüzlere dönüşmesidir. Süreklileşme ya sızıcılaşma ya da akıcılaşma şeklinde gerçekleşen bir ses olayıdır.

Sızıcılaşma olayı; patlayıcı nitelikteki ünsüzlerin çeşitli nedenlerle, ağız kanalının çeşitli yerlerinde oluşan bir daralma sonunda sürtünerek veya sızarak çıkarılan sızıcı ünsüzlere dönüşmesidir (Korkmaz, 2007: 193). (*bar-* > *var-*, *ber-* > *ver-*, *bar* > *var*, *kalpak+ı* > *kalpağı* vb.)

Akıcılaşma ise; /b/, /g/, /k/ gibi patlayıcı ünsüzlerden biri ile /h/ gırtlak ünsüzünün; /r/, /l/, /m/, /n/, /y/ gibi bol sesli akıcı ünsüzlerden birine dönüşmesi olayıdır (Korkmaz, 2007: 14). (*adək* > *ayak*, *adrıl-* > *ayrıl-*, *beg* > *bey* vb.)

İncelenen alıntı sözcükler içerisinde süreklileşme olayına 119 sözcükte rastlanmıştır. Bu sayı ise %1.32'lik bir orana tekabül etmektedir.

¹⁸ Ünsüz İkizleşmesi olayına uğramış alıntı sözcüklerin tamamını görmek için Ek 2. 8.'e bakınız.

Alıntı sözcüklerde görülen süreklileşme olayına örnek olarak şu sözcükler gösterilebilir:

b > f:

Söz Başı:

Far. *bār+ḥāne* > TT. *farhane*

Söz İçi:

Ar. *maḥbaḥ* > TT. *mutfak*; Ar. *zenceb l* > TT. *zencefil*

Söz Sonu:

Far. *ḡāder+ṣeb* > TT. *çarşaf*; Far. *çirk+āb* > TT. *çirkef*; Far. *mūytāb* > TT. *mutaf*

b > m:

Söz Başı:

Far. *bahāne* > TT. *mahana*; Ar. *bend-keşe* > TT. *menteşe*; Ar. *bekere* > TT. *makara*

Söz İçi:

Far. *segbān* > TT. *seğmen*

b > n:

Söz İçi:

Ar. *sibāk+siyāk* > TT. *sinakusiyak*

b > r:

Söz İçi:

Far. + Ar. *sebze*+*-vāt* > TT. *zerzevat*

b > v:

Söz İçi:

İbr. *hebhra* > TT. *havra*; Ar. *ṭabl* > TT. *davul*; Far. *nerdubān* > TT. *merdiven*

ç > ş:

Söz İçi:

Far. *ḥiyār*+*çenber* > TT. *hıyarşembe*

d > n:

Söz İçi:

Far. *pād*+*zehr* > TT. *panzehir*

d > y:

Far. *ked*+*ḥudā* > TT. *kâhya*

d > z:

Söz İçi:

Ar. *ḥidmet* > TT. *hizmet*; Ar. + Far. *ḥidmet*+*-kār* > TT. *hizmetkâr*

đ > z:

Söz İçi:

Ar. *kāđ* + 'asker > TT. *kazasker*

g > ğ:

Söz İçi:

Far. *ciger* > TT. *ciğer*; Far. *eger* > TT. *eğer*; Far. *legen* > TT. *leğen*

g > h:

Söz İçi:

Far. *r g* > TT. *rıh*; Far. *r g-dān* > TT. *rıhdan*

g > y:

Söz İçi:

Far. *legleg* > TT. *leylek*

ğ > ğ

Söz İçi:

Ar. *mağrib* > TT. *mağrip*; Ar. *iğbirār* > TT. *iğbirar*; Far. *yağmā* > TT. *yağma*

Söz Sonu:

Ar. *tebellūğ* > TT. *tebellüğ*; Ar. *tebl ğ* > TT. *tebliğ*; Far. *t ğ* > TT. *tığ*

ġ > h:

Söz İçi:

Far. *bāġ-çe* > TT. *bahçe*; Far. *bāġcevān* > TT. *bahçıvan*

k > ğ:

Söz İçi:

Far. *ikdiş* > TT. *iğdiş*; T. + Ar. *varsak+-* > TT. *varsığı*

k > y:

Söz İçi:

Ar. *tekye* > TT. *tekke*

ķ > v:

Söz İçi:

Ar. *şāķūl* > TT. *şavul*

p > f:

Söz Başı:

Far. *p rūze* > TT. *firuze*

p > m:

Söz İçi:

Far. *çerāġ+pā* > TT. *çırakma*

p > v:

Söz İçi:

Ar. *kispet* > TT. *kisvet*

t > y:

Söz İçi:

Ar. *temettuz* > TT. *temeyyüz*¹⁹

2. 2. 10. SÜREKSİZLEŞME

Süreksizleşme, süreklileşme ses olayının tersi istikametinde gerçekleşen, sürekli ünsüzlerin süreksiz ünsüzlere dönüşmesi olayı olarak tanımlanabilir. Söz konusu ses olayı alıntı sözcükler içerisinde 56 örnekte karşımıza çıkmaktadır. İncelemeye alınan sözcüklerin %0.62'sinde söz konusu ses olayına rastlanmıştır.

Süreksizleşme olayına örnek olarak şu sözcükler gösterilebilir:

ḏ > d:

Söz Başı:

Ar. *ḏarabān* > TT. *daraban*; Ar. *ḏarbe* > TT. *darbe*; Ar. *ḏalālet* > TT. *dalalet*

¹⁹ Süreklileşme olayına uğramış alıntı sözcüklerin tamamını görmek için Ek 2. 9.'a bakınız.

Söz İçi:

Ar. *arđiyye* > TT. *ardıye*

f > k:

Söz İçi:

Far. *benefşe* > TT. *menekşe*

ğ > g:

Söz İçi:

Far. *āğūş* > TT. *aguş*

ğ > k:

Far. *şagāl* > TT. *çakal*

h > b:

Söz İçi:

Ar. *cumhūr cemā'at* > TT. *cümbür cemaat*

h > k:

Söz Başı:

Ar. *ħinnā'* > TT. *kına*

h > t:

Söz Sonu:

Ar. *mesḥ* > TT. *mest*

h > k:

Söz Başı:

Far. *ḥarbūz* > TT. *karpuz*; Far. *ḥumbere* > TT. *kumbara*; Ar. *ḥal fe* > TT. *kalfa*

Söz İçi:

Ar. *çarḥ+felek* > TT. *çarkifelek*; Ar. *maḥara* > TT. *maskara*; Ar. *nusḥa* > TT. *muska*

Söz Sonu:

Far. *çarḥ* > TT. *çark*; Ar. *maḥaḥ* > TT. *mutfak*; Far. *zirn ḥ* > TT. *zırnık*

n > d:

Söz İçi:

Ar. *tennūr* > TT. *tandır*; Ar. + Far. *tennūr+nāme* > TT. *tandırname*

s > ç:

Söz Başı:

Far. *seltūk* > TT. *çeltik*; Far. *sir ş* > TT. *çiriş*

ğ > t:

Söz İçi:

Ar. *mişkab* > TT. *matkap*

Söz Sonu:

Ar. *muḥanneş* > TT. *muhannet*

ş > ç:

Söz Başı:

Far. *şūrbā* > TT. *çorba*; Far. *şir* > TT. *çiriş*; Far. *şagāl* > TT. *çakal*

Söz Sonu:

Rus. *borş* > TT. *borç*; Far. *pā-pūş* > TT. *pabuç*; Far. *sumterāş* > TT. *suntıraç*

ţ > d:

Söz Başı:

Ar. + Far. *ţabl*+*-bāz* > TT. *davlumbaz*; Ar. *ţabl* > TT. *davul*

z > c:

Söz İçi:

Far. *merzengoş* > TT. *mercanköşk*

z > d:

Söz İçi:

Far. *bezistān* > TT. *bedesten*; Ar. *ķuraza* > TT. *kurada*

z > t:

Söz Sonu:

Far. *kāģiz* > TT. *kaģıt*; Ar. *mişħaz* > TT. *masat*

ż > d:

Söz İçi:

Ar. *eřzal* > TT. *eřdal*; Ar. *ħiżr+ilyās* > TT. *ħıdırellez*²⁰

2. 2. 11. SÜREKLİLER ARASI DEĞİŞME:

Çeşitli dilsel sebeplere dayalı olarak sürekli ünsüzlerin birbirlerine deęişimi şeklinde gerçekleşen bir ses olayıdır. Sürekli ünsüzler arası deęişme, incelenen alıntı sözcükler arasında 2527 kez karşımıza çıkmaktadır. Bu sayı %28.10'luk bir orana tekabül etmektedir.

Sürekliler arası deęişme olayına örnek olarak řu sözcükler gösterilebilir:

²⁰ Süreksizleşme olayına uğramış alıntı sözcüklerin tamamını görmek için Ek 2. 10.'a bakınız.

f > v:

Söz İçi:

Ar. *kāfir* > TT. *gavur*; Ar. *ḥaffāf* > TT. *kavaf*; Far. *kef-g r* > TT. *kevgir*

h > n:

Söz İçi:

Ar. *ṣahr c* > TT. *sarnıç*

h > y:

Söz İçi:

Ar. *cihāz* > TT. *çeyiz*; Far. *māh+tāb* > TT. *maytap*

ḥ > h:

Söz Başı:

Ar. *ḥācet* > TT. *hacet*; Ar. *ḥab b* > TT. *habip*; Ar. *ḥad s* > TT. *hadis*

Söz İçi:

Ar. *baḥs* > TT. *bahis*; Ar. *aṣḥāb* > TT. *ashap*; Ar. *iḥdās* > TT. *ihdas*

Söz Sonu:

Ar. *iṣlāḥ* > TT. *ıslah*; Ar. *cenāḥ* > TT. *cenah*; Ar. *cerrāḥ* > TT. *cerrah*

ḥ > l:

Söz İçi:

Ar. *ḥulḳūm* > TT. *lokum*

ḥ > y:

Söz İçi:

Ar. *ṣaḥ fe* > TT. *sayfa*

ḥ > f:

Söz İçi:

Ar. *ceḥūd* > TT. *çifit*; Far. *sūḥte* > TT. *softa*

ḥ > h:

Söz Başı:

Far. *ḥāb* > TT. *hab*; Ar. *ḥademe* > TT. *hademe*; Ar. *ḥaber* > TT. *haber*

Söz İçi:

Ar. *feḥāmet* > TT. *fehamet*; Far. *ḥūḥa* > TT. *çuha*; Far. *gevder* + *ḥāne* > TT.

güderihane

Söz Sonu:

Far. *ferāḥ* > TT. *ferah*; Ar. *fesḥ* > TT. *fesih*; Ar. *infisāḥ* > TT. *infisah*

j > z:

Söz İçi:

Far. *pejvend* > TT. *pezevenk*

ķ > ğ:

Söz İçi:

Ar. *'aķ de* > TT. *ağda*

l > r:

Söz Sonu:

Ar. *'iyāl* > TT. *ayar*

m > n:

Söz İçi:

Far. *sumterāş* > TT. *suntraç*

n > l:

Söz Başı:

Ar. *nebbūt* > TT. *lobut*

n > m:

Söz Başı:

Far. *nerdubān* > TT. *merdiven*; Ar. *nusḥa* > TT. *muska*

Söz İçi:

Far. *hengām* > TT. *hemgam*; Far. *zen+bāre* > TT. *zampara*

Söz Sonu:

Ar. *tehācun* > TT. *tehadüm*

n > r:

Söz İçi:

Far. *penc+şenbe* > TT. *perşembe*

r > l:

Söz İçi:

Far. *pārseng* > TT. *pelesenk*; Far. *ter-bend* > TT. *tülbent*; Far. *sarbār* > TT.
zelber

Söz Sonu:

Far. *kenger* > TT. *kengel*; Far. *mūs ḳār* > TT. *mıskal*

r > y:

Söz İçi:

Far. *bār+g r* > TT. *beygir*

s > ŧ:

Söz İçi:

Far. *çār-sū* > TT. *çarşı*; T. + Ar. *varsak* + - > TT. *varsığı*

Söz Sonu:

Far. *pes* > TT. *peş*

s > z:

Söz Sonu:

Far. *kerefs* > TT. *kereviz*; Far. *ķurnās* > TT. *kurnaz*

ŧ > s:

Söz Başı:

Ar. *şābūn* > TT. *sabun*; Ar. *şabr* > TT. *sabır*; Ar. *şahfe* > TT. *sayfa*

Söz İçi:

Ar. *naş hat* > TT. *nasihat*; Ar. *muşādeme* > TT. *müsademe*; Ar. *mutaşarrif* > TT.

mutasarrif

Söz Sonu:

Ar. *muħliš* > TT. *muhlis*; Ar. *muħaşşaş* > TT. *muhassas*; Ar. *muħteriş* > TT.

muhteris

ş > ş:

Söz İçi:

Ar. *çāvş r* > TT. *çavşır*

ş > z:

Söz Başı:

Ar. *şamġ* > TT. *zamk*; Ar. *şinā'at* > TT. *zanaat*; Ar. *şinā'at+-kār* > TT. *zanaatkâr*

ş > s:

Söz İçi:

Ar. *āşār* > TT. *asar*; Ar. *hayşiyet* > TT. *haysiyet*; Ar. *istişmār* > TT. *istismar*

Söz Sonu:

Ar. *muşelleş* > TT. *müselles*; Ar. *teşl ş* > TT. *teslis*

ş > s:

Söz İçi:

Ar. *mişhaz* > TT. *masat*

v > f:

Söz İçi:

Ar. *şafvet* > TT. *saffet*; Far. *turvende* > TT. *turfanda*

v > l:

Söz Sonu:

Far. *zerde+çāv* > TT. *zerdeçal*

y > r:

Söz İçi:

Far. *cāme-şūy+hāne* > TT. *çamaşırhane*

Söz Sonu:

Far. *cāme-şūy* > TT. *çamaşır*; Far. *ten-şūy* > TT. *teneşir*

z > s:

Söz Başı:

Ar. *za'ferān* > TT. *safran*

Söz İçi:

Far. + Ar. *ez+kullāb* > TT. *esküllabi*

ż > z:

Söz Başı:

Ar. *za'fiyyet* > TT. *zafiyet*; Ar. *za'f* > TT. *zayıf*; Ar. *żimnen* > TT. *zimnen*

Söz İçi:

Ar. *beyż* > TT. *beyzi*; Ar. *farazā* > TT. *faraza*; Ar. *farziyye* > TT. *faraziye*

Söz Sonu:

Ar. *ağrāz* > TT. *ağraz*; Ar. *aḥz+ḳabz* > TT. *ahzükabz*

ẓ > s:

Söz Başı:

Ar. *zāt+cenb* > TT. *sathıcan*

ẓ > z:

Söz Başı:

Ar. *zel l* > TT. *zelil*; Ar. *zihn* > TT. *zihin*; Ar. *zımmet* > TT. *zimmet*

Söz İçi:

Ar. *āḥiẓe* > TT. *ahize*; Far. *guzešte* > TT. *güzeşte*; Ar. *maḥzūr* > TT. *mahzur*

Söz Sonu:

Ar. *infāz* > TT. *infaz*; Ar. *me'ḥaz* > TT. *mehaz*; Ar. *menfez* > TT. *menfez*

ẓ > z:

Söz Başı:

Ar. *zah r* > TT. *zahir*; Ar. *zar f* > TT. *zarif*; Ar. *zulm* > TT. *zulüm*

Söz İçi:

Ar. *'azamet* > TT. *azamet*; Ar. *ḥafazanallah* > TT. *hafazanallah*; Ar. *intiẓām* > TT. *intizam*

Söz Sonu:

Ar. *ḥāfiẓ* > TT. *hafız*; Ar. *ḳāẓ* > TT. *ikaz*; Ar. *lafẓ* > TT. *lafız*²¹

2. 2. 12. SÜREKSİZLER ARASI DEĞİŞME

Çeşitli dilsel sebeplere dayalı olarak süreksiz ünsüzlerin birbirlerine değişimi şeklinde gerçekleşen bir ses olayıdır. Süreksiz ünsüzler arası değişme, incelenen alıntı sözcükler arasında 1495 kez karşımıza çıkmaktadır. Bu sayı %16.62'lik bir orana tekabül etmektedir.

Süreksizler arası değişme olayına örnek olarak şu sözcükler gösterilebilir:

b > d:**Söz İçi:**

Ar. *ḥabb+leẓiz* > TT. *abdülleziz*

d > c:**Söz İçi:**

Far. *merdumek* > TT. *mercimek*

d > k:**Söz Sonu:**

Far. *pejvend* > TT. *pezevenk*

²¹ Sürekliler Arası Değişme olayına uğramış alıntı sözcüklerin tamamını görmek için Ek 2. 11.'e bakınız.

đ > d:

Söz İçi:

Ar. *fađla* > TT. *fodla*; Ar. *mađrüb* > TT. *madrup*; Ar. *mu'đil* > TT. *mudil*

đ > t:

Söz İçi:

Ar. *đ k+nefes* > TT. *tıknefes*

ğ > g:

Söz Başı:

Ar. *ğabāvet* > TT. *gabavet*; Ar. *ğāfil* > TT. *gafil*; Ar. *ğaleyān* > TT. *galeyan*

Söz İçi:

Far. *erğavān* > TT. *erguvan*; Far. *fiğān* > TT. *figan*; Moğ. *ğabirğa* > TT. *kaburga*

Söz Sonu:

Ar. *ferāğ* > T.T. *ferağ*; Ar. *s +murğ* > TT. *simurg*

ķ > k:

Söz Başı:

Ar. *ķābiliyyet* > TT. *kabiliyet*; Moğ. *ķabirğa* > TT. *kaburga*; Ar. *ķad m* > TT. *kadim*

Söz İçi:

Ar. 'akā'id > TT. *akait*; Ar. *bākkāl* > TT. *bakkal*; Ar. *darabuḳḳa* > TT. *darbuka*

Söz Sonu:

Far. *ḩār+ḩāk* > TT. *ḩardak*; Ar. *daḩ ḩ* > TT. *dakik*; Ar. *garḩ* > TT. *gark*

ḩ > d:**Söz Başı:**

Far. *ḩūḩ* > TT. *dudu*

Söz İçi:

Far. *ḩūḩ* > TT. *dudu*

ḩ > t:**Söz Başı:**

Ar. *ḩabābet* > TT. *tababet*; Ar. *ḩābi'* > TT. *tabi*; Ar. *ḩaḩ n* > TT. *tahin*

Söz İçi:

Ar. 'aḩālet > TT. *atalet*; Ar. *aḩlas* > TT. *atlas*; Ar. *ba n* > TT. *batın*

Söz Sonu:

Ar. *aḩlāḩ* > TT. *ahlat*; Ar. *bas ḩ* > TT. *basit*; Ar. *faḩaḩ* > TT. *fakat*

z > c:

Söz İçi:

Ar. *izār* > TT. *car*²²

2. 2. 13. GÖÇÜŞME

Kelime içindeki komşu veya uzak seslerin yer değiştirmesi olayına denilmektedir. Ünsüzlerin birbiri ile karşılaşmasından doğan telâffuz zorluklarını giderme amacına dayanan bu olay, daha çok /r/ ve /l/ akıcı ünsüzlerinin ve /p/ patlayıcı ünsüzünün en az ikisinin bulunduğu sözcüklerde görülür. Söz içinde birbirini izleyen sesler arasındaki yer değiştirmeye *yakın göçüşme*, birbirinden uzakta kalan seslerin yer değiştirmesine ise, *uzak göçüşme* adı verilir (Korkmaz, 2007: 107; Eker, 2006: 308).

İncelenen alıntı sözcüklerde 10 adet göçüşme örneğine rastlanmıştır. Bu sayı incelemeye alınan alıntı sözcüklerin %0.11'ine tekabül etmektedir.

Göçüşme olayı ile ilgili aşağıdaki sözcükler örnek gösterilebilir:

ah > ha:

Söz Sonu:

Far. *cūlāh* > TT. *çulha*

mr > rm:

Söz İçi:

Far. + Ar. *emrūd*+ - > TT. *armudi*; Far. + Ar. *emrūd*+ -*iyye* > TT. *armudiye*; Far.

emrud > TT. *armut*

²² Süreksizler Arası Değişme olayına uğramış alıntı sözcüklerin tamamını görmek için Ek 2. 12.'ye bakınız.

nm > mn:

Söz İçi:

Far. *n mten* > TT. *mintan*

ry > yr:

Söz İçi:

Far. *çār+yek* > TT. *çeyrek*

rz > zr:

Söz İçi:

Far. *harās* > TT. *hızar*

şi > iş:

Söz Başı:

Far. *şikenbe* > TT. *işkembe*; Far. *şikence* > TT. *işkence*

tr > rt:

Söz İçi:

Far. *şuhter* > TT. *şöhret*²³

²³ Göçüşme olayına uğramış alıntı sözcüklerin tamamını görmek için Ek 2. 13.'e bakınız.

2. 3. DEĞİŞME OLMAYAN SÖZCÜKLER

Çalışmada incelenen 8991 sözcükten 422 adeti herhangi bir ses değişimine uğramadan Türkçenin söz varlığı içerisinde yer almaktadır. Kaynak dildeki ses özelliklerini muhafaza ederek Türkçeye giren bu sözcükler özellikle Rusça, Moğolca, Tibetçe, Ermenice ve Japoncadan alınan sözcüklerdir. Ünlü ve ünsüz olaylarına uğrayarak Türkçeye giren sözcüklerde de olduğu gibi değişme olmayan sözcüklerde de Arapça ve Farsça öğeler çoğunluktadır. Fakat bu çoğunluk yalnızca bu dillerden alınan sözcük sayısı ile alâkalıdır. Türkçeye en az değişiklik ile geçen sözcükler Rusça diline ait alıntılardır.

Türkiye Türkçesine herhangi bir ses değişikliğine uğramadan geçen sözcükler %4.69'luk bir oran teşkil etmektedir. Söz konusu alıntılara örnek olarak şu sözcükler gösterilebilir:

Rus. *razmol* > TT. *razmol*; Erm. *topik* > TT. *topik*; Hint. *peçiç* > TT. *peçiç*²⁴

²⁴ Değişme olmadan Türkçeye geçen sözcüklerin tamamını görmek için Ek 3'e bakınız.

ÜÇÜNCÜ BÖLÜM

3. SONUÇ

Türkiye Türkçesindeki alıntı sözcüklerin ses bilgisi bakımından incelendiği bu çalışmada Türkçenin tarihî gelişimi ve Türkiye Türkçesi, ses kavramının tanımı ve Türkiye Türkçesinin ses bilimsel özellikleri, alıntı sözcük kavramı ve Türkiye Türkçesinde var olan alıntı sözcüklerin nitelikleri incelenmeye çalışılmıştır.

Çalışma boyunca yapılan incelemeler sonucunda elde edilen bulgularla ilgili şu sonuçlara ulaşılmıştır:

1. Türkiye Türkçesi temeli Batı Türkçesine dayanan ve 12. yüzyılın ikinci yarısı ile 13. yüzyılın ilk yarısında oluşmaya başlayan ve 13. yüzyılın ikinci yarısından itibaren de metinlerini günümüze kadar takip edebildiğimiz ve özünü Oğuz lehçesinin teşkil ettiği bir dönemdir.

Türkçenin en verimli olarak kullanıldığı bu yazı dili, Türkiye, Irak, Suriye, Kuzey Kıbrıs Türk Cumhuriyeti, Batı Trakya, Bulgaristan, Makedonya ve Kosova'da yaşayan Türklerle Avrupa'ya, Arap ülkelerine, Amerika ve Avustralya'ya göç eden Türkler tarafından konuşulmaktadır.

Konuşulduğu alan bakımından büyük bir öneme sahip olan Türkiye Türkçesinin bünyesinde çeşitli dillerden öğeler bulundurması yadsınamaz bir gerçektir. Kültürel ve sosyal açıdan etkileşime açık olan Türk milleti tarih boyunca bu özelliğini çeşitli alanlarda ortaya koymuştur. Bu etkileşim kendini Türkiye Türkçesinde de çok açık bir şekilde göstermektedir.

2. Türk Dil Kurumu'nun 2005 yılında hazırlamış olduğu Türkçe Sözlük'ün 10. baskısının baz alındığı bu çalışmada, Türkçe Sözlük'te bulunan toplam 63.818

sözcüğün 15.333 adetini alıntı sözcüklerin oluşturduğu görülmüştür. Bu sayının ise Türkçe Sözlük'te bulunan sözcüklerin yaklaşık %24'üne tekabül ettiği tespit edilmiştir.

3. İncelenen 15.333 sözcüğün Arapça (6619), Fransızca (4947), Farsça (1843), İtalyanca (630), İngilizce (512), Yunanca (403), Almanca (84), Latince (78), Rusça (41), İspanyolca (34), Ermenice (23), Slavca (19), Macarca (14), Rumca (13), Moğolca (12), Bulgarca (9), Japonca (8), İbranice (7), Çince (5), Malezyaca (4), Portekizce (4), Norveççe (2), Hintçe (2), Tibetçe (2), Sanskritçe (2), Brezilya Yerel Dilleri (2), Fince (2), Gürcüce (1), Korece (1), Soğdça (1), Afrika Yerel Dilleri (1), Amerika Yerel Dilleri (1), Arnavutça (1), Eskimo Dili (1), Kızıl Derili Dilleri (1) Keltçe (1), Lehçe (1), Malayaca (1) ve Maldivce (1) dillerinden yapılan alıntılar olduğu görülmüştür.

4. Yukarıda sıralanan dillerden yapılan alıntılar Türk diline sosyal hayattaki köklü değişiklikler, din ve medeniyet dairesi değişiklikleri, tercüme faaliyetleri, alfabe değişiklikleri, geri kalmışlık, dil bilinci eksikliği, yabancı dille eğitim ve çok coğrafya değiştirme gibi nedenlerle girmiştir.

5. Çalışmanın kapsamını oluşturan doğu dilleri Arapça, Çince, Ermenice, Farsça, Gürcüce, Hintçe, İbranice, Japonca, Korece, Malezyaca, Moğolca, Rusça, Soğdça ve Tibetçe dillerinden ibarettir. Söz konusu diller Türkçe Sözlük içerisinde 8.991 madde başı sözcük ile temsil edilmekte ve bu sayı da tüm alıntı sözcüklerin yaklaşık %58.63'ünü teşkil etmektedir.

6. Tespit edilen sözcükler üzerinde yapılan incelemeye göre, alıntı sözcükler Türkçenin ses yapısına uydurulurken, ardamaksillaşma, öndamaksillaşma, ünlü daralması, ünlü genişlemesi, ünlü düzleşmesi, ünlü yuvarlaklaşması, ünlü düşmesi, ünlü türemesi ve ünlü kısılması olaylarından ibaret olan ünlü olaylarına; ünsüz aykırılışması, ünsüz benzeşmesi, ötümlüleşme, ötümsüzleşme, ünsüz düşmesi, ünsüz türemesi, ünsüz tekleşmesi, ünsüz ikizleşmesi, süreklileşme, süreksizleşme, sürekli ünsüzler arası

değişme, süresiz ünsüzler arası değişme ve göçüşme olaylarından ibaret ünsüz olaylarına maruz kalmıştır.

7. Alıntı sözcüklerin Türkçenin ses yapısına uydurulmasında kullanılan ses olaylarına bakıldığında ünlü olaylarında en büyük oranın 6177 örnek ve %68.70 oranıyla ünlü kısılmasında; ünsüz olaylarında ise 2.528 örnek ve %28.10 oranıyla sürekli ünsüzler arasında değişme olayında olduğu tespit edilmiştir.

8. Ünlü kısılması olayının alıntı sözcüklerin Türkçenin ses yapısına uydurulmasında bu denli etkin oluşu Türkçenin uzun ünlülere olan tepkisini bir kez daha kanıtlar özellik taşımaktadır. İncelemeye alınan 8.991 sözcüğün 6.177 gibi çok büyük bir kısmı bünyelerinde bulunan uzun ünlülerini kayberek Türkiye Türkçesinde yer bulmuştur. Bu kısılma sonucu diğer ses olaylarının da etkilendiği söylenebilir. Çünkü bilindiği gibi uzun ünlüler kısılırken sözcükte çeşitli seslik izler bırakmaktadır. Bu seslik izler ünlü ve ünsüz ikizleşmesi, tonlulaşma, artdamaksıllaşma, öndamaksıllaşma, ünlü ve ünsüz türemeleri ve genişlemedir. Söz konusu ses olaylarına uğrayan sözcüklerin büyük bir çoğunluğunda uzun ünlü varlığından söz etmek mümkündür (Far. *lāf-zen* > TT. *lafazan*; Ar. *'aks+şadā* > TT. *aksiseda*).

9. Ünlü kısılması olayından sonra sırasıyla 2.528 örnek ve %28.10 oranıyla sürekli ünsüzler arası değişme, 1495 örnek ve %16.62 oranıyla süresizler arası değişme, 1.455 örnek ve %16.18 oranıyla ünsüz düşmesi, 1086 örnek ve %12.07 oranıyla ünlü öndamaksıllaşması, 839 örnek ve %9.33 oranıyla ötümsüzleşme, 683 örnek ve %7.59 oranıyla ünsüz tekleşmesi, 603 örnek ve %6.70 oranıyla ünlü türemesi, 480 örnek ve %5.33 oranıyla ünlü artdamasıllaşması, 192 örnek ve %2.13 oranıyla ünlü genişlemesi, 119 örnek ve %1.32 oranıyla süreklileşme, 108 örnek ve %1.20 oranıyla ünsüz türemesi, 86 örnek ve %0.95 oranıyla ünlü daralması, 74 örnek ve %0.82 oranıyla ünlü düzleşmesi, 69 örnek ve %0.76 oranıyla ünlü düşmesi, 65 örnek ve %0.72 oranıyla ünlü yuvarlaklaşması, 56 örnek ve %0.62 oranıyla süresizleşme, 44 örnek ve %0.48

oranıyla ötümlüleşme, 37 örnek ve %0.41 oranıyla ünsüz benzeşmesi, 10 örnek ve %0.11 oranıyla göçüşme ve 2 örnek ve %0.02 oranıyla ünsüz aykırılışması gelmektedir.

10. İncelediğimiz 8.991 sözcüğün 422 adeti ise herhangi bir ses değişimine uğramadan Türkçeye girmiştir. Söz konusu sözcükler %4.69'luk bir orana tekabül etmektedir.

11. Yapılan inceleme sonucunda Türkiye Türkçesinin aldığı sözcükleri büyük oranda kendi ses ve şekil özelliklerine göre değiştirdiği tespit edilmiştir. Bu durum Türkçesin yapısının sağlamlığının ve kalıcılığının bir göstergesidir.

Sonuç olarak TDK.'nın 2005 yılında yayınladığı Türkçe Sözlük'ün 10. baskısında bulunan 63.818 sözcük arasından belirlenen toplam 15.333 alıntı sözcüğün coğrafi olarak doğu dilleri arasında saydığımız 8.991'i ses bilimsel bir incelemeye tabi tutulmuştur. İncelememizde alıntı sözcüklerin Türkçenin ses yapısına uydurulurken en aktif ses olayının ünlü kısılması, en pasif ses olayının da ünsüz aykırılışması olduğu sonucuna varılmıştır.

KAYNAKLAR

- AKSAN, Dođan. (1977). “Köktürkçeden Bugüne, Türkçede Ödünçlemeler Üzerinde Bir Sözcük İstatistiđi Arařtırması” **Türk Dili**, No.303. s. 344-347. Ankara.
- AKSAN, Dođan. (2000). **Her Yönüyle Dil Ana Çizgileriyle Dilbilim (Cilt II)**. Ankara. Türk Dil Kurumu Yayınları.
- ALKAYA, Ercan. (2008a). **Sibirya Tatar Türkçesi**. Ankara. Turkish Studies Publication.
- ALKAYA, Ercan. (2008b). “Sibirya Tatar Türkçesindeki Uzun Ünlüler Üzerine Bir Deđerlendirme” **Turkish Studies / Türkoloji Arařtırmaları (Fahrettin Kırziođlu Armađanı)**. Volume 3/4 Summer. s. 19-42.
- BANGUOđLU, Tahsin. (1958) “Kâşgari’den Notlar I: Uygurlar ve Uygurca Üzerine” **Türk Dili Arařtırmaları Yıllıđı (Belleten-1958)**, Ankara. Türk Dil Kurumu Yayınları, s. 87-113.
- BANGUOđLU, Tahsin. (2007) **Türkçenin Grameri**. Ankara. Türk Dil Kurumu Yayınları.
- BAŞDAŞ, Cahit. (2007). “Türkiye Türkçesinde Aslı Uzunluk Belirtileri” **Turkish Studies / Türkoloji Arařtırmaları (Osman Nedim Tuna Armađanı)**. Volume 2/2 Spring. s. 89-101.
- BAZİN, Luiz. (1998). “Türk Dillerinin Müřterek Tarafları ve Temâyülleri” **Tarihî Türk Şiveleri**. (15–28). (Çev: Mehmet Akalın). Ankara. Türk Kültürünü Arařtırma Enstitüsü Yayınları.
- BOZKURT, Fuat. (2002). **Türklerin Dili**. Ankara. T.C. Kültür Bakanlığı Yayınları.

- BURAN, Ahmet ve ALKAYA, Ercan. (2007). **Çağdaş Türk Lehçeleri**. Ankara. Akçağ Yayınları.
- BURAN, Ahmet. (2008a). “Yabancı Diller Karşısında Türkçe” **Makaleler**. (Ed. M. Dursun Erdem) (Yay. Haz. Ercan Alkaya, Süleyman Kaan Yalçın, Murat Şengül) Ankara: Turkish Studies Publication, Series V. s.165-169.
- BURAN, Ahmet, (2008b.) “Çağdaş Türk Yazı Dillerinde ve Türkiye Türkçesi Ağzlarında İkincil Uzun Ünlüler” **Makaleler**, (Ed. M. Dursun Erdem), (Yay. Haz. Ercan Alkaya, Süleyman Kaan Yalçın, Murat Şengül), Turkish Studies Publication, Series V. s. 288-305.
- CAFEROĞLU, Ahmet, (1984). **Türk Dili Tarihi**. İstanbul. Enderun Kitabevi Yayınları.
- CHOI, Hyojoung. (1992). **Oğuz Grubu Türk Lehçelerinin Karşılaştırmalı Ses Bilgisi**. Ankara. Hacettepe Üniversitesi Sosyal Bilimler Enstitüsü Türk Dili ve Edebiyatı Ana Bilim Dalı Yayınlanmamış Doktora Tezi.
- CLAUSON, Sir Gerard, (1966) “Eski Türkçe Üzerine Üç Not”, (çev: Ahmet Levendoğlu), **Türk Dili Araştırmaları Yıllığı-Belleten-1966**, Ankara, Türk Dil Kurumu Yayınları.
- COŞKUN, Volkan. (2008). **Türkçenin Ses Bilgisi**. İstanbul. IQ Yayınları.
- DEMİR, Nurettin ve Yılmaz Emine. (2009). **Türk Dili Yazılı ve Sözlü Anlatım**, İstanbul. Nobel Yayın Dağıtım.
- DEMİR, Nurettin ve Yılmaz Emine. (2003). **Türk Dili El Kitabı**, Ankara. Grafiker Yayınları.

- DEVELİOĞLU, Ferit. (1970). **Osmanlıca-Türkçe Ansiklopedik Lûgat**. Ankara. Doğu Matbaası.
- DURMUŞ, Oğuzhan. (2004). “Alıntı Kelimeler Bakımından Türkçe Sözlük”. **A. Ü. Türkiyat Araştırmaları Enstitüsü Dergisi S.26 s.1-20**. Erzurum.
- ECKMANN, János. (1955) **Türkçede D,T ve N Seslerinin Türemesi**, TDAY Belleten 1955. Ankara. Türk Dil Kurumu Yayınları.
- ECKMANN, Janos. (2005). **Çağatayca El Kitabı**, (Yayıma Hazırlayan: Günay Karaağaç). Ankara. Türk Dil Kurumu Yayınları.
- EKER, Süer. (2006). **Çağdaş Türk Dili**. Ankara. Grafiker Yayınları.
- ERCİLASUN, Ahmet Bican. (1997). **Türk Dünyası Üzerine İncelemeler**. Ankara. Akçağ Yayınları.
- ERCİLASUN, Ahmet Bican. (2005). **Başlangıçtan Yirminci Yüzyıla Türk Dili Tarihi**. Ankara. Akçağ Yayınları.
- ERDEM, Mehmet Dursun ve GÜL Müntheha. (2006). “Kapalı e (è) Sesi Bağlamında Eski Anadolu Türkçesi-Anadolu Ağızları İlişkisi” **Karadeniz Araştırmaları (Balkan, Kafkas, Doğu Avrupa ve Anadolu İncelemeleri Dergisi)**. Çorum. Odes Basım ve Yayıncılık LTD. Sayı: 11, s. 111–148.
- ERDEM, Mehmet Dursun. (2003). “Anadolu Ağızlarında Görülen Birincil Ünlü Uzunlukları Üzerine”. **Journal Of Turkish Studies (Türklük Bilgisi Araştırmaları) (Kaf Dağının Ötesine Varmak Festschrift In Honor Of Günay Kut)**. (Editör: Şinasi Tekin ve Gönül Alpay Tekin).
- ERGİN, Muharrem. (2003). **Türk Dil Bilgisi**. İstanbul. Bayrak Yayınları.

GABAİN, A. Von. (2003). **Eski Türkçenin Grameri**. (çev. Mehmet Akalın). Ankara. Türk Dil Kurumu Yayınları.

GÜLENSOY, Tuncer ve BURAN Ahmet. (1994). **Elazığ Yöresi Ağızlarından Derlemeler-1**. Ankara. Türk Dil Kurumu Yayınları.

GÜLENSOY, Tuncer. (2000). **Türkçe El Kitabı**. Ankara. Akçağ Yayınları.

HACIEMİNOĞLU, Necmettin. (1977). **Harezmi Türkçesi ve Grameri**. İstanbul. İstanbul Üniversitesi Edebiyat Fakültesi Yayınları.

İLHAN, Nadir. (2007). “Türk Dilinde Ünsüz Düşmesi, Nedenleri, Türleri” **Uluslararası Türklük Bilgisi Sempozyumu**’nda sunulan bildiri. 25–27 Nisan. Erzurum Atatürk Üniversitesi.

KARAAĞAÇ, Günay (2009). **Dil, Tarih ve İnsan**. İstanbul. Kesit Yayınları.

Karşılaştırmalı Türk Lehçeleri Sözlüğü I. (1991). Ankara. T.C. Kültür Bakanlığı Yayınları.

KILIÇ, Filiz. (1997). **Aral-Hazar Grubu Kıpçak Türk Lehçelerinin Karşılaştırmalı Ses Bilgisi**. Ankara. Ankara Üniversitesi Sosyal Bilimler Enstitüsü Çağdaş Türk Lehçeleri ve Edebiyatları Ana Bilim Dalı Yayınlanmamış Yüksek Lisans Tezi.

KORKMAZ, Zeynep. (1995). “Eski Anadolu Türkçesinde Aslı Ünlü (Vocal) Uzunlukları” **Türk Dili Üzerine Araştırmalar (Birinci Cilt)**. (443–458). Ankara. Türk Dil Kurumu Yayınları.

KORKMAZ, Zeynep. (2007). **Grammer Terimleri Sözlüğü**. Ankara. Türk Dil Kurumu Yayınları.

KORKMAZ, Zeynep. (2003). **Türkiye Türkçesi Grameri (Şekil Bilgisi)**. Ankara. Türk Dil Kurumu Yayınları.

- KARAHAN, Leyla. (1996). **Anadolu Ağzlarının Sınıflandırılması**. Ankara. Türk Dil Kurumu Yayınları.
- ÖZKAN, Mustafa, (2000). **Türk Dilinin Gelişme Alanları ve Eski Anadolu Türkçesi**. İstanbul. Filiz Kitabevi.
- TEKİN, Talat ve ÖLMEZ, Mehmet. (1999). **Türk Dilleri (Giriş)**. İstanbul, Simurg Yayınları.
- TEKİN, Talat. (1995). **Türk Dilinde Birincil Uzun Ünlüler**. Ankara. Simurg Yayınları.
- TEKİN, Talat, (2003). “Altay Dilleri Teorisi” **Makaleler 1/Altayistik**. (Haz. Emine Yılmaz ve Nurettin Demir). s. 73-86, Ankara. Grafiker Yayınları.
- TELLİOĞLU, İbrahim. (2004). **Osmanlı Hâkimiyetine Kadar Doğu Karadenizde Türkler**. Trabzon. Serander Yayınları.
- TEMİR, Ahmet. (1992). “Ural- Altay ve Altay Dilleri” **Türk Dünyası El Kitabı**, II. Cilt (Dil-Kültür-Sanat), Ankara. Türk Kültürünü Araştırma Enstitüsü Yayınları, s. 3-7.
- TİMURTAŞ, Faruk Kadri. (2005). **Eski Türkiye Türkçesi**. Ankara. Akçağ Yayınları,
- TUNA, Osman Nedim. (1988). “Köktürk Yazılı Belgelerinde ve Uygurcada Uzun Vokaller” **Türk Dili Araştırmaları Yıllığı (Belleten-1960)**. Ankara. Türk Dil Kurumu Yayınları. s. 213-282.
- TÜRK DİL KURUMU. (2005). **Türkçe Sözlük**. Ankara. Türk Dil Kurumu Yayınları.
- TÜRK DİL KURUMU. (2008). **Yazım Kılavuzu**. Ankara. Türk Dil Kurumu Yayınları.

TÜRK, Vahit. (2003). “Türkçede Ön Seste Ünlü Düşmesi (Aphaeresis-Aphesis) Örnekleri” **Türk Dili Araştırmaları Yıllığı-Belleten C: I-II**, S: 44, s. 223-233.

ÜSTÜNER, Ahat. (2003). **Türkçede Pekiştirme**. Elazığ. Fırat Üniversitesi Yayınları.

YALÇIN, Süleyman Kaan. (2009). **Çağdaş Türk Lehçelerinde Ünlüler**. Elazığ. Fırat Üniversitesi Sosyal Bilimler Enstitüsü Türk Dili ve Edebiyatı Ana Bilim Dalı Yayınlanmamış Doktora Tezi.

YALÇIN, Süleyman Kaan. (2010). “Türkçede Artdamaksılaşma Olayının Birincil Uzun Ünlülerle İlgisi Üzerine Bir Değerlendirme.” **Turkish Studies International Periodical For the Languages, Literature and History of Turkish or Turkic Volume 4/8 Fall 2009 (Prof. Dr. Ahmet Buran Armağanı)**. s. 2340-2357.

YALÇIN, Süleyman Kaan. (2008). “Rusya’da Yaşayan Türklerin Konuşma Dillerinin Yazı Diline Dönüştürülme Süreci ve Ötekileştirme Ekseninde İzlenen Dil Politikaları” **Turkish Studies (Türkiye Dışındaki Türkler Dosyası)**. Volume 3/7, s. 662-678.

YILMAZ, Emine. (2007). “Ana Türkçede Kapalı e Ünlüsü” (Editör: Laszlo Karoly) **Turcology In Turkey Selected Papers** (Selected by: Nurettin Demir ve Emine Yılmaz) Szeged. SzTE BTK ALTAJISZTIKAI TAN SZÉK.

İNTERNET ALINTILARI

<http://www.canlibilimi.com/images/beyin-2.gif>

EKLER

EK 1. ALINTI SÖZCÜKLERDE GÖRÜLEN ÜNLÜ OLAYLARI

EK 1. 1. ARTDAMAKSILLAŞMA

e > a:

SÖZCÜK	ASLI	KÖKENİ	SÖZ BAŞI	SÖZ İÇİ	SÖZ SONU
adam	âdem	Ar		+	
ahraz	aḥres	Ar		+	
arasta	ārāste	Far			+
arış	erş	Far	+		
armudi	emrūd+-	Far+Ar	+		
armudiye	emrūd+-iyye	Far+Ar	+		
armut	emrūd	Far	+		
astar	āster	Far		+	
avara	āvāre	Far			+
avrat	‘avret	Ar		+	
ayna	āy ne	Far			+
baça	bāce	Far			+
barhana	bār-ḥāne	Far			+
belahat	belāhet	Ar		+	
berhava	ber+hevā	Far		+	
borazan	boru+-zen	T+Far		+	
camadan	cāme-dān	Far		+	
canavar	cān-āver	Far		+	
cıva	c ve	Far			+
çalpara	çār-pāre	Far			+
çamaşır	cāme-şūy	Far		+	
çamaşırhane	cāme-şūy+ ḥāne	Far		+	
çangal	çengāl	Far		+	
çaparız	çep+rāst	Far		+	
çapraz	çep+rāst	Far		+	
çaprazvari	çep+rāst-vār	Far		+	
çarşaf	çāder+şeb	Far		+	
Çarşamba	çār-şenbe	Far		+	+
dubara	dū+bāre	Far			+
eleğimsağma	‘ala’im+semā	Ar		+	
entari	‘anter	Ar		+	
faraş	ferrāş	Ar		+	
fayda	fā’ide	Ar			+
feriştah	firişte	Far		+	
gerdan	gerden	Far		+	
gergedan	kergedan	Far		+	
giray	kerey	Moğ		+	
gonca	gönçe	Far			+
hafta	hefte	Far		+	+
hala	ḥāle	Ar			+
halazade	ḥāle+zāde	Ar+Far		+	

halfa	ḥalfe	Ar			+
halile	hel le	Far		+	
hamarat	ḥimāre	Ar		+	
hamla	ḥamle	Ar			+
harman	ḥirmen	Ar		+	
hasta	ḥaste	Far			+
hastane	ḥaste+ḥāne	Far		+	
hava	hevā	Ar		+	
havadar	hevā+-dār	Ar+Far		+	
havai	hevā'	Ar		+	
havaiyat	hevā' yyāt	Ar		+	
havil	hevl	Ar		+	
havra	hebhraḥ	İbr		+	
havuç	hev c	Far		+	
haya	ḥāye	Ar			+
hırdavat	ḥurde+-āt	Far+Ar		+	
hoca	ḥ'āce	Far			+
horanta	ḥōrende	Far		+	+
humbara	ḥumbere	Far		+	+
humbarahane	ḥumbere-ḥāne	Far		+	
hurda	ḥorde	Far			+
hurdahaş	ḥorde+ḥāş	Far		+	
kabala	ḳabāle	Ar			+
kāhya	ked+ḥudā	Far		+	
kalaba	ḡalebe	Ar		+	+
kalfa	ḥal fe	Ar			+
kalpazan	ḳalb+-zen	Ar+Far		+	
kaltaban	ḳaltebān	Far		+	
kanara	ḳinnāre	Ar			+
kervansaray	kārban+serāy	Far		+	
kınnap	ḳinneb	Ar		+	
koza	ḡūze	Far			+
kulampara	ḡulām+bāre	Ar+Far			+
kumbara	ḥumbere	Far		+	+
kumbarahane	ḥumbere+ḥāne	Far		+	
kumkuma	ḳumḳume	Ar			+
kurna	ḳurne	Ar			+
lafazan	lāf-zen	Far		+	
lokma	luḳme	Ar			+
mağara	maḡāre	Ar			+
mahrma	maḥreme	Ar		+	+
mahya	māh+iyye	Far+Ar			+
makara	bekere	Ar		+	+
mars	mers	Ar		+	
masal	meşel	Ar		+	
maşa	māşe	Far			+
matah	metā'	Ar		+	
matara	miḥhare	Ar			+
maval	mevvāl	Ar		+	
mavna	mā'üne	Ar			+
maya	māye	Far			+
mayasil	mā+yes l	Ar		+	

mayhoş	mey+hoş	Far		+	
maymun	meymün	Ar		+	
mercanköşk	merzengoş	Far		+	
miskala	mişkale	Ar			+
mintan	n m+ten	Far		+	
muhassala	muḥaṣṣale	Ar			+
mušta	muşte	Far			+
nalbant	na'l+bend	Ar+Far		+	
nalça	na'l+çe	Ar+Far			+
nane	na'na'	Ar		+	
nara	na're	Ar			+
nasturi	nestür	Ar		+	
nişasta	nişāste	Far			+
okka	vuḳiyye	Ar			+
paça	pā-çe	Far			+
pafta	bāfte	Far			+
palas	pelās	Far		+	
palaspere	pelās+pāre	Far		+	
para	pāre	Far			+
parça	pārçe	Far			+
parsa	pārse	Far			+
pertavsız	pertev-süz	Far		+	
pota	büte	Far			+
raf	reff	Ar		+	
raze	rezze	Ar		+	
sahavet	seḫāvet	Ar		+	
samur	semmür	Ar		+	
santuri	sentür+	Far+Ar		+	
saray	serāy	Far		+	
sarhoş	ser+hoş	Far		+	
satlıcan	zāt+cenb	Ar		+	
satranç	şadrenc	Far		+	
savat	sevāt	Ar		+	
sayfa	şah fe	Ar			+
sefahat	sefāhet	Ar		+	
siyasa	siyāset	Ar		+	
sofa	şuffe	Ar			+
sofra	sufre	Ar			+
softa	sūhte	Far			+
soytarı	sa'ter	Ar		+	+
supara	si+pāre	Far			+
surat	şüret	Ar		+	
şafak	şefaḳ	Ar		+	
şalgam	şelḡam	Far		+	
şalvar	şelvār	Far		+	
şama	şem'a	Ar		+	
şamama	şemāme	Ar			+
şamata	şemāte	Ar		+	+
şamdan	şem'+-dān	Ar+Far		+	
şar	şehir	Far		+	
şarabi	şerāb	Ar		+	
şarap	şerāb	Ar		+	

şaraphane	şerāb+hāne	Ar+Far		+	
şıra	ş re	Far			+
tabak	debbāğ	Ar		+	
tabakhane	debbāğ+hāne	Ar+Far		+	
tabya	ta'biye	Ar			+
tafra	tafre	Ar			+
tafta	tāfte	Far			+
tahra	dehre	Far		+	+
tahta	tahte	Far			+
tahtaboş	tahte-püş	Far		+	
tarhana	terhāne	Far		+	+
tava	tāve	Far			+
tavla	tav le	Ar			+
taya	dāye	Far			+
tayfa	ta'ife	Ar			+
turfa	turfe	Ar			+
turfanda	turvende	Far		+	+
ustura	usturre	Far			+
yafta	yāfte	Far			+
Yahudi	yehūd	Ar		+	
zağara	zihāre	Ar			+
zampara	zen+bāre	Far		+	+
zımba	zunbe	Far			+
zımpara	sunpāre	Far			+
zıvana	zubāne	Far			+
zürafa	zerāfe	Ar			+

i > ı:

SÖZCÜK	ASLI	KÖKENİ	SÖZ BAŞI	SÖZ İÇİ	SÖZ SONU
akıbet	'ākıbet	Ar		+	
alelîtlak	'alā+itlāk	Ar		+	
anasır	'anāşır	Ar		+	
arız	'arız	Ar		+	
arıza	'arıza	Ar		+	
arızı	'arızı	Ar		+	
âşık	'âşık	Ar		+	
âşıkane	'âşık+-āne	Ar+Far		+	
atıfet	'atıfet	Ar		+	
atıl	'atıl	Ar		+	
avarız	'avarız	Ar		+	
başmurakıp	baş+murākıb	T+Ar		+	
batıl	bātıl	Ar		+	
bâtiniye	bātiniyye	Ar		+	
bihakkın	b -haqqın	Ar		+	
canhıraş	cān-hıraş	Far		+	
ceninisakit	cen n+sākit	Ar		+	
cıva	c ve	Far		+	
çarmıh	çār+m ħ	Far		+	
çavşır	çāvş r	Ar		+	

derhatır	der+hâtır	Far+Ar		+	
elhasıl	el+hâşıl	Ar		+	
eşkiya	eşkiyâ	Ar		+	
fasık	fâsik	Ar		+	
fasıla	fâsıla	Ar		+	
fazıl	fâzil	Ar		+	
fecrisadık	fecr+şadık	Ar		+	
fıkdan	fıkdân	Ar		+	
fıkra	fıkra	Ar		+	
fırka	fırka	Ar		+	
fiskiye	fıskiyye	Ar		+	
fitrat	fıtrat	Ar		+	
fitraten	fıtraten	Ar		+	
gasıp	ğâşib	Ar		+	
gıda	ğidâ	Ar		+	
gına	ğinâ	Ar		+	
gıpta	ğibta	Ar		+	
giyaben	ğiyâben	Ar		+	
giyabi	ğiyâb	Ar		+	
giyap	ğiyâb	Ar		+	
giybet	ğiybet	Ar		+	
günâşık	gün+'âşik	T+Ar		+	
hadım	hâdim	Ar		+	
hafız	hâfiz	Ar		+	
hafıza	hâfıza	Ar		+	
hafızıkütüp	hâfiz+kutub	Ar		+	
hakkiyyar	hâkık+hiyâr	Ar		+	
halayık	halâ'ik	Ar		+	
hâlihazır	hâl+hâzır	Ar		+	
hallihamur	hall+hâm r	Ar		+	
hamız	hâmiz	Ar		+	
hamur	ham r	Ar		+	
hamurkâr	ham r+-kâr	Ar+Far		+	
hasıl	hâşıl	Ar		+	
hasıla	hâşıla	Ar		+	
hasılat	hâşilât	Ar		+	
hasılıkelam	hâşıl+kelâm	Ar		+	
hatıl	haṭ l	Ar		+	
hatır	hâtır	Ar		+	
hatıra	hâtırâ	Ar		+	
hatırat	hâtırât	Ar		+	
hatırşinas	hâtır+-şinâs	Ar+Far		+	
havuç	hev c	Far		+	
hazık	hâzik	Ar		+	
hazır	hâzır	Ar		+	
hazırcevap	hâzır+cevâb	Ar		+	
hazırün	hâzirün	Ar		+	
hidirellez	hizr+ilyâs	Ar		+	
hıfız	hifz	Ar		+	
hıfızssihha	hifz+şihha	Ar		+	
hinzır	hinz r	Ar		+	

hırka	ḥırka	Ar		+	
hırpani	ḥirbān	Ar		+	
hırs	ḥirş	Ar		+	
hısım	ḥişm	Ar		+	
hişim	ḥişm	Ar		+	
hiyaban	ḥiyābān	Far		+	
hiyanet	ḥiyānet	Ar		+	
hiyar	ḥiyār	Ar		+	
hiyar	ḥiyār	Far		+	
hiyarşembe	ḥiyār+çenber	Far		+	
hızır	ḥizr	Ar		+	
hızır	ḥizr	Ar		+	
ırak	‘irāk	Ar		+	
ırk	‘irķ	Ar		+	
ırki	‘irķ	Ar		+	
ırkiyat	‘irķiyyāt	Ar		+	
ırz	‘irz	Ar		+	
ısfahan	işfahān	Far		+	
ıskat	iskāt	Ar	+		
ıslah	işlāḥ	Ar	+		
ıslahat	işlāḥāt	Ar	+		
ıslahhane	işlāḥ+hāne	Ar+Far	+		
ısrar	işrār	Ar	+		
ıstıfa	iştifā	Ar	+	+	
ıstılah	iştılāḥ	Ar	+	+	
ıstırap	iztirāb	Ar	+	+	
ıstırar	iztirār	Ar	+	+	
ıstırari	iztirāri	Ar	+	+	
ıtır	‘itr	Ar		+	
ıtlak	itlāk	Ar	+		
ıtrah	itrāḥ	Ar	+		
ıtri	‘itr	Ar		+	
ıtriyat	‘itriyyāt	Ar		+	
ıttıla	ittilā‘	Ar	+	+	
ıttırat	ittirād	Ar	+	+	
ıydiye	‘iydiyye	Ar		+	
ızrar	izrār	Ar	+		
ıztırar	iztirār	Ar	+		
inkıbaz	inkıbāz	Ar		+	
inkılap	inkılāb	Ar		+	
inkıraz	inkırāz	Ar		+	
inkısam	inkısām	Ar		+	
inkıta	inkıtā‘	Ar		+	
inkıyat	inkıyād	Ar		+	
ıstıfsarıhatır	ıstıfsār+hātır	Ar		+	
kaburga	ķabirģa	Moğ		+	
kadayıf	ķatā‘if	Ar		+	
kadı	ķad	Ar		+	
kâğıt	kāģiz	Far		+	
kalıp	ķālīb	Ar		+	
Kasım	ķasım	Ar		+	
kayısı	ķayş	Far			+

kayyim	ḳayyim	Ar		+	
kible	ḳible	Ar		+	
kiblenüma	ḳible+-numā	Ar+Far		+	
kidem	ḳidem	Ar		+	
kılade	ḳilāde	Ar		+	
kılıf	ḡilāf	Ar		+	
kılükal	ḳ l+ḳāl	Ar		+	
kına	ḥinnā'	Ar		+	
kınnap	ḳinneb	Ar		+	
kıpti	ḳibṭ	Ar		+	
kıraat	ḳirā'at	Ar		+	
kıraathane	ḳirā'at+hāne	Ar+Far		+	
kırat	ḳ rāṭ	Ar		+	
kırba	ḳırba	Ar		+	
kırmız	ḳirmiz	Ar		+	
kırmızı	ḳirmiz	Ar		+	+
kırtasiye	kirtasiyye	Ar		+	
kısas	ḳiṣāṣ	Ar		+	
kısas	ḳiṣāṣ	Ar		+	
kısım	ḳism	Ar		+	
kısmen	ḳismen	Ar		+	
kismet	ḳismet	Ar		+	
kısmi	ḳism	Ar		+	
kıssa	ḳiṣṣa	Ar		+	
kıstas	ḳiṣṭās	Ar		+	
kışır	ḳiṣr	Ar		+	
kıta	ḳit'a	Ar		+	
kıtaat	ḳita'āt	Ar		+	
kıtāl	ḳitāl	Ar		+	
kıvam	ḳivām	Ar		+	
kıyafet	ḳiyāfet	Ar		+	
kıyafetname	ḳiyāfet+nāme	Ar		+	
kıyam	ḳiyām	Ar		+	
kıyamet	ḳiyāmet	Ar		+	
kıyas	ḳiyās	Ar		+	
kıyasen	ḳiyāsen	Ar		+	
kıyasımukassem	ḳiyās+muḳassem	Ar		+	
kıyasi	ḳiyās	Ar		+	
kıymet	ḳiyemet	Ar		+	
kıyye	ḳıyye	Ar		+	
lapçın	lāp-ç n	Far		+	
layık	layik	Ar		+	
lazım	lāzim	Ar		+	
lazıme	lāzime	Ar		+	
levazım	levāzim	Ar		+	
levazımat	levāzimāt	Ar		+	
mancımık	mancan ḳ	Ar		+	
mansıp	manşib	Ar		+	
mantık	manṭiḳ	Ar		+	
mantiken	manṭiḳen	Ar		+	

mantiki	manṭiḳ	Ar		+	
maşrık	maşrık	Ar		+	
mayasıl	mā+yes l	Ar		+	
menakıp	menāḳib	Ar		+	
menakıpname	menāḳib+nāme	Ar+Far		+	
merdikıpti	merd+ḳıbt	Far+Ar		+	
mıh	m ḥ	Far		+	
miklep	miḳleb	Ar		+	
mıknatıs	miḳnāt s	Ar		+	
mıknatısı	miḳnāt s	Ar		+	
mıknatısiyet	miḳnāt sıyyet	Ar		+	
mıntıka	miṅtaḳa	Ar		+	
mırıra	mırıra	Ar		+	
mısdak	mişdāḳ	Ar		+	
mısır	mişr	Ar		+	
mıskala	mişḳale	Ar		+	
mısra	mişrā´	Ar		+	
mışmış	mişmiş	Ar		+	
mızrak	mizrāḳ	Ar		+	
mızrap	mizrāb	Ar		+	
muarız	mu´arız	Ar		+	
muasır	mu´aşır	Ar		+	
mubassır	mubaşşır	Ar		+	
muhafız	muḥāfiz	Ar		+	
muhasım	muḥāşim	Ar		+	
muhasır	muḥāşır	Ar		+	
muhassıl	muḥaşşıl	Ar		+	
muhtıra	muḥtıra	Ar		+	
muhzır	muḥzir	Ar		+	
munfasıl	munfaşıl	Ar		+	
munkabız	munḳabız	Ar		+	
muntazır	muntazır	Ar		+	
murabıt	murābiṭ	Ar		+	
murakıp	murāḳib	Ar		+	
musır	muşırr	Ar		+	
mutaassıp	muta´aşşıb	Ar		+	
mutabık	muṭābıḳ	Ar		+	
mutasarrıf	mutaşarrıf	Ar		+	
mutasavvıf	mutaşavvıf	Ar		+	
mutavassıt	mutavassıt	Ar		+	
mutazarrır	mutazarrır	Ar		+	
muttasıf	muttaşif	Ar		+	
muttasıl	muttaşıl	Ar		+	
muvafık	muvāfiḳ	Ar		+	
muzır	muzirr	Ar		+	
mülazım	mulāzim	Ar		+	
münafık	munāfiḳ	Ar		+	
münhasıran	munḥaşıran	Ar		+	
müسابık	muşābıḳ	Ar		+	
mütebasbıs	mutebaşbiş	Ar		+	
mütevakkıf	mütevakkıf	Ar		+	

nalayık	nā+lāyık	Far+Ar		+	
narcıl	nārc l	Ar		+	
natıka	nāṭıka	Ar		+	
natır	nāṭır	Ar		+	
nâzım	nāzım	Ar		+	
nazır	nāzır	Ar		+	
nısfınnehar	nişf+nehār	Ar		+	
nısfıye	nişfiyye	Ar		+	
nısf	nişf	Ar		+	
patlıcan	bādincān	Ar		+	
pihtı	piḥtm	Far		+	+
pirazvana	birāzbān	Far		+	
rabıta	rābıta	Ar		+	
rakı	‘araḳ	Ar			+
rasıt	rāşid	Ar		+	
ratıp	rāṭıb	Ar		+	
razakı	rāzıḳ	Ar			+
razı	rāz	Ar			+
rıh	r g	Far		+	
rıhdan	r g-dān	Far		+	
rıhtım	r ḥtim	Far		+	
rıza	riżā	Ar		+	
rızık	riżḳ	Ar		+	
sabık	sābıḳ	Ar		+	
sabıka	sābıka	Ar		+	
sadık	şādıḳ	Ar		+	
sadıkhane	şādıḳ+ḥāne	Ar+Far		+	
sâdir	şâdir	Ar		+	
sarnıç	şahr c	Ar		+	
sıdk	şidḳ	Ar		+	
sıfat	şifat	Ar		+	
sıfır	şifr	Ar		+	
sıkıt	şıḳt	Ar		+	
sıklet	şıḳlet	Ar		+	
sıla	şıla	Ar		+	
sılayırahim	şıla+rahım	Ar		+	
sımaat	şinā‘at	Ar		+	
sımai	şinā‘	Ar		+	
sınıf	şinf	Ar		+	
sır	sırr	Ar		+	
sırat	şirāt	Ar		+	
sırf	şırf	Ar		+	
sıyanet	şiyānet	Ar		+	
soytarı	sa‘ter	Ar			+
şarkı	şarḳ	Ar			+
şatır	şatır	Ar		+	
şık	şıḳḳ	Ar		+	
şıra	ş re	Far		+	
talkın	telḳ n	Ar		+	

tarçın	dārç n	Far		+	
tarçını	dārç n+-	Far+Ar		+	
tayın	ta'y n	Ar		+	
tazı	tāz	Far			+
tıbben	ṭıbben	Ar		+	
tıbbi	ṭıbb	Ar		+	
tıbbiye	ṭıbbiyye	Ar		+	
tıfl	ṭıfl	Ar		+	
tığ	t ğ	Far		+	
tığ	t ğ	Far		+	
tıknefes	ḍ k+nefes	Ar		+	
tımar	t mār	Far		+	
tımarhane	t mār+hāne	Far		+	
tınnet	ṭınnet	Ar		+	
tıp	ṭıbb	Ar		+	
tıynet	ṭınet	Ar		+	
vakıa	vaqı'a	Ar		+	
vâkıf	vâkıf	Ar		+	
varşağı	varsak+-	T+Ar			+
vasıl	vāşıl	Ar		+	
vasıta	vāşıta	Ar		+	
vazıh	vāziḥ	Ar		+	
vazınkanun	vāzi'+kânün	Ar		+	
velhasıl	ve+hāşıl	Ar		+	
velhasılıkelam	ve+hāşıl+kelām	Ar		+	
zabıta	zābiṭa	Ar		+	
zayıf	za' f	Ar		+	
zıddiyet	zıddiyet	Ar		+	
zıh	zıh	Far		+	
zımnen	zımnen	Ar		+	
zımni	zımni	Ar		+	
zındık	zınd k	Ar		+	
zirih	zirih	Far		+	
zırnık	zırn ħ	Far		+	
zıt	zıdd	Ar		+	

ü > u:

SÖZCÜK	ASLI	KÖKENİ	SÖZ BAŞI	SÖZ İÇİ	SÖZ SONU
neuzübillah	ne'üzubillah	Ar		+	

EK 1. 2. ÖNDAMAKSILLAŞMA

a > e:

SÖZCÜK	ASLI	KÖKENİ	SÖZ BAŞI	SÖZ İÇİ	SÖZ SONU
acaba	‘acebā	Ar		+	
aksiseda	‘aks+şadā	Ar		+	
alelhosap	‘alā+ḥisāb	Ar		+	
alelhosus	‘alā+ḥuşuş	Ar		+	
alehlitlak	‘alā+iṭlāk	Ar		+	
alelumum	‘alā+‘umūm	Ar		+	
alelusul	‘alā+uşūl	Ar		+	
alessabah	‘ala+şabāḥ	Ar		+	
aynısefa	‘ayn+şafā	Ar		+	
badem	bādām	Far		+	
bedava	bād+hevā	Far+Ar		+	
bedesten	bezistān	Far		+	
beleş	bilā-şey	Ar		+	
berhane	bār+ḥāne	Far		+	
beygir	bār+g r	Far		+	
çelebi	çalap+-	T+Ar		+	
çene	çāne	Far		+	
çenebaz	çāne-bāz	Far		+	
çengel	çengāl	Far		+	
çerçeve	çār+çübe	Far		+	
çeşni	çāşn	Far		+	
çevgen	çevgān	Far		+	
çevik	çābuk	Far		+	
çeyrek	çār+yek	Far		+	
ekalliyet	aķalliyet	Ar	+		
eleğimsağma	‘ala’im+semā	Ar		+	
emme	ammā	Ar	+		+
emmi	‘amm	Ar		+	
entari	‘anter	Ar		+	
fitre	fiṭra	Ar			+
galsame	ğalşama	Ar			+
gergef	kār+keff	Far+Ar		+	
geriz	kār z	Far		+	
hece	hicā’	Ar		+	
hekim	ḥak m	Ar		+	
hela	ḥalā	Ar		+	
helal	ḥalāl	Ar		+	
helalî	ḥalāl	Ar		+	
helalühoş	ḥalāl+hoş	Ar+Far		+	
helalzade	ḥalāl+zāde	Ar+Far		+	
helecan	ḥalecān	Ar		+	
helezon	ḥalezūn	Ar		+	
helezoni	ḥalezūn	Ar		+	
hemen	hemān	Far		+	
hendek	ḥandaķ	Ar		+	
hergele	ḥargele	Far		+	

herif	ḥar f	Ar		+	
hevenk	āveng	Far		+	
heybe	‘aybe	Ar		+	
hezaren	ḥayzurān	Ar		+	
hidirellez	ḥizr+ilyās	Ar		+	
hoşbeş	ḥoş+bāş	Far		+	
kale	ḳal‘a	Ar			+
kalleş	ḳallāş	Ar		+	
kayser	ḳayşar	Ar		+	
kelimeişehadet	kelime+şahādet	Ar		+	
kemençe	kemān-çe	Far		+	
kent	kanth	Soğd		+	
kereste	kerāste	Far		+	
kerhane	kār+hāne	Far		+	
keriz	kār z	Far		+	
kerpeten	kelbetān	Ar		+	
kervan	kārbān	Far		+	
kervankıran	kārbān+kıran	Far+T		+	
kervansaray	kārbān+serāy	Far		+	
keşke	kāşki	Far		+	
keşki	kāşki	Far		+	
keten	kettān	Far		+	
kiler	kilār	Far		+	
kösele	gosāle	Far		+	
lalettayın	lā-alā+ta‘y n	Ar		+	
lehim	laḥm	Ar		+	
leş	lāşe	Far		+	
madem	mā+dām	Ar		+	
mademki	mā+dām+ki	Ar+Far		+	
memleha	memlaḥa	Ar		+	
menent	mānend	Far		+	
merdiven	nerdubān	Far		+	
meret	mārid	Ar		+	
mine	m nā	Far			+
muttefikən	muttefiḳan	Ar		+	
müdevvenat	mudevvanāt	Ar		+	
necabet	nacābet	Ar		+	
necaset	nacāset	Ar		+	
nekes	nā+kes	Far		+	
pelesenk	belesān	Ar		+	
pelesenk	pārseng	Far		+	
pelte	pālūde	Far		+	
pergel	pergāl	Far		+	
persenk	pārseng	Far		+	
peştahta	p ş+taḥte	Far			+
peyke	pāy-gāh	Far		+	
reçel	r çāl	Far		+	
rezene	rāziyyāne	Far		+	
sedef	şadef	Ar		+	
sedefkâr	şadef+-kār	Ar+Far		+	
sedir	şadr	Ar		+	
sefa	şafā	Ar		+	

seğmen	segbān	Far		+	
sersem	ser-sām	Far		+	
serüven	servān	Far		+	
seyis	sāyis	Ar		+	
sülümen	suleymān	Ar		+	
şahmeran	şāh+mārān	Far		+	
şavk	şevķ	Ar		+	
şehriye	şa'riyye	Ar		+	
şirden	ş rdān	Far		+	
talkın	telķ n	Ar		+	
tebeşir	tebaş r	Far		+	
teehhür	te'aḥḥur	Ar		+	
tencere	tancara	Ar		+	+
teşt	taş t	Far		+	
tezene	tāziyāne	Far		+	
tömbeki	tenbākū	Far		+	
yâren	yārān	Far		+	
zelber	sarbār	Far		+	

ı > i:

SÖZCÜK	ASLI	KÖKENİ	SÖZ BAŞI	SÖZ İÇİ	SÖZ SONU
suistimal	sū'+isti'māl	Ar		+	

o > ö:

SÖZCÜK	ASLI	KÖKENİ	SÖZ BAŞI	SÖZ İÇİ	SÖZ SONU
köfter	kofter	Far		+	
köhne	kohne	Far		+	
kösele	gosāle	Far		+	
mercanköşk	merzengoş	Far		+	

u > ü:

SÖZCÜK	ASLI	KÖKENİ	SÖZ BAŞI	SÖZ İÇİ	SÖZ SONU
acemkürdi	'acem+kurd+-	Ar+Far+Ar		+	
âlemşümül	'âlem+şümül	Ar		+	
aleyküm selam	'aleykum+selām	Ar		+	
alüfte	ālufte	Far		+	
amberbu	'anber+bū	Ar+Far			+
amentü	āmentu	Ar			+
arabankürdi	'arabān+kurd+-	Ar+Far+Ar		+	
aşüfte	āşufte	Far		+	
basübadelmevt	ba'su ba'de'l-mevt	Ar		+	
başmüdür	baş+mud r	T+Ar		+	
başmuezzin	baş+mu'ezzin	T+Ar		+	
başmüfettiş	baş+mufettiş	T+Ar		+	
başmühendis	baş+muhendis	T+Ar		+	
başmürettip	baş+murettib	T+Ar		+	

başmüevvit	baş+musevvid	T+Ar		+	
bigünah	b -gunāh	Far		+	
bilmünasebe	Bil'-munāsebe	Ar		+	
bühtan	buhtān	Ar		+	
bülbül	bulbul	Far		+	
bülüğ	bulūğ	Ar		+	
bünye	bunye	Ar		+	
bürudet	burūdet	Ar		+	
cihannüma	cihān-numā	Far		+	
cihanşümül	cihān+şumūl	Far+Ar		+	
cübbe	cubbe	Ar		+	
cüda	cudā	Far		+	
cühela	cuhelā	Ar		+	
cülus	culūs	Ar		+	
cülusiye	culūsiyye	Ar		+	
cümbür cemaat	cumhūr cemā'at	Ar		+	
cümbüş	cunbiş	Far		+	
cümle	cumle	Ar		+	
cümleten	cumleten	Ar		+	
cümudiye	cumūdiyye	Ar		+	
cünha	cunḥa	Ar		+	
cünun	cunūn	Ar		+	
cünüp	cunub	Ar		+	
cüret	cur'et	Ar		+	
cüretkâr	cur'et+-kār	Ar+Far		+	
cürmümeşhut	curm+meşhūd	Ar		+	
cüruf	curūf	Ar		+	
cürüm	curm	Ar		+	
cüsse	cusşe	Ar		+	
cüz	cuz'	Ar		+	
cüzdan	cuz'+-dān	Ar+Far		+	
cüzi	cuz'	Ar		+	
cüzzam	cuzām	Ar		+	
çeşmibülbül	çeşm+bulbul	Far		+	
çünkü	çün+ki	Far		+	
divanihumayun	d vān+humāyūn	Ar+Far		+	
dübbüasgar	dubb+aşgar	Ar		+	
dübbüekber	dubb+ekber	Ar		+	
dübeş	dū+beş	Far+T		+	
düçar	dūçār	Far		+	
dügâh	dū-gāh	Far		+	
dükkân	dukkān	Ar		+	
düldül	duldul	Ar		+	
dümdar	dum-dār	Far		+	
dünya	dunyā	Ar		+	
dünyevi	dunyev	Ar		+	
dürbün	dūr-b n	Far		+	
dürüst	durust	Far		+	
dürüş	duruşt	Far		+	
dürzi	durz	Ar		+	
dürzü	durz	Ar		+	
düse	dū+se	Far		+	

düstür	dustür	Ar		+	
düşeş	dū+şeş	Far		+	
düşman	duşmān	Far		+	
düvel	duvel	Ar		+	
düyek	dū+yek	Far		+	
düyun	duyūn	Ar		+	
encümen	encumen	Far		+	
enfüsi	enfus	Ar		+	
eskülabi	ez+kullāb	Far+Ar		+	
eylül	eylül	Ar		+	
ezcümle	ez+cumle	Far+Ar		+	
ferahnüma	ferah+-numā	Ar+Far		+	
fesüphanallah	fesubhānallah	Ar		+	
fücceten	fuc'eten	Ar		+	
fülüs	fuls	Ar		+	
füru	furū'	Ar		+	
fürumaye	furū+māye	Far		+	
fusun	fusūn	Far		+	
füsunkâr	fusūn-kâr	Far		+	
fütuhât	futūhāt	Ar		+	
fütür	futūr	Ar		+	
fütüvvet	futuvvet	Ar		+	
gayrimümkün	ğayr+mumkin	Ar		+	
gayrimüslim	ğayr+muslim	Ar		+	
guherçile	guherçile	Far		+	
gül	gul	Far		+	
gülabdan	gul+āb-dān	Far		+	
gülbahar	gul+bahār	Far		+	
gülbank	gul+bāng	Far		+	
gülbeşeker	gul-be+şeker	Far		+	
güldeste	gul+deste	Far		+	
gülgüli	gul+gul+-	Far		+	
gülistan	gul-istān	Far		+	
güllabi	kullāb	Ar		+	
güllabi	kullāb	Ar		+	
gülşen	gulşen	Far		+	
günah	gunāh	Far		+	
günahkâr	gunāh-kâr	Far		+	
gürcü	gurc	Far		+	
güruh	gurūh	Far		+	
gürz	gurz	Far		+	
güya	güyā	Far		+	
güzaf	guzāf	Far		+	
güzergâh	guzer-gāh	Far		+	
güzeşte	guzeşte	Far		+	
güzide	guz de	Far		+	
hafızıkütüp	hāfız+kutub	Ar		+	
hakkımüktesep	hāḳḳ+mukteseb	Ar		+	
hakkısükût	hāḳḳ+sukût	Ar		+	
ihsanîhumayun	iḥsān+humāyūn	Ar+Far		+	
işgüzar	iş+-guzār	T+Far		+	
izaleişüyu	izāle+şuyū'	Ar		+	

kākül	kākul	Far		+	
keşkül	keşkül	Far		+	
keşkülüfukara	keşkül+fuḳarā	Far+Ar		+	
kethüda	ked+ḥudā	Far		+	
kıblenüma	ḳible+-numā	Ar+Far		+	
kudüm	ḳudüm	Ar		+	
kudümzen	ḳudüm+-zen	Ar+Far		+	
küffar	kuffār	Ar		+	
küfran	kufrān	Ar		+	
küfür	kufır	Ar		+	
küfürbaz	kufır+-bāz	Ar+Far		+	
küheylan	kuḥeylān	Ar		+	
kükürt	gūgird	Far		+	
kül	kull	Ar		+	
külah	kulāh	Far		+	
külçe	kul çe	Far		+	
külfet	kulfet	Ar		+	
külhan	kulḥan	Far		+	
külhani	kulḥan+-	Far+Ar		+	
külli	kull	Ar		+	
külliyyat	kulliyāt	Ar		+	
külliye	kulliyye	Ar		+	
külliyyen	kulliyyen	Ar		+	
külliyyet	kulliyyet	Ar		+	
külünk	kulunk	Far		+	
küncü	kuncud	Far		+	
künde	kunde	Far		+	
künh	kunh	Ar		+	
künk	kunk	Far		+	
künye	kunye	Ar		+	
küp	küb	Ar		+	
kürdi	kurd	Ar		+	
küre	kure	Ar		+	
kürevi	kurev	Ar		+	
kürsü	kurs	Ar		+	
küspe	kusbe	Far		+	
küstah	gustāḥ	Far		+	
küsuf	kusūf	Ar		+	
küsur	kusūr	Ar		+	
küsurat	kusūrāt	Ar		+	
küşade	guşāde	Far		+	
küşat	guşād	Far		+	
küşayış	guşāyiş	Far		+	
kütle	kutle	Ar		+	
kütüphane	kutub+ḥāne	Ar+Far		+	
lafügüzaf	lāf+guzāf	Far		+	
ledün	ledunn	Ar		+	
lisanımünasip	lisān+munāsib	Ar		+	
lügat	luḡat	Ar		+	
lügatçe	luḡat-çe	Ar+Far		+	
lük	luk	Far		+	
lüknet	luknet	Ar		+	

lüle	lüle	Far		+	
lütfen	lutfen	Ar		+	
lütuf	lutf	Ar		+	
lütufkâr	lutf+-kâr	Ar+Far		+	
lütufkârane	lutf+-kâr-âne	Ar+Far		+	
lüzucet	luzücet	Ar		+	
lüzuci	luzüc	Ar		+	
lüzum	luzüm	Ar		+	
maatteesüf	ma‘a+te’essuf	Ar		+	
malihülya	mālihulyā	Ar		+	
maslahatgüzar	maşlahat+-guzār	Ar+Far		+	
medyunuşükran	medyün+şukrân	Ar		+	
merdümgiriz	merdum-gir z	Far		+	
muhayyerkürdi	muḥayyer+kurd	Ar		+	
muhayyersümbüle	muḥayyer+sunbule	Ar+Far		+	
mübadele	mubādele	Ar		+	
mübādil	mubādil	Ar		+	
mübah	mubāḥ	Ar		+	
mübahase	mubāḥāse	Ar		+	
mübalağa	mubālağa	Ar		+	
mübarek	mubārek	Ar		+	
mübareze	mubāreze	Ar		+	
mübaşeret	mubāşeret	Ar		+	
mübaşir	mubāşir	Ar		+	
mübayaa	mubāya‘a	Ar		+	
mübayenet	mubāyenet	Ar		+	
mübeşşir	mubeşşir	Ar		+	
mübeyyiz	mubeyyiz	Ar		+	
mübrem	mubrem	Ar		+	
mücadele	mucādele	Ar		+	
mücahede	mucāhede	Ar		+	
mücahit	mucāhid	Ar		+	
mücamaa	mucāma‘a	Ar		+	
mücavir	mucāvir	Ar		+	
mücazat	mucāzāt	Ar		+	
mücbir	mucbir	Ar		+	
mücehhez	mucehhez	Ar		+	
mücella	mucellā	Ar		+	
mücellit	mucellid	Ar		+	
mücellithane	mucellid+hâne	Ar+Far		+	
mücerrep	mucerreb	Ar		+	
mücerret	mucerred	Ar		+	
mücessem	mucessem	Ar		+	
mücevher	mucevher	Ar		+	
mücevherat	mucevherāt	Ar		+	
mücmel	mucmel	Ar		+	
mücrim	mucrim	Ar		+	
müçtehit	muctehid	Ar		+	
müdafaa	mudāfa‘a	Ar		+	
müdafaaname	mudāfa‘a+nāme	Ar+Far		+	
müdafi	mudāfi‘	Ar		+	
müdahale	mudāḥale	Ar		+	
müdahil	mudāḥil	Ar		+	
müdana	mudānā	Ar		+	

müdara	mudārā	Ar		+	
müdavi	mudāv	Ar		+	
müdavim	mudāvim	Ar		+	
müddea	mudde‘ā	Ar		+	
müddei	mudde‘	Ar		+	
müddeialeyh	mudde‘ +‘aleyh	Ar		+	
müddeiumumi	mudde‘ +‘umūm	Ar		+	
müddet	muddet	Ar		+	
müdebbir	mudebbir	Ar		+	
müdekkik	mudek̄k̄k̄k̄	Ar		+	
müdellel	mudellel	Ar		+	
müderris	muderris	Ar		+	
müdevven	mudevven	Ar		+	
müdevvenat	mudevvanāt	Ar		+	
müdevver	mudevver	Ar		+	
müdür	mud r	Ar		+	
müdire	mud re	Ar		+	
müdiriyet	mud riyyet	Ar		+	
müdrük	mudrik	Ar		+	
müdrüke	mudrike	Ar		+	
müdrir	mudrir	Ar		+	
müdür	mud r	Ar		+	
müdüriyet	mud riyyet	Ar		+	
müebbet	mu‘ebbed	Ar		+	
müeccel	mu‘eccel	Ar		+	
müeddep	mu‘eddeb	Ar		+	
müellefat	mu‘ellefāt	Ar		+	
müellif	mu‘ellif	Ar		+	
müemmen	mu‘emmen	Ar		+	
müennes	mu‘enneş	Ar		+	
müesses	mu‘esses	Ar		+	
müessese	mu‘essese	Ar		+	
müessif	mu‘essif	Ar		+	
müessir	mu‘eşşir	Ar		+	
müessiriyet	mu‘eşşiriyet	Ar		+	
müessis	mu‘essis	Ar		+	
müeyyide	mu‘eyyide	Ar		+	
müezzin	mu‘ezzin	Ar		+	
müfekkire	mufekkire	Ar		+	
müferrih	muferrih	Ar		+	
müfessir	mufessir	Ar		+	
müfettiş	mufettiş	Ar		+	
müfit	muf d	Ar		+	
müflis	muflis	Ar		+	
müfredat	mufredāt	Ar		+	
müfret	mufred	Ar		+	
müfrez	mufrez	Ar		+	
müfreze	mufreze	Ar		+	
müfrit	mufriṭ	Ar		+	
müfsit	mufsid	Ar		+	
müft	muft	Far		+	

müftehir	mufteḥir	Ar		+	
müfteri	mufter	Ar		+	
müftü	muft	Ar		+	
mühendis	muhendis	Ar		+	
mühendishane	muhendis+hāne	Ar+Far		+	
müheyya	muheyḡā	Ar		+	
müheyyiç	muheyḡic	Ar		+	
mühim	muhimm	Ar		+	
mühimmat	muhimmāt	Ar		+	
mühlet	muhlet	Ar		+	
mühlik	muhlik	Ar		+	
mühmel	muhmel	Ar		+	
mühre	muhre	Far		+	
mühresenk	muhre+seng	Far		+	
mührüsüeyman	muhr+suleymān	Far		+	
mühtedi	muhted	Ar		+	
mühür	muhr	Far		+	
mühürdar	muhr-dār	Far		+	
müjde	mujde	Far		+	
müjgân	mujgān	Ar		+	
mükâfat	mukâfât	Ar		+	
mükâleme	mukâleme	Ar		+	
mükedder	mukedder	Ar		+	
mükellef	mukellef	Ar		+	
mükellefiyet	mukellefiyyet	Ar		+	
mükemmel	mukemmel	Ar		+	
mükemmelen	mukemmelen	Ar		+	
mükemmeliyet	mukemmeliyyet	Ar		+	
mükerrer	mukerrer	Ar		+	
mükerreren	mukerreren	Ar		+	
mükevvenat	mukevvenāt	Ar		+	
mükeyyifat	mukeyyifât	Ar		+	
mükrim	mukrim	Ar		+	
müktesebat	muktesebāt	Ar		+	
müktesep	mukseteb	Ar		+	
mülahaza	mulâhaza	Ar		+	
mülahazat	mulâhazāt	Ar		+	
mülahham	mulahḡham	Ar		+	
mülakat	mulākāt	Ar		+	
mülaki	mulāk	Ar		+	
mülayemet	mulāyemet	Ar		+	
mülayim	mulāyim	Ar		+	
mülazım	mulāzim	Ar		+	
mülemma	mulemma ⁴	Ar		+	
mülevven	mulevven	Ar		+	
mülevves	mulevves	Ar		+	
müleyyin	muleyyin	Ar		+	
mülga	mulgā	Ar		+	
mülhak	mulḡak	Ar		+	
mülhakat	mulḡakāt	Ar		+	
mülhem	mulhem	Ar		+	
mülhit	mulḡid	Ar		+	
mülk	mulk	Ar		+	

mülki	mulk	Ar		+	
mülkiye	mulkiyye	Ar		+	
mülkiyet	mulkiyyet	Ar		+	
mülteci	multec	Ar		+	
mültefit	multefit	Ar		+	
mültezim	multezim	Ar		+	
mümanaat	mumāna‘at	Ar		+	
mümarese	mumārese	Ar		+	
mümas	mumāss	Ar		+	
mümasil	mumāsil	Ar		+	
mümbit	munbit	Ar		+	
mümessil	mumessil	Ar		+	
mümeyyiz	mumeyyiz	Ar		+	
mümin	mu‘min	Ar		+	
mümkün	mumkin	Ar		+	
mümtaz	mumtāz	Ar		+	
mümteni	mumteni‘	Ar		+	
münacat	munācāt	Ar		+	
münadi	munād	Ar		+	
münafik	munāfik	Ar		+	
münakalat	munākalāt	Ar		+	
münakale	munākale	Ar		+	
münakasa	munākaşa	Ar		+	
münakaşa	munākaşa	Ar		+	
münasebat	munāsebāt	Ar		+	
münasebet	munāsebet	Ar		+	
münasip	munāsib	Ar		+	
münavebe	munāvebe	Ar		+	
münazaa	munāza‘a	Ar		+	
münazara	munāzara	Ar		+	
müncer	muncerr	Ar		+	
mündemiç	mundemic	Ar		+	
münderecat	mundericāt	Ar		+	
mündericat	mundericāt	Ar		+	
münderiç	munderic	Ar		+	
münebbih	munebbih	Ar		+	
müneccim	muneccim	Ar		+	
münekkit	muneḳḳid	Ar		+	
münevver	munevver	Ar		+	
münezzeh	munezzeh	Ar		+	
münfail	munfa‘il	Ar		+	
münferiden	munferiden	Ar		+	
münferit	munferid	Ar		+	
münfesih	munfesih	Ar		+	
münhal	munḥall	Ar		+	
münhani	munḥan	Ar		+	
münharif	munḥarif	Ar		+	
münhasır	munḥasır	Ar		+	
münhasıran	munḥasıran	Ar		+	
münhat	munḥatṭ	Ar		+	
münhezim	munhezim	Ar		+	
münkesir	munkesir	Ar		+	
münkir	munkir	Ar		+	

münşeât	munşe'ât	Ar		+	
münşi	munş	Ar		+	
münteha	muntehā	Ar		+	
müntehabat	muntaḥabāt	Ar		+	
müntehap	muntaḥab	Ar		+	
müntehip	muntaḥib	Ar		+	
müntehir	munteḥir	Ar		+	
müntesip	muntesib	Ar		+	
müntesir	muntesir	Ar		+	
münzevi	munzev	Ar		+	
müphem	mubhem	Ar		+	
müptedi	mubted	Ar		+	
müptela	mubtelā	Ar		+	
müptezel	mubtezel	Ar		+	
müracaat	murāca'at	Ar		+	
müradif	murādif	Ar		+	
mürâi	murā'	Ar		+	
mürdesenk	murde+seng	Far		+	
mürebbi	murebb	Ar		+	
mürebbiye	murebbiye	Ar		+	
müreccah	muraccaḥ	Ar		+	
müreffeh	mureffeh	Ar		+	
müreffehen	mureffehen	Ar		+	
mürekkep	murekkeb	Ar		+	
mürekkep	murekkeb	Ar		+	
mürettebat	murettebāt	Ar		+	
mürettep	muretteb	Ar		+	
mürettip	murettib	Ar		+	
mürettiphane	murettib+hâne	Ar+Far		+	
mürevviç	murevviç	Ar		+	
mürît	mur d	Ar		+	
mürşit	muşid	Ar		+	
mürt	mur d	Far		+	
mürteci	murteci'	Ar		+	
mürtefi	murtefi'	Ar		+	
mürtekip	murtekib	Ar		+	
mürtesem	murtesem	Ar		+	
mürtet	murtedd	Ar		+	
mürur	murūr	Ar		+	
müruriye	murūriyye	Ar		+	
müruruzaman	murūr+zamān	Ar		+	
mürüvvet	muruvvet	Ar		+	
mürver	mur dber	Far		+	
müsaade	musā'ade	Ar		+	
müsabaka	musābaka	Ar		+	
müsabık	musābiķ	Ar		+	
müsademe	muşādeme	Ar		+	
müsadere	muşādere	Ar		+	
müsadif	muşādif	Ar		+	
müsait	musā'id	Ar		+	
müsakkafat	musakḳafāt	Ar		+	
müsamaha	musāmaḥa	Ar		+	

müsamahakâr	musâmaḥa+-kâr	Ar+Far		+	
müsamere	musâmere	Ar		+	
müsavat	musâvât	Ar		+	
müsavi	musâv	Ar		+	
müsebbip	musebbib	Ar		+	
müseccel	museccel	Ar		+	
müseddes	museddes	Ar		+	
müsekkîn	musekkîn	Ar		+	
müsellem	musellem	Ar		+	
müselles	muşelles	Ar		+	
müsellesat	muşellesât	Ar		+	
müsellim	musellim	Ar		+	
müselssel	muselsel	Ar		+	
müsemma	musemmâ	Ar		+	
müsemmen	muşemmen	Ar		+	
müsevvit	musevvid	Ar		+	
müşhil	mushil	Ar		+	
müşkirat	muskirât	Ar		+	
müslim	muslim	Ar		+	
müslüman	muslim+-ân	Ar+Far		+	
müsmir	muşmir	Ar		+	
müşpet	muşbet	Ar		+	
müşrif	musrif	Ar		+	
müstacel	musta'cel	Ar		+	
müstacelen	musta'celen	Ar		+	
müstaceliyet	musta'celiyyet	Ar		+	
müstafi	musta'f	Ar		+	
müstağni	mustağn	Ar		+	
müstahak	mustaḥakk	Ar		+	
müstahdem	mustaḥdem	Ar		+	
müstahkem	mustaḥkem	Ar		+	
müstahsil	mustaḥşil	Ar		+	
müstahzar	mustaḥzar	Ar		+	
müstahzarat	mustaḥzarât	Ar		+	
müstait	musta'idd	Ar		+	
müstakar	mustaḥkarr	Ar		+	
müstakbel	mustaḥbel	Ar		+	
müstakil	mustaḥkill	Ar		+	
müstakilen	mustaḥkillen	Ar		+	
müstakim	mustaḥ m	Ar		+	
müstamel	musta'mel	Ar		+	
müstantik	mustaḥṭik	Ar		+	
müstear	muste'âr	Ar		+	
müstebat	musteb'ad	Ar		+	
müstebit	mustebidd	Ar		+	
müstecir	muste'cir	Ar		+	
müstefit	mustef d	Ar		+	
müstehap	musteḥabb	Ar		+	
müstehase	musteḥâse	Ar		+	
müstehcen	mustehcen	Ar		+	
müstehlik	mustehlik	Ar		+	
müstehzi	mustehz	Ar		+	

müstekreh	mustekreh	Ar		+	
müstelzim	mustelzim	Ar		+	
müstemirren	mustemirren	Ar		+	
müstemleke	mustemleke	Ar		+	
müsteniden	musteniden	Ar		+	
müstenit	mustenid	Ar		+	
müstenkif	mustenkif	Ar		+	
müstensih	mustensih	Ar		+	
müsterih	muster h	Ar		+	
müstesna	musteṣnā	Ar		+	
müsteşar	musteşār	Ar		+	
müsteşrik	musteşriḳ	Ar		+	
müstevi	mustev	Ar		+	
müstevli	mustevl	Ar		+	
müstezat	mustezād	Ar		+	
müsvedde	musvedde	Ar		+	
müşabebet	muşābehet	Ar		+	
müşabih	muşābih	Ar		+	
müşahede	muşāhede	Ar		+	
müşahas	muşahḥaş	Ar		+	
müşahit	muşāhid	Ar		+	
müşareket	muşāreket	Ar		+	
müşarünileyh	muşārun+ileyh	Ar		+	
müşavere	muşāvere	Ar		+	
müşavir	muşāvīr	Ar		+	
müşebbeh	muşebbeh	Ar		+	
müşekkel	muşekkel	Ar		+	
müşerref	muşerref	Ar		+	
müşevveş	muşevveş	Ar		+	
müşevvik	muşevvik	Ar		+	
müşfik	muşfiḳ	Ar		+	
müşir	muş r	Ar		+	
müşir	muş'ir	Ar		+	
müşkül	muşkil	Ar		+	
müşkülât	muşkilât	Ar		+	
müşkülpesent	muşkil+pesend	Ar+Far		+	
müşrik	muşriḳ	Ar		+	
müştak	muştakḳ	Ar		+	
müştak	muştāk	Ar		+	
müştehi	muşteh	Ar		+	
müşteki	muşteḳ	Ar		+	
müştemilat	muştemilât	Ar		+	
müşterek	muşterek	Ar		+	
müştereken	muştereken	Ar		+	
müşteri	muşter	Ar		+	
müşteri	muşter	Ar		+	
mütalaa	muṭāla'a	Ar		+	
mütareke	muṭāreke	Ar		+	
müteaddit	mute'addid	Ar		+	
müteaffin	mute'affin	Ar		+	
müteahhit	mute'ahhid	Ar		+	
müteakiben	mute'ākiben	Ar		+	

müteakip	mute‘ākīb	Ar		+	
mütealiye	mute‘āliye	Ar		+	
müteallik	mute‘allik	Ar		+	
müteammim	mute‘ammim	Ar		+	
mütearife	mute‘āriife	Ar		+	
mütebahhir	mutebahḥir	Ar		+	
mütebaki	mutebāk	Ar		+	
mütebaşbıs	mutebaşbiş	Ar		+	
mütebeddil	mutebeddil	Ar		+	
mütebessim	mutebessim	Ar		+	
mütecanis	mutecānis	Ar		+	
mütecasir	mutecāsir	Ar		+	
müteceviz	mutecāviz	Ar		+	
mütecessis	mutecessis	Ar		+	
mütedair	mutedā’ir	Ar		+	
mütedavil	mutedāvil	Ar		+	
mütedeyyin	mutedeeyyin	Ar		+	
müteessif	mute’essif	Ar		+	
müteessir	mute’eşsir	Ar		+	
mütefekkir	mutefekkir	Ar		+	
mütefennin	mutefennin	Ar		+	
müteferrik	muteferrik	Ar		+	
müteferrika	muteferrika	Ar		+	
müteğallibe	muteğallibe	Ar		+	
mütehakkim	mutehakkim	Ar		+	
mütehammil	mutehammil	Ar		+	
müteharrik	muteharrik	Ar		+	
mütehassis	mutehaşşis	Ar		+	
mütehassis	mutehassis	Ar		+	
mütehavvil	mutehavvil	Ar		+	
mütehayyir	mutehayyir	Ar		+	
mütehevvir	mutehevvir	Ar		+	
müteheyyiç	muteheyyic	Ar		+	
mütekabil	mutekâbil	Ar		+	
mütekabiliyet	mutekâbiliyyet	Ar		+	
mütekait	mutekâ’id	Ar		+	
mütekâmil	mutekâmil	Ar		+	
mütekâsif	mutekâşif	Ar		+	
mütekebbir	mutekebbir	Ar		+	
mütekellim	mutekellim	Ar		+	
mütelezziz	mutelezziz	Ar		+	
mütemadi	mutemād	Ar		+	
mütemadiyen	mutemādiyen	Ar		+	
mütemayil	mutemāyil	Ar		+	
mütemayiz	mutemāyiz	Ar		+	
mütemekkin	mutemekkin	Ar		+	
mütemerkiz	mutemerkiz	Ar		+	
mütemmim	mutemmim	Ar		+	
mütenakis	mutenākış	Ar		+	
mütenakız	mutenākiz	Ar		+	
mütenasip	mutenāsib	Ar		+	
mütenavip	mutenāvib	Ar		+	
mütenazır	mutenāzir	Ar		+	
mütenebbih	mutenebbih	Ar		+	

müteffir	muteneffir	Ar		+	
mütenekkir	mutenekkir	Ar		+	
mütenekkiren	mutenekkiren	Ar		+	
mütenevvi	mutenevvi‘	Ar		+	
müteradif	muterādif	Ar		+	
müterakim	muterākim	Ar		+	
müterakki	muteraḳḳ	Ar		+	
mütercem	mutercem	Ar		+	
mütercim	mutercim	Ar		+	
mütereddi	muteredd	Ar		+	
mütereddit	mutereddid	Ar		+	
mütesanit	mutesānid	Ar		+	
müteselli	mutesell	Ar		+	
müteselsil	muteselsil	Ar		+	
müteselsilen	muteselsilen	Ar		+	
müteşebbis	muteşebbiş	Ar		+	
müteşekkil	muteşekkil	Ar		+	
müteşekkir	muteşekkir	Ar		+	
mütetebbi	mutetebbi‘	Ar		+	
mütevakkıf	mütevaḳḳıf	Ar		+	
mütevali	mutevāl	Ar		+	
mütevazı	mutevāzi‘	Ar		+	
mütevazi	mutevāz	Ar		+	
mütevazin	mutevāzin	Ar		+	
müteveccih	muteveccih	Ar		+	
müteveccihen	muteveccihen	Ar		+	
müteveffa	muteveffa	Ar		+	
mütevehhim	mutevehhim	Ar		+	
mütevekkil	mutevekkil	Ar		+	
mütevelli	mutevell	Ar		+	
mütevellit	mutevellid	Ar		+	
müteverrim	muteverrim	Ar		+	
müteyakkız	muteyakḳız	Ar		+	
mütezeyit	mutezāyid	Ar		+	
müthiş	mudhiş	Ar		+	
müttefik	muttefiḳ	Ar		+	
müttehiden	mutteḥiden	Ar		+	
müttehit	mutteḥid	Ar		+	
müvekkil	muvekkil	Ar		+	
müvellidülhumuza	muvellid+ḥumūza	Ar		+	
müvellidülma	muvellid+mā’kim	Ar		+	
müverrih	muverriḥ	Ar		+	
müvesvis	muvesvis	Ar		+	
müvezzi	muvezzi‘	Ar		+	
müyesser	muyesser	Ar		+	
müzaheret	muẓāheret	Ar		+	
müzahir	muẓāhir	Ar		+	
müzahrefat	mu-zahrefat	Ar		+	
müzakerat	muẓākerāt	Ar		+	
müzakere	muẓākere	Ar		+	
müzayaka	muẓāyaḳa	Ar		+	
müzayede	muẓāyede	Ar		+	

müzebzep	muzēbzēb	Ar		+	
müzehhep	muzēhheb	Ar		+	
müzekker	muzēkker	Ar		+	
müzekkere	muzēkkere	Ar		+	
müzevir	muzēvvir	Ar		+	
müzeyyen	muzēyyen	Ar		+	
müziç	muz'ic	Ar		+	
müzmin	muzmin	Ar		+	
naaş	na'ş	Ar		+	
naat	na't	Ar		+	
namūnasip	nā+munāsib	Far+Ar		+	
namūsait	nā+musā'id	Far+Ar		+	
namūtenahi	nā+mutenāh	Far+Ar		+	
neuzūbillah	ne'üzūbillah	Ar		+	
nilüfer	n lüfer	Far		+	
nübüvvet	nubuvvet	Ar		+	
nūfus	nufūs	Ar		+	
nūfuz	nufūz	Ar		+	
nūfuzkār	nufūz+kār	Ar+Far		+	
nühüft	nuhuft	Far		+	
nüks	nuks	Ar		+	
nükte	nukte	Ar		+	
nüktedan	nukte+dān	Ar+Far		+	
nükül	nukül	Ar		+	
nūmayiş	numāyış	Far		+	
nūmayişkār	numāyış-kār	Far		+	
nūsha	nuşha	Ar		+	
nüve	nuve	Ar		+	
nüzul	nuzül	Ar		+	
pencüdü	penc+du	Far			+
pesüs	p h-süz	Far		+	
pür	pur	Far		+	
pürdikkat	pur+dikkat	Far+Ar		+	
pürhiddet	pur+hiddet	Far+Ar		+	
pürmelal	pur+melāl	Far+Ar		+	
pürneşe	pur+neş'e	Far+Ar		+	
pürsihhat	pur+şihhat	Far+Ar		+	
pürtelaş	pur+telāş	Far+Ar		+	
reisülküttap	re' s+küttāb	Ar		+	
rücu	rucū'	Ar		+	
rüçhan	ruchān	Ar		+	
rüesa	ru'esā	Ar		+	
rükû	rukū'	Ar		+	
rükün	rukūn	Ar		+	
rüküş	ruküşe	Ar		+	
rüsum	rusūm	Ar		+	
rüsumat	rusūmāt	Ar		+	
rüsup	rusūp	Ar		+	
rüsva	rusvā	Far		+	
rüşeym	ruşeym	Ar		+	
rüşt	ruşd	Ar		+	
rüştiye	ruşdiyye	Ar		+	
rütbe	rutbe	Ar		+	

rüya	ru'yā	Ar		+	
rüyet	ru'yet	Ar		+	
rüzgâr	rüzgâr	Far		+	
sebayüdü	se-bā-du	Far			+
selamünaleyküm	selāmun+'aleykum	Ar		+	
sellemeühüsselam	sellemehu+selām	Ar		+	
sermürettip	ser+murettib	Far+Ar		+	
sübut	şubüt	Ar		+	
sücut	sucüt	Ar		+	
süfli	sufl	Ar		+	
Süheyl	Suheyl	Ar		+	
sükun	sukün	Ar		+	
sükunet	sukūnet	Ar		+	
sükut	suküt	Ar		+	
sükûti	suküt	Ar		+	
sülale	sulāle	Ar		+	
süluk	sulūk	Ar		+	
sülümen	suleymān	Ar		+	
sülüs	şulş	Ar		+	
sümbül	sunbul	Far		+	
sümbüle	sunbule	Ar		+	
sümbüli	sunbul+	Far+Ar		+	
sümbülteher	sunbul+teher	Far		+	
sümmetedarik	şumme+tedāruk	Ar		+	
sündüs	sundus	Ar		+	
sünnet	sunnet	Ar		+	
Sünni	sun	Ar		+	
süphanallah	subhānallah	Ar		+	
sürahi	şurāḥ	Ar		+	
sürat	sur'at	Ar		+	
süreyya	şureyyā	Ar		+	
sürfe	surfe	Ar		+	
sürre	surre	Ar		+	
sürur	surūr	Ar		+	
Süryani	suryān	Ar		+	
süsen	sūsen	Far		+	
sütire	sutre	Ar		+	
süveyda	suveydā	Ar		+	
süzeni	sūzen+	Far+Ar		+	
şeşüdü	şeş+dū	Far			+
şöhret	şuhter	Ar		+	
şüheda	suhedā'	Ar		+	
şükran	şukrān	Ar		+	
şükür	şukr	Ar		+	
şümül	şumül	Ar		+	
şüphe	şubhe	Ar		+	
şürekâ	şurekâ	Ar		+	
şüyu	şüyü'	Ar		+	
taacüp	ta'accub	Ar		+	
taaddüt	ta'addud	Ar		+	
taaffün	ta'affun	Ar		+	
taahhüt	ta'ahhud	Ar		+	

taahhütname	ta'ahhud+nāme	Ar+Far		+	
taammüden	ta'ammuden	Ar		+	
taammüm	ta'ammum	Ar		+	
taammüt	ta'ammud	Ar		+	
taannüt	ta'annud	Ar		+	
taayyün	ta'ayyun	Ar		+	
taayyüş	ta'ayyuş	Ar		+	
tabütüvan	tāb+tuṽān	Far		+	
tagallüp	tağallub	Ar		+	
tagayyür	tağayyur	Ar		+	
tahaccüm	taḥaccum	Ar		+	
tahaccür	taḥaccur	Ar		+	
tahakküm	taḥakkum	Ar		+	
tahammül	taḥammul	Ar		+	
tahammülfersa	taḥammul+-fersā	Ar+Far		+	
tahammür	taḥammur	Ar		+	
taharrüş	taḥarruş	Ar		+	
tahassür	taḥassur	Ar		+	
tahassüs	taḥassus	Ar		+	
tahaşşüt	taḥaşşud	Ar		+	
tahavvül	taḥavvul	Ar		+	
tahayyül	taḥayyul	Ar		+	
takaddüm	taḥaddum	Ar		+	
takallüs	taḥalluş	Ar		+	
takarrüp	taḥarrub	Ar		+	
takarrür	taḥarrur	Ar		+	
takayyüt	taḥayyud	Ar		+	
tasallüp	taşallub	Ar		+	
tazallüm	tażallum	Ar		+	
teadül	te'ādul	Ar		+	
teamül	te'āmül	Ar		+	
teavün	te'āvun	Ar		+	
tebarüz	tebāruz	Ar		+	
tebeddül	tebeddul	Ar		+	
tebeddülât	tebeddulāt	Ar		+	
tebellüğ	tebelluğ	Ar		+	
tebellür	tebellur	Ar		+	
teberrük	teberruk	Ar		+	
teberrüken	teberruken	Ar		+	
teberrüz	teberruz	Ar		+	
tebessüm	tebessum	Ar		+	
tebeyyün	tebeyyun	Ar		+	
tecahül	tecāhul	Ar		+	
tecahülüarif	tecāhul+'ārif	Ar		+	
tecahülüarifane	tecāhul+'ārif+-āne	Ar+Far		+	
tecanüs	tecānus	Ar		+	
tecavüz	tecāvuz	Ar		+	
tecavüz-kâr	tecāvuz+-kâr	Ar+Far		+	
teceddüt	teceddud	Ar		+	
tecennün	tecennun	Ar		+	
tecerrüt	tecerrud	Ar		+	
tecessüm	tecessum	Ar		+	
tecessüs	tecessus	Ar		+	
tedafüi	tedāfu'	Ar		+	

tedahül	tedāhul	Ar		+	
tedavül	tedāvul	Ar		+	
teeddüp	te'eddub	Ar		+	
teehhül	te'ehhul	Ar		+	
teehhür	te'ahhur	Ar		+	
teemmül	te'emmul	Ar		+	
teessüf	te'essuf	Ar		+	
teessür	te'eşsur	Ar		+	
teessürat	te'eşsurāt	Ar		+	
teessüs	te'essus	Ar		+	
teeyyüt	te'eyyud	Ar		+	
tefahür	tefāhur	Ar		+	
tefavüt	tefāvut	Ar		+	
tefehüm	tefehhum	Ar		+	
tefekkür	tefekkur	Ar		+	
teferruç	teferruc	Ar		+	
teferrüt	teferrud	Ar		+	
tefessüh	tefessuh	Ar		+	
tefeül	tefe'ul	Ar		+	
tefeyyüz	tefeyyuz	Ar		+	
teğafül	teğāful	Ar		+	
tehacüm	tehācun	Ar		+	
tehalüf	tehaluf	Ar		+	
tehalük	tehaluk	Ar		+	
tehevür	tehevur	Ar		+	
teheyyüç	teheyyuc	Ar		+	
tekabül	teqābul	Ar		+	
tekâmül	tekāmul	Ar		+	
tekâsül	tekāsul	Ar		+	
tekaüdiye	teqā'udiyye	Ar		+	
tekaüt	teqā'ud	Ar		+	
tekebbür	tekebbur	Ar		+	
tekeffül	tekefful	Ar		+	
tekellüf	tekelluf	Ar		+	
tekellüm	tekellum	Ar		+	
tekemmül	tekemmul	Ar		+	
tekerrür	tekerrur	Ar		+	
tekessür	tekeşsur	Ar		+	
tekevvin	tekevvin	Ar		+	
temayül	temāyul	Ar		+	
temayüz	temāyuz	Ar		+	
temeddüh	temedduh	Ar		+	
temeddün	temeddun	Ar		+	
temellük	temelluk	Ar		+	
temerküz	temerkuz	Ar		+	
temerrüt	temerrud	Ar		+	
temessül	temeşsul	Ar		+	
temettü	temettu'	Ar		+	
temevvüç	temevvuc	Ar		+	
temeyyüz	temettuz	Ar		+	
tenafür	tenāfur	Ar		+	
tenasüh	tenāsuḥ	Ar		+	
tenasül	tenāsul	Ar		+	
tenasüp	tenāsub	Ar		+	
tendürüst	ten+durust	Far		+	

teneffüs	teneffus	Ar		+	
teneffüşhane	teneffus+ḥāne	Ar+Far		+	
tenevvü	tenevvu´	Ar		+	
tenevvür	tenevvur	Ar		+	
tenezzüḥ	tenezzuh	Far		+	
tenezzüḷ	tenezzul	Ar		+	
tenzilirütbe	tenz l+rutbe	Ar		+	
teraküm	terākum	Ar		+	
tereddüt	tereddud	Ar		+	
terekküp	terekkub	Ar		+	
terennüm	terennum	Ar		+	
teressüp	teressub	Ar		+	
terettüp	terettub	Ar		+	
tesadüf	teşāduf	Ar		+	
tesadüfen	teşādufen	Ar		+	
tesadüfi	teşāduf	Ar		+	
tesahup	teşāḥub	Ar		+	
tesalüp	teşālub	Ar		+	
tesanüt	tesānud	Ar		+	
tesellüm	tesellum	Ar		+	
teselsül	teselsul	Ar		+	
tesettür	tesettur	Ar		+	
teseyyüp	teseyyub	Ar		+	
teşebbüs	teşebbuş	Ar		+	
teşehhüt	teşehhud	Ar		+	
teşekkül	teşekkul	Ar		+	
teşekkür	teşekkur	Ar		+	
teşekkürname	teşekkur+nāme	Ar+Far		+	
teşerrüf	teşerruf	Ar		+	
teşevvüş	teşevvuş	Ar		+	
tevarüs	tevāruş	Ar		+	
tevatür	tevātur	Ar		+	
tevazün	tevāzun	Ar		+	
teveccüh	teveccuh	Ar		+	
tevehhüm	tevehhum	Ar		+	
tevekkül	tevekkul	Ar		+	
tevellüt	tevellud	Ar		+	
teverrüm	teverrum	Ar		+	
tevessü	tevessu´	Ar		+	
tevessül	tevessul	Ar		+	
tevettür	tevettur	Ar		+	
teyemmüm	teyemmum	Ar		+	
tezahür	teżāhur	Ar		+	
tezahürat	teżāhurāt	Ar		+	
tezayüt	teżāyud	Ar		+	
tezekkür	tezekkur	Ar		+	
tezellül	tezellul	Ar		+	
tezelzül	tezelzul	Ar		+	
tezevvüç	tezevvuc	Ar		+	
tüccar	tuccār	Ar		+	
tüfök	tufeng	Far		+	
tüfökhane	tufeng+ḥāne	Far		+	
türap	turāb	Ar		+	
türbe	turbe	Ar		+	

türbedar	turbe+-dār	Ar+Far		+	
tüveyç	tuveyc	Ar		+	
ücret	ucret	Ar	+		
üdeba	udebā	Ar	+		
ülfet	ulfet	Ar	+		
ümera	umerā	Ar	+		
ümit	um d	Far	+		
ümmet	ummet	Ar	+		
ümme	umm	Ar	+		
ümran	‘umrān	Ar		+	
ünsiyet	unsiyyet	Ar	+		
üryan	‘uryān	Ar		+	
üryani	‘uryān	Ar		+	
üs	uss	Ar	+		
üs	uss	Ar	+		
üsera	userā	Ar	+		
üslup	uslūb	Ar	+		
üstat	ustād	Ar	+		
üstüvane	ustuvāne	Ar	+	+	
üstüvani	ustuvān	Ar	+	+	
vakanüvis	vağ‘a+-nuv s	Ar+Far		+	
vücut	vucūd	Ar	+		
vükela	vukelā	Ar	+		
vürut	vurūd	Ar	+		
vüsat	vus‘at	Ar	+		
vüzera	vuzerāʾ	Ar	+		
yekvücut	yek+vucūd	Far+Ar		+	
zatülcenp	zātu'l-cenb	Ar		+	
zatülkürsi	zātu'l-kurs	Ar		+	
zatürre	zātu'r-ri'e	Ar		+	
zebünküş	zebün-kuş	Far		+	
zerdüşti	zerduşt+-	Far+Ar		+	
zübde	zubde	Ar		+	
züccaciye	zucāciyye	Ar		+	
zühal	zuḥal	Ar		+	
zühre	zuhre	Ar		+	
zührevi	zuhrev	Ar		+	
züht	zuhd	Ar		+	
zühul	zühül	Ar		+	
zükâm	zukām	Ar		+	
zül	zull	Ar		+	
zülcelal	zu+celāl	Ar		+	
zülfaris	zulf+‘arūs	Far+Ar		+	
zülfaruz	zulf+‘arūs	Far+Ar		+	
zülfikar	zu+fiḳār	Ar		+	
zülfüyâr	zulf+yâr	Far		+	
zülûf	zulf	Far		+	
zümre	zumre	Ar		+	
zümürdi	zumurrud	Ar		+	
zümürüt	zumurrud	Ar		+	
zürefa	zûrefā	Ar		+	
zürra	zurra‘	Ar		+	

zürriyet	zurriyyet	Ar		+	
züyuf	zuyûf	Ar		+	

EK 1. 3. ÜNLÜ DARALMASI

a > ı:

SÖZCÜK	ASLI	KÖKENİ	SÖZ BAŞI	SÖZ İÇİ	SÖZ SONU
fitık	fatık	Ar		+	
hızar	harās	Far		+	
kılıf	gilāf	Ar		+	
kıt	kaht	Ar		+	
mancınk	mancan k	Ar		+	
menkıbe	menkabe	Ar		+	
menkıbevi	menkabev	Ar		+	
mıntıka	mintāka	Ar		+	
tırabzan	dār-bez n	Far		+	
zıkkım	zakḳūm	Ar		+	

a > i:

SÖZCÜK	ASLI	KÖKENİ	SÖZ BAŞI	SÖZ İÇİ	SÖZ SONU
çeyiz	cihāz	Ar		+	
çilingir	cilānger	Far		+	
divit	devāt	Ar		+	

e > ı:

SÖZCÜK	ASLI	KÖKENİ	SÖZ BAŞI	SÖZ İÇİ	SÖZ SONU
bahçıvan	bāğcevān	Far		+	
çadır	çāder	Far		+	
çift	ceḥūd	Ar		+	
çınar	çenār	Far		+	
çıra	çerāğ	Far		+	
çırağ	çerāğ	Far		+	
çırak	çerāğ	Far		+	
çırakma	çerāğ+pā	Far		+	
elmaştırış	elmās+-terāş	Ar+Far		+	
heykeltıraş	heykel+-terāş	Ar+Far		+	
kalemtırış	ḳalem+-terāş	Ar+Far		+	
nalın	na'leyn	Ar		+	
suntıraç	sumterāş	Far		+	
tıraş	terāş	Far		+	

e > i:

SÖZCÜK	ASLI	KÖKENİ	SÖZ BAŞI	SÖZ İÇİ	SÖZ SONU
amudufikari	'amūd feḳār	Ar		+	
arife	'arefe	Ar		+	

babayani	baba yāne	T Far			+
başpehlivan	baş pehlevān	T Far		+	
biat	bey'at	Ar		+	
cihar	çehār	Far		+	
ciharidü	çehār dü	Far		+	
ciharise	çehār se	Far		+	
cihariyek	çehār yek	Far		+	
cirit	cer d	Ar		+	
civan	cevān	Far		+	
civanmert	cevān-merd	Far		+	
çilingir	cilānger	Far		+	
divit	devāt	Ar		+	
dörtcihar	dört cehār	T Far		+	
fitil	fet l	Ar		+	
giray	kerey	Moğ		+	
hiciv	hecv	Ar		+	
hicviye	hecvyye	Ar		+	
ibrişim	ebr şum	Far	+		
imrahor	em r āhūr	Ar Far	+		
incir	enc r	Far	+		
kile	keyle	Ar		+	
kilüs	keylūs	Ar		+	
kimyon	kemmün	Ar		+	
kimyoni	kemmün	Ar		+	
metris	metres	Ar		+	
mihr	mehr	Ar		+	
minare	menāre	Ar		+	
muhteviyat	muhtevyāt	Ar		+	
nikbet	nekbet	Ar		+	
pehlivan	pehlevān	Far		+	
pehlivanane	pehlevān-āne	Far		+	
pencik	penc yek	Far		+	
pilav	pelāv	Far		+	
pişman	peş mān	Far		+	
rica	recā	Ar		+	
simit	sem d	Ar		+	
sinameki	senā mekk	Ar		+	
şeşcihar	şeş çehār	Far		+	
şişhane	şeş hāne	Far		+	
tiftik	teft k	Ar		+	
tirit	ter d	Far		+	
tirşe	terāşe	Far		+	
ucubik	u'cūbe	Ar		+	
yasemin	yāsemen	Far		+	
zifir	zef r	Ar		+	
zifirî	zef r	Ar		+	
zincifre	zincefr	Ar		+	
zincir	zenc r	Far		+	

o > u:

SÖZCÜK	ASLI	KÖKENİ	SÖZ BAŞI	SÖZ İÇİ	SÖZ SONU
coğrafi	cuğrāf	Ar		+	
coğrafya	cuğrāfiya	Ar		+	
cop	çüb	Far		+	
hurda	ħorde	Far		+	
hurdahaş	ħorde+ħaş	Far		+	
merzengüş	merzenğoş	Far		+	
veyahut	ve+yāħōd	Ar+Far		+	
yahut	yā ħōd	Far		+	

o > ü:

SÖZCÜK	ASLI	KÖKENİ	SÖZ BAŞI	SÖZ İÇİ	SÖZ SONU
güfte	gofte	Far		+	

EK 1. 4. ÜNLÜ GENİŞLEMESİ

ı > a:

SÖZCÜK	ASLI	KÖKENİ	SÖZ BAŞI	SÖZ İÇİ	SÖZ SONU
hamarat	ħımāre	Ar		+	

i > a:

SÖZCÜK	ASLI	KÖKENİ	SÖZ BAŞI	SÖZ İÇİ	SÖZ SONU
akraba	aķribā	Ar		+	
ayal	‘iyāl	Ar		+	
ayar	‘iyāl	Ar		+	
bilahare	bi'l-āħire	Ar		+	
harman	ħirmen	Ar		+	
hayat	ħiyāt	Ar		+	
hemayar	hem+‘iyār	Far+Ar		+	
iştah	iştihā	Ar		+	
kalbur	ğirbāl	Ar		+	
kanara	ķinnāre	Ar		+	
kandil	ķind l	Ar		+	
kantar	ķințār	Ar		+	
kantariye	ķințāriyye	Ar		+	
katar	ķițār	Ar		+	
kaytan	ķ tāt	Ar		+	
kazasker	ķād +‘asker	Ar		+	
mablak	mibla‘	Ar		+	
mahmuz	mihmāz	Ar		+	
makas	miķaşş	Ar		+	
makaskâr	miķaşş+-kâr	Ar+Far		+	
makastar	miķaşş+-dâr	Ar+Far		+	
masat	mişħaz	Ar		+	

masraf	maşrif	Ar		+	
mastar	mişār	Ar		+	
mastara	mişāra	Ar		+	
matara	miṭhare	Ar		+	
matkap	mişkab	Ar		+	
matrak	miṭrāk	Ar		+	
narh	nirḥ	Far		+	
razakı	rāziḳ	Ar		+	
şahap	şihāb	Ar		+	
tırabzan	dār-bez n	Far		+	
vaşak	vişāk	Far		+	
zağara	ziḥāre	Ar		+	
zanaat	şinā‘at	Ar		+	
zanaatkâr	şinā‘at+-kâr	Ar+Far		+	

i > e:

SÖZCÜK	ASLI	KÖKENİ	SÖZ BAŞI	SÖZ İÇİ	SÖZ SONU
alelhesap	‘alā+ḥisāb	Ar		+	
bedesten	bezistān	Far		+	
beleş	bilā-şey	Ar		+	
beyhude	b hūde	Far		+	
beynamaz	b -namāz	Far		+	
canfeza	cān-fizā	Far		+	
cereme	cer me	Ar		+	
çehre	çihre	Far		+	
çeyiz	cihāz	Ar		+	
dermeyan	der+miyān	Far		+	
dev	d v	Far		+	
devasa	d v-āsā	Far		+	
elveda	el+vidā‘	Ar		+	
fedā	fīdā‘	Ar		+	
fedai	fīdā‘	Ar		+	
fedakâr	fīdā‘+-kâr	Ar+Far		+	
feriştah	fīrişte	Far		+	
ferişte	fīrişte	Far		+	
gerdek	girdek	Far		+	
hece	hicā‘	Ar		+	
hesabi	ḥisāb	Ar		+	
hesap	ḥisāb	Ar		+	
hidirellez	ḥizr+ilyās	Ar		+	
kenef	ken f	Ar		+	
kese	k se	Far		+	
kesedar	k se-dār	Far		+	
keşke	kāşki	Far			+
kezzap	t z+āb	Far		+	
mahfel	maḥfil	Ar		+	
malzeme	mā+lezime	Ar		+	
mehter	mihter	Far		+	

mehteran	mihterān	Far		+	
mehterhane	mihter+hāne	Far		+	
meksefe	miksefe	Ar		+	
meret	mārid	Ar		+	
meşe	b şe	Far		+	
meşin	m ş n	Far		+	
meyan	miyān	Far		+	
meyan	miyān	Far		+	
meyane	miyāne	Far		+	
meyve	m ve	Far		+	
meyvedar	m ve-dār	Far		+	
meyvehoş	m ve+huşk	Far		+	
münderecat	mundericāt	Ar		+	
mündericat	mundericāt	Ar		+	
neşter	n şter	Far		+	
pejmürde	pijmurde	Far		+	
pesüs	p h-süz	Far		+	
peş	p ş	Far		+	
peşin	p ş n	Far		+	
peşinat	p ş n+-āt	Far+Ar		+	
peşinen	p ş n+-en	Far+Ar		+	
peşkeş	p ş-keş	Far		+	
peşkir	p ş-g r	Far		+	
peşrev	p ş-rev	Far		+	
peştahta	p ş+tahte	Far		+	
reçel	r çāl	Far		+	
revakiye	rivākiyye	Ar		+	
rezene	rāziyyāne	Far		+	
seyahat	siyāhat	Ar		+	
seyahatname	siyāhat+nāme	Ar+Far		+	
seyyanen	siyyānen	Ar		+	
sille	s l	Far			+
şev	ş v	Far		+	
şimşir	şemş r	Far		+	
telaşe	telāş	Ar			+
telis	till s	Ar		+	
tez	t z	Far		+	
tezkere	tezkire	Ar		+	
veda	vidā ^c	Ar		+	
zembil	zinb l	Ar		+	
zeyrek	z rek	Far		+	

u > a:

SÖZCÜK	ASLI	KÖKENİ	SÖZ BAŞI	SÖZ İÇİ	SÖZ SONU
aspur	‘uşfūr	Ar	+		
borazan	boru+-zen	T+Far		+	
hezaren	ḥayzurān	Ar		+	

u > e:

SÖZCÜK	ASLI	KÖKENİ	SÖZ BAŞI	SÖZ İÇİ	SÖZ SONU
çerçeve	çār+çūbe	Far		+	
peştamal	puştāmāl	Far		+	
sirkengebin	sirkengub n	Far		+	

u > o:

SÖZCÜK	ASLI	KÖKENİ	SÖZ BAŞI	SÖZ İÇİ	SÖZ SONU
borani	būrāni	Far		+	
bornoz	burnūs	Ar		+	
bostan	būstān	Far		+	
çoban	çūbān	Far		+	
çorap	çūrāb	Far		+	
çorba	şūrbā	Far		+	
dolap	dūlāb	Ar		+	
dost	dūst	Far		+	
feylesof	feylesūf	Ar		+	
fodul	fuḍūl	Ar		+	
helezon	ḥalezūn	Ar		+	
helezoni	ḥalezūn	Ar		+	
hokka	ḥuḳḳa	Ar		+	
hokkabaz	ḥuḳḳa+-bāz	Ar+Far		+	
horasan	ḥurāsān	Far		+	
horoz	ḥorūs	Far		+	
hortum	ḥurṭūm	Ar		+	
hoşsohbet	ḥoş+şuḥbet	Far+Ar		+	
imrahor	em r+āḥūr	Ar+Far		+	
kimyon	kemmūn	Ar		+	
kimyoni	kemmūn	Ar		+	
koza	ḡūze	Far		+	
lokma	luḳme	Ar		+	
lokum	ḥulḳūm	Ar		+	
meyvehoş	m ve+ḥuşk	Far		+	
noksan	nuḳşān	Ar		+	
nokta	nuḳṭa	Ar		+	
noktainazar	nuḳṭa+nazar	Ar		+	
okka	vuḳiyye	Ar		+	
orospu	rūsp	Far		+	
polat	pūlād	Far		+	
post	pūst	Far		+	

postnişin	püst-niş n	Far		+	
pota	būte	Far		+	
sof	şūf	Ar		+	
sofa	şuffe	Ar		+	
sofi	şūf	Ar		+	
sofiyan	şūf +-ān	Ar+Far		+	
sofiyane	şūf +-āne	Ar+Far		+	
sofra	sufre	Ar		+	
softa	sūhte	Far		+	
sofu	şūf	Ar		+	
sohbet	şuħbet	Ar		+	
sokak	zuķāk	Ar		+	
somak	summaķ	Ar		+	
somaki	summaķ	Ar		+	
şebboy	şebbūy	Far		+	
şom	şūm	Far		+	
tahtaboş	taħte-pūş	Far		+	
tohum	tuħm	Far		+	
tomar	ţūmār	Ar		+	
tortu	durd	Far		+	
zor	zūr	Far		+	
zorba	zūr-bāz	Far		+	

u > ö:

SÖZCÜK	ASLI	KÖKENİ	SÖZ BAŞI	SÖZ İÇİ	SÖZ SONU
çöp	çüb	Far		+	
kalensöve	ķalensuve	Ar		+	
köfte	kūfte	Far		+	
köftehor	kūfte-ħor	Far		+	
kör	kūr	Far		+	
köre	küre	Far		+	
kös	kūs	Far		+	
köse	küse	Far		+	
köşe	gūşe	Far		+	
köşebent	gūşe-bend	Far		+	
köşk	kuşķ	Far		+	
kötek	kūtek	Far		+	
köy	kūy	Far		+	
ömrübillah	‘umr + billah	Ar		+	
ömrühayat	‘umr + ħayāt	Ar		+	
ömür	‘umr	Ar		+	
örfi	‘urf	Ar		+	
öşür	‘uşr	Ar		+	
özür	‘uzr	Ar		+	
pösteki	püstek	Far		+	
töhet	tuhmet	Ar		+	

ü > ö:

SÖZCÜK	ASLI	KÖKENİ	SÖZ BAŞI	SÖZ İÇİ	SÖZ SONU
nankör	nān+kür	Far		+	
şöhret	şuhter	Ar		+	

EK 1. 5. ÜNLÜ DÜZLEŞMESİ

o > a:

SÖZCÜK	ASLI	KÖKENİ	SÖZ BAŞI	SÖZ İÇİ	SÖZ SONU
haham	hohma	İbr		+	
hahamname	hohma+hāne	İbr+Far		+	

u > a:

SÖZCÜK	ASLI	KÖKENİ	SÖZ BAŞI	SÖZ İÇİ	SÖZ SONU
falan	fulān	Ar		+	
marabut	mūrabiṭ	Ar		+	

u > e:

SÖZCÜK	ASLI	KÖKENİ	SÖZ BAŞI	SÖZ İÇİ	SÖZ SONU
tevekkeli	tevekkul	Ar		+	
zemberek	zenbürek	Far		+	

u > i:

SÖZCÜK	ASLI	KÖKENİ	SÖZ BAŞI	SÖZ İÇİ	SÖZ SONU
bahadır	bahādur	Far		+	
camız	cāmūs	Ar		+	
çamaşır	cāme-şüy	Far		+	
çamaşırhane	cāme-şüy+hāne	Far		+	
çarşı	çār-sū	Far		+	
çift	ceḥūd	Ar		+	
çuvaldız	cuvāl-düz	Far		+	
findık	funduḡ	Ar		+	
findıki	funduḡ	Ar		+	
fırsat	fūrşat	Ar		+	
fıstık	fustuḡ	Ar		+	
fıstıki	fustuḡ	Ar		+	
harın	ḥarūn	Ar		+	
hırdavat	ḥurde+-āt	Far+Ar		+	
kakım	ḡākūm	Ar		+	
kılaptan	ḡullāb+-dān	Ar+Far		+	
mazı	māzū	Far			+
miskal	mūs ḡār	Far		+	

nasır	nāsūr	Ar		+	
nişadır	nişādūr	Far		+	
paldım	pāldum	Far		+	
pazı	bāzū	Far			+
pazıbent	bāzū+bend	Far		+	
pertavsız	pertev-süz	Far		+	
rastık	rāsuht	Far		+	
sandık	şandūk	Ar		+	
satır	sātūr	Ar		+	
şadırvan	şādurvān	Far		+	
tandır	tennūr	Ar		+	
tandırname	tennūr+nāme	Ar+Far		+	
zıkkım	zaqqūm	Ar		+	
zimba	zunbe	Far		+	
zımpara	sunpāre	Far		+	
zivana	zubāne	Far		+	

u > i:

SÖZCÜK	ASLI	KÖKENİ	SÖZ BAŞI	SÖZ İÇİ	SÖZ SONU
çeltik	şeltūk	Far		+	
çevik	çābuk	Far		+	
çift	cuft	Far		+	
çifte	cufte	Far		+	
çiftehane	cufte+hāne	Far		+	
filan	fūlan	Ar		+	
ibne	ubne	Ar	+		
ibrişim	ebr şum	Far		+	
karanfil	ķaranful	Ar		+	
kitle	kutle	Ar		+	
mekik	mekūk	Far		+	
mercimek	merdumek	Far		+	
merdiven	nerdubān	Far		+	
misafir	musāfir	Ar		+	
misafirhane	musāfir+hāne	Ar+Far		+	
misafirperver	musāfir+ -perver	Ar+Far		+	
nazik	nāzuk	Far		+	
nazikâne	nāzuk-āne	Far		+	
pelit	bellūt	Ar		+	
sümmetedarik	şumme+tedāruk	Ar		+	
şeftali	şeft-ālū	Far			+
tedarik	tedāruk	Ar		+	
tehlike	tehluke	Ar		+	
teneşir	ten-şüy	Far		+	
terazi	terāzū	Far			+
terazi	terāzū	Far			+
tömbeki	tenbākū	Far			+
zerdali	zerd-ālū	Far			+
zeytin	zeytūn	Ar		+	
zülfaris	zulf+‘arūs	Far+Ar		+	

ü > ı:

SÖZCÜK	ASLI	KÖKENİ	SÖZ BAŞI	SÖZ İÇİ	SÖZ SONU
alıç	alıça	Far		+	

ü>i:

SÖZCÜK	ASLI	KÖKENİ	SÖZ BAŞI	SÖZ İÇİ	SÖZ SONU
cemaziyelahir	cemāziyü'l- āḥir	Ar		+	
cemaziyelevvel	cemāziyü'l- evvel	Ar		+	
girizgâh	gür z-gâh	Far		+	

EK 1. 6. ÜNLÜ YUVARLAKLAŞMASI

a > o:

SÖZCÜK	ASLI	KÖKENİ	SÖZ BAŞI	SÖZ İÇİ	SÖZ SONU
fodla	faḍla	Ar		+	
hoca	ḥ̣āce	Far		+	
hor	ḥ̣ār	Far		+	
soytarı	sa'ter	Ar		+	

a > ö:

SÖZCÜK	ASLI	KÖKENİ	SÖZ BAŞI	SÖZ İÇİ	SÖZ SONU
kömuş	gāvm ş	Far		+	

a > u:

SÖZCÜK	ASLI	KÖKENİ	SÖZ BAŞI	SÖZ İÇİ	SÖZ SONU
buhur	baḥūr	Ar		+	
buhurdan	baḥūr+-dān	Ar+Far		+	
buhurumeryem	baḥūr+meryem	Ar		+	
erguvan	ergāvān	Far		+	
erguvani	ergāvān+	Far+Ar		+	
kalbur	ḡirbāl	Ar		+	
mahmuz	mihmāz	Ar		+	
muhabbet	maḥabbet	Ar		+	
muhabbetname	maḥabbet+nāme	Ar+Far		+	
musluk	maslūk	Ar		+	
mutfak	maṭbaḥ	Ar		+	

e > o:

SÖZCÜK	ASLI	KÖKENİ	SÖZ BAŞI	SÖZ İÇİ	SÖZ SONU
lobut	nebbüt	Ar		+	
molla	mevlā	Ar		+	
nobran	nev-berān	Far		+	
topuz	debbūs	Ar		+	

e > ö:

SÖZCÜK	ASLI	KÖKENİ	SÖZ BAŞI	SÖZ İÇİ	SÖZ SONU
böbür	bebr	Far		+	
cömert	cevān-merd	Far		+	
köşker	kevsger	Far		+	
nöbet	nevbet	Ar		+	
tömbeki	tenbākū	Far		+	
tövbe	tevbe	Ar		+	
tövbekâr	tevbe+-kâr	Ar+Far		+	

e > u:

SÖZCÜK	ASLI	KÖKENİ	SÖZ BAŞI	SÖZ İÇİ	SÖZ SONU
nabur	na'l+ber	Ar+Far		+	
rugan	revġan	Far		+	

e > ü:

SÖZCÜK	ASLI	KÖKENİ	SÖZ BAŞI	SÖZ İÇİ	SÖZ SONU
güderi	gevder	Far		+	
güderihane	gevder +ĥāne	Far		+	
sülümen	suleymān	Ar		+	
süvari	sevār	Far		+	
tercüman	tercemān	Ar		+	
tercüme	terceme	Ar		+	
tercümeihâl	terceme+ĥāl	Ar		+	
tülbent	ter-bend	Far		+	
tüvana	tevānā	Far		+	
zürafa	zerāfe	Ar		+	

i > u:

SÖZCÜK	ASLI	KÖKENİ	SÖZ BAŞI	SÖZ İÇİ	SÖZ SONU
gâvur	kāfir	Ar		+	
hallıhamur	ĥall+ĥam r	Ar		+	
hamur	ĥam r	Ar		+	
hamurkâr	ĥam r+-kâr	Ar+Far		+	
havuç	hev c	Far		+	

kaburga	ķabirġa	Moġ		+	
---------	---------	-----	--	---	--

i > ü:

SÖZCÜK	ASLI	KÖKENİ	SÖZ BAŞI	SÖZ İÇİ	SÖZ SONU
cümbüş	cunbiş	Far		+	
çünkü	çün+ki	Far			+
dürbün	dür-b n	Far		+	
dürzü	durz	Ar			+
gayrimümkün	ġayr+mumkin	Ar		+	
gümüüşü	gümüş+-	T+Ar			+
gürcü	gurc	Far			+
kömuş	ġāvm ş	Far		+	
kükürt	ġügird	Far		+	
kürsü	kurs	Ar			+
müdür	mud r	Ar		+	
müdüriyet	mud riyyet	Ar		+	
müftü	muft	Ar			+
mümkün	mumkin	Ar		+	
müşkülpesent	muşkil+pesend	Ar+Far		+	
rüşvet	rişvet	Ar		+	
sübyan	şibyān	Ar		+	
tecrübe	tecribe	Ar		+	
tecrübi	tecrib	Ar		+	
türkü	Türk+-	T+Ar			+

EK 1. 7. ÜNLÜ DÜŞMESİ

a > Ø:

SÖZCÜK	ASLI	KÖKENİ	SÖZ BAŞI	SÖZ İÇİ	SÖZ SONU
alıç	alüça	Far			+
haham	hohma	İbr			+
hahamname	hohma+ġāne	İbr+Far		+	
inşallah	in şā'e Allah	Ar		+	
iştah	iştihā	Ar			+
lalettayin	lā-alā+ta'y n	Ar		+	
madrabaz	madara-bāz	Far		+	
mahfe	maġaffe	Ar		+	
mamafih	ma'a-mā-f h	Ar		+	
rakı	'araķ	Ar		+	
rezene	rāziyyāne	Far		+	
tekvando	taekvando	Kor		+	
tirşe	terāşe	Far		+	
zenne	zenāne	Far		+	

e > Ø:

SÖZCÜK	ASLI	KÖKENİ	SÖZ BAŞI	SÖZ İÇİ	SÖZ SONU
fit	fitne	Ar			
inşallah	in şā'e Allah	Ar		+	
leş	lāşe	Far			+
mafiş	mā f hi şey'	Ar		+	
malzeme	mā+lezime	Ar		+	
maşallah	mā+şā'e+Allāh	Ar		+	
nasıl	ne+aşl	T+Ar		+	
nobran	nev-berān	Far		+	
rüküş	rukşe	Ar			+
safran	za'ferān	Ar		+	
tırabzan	dār-bez n	Far		+	

ı > Ø:

SÖZCÜK	ASLI	KÖKENİ	SÖZ BAŞI	SÖZ İÇİ	SÖZ SONU
tılsım	tılsım	Ar		+	

i > Ø:

SÖZCÜK	ASLI	KÖKENİ	SÖZ BAŞI	SÖZ İÇİ	SÖZ SONU
ayna	āy ne	Far		+	
bakla	bākilā	Ar		+	
bamya	bāmiya	Ar		+	
bedir	bedr	Ar		+	
car	izār	Ar	+		
denyo	denilo	Çin		+	
fayda	fā'ide	Ar		+	
fecrisadık	fecr+şadık	Ar		+	
hazne	haz ne	Ar		+	
helme	hel me	Ar		+	
imrahor	em r+āhūr	Ar+Far		+	
kalfa	hal fe	Ar		+	
kayme	kā'ime	Ar		+	
mahya	māh+iyye	Far+Ar		+	
mavzuubahis	mevzū'+baḥş	Ar		+	
miskal	mūs kār	Far		+	
mumya	mūmiyā	Far		+	
okka	vuḳiyye	Ar		+	
pişman	peş mān	Far		+	
pişmaniye	peş mān+-iyye	Far+Ar		+	
samuray	samurai	Jap			+
sandalye	şandaliye	Ar		+	
sayfa	şah fe	Ar		+	
siftah	istiftāh	Ar	+		
simya	s miyā	Ar		+	

sunta	şun' +tahte	Ar+Far		+	
sülümen	suleymān	Ar			+
tabya	ta'biye	Ar		+	
takke	tākiye	Ar		+	
tavla	tav le	Ar		+	
tayfa	tā'ife	Ar		+	
telaş	telāş	Ar			+
tezene	tāziyāne	Far		+	
tutya	tūtiyā	Ar		+	
zar	izār	Ar	+		
zatürre	zātu'r-ri'e	Ar		+	
zırh	zirih	Far		+	

u > Ø:

SÖZCÜK	ASLI	KÖKENİ	SÖZ BAŞI	SÖZ İÇİ	SÖZ SONU
kâhya	ked+ḥudā	Far		+	
mavna	mā'üne	Ar		+	
mavzuubahis	mevzū'+baḥş	Ar		+	
pelte	pālūde	Far		+	
zümrüdi	zumurrud	Ar		+	
zümrüt	zumurrud	Ar		+	

EK 1. 8. ÜNLÜ TÜREMESİ

Ø > a:

SÖZCÜK	ASLI	KÖKENİ	SÖZ BAŞI	SÖZ İÇİ	SÖZ SONU
anasıl	'an+aşl	Ar		+	
çaparız	çep+rāst	Far		+	
farazi	farz	Ar		+	
faraziye	farziyye	Ar		+	
fevkalbeşer	fevķ+beşer	Ar		+	
haham	hohma	İbr		+	
hahamname	hohma+ḥāne	İbr+Far		+	
kalpazan	ķalb+-zen	Ar+Far		+	
lafazan	lāf-zen	Far		+	
naaş	na'ş	Ar		+	
naat	na't	Ar		+	
peştamal	puştmāl	Far		+	
pirazvana	birāzbān	Far			+
sahan	şahn	Ar		+	
sakaf	saķf	Ar		+	
vaat	va'd	Ar		+	
vaaz	va'z	Ar		+	
zaaf	za'f	Ar		+	

Ø > e:

SÖZCÜK	ASLI	KÖKENİ	SÖZ BAŞI	SÖZ İÇİ	SÖZ SONU
beynelmilel	beyn+milel	Ar		+	
ceffelkalem	ceff+kalem	Ar		+	
erişte	rişte	Far	+		
hasbelkader	ḥasb+kader	Ar		+	
hezel	hezl	Ar		+	
hissikablelvuku	ḥiss+ḳabl+vuḳū´	Ar		+	
kablemilat	ḳabl+m lâd	Ar		+	
kablelvuku	ḳabl+vuḳū´	Ar		+	
kevel	kebl	Far		+	
pelesenk	pārseng	Far		+	
pezevenk	pejvend	Far		+	
teneşir	ten-şüy	Far		+	
zincifre	zincefr	Ar			+

Ø > ı:

SÖZCÜK	ASLI	KÖKENİ	SÖZ BAŞI	SÖZ İÇİ	SÖZ SONU
abıhayat	āb+ḥayāt	Far+Ar		+	
abıkevser	āb+kevşer	Far+Ar		+	
ahlatierbaa	aḥlāt+erba´a	Ar		+	
akıl	´aḳl	Ar		+	
aklievvel	´aḳl+evvel	Ar		+	
aklıselim	´aḳl+sel m	Ar		+	
anasıl	´an+aşl	Ar		+	
arış	erş	Far		+	
arşâlâ	´arş+a´lâ	Ar		+	
asariatika	āşār+´at ḳa	Ar		+	
asıl	aşl	Ar		+	
asır	´aşr	Ar		+	
asırısadet	´aşr+sa´âdet	Ar		+	
atıf	´atf	Ar		+	
ayın	´ayn	Ar		+	
ayıp	´ayb	Ar		+	
aynısefa	´ayn+şafâ	Ar		+	
babıali	bāb+´āl	Ar		+	
badısaba	bād+şābā	Far+Ar		+	
batın	ba n	Ar		+	
cenabıhak	cenāb+ḥaḳḳ	Ar		+	
ciharıdü	çehār+dü	Far		+	
ciharıse	çehār+se	Far		+	
ciharıyek	çehār+yek	Far		+	
çarkıfelek	çarḥ+felek	Ar		+	
darbimesel	darb+meşel	Ar		+	
darıdünya	dār+dünyâ	Ar		+	
darıfülfül	dār+fülfül	Far		+	
deveranıdem	deverān+dem	Ar		+	
divanıhumayun	d vān+humāyūn	Ar+Far		+	
diyarıgurbet	diyār+ḡurbet	Ar		+	

efkârıumumiye	efkâr+‘umûmiyye	Ar		+	
erkânıharbiyeiumumiye	erkân+harbiyye+‘umûmiyye	Ar		+	
esbabımucibe	esbâb+mücibe	Ar		+	
esmayihüsna	esmâ+ḥüsnâ	Ar		+	
esmayışerife	esmâ+şer fe	Ar		+	
farzımuhal	farz+muḥâl	Ar		+	
fasıl	faşl	Ar		+	
fetvayışerife	fetvâ+şer fe	Ar		+	
fıkıh	fiḳḥ	Ar		+	
fituk	fatḳ	Ar		+	
galatıhis	ġalat+ḥiss	Ar		+	
galatımeşhur	ġalat+meşhūr	Ar		+	
hakkıhiyar	ḥaḳḳ+ḥiyâr	Ar		+	
hakkıhuzur	ḥaḳḳ+ḥuzūr	Ar		+	
hakkımuktesep	ḥaḳḳ+mukteseb	Ar		+	
hakkısükût	ḥaḳḳ+sukût	Ar		+	
harcıâlem	ḥarc+‘âlem	Ar		+	
harcırah	ḥarc+râh	Ar+Far		+	
hasilıkelam	ḥâsil+kelâm	Ar		+	
hattıhareket	ḥatt+ḥareket	Ar		+	
havlıcan	ḥavlcân	Far		+	
hayıf	ḥayf	Ar		+	
hayır	ḥayr	Ar		+	
hayır	ḥayr	Ar		+	
hayırhah	ḥayr+-ḥâh	Ar+Far		+	
hayırperver	ḥayr+-perver	Ar+Far		+	
hayız	ḥayz	Ar		+	
hazım	ḥazm	Ar		+	
hidirellez	ḥizr+ilyâs	Ar		+	
hıfız	ḥifz	Ar		+	
hıfzısihha	ḥifz+sihḥa	Ar		+	
hısım	ḥişm	Ar		+	
hışım	ḥişm	Ar		+	
hızır	ḥizr	Ar		+	
hızır	ḥizr	Ar		+	
hilafıhakikat	ḥilâf+ḥaḳ ḳat	Ar		+	
itr	‘itr	Ar		+	
ihsanlıhumayun	iḥsân+humâyûn	Ar+Far		+	
ilamaşk	i‘lân+‘aşḳ	Ar		+	
iradımesel	râd+meşel	Ar		+	
istifsarıhatır	istifsâr+ḥâtir	Ar		+	
kabız	ḳabz	Ar		+	
kabzımal	ḳabz+mâl	Ar		+	
kahr	ḳahr	Ar		+	
kasır	ḳaşr	Ar		+	
kasıt	ḳaşd	Ar		+	
kaydıhayat	ḳayd+ḥayât	Ar		+	
kaydıihtiyat	ḳayd+iḥtiyâṭ	Ar		+	
kayıp	ġayb	Ar		+	
kayısı	ḳayş	Far		+	
kayıt	ḳayd	Ar		+	

kelamıkadim	kelām+çad m	Ar		+	
kısım	ķism	Ar		+	
kışır	ķiřr	Ar		+	
kıyasımukassem	ķiyās+muķassem	Ar		+	
kifafnefis	ķifāf+nefs	Ar		+	
kuvayımilliye	ķuvā+milliyye	Ar		+	
lafız	lafz	Ar		+	
lağıv	lağv	Ar		+	
lakayıt	lā+ķayd	Ar		+	
lisanihāl	lisān+hāl	Ar		+	
lisanimūnasip	lisān+munāsib	Ar		+	
marsıvan	mārbān	Far		+	
medarıiftihar	medār+iftihār	Ar		+	
mısır	miřr	Ar		+	
nabız	nabz	Ar		+	
nakıř	naķř	Ar		+	
nakız	naķz	Ar		+	
namaziz	nān+’az z	Far+Ar		+	
nārıbeyza	nār+beyzā’	Ar		+	
nasıl	ne+ařl	T+Ar		+	
nasıp	nařb	Ar		+	
nazarıdikkat	nazar+dıķkat	Ar		+	
nazarıitibar	nazar+i’tibār	Ar		+	
nazım	nazm	Ar		+	
nısfınnehar	niřf+nehār	Ar		+	
nısf	niřf	Ar		+	
rabit	rabt	Ar		+	
rızık	rizķ	Ar		+	
sabır	řabr	Ar		+	
sadır	řadr	Ar		+	
sarfınazar	řarf+nazar	Ar		+	
satıh	sařı	Ar		+	
satır	sařr	Ar		+	
satlıcan	zāt+cenb	Ar		+	
sıfır	řıfr	Ar		+	
sıkıt	siķt	Ar		+	
sılayırahim	řıla+raħm	Ar		+	
sınıf	řinf	Ar		+	
řahım	řaħm	Ar		+	
řahıs	řaħř	Ar		+	
tahıl	daħl	Ar		+	
tahsisatımesture	taħř řāt+mestüre	Ar		+	
tahtırevan	taħt+revān	Far		+	
tavır	řavr	Ar		+	
tıfıl	řıfl	Ar		+	
tılsım	řılısm	Ar		+	
vakıf	vaķf	Ar		+	
vakıfıname	vaķf+nāme	Ar+Far		+	
vasıf	vařf	Ar		+	
vazıhamil	vāz’+ħaml	Ar		+	
vazıkanun	vāzi’+ķānūn	Ar		+	
velhasılıkelam	ve+hāřıl+kelām	Ar		+	

zabıt	zabıt	Ar		+	
zabıtname	zabıt+nāme	Ar+Far		+	

Ø > i:

SÖZCÜK	ASLI	KÖKENİ	SÖZ BAŞI	SÖZ İÇİ	SÖZ SONU
aciz	‘acz	Ar		+	
adedimürettep	‘aded+müretteb	Ar		+	
ademimerkeziyet	‘adem+merkeziyyet	Ar		+	
Ahd-i Cedit	‘ahd+ced d	Ar		+	
ahit	‘ahd	Ar		+	
ahitname	‘ahd+nāme	Ar+Far		+	
akis	‘aks	Ar		+	
akit	‘akd	Ar		+	
alaimisema	‘alā’im+semā	Ar		+	
amalierbaa	a‘māl+erba‘a	Ar		+	
amiriita	āmīr+i‘tā	Ar		+	
asgari müşterek	aşgar+müşterek	Ar		+	
aşır	‘aşr	Ar		+	
ayinicem	āy n+cem‘	Far+Ar		+	
azil	‘azl	Ar		+	
azim	‘azm	Ar		+	
bahir	baħr	Ar		+	
bahis	baħs	Ar		+	
bahtiyar	baħt-yār	Far		+	
başşehir	baş+şehir	T+Far		+	
beis	be’s	Ar		+	
beraatizimmet	berā‘at+zimmet	Ar		+	
beyit	beyt	Ar		+	
bezir	bezr	Ar		+	
bilakis	bi‘l-‘aks	Ar		+	
bilfiil	bi‘l-fi‘l	Ar		+	
bittabi	bi‘t-‘tab‘	Ar			+
cebir	cebr	Ar		+	
cebir	cebr	Ar		+	
cebrinefis	cebr+nefs	Ar		+	
cehil	cehl	Ar		+	
ceninisakit	cen n+sāķit	Ar		+	
cevir	cevr	Ar		+	
ceviz	cevz	Ar		+	
cevizî	cevz	Ar		+	
cezir	cezr	Ar		+	
cinsilatif	cins+lať f	Ar		+	
cirim	cirm	Ar		+	
cisim	cism	Ar		+	
çeşmibülbül	çeşm+bulbul	Far		+	
dahil	daħl	Ar		+	
defi	def‘	Ar		+	
defihacet	def‘+ħacet	Ar		+	
defin	defn	Ar		+	
defterikebir	defter+keb r	Ar		+	

dersiam	ders+‘ām	Ar		+	
devaimisk	devā+misk	Ar		+	
devir	devr	Ar		+	
devrialem	devr+‘ālem	Ar		+	
devridaim	devr+dā‘im	Ar		+	
devrihindi	devr+hind	Ar		+	
devrikebir	devr+keb r	Ar		+	
devrirevan	devr+revān	Ar+Far		+	
devrisaadet	devr+sa‘ādet	Ar		+	
ecir	ecr	Ar		+	
edebikelam	edeb+kelām	Ar		+	
ehil	ehl	Ar		+	
ehlibeyit	ehl+beyt	Ar		+	
ehlidil	ehl+dil	Ar+Far		+	
ehlihibre	ehl+h̄ibre	Ar		+	
ehlikeyif	ehl+keyf	Ar		+	
ehlikitap	ehl+kitāb	Ar		+	
ehlisalip	ehl+şal b	Ar		+	
ehlisünnet	ehl+sünnet	Ar		+	
ehlivukuf	ehl+vukūf	Ar		+	
ehlizevk	ehl+zevk	Ar		+	
ehvenişer	ehven+şerr	Ar		+	
emir	emr	Ar		+	
emirber	emr+-ber	Ar+Far		+	
emirname	emr+nāme	Ar+Far		+	
emmi	‘amm	Ar		+	
emrihak	emr+hak̄k	Ar		+	
emrivaki	emr+vāki‘	Ar		+	
envaiçeşit	envā‘+çeş d	Ar+Far		+	
erkâniharbiyeium umiye	erkân+harbiyye+ ‘u-mūmiyye	Ar		+	
esericedit	eşer+ced d	Ar		+	
eviç	evc	Ar		+	
fâilimuhtar	fâ‘il+muhtâr	Ar		+	
farisi	fârs+-	Far+Ar		+	
fecir	fecr	Ar		+	
fecrikâzip	fecr+kâzib	Ar		+	
fehim	fehm	Ar		+	
fesih	fesh̄	Ar		+	
fetih	feth̄	Ar		+	
fetihname	feth̄+nāme	Ar+Far		+	
feyiz	feyz̄	Ar		+	
fidyeinecat	fidye+necât	Ar		+	
fiil	fi‘l	Ar		+	
fiilen	fi‘len	Ar		+	
fiilî	fi‘l	Ar		+	
fiiliyat	fi‘liyyât	Ar		+	
fikir	fikr	Ar		+	
fikrisabit	fikr+şābit	Ar		+	
gabin	gābn	Ar		+	
gadir	gādr	Ar		+	
gasil	gāsl	Ar		+	

gayış	ġayş	Ar		+	
gayri	ġayr	Ar			+
gayriahlaki	ġayr+aġlāk	Ar		+	
gayriihtiyari	ġayr+iġtiyāri	Ar		+	
gayriinsani	ġayr+insān	Ar		+	
gayriiradi	ġayr+irād	Ar		+	
gayrikabil	ġayr+kābil	Ar		+	
gayrikanuni	ġayr+kānūn	Ar		+	
gayrimahdut	ġayr+maġdūd	Ar		+	
gayrimakul	ġayr+ma'kūl	Ar		+	
gayrimemnun	ġayr+memnūn	Ar		+	
gayrimenkul	ġayr+menkūl	Ar		+	
gayrimeskūn	ġayr+meskūn	Ar		+	
gayrimeşru	ġayr+meşrū'	Ar		+	
gayrimuayyen	ġayr+mu'ayyen	Ar		+	
gayrimuntazam	ġayr+muntazam	Ar		+	
gayrimümkün	ġayr+mumkin	Ar		+	
gayrimüslim	ġayr+muslim	Ar		+	
gayrinizami	ġayr+nizām	Ar		+	
gayriresmî	ġayr+resm	Ar		+	
gayrisafi	ġayr+şāf	Ar		+	
gayrisihhi	ġayr+şihġ	Ar		+	
gayrişahsi	ġayr+şahş	Ar		+	
gayritabii	ġayr+ţabi'	Ar		+	
hacim	ġacm	Ar		+	
hacir	ġacr	Ar		+	
haciz	ġacz	Ar		+	
haddikifaye	ġadd+kifāye	Ar		+	
hademeihayrat	ġademe+ġayrāt	Ar		+	
hâkimiyetimilliyeye	ġakimiyyet+milliye	Ar		+	
hâletinez	ġâlet+nez'	Ar		+	
hâletiruhiye	ġâlet+rūġiyye	Ar		+	
hâlihazır	ġâl+ġâzır	Ar		+	
hallihamur	ġall+ġam r	Ar		+	
hapis	ġabs	Ar		+	
hapishane	ġabs+ġâne	Ar+Far		+	
harfitarif	ġarf+ta'r f	Ar		+	
harimiismet	ġar m+'işmet	Ar		+	
hasbihâl	ġasb+ġâl	Ar		+	
haşır	ġaşr	Ar		+	
haşiv	ġaşv	Ar		+	
hatim	ġatm	Ar		+	
havil	ġevl	Ar		+	
hemfikir	hem+fıkr	Far+Ar		+	
hiciv	ġecv	Ar		+	
hileişeriye	ġ le+şer'iyye	Ar		+	
hisseişayia	ġişşe+şāy'ia	Ar		+	
hissikablelvuku	ġiss+kabl+vuġū'	Ar		+	

hissiselim	hiss+sel m	Ar		+	
hizip	hizb	Ar		+	
hudayinabit	hudāy+- +nābit	Far+Ar		+	
iadeitibar	i'āde+i'tibār	Ar		+	
iadeiziyaret	i'āde+ziyāret	Ar		+	
idareimaslahat	idāre+maşlahat	Ar		+	
ilim	'ilm	Ar		+	
ilmiahlak	'ilm+aḥlāk	Ar		+	
ilmihāl	'ilm+hāl	Ar		+	
isim	ism	Ar		+	
izin	iẓn	Ar		+	
izinname	iẓn+nāme	Ar+Far		+	
izzetinefis	'izzet+nefs	Ar		+	
kabir	ḳabr	Ar		+	
kadir	ḳadr	Ar		+	
kadirşinas	ḳadr+-şinās	Ar+Far		+	
kâtibiadil	kâtib+'adl	Ar		+	
katliam	ḳatl+'amm	Ar		+	
kavil	ḳavl	Ar		+	
kavim	ḳavm	Ar		+	
kavis	ḳavs	Ar		+	
kelimeişhadet	kelime+şahādet	Ar		+	
kemaliafiyet	kemāl+'āfiyet	Ar		+	
kereviz	kerefs	Far		+	
kesir	kesr	Ar		+	
keşif	keşf	Ar		+	
keyif	keyf	Ar		+	
kibir	kibr	Ar		+	
kifafinefis	kifāf+nefs	Ar		+	
laciverdî	lācverd+-	Far+Ar		+	
lacivert	lācverd	Far		+	
lahit	laḥd	Ar		+	
lebiderya	leb+deryā	Far		+	
leffüneşir	leff+neşr	Ar		+	
lehim	laḥm	Ar		+	
lemis	lems	Ar		+	
mabeyin	mā+beyn	Ar		+	
makabil	mā+ḳabl	Ar		+	
medih	medḥ	Ar		+	
mehil	mehl	Ar		+	
menafiumumiye	menāfi'+ 'umūmiyye	Ar		+	
merdikipti	merd+ḳibṭ	Far+Ar		+	
metin	metn	Ar		+	
mevhibeilahiyeye	mevhibe+ilāhiyye	Ar		+	
meyil	meyl	Ar		+	
misil	mişl	Ar		+	
muhallebi	ḥaleb	Ar			+
nahiv	naḥv	Ar		+	
nakil	naḳl	Ar		+	
nakit	naḳd	Ar		+	
nakşibendi	naḳş+bend+	Ar+Far+Ar		+	
nefis	nefs	Ar		+	

nefiy	nefy	Ar		+	
nehir	nehr	Ar		+	
nehiy	nehy	Ar		+	
nesiç	nesc	Ar		+	
nesih	nesh	Ar		+	
nesil	nesl	Ar		+	
nesir	neşr	Ar		+	
neşir	neşr	Ar		+	
nevir	nevr	Ar		+	
nevresim	nev+resm	Far+Ar		+	
nezif	nezf	Ar		+	
nezir	neẓr	Ar		+	
noktainazar	nuḳta+nazar	Ar		+	
padişah	pādşāh	Far		+	
padişahi	pādşāh+-	Far+Ar		+	
panzehir	pād+zehr	Far		+	
payidar	pāy-dār	Far		+	
payitaht	pāy+taht	Far		+	
pençik	penc	Far		+	
pirifâni	p r+fân	Far+Ar		+	
rahim	rahm	Ar		+	
rahim	rahm	Ar		+	
rahleitedris	rahle+tedr s	Ar		+	
recim	recm	Ar		+	
rehin	rehn	Ar		+	
rekiz	rekz	Ar		+	
remil	reml	Ar		+	
remiz	remz	Ar		+	
resim	resm	Ar		+	
resmikabul	resm+ḳabûl	Ar		+	
sanayiinefise	şanāyi‘+nefise	Ar		+	
sebkihindi	sebk+hind	Ar		+	
sedir	şadr	Ar		+	
sefirikebir	sef re+keb r	Ar		+	
sehim	sehm	Ar		+	
sekteikalp	sekte+ḳalb	Ar		+	
semtürreis	semt+re’s	Ar		+	
seneidevriye	sene+devriyye	Ar		+	
seneikebise	sene+keb se	Ar		+	
servi	serv	Ar			+
setir	setr	Ar		+	
setriavret	setr+‘avret	Ar		+	
Sevir	şevr	Ar		+	
sevkitabii	sevḳ+ḫab ‘	Ar		+	
seyir	seyr	Ar		+	
sılayırahim	şila+rahm	Ar		+	
sihir	sihr	Ar		+	
sihribaz	sihr+bāz	Ar+Far		+	
silsileimeratip	silisile+merātip	Ar		+	
sineimillet	s ne+millet	Far+Ar		+	
siperisaika	siper+şā’ika	Far+Ar		+	
sitseisevir	sitte+şevr	Ar		+	

suikast	sū'+kaşđ	Ar		+	
suiniyet	sū'+niyyet	Ar		+	
suizan	sū'+zann	Ar		+	
suzidil	süz+dil	Far		+	
suzidilara	süz+dil-ārā	Far		+	
suzinak	süz+nāk	Far		+	
şebiarus	şeb+'arūs	Far+Ar		+	
şebiarus	şeb+'arūs	Far+Ar		+	
şebiyelda	şeb+yeldā	Far		+	
şehir	şehr	Far		+	
şehriyar	şehr+yār	Far		+	
şekil	şekl	Ar		+	
şekilperest	şekl+perest	Ar+Far		+	
şetim	şetm	Ar		+	
şiir	şi'r	Ar		+	
şiiriyet	şi'riyyet	Ar		+	
tahtelbahır	tahte+baħr	Ar		+	
takdiriilahî	tağđ r+ilāh	Ar		+	
tashihikarar	taşğ ħ+karār	Ar		+	
tebdilihava	tebd l+havā	Ar		+	
tebdilimekân	tebd l+mekân	Ar		+	
tehiriciira	te'ħ r+icrā'	Ar		+	
tenzilirütbe	tenz l+rutbe	Ar		+	
terciibent	terc '+bend	Ar+Far		+	
tercümeihâl	terceme+ħāl	Ar		+	
terkibibent	terk b+bend	Ar+Far		+	
teşrikimesai	teşr k+mesā'	Ar		+	
teşrinievvel	teşr n+evvel	Ar		+	
teşrinisani	teşr n+şān	Ar		+	
tevekkeli	tevekkul	Ar		+	
vahdetivücut	vaħdet+vücūd	Ar		+	
vahiy	vaħy	Ar		+	
vakit	vakt	Ar		+	
vaktikerahet	vakt+kerāhet	Ar		+	
vazıhamil	vaz'+ħaml	Ar		+	
vaziyet	vazyed	Ar		+	
vecih	vech	Ar		+	
veçhişebeh	vech+şebeh	Ar		+	
vehim	vehm	Ar		+	
veledizina	veled+zinā	Ar		+	
vezin	vezn	Ar		+	
veziriazam	vez r+a'zām	Ar		+	
virdizeban	vird+zebān	Ar+Far		+	
vitir	vitr	Ar		+	
yediemin	yed+em n	Ar		+	
yeis	ye's	Ar		+	
yeşim	yeşm	Far		+	
zecir	zecr	Ar		+	
zehir	zehr	Far		+	
zevkiselim	zevk+sel m	Ar		+	

zeyil	zēyl	Ar		+	
zeyilname	zēyl+nāme	Ar+Far		+	
zihin	zih̄n	Ar		+	
zikir	zīkr	Ar		+	

Ø > o:

SÖZCÜK	ASLI	KÖKENİ	SÖZ BAŞI	SÖZ İÇİ	SÖZ SONU
orospu	rūsp	Far	+		

Ø > u:

SÖZCÜK	ASLI	KÖKENİ	SÖZ BAŞI	SÖZ İÇİ	SÖZ SONU
abuhava	āb+havā	Far+Ar		+	
ahuvah	ah+vāh	T+Ar		+	
amudufikari	‘amūd+feḳār	Ar		+	
asuman	āsmān	Far		+	
bilakayduşart	bilā+ḳayd+şart	Ar		+	
buğuz	buğz	Ar		+	
buhurumeryem	baḥūr+meryem	Ar		+	
cuşuhuruş	cūş+ḥurūş	Far		+	
davlumbaz	ṭabl+-bāz	Ar+Far		+	
davul	ṭabl	Ar		+	
firavun	fīr‘avn	Ar		+	
fuhuş	fuḥş	Ar		+	
hanuman	ḥānmān	Far		+	
havuz	ḥavz	Ar		+	
hayrulhalef	ḥayr+ḥalef	Ar		+	
izazuikram	i‘zāz+ikrām	Ar		+	
kanunuesasi	ḳānūn+esās	Ar		+	
kānunuevvel	kānūn+evvel	Ar		+	
kānunusani	kānūn+şān	Ar		+	
kutup	ḳuṭb	Ar		+	
kutur	ḳuṭr	Ar		+	
kuut	ḳu‘ūd	Ar		+	
lütuf	lutf	Ar		+	
lütufkâr	lutf+-kâr	Ar+Far		+	
lütufkârane	lutf+-kâr-âne	Ar+Far		+	
medyunuşükran	medyūn+şukrān	Ar		+	
muaf	ma‘f	Ar		+	
muafiyet	ma‘fiyyet	Ar		+	
muhallebi	ḥaleb	Ar		+	
müruruzaman	murūr+zamān	Ar		+	
nutuk	nuṭḳ	Ar		+	
ruzuşeb	rūz+şeb	Far		+	
sinakusiyak	sibāḳ+siyāḳ	Ar		+	
sukutuhayal	sukūṭ+ḥayāl	Ar		+	
tarumar	tār mār	Far		+	
tohum	tuḥm	Far		+	
ufuk	ufḳ	Ar		+	

urup	rub´	Ar		+	
uzuv	´uzv	Ar		+	
zapturapt	zabt+rabt	Ar		+	

Ø > ü:

SÖZCÜK	ASLI	KÖKENİ	SÖZ BAŞI	SÖZ İÇİ	SÖZ SONU
abdülleziz	ḥabb+leziz	Ar		+	
ahzüita	aḥz+i´tä´	Ar		+	
ahzükabz	aḥz+ḳabz	Ar		+	
aksülamel	´aks+´amel	Ar		+	
beytülmal	beyt+māl	Ar		+	
böbür	bebr	Far		+	
cürümüşhut	curm+meşhüd	Ar		+	
cürüm	curm	Ar		+	
darülaceze	dār+´aceze	Ar		+	
darülbedayi	dār+bedāyi´	Ar		+	
darüleytam	dār+eytām	Ar		+	
darülfünun	dār+fünün	Ar		+	
darüşşifa	dār+şifā	Ar		+	
daüssıla	dā´şıla	Ar		+	
dübbüasgar	dubb+aşgar	Ar		+	
dübbüekber	dubb+ekber	Ar		+	
evladüiyal	evlād+´iyāl	Ar		+	
fülüs	fuls	Ar		+	
güsül	ḡusl	Ar		+	
güsülhane	ḡusl+ḥāne	Ar+Far		+	
hamdüsena	ḥamd+ṣenā	Ar		+	
helalühoş	ḥalāl+ḥoş	Ar+Far		+	
hercümerç	herc+merc	Far		+	
hüküm	ḥukm	Ar		+	
hükümdar	ḥukm+-dār	Ar+Far		+	
hükümferma	ḥukm+-fermā	Ar+Far		+	
hükümran	ḥukm+-rān	Ar+Far		+	
hüsnühal	ḥusn+ḥāl	Ar		+	
hüsnühat	ḥusn+ḥatt	Ar		+	
hüsnükabul	ḥusn+ḳabül	Ar		+	
hüsnüniyet	ḥusn+niyyet	Ar		+	
hüsnütalil	ḥusn+ta´l l	Ar		+	
hüsnütelakki	ḥusn+telakḳ	Ar		+	
hüsnüteveccüh	ḥusn+teveccüh	Ar		+	
hüsnüyusuf	ḥusn+yūsuf	Ar		+	
hüsnüzan	ḥusn+zann	Ar		+	
hüsün	ḥusn	Ar		+	
hüzün	ḥuzn	Ar		+	
ilmühaber	´ilm+ḥaber	Ar		+	
izzetüikbal	´izzet+iḳbāl	Ar		+	
izzetüikram	´izzet+ikrām	Ar		+	
kavlükarar	ḳavl+ḳarār	Ar		+	
keşkülüfukara	keşkül+fuḳarā	Far+Ar		+	
kılükal	ḳ l+ḳāl	Ar		+	
kulübe	kulbe	Far		+	

küfür	kufr	Ar		+	
küfürbaz	kufr+-bâz	Ar+Far		+	
lafügüzaf	lâf+guzâf	Far		+	
lalüebkem	lâl+ebkem	Far+Ar		+	
leffüneşir	leff+neşr	Ar		+	
medhüsenâ	medh+şenâ	Ar		+	
methüsenâ	medh+şenâ	Ar		+	
mührüsüeyman	muhr+suleymân	Far		+	
mühür	muhr	Far		+	
mühürdar	muhr-dâr	Far		+	
müvellidülhumuza	muvellid+ hu- müza	Ar		+	
müvellidülma	muvellid+ mâ'- kim	Ar		+	
nakibüleşraf	nağ b+eşraf	Ar		+	
neşvünema	neşv+nemâ	Ar		+	
ömrübillah	'umr + billah	Ar		+	
ömrühayat	'umr + hayât	Ar		+	
öşür	'uşr	Ar		+	
özür	'uzr	Ar		+	
pencüdü	penc+du	Far		+	
pencüse	penc+se	Far		+	
pencüyek	penc+yek	Far		+	
pirüpak	p r+pâk	Far		+	
rebiyülahir	reb '+ahir	Ar		+	
rebiyülevvel	reb '+evvel	Ar		+	
reisülküttap	re' s+kuttâb	Ar		+	
rükün	rukñ	Ar		+	
rüküş	rukşe	Ar		+	
salatüselam	şalât+selâm	Ar		+	
sebâyüdü	se-bâ-du	Far		+	
semtürreis	semt+re's	Ar		+	
serüven	servân	Far		+	
sevkülceyş	sevķ+ceyş	Ar		+	
seyrüsefer	seyr+sefer	Ar		+	
sülüs	şulş	Ar		+	
sürçülisan	sürç+lisân	T+Ar		+	
şeşüdü	şeş+dü	Far		+	
şeşüse	şeş+se	Far		+	
şeyhülislam	şeyh+islâm	Ar		+	
şükür	şukr	Ar		+	
tabütüvan	tâb+tuvân	Far		+	
tecahülüarif	tecâhul+'arif	Ar		+	
tecahülüarifane	tecâhul+'arif + -âne	Ar+Far		+	
terütaze	ter+tâze	Far		+	
yârüağyar	yâr+ağyâr	Far+Ar		+	
zevküsefa	zevk+şefâ	Ar		+	
zulüm	zûlm	Ar		+	
zülfüyâr	zulf+yâr	Far		+	
zülûf	zulf	Far		+	

EK 1. 9. ÜNLÜ KISALMASI

ā > a:

SÖZCÜK	ASLI	KÖKENİ	SÖZ BAŞI	SÖZ İÇİ	SÖZ SONU
ab	āb	Far	+		
aba	‘abā	Ar			+
abadi	ābād	Far	+	+	
abani	abān	Far		+	
abanoz	ābnūs	Far	+		
abat	ābād	Far	+	+	
Abbas	abbās	Ar		+	
abdal	abdāl	Ar		+	
abdest	āb+dest	Far	+		
abdesthane	āb+dest+hāne	Far	+	+	
abdiâciz	‘abd+‘âciz	Ar		+	
abıhayat	āb+hayāt	Far+Ar	+	+	
abıkevser	āb+kevser	Far+Ar	+		
abide	ābide	Ar	+		
abidevi	ābidev	Ar	+		
abraş	abrāş	Ar		+	
abuhava	āb+havā	Far+Ar	+		+
acaba	‘acebā	Ar			+
acayip	‘acā’ib	Ar		+	
acemaşiran	‘acem+‘aş rān	Ar		+	
acil	‘âcil	Ar		+	
acilen	‘âcilen	Ar		+	
âciz	‘âciz	Ar		+	
âcizane	‘âciz+-âne	Ar+Far		+	
adalet	‘adālet	Ar		+	
adam	ādem	Ar	+		
adap	ādāb	Ar	+	+	
adap erkân	ādāb+erkân	Ar	+	+	
adavet	‘adāvet	Ar		+	
Âdem	ādem	Ar	+		
âdemiyet	âdemiyet	Ar	+		
âdet	‘âdet	Ar	+		
âdeta	‘âdetā	Ar		+	+
adi	‘ād	Ar		+	
adil	‘âdil	Ar		+	
adilane	‘âdil+-âne	Ar+Far		+	
afak	āfāk	Ar	+	+	
afaki	āfāk	Ar	+	+	
afat	āfāt	Ar	+	+	
aferin	āfer n	Far	+		
afet	āfet	Ar	+		
afetzede	āfet+-zede	Ar+Far	+		
afiyet	‘âfiyet	Ar	+		
afyon	āfyūn	Ar	+		
afyonkeş	āfyūn+-keş	Ar+Far	+		
agâh	āgâh	Far	+	+	
aguş	āgūş	Far	+		

ağnam	ağnām	Ar		+	
ağraz	ağrāz	Ar		+	
ağyar	ağyār	Ar		+	
ahali	ahāl	Ar		+	
ahar	āhār	Far	+	+	
ahbap	aḥbāb	Ar		+	
ahcar	aḥcār	Ar		+	
ahenk	āheng	Far	+		
ahenktar	āheng-dār	Far	+	+	
aheste	āheste	Far	+		
ahfat	aḥfād	Ar		+	
ahır	āḥūr	Far	+		
ahir	āḥir	Ar	+		
ahiret	āḥiret	Ar	+		
ahitname	‘ahd+nāme	Ar+Far		+	
ahize	āḥize	Ar	+		
ahkām	aḥkām	Ar		+	
ahlaf	aḥlāf	Ar		+	
ahlak	aḥlāk	Ar		+	
ahlaken	aḥlāken	Ar		+	
ahlaki	aḥlāk	Ar		+	
ahlakiyat	aḥlākiyyāt	Ar		+	
ahlat	aḥlāt	Ar		+	
ahlatierbaa	aḥlāt+erba‘a	Ar		+	
ahşa	aḥşā	Ar			+
ahşap	aḥşāb	Ar		+	
ahu	āhū	Far	+		
ahuvah	ah+vāh	T+Ar		+	
ahval	aḥvāl	Ar		+	
ahz	āḥz	Ar	+		
ahzüita	aḥz+i‘tā’	Ar			+
aidat	‘a’idāt	Ar		+	
aidiyet	‘ā’idiyyet	Ar		+	
ailevi	‘ā’ilev	Ar		+	
ait	‘ā’id	Ar		+	
akait	‘ākā’id	Ar		+	
akamet	‘ākāmet	Ar		+	
akar	‘ākār	Ar		+	
akaret	‘ākāret	Ar		+	
akıbet	‘ākābet	Ar	+		
akil	‘ākil	Ar	+		
akil baliğ	‘ākil+bāliğ	Ar	+	+	
akilane	‘ākil+-āne	Ar+Far		+	
âkit	‘ākid	Ar		+	
akliyat	‘ākliyyāt	Ar		+	
akraba	aḥribā	Ar			+
akran	aḥrān	Ar		+	
aksam	aḥsām	Ar		+	
aksata	aḥz+i‘tā’	Ar		+	
aksiseda	‘aks+şadā	Ar			+
aktar	‘attār	Ar		+	
aktariye	‘attāriyye	Ar		+	

akva	aḳvā	Ar			+
akvam	aḳvām	Ar		+	
âlâ	a'âlâ	Ar			+
alaimisema	'alâ'im+semâ	Ar		+	+
alaka	'alâḳa	Ar		+	
alakadar	'alâḳa+-dâr	Ar+Far		+	
alamet	'alâmet	Ar		+	
alametifarika	'alâmet+fâriḳa	Ar		+	
alayış	âlâyış	Far	+	+	
alelacayip	'ale'l-'acâ'ib	Ar		+	
alelade	'ale'l-'âde	Ar		+	
alelhesap	'alâ+hîsâb	Ar		+	
alelhusus	'alâ+hûşûş	Ar		+	
alelittlak	'alâ+iṭlâḳ	Ar		+	
alelumum	'alâ+'umûm	Ar		+	
alelusul	'alâ+uşûl	Ar		+	
âlem	'âlem	Ar		+	
alemdar	'alem+-dâr	Ar+Far		+	
âlemşûmul	'âlem+şumûl	Ar		+	
alessabah	'ala+şabâḥ	Ar		+	
alet	âlet	Ar	+		
aleyhtar	'aleyh+-dâr	Ar+Far		+	
aleyküselam	'aleykum+selâm	Ar		+	
ali	'âl	Ar		+	
alicenap	'âl +cenâb	Ar		+	
alil	'âl l	Ar		+	
âlim	'âlim	Ar		+	
âlimane	âlim+-âne	Ar+Far	+	+	
aliyyülâlâ	'aliyyü'l-a'âlâ	Ar			+
Allahualem	Allâhu+a'lem	Ar		+	
Allahuteala	Allâhu+te'âlâ	Ar		+	+
allak	'allâḳ	Ar		+	
allame	'allâme	Ar		+	
alüfte	âlufte	Far	+		
ama	ammâ	Ar			+
âmâ	a'mâ	Ar			+
amade	âmâde	Far	+	+	
amal	a'mâl	Ar		+	
amalierbaa	a'mâl+erba'a	Ar		+	
aman	amân	Ar		+	
amanname	amân+nâme	Ar+Far		+	
ambar	anbâr	Far		+	
ameliyat	'ameliyyât	Ar		+	
ameliyathane	'ameliyyât+-hâne	Ar+Far		+	
amenna	âmennâ	Ar	+		+
amentü	âmentu	Ar	+		
amil	'âmil	Ar		+	
âmin	âm n	Ar	+		
amir	âmir	Ar	+		
amirane	âmir+-âne	Ar+Far	+	+	
amiriita	âmir+i'tâ	Ar	+		+
amiyane	'âmm +-âne	Ar+Far		+	

amma	ammā	Ar			+
amma velakin	ammā ve lākin	Ar		+	+
amme	‘āmmē	Ar		+	
amudufikari	‘amūd+feḡār	Ar		+	
an	ān	Ar	+		
anasır	‘anāşır	Ar		+	
anbean	ān+be+ān	Ar+Far+Ar	+	+	
anha minha	‘anhā minhā	Ar		+	+
ani	ān	Ar	+		
anka	‘anḡā	Ar			+
aptal	abdāl	Ar		+	
ar	‘ār	Ar		+	
araban	‘arabān	Ar		+	
arabankürdi	‘arabān+kurd+-	Ar+Far+Ar		+	
araf	a‘rāf	Ar		+	
arafat	‘arafāt	Ar		+	
arasat	‘araşāt	Ar		+	
arasta	ārāste	Far	+	+	
âraz	a‘rāz	Ar		+	
arazbar	‘arazbār	Ar		+	
arazi	arāz	Ar		+	
arız	‘arız	Ar		+	
arıza	‘arıza	Ar		+	
arızı	‘arızı	Ar		+	
ari	‘ār	Ar		+	
ari	ār	Ar	+		
arif	‘ārif	Ar		+	
arifane	‘ārif+-āne	Ar+Far		+	
arifane	‘ārif+-āne	Ar+Far		+	
ariyet	‘āriyet	Ar		+	
ariyeten	‘āriyeten	Ar		+	
arşâlâ	‘arş+a‘lâ	Ar			+
arzani	‘arzān	Ar		+	
arziyat	arziyyāt	Ar		+	
arzu	ārzü	Far	+		
arzuhâl	‘arz+ḡāl	Ar		+	
asa	‘aşā	Ar			+
asalet	aşālet	Ar		+	
asaleten	aşāleten	Ar		+	
asap	a‘şāb	Ar		+	
asar	āşār	Ar	+	+	
asariatika	āşār+‘at ḡa	Ar	+	+	
asayış	āsāyiş	Far	+	+	
ashap	aşḡāb	Ar		+	
asi	‘aş	Ar	+		
asilzade	aş l+zāde	Ar+Far		+	
asla	aşlā	Ar			+
asrısaadet	‘aşr+sa‘ādet	Ar		+	
astar	āster	Far	+		
asude	āsūde	Far	+		

aşuman	āsmān	Far	+	+	
aşar	a'şār	Ar		+	
aşari	a'şār	Ar		+	
aşerat	'aşerāt	Ar		+	
aşhane	aş+hāne	T+Far		+	
âşık	'âşik	Ar		+	
âşıkane	'âşik+-āne	Ar+Far		+	
aşikâr	âşikâr	Far	+	+	
aşikâre	âşikâre	Far	+	+	
aşina	âşinā	Far	+		+
aşiyān	âşiyān	Far	+	+	
aşure	âşūrā	Ar	+		+
aşüfte	âşufte	Far	+		
atalet	'atālet	Ar		+	
ateş	āteş	Far	+		
ateşbaz	āteş-bāz	Far	+	+	
ateşin	āteş n	Far	+		
ateşperest	āteş-perest	Far	+		
atıfet	'atıfet	Ar		+	
atıl	'atıl	Ar		+	
ati	ātm	Ar	+		
avam	'avām	Ar		+	
avara	āvāre	Far	+	+	
avarız	'avāriż	Ar		+	
avaz	āvāz	Far	+	+	
avize	āv ze	Far	+		
ayal	'iyāl	Ar		+	
âyan	a'yān	Ar		+	
ayar	'iyāl	Ar		+	
ayet	āyet	Ar	+		
ayinicem	āy n+cem'	Far+Ar	+		
ayna	āy ne	Far	+		
aynısefa	'ayn+şafā	Ar			+
ayniyat	'ayniyyāt	Ar		+	
ayyar	'ayyār	Ar		+	
ayyaş	'ayyāş	Ar		+	
aza	a'zā	Ar			+
azade	āzāde	Far	+	+	
azap	'azāb	Ar		+	
azar	āzār	Far	+	+	
azat	āzād	Far	+	+	
azeri	āzer+/-	Far+Ar	+		
azimkâr	'azm+-kār	Ar+Far		+	
azimkârane	'azm+-kār-āne	Ar+Far		+	
Azrail	'Azrā' l	Ar		+	
babayani	baba+yāne	T+Far		+	
babialı	bāb+'āl	Ar		+	
babi	bāb	Ar		+	
baça	bāce	Far		+	
baç	bāc	Far		+	
bad	bād	Far		+	

bade	bāde	Far		+	
badem	bādām	Far		+	
badema	ba‘demā	Ar			+
badısaba	bād+şābā	Far+Ar		+	+
badire	bādire	Ar		+	
badıye	bādiye	Ar		+	
bağ	bāğ	Far		+	
bağdadi	bağdād	Ar		+	
baha	bahā	Far			+
bahadır	bahādur	Far		+	
bahai	bahā‘	Far		+	
bahane	bahāne	Far		+	
bahar	bahār	Far		+	
baharat	bahārāt	Ar		+	
bahariye	bahār+-ıyye	Far+Ar		+	
bahçe	bāğ-çe	Far		+	
bahçıvan	bāğçevān	Far		+	
bahname	bāh+nāme	Ar+Far		+	
bahtiyar	baht-yār	Far		+	
bahusus	bā+huşuş	Far+Ar		+	
bakaya	bakāyā	Ar		+	+
baki	bāk	Ar		+	
bakir	bākir	Ar		+	
bakire	bākire	Ar		+	
bakiye	bākiyye	Ar		+	
bakkal	bākḳāl	Ar		+	
bakkaliye	bākḳāliyye	Ar		+	
bakla	bākilā	Ar		+	+
bakliyat	bākliyyāt	Ar		+	
balār	bālār	Far		+	
balhane	bal+hāne	T+Far		+	
balıkhane	balık+hāne	T+Far		+	
balıg	bālīg	Ar		+	
bamya	bāmiya	Ar		+	
ban	bān	Ar		+	
bani	bān	Ar		+	
bap	bāb	Ar		+	
baran	bārān	Far		+	
bargâh	bār-gâh	Far		+	
barhana	bār-hāne	Far		+	
bari	bār	Far		+	
bariz	bārız	Ar		+	
barudı	bārūd+-	Far+Ar		+	
barut	bārūd	Far		+	
baruthane	bārūd+hāne	Far		+	
basmahane	basma+hāne	T+Ar		+	
basur	bāsūr	Ar		+	
başbayı	baş+bāyi‘	T+Ar		+	
başfiyat	baş+f‘āt	T+Ar		+	
başımam	baş+imām	T+Ar		+	
başkafiye	baş+ḳāfiye	T+Ar		+	
başkahraman	baş+ḳahramān	T+Far		+	

başkâtip	baş+kâtib	T+Ar		+	
başmal	baş+mâl	T+Ar		+	
başmisafir	baş+misâfir	T+Ar		+	
başmurakıp	baş+murâkib	T+Ar		+	
başpehlivan	baş+pehlevân	T+Far		+	
başrahip	baş+râhib	T+Ar		+	
başvekâlet	baş+vekâlet	T+Ar		+	
batakhane	batak+hâne	T+Far		+	
batıl	bâtil	Ar		+	
bâtın	bâtin	Ar		+	
bâtını	bâtin	Ar		+	
bâtiniye	bâtiniiye	Ar		+	
bati	bât	Ar		+	
battal	baṭṭâl	Ar		+	
battaniye	baṭṭâniyye	Ar		+	
bayati	bayât	Far		+	
bayatiaraban	bayât +‘arabân	Far+Ar		+	
bayi	bâyi‘	Ar		+	
bayraktar	bayrak+-dâr	T+Far		+	
baziçe	bâz çe	Far		+	
becayış	becâyiş	Far		+	
bedahet	bedâhet	Ar		+	
bedaheten	bedâheten	Ar		+	
bedava	bâd+hevâ	Far+Ar		+	+
bedayi	bedâyi‘	Ar		+	
beddua	bed+du‘â	Far+Ar			+
bedesten	bezistân	Far		+	
bediiyat	bed ‘iyyât	Ar		+	
bednam	bed-nâm	Far		+	
begayet	be+gâyet	Far+Ar		+	
behemehâl	be+heme+hâl	Far+Ar		+	
beka	bekâ	Ar			+
bekâr	bekâr	Ar		+	
bekâret	bekâret	Ar		+	
bekârhane	bekâr+hâne	Ar+Far		+	
bela	belâ	Ar			+
belagat	belâgat	Ar		+	
belahat	belâhet	Ar		+	
beleş	bilâ-şey	Ar		+	
beniâdem	ben +âdem	Ar		+	
beraat	berâ‘at	Ar		+	
beraatizimmet	berâ‘at+zimmet	Ar		+	
beraber	berâber	Far		+	
berat	berât	Ar		+	
berbat	ber-bâd	Far		+	
berdevam	ber+devâm	Far+Ar		+	
bergüzar	Ber-güzâr	Far		+	
berhane	bâr+hâne	Far		+	
berhava	ber+hevâ	Far			+
berhayat	ber+hâyât	Far+Ar		+	
berhudar	ber+hürdâr	Far		+	
berkemal	ber+kemâl	Far+Ar		+	

bermutat	ber+mu'tād	Far+Ar		+	
berrak	berrāḡ	Ar		+	
besalet	besālet	Ar		+	
besihane	besi+hāne	T+Far		+	
bestenigār	beste-nigār	Far		+	
beşaret	beşāret	Ar		+	
bevvap	bevvāb	Ar		+	
beyaban	beyābān	Far		+	
beyan	beyān	Ar		+	
beyanat	beyānāt	Ar		+	
beyanname	beyān+nāme	Ar+Far		+	
beyaz	beyāz	Ar		+	
beygir	bār+g r	Far		+	
beynamaz	b -namāz	Far		+	
beytūmal	beyt+māl	Ar		+	
beyzade	bey+zāde	T+Far		+	
bezirgān	bāzergān	Far		+	
bezzaz	bezzāz	Ar		+	
bıçkîhane	bıçkı+hāne	T+Far		+	
biaman	b +amān	Far+Ar		+	
bidar	b dār	Far		+	
bidayet	bidāyet	Ar		+	
bigāne	b -gāne	Far		+	
bigūnah	b -gunāh	Far		+	
biilaç	b +'ilāc	Far+Ar		+	
bikarar	b +çarār	Far+Ar		+	
bilahare	bi'l-āḡire	Ar		+	
bilastisna	bilā-istişnā	Ar		+	+
bilakayduşart	bilā+ḡayd+şart	Ar		+	
bilasebep	bilā-sebeb	Ar		+	
bilavasita	bilā-vāşiṭa	Ar		+	
bilhassa	bi'l-ḡāşşā	Ar		+	
bililtizam	bi'l-iltizām	Ar		+	
bilistifade	bi'l-istiḡāde	Ar		+	
bilmukabele	bi'l-muḡābele	Ar		+	
bilmünasebe	bi'l-munāsebe	Ar		+	
bilvasita	bi'l-vāşiṭa	Ar		+	
binaen	binā'en	Ar		+	
binaenaleyh	binā'en'aleyh	Ar		+	
biperva	b pervā	Far			+
birsam	birsām	Ar		+	
biryān	biryān	Far		+	
bitap	b tāb	Far		+	
bitirimhane	bitirim+hāne	T+Far		+	
bivefa	b +vefā	Far+Ar			+
bizar	b +zār	Far		+	
bizatihi	bizātihi	Ar		+	
bizzat	Bi'z-zāt	Ar		+	
borani	būrāni	Far		+	
bostan	būstān	Far		+	

boyahane	boya+hāne	T+Far		+	
bozahane	boza+hāne	T+Far		+	
böcekhane	böcek+hāne	T+Far		+	
budala	budalā	Ar			+
buhar	buḥār	Ar		+	
buhran	buḥrān	Ar		+	
buhurdan	baḥūr+-dān	Ar+Far		+	
bukran	bukrān	Ar		+	
bulaşikhane	bulaşık+hāne	T+Far		+	
burhan	burhān	Ar		+	
butlan	buṭlān	Ar		+	
buzhane	buz+hāne	T+Far		+	
bühtan	buhtān	Ar		+	
cadde	cādde	Ar		+	
cadı	cādū	Far		+	
cafcāf	cāfcāf	Far		+	
caferi	cā'fer	Ar		+	
cahil	cāhil	Ar		+	
cahilane	cāhil+-āne	Ar+Far		+	
cahiliye	cāhiliyye	Ar		+	
cahiliyet	cāhiliyyet	Ar		+	
caiz	cā'iz	Ar		+	
caize	cā'ize	Ar		+	
calip	cālib	Ar		+	
cam	cām	Far		+	
camadan	cāme-dān	Far		+	
cambaz	cān-bāz	Far		+	
cambazhane	cān-bāz+hāne	Far		+	
camekân	cāme-kān	Far		+	
camız	cāmūs	Ar		+	
cami	cāmi'	Ar		+	
cami	cāmi'	Ar		+	
camia	cāmi'a	Ar		+	
camit	cāmid	Ar		+	
can	cān	Far		+	
canan	cānān	Far		+	
canavar	cān-āver	Far		+	
canfes	cān+fes	Far		+	
canfeza	cān-fizā	Far		+	
canhıraş	cān-ḥirāş	Far		+	
cani	cān	Ar		+	
canip	cānib	Ar		+	
caniyane	cāni+-āne	Ar+Far		+	
car	izār	Ar		+	
cari	cār	Ar		+	
cariye	cāriye	Ar		+	
casus	cāsūs	Ar		+	
cazibe	cāzibe	Ar		+	
cazibedar	cāzibe+-dār	Ar+Far		+	
cazip	cāzib	Ar		+	
cebbār	cebbār	Ar		+	
cebrail	cebrā' l	Ar		+	
cefa	cefā	Ar			+

cefakâr	cefâ+-kâr	Ar+Far		+	
cefaķeş	cefâ+-keş	Ar+Far		+	
cehalet	cehâlet	Ar		+	
celadet	celâdet	Ar		+	
celal	celâl	Ar		+	
celali	celâl	Ar		+	
cellat	cellâd	Ar		+	
celpname	celb+nâme	Ar+Far		+	
cemaat	cemâ‘at	Ar		+	
cemaatimüslimin	cemâ‘at+ müslim n	Ar		+	
cemadat	cemâdât	Ar		+	
cemal	cemâl	Ar		+	
cemaziyelahir	Cemâziyü'l-âhîr	Ar		+	
cemaziyelevvel	Cemâziyü'l-evvel	Ar		+	
cenabet	cenâbet	Ar		+	
cenabihak	cenâb+ħaķķ	Ar		+	
cenah	cenâħ	Ar		+	
cenap	cenâb	Ar		+	
cenaze	cenâze	Ar		+	
cengâver	ceng-âver	Far		+	
ceninisakit	cen n+sâķiķ	Ar		+	
cennetmekân	cennet+mekân	Ar		+	
cephane	cebe+ħâne	Moğ+Far		+	
cerahat	cerâħat	Ar		+	
cereyan	cereyân	Ar		+	
cerrah	cerrâħ	Ar		+	
cerrahi	cerrâħ	Ar		+	
cerrar	cerrâr	Ar		+	
cesamet	cesâmet	Ar		+	
cesaret	cesâret	Ar		+	
cesurane	cesûr+-âne	Ar+Far		+	
cevaben	cevâben	Ar		+	
cevabi	cevâb	Ar		+	
cevahir	cevâhir	Ar		+	
cevap	cevâb	Ar		+	
cevaz	cevâz	Ar		+	
cevelan	cevelân	Ar		+	
cevval	cevvâl	Ar		+	
cevza	cevzâ	Ar			+
ceza	cezâ‘	Ar		+	
cezai	cezâ‘	Ar		+	
cidal	cidâl	Ar		+	
cidar	cidâr	Ar		+	
çiğerpere	ciger+pâre	Far		+	
cihan	cihân	Far		+	
cihangir	cihân+g r	Far		+	
cihangirane	cihân+g r-âne	Far		+	
cihannüma	cihân-numâ	Far		+	+
cihanşinas	cihân-şinâs	Far		+	
cihanşumul	cihân+şumûl	Far+Ar		+	
cihar	çehâr	Far		+	

ciharidü	çehâr+dü	Far		+	
ciharise	çehâr+se	Far		+	
cihariyek	çehâr+yek	Far		+	
cihat	cihād	Ar		+	
cihaz	cihāz	Ar		+	
cila	cilā'	Ar		+	
cilvebaz	cilve+bāz	Far		+	
cilvekâr	cilve+kâr	Far		+	
cima	cimā'	Ar		+	
cinai	cinā'	Ar		+	
cinas	cinās	Ar		+	
cinayet	cināyet	Ar		+	
cismani	cismān	Ar		+	
civan	cevān	Far		+	
civanmert	cevān-merd	Far		+	
civar	civār	Ar		+	
coğrafi	cugrāf	Ar		+	
coğrafya	cugrāfiya	Ar		+	
cüda	cudā	Far			+
cühela	cuhelā	Ar			+
cümbür cemaat	cumhür cemā'at	Ar		+	
cüretkâr	cur'et+-kâr	Ar+Far		+	
cüzdan	cuz'+-dān	Ar+Far		+	
cüzzam	cuzām	Ar		+	
çabuk	çābuk	Far		+	
çadır	çāder	Far		+	
çakal	şağāl	Far		+	
çaker	çāker	Far		+	
çalak	çālāk	Far		+	
çalğihane	çalgi+hāne	T+Far		+	
çalpara	çār-pāre	Far		+	
çamaşır	cāme-şüy	Far		+	
çamaşırhane	cāme-şüy+hāne	Far		+	
çangal	çengāl	Far		+	
çaparız	çep+rāst	Far		+	
çapraz	çep+rāst	Far		+	
çaprazvari	çep+rāst-vār	Far		+	
çardak	çār+taş	Far		+	
çare	çāre	Far		+	
çargâh	çār-gāh	Far		+	
çarmih	çār+m h	Far		+	
çarnaçar	çār-nā-çār	Far		+	
çarşaf	çāder+şeb	Far		+	
Çarşamba	çār-şenbe	Far		+	
çarşı	çār-sū	Far		+	
çavşır	çāvş r	Ar		+	
çayhane	çay+hāne	Çin+Far		+	
çekihane	çekic+hāne	T+Far		+	
çelikhane	çelik+hāne	T+Far		+	
çene	çāne	Far		+	
çenebaz	çāne-bāz	Far		+	
çengel	çengāl	Far		+	
çerçeve	çār+çübe	Far		+	

çeşni	çāšn	Far		+	
çevgen	çevgān	Far		+	
çevik	çābuk	Far		+	
çeyiz	cihāz	Ar		+	
çeyrek	çār+yek	Far		+	
çınar	çenār	Far		+	
çıra	çerāğ	Far		+	
çırağ	çerāğ	Far		+	
çırak	çerāğ	Far		+	
çırakma	çerāğ+pā	Far		+	+
çiftehane	cuftē+hāne	Far		+	
çilehane	çille+hāne	Far		+	
çilingir	cilānger	Far		+	
çirkef	çirk+āb	Far		+	
çoban	çübān	Far		+	
çorap	çūrāb	Far		+	
çorba	şūrbā	Far		+	
çuhadar	çūḥa-dār	Far		+	
çulha	cūlāh	Far		+	+
çuval	cuvāl	Far		+	
çuvaldız	cuvāl-düz	Far		+	
dağ	dāğ	Far		+	
dağar	tagār	Far		+	
dâhi	dāh	Ar		+	
dâhil	dāḥil	Ar		+	
dâhilen	dāḥilen	Ar		+	
dâhili	dāḥil	Ar		+	
dâhiliye	dāḥiliyye	Ar		+	
dâhiyane	dāh +-āne	Ar+Far		+	
daim	dā'im	Ar		+	
daima	dā'imā	Ar		+	+
daimî	dā'im	Ar		+	
dair	dā'ir	Ar		+	
daire	dā'ire	Ar		+	
dairevi	dā'irev	Ar		+	
dakikane	dağ k+-āne	Ar+Far		+	
dalalet	ḡalālet	Ar		+	
damat	dāmād	Far		+	
dane	dāne	Far		+	
danişment	dāniş-mend	Far		+	
dar	dār	Ar		+	
dar	dār	Far		+	
daraban	ḡarabān	Ar		+	
daridünya	dār+dünyā	Ar		+	+
darifülfül	dār+fülfül	Far		+	
darphane	ḡarb+hāne	Ar+Far		+	
daru	dārū	Far		+	
darülaceze	dār+'aceze	Ar		+	
darübedayi	dār+bedāyi'	Ar		+	
darüleytam	dār+eytām	Ar		+	
darülfünun	dār+fünün	Ar		+	
darüşşifa	dār+şifā	Ar		+	+

dasitan	dāsītān	Far		+	
dava	dā'vā	Ar			+
davetkâr	dā'vet+-kâr	Ar+Far		+	
davetname	dā'vet+nāme	Ar+Far		+	
davlumbaz	ṭabl+-bāz	Ar+Far		+	
davudi	dāvud	Ar		+	
daye	dāye	Far		+	
dayızade	dayı+zāde	T+Far		+	
debagat	debāgat	Ar		+	
deccal	deccāl	Ar		+	
defihacet	def'+ḥācet	Ar		+	
defterdar	defter+-dār	Ar+Far		+	
defterhane	defter+ḥāne	Ar+Far		+	
defterihakani	defter+ḥāḡān+-	Ar+Far+Ar		+	
deha	dehā	Ar			+
dehalet	deḥālet	Ar		+	
dehhaş	dehhāş	Ar		+	
delalet	delālet	Ar		+	
denaet	denā'et	Ar		+	
dergâh	der-gâh	Far		+	
derhâl	der+ḥāl	Far+Ar		+	
derhatır	der+ḥātır	Far+Ar		+	
derkenar	der+kenār	Far		+	
derman	dermān	Far		+	
dermeyan	der+miyān	Far		+	
derrace	derrāce	Ar		+	
dershane	ders+ḥāne	Ar+Far		+	
dersiam	ders+'ām	Ar		+	
dervişane	derv ş-āne	Far		+	
derya	deryā	Far			+
deryadil	deryā+dil	Far		+	
dessas	dessās	Ar		+	
destan	destān	Far		+	
destani	destān+-	Far+Ar		+	
destar	destār	Far		+	
deva	devā'	Ar		+	
devaimisk	devā+misk	Ar		+	
devam	devām	Ar		+	
devasa	d v-āsā	Far		+	+
deveran	deverān	Ar		+	
deverandem	deverān+dem	Ar		+	
devlethane	devlet+ḥāne	Ar+Far		+	
devran	devrān	Ar		+	
devrialem	devr+'ālem	Ar		+	
devridaim	devr+dā'im	Ar		+	
devrirevan	devr+revān	Ar+Far		+	
devrisaadet	devr+sa'ādet	Ar		+	
diba	d bā	Far			+
dibace	d bāce	Ar		+	
dıdar	d dār	Far		+	
dideban	d de-bān	Far		+	

diğerkâm	d ger-kâm	Far		+	
dikimhane	dikim+hâne	T+Far		+	
dilaver	dil-âver	Far		+	
dilbaz	dil-bâz	Far		+	
dilbaz	dil+-bâz	T+Far		+	
dimâğ	dimâğ	Ar		+	
dinar	d nâr	Ar		+	
dindâr	d n+-dâr	Ar+Far		+	
dirayet	dirâyet	Ar		+	
divâl	divâl	Far		+	
divan	d vân	Ar		+	
divançe	d vân+-çe	Ar+Far		+	
divane	d vâne	Far		+	
divanhane	d vân+hâne	Ar+Far		+	
divanîharp	d vân+harp	Ar		+	
divanîhumâyün	d vân+humâyün	Ar+Far		+	
divani	d vân	Ar		+	
divît	devât	Ar		+	
diyanet	diyânet	Ar		+	
diyar	diyâr	Ar		+	
diyarîgurbet	diyâr+gurbet	Ar		+	
dizdar	diz-dâr	Far		+	
dokumahane	dokuma+hâne	T+Far		+	
dolap	dûlâb	Ar		+	
dökümhane	döküm+hâne	T+Far		+	
dörtcihar	dört+cehâr	T+Far		+	
dua	du‘â’	Ar		+	
dubara	dû+bâre	Far		+	
duvar	d vâr	Far		+	
düçar	düçâr	Far		+	
dügâh	dû-gâh	Far		+	
dükân	dukkân	Ar		+	
dümdâr	dum-dâr	Far		+	
dünya	dunyâ	Ar			+
düşman	duşmân	Far		+	
düzenbaz	düzen+-bâz	T+Far		+	
ebabil	ebâb l	Ar		+	
ebat	eb‘âd	Ar		+	
ecdat	ecdâd	Ar		+	
ecza	eczâ	Ar			+
eczane	eczâ+hâne	Ar+Far		+	
eda	edâ’	Ar		+	
eda	edâ’	Ar		+	
edat	edât	Ar		+	
edebikelam	edeb+kelâm	Ar		+	
edebiyat	edebiyât	Ar		+	
edevat	edevât	Ar		+	
edibane	ed b+âne	Ar+Far		+	
edna	ednâ	Ar		+	
edvar	edvâr	Ar		+	

efkâr	efkâr	Ar		+	
efkârnumumiye	efkâr+‘umümiyye	Ar		+	
eflak	eflāk	Ar		+	
eflatun	eflātūn	Ar		+	
eflatuni	eflātūn	Ar		+	
efrat	efrād	Ar		+	
efsane	efsāne	Far		+	
efsanevi	efsānev	Far		+	
efsunkâr	efsūn-kār	Far		+	
ehlikitap	ehl+kitāb	Ar		+	
ehliyetname	ehliyyet+nāme	Ar+Far		+	
ehram	ehrām	Ar		+	
ejderha	ejderhā	Far			+
ekâbir	ekâbir	Ar		+	
ekseriya	ekşeriyyā	Ar			+
elaman	el+amān	Ar		+	
elan	el+ān	Ar		+	
eleğimsağma	‘ala’im+semā	Ar		+	
elhasil	el+hāşil	Ar		+	
elifba	elif+bā	Ar			+
elmas	elmās	Ar		+	
elmasiye	elmāsiyye	Ar		+	
elmastıraş	elmās+-terāş	Ar+Far		+	
elvan	elvān	Ar		+	
elveda	el+vidā‘	Ar		+	
elyaf	elyāf	Ar		+	
emanet	emānet	Ar		+	
emaneten	emāneten	Ar		+	
emanetullah	emānetullah	Ar		+	
emare	emāre	Ar		+	
emaret	emāret	Ar		+	
emektar	emek+-dār	T+Far		+	
emirname	emr+nāme	Ar+Far		+	
emlak	emlāk	Ar		+	
emme	ammā	Ar			+
emraz	emrāz	Ar		+	
emrivaki	emr+vāқи‘	Ar		+	
emsal	emşāl	Ar		+	
emval	emvāl	Ar		+	
enam	enām	Ar		+	
enam	en‘ām	Ar		+	
enaniyet	enāiyyet	Ar		+	
enbiya	enbiyā	Ar			+
encam	encām	Far		+	
endam	endām	Far		+	
endaze	endāze	Far		+	
enkaz	enķāz	Ar		+	
ensar	ensār	Ar		+	
enva	envā‘	Ar		+	
envaiçeşit	envā‘+çeş d	Ar+Far		+	
erat	er+-āt	T+Ar		+	
erbap	erbāb	Ar		+	
erguvan	ergavān	Far		+	

erguvani	ergavān+	Far+Ar		+	
erkân	erkân	Ar		+	
erkânıharbiyeiumu miye	erkân+harbiyye+ ‘umūmiyye	Ar		+	
erkânıharp	erkân+harb	Ar		+	
ervah	ervāḥ	Ar		+	
erzak	erzāk	Ar		+	
esami	esām	Ar		+	
esaret	esāret	Ar		+	
esas	esās	Ar		+	
esasen	esāsen	Ar		+	
esasi	esās	Ar		+	
esatir	esāt r	Ar		+	
esatirî	esāt r	Ar		+	
esbabımucibe	esbāb+mücibe	Ar		+	
esbap	esbāb	Ar		+	
esham	eshām	Ar		+	
eskulabi	ez+kullāb	Far+Ar		+	
eslaf	eslāf	Ar		+	
esma	esmā’	Ar		+	
esmayihüsna	esmā+ḥüsna	Ar		+	+
esmayışerife	esmā+şer fe	Ar		+	
esna	eşnā’	Ar		+	
esnaf	eşnāf	Ar		+	
esrar	esrār	Ar		+	
esrarengiz	esrār+eng z	Ar+Far		+	
esvap	eşvāb	Ar		+	
eşhas	eşḥāş	Ar		+	
eşkâl	eşkâl	Ar		+	
eşkiya	eşkiyā	Ar			+
eşraf	eşrāf	Ar		+	
eşya	eşyā	Ar			+
etfal	etfāl	Ar		+	
etibba	eṭibbā’	Ar		+	
etraf	eṭrāf	Ar		+	
evcara	evc+-ārā	Ar+Far		+	+
evham	evhām	Ar		+	
evkaf	evkāf	Ar		+	
evla	evlā’	Ar		+	
evladüiyal	evlād+‘iyāl	Ar		+	
evlat	evlād	Ar		+	
evliya	evliyā	Ar			+
evrad	evrād	Ar		+	
evrak	evrāk	Ar		+	
evsaf	evşāf	Ar		+	
evvela	evvelā	Ar			+
evveliyat	evveliyāt	Ar		+	
eyalet	eyālet	Ar		+	
eytam	eytām	Ar		+	
eyvah	eyvāh	Far		+	
eyvan	eyvān	Far		+	
eyyam	eyyām	Ar		+	

eza	ezā'	Ar		+	
ezan	ezān	Ar		+	
ezani	ezān	Ar		+	
ezkaza	ez+każā	Far+Ar			+
faal	fa'al	Ar		+	
faaliyet	fa'aliyyet	Ar		+	
facia	fāci'a	Ar		+	
fahiş	fāhiş	Ar		+	
fahişe	fāhişe	Ar		+	
fahte	fāhte	Far		+	
faik	fā'ik	Ar		+	
faikiyet	fā'ikiyyet	Ar		+	
fail	fā'il	Ar		+	
failimuhtar	fā'il+muhtār	Ar		+	
faiz	fā'iz	Ar		+	
fakirane	faḡ r+-āne	Ar+Far		+	
fal	fāl	Ar		+	
folan	fūlān	Ar		+	
folname	fāl+nāme	Ar+Far		+	
fāni	fān	Ar		+	
fanus	fānūs	Ar		+	
faraş	ferrāş	Ar		+	
faraza	farazā	Ar			+
fare	fāre	Ar		+	
fariğ	fāriğ	Ar		+	
farika	fārika	Ar		+	
farisi	fārs+-	Far+Ar		+	
fars	fārs	Ar		+	
farzımuhal	farz+muḡāl	Ar		+	
fasık	fāsıḡ	Ar		+	
fasıla	fāşıla	Ar		+	
fassal	faşşāl	Ar		+	
faş	fāş	Far		+	
fatih	fātiḡ	Ar		+	
fatiha	fātiḡa	Ar		+	
fatihane	fātiḡ+-āne	Ar+Far		+	
fayda	fā'ide	Ar		+	
fazıl	fāzil	Ar		+	
fazilet	fāz let	Ar		+	
faziletkār	fāz let+-kār	Ar+Far		+	
fecaat	fecā'at	Ar		+	
fecrikāzip	fecr+kāzıb	Ar		+	
feda	fıdā'	Ar		+	
fedai	fıdā'	Ar		+	
fedakār	fıdā'+-kār	Ar+Far		+	
fehmet	fehāmet	Ar		+	
fehva	fehvā	Ar			+
felah	felāḡ	Ar		+	
felaket	felāket	Ar		+	
felaketzede	felāket+-zede	Ar+Far		+	
felekiyat	felekiyyāt	Ar		+	
fellah	fellāḡ	Ar		+	

fenā	fenā'	Ar		+	
fenā	fenā'	Ar		+	
fenāfillah	fenā fillah	Ar		+	
ferace	ferāce	Ar		+	
feragat	ferāgat	Ar		+	
ferağ	ferāğ	Ar		+	
ferah	ferāḥ	Far		+	
ferahfeza	ferāḥ + -fezā	Ar+Far			+
ferahi	ferāḥ + -	Far+Ar		+	
ferahnak	ferāḥ + -nāk	Ar+Far		+	
ferahnakaşiran	ferāḥ + - nāk + 'aş rān	Ar+Far+Ar		+	
ferahnüma	ferāḥ + -numā	Ar+Far			+
feraset	ferāset	Ar		+	
ferda	ferdā	Far			+
ferhane	bār + ḥāne	Far		+	
ferman	fermān	Far		+	
feryat	feryād	Far		+	
fesahat	feśāḥat	Ar		+	
fesat	fesād	Ar		+	
fesüphanallah	fesubḥānallah	Ar		+	
fetihtname	feth + nāme	Ar+Far		+	
fettan	fettān	Ar		+	
fettane	fettāne	Ar		+	
fetva	fetvā	Ar			+
fetvahane	fetvā + ḥāne	Ar+Far		+	
fetvayşerife	fetvā + şer fe	Ar		+	
feveran	feverān	Ar		+	
fevkalade	fevḳ + 'āde	Ar		+	
fevkani	fevḳān	Ar		+	
fevvare	fevvāre	Ar		+	
feyezan	feyezān	Ar		+	
feyyaz	feyyāz	Ar		+	
feza	fezā'	Ar		+	
fıkdan	fıḳdān	Ar		+	
fidyeinecat	fidye + necāt	Ar		+	
fiğan	fiḡān	Far		+	
fiiliyat	fi'liyyāt	Ar		+	
fıkrısabit	fıkr + şābit	Ar		+	
fıkrıyat	fıkrıyyāt	Ar		+	
filvaki	fi + vāḳi'	Ar		+	
fırak	fırāḳ	Ar		+	
fırar	fırār	Ar		+	
fırari	fırār	Ar		+	
fişekhane	fişeng + ḥāne	Far		+	
fiyat	f'āt	Ar		+	
fukara	fuḳarā	Ar			+
fürumaye	fürū + māye	Far		+	
füsunkār	füsün - kār	Far		+	
fütuhāt	fütūḥāt	Ar		+	
gabavet	gābāvet	Ar		+	
gaddar	gāddār	Ar		+	

gaffar	ġaffār	Ar		+	
gafil	ġāfil	Ar		+	
gafilane	ġāfil+-āne	Ar+Far		+	
gâh	ġâh	Far		+	
gâhi	ġâh	Far		+	
gaile	ġā`ile	Ar		+	
gaip	ġā`ib	Ar		+	
gaita	ġā`ita	Ar		+	
galeyan	ġaleyân	Ar		+	
galiba	ġālibā	Ar		+	+
galibiyet	ġālibiyyet	Ar		+	
galip	ġālib	Ar		+	
galiz	ġāl z	Ar		+	
gammaz	ġammāz	Ar		+	
garabet	ġarābet	Ar		+	
garaip	ġarā`ib	Ar		+	
garami	ġarām	Ar		+	
garazkâr	ġarāz+-kâr	Ar+Far		+	
gariban	ġar b+-ān	Ar+Far		+	
gaseyan	ġāseyân	Ar		+	
gasip	ġāşib	Ar		+	
gassal	ġassāl	Ar		+	
gâvur	kāfir	Ar		+	
gaye	ġāye	Ar		+	
gayet	ġāyet	Ar		+	
gayriahlaki	ġayr+aĥlāḳ	Ar		+	
gayriihtiyari	ġayr+iĥtiyāri	Ar		+	
gayriinsani	ġayr+insān	Ar		+	
gayriiradi	ġayr+irād	Ar		+	
gayrikabil	ġayr+ḳābil	Ar		+	
gayrikanuni	ġayr+ḳānūn	Ar		+	
gayrinizami	ġayr+nizām	Ar		+	
gayrisafi	ġayr+şāf	Ar		+	
gayya	ġayyā	Ar			+
gayya	ġayyā	Ar			+
gaza	ġazā`	Ar		+	
gazal	ġazāl	Ar		+	
gazelhan	ġazel+hān	Ar+Far		+	
gazeliyat	ġazeliyyāt	Ar		+	
gazi	ġāz	Ar		+	
geda	gedā	Far			+
gerdaniye	gerdān+-iyye	Far+Ar		+	
gergef	kār+keff	Far+Ar		+	
geriz	kār z	Far		+	
gıda	ġidā	Ar			+
gına	ġinā	Ar			+
gıyaben	ġiyāben	Ar		+	
gıyabi	ġiyāb	Ar		+	
gıyap	ġiyāb	Ar		+	

gidişat	gidiş+-ât	T+Ar		+	
giranbaha	girân+bahâ	Far+Ar		+	+
girdap	girdâb	Far		+	
giriftar	giriftâr	Far		+	
girizgâh	gür z-gâh	Far		+	
gufran	gufrân	Ar		+	
gulyabani	gûl+yâbân+-	Ar+Far		+	
gusülhane	gûsl+hâne	Ar+Far		+	
güderihane	gevder +hâne	Far		+	
gülabdan	gul+âb-dân	Far		+	
gülbahar	gul+bahâr	Far		+	
gülbank	gul+bâng	Far		+	
gülistan	gul-istân	Far		+	
güllabi	kullâb	Ar		+	
güllabi	kullâb	Ar		+	
gümrah	gumrâh	Far		+	
günah	gunâh	Far		+	
günahkâr	gunâh-kâr	Far		+	
günâşik	gün+'âşik	T+Ar		+	
güya	güyâ	Far			+
güzaf	guzâf	Far		+	
güzergâh	guzer-gâh	Far		+	
hab	h'âb	Far		+	
habaset	habâset	Ar		+	
haberdar	haber+-dâr	Ar+Far		+	
hacamat	hacâmet	Ar		+	
hacet	hâcet	Ar		+	
hacı	hâcc	Ar		+	
haçvari	haç+-vâr	Erm+Far		+	
hadde	hâdde	Ar		+	
haddehane	hâdde+hâne	Ar+Far		+	
haddikifaye	hâdd+kifâye	Ar		+	
hademeihayrat	hademe+hayrât	Ar		+	
hadım	hâdim	Ar		+	
hadim	hâdim	Ar		+	
hadisat	hâdişât	Ar		+	
hadise	hâdişe	Ar		+	
hafakan	hafakân	Ar		+	
hafız	hâfiz	Ar		+	
hafıza	hâfıza	Ar		+	
hafızıkütüp	hâfiz+kutub	Ar		+	
hafiye	hâfiye	Ar		+	
hafriyat	hafriyyât	Ar		+	
hahamname	hohma+hâne	İbr+Far		+	
hail	hâ'il	Ar		+	
haile	hâ'ile	Ar		+	
hain	hâ'in	Ar		+	
haiz	hâ'iz	Ar		+	
hâk	hâk	Far		+	
hakaret	hakâret	Ar		+	
hakaretamiz	hakâret+-âm z	Ar+Far		+	

hakeza	hākezā	Ar		+	+
hākî	hāk+-	Far+Ar		+	
hâkim	hāk m	Ar		+	
hakimane	hāk m+-āne	Ar+Far		+	
hakkâk	hakkâk	Ar		+	
hakkaniyet	hakkāniyyet	Ar		+	
hakkıhyar	hakk+hiyār	Ar		+	
hakşinas	hakk+-şinās	Ar+Far		+	
hâl	hāl	Ar		+	
hala	hāle	Ar		+	
hâlâ	hālā	Ar		+	+
halas	hālāş	Ar		+	
halaskâr	hālāş+-kâr	Ar+Far		+	
halavet	hālāvet	Ar		+	
halazade	hāle+zāde	Ar+Far		+	
hâlbuki	hāl+bu+ki	Ar+T+Far		+	
hale	hāle	Ar		+	
haleldar	halel+-dâr	Ar+Far		+	
hâlen	hâlen	Ar		+	
hâlet	hâlet	Ar		+	
hâletinez	hâlet+nez‘	Ar		+	
hâletiruhiye	hâlet+rûhiyye	Ar		+	
halhal	halhāl	Ar		+	
hali	hāl	Ar		+	
hâlihazır	hāl+hâzır	Ar		+	
halik	hâlik	Ar		+	
halis	hâliş	Ar		+	
halisane	hâliş+-āne	Ar+Far		+	
halisüddem	hâliş +dem	Ar		+	
halita	hāl ta	Ar		+	
halkiyat	halkiyyât	Ar		+	
hallaç	hallāc	Ar		+	
halvethane	halvet+hâne	Ar+Far		+	
ham	hām	Far		+	
hamail	hamā`il	Ar		+	
hamakat	hamākat	Ar		+	
hamal	hāmāl	Ar		+	
hamaliye	hāmāliyye	Ar		+	
hamam	hāmām	Ar		+	
hamarat	hāmāre	Ar		+	
hamaset	hāmāset	Ar		+	
hamasi	hāmās	Ar		+	
hamdüsena	hamd+senā	Ar			+
hamız	hāmiz	Ar		+	
hami	hām	Ar		+	
hamil	hāmil	Ar		+	
hamile	hāmile	Ar		+	
hamilen	hāmilen	Ar		+	
hamiş	hāmış	Ar		+	
hamlaç	hamlāc	Ar		+	
hamurkâr	ham r+-kâr	Ar+Far		+	

han	ḥān	Far		+	
handan	ḥandān	Far		+	
hane	ḥāne	Far		+	
hanedan	ḥānedān	Far		+	
hanende	ḥānende	Far		+	
hanuman	ḥānmān	Far		+	
hara	ḥārā	Far		+	+
harabat	ḥarābāt	Ar		+	
harabati	ḥarābāt	Ar		+	
harabe	ḥarābe	Ar		+	
harabi	ḥarāb	Ar		+	
haraç	ḥarāc	Ar		+	
haram	ḥarām	Ar		+	
harami	ḥarām	Ar		+	
haramzade	ḥarām+zāde	Ar+Far		+	
harap	ḥarāb	Ar		+	
harar	ḥarār	Ar		+	
harcîâlem	ḥarc+‘âlem	Ar		+	
harcirah	ḥarc+râh	Ar+Far		+	
hare	ḥāre	Far		+	
harekât	ḥarekât	Ar		+	
harfendaz	ḥarf+-endâz	Ar+Far		+	
haricî	ḥāric	Ar		+	
hariciye	ḥāriciyye	Ar		+	
hariç	ḥāric	Ar		+	
harika	ḥārika	Ar		+	
harikulade	ḥāriq+‘āde	Ar		+	
has	ḥāşş	Ar		+	
hasar	ḥasār	Ar		+	
hasbihâl	ḥasb+ḥâl	Ar		+	
haseki	ḥāşşe+-gitar	Ar+Far		+	
hasenat	ḥāsenāt	Ar		+	
hasıl	ḥāşil	Ar		+	
hasıla	ḥāşila	Ar		+	
hasılât	ḥāşilāt	Ar		+	
hasılıkelam	ḥāşil+kelām	Ar		+	
hasiyet	ḥāşiyet	Ar		+	
hassa	ḥāşşa	Ar		+	
hassas	ḥassās	Ar		+	
hassasiyet	ḥassāsiyyet	Ar		+	
hastane	ḥaste+ḥāne	Far		+	
haşa	ḥāşā	Ar		+	+
haşefe	ḥāşefe	Ar		+	
haşerat	ḥāşerāt	Ar		+	
haşere	ḥāşere	Ar		+	
haşhaş	ḥāşḥāş	Ar		+	
haşhaşhane	ḥāşḥāş+ḥāne	Ar+Far		+	
haşkiye	ḥāşkiye	Ar		+	
haşviyat	ḥāşviyyāt	Ar		+	
hata	ḥatā	Ar			+
hatır	ḥatır	Ar		+	
hatıra	ḥatıra	Ar		+	

hatırat	ḥāṭirāt	Ar		+	
hatırşinas	ḥāṭir+-şinās	Ar+Far		+	
hatif	ḥāṭif	Ar		+	
hatime	ḥāṭime	Ar		+	
hatta	ḥattā	Ar			+
hattat	ḥattāt	Ar		+	
hav	ḥāv	Ar		+	
hava	hevā	Ar			+
havadar	hevā+-dār	Ar+Far		+	
havadis	ḥavādiş	Ar		+	
havai	hevā'	Ar		+	
havaiyat	hevā' yyāt	Ar		+	
havale	ḥavāle	Ar		+	
havalename	ḥavāle+nāme	Ar		+	
havali	ḥavāl	Ar		+	
havan	ḥāvan	Far		+	
havari	ḥavār	Ar		+	
havas	ḥavāşş	Ar		+	
havi	ḥāv	Ar		+	
havlıcan	ḥavlıcān	Far		+	
havut	ḥāvut	Far		+	
haya	ḥāye	Ar		+	
hayâ	ḥayā'	Ar		+	
hayal	ḥayāl	Ar		+	
hayalat	ḥayālāt	Ar		+	
hayalbaz	ḥayāl+-bāz	Ar+Far		+	
hayalen	ḥayālen	Ar		+	
hayalet	ḥayālet	Ar		+	
hayalhane	ḥayāl+ḥāne	Ar		+	
hayali	ḥayāl	Ar		+	
hayalperest	ḥayāl+-perest	Ar+Far		+	
hayalperver	ḥayāl+-perver	Ar+Far		+	
hayat	ḥayāt	Ar		+	
hayat	ḥiyāt	Ar		+	
hayati	ḥayāt	Ar		+	
hayatiyet	ḥayātiyyet	Ar		+	
hayfa	ḥayfā	Ar			+
hayhuy	ḥāy+hūy	Far		+	
hayırhah	ḥayr+-ḥāh	Ar+Far		+	
hayran	ḥayrān	Ar		+	
hayrat	ḥayrāt	Ar		+	
hayvan	ḥayvān	Ar		+	
hayvanat	ḥayvānāt	Ar		+	
hayvani	ḥayvān	Ar		+	
hayvaniyet	ḥayvāniyyet	Ar		+	
haza	hāzā	Ar		+	+
hazakat	ḥazākāt	Ar		+	
hazan	ḥazān	Far		+	
hazandide	ḥazān-d de	Far		+	
hazık	ḥazīk	Ar		+	

hazır	ḥāzır	Ar		+	
hazırcevap	ḥāzır+cevāb	Ar		+	
hazin	ḥāz n	Ar		+	
hazinedar	ḥaz ne+-dār	Ar+Far		+	
Haziran	ḥaz rān	Ar		+	
heba	hebā'	Ar		+	
heccav	heccāv	Ar		+	
hece	hicā'	Ar		+	
hela	ḥalā	Ar			+
helak	helāk	Ar		+	
helal	ḥalāl	Ar		+	
helalî	ḥalāl	Ar		+	
helalühoş	ḥalāl+hoş	Ar+Far		+	
helalzade	ḥalāl+zāde	Ar+Far		+	
helecan	ḥalecān	Ar		+	
helva	ḥelvā	Ar			+
helvahane	ḥelvā+ḥāne	Ar		+	
hemayar	hem+'iyār	Far+Ar		+	
hemen	hemān	Far		+	
hemgām	hengām	Far		+	
hemhāl	hem+hāl	Far+Ar		+	
hempa	hem+pā	Far			+
hemşirezade	hem-ş re+zāde	Far		+	
hengāme	hengāme	Far		+	
hercai	her+cā'+-	Far+Ar		+	
hesabi	ḥisāb	Ar		+	
hesap	ḥisāb	Ar		+	
hevenk	āveng	Far		+	
heveskār	heves+-kār	Ar+Far		+	
heyecan	heyecān	Ar		+	
heyelan	heyelān	Ar		+	
heyhat	heyhāt	Ar		+	
heykeltıraş	heykel+-terāş	Ar+Far		+	
heyula	heyülā'	Ar		+	
hezaren	ḥayzurān	Ar		+	
hezaren	hezār+reng	Far		+	
hezeyan	hezeyān	Ar		+	
hezliyat	hezliyyāt	Ar		+	
hıdrellez	ḥizr+ilyās	Ar		+	
hırdavat	ḥurde+-āt	Far+Ar		+	
hırpani	ḥirbān	Ar		+	
hıyaban	ḥiyābān	Far		+	
hıyanet	ḥiyānet	Ar		+	
hıyar	ḥiyār	Ar		+	
hıyar	ḥiyār	Far		+	
hıyarşembe	ḥiyār+çenber	Far		+	
hızar	ḥarās	Far		+	
hicap	ḥicāb	Ar		+	
hicaz	ḥicāz	Ar		+	
hicazkār	ḥicāz+-kār	Ar+Far		+	
hicran	hicrān	Ar		+	

hidayet	hidāyet	Ar		+	
hikāye	ḥikāye	Ar		+	
hilaf	ḥilāf	Ar		+	
hilafet	ḥilāfet	Ar		+	
hilafihakikat	ḥilāf+ḥaḳ ḳat	Ar		+	
hilal	hilāl	Ar		+	
hilalî	hilāl	Ar		+	
hilebaz	ḥ le+-bāz	Ar+Far		+	
hilekâr	ḥ le+-kâr	Ar+Far		+	
himaye	ḥimāye	Ar		+	
hindiba	hindibā'	Ar		+	
hisar	ḥiṣār	Ar		+	
hisar	ḥiṣār	Ar		+	
hissedar	ḥiṣse+-dār	Ar+Far		+	
hisseşayia	ḥiṣse+şāy'ia	Ar		+	
hissiyat	ḥissiyāt	Ar		+	
hitabe	ḥitābe	Ar		+	
hitabet	ḥitābet	Ar		+	
hitam	ḥitām	Ar		+	
hitan	ḥitān	Ar		+	
hitap	ḥitāb	Ar		+	
hiza	ḥizā'	Ar		+	
hizmetkar	ḥidmet+-kâr	Ar+Far		+	
hoca	ḥ'āce	Far		+	
hodkâm	ḥōd-kām	Far		+	
hokkabaz	ḥuḳḳa+-bāz	Ar+Far		+	
hor	ḥ'ār	Far		+	
horasan	ḥurāsān	Far		+	
horasani	ḥurāsān+-	Far		+	
hoşaf	ḥoş+āb	Far		+	
hoşbeş	ḥoş+bāş	Far		+	
hububat	ḥubūbāt	Ar		+	
huda	ḥudā	Far			+
hodayinabit	ḥudāy+- +nābit	Far+Ar		+	
hulliyat	ḥulliyāt	Ar		+	
huluskâr	ḥulūş+-kâr	Ar		+	
humar	ḥumār	Ar		+	
humbarahane	ḥumbere-ḥāne	Far		+	
humma	ḥummā	Ar			+
hunhar	ḥūn+ḥ'ār	Far		+	
hunnak	ḥunnāḳ	Ar		+	
hurafe	ḥurāfe	Ar		+	
hurdahaş	ḥorde+ḥāş	Far		+	
hurma	ḥurmā	Far			+
hurufat	ḥurūfāt	Ar		+	
huruşan	ḥurūşān	Far		+	
husumetkâr	ḥuşūmet+-kâr	Ar+Far		+	
hükümdar	ḥukm+-dār	Ar+Far		+	
hükümferma	ḥukm+-fermā	Ar+Far			+
hükümran	ḥukm+-rān	Ar+Far		+	
hülasa	ḥulāşa	Ar		+	

hūlasaten	ḥulāṣaten	Ar		+	
hūma	humā	Ar			+
hūmayun	humāyūn	Far		+	
hūnkār	ḥunkār	Far		+	
hūnnap	‘unnāb	Ar		+	
hūnsa	ḥunsā	Ar			+
hürmetkār	ḥurmet+-kār	Ar+Far		+	
hürmetkārane	ḥurmet+-kār-āne	Ar+Far		+	
hüsnūhal	ḥusn+ḥāl	Ar		+	
hüsrān	ḥusrān	Ar		+	
hüvelbaki	huve+bāḳ	Ar		+	
hüveyda	huveydā	Far			+
hüzzam	huzām	Ar		+	
irak	‘irāḳ	Ar		+	
irkiyat	‘irkiyyāt	Ar		+	
ısfahan	işfahān	Far		+	
ıskat	işkāṭ	Ar		+	
ıslah	işlāḥ	Ar		+	
ıslahat	işlāḥāt	Ar		+	
ıslahhane	işlāḥ+ḥāne	Ar+Far		+	
ısrar	işrār	Ar		+	
ıstıfa	iştıfā	Ar			+
ıstırap	iştırāb	Ar		+	
ıstırar	iştırār	Ar		+	
ıstırari	iştırāri	Ar		+	
ıtlak	iṭlāḳ	Ar		+	
ıtrah	iṭrāḥ	Ar		+	
ıtriyat	‘ıtrıyyāt	Ar		+	
ıttıla	iṭṭıla‘	Ar		+	
ıttırat	iṭṭırad	Ar		+	
ızrar	iżrār	Ar		+	
ıztırar	iżtırār	Ar		+	
iade	i‘āde	Ar		+	
iadeiitibar	i‘āde+i‘tibār	Ar		+	
iadeiziyaret	i‘āde+ziyāret	Ar		+	
iane	i‘āne	Ar		+	
iare	i‘āre	Ar		+	
iaşe	i‘āşe	Ar		+	
ıbadet	‘ıbādet	Ar		+	
ıbadetgāh	‘ıbādet+-gāh	Ar+Far		+	
ıbadethane	‘ıbādet+ḥāne	Ar+Far		+	
ıbadullah	‘ıbādullah	Ar		+	
ıbare	‘ıbāre	Ar		+	
ıbaret	‘ıbāret	Ar		+	
ıbate	ıbāte	Ar		+	
ıbda	ıbdā‘	Ar		+	
ıbdai	ıbdā‘	Ar		+	
ıblağ	ıblāğ	Ar		+	
ıblisane	ıbl s+-āne	Ar+Far		+	
ıbra	ıbrā‘	Ar		+	
ıbraname	ıbrā‘+nāme	Ar+Far		+	
İbrani	‘ıbrān	Ar		+	

ibraz	ibrāz	Ar		+	
ibretamiz	'ibret+-ām z	Ar+Far		+	
ibriktar	ibr kı+-dār	Ar+Far		+	
ibzal	ibzāl	Ar		+	
icabet	icābet	Ar		+	
icap	cāb	Ar		+	
icar	cār	Ar		+	
icat	cād	Ar		+	
icaz	i'cāz	Ar		+	
icazet	icāzet	Ar		+	
icazetname	icāzet+nāme	Ar+Far		+	
icbar	icbār	Ar		+	
icma	icmā'	Ar		+	
icmal	icmāl	Ar		+	
icra	icrā'	Ar		+	
icraat	icrā'āt	Ar		+	
içtihat	ictihād	Ar		+	
içtima	ictimā'	Ar		+	
içtimai	ictimā'	Ar		+	
içtimaiyat	ictimā'ıyyāt	Ar		+	
içtinap	ictināb	Ar		+	
idadi	i'dād	Ar		+	
idadiye	i'dādiyye	Ar		+	
idam	i'dām	Ar		+	
idame	idāme	Ar		+	
idare	idāre	Ar		+	
idarehane	idāre+hāne	Ar+Far		+	
idareimaslahat	idāre+maşlahat	Ar		+	
idareten	idāreten	Ar		+	
idari	idār	Ar		+	
iddia	iddi'ā	Ar			+
iddianame	iddi'ā+nāme	Ar+Far		+	
idman	idmān	Ar		+	
idrak	idrāk	Ar		+	
idrar	idrār	Ar		+	
ifa	fā'	Ar		+	
ifade	ifāde	Ar		+	
ifham	ifhām	Ar		+	
iflah	iflāḥ	Ar		+	
iflas	iflās	Ar		+	
ifna	ifnā'	Ar		+	
ifrağ	ifrağ	Ar		+	
ifrat	ifraṭ	Ar		+	
ifraz	ifrāz	Ar		+	
ifrazat	ifrāzāt	Ar		+	
ifsat	ifsād	Ar		+	
ifşa	ifşa'	Ar		+	
ifşaat	ifşa'āt	Ar		+	
ifta	iftā	Ar			+
iftar	iftār	Ar		+	
iftariye	iftāriyye	Ar		+	
iftihar	iftihār	Ar		+	

iftira	iftirā'	Ar		+	
iğbirar	iğbirār	Ar		+	
iğfal	iğfāl	Ar		+	
iğtinam	iğtinām	Ar		+	
ihale	iḥāle	Ar		+	
iham	hām	Ar		+	
ihamet	iḥānet	Ar		+	
ihata	iḥāta	Ar		+	
ihbar	iḥbār	Ar		+	
ihbariye	iḥbāriyye	Ar		+	
ihbarname	iḥbār+nāme	Ar+Far		+	
ihdas	iḥdās	Ar		+	
ihkakıhak	iḥkāk+ḥak	Ar		+	
ihlal	iḥlāl	Ar		+	
ihlas	iḥlās	Ar		+	
ihlas	iḥlās	Ar		+	
ihmal	iḥmāl	Ar		+	
ihmalkâr	iḥmāl+-kâr	Ar+Far		+	
ihracat	iḥrācāt	Ar		+	
ihraç	iḥrāc	Ar		+	
ihram	iḥrām	Ar		+	
ihraz	iḥrāz	Ar		+	
ihsan	iḥsān	Ar		+	
ihsanîhümayun	iḥsān+humāyūn	Ar+Far		+	
ihsas	iḥsās	Ar		+	
ihtar	iḥtār	Ar		+	
ihtarname	iḥtār+nāme	Ar+Far		+	
ihtida	iḥtidā'	Ar		+	
ihtifal	iḥtifāl	Ar		+	
ihtikâr	iḥtikār	Ar		+	
ihtilaç	iḥtilāc	Ar		+	
ihtilaf	iḥtilāf	Ar		+	
ihtilal	iḥtilāl	Ar		+	
ihtilam	iḥtilām	Ar		+	
ihtilas	iḥtilās	Ar		+	
ihtilat	iḥtilāt	Ar		+	
ihtimal	iḥtimāl	Ar		+	
ihtimalî	iḥtimāl	Ar		+	
ihtimam	iḥtimām	Ar		+	
ihtira	iḥtirā'	Ar		+	
ihtiram	iḥtirām	Ar		+	
ihtiras	iḥtirās	Ar		+	
ihtiraz	iḥtirāz	Ar		+	
ihtisap	iḥtisāb	Ar		+	
ihtisar	iḥtişār	Ar		+	
ihtisas	iḥtisās	Ar		+	
ihtisas	iḥtişās	Ar		+	
ihtişam	iḥtişām	Ar		+	
ihtiva	iḥtivā'	Ar		+	
ihtiyaç	iḥtiyāc	Ar		+	
ihtiyar	iḥtiyār	Ar		+	
ihtiyar	iḥtiyār	Ar		+	

ihtiyari	iḥtiyār	Ar		+	
ihtiyat	iḥtiyāt	Ar		+	
ihtiyaten	iḥtiyāten	Ar		+	
ihtiyati	iḥtiyāt	Ar		+	
ihtiyatkâr	iḥtiyāt+-kâr	Ar+Far		+	
ihtizaz	ihtizāz	Ar		+	
ihvan	iḥvān	Ar		+	
ihya	iḥyā'	Ar		+	
ihzar	iḥzār	Ar		+	
ihzari	iḥzār	Ar		+	
ika	ḳā'	Ar		+	
ikame	iḳāme	Ar		+	
ikamet	iḳāmet	Ar		+	
ikametgâh	iḳāmet+-gâh	Ar+Far		+	
ikaz	ḳāz	Ar		+	
ikbal	iḳbāl	Ar		+	
ikdam	iḳdām	Ar		+	
ikmal	ikmāl	Ar		+	
ikna	iḳnā'	Ar		+	
ikrah	ikrāh	Ar		+	
ikram	ikrām	Ar		+	
ikramiye	ikrāmiyye	Ar		+	
ikrar	iḳrār	Ar		+	
ikraz	iḳrāz	Ar		+	
iktibas	iḳtibās	Ar		+	
iktidar	iḳtidār	Ar		+	
iktifa	iktifā	Ar			+
iktiran	iḳtirān	Ar		+	
iktisaden	iḳtişāden	Ar		+	
iktisadi	iḳtişād	Ar		+	
iktisadiyat	iḳtişādiyyāt	Ar		+	
iktisap	iktisāb	Ar		+	
iktisat	iḳtişād	Ar		+	
iktiza	iḳtizā	Ar			+
ilaç	'ilāc	Ar		+	
ilah	ilāh	Ar		+	
ilah	ilāh	Ar		+	
ilahe	ilāhe	Ar		+	
ilahi	ilāh	Ar		+	
ilahi	ilāh	Ar		+	
ilahî	ilāh	Ar		+	
ilahiyat	ilāhiyyāt	Ar		+	
ilam	i'lām	Ar		+	
ilan	i'lān	Ar		+	
ilanen	i'lānen	Ar		+	
ilanişk	i'lān+'aşk	Ar		+	
ilanihaye	ilā+nihāye	Ar		+	
ilave	'ilāve	Ar		+	
ilaveten	'ilāveten	Ar		+	
ilca	ilcā'	Ar		+	
ilelebet	ilā+ebed	Ar		+	

ilga	ilgā'	Ar		+	
ilhak	ilhāk	Ar		+	
ilham	ilhām	Ar		+	
ilk kânun	ilk+kânûn	T+Far		+	
ilkah	ilkāh	Ar		+	
ilkbahar	ilk+bahār	T+Far		+	
illa	illā	Ar			+
illaki	illā+ki	Ar+Far		+	
ilmiahlak	'ilm+aḥlāk	Ar		+	
ilmihâl	'ilm+hâl	Ar		+	
iltibas	iltibās	Ar		+	
iltica	ilticā'	Ar		+	
iltifat	iltifāt	Ar		+	
iltifatkâr	iltifāt+-kâr	Ar+Far		+	
iltihabi	iltihāb	Ar		+	
iltihak	iltihāk	Ar		+	
iltihap	iltihāb	Ar		+	
iltimas	iltimās	Ar		+	
iltisak	iltiṣāk	Ar		+	
iltisaki	iltiṣāk	Ar		+	
iltizam	iltizām	Ar		+	
iltizami	iltizām	Ar		+	
ilzam	ilzām	Ar		+	
ima	mā'	Ar		+	
imal	i'māl	Ar		+	
imalat	i'mālāt	Ar		+	
imalathane	i'mālāt+hāne	Ar+Far		+	
imale	imāle	Ar		+	
imam	imām	Ar		+	
imame	'imāme	Ar		+	
imamet	imāmet	Ar		+	
iman	mān	Ar		+	
imaniye	māniyye	Ar		+	
imar	i'mār	Ar		+	
imaret	'imāret	Ar		+	
imarethane	'imāret+hāne	Ar+Far		+	
imdat	imdād	Ar		+	
imha	imḥā'	Ar		+	
imkân	imkān	Ar		+	
imla	imlā'	Ar		+	
imrahor	em r+āḥūr	Ar+Far		+	
imsak	imsāk	Ar		+	
imsakiye	imsākiyye	Ar		+	
imtihan	imtiḥān	Ar		+	
imtina	imtinā'	Ar		+	
imtisal	imtiṣāl	Ar		+	
imtisas	imtiṣāṣ	Ar		+	
imtiyaz	imtiyāz	Ar		+	
imtizaç	imtizāc	Ar		+	
imza	imzā'	Ar		+	
inat	'inād	Ar		+	
inayet	'ināyet	Ar		+	

incizap	incizāb	Ar		+	
indifa	indifāʿ	Ar		+	
indifai	indifāʿ	Ar		+	
inekhane	inek+hāne	T+Far		+	
infak	infāk	Ar		+	
infaz	infāz	Ar		+	
infial	infīʿāl	Ar		+	
infilak	infilāk	Ar		+	
infirak	infirāk	Ar		+	
infirat	infirād	Ar		+	
infisah	infisāḥ	Ar		+	
inha	inhāʾ	Ar		+	
inhidam	inhidām	Ar		+	
inhilal	inḥilāl	Ar		+	
inhimak	inhimāk	Ar		+	
inhina	inḥinā	Ar			+
inhiraf	inḥirāf	Ar		+	
inhisar	inḥiṣār	Ar		+	
inhitat	inḥiṭāt	Ar		+	
inikās	inʿikās	Ar		+	
inikat	inʿiḳād	Ar		+	
inkâr	inkār	Ar		+	
inkıbaz	inḳibāz	Ar		+	
inkılap	inḳilāb	Ar		+	
inkıraz	inḳirāz	Ar		+	
inkısam	inḳisām	Ar		+	
inkıta	inḳitāʿ	Ar		+	
inkıyat	inḳiyād	Ar		+	
inkısar	inḳisār	Ar		+	
inkısarıhayal	inḳisār+hayāl	Ar		+	
inkışaf	inḳiṣāf	Ar		+	
insaf	inṣāf	Ar		+	
insan	insān	Ar		+	
insani	insān	Ar		+	
insaniyet	insāniyyet	Ar		+	
insicam	insicām	Ar		+	
insiraf	inṣirāf	Ar		+	
insirafı	inṣirāf	Ar		+	
insiyak	insiyāk	Ar		+	
insiyaki	insiyāk	Ar		+	
inşa	inşāʾ	Ar		+	
inşaat	inşāʾāt	Ar		+	
inşallah	in şāʾe Allah	Ar		+	
inşat	inşād	Ar		+	
inşirah	inṣirāḥ	Ar		+	
intaç	intāc	Ar		+	
intak	intāk	Ar		+	
intan	intān	Ar		+	
intani	intān	Ar		+	
intaniye	intāniyye	Ar		+	
intiba	intibā	Ar			+
intibah	intibāḥ	Ar		+	

intibak	intibāk	Ar		+	
intifa	intifā‘	Ar		+	
intifada	intifāda	Ar		+	
intiha	intihā	Ar			+
intihabat	intihābāt	Ar		+	
intihal	intihāl	Ar		+	
intihap	intihāb	Ar		+	
intihar	intihār	Ar		+	
intikal	intikāl	Ar		+	
intikam	intikām	Ar		+	
intisap	intisāb	Ar		+	
intişar	intişār	Ar		+	
intizam	intizām	Ar		+	
intizar	intizār	Ar		+	
inzal	inzāl	Ar		+	
inzibat	inzibāt	Ar		+	
inzibati	inzibāt	Ar		+	
inzimam	inzimām	Ar		+	
inziva	inzivā’	Ar		+	
ipekhane	ipek+hāne	T+Far		+	
ipham	ibhām	Ar		+	
ipka	ibkā	Ar			+
iplikhane	iplik+hāne	T+Far		+	
iptal	ibtāl	Ar		+	
iptida	ibtidā’	Ar		+	
iptidai	ibtidā’	Ar		+	
iptila	ibtilā’	Ar		+	
iptizal	ibtizāl	Ar		+	
irade	irāde	Ar		+	
iradimesel	rād+meşel	Ar		+	
iradi	irād	Ar		+	
iradiye	irādiyye	Ar		+	
irap	i‘rāb	Ar		+	
irat	rād	Ar		+	
irca	ircā‘	Ar		+	
irfan	‘irfān	Ar		+	
irsal	irsāl	Ar		+	
irsaliye	irsāliyye	Ar		+	
irşat	irşād	Ar		+	
irtibat	irtibāt	Ar		+	
irtica	irticā‘	Ar		+	
irticai	irticā‘	Ar		+	
irtical	irticāl	Ar		+	
irticalen	irticālen	Ar		+	
irtifa	irtifā‘	Ar		+	
irtifak	irtifāk	Ar		+	
irtihal	irtihāl	Ar		+	
irtikāp	irtikāb	Ar		+	
irtisam	irtisām	Ar		+	
irtişa	irtişā’	Ar		+	
isabet	isābet	Ar		+	
isal	şāl	Ar		+	

isale	isāle	Ar		+	
isfendan	isfendān	Ar		+	
ishal	ishāl	Ar		+	
iskān	iskān	Ar		+	
İslam	islām	Ar		+	
İslami	islām	Ar		+	
İslamiyet	islāmiyyet	Ar		+	
isnaden	isnāden	Ar		+	
isnat	isnād	Ar		+	
ispat	işbāt	Ar		+	
israf	isrāf	Ar		+	
İsrafil	isrāf l	Ar		+	
istiane	isti‘āne	Ar		+	
istiap	isti‘āb	Ar		+	
istiare	isti‘āre	Ar		+	
istibat	istib‘ād	Ar		+	
istibdat	istibdād	Ar		+	
istical	isti‘cāl	Ar		+	
isticar	ist cār	Ar		+	
isticvap	isticvāb	Ar		+	
istida	istid‘ā’	Ar		+	
istidaname	istid‘ā’+nāme	Ar+Far		+	
istidat	isti‘dād	Ar		+	
istidlal	istidlāl	Ar		+	
istifa	isti‘fā	Ar			+
istifade	istifāde	Ar		+	
istifaname	isti‘fā+nāme	Ar+Far		+	
istifham	istifhām	Ar		+	
istifra	istifrāğ	Ar		+	
istifsar	istifsār	Ar		+	
istifsarihatır	istifsār+hātır	Ar		+	
istiğfar	istiğfār	Ar		+	
istiğna	istiğnā	Ar			+
istiğrak	istiğrāk	Ar		+	
istihale	istiḥāle	Ar		+	
istihare	istiḥāre	Ar		+	
istihbar	istiḥbār	Ar		+	
istihbarat	istiḥbārāt	Ar		+	
istihdaf	istiḥdāf	Ar		+	
istihdam	istiḥdām	Ar		+	
istihfaf	istiḥfāf	Ar		+	
istihkak	istiḥkāk	Ar		+	
istihkām	istiḥkām	Ar		+	
istihkar	istiḥkār	Ar		+	
istihlak	istiḥlāk	Ar		+	
istihraç	istiḥrāc	Ar		+	
istihsal	istiḥsāl	Ar		+	
istihza	istiḥzā’	Ar		+	
istihzar	istiḥzār	Ar		+	
istikamet	istikāmet	Ar		+	
istikbal	istikbāl	Ar		+	
istiklal	istiklāl	Ar		+	
istikra	istikrā’	Ar		+	

istikrah	istikrah	Ar		+	
istikrar	istikrār	Ar		+	
istikraz	istikrāz	Ar		+	
istikşaf	istikşāf	Ar		+	
istila	ist lā'	Ar		+	
istilzam	istilzām	Ar		+	
istimal	isti'māl	Ar		+	
istimdat	istimdād	Ar		+	
istimlak	istimlāk	Ar		+	
istimna	istimnā'	Ar		+	
istimrar	istimrār	Ar		+	
istimzaç	istimzāç	Ar		+	
istinabe	istinābe	Ar		+	
istinaden	istināden	Ar		+	
istinaf	ist nāf	Ar		+	
istinas	ist nās	Ar		+	
istinat	istinād	Ar		+	
istinatgâh	istinat+-gâh	Ar+Far		+	
istinkâf	istinkâf	Ar		+	
istinsah	istinsāh	Ar		+	
istintaç	istintāç	Ar		+	
istintak	istintāk	Ar		+	
istirahat	istirāhat	Ar		+	
istirdat	istirdād	Ar		+	
istirham	istirhām	Ar		+	
istiskal	istişkāl	Ar		+	
istismar	istişmār	Ar		+	
istisna	istişnā'	Ar		+	
istisnai	istişnā'	Ar		+	
istişare	istişāre	Ar		+	
istitrat	istiṭrād	Ar		+	
istiva	istivā'	Ar		+	
istizah	ist zāh	Ar		+	
istizan	ist zān	Ar		+	
isyan	'işyān	Ar		+	
isyankâr	'işyān+-kâr	Ar+Far		+	
işar	iş'ār	Ar		+	
işaret	işāret	Ar		+	
işba	işbā'	Ar		+	
işgal	işgāl	Ar		+	
işgaliye	işgāliyye	Ar		+	
işgûzar	iş+-guzār	T+Far		+	
işkâl	işkāl	Ar		+	
iştah	iştihā	Ar			+
iştial	iştī'āl	Ar		+	
iştigal	iştigāl	Ar		+	
iştihā	iştihā'	Ar		+	
iştihar	iştihār	Ar		+	
iştikak	iştikāk	Ar		+	
iştira	iştirā'	Ar		+	
iştirak	iştirāk	Ar		+	
iştiyak	iştiyāk	Ar		+	

ita	i'tā'	Ar		+	
itaat	iṭā'at	Ar		+	
itaatkâr	iṭā'at+-kâr	Ar+Far		+	
itap	'itâb	Ar		+	
itfa	itfâ'	Ar		+	
itfaiye	itfâ'iyye	Ar		+	
ithaf	ithâf	Ar		+	
ithafname	ithâf+nâme	Ar+Far		+	
ithal	idhâl	Ar		+	
ithalat	idhâlât	Ar		+	
itham	ithâm	Ar		+	
ithamname	ithâm+nâme	Ar+Far		+	
itibar	i'tibâr	Ar		+	
itibaren	i'tibâren	Ar		+	
itibari	i'tibâr	Ar		+	
itidal	i'tidâl	Ar		+	
itikâf	i'tikâf	Ar		+	
itikâl	i'tikâl	Ar		+	
itikat	i'tikâd	Ar		+	
itila	i'tilâ'	Ar		+	
itilaf	i'tilâf	Ar		+	
itimat	i'timâd	Ar		+	
itimatname	i'timâd+nâme	Ar+Far		+	
itina	i'tinâ'	Ar		+	
itiraf	i'tirâf	Ar		+	
itiraz	i'tirâz	Ar		+	
itiyat	i'tiyâd	Ar		+	
itizar	i'tizâr	Ar		+	
itlaf	itlâf	Ar		+	
itmam	itmâm	Ar		+	
itminan	iṭmi'nân	Ar		+	
ittifak	ittifâk	Ar		+	
ittihat	ittihâd	Ar		+	
ittihaz	ittihâz	Ar		+	
ittisal	ittişâl	Ar		+	
ivaz	'ivâz	Ar		+	
izabe	izâbe	Ar		+	
izaç	iz'âc	Ar		+	
izafe	izâfe	Ar		+	
izafet	izâfet	Ar		+	
izafeten	izâfeten	Ar		+	
izafi	izâf	Ar		+	
izafiye	izâfiyye	Ar		+	
izafiyet	izâfiyyet	Ar		+	
izah	zâḥ	Ar		+	
izahat	zâḥât	Ar		+	
izale	izâle	Ar		+	
izaleişüyu	izâle+şuyü'	Ar		+	
izam	i'zâm	Ar		+	
izam	i'zâm	Ar		+	
izan	iz'ân	Ar		+	
izaz	i'zâz	Ar		+	
izazuikram	i'zâz+ikrâm	Ar		+	

izdiham	izdiḥām	Ar		+	
izdivaç	izdivāc	Ar		+	
izhar	izhār	Ar		+	
izinname	izn+nāme	Ar+Far		+	
izmihlal	izmiḥlāl	Ar		+	
izzetüikbal	‘izzet+iḳbāl	Ar		+	
izzetüikram	‘izzet+ikrām	Ar		+	
jale	jāle	Far		+	
kabahat	ḳabāḥat	Ar		+	
kabala	ḳabāle	Ar		+	
kabil	ḳābil	Ar		+	
kabiliyet	ḳābiliyyet	Ar		+	
kablemilat	ḳabl+m lād	Ar		+	
kabristan	ḳabr+-istān	Ar+Far		+	
kābus	kābūs	Ar		+	
kabzımal	ḳabz+māl	Ar		+	
kademhane	ḳadem+ḥāne	Ar+Far		+	
kadı	ḳāḍ	Ar		+	
kadirşinas	ḳadr+-şinās	Ar+Far		+	
kafa	ḳafā	Ar			+
kafadar	ḳafā+-dār	Ar+Far		+	
kāffe	kāffe	Ar		+	
kāfi	kāf	Ar		+	
kafile	ḳāfile	Ar		+	
kāfir	kāfir	Ar		+	
kāfiristan	kāfir+-istān	Ar+Far		+	
kafiye	ḳāfiye	Ar		+	
kāfur	kāfūr	Ar		+	
kāgir	kār-g r	Far		+	
kāğıt	kāğız	Far		+	
kāh	gāh	Far		+	
kahhar	ḳahhār	Ar		+	
kāhil	kāhil	Ar		+	
kāhin	kāhin	Ar		+	
kahir	ḳāhir	Ar		+	
kahraman	ḳahramān	Far		+	
kahvehane	ḳahve+ḥāne	Ar+Far		+	
kāhya	ked+ḥudā	Far			+
kaide	ḳā‘ide	Ar		+	
kail	ḳā‘il	Ar		+	
kaim	ḳā‘im	Ar		+	
kaime	ḳā‘ime	Ar		+	
kāin	ḳā‘in	Ar		+	
kâinat	ḳā‘ināt	Ar		+	
kakım	ḳāḳum	Ar		+	
kakule	ḳāḳulle	Ar		+	
kakum	ḳāḳum	Ar		+	
kākül	kākul	Far		+	
kal	ḳāl	Ar		+	
kalavrahane	kalavra+ḥāne	T+Far		+	
kalayhane	kalay+ḥāne	T+Far		+	
kalbur	ğirbāl	Ar		+	

kalemkâr	qalem+-kâr	Ar+Far		+	
kalemtraş	qalem+-terâş	Ar+Far		+	
kalhane	kal+hâne	T+Far		+	
kalıp	qâlib	Ar		+	
kallavi	qallāv	Ar		+	
kalleş	qallâş	Ar		+	
kaltaban	qaltebân	Far		+	
kalubela	qâlû belâ	Ar		+	+
kâm	kâm	Far		+	
kamet	qâmet	Ar		+	
kamet	qâmet	Ar		+	
kâmil	kâmil	Ar		+	
kâmilen	kâmilên	Ar		+	
kamus	qâmûs	Ar		+	
kanaat	qanâ'at	Ar		+	
kanaatkâr	qanâ'at+-kâr	Ar+Far		+	
kanara	qinnâre	Ar		+	
kani	qâni'	Ar		+	
kantar	qinţâr	Ar		+	
kantariye	qinţâriyye	Ar		+	
kanun	qânûn	Ar		+	
kanun	kânûn	Ar		+	
kânun	kânûn	Ar		+	
kanunen	qânûnen	Ar		+	
kanuni	qânûn	Ar		+	
kanuni	qânûn	Ar		+	
kanuniyet	qânûniyyet	Ar		+	
kanunname	qânûn+nâme	Ar+Far		+	
kanunuesasi	qânûn+esâs	Ar		+	
kânunuevvel	kânûn+evvel	Ar		+	
kânunusani	kânûn+şân	Ar		+	
kaplan	qabbân	Ar		+	
kaplan	qabbân	Ar		+	
kâr	kâr	Far		+	
kara	qârâra	Ar		+	
karabet	qarâbet	Ar		+	
karar	qarâr	Ar		+	
karargâh	qarâr+-gâh	Ar+Far		+	
kararname	qarâr+nâme	Ar+Far		+	
kârgir	kâr-g r	Far		+	
kari	qârî'	Ar		+	
karun	qârûn	Ar		+	
karun	qârûn	Ar		+	
kasap	qaşşâb	Ar		+	
kasaphane	qaşşâb+hâne	Ar+Far		+	
kasavet	qasâvet	Ar		+	
kâse	kâse	Far		+	
kasidehan	qaş de+-h'ân	Ar+Far		+	
kâşane	kâşâne	Far		+	
kâşif	kâşif	Ar		+	
katar	qitâr	Ar		+	

kâtibe	kâtibe	Ar		+	
katil	ḳâtil	Ar		+	
kâtip	kâtib	Ar		+	
katliam	ḳatli+‘âmm	Ar		+	
katran	ḳaṭrân	Ar		+	
kavaf	ḳaffâf	Ar		+	
kavait	ḳavâ'id	Ar		+	
kavas	ḳavvâs	Ar		+	
kavat	ḳavvâd	Ar		+	
kavga	ḡavḡâ	Far			+
kavlükarar	ḳavl+ḳarâr	Ar		+	
kavmiyat	ḳavmiyyât	Ar		+	
kaydihayat	ḳayd+ḳayât	Ar		+	
kaydihtiyat	ḳayd+iḥtiyât	Ar		+	
kayikhane	ḳayik+ḳâne	T+Far		+	
kaymakam	ḳâ'im+maḳâm	Ar		+	
kayme	ḳâ'ime	Ar		+	
kaytan	ḳ ṭân	Ar		+	
kaza	ḳazâ'	Ar		+	
kazaen	ḳazâ'en	Ar		+	
kazara	ḳazâ'+-râ	Ar+Far		+	+
kazasker	ḳâḳ + 'asker	Ar		+	
kazaz	ḳazzâz	Ar		+	
kazazede	ḳazâ'+-zede	Ar+Far		+	
kazurat	ḳâzûrât	Ar		+	
kebab	kebâb	Ar		+	
kefalet	kefâlet	Ar		+	
kefaleten	kefâleten	Ar		+	
kefaletname	kefâlet+nâme	Ar+Far		+	
kefaret	keffâret	Ar		+	
kehanet	kehânet	Ar		+	
kehkeşan	kehkeşân	Far		+	
kehribar	kehrubâ	Far		+	
kelam	kelâm	Ar		+	
kelamıkadim	kelâm+ḳad m	Ar		+	
kelamıkibar	kelâm+kibâr	Ar		+	
kelimeişehadet	kelime+şahâdet	Ar		+	
kemâkan	kemâ+kân	Ar		+	
kemal	kemâl	Ar		+	
kemaliafiyet	kemâl+'âfiyet	Ar		+	
keman	kemân	Far		+	
kemane	kemâne	Far		+	
kemani	kemân+-	Far+Ar		+	
kemankeş	kemân-keş	Far		+	
kemençe	kemân-çe	Far		+	
kemha	kemḥâ	Far			+
kenar	kenâr	Far		+	
kepaze	kepâze	Far		+	
kerahet	kerâhet	Ar		+	
keramet	kerâmet	Ar		+	
kereste	kerâste	Far		+	
kerhane	kâr+ḳâne	Far		+	

keriz	kār z	Far		+	
kerpeten	kelbetān	Ar		+	
kerrake	kerāke	Ar		+	
kerrat	kerrāt	Ar		+	
kervan	kārbān	Far		+	
kervankıran	kārbān+kıran	Far+T		+	
kervansaray	kārbān+serāy	Far		+	
kesafet	keşāfet	Ar		+	
kesat	kesād	Ar		+	
kesedar	k se-dār	Far		+	
kesimhane	kesim+hāne	T+Far		+	
keşihane	keş ş+hāne	Far		+	
keşke	kāşki	Far		+	
keşki	kāşki	Far		+	
keşkülüfukara	keşkül+fuqarā	Far+Ar			+
keşşaf	keşşāf	Ar		+	
keten	kettān	Far		+	
kethüda	ked+hudā	Far			+
keza	kezā	Ar			+
kezalik	kezālik	Ar		+	
kezzap	t z+āb	Far		+	
kıblenüma	ķible+numā	Ar+Far			+
kılade	ķilāde	Ar		+	
kılaptan	ķullāb+-dān	Ar+Far		+	
kılbaz	ķıl+-bāz	T+Far		+	
kılıçhane	ķılıç+hāne	T+Far		+	
kılıf	ķilāf	Ar		+	
kılükal	ķ l+ķāl	Ar		+	
kına	ķinnā ⁷	Ar		+	
kıraat	ķirā ⁷ at	Ar		+	
kıraathane	ķirā ⁷ at+hāne	Ar+Far		+	
kırat	ķ rāt	Ar		+	
kısas	ķişāş	Ar		+	
kısas	ķişāş	Ar		+	
kıstas	ķistās	Ar		+	
kıtaat	ķiṭa ⁷ āt	Ar		+	
kıtal	ķitāl	Ar		+	
kıvam	ķivām	Ar		+	
kıyafet	ķiyāfet	Ar		+	
kıyafetname	ķiyāfet+nāme	Ar		+	
kıyam	ķiyām	Ar		+	
kıyamet	ķiyāmet	Ar		+	
kıyas	ķiyās	Ar		+	
kıyasen	ķiyāsen	Ar		+	
kıyasımukassem	ķiyās+muķassem	Ar		+	
kıyasi	ķiyās	Ar		+	
kıbar	ķibār	Ar		+	
kıbarzade	ķibār+zāde	Ar+Far		+	
ķifāf	ķifāf	Ar		+	
ķifāfnefis	ķifāf+nefis	Ar		+	
ķifāyet	ķifāyet	Ar		+	
ķıldan	ķil+dān	Far		+	

kiler	kilār	Far		+	
kimya	k myā'	Ar		+	
kimyager	k myā'+ger	Ar+Far		+	
kinaye	kināye	Ar		+	
kindar	k n-dār	Far		+	
kira	kirā'	Ar		+	
kirişhane	kiriş+hāne	T+Far		+	
kişizade	kişi+zāde	T+Far		+	
kitabe	kitābe	Ar		+	
kitabeta	kitābet	Ar		+	
kitabı	kitāb	Ar		+	
kiyaset	kiyāset	Ar		+	
kömüş	gāvm ş	Far		+	
kösele	gosāle	Far		+	
kudas	ķudās	Ar		+	
kudema	ķudemā	Ar			+
kulampara	ķulām+bāre	Ar+Far		+	
kullap	ķullāb	Ar		+	
kumar	ķimār	Ar		+	
kumarbaz	ķimār+-bāz	Ar+Far		+	
kumarhane	ķimār+hāne	Ar+Far		+	
kumaş	ķumāş	Ar		+	
kumbarahane	ķumbere+hāne	Far		+	
kur'an	ķur'ān	Ar		+	
kur'an-ı kerim	ķur'ān+ker m	Ar		+	
kurban	ķurbān	Ar		+	
kurnaz	ķurnās	Far		+	
kuşbaz	kuş+-bāz	T+Far		+	
kuşhane	kuş+hāne	T+Far		+	
kuvaymilliye	ķuvā+milliyye	Ar		+	
kuyudat	ķuyūdāt	Ar		+	
küffar	kuffār	Ar		+	
küfran	kufrān	Ar		+	
küfurbaz	kufr+-bāz	Ar+Far		+	
küheylan	kuḫeylān	Ar		+	
külāh	kulāh	Far		+	
külliyat	kulliyāt	Ar		+	
küstah	gustāḫ	Far		+	
küsurat	kusūrāt	Ar		+	
küşade	guşāde	Far		+	
küşat	guşād	Far		+	
küşayiş	guşāyış	Far		+	
kütüphane	kutub+hāne	Ar+Far		+	
laakal	lā+aķall	Ar		+	
lacerem	lā+cerem	Ar		+	
laciverdî	lācverd+-	Far+Ar		+	
lacivert	lācverd	Far		+	
laden	lāden	Far		+	
lades	yād+dest	Far		+	
ladinî	lā-d n	Ar		+	
laedri	lā+edr	Ar		+	

laedriye	lā+edriyye	Ar		+	
laf	lāf	Far		+	
lafazan	lāf-zen	Far		+	
lafügüzaf	lāf+guzāf	Far		+	
lagar	lāgar	Far		+	
lahavle	lā+ḥavle	Ar		+	
lahika	lāḥika	Ar		+	
lahuri	lāhūr	Ar		+	
lahut	lāhūt	Ar		+	
lahuti	lāhūt	Ar		+	
lakaydi	lā+ḳayd	Ar		+	
lakayıt	lā+ḳayd	Ar		+	
lakin	lākin	Ar		+	
lakkak	laḳlaḳ	Ar		+	
lakkakiyat	laḳlaḳiyyāt	Ar		+	
lal	lāl	Far		+	
lala	lālā	Far		+	+
lale	lāle	Far		+	
lalettayin	lā-alā+ta'y n	Ar		+	
lalezar	lāle-zār	Far		+	
lalüebkem	lāl+ebkem	Far+Ar		+	
lam	lām	Ar		+	
lamekân	lā-mekân	Ar		+	
lamelif	lām+elif	Ar		+	
lamise	lāmise	Ar		+	
lapçın	lāp-ç n	Far		+	
laşe	lāşe	Far		+	
laubali	lā+'ubāl	Ar		+	
laubaliyane	lā+'ubāl + āne	Ar+Far		+	
lavaş	lavāş	Far		+	
layemut	lā+yemūt	Ar		+	
layenkati	lā+yenḳatı'	Ar		+	
layiha	lāyiḥa	Ar		+	
lazım	lāzım	Ar		+	
lazıme	lāzıme	Ar		+	
lebalep	leb-ā-leb	Far		+	
lebiderya	leb+deryā	Far			+
lehtar	leh+-dār	Ar+Far		+	
lerzan	lerzān	Far		+	
leş	lāşe	Far		+	
letafet	leṭāfet	Ar		+	
levazım	levāzım	Ar		+	
levazımat	levāzımāt	Ar		+	
levendane	levend-āne	Far		+	
leylak	leylāḳ	Ar		+	
leylaki	leylāḳ	Ar		+	
libas	libās	Ar		+	
lisan	lisān	Ar		+	
lisanihâl	lisān+ḥāl	Ar		+	
lisanimünasip	lisān+munāsib	Ar		+	
lisani	lisān	Ar		+	

lisaniyat	lisāniyyāt	Ar		+	
liya	livā	Ar			+
liyakat	liyākat	Ar		+	
lütufkâr	lutf+-kâr	Ar+Far		+	
lütufkârane	lutf+-kâr-âne	Ar+Far		+	
maada	mā-‘adā	Ar		+	+
maaille	ma‘a-‘ā’ile	Ar		+	
maarif	ma‘ārif	Ar		+	
maaş	ma‘āş	Ar		+	
maazallah	ma‘āzallah	Ar		+	
mabat	mā+ba‘d	Ar		+	
mabeyin	mā+beyn	Ar		+	
macera	mā+cerā	Ar		+	+
maceraperest	mācerā+-perest	Ar+Far		+	
madde	mādde	Ar		+	
maddeten	māddeten	Ar		+	
maddi	mādd	Ar		+	
maddiyat	māddiyyāt	Ar		+	
maddiyet	māddiyet	Ar		+	
madem	mā+dām	Ar		+	
mademki	mā+dām+ki	Ar+Far		+	
maderşahi	māder+şāh+	Far+Ar		+	
maderzat	māder-zād	Far		+	
madrabaz	madara-bāz	Far		+	
madun	mā+dūn	Ar		+	
mafevk	mā-fevķ	Ar		+	
mafiş	mā f hi şey’	Ar		+	
mağara	mağāre	Ar		+	
mağrurane	mağrūr+-âne	Ar+Far		+	
mahana	bahāne	Far		+	
maharet	mahāret	Ar		+	
mahcubane	maħcūb+-âne	Ar+Far		+	
mahir	māhir	Ar		+	
mahirane	māhir+-âne	Ar+Far		+	
mahiye	māh+iyye	Far+Ar		+	
mahiyet	māhiyyet	Ar		+	
mahkûkât	maħkūkāt	Ar		+	
mahkûmane	maħkūm+-âne	Ar+Far		+	
mahlukat	maħlūkāt	Ar		+	
mahmuz	mihmāz	Ar		+	
mahpushane	maħbūs+ħāne	Ar+Far		+	
mahra	mahrā	Ar			+
mahrukat	maħrūkāt	Ar		+	
mahsulat	maħşūlāt	Ar		+	
mahsuldar	maħşūl+-dār	Ar+Far		+	
mahur	māhūr	Far		+	
mahya	māh+iyye	Far+Ar		+	
mahzunane	maħzūn+-âne	Ar+Far		+	
mai	mā’	Ar		+	
mail	mā’il	Ar		+	
maile	mā’ile	Ar		+	
makabil	mā+ķabl	Ar		+	
makale	maķāle	Ar		+	

makam	maḳām	Ar		+	
makaskâr	miḳaşş+-kâr	Ar+Far		+	
makastar	miḳaşş+-dâr	Ar+Far		+	
mal	māl	Ar		+	
malayani	mā-lā+ya‘n	Ar		+	
malen	mālen	Ar		+	
mali	māl	Ar		+	
malihülya	māliḫulyā	Ar		+	+
malik	mālik	Ar		+	
malikâne	mālik+-âne	Ar+Far		+	
Maliki	mālik	Ar		+	
malikiyet	mālikiyyet	Ar		+	
maliye	māliyye	Ar		+	
maliyet	māliyyet	Ar		+	
malumat	ma‘lümāt	Ar		+	
malumatfuruş	ma‘lümāt+-furuş	Ar+Far		+	
malumattar	ma‘lümāt+-dâr	Ar+Far		+	
malzeme	mā+lezime	Ar		+	
mamafih	ma‘a-mā-f h	Ar		+	
mamelek	mā+melek	Ar		+	
mamulat	ma‘mülāt	Ar		+	
mana	ma‘nā	Ar			+
mandal	mandāl	Ar		+	
maneviyat	ma‘neviyyāt	Ar		+	
mâni	māni‘	Ar		+	
mâni	ma‘nā	Ar			+
mânia	māni‘a	Ar		+	
manidar	ma‘n +-dâr	Ar+Far		+	
mapushane	maḫbūs+ḫâne	Ar+Far		+	
marpuç	mārp ç	Far		+	
marsıvan	mārbān	Far		+	
maruni	mārūn	Ar		+	
maruzat	ma‘rūzāt	Ar		+	
masarif	maşārif	Ar		+	
maslahatgüzar	maşlahāt+-guzār	Ar+Far		+	
maslak	maşlāk	Ar		+	
masnuat	maşnū‘āt	Ar		+	
mastar	mistār	Ar		+	
masumane	ma‘şüm+-âne	Ar+Far		+	
maş	māş	Far		+	
maşa	māşe	Far		+	
maşallah	mā+şā‘e+Allāh	Ar		+	
mat	māt	Far		+	
matah	metā‘	Ar		+	
matbuat	maḫbū‘āt	Ar		+	
matem	mātem	Ar		+	
matrak	miḫrāk	Ar		+	
maval	mevvāl	Ar		+	
mavera	mā+verā	Ar		+	+
mavi	mā‘	Ar		+	
mavna	mā‘üne	Ar		+	
maya	māye	Far		+	

mayi	māyi‘	Ar		+	
maytap	māh+tāb	Far		+	
mazi	māzū	Far		+	
mazi	māz	Ar		+	
meal	me’āl	Ar		+	
mealen	me’ālen	Ar		+	
meblağ	meblāğ	Ar		+	
mecal	mecāl	Ar		+	
mecaz	mecāz	Ar		+	
mecazen	mecāzen	Ar		+	
mecazi	mecāz	Ar		+	
meccacen	meccācen	Ar		+	
meccani	meccān	Ar		+	
meclisara	meclis+ārā	Ar+Far		+	+
mecnunane	mecnūn+-āne	Ar+Far		+	
mecra	mecrā	Ar			+
meçulat	meçulāt	Ar		+	
medar	medār	Ar		+	
medariiftihar	medār+iftihār	Ar		+	
meddah	meddāh	Ar		+	
medhüsena	medh+šenā	Ar			+
medyunuşükran	medyūn+şükrān	Ar		+	
mefahir	mefāhir	Ar		+	
mefruşat	mefrūşāt	Ar		+	
mehabet	mehābet	Ar		+	
mehtap	meh+tāb	Far		+	
mehteran	mihterān	Far		+	
mehterhane	mihter+hāne	Far		+	
mekān	mekān	Ar		+	
mekkāre	mekkāre	Ar		+	
melaike	melā’ike	Ar		+	
melal	melāl	Ar		+	
melamet	melāmet	Ar		+	
Melami	melām	Ar		+	
memalik	memālik	Ar		+	
memat	memāt	Ar		+	
menafî	menāfi‘	Ar		+	
menafiumumiye	menāfi‘+ ‘umūmiyye	Ar		+	
menakıp	menākib	Ar		+	
menakıpname	menākib+nāme	Ar+Far		+	
menent	mānend	Far		+	
menfa	menfā	Ar			+
menfaattar	menfa‘at+-dār	Ar+Far		+	
menhiyat	menhiyyāt	Ar		+	
mensucat	mensücāt	Ar		+	
mera	mer‘ā	Ar			+
merak	merāk	Ar		+	
meram	merām	Ar		+	
merasim	merāsim	Ar		+	
mercan	mercān	Ar		+	
merdane	merdāne	Ar		+	
merdane	merd-āne	Far		+	
merdiven	nerdubān	Far		+	

meret	mārid	Ar		+	
merhaba	merḥabā	Ar			+
mermerşahi	mermer+şāh+-	Ar+Far+Ar		+	
mesabe	meşābe	Ar		+	
mesafe	mesāfe	Ar		+	
mesaha	misāḥa	Ar		+	
mesai	mesā‘	Ar		+	
mesail	mesā’il	Ar		+	
mesamat	mesāmmāt	Ar		+	
mesame	mesāmmē	Ar		+	
mesane	meşāne	Ar		+	
mesela	meşelā	Ar			+
mesiyeḥan	meşīye+-ḥvān	Ar+Far		+	
meskūkāt	meskūkāt	Ar		+	
mestane	mest-āne	Far		+	
mesudane	mes‘ūd+-āne	Ar+Far		+	
meşrubat	meşrūbāt	Ar		+	
meşruhat	meşrūḥāt	Ar		+	
meta	metā‘	Ar		+	
metanet	metānet	Ar		+	
methaldar	medḥal+-dār	Ar+Far		+	
methüsena	medḥ+senā	Ar			+
metrukāt	metrukāt	Ar		+	
mevali	mevāl	Ar		+	
mevcudat	mevcūdāt	Ar		+	
mevduat	mevdū‘āt	Ar		+	
mevhibeilahiye	mevhibe+ilāhiyye	Ar		+	
mevla	mevlā	Ar			+
Mevlevihane	mevlev +ḥāne	Ar+Far		+	
mevlithan	mevlid+-ḥvān	Ar+Far		+	
mevta	mevtā	Ar			+
mevzuat	mevzū‘āt	Ar		+	
meyan	miyān	Far		+	
meyan	miyān	Far		+	
meyane	miyāne	Far		+	
meydan	meydān	Ar		+	
meydani	meydān	Ar		+	
meyhane	mey-ḥāne	Far		+	
meyvedar	m ve-dār	Far		+	
meyyal	meyyāl	Ar		+	
mezalim	mezālim	Ar		+	
mezamir	mezām r	Ar		+	
mezar	mezār	Ar		+	
mezaristan	mezār+-istān	Ar+Far		+	
mezat	mezād	Ar		+	
mıknatıs	miḳnāt s	Ar		+	
mıknatısı	miḳnāt s	Ar		+	
mıknatısiyet	miḳnāt sıyyet	Ar		+	
mısdak	mişdāk	Ar		+	
mıskal	mūs ḳār	Far		+	
mısra	mişrā‘	Ar		+	

mızrak	mizrāk	Ar		+	
mızrap	mizrāb	Ar		+	
miat	m ‘ād	Ar		+	
miftah	miftāḥ	Ar		+	
mihaniki	miḥānik	Ar		+	
mihman	mihmān	Far		+	
mihmandar	mihmān-dār	Far		+	
mihrace	mihrāce	Far		+	
mihrak	miḥrāk	Ar		+	
mihrap	miḥrāb	Ar		+	
Mikâil	m kā’ l	Ar		+	
miktar	miḳdār	Ar		+	
mikyas	miḳyās	Ar		+	
miladi	m lād	Ar		+	
milat	m lād	Ar		+	
mimar	mi’ mār	Ar		+	
mimari	mi’ mār	Ar		+	
minare	menāre	Ar		+	
mine	m nā	Far			+
minnettar	minnet+-dār	Ar+Far		+	
minnettarane	minnet+-dār-āne	Ar+Far		+	
minval	minvāl	Ar		+	
miraç	mi’ rāc	Ar		+	
miras	m rāş	Ar		+	
mirat	mir’āt	Ar		+	
mirliva	m r+livā	Far+Ar			+
mirza	m rzā	Far			+
misafir	musāfir	Ar		+	
misafirhane	musāfir+ḥāne	Ar+Far		+	
misafirperver	musāfir+-perver	Ar+Far		+	
misak	m şāk	Ar		+	
Misakımillî	m şāk+mill	Ar		+	
misal	mişāl	Ar		+	
miskal	mişḳāl	Ar		+	
miskinane	misk n+-āne	Ar+Far		+	
miskinhane	misk n+ḥāne	Ar+Far		+	
misvak	misvāk	Ar		+	
miyane	miyāne	Far		+	
miyar	mi’ yār	Ar		+	
mizaç	mizāc	Ar		+	
mizaçgir	mizāc+-g r	Ar+Far		+	
mizah	mizāḥ	Ar		+	
mizahi	mizāḥ	Ar		+	
mizan	m zān	Ar		+	
molla	mevlā	Ar			+
muadele	mu’ādele	Ar		+	
muadelet	mu’ādelet	Ar		+	
muadil	mu’ādil	Ar		+	

muahede	mu'āhede	Ar		+	
muahedename	mu'āhede+nāme	Ar+Far		+	
muaheze	mu'āheze	Ar		+	
muahezename	mu'āheze+nāme	Ar+Far		+	
mualla	mu'allā	Ar			+
muallak	mu'allāk	Ar		+	
muamelat	mu'āmelāt	Ar		+	
muamele	mu'āmele	Ar		+	
muamma	mu'ammā	Ar			+
muaraza	mu'āraza	Ar		+	
muarefe	mu'ārefe	Ar		+	
muarız	mu'ārız	Ar		+	
muasır	mu'āsır	Ar		+	
muşaka	mu'āşaka	Ar		+	
muşeret	mu'āşeret	Ar		+	
muavenet	mu'āvenet	Ar		+	
muavin	mu'āvin	Ar		+	
muayede	mu'āyede	Ar		+	
muayene	mu'āyene	Ar		+	
muayenehane	mu'āyene+hāne	Ar+Far		+	
mudarebe	muḍārebe	Ar		+	
mugalata	muḡālata	Ar		+	
mugayeret	muḡāyeret	Ar		+	
mugayir	muḡāyir	Ar		+	
muhabbetname	maḥabbet+nāme	Ar+Far		+	
muhaberat	muḥāberāt	Ar		+	
muhabere	muḥābere	Ar		+	
muhabir	muḥābir	Ar		+	
muhaceret	muḥāceret	Ar		+	
muhacim	muḥācim	Ar		+	
muhacir	muḥācir	Ar		+	
muhafaza	muḥāfaza	Ar		+	
muhafazakâr	muḥāfaza+-kâr	Ar+Far		+	
muhakeme	muḥākeme	Ar		+	
muhâl	muḥāl	Ar		+	
muhalefet	muḥālefet	Ar		+	
muhalif	muḥālif	Ar		+	
muharebe	muḥārebe	Ar		+	
muharip	muḥārib	Ar		+	
muhasamat	muḥāsamāt	Ar		+	
muhasara	muḥāşara	Ar		+	
muhasebat	muḥāsebāt	Ar		+	
muhasebe	muḥāsebe	Ar		+	
muhasim	muḥāşim	Ar		+	
muhasır	muḥāşır	Ar		+	
muhasip	muḥāsib	Ar		+	
muhassasat	muḥāşşasāt	Ar		+	
muhassenat	muḥāssenāt	Ar		+	
muhât	muḥāt	Ar		+	
muhatap	muḥātāb	Ar		+	
muhatara	muḥātāra	Ar		+	
muhavere	muḥāvere	Ar		+	
muhtaç	muḥtāc	Ar		+	
muhtar	muḥtār	Ar		+	

muhtariyet	muḥtāriyyet	Ar		+	
muhteva	muḥtevā	Ar			+
muhteviyat	muḥteveyāt	Ar		+	
mukabele	muḳābele	Ar		+	
mukabil	muḳābil	Ar		+	
mukaddema	muḳaddemā	Ar			+
mukadderat	muḳadderāt	Ar		+	
mukaddesat	muḳaddesāt	Ar		+	
mukaffa	muḳaffā	Ar			+
mukarenet	muḳārenet	Ar		+	
mukarrerat	muḳarrerāt	Ar		+	
mukataa	muḳāta‘a	Ar		+	
mukavele	muḳāvele	Ar		+	
mukavelename	muḳāvele+nāme	Ar+Far		+	
mukavemet	muḳāvemet	Ar		+	
mukavim	muḳāvīm	Ar		+	
mukavva	muḳavvā	Ar			+
mukayese	muḳāyese	Ar		+	
mukteza	muḳtezā	Ar			+
mumailyh	mūmā+ileyh	Ar		+	
mumhane	mūm+hāne	Ar+Far		+	
mumya	mūmiyā	Far			+
murabaha	murābaḥa	Ar		+	
murabba	murebbā’	Ar		+	
murabit	murābiṭ	Ar		+	
murafaa	murāfa‘a	Ar		+	
murakabe	murāḳabe	Ar		+	
murakıp	murāḳīb	Ar		+	
murat	murād	Ar		+	
murdar	murdār	Far		+	
musaffa	muṣaffā	Ar			+
musahabe	muṣāḥabe	Ar		+	
musahip	muṣāḥīb	Ar		+	
musakka	muṣaḳḳā	Ar			+
musalla	muṣallā	Ar			+
musap	muṣāb	Ar		+	
musikar	mūs ḳār	Far		+	
musikişinas	mūs ḳ +-şinās	Ar+Far		+	
muslihane	muṣliḥ+-āne	Ar+Far		+	
muta	mu‘tā	Ar			+
mutabakat	muṭābaḳat	Ar		+	
mutaf	mūytāb	Far		+	
mutat	mu‘tād	Ar		+	
mutavaat	muṭāva‘at	Ar		+	
mutena	mu‘tenā	Ar			+
mutlaka	muṭlakā	Ar			+
muvacehe	muvācehe	Ar		+	
muvafakat	muvāfaḳat	Ar		+	
muvafakatname	muvāfaḳat+nāme	Ar+Far		+	
muvafık	muvāfiḳ	Ar		+	
muvakkithane	muvāḳḳit+hāne	Ar+Far		+	
muvasala	muvāşala	Ar		+	
muvasalat	muvāşalat	Ar		+	

muvazaa	muvāza‘a	Ar		+	
muvazene	muvāzene	Ar		+	
muvazi	muvāz	Ar		+	
muzafferane	muzaffer+-āne	Ar+Far		+	
mübadele	mubādele	Ar		+	
mübakil	mubākil	Ar		+	
mübah	mubāḥ	Ar		+	
mübahase	mubāḥase	Ar		+	
mübalağa	mubālağa	Ar		+	
mübarek	mubārek	Ar		+	
mübareze	mubāreze	Ar		+	
mübäşeret	mubāşeret	Ar		+	
mübäşir	mubāşir	Ar		+	
mübayaa	mubāya‘a	Ar		+	
mübayenet	mubāyenet	Ar		+	
mücadele	mucādele	Ar		+	
mücahede	mucāhede	Ar		+	
mücahit	mucāhid	Ar		+	
mücamaa	mucāma‘a	Ar		+	
mücavir	mucāvir	Ar		+	
mücizat	mucāzāt	Ar		+	
mücella	mucellā	Ar			+
mücellithane	mucellid+hāne	Ar+Far		+	
müceverat	muceverāt	Ar		+	
müdafaa	mudāfa‘a	Ar		+	
müdafaaname	mudāfa‘a+nāme	Ar+Far		+	
müdafi	mudāfi‘	Ar		+	
müdahale	mudāḥale	Ar		+	
müdahil	mudāḥil	Ar		+	
müdana	mudānā	Ar		+	+
müdara	mudārā	Ar		+	+
müdavi	mudāv	Ar		+	
müdavim	mudāvim	Ar		+	
müddea	mudde‘ā	Ar			+
müdevvenat	mudevvanāt	Ar		+	
müellefat	mu‘ellefāt	Ar		+	
müfredat	mufredāt	Ar		+	
mühendishane	muhendis+hāne	Ar+Far		+	
müheyya	muheyyā	Ar			+
mühimmat	muhimmāt	Ar		+	
mührüsüeyman	muhr+suleymān	Far		+	
mühürdar	muhr-dār	Far		+	
müjgân	mujgān	Ar		+	
mükâfat	mukāfāt	Ar		+	
mükâleme	mukāleme	Ar		+	
mükevvenat	mukevvenāt	Ar		+	
mükeyyifat	mukeyyifāt	Ar		+	
müktesebat	muktesebāt	Ar		+	
mülähaza	mulāḥaza	Ar		+	
mülähazat	mulāḥazāt	Ar		+	
mülakat	mulākāt	Ar		+	
mülaki	mulāk	Ar		+	
mülâyemet	mulâyemet	Ar		+	
mülâyim	mulâyim	Ar		+	

mülazım	mulāzim	Ar		+	
mülga	mulgā	Ar			+
mülhakat	mulḥakāt	Ar		+	
mümanaat	mumāna'at	Ar		+	
mümarese	mumārese	Ar		+	
mümas	mumāss	Ar		+	
mümasil	mumāşil	Ar		+	
mümtaz	mumtāz	Ar		+	
münacat	munācāt	Ar		+	
münadi	munād	Ar		+	
münafik	munāfiḳ	Ar		+	
münakalat	munākalāt	Ar		+	
münakale	munākale	Ar		+	
münakasa	munākaşa	Ar		+	
münakaşa	munākaşa	Ar		+	
münasebat	munāsebāt	Ar		+	
münasebet	munāsebet	Ar		+	
münasip	munāsib	Ar		+	
münazaa	munāza'a	Ar		+	
münazara	munāzara	Ar		+	
münderecat	mundericāt	Ar		+	
mündericat	mundericāt	Ar		+	
münşeät	munşe'āt	Ar		+	
münteha	muntehā	Ar			+
müntehabat	muntaḥabāt	Ar		+	
müptela	mubtelā	Ar			+
müracaat	murāca'at	Ar		+	
müradif	murādif	Ar		+	
mürai	murā'	Ar		+	
mürettebat	murettebāt	Ar		+	
mürettiphane	murettib+ḥāne	Ar+Far		+	
müruruzaman	murūr+zamān	Ar		+	
müsaade	musā'ade	Ar		+	
müsabaka	musābaḳa	Ar		+	
müsabık	musābiḳ	Ar		+	
müşademe	muşādeme	Ar		+	
müşadere	muşādere	Ar		+	
müşadif	muşādif	Ar		+	
müşait	musā'id	Ar		+	
müşakkafat	muşakḳafāt	Ar		+	
müşamaha	musāmaḥa	Ar		+	
müşamahakâr	musāmaḥa+-kâr	Ar+Far		+	
müşamere	musāmere	Ar		+	
müşavat	musāvāt	Ar		+	
müşavi	muşāv	Ar		+	
müşellesat	muşelleşāt	Ar		+	
müşemma	muşemmā	Ar			+
müşkirat	muşkirāt	Ar		+	
Müslüman	muslim+-ān	Ar+Far		+	
müstahzarat	muştahzarat	Ar		+	
müstear	muşte'ār	Ar		+	
müstehase	muşteḥāşe	Ar		+	
müstesna	muşteşnā	Ar			+

müştəşar	musteşār	Ar		+	
müştəzət	mustezād	Ar		+	
müşəbehət	muşābehət	Ar		+	
müşəbih	muşābih	Ar		+	
müşəhədə	muşāhədə	Ar		+	
müşəhit	muşāhid	Ar		+	
müşəreket	muşāreket	Ar		+	
müşarünileyh	muşārun+ileyh	Ar		+	
müşəverə	muşāverə	Ar		+	
müşəvir	muşāvir	Ar		+	
müşkülət	muşkilāt	Ar		+	
müştemilat	muştəmilāt	Ar		+	
mütalaa	muṭāla‘a	Ar		+	
mütəreke	mutāreke	Ar		+	
müteakiben	mute‘ākiben	Ar		+	
müteakip	mute‘ākib	Ar		+	
mütealiye	mute‘āliye	Ar		+	
mütəarife	mute‘arife	Ar		+	
mütəbaki	mutəbāḳ	Ar		+	
mütəcanis	mutecānis	Ar		+	
mütəcasir	mutecāsir	Ar		+	
mütəcaviz	mutecāviz	Ar		+	
mütədair	mutedā‘ir	Ar		+	
mütədavil	mutedāvīl	Ar		+	
mütəkabil	mutəḳābil	Ar		+	
mütəkabiliyyət	mutəḳābiliyyət	Ar		+	
mütəkait	mutəḳā‘id	Ar		+	
mütəkāmil	mutekāmil	Ar		+	
mütəkāsif	mutekāşif	Ar		+	
mütəmədi	mutemād	Ar		+	
mütəmədiyen	mutemādiyen	Ar		+	
mütəməyil	mutemāyil	Ar		+	
mütəməyiz	mutemāyiz	Ar		+	
mütənəkis	mutenāḳiş	Ar		+	
mütənəkiz	mutenāḳiz	Ar		+	
mütənəsip	mutenāsib	Ar		+	
mütənəvip	mutenāvib	Ar		+	
mütənəzir	mutenāzir	Ar		+	
mütərədif	muterādif	Ar		+	
mütərakim	muterākim	Ar		+	
mütəsənīt	mutesānid	Ar		+	
mütəvali	mutevāl	Ar		+	
mütəvazı	mutevāzi‘	Ar		+	
mütəvazi	mutevāz	Ar		+	
mütəvazin	mutevāzin	Ar		+	
mütəveffa	mutevəffā	Ar			+
müvellidülma	muvellid+mā‘kim	Ar		+	
müzəheret	mużāheret	Ar		+	
müzəhir	mużāhir	Ar		+	
müzəkərat	mużākerāt	Ar		+	
müzəkere	mużākere	Ar		+	
müzəyaka	mużāyaḳa	Ar		+	
müzəyede	mużāyede	Ar		+	

nabekâr	nā+bekâr	Far+Ar		+	
naçar	nā+çâr	Ar		+	
naçiz	nā+ç z	Far		+	
naçizane	nā+ç z-âne	Far		+	
nadan	nā-dân	Far		+	
nadide	nā-d de	Far		+	
nadim	nâdim	Ar		+	
nadir	nâdir	Ar		+	
nadirat	nâdirât	Ar		+	
nadiren	nâdiren	Ar		+	
nafî	nâfî'	Ar		+	
nafia	nâfî'a	Ar		+	
nafîle	nâfîle	Ar		+	
nafiz	nâfîz	Ar		+	
nagehan	nâgehân	Far		+	
nahak	nā+ḥaḳḳ	Far+Ar		+	
nahiye	nâhiye	Ar		+	
nahoş	nā+ḥoş	Far		+	
nail	nâ'il	Ar		+	
naip	nâ'ib	Ar		+	
nakarât	naḳarât	Ar		+	
nakis	nâkiş	Ar		+	
nakibüleşraf	naḳ b+eşrâf	Ar		+	
nâkil	nâkil	Ar		+	
nakkare	naḳḳâre	Ar		+	
nakkarhane	naḳḳâr+ḥâne	Ar+Far		+	
nakkaş	naḳḳâş	Ar		+	
nakliyat	naḳliyyât	Ar		+	
nalân	nâlân	Far		+	
nalayık	nā+lâyiḳ	Far+Ar		+	
nale	nâle	Far		+	
nalekâr	nâle-kâr	Far		+	
nam	nâm	Far		+	
namağlup	nā+mağlûb	Far+Ar		+	
namahrem	nā+maḥrem	Far+Ar		+	
namaz	namâz	Far		+	
namazgâh	namâz-gâh	Far		+	
namdar	nâm-dâr	Far		+	
namdiğer	nâm+d ger	Far		+	
name	nâme	Far		+	
namert	nā+merd	Far		+	
namevcut	nā+mevcûd	Far+Ar		+	
namlu	nâmlû	Far		+	
namus	nâmûs	Ar		+	
namuskâr	nâmûs+kâr	Ar+Far		+	
namünasip	nā+munâsib	Far+Ar		+	
namüsait	nā+musâ'id	Far+Ar		+	
namütenahi	nā+mutenâh	Far+Ar		+	
namzet	nâmzed	Far		+	
nan	nân	Far		+	
namiaziz	nân+'az z	Far+Ar		+	
nankör	nân+kür	Far		+	

nar	nār	Far		+	
nâr	nār	Ar		+	
narcıl	nārc l	Ar		+	
nardenk	nārdeng	Far		+	
nardin	nārd n	Far		+	
narenciye	nārenc+iyye	Far+Ar		+	
narenc	nārenc	Far		+	
nargile	nārgile	Far		+	
nâribeyza	nār+beyzā'	Ar		+	
narın	nār n	Far		+	
narven	nārven	Far		+	
nasır	nāsūr	Ar		+	
nasihatname	naş hat+nāme	Ar+Far		+	
nasir	nāşir	Ar		+	
nasrani	naşrān	Ar		+	
naşi	nāş	Ar		+	
naşir	nāşir	Ar		+	
natamam	nā+tamām	Far+Ar		+	
natıka	nātiqa	Ar		+	
natır	nātir	Ar		+	
naz	nāz	Far		+	
nazarıitibar	nazar+i'tibār	Ar		+	
nazariyat	naزاریyyāt	Ar		+	
nazenin	nāzen n	Far		+	
nâzım	nāzım	Ar		+	
nazır	nāzir	Ar		+	
nazik	nāzuk	Far		+	
nazikâne	nāzuk-âne	Far		+	
nazil	nāzil	Ar		+	
nebat	nebāt	Ar		+	
nebatat	nebātāt	Ar		+	
nebati	nebāt	Ar		+	
nebbaş	nebbāş	Ar		+	
necabet	nacābet	Ar		+	
necaset	nacāset	Ar		+	
necat	necāt	Ar		+	
nedamet	nedāmet	Ar		+	
nefaset	nefāset	Ar		+	
nefsani	nefsān	Ar		+	
nefsaniyet	nefsāniyyet	Ar		+	
nehari	nehār	Ar		+	
nekahet	neqāhet	Ar		+	
nekahethane	neqāhet+hāne	Ar+Far		+	
nekais	neqā'ış	Ar		+	
nekes	nā+kes	Far		+	
nema	nemā	Ar			+
neşriyat	neşriyyāt	Ar		+	
neşvünema	neşv+nemā	Ar			+
neva	nevā	Far			+
nevale	nevāle	Ar		+	
nevazil	navāzil	Ar		+	

nevaziş	nevāziş	Far		+	
nevbahar	nev+bahār	Far		+	
nevzat	nev-zād	Far		+	
nezafet	nezāfet	Ar		+	
nezahet	nezāhet	Ar		+	
nezaket	nezāket	Ar		+	
nezaketen	nezāketen	Ar		+	
nezaret	nezāret	Ar		+	
nezarethane	nezāret+hāne	Ar+Far		+	
nişfinnehar	nişf+nehār	Ar		+	
nida	nidā'	Ar		+	
nifak	nifāk	Ar		+	
nihai	nihā'	Ar		+	
nihale	nihāle	Far		+	
nihan	nihān	Far		+	
nihavent	nihāvend	Far		+	
nihayet	nihāyet	Ar		+	
nikāh	nikāḥ	Ar		+	
nikap	niḳāb	Ar		+	
nimetişinas	ni'met+şinās	Ar+Far		+	
nisa	nisā	Ar			+
nisai	nisā'	Ar		+	
nisaiye	nisā'iyye	Ar		+	
nisan	n sān	Ar		+	
nisap	nişāb	Ar		+	
nisyan	nisyān	Ar		+	
nişaburek	n şābürek	Far		+	
nişadır	nişādür	Far		+	
nişan	nişān	Far		+	
nişane	nişāne	Far		+	
nişangâh	nişān-gāh	Far		+	
nişasta	nişāste	Far		+	
niyabet	niyābet	Ar		+	
niyaz	niyāz	Far		+	
niza	nizā'	Ar		+	
nizam	niżām	Ar		+	
nizami	niżām	Ar		+	
nizamiye	niżāmiyye	Ar		+	
nizamname	niżām+nāme	Ar+Far		+	
nobran	nev-berān	Far		+	
noksan	nuḳşān	Ar		+	
nurani	nūrān	Ar		+	
nüfuzkâr	nufūz+kâr	Ar+Far		+	
nüktedan	nukte+dān	Ar+Far		+	
nümayiş	numāyiş	Far		+	
nümayişkâr	numāyiş-kâr	Far		+	
ordugâh	ordu+gâh	T+Far		+	
ömrühayat	'umr + ḥayāt	Ar		+	
pabuç	pā-puş	Far		+	
paça	pā-çe	Far		+	
padişah	pādşāh	Far		+	
padişahi	pādşāh+-	Far+Ar		+	

pafta	bäfte	Far		+	
pah	pāḥ	Far		+	
paha	bahā	Far			+
pak	pāk	Far		+	
palan	pālān	Far		+	
palas	pelās	Far		+	
palaspāre	pelās+pāre	Far		+	
paldim	pāldum	Far		+	
panzehir	pād+zehr	Far		+	
papağan	babağā	Ar		+	
para	pāre	Far		+	
parça	pārçe	Far		+	
pare	pāre	Far		+	
pars	pārs	Far		+	
parsa	pārese	Far		+	
paşazade	paşa+zāde	T+Far		+	
patlıcan	bādincān	Ar		+	
payan	pāyān	Far		+	
payanda	pāyende	Far		+	
paye	pāye	Far		+	
payidar	pāy-dār	Far		+	
payitaht	pāy+taht	Far		+	
Pazar	bāzār	Far		+	
pazı	bāzū	Far		+	
pazibent	bāzū+bend	Far		+	
pazubent	bāzū+bend	Far		+	
pazvant	pāsbān	Far		+	
pederane	peder-āne	Far		+	
pederşahi	peder+şāh+-	Far+Ar		+	
pehlivan	pehlevān	Far		+	
pehlivanane	pehlevān-āne	Far		+	
pekâlâ	pek+a'lâ	T+Ar			+
pelesenk	belesān	Ar		+	
pelesenk	pārseng	Far		+	
pelte	pālūde	Far		+	
pembezar	penbe-zār	Far		+	
pençgâh	penc-gâh	Far		+	
pendname	pend+nāme	Far		+	
perakende	perākende	Far		+	
perdah	perdāht	Far		+	
perdedar	perde-dār	Far		+	
perestişkar	perestiş-kār	Far		+	
pergel	pergāl	Far		+	
perhizkâr	perh z-kār	Far		+	
perişan	per şān	Far		+	
persenk	pārseng	Far		+	
perva	pervā	Far			+
pervane	pervāne	Far		+	
pervaz	pervāz	Far		+	
pespaye	pest+pāye	Far		+	
peşinat	p ş n+-āt	Far+Ar		+	
peştamal	puştāmāl	Far		+	
peyapey	pey-ā-pey	Far		+	
peyda	peydā	Far			+

peydah	peydā	Far		+	
peygamber	peygām-ber	Far		+	
peygamberane	peygām-ber-āne	Far		+	
peygambervari	peygām-ber-vāri	Far		+	
peyke	pāy-gāh	Far		+	
peynirhane	pen r+hāne	Far		+	
pirazvana	birāzbān	Far		+	
pilav	pelāv	Far		+	
pinhan	pinhān	Far		+	
pirifāni	p r+fān	Far+Ar		+	
pirūpak	p r+pāk	Far		+	
pişdar	p ş-dār	Far		+	
pişekâr	pişe-kār	Far		+	
pişman	peş mān	Far		+	
pişmaniye	peş mān+-iyye	Far+Ar		+	
piyade	piyāde	Far		+	
piyale	piyāle	Far		+	
piyaz	piyāz	Far		+	
polat	pūlād	Far		+	
postal	postgāl	Far		+	
pürmelal	pur+melāl	Far+Ar		+	
pürtelaş	pur+telāş	Far+Ar		+	
rabbani	rabbān	Ar		+	
Rabbena	rabbenā	Ar			+
rabita	rābita	Ar		+	
raci	rāci ^c	Ar		+	
radde	rādde	Ar		+	
Rafizi	rāfiz	Ar		+	
rahat	rāhat	Ar		+	
rahibe	rāhibe	Ar		+	
rahip	rāhip	Ar		+	
rahman	raḥmān	Ar		+	
rahmani	raḥmān	Ar		+	
rahvan	rāhvān	Far		+	
rakım	rāḳ m	Ar		+	
rakıbe	rāḳ be	Ar		+	
rakik	rāḳ ḳ	Ar		+	
rakip	rāḳ b	Ar		+	
rakit	rākid	Ar		+	
rakkase	raḳḳāşe	Ar		+	
ram	rām	Far		+	
ramazan	ramazān	Ar		+	
rami	rām	Ar		+	
rasathane	raşat+hāne	Ar+Far		+	
rasıt	rāşid	Ar		+	
rast	rāst	Far		+	
rast	rāst	Far		+	
rastık	rāsuḥt	Far		+	
raşi	rāş	Ar		+	

ratıp	rātib	Ar		+	
ravent	rāvent	Far		+	
rayiç	rāyic	Ar		+	
rayiha	rāyiha	Ar		+	
razakı	rāziķ	Ar		+	
razı	rāz	Ar		+	
reaya	re‘āyā	Ar		+	+
rebabi	rebāb	Ar		+	
rebap	rebāb	Ar		+	
rebiyülahir	reb ‘+āhır	Ar		+	
reçel	r çāl	Far		+	
refah	refāh	Ar		+	
refakat	refāķat	Ar		+	
rehavet	reĥāvet	Ar		+	
reisülküttap	re’ s+kuttāb	Ar		+	
rekabet	reķābet	Ar		+	
rekaket	rekāket	Ar		+	
ressam	ressām	Ar		+	
reva	revā	Far			+
revaç	revāc	Ar		+	
revak	rivāķ	Ar		+	
revakiye	rivāķiyye	Ar		+	
revan	revān	Far		+	
revani	revgān	Far		+	
reyhan	reyĥān	Ar		+	
reyhani	reyĥān	Ar		+	
rezalet	rezālet	Ar		+	
rıhdan	r g-dān	Far		+	
rıza	rizā	Ar			+
riayet	ri‘āyet	Ar		+	
riayetkār	ri‘āyet+kār	Ar+Far		+	
rica	recā	Ar			+
rical	ricāl	Ar		+	
rikaptar	riķāb+-dār	Ar+Far		+	
rindane	Rind-āne	Far		+	
risale	risāle	Ar		+	
rivayet	rivāyet	Ar		+	
riya	riyā	Ar			+
riyakār	riyā+-kār	Ar+Far		+	
riyakārane	riyā+-kār-āne	Ar+Far		+	
riyaset	riyāset	Ar		+	
riyazet	riyāzet	Ar		+	
riyazi	riyāz	Ar		+	
riyaziyat	riyāziyāt	Ar		+	
riyaziye	riyāziyye	Ar		+	
ruam	ru‘ām	Ar		+	
rubai	rubā‘	Ar		+	
Rufai	rifā‘	Ar		+	
ruhani	rūĥān	Ar		+	
ruhaniyet	rūĥāniyyet	Ar		+	

ruhban	ruhbān	Ar		+	
ruhbaniyet	ruhbāniyyet	Ar		+	
ruhiyat	rūhiyyāt	Ar		+	
ruhsatname	ruḥṣat+nāme	Ar+Far		+	
rustai	rūstā+-	Far+Ar		+	
ruznamçe	rūz+nām-çe	Far		+	
ruzname	rūz+nāme	Far		+	
rüçhan	ruchān	Ar		+	
rüesa	ru'esā	Ar			+
rüsumat	rusūmāt	Ar		+	
rüsva	rusvā	Far			+
rüya	ru'yā	Ar			+
rüzgâr	rüzgār	Far		+	
saadet	sa'adet	Ar		+	
saadethane	sa'adet+hâne	Ar+Far		+	
saat	sā'at	Ar		+	
saba	şabā	Ar			+
saba	şabā	Ar			+
sabah	şabah	Ar		+	
sabık	sābık	Ar		+	
sabıka	sābıka	Ar		+	
sabit	şābit	Ar		+	
sabite	şābite	Ar		+	
sabitkadem	şābit+kadem	Ar		+	
sabun	şābūn	Ar		+	
sabunhane	şābūn+hâne	Ar+Far		+	
sabuniye	şābūniyye	Ar		+	
sadakat	şadākat	Ar		+	
sadaret	şadāret	Ar		+	
sade	sāde	Far		+	
sadık	şādiķ	Ar		+	
sadikhane	şādiķ+hâne	Ar+Far		+	
sâdır	şādir	Ar		+	
saf	şāf	Ar		+	
safa	şāfā'	Ar		+	
safahat	şafahāt	Ar		+	
safderun	şāf+derūn	Ar+Far		+	
safdil	şāf+dil	Ar+Far		+	
safi	şāf	Ar		+	
safiyet	şāfiyyet	Ar		+	
safrā	şāfrā'	Ar		+	
safran	za'ferān	Ar		+	
sagar	şāġar	Ar		+	
saha	sāḥa	Ar		+	
sahabe	şāḥābe	Ar		+	
sahabet	şāḥābet	Ar		+	
sahaf	şāḥḥāf	Ar		+	
sahavet	seḥāvet	Ar		+	
sahibe	sāḥibe	Ar		+	
sahildar	sāḥil+-dār	Ar+Far		+	
sahip	şāḥib	Ar		+	
sahra	şāḥrā'	Ar		+	
sahte	sāḥte	Far		+	

sahtekâr	sâhte-kâr	Far		+	
sahtiyân	sahtiyân	Far		+	
saik	sâ'ik	Ar		+	
saika	şâ'ika	Ar		+	
saika	sâ'ika	Ar		+	
sairfilmenam	sâ'ir-fi+menâm	Ar		+	
sak	sâk	Ar		+	
saka	saḳḳâ	Ar			+
sakamet	saḳâmet	Ar		+	
sakatat	saḳatât	Ar		+	
sakit	sâkiṭ	Ar		+	
saki	sâk	Ar		+	
sakin	sâkin	Ar		+	
sakit	sâkit	Ar		+	
sala	şalâ'	Ar		+	
salabet	şalâbet	Ar		+	
salah	şalâḥ	Ar		+	
salahiyet	şalâhiyyet	Ar		+	
salahiyettar	şalâhiyyet+-dâr	Ar+Far		+	
salat	şalât	Ar		+	
salatüselam	şalât+selâm	Ar		+	
salavat	şalavât	Ar		+	
salhane	salḥ+ḥâne	Ar		+	
salik	sâlik	Ar		+	
salim	sâlim	Ar		+	
salimen	sâlimen	Ar		+	
salise	şâlîşe	Ar		+	
salname	sâl+nâme	Far		+	
sam	sâmm	Ar		+	
Sami	sâm	Ar		+	
sanatkâr	şan'at+-kâr	Ar+Far		+	
sanatkârane	şan'at+-kâr-âne	Ar+Far		+	
sanayi	şanâyi'	Ar		+	
sanayiinefise	şanâyi'+nefise	Ar		+	
sancaktar	sancak+dâr	T+Far		+	
saniye	şâniye	Ar		+	
saraç	serrâc	Ar		+	
saraçhane	serrâc+ḥâne	Ar+Far		+	
sarahat	şarâḥat	Ar		+	
sarahaten	şarâḥaten	Ar		+	
saray	serây	Far		+	
sarban	sâr-bân	Far		+	
sarfıyat	şarfıyyât	Ar		+	
sâri	sâr	Ar		+	
sarih	sâr ḥ	Ar		+	
sarrafi	şarrâf	Ar		+	
sarrafiye	şarrâfiyye	Ar		+	
satır	sâtür	Ar		+	
satlıcan	zât+cenb	Ar		+	
savat	sevât	Ar		+	
saye	sâye	Ar		+	
sayeban	sâye-bân	Far		+	

saz	sāz	Far		+	
sebat	ṣebāt	Ar		+	
sebatkâr	ṣebāt+-kâr	Ar+Far		+	
sebayüdü	se-bā-du	Far		+	
sebilhane	seb l+ḥāne	Ar+Far		+	
sebzevat	sebze+vāt	Far+Ar		+	
seccade	seccāde	Ar		+	
seda	ṣedā	Ar			+
sedefkâr	ṣadef+-kâr	Ar+Far		+	
sefa	ṣafā	Ar			+
sefâhat	sefâhet	Ar		+	
sefalet	sefâlet	Ar		+	
sefaret	sefâret	Ar		+	
sefarethane	sefâret+ḥāne	Ar+Far		+	
sefihane	sef h+-âne	Ar+Far		+	
sefilane	sef l+-âne	Ar+Far		+	
segâh	se-gâh	Ar		+	
seğmen	segbân	Far		+	
sehpa	se-pâ	Far			+
sekban	segbân	Far		+	
selam	selâm	Ar		+	
selamet	selâmet	Ar		+	
selamunkavlen	selâmun+ḳavlen	Ar		+	
selamünaleyküm	selâmun+ ‘aleykum	Ar		+	
selaset	selâset	Ar		+	
selatin	selât n	Ar		+	
selleme hüsselam	selleme hu+selâm	Ar		+	
sema	semā‘	Ar		+	
sema	semā‘	Ar		+	
semah	semā‘	Ar		+	
semahane	semā‘+ḥāne	Ar+Far		+	
semahat	semâḥat	Ar		+	
semai	semā‘	Ar		+	
semavi	semāv	Ar		+	
semazen	semā‘+-zen	Ar+Far		+	
serap	serâb	Far		+	
serapa	ser-â-pâ	Far		+	+
serazat	ser+âzât	Far		+	
serbaz	ser-bâz	Far		+	
serdar	ser-dâr	Far		+	
serencam	ser+encâm	Far		+	
seretan	seretân	Ar		+	
sermaye	ser+māye	Far		+	
sermayedar	ser+māye+dâr	Far		+	
sermestane	ser+mest+âne	Far		+	
sersem	ser-sâm	Far		+	
sertap	ser-tâb	Far		+	
serüven	servân	Far		+	
seryaver	ser+yâver	Far		+	
sevap	ṣevâb	Ar		+	
sevap	ṣevâb	Ar		+	

sevda	sevdā	Ar			+
sevkiyat	sevkiyyāt	Ar		+	
seyahat	siyāḥat	Ar		+	
seyahatname	siyāḥat+nāme	Ar+Far		+	
seyelan	seyelān	Ar		+	
seyis	sāyis	Ar		+	
seylani	seylān	Ar		+	
seylap	seyl+āb	Ar+Far		+	
seyran	seyrān	Ar		+	
seyyah	seyyāḥ	Ar		+	
seyyal	seyyāl	Ar		+	
seyyanen	siyyānen	Ar		+	
seyyar	seyyār	Ar		+	
seyyare	seyyāre	Ar		+	
seyyiat	seyyi'āt	Ar		+	
seza	sezā	Far			+
sinaat	şinā'at	Ar		+	
sınai	şinā'	Ar		+	
sırat	şirāt	Ar		+	
sırmakeşhane	sırma+-keş+hâne	T+Far		+	
sıyanet	şiyānet	Ar		+	
siftah	istiftāḥ	Ar		+	
sihribaz	siḥr+bāz	Ar+Far		+	
silah	silāḥ	Ar		+	
silahendaz	silāḥ+-endāz	Ar+Far		+	
silahhane	silāḥ+hâne	Ar+Far		+	
silahşor	silāḥ+-şor	Ar+Far		+	
silahtar	silāḥ+-dār	Ar+Far		+	
silsileimeratip	silisile+merātip	Ar		+	
silsilename	silisile+nāme	Ar+Far		+	
sima	s mā	Far			+
simsar	simsār	Ar		+	
simsariye	simsāriyye	Ar		+	
simya	s miyā	Ar			+
sinakusiyak	sibāk+siyāk	Ar		+	
sinameki	senā+mekk	Ar		+	
sincabi	sincāb+	Far+Ar		+	
sincap	sincāb	Far		+	
sipahi	sipāh	Far		+	
sipariş	sipāriş	Far		+	
sirayet	sirāyet	Ar		+	
sitayiş	sitāyiş	Far		+	
sitayişkâr	sitāyiş-kâr	Far		+	
sitemkâr	sitem-kâr	Far		+	
siyah	siyāh	Far		+	
siyahi	siyāh+-	Far+Ar		+	
siyak	siyāk	Ar		+	
siyakat	siyākāt	Ar		+	
siyaset	siyāset	Ar		+	
siyaseten	siyāseten	Ar		+	
siyasetname	siyāset+nāme	Ar+Far		+	

siyasi	siyās	Ar		+	
sofiyan	şūf +-ān	Ar+Far		+	
sofiyane	şūf +-āne	Ar+Far		+	
sokak	zuḳāk	Ar		+	
sonbahar	son+bahār	T+Far		+	
sual	su'āl	Ar		+	
suistimal	sū'+isti'māl	Ar		+	
sukutuhayal	sukūt+ḥayāl	Ar		+	
sultan	sultān	Ar		+	
sultani	sultān	Ar		+	
sultaniyegāh	sultān +ye-gāh	Ar+Far		+	
sumak	summāk	Ar		+	
suntıraç	sumterāş	Far		+	
supara	si+pāre	Far		+	
sureta	şuretā	Ar			+
susam	s sām	Ar		+	
suzidilara	süz+dil-ārā	Far		+	+
suzinak	süz+nāk	Far		+	
sübyan	şibyān	Ar		+	
sülale	sulāle	Ar		+	
sümmedarik	şumme+tedāruk	Ar		+	
süphanallah	subḥānallah	Ar		+	
sürahi	şurāḥ	Ar		+	
sürçülisan	sürç+lisān	T+Ar		+	
Süreyya	şureyyā	Ar			+
sürmedan	sürme+dān	T+Far		+	
Süryani	suryān	Ar		+	
süthane	süt+ḥāne	T+Far		+	
süvari	sevār	Far		+	
süveyda	suveydā	Ar			+
şaban	şa'bān	Ar		+	
şad	şād	Ar		+	
şadırvan	şādurvān	Far		+	
şafii	şāfi'	Ar		+	
şah	şāh	Far		+	
şah	şāḥ	Far		+	
şahane	şāh-āne	Far		+	
şahap	şihāb	Ar		+	
şahbaz	şāh-bāz	Far		+	
şaheser	şāh +eşer	Far+Ar		+	
şahika	şāhiḳa	Ar		+	
şahin	şāh n	Far		+	
şahit	şāhid	Ar		+	
şahmeran	şāh+mārān	Far		+	
şahmerdan	şāh+merdān	Far		+	
şahniş	şāh-n ş	Ar		+	
şahnişin	şāh-niş n	Far		+	
şahsiyat	şahşiyāt	Ar		+	
şaiibe	şā'ibe	Ar		+	

şair	şā'ir	Ar		+	
şairane	şā'ir+-āne	Ar+Far		+	
şaire	şā'ire	Ar		+	
şakirt	şāgird	Far		+	
şakul	şākūl	Ar		+	
şakuli	şākūl	Ar		+	
şal	şāl	Far		+	
şali	şāl+-	Far+Ar		+	
şalvar	şelvār	Far		+	
şamama	şemāme	Ar		+	
şamata	şemāte	Ar		+	
şamdan	şem'+-dān	Ar+Far		+	
şamil	şāmil	Ar		+	
şan	şān	Far		+	
şaphane	şabb+hāne	Ar+Far		+	
şarabi	şerāb	Ar		+	
şaraphane	şerāb+hāne	Ar+Far		+	
şartname	şart+nāme	Ar+Far		+	
şathiyat	şathiyāt	Ar		+	
şavul	şākūl	Ar		+	
şayan	şāyān	Far		+	
şayeste	şāyeste	Far		+	
şayet	şāyed	Far		+	
şayi	şāyi'	Ar		+	
şayia	şāyi'a	Ar		+	
şaz	şāzz	Ar		+	
şeamet	şe'āmet	Ar		+	
şebabet	şebābet	Ar		+	
şebiyelda	şeb+yeldā	Far			+
şecaat	şecā'at	Ar		+	
şecerename	şecere+nāme	Ar+Far		+	
şedaraban	şedd+'arabān	Ar		+	
şeddadi	şeddād	Ar		+	
şefaat	şefā'at	Ar		+	
şeffaf	şeffāf	Ar		+	
şeftali	şeft-ālū	Far		+	
şehadet	şehādet	Ar		+	
şehadetname	şehādet+nāme	Ar+Far		+	
şehla	şehlā'	Ar		+	
şehname	şeh+nāme	Far		+	
şehnaz	şehnāz	Far		+	
şehriyar	şehr+yār	Far		+	
şehvani	şehvān	Ar		+	
şehvaniyet	şehvāniyyet	Ar		+	
şehzade	şeh+zāde	Far		+	
şekavet	şekāvet	Ar		+	
şekerpare	şeker+pāre	Far		+	
şekva	şekvā	Ar			+
şelale	şelāle	Ar		+	
şemail	şemā'il	Ar		+	
şenaat	şenā'at	Ar		+	
şeraıt	şerā'ıt	Ar		+	
şerare	şerāre	Ar		+	

şerefyap	şeref+yâb	Ar+Far		+	
şeşcihar	şeş+çehâr	Far		+	
şetaret	şetâret	Ar		+	
şevahit	şevâhid	Ar		+	
şevkefza	şevķ+efzâ	Ar+Far			+
şevval	şevvâl	Ar		+	
şeyhülislam	şeyh+islâm	Ar		+	
şeytan	şeytân	Ar		+	
şeytanılain	şeytân-ı la' n	Ar		+	
şeytani	şeytân	Ar		+	
şiar	şi'âr	Ar		+	
şifa	şifâ'	Ar		+	
şifahane	şifâ'+hâne	Ar+Far		+	
şifahen	şifâhen	Ar		+	
şifahi	şifâh	Ar		+	
şikâr	şikâr	Far		+	
şikâyet	şikâyet	Ar		+	
şikâyetname	şikâyet+nâme	Ar+Far		+	
şimal	şimâl	Ar		+	
şimali	şimâl	Ar		+	
şiraze	ş râze	Far		+	
şirden	ş rdân	Far		+	
şiryan	şiryân	Ar		+	
şişhane	şeş+hâne	Far		+	
şita	şitâ'	Ar		+	
şitaiye	şitâ'iyye	Ar		+	
şivekâr	Ş ve-kâr	Far		+	
şua	şu'â	Ar			+
şuara	şu'arâ	Ar			+
şûra	şûrâ	Ar			+
şüheda	suhedâ'	Ar		+	
şükran	şukrân	Ar		+	
şürekâ	şurekâ	Ar			+
ta	tâ	Ar			+
taahhütname	ta'ahhud+nâme	Ar+Far		+	
taallukat	ta'allukât	Ar		+	
taam	ta'âm	Ar		+	
taat	tâ'at	Ar		+	
tabaat	tabâ'at	Ar		+	
tababet	tabâbet	Ar		+	
tabakhane	debbâg+hâne	Ar+Far		+	
tabi	tâbi'	Ar		+	
tabi	ṭâbi'	Ar		+	
tabiiyet	ṭâbi'iyet	Ar		+	
tabirname	ta'b r+nâme	Ar+Far		+	
tablakâr	ṭabla+-kâr	Ar+Far		+	
tabut	tâbüt	Ar		+	
tabütüvan	tâb+tuṭvân	Far		+	
tacik	tâcîk	Far		+	
tacir	tâcîr	Ar		+	
taç	tâc	Ar		+	
tadat	ta'dâd	Ar		+	

tadilat	ta'd lāt	Ar		+	
tafsilat	tafś lāt	Ar		+	
tafta	tāfte	Far		+	
tahaffuzhane	taḥaffuz+ḥāne	Ar+Far		+	
tahammūlfersa	taḥammul+-fersā	Ar+Far			+
taharet	taḥāret	Ar		+	
tahdidat	taḥd dāt	Ar		+	
tahkikat	taḥk kāt	Ar		+	
tahkimat	taḥk māt	Ar		+	
tahribat	taḥr bāt	Ar		+	
tahrifat	taḥr fāt	Ar		+	
tahrikāt	taḥr kāt	Ar		+	
tahripkār	taḥr b+-kār	Ar+Far		+	
tahrirat	taḥr rāt	Ar		+	
tahsilat	taḥs lāt	Ar		+	
tahsildar	taḥs l-dār	Ar		+	
tahsisat	taḥş şāt	Ar		+	
tahsisatimesture	taḥş şāt+mestüre	Ar		+	
tahtirevan	taḥt+revān	Far		+	
tahvilat	taḥv lāt	Ar		+	
taife	tā'ife	Ar		+	
tak	tāk	Ar		+	
takas	taḳāşş	Ar		+	
takat	tākāt	Ar		+	
takaza	taḳāzā	Ar		+	+
takdirilahî	taḳd r+ilāh	Ar		+	
takdirkār	taḳd r+-kār	Ar+Far		+	
takdirname	taḳd r+nāme	Ar+Far		+	
takibat	ta'k bāt	Ar		+	
takke	tākiye	Ar		+	
taksimât	taḳs māt	Ar		+	
taksirat	taḳş rāt	Ar		+	
takva	taḳvā	Ar			+
talak	ṭalāk	Ar		+	
talakat	ṭalākāt	Ar		+	
talakıselase	ṭalāk+şelāse	Ar		+	
talān	tālān	Far		+	
talepname	ṭaleb+nāme	Ar+Far		+	
tali	tāl	Ar		+	
talih	ṭālī'	Ar		+	
talimat	ta'l māt	Ar		+	
talimatname	ta'l māt+nāme	Ar+Far		+	
talimgāh	ta'l m+-gāh	Ar+Far		+	
talimhane	ta'l m+ḥāne	Ar+Far		+	

talimname	ta' l m+nāme	Ar+Far		+	
talip	tālib	Ar		+	
tam	tāmm	Ar		+	
tamahkâr	ṭama'+-kâr	Ar+Far		+	
tamam	tamām	Ar		+	
tamamen	tamāmen	Ar		+	
tamamiyet	tamāmiyyet	Ar		+	
tamirat	ta'm rāt	Ar		+	
tamirhane	ta'm r+hāne	Ar+Far		+	
tandırname	tennūr+nāme	Ar+Far		+	
tane	dāne	Far		+	
tannan	ṭannān	Ar		+	
tanzifat	tanḻ fāt	Ar		+	
tanzimat	tanḻ māt	Ar		+	
tanzimat	tanḻ māt	Ar		+	
tarafdar	ṭaraf+-dār	Ar+Far		+	
taravet	ṭarāvet	Ar		+	
tarçın	dārç n	Far		+	
tarçını	dārç n+-	Far+Ar		+	
tarhana	terhāne	Far		+	
tarik	ṭarīk	Ar		+	
tarifname	ta'r f+nāme	Ar		+	
tarih	tār ḥ	Ar		+	
tarihçe	tār ḥ+-çe	Ar+Far		+	
tarihî	tār ḥ	Ar		+	
tarumar	tār mār	Far		+	
tas	ṭās	Ar		+	
tasdikname	taşd k+nāme	Ar+Far		+	
tasfiyehane	taşfiye+hāne	Ar+Far		+	
tashihikarar	taş ḥ+karār	Ar		+	
tatbikat	taṭb kāt	Ar		+	
tatminkâr	taṭm n+-kâr	Ar+Far		+	
taun	tā' ūn	Ar		+	
tav	tāv	Far		+	
tava	tāve	Far		+	
tavaf	ṭavāf	Ar		+	
tavhane	tāv+hāne	Far		+	
tavizkâr	ta'v z+-kâr	Ar+Far		+	
tavsiyename	tavşiye+nāme	Ar+Far		+	
tavus	ṭāvus	Ar		+	
tay	tāy	Ar		+	
taya	dāye	Far		+	
tayfa	ṭā' ife	Ar		+	
tayyar	tayyār	Ar		+	
tayyare	tayyāre	Ar		+	
taze	tāze	Far		+	
tazı	tāz	Far		+	

tazim	tā'z m	Ar		+	
tazimat	tā'z māt	Ar		+	
taziyetname	ta'ziyet+nāme	Ar+Far		+	
tazminat	taẓm nāt	Ar		+	
teadül	te'ādul	Ar		+	
teakup	te'ākub	Ar		+	
teali	te'āl	Ar		+	
teamül	te'āmul	Ar		+	
tearuz	te'āruż	Ar		+	
teati	te'āt	Ar		+	
teavün	te'āvun	Ar		+	
tebarüz	tebāruż	Ar		+	
tebdilihava	tebd l+havā	Ar			+
tebdilimekân	tebd l+mekân	Ar		+	
tebeddülât	tebeddulāt	Ar		+	
tebeşir	tebāş r	Far		+	
tebligat	tebl ğāt	Ar		+	
tecahül	tecāhul	Ar		+	
tecahülüarif	tecāhul+'ārif	Ar		+	
tecahülüarifane	tecāhul+'ārif+ -āne	Ar+Far		+	
tecanüs	tecānus	Ar		+	
tecavüz	tecāvuz	Ar		+	
tecavüzkâr	tecāvuz+-kâr	Ar+Far		+	
teçhizat	tech zāt	Ar		+	
tedafüi	tedāfu'	Ar		+	
tedahül	tedāhul	Ar		+	
tedai	tedā'	Ar		+	
tedarik	tedāruk	Ar		+	
tedavi	tedāv	Ar		+	
tedavül	tedāvul	Ar		+	
tedrisat	tedr sāt	Ar		+	
teessürat	te'eşşurāt	Ar		+	
tefahür	tefāhūr	Ar		+	
tefarik	tefār ķ	Ar		+	
tefavüt	tefāvut	Ar		+	
teferruat	teferru'āt	Ar		+	
tefrişat	tefr şāt	Ar		+	
tegafül	teğāful	Ar		+	
tehalüf	tehāluf	Ar		+	
tehalük	tehāluk	Ar		+	
tehditkâr	tehd d+-kâr	Ar+Far		+	
tehiriicra	te'h r+icrā'	Ar		+	
tekabül	teķābul	Ar		+	
tekâlif	tekāl f	Ar		+	
tekâmül	tekāmul	Ar		+	
tekâpu	tekāpū	Ar		+	
tekâsul	tekāsul	Ar		+	

tekaüdiye	teḳā'udiyye	Ar		+	
tekaüt	teḳā'ud	Ar		+	
tekrar	tekrār	Ar		+	
tekraren	tekrāren	Ar		+	
telafi	telāf	Ar		+	
telaki	telāḳ	Ar		+	
telaş	telāş	Ar		+	
telaşe	telāş	Ar		+	
telefât	telefât	Ar		+	
tellak	tellāk	Ar		+	
tellal	dellāl	Ar		+	
tellaliye	dellāliye	Ar		+	
temadi	temād	Ar		+	
temaruz	temāruz	Ar		+	
temas	temāss	Ar		+	
temaşa	temāşā	Ar		+	+
temayül	temāyul	Ar		+	
temayüz	temāyuz	Ar		+	
tembelhane	tenbel+hâne	Far		+	
tembihat	tenb hāt	Ar		+	
temenna	temennā	Ar			+
teminat	te'm nāt	Ar		+	
temlikname	teml k+nāme	Ar+Far		+	
tenafür	tenāfur	Ar		+	
tenakus	tenāḳus	Ar		+	
tenakuz	tenāḳuz	Ar		+	
tenasüh	tenāsuḥ	Ar		+	
tenasül	tenāsul	Ar		+	
tenasüp	tenāsub	Ar		+	
tenazur	tenāzur	Ar		+	
teneffüşhane	teneffus+hâne	Ar+Far		+	
tenha	tenhā	Ar			+
tenkisat	tenḳ şāt	Ar		+	
tensikat	tens ḳāt	Ar		+	
tenvirat	tenv rāt	Ar		+	
tenzilat	tenz lāt	Ar		+	
tephirhane	tebh r+hâne	Ar+Far		+	
teraküm	terākum	Ar		+	
terane	terāne	Far		+	
teravi	terāv ḥ	Ar		+	
teravih	terāv ḥ	Ar		+	
terazi	terāzū	Far		+	
terazi	terāzū	Far		+	
tercihane	terc ' +hâne	Ar+Far		+	
tercüman	tercemān	Ar		+	
tercümeihâl	terceme+hâl	Ar		+	
terkiphane	terk b+hâne	Ar+Far		+	
tertibat	tert bāt	Ar		+	

terütaze	ter+tāze	Far		+	
terzihane	derz +ḥāne	Far		+	
tesadūf	teşāduf	Ar		+	
tesadūfen	teşādufen	Ar		+	
tesadūfi	teşāduf	Ar		+	
tesahup	teşāḥub	Ar		+	
tesalūp	teşālub	Ar		+	
tesanüt	tesānud	Ar		+	
tesisat	te's sāt	Ar		+	
teslimat	tesl māt	Ar		+	
teşekkürname	teşekkur+nāme	Ar+Far		+	
teşkilat	teşk lāt	Ar		+	
teşrifat	teşr fāt	Ar		+	
teşrihhane	teşr ḥ+ḥāne	Ar+Far		+	
teşrikimesai	teşr k+mesā'	Ar		+	
teşrinisani	teşr n+şān	Ar		+	
teşvikkâr	teşv k+-kâr	Ar+Far		+	
tetabuk	teṭābuk	Ar		+	
tetkikat	tedk kāt	Ar		+	
tevabi	tevābi'	Ar		+	
tevfuk	tevāfuk	Ar		+	
tevali	tevāl	Ar		+	
tevarūs	tevārus	Ar		+	
tevatür	tevātur	Ar		+	
tevazu	tevāzu'	Ar		+	
tevazün	tevāzun	Ar		+	
tevdiat	tevd 'āt	Ar		+	
tevkifat	tevkifāt	Ar		+	
tevkifhane	tevk f+ḥāne	Ar+Far		+	
tevrat	tevrāt	Ar		+	
tevziat	tevz 'āt	Ar		+	
teyzezade	teyze+zāde	T+Far		+	
tezahür	teżāhur	Ar		+	
tezahürat	teżāhurāt	Ar		+	
tezāt	teżādd	Ar		+	
tezayüt	teżāyud	Ar		+	
tezene	tāziyāne	Far		+	
tezgāh	dest-gāh	Far		+	
tezgāhtar	dest+gāh-dār	Far		+	
tezvirat	tezv rāt	Ar		+	
tezyifkâr	tezy f+-kâr	Ar+Far		+	
tezyinat	tezy nāt	Ar		+	
tımar	t mār	Far		+	
tımarhane	t mār+ḥāne	Far		+	
tırabzan	dār-bez n	Far		+	
tıraş	terāş	Far		+	
ticaret	ticāret	Ar		+	

ticaretgâh	ticâret+-gâh	Ar+Far		+	
ticari	ticâr	Ar		+	
tilavet	tilâvet	Ar		+	
timsah	timsâh	Ar		+	
timsal	timsâl	Ar		+	
tirendaz	t r-endâz	Far		+	
tirşe	terâşe	Far		+	
tiryak	tiryâk	Ar		+	
tiryaki	tiryâk	Ar		+	
tomar	tûmâr	Ar		+	
tophane	top+hâne	T+Far		+	
tömbeki	tenbâkû	Far		+	
tövbekâr	tevbe+-kâr	Ar+Far		+	
tuba	tûbâ	Ar			+
tufan	tûfân	Ar		+	
tuğyan	tuğyân	Ar		+	
tulani	tûlân	Ar		+	
tuluat	tûlû‘ât	Ar		+	
tumturak	tumturâk	Far		+	
turaç	durrâc	Ar		+	
turan	tûrân	Far		+	
turani	tûrân+-	Far+Ar		+	
tutya	tûtiyâ	Ar			+
tüccar	tuccâr	Ar		+	
türap	turâb	Ar		+	
türbedar	turbe+-dâr	Ar+Far		+	
Türkiyat	Türk+-iyyât	T+Ar		+	
Türkkâri	Türk+-kâr	T+Far		+	
Türkvari	Türk+-vâr	T+Far		+	
tüvana	tevânâ	Far		+	+
ukala	‘uqalâ	Ar			+
ulema	‘ulemâ	Ar			+
umman	‘ummân	Ar		+	
umumhane	‘umûm+hâne	Ar+Far		+	
unvan	‘unvân	Ar		+	
urban	‘urbân	Ar		+	
usta	ustâd	Far		+	
usturlap	ušturlâb	Ar		+	
uşşak	‘uşşâk	Ar		+	
utarit	‘uţârid	Ar		+	
üdeba	udebâ	Ar			+
ümera	umerâ	Ar			+
ümran	‘umrân	Ar		+	
üryan	‘uryân	Ar		+	
üryani	‘uryân	Ar		+	
üsera	userâ	Ar			+
üstat	ustâd	Ar		+	
üstüvane	ustuvâne	Ar		+	
üstüvani	ustuvân	Ar		+	
vabeste	vâbeste	Far		+	
vacip	vâcib	Ar		+	

vadi	vād	Ar		+	
vah	vāh	Ar		+	
vaha	vāha	Ar		+	
vahamet	vaḥāmet	Ar		+	
vahdaniyet	vaḥdāniyyet	Ar		+	
vahi	vāh	Ar		+	
vahit	vāhid	Ar		+	
vahşiyane	vaḥş +-āne	Ar+Far		+	
vaiz	vā'iz	Ar		+	
vakar	vaḳār	Ar		+	
vakayiname	vaḳāyi'+nāme	Ar+Far		+	
vâkıf	vāḳif	Ar		+	
vakıfname	vaḳf+nāme	Ar+Far		+	
vaki	vāḳi'	Ar		+	
vakta ki	vaḳtā+ki	Ar+Far		+	
vaktikerahet	vaḳt+kerāhet	Ar		+	
vali	vāl	Ar		+	
valide	vālide	Ar		+	
varakpare	varaḳ+pāre	Ar+Far		+	
vareste	vāreste	Far		+	
varidat	vāridāt	Ar		+	
varide	vāride	Ar		+	
vâris	vāriş	Ar		+	
varit	vārid	Ar		+	
vasıl	vāşil	Ar		+	
vasıta	vāşiṭa	Ar		+	
vâsi	vāsi'	Ar		+	
vasiyetname	vaşiyet+nāme	Ar+Far		+	
vaşak	vişāk	Far		+	
vatvat	vaṭvaṭ	Ar		+	
vaveyla	vāveylā	Ar		+	+
vazgeçilmek	vāz+geçilmek	Far+T		+	
vazgeçirmek	vāz+geçirmek	Far+T		+	
vazgeçmek	vāz+geçmek	Far+T		+	
vazih	vāziḥ	Ar		+	
vazıkanun	vāzi'+ḳānūn	Ar		+	
vazifeşinas	vaḳ fe+-şinās	Ar+Far		+	
veba	vebā'	Ar		+	
vebal	vebāl	Ar		+	
veda	vidā'	Ar		+	
vefa	vefā'	Ar		+	
vefat	vefāt	Ar		+	
vekâlet	vekâlet	Ar		+	
vekâleten	vekâleten	Ar		+	
vekâletname	vekâlet+nāme	Ar+Far		+	
veladet	velâdet	Ar		+	
velayet	velâyet	Ar		+	
velayetname	velâyet+nāme	Ar+Far		+	
veledizina	veled+zinā	Ar			+
velhasıl	ve+hâşil	Ar		+	
velhasılıkelam	ve+hâşil+kelām	Ar		+	
veraset	verâset	Ar		+	
verimkâr	verim+-kâr	T+Far		+	

vesaik	veṣā'ik	Ar		+	
vesair	ve+sā'ir	Ar		+	
vesaire	ve+sā'ire	Ar		+	
vesait	veṣā'it	Ar		+	
vesaitinakliye	veṣā'it+naqliyye	Ar		+	
vesayet	veṣāyet	Ar		+	
vesselam	vesselām	Ar		+	
veya	ve+yā	Ar+Far			+
veyahut	ve+yāḥūd	Ar+Far		+	
vezaret	vezāret	Ar		+	
veziriazam	vez r+a'zām	Ar		+	
veznedar	vezne+-dār	Ar+Far		+	
vicahen	vicāhen	Ar		+	
vicahi	vicāh	Ar		+	
vicdan	vicdān	Ar		+	
vicdanen	vicdānen	Ar		+	
vicdani	vicdān	Ar		+	
vikaye	viḳāye	Ar		+	
viladi	vilād	Ar		+	
vilayet	vilāyet	Ar		+	
viran	v rān	Far		+	
virane	v rāne	Far		+	
virdizeban	vird+zebān	Ar+Far		+	
visal	viṣāl	Ar		+	
vukuat	vukū'āt	Ar		+	
vükela	vukelā	Ar			+
vüzera	vuzerā'	Ar		+	
ya	yā	Ar			+
ya	yā	Far			+
yaban	beyābān	Far		+	
yād	yād	Far		+	
yadigâr	yādigâr	Far		+	
yafta	yāfte	Far		+	
yağhane	yağ+ḥāne	T+Far		+	
yağma	yağmā	Far			+
yahu	yā+hū	Ar		+	
yahut	yā ḥūd	Far		+	
yalelli	yā+leyl	Ar		+	
yallah	yā+Allāh	Ar		+	
yâr	yâr	Far		+	
yâren	yārān	Far		+	
yârüağyar	yâr+ağyar	Far+Ar		+	
yasemin	yāsemen	Far		+	
Yasin	yāsin	Ar		+	
yegâh	ye-gâh	Far		+	
yegâne	yegāne	Far		+	
yekpare	yek+pāre	Far		+	
yeksan	yeksān	Far		+	
yekta	yektā	Far			+
yemekhane	yemek+ḥāne	T+Far		+	
yengeçvari	yengeç+vār	T+Far		+	

yetimhane	yet m+hāne	Ar+Far		+	
yoğurthane	yoğurt+hāne	T+Far		+	
zabita	zābiṭa	Ar		+	
zabitname	zābiṭ+nāme	Ar+Far		+	
zabitan	zābiṭ+-ān	Ar+Far		+	
zaç	zāc	Ar		+	
zade	zāde	Far		+	
zagedân	zagedân	Far		+	
zağara	zihāre	Ar		+	
zahir	zāhir	Ar		+	
zahiren	zāhiren	Ar		+	
zahirî	zāhir	Ar		+	
zahit	zāhid	Ar		+	
zail	zā'il	Ar		+	
zait	zā'id	Ar		+	
zalim	zālim	Ar		+	
zalimane	zālim+-āne	Ar+Far		+	
zaman	zamān	Ar		+	
zamane	zamāne	Ar		+	
zampara	zen+bāre	Far		+	
zanaat	şinā'at	Ar		+	
zanaatkâr	şinā'at+-kâr	Ar+Far		+	
zar	izār	Ar		+	
zarafet	zarāfet	Ar		+	
zari zari	zār zār	Far		+	
zarifane	zar f+-āne	Ar+Far		+	
zat	zāt	Ar		+	
zaten	zāten	Ar		+	
zatî	zāt	Ar		+	
zatülcenp	zātu'l-cenb	Ar		+	
zatülküresi	zātu'l-kurs	Ar		+	
zatürre	zātu'r-ri'e	Ar		+	
zaviye	zāviyye	Ar		+	
zayi	zāyi'	Ar		+	
zaiyat	zāyi'āt	Ar		+	
zayıçe	zāyiçe	Far		+	
zeamet	ze'āmet	Ar		+	
zeban	zebān	Far		+	
zebani	zebān	Ar		+	
zebanzet	zebān-zed	Far		+	
zebella	zebellā	Ar			+
zehap	zehāb	Ar		+	
zekâ	zekā'	Ar		+	
zekat	zekāt	Ar		+	
zekâvet	zekâvet	Ar		+	
zelber	sarbār	Far		+	
zenne	zenāne	Far		+	
zeravent	zerāvend	Ar		+	
zerdali	zerd-ālū	Far		+	
zerdeçal	zerde+çāv	Far		+	
zerzevat	sebze+-vāt	Far+Ar		+	
zevahir	zevāhir	Ar		+	

zeval	zevāl	Ar		+	
zevalî	zevāl	Ar		+	
zevat	zēvāt	Ar		+	
zeveban	zēvebān	Ar		+	
zevküsefa	zēvķ+şefā	Ar			+
zeyilname	zēyl+nāme	Ar+Far		+	
zımpara	sunpāre	Far		+	
zıvana	zubāne	Far		+	
zıfāf	zıfāf	Ar		+	
zıhaf	z hāf	Ar		+	
zıhayat	z +ḥayāt	Ar		+	
zımamdar	zımām+-dār	Ar+Far		+	
zina	zināʾ	Ar		+	
zindan	zindān	Far		+	
zınhar	zınhār	Far		+	
zira	z rā	Far			+
zıraat	zırāʿat	Ar		+	
zirai	zırāʿ	Ar		+	
ziya	ziyāʾ	Ar		+	
ziyadar	ziyāʾ+-dār	Ar+Far		+	
ziyade	ziyāde	Ar		+	
ziyafet	ziyāfet	Ar		+	
ziyan	ziyān	Far		+	
ziyankār	ziyān-kār	Far		+	
ziyaret	ziyāret	Ar		+	
ziyaretgāh	ziyāret+-gāh	Ar+Far		+	
zorba	zūr-bāz	Far		+	
zuhurat	zūhūrāt	Ar		+	
zurna	surnāy	Far		+	
zurnazen	surnāy-zen	Far		+	
züccaciye	zucāciyye	Ar		+	
zükâm	zükām	Ar		+	
zülcelal	zu+celāl	Ar		+	
zülfikar	zu+fiķār	Ar		+	
zülfüyâr	zulf+yâr	Far		+	
zürafa	zerāfe	Ar		+	
zürefa	zūrefā	Ar			+
zürra	zurraʿ	Ar		+	

> i:

SÖZCÜK	ASLI	KÖKENİ	SÖZ BAŞI	SÖZ İÇİ	SÖZ SONU
abadi	ābād	Far			+
abani	abān	Far			+
abidevi	ābidev	Ar			+
acemaşiran	ʿacem+ʿaş rān	Ar		+	
acemi	ʿacem	Ar			+
acemkürdi	ʿacem+kurd+-	Ar+Far+Ar			+
acibe	ʿac be	Ar		+	

adedî	‘aded	Ar			+
adi	‘ād	Ar			+
aferin	āfer n	Far		+	
afif	‘af f	Ar		+	
afife	‘af fe	Ar		+	
ağda	‘ağ de	Ar		+	
ahali	ahāl	Ar			+
ahd-i Atik	‘ahd+at k	Ar		+	
ahd-i Cedit	‘ahd+ced d	Ar		+	
ahdî	‘ahd	Ar			+
ahi	aḥ	Ar			+
ahi	aḥ	Ar			+
ahiren	aḥ ren	Ar		+	
ahlaki	aḥlāk	Ar			+
ailevi	‘ā’ilev	Ar			+
akide	‘ağ de	Ar		+	
akide	‘ağ de	Ar		+	
akik	‘ağ k	Ar		+	
akim	‘ağ m	Ar		+	
akliselim	‘ağl+sel m	Ar		+	
akli	‘ağl	Ar			+
aleni	‘alen	Ar			+
Alevi	‘alev	Ar			+
ali	‘āl	Ar			+
ali	‘al	Ar			+
alicenap	‘āl +cenāb	Ar		+	
alil	‘āl l	Ar		+	
alim	‘al m	Ar		+	
alimallah	‘al mallah	Ar		+	
altuni	altun+-	T+Ar			+
ameli	‘amel	Ar			+
âmin	ām n	Ar		+	
amiyane	‘āmm + -āne	Ar+Far		+	
amudi	‘amūd	Ar			+
amudufikari	‘amūd+feğār	Ar			+
ananevi	‘an‘anev	Ar			+
angudi	angut+-	T+Ar			+
ani	ān	Ar			+
anif	‘an f	Ar		+	
arabankürdi	‘arabān+kurd+-	Ar+Far+Ar			+

Arabi	‘arab	Ar			+
arazi	arāž	Ar			+
ari	‘ār	Ar			+
Ari	ār	Ar			+
ariz amik	‘ar ž+‘am k	Ar		+	
ariza	‘ar ža	Ar		+	
armudi	emrūd+-	Far+Ar			+
arzani	‘arzān	Ar			+
asabi	‘aşab	Ar			+
asariatika	āsār+‘at ka	Ar		+	
asgari	aşğar	Ar			+
asi	‘aş	Ar			+
aside	‘aş de	Ar			+
asil	‘aş l	Ar		+	
asilzade	aş l+zāde	Ar+Far		+	
askerî	‘asker	Ar			+
asli	aşl	Ar			+
asri	‘aşr	Ar			+
aşari	a‘şār	Ar			+
aşiret	‘aş ret	Ar		+	
ateşin	āteş n	Far		+	
ati	ātm	Ar			+
atik	‘at k	Ar		+	
avdetî	‘avdet	Ar			+
avize	āv ze	Far		+	
ayinicem	āy n+cem‘	Far+Ar		+	
ayni	‘ayn	Ar			+
ayni	‘ayn	Ar			+
azami	a‘zam	Ar			+
Azeri	āzer+-	Far+Ar			+
azimet	‘az met	Ar		+	
aziz	‘az z	Ar		+	
azize	‘az ze	Ar		+	
aziziye	‘az ziyye	Ar		+	
Azrail	‘Azrā’ l	Ar		+	
babiali	bāb+‘āl	Ar			+
babi	bāb	Ar			+
bağdadi	bağdād	Ar			+
bahai	bahā‘	Far			+
bahri	baħr	Ar			+

baki	bāk	Ar			+
bani	bān	Ar			+
bari	bār	Far			+
barudi	bārūd+-	Far+Ar			+
basari	başar	Ar			+
basiret	baş ret	Ar		+	
basit	baş ıt	Ar		+	
başfiyat	baş+f ‘āt	T+Ar		+	
başhekim	baş+hek m	T+Ar		+	
başhemşire	baş+hemş re	T+Far		+	
başmüdür	baş+mud r	T+Ar		+	
baştabip	baş+tab b	T+Ar		+	
başvekil	baş+vek l	T+Ar		+	
bâtını	bāın	Ar			+
bati	bāt	Ar			+
bayati	bayāt	Far			+
bayatiaraban	bayāt +‘arabān	Far+Ar		+	
baziçe	bāz çe	Far		+	
bedbin	bed-b n	Far		+	
bedenî	beden	Ar			+
bedevi	bedev	Ar			+
bedihi	bed h	Ar		+	+
bedii	bed ‘	Ar		+	+
bediiyat	bed ‘iyyāt	Ar		+	
behime	beh me	Ar		+	
behimi	beh m	Ar		+	+
bekri	bekr	Ar			+
beledi	beled	Ar			+
beli	bel	Far			+
beliğ	bel ğ	Ar		+	
beniâdem	ben +âdem	Ar		+	
berberi	berber	Ar			+
berri	berr	Ar			+
bertafsil	ber+tafş l	Far+Ar		+	
beşerî	beşer	Ar			+
beygir	bār+g r	Far		+	
beyhude	b hūde	Far		+	
beynamaz	b -namāz	Far		+	
beyzi	beyz	Ar			+
biaman	b +amān	Far+Ar		+	

bibaht	b -baht	Far		+	
bidar	b dār	Far		+	
bigâne	b -gâne	Far		+	
bigünah	b -gunāh	Far		+	
bihaber	b -ḥaber	Far+Ar		+	
bihakkın	b -ḥakḳın	Ar		+	
bihuş	b -hūş	Far		+	
biilaç	b +‘ilāc	Far+Ar		+	
bikarar	b +ḳarār	Far+Ar		+	
bikes	b -kes	Far		+	
billuri	billūr	Ar			+
binnetice	bi'n-net ce	Ar		+	
biperva	b pervā	Far		+	
birun	b rūn	Far		+	
bitap	b tāb	Far		+	
bitaraf	b ṭaraf	Far+Ar		+	
bivefa	b +vefā	Far+Ar		+	
bizar	b +zār	Far		+	
bulgari	bulgar+-	T+Ar			+
caferi	cā‘fer	Ar			+
cali	ca‘l	Ar			+
cani	cān	Ar			+
cari	cār	Ar			+
cebin	ceb n	Ar		+	
cebire	ceb re	Ar		+	
cebrail	cebrā‘ l	Ar		+	
cebrî	cebr	Ar			+
cedi	ced	Ar			+
cedit	ced d	Ar		+	
celali	celāl	Ar			+
celi	cel	Ar			+
celil	cel l	Ar		+	
cemaatimüslimin	cemā‘at+müslim n	Ar		+	
cemi	cem ‘	Ar			+
cemil	cem l	Ar		+	
cemile	cem le	Ar		+	
cenin	cen n	Ar		+	
ceninisakıt	cen n+sāḳıt	Ar		+	
cenubi	cenüb	Ar		+	
cereme	cer me	Ar		+	

ceride	cer de	Ar		+	
ceriha	cer ھا	Ar		+	
cerime	cer me	Ar		+	
cerrahi	cerrāḥ	Ar		+	
cesim	ces m	Ar		+	
cevabi	cevāb	Ar			+
cevizî	cevz	Ar			+
cevvi	cevv	Ar			+
cezai	cezā'	Ar			+
cezire	cez re	Ar		+	
cezrî	cezr	Ar			+
cıva	c ve	Far		+	
ciddi	cidd	Ar			+
cife	c fe	Ar		+	
cihangir	cihān+g r	Far		+	
cihangirane	cihān+g r-āne	Far		+	
cinai	cinā'	Ar			+
cinsî	cins	Ar			+
cirit	cer d	Ar		+	
cismani	cismān	Ar			+
coğrafi	cuğrāf	Ar			+
cüzi	cuz'	Ar			+
çaprazvari	çep+râst-vār	Far			+
çarmıh	çār+m ḥ	Far		+	
çavşır	çāvş r	Ar		+	
çelebi	çalap+-	T+Ar			+
çengi	çeng	Far			+
çeşit	çeş d	Far		+	
çeşni	çāšn	Far			+
çini	ç n	Far		+	+
çiriş	sir ş	Far		+	
çirkin	çirk n	Far		+	
çividi	çivit+-	T+Ar			+
dağı	dağ+-	T+Ar			+
dâhi	dāh	Ar			+
dâhili	dāḥil	Ar			+
dâhiyane	dāh +-āne	Ar+Far		+	
daimî	dā'im	Ar			+
dakik	dağ k	Ar		+	
dakika	dağ ka	Ar		+	

dakikane	dağ ır+âne	Ar+Far		+	
davudi	dāvud	Ar			+
define	def ne	Ar		+	
defterihakani	defter+hāqān+-	Ar+Far+Ar			+
defterikebir	defter+keb r	Ar		+	
dehliz	dehl z	Far		+	
delil	del l	Ar		+	
demevi	demev	Ar			+
deni	den	Ar			+
derpiş	der+p ş	Far		+	
deruni	derün+-	Far+Ar			+
derviş	derv ş	Far		+	
dervişane	derv ş-âne	Far		+	
desise	des se	Ar		+	
destani	destān+-	Far+Ar			+
dev	d v	Far		+	
devasa	d v-āsā	Far		+	
devrî	devr	Ar			+
devrihindi	devr+hind	Ar			+
devrikebir	devr+keb r	Ar		+	
dımışki	dımışk+	Ar			+
diba	d bā	Far		+	
dibace	d bāce	Ar		+	
didar	d dār	Far		+	
dide	d de	Far		+	
dideban	d de-bān	Far		+	
diğer	d ger	Far		+	
din	d n	Ar		+	
dinar	d nār	Ar		+	
dindar	d n+-dār	Ar+Far		+	
dinen	d nen	Ar		+	
dinî	d n	Ar		+	+
diriğ	dir ğ	Far		+	
div	d v	Far		+	
divan	d vān	Ar		+	
divançe	d vān+-çe	Ar+Far		+	
divane	d vāne	Far		+	
divanhane	d vān+hāne	Ar+Far		+	
divanıharp	d vān+harp	Ar		+	
divanıhümayun	d vān+humāyūn	Ar+Far		+	

divani	d vān	Ar		+	+
dudu	ṭūṭ	Far			+
duvar	d vār	Far		+	
dünyevi	dunye v	Ar			+
dürbün	dür-b n	Far		+	
dürzi	durz	Ar			+
dürzü	durz	Ar			+
ebabil	ebāb l	Ar			+
ebedî	ebed	Ar			+
ebru	ebr	Far			+
ecinni	ecinn	Ar			+
ecnebi	ecneb	Ar			+
edebî	edeb	Ar			+
edibane	ed b+āne	Ar+Far		+	
edip	ed b	Ar		+	
eflatuni	eflāṭūn	Ar			+
efsanevi	efsānev	Far			+
ehlî	ehl	Ar			+
ehlisalip	ehl+şal b	Ar		+	
ekseri	ekşer	Ar			+
elifî	elif	Ar			+
elim	el m	Ar		+	
emin	em n	Ar		+	
emir	em r	Ar		+	
endişe	end şe	Far		+	
enfüsi	enfus	Ar			+
entari	‘anter	Ar			+
envaiçeşit	envā‘+çeş d	Ar+Far		+	
erbain	erba‘ n	Ar		+	
erguvani	ergāvān+	Far+Ar			+
esami	esām	Ar			+
esasi	esās	Ar			+
esatir	esāt r	Ar		+	
esatirî	esāt r	Ar		+	+
esericedit	eşer+ced d	Ar		+	
esir	es r	Ar		+	
esir	eş r	Ar		+	
esire	es re	Ar		+	
eskulabi	ez+kullāb	Far+Ar			+
esmayişerife	esmā+şer fe	Ar		+	

esrarengiz	esrār+eng z	Ar+Far		+	
ezani	eżān	Ar			+
ezeli	ezel	Ar			+
fağfuri	fağfūr+-	Far+Ar		+	
fahri	faḥr	Ar			+
fakih	faḫ h	Ar		+	
fakirane	faḫ r+-āne	Ar+Far		+	
fāni	fān	Ar			+
farazi	farz	Ar			+
farisi	fārs+-	Far+Ar			+
fariza	far za	Ar		+	
fasih	faş ḫ	Ar		+	
fasile	faş le	Ar		+	
fazilet	fāz let	Ar		+	
faziletkār	fāz let+-kār	Ar+Far		+	
feci	fec ‘	Ar			+
fedai	fidā’	Ar			+
felsefi	felsef	Ar			+
fennî	fenn	Ar			+
ferahi	ferāḫ+-	Far+Ar			+
ferahnakaşiran	ferah+-nāk+ ‘aş rān	Ar+Far+Ar		+	
ferdî	ferd	Ar			+
ferî	fer‘	Ar			+
ferih	fer ḫ	Ar		+	
ferik	fer ḫ	Ar		+	
fetvayışerife	fetvā+şer fe	Ar		+	
fevkani	fevḫān	Ar			+
fevri	fevr	Ar			+
fındiki	funduḫ	Ar			+
fıstiki	fustuḫ	Ar			+
fitri	fiṭr	Ar			+
fiilî	fi‘l	Ar			+
fıkrî	fıkr	Ar			+
fil	f l	Ar		+	
filhakika	fi+ḫaḫ ḫa	Ar		+	
fırari	fırār	Ar			+
fırfiri	fırf r	Ar		+	+
fıruze	p rüze	Far		+	
fısebilillah	f +seb lillah	Ar		+	

fıtil	fet l	Ar		+	
fiyat	f 'āt	Ar		+	
fuzuli	fuzül	Ar			+
gabi	ğab	Ar			+
gâhi	gâh	Far			+
galiz	ğāl z	Ar		+	
gani	ğan	Ar			+
ganimet	ğan met	Ar		+	
garami	ğarām	Ar			+
Garbi	ğarb	Ar			+
gariban	ğar b+-ān	Ar+Far		+	
garibe	ğar be	Ar		+	
garip	ğar b	Ar		+	
gayriahlaki	ğayr+aḥlāk	Ar			+
gayriinsani	ğayr+insān	Ar			+
gayriiradi	ğayr+irād	Ar			+
gayrikanuni	ğayr+ḳānūn	Ar			+
gayrinizami	ğayr+nizām	Ar			+
gayriresmî	ğayr+resm	Ar			+
gayrisafi	ğayr+şāf	Ar			+
gayrisihhi	ğayr+şihḥ	Ar			+
gayrişahsi	ğayr+şahş	Ar			+
gayritabii	ğayr+ḫabi'	Ar			+
gazi	ğāz	Ar			+
geriz	kār z	Far		+	
gezi	gez	Far			+
gıyabi	ğiyāb	Ar			+
girizgâh	gür z-gâh	Far		+	
gulyabani	ğül+yābān+-	Ar+Far			+
güderi	gevder	Far			+
güderihane	gevder +ḫāne	Far			+
gülgüli	gul+gul+-	Far			+
güllabi	kullāb	Ar			+
güllabi	kullāb	Ar			+
gümüşi	gümüş+-	T+Ar			+
gümüşü	gümüş+-	T+Ar			+
gürcü	gurc	Far			+
güzide	guz de	Far		+	
habip	ḫab b	Ar		+	
habis	ḫab ş	Ar		+	

haçvari	haç+-vār	Erm+Far			+
hadis	ḥad ṣ	Ar		+	
hafi	ḥaf	Ar			+
hafif	ḥaf f	Ar		+	
hafit	ḥaf d	Ar		+	
hakaretamiz	ḥakāret+-ām z	Ar+Far		+	
hâkî	ḥāk+-	Far+Ar			+
hakikat	ḥaḵ ḵat	Ar		+	
hakikaten	ḥaḵ ḵaten	Ar		+	
hakiki	ḥaḵ ḵ	Ar		+	+
hakim	ḥak m	Ar		+	
hâkim	ḥāk m	Ar		+	
hakimane	ḥak m+-āne	Ar+Far		+	
hakir	ḥaḵ r	Ar		+	
halebi	ḥaleb	Ar			+
hali	ḥāl	Ar			+
haliç	ḥal c	Ar		+	
halife	ḥal fe	Ar		+	
halile	hel le	Far		+	
halim	ḥal m	Ar		+	
halita	ḥāl ṭa	Ar		+	
halkavi	ḥalḵav	Ar			+
hallihamur	ḥall+ḥam r	Ar		+	
halveti	ḥalvet	Ar			+
hamasi	ḥamās	Ar			+
hambeli	ḥanbel	Ar			+
hami	ḥām	Ar			+
hamsin	ḥams n	Ar		+	
hamur	ḥam r	Ar		+	
hamurkâr	ḥam r+-kâr	Ar+Far		+	
hanbeli	ḥanbel	Ar			+
hanefî	ḥanef	Ar			+
harabati	ḥarābāt	Ar			+
harabi	ḥarāb	Ar			+
harami	ḥarām	Ar			+
harbi	ḥarb	Ar			+
harbî	ḥarb	Ar			+
hareki	ḥarek	Ar			+
harfitarif	ḥarf+ta'r f	Ar		+	
haricî	ḥāric	Ar			+

harim	ḥar m	Ar		+	
harimiismet	ḥar m+'işmet	Ar		+	
harir	ḥar r	Ar		+	
haris	ḥar ş	Ar		+	
harita	ḥar ta	Ar		+	
hasbi	ḥasb	Ar			+
hasis	ḥas s	Ar		+	
haşin	ḥaş n	Ar		+	
haşış	ḥaş ş	Ar		+	
hatıl	ḥaṭ l	Ar		+	
hatip	ḥaṭ b	Ar		+	
hatmi	ḥaṭm	Ar			+
havai	hevā'	Ar			+
havaiyat	hevā' yyāt	Ar		+	
havali	ḥavāl	Ar			+
havari	ḥavār	Ar			+
havi	ḥāv	Ar			+
havuç	hev c	Far		+	
hayali	ḥayāl	Ar			+
hayati	ḥayāt	Ar			+
haydari	ḥaydar	Ar			+
hayli	ḥayl	Far			+
hayvani	ḥayvān	Ar			+
hazandide	ḥazān-d de	Far		+	
hazari	ḥazar	Ar			+
hazin	ḥāz n	Ar		+	
hazine	ḥaz ne	Ar		+	
hazinedar	ḥaz ne+-dār	Ar+Far		+	
Haziran	ḥaz rān	Ar		+	
hazire	ḥaz re	Ar		+	
hazne	ḥaz ne	Ar		+	
hekim	ḥak m	Ar		+	
helalî	ḥalāl	Ar			+
helezoni	ḥalezūn	Ar			+
helme	hel me	Ar		+	
hemşehri	hem-şehr	Far			+
hemşire	hem-ş re	Far		+	
hemşirezade	hem-ş re+zāde	Far		+	
hemzemin	hem+zem n	Far		+	
hendes	hendes	Ar			+

hercai	her+cā'±-	Far+Ar			+
herif	ḥar f	Ar		+	
herzevekil	herze+vek l	Far+Ar		+	
hesabi	ḥisāb	Ar			+
hezimet	hez met	Ar		+	
hıdiv	ḥıd v	Ar		+	
hınzır	ḥinz r	Ar		+	
hırpani	ḥırbān	Ar			+
hicri	hicr	Ar			+
hiç	h ç	Far		+	
hikemî	ḥikem	Ar			+
hilafihakikat	ḥilāf+ḥaḳ ḳat	Ar		+	
hilalî	hilāl	Ar			+
hile	ḥ le	Ar		+	
hilebaz	ḥ le+-bāz	Ar+Far		+	
hileşeriye	ḥ le+şer'ıyye	Ar		+	
hilekâr	ḥ le+-kār	Ar+Far		+	
hin	ḥ n	Ar		+	
hindi	hind	Ar			+
hissî	ḥiss	Ar			+
hissiselim	ḥiss+sel m	Ar		+	
hodbin	ḥōd-b n	Far		+	
horasani	ḥurāsān±-	Far			+
hodayinabit	ḥudāy±- +nābit	Far+Ar		+	
hukuki	ḥuḳūḳ	Ar			+
hunriz	ḥūn-r z	Far		+	
huri	ḥūr	Ar			+
hurufi	ḥurūf	Ar			+
hususî	ḥuşuş	Ar			+
hükmi	ḥukm	Ar			+
hüseyni	ḥuseyn	Ar			+
hüsnütalil	ḥusn+ta'l l	Ar		+	
hüsnütelakkî	ḥusn+telakḳ	Ar			+
hüvelbakî	huve+bāḳ	Ar			+
ırki	'ırḳ	Ar			+
ıtri	'ıtr	Ar			+
ibdai	ibdā'	Ar			+
iblis	ıbl s	Ar		+	
iblisane	ıbl s+-āne	Ar+Far		+	
İbrani	'ıbrān	Ar			+

ibretimiz	‘ibret+-ām z	Ar+Far		+	
ibrik	ibr k	Ar		+	
ibriktar	ibr k+-dār	Ar+Far		+	
ibrişim	ebr şum	Far		+	
icap	cāb	Ar	+		
icar	cār	Ar	+		
icat	cād	Ar	+		
içtimai	ictimā‘	Ar			+
idadi	i‘dād	Ar			+
idari	idār	Ar			+
ifa	fā‘	Ar	+		
ifrit	‘ifr t	Ar		+	
iham	hām	Ar	+		
ihtimalî	ihtimāl	Ar			+
ihtiyari	ihtiyār	Ar			+
ihtiyati	ihtiyā‘	Ar			+
ihzari	iḥzār	Ar			+
ika	kā‘	Ar	+		
ikaz	kāz	Ar	+		
iklim	iql m	Ar		+	
iksir	iks r	Ar		+	
iktisadi	iḳtişād	Ar			+
ilahi	ilāh	Ar			+
ilahi	ilāh	Ar			+
ilahî	ilāh	Ar			+
illî	‘ill	Ar			+
ilmî	‘ilm	Ar			+
iltihabi	iltihāb	Ar			+
iltisaki	iltişāk	Ar			+
iltizami	iltizām	Ar			+
ima	mā‘	Ar	+		
iman	mān	Ar	+		
imaniye	māniyye	Ar	+		
imbik	inb k	Ar		+	
imrahor	em r+āḥūr	Ar+Far		+	
incil	inc l	Ar		+	
incir	enc r	Far		+	
indi	‘ind	Ar			+
indifai	indifā‘	Ar			+
insani	insān	Ar			+

insirafî	inşirāf	Ar			+
insiyaki	insiyāk	Ar			+
intani	intān	Ar			+
inzibati	inzibāt	Ar			+
iptidai	ibtidā'	Ar			+
iradımesel	rād+meşel	Ar	+		
iradi	irād	Ar			+
irat	rād	Ar	+		
irsî	irş	Ar			+
irticai	irticā'	Ar			+
isal	şāl	Ar	+		
İsevi	' sev	Ar		+	+
İslami	islām	Ar			+
İsrafil	isrāf l	Ar		+	
isticar	ist cār	Ar		+	
istila	ist lā'	Ar		+	
istinaf	ist nāf	Ar		+	
istinas	ist nās	Ar		+	
istisnai	istişnā'	Ar			+
istizah	ist zāḥ	Ar		+	
istizan	ist zān	Ar		+	
itibari	i'tibār	Ar			+
izafi	izāf	Ar			+
izah	zāḥ	Ar	+		
izahat	zāḥāt	Ar	+		
kabil	ḳab l	Ar		+	
kabile	ḳab le	Ar		+	
kablelmilat	ḳabl+m lād	Ar		+	
kadı	ḳāḍ	Ar			+
kadife	ḳaṭ fe	Ar		+	
kadim	ḳad m	Ar		+	
kadimî	ḳad m	Ar		+	+
kadiri	ḳad r	Ar		+	+
kadit	ḳad d	Ar		+	
kâfi	kāf	Ar			+
kâgir	kār-g r	Far		+	
kalbî	ḳalb	Ar			+
kalenderî	ḳalender+-	Far+Ar			+
kalevi	ḳalev	Ar			+
kalfa	ḥal fe	Ar		+	

kallavi	qallāv	Ar			+
kamerî	qamer	Ar			+
kandil	qind l	Ar		+	
kanuni	qānūn	Ar			+
kanuni	qānūn	Ar			+
kanunuesasi	qānūn+esās	Ar			+
kānunusani	kānūn+şān	Ar			+
karakuşi	karakuş+-	T+Ar			+
kârgir	kār-g r	Far		+	
kariha	qar ha	Ar		+	
karine	qar ne	Ar		+	
karnabit	qarnab t	Ar		+	
kaside	qaş de	Ar		+	
kasidehan	qaş de+-h`ān	Ar+Far		+	
kasti	qaşd	Ar			+
kati	qaţ`	Ar			+
kavi	qav	Ar			+
kavmî	qavm	Ar			+
kayısı	qayş	Far			+
kaytan	q tān	Ar		+	
kazasker	qāḍ +`asker	Ar		+	
kazevi	gāzev	Ar			+
kebir	keb r	Ar		+	
kefil	kef l	Ar		+	
kelamıkadim	kelām+qad m	Ar		+	
kemani	kemān+-	Far+Ar			+
kenef	ken f	Ar		+	
kerih	ker h	Ar		+	
kerim	ker m	Ar		+	
kerime	ker me	Ar		+	
keriz	kār z	Far		+	
kesbî	kesb	Ar			+
kese	k se	Far		+	
kesedar	k se-dār	Far		+	
kesif	keş f	Ar		+	
keş	keş	Far			+
keşide	keş de	Far		+	
keşiş	keş ş	Far		+	
keşişhane	keş ş+hāne	Far		+	
kevgir	kef-g r	Far		+	

keyfi	keyf	Ar			+
kezzap	t z+āb	Far		+	
kılükal	ķ l+ķāl	Ar		+	
kıpti	ķibṭ	Ar			+
kırat	ķ rāṭ	Ar		+	
kırmızı	ķirmiz	Ar			+
kısmi	ķism	Ar			+
kıyasi	ķiyās	Ar			+
kibrit	kibr t	Ar		+	
kilermeni	gil+ermen	Far			+
kilim	gil m	Far		+	
kilit	kil d	Far		+	
kimya	k myā'	Ar		+	
kimyager	k myā'+ger	Ar+Far		+	
kimyevi	k myev	Ar		+	+
kimyoni	kemmūn	Ar			+
kin	k n	Far		+	
kindar	k n-dār	Far		+	
kişniş	kişn c	Far		+	
kitabı	kitāb	Ar			+
kömüş	gāvm ş	Far		+	
kûfi	kūf	Ar			+
kûhi	kūh+-	Far+Ar			+
kumru	ķumr	Far			+
kur'an-ı kerim	ķur'an+ker m	Ar		+	
kurşuni	ķurşun+-	T+Ar			+
kutnu	ķuṭn	Ar			+
kutsi	ķuds	Ar			+
kuzguni	kuzgun+-	T+Ar			+
külçe	kul çe	Far		+	
külhani	kulḥan+-	Far+Ar			+
küllü	kull	Ar			+
kürdi	kurd	Ar			+
kürevi	kurev	Ar			+
kürsü	kurs	Ar			+
laciverdî	lācverd+-	Far+Ar			+
ladinî	lā-d n	Ar		+	+
laedri	lā+edr	Ar			+
lafzi	lafz	Ar			+
lahmacun	laḥm+'ac n	Ar		+	

lahuri	lāhūr	Ar			+
lahuti	lāhūt	Ar			+
lain	la' n	Ar		+	
lakaydi	lā+ḳayd	Ar			+
lalettayin	lā-alā+ta'y n	Ar		+	
lapçın	lāp-ç n	Far		+	
laski	lašḳ	Ar			+
latif	laṭ f	Ar		+	
latife	laṭ fe	Ar		+	
laubali	lā+'ubāl	Ar			+
laubaliyane	lā+'ubāl + āne	Ar+Far		+	
leblebi	lebleb	Far			+
leylaki	leylāk	Ar			+
leyli	leyl	Ar			+
leziz	leḫ z	Ar		+	
lif	l f	Ar		+	
lika	l ḳa	Ar		+	
lime	l me	Far		+	
linet	l net	Ar		+	
lisani	lisān	Ar			+
luti	lūt	Ar			+
lüzuci	luzüc	Ar			+
maddi	mādd	Ar			+
madenî	ma'den	Ar			+
maderşahi	māder+şāh+	Far+Ar			+
mafiş	mā f hi şey'	Ar		+	
mağribî	mağrib	Ar			+
mağribî	mağrib	Ar			+
mahallî	maḥall	Ar			+
mahfi	maḥf	Ar			+
mahruti	maḥrūt	Ar			+
maḥşerî	maḥşer	Ar			+
mai	mā'	Ar			+
main	ma' n	Ar		+	
maişet	ma' şet	Ar		+	
malayani	mā-lā+ya'n	Ar			+
mali	māl	Ar			+
Maliki	mālik	Ar			+
mamafih	ma'a-mā-f h	Ar		+	
mancınık	mancan ḳ	Ar		+	

manevi	ma'nev	Ar			+
manidar	ma'n +-dār	Ar+Far		+	
mantiki	manṭiḳ	Ar			+
marazi	maraz	Ar			+
mariz	mar z	Ar		+	
marpuç	mārp ç	Far		+	
maruni	mārūn	Ar			+
maşerî	ma'şer	Ar			+
mavi	mā'	Ar			+
mayasıl	mā+yes l	Ar		+	
mazi	māz	Ar			+
mebiz	meb z	Ar		+	
mebni	mebn	Ar			+
mecazi	mecāz	Ar			+
mecburi	mecbūr	Ar			+
meccani	meccān	Ar			+
mecidiye	mec diye	Ar		+	
mecusi	mecūs	Ar			+
medeni	meden	Ar			+
mehdi	mehd	Ar			+
Melami	melām	Ar			+
memurin	me'mūr n	Ar		+	
mendil	mend l	Ar		+	
menfi	menf	Ar			+
meni	men	Ar			+
menkıbevi	menḳabev	Ar			+
merdikipti	merd+ḳibṭ	Far+Ar			+
merdümgiriz	merdum-gir z	Far		+	
meri	mer'	Ar			+
Merih	mirr ḩ	Ar		+	
merkezî	merkez	Ar			+
mermerşahi	mermer+şāh+-	Ar+Far+Ar			+
mermi	merm	Ar			+
mesai	mesā'	Ar			+
Mesih	mes ḩ	Ar		+	
mesire	mes re	Ar		+	
mesleki	meslek	Ar			+
mesnevi	meşnev	Ar			+
meşe	b şe	Far		+	
meşihat	meş ḩat	Ar		+	

meşime	meş me	Ar		+	
meşin	m ş n	Far		+	
meşruti	meşrüt	Ar			+
metin	met n	Ar		+	
mevali	mevāl	Ar			+
Mevlevi	mevlev	Ar			+
Mevlevihane	mevlev +hâne	Ar+Far		+	
mezii	mezii‘	Ar			+
meydani	meydān	Ar			+
meyve	m ve	Far		+	
meyvedar	m ve-dār	Far		+	
meyvehoş	m ve+huşk	Far		+	
mezamir	mezām r	Ar		+	
mih	m ħ	Far		+	
mıknatıs	miḵnāt s	Ar		+	
mıknatısı	miḵnāt s	Ar		+	+
mıknatısiyet	miḵnāt sıyyet	Ar		+	
mıskal	mūs ḵār	Far		+	
miat	m ‘ād	Ar		+	
midevi	mi‘dev	Ar			+
mihaniki	miḥānik	Ar			+
Mikâil	m kā’ l	Ar		+	
mil	m l	Ar		+	
miladi	m lād	Ar		+	+
milat	m lād	Ar		+	
millî	mill	Ar			+
mim	m m	Ar		+	
mimari	mi‘mār	Ar			+
mine	m nā	Far		+	
mintan	n m+ten	Far		+	
mir	m r	Far		+	
miralay	m r+alay	Far+T		+	
miras	m rāş	Ar		+	
mirî	m r+-	Far+Ar		+	+
mirliva	m r+livā	Far+Ar		+	
mirza	m rzā	Far		+	
misak	m şāk	Ar		+	
Misakımillî	m şāk+mill	Ar		+	+
maskin	mask n	Ar		+	
maskinane	mask n+-āne	Ar+Far		+	

miskinhane	misk n+hāne	Ar+Far		+	
mizaçgir	mizāc+-g r	Ar+Far		+	
mizahi	mizāḥ	Ar			+
mizan	m zān	Ar		+	
mucizevi	mu'cizev	Ar			+
mugaddi	muğadd	Ar			+
muganni	muğann	Ar			+
Muhammedî	muḥammed	Ar			+
muhayyerkürdi	muḥayyer+kurd	Ar			+
muhit	muḥ ṭ	Ar		+	
muhtevi	muḥtev	Ar			+
muin	mu' n	Ar		+	
muıt	mu' d	Ar		+	
mukassi	muḥass	Ar			+
mukavvi	muḥavv	Ar			+
mukim	muḥ m	Ar		+	
muktezi	muḥtez	Ar			+
musalli	muḥall	Ar			+
Musevi	müsev	Ar			+
musibet	muḥ bet	Ar		+	
musikar	mūs ḳār	Far		+	
musiki	mūs ḳ	Ar	3	+	+
musikişinas	mūs ḳ +-şinās	Ar+Far		+	
mustatil	muḥtaṭ l	Ar		+	
muti	muṭ '	Ar		+	
muvazi	muvāz	Ar			+
müdavi	mudāv	Ar			+
müddei	mudde'	Ar			+
müddeialeyh	mudde' +'aleyh	Ar		+	
müddeiumumi	mudde' +'umüm	Ar		+	+
müdür	mud r	Ar		+	
müdire	mud re	Ar		+	
müdiriyet	mud riyyet	Ar		+	
müdür	mud r	Ar		+	
müdüriyet	mud riyyet	Ar		+	
müfit	muf d	Ar		+	
müfteri	mufter	Ar			+
müftü	muft	Ar			+
mühtedi	muhted	Ar			+
mülaki	mulāk	Ar			+

mülki	mulk	Ar			+
mülteci	multec	Ar			+
münadi	munād	Ar			+
münhani	munḥan	Ar			+
münşi	muṣṣ	Ar			+
münzevi	munzev	Ar			+
müptedi	mubted	Ar			+
mürai	murāʾ	Ar			+
mürebbi	murebb	Ar			+
mürüt	mur d	Ar		+	
müsavi	musāv	Ar			+
müstafi	mustaʿf	Ar			+
müstağni	mustağn	Ar			+
müstakim	mustaḳ m	Ar		+	
müstefit	mustef d	Ar		+	
müstehzi	mustehz	Ar			+
müsterih	muster ḥ	Ar		+	
müstevi	mustev	Ar			+
müstevli	mustevl	Ar			+
müşir	muṣṣ r	Ar		+	
müştehi	muṣṣteh	Ar			+
müşteki	muṣṣtek	Ar			+
müşteri	muṣṣter	Ar			+
müşteri	muṣṣter	Ar			+
mütebaki	mutebāḳ	Ar			+
mütemadi	mutemād	Ar			+
müterakki	muteraḳḳ	Ar			+
mütereddi	muteredd	Ar			+
müteselli	mutesell	Ar			+
mütevali	mutevāl	Ar			+
mütevazi	mutevāz	Ar			+
müteveli	mutevell	Ar			+
naçiz	nā+ç z	Far		+	
naçizane	nā+ç z-āne	Far		+	
nadide	nā-d de	Far		+	
nahif	naḥ f	Ar		+	
nakdî	naḳd	Ar			+
nakibüleşraf	naḳ b+eşrāf	Ar		+	
nakip	naḳ b	Ar		+	
nakisa	naḳ şa	Ar		+	

naklî	naql	Ar			+
nakşibendi	naqş+bend+	Ar+Far+Ar			+
namütenahi	nā+mutenāh	Far+Ar			+
namiaziz	nān+'az z	Far+Ar		+	
narcıl	nārc l	Ar		+	
nardin	nārd n	Far		+	
narın	nār n	Far		+	
nasihat	naş ħat	Ar		+	
nasihatname	naş ħat+nāme	Ar+Far		+	
nasip	naş b	Ar		+	
nasrani	naşrān	Ar			+
nasturi	neştūr	Ar			+
naşi	nāş	Ar			+
nazari	nazar	Ar			+
nazenin	nāzen n	Far		+	
nazir	naż r	Ar		+	
nazire	naż re	Ar		+	
nebati	nebāt	Ar			+
nebevi	nebev	Ar			+
nebi	neb	Ar			+
necip	nec b	Ar		+	
nedim	ned m	Ar		+	
nedime	ned me	Ar		+	
nefir	nef r	Ar		+	
nefis	nef s	Ar		+	
nefsani	nefsān	Ar			+
neftî	neft+	Far+Ar			+
nehari	nehār	Ar			+
nesim	nes m	Ar		+	
neşide	neş de	Ar		+	
neşter	n şter	Far		+	
netice	net ce	Ar		+	
neticeten	net ceten	Ar		+	
nevmit	nevm d	Far		+	
nezih	nez h	Ar		+	
nihai	nihā'	Ar			+
nikbin	n k-b n	Far		+	
nikris	niqr s	Ar		+	
nikriz	n kr z	Far		+	
nilüfer	n lüfer	Far		+	

nim	n m	Far		+	
nirengi	n reng	Far		+	+
nisai	nisā'	Ar			+
nisan	n sān	Ar		+	
nişpi	nisb	Ar			+
nişaburek	n şābürek	Far		+	
nizami	niżām	Ar			+
nohudi	nohūd+	Far+Ar		+	
nurani	nūrān	Ar			+
nusayri	nuşayr	Ar			+
orospu	rūsp	Far			+
örfi	'urf	Ar			+
padişahi	pādşāh+-	Far+Ar			+
pederşahi	peder+şāh+-	Far+Ar			+
perçin	perç n	Far		+	
perhiz	perh z	Far		+	
perhizkâr	perh z-kâr	Far		+	
peri	per	Far			+
perişan	per şān	Far		+	
pervin	perv n	Far		+	
pesüs	p h-süz	Far		+	
peş	p ş	Far		+	
peşin	p ş n	Far		+	
peşinat	p ş n+-āt	Far+Ar		+	
peşinen	p ş n+-en	Far+Ar		+	
peşkeş	p ş-keş	Far		+	
peşkir	p ş-g r	Far		+	
peşrev	p ş-rev	Far		+	
peştahta	p ş+tahte	Far		+	
peynir	pen r	Far		+	
peynirhane	pen r+hāne	Far		+	
pıhtı	piht	Far			+
piç	p ç	Far		+	
pir	p r	Far		+	
pirifāni	p r+fān	Far+Ar		+	+
pirüpak	p r+pāk	Far		+	
pişdar	p ş-dār	Far		+	
pişman	peş mān	Far		+	
pişmaniye	peş mān+-iyye	Far+Ar		+	
postnişin	püst-niş n	Far		+	

poşu	pūş	Far			+
pösteke	pūstek	Far			+
rabbani	rabbān	Ar			+
rafizi	rāfīz	Ar			+
rahîm	raḥ m	Ar		+	
rahleitedris	raḥle+tedr s	Ar		+	
rahmani	raḥmān	Ar			+
rakı	‘araḡ	Ar		+	
rakım	rāḡ m	Ar		+	
rakıbe	rāḡ be	Ar		+	
rakık	rāḡ ḡ	Ar		+	
rakıp	rāḡ b	Ar		+	
rami	rām	Ar			+
raşı	rāş	Ar			+
razakı	rāziḡ	Ar			+
razı	rāz	Ar			+
rebabi	rebāb	Ar			+
rebiyūlahir	reb ‘+āḡir	Ar		+	
rebiyūlevvel	reb ‘+evvel	Ar		+	
reçel	r çāl	Far		+	
redfın	redf n	Ar		+	
redif	red f	Ar		+	
refik	ref ḡ	Ar		+	
refika	ref ḡa	Ar		+	
rehine	reh ne	Ar		+	
reis	re’ s	Ar		+	
reisülküttap	re’ s+küttāb	Ar		+	
rencide	renc de	Far		+	
resmî	resm	Ar			+
reşit	reş d	Ar		+	
revani	revḡān	Far			+
reybi	reyb	Ar			+
reyhani	reyḡān	Ar			+
rezil	reż l	Ar		+	
rıh	r ḡ	Far		+	
rıhdan	r ḡ-dān	Far		+	
rıhtım	r ḡtım	Far		+	
riyazi	riyāz	Ar			+
rubai	rubā’	Ar			+
Rufai	rifa’	Ar			+

ruhani	rūhān	Ar			+
ruhi	rūḥ	Ar			+
rumi	rūm	Ar			+
rumi	rūm	Ar			+
rustai	rūstā+-	Far+Ar			+
sabi	ṣāb	Ar			+
safi	ṣāf	Ar			+
safiha	ṣaf ḥa	Ar		+	
sahi	ṣaḥ ḥ	Ar		+	
sahife	ṣaḥ fe	Ar		+	
sahih	ṣaḥ h	Ar		+	
saki	sāk	Ar			+
sakil	ṣaḥ l	Ar		+	
sakim	saḥ m	Ar		+	
salip	ṣal b	Ar		+	
samani	saman+	T+Ar			+
sami	sām	Ar			+
samimi	ṣam m	Ar		+	+
samimiyet	ṣam m yyet	Ar		+	
santuri	sentūr+	Far+Ar			+
sâri	sār	Ar			+
sarih	sār ḥ	Ar		+	
sarnıç	ṣaḥ r c	Ar		+	
sathi	saṭḥ	Ar			+
sayfa	ṣaḥ fe	Ar		+	
sebil	seb l	Ar		+	
sebilhane	seb l+ḥāne	Ar+Far		+	
sebkihindi	sebk+hind	Ar			+
seci	sec ´	Ar		+	
seferî	sefer	Ar			+
sefih	sef h	Ar		+	
sefihane	sef h+-āne	Ar+Far		+	
sefil	sef l	Ar		+	
sefilane	sef l+-āne	Ar+Far		+	
sefine	sef ne	Ar		+	
sefir	sef r	Ar		+	
sefire	sef re	Ar		+	
sefirikebir	sef re+keb r	Ar		+	
selatin	selāṭ n	Ar		+	
selçuki	selçuk+	T+Ar			+

selika	sel қа	Ar		+	
selim	sel m	Ar		+	
selis	sel s	Ar		+	
semai	semā´	Ar			+
semavi	semāv	Ar			+
semih	sem ҳ	Ar		+	
seneikebise	sene+keb se	Ar		+	
senevi	senev	Ar			+
serbesti	ser-best+	Far+Ar			+
serçin	serç n	Far		+	
seri	ser ´	Ar		+	
serian	ser ´an	Ar		+	
sermesti	ser+mest+	Far+Ar			+
serseri	serser	Far+Ar			+
sertabip	ser+ṭab b	Far+Ar		+	
sevkitabii	sevḳ+ṭab ´	Ar		+	+
seylani	seylān	Ar			+
sıhhi	şıḥḥ	Ar			+
sıhri	şıhr	Ar			+
sınai	şinā´	Ar			+
sille	s l	Far		+	+
sim	s m	Far		+	
sima	s mā	Far		+	
simit	sem d	Ar		+	
simurg	s +murğ	Ar		+	
simya	s miyā	Ar		+	
sinameki	senā+mekk	Ar			+
sincabi	sincāb+	Far+Ar			+
sine	s ne	Far		+	
sineimillet	s ne+millet	Far+Ar		+	
sini	s n	Far		+	+
sipahi	sipāh	Far			+
sirkengebin	sirkengub n	Far		+	
sittinsene	sitt n sene	Ar		+	
siyahi	siyāh+-	Far+Ar			+
siyasi	siyās	Ar			+
sofı	şūf	Ar			+
sofiyan	şūf +-ān	Ar+Far		+	
sofiyane	şūf +-āne	Ar+Far		+	
sofu	şūf	Ar			+

somaki	summağ	Ar			+
son teşrin	son+teşr n	T+Ar		+	
soytarı	sa'ter	Ar			+
sultani	sultān	Ar			+
sultaniyegâh	sultān +ye-gâh	Ar+Far		+	
sunî	şun'	Ar			+
susam	s sām	Ar		+	
suzeni	sūzen+	Far+Ar			+
süfli	sufl	Ar			+
sükûti	sukût	Ar			+
sülûmen	suleymān	Ar			+
sümbüli	sunbul+	Far+Ar			+
Sünnî	sunn	Ar			+
sürahi	şurāḥ	Ar			+
süryani	suryān	Ar			+
süvari	sevār	Far			+
süzeni	sūzen+	Far+Ar			+
şaffî	şāfi'	Ar			+
şahin	şāh n	Far		+	
şahniş	şāh-n ş	Ar		+	
şahnişin	şāh-niş n	Far		+	
şahsi	şaḥş	Ar			+
şakuli	şākūl	Ar			+
şali	şāl+-	Far+Ar			+
şarabi	şerāb	Ar			+
şarkı	şarḳ	Ar			+
şarki	şarḳ	Ar			+
şarkiyat	şarḳ yyat	Ar		+	
şeci	şec'	Ar		+	
şeddadi	şeddād	Ar			+
şedit	şed d	Ar		+	
şefik	şef ḳ	Ar		+	
şehevi	şehev	Ar			+
şehit	şeh d	Ar		+	
şehvani	şehvān	Ar			+
şeklî	şekl	Ar			+
şemsî	şems	Ar			+
şeni	şen'	Ar		+	
şeri	şer'	Ar			+
şeriat	şer'at	Ar		+	

şerif	şer f	Ar		+	
şerik	şer k	Ar		+	
şerir	şer r	Ar		+	
şerit	şer t	Ar		+	
şev	ş v	Far		+	
şeytanlain	şeytān-ı la' n	Ar		+	
şeytani	şeytān	Ar			+
şıra	ş re	Far		+	
şia	ş 'a	Ar		+	
şifahi	şifāh	Ar			+
şii	ş '	Ar		+	+
şimali	şimāl	Ar			+
şimşir	şemş r	Far		+	
şiraze	ş rāze	Far		+	
şirden	ş rdān	Far		+	
şirin	ş r n	Far		+	
şirpençe	ş r+pence	Far		+	
şişe	ş şe	Far		+	
şive	ş ve	Far		+	
şivekâr	ş ve-kâr	Far		+	
tabi	tab '	Ar		+	+
tabiat	tab 'at	Ar		+	
tabii	tab '	Ar		+	+
tabip	tab b	Ar		+	
tabir	ta'b r	Ar		+	
tabirname	ta'b r+nāme	Ar+Far		+	
tacil	ta'c l	Ar		+	
taciz	ta'c z	Ar		+	
tadil	ta'd l	Ar		+	
tadilat	ta'd lāt	Ar		+	
tafsil	tafş l	Ar		+	
tafsilat	tafş lāt	Ar		+	
tagaddi	tağadd	Ar			+
tağşiş	tağş ş	Ar		+	
tağyir	tağy r	Ar		+	
taharri	taḥarr	Ar			+
tahdidat	taḥd dāt	Ar		+	
tahdit	taḥd d	Ar		+	
tahfif	taḥf f	Ar		+	
tahin	taḥ n	Ar		+	

tahinî	taḥ n	Ar		+	+
tahkik	taḥk k	Ar		+	
tahkikat	taḥk kât	Ar		+	
tahkim	taḥk m	Ar		+	
tahkimat	taḥk mât	Ar		+	
tahkir	taḥk r	Ar		+	
tahlif	taḥl f	Ar		+	
tahlil	taḥl l	Ar		+	
tahlilî	taḥl l	Ar		+	+
tahlis	taḥl ş	Ar		+	
tahlisiye	taḥl şiyye	Ar		+	
tahmil	taḥm l	Ar		+	
tahmin	taḥm n	Ar		+	
tahminen	taḥm nen	Ar		+	
tahminî	taḥm n	Ar		+	+
tahmis	taḥm s	Ar		+	
tahnit	taḥn t	Ar		+	
tahribat	taḥr bāt	Ar		+	
tahrif	taḥr f	Ar		+	
tahrifat	taḥr fāt	Ar		+	
tahrik	taḥr k	Ar		+	
tahrikât	taḥr kât	Ar		+	
tahril	taḥr r	Ar		+	
tahrip	taḥr b	Ar		+	
tahripkâr	taḥr b+-kâr	Ar+Far		+	
tahrir	taḥr r	Ar		+	
tahrirat	taḥr rāt	Ar		+	
tahriren	taḥr ren	Ar		+	
tahrirî	taḥr r	Ar		+	+
tahriş	taḥr ş	Ar		+	
tahsil	taḥs l	Ar		+	
tahsilat	taḥs lât	Ar		+	
tahsildar	taḥs l-dâr	Ar		+	
tahsis	taḥş ş	Ar		+	
tahsisat	taḥş şât	Ar		+	
tahsisatimesture	taḥş şât+mestûre	Ar		+	
tahvil	taḥv l	Ar		+	
tahvilat	taḥv lât	Ar		+	
takbih	taḥb h	Ar		+	
takdim	taḥd m	Ar		+	

takdir	taḳd r	Ar		+	
takdirilahî	taḳd r+ilāh	Ar		+	+
takdirkâr	taḳd r+-kâr	Ar+Far		+	
takdirname	taḳd r+nāme	Ar+Far		+	
takdis	taḳd s	Ar		+	
takibat	ta‘ḳ bāt	Ar		+	
takiben	ta‘ḳ ben	Ar		+	
takim	ta‘ḳ m	Ar		+	
takip	ta‘ḳ b	Ar		+	
taklidî	taḳl d	Ar		+	+
taklip	taḳl b	Ar		+	
taklit	taḳl d	Ar		+	
takriben	taḳr ben	Ar		+	
takribî	taḳr b	Ar		+	+
takrip	taḳr b	Ar		+	
takrir	taḳr r	Ar		+	
takriz	taḳr z	Ar		+	
taksim	taḳs m	Ar		+	
taksimât	taḳs mât	Ar		+	
taksir	taḳş r	Ar		+	
taksirat	taḳş rât	Ar		+	
taksit	taḳş t	Ar		+	
takti	taḳt ‘	Ar		+	
taktir	taḳt r	Ar		+	
takvim	taḳv m	Ar		+	
takyit	taḳy d	Ar		+	
tali	tāl	Ar			+
talik	ta‘l ḳ	Ar		+	
talil	ta‘l l	Ar		+	
talim	ta‘l m	Ar		+	
talimat	ta‘l mât	Ar		+	
talimatname	ta‘l mât+nāme	Ar+Far		+	
talimgâh	ta‘l m+-gâh	Ar+Far		+	
talimhane	ta‘l m+hâne	Ar+Far		+	
talimname	ta‘l m+nāme	Ar+Far		+	
talkın	telḳ n	Ar		+	
taltif	talt f	Ar		+	
tamburi	ṭanbūr	Ar			+
tamik	ta‘m ḳ	Ar		+	
tamim	ta‘m m	Ar		+	

tamir	ta‘m r	Ar		+	
tamirat	ta‘m rāt	Ar		+	
tamirhane	ta‘m r+hāne	Ar+Far		+	
tanin	tan n	Ar		+	
tanzifat	tanḡ fāt	Ar		+	
tanzim	tanḡ m	Ar		+	
tanzimat	tanḡ māt	Ar		+	
tanzimat	tanḡ māt	Ar		+	
tanzir	tanḡ r	Ar		+	
tarafgir	ṭaraf+-g r	Ar+Far		+	
tarçın	dārç n	Far		+	
tarçmi	dārç n+-	Far+Ar		+	+
tarif	ta‘r f	Ar		+	
tarifname	ta‘r f+nāme	Ar		+	
tarih	tār ḡ	Ar		+	
tarihçe	tār ḡ+-çe	Ar+Far		+	
tarihî	tār ḡ	Ar		+	+
tarik	ṭar ḡ	Ar		+	
tariz	ta‘r z	Ar		+	
tarsin	tarş n	Ar		+	
tasavvufî	taşavvuf	Ar			+
tasdi	taşd ‘	Ar			+
tasdik	taşd ḡ	Ar		+	
tasdikname	taşd ḡ+nāme	Ar+Far		+	
tasgir	taşḡ r	Ar		+	
tashih	taşḡ ḡ	Ar		+	
tashihikarar	taşḡ ḡ+ḡarār	Ar		+	
tasmim	taşm m	Ar		+	
tasni	taşn ‘	Ar		+	
tasnif	taşn f	Ar		+	
tasrif	taşr f	Ar		+	
tasrih	taşr ḡ	Ar		+	
tastir	taşṭ r	Ar		+	
tasvip	taşv b	Ar		+	
tasvir	taşv r	Ar		+	
tasvirî	taşv r	Ar		+	+
tatbik	taṭb ḡ	Ar		+	
tatbikat	taṭb ḡāt	Ar		+	
tatbikî	taṭb ḡ	Ar		+	+
tatil	ta‘ṭ l	Ar		+	

tatmin	taṭm n	Ar		+	
tatminkâr	taṭm n+-kâr	Ar+Far		+	
tavik	ta'v ḳ	Ar		+	
taviz	ta'v z	Ar		+	
tavizkâr	ta'v z+-kâr	Ar+Far		+	
tavla	ṭav le	Ar		+	
tavsif	tavş f	Ar		+	
tavzif	tavz f	Ar		+	
tavzih	tavz ḥ	Ar		+	
tayin	ta'y n	Ar		+	
tayin	ta'y n	Ar		+	
tayip	ta'y b	Ar		+	
tazı	tāz	Far			+
tazim	tā'z m	Ar		+	
tazimat	tā'z māt	Ar		+	
tazip	ta'z b	Ar		+	
taziz	ta'z z	Ar		+	
tazmin	tazm n	Ar		+	
tazminat	tazm nāt	Ar		+	
tazyik	tazy ḳ	Ar		+	
teali	te'āl	Ar			+
teati	te'āt	Ar			+
tebcil	tebc l	Ar		+	
tebdil	tebd l	Ar		+	
tebdilihava	tebd l+havā	Ar		+	
tebdilimekân	tebd l+mekân	Ar		+	
tebeşir	tebāş r	Far		+	
tebligat	tebl gāt	Ar		+	
tebliğ	tebl ğ	Ar		+	
tebrik	tebr k	Ar		+	
tebşir	tebş r	Ar		+	
tebyiz	teby z	Ar		+	
tecdit	tecd d	Ar		+	
tecelli	tecell	Ar			+
tecezzi	tecezz	Ar			+
tecil	te'c l	Ar		+	
tecrit	tecr d	Ar		+	
tecrübi	tecrib	Ar			+
tecvit	tecv d	Ar		+	
tecviz	tecv z	Ar		+	

teçhil	tech l	Ar		+	
teçhiz	tech z	Ar		+	
teçhizat	tech zât	Ar		+	
tedafüi	tedāfu´	Ar			+
tedai	tedā´	Ar			+
tedavi	tedāv	Ar			+
tedbir	tedb r	Ar		+	
tedenni	tedenn	Ar			+
tedhiş	tedh ş	Ar		+	
tedip	te´d b	Ar		+	
tedricen	tedr cen	Ar		+	
tedricî	tedr c	Ar		+	+
tedriç	tedr c	Ar		+	
tedris	tedr s	Ar		+	
tedrisat	tedr sât	Ar		+	
tedvin	tedv n	Ar		+	
tedvir	tedv r	Ar		+	
tedviren	tedv ren	Ar		+	
teenni	te´enn	Ar			+
tefarik	tefār k	Ar		+	
tefcir	tefc r	Ar		+	
tefhim	tefh m	Ar		+	
tefrik	tefr k	Ar		+	
tefriş	tefr ş	Ar		+	
tefrişat	tefr şât	Ar		+	
tefrit	tefr t	Ar		+	
tefsir	tefs r	Ar		+	
teftih	teft h	Ar		+	
teftiş	teft ş	Ar		+	
tefviz	tefv z	Ar		+	
teganni	teğann	Ar			+
tehcir	tehc r	Ar		+	
tehdit	tehd d	Ar		+	
tehditkâr	tehd d+-kâr	Ar+Far		+	
tehi	teh	Far			+
tehir	te´h r	Ar		+	
tehiriicra	te´h r+icrā´	Ar		+	
tehyiç	tehy c	Ar		+	
tehzil	tehz l	Ar		+	
tekâlif	tekāl f	Ar		+	

tekbir	tekb r	Ar		+	
tekdİR	tekd r	Ar		+	
tekfİN	tekf n	Ar		+	
tekfİR	tekf r	Ar		+	
tekit	te'k d	Ar		+	
teklİf	tekl f	Ar		+	
tekmİL	tekm l	Ar		+	
tekrİR	tekr r	Ar		+	
teksİf	teks f	Ar		+	
teksİR	teks r	Ar		+	
tekvİN	tekv n	Ar		+	
tekHzİp	tekHz b	Ar		+	
telafİ	telāf	Ar			+
telakİ	telāḳ	Ar			+
telakki	telāḳḳ	Ar			+
telaş	telāş	Ar			+
telaşe	telāş	Ar			+
telhis	telḥ s	Ar		+	
telİf	te'l f	Ar		+	
telİN	tel' n	Ar		+	
telİs	till s	Ar		+	
telkİh	telḳ ḥ	Ar		+	
telkİN	telḳ n	Ar		+	
telmİh	telm ḥ	Ar		+	
telmİhen	telm ḥen	Ar		+	
telvİs	telv ş	Ar		+	
temadİ	temād	Ar			+
tembİh	tenb h	Ar		+	
tembİhat	tenb hāt	Ar		+	
temcİt	temc d	Ar		+	
temdİt	temd d	Ar		+	
temennİ	temenn	Ar			+
temhİR	temh r	Ar		+	
temİN	te'm n	Ar		+	
temİNat	te'm nāt	Ar		+	
temİZ	temy z	Ar		+	
temkİN	temk n	Ar		+	
temlİK	teml k	Ar		+	
temlİKname	teml k+nāme	Ar+Far		+	
temrİN	temr n	Ar		+	

temsil	temş l	Ar		+	
temsilî	temş l	Ar		+	+
tenkidî	tenķ d	Ar		+	+
tenkil	tenķ l	Ar		+	
tenkis	tenķ ş	Ar		+	
tenkisat	tenķ şāt	Ar		+	
tenkit	tenķ d	Ar		+	
tenkit	tenķ ı	Ar		+	
tensik	tens ķ	Ar		+	
tensikat	tens ķāt	Ar		+	
tensil	tens l	Ar		+	
tensip	tens b	Ar		+	
tenvir	tenv r	Ar		+	
tenvirat	tenv rāt	Ar		+	
tenzih	tenz h	Ar		+	
tenzil	tenz l	Ar		+	
tenzilât	tenz lâť	Ar		+	
tenzilirûtbe	tenz l+rutbe	Ar		+	
tephir	tebh r	Ar		+	
tephirhane	tebh r+hâne	Ar+Far		+	
terakki	terakķķ	Ar			+
terakkiperver	terakķķ +-perver	Ar+Far		+	
teravi	terāv ħ	Ar		+	
teravîh	terāv ħ	Ar		+	
terbi	terb ‘	Ar		+	
terbiyevi	terbiyev	Ar			+
tercih	terc ħ	Ar		+	
tercihane	terc ‘+hâne	Ar+Far		+	
tercihen	terc ħen	Ar		+	
terciibent	terc ‘+bend	Ar+Far		+	
terdit	terd d	Ar		+	
tereddi	teredd	Ar			+
terfî	terf ‘	Ar		+	
terfian	terf ‘an	Ar		+	
terfîh	terf h	Ar		+	
terfik	terf ķ	Ar		+	
terhin	terh n	Ar		+	
terhis	terħ ş	Ar		+	
terkibî	terk b	Ar		+	+
terkibibent	terk b+bend	Ar+Far		+	

terkin	terķ n	Ar		+	
terkip	terk b	Ar		+	
terkiphane	terk b+hāne	Ar+Far		+	
tersim	ters m	Ar		+	
tertibat	tert bāt	Ar		+	
tertip	tert b	Ar		+	
terviç	terv c	Ar		+	
terzi	derz	Far			+
terzihane	derz +hāne	Far		+	
terzil	terz l	Ar		+	
tesadüfi	teşāduf	Ar			+
tescil	tesc l	Ar		+	
tesdis	tesd s	Ar		+	
teselli	tesell	Ar			+
teshil	tesh l	Ar		+	
teshin	teşh n	Ar		+	
teshir	teşh r	Ar		+	
teshir	teşh r	Ar		+	
tesir	te's r	Ar		+	
tesis	te's s	Ar		+	
tesisat	te's sāt	Ar		+	
tesit	tes' d	Ar		+	
teskin	tesk n	Ar		+	
teslim	tesl m	Ar		+	
teslimat	tesl māt	Ar		+	
teslimiyet	tesl miyyet	Ar		+	
teslis	teşl ş	Ar		+	
tespih	tesb h	Ar		+	
tespit	teşb t	Ar		+	
tesri	tesr ´	Ar		+	
testi	dest	Far			+
tesvit	tesv d	Ar		+	
teşbih	teşb h	Ar		+	
teşci	teşc ´	Ar		+	
teşdit	teşd d	Ar		+	
teşhir	teşh r	Ar		+	
teşhis	teşh ş	Ar		+	
teşkil	teşk l	Ar		+	
teşkilat	teşk lāt	Ar		+	
teşmil	teşm l	Ar		+	

teşri	teşr ´	Ar		+	
teşrif	teşr f	Ar		+	
teşrifat	teşr fāt	Ar		+	
teşrih	teşr h	Ar		+	
teşrihhane	teşr h+hāne	Ar+Far		+	
teşrii	teşr ´	Ar		+	+
teşrik	teşr k	Ar		+	
teşrikimesai	teşr k+mesā´	Ar		+	+
teşrin	teşr n	Ar		+	
teşrinievvel	teşr n+evvel	Ar		+	
teşrinisani	teşr n+şān	Ar		+	+
teşvik	teşv k	Ar		+	
teşvikkār	teşv k+-kār	Ar+Far		+	
teşviş	teşv ş	Ar		+	
teşyi	teşy ´	Ar		+	
tetkik	tedk k	Ar		+	
tetkikat	tedk kāt	Ar		+	
tevakki	tevak k	Ar			+
tevali	tevāl	Ar			+
tevbih	tevb h	Ar		+	
tevcih	tevc h	Ar		+	
tevdi	tevd ´	Ar		+	
tevdiat	tevd ´āt	Ar		+	
tevfik	tevf k	Ar		+	
tevfikan	tevf kān	Ar		+	
tevhit	tev h d	Ar		+	
tevil	te´v l	Ar		+	
tevki	tevk ´	Ar		+	
tevkifhane	tevk f+hāne	Ar+Far		+	
tevkil	tevk l	Ar		+	
tevlit	tevl d	Ar		+	
tevsı	tevs ´	Ar		+	
tevsik	tevs k	Ar		+	
tevşih	tevş h	Ar		+	
tevzi	teviz ´	Ar		+	
tevziat	teviz ´āt	Ar		+	
teyit	te´y d	Ar		+	
tez	t z	Far		+	
tezhip	tezh b	Ar		+	
tezvır	tezv r	Ar		+	

tezvirat	tezv rāt	Ar		+	
tezyif	tezy f	Ar		+	
tezyifkār	tezy f+-kār	Ar+Far		+	
tezyin	tezy n	Ar		+	
tezyinat	tezy nāt	Ar		+	
tezyinî	tezy n	Ar		+	+
tezyit	tezy d	Ar		+	
tıbbi	ṭıbb	Ar			+
tıġ	t ġ	Far		+	
tıġ	t ġ	Far		+	
tıknefes	ḏ k+nefes	Ar		+	
tımar	t mār	Far		+	
tımarhane	t mār+hāne	Far		+	
tırabzan	dār-bez n	Far		+	
tıynet	ṭ net	Ar		+	
ticari	ticār	Ar			+
tiftik	teft k	Ar		+	
tilmiz	tilm z	Ar		+	
tirendaz	t r-endāz	Far		+	
tirit	ter d	Far		+	
tiryaki	tiryāk	Ar			+
tiz	t z	Far		+	
tortu	durd	Far			+
tufeyli	ṭufeyl	Ar			+
tulani	ṭülān	Ar			+
turani	tūrān+-	Far+Ar			+
turşu	turş	Far			+
turuncu	turunc+-	Far+Ar			+
Türki	Türk+-	T+Ar			+
Türkkâri	Türk+-kār	T+Far			+
türkü	Türk+-	T+Ar			+
Türkvari	Türk+-vār	T+Far			+
udî	‘ūd	Ar			+
ufki	ufk	Ar			+
uhrevî	uḥrev	Ar			+
ulvî	‘ulv	Ar			+
umumi	‘umūm	Ar			+
uzvî	‘uzv	Ar			+
ümit	um d	Far		+	
ümmî	umm	Ar			+

üryani	‘uryān	Ar			+
üstüvani	ustuvān	Ar			+
vadi	vād	Ar			+
vahi	vāh	Ar			+
vahim	vaḥ m	Ar		+	
vahşi	vaḥş	Ar			+
vahşiyane	vaḥş +-āne	Ar+Far		+	
vakanüvis	vaḥ‘a+-nuv s	Ar+Far		+	
vali	vāl	Ar			+
varşağı	varsak+-	T+Ar			+
vasati	vasaṭ	Ar			+
vasi	vaş	Ar			+
vatani	vaṭan	Ar			+
vazife	vaz fe	Ar		+	
vazifeşinas	vaz fe+-şinās	Ar+Far		+	
vecibe	vec be	Ar		+	
veciz	vec z	Ar		+	
vecize	vec ze	Ar		+	
vedia	ved ‘a	Ar		+	
vekil	vek l	Ar		+	
vekilharç	vek l+ḥarc	Ar		+	
veliaht	vel +‘ahd	Ar		+	
velinimet	vel +ni‘met	Ar		+	
verit	ver d	Ar		+	
vesika	veş қа	Ar		+	
vesile	ves le	Ar		+	
vetire	vet re	Ar		+	
vezir	vez r	Ar		+	
veziriazam	vez r+a‘zām	Ar		+	
vicahi	vicāh	Ar			+
vicdani	vicdān	Ar			+
viladi	vilād	Ar			+
viran	v rān	Far		+	
virane	v rāne	Far		+	
yahni	yaḥn	Far			+
Yahudi	yehūd	Ar			+
yakin	yaḥ n	Ar		+	
yakinen	yaḥ nen	Ar		+	
yalelli	yā+leyl	Ar			+
yani	ya‘n	Ar			+

yediemin	yed+em n	Ar		+	
yemeni	yemen	Ar			+
yemin	yem n	Ar		+	
yengeçvari	yengeç+vār	T+Far			+
yetim	yet m	Ar		+	
yetimhane	yet m+hāne	Ar+Far		+	
yevmi	yevm	Ar			+
yezidi	yez d	Ar		+	+
yezit	yez d	Ar		+	
zahir	zāh r	Ar		+	
zahire	zāh re	Ar		+	
zahirî	zāhir	Ar			+
zahir	zāh r	Ar		+	
zari zari	zār zār	Far			+
zarif	zar f	Ar		+	
zarifane	zar f+-āne	Ar+Far		+	
zaruri	zarūr	Ar			+
zatî	zāt	Ar			+
zatülküresi	zātu'l-kurs	Ar			+
zayıf	za' f	Ar		+	
zebani	zebān	Ar			+
zecrî	zecr	Ar			+
zefir	zef r	Ar		+	
zeki	zek	Ar			+
zelil	zel l	Ar		+	
zembil	zinb l	Ar		+	
zemheri	zemher r	Ar		+	
zemin	zem n	Far		+	
zencefil	zenceb l	Ar		+	
zenci	zenc	Ar			+
zencir	zenc r	Far		+	
zengin	seng n	Far		+	
zerdüşti	zerduşt+-	Far+Ar			+
zerrin	zerr n	Far		+	
zevalî	zevāl	Ar			+
zevkiselim	zevk+sel m	Ar		+	
zeyrek	z rek	Far		+	
zeytuni	zeytūn	Ar			+
zımnî	zımn	Ar			+
zırnık	zirn h	Far		+	

zifir	zef r	Ar		+	
zifirî	zef r	Ar		+	+
zihaf	z hâf	Ar		+	
zihayat	z +hâyât	Ar		+	
zihnî	zihn	Ar			+
zikıymet	z +kıymet	Ar		+	
zimmi	zimm	Ar			+
zincir	zenc r	Far		+	
zir	z r	Far		+	
zira	z rā	Far		+	
zirai	zirā ^ç	Ar			+
ziynet	z net	Ar		+	
zuhuri	zuhūr	Ar			+
zührevi	zuhrev	Ar			+
zümürüdi	zumurrud	Ar			+

ō > o:

SÖZCÜK	ASLI	KÖKENİ	SÖZ BAŞI	SÖZ İÇİ	SÖZ SONU
hodbehot	hōd-be-hōd	Far		+	
hodbin	hōd-b n	Far		+	
hodkām	hōd-kām	Far		+	
hodpesent	hōd-pesend	Far		+	
horanta	hōrende	Far		+	
veyahut	ve+yāhōd	Ar+Far		+	
yahut	yā hōd	Far		+	

ū > u:

SÖZCÜK	ASLI	KÖKENİ	SÖZ BAŞI	SÖZ İÇİ	SÖZ SONU
abanoz	ābnūs	Far		+	
abus	‘abūs	Ar		+	
acube	u‘cūbe	Ar		+	
acul	‘acūl	Ar		+	
acuze	‘acūze	Ar		+	
afsun	efsūn	Far		+	
afyon	āfyūn	Ar		+	
afyonkeş	āfyūn+-keş	Ar+Far		+	
aguş	āgūş	Far		+	
ahır	āhūr	Far		+	
ahu	āhū	Far			+
akur	‘aķūr	Ar		+	
alelhusus	‘alā+ħuşūş	Ar		+	
alelumum	‘alā+‘umūm	Ar		+	
alelusul	‘alā+uşūl	Ar		+	
âlemşumul	‘âlem+şumūl	Ar		+	

amberbu	‘anber+bū	Ar+Far			+
amudî	‘amūd	Ar		+	
amudufikari	‘amūd+feḳār	Ar		+	
amut	‘amūd	Ar		+	
anut	‘anūd	Ar		+	
armudi	emrūd+-	Far+Ar		+	
armudiye	emrūd+-iyye	Far+Ar		+	
armut	emrūd	Far		+	
aruz	‘arūz	Ar		+	
arzu	ārzū	Far			+
aspur	‘uṣḫūr	Ar		+	
asude	āsūde	Far		+	
aşure	āşūrā	Ar		+	
ayyuk	‘ayyūk	Ar		+	
bahusus	bā+ḫuṣūṣ	Far+Ar		+	
barudi	bārūd+-	Far+Ar		+	
barut	bārūd	Far		+	
baruthane	bārūd+ḫāne	Far		+	
basur	bāsūr	Ar		+	
berdelacuz	berd+‘acūz	Ar		+	
berduş	ber-dūş	Far		+	
berhudar	ber+ḫūrdār	Far		+	
beyhude	b ḫūde	Far		+	
bihuş	b -ḫūş	Far		+	
billur	billūr	Ar		+	
billuri	billūr	Ar		+	
billuriye	billūriyye	Ar		+	
bilumum	bi'l-‘umūm	Ar		+	
birun	b rūn	Far		+	
borani	būrāni	Far		+	
bornoz	burnūs	Ar		+	
bostan	būstān	Far		+	
buhur	baḫūr	Ar		+	
buhurdan	baḫūr+-dān	Ar+Far		+	
buhurumeryem	baḫūr+meryem	Ar		+	
bukalemun	buḳālemūn	Ar		+	
buse	būse	Far		+	
bülüğ	bulūğ	Ar		+	
bürudet	burūdet	Ar		+	
cadı	cādū	Far			+
camız	cāmūs	Ar		+	
casus	cāsūs	Ar		+	
ceberut	ceberūt	Ar		+	
cenubi	cenūb	Ar		+	
cenup	cenūb	Ar		+	
cesur	cesūr	Ar		+	
cesurane	cesūr+-āne	Ar+Far		+	
cihanşumul	cihān+şumūl	Far+Ar		+	
cop	çūb	Far		+	
cumhur	cumhūr	Ar		+	
cumhuriyet	cumhūriyyet	Ar		+	

cumhuriyetperver	cumhūriyyet+ -perver	Ar+Far		+	
cuşış	cūşış	Far		+	
cuşuhuruş	cūş+ḥurūş	Far		+	
cūlus	culūs	Ar		+	
cūlusiye	culūsiyye	Ar		+	
cūmbūr cemaat	cumhūr cemā'at	Ar		+	
cūmudiye	cumūdiyye	Ar		+	
cūnun	cunūn	Ar		+	
cūrmūmeşhut	curm+meşhūd	Ar		+	
cūruf	curūf	Ar		+	
çamaşır	cāme-şüy	Far		+	
çamaşırhane	cāme-şüy+ḥāne	Far		+	
çarşı	çār-sū	Far		+	
çeltik	şeltūk	Far		+	
çerçeve	çār+çūbe	Far		+	
çıfıt	ceḥūd	Ar		+	
çoban	çūbān	Far		+	
çorap	çūrāb	Far		+	
çorba	şūrbā	Far		+	
çöp	çūb	Far		+	
çuha	çūḥa	Far		+	
çuhadar	çūḥa-dār	Far		+	
çul	cūl	Ar		+	
çulha	cūlāh	Far		+	
çuvaldız	cuvāl-düz	Far		+	
çünkü	çūn+ki	Far		+	
daru	dārū	Far			+
darūlfünun	dār+fünūn	Ar		+	
derun	derūn	Far		+	
deruni	derūn+-	Far+Ar		+	
destur	destūr	Far		+	
deyyus	deyyūş	Ar		+	
divanīhumayun	d vān+humāyūn	Ar+Far		+	
dolap	dūlāb	Ar		+	
dost	dūst	Far		+	
dubara	dū+bāre	Far		+	
đudu	ṭūṭ	Far		+	
duhul	duḥūl	Ar		+	
duhuliye	duḥūliyye	Ar		+	
dumur	dumūr	Ar		+	
dun	dūn	Ar		+	
dut	tūt	Far		+	
dübeş	dū+beş	Far+T		+	
düçar	dūçār	Far		+	
dügâh	dū-gāh	Far		+	
dülger	dūrūd-ger	Far		+	
dürbün	dūr-b n	Far		+	
düse	dū+se	Far		+	
düstur	dustūr	Ar		+	
düşeş	dū+şeş	Far		+	
düyek	dū+yek	Far		+	
düyün	duyūn	Ar		+	

efkâr umumiye	efkâr+ 'umümiyye	Ar		+	
eflatun	eflâtûn	Ar		+	
eflatuni	eflâtûn	Ar		+	
efsun	efsûn	Far		+	
efsunkâr	efsûn-kâr	Far		+	
efsus	efsûs	Ar		+	
ehlivukuf	ehl+vuķûf	Ar		+	
enderun	enderûn	Far		+	
erkânıharbiyeium umiye	erkân+harbiyye +'umümiyye	Ar		+	
esbabımucibe	esbâb+mücibe	Ar		+	
Eylül	eylül	Ar		+	
fağfur	fağfür	Far		+	
fağfuri	fağfür+-	Far+Ar		+	
fahur	faḥûr	Ar		+	
fanus	fânûs	Ar		+	
fersude	fersûde	Far		+	
feylesof	feylesûf	Ar		+	
fılan	fûlan	Ar		+	
fıruze	p rûze	Far		+	
fodul	fuḍûl	Ar		+	
ful	fûl	Ar		+	
fuzuli	fuzûl	Ar		+	
fûru	furû'	Ar		+	
fûrumaye	furû+mâye	Far		+	
fûsun	fusûn	Far		+	
fûsunkâr	fusûn-kâr	Far		+	
fütuhât	fütühât	Ar		+	
fütür	futûr	Ar		+	
gafur	ğafûr	Ar		+	
galatımeşhur	ğalaṭ+meşhûr	Ar		+	
gaybubet	ğaybûbet	Ar		+	
gayrikanuni	ğayr+ķânûn	Ar		+	
gayrimahdut	ğayr+maḥḍûd	Ar		+	
gayrimakul	ğayr+ma'ķûl	Ar		+	
gayrimemnun	ğayr+memnûn	Ar		+	
gayrimenkul	ğayr+menķûl	Ar		+	
gayrimeskûn	ğayr+meskûn	Ar		+	
gayrimeşru	ğayr+meşrû'	Ar		+	
gayur	ğayûr	Ar		+	
gudubet	ğudûbet	Ar		+	
gulyabani	ğûl+yâbân+-	Ar+Far		+	
gurur	ğurûr	Ar		+	
güruh	gurûh	Far		+	
güya	ğüyâ	Far		+	
hakkıhuzur	ḥaķķ+ḥuzûr	Ar		+	
hakkısükût	ḥaķķ+sukût	Ar		+	
hâletiruhiye	ḥâlet+rûḥiyye	Ar		+	
haluk	ḥalûk	Ar		+	
hamule	ḥamûle	Ar		+	
harın	ḥarûn	Ar		+	

harnup	ḥarnūb	Ar		+	
hasut	ḥasūd	Ar		+	
haydut	ḥaydūd	Ar		+	
hayhuy	ḥāy+hūy	Far		+	
hazirun	ḥāzirūn	Ar		+	
helezon	ḥalezūn	Ar		+	
helezoni	ḥalezūn	Ar		+	
hemhudut	hem+ḥudūd	Far+Ar		+	
henüz	henüz	Far		+	
heyula	heyülā'	Ar		+	
hindu	hindū	Far			+
hissikablelvuku	ḥiss+ḳabl+vukū'	Ar		+	
horoz	ḥorūs	Far		+	
hortum	ḥurtūm	Ar		+	
hoşnut	ḥoşnūd	Far		+	
hu	hū	Ar			+
hububat	ḥubūbāt	Ar		+	
hudut	ḥudūd	Ar		+	
hukuk	ḥuḳūḳ	Ar		+	
hukuken	ḥuḳūḳen	Ar		+	
hukuki	ḥuḳūḳ	Ar		+	
hulul	ḥulūl	Ar		+	
hulus	ḥulūş	Ar		+	
huluskâr	ḥulūş+-kâr	Ar		+	
hun	ḥūn	Far		+	
hunhar	ḥūn+ḥ'ār	Far		+	
hunriz	ḥūn-r z	Far		+	
huri	ḥūr	Ar		+	
huruç	ḥurūc	Ar		+	
hurufât	ḥurūfât	Ar		+	
hurufî	ḥurūf	Ar		+	
huruşan	ḥurūşân	Far		+	
husuf	ḥusūf	Ar		+	
husul	ḥuşūl	Ar		+	
husumet	ḥuşūmet	Ar		+	
husumetkâr	ḥuşūmet+-kâr	Ar+Far		+	
husus	ḥuşūş	Ar		+	
hususî	ḥuşūş	Ar		+	
hususiyet	ḥuşūşiyet	Ar		+	
huşu	ḥuşū'	Ar		+	
huşunet	ḥuşūnet	Ar		+	
hutut	ḥuṭūṭ	Ar		+	
huy	ḥūy	Far		+	
huzur	ḥuzūr	Ar		+	
hücum	hucūm	Ar		+	
hükûmet	ḥukūmet	Ar		+	
hümayun	humāyūn	Far		+	
hüsnükabul	ḥusn+ḳabūl	Ar		+	
hüsnüyusuf	ḥusn+yūsuf	Ar		+	
ihsanîhümayun	iḥsân+humāyūn	Ar+Far		+	

ilk kânun	ilk+kânün	T+Far		+	
imrahor	em r+âḥūr	Ar+Far		+	
izaleşişüyu	izāle+şuyū‘	Ar		+	
kablelvuku	ḳabl+vuḳū‘	Ar		+	
kabul	ḳabūl	Ar		+	
kâbus	kābūs	Ar		+	
kâfur	kāfūr	Ar		+	
kalubela	ḳālū belā	Ar		+	
kamus	ḳāmūs	Ar		+	
kanun	ḳānün	Ar		+	
kanun	kānün	Ar		+	
kânun	kānün	Ar		+	
kanunen	ḳānūnen	Ar		+	
kanuni	ḳānün	Ar		+	
kanuni	ḳānün	Ar		+	
kanuniyet	ḳānūniyyet	Ar		+	
kanunname	ḳānün+nāme	Ar+Far		+	
kanunuesasi	ḳānün+esās	Ar		+	
kânunuevvel	kānün+evvel	Ar		+	
kânunusani	kānün+şān	Ar		+	
karpuz	ḥarbūz	Far		+	
karun	ḳārūn	Ar		+	
karun	ḳārūn	Ar		+	
kazurat	ḳāzūrāt	Ar		+	
keşkül	keşkül	Far		+	
ketum	ketūm	Ar		+	
ketumiyet	ketūmiyyet	Ar		+	
keylus	keylūs	Ar		+	
keymus	keymūs	Ar		+	
kilüs	keylūs	Ar		+	
kimyon	kemmün	Ar		+	
kimyoni	kemmün	Ar		+	
koza	ḡūze	Far		+	
köfte	kūfte	Far		+	
köftehor	kūfte-ḥor	Far		+	
kör	kūr	Far		+	
köre	küre	Far		+	
kös	kūs	Far		+	
köse	kūse	Far		+	
köşe	ḡūşe	Far		+	
köşebent	ḡūşe-bend	Far		+	
kötek	kūtek	Far		+	
köy	küy	Far		+	
kudüm	ḳudüm	Ar		+	
kudümzen	ḳudüm+-zen	Ar+Far		+	
kûfi	kūf	Ar		+	
kûhi	kūh+-	Far+Ar		+	
kusur	ḳuşūr	Ar		+	
kuyudat	ḳuyūdāt	Ar		+	
kükürt	ḡügird	Far		+	
küp	küb	Ar		+	

küsuf	kusūf	Ar		+	
küsür	kusūr	Ar		+	
küsürat	kusūrāt	Ar		+	
lahuri	lāhūr	Ar		+	
lahut	lāhūt	Ar		+	
lahuti	lāhūt	Ar		+	
layemut	lā+yemūt	Ar		+	
lobut	nebbūt	Ar		+	
lokum	ḥulḳūm	Ar		+	
luti	lūt	Ar		+	
lüzucet	luzūcet	Ar		+	
lüzuci	luzūc	Ar		+	
lüzum	luzūm	Ar		+	
maalmemnuniye	ma'a+memnūniye	Ar		+	
mabude	ma'būde	Ar		+	
mabut	ma'būd	Ar		+	
macun	ma'cūn	Ar		+	
madrup	maḍrūb	Ar		+	
madun	mā+dūn	Ar		+	
mağdur	mağdūr	Ar		+	
mağduriyet	mağdürriyyet	Ar		+	
mağfur	mağfūr	Ar		+	
mağlubiyet	mağlūbiyyet	Ar		+	
mağlup	mağlūb	Ar		+	
mağmum	mağmūm	Ar		+	
mağrur	mağrūr	Ar		+	
mağrurane	mağrūr+-āne	Ar+Far		+	
mağşuş	mağşūş	Ar		+	
mahbube	maḥbūbe	Ar		+	
mahbup	maḥbūb	Ar		+	
mahcubane	maḥcūb+-āne	Ar+Far		+	
mahcubiyet	maḥcūbiyyet	Ar		+	
mahcup	maḥcūb	Ar		+	
mahcur	maḥcūr	Ar		+	
mahcuz	maḥcūz	Ar		+	
mahdum	maḥdūm	Ar		+	
mahdut	maḥdūd	Ar		+	
mahfuz	maḥfūz	Ar		+	
mahfuzen	maḥfūzen	Ar		+	
mahkûk	maḥkūk	Ar		+	
mahkûkât	maḥkūkāt	Ar		+	
mahkûm	maḥkūm	Ar		+	
mahkûmane	maḥkūm+-āne	Ar+Far		+	
mahkûmiyet	maḥkūmiyyet	Ar		+	
mahluk	maḥlūḳ	Ar		+	
mahlukat	maḥlūḳāt	Ar		+	
mahlul	maḥlūl	Ar		+	
mahlut	maḥlūt	Ar		+	
mahmude	maḥmūde	Ar		+	
mahmudiye	maḥmūdiyye	Ar		+	
mahmul	maḥmūl	Ar		+	
mahmur	maḥmūr	Ar		+	

mahpus	maḥbūs	Ar		+	
mahpushane	maḥbūs+hāne	Ar+Far		+	
mahrakat	maḥrūḳāt	Ar		+	
mahrum	maḥrūm	Ar		+	
mahrumiyet	maḥrūmiyyet	Ar		+	
mahrut	maḥrūt	Ar		+	
mahruti	maḥrūt	Ar		+	
mahsuben	maḥsūben	Ar		+	
mahsul	maḥşūl	Ar		+	
mahsulat	maḥşūlāt	Ar		+	
mahsuldar	maḥşūl+-dār	Ar+Far		+	
mahsup	maḥsūb	Ar		+	
mahsur	maḥşūr	Ar		+	
mahsus	maḥşūs	Ar		+	
mahsusen	maḥşūşen	Ar		+	
mahur	māhūr	Far		+	
mahut	ma‘hūd	Ar		+	
mahzun	maḥzūn	Ar		+	
mahzunane	maḥzūn+-āne	Ar+Far		+	
mahzur	maḥzūr	Ar		+	
makbul	maḳbūl	Ar		+	
makbuz	maḳbūz	Ar		+	
maksure	maḳşūre	Ar		+	
maksut	maḳşūd	Ar		+	
maktu	maḳtū‘	Ar		+	
maktul	maḳtūl	Ar		+	
makul	ma‘ḳūl	Ar		+	
makule	maḳūle	Ar		+	
makūs	ma‘kūs	Ar		+	
malul	ma‘lūl	Ar		+	
malulen	ma‘lūlen	Ar		+	
maluliyet	ma‘lūliyyet	Ar		+	
malum	ma‘lūm	Ar		+	
malumat	ma‘lūmāt	Ar		+	
malumatfuruş	ma‘lūmāt+- -furuş	Ar+Far		+	
malumattar	ma‘lūmāt+-dār	Ar+Far		+	
mamul	ma‘mūl	Ar		+	
mamulat	ma‘mūlāt	Ar		+	
mamur	ma‘mūr	Ar		+	
mamure	ma‘mūre	Ar		+	
manzum	manzūm	Ar		+	
manzume	manzūme	Ar		+	
mapus	maḥbūs	Ar		+	
mapushane	maḥbūs+hāne	Ar+Far		+	
marabut	mūrabiṭ	Ar		+	
maruf	ma‘rūf	Ar		+	
marufiyet	ma‘rūfiyyet	Ar		+	
maruni	mārūn	Ar		+	
maruz	ma‘rūz	Ar		+	
maruzat	ma‘rūzāt	Ar		+	
maslup	maşlūb	Ar		+	
masnu	maşnū	Ar			+

masnuat	maşnū'āt	Ar		+	
masruf	maşrūf	Ar		+	
masum	ma'şūm	Ar		+	
masumane	ma'şūm+-āne	Ar+Far		+	
masume	ma'şūme	Ar		+	
masumiyet	ma'şūmiyyet	Ar		+	
masun	maşūn	Ar		+	
masuniyet	maşūniyyet	Ar		+	
maşuk	ma'şūķ	Ar		+	
maşuka	ma'şūķa	Ar		+	
matbu	maţbū'	Ar		+	
matbua	maţbū'a	Ar		+	
matbuat	maţbū'āt	Ar		+	
matlup	maţlūb	Ar		+	
matruş	maţrūş	Ar		+	
matrut	maţrūd	Ar		+	
matuf	ma'tūf	Ar		+	
matuh	ma'tūh	Ar		+	
mavna	mā'üne	Ar		+	
mavzuubahis	mevzū'+baħş	Ar		+	
maymun	meymūn	Ar		+	
mazbut	mazbūţ	Ar		+	
mazı	māzū	Far		+	
mazlum	mazlūm	Ar		+	
mazmun	maźmūn	Ar		+	
maznun	maznūn	Ar		+	
mazruf	mazrūf	Ar		+	
mazur	ma'zūr	Ar		+	
mebus	meb'ūs	Ar		+	
mebzul	mebzūl	Ar		+	
mebzuliyet	mebzūliyyet	Ar		+	
mecbur	mecbūr	Ar		+	
mecburen	mecbüren	Ar		+	
mecburi	mecbūr	Ar		+	
mecburiyet	mecbüriyyet	Ar		+	
meclup	meclūb	Ar		+	
mecmu	mecmū'	Ar		+	
mecmua	mecmū'a	Ar		+	
mecnun	mecnūn	Ar		+	
mecnunane	mecnūn+-āne	Ar+Far		+	
mecruh	mecrūħ	Ar		+	
mecus	mecūs	Ar		+	
mecusi	mecūs	Ar		+	
meczup	meczūb	Ar		+	
meçhul	mechūl	Ar		+	
meçhulat	mechūlāt	Ar		+	
medlul	medlūl	Ar		+	
medyun	medyūn	Ar		+	
medyunuşükran	medyūn+şukrān	Ar		+	
mefhum	mefhūm	Ar		+	
mefkûre	mefkûre	Ar		+	
mefluç	meflūc	Ar		+	
mefruş	mefrūş	Ar		+	

mefruşat	mefrūşāt	Ar		+	
mefsuh	mefsūḥ	Ar		+	
meftun	meftūn	Ar		+	
meftuniyet	meftūniyyet	Ar		+	
meful	mef'ūl	Ar		+	
mekik	mekūk	Far		+	
meknuz	meknūz	Ar		+	
mekruh	mekrūh	Ar		+	
mektup	mektūb	Ar		+	
melekūt	melekūt	Ar		+	
melfuf	melfūf	Ar		+	
melfufen	melfūfen	Ar		+	
melhuz	melḥūz	Ar		+	
melul	melūl	Ar		+	
melun	mel'ūn	Ar		+	
memluk	memlūk	Ar		+	
memluk	memlūk	Ar		+	
memnu	memnū'	Ar		+	
memnuiyet	memnū'iyet	Ar		+	
memnun	memnūn	Ar		+	
memnuniyet	memnūniyyet	Ar		+	
memul	me'mūl	Ar		+	
memur	me'mūr	Ar		+	
memure	me'mūre	Ar		+	
memurin	me'mūr n	Ar		+	
memuriyet	me'mūriyyet	Ar		+	
menafiumumiye	menāfi'+ 'umūmiyye	Ar		+	
mendebur	mendebūr	Far		+	
menfur	menfūr	Ar		+	
menhus	menḥūs	Ar		+	
menkul	menķūl	Ar		+	
mensubiyet	mensūbiyyet	Ar		+	
mensucat	mensūcāt	Ar		+	
mensup	mensūb	Ar		+	
mensur	menşūr	Ar		+	
menşur	menşūr	Ar		+	
menus	me'nūs	Ar		+	
mepsuten	mepsūten	Ar		+	
merbut	merbūt	Ar		+	
merbutiyet	merbūtiyyet	Ar		+	
mergup	merġūb	Ar		+	
merhum	merḥūm	Ar		+	
merhume	merḥūme	Ar		+	
merkum	merķūm	Ar		+	
merkūp	merkūb	Ar		+	
meskūkāt	meskūkāt	Ar		+	
meskūn	meskūn	Ar		+	
meskūt	meskūt	Ar		+	
mesmu	mesmū'	Ar		+	
mesrur	mesrūr	Ar		+	
mestur	mestūr	Ar		+	
mesture	mestūre	Ar		+	
mesudane	mes'ūd+-āne	Ar+Far		+	
mesul	mes'ūl	Ar		+	

mesuliyet	mes'üliyyet	Ar		+	
mesut	mes'üd	Ar		+	
meşbu	meşbü'	Ar		+	
meşgul	meşgûl	Ar		+	
meşguliyyet	meşgüliyyet	Ar		+	
meşhur	meşhür	Ar		+	
meşhut	meşhüd	Ar		+	
meşkûk	meşkûk	Ar		+	
meşkûr	meşkür	Ar		+	
meşru	meşrû'	Ar		+	
meşrubat	meşrübât	Ar		+	
meşruhat	meşrühât	Ar		+	
meşruiyyet	meşrû'iyet	Ar		+	
meşrut	meşrût	Ar		+	
meşruta	meşrûta	Ar		+	
meşruten	meşrûten	Ar		+	
meşruti	meşrût	Ar		+	
meşrutiyyet	meşrûtiyyet	Ar		+	
meşum	meş'üm	Ar		+	
metbu	metbü'	Ar		+	
metfun	medfün	Ar		+	
metruk	metrük	Ar		+	
metrukât	metrükât	Ar		+	
metruke	metrüke	Ar		+	
metrukiyyet	metrükiyyet	Ar		+	
mevcudat	mevcüdât	Ar		+	
mevcudiyet	mevcüdiyyet	Ar		+	
mevcut	mevcüd	Ar		+	
mevdu	mevdü'	Ar		+	
mevduat	mevdü'ât	Ar		+	
mevhum	mevhüm	Ar		+	
mevkuf	mevkûf	Ar		+	
mevkufen	mevkûfen	Ar		+	
mevkufiyet	mevkûfiyyet	Ar		+	
mevku	mevkût	Ar		+	
mevkute	mevküte	Ar		+	
mevlut	mevlüd	Ar		+	
mevrut	mevrüt	Ar		+	
mevsuf	mevşûf	Ar		+	
mevsuk	mevşûk	Ar		+	
mevut	mev'üd	Ar		+	
mevzu	mevzü'	Ar		+	
mevzuat	mevzü'ât	Ar		+	
mevzun	mevzün	Ar		+	
meyus	me'yūs	Ar		+	
meyusiyet	me'yūsiyyet	Ar		+	
mezkûr	mezkür	Ar		+	
mezmur	mezmür	Ar		+	
mezru	mezrû'	Ar		+	
mezun	me'zün	Ar		+	
mezuniyyet	me'zūniyyet	Ar		+	
miskal	mūs kār	Far		+	
mucip	mūcib	Ar		+	
mucir	mūcir	Ar		+	

mucit	mūcid	Ar		+	
mudi	mūdi‘	Ar		+	
mum	mūm	Far		+	
mumaileyh	mūmā+ileyh	Ar		+	
mumhane	mūm+ḥāne	Ar+Far		+	
mumya	mūmiyā	Far		+	
munis	mūnis	Ar		+	
muris	mūriş	Ar		+	
murt	mūrd	Far		+	
Musevi	mūsev	Ar		+	
musikar	mūs kār	Far		+	
musiki	mūs k	Ar		+	
musikişinas	mūs k +şinās	Ar+Far		+	
musluk	maslūk	Ar		+	
mutaf	mūytāb	Far		+	
muz	mūz	Ar		+	
müddeiumumi	mudde‘ + ‘umūm	Ar		+	
mürur	murūr	Ar		+	
müruriye	murūriyye	Ar		+	
müvellidül- humuza	muvellid+ ḥumūza	Ar		+	
namağlup	nā+mağlūb	Far+Ar		+	
namevcut	nā+mevcūd	Far+Ar		+	
namlu	nāmlū	Far			+
namus	nāmūs	Ar		+	
namuskâr	nāmūs+kâr	Ar+Far		+	
nasır	nāsūr	Ar		+	
nasturi	nestūr	Ar		+	
natuk	naṭūḳ	Ar		+	
nemrut	nemrūd	Ar		+	
nevruz	nev+rūz	Far		+	
nilüfer	n lüfer	Far		+	
nişaburek	n şābürek	Far		+	
nişadır	nişādūr	Far		+	
nohudi	noḥūd+	Far+Ar		+	
nohut	noḥūd	Far		+	
nuh	nūḥ	Ar		+	
nuhüset	nuḥüset	Ar		+	
nukut	nuḳūd	Ar		+	
numune	numüne	Far		+	
nur	nūr	Ar		+	
nurani	nūrān	Ar		+	
nüfus	nufūs	Ar		+	
nüfuz	nufūz	Ar		+	
nüfuzkâr	nufūz+kâr	Ar+Far		+	
nükûl	nukûl	Ar		+	
nüzul	nuzûl	Ar		+	
orospu	rūsp	Far		+	
pabuç	pā-püş	Far		+	

pazı	bāzū	Far			+
pazıbent	bāzū+bend	Far		+	
pazubent	bāzū+bend	Far		+	
pelit	bellūṭ	Ar		+	
pelte	pālūde	Far		+	
pertavsız	pertev-süz	Far		+	
pesüs	p h-süz	Far		+	
peštu	peštū	Far			+
polat	pūlād	Far		+	
post	pūst	Far		+	
postnişin	pūst-niş n	Far		+	
poşu	pūş	Far		+	
pota	būte	Far		+	
pösteği	pūstek	Far		+	
pul	pūl	Far		+	
resmikabul	resm+ḳabūl	Ar		+	
resul	resūl	Ar		+	
ruh	rūḥ	Ar		+	
ruhani	rūḥān	Ar		+	
ruhaniyet	rūḥāniyyet	Ar		+	
ruhen	rūḥen	Ar		+	
ruhi	rūḥ	Ar		+	
ruhiyat	rūḥiyyāt	Ar		+	
Rum	rūm	Ar		+	
rumi	rūm	Ar		+	
rumi	rūm	Ar		+	
rumuz	rumūz	Ar		+	
rustai	rūstā+-	Far+Ar		+	
rutubet	ruṭūbet	Ar		+	
ruz	rūz	Far		+	
ruznamçe	rūz+nām-çe	Far		+	
ruzname	rūz+nāme	Far		+	
ruzuşeb	rūz+şeb	Far		+	
rücu	rucū ^c	Ar		+	
rükû	rukū ^c	Ar		+	
rüsum	rusūm	Ar		+	
rüsumat	rusūmāt	Ar		+	
rüsup	rusūp	Ar		+	
rüzgâr	rūzgâr	Far		+	
sabuh	şabūḥ	Ar		+	
sabun	şābūn	Ar		+	
sabunhane	şābūn+hāne	Ar+Far		+	
sabuniye	şābūniyye	Ar		+	
safderun	şāf+derūn	Ar+Far		+	
sahur	saḥūr	Ar		+	
samur	semmūr	Ar		+	
samut	şamūt	Ar		+	
sandık	şandūḳ	Ar		+	
sanduka	şandūḳa	Ar		+	
santuri	sentūr+	Far+Ar		+	
satır	sāṭūr	Ar		+	

sentur	sentür	Far		+	
serpuş	ser-püş	Far		+	
sof	şūf	Ar		+	
sofi	şūf	Ar		+	
sofiyan	şūf +-ān	Ar+Far		+	
sofiyane	şūf +-āne	Ar+Far		+	
softa	sūhte	Far		+	
sofu	şūf	Ar		+	
suhulet	suhūlet	Ar		+	
suhunet	suḥūnet	Ar		+	
suikast	sū'+kaşd	Ar		+	
suiniyet	sū'+niyyet	Ar		+	
suistimal	sū'+isti'māl	Ar		+	
suizan	sū'+zann	Ar		+	
sukut	sukūṭ	Ar		+	
sukutuhayal	sukūṭ+ḥayāl	Ar		+	
sur	sūr	Ar		+	
surat	şūret	Ar		+	
sure	şūre	Ar		+	
suret	şūret	Ar		+	
sureta	şūretā	Ar		+	
suzeni	sūzen+	Far+Ar		+	
suzidil	sūz+dil	Far		+	
suzidilara	sūz+dil-ārā	Far		+	
suzinak	sūz+nāk	Far		+	
sübut	şubūt	Ar		+	
sücut	sucūt	Ar		+	
sükun	sukūn	Ar		+	
sükunet	sukūnet	Ar		+	
sükut	sukūt	Ar		+	
sükûti	sukūt	Ar		+	
süluk	sulūk	Ar		+	
sürur	surūr	Ar		+	
süsen	sūsen	Far		+	
süzeni	sūzen+	Far+Ar		+	
şakul	şākūl	Ar		+	
şakuli	şāqūl	Ar		+	
şavul	şākūl	Ar		+	
şebboy	şebbūy	Far		+	
şebiarus	şeb+'arūs	Far+Ar		+	
şebiarus	şeb+'arūs	Far+Ar		+	
şeftali	Şeft-ālū	Far			+
şeşüdü	şeş+dū	Far			+
şom	şūm	Far		+	
şuh	şūḥ	Far		+	
şûra	şūrā	Ar		+	
şurup	şurūb	Ar		+	
şuur	şu'ūr	Ar		+	
şümul	şumūl	Ar		+	
şüyu	şuyū'	Ar		+	
tabut	tābūt	Ar		+	

tahsisatimesture	taḥṣ ṣāt+ mestüre	Ar		+	
tahtaboş	taḥte-pūş	Far		+	
tahteşuur	taḥte+şu‘ūr	Ar		+	
tambur	ṭānbūr	Ar		+	
tambura	ṭānbūra	Ar		+	
tamburi	ṭānbūr	Ar		+	
tandır	tennūr	Ar		+	
tandırname	tennūr+nāme	Ar+Far		+	
tarhun	ṭarḥūn	Ar		+	
taun	tā‘ūn	Ar		+	
tekâpu	tekâpū	Ar			+
tembul	tenbūl	Far		+	
Temmuz	Temmūz	Ar		+	
teneşir	ten-şūy	Far		+	
tennure	tennüre	Ar		+	
terazi	terāzū	Far			+
terazi	terāzū	Far			+
tomar	ṭūmār	Ar		+	
topuz	debbūs	Ar		+	
topyekûn	top+yekûn	T+Ar		+	
tömbeki	tenbākū	Far			+
tuba	ṭūbā	Ar		+	
tufan	ṭūfān	Ar		+	
tul	ṭūl	Ar		+	
tulani	ṭūlān	Ar		+	
tulu	ṭulū‘	Ar		+	
tuluat	ṭulū‘āt	Ar		+	
tun	tūn	Far		+	
turan	tūrān	Far		+	
turani	tūrān+-	Far+Ar		+	
tutya	tūtiyā	Ar		+	
ubudiyet	‘ubūdiyyet	Ar		+	
ucube	u‘cūbe	Ar		+	
ucubik	u‘cūbe	Ar		+	
udi	‘ūd	Ar		+	
uful	ufūl	Ar		+	
ufunet	‘ufūnet	Ar		+	
uknum	uḵnūm	Ar		+	
ukubet	‘uḵūbet	Ar		+	
ulufe	‘ulūfe	Ar		+	
uluhiyet	ulūhiyyet	Ar		+	
ulum	‘ulūm	Ar		+	
umum	‘umūm	Ar		+	
umumhane	‘umūm+hāne	Ar+Far		+	
umumi	‘umūm	Ar		+	
umumiyet	‘umūmiyyet	Ar		+	
umur	umūr	Ar		+	
usul	uşūl	Ar		+	
ut	‘ūd	Ar		+	
üslup	üslūb	Ar		+	
vahdetivücut	vaḥdet+vücüd	Ar		+	

vakur	vaḳūr	Ar		+	
vazıkanun	vāzi'+ḳānūn	Ar		+	
velut	velūd	Ar		+	
vuku	vuḳū'	Ar		+	
vukuat	vuḳū'āt	Ar		+	
vukuf	vuḳūf	Ar		+	
vusul	vuşūl	Ar		+	
vuzuh	vuzūḥ	Ar		+	
vücut	vucūd	Ar		+	
vürut	zurūd	Ar		+	
yahu	yā+hū	Ar			+
Yahudi	yehūd	Ar		+	
yekûn	yekûn	Ar		+	
yekvücut	yek+vucūd	Far+Ar		+	
zakkum	zaḳḳūm	Ar		+	
zaruret	zarūret	Ar		+	
zaruri	zarūr	Ar		+	
zebun	zebūn	Far		+	
zebunküş	zebūn-kuş	Far		+	
zebur	zebūr	Ar		+	
zemberek	zenbürek	Far		+	
zerdali	zerd-ālū	Far			+
zeytin	zeytūn	Ar		+	
zeytuni	zeytūn	Ar		+	
zıkkım	zaḳḳūm	Ar		+	
zor	zūr	Far		+	
zorba	zūr-bāz	Far		+	
zuhur	zuhūr	Ar		+	
zuhurat	zuhūrāt	Ar		+	
zuhuri	zuhūr	Ar		+	
zühul	zuhūl	Ar		+	
zülfaris	zulf+'arūs	Far+Ar		+	
zülfaruz	zulf+'arūs	Far+Ar		+	
züyuf	zuyūf	Ar		+	

EK 2. ALINTI SÖZCÜKLERDE GÖRÜLEN ÜNSÜZ OLAYLARI

EK 2. 1. ÜNSÜZ AYKIRILAŞMASI

ţ > k:

SÖZCÜK	ASLI	KÖKENİ	SÖZ BAŞI	SÖZ İÇİ	SÖZ SONU
aktar	‘attār	Ar		+	
aktariye	‘attāriyye	Ar		+	

EK 2. 2. ÜNSÜZ BENZEŞMESİ

mm > mb:

SÖZCÜK	ASLI	KÖKENİ	SÖZ BAŞI	SÖZ İÇİ	SÖZ SONU
muşamba	muşamma‘	Ar		+	

mm > my:

SÖZCÜK	ASLI	KÖKENİ	SÖZ BAŞI	SÖZ İÇİ	SÖZ SONU
kimyon	kemmūn	Ar		+	
kimyoni	kemmūni	Ar		+	

nb > mb:

SÖZCÜK	ASLI	KÖKENİ	SÖZ BAŞI	SÖZ İÇİ	SÖZ SONU
akamber	ak+‘anber	T+Ar		+	
cambazhane	cān-bāz+ḥāne	Far		+	
cembiye	cenbiyye	Ar		+	
cümbüş	cunbiş	Far		+	
çember	çenber	Far		+	
hambeli	ḥanbel	Ar		+	
hıyarşembe	ḥiyār+çenber	Far		+	
imbik	inb ḳ	Ar		+	
işkembe	şikenbe	Far		+	
kamber	ḳanber	Ar		+	
memba	menba‘	Ar		+	
muhayyersümbüle	muḥayyer+sunbule	Ar+Far		+	
mümbit	munbit	Ar		+	
pamuk	panbuḳ	Far		+	
penbe	penbe	Far		+	
penbezar	penbe-zār	Far		+	
Perşembe	penc+şenbe	Far		+	
sümbül	sunbul	Far		+	
sümbüle	sunbule	Ar		+	
sümbüli	sunbul+	Far+Ar		+	
sümbülteher	sunbul+teher	Far		+	
tambur	ṭanbūr	Ar		+	
tambura	ṭanbūra	Ar		+	
tembel	tenbel	Far		+	

tembelhane	tenbel+hâne	Far		+	
tembih	tenb h	Ar		+	
tembihat	tenb hât	Ar		+	
tembul	tenbül	Far		+	
tömbeki	tenbākū	Far		+	
zambak	zanbağ	Ar		+	
zemberek	zenbürek	Far		+	
zembil	zinb l	Ar		+	
zimba	zunbe	Far		+	

np > mp:

SÖZCÜK	ASLI	KÖKENİ	SÖZ BAŞI	SÖZ İÇİ	SÖZ SONU
zımpara	sunpāre	Far		+	

EK 2. 3. ÖTÜMLÜLEŞME (TONLULAŞMA)

ç > c:

SÖZCÜK	ASLI	KÖKENİ	SÖZ BAŞI	SÖZ İÇİ	SÖZ SONU
cihar	çehār	Far	+		
cop	çüb	Far	+		
gonca	gönçe	Far		+	
şeşcihar	şeş+çehār	Far		+	

k > g:

SÖZCÜK	ASLI	KÖKENİ	SÖZ BAŞI	SÖZ İÇİ	SÖZ SONU
gâvur	kāfir	Ar	+		
gergedan	kergedan	Far	+		
gergef	kār+keff	Far+Ar	+	+	
geriz	kār z	Far	+		
giray	kerey	Moğ	+		
güllabi	kullāb	Ar	+		
güllabi	kullāb	Ar	+		

ķ > g:

SÖZCÜK	ASLI	KÖKENİ	SÖZ BAŞI	SÖZ İÇİ	SÖZ SONU
mangal	manķal	Ar		+	

p > b:

SÖZCÜK	ASLI	KÖKENİ	SÖZ BAŞI	SÖZ İÇİ	SÖZ SONU
çelebi	çalap+-	T+Ar		+	
pabuç	pā-püş	Far		+	

paytak	baydağ	Ar	+		
tahtaboş	tahte-püş	Far		+	

s > z:

SÖZCÜK	ASLI	KÖKENİ	SÖZ BAŞI	SÖZ İÇİ	SÖZ SONU
bornoz	burnūs	Ar			+
camız	cāmūs	Ar			+
çaparız	çep+rāst	Far		+	
çapraz	çep+rāst	Far		+	
çaprazvari	çep+rāst-vār	Far		+	
hidirellez	hizr+ilyās	Ar			+
hızar	harās	Far		+	
horoz	horūs	Far			+
melez	meles	Ar			+
pazvant	pāsbān	Far		+	
tezgāh	dest-gāh	Far		+	
tezgāhtar	dest+gāh-dār	Far		+	
topuz	debbūs	Ar			+
zahter	sa'ter	Ar	+		
zelber	sarbār	Far	+		
zengin	seng n	Far	+		
zerzevat	sebze+-vāt	Far+Ar	+		
zimpara	sunpāre	Far	+		
zurna	surnāy	Far	+		
zūlfaruz	zulf+'arūs	Far+Ar			+

t > d:

SÖZCÜK	ASLI	KÖKENİ	SÖZ BAŞI	SÖZ İÇİ	SÖZ SONU
angudi	angut+-	T+Ar		+	
çardak	çār+tağ	Far		+	
çividi	çivit+-	T+Ar		+	
dağar	tağār	Far	+		
dut	tūt	Far	+		
kadayıf	kaṭā'if	Ar		+	
kadife	kaṭ fe	Ar		+	
sücut	sucūt	Ar			+

EK 2. 4. ÖTÜMSÜZLEŞME (TONSUZLAŞMA)

b > p:

SÖZCÜK	ASLI	KÖKENİ	SÖZ BAŞI	SÖZ İÇİ	SÖZ SONU
acayıp	'acā'ib	Ar			+
adap	ādāb	Ar			+
adap erkân	ādāb+erkân	Ar		+	
ahbap	aḥbāb	Ar			+
aḥşap	aḥşāb	Ar			+

akrep	‘aḳreb	Ar			+
akrep	‘aḳreb	Ar			+
akrep	‘aḳreb	Ar			+
alelacayıp	‘ale'l-‘acā’ib	Ar			+
alelhesap	‘alā+ḥisāb	Ar			+
alicensap	‘āl +cenāb	Ar			+
Arap	‘arab	Ar			+
asap	a‘şāb	Ar			+
ashap	aşhāb	Ar			+
ayıp	‘ayb	Ar			+
azap	‘azāb	Ar			+
azap	‘azab	Ar			+
bap	bāb	Ar			+
başkâtip	baş+kâtib	T+Ar			+
başmurakıp	baş+murāḳib	T+Ar			+
başmürettip	baş+murettib	T+Ar			+
başrahip	baş+rāhib	T+Ar			+
baştabip	baş+ṭab b	T+Ar			+
bevvap	bevvāb	Ar			+
bilasebep	bilā-sebeb	Ar			+
bitap	b tāb	Far			+
calip	cālib	Ar			+
canip	cānib	Ar			+
cazip	cāzib	Ar			+
celep	celeb	Ar			+
celp	celb	Ar			+
celpname	celb+nāme	Ar+Far		+	
cenap	cenāb	Ar			+
cenup	cenūb	Ar			+
cep	ceyb	Ar			+
cephe	cebhe	Ar			+
cevap	cevāb	Ar			+
cezp	cezb	Ar			+
cop	çüb	Far			+
cünüp	cunub	Ar			+
çöp	çüb	Far			+
darp	ḍarb	Ar			+
darphane	ḍarb+hāne	Ar+Far		+	
derakap	der+‘aḳab	Far+Ar			+
dolap	dūlāb	Ar			+
edep	edeb	Ar			+
edip	ed b	Ar			+
ehlisalip	ehl+şal b	Ar			+
erbap	erbāb	Ar			+
erkânıharp	erkān+ḥarb	Ar			+
esbap	esbāb	Ar			+
esvap	eşvāb	Ar			+
fecrikâzip	fecr+kāzib	Ar			+
fesüphanallah	fesubhānallah	Ar		+	
gaip	ġā’ib	Ar			+
garaip	ġarā’ib	Ar			+
garip	ġar b	Ar			+

garp	ġarb	Ar			+
gasıp	ġāşib	Ar			+
gasp	ġaşb	Ar			+
gazap	ġāzab	Ar			+
ğıpta	ġibṭa	Ar		+	
ğıyap	ġiyāb	Ar			+
girdap	girdāb	Far			+
habip	ḥab b	Ar			+
hafızıkütüp	ḥāfiż+kutub	Ar			+
hafifmeşrep	ḥafif+meşreb	Ar			+
hakkımüktesep	ḥakḳ+mukteseb	Ar			+
hap	ḥabb	Ar			+
hapis	ḥabs	Ar		+	
hapishane	ḥabs+ḥāne	Ar+Far		+	
harap	ḥarāb	Ar			+
harnup	ḥarnüb	Ar			+
hasep	ḥaseb	Ar			+
hatip	ḥaṭ b	Ar			+
hazırcevap	ḥāzir+cevāb	Ar			+
hep	heb	Far			+
hesap	ḥisāb	Ar			+
hırpani	ḥirbān	Ar		+	
hicap	ḥicāb	Ar			+
hitap	ḥiṭāb	Ar			+
hizip	ḥizb	Ar			+
hünnap	‘unnāb	Ar			+
ıstırap	izṭirāb	Ar			+
icap	cāb	Ar			+
içtinap	ictināb	Ar			+
ihtisap	iḥtisāb	Ar			+
iktisap	iktisāb	Ar			+
iltihap	iltihāb	Ar			+
incizap	incizāb	Ar			+
inkılap	inḳilāb	Ar			+
intihap	intiḥāb	Ar			+
intisap	intisāb	Ar			+
ipham	ibhām	Ar		+	
ipka	ibḳā	Ar		+	
iptal	ibṭāl	Ar		+	
iptida	ibtidā’	Ar		+	
iptidai	ibtidā’	Ar		+	
iptila	ibtilā’	Ar		+	
iptizal	ibtizāl	Ar		+	
irap	i‘rāb	Ar			+
irtikâp	irtikāb	Ar			+
ispat	işbāt	Ar		+	
istiap	isti‘āb	Ar			+
isticvap	isticvāb	Ar			+
itap	‘itāb	Ar			+
kahpe	kaḥbe	Ar		+	
kalıp	ḳālib	Ar			+
kalp	ḳalb	Ar			+

kalp	qalb	Ar			+
kalp	qalb	Ar			+
kalpazan	qalb+-zen	Ar+Far			+
kâp	ka‘b	Ar			+
kapan	qabbân	Ar		+	
kapan	qabbân	Ar		+	
kâtip	kâtib	Ar			+
kayıp	ğayb	Ar			+
kebab	kebâb	Ar			+
kelepçe	kelebçe	Far		+	
kelepser	kelebser	Far		+	
kerpeten	kelbetân	Ar		+	
kesp	kesb	Ar			+
kezzap	t z+âb	Far			+
kıllaptan	qullâb+-dân	Ar+Far		+	
kınnap	qinneb	Ar			+
kıpti	qibṭ	Ar		+	
kulampara	qulâm+bâre	Ar+Far		+	
kullap	qullâb	Ar			+
kutup	qutb	Ar			+
küp	kûb	Ar			+
küspe	kusbe	Far		+	
kütüphane	kutub+hâne	Ar+Far		+	
lakap	laqab	Ar			+
lebalep	leb-â-leb	Far			+
lep	leb	Far			+
lisanımünasip	lisân+munâsib	Ar			+
madrup	maḍrûb	Ar			+
mağlup	mağlûb	Ar			+
mağrip	mağrib	Ar			+
mağrip	mağrib	Ar			+
mahbup	maḥbûb	Ar			+
mahcup	maḥcûb	Ar			+
mahlep	maḥleb	Ar			+
mahpus	maḥbûs	Ar		+	
mahpushane	maḥbûs+hâne	Ar+Far		+	
mahsup	maḥsûb	Ar			+
mansıp	manşib	Ar			+
mapus	maḥbûs	Ar		+	
mapushane	maḥbûs+hâne	Ar+Far		+	
maslup	maşlûb	Ar			+
maşrapa	maşraba	Ar		+	
matkap	mişqab	Ar			+
matlup	maṭlûb	Ar			+
maytap	mâh+tâb	Far			+
meclup	meclûb	Ar			+
meczup	meczûb	Ar			+
mehtap	meh+tâb	Far			+
mektep	mekteb	Ar			+
mektup	mektûb	Ar			+
menakıp	menâqib	Ar			+
menakıpname	menâqib+nâme	Ar+Far		+	
mensup	mensûb	Ar			+

mepsuten	mebsūten	Ar		+	
merdikıpti	merd+ķibṭ	Far+Ar		+	
mergup	mergūb	Ar			+
merkep	merkeb	Ar			+
merkūp	merkūb	Ar			+
meşrep	meşreb	Ar			+
mezhep	mezheb	Ar			+
miklep	miķleb	Ar			+
mızrap	mizrāb	Ar			+
mihrap	mihrāb	Ar			+
mikāp	mik‘ab	Ar			+
muakkip	mu‘aķķib	Ar			+
muazzep	mu‘azzeb	Ar			+
mucip	mūcib	Ar			+
muhaddep	muḥaddeb	Ar			+
muharip	muḥārib	Ar			+
muhasıp	muḥāsib	Ar			+
muhatap	muḥāṭab	Ar			+
muhıp	muḥıbb	Ar			+
muhrip	muḥrib	Ar			+
muhtesip	muḥtesib	Ar			+
munkalip	munkalib	Ar			+
munsap	munşabb	Ar			+
murakıp	murāķib	Ar			+
musahıp	muşāḥıb	Ar			+
musap	muşāb	Ar			+
mustarip	mużtarib	Ar			+
mutaassıp	muta‘aşşib	Ar			+
muzip	mu‘zıb	Ar			+
mücerrep	mucerreb	Ar			+
müeddep	mu‘eddeb	Ar			+
müktesep	mukseteb	Ar			+
münasıp	munāsib	Ar			+
müntehap	muntaḥab	Ar			+
müntehıp	muntaḥıb	Ar			+
müntesip	muntesib	Ar			+
müphem	mubhem	Ar		+	
müptedi	mubted	Ar		+	
müptela	mubtelā	Ar		+	
müptezel	mubtezel	Ar		+	
müreккеp	murekkeb	Ar			+
müreккеp	murekkeb	Ar			+
mürettep	muretteb	Ar			+
mürettıp	murettıb	Ar			+
mürettıphane	murettıb+ḥāne	Ar+Far		+	
mürtekip	murtekib	Ar			+
müsebbıp	musebbib	Ar			+
müspet	muşbet	Ar		+	
müstehap	mustehabb	Ar			+
müteakıp	mute‘āķib	Ar			+
mütenasıp	mutenāsib	Ar			+
mütenavıp	mutenāvıb	Ar			+
müzebzep	muzebzeb	Ar			+

müzehhep	müzehheb	Ar			+
naip	nā'ib	Ar			+
nakip	naḳ b	Ar			+
namağlup	nā+mağlūb	Far+Ar			+
namūnasip	nā+munāsib	Far+Ar			+
nasip	naşb	Ar			+
nasip	naş b	Ar			+
necip	nec b	Ar			+
nesep	neseb	Ar			+
nikap	niḳāb	Ar			+
nisap	nişāb	Ar			+
nispeten	nisbeten	Ar		+	
nispi	nisb	Ar		+	
pafta	bāfte	Far	+		
paha	bahā	Far	+		
papağan	babağā	Ar	+	+	
Pazar	bāzār	Far	+		
pelesenk	belesān	Ar	+		
pelit	bellūṭ	Ar	+		
pes	bes	Far	+		
pirazvana	birāzbān	Far	+		
pirinç	birinc	Far	+		
pirinç	birinc	Far	+		
pota	būte	Far	+		
put	but	Far	+		
putperest	but-perest	Far	+		
rakip	rāḳ b	Ar			+
rapten	rabṭen	Ar		+	
ratıp	rāṭib	Ar			+
rebap	rebāb	Ar			+
recep	receb	Ar			+
reisülküttap	re' s+küttāb	Ar			+
rikaptar	riḳāb+-dār	Ar+Far		+	
sahip	şāḫib	Ar			+
salep	saḫleb	Ar			+
salip	şal b	Ar			+
sebepe	sebeb	Ar			+
sekteikalp	sekte+ḳalb	Ar			+
selp	selb	Ar			+
serap	serāb	Far			+
sermürettip	ser+murettib	Far+Ar			+
sertabip	ser+ṭab b	Far+Ar			+
sertap	ser-tāb	Far			+
sevap	şevāb	Ar			+
sevap	şevāb	Ar			+
seylap	seyl+āb	Ar+Far			+
sincap	sincāb	Far			+
sulp	şulb	Ar			+
süphanallah	subḫānallah	Ar			+
şahap	şihāb	Ar			+
şap	şabb	Ar			+

şaphane	şabb+hâne	Ar+Far		+	
şarap	şerâb	Ar			+
şaraphane	şerâb+hâne	Ar+Far		+	
şerefyap	şeref+yâb	Ar+Far			+
şurup	şurûb	Ar			+
şüphe	şubhe	Ar		+	
taacüp	ta'accub	Ar			+
tabip	tab b	Ar			+
tagallüp	tagallub	Ar			+
tahrip	taḥr b	Ar			+
tahripkâr	taḥr b+-kâr	Ar+Far		+	
takarrüp	taḥarrub	Ar			+
takip	ta'ḳ b	Ar			+
taklip	taḳl b	Ar			+
takrip	taḳr b	Ar			+
talep	ṭaleb	Ar			+
talepname	ṭaleb+nâme	Ar+Far		+	
talip	ṭâlib	Ar			+
tasallüp	taşallub	Ar			+
tasvip	taşv b	Ar			+
tayip	ta'y b	Ar			+
tazip	ta'z b	Ar			+
teakup	te'âḳub	Ar			+
tedip	te'd b	Ar			+
tekzip	tekz b	Ar			+
tenasüp	tenâsub	Ar			+
tensip	tens b	Ar			+
tephir	tebh r	Ar		+	
tephirhane	tebh r+hâne	Ar+Far		+	
terekküp	terekkub	Ar			+
teressüp	teressub	Ar			+
terettüp	terettub	Ar			+
terkip	terk b	Ar			+
terkiphane	terk b+hâne	Ar+Far		+	
tertip	tert b	Ar			+
tesahup	teşâhub	Ar			+
tesalüp	teşâlub	Ar			+
teseyyüp	teseyyub	Ar			+
tespih	tesb ḥ	Ar		+	
tespit	teşb t	Ar		+	
tezhip	tezḥ b	Ar			+
tıp	ṭıbb	Ar			+
topuz	debbūs	Ar		+	
turp	turb	Far			+
türap	turâb	Ar			+
urup	rub'	Ar		+	
usturlap	uşturlâb	Ar			+

üslup	uslûb	Ar			+
vacip	vâcib	Ar			+
zampara	zen+bâre	Far		+	
zapt	zabṭ	Ar		+	
zaptiye	zabṭiyye	Ar		+	
zatülcenp	zâtu'l-cenb	Ar			+
zehap	zehâb	Ar			+
zephye	zebḥiyye	Ar		+	

c > ç:

SÖZCÜK	ASLI	KÖKENİ	SÖZ BAŞI	SÖZ İÇİ	SÖZ SONU
baç	bâc	Far			+
biilaç	b + 'ilâc	Far+Ar			+
burç	burc	Ar			+
çamaşır	câme-şüy	Far	+		
çamaşırhane	câme- şüy+hâne	Far	+		
çifit	ceḥūd	Ar	+		
çift	cuft	Far	+		
çifte	cuft	Far	+		
çiftehane	cuft+hâne	Far	+		
çilingir	cilânger	Far	+		
çul	cül	Ar	+		
çulha	cülâh	Far	+		
çuval	cuvâl	Far	+		
çuvaldız	cuvâl-düz	Far	+		
derç	derc	Ar			+
eçhel	echel	Ar		+	
evç	evc	Ar			+
eviç	evc	Ar			+
felç	felc	Ar			+
ferç	ferc	Ar			+
fevç	fevc	Ar			+
haliç	ḥal c	Ar			+
hallaç	ḥallâc	Ar			+
hamlaç	ḥamlâc	Ar			+
hançer	ḥancer	Ar		+	
hançere	ḥancere	Ar		+	
haraç	ḥarâc	Ar			+
harç	ḥarc	Ar			+
hariç	ḥâric	Ar			+
havuç	hev c	Far			+
hercümerç	herc+merc	Far			+
hurç	ḥure	Ar			+
huruç	ḥurûc	Ar			+
içtihat	ictihâd	Ar		+	
içtima	ictimâ'	Ar		+	
içtimai	ictimâ'	Ar		+	
içtimaiyat	ictimâ' iyyât	Ar		+	
içtinap	ictinâb	Ar		+	
ihraç	iḥrâc	Ar			+

ihtilaç	iḥtilāc	Ar			+
ihtiyaç	iḥtiyāc	Ar			+
ilaç	‘ilāc	Ar			+
imtizaç	imtizāc	Ar			+
intaç	intāc	Ar			+
istihraç	istiḥrāc	Ar			+
istimzaç	istimzāc	Ar			+
istintaç	istintāc	Ar			+
izaç	iz‘āc	Ar			+
izdivaç	izdivāc	Ar			+
kulunç	ḳulunc	Ar			+
lehçe	lehce	Ar		+	
mahreç	maḥrec	Ar			+
meçhul	mechül	Ar		+	
meçhulat	mechülāt	Ar		+	
mefluç	meflūc	Ar			+
miraç	mi‘rāc	Ar			+
mizaç	mizāc	Ar			+
mizaçgir	mizāc+-g r	Ar+Far		+	
muhtaç	muḥtāc	Ar			+
müçtehit	muctehid	Ar		+	
müheyyiç	muheyyic	Ar			+
mündemiç	mundemic	Ar			+
münderiç	munderic	Ar			+
mürevviç	murevvic	Ar			+
müteheyyiç	muteheyyic	Ar			+
müziç	muz‘ic	Ar			+
narenç	nārenc	Far			+
nesiç	nesc	Ar			+
pençe	pence	Far		+	
pençgâh	penc-gâh	Far		+	
pençik	penc	Far		+	
pirinç	birinc	Far			+
pirinç	birinc	Far			+
rayiç	rāyic	Ar			+
rençber	renc-ber	Far		+	
revaç	revāc	Ar			+
rüçhan	ruchān	Ar		+	
saraç	serrāc	Ar			+
saraçhane	serrāc+hāne	Ar+Far			+
sarniç	ṣahr c	Ar			+
satranç	ṣadrenc	Far			+
şirpençe	ṣ r+pence	Far		+	
taç	tāc	Ar			+
teçhil	tech l	Ar		+	
teçhiz	tech z	Ar		+	
teçhizat	tech zāt	Ar		+	
tedriç	tedr c	Ar			+
teferrüç	teferruc	Ar			+
teheyyüç	teheyyuc	Ar			+
tehyiç	tehy c	Ar			+
temevvüç	temevvuc	Ar			+

terviç	terv c	Ar			+
tezevvüç	tezevvuc	Ar			+
turaç	durrâc	Ar			+
turunç	turunc	Far			+
tüveyç	tuveyc	Ar			+
veçhe	veche	Ar		+	
veçhişebeh	vech+şebeh	Ar		+	
vekilharç	vek l+harc	Ar			+
zaç	zâc	Ar			+
zevç	zevc	Ar			+

d > t:

SÖZCÜK	ASLI	KÖKENİ	SÖZ BAŞI	SÖZ İÇİ	SÖZ SONU
adet	‘aded	Ar			+
ahenktar	âheng-dâr	Far		+	
ahfat	aḥfâd	Ar			+
ahit	‘ahd	Ar			+
ahitname	‘ahd+nâme	Ar+Far		+	
akait	‘akâ’id	Ar			+
akit	‘akd	Ar			+
amut	‘amüd	Ar			+
anut	‘anüd	Ar			+
aptal	abdâl	Ar		+	
armut	emrüd	Far			+
aselbent	‘asel+bend	Ar+Far			+
azat	âzâd	Far			+
barut	bârüd	Far			+
baruthane	bârüd+hâne	Far		+	
başmüsevvit	baş+musevvid	T+Ar			+
bayraktar	bayrak+-dâr	T+Far		+	
bent	bend	Far			+
berbat	ber-bâd	Far			+
bermutat	ber+mu’tâd	Far+Ar			+
camit	câmid	Ar			+
cedit	ced d	Ar			+
ceht	cehd	Ar			+
cellat	cellâd	Ar			+
ceset	cesed	Ar			+
cet	cedd	Ar			+
cetbecet	ced+-be+ced	Ar+Far+Ar		+	+
cetvel	cedvel	Ar			+
cihat	cihâd	Ar			+
cilbent	cild+bend	Ar+Far			+
cilt	cild	Ar			+
cirit	cer d	Ar			+
civanmert	cevân-merd	Far			+
cömert	cevân-merd	Far			+
cürmümeşhut	curm+meşhüd	Ar			+
çeşit	çeş d	Far			+
çifit	ceḥüd	Ar			+
damat	dâmâd	Far			+

danişment	dāniş-mend	Far			+
derbent	der+bend	Far			+
dert	derd	Far			+
deruhte	der+‘uhde	Far+Ar		+	
ebat	eb‘ād	Ar			+
ebcet	ebced	Ar			+
ebet	ebed	Ar			+
ecdat	ecdād	Ar			+
efrat	efrād	Ar			+
emektar	emek+-dār	T+Far		+	
envaiçeşit	envā‘+çeş d	Ar+Far			+
esericedit	eşer+ced d	Ar			+
evlat	evlād	Ar			+
fent	fend	Far			+
fert	ferd	Ar			+
feryat	feryād	Far			+
fesat	fesād	Ar			+
hafit	ḥaf d	Ar			+
hamt	ḥamd	Ar			+
haset	ḥased	Ar			+
hasut	ḥasūd	Ar			+
haydut	ḥaydūd	Ar			+
hemdert	hem+derd	Far			+
hemhudut	hem+ḥudūd	Far+Ar			+
hodpesent	ḥōd-pesend	Far			+
horanta	ḥōrende	Far		+	
hoşnut	ḥoşnūd	Far			+
hudut	ḥudūd	Ar			+
hüthüt	hudhud	Ar		+	+
ittirat	iṭṭirād	Ar			+
icat	cād	Ar			+
içtihat	ictihād	Ar			+
ifsat	ifsād	Ar			+
iktisat	iḳtişād	Ar			+
ilelebet	ilā+ebed	Ar			+
imdat	imdād	Ar			+
inat	‘inād	Ar			+
infirat	infirād	Ar			+
inikat	in‘iḳād	Ar			+
inkıyat	inḳiyād	Ar			+
inşat	iñşād	Ar			+
irşat	irşād	Ar			+
isnat	isnād	Ar			+
istibat	istib‘ād	Ar			+
istibdat	istibdād	Ar			+
istidat	isti‘dād	Ar			+
istimdat	istimdād	Ar			+
istinat	istinād	Ar			+
istirdat	istirdād	Ar			+
istitrat	istitirād	Ar			+
ithal	idḥāl	Ar		+	
ithalat	idḥālāt	Ar		+	
itikat	i‘tiḳād	Ar			+

itimat	i'timād	Ar			+
itimatname	i'timād+nāme	Ar+Far		+	
itiyat	i'tiyād	Ar			+
ittihat	ittihād	Ar			+
kablelmilat	qabl+m lād	Ar			+
kadit	qad d	Ar			+
kalebent	qal'a+-bend	Ar+Far			+
kant	qand	Ar			+
kasıt	qasđ	Ar			+
kasten	qasden	Ar		+	
kasti	qasđ	Ar		+	
kavait	qavā'id	Ar			+
kavat	qavvād	Ar			+
kayıt	qayd	Ar			+
kement	kemend	Far			+
kesat	kesād	Ar			+
kethüda	ked+ğudā	Far			+
kılaptan	qullāb+-dān	Ar+Far		+	
kilit	kil d	Far			+
köşebent	güşe-bend	Far			+
kunt	kund	Far			+
kutsi	quds	Ar		+	
kutsiyet	qudsiyyet	Ar		+	
kuut	qu'üd	Ar			+
kükürt	gügird	Far			+
küşat	guşād	Far			+
lacivert	lācverd	Far			+
lahit	lahđ	Ar			+
lakayıt	lā+qayd	Ar			+
lehtar	leh+-dār	Ar+Far		+	
levent	levend	Far			+
mabat	mā+ba'd	Ar			+
mabet	ma'bed	Ar			+
maderzat	māder-zād	Far			+
mahdut	mağdūd	Ar			+
mahut	ma'hūd	Ar			+
makastar	miqasş+-dār	Ar+Far		+	
makat	mağ'ad	Ar			+
maksat	mağşad	Ar			+
maksut	mağşūd	Ar			+
malumattar	ma'lümāt+-dār	Ar+Far		+	
mastar	maşdar	Ar		+	
matrut	mağrūd	Ar			+
medet	meded	Ar			+
mefret	mefred	Ar			+
mehşet	mehşed	Ar			+
menent	mānend	Far			+
menfaattar	menfa'at+-dār	Ar+Far		+	
menteşe	bend-keşe	Far		+	
meret	mārid	Ar			+
merkat	merğad	Ar			+
mert	merđ	Far			+
mescit	mescid	Ar			+

mesnet	mesned	Ar			+
mesut	mes'ūd	Ar			+
meşhut	meşhūd	Ar			+
met	medd	Ar			+
metfen	medfen	Ar		+	
metfun	medfūn	Ar		+	
methal	medħal	Ar		+	
methaldar	medħal+-dār	Ar+Far		+	
methiye	medħiyye	Ar		+	
methüsena	medħ+şenā	Ar		+	
mevcut	mevcūd	Ar			+
mevlit	mevlid	Ar			+
mevlithan	mevlid+-ħvān	Ar+Far		+	
mevlut	mevlūd	Ar		+	
mezat	mezād	Ar			+
miat	m 'ād	Ar			+
miktat	mikdār	Ar		+	
milat	m lād	Ar		+	
minnettār	minnet+-dār	Ar+Far		+	
minnettārane	minnet+-dār-āne	Ar+Far		+	
muannit	mu'annid	Ar			+
mucit	mūcid	Ar			+
muīt	mu' d	Ar			+
mukallit	muḳallid	Ar			+
mukayyet	muḳayyed	Ar			+
mukayyit	muḳayyid	Ar			+
muktesit	muḳteşid	Ar			+
murat	murād	Ar			+
murt	mūrd	Far			+
mut	mudd	Ar			+
mutat	mu'tād	Ar			+
mutekit	mu'tekid	Ar			+
muttarit	muṭṭarid	Ar			+
muvahhit	muvahħid	Ar			+
mūcahit	mucāhid	Ar			+
mūcellit	mucellid	Ar			+
mūcerret	mucerred	Ar			+
mūçtehit	muctehid	Ar			+
mūebbet	mu'ebbed	Ar			+
mūfit	muf d	Ar			+
mūfret	mufred	Ar			+
mūfsit	mufsid	Ar			+
mūlhit	mulħid	Ar			+
mūnekkit	muneḳḳid	Ar			+
mūnferit	munferid	Ar			+
mūrit	mur d	Ar			+
mūrşit	muṛşid	Ar			+
mūrt	mur d	Far			+
mūrtet	murtedd	Ar			+
mūsait	musā'id	Ar			+
mūsevvit	musevvid	Ar			+
mūstait	musta'id	Ar			+

müstebat	musteb'ad	Ar			+
müstebit	mustebidd	Ar			+
müstefit	mustef d	Ar			+
müstenit	mustenid	Ar			+
müstezat	mustezād	Ar			+
müşahit	muşāhid	Ar			+
müşkülpesent	muşkil+pesend	Ar+Far			+
müteaddit	mute'addid	Ar			+
müteahhit	mute'ahhid	Ar			+
mütekait	mutekā'id	Ar			+
müteredit	mutereddid	Ar			+
mütesanit	mutesānid	Ar			+
mütevellit	mutevellid	Ar			+
mütezayit	mutezāyid	Ar			+
müthiş	mudhiş	Ar		+	
müttehit	muttehid	Ar			+
nakit	naqd	Ar			+
nalbant	na'l+bend	Ar+Far			+
namert	nā+merd	Far			+
namevcut	nā+mevcūd	Far+Ar			+
namüsait	nā+musā'id	Far+Ar			+
namzet	nāmzed	Far			+
nemrut	nemrūd	Ar			+
nevmıt	nevm d	Far			+
nevzat	nev-zād	Far			+
nezt	nezd	Far			+
nihavent	nihāvend	Far			+
nohut	nohūd	Far			+
nukut	nuqūd	Ar			+
patlıcan	bādincān	Ar		+	
paytak	baydağ	Ar		+	
pazıbent	bāzū+bend	Far			+
pazubent	bāzū+bend	Far			+
pelte	pālūde	Far		+	
polat	pülād	Far			+
rakit	rākid	Ar			+
rasıt	rāşid	Ar			+
reşit	reş d	Ar			+
ret	redd	Ar			+
rikaptar	riqāb+-dār	Ar+Far		+	
rint	rind	Far			+
rüşıt	ruşd	Ar			+
rüştiye	ruşdiyye	Ar		+	
sadet	şaded	Ar			+
salahiyettar	şalāhiyyet+-dār	Ar+Far		+	
sancaktar	sancak+dār	T+Far		+	
satranç	şadrenc	Far		+	
senet	sened	Ar			+
sepet	seped	Far			+
serhat	ser+ḥadd	Far+Ar			+
sert	serd	Far			+
set	sedd	Ar			+
seyit	seyyid	Ar			+

simit	sem d	Ar			+
suikast	sū'+kaşđ	Ar			+
şahit	şāhid	Ar			+
şakirt	şāgird	Far			+
şayet	şāyed	Far			+
şedit	şed d	Ar			+
şehit	şeh d	Ar			+
şet	şedd	Ar			+
şevahit	şevāhid	Ar			+
taaddüt	ta'addud	Ar			+
taahhüt	ta'ahhud	Ar			+
taahhütname	ta'ahhud+nāme	Ar+Far		+	
taammüt	ta'ammud	Ar			+
taannüt	ta'annud	Ar			+
tabak	debbāg	Ar	+		
tabakhane	debbāg+hāne	Ar+Far	+		
tadat	ta'dād	Ar			+
tahaşşüt	taḥaşşud	Ar			+
tahdit	taḥd d	Ar			+
tahıl	daḥl	Ar	+		
tahra	dehre	Far	+		
takayyüt	taḳayyud	Ar			+
taklit	taḳl d	Ar			+
takyit	taḳy d	Ar			+
tane	dāne	Far	+		
tarafar	ṭaraf+-dār	Ar+Far		+	
tarassut	taṛaşşud	Ar			+
tarçın	dārç n	Far	+		
tarçını	dārç n+-	Far+Ar	+		
tart	ṭard	Ar			+
taya	dāye	Far	+		
tecdit	tecd d	Ar			+
teceddüt	teceddud	Ar			+
tecerrüt	tecerrud	Ar			+
tecrit	tecr d	Ar			+
tecvit	tecv d	Ar			+
teyyüt	te'eyyud	Ar			+
tef	def	Far	+		
teferrüt	teferrud	Ar			+
tehdit	tehd d	Ar			+
tehditkâr	tehd d+-kâr	Ar+Far		+	
tekaüt	teḳā'ud	Ar			+
tekit	te'k d	Ar			+
tellal	dellāl	Ar	+		
tellaliye	dellāliye	Ar	+		
temcit	temc d	Ar			+
temdit	temd d	Ar			+
temerrüt	temerrud	Ar			+

tenkit	tenk d	Ar			+
terciibent	terc ' +bend	Ar+Far			+
terdit	terd d	Ar			+
tereddüt	tereddud	Ar			+
terkibibent	terk b+bend	Ar+Far			+
terzi	derz	Far	+		
terzihane	derz +hâne	Far	+		
tesanüt	tesānud	Ar			+
tesit	tes' d	Ar			+
teskere	deskere	Far	+		
testere	dest+erre	Far	+		
testi	dest	Far	+		
tesvit	tesv d	Ar			+
teşdit	teşd d	Ar			+
teşehhüt	teşehhud	Ar			+
tetkik	tedk k	Ar		+	
tetkikat	tedk kât	Ar		+	
tevellüt	tevellud	Ar			+
tevhit	tevḥ d	Ar			+
tevlit	tevl d	Ar			+
teyit	te'y d	Ar			+
tezat	tezādd	Ar			+
tezayüt	tezāyud	Ar			+
tezgâh	dest-gâh	Far	+		
tezyit	tezy d	Ar			+
tırabzan	dâr-bez n	Far	+		
tirit	ter d	Far			+
topuz	debbūs	Ar	+		
tortu	durd	Far	+	+	
turaç	durrâc	Ar	+		
tülbent	ter-bend	Far			+
ut	'ūd	Ar			+
utarit	'uṭārid	Ar			+
ümit	um d	Far			+
üstat	ustād	Ar			+
vaat	va'd	Ar			+
vahdetivücut	vaḥdet+vücüd	Ar			+
vahit	vāḥid	Ar			+
varit	vārid	Ar			+
vaziyet	vażyed	Ar			+
vect	vecd	Ar			+
velet	veled	Ar			+
veliaht	vel + 'ahd	Ar			+
velut	velūd	Ar			+
verit	ver d	Ar			+
veyahut	ve+yāḥōd	Ar+Far			+
virt	vird	Ar			+

vücut	vucūd	Ar			+
vürüt	vurūd	Ar			+
yahut	yā hōd	Far			+
yekvücut	yek+vucūd	Far+Ar			+
yezit	yez d	Ar			+
zahit	zāhid	Ar			+
zait	zā'id	Ar			+
zebanzet	zebān-zed	Far			+
zebercet	zeberced	Ar			+
zeravent	zerāvend	Ar			+
zıt	zidd	Ar			+
zilyet	zi+yed	Ar			+
züht	zuhd	Ar			+

g > k:

SÖZCÜK	ASLI	KÖKENİ	SÖZ BAŞI	SÖZ İÇİ	SÖZ SONU
ahenk	āheng	Far			+
ahenktar	āheng-dār	Far		+	
cenk	ceng	Far			+
frenk	freng	Far			+
gülbank	gul+bāng	Far			+
haseki	hāşşe+-gitar	Ar+Far		+	
hevenk	āveng	Far			+
kâh	gâh	Far	+		
kil	gil	Far	+		
kildan	gil+dân	Far	+		
kilermeni	gil+ermen	Far	+		
kilim	gil m	Far	+		
kirde	girde	Far	+		
kireç	gireç	Far	+		
koz	goz	Far	+		
kömüş	gāvm ş	Far	+		
kösele	gosāle	Far	+		
köşe	gūşe	Far	+		
köşebent	gūşe-bend	Far	+		
köşker	kevşger	Far		+	
kükürt	gūgird	Far	+	+	
küstah	gustāh	Far	+		
küşade	guşāde	Far	+		
küşat	guşād	Far	+		
küşayış	guşāyiş	Far	+		
leylek	legleg	Far			+
mercanköşk	merzengoş	Far		+	
mühresenk	muhre+seng	Far			+
mürdesenk	murde+seng	Far			+
nardenk	nārdeng	Far			+
pelenk	peleng	Far			+
pelesenk	pārseng	Far			+
persenk	pārseng	Far			+
peşkir	p ş-g r	Far		+	
peyke	pāy-gāh	Far		+	

renk	reng	Far			+
sekbān	segbān	Far		+	
şakirt	şāgird	Far		+	
şekerrenk	şeker+reng	Far			+
tüfek	tufeng	Far			+
tüfekhane	tufeng+hāne	Far		+	

ğ > k:

SÖZCÜK	ASLI	KÖKENİ	SÖZ BAŞI	SÖZ İÇİ	SÖZ SONU
çirak	çerāğ	Far			+
çirakma	çerāğ+pā	Far		+	
kalaba	ğalebe	Ar	+		
kalbur	ğirbāl	Ar	+		
kavga	ğavgā	Far	+		
kayıp	ğayb	Ar	+		
kazevi	ğazev	Ar	+		
kılıf	ğilāf	Ar	+		
koza	ğūze	Far	+		
kulampara	ğulām+bāre	Ar+Far	+		
tabak	debbāğ	Ar			+
tabakhane	debbāğ+hāne	Ar+Far			+
zamk	şamğ	Ar			+

z > s:

SÖZCÜK	ASLI	KÖKENİ	SÖZ BAŞI	SÖZ İÇİ	SÖZ SONU
ıstrap	iztirāb	Ar		+	
ıstrar	iztirār	Ar		+	
ıstrari	iztirāri	Ar		+	
marsıvan	mārbān	Far		+	
pesüs	p h-süz	Far			+
sokak	zuqāk	Ar	+		

EK 2. 5. ÜNSÜZ DÜŞMESİ**ayın (ع) > Ø**

SÖZCÜK	ASLI	KÖKENİ	SÖZ BAŞI	SÖZ İÇİ	SÖZ SONU
aba	‘abā	Ar	+		
abd	‘abd	Ar	+		
abdiâciz	‘abd+‘âciz	Ar	+	+	
abes	‘abeş	Ar	+		
abus	‘abūs	Ar	+		
acaba	‘acebā	Ar	+		
acar	‘acar	Ar	+		
acayıp	‘acā’ib	Ar	+		
acele	‘acele	Ar	+		
acem	‘Acem	Ar	+		
acem	‘Acem	Ar	+		

acemaşiran	‘acem+‘aş rān	Ar	+	+	
acemi	‘acem	Ar	+		
acemkürdi	‘acem+kurd+-	Ar+Far+Ar	+		
acep	‘aceb	Ar	+		
aceze	‘aceze	Ar	+		
acibe	‘ac be	Ar	+		
acil	‘ācil	Ar	+		
acilen	‘ācilen	Ar	+		
aciz	‘acz	Ar	+		
âciz	‘āciz	Ar	+		
âcizane	‘âciz+-āne	Ar+Far	+		
acube	u‘cūbe	Ar		+	
acul	‘acūl	Ar	+		
acuze	‘acūze	Ar	+		
ad	‘add	Ar	+		
adale	‘adale	Ar	+		
adalet	‘adālet	Ar	+		
adavet	‘adāvet	Ar	+		
adedî	‘aded	Ar	+		
adedimürettep	‘aded+müretteb	Ar	+		
adem	‘adem	Ar	+		
ademimerkeziyet	‘adem+merkeziyyet	Ar	+		
ademiyet	‘ademiyet	Ar	+		
adese	‘adese	Ar	+		
adet	‘aded	Ar	+		
âdet	‘ādēt	Ar	+		
âdeta	‘ādētā	Ar	+		
adi	‘ād	Ar	+		
adil	‘ādil	Ar	+		
adilane	‘ādil+-āne	Ar+Far	+		
adliye	‘adliyye	Ar	+		
af	‘afv	Ar	+		
afîf	‘af f	Ar	+		
afife	‘af fe	Ar	+		
afiyet	‘āfiyet	Ar	+		
agel	‘agel	Ar	+		
ağda	‘ağ de	Ar	+		
ahd-i Atik	‘ahd+at k	Ar	+		
ahd-i Cedit	‘ahd+ced d	Ar	+		
ahdî	‘ahd	Ar	+		
ahit	‘ahd	Ar	+		
ahitname	‘ahd+nāme	Ar+Far	+		
aidat	‘a’idāt	Ar	+		
aidiyet	‘ā’idiyyet	Ar	+		
aile	‘a’ile	Ar	+		
ailevi	‘ā’ilev	Ar	+		
ait	‘ā’id	Ar	+		
akabe	‘akābe	Ar	+		
akait	‘akā’id	Ar	+		

akamber	ak+'anber	T+Ar		+	
akamet	'aḳāmet	Ar	+		
akar	'aḳār	Ar	+		
akaret	'aḳāret	Ar	+		
akıbet	'āḳıbet	Ar	+		
akıl	'aḳl	Ar	+		
akide	'aḳ de	Ar	+		
akide	'aḳ de	Ar	+		
akik	'aḳ ḳ	Ar	+		
akıl	'āḳıl	Ar	+		
akıl baliğ	'āḳıl+bāliğ	Ar	+		
akilane	'āḳıl+-āne	Ar+Far	+		
akim	'aḳ m	Ar	+		
akis	'aks	Ar	+		
akit	'aḳd	Ar	+		
âkit	'āḳid	Ar	+		
aklen	'aḳlen	Ar	+		
aklievvel	'aḳl+evvel	Ar	+		
aklıselim	'aḳl+sel m	Ar	+		
akli	'aḳl	Ar	+		
akliyat	'aḳliyyāt	Ar	+		
akliye	'aḳliyye	Ar	+		
akrep	'aḳreb	Ar	+		
akrep	'aḳreb	Ar	+		
akrep	'aḳreb	Ar	+		
aksata	aḥz+i'tā'	Ar	+		
aksiseda	'aks+şadā	Ar	+		
aksülamel	'aks+'amel	Ar	+	+	
aktar	'atṭār	Ar	+		
aktariye	'atṭāriyye	Ar	+		
akur	'aḳūr	Ar	+		
âlâ	a'lā	Ar		+	
alaimisema	'alā'im+semā	Ar	+		
alaka	'alāḳa	Ar	+		
alakadar	'alāḳa+-dār	Ar+Far	+		
alamet	'alāmet	Ar	+		
alametifarika	'alāmet+fāriḳa	Ar	+		
alelacayip	'ale'l-'acā'ib	Ar	+	+	
alelacele	'ale'l-'acele	Ar	+	+	
alelade	'ale'l-'āde	Ar	+	+	
alelhesap	'alā+ḥisāb	Ar	+		
alelhusus	'alā+ḥuşuş	Ar	+		
alelhlak	'alā+iḥlāk	Ar	+		
alelumum	'alā+'umūm	Ar	+	+	
alelusul	'alā+uşūl	Ar	+		
alem	'alem	Ar	+		
âlem	'ālem	Ar	+		
alemdar	'alem+-dār	Ar+Far	+		
âlemşumul	'ālem+şumūl	Ar	+		
alenen	'alenen	Ar	+		
aleni	'alen	Ar	+		

alenyet	‘alenyyet	Ar	+		
alessabah	‘ala+şabâḥ	Ar	+		
Alevi	‘alev	Ar	+		
aleyh	‘aleyh	Ar	+		
aleyhtar	‘aleyh+-dār	Ar+Far	+		
aleykümselam	‘aleykum+selām	Ar	+		
ali	‘āl	Ar	+		
ali	‘al	Ar	+		
alicenap	‘āl +cenāb	Ar	+		
alil	‘āl l	Ar	+		
alim	‘al m	Ar	+		
âlim	‘âlim	Ar	+		
alimallah	‘al mallah	Ar	+		
aliyyülâlâ	‘aliyyü'l-a‘lâ	Ar	+	+	
Allahualem	Allāhu+a‘lem	Ar		+	
Allahuteala	Allāhu+te‘âlâ	Ar		+	
allak	‘allāk	Ar	+		
allame	‘allāme	Ar	+		
âmâ	a‘mâ	Ar		+	
amal	a‘mâl	Ar		+	
amalierbaa	a‘mâl+erba‘a	Ar		+	
amber	‘anber	Ar	+		
amberbu	‘anber+bū	Ar+Far	+		
amel	‘amel	Ar	+		
amele	‘amele	Ar	+		
ameli	‘amel	Ar	+		
ameliyat	‘ameliyyât	Ar	+		
ameliyathane	‘ameliyyât+-ḥāne	Ar+Far	+		
ameliye	‘ameliyye	Ar	+		
amil	‘āmil	Ar	+		
amiriita	āmīr+i‘tā	Ar		+	
amiyane	‘āmm +-āne	Ar+Far	+		
amme	‘āmmē	Ar	+		
amudi	‘amūd	Ar	+		
amudufikari	‘amūd+feḳār	Ar	+		
amut	‘amūd	Ar	+		
anane	‘an‘ane	Ar	+	+	
ananevi	‘an‘anev	Ar	+	+	
anasıl	‘an+aşl	Ar	+		
anasır	‘anāşir	Ar	+		
anha minha	‘anhā minhā	Ar	+		
anif	‘an f	Ar	+		
Anka	‘anḳā	Ar	+		
anut	‘anūd	Ar	+		
ar	‘ār	Ar	+		
araban	‘arabān	Ar	+		
arabankürdi	‘arabān+kurd+-	Ar+Far+Ar	+		
Arabi	‘arab	Ar	+		
Araf	a‘rāf	Ar		+	

Arafat	‘arafât	Ar	+		
arak	‘araḳ	Ar	+		
arakiye	‘araḳiyye	Ar	+		
Arap	‘arab	Ar	+		
Arasat	‘araṣât	Ar	+		
âraz	a‘râz	Ar		+	
arazbar	‘arazbâr	Ar	+		
arbede	‘arbede	Ar	+		
arız	‘ârîz	Ar	+		
arıza	‘ârîza	Ar	+		
arızı	‘ârîzi	Ar	+		
ari	‘âr	Ar	+		
arif	‘ârîf	Ar	+		
arifane	‘ârîf+âne	Ar+Far	+		
arifane	‘ârîf+âne	Ar+Far	+		
arife	‘arefe	Ar	+		
ariyet	‘ârîyet	Ar	+		
ariyeten	‘ârîyeten	Ar	+		
ariz amik	‘ar z+‘am ḳ	Ar	+	+	
ariza	‘ar za	Ar	+		
arsa	‘arṣa	Ar	+		
arş	‘arş	Ar	+		
arşâlâ	‘arş+a‘lâ	Ar	+	+	
aruz	‘arûz	Ar	+		
arz	‘arż	Ar	+		
arz	‘arż	Ar	+		
arzani	‘arzân	Ar	+		
arzuhâl	‘arż+hâl	Ar	+		
asa	‘aşâ	Ar	+		
asabi	‘aşab	Ar	+		
asabiye	‘aşabiyye	Ar	+		
asabiyet	‘aşabiyyet	Ar	+		
asap	a‘şâb	Ar		+	
asembent	‘asel+bend	Ar+Far	+		
ases	‘ases	Ar	+		
asır	‘aşr	Ar	+		
asi	‘âş	Ar	+		
aside	‘aş de	Ar	+		
asil	‘aş l	Ar	+		
asker	‘asker	Ar	+		
askerî	‘asker	Ar	+		
askeriye	‘askeriyye	Ar	+		
aspur	‘uşfür	Ar	+		
asrısaaadet	‘aşr+sa‘âdet	Ar	+	+	
asri	‘aşr	Ar	+		
aşar	a‘şâr	Ar		+	
aşari	a‘şâr	Ar		+	
aşerat	‘aşerât	Ar	+		
âşık	‘âşîḳ	Ar	+		
âşıkane	‘âşîḳ+âne	Ar+Far	+		

aşır	‘aşr	Ar	+		
aşiret	‘aş ret	Ar	+		
aşk	‘aşk	Ar	+		
atalet	‘atālet	Ar	+		
ateh	‘ateh	Ar	+		
atfen	‘atfen	Ar	+		
atfetmek	‘atf+etmek	Ar	+		
atıf	‘atf	Ar	+		
atıfet	‘atıfet	Ar	+		
atıl	‘atıl	Ar	+		
atik	‘at k	Ar	+		
avam	‘avām	Ar	+		
avarız	‘avāriz	Ar	+		
avdet	‘avdet	Ar	+		
avdetî	‘avdet	Ar	+		
avrat	‘avret	Ar	+		
avret	‘avret	Ar	+		
ayal	‘iyāl	Ar	+		
âyan	a‘yān	Ar	+		
ayar	‘iyāl	Ar	+		
ayın	‘ayn	Ar	+		
ayıp	‘ayb	Ar	+		
ayinicem	āy n+cem‘	Far+Ar			+
ayn	‘ayn	Ar	+		
aynen	‘aynen	Ar	+		
aynısefa	‘ayn+şafā	Ar	+		
ayni	‘ayn	Ar	+		
ayni	‘ayn	Ar	+		
ayniyat	‘ayniyyāt	Ar	+		
ayniyet	‘ayniyyet	Ar	+		
ayyar	‘ayyār	Ar	+		
ayyaş	‘ayyāş	Ar	+		
ayyuk	‘ayyūk	Ar	+		
aza	a‘zā	Ar		+	
azamet	‘azamet	Ar	+		
azami	a‘zam	Ar		+	
azap	‘azāb	Ar	+		
azap	‘azab	Ar	+		
azil	‘azl	Ar	+		
azim	‘azm	Ar	+		
azimet	‘az met	Ar	+		
azimkâr	‘azm+-kār	Ar+Far	+		
azimkârane	‘azm+-kār-āne	Ar+Far	+		
aziz	‘az z	Ar	+		
azize	‘az ze	Ar	+		
aziziye	‘az ziyye	Ar	+		
Azrail	‘Azrā’ l	Ar	+		
babıali	bāb+‘āl	Ar	+		
badehu	ba‘dehu	Ar		+	
badema	ba‘demā	Ar		+	

bahai	bahā´	Far		+	
basübadelmevt	ba´su ba´de´l-mevt	Ar		+	
başbayi	baş+bāyi´	T+Ar			+
başfiyat	baş+f´āt	T+Ar		+	
başmuallim	baş+mu´allim	T+Ar		+	
bayatiaraban	bayāt +´arabān	Far+Ar		+	
bayi	bāyi´	Ar			+
bazen	ba´zen	Ar		+	
bedayi	bedāyi´	Ar			+
beddua	bed+du´ā	Far+Ar		+	
bedii	bed´	Ar		+	
bediiyat	bed´iyyāt	Ar		+	
berdelacuz	berd+´acūz	Ar		+	
bermutat	ber+mu´tād	Far+Ar		+	
bey	bey´	Ar			+
biat	bey´at	Ar		+	
bidat	bid´at	Ar		+	
biilaç	b +´ilāc	Far+Ar		+	
bilakis	bi´l-´aks	Ar		+	
bilfiil	bi´l-fi´l	Ar		+	
bilumum	bi´l-´umūm	Ar		+	
binaenaleyh	binā´en´aleyh	Ar		+	
bittabi	bi´ṭ-ṭab´	Ar			+
caferi	cā´fer	Ar		+	
cali	ca´l	Ar		+	
cami	cāmi´	Ar			+
cami	cāmi´	Ar			+
camia	cāmi´a	Ar		+	
cem	cem´	Ar			+
cemaat	cemā´at	Ar		+	
cemaatimüslimin	cemā´at+müslim n	Ar		+	
ceman	cem´an	Ar		+	
cemi	cem´	Ar		+	
cemiyet	cem´iyyet	Ar		+	
cima	cimā´	Ar			+
cinai	cinā´	Ar		+	
Cuma	cum´a	Ar		+	
cümbür cemaat	cumhür cemā´at	Ar		+	
darülaceze	dār+´aceze	Ar		+	
darülbedayi	dār+bedāyi´	Ar			+
devrisaadet	devr+sa´ādet	Ar		+	
dua	du´ā´	Ar		+	
ebat	eb´ād	Ar		+	
efkârıumumiye	efkâr+´umūmiyye	Ar		+	
eleğimsağma	´ala´im+semā	Ar	+		
elveda	el+vidā´	Ar			+
emmi	´amm	Ar	+		
emrivaki	emr+vāқи´	Ar			+
emtia	emti´a	Ar		+	
enam	en´ām	Ar		+	
entari	´anter	Ar	+		

enva	envā‘	Ar			+
envaiçeşit	envā‘+çeş d	Ar+Far		+	
erbain	erba‘ n	Ar		+	
erkânıharbiyeiu mumiye	erkân+harbiyye+ ‘umūmiyye	Ar		+	
evladüiyal	evlād+‘iyāl	Ar		+	
faal	fā‘āl	Ar		+	
faaliyet	fā‘āliyyet	Ar		+	
facia	fāci‘a	Ar		+	
fail	fā‘il	Ar		+	
failimuhtar	fā‘il+muhtār	Ar		+	
fecaat	fecā‘at	Ar		+	
feci	fec ‘	Ar			+
ferahnakaşiran	ferah+‘nāk+‘aş rān	Ar+Far+Ar		+	
ferî	fer‘	Ar		+	
fevkalade	fevk+‘āde	Ar		+	
feza	fezā‘	Ar			+
fîil	fî‘l	Ar		+	
fîilen	fî‘len	Ar		+	
fîilî	fî‘l	Ar		+	
fîlvaki	fî+vāķi‘	Ar			+
fîravun	fîr‘avn	Ar		+	
fûru	fûrū‘	Ar			+
gayrimakul	ğayr+ma‘kûl	Ar		+	
gayrimeşru	ğayr+meşrū‘	Ar			+
gayrimuayyen	ğayr+mu‘ayyen	Ar		+	
gayritabii	ğayr+ṭabi‘	Ar		+	
günâşık	gün+‘āşık	T+Ar		+	
hal	ḥal‘	Ar			+
hâletinez	ḥâlet+nez‘	Ar			+
harcîalem	ḥarc+‘ālem	Ar		+	
harfîtarif	ḥarf+ta‘r f	Ar		+	
harikulade	ḥâriķ+‘āde	Ar		+	
harimiismet	ḥar m+‘işmet	Ar		+	
hemayar	hem+‘iyār	Far+Ar		+	
heybe	‘aybe	Ar		+	
hilat	ḥil‘at	Ar		+	
hileşeriye	ḥ le+şer‘iyye	Ar		+	
hisseişayia	ḥişşe+şây‘ia	Ar		+	
hissikablelvuku	ḥiss+ķabl+vuķū‘	Ar			+
huşu	ḥuşū‘	Ar			+
hünnap	‘unnāb	Ar	+		
hüsnütalil	ḥusn+ta‘l l	Ar		+	
irak	‘irāk	Ar	+		
ırk	‘irķ	Ar	+		
ırki	‘irķ	Ar	+		
ırkiyat	‘irķiyyāt	Ar	+		
ırz	‘irz	Ar	+		
itr	‘itr	Ar	+		
itri	‘itr	Ar	+		

itriyat	‘itriyyāt	Ar	+		
ittıla	iṭṭilā‘	Ar			+
iydiye	‘iydiyye	Ar	+		
iade	i‘āde	Ar		+	
iadeitibar	i‘āde+i‘tibār	Ar		+	
iadeiziyaret	i‘āde+ziyāret	Ar		+	
iane	i‘āne	Ar		+	
iare	i‘āre	Ar		+	
iaşe	i‘āşe	Ar		+	
ibadet	‘ibādet	Ar	+		
ibadetgâh	‘ibādet+-gâh	Ar+Far	+		
ibadethane	‘ibādet+hāne	Ar+Far	+		
ibadullah	‘ibādullah	Ar	+		
ibare	‘ibāre	Ar	+		
ibaret	‘ibāret	Ar	+		
ibda	ibdā‘	Ar			+
ibdai	ibdā‘	Ar		+	
ibra	ibrā‘	Ar			+
ibraname	ibrā‘+nāme	Ar+Far			+
İbrani	‘ibrān	Ar	+		
ibret	‘ibret	Ar	+		
ibretamiz	‘ibret+-ām z	Ar+Far	+		
icaz	i‘cāz	Ar		+	
icma	icmā‘	Ar			+
içtima	ictimā‘	Ar			+
içtimai	ictimā‘	Ar		+	
içtimaiyat	ictimā‘iyyāt	Ar		+	
idadi	i‘dād	Ar		+	
idadiye	i‘dādiyye	Ar		+	
idam	i‘dām	Ar		+	
iddia	iddi‘ā	Ar			+
iddianame	iddi‘ā+nāme	Ar+Far		+	
iffet	‘iffet	Ar	+		
ifrit	‘ifr t	Ar	+		
ihtira	iḥtirā‘	Ar			+
ika	kā‘	Ar			+
ikna	iḳnā‘	Ar			+
ilaç	‘ilāc	Ar	+		
ilam	i‘lām	Ar		+	
ilan	i‘lān	Ar		+	
ilanen	i‘lānen	Ar		+	
ilamaşk	i‘lān+‘aşk	Ar		+	
ilave	‘ilāve	Ar	+		
ilaveten	‘ilāveten	Ar	+		
ilim	‘ilm	Ar	+		
illet	‘illet	Ar	+		
illî	‘ill	Ar	+		
illiyet	‘illiyet	Ar	+		
ilmî	‘ilm	Ar	+		
ilmiahlak	‘ilm+aḥlāk	Ar	+		
ilmihâl	‘ilm+hâl	Ar	+		

ilmiye	‘ilmiyye	Ar	+		
ilmühaber	‘ilm+ḥaber	Ar	+		
imal	i‘māl	Ar		+	
imalat	i‘mālāt	Ar		+	
imalathane	i‘mālāt+ḥāne	Ar+Far		+	
imame	‘imāme	Ar	+		
imar	i‘mār	Ar		+	
imaret	‘imāret	Ar	+		
imarethane	‘imāret+ḥāne	Ar+Far	+		
inat	‘inād	Ar	+		
inayet	‘ināyet	Ar	+		
indi	‘ind	Ar	+		
indifa	indifā‘	Ar			+
indifai	indifā‘	Ar		+	
infial	infī‘āl	Ar		+	
inikās	in‘ikās	Ar		+	
inikat	in‘ikād	Ar		+	
inkıta	inkıtā‘	Ar			+
intifa	intifā‘	Ar			+
irap	i‘rāb	Ar		+	
irca	ircā‘	Ar			+
irfan	‘irfān	Ar	+		
irtica	irticā‘	Ar			+
irticai	irticā‘	Ar		+	
irtifa	irtifā‘	Ar			+
İsevi	‘sev	Ar	+		
ismet	‘işmet	Ar	+		
istiane	isti‘āne	Ar		+	
istiap	isti‘āb	Ar		+	
istiare	isti‘āre	Ar		+	
istibat	istib‘ād	Ar		+	
istical	isti‘cāl	Ar		+	
istida	istid‘ā’	Ar		+	
istidaname	istid‘ā’+nāme	Ar+Far		+	
istidat	isti‘dād	Ar		+	
istifa	isti‘fā	Ar		+	
istifaname	isti‘fā+nāme	Ar+Far		+	
istimal	isti‘māl	Ar		+	
isyan	‘işyān	Ar	+		
isyankâr	‘işyān+-kâr	Ar+Far	+		
işar	iş‘ār	Ar		+	
işba	işbā‘	Ar			+
işret	‘işret	Ar	+		
iştial	iştī‘āl	Ar		+	
işve	‘işve	Ar	+		
ita	i‘tā’	Ar		+	
itaat	iṭā‘at	Ar		+	
itaatkâr	iṭā‘at+-kâr	Ar+Far		+	
itap	‘itāb	Ar	+		
itibar	i‘tibār	Ar		+	
itibaren	i‘tibāren	Ar		+	
itibari	i‘tibār	Ar		+	
itidal	i‘tidāl	Ar		+	

itikâf	i'tikâf	Ar		+	
itikâl	i'tikâl	Ar		+	
itila	i'tilâ'	Ar		+	
itimat	i'timâd	Ar		+	
itimatname	i'timâd+nâme	Ar+Far		+	
itina	i'tinâ'	Ar		+	
itiraf	i'tirâf	Ar		+	
itiraz	i'tirâz	Ar		+	
itiyat	i'tiyâd	Ar		+	
itizar	i'tizâr	Ar		+	
ivaz	'ivâz	Ar	+		
izaç	iz'âc	Ar		+	
izaleişüyu	izâle+şuyû'	Ar			+
izam	i'zâm	Ar		+	
izam	i'zâm	Ar		+	
izan	iz'an	Ar		+	
izaz	i'zâz	Ar		+	
izazuikram	i'zâz+ikrâm	Ar		+	
izzet	'izzet	Ar	+		
izzetinefis	'izzet+nefs	Ar	+		
izzetüikbal	'izzet+iķbâl	Ar	+		
izzetüikram	'izzet+ikrâm	Ar	+		
kablelvuku	ķabl+vuķû'	Ar		+	
kaide	ķâ'ide	Ar		+	
kale	ķal'a	Ar		+	
kalebent	ķal'a+-bend	Ar+Far		+	
kanaat	ķanâ'at	Ar		+	
kanaatkâr	ķanâ'at+-kâr	Ar+Far		+	
kani	ķâni'	Ar			+
kâp	ka'b	Ar		+	
kat	ķať'	Ar			+
kati	ķať'	Ar		+	
kâtibiadil	kâtib+'adl	Ar		+	
katiyen	ķať'iyyen	Ar		+	
katiyet	ķať'iyyet	Ar		+	
katliam	ķatl+'âmm	Ar		+	
kavait	ķavâ'id	Ar		+	
kayme	ķâ'ime	Ar		+	
kazasker	ķâđ+'asker	Ar		+	
kemaliafiyet	kemâl+'âfiyet	Ar		+	
kıta	ķiť'a	Ar		+	
kura	ķur'a	Ar		+	
kuut	ķu'ūd	Ar		+	
lahmacun	lahm+'ac n	Ar		+	
lain	la' n	Ar		+	
lal	la'l	Ar		+	
lalettayin	lâ-alâ+ta'y n	Ar		+	
lanet	la'net	Ar		+	
layenkati	lâ+yenķaťi'	Ar			+
maada	mâ-'adâ	Ar		+	
maaile	ma'a-'â'ile	Ar		+	
maalesef	ma'a+esef	Ar		+	
maalmemnuniye	ma'a+memnûniye	Ar		+	

maarif	ma'ārif	Ar		+	
maaş	ma'aş	Ar		+	
maatteessüf	ma'a+te'essuf	Ar		+	
maazallah	ma'āzallah	Ar		+	
mabat	mā+ba'd	Ar		+	
mabet	ma'bed	Ar		+	
mablak	mibla'	Ar		+	
mabude	ma'būde	Ar		+	
mabut	ma'būd	Ar		+	
macun	ma'cūn	Ar		+	
maden	ma'den	Ar		+	
madenî	ma'den	Ar		+	
mahut	ma'hūd	Ar		+	
main	ma' n	Ar		+	
maışet	ma' şet	Ar		+	
maiyet	ma'ıyyet	Ar		+	
makat	mağ'ad	Ar		+	
makta	mağta'	Ar			+
maktu	mağtū'	Ar			+
makul	ma'kūl	Ar		+	
makûs	ma'kûs	Ar		+	
malayani	mā-lā+ya'n	Ar		+	
malul	ma'lūl	Ar		+	
malulen	ma'lūlen	Ar		+	
maluliyet	ma'lūliyyet	Ar		+	
malum	ma'lūm	Ar		+	
malumat	ma'lūmāt	Ar		+	
malumatfuruş	ma'lūmāt+-furuş	Ar+Far		+	
malumattar	ma'lūmāt+-dār	Ar+Far		+	
mamañih	ma'a-mā-f h	Ar		+	
mamul	ma'mūl	Ar		+	
mamulat	ma'mūlāt	Ar		+	
mamur	ma'mūr	Ar		+	
mamure	ma'mūre	Ar		+	
mana	ma'nā	Ar		+	
manen	ma'nen	Ar		+	
manevi	ma'nev	Ar		+	
maneviyat	ma'neviyyāt	Ar		+	
māni	māni'	Ar			+
māni	ma'nā	Ar		+	
mānia	māni'a	Ar		+	
manidar	ma'n +-dār	Ar+Far		+	
marifet	ma'rifet	Ar		+	
maruf	ma'rūf	Ar		+	
marufiyet	ma'rūfiyyet	Ar		+	
maruz	ma'rūz	Ar		+	
maruzat	ma'rūzāt	Ar		+	
masara	ma'şara	Ar		+	
masnuat	maşnū'āt	Ar		+	
masum	ma'şūm	Ar		+	
masumane	ma'şūm+-āne	Ar+Far		+	
masume	ma'şūme	Ar		+	

masumiyet	ma'şūmiyyet	Ar		+	
maşer	ma'şer	Ar		+	
maşerî	ma'şer	Ar		+	
maşuk	ma'şūḳ	Ar		+	
maşuka	ma'şūḳa	Ar		+	
matah	metā'	Ar		+	
matbaa	maṭba'a	Ar		+	
matbu	maṭbū'	Ar			+
matbua	maṭbū'a	Ar		+	
matla	maṭla'	Ar			+
matuf	ma'tūf	Ar		+	
matuh	ma'tūh	Ar		+	
mavzuubahis	mevzū'+baḥş	Ar		+	
mayi	māyi'	Ar		+	
mazeret	ma'zeret	Ar		+	
mazur	ma'zūr	Ar		+	
mebus	meb'ūş	Ar		+	
mecmu	mecmū'	Ar			+
mecmua	mecmū'a	Ar		+	
meful	mef'ül	Ar		+	
melanet	mel'anet	Ar		+	
melun	mel'ün	Ar		+	
memba	menba'	Ar			+
memnu	memnū'	Ar			+
memnuiyet	memnū'iyet	Ar		+	
men	men'	Ar			+
menafi	menāfi'	Ar		+	
menafi- iumumiye	menāfi'+ 'umūmiyye	Ar		+	
menfaat	menfa'at	Ar		+	
menfaatperest	menfa'at+perest	Ar+Far		+	
menfaatperver	menfa'at+perver	Ar+Far		+	
menfaattar	menfa'at+-dār	Ar+Far		+	
mera	mer'ā	Ar		+	
merci	merci'	Ar			+
meri	mer'	Ar		+	
meriyet	mer'iyet	Ar		+	
mesai	mesā'	Ar		+	
mesmu	mesmū'	Ar			+
mesudane	mes'ūd+-āne	Ar+Far		+	
mesut	mes'ūd	Ar		+	
meşale	meş'ale	Ar		+	
meşbu	meşbū'	Ar			+
meşru	meşrū'	Ar			+
meşruiyet	meşrū'iyet	Ar		+	
meta	metā'	Ar			+
metbu	metbū'	Ar			+
mevdu	mevdū'	Ar			+
mevduat	mevdū'āt	Ar		+	
mevize	mev'ize	Ar		+	
mevki	mevḳi'	Ar			+
mevut	mev'ūd	Ar		+	
mevzi	mevzi'	Ar			+

mevzii	mevzi‘	Ar		+	
mevzu	mevzū‘	Ar			+
mevzuat	mevzū‘āt	Ar		+	
mezra	mezra‘	Ar			+
mezraa	mezra‘a	Ar		+	
mezru	mezrū‘	Ar			+
mısra	mişrā‘	Ar			+
miat	m ‘ād	Ar		+	
mide	mi‘de	Ar		+	
midevi	mi‘dev	Ar		+	
mikâp	mik‘ab	Ar			+
mimar	mi‘mār	Ar		+	
mimari	mi‘mār	Ar		+	
miraç	mi‘rāc	Ar		+	
miyar	mi‘yār	Ar		+	
muaccel	mu‘accel	Ar		+	
muacciz	mu‘acciz	Ar		+	
muaddel	mu‘addel	Ar		+	
muadele	mu‘ādele	Ar		+	
muadelet	mu‘ādelet	Ar		+	
muadil	mu‘ādil	Ar		+	
muaf	ma‘f	Ar		+	
muafiyet	ma‘fiyyet	Ar		+	
muahede	mu‘āhede	Ar		+	
muahedename	mu‘āhede+nāme	Ar+Far		+	
muaheze	mu‘āḥeze	Ar		+	
muahezename	mu‘āḥeze+nāme	Ar+Far		+	
muakkip	mu‘akḳīb	Ar		+	
mualla	mu‘allā	Ar		+	
muallak	mu‘allāḳ	Ar		+	
muallel	mu‘allel	Ar		+	
muallim	mu‘allim	Ar		+	
muallime	mu‘allime	Ar		+	
muamelat	mu‘āmelāt	Ar		+	
muamele	mu‘āmele	Ar		+	
muamma	mu‘ammā	Ar		+	
muammer	mu‘ammer	Ar		+	
muannit	mu‘annid	Ar		+	
muaraza	mu‘āraza	Ar		+	
muarefe	mu‘ārefe	Ar		+	
muarız	mu‘ārız	Ar		+	
muasır	mu‘āşır	Ar		+	
muaşaka	mu‘āşaka	Ar		+	
muaşeret	mu‘āşeret	Ar		+	
muattal	mu‘atṭal	Ar		+	
muattar	mu‘atṭar	Ar		+	
muavenet	mu‘āvenet	Ar		+	
muavin	mu‘āvin	Ar		+	
muayede	mu‘āyede	Ar		+	
muayene	mu‘āyene	Ar		+	
muayenehane	mu‘āyene+hāne	Ar+Far		+	
muayyen	mu‘ayyen	Ar		+	
muayyeniyet	mu‘ayyeniyet	Ar		+	

muazzam	mu'azzam	Ar		+	
muazzeq	mu'azzeb	Ar		+	
muazzez	mu'azzez	Ar		+	
mucize	mu'cize	Ar		+	
mucizevi	mu'cizev	Ar		+	
mudi	mūdi'	Ar			+
mudil	mu'ḍil	Ar		+	
muhteri	muḥteri'	Ar			+
muin	mu' n	Ar		+	
muit	mu' d	Ar		+	
mukaan	muḳa'ar	Ar		+	
mukataa	muḳāṭa'a	Ar		+	
murabba	murabba'	Ar			+
murafaa	murāfa'a	Ar		+	
murassa	muraṣṣa'	Ar			+
musanna	muṣanna'	Ar			+
muṣamba	muṣamma'	Ar			+
muta	mu'tā	Ar		+	
muta	mut'a	Ar		+	
mutaassip	muta'aṣṣib	Ar		+	
mutariza	mu'tariza	Ar		+	
mutat	mu'tād	Ar		+	
mutavaat	muṭāva'at	Ar		+	
muteber	mu'teber	Ar		+	
mutedil	mu'tedil	Ar		+	
mutekit	mu'tekid	Ar		+	
mutemet	mu'temed	Ar		+	
mutena	mu'tenā	Ar		+	
muteriz	mu'teriz	Ar		+	
mutezile	mu'tezile	Ar		+	
muti	muṭ'	Ar			+
muttali	muṭṭali'	Ar			+
muvazaa	muvāza'a	Ar		+	
muzip	mu'zib	Ar		+	
mūbayaa	mubāya'a	Ar		+	
mūcamaa	mucāma'a	Ar		+	
mūdafaa	mudāfa'a	Ar		+	
mūdafaaname	mudāfa'a+nāme	Ar+Far		+	
mūdafi	mudāfi'	Ar			+
mūddea	mudde'ā	Ar		+	
mūddei	mudde'	Ar		+	
mūddeialeyh	mudde'+'aleyh	Ar		+	
mūddeiumumi	mudde'+'umūm	Ar		+	
mūlemma	mulemma'	Ar			+
mūmanaat	mumāna'at	Ar		+	
mūmteni	mumteni'	Ar			+
mūnazaa	munāza'a	Ar		+	
mūnfail	munfa'il	Ar		+	
mūracaat	murāca'at	Ar		+	
mūrteci	murteci'	Ar			+
mūrtefi	murtefi'	Ar			+
mūsaaade	musā'ade	Ar		+	

müsait	musā'id	Ar		+	
müstacel	musta'cel	Ar		+	
müstacelen	musta'celen	Ar		+	
müstaceliyet	musta'celiyyet	Ar		+	
müstafî	musta'f	Ar		+	
müstait	musta'idd	Ar		+	
müstamel	musta'mel	Ar		+	
müstear	muste'ār	Ar		+	
müstebat	musteb'ad	Ar		+	
müşir	muş'ir	Ar		+	
mütalaa	muṭāla'a	Ar		+	
müteaddit	mute'addid	Ar		+	
müteaffin	mute'affin	Ar		+	
müteahhit	mute'ahhid	Ar		+	
müteakiben	mute'ākiben	Ar		+	
müteakip	mute'ākib	Ar		+	
mütealiye	mute'āliye	Ar		+	
müteallik	mute'allik	Ar		+	
müteammim	mute'ammim	Ar		+	
müearife	mute'arife	Ar		+	
müekait	mutekā'id	Ar		+	
mütenevvi	mutenevvi'	Ar			+
mütetebbi	mutetebbi'	Ar			+
mütevazı	mutevāzi'	Ar			+
müvezzi	muvezzi'	Ar			+
müziç	muz'ic	Ar		+	
ömürbillah	'umr + billah	Ar	+		
ömürhayat	'umr + ḥayāt	Ar	+		
ömür	'umr	Ar	+		
örfi	'urf	Ar	+		
öşür	'uşr	Ar	+		
özür	'uzr	Ar	+		
pekâlâ	pek+a'lâ	T+Ar		+	
raci	rāci'	Ar			+
rakı	'araç	Ar	+		
raşe	ra'şe	Ar		+	
reaya	re'āyā	Ar		+	
rebiyülahir	reb '+aḥir	Ar		+	
rebiyülevvel	reb '+evvel	Ar		+	
riayet	ri'āyet	Ar		+	
riayetkâr	ri'āyet+kâr	Ar+Far		+	
ricat	ric'at	Ar		+	
rika	rik'a	Ar		+	
ruam	ru'ām	Ar		+	
rubai	rubā'	Ar		+	
Rufai	riḫā'	Ar		+	
rücu	rucū'	Ar			+
rükû	rukū'	Ar			+
saadet	sa'ādet	Ar		+	
saadethane	sa'ādet+ḥāne	Ar+Far		+	
saat	sā'at	Ar		+	
sadrizam	şadr+a'zam	Ar		+	

safran	za'ferān	Ar		+	
saika	şā'ika	Ar		+	
saka	şa'ka	Ar		+	
sanat	şan'at	Ar		+	
sanatkâr	şan'at+-kâr	Ar+Far		+	
sanatkârane	şan'at+-kâr-âne	Ar+Far		+	
sanayi	şanāyi'	Ar			+
sanayiinefise	şanāyi'+nefise	Ar		+	
sara	şar'a	Ar		+	
say	sa'y	Ar		+	
seci	sec'	Ar			+
selāmünaleyküm	selāmun+'aleykum	Ar		+	
sem	sem'	Ar			+
sema	semā'	Ar			+
sema	semā'	Ar			+
semah	semā'	Ar			+
semahane	semā'+hâne	Ar+Far		+	
semai	semā'	Ar		+	
serasker	ser+'asker	Far+Ar		+	
seri	ser'	Ar			+
serian	ser'an	Ar		+	
setriavret	setr+'avret	Ar		+	
sevkitabii	sevķ+ṭab'	Ar		+	
sinaat	şinā'at	Ar		+	
sina	şinā'	Ar		+	
siperisaika	siper+şā'ika	Far+Ar		+	
soytarı	sa'ter	Ar		+	
suistimal	sū'+isti'māl	Ar		+	
sun	şun'	Ar		+	
sunta	şun'+taḥte	Ar+Far		+	
sürat	sur'at	Ar		+	
şaban	şa'bān	Ar		+	
şafii	şāfi'	Ar		+	
şama	şem'a	Ar		+	
şamdan	şem'+-dān	Ar+Far		+	
şaşaa	şa'şaa	Ar		+	
şayi	şāyi'	Ar			+
şayia	şāyi'a	Ar		+	
şeamet	şe'āmet	Ar		+	
şebiarus	şeb+'arūs	Far+Ar		+	
şebiarus	şeb+'arūs	Far+Ar		+	
şecaat	şecā'at	Ar		+	
şeci	şec'	Ar			+
şedaraban	şedd+'arabān	Ar		+	
şefa'at	şefā'at	Ar		+	
şehriye	şa'riyye	Ar		+	
şem	şem'	Ar			+
şenaat	şenā'at	Ar		+	
şeran	şer'an	Ar		+	
şeri	şer'	Ar		+	

şeriat	şer 'at	Ar		+	
şeriye	şer'iyye	Ar		+	
şeytanlain	şeytân-ı la' n	Ar		+	
şia	ş 'a	Ar		+	
şiar	şî'âr	Ar		+	
şii	ş 'ı	Ar		+	
şiiir	şî'r	Ar		+	
şiiiriyet	şî'riyyet	Ar		+	
şua	şu'â	Ar		+	
şuara	şu'arâ	Ar		+	
şube	şu'be	Ar		+	
şufa	şuf'a	Ar		+	
şule	şu'le	Ar		+	
şuur	şu'ūr	Ar		+	
şüyu	şuyū'	Ar			+
taacüp	ta'accub	Ar		+	
taaddüt	ta'addud	Ar		+	
taaffün	ta'affun	Ar		+	
taahhüt	ta'ahhud	Ar		+	
taahhütname	ta'ahhud+nâme	Ar+Far		+	
taalluk	ta'alluḡ	Ar		+	
taallukat	ta'alluḡât	Ar		+	
taam	ta'âm	Ar		+	
taammüden	ta'ammuden	Ar		+	
taammüm	ta'ammum	Ar		+	
taammüt	ta'ammud	Ar		+	
taannüt	ta'annud	Ar		+	
taarruz	ta'arruz	Ar		+	
taassup	ta'aşşup	Ar		+	
taaşşuk	ta'aşşuḡ	Ar		+	
taat	ta'ât	Ar		+	
taayyün	ta'ayyun	Ar		+	
taayyüş	ta'ayyuş	Ar		+	
tab	tab'	Ar			+
tabaat	tabâ'at	Ar		+	
taban	tab'an	Ar		+	
tabi	tâbi'	Ar			+
tabi	ṭâbi'	Ar			+
tabi	tab 'ı	Ar		+	
tabiat	tab 'at	Ar		+	
tabii	tab 'ı	Ar		+	
tabiiyet	ṭâbi'ıyyet	Ar		+	
tabir	ta'b r	Ar		+	
tabirname	ta'b r+nâme	Ar+Far		+	
tabya	ta'biye	Ar		+	
tacil	ta'c l	Ar		+	
taciz	ta'c z	Ar		+	
tadat	ta'dād	Ar		+	
tadil	ta'd l	Ar		+	
tadilat	ta'd lâ	Ar		+	

tahteşşuur	taḥte+şu‘ūr	Ar		+	
takibat	ta‘ḳ bāt	Ar		+	
takiben	ta‘ḳ ben	Ar		+	
takim	ta‘ḳ m	Ar		+	
takti	taḳt ‘	Ar			+
talih	ṭāli‘	Ar			+
talik	ta‘l ḳ	Ar		+	
talil	ta‘l l	Ar		+	
talim	ta‘l m	Ar		+	
talimat	ta‘l māt	Ar		+	
talimatname	ta‘l māt+nāme	Ar+Far		+	
talimgāh	ta‘l m+-gāh	Ar+Far		+	
talimhane	ta‘l m+hāne	Ar+Far		+	
talimname	ta‘l m+nāme	Ar+Far		+	
tamah	ṭama‘	Ar			+
tamahkār	ṭama‘+-kār	Ar+Far		+	
tamik	ta‘m ḳ	Ar		+	
tamim	ta‘m m	Ar		+	
tamir	ta‘m r	Ar		+	
tamirat	ta‘m rāt	Ar		+	
tamirhane	ta‘m r+hāne	Ar+Far		+	
tarif	ta‘r f	Ar		+	
tarife	ta‘rife	Ar		+	
tarifname	ta‘r f+nāme	Ar		+	
tariz	ta‘r z	Ar		+	
tasannu	taşannu‘	Ar			+
tasdi	taşd ‘	Ar			+
tasni	taşn ‘	Ar			+
tatil	ta‘ṭ l	Ar		+	
taun	tā‘ūn	Ar		+	
tavik	ta‘v ḳ	Ar		+	
taviz	ta‘v z	Ar		+	
tavizkār	ta‘v z+-kār	Ar+Far		+	
tayin	ta‘y n	Ar		+	
tayin	ta‘y n	Ar		+	
tayip	ta‘y b	Ar		+	
tazarru	tażarru‘	Ar			+
tazim	tā‘z m	Ar		+	
tazimat	tā‘z māt	Ar		+	
tazip	ta‘z b	Ar		+	
taziye	ta‘ziye	Ar		+	
taziyet	ta‘ziyet	Ar		+	
taziyetname	ta‘ziyet+nāme	Ar+Far		+	

taziz	ta'z z	Ar		+	
teadül	te'ādul	Ar		+	
teakup	te'ākub	Ar		+	
teali	te'al	Ar		+	
teamül	te'amul	Ar		+	
tearuz	te'āruż	Ar		+	
teati	te'āt	Ar		+	
teavün	te'avun	Ar		+	
tebaa	teba'a	Ar		+	
tebaiyet	teba'iyet	Ar		+	
teberru	teberru'	Ar			+
tecahülüarif	tecahul+'arif	Ar		+	
tecahülüarifane	tecahul+'arif+-ane	Ar+Far		+	
tecemmu	tecemmu'	Ar			+
tedafüi	tedāfu'	Ar		+	
tedai	tedā'	Ar		+	
teferruat	teferru'āt	Ar		+	
telin	tel' n	Ar		+	
temettü	temettu'	Ar			+
tenevvü	tenevvu'	Ar			+
terbi	terb'	Ar			+
tercihane	terc'+hāne	Ar+Far		+	
terciibent	terc'+bend	Ar+Far		+	
terfi	terf'	Ar			+
terfian	terf'an	Ar		+	
tesit	tes' d	Ar		+	
tesri	tesr'	Ar			+
teşci	teşc'	Ar			+
teşri	teşr'	Ar			+
teşrii	teşr'	Ar		+	
teşrikimesai	teşr k+mesā'	Ar		+	
teşyi	teşy'	Ar			+
tetebbu	tetebbu'	Ar			+
tevabi	tevābi'	Ar			+
tevazu	tevāzu'	Ar			+
tevdı	tevd'	Ar			+
tevdıat	tevd'āt	Ar		+	
tevessü	tevessu'	Ar			+
tevki	tevķ'	Ar			+
tevsi	tevs'	Ar			+
tevzi	tevez'	Ar			+
tevziat	tevez'āt	Ar		+	
tulu	ṭulū'	Ar			+
tuluat	ṭulū'āt	Ar		+	
ubudiyet	'ubūdiyyet	Ar	+		
ucube	u'cūbe	Ar		+	

ucubik	u‘cūbe	Ar		+	
udi	‘ūd	Ar	+		
ufunet	‘ufūnet	Ar	+		
uhde	‘uhde	Ar	+		
ukala	‘uḳalā	Ar	+		
ukde	‘uḳde	Ar	+		
ukubet	‘uḳūbet	Ar	+		
ulema	‘ulemā	Ar	+		
ulufe	‘ulūfe	Ar	+		
ulum	‘ulūm	Ar	+		
ulvi	‘ulv	Ar	+		
ulviyet	‘ulviyyet	Ar	+		
umde	‘umde	Ar	+		
umman	‘ummān	Ar	+		
umre	‘umre	Ar	+		
umum	‘umūm	Ar	+		
umumhane	‘umūm+hūne	Ar+Far	+		
umumi	‘umūm	Ar	+		
umumiyet	‘umūmiyyet	Ar	+		
unsur	‘unşur	Ar	+		
unvan	‘unvān	Ar	+		
urban	‘urbān	Ar	+		
urup	rub‘	Ar			+
usare	‘uşare	Ar	+		
uşşak	‘uşşak	Ar	+		
ut	‘ūd	Ar	+		
utarit	‘uḫārid	Ar	+		
uzlet	‘uzlet	Ar	+		
uzuv	‘uzv	Ar	+		
uzvi	‘uzv	Ar	+		
uzviyet	‘uzviyyet	Ar	+		
ümran	‘umrān	Ar	+		
üryan	‘uryān	Ar	+		
üryani	‘uryān	Ar	+		
vaat	va‘d	Ar		+	
vaaz	va‘z	Ar		+	
vade	va‘de	Ar		+	
vaiz	vā‘iz	Ar		+	
vaka	vaḳ‘a	Ar		+	
vakanüvis	vaḳ‘a+-nuv s	Ar+Far		+	
vakayiname	vaḳāyi‘+nāme	Ar+Far		+	
vakıa	vaḳi‘a	Ar		+	
vaki	vāḳi‘	Ar			+
vâsi	vâsi‘	Ar			+
vaz	vaz‘	Ar			+
vazıhamil	vaz‘+ḫaml	Ar		+	
vazıkanun	vāzi‘+ḳānūn	Ar		+	
vaziyet	vaz‘iyyet	Ar		+	
veca	veca‘	Ar			+
veda	vidā‘	Ar			+
vedia	ved‘a	Ar		+	
veliaht	vel +‘ahd	Ar		+	

velinimet	vel +ni‘met	Ar		+	
veziriazam	vez r+a‘zām	Ar		+	
vuku	vuḳū‘	Ar			+
vukuat	vuḳū‘āt	Ar		+	
vüsat	vus‘at	Ar		+	
yani	ya‘n	Ar		+	
zaaf	za‘f	Ar		+	
zafiyet	za‘fiyyet	Ar		+	
zahter	sa‘ter	Ar		+	
zanaat	şinā‘at	Ar		+	
zanaatkâr	şinā‘at+-kâr	Ar+Far		+	
zayıf	za‘f	Ar		+	
zayi	zāyi‘	Ar			+
zaiyat	zāyi‘āt	Ar		+	
zeamet	ze‘āmet	Ar		+	
zilkade	zi‘l-ka‘de	Ar		+	
ziraat	zirā‘at	Ar		+	
zirai	zirā‘	Ar		+	
zülfaris	zulf+‘arūs	Far+Ar		+	
zülfaruz	zulf+‘arūs	Far+Ar		+	
zürra	zurra‘	Ar			+

b > Ø

SÖCÜK	ASLI	KÖKENİ	SÖZ BAŞI	SÖZ İÇİ	SÖZ SONU
pamuk	panbuḳ	Far		+	
satlıcan	zāt+cenb	Ar			+

c > Ø

SÖZCÜK	ASLI	KÖKENİ	SÖZ BAŞI	SÖZ İÇİ	SÖZ SONU
Perşembe	penc+şenbe	Far		+	

d > Ø

SÖZCÜK	ASLI	KÖKENİ	SÖZ BAŞI	SÖZ İÇİ	SÖZ SONU
Ad	‘add	Ar			+
beter	bed-ter	Far		+	
cilbent	cild+bend	Ar+Far		+	
küncü	kuncud	Far			+
mürver	murdber	Far		+	
usta	ustād	Far			+

g > Ø

SÖZCÜK	ASLI	KÖKENİ	SÖZ BAŞI	SÖZ İÇİ	SÖZ SONU
hezaren	hezār+reng	Far			+
postal	postgāl	Far		+	

ğ > Ø

SÖZCÜK	ASLI	KÖKENİ	SÖZ BAŞI	SÖZ İÇİ	SÖZ SONU
çıra	çerāğ	Far			+
istifra	istifrāğ	Ar			+
revani	revgān	Far		+	

h > Ø

SÖZCÜK	ASLI	KÖKENİ	SÖZ BAŞI	SÖZ İÇİ	SÖZ SONU
bedava	bād+hevā	Far+Ar		+	
havra	hebhraḥ	İbr		+	
kabala	kabbalah	İbr			+
kent	kanth	Soğd			+
mapus	maḥbūs	Ar		+	
mapushane	maḥbūs+hāne	Ar+Far		+	
masat	miṣḥaz	Ar		+	
matara	miṥhare	Ar		+	
pesüs	p h-süz	Far		+	
peyke	pāy-gāh	Far			+
sahi	ṣaḥ ḥ	Ar			+
salep	saḥleb	Ar		+	
salhane	salḥ+hāne	Ar		+	
şar	şehr	Far		+	

ḥ > Ø

SÖZCÜK	ASLI	KÖKENİ	SÖZ BAŞI	SÖZ İÇİ	SÖZ SONU
abdülleziz	ḥabb+leziḥ	Ar	+		
kıt	kaḥṭ	Ar		+	
teravi	terāv ḥ	Ar			+

ḥ > Ø

SÖZCÜK	ASLI	KÖKENİ	SÖZ BAŞI	SÖZ İÇİ	SÖZ SONU
sunta	şun' +taḥte	Ar+Far		+	

hemze > Ø

SÖZCÜK	ASLI	KÖKENİ	SÖZ BAŞI	SÖZ İÇİ	SÖZ SONU
acayıp	'acā'ib	Ar		+	
ahzüita	aḥz+i'tā'	Ar			+
aidat	'a'idāt	Ar		+	
aidiyet	'ā'idiiyyet	Ar		+	
aile	'a'ile	Ar		+	
ailevi	'ā'ilev	Ar		+	
ait	'ā'id	Ar		+	
akait	'akā'id	Ar		+	

aksata	aḥz+i'fā'	Ar			+
alaimisema	'alā'im+semā	Ar		+	
alelacayıp	'ale'l-'acā'ib	Ar		+	
Azrail	'Azrā' l	Ar		+	
ceza	cezā'	Ar			+
cezai	cezā'	Ar		+	
cıla	cilā'	Ar			+
cüret	cur'et	Ar		+	
cüretkâr	cur'et+-kâr	Ar+Far		+	
cüz	cuz'	Ar			+
cüzdan	cuz'+-dân	Ar+Far		+	
cüzi	cuz'	Ar		+	
daim	dā'im	Ar		+	
daima	dā'imā	Ar		+	
daimî	dā'im	Ar		+	
dair	dā'ir	Ar		+	
daire	dā'ire	Ar		+	
dairevi	dā'irev	Ar		+	
daüssıla	dā'şıla	Ar		+	
dava	da'vā	Ar		+	
davet	da'vet	Ar		+	
davetiye	da'vetiyye	Ar		+	
davetkâr	da'vet+-kâr	Ar+Far		+	
davetname	da'vet+nāme	Ar+Far		+	
def	def'	Ar			+
defa	def'a	Ar		+	
defaat	defa'at	Ar		+	
defaten	def'aten	Ar		+	
defî	def'	Ar			+
defihacet	def'+ḥācet	Ar		+	
denaet	denā'et	Ar		+	
derakap	der+'aḳab	Far+Ar		+	
dersiam	ders+'ām	Ar		+	
deruhte	der+'uhde	Far+Ar		+	
deva	devā'	Ar			+
devrialem	devr+'ālem	Ar		+	
devridaim	devr+dā'im	Ar		+	
dua	du'ā'	Ar			+
eda	edā'	Ar			+
eda	edā'	Ar			+
esma	esmā'	Ar			+
esna	eṣnā'	Ar			+
etibba	eṭibbā'	Ar			+
evla	evlā'	Ar			+
eza	eżā'	Ar			+
faik	fā'ik	Ar			+
faikiyet	fā'ikıyyet	Ar			+
faiz	fā'iz	Ar		+	
fayda	fā'ide	Ar		+	
fedai	fīdā'	Ar			+
fedakâr	fīdā'+-kâr	Ar+Far		+	
fena	fenā'	Ar			+

fena	fenā'	Ar			+
fīyat	f'āt	Ar		+	
fūcceten	fuc'eten	Ar		+	
gaile	gā'ile	Ar		+	
gaip	gā'ib	Ar		+	
gaita	gā'iṭa	Ar		+	
garaip	garā'ib	Ar		+	
gaza	gāzā'	Ar			+
hail	hā'il	Ar		+	
haile	hā'ile	Ar		+	
hain	hā'in	Ar		+	
haiz	hā'iz	Ar		+	
halayık	halā'ik	Ar		+	
hamail	hamā'il	Ar		+	
havai	hevā'	Ar		+	
havaiyat	hevā'yyāt	Ar		+	
hayâ	hayā'	Ar			+
haybe	haybet'	Ar			+
heba	hebā'	Ar			+
hece	hicā'	Ar			+
hercai	her+cā'+-	Far+Ar		+	
heyet	hey'et	Ar		+	
heyula	heyūlā'	Ar			+
hindiba	hindibā'	Ar			+
hiza	hizā'	Ar			+
icra	icrā'	Ar			+
icraat	icrā'āt	Ar		+	
ifa	fā'	Ar			+
ifna	ifnā'	Ar			+
ifşa	ifşā'	Ar			+
ifşaat	ifşā'āt	Ar		+	
iftira	iftirā'	Ar			+
ihtida	ihtidā'	Ar			+
ihtiva	ihtivā'	Ar			+
ihya	iḥyā'	Ar			+
ilca	ilcā'	Ar			+
ilga	ilgā'	Ar			+
iltica	ilticā'	Ar			+
ima	mā'	Ar			+
imha	imḥā'	Ar			+
imla	imlā'	Ar			+
imtina	imtinā'	Ar			+
imza	imzā'	Ar			+
inha	inhā'	Ar			+
inşa	inşā'	Ar			+
inşaat	inşā'āt	Ar		+	
inşallah	in şā'e Allah	Ar		+	
inziva	inzivā'	Ar			+
iptida	ibtidā'	Ar			+
iptidai	ibtidā'	Ar		+	
iptila	ibtilā'	Ar			+
irtişa	irtişā'	Ar			+

istida	istid‘ā’	Ar			+
istidaname	istid‘ā’+nāme	Ar+Far			+
istihza	istihzā’	Ar			+
istikra	istikrā’	Ar			+
istila	ist lā’	Ar			+
istimna	istimnā’	Ar			+
istisna	istiṣnā’	Ar			+
istisnai	istiṣnā’	Ar		+	
istiva	istivā’	Ar			+
iṣtiha	iṣtiḥā’	Ar			+
iṣtira	iṣtirā’	Ar			+
ita	i‘tā’	Ar			+
itfa	itfā’	Ar			+
itfaiye	itfā’iyye	Ar		+	
itila	i‘tilā’	Ar			+
itilaf	i‘tilāf	Ar			+
itina	i‘tinā’	Ar			+
itminan	iṭmi‘nān	Ar		+	
kadayıf	kaṭā’ıf	Ar		+	
kail	kā’il	Ar		+	
kaim	kā’im	Ar		+	
kaime	kā’ime	Ar		+	
kâin	kā’in	Ar		+	
kâinat	kā’ināt	Ar		+	
kari	kāri’	Ar			+
kay	ḳay’	Ar			+
kaymakam	kā’im+maḳām	Ar		+	
kaza	kaṣā’	Ar			+
kazaen	kaṣā’en	Ar		+	
kazara	kaṣā’+rā	Ar+Far		+	
kazazede	kaṣā’+zede	Ar+Far		+	
kına	ḥinnā’	Ar			+
kıraat	ḳirā’at	Ar		+	
kıraathane	ḳirā’at+ḥāne	Ar+Far		+	
kimya	k myā’	Ar			+
kimyager	k myā’+ger	Ar+Far		+	
kira	ḳirā’	Ar			+
laubali	lā+’ubāl	Ar		+	
laubaliyane	lā+’ubāl + āne	Ar+Far		+	
maaille	ma‘a-‘ā’ile	Ar		+	
maatteessüf	ma‘a+te’essüf	Ar		+	
mafiş	mā f hi şey’	Ar			+
mai	mā’	Ar		+	
mail	mā’il	Ar		+	
maile	mā’ile	Ar		+	
maşallah	mā+şā’e+Allāh	Ar		+	
mavi	mā’	Ar		+	
mavna	mā’üne	Ar		+	
meal	me’āl	Ar		+	
mealen	me’ālen	Ar		+	
mebde	mebde’	Ar			+

mehaz	me'ḥaz	Ar		+	
melaike	melā'ike	Ar		+	
melce	melce'	Ar			+
memul	me'mül	Ar		+	
memur	me'mür	Ar		+	
memure	me'müre	Ar		+	
memurin	me'mür n	Ar		+	
memuriyet	me'müriyyet	Ar		+	
menşe	menşe'	Ar			+
menus	me'nūs	Ar		+	
mesail	mesā'il	Ar		+	
mesele	mes'ele	Ar		+	
mesul	mes'ül	Ar		+	
meşum	meş'üm	Ar		+	
meyus	me'yūs	Ar		+	
meyusiyet	me'yüsiyyet	Ar		+	
mezun	me'zün	Ar		+	
mezuniyet	me'zünüyyet	Ar		+	
Mikâil	m kâ' l	Ar		+	
mirat	mir'ât	Ar		+	
muahhar	mu'aḥḥar	Ar		+	
muahharen	mu'aḥḥaren	Ar		+	
murabba	murebbā'	Ar			+
mutmain	muṭma'in	Ar		+	
müebbet	mu'ebbed	Ar		+	
müeccel	mu'eccel	Ar		+	
müeddep	mu'eddeb	Ar		+	
müellefat	mu'ellefât	Ar		+	
müellif	mu'ellif	Ar		+	
müemmen	mu'emmen	Ar		+	
müennes	mu'enneş	Ar		+	
müesses	mu'esses	Ar		+	
müessese	mu'essese	Ar		+	
müessif	mu'essif	Ar		+	
müessir	mu'eşşir	Ar		+	
müessiriyet	mu'eşşiriyet	Ar		+	
müessis	mu'essis	Ar		+	
müeyyide	mu'eyyide	Ar		+	
müezzin	mu'ezzin	Ar		+	
mümin	mu'min	Ar		+	
münşe'at	munşe'ât	Ar		+	
mürâi	murā'	Ar		+	
müstecir	muste'cir	Ar		+	
mütedair	mutedā'ir	Ar		+	
müteessif	mute'essif	Ar		+	
müteessir	mute'eşşir	Ar		+	
müvellidülma	muvellid+ mā'kim	Ar		+	
naaş	na'ş	Ar		+	
naat	na't	Ar		+	
nabur	na'l+ber	Ar+Far		+	
nafi	nāfi'	Ar			+
nafia	nāfi'a	Ar		+	
nail	nā'il	Ar		+	

naip	nā'ib	Ar		+	
nal	na'l	Ar		+	
nalbant	na'l+bend	Ar+Far		+	
nalça	na'l+çe	Ar+Far		+	
nalın	na'leyn	Ar		+	
namūsait	nā+musā'id	Far+Ar		+	
nane	na'na'	Ar		+	+
nanıaziz	nān+'az z	Far+Ar		+	
nara	na're	Ar		+	
nārıbeyza	nār+beyzā'	Ar			+
nazarıitibar	naẓar+i'tibār	Ar		+	
nekais	neḳā'iş	Ar		+	
neşe	neş'e	Ar		+	
neşet	neş'et	Ar		+	
neuzübillah	ne'üzubillah	Ar		+	
nev	nev'	Ar			+
nida	nidā'	Ar			+
nihai	nihā'	Ar		+	
nimet	ni'met	Ar		+	
nimetşinas	ni'met+şinās	Ar+Far		+	
nisai	nisā'	Ar		+	
nisaiye	nisā'iyye	Ar		+	
niza	nizā'	Ar		+	
pürneşe	pur+neş'e	Far+Ar		+	
reis	re' s	Ar		+	
reisülküttap	re' s+kuttāb	Ar		+	
resen	re'sen	Ar		+	
rey	re'y	Ar		+	
rüesa	ru'esā	Ar		+	
rüya	ru'yā	Ar		+	
rüyet	ru'yet	Ar		+	
safa	şāfā'	Ar			+
safra	şafrā'	Ar			+
sahra	şahrā'	Ar			+
saik	sā'ik	Ar		+	
saika	sā'ika	Ar		+	
sairfilmenam	sā'ir-fi+menām	Ar		+	
sala	şalā'	Ar			+
semtürreis	semt+re's	Ar		+	
seyyat	seyyi'āt	Ar		+	
seyyie	seyyi'e	Ar		+	
sual	su'āl	Ar		+	
suikast	sū'+kaşd	Ar		+	
suiniyet	sū'+niyyet	Ar		+	
suistimal	sū'+isti'māl	Ar		+	
suizan	sū'+zann	Ar		+	
şaiibe	şā'ibe	Ar		+	
şair	şā'ir	Ar		+	
şairane	şā'ir+-āne	Ar+Far		+	
şaire	şā'ire	Ar		+	
şehla	şehlā'	Ar			+
şemail	şemā'il	Ar		+	
şeniyyet	şe'niyyet	Ar		+	

şerâit	şerâ'it	Ar		+	
şey	şey'	Ar			+
şifa	şifâ'	Ar			+
şifahane	şifâ'+hâne	Ar+Far		+	
şita	şitâ'	Ar			+
şitaiye	şitâ'iyye	Ar		+	
şüheda	suhedâ'	Ar			+
taife	ţâ'ife	Ar		+	
tayfa	ţâ'ife	Ar		+	
tebriye	tebri'e	Ar		+	
tecil	te'c l	Ar		+	
tedip	te'd b	Ar		+	
tediye	te'diye	Ar		+	
teeddüp	te'eddub	Ar		+	
teehhül	te'ehhul	Ar		+	
teehhür	te'aḥḥur	Ar		+	
teemmül	te'emmul	Ar		+	
teenni	te'enn	Ar		+	
teessüf	te'essuf	Ar		+	
teessür	te'eşşur	Ar		+	
teessürat	te'eşşurât	Ar		+	
teessüs	te'essus	Ar		+	
teeyyüt	te'eyyud	Ar		+	
tefeül	tefe'ul	Ar		+	
tehir	te'ḥ r	Ar		+	
tehiriicra	te'ḥ r+icrâ'	Ar		+	+
tekit	te'k d	Ar		+	
te lif	te'l f	Ar		+	
temin	te'm n	Ar		+	
teminat	te'm nât	Ar		+	
tesir	te's r	Ar		+	
tesis	te's s	Ar		+	
tesisat	te's sât	Ar		+	
tevil	te'v l	Ar		+	
teyit	te'y d	Ar		+	
veba	vebâ'	Ar			+
vefa	vefâ'	Ar			+
vesaik	vesâ'ik	Ar		+	
vesair	ve+sâ'ir	Ar		+	
vesaire	ve+sâ'ire	Ar		+	
vesait	vesâ'it	Ar		+	
vesaitinakliye	vesâ'it+ naḳliyye	Ar		+	
vüzera	vuzerâ'	Ar			+
yeis	ye's	Ar		+	
zail	zâ'il	Ar		+	
zait	zâ'id	Ar		+	
zatürre	zâtu'r-ri'e	Ar		+	
zekâ	zekâ'	Ar			+
zina	zinâ'	Ar			+

ziya	ziyā'	Ar			+
ziyadar	ziyā'+-dār	Ar+Far		+	

k > Ø

SÖZCÜK	ASLI	KÖKENİ	SÖZ BAŞI	SÖZ İÇİ	SÖZ SONU
keş	keşk	Far			+
menteşe	bend-keşe	Far		+	
meyvehoş	m ve+huşk	Far			+
mis	misk	Ar			+

l > Ø

SÖZCÜK	ASLI	KÖKENİ	SÖZ BAŞI	SÖZ İÇİ	SÖZ SONU
denyo	denilo	Çin		+	
lokum	hulqūm	Ar		+	
nabur	na'l+ber	Ar+Far		+	

n > Ø

SÖZCÜK	ASLI	KÖKENİ	SÖZ BAŞI	SÖZ İÇİ	SÖZ SONU
fit	fitne	Ar		+	
patlıcan	bādincān	Ar		+	
tüfek	tufeng	Far		+	
tüfekhane	tufeng+hāne	Far		+	

r > Ø

SÖZCÜK	ASLI	KÖKENİ	SÖZ BAŞI	SÖZ İÇİ	SÖZ SONU
berhudar	ber+hürdār	Far		+	
hıyarşembe	hıyār+çenber	Far			+
kâgir	kār-g r	Far		+	
zemheri	zemher r	Ar			+

s > Ø

SÖZCÜK	ASLI	KÖKENİ	SÖZ BAŞI	SÖZ İÇİ	SÖZ SONU
in	ins	Ar			+

t > Ø

SÖZCÜK	ASLI	KÖKENİ	SÖZ BAŞI	SÖZ İÇİ	SÖZ SONU
çaparız	çep+rāst	Far			+
çapraz	çep+rāst	Far			+
çaprazvari	çep+rāst-vār	Far		+	
haybe	hıybet'	Ar		+	

lades	yād+dest	Far			+
perdah	perdāht	Far			+
pes	pest	Far			+
pespaye	pest+pāye	Far		+	
rastık	rāsuht	Far			+
siftah	istiftāh	Ar		+	
siyasa	siyāset	Ar			+
tezgāh	dest-gāh	Far		+	
tezgāhtar	dest+gāh-dār	Far		+	

v> Ø

SÖZCÜK	ASLI	KÖKENİ	SÖZ BAŞI	SÖZ İÇİ	SÖZ SONU
af	‘afv	Ar			+
güderi	gevder	Far		+	
güderihane	gevder +hāne	Far		+	
kömüş	gāvm ş	Far		+	
köşker	kevşger	Far		+	
molla	mevlā	Ar		+	
nobran	nev-berān	Far		+	
nöbet	nevbet	Ar		+	
okka	vuқиyye	Ar	+		
rugan	revğan	Far		+	

y> Ø

SÖZCÜK	ASLI	KÖKENİ	SÖZ BAŞI	SÖZ İÇİ	SÖZ SONU
adliye	‘adliyye	Ar		+	
bez	beyz	Ar		+	
biat	bey‘at	Ar		+	
cep	ceyb	Ar		+	
hezaren	hayzurān	Ar		+	
hıdırellez	hıẓr+ilyās	Ar		+	
kile	keyle	Ar		+	
mafiş	mā f hi şey’	Ar		+	
mutaf	mūytāb	Far		+	
nalın	na’leyn	Ar		+	
okka	vuқиyye	Ar		+	
pencik	penc+yek	Far		+	
rezene	rāziyyāne	Far		+	
sel	seyl	Ar		+	
selzede	seyl+-zede	Ar+Far		+	
sülümen	suleymān	Ar		+	
takke	tāқиye	Ar		+	
temiz	temy z	Ar		+	
tezene	tāziyāne	Far		+	
yalelli	yā+leyl	Ar		+	
zurna	surnāy	Far			+
zurnazen	surnāy-zen	Far		+	

z > Ø

SÖZCÜK	ASLI	KÖKENİ	SÖZ BAŞI	SÖZ İÇİ	SÖZ SONU
zorba	zür-bâz	Far			+

EK 2. 6. ÜNSÜZ TÜREMESİ

Ø > ğ

SÖZCÜK	ASLI	KÖKENİ	SÖZ BAŞI	SÖZ İÇİ	SÖZ SONU
eleğimsağma	‘ala’im+semā	Ar		+	

Ø > h

SÖZCÜK	ASLI	KÖKENİ	SÖZ BAŞI	SÖZ İÇİ	SÖZ SONU
feriştah	firişte	Far			+
hevenk	āveng	Far	+		
heybe	‘aybe	Ar	+		
hünnap	‘unnāb	Ar	+		
matah	metā‘	Ar			+
peydah	peydā	Far			+
sehpa	se-pā	Far		+	
semah	semā‘	Ar			+
şehriye	şa‘riyye	Ar		+	
tamah	ṭama‘	Ar			+
tamahkâr	ṭama‘+ -kâr	Ar+Far		+	
zahter	sa‘ter	Ar		+	

Ø > k

SÖZCÜK	ASLI	KÖKENİ	SÖZ BAŞI	SÖZ İÇİ	SÖZ SONU
mablak	mibla‘	Ar			+
mercanköşk	merzenğoş	Far			+
pelesenk	belesān	Ar			+
pençik	penc	Far		+	
ucubik	u‘cûbe	Ar			+

Ø > l

SÖZCÜK	ASLI	KÖKENİ	SÖZ BAŞI	SÖZ İÇİ	SÖZ SONU
abdülleziz	ḥabb+leziḡ	Ar		+	
alhesap	‘alā+ḥisāb	Ar		+	
alehusus	‘alā+ḥuşuş	Ar		+	
alelittlak	‘alā+iṭlāk	Ar		+	
alelumum	‘alā+‘umūm	Ar		+	
alelusul	‘alā+uşūl	Ar		+	
beynelmilel	beyn+milel	Ar		+	
beytūmal	beyt+māl	Ar		+	
ceffelkalem	ceff+ḫalem	Ar		+	

darülaceze	dār+‘aceze	Ar		+	
darübedayi	dār+bedāyi‘	Ar		+	
darüleytam	dār+eytām	Ar		+	
darülfünun	dār+fünün	Ar		+	
dülger	dürüd-ger	Far		+	
fevkalbeşer	fevķ+beşer	Ar		+	
filhakika	fī+ħaķ ķa	Ar		+	
filvaki	fī+vāķi‘	Ar		+	
hasbelkader	ħasb+ķader	Ar		+	
hayrulhalef	ħayr+ħalef	Ar		+	
hissikablelvuku	ħiss+ķabl+vuķū‘	Ar		+	
hüvelbaki	huve+bāķ	Ar		+	
kablelmilat	ķabl+m lād	Ar		+	
kablelvuku	ķabl+vuķū‘	Ar		+	
maalesef	ma‘a+esef	Ar		+	
maalmemnuniye	ma‘a+memnūniye	Ar		+	
müvellidülhumuza	muvellid+ħumūza	Ar		+	
müvellidülma	muvellid+mā‘kim	Ar		+	
nakibüleşraf	naķ b+eşraf	Ar		+	
patlıcan	bādincān	Ar		+	
rebiyühahir	reb ‘+āħir	Ar		+	
rebiyülevvel	reb ‘+evvel	Ar		+	
reisülküttap	re‘ s+kuttāb	Ar		+	
sairfilmenam	sā‘ir-fi+menām	Ar		+	
satlıcan	zāt+cenb	Ar	+		
sevkülceyş	sevķ+ceyş	Ar	+		
şeyhülislam	şeyħ+islām	Ar	+		
tahtelbahir	taħte+baħr	Ar	+		
velhasıl	ve+ħāşıl	Ar	+		
velhasılıkelam	ve+ħāşıl+kelām	Ar	+		
zilyet	zi+yed	Ar	+		
zülcelal	zu+celāl	Ar	+		
zülfiķar	zu+fiķār	Ar	+		

Ø > m

SÖZCÜK	ASLI	KÖKENİ	SÖZ BAŞI	SÖZ İÇİ	SÖZ SONU
davlumbaz	ṭabl+-bāz	Ar+Far		+	
muhallebi	ħaleb	Ar	+		

Ø > n

SÖZCÜK	ASLI	KÖKENİ	SÖZ BAŞI	SÖZ İÇİ	SÖZ SONU
mihenk	miħekk	Ar		+	
papağan	babağā	Ar			+

Ø > r

SÖZCÜK	ASLI	KÖKENİ	SÖZ BAŞI	SÖZ İÇİ	SÖZ SONU
kehribar	kehrubā	Far			+
semtürreis	semt+re's	Ar		+	

Ø > s

SÖZCÜK	ASLI	KÖKENİ	SÖZ BAŞI	SÖZ İÇİ	SÖZ SONU
daüssıla	dā'sıla	Ar		+	

Ø > ş

SÖZCÜK	ASLI	KÖKENİ	SÖZ BAŞI	SÖZ İÇİ	SÖZ SONU
darüşşifa	dār+şifā	Ar		+	

Ø > t

SÖZCÜK	ASLI	KÖKENİ	SÖZ BAŞI	SÖZ İÇİ	SÖZ SONU
hamarat	hımāre	Ar			+
pazvant	pāsbān	Far			+
rastık	rāsuḥt	Far		+	
şevket	şevke	Ar			+

Ø > y

SÖZCÜK	ASLI	KÖKENİ	SÖZ BAŞI	SÖZ İÇİ	SÖZ SONU
alelacayip	'ale'l-'acā'ib	Ar		+	
beyhude	b hūde	Far		+	
beynamaz	b -namāz	Far		+	
caniyane	cāni+-āne	Ar+Far		+	
dāhiyane	dāh +-āne	Ar+Far		+	
denyo	denilo	Çin		+	
esmayihüsna	esmā+hüsna	Ar		+	
esmayişerife	esmā+şer fe	Ar		+	
fayda	fā'ide	Ar		+	
fetvayişerife	fetvā+şer fe	Ar		+	
fiyat	f 'āt	Ar		+	
halayık	ḥalā'ik	Ar		+	
kadayıf	kaṭā'if	Ar		+	
kaytan	ḳ ṭān	Ar		+	
kuvayımilliye	ḳuvā+milliye	Ar		+	
laubaliyane	lā+'ubāl + āne	Ar+Far		+	
meyve	m ve	Far		+	
meyvedar	m ve-dār	Far		+	

meyvehoş	m ve+huşk	Far		+	
peynir	pen r	Far		+	
peynirhane	pen r+hâne	Far		+	
rebiyülahir	reb '+āhir	Ar		+	
rebiyülevvel	reb '+evvel	Ar		+	
samuray	samurai	Jap			+
sebayüdü	se-bā-du	Far		+	
sılayırahim	şila+rahm	Ar		+	
sofiyan	şūf +-ān	Ar+Far		+	
sofiyane	şūf +-āne	Ar+Far		+	
soytarı	sa'ter	Ar		+	
tayfa	ṭā'ife	Ar		+	
tebriye	tebri'e	Ar		+	
tıynet	ṭ net	Ar		+	
vahşiyane	vaḥş +-āne	Ar+Far		+	
zayıf	za' f	Ar		+	
zeyrek	z rek	Far		+	
ziynet	z net	Ar		+	

EK 2. 7. ÜNSÜZ TEKLEŞMESİ

bb > b

SÖZCÜK	ASLI	KÖKENİ	SÖZ BAŞI	SÖZ İÇİ	SÖZ SONU
hap	ḥabb	Ar			+
kabala	kabbalah	İbr		+	
kapan	ḳabbān	Ar		+	
kapan	ḳabbān	Ar		+	
kibutz	kibbutz	İbr		+	
lobut	nebbūt	Ar		+	
muhip	muḥibb	Ar			+
munsap	munşabb	Ar			+
Rab	rabb	Ar			+
tabak	debbāg	Ar		+	

cc > c

SÖZCÜK	ASLI	KÖKENİ	SÖZ BAŞI	SÖZ İÇİ	SÖZ SONU
hac	ḥacc	Ar			+
hacı	ḥacc	Ar			+
taacüp	ta'accub	Ar		+	

dd > d

SÖZCÜK	ASLI	KÖKENİ	SÖZ BAŞI	SÖZ İÇİ	SÖZ SONU
cet	cedd	Ar			+

had	ḥadd	Ar			+
lades	yād+dest	Far		+	
şedaraban	şedd+‘arabān	Ar		+	
şet	şedd	Ar			+
zıt	zidd	Ar			+

ff > f

SÖZCÜK	ASLI	KÖKENİ	SÖZ BAŞI	SÖZ İÇİ	SÖZ SONU
gergef	kār+keff	Far+Ar			+
kefarete	keffāret	Ar		+	
kefe	keffe	Ar		+	
lef	leff	Ar			+
mahfe	maḥaffe	Ar		+	
raf	reff	Ar			+
saf	şaff	Ar			+
sofa	şuffe	Ar		+	

ḥḥ > h

SÖZCÜK	ASLI	KÖKENİ	SÖZ BAŞI	SÖZ İÇİ	SÖZ SONU
essah	eşahḥ	Ar			+
sah	şahḥ	Ar			+
sahaf	şahḥāf	Ar		+	

ḥḥ > h

SÖZCÜK	ASLI	KÖKENİ	SÖZ BAŞI	SÖZ İÇİ	SÖZ SONU
fah	faḥḥ	Ar			+

kk > k

SÖZCÜK	ASLI	KÖKENİ	SÖZ BAŞI	SÖZ İÇİ	SÖZ SONU
fek	fekk	Ar			+
hak	ḥakk	Ar			+
leke	lekke	Far		+	
mihenk	miḥekk	Ar			+
sinameki	senā+mekk	Ar		+	
şek	şekk	Ar			+

kḥ > k

SÖZCÜK	ASLI	KÖKENİ	SÖZ BAŞI	SÖZ İÇİ	SÖZ SONU
bakam	baḥḥam	Ar		+	
cenabıhak	cenāb+ḥaḥḥ	Ar			+
darbuka	darabuḥḥa	Ar		+	
elhak	el+ḥaḥḥ	Ar			+
emrihak	emr+ḥaḥḥ	Ar			+

hak	ḥaḳḳ	Ar			+
hak	ḥaḳḳ	Ar			+
hakperest	ḥaḳḳ+-perest	Ar+Far		+	
hakşinas	ḥaḳḳ+-şinās	Ar+Far		+	
muhik	muḥiḳḳ	Ar			+
müstahak	mustaḥaḳḳ	Ar			+
müştak	muştakḳ	Ar			+
nahak	nā+ḥaḳḳ	Far+Ar			+
saka	saḳḳā	Ar		+	
şak	şaḳḳ	Ar			+
şik	şiḳḳ	Ar			+

ll > l

SÖZCÜK	ASLI	KÖKENİ	SÖZ BAŞI	SÖZ İÇİ	SÖZ SONU
cevvaliyet	cevvāliyyet	Ar		+	
çile	çille	Far		+	
çilehane	çille+hāne	Far		+	
çilekeş	çille-keş	Far		+	
eskülabi	ez+kullāb	Far+Ar		+	
hal	ḥall	Ar			+
kakule	ḳāḳulle	Ar		+	
kılaptan	ḳullāb+-dān	Ar+Far		+	
kule	ḳulle	Ar		+	
kül	kull	Ar			+
laakal	lā+aḳall	Ar			+
mahal	maḥall	Ar			+
muhil	muḥill	Ar			+
muhtel	muḥtell	Ar			+
muzmahil	muẓmaḥill	Ar			+
münhal	munḥall	Ar			+
müstakil	mustaḳill	Ar			+
pelit	bellūt	Ar		+	
sele	selle	Ar		+	
telis	till s	Ar		+	
zül	zull	Ar			+

mm > m

SÖZCÜK	ASLI	KÖKENİ	SÖZ BAŞI	SÖZ İÇİ	SÖZ SONU
ama	ammā	Ar		+	
amiyane	‘āmm +-āne	Ar+Far		+	
ehem	ehemm	Ar			+
gam	ḡamm	Ar			+
hamal	ḥammāl	Ar		+	
hamaliye	ḥammāliyye	Ar		+	
hamam	ḥammām	Ar		+	
katliam	ḳatl+‘āmm	Ar			+
kemiyet	kemmiyet	Ar		+	
mesamat	mesāmmāt	Ar		+	
mesame	mesämme	Ar		+	

munzam	munzamm	Ar			+
mühim	muhiimm	Ar			+
sam	sāmm	Ar			+
samur	semmūr	Ar		+	
sem	semm	Ar			+
somak	summağ	Ar		+	
somaki	summağ	Ar		+	
sumak	summāğ	Ar		+	
tam	tāmm	Ar			+
zam	zamm	Ar			+
zem	zemm	Ar			+

nn > n

SÖZCÜK	ASLI	KÖKENİ	SÖZ BAŞI	SÖZ İÇİ	SÖZ SONU
cin	cinn	Ar			+
fen	fenn	Ar			+
hüsnüzan	husn+zann	Ar			+
kanara	ķinnāre	Ar		+	+
kına	ķinnā'	Ar		+	
ledün	ledunn	Ar			+
sin	sinn	Ar			+
suizan	sū'+zann	Ar			+
zan	zann	Ar			+

pp > p

SÖZCÜK	ASLI	KÖKENİ	SÖZ BAŞI	SÖZ İÇİ	SÖZ SONU
müstehap	mustehabb	Ar			+
şap	şabb	Ar			+
şaphane	şabb+ḥāne	Ar+Far		+	
tıp	ṭıbb	Ar			+
topuz	debbūs	Ar		+	

rr > r

SÖZCÜK	ASLI	KÖKENİ	SÖZ BAŞI	SÖZ İÇİ	SÖZ SONU
cer	cerr	Ar			+
ehvenişer	ehven+şerr	Ar			+
faraş	ferrāş	Ar		+	
har	ḥarr	Ar			+
hür	ḥurr	Ar			+
kara	ķārra	Ar		+	
kere	kerre	Ar		+	
Merih	mirr ḥ	Ar		+	
musır	muşırr	Ar			+
muzır	mużırr	Ar			+
müncer	muncerr	Ar			+
müstakar	mustaķarr	Ar			+
saraç	serrāc	Ar		+	

saraçhane	serrâc+hâne	Ar+Far		+	
sır	sirr	Ar			+
şahtere	şahterre	Far		+	
şer	şerr	Ar			+
testere	dest+erre	Far		+	
turaç	durrâc	Ar		+	
ustura	usturre	Far		+	
zümrüdi	zumurrud	Ar		+	
zümrüt	zumurrud	Ar		+	

ss > s

SÖZCÜK	ASLI	KÖKENİ	SÖZ BAŞI	SÖZ İÇİ	SÖZ SONU
galatıhis	ğalatıhiss	Ar			+
has	hâşş	Ar			+
haseki	hâşşe+-gitar	Ar+Far		+	
havas	havâşş	Ar			+
his	hiss	Ar			+
kasap	kaşşâb	Ar		+	
kasaphane	kaşşâb+hâne	Ar+Far		+	
makas	miķaşş	Ar			+
makaskâr	miķaşş+-kâr	Ar+Far		+	
makastar	miķaşş+-dâr	Ar+Far		+	
mas	maşş	Ar			+
mümas	mumâss	Ar			+
nas	naşş	Ar			+
takas	taķaşş	Ar			+
temas	temâss	Ar			+
üs	uss	Ar			+
üs	uss	Ar			+

tt > t

SÖZCÜK	ASLI	KÖKENİ	SÖZ BAŞI	SÖZ İÇİ	SÖZ SONU
hüsnühat	hüsn+hatt	Ar			+
keten	kettân	Far		+	
met	medd	Ar			+
mut	mudd	Ar			+
münhat	munhatt	Ar			+
mürtet	murtedd	Ar			+
müstait	musta'idd	Ar			+
müstebit	mustebidd	Ar			+
ret	redd	Ar			+
serhat	ser+hadd	Far+Ar			+
set	sedd	Ar			+
tezat	tezâdd	Ar			+

vv > v

SÖZCÜK	ASLI	KÖKENİ	SÖZ BAŞI	SÖZ İÇİ	SÖZ SONU
kavaf	ķaffâf	Ar		+	

kavas	qavvās	Ar		+	
kavat	qavvād	Ar		+	
maval	mevvāl	Ar		+	

yy > y

SÖZCÜK	ASLI	KÖKENİ	SÖZ BAŞI	SÖZ İÇİ	SÖZ SONU
ademimerkeziyet	‘adem+merkeziyyet	Ar		+	
adliye	‘adliyye	Ar		+	
ahlakiyat	aḥlākiyyāt	Ar		+	
aidiyet	‘ā’idiyyet	Ar		+	
akliyat	‘aqliyyāt	Ar		+	
akliye	‘aqliyye	Ar		+	
aktariye	‘atṭariyye	Ar		+	
aleniyet	‘aleniiyyet	Ar		+	
ameliyat	‘ameliyyāt	Ar		+	
ameliyathane	‘ameliyyāt+-ḥāne	Ar+Far		+	
ameliye	‘ameliyye	Ar		+	
arakiye	‘arakiyye	Ar		+	
ardiye	arḍiyye	Ar		+	
armudiye	emrūd+-iyye	Far+Ar		+	
arziyat	arziyyāt	Ar		+	
asabiye	‘aşabiyye	Ar		+	
asabiyet	‘aşabiyyet	Ar		+	
askeriye	‘askeriyye	Ar		+	
asliye	aşliyye	Ar		+	
ayniyat	‘ayniyyāt	Ar		+	
ayniyet	‘ayniyyet	Ar		+	
aziziye	‘az ziyye	Ar		+	
bahariye	bahār+-iyye	Far+Ar		+	
bahriye	baḥriyye	Ar		+	
bakiye	bākiyye	Ar		+	
bakkaliye	bāḳḳāliyye	Ar		+	
bakliyat	bāḳliyyāt	Ar		+	
bâtniye	bātiniyye	Ar		+	
battaniye	baṭṭāniyye	Ar		+	
bediiyat	bed ‘iyyāt	Ar		+	
belediye	belediyye	Ar		+	
beliye	beliyye	Ar		+	
beşeriyet	beşeriyyet	Ar		+	
bevliye	bevliyye	Ar		+	
billuriye	billūriyye	Ar		+	
cahiliye	cāhiliyye	Ar		+	
cahiliyet	cāhiliyyet	Ar		+	
cebriye	cebriyye	Ar		+	
cembiye	cenbiyye	Ar		+	
cemiyet	cem‘iyyet	Ar		+	
cevvaliyet	cevvāliyyet	Ar		+	
cibilliyet	cibilliiyyet	Ar		+	
cildiye	cildiyye	Ar		+	
cinsiyet	cinsiyyet	Ar		+	

cumhuriyet	cumhūriyyet	Ar		+	
cumhuriyetperver	cumhūriyyet+-perver	Ar+Far		+	
cūlusiye	culūsiyye	Ar		+	
cūmudiye	cumūdiyye	Ar		+	
dāhiliye	dāhiliyye	Ar		+	
davetiye	da'vetiyye	Ar		+	
devriye	devriyye	Ar		+	
duhuliye	duhūliyye	Ar		+	
ebediyen	ebediyyen	Ar		+	
ebediyet	ebediyyet	Ar		+	
edebiyat	edebiyyāt	Ar		+	
efkârimumiye	efkâr+'umūmiyye	Ar		+	
ehemmiyet	ehemmiyyet	Ar		+	
ehliyet	ehliyyet	Ar		+	
ehliyetname	ehliyyet+nāme	Ar+Far		+	
ehveniyet	ehveniyyet	Ar		+	
ekalliyet	aķalliyet	Ar		+	
ekseriya	ekşeriyyā	Ar		+	
ekseriyet	ekşeriyyet	Ar		+	
elmasiye	elmāsiyye	Ar		+	
emniyet	emniyyet	Ar		+	
enaniyet	enāiyyet	Ar		+	
enfiye	enfiyye	Ar		+	
erkânıharbiyeiumumiye	erkân+harbiyye+'umūmiyye	Ar		+	
evleviyet	evleviyyet	Ar		+	
evveliyat	evveliyyāt	Ar		+	
eziyet	eziyyet	Ar		+	
faaliyet	fā'āliyyet	Ar		+	
faikiyet	fā'īkiyyet	Ar		+	
faraziye	farziyye	Ar		+	
felekiyat	felekiyyāt	Ar		+	
ferdiyet	ferdiyyet	Ar		+	
fiskiye	fiskiyye	Ar		+	
fitriye	fiṭriyye	Ar		+	
filiyat	fī'liyyāt	Ar		+	
fikriyat	fikriyyāt	Ar		+	
galibiyet	gālibiyyet	Ar		+	
garsiyat	ğarsiyyāt	Ar		+	
gazeliyat	gazeliiyyāt	Ar		+	
gerdaniye	gerdān+-iyye	Far+Ar		+	
hafriyat	ħafriyyāt	Ar		+	
hâkimiyet	ħakimiyyet	Ar		+	
hâkimiyetimillie	ħakimiyyet+millie	Ar		+	
hakkaniyet	ħakķāniyyet	Ar		+	
hâletiruhiye	ħalet+rūhiyye	Ar		+	
halkiyat	ħalkiyyāt	Ar		+	
hamaliye	ħammāliyye	Ar		+	
hamiyet	ħamiyyet	Ar		+	
hamiyetperver	ħamiyyet+-perver	Ar+Far		+	
harbiye	ħarbiyye	Ar		+	
hardaliye	ħardaliyye	Ar		+	
harfiyen	ħarfiyyen	Ar		+	
hariciye	ħāriciyye	Ar		+	
hasiyet	ħāsiyyet	Ar		+	

hassasiyet	ḥassāsiyyet	Ar		+	
haşviyat	ḥaşviyyāt	Ar		+	
havaiyat	hevā'yyāt	Ar		+	
hayatiyet	ḥayātiyyet	Ar		+	
haysiyet	ḥayṣiyyet	Ar		+	
hayvaniyet	ḥayvāniyyet	Ar		+	
hediye	hediyye	Ar		+	
hezliyat	hezliyyāt	Ar		+	
hicviye	hecviyye	Ar		+	
hileşeriye	ḥ le+şer'iyye	Ar		+	
hususiyet	ḥuşūsiyyet	Ar		+	
hürriyet	ḥurriyyet	Ar		+	
hürriyetperver	ḥurriyyet+-perver	Ar+Far		+	
hüsünüyet	ḥusn+niyyet	Ar		+	
hüviyet	huviyyet	Ar		+	
ırkiyat	'ırķiyyāt	Ar		+	
itriyat	'itriyyāt	Ar		+	
iydiye	'iydiyye	Ar		+	
içtimaiyat	ictimā'iyyāt	Ar		+	
idadiye	i'dādiyye	Ar		+	
iftariye	iftāriyye	Ar		+	
ihbariye	iḥbāriyye	Ar		+	
ikramiye	ikrāmiyye	Ar		+	
iktisadiyat	iktisādiyyāt	Ar		+	
ilahiyat	ilāhiyyāt	Ar		+	
illiyet	'illiyet	Ar		+	
ilmiye	'ilmiyye	Ar		+	
imaniye	māniyye	Ar		+	
imsakiye	imsākiyye	Ar		+	
insaniyet	insāniyyet	Ar		+	
intaniye	intāniyye	Ar		+	
iradiye	irādiyye	Ar		+	
irsaliye	irsāliyye	Ar		+	
irsiyet	irşiyet	Ar		+	
İslamiyet	islāmiyyet	Ar		+	
işgaliye	işgāliyye	Ar		+	
itfaiye	itfā'iyye	Ar		+	
izafiye	izāfiyye	Ar		+	
izafiyet	izāfiyyet	Ar		+	
kabiliyet	kābiliyyet	Ar		+	
kaderiye	ķaderiyye	Ar		+	
kadiriye	ķadiriyye	Ar		+	
kalenderiye	ķalender+-iyye	Far+Ar		+	
kantariye	ķintāriyye	Ar		+	
kanuniyet	ķānūniyyet	Ar		+	
katiyen	ķaṭ'iyyen	Ar		+	
katiyet	ķaṭ'iyyet	Ar		+	
kavmiyat	ķavmiyyāt	Ar		+	
kavmiyet	ķavmiyyet	Ar		+	
kaydiye	ķaydiyye	Ar		+	
kaziye	ķāziyye	Ar		+	
kefiye	ķefiyye	Ar		+	
ketumiyet	ķetūmiyyet	Ar		+	

keyfiyet	keyfiyyet	Ar	+
kırtasiye	kırtasiyye	Ar	+
kutsiyet	ķudsiyyet	Ar	+
külliyeye	kulliyye	Ar	+
külliyen	kulliyyen	Ar	+
külliyet	kulliyyet	Ar	+
laedriye	lā+edriyye	Ar	+
laklakiyat	laķlaķiyyāt	Ar	+
lisaniyat	lisāniyyāt	Ar	+
maddiyat	māddiyyāt	Ar	+
mağduriyet	mağdūriyyet	Ar	+
mağlubiyet	mağlūbiyyet	Ar	+
mahcubiyet	maħcūbiyyet	Ar	+
mahiye	māh+iyye	Far+Ar	+
mahiyet	māhiyyet	Ar	+
mahkūmiyet	maħkūmiyyet	Ar	+
mahmudiye	maħmūdiyye	Ar	+
mahremiyet	maħremiyyet	Ar	+
mahrumiyet	maħrūmiyyet	Ar	+
mahviyet	maħviyyet	Ar	+
mahya	māh+iyye	Far+Ar	+
maiyet	ma'iyyet	Ar	+
malikiyet	mālikiyyet	Ar	+
maliye	māliyye	Ar	+
maliyet	māliyyet	Ar	+
maluliyet	ma'lūliyyet	Ar	+
maneviyat	ma'neviyyāt	Ar	+
marufiyet	ma'rūfiyyet	Ar	+
masumiyet	ma'sūmiyyet	Ar	+
masuniyet	ma'sūniyyet	Ar	+
mazhariyet	maẓhariyyet	Ar	+
mebzuliyet	mebzūliyyet	Ar	+
mecburiyet	mecbūriyyet	Ar	+
medeniyet	medeniyyet	Ar	+
meftuniyet	meftūniyyet	Ar	+
memnuiyet	memnū'iyyet	Ar	+
memnuniyet	memnūniyyet	Ar	+
memuriyet	me'mūriyyet	Ar	+
menafiumumiye	menāfi'+umūmiyye	Ar	+
menhiyat	menhiyyāt	Ar	+
mensubiyet	mensūbiyyet	Ar	+
merbutiyet	merbūtiyyet	Ar	+
meriyet	mer'iyyet	Ar	+
merkeziyet	merkeziyyet	Ar	+
mesuliyet	mes'ūliyyet	Ar	+
meşguliyet	meşgūliyyet	Ar	+
meşruiyet	meşrū'iyyet	Ar	+
meşrutiyet	meşrūtiyyet	Ar	+
methiye	medħiyye	Ar	+
metrukiyet	metrūkiyyet	Ar	+
mevcudiyet	mevcūdiyyet	Ar	+
mevhibeilahiyeye	mevhibe+ilāhiyye	Ar	+
mevkufiyet	mevķūfiyyet	Ar	+
meyusiyet	me'yūsiyyet	Ar	+
meziyet	meziyyet	Ar	+

mezuniyet	me'zūniyyet	Ar		+	
mıknatisiyet	mıknāt siyyet	Ar		+	
milliyet	milliyyet	Ar		+	
muafiyet	ma'fiyyet	Ar		+	
muayyeniyet	mu'ayyeniyet	Ar		+	
mubhemiyet	mubhemiyet	Ar		+	
muhtariyet	muhtāriyyet	Ar		+	
mutlakiyet	mutlaqiyyet	Ar		+	
muvaffakiyet	muvaffaқиyyet	Ar		+	
muzafferiyet	muzafferiyet	Ar		+	
müdiriyyet	mud riyyet	Ar		+	
müdüriyyet	mud riyyet	Ar		+	
müessiriyet	mu'essiriyyet	Ar		+	
mükellefiyyet	mukellefiyyet	Ar		+	
mükemmeliyyet	mukemmeliyyet	Ar		+	
mülkiye	mulkiye	Ar		+	
mülkiyyet	mulkiyyet	Ar		+	
müruriye	murūriyye	Ar		+	
müstaceliyyet	musta'celiyyet	Ar		+	
nakliyat	naqliyyāt	Ar		+	
nakliye	naqliyye	Ar		+	
narenciye	nārenc+iyye	Far+Ar		+	
nazariyat	nažariyyāt	Ar		+	
nazariye	nažariyye	Ar		+	
nefsaniyyet	nefsāniyyet	Ar		+	
neşriyat	neşriyyāt	Ar		+	
nısfıye	nişfiyye	Ar		+	
nisaiyye	nisā'iyye	Ar		+	
niyyet	niyyet	Ar		+	
nizamiyye	nizāmiyye	Ar		+	
otlakiyye	otlak+iyye	T+Ar		+	
pişmaniyye	peş mān+iyye	Far+Ar		+	
raptiyye	rabtiyye	Ar		+	
reddiyye	reddiyye	Ar		+	
reftiyye	reft+iyye	Far+Ar		+	
resmiyyet	resmiyyet	Ar		+	
revakiyye	rivāqiyye	Ar		+	
riyaziyye	riyāziyye	Ar		+	
ruhaniyyet	rūhāniyyet	Ar		+	
ruhbanıyyet	ruhbanıyyet	Ar		+	
ruhiyyat	rūhiyyāt	Ar		+	
ruhsatiyye	ruşatiyye	Ar		+	
rüştiyye	ruştiyye	Ar		+	
sabuniyye	şābūniyye	Ar		+	
safıyyet	şāfiyyet	Ar		+	
salahiyyet	şalāhiyyet	Ar		+	
salahiyyetar	şalāhiyyet+-dār	Ar+Far		+	
samimiyyet	şam m iyyet	Ar		+	
sarfıyyat	şarfıyyāt	Ar		+	
sarrafiyye	şarrāfiyye	Ar		+	
sayfiyye	şayfiyye	Ar		+	
sebebiyyet	sebebiyyet	Ar		+	

seciye	seciyye	Ar		+	
seneidevriye	sene+devriyye	Ar		+	
seviye	seviyye	Ar		+	
sevkiyat	sevkiyyât	Ar		+	
seyfiye	seyfiyye	Ar		+	
seyit	seyyid	Ar		+	
sıhhiye	sıhhiyye	Ar		+	
sıhriyet	sıhriyyet	Ar		+	
simsariye	simsariyye	Ar		+	
suiniyet	sū'+niyyet	Ar		+	
şahsiyat	şahsiyyât	Ar		+	
şahsiyet	şahsiyyet	Ar		+	
şarkiyat	şarkıyyat	Ar		+	
şathiyat	şathıyyât	Ar		+	
şathiye	şathıyye	Ar		+	
şehriye	şa'riyye	Ar		+	
şehvaniyet	şehvâniyyet	Ar		+	
şemsiye	şemsiyye	Ar		+	
şeniyet	şe'niyyet	Ar		+	
şerefiye	şerefiyye	Ar		+	
şeriye	şer'iyye	Ar		+	
şiriyyet	şiriyyet	Ar		+	
şitaiye	şitâ'iyye	Ar		+	
tabiiyet	tâbi'iyyet	Ar		+	
tahlisiye	tahlı şıyye	Ar		+	
takiye	taqiyye	Ar		+	
tamamiyet	tamâmiyyet	Ar		+	
tardiye	ţardiyye	Ar		+	
tebaiyet	teba'iyyet	Ar		+	
tekaüdiye	teka'udiyye	Ar		+	
teslimiyet	tesl miyyet	Ar		+	
tıbbiye	tıbbiyye	Ar		+	
tuhafiye	tuhafiyye	Ar		+	
Türkiyat	Türk+-iyyât	T+Ar		+	
ubudiyet	'ubüdiyyet	Ar		+	
uluhiyet	ulühiyyet	Ar		+	
ulviyet	'ulviyyet	Ar		+	
umumiyyet	'umümiyyet	Ar		+	
uzviyyet	'üzviyyet	Ar		+	
ünsiyet	unsiyyet	Ar		+	
vahdaniyet	vaḥdâniyyet	Ar		+	
vakfiye	vaḳfiyye	Ar		+	
variyet	var+-iyyet	T+Ar		+	
vasiyet	vaşıyyet	Ar		+	
vaziyet	vaż'iyyet	Ar		+	
vesaitinakliye	vesâ'it+nakliyye	Ar		+	
yevmiye	yevmiyye	Ar		+	
zafiyet	za'fiyyet	Ar		+	
zaptiye	zabtıyye	Ar		+	
zaviye	zâviyye	Ar		+	
zepfiye	zebḫıyye	Ar		+	
zihniye	zihniyye	Ar		+	
zihniyet	zihniyyet	Ar		+	

züccaciye	zucāciyye	Ar		+	
-----------	-----------	----	--	---	--

zz > z

SÖZCÜK	ASLI	KÖKENİ	SÖZ BAŞI	SÖZ İÇİ	SÖZ SONU
bez	bezz	Ar			+
filiz	filizz	Ar			+
Haz	hazz	Ar			+
kazaz	qazzāz	Ar		+	
raze	rezze	Ar		+	
şaz	şāzz	Ar			+

EK 2. 8. ÜNSÜZ İKİZLEŞMESİ

c > cc

SÖZCÜK	ASLI	KÖKENİ	SÖZ BAŞI	SÖZ İÇİ	SÖZ SONU
fucceten	fuc'eten	Ar		+	
züccaciye	zucāciyye	Ar		+	

ķ > kk

SÖZCÜK	ASLI	KÖKENİ	SÖZ BAŞI	SÖZ İÇİ	SÖZ SONU
okka	vuķiyye	Ar		+	
takke	tāķiye	Ar		+	

l > ll

SÖZCÜK	ASLI	KÖKENİ	SÖZ BAŞI	SÖZ İÇİ	SÖZ SONU
hidirellez	ħizr+ilyās	Ar		+	
molla	mevlā	Ar		+	
muhallebi	ħaleb	Ar		+	
sille	s l	Far		+	
yalelli	yā+leyl	Ar		+	

n > nn

SÖZCÜK	ASLI	KÖKENİ	SÖZ BAŞI	SÖZ İÇİ	SÖZ SONU
nısfınnehar	nişf+nehār	Ar		+	

r > rr

SÖZCÜK	ASLI	KÖKENİ	SÖZ BAŞI	SÖZ İÇİ	SÖZ SONU
kerrake	kerāke	Ar		+	

s > ss

SÖZCÜK	ASLI	KÖKENİ	SÖZ BAŞI	SÖZ İÇİ	SÖZ SONU
alessabah	‘ala+şabāh	Ar		+	

ş > şş

SÖZCÜK	ASLI	KÖKENİ	SÖZ BAŞI	SÖZ İÇİ	SÖZ SONU
tahteşşuur	tahte+şu‘ūr	Ar		+	

t > tt

SÖZCÜK	ASLI	KÖKENİ	SÖZ BAŞI	SÖZ İÇİ	SÖZ SONU
lalettayin	lā-alā+ta‘y n	Ar		+	
maatteessüf	ma‘a+te‘essuf	Ar		+	

z > zz

SÖZCÜK	ASLI	KÖKENİ	SÖZ BAŞI	SÖZ İÇİ	SÖZ SONU
cüzzam	cuzām	Ar		+	
hüzzam	huzām	Ar		+	
kezzap	t z+āb	Far		+	

EK 2. 9. SÜREKLİLEŞME:

b > f:

SÖZCÜK	ASLI	KÖKENİ	SÖZ BAŞI	SÖZ İÇİ	SÖZ SONU
çarşaf	çāder+şeb	Far			+
çirkef	çirk+āb	Far			+
ferhane	bār+hāne	Far	+		
hoşaf	hoş+āb	Far			+
mutaf	mūytāb	Far			+
mutfak	maṭbaḥ	Ar		+	
zencefil	zenceb l	Ar		+	

b > m:

SÖZCÜK	ASLI	KÖKENİ	SÖZ BAŞI	SÖZ İÇİ	SÖZ SONU
mahana	bahāne	Far	+		
makara	bekere	Ar	+		
menekşe	benefşe	Far	+		
menteşe	bend-keşe	Far	+		
meşe	b şe	Far	+		
seğmen	segbān	Far		+	

b > n:

SÖZCÜK	ASLI	KÖKENİ	SÖZ BAŞI	SÖZ İÇİ	SÖZ SONU
sinakusiyak	sibāk+siyāk	Ar		+	

b > r:

SÖZCÜK	ASLI	KÖKENİ	SÖZ BAŞI	SÖZ İÇİ	SÖZ SONU
zerzevat	sebze+-vāt	Far+Ar		+	

b > v:

SÖZCÜK	ASLI	KÖKENİ	SÖZ BAŞI	SÖZ İÇİ	SÖZ SONU
çerçeve	çār+çübe	Far		+	
çerviş	çerbiş	Far		+	
çevik	çābuk	Far		+	
davlumbaz	ṭabl+-bāz	Ar+Far		+	
davul	ṭabl	Ar		+	
havra	hebhraḥ	İbr		+	
kervan	kārbān	Far		+	
kervankıran	kārbān+kıran	Far+T		+	
kervansaray	kārbān+serāy	Far		+	
kevel	kebl	Far		+	
marsıvan	mārbān	Far		+	
merdiven	nerdubān	Far		+	
mürver	murdbēr	Far		+	
pazvant	pāsbān	Far		+	
pirazvana	birāzbān	Far		+	
zivana	zubāne	Far		+	

ç > ş:

SÖZCÜK	ASLI	KÖKENİ	SÖZ BAŞI	SÖZ İÇİ	SÖZ SONU
hıyarşembe	ḥiyār+çenber	Far		+	

d > n:

SÖZCÜK	ASLI	KÖKENİ	SÖZ BAŞI	SÖZ İÇİ	SÖZ SONU
panzehir	pād+zehr	Far		+	

d > y:

SÖZCÜK	ASLI	KÖKENİ	SÖZ BAŞI	SÖZ İÇİ	SÖZ SONU
kâhya	ked+ḥudā	Far		+	

d > z:

SÖZCÜK	ASLI	KÖKENİ	SÖZ BAŞI	SÖZ İÇİ	SÖZ SONU
hizmet	h̄idmet	Ar		+	
hizmetkar	h̄idmet+-kār	Ar+Far		+	

ḏ > z:

SÖZCÜK	ASLI	KÖKENİ	SÖZ BAŞI	SÖZ İÇİ	SÖZ SONU
kazasker	ḡād +‘asker	Ar		+	

g > ğ:

SÖZCÜK	ASLI	KÖKENİ	SÖZ BAŞI	SÖZ İÇİ	SÖZ SONU
ciğer	ciger	Far		+	
ciğerpare	ciger+pāre	Far		+	
diğer	d ger	Far		+	
diğerkām	d ger-kām	Far		+	
eğer	eger	Far		+	
leğen	legen	Far		+	
meğer	meger	Far		+	
meğerki	meger ki	Far		+	
namdiğer	nām+d ger	Far		+	
seğmen	segbān	Far		+	

g > h:

SÖZCÜK	ASLI	KÖKENİ	SÖZ BAŞI	SÖZ İÇİ	SÖZ SONU
rıh	r g	Far		+	
rıhdan	r g-dān	Far		+	

g > y:

SÖZCÜK	ASLI	KÖKENİ	SÖZ BAŞI	SÖZ İÇİ	SÖZ SONU
leylek	legleg	Far		+	

ġ > ğ

SÖZCÜK	ASLI	KÖKENİ	SÖZ BAŞI	SÖZ İÇİ	SÖZ SONU
bağ	bāğ	Far			+
bağdadi	bağdād	Ar		+	
çırağ	çerāğ	Far			+
dağ	dāğ	Far			+
dağar	tagār	Far		+	
dağdağa	dağdağa	Ar		+	
debbağ	debbāğ	Ar			+

dimāğ	dimāğ	Ar			+
diriğ	dir ğ	Far			+
fağfur	fağfūr	Far		+	
fağfuri	fağfūr+-	Far+Ar		+	
fariğ	fāriğ	Ar			+
iblağ	iblāğ	Ar			+
ifrağ	ifrāğ	Ar			+
iğbirar	iğbirār	Ar		+	
iğfal	iğfāl	Ar		+	
iğtinam	iğtinām	Ar		+	
istifra	istifrāğ	Ar			+
istiğfar	istiğfār	Ar		+	
istiğna	istiğnā	Ar		+	
istiğrak	istiğrāk	Ar		+	
kāğıt	kāğız	Far		+	
lağım	lağım	Ar		+	
lağıv	lağv	Ar		+	
mağara	mağāre	Ar		+	
mağdur	mağdūr	Ar		+	
mağduriyet	mağdūriyyet	Ar		+	
mağfired	mağfired	Ar		+	
mağfur	mağfūr	Ar		+	
mağlubiyet	mağlūbiyyet	Ar		+	
mağlup	mağlūb	Ar		+	
mağmum	mağmūm	Ar		+	
mağribî	mağrib	Ar		+	
mağribî	mağrib	Ar		+	
mağrip	mağrib	Ar		+	
mağrip	mağrib	Ar		+	
mağrur	mağrūr	Ar		+	
mağrurane	mağrūr+-āne	Ar+Far		+	
mağşuş	mağşūş	Ar		+	
meblağ	meblāğ	Ar			+
miğfer	miğfer	Ar		+	
muğber	muğber	Ar		+	
muğlak	muğlak	Ar		+	
mübalağa	mübālāğa	Ar		+	
müstağni	mustağn	Ar		+	
nağme	nağme	Ar		+	
namağlup	nā+mağlūb	Far+Ar		+	
papağan	babağā	Ar		+	
rağbet	rağbet	Ar		+	
rağmen	rağmen	Ar		+	
tağşiş	tağş ş	Ar		+	
tağyir	tağy r	Ar		+	
tebellüğ	tebelluğ	Ar			+
tebliğ	tebl ğ	Ar			+
tığ	t ğ	Far			+
tığ	t ğ	Far			+
tuğyan	tuğyān	Ar		+	

yağma	yağmā	Far		+	
yārūağyar	yār+ağyār	Far+Ar		+	

ğ > h:

SÖZCÜK	ASLI	KÖKENİ	SÖZ BAŞI	SÖZ İÇİ	SÖZ SONU
bahçe	bāğ-çe	Far		+	
bahçivan	bāğçevān	Far		+	

k > ğ:

SÖZCÜK	ASLI	KÖKENİ	SÖZ BAŞI	SÖZ İÇİ	SÖZ SONU
iğdiş	ikdiş	Far		+	
varşağı	varsak+-	T+Ar		+	

k > y:

SÖZCÜK	ASLI	KÖKENİ	SÖZ BAŞI	SÖZ İÇİ	SÖZ SONU
tekke	tekye	Ar		+	

ķ > v:

SÖZCÜK	ASLI	KÖKENİ	SÖZ BAŞI	SÖZ İÇİ	SÖZ SONU
şavul	şāķūl	Ar		+	

p > f:

SÖZCÜK	ASLI	KÖKENİ	SÖZ BAŞI	SÖZ İÇİ	SÖZ SONU
firuze	p rūze	Far	+		

p > m:

SÖZCÜK	ASLI	KÖKENİ	SÖZ BAŞI	SÖZ İÇİ	SÖZ SONU
çırakma	çerāğ+pā	Far		+	

p > v:

SÖZCÜK	ASLI	KÖKENİ	SÖZ BAŞI	SÖZ İÇİ	SÖZ SONU
kisvet	kispet	Ar		+	

t > y:

SÖZCÜK	ASLI	KÖKENİ	SÖZ BAŞI	SÖZ İÇİ	SÖZ SONU
temeyyüz	temettuz	Ar		+	

EK 2. 10. SÜREKSİZLEŞME:**đ > d:**

SÖZCÜK	ASLI	KÖKENİ	SÖZ BAŞI	SÖZ İÇİ	SÖZ SONU
ardiye	arđiyye	Ar		+	
dalalet	đalālet	Ar	+		
daraban	đarabān	Ar	+		
darbe	đarbe	Ar	+		
darbimesel	đarb+meşel	Ar	+		
darp	đarb	Ar	+		
darphane	đarb+hāne	Ar+Far	+		

f > k:

SÖZCÜK	ASLI	KÖKENİ	SÖZ BAŞI	SÖZ İÇİ	SÖZ SONU
menekşe	benefşe	Far		+	

ġ > g:

SÖZCÜK	ASLI	KÖKENİ	SÖZ BAŞI	SÖZ İÇİ	SÖZ SONU
aguş	āġuş	Far		+	
asgari	aşġar	Ar		+	
asgari müşterek	aşġar+müşterek	Ar		+	
balgam	balġam	Ar		+	
begayet	be+ġāyet	Far+Ar		+	
belagat	belāġat	Ar		+	
buġuz	buġz	Ar		+	
debagat	debāġat	Ar		+	

ġ > k:

SÖZCÜK	ASLI	KÖKENİ	SÖZ BAŞI	SÖZ İÇİ	SÖZ SONU
çakal	şāġāl	Far		+	

h > b:

SÖZCÜK	ASLI	KÖKENİ	SÖZ BAŞI	SÖZ İÇİ	SÖZ SONU
cümbür cemaat	cumhür cemā'at	Ar		+	

ħ > k:

SÖZCÜK	ASLI	KÖKENİ	SÖZ BAŞI	SÖZ İÇİ	SÖZ SONU
kına	ħinnā'	Ar	+		

h > t:

SÖZCÜK	ASLI	KÖKENİ	SÖZ BAŞI	SÖZ İÇİ	SÖZ SONU
mest	mesh	Ar			+

h > k:

SÖZCÜK	ASLI	KÖKENİ	SÖZ BAŞI	SÖZ İÇİ	SÖZ SONU
çark	çarh	Far			+
çarkıfelek	çarh+felek	Ar		+	
fak	fahh	Ar			+
kalfa	hal fe	Ar	+		
karpuz	harbüz	Far	+		
kavaf	haffaf	Ar	+		
kumbara	humbere	Far	+		
kumbarahane	humbere+hâne	Far	+		
maskara	maşhara	Ar		+	
muska	nuşha	Ar		+	
mutfak	maṭbah	Ar			+
rastık	rāsuht	Far		+	
zırnık	zirn h	Far			+

n > d:

SÖZCÜK	ASLI	KÖKENİ	SÖZ BAŞI	SÖZ İÇİ	SÖZ SONU
tandır	tennür	Ar		+	
tandırname	tennür+nāme	Ar+Far		+	

s > ç:

SÖZCÜK	ASLI	KÖKENİ	SÖZ BAŞI	SÖZ İÇİ	SÖZ SONU
çeltik	seltük	Far	+		
çiriş	sir ş	Far	+		

ş > t:

SÖZCÜK	ASLI	KÖKENİ	SÖZ BAŞI	SÖZ İÇİ	SÖZ SONU
matkap	mişkab	Ar		+	
muhannet	muḥanneş	Ar			+

ş > ç:

SÖZCÜK	ASLI	KÖKENİ	SÖZ BAŞI	SÖZ İÇİ	SÖZ SONU
borç	borş	Rus			+
çakal	şağāl	Far	+		
çiriş	şir ş	Far	+		
çorba	şürbā	Far	+		

pabuç	pā-püş	Far			+
suntraç	sumterāş	Far			+

ṭ > d:

SÖZCÜK	ASLI	KÖKENİ	SÖZ BAŞI	SÖZ İÇİ	SÖZ SONU
davlumbaz	ṭabl+-bāz	Ar+Far	+		
davul	ṭabl	Ar	+		

z > c:

SÖZCÜK	ASLI	KÖKENİ	SÖZ BAŞI	SÖZ İÇİ	SÖZ SONU
mercanköşk	merzenğoş	Far		+	

z > d:

SÖZCÜK	ASLI	KÖKENİ	SÖZ BAŞI	SÖZ İÇİ	SÖZ SONU
bedesten	bezistān	Far		+	
kurada	ḳuraza	Ar		+	

z > t:

SÖZCÜK	ASLI	KÖKENİ	SÖZ BAŞI	SÖZ İÇİ	SÖZ SONU
kâğıt	kāğiz	Far			+
masat	mişḳaz	Ar			+

ż > d:

SÖZCÜK	ASLI	KÖKENİ	SÖZ BAŞI	SÖZ İÇİ	SÖZ SONU
efdal	efzal	Ar		+	
hidirellez	ḥizr+ilyās	Ar		+	

EK 2. 11. SÜREKLİLER ARASI DEĞİŞME:

f > v:

SÖZCÜK	ASLI	KÖKENİ	SÖZ BAŞI	SÖZ İÇİ	SÖZ SONU
gâvur	kāfir	Ar		+	
kavaf	ḥaffāf	Ar		+	
kereviz	kerefs	Far		+	
kevgir	kef-g r	Far		+	

h > n:

SÖZCÜK	ASLI	KÖKENİ	SÖZ BAŞI	SÖZ İÇİ	SÖZ SONU
sarniç	şahr c	Ar		+	

h > y:

SÖZCÜK	ASLI	KÖKENİ	SÖZ BAŞI	SÖZ İÇİ	SÖZ SONU
çeyiz	cihāz	Ar		+	
maytap	māh+tāb	Far		+	

ḥ > h:

SÖZCÜK	ASLI	KÖKENİ	SÖZ BAŞI	SÖZ İÇİ	SÖZ SONU
abıhayat	āb+ḥayāt	Far+Ar		+	
ahbap	aḥbāb	Ar		+	
ahcar	aḥcār	Ar		+	
ahfat	aḥfād	Ar		+	
ahkām	aḥkām	Ar		+	
ahmak	aḥmaḥ	Ar		+	
ahval	aḥvāl	Ar		+	
arzuḥāl	‘arz+ḥāl	Ar		+	
ashap	aḥḥāb	Ar		+	
bahir	baḥr	Ar		+	
bahis	baḥs	Ar		+	
bahri	baḥr	Ar		+	
bahriye	baḥriyye	Ar		+	
başhakem	baş+ḥakem	T+Ar		+	
başhekim	baş+ḥek m	T+Ar		+	
başmuharrir	baş+muḥarrir	T+Ar		+	
behemeḥāl	be+heme+ḥāl	Far+Ar		+	
berhayat	ber+ḥayāt	Far+Ar		+	
bihakkın	b -ḥaḥḥin	Ar		+	
bilahare	bi'l-āḥire	Ar		+	
buhran	buḥrān	Ar		+	
cenabıhak	cenāb+ḥaḥḥ	Ar		+	
cenah	cenāḥ	Ar			+
cerahat	cerāḥat	Ar		+	
cerh	cerḥ	Ar			+
ceriha	cer ḥa	Ar		+	
cerrah	cerrāḥ	Ar			+
cerrahi	cerrāḥ	Ar		+	
divanıharp	d vān+ḥarp	Ar		+	
elhak	el+ḥaḥḥ	Ar		+	
elḥamdülillah	elḥamdülillah	Ar		+	
elhasıl	el+ḥāsil	Ar		+	
emrihak	emr+ḥaḥḥ	Ar		+	
erkānharbiyeium umiye	erkān+ḥarbiyye+ umūmiyye	Ar		+	
erkānharp	erkān+ḥarb	Ar		+	
ervah	ervāḥ	Ar			+
esmayihüsna	esmā+ḥüsna	Ar		+	
essah	eḥḥāḥ	Ar		+	+
fahiş	fāḥiş	Ar		+	
fahişe	fāḥişe	Ar		+	

farzımuhal	farz+muḥāl	Ar		+	
fasih	faş ḥ	Ar		+	
fatih	fātiḥ	Ar		+	
fatiha	fātiḥa	Ar		+	
fatihane	fātiḥ+-āne	Ar+Far		+	
fehva	fehṽā	Ar		+	
felah	felāḥ	Ar			+
fellah	fellāḥ	Ar			+
ferah	feraḥ	Ar			+
ferahnak	feraḥ+-nāk	Ar+Far		+	
ferahnakaşiran	feraḥ+-nāk+'aş rān	Ar+Far+Ar		+	
ferahnüma	feraḥ+-numā	Ar+Far		+	
ferih	fer ḥ	Ar			+
fesahat	feşāḥat	Ar		+	
fesüphanallah	fesubḥānallah	Ar		+	
fetha	fethā	Ar		+	
fetih	feth	Ar		+	
fetihtname	feth+nāme	Ar+Far		+	
filhakika	fi+ḥaḳ ḳa	Ar		+	
fuhuş	fuḥş	Ar		+	
fütuhāt	fütūḥāt	Ar		+	
galatıhis	ġalatıḥiss	Ar		+	
gayrimahdut	ġayr+maḥdūd	Ar		+	
gayrisıhhi	ġayr+şıḥḥ	Ar		+	
habbe	ḥabbe	Ar	+		
habeş	ḥabeş	Ar	+		
habeş	ḥabeş	Ar	+		
habip	ḥab b	Ar	+		
hacamat	ḥacāmet	Ar	+		
hacet	ḥācet	Ar	+		
had	ḥadd	Ar	+		
hadde	ḥādde	Ar	+		
haddehane	ḥādde+ḥāne	Ar+Far	+		
haddikifaye	ḥadd+kifāye	Ar	+		
hadis	ḥad ş	Ar	+		
hadisat	ḥādişāt	Ar	+		
hadise	ḥādişe	Ar	+		
hafazanallah	ḥafazanallah	Ar	+		
hafız	ḥāfiż	Ar	+		
hafıza	ḥāfiża	Ar	+		
hafızıkütüp	ḥāfiż+kutub	Ar	+		
hafit	ḥaf d	Ar	+		
hafriyat	ḥafriyyāt	Ar	+		
hail	ḥā'il	Ar	+		
haile	ḥā'ile	Ar	+		
hak	ḥaḳḳ	Ar	+		
hak	ḥakk	Ar	+		
hak	ḥaḳḳ	Ar	+		
hakaret	ḥakāret	Ar	+		

hakaretimiz	ḥakāret+-ām z	Ar+Far	+		
hakem	ḥakem	Ar	+		
hakikat	ḥaḳ ḳat	Ar	+		
hakikaten	ḥaḳ ḳaten	Ar	+		
hakiki	ḥaḳ ḳ	Ar	+		
hakim	ḥak m	Ar	+		
hâkim	ḥāk m	Ar	+		
hakimane	ḥak m+-âne	Ar+Far	+		
hâkimiyet	ḥakimiyet	Ar	+		
hâkimiyetimilliyeye	ḥakimiyet+ milliyeye	Ar	+		
hakir	ḥaḳ r	Ar	+		
hakkâk	ḥakkâk	Ar	+		
hakkaniyet	ḥaḳḳâniyyet	Ar	+		
hakkıhıyar	ḥaḳḳ+ḥiyâr	Ar	+		
hakkıhuzur	ḥaḳḳ+ḥuzûr	Ar	+	+	
hakkımüktesep	ḥaḳḳ+mükteseb	Ar	+		
hakkısükût	ḥaḳḳ+sükût	Ar	+		
hakperest	ḥaḳḳ+-perest	Ar+Far	+		
hakşinas	ḥaḳḳ+-şinâs	Ar+Far	+		
hal	ḥall	Ar	+		
hâl	ḥâl	Ar	+		
hâlâ	ḥâlâ	Ar	+		
halavet	ḥalâvet	Ar	+		
hâlbuki	ḥâl+bu+ki	Ar+T+Far	+		
halebi	ḥaleb	Ar	+		
hâlen	ḥâlen	Ar	+		
hâlet	ḥâlet	Ar	+		
hâletinez	ḥâlet+nez'	Ar	+		
hâletiruhiye	ḥâlet+rûḥiyye	Ar	+	+	
halfa	ḥalfe	Ar	+		
hâlihazır	ḥâl+ḥâzır	Ar	+		
halim	ḥal m	Ar	+		
halka	ḥalḳa	Ar	+		
halkavi	ḥalḳav	Ar	+		
hallaç	ḥallâc	Ar	+		
hallıhamur	ḥall+ḥam r	Ar	+		
hamail	ḥamâ'il	Ar	+		
hamakat	ḥamâḳat	Ar	+		
hamal	ḥammâl	Ar	+		
hamaliye	ḥammâliyye	Ar	+		
hamam	ḥammâm	Ar	+		
hamarat	ḥımâre	Ar	+		
hamaset	ḥamâset	Ar	+		
hamasi	ḥamâs	Ar	+		
hambeli	ḥanbel	Ar	+		
hamdüsena	ḥamd+şenâ	Ar	+		
hamel	ḥamel	Ar	+		
hamız	ḥâmiz	Ar	+		

hami	hām	Ar	+		
hamil	hāmīl	Ar	+		
hamile	hāmīle	Ar	+		
hamilen	hāmīlen	Ar	+		
hamiyet	hāmīyyet	Ar	+		
hamiyetperver	hāmīyyet+-perver	Ar+Far	+		
hamla	hāmle	Ar	+		
hamlaç	hāmlāç	Ar	+		
hamle	hāmle	Ar	+		
hamt	hāmd	Ar	+		
hamule	hāmüle	Ar	+		
hanbeli	hānbel	Ar	+		
hanefi	hānef	Ar	+		
hanek	hānek	Ar	+		
hap	hābb	Ar	+		
hapis	hābs	Ar	+		
hapishane	hābs+hāne	Ar+Far	+		
har	hārr	Ar	+		
haram	hārām	Ar	+		
harami	hārām	Ar	+		
haramzade	hārām+zāde	Ar+Far	+		
hararet	hāraret	Ar	+		
harbe	hārbe	Ar	+		
harbi	hārb	Ar	+		
harbî	hārb	Ar	+		
harbiye	hārbiyye	Ar	+		
harekât	hārekāt	Ar	+		
hareke	hāreke	Ar	+		
hareket	hāreket	Ar	+		
hareki	hārek	Ar	+		
harem	hārem	Ar	+		
haremeyn	hāremeyn	Ar	+		
harf	hārf	Ar	+		
harfendaz	hārf+endāz	Ar+Far	+		
harfitarif	hārf+ta'rif	Ar	+		
harfiyen	hārfiyyen	Ar	+		
harın	hārūn	Ar	+		
harim	hār m	Ar	+		
harimiismet	hār m+'işmet	Ar	+		
harır	hār r	Ar	+		
haris	hār ş	Ar	+		
harp	hārp	Ar	+		
hars	hārş	Ar	+		
hasbelkader	hāsb+kāder	Ar	+		
hasbetenillah	hāsbetenillah	Ar	+		
hasbi	hāsb	Ar	+		
hasbihâl	hāsb+hāl	Ar	+		
hasenat	hāsenāt	Ar	+		
hasep	hāseb	Ar	+		

haset	ḥased	Ar	+		
hasıl	ḥāşil	Ar	+		
hasıla	ḥāşıla	Ar	+		
hasılat	ḥāşilāt	Ar	+		
hasılıkelam	ḥāşil+kelām	Ar	+		
hasret	ḥasret	Ar	+		
hassas	ḥassās	Ar	+		
hassasiyet	ḥassāsiyyet	Ar	+		
hasut	ḥasūd	Ar	+		
haşa	ḥāşā	Ar	+		
haşefe	ḥāşefe	Ar	+		
haşerat	ḥāşerāt	Ar	+		
haşere	ḥāşere	Ar	+		
haşir	ḥaşr	Ar	+		
haşış	ḥaş ş	Ar	+		
haşiv	ḥaşv	Ar	+		
haşmet	ḥaşmet	Ar	+		
haşviyat	ḥaşviyyāt	Ar	+		
hatta	ḥattā	Ar	+		
hattıhareket	ḥatt+hareket	Ar		+	
havadis	ḥavādiş	Ar	+		
havale	ḥavāle	Ar	+		
havale name	ḥavāle+nāme	Ar	+		
havali	ḥavāl	Ar	+		
havari	ḥavār	Ar	+		
havi	ḥāv	Ar	+		
havsala	ḥavşala	Ar	+		
havuz	ḥavz	Ar	+		
havza	ḥavza	Ar	+		
hayâ	ḥayā'	Ar	+		
hayat	ḥayāt	Ar	+		
hayat	ḥiyāt	Ar	+		
hayati	ḥayāt	Ar	+		
hayatiyet	ḥayātiyyet	Ar	+		
haydari	ḥaydar	Ar	+		
haydut	ḥaydūd	Ar	+		
hayfa	ḥayfā	Ar	+		
hayıf	ḥayf	Ar	+		
hayız	ḥayz	Ar	+		
hayran	ḥayrān	Ar	+		
hayret	ḥayret	Ar	+		
haysiyet	ḥaysiyyet	Ar	+		
hayvanat	ḥayvānāt	Ar	+		
Haz	ḥazz	Ar	+		
hazakat	ḥazākāt	Ar	+		
hazar	ḥazar	Ar	+		
hazari	ḥazar	Ar	+		
hazık	ḥāzik	Ar	+		
hazır	ḥāzir	Ar	+		
hazırcevap	ḥāzir+cevāb	Ar	+		
hazırın	ḥāzirün	Ar	+		

hazin	hāz n	Ar	+		
Haziran	haz rān	Ar	+		
hazire	haz re	Ar	+		
hekim	hak m	Ar	+		
helal	halāl	Ar	+		
helalî	halāl	Ar	+		
helalühoş	halāl+hōş	Ar+Far	+		
helalzade	halāl+zāde	Ar+Far	+		
helezon	halezūn	Ar	+		
helva	helvā	Ar	+		
helvahane	helvā+hāne	Ar	+		
hemhâl	hem+hāl	Far+Ar	+		
hemhudut	hem+hudūd	Far+Ar	+		
herif	har f	Ar	+		
hesabi	hisāb	Ar	+		
hıfız	hifz	Ar	+		
hıfzıssihha	hifz+şihha	Ar	+	+	
hırs	hırş	Ar	+		
hicap	hicāb	Ar	+		
hicaz	hicāz	Ar	+		
hicazkâr	hicāz+-kâr	Ar+Far	+		
hiddet	hiddet	Ar	+		
hikâye	hikāye	Ar	+		
hikem	hikem	Ar	+		
hikemî	hikem	Ar	+		
hikmet	hikmet	Ar	+		
hilafihakikat	hilāf+hak kat	Ar		+	
hile	h le	Ar	+		
hilebaz	h le+-bāz	Ar+Far	+		
hileşeriye	h le+şer'iyye	Ar	+		
hilekâr	h le+-kâr	Ar+Far	+		
hilye	hilye	Ar	+		
himaye	himāye	Ar	+		
hin	h n	Ar	+		
hırfet	hırfet	Ar	+		
his	hiss	Ar	+		
hisar	hişār	Ar	+		
hisar	hişār	Ar	+		
hisse	hişse	Ar	+		
hissedar	hişse+-dār	Ar+Far	+		
hisseişayia	hişse+şây'ia	Ar	+		
hissî	hişs	Ar	+		
hissikablelvuku	hişs+qabl+vuqū'	Ar	+		
hissiselim	hişs+sel m	Ar	+		
hissiyat	hişsiyāt	Ar	+		
hiza	hizā'	Ar	+		
hizip	hizb	Ar	+		
hokka	huqqa	Ar	+		

hokkabaz	ḥuḳka+-bāz	Ar+Far	+		
hoşsohbet	ḥoş+şuḥbet	Far+Ar		+	
hububat	ḥubūbāt	Ar	+		
hudut	ḥudūd	Ar	+		
hukuk	ḥuḳūḳ	Ar	+		
hukuken	ḥuḳūḳen	Ar	+		
hukuki	ḥuḳūḳ	Ar	+		
hulliyat	ḥulliyāt	Ar	+		
hulul	ḥulūl	Ar	+		
humma	ḥummā	Ar	+		
humus	ḥummuş	Ar	+		
huri	ḥūr	Ar	+		
hurufat	ḥurūfāt	Ar	+		
hurufi	ḥurūf	Ar	+		
huruşan	ḥurūşān	Far	+		
husul	ḥuşūl	Ar	+		
huzur	ḥużūr	Ar	+		
hüccet	ḥuccet	Ar	+		
hücre	ḥucce	Ar	+		
hükmi	ḥukm	Ar	+		
hükümet	ḥukūmet	Ar	+		
hüküm	ḥukm	Ar	+		
hükümdar	ḥukm+-dār	Ar+Far	+		
hükümferma	ḥukm+-fermā	Ar+Far	+		
hükümran	ḥukm+-rān	Ar+Far	+		
hülle	ḥulle	Ar	+		
hür	ḥurr	Ar	+		
hürmet	ḥurmet	Ar	+		
hürmeten	ḥurmeten	Ar	+		
hürmetkâr	ḥurmet+-kār	Ar+Far	+		
hürmetkârane	ḥurmet+-kār-âne	Ar+Far	+		
hürriyet	ḥurriyyet	Ar	+		
hürriyetperver	ḥurriyyet+-perver	Ar+Far	+		
hüseyini	ḥuseyn	Ar	+		
hüsnühal	ḥusn+ḥāl	Ar	+	+	
hüsnühat	ḥusn+ḥatt	Ar	+		
hüsnükabul	ḥusn+ḳabūl	Ar	+		
hüsnüniyet	ḥusn+niyyet	Ar	+		
hüsnüteveccüh	ḥusn+teveccüh	Ar	+		
hüsnüyusuf	ḥusn+yūsuf	Ar	+		
hüsnüzan	ḥusn+zann	Ar	+		
hüsün	ḥusn	Ar	+		
hüzme	ḥuzme	Ar	+		
hüzün	ḥuzn	Ar	+		
ıslah	işlāḥ	Ar			+
ıslahat	işlāḥāt	Ar		+	
ıslahhane	işlāḥ+ḥāne	Ar+Far		+	
ıstılah	iştilāḥ	Ar			+
ıtrah	iṭrāḥ	Ar			+
idareimaslahat	idāre+maşlahat	Ar		+	
ıflah	iḳlāḥ	Ar	+		
ihale	iḥāle	Ar		+	

ihata	iḥāṭa	Ar		+	
ihdas	iḥdās	Ar		+	
ihkakıhak	iḥkāk+ḥak	Ar		+	
ihram	iḥrām	Ar		+	
ihraz	iḥrāz	Ar		+	
ihsan	iḥsān	Ar		+	
ihsanlıhumayun	iḥsān+humāyūn	Ar+Far		+	
ihsas	iḥsās	Ar		+	
ihtifal	iḥtifāl	Ar		+	
ihtikār	iḥtikār	Ar		+	
ihtilam	iḥtilām	Ar		+	
ihtimal	iḥtimāl	Ar		+	
ihtimalî	iḥtimālî	Ar		+	
ihtiram	iḥtirām	Ar		+	
ihtiras	iḥtirāş	Ar		+	
ihtiraz	iḥtirāz	Ar		+	
ihtisap	iḥtisāb	Ar		+	
ihtisas	iḥtisās	Ar		+	
ihtisas	iḥtişās	Ar		+	
ihtişam	iḥtişām	Ar		+	
ihtiyaç	iḥtiyāç	Ar		+	
ihya	iḥyā'	Ar		+	
ihzar	iḥzār	Ar		+	
ihzari	iḥzār	Ar		+	
ilhak	ilhāk	Ar		+	
ilkah	ilkāḥ	Ar			+
ilmihâl	'ilm+hâl	Ar		+	
iltihak	iltihāk	Ar		+	
imha	imhā'	Ar		+	
imtihan	imtiḥān	Ar		+	
inhilal	inḥilāl	Ar		+	
inhina	inḥinā	Ar		+	
inhiraf	inḥirāf	Ar		+	
inhisar	inḥişār	Ar		+	
inhitat	inḥiṭāt	Ar		+	
inşirah	inşirāḥ	Ar			+
intihal	intiḥāl	Ar		+	
intihar	intiḥār	Ar		+	
irtihal	irtiḥāl	Ar		+	
istihale	istiḥāle	Ar		+	
istihkak	istiḥkāk	Ar		+	
istihkâm	istiḥkām	Ar		+	
istihkar	istiḥkār	Ar		+	
istihsal	istiḥşāl	Ar		+	
istihzar	istiḥzār	Ar		+	
istirahat	istirāḥat	Ar		+	
istirham	istirḥām	Ar		+	
istizah	ist zāḥ	Ar			+
ithaf	ithāf	Ar		+	
ithafname	ithāf+nāme	Ar+Far		+	
ittihat	ittiḥād	Ar		+	
izah	zāḥ	Ar		+	

izahat	zāḥāt	Ar		+	
izdiham	izdiḥām	Ar		+	
izmiḥlal	izmiḥlāl	Ar		+	
kabahat	ḳabāḥat	Ar		+	
kadeh	ḳadeḥ	Ar			+
kaḥpe	ḳaḥbe	Ar		+	
karḥa	ḳarḥa	Ar		+	
kariḥa	ḳar ḥa	Ar		+	
kaydiḥayat	ḳayd+ḥayāt	Ar		+	
kaydiḥtiyat	ḳayd+iḥtiyāt	Ar		+	
kūḥeylan	kuḥeylān	Ar		+	
lahavle	lā+ḥavle	Ar		+	
lahika	lāḥika	Ar		+	
lahit	laḥd	Ar		+	
lahmacun	laḥm+‘ac n	Ar		+	
lahza	laḥza	Ar		+	
layiḥa	lāyiḥa	Ar		+	
lehim	laḥm	Ar		+	
levḥa	levḥa	Ar		+	
lisaniḥāl	lisān+ḥāl	Ar		+	
maḥal	maḥall	Ar		+	
maḥalle	maḥalle	Ar		+	
maḥallī	maḥall	Ar		+	
maḥbes	maḥbes	Ar		+	
maḥbube	maḥbūbe	Ar		+	
maḥbup	maḥbūb	Ar		+	
maḥcubane	maḥcūb+-āne	Ar+Far		+	
maḥcubiyet	maḥcūbiyyet	Ar		+	
maḥcup	maḥcūb	Ar		+	
maḥcur	maḥcūr	Ar		+	
maḥcuz	maḥcūz	Ar		+	
maḥdut	maḥdūd	Ar		+	
maḥfaza	maḥfaza	Ar		+	
maḥfe	maḥaffe	Ar		+	
maḥfel	maḥfil	Ar		+	
maḥfil	maḥfil	Ar		+	
maḥfuz	maḥfūz	Ar		+	
maḥfuzen	maḥfūzen	Ar		+	
maḥiv	maḥv	Ar		+	
maḥkeme	maḥkeme	Ar		+	
maḥkūk	maḥkūk	Ar		+	
maḥkūkāt	maḥkūkāt	Ar		+	
maḥkūm	maḥkūm	Ar		+	
maḥkūmane	maḥkūm+-āne	Ar+Far		+	
maḥkūmiyet	maḥkūmiyyet	Ar		+	
maḥlep	maḥleb	Ar		+	
maḥlul	maḥlūl	Ar		+	
maḥmude	maḥmūde	Ar		+	
maḥmudiye	maḥmūdiyye	Ar		+	
maḥmul	maḥmūl	Ar		+	
maḥpus	maḥbūs	Ar		+	
maḥpushane	maḥbūs+ḥāne	Ar+Far		+	

mahrana	maḥreme	Ar		+	
mahrek	maḥrek	Ar		+	
mahrem	maḥrem	Ar		+	
mahremiyet	maḥremiyyet	Ar		+	
mahrakat	maḥrūkāt	Ar		+	
mahrur	maḥrūr	Ar		+	
mahrurimiyet	maḥrūrmiyyet	Ar		+	
mahsuben	maḥsūben	Ar		+	
mahsul	maḥşūl	Ar		+	
mahsulat	maḥşūlāt	Ar		+	
mahsuldar	maḥşūl+-dār	Ar+Far		+	
mahsup	maḥsūb	Ar		+	
mahsur	maḥşūr	Ar		+	
mahsus	maḥşūs	Ar		+	
maḥşer	maḥşer	Ar		+	
maḥşerî	maḥşer	Ar		+	
mahviyet	maḥviyyet	Ar		+	
mahzar	maḥzar	Ar		+	
mahzun	maḥzūn	Ar		+	
mahzunane	maḥzūn+-āne	Ar+Far		+	
mahzur	maḥzūr	Ar		+	
mapus	maḥbūs	Ar		+	
mapushane	maḥbūs+hāne	Ar+Far		+	
maslahat	maşlahat	Ar		+	
maslahatgüzar	maşlahat+-guzār	Ar+Far		+	
maşlah	maşlah	Ar			+
matrah	maṭraḥ	Ar			+
mavzuubahis	mevzū'+baḥş	Ar		+	
mecruh	mechrūḥ	Ar			+
meddah	meddāḥ	Ar			+
medhüsena	medḥ+şenā	Ar		+	
medih	medḥ	Ar			+
melhuz	melḥūz	Ar		+	
memleha	memlaḥa	Ar		+	
menhus	menḥūs	Ar		+	
merhaba	merḥabā	Ar		+	
merhale	merḥale	Ar		+	
merhamet	merḥamet	Ar		+	
merhameten	merḥameten	Ar		+	
merhum	merḥūm	Ar		+	
merhume	merḥūme	Ar		+	
mesaha	misāḥa	Ar		+	
mesh	meşḥ	Ar			+
mesih	mes ḥ	Ar			+
meşruhat	meşrūḥāt	Ar		+	
methiye	medḥiyye	Ar		+	
methüsena	medḥ+şenā	Ar		+	
mezbaħa	mezbaḥa	Ar		+	
mezheb	mezḥeb	Ar		+	
miftah	miftāḥ	Ar		+	
mihenk	miḥekk	Ar		+	
mihnet	miḥnet	Ar		+	
mihrak	miḥrāk	Ar		+	

mihrap	miḥrāb	Ar		+	
mihver	miḥver	Ar		+	
mizah	mizāḥ	Ar			+
mizahi	mizāḥ	Ar		+	
muhabbet	maḥabbet	Ar		+	
muhabbetname	maḥabbet+nāme	Ar+Far		+	
muhaddep	muḥaddeb	Ar		+	
muhaddis	muḥaddiṣ	Ar		+	
muhafaza	muḥāfaza	Ar		+	
muhafazakār	muḥāfaza+-kār	Ar+Far		+	
muhafiz	muḥāfiz	Ar		+	
muhakeme	muḥākeme	Ar		+	
muhakkak	muḥakḳak	Ar		+	
muhakkik	muḥakḳik	Ar		+	
muhāl	muḥāl	Ar		+	
muhallebi	ḥaleb	Ar		+	
muhammedî	muḥammed	Ar		+	
muharebe	muḥārebe	Ar		+	
muharip	muḥārib	Ar		+	
muharrem	muḥarrem	Ar		+	
muharrer	muḥarrer	Ar		+	
muharrik	muḥarrik	Ar		+	
muharrir	muḥarrir	Ar		+	
muhasara	muḥāşara	Ar		+	
muhasebat	muḥāsebāt	Ar		+	
muhasebe	muḥāsebe	Ar		+	
muhasır	muḥāşır	Ar		+	
muhasıp	muḥāsib	Ar		+	
muhassala	muḥaşşale	Ar		+	
muhassenat	muḥassenāt	Ar		+	
muhassıl	muḥaşşıl	Ar		+	
muhāt	muḥāt	Ar		+	
muhavere	muḥāvere	Ar		+	
muhavvil	muḥavvil	Ar		+	
muhik	muḥikḳ	Ar		+	
muhip	muḥibb	Ar		+	
muhit	muḥ ı	Ar		+	
muhkem	muḥkem	Ar		+	
muhrik	muḥriḳ	Ar		+	
muhrip	muḥrib	Ar		+	
muhtaç	muḥtāc	Ar		+	
muhtekir	muḥtekir	Ar		+	
muhtemel	muḥtemel	Ar		+	
muhtemelen	muḥtemelen	Ar		+	
muhterem	muḥterem	Ar		+	
muhteris	muḥteriş	Ar		+	
muhteriz	muḥteriz	Ar		+	
muhtesip	muḥtesib	Ar		+	
muhteşem	muḥteşem	Ar		+	
muhteva	muḥtevä	Ar		+	
muhtevi	muḥtev	Ar		+	
muhteviyat	muḥteveyāt	Ar		+	

muhzır	muḥzır	Ar		+	
murabaha	murābaḥa	Ar		+	
musahabe	muṣāḥabe	Ar		+	
musahhih	muṣāḥḥih	Ar		+	+
musahip	muṣāḥib	Ar		+	
mushaf	muṣḥaf	Ar		+	
muslihane	muṣliḥ+āne	Ar+Far		+	
muvahhit	muvāḥḥid	Ar		+	
muvaşşah	muvaşşah	Ar			+
muzmahil	muẓmaḥill	Ar		+	
mübah	mubāḥ	Ar			+
mübahase	mubāḥase	Ar		+	
müferrih	muferrih	Ar			+
mülahaza	mulāḥaza	Ar		+	
mülahazat	mulāḥazāt	Ar		+	
mülahham	mulaḥḥam	Ar		+	
mülhak	mulḥaḥ	Ar		+	
mülhakat	mulḥaḥāt	Ar		+	
mülhit	mulḥid	Ar		+	
münhal	munḥall	Ar		+	
münhani	munḥan	Ar		+	
münharif	munḥarif	Ar		+	
münhasır	munḥasır	Ar		+	
münhasıran	munḥasıran	Ar		+	
münhat	munḥatṭ	Ar		+	
müntehir	munteḥir	Ar		+	
müreccah	muraccaḥ	Ar			+
müsamaha	musāmaḥa	Ar		+	
müsamahakâr	musāmaḥa+-kâr	Ar+Far		+	
müstahak	mustaḥaḥḥ	Ar		+	
müstahsil	mustaḥṣil	Ar		+	
müstahzar	mustaḥzar	Ar		+	
müstahzarat	mustaḥzarāt	Ar		+	
müstehap	musteḥabb	Ar		+	
müstehase	musteḥāse	Ar		+	
müsterih	muster ḥ	Ar			+
mütebahhir	mutebaḥḥir	Ar		+	
mütehakkim	muteḥakkim	Ar		+	
mütehammil	muteḥammil	Ar		+	
müteharrik	muteḥarrik	Ar		+	
mütehassis	muteḥassis	Ar		+	
mütehavvil	muteḥavvil	Ar		+	
mütehayyir	muteḥayyir	Ar		+	
müttehiden	mutteḥiden	Ar		+	
müttehit	mutteḥid	Ar		+	
müvellidülhumuza	muvellid+ḥumūza	Ar		+	
nahak	nā+ḥaḥḥ	Far+Ar		+	
nahif	naḥ f	Ar		+	
nahiv	naḥv	Ar		+	
nahiye	nāḥiye	Ar		+	
namahrem	nā+maḥrem	Far+Ar		+	
nasihat	naş ḥat	Ar		+	

nasihatname	naş hat+nāme	Ar+Far		+	
nefha	nefḥa	Ar		+	
nikâh	nikāḥ	Ar			+
nuh	nūḥ	Ar			+
nuhuset	nuḥüset	Ar		+	
ömrühayat	‘umr + ḥayāt	Ar		+	
pürhiddet	pur+ḥiddet	Far+Ar		+	
pürsihhat	pur+şihḥat	Far+Ar		+	
rahat	rāḥat	Ar		+	
rahim	raḥm	Ar		+	
rahim	raḥm	Ar		+	
rahîm	raḥ m	Ar		+	
rahle	raḥle	Ar		+	
rahleitedris	raḥle+tedr s	Ar		+	
rahman	raḥmān	Ar		+	
rahmani	raḥmān	Ar		+	
rahmet	raḥmet	Ar		+	
rayiha	rāyiḥa	Ar		+	
rehavet	reḥāvet	Ar		+	
reyhan	reyḥān	Ar		+	
reyhani	reyḥān	Ar		+	
ruh	rūḥ	Ar			+
ruhani	rūḥān	Ar		+	
ruhaniyet	rūḥāniyyet	Ar		+	
ruhen	rūḥen	Ar		+	
ruhi	rūḥ	Ar		+	
ruhiyat	rūḥiyyāt	Ar		+	
rüçhan	ruchḥān	Ar		+	
sabah	şabāḥ	Ar			+
sabuh	şabūḥ	Ar			+
safahat	şafaḥāt	Ar		+	
safha	şafḥa	Ar		+	
safiha	şaf ḥa	Ar		+	
sah	şaḥḥ	Ar			+
saha	sāḥa	Ar		+	
sahabe	şaḥābe	Ar		+	
sahabet	şaḥābet	Ar		+	
sahaf	şaḥḥāf	Ar		+	
sahan	şaḥn	Ar		+	
sahi	şaḥ ḥ	Ar		+	
sahibe	sāḥibe	Ar		+	
sahife	şaḥ fe	Ar		+	
sahih	şaḥ h	Ar		+	
sahip	şāḥib	Ar		+	
sahn	şaḥn	Ar		+	
sahne	şaḥne	Ar		+	
sahra	şaḥrā’	Ar		+	
sahur	şaḥūr	Ar		+	
salah	şalāḥ	Ar		+	
salahiyet	şalāḥiyyet	Ar		+	

salahiyettar	şalāhiyyet+-dār	Ar+Far		+	
salep	şaḥleb	Ar		+	
sarahat	şarāḥat	Ar		+	
sarahaten	şarāḥaten	Ar		+	
sarih	sār ḥ	Ar			+
sathi	saṭḥ	Ar		+	
sath	saṭḥ	Ar			+
sayfa	şaḥ fe	Ar		+	
sayha	şayḥa	Ar		+	
seher	seḥer	Ar		+	
semahat	semāḥat	Ar		+	
semih	sem ḥ	Ar			+
serhat	ser+ḥadd	Far+Ar		+	
serlevha	ser+levḥa	Far+Ar		+	
seyahat	siyāḥat	Ar		+	
seyahatname	siyāḥat+nāme	Ar+Far		+	
seyyah	seyyāḥ	Ar			+
sıhhat	şıḥḥat	Ar		+	
sıhhi	şıḥḥ	Ar		+	
sıhhiye	şıḥḥiyye	Ar		+	
sılayırahim	şıla+raḥm	Ar		+	
siftah	istiftāḥ	Ar			+
sihir	siḥr	Ar		+	
sihirbaz	siḥr+bāz	Ar+Far		+	
silah	silāḥ	Ar			+
silahendaz	silāḥ+-endāz	Ar+Far		+	
silahhane	silāḥ+ḥāne	Ar+Far		+	
silahşor	silāḥ+-şor	Ar+Far		+	
silahhtar	silāḥ+-dār	Ar+Far		+	
sohbet	şuḥbet	Ar		+	
sulh	şulḥ	Ar		+	
sulhperver	şulḥ+-perver	Ar+Far		+	
süphanallah	subḥānallah	Ar		+	
sürahi	şurāḥ	Ar		+	
şahım	şaḥm	Ar		+	
şahne	şaḥne	Ar		+	
şathiyat	şaṭḥiyyāt	Ar		+	
şathiye	şaṭḥiyye	Ar		+	
şerh	şerḥ	Ar			+
şerha	şerḥa	Ar		+	
tahaccüm	taḥaccüm	Ar		+	
tahaccür	taḥaccür	Ar		+	
tahaffuz	taḥaffuz	Ar		+	
tahaffuzhane	taḥaffuz+ḥāne	Ar+Far		+	
tahakkuk	taḥakkuk	Ar		+	
tahakküm	taḥakküm	Ar		+	
tahammül	taḥammül	Ar		+	
tahammülfersa	taḥammül+-fersā	Ar+Far		+	
taharri	taḥarr	Ar		+	
tahassun	taḥaşşun	Ar		+	
tahassür	taḥaşşur	Ar		+	

tahassüs	taḥassus	Ar		+	
tahaşşüt	taḥaşşud	Ar		+	
tahavvül	taḥavvul	Ar		+	
tahdidat	taḥd dāt	Ar		+	
tahdit	taḥd d	Ar		+	
tahin	ṭaḥ n	Ar		+	
tahinî	ṭaḥ n	Ar		+	
tahkik	taḥk k	Ar		+	
tahkikat	taḥk kāt	Ar		+	
tahkim	taḥk m	Ar		+	
tahkimat	taḥk māt	Ar		+	
tahkir	taḥk r	Ar		+	
tahkiye	taḥkiye	Ar		+	
tahlif	taḥl f	Ar		+	
tahlil	taḥl l	Ar		+	
tahlifî	taḥl l	Ar		+	
tahmil	taḥm l	Ar		+	
tahnit	taḥn t	Ar		+	
tahrif	taḥr f	Ar		+	
tahrifat	taḥr fāt	Ar		+	
tahrik	taḥr k	Ar		+	
tahrikât	taḥr kāt	Ar		+	
tahril	taḥr r	Ar		+	
tahrir	taḥr r	Ar		+	
tahrirat	taḥr rāt	Ar		+	
tahriren	taḥr ren	Ar		+	
tahrirî	taḥr r	Ar		+	
tahsil	taḥs l	Ar		+	
tahsilat	taḥs lāt	Ar		+	
tahsildar	taḥs l-dār	Ar		+	
tahşiye	taḥşiye	Ar		+	
tahtelbahir	taḥte+baḥr	Ar		+	
tahteşşuur	taḥte+şu'ūr	Ar		+	
tahvil	taḥv l	Ar		+	
tahvilat	taḥv lāt	Ar		+	
tarh	ṭarḥ	Ar			+
tashih	taşḥ ḥ	Ar		+	+
tashihikarar	taşḥ ḥ+karār	Ar		+	
tasrih	taşr ḥ	Ar			+
tavazzuh	tavazzuḥ	Ar			+
tavzih	tavz ḥ	Ar			+
tefahhus	tefaḥḥuş	Ar		+	

teftih	teft ħ	Ar			+
telkih	telķ ħ	Ar			+
telmih	telm ħ	Ar			+
telmihen	telm ħen	Ar		+	
temeddüh	temedduħ	Ar			+
teravîh	terāv ħ	Ar			+
tercih	terc ħ	Ar			+
tercihen	terc ħen	Ar		+	
tercümeihâl	terceme+ħâl	Ar		+	
tesahup	teşāħub	Ar		+	
teshir	tesħ r	Ar		+	
tespih	tesb ħ	Ar			+
teşrih	teşr ħ	Ar			+
teşrihhane	teşr ħ+ħâne	Ar+Far		+	
tevahhuş	tevaħħuş	Ar		+	
tevhit	tevħ d	Ar		+	
tevşih	tevş ħ	Ar		+	
timsah	timsāħ	Ar			+
tuhaf	tuħaf	Ar		+	
vaha	vāħa	Ar		+	
vahdaniyet	vahdāniyyet	Ar		+	
vahdet	vahdet	Ar		+	
vahdetivücut	vahdet+vücüd	Ar		+	
vahit	vāħid	Ar		+	
vahiy	vahy	Ar		+	
vahşet	vahşet	Ar		+	
vahşi	vahş	Ar		+	
vahşiyane	vahş +-âne	Ar+Far		+	
vazih	vāziħ	Ar			+
vazihamil	vaz'+ħaml	Ar		+	
velhasıl	ve+ħāşil	Ar		+	
velhasılıkelam	ve+ħāşil+kelām	Ar		+	
vuzuh	vuzūħ	Ar			+
zahmet	zahmet	Ar		+	
zepkiye	zebħiyye	Ar		+	
zihayat	z +ħayāt	Ar		+	
zilhicce	zi'l-ħicce	Ar		+	
zühal	zuħal	Ar		+	

ħ > l:

SÖZCÜK	ASLI	KÖKENİ	SÖZ BAŞI	SÖZ İÇİ	SÖZ SONU
lokum	ħulķüm	Ar		+	

ḥ > y:

SÖZCÜK	ASLI	KÖKENİ	SÖZ BAŞI	SÖZ İÇİ	SÖZ SONU
sayfa	şah fe	Ar		+	

ḥ > f:

SÖZCÜK	ASLI	KÖKENİ	SÖZ BAŞI	SÖZ İÇİ	SÖZ SONU
çifit	cehūd	Ar		+	
softa	sūhte	Far		+	

ḥ > h:

SÖZCÜK	ASLI	KÖKENİ	SÖZ BAŞI	SÖZ İÇİ	SÖZ SONU
abdesthane	āb+dest+ḥāne	Far			+
ahır	āhūr	Far		+	
ahi	aḥ	Ar		+	
ahi	aḥ	Ar		+	
ahir	āḥir	Ar		+	
ahiren	aḥ ren	Ar		+	
ahiret	āḥiret	Ar		+	
ahize	āḥize	Ar		+	
ahlaf	aḥlāf	Ar		+	
ahlak	aḥlāk	Ar		+	
ahlaken	aḥlāken	Ar		+	
ahlaki	aḥlāk	Ar		+	
ahlakiyat	aḥlākıyyāt	Ar		+	
ahlat	aḥlāt	Ar		+	
ahlatierbaa	aḥlāt+erba'a	Ar		+	
ahraz	aḥres	Ar		+	
ahşa	aḥşā	Ar		+	
ahşap	aḥşāb	Ar		+	
ahz	āḥz	Ar		+	
ahzüita	aḥz+i'tā'	Ar		+	
ahzükabz	aḥz+ḳabz	Ar		+	
aksata	aḥz+i'tā'	Ar		+	
alelhusus	'alā+ḥuşuş	Ar		+	
ameliyathane	'amelıyyāt+-ḥāne	Ar+Far		+	
aşhane	aş+ḥāne	T+Far		+	
bahşetmek	baḥş+etmek	Far+T		+	
bahşiş	baḥşiş	Far		+	
baht	baḥt	Far		+	
bahtiyar	baḥt-yār	Far		+	
bahusus	bā+ḥuşuş	Far+Ar		+	
balhane	bal+ḥāne	T+Far		+	
balikhane	balık+ḥāne	T+Far		+	
barhana	bār-ḥāne	Far		+	
baruthane	bārūd+ḥāne	Far		+	
basmahane	basma+ḥāne	T+Ar		+	

batakhane	batak+hâne	T+Far		+	
bedbaht	bed-baht	Far		+	
bedhah	bed-hah	Far		+	
bekârthane	bekâr+hâne	Ar+Far		+	
berthane	bâr+hâne	Far		+	
berhudar	ber+hûrdâr	Far		+	
berzah	berzah	Ar			+
besithane	besi+hâne	T+Far		+	
bıçkıthane	bıçkı+hâne	T+Far		+	
bibaht	b -baht	Far		+	
bihaber	b -haber	Far+Ar		+	
bitirimthane	bitirim+hâne	T+Far		+	
boyanthane	boya+hâne	T+Far		+	
bozanthane	boza+hâne	T+Far		+	
böcekthane	böcek+hâne	T+Far		+	
buhar	buhâr	Ar		+	
buhur	bahûr	Ar		+	
buhurdan	bahûr+-dân	Ar+Far		+	
buhurumeryem	bahûr+meryem	Ar		+	
bulaşıkthane	bulaşık+hâne	T+Far		+	
buzthane	buz+hâne	T+Far		+	
cambazthane	cân-bâz+hâne	Far		+	
canhıraş	cân-hıraş	Far		+	
cemaziyelahir	cemâziyü'l-âhir	Ar		+	
cephane	cebe+hâne	Moğ+Far		+	
cuşuhuruş	cüş+huruş	Far		+	
cünha	cunha	Ar		+	
çalğıthane	çalğı+hâne	T+Far		+	
çamaşırthane	câme-şüy+hâne	Far		+	
çarmih	çar+m h	Far		+	
çaythane	çay+hâne	Çin+Far		+	
çekicthane	çekic+hâne	T+Far		+	
çelikhane	çelik+hâne	T+Far		+	
çiftehane	cuft+hâne	Far		+	
çilethane	çille+hâne	Far		+	
çuha	çûha	Far		+	
çuhadar	çûha-dâr	Far		+	
dahil	dahl	Ar		+	
dâhil	dâhil	Ar		+	
dâhilen	dâhilen	Ar		+	
dâhili	dâhil	Ar		+	
dâhiliye	dâhiliyye	Ar		+	
darphane	darb+hâne	Ar+Far		+	
defihacet	def+hâcet	Ar		+	
defterthane	defter+hâne	Ar+Far		+	
defterihakani	defter+hâkân+-	Ar+Far+Ar		+	
dehalet	dehâlet	Ar		+	
derhâl	der+hâl	Far+Ar		+	
derhatır	der+hâtır	Far+Ar		+	
dersthane	ders+hâne	Ar+Far		+	
devlethane	devlet+hâne	Ar+Far		+	
dikimthane	dikim+hâne	T+Far		+	

divanhane	d vān+hāne	Ar+Far		+	
dokumahane	dokuma+hāne	T+Far		+	
dökümhane	döküm+hāne	T+Far		+	
duhul	duḥūl	Ar		+	
duhuliye	duḥūliyye	Ar		+	
eczane	eczā+hāne	Ar+Far		+	
ehlihibre	ehl+hıbre	Ar		+	
eşhas	eşḥāş	Ar		+	
fahri	faḥr	Ar		+	
fahte	fāhte	Far		+	
fahur	faḥūr	Ar		+	
failimuhtar	fā'il+muhtār	Ar		+	
fehmet	fehāmet	Ar		+	
ferah	ferāḥ	Far			+
ferahfeza	ferāḥ +-fezā	Ar+Far		+	
ferahi	ferāḥ+-	Far+Ar		+	
ferhane	bār+hāne	Far		+	
fersah	fersaḥ	Ar		+	
fesih	fesh	Ar			+
fetvahane	fetvā+hāne	Ar+Far		+	
fişekhane	fişeng+hāne	Far		+	
gayriahlaki	ğayr+aḥlāk	Ar		+	
gayriihtiyari	ğayr+iḥtiyāri	Ar		+	
gayrişahsi	ğayr+şaḥş	Ar		+	
gazelhan	ğazel+hān	Ar+Far		+	
gusülhane	ğusl+hāne	Ar+Far		+	
güderihane	gevder +hāne	Far		+	
hab	ḥāb	Far	+		
habaset	ḥabāset	Ar	+		
haber	ḥaber	Ar	+		
haberdar	ḥaber+-dār	Ar+Far	+		
habis	ḥab ş	Ar	+		
hac	ḥacc	Ar	+		
hacı	ḥācc	Ar	+		
hacim	ḥacm	Ar	+		
hacir	ḥacr	Ar	+		
haciz	ḥacz	Ar	+		
haddehane	ḥādde+hāne	Ar+Far		+	
hademe	ḥademe	Ar	+		
hademeihayrat	ḥademe+ḥayrāt	Ar	+	+	
hadım	ḥādım	Ar	+		
hadım	ḥādım	Ar	+		
hafakan	ḥafaḳān	Ar	+		
hafi	ḥaf	Ar	+		
hafif	ḥaf f	Ar	+		
hafifmeşrep	ḥafif+meşreb	Ar	+		
hafiye	ḥāfiye	Ar	+		
hahamname	hohma+hāne	İbr+Far		+	
hain	ḥā'in	Ar	+		
haiz	ḥā'iz	Ar	+		

hâk	hāk	Far	+		
hâkî	hāk+-	Far+Ar	+		
hakkıhıyar	hākḳ+hıyār	Ar		+	
hal	ḥal	Ar	+		
hala	ḥāle	Ar	+		
halas	ḥalāş	Ar	+		
halaskâr	ḥalāş+-kâr	Ar+Far	+		
halayık	ḥalā'ıḳ	Ar	+		
halazade	ḥāle+zāde	Ar+Far	+		
halef	ḥalef	Ar	+		
halel	ḥalel	Ar	+		
haleldar	ḥalel+-dār	Ar+Far	+		
halhal	ḥalḥāl	Ar	+		
hali	ḥāl	Ar	+		
haliç	ḥal c	Ar	+		
halife	ḥal fe	Ar	+		
halik	ḥālik	Ar	+		
halis	ḥāliş	Ar	+		
halisane	ḥāliş+-āne	Ar+Far	+		
halisüddem	ḥāliş +dem	Ar	+		
halita	ḥāl ḫa	Ar	+		
halk	ḥalḳ	Ar	+		
halk	ḥalḳ	Ar	+		
halkiyat	ḥalḳıyyāt	Ar	+		
hallihamur	ḥall+hām r	Ar		+	
halt	ḥalṫ	Ar	+		
haluk	ḥalūk	Ar	+		
halvet	ḥalvet	Ar	+		
halvethane	ḥalvet+hāne	Ar+Far	+	+	
halveti	ḥalvet	Ar	+		
ham	ḥām	Far	+		
hamse	ḥamse	Ar	+		
hamsin	ḥams n	Ar	+		
hamur	ḥam r	Ar	+		
hamurkâr	ḥam r+-kâr	Ar+Far	+		
han	ḥān	Far	+		
hançer	ḥancer	Ar	+		
hançere	ḥancere	Ar	+		
handan	ḥandān	Far	+		
hande	ḥande	Far	+		
hane	ḥāne	Far	+		
hanedan	ḥānedān	Far	+		
hanende	ḥānende	Far	+		
hanuman	ḥānmān	Far	+		
hapishane	ḥabs+hāne	Ar+Far		+	
hara	ḥārā	Far	+		
harabat	ḥarābāt	Ar	+		
harabati	ḥarābāt	Ar	+		
harabe	ḥarābe	Ar	+		

harabi	ḥarāb	Ar	+		
haraç	ḥarāc	Ar	+		
harap	ḥarāb	Ar	+		
harar	ḥarār	Ar	+		
harcîâlem	ḥarc+‘âlem	Ar	+		
harcırah	ḥarc+râh	Ar+Far	+		
harç	ḥarc	Ar	+		
hardal	ḥardal	Ar	+		
hardaliye	ḥardaliyye	Ar	+		
hare	ḥâre	Far	+		
haricen	ḥâricen	Ar	+		
haricî	ḥâric	Ar	+		
hariciye	ḥâriciyye	Ar	+		
hariç	ḥâric	Ar	+		
harika	ḥârika	Ar	+		
harikulade	ḥârik+‘âde	Ar	+		
harita	ḥar ḥa	Ar	+		
harman	ḥirmen	Ar	+		
harnup	ḥarnüb	Ar	+		
has	ḥâşş	Ar	+		
hasar	ḥasâr	Ar	+		
haseki	ḥâşşe+-gitar	Ar+Far	+		
hasis	ḥas s	Ar	+		
hasiyet	ḥâşiyet	Ar	+		
haslet	ḥaşlet	Ar	+		
hassa	ḥâşşa	Ar	+		
hassaten	ḥaşşaten	Ar	+		
hasta	ḥaste	Far	+		
hastane	ḥaste+ḥâne	Far	+	+	
haşhaş	ḥaşḥâş	Ar	+	+	
haşhaşhane	ḥaşḥâş+ḥâne	Ar+Far	+	+	
haşin	ḥaş n	Ar	+		
haşiye	ḥâşiye	Ar	+		
haşyet	ḥaşyet	Ar	+		
hata	ḥaḥâ	Ar	+		
hatıl	ḥaḥ l	Ar	+		
hatır	ḥâḥir	Ar	+		
hatıra	ḥâḥira	Ar	+		
hatırat	ḥâḥirât	Ar	+		
hatırşinas	ḥâḥir+-şinâs	Ar+Far	+		
hatim	ḥatm	Ar	+		
hatime	ḥâtime	Ar	+		
hatip	ḥaḥ b	Ar	+		
hatmi	ḥatm	Ar	+		
hattat	ḥaḥḥât	Ar	+		
hattıhareket	ḥaḥḥ+ḥareket	Ar	+		
hav	ḥâv	Ar	+		
havan	ḥâvan	Far	+		
havas	ḥavâşş	Ar	+		
havlıcan	ḥavlcân	Far	+		
haya	ḥâye	Ar	+		

hayal	ḥayāl	Ar	+		
hayalat	ḥayālāt	Ar	+		
hayalbaz	ḥayāl+-bāz	Ar+Far	+		
hayalen	ḥayālen	Ar	+		
hayalet	ḥayālet	Ar	+		
hayalhane	ḥayāl+ḥāne	Ar	+	+	
hayali	ḥayāl	Ar	+		
hayalperest	ḥayāl+-perest	Ar+Far	+		
hayalperver	ḥayāl+-perver	Ar+Far	+		
haybe	ḥaybet'	Ar	+		
hayır	ḥayr	Ar	+		
hayır	ḥayr	Ar	+		
hayırhah	ḥayr+-ḥāh	Ar+Far	+	+	
hayırperver	ḥayr+-perver	Ar+Far	+		
hayli	ḥayl	Far	+		
hayrat	ḥayrāt	Ar	+		
hayrulahlef	ḥayr+ḥalef	Ar	+	+	
hayvan	ḥayvān	Ar	+		
hayvani	ḥayvān	Ar	+		
hayvaniyet	ḥayvāniyyet	Ar	+		
hazan	ḥazān	Far	+		
hazandide	ḥazān-d de	Far	+		
hazine	ḥaz ne	Ar	+		
hazinedar	ḥaz ne+-dār	Ar+Far	+		
hazne	ḥaz ne	Ar	+		
hela	ḥalā	Ar	+		
helalühoş	ḥalāl+ḥoş	Ar+Far		+	
helecan	ḥalecān	Ar	+		
helvahane	ḥelvā+ḥāne	Ar		+	
hendek	ḥandaḳ	Ar	+		
hergele	ḥargele	Far	+		
hezaren	ḥayzurān	Ar	+		
hidirellez	ḥizr+ilyās	Ar	+		
hıdiv	ḥıd v	Ar	+		
hınzır	ḥinz r	Ar	+		
hırdavat	ḥurde+-āt	Far+Ar	+		
hırka	ḥırḳa	Ar	+		
hırpani	ḥırbān	Ar	+		
hısım	ḥışm	Ar	+		
hışım	ḥışm	Ar	+		
hıyaban	ḥiyābān	Far	+		
hıyanet	ḥiyānet	Ar	+		
hıyar	ḥiyār	Ar	+		
hıyar	ḥiyār	Far	+		
hıyarşembe	ḥiyār+çenber	Far	+		
hızır	ḥarās	Far	+		
hızır	ḥizr	Ar	+		
hızır	ḥizr	Ar	+		
hilaf	ḥilāf	Ar	+		
hilafet	ḥilāfet	Ar	+		

hilafihakikat	h̄ilāf+ḥaḳ ḳat	Ar	+		
hilat	h̄il‘at	Ar	+		
hilkat	h̄ilḳat	Ar	+		
hilkaten	h̄ilḳaten	Ar	+		
hisset	h̄isset	Ar	+		
hitabe	h̄iṭābe	Ar	+		
hitabet	h̄iṭābet	Ar	+		
hitam	h̄iṭām	Ar	+		
hitan	h̄iṭān	Ar	+		
hitap	h̄iṭāb	Ar	+		
hizmet	h̄idmet	Ar	+		
hizmetkar	h̄idmet+-kār	Ar+Far	+		
hoca	h̄‘āce	Far	+		
hodbehot	h̄ōd-be-h̄ōd	Far	+	+	
hodbin	h̄ōd-b n	Far	+		
hodkām	h̄ōd-kām	Far	+		
hodpesent	h̄ōd-pesend	Far	+		
hor	h̄‘ār	Far	+		
horanta	h̄ōrende	Far	+		
horasan	h̄urāsān	Far	+		
horasani	h̄urāsān+-	Far	+		
horoz	h̄orūs	Far	+		
hortum	h̄urṭūm	Ar	+		
hoş	hoş	Far	+		
hoşaf	hoş+āb	Far	+		
hoşbeş	hoş+bāş	Far	+		
hoşnut	hoşnūd	Far	+		
hoşsohbet	hoş+şuḥbet	Far+Ar	+		
huda	h̄udā	Far	+		
hodayinabit	h̄udāy+- +nābit	Far+Ar	+		
hulus	h̄ulūş	Ar	+		
huluskār	h̄ulūş+-kār	Ar	+		
humar	h̄umār	Ar	+		
humbara	h̄umbere	Far	+		
humbarahane	h̄umbere-h̄āne	Far	+	+	
hun	h̄ūn	Far	+		
hunhar	h̄ūn+h̄‘ār	Far	+	+	
hunnak	h̄unnāḳ	Ar	+		
hunriz	h̄ūn-r z	Far	+		
hurafe	h̄urāfe	Ar	+		
hurç	h̄urc	Ar	+		
hurda	h̄orde	Far	+		
hurdahaş	h̄orde+h̄āş	Far	+	+	
hurma	h̄urmā	Far	+		
huruç	h̄urūc	Ar	+		
husuf	h̄usūf	Ar	+		
husumet	h̄uşūmet	Ar	+		
husumetkār	h̄uşūmet+-kār	Ar+Far	+		
husus	h̄uşūş	Ar	+		
husussi	h̄uşūş	Ar	+		
husussiyet	h̄uşūşiiyet	Ar	+		

husye	huşye	Ar	+		
huşu	huşū´	Ar	+		
huşunet	huşūnet	Ar	+		
hutbe	huṭbe	Ar	+		
hutut	huṭūṭ	Ar	+		
huy	hūy	Far	+		
hūlasa	hulāşa	Ar	+		
hūlasaten	hulāşaten	Ar	+		
hūnkâr	hunkâr	Far	+		
hūnsa	hunşā	Ar	+		
hūsnūhat	husn+ḥaṭṭ	Ar		+	
hūsrān	husrān	Ar	+		
ıslahhane	işlāḥ+ḥāne	Ar+Far		+	
ibadethane	‘ibādet+ḥāne	Ar+Far		+	
idarehane	idāre+ḥāne	Ar+Far		+	
iftihar	iftihār	Ar		+	
iḥbar	iḥbār	Ar		+	
iḥbariye	iḥbāriyye	Ar		+	
iḥbarname	iḥbār+nāme	Ar+Far		+	
iḥlal	iḥlāl	Ar		+	
iḥlas	iḥlāş	Ar		+	
iḥlas	iḥlāş	Ar		+	
iḥracat	iḥrācāt	Ar		+	
iḥraç	iḥrāc	Ar		+	
ihtar	iḥṭār	Ar		+	
ihtarname	iḥṭār+nāme	Ar+Far		+	
ihtilaç	iḥtilāc	Ar		+	
ihtilaf	iḥtilāf	Ar		+	
ihtilal	iḥtilāl	Ar		+	
ihtilas	iḥtilās	Ar		+	
ihtilat	iḥtilāṭ	Ar		+	
ihtira	iḥtirā´	Ar		+	
ihtisar	iḥtişār	Ar		+	
ihtiyar	iḥtiyār	Ar		+	
ihtiyar	iḥtiyār	Ar		+	
ihtiyari	iḥtiyār	Ar		+	
ihtiyat	iḥtiyāṭ	Ar		+	
ihtiyaten	iḥtiyāṭen	Ar		+	
ihtiyati	iḥtiyāṭ	Ar		+	
ihtiyatkâr	iḥtiyāṭ+-kâr	Ar+Far		+	
iḥvan	iḥvān	Ar		+	
ilmiahlak	‘ilm+aḥlāk	Ar		+	
ilmūhaber	‘ilm+ḥaber	Ar		+	
imalathane	i´mālāt+ḥāne	Ar+Far		+	
imarethane	‘imāret+ḥāne	Ar+Far		+	
inekhane	inek+ḥāne	T+Far		+	
infisah	infisāḥ	Ar			+
inkisarıhayal	inkisār+ḥayāl	Ar		+	
intihabat	intiḥābāt	Ar		+	
intihap	intiḥāb	Ar		+	
ipekhane	ipek+ḥāne	T+Far		+	
iplikhane	iplik+ḥāne	T+Far		+	
istifsarıhatır	istifsār+ḥaṭır	Ar		+	

istihare	istiḥāre	Ar		+	
istihbar	istiḥbār	Ar		+	
istihbarat	istiḥbārāt	Ar		+	
istihdam	istiḥdām	Ar		+	
istihfaf	istiḥfāf	Ar		+	
istihraç	istiḥrāç	Ar		+	
istinsah	istinsāḥ	Ar			+
ithal	idḥāl	Ar		+	
ithalat	idḥālāt	Ar		+	
ittihaz	ittiḥāz	Ar		+	
kademhane	ḳadem+ḥāne	Ar+Far		+	
kahvehane	ḳahve+ḥāne	Ar+Far		+	
kāhya	ked+ḥudā	Far		+	
kalavrahane	kalavra+ḥāne	T+Far		+	
kalayhane	kalay+ḥāne	T+Far		+	
kalhane	kal+ḥāne	T+Far		+	
kasaphane	ḳaşşāb+ḥāne	Ar+Far		+	
kasidehan	ḳaş de+-ḥ-ān	Ar+Far		+	
kayikhane	kayık+ḥāne	T+Far		+	
kemha	kemḥā	Far		+	
kerhane	kār+ḥāne	Far		+	
kesimhane	kesim+ḥāne	T+Far		+	
keşişhane	keş ş+ḥāne	Far		+	
kethüda	ked+ḥudā	Far		+	
kılıçhane	kılıç+ḥāne	T+Far		+	
kıraathane	ḳirā'at+ḥāne	Ar+Far		+	
kirişhane	kiriş+ḥāne	T+Far		+	
köftehor	kūfte-ḥor	Far		+	
kumarhane	ḳimār+ḥāne	Ar+Far		+	
kumbarahane	ḥumbere+ḥāne	Far		+	
kuşhane	kuş+ḥāne	T+Far		+	
külhan	kulḥan	Far		+	
külhani	kulḥan+-	Far+Ar		+	
küstah	gustāḥ	Far			+
kütüphane	kutub+ḥāne	Ar+Far		+	
mahdum	maḥdüm	Ar		+	
mahfi	maḥf	Ar		+	
mahlas	maḥlaş	Ar		+	
mahluk	maḥlūk	Ar		+	
mahlukat	maḥlūkāt	Ar		+	
mahlut	maḥlūt	Ar		+	
mahmur	maḥmūr	Ar		+	
mahpushane	maḥbūs+ḥāne	Ar+Far		+	
mahreç	maḥrec	Ar		+	
mahrut	maḥrūt	Ar		+	
mahruti	maḥrūt	Ar		+	
mahsusen	maḥşüşen	Ar		+	
mahzen	maḥzen	Ar		+	
malihülya	māliḥulyā	Ar		+	
mapushane	maḥbūs+ḥāne	Ar+Far		+	
mayhoş	mey+ḥoş	Far		+	
medariiftihar	medār+iftihār	Ar		+	

mefahir	mefāhīr	Ar		+	
mefharet	mefhāret	Ar		+	
mefsuh	mefsūh	Ar			+
mehaz	me'haz	Ar		+	
mehterhane	mihter+hāne	Far		+	
merih	mirr h	Ar			+
mesiyehan	mersiye+-h'ān	Ar+Far		+	
meşihat	meş hat	Ar		+	
methal	medhal	Ar		+	
methaldar	medhal+-dār	Ar+Far		+	
Mevlevihane	mevlev +hāne	Ar+Far		+	
mevlithan	mevlid+-h'ān	Ar+Far		+	
meyhane	mey-hāne	Far		+	
meyvehoş	m ve+huşk	Far		+	
mih	m h	Far			+
mihaniki	mihānik	Ar		+	
misafirhane	musāfir+hāne	Ar+Far		+	
miskinhane	misk n+hāne	Ar+Far		+	
muaheze	mu'āheze	Ar		+	
muahezename	mu'āheze+nāme	Ar+Far		+	
muahhar	mu'ahhar	Ar		+	
muahharen	mu'ahharen	Ar		+	
muayenehane	mu'āyene+hāne	Ar+Far		+	
muhaberat	muḥāberāt	Ar		+	
muhabere	muḥābere	Ar		+	
muhabir	muḥābir	Ar		+	
muhalefet	muḥālefet	Ar		+	
muhalif	muḥālif	Ar		+	
muhammen	muḥammen	Ar		+	
muhammes	muḥammes	Ar		+	
muhammin	muḥammin	Ar		+	
muhannet	muḥanneş	Ar		+	
muharriş	muḥarriş	Ar		+	
muhasamat	muḥāşamāt	Ar		+	
muhasım	muḥāşım	Ar		+	
muhassas	muḥaşşas	Ar		+	
muhassasat	muḥaşşasāt	Ar		+	
muhatap	muḥātab	Ar		+	
muhatara	muḥāṭara	Ar		+	
muhayyel	muḥayyel	Ar		+	
muhayyer	muḥayyer	Ar		+	
muhayyerkürdi	muḥayyer+kurd	Ar		+	
muhayyersümbüle	muḥayyer+ sunbule	Ar+Far		+	
muhayyile	muḥayyile	Ar		+	
muhbir	muḥbir	Ar		+	
muhil	muḥill	Ar		+	
muhlis	muḥliş	Ar		+	
muhtar	muḥtār	Ar		+	
muhtariyet	muḥtāriyyet	Ar		+	
muhtasar	muḥtaşar	Ar		+	

muhtasaran	muhtaşaran	Ar		+	
muhtel	muhtell	Ar		+	
muhtelif	muhtelif	Ar		+	
muhtelis	muhtelis	Ar		+	
muhtelit	muhteliť	Ar		+	
muhteri	muhteri‘	Ar		+	
muhtira	muhtira	Ar		+	
mumhane	müm+hâne	Ar+Far		+	
murahhas	murahhaş	Ar		+	
muvaakkithane	muvaqqit+hâne	Ar+Far		+	
mücellithane	mucellid+hâne	Ar+Far		+	
müdahale	mudâhale	Ar		+	
müdahil	mudâhil	Ar		+	
müftehir	muftehir	Ar		+	
mühendishane	muhendis+hâne	Ar+Far		+	
münfesih	munfesih	Ar			+
müntehabat	muntaḥabât	Ar		+	
müntehap	muntaḥab	Ar		+	
müntehip	muntaḥib	Ar		+	
mürettiphane	murettib+hâne	Ar+Far		+	
müstahdem	mustahdem	Ar		+	
müstahkem	mustahkem	Ar		+	
müstensih	mustensih	Ar			+
müşahas	muşahhaş	Ar		+	
mütehassıs	mutehaşşış	Ar		+	
müverrih	muverrih	Ar			+
müzahrefat	mu-zaḥrefat	Ar		+	
nahoş	nâ+hoş	Far		+	
nakkarhane	naqqâr+hâne	Ar+Far		+	
narh	nirh	Far			+
nekahethane	neḳâhet+hâne	Ar+Far		+	
nesih	nesih	Ar			+
nezarethane	nezâret+hâne	Ar+Far		+	
nohudi	noḥüd+	Far+Ar		+	
nohut	noḥüd	Far		+	
nüşa	nuşa	Ar		+	
pah	pâh	Far			+
payitaht	pây+taht	Far		+	
perdah	perdâht	Far		+	
peştahta	p ş+tahte	Far		+	
peynirhane	pen r+hâne	Far		+	
pıhtı	piht	Far		+	
rahne	raḥne	Far		+	
raht	raht	Far		+	
rasathane	raşat+hâne	Ar+Far		+	
rebiyülahir	reb ‘+âhir	Ar		+	
rıhtım	r ḥtim	Far		+	
ruhsat	ruḥşat	Ar		+	
ruhsatiye	ruḥşatiyye	Ar		+	
ruhsatname	ruḥşat+nâme	Ar+Far		+	
saadethane	sa‘âdet+hâne	Ar+Far		+	

sabunhane	şābūn+hāne	Ar+Far		+	
sadıkhane	şādīk+hāne	Ar+Far		+	
sahavet	seḥāvet	Ar		+	
sahre	şaḥre	Ar		+	
sahte	sāhte	Far		+	
sahtekâr	sāhte-kâr	Far		+	
sahtiyân	saḥtiyân	Far		+	
salhane	salḥ+hāne	Ar		+	
saraçhane	serrâc+hāne	Ar+Far		+	
sarhoş	ser+hoş	Far		+	
sebilhane	seb l+hāne	Ar+Far		+	
sefarethane	sefâret+hāne	Ar+Far		+	
semahane	semâ'+hāne	Ar+Far		+	
sırmakeşhane	sırma+-keş+hāne	T+Far		+	
silahhane	silâḥ+hāne	Ar+Far		+	
suhunet	suḥūnet	Ar		+	
sukutuhayal	suḳût+ḥayāl	Ar		+	
süthane	süt+hāne	T+Far		+	
şah	şāḥ	Far			+
şahıs	şaḥş	Ar		+	
şahsen	şaḥşen	Ar		+	
şahsi	şaḥş	Ar		+	
şahsiyat	şaḥşıyyât	Ar		+	
şahsiyet	şaḥşıyyet	Ar		+	
şaraphane	şerâb+hāne	Ar+Far		+	
şeyh	şeyḥ	Ar			+
şeyhülislam	şeyḥ+islâm	Ar		+	
şifahane	şifâ'+hāne	Ar+Far		+	
şışhane	şesş+hāne	Far		+	
şuh	şūḥ	Far			+
tabakhane	debbâğ+hāne	Ar+Far		+	
tahaffuzhane	taḥaffuz+hāne	Ar+Far		+	
tahammuz	taḥammuż	Ar		+	
tahammür	taḥammur	Ar		+	
taharrüş	taḥarruş	Ar		+	
tahattur	taḥaṭtur	Ar		+	
tahayyül	taḥayyul	Ar		+	
tahfif	taḥf f	Ar		+	
tahıl	daḥl	Ar		+	
tahlis	taḥl ş	Ar		+	
tahlisiye	taḥl şıyye	Ar		+	
tahliye	taḥliye	Ar		+	
tahmin	taḥm n	Ar		+	
tahminen	taḥm nen	Ar		+	
tahminî	taḥm n	Ar		+	
tahmis	taḥm s	Ar		+	
tahribat	taḥr bāt	Ar		+	
tahrip	taḥr b	Ar		+	
tahripkâr	taḥr b+-kâr	Ar+Far		+	

tahriş	taħr ş	Ar		+	
tahsis	taħş ş	Ar		+	
tahsisat	taħş şāt	Ar		+	
tahsisatimesture	taħş şāt+mestüre	Ar		+	
taht	taħt	Far		+	
tahta	taħte	Far		+	
tahtaboş	taħte-püş	Far		+	
tahtirevan	taħt+revān	Far		+	
talimhane	ta'l m+hāne	Ar+Far		+	
tamirhane	ta'm r+hāne	Ar+Far		+	
tarhana	terhāne	Far		+	
tarhun	tarhūn	Ar		+	
tarih	tār ħ	Ar			+
tarihçe	tār ħ+-çe	Ar+Far		+	
tarihî	tār ħ	Ar		+	
tasfiyehane	taşfiye+hāne	Ar+Far		+	
tavhane	tāv+hāne	Far		+	
tebahhur	tebahhur	Ar		+	
tedahül	tedāhul	Ar		+	
tehhür	te'ahhur	Ar		+	
tefahür	tefāhur	Ar		+	
tefessüh	tefessuh	Ar			+
tehalüf	tehāluf	Ar		+	
tehir	te'ħ r	Ar		+	
tehiriicra	te'ħ r+icrā'	Ar		+	
telhis	telħ s	Ar		+	
tembelhane	tenbel+hāne	Far		+	
tenasüh	tenāsuħ	Ar			+
teneffüşhane	teneffus+hāne	Ar+Far		+	
tephir	tebh r	Ar		+	
tephirhane	tebh r+hāne	Ar+Far		+	
tercihane	terc 'hāne	Ar+Far		+	
terhis	terħ ş	Ar		+	
terkiphane	terk b+hāne	Ar+Far		+	
terzihane	derz +hāne	Far		+	
teshin	tesħ n	Ar		+	
teshir	tesħ r	Ar		+	
teşhis	teşħ ş	Ar		+	
teşrihhane	teşr ħ+hāne	Ar+Far		+	
tevbih	tevb ħ	Ar			+
tevkifhane	tevk f+hāne	Ar+Far		+	
tımarhane	t mār+hāne	Far		+	
tohum	tuħm	Far		+	
tophane	top+hāne	T+Far		+	
tuhafiye	tuħafiyye	Ar		+	

tüfekhane	tufeng+hâne	Far		+	
uhrevi	uḥrev	Ar		+	
uhuvvet	uḥuvvet	Ar		+	
umumhane	‘umüm+hâne	Ar+Far		+	
vahamet	vaḥāmet	Ar		+	
vahim	vaḥ m	Ar		+	
vekilharç	vek l+harc	Ar		+	
veyahut	ve+yāḥōd	Ar+Far		+	
yağhane	yağ+hâne	T+Far		+	
yahni	yaḥn	Far		+	
yahut	yā ḥōd	Far		+	
yemekhane	yemek+hâne	T+Far		+	
yetimhane	yet m+hâne	Ar+Far		+	
yoğurthane	yoğurt+hâne	T+Far		+	
zahire	zaḥ re	Ar		+	

j > z:

SÖZCÜK	ASLI	KÖKENİ	SÖZ BAŞI	SÖZ İÇİ	SÖZ SONU
pezevenk	pejvend	Far		+	

ķ > ğ:

SÖZCÜK	ASLI	KÖKENİ	SÖZ BAŞI	SÖZ İÇİ	SÖZ SONU
ağda	‘aķ de	Ar		+	

l > r:

SÖZCÜK	ASLI	KÖKENİ	SÖZ BAŞI	SÖZ İÇİ	SÖZ SONU
ayar	‘iyāl	Ar			+

m > n:

SÖZCÜK	ASLI	KÖKENİ	SÖZ BAŞI	SÖZ İÇİ	SÖZ SONU
suntraç	sumterāş	Far		+	

n > l:

SÖZCÜK	ASLI	KÖKENİ	SÖZ BAŞI	SÖZ İÇİ	SÖZ SONU
lobut	nebbüt	Ar	+		

n > m:

SÖZCÜK	ASLI	KÖKENİ	SÖZ BAŞI	SÖZ İÇİ	SÖZ SONU
hengâm	hengâm	Far		+	
merdiven	nerdubân	Far	+		
muska	nuşa	Ar	+		
tehacüm	tehâcun	Ar			+
zampara	zen+bâre	Far		+	

n > r:

SÖZCÜK	ASLI	KÖKENİ	SÖZ BAŞI	SÖZ İÇİ	SÖZ SONU
perşembe	penç+şenbe	Far		+	

r > l:

SÖZCÜK	ASLI	KÖKENİ	SÖZ BAŞI	SÖZ İÇİ	SÖZ SONU
çalpara	çâr-pâre	Far		+	
kengel	kenger	Far			+
melhem	merhem	Ar		+	
miskal	mûs kâr	Far			+
pelesenk	pârseng	Far		+	
tûlbent	ter-bend	Far		+	
zelber	sarbâr	Far		+	

r > y:

SÖZCÜK	ASLI	KÖKENİ	SÖZ BAŞI	SÖZ İÇİ	SÖZ SONU
beygir	bâr+g r	Far		+	

s > ş:

SÖZCÜK	ASLI	KÖKENİ	SÖZ BAŞI	SÖZ İÇİ	SÖZ SONU
çarşı	çâr-sû	Far		+	
peş	pes	Far			+
varşığı	varsak+-	T+Ar		+	

s > z:

SÖZCÜK	ASLI	KÖKENİ	SÖZ BAŞI	SÖZ İÇİ	SÖZ SONU
kereviz	kerefs	Far			+
kurnaz	ķurnâs	Far			+

ş > s:

SÖZCÜK	ASLI	KÖKENİ	SÖZ BAŞI	SÖZ İÇİ	SÖZ SONU
aksiseda	'aks+şadâ	Ar		+	

alhusus	‘alā+ḥuṣūṣ	Ar		+	+
alelusul	‘alā+uṣūl	Ar		+	
anasıl	‘an+aşl	Ar		+	
anasır	‘anāşır	Ar		+	
arasat	‘araşāt	Ar		+	
arsa	‘arşa	Ar		+	
asa	‘aşā	Ar		+	
asabi	‘aşab	Ar		+	
asabiye	‘aşabiyye	Ar		+	
asabiyet	‘aşabiyyet	Ar		+	
asalet	aşālet	Ar		+	
asaleten	aşāleten	Ar		+	
asap	a‘şāb	Ar		+	
asgari	aşğar	Ar		+	
asgari müşterek	aşğar+müşterek	Ar		+	
ashap	aşhāb	Ar		+	
asıl	aşl	Ar		+	
asır	‘aşr	Ar		+	
asi	‘āş	Ar		+	
aside	‘aş de	Ar		+	
asil	‘aş l	Ar		+	
asilzade	aş l+zāde	Ar+Far		+	
asla	aşlā	Ar		+	
aslen	aşlen	Ar		+	
asli	aşl	Ar		+	
asliye	aşliyye	Ar		+	
aspur	‘uşfür	Ar		+	
asrısaaadet	‘aşr+sa‘ādet	Ar		+	
asri	‘aşr	Ar		+	
aynısefa	‘ayn+şafā	Ar		+	
badısaba	bād+şābā	Far+Ar		+	
bahusus	bā+ḥuṣūṣ	Far+Ar		+	
basar	başar	Ar		+	
basari	başar	Ar		+	
basiret	baş ret	Ar		+	
başeser	baş+eşer	T+Ar		+	
başmubassır	baş+mubaşşır	T+Ar		+	
bertafsil	ber+tafş l	Far+Ar		+	
bilaistisna	bilā-istişnā	Ar		+	
bilhassa	bi'l-ḥāşşa	Ar		+	
çeltik	şeltük	Far	+		
dava	da'vā	Ar		+	
dübbüaşgar	dubb+aşğar	Ar		+	
ehlisalip	ehl+şal b	Ar		+	
elhasıl	el+hāşil	Ar		+	
ensar	eñşār	Ar		+	
esnaf	eşnāf	Ar		+	
essah	eşahh	Ar		+	
eşhas	eşhāş	Ar			+

evsaf	evşāf	Ar		+	
fasıl	faşl	Ar		+	
fasıla	fāşıla	Ar		+	
fasih	faş ħ	Ar		+	
fasile	faş le	Ar		+	
fassal	faşşāl	Ar		+	
fecrisadık	fecr+şadık	Ar		+	
fesahat	feşāhat	Ar		+	
fırsat	furşat	Ar		+	
galsame	ğalşama	Ar		+	
gasıp	ğāşib	Ar		+	
gasp	ğaşb	Ar		+	
gayrisafı	ğayr+şāf	Ar		+	
gayrisihhi	ğayr+şihh	Ar		+	
gayrişahsi	ğayr+şahş	Ar		+	
halas	halāş	Ar			+
halaskâr	halāş+-kâr	Ar+Far		+	
halis	hālîş	Ar			+
halisane	hālîş+-âne	Ar+Far		+	
halisüddem	hālîş +dem	Ar		+	
harimiismet	ħar m+‘işmet	Ar		+	
haris	ħar ş	Ar			+
has	hāşş	Ar			+
haseki	hāşşe+-gitar	Ar+Far		+	
hasıl	hāşil	Ar		+	
hasıla	hāşıla	Ar		+	
hasılat	hāşilāt	Ar		+	
hasılıkelam	hāşil+kelām	Ar		+	
hasiyet	hāşiyyet	Ar		+	
haslet	haşlet	Ar		+	
hassa	hāşşa	Ar		+	
hassaten	haşşaten	Ar		+	
havas	havāşş	Ar			+
havsala	havşala	Ar		+	
hıfzıssihha	ħifz+şihha	Ar		+	
hırs	ħirş	Ar			+
hısım	ħişm	Ar		+	
hisar	ħişār	Ar		+	
hisar	ħişār	Ar		+	
hisse	ħişşe	Ar		+	
hissedar	ħişşe+-dār	Ar+Far		+	
hisseşayia	ħişşe+şāy‘ia	Ar		+	
hoşsohbet	hoş+şuhbet	Far+Ar		+	
hulus	hulūş	Ar			+
huluskâr	hulūş+-kâr	Ar		+	
humus	ħummuş	Ar			+
husul	ħuşül	Ar		+	
husumet	ħuşümet	Ar		+	
husumetkâr	ħuşümet+-kâr	Ar+Far		+	
husus	ħuşüş	Ar		+	+
hususı	ħuşüş	Ar		+	

hususiyet	ḥuṣūṣiyyet	Ar		+	
husye	ḥuṣye	Ar		+	
hülasa	ḥulāṣa	Ar		+	
hülasaten	ḥulāṣaten	Ar		+	
isfahan	iṣfahān	Far		+	
islah	iṣlāḥ	Ar		+	
ısrar	iṣrār	Ar		+	
ıstıfa	iṣṭifā	Ar		+	
ıstılah	iṣṭilāḥ	Ar		+	
idareimaslahat	idāre+maṣlahat	Ar		+	
ihlas	iḥlāṣ	Ar			+
ihlas	iḥlāṣ	Ar			+
ihliras	iḥtirāṣ	Ar			+
ihlisar	iḥtiṣār	Ar		+	
ihlissas	iḥtiṣāṣ	Ar		+	+
iktisaden	iḳtiṣāden	Ar		+	
iktisadi	iḳtiṣād	Ar		+	
iktisadiyat	iḳtiṣādiyyāt	Ar		+	
iktisat	iḳtiṣād	Ar		+	
iltisak	iltiṣāk	Ar		+	
iltisaki	iltiṣāk	Ar		+	
imlissas	imtiṣāṣ	Ar		+	+
inlissar	inḥiṣār	Ar		+	
insaf	inṣāf	Ar		+	
insiraf	inṣirāf	Ar		+	
insirafi	inṣirāf	Ar		+	
isabet	iṣābet	Ar		+	
isal	ṣāl	Ar		+	
ismet	‘iṣmet	Ar		+	
istihsal	istiḥṣāl	Ar		+	
ısyān	‘iṣyān	Ar		+	
ısyānkār	‘iṣyān+-kār	Ar+Far		+	
ittisal	ittiṣāl	Ar		+	
kasaba	kaṣaba	Ar		+	
kasap	kaṣṣāb	Ar		+	
kasaphane	kaṣṣāb+hāne	Ar+Far		+	
kasır	kaṣr	Ar		+	
kasıt	kaṣd	Ar		+	
kaside	kaṣ de	Ar		+	
kasidehan	kaṣ de+-ḥān	Ar+Far		+	
kasten	kaṣden	Ar		+	
kasti	kaṣd	Ar		+	
kayısı	kaṣ	Far		+	
kayser	kaṣsar	Ar		+	
kıssas	kiṣāṣ	Ar		+	+
kıssas	kiṣāṣ	Ar		+	+
kıssa	kiṣṣa	Ar		+	
kurs	kuṣṣ	Ar			+
kusur	kuṣūr	Ar		+	
mafsal	maṣṣal	Ar		+	
mahlas	maḥlaṣ	Ar			+

mahsul	maḥṣūl	Ar		+	
mahsulat	maḥṣūlāt	Ar		+	
mahsuldar	maḥṣūl+-dār	Ar+Far		+	
mahsur	maḥṣūr	Ar		+	
mahsusen	maḥṣūšen	Ar		+	
makas	miḳaṣṣ	Ar			+
makaskâr	miḳaṣṣ+-kâr	Ar+Far		+	
makastar	miḳaṣṣ+-dâr	Ar+Far		+	
maksat	maḳṣad	Ar		+	
maksure	maḳṣûre	Ar		+	
maksut	maḳṣûd	Ar		+	
mansıp	maṣīb	Ar		+	
mas	maṣṣ	Ar			+
masara	ma'şara	Ar		+	
masarif	maşârif	Ar		+	
maslahat	maşlahat	Ar		+	
maslahatgüzar	maşlahat+-guzâr	Ar+Far		+	
maslak	maşlâḳ	Ar		+	
maslup	maşlûb	Ar		+	
masnu	maşnû	Ar		+	
masnuat	maşnû'ât	Ar		+	
masraf	maşrif	Ar		+	
masruf	maşrûf	Ar		+	
mastar	maşdar	Ar		+	
masum	ma'şûm	Ar		+	
masumane	ma'şûm+-âne	Ar+Far		+	
masume	ma'şûme	Ar		+	
masumiyet	ma'şûmiyyet	Ar		+	
masun	maşûn	Ar		+	
masuniyet	maşûniyyet	Ar		+	
mevsuf	mevşûf	Ar		+	
mısdak	mişdâḳ	Ar		+	
mısır	mişr	Ar		+	
miskala	mişḳale	Ar		+	
mısra	mişrâ'	Ar		+	
muasır	mu'âşir	Ar		+	
mubassır	mubaşşir	Ar		+	
mufassal	mufaşşal	Ar		+	
muhasamat	muḥâşamât	Ar		+	
muhasara	muḥâşara	Ar		+	
muhasım	muḥâşim	Ar		+	
muhasır	muḥâşir	Ar		+	
muhassala	muḥaşşale	Ar		+	
muhassas	muḥaşşaş	Ar		+	+
muhassasat	muḥaşşasât	Ar		+	
muhassıl	muḥaşşıl	Ar		+	
muhlis	muḥliş	Ar			+
muhtasar	muḥtaşar	Ar		+	
muhtasaran	muḥtaşaran	Ar		+	
muhteris	muḥteriş	Ar			+
muktesit	mukteşid	Ar		+	
munfasıl	munfaşıl	Ar		+	
munsap	munşabb	Ar		+	

murahas	murahḥaş	Ar			+
murassa	muraşsa‘	Ar		+	
musaddak	muşaddak	Ar		+	
musaffa	muşaffā	Ar		+	
musahabe	muşāhabe	Ar		+	
musahhih	muşahḥih	Ar		+	
musahip	muşāhib	Ar		+	
musalla	muşallā	Ar		+	
musalli	muşall	Ar		+	
musanna	muşanna‘	Ar		+	
musannif	muşannif	Ar		+	
musap	muşāb	Ar		+	
musavver	muşavver	Ar		+	
Mushaf	muşhaf	Ar		+	
musır	muşirr	Ar		+	
musibet	muş bet	Ar		+	
muslihane	muşlih+āne	Ar+Far		+	
mutaassıp	muta‘aşşib	Ar		+	
mutasarrıf	mutaşarrif	Ar		+	
mutasavver	mutaşavver	Ar		+	
mutasavvıf	mutaşavvif	Ar		+	
muttasıf	muttaşif	Ar		+	
muttasıl	muttaşıl	Ar		+	
muvasala	muvāşala	Ar		+	
muvasalat	muvāşalat	Ar		+	
münakasa	munākaşa	Ar		+	
münhasır	munḥaşır	Ar		+	
münhasıran	munḥaşıran	Ar		+	
müsademe	muşādeme	Ar		+	
müsadere	muşādere	Ar		+	
müsadif	muşādif	Ar		+	
müstahsil	mustahşil	Ar		+	
müşahas	muşahḥaş	Ar			+
mütebasbıs	mutebaşbiş	Ar		+	+
mütehasıs	muteḥaşşış	Ar		+	+
mütenakıs	mutenākış	Ar			+
nakıs	nākış	Ar			+
nakisa	naḳ şa	Ar		+	
nas	naşş	Ar			+
nasfet	naşfet	Ar		+	
nasıl	ne+aşl	T+Ar		+	
nasıp	naşb	Ar		+	
nasihat	naş ḥat	Ar		+	
nasihatname	naş ḥat+nāme	Ar+Far		+	
nasip	naş b	Ar		+	
nasrani	naşrān	Ar		+	
nekais	neḳā’ış	Ar		+	
nısfınnehar	nişf+nehār	Ar		+	
nısfıye	nişfiyye	Ar		+	
nısf	nişf	Ar		+	
nisap	nişāb	Ar		+	

noksan	nuḡṣān	Ar		+	
nusayri	nuṣayr	Ar		+	
pürsihhat	pur+ṣihhat	Far+Ar		+	
rakkase	raḡḡāṣe	Ar		+	
raks	raḡṣ	Ar			+
rasat	raṣat	Ar		+	
rasathane	raṣat+hāne	Ar+Far		+	
rasıt	rāṣid	Ar		+	
ruhsat	ruḡṣat	Ar		+	
ruhsatiye	ruḡṣatiyye	Ar		+	
ruhsatname	ruḡṣat+nāme	Ar+Far		+	
saba	ṣabā	Ar	+		
saba	ṣabā	Ar	+		
sabah	ṣabāḡ	Ar	+		
sabır	ṣabr	Ar	+		
sabi	ṣab	Ar	+		
sabit	ṣābit	Ar	+		
sabite	ṣābite	Ar	+		
sabitkadem	ṣābit+kadem	Ar	+		
sabuh	ṣabūḡ	Ar	+		
sabun	ṣabūn	Ar	+		
sabunhane	ṣabūn+hāne	Ar+Far	+		
sabuniye	ṣabūniyye	Ar	+		
sadaka	ṣadaḡa	Ar	+		
sadakat	ṣadāḡat	Ar	+		
sadaret	ṣadāret	Ar	+		
sadet	ṣaded	Ar	+		
sadık	ṣādıḡ	Ar	+		
sadıkhane	ṣādıḡ+hāne	Ar+Far	+		
sadır	ṣadr	Ar	+		
sâdır	ṣādir	Ar	+		
sadme	ṣadme	Ar	+		
sadrizam	ṣadr+a‘zam	Ar	+		
saf	ṣaff	Ar	+		
saf	ṣāf	Ar	+		
safa	ṣāfā’	Ar	+		
safahat	ṣafahāt	Ar	+		
safderun	ṣāf+derūn	Ar+Far	+		
safdil	ṣāf+dil	Ar+Far	+		
safer	ṣafer	Ar	+		
saffet	ṣafvet	Ar	+		
safha	ṣafḡa	Ar	+		
safi	ṣāf	Ar	+		
safiha	ṣaf ḡa	Ar	+		
safiyet	ṣāfiyyet	Ar	+		
safra	ṣafrā’	Ar	+		
sagar	ṣāḡar	Ar	+		
sah	ṣahḡ	Ar	+		
sahabe	ṣahābe	Ar	+		
sahabet	ṣahābet	Ar	+		
sahaf	ṣahḡāf	Ar	+		
sahan	ṣahn	Ar	+		

sahi	şaḥ ḥ	Ar	+		
sahife	şaḥ fe	Ar	+		
sahih	şaḥ h	Ar	+		
sahildar	sāḥil+-dār	Ar+Far	+		
sahip	şāḥib	Ar	+		
sahn	şaḥn	Ar	+		
sahne	şaḥne	Ar	+		
sahra	şaḥrā'	Ar	+		
sahre	şaḥre	Ar	+		
saka	şa'ka	Ar	+		
sala	şalā'	Ar	+		
salabet	şalābet	Ar	+		
salah	şalāḥ	Ar	+		
salahiyet	şalāḥiyyet	Ar	+		
salahiyettar	şalāḥiyyet+-dār	Ar+Far	+		
salat	şalāt	Ar	+		
salatüselam	şalāt+selām	Ar	+		
salavat	şalavāt	Ar	+		
salip	şal b	Ar	+		
salvet	şavlet	Ar	+		
samimi	şam m	Ar	+		
samimiyet	şam m yyet	Ar	+		
samut	şamūt	Ar	+		
sanat	şan'at	Ar	+		
sanatkâr	şan'at+-kâr	Ar+Far	+		
sanatkârane	şan'at+-kâr-âne	Ar+Far	+		
sanayi	şanāyi'	Ar	+		
sanayiinefise	şanāyi'+nefise	Ar	+		
sandal	şandal	Ar	+		
sandalye	şandaliye	Ar	+		
sandık	şandūk	Ar	+		
sanduka	şandūka	Ar	+		
sanem	şanem	Ar	+		
sara	şar'a	Ar	+		
sarahat	şarāḥat	Ar	+		
sarahaten	şarāḥaten	Ar	+		
sarf	şarf	Ar	+		
sarfınazar	şarf+nazar	Ar	+		
sarfıyat	şarfıyyāt	Ar	+		
sarnıç	şahr c	Ar	+		
sarrafi	şarrāf	Ar	+		
sarrafiye	şarrāfiyye	Ar	+		
sayfa	şaḥ fe	Ar	+		
sayfiye	şayfiyye	Ar	+		
sayha	şayḥa	Ar	+		
saykal	şaykal	Ar	+		
sayvan	şāye-bān	Far	+		
seda	şedā	Ar	+		
sedef	şadef	Ar	+		
sedir	şadr	Ar	+		
sefa	şafā	Ar	+		

sevap	şevâb	Ar	+		
sıdk	şidk	Ar	+		
sıfat	şifât	Ar	+		
sıfır	şifr	Ar	+		
sıhhat	şihhat	Ar	+		
sıhhi	şihh	Ar	+		
sıhhiye	şihhiyye	Ar	+		
sıhri	şıhr	Ar	+		
sıhriyet	şihriyyet	Ar	+		
sınaat	şinâ'at	Ar	+		
sınai	şinâ'	Ar	+		
sınıf	şinf	Ar	+		
sırat	şirât	Ar	+		
sırf	şirf	Ar	+		
sıyanet	şiyânet	Ar	+		
siperisaika	siper+şâ'ika	Far+Ar		+	
sof	şüf	Ar	+		
sofa	şuffe	Ar	+		
sofi	şüf	Ar	+		
sofiyan	şüf +-ân	Ar+Far	+		
sofiyane	şüf +-âne	Ar+Far	+		
sofu	şüf	Ar	+		
sohbet	şuhbet	Ar	+		
suikast	sü'+kaşd	Ar		+	
sulh	şulh	Ar	+		
sulhperver	şulh+-perver	Ar+Far	+		
sulp	şulb	Ar	+		
sunî	şun'	Ar	+		
sunta	şun' +tahte	Ar+Far	+		
surat	şüret	Ar	+		
sure	şüre	Ar	+		
suret	şüret	Ar	+		
sureta	şüretâ	Ar	+		
sübyan	şibyân	Ar	+		
sürâhi	şurâh	Ar	+		
şahıs	şahş	Ar			+
şahsen	şahşen	Ar		+	
şahsi	şahş	Ar		+	
şahsiyat	şahşiyât	Ar		+	
şahsiyet	şahşiyet	Ar		+	
taassup	ta'aşşup	Ar		+	
tabasbus	tabaşbuş	Ar		+	+
tafsil	tafş l	Ar		+	
tafsilat	tafş lât	Ar		+	
tahassun	tahaşşun	Ar		+	
tahlis	tahl ş	Ar			+
tahlisiye	tahl şiyye	Ar		+	
tahsis	taşş ş	Ar		+	+

tahsisat	taḥṣ ṣāt	Ar		+	
tahsisatimesture	taḥṣ ṣāt+mestüre	Ar		+	
takallüs	taḳalluṣ	Ar			+
takas	taḳāṣṣ	Ar			+
taksir	taḳṣ r	Ar		+	
taksirat	taḳṣ rāt	Ar		+	
tanassur	tanaṣṣur	Ar		+	
tarassut	taraṣṣud	Ar		+	
tarsin	tarṣ n	Ar		+	
tasallüp	taṣallub	Ar		+	
tasannu	taṣannu´	Ar		+	
tasarruf	taṣarruf	Ar		+	
tasavvuf	taṣavvuf	Ar		+	
tasavvufi	taṣavvuf	Ar		+	
tasavvur	taṣavvur	Ar		+	
tasdi	taṣd ´	Ar		+	
tasdik	taṣd ḳ	Ar		+	
tasdikname	taṣd ḳ+nāme	Ar+Far		+	
tasfiye	taṣfiye	Ar		+	
tasfiyehane	taṣfiye+hāne	Ar+Far		+	
tasgir	taṣḡ r	Ar		+	
tashih	taṣḥ ḥ	Ar		+	
tashihikarar	taṣḥ ḥ+ḳarār	Ar		+	
tasmim	taṣm m	Ar		+	
tasni	taṣn ´	Ar		+	
tasnif	taṣn f	Ar		+	
tasrif	taṣr f	Ar		+	
tasrih	taṣr ḥ	Ar		+	
tastir	taṣṭ r	Ar		+	
tasvip	taṣv b	Ar		+	
tasvir	taṣv r	Ar		+	
tasvirî	taṣv r	Ar		+	
tavsif	tavṣ f	Ar		+	
tavsiye	tavṣiye	Ar		+	
tavsiyename	tavṣiye+nāme	Ar+Far		+	
tefahhus	tefaḥḥuṣ	Ar			+
tenakus	tenāḳuṣ	Ar			+
tenkis	tenḳ ṣ	Ar			+
tenkijat	tenḳ ṣāt	Ar		+	
terhis	terḥ ṣ	Ar			+
tesadüf	teṣāduf	Ar		+	
tesadüfen	teṣādufen	Ar		+	
tesadüfi	teṣāduf	Ar		+	
tesahup	teṣāḥub	Ar		+	
tesalüp	teṣālub	Ar		+	

teşhis	teşh ş	Ar			+
unsur	'unşur	Ar		+	
usare	'uşare	Ar		+	
usul	uşül	Ar		+	
vasıf	vaşf	Ar		+	
vasıl	vāşil	Ar		+	
vasi	vaş	Ar		+	
vasiyet	vaşiyet	Ar		+	
vasiyetname	vaşiyet+nāme	Ar+Far		+	
velhasıl	ve+hāşil	Ar		+	
velhasılıkelam	ve+hāşil+kelām	Ar		+	
vesayet	veşāyet	Ar		+	
visal	vişāl	Ar		+	
vuslat	vuşlat	Ar		+	
vusul	vuşül	Ar		+	
zevküsefa	zevk+şefā	Ar		+	

ş > ş:

SÖZCÜK	ASLI	KÖKENİ	SÖZ BAŞI	SÖZ İÇİ	SÖZ SONU
çavşır	çāvş r	Ar		+	

ş > z:

SÖZCÜK	ASLI	KÖKENİ	SÖZ BAŞI	SÖZ İÇİ	SÖZ SONU
zamk	şamğ	Ar	+		
zanaat	şinā'at	Ar	+		
zanaatkâr	şinā'at+-kâr	Ar+Far	+		

ş > s:

SÖZCÜK	ASLI	KÖKENİ	SÖZ BAŞI	SÖZ İÇİ	SÖZ SONU
abıkevser	āb+kevşer	Far+Ar		+	
asar	āşār	Ar		+	
asariatika	āşār+'at ka	Ar		+	
basübadelmevt	ba'su ba'de'l- mevt	Ar		+	
cüsse	cuşşe	Ar		+	
darbimesel	darb+meşel	Ar		+	
deyyus	deyyüş	Ar		+	
ekseri	ekşer	Ar		+	
ekseriya	ekşeriyyā	Ar		+	
ekseriyet	ekşeriyet	Ar		+	
eksibe	ekşibe	Ar		+	
emsal	emşāl	Ar		+	
esericedit	eşer+ced d	Ar		+	
esir	eş r	Ar		+	
esna	eşnā'	Ar		+	

esvap	eşvâb	Ar		+	
fikrisabit	fikr+şâbit	Ar		+	
gaseyan	ğaseyân	Ar		+	
habaset	habâset	Ar		+	
hadisat	hâdişât	Ar		+	
hadise	hâdiçe	Ar		+	
hamdüsena	hamd+şenâ	Ar		+	
haysiyet	haysiyyet	Ar		+	
imtisal	imtişâl	Ar		+	
iradimesel	râd+meşel	Ar		+	
irsen	irşen	Ar		+	
irsî	irş	Ar		+	
irsiyet	irşiyet	Ar		+	
ispat	işbât	Ar		+	
istiskal	istişkâl	Ar		+	
istismar	istişmâr	Ar		+	
istisna	istişnâ'	Ar		+	
istisnai	istişnâ'	Ar		+	
kânunusani	kânûn+şân	Ar		+	
kesafet	keşâfet	Ar		+	
kesif	keş f	Ar		+	
kesret	keşret	Ar		+	
kevser	kevşer	Ar		+	
masal	meşel	Ar		+	
medhüsena	medh+şenâ	Ar		+	
meksefe	miksefe	Ar		+	
mensur	menşür	Ar		+	
mersiye	merşiye	Ar		+	
mesabe	meşâbe	Ar		+	
mesane	meşâne	Ar		+	
mesel	meşel	Ar		+	
mesela	meşelâ	Ar		+	
mesiyehan	merşiye+-hân	Ar+Far		+	
mesnevi	meşnev	Ar		+	
methüsena	medh+şenâ	Ar		+	
mevsuk	mevşûk	Ar		+	
misak	m şâk	Ar		+	
misakımillî	m şâk+mill	Ar		+	
misal	mişâl	Ar		+	
misil	mişl	Ar		+	
miskal	mişkâl	Ar		+	
muhaddis	muḥaddiş	Ar		+	
mübahase	mubâḥase	Ar		+	
müessir	mu'essir	Ar		+	
müessiriyet	mu'essiriyet	Ar		+	
mümasil	mumâşil	Ar		+	
mümessil	mumeşsil	Ar		+	
müselles	muşelles	Ar		+	+
müsellesat	muşellesât	Ar		+	
müsemmen	muşemmen	Ar		+	
müsmir	muşmir	Ar		+	

müşpet	muşbet	Ar		+	
müstehase	mustehāse	Ar		+	
müstesna	musteşnā	Ar		+	
müteessir	mute'essir	Ar		+	
mütেকāsif	mutekāşif	Ar		+	
nasir	nāşir	Ar		+	
nesir	neşr	Ar		+	
nesren	neşren	Ar		+	
neveser	nev+eşer	Far+Ar		+	
sitteisevir	sitte+şevr	Ar		+	
şaheser	şāh +eşer	Far+Ar		+	
talakıselase	talāk+şelāse	Ar		+	
teessür	te'essur	Ar		+	
teessürat	te'essurāt	Ar		+	
tekessür	tekeşşur	Ar		+	
teksif	teş f	Ar		+	
teksir	teş r	Ar		+	
temessül	temeşşul	Ar		+	
temsıl	teş l	Ar		+	
temsılî	teş l	Ar		+	
tesir	te'ş r	Ar		+	
teslis	teş l ş	Ar		+	+
tespit	teşb t	Ar		+	
teşrinisani	teşr n+şān	Ar		+	
tevsik	tevş k	Ar		+	
tımsal	tişāl	Ar		+	
veraset	verāset	Ar		+	
verese	verese	Ar		+	
vesaik	veşā'ik	Ar		+	
vesika	veş қа	Ar		+	

ş > s:

SÖZCÜK	ASLI	KÖKENİ	SÖZ BAŞI	SÖZ İÇİ	SÖZ SONU
masat	mişaz	Ar		+	

v > f:

SÖZCÜK	ASLI	KÖKENİ	SÖZ BAŞI	SÖZ İÇİ	SÖZ SONU
saffet	şafvet	Ar		+	
turfanda	turvende	Far		+	

v > l:

SÖZCÜK	ASLI	KÖKENİ	SÖZ BAŞI	SÖZ İÇİ	SÖZ SONU
zerdeçal	zerde+çāv	Far			+

y > r:

SÖZCÜK	ASLI	KÖKENİ	SÖZ BAŞI	SÖZ İÇİ	SÖZ SONU
çamaşır	cāme-şüy	Far			+
çamaşırhane	cāme-şüy+hāne	Far		+	
teneşir	ten-şüy	Far			+

z > s:

SÖZCÜK	ASLI	KÖKENİ	SÖZ BAŞI	SÖZ İÇİ	SÖZ SONU
eskülabi	ez+kullāb	Far+Ar		+	
safran	za'ferān	Ar	+		

ż > z:

SÖZCÜK	ASLI	KÖKENİ	SÖZ BAŞI	SÖZ İÇİ	SÖZ SONU
ağraz	ağrāz	Ar			+
ahzükabz	aḥz+ḳabz	Ar			+
âraz	a'rāz	Ar			+
arazbar	'arāzbār	Ar		+	
arazi	arāz	Ar		+	
arız	'arīz	Ar		+	
arıza	'arīza	Ar		+	
arızı	'arīzi	Ar		+	
ariz amik	'ar ż+'am ḳ	Ar		+	
ariza	'ar za	Ar		+	
arz	'arż	Ar			+
arz	'arż	Ar			+
arz	arż	Ar			+
arzani	'arżān	Ar			+
arziyat	arziyyāt	Ar		+	
arzuhāl	'arż+hāl	Ar		+	
avarız	'avāriż	Ar			+
aza	a'zā	Ar		+	
bazen	ba'zen	Ar		+	
beyaz	beyāz	Ar			+
beyzi	beyż	Ar		+	
bilfarz	bi'l-farż	Ar			+
buğuz	buğż	Ar			+
emraz	emrāz	Ar			+
enkaz	enḳāz	Ar			+
ezkaza	ez+ḳazā	Far+Ar		+	
faiz	fā'iz	Ar		+	
faraza	farazā	Ar		+	
farazi	farż	Ar		+	
faraziye	farziyye	Ar		+	
fariza	far za	Ar		+	
farz	farż	Ar			+
farzımuhal	farż+muḥāl	Ar		+	

fazil	fāzil	Ar		+	
fazilet	fāz let	Ar		+	
faziletkâr	fāz let+-kâr	Ar+Far		+	
fazla	fāzla	Ar		+	
feyezan	feyezān	Ar		+	
feyiz	feyz	Ar			+
feyyaz	feyyāz	Ar			+
feza	fezā'	Ar		+	
fuzuli	fuzūl	Ar		+	
garaz	ġarāz	Ar		+	
garazkâr	ġarāz+-kâr	Ar+Far		+	
gayz	ġayz	Ar		+	
gazap	ġāzab	Ar		+	
hakkıhuzur	ħakḳ+ħuzūr	Ar		+	
hâlihazır	hāl+hāzır	Ar		+	
hamız	hāmız	Ar			+
havuz	havz	Ar			+
havza	havza	Ar		+	
hayız	hayz	Ar			+
hazar	ħazar	Ar		+	
hazari	ħazar	Ar		+	
hazım	ħazm	Ar		+	
hazır	hāzır	Ar		+	
hazırcevap	hāzır+cevāb	Ar		+	
hazırın	hāzırūn	Ar		+	
hazret	ħazret	Ar		+	
hızır	ħızır	Ar		+	
hızır	ħızır	Ar		+	
huzur	ħuzūr	Ar		+	
ırz	'ırz	Ar			+
ıstırap	ıztırāb	Ar		+	
ıstırar	ıztırār	Ar		+	
ıstırari	ıztırāri	Ar		+	
ızrar	ızrār	Ar		+	
ıztırar	ıztırār	Ar		+	
ihzar	iħzār	Ar		+	
ihzari	iħzār	Ar		+	
ikraz	iḳrāz	Ar			+
iktiza	iḳtizā	Ar		+	
imza	imzā'	Ar		+	
inkıbaz	inḳibāz	Ar			+
inkıraz	inḳirāz	Ar			+
inzibat	inzibāt	Ar		+	
inzibati	inzibāt	Ar		+	
inzimam	inzimām	Ar		+	
istihzar	istiħzār	Ar		+	
istikraz	istikrāz	Ar		+	
istizah	ist zāḥ	Ar		+	
itiraz	i'tirāz	Ar			+
ivaz	'ivāz	Ar			+
izafe	izāfe	Ar		+	

izafet	izāfet	Ar		+	
izafeten	izāfeten	Ar		+	
izafî	izāf	Ar		+	
izafîye	izāfiyye	Ar		+	
izafiyet	izāfiyyet	Ar		+	
izah	zāḥ	Ar		+	
izahat	zāḥāt	Ar		+	
izmihlal	izmiḥlāl	Ar		+	
kabız	ḳabz	Ar			+
kabza	ḳabza	Ar		+	
kabzımal	ḳabz+māl	Ar		+	
kaza	ḳazā'	Ar		+	
kazaen	ḳazā'en	Ar		+	
kazara	ḳazā'+-rā	Ar+Far		+	
kazazede	ḳazā'+-zede	Ar+Far		+	
kaziye	ḳaziyye	Ar		+	
mahzar	maḥzar	Ar		+	
makbuz	maḳbüz	Ar			+
maraz	maraz	Ar			+
maraza	maraza	Ar		+	
marazi	maraz	Ar		+	
mariz	mar z	Ar			+
maruz	ma'rüz	Ar			+
maruzat	ma'rüzāt	Ar		+	
mazarrat	maẓarrat	Ar		+	
mazbata	maẓbaṭa	Ar		+	
mazbut	maẓbüṭ	Ar		+	
mazi	māz	Ar		+	
mazmun	maẓmün	Ar		+	
mebiz	meb z	Ar			+
mevzi	mevzi'	Ar		+	
mevzii	mevzi'	Ar		+	
mevzu	mevzü'	Ar		+	
mevzuat	mevzü'āt	Ar		+	
mızrap	mizrāb	Ar		+	
muaraza	mu'araza	Ar		+	
muarız	mu'arız	Ar			+
muhzır	muḥzir	Ar		+	
mukriz	muḳriż	Ar			+
mukteza	muḳteẓā	Ar		+	
muktezi	muḳteẓ	Ar		+	
munkabız	munḳabiz	Ar			+
mutariza	mu'tariza	Ar		+	
mutazarrır	mutaẓarrır	Ar		+	
muteriz	mu'teriz	Ar			+
muvazaa	muvāza'a	Ar		+	
muzır	muẓır	Ar		+	
muzmahıl	muẓmaḥill	Ar		+	
mübeyyiz	mubeyyiz	Ar			+
müstahzar	muṣtaḥzar	Ar		+	
müstahzarat	muṣtaḥzarāt	Ar		+	

mütenakız	mutenākız	Ar			+
mütevazı	mutevāzi‘	Ar		+	
müteyakkız	muteyakķız	Ar			+
müvellidülhumuza	muvellid+ħumūza	Ar		+	
müzayaka	mużāyaka	Ar		+	
nabız	nabż	Ar			+
nakız	naķż	Ar			+
nakzen	naķzen	Ar		+	
nāribeyza	nār+beyzā’	Ar		+	
Rafizi	rāfız	Ar		+	
ramazan	ramazān	Ar		+	
razı	rāż	Ar		+	
rıza	riżā	Ar		+	
riyazet	riyāzet	Ar		+	
riyazi	riyāz	Ar		+	
riyaziyat	riyāziyāt	Ar		+	
riyaziye	riyāziyye	Ar		+	
taarruz	ta‘arruz	Ar			+
tahammuz	taħammuz	Ar			+
takaza	taķāzā	Ar		+	
takriz	taķr ž	Ar			+
tariz	ta‘r ž	Ar			+
tarziye	tarziye	Ar		+	
tavazzuh	tavażżuh	Ar		+	
taviz	ta‘v ž	Ar			+
tavizkār	ta‘v ž+-kār	Ar+Far		+	
tavzih	tavż ħ	Ar		+	
tazammun	tażammun	Ar		+	
tazmin	tażm n	Ar		+	
tazminat	tażm nāt	Ar		+	
tazyik	taży ķ	Ar		+	
tearuz	te‘āruz	Ar			+
tebyiz	teby ž	Ar			+
tefeyyüz	tefeyyüz	Ar			+
tefviz	tefv ž	Ar			+
temaruz	temāruz	Ar			+
tenakuz	tenāķuz	Ar			+
tevazu	tevāzu‘	Ar		+	
tezat	teżādd	Ar		+	
uzuv	‘użv	Ar		+	
uzvi	‘użv	Ar		+	
uzviyet	‘użviyyet	Ar		+	
vaz	vaz‘	Ar		+	
vazih	vāziħ	Ar		+	
vazihamil	vaz‘+ħaml	Ar		+	
vazıkanun	vāzi‘+ķānūn	Ar		+	
vaziyet	vaz‘iyyet	Ar		+	
vaziyet	vazyed	Ar		+	
vuzuh	vuzūħ	Ar		+	

zaaf	za‘f	Ar	+		
zabit	zabıt	Ar	+		
zabita	zābiṭa	Ar	+		
zabitname	zabıt+nāme	Ar+Far	+		
zabit	zabiṭ	Ar	+		
zabitan	zabiṭ+-ān	Ar+Far	+		
zafiyet	za‘fiyyet	Ar	+		
zam	zamm	Ar	+		
zamir	zam r	Ar	+		
zamme	zamme	Ar	+		
zapt	zabıt	Ar	+		
zaptiye	zabṭiyye	Ar	+		
zapturapt	zabıt+rabıt	Ar	+		
zarar	zarar	Ar	+		
zarta	zarṭa	Ar	+		
zaruret	zarūret	Ar	+		
zaruri	zarūr	Ar	+		
zayıf	za‘f	Ar	+		
zayi	zāyi‘	Ar	+		
zaiyat	zāyi‘āt	Ar	+		
zıddiyet	ziddiyet	Ar	+		
zımnen	zımnen	Ar	+		
zımnî	zımn	Ar	+		
zıt	zidd	Ar	+		
ziya	ziyā‘	Ar	+		
ziyadar	ziyā‘+-dār	Ar+Far	+		
ziyafet	ziyāfet	Ar	+		

z > s:

SÖZCÜK	ASLI	KÖKENİ	SÖZ BAŞI	SÖZ İÇİ	SÖZ SONU
satlıcan	zāt+cenb	Ar	+		

ẓ > z:

SÖZCÜK	ASLI	KÖKENİ	SÖZ BAŞI	SÖZ İÇİ	SÖZ SONU
abdülleziz	ḥabb+lezziz	Ar		+	+
ahize	āḥize	Ar		+	
ahz	āḥz	Ar			+
ahzüita	aḥz+i‘tā‘	Ar		+	
ahzükabz	aḥz+ḳabz	Ar		+	
aksata	aḥz+i‘tā‘	Ar		+	
azap	‘azāb	Ar		+	
azeri	āzer+/-	Far+Ar		+	
başmüezzin	baş+mu‘ezzin	T+Ar		+	
beraatizimmet	berā‘at+zimmet	Ar		+	
bergüzar	ber-güzār	Far		+	
bizatıhi	bizātihi	Ar		+	
bizzat	bi‘z-zāt	Ar		+	
cazibe	cāzibe	Ar		+	

cazibedar	cāzibe+-dār	Ar+Far		+	
cazip	cāzib	Ar		+	
cemaziyeleahir	cemāziyü'l-âhir	Ar		+	
cemaziyelevvel	cemāziyü'l-evvel	Ar		+	
cerbeze	cerbeze	Ar		+	
cezbe	cezbe	Ar		+	
cezir	cezır	Ar		+	
cezp	cezb	Ar		+	
cezrî	cezır	Ar		+	
cezve	cezve	Ar		+	
cüzzam	cuzām	Ar		+	
ehlizevk	ehl+zevk	Ar		+	
erzel	erzel	Ar		+	
eza	ezā'	Ar		+	
ezan	ezān	Ar		+	
ezani	ezān	Ar		+	
eziyet	eziyyet	Ar		+	
fecrikâzip	fecr+kāzib	Ar		+	
fezleke	fezleke	Ar		+	
güzaf	guzāf	Far		+	
güzeşte	guzeşte	Far		+	
hakeza	hākezā	Ar		+	
haza	hāzā	Ar		+	
hazakat	hazākāt	Ar		+	
hazık	hāzık	Ar		+	
hezeyan	hezeyān	Ar		+	
hiza	hizā'	Ar		+	
ibzal	ibzāl	Ar		+	
incizap	incizāb	Ar		+	
infaz	infāz	Ar			+
iptizal	ibtizāl	Ar		+	
istizan	ist zān	Ar		+	
işgüzar	iş+-guzār	T+Far		+	
itizar	i'tizār	Ar		+	
ittihaz	ittiḥāz	Ar		+	
izan	iz'ān	Ar		+	
izin	izn	Ar		+	
izinname	izn+nāme	Ar+Far		+	
kâğıt	kāgiz	Far			+
kazurat	ķāzürāt	Ar		+	
kepaze	kepāze	Far		+	
keza	kezā	Ar		+	
kezalik	kezālik	Ar		+	
lafügüzaf	lāf+guzāf	Far		+	
leziz	lez z	Ar		+	+
lezzet	lezzet	Ar		+	
maazallah	ma'āzallah	Ar		+	
mahzur	maḥzür	Ar		+	
mazeret	ma'zeret	Ar		+	
mazur	ma'zür	Ar		+	
mebzul	mebzül	Ar		+	
mebzuliyet	mebzüliyyet	Ar		+	

meczup	meczüb	Ar		+	
mehaz	me'ḥaz	Ar			+
menfez	menfez	Ar			+
mezbaha	mezbaha	Ar		+	
mezellet	mezellet	Ar		+	
mezhep	mezheb	Ar		+	
mezkür	mezkür	Ar		+	
mezun	me'zün	Ar		+	
mezuniyet	me'zūniyyet	Ar		+	
muaheze	mu'āheze	Ar		+	
muahezename	mu'āheze+nāme	Ar+Far		+	
muazzepe	mu'azzeb	Ar		+	
muzip	mu'zib	Ar		+	
müezzin	mu'ezzin	Ar		+	
müptezel	mubtezel	Ar		+	
mütelezziz	mutelezziz	Ar		+	+
müzakerat	muzākerāt	Ar		+	
müzakere	muzākere	Ar		+	
müzebzepe	muzebzeb	Ar		+	
müzekker	muzekker	Ar		+	
müzekkere	muzekkere	Ar		+	
nafiz	nāfiz	Ar			+
nebze	nebze	Ar		+	
neuzubillah	ne'üzubillah	Ar		+	
nezir	nezir	Ar		+	
nüfuz	nufüz	Ar			+
nüfuzkâr	nufüz+kâr	Ar+Far		+	
özür	'uzr	Ar		+	
rezalet	rezālet	Ar		+	
rezil	rezil	Ar		+	
sergüzeşt	ser+güzeşt	Far		+	
şaz	şāzz	Ar			+
tazip	ta'z b	Ar		+	
tekzip	tekz b	Ar		+	
tezekkür	tezekkur	Ar		+	
tezellül	tezellul	Ar		+	
tezhîp	tezh b	Ar		+	
tezkere	tezkire	Ar		+	
tilmiz	tilmiz	Ar			+
zahire	zahire	Ar		+	
zat	zāt	Ar	+		
zaten	zāten	Ar	+		
zatî	zāt	Ar	+		
zatülcenp	zātu'l-cenb	Ar	+		
zatülküresi	zātu'l-kurs	Ar	+		
zatürre	zātu'r-ri'e	Ar	+		
zehap	zehāb	Ar	+		
zekâ	zekā'	Ar	+		
zekâvet	zekâvet	Ar	+		
zeker	zeker	Ar	+		

zeki	zek	Ar	+		
zelil	zel l	Ar	+		
zem	zemm	Ar	+		
zephyie	zebḥiyye	Ar	+		
zerre	zerre	Ar	+		
zevat	zevāt	Ar	+		
zeveban	zevebān	Ar	+		
zevk	zevḳ	Ar	+		
zevkiselim	zevḳ+sel m	Ar	+		
zevküsefa	zevḳ+şefā	Ar	+		
zeyil	zeyl	Ar	+		
zeyilname	zeyl+nāme	Ar+Far	+		
zihayat	z +ḥayāt	Ar	+		
zihin	zihn	Ar	+		
zihnen	zihnen	Ar	+		
zihnî	zihn	Ar	+		
zihniye	zihniyye	Ar	+		
zihniyet	zihniyyet	Ar	+		
zikıymet	z +kıymet	Ar	+		
zikir	zıkr	Ar	+		
zilhicce	zi'l-ḥicce	Ar	+		
zilkade	zi'l-ka'de	Ar	+		
zillet	zillet	Ar	+		
zilyet	zi+yed	Ar	+		
zimmet	zımmet	Ar	+		
zimmi	zımm	Ar	+		
zirve	zirve	Ar	+		
zühul	zuhül	Ar	+		
zül	zull	Ar	+		
zülcelal	zu+celāl	Ar	+		
zülfikar	zu+fiḳār	Ar	+		
zürriyet	zurriyyet	Ar	+		

z̤ > z:

SÖZCÜK	ASLI	KÖKENİ	SÖZ BAŞI	SÖZ İÇİ	SÖZ SONU
azamet	‘azamet	Ar		+	
azami	a‘zam	Ar		+	
galiz	gāl z̤	Ar		+	
gayrimuntazam	gayr+muntazam	Ar		+	
gayrinizami	gayr+nizām	Ar		+	
hafazanallah	ḥafazanallah	Ar		+	
hafız	ḥāfiẓ	Ar			+
hafıza	ḥāfiẓa	Ar		+	
hafızıkütüp	ḥāfiẓ+kutub	Ar		+	
haz	ḥaz̤	Ar			+
hazire	ḥaz re	Ar		+	
hıfız	ḥifẓ	Ar			+
hıfızssıhha	ḥifẓ+şihḥa	Ar		+	

hüsnüzan	ḥusn+zann	Ar		+	
ikaz	ķāz	Ar			+
intizam	intizām	Ar		+	
intizar	intizār	Ar		+	
izam	i'zām	Ar		+	
izhar	izhār	Ar		+	
lafiz	lafz	Ar			+
lafzen	lafzen	Ar		+	
lafzi	lafz	Ar		+	
lahza	lahza	Ar		+	
mahfaza	maḥfaza	Ar		+	
mahfuz	maḥfūz	Ar			+
mahfuzen	maḥfūzen	Ar		+	
manzara	manzara	Ar		+	
manzum	manzūm	Ar		+	
manzume	manzūme	Ar		+	
mazhar	mazhar	Ar		+	
mazhariyet	mazhariyyet	Ar		+	
mazlum	mazlūm	Ar		+	
maznun	maznūn	Ar		+	
mazruf	mazrūf	Ar		+	
melhuz	melhūz	Ar			+
mevize	mev'ize	Ar		+	
mezalim	mezālim	Ar		+	
muazzam	mu'azzam	Ar		+	
muhafaza	muḥāfaza	Ar		+	
muhafazakâr	muḥāfaza+-kâr	Ar+Far		+	
muhafiz	muḥāfiz	Ar		+	
muntazam	muntazam	Ar		+	
muntazaman	muntazaman	Ar		+	
muntazır	muntazır	Ar		+	
munzam	munzamm	Ar		+	
muvazzaf	muvazzaf	Ar		+	
muzaffer	muzaffer	Ar		+	
muzafferane	muzaffer+-āne	Ar+Far		+	
muzafferiyet	muzafferiyet	Ar		+	
muzlim	muzlim	Ar		+	
mūlahaza	mulāḥaza	Ar		+	
mūlahazat	mulāḥazāt	Ar		+	
mūnazara	munāzara	Ar		+	
mūtenazır	mutenāzır	Ar		+	
mūzaheret	muẓāheret	Ar		+	
mūzahır	muẓāhır	Ar		+	
nazar	nazar	Ar		+	
nazaran	nazaran	Ar		+	
nazarıdikkat	nazar+dikkat	Ar		+	
nazarıitibar	nazar+i'tibār	Ar		+	
nazari	nazar	Ar		+	
nazariyat	nazariyyāt	Ar		+	
nazariye	nazariyye	Ar		+	
nazım	naẓm	Ar		+	
nâzım	nāẓım	Ar		+	

nazır	nāzır	Ar		+	
nazir	naẓ r	Ar		+	
nazire	naẓ re	Ar		+	
nazmen	naẓmen	Ar		+	
nezafet	nezāfet	Ar		+	
nezaret	nezāret	Ar		+	
nezarethane	nezāret+hūne	Ar+Far		+	
nizam	niẓām	Ar		+	
nizami	niẓām	Ar		+	
nizamiye	niẓāmiyye	Ar		+	
nizamname	niẓām+nāme	Ar+Far		+	
noktainazar	nuḳṭa+naẓar	Ar		+	
sadrızam	şadr+a'zām	Ar		+	
sarfınazar	şarf+naẓar	Ar		+	
suizan	sū'+zann	Ar		+	
tahaffuz	taḥaffuẓ	Ar			+
tahaffuzhane	taḥaffuẓ+hūne	Ar+Far			+
tanzifat	tanẓ fāt	Ar		+	
tanzim	tanẓ m	Ar		+	
tanzimat	tanẓ māt	Ar		+	
tanzimat	tanẓ māt	Ar		+	
tanzir	tanẓ r	Ar		+	
tavzif	tavẓ f	Ar		+	
tazallüm	taẓallüm	Ar		+	
tazarru	taẓarru'	Ar		+	
tazim	tā'z m	Ar		+	
tazimat	tā'z māt	Ar		+	
telaffuz	telaffuẓ	Ar			+
tenazur	tenāzur	Ar		+	
teyakkuẓ	teyaḳḳuẓ	Ar			+
tezahür	tezāhur	Ar		+	
tezahürat	tezāhurāt	Ar		+	
vaaz	va'z	Ar			+
vaiz	vā'iz	Ar			+
vazife	vaz fe	Ar		+	
vazifeşinas	vaz fe+-şinās	Ar+Far		+	
veziriazam	vez r+a'zām	Ar		+	
yakaza	yaḳaẓa	Ar		+	
zafer	zafer	Ar	+		
zağara	ziḥāre	Ar	+		
zahir	zāhir	Ar	+		
zahir	ẓah r	Ar	+		
zahiren	zāhiren	Ar	+		
zahirî	zāhir	Ar	+		
zalim	zālīm	Ar	+		
zalimane	zālīm+-āne	Ar+Far	+		
zan	zann	Ar	+		
zarafet	zarāfet	Ar	+		

zarf	zarf	Ar	+		
zarif	zar f	Ar	+		
zarifane	zar f+-âne	Ar+Far	+		
zevahir	zevâhir	Ar	+		
zuhur	zuhûr	Ar	+		
zuhurat	zuhûrât	Ar	+		
zuhuri	zuhûr	Ar	+		
zulmet	zulmet	Ar	+		
zulüm	zulm	Ar	+		
zürefa	zürefâ	Ar	+		

EK 2. 12. SÜREKSİZLER ARASI DEĞİŞME:

b > d:

SÖZCÜK	ASLI	KÖKENİ	SÖZ BAŞI	SÖZ İÇİ	SÖZ SONU
abdülleziz	habb+leziiz	Ar		+	

d > c:

SÖZCÜK	ASLI	KÖKENİ	SÖZ BAŞI	SÖZ İÇİ	SÖZ SONU
mercimek	merdumek	Far		+	

d > k:

SÖZCÜK	ASLI	KÖKENİ	SÖZ BAŞI	SÖZ İÇİ	SÖZ SONU
pezevenk	pejvend	Far			+

ḍ > d:

SÖZCÜK	ASLI	KÖKENİ	SÖZ BAŞI	SÖZ İÇİ	SÖZ SONU
fodla	faḍla	Ar		+	
kadı	kaḍ	Ar		+	
madrup	maḍrüb	Ar		+	
mudarebe	muḍärebe	Ar		+	
mudil	muḍil	Ar		+	

ḍ > t:

SÖZCÜK	ASLI	KÖKENİ	SÖZ BAŞI	SÖZ İÇİ	SÖZ SONU
tıknefes	ḍ k+nefes	Ar		+	

ğ > g:

SÖZCÜK	ASLI	KÖKENİ	SÖZ BAŞI	SÖZ İÇİ	SÖZ SONU
diyarıgurbet	diyâr+ğurbet	Ar		+	

dübbüasgar	dubb+aşgar	Ar		+	
erguvan	ergavān	Far		+	
erguvani	ergavān+	Far+Ar		+	
feragat	ferāgat	Ar		+	
ferağ	ferāğ	Ar			+
figan	fiğān	Far		+	
gabavet	gabāvet	Ar	+		
gabi	gab	Ar	+		
gabin	gabn	Ar	+		
gaddar	gaddār	Ar	+		
gadir	gadr	Ar	+		
gaffar	gaffār	Ar	+		
gafil	gāfil	Ar	+		
gafilane	gāfil+-āne	Ar+Far	+		
gaflet	gaflet	Ar	+		
gafur	gafūr	Ar	+		
gaile	gā'ile	Ar	+		
gaip	gā'ib	Ar	+		
gaita	gā'ita	Ar	+		
galat	galaṭ	Ar	+		
galatihis	galaṭ+hiss	Ar	+		
galatimeşhur	galaṭ+meşhūr	Ar	+		
galebe	galebe	Ar	+		
galeyan	galeyān	Ar	+		
galiba	gālibā	Ar	+		
galibiyet	gālibiyet	Ar	+		
galip	gālib	Ar	+		
galiz	gāl z	Ar	+		
galsame	galşama	Ar	+		
gam	gamm	Ar	+		
gammaz	gammāz	Ar	+		
gamze	gamze	Ar	+		
gani	gan	Ar	+		
ganimet	gan met	Ar	+		
garabet	garābet	Ar	+		
garaip	garā'ib	Ar	+		
garami	garām	Ar	+		
garaz	garaż	Ar	+		
garazkâr	garaż+-kâr	Ar+Far	+		
garbi	garb	Ar	+		
gariban	gar b+-ān	Ar+Far	+		
garibe	gar be	Ar	+		
garip	gar b	Ar	+		
gark	garḳ	Ar	+		
garp	garb	Ar	+		
garsiyat	garsiyât	Ar	+		
gaseyan	gaşeyān	Ar	+		
gasıp	gāşib	Ar	+		
gasil	gasl	Ar	+		
gasp	gaşb	Ar	+		

gassal	ġassāl	Ar	+		
gaybubet	ġaybūbet	Ar	+		
gaye	ġāye	Ar	+		
gayet	ġāyet	Ar	+		
gayiş	ġayş	Ar	+		
gayr	ġayr	Ar	+		
gayret	ġayret	Ar	+		
gayretkeş	ġayret+-keş	Ar+Far	+		
gayri	ġayr	Ar	+		
gayriahlaki	ġayr+aġlāk	Ar	+		
gayriihtiyari	ġayr+iġhtiyāri	Ar	+		
gayriinsani	ġayr+insān	Ar	+		
gayriiradi	ġayr+irād	Ar	+		
gayrikabil	ġayr+ķābil	Ar	+		
gayrikanuni	ġayr+ķānūn	Ar	+		
gayrimahdut	ġayr+maġdūd	Ar	+		
gayrimakul	ġayr+ma'ķūl	Ar	+		
gayrimemnun	ġayr+memnūn	Ar	+		
gayrimenkul	ġayr+menķūl	Ar	+		
gayrimeskūn	ġayr+meskūn	Ar	+		
gayrimeşru	ġayr+meşrū'	Ar	+		
gayrimuayyen	ġayr+mu'ayyen	Ar	+		
gayrimuntazam	ġayr+muntazam	Ar	+		
gayrimümkün	ġayr+mumkin	Ar	+		
gayrimüslim	ġayr+muslim	Ar	+		
gayrinizami	ġayr+nizām	Ar	+		
gayriresmî	ġayr+resm	Ar	+		
gayrisafî	ġayr+şāf	Ar	+		
gayrisihhi	ġayr+şihġ	Ar	+		
gayrişahsi	ġayr+şahş	Ar	+		
gayritabii	ġayr+ţabi'	Ar	+		
gayur	ġayūr	Ar	+		
gayya	ġayyā	Ar	+		
gayya	ġayyā	Ar	+		
gayz	ġayz	Ar	+		
gaza	ġazā'	Ar	+		
gazal	ġazāl	Ar	+		
gazap	ġazāb	Ar	+		
gazel	ġazel	Ar	+		
gazelhan	ġazel+hān	Ar+Far	+		
gazeliyat	ġazeliyyāt	Ar	+		
gazi	ġāz	Ar	+		
gazve	ġazve	Ar	+		
gıda	ġidā	Ar	+		
gına	ġinā	Ar	+		
gıpta	ġıpta	Ar	+		
gıyaben	ġiyāben	Ar	+		
gıyabi	ġiyāb	Ar	+		
gıyap	ġiyāb	Ar	+		

gyibet	ġiybet	Ar	+		
gonca	ġonçe	Far	+		
gudde	ġudde	Ar	+		
gudubet	ġudūbet	Ar	+		
gufran	ġufrān	Ar	+		
gulgule	ġulgule	Ar	+	+	
gulyabani	ġül+yābān+-	Ar+Far	+		
gurbet	ġurbet	Ar	+		
gurbetzedede	ġurbet+-zedede	Ar+Far	+		
gurur	ġurūr	Ar	+		
gusül	ġusl	Ar	+		
gusülhane	ġusl+hāne	Ar+Far	+		
ilga	ilġā'	Ar		+	
işgal	işġāl	Ar		+	
işgaliye	işġāliyye	Ar		+	
iştigal	iştigāl	Ar		+	
kaburga	ķabirġa	Moġ		+	
kavga	ķavġā	Far		+	
lagar	lāġar	Far		+	
lūgat	luġat	Ar		+	
lūgatçe	luġat-çe	Ar+Far		+	
mergup	merġūb	Ar		+	
meşgale	meşġale	Ar	+		
meşgul	meşġūl	Ar	+		
meşguliyet	meşġūliyyet	Ar	+		
mugaddi	muġadd	Ar		+	
mugalata	muġālata	Ar		+	
muganni	muġann	Ar		+	
muganniye	muġanniye	Ar		+	
mugayeret	muġāyeret	Ar		+	
mugayir	muġāyir	Ar		+	
mülga	mulġā	Ar		+	
mütegalibe	muteġallibe	Ar		+	
peygamber	peyġām-ber	Far		+	
peygamberane	peyġām-ber-āne	Far		+	
peygambervari	peyġām-ber-vāri	Far		+	
rugan	revġan	Far		+	
sagar	şāġar	Ar		+	
Simurg	s +murġ	Ar			+
şalgam	şelġam	Far		+	
tagaddi	tagadd	Ar		+	
tagallüp	tagallub	Ar		+	
tagayyür	tagayyur	Ar		+	
tasgir	taşġ r	Ar		+	
tebligat	tebl ġāt	Ar		+	
tegafül	teġāful	Ar		+	
teganni	teġann	Ar		+	

k̄ > k:

SÖZCÜK	ASLI	KÖKENİ	SÖZ BAŞI	SÖZ İÇİ	SÖZ SONU
afaki	āfāk	Ar		+	
Ahd-i Atik	‘ahd+at k̄	Ar			+
ahlak	aḥlāk	Ar			+
ahlaken	aḥlāken	Ar		+	
ahlaki	aḥlāk	Ar		+	
ahlakiyat	aḥlākīyyāt	Ar		+	
ahzükabz	aḥz+ḳabz	Ar		+	
akabe	‘aḳabe	Ar		+	
akait	‘aḳā`id	Ar		+	
akamet	‘aḳāmet	Ar		+	
akar	‘aḳār	Ar		+	
akaret	‘aḳāret	Ar		+	
akıbet	‘āḳıbet	Ar		+	
akıl	‘aḳl	Ar		+	
akide	‘aḳ de	Ar		+	
akide	‘aḳ de	Ar		+	
akik	‘aḳ k̄	Ar		+	+
akil	‘āḳil	Ar		+	
akil balıĝ	‘āḳil+bālīĝ	Ar		+	
akilane	‘āḳil+-āne	Ar+Far		+	
akim	‘aḳ m	Ar		+	
akit	‘aḳd	Ar		+	
âkit	‘āḳid	Ar		+	
aklen	‘aḳlen	Ar		+	
aklievvel	‘aḳl+evvel	Ar		+	
aklıselim	‘aḳl+sel m	Ar		+	
akli	‘aḳl	Ar		+	
akliyat	‘aḳliyyāt	Ar		+	
akliye	‘aḳliyye	Ar		+	
akraba	aḳribā	Ar		+	
akran	aḳrān	Ar		+	
akrep	‘aḳreb	Ar		+	
akrep	‘aḳreb	Ar		+	
akrep	‘aḳreb	Ar		+	
aksam	aḳsām	Ar		+	
akur	‘aḳūr	Ar		+	
akva	aḳvā	Ar		+	
akvam	aḳvām	Ar		+	
alaka	‘alāḳa	Ar		+	
alakadar	‘alāḳa+-dār	Ar+Far		+	
alametifarika	‘alāmet+fāriḳa	Ar		+	
alelittlak	‘alā+iṭlāk	Ar			+
allak	‘allāk	Ar		+	
amudufikari	‘amūd+feḳār	Ar		+	
anka	‘anḳā	Ar		+	
arak	‘araḳ	Ar			+
arakiye	‘arakiyye	Ar		+	

ariz amik	‘ar z+‘am k	Ar			+
asariatika	āsār+‘at ka	Ar			+
âşık	‘âşık	Ar			+
âşıkane	‘âşık+-âne	Ar+Far		+	
aşk	‘aşk	Ar			+
atik	‘at k	Ar			+
ayyuk	‘ayyūk	Ar			+
bakam	baḳḳam	Ar		+	
bakaya	baḳāyā	Ar		+	
baki	bāḳ	Ar		+	
bakiye	bāḳiyye	Ar		+	
bakkal	bāḳḳāl	Ar		+	
bakkaliye	bāḳḳāliyye	Ar		+	
bakla	bāḳilā	Ar		+	
bakliyat	bāḳliyyāt	Ar		+	
başkafiye	baş+ḳāfiye	T+Ar		+	
başkahraman	baş+ḳahramān	T+Far		+	
başmurakıp	baş+murāḳib	T+Ar		+	
başnokta	baş+noḳta	T+Ar		+	
berrak	berrāḳ	Ar			+
bihakkın	b -ḥaḳḳin	Ar		+	
bikarar	b +ḳarār	Far+Ar		+	
bilakayduşart	bilā+ḳayd+şart	Ar		+	
bilmukabele	bi'l-muḳābele	Ar		+	
bukalemun	buḳalemūn	Ar		+	
bukran	buḳrān	Ar		+	
ceffelkalem	ceff+ḳalem	Ar		+	
cenabihak	cenāb+ḥaḳḳ	Ar		+	
ceninisakit	cen n+sāḳit	Ar		+	
çardak	çār+ḫaḳ	Far			+
dakik	daḳ k	Ar		+	+
dakika	daḳ ka	Ar		+	
dakikane	daḳ k+-âne	Ar+Far		+	
darbuka	darabuḳḳa	Ar		+	
defterihakani	defter+ḥāḳān+-	Ar+Far+Ar		+	
derakap	der+’aḳab	Far+Ar		+	
dikkat	diḳḳat	Ar		+	
ehlivukuf	ehl+vukūf	Ar		+	
ehlizevk	ehl+zevk	Ar			+
ekalliyet	aḳalliyet	Ar		+	
emrivaki	emr+vāḳi‘	Ar		+	
enkaz	enḳāz	Ar		+	
erzak	erzāḳ	Ar			+
esbak	esbaḳ	Ar			+
eşkiya	eşḳiyā	Ar		+	
evkaf	evḳāf	Ar		+	
evrak	evrāḳ	Ar		+	
ezkaza	ez+ḳazā	Far+Ar		+	
faik	fā’iḳ	Ar		+	
faikiyet	fā’iḳiyet	Ar		+	

fakat	faḳat	Ar		+	
fakih	faḳ h	Ar		+	
fakirane	faḳ r+-āne	Ar+Far		+	
fakr	faḳr	Ar		+	
falaka	falaḳa	Ar		+	
farika	fāriḳa	Ar		+	
fark	farḳ	Ar		+	
fasık	fāsiḳ	Ar			+
fecrisadık	fecr+ṣadiḳ	Ar			+
ferik	fer ḳ	Ar		+	
fevk	fevḳ	Ar			+
fevkalade	fevḳ+'āde	Ar		+	
fevkalbeşer	fevḳ+beşer	Ar		+	
fevkani	fevḳān	Ar		+	
fıkdan	fıḳdān	Ar		+	
fıkıh	fıḳh	Ar		+	
fıkra	fıḳra	Ar		+	
fındık	funduḳ	Ar			+
fındiki	funduḳ	Ar		+	
fırka	fırḳa	Ar		+	
fiskiye	fıṣḳiyye	Ar		+	
fıstık	fustuḳ	Ar			+
fıstiki	fustuḳ	Ar		+	
fituk	fatḳ	Ar			+
filhakika	fı+ḥaḳ ḳa	Ar		+	
fılvaki	fı+vāḳi'	Ar		+	
fırak	fırāḳ	Ar			+
fırkat	fırḳat	Ar		+	
fukara	fuḳarā	Ar		+	
gark	ḡarḳ	Ar			+
gayrikabil	ḡayr+ḳābil	Ar		+	
gayrikanuni	ḡayr+ḳānūn	Ar		+	
gayrimakul	ḡayr+ma'ḳūl	Ar		+	
gayrimenkul	ḡayr+menḳūl	Ar		+	
günâşık	gūn+'āşıḳ	T+Ar		+	
hafakan	ḥafaḳān	Ar		+	
hak	ḥaḳḳ	Ar			+
hak	ḥaḳḳ	Ar			+
hakikat	ḥaḳ ḳat	Ar		+	
hakikaten	ḥaḳ ḳaten	Ar		+	
hakiki	ḥaḳ ḳ	Ar		+	
hakir	ḥaḳ r	Ar		+	
hakkaniyet	ḥaḳḳāniyyet	Ar		+	
hakkıhıyar	ḥaḳḳ+ḥiyār	Ar		+	
hakkıhuzur	ḥaḳḳ+ḥuzūr	Ar		+	
hakkımüktesep	ḥaḳḳ+mükteseb	Ar		+	
hakkısükût	ḥaḳḳ+sükût	Ar		+	
hakperest	ḥaḳḳ+-perest	Ar+Far		+	
hakşinas	ḥaḳḳ+-şinās	Ar+Far		+	

halayık	ḥalā`iḳ	Ar			+
halık	ḥālik	Ar			+
halk	ḥalḳ	Ar			+
halk	ḥalḳ	Ar			+
halka	ḥalḳa	Ar		+	
halkavi	ḥalḳav	Ar		+	
halkiyat	ḥalḳiyyāt	Ar		+	
hamakat	ḥamāḳat	Ar		+	
harika	ḥāriḳa	Ar		+	
harikulade	ḥāriḳ+`āde	Ar		+	
hasbelkader	ḥasb+ḳader	Ar		+	
hazakat	ḥazāḳat	Ar		+	
hazık	ḥāziḳ	Ar			+
hebenneka	hebenneḳa	Ar		+	
hendek	ḥandaḳ	Ar			+
hırka	ḥirḳa	Ar		+	
hilafihakikat	ḥilāf+ḥaḳ ḳat	Ar		+	
hilkat	ḥilḳat	Ar		+	
hilkaten	ḥilḳaten	Ar		+	
hissikablelvuku	ḥiss+ḳabl+vuḳū`	Ar		+	
hokka	ḥuḳḳa	Ar		+	
hokkabaz	ḥuḳḳa+-bāz	Ar+Far		+	
hukuk	ḥuḳūḳ	Ar		+	+
hukuken	ḥuḳūḳen	Ar		+	
hukuki	ḥuḳūḳ	Ar		+	
hunnak	ḥunnāḳ	Ar			+
hüsnükabul	ḥusn+ḳabūl	Ar		+	
hüsnütelakki	ḥusn+telāḳḳ	Ar		+	
hüvelbaki	huve+bāḳ	Ar		+	
ırak	`irāḳ	Ar			+
ırk	`irḳ	Ar			+
ırki	`irḳ	Ar		+	
ırkiyat	`irḳiyyāt	Ar		+	
ıskat	ıḳāṭ	Ar		+	
ıtlak	ıṭlāḳ	Ar			+
ibrik	ibr ḳ	Ar			+
ibriktar	ibr ḳ+-dār	Ar+Far		+	
ihkakıhak	iḥḳāḳ+ḥaḳ	Ar		+	+
ika	ḳā`	Ar		+	
ikame	iḳāme	Ar		+	
ikamet	iḳāmet	Ar		+	
ikametgâh	iḳāmet+-gâh	Ar+Far		+	
ikaz	ḳāz	Ar		+	
ikbal	iḳbāl	Ar		+	
ikdam	iḳdām	Ar		+	
iklim	iḳl m	Ar		+	
ikna	iḳnā`	Ar		+	
ikrar	iḳrār	Ar		+	
ikraz	iḳrāz	Ar		+	
iktibas	iḳtibās	Ar		+	

iktidar	ıktıdār	Ar		+	
iktiran	ıktırān	Ar		+	
iktisaden	ıktıſāden	Ar		+	
iktisadi	ıktıſād	Ar		+	
iktisadiyat	ıktıſādiyyāt	Ar		+	
iktisat	ıktıſād	Ar		+	
iktiza	ıktizā	Ar		+	
ilanaſk	i‘lān+‘aſk	Ar			+
ilhak	ilhāk	Ar		+	
ilkah	ilkāh	Ar		+	
ilmiahlak	‘ilm+aḥlāk	Ar		+	
iltihak	iltihāk	Ar			+
iltisak	iltiſāk	Ar			+
iltisaki	iltiſāk	Ar			+
imbik	inb k	Ar			+
infak	infāk	Ar			+
infilak	infilāk	Ar			+
infirak	infirāk	Ar			+
inikat	in‘ikād	Ar		+	
inkıbaz	inkıbāz	Ar		+	
inkılap	inkılāb	Ar		+	
inkıraz	inkırāz	Ar		+	
inkısam	inkıſām	Ar		+	
inkıta	inkıtā‘	Ar		+	
inkıyat	inkıyād	Ar		+	
insiyak	insiyāk	Ar			+
insiyaki	insiyāk	Ar		+	
intak	intāk	Ar			+
intıbak	intıbāk	Ar			+
intikal	intiḳāl	Ar		+	
intıkam	intiḳām	Ar		+	
ıpkā	ıbkā	Ar		+	
irtıfak	irtıfāk	Ar			+
ıstiḡrak	ıstiḡrāk	Ar			+
ıstihkak	ıstihkāk	Ar		+	+
ıstihkar	ıstihkār	Ar		+	
ıstikamet	ıstikāmet	Ar		+	
ıstıkbāl	ıstıkbāl	Ar		+	
ıstıklāl	ıstıklāl	Ar		+	
ıstıkra	ıstıkrā‘	Ar		+	
ıstıkrar	ıstıkrār	Ar		+	
ıstıkraz	ıstıkrāz	Ar		+	
ıstıntak	ıstıntāk	Ar			+
ıstıskal	ıstıſkāl	Ar		+	
ıſtikak	ıſtikāk	Ar		+	+
ıſtiyak	ıſtiyāk	Ar			+
ıtıkāt	i‘tikād	Ar		+	
ıttıfak	ıttıfāk	Ar			+
ızzetüıkbāl	‘ızzet+ıkbāl	Ar		+	
kabahat	kābāhat	Ar	+		
kabala	kābāle	Ar	+		
kabız	kābz	Ar	+		

kabil	ķābil	Ar	+		
kabil	ķab l	Ar	+		
kabile	ķab le	Ar	+		
kabiliyet	ķābiliyyet	Ar	+		
kabir	ķabr	Ar	+		
kablemilat	ķabl+m lād	Ar	+		
kablelvuku	ķabl+vuķū´	Ar	+	+	
kabristan	ķabr+-istān	Ar+Far	+		
kabul	ķabūl	Ar	+		
kaburga	ķabirġa	Moġ	+		
kabza	ķabza	Ar	+		
kabzimal	ķabz+māl	Ar	+		
kadar	ķadar	Ar	+		
kadayif	ķaṭā`if	Ar	+		
kadeh	ķadeḥ	Ar	+		
kadem	ķadem	Ar	+		
kademe	ķademe	Ar	+		
kademhane	ķadem+hāne	Ar+Far	+		
kader	ķader	Ar	+		
kaderiye	ķaderiyye	Ar	+		
kadı	ķāḍ	Ar	+		
kadife	ķaṭ fe	Ar	+		
kadim	ķad m	Ar	+		
kadimî	ķad m	Ar	+		
kadir	ķadr	Ar	+		
kadiri	ķad r	Ar	+		
kadiriye	ķadiriyye	Ar	+		
kadirşinas	ķadr+-şinās	Ar+Far	+		
kadit	ķad d	Ar	+		
kafa	ķafā	Ar	+		
kafadar	ķafā+-dār	Ar+Far	+		
kafes	ķafes	Ar	+		
kafile	ķāfile	Ar	+		
kafiye	ķāfiye	Ar	+		
kahhar	ķahhār	Ar	+		
kahır	ķahr	Ar	+		
kahir	ķāhir	Ar	+		
kahkaha	ķahķaha	Ar	+	+	
kahpe	ķaḥbe	Ar	+		
kahraman	ķahramān	Far	+		
kahve	ķahve	Ar	+		
kahvehane	ķahve+hāne	Ar+Far	+		
kaide	ķā`ide	Ar	+		
kail	ķā`il	Ar	+		
kaim	ķā`im	Ar	+		
kaime	ķā`ime	Ar	+		
kâin	ķā`in	Ar	+		
kâinat	ķā`ināt	Ar	+		
kakım	ķāķum	Ar	+	+	
kakule	ķāķulle	Ar	+	+	

kakum	ķākum	Ar	+	+	
kal	ķāl	Ar	+		
kalben	ķalben	Ar	+		
kalbî	ķalb	Ar	+		
kale	ķal'a	Ar	+		
kalebent	ķal'a+-bend	Ar+Far	+		
kalem	ķalem	Ar	+		
kalemkâr	ķalem+-kâr	Ar+Far	+		
kalemşor	ķalem+-şor	Ar+Far	+		
kalemtraş	ķalem+-teraş	Ar+Far	+		
kalender	ķalender	Far	+		
kalenderî	ķalender+-	Far+Ar	+		
kalenderiye	ķalender+-iyye	Far+Ar	+		
kalensöve	ķalensuve	Ar	+		
kalevi	ķalev	Ar	+		
kalıp	ķālib	Ar	+		
kallavi	ķallāv	Ar	+		
kalleş	ķallaş	Ar	+		
kalp	ķalb	Ar	+		
kalp	ķalb	Ar	+		
kalp	ķalb	Ar	+		
kalpazan	ķalb+-zen	Ar+Far	+		
kaltaban	ķaltebān	Far	+		
kalubela	ķālū belā	Ar	+		
kalya	ķalya	Ar	+		
kamber	ķanber	Ar	+		
kamer	ķamer	Ar	+		
kamerî	ķamer	Ar	+		
kamet	ķāmet	Ar	+		
kamet	ķāmet	Ar	+		
kamus	ķāmūs	Ar	+		
kanaat	ķanā'at	Ar	+		
kanaatkâr	ķanā'at+-kâr	Ar+Far	+		
kanara	ķinnāre	Ar	+		
kandil	ķind l	Ar	+		
kani	ķāni'	Ar	+		
kant	ķand	Ar	+		
kantar	ķintār	Ar	+		
kantariye	ķintāriyye	Ar	+		
kanun	ķānūn	Ar	+		
kanunen	ķānūnen	Ar	+		
kanuni	ķānūn	Ar	+		
kanuni	ķānūn	Ar	+		
kanuniyet	ķānūniyyet	Ar	+		
kanunname	ķānūn++nāme	Ar+Far	+		
kanunuesasi	ķānūn+esās	Ar	+		
kapan	ķabbān	Ar	+		
kapan	ķabbān	Ar	+		
kara	ķārra	Ar	+		
karabet	ķarābet	Ar	+		

karanfil	qaranful	Ar	+		
karar	qarār	Ar	+		
karargāh	qarār+-gāh	Ar+Far	+		
kararname	qarār+nāme	Ar+Far	+		
karha	qarḥa	Ar	+		
kari	qārī'	Ar	+		
kariha	qar ḥa	Ar	+		
karine	qar ne	Ar	+		
karkara	qarqara	Ar	+	+	
karnabit	qarnab t	Ar	+		
karun	qārūn	Ar	+		
karun	qārūn	Ar	+		
karye	qarye	Ar	+		
kasaba	qaşaba	Ar	+		
kasap	qaşşāb	Ar	+		
kasaphane	qaşşāb+hāne	Ar+Far	+		
kasavet	qaşāvet	Ar	+		
kasem	qaşem	Ar	+		
Kasım	qaşim	Ar	+		
kasır	qaşr	Ar	+		
kasıt	qaşd	Ar	+		
kaside	qaş de	Ar	+		
kasidehan	qaş de+-ḥān	Ar+Far	+		
kasten	qaşden	Ar	+		
kasti	qaşd	Ar	+		
kasvet	qaşvet	Ar	+		
kat	qaṭ'	Ar	+		
katar	qaṭār	Ar	+		
kati	qaṭ'	Ar	+		
katil	qaṭil	Ar	+		
katiyen	qaṭ'iyyen	Ar	+		
katiyet	qaṭ'iyyet	Ar	+		
katliam	qaṭl+'āmm	Ar	+		
katran	qaṭrān	Ar	+		
katre	qaṭre	Ar	+		
kavait	qavā'id	Ar	+		
kavas	qavvās	Ar	+		
kavat	qavvād	Ar	+		
kavi	qav	Ar	+		
kavil	qavl	Ar	+		
kavim	qavm	Ar	+		
kavis	qavs	Ar	+		
kavlükakarar	qavl+qarār	Ar	+	+	
kavmî	qavm	Ar	+		
kavmiyat	qavmiyyāt	Ar	+		
kavmiyet	qavmiyyet	Ar	+		
kay	qay'	Ar	+		
kaydihayat	qayd+hayāt	Ar	+		
kaydihtiyat	qayd+ihtiyāt	Ar	+		
kaydiye	qaydiyye	Ar	+		

kayısı	kaşş	Far	+		
kayme	ka'ime	Ar	+		
kayser	kaşşar	Ar	+		
kaytan	ka t̄ān	Ar	+		
kayyim	kaayim	Ar	+		
kayyum	kaayim	Ar	+		
kaza	kaā'	Ar	+		
kazaen	kaā'en	Ar	+		
kazara	kaā'+-rā	Ar+Far	+		
kazaz	kaāz	Ar	+		
kazazede	kaā'+-zede	Ar+Far	+		
kaziye	kaāyie	Ar	+		
kazurat	kaāzūrāt	Ar	+		
kelamıkadim	kelām+kaad m	Ar		+	
keşkülüfukara	keşkül+fuکارā	Far+Ar		+	
kible	kaible	Ar	+		
kiblenüma	kaible+-numā	Ar+Far	+		
kidem	kaidem	Ar	+		
kılade	kailāde	Ar	+		
kılaptan	kaullāb+-dān	Ar+Far	+		
kılükal	ka l+kaāl	Ar	+	+	
kınnap	kainneb	Ar	+		
kıpti	kaib̄t	Ar	+		
kıraat	kairā'at	Ar	+		
kıraathane	kairā'at+kaḥāne	Ar+Far	+		
kırat	ka rāt	Ar	+		
kırba	kaırba	Ar	+		
kırmız	kaırmız	Ar	+		
kırmızı	kaırmız	Ar	+		
kısas	kaışaş	Ar	+		
kısas	kaışaş	Ar	+		
kısım	kaism	Ar	+		
kısmen	kaismen	Ar	+		
kısmet	kaismet	Ar	+		
kısmi	kaism	Ar	+		
kıssa	kaışsa	Ar	+		
kıstas	kaışās	Ar	+		
kışır	kaışr	Ar	+		
kıt	kaaḥt	Ar	+		
kıta	kaıt'a	Ar	+		
kıtaat	kaıta'āt	Ar	+		
kıtāl	kaıtāl	Ar	+		
kıvam	kaivām	Ar	+		
kıyafet	kaıyāfet	Ar	+		
kıyafetname	kaıyāfet+nāme	Ar	+		
kıyam	kaıyām	Ar	+		
kıyamet	kaıyāmet	Ar	+		
kıyas	kaıyās	Ar	+		
kıyâsen	kaıyāsen	Ar	+		
kıyasımukassem	kaıyās+mukaşsem	Ar	+	+	

kıyasi	ķiyās	Ar	+		
kıymet	ķiymet	Ar	+		
kıyye	ķiyye	Ar	+		
kubbe	ķubbe	Ar	+		
kudas	ķudās	Ar	+		
kudema	ķudemā	Ar	+		
kudret	ķudret	Ar	+		
kudüm	ķudüm	Ar	+		
kudümzen	ķudüm+-zen	Ar+Far	+		
kule	ķulle	Ar	+		
kullap	ķullāb	Ar	+		
kulunç	ķulunc	Ar	+		
kumar	ķimār	Ar	+		
kumarbaz	ķimār+-bāz	Ar+Far	+		
kumarhane	ķimār+hāne	Ar+Far	+		
kumaş	ķumāş	Ar	+		
kumkuma	ķumķume	Ar	+	+	
kumru	ķumr	Far	+		
kur'an	ķur'an	Ar	+		
kur'an-ı kerim	ķur'an+ker m	Ar	+		
kura	ķur'a	Ar	+		
kurada	ķuraza	Ar	+		
kurban	ķurbān	Ar	+		
kurna	ķurne	Ar	+		
kurnaz	ķurnās	Far	+		
kurs	ķurş	Ar	+		
kuskus	ķusķus	Ar	+	+	
kusur	ķuşür	Ar	+		
kutnu	ķuṭn	Ar	+		
kutsi	ķuds	Ar	+		
kutsiyet	ķudsiyyet	Ar	+		
kutup	ķuṭb	Ar	+		
kutur	ķuṭr	Ar	+		
kuut	ķu'ūd	Ar	+		
kuvaymilliye	ķuvā+milliyye	Ar	+		
kuvve	ķuvve	Ar	+		
kuvvet	ķuvvet	Ar	+		
kuyudat	ķuyūdāt	Ar	+		
laakal	lā+aķall	Ar	+		
lahika	lāhika	Ar		+	
lakap	laķab	Ar		+	
lakaydi	lā+ķayd	Ar		+	
lakayıt	lā+ķayd	Ar		+	
laklak	laķlāķ	Ar		+	+
laklaka	laķlaķa	Ar		+	
laklakiyat	laķlaķiyyāt	Ar		+	
laski	laşķ	Ar		+	
layenkati	lā+yenķaṭi'	Ar		+	
leylak	leylāķ	Ar			+
leylaki	leylāķ	Ar		+	

lika	l ı̇a	Ar		+	
liyakat	liyākat	Ar		+	
lokma	luḡme	Ar		+	
lokum	ḡulḡūm	Ar		+	
mafevk	mā-fevḡ	Ar			+
mahluk	maḡlūḡ	Ar			+
mahlukat	maḡlūḡāt	Ar		+	
mahrukat	maḡrūḡāt	Ar		+	
makabil	mā+ḡabl	Ar		+	
makale	maḡāle	Ar		+	
makam	maḡām	Ar		+	
makas	miḡaṣṣ	Ar		+	
makaskār	miḡaṣṣ+-kār	Ar+Far		+	
makastar	miḡaṣṣ+-dār	Ar+Far		+	
makat	maḡ‘ad	Ar		+	
makber	maḡber	Ar		+	
makbul	maḡbūl	Ar		+	
makbuz	maḡbūz	Ar		+	
maksat	maḡṣad	Ar		+	
maksure	maḡṣūre	Ar		+	
maksut	maḡṣūd	Ar		+	
makta	maḡta‘	Ar		+	
maktel	maḡtel	Ar		+	
maktu	maḡtū‘	Ar		+	
maktul	maḡtūl	Ar		+	
makul	ma‘ḡūl	Ar		+	
makule	maḡūle	Ar		+	
mantik	manṡiḡ	Ar		+	
mantiken	manṡiḡen	Ar		+	
mantiki	manṡiḡ	Ar		+	
maslak	maṣlāḡ	Ar			+
maṣrık	maṣriḡ	Ar			+
maṣuk	ma‘ṣūḡ	Ar			+
maṣuka	ma‘ṣūḡa	Ar		+	
matkap	miṣḡab	Ar		+	
matrak	miṡrāḡ	Ar			+
menakıp	menāḡib	Ar		+	
menakıpname	menāḡib+nāme	Ar+Far		+	
menkıbe	menḡabe	Ar		+	
menkıbevi	menḡabev	Ar		+	
menkul	menḡūl	Ar		+	
merak	merāḡ	Ar			+
merkat	merḡad	Ar		+	
merkum	merḡūm	Ar		+	
meṣakkat	meṣaḡḡat	Ar		+	
meṣḡ	meṣḡ	Ar		+	
mevki	mevḡi‘	Ar		+	
mevkuf	mevḡūf	Ar		+	
mevkufen	mevḡūfen	Ar		+	
mevkufiyet	mevḡūfiyyet	Ar		+	
mevkut	mevḡūt	Ar		+	
mevkute	mevḡūte	Ar		+	

mukavves	muḳavves	Ar		+	
mukavvi	muḳavv	Ar		+	
mukayese	muḳāyese	Ar		+	
mukayyet	muḳayyed	Ar		+	
mukayyit	muḳayyid	Ar		+	
mukim	muḳ m	Ar		+	
mukriz	muḳriz	Ar		+	
muktebes	muḳtebes	Ar		+	
muktedir	muḳtedir	Ar		+	
muktesit	muḳteşid	Ar		+	
mukteza	muḳtezā	Ar		+	
muktezi	muḳtez	Ar		+	
munkabız	munḳabız	Ar		+	
munkalip	munḳalib	Ar		+	
murakabe	murāḳabe	Ar		+	
murakıp	murāḳib	Ar		+	
musaddak	muşaddaḳ	Ar			+
musakka	musakḳā	Ar		+	
musikar	mūs ḳār	Far		+	
musiki	mūs ḳ	Ar		+	
musikişinas	mūs ḳ +-şinās	Ar+Far		+	
mutabakat	muṭābaḳat	Ar		+	
mutabık	muṭābıḳ	Ar			+
mutallaka	muṭallaḳa	Ar		+	
mutekit	muṭteḳid	Ar		+	
mutlak	muṭlaḳ	Ar			+
mutlaka	muṭlaḳā	Ar		+	
mutlakiyet	muṭlaḳiyyet	Ar		+	
muttefiken	muttefiḳan	Ar		+	
muvafakat	muvāfaḳat	Ar		+	
muvafakatname	muvāfaḳat+nāme	Ar+Far		+	
muvaffak	muvaffaḳ	Ar			+
muvaffakiyet	muvaffaḳiyyet	Ar		+	
muvafık	muvāfiḳ	Ar			+
muvakkat	muvaḳḳat	Ar		+	
muvakkaten	muvaḳḳaten	Ar		+	
muvakkit	muvaḳḳit	Ar		+	
muvakkithane	muvaḳḳit+hāne	Ar+Far		+	
müdekkik	mudeḳḳiḳ	Ar		+	+
mülakat	mulāḳāt	Ar		+	
mülaki	mulāḳ	Ar		+	
mülhak	mulḫaḳ	Ar			+
mülhakat	mulḫaḳāt	Ar		+	
münafık	munāfiḳ	Ar			+
münakalat	munāḳalāt	Ar		+	
münakale	munāḳale	Ar		+	
münakasa	munāḳaşa	Ar		+	
münakaşa	munāḳaşa	Ar		+	
münekkit	muneḳḳid	Ar		+	
müsabaka	musābaḳa	Ar		+	
müsabık	musābıḳ	Ar			+

müsakkafat	musakḳafāt	Ar		+	
müstahak	mustahakḳ	Ar			+
müstakar	mustakarr	Ar		+	
müstakbel	mustakbel	Ar		+	
müstakil	mustakill	Ar		+	
müstakilen	mustakillen	Ar		+	
müstakim	mustak m	Ar		+	
müstantik	mustantik	Ar			+
müteşrik	musteşrik	Ar			+
müşevvik	muşevvik	Ar			+
müşfik	muşfik	Ar			+
müştak	muştakḳ	Ar			+
müştak	muştāk	Ar			+
müteakiben	mute‘ākiben	Ar		+	
müteakip	mute‘ākib	Ar		+	
müteallik	mute‘allik	Ar			+
mütebaki	mutebāk	Ar		+	
müteferrik	müteferrik	Ar			+
müteferrika	müteferrika	Ar		+	
mütekabil	müteḳābil	Ar		+	
mütekabiliyet	müteḳābiliyyet	Ar		+	
mütekait	müteḳā‘id	Ar		+	
mütenakıs	mutenākış	Ar		+	
mütenakız	mutenākız	Ar		+	
müterakki	muteraḳḳ	Ar		+	
mütevakkıf	mütevaḳḳıf	Ar		+	
müteyakkız	muteyakḳız	Ar		+	
müttefik	muttefik	Ar			+
müzayaka	muzāyaka	Ar		+	
nafaka	nafaka	Ar		+	
nahak	nā+ḥakḳ	Far+Ar			+
nakarāt	naḳarāt	Ar		+	
nakden	naḳden	Ar		+	
nakdî	naḳd	Ar		+	
nakıs	nākış	Ar		+	
nakış	naḳş	Ar		+	
nakız	naḳz	Ar		+	
nakibüleşraf	naḳ b+eşraf	Ar		+	
nakil	naḳl	Ar		+	
nâkil	nākil	Ar		+	
nakip	naḳ b	Ar		+	
nakisa	naḳ şa	Ar		+	
nakit	naḳd	Ar		+	
nakkare	naḳḳāre	Ar		+	
nakkarhane	naḳḳār+ḥāne	Ar+Far		+	
nakkaş	naḳḳāş	Ar		+	
naklen	naḳlen	Ar		+	
naklî	naḳl	Ar		+	
nakliyat	naḳliyyāt	Ar		+	
nakliye	naḳliyye	Ar		+	

nakşibendi	nakş+bend+	Ar+Far+Ar		+	
nakzen	nakzen	Ar		+	
nalayık	nā+lāyık	Far+Ar			+
natıka	nāṭıka	Ar		+	
natuk	naṭūk	Ar		+	
nazarıdikkat	nazar+dikḳat	Ar		+	
nekahet	neḳāhet	Ar		+	
nekahethane	neḳāhet+hāne	Ar+Far		+	
nekais	neḳā'ış	Ar		+	
nifak	nifāk	Ar		+	
nikap	niḳāb	Ar		+	
nikris	niḳr s	Ar		+	
noksan	nuḳşān	Ar		+	
nokta	nuḳṭa	Ar		+	
noktainazar	nuḳṭa+nazar	Ar		+	
nukut	nuḳūd	Ar		+	
nutuk	nuṭḳ	Ar		+	
okka	vuḳıyye	Ar		+	
pamuk	panbuḳ	Far			+
paytak	baydaḳ	Ar			+
pürdikkat	pur+dikḳat	Far+Ar		+	
rakam	raḳam	Far		+	
rakı	'araḳ	Ar		+	
rakım	rāḳ m	Ar		+	
rakibe	rāḳ be	Ar		+	
rakik	rāḳ ḳ	Ar		+	+
rakip	rāḳ b	Ar		+	
rakkase	raḳḳāşe	Ar		+	
raks	raḳş	Ar		+	
ramak	ramaḳ	Ar			+
razakı	rāziḳ	Ar		+	
refakat	refāḳat	Ar		+	
refik	ref ḳ	Ar			+
refika	ref ḳa	Ar		+	
rekabet	reḳābet	Ar		+	
resmikabul	resm+ḳabūl	Ar		+	
revak	rivāḳ	Ar		+	
revakiye	rivāḳıyye	Ar		+	
revnak	revnaḳ	Ar			+
rızık	rizḳ	Ar			+
rika	riḳ'a	Ar		+	
rikaptar	riḳāb+-dār	Ar+Far		+	
rikkat	riḳḳat	Ar		+	
rüküş	ruḳşe	Ar		+	
sabık	sābiḳ	Ar			+
sabıka	sābıka	Ar		+	
sabitkadem	şābit+ḳadem	Ar		+	
sadaka	şadaḳa	Ar		+	
sadakāt	şadāḳat	Ar		+	
sadık	şādiḳ	Ar			+

sadikhane	şādik+hāne	Ar+Far			+
saik	sā'ik	Ar			+
saika	şā'ika	Ar		+	
saika	sā'ika	Ar		+	
sak	sāk	Ar			+
saka	saḳḳā	Ar		+	
saka	şa'ka	Ar		+	
sakaf	saḳf	Ar		+	
sakamet	saḳāmet	Ar		+	
sakat	saḳat	Ar		+	
sakatat	saḳatāt	Ar		+	
sakit	sāḳit	Ar		+	
saki	sāk	Ar		+	
sakil	şak l	Ar		+	
sakim	saḳ m	Ar		+	
sandık	şandūḳ	Ar		+	
sanduka	şandūka	Ar		+	
saykal	şayḳal	Ar		+	
sayvan	sāye-bān	Far		+	
sekteikalp	sekte+ḳalb	Ar		+	
selamunkavlen	selāmun+ḳavlen	Ar		+	
selika	sel ḳa	Ar		+	
sevk	sevḳ	Ar			+
sevkitabii	sevḳ+ḫab '	Ar		+	
sevkiyat	sevḳiyyāt	Ar		+	
sevkülceyş	sevḳ+ceyş	Ar		+	
sıdk	şidḳ	Ar			+
sıkıt	sikḫ	Ar		+	
sıklet	şiklet	Ar		+	
sinakusiyak	sibāk+siyāk	Ar		+	+
siperisaika	siper+şā'ika	Far+Ar		+	
sirkat	sirḳat	Ar		+	
siyak	siyāk	Ar			+
siyakat	siyākāt	Ar		+	
suikast	sū'+ḳaşd	Ar		+	
sukut	sukūḫ	Ar		+	
sukutuhayal	sukūḫ+hayāl	Ar		+	
sumak	summāk	Ar			+
şafak	şefāk	Ar			+
şahika	şāhiḳa	Ar		+	
şak	şakḳ	Ar			+
şakul	şākūl	Ar		+	
şakuli	şākūl	Ar		+	
şark	şarḳ	Ar			+
şarkı	şarḳ	Ar		+	
şarki	şarḳ	Ar		+	
şarkiyat	şarḳ yyat	Ar		+	
şavk	şevḳ	Ar			+
şefik	şef ḳ	Ar			+
şefkat	şefḳat	Ar		+	

şekavet	şekāvet	Ar		+	
şevk	şevk	Ar			+
şevkefza	şevk+efzā	Ar+Far		+	
şık	şikk	Ar			+
taalluk	ta'alluk	Ar			+
taallukat	ta'allukāt	Ar		+	
taaşşuk	ta'aşşuk	Ar			+
tabak	ṭabaḳ	Ar			+
tabaka	ṭabaḳa	Ar		+	
tahakkuk	taḥaḳḳuk	Ar		+	+
tahkik	taḥḳ ḳ	Ar		+	+
tahkikat	taḥḳ ḳāt	Ar		+	
tahkir	taḥḳ r	Ar		+	
tak	ṭaḳ	Ar			+
takaddüm	taḳaddum	Ar		+	
takallüs	taḳalluś	Ar		+	
takarrüp	taḳarrub	Ar		+	
takarrür	taḳarrur	Ar		+	
takas	taḳāşş	Ar		+	
takat	ṭaḳat	Ar		+	
takayyüt	taḳayyud	Ar		+	
takaza	taḳāzā	Ar		+	
takbih	taḳb h	Ar		+	
takdim	taḳd m	Ar		+	
takdir	taḳd r	Ar		+	
takdiriilahî	taḳd r+ilāh	Ar		+	
takdirkâr	taḳd r+-kâr	Ar+Far		+	
takdirname	taḳd r+nāme	Ar+Far		+	
takdis	taḳd s	Ar		+	
takibat	ta'ḳ bāt	Ar		+	
takiben	ta'ḳ ben	Ar		+	
takim	ta'ḳ m	Ar		+	
takip	ta'ḳ b	Ar		+	
takiye	taḳiyye	Ar		+	
takke	tāḳiye	Ar		+	
taklidî	taḳl d	Ar		+	
taklip	taḳl b	Ar		+	
taklit	taḳl d	Ar		+	
takriben	taḳr ben	Ar		+	
takribî	taḳr b	Ar		+	
takrip	taḳr b	Ar		+	
takrir	taḳr r	Ar		+	
takriz	taḳr z	Ar		+	
taksim	taḳs m	Ar		+	
taksimât	taḳs māt	Ar		+	

taksir	taḫṣ r	Ar		+	
taksirat	taḫṣ rāt	Ar		+	
taksit	taḫṣ t	Ar		+	
takti	taḫt ʿ	Ar		+	
taktir	taḫt r	Ar		+	
takva	taḫvā	Ar		+	
takvim	taḫv m	Ar		+	
takviye	taḫviye	Ar		+	
takyit	taḫy d	Ar		+	
talak	ṭalāk	Ar			+
talakat	ṭalākāt	Ar		+	
talakıselase	ṭalāk+ṣelāṣe	Ar		+	
talik	taʿl k	Ar			+
talk	ṭalk	Ar			+
talkın	telk n	Ar		+	
tamik	taʿm k	Ar			+
tarik	ṭāriḳ	Ar			+
tarik	ṭar k	Ar			+
tasdik	taṣd k	Ar			+
tasdikname	taṣd k+nāme	Ar+Far		+	
tatbik	taṭb k	Ar			+
tatbikat	taṭb kāt	Ar		+	
tatbikî	taṭb k	Ar		+	
tavik	taʿv k	Ar			+
tazyik	tazy k	Ar			+
teakup	teʿākub	Ar		+	
tefarik	tefār k	Ar			+
tefevvuk	tefevvuk	Ar			+
tefrik	tefr k	Ar			+
tefrika	tefriḳa	Ar		+	
tekabül	teḳābul	Ar		+	
tekaüdiye	teḳāʿudiyye	Ar		+	
tekaüt	teḳāʿud	Ar		+	
telaki	telāk	Ar		+	
telakki	telākḳ	Ar		+	
telkih	telk h	Ar		+	
telkin	telk n	Ar		+	
tenakus	tenākūṣ	Ar		+	
tenakuz	tenākūz	Ar		+	
tenkidî	tenk d	Ar		+	
tenkil	tenk l	Ar		+	
tenkis	tenk ſ	Ar		+	
tenkisat	tenk ſāt	Ar		+	
tenkit	tenk d	Ar		+	

tenkit	tenk̄ ṭ	Ar		+	
tenkiye	tenkiye	Ar		+	
tensik	tens k̄	Ar			+
tensikat	tens k̄āt	Ar		+	
terakki	teraḳḳ	Ar		+	
terakkiperver	teraḳḳ +-perver	Ar+Far		+	
terfik	terf k̄	Ar			+
terkin	terk̄ n	Ar		+	
teşvik	teşv k̄	Ar			+
teşvikkâr	teşv k̄+-kâr	Ar+Far		+	
tetabuk	teṭābuk̄	Ar			+
tetik	tedk̄ k̄	Ar		+	+
tetikat	tedk̄ k̄āt	Ar		+	
tevafuluk	tevāfuluk̄	Ar			+
tevakkî	tevaḳḳ	Ar		+	
tevakkuf	tevaḳḳuf	Ar		+	
tevfik	tevf k̄	Ar			+
tevfikan	tevf k̄an	Ar		+	
tevki	tevk̄ ‘	Ar		+	
tevkifat	tevk̄ifāt	Ar		+	
tevkifhane	tevk̄ f+hāne	Ar+Far		+	
tevsik	tevs̄ k̄	Ar			+
teyakkuz	teyaḳḳuz̄	Ar		+	
tıknefes	ḏ k̄+nefes	Ar		+	
tiryak	tiryāk	Ar			+
tiryaki	tiryāk	Ar		+	
tumturak	ṭumṭurāk	Far			+
ufki	ufk̄	Ar		+	
ufuk	ufk̄	Ar			+
ukala	‘uḳalā	Ar		+	
ukde	‘uḳde	Ar		+	
uknum	uḳnūm	Ar		+	
ukubet	‘uḳūbet	Ar		+	
uşşak	‘uşşāk	Ar			+
vaka	vaḳ ‘a	Ar		+	
vakanüvis	vaḳ ‘a+-nuv s	Ar+Far		+	
vakar	vaḳār	Ar		+	
vakayiname	vaḳāyi ‘+nāme	Ar+Far		+	
vakfe	vaḳfe	Ar		+	
vakfiye	vaḳfiyye	Ar		+	
vakıa	vaḳi ‘a	Ar		+	
vakıf	vaḳf	Ar		+	
vâkıf	vākif	Ar		+	
vakıfname	vaḳf+nāme	Ar+Far		+	
vaki	vāki ‘	Ar		+	
vakit	vaḳt	Ar		+	

vakta ki	vaktā+ki	Ar+Far		+	
vaktikerahet	vakt+kerāhet	Ar		+	
vakur	vaḳūr	Ar		+	
varak	varaḳ	Ar			+
varaka	varaḳa	Ar		+	
varakpare	varaḳ+pāre	Ar+Far		+	
vazıkanun	vāzi+ḳānūn	Ar		+	
vesaik	veṣā'ik	Ar			+
vesaitinakliye	veṣā'it+naḳliyye	Ar		+	
vesika	veṣ ḳa	Ar		+	
vikaye	viḳāye	Ar		+	
vuku	vuḳū'	Ar		+	
vukuat	vuḳū'āt	Ar		+	
vukuf	vuḳūf	Ar		+	
yakaza	yaḳaḳa	Ar		+	
yakin	yaḳ n	Ar		+	
yakinen	yaḳ nen	Ar		+	
yeksenak	yek+senak	Far+Ar			+
zakkum	zaḳḳūm	Ar		+	
zambak	zanbak	Ar			+
zerk	zerḳ	Ar			+
zevk	zevḳ	Ar			+
zevkiselim	zevḳ+sel m	Ar		+	
zevküsefa	zevḳ+ṣefā	Ar		+	
zikkım	zaḳḳūm	Ar		+	
zındık	zind ḳ	Ar			+
zikıymet	z +ḳıymet	Ar		+	
zilkade	zi'l-ḳa'de	Ar		+	
zülfiḳar	zu+fiḳār	Ar		+	

ṭ > d:

SÖZCÜK	ASLI	KÖKENİ	SÖZ BAŞI	SÖZ İÇİ	SÖZ SONU
dudu	ṭuṭ	Far	+	+	

ṭ > t:

SÖZCÜK	ASLI	KÖKENİ	SÖZ BAŞI	SÖZ İÇİ	SÖZ SONU
ahlat	aḥlāt	Ar			+
ahlatierbaa	aḥlāt+erba'a	Ar		+	
ahzüita	aḥz+i'tā'	Ar		+	
aksata	aḥz+i'tā'	Ar		+	
aktar	'atṭār	Ar		+	
aktariye	'atṭāriyye	Ar		+	
alelittlak	'alā+iṭlāk	Ar		+	
amiriita	āmir+i'tā'	Ar		+	
atalet	'atālet	Ar		+	
atfen	'atfen	Ar		+	
atfetmek	'atf+etmek	Ar		+	

atıf	‘atf	Ar		+	
atıfet	‘atıfet	Ar		+	
atıl	‘atıl	Ar		+	
atlas	atlas	Ar		+	
basit	bas t	Ar			+
başnokta	baş+nokta	T+Ar		+	
baştabip	baş+tab b	T+Ar		+	
batıl	bātıl	Ar		+	
batın	ba n	Ar		+	
bâtın	bātın	Ar		+	
bâtını	bātın	Ar		+	
bâtıniye	bātıniyye	Ar		+	
batı	bāt	Ar		+	
battal	baṭṭāl	Ar		+	
battaniye	baṭṭāniyye	Ar		+	
baytar	baytar	Ar		+	
bilavasıta	bilā-vāsıta	Ar		+	
bilvasıta	bi'l-vāsıta	Ar		+	
bitaraf	b taraf	Far+Ar		+	
bittabi	bi't-tab'	Ar		+	
butlan	buṭlān	Ar		+	
ceninisakıt	cen n+sākıt	Ar			+
cinsilatıf	cins+laṭ f	Ar		+	
çardak	çār+ṭāk	Far		+	
derhatır	der+hātır	Far+Ar		+	
eflatun	eḫlātūn	Ar		+	
eflatuni	eḫlātūn	Ar		+	
esatır	esāt r	Ar		+	
esatırî	esāt r	Ar		+	
etibba	eṭibbā'	Ar		+	
etraf	eṭrāf	Ar		+	
fakat	faḫaṭ	Ar			+
fitrat	ḫıṭrat	Ar		+	
fitraten	ḫıṭraten	Ar		+	
fitri	ḫıṭr	Ar		+	
fitriye	ḫıṭriyye	Ar		+	
fitre	ḫıṭra	Ar		+	
gaita	gā'ıta	Ar		+	
galat	galaṭ	Ar			+
galatıhis	galaṭ+hıss	Ar		+	
galatımeşhur	galaṭ+meşhūr	Ar		+	
gayritabii	gayr+ṭabi'	Ar		+	
gıpta	gıḫṭa	Ar		+	
halita	ḫāl ṭa	Ar		+	
halt	ḫalṭ	Ar			+
harita	ḫar ṭa	Ar		+	
hata	ḫaṭā	Ar		+	
hatıl	ḫaṭ l	Ar		+	

hatır	ḥāṭir	Ar		+	
hatıra	ḥāṭira	Ar		+	
hatırat	ḥāṭirāt	Ar		+	
hatırşinas	ḥāṭir+-şinās	Ar+Far		+	
hatip	ḥaṭ b	Ar		+	
hatmi	ḥaṭm	Ar		+	
hattat	ḥattāt	Ar		+	+
hattıhareket	ḥatt+hareket	Ar		+	
hayat	ḥiyāṭ	Ar			+
hitabe	ḥitābe	Ar		+	
hitabet	ḥitābet	Ar		+	
hitap	ḥitāb	Ar		+	
hortum	ḥurtūm	Ar		+	
hutbe	ḥuṭbe	Ar		+	
hutut	ḥuṭūt	Ar		+	+
hüsnühat	ḥusn+ḥatt	Ar			+
ıskat	ıskāt	Ar			+
ıstıfa	ıştıfā	Ar		+	
ıstılah	ıştılah	Ar		+	
ıstırap	ıztırāb	Ar		+	
ıstırar	ıztırār	Ar		+	
ıstırari	ıztırāri	Ar		+	
ıtır	‘ıṭr	Ar		+	
ıtlak	ıṭlāk	Ar		+	
ıtrah	ıṭrāḥ	Ar		+	
ıtri	‘ıṭr	Ar		+	
ıtriyat	‘ıṭriyyāt	Ar		+	
ıttıla	ıṭṭilā	Ar		+	
ıttırat	ıṭṭirād	Ar		+	
ıztırar	ıztırār	Ar		+	
ıfrat	ıfrāt	Ar			+
ıftar	ıftār	Ar		+	
ıftariye	ıftāriyye	Ar		+	
ihata	iḥāṭa	Ar		+	
ihtar	iḥṭār	Ar		+	
ihtarname	iḥṭār+nāme	Ar+Far		+	
ihtilat	iḥṭilāt	Ar			+
ihtiyat	iḥṭiyāt	Ar			+
ihtiyaten	iḥṭiyāten	Ar		+	
ihtiyati	iḥṭiyāt	Ar		+	
ihtiyatkâr	iḥṭiyāt+-kâr	Ar+Far		+	
inhitat	inḥitāt	Ar		+	+
inkıta	inḳitā	Ar		+	
intak	inṭāk	Ar		+	
intiba	inṭibā	Ar		+	
intibak	inṭibāk	Ar		+	
inzibat	inzibāt	Ar			+
inzibati	inzibāt	Ar		+	
iptal	ibṭāl	Ar		+	
irtibat	irtibāt	Ar			+
istifsarıhatır	istifsār+ḥāṭir	Ar			+
istintak	istintāk	Ar		+	

istitrat	istitrād	Ar		+	
ita	i'ṭā'	Ar		+	
itaat	iṭā'at	Ar		+	
itaatkâr	iṭā'at+-kâr	Ar+Far		+	
itminan	iṭmi'nân	Ar		+	
kadayıf	kaṭā'if	Ar		+	
kadife	kaṭ fe	Ar		+	
kantar	kaṭār	Ar		+	
kantariye	kaṭāriyye	Ar		+	
kat	kaṭ'	Ar		+	
katar	kaṭār	Ar		+	
kati	kaṭ'	Ar		+	
katiyen	kaṭ'iyyen	Ar		+	
katiyet	kaṭ'iyyet	Ar		+	
katran	kaṭrân	Ar		+	
katre	kaṭre	Ar		+	
kaydihiyyat	kaḏ+iḥtiyâṭ	Ar			+
kaytan	kaṭân	Ar		+	
kıpti	kaḏiṭ	Ar		+	
kırat	kaṭ rāṭ	Ar			+
kıstas	kaṭsās	Ar		+	
kıt	kaḥṭ	Ar			+
kıta	kaṭ'a	Ar		+	
kıtaat	kaṭā'āt	Ar		+	
kutnu	kaṭn	Ar		+	
kutup	kaṭb	Ar		+	
kutur	kaṭr	Ar		+	
latif	laṭ f	Ar		+	
latife	laṭ fe	Ar		+	
layenkati	lā+yenkaṭi'	Ar		+	
letafet	leṭāfet	Ar		+	
luti	lūṭ	Ar		+	
mahlut	maḥlūṭ	Ar			+
mahrut	maḥrūṭ	Ar			+
mahruti	maḥrūṭ	Ar			+
makta	maḥṭa'	Ar		+	
maktu	maḥṭū'	Ar		+	
mantik	manṭiḳ	Ar		+	
mantiken	manṭiḳen	Ar		+	
mantiki	manṭiḳ	Ar		+	
marabut	mūrabiṭ	Ar			+
mastar	mıstār	Ar		+	
mastara	mıstāra	Ar		+	
matara	maṭhare	Ar		+	
matbaa	maṭba'a	Ar		+	
matbu	maṭbū'	Ar		+	
matbua	maṭbū'a	Ar		+	
matbuat	maṭbū'āt	Ar		+	
matla	maṭla'	Ar		+	
matlup	maṭlūb	Ar		+	

matrah	maṭraḥ	Ar		+	
matrak	miṭrāk	Ar		+	
matruş	maṭrūş	Ar		+	
matrut	maṭrūd	Ar		+	
matuf	ma'ṭūf	Ar		+	
mazbata	mazbaṭa	Ar		+	
mazbut	mazbūṭ	Ar			+
mepsuten	mebsūten	Ar		+	
merbut	merbūṭ	Ar			+
merbutiyet	merbūṭiyyet	Ar		+	
meşrut	meşrūṭ	Ar			+
meşruta	meşrūṭa	Ar		+	
meşruten	meşrūṭen	Ar		+	
meşruti	meşrūṭ	Ar		+	
meşrutiyyet	meşrūṭiyyet	Ar		+	
mıknatıs	miḵnāt s	Ar		+	
mıknatısı	miḵnāt s	Ar		+	
mıknatısiyyet	miḵnāt siyyet	Ar		+	
mintika	miṇṭaka	Ar		+	
muattal	mu'aṭṭal	Ar		+	
muattar	mu'aṭṭar	Ar		+	
mugalata	muğālaṭa	Ar		+	
muhat	muḥāṭ	Ar			+
muhatap	muḥāṭab	Ar		+	
muhatara	muḥāṭara	Ar		+	
muhit	muḥ ṭ	Ar			+
muhtelit	muḥṭeliṭ	Ar			+
muhtıra	muḥṭıra	Ar		+	
mukataa	muḵāṭa'a	Ar		+	
mukattar	muḵaṭṭar	Ar		+	
murabit	murābiṭ	Ar			+
musallat	musallaṭ	Ar			+
mustarip	muṣṭarib	Ar		+	
mustatil	muṣṭaṭ l	Ar		+	
muta	mu'ṭā	Ar		+	
mutabakat	muṭābakat	Ar		+	
mutabık	muṭābıḵ	Ar		+	
mutallaka	muṭallaḵa	Ar		+	
mutantan	muṭaṭṭan	Ar		+	
mutavaat	muṭāva'at	Ar		+	
mutavassıt	muṭavassıṭ	Ar			+
muti	muṭ '	Ar		+	
mutlak	muṭlaḵ	Ar		+	
mutlaka	muṭlaḵā	Ar		+	
mutlakiyyet	muṭlakiyyet	Ar		+	
mutmain	muṭma'in	Ar		+	
muttali	muṭṭali'	Ar		+	
muttarit	muṭṭarid	Ar		+	
müfrit	mufriṭ	Ar			+
münhat	munḥaṭṭ	Ar			+
müstantik	muṣṭantiḵ	Ar		+	

mütalaa	muṭāla‘a	Ar		+	
nasturi	nestūr	Ar		+	
natıka	nāṭıka	Ar		+	
natır	nāṭır	Ar		+	
natuk	naṭūk	Ar		+	
nokta	nuḳṭa	Ar		+	
noktainazar	nuḳṭa+nazar	Ar		+	
nutuk	nuṭḳ	Ar		+	
pelit	bellūt	Ar			+
rabıt	rabṭ	Ar			+
rabıta	rābıta	Ar		+	
rapten	rabṭen	Ar		+	
raptıye	rabṭıyye	Ar		+	
ratıp	rāṭıb	Ar		+	
rutubet	ruṭūbet	Ar		+	
safsata	safsata	Ar		+	
sakat	saḳat	Ar			+
sakatat	saḳatāt	Ar		+	
sakit	sāḳıt	Ar			+
saltanat	salṭanat	Ar		+	
sathi	saṭḥ	Ar		+	
sathı	saṭḥ	Ar		+	
satır	saṭır	Ar		+	
satır	sāṭır	Ar		+	
satvet	saṭvet	Ar		+	
selatin	selāt n	Ar		+	
seretan	seretān	Ar		+	
sertabip	ser+ṭab b	Far+Ar		+	
sevkitabii	sevḳ+ṭab ‘	Ar		+	
sıkt	sıḳṭ	Ar			+
sukut	sukūt	Ar		+	
sukutuhayal	sukūt+ḥayāl	Ar		+	
sulta	sulṭa	Ar		+	
sultan	sulṭān	Ar		+	
sultani	sulṭān	Ar		+	
sultaniyegāh	sulṭān +ye-gāh	Ar+Far		+	
şart	şarṭ	Ar			+
şartname	şarṭ+nāme	Ar+Far		+	
şathiyat	şatḥıyyāt	Ar		+	
şathıye	şatḥıyye	Ar		+	
şatır	şatır	Ar		+	
şerait	şerā’ıt	Ar			+
şerit	şer ṭ	Ar			+
şeytan	şeyṭān	Ar		+	
şeytanet	şeyṭanet	Ar		+	
şeytanılain	şeyṭān-ı la‘ n	Ar		+	
şeytani	şeyṭān	Ar		+	
taam	ta‘ām	Ar	+		
taat	tā‘at	Ar	+		
tab	ṭab‘	Ar	+		

tabaat	ṭabā‘at	Ar	+		
tababet	ṭabābet	Ar	+		
tabak	ṭabaḳ	Ar	+		
tabaka	ṭabaḳa	Ar	+		
taban	ṭab‘an	Ar	+		
tabi	ṭābi‘	Ar	+		
tabiat	ṭab ‘at	Ar	+		
tabii	ṭab ‘	Ar	+		
tabiiyet	ṭābi‘iyyet	Ar	+		
tabip	ṭab b	Ar	+		
tabl	ṭabl	Ar	+		
tabla	ṭabla	Ar	+		
tablakâr	ṭabla+-kâr	Ar+Far	+		
tafra	ṭafre	Ar	+		
taharet	ṭahâret	Ar	+		
tahattur	ṭaḥaṭṭur	Ar		+	
tahin	ṭaḥ n	Ar	+		
tahinî	ṭaḥ n	Ar	+		
tahnit	ṭaḥn ṭ	Ar			+
taife	ṭā‘ife	Ar	+		
tak	ṭāḳ	Ar	+		
takat	ṭāḳat	Ar	+		
taksit	ṭaḳs ṭ	Ar			+
takti	ṭaḳṭ ‘	Ar		+	
taktir	ṭaḳṭ r	Ar		+	
talak	ṭalāḳ	Ar	+		
talakat	ṭalāḳat	Ar	+		
talakiselase	ṭalāḳ+ṣelāse	Ar	+		
talebe	ṭalebe	Ar	+		
talep	ṭaleb	Ar	+		
talepname	ṭaleb+nāme	Ar+Far	+		
talih	ṭāli‘	Ar	+		
talip	ṭālib	Ar	+		
talk	ṭalḳ	Ar	+		
taltif	ṭalt f	Ar		+	
tamah	ṭama‘	Ar	+		
tamahkâr	ṭama‘+-kâr	Ar+Far	+		
tambur	ṭanbūr	Ar	+		
tambura	ṭanbūra	Ar	+		
tamburi	ṭanbūr	Ar	+		
tanin	ṭan n	Ar	+		
tannan	ṭannān	Ar	+		
tantana	ṭanṭana	Ar	+	+	
taraf	ṭaraf	Ar	+		
tarafeyn	ṭarafeyn	Ar	+		
tarafgir	ṭaraf+-g r	Ar+Far	+		
tarafar	ṭaraf+-dār	Ar+Far	+		
taravet	ṭarāvet	Ar	+		
tardiye	ṭardiiye	Ar	+		

tarh	tarḥ	Ar	+		
tarhun	tarḥūn	Ar	+		
tarık	tārīk	Ar	+		
tarik	tar k	Ar	+		
tart	ṭard	Ar	+		
tarz	ṭarz	Ar	+		
tas	ṭās	Ar	+		
tasallut	tasalluṭ	Ar			+
tastir	taṣṭ r	Ar		+	
tatbik	taṭb k	Ar		+	
tatbikat	taṭb kāt	Ar		+	
tatbikî	taṭb k	Ar		+	
tatil	ta'ṭ l	Ar		+	
tatmin	taṭm n	Ar		+	
tatminkâr	taṭm n+-kâr	Ar+Far		+	
tavaf	ṭavāf	Ar	+		
tavassut	tavassuṭ	Ar			+
tavattun	tavaṭṭun	Ar		+	
tavır	ṭavr	Ar	+		
tavla	ṭav le	Ar	+		
tavus	ṭāvus	Ar	+		
tayf	ṭayf	Ar	+		
tayfa	ṭā'ife	Ar	+		
tayyar	ṭayyār	Ar	+		
tayyare	ṭayyāre	Ar	+		
teati	te'āṭ	Ar		+	
tefrit	tefr ṭ	Ar			+
tenkit	tenk ṭ	Ar			+
teşt	ṭaṣṭ	Far	+		
tetabuk	teṭābuk	Ar	+		
tıbben	ṭıbben	Ar	+		
tıbbi	ṭıbb	Ar	+		
tıbbiye	ṭıbbiyye	Ar	+		
tıfıl	ṭıfl	Ar	+		
tılsım	ṭılsım	Ar	+		
tınnet	ṭınnet	Ar	+		
tıp	ṭıbb	Ar	+		
tıynet	ṭ net	Ar	+		
tomar	tūmār	Ar	+		
tuba	tūbā	Ar	+		
tufan	tūfān	Ar	+		
tufeyli	ṭufeyl	Ar	+		
tuğyan	ṭuğyān	Ar	+		
tul	tūl	Ar	+		
tulani	tūlān	Ar	+		
tulu	tūlū'	Ar	+		
tuluat	tūlū'āt	Ar	+		
tumturak	tumṭurāk	Far	+	+	

turfa	ṭurfe	Ar	+		
usturlap	uṣṭurlāb	Ar		+	
utarit	‘uṭārid	Ar		+	
varta	varṭa	Ar		+	
vasat	vasaṭ	Ar			+
vasati	vasaṭ	Ar		+	
vasita	vāsiṭa	Ar		+	
vatan	vaṭan	Ar		+	
vatani	vaṭan	Ar		+	
vatanperver	vaṭan+perver	Ar+Far		+	
vatvat	vaṭvāt	Ar		+	+
vesait	vesā’iṭ	Ar			+
vesaitinakliye	vesā’iṭ+naqliyye	Ar		+	

z > c:

SÖZCÜK	ASLI	KÖKENİ	SÖZ BAŞI	SÖZ İÇİ	SÖZ SONU
car	izār	Ar		+	

EK 2. 13. GÖÇÜŞME:

ah > ha:

SÖZCÜK	ASLI	KÖKENİ	SÖZ BAŞI	SÖZ İÇİ	SÖZ SONU
çulha	cūlah	Far			+

mr > rm:

SÖZCÜK	ASLI	KÖKENİ	SÖZ BAŞI	SÖZ İÇİ	SÖZ SONU
armudi	emrūd+-	Far+Ar		+	
armudiye	emrūd+-iyye	Far+Ar		+	
armut	emrud	Far		+	

nm > mn:

SÖZCÜK	ASLI	KÖKENİ	SÖZ BAŞI	SÖZ İÇİ	SÖZ SONU
mintan	n mten	Far		+	

ry > yr:

SÖZCÜK	ASLI	KÖKENİ	SÖZ BAŞI	SÖZ İÇİ	SÖZ SONU
çeyrek	çār+yek	Far		+	

rz > zr:

SÖZCÜK	ASLI	KÖKENİ	SÖZ BAŞI	SÖZ İÇİ	SÖZ SONU
hızır	ḥarās	Far		+	

şi > iş:

SÖZCÜK	ASLI	KÖKENİ	SÖZ BAŞI	SÖZ İÇİ	SÖZ SONU
işkembe	şikenbe	Far	+		
işkence	şikence	Far	+		

tr > rt:

SÖZCÜK	ASLI	KÖKENİ	SÖZ BAŞI	SÖZ İÇİ	SÖZ SONU
şöhret	şuhter	Far		+	

EK 3. SES DEĞİŞİKLİĞİNE UĞRAMAYAN SÖZCÜKLER TABLOSU

SÖZCÜK	ASLI	KÖKENİ
anzarot	anzarot	Erm
astik	astik	Erm
avanak	avanak	Erm
aybeay	ay+be+ay	T+Ar+T
ayınga	ayınga	Erm
aznavur	aznavur	Gürcüce
aznif	aznif	Erm
batik	batik	Malezya
bedel	bedel	Ar
beden	beden	Ar
bedenen	bedenen	Ar
beher	be-her	Far
behişt	behişt	Far
behre	behre	Far
bel	bel	Far
belde	belde	Ar
belki	bel+ki	Ar+Far
bende	bende	Far
berceste	ber-ceste	Far
bereket	bereket	Ar
besmele	besmele	Ar
beste	beste	Far
bestekâr	beste-kâr	Far
beşer	beşer	Ar
beyyine	beyyine	Ar
bezm	bezm	Far
billahi	billahi	Ar
bismillah	bismillah	Ar
borş	borş	Rus
boyar	boyar	Rus
brıçka	brıçka	Rus
cebe	cebe	Moğ
cebel	cebel	Ar
cebren	cebren	Ar
cedel	cedel	Ar

SÖZCÜK	ASLI	KÖKENİ
cedre	cedre	Ar
cehre	cehre	Far
celse	celse	Ar
cemre	cemre	Ar
cendere	cendere	Far
cengel	cengel	Far
cennet	cennet	Ar
ceren	ceren	Moğ
cevher	cevher	Ar
ceylan	ceylan	Moğ
cıda	cıda	Moğ
cidden	cidden	Ar
cihet	cihet	Ar
cilasun	cilasun	Moğ
cilve	cilve	Far
cinnet	cinnet	Ar
cins	cins	Ar
cismen	cismen	Ar
cizye	cizye	Ar
cönk	cönk	Malezya
Çar	Çar	Rus
çareviç	çareviç	Rus
çariçe	çariçe	Rus
çeç	çeç	Far
çeşme	çeşme	Far
çıdam	çıdam	Moğ
dalay lama	dalay lama	Tib
dasnik	dasnik	Erm
debdebe	debdebe	Ar
defter	defter	Ar
dehşet	dehşet	Ar
dek	dek	Far
delk	delk	Ar
dem	dem	Ar
dem	dem	Far

SÖZCÜK	ASLI	KÖKENİ
dembedem	dem-be-dem	Far
demkeş	dem-keş	Far
depremzede	depren+-zede	T+Far
derbeder	der-be-der	Far
derdest	der+dest	Far
derece	derece	Ar
dereke	dereke	Ar
derk	derk	Ar
ders	ders	Ar
derz	derz	Ar
destek	destek	Far
devlet	devlet	Ar
devre	devre	Ar
devren	devren	Ar
dil	dil	Far
dirhem	dirhem	Ar
diyet	diyet	Ar
dobra	dobra	Rus
duma	duma	Rus
ebeveyn	ebeveyn	Ar
ebleh	ebleh	Ar
ecel	ecel	Ar
ehven	ehven	Ar
ejder	ejder	Far
elbet	elbet	Ar
elbette	elbette	Ar
elbise	elbise	Ar
elem	elem	Ar
elif	elif	Ar
elzem	elzem	Ar
emel	emel	Ar
ender	ender	Ar
enfes	enfes	Ar
esef	esef	Ar
esmer	esmer	Ar
esrarkeş	esrar+-keş	T+Far
eşref	eşref	Ar

SÖZCÜK	ASLI	KÖKENİ
evvel	evvel	Ar
ezber	ez+ber	Far
ezel	ezel	Ar
felek	felek	Ar
felsefe	felsefe	Ar
fer	fer	Far
ferz	ferz	Far
fetret	fetret	Ar
fevt	fevt	Ar
fıdye	fıdye	Ar
fihrist	fihrist	Far
fikren	fikren	Ar
fitne	fitne	Ar
gerçi	gerçi	Far
gevher	gevher	Far
gez	gez	Far
girift	girift	Far
giriftzen	girift-zen	Far
glasnost	glasnost	Rus
godoş	godoş	Erm
gonk	gonk	Malezya
günbegün	gün+-be+gün	T+Far+T
gütaperka	gütaperka	Malezya
haç	haç	Erm
harakiri	harakiri	Jap
haraşo	haraşo	Rus
hedef	hedef	Ar
heder	heder	Ar
hem	hem	Far
hemcins	hem+cins	Far+Ar
hemze	hemze	Ar
hendese	hendese	Ar
hepyek	hep+yek	T+Far
her	her	Far
herkes	her+kes	Far
herze	herze	Far
heves	heves	Ar

SÖZCÜK	ASLI	KÖKENİ
heybet	heybet	Ar
heykel	heykel	Ar
hibe	hibe	Ar
hicret	hicret	Ar
himmət	himmət	Ar
hoşur	hoşur	Erm
ibre	ibre	Ar
ikebana	ikebana	Jap
illallah	illallah	Ar
İsa	İsa	İbr
ismen	ismen	Ar
izbe	izbe	Rus
kaleska	kaleska	Rus
kapik	kapik	Rus
kapuska	kapuska	Rus
karaim	karaim	İbr
karate	karate	Jap
katbekat	kat+-be+kat	T+Far+T
kazaska	kazaska	Rus
keder	keder	Ar
kefen	kefen	Ar
kefere	kefere	Ar
kehle	kehle	Ar
kel	kel	Far
kelem	kelem	Far
kelime	kelime	Ar
kelle	kelle	Far
kem	kem	Far
kemer	kemer	Far
kene	kene	Far
kenger	kenger	Far
ker	ker	Far
kerem	kerem	Ar
kerh	kerh	Ar
kerhen	kerhen	Ar
kerkes	kerkes	Ar
kesel	kesel	Ar

SÖZCÜK	ASLI	KÖKENİ
kesre	kesre	Ar
keş	keş	Erm
keşik	keşik	Moğ
keşkek	keşkek	Far
keşmekeş	keşmekeş	Far
ket	ket	Erm
ketebe	ketebe	Ar
keyfekeder	keyfe+keder	Ar
kilo	kilo	Far
kils	kils	Ar
kisve	kisve	Ar
kişmiş	kişmiş	Far
kolhoz	kolhoz	Rus
kopek	kopek	Rus
kulak	kulak	Rus
kungfu	kungfu	Çin
lama	lama	Tib
lebbeyk	lebbeyk	Ar
leh	leh	Ar
leh	leh	Rus
lenger	lenger	Far
lerze	lerze	Far
leşker	leşker	Far
lor	lor	Far
madara	madara	Far
madımak	madımak	Erm
madik	madik	Erm
manga	manga	Jap
mantı	mantı	Çin
maral	maral	Moğ
maşala	maşala	Erm
matruşka	matruşka	Rus
mazot	mazot	Rus
mecelle	mecelle	Ar
meclis	meclis	Ar
medrese	medrese	Ar
mehr	mehr	Ar

SÖZCÜK	ASLI	KÖKENİ
melek	melek	Ar
meleke	meleke	Ar
melik	melik	Ar
melike	melike	Ar
memleket	memleket	Ar
meneviş	meneviş	Far
Menşevik	Menşevik	Rus
menzil	menzil	Ar
menzile	menzile	Ar
merhem	merhem	Ar
merkez	merkez	Ar
mermer	mermer	Ar
mermer	mermer	Ar
meretebe	meretebe	Ar
mertek	mertek	Erm
meserret	meserret	Ar
mesken	mesken	Ar
meskenet	meskenet	Ar
meslek	meslek	Ar
mest	mest	Far
meşher	meşher	Ar
meşveret	meşveret	Ar
mevhibe	mevhibe	Ar
mevsim	mevsim	Ar
mevt	mevt	Ar
mey	mey	Far
meymenet	meymenet	Ar
meyyit	meyyit	Ar
mezbele	mezbele	Ar
meze	meze	Far
mibzer	mibzer	Ar
mikado	mikado	Jap
milel	milel	Ar
millet	millet	Ar
milliyetperver	milliyet+-perver	Ar+Far
minber	minber	Ar
minnet	minnet	Ar

SÖZCÜK	ASLI	KÖKENİ
misk	misk	Ar
moruk	moruk	Erm
moskof	moskof	Rus
moskof	moskof	Rus
mucur	mucur	Erm
mujik	mujik	Rus
murç	murç	Erm
nedbe	nedbe	Ar
nedret	nedret	Ar
nefer	nefer	Ar
nefes	nefes	Ar
nefret	nefret	Ar
neft	neft	Far
nekre	nekre	Ar
nem	nem	Far
nergis	nergis	Far
neşren	neşren	Ar
ney	ney	Far
neyçe	ney-çe	Far
neyzen	ney-zen	Far
nezle	nezle	Ar
nispet	nispet	Ar
peçiç	peçiç	Hint
pehpeh	peh peh	Far
pencere	pencere	Far
perçem	perçem	Far
perde	perde	Far
peren	peren	Far
perende	perende	Far
perestiş	perestiş	Far
pest	pest	Far
pey	pey	Far
peyderpey	pey-der-pey	Far
peyk	peyk	Far
peyrev	pey-rev	Far
piruhi	piruhi	Rus
pogrom	pogrom	Rus

SÖZCÜK	ASLI	KÖKENİ
pöhrenk	pöhrenk	Erm
puşt	puşt	Far
razmol	razmol	Rus
rehber	reh-ber	Far
rembetiko	rembetiko	Rus
remel	remel	Ar
rende	rende	Far
resmen	resmen	Ar
reviş	reviş	Far
ruble	ruble	Rus
sanki	san+ki	T+Far
sebze	sebze	Far
secde	secde	Ar
sefer	sefer	Ar
seferber	sefer+-ber	Ar+Far
sehven	sehven	Ar
sekene	sekene	Ar
sekte	sekte	Ar
selef	selef	Ar
semaver	semaver	Rus
semen	semen	Ar
semt	semt	Ar
sene	sene	Ar
ser	ser	Far
serbest	ser-best	Far
sergerde	ser+gerde	Far
serkeş	ser-keş	Far
sermest	ser+mest	Far
serzeniş	ser-zeniş	Far
setre	setre	Ar
seyek	se+yek	Far
sırmakeş	sırma+-keş	T+Far
sicil	sicil	Ar
sikke	sikke	Ar
silsile	silsile	Ar
siper	siper	Far

SÖZCÜK	ASLI	KÖKENİ
sirke	sirke	Far
sitem	sitem	Far
siyer	siyer	Ar
sohvoz	sohvoz	Rus
suşi	suşi	Jap
şantung	şantung	Çin
şapka	şapka	Rus
şeb	şeb	Far
şebeke	şebeke	Ar
şebnem	şebnem	Far
şecere	şecere	Ar
şedde	şedde	Ar
şehbender	şeh+bender	Far
şehvet	şehvet	Ar
şehvetperest	şehvet+-perest	Ar+Far
şeker	şeker	Far
şeklen	şeklen	Ar
şems	şems	Ar
şemse	şemse	Ar
şerbet	şerbet	Ar
şerefe	şerefe	Ar
şeş	şeş	Far
şeşbeş	şeş+beş	Far+T
şeşper	şeş+per	Far
şeşyek	şeş+yek	Far
şiddet	şiddet	Ar
şikemperver	şikem-perver	Far
şikeste	şikeste	Far
şinto	şinto	Jap
şirk	şirk	Ar
şirket	şirket	Ar
şirret	şirret	Ar
şölen	şölen	Moğ
talika	talika	Rus
tallahi	tallahi	Ar
tayga	tayga	Rus

SÖZCÜK	ASLI	KÖKENİ
teber	teber	Far
tecziye	tecziye	Ar
tekfur	tekfur	Erm
telatin	telatin	Rus
telef	telef	Ar
ten	ten	Far
terbiye	terbiye	Ar
tere	tere	Far
tereke	tereke	Ar
terk	terk	Ar
terme	terme	Far
tesmiye	tesmiye	Ar
tesviye	tesviye	Ar
teşne	teşne	Far
tevekkel	tevekkel	Ar
tevliyet	tevliyet	Ar
tevriye	tevriye	Ar
tezkiye	tezkiye	Ar
topik	topik	Erm
troyka	troyka	Rus
tuba	tuba	Far
tuğrakeş	tuğra+-keş	T+Far
vallahi	vallahi	Ar
ve	ve	Ar
vehleten	vehleten	Ar
velev	velev	Ar
veliyullah	veliyullah	Ar
velvele	velvele	Ar
verem	verem	Ar
vesvese	vesvese	Ar
vezne	vezne	Ar
votka	votka	Rus
yek	yek	Far
zangoç	zangoç	Erm
zanka	zanka	Rus
zecren	zecren	Ar
zehretmek	zehr+etmek	Far+T

SÖZCÜK	ASLI	KÖKENİ
zehrolmak	zehr+olmak	Far+T
zelzele	zelzele	Ar
zemzem	zemzem	Ar
zen	zen	Far
zendost	zen-dost	Far
zer	zer	Far
zerde	zerde	Far
zevce	zevce	Ar
zift	zift	Ar
zil	zil	Far

ÖZ GEÇMİŞ

1986 yılında Elazığ'da doğdu. İlk ve orta öğrenimini Elazığ'da tamamladı. 2004 yılında Fırat Üniversitesi Eğitim Fakültesi Türkçe Eğitimi Bölümü'nü kazandı ve 2008 yılında bu bölümden mezun oldu. Aynı yıl; Fırat Üniversitesi Sosyal Bilimler Enstitüsü Türkçe Eğitimi Ana Bilim Dalı'nda Yüksek Lisans öğrenimine başladı. 2009 yılı Kasım ayında Fırat Üniversitesi Eğitim Fakültesi Türkçe Eğitimi Bölümü'ne Araştırma Görevlisi olarak girdi.

Hâlen Fırat Üniversitesi Eğitim Fakültesi Türkçe Eğitimi Bölümü'nde görev yapmakta olan KARACA, evlidir. Yabancı dili İngilizcedir.