

T. C.  
EGE ÜNİVERSİTESİ  
SOSYAL BİLİMLER ENSTİTÜSÜ  
PSİKOLOJİ ANABİLİM DALI

Çeşitli Sosyo - Kültürel Gruplarda  
KÜLTÜREL VEYA SOSYAL KİMLİK  
OLGUSUNUN İNCELENMESİ

Sosyal Psikoloji  
YÜKSEK LİSANS TEZİ

GÜLGÜN MEŞE

16/22

Tez Danışmanı : Prof. Dr. Nuri BİLGİN

T. C.  
Yükseköğretim Kurulu  
Dokümantasyon Merkezi

İZMİR - 1991

## İ Ç İ N D E K İ L E R

	Sayfa
- TEŞEKKÜR .....	I
- ŞEKİLLERİN LİSTESİ .....	II
- TABLOLARIN LİSTESİ .....	III
- GİRİŞ .....	1
1.BÖLÜM - ARAŞTIRMANIN KURAMSAL ÇERÇEVESİ .....	5
1.1.Kavramların Tanımlanması ve Yaklaşımlar .....	11
1.1.1.Sosyal Kimlik Kavramına İlişkin Tanımlamalar .....	11
1.1.2.Sosyal Kimlik Yaklaşımları .....	15
1.2.Konuyla İlgili Bazı Araştırmalar ve Bulgular ....	23
2.BÖLÜM - AMAÇ,YONTEM VE UYGULAMA .....	30
2.1.Amaç .....	30
2.2.Yöntem ve Uygulama .....	31
2.2.1.Örnekleme .....	32
2.2.2.Ölçme Aracı .....	33
2.2.3.Pilot Çalışma .....	36
2.2.4.Uygulama .....	37
2.2.5.Verilerin Çözümlemesi .....	44
3.BÖLÜM - ARAŞTIRMADAN ELDE EDİLEN BULGULAR VE SONUÇLAR .....	46
3.1.Araştırmadan Elde Edilen Veri ve Bulgular .....	46
3.1.1.İstatistiksel Analizler Sonucu Elde Edilen Veri ve Bulgular .....	46
3.1.2.İçerik Analizi Sonucunda Elde Edilen Veri ve Bulgular .....	75

3.2.SONUÇ VE ÖNERİLER .....	85
- ÖZET .....	90
- EKLER .....	92
- KAYNAKÇA .....	95
- ÖZGEÇMİŞ .....	100



## TEŞEKKÜR

Herşeyden önce, üniversite öğrenciliğim süresince Sosyal Psikoloji alanını çok sevdirek bu alanda bilgi sahibi olmanın yollarını büyük bir titizlikle öğreten ve bu araştırma süresince her zaman değerli yardım ve desteğini benden esirgemeyen tez danışmanım, Sayın Prof.Dr. Nuri BİLGİN 'e , böyle bir araştırmayı yapabilmek için gerekli olan yeterliliği kazanmamda katkıları olan tüm hocalarıma, bana olan inanc ve desteğini her an hissettiğim çok sevdiğim aileme , tezimin hazırlanmasında çeşitli yardımları olan dostlarıma ayrıca tüm emeği geçenlere sonsuz teşekkürlerimi sunarım.

## II

### ŞEKİLLERİN LİSTESİ

Sayfa

1.Sosyal Kimliğin Yapısal Elementleri .....	14
2.Sosyal Kimlik Alanı .....	21
3.Cinsiyet grup üyeliğinin kendine uyarlık oranları ...	53
4.Cinsiyet grup üyeliğinin değer atfı oranları .....	53
5.Karşı cinsiyet grubu kendine uyarlık oranları .....	54
6.Karşı cinsiyet grubu değer atfı oranları .....	54
7.Karşı cinsiyet grubu kendine uyarlık ve değer atfı oranları.....	54
8.Din grup üyeliğinin kendine uyarlık oranları .....	55
9.Din grup üyeliğinin değer atfı oranları .....	55
10.Yaş grup üyeliğinin kendine uyarlık oranları .....	56
11.Yaş grup üyeliğinin değer atfı oranları .....	56
12.Medeni durum grup üyeliğinin kendine uyarlık oranları .....	57
13.Medeni durum grup üyeliğinin değer atfı oranları.....	57
14.Aile grup üyeliğinin kendine uyarlık oranları .....	59
15.Aile grup üyeliğinin değer atfı oranları .....	59
16.Etnik grup üyeliğinin kendine uyarlık oranları .....	60
17.Etnik grup üyeliğinin değer atfı oranları .....	60
18.Temel kimlik gruplarının kendine uyarlık oranları ...	61
19.Temel kimlik gruplarının değer atfı oranları .....	61
20.Temel kimlik gruplarının kendine uyarlık ve değer atfı oranları .....	62
21.Dostlar/arkadaşlar,kendine uyarlık oranları .....	64
22.Dostlar/arkadaşlar,değer atfı oranları .....	64
23.Dostlar/arkadaşlar,kendine uyarlık ve değer atfı oranları .....	64
24.İdeal insan,kendine uyarlık oranları .....	65
25.İdeal insan,değer atfı oranları .....	65
26.İdeal insan,kendine uyarlık ve değer atfı oranları .....	65
27.Kişisel özellikler,kendine uyarlık oranları .....	66
28.Kişisel özellikler,değer atfı oranları .....	66
29.Kişisel özellikler,kendine uyarlık ve değer atfı oranları .....	66
30.Kendini tanımlama,kendine uyarlık oranları .....	67
31.Kendini tanımlama,değer atfı oranları .....	67
32.Kendini tanımlama,kendine uyarlık ve değer atfı oranları .....	67

### III

#### TABLULARIN LISTESİ

Sayfa

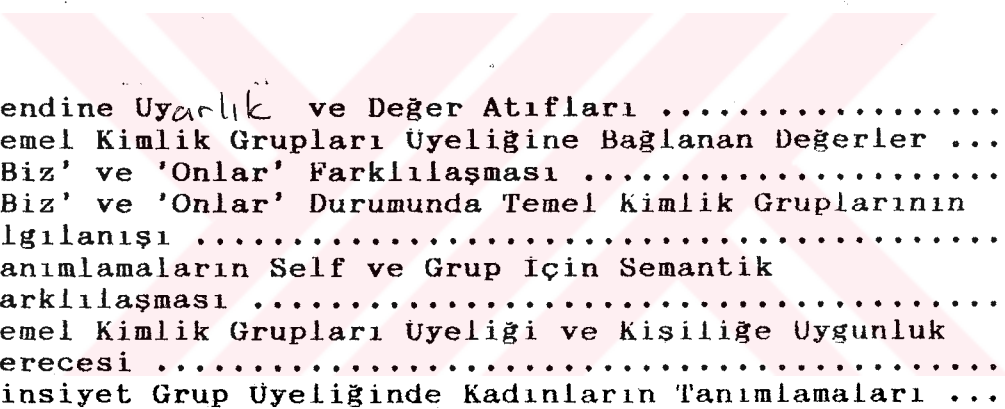
1. 'Biz' Durumunda Temel Kimlik Gruplarının Kendine Uyarlık ve Değer Atfı Skala Puanlarının Dağılımı ....	47
2. 'Onlar' Durumunda Temel Kimlik Gruplarının Kendine Uyarlık ve Değer Atfı Skala Puanlarının Dağılımı ....	47
3. 'Biz' Durumunda Temel Kimlik Gruplarının Kendine Uyarlık ve Değer Atfı Skala Puanlarının Birarada Dağılımı .....	48
4. 'Onlar' Durumunda Temel Kimlik Gruplarının Kendine Uyarlık ve Değer Atfı Skala Puanlarının Birarada Dağılımı .....	49
	
6. Kendine Uyarlık ve Değer Atıfları .....	69
7. Temel Kimlik Grupları Üyelğine Bağlanan Değerler ...	70
8. 'Biz' ve 'Onlar' Farklılaşması .....	71
9. 'Biz' ve 'Onlar' Durumunda Temel Kimlik Gruplarının Algılanışı .....	72
10. Tanımlamaların Self ve Grup İçin Semantik Farklılaşması .....	73
11. Temel Kimlik Grupları Üyelği ve Kişiliğe Uygunluk Derecesi .....	74
12. Cinsiyet Grup Üyelğinde Kadınların Tanımlamaları ...	75
13. Cinsiyet Grup Üyelğinde Erkeklerin Tanımlamaları ...	76
14. Karşı Cinsiyet Grubu Tanımlamaları .....	77
15. Din Grup Üyelğinin Tanımlamaları .....	77
16. Yaş Grup Üyelğinde Gençlerin Tanımlamaları .....	78
17. Yaş Grup Üyelğinde Yetişkinlerin Tanımlamaları .....	78
18. Medeni Durum Grup Üyelğinde Bekarların Tanımlamaları .....	79
19. Medeni Durum Grup Üyelğinde Evlilerin Tanımlamaları .....	79
20. Aile Grup Üyelğinin Tanımlamaları .....	80
21. Etnik Grup Üyelğinin Tanımlamaları .....	80
22. Dostlar/Arkadaşlar İle İlgili Tanımlamalar .....	81
23. 'İdeal insan' Tanımlamaları .....	82
24. 'Zıt insan' İle İlgili Tanımlamalar .....	82
25. Kişisel Özelliklerle İlgili Tanımlamalar .....	83
26. Sahip Olmak İstenilen Özellikler .....	83
27. Kendini Tanımlama .....	84

## GIRIS

Günümüz toplumları gerek sosyal gruplar gerekse bireyler bakımından homojen bir nitelik taşımamaktadır. Özellikle hızla değişen toplumlarda değer sistemlerinde gözlenen çeşitlilik birey-toplum etkileşiminde çatışma temelli bir sorunu gündeme getirmektedir. Toplumun belirli davranış ve inanç sistemlerini yaygınlaştırmaya, benimsetmeye yönelik çabaları bazı sosyal kesimler ve bireylerde kimlik(identity) sorunu yaratmaktadır.

Psikolojide kimlik olgusu çeşitli yaklaşımlarla ele alınmıştır. Bireysel özelliklere önem veren yaklaşımlar kimlik olgusunu "self kimlik"(self identity), "kişisel kimlik"(personal identity) gibi terimlerle ele alırken sosyal özelliklere önem veren yaklaşımlar daha ziyade "sosyal kimlik"(social identity) terimini kullanmışlardır.

Toplum içinde çeşitli sosyal kategorizasyonlarda(örneğin; cinsiyet, din, milli ve etnik orijin, v.s.) üyelikleri bulunan bireylerin bu gruplarla farklı düzeylerde özdeşleşmeleri sözkonusudur. Bu anlamda bir bireyin kendini tanımlaması ile ilgili problemler sosyal kimlik olgusu ile ele alınabilir.

Tajfel(1978a) sosyal kimliği, bir bireyin sosyal bir grubun veya grupların üyesi olma bilgisiyle bu üyeliklerin taşıdığı değer ve duygusal anlamından çıkarılan self kavramının bir bölümü olarak tanımlamıştır.

Bireyler sosyal dünyalarını kategorileştirerek algılama ve değerlendirme eğilimindedirler. Tajfel(1978a), kategori-

leştirmenin iki işlevinden söz etmektedir.(a)Sosyal kategorizasyon,sosyal çevrenin nedensel olarak anlaşılması için yardımcı olan ve hareketler için yol gösteren bir süreçtir,(b) Sosyal kategorizasyon bireyin belirli bir toplumdaki özel yerini oluşturma ve tanımlamasında rol oynayan bir süreçtir,kategorizasyonun bu işlevi bireyin sosyal kimliği ile ilişkilidir.

Bireyin içinde bulunduğu grup (Biz) ile karşılaştırdığı dış gruplar (Onlar) arasında yaptığı sosyal ayrımlar önemlidir.Tajfel "minimal grup örneği"(minimal group paradigm) yöntemi ile yaptığı laboratuvar çalışmaları sonucunda sosyal kategorizasyon sürecinin,gruplararası ayırdedicilik ve grup içi taraftarlık için yeterli olduğunu söylemiştir.(Bkz:Turner,1978)

Bireyler kendilerini ait oldukları gruplara göre tanımlar ve değerlendirirler.Bu grup üyeliklerinin bireyin sosyal kimliğine çeşitli (olumlu veya olumsuz) katkıları sözkonusudur.

Self kavramı,kişisel ve sosyal kimlik olmak üzere iki büyük alt bölümü kapsar.Kimlik kavramının oluşumunu bireyin dünyadaki yeriyle ilgili olarak bireyin bilgi yapılarının determinasyonu üstüne odaklaştıran Zavalloni (Zavalloni ve Luois-Guerin,1984) sosyal kimliğin teorik yaklaşımı olarak "ego-ekoloji" kavramını önermiştir.Ego-ekoloji,selfin çevresiyle karmaşık ilişkilerinde incelenmesidir.Bu amaçla Zavalloni bireyin subjektif dünyası ile objektif dünyası arasındaki ilişkileri ortaya koymak amacıyla Sosyal Kimlik En-



vanteri'ni(Social Identity Inventory) geliştirmiştir.Bu envanter iki farklı fakat birbirini tamamlayıcı yaklaşımları kapsar,bunlar Odaklaştırılmış İçebakış Tekniği(Focused Introspection Technique) ve Çağrışımsal Ağların Analizi (Associative Network Analysis) 'dir.(Zavalloni ve Louis-Guerin,1984). Sosyal Kimlik Envanteri,değişik kültürlerdeki çeşitli grupların kullandığı temel kognitif stratejilerin haritalarının oluşturulmasını da mümkün kılmaktadır.(Zavalloni,1975)

Sözü edilen çeşitli anlayışlar,bireyin toplum içindeki yaşamının onun kim olduğunu tanımlayan ve düzenleyen çeşitli gruplar(örneğin;cinsiyet,din,milli ve etnik grup,v.s.) içinde geçtiğini ve bu grup üyeliklerinin bireyin sosyal kimliğini çeşitli yönlerden etkilediğini vurgulamaktadır.

Toplumumuzda gözlemlenen hızlı değişim sonucu ortaya çıkan kimlik sorunu sosyal kimlik olgusu ile ele alınabilir. Özellikle kırsal alanlardan şehirlere göç eden gruplar bir yandan geleneksel yapılarını sürdürmeye çalışırken diğer yandan hızlı toplumsal değişimin koşullarına ayak uydurmak istemektedir,bunun sonucunda bir takım çelişkiler yaşayan gruplarda kimlik sorunu ortaya çıkmaktadır.Kimlik sorunu yaşayan grupların sosyal kimlik yapılarının araştırılması bu noktada önem kazanmaktadır.

Araştırmamızda sosyal kimlik olgusu Zavalloni'nin (1973,1975;Zavalloni ve Louis-Guerin,1979,1984) yaklaşımı ile ele alınarak toplumumuzda kültürel değerlerini korumaya eğilimli etnik bir grup olan Çerkeslerin sosyal kimlik yapıları incelenmiştir.Çerkeslerin temel kimlik gruplarını(cinsiyet,

din,yaş grubu,medeni durum,aile,etnik grup) 'Biz' ve 'Onlar'  
durumunda tanımlamaları esas alınarak,bu tanımlamaların  
egomorfizm(kendine uyarlık) düzeyleri ve tasıdıkları deęerler  
(olumlu,nötr,olumsuz) karşılaştırmalı olarak sunulmuştur.



## 1.BÖLÜM - ARAŞTIRMANIN KURAMSAL ÇERÇEVESİ

Psikolojide kimlik konusu çeşitli yaklaşımlarla ele alınmıştır. Bireysel özelliklere önem veren yaklaşımlar self-in oluşumunun modalitelerini sosyalin bireysel alanda yutulmasından hareketle tanımlarken sosyal veya kolektif özelliklere önem veren yaklaşımlar bireyin bir gruba, bir sosyal kategoriye aidiyetinin modalitelerini bireyin bir sistemle bütünleşmesinden hareketle tanımlamıştır (Fischer, 1987) .

Fischer(1987), kimlik kavramına ilişkin üç yaklaşımı şöyle özetlemektedir;

### 1-Psikanalitik Yaklaşım

Erikson(1972, 1974) tarafından ortaya atılan kimlik kavramı psikanalizden esinlenmektedir. Burada kimlik, süperegoya karşılık gelir ve sosyal normların sosyalizasyonla içleştirildiği yerdir. Erikson'a göre kimlik self tanımıyla ifade edilir, yani bireyin kendisinin saydığı ve kendini tanıma değeri atfettiği nitelikleridir. Bu yaklaşımda kimlik kavramının 4 yanı vardır. Bunlar, (a) Kendine güven, (b) Bireysel öğelerin sabit niteliği, (c) Egonun entegrasyonu, (d) Bir grubun diğerlerine ve kimliğine katılmadır.

Kimlik sosyalizasyonun ürünüdür, fonksiyonu kişiliği sosyal konteks içine yerleştirmektir. Kimlik normların içleştirilmesi yoluyla bir öğrenme sürecinin sonucudur, bu açıdan "kimliğin yayılması" bir sosyalizasyon başarısızlığı ve entegrasyon süreçlerinin bozuk işleyişinin ifadesidir.

Erikson'a göre sosyal kimliğin yapısı, bireyin kendine tahsis edilen noktada olabildiğince bütünleşmesi amacıyla, birey ve toplum çabalarının kombinasyonunu gerektirir. Bu açıdan kimliğin bütünleştirici fonksiyonu pozitif değer taşır, birey kendine sunulan rolleri kabul eder ve benimserse rahata ulaşır.

Laing (1971), tamamlayıcı (complementary) kimlik kavramını ortaya atar. Tamamlayıcı kimlik diğerinin varlığını şart kılar. Kimlik, başkasıyla ilişki içinde gerçekleşir. Tamamlayıcı kimlik diğerinin selfi tamamlayıcı kişisel ilişkilerinin fonksiyonudur. Buradaki tamamlayıcılık geleneksel (conventional) ve toplumca kurala bağlanmış bir nitelik taşır.

## 2-Sosyolojik Yaklaşım

Sosyolojik yaklaşımda kimlik kavramı başlıca iki ekol ile ele alınmıştır. Bunlar diyalektik ve fonksiyonalist ekoldür, bu ekollerin sosyal düzende bütünleşme biçimleri farklıdır.

### (a) Diyalektik Sosyoloji

Diyalektik sosyoloji Marx'tan esinlenir. Kimlik, toplumda hakim ideolojiden ayrılamaz nitelikteki değerlerin içselleştirilmesidir. Bu anlamda kimlik, bulanıklığı tanımlamaktır. Bireyin gerçeklik hakkındaki bilinci, bu bilinci belirleyen objektif koşullara tekabül etmemektedir. Bu açıdan kimlik, bulanık bir bilinçtir, egemenlik ilişkisi olarak toplumu anlamlandırmamaktır, kendi gerçek davranışını anlamamaktır.

Touraine'e göre (1974) kimlik bireyin sosyal oyun ku-

rallarını anlamayı ve pozisyonunu tanımayı öğrendiği bir sosyal uyumdur. Kimlik bana kim olduğumu söylemez ve de yaptığının anlamını, sadece kim olmak zorunda olduğumu ve benden beklenen davranışları söyler, öyleyse birey kendini çeşitli baş eğme ve bağımlılık biçimleri içinde ifade eder.

Touraine'e göre iki kimlik vardır, mücadele ile kazanılan "Gerçek Kimlik" ve dıştan empoze edilen "Sahte Kimlik" Kimliğin oluşumu kimlik illüzyonlarını açığa çıkaran sosyal mücadeleler içinde gerçekleşir. Kimlik ile çatışma, yani sosyal sistemin verdiği kimliği kabul etmemeye götüren parçalanma arasında sıkı bir bağ vardır.

Yeni bir kimliğin doğuşu herşeyden önce eski kimlik illüzyonlarından kurtulmaya bağlıdır, onları elestiriyle baslar. Sosyal ilişkilerin çatışmalı diyalektiği içinde gerçekleşir.

Bu yaklaşıma göre kimliğin incelenmesi sosyal ilişkilerin analizi demektir. Bu analizde birey gömüldüğü sosyal düzenin örtüsünden sıyrılır, tarihin aktörü olarak kendini tanımlar başa çıkabildiği karşı çıkma davranışları sayesinde özne olur.

#### (b) Fonksiyonalist Sosyoloji

Fonksiyonalist sosyolojiye göre kimlik, bir toplumda ortak olarak benimsenmiş değerlerin bireysel düzeyde yansıması olarak tanımlanır. Tüm toplumlarda kimlik tipleri vardır, bunlar sosyal davranışın modelleridir ve toplumun yarattığı ve bireylerin özdeşleştikleri objektif realiteyi temsil ederler.

Berger ve Luckman'a göre (1966) toplum, kimlik tiplerinin bir haznesidir. Bu modeller bireylere içinde buldukları durumlara uygun davranışlar sunarlar ve realiteyi sosyal olarak yapılandırırılar. Kimlik istikrarlı ve objektif bir realitedir, konsensüs konumu olduğu ölçüde bireyler kimliğe referansta bulunurlar.

Kimliğin formasyonu, bireysel bilinç ile sosyal yapı arasındaki etkileşimin sonucudur; herkes rolünü oynamak için kimlik tiplerine baktığı ölçüde sosyal bir harmoninin inşasıdır. Kimlik, uzlaşmasal bir toplumun yansımasıdır, öyleyse herkesçe paylaşılan değerler sistemine uyan bireylerce ifade edilir.

### 3-Psiko-sosyal Yaklaşım

Sosyal psikoloji kimliği bütünleştirici bir etkileşim problematiğinden hareketle tanımlar, buradaki bütünleştirme self (yani kişiliğe bağlı psikolojik oluşturuçular ve bireysel yanlar) ile sosyal rolle ilgili sosyolojik değişkenler arasında dır.

Burada kavramsal çerçeve, rol kavramının kimlik kavramına genişletilmesi ile oluşur, bunun için psiko-sosyal yaklaşım kimliğin oluşumunda kognitif faktörlerin önemine işaret eder. Kimlik kavramı, bir sosyal yapıda bireylerin işgal ettiği yeri yorumlama gereğine cevap olarak çıkmıştır.

Mead (1934) , selfi diğer bireysel öğelere (ego ve ben) göre tanımlar ve konular. Self, bireyin sosyal bağlamın normları ve değerlerinden etkilenen yanı, ego ve ben arasındaki diyalektik bir ilişkinin sentezidir. Ego, kendisi için bir obje olarak

bireydir. Bu anlamda her birey kendini, kendisinin özdeşleştiği "genelleştirilmiş diğeri" nin gözüyle temsil eder. Ben, bireyin kendisi hakkındaki duygusuna tekabül eden ego öznedir. Ben ve egonun etkileşiminden ve sosyal gerçekliğe referans ile 'self' doğar. Self, tüm bu sosyal oyunun ürünü ve aynı zamanda self bilincinin oluştuğu yerdir.

Allport (1970) kimliği self bilincine bağdaştırdığı self kavramıyla ifade eder. Self, birtakım ögelerin bizde sentetize edilen kimlik duygusudur. Bu duygu bazı faktörlere ayrılabilir;

— Vücudumuza ilişkin fiziksel duygu, bize özgü duygular bütünüdür,

— Zamansal süreklilik duygusu, bireyin hayatındaki değişiklikler boyunca aynı olduğu duygusunu sağlar,

— Öz-saygı (self-esteem) ve değerlilik duygusu, bizi diğerlerinin değerlendirmesinin sonucudur,

— Varoluşumuzda genel oryantasyon duygusu, hayatımızın anlamını aydınlatan ve çabalarımızın altında yatan belirli hedeflerdir.

Miller (1975), iki tür kimlikten söz etmektedir. Sosyal (public) kimlik, grup normları karşısında psikolojik komponentleri, istenen (choix) kimlik bir bireyin kendi hakkındaki temsillerinin organizasyonunun modalitelerini kapsar. Sosyal kimlikte sosyal rolün objektif ve subjektif yanları vardır. Objektif yanı, grubun bireye yüklediği ögeleri subjektif yanı, bireyin kendi hakkındaki imajı içinde bu rolü üstüne almasını ve yerine getirme biçimini gösterir. Sosyal kimlikte

üç öge vardır;işgal edilen pozisyon,pozisyona bağlı beklentiler ve bireyin bu rolle özdeşleşmesi.

Kimlik kavramının oluşumu bireyin dünyadaki yeriyle ilgili olarak bireyin bilgi yapılarının determinasyonu üstüne odaklaştırılarak ele alınabilir.Zavalloni (1984), bu yaklaşımla özel bir problematik ve kavramsallaştırma geliştirmiştir.Burada kimlik,kognitif süreçlerin incelenmesi çerçevesinde ele alınır.Kimlik temsili düşünceye bağlı kognitif bir yapı gibi tanımlanır.Bireyin kendi hakkındaki ve ait olduğu gruplar hakkındaki temsillerinin organizasyon modaliteleridir.

Kimlik self temsilinin ve diğerlerinin temsillerinin organize bir yapısıdır,birey toplum ilişkisinde yaşanan temsiller bütünü sözkonusudur.Zavalloni'e göre kimlik bir kişinin "işlemsel iç çevresi" dir,self,diğeri(alter) ve sosyal dünya ilişkisi ile ilgili bu çevre imajlardan,kavramlardan ve yargılardan oluşur.

Kimlik realitenin sosyal yapısıdır,bu yapıda diğerleri ile ilişki herşeyden önce aidiyet bilinciyle ilgili olarak bu ilişkinin bilincidir.Böylelikle self-bilinci diğerlerinin bilincinden ayrılamaz.Dünyayla ilişki,bireyin çeşitli sosyal ve kültürel aidiyetleri içinde oluşur ve bu nedenle kimlik sosyal realitenin yapısını anlamak için önemlidir.

Zavalloni sosyal kimliğin teorik yaklaşımı olarak "ego-ekoloji" kavramını önerir.Ego-ekoloji subjektivitenin empirik bilincidir.Selfin çevresiyle karmaşık ilişkilerinin incelenmesidir.Zavalloni'nin teorisi kimliği bireysel ve kolektif



olanın bir eklem noktası olarak görür ve kimliğin empirik bir ölçümünü önerir.

Değişik bakış açılarıyla ele alınan kimlik olgusu, araştırmamızın yapısı gereği sosyal kimlik kavramı ile sınırlandırılmıştır. Sosyal kimlik kavramına ilişkin tanımlamalar ve yaklaşımlar Tajfel ve Turner'ın (Tajfel, 1978a,b; Turner, 1984) gruplararası davranış ortamında geliştirdikleri Sosyal Kimlik Teorisi ve Zavalloni'nin (Zavalloni ve Louis-Guerin, 1984) sosyal kimliğin teorik yaklaşımı olarak ileri sürdüğü "ego-ekoloji" çerçevesinde anlatılmaya çalışılacaktır.

## 1.1.KAVRAMLARIN TANIMLANMASI VE YAKLAŞIMLAR

Sosyal kimlik kavramına ilişkin tanımlamalar ve sosyal kimlik yaklaşımları iki ana başlık altında sunulmuştur.

### 1.1.1.SOSYAL KİMLİK KAVRAMINA İLİŞKİN TANIMLAMALAR

Sosyal psikolojide kimlik kavramı bireyde psikolojik ve sosyal olanın eklemleşmesini gösteren sentez bir fikirdir. (Fischer, 1987)

Tajfel'e göre (1978a) sosyal kimlik bir bireyin sosyal bir grubun veya grupların üyesi olma bilgisiyle bu üyeliklerin taşıdığı değer ve duygusal anlamından çıkarılan self kavramının bir bölümüdür.

Bireyin sosyal dünyasını kategoriler halinde düzenlemesine yönelik psikolojik süreçler vardır. Bireyler çevreleri

ni kategorileştirerek algılama ve değerlendirme eğilimindedirler. Tajfel (1978a) sosyal kategorizasyon sürecinin çevreyi yapılandırma ve düzenleme, ve bireyin belirli bir toplumdaki özel yerini oluşturma ve tanımlama işlevlerinden söz etmektedir.

Bireyin toplumdaki yerini oluşturma ve tanımlamasında yardımcı olan sosyal kategorizasyon süreci bu anlamda sosyal kimlik ile ilişkilidir. "Her toplum, üyelerinin nesnel bilgisini oluşturan bir kimlikler repertuvarına sahiptir... Toplum psikolojik gerçekliği tanımlamakla kalmaz, aynı zamanda oluşturur. Birey, toplumda gerçekleşir, yani kimliğini sosyal olarak tanımlanmış terimlerle tanır ve bu tanımlar bireyin toplum içinde yaşaması dolayısıyla, bir gerçeklik haline gelirler." (Tajfel, 1978a)

Sosyal kategoriler (örneğin; cinsiyet, din, milli ve etnik orijin, v.s.) bireyin sosyal kimliğini oluşturan öğeler olarak ele alınabilir. Birey çeşitli sosyal kategorilere aidiyeti içinde sosyal kimliğini oluşturur.

Self kavramı kişisel ve sosyal kimlik olmak üzere iki büyük alt bölümü kapsar. Self tanımlamaları cinsiyet, milliyet meslek, din, v.b. resmi ve resmi olmayan grup üyelikleriyle ilişkilidir. Kişisel kimlik, bireyin kişilik özellikleri, diğer bireysel farklılıkları, bedensel özellikleri, v.b. daha çok kişisel doğasındaki self tanımlamalarını içerir. Sosyal kimlik ise bir kişinin çeşitli sosyal kategorizasyonlardaki sosyal özdeşleşmelerinin eksiksiz toplamı olarak tanımlanabilir.

(Turner, 1984)

Sosyal kimlik, kognitif bir yapı olan self kavramının ürettiği bir self imajdır ve kişinin ait olduğunu algıladığı sosyal gruplardan çıkartılır. (Turner ve Oakes, 1986). Toplum içinde çeşitli sosyal kategorilerin üyesi olan bireyin sosyal kimliği bu üyeliklerden etkilenir.

Kimlik kavramı üyelik kavramından ayrılmaz ve birey veya grup aslında bir farklılık sistemi olan bu üyelikler sayesinde birtakım kategorizasyonlar yapar. Dünya ile ilişkinin bu sosyal ve kültürel üyelikler içinde oluşması ölçüsünde kimlik, sosyal realitenin inşasını anlamak için en uygun noktadır. (Zavalloni ve Louis-Guerin, 1984)

Sosyal kimliğin temel yapısı tüm topluluk üyelerince paylaşılan sosyal özelliklerin minimal yapısı ile gösterilebilir. Bu yapı milliyet, cinsiyet, sosyal sınıf, meslek, yaş grubu, aile durumu, politik eğilimler, etnik ve din orijini gibi "self kimlik elementleri" ile bireyin sembolik veya gerçek ilişkilerde bulunduğu kişi veya gruplardan oluşan "alter kimlik elementleri"ni ve bunlar arasındaki ilişkileri kapsamaktadır. (Zavalloni, 1975; Zavalloni ve Louis-Guerin, 1984)

(Bkz: Şekil 1)

Zavalloni'nin hareket noktası bireyi dünya ile ilişkisinde tıpkı bir sosyal matriksde objektif olarak yer almış gibi düşünmektir. Bu matriksin ögeleri bir yandan bireyin bağlanma yoluyla olgusal olarak ait olduğu çeşitli gruplardır (örneğin; milliyet, din, v.s.), bu benliğin, sosyal objektif benlik kimliğini oluşturucu ögeleridir. Bununla ilişkili olarak bireyin sembolik düzeyde ilişkide bulunduğu veya gerçek ilişkiler

Şekil 1 - Sosyal Kimliğin Yapısal Elementleri

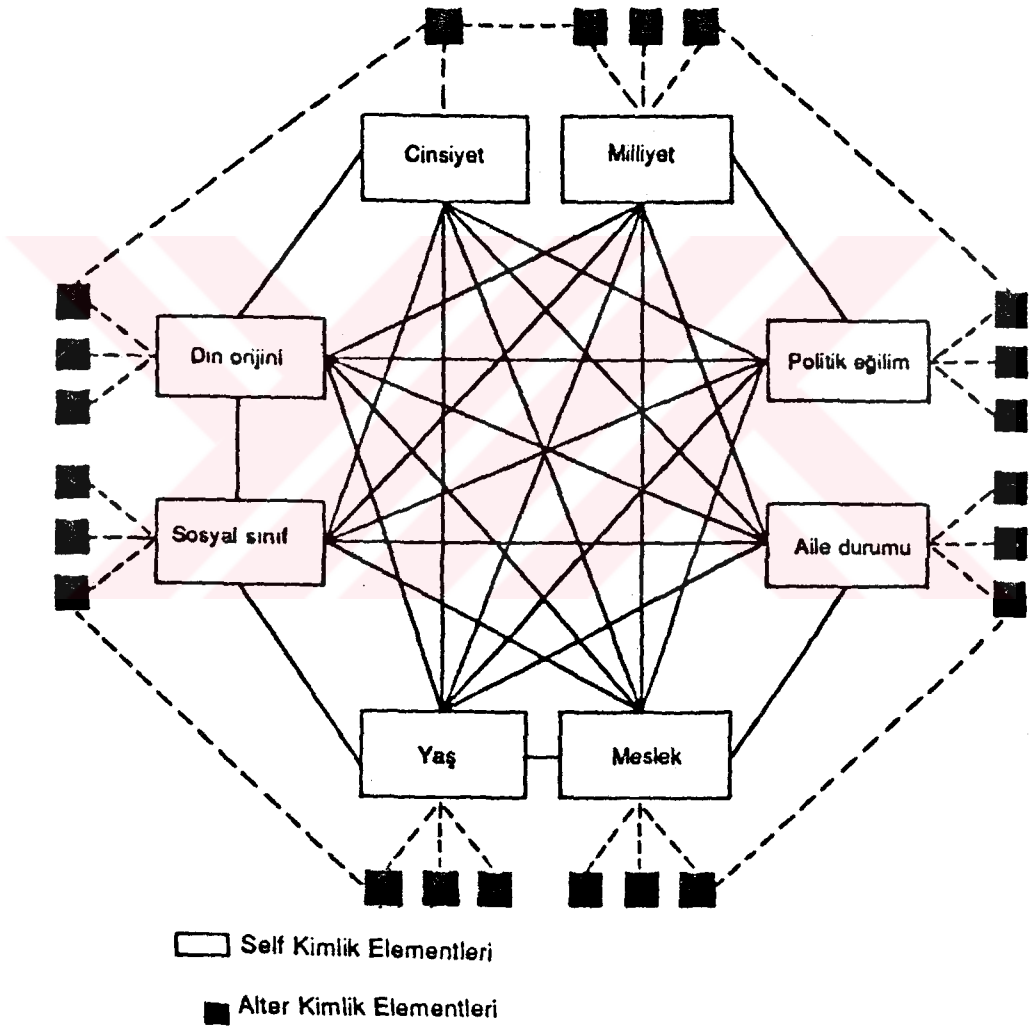

de bulunduđu birey veya gruplarda vardır ( örneğın;baska dinden,politik eğilimden,cinsiyetten kişi veya gruplar) kişinin bunlarla ilgili olarak kurduđu temsiller subjektif niteliktedir.(Zavalloni,1975)

### 1.1.2.SOSYAL KİMLİK YAKLAŞIMLARI

Sosyal bağlamda bir bireyin kendini tanımlaması ile ilgili problemler sosyal kimlikle ilgili olarak yeniden tanımlanabilir.Çeşitli topluluklarda bir bireyin kendisine ait bir imaj ve tatmin edici bir kavram yaratma çabalarına ihtiyaç duyarız.(Tajfel,1978a)

Festinger (1954),çeşitli topluluklarda bir bireyin kendisine ait bir imaj veya tatmin edici bir kavram yaratma çabası olduğunu belirterek yalnızca bireyler arasında bireyin kendisi ve diğerleri ve ayrıca bunların karşılaştırmalarından elde edilen değerlerle ilgilenmiştir,Tajfel bir kişinin birçok sosyal grubun bir üyesi olduğu durumlarda bu üyeliğın kişinin kendi imajının oluşmasına olumlu veya olumsuz katkıları olduğunu vurgulayarak Festinger'in bu noktayı gözardı ettiğini söylemiştir.(Tajfel,1978a)

Turner ve Brown (1978),sosyal kimlikle ilgili olarak Tajfel'in teorisini şöyle özetlemektedir;

Tajfel'e göre,bireyler kendilerini ait oldukları sosyal gruplar ile tanımlar ve değerlendirirler.Sosyal gruplar bu grup üyeleri için bir sosyal kimlik sağlar.Bir bireyin sosyal kimliğının olumlu veya olumsuz olması ait olduğu grup

ların subjektif durumuna göre deęişir. Bir bireyin kendi grubunun prestijini deęerlendirmesi için sosyal çevrede yer alan dięer gruplar referanstır, ayrıca içgrupun prestiji içgrup ve ilişkili dışgrup arasındaki karşılaştırmaların sonucuna baęlıdır (turner ve Brown,1978).

Birey çeşitli gruplara aidiyeti içinde şekillenir ve bu gruplar ile farklı düzeylerdeki özdeşleşmeleri bireyin sosyal kimliğini etkilemektedir. Bireyler, sosyal ortamlarda kendi gruplarını (içgrup) dięer gruplar (dışgrup) ile karşılaştırdıklarında kendi grupları lehine davranma eğilimindedirler. Bu noktada bireyin kendi grubuyla ve bu grupla karşılaştırdığı dışgruplar arasında yaptığı sosyal ayrımlar önemlidir.

Sosyal kategorizasyon sürecinin kognitif ve davranışsal etkileri sözkonusudur, bireyin içinde bulunduğu çevresini yapılandırmasında ve düzenlemesinde yardımcı olan bu süreç çevrenin düzenlenmesinde insanların birey olarak bir anlamı olması gerekliliğini gruplaşma ile ilgili olarak anlatır. Sosyal kategorizasyon, bir toplumda bireyin kendi yerini oluşturan ve tanımlayan bir oryantasyon sistemi olarak bireyin sosyal kimliği ile ilişkilidir. (Tajfel, 1978a)

Turner (1982), sosyal kimlik teorisini sosyal özdeşleşme ile tanımlanabileceğini ifade etmiştir. (Bkz: Eiser, 1986; Palmonari, 1986)

Turner (1984) sosyal kimliğin self kavramının görünüşleri olarak benimsenmiş sosyal olarak önemi olan sosyal kategorizasyonlarda bir kişinin sosyal özdeşleşmelerinin toplamı

olarak tanımlamıştır. Toplum içinde çeşitli sosyal gruplara üye olan bireyin bu üyelikleri ile ilgili olarak bazı sonuçlar çıkartılabilir. Tajfel (1978a) bunları şöyle sıralamaktadır

(a) Bir bireyin bir grubun üyesi olarak kalmaya eğilimli olduğu varsayılır. Birey kendi sosyal kimliğinin olumlu yanlarını ortaya koyacak yeni grupların üyeliğini arayacaktır

(b) Grup bireyin isteklerini karşılayamazsa birey bu grubu terk etme eğilimi gösterecektir, ancak grubu terk etmek bazı objektif nedenlerden dolayı imkansız olabilir veya bireyin kendi kabul edilebilir imajının bir parçası olan önemli değerlerle çatışabilir.

(c) Eğer grubu terk etmek belirtilen bu zorlukları ortaya çıkarıyorsa en azından iki çözüm yolu olasıdır. i) kişi ya grubu hakkındaki yorumunu değiştirecek ya da bunu haklı çıkaracak durumu kabullenecek veya kabul edilebilir yeni bir yorum yapacaktır. ii) veya durumun ne olduğunu kabul edecek ve arzu edilebilir değişiklikleri yapmak için sosyal hareketlere katılacaktır.

(d) Hiç bir grup yalnız yaşamaz, her grup toplumda diğer grupların arasında yaşar. Bir başka ifade ile "sosyal kimliğin olumlu görünümü" atıfların yeniden yorumu ve sosyal harekete katılma sadece diğer gruplarla ilişkide olma ve karşılaştırmalar yapma anlamındadır.

Grup içi tarafdırlık (ingroup favouritism) veya iç grubu dış grubdan ayırdetme (discrimination) sosyal ortamda kişinin kendi grubu için diğer gruba karşı olumlu ayırdediciliği elde etme girişimleri olarak tanımlanabilir. Turner (1975) olum-

lu sosyal kimlik ihtiyacının sosyal kategorizasyon sürecinin ortaya çıkardığı grup davranışına ayırdedici bir özellik kazandırdığını söylemiştir.

Oakes ve Turner (1980) gruplararası ayırdediciliğin öz-saygıyı (self-esteem) artırdığını bunun ise olumlu sosyal kimlik ihtiyacı ile motive edildiğini yaptıkları araştırmanın sonuçlarına dayanarak ifade etmişlerdir.

Tajfel ve arkadaşlarının 1971'de minimal grup örneği (minimal group paradigm) ile yaptıkları deneysel çalışma sonucunda sosyal kategorizasyon sürecinin gruplararası ayırdedicilik ve grup içi tarafsızlık davranışını ortaya çıkardığını bulmuşlardır. (Bkz: Turner, 1978)

Birey sosyal kimliğini olumlu kılmak için kendi grubunu (içgrup) diğer gruplar (dışgrup) ile karşılaştırırken, kendi grubunun olumlu değerlendirilen boyutlarını ön plana çıkararak diğer gruplar ile kendi grubu arasında fark yaratma çabalarına girer. (Turner 1975; Turner ve Brown, 1978)

Sosyal psikoloji kimliği kişiliğe bağlı psikolojik oluşturuçular ve bireysel yanlar ile sosyal rolle ilgili sosyolojik değişkenler arasında bütünleştirici bir etkileşim problematiğinden hareketle tanımlar. (Fischer, 1987)

Kimliği temsili düşünceye bağlı kognitif bir yapı olarak tanımlayan Zavalloni (1973, 1975; Zavalloni ve Louis-Guerin 1979, 1984) sosyal kimliğin teorik yaklaşımı olarak "ego-eko-ji" kavramını önermiştir. (Zavalloni ve Louis-Guerin, 1984)

Grup ve birey arasındaki özdeş psikolojiksel yapı selfe atfedilen karakteristiklerin temelinde bir içgrupun kodlan



ması olarak görülebilir. Zavalloni (1971, 1972, 1973) içgrup temsilleri (grup temsillerinin egomorfizmi) ile fenomenal selfin açıklanabileceğini ifade eder. Self temsiller yani içgrup ve dışgrup temsiller dinamik bir yapı olan subjektif kimliğin işlenmesi olarak ele alındığında self, alter ve toplumun fenomenal verilerine güçlü bir şekilde bağlıdır. Sosyal kimliğin şekillenmesinde yer alan farklı elementlerin temsillerindeki genel yapı bir bireyin kimlik yapısının temelleri ile araştırılabilir. (Bkz: Zavalloni 1975)

Sosyal düşünce, self, alter ve sosyal dünyanın temsili olarak tanımlanabilir. Bireysel bilinçte ortaya çıktığı şekliyle sosyal realitenin bu kurgusu, bir kişinin işlemsel iç çevresi olarak tanımlanabilir, bu çevrenin incelenmesi ise, ego-ekolojidir. Ego-ekoloji, selfin çevresi ile karmaşık ilişkilerinde incelenmesidir. Burada ilişkileri dış bir gözlemcinin kavrayışından ziyade bu ilişkilerin yaşantısal yanı söz konusudur. Bu empirik psikolojinin bir alanıdır; bu alan self, alter ve toplum sayesinde bilincin öğeleri haline gelen modaliteleri kucaklar, yani dış çevrenin iç çevre haline nasıl geldiği konusunu kapsamaktadır. (Zavalloni ve Louis-Guerin, 1984)

Ego-ekoloji, geleneksel sosyal psikolojiden iki noktada farklılaşır; (1) Ego-ekolojide vurgu sadece bireysel nitelikler üstünde değil, bireyi çevreye bağlayan etkileşimsel süreçler üstündedir. (2) Ego-ekolojide çekarsamadan ziyade somut olarak oluşturmak ve analiz etmek söz konusudur. Sosyal realiteyi tanımlayan imaj ve kavramların ortaya çıkarılması ve bu

görünen düzeyin ötesinde altta kalan mantığın araştırılması gerekir.(Zavalloni ve Louis-Guerin,1984)

Bireyin subjektif dünyası ile objektif dünyası arasındaki ilişkileri ortaya koymak amacı ile Zavalloni'nin (1973, 1975;Zavalloni ve Louis-Guerin 1979,1984) geliştirdiği "Sosyal Kimlik Envanteri" iki farklı fakat birbirini tamamlayıcı yaklaşımları kapsamaktadır,bunlar "Odaklaştırılmış İçebakış Tekniği" (Focused Introspection Technique) (Zavalloni;1971, 1972,1973) ve "Çağrışımsal Ağların Analizi" (Associative Network Analysis) dir.(Zavalloni,1975) (Bkz:Zavalloni,1975) Bu envanter sosyal kimliğin çok aşamalı olarak incelenmesini sağlamaktadır.Zavalloni'nin bu yaklaşımı tek bir kişiden mümkün olan en fazla bilgiyi elde etmede bilgi işleme psikolojisi ile uyum içersindedir,bunu cevaplar arası ilişkiler ve bu ilişkilerin değişmezliklerinin aranışı izlemektedir.Realite ile karşılaşmalarda bu değişmezlikler bireyin özel filtre mekanizmalarına işaret edecektir,bundan dolayı denekten birçok tutum çalışmasında olduğu gibi araştırmacı tarafından üretilen önermelere pasif bir şekilde cevap vermesinden ziyade mental içeriğin aktif üreticisi olması istenmektedir . (Zavalloni, 1975)

Bireyler temel kimlik grupları(milliyet,cinsiyet,sosyal sınıf,meslek,yaş grubu,aile durumu,politik eğilim,etnik ve din orijini,v.s.) hakkındaki kendi temsillerinin kendilerine uygunluk derecelerini ve bu temsillerin taşıdığı değerleri (olumlu,nötr,olumsuz) belirleyebilirler,bu iki boyut sosyal kimlik alanını meydana getirir.(Zavalloni ve Louis-

Guerin, 1979,1984) (Bkz:Şekil 2)

Şekil 2- SOSYAL KİMLİK ALANI

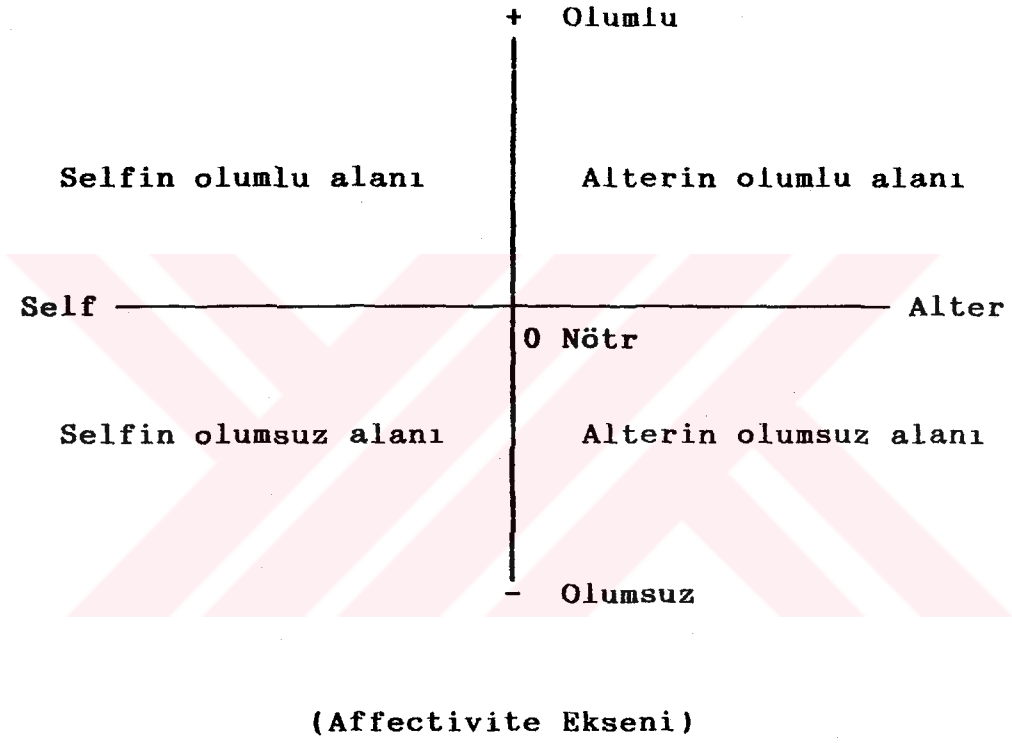

Zavalloni'ye göre (1973,1975) birey sosyal çevresinde bir çok gruba üyedir.Bu grupların (milliyet,cinsiyet,sosyal sınıf,meslek,yaş grubu,aile durumu,politik eğilim,etnik ve din orijini) bireyin sosyal kimliğine katkısı sözkonusudur. Bu grup üyelikleri bireyin sosyal kimliğini oluşturan temel elementlerdir.(Zavalloni,1975)

Sosyal Kimlik Envanteri,kültürler arası karşılaştırmalarda kimlik yapısına ilişkin nomotetik ve idiografik yaklaşımların entegrasyonu için ilk adımdır.Kategorilerin istatistiksel analizi self ve alteri tanımlar ve Odaklaştırılmış İçebakış Tekniği çeşitli kimlik gruplarının temsillerini bir araya getirerek bilgi sağlayabilir ve ayrıca self kavramını çeşitli kültürlerde tanımlar.Bu yaklaşım,alt gruplar,kültürel olarak paylaşılan kategoriler ve Çağrışımsal Ağların Analizi ile bireylerin kognitif yapıları arasındaki semantik farklılaşmalar ortaya çıkarılabilir. Sosyal Kimlik Envanteri,bireysel seviyede kognitif materyali ortaya çıkarma amacıyla kullanılabilir ve ayrıca sosyal etkiler ve farklı kültürel gruplar arasındaki bireysel dispozisyonların etkileşimini gösterir (Zavalloni,1975) .Bu yaklaşımla,gruplararası ilişkiler alanında milli ve etnik önyargıların içeriği self,alter ve toplum kognisyonunda kullanılan temel kodlama kurallarının ilişkisinde gösterilebilir.(Louis-Guerin ve Zavalloni, Bkz:Zavalloni,1975)

## 1.2.KONUyla İLGİLİ BAZI ARAŞTIRMALAR VE BULGULAR

Tajfel, Flament, Billig ve Bundy 1971'de "minimal grup örneği" ile yaptıkları deneysel çalışmada denekleri tamamen rasgele iki gruba ayırmışlardır. Deneyde deneklerin içgrup ve dışgrup üyeleri ile iletişimi önlenmiştir. Her denek tek başına bir odaya alınarak hiç bir zaman kendisinin yer almadığı ikili denek çiftlerine çeşitli miktarlarda para vermesi istenmiştir. Sonuçlar, deneklerin içgrup üyelerine dışgrup üyelerinden daha fazla para vererek grup içi tarafsızlık gösterdiklerini ve ayrıca deneklerin gruplararası rekabet edici davranışlara girdiklerini göstermiştir (Bkz: Turner, 1978). Gerard ve Hoyt (1974) bu deney düzeninde deneklerin tanımadıkları içgrup üyeleri lehine olacak stratejilerden başkasını seçme şansı verilmediğini öne sürmüşlerdir. Buna karşın minimal grup örneği ile çeşitli araştırmalar yapan Billig (1976); Tajfel (1978b); Turner (1978) Brown, Tajfel ve Turner (1980) bu yöntemin denekleri grup içi veya grupdışına tarafsız davranmaya yöneltmediğini vurgulamışlardır.

Minimal grup örneği ile elde edilen sonuçların gerçek hayata nasıl genelleştirilebileceği konusunda olumsuz yaklaşımları olan Aschenbrenner ve Schaefer (1980)'ın görüşlerine Brown, Tajfel ve Turner (1980), önemli olanın bu sonuçların gerçek hayata nasıl genelleştirilebileceğinin değil, bunları açıklamak için kullanılan teorik çatının olduğunu söyleyerek, Aschenbrenner ve Schaefer'in genelleştirilebilme üzerindeki sorularını son on yılda geliştirilmiş teorik yapıya yönelt-

meleri gerektiğini vurgulamışlardır.(Bkz:Brown,Tajfel ve Turner,1980)

Allen ve Wilder (1975),minimal grup örneği yöntemi ile yaptıkları laboratuvar araştırmasında grupiçini ve grupdışını deneğe göre inançlarında diğerlerine benzer veya farklı algılayacak şekilde düzenlemişlerdir.Böylelikle içgrup-dışgrup benzerlik ve farklılıklar bağımsız değişken olarak alınmıştır Araştırma sonucunda tüm deney koşullarında grupiçi tarafgirlik görülmüştür.

Turner (1978),minimal grup örneği yöntemi ile yaptığı laboratuvar araştırmasında grup üyeliğinin ön plana geldiği ve gelmediği deney koşullarında benlik tarafgirliğini(self-favouritism) araştırmıştır.Araştırmada minimal gruplararası bir davranış ortamında denekten kendi grubundan(içgrup) veya diğer gruptan(dışgrup) bir deneğe parasal ödül dağıtması istenmiştir.Elde edilen sonuçlar kategorizasyonun olduğu durumda deneklerin para ödülünü kendi grubundan bir kişi ile kendisi arasında dağıtırken kendine daha az miktarda para verdiği fakat karşısındaki kişi diğer grubun üyesi olduğunda kendine daha fazla para verdiğini göstermiştir.

Doise,Deschamps ve Meyer (1978),İsviçre'li olmayan grup ile İsviçre'nin farklı bölgelerinden olan grupların birbiri ile ilgili tanımlamalarını araştırmışlardır.Araştırma sonucunda sosyal kategorizasyon sürecinin grupiçi benzerlikleri artırırken,grupiçi farklılıkları en aza indirerek gruplararası farkın artmasına neden olduğunu öne sürmüşlerdir.

Turner ve Brown (1978),laboratuvar ortamında yüksek ve

düşük mevkili grupların algıladıkları değiştirilebilir ve/veya haksız mevki farkına göre gösterdikleri tarafgirlik ve ayırdedicilik davranışlarını araştırmışlardır. Elde edilen verilere göre, yüksek ve düşük mevkili gruplar algıladıkları değiştirilebilir ve/veya haksız mevki farkına göre farklı tarafgirlik yönleri göstermişlerdir.

Turner, Brown ve Tajfel (1979), iç grubun çıkarıyla ilişkili olan kişisel çıkarların (self-interest) gruplararası minimal ayırdedicilikte dış grubun karşılaştırılabilirliği ve ödül büyüklüğü ile ilişkisini araştırmışlardır. Araştırmadan elde edilen bulgular, deneklerin grup ve kendi kazançlarını iç grup lehine gruplararası farklılığı elde etmek için feda ettiklerini ve özellikle büyük ödüllerde ilgili olan iç gruba, ilgisiz dış gruptan daha fazla kayırcı davrandıklarını göstermiştir.

Lemaine, Kastersztejn ve Personaz (1978), grupların sosyal yaratıcılıklarını kullanarak olumlu ayırdediciliği karşılaştırma ortamındaki elementleri değiştirerek veya tekrar tanımlayarak elde edebileceklerini yaptıkları araştırmada göstermeye çalışmışlardır.

Oakes ve Turner (1980), minimal grup örneği yöntemi ile deneysel koşulda bireyleri kontrol grubu ile karşılaştırarak öz-saygılarının artıp artmadığını araştırmışlardır. Araştırma sonucunda deneysel koşuldaki deneklerin öz-saygılarının kontrol grubundan daha yüksek olduğu bulunmuştur. Minimal gruplararası ayırdediciliğin öz-saygıyı artırma eğiliminde olduğunu ve bunun olumlu sosyal kimlik isteği ile motive edildi-

ğini belirtmişlerdir.

Jackson ve Sullivan (1987), minimal gruplararası durumda içgrup tarafgirliğini test etmişlerdir. Bulgular Turner (1975)'ın bulgularını desteklemiştir. İç grubun tarafgirlik eğilimleri olumlu sosyal kimliğin artması ya da devam etmesi ihtiyacı ile motive edilmektedir.

Yukarıda sözü edilen ve Tajfel ve Turner'ın Sosyal Kimlik Teorisine göre yapılan araştırmalar, sosyal kategorizasyon sürecinin gruplararası ayırdedicilik ve grup içi tarafgirlik davranışını ortaya çıkardığını ve ayrıca iç gruba tarafgir davranma eğiliminin olumlu sosyal kimlik ihtiyacı ile motive edildiğini göstermiştir. Bu konuda yapılan benzeri araştırmalarda grup içi tarafgirlik davranışı ve grupların sosyal kimlik yapıları incelenmiştir.

Garza ve Herringer (1986), sosyal kimlik araştırmasını Amerikalı üniversite öğrencileri ile yapmışlardır. Bu araştırmada sosyal kimliği önem sırasına göre duygusal, değer biçme, önem ve kararlılık boyutları ile sınırlandırarak ele almışlardır. Sonuçlar, sosyal kimliğin üç grubu arasındaki model farklılıklarını göstermiştir, bunlar, (a) cinsiyet, din ve etniklik, (b) akademik major ve öğrenci, (c) hobiler ve spordur.

Zavalloni (1973) Fransız ve Amerikalı öğrenciler ile Sosyal Kimlik Envanteri'ni kullanarak yaptığı çalışmada majorite grubunu beyaz Hristiyanlar, minör ite grubunu ise Yahudiler ve siyahlar oluşturmuştur. Bu çalışmada denekler politik eğilimlerine göre (a) ılımlı ve politik eğilimi olmayan, (b) geleneksel sol eğilimli, (c) aşırı sol gruplarına ayrılmışlardır.



Uygulamanın ilk aşamasında deneklerden sekiz temel kimlik grubunun(milliyet,cinsiyet,meslek,sosyal sınıf,din,politik eğilim,yaş ve aile durumu) serbest tanımlamaları toplanmıştır. Her grup kavramı veya uyaran önce 'Biz'sonra 'Onlar'seçkinde sunulurak her biri için en az beş cevap istenmiştir.Daha sonra bu tanımlamalara geri dönülerek Odaklaştırılmış İçebakış Tekniği uygulanmıştır.Uygulamanın ikinci aşamasında grup kavramlarının subjektif sınırları ,üçüncü aşamada ise grupların birey ve diğerleri için taşıdığı anlamlar arasındaki farklılaşmalar araştırılmıştır.Bu çalışma kültürel bir grubun self kavramının açıklanması için sunulan bir yöntemi göstermektedir,veriler Fransız ve Amerikalı öğrencilerin self kavramlarındaki ilginç farklılıklara işaret etmiştir.Politik eğilimler,Fransız ve Amerikalı öğrenciler arasında sosyal çevrenin subjektif yapısında rol oynayan önemli bir değişken olmuştur.

Gerard ve Hoyt (1974) yaptıkları deneysel çalışmada farklı büyüklüklerde içgruplar oluşturarak deneklerden kısa hikayeler yazmalarını istemişlerdir.Daha sonra gruplar birbirlerinin yazdığı hikayeleri değerlendirmişlerdir.Sonuçlar, içgrup ne kadar küçük olursa,içgrup üyelerinin değerlendirmelerinin dışgrup üyelerine göre daha tercih edilebilir olduğu göstermiştir.

Hewstone,Jaspars ve Laljee (1982),özel ve devlet okulu öğrencileri arasındaki benzerlik ve farklılıklara ilişkin kompozisyonlardan öğrencilerin kognitif şemalarını çıkararak sosyal temsiller arasındaki ilişkiyi göstermek amacıyla bu

iki grup arasında olumlu sosyal kimlik ihtiyacı ve gruplar-  
arası nedensel atıfları araştırmışlardır.

Sosyal kategorizasyonun yol açtığı gruplararası ayırd-  
edicilik davranışını üniversite öğrencileri ile yaptığı araş-  
tırmada ele alan Vanbeselaere (1987), kategorizasyonun olduğu  
durumlarda deneklerin kendi gruplarına tarafgirlik göstererek  
gruplararası ayrımlara yol açtıklarını, kategorizasyonun olma-  
dığı durumlarda ise deneklerin kendine tarafgir (self favouri-  
tism) davranışlar gösterdiğini söylemiştir.

Boski (1988), içgrup-dışgrup üyeleri ve etnik şemaların  
etkilerini Nijeryalı üniversite öğrencileri ile yaptığı ça-  
lışmada araştırmıştır. İki ayrı etnik gruba üye olan (Hausa ve  
Ibo) deneklere etnik kimliklerine uygun ve uygun olmayan şe-  
malarla ilgili kısa video filmler seyrettirilmiştir, elde edi-  
len veriler deneklerin kendi etnik kimliklerine uygun şemalar  
da yer alan içgrup üyelerini daha çok benimsediklerini gös-  
termiştir.

Cappozza ve Volpato (1990), kategoriksel farklılıklar  
ve gruplararası ilişkileri doktorlar ve hemşireler arasında  
yaptıkları araştırmada incelemişlerdir. Araştırmadan elde e-  
dilen sonuçlar, yüksek mevkili grubun (doktorlar) kendi sını-  
rını belirleme ve düşük mevkili gruptan (hemşireler) farklılı-  
ğını azaltma eğiliminde olduğunu göstermiştir.

Konuyla ilgili araştırmalar, sosyal kategorizasyon sü-  
reci ile bireylerin sosyal dünyalarını grup içi-grup dışı sek-  
linde kategorize ederek ayırdedici davranışlarda bulundukla-  
rını ve sosyal kimliklerini tanımladıklarını göstermiştir,

bu arařtırmalar gözönüne alınarak bir grubun içinde yer aldığı sosyal çevre içinde kendi sosyal kimliğini tanımlaması önem kazanmaktadır.



## 2.BÖLÜM - AMAÇ, YÖNTEM VE UYGULAMA

### 2.1.AMAÇ

Sosyal kimlik olgusuna çeşitli şekillerde yaklaşılabilir, bireyin içinde yer aldığı sosyal çevre içinde kendini tanımlaması ile ilgili problemler sosyal psikolojide "sosyal kimlik" olgusu ile ele alınmıştır. Bir bireyin toplum içindeki yaşamı onun kim olduğunu tanımlayan çeşitli sosyal gruplar (örneğin; milliyet, cinsiyet, yaş grubu, v.s.) içinde geçer ve bu gruplara ait olmak bireyin sosyal kimliğini çeşitli yönlerden etkilemektedir.

Toplumda geleneksel, kültürel değerlerle yaşamaya alışmış insanlar çağdaş topluma geçişte birtakım sorunlar yaşamaktadır, hızlı toplumsal değişim sonucunda bireylerde kimlik sorunu ortaya çıkmaktadır. Bireyin çeşitli sosyal ve kültürel aidiyetleri içinde oluşan kimliği sosyal realitenin yapısını anlamak için önemlidir.

Toplumumuzda ilk gözlemlerimize göre kültürel değerlerini korumaya eğilimli etnik bir grup olan Çerkeslerin sosyal kimlik yapılarının incelenmesi araştırmamızın amacını oluşturmaktadır. Araştırmamızda Zavalloni'nin (Zavalloni ve Louis-Guerin, 1984) Sosyal Kimlik Envanteri'nden hareketle geliştirilen bir envanter kullanılarak Çerkeslerin temel kimlik gruplarında (cinsiyet, din, yaş, medeni durum, aile ve etnik grup) bizzat kendilerini tanımlamaları esas alınacaktır. Temel kimlik gruplarının sınırlarını belirlemek amacıyla 'Biz' ve 'Onlar' durumunda alınan tanımlamalar, kendine uyarlık ve değer

atfı boyutlarında karşılaştırmalı olarak sunulmaya çalışılacaktır. Ayrıca temel kimlik gruplarının her birinin Çerkeslerin benlik algılarını ve kişisel değerlerini nasıl etkilediği incelenecektir.

Araştırmamızda Türkiye'nin çeşitli köy, kasaba ve şehirlerinde yaşayan Çerkeslerin 'Karaçay' grubu üzerinde üç ayrı yerleşim biriminde (İzmir-Gürçeşme, Eskişehir-Belpınar, Konya-Başhüyük) uygulama yapılacaktır, araştırmamızın amacı doğrultusunda Karaçaylıların yaşadıkları yerlere göre sosyal kimliklerini tanımlama biçimleri arasında farklılaşma olup olmadığı üzerinde durulmayacaktır.

## 2.2.YONTEM VE UYGULAMA

Araştırmamızda sosyal kimlik olgusu Zavalloni'nin (1984) yaklaşımı ile ele alınmıştır. Bu araştırmada (18-50) yaş grubundan 50 kadın, 50 erkek toplam 100 denekle çalışılmıştır.

Veriler Zavalloni'nin (1984) Sosyal Kimlik Envanteri'nin özüne sadık kalarak geliştirilen üç aşamalı bir envanter kullanılarak İzmir'in Gürçeşme semtinde, Eskişehir'in Belpınar ve Konya'nın Başhüyük köylerinde yaşayan Çerkeslerden araştırmacı tarafından toplanmıştır.

### 2.2.1.ÖRNEKLEM

Araştırmamıza İzmir'in Gürçeşme semtinde,Eskişehir'in Belpınar ve Konya'nın Başhüyük köylerinde yaşayan Çerkes,(18-50) yaş grubundan 50 kadın 50 erkek toplam 100 kişi denek olarak katılmıştır.Örneklemin,Izmir-Gürçeşme grubunda 30 kadın 30 erkek,Eskişehir-Belpınar grubunda 10 kadın,10 erkek,Konya-Başhüyük grubunda 10 kadın,10 erkek denek bulunmaktadır.

Türkiye'nin çeşitli köy,kasaba ve şehirlerinde yaşayan Çerkesler günümüzde kendi dil ve kültürlerini sürdürmeye çalışan etnik bir grubu oluşturmaktadır.Halk arasında Kuzey Kafkasya göçmenlerinin hepsi "Çerkes" adı ile anılırlar.Araştırmamızın örneklemini oluşturan Kuzey Kafkasya göçmenleri 'Karaçay Türkleri'nden olduklarını belirtmişlerdir.Bu gün Türkiye'de yaşayan Karaçay Türklerinin sayısı tahmini olarak 20.000 kadardır.Bunların yaklaşık 5000 kadarı köylerde yaşamaktadır.Türkiye'deki Karaçay köylerinin 1985 Genel Nüfus Sayımına göre nüfusları Ek-1'de verilmiştir.(Bkz:Türk Yurtları Dergisi,Sayı 3,1990)

Türkiye'deki Karaçay kökenli köylerde yaşayanlar dil ve kültürlerini sürdürebilme imkanına şehirlerde yaşayanlardan daha fazla sahip olmuşlardır.Şehirlerde yaşayan Karaçaylar gelenek ve göreneklerini korumak ve kaybetmemek amacıyla köyleriyle ve diğer Karaçaylarla olan ilişkilerini devam ettirmeye çalışmaktadırlar.Şehirlerde bu kültürü devam ettirebilmek amacıyla kurulan dernekler (örneğin,Kafkas Kültür Derneği)etkin bir rol oynamaktadır.

Araştırmamızın örneklemini şehirde ve köyde yaşayan Karaçaylar oluşturmuştur. Deneklere uygulanan envanter belli bir eğitim seviyesi gerektirdiğinden deneklerden en az ilkököl mezunu olma şartı aranmıştır. Bu nedenle uygulamaya öncelikle şehirde (İzmir-Gürçeşme) yaşayan Karaçaylardan başlanmış ve daha sonra Karaçay köylerinde (Belpınar ve Başhüyük köyü) devam edilmiştir.

Araştırmamızın örneklemini belirlemede yukarıda açıklamaya çalıştığımız nedenler ve pratik sınırlar etkili olarak İzmir'in Gürçeşme semtinde, Eskişehir'in Belpınar ve Konya'nın Başhüyük köylerinde yaşayan Karaçaylara ulaşılmaya çalışılmıştır.

Örnekleme alınan kişiler adı geçen yerlerden rasgele bir şekilde seçilmişlerdir. Deneklere çeşitli sosyo-kültürel gruplarda sosyal kimlik olgusunun incelenmesi ile ilgili bir araştırma yapıldığı söylenerek bu araştırmaya gönüllü olarak katılmak isteyip istemedikleri sorulmuş, olumlu cevap alanlara envanter uygulanmıştır.

Araştırmamızda deneklerin eğitim düzeyleri (en az ilkököl mezunu olma) ve ait oldukları gruplar ('Kadın/Erkek' olma, 'Müslüman olma', 'Genç/Yetişkin olma', 'Evli/Bekar olma', 'Aile durumu', 'Çerkes (Karaçay) olma') dışında başka bir bağımsız değişken kontrol edilmemiştir.

### 2.2.2. ÖLÇME ARACI

Araştırmamızda Zavalloni'nin (Zavalloni ve Louis-Guerin, 1984) Sosyal Kimlik Envanterinin özüne sadık kalarak

geliştirilen bir envanter kullanılmıştır. Birbirine bağlı üç aşamayı kapsayan 30 sayfalık bu envanter deneklere yüzyüze görüşme yoluyla uygulanmıştır. Deneklere uygulanan bu envanter yapısı gereği belli bir eğitim seviyesi gerektirmektedir. Uygulama her denekle yaklaşık üç saat sürmektedir.

#### I. AŞAMA: Temsil Repertuarı

Bu aşamada denekten altı temel kimlik grubunu (sırası ile cinsiyet, din, yaş, medeni durum, aile, etnik grup) en az üç kelime veya kısa cümle ile tanımlaması istenir. Her grup kavramı veya uyaran önce 'Onlar' sonra 'Biz' şeklinde sunulur. Cinsiyet grup üyelğinde karşı cinsiyet grubunun da tanımlanması istenir.

Daha sonra deneğin adı geçen temel kimlik gruplarından her birine ait olmasına bağladığı değeri çok olumlu, oldukça olumlu, kısmen olumlu kısmen olumsuz, oldukça olumsuz, çok olumsuz, ne olumlu ne olumsuz şeklinde belirtmesi istenir.

Deneğe, dostlarını/arkadaşlarını, kendisi ile aynı cinsiyetten olan ideal insanı ve kendisine hiç benzemeyen insanları en az üç kelime veya kısa cümle ile tanımlaması söylenir. Bu şekilde elde edilen veriler 'İlk Aşama Verileri' (Frist Order Data) dir.

#### II. AŞAMA: Odaklaştırılmış İçebakış Tekniği (Focused Introspection Technique)

İlk Aşama Verilerinden çıkartılan kategorilere Odaklaştırılmış İçebakış Tekniği uygulanarak 'İkinci Aşama Verile-



ri'(Second Order Data) elde edilir.Bu aşama üç evrelidir.

### II.1.Grup Tanımlarında Egomorfizm

Bu evrede deneğe tüm sorularda verdiği cevaplara geri dönerek belirttiği her atıf veya özelliğin kendi kişiliğine uyup uymadığını belirlemesi ve uyanları da:Tamamen uygun(1) , Biraz uygun(2),Çok az uygun(3) şeklinde derecelendirmesi istenir (Kendine Uyarlık Skalası).Daha sonra ise bu atıf veya özellikleri kendi kişiliğine uysun veya uymasın Olumlu,Nötr, Olumsuz şeklinde değerlendirmesi istenir(Değer Atfı Skalası).

### II.2.Her Grup Kavramının Yeniden Ele Alınması

Bu evrede deneğe,temel kimlik gruplarını tanımlarken 'Onlar' ve 'Biz' şeklinde verdiği iki cevap tarzı arasında bir fark görüp görmediği sorularak,bu grupları tanımlarken grubun tümünü mü,bir kısmını mı yoksa özel bazı kişileri mi düşünerek cevap verdiğini belirtmesi istenir

### II.3.Tanımlamaların Self ve Grup İçin Semantik Farklılaşması

Bu evrede,deneğe temel kimlik gruplarının 'diğerleri ' ve 'kendisi' için taşıdığı anlam sorulur,bu ikisi arasında fark var ise hangi noktalarda farklılaştıklarını kısaca belirtmesi istenir.

### III.AŞAMA:Çağrışım Ağlarının Analizi (Associative Network Analysis)

Çağrışım Ağlarının Analizi,Odaklaştırılmış İçebakış Tekniğinin direkt gelişimidir,bu aşama iki evrelidir.

### III.1.Grupların Tarihsel ve Sosyal Geçmişleri

Bu evrede,deneğe sadece etnik grup üyeliğinin tarihsel ve sosyal bağlarıyla ilgili (örneğin;Çerkeslerin tarihi geçmişi hakkında bilginiz var mı? Kısaca cevaplayınız.) beş tane soru yöneltilir.

### III.2.Self ve Diğerine İlişkin Prototip İmajlar

Bu evrede denekten ait olduğu temel kimlik gruplarının her biriniñ kendi kişiliğine uygunluk derecesini tamamen uygun,oldukça uygun,biraz uygun ve hiç uygun değil şeklinde belirtmesi istenir,ayrıca deneye etnik grup üyeliğinin prototip imajlarına ilişkin sorular yöneltilir.

Denekten kişisel özelliklerini,sahip olmak istediği özellikleri,çevresindeki insanların kendisi hakkındaki görüşlerini ve kendisini tanımlaması istenir.Deneğin kişisel özellikleri ve kendisi ile ilgili tanımlamalarına geri dönülerek,bunların kendine uyarlık dereceleri ve değer atıfları saptanır.

### 2.2.2.PILOT ÇALIŞMA

Bu araştırma yapılmadan önce Zavalloni'nin Sosyal Kimlik Envanterinden (1984) hareketle geliştirilen üç aşamalı envanter İzmir'in çeşitli semtlerinde yaşayan,rasgele seçilen 15 Çerkese uygulanmıştır.

Envanter bu çalışmaya katılan deneklere iki farklı şekilde uygulanmıştır.Deneklerden bazılarına envanterin 1.Aşamasında temel kimlik grupları etnik grup,cinsiyet,din,yaş,

medeni durum,aile sırasında verilerek envanterin orijinalinde olduğu gibi bu grupları önce 'Biz' sonra 'Onlar' şeklinde düşünerek tanımlamaları söylenmiştir.Diğer bazı deneklere ise temel kimlik grupları cinsiyet,din,yaş,medeni durum, aile,etnik grup sırasıyla verilerek bu grupları önce 'Onlar' sonra 'Biz' şeklinde düşünerek tanımlamaları istenmiştir.Envanterin diğer aşamaları,iki farklı şekilde sunulan I.Aşama doğrultusunda değiştirilerek uygulanmıştır.

Temel kimlik gruplarının sıralamasında etnik kimlik grubunun ilk önce sunulmasının deneklerden alınan cevaplar üzerinde 'Halo etkisi' yarattığı görülmüştür.Denekler etnik kimlik grubunda "Biz Çerkesler....." , "Onlar Çerkesler ....." şeklindeki tanımlamalarını diğer kimlik gruplarını tanımlarken örneğin;cinsiyet grup üyeliğinde 'Biz Çerkes kadınları....." , "Onlar Çerkes kadınları....." şeklinde sürdürmüşlerdir.Pilot uygulama sonucunda elde edilen veriler değerlendirilerek araştırmamızda kullanılacak envantere son şekli verilmiştir.Envanterde temel kimlik gruplarının sırası cinsiyet,din,yaş,medeni durum,aile ve etnik grup şeklinde belirlenerek,tanımlamaların önce 'Onlar' sonra 'Biz' durumunda alınması kararlaştırılmıştır.

#### 2.2.4.UYGULAMA

Bu araştırmada Zavalloni'nin (1984) Sosyal Kimlik envanterinden hareketle geliştirilen üç aşamalı bir envanter kullanılmıştır.Uygulama araştırmacı ile denegın yanında bir

üçüncü kişi olmaksızın yalnız kalabilecekleri bir odada yüz yüze konuşularak gerçekleştirilmiştir. Deneklere uygulanan bu envanter belli bir eğitim seviyesi gerektirdiğinden deneklerden en az ilkokul mezunu olma şartı aranmış ve uygulama her denekle yaklaşık üç saat sürmüştür.

Envanterin uygulanışına geçmeden önce her deneğe aşağıdaki yönerge sunulmuştur;

"Sizden ait olduğunuz veya olmadığınız bazı grupları düşündüğünüzde aklınıza gelenleri (özellik, sıfat, v.b.) söylemenizi istiyoruz.

Size sorulan soruları aklınıza ilk gelen şekli ile serbestçe cevaplayınız. Bu soruların doğru veya yanlış cevabı yoktur. Sizden aklınıza ilk gelenleri söylemeniz beklenmektedir.

Sorulara en az üç kelime veya kısa cümle ile cevap vermenizi rica ederiz.

Yardımlarınız için teşekkürler. "

Daha sonra denekten altı temel kimlik grubunu, sırasıyla cinsiyet, din, yaş, medeni durum, aile ve etnik grup, önce "Onlar" ve hemen sonra "Biz" şeklinde düşünerek tarif etmesi istenmiştir. Örneğin;

Cinsiyetiniz.....

Genel olarak kadınları/erkekleri nasıl tarif edersiniz? Kadınlar/erkekler dendiğinde aklınıza gelenleri (özellik,sıfat,v.b.) yazınız.

Kadınlar.....

(a) (b)

(c)

1. \_\_\_\_\_
2. \_\_\_\_\_
3. \_\_\_\_\_

Siz bir kadın/erkek olarak kadınları/erkekleri nasıl tarif edersiniz? Kadınları/erkekleri "Biz kadınlar/erkekler" diye düşündüğünüzde aklınıza gelenleri (özellik,sıfat,v.b.) yazınız.

Biz kadınlar/erkekler.....

(a) (b)

(c)

— 1. —————

— 2. —————

— 3. —————

Ayrıca denekten cinsiyet grup üyeliğinde karşı cinsiyet grubunu da tanımlaması istenmiştir.

Denekten içinde yer aldığı temel kimlik grupları hakkındaki düşünceleri alındıktan sonra bu gruplara ait olmasına bağladığı değeri çok olumlu, oldukça olumlu, kısmen olumlu kısmen olumsuz, oldukça olumsuz, çok olumsuz, nötr ne olumlu ne olumsuz şeklinde belirtmesi istenmiştir.

Denekten dostlarını/arkadaşlarını, kendisi ile aynı cinsiyetten olan ideal insanı ve kendisine hiç benzemeyen insanları tarif etmesi istenerek envanterin I. Aşaması tamamlanmıştır. Bu aşamanın sonunda deneklere isterlerse envanterin başına dönerek cevaplarını gözden geçirebilecekleri, düzeltmeler yapabilecekleri söylenmiştir.

I. Aşamada toplanan verilerden çıkartılan kategorilere Odaklaştırılmış İçebakış Tekniği uygulanarak envanterin II. Aşamasına geçilmiştir. Bu aşamada denegin bütün sorularda verdiği cevaplara geri dönerek söylediği her atıf veya özelliğin kendi kişiliğine uyup uymadığını belirlemesi, uyanları da; "tamamen uygun(1), Biraz uygun(2), Çok az uygun(3) şeklinde derecelendirmesi istenmiştir, "(a) Kendine Uyarlık Skalası". Daha sonra bu atıf veya özellikleri, kendi kişiliğine uysun veya uymasın; Olumlu(+), Nötr(0), Olumsuz(-) şeklinde değerlendirilmesi istenmiştir, "(b) Değer Atfı Skalası". Örneğin;

Biz kadınlar.....

(a) (b)

(c)

<u>1</u>	+	1. çok fedakar insanlarız	fedakar
<u>2</u>	0	2. duygusal davranıyoruz	duygusal
—	-	3. gösterişe meraklıyız	<del>gösteriş meraklısı</del>

Deneğe temel kimlik gruplarından söz ederken bazen 'Onlar' bazen 'Biz' diye cevap verdiği hatırlatılarak, kendisinin bu iki cevap tarzı arasında bir fark görüp görmediği sorulmuştur. Deneğe göre iki cevap tarzı arasında fark var ise bunu kısaca açıklaması istenmiştir.

Ayrıca deneğe temel kimlik gruplarını 'Onlar' ve 'Biz' şeklinde tanımlarken grubun tümünü mü, bir kısmını mı, yoksa özel bazı kişileri mi düşünerek cevap verdiği sorulmuştur. Örneğin; Biz Çerkesler..... derken grubun tümünü mü, bir kısmını mı, yoksa özel bazı kişileri mi düşünerek cevap verirsiniz ?

Deneğe her kimlik grubu için, bu grubun 'diğerleri' ve 'kendisi' için taşıdığı anlam sorulmuştur, denek bu ikisi arasında farklılık görüyorsa nedenlerini kısaca açıklaması istenmiştir. Örneğin;



Diğerleri için ..... olmak ne anlam taşıyor?  
Bir kişi olarak sadece sizin için ..... olmanın anlamı nedir?..... olmanın diğerleri ve sizin için taşıdığı anlam arasında fark görüyor musunuz?Hangi noktalar da farklılaşıyorsunuz?

Envanterin III.Aşamasına gelindiğinde deneğe etnik grup üyeliğinin tarihsel ve sosyal bağlarıyla ilgili beş tane soru yöneltilerek kısaca cevaplama istenmiştir.Orneğin;Çerkeslerin tarihi geçmişi hakkında bilginiz var mı? Kısaca cevaplayınız.

Denekten ait olduğu temel kimlik gruplarının her birinin kendi kişiliğine uygunluk derecesini,tam uygun,oldukça uygun,biraz uygun,hiç uygun değil şeklinde belirtmesi istenmiştir.Ayrıca deneğin etnik grup üyeliğinin kendi kişiliğine uygunluk derecesi belirlendikten sonra denekten bunun nedenlerini kısaca açıklaması istenmiştir.Ayrıca etnik grup üyeliği ile ilgili birkaç soru sorulmuştur.Orneğin;Tipik bir Çerkes misiniz?

Deneğe kişisel özelliklerini,sahip olmak istediği özellikleri,çevresindeki insanların kendisi ile ilgili görüşlerini ve kendisini tanımlaması istenmiştir.Deneğin kişisel özellikleri ve kendisi ile ilgili tanımlamalarına geri dönülerek bunların kendine uygunluk derecelerini ve değer atıflarını belirlemesi söylenmiştir.

### 2.2.5. VERİLERİN ÇÖZÜMLENMESİ

Araştırmadan elde edilen veriler istatistiksel analizler ve İçerik Analizi yoluyla iki şekilde değerlendirilmiştir. Öncelikle araştırmadan elde edilen tüm veriler bilgisayarda analiz edilebilecek duruma getirilmiştir. Bu araştırmanın verilerine uygulanan analizler " Minitab Paket Programı " kullanılarak yapılmıştır.

Araştırmamızda 'Biz' ve 'Onlar' durumunda her bir grup üyeliğinde (cinsiyet, din, yaş, medeni durum, aile, etnik grup) ve genel olarak 6 grup üyeliğinde ayrıca karşı cinsiyet grubu, dostlar/arkadaşlar, ideal insan, zıt insanlar, kişisel özellikler ve kendini tanımlamada alınan cevapların Odaklaştırılmış İçebakış Tekniği ile elde edilen Kendine uyarlık ve Değer atfı skala puanlarının dağılımları tablolar halinde sunulmuştur. Bu tablo değerlerinin yüzde oranları şekiller üzerinde gösterilmiştir.

Daha sonra Kendine uyarlık ve Değer atfı skala puanları birarada değerlendirilerek tablolar halinde sunulmuştur ve bu tablo değerlerinin, genel olarak 6 grup üyeliği, karşı cinsiyet grubu, dostlar/arkadaşlar, ideal insan, kişisel özellikler ve kendini tanımlama için yüzde oranları hesaplanarak şekiller üzerinde gösterilmiştir.

'Biz' ve 'Onlar' durumları için Kendine uyarlık ve Değer atfı skala puanları arasında ilişki olup olmadığını an-

lamak amacıyla Tek Yönlü Varyans Analizi uygulanmıştır.

Araştırmadan elde edilen diğer veriler genel olarak değerlendirilerek yüzde oranları ile sunulmuştur.

'Biz' ve 'Onlar' durumunda her bir grup üyeliği ile karşı cinsiyet grubu, dostlar/arkadaşlar, ideal insan, zıt insanlar, kişisel özellikler, sahip olmak istenilen özellikler, ve kendini tanımlamada alınan cevaplara İçerik Analizi uygulanarak elde edilen başlıca kategoriler tablolar halinde gösterilmiştir.



### 3.BÖLÜM - ARAŞTIRMADAN ELDE EDİLEN BULGULAR VE SONUÇLAR

#### 3.1.ARAŞTIRMADAN ELDE EDİLEN VERİ VE BULGULAR

Bu bölümde,araştırmamızın amacı doğrultusunda Zavalloni'nin (Zavalloni ve Louis-Guerin,1984) 'Sosyal Kimlik Envanteri'nden hareketle geliştirilen bir envanter kullanılarak , etnik bir grup olan Çerkeslerin sosyal kimlik yapılarına ilişkin elde edilen bulgular ve bulguların değerlendirilmesi yer almaktadır.

Araştırmadan elde edilen verilere uygulanan istatistiksel analizler ve İçerik Analizi sonuçları iki ayrı bölüm halinde sunulmuştur.

#### 3.1.1.İstatistiksel Analizler Sonucu Elde Edilen Veri ve Bulgular

Deneklerden 'Biz' ve 'Onlar' durumunda sırasıyla cinsiyet,din,yaş,medeni durum,aile ve etnik grup üyeliğinde alınan tanımlamalara Odaklaştırılmış İçebakış Tekniği uygulanarak elde edilen Kendine Uyarlık Dereceleri (Tamamen uygun,Biraz uygun,Çok az uygun) ve Değer Atıfları (Olumlu,Nötr,Olumsuz) değerlendirilerek elde edilen rakamlar tablolar halinde sunulmuştur.Veriler tablo haline getirilirken Kendine Uyarlık Skalasındaki Biraz uygun ve Çok az uygun kategorileri birleştirilmiştir.(Bkz:Tablo-1 ve Tablo-2 )

Tablo-1 "Biz" Durumunda Temel Kimlik Gruplarının Kendine Uyarlık ve Değer Atfı Skala Puanlarının Dağılımı

	Tamamen Uygun	Biraz, Çok az Uygun	Hiç Uygun Değil	Olumlu	Nötr	Olumsuz
Cinsiyet	253	40	7	239	29	32
Din	257	29	14	251	8	41
Yaş	235	50	15	209	41	50
Medeni D.	234	50	16	201	45	54
Aile	275	19	6	279	9	12
Etnik G.	260	34	6	276	12	12
TOPLAM	1514	222	64	1455	144	201

Tablo-2 "Onlar" Durumunda Temel Kimlik Gruplarının Kendine Uyarlık ve Değer Atfı Skala Puanlarının Dağılımı

	Tamamen Uygun	Biraz, Çok az Uygun	Hiç Uygun Değil	Olumlu	Nötr	Olumsuz
Cinsiyet	233	47	20	228	36	36
Din	228	43	29	254	12	34
Yaş	226	40	34	223	28	49
Medeni D.	221	47	32	179	50	71
Aile	262	18	20	265	7	28
Etnik G.	251	39	10	274	12	14
TOPLAM	1421	234	145	1423	145	232

Denekler 'Biz' ve 'Onlar' durumunda temel kimlik gruplarını tanımlarken kullandıkları sıfat veya özelliklerin kendine uyarlık derecelerini çoğunlukla 'tamamen uygun' şeklinde belirtmişlerdir, kullandıkları bu sıfat veya özelliklerin taşıdıkları değerlerde genellikle 'olumlu'dur. (Bkz: Tablo-1 ve Tablo-2)

Deneklerden 'Biz' ve 'Onlar' durumunda sırasıyla cinsiyet, din, yaş, medeni durum, aile ve etnik grup üyeliğinde alınan tanımlamalara Odaklaştırılmış İçebakış Tekniği uygulanarak elde edilen Kendine Uyarlık ve Değer Atfı skalalarındaki puanların birarada değerlendirilmesi sonucunda elde edilen rakamlar aşağıdaki tablolarda gösterildiği gibidir. (Bkz: Tablo-3 ve Tablo-4)

Tablo-3 "Biz" Durumunda Temel Kimlik Gruplarının Kendine Uyarlık ve Değer Atfı Skala Puanlarının Birarada Dağılımı

	Tamamen Uygun			Biraz, Çok az Uygun			Hiç Uygun Değil		
	+	0	-	+	0	-	+	0	-
Cinsiyet	216	20	17	22	9	9	1	--	6
Din	231	2	24	19	5	5	1	1	12
Yaş	182	31	22	27	9	14	--	1	14
Medeni D.	180	29	25	20	14	16	1	2	13
Aile	268	2	5	11	7	1	--	--	6
Etnik G.	252	7	1	24	5	5	--	--	6
TOPLAM	1329	91	94	123	49	50	3	4	57

Tablo-4 "Onlar" Durumunda Temel Kimlik Gruplarının Kendine Uyarlık ve Değer Atfı Skala Puanlarının Birarada Dağılımı

	Tamamen Uygun			Biraz,Çok az Uygun			Hiç Uygun Değil		
	+	0	-	+	0	-	+	0	-
Cinsiyet	201	24	8	25	12	10	2	--	18
Din	223	3	3	31	8	4	--	3	25
Yaş	199	16	11	22	11	7	1	1	32
Medeni D.	161	34	26	18	12	17	--	4	28
Aile	254	4	4	11	3	4	--	--	20
Etnik G.	248	2	1	26	10	3	--	--	10
TOPLAM	1286	83	53	133	56	45	3	8	133

Deneklerin "Biz" ve "Onlar" durumunda temel kimlik gruplarını tanımlarken kendilerine 'tamamen uygun' olarak belirttikleri sıfat veya özellikleri 'olumlu' olarak, kendilerine 'hiç uygun olmayan'ları ise 'olumsuz' olarak değerlendirdikleri bulunmuştur. (Bkz: Tablo-3 ve Tablo-4)

"Biz" ve "Onlar" durumunda her bir grup üyeliğinde (cinsiyet, din, yaş, medeni durum, aile, etnik grup) ve genel olarak 6 grup üyeliğinde alınan tanımlamalar ile karşı cinsiyet grubu, dostlar/arkadaşlar, ideal insan, zıt insanlar, kişisel özellikler ve kendini tanımlamada alınan cevaplara odaklaştırılmış İçebakış Tekniği uygulanarak elde edilen kendine uyarlık ve değer atfı skala puanlarının toplamının yüzde (%)

oranları, ayrıca genel olarak 6 grup üyeliği, karşı cinsiyet grubu, dostlar/arkadaşlar, ideal insan, kişisel özellikler ve kendini tanımlamada verilen cevapların kendine uyarlık ve değer atfı skala puanlarının bir arada değerlendirilmesi ile elde edilen toplam puanları yüzde (%) oranları şekiller üzerinde gösterilmiştir.

Çizilen bu şekillerde;

KENDINE UYARLIK DERECELERİ



Tamamen Uygun



Biraz, Çok az Uygun



Hiç Uygun Değil

DEĞER ATIFLARI

+

Olumlu

0

Nötr

-

Olumsuz , olarak gösterilmiştir.

Bakınız; Şekil 3, 4, 5, 6, 7, 8, 9, 10, 11, 12, 13, 14, 15, 16, 17, 18, 19, 20, 21, 22, 23, 24, 25, 26, 27, 28, 29, 30, 31, 32.

Denekler, cinsiyet grup üyeliğinde 'Biz' durumundaki tanımlamalarının % 84 ünü tamamen uygun, % 14 ünü biraz, çok az uygun, % 2 sini ise hiç uygun değil şeklinde 'Onlar' durumunda % 77 sini tamamen uygun, % 16 sini biraz, çok az uygun, % 7 sini hiç uygun değil şeklinde belirtmişlerdir (Bkz: Şekil 3). Bu tanımlamaların değer atıflarını 'Biz' durumunda % 80 olumlu,



% 9 nötr,% 11 olumsuz,'Onlar' durumunda % 76 olumlu,% 12 nötr % 12 olumsuz olarak değerlendirmişlerdir.(Bkz:Şekil 4)

Deneklerin karşı cinsiyet grubu tanımlamalarının % 48 i tamamen uygun,% 22 si biraz,çok az uygun,% 30 u hiç uygun değil şeklindedir (Bkz:Şekil 5),değer atıflarının % 66 sı olumlu,% 15 i nötr,% 19 u olumsuzdur (Bkz:Şekil 6).Karşı cinsiyet grubunda yapılan ve kendine uyarlık derecesi tamamen uygun olan tanımlamaların % 45 inin olumlu değerlendirildiği bulunmuştur (Bkz:Şekil 7)

Din grup üyeliğinde yapılan tanımlamaların 'Biz' durumunda kendine uyarlık derecelerinin % 86 sı tamamen uygun % 9 u biraz,çok az uygun,% 5 hiç uygun değil,'Onlar' durumunda % 76 sı tamamen uygun,% 15 i biraz,çok az uygun,% 9 u hiç uygun değil şeklindedir (Bkz:Şekil 8).Bu tanımlamaların değer değer atıflarının 'Biz' durumunda % 84 ü olumlu,% 3 ü nötr,% 13 ü olumsuz,'Onlar' durumunda % 85 i olumlu,% 4 ü nötr,% 11 i olumsuzdur.(Bkz:Şekil 9)

Yaş grup üyeliğinde 'Biz' durumunda yapılan tanımlamaların % 78 i tamamen uygun,% 5 i hiç uygun değil şeklinde,'Onlar' durumunda ise % 75 i tamamen uygun,% 12 si hiç uygun değil şeklinde değerlendirilmiştir (Bkz:Şekil 10).Bu tanımlamalar 'Biz' durumunda % 70 olumlu,% 16 olumsuz, 'Onlar' durumunda % 74 olumlu,% 17 olumsuzdur.(Bkz:Şekil 11)

Medeni durum grup üyeliğinde 'Biz' durumunda yapılan tanımlamaların % 78 i tamamen uygun,% 5 i hiç uygun değil , 'Onlar' durumunda ise % 74 ü tamamen uygun,%10 u hiç uygun değil şeklindedir (Bkz:Şekil 12).Bu tanımlamaların değer a-

Şekil 3 - Cinsiyet grup üyeliğinin kendine uyarlık oranları

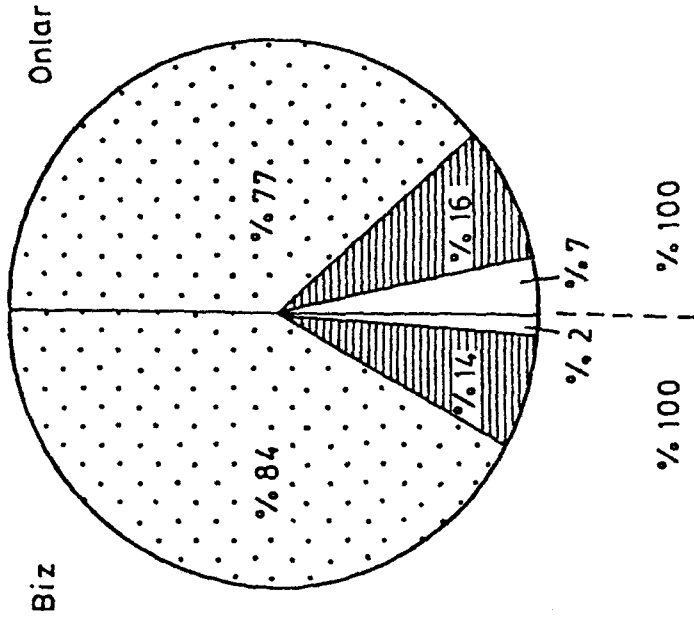

Şekil 4 - Cinsiyet grup üyeliğinin değer atfı oranları

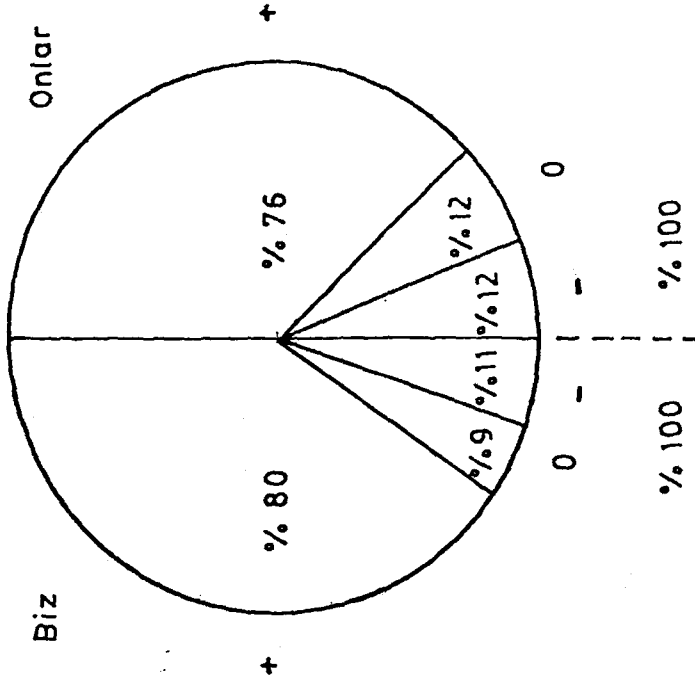

Şekil 5 - Karşı cinsiyet grubu kendine uyarlık oranları

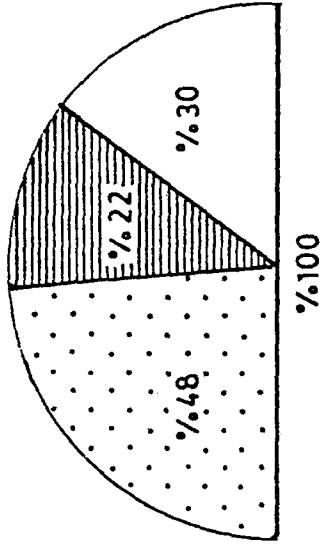

Şekil 6 - Karşı cinsiyet grubu değer atfı oranları

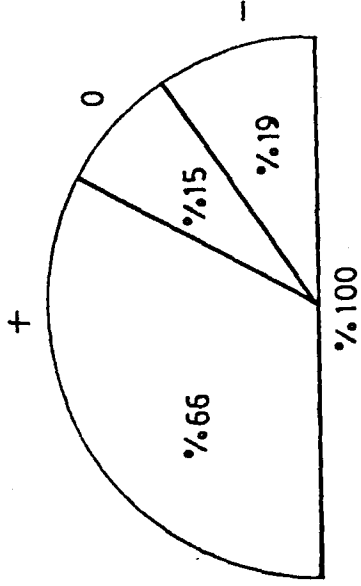

Şekil 7 - Karşı cinsiyet grubu kendine uyarlık ve değer atfı oranları

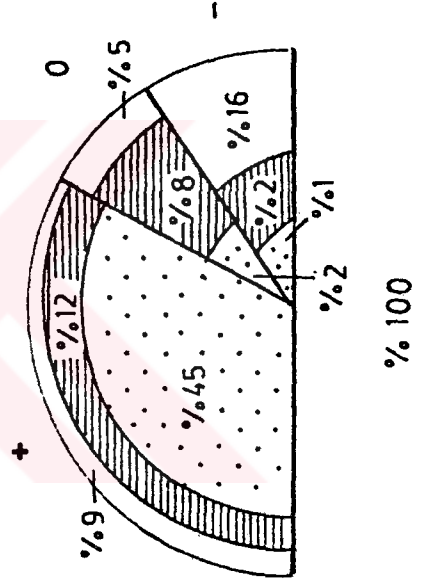

Şekil 8 - Din grup üyeliğinin kendine uyarlık oranları

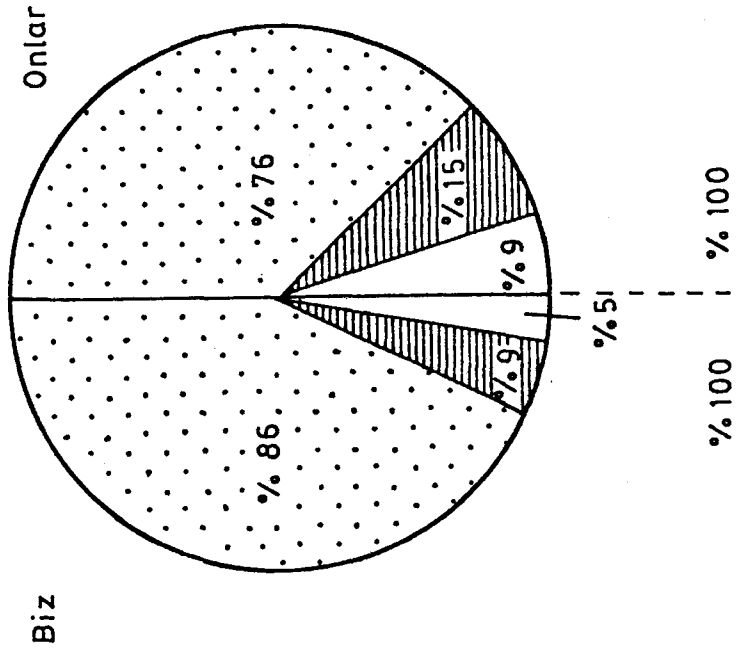

Şekil 9 - Din grup üyeliğinin değer atfı oranları

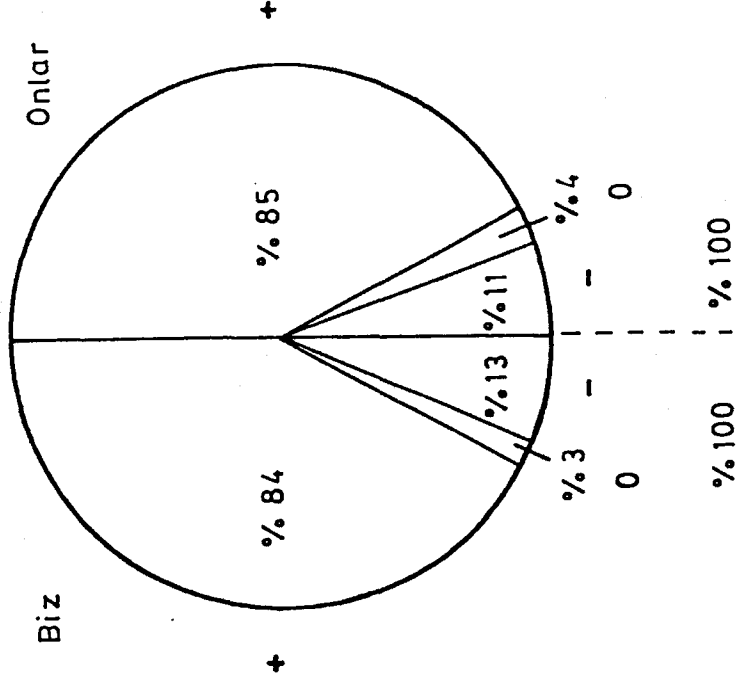

Şekil 11 - Yaş grup üyelüğünün değer atfı oranları

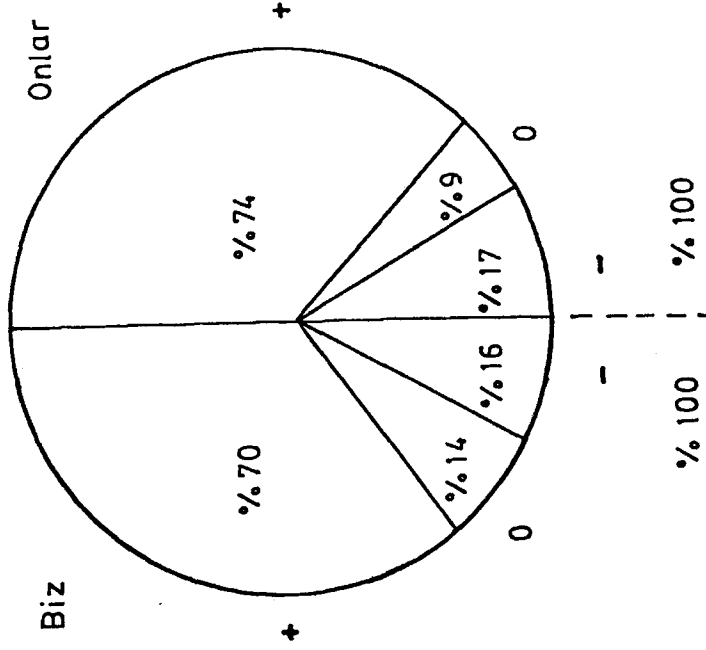

Şekil 10 - Yaş grup üyelüğünün kendine uyarılık oranları

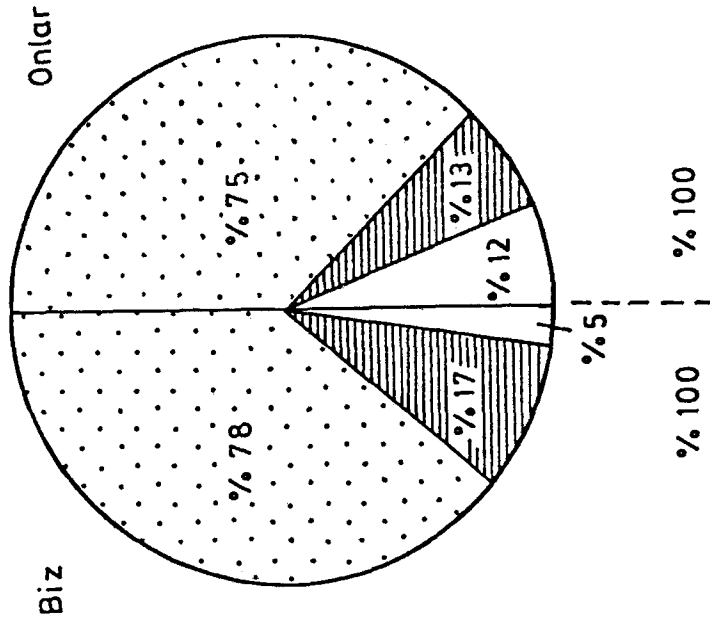

Şekil 12 - Medeni durum grup üyeliğinin kendine uyarlık oranları

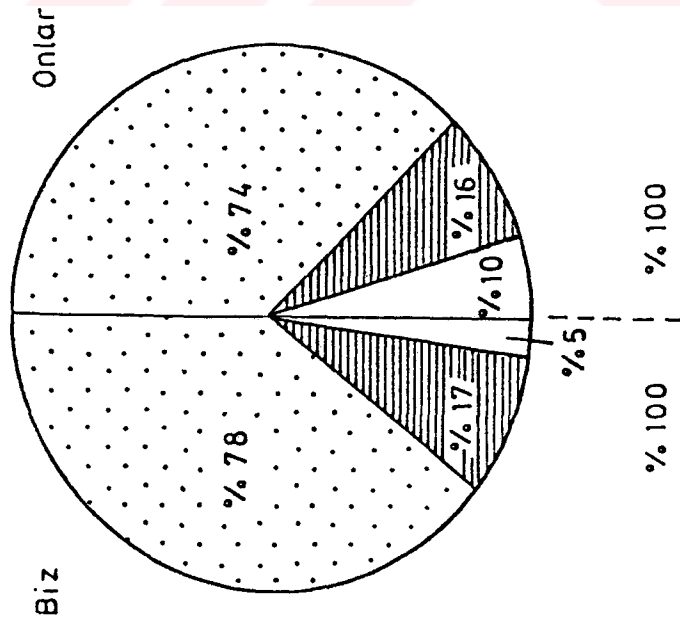

Şekil 13 - Medeni durum grup üyeliğinin değer atfı oranları

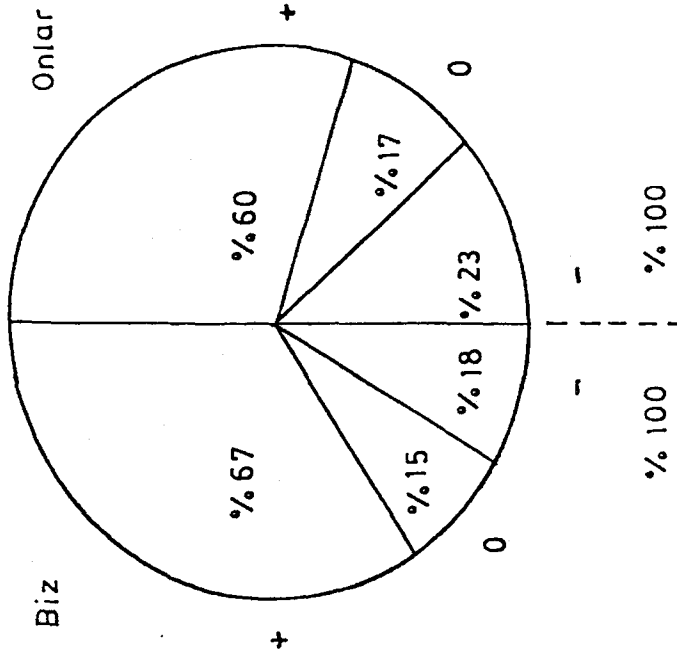

tıflarının 'Biz' durumunda % 67 si olumlu,% 18 i olumsuz, 'Onlar' durumunda % 60 ı olumlu,% 23 ü olumsuz olarak bulunmuştur.(Bkz:Şekil 13)

Aile grup üyeliğinde 'Biz' durumunda yapılan tanımlamaların % 92 si tamamen uygun olarak sadece % 2 si hiç uygun değil olarak bulunmuştur (Bkz:Şekil 14).Bu tanımlamaların 'Biz' durumunda % 93 ü , 'Onlar' durumunda % 88 i olumludur. (Bkz:Şekil 14)

Etnik grup üyeliğinde 'Biz' durumunda yapılan tanımlamaların % 87 si tamamen uygun,% 2 si hiç uygun değil, 'Onlar' durumunda % 84 ü tamamen uygun,% 3 ü hiç uygun değil olarak bulunmuştur (Bkz:Şekil 16).Bu tanımlamaların 'Biz'durumunda % 92 si olumlu,% 4 ü olumsuz, 'Onlar' durumunda % 91 i olumlu % 5 i olumsuzdur.(Bkz:Şekil 17)

Altı grup üyeliğinden alınan tanımlamalar genel olarak değerlendirildiğinde 'Biz' durumunda % 84 ünün tamamen uygun % 4 ünün hiç uygun değil, 'Onlar' durumunda ise % 79 unun tamamen uygun,% 8 inin hiç uygun değil şeklinde bulunmuştur (Bkz:Şekil 18),bu tanımlamaların 'Biz' durumuda % 81 i olumlu,% 8 i nötr,% 11 i olumsuz, 'Onlar' durumunda % 79 u olumlu,% 8 i nötr,% 13 ü olumsuzdur (Bkz:Şekil 19).Temel kimlik gruplarını 'Biz'durumunda tanımlarken tamamen uygun olarak değerlendirilen tanımlamaların % 74 ünün aynı zamanda olumlu olarak değerlendirildiği, 'Onlar' durumunda tamamen uygun olarak belirtilen ifadelerin ise % 71.4 ünün olumlu olarak değerlendirildiği bulunmuştur.(Bkz:Şekil 20)

Denekler dostlarını/arkadaşlarını tanımlarken kullan-

Şekil 15 - Aile grup üyeliğinin değer atfı oranları

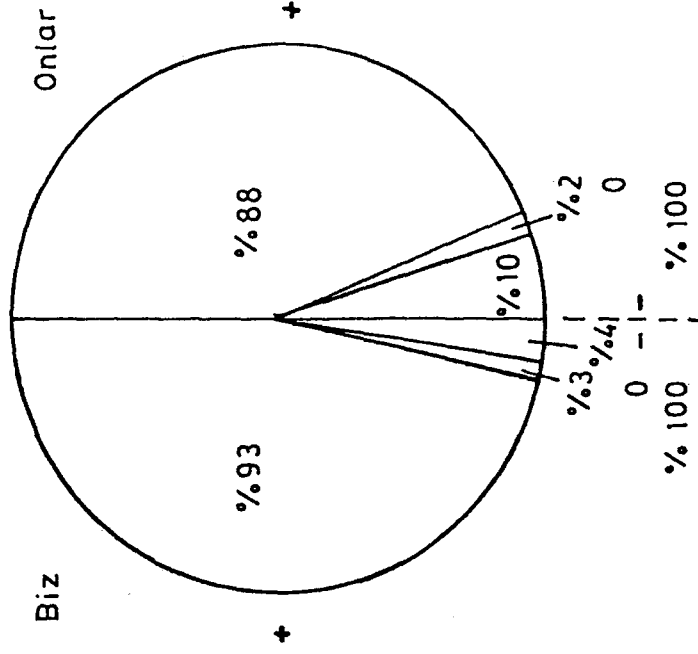

Şekil 14 - Aile grup üyeliğinin kendine uyarlık oranları

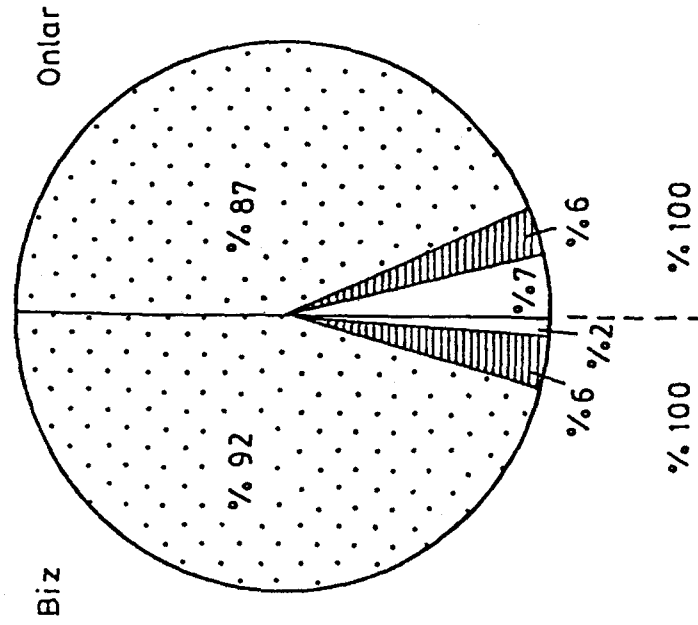



Şekil 16 - Etnik grup üyeliğinin kendine uyarlık oranları

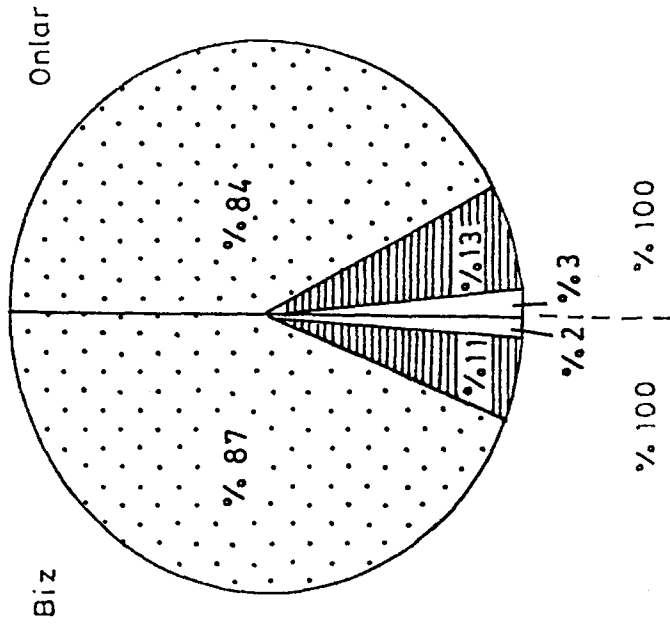

Şekil 17 - Etnik grup üyeliğinin değer atfı oranları

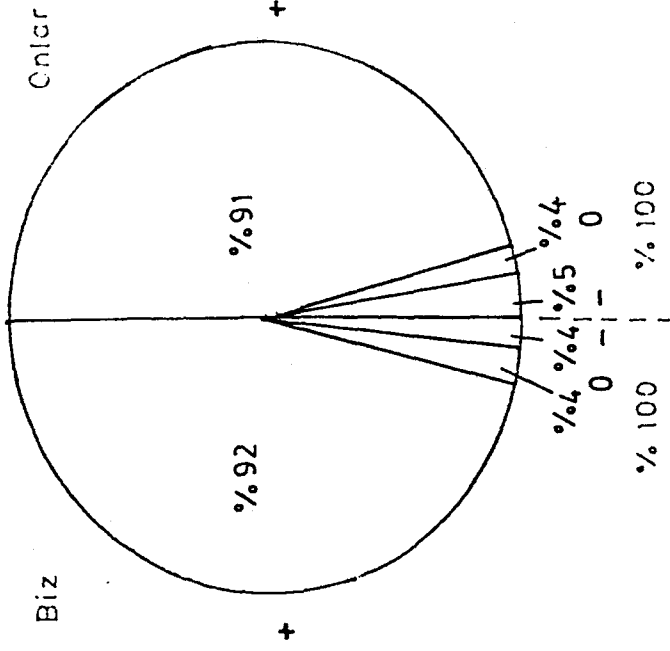

Şekil 18 - Temel kimlik gruplarının kendine uyarılık oranları

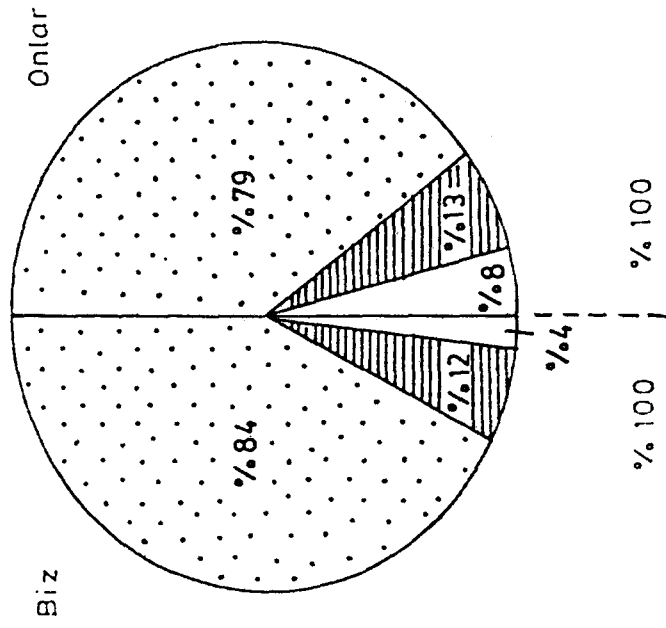

Şekil 19 - Temel kimlik gruplarının değer atfı oranları

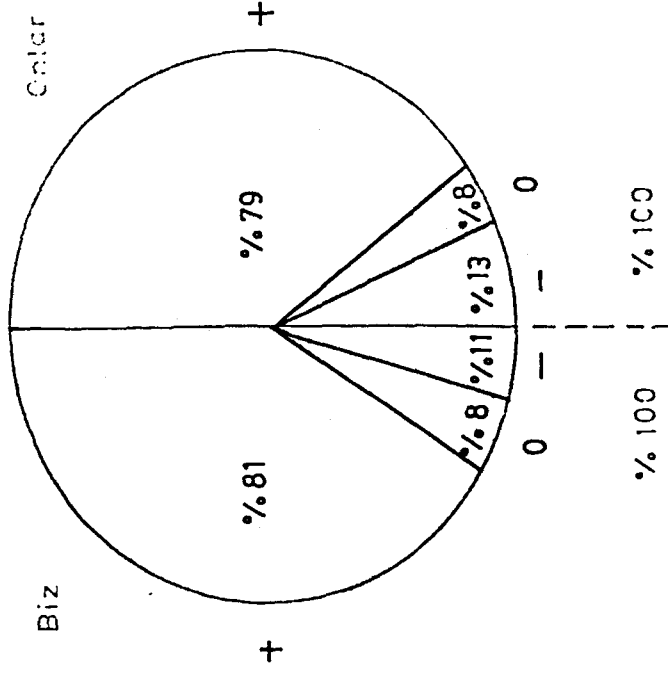

Şekil 20 - Temel kimlik grupları kendine uyarlık ve değer atfı oranları

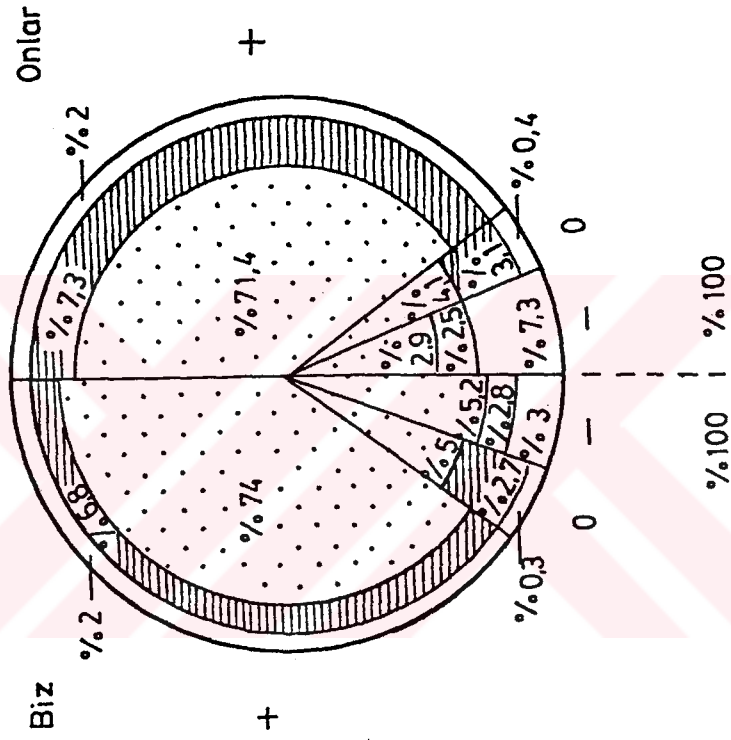

dıkları ifadelerin kendine uyarlık derecelerinin % 93 ünü tamamen uygun olarak belirtmişlerdir (Bkz:Şekil 21).Bu tanımlamaların % 95 i olumlu,% 4 ü nötr,% 1 i olumsuzdur (Bkz:Şekil 22).Dostlar/arkadaşlarla ilgili tanımlamaların tamamen uygun olarak belirtilenlerinin % 91 i aynı zamanda olumludur.(Bkz:Şekil 23)

Denekler kendi cinsiyetlerinden olan ideal insan tanımlamalarının % 53 ünü tamamen uygun,% 40 ını biraz,çok az uygun,% 7 sini hiç uygun değil şeklinde belirterek,bu tanımlamaların % 99 unu olumlu,% 1 ini olumsuz olarak değerlendirmişlerdir (Bkz:Şekil 24 ve Şekil 25),tamamen uygun olarak belirtilen tanımlamaların % 52 sinin olumlu,biraz,çok az uygun olarak belirtilen tanımlamaların % 40 ının olumlu olduğu bulunmuştur.(Bkz:Şekil 26)

Denekler kişisel özelliklerinin % 94 ünün kendilerine tamamen uygun,% 6 sinin biraz,çok az uygun olduğunu belirterek (Bkz:Şekil 27),bu özelliklerin % 84 ünü olumlu,% 7 sinin nötr,% 9 unu olumsuz olarak değerlendirmişlerdir (Bkz:Şekil 28). Tamamen uygun olarak belirtilen özelliklerin % 81 i aynı zamanda olumlu olarak değerlendirilmiştir (Bkz:Şekil 29)

Denekler kendilerini tanımlarken kullandıkları ifadelerin % 94 ünü tamamen uygun,% 6 sını biraz,çok az uygun olarak değerlendirmişlerdir (Bkz:Şekil 30),bu tanımlamaların % 78 i olumlu,% 9 u nötr,% 13 ü olumsuzdur (Bkz:Şekil 31) , tamamen uygun olarak belirtilen tanımlamaların % 74 ünün olumlu,% 8 inin nötr,% 12 sinin olumsuz olduğu bulunmuştur.

Şekil 21 - Dostlar / arkadaşlar, kendine uyarlık oranları

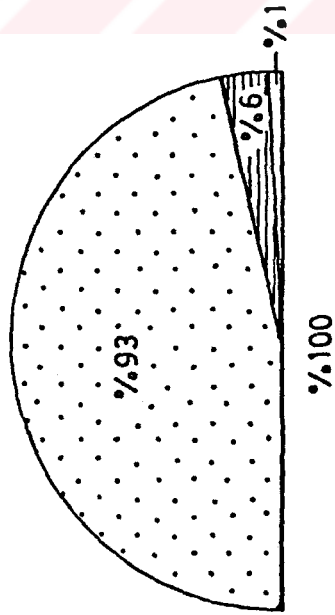

Şekil 22 - Dostlar / arkadaşlar, değer atfı oranları

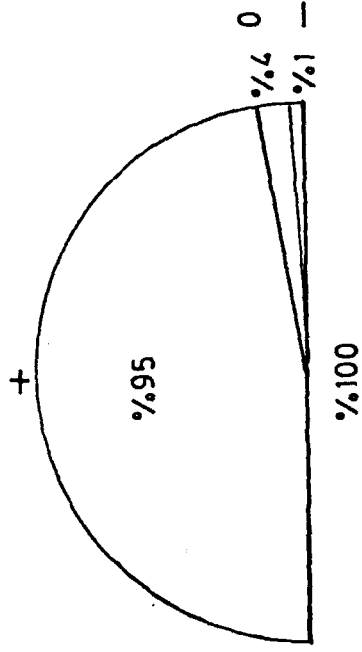

Şekil 23 - Dostlar / arkadaşlar, kendine uyarlık ve değer atfı oranları

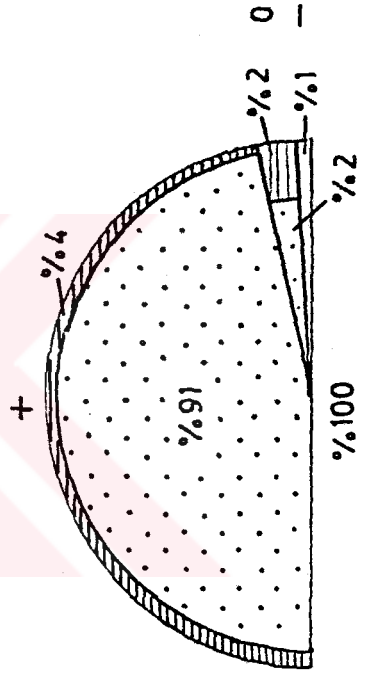

Şekil 24 - İdeal insan, kendine uyarlık oranları

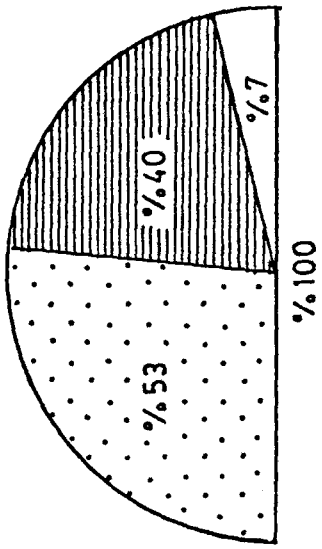

Şekil 25 - İdeal insan, değer atfı oranları

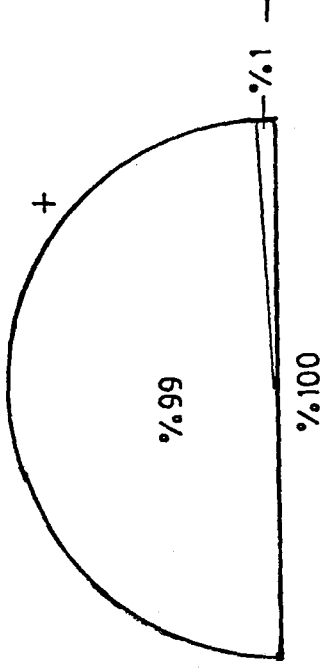

Şekil 26 - İdeal insan, kendine uyarlık ve değer atfı oranları

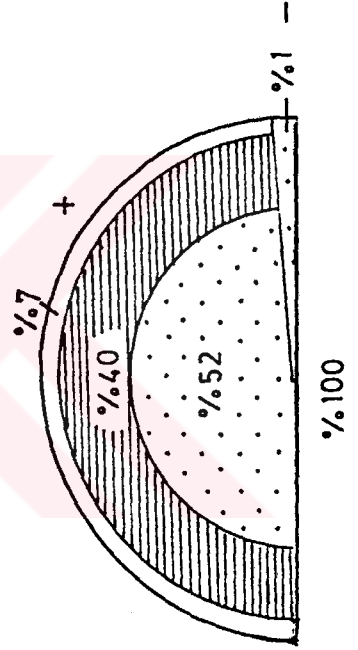

Şekil 27 - Kişisel özellikler, kehdine uyarlık oranları

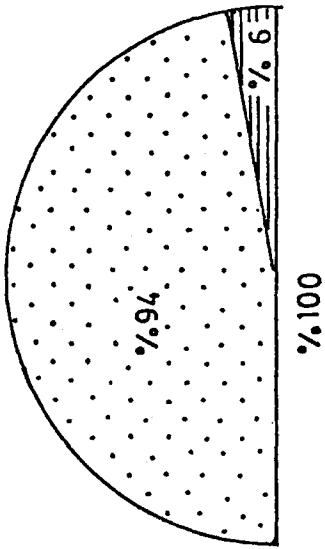

Şekil 28 - Kişisel özellikler, değer atfı oranları

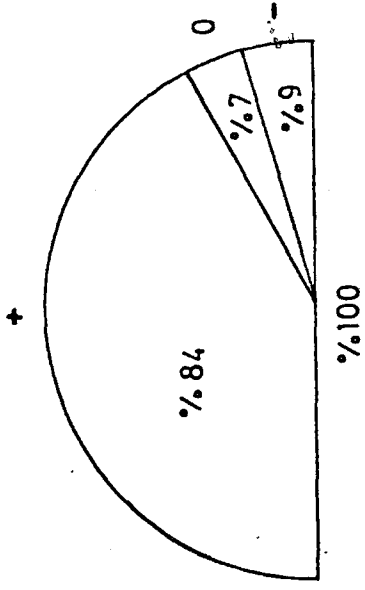

Şekil 29 - Kişisel özellikler kendine uyarlık ve değer atfı oranları

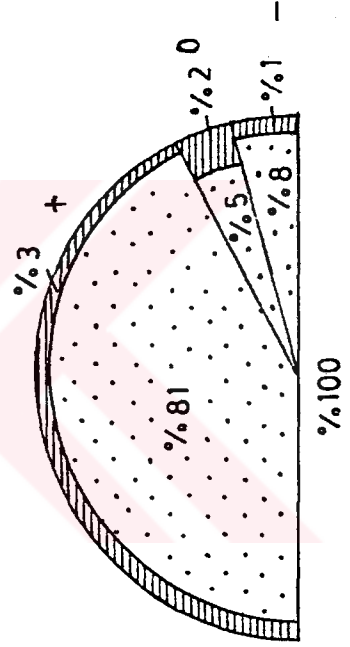

Şekil 27 - Kişisel özellikler, kendine uyarlık oranları

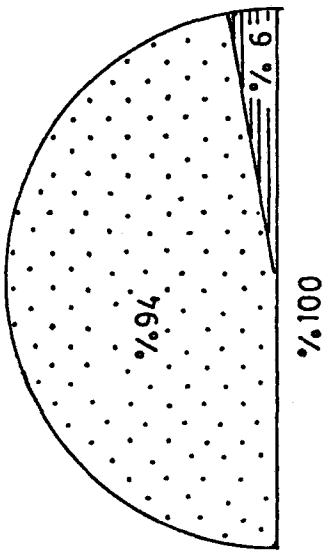

Şekil 28 - Kişisel özellikler, değer atfı oranları

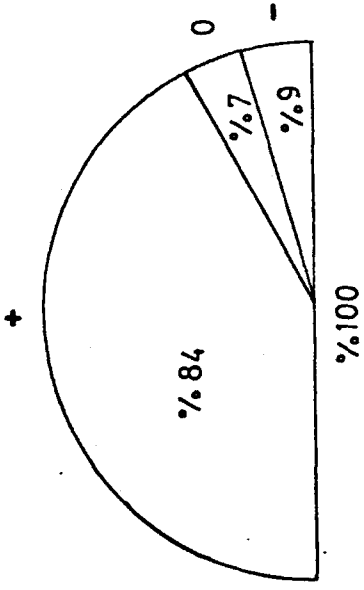

Şekil 29 - Kişisel özellikler kendine uyarlık ve değer atfı oranları

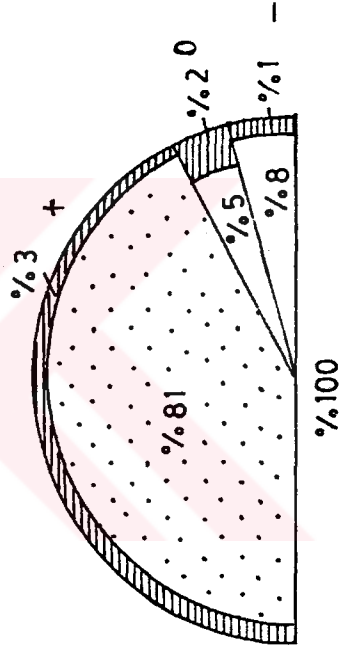



(Bkz:Şekil 32)

'Biz' ve 'Onlar' durumunda temel kimlik gruplarının (cinsiyet,din,yaş,medeni durum,aile,etnik grup) tanımlamalarına Odaklaştırılmış İçebakış Tekniği uygulanarak elde edilen değer atfı skala puanlarının (olumlu,nötr,olumsuz) deneklerin egomorfizm düzeyleri (tanımlamaların kendine uyarlık dereceleri ile) ilişkisi olup olmadığını anlamak amacıyla Tek Yönlü Varyans Analizi uygulanmıştır.

Her deneğin 'Biz' ve 'Onlar' durumunda temel kimlik gruplarını tanımlamak için kullandığı egomorfik ifadelerin toplamı (kendine uyarlık derecesi tamamen ve biraz uygun olan ifadeler) ile bu tanımlamaların değer atfı puanlarının toplamları hesaplanmıştır.Bu iki değişken arasında uygulanan Tek Yönlü Varyans Analizi sonucunda;

'Biz' durumunda, egomorfik ifadelerin toplamı ile olumlu ifadelerin toplamı arasında (MS:10.90;F:6.58;DF:12/87;  $\alpha=0.05$ ), egomorfik ifadelerin toplamı ile olumsuz ifadelerin toplamı arasında (MS:11.53;F:6.85;DF:11/88; $\alpha=0.05$ ),

'Onlar' durumunda, egomorfik ifadelerin toplamı ile olumlu ifadelerin toplamı arasında (MS:50.03;F:24.23;DF:12/87  $\alpha=0.05$ ), egomorfik ifadelerin toplamı ile olumsuz ifadelerin toplamı arasında (MS:54.40;F:20.52;DF:10/89; $\alpha=0.05$ ),

Genel olarak, egomorfik ifadelerin toplamı ile olumlu ifadelerin toplamı arasında (MS:82.30;F:4.18;DF:20/79; $\alpha=0.05$ ) egomorfik ifadelerin toplamı ile olumsuz ifadelerin toplamı arasında (MS:83.30;F:3.86;F:3.86;DF:17/82; $\alpha=0.05$ ) ilişki bulunmuştur.

'Biz' ve 'Onlar' durumunda temel kimlik gruplarının (cinsiyet, din, yaş, medeni durum, aile, etnik grup) tanımlamalarına Odaklaştırılmış İçebakış Tekniği uygulanarak elde edilen Değer Atfı Skala puanlarının egomorfizmin (tanımlamaların kendine uyarlık derecelerinin) bir belirleyicisi olup olmadığını anlamak amacıyla Şekil 20 esas alınarak bu iki değişken için hesaplanan yüzde (%) oranları aşağıdaki tabloda sunulur.

Tablo-6 Kendine Uygunluk ve Değer Atıfları

		OLUMLU %	NÖTR %	OLUMSUZ %
BİZ	Tamamen Uygun	88	6	6
	Biraz, Çok az Uygun	55	22	23
	Hiç Uygun Değil	6	8	86
ONLAR	Tamamen Uygun	90	6	4
	Biraz, Çok az Uygun	57	24	19
	Hiç Uygun Değil	3	5	92

'Biz' ve 'Onlar' durumunda temel kimlik gruplarını tanımlarken 'tamamen uygun' olarak belirtilen özellikler genellikle olumludur (% 88 ve % 90), 'tamamen uygun' ve aynı zamanda 'olumsuz' olarak değerlendirilenlerin sayısı oldukça düşüktür (% 6 ve % 4). 'Biz' ve 'Onlar' durumunda 'hiç uygun değil' denilen özellikler genellikle olumsuz olarak belirtilmiştir (% 86 ve % 92), 'Biz' ve 'Onlar' karşılaştırması yapıl-

dığında 'Onlar' durumunda 'hiç uygun değil' ve aynı zamanda 'olumsuz' olarak değerlendirilen özellikler (% 92) 'Biz' durumundan (%86) daha fazladır. Her iki durumda da 'biraz, çok az uygun' denilen özellikler 'tamamen uygun' denilen özelliklerden daha olumsuz olarak görülmektedir ('Biz' durumunda % 23, % 6; 'Onlar' durumunda % 19, % 4)

Deneklerin içinde yer aldıkları, ait oldukları temel gruplarına bağladıkları değerlerin dağılımı aşağıdaki tabloda sunulmuştur. (n=100 kişi)

Tablo-7 Temel Kimlik Grupları Üyelğine Bağlanan Değerler

	Çok Olumlu	Oldukça Olumlu	Kısmen olumlu Kısmen olumsuz	Oldukça Olumsuz	Çok Olumsuz	Nötr Ne olumlu Ne olumsuz
Kadın/ Erkek Olmak	64	18	15	--	--	3
Müslüman Olmak	55	22	18	1	--	4
Genç/ Yetişkin Olmak	82	11	6	--	--	1
Evli/ Bekar Olmak	51	35	10	1	1	2
Ailenizin Üyesi Olmak	42	34	18	4	1	1
Çerkes Olmak	77	22	--	--	--	1

Denekler içinde yer aldıkları, ait oldukları temel kimlik gruplarına bağladıkları değeri genellikle olumlu olarak belirtmişlerdir. 'Çok olumlu' olarak değerlendirilen kimlik gruplarının başında yaş grubu ve etnik grup gelmektedir. (Bkz:Tablo-7)

Deneklerin kendilerine hiç benzemeyen insanları ('Bana zıt insanlar.....') tanımlarken kullandıkları ifadelere odaklaştırılmış İçebakış Tekniği uygulanarak elde edilen ken-uyarlık derecelerinin tümünün 'Hiç uygun değil', değer atıflarında % 98 inin olumsuz, % 2 sinin nötr şeklinde değerlendirildiği bulunmuştur.

'Biz' ve 'Onlar' durumunda temel kimlik gruplarını tanımlarken bu iki cevap tarzı arasında farklılık var veya yok diyenlerin her bir kimlik grubu için dağılımı aşağıdaki gibidir. (n=100 kişi)

Tablo-8 'Biz' ve 'Onlar' Farklılaşması

	Farklılık	
	Var	Yok
Kadın/Erkek Olmak	20	80
Müslüman Olmak	32	68
Genç/Yetişkin Olmak	51	49
Evli/Bekar Olmak	37	63
Ailesinin Üyesi Olmak	49	51
Çerkes Olmak	67	33

'Biz' ve 'Onlar' durumunda temel kimlik gruplarını tanımlarken bu iki cevap tarzı arasında bir farklılık olduğunu söyleyenlerin sayısı farklılık yok diyenlerin sayısından oldukça düşüktür. (Bkz:Tablo-8)

'Biz' ve 'Onlar' durumunda temel kimlik gruplarını tanımlarken deneklerin bu grupları nasıl algıladıklarının dağılımı aşağıdaki gibidir. (n=100 kişi)

Tablo-9 'Biz' ve 'Onlar' Durumunda Temel Kimlik Gruplarının Algılanışı

		Tümü	Bir Kısmı	Ozel Bazı Kişiler
Cinsiyet	B	29	69	2
	O	55	44	1
Din	B	33	64	3
	O	62	35	3
Yaş	B	26	71	3
	O	50	44	6
Medeni Durum	B	27	66	7
	O	52	47	1
Etnik Grup	B	34	60	6
	O	59	37	4
	B	30	65	5
	O	58	40	2

Deneklerin temel kimlik gruplarını 'Biz' durumunda tanımlarken daha ziyade grubun 'bir kısmını', 'Onlar' durumunda

tanımlarken grubun 'tümünü' düşünerek cevap verdikleri bulunmuştur. (Bkz:Tablo-9)

Temel kimlik gruplarında verilen tanımlamaların self ve grup için taşıdığı anlam arasındaki farklılaşmayı gösteren dağılım aşağıda sunulmuştur. (n=100 kişi)

Tablo-10 Tanımlamaların Self ve Grup İçin Semantik Farklılaşması

	Farklılık	
	Var	Yok
Kadın/Erkek Olmak	43	57
Müslüman Olmak	29	71
Genç/Yetişkin Olmak	36	64
Evli/Bekar Olmak	65	35
Ailesinin Üyesi Olmak	68	32
Çerkes Olmak	30	70

Tablo-10 da sunulan rakamlara bakarak temel kimlik gruplarında alınan tanımlamaların self ve grup için taşıdığı anlam arasında çok belirgin bir farklılaşma olmadığı söylenebilir. Farklılaşma ile ilgili olarak alınan kısa açıklamalarda deneklerin, aile ve medeni durum grup üyeliklerinin taşıdığı anlamları kendileri için özelleştirdikleri bulunmuştur.

Çerkeslerin tarihsel ve sosyal geçmişleri ile ilgili sorulara verilen cevaplar değerlendirilerek elde edilen bilgiler Çerkeslerin sosyal kimlik yapılarını yorumlama aşamasında gözönüne alınmıştır, Çerkeslere ait genel bilgiler Ek-2 de

sunulmuştur.

Diğer Çerkeslerle olan ilişkileriniz nasıl sorusuna deneklerin % 31 i çok iyi,% 67 si iyi,% 2 si kötü cevabını vermiştir.

Diğer Çerkeslerle görüşleriniz bağdaşiyor mu sorusuna deneklerin % 72 si evet,% 26 sı kısmen,% 2 si hayır cevabını vermiştir.

Adı geçen temel kimlik gruplarına üye olmanın deneklerin kişiliğine uygunluk derecelerine göre dağılımı aşağıdaki tabloda sunulmuştur.

Tablo-11 Temel Kimlik Grupları Üyeliği ve Kişiliğe Uygunluk Derecesi

	Tam Uygun	Oldukça Uygun	Biraz Uygun	Hiç Uygun Değil
Kadın/Erkek Olmak	74	19	7	--
Müslüman Olmak	82	13	4	1
Genç/Yetişkin Olmak	61	30	9	--
Evli/Bekar Olmak	64	35	15	6
Ailesinin Üyesi Olmak	85	14	1	--
Çerkes Olmak	59	24	17	--

Denekler ait oldukları grup üyeliklerini genellikle kendi kişiliklerine 'tam uygun' veya 'oldukça uygun' olarak değerlendirmişlerdir. (Bkz:Tablo-11)

Deneklerin % 77 si kendisini tipik bir Çerkes olarak nitelerken % 23 ü böyle görmediğini söylemiştir, ayrıca kendileri hakkında belirttikleri bu görüşü yakınlarınız nasıl değerlendiriyor sorusuna % 99 u evet,% 1 i hayır şeklinde cevap vermiştir.

### 3.1.2.İçerik Analizi Sonucunda Elde Edilen Veri ve Bulgular

'Biz' ve 'Onlar' durumunda her bir grup üyeliği (cinsiyet,yaş,din,medeni durum,aile,etnik grup) ile karşı cinsiyet grubu,dostlar/arkadaşlar,ideal insan,zıt insanlar,kişisel özellikler,sahip olmak istenilen özellikler ve kendini tanımlamada alınan cevaplara İçerik Analizi uygulanarak elde edilen başlıca kategoriler frekansları ile tablolar halinde sunulmuştur.Denekler yukarıda adı geçen her bir soruda en az üç sıfat veya özellik belirtmişlerdir.

Tablo-12 Cinsiyet Grup Üyeliğinde Kadınların Tanımlamaları (n=50 kişi)

Biz kadınlar.....	Kadınlar.....
19 duygusal	22 fedakar
18 evine bağlı	18 çalışkan
16 çalışkan	17 duygusal
13 fedakar	15 evine bağlı
9 sorumluluk sahibi	13 anne
8 merhametli	10 güzel
6 saygılı	8 söz hakkı kısıtlı
5 cefakar	6 merhametli
5 güzel	5 cefakar
5 söz hakkı isteyen	5 kibar



Cinsiyet grup üyeliğinde 'Biz' ve 'Onlar' durumuna göre kadınların tanımlamaları benzerlik göstermektedir. Kadınlar kendilerini bir yandan duygusal, fedakar, merhametli, cefakar gibi kişilik özellikleri ile tarif ederken diğer yandan anne, evine bağlı, söz hakkı isteyen gibi sosyal rolleriyle ilişkili özelliklerini vurgulamışlardır.

Tablo-13 Cinsiyet Grup Üyeliğinde Erkeklerin Tanımlamaları (n=50 kişi)

Biz erkekler.....	Erkekler.....
19 dürüst	11 aileden sorumlu
15 çalışkan	9 ailenin koruyucusu
10 sorumluluk sahibi	9 baba
9 aileden sorumlu	9 gururlu
7 saygılı	8 dürüst
7 ciddi	7 kadından üstün gören
6 kendine güveni olan	6 saygılı
6 sorumluluğu çok olan	6 sorumluluk sahibi
6 eğlenceyi seven	5 rahatına düşkün
5 gururlu	5 saygı bekleyen

Cinsiyet grup üyeliğinde erkeklerin tanımlamaları da 'Biz' ve 'Onlar' durumuna göre benzerlik göstermektedir. Erkekler kendilerini dürüst, çalışkan, saygılı, ciddi gibi sıfatlarla tanımlarken erkeklerin toplumsal rolü ile ilgili olarak aile sorumluluğu taşıyan, sorumluluk sahibi, ailenin koruyucusu, baba gibi özellikleri sıralamışlardır.

Tablo-14 Karşı Cinsiyet Grubu Tanımlamaları

Erkekler.....	Kadınlar.....
14 evin geçimini sağlayan	32 duygusal
14 çalışkan	12 anne
14 baba	11 merhametli
9 dürüst	9 fedakar
9 bencil	6 şevkatli
6 otoriter	6 evine bağlı
6 güçlü	5 çalışkan
5 sorumluluğu çok	5 güzel
5 kadınlardan üstün gör.	5 dedikoducu
5 rahatına düşkün	5 alçak gönüllü

Kadınlar erkekleri evin geçimini sağlayan, çalışkan, baba olma gibi olumlu özelliklerin yanı sıra kendini kadınlardan üstün gören, rahatlarına düşkün gibi olumsuz özelliklerle tanımlamışlardır. Erkekler, kadınları tanımlarken duygusal, merhametli, fedakar v.s. gibi kadınların kişilik özelliklerini belirterek, kadının 'anne olma' özelliğini vurgulamışlardır.

Tablo-15 Din Grup Üyeliğinin Tanımlamaları  
(n=100 kişi)

Biz Müslümanlar.....	Müslümanlar.....
45 yardımsever	38 dinine bağlı
33 ibadetlerini yap. çalışan	31 yardımsever
31 dinine bağlı	27 ibadetlerini yapan
23 dürüst	23 temiz
21 ibadetlerini yapan	21 dürüst
21 temiz	11 inançlı
15 inançlı	10 Allahtan korkan
10 saygılı	7 tutucu
8 namusuna düşkün	6 hoşgörülü
6 iyi niyetli	6 sonunu çok düşünen

Din grup üyeliğinde İslam dinin hemen hemen tüm özelliklerinin (yardımseverlik,dürüstlük,v.s.) belirtildiği ve deneklerin dinlerine oldukça önem verdiği görülmektedir.

Tablo-16 Yaş Grup Üyeliğinde Gençlerin Tanımlamaları ( 18-33 yaş,n=44 kişi)

Biz Gençler.....	Gençler.....
18 sorumluluktan kaçan	18 eğlenceyi seven
15 eğlenceyi seven	8 rahatına düşkün
13 rahatına düşkün	6 hareketli
11 çok şey beklenen	5 umutlu
6 hayalci	5 sorumluluktan kaçan
5 hareketli	5 görünüşe önem veren
5 deneyimsiz	5 özgür
5 çağdaş	5 çağdaş

Gençler kendilerini sorumluluktan kaçan,eğlenceyi seven,rahatına düşkün gibi özelliklerle tanımlamışlardır.Burada sözü edilen 'eğlence' Çerkes gençlerinin bir araya gelerek yaptıkları geleneksel toplantılar anlamındadır.

Tablo-17 Yaş Grup Üyeliğinde Yetişkinlerin Tanımlamaları (24-50 yaş,n=56 kişi)

Biz Yetişkinler.....	Yetişkinler.....
25 olgun	24 olgun
23 düşünceli	13 sorumluluk sahibi
20 sorumluluk sahibi	10 çalışkan
9 hoş görülü	8 saygı değer
9 fedakar	8 ailesine bağlı
6 çalışkan	7 hoş görülü
5 ailesine düşkün	6 fedakar
5 geleceğini düşünen	5 geleceğini düşünen
5 deneyimli	5 deneyimli

Yaş grup üyeliğinde yetişkinlerin 'Biz' ve 'Onlar' durumunda yaptıkları tanımlamalar arasında benzerlik görülmektedir. Yetişkinler kendilerini olgun, sorumluluk sahibi, çalışkan, v.s. gibi olumlu özellikler ile tanımlamışlardır.

Tablo-18 Medeni Durum Grup Üyeliğinde Bekarların Tanımlamaları (n=24 kişi)

Biz bekarlar.....	Bekarlar.....
30 sorumluluğu az	38 sorumluluğu az
22 özgür	37 özgür
19 eğlenceyi seven	22 rahatına düşkün
18 rahatına düşkün	12 yuva kurmak isteyen
7 gelecekte umutlu	8 eğlenceyi seven
5 hayalci	6 vurdumduymaz
5 yuva kurmak isteyen	5 yaşamayı seven
5 yaşamayı seven	5 çok yönlü düşünmeyen

'Biz' ve 'Onlar' durumuna göre bekarların tanımlamaları farklılık göstermemektedir, bekarlar kendilerini sorumluluğu az, özgür, eğlenceyi seven, rahatına düşkün, v.s. gibi özelliklerle tanımlamışlardır.

Tablo-19 Medeni Durum Grup Üyeliğinde Evlilerin Tanımlamaları (n=56 kişi)

Biz evliler.....	Evliler.....
24 ailesine bağlı	24 sorumlulukları çok
19 sorumlulukları çok	21 fedakar
16 fedakar	11 özgürlüğü kısıtlanmış
10 hoş görülü	9 sorumluluk sahibi
9 saygılı	8 hoş görülü
6 sorumluluk sahibi	8 ailesine bağlı
5 özgürlüğü kısıtlanmış	5 saygılı

Medeni grup üyeliğinde evliler kendilerini, bekarlara göre daha çok sorumluluğu olan kişiler olarak tanımlayarak, özgürlüklerinin bir anlamda kısıtlandığını söylemişlerdir.

Tablo-20 Aile Grup Üyeliğinin Tanımlamaları  
(n=100 kişi)

Benim ailem.....	Aileler.....
43 birbirine bağlı	49 birbirine bağlı
32 mutlu	39 yardımsever
31 saygılı	32 fedakar
24 hoş görülü	20 geçim derdinde
21 birbirine güvenen	14 saygılı
15 ata erkil	10 sorunlarını kendi çözen
9 demokrat	9 dayanışma içinde
8 fedakar	7 iyi bir yaşam için çal.
6 dayanışma içinde	7 ata erkil
5 çocuklarına düşkün	6 paylaşmayı bilen

Denekler ailelerini genellikle olumlu özellikler (örneğin; birbirine bağlı, mutlu, yardımsever, saygılı, v.s.) ile tanımlamışlardır

Tablo-21 Etnik Grup Üyeliğinin Tanımlamaları  
(n=100 kişi)

Biz Çerkesler.....	Çerkesler.....
57 saygıya önem veren	68 geleneklerine bağlı
55 geleneklerine bağlı	53 saygıya önem veren
30 yardımsever	32 birbirine bağlı
24 birbirine bağlı	29 akrabalığa önem veren
24 akrabalığa önem veren	28 yardımsever
22 misafirperver	14 kendini üstün gören
11 eğlenceyi seven	13 misafirperver
9 dürüst	12 eğlenceyi seven
8 kadın-erkek ayrımı yapma.	11 dürüst
7 temiz/titiz	10 yeniliklere açık

Denekler etnik grup üyeliklerini 'Biz' ve 'Onlar' durumunda tanımlarken birbirine benzer ifadeler kullanmışlardır. Çerkesler saygıya önem veren, gelenek ve göreneklerine bağlı, yardımsever, birbirine bağlı, akrabalığa önem veren gibi olumlu özellikler ile tanımlanmıştır. 'Onlar' durumunda Çerkeslerin kendilerini diğerlerinden üstün gördüklerini söyleyenler Çerkes olmanın 'olumlu' bir özellik olduğunu söyleyerek kendilerini Çerkes olmayanlardan farklılaştırmışlardır.

Tablo-22 Dostlar/Arkadaşlar İle İlgili Tanımlamalar (n=100 kişi)

Dostlarım/Arkadaşlarım.....	
47	samimi
46	dürüst
37	yardımsever
17	eğlenceyi seven
14	çalışkan
11	saygılı
10	uyumlu
8	hoş görülü
7	sırdaş

Denekler dostlarını/arkadaşlarını tamamen olumlu özelliklerle tanımlamışlardır. Burada 'eğlenceyi sevmek', Çerkeslerin geleneksel toplantılarına katılma anlamı taşımaktadır.

Tablo-23 'İdeal İnsan' Tanımlamaları  
(n=100 kişi)

İdealimdeki kadın.....	İdealimdeki erkek.....
17 ekonomik özgürlüğü olan	22 kültürlü
15 kültürlü	21 dürüst
10 çalışkan	14 çalışkan
10 iyi bir anne	13 mutlu bir aile reisi
9 güzel,bakımlı	8 zeki

Kadınlar ideallerindeki kadını,ekonomik özgürlüğü olan,kültürlü,çalışkan gibi sosyal rollerle ilgili özelliklerle tanımlarken,erkekler ideallerindeki erkeği tanımlarken dürüst mutlu bir aile reisi gibi kişisel özelliklerden de söz etmişlerdir.

Tablo-24 'Zıt insanlar' İle İlgili Tanımlamalar  
(n=100 kişi)

Bana zıt insanlar.....
39 yalancı
28 iki yüzlü
20 saygısız
16 bencil
15 dedikoducu
14 tembel
8 sorumsuz
6 dini inancı olmayan
6 aşırı hırslı
5 bencil

Denekler kendilerine hiç benzemeyen insanları yalancı, iki yüzlü,saygısız,v.s. gibi tamamen olumsuz özelliklerle

tanımlamışlardır.

Tablo-25 Kişisel Özelliklerle İlgili Tanımlamalar  
(n=100 kişi)

(Kadınlar)	(Erkekler)
9 çalışkan	14 eğlenceyi seven
8 yardımsever	13 dürüst
8 duygusal	12 okumayı seven
7 dürüst	8 gezmeyi seven
7 insancıl	8 çalışkan
7 okumayı seven	7 sabırlı

Deneklerin kişisel özellikleri daha önce tanımladıkları özelliklerinden çok farklı değildir (örneğin; çalışkan, yardımsever).

Deneklerin sahip olmadıkları fakat sahip olmak istedikleri özelliklerin sayısı 1 ile 5 arasında değişmektedir. Bu soruyu cevapsız bırakanların sayısı 24 dür.

Tablo-26 Sahip Olmak İstenilen Özellikler  
(n=76 kişi)

18 zengin olmak
12 meslek sahibi olmak
10 yüksek tahsil yapmak
6 çocukların iyi yetişmesi
6 daha hoş görülmesi
6 daha azimli olmak
5 vurdumduymaz olmak

Deneklerin sahip olmak istedikleri özelliklerin ba-



şında zengin olmak, meslek sahibi olmak, yüksek tahsil yapmak gibi sosyal rollerle ilişkili özellikler gelmektedir.

Tablo-27 Kendini Tanımlama  
(n=100 kişi)

(Kadınlar)	(Erkekler)
19 aşırı duygusal	13 çalışkan
8 ailesine bağlı	11 dürüst
7 çalışkan	10 eğlenceyi seven
7 insancıl	9 yardımsever
6 dürüst	7 saygılı
5 fedakar	6 sabırlı
5 sinirli	5 sakin

Denekler kendilerini tanımlarken kişisel özellikleri ile kişilik özelliklerini tam olarak birbirinden ayırmadan sunmuşlardır. Kadınlar kendilerini aşırı duygusal, ailesine bağlı, çalışkan gibi özelliklerle tanımlarken erkekler, çalışkan, dürüst eğlenceyi seven sıfatlarını kullanmışlardır.

### 3.2.SONUÇ ve ÖNERİLER

Araştırmamızda Zavalloni'nin(1973,1975;Zavalloni ve Louis-Guerin,1979,1984) Sosyal Kimlik Envanteri'nden hareketle geliştirilen üç aşamalı bir envanter kullanılarak elde edilen bulgular Çerkeslerin temel kimlik gruplarıyla ilgili tanımlamalarının ' Odaklaştırılmış İçebakış Tekniği ' ile değerlendirilen Kendine Uyarlık derecelerinin ve Değer Atıflarının 'Biz've 'Onlar' durumuna göre değişmediğini göstermiştir.Elde edilen bu sonuç Zavalloni'nin (1973) Sosyal Kimlik Envanterini kullanarak Fransız ve Amerikalı öğrenciler ile yaptığı araştırmanın sonuçlarını desteklememektedir.Zavalloni (1973) araştırmasında deneklerden 8 temel kimlik grubunun (milliyet,cinsiyet,din,meslek,sosyal sınıf,politik eğilim,yaş grubu,aile durumu) tanımlamaları ilk önce 'Biz' hemen sonra 'Onlar' durumunda alınmıştır,deneklerden her bir grup üyeliği için en az 5 sıfat veya özellik belirtmeleri istenmiştir,bu araştırmada ise 6 temel kimlik grubunun (cinsiyet,din,yaş,aile,etnik grup) tanımlamaları ilk önce 'Onlar' hemen sonra 'Biz'seklinde alınarak her bir grup üyeliği için en az 3 sıfat veya özellik belirtilmesi istenmiştir.Zavalloni'nin(1973) araştırmasında denekler temel kimlik gruplarını 'Biz'durumunda daha ziyade kendilerine uygun/uygulanabilir ve 'olumlu' ifadelerle tanımlarken 'Onlar' durumunda kendilerine uygun olmayan ve 'olumsuz' ifadeleri daha çok kullanmışlardır,böylelikle temel kimlik gruplarının tanımlamalarının kendine uyarlık dereceleri ve değer atıflarını 'Biz' ve 'Onlar' durumuna

göre farklılaştırmışlardır.

Çerkeslerin 'Biz' ve 'Onlar' durumunda temel kimlik gruplarını tanımlarken kullandıkları ifadelerin daha çok kendilerine uygun ve olumlu ifadeler olduğu bulunmuştur, bu sonuç bireyin sosyal kimliğini olumlu kılmak için kendi grubunu diğer gruplarla karşılaştırırken kendi grubunun olumlu değerlendirilen boyutlarını ön plana çıkarma bilgisiyle (Turner, 1975; Turner ve Brown, 1978) paralellik içindedir.

'Biz' durumunda temel kimlik gruplarını tanımlarken kendine uyarlık derecesi "tamamen uygun" olarak değerlendirilen özellikler en çok aile durumu (% 92), etnik grup (% 87), din grubu (% 86) ve cinsiyet grubu (% 84) üyeliklerinde kullanılmıştır. 'Onlar' durumda da sıralama benzerdir, aile durumu (% 87), etnik grup (% 84), cinsiyet grubu (% 77) ve din grubu (% 76) dır.

'Biz' durumunda "olumlu" olarak değerlendirilen tanımlamalar en çok aile durumu (% 93), etnik grup (% 92), din grubu (% 84) ve cinsiyet grubu (% 80) üyeliklerinde kullanılmıştır. 'Onlar' durumunda sıralama benzerdir, etnik grup (% 91), aile durumu (% 88), din grubu (% 85) ve cinsiyet grubu (% 76) dır.

Temel kimlik grupları tanımlamalarının "kendine Uyarlık" ve "Değer Atfı" boyutlarında değerlendirilmesiyle elde edilen bulgular bireylerin temel kimlik gruplarını kendilerine uygun/uygulanabilir ve olumlu ifadelerle değerlendirme eğiliminde olduğunu göstermektedir, elde edilen bu sonuç bireylerin içinde yer aldığı gruplar ile (Kadın/Erkek olmak, Müslüman olmak, Genç/Yetişkin olmak, Evli/Bekar olmak, Ailesinin

üyesi olmak,Çerkes olmak) özdeşleştiğine işaret etmektedir, 'Biz' ve 'Onlar' durumuna göre temel kimlik gruplarının tanımlarının farklılaşmaması (Tablo-8) , bu gruplara bağlanan değerlerin daha ziyade olumlu oluşu (Tablo-7) ve tanımlamaların self ve grup için semantik olarak farklılaşmaması (Tablo-10) yukarıda sözü edilen bulguları destekler niteliktedir.

Araştırmamızda Çerkeslerin egomorfizm düzeyleri (tanımlamaların kendine uyarlık dereceleri) ile değer atfı puanlarının olumlu veya olumsuz olması arasında ilişki bulunmuştur.Egomorfizm düzeyi (kendine tamamen ve biraz uygun olan ifadelerin toplamı) yüksek olan deneklerin olumlu ifadeleri daha çok olumsuz ifadeleri ise daha az kullandığı bulunmuştur.'Biz' ve 'Onlar' durumunda temel kimlik gruplarını tanımlarken "tamamen uygun" olarak belirtilen özelliklerin genellikle olumlu olduğu (% 88 ve % 90),"tamamen uygun" ve aynı zamanda "olumsuz" olarak değerlendirilenlerin sayısının oldukça düşük (% 6 ve % 4) olduğu ve "hiç uygun değil" denilen özelliklerin genellikle olumsuz olduğu bulunmuştur.

Araştırmamıza denek olarak katılanlar etnik kimliklerini,"Çerkes" olmayı sosyal kategorizasyonun önemli bir yönü olarak görmüşlerdir,kendilerini gelenek ve göreneklerine bağlı,saygıya önem veren,yardımsaver,birbirine bağlı,akrabalığa önem veren gibi özelliklerle tanımlayarak geleneksel homojen bir topluluk imajı vermişlerdir.Din grup üyeliğinde kendilerini yardımsaver,dinine ve ibadetlerine bağlı, dürüst,v.b. tamamen olumlu özelliklerle tanımlayarak "Müslüman" olmanın kendileri için ne derece önemli olduğunu vurgulamışlardır.

"...Özellikle olumlu nitelikteki özelliklerimizin İslam dininde yer aldıklarını görmekteyiz.(Yurtseverlik,yardıms severlik,hayırseverlik,konukseverlik,dürüstlük,saygı-sevgi,kanaatkarlık,v.s. gibi).Bu nedenle İslam dininin Türk toplumsal karakter ve değer özelliklerini geniş ölçüde biçimlendirdiğini söyleyebiliriz.Değer ve karakter özelliklerinin biçimlenişi,başka koşullarada bağlı olmakla birlikte,Türk toplumu açısından dinin bu hususta geniş rol oynadığını belirtmeliyiz. " (Bkz:M, Tezcan (1987) Kültür ve Kişilik,s.206)

Din grup üyeliği ile ilgili olarak,Müslümanlar için İslam dininin taşıdığı anlamı Lewis (1988) şöyle ifade etmiştir :

" ... İslam'ın devrimci bir çağrı olarak cazibesi ve gücü nedir? Bu içinden birkaç noktayı ayırmamız gereken büyük ve karmaşık bir sorudur.Öncelikle birçok İslam ülkesinde İslamiyet hala grup kimliğinin ve bağlılığının temel ölçütüdür.Kendisi ile başkası,içerideki ile dışarıdaki ve kardeşle yabancı arasındaki ayrımı yapan İslamiyet'tir.Biz Batılılar ise farklı sınıflandırma ölçütlerini benimsedik.Bu ölçütler millet,ülke ve bunların değişik alt bölümleridir.Millet ve ülke İslam dünyasındaki eski gerçekler olmakla birlikte, siyasi bağlılığın belirleyicileri olarak yeni kavramlardır. Bazı ülkeler - özellikle Türkiye ve Mısır - bu kavramlara az ya da çok alışmışlardır.Ancak,olağanüstü hallerde kendi temel kimliklerini ve bağlılıklarını dini birlik içinde (daha başka bir ifadeyle etnik ya da toprak ölçütünden ziyade İslamiyetle belirlenmiş bir varlık olarak) bulmaya çalışmak için Müslü-

manların tekrar tekrar ortaya çıkan bir eğilimleri vardır. " (Bkz:Lewis, B. (1991).Islam Devrimi,Çeviren:Altan,A. ,Tarih ve Toplum Dergisi,Cilt 15,İletişim Yayınları,s.49)

Araştırmamızda temel kimlik grupları cinsiyet,din,yaş grubu,medeni durum,aile durumu ve etnik grup ile sınırlandırılarak ele alınmıştır,şüphesiz bireylerin ait oldukları ve sosyal kimlik yapılarını çeşitli yönlerden etkileyen daha birçok sosyal grup vardır,örneğin;milli orijin,meslek,politik eğilim,v.s.

Bu araştırmada kullanılan ,Zavalloni'nin (1984) Sosyal Kimlik Envanteri kültürler arası karşılaştırmalarda kimlik yapısına ilişkin nomotetik ve idiografik yaklaşımların entegrasyonu için ilk adımdır.Bu yaklaşımla,gruplar arası ilişkiler alanında milli ve etnik önyargıların içeriği self,alter ve toplum kognisyonunda kullanılan temel kodlama kurallarının ilişkisinde gösterilebilir (Zavalloni,1975).Daha ileride bu teknikle ilgili özelliklerin geliştirilmesi ile farklı gruplarla yapılacak araştırmalar toplumuzdaki çeşitli grupların sosyal kimlik yapılarını geniş bir perspektifte açıklayabilme ve karşılaştırmalar yapabilme imkanı sağlayabilir. Bu araştırmada kullanılan envanterin belli bir eğitim seviyesi gerektirdiği ve uygulamanın her denekle yaklaşık üç saat sürdüğü gerçeği bundan sonra yapılacak araştırmalarda gözönüne alınmalıdır.

Bu araştırmanın amacı doğrultusunda kişisel kimlik ile sosyal kimlik arasındaki fonksiyonel ilişki üzerinde durulmuştur,kişisel kimliğe ilişkin sorular genel olarak değerlendirilmiştir.

## ÖZET

Araştırmamızda sosyal kimlik olgusu Zavalloni'nin (1984) yaklaşımı ile ele alınarak, toplumumuzda kültürel değerlerini korumaya eğilimli etnik bir grup olan Çerkeslerin sosyal kimlik yapıları incelenmiştir.

Bu araştırmada Zavalloni'nin (Zavalloni ve Louis-Guerin ,1984) Sosyal Kimlik Envanteri'nden hareketle geliştirilen üç aşamalı bir envanter kullanılmıştır.Veriler, İzmir'in Gürçeşme semtinde, Eskişehir'in Belpınar ve Konya'nın Başhüyük köylerinde yaşayan Çerkeslerden araştırmacı tarafından toplanmıştır, araştırmamıza 18-50 yaş grubundan 50 kadın 50 erkek toplam 100 kişi denek olarak katılmıştır.Uygulama, her denekle yaklaşık üç saat süren yüzyüze görüşme yoluyla gerçekleştirilmiştir.Çerkeslerin temel kimlik gruplarında (cinsiyet,din,yaş,medeni durum,aile ve etnik grup) bizzat kendilerini tanımlamaları esas alınmıştır.Temel kimlik gruplarının sınırlarını belirlemek amacıyla 'Biz' ve 'Onlar' durumunda alınan tanımlamalar "Odaklaştırılmış İçebakış Tekniği" ile denekler tarafından belirlenen Kendine Uyarlık ve Değer Atfı boyutlarında karşılaştırmalı olarak sunulmuştur.

Araştırmadan elde edilen veriler İstatistiksel Analizler ve İçerik Analizi yoluyla değerlendirilmiştir.Çerkeslerin 'Biz' ve 'Onlar' durumunda temel kimlik gruplarını tanımlarken kullandıkları ifadelerin daha çok kendilerine uygun ve olumlu ifadeler olduğu bulunmuştur,Kendine Uyarlık ve Değer Atfı skala puanları 'Biz' ve 'Onlar' durumunda göre benzer bir şekilde değerlendirilmiştir.Ayrıca 'tamamen uygun' olarak

belirtilen tanımlamaların aynı zamanda 'olumlu' olarak değerlendirildiği bulunmuştur.

Araştırmamıza denek olarak katılanlar etnik kimliklerini sosyal kategorizasyonun önemli bir yönü olarak değerlendirmişlerdir, kendilerini gelenek ve göreneklerine bağlı, saygıya önem veren, yardımsever, birbirine bağlı, akrabağılığa önem veren gibi özelliklerle tanımlamışlardır.

Araştırmamızın amacı doğrultusunda deneklerin kişisel kimlikleri ile sosyal kimlikleri arasındaki ilişki incelenmiştir.





EK-1

-----  
Türkiye'deki Karaçay Kökenli Köylerin Nüfusu (1985)  
-----

Afyon	Merkez	Doğlat köyü	: 283 kişi
Afyon	Merkez	Gökçeyayla Köyü	: 310 kişi
Ankara	Gölbaşı	Yağlıpınar Köyü	: 170 kişi
Eskişehir	Çifteler	Akhisar Köyü	: 193 kişi
Eskişehir	Çifteler	Belpınar Köyü	: 342 kişi
Eskişehir	Çifteler	Yazılıkaya Köyü	: 161 kişi
Eskişehir	Sivrihisar	Ertuğrul Köyü	: 568 kişi
İstanbul	Yalova	Çiftlik Köyü	: 142 kişi
Kayseri	Pınarbaşı	Eğrisögüt Köyü	: 123 kişi
Konya	Sarayönü	Başhüyük Köyü	: 2074 kişi
Tokat	Artova	Arpacıkaraçay K.	: 290 kişi
Tokat	Reşadiye	Çilehane Köyü	: 354 kişi
-----			
TOPLAM			: 5010 kişi

(Kaynak: T.C. D.İ.E. 1985 Genel Nüfus Sayımı İstatistikleri)

Bakınız: Türk Yurtları Dergisi, 1990, Sayı 3, s.51

Ek-2

" Uzun süre Kafkaslarda Ruslara karşı mücadele eden Kafkas kavimleri 1864 yılından itibaren,Şeyh Şamil hareketinin yenilgisi ile Ruslar'ın Kafkasya'ya kesin olarak hakim olmalarından sonra yurtlarından göç etmeye başlamışlardır."

" Bu Kuzey Kafkasya kavimleri içinde tabii olarak Karaçay Türkleri de vardı.Ancak resmi belgelerde Kuzey Kafkasya göçmenlerinin hepsi "Çerkes" adı ile anıldığı için Karaçaylıların adları pek zikredilmemiştir.Kuzey Kafkasya'dan ilk Karaçay göçü "93 Harbi" sonrasındaki göç dalgası ile 1888 [R.1303] yılında gerçekleşmiştir.Bu sırada deniz yolu ile Samsun ve İstanbul'a gelen Karaçaylılar daimi iskan yerleri olarak belirlenen Tokat ve Eskişehir dolaylarına bu günkü Karaçay köylerini teşkil etmek üzere yerleştirilmişlerdir."

" Genelde kentlere yerleşen Karaçaylılar da kendi gelenek ve göreneklerini korumaya ve kent kültürü içinde erimemek için köyleriyle ve diğer Karaçaylılarla olan bağlarını koparmamaya çalışmışlardır.Anadolu'da başlangıçta kırsal kesimde yaşayışa dayanan kapalı bir kültürel yapı ve sosyal hayata sahip olan Karaçaylılar,kentlerde yaşayış şekilleri değişince o zamana kadar korudukları Kafkasya kökenli gelenek ve göreneklerinde bir değişim zorunlu hale gelmiştir.

Bu günkü Türkiye'de Karaçay Türkçesi'nin ve Karaçay Töresi'nin canlı olarak yaşatıldığı yerler hiç şüphesiz Karaçaylıların oturdukları köylerdir."

" Bu gün Türkiye'de yaşayan Karaçay Türklerinin sayısı tahmini olarak 20.000 kadardır.Bunların yalnız 5.000 kadarı-

nın kültürel değerlerin nisbeten iyi korunduđu yerler olarak saydığımız köylerde yaşadığı gözönüne alınırca,köyden kente göç olayıyla Karaçaylıların 3/4'ünün kentlere göç ettiğini görüyoruz."



Kaynak:Türk Yurtları Dergisi,1990,Sayı 3,S.Solmaz "Anadolu'daki Karaçay Varlığı",s.50-51

KAYNAKÇA

- Allen, V.L. ve Wilder, D.A. (1975). Categorisation, belief similarity, and group discrimination. Journal of Personality and Social Psychology, 32, 6, 971-977.
- Billig, M. (1976). Social Psychology and Intergroup Relations European Monographs in Social Psychology, H. Tajfel (ed) No:9, London, Academic Press.
- Boski, P. (1988). Cross-Cultural Studies of Person Perception Effects of Ingroup/Outgroup Membership and Ethnic Schemata. Journal of Cross-Cultural Psychology, 19, 3, 287-328.
- Brown, R. J. ,Tajfel, H. ve Turner, J. (1980). Minimal group situations and intergroup discrimination:Comments on the paper by Aschenbrenner and Schaefer. European Journal of Social Psychology, 10, 399-414 .
- Capozza, D. ve Volpato, C. (1990).Categorical differentiation and intergroup relationships. British Journal of Social Psychology, 29, 93-95 .
- Doise, W., Deschamps, J.C. ve Meyer, G. (1978). The accentuation of intra-category similarities. H. Tajfel (ed) Differentiation Between Social Groups:Studies in the Social Psychology of Intergroup Relations, London, Academic Press.

Eiser, J.R. (1986). Social identity and intergroup processes, Social Psychology, Attitudes, cognition and social behaviour, Cambridge University Press, Cambridge.

Fischer, G.N. (1987). Les Concepts Fondamentaux De La Psychologie Sociale, Presses de L'Université de Montréal, Montréal.

Garza, R.T. ve Herringer, L.G. (1986). Social Identity: A Multidimensional Approach, Journal of Social Psychology, 127 (3), 299-308 .

Gerard, H.B. ve Hoyt, M.F. (1974). Distinctiveness of social categorization and attitude toward ingroup members. Journal of Personality and Social Psychology, 29, 6, 836-842.

Hewston, M., Jaspars, J. ve Laljee, M. (1982). Social representations social attribution and social identity: The intergroup images of "public" and "comprehensive" schoolboys. European Journal of Social Psychology, 12, 241-269 .

Jackson, L.A. ve Sullivan, L. (1987). The ingroup favorability bias in the minimal groups situation. The Journal of Social Psychology, 127(5), 461-472.

Lemaine, G., Kasterzstein, J. ve Personnaz, B. (1978). Social Differentiation. H. Tajfel (ed). Differentiation Between Social Groups: Studies in the Social Psychology of Inter

group Relations. Academic Press.

Lewis, B. (1991). İslam Devrimi, Çeviren: Abdurrahman Altan, Tarih ve Toplum Dergisi, İletişim Yayınları, Cilt 15,  
47-51

Oakes, P. ve Turner, J. (1980). Social categorization and intergroup behaviour: does minimal intergroup discrimination make social identity more positive? European Journal of Social Psychology, 10, 295-301.

Palmonari, A. (1986). Social identity, personal identity and the social psychological subject: A comment. British Journal of Social Psychology, 25, 233-234

Solmaz, S. (1990). Anadolu'daki Karaçay Varlığı, Türk Yurtları Dergisi, 3, 50-51

Tajfel, H. (1978a). Social categorization, Social identity and social comparison. H. Tajfel (1978). Differentiation Between Social Groups: Studies in the Social Psychology of Intergroup Relations. Academic Press, London.

Tajfel, H. (1978b). The achievement of group differentiation. H. Tajfel (1978). Differentiation Between Social Groups: Studies in the Social Psychology of Intergroup Relations  
Academic Press.

Tezcan, M. (1987). Kültür ve Kişilik (Psikolojik Antropoloji),  
Bilim Yayınları, Ankara, 149-206

Turner, J. (1975). Social Comparison and social identity:  
some prospects for intergroup behaviour. European Journal  
of Social Psychology, 5, 5-34.

Turner, J. (1978). Social categorization and Social Discrimi-  
nation in the minimal group paradigm. H. Tajfel (ed)  
Differentiation Between Groups: Studies in the Social  
Psychology of Intergroup Relations. Academic Press.

Turner, J. (1984). Social identification and psychology group  
formation. H. Tajfel (ed). The Social Dimension: European  
Developments in Social Psychology. Cambridge University  
Press, Cambridge.

Turner, J. ve Brown, R. (1978). Social status, cognitive alter-  
natives and intergroup relations. H. Tajfel (ed) Diffe-  
rentiation Between Groups: Studies in the Social Psycho-  
logy of Intergroup Relations. Academic Press.

Turner, J., Brown, R. ve Tajfel, H. (1979). Social comparison  
and group interest in group favouritism. European  
Journal of Social Psychology, 9, 187-204.

Turner, J. ve Oakes, P.J. (1986). The significance of the  
social identity concept for social psychology with refe-

rence to individualism, interactionism and social influence .British Journal of Social Psychology,25,237-252

Vanbeselare, N. (1987). The effects of dichotomous and crossed social categorizations upon inter-group discrimination. European Journal of Social Psychology,17,143-156.

Zavalloni, M. (1973). Subjective Culture, Self-Concept and The Social Environment. International Journal of Psychology, 8,3,183-192.

Zavalloni, M. (1975). Social identity and the recoding reality its relevance for cross-cultural psychology, International Journal of Psychology,10,197-217.

Zavalloni, M. ve Louis-Guerin, C. (1979). Social psychology at the crossroads: its encounter with cognitive and ecological psychology and the interactive perspective, European Journal of Social Psychology,9,307-321.

Zavalloni, M. ve Louis-Guerin, C. (1984). Identité Sociale et conscience Introduction à l'ego-écologie Privat , Les Presses De L'Université de Montréal, Montréal.



## ÖZGEÇMİŞ

1.04.1967 Bursa doğumluyum, ilk okul, orta okul ve liseyi İzmir'de tamamladım.1984/85 öğretim yılında Ege Üniversitesi Edebiyat Fakültesi Psikoloji Bölümü öğrencisi olarak tahsil hayatıma devam ettim,aynı fakülteden 1987/88 Yaz Döneminde mezun oldum.

1988/89 öğretim yılında Ege Üniversitesi Sosyal Bilimler Enstitüsü Psikoloji Anabilim Dalı (Sosyal Psikoloji) "yüksek lisans öğrencisi olmaya hak kazandım,halen yüksek lisans öğrenciliğimi sürdürmekteyim.

**V. C.**  
**Yükseköğretim Kurulu**  
**Dokümantasyon Merkezi**

## Ek Kaynakça

Arkonacı, S. (1989). İstanbul Şehirli ve İstanbul Gecekondukları Gruplarının Gruplararası Davranış Ortamında Kendilerine ve Birbirlerine Dair Sosyal Algılarını ve Bu Grupların Sosyal Değişme Eğilimleri, Doktora Tezi, İstanbul Üniversitesi, Sosyal Bilimler Enstitüsü Edebiyat Fakültesi Psikoloji Bölümü, İstanbul.

