



T.C.
EGE ÜNİVERSİTESİ
Sosyal Bilimler Enstitüsü

**AYANİS KALESİ'NDE IX NO.LU ALAN'DA ORTAYA
ÇIKARILAN ÇANAK ÇÖMLEK DEPOSUNUN
DEĞERLENDİRİLMESİ**

Yüksek Lisans Tezi

Tuğçe TIRIŞ

Arkeoloji Anabilim Dalı

İZMİR
2019

T.C.
EGE ÜNİVERSİTESİ
Sosyal Bilimler Enstitüsü

**AYANİS KALESİ'NDE IX NO.LU ALAN'DA ORTAYA
ÇIKARILAN ÇANAK ÇÖMLEK DEPOSUNUN
DEĞERLENDİRİLMESİ**

Yüksek Lisans Tezi

Tuğçe TIRIŞ

Tez Danışmanı: Doç. Dr. Aylin Ümit ERDEM OTMAN

Arkeoloji Anabilim Dalı

Protohistorya ve Önasya Arkeolojisi Yüksek Lisans Programı

ETİK KURALLARA UYGUNLUK BEYANI

Ege Üniversitesi Sosyal Bilimler Enstitüsü Müdürlüğüne sunduğum “Ayanis Kalesi’nde IX No.lu Alan’da Ortaya Çıkarılan Çanak Çömlek Deposunun Değerlendirilmesi” adlı yüksek lisans tezinin tarafımdan bilimsel, ahlak ve normlara uygun bir şekilde hazırlandığını, tezimde yararlandığım kaynakları bibliyografyada ve dipnotlarda gösterdiğimi onurumla doğrularım.

Tuğçe TIRIŞ





T.C.EGE ÜNİVERSİTESİ
SOSYAL BİLİMLER ENSTİTÜSÜ



YÜKSEK LİSANS

TEZ SAVUNMA TUTANAĞI

ÖĞRENCİNİN

Adı Soyadı : Tuğçe TIRIŞ
Numarası : 92140002213
Anabilim Dalı : Arkeoloji
Tez Başlığı (Türkçe) : Ayanis Kalesi'nde IX No.lu Alan'da Ortaya Çıkarılan Çanak Çömlek Deposunun Değerlendirilmesi
Tez Başlığı (İngilizce) : The Evaluation of the Pottery Storage Room in Area IX at Ayanis Fortress
Tez Savunma Tarihi : 10.09.2019
Tez Başlığı Değişikliği Varsa Yeni Başlık:

JÜRİ ÜYELERİ

Jüri Başkanı

Unvan, Adı, Soyadı : Doç. Dr. Aylin Ümit ERDEM OTMAN
Karar : Başarılı Başarısız Düzeltme
İmza :

Jüri Üyesi

Unvan, Adı, Soyadı : Doç. Dr. Atilla BATMAZ
Karar : Başarılı Başarısız Düzeltme
İmza :

Jüri Üyesi

Unvan, Adı, Soyadı : Doç. Dr. Erim KONAKÇI
Karar : Başarılı Başarısız Düzeltme
İmza :

TEZ HAKKINDA JÜRİNİN GENEL GÖRÜŞÜ

(Jüri Başkanı Tarafından Doldurulacaktır)

Tez savunması sonucunda öğrenci tarafından hazırlanan çalışma;

Oybirliğiyle
Oy çokluğuyla

Başarılıdır

Düzeltilmelidir

Başarısızdır

- Bu tutanak üç (3) işgünü içerisinde jüri üyelerinin raporlarıyla beraber Anabilim Dalı Başkanlığı üst yazısıyla Enstitü Müdürlüğüne gönderilmelidir.
- Tezli yüksek lisans programlarında düzeltme alan öğrencinin 3 (üç) ay içerisinde yeniden savunmaya girmesi zorunludur.

ÖNSÖZ

“Ayanis Kalesi’nde IX No.lu Alan’da Ortaya Çıkarılan Çanak Çömlek Deposunun Değerlendirilmesi” başlıklı bu tez çalışmasında, söz konusu depo odası mimari özellikleri ve mekan içi buluntuları bakımından etraflıca ele alınmıştır.

Çanak çömlek depoları, Urartu kale mimarisinde tapınak ya da gıda depolama alanları gibi sık karşılaşılan mimari birimlerden biri değildir. Bugüne değin içinde çanak çömlek depolama alanları tespit edilen Urartu kaleleri Karmir Blur, Bastam ve Ayanis ile sınırlıdır. Genel olarak bakıldığında bu depo odalarının çoğunun tek bir mal grubuna ait keramiklerin ya da yalnızca prestij mallarının depolanmış olduğu alanlar olduğu söylenebilir. Buna karşın Ayanis Kalesi’nde IX No.lu Alan’da yer alan Çanak Çömlek Deposu, birden fazla mal grubu ve formuna ait binlerce keramiği bünyesinde barındırması, benzerlerine kıyasla oldukça büyük boyutlu olması bakımından diğer çanak çömlek depolarından ayrılır. Bu nedenle IX No.lu Alan’da yer alan çanak çömlek deposunun, Urartu mimarisi adına olduğu kadar içerdiği yoğun keramik buluntusu bakımından Urartu çanak çömleği için de büyük önem arz ettiği açıktır ve bu durum söz konusu depo yapısının bu tez çalışmasının konusu olarak belirlenmesinde en büyük etken olmuştur.

İzmir 2019

Tuğçe TIRIŞ

ÖZET

“Ayanis Kalesi’nde IX No.lu Alan’da Ortaya Çıkarılan Çanak Çömlek Deposu’nun Değerlendirilmesi” başlıklı tez çalışmasının konusu Ayanis Kalesi’nde tapınak kompleksinin hemen doğusunda tespit edilen “Çanak Çömlek Deposu” dur.

IX No.lu Alan olarak adlandırılan alandaki arkeolojik kazılarda, Payeli bir salon açığa çıkarılmış olup, bu salonun güney taraftaki zemin odasının tümüyle çanak çömlekle doldurulduğu tespit edilmiştir. Urartu arkeolojisinde çanak çömlek depolarının benzer örneklerine Karmir Blur ve Bastam gibi merkezlerde rastlansa da, Ayanis Kalesi’ndeki bu depo odası nitelikleri açısından hem sözü edilen yerleşimlerden hem de Ayanis sitadeli içinde yer alan diğer çanak çömlek depolarından ayrılmaktadır. Gerek Karmir Blur gerekse Ayanis’teki diğer depo odalarında dikkati çeken en belirgin özellik, çanak çömlek depolarının belli bir mal grubuna göre doldurulmuş olmalarıdır. Tez konumuzu oluşturan mekanda binlerce keramik parçası ele geçmiş olup bunların çeşitli mal gruplarından ve kap formlarından oluştuğu tespit edilmiştir.

Urartu Çanak Çömleği üzerine yapılmış olan çalışmalar göz önüne alındığında, az sayıdaki istisnai yayın dışında, genellikle “Kırmızı Perdahlı Mallar” ın ağırlıklı olarak değerlendirildiği dikkati çeker. Buna karşın, tez konumuzu oluşturan çanak çömlek deposundan ele geçen keramiklerin yalnızca %1’lik kısmının söz konusu bu mal grubuna dahil olduğu anlaşılır. Dolayısıyla kapalı bir paket niteliğinde olan bu depo, Urartu çanak çömlek repertuarının genelinin değerlendirilmesi adına büyük bir önem taşımaktadır.

Tezin anlatımı sırasında öncelikle Ayanis Kalesi IX No.lu Alan’daki Çanak Çömlek Deposu’nun mimarisi, ardından bu mekanda ortaya çıkarılan buluntulara yer verilmiştir. Depo odasında ele geçen bu çanak çömlekler, mal grubu ve tipoloji ayrımı gözetilerek alt gruplara ayrılmış, paralelleri tespit edilmiş ve son olarak bu malların Urartu arkeolojisindeki yerine ve önemine değinilmiştir.

Anahtar Kelimeler: Çanak Çömlek, Urartu, Ayanis Kalesi, Çanak Çömlek Deposu.

ABSTRACT

The theme of the so entitled thesis study, “The Evaluation of the Pottery Storage Room in the Area IX in Ayanis Fortress”, is the “Pottery Storage Room” just found in the east of the Temple Complex in Ayanis Fortress.

During the archaeological excavations in the area called No IX, a pillared hall was unearthed, and it was detected that the basement room on the South side was filled with potteries. Even though similar samples of the pottery storage rooms of Urartu Archaeology were seen in centers like Karmir Blur and Bastam, the pottery storage room in Ayanis Kalesi is different with its distinguishing features not only from the mentioned settlements but also from other pottery storage rooms in the Ayanis citadel. The most significant characteristics of the other pottery storage rooms in the both the centers Karmir Blur and Ayanis is that the pottery storage rooms were filled with a specific group of wares. Thousands of pottery sherds have been found in the Pottery Storage and they are detected compose of multiple ware groups and forms.

Apart from the few exceptional publications, research on Urartian pottery usually concentrates on “Red Burnished Ware”. However, only 1% of the pottery sherds from thesis subject belong to this ware group. Being a closed context, this storage room has a great significance for the complete evaluation of the Urartian pottery repertoire.

The thesis starts with the introduction of the “Pottery Storage Room in Area IX” in Ayanis Fortress, its architecture. Then, I discuss the archaeological finds coming from this room. I group the pottery found in the storage room based on their ware groups and typologies, identify their parallels, and finally, discuss the place and importance of these wares in the Urartian archaeology.

Key Words: Pottery, Urartu, Ayanis Fortress, Pottery Storage Room.

İÇİNDEKİLER

ÖNSÖZ	i
ÖZET.....	ii
ABSTRACT	iii
İÇİNDEKİLER	iv
ŞEKİLLER LİSTESİ	vii
GRAFİKLER LİSTESİ.....	viii
KISALTMALAR	ix
GİRİŞ	1

BİRİNCİ BÖLÜM

AYANİS KALESİ KAZILARI

1.1 AYANİS KALESİ KAZILARI.....	9
---------------------------------	---

İKİNCİ BÖLÜM

AYANİS KALESİ IX NO'LU ALAN'DA YER ALAN ÇANAK ÇÖMLEK DEPOSU

2.1 Mimari ve Buluntular	17
--------------------------------	----

ÜÇÜNCÜ BÖLÜM

ÇANAK ÇÖMLEKLERİN DEĞERLENDİRİLMESİ

3.1 Yöntem	23
3.2 Mal Grupları	23
3.2.1 Mal I (Kırmızı Perdahlı Mal).....	24
3.2.2 Mal II (Kahverengi Mal)	28
3.2.3 Mal III (Pembe-Kiremit Mal)	29
3.2.4 Mal IV (Krem Astarlı Mal)	30

3.2.1 Mal V (Devetüyü Astarlı Mal)	31
3.3 Kap Tipleri	32
3.3.1 Açık Kaplar	32
3.3.1.1 Çanaklar (Tip I-XIV)	32
3.3.1.2 Kaseler (Tip I-VII)	66
3.3.1.3 Kaideli Çanaklar.....	72
3.3.1.4 Tabaklar (Tip I-II)	74
3.3.1.5 Bardaklar	77
3.3.2 Kapalı Kaplar	78
3.3.2.1 Çömlekler (Tip I-IV).....	78
3.3.2.2 Testiler (Tip I-II)	90
3.3.2.3 Küpler (Tip I-III).....	93
3.3.2.4 Kadehler	99
3.3.2.5 Şişeler.....	101
3.4 Tipolojiye Dahil Edilmeyen Keramikler	102
3.4.1 Dipler (Tip I-IV)	102
3.4.2 Kapaklar	109
3.4.3 Kap Altlıkları	111
3.4.4 Gövdeler	112
3.4.5 Kandiller	113
SONUÇ	115
KAYNAKLAR DİZİNİ	118
ŞEKİLLER	135
LEVHALAR	151

TEŞEKKÜR.....	193
ÖZGEÇMİŞ	194



ŞEKİLLER LİSTESİ

- Şekil 1:** Ayanis Kalesi / Doğudan Genel Görünüm, Ayanis Kalesi Kazı Arşivi.
- Şekil 2:** Ayanis Kalesi'nde Kazısı Yapılan Alanlar, Işıklı-Akın-Öztürk 2015: Foto 1.
- Şekil 3:** Anıtsal Giriş Kapısı, Çilingiroğlu-Işıklı 2004: Resim 9.
- Şekil 4:** Doğu Sur Duvarı, Çilingiroğlu 2012 a: Resim 3.
- Şekil 5:** Güney Sur Duvarı, Çilingiroğlu-Işıklı 2004: Resim 8.
- Şekil 6:** Ayanis Kalesi İnşa Yazıtı ,Salvini 2001: Fig. 1.
- Şekil 7:** Batı Depo Odaları, Çilingiroğlu-Işıklı 2004: Resim 6.
- Şekil 8:** Ayanis Tapınağı'nın cephesindeki yazıt, Çilingiroğlu 2010: Fig. 2.
- Şekil 9:** Ayanis Tapınağı içindeki *intaglio* bezemeler, Çilingiroğlu 2010: Fig. 6a.
- Şekil 10:** Evsel Mekanlar, Çilingiroğlu-Işıklı 2004: Resim 5.
- Şekil 11:** Podyumlu Salon, Işıklı-Beşikçi 2017: Son Resim.
- Şekil 12:** Doğu Payeli Salonu'nun Rekonstrüksiyonu, Baştürk 2012:Fig.32.
- Şekil 13:** IX No.lu Alan'da yer alan payeler, Ayanis Kalesi Kazı Arşivi.
- Şekil 14:** Paye yatağının şematik çizimi, Baştürk 2012:Fig.10.
- Şekil 15:** Güney Duvarı'nın yıkılışı, Baştürk 2012:Fig.17.
- Şekil 16:** Güney Duvarı'nın kademeli temel taşları, Ayanis Kalesi Kazı Arşivi.
- Şekil 17:** Doğu Payeli Salonu'nun yapım aşamaları, Baştürk 2012:Fig.24-26.
- Şekil 18:** Doğu Payeli Salonu'nun yapım aşamaları, Baştürk 2012:Fig.27.
- Şekil 19:** Sıva parçaları, Ayanis Kalesi Kazı Arşivi.
- Şekil 20:** Doğu Payeli Salonu'nun olası boyama şablonları, Baştürk 2012:Fig.28.
- Şekil 21:** IX No. lu Alan / Çanak Çömlek Deposu, Ayanis Kalesi Kazı Arşivi.
- Şekil 22:** IX No. lu Alan / Keramik Depoziti, Ayanis Kalesi Kazı Arşivi.
- Şekil 23:** IX No. lu Alan / Çanak Çömlek Deposu / Mekan içi buluntuları, Ayanis Kalesi Kazı Arşivi.
- Şekil 24:** Mal I örneği (Kırmızı Perdahlı Mal), Ayanis Kalesi Kazı Arşivi.
- Şekil 25:** Mal II örneği (Kahverengi Mal), Ayanis Kalesi Kazı Arşivi.
- Şekil 26:** Mal III örneği (Pembe-Kiremit Mal), Ayanis Kalesi Kazı Arşivi.
- Şekil 27:** Mal IV örneği (Krem Astarlı Mal), Ayanis Kalesi Kazı Arşivi.
- Şekil 28:** Mal V örneği (Devetüyü Astarlı Mal), Ayanis Kalesi Kazı Arşivi

GRAFİKLER LİSTESİ

Grafik 1: Mal Gruplarının Birbirlerine Göre Oranı

Grafik 2: Mal I Dahilindeki Perdahlı ve Perdahsız Keramiklerin Birbirine Oranı

Grafik 3: Mal I'in Tipolojik Dağılımı

Grafik 4: Mal II'nin Tipolojik Dağılımı

Grafik 5: Mal IV'ün Tipolojik Dağılımı

Grafik 6: Mal V'in Tipolojik Dağılımı



KISALTMALAR

AMI NF	Archäologische Mitteilungen aus Iran Neufunde
AS	Anatolian Studies
AST	Araştırma Sonuçları Toplantısı
B.	Band
bkz.	bakınız
C.	Cilt
cm	santimetre
S.	Sayı
Çev.	Çeviren/Çevirenler
DTCF	Dil ve Tarih-Coğrafya Fakültesi
Ed.	Editör/Editörler
Kat.	Katalog
KST	Kazı Sonuçları Toplantısı
m	metre
MÖ	Milattan Önce
No.	Numara
SMEA	Studi Micenei ed Egeo-Anatolici
TEBE	Türk Eskiçağ Bilimleri Enstitüsü
TTK	Türk Tarih Kurumu
Vol.	Volume
YKY	Yapı Kredi Yayınları

GİRİŞ

MÖ 9. ile 7. yüzyıl arasında, doğuda Urmiye Gölü Havzası, batıda Fırat Nehri, kuzeyde Kars Platosu ve Sevan Gölü Havzası ile güneyde Toros Dağları'yla çevrelenen bölgede hüküm sürmüş Urartu Devleti, Önasya'nın en önemli devletlerinden biri olarak tarihte yerini almıştır¹.

Güneybatı Asya'daki en engebeli araziye sahip olan Doğu Anadolu toprakları, en az 12 milyon yıl boyunca Arabistan kara parçası tarafından sıkıştırılmış ve bunun sonucunda çeşitli yönlerde oluşan dağ sıraları, fay hatları ve volkanlarla kaplanmıştır². Ortalama yükseltisi 1500 m'nin üzerinde olan ve yer yer yükseltisi 5000 m'yi aşan (Ağrı 5137 m, Süphan 4058 m, Tendürek 3660 m) volkan konilerinin yer aldığı bu bölgede, geriye kalan sınırlı alanlarda oluşan ovalara ise ulaşım yalnızca düzensiz yollar ve dağ geçitleri ile sağlanabilmektedir³. Nitekim P. Zimansky, yeryüzü şekilleriyle birbirinden ayrılan, az nüfuslu ve seyrek yerleşim birimlerinin yer aldığı bu coğrafya için "takımadalar" benzetmesini yapmıştır⁴. Bu benzetmenin nedeni, birbirini kesen dağ sıraları ile bu dağlar arasında kalan, nüfusun yoğun olduğu bölümler ve ovaların oluşturduğu "ada" görüntüsüdür⁵.

Doğu Anadolu coğrafyasında, yerleşime sınırlı ölçüde izin veren engebeli topografyanın yanı sıra bu özelliğine paralel olarak gelişen iklimsel koşullar, gerek ulaşım gerekse yaşam koşulları bakımından bir diğer olumsuz faktör olarak karşımıza çıkar. Denizlerden uzak ve çoğu yerinde deniz etkilerine karşı yüksek dağlarla kapalı olmasından dolayı karasal iklim özelliklerinin etkisi altındadır. Dolayısıyla sıcaklık farkları çok keskindir. Yükseltisi doğrultusunda bu bölgede kışın etkisi yılın yarısı hatta bazı yerlerde 7-8 ay kadar kendini gösterir. Fakat Doğu Anadolu coğrafyasının genişliğinden ötürü, içinde çeşitli bölüm ve farklı iklimsel koşullar barındırdığını da

¹ Urartu Devleti'nin coğrafi sınırları hakkındaki farklı görüşler ve detaylı bilgi için bakınız: K. Köroğlu, "Urartu: Krallık ve Aşiretler", *Urartu: Doğu'da Değişim* (Ed. Köroğlu - Konyar), İstanbul, 2011.

² 3. Jeolojik Zaman'ın ortalarından itibaren, Arabistan sert kütlelerinin kuzeye doğru yaptığı ilerlemeden kaynaklı olarak Doğu Anadolu'nun kabuğunda sıkışma meydana gelmiş ve bu sıkışma sonucu kabuk tabakası parçalanarak horst ve grabenler oluşturmuştur. Kabukta meydana gelen bu kırılma volkanizmaya sebep olurken, volkanik malzemelerin birikmesi sonucu yüksek dağ sıraları oluşmuştur. Özetle bu sıkışma ve kalın bir volkanik malzeme ile örtülme sonucu Doğu Anadolu'nun yüksek topografyası ortaya çıkmıştır (Atalay, Mortan 1997: 302-307).

³ Zimansky 2005: 110.

⁴ Zimansky 2003: 80.

⁵ Zimansky 1985: 9.

eklemek gerekir. Farklı uzanişsa sahip yüksek rakımlı dađlar ve bu dađlar arasındaki geniş ovaların, havzaların varlıđı bölge içerisinde dođal farklılıkları dođurmuştur. Örneđin 3713 km²'lik yüz ölçümü ile dađlar ve geniş yaylalarla kaplı arazinin ortasında, adeta bir iç deniz niteliğinde olan Van Gölü ve çevresi⁶; kuzeyde 1800-2000 m seviyesinde düzlüklerin büyük bir yer kapladığı, sıcaklığın -40°'den aşıđı düştüğü Erzurum – Kars yaylalarına oranla daha ılımandır⁷. Dolayısıyla her ne kadar denizsel etkilere kapalı bir cođrafya söz konusu olsa da özellikle göl olan kısımlarda daha ılıman iklim koşullarının yaşandıđını da belirtmek gerekir. Bunun nedeni Urartu cođrafyasının Van, Urmiye, Sevan ve Çıldır göllerinin yanı sıra Erzurum-Kars bölgesinden dođarak Transkafkasya'nın ortasından geçip Hazar deniziyle buluşan Kura ve Aras nehirleri ile Keban Baraj Gölü'ne dökülen Fırat'ın kollarından Karasu ve Murat nehirlerine de ev sahipliđi yapıyor oluşudur.⁸ Yanı sıra dađlık Erzurum – Kars kesimine oranla daha düşük rakımlı olan, bahçeciliđiyle Ege yöresini anımsatan Elazığ - Malatya bölümü ve Çukurova pamuk tarlalarını hatırlatan İđdir gibi farklı nitelikte alanları bünyesinde barındırması bu cođrafyanın genişliđi ve çeşitliliđi adına örnek teşkil etmektedir⁹.

Urartu Devleti'nin cođrafi özellikleri göz önüne alındığında, Urartu krallarının düşmanlarına karşı cođrafi dezavantajlarını ustaca lehlerine çevirmeyi başardıkları anlaşılır. Bu bağlamda Urartu krallarının, engebeli topografyasını dışardan gelen etkilere karşı adeta bir kalkan olarak kullanmış olduklarını söylemek mümkündür. Yükselteleri ve konumları itibariyle adeta dođal bir kale gibi Urartu Ülkesini çevreleyen dađlık arazinin yanı sıra bu toprakların fethedilmesini güçleştiren bir diđer etmen yılın büyük bir bölümü yerde kalan kar örtüsü olmuştur. Şöyle ki; Urartu'ya saldırmak isteyen bir ordu bunu ancak yaz aylarında yapabiliyordu ve bu süre zarfında yalnızca bir ya da iki kaleye saldırabiliyorlardı¹⁰. Tüm bunlar göz önünde bulundurulduğunda, çağdaşı ve en büyük düşmanı olan Assur gibi güçlü bir ordunun dahi bu cođrafyada ne gibi zorluklar yaşamış olabileceđini hayal etmek mümkün olacaktır.

⁶ Detaylı bilgi için bkz. Saraçođlu 1990: 309-321.

⁷ İzbırak 1951: 91.

⁸ Özfirat 2001: 14

⁹ İzbırak 1996: 330-331.

¹⁰ Zimansky 1985: 12.

Assur ile Urartu topraklarının birbirinden kuş uçuşu uzaklığı fazla olmasa da aralarında yer alan dağ engeli ve burada yer alan dağ geçitlerinin uzun kışlar boyunca kar ile kapanması söz konusu yakınlığı bertaraf ediyordu. Hatta Assur ordusu görünür görünmez Urartular sürülerini dağıtıyor böylece Assur'un sürüleri ele geçirme ihtimalini bile elinden alıyorlardı. Ayrıca uzun kış mevsimi boyunca depoladıkları tahıllarla yaşamlarını sitadellerden idame ettirebiliyorlardı¹¹. Assur kralı III. Tiglat-Pilaser'in MÖ 735 yılında gerçekleştirdiği kuşatma haricinde Urartu'nun merkezine ve başkentine ulaşamamıştır. Bu istisnada dahi, başkent uzun süre kuşatma altında kalsa da ele geçirilememiştir¹².

M.Ö. 9. yüzyılın ortalarından 7. yüzyıla değin, Doğu Anadolu'nun siyasi durumuna hakim olan daha doğru bir tabirle şekillendiren, dönemin iki büyük devleti Urartu ve Assur'du¹³. M.Ö. 2. binyılın son çeyreğinde Ön Asya'nın en güçlü devletlerinden biri olan Assur'un, orman ve maden ürünlerini temin ettiği Kuzey Suriye ve Güneydoğu Anadolu topraklarına bir diğer büyük devlet Hitit İmparatorluğu'nun da göz dikmiş olması Assur'u farklı kaynak arayışına itmiştir. Bu arayışını karşılayacağı bölgelerin başında Van Gölü ve çevresi gelmektedir. Dolayısıyla bu alanda yüz gösteren siyasi örgütlenme Assur'un dikkatinden kaçmamış ve bu oluşumu önlemek adına harekete geçmelerine sebep olmuştur. Bu bağlamda Assur Krallığı'nın Van Gölü ve çevresine düzenlediği, ilkinin M.Ö. 1274 yılında gerçekleştirdiği askeri seferler, söz konusu siyasal oluşumun en erken göstergesidir¹⁴. Urartu Devleti'nin resmen kuruluşuna, ilk kralı olarak bilinen Arame'ye değin devam eden bu süreç "Beylikler Dönemi" olarak adlandırılır.

Urartu'nun hakimiyet alanı içinde yer alan bu coğrafyanın yaklaşık olarak son 7000 yıldır keskin bir değişime uğramamış oluşu¹⁵, söz konusu dönemle günümüz arasında kıyas yapılabilmesi, böylece dahi iyi algılanabilmesi bakımından son derece önemlidir. Ayrıca topografik yapısı itibarıyla çevresinden izole oluşu, en erken yerleşimlerden günümüze değin daha homojen bir kültür çizelgesi oluşturmasına ön

¹¹ Zimansky 2003: 82.

¹² Çilingiroğlu 1997: 9.

¹³ Radner 2011: 734.

¹⁴ Çilingiroğlu 1997: 16-17; Luckenbill 1926: 114; Grayson 1987: A.0.77.1.22-46(183)

¹⁵ van Zeist-Bottema 1991: 65

ayak olmuştur. Bu durum etnoarkeolojik verilerin tutarlılığı bakımından büyük önem taşır¹⁶.

Urartu Devleti'nin iki asırdan fazla hüküm sürdüğü, önceden hatlarını kabaca belirttiğimiz coğrafyadaki siyasi varlığını, burada ele geçen mimari, keramik, metal eser ve daha bir çok türde buluntudan oluşan arkeolojik veri topluluğu kanıtlar niteliktedir. Fakat Urartu materyal kültürü içinde en kapsamlı veri topluluğunu keramikler oluşturmaktadır. Bu tez çalışmasında değerlendirilecek keramiklerin in situ biçimde, kapalı bir paket niteliğinde ele geçtiği unsuru da göz önüne alındığında, bu çalışmanın Urartu materyal kültürü adına öneminin katbekat arttığı kanısındayız.

Urartu Devleti'ne dair ilk arkeolojik çalışmalara, Avrupalı seyyah ve araştırmacılar tarafından, 19. yüzyılın ilk çeyreğinden itibaren başlanmış olsa da bu çalışmaların odak noktası genellikle mimari öğeler yahut değerli madenlerden yapılmış buluntular olmuştur ve keramikler ilgi görmemiştir.

Urartu Devleti'nin en karakteristik malzeme grubu olan çanak çömleğine, Lehmann-Haupt tarafından bir kaç yayında¹⁷ değinildiği bilinmektedir. Fakat Urartu keramiğine dair ilk etraflı çalışma von der Osten tarafından yapılmıştır. 1938 yılında, Van Kalesi Kazısı çanak çömlek buluntularını incelemekle görevlendirilen von der Osten bu çalışma sonucu elde ettiği verileri 1952 ve 1953 yıllarında "Urartäische Töpferei aus Van und die Möglichkeiten ihrer Einordnung in die anatolische Keramik, I-II" adlı makalelerde yayınlanmıştır¹⁸. von der Osten bu çalışma kapsamında, Urartu çanak çömleğini "monokrom" ve "boya bezemeli" olmak üzere iki grupta ele alır. "Rote Ware"¹⁹ olarak adlandırdığı tek renkli çanak çömleklerin, ki bunlar aslında Urartu kırmızı perdeli mal grubudur, Hitit çanak çömleği ile benzerliğine değinmiştir. "Bemalte Ware"²⁰ olarak adlandırdığı boya bezemeli çanak çömlekler ise, genellikle devetüyü ve pembe astarlı, dışa çekik ağız kenarının içi, içi dolu ve taralı üçgenlerle

¹⁶ Nitekim çalışmamızın ilerleyen bölümlerinde, Ayanis Kalesi'nden ele geçen çanak çömlek verileri dahilinde ki bazı formların, günümüzde aynı coğrafyada hala kullanım gördüğü tespit edilmiştir.

¹⁷ Lehmann-Haupt 1907; Lehmann-Haupt 1931.

¹⁸ von der Osten 1952, H. H. von der Osten, Die urartäische Töpferei aus Van und die Möglichkeiten ihrer Einordnung in die anatolische Keramik. II, *Orientalia*, Vol. 21, 1952, 307-328; von der Osten 1953, H. H. von der Osten, Die urartäische Töpferei aus Van und die Möglichkeiten ihrer Einordnung in die anatolische Keramik. II, *Orientalia*, Vol. 22, 1953, 329-354.

¹⁹ von der Osten 1952: 310 v.d., Res. 1/1-12.

²⁰ von der Osten 1952: 310 v.d., Res. 2-4.

bezenmiş biçimde görülür. Ayrıca Osten bu keramik geleneğini, monokrom gelenekten daha erken bir döneme tarihlendirir ve her iki keramik geleneğinin bir süre bir arada görüldüğünü söyler. Fakat ilerleyen süreçte elde edilen veriler söz konusu boyalı keramiklerin Geç Demir Çağ evresine ait olduğunu ortaya koymuştur²¹.

Benzer şekilde van Loon'da Urartu çanak çömleğini “boya bezemeli” ve “kırmızı açkılılar” olmak üzere iki gruba ayırır. Tarihleme konusunda da tıpkı Osten gibi boya bezemelilerin kırmızı açkılılardan daha erken bir döneme ait olduğunu, bir süre her iki mal grubunun bir arada görülebildiğini, sonrasında boya bezemelilerin yerini tamamen kırmızı açkılılara bıraktığını ileri sürer²².

Buna Karşın A. Çilingiroğlu, Urartu çanak çömleğinin, bahsedilen yayınlar içerisinde iki alt grupta ele alınmış olmasına rağmen söz konusu gruplandırmada ilk sırada yer alan boyalı çanak çömleklerin varlığının bir iki örnekten öteye gidemiyor oluşunun, böyle bir gruplandırmanın doğruluğu hakkında şüphe barındırdığını dile getirmiştir. Bazı Urartu kalelerinde ele geçen boyalı malların II. Binyıl boyalı çanak çömlek geleneğine ait örnekler olmakla birlikte, M.Ö. 7. yüzyılda kullanım gören boyalı malların ise yine bir Urartu geleneği olmaktan ziyade Kuzeybatı İran etkisi taşıyan ve “triangle ware”²³ olarak adlandırılan mal grubunun örneklerini teşkil ettiğini belirtmiştir²⁴.

Urartu Keramiğine dair çalışmaların sayısı git gide artsa da, ilginin daha çok “kırmızı açkılı mal” üzerinde olduğu görülür. Odağa “kırmızı açkılı mal” grubunu almaksızın yapılan Urartu çanak çömleğine dair çalışmalar ise yalnızca birkaç örnekle sınırlıdır.

Bu bağlamda Urartu Keramiğinin geneline dair en kapsamlı çalışmalardan birinin S. Kroll'un, Kuzeybatı İran'da, Bastam Kazısı'nda, 1969-1970 yılları arasında ele geçen keramikleri değerlendirdiği “Die Keramik aus der Ausgrabung Bastam 1969” ve “Die Keramik aus der Ausgrabung Bastam 1970” yayınları olduğunu söylemek mümkündür. Bastam Kazısı'nın 1972-75 ve 1977-78 sezonlarında ortaya çıkarılan

²¹ Dyson 1965: IIIB, 204 v.d. Res. 9, 10; IIIA, 212 v.d. Res. 13.

²² van Loon 1966: 29.

²³ Detaylı bilgi için bakınız: R. H. Dyson “Triangle-Festoon Ware Reconsidered”, *Iranica Antiqua*, Sayı XXXIV, 1999, Sayfa 115-144.

²⁴ Çilingiroğlu 1997: 131.

keramikler yine S. Kroll tarafından çalışılmış ve bu çalışmanın sonuçları *Bastam I* ve *Bastam II* yayınlarında ortaya konmuştur. Kroll'un 1976 yılında yayınlanan *Keramik Urartäische Festungen Iran*²⁵ yayını da yine Urartu keramiğine dair etraflıca yapılan çalışmalardandır.

H. Sivas'ın 1998 yılında, "Urartu Çanak Çömleği Üzerine Yeni Gözlemler (Tuşpa, Karagündüz ve Ayanis Kazılarının Işığında)" başlıklı doktora tezi kapsamında yapmış olduğu çalışmayı da bu bağlamda ele almak mümkündür.

Tez çalışmamızın konusunu oluşturan çanak çömlek verilerinin kaynağı Ayanis Kalesi Kazısı'nın 1989-2001 yılları arasındaki verilerinin sunulduğu *Ayanis I* yayınının, G. Kozbe - H. Sağlamtimur ve Ö. Çevik tarafından hazırlanan keramik bölümü de Urartu keramik çalışmaları adına büyük önem taşır.

Yine aynı dönemde, 2004 yılında Speakman, Stone, Glascock, Çilingiroğlu, Zimansky ve Neff tarafından Doğu Anadolu'da ele geçen Urartu keramikleri üzerinde uygulanan nötron aktivasyon analizlerinin sunulduğu arkeometrik çalışma dikkat çekicidir²⁶.

A. Erdem ile E. Konyar ise Urartu keramiklerini başlıca beş mal grubu altında ele alarak, Urartu keramik sanatına dair kapsamlı bir çalışma ortaya koymuşlardır.²⁷

Son zamanlarda Urartu çanak çömleğine dair, farklı nitelikte çalışmalar ortaya konmuştur. Bunlardan biri A. Batmaz'ın Urartu çanak çömleğinin üretim süreçlerini anlamak adına Van / Bardakçı köyünde gerçekleştirdiği etnoarkeoloji çalışmasıdır²⁸. Bir diğer örnek yine Batmaz'ın bu kez hem etnoarkeolojik hem de deneysel yöntemleri harmanladığı, Urartu denildiğinde akla ilk gelen malzeme grubu olan kırmızı astarlı parlak Urartu çanak çömleği üzerine ele aldığı çalışmasıdır²⁹. Bu bağlamda

²⁵ Kroll 1976, S. Kroll, *Keramik Urartäische Festungen Iran*, Berlin.

²⁶ Speakman v.d. 2004, "Neutron activation analysis of Urartian pottery from Eastern Anatolia", *Journal of Radioanalytical and Nuclear Chemistry*, Vol. 262, No. 1, 119-127.

²⁷ Erdem ve Konyar 2011: 269.

²⁸ Batmaz 2016 a, A. Batmaz, "Van/Bardakçı Köyü'nde Seramik Pişirimi", *Uluslararası Geçmişten Geleceğe Sanat Sempozyumu ve Sergisi*, Çorum, 2016; Batmaz 2018, 59-66, "The Last Potter in the Village: The Story of a Local Potter in Van, Eastern Turkey", *Ceramics Art+Perception*, Vol. 107, 144-149.

²⁹ Batmaz 2016 b "Van Bölgesi'ndeki Eski Çömlekçilik Gelenekleri Işığında Kırmızı Astarlı Parlak Urartu Çanak Çömleğinin Üretim Süreçlerinin Araştırılması ve Yeniden Üretim Denemeleri: 2014-2015 Yılı Çalışmaları", *Haberler*, Sayı 41, Türk Eskiçağ Bilimleri Enstitüsü, 2016, 17-18; Batmaz 2019, "A Study of Urartian Red Glossy Pottery Production in Van, Turkey, Using Archaeological,

sıralanabilecek son örnek ise A. Batmaz ile İ. Özkan tarafından Urartu kırmızı astarlı malları üzerine yapılan arkeometri çalışmasıdır³⁰.

Her ne kadar Urartu çanak çömleğine dair yukarıda sıraladığımız üzere etraflı çalışmalar yapılmış olsa da, tez çalışmamız dahilinde ele alınacak keramiklerin, in situ biçimde ve daha önce de belirttiğimiz gibi adeta kapalı bir paket halinde bir keramik deposunda ortaya çıktığı göz önünde bulundurulduğunda, Urartu çanak çömlek repertuarı adına katkısı olacağı kanısındayız.

Urartu'da çanak çömlek depolarının varlığını, yine Ayanis Kalesi gibi bir diğer II. Rusa kaleleri olan Karmir Blur'dan³¹ ve Bastam'dan³² bilmekteyiz. Ancak bu tez dahilinde çanak çömlekleri değerlendirilecek depo mekanının gerek Karmir Blur'daki ve Bastam'daki keramik deposundan gerek Ayanis'te bulunan diğer iki çanak çömlek deposundan farklılık gösterdiğini özellikle belirtmek gerekir. Bahsi geçen bu depolardan çoğu, yalnızca tek bir mal grubunun yer aldığı ve bir anlamda prestijli malların depolandığı alanlardır³³.

Oysa Ayanis Kalesi IX No.lu Alan'da ki Çanak Çömlek Deposu içinde birden fazla mal grubunu ve formunu bünyesinde barındırması ve mekanın boyutları bakımından benzerleri içinde farklı bir yere sahiptir. Bu özelliği söz konusu komplike yapının tez çalışmamızın konusu olarak belirlenmesinde en büyük etken olmuştur.

Tarihin hangi döneminde hangi uygarlık mevzubahis olursa olsun, coğrafyanın kültür üzerindeki etkisi yadsınamaz. Dolayısıyla tezimizin giriş kısmında ilk olarak Urartu Devleti'nin hüküm sürdüğü coğrafyadan bahsedilmiş ve bu coğrafyadaki siyasi oluşumlardan genel olarak bahsedilmiştir. Devamında Urartu'yu karakterize eden buluntu gruplarından biri olan ve konumuzun merkezinde yer alan Urartu Çanak Çömleği'ne yönelik bugüne değin yapılmış olan çalışmalara değinilmiştir. Tezin ilk bölümünde ise konumuzu oluşturan Keramik Deposunun bulunduğu Ayanis Kalesi

Ethnoarchaeological and Experimental Archaeological Methods”, *Ethnoarchaeology*, Vol. 11, No. 1, 34-60.

³⁰ Batmaz-Özkan 2017, A. Batmaz, İ. Özkan, “Archaeometric Investigation on Red Slip of Urartian Pottery”, *Mediterranean Archaeology and Archaeometry*, Vol. 17, No 3, 149-162.

³¹ Piotrovsky 1955: 11-12, Pl. VI-IX.

³² Kroll 1972: 70-72.

³³ Bu tür çanak çömlek depolarının varlığı Knossos'dan da bilinmektedir. Detaylı bilgi için bakınız: Momigliano 2000, N. Momigliano, “Knossos 1902, 1905: The Prepalatial and Protopalatial Deposits from the Room of the Jars in the Royal Pottery Stores”, *The Annual of the British School at Athens*, Vol. 95, 65-105.

Kazıları hakkında bilgi verilmiştir. Çalışmamızın ikinci bölümünde söz konusu mekanın mimarisi etraflıca ele alınmış ve ele geçen küçük buluntulardan bahsedilerek mekanın muhtemel işlevine dair soru ve yorumlar dile getirilmiştir. Tezin son bölümünde ise ana malzememiz olan keramikler değerlendirilmiştir. Bu bölümde ilk olarak mevcut keramikler üzerinden mal grubu ve tip ayrımına gidilmiştir. Söz konusu mal grubu başlıkları altında öncelikle bu mal grubunun Urartu Keramiği içindeki genel yerine sonrasında ise malzememiz dahilindeki örnekler içindeki kapsamına değinilmiştir. Devamında ise tipolojik ayrıma yer verilmiş ve seçilen keramikler katalog haline getirilmiştir. Sonrasında ise söz konusu keramiklerin paralelleri tespit edilerek Urartu Keramik Sanatı içindeki yerine değinilmiştir.

BİRİNCİ BÖLÜM

AYANIS KALESİ KAZILARI

Ayanis Kalesi, Ayanis köyünün 500 m, bu köyün bağlı olduğu Van ilinin ise 35 km kuzeyinde yer almaktadır. Van Gölü'nden 300 m kadar içeride yer alan bu kale, göl seviyesinden 250 m, deniz seviyesinden ise 1866 m yükseklikte yer alan doğal bir kayalık üzerine inşa edilmiştir (Şekil 1).

Ayanis Kalesi'nde ki arkeolojik çalışmalar 1989 yılında, İstanbul Üniversitesi Edebiyat Fakültesi ve Ege Üniversitesi işbirliğiyle, Prof. Dr. Altan Çilingiroğlu tarafından başlatılmıştır. İlk iki yıl Van Müze Müdürlüğü adına Prof. Dr. A. Çilingiroğlu danışmanlığında başlayan kazı çalışmaları, 1992 yılında Bakanlar Kurulu'nun aldığı karar ile Prof. Dr. Altan Çilingiroğlu'nun başkanlığına geçmiş ve 2012 yılına değin devam etmiştir. 2013 yılı itibarıyla, Ayanis Kalesi'nde kazı çalışmaları Atatürk Üniversitesi'nden, Prof. Dr. Mehmet Işıklı tarafından sürdürülmektedir. Ayanis Kalesi'nde kazılar, kalenin yer aldığı sitadel ile sitadeli çevreleyen dışkent olmak üzere iki ayrı alanda yürütülmüştür. Gerek halihazırda kazısı devam eden sitadelden gerek Paul Zimansky ile Elizabeth C. Stone'un iştirakıyla 1996-2009 yılları arasında gerçekleştirilen dışkent kazısından elde edilen veriler, kalenin Urartu ve Ortaçağ olmak üzere iki farklı dönemde; dışkentin ise yalnızca Urartu döneminde iskan görmüş olduğunu ortaya koymaktadır. Kalede her ne kadar iki farklı dönemde iskan tespit edilmiş olsa da, Ortaçağ mimarisi yoğun tahribe uğradığından, kalenin günümüze değin ulaşan kısmı büyük oranda Urartu Dönemine aittir³⁴.

Urartu'nun, güçlü bir devlet olarak var olduğu sürecin son kralı II. Rusa'nın tahta çıktığı tarih tam olarak bilinmemektedir. Fakat Assur kralı Esarhaddon (M.Ö. 680-669)'un yazıtlarından³⁵ II. Rusa ile çağdaş oldukları anlaşılmaktadır. Dolayısıyla, en azından M.Ö. 680 yılında II. Rusa'nın Urartu tahtında olduğunu söylemek mümkündür³⁶.

³⁴ Çilingiroğlu 2012 a: 110-111.

³⁵ Leichty 2011: 85.

³⁶ Salvini 2006: 116.

Ayanis Kalesi, II. Rusa'nın politik anlayışı³⁷ doğrultusunda inşa ettiği, şimdilik beş tane olduğu bilinen kaleden³⁸ en son inşa edildiği düşünülen kaledir³⁹. II. Rusa iktidarının ilk 15 yılı içinde yapıldığı öne sürülen Ayanis Kalesi'nden elde edilen dendrokronolojik veriler, ağaçların en yaşlısının M.Ö. 677-73 yıllarına tarihlendiğini göstermiştir. Bu nedenle Ayanis'in yapım tarihinin M.Ö. 677-73⁴⁰ civarı olabileceği önerilmiştir.

Ayanis Kalesi'nde arkeolojik kazılar daha önce de belirttiğimiz gibi Sitadel ve Dışkent olmak üzere iki ayrı alanda yürütülmüştür. Sitadel içinde 29 yıldır süren ve farklı yapı birimlerinde gerçekleştirilen kazı çalışmaları, bu birimlerin kalenin inşa edildiği tepenin topografyası gereği, doğu-batı doğrultusunda konumlandırıldığını ortaya koymuştur⁴¹. Bu yapıları doğudan başlayarak; “Doğu Sur”, “Güney Sur ve Anıtsal Giriş Alanı”, “Doğu Payeli Salon” ile “Doğu Depo Odaları”, “Tapınak Alanı”, “Evsel Mekanlar” ve “Batı Depo Odaları” ve “Batı Sur” şeklinde sıralamak mümkündür (Şekil 2).

Ayanis Kalesi'nin ilk göze çarpan mimari birimlerinden biri kaleyi çevreleyen sur sistemi ve anıtsal giriş kapısıdır (Şekil 3). Taş temel üzerine kerpiç bloklarla oluşturulan, bazı kısımlarda kerpiç bedenin 3,2 m'ye değin korunduğu, yaklaşık olarak doğu-batı yönünde 300-320 m civarı, kuzey-güney yönünde ise yaklaşık olarak 100-140 m uzunluğundaki⁴² sur sistemi; arazinin durumuna göre 1,5-2,5 m arasında değişen yüksekliğe sahiptir⁴³.

Ayanis Kalesi sur sistemine dair çalışmalar kalenin kazılmaya başladığı ilk yıllardan itibaren I No.lu ve V No.lu alan olmak üzere iki farklı alanda yapılmış ve

³⁷ II. Rusa emperyalist/yayılmacı bir politikadan ziyade var olan ülke topraklarını korumaya ve iyileştirmeye yönelik politikası ile öncülleri ve çağdaşlarından ayrılır. İki kuşak öncesinden beri süregelen “atlı kavimler” sorunu ile karşı karşıya kalan II. Rusa'nın bu soruna yönelik çözümü de siyasi tutumuna paralel olarak gelişmiştir. Bu kavimlerle dostça ilişkiler kurup ülke topraklarını güvence altına almayı hedefleyen II. Rusa ilişkilerin kötüye gidebileceği ihtimalini hesaba katmış olacak ki Urartu sınırları içinde, konumları itibarıyla, başkent Tuşpa için adeta bir kalkan görevi görececek konumlarda kaleler inşa etmiştir.

³⁸ Karmir Blur, Bastam, Toprakkale ve Kef Kalesi II. Rusa tarafından yaptırılmış diğer kale yerleşimleridir.

³⁹ Çilingiroğlu 2011: 338.

⁴⁰ Bu tarih Assur Kralı Esarhaddon'un *Şupria* seferi ile eş zamanlıdır (Luckenbill 1926: 607).

⁴¹ Çilingiroğlu 2011: 342.

⁴² Çilingiroğlu 2004 a: 211.

⁴³ Çilingiroğlu 2012 b: 4.

ortaya çıkarılan yapılar gerek malzeme gerek teknik açıdan farklı özellikler ortaya koymuştur. Kalenin doğusunda I no.lu alanda yer alan, Doğu Sur olarak adlandırılan sur yapısı; boyutları 0,50-0,75 m civarındaki düzensiz, poligonal kireçtaşı bloklarla⁴⁴ ve zaman zaman bu blokların arasına sıkıştırılan küçük taşlarla oluşturulmuştur⁴⁵ (Şekil 4). Doğu Sur'un ilk taş sırası, Urartu sur yapılarının genelinden aşına olunduğu üzere, ana kayaya açılan temel yatakları üzerine yerleştirilmiştir. Ayrıca üç veya dört taş sırasından oluşan duvarın en üst kısmında in situ biçimde ele geçen löyferler, duvarın taş kısmının gerçek yüksekliğine ulaşıldığını göstermektedir. Ancak kuzey-güney yönünde girintili çıkıntılı devam eden Doğu Sur'un güney uzantısının izlenebilirliği tahribat nedeniyle yer yer kesintiye uğramıştır. Dolayısıyla çalışmalar duvarın kuzey uzantısına kaydırılmıştır⁴⁶. Doğu Sur duvarı kuzeye doğru savunmayı kuvvetlendirmek adına belirli aralıklarla burç veya kuleler oluşturarak kalenin kuzeybatı köşesine değin devam eder ve burada Türk askeri mimarisinde "kurt dişi" denilen tekniğe benzer bir yöntemle batıya dönüş yapar⁴⁷. Aynı teknikle yapılan fakat bu kez batıya doğru uzanan duvarın bu kısmı ise yer yer dört ya da beş taş sırasından oluşmaktadır⁴⁸.

Ayanis Kalesi sur sistemine ait diğer çalışma alanı V No. lu alanda yer alan Güney Sur duvarıdır (Şekil 5). Burada Doğu Sur duvarının aksine mimaride işçiliğin oldukça iyi olduğu gözlemlenir. Tüm taş temellerde görüldüğü üzere ana kayaya açılan taş yatakları üzerine inşa edilen Güney Sur duvarında daha kaliteli bir yapı malzemesi olan siyah andezit bloklar kullanılmıştır. Aynı şekilde taş temelde 50x50 m ölçülerindeki olivin bazalt bloklarla⁴⁹ oluşturulmuştur⁵⁰. Doğu Sur da olduğu gibi, Güney Sur'da da taş sırasının en üst kısmında ele geçen löyferler duvarın günümüze ulaşan yüksekliğinin gerçek boyutu olduğunu gösterir. Ayrıca surun arka tarafında yağmur ve kar sularının birikme ihtimaline karşı bu suları tahliye etmek amacıyla ana

⁴⁴ Yakın dönemde yapılmış Jeolojik araştırmalar, Doğu Sur duvarının yapımında kullanılan kireç taşı blokların, kalenin üstüne kurulduğu kayalıklardan yontulmuş olduğunu düşündürmüştür (Çilingiroğlu-Işıklı 2014: 310).

⁴⁵ Çilingiroğlu 1991: 201-202.

⁴⁶ Çilingiroğlu 1993: 432.

⁴⁷ Çilingiroğlu 2001: 26.

⁴⁸ Çilingiroğlu 1994 a: 445.

⁴⁹ Güney Sur'un yapımında kullanılan bazalt blokların kaynağının, bu bölgede 1990 yılında gerçekleştirilen yüzey araştırmaları verilerine dayanarak, Ayanis Kalesi'ne 35 km uzaklıkta yer alan Timar Köyü taş ocakları olabileceği ileri sürülmüştür (Çilingiroğlu 1993: 433).

⁵⁰ Işıklı-Caner 2014: 32

kaya üzerine ve sur içine drenaj kanalları açılmıştır⁵¹. Ayanis Kalesi Güney Sur Duvarı, Urartu mimarisinde Menua (M.Ö 810-786) döneminden itibaren kullanılmaya başlanan “rustika” tekniğinin en nitelikli örneklerinden biridir. Duvarı oluşturan taş blokların orta kısmına yapılan bombelerle tanımlanan bu tekniğin; II. Rusa dönemine gelindiğinde bombe yüksekliklerinin Menua dönemine oranla abartılarak uygulandığı görülmektedir⁵². Bu tekniğin, aslında estetik amaçla uygulandığı yönündeki genel yargının aksine taşın mukavemetini arttırmak amacıyla kullanılmış olduğu önerilmiştir⁵³.

Ayanis Kalesi sur sistemi kapsamında değinilmesi gereken bir diğer yapı Doğu Sur duvarının güneye dönerek Güney Sur ile birleştiği kısımda yani kalenin güneydoğu köşesinde yer alan ve kalenin şimdiye dek bilinen tek kapısı olan anıtsal giriş kapısıdır. Açıklığı takriben 4 m, derinliği ise 3 m olan bu kapının her iki yanında kule yapısı olduğu anlaşılmıştır⁵⁴. Her ne kadar kapı ve kapıyla bağlantılı mekanlar tespit edilmiş olsa da kapının sonradan kerpiç duvar ile kapatılmış olması, bu mekanların işlevinin ne olduğu ve sitadele ulaşımın nereden sağlandığı konusunda soru işaretleri kalmasına sebep olmuştur⁵⁵. Kapı ile aynı yıl içinde ortaya çıkarılan, 0.44 x 0.59 x 0.18 m ölçülerinde andezitten yapılmış 14 satırlık inşa yazıtı, kalenin adı ve tarihlendirmesi bakımından büyük önem taşır⁵⁶. Bu yazıt sayesinde, kalenin Argıştı oğlu Rusa (M.Ö. 685-653) tarafından yaptırıldığını ve adının “Süphan Dağı önündeki⁵⁷ Rusa Kenti” (Rusahinili Eiduru-kai) olduğu kanıtlanmıştır⁵⁸ (Şekil 6).

Ayanis Kalesi’nde ortaya çıkarılan yapı gruplarından bir diğeri kalenin magazin alanlarıdır. Kalenin içinde yer aldığı coğrafyanın dezavantajları ve dönemin siyasi durumu itibariyle kalenin he an bir düşman saldırısına uğrama ihtimali göz önünde bulundurulduğunda; sitadel içinde depolama alanlarının önemi yadsınamaz bir gerçek

⁵¹ Çilingiroğlu 1993: 433.

⁵² Baş 2016: 55.

⁵³ Maas 2012: 143.

⁵⁴ Çilingiroğlu 1996: 364.

⁵⁵ Çilingiroğlu-Işıklı 2014: 311.

⁵⁶ Çilingiroğlu-Salvini 1995: 124

⁵⁷ Süphan Dağı kalenin konumunu tanımlamak adına kullanılan topografik bir noktadan ziyade, kalenin kendisine göre konumlandırıldığı bir yer niteliğindedir (Çevik 2009: 198).

⁵⁸ Salvini 2001a: 251-252.

olarak karşımıza çıkar. Kalenin batısı ve doğusunda saptanan bu magazin yapıları dahilinde, omuz kısmına kadar tabana gömülmüş, büyük boyutlu pithoslar ele geçmiştir.

Söz konusu magazin yapılarından kalenin doğusunda yer alan ve “Doğu Depo Odaları” olarak isimlendirilen mekan 1994 yılında VIII no. lu Alanda başlanan çalışmalarla ortaya çıkarılmıştır. Söz konusu mekan içinde, 25x40 m ölçülerinde olan bu yapıda; yükseklikleri 2,15 m, karın çapları 1,5 m civarında, ağız kapları ise 0,78-0,84 m aralığında 23 adet pithos bulunmuştur. Pithosların ağız kenarlarının çevresinde kabartma biçiminde halat bezeme mevcuttur. Gövdeleri kısmen açılan pithoslardan aynı bezemenin gövde üzerine de uygulanmış olduğu bilgisine ulaşılmıştır. Genelde magazinlerde karşımıza çıkan bir özellik olmasına rağmen bu magazinde yer alan pithosların üzerinde hiyeroglif veya çivi yazısına rastlanmamıştır. Yalnızca birkaç örnekte çömlekçi işareti görülür. 1996 kazı sezonunda söz konusu pithosların taban seviyesine inilmiştir. Bu kapların tahıl, şarap, su ya da yağ gibi maddeleri depolamak için kullanılmış olabileceği düşünülse de buna dair hiçbir kalıntıya rastlanmamıştır⁵⁹.

Ayanis Kalesi’nde yer alan diğer magazin yapısı adından da anlaşılacağı üzere kalenin batısında yer alan “Batı Depo Odaları”dır⁶⁰. Bazı ayrıntılar haricinde mimari olarak birbirine benzer bir çok odadan oluşan bu yapının, depo amaçlı kullanılan oda sayısının 9 olduğu anlaşılmıştır⁶¹. Bu odalarda bulunan pithosların üzerinde, kabın içindeki ürün miktarını belirten çivi yazısı ve hiyerogliflere yer verildiği görülmektedir. Batı depo odalarından ele geçen bir diğer buluntu grubu bullalardan oluşmaktadır. Birbirinden farklı bölgelerden gönderilen ürünlere dair kişi adlarının yer aldığı bullalar, kale içinde söz konusu ürünlerin dağıtımı ve depolanmasına yönelik işlevini ortaya koymaktadır⁶² (Şekil 7).

Şüphesiz Ayanis Kalesi’nin en önemli yapılarından biri 1866 m ile kalenin en yüksek kısmında ortaya çıkarılan, 5 m’yi bulan kerpiç duvarlarla çevrelenmiş Tapınak Alanıdır. Tapınak Alanı; içinde çekirdek tapınak, payeli salon ve tapınağa ait depo odaları gibi bir çok birimi kapsayan kompleks bir alandır. Bu alanın kuzeydoğusunda yer alan girişin sağlandığı kapının iki yanına gömülü biçimde ele geçen tunç disklerin

⁵⁹ Çilingiroğlu 2012 b: 12.

⁶⁰ Ayanis Kalesi Batı Depo Odaları hakkında detaylı bilgi için bakınız: Kuru 2009.

⁶¹ Kuru 2009: 32-33.

⁶² Çilingiroğlu 2012 b: 111.

üzerindeki yazıtlardan bu tapınağın Tanrı Haldi için inşa edildiğini bilgisi edinilmiştir⁶³. Çekirdek tapınak on tane anıtsal paye ile çevrenmektedir. Ayrıca tapınağın kuzey ve güney duvarında da payelere yer verilmiştir. Gerek tapınağın önünde yer alan avlu kısmında gerek tapınak depolarında ve tapınak alanı dahilindeki diğer kısımlarda çoğu silahlardan oluşan, çok sayıda tunç, altın ve demir eser ele geçmiştir. Söz konusu eserlerin genelinde yer alan “Ben Argıştı oğlu Rusa bunu Tanrı Haldi’ye armağan ettim” ibaresi bu eserlerin niteliğini ortaya koymaktadır.

Ayanis Kalesi Haldi Tapınağı’nın giriş koridorunun iki yanında yer alan yazıt, toplam 16 m ye varan uzunluğu ile Urartu Devleti’nin en uzun tapınak yazıtıdır⁶⁴(Şekil 8). Tapınak mimarisi ve planı bakımından her ne kadar diğer Urartu tapınakları ile benzer özelliklere sahip olsa da kullanılan bezemeler ve işçilik bakımından eşsizdir⁶⁵. Tapınak yazıtında geçen adıyla *susi* tapınağına 1,20 m genişliğinde 2,10 m uzunluğunda bir koridor ile girilir⁶⁶. Zemini alabaster bloklarla döşenmiş bu mekanı çevreleyen andezit blokların yüzleri, *intaglio* (kakma) tekniği ile bezelidir (Şekil 9). Bu süslemelerde Urartu mitolojisinden bilinen hayat ağacı, cin, sfenks, aslan ve fantastik kuş gibi figürler kullanılmış, motiflerin içleri ve üzerleri tebeşir taşı parçaları ile doldurulmuştur. Tapınağın içinde yine alabasterden yapılmış bir platform yer almaktadır. Platformun üzerine insize biçimde yapılan hayvan figürlerinin, ele geçen altın plaka parçacıklarına dayanarak bu plakalarla kaplanmış olabileceği öne sürülmüştür⁶⁷.

Tapınak Alanı içinde yer alan bir diğer yapı grubu tapınağına bağlı olduğu düşünülen depo odalarıdır. Bu mekanlar Ayanis Tapınak avlusunun yaklaşık olarak 5-5,5 m derinine inşa edilmiştir. Dikdörtgen ya da kare formdaki bu bir dizi oda tapınağın güney duvarı sırasında doğu-batı yönünde sıralanmaktadır. Burada ele geçen buluntu grubu çoğunlukla silahlardan oluştuğu gibi kale genelinde silah repertuarı adına en nitelikli örnekler buradan ele geçmiştir. Bu odalara giriş ise, tapınak avlusunun güney-doğu kesiminde, doğu duvarına paralel olarak yer alan oda ile sağlanmaktadır. A.

⁶³ Çilingiroğlu 2005: 98.

⁶⁴ Ayanis kalesi tapınak yazıtı hakkında detaylı bilgi için bakınız: Salvini 2001 b: 259-261.

⁶⁵ Işıklı-Caner 2014:32.

⁶⁶ Çilingiroğlu 2003: 205.

⁶⁷ Çilingiroğlu-Işıklı 2014: 311; Ayrıca detaylı bilgi için bakınız: Çilingiroğlu 2001b.

Batmaz, avludan depolara geçişi sağlayan bu giriş mekanını, ayinlerde kullanılacak silahlarla ilgili işlemlerin yapımı ile ilişkilendirmiştir⁶⁸.

Tapınak alanının batısında, bu kez anıtsal olmayan bir yapı biriminden söz etmek mümkündür. Kazıcısı tarafından “domestik amaçlı yapılar” olarak adlandırılan⁶⁹ bu yapı biriminde kare veya dikdörtgen planlı taş temelli ve kerpiç duvarlı 9 adet mekan bulunmuştur (Şekil 10). Birbirleriyle olan bağlantıları tespit edilse de, yakınında yer alan Tapınak Alanı ile herhangi bir bağlantısı bulunmamıştır⁷⁰. Evsel mekanlardan⁷¹ ele geçen buluntular, kalenin anıtsal yapı birimlerinden ele geçen buluntulardan farklıdır. Bu buluntular; daha çok günlük kullanıma yönelik kaplar, ezgi taşları, metal aletler gibi bir çok eserle örneklendirilebilir.

Ayanis Kalesi Tapınak Alanı’nda gerçekleştirilen yakın dönem çalışmaları, cellanın hemen arkasında kalan yine anıtsal nitelikli bir yapının ortaya çıkarılmasını sağlamıştır. Bu yapı salon olarak tanımlanabilecek bir ön oda ve güneyinde kalan bir arka odadan meydana gelmektedir. Tapınak alanından bu mekana iki ayrı anıtsal kapı ile ulaşılmakta; mekan içindeki İki oda arasındaki bağlantı ise rizalitli bir kapı aracılığıyla sağlanmaktadır. Her iki odanın tabanı da alabaster bloklarla döşenmiş kalan bölümler ise kerpiç bloklarla tamamlanmıştır. Mimari öğelerinden ziyade bu mekandaki en dikkat çekici unsur salonun güney duvarına yaslanmış biçimde ele geçen, toplam 15 alabaster bloktan oluşan platformdur. Bu podyum cella da yer alan örneğin adeta daha büyük boyutlusu niteliğindedir. Dolayısıyla bu mekan “Podyumlu Salon” olarak isimlendirilmiştir (Şekil 11). Mimari özellikleri ve içinden ele geçen zengin buluntu repertuarıyla dini ve krali bir işlevi olduğuna şüphe bırakmasa da net bir şekilde işlevini belirtmek henüz mümkün değildir. Bu belirsizlik şüphesiz ilerleyen dönemdeki çalışmalarla netliğe kavuşacaktır⁷².

Son olarak kale içindeki bir diğer anıtsal yapı olan IX No.lu Alan’a ya da diğer adıyla “Doğu Payeli Salonu”na değinmek yerinde olacaktır. Tez çalışmamızın konusunu oluşturan depo mekanının bu yapının bünyesinde yer alıyor olması sebebiyle,

⁶⁸ Batmaz 2015: 183-186.

⁶⁹ Çilingiroğlu 2007: 37.

⁷⁰ Çilingiroğlu-Işıklı 2014: 311.

⁷¹ Bu yapı birimi ile ilgili detaylı bilgi için bakınız: Çilingiroğlu 2007.

⁷² Işıklı-Beşikçi 2017: 64-67.

“Dođu Payeli Salonu” gelecek bölümde gerek mimari detayları gerek mekan içi buluntuları bakımından detaylı biçimde ele alınacaktır.



İKİNCİ BÖLÜM

IX NO.LU ALAN'DA YER ALAN ÇANAK ÇÖMLEK DEPOSU

2.1 Mimari ve Buluntular

Ayanis Kalesi'nde, sitadelin merkezinde yer alan Tapınak Alanı ile Doğu Depo Odaları arasında herhangi bir bağlantı olup olmadığını anlayabilmek ve bu iki alan arasındaki muhtemel mimariyi ortaya çıkarmak amacıyla, 2002 yılında IX No.lu Alan'da çalışmalara başlanmıştır.

Kalenin doğusunda konumlanan IX No.lu Alan'da tespit edilen ve uğradığı yoğun tahribe rağmen 6 m'lik kalınlığı ile dikkat çeken kerpiç duvar yıkıntısı, buradaki olası yapının varlığına ve ne denli büyük ölçekli olduğuna dair ilk kanıt niteliğindedir. "Batı Duvarı" olarak adlandırılan bu duvarın yanı sıra sonraki sezonlarda ortaya çıkarılan paye temelleri de var olan görüşü güçlendirmiş ve IX No.lu Alan'daki çalışmalar, mevcut payelerin izi sürülerek bu payelerin oluşturduğu mimarinin saptanması yönünde sürdürülmüştür. Bu hedef doğrultusunda, alanın ana kaya seviyesinin doğusuna nazaran daha yüksek olduğu batı kesiminde, nispeten korunmuş biçimde beş adet paye belirlenirken; alanın diğer tarafında yer alan altı adet payeninse yalnızca döküntüsü tespit edilebilmiştir.

Bunlardan 4 No.lu Paye'nin kuzey-doğu köşesinin rizalitli olduğu farkedilmesi ile Tapınak Alanı'ndan bilindiği üzere, bu payenin belirli bir alanı çevreleyen köşe payelerinden biri olduğu anlaşılmıştır⁷³. Nitekim sonraki kazı sezonlarında payelerin sitadeldeki ikinci bir payeli salona ait olduğu netleşmiş ve bu yapı "Doğu Payeli Salonu" olarak adlandırılmıştır.

"Payeli Salon" ya da "Apadana" olarak adlandırılan ve genelde kabul/toplantı salonu olarak kullanım gördüğü önerilen bu yapı tipinin en karakteristik özelliği, çatısının paye veya benzeri öğeler tarafından taşınıyor olmasıdır. Bu tür yapıların planlarında herhangi bir sınırlama olmadığı gibi taşıyıcı elemanların sayısı ve formu da değişiklik gösterebilmektedir⁷⁴. 36x27 m ölçülerinde, dikdörtgen biçiminde inşa edilen "Doğu Payeli Salonu"nun çatısı, taş temel üzerine kerpiçten yapılan ve salonun etrafını

⁷³ Çilingiroğlu-Erdem 2007: 125.

⁷⁴ Çilingiroğlu 1978: 97.

tek sıra halinde çevreleyen 14 paye tarafından taşınmaktadır⁷⁵. Payeler arasındaki mesafe kuzey-güney doğrultusunda 3.80 m, doğu-batı yönünde ise 3.08 m'dir. Dolayısıyla her ne kadar payelerin tamamı ele geçmemiş olsa da, dikdörtgen biçimindeki bu yapının kısa kenarlarında 4'er, uzun kenarlarında ise 5'er payenin yer aldığını söylemek mümkündür⁷⁶ (Şekil 12).

Payelerin batısında, kuzey-güney yönünde paye aralarında bırakılan mesafeye eşit uzaklıkta "Batı Duvarı" yer almaktadır. "Doğu Payeli Salonu"nun batı sınırını oluşturan bu duvar ile payeler arasında ele geçen kalın çakıl taşı ve ahşap tabakası çökmüş bir portikoya işaret etmektedir. Tapınak Alanı'ndan⁷⁷ da bilinen bu uygulamanın günümüzde hala devam ettiğini, Van Gölü'nden toplanan çakıl taşlarının çatı yalıtımında kullanıldığını görmek mümkündür⁷⁸.

Mevcut payelerin günümüze ulaşan kısımları, temellerinin en alt sıraları ile sınırlıdır (Şekil 13). Ancak paye temellerinin tek sıra andezitten ibaret olmadığını, her biri ortalama 50 cm yüksekliğindeki üç andezit sırasından oluştuğunu Ayanis Kalesi Tapınak Alanı'nda⁷⁹, Adilcevaz-Kef Kalesi'nde⁸⁰ ve Karmir Blur'da⁸¹ ele geçen paralellere bakarak söylemek mümkündür. 2.54 x 2.07 m ölçülerinde, dikdörtgen biçiminde inşa edilen bu temellerin her biri, kullanılan blokların konumuna ve boyutuna bağlı olarak sekiz ila on bloktan oluşmaktadır. Söz konusu blokların ortasında kalan boşluklar ise kırık andezit parçaları ile doldurulmuştur. Bu bulgu, andezitin buraya yakın bir alana kaba bloklar halinde taşındıktan sonra şekillendirilmiş olduğunu düşündürmüştür.

Paye temellerinin çoğu doğrudan ana kaya üzerine inşa edilmiştir. Ancak 1, 2 ve 3 No'lu Payeler bu bakımdan genelden ayrılır. Söz konusu payeler direkt olarak ana kaya üzerine yerleştirilmemiş olsa da kaba andezit bloklar ve ahşap kullanılarak ana kaya seviyesine ulaşılmıştır. Andezit blokların aynı amaçla kullanımı Tapınak Alanı'ndan bilinmektedir ancak bu blokların arasında ayrıyeten ahşap kullanılmış

⁷⁵ Çilingiroğlu-Işıklı 2014: 311.

⁷⁶ Baştürk 2012: 2.

⁷⁷ Çilingiroğlu 2001b: 44.

⁷⁸ Baştürk 2012: 2.

⁷⁹ Çilingiroğlu 2001b: 38-39.

⁸⁰ Bilgiç-Öğün 1982: 81

⁸¹ Piotrovsky 1952: 30; Oganjesjan 1955: 98, Ris. 59.

olması dikkat çekicidir. Payelerin inşasında görülen bir diğer mimari öge, paye temellerini yerleştirmek amacıyla yapılan yataklardır. Bu temel yatakları ana kaya seviyesine ulaşmak için kullanılan mevzubahis andezit blokların etrafını çevreleyen bir dizi taş sırası ve ikisinin arasında yer alan kalın çakıl taşı tabakasından meydana gelmektedir⁸² (Şekil 14). Payeleri desteklemek için kullanılan yöntemler yalnızca bunlarla sınırlı değildir. Karmir Blur'dan⁸³ da bilindiği üzere kerpiç duvarlarında bu amaç için kullanım gördüğü bilinmektedir. Bu uygulamanın bir benzeri 4 No'lu Payede karşımıza çıkar. Kısmen ana kaya üzerinde yer alan bu payenin aslında güneyinde yer alan boşluğa doğru yıkılana değin kerpiç bir duvar tarafından desteklendiği, yıkıldıktan sonra ise "Güney Duvarı" tarafından durdurulduğu anlaşılmıştır⁸⁴ (Şekil 15).

"Doğu Payeli Salonu"nun güney sınırını oluşturan bu duvar, ana kaya üzerinde herhangi bir değişiklik yapılmadan mevcut eğime ayak uydurularak, kademeli biçimde doğu-batı doğrultusunda alçalan temeller üzerine inşa edilmiştir. Bu durum Urartu mimarlarının ana kayanın eğimini kademeler yardımı ile nasıl bertaraf ettiklerini gözlemlemek adına iyi bir örnektir (Şekil 16). Duvar yükseltilirken belirli bir yükseklikte bir kerpiçlik yani takriben 0.35 m'lik bir kademe bırakılmış ve duvarın inşasına bu şekilde devam edilmiştir⁸⁵. Duvarın iç kısmında tespit edilen bu kademenin, kontekst içinde kalıntıları saptanan ahşap hatılları yerleştirmek için kullanılmış olduğu düşünülmektedir. Güney Duvarı'nın karşısında yer alması kuvvetle muhtemel ikinci bir duvara değin uzanan bu kirişler kireçtaşları ve kerpiç ile desteklenmiştir. Bu ana çatının üzeri farklı yönlerde hasır ve saz tabakası ile kaplanmış ve son olarak bu katmanın üzeri tek sıra kerpiç ile örtülmüştür (Şekil 17). Tüm bunlar göz önünde bulundurulduğunda ele geçen hatıl ve kerpiç kalıntılarının⁸⁶, söz konusu mekanın alt katının tavan konstrüksiyonuna ait olduğu açıkça görülmektedir (Şekil 18).

2.12x2.20 m ölçüsünde oldukça büyük bir kapı geçidine sahip olan alt katın tamamı üst kattaki payelerin ve onun üzerine düşen Güney Duvarı'nın yıkıntısı altında kalmıştır⁸⁷. Burada ele geçen sıva kalıntılarından alt katın aksine üst kattaki paye ve

⁸² Baştürk 2012: 2-3.

⁸³ Oganşjan 1955: 98, Ris. 59.

⁸⁴ Çilingiroğlu-Erdem 2007: 124.

⁸⁵ Baştürk 2012: 3.

⁸⁶ Çilingiroğlu-Erdem 2010: 9.

⁸⁷ Baştürk 2012: 3-4.

duvarların, Tapınak Alanı'ndan⁸⁸ da aşına olunduğu üzere freskolarla bezeli olduğu anlaşılmıştır. Mısır mavisi⁸⁹ olarak adlandırılan sentetik boyanın yoğunlukta olduğu, kahverengi, beyaz ve kırmızı renklerle bir arada kullanıldığı biliniyor olsa da nasıl bir boyama şablonu oluşturulduğunu ufak parçalar halinde ele geçmiş olmasından dolayı net biçimde ortaya koymak mümkün değildir (Şekil 19). M. B. Baştürk'ün bu şablon hakkında iki farklı varsayımı mevcuttur⁹⁰ (Şekil 20).

Doğu Payeli Salonu'nun üst katı görkemli bir toplantı salonuyken alt katlarının tamamen başka bir işleve yönelik inşa edildiği ve kullanıldığı görülmektedir. Bu alanın bir bölümünde önceki kazı sezonlarında "Doğu Depo Odaları"⁹¹ olarak adlandırılan yapı birimi gün yüzüne çıkarılmıştır. Doğu Depo Odaları'ndan ince bir duvar ile ayrılan bir diğer mekan ise tez çalışmamızın konusunu oluşturmaktadır. 26.5x3.8 m ölçülerinde uzun bir koridoru andıran, doğuya doğru eğim yaparak uzanan bu mekan (Şekil 21) boyunca ele geçen ve yer yer yüksekliği 1 m'yi bulan keramik depoziti (Şekil 22), kazısının yapıldığı ilk süre zarfında atık ya da yığıntı izlenimi verse de sonradan bu kapların henüz kullanılmamış olduğunun anlaşılması ile farklı bir anlam taşımaya başlamıştır⁹². Ayanis Kalesi'ndeki üçüncü keramik deposu olan bu yapı biriminde, 2006-2009 yılları arasında çalışılmış ve keramik depozitinin söz konusu yoğunluğu sebebiyle, keramiklerin var olan grid sisteminden bağımsız, toplama alanları oluşturularak kaldırılmasına karar verilmiştir. Bu mekan dahilinde kazısı yapılan, yaklaşık olarak 25 m²'lik alandan toplanan 20.000 profil parçasına göre yapılan hesaplama, mekanın tamamının takriben 8000 kabı bünyesinde barındırması olabileceği sonucunu ortaya koymuştur⁹³.

Bu alan dahilinde, sayısı on binleri aşan keramik topluluğunun haricinde dikkatleri üstüne çeken bir diğer buluntu grubu şüphesiz kil tablet ve kil topakları olmuştur. Mevzubahis buluntular toplam 9 adet pişirilmemiş kil tablet parçası, bir adet çift yönlü yarım tablet ve üzerinde damga mühür baskısı bulunan bir kil parçasından oluşmaktadır(Şekil 23).

⁸⁸ Çilingiroğlu 2001b: 38.

⁸⁹ Detaylı bilgi için bakınız: Çilingiroğlu 2014.

⁹⁰ Baştürk 2012: 4, Fig. 8.

⁹¹ Çilingiroğlu 2001c: 74-75.

⁹² Çilingiroğlu 2012b: 15.

⁹³ Erdem 2014: 149.

M. Salvini tarafından, ele geçen iki adet okunabilir durumdaki parça üzerinde yapılan çalışma sonucunda, bu tabletlerin anlamlı olmayan birbirini tekrar eden hecelerinin yer aldığı okul tabletleri olduğu tespit edilmiştir. Tabletlerin yanı sıra tablet yapımında kullanılmak üzere hazır bulundurulmuş kil topakları; yine aynı alandan ele geçen yün örnekleri ve keramik depoziti beraberinde ele geçen hayvan kemikleri bu mekanla ilişkilendirilmesi oldukça zor buluntuları oluşturmaktadır.

Sonuç olarak IX No.lu Alan'da yapılan çalışmalar, bu alanın bazı nitelikleri ile ilgili önemli veriler sunmuştur. Bunlardan en önemlisi, daha önceki yayınlarda "Doğu Magazinleri" olarak adlandırılan alanın, IX No.lu Alan'daki Payeli Salon / Avlu'nun sadece küçük bir parçası olduğunun anlaşılmasıdır. "Doğu Payeli Salonu", kuzey – güney doğrultusunda 36 m., doğu – batı doğrultusunda ise 26,5 m.lik bir genişliğe sahip büyük bir komplekstir. Bu kompleksin batı payeleri ana kayaya oturmakla beraber, doğuya atılımda inşa edilenler ve doğu payeleri kerpiç duvarlar üzerinde yükselmektedir. Alanın üst kısmı, bir diğer deyişle Payeli Salon veya Avlu oldukça iyi bezenmiş, boyalı duvarlara sahip, işlevini henüz çözülemeyen görkemli bir yapı olarak inşa edilmiştir. Alanın kerpiç duvarlar altında, ana kayanın izin verdiği ölçüde derinleşen kısmı ise depo mekanları olarak kullanılmıştır ki bu kısım tezimizin konusunu oluşturan mekandır. Bu depo mekanlarının daha önce Doğu Magazinleri olarak anılan kısmı, pithoslar ve diğer bir takım küçük buluntu topluluğu içermektedir. Ancak bitişik bu iki mekanın arasındaki ilişki ne yazık ki anlamlandırılmamıştır.

IX No.lu Alan'ın güney duvarı boyunca uzanan ve payeler ile duvar arasına yerleştirilmiş kesintisiz bir mekan olduğu anlaşılan bu deponun, keramik deposu olduğu düşünülmüş ve raporlara bu şekilde geçirilmiştir. Ancak yoğunlukları düşük olmakla birlikte varlıkları yadsınamaz buluntular olan hayvan kemiklerinin ve kil topakları kapı önündeki alanda artmaları, bunlara ayrıca kil tablet parçalarının ve yün kalıntılarının ve bir adet *pota* eklenmiş olması, oldukça kafa karıştırıcıdır. Bu gibi buluntuların varlığı mekanın işlevine dair soruları yanıtlamaktan ziyade daha da karmaşık bir hale getirmiştir. Örneğin kil tablet parçalarının mal giriş-çıkışı ile ilgili olması beklenirken, okuma-yazma öğrenmek adına kullanılmış olması oldukça şaşırtıcıdır. IX No.lu Alan'daki çalışmalar bu mekanın mimari tasarımıyla ilgili oldukça tatmin edici veriler

sunmuş olsa da, mekanın işlevsel yönü ile ilgili oturaklı bir yorum yapmayı mümkün kılmamaktadır.

“Çanak Çömlek Deposu”nun yanı sıra bağlı olduğu “Doğu Payeli Salonu”nun da işlevi adına net bir yorum yapmak mümkün olmasada, A. Çilingiroğlu “Doğu Payeli Salonu”nun, Ayanis Kalesi’nde geçmiş kazı sezonlarında ele geçmiş bir bulla üzerindeki yazıtta bahsi geçen *ashihusi* mekanı olabileceğini önermiştir. Bu yazıtta “*ashisusi* binasının inşa edildiği yıl...” şeklinde adı geçen yapının Ayanis Kalesi’nde olup olmadığı belirtilmemiştir, fakat Ayanis Kalesi kapı yazıtında sitadel içindeki yapılar sıralanırken boş bırakılan bir buçuk satıra bu kelimenin sığdırılabilir oluşu Çilingiroğlu’nun söz konusu görüşünü destekler niteliktedir. Adının bir yıla ithaf edilmiş olması ise söz konusu yapının önemini bir kez daha gözler önüne sermektedir⁹⁴.

Tüm bunlar göz önünde bulundurulduğunda, tezimizin merkezinde konumlanan “Çanak Çömlek Deposu”nun da dahil olduğu bir çok mekanı bünyesinde barındıran “Doğu Payeli Salonu”nun bahsi geçen *ashihusi* yapısı olması kuvvetle muhtemeldir.

⁹⁴ Çilingiroğlu 2006: 3.

ÜÇÜNCÜ BÖLÜM

ÇANAK ÇÖMLEKLERİN DEĞERLENDİRİLMESİ

3.1 Yöntem

Konumuzu oluşturan IX No.lu Alan'da yer alan Keramik Deposu'ndan, kazısının sürdürüldüğü üç kazı sezonu (2006,2007,2009) neticesinde toplam ~20000 adet profil⁹⁶ ve binlerce adet amorf keramik ele geçmiştir. Bu keramiklerden KML kodundan 453, LET kodundan 733 ve MYO kodundan 446 adet olmak üzere toplam 1632 profil seçilerek çizime alınmış, diğer profiller ise istatistik çalışmasında kullanılmak üzere ayrılmıştır.

Mal grubu olarak 1632 profilin 21 adeti Mal I (Kırmızı Perdahlı Mal), 1178 adeti Mal II (Kahverengi Mal), 339 tanesi Mal III (Pembe-Kiremit Mal), 85 adeti Mal IV (Krem Astarlı Mal) ve 9 adeti Mal V (Devetüyü Astarlı Mal) olarak tespit edilmiştir.

Form olarak 482 adet ile en büyük yeri küplerin kapladığı görülmektedir. Peşi sıra 335 adet ile çömlekler, 300 adet ile çanaklar gelmektedir. Bu çalışmada metodolojik olarak mevcut profil keramikler içinden, her form ve mal grubu adına 184 adet temsili örnek seçilerek bu malzeme üzerinden mal grubu ve tipoloji ayırımına gidilmiş, 1632 parça üzerinden yapılan istatistik verileri Mal Grupları ve Tipoloji başlıkları altında gerekli noktalarda grafikler halinde sunulmuştur. Yanı sıra tipoloji kapsamında oluşturulan farklı tiplerin mal grubu özellikleri de göz önünde bulundurularak paralelleri tespit edilmiştir. Aynı tipte fakat farklı mal grubunu temsil eden örnekler benzerler arasına dahil edilmemiştir.

3.2 Mal Grupları

Urartu çanak çömlek geleneğinin şüphesiz monokrom bir gelenek olduğunu söylemek mümkündür. Ancak bu keramik geleneği tek bir mal grubu ile sınırlı değildir. Mal gruplarının ayırımında, kil kalitesi ve rengi, yüzey işlemleri, pişme oranı gibi birçok etken yer almaktadır.

⁹⁶ Erdem 2014: 149.

Urartu Keramiği adına birçok bilimsel yayına imza atmış S. Kroll'un mal sınıflandırma ki birincil ölçütü kil kalitesi olmuştur⁹⁷. Fakat bu çalışmada yaptığımız mal grubu ayırımında öncelikli olarak yüzey işlemleri peşi sıra kil kalitesi esas alınmış ve bu bağlamda beş mal grubu tespit edilmiştir.

Mal I (Kırmızı Perdahlı Mal), Mal II (Kahve Mal), Mal III (Pembe-Kiremit Mal), Mal IV (Krem Astarlı Mal) ve Mal V (Devetüyü Astarlı Mal) olarak adlandırılan bu mal gruplarının öncelikle Urartu keramik sanatında ki genel yerine kısaca değinilmiş, devamında ise tez çalışmamız dahilindeki keramikler üzerinden değerlendirmeye tabii tutulmuştur (Grafik 1).

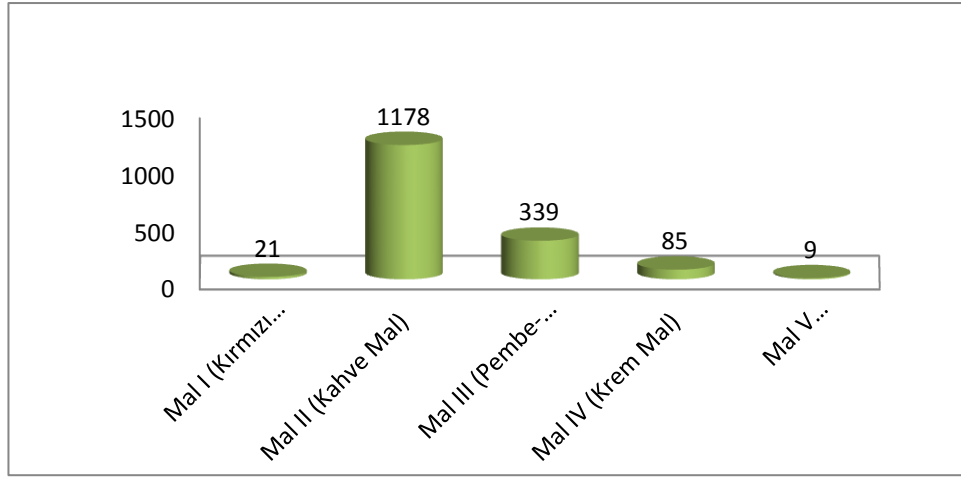

Grafik 1: Mal Gruplarının Birbirlerine Göre Oranı

3.2.1 Mal I (Kırmızı Perdahlı Mal)

Urartu Dönemi'nin en karakteristik keramik geleneklerinden biri olan Kırmızı Perdahlı Keramikler bu çalışmada Mal I olarak isimlendirilmiştir (Şekil 24). C. Burney 1957 yılında ki "Urartian Fortress and Towns in the Van Region" adlı makalesinde Urartu çanak çömlek geleneğine değinmiş ve kırmızı perdahlı malları, en nitelikli örneklerinin Toprakkale'den ele geçmesinden ötürü "Toprakkale Ware" olarak

⁹⁷ Kroll Urartu keramiklerini *Keramik Urartäischer Festungen in Iran* yayınında kil kalitelerine göre 6 grupta (A-F) ele alır:

- A; Çok ince kil (Katkı maddelerinin gözle seçilemediği)
- B; İnce kil (Katkı maddelerinin 1 mm³'ü aşmadığı ve seyrek görülebildiği kil)
- C; Orta ince kil (Katkı maddelerinin 1 mm³'ü aşmadığı fakat daha sık görülebildiği kil)
- D; Orta kaba kil (Katkı maddelerinin 3 mm³'ü aşmadığı kil)
- E; Kaba kil (Katkı maddelerinin 10 mm³'ü aşmadığı kil)
- F; Çok kaba kil (Katkı maddelerinin 10 mm³'ü geçtiği kil)

adlandırmıştır. Ayrıca bu düşüncesini, söz konusu çanak çömlek geleneğinin Urartu'nun başkentinin Toprakkale'ye taşınmasından sonra ortaya çıktığı varsayımıyla desteklemiştir⁹⁸. İlerleyen dönemde ise kullandığı terminolojinin yanlışlığını Urartu yerleşmelerinde yapılan yeni kazılar vesilesiyle fark etmiş ve bu kez “Red Polished Ware”⁹⁹ ve “Urartian Red Polished Ware”¹⁰⁰ isimlerini kullanmayı uygun görmüştür. T. Tarhan ile V. Sevin ise bu mal grubunu önceleri “Bianili Keramiği” sonrasında ise “Vannic Sherds” isimleri ile tanımlamışlardır¹⁰¹. S. Kroll ise bölgesel ya da biçimsel bir tanım yerine bu mal grubunun kullanımına yönelik bir isimlendirme olan “Palastware” tanımını kullanmayı tercih etmiştir¹⁰². Kırmızı Perdahlı Urartu Keramiği bunlar gibi birçok farklı isimle anılmış olsa da aslında her bir tanımın ardında Urartu Krallığı tarafından benimsenmiş yeni bir çanak çömlek geleneğinin varlığı yer almaktadır.

Kırmızı Perdahlı Mallar Urartu'yu karakterize etse de, genel olarak kırmızı renkli keramik geleneğinin Doğu Anadolu'daki varlığının ilk kez Urartu ile birlikte ortaya çıktığı söylenemez. Erken Demir Çağ'da az da olsa bu mal grubunun varlığı bilinmektedir. Fakat Erken Demir Çağ'da görülen bu keramikler Urartu'dakilere pek benzemez bilakis birçok niteliği ile farklılık gösterir. Bu farklılıklar Erken Demir Çağ kırmızı mallarının, Urartu'dakilere oranla; mat bir görünüme sahip olması, hamur katkısında görülen küçük taşçık, kum, kireç ve mika gibi katkıların yüksek oranı, açık kahverengi ya da pembemsi kahverengi hamurlu kapların kırmızıya boyanışı sırasında oluşmuş fırça izlerinin sonrasında perdah işlemi uygulanmadığı için bariz biçimde görünür olması şeklinde sıralanabilir. Ayrıca Erken Demir Çağ'da kullanılan yavaş dönen çömlekçi çarkının yerini hızlı dönen çarkın almış olması ile birlikte bahsedilen tüm farklılıklar Urartu kırmızı perdahlı mallarının öncüllerine oranla çok daha kaliteli nitelikte olmasına katkı sağlamıştır¹⁰³.

Kırmızı Perdahlı Mallar'ın yönetici sınıfı kapsayan elit kesime hitap ettiği kabul edilmektedir. Dolayısıyla sitadelerde yapılan kazı çalışmalarında ortaya çıkarılan kırmızı perdahlı çanak çömleklerin sayısal oranının, kale çevresinde ve/veya periferide

⁹⁸ Burney 1957: 42.

⁹⁹ Burney-Lang 1971: 129.

¹⁰⁰ Burney 1973: 164.

¹⁰¹ Tarhan-Sevin 1977: 291-292; 1991: 432.

¹⁰² Kroll 1976: 9.

¹⁰³ Erdem 2012: 52-53; Erdem 2009: 334-335.

ki yerleşimlerde tespit edilen kırmızı keramiklerden miktar olarak çok daha fazla ele geçmiş olması şaşırtıcı değildir. Örnek verecek olursak, Ayanis Kalesi'nde ve Dış Kenti'ndeki kazılardan elde edilen Kırmızı Perdahlı Mallar'ın sayısal oranlarına bakıldığında, kaleden ele geçenlerin %7, Dış Kent'ten ele geçenlerin %4 civarında olduğu sonucuna varılmıştır¹⁰⁴.

Bu mal grubunun yapımında kullanılan kil, renk bakımından kahverengi, kırmızı ve gri/grimsi siyah tonlarında yapı olarak ise ince kum katkılı veya katkısız olarak tanımlanır. Orta kil kalitesinde denilebilecek iri kum katkılı örneklerde ele geçmiş olsa da yaygın olarak görülmediklerini belirtmek gerekir. Söz konusu mal grubunun en dikkat çekici unsuru yapılan astar uygulaması ve perdahlama kalitesidir¹⁰⁵. Kapların çoğunlukla fırınlamadan önce astarlandığı ve perdahladığı fakat fırınlamadan sonra perdahlanmış örneklerin de olduğunu belirtilmiştir¹⁰⁶. Perdah kalitesi bakımından Ayanis Kalesi Kazıları sırasında bulunan kırmızı perdahlı mallar iyi ve orta olmak üzere iki ayrı kalite görülür. Dolayısıyla bu kendi içerisinde bir alt gruplandırmayı gerektirmiştir. Bu gruplandırma da diğerine oranla daha kaliteli olan mal grubu "Urartian Red Polished Ware", diğeri "Fake Urartian Red Polished Ware" şeklinde adlandırılmıştır¹⁰⁷. Yanı sıra A. Batmaz son dönemde, Parlak Urartu Kırmızı Keramikleri'nin üretim teknolojisi üzerine yaptığı çalışmada bu mal grubunda yer alan bazı örneklerin perdah işlemi yapılmadan da söz konusu parlak ve pürüzsüz görünüme sahip olabileceğine dikkat çekmiş ve Kırmızı Perdahlı Malları iki grupta değerlendirmiştir¹⁰⁸.

Ayanis Kalesi'nden tamamen açkısız olan ve birkaç parça ile sınırlı örneklerde ele geçmiştir. Fakat bu tür perdahsız malların Ayanis Kalesi çanak çömlekleri içerisinde yalnızca %1, kırmızı perdahlıların içerisinde ise %6 gibi düşük bir oran ile temsil edildiğini belirtmek gerekir¹⁰⁹. Benzer şekilde tez malzememiz içindeki Mal I'in perdahlı örneklerin perdahsızların yaklaşık olarak iki katı oranında olduğu görülmektedir (Grafik 2).

¹⁰⁴ Erdem ve Konyar 2011: 270.

¹⁰⁵ Erdem ve Konyar 2011: 270.

¹⁰⁶ Çilingiroğlu 1997: 134.

¹⁰⁷ Bkz. Kozbe ve diğerleri 2001.

¹⁰⁸ Detaylı bilgi için bakınız: Batmaz 2019.

¹⁰⁹ Erdem ve Konyar 2011: 272.

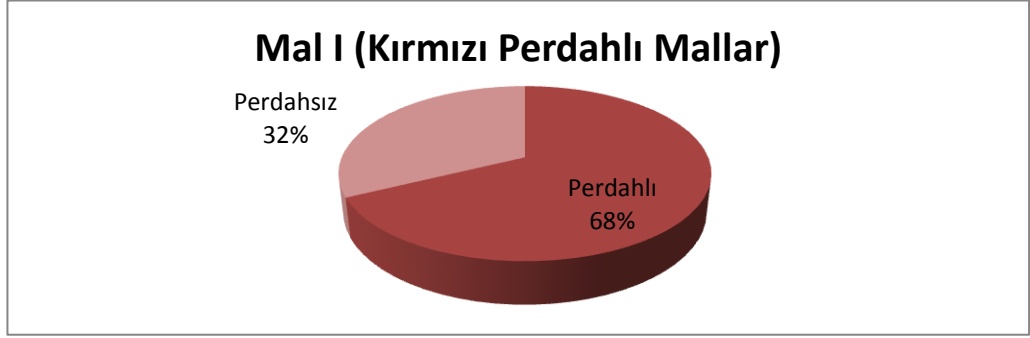

Grafik 2: Mal I Dahilindeki Perdahlı ve Perdahsız Keramiklerin Birbirine Oranı

Malzememiz dahilindeki Kırmızı Perdahlı Mallar 121 adet ile en az sayıdaki mal gruplarından biridir. Mevzubahis 121 örneğin büyük bir kısmı kahverengi (7,5 YR 6/4), geri kalanı ise açık kahverengi (7,5 YR 6/3) hamurlu; kırmızı (2,5 YR 4/6, 2,5 YR 4/8, 10 R 4/6) astarlı; genellikle kum ve küçük taşçık, nadiren ise kireç ve saman katkılı; iyi ya da çok iyi pişmiş örneklerden oluşmaktadır.

Mal I'in çalışmamız içindeki form repertuarına gelecek olursak, herhangi bir tipte üretimin sabitlendiğini söylemek mümkün değildir. Ancak çoğunlukla çanaklarda kullanım gördüğü açıktır biçimde görülmektedir (Grafik 3). Nitekim bu durum yine Urartu keramiğinin geneli ile tutarlıdır¹¹⁰.

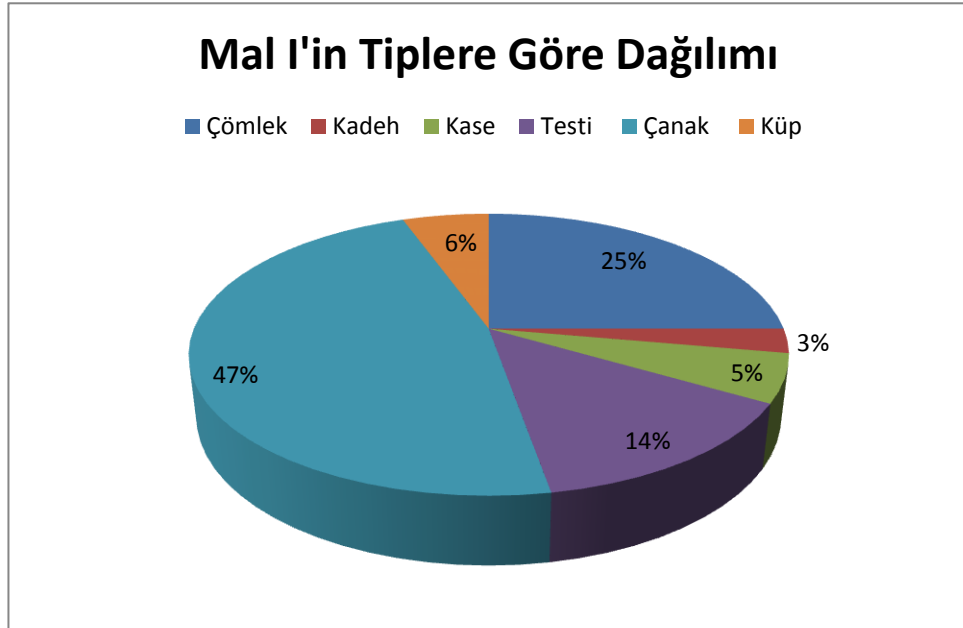

Grafik 3: Mal I'in Tipolojik Dağılımı

¹¹⁰ Detaylı bilgi için bakınız; Erdem ve Konyar 2011: 272.

Kırmızı Perdahlı Urartu keramiğinin asıl önemi estetik özelliklerinden ziyade endüstriyel bir üretimin ürünlerini temsil etmesidir. Bu çanak çömleklerin olasılıkla merkezî, büyük atölyelerde üretilmiş olduğu ve de diğer malzeme gruplarıyla kıyaslandıklarında, boyut, yüzey işlemleri, pişirme teknikleri ve tipolojik özellikleri bakımından belirli kurallara bağlı olarak üretildikleri düşünülmektedir¹¹¹. Nitekim Batmaz'ın bu mal grubu üzerine etnoarkeolojik ve deneysel arkeolojiden destek alarak yaptığı çalışmada Kırmızı Perdahlı Mal üretiminin inceliklerine dikkat çeker niteliktedir¹¹². Yanı sıra Kırmızı Perdahlı Urartu Keramikleri üzerinde yapılan nötron aktivasyonu analizleri söz konusu atölyelerin varlığını kanıtlar niteliktedir¹¹³.

3.2.2 Mal II (Kahverengi Mal)

Hangi kültürün çanak çömlek geleneğine bakacak olunursa olunsun, kahve malların yerinin daimi olduğunu söylemek mümkündür. Urartu çanak çömleği denildiğinde akla ilk gelen mal grubu Kırmızı Perdahlı Mallar olmasına karşın Urartu kalelerinde en yoğun ele geçen mal grubu Kahve Mallardır. Nitekim Ayanis Kalesi verilerine bakıldığında, kahve malların tüm keramiklerin %75'lik, tez malzememizin ise %72'lik kısmını teşkil ettiği görülmektedir (Şekil 25).

Kahverengi ve çeşitli tonlarında hamur rengine sahip olan kahve malların birçoğu yine kahverengi tonlarında astarlıdır. Bununla birlikte nadir de olsa astarsız örnekler mevcuttur. Yine Ayanis Kalesi'nden elde edilen verilere göre kahve mallar kil kalitesi bakımından içinde yalnızca kum ve küçük taşcık olan ince mallar ve kum, iri taşcık ve bazen saman katkısının da yer aldığı orta kaliteli mallar olmak üzere iki grupta ele alınmıştır. İnce mallarda en yaygın formların başında yonca ağızlı testi, kâse ve tabaklar gelir. Orta kalitede ki hamur ise çanak, çömlek ve büyük boy depolama küpleri gibi kap formlarında kullanım görmüştür. İnce mallarda açık iyi düzeydeyken, orta kalitede ki mallarda orta ve kötü düzeyde görülür. Her iki mal grubuna benzer keramiklerin, Bastam'dan da ele geçtiği bilinmektedir. Ayrıca Ayanis ve Bastam'dan,

¹¹¹ Erdem ve Konyar 2011: 272.

¹¹² Detaylı bilgi için bakınız: Batmaz 2019.

¹¹³ Speakman et. all. 2004: 119, 126.

kahve malların bir kısmının yüzeyinde görülen gri-siyah tonlarındaki alacalanmaya da örnek teşkil eden buluntuların ele geçtiği bilgisi mevcuttur¹¹⁴.

Tezimiz dahilindeki malzemelerin 1178 adet ile en büyük kısmını oluşturan Mal II kapsamındaki örnekler; Kahverengi ve tonlarında hamur renginde (7,5 YR 5/3, 7,5 YR 6/4, 7,5 YR 6/3, 5 YR 6/6, 5 YR 4/3, 2,5 YR 5/6), ve hamur renginde astarlıdır. Astarsız örnekler çok nadirdir. Pişme seviyeleri genellikle iyi-orta şeklindedir. Katkı olarak kum, küçük taşçık, kireç kullanımı yaygın olmakla birlikte bazı örneklerde kireç ve mika katkısı da mevcuttur.

Mal II; çanak, çömlek, küp gibi ana formlar başta olmak üzere, kadeh, tabak, kapak, kaideli çanak, testi gibi daha bir çok kap formu ile en geniş form yelpazesine sahip mal grubudur (Grafik 4).

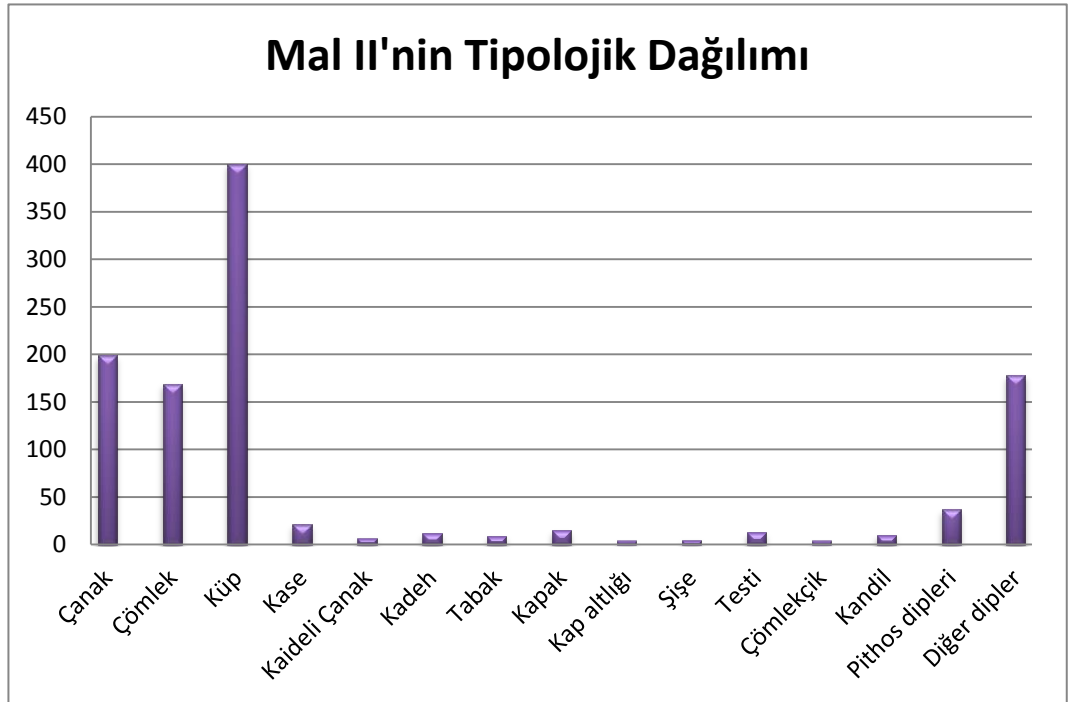

Grafik 4: Mal II'nin Tipolojik Dağılımı

3.2.3 Mal III (Pembe - Kiremit Mal)

Pembe-Kiremit Hamurlu Mallar Urartu kalelerindeki varlığı yoğun biçimde görülen ikinci mal grubudur (Şekil 26). Hamur rengi olarak pembeden kiremite değin

¹¹⁴ Erdem ve Konyar 2011: 274-276.

değişen renk tonlarına sahip bu mal grubunun keramikleri, yine hamuru ile aynı renkte astarlıdır. Yanı sıra Urartu kültür bölgesi içerisinde yer alan Kuzeybatı İran'da da "kırmızımsı devetüyü" olarak tanımlanan pembe-kiremit mallar da mevcuttur¹¹⁵. Farklı boyut ve tipteki birçok formda görülen Mal III grubunda, kırmızı perdahlılarda görüldüğü gibi üstün bir açık kalitesi gözlenmese de bazen hafif bazen de orta derecede açık uygulaması dikkati çeker. Katkı olarak kum, küçük taşçık ve nadiren kireç kullanılan bu mal grubunun, form olarak küçük boy kaplarda daha yoğun kullanım görmüş olduğunu söylemek mümkündür¹¹⁶.

Ayanis Kalesi'nden ele geçen keramikler içinde %4, çalışmamız kapsamındaki Pembe-Kiremit Malların oranı ise %20'dir.

3.2.4 Mal IV (Krem Astarlı Mal)

Urartu Devleti'nin kurulmasından önce de var olan, özellikle Elazığ-Malatya bölgesinde görülen keramik geleneklerinden biri olan Krem Astarlı Mallar, Ayanis Kalesi'nden ele geçen keramiklerin yalnızca %1'lik, bu tez dahilinde ki keramiklerin ise %5'lik kısmını teşkil etmektedir (Şekil 27).

Krem Astarlı Mal grubunda yer alan keramiklerde genellikle devetüyü ya da açık kahverengi tonlarında hamur üzerine krem rengi astar uygulaması görülse de bizim çalıştığımız depo mekanından ele geçen örneklerin çok büyük bir kısmının Pembemsi Kahverengi (2,5 YR 5/6), Kırmızımsı Kiremit (7,5 R 5/8) tonlarında hamurdan yapılmış olduklarını; herhangi bir perdahlama işlemi yapmaksızın yalnızca Krem rengi (10 YR 8/2, 5 YR 7/4) astarla kaplanmış olduklarını söylemek mümkündür. Form olarak belirli bir kalıba tabii tutulmamış olsa da Mal IV'ün genellikle kapalı formlarda kullanıldığı açıkça görülmektedir (Grafik 5).

¹¹⁵ Young 1965: 55.

¹¹⁶ Erdem ve Konyar 2011: 272-273.

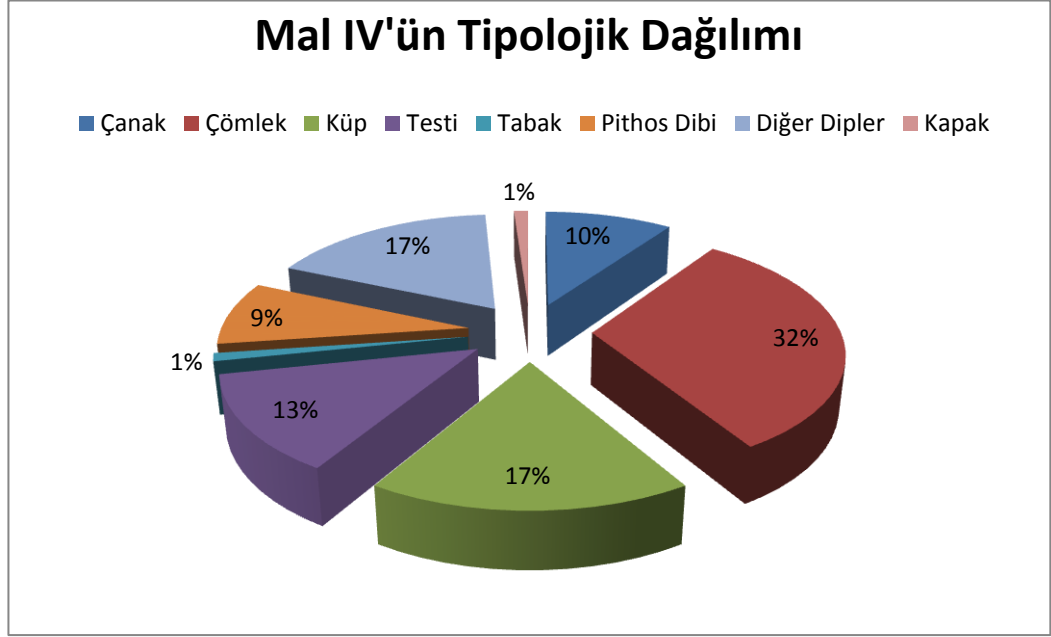

Grafik 5: Mal IV'ün Tipolojik Dağılımı

3.2.5 Mal V (Devetüyü Astarlı Mal)

Bu mal grubunda yer alan keramikler genellikle devetüyü , kahverengi ya da açık kahverengi tonlarında hamurdan yapılmış; devetüyü, sarımsı devetüyü ve pembemsi devetüyü renklerinde astarlanmıştır (Şekil 28). Hamur ile astar renginin çoğunlukla aynı olduğu bilinmektedir. Açık yaygın olmamakla birlikte, kapların yüzeylerinin pürüzsüzleştirilmiş olduğunu da belirtmek gerekir. En çok kullanıldığı form uzun gövdeli çömleklerdir¹¹⁷.

Malzememiz dahilinde ki çanakların %1'lik kısmı ile temsil edilen Mal V'in form çeşitliliği, Urartu keramiğindeki genel konumu ile tutarlı biçimde oldukça sınırlıdır.

¹¹⁷ Erdem (Baskıda)

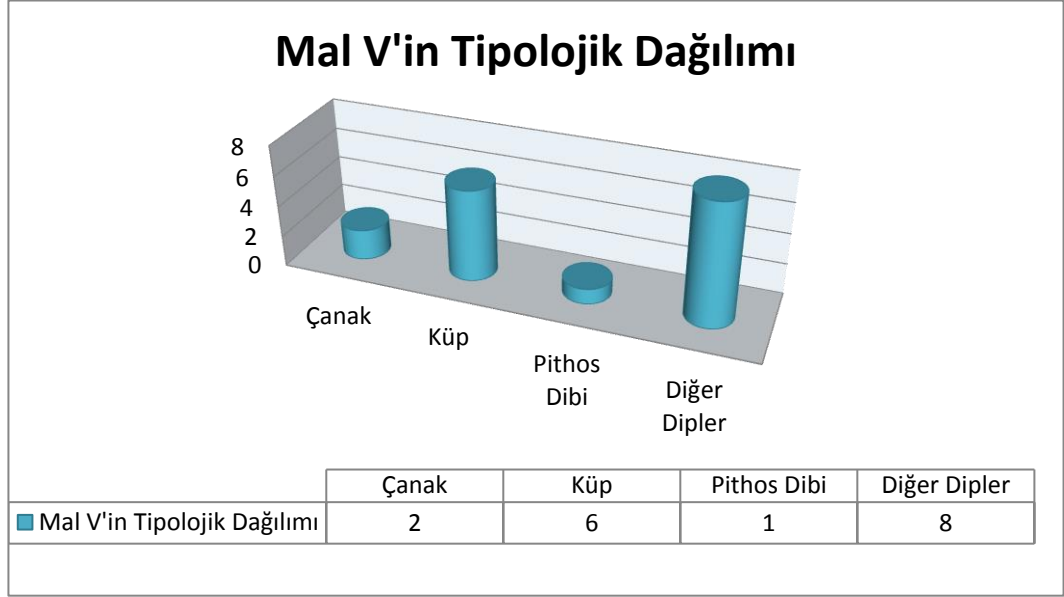

Grafik 6: Mal V'in Tipolojik Dağılımı

3.3 Kap Tipleri

3.3.1 Açık Kaplar

Geniş ağızlı olmaları sebebiyle açık formlar olarak adlandırılan kaplar; kendi içinde ağız çapı - kap yüksekliği oranı doğrultusunda çanak, kase, kaideli çanak, tabak ve bardak gibi alt formlara ayrılmaktadır.

3.3.1.1 Çanaklar

Bu tez çalışmasında, ağız çapı en az kabın yüksekliğine eşit veya en fazla yüksekliğinin üç katı kadar olan; ağız çapı 16 cm'den büyük olan kaplar çanaklar başlığı altında değerlendirilmiştir.

Urartu keramik sanatında en çok tercih edilen kap formlarından biri olan çanaklar bu çalışma dahilinde ele alınan keramiklerin de takriben % 18'lik kısmını oluşturmaktadır.

Çanak Tip I

Bu grup içinde yer alan çanakların tümü basit ağız kenarlıdır. Yaklaşık olarak en az 40°'lik açıyla dışa dönük duruş sergileyen çanak parçalarının tamamı Mal I grubuna dahildir. Boyutları bakımından Çanak Tip Ia ve Çanak Tip Ib olarak iki alt gruba ayrılmıştır.

Çanak Tip Ia

Tip Ia olarak adlandırılan çanakların ağız çapları 18-25 cm arasında değişiklik göstermektedir. İki örnek haricinde dış bükey gövdeli oldukları görülmektedir. Söz konusu istisnai iki örneğin boyutları, ait oldukları çanakların gövde biçimlerine dair kesin bir yorum yapmak için yeterli ölçüde değildir (Levha 1/e-f). Fakat her ikisi de, ağız çapları baz alınarak Tip Ia grubuna dahil edilmiştir.

Ayrıca Tip I dahilinde ki çanakların dip kısımlarının ele geçmemiş olması, dip biçimleri hakkında yorum yapmaya olanak tanımamaktadır. Ancak düz dipli olmaları muhtemeldir.

Çanakların tamamı kahverengi hamur ile çarkta üretilmiş ve hamur renginde (7,5 YR 5/3, 7,5 YR 5/4, 7,5 YR 6/4) astar ile kaplanmıştır. Bir örnek dışında (Levha 1/f), açkının uygulanmadığını ya da çok hafif uygulanmış olduğunu söylemek mümkündür. Ayrıca, çanaklardan birinde açkı yalnızca ağız kenarında yer almaktadır (Levha 1/d).

Tip Ia Urartu keramik sanatında yaygın olarak kullanılmıştır. Ancak olarak tanımlanan çanak parçaları ile mal özellikleri bakımından var olan paralellerinin bir çoğunun tutarlı olduğunu söylemek mümkün değildir. Genellikle “Bianili” ya da “Saray Malı” olarak adlandırılan metal taklidi kaplar arasında bu formun kullanım gördüğü anlaşılmıştır¹¹⁸. Ancak bu tez çalışmasında form gruplarının paralelleri tespit edilirken kap formunun yanı sıra aynı mal özelliklerinde olmasına da özellikle dikkat edilmiştir. Bu bağlamda ele alındığında, Tip Ia'nın MÖ 9. yüzyılın ikinci yarısından itibaren Urartu keramik sanatı içinde yer aldığını Urmiye yakınlarındaki İsmail Ağa Kalesi¹¹⁹ ve Seqindel gibi yerleşimlerde ki paralellerinden tespit etmek mümkündür. Ayrıca Van Gölü Havzasında ki en erken kullanımı da Yukarı Anzaf'da ele geçen benzerlerinden bilinmektedir. Buna karşın Tip Ib'nin paralelleri tespit edilememiştir. Fakat Tip Ia'nın MÖ 9. yüzyılın ikinci yarısından MÖ 7. yüzyıla değin kullanıldığı söylenebilir.

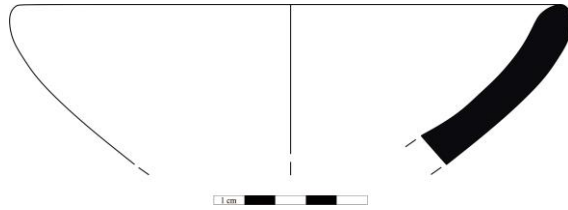

¹¹⁸ Barnett 1963, res.19; Muscarella 1974, res.14/9; Konyar 2012, res. 7; Sevin-Özfirat-Kavaklı 2000, res.6/1.

¹¹⁹ Kroll 2018: 202.

Katalog:

Levha No: 1 / a	KOD: LET	Çizim No: 11164
Hamur Rengi: Kahverengi (7,5 YR 5/3)	Mal Grubu: Mal II	
Astar Rengi	Katkı: Kum, taşçık.	
İç: Hamur renginde (7,5 YR 5/3)	Yapım: Çark	
Dış: Hamur renginde (7,5 YR 5/3)	Pişme: İyi	
Açkı: -	Çap: 18 cm	
Bezeme: -		
Ek Bilgi: -		

Levha No: 1 / b	KOD: LET	Çizim No: 11220
Hamur Rengi: Kahverengi (7,5 YR 5/3)	Mal Grubu: Mal II	
Astar Rengi	Katkı: Kum, küçük taşçık.	
İç: Hamur renginde (7,5 YR 5/3)	Yapım: Çark	
Dış: Hamur renginde (7,5 YR 5/3)	Pişme: İyi	
Açkı: Hafif	Çap: 18 cm	
Bezeme: -		
Ek Bilgi: Kabin iç yüzeyinde pişme kaynaklı islenme mevcuttur.		

Levha No: 1 / c	KOD: LET	Çizim No: 11284
Hamur Rengi: Açık kahverengi (7,5 YR 6/4)	Mal Grubu: Mal II	
Astar Rengi	Katkı: Kum, taşçık.	
İç: Hamur renginde (7,5 YR 6/4)	Yapım: Çark	
Dış: Hamur renginde (7,5 YR 6/4)	Pişme: İyi	
Açkı: Hafif	Çap: 17 cm	
Bezeme: -		
Ek Bilgi: Çanak üzerindeki hafif açkı uygulaması yalnızca ağız kenarında görülmektedir.		

Levha No: 1 / d	KOD: KML	Çizim No: 9942
Hamur Rengi: Kahverengi (7,5 YR 5/3)	Mal Grubu: Mal II	
Astar Rengi	Katkı: Kum, küçük taşçık, mika.	
İç: Hamur renginde (7,5 YR 5/3)	Yapım: Çark?	
Dış: Hamur renginde (7,5 YR 5/3)	Pişme: Orta	
Açkı: -	Çap: -	
Bezeme: -		
Ek Bilgi: -		

Levha No: 1 / e	KOD: KML	Çizim No: 9946
Hamur Rengi: Kahverengi (7,5 YR 5/4)	Mal Grubu: Mal II	
<u>Astar Rengi</u>	Katkı: Kum, küçük taşçık, mika.	
İç: Hamur renginde (7,5 YR 5/4)	Yapım: Çark	
Dış: Hamur renginde (7,5 YR 5/4)	Pişme: Orta	
Açkı: -	Çap: 24 cm	
Bezeme: -		
Ek Bilgi: -		

Levha No: 1/ f	KOD: KML	Çizim No: 10185
Hamur Rengi: Kahverengi (7,5 YR 5/3)	Mal Grubu: Mal II	
<u>Astar Rengi</u>	Katkı: Kum, küçük taşçık.	
İç: Hamur renginde (7,5 YR 5/3)	Yapım: Çark	
Dış: Hamur renginde (7,5 YR 5/3)	Pişme: İyi	
Açkı: İyi	Çap: 22 cm	
Bezeme: -		
Ek Bilgi: -		

Benzerleri: **Khezerlu Kalesi** (Kroll 1976, Abb.1/8)
Oghlu Kalesi (Kroll 1976, Abb.14/6)
Evoghlu/Kız Kalesi (Kroll 1976, Abb.18/2)
Hoy/Kız Kalesi (Kroll 1976, Abb.20/1-3)
Seqindel (Kroll 1976, Abb.30/4)
Qalatgah II (Kroll 1976, Abb.41/3-4)
İsmail Ağa Kalesi (Kroll 1976, Abb.42/2)
Yeşilalıç II (Sevin 1986, res. 5/4)
Bastam (Kroll 1979a, Abb.2/5, 4/4-5)
Vaziri Kalesi (Kroll 1979b, Abb.2/7)
Said Tadjeddin (Kroll 1979b, Abb.7/5)
Yukarı Anzaf (Belli 1993, Çizim 8 / en üst)
Genefik Kalesi (Sevin 1988, res. 27/2,3)

Çanak Tip Ib

Ağız çapları 48-59 cm ölçülerinde olan bu çanaklar, boyutlarının büyüklüğü ve konik gövdeleri ile Tip Ia'daki örneklerden ayrılır. Tamamı el yapımı olan bu çanaklardan biri dışında tamamında dikey kulp mevcuttur.

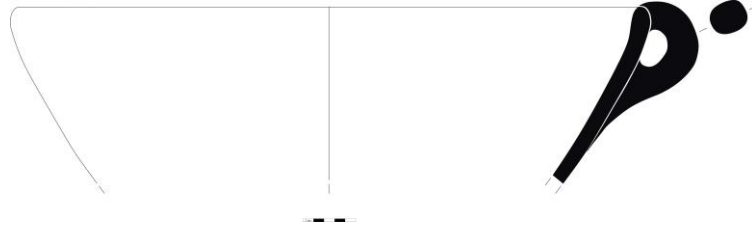

Katalog:

Levha No: 2 / a	KOD: LET	Çizim No: 11796
Hamur Rengi: Kahverengi (7,5 YR 5/3)	Mal Grubu: Mal II	
Astar Rengi	Katkı: Kum, taşçık.	
İç: Hamur renginde (7,5 YR 5/3)	Yapım: El	
Dış: Hamur renginde (7,5 YR 5/3)	Pişme: Orta	
Açkı: -	Çap: 59 cm	
Bezeme: -		

Ek Bilgi: Kabın dış yüzeyi kahverengi-siyah alacalıdır. Ayrıca hemen ağız kenarının hizasında dikey kulp eklentisi mevcuttur.

Levha No: 2 / b	KOD: LET	Çizim No: 11174
Hamur Rengi: Kahverengi (7,5 YR 5/4)	Mal Grubu: Mal II	
Astar Rengi	Katkı: Kum, taşçık.	
İç: Hamur renginde (7,5 YR 5/4)	Yapım: El	
Dış: Hamur renginde (7,5 YR 5/4)	Pişme: Orta	
Açkı: -	Çap: 48 cm	
Bezeme: -		
Ek Bilgi: -		

Levha No: 2 / c	KOD: LET	Çizim No: 11793
Hamur Rengi: Kahverengi (7,5 YR 5/4)	Mal Grubu: Mal II	
Astar Rengi	Katkı: Kum, taşçık.	
İç: Hamur renginde (7,5 YR 5/4)	Yapım: El	
Dış: Hamur renginde (7,5 YR 5/4)	Pişme: Orta	

Açkı: Hafif

Çap: -

Bezeme: -

Ek Bilgi: Kabın ağız kenarı hizasında dikey kulp mevcuttur.

Levha No: 2 / d

KOD: LET

Çizim No: 11809

Hamur Rengi: Kahverengi (7,5 YR 5/4)

Mal Grubu: Mal II

Astar Rengi

Katkı: Kum, taşçık.

İç: Hamur renginde (7,5 YR 5/4)

Yapım: El

Dış: Hamur renginde (7,5 YR 5/4)

Pişme: İyi

Açkı: -

Çap: -

Bezeme: -

Ek Bilgi: Kabın ağız kenarı hizasında dikey kulp mevcuttur.

Çanak Tip II

Çanak Tip II dahilindeki çanaklar ise içe dönük ağızlı, inceltilmiş ağız kenarlı; çok büyük boyutlu olmamalarına karşın kalın cidarlı yapıları ile dikkat çekmektedir. Yalnızca iki örnekle temsil edilen bu form grubunun her iki örneği de Mal II (Kahverengi Mal) yi temsil etmektedir. Bu formunda Siah Kalesi'nden ele geçen benzerleri ile MÖ 9 yüzyılın ikinci yarısından MÖ 7. yüzyıla kadar kullanılan bir form olduğunu söylemek mümkündür.

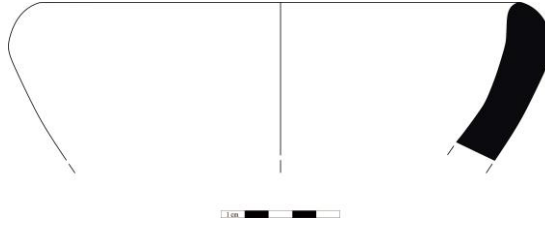

Katalog

Levha No: 2 / e

KOD: MYO

Çizim No: 14239

Hamur Rengi: Kahverengi (7,5 YR 5/4)

Mal Grubu: Mal II

Astar Rengi

Katkı: Kum, taşçık.

İç: Hamur renginde (7,5 YR 5/4)

Yapım: Çark

Dış: Hamur renginde (7,5 YR 5/4)

Pişme: Orta

Açkı: -

Çap: 20 cm

Bezeme: -

Ek Bilgi: -

Levha No: 2 / f	KOD: LET	Çizim No: 11437
Hamur Rengi: Kahverengi (7,5 YR 5/4)	Mal Grubu: Mal II	
Astar Rengi	Katkı: Kum, taşçık.	
İç: Hamur renginde (7,5 YR 5/4)	Yapım: Çark	
Dış: Hamur renginde (7,5 YR 5/4)	Pişme: İyi	
Açkı: -	Çap: 24 cm	
Bezeme: -		
Ek Bilgi: -		

Benzerleri: **Siah Kalesi** (Kroll 1976, res.11/13)
Ceraqah-e Amir (Kroll 1976, res, 26/1)
Bastam (Kroll 1979a, res.4/3)

Çanak Tip III

Çanak Tip III olarak adlandırılan form grubu dipten konik formda yükselen gövdeleri ve bu gövdelerin ağız kenarının hemen altında yaptığı keskin içe dönüş ile ayırt edilmektedir. Ağız çapları 18-27 cm arasında değişen, içe dönük ağızlı çanaklardan birkaçının dip kısmının korunmuş olması kısıtlı da olsa bu form grubunun dip biçimi hakkında fikir vermektedir. Ele geçen örneklerinin tamamında düz diplidir. Bu formun varlığı Van/Ernis (Ünseli) Nekropolü'nden yani Erken Demir Çağ'dan itibaren bilinmektedir. Ancak birebir Çanak Tip III olarak adlandırılan tipin paralellerinden en erken örneklerin Van Kalesi Höyüğü'nden ele geçtiği tespit edilmiştir. Bu formun benzerlerine Arinberd ve Bastam gibi krali merkezlerin yanı sıra Kuzeybatı İran'da yer alan Eyalet merkezi Verahram'da ve yine aynı bölgede daha küçük boyutlu bir çok Urartu yerleşiminde rastlanmıştır. Dolayısıyla bu formun MÖ 10. yüzyıldan MÖ 7. yüzyıla değin kullanıldığını söylemek mümkündür. Hatta etnoarkeolojik verilere bakıldığında ise Ayanis Köyü'nde bu kap tipinin kullanımının günümüze değin süregeldiğini görülmektedir. Ayanis Köyü'nde bu tip çanakların hala kurut yapımında kullanıldığı bilinmektedir¹²⁰.

¹²⁰ Kurut hakkında detaylı bilgi için bakınız: Çilingiroğlu ve diğerleri 2009: 125-126.

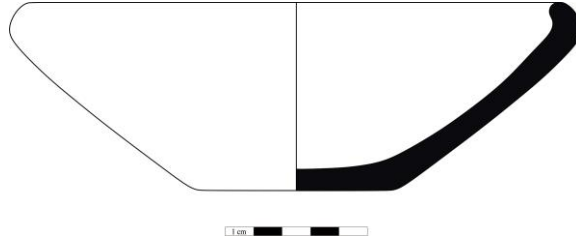

Katalog:

Levha No: 3 / a	KOD: LET	Çizim No: 11349
Hamur Rengi: Pembemsi kahverengi (7,5 YR 5/6)	Mal Grubu: Mal III	
Astar Rengi	Katkı: İnce kum.	
İç: Hamur renginde (7,5 YR 5/6)	Yapım: Çark	
Dış: Hamur renginde (7,5 YR 5/6)	Pişme: İyi	
Açkı: -	Çap: 24 cm (Ağız Çapı), 7 cm (Dip Çapı)	
Bezeme: -		
Ek Bilgi: -		

Levha No: 3 / b	KOD: LET	Çizim No: 11597
Hamur Rengi: Kahverengi (7,5 YR 5/4)	Mal Grubu: Mal II	
Astar Rengi	Katkı: Kum, küçük taşçık, kireç.	
İç: Hamur renginde (7,5 YR 5/4)	Yapım: Çark	
Dış: Hamur renginde (7,5 YR 5/4)	Pişme: İyi	
Açkı: -	Çap: 26 cm (Ağız Çapı), 12 cm (Dip Çapı)	
Bezeme: -		
Ek Bilgi: Kabın yüzeyi kahverengi-gri alacalıdır.		

Levha No: 3 / c	KOD: LET	Çizim No: 11574
Hamur Rengi: Pembemsi kahverengi (7,5 YR 5/6)	Mal Grubu: Mal III	
Astar Rengi	Katkı: Kum, taşçık, kireç.	
İç: Hamur renginde (7,5 YR 5/6)	Yapım: Çark	
Dış: Hamur renginde (7,5 YR 5/6)	Pişme: Orta	
Açkı: -	Çap: 22 cm	
Bezeme: -		
Ek Bilgi: Kabın yüzeyinde pişme kaynaklı islenme mevcuttur.		

Levha No: 3 / d	KOD: LET	Çizim No: 11342
Hamur Rengi: Kahverengi (7,5 YR 5/4)	Mal Grubu: Mal I	

Astar Rengi**İç:** Hamur renginde (7,5 YR 5/4)**Dış:** Kırmızı (5 YR 5/6)**Açık:** Hafif**Bezeme:** -**Ek Bilgi:** -**Katkı:** Kum, küçük taşçık, kireç.**Yapım:** Çark**Pişme:** İyi**Çap:** 20 cm

Levha No: 3 / e**KOD:** LET**Çizim No:** 11360

Hamur Rengi: Kahverengi (7,5 YR 5/4)**Mal Grubu:** Mal II**Astar Rengi****Katkı:** Kum, küçük taşçık.**İç:** Hamur renginde (7,5 YR 5/4)**Yapım:** Çark**Dış:** Hamur renginde (7,5 YR 5/4)**Pişme:** İyi**Açık:** -**Çap:** 21 cm**Bezeme:** -**Ek Bilgi:** -

Levha No: 3 / f**KOD:** LET**Çizim No:** 11699

Hamur Rengi: Kahverengi (7,5 YR 5/4)**Mal Grubu:** Mal II**Astar Rengi****Katkı:** Kum, taşçık.**İç:** Hamur renginde (7,5 YR 5/4)**Yapım:** Çark**Dış:** Hamur renginde (7,5 YR 5/4)**Pişme:** İyi**Açık:** -**Çap:** 18 cm**Bezeme:** -**Ek Bilgi:** -

Levha No: 3 / g**KOD:** LET**Çizim No:** 11694

Hamur Rengi: Pembemsi kahverengi (7,5 YR 6/8)**Mal Grubu:** Mal III**Astar Rengi****Katkı:** Kum, taşçık.**İç:** Hamur renginde (7,5 YR 6/8)**Yapım:** Çark**Dış:** Hamur renginde (7,5 YR 6/8)**Pişme:** İyi**Açık:** Hafif**Çap:** 27 cm**Bezeme:** -**Ek Bilgi:** -**Benzerleri:** **Verahram** (Kroll 1976, res.6/17, res.7/10)**Siah Kalesi**, (Kroll 1976,res.10/5,16)

Seqindel (Kroll 1976, res.29/13)

Uzub Tepe (Kroll 1976, res. 16/5)

Van Kalesi Höyüğü (Konyar 2012, res.7)

Bastam (Kroll 1979a, res. 1/18; res. 2/6; res. 4/12)

Erebuni/Arinberd (Stronach et al. 2009, fig. 8/1)

Tuşpa/Altıntepe (Yiğitpaşa 2016, lev. 11/5)

Çanak Tip IV

Çanak Tip IV olarak adlandırılan çanak tipi yalnızca tek bir örnekle temsil edilmektedir. Bu form yuvarlatılmış omurga yapısı ile karakterizedir ve kabın ağız kenarında hafifçe inceltme işlemi uygulanmış olduğu göze çarpar. Mal IV (Krem Astarlı Mal) grubuna dahildir, çark yapımıdır ve pişmesinin iyi olduğu gözlemlenmiştir. Katkı olarak diğer tiplerden farklı olarak yalnızca kum ve kireç katkısı dikkati çeker. Birebir benzer örneklerine yalnızca yüzey araştırmalarından ele geçen malzemeler içinde rastlanılmıştır.

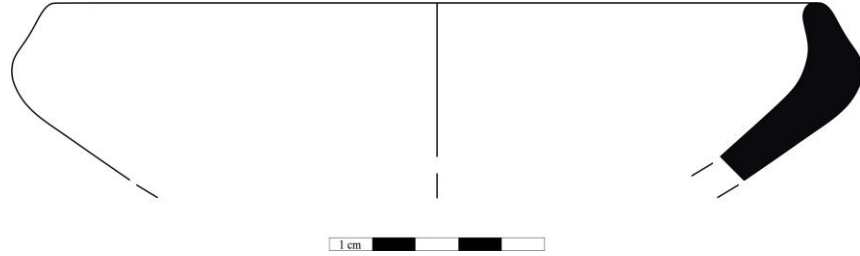

Katalog:

Levha No: 4 / a

KOD: LET

Çizim No:11701

Hamur Rengi: Pembemsi kahverengi (7,5 YR 6/8)

Mal Grubu: Mal IV

Astar Rengi

Katkı: Kum, kireç.

İç: -

Yapım: Çark

Dış: Krem (10 YR 8/2)

Pişme: İyi

Açkı: Hafif

Çap: 18 cm

Bezeme: -

Ek Bilgi: -

Benzerleri: **Elmalık** (Sevin 1986, res. 2/5)

Kalamettepe Höyüğü (Sular 2017, kat. 40)

Çanak Tip V

Bu grupta yer alan çanaklar ağız kenarındaki bant şeridini andıran kalınlaştırma biçimi ile karakterize olmaktadır. Çanak Tip V adı altında toplanan çanaklar kendi içinde iki alt gruba ayrılmaktadır. Tip V'in her iki alt grupta da görülen ortak özelliği kapların ağız kenarlarında görülen bant benzeri kalınlaştırmadır. Bu uygulamanın bariz biçimde göze çarptığı örnekler Tip Va, Tip kalınlaştırma işleminin belli belirsiz yapılmış olduğu parçalar Tip Vb olarak gruplanmıştır. Tip Va'daki çanakların tamamı Mal II (Kahverengi Mal) nin, Tip Vb'dekiler ise neredeyse yarı yarıya Mal II (Kahverengi Mal) ve Mal III (Pembe-Kiremit Mal) ün örneklerinden oluşmaktadır. Çanak Tip V genelinin pişmesi iyidir ve istisnai bir örnek dışında tamamı açıktır. Yalnızca Tip Va'nın tek bir paraleli tespit edilebilmiştir. Dolayısıyla bu formun kullanımına dair kronolojik bir yorum yapmak şimdilik mümkün değildir.

Çanak Tip Va

Bu alt grup içinde konumlanan çanaklarda ağız kenarındaki söz konusu kalınlaştırma belirgin biçimde yapılmıştır. Nitekim bu tür kaplar *Ayanis I* yayınında "Bowl with band rim" olarak tanımlanmıştır¹²¹.

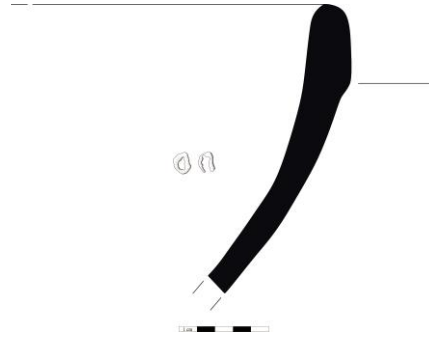

Katalog:

Levha No: 4 / b	KOD: LET	Çizim No: 11810
Hamur Rengi: Kahverengi (10 YR 5/4)	Mal Grubu: Mal II	
Astar Rengi	Katkı: Kum, küçük taşçık.	
İç: Hamur renginde (10 YR 5/4)	Yapım: Çark	
Dış: Hamur renginde (10 YR 5/4)	Pişme: İyi	
Açık: -	Çap: -	

¹²¹ Kozbe, Çevik, Sağlamtimur 2001: lev.VI/14-16.

Bezeme: -

Ek Bilgi: Kabın dudak kısmının altında, uçları yukarı bakan iki adet “hilal” biçiminde çömlekçi işareti yer almaktadır.

Levha No: 4 / c	KOD: LET	Çizim No: 11596
Hamur Rengi: Kahverengi (7,5 YR 5/4)	Mal Grubu: Mal II	
Astar Rengi	Katkı: Kum, küçük taşçık.	
İç: Hamur renginde (7,5 YR 5/4)	Yapım: Çark	
Dış: Hamur renginde (7,5 YR 5/4)	Pişme: İyi	
Açkı: Hafif	Çap: 39 cm	
Bezeme: -		
Ek Bilgi: -		

Levha No: 4 / d	KOD: LET	Çizim No: 11403
Hamur Rengi: Kahverengi (7,5 YR 5/3)	Mal Grubu: Mal II	
Astar Rengi	Katkı: Kum, taşçık.	
İç: Hamur renginde (7,5 YR 5/3)	Yapım: Çark	
Dış: Hamur renginde (7,5 YR 5/3)	Pişme: İyi	
Açkı: Orta	Çap: 50 cm	
Bezeme: -		
Ek Bilgi: Kabın dış yüzü isli görünüm sergilemektedir.		

Benzerleri: **Vaziri Kalesi** (Kroll 1979b, Abb. 2/18)

Çanak Tip Vb

Tip Vb olarak tanımlanan çanakların ağız çapları 27 cm ile 33 cm arasında değişiklik göstermektedir. Bu grupta yer alan çanakların ağız kenarlarındaki bant benzeri kalınlaştırma Tip Va'daki örneklerin aksine belli belirsiz olmakla birlikte, kalınlaştırmadan ziyade keskin omuz izlenimi yaratmaktadır. Yine *Ayanis I'* de bu tip kaplar yazarlar tarafından “Bowl with flattened band rim” ismi ile tanımlanmaktadır¹²².

¹²² Kozbe, Çevik, Sağlamtimur 2001: lev.XIV/18-20.

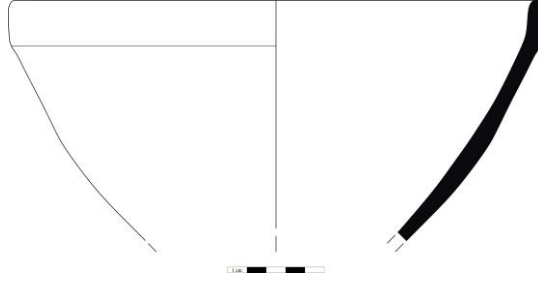

Katalog:

Levha No: 5 / a	KOD: KML	Çizim No: 10159
------------------------	-----------------	------------------------

Hamur Rengi: Kırmızımsı Kahverengi (10 R 4/6)

Mal Grubu: Mal II

Astar Rengi

Katkı: Kum.

İç: Hamur renginde (10 R 4/6)

Yapım: Çark

Dış: Hamur renginde (10 R 4/6)

Pişme: İyi

Açkı: Orta

Çap: 27 cm

Bezeme: -

Ek Bilgi: -

Levha No: 5 / b	KOD: LET	Çizim No: 11214
------------------------	-----------------	------------------------

Hamur Rengi: Pembemsi kahverengi (7,5 YR 6/8)

Mal Grubu: Mal III

Astar Rengi

Katkı: Kum, küçük taşçık.

İç: Hamur renginde (7,5 YR 6/8)

Yapım: Çark

Dış: Hamur renginde (7,5 YR 6/8)

Pişme: İyi

Açkı: Hafif

Çap: 29 cm

Bezeme: -

Ek Bilgi: -

Levha No: 5 / c	KOD: LET	Çizim No: 11563
------------------------	-----------------	------------------------

Hamur Rengi: Kahverengi (7,5 YR 5/3)

Mal Grubu: Mal II

Astar Rengi

Katkı: Kum, taşçık.

İç: Hamur renginde (7,5 YR 5/3)

Yapım: Çark

Dış: Hamur renginde (7,5 YR 5/3)

Pişme: İyi

Açkı: -

Çap: -

Bezeme: -

Ek Bilgi: Kabin dış yüzü kahverengi-gri alacalıdır.

Levha No: 5 / d	KOD: LET	Çizim No: 11743
------------------------	-----------------	------------------------

Hamur Rengi: Pembemsi kahverengi (7,5 YR 6/8)

Astar Rengi

İç: Hamur renginde (7,5 YR 6/8)

Dış: Hamur renginde (7,5 YR 6/8)

Açkı: Hafif

Bezeme: -

Ek Bilgi: -

Mal Grubu: Mal III

Katkı: Kum, taşçık.

Yapım: Çark

Pişme: İyi

Çap: 33 cm

Levha No: 5 / e

KOD: KML

Çizim No:11087

Hamur Rengi: Koyu kahverengi (5 YR 5/6)

Mal Grubu: Mal II

Astar Rengi

Katkı: Kum, taşçık.

İç: Hamur renginde (5 YR 5/6)

Yapım: El

Dış: Hamur renginde (5 YR 5/6)

Pişme: İyi

Açkı: Hafif

Çap: 40 cm

Bezeme: -

Ek Bilgi: -

Çanak Tip VI

Bu grup çoğunlukla basit bırakılan ağız kenarları dışa devrik, basık ya da yarı küresel gövdeli; yaygın tanımıyla “S Profilli” çanaklardan oluşmaktadır. Çoğu derin çanaklarla temsil edilen Tip VI'nın bazı örneklerinde, ağız kenarında hafif dışa kalınlaştırma görülmektedir. Mal grubu olarak yarı yarıya Mal II (Kahverengi Mal) ve Mal III (Pembe-Kiremit Mal) den oluşmaktadır. Paralelleri yalnızca İran'daki bazı yerleşimlerde tespit edilmiş ve en erken MÖ 9. yüzyılın ikinci yarısından başlayarak MÖ 7. yüzyıla değin kullanıldığı anlaşılmıştır.

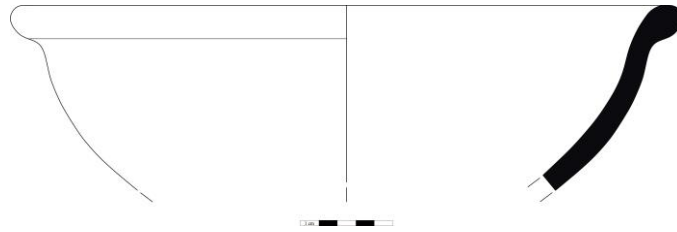

Katalog:

Levha No: 6 / a

KOD: MYO

Çizim No:14264

Hamur Rengi: Kahverengi (7,5 YR 5/3)

Mal Grubu: Mal II

Astar Rengi**İç:** Hamur renginde (7,5 YR 5/3)**Dış:** Hamur renginde (7,5 YR 5/3)**Açkı:** -**Bezeme:** -**Ek Bilgi:** -**Katkı:** Kum, taşçık.**Yapım:** Çark**Pişme:** İyi**Çap:** 34 cm

Levha No: 6 / b**KOD:** LET**Çizim No:**11676

Hamur Rengi: Kahverengi (5 YR 6/6)**Mal Grubu:** Mal II**Astar Rengi****Katkı:** Kum, küçük taşçık.**İç:** Hamur renginde (5 YR 6/6)**Yapım:** Çark**Dış:** Hamur renginde (5 YR 6/6)**Pişme:** İyi**Açkı:** -**Çap:** 22 cm (Ağız Çapı), 8cm (Dip Çapı).**Bezeme:** Gövde üzerinde kazıma tekniği ile yapılmış, uç kısmı yukarı bakan üçlü yaba motifi yer almaktadır.**Ek Bilgi:**

Levha No: 6 / c**KOD:** LET**Çizim No:**11770

Hamur Rengi: Pembemsi kahverengi (2,5 YR 5/6)**Mal Grubu:** Mal III**Astar Rengi****Katkı:** Kum, küçük taşçık.**İç:** Hamur renginde (2,5 YR 5/6)**Yapım:** Çark**Dış:** Hamur renginde (2,5 YR 5/6)**Pişme:** İyi**Açkı:** -**Çap:** 35 cm**Bezeme:** -**Ek Bilgi:** Kabın dış yüzeyi kiremit-gri tonlarında alacaktır.

Levha No: 6 / d**KOD:** LET**Çizim No:**11446

Hamur Rengi: Kahverengi (7,5 YR 5/3)**Mal Grubu:** Mal II**Astar Rengi****Katkı:** Kum, küçük taşçık.**İç:** Hamur renginde (7,5 YR 5/3)**Yapım:** Çark**Dış:** Hamur renginde (7,5 YR 5/3)**Pişme:** İyi**Açkı:** -**Çap:** -**Bezeme:** -**Ek Bilgi:** -

Levha No: 6 / e**KOD:** LET**Çizim No:**11384

Hamur Rengi: Pembemsi kahverengi (2,5 YR 5/6)

Astar Rengi

İç: Hamur renginde (2,5 YR 5/6)

Dış: Hamur renginde (2,5 YR 5/6)

Açkı: -

Bezeme: -

Ek Bilgi: -

Mal Grubu: Mal III

Katkı: Kum, taşcık.

Yapım: Çark

Pişme: Çok iyi

Çap: 42 cm

Levha No: 6 / f

KOD: KML

Çizim No:10091

Hamur Rengi: Kahverengi (7,5 YR 5/3)

Mal Grubu: Mal II

Astar Rengi

Katkı: Kum, küçük taşcık.

İç: Hamur renginde (7,5 YR 5/3)

Yapım: Çark

Dış: Hamur renginde (7,5 YR 5/3)

Pişme: İyi

Açkı: Orta

Çap: 36 cm

Bezeme: -

Ek Bilgi: -

Levha No: 6 / g

KOD: MYO

Çizim No:14146

Hamur Rengi: Pembemsi Kahverengi (2,5 YR 5/6)

Mal Grubu: Mal III

Astar Rengi

Katkı: Kum, küçük taşcık, mika.

İç: Hamur renginde (2,5 YR 5/6)

Yapım: Çark

Dış: Hamur renginde (2,5 YR 5/6)

Pişme: İyi

Açkı: Orta

Çap: 38 cm

Bezeme: -

Ek Bilgi: -

Levha No: 6 / h

KOD: LET

Çizim No:11314

Hamur Rengi: Pembemsi Kahverengi (2,5 YR 5/6)

Mal Grubu: Mal III

Astar Rengi

Katkı: Kum, taşcık.

İç: Hamur renginde (2,5 YR 5/6)

Yapım: Çark

Dış: Hamur renginde (2,5 YR 5/6)

Pişme: İyi

Açkı: Orta

Çap: 24 cm

Bezeme: -

Ek Bilgi: -

Benzerleri: **Siah Kalesi** (Kroll 1976, res.10/30,31)

Oghlu Kalesi (Kroll 1976, res.14/2,5)

Kız Kalesi/Evoghlu (Kroll 1976, res.18/16,19)

Kız Kalesi/Hoy (Kroll 1976, res.20/14)

Livar (Kroll 1976, res.24/14)

Tazeşar'ın kuzeybatısındaki kale (Kroll 1976, res.32/5)

Pir Çavuş (Kroll 1976, res. 33/2)

Zingir Kalesi (Kroll 1976, res.35/3)

Qalatgah II (Kroll 1976, res.41/12)

Tepe Lumbad (Kroll 1979, res.3/12,13)

Çanak Tip VII

Tek bir örnekle temsil edilen Tip VII; dışa dönük ağız kenarı, boyun kısmında yer alan tek sıra yatay yiv ve yükseltilmiş omurga yapısı ile karakterizedir. Mal II (Kahverengi Mal) grubuna ait bu tipin benzeri tespit edilememiştir.

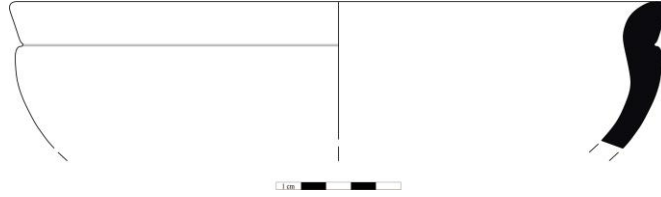

Katalog:

Levha No: 7 / a

KOD: LET

Çizim No:11804

Hamur Rengi: Kahverengi (7,5 YR 6/4)

Mal Grubu: Mal II

Astar Rengi

Katkı: Kum, küçük taşçık.

İç: Hamur renginde (7,5 YR 6/4)

Yapım: El

Dış: Hamur renginde (7,5 YR 6/4)

Pişme: Orta

Açkı: Hafif

Çap: 26 cm

Bezeme: -

Ek Bilgi: -

Çanak Tip VIII

Dik ağızlı, İçe çekik ve düzleştirilmiş ağız kenarlı, yarı küresel gövdeli çanaklar Tip VIII olarak tanımlanmıştır. Hem Mal I (Kırmızı Astarlı Mal) hem de Mal II (Kahverengi Mal)nin kullanım gördüğü bu tip çanakların ağız çapları 17-29 cm arasında değişiklik göstermektedir. Ek olarak bu çanaklardan bazılarının ağız kenarlarının dışa kalınlaştırıldığı görülmektedir. En erken örnekleri Van Kalesi Höyüğü'nde ve Yeşilalıç II'de tespit edilmiştir. Dolayısıyla MÖ 9. yüzyılın II. yarısından itibaren kullanıldığı söylenebilir.

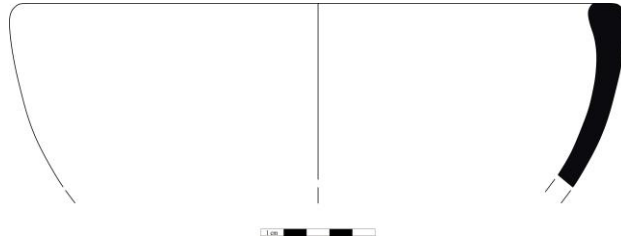

Katalog:

Levha No: 7 / b	KOD: MYO	Çizim No: 14252
Hamur Rengi: Kahverengi (7,5 YR 5/3)	Mal Grubu: Mal II	
<u>Astar Rengi</u>	Katkı: Kum, taşçık.	
İç: Hamur renginde (7,5 YR 5/3)	Yapım: Çark	
Dış: Hamur renginde (7,5 YR 5/3)	Pişme: Orta	
Açkı: Hafif	Çap: 26 cm	
Bezeme: -		
Ek Bilgi: -		
Levha No: 7 / c	KOD: MYO	Çizim No: 14287
Hamur Rengi: Kahverengi (7,5 YR 5/3)	Mal Grubu: Mal II	
<u>Astar Rengi</u>	Katkı: Kum, taşçık.	
İç: Hamur renginde (7,5 YR 5/3)	Yapım: Çark	
Dış: Hamur renginde (7,5 YR 5/3)	Pişme: İyi	
Açkı: Orta	Çap: 29 cm	
Bezeme: -		
Ek Bilgi: -		
Levha No: 7 / d	KOD: LET	Çizim No: 11740
Hamur Rengi: Kahverengi (7,5 YR 5/3)	Mal Grubu: Mal II	

Astar Rengi**İç:** Hamur renginde (7,5 YR 5/3)**Dış:** Hamur renginde (7,5 YR 5/3)**Açkı:** Hafif**Bezeme:** -**Ek Bilgi:** -**Katkı:** Kum, taşçık.**Yapım:** Çark**Pişme:** İyi**Çap:** 18 cm

Levha No: 7 / e**KOD:** MYO**Çizim No:**14293

Hamur Rengi: Açık kahverengi (5 YR 6/6)**Mal Grubu:** Mal II**Astar Rengi****Katkı:** Kum, küçük taşçık, mika.**İç:** Hamur renginde (5 YR 6/6)**Yapım:** Çark**Dış:** Hamur renginde (5 YR 6/6)**Pişme:** İyi**Açkı:** -**Çap:** 17 cm**Bezeme:** -**Ek Bilgi:** -

Levha No: 7 / f**KOD:** KML**Çizim No:**11101

Hamur Rengi: Koyu kahverengi (5 YR 5/6)**Mal Grubu:** Mal I**Astar Rengi****Katkı:** Kum, taşçık, kireç.**İç:** Kırmızı (2,5 YR 4/8)**Yapım:** El**Dış:** Kırmızı (2,5 YR 4/8)**Pişme:** Çok iyi**Açkı:** -**Çap:** 27 cm**Bezeme:** -**Ek Bilgi:** -

Levha No: 7 / g**KOD:** MYO**Çizim No:**14158

Hamur Rengi: Kahverengi (7,5 YR 6/4)**Mal Grubu:** Mal II**Astar Rengi****Katkı:** Kum, küçük taşçık.**İç:** Hamur renginde (7,5 YR 6/4)**Yapım:** Çark**Dış:** Hamur renginde (7,5 YR 6/4)**Pişme:** İyi**Açkı:** -**Çap:** 24 cm**Bezeme:** -**Ek Bilgi:** -

Levha No: 7 / h**KOD:** LET**Çizim No:**11719

Hamur Rengi: Kahverengi (7,5 YR 5/3)**Mal Grubu:** Mal II

Astar Rengi**İç:** Hamur renginde (7,5 YR 5/3)**Dış:** Hamur renginde (7,5 YR 5/3)**Açkı:** -**Bezeme:** -**Ek Bilgi:** -**Katkı:** Kum, küçük taşçık.**Yapım:** El**Pişme:** İyi**Çap:** -**Levha No:** 7 / i**KOD:** MYO**Çizim No:**15568**Hamur Rengi:** Kahverengi (5 YR 4/3)**Mal Grubu:** Mal I**Astar Rengi****Katkı:** Kum, taşçık.**İç:** Kırmızı (10 R 4/6)**Yapım:** Çark**Dış:** Kırmızı (10 R 4/6)**Pişme:** Orta**Açkı:** Orta**Çap:** -**Bezeme:** -**Ek Bilgi:** Kabin ağız kenarının yanında tutamak mevcuttur.**Benzerleri:** **Khezerlu Kalesi** (Kroll 1976, res. 1/9-10)**Van Kalesi Höyüğü** (Tarhan 1989, res. 36/2)**Sangar** (Kroll 1976, res. 3/9)**Verahram** (Kroll 1976, res. 6/20,21)**Yeşilalıç II** (Sevin 1986, res. 5/17)**Aygır Gölü** (Belli 1992, res. 25/17)**Çanak Tip IX**

Bu grup dahilinde değerlendirilen çanaklar dışa dönük ağızlı ve yine aynı yön doğrultusunda bariz biçimde düzleştirilmiş; içe ve dışa eşit ölçüde kalınlaştırılmış ağız kenarlı ve konik gövdelidirler. Bu gruptaki çanaklar Mal grubu bakımından homojen değildir. Tespit edilen paralellerinin tümü Urmiye Gölü Havzası'ndaki yerleşimlerden ele geçmiştir.

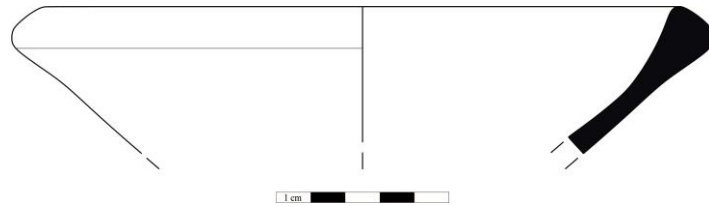

Katalog:

Levha No: 8 / a	KOD: LET	Çizim No: 11253
------------------------	-----------------	------------------------

Hamur Rengi: Pembemsi kahverengi (2,5 YR 5/6)

Mal Grubu: Mal III

Astar Rengi

Katkı: Kum, küçük taşçık.

İç: Hamur renginde (2,5 YR 5/6)

Yapım: Çark

Dış: Hamur renginde (2,5 YR 5/6)

Pişme: İyi

Açkı: -

Çap: 19 cm

Bezeme: -

Ek Bilgi: -

Levha No: 8 / b	KOD: LET	Çizim No: 11419
------------------------	-----------------	------------------------

Hamur Rengi: Pembemsi kahverengi (2,5 YR 5/6)

Mal Grubu: Mal III

Astar Rengi

Katkı: Kum, taşçık, kireç.

İç: Hamur renginde (2,5 YR 5/6)

Yapım: Çark

Dış: Hamur renginde (2,5 YR 5/6)

Pişme: İyi

Açkı: -

Çap: 17 cm

Bezeme: -

Ek Bilgi: -

Levha No: 8 / c	KOD: LET	Çizim No: 11246
------------------------	-----------------	------------------------

Hamur Rengi: Kahverengi (7,5 YR 5/3)

Mal Grubu: Mal II

Astar Rengi

Katkı: Kum, küçük taşçık.

İç: Hamur renginde (7,5 YR 5/3)

Yapım: Çark

Dış: Hamur renginde (7,5 YR 5/3)

Pişme: Orta

Açkı: Orta

Çap: 24 cm

Bezeme: -

Ek Bilgi: Kabın iç yüzeyinde pişme kaynaklı islenme görülmektedir.

Levha No: 8 / d	KOD: LET	Çizim No: 11157
------------------------	-----------------	------------------------

Hamur Rengi: Kahverengi (7,5 YR 5/3)

Mal Grubu: Mal II

Astar Rengi

Katkı: Kum, taşçık.

İç: Hamur renginde (7,5 YR 5/3)

Yapım: Çark

Dış: Hamur renginde (7,5 YR 5/3)

Pişme: İyi

Açkı: Hafif

Çap: 19 cm

Bezeme: -

Ek Bilgi: -

Levha No: 8 / e	KOD: LET	Çizim No: 11332
Hamur Rengi: Açık kahverengi (5 YR 6/6)	Mal Grubu: Mal IV	
<u>Astar Rengi</u>	Katkı: Kum, taşçık.	
İç: -	Yapım: Çark	
Dış: Krem (5 YR 7/4)	Pişme: İyi	
Açkı: -	Çap: 25 cm	
Bezeme: -		
Ek Bilgi: -		

Levha No: 8 / f	KOD: LET	Çizim No: 11353
Hamur Rengi: Pembemsi kahverengi (2,5 YR 5/6)	Mal Grubu: Mal III	
<u>Astar Rengi</u>	Katkı: Kum, taşçık.	
İç: Hamur renginde (2,5 YR 5/6)	Yapım: Çark	
Dış: Hamur renginde (2,5 YR 5/6)	Pişme: İyi	
Açkı: -	Çap: 18 cm (Ağız Çapı), 7 cm (Dip Çapı).	
Bezeme: -		
Ek Bilgi: -		

Levha No: 8 / g	KOD: LET	Çizim No: 11230
Hamur Rengi: Pembemsi kahverengi (2,5 YR 6/6)	Mal Grubu: Mal III	
<u>Astar Rengi</u>	Katkı: Kum, taşçık.	
İç: Hamur renginde (2,5 YR 6/6)	Yapım: Çark	
Dış: Hamur renginde (2,5 YR 6/6)	Pişme: Çok iyi	
Açkı: Orta	Çap: 20 cm	
Bezeme: Çanağın iç yüzeyinde zigzak yapan çizgilerden oluşan; stilize bir hayvan motifi olması muhtemel kazıma bezeme mevcuttur.		
Ek Bilgi: -		

Levha No: 8 / h	KOD: KML	Çizim No: 10155
Hamur Rengi: Açık kahverengi (5 YR 6/6)	Mal Grubu: Mal II	
<u>Astar Rengi</u>	Katkı: Kum, küçük taşçık.	
İç: Hamur renginde (5 YR 6/6)	Yapım: Çark	
Dış: Hamur renginde (5 YR 6/6)	Pişme: İyi	

Açkı: Orta

Çap: 25.5 cm (Ağız Çapı), 9.5 cm (Dip Çapı)

Bezeme: Çanağın dibe yakın kısmında “yarım ay” ve “rozet” biçimindeki iki kazıma bezeme yan yana konumlandırılmıştır. Bu bezemenin çömlekçi işareti olduğu düşünülmektedir.

Ek Bilgi: -

Levha No: 8 / i	KOD: MYO	Çizim No: 14304
Hamur Rengi: Pembemsi kahverengi (2,5 YR 6/6)	Mal Grubu: Mal III	
Astar Rengi	Katkı: Kum, küçük taşçık.	
İç: Hamur renginde (2,5 YR 6/6)	Yapım: Çark	
Dış: Hamur renginde (2,5 YR 6/6)	Pişme: İyi	
Açkı: Orta	Çap: 35 cm (Ağız çapı), 10 cm (Dip Çapı)	
Bezeme: -		
Ek Bilgi: -		

Benzerleri: **Verahram** (Kroll 1976, res. 6/15)

Siah Kalesi (Kroll 1976, res.10/25)

Bastam (Kroll 1979a, res. 1/8; res. 7/10)

Kız Kalesi/Hoy (Kroll 1976, res.20/14)

Livar (Kroll 1976, res.24/14)

Pir Çavuş (Kroll 1976, res. 33/2)

Yeşilalıç II (Sevin 1986, res. 5/8)

Çanak Tip X

Bu grupta toplanan çanaklar içe ve dışa aynı oranda kalınlaştırılmış, çekiç başını andıran ağız kenarları ile ayırt edilmektedir. Bu çanakların tamamı yarı küresel gövdeli olsa da bir kısmında yuvarlatılmış omurga göze çarpar. Bu nitelik göz önünde bulundurularak Tip X dahilindeki çanaklar; omurga yapısı görülenler Tip Xa, diğer örnekler Tip Xb olmak üzere iki ayrı başlık altında ele alınmıştır. Çanak Tip X olarak adlandırılan örneklerin tamamı hamur renginde (7,5 YR 6/4, 7,5 YR 5/3, 2,5 YR 6/6) astarlıdır ve ağız çapları 19-26 cm arasında değişiklik göstermektedir. Çanak Tip Xa'nın benzerlerine bakarak bu formun MÖ 9. yüzyılın ikinci yarısından MÖ 7. yüzyıla değin

kullanım gördüğünü söylemek mümkündür. Fakat Tip Xb'nin paralelleri tespit edilememiştir.

Çanak Tip Xa

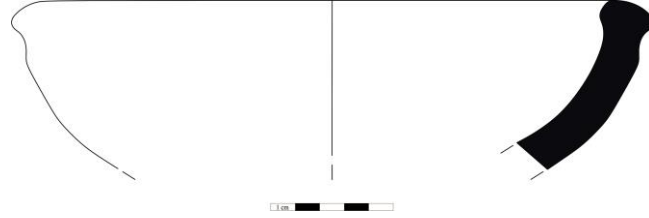

Katalog:

Levha No: 9 / a	KOD: MYO	Çizim No: 14149
Hamur Rengi: Kahverengi (7,5 YR 6/4)	Mal Grubu: Mal II	
<u>Astar Rengi</u>	Katkı: Kum.	
İç: Hamur renginde (7,5 YR 6/4)	Yapım: Çark	
Dış: Hamur renginde (7,5 YR 6/4)	Pişme: İyi	
Açkı: Orta	Çap: 23 cm	
Bezeme: -		
Ek Bilgi: -		
Levha No: 9 / b	KOD: KML	Çizim No: 9969
Hamur Rengi: Kahverengi (7,5 YR 6/4)	Mal Grubu: Mal II	
<u>Astar Rengi</u>	Katkı: Kum, küçük taşçık.	
İç: Hamur renginde (7,5 YR 6/4)	Yapım: Çark	
Dış: Hamur renginde (7,5 YR 6/4)	Pişme: İyi	
Açkı: -		
Çap: 25 cm		
Bezeme: -		
Ek Bilgi: -		
Levha No: 9 / c	KOD: KML	Çizim No: 10152
Hamur Rengi: Kahverengi (7,5 YR 6/4)	Mal Grubu: Mal II	
<u>Astar Rengi</u>	Katkı: Kum, küçük taşçık, mika.	
İç: Hamur renginde (7,5 YR 6/4)	Yapım: Çark	
Dış: Hamur renginde (7,5 YR 6/4)	Pişme: İyi	
Açkı: -	Çap: 23 cm	

Bezeme: -

Ek Bilgi: -

Levha No: 9 / d

KOD: KML

Çizim No: 10036

Hamur Rengi: Kahverengi (7,5 YR 5/3)

Mal Grubu: Mal II

Astar Rengi

Katkı: Kum, küçük taşçık, mika.

İç: Hamur renginde (7,5 YR 5/3)

Yapım: Çark

Dış: Hamur renginde (7,5 YR 5/3)

Pişme: İyi

Açkı: -

Çap: 19 cm

Bezeme: -

Ek Bilgi: -

Levha No: 9 / e

KOD: KML

Çizim No: 9961

Hamur Rengi: Kahverengi (7,5 YR 6/4)

Mal Grubu: Mal II

Astar Rengi

Katkı: Kum, taşçık.

İç: Hamur renginde (7,5 YR 6/4)

Yapım: Çark

Dış: Hamur renginde (7,5 YR 6/4)

Pişme: İyi

Açkı: -

Çap: 23 cm

Bezeme: -

Ek Bilgi: -

Benzerleri: **Bastam** (Kroll 1979a, res. 4/8)

Siah Kalesi (Kroll 1976, res.10/20)

Evoghlu (Kroll 1976, res.18/28)

Livar (Kroll 1976, res.21/5)

Ceraqah-e Amir (Kroll 1976, res.26/13)

Seqindel (Kroll 1976, res.29/8)

Çanak Tip Xb

Katalog:

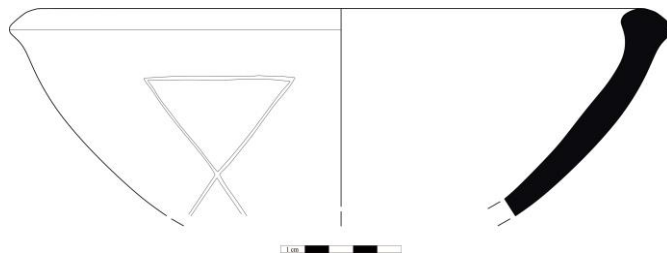

Levha No: 10 / a	KOD: LET	Çizim No: 11232
Hamur Rengi: Pembemsi kahverengi (2,5 YR 6/6)	Mal Grubu: Mal III	
<u>Astar Rengi</u>	Katkı: Kum, taşçık.	
İç: Hamur renginde (2,5 YR 6/6)	Yapım: Çark	
Dış: Hamur renginde (2,5 YR 6/6)	Pişme: İyi	
Açkı: -	Çap: 25 cm	
Bezeme: Çanağın iç kısmında yatay ve çapraz çizgilerden oluşan kazıma bezeme mevcuttur.		
Ek Bilgi: -		

Levha No: 10 / b	KOD: LET	Çizim No: 11605
Hamur Rengi: Kahverengi (7,5 YR 5/3)	Mal Grubu: Mal II	
<u>Astar Rengi</u>	Katkı: Kum, taşçık.	
İç: Hamur renginde (7,5 YR 5/3)	Yapım: Çark	
Dış: Hamur renginde (7,5 YR 5/3)	Pişme: İyi	
Açkı: Hafif	Çap: 23 cm	
Bezeme: Çanağın ağız kenarının altında kazıma tekniği ile yapılmış ve kuvvetle muhtemel çömlekçi işareti olan; uçları aşağı bakan yaba motifi mevcuttur.		
Ek Bilgi: -		

Levha No: 10 / c	KOD: KML	Çizim No: 9984
Hamur Rengi: Kahverengi (7,5 YR 5/3)	Mal Grubu: Mal II	
<u>Astar Rengi</u>	Katkı: Kum, taşçık.	
İç: Hamur renginde (7,5 YR 5/3)	Yapım: Çark	
Dış: Hamur renginde (7,5 YR 5/3)	Pişme: İyi	
Açkı: Hafif	Çap: 23 cm	
Bezeme: -		
Ek Bilgi: Ağız kenarının hemen altında tadilat deliği bulunmaktadır.		

Levha No: 10 / d	KOD: MYO	Çizim No: 15649
Hamur Rengi: Kahverengi (7,5 YR 5/3)	Mal Grubu: Mal II	
<u>Astar Rengi</u>	Katkı: Kum, küçük taşçık.	
İç: Hamur renginde (7,5 YR 5/3)	Yapım: Çark	
Dış: Hamur renginde (7,5 YR 5/3)	Pişme: Orta	
Açkı: Orta	Çap: 24 cm	
Bezeme: Gövde üzerinde "testi" biçiminde kazıma tekniğiyle yapılmış çömlekçi işareti yer almaktadır.		
Ek Bilgi: -		

Levha No: 10 / e	KOD: LET	Çizim No: 11711
Hamur Rengi: Açık kahverengi (5 YR 6/6)	Mal Grubu: Mal II	
Astar Rengi	Katkı: Kum, küçük taşçık.	
İç: Hamur renginde (5 YR 6/6)	Yapım: Çark	
Dış: Hamur renginde (5 YR 6/6)	Pişme: İyi	
Açkı: -	Çap: 26 cm	
Bezeme: -		
Ek Bilgi: -		

Benzerleri: **Khezerlu Kalesi** (Kroll 1976, res. 1/4)

Çanak Tip XI

Bu grup çoğunlukla omuz hizasından itibaren dik yükselen ağızlı dışa kalınlaştırılmış ağız kenarlı çanaklardan oluşmaktadır. Tamamı yarı küresel gövdeli olmakla birlikte, ağız kenarları genel olarak “P” harfini anımsatsa da bazı değişiklikler sebebiyle üç alt grupta değerlendirilmiştir.

Çanak Tip XI dahilindeki çanaklar gövde ve ağız kısımlarındaki bazı değişikliklere dayanarak üç alt grupta ele alınmıştır. Tip XIa ağız söz konusu benzerliği tam anlamıyla karşılayan çanaklardan oluşmaktadır. Bu alt grubun tamamı hamur renginde astarlı olmakla birlikte pişmelerinin genellikle iyi olduğu görülmektedir. İçlerinden bir örnek gerek katkı gerek pişmesi bakımından diğer örneklerden ayrılır(Levha 11/e). Bu örneğin pişmesi çok iyi olmakla birlikte hamurunda katkı olarak yalnızca kum yer almaktadır. Tip XIa'nın benzerlerinden yola çıkarak MÖ 9. yüzyılın ikinci yarısından MÖ 7. yüzyıla değin kullanım gördüğü söylenebilir. Çanak Tip XIb adı altında anılan çanaklar ise basık gövde biçimleri ile Tip XI genelinden ayrılır. Mal I (Kırmızı Astarlı Mal) ve Mal III (Pembe-Kiremit Mal) ün örneklerini bünyesinde barındıra bu tipte yer alan çanakların her ikisinde kaliteli servis kapları olarak tanımlamak mümkündür. Ek olarak bunlardan birinin dip kısmında yan yana konumlandırılan iki adet mühür baskısı dikkati çeker (Levha 12/a). Gerek formun gerek mühür baskısının paraleline yalnızca Bastam'da rastlanmıştır. Çanak Tip XI'in son alt grubunu Tip XIc adı altında toplanan çanağın iç kısmında hemen ağız kenarı hizasındaki keskinlik ile ayırt edilen çanaklar oluşturmaktadır. Bu çanakların Tip XI genelinden

ayrıldığı bir diğer nokta mevcut iki örneğin de el yapımı olmasıdır. Bu form grubunun benzerleri tespit edilememiştir.

Çanak Tip XIa

Bu alt grup dahilinde ki çanaklarda ağız kenarında ki kalınlaştırma belirgin biçimdedir ve tam anlamıyla “P” harfi benzetmesini karşılar niteliktedir. Dip kısmı korunmuş örneklerin tamamında düz dip görülmektedir.

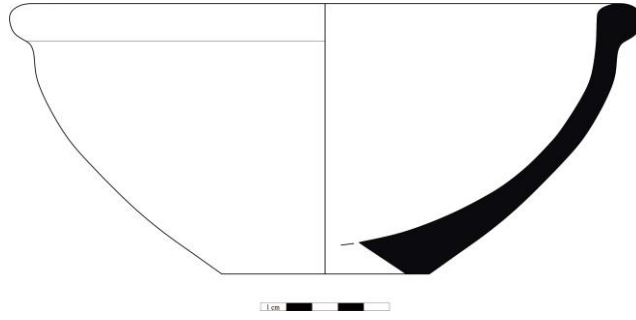

Katalog:

Levha No: 11 / a	KOD: LET	Çizim No: 11594
Hamur Rengi: Pembemsi kahverengi (2,5 YR 6/6)	Mal Grubu: Mal III	
<u>Astar Rengi</u>	Katkı: Kum, taşçık, kireç.	
İç: Hamur renginde (2,5 YR 6/6)	Yapım: Çark	
Dış: Hamur renginde (2,5 YR 6/6)	Pişme: Orta	
Açkı: -	Çap: 23 cm	
Bezeme: -		
Ek Bilgi: -		
Levha No: 11 / b	KOD: LET	Çizim No: 11158
Hamur Rengi: Kahverengi (7,5 YR 6/4)	Mal Grubu: Mal II	
<u>Astar Rengi</u>	Katkı: Kum, küçük taşçık, kireç.	
İç: Hamur renginde (7,5 YR 6/4)	Yapım: Çark	
Dış: Hamur renginde (7,5 YR 6/4)	Pişme: İyi	
Açkı: -	Çap: 25 cm	
Bezeme: -		
Ek Bilgi: -		
Levha No: 11 / c	KOD: KML	Çizim No: 9988

Hamur Rengi: Kırmızımsı kahverengi (10 R 4/6)

Astar Rengi

İç: Hamur renginde (10 R 4/6)

Dış: Hamur renginde (10 R 4/6)

Açkı: -

Bezeme: -

Ek Bilgi: -

Mal Grubu: Mal II

Katkı: Kum, küçük taşçık, mika.

Yapım: Çark

Pişme: İyi

Çap: 29 cm

Levha No: 11 / d

KOD: KML

Çizim No: 9850

Hamur Rengi: Açık kahverengi (7,5 YR 6/3)

Mal Grubu: Mal II

Astar Rengi

Katkı: Kum, küçük taşçık.

İç: Hamur renginde (7,5 YR 6/3)

Yapım: El

Dış: Hamur renginde (7,5 YR 6/3)

Pişme: Orta

Açkı: Orta

Çap: 24 cm

Bezeme: -

Ek Bilgi: -

Levha No: 11 / e

KOD: MYO

Çizim No: 14253

Hamur Rengi: Kahverengi (7,5 YR 6/4)

Mal Grubu: Mal II

Astar Rengi

Katkı: Kum.

İç: Hamur renginde (7,5 YR 6/4)

Yapım: Çark

Dış: Hamur renginde (7,5 YR 6/4)

Pişme: Çok iyi

Açkı: Hafif

Çap: 20 cm

Bezeme: -

Ek Bilgi: -

Benzerleri: **Sangar** (Kroll 1976, res. 3 /18)

Siah Kalesi (Kroll 1976, res. 10/13)

Altın-tepe (Emre 1969, res. 8)

Agrap Tepe (Muscrella 1974, res. 15/5)

Qalat (Kroll 1977, res. 7/7)

Genefik (Sevin 1988, res. 27/9)

Bastam (Kroll 1979a, res. 1/17; res. 4/36; res. 7/3)

Çanak Tip XIb

Tip XIb adı altında anılan örnekler, basık gövdeli ve küçük boyutlu oluşları ile Tip XI genelinden ayrılır.

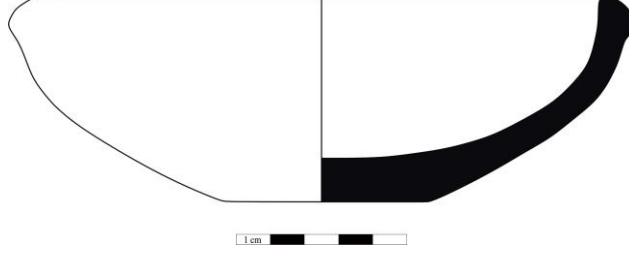

Katalog:

Levha No: 12 / a	KOD: LET	Çizim No: 11874
-------------------------	-----------------	------------------------

Hamur Rengi: Açık kiremit (5 YR 7/6)

Astar Rengi

İç: Hamur renginde (5 YR 7/6)

Dış: Hamur renginde (5 YR 7/6)

Açkı: -

Bezeme: Çanağın dip kısmının yakınında iki adet yan yana baskı tekniği ile yapılmış mühür bulunmaktadır. Her iki mühür baskısında da kuyruğunu havaya kaldırmış, aynı yöne bakan aslan bezemesi görülmektedir. Aslanların başlarının üzerinde birer ay, önlerinde ise ne olduğu anlaşılamayan bir motif bulunmaktadır.

Ek Bilgi: Tüme yakındır. Pişme nedeniyle ağzı kenarına yakın kısımlarında yer yer islenme görülmektedir.

Levha No: 12 / b	KOD: LET	Çizim No: 11219
-------------------------	-----------------	------------------------

Hamur Rengi: Kahverengi (7,5 YR 6/4)

Astar Rengi

İç: Kırmızı (2,5 YR 6/6)

Dış: Kırmızı (2,5 YR 6/6)

Açkı: İyi

Bezeme: -

Ek Bilgi: -

Benzerleri: **Bastam** (Kroll 1979a, res. 4/22)

Çanak Tip XIc

Bu grupta yer alan çanaklar ağız kenarlarının iç kısmında yer alan keskinlik ve el yapımı olmaları ile Çanak Tip XI genelinden ayrılır.

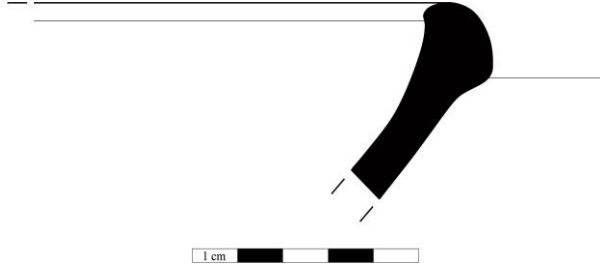

Katalog:

Levha No: 13 / a	KOD: KML	Çizim No: 9920
Hamur Rengi: Açık kahverengi (7,5 YR 6/3)	Mal Grubu: Mal II	
Astar Rengi	Katkı: Kum, küçük taşçık.	
İç: Hamur renginde (7,5 YR 6/3)	Yapım: El	
Dış: Hamur renginde (7,5 YR 6/3)	Pişme: İyi	
Açkı: İyi	Çap: -	
Bezeme: -		
Ek Bilgi: -		

Levha No: 13 / b	KOD: KML	Çizim No: 9949
Hamur Rengi: Kahverengi (7,5 YR 6/4)	Mal Grubu: Mal II	
Astar Rengi	Katkı: Kum.	
İç: Açık kahverengi (7,5 YR 6/3)	Yapım: El	
Dış: Açık kahverengi (7,5 YR 6/3)	Pişme: Orta	
Açkı: -	Çap: -	
Bezeme: -		
Ek Bilgi: -		

Çanak Tip XII

Çanak Tip XII olarak anılan tip iki örnekle temsilidir ve ortak özellikleri her ikisinin de dik ağızlı, içe ve dışa kalınlaştırılmış ağız kenarlı oluşudur. Yine her iki çanakta el yapımı olup hamur renginde (5 YR 6/6, 7,5 YR 5/3) astarlı ve açkısızdır. Ağız çapları 40-42

cm olarak tespit edilen ve birinde dikey kulp eklentisinin yer aldığı (Levha 13/d) bu tipin günlük kullanım için üretilmiş kaplardan oluştuğunu söylemek mümkündür. Paralellerine rastlanmamıştır.

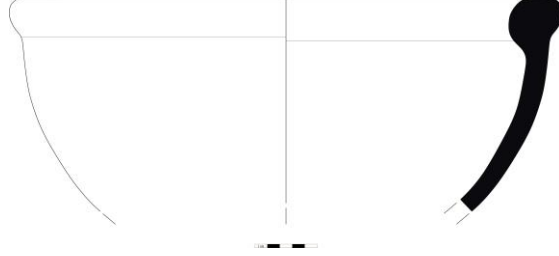

Katalog:

Levha No: 13 / c	KOD: LET	Çizim No: 11382
Hamur Rengi: Kahverengi (5 YR 6/6)	Mal Grubu: Mal II	
Astar Rengi	Katkı: Kum, taşçık, kireç.	
İç: Hamur renginde (5 YR 6/6)	Yapım: El	
Dış: Hamur renginde (5 YR 6/6)	Pişme: Orta	
Açkı: -	Çap: 42 cm	
Bezeme: -		
Ek Bilgi: -		

Levha No: 13 / d	KOD: LET	Çizim No: 11648
Hamur Rengi: Kahverengi (7,5 YR 5/3)	Mal Grubu: Mal II	
Astar Rengi	Katkı: Kum, taşçık.	
İç: Hamur renginde (7,5 YR 5/3)	Yapım: El	
Dış: Hamur renginde (7,5 YR 5/3)	Pişme: İyi	
Açkı: -	Çap: 40 cm	
Bezeme: -		

Ek Bilgi: Kabın ağız kenarı hizasında bir adet dikey kulp yer almaktadır. Yanı sıra kabın yüzeyinde pişme kaynaklı islenme mevcuttur.

Çanak Tip XIII

Tip XIII yalnızca iki örnekle temsil edilir. Bu çanaklar dışa dönük basit ağız kenarlarının hemen altında yer alan tek sıra yatay yiv ile karakterizedir. Her iki örnekte gerek pişme gerek yüzey işlemleri açısından oldukça kalitelidir. Dolayısıyla servis kabı olarak üretilmiş olmaları kuvvetle muhtemeldir. Verahram'da tespit edilen paraleli

vesilesiyle MÖ 9 ya da 8. yüzyıl ortalarından itibaren görüldüğünü söylemek mümkündür¹²³.

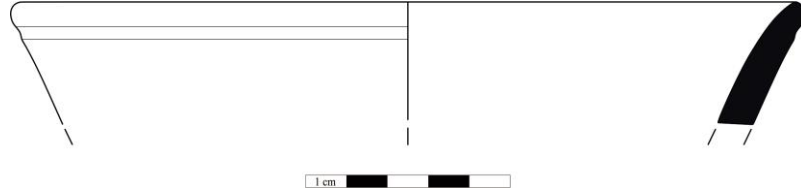

Katalog:

Levha No: 14 / a	KOD: LET	Çizim No: 11313
Hamur Rengi: Kahverengi (5 YR 5/6)	Mal Grubu: Mal I	
Astar Rengi	Katkı: Kum.	
İç: Kırmızı (2,5 YR 4/8)	Yapım: Çark	
Dış: Kırmızı (2,5 YR 4/8)	Pişme: Çok iyi	
Açkı: Çok iyi	Çap: 19 cm	
Bezeme: Ağız kenarının hemen altında tek sıra yatay yiv mevcuttur.		
Ek Bilgi: -		

Levha No: 14 / b	KOD: LET	Çizim No: 11835
Hamur Rengi: Kahverengi (5 YR 4/3)	Mal Grubu: Mal I	
Astar Rengi	Katkı: Kum, küçük taşçık.	
İç: Kırmızı (2,5 YR 4/8)	Yapım: Çark	
Dış: Kırmızı (2,5 YR 4/8)	Pişme: Çok iyi	
Açkı: Çok iyi	Çap: 18 cm	
Bezeme: Kabın karın hattında tek sıra yatay yiv mevcuttur.		
Ek Bilgi: -		

Benzerleri: **Sangar** (Kroll 1976, res.3/3)
Verahram (Kroll 1976, res.5/4)

¹²³ Kroll 2011: 160; Bischoine 2012: 77-88.

Çanak Tip XIV

Bu grupta yer ala çanaklar devrik ağız kenarları ve gövdeye geçişte yer alan keskinliği ile karakterizedir. İstisnasız kabın bu geçiş kısmında tek sıra yatay yiv mevcuttur. Paralellerinden bu formun MÖ 10. yüzyıldan MÖ 7. yüzyıla değin kesintisiz kullanım gördüğü tespit edilmiştir.

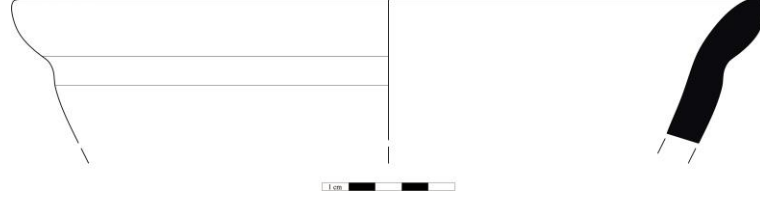

Katalog:

Levha No: 14 / c	KOD: LET	Çizim No: 11213
Hamur Rengi: Pembemsi kahverengi (2,5 YR 5/6)	Mal Grubu: Mal III	
Astar Rengi	Katkı: Kum, taşçık.	
İç: Hamur renginde (2,5 YR 5/6)	Yapım: Çark	
Dış: Hamur renginde (2,5 YR 5/6)	Pişme: İyi	
Açkı: Orta	Çap: 28 cm	
Bezeme: -		
Ek Bilgi: Kabın dış yüzeyinde pişme kaynaklı islenme görülmektedir.		

Levha No: 14 / d	KOD: LET	Çizim No: 11833
Hamur Rengi: Kahverengi (5 YR 4/3)	Mal Grubu: Mal II	
Astar Rengi	Katkı: Kum, taşçık.	
İç: Hamur renginde (5 YR 4/3)	Yapım: Çark	
Dış: Hamur renginde (5 YR 4/3)	Pişme: İyi	
Açkı: Hafif	Çap: 35 cm	
Bezeme: -		
Ek Bilgi: -		

Levha No: 14 / e	KOD: LET	Çizim No: 11326
Hamur Rengi: Kahverengi (7,5 YR 5/3)	Mal Grubu: Mal II	
Astar Rengi	Katkı: Kum, küçük taşçık.	
İç: Hamur renginde (7,5 YR 5/3)	Yapım: Çark	
Dış: Hamur renginde (7,5 YR 5/3)	Pişme: Orta	

Açkı: Hafif

Çap: 34 cm

Bezeme: -

Ek Bilgi: -

Benzerleri: **Yeşilalıç II** (Sevin 1986, res.3/3-4)

Genefik Kalesi (Sevin 1988, res.27/5-6)

Suboyu 2 Höyük (Biber 2016, çiz.3)

3.3.1.2 Kaseler

Ağız çapı 16 cm'den az olan sığ kaplar kase adı altında ele alınmıştır. Tıpkı çanaklarda olduğu gibi gerek ağız gerek gövde biçimlerindeki ayrımlar dolayısıyla kendi içinde farklı tiplere ayrılmaktadır. Ayanis Kalesi kazıları sırasında seçilerek çizime alınan 33 parça içinden toplam 7 form tespit edilmiş ve bunları temsilen 9 parça seçilerek kataloğu oluşturulmuştur. Kaselerin istisnai iki tip haricinde tamamı, çanak tiplerinden bazılarının gerek mal grubu gerek form açısından adeta küçük versiyonları niteliğindedir. Örneğin; Kase Tip I ile Çanak Tip I, Kase Tip III ile Çanak Tip III , Kase Tip IV ile Çanak Tip VI , Kase Tip V ile Çanak Tip VIII ve son olarak Kase Tip VI ile Çanak Tip XI bu benzerliği birebir karşılar niteliktedir. Dolayısıyla paralellerinin tespit edildiği yerleşimler de aynıdır. Genel itibariyle söz konusu kase tiplerinin en erken örneklerinin MÖ 9. yüzyıl yerleşmelerinde tespit edildiğini söylemek mümkündür.

Kase Tip I

Kase Tip I olarak adlandırılan kase formu tek bir örnekle temsil edilir. Basit ağız kenarı ve yarı küresel gövdesi ile karakterizedir.

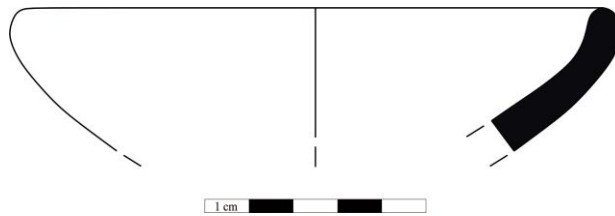

Katalog:

Levha No: 15 / a

KOD: LET

Çizim No: 11750

Hamur Rengi: Kahverengi (7,5 YR 4/3)

Mal Grubu: Mal II

Astar Rengi

İç: Hamur renginde (7,5 YR 4/3)

Dış: Hamur renginde (7,5 YR 4/3)

Açkı: -

Bezeme: -

Ek Bilgi: -

Katkı: Kum, küçük taşçık, mika.

Yapım: Çark

Pişme: Orta

Çap: 13 cm

Benzerleri: **Khezerlu Kalesi** (Kroll 1976, Abb.1/8)

Oghlu Kalesi (Kroll 1976, Abb.14/6)

Evoghlu/Kız Kalesi (Kroll 1976, Abb.18/2)

Hoy/Kız Kalesi (Kroll 1976, Abb.20/1-3)

Seqindel (Kroll 1976, Abb.30/4)

Qalatgah II (Kroll 1976, Abb.41/3-4)

İsmail Ağa Kalesi (Kroll 1976, Abb.42/2)

Yeşilalıç II (Sevin 1986, res. 5/4)

Bastam (Kroll 1979a, Abb.2/5, 4/4-5)

Vaziri Kalesi (Kroll 1979b, Abb.2/7)

Said Tadjeddin (Kroll 1979b, Abb.7/5)

Yukarı Anzaf (Belli 1993, Çizim 8 / en üst)

Genefik Kalesi (Sevin 1988, res. 27/2,3)

Kase Tip II

Tek bir örnekle temsil edilen Kase Tip II, basit ağız kenarı ve hemen ağız kenarının altında yer alan yatay yivler ile ayırt edilir.

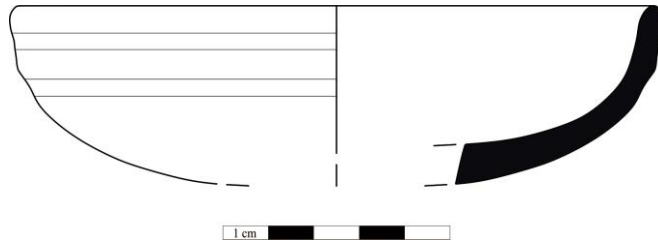

Katalog:

Levha No: 15 / b

KOD: LET

Çizim No: 11471

Hamur Rengi: Kahverengi (7,5 YR 4/3)

Astar Rengi

İç: Hamur renginde (7,5 YR 4/3)

Dış: Hamur renginde (7,5 YR 4/3)

Açkı: -

Bezeme: Ağız kenarının hemen altında iki sıra yatay yiv bulunmaktadır.

Ek Bilgi: -

Mal Grubu: Mal II

Katkı: Kum, küçük taşçık.

Yapım: Çark

Pişme: İyi

Çap: 14 cm

Benzerleri: **Van Kalesi Höyüğü** (Tarhan 1989, res.36/1)

Kase Tip III

Konik gövdeli ve ağız kenarının hemen altında içe yaptığı keskin dönüş ile karakterize bu form tek örnekle temsilidir. Aynı form çanaklar dahilinde de mevcuttur.

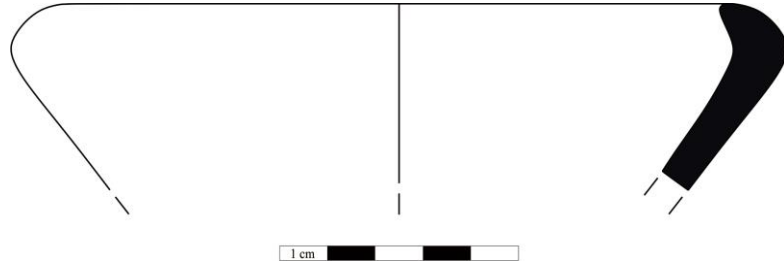

Katalog:

Levha No: 15 / c

KOD: LET

Çizim No: 11686

Hamur Rengi: Pembemsi kahverengi (2,5 YR 5/6)

Mal Grubu: Mal III

Astar Rengi

Katkı: Kum, küçük taşçık.

İç: Hamur renginde (2,5 YR 5/6)

Yapım: Çark

Dış: Hamur renginde (2,5 YR 5/6)

Pişme: İyi

Açkı: Hafif

Çap: 14 cm

Bezeme: -

Ek Bilgi: -

Benzerleri: **Verahram** (Kroll 1976, res.6/17, res.7/10)

Siah Kalesi, (Kroll 1976,res.10/5,16)

Seqindel (Kroll 1976, res.29/13)

Uzub Tepe (Kroll 1976, res. 16/5)

Van Kalesi Höyüğü (Konyar 2012, res.7)

Bastam (Kroll 1979a, res. 1/18; res. 2/6; res. 4/12)

Erebuni/Arinberd (Stronach et al. 2009, fig. 8/1)

Tuşpa/Altıntepe (Yiğitpaşa 2016, lev. 11/5)

Kase Tip IV

Çanaklarda da yaygın olarak kullanılan bu form “S” profilli olarak adlandırılan dışa dönük ağız kenarlı çanaklardan oluşmaktadır. Örneklerin tamamı omurgalıdır.

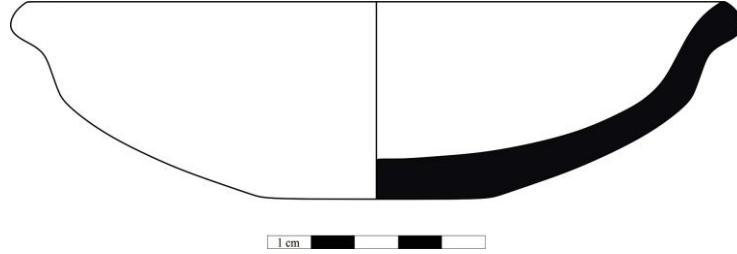

Katalog:

Levha No: 16 / a	KOD: KML	Çizim No: 10160
Hamur Rengi: Kahverengi (7,5 YR 5/4)	Mal Grubu: Mal II	
Astar Rengi	Katkı: Kum, küçük taşçık.	
İç: Kiremit (2,5 YR 4/8)	Yapım: Çark	
Dış: Kiremit (2,5 YR 4/8)	Pişme: İyi	
Açkı: -	Çap: 16 cm (Ağız), 5 cm (Dip)	
Bezeme: Kabın iç yüzünde hamur kuruduktan sonra kazıma tekniği ile yapılmış daire içine çizgiler yer almaktadır. Karelere bölünmüş daire izlenimi vermektedir.		
Ek Bilgi: -		
Levha No: 16 / b	KOD: LET	Çizim No: 11550
Hamur Rengi: Açık kahverengi (7,5 YR 6/4)	Mal Grubu: Mal I	
Astar Rengi	Katkı: Kum, küçük taşçık.	
İç: Kırmızı (10 R 4/6)	Yapım: Çark	
Dış: Kırmızı (10 R 4/6)	Pişme: İyi	
Açkı: -	Çap: 14 cm	
Bezeme: Kabın iç yüzünde hamur kuruduktan sonra kazıma tekniği ile yapılmış daire içine çizgiler yer almaktadır. Karelere bölünmüş daire izlenimi vermektedir.		
Ek Bilgi: -		

Levha No: 16 / c	KOD: MYO	Çizim No: 14325
Hamur Rengi: Kahverengi (7,5 YR 5/4)	Mal Grubu: Mal II	
<u>Astar Rengi</u>	Katkı: Kum, küçük taşçık.	
İç: Hamur renginde (7,5 YR 5/4)	Yapım: Çark	
Dış: Hamur renginde (7,5 YR 5/4)	Pişme: Orta	
Açkı: -	Çap: -	
Bezeme: -		
Ek Bilgi: -		

Benzerleri: **Siah Kalesi** (Kroll 1976, res.10/30,31)
Oghlu Kalesi (Kroll 1976, res.14/2,5)
Kız Kalesi/Evoghlu (Kroll 1976, res.18/16,19)
Kız Kalesi/Hoy (Kroll 1976, res.20/14)
Livar (Kroll 1976, res.24/14)
Tazeşar'ın kuzeybatısındaki kale (Kroll 1976, res.32/5)
Pir Çavuş (Kroll 1976, res. 33/2)
Zingir Kalesi (Kroll 1976, res.35/3)
Qalatgah II (Kroll 1976, res.41/12)
Tepe Lumbad (Kroll 1979, res.3/12,13)

Kase Tip V

Bu grupta yer alan tek örnek düzleştirilmiş ağız kenarı ve yarı küresel gövdesi ile karakterizedir. Aynı form çanaklar içinde de mevcuttur.

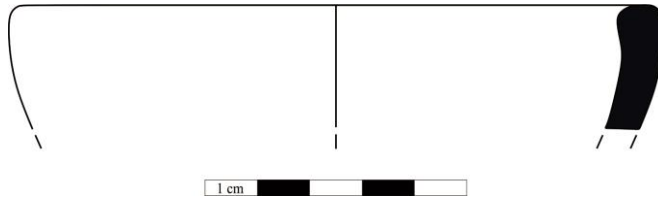

Katalog:

Levha No: 17 / a	KOD: KML	Çizim No: 9894
Hamur Rengi: Açık kahverengi (7,5 YR 6/3)	Mal Grubu: Mal II	
<u>Astar Rengi</u>	Katkı: Kum, küçük taşçık.	

İç: Hamur renginde (7,5 YR 6/3)
Dış: Hamur renginde (7,5 YR 6/3)
Açkı: Hafif
Bezeme: -
Ek Bilgi: -

Yapım: El
Pişme: İyi
Çap: 12 cm

Benzerleri: **Khezerlu Kalesi** (Kroll 1976, res. 1/9-10)
Van Kalesi Höyüğü (Tarhan 1989, res. 36/2)
Sangar (Kroll 1976, res. 3/9)
Verahram (Kroll 1976, res. 6/20,21)
Yeşilalıç II (Sevin 1986, res. 5/17)
Aygır Gölü (Belli 1992, res. 25/17)

Kase Tip VI

Bu grup ağız kısmı “P” harfini andıran, dışa kalınlaştırılmış ağız kenarlı tek bir örnekle temsilidir. Aynı form çanaklarda da kullanım görmüştür.

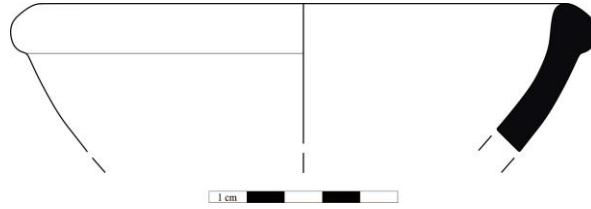

Katalog:

Levha No: 17 / b	KOD: LET	Çizim No: 11663
Hamur Rengi: Kahverengi (7,5 YR 4/3)	Mal Grubu: Mal II	
Astar Rengi	Katkı: Kum, küçük taşçık.	
İç: Hamur renginde (7,5 YR 4/3)	Yapım: Çark	
Dış: Hamur renginde (7,5 YR 4/3)	Pişme: İyi	
Açkı: -	Çap: 14 cm	
Bezeme: -		
Ek Bilgi: -		

Benzerleri: **Sangar** (Kroll 1976, res. 3 /18)
Siah Kalesi (Kroll 1976, res. 10/13)
Altıntepe (Emre 1969, res. 8)

Agrap Tepe (Muscrella 1974, res. 15/5)

Qalat (Kroll 1977, res. 7/7)

Genefik (Sevin 1988, res. 27/9)

Bastam (Kroll 1979a, res. 1/17; res. 4/36; res. 7/3)

Kase Tip VII

Bu grup tek bir örnekle temsil edilir. Dudak kısmındaki keskinlik ile karakterizedir.

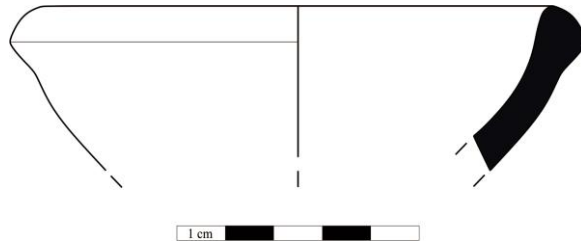

Katalog:

Levha No: 17 / c	KOD: LET	Çizim No: 11811
Hamur Rengi: Kahverengi (7,5 YR 4/3)	Mal Grubu: Mal II	
Astar Rengi	Katkı: Kum, küçük taşçık.	
İç: -	Yapım: Çark	
Dış: -	Pişme: İyi	
Açkı: Orta	Çap: 10.5 cm	
Bezeme: -		
Ek Bilgi: Pişmeden kaynaklı yoğun islenme mevcuttur.		

3.3.1.3 Kaideli Çanaklar

Malzememiz dahilindeki kapların %1'lik kısmını oluşturan kaideli çanaklar, servis kabı olarak nitelendirilen kap formlarından biridir. Kaideli çanaklar kısa kaideleri ve yayvan gövdeleri ile kadehlerden ayrılır.

Kazı çalışmaları sırasında ele geçen kaideli çanak parçalarından seçilerek çizime alınan 9 parça içinden 4 adet temsili örnek seçilerek katalog haline getirilmiştir. Söz konusu 9 parçanın %77.7'si Mal II (Kahverengi Mal) %22.2'si ise Mal III (Pembe-Kiremit Mal) olarak tespit edilmiştir. İstisnai bir örnek dışında tamamı çark yapımıdır. Seçilen kaideli çanakların üçünün içinde bezeme mevcuttur. Bu kapların servis amacına yönelik üretilmiş

olduklarını söylemek mümkündür. Bu formun en erken örnekleri Dilkaya'dan ele geçmiştir. Yanı sıra Van Kalesi Höyüğü ve Bastam gibi yerleşimlerden de aşına olunan bu formun MÖ 10. yüzyıldan itibaren bilinen ve MÖ 7. yüzyıla değin kullanılmış bir tip olduğu tespit edilmiştir.

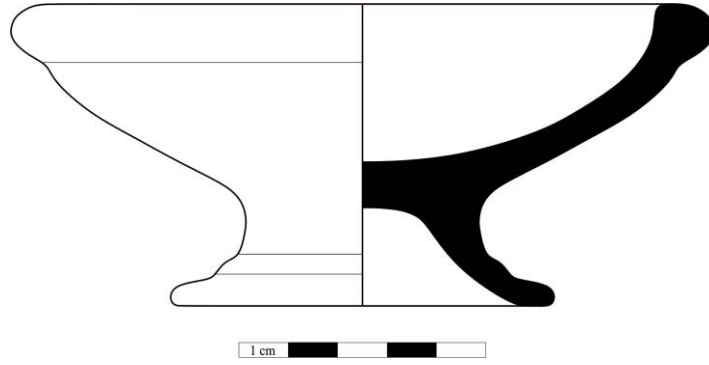

Katalog:

Levha No: 18 / a	KOD: LET	Çizim No: 11868
Hamur Rengi: Kahverengi (5 YR 4/3)	Mal Grubu: Mal II	
Astar Rengi	Katkı: Kum, küçük taşçık.	
İç: Hamur renginde (5 YR 4/3)	Yapım: El	
Dış: Hamur renginde (5 YR 4/3)	Pişme: İyi	
Açkı: Orta	Çap: 13 cm, 7,6 cm	
Bezeme: -		
Ek Bilgi: -		
Levha No: 18 / b	KOD: MYO	Çizim No: 15621
Hamur Rengi: Pembemsi Kahverengi (2,5 YR 6/6)	Mal Grubu: Mal II	
Astar Rengi	Katkı: Kum, küçük taşçık, kireç.	
İç: Hamur renginde (5 YR 6/4)	Yapım: Çark	
Dış: Hamur renginde 5 YR 6/4)	Pişme: Orta	
Açkı: Hafif	Çap: 6,5 cm	
Bezeme: Parçanın iç kısmında sonradan kazıma ile yapılmış “yaba” motifi bulunmaktadır. Çömlekçi işareti olması muhtemeldir.		
Ek Bilgi: -		
Levha No: 18 / c	KOD: KML	Çizim No: 9956

Hamur Rengi: Açık Kahverengi (7,5 YR 5/3)

Mal Grubu: Mal II

Astar Rengi

Katkı: Kum

İç: Hamur renginde (7,5 YR 5/3)

Yapım: Çark

Dış: Hamur renginde (7,5 YR 5/3)

Pişme: İyi

Açkı: Orta

Çap: 7 cm

Bezeme: Kabın iç yüzeyinde hamur kurduktan sonra kazıma ile yapılmış baklava dilimi motifi yer almaktadır.

Ek Bilgi: -

Levha No: 19

KOD: LET

Çizim No: 11871

Hamur Rengi: Kahverengi (5 YR 6/4)

Mal Grubu: Mal II

Astar Rengi

Katkı: Kum, küçük taşçık.

İç: Hamur renginde (5 YR 6/4)

Yapım: Çark

Dış: Hamur renginde (5 YR 6/4)

Pişme: İyi

Açkı: -

Çap: 13,8 cm, 6,8 cm

Bezeme: Kasenin iç yüzeyinde pişirildikten sonra yapılan üç çatalı “yaba” motifi mevcuttur.

Ek Bilgi: -

Benzerleri: **Bastam** (Kroll 1988, Abb. 8/10)

Van Kalesi Höyüğü (Tarhan-Sevin 1993, res.21/1)

Altın-tepe (Emre 1969, lev.III/4)

Dilkaya (Çilingiroğlu-Derin 1992, res.12/7)

Bingöl Tesisi Yüzey Keramiği (Sevin 1988, res.19/4)

3.3.1.4 Tabaklar

Ağız çapı en az yüksekliğinin dört katından fazla olan kaplar tabak olarak tanımlanmıştır. Bu form içinden kazı çalışmaları sırasında 14 parça seçilerek çizime alınmıştır. Bunların %64.2'si Mal II (Kahverengi Mal), %28.5'i Mal III (Pembe-Kiremit Mal), %7,1'i ise Mal IV (Krem Astarlı Mal) olarak belirlenmiştir. Bu parçalar içinde tespit edilen iki tabak tipi çalışmamızda 6 temsili örnek üzerinden sunulmuştur. Tabak Tip I olarak adlandırılan grup içinde yer alan örnekler oldukça sığ düz tabaklardan oluşmaktadır. Tamamı iyi nitelikteki bu tabakların sunum için üretilmiş olduklarını söylemek mümkündür. Ayanis'in çağdaşı Bastam'da paralelleri tespit edilmiştir. Tabak Tip II olarak tanımlanan tabaklar ise çanakdan sığ tabaktan ise derin oldukları için çukur tabak olarak

adlandırılan formun örneklerini bünyesinde barındırmaktadır. Mevcut her iki örnekte iyi pişmiştir ancak daha çok günlük kullanım kabı izlenimi vermektedirler.

Tabak Tip I



Katalog:

Levha No: 20 / a	KOD: LET	Çizim No: 11208
Hamur Rengi: Kahverengi (7,5 YR 5/3)	Mal Grubu: Mal II	
Astar Rengi	Katkı: Kum, taşçık.	
İç: Hamur renginde (7,5 YR 5/3)	Yapım: Çark	
Dış: Hamur renginde (7,5 YR 5/3)	Pişme: Çok İyi	
Açkı: Orta	Çap: 29 cm	
Bezeme: -		
Ek Bilgi: -		
Levha No: 20 / b	KOD: MYO	Çizim No: 15537
Hamur Rengi: Pembemsi Kahverengi (2,5 YR 6/6)	Mal Grubu: Mal II	
Astar Rengi	Katkı: Kum, küçük taşçık.	
İç: Kahverengi (5 YR 4/3)	Yapım: Çark	
Dış: Kahverengi (5 YR 4/3)	Pişme: İyi	
Açkı: Orta	Çap: 25 cm	
Bezeme: -		
Ek Bilgi: -		
Levha No: 20 / c	KOD: MYO	Çizim No: 15538
Hamur Rengi: Pembemsi Kahverengi (2,5 YR 6/6)	Mal Grubu: Mal IV	
Astar Rengi	Katkı: Kum, küçük taşçık.	
İç: -	Yapım: Çark	
Dış: Krem (10 YR 8/2)	Pişme: İyi	
Açkı: Orta	Çap: 25 cm	
Bezeme: -		
Ek Bilgi: -		

Levha No: 20 / d	KOD: MYO	Çizim No: 15538
Hamur Rengi: Pembemsi Kahverengi (2,5 YR 6/6)	Mal Grubu: Mal III	
Astar Rengi	Katkı: Kum, küçük taşçık, kireç.	
İç: Hamur renginde (2,5 YR 6/6)	Yapım: Çark	
Dış: Hamur renginde (2,5 YR 6/6)	Pişme: İyi	
Açkı: -	Çap: 30 cm (Ağız çapı), 29 cm (Dip çapı).	
Bezeme: -		
Ek Bilgi: -		

Benzerleri: **Bastam** (Kroll 1970, Zeichentafel 6/5)

Tabak Tip II

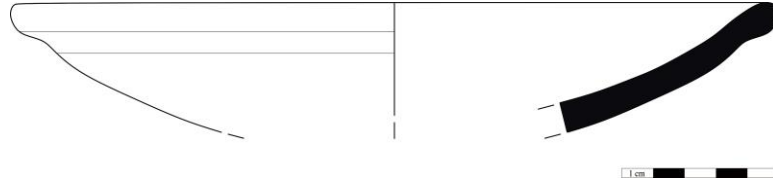

Katalog:

Levha No: 20 / e	KOD: MYO	Çizim No: 15543
Hamur Rengi: Pembemsi Kahverengi (2,5 YR 6/6)	Mal Grubu: Mal II	
Astar Rengi	Katkı: Kum, küçük taşçık, saman.	
İç: Hamur renginde (2,5 YR 6/6)	Yapım: Çark	
Dış: Hamur renginde (2,5 YR 6/6)	Pişme: İyi	
Açkı: Orta	Çap: 24 cm	
Bezeme: -		
Ek Bilgi: -		

Levha No: 20 / f	KOD: LET	Çizim No: 11273
Hamur Rengi: Kahverengi (7,5 YR 4/3)	Mal Grubu: Mal II	
Astar Rengi	Katkı: Kum, küçük taşçık.	
İç: Hamur renginde (7,5 YR 4/3)	Yapım: Çark	
Dış: Hamur renginde (7,5 YR 4/3)	Pişme: İyi	
Açkı: Orta	Çap: 30 cm (Ağız Çapı), 21 cm (Dip Çapı)	
Bezeme: -		
Ek Bilgi: Kabin dış yüzeyi kahverengi-siyah alacalıdır.		

3.3.1.5 Bardaklar

Ağız çapı 12 cm'den küçük olan bardaklar açık ağızlı formların en küçük boyutlu üyesidir. Malzememiz dahilinde yer alan yalnızca iki örneği mevcuttur. Her iki örneğinde Mal II (Kahverengi Mal) grubuna dahil olduğu ve hamur renginde (7,5 YR 6/4) astarlı ve hafif açkılı olduğu belirlenmiştir. Her iki örnekte çark yapımıdır ve pişmesi orta seviyededir. Bu formun paraleli yalnızca Bastam'da tespit edilmiştir.

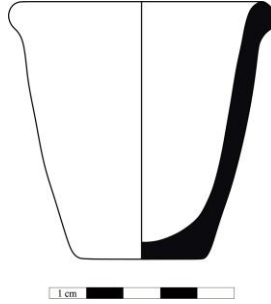

Katalog:

Levha No: 21 / a	KOD: MYO	Çizim No: 15630
Hamur Rengi: Kahverengi (7,5 YR 6/4)	Mal Grubu: Mal II	
Astar Rengi	Katkı: Kum, küçük taşçık.	
İç: Hamur renginde (7,5 YR 6/4)	Yapım: Çark	
Dış: Hamur renginde (7,5 YR 6/4)	Pişme: Orta	
Açkı: Hafif	Çap: 6,6 cm	
Bezeme: -		
Ek Bilgi: -		
Levha No: 21 / b	KOD: MYO	Çizim No: 15556
Hamur Rengi: Kahverengi (7,5 YR 6/4)	Mal Grubu: Mal II	
Astar Rengi	Katkı: Kum, küçük taşçık, kireç.	
İç: Hamur renginde (7,5 YR 6/4)	Yapım: Çark	
Dış: Hamur renginde (7,5 YR 6/4)	Pişme: Orta	
Açkı: Hafif	Çap: 9 cm (Ağız), 3 cm (Dip)	
Bezeme: -		
Ek Bilgi: -		

Benzerleri: **Bastam** (Kroll 1979a, Abb.11/1)

3.3.2 Kapalı Kaplar

Bu çalışmada ağız çapı gövde genişliğinden dar olan; genişliği ise yüksekliği ile eşit yada daha dar olan kaplar kapalı formlar olarak değerlendirilmiştir. Bu tiplerden başlıcaları, çömlekler, testiler küpler, şişeler ve kadehler olarak sıralanabilir.

3.3.2.1 Çömlekler

Tezimiz dahilindeki çömlekler form olarak kendi içinde boyunlu ve boyunsuz çömlekler olarak; boyunlu çömlekler ise kısa boyunlu ve uzun boyunlu çömlekler olarak alt gruplara ayrılmıştır. Bu ayırmadan sonra ağız ve gövde biçimlerinde ki değişiklikler üzerinden ikinci bir ayrıma tabii tutulmuş ve bu doğrultuda farklı tip numaraları altında ele alınmıştır.

Çömlek Tip I, Çömlek Tip II (a,b,c,d,e) olarak adlandırılan grup kısa boyunlu; Çömlek Tip III olarak adlandırılan grup uzun boyunlu; Çömlek Tip IV olarak tanımlanan grup ise boyunsuz çömleklerden oluşmaktadır. Çömlek Tip IIe olarak adlandırılan “Çömlekçik” olarak da tanımlanan minyatür çömleklerin haricinde diğer tiplerin MÖ 9. yüzyılın ikinci yarısından itibaren kullanıldığı tespit edilmiştir. Çömlek Tip IIe'nin paralellere ise yalnızca Bastam buluntuları arasında rastlanmıştır.

Çömlek Tip I

Bu grubu kısa boyunlu, dik ağızlı ve küresel gövdeli çömlekler oluşturmaktadır. Ağız çapları 11-26 cm arasında değişiklik göstermektedir.

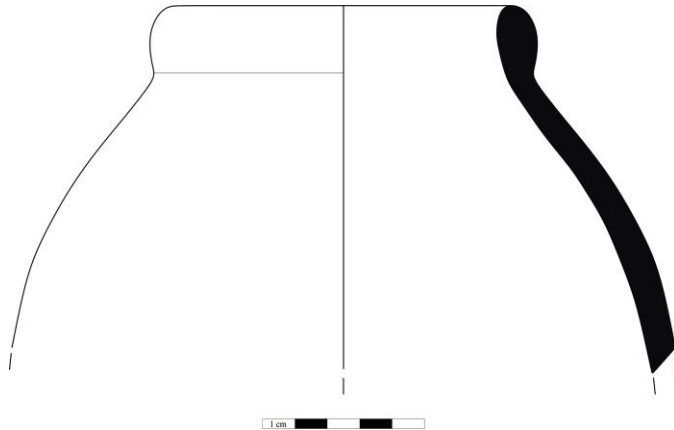

Katalog:

Levha No: 22 / a

KOD: LET

Çizim No: 11159

Hamur Rengi: Pembemsi Kahverengi (2,5 YR 6/6)

Astar Rengi

İç Hamur renginde (2,5 YR 6/6)

Dış: Hamur renginde (2,5 YR 6/6)

Açkı: Hafif

Bezeme: -

Ek Bilgi: -

Mal Grubu: Mal III

Katkı: Kum, küçük taşçık.

Yapım: Çark

Pişme: İyi

Çap: 11 cm

Levha No: 22 / b

KOD: KML

Çizim No: 9960

Hamur Rengi: Kahverengi (7,5 YR 5/3)

Mal Grubu: Mal II

Astar Rengi

Katkı: Kum, küçük taşçık.

İç: Hamur renginde (7,5 YR 5/3)

Yapım: Çark

Dış: Hamur renginde (7,5 YR 5/3)

Pişme: İyi

Açkı: Hafif

Çap: 17 cm

Bezeme: -

Ek Bilgi: -

Levha No: 22 / c

KOD: LET

Çizim No: 11603

Hamur Rengi: Kahverengi (7,5 YR 5/3)

Mal Grubu: Mal II

Astar Rengi

Katkı: Kum, küçük taşçık.

İç: Hamur renginde (7,5 YR 5/3)

Yapım: Çark

Dış: Hamur renginde (7,5 YR 5/3)

Pişme: İyi

Açkı: Hafif

Çap: 20 cm

Bezeme: Ağız kenarının altında ölçü birimi olması muhtemel kazıma dikey çizgi yer almaktadır.

Ek Bilgi: -

Levha No: 22 / d

KOD: LET

Çizim No: 11472

Hamur Rengi: Kahverengi (7,5 YR 5/3)

Mal Grubu: Mal II

Astar Rengi

Katkı: Kum, küçük taşçık.

İç: Hamur renginde (7,5 YR 5/3)

Yapım: Çark

Dış: Hamur renginde (7,5 YR 5/3)

Pişme: İyi

Açkı: Hafif

Çap: 21 cm

Bezeme: -

Ek Bilgi: -

Levha No: 22 / e

KOD: LET

Çizim No: 11709

Hamur Rengi: Pembemsi Kiremit (7,5 R 6/8)

Astar Rengi

İç: -

Dış: Krem (10 YR 8/2)

Açkı: Hafif

Bezeme: -

Ek Bilgi: -

Mal Grubu: Mal IV

Katkı: Kum, taşçık, kireç.

Yapım: Çark

Pişme: İyi

Çap: 26 cm

Benzerleri: **Bastam** (Kroll 1972, Abb.4/9)

Tepe Lumbad (Kroll 1979b, Abb.3/18)

Kesiş Göl (Belli 1989, res.7)

Çömlek Tip II

Çömlek Tip II başlığında toplanan çömleklerin ortak özellikleri kısa boyunlu ve dışa dönük ağız kenarlı olmalarıdır. Bu çömlekler ağız ve gövde özelliklerine göre Çömlek Tip IIa-e şeklinde beş alt gruba ayrılarak ele alınmıştır.

Çömlek Tip IIa

Bu grup kısa silindirik gövdeli çanaklardan oluşmaktadır. Ağız çapları 20 cm ile 24 cm arası nda değişen bu kapların büyük bir çoğunluğu Mal II grubuna aittir.

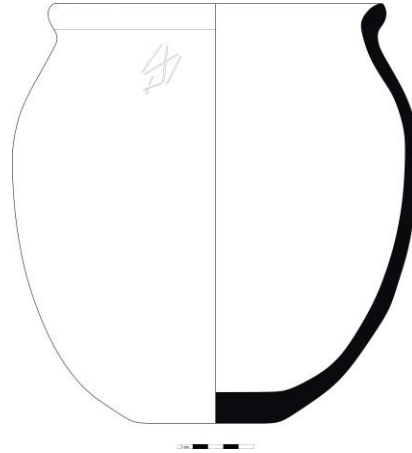

Katalog:

Levha No: 23

KOD: LET

Çizim No: 10809

Hamur Rengi: Kahverengi (7,5 YR 5/3)

Mal Grubu: Mal II

Astar Rengi

İç: Hamur renginde (7,5 YR 5/3)

Dış: Hamur renginde (7,5 YR 5/3)

Açkı: Hafif**Bezeme:** Ağız kenarının hemen altında kazıma tekniğiyle yapılmış “kelebek”; altında ise “çarprı” işareti vardır.**Ek Bilgi:** Envanter No; AY.27.07**Katkı:** Kum.**Yapım:** Çark**Pişme:** İyi**Çap:** 20,6 (Ağız Çapı), 9 cm (Dip Çapı)

Levha No: 24 / a**KOD:** KML**Çizim No:** 9958**Hamur Rengi:** Kahverengi (7,5 YR 3/2)**Mal Grubu:** Mal II**Astar Rengi****Katkı:** Kum, küçük taşçık.

İç: Hamur renginde (7,5 YR 3/2)

Yapım: Çark

Dış: Hamur renginde (7,5 YR 3/2)

Pişme: İyi**Açkı:** Hafif**Çap:** 22 cm**Bezeme:** Hamur kurduktan sonra yapılmış kazıma çizgiler yer almaktadır.**Ek Bilgi:** -

Levha No: 24 / b**KOD:** MYO**Çizim No:** 14154**Hamur Rengi:** Kahverengi (7,5 R 6/8)**Mal Grubu:** Mal II**Astar Rengi****Katkı:** Kum, taşçık, kireç.

İç: Hamur renginde (7,5 R 6/8)

Yapım: Çark

Dış: Hamur renginde (7,5 R 6/8)

Pişme: İyi**Açkı:** Hafif**Çap:** 24 cm**Bezeme:** Kabın gövdesinde birbirine paralel üç adet dikey çizgiden oluşan kazıma bezeme mevcuttur.**Ek Bilgi:** -

Levha No: 24 / c**KOD:** MYO**Çizim No:** 15578**Hamur Rengi:** Pembemsi Kahverengi (2,5 YR 6/6)**Mal Grubu:** Mal IV**Astar Rengi****Katkı:** Kum, küçük taşçık, saman.

İç: -

Yapım: Çark

Dış: Krem (10 YR 8/2)

Pişme: İyi**Açkı:** Hafif**Çap:** 24 cm**Bezeme:** -**Ek Bilgi:** -

Benzerleri: **Bastam** (Kroll 1972, Abb.4/10; Kroll 1979b, Abb.7/33; Kroll 1988, Abb.3/1)
Sangar (Kroll 1976, Abb.4/1,4)
Danalu (Kroll 1976, Abb.9/11,13)
Aşağı Qurul (Kroll 1976, Abb.17/10-11)
Yeşilalıç II (Sevin 1986, res.4/3)
Gelincik Kalesi (Belli 1989, res.24)
Aygır Gölü (Belli 1992, res.25)

Çömlek Tip IIb

Bu grupta yer alan çanaklar silindirik boyunları ile karakterizedir. İki örnekle temsil edilmektedir.

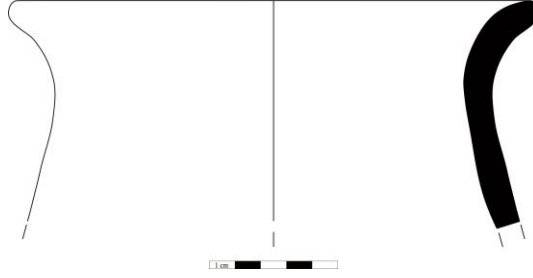

Katalog:

Levha No: 25 / a	KOD: MYO	Çizim No: 14276
Hamur Rengi: Kahverengi (7,5 YR 3/2)	Mal Grubu: Mal II	
<u>Astar Rengi</u>	Katkı: Kum, küçük taşçık.	
İç: Hamur renginde (7,5 YR 3/2)	Yapım: Çark	
Dış: Hamur renginde (7,5 YR 3/2)	Pişme: İyi	
Açkı: -	Çap: 20 cm	
Bezeme: -		
Ek Bilgi: -		

Levha No: 25 / b	KOD: MYO	Çizim No: 14156
Hamur Rengi: Kiremit (2,5 YR 4/8)	Mal Grubu: Mal III	
<u>Astar Rengi</u>	Katkı: Kum, küçük taşçık.	
İç: Hamur renginde (2,5 YR 4/8)	Yapım: Çark	
Dış: Hamur renginde (2,5 YR 4/8)	Pişme: Orta	

Açkı: -

Çap: 21 cm

Bezeme: -

Ek Bilgi: -

Benzerleri: Khezerlu Kalesi (Kroll 1976, res.1/21)

Sangar (Kroll 1976, res. 4/1,4)

Bastam (Kroll 1970, Zeichentafel 5/1; Kroll 1972, Abb.1/3)

Yeşilalıç II (Sevin 1986, res.4/3)

Genefik Kalesi (Sevin 1988, res.27/15)

Çömlek Tip IIc

Bu grup dudak kısmındaki keskinlikle karakterizedir. Kapların dudak kısmı adeta dörtgen görünümündedir.

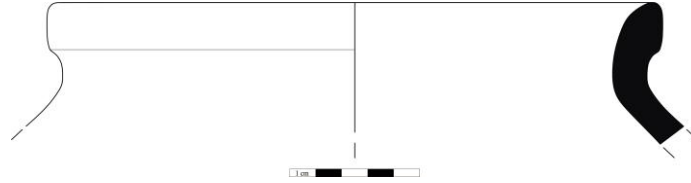

Katalog:

Levha No: 25 / c

KOD: LET

Çizim No: 11405

Hamur Rengi: Pembemsi Kahverengi (2,5 YR 6/6)

Mal Grubu: Mal III

Astar Rengi

Katkı: Kum, küçük taşçık, kireç.

İç: Hamur renginde (2,5 YR 6/6)

Yapım: Çark

Dış: Hamur renginde (2,5 YR 6/6)

Pişme: İyi

Açkı: -

Çap: 23 cm

Bezeme: -

Ek Bilgi: -

Levha No: 25 / d

KOD: LET

Çizim No: 11795

Hamur Rengi: Koyu Kahverengi (5 YR 4/3)

Mal Grubu: Mal II

Astar Rengi

Katkı: Kum, küçük taşçık.

İç: Hamur renginde (5 YR 4/3)

Yapım: Çark

Dış: Hamur renginde (5 YR 4/3)

Pişme: İyi

Açkı: -

Çap: 24 cm

Bezeme: -

Ek Bilgi: Kabın dış yüzeyi kahverengi-siyah renkte alacalıdır.

Benzerleri: **Agrap Tepe** (Muscarella 1973, fig.16/12)

Çömlek Tip IId

Bu form dar ve kısa boyun kısmının hemen bitiminden itibaren genişleyen gövdesi ile karakterizedir. Tek bir örnekle temsil edilir.

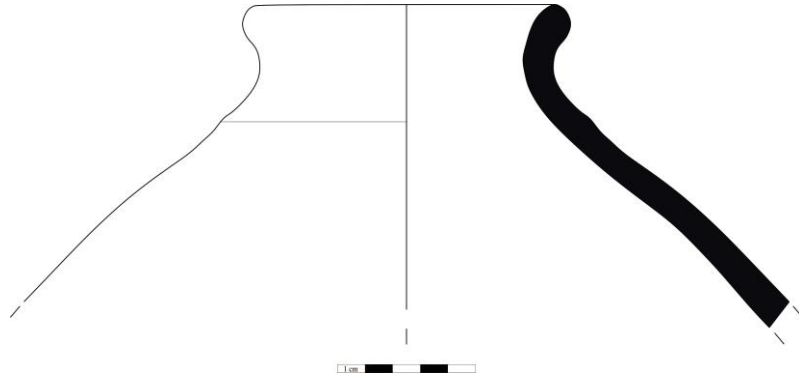

Katalog:

Levha No: 25 / e	KOD: LET	Çizim No: 11565
Hamur Rengi: Kahverengi (7,5 YR 3/2)	Mal Grubu: Mal II	
Astar Rengi	Katkı: Kum, küçük taşçık, kireç.	
İç: Hamur renginde (7,5 YR 3/2)	Yapım: Çark	
Dış: Hamur renginde (7,5 YR 3/2)	Pişme: Orta	
Açkı: Hafif	Çap: 33 cm	
Bezeme: -		
Ek Bilgi: -		

Benzerleri: **Bastam** (Kroll 1970, Zeichentafel 6/1; Kroll 1988, Abb.4/6)

Van Kalesi Höyüğü (Konyar-Avcı 2015, res.11)

Altın-tepe (Emre 1969, res.7)

Yeşilalıç II (Sevin 1986, res.4/2)

Çömlek Tip IIe

Bu grup “Çömlekçik” olarak isimlendirilen çömlek formunun minyatür örneklerinden oluşmaktadır. Ağız çapları 10-15 cm arasında olan çömlek Tip IIa bu kapların tamamı Mal II grubuna dahildir.

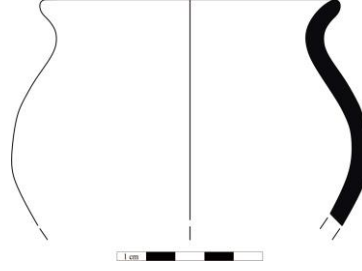

Katalog:

Levha No: 26 / a	KOD: LET	Çizim No: 11681
-------------------------	-----------------	------------------------

Hamur Rengi: Pembemsi Kahverengi (2,5 YR 6/6)

Mal Grubu: Mal II

Astar Rengi

Katkı: Kum, küçük taşçık.

İç: Hamur renginde (2,5 YR 6/6)

Yapım: Çark

Dış: Hamur renginde (2,5 YR 6/6)

Pişme: Orta

Açkı: İyi

Çap: 10 cm

Bezeme: -

Ek Bilgi: -

Levha No: 26 / b	KOD: LET	Çizim No: 11575
-------------------------	-----------------	------------------------

Hamur Rengi: Kahverengi (7,5 YR 6/4)

Mal Grubu: Mal II

Astar Rengi

Katkı: Kum, küçük taşçık.

İç: Hamur renginde (7,5 YR 6/4)

Yapım: Çark

Dış: Hamur renginde (7,5 YR 6/4)

Pişme: Orta

Açkı: -

Çap: 11 cm

Bezeme: -

Ek Bilgi: Dış yüzü kahve siyah alacalı.

Levha No: 26 / c	KOD: LET	Çizim No: 11587
-------------------------	-----------------	------------------------

Hamur Rengi: Kahverengi (7,5 YR 6/4)

Mal Grubu: Mal II

Astar Rengi

Katkı: Kum, küçük taşçık.

İç: Hamur renginde (7,5 YR 6/4)

Yapım: El

Dış: Hamur renginde (7,5 YR 6/4)

Pişme: Orta

Açkı: -

Çap: 11 cm

Bezeme: -

Ek Bilgi: İslidir.

Levha No: 26 / d

KOD: LET

Çizim No: 11618

Hamur Rengi: Kahverengi (7,5 YR 6/4)

Mal Grubu: Mal II

Astar Rengi

Katkı: Kum, taşçık, saman.

İç: Hamur renginde (7,5 YR 6/4)

Yapım: Çark

Dış: Hamur renginde (7,5 YR 6/4)

Pişme: İyi

Açkı: -

Çap: 15 cm

Bezeme: -

Ek Bilgi: İslidir.

Benzerleri: **Bastam** (Kroll 1979a, Abb.3/6)

Çömlek Tip III

Çömlek Tip III dışa dönük ağızlı fakat bu kez uzun boyunlu çömleklerden oluşmaktadır. Genellikle kabın boyundan gövdeye geçiş kısmında keskinlik görülmektedir. Ağız çapları 10-15 cm arasında değişiklik göstermektedir.

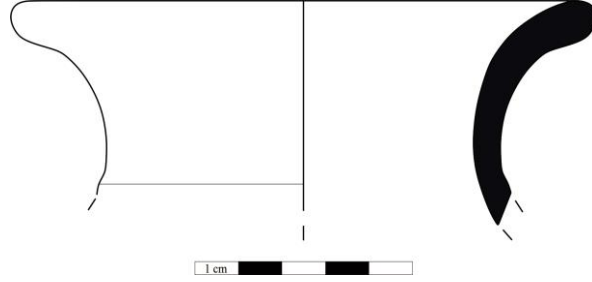

Katalog:

Levha No: 27 / a

KOD: KML

Çizim No: 9967

Hamur Rengi: Kırmızımsı Kahve (10 R 4/6)

Mal Grubu: Mal II

Astar Rengi

Katkı: Kum, küçük taşçık.

İç Hamur rengi (10 R 4/6)

Yapım: Çark

Dış: Hamur rengi (10 R 4/6)

Pişme: İyi

Açkı: Orta

Çap: 13 cm

Bezeme: -

Ek Bilgi: -

Levha No: 27 / b	KOD: LET	Çizim No: 11268
Hamur Rengi: Pembemsi Kahverengi (2,5 YR 6/6)	Mal Grubu: Mal III	
<u>Astar Rengi</u>	Katkı: Kum, küçük taşçık.	
İç Hamur renginde (2,5 YR 6/6)	Yapım: Çark	
Dış: Hamur renginde (2,5 YR 6/6)	Pişme: İyi	
Açkı: Hafif	Çap: 10 cm	
Bezeme: -		
Ek Bilgi: -		
Levha No: 27 / c	KOD: LET	Çizim No: 11788
Hamur Rengi: Açık Kahverengi (7,5 YR 6/4)	Mal Grubu: Mal II	
<u>Astar Rengi</u>	Katkı: Kum, küçük taşçık.	
İç Hamur renginde (7,5 YR 6/4)	Yapım: Çark	
Dış: Hamur renginde (7,5 YR 6/4)	Pişme: İyi	
Açkı: -	Çap: 10 cm	
Bezeme: -		
Ek Bilgi: -		
Levha No: 27 / d	KOD: LET	Çizim No: 11822
Hamur Rengi: Pembemsi Kahverengi (2,5 YR 6/6)	Mal Grubu: Mal III	
<u>Astar Rengi</u>	Katkı: Kum, küçük taşçık.	
İç Hamur renginde (2,5 YR 6/6)	Yapım: Çark	
Dış: Hamur renginde (2,5 YR 6/6)	Pişme: İyi	
Açkı: Hafif	Çap: 12 cm	
Bezeme: -		
Ek Bilgi: Omuz üzerinde üç adet dikey çizgiden oluşan kazıma bezeme? vardır.		
Levha No: 27 / e	KOD: LET	Çizim No: 11586
Hamur Rengi: Pembemsi Kahverengi (2,5 YR 6/6)	Mal Grubu: Mal III	
<u>Astar Rengi</u>	Katkı: Kum, küçük taşçık.	
İç Hamur rengi (2,5 YR 6/6)	Yapım: Çark	
Dış: Hamur rengi (2,5 YR 6/6)	Pişme: İyi	
Açkı: Orta	Çap: 15 cm	
Bezeme: -		
Ek Bilgi: -		

Benzerleri: **Bastam** (Kroll 1970, Zeichentafel 2/5)
Altıntepe (Emre 1969, res.5)
Erebuni/Arinberd (Stronach 2009, fig.9/3)

Çömlek Tip IV

Bu başlık altında yer alan çömleklerin ortak paydası hepsinin boyunsuz olmasıdır. Ağız kenarlarındaki bazı değişikliklere göre üç alt gruba ayrılmıştır.

Çömlek Tip IVa

Tek bir örnekle temsil edilen bu formun ağız kenarı daha önce “Çanaklar” başlığı altında bahsedildiği üzere “Band rim” olarak tanımlanan ağız yapısı ile benzerdir. Yani ağız kenarında bant benzeri kalınlaştırma işlemi mevcuttur

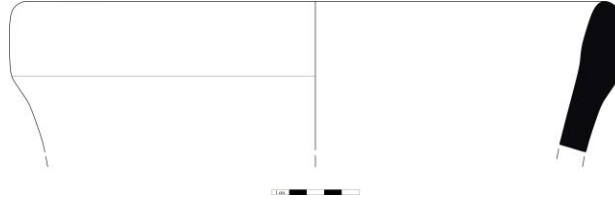

Katalog:

Levha No: 28 / a	KOD: LET	Çizim No: 11411
Hamur Rengi: Kahverengi (7,5 YR 4/3)	Mal Grubu: Mal II	
<u>Astar Rengi</u>	Katkı: Kum, taşçık, kireç.	
İç: Hamur renginde (7,5 YR 4/3)	Yapım: Çark	
Dış: Hamur renginde (7,5 YR 4/3)	Pişme: Orta	
Açkı: Hafif	Çap: 33 cm	
Bezeme: -		
Ek Bilgi: -		

Çömlek Tip IVb

Bu grup ağız kenarı düzleştirilmiş çömleklerden oluşmaktadır. Her iki örnekte Mal II grubunu temsil etmektedir.

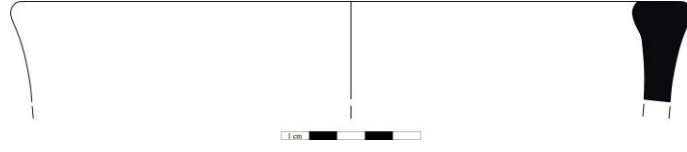

Katalog:

Levha No: 28 / c

KOD: KML

Çizim No: 11094

Hamur Rengi: Kahverengi (7,5 YR 3/2)

Mal Grubu: Mal II

Astar Rengi

Katkı: Kum, küçük taşçık.

İç: Hamur renginde (7,5 YR 3/2)

Yapım: El

Dış: Hamur renginde (7,5 YR 3/2)

Pişme: İyi

Açkı: Hafif

Çap: 24 cm

Bezeme: -

Ek Bilgi: -

Levha No: 28 / b

KOD: MYO

Çizim No: 14281

Hamur Rengi: Kahverengi (7,5 YR 4/3)

Mal Grubu: Mal II

Astar Rengi

Katkı: Kum, taşçık.

İç: Hamur renginde (7,5 YR 4/3)

Yapım: Çark

Dış: Hamur renginde (7,5 YR 4/3)

Pişme: Orta

Açkı: -

Çap: 29 cm

Bezeme: -

Ek Bilgi: -

Benzerleri: **Bastam** (1970, Zeichentafel 6/2)

Çömlek Tip IVc

Çömlek Tip IVc olarak tanımlanan form tek bir örnekle temsilidir. İçe dönük ağız kenarlı ve dışa kalınlaştırılmış ağız kenarı ile karakterizedir.

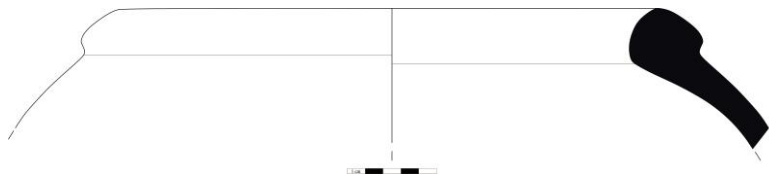

Katalog:

Levha No: 28 / d	KOD: LET	Çizim No: 11423
Hamur Rengi: Kahverengi (7,5 YR 3/2)	Mal Grubu: Mal III	
Astar Rengi	Katkı: Kum, taşçık.	
İç Hamur renginde (7,5 YR 3/2)	Yapım: Çark	
Dış: Hamur renginde (7,5 YR 3/2)	Pişme: Orta	
Açkı: -	Çap: 30 cm	
Bezeme: -		
Ek Bilgi: -		

3.3.2.2 Testiler

Bir diğer kapalı kap tipi testileridir. Ele geçen 32 testi parçasının %40.6'sının Mal II (Kahverengi Mal), %37.5'nin Mal IV (Krem Astarlı Mal), %15.6'sının Mal I (Kırmızı Astarlı Mal) ve %6.2'sinin Mal III (Pembe-Kiremit Mal) olduğu tespit edilmiştir. Testiler kendi içinde ağız biçimlerine göre iki alt gruba ayrılarak incelenmiştir. Yuvarlak ağızlı testiler Testi Tip I, Yonca ağızlı testiler Testi Tip II adı altında toplanmıştır. Her iki tipin erken örnekleri Altıntepe'de tespit edilmiştir. Dolayısıyla bu formun kullanımının en fazla bir yüzyıl öncesine kadar gittiği belirlenmiştir.

Testi Tip I

Bu grup yuvarlak ağızlı testilerden oluşmaktadır. Mal grubu bakımından homojenlik söz konusu değildir. Tamamında ortası sığ oluklu dikey kulp mevcuttur.

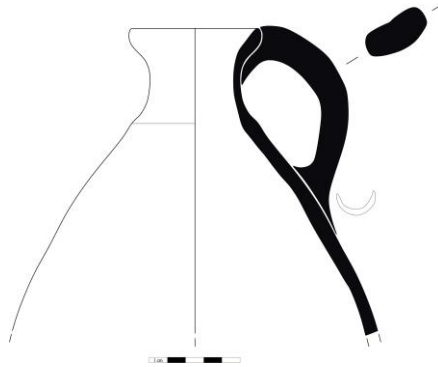

Katalog:

Levha No: 29 / a	KOD: MYO	Çizim No: 15546
Hamur Rengi: Kahverengi (7,5 YR 6/4)	Mal Grubu: Mal II	

Astar Rengi

İç: Hamur renginde (7,5 YR 6/4)

Dış: Hamur renginde (7,5 YR 6/4)

Açkı: Orta**Bezeme:** -**Ek Bilgi:** Mevcut dikey oluklu kulbun hemen altında uçları yukarı bakan “hilal” şeklinde çömlekçi işareti yer almaktadır.**Katkı:** Kum, küçük taşçık.**Yapım:** Çark**Pişme:** Orta**Çap:** 7cm**Levha No:** 29 / b**KOD:** MYO**Çizim No:** 11864**Hamur Rengi:** Pembemsi Kahverengi (2,5 YR 6/6)**Mal Grubu:** Mal IV**Astar Rengi**

İç: -

Dış: Krem (10 YR 8/2)

Açkı: İyi**Bezeme:** -**Ek Bilgi:** Sığ oluklu dikey kulp mevcuttur. Kulp bitiminde ucu yukarı bakan “hilal” biçiminde çömlekçi işareti kap fırınlandıktan sonra kazıma tekniği ile yapılmıştır.**Katkı:** Kum.**Yapım:** Çark**Pişme:** İyi**Çap:** 9 cm**Levha No:** 29 / c**KOD:** MYO**Çizim No:** 15657**Hamur Rengi:** Pembemsi Kahverengi (2,5 YR 6/6)**Mal Grubu:** Mal IV**Astar Rengi**

İç: -

Dış: Krem (10 YR 8/2)

Açkı: Orta**Bezeme:** -**Ek Bilgi:** Sığ oluklu dikey kulp mevcuttur. Kulp bitiminde ucu yukarı bakan “hilal” motifi ve içinde tanımlanamayan bir formda kazıma bezeme yer almaktadır.**Katkı:** Kum, taşçık.**Yapım:** Çark**Pişme:** Orta**Çap:** 9,5 cm**Levha No:** 29 / d**KOD:** MYO**Çizim No:** 15628**Hamur Rengi:** Kahverengi (7,5 YR 6/4)**Mal Grubu:** Mal I**Astar Rengi**

İç: Kırmızı (2,5 YR 4/6)

Dış: Kırmızı (2,5 YR 4/6)

Açkı: Orta**Bezeme:** -**Ek Bilgi:** -**Katkı:** Kum, küçük taşçık.**Yapım:** Çark**Pişme:** İyi**Çap:** 6 cm

Benzerleri: **Altın-tepe** (Sevin-Öz-fırat-Kavaklı 2000, res.6/6)

Testi Tip II

Testi Tip II adı altında toplanan testilerin tamamı yonca ağızlı olmakla birlikte her birinde oluklu dikey kulpa mevcuttur. Bu tip Mal II ve Mal III'ün örneklerinden oluşmaktadır

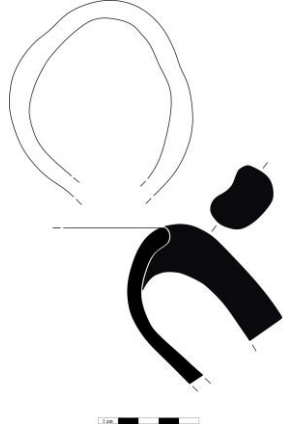

Katalog:

Levha No: 30 / a	KOD: LET	Çizim No: 11876
Hamur Rengi: Pembemsi Kiremit (7,5 R 6/6)	Mal Grubu: Mal III	
Astar Rengi	Katkı: Kum, küçük taşçık, kireç.	
İç: -	Yapım: Çark	
Dış: Krem (10 YR 8/2)	Pişme: İyi	
Açkı: Orta	Çap: 9,5 cm	
Bezeme: -		
Ek Bilgi: Oluklu dikey kulpa sahiptir.		

Levha No: 30 / b	KOD: MYO	Çizim No: 15544
Hamur Rengi: Pembemsi Kahverengi (2,5 YR 6/6)	Mal Grubu: Mal II	
Astar Rengi	Katkı: Kum, küçük taşçık, kireç.	
İç: Kahverengi (7,5 YR 6/4)	Yapım: Çark	
Dış: Kahverengi (7,5 YR 6/4)	Pişme: İyi	
Açkı: İyi	Çap: 8 cm	
Bezeme: -		
Ek Bilgi: Oluklu dikey kulpa sahiptir.		

Levha No: 30 / c	KOD: LET	Çizim No: 11877
Hamur Rengi: Pembemsi Kiremit (7,5 R 6/6)	Mal Grubu: Mal III	
Astar Rengi	Katkı: Kum, küçük taşçık.	
İç: -	Yapım: Çark	
Dış: Krem (10 YR 8/2)	Pişme: Orta	
Açkı: -	Çap: 9 cm	
Bezeme: -		
Ek Bilgi: -		

Benzerleri: **Bastam** (Kroll 1979a, Abb. 3/1; Kroll 1970, Zeichentafel 1/7,2/6)
Altın-tepe (Emre 1969, res.18)

3.3.2.3 Küpler

Kapalı kap tiploerinden bir diğeri depolama amacına yönelik üretilmiş olan küplerdir. Ele geçen küp parçalarından 475'i seçilerek kayıt altına alınmıştır. Bu parçalar içinde yalnızca iki ana alt gruplarla birlikte toplam 7 farklı tip belirlenmiştir. 475 adet küp parçasının %85'i Mal II (Kahverengi Mal)den, %10.3'ü Mal III (Pembe-Kiremit Mal)den, %3.3'ü Mal IV (Krem Astarlı Mal)den ve son olarak %1.2'si Mal V (Devetüyü Astarlı Mal)den oluşmaktadır. Genel olarak Küp formunun paralellerinin MÖ 9. yüzyılın ikinci yarısından itibaren görüldüğünü söylemek mümkündür.

Küp Tip I

Küp Tip I adı altında toplanan küplerin ortak özelliği dik ağızlı olmalarıdır. Ağız kenarı biçimlerine göre alt gruplarda ele alınmıştır.

Küp Tip Ia

Bu grup dik ağızlı, dışa kalınlaştırılmış ağız kenarlı küplerden oluşmaktadır. Mevcut her iki örnekte Mal II'ye aittir.

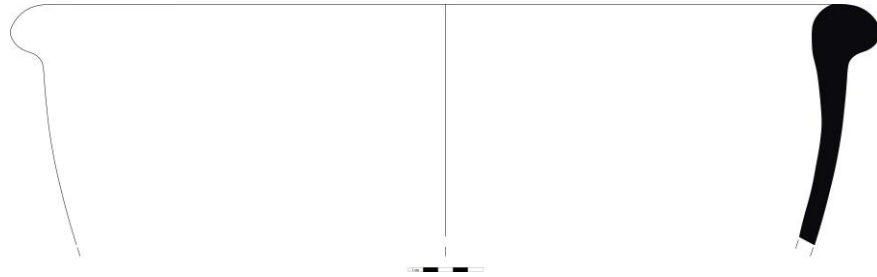

Katalog:

Levha No: 31 / a	KOD: KML	Çizim No: 11484
Hamur Rengi: Kahverengi (7,5 YR 6/4)	Mal Grubu: Mal II	
Astar Rengi	Katkı: Kum, küçük taşçık.	
İç Hamur renginde (7,5 YR 6/4)	Yapım: Çark	
Dış: Hamur renginde (7,5 YR 6/4)	Pişme: İyi	
Açkı: -	Çap: 54 cm	
Bezeme: -		
Ek Bilgi: -		

Levha No: 31 / b	KOD: MYO	Çizim No: 11516
Hamur Rengi: Kahverengi (7,5 YR 6/4)	Mal Grubu: Mal II	
Astar Rengi	Katkı: Kum, küçük taşçık, kireç, saman.	
İç Hamur renginde (7,5 YR 6/4)	Yapım: Çark	
Dış: Hamur renginde (7,5 YR 6/4)	Pişme: Orta	
Açkı: -	Çap: 45 cm	
Bezeme: -		
Ek Bilgi: -		

Benzerleri: **Verahram** (Kroll 1976, res. 7/6)

Küp Tip Ib

Küp Tip Ib tek bir örnekle temsil edilmektedir. Bu grupta yer alan küpler dik ağızlı, düzleştirilmiş ağız kenarlıdır. Ek olarak ağız kenarında kalınlaştırma mevcuttur.

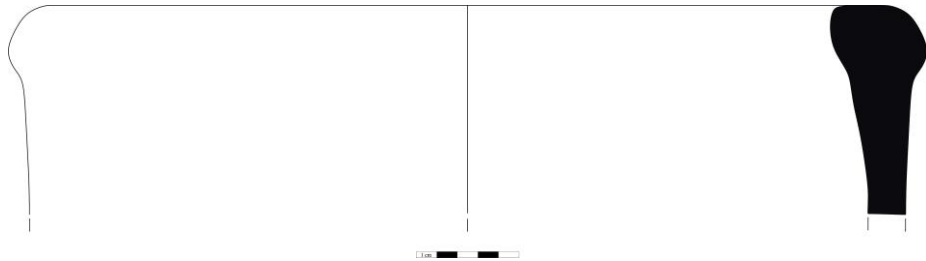

Katalog:

Levha No: 31 / c	KOD: KML	Çizim No: 11110
-------------------------	-----------------	------------------------

Hamur Rengi: Pembemsi Kahverengi (2,5 YR 6/6)

Astar Rengi

İç Kahverengi (7,5 YR 6/4)

Dış: Kahverengi (7,5 YR 6/4)

Açkı: -

Bezeme: -

Ek Bilgi: -

Mal Grubu: Mal II

Katkı: Kum, küçük taşçık.

Yapım: El

Pişme: Orta

Çap: 41 cm

Benzerleri: **Tepe Lumbad** (Kroll 1979b, Abb.3/26)

Küp Tip Ic

Bu grup dik ağızlı, hem içe hem de dışa kalınlaştırılmış ağız kenarlı küplerden meydana gelmektedir.

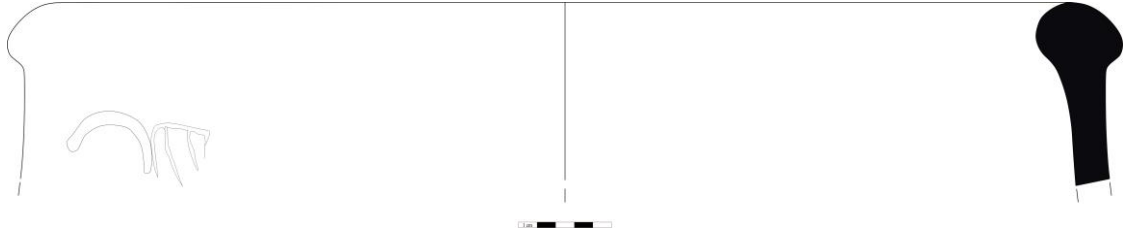

Katalog:

Levha No: 31 / d

KOD: MYO

Çizim No: 15634

Hamur Rengi: Kahverengi (7,5 YR 6/4)

Mal Grubu: Mal II

Astar Rengi

Katkı: Kum, taşçık, saman..

İç: Hamur renginde (7,5 YR 6/4)

Yapım: Çark

Dış: Hamur renginde (7,5 YR 6/4)

Pişme: Orta

Açkı: Hafif

Çap: 55 cm

Bezeme: -

Ek Bilgi: Gövde üzerinde uçları aşağı bakan "hilal" biçiminde çömlekçi işareti ve yanında olasılıkla sunu masası olduğu düşünülen bir motif bulunmaktadır.

Levha No: 31 / e

KOD: MYO

Çizim No: 15532

Hamur Rengi: Kahverengi (7,5 YR 6/4)

Mal Grubu: Mal II

Astar Rengi

Katkı: Kum, taşçık, saman..

İç Hamur rengi (7,5 YR 6/4)

Yapım: Çark

Dış: Hamur rengi (7,5 YR 6/4)

Pişme: Orta

Açkı: Orta

Çap: 62 cm

Bezeme: -

Ek Bilgi: Gövde üzerinde uçları aşağı bakan “hilal” biçiminde çömlekçi işareti mevcuttur.

Küp Tip II

Bu başlık altında toplanan küplerin ortak paydası hepsinin içe dönük ağızlı oluşudur. Ağız kenarlarında görülen farklılıklara bağlı olarak alt gruplara ayrılmıştır.

Küp Tip IIa

Bu grup içe dönük ağızlı, dışa kalınlaştırılmış ağız kenarlı küplerden oluşmaktadır.

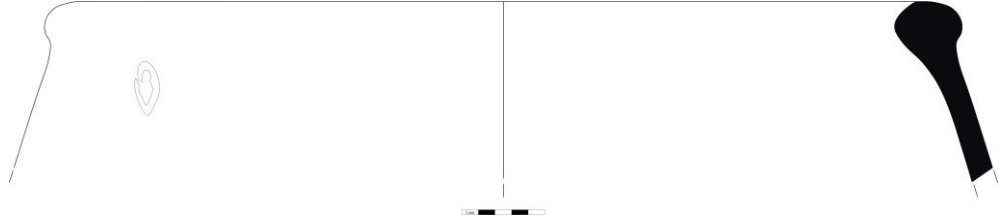

Katalog:

Levha No: 32 / a	KOD: MYO	Çizim No: 15645
Hamur Rengi: Kahverengi (7,5 YR 6/4)	Mal Grubu: Mal II	
<u>Astar Rengi</u>	Katkı: Kum, taşçık, saman.	
İç: Hamur renginde (7,5 YR 6/4)	Yapım: Çark	
Dış: Hamur renginde (7,5 YR 6/4)	Pişme: Orta	
Açkı: Orta	Çap: 51 cm	
Bezeme: -		
Ek Bilgi: Kabin üzerinde “testi” biçiminde çömlekçi işareti yer almaktadır.		

Levha No: 32 / b	KOD: KML	Çizim No: 9829
Hamur Rengi: Kahverengi (7,5 YR 6/4)	Mal Grubu: Mal II	
<u>Astar Rengi</u>	Katkı: Kum, küçük taşçık, kireç.	
İç: Hamur renginde (7,5 YR 6/4)	Yapım: Çark	
Dış: Hamur renginde (7,5 YR 6/4)	Pişme: İyi	
Açkı: İyi	Çap: 62 cm	
Bezeme: -		
Ek Bilgi: Kabin dış yüzeyinde yer yer yanık izleri mevcuttur.		

Küp Tip IIb

Bu grupta yer alan küpler köşeli bir görünüm sergileyen ağız kenarları ile Küp Tip II genelinden ayrılır. Mevcut örneklerin tamamı Mal II grubuna dahildir.



Katalog:

Levha No: 32 / c	KOD: KML	Çizim No: 10038
-------------------------	-----------------	------------------------

Hamur Rengi: Kahverengi (7,5 YR 6/4)

Mal Grubu: Mal II

Astar Rengi

Katkı: Kum, küçük taşçık.

İç: Hamur renginde (7,5 YR 6/4)

Yapım: Çark

Dış: Hamur renginde (7,5 YR 6/4)

Pişme: İyi

Açkı: Hafif

Çap: 60 cm

Bezeme: -

Ek Bilgi: -

Levha No: 32 / d	KOD: KML	Çizim No: 9834
-------------------------	-----------------	-----------------------

Hamur Rengi: Kahverengi (7,5 YR 6/4)

Mal Grubu: Mal II

Astar Rengi

Katkı: Kum, küçük taşçık.

İç: Hamur renginde (7,5 YR 6/4)

Yapım: El

Dış: Hamur renginde (7,5 YR 6/4)

Pişme: Orta

Açkı: Orta

Çap: 40 cm

Bezeme: -

Ek Bilgi: Ağız kenarının hemen altında kazıma ile yapılmış iki adet dikey çizgi bulunmaktadır. Ölçü işareti olması kuvvetle muhtemeldir.

Levha No: 32 / e	KOD: MYO	Çizim No: 15620
-------------------------	-----------------	------------------------

Hamur Rengi: Kahverengi (7,5 YR 6/4)

Mal Grubu: Mal II

Astar Rengi

Katkı: Kum, taşçık.

İç: Hamur renginde (7,5 YR 6/4)

Yapım: Çark

Dış: Hamur renginde (7,5 YR 6/4)

Pişme: Orta

Açkı: Orta

Çap: 41 cm

Bezeme: -

Ek Bilgi: -

Küp Tip IIc



Katalog:

Levha No: 33 / a	KOD: KML	Çizim No: 11146
Hamur Rengi: Açık Kahverengi (7,5 YR 6/4)	Mal Grubu: Mal II	
Astar Rengi	Katkı: Kum, taşçık. kireç.	
İç Hamur rengi (7,5 YR 6/4)	Yapım: Çark	
Dış: Hamur rengi (7,5 YR 6/4)	Pişme: Orta	
Açkı: -	Çap: 44 cm	
Bezeme: -		
Ek Bilgi: -		

Levha No: 33 / b	KOD: KML	Çizim No: 9976
Hamur Rengi: Kahverengi (7,5 YR 6/4)	Mal Grubu: Mal II	
Astar Rengi	Katkı: Kum, taşçık.	
İç: Hamur renginde (7,5 YR 6/4)	Yapım: Çark	
Dış: Hamur renginde (7,5 YR 6/4)	Pişme: İyi	
Açkı: -	Çap: 48 cm	
Bezeme: -		
Ek Bilgi: -		

Küp Tip III

Bu grupta yer alan küpler dışı kıvrık ağız kenarları ile karakterizedir. Tek bir örnekle temsil edilir.

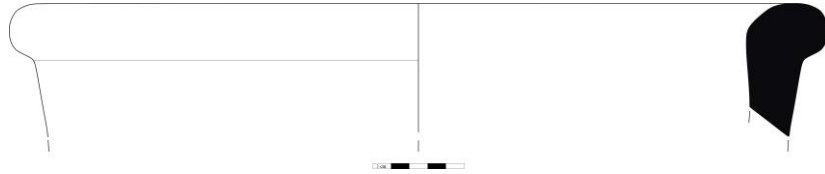

Katalog:

Levha No: 33 / c	KOD: LET	Çizim No: 11504
Hamur Rengi: Kahverengi (7,5 YR 6/4)	Mal Grubu: Mal II	
Astar Rengi	Katkı: Kum, taşçık. kireç.	

İç Hamur rengi (7,5 YR 6/4)

Dış: Hamur rengi (7,5 YR 6/4)

Açkı: Hafif

Bezeme: -

Ek Bilgi: Açkı kabın yalnızca ağız kısmındadır.

Yapım: El

Pişme: İyi

Çap: 42 cm

Benzerleri: **Danalu** (Kroll 1976, res.9/19)

3.3.2.4 Kadehler

Kadehler kapalı kaplar içinde değerlendiren servis kaplarından biridir. Urartu keramik repertuarında kadehlerin genellikle “Saray Malı” niteliğinde örneklerinin varlığına alışkın olunsa da malzememiz dahilindeki örneklerde görüldüğü üzere kullanımı tek bir mal grubu ile sınırlı değildir. Nitekim ele geçen kadeh parçalarından yalnızca 1’i söz konusu mal grubuna örnektir. Paralelleri en fazla bir yüzyıl öncesinde tespit edilmiştir.

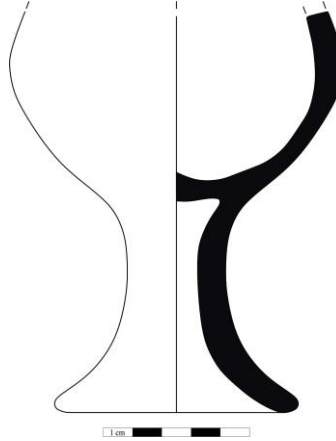

Katalog:

Levha No: 34 / a

KOD: KML

Çizim No: 10193

Hamur Rengi: Pembemsi Kahverengi (2,5 YR 6/6)

Mal Grubu: Mal II

Astar Rengi

Katkı: Kum.

İç: Hamur renginde (2,5 YR 6/6)

Yapım: Çark

Dış: Hamur renginde (2,5 YR 6/6)

Pişme: İyi

Açkı: -

Çap: 7,5 cm

Bezeme: -

Ek Bilgi: -

Levha No: 34 / b	KOD: LET	Çizim No: 11878
Hamur Rengi: Pembemsi Kiremit (7,5 R 6/6)	Mal Grubu: Mal III	
<u>Astar Rengi</u>	Katkı: Kum, küçük taşçık, kireç.	
İç: Hamur renginde (7,5 R 6/6)	Yapım: Çark	
Dış: Hamur renginde (7,5 R 6/6)	Pişme: İyi	
Açkı: Hafif	Çap: 8 cm	
Bezeme: -		
Ek Bilgi: Pişme nedeniyle yüzeyde krem rengi alacalanma vardır.		

Levha No: 34 / c	KOD: LET	Çizim No: 11858
Hamur Rengi: Pembemsi Kahverengi (2,5 YR 6/6)	Mal Grubu: Mal III	
<u>Astar Rengi</u>	Katkı: Kum, küçük taşçık, kireç.	
İç: Hamur renginde (2,5 YR 6/6)	Yapım: Çark	
Dış: Hamur renginde (2,5 YR 6/6)	Pişme: Orta	
Açkı: -	Çap: -	
Bezeme: -		
Ek Bilgi: -		

Levha No: 34 / d	KOD: LET	Çizim No: 11489
Hamur Rengi: Kahverengi (7,5 YR 4/3)	Mal Grubu: Mal II	
<u>Astar Rengi</u>	Katkı: Kum, küçük taşçık.	
İç: Hamur renginde (7,5 YR 4/3)	Yapım: Çark	
Dış: Hamur renginde (7,5 YR 4/3)	Pişme: İyi	
Açkı: -	Çap: -	
Bezeme: -		
Ek Bilgi: -		

Benzerleri: **Bastam** (Kroll 1970, Zeichentafel 1/4; Kroll 1979a, Abb.3/3)
Altın-tepe (Sevin-Öz-fırat-Kavaklı 2000, res.6/4; Emre 1969, lev.III/2-3)

3.3.2.5 Şişeler

Assur yerleşimlerinde Geç Tunç Çağ'dan itibaren görülmeye başlanan bu formun Urartu çömlekçileri tarafından yapılmış versiyonları iki örnek ile sınırlıdır. İthal formda fakat yerel nitelikte üretildikleri görülmektedir.

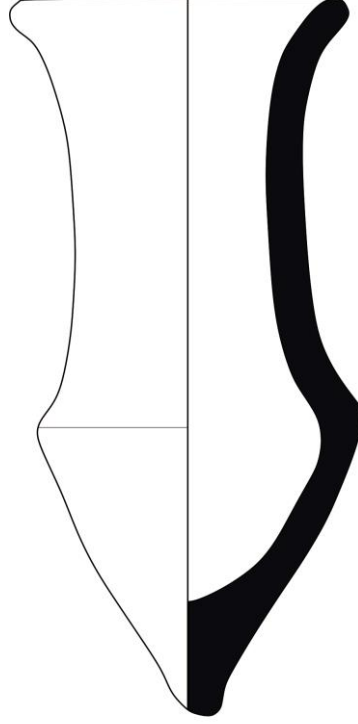

Katalog:

Levha No: 35 / a	KOD: LET	Çizim No: 10808
Hamur Rengi: Kahverengi (7,5 YR 4/3)	Mal Grubu: Mal II	
Astar Rengi	Katkı: Kum, küçük taşçık, saman.	
İç: Hamur renginde (7,5 YR 4/3)	Yapım: Çark	
Dış: Hamur renginde (7,5 YR 4/3)	Pişme: İyi	
Açkı: -	Çap: 7 cm (Ağız Çapı), 7,3 cm (Karın Çapı), 13,5 cm (Yükseklik)	
Bezeme: -		
Ek Bilgi: AY.26.07 Envanter		

Levha No: 35 / b	KOD: KML	Çizim No: 10156
Hamur Rengi: Kahverengi (7,5 YR 4/3)	Mal Grubu: Mal II	

Astar Rengi

İç: Hamur renginde (7,5 YR 4/3)

Dış: Hamur renginde (7,5 YR 4/3)

Açkı: -

Bezeme: -

Ek Bilgi: -

Katkı: Kum, küçük taşçık.

Yapım: Çark

Pişme: İyi

Çap: 7,9 cm (Karin Çapı)

Benzerleri: **Üçtepe**, Köroğlu 1998, res. 5/1-14, res. 9/5,6, 8-10.

Ziyaret Tepe, Matney ve diğerleri 2002, fig. 16.

Kar Tukulti Ninurta, Schmit 1999, res. 5/36-39.

Kavuşan, Kozbe ve diğerleri 2004, Şekil 24.

Gri Cano, Schachner 2002, Abb. 22.

Gre Dimse, Karg 2002, Şekil 8.

Boztepe, Parker - Creekmore 2002, fig. 17.

Fort Salmanasar, Oates 1959, Lev XXXVII/80.

3.4 Tipolojiye Dahil Edilmeyen Keramikler

Tipolojiye dahil edilmeyecek nitelikte çanak çömlek parçalarının bir kısmı, belirli özellikleri bakımından seçilerek çalışmamıza dahil edilmiştir. Bu keramikler dip parçaları, kapaklar, kap altlıkları, gövde parçaları ve kandillerden oluşmaktadır.

3.4.1 Dipler

Malzememiz dahilinde seçilerek çizime alınan 318 parça içinde toplam 5 farklı dip biçimi tespit edilmiştir. Bunlar Dip Tip I (Düz Dipler), Dip Tip II (Halka Dipler), Dip Tip III (Delikli Dipler), Dip Tip IV (Yuvarlak Dipler) ve son olarak Dip Tip V (Pithos Dipleri) şeklinde sıralanmaktadır. Bu parçalar içinde dikkati çeken en önemli grubun Dip Tip III olduğunu söylemek mümkündür.

Dip Tip I

Bu grup Düz dip parçalarından oluşmaktadır. Mal grubu bakımından herhangi bir standartlaşma söz konusu değildir. Çapları 4 cm ile 10 cm arasında değişiklik göstermektedir.

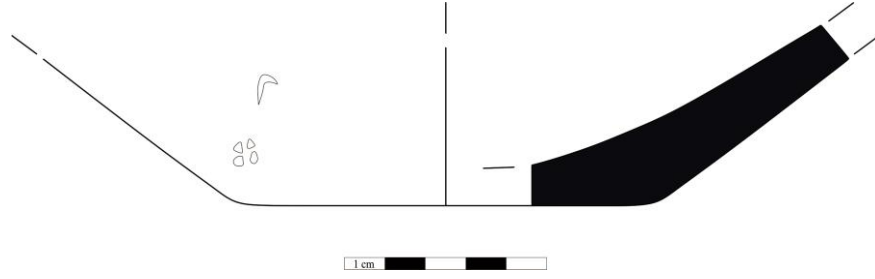

Katalog:

Levha No: 36 / a **KOD:** KML **Çizim No:** 9888

Hamur Rengi: Kahverengi (7,5 YR 6/4)

Mal Grubu: Mal II

Astar Rengi

Katkı: Kum, küçük taşçık, mika.

İç: Hamur renginde (7,5 YR 6/4)

Yapım: El

Dış: Hamur renginde (7,5 YR 6/4)

Pişme: İyi

Açkı: Hafif

Çap: 10 cm

Bezeme: -

Ek Bilgi: Gövde üzerinde “hilal” ve “rozet” motifi vardır. Çömlekçi işareti olması olasıdır.

Levha No: 36 / b

KOD: MYO

Çizim No: 14185

Hamur Rengi: Açık Kahverengi (7,5 YR 6/4)

Mal Grubu: Mal V

Astar Rengi

Katkı: Kum, küçük taşçık.

İç: Devetüyü (10 YR 7/4)

Yapım: Çark

Dış: Devetüyü (10 YR 7/4)

Pişme: İyi

Açkı: -

Çap: 8 cm

Bezeme: -

Ek Bilgi: -

Levha No: 36 / c

KOD: LET

Çizim No: 11883

Hamur Rengi: Kahverengi (7,5 YR 6/4)

Mal Grubu: Mal II

Astar Rengi

Katkı: Kum, küçük taşçık.

İç: Hamur renginde (7,5 YR 6/4)

Yapım: El

Dış: Hamur renginde (7,5 YR 6/4)

Pişme: Orta

Açkı: Hafif

Çap: 4 cm

Bezeme: -

Ek Bilgi: Gövdenin dip ile birleştiği kısımda “hilal” ile “iki nokta” dan oluşan baskı tekniği ile yapılmış çömlekçi işareti yer almaktadır.

Levha No: 36 / d

KOD:KML

Çizim No: 9966

Hamur Rengi: Koyu Kahverengi (5 YR 4/3)

Astar Rengi

İç: Hamur renginde (5 YR 4/3)

Dış: Hamur renginde (5 YR 4/3)

Açkı: Hafif

Bezeme: Dibin iç kısmında hamur kuruduktan sonra kazıma ile yapılmış çapraz çizgilerden oluşan bezeme mevcuttur.

Ek Bilgi: -

Mal Grubu: Mal II

Katkı: Kum, küçük taşçık.

Yapım: Çark

Pişme: İyi

Çap: 10 cm

Levha No: 36 / e

KOD:MYO

Çizim No:14200

Hamur Rengi: Pembemsi Kahverengi (2,5 YR 6/6)

Mal Grubu: Mal III

Astar Rengi

Katkı: Kum, mika.

İç: Hamur renginde (2,5 YR 6/6)

Yapım: Çark

Dış: Hamur renginde (2,5 YR 6/6)

Pişme: İyi

Açkı: Hafif

Çap: 6 cm

Bezeme: Kabın iç ve dış kısmında kazıma tekniği ile yapılmış “+” işareti yer almaktadır.

Ek Bilgi: -

Dip Tip II

Halka dip olarak tanımlanan parçalardan oluşan Dip Tip II'nin çapları 5 cm ile 7 cm arasında değişmektedir. Çoğunlukla Mal I (Kırmızı Perdeli Mal) grubunda kullanım gördüğü tespit edilmiştir.

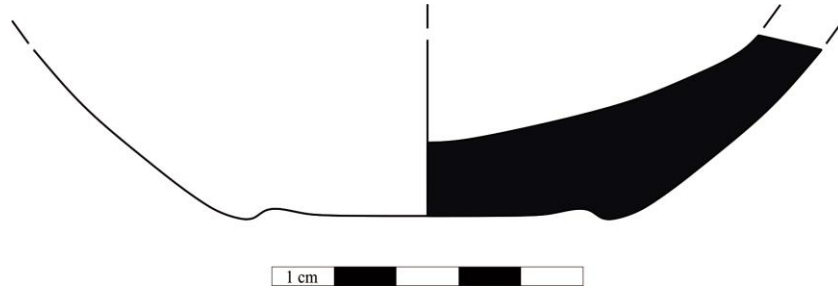

Katalog:

Levha No: 37 / a

KOD:LET

Çizim No: 11288

Hamur Rengi: Kahverengi (7,5 YR 6/4)

Mal Grubu: Mal I

Astar Rengi

Katkı: Kum, taşçık.

İç: Kırmızı (2,5 YR 4/6)

Yapım: Çark

Dış: Kırmızı (2,5 YR 4/6)

Açık: -

Bezeme: -

Ek Bilgi: -

Pişme: İyi

Çap: 6 cm

Levha No: 37 / b

KOD: KML

Çizim No: 10063

Hamur Rengi: Açık Kahverengi (7,5 YR 6/3)

Mal Grubu: Mal I

Astar Rengi

Katkı: Kum, küçük taşçık.

İç: Kırmızı (2,5 YR 4/6)

Yapım: Çark

Dış: Kırmızı (2,5 YR 4/6)

Pişme: İyi

Açık: -

Çap: 5 cm

Bezeme: -

Ek Bilgi: -

Levha No: 37 / c

KOD: MYO

Çizim No: 15437

Hamur Rengi: Kahverengi (7,5 YR 6/4)

Mal Grubu: Mal I

Astar Rengi

Katkı: Kum, küçük taşçık.

İç: Kırmızı (2,5 YR 4/6)

Yapım: Çark

Dış: Kırmızı (2,5 YR 4/6)

Pişme: İyi

Açık: Hafif

Çap: 7 cm

Bezeme: -

Ek Bilgi: Kabın dip kısmında “artı” biçiminde kazıma çömlekçi işareti yer almaktadır.

Levha No: 37 / d

KOD: LET

Çizim No: 11652

Hamur Rengi: Pembemsi Kahverengi (2,5 YR 6/6)

Mal Grubu: Mal III

Astar Rengi

Katkı: Kum, taşçık.

İç: Hamur renginde (2,5 YR 6/6)

Yapım: Çark

Dış: Hamur renginde (2,5 YR 6/6)

Pişme: Orta

Açık: Hafif

Çap: 7 cm

Bezeme: -

Ek Bilgi: -

Dip Tip III

Bu grup delikli dip parçalarından oluşmaktadır. Bu tür dipli çömleklerin günümüz de Ayanis Köyü'nde hala peynir yapımında kullanıldığı bilinmektedir¹²⁴. Dolayısıyla etnoarkeolojik verilere dayanarak bu formun söz konusu amaca yönelik üretilmiş olması kuvvetle muhtemeldir.

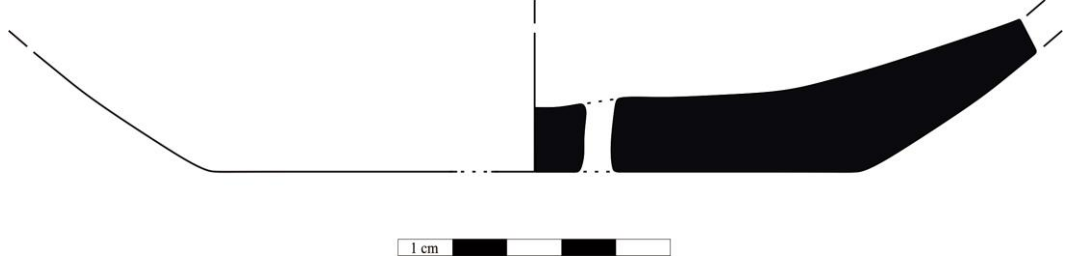

Katalog:

Levha No: 38 / a	KOD: LET	Çizim No: 11627
Hamur Rengi: Kahverengi (7,5 YR 6/4)	Mal Grubu: Mal VI	
Astar Rengi	Katkı: Kum, taşçık, kireç.	
İç: Hamur renginde (7,5 YR 6/4)	Yapım: Çark	
Dış: Hamur renginde (7,5 YR 6/4)	Pişme: İyi	
Açkı: Hafif	Çap: 12 cm	
Bezeme: -		
Ek Bilgi: Kabın dibinde delik mevcuttur.		

Levha No: 38 /b	KOD: LET	Çizim No: 11514
Hamur Rengi: Kahverengi (7,5 YR 6/4)	Mal Grubu: Mal II	
Astar Rengi	Katkı: Kum, küçük taşçık.	
İç: Hamur renginde (7,5 YR 6/4)	Yapım: Çark	
Dış: Hamur renginde (7,5 YR 6/4)	Pişme: Orta	
Açkı: Hafif	Çap: 11 cm	
Bezeme: -		
Ek Bilgi: Gövde ile dibin birleşim kısmında baskı tekniği ile yapılmış “dört yapraklı yonca” ve ucu yukarı bakan “hilal” motifli çömlekçi işareti bulunmaktadır.		

Levha No: 38 / c	KOD: MYO	Çizim No: 15428
Hamur Rengi: Pembemsi Kahverengi (2,5 YR 6/6)	Mal Grubu: Mal II	

¹²⁴ Çilingiroğlu ve diğerleri 2009: 150.

Astar Rengi

İç: Kahverengi (7,5 YR 6/4)

Dış: Kahverengi (7,5 YR 6/4)

Açkı: Orta**Bezeme:** -**Ek Bilgi:** Parçanın dip kısmında yuvarlak formulu bir delik bulunmaktadır.**Katkı:** Kum, küçük taşçık, saman, mika.**Yapım:** Çark**Pişme:** İyi**Çap:** 11 cm**Dip Tip IV**

Bu grup yuvarlak dipli çömleklerden oluşmaktadır. Dip şekilleri dolayısıyla depolamaya yönelik kaplara ait olabileceklerini söylemek mümkündür.

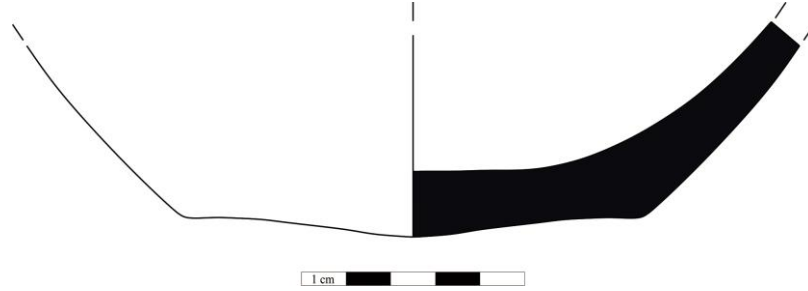

Katalog:

Levha No: 38 / d**KOD:** LET**Çizim No:** 11465**Hamur Rengi:** Pembemsi Kahverengi (2,5 YR 6/6)**Mal Grubu:** Mal III**Astar Rengi****Katkı:** Kum, küçük taşçık.

İç: Hamur renginde (2,5 YR 6/6)

Yapım: Çark

Dış: Hamur renginde (2,5 YR 6/6)

Pişme: İyi**Açkı:** Hafif**Çap:** 10,2 cm**Bezeme:** Kabın içine ve dışına kazıma tekniğiyle “t” işareti yapılmıştır.**Ek Bilgi:** -**Levha No:** 38 / e**KOD:** KML**Çizim No:** 10177**Hamur Rengi:** Kahverengi (7,5 YR 6/4)**Mal Grubu:** Mal II**Astar Rengi****Katkı:** Kum, küçük taşçık, mika.

İç: Hamur renginde (7,5 YR 6/4)

Yapım: Çark

Dış: Hamur renginde (7,5 YR 6/4)

Pişme: İyi**Açkı:** -**Çap:** 11,8 cm**Bezeme:** -

Ek Bilgi: -

Dip Tip V

Dip Tip V adı altında toplanan dip parçalarının ortak özelliği her birinin birer pithosa ait olmasıdır. Çapları 10 cm ile 18 cm arasında değişiklik göstermektedir.

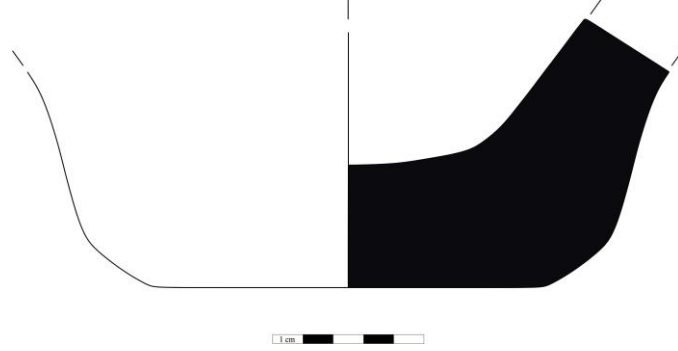

Katalog:

Levha No: 39 / a	KOD: KML	Çizim No: 10143
Hamur Rengi: Kahverengi (7,5 YR 6/4)	Mal Grubu: Mal II	
Astar Rengi	Katkı: Kum, taşçık.	
İç: Hamur renginde (7,5 YR 6/4)	Yapım: El	
Dış: Hamur renginde (7,5 YR 6/4)	Pişme: Kötü	
Açkı: -	Çap: 12 cm	
Bezeme: -		
Ek Bilgi: -		
Levha No: 39 / b	KOD: LET	Çizim No: 11843
Hamur Rengi: Pembemsi Kahverengi (2,5 YR 6/6)	Mal Grubu: Mal III	
Astar Rengi	Katkı: Kum, küçük taşçık, kireç.	
İç: Hamur renginde (2,5 YR 6/6)	Yapım: Çark	
Dış: Hamur renginde (2,5 YR 6/6)	Pişme: İyi	
Açkı: -	Çap: 17cm	
Bezeme: -		
Ek Bilgi: -		
Levha No: 39 / c	KOD: MYO	Çizim No: 14230
Hamur Rengi: Pembemsi Kahverengi (2,5 YR 6/6)	Mal Grubu: Mal III	

Astar Rengi

İç: Hamur renginde (2,5 YR 6/6)

Dış: Hamur renginde (2,5 YR 6/6)

Açkı: -**Bezeme:** -**Ek Bilgi:** -**Katkı:** Kum, küçük taşçık.**Yapım:** Çark**Pişme:** İyi**Çap:** 10 cm

Levha No: 39 / d**KOD:** MYO**Çizim No:** 14320**Hamur Rengi:** Kahverengi (7,5 YR 6/4)**Mal Grubu:** Mal II**Astar Rengi****Katkı:** Kum, taşçık, kireç.

İç: Hamur renginde (7,5 YR 6/4)

Yapım: Çark

Dış: Hamur renginde (7,5 YR 6/4)

Pişme: Orta**Açkı:** Orta**Çap:** 18 cm**Bezeme:** -**Ek Bilgi:** -

Levha No: 39 / e**KOD:** MYO**Çizim No:** 15495**Hamur Rengi:** Pembemsi Kahverengi (2,5 YR 6/6)**Mal Grubu:** Mal IV**Astar Rengi****Katkı:** Kum, küçük taşçık, kireç.

İç: -

Yapım: Çark

Dış: Krem (10 YR 8/2)

Pişme: Orta**Açkı:** Orta**Çap:** 17 cm**Bezeme:** -**Ek Bilgi:** -

3.4.2 Kapaklar

Urartu keramiğinin geniş form yelpazesine karşın kapaklar sayıca büyük yer kaplamaz. Urartu'da doğrudan kapak olarak yapılmış örneklerin yanı sıra tabak, çanak, meyvelik ya da kase gibi formların kapak işlevi ile kullanıldığı bilinmektedir¹²⁵. Bu başlık altında yer alan kapakların tamamı basit ağız kenarlı ve konik gövdelidir. Çalışmamız kapsamında değerlendirilen malzeme içinde toplam 19 adet kapak tespit edilmiştir. Bu keramiklerden %89.4'ü Mal II (Kahverengi Mal) yi temsil ederken toplamda %10.4'lük kısmının Mal III (Pembe-Kiremit Mal) ve Mal IV (Krem Astarlı Mal) e ait olduğu belirlenmiştir. En erken paralelleri Çavuştepe buluntuları arasında tespit edilmiştir.

¹²⁵ Sevin 1976: 229.



Katalog:

Levha No: 40 / a **KOD:** MYO **Çizim No:** 15541

Hamur Rengi: Pembemsi Kahverengi (2,5 YR 6/6)

Mal Grubu: Mal II

Astar Rengi

Katkı: Kum, küçük taşçık.

İç: Kahverengi (5 YR 4/3)

Yapım: Çark

Dış: Kahverengi (5 YR 4/3)

Pişme: Orta

Açkı: Orta

Çap: 21 cm

Bezeme: -

Ek Bilgi: -

Levha No: 40 / b

KOD: MYO

Çizim No: 15540

Hamur Rengi: Pembemsi Kahverengi (2,5 YR 6/6)

Mal Grubu: Mal II

Astar Rengi

Katkı: Kum, küçük taşçık, saman.

İç: Kahverengi (5 YR 4/3)

Yapım: Çark

Dış: Kahverengi (5 YR 4/3)

Pişme: Orta

Açkı: İyi

Çap: 28 cm

Bezeme: -

Ek Bilgi: -

Levha No: 40 / c

KOD: MYO

Çizim No: 15629

Hamur Rengi: Pembemsi Kahverengi (2,5 YR 6/6)

Mal Grubu: Mal IV

Astar Rengi

Katkı: Kum, küçük taşçık.

İç: -

Yapım: Çark

Dış: Krem (10 YR 8/2)

Pişme: Orta

Açkı: Orta

Çap: 28 cm

Bezeme: -

Ek Bilgi: -

Benzerleri: **Çavuştepe** (Sevin 1976, res.2)

Altıntepe (Emre 1969, res.14)

Karmir Blur (Piotrovsky 1952, fig.6)

3.4.3 Kap Altlıkları

Kap altlıkları tüm malzemenin %0.02'lik kısmını teşkil etmektedir. Tamamı Mal II (Kahverengi Mal) ye dahildir. Kapları dizmek adına kullanılmış olduklarını söylemek mümkündür. Paraleli çağdaş yerleşim Bastam'da tespit edilmiştir.

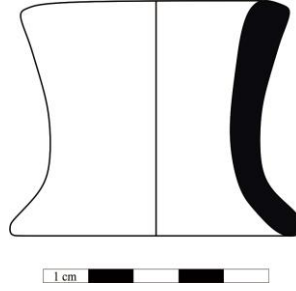

Katalog:

Levha No: 40 / d	KOD: LET	Çizim No: 11758
Hamur Rengi: Pembe-Kiremit (7,5 YR 4/3)	Mal Grubu: Mal II	
Astar Rengi	Katkı: Kum, küçük taşçık, kireç.	
İç: Hamur renginde (7,5 YR 4/3)	Yapım: Çark	
Dış: Hamur renginde (7,5 YR 4/3)	Pişme: İyi	
Açkı: -	Çap: 2,1 (Ağız Çapı), Dip Çapı (6,4).	
Bezeme: -		
Ek Bilgi: Envanter No (AY.70.08)		

Levha No: 40 / e	KOD: LET	Çizim No: 11590
Hamur Rengi: Kahverengi (7,5 YR 4/3)	Mal Grubu: Mal II	
Astar Rengi	Katkı: Kum, küçük taşçık.	
İç: -	Yapım: Çark	
Dış: -	Pişme: İyi	
Açkı: -	Çap: 8,5 cm (Ağız), 8 cm (Dip Çapı)	
Bezeme: -		
Ek Bilgi: -		

Levha No: 40 / f	KOD: KML	Çizim No: 10054
Hamur Rengi: Kahverengi (7,5 YR 4/3)	Mal Grubu: Mal II	
Astar Rengi	Katkı: Kum, küçük taşçık.	
İç: -	Yapım: Çark	
Dış: -	Pişme: İyi	

Açkı: -
Bezeme: -
Ek Bilgi: -

Çap: 6,8 cm (Ağız Çapı), 7,5 cm (Dip Çapı)

Benzerleri: **Bastam** (Kroll 1979a, Abb.11/2)

3.4.4 Gövdeler

Normalde sadece istatistik çalışmalarında yer bulan gövde parçalarından üzerinde herhangi bir bezeme, çömlekçi işareti ya da ölçü işareti tespit edilen örnekler kazı çalışmaları sırasında seçilerek çizime alınmıştır. Üzerinde herhangi bir bezeme, çömlekçi işareti ya da ölçü işareti tespit edilen 37 parça içinden %35.1'inin çömlekçi işaretli, %13.5'inin ölçü işaretli geriye kalan %51.3'lük kısmın ise bezemeli parçalardan oluştuğu tespit edilmiştir. Bunların içinden daha önce herhangi bir yerleşimden bilindik olmayan iki farklı bezeme motifinin yer aldığı 2 örnek seçilerek çalışmamıza dahil edilmiştir.

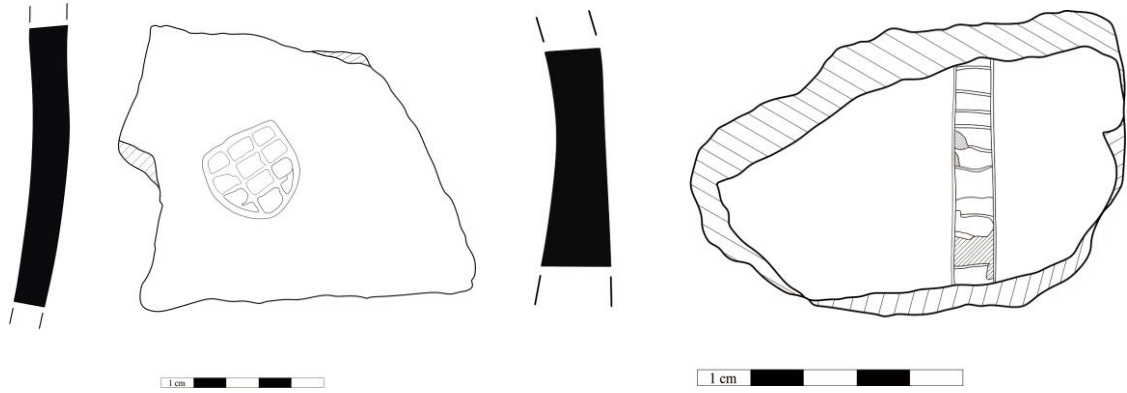

Katalog:

Levha No: 41 / a

KOD: KML

Çizim No: 10102

Hamur Rengi: Kiremit (2,5 YR 4/8)

Mal Grubu: Mal II

Astar Rengi

Katkı: Kum, küçük taşçık.

İç: Hamur renginde (2,5 YR 4/8)

Yapım: Çark

Dış: Hamur renginde (2,5 YR 4/8)

Pişme: İyi

Açkı: -

Çap: -

Bezeme: Gövde üzerinde kazıma tekniğiyle yapılmış, içi yatay ve dikey çizgilerle karelere bölünmüş daire biçiminde bezeme? mevcuttur.

Ek Bilgi: -

Levha No: 41 / b	KOD: LET	Çizim No: 11825
Hamur Rengi: Kahverengi (7,5 YR 4/3)	Mal Grubu: Mal II	
Astar Rengi	Katkı: Kum, taşçık.	
İç: Hamur renginde (7,5 YR 4/3)	Yapım: Çark	
Dış: Hamur renginde (7,5 YR 4/3)	Pişme: İyi	
Açkı: Hafif	Çap: -	
Bezeme: Kabın dış yüzeyinde kazıma tekniğiyle yapılmış dikey merdiveni andıran bezeme mevcuttur.		
Ek Bilgi: -		

3.4.5 Kandiller

Aydınlatma aracı olarak üretilen kandiller malzememiz dahilindeki keramiklerin %0.1'lik kısmını teşkil etmektedir. Ele geçen 22 kandil parçası içinden seçilerek çizime alınan 12 parçanın %83.3'ü Mal II (Kahverengi Mal), %16.6'sı Mal III (Pembe-Kiremit Mal) olarak tespit edilmiştir. Seçilerek kataloğu oluşturulan örneklerden birinin iki adet fitil deliği olduğu mevcuttur. Diğer örneğinse büyük oranda kırık olması sebebiyle kaç fitil deliği olduğu hakkında kesin bir yorum yapmak mümkün değildir. Ancak çağdaş yerleşim Bastam'dan kandillerin genellikle bir, iki ya da en fazla üç fitil deliğine sahip oldukları bilinmektedir¹²⁶.

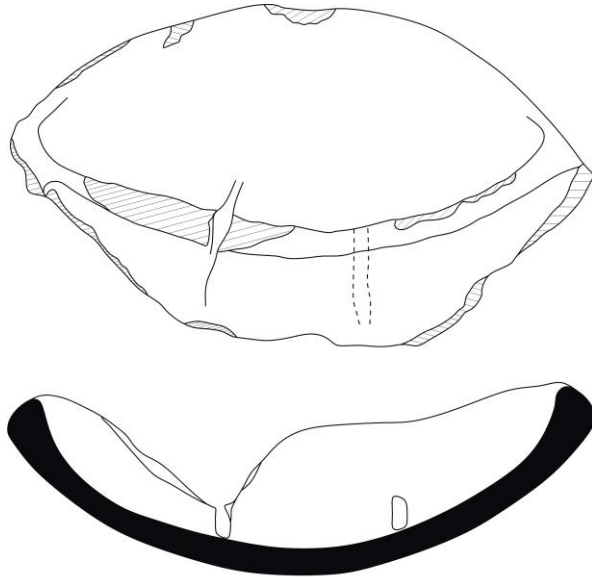

1 cm

¹²⁶ Kroll 1979a: 210.

Katalog:

Levha No: 42 / a	KOD: LET	Çizim No: 11872
Hamur Rengi: Pembemsi Kahverengi (2,5 YR 6/6)	Mal Grubu: Mal III	
<u>Astar Rengi</u>	Katkı: Kum, küçük taşçık, kireç	
İç: Hamur renginde (2,5 YR 6/6)	Yapım: El	
Dış: Hamur renginde (2,5 YR 6/6)	Pişme: Kötti	
Açkı: Hafif	Çap: -	
Bezeme: -		
Ek Bilgi: -		

Levha No: 42 / b	KOD: MYO	Çizim No: 15623
Hamur Rengi: Kahverengi (2,5 YR 6/4)	Mal Grubu: Mal II	
<u>Astar Rengi</u>	Katkı: Kum, küçük taşçık.	
İç: Hamur renginde (2,5 YR 6/4)	Yapım: El	
Dış: Hamur renginde (2,5 YR 6/4)	Pişme: Orta	
Açkı: -	Çap: -	
Bezeme: -		
Ek Bilgi: -		

Benzerleri: **Bastam** (Kroll 1979a, Abb.3/11-13)

SONUÇ

Urartu'da "Payeli Salon" ya da "Apadana" olarak adlandırılan yapı birimi, krallığın ilk dönemlerinden itibaren biliniyor olsa da, bünyesinde barındırdığı herhangi bir çanak çömlek deposunun varlığı söz konusu değildir.

Ayanis sitadelinde "Tapınak Alanı"ndan sonra ikinci payeli yapı olarak tespit edilen 36x26,5 m. ölçülerindeki "Doğu Payeli Salonu", içinde "Doğu Depo Odaları" ve "Çanak Çömlek Deposu" gibi farklı amaçlara hizmet eden depo odalarını kapsayan karmaşık bir yapı olarak karşımıza çıkar. "Doğu Payeli Salonu"nun dahilinde yer alan bu depo odaları, içlerinde dağıtım mekanizmasına işaret edecek tek bir buluntuya dahi rastlanmamış olması bakımından kalenin batısında konumlanan diğer depo odalarından ayrılmaktadır¹²⁷.

"Doğu Payeli Salonu"nun zemin katında konumlanan söz konusu depo odalarından ilki 25x40 m ölçülerindeki "Doğu Depo Odaları"dır. Bu mekanda 2.15 m civarındaki yükseklikleri, 1.5 m'ye varan karın çapları ve en az 0.78 m genişliğindeki ağız çapları ile dikkat çeken 23 pithos tespit edilmiştir¹²⁸. Kalenin batısında, "Batı Depo Odaları"nda ele geçen pithosların üzerinde yer alan ölçü işaretleri ve pithosların içindeki malların nereden geldiğini belirten bullalar¹²⁹ söz konusu malların belli bir dağıtım sistemi dahilinde olduğunu gösteren en önemli buluntulardır. Ancak "Doğu Depo Odaları"nda bulunan pithoslar, kaledeki örnekleri içinde en büyük örnekleri teşkil etmelerine karşın bahsi geçen buluntuların tümünden yoksundur¹³⁰. Bu nedenle "Doğu Depo Odaları"nda depolanan malların, tıpkı tapınak dahilindeki depo odalarında olduğu gibi, sitadeldeki mevcut dağıtım mekanizmalarının haricinde tutulduğu öne sürülmüştür¹³¹.

Yine "Doğu Payeli Salonu"nun zemin katında yer alan bu kez tamamen farklı bir amaca yönelik inşa edildiği görülen bir diğer mekan tezimizin konusunu oluşturan "Çanak Çömlek Deposu"dur. Çanak çömlek depoları Ayanis Kalesi'nde ilk kez karşılaşılan bir yapı birimi değildir. Bu mekanın benzerleri Ayanis Kalesi XI No.lu

¹²⁷ Çilingiroğlu 2008: 189.

¹²⁸ Çilingiroğlu 2012b: 12.

¹²⁹ Salvini 2001b: 279-319.

¹³⁰ Çilingiroğlu 2012b: 12.

¹³¹ Çilingiroğlu 2008: 189.

Alan dışında Karmir Blur ve Bastam gibi yerleşimlerden de biliniyor olsa da Ayanis Kalesi IX No.lu Alan örneği gerek boyutları gerek içerdiği malzemenin miktarı ve niteliği bakımından benzerlerinden ayrılır.

Söz konusu mekanın buluntuları yalnızca çanak çömlek parçaları ile sınırlı değildir. Okuma-yazma tableti olduğu anlaşılan kil tablet parçaları, bu tabletlerin yapımında kullanılan kil topaklar, pişmiş toprak pota, yün örneği ve hayvan kemikleri diğer buluntuları oluşturmaktadır. Bu buluntular depo odasının işlevini anlamak adına oldukça kafa karıştırıcıdır.

IX No.lu Alan'da yer alan "Çanak Çömlek Deposu", mekan içi buluntularının yanı sıra, mimari açıdan da farklılık yaratmaktadır. Anıtsal mimariye olan eğilimleriyle bilinen Urartu mimarları, bu depo yapısında çok daha fonksiyonel bir plana imza atmışlardır. Kalenin doğu sektöründe yer alan 36x26,5 m. ölçülerindeki "Doğu Payeli Salonu" nun zemin katında, ana kayanın izin verdiği yerlere pithoslar gömülerek alan magazin olarak kullanılmışken, ana kayanın uygun olmadığı yerler keramiklerin depolanması için ayrılmıştır. Böylece olumsuz yeryüzü şekillerini saf dışı bıraktıkları görülmektedir.

Burada depolanan kaplar, Ayanis Kalesi'nde XI No.lu Alan'da tespit edilen ve Tapınak Alanı'yla ilişkili olduğu anlaşılan keramik depolarındaki gibi, krali ve servise yönelik kaplardan oluşmaz. Bilakis "Saray Malı" olarak tanımlanan çanak çömleklerin oranı tüm malzeme içinde yalnızca %1'lik bir yer tutmaktadır. Neredeyse Urartu keramik repertuarındaki tüm form ve mal gruplarını içeren toplam ~20000 adet profil veren, ~139000 adet amorf nitelikte çanak çömlek parçasının, daha çok günlük kullanıma ve depolamaya yönelik olduğu tespit edilmiştir. Dolayısıyla "Çanak Çömlek Deposu" işlevi bir yana, içerdiği malzeme ile Urartu keramik repertuarı açısından şüphesiz büyük önem taşımaktadır.

A. Çilingiroğlu, Ayanis Kalesi'nde bulunan bir *bulla*'nın üzerinde yer alan yazıttaki "Argiştı oğlu Rusa'nın ashihusi binası inşa ettiği yıl..." ifadesinden yola çıkarak "Doğu Payeli Salonu" nun sözü edilen yapıya ait olabileceğini öne sürmüştür. Nitekim Ayanis Kalesi kapı yazıtında boş bırakılan satırın henüz tamamlanmayan bir yapıya ait olabileceğini söylemek olası olduğu gibi, yazıttaki boş kısmın uzunluğunun

tam da *ashisusi* kelimesine uygun olması oldukça düşündürücüdür¹³². Adilcevaz Kef Kalesi'nden bilinen bu yapının bazı bilim insanlarının yaptığı "içki kurbanı yapılan kült mekanı"¹³³ tanımının aksine tapınak depolarını tanımlayan bir kelime olduğu öne sürülmüştür¹³⁴. Dolayısıyla eldeki veriler göz önüne alındığında, bu konuda kesin bir yargıda bulunmak pek mümkün olmasa da, Tapınak Alanı'nın hemen doğusunda yer alan "Doğu Payeli Salonu"nun *ashisusi* yapısı olma ihtimalinin oldukça yüksek olduğunu söylemek mümkündür.

Çalışmamız sonucunda Mal grubu olarak 1632 profilin 21 adeti Mal I (Kırmızı Perdahlı Mal), 1178 adeti Mal II (Kahverengi Mal), 339 tanesi Mal III (Pembe-Kiremit Mal), 85 adeti Mal IV ve 9 adeti Mal V (Devetüyü Astarlı Mal) ait olduğu tespit edilmiştir. Beş mal grubuna ayrılan bu kaplardan profil veren parçalar tipoloji oluşturmak amacıyla seçilmiş; amorf veya tipolojiye dahil edilemeyecek nitelikte parçalar ise yalnızca istatistiksel olarak değerlendirilmiştir.

Form olarak 482 adet ile en büyük yeri küplerin kapladığı görülmektedir. Peşi sıra 335 adet ile çömler, 300 adet ile çanaklar gelmektedir. Bu çalışmada metodolojik olarak mevcut profil keramikler içinden, her form ve mal grubu adına 184 adet temsili örnek seçilerek bu malzeme üzerinden mal grubu ve tipoloji ayırımına gidilmiş, 1632 parça üzerinden yapılan istatistik verileri Mal Grupları ve Tipoloji başlıkları altında gerekli noktalarda grafikler halinde sunulmuştur. Yanı sıra tipoloji kapsamında oluşturulan farklı tiplerin mal grubu özellikleri de göz önünde bulundurularak paralelleri tespit edilmiştir.

Yukarıda bahsedildiği üzere, Urartu çanak çömleği kapsamındaki bazı özel formlar haricinde neredeyse tüm mal grubu ve formları içeren binlerce kabı bünyesinde barındıran bu depo odasının kalenin geneline hizmet etmiş olması kuvvetle muhtemeldir. Gelecek dönemde keramikler üzerinde yapılacak analizler ile bu komplike yapıyı bir nebze daha olsun anlaşılır kılmak mümkün olacaktır.

¹³² Çilingiroğlu 2006: 3

¹³³ Bilgiç-Öğün 1965: 18; Mayer-Opificius 1993:272.

¹³⁴ Sevin 2000: 304-305.

KAYNAKÇA

Atalay, Mortan 1997

İ. Atalay, K. Mortan, *Türkiye Bölgesel Coğrafyası*, İstanbul, 1997.

Barnett 1963

R. D. Barnett, "The Urartian Cemetery at Igdyr", *AS, C. XIII, Journal of the British Institute of Archaeology at Ankara (London)*, 153-198.

Baş 2016

A. Baş, "Urartu Miamrisinde Malzeme ve Teknik", *Uluslararası Amisos Dergisi, C. 1, S. 1*, 44-86.

Baştürk 2012

M. B. Baştürk, "The Eastern Sector of the Fortress of Ayanis: Architecture and Texture in the Pillared Hall", *Anatolian Iron Ages VII, The Proceedings of the Seventh Anatolian Iron Ages Colloquium Held at Edirne, 19-24 April 2010*, (Eds. A. Çilingiroğlu, A. Sagona), 1-22, Levven: Peeters Press, Ancient Near Eastern Studies, Supplement 39.

Batmaz 2015

A. Batmaz, "Ayanis Kalesi'ndeki Haldi Tapınağı'nın Depo Odaları", (Ed. M. Işıklı, B. Can), *Uluslararası Doğu Anadolu Güney Kafkasya Kültürleri Sempozyumu, Bildiriler II*, 183-195.

Batmaz 2016a

A. Batmaz, "Van/Bardakçı Köyü'nde Seramik Pişirimi", *Uluslararası Geçmişten Geleceğe Sanat Sempozyumu ve Sergisi, Çorum*, 59-66.

Batmaz 2016b

A. Batmaz, “Van Bölgesi’ndeki Eski Çömlekçilik Gelenekleri Işığında Kırmızı Astarlı Parlak Urartu Çanak Çömleğinin Üretim Süreçlerinin Araştırılması ve Yeniden Üretim Denemeleri: 2014-2015 Yılı Çalışmaları”, *Haberler*, S. 41, *TEBE*, 17-18.

Batmaz-Özkan 2017

A. Batmaz, İ. Özkan, “Archaeometric Investigation on Red Slip of Urartian Pottery”, *Mediterranean Archaeology and Archaeometry*, Vol. 17, No. 3, 149-162.

Batmaz 2018

“The Last Potter in the Village: The Story of a Local Potter in Van, Eastern Turkey”, *Ceramics Art+Perception*, Vol. 107, 144-149.

Batmaz 2019

A. Batmaz, “A Study of Urartian Red Glossy Pottery Production in Van, Turkey, Using Archaeological, Ethnoarchaeological and Experimental Archaeological Methods”, *Ethnoarchaeology*, Vol. 11, No. 1, 34-60.

Belli 1989

O. Belli, “Van Bölgesinde Urartu Baraj ve Sulama Sisteminin Araştırılması”, *6.AST*, 313-331.

Belli 1992

O. Belli, “Van Bölgesinde Urartu Baraj ve Sulama Sisteminin Araştırılması, 1990”, *9.AST*, 479-504.

Belli 1993

O. Belli, “1991 Yılı Anzaf Urartu Kaleleri Kazısı”, *14.KST*, C.1, 441-468.

- Belli 1996** O. Belli, “Doğu Anadolu Bölgesi'nde Keşfedilen Urartu Barajlarına Toplu Bir Bakış“, *Belleten*, C. LX, S. 229, Aralık.
- Biber 2016** H. Biber, “2012 ve 2014 Yılları Muş İli Arkeolojik Yüzey Araştırmaları”, *33.AST*, C. 2, 335-360.
- Biscoine 2012** R. Biscione, “Urartian Fortifications in Iran: an Attempt at Hierarchical Classification”, *Biainili-Urartu: The Proceedings of the Symposium Held in Munich* (Munich, 12-14 October 2007), (Eds. S. Kroll, C. Gruber, U. Helwag, M. Roaf, P. Zimansky), Leuven: Peeters Press, *Acta Iranica* 51, 77-88.
- Burney, C.A., 1957** C. A. Burney “Urartian Fortress and Towns in the Van Region”, *Anatolian Studies*, S. VII, 37-53.
- Burney, C.A., 1973** C. A. Burney, “Excavations at Haftavān Tepe 1971: Third Preliminary Report, Iran”, S. 11, 153-172.
- Burney, C.A. - Lang, D.M 1971** C. A. Burney, D. M. Lang, *The Peoples of the Hills: Ancient Ararat and Caucasus*, London.
- Çevik 2009** Ö. Çevik, “İskan Yeri Seçiminde Bilişsel Faktörlerin Olası Rolü: Rusa'nın Eiduru (Süphan) Dağı Önündeki Kenti – Ayanis”, H. Sağlamtimur, E. Abay, Z. Derin, A. Ü. Erdem, A. *Armağan Yukarı Denizin Kıyısında Urartu Krallığı'na Adanmış Bir Hayat*, 195-202.

- Çilingirođlu 1978** A. Çilingirođlu, “Urartu Apadanası’nın Kökeni”, *Anadolu Arařtırmaları Dergisi*, S. VI, 97-110.
- Çilingirođlu 1991** A. Çilingirođlu , “Van-Ayanis (Ađartı) Kalesi Kazıları”, *12. KST*, C. 1, 201-207.
- Çilingirođlu-Derin 1992** A. Çilingirođlu, Z. Derin, “Van-Dilkaya Kazısı, 1990”, *13. KST*, C. 1, 403-422.
- Çilingirođlu 1993** A. Çilingirođlu , “Van-Ayanis (Ađartı) Kalesi Kazıları 1990-1991”, *14. KST*, C. 1, 431-439.
- Çilingirođlu 1994 a** A. Çilingirođlu , “Ayanis Kalesi Kazıları, 1992” *15. KST*, C. 1, 445-456.
- Çilingirođlu 1994 b** A. Çilingirođlu, *Urartu Tarihi*, Bornova, 1994.
- Çilingirođlu-Salvini 1995** A. Çilingirođlu, M. Salvini, “Rusahinili in Front of Mount Eiduru: The Urartian Fortress of Ayanis (7th Century B.C.)”, *SMEA*, Vol. 35, 111-124.
- Çilingirođlu 1996** A. Çilingirođlu , “Van-Ayanis Kalesi Kazıları, 1993-1994”, *37. KST*, C. 1 363-377.
- Çilingirođlu 1997** A. Çilingirođlu, *Urartu Krallığı Tarihi ve Sanatı*, İzmir.

Çilingirođlu 2001a

A. Çilingirođlu, “Military Architecture”, Ayanis I: Ten Years’ Excavations in Rusahinili Eiduru-kai (Ed.Çilingirođlu-Salvini), Roma, 25-36.

Çilingirođlu 2001b

A. Çilingirođlu, “Temple Area”, Ayanis I: Ten Years’ Excavations in Rusahinili Eiduru-kai (Ed.Çilingirođlu-Salvini), Roma, 37-66.

Çilingirođlu 2001c

A. Çilingirođlu, “Storerooms”, Ayanis I: Ten Years’ Excavations in Rusahinili Eiduru-kai (Ed.Çilingirođlu-Salvini), Roma, 67-83.

Çilingirođlu 2003

A. Çilingirođlu, “Recent excavations at the Urartian fortress of Ayanis”, *Archaeology in the Borderlands : Investigations in Caucasia and beyond* (Ed.Adam T. Smith, Karen S. Rubinson), Cotsen Institute of Archaeology, University of California, 197-212.

Çilingirođlu 2004a

A.Çilingirođlu, “How Was An Urartian Fortress Built ?”, *A view from the Highlands: Essay in Honor of Charles A. Burney*, 205-231.

Çilingirođlu 2005

A.Çilingirođlu, “Ayanis Kalesi Haldi Tapınađı”, *Arkeo Atlas: Yaşayan Geçmişin Dergisi*. S. 4, 98-99.

Çilingirođlu 2006

A. Çilingirođlu, “Ayanis Urartu Tapınađının Mülkleri”, *Anadolu Arkeolojisine Katkılar 65. Yaşında Abdullah Yayırlalı'ya Sunulan Yazılar* (Ed. T. Takaođlu), İstanbul.

Çilingirođlu 2007

A. Çilingirođlu, “Ayanis Kalesi’ndeki Evsel Mekanlar”, *Dođudan Yükselen Işık, Arkeoloji Yazıları*, (Ed. B. Can, M. Işık), İstanbul, 37-44.

Çilingirođlu 2008

A. Çilingirođlu, “Ayanis Kalesi Depo Odaları ile İlgili Bazı Öneriler”, *Muhibbe Darga Armađanı* (Ed. T. Tarhan, A. Tibet ve E. Konyar), İstanbul, Sadberk Hanım Müzesi, 187-196.

Çilingirođlu-Erdem 2007

A. Çilingirođlu, A. Ü. Erdem, “Ayanis Kalesi Kazıları 2005”, *28 KST*, C. 1, 123-136.

Çilingirođlu ve diđerleri 2009

A. Çilingirođlu, Ö. Çevik, E. Stone, Ö. Harmanşah, N. Erol Işık, P. Zimansky, A. Batmaz, “Van Ayanis (Ađartı) Köyü’nde Etnoarkeolojik Araştırma (EPAV)”, *TÜBİTAK*, Proje No: 106K224, İzmir.

Çilingirođlu-Erdem 2010

A. Çilingirođlu, A. Ü. Erdem, “Ayanis Kalesi Kazıları 2005”, *31. KST*, C. 1, 1-26.

Çilingirođlu 2011

A. Çilingirođlu, “Ayanis Kalesi”, *Urartu Dođu’da Deđişim* (Ed. Körođlu-Konyar), YKY, İstanbul, 336-361.

- Çilingirođlu 2012 a** A. Çilingirođlu, “Ayanis Kalesi”, *Aktüel Arkeoloji*, S. 30, Kasım-Aralık 2012, 110-113.
- Çilingirođlu 2012 b** A. Çilingirođlu, “Ayanis”, (Ed. A. Çilingirođlu, Z. Mercangöz, G. Polat), *Ege Üniversitesi Arkeolojik Kazıları*, 2-23.
- Çilingirođlu 2014** A. Çilingirođlu, “Ayanis Kalesi’nde Mısır Mavisi (Egyptian Blue)”, *Arkeolojiyle Geçen Bir Yaşam İçin Yazılar Veli Sevin’e Armağın*, (Ed. A. Özfırat), Ege Yayınları, 137-145.
- Çilingirođlu-Batmaz 2014** A. Çilingirođlu-A. Batmaz, “Ayanis Kalesi 2009-2012 Kazıları”, 35. *KST*, C. 1, 175-198.
- Çilingirođlu-Işıklı 2014** A. Çilingirođlu, M. Işıklı, “25. Yılında Ayanis Kalesi Kazıları – Dün, Bugün ve Gelecek”, *Anadolu’nun Zirvesinde Türk Arkeolojisinin 40 Yılı*, Bilgin Kültür Sanat Yayınları, 309-324.
- Dyson 1999** R. H. Dyson, “Triangle-Festoon Ware Reconsidered”, *Iranica Antiqua*, Vol.34, 115-144.
- Emre 1969** K. Emre, “Altın-tepe’de Urartu Seramiđi”, *Belleten*, C.33, Sayı 131, TTK, 279-301.
- Erdem 2009** A. Ü. Erdem, *Dođu Anadolu’da Demir Çađ Yivli Keramik Geleneđi*, Ege Üniversitesi Sosyal Bilimler Enstitüsü, Doktora tezi, İzmir.

Erdem, Konyar 2011

A. Ü. Erdem, E. Konyar, “Urartu Çanak Çömleği”, *Urartu: Doğu’da Değişim* (Ed. Koroğlu-Konyar), YKY, İstanbul, 268-285.

Erdem 2012

A. Ü. Erdem, “Urartu’da Çanak Çömlek”, *Aktüel Arkeoloji*, S.30, 52-55.

Erdem 2014

A. Ü. Erdem, “Urartu Kalelerinde Çanak Çömleğin Depolanmasıyla İlgili Uygulamalar”, *Arkeolojiyle Geçen Bir Yaşam İçin Yazılar Veli Sevin’e Armağan*, (Ed. A. Özfırat), Ege Yayınları, 147-153.

Ghadim 2006

I. F. Ghadim, “İran ve Anadolu Apadanaları”, *Tarih Boyunca Saray, Hayatı ve Teşkilatı*, İstanbul, 25-32.

Grayson 1987

A.K. Grayson, *Assyrian Rulers of the Third and Second Millennia BC (to 1115 BC): The Royal Inscriptions of Mesopotamia, Assyrian Periods Vol.1*, Toronto, Buffalo, London: University of Toronto.

Işıklı-Caner 2014

M. Işıklı-E. Caner, “Doğu Anadolu Yaylasında Görkemli Bir Kültürel Miras: Ayanis Urartu Kalesi”, *TAC Mimarlık Arkeoloji Kültür Sanat Dergisi*, S.4, Eylül-Aralık, 28-37.

Işıklı-Beşikçi 2017

M. Işıklı, B. Beşikçi, “Ayanis Kalesi Podyumlu Salonu”, *Aktüel Arkeoloji*, S.60, 64-67.

- İzbırak 1951** R. İzbırak, *Cilo Dağı ve Hakkari ile Van Gölü Çevresinde Coğrafya Araştırmaları*, İstanbul.
- İzbırak 1996** R. İzbırak, *Türkiye I*, İstanbul.
- Karg 2002** N. Karg, “2000 Yılı Gre Dimse (İlisu) Kaız Çalışmaları” *İlisu ve Karkamış Baraj Gölleri Altında Kalacak Arkeolojik ve Kültür Varlıklarını Kurtarma Projesi 2000 Yılı Çalışmaları*, 699-737.
- Konyar 2012** E. Konyar, “Van - Tuşpa Aşağı Yerleşmesi Van Kalesi Höyüğü Kazıları”, *33.KST*, C. 3, 409-428.
- Konyar-Avcı 2015** E. Konyar, C. Avcı, “Eski Van Şehri ve Höyüğü Kazıları 2013 Çalışmaları”, *36.KST*, C.2, 265-286.
- Kozbe-Çevik-Sağlamtimur 2001** G. Kozbe ,Ö. Çevik, H. Sağlamtimur, “Pottery”, *Ayanis I* (1989- 1995), (ed. A. Çilingiroğlu, M. Salvini), Roma, 85-155.
- Kozbe-Köroğlu-Sağlamtimur 2004** G. Kozbe, K. Köroğlu, H. Sağlamtimur, “Kavuşan Höyük 2001 Yılı Kazısı”, *İlisu ve Karkamış Baraj Gölleri Altında Kalacak Arkeolojik ve Kültür Varlıklarını Kurtarma Projesi 2001 Yılı Çalışmaları*, 463-492.
- Köroğlu 1998** K. Köroğlu, *Üçtepe I*, Ankara.

- Köroğlu 2011** K. Köroğlu, “Urartu: Krallık ve Aşiretler”, *Urartu: Doğu’da Değişim* (Ed. Köroğlu-Konyar), İstanbul, 10-50.
- Kroll 1970** S. Kroll, “Die Keramik aus der Ausgrabung Bastam 1969”, *AMI NF*, Vol.3, 67-92.
- Kroll 1972** S. Kroll, “Die Keramik aus der Ausgrabung Bastam 1970”, *AMI NF*, Vol.5, 69-95.
- Kroll 1976** S. Kroll, *Keramik urartäischer Festungen in Iran*, Berlin.
- Kroll 1977** S. Kroll, “Die Oberflächenfunde des Urartu-Surveys 1976, *AMI NF*, Vol.10, 83-118.
- Kroll 1979a** S. Kroll, “Die urartäische Keramik aus Bastam”, *Bastam I*, 203-220.
- Kroll 1979b** S. Kroll, “Vermessene Urartäische Plätze in Iran (West-Azerbaidjan) und Neufunde (Stand der Forschung 1978), B. “Die Oberflächenfunde” *AMI NF*, Vol.12, 224-243.
- Kroll 1988** S. Kroll, “Die Keramik”, *Bastam II*, 165-174.
- Kroll 2011** S. Kroll, “İran’daki Urartu Şehirleri”, *Urartu Doğu’da Değişim* (Ed. Köroğlu-Konyar), YKY, İstanbul, 150-169.
- Kroll 2018** Stephan Kroll, “The Urartian Presence in the Lake Urmia Region”, *The Proceedings of the 1st*

International Symposium Held at Istanbul 2014,
Rezan Has Museum, 197-213.

Kuru 2009

A. Kuru, “Ayanis Kalesi Batı Depo Odaları ve Ele Geçen Buluntuların Mekansal Dağılımı”, Ege Üniversitesi Sosyal Bilimler Enstitüsü Protohistorya ve Önasya Arkeolojisi Anabilim Dalı (Yüksek Lisans Tezi), İzmir, 2009.

Lehmann-Haupt 1907

C. F Lehmann-Haupt, *Materialien zur älteren Geschichte Armeniens und Mesopotamiens*, Berlin.

Lehmann-Haupt 1931

C. F Lehmann-Haupt, *Armenien einst und jetzt II*, Berlin-Leipzig.

Leichty 2011

E. Leichty, *The Royal Inscriptions of Esarhaddon, King of Assyria (680–669 BC)*, University of Pennsylvania.

Luckenbill 1926

D.D. Luckenbill, *Ancient Records of Assyria and Babylonia, I*, Chicago.

Maas 2012

H. Mass, ”Zwischen Van und Sevan-See: Untersuchungen zur Bautechnik früh und mitteleisenzeitlicher Befestigungsanlagen”
Wissenschaftliche Arbeit zur Erlangung des Magistergrades der Vorderasiatischen Archäologie an der Ludwig Maximilians, Universität München, Master Tezi.

Matney vd 2002

T. Matney - M. Roaf - J. Macginnis - H. McDonalds, "Archaeological Excavation at Ziyaret Tepe 2000 and 2001", *Anatolica*, Vol.28, 47-91.

Mayer-Opificius 1993

Ruth Mayer-Opificius, "Gedanken zur Bedeutung des urartäischen Ortes Kefkalesi", *Istanbuler Mitteilungen*, Vol.43, 267-278.

Momigliano 2000

N. Momigliano, "Knossos 1902, 1905: The Prepalatial and Protopalatial Deposits from the Room of the Jars in the Royal Pottery Stores", *The Annual of the British School at Athens*, Vol.95, 65-105.

Muscarella 1974

O. W. Muscarella, "Excavations at Agrap Tepe, Iran", *Metropolitan Museum Journal*, Vol.8, 47-76.

Oates 1959

J. Oates, "Late Assyrian Pottery from For Shalmaneser", *Iraq*, Vol.21, No.2, 130-146.

Özfiat 2001

A. Özfiat, *Doğu Anadolu Yayla Kültürleri*, İstanbul.

**Parker - Creekmore
2002**

B. J. Parker - A. Creekmore, "The Upper Tigris Archaeological Research Project: A Final Report from the 1999 Field Season", *AS*, Vol.52, 19-74.

Piotrovsky 1952

B. B. Piotrovsky,., *Karmir Blur II*, Erevan.

Piotrovsky 1955

B. B. Piotrovsky,., *Karmir Blur III*, Erevan.

Radner 2011

K. Radner, "Assyrians and Urartians", (Ed. S.R. Steadman-G. McMahon), *The Oxford Handbook of Ancient Anatolia*, Oxford, 734-751.

Salvini 2001a

M.Salvini, "The Inscriptions of Ayanis (Rusahinili Eiduri-kai) Cuneiform and Hieroglyphice , *Ayanis I: Ten Years Excavations at Rusahinili Eiduru-kai 1989-1998*, (Ed. A.Çilingiroglu-M.Salvini), Roma, 251-270.

Salvini 2001b

M.Salvini, "Inscriptions on Clay" , *Ayanis I: Ten Years Excavations at Rusahinili Eiduru-kai 1989-1998*, (Ed. A.Çilingiroglu-M.Salvini), Roma, 279-319.

Salvini 2006

M. Salvini, , *Urartu Tarihi ve Kültürü* (Çev. Belgin Aksoy), İstanbul.

Saraçoğlu 1990

H. Saraçoğlu, *Bitki Örtüsü, Akarsular ve Göller*, İstanbul.

Sevin 1976

V. Sevin, "Urartu Çömlekçiliğinde Kapak", *Anadolu Araştırmaları*, S.4-5, 1976-1977: 227-233.

Sevin 1986

V. Sevin, "Van Bölgesi Yüzey Araştırması, 1984", 3. *AST*, 287-296.

Sevin 1988

V. Sevin, "Elazığ-Bingöl Yüzey Araştırması,1986", 5. *AST*, 1-44.

**Sevin- Özfırat-Kavaklı
2000**

V. Sevin, A. Özfırat, E. Kavaklı, "1997-1998 Van/Altıntepe Urartu Nekropolü Kazıları", *21.KST*, C.1, 421-434.

Schachner 2002

A. Schachner, "Ausgrabungen in Giricano (2000-2001), Neue Forchhungen an der Nordgrenze des Mesopotamischen Kulturraums", *Istanbuler Mitteilungen*, B.52, 9-57.

Schmidt 1999

C. Schmidt, "Die Keramik der Areale A-F in Kartukulti-Ninurta", *Altertumskundes Vorderen Orients Archäologische Studien zur Kultur und Geschichtedes Alten Orients*, Band 10, (Ed. A. Hausleiter ve A. Reiche, Münster), 61-90.

Sivas 1991

H. Sivas, "Urartu ile İlgili Assur Kaynakları", İstanbul Üniversitesi Sosyal Bilimler Enstitüsü, Yüksek Lisans Tezi.

Sivas 1998

H. Sivas, "Urartu Çanak Çömleği Üzerine Yeni Gözlemler (Tuşpa, Karagündüz ve Ayanis Kazılarının Işığında)", İstanbul Üniversitesi Sosyal Bilimler Enstitüsü, Yayınlanmamış Doktora Tezi.

Speakman et al. 2004

R.J. Speakman, E.C. Stone, M.D. Glascock, A. Çilingiroğlu, P. Zimasky and H. Neff, "Neutron Activation Analysis of Urartian Pottery from

Eastern Anatolia”, *Journal of Radioanalytical and Nuclear Chemistry*, 262.1, 119-127.

Stronach et al. 2009

D. Stronach, F. Ter-Martirosov, A. Ayvazian, W. Collins, C. Demos, S. Ghanimati, “Erebuni 2007”, *Iranica Antiqua*, Vol.44, 181-206.

Sular 2017

Y. Sular, “Yüzey Araştırmaları Işığında Muş-Bulanık Bölgesi Orta Demir Çağ(Urartu) Seramikleri”, Yüzüncü Yıl Üniversitesi Sosyal Bilimler Enstitüsü, Yüksek Lisans Tezi, Van.

Tarhan-Sevin 1977

T. Tarhan-V. Sevin, “Van Bölgesinde Urartu Araştırmaları (I) Askeri ve Sivil Mimariye Ait Yeni Gözlemler”, *Anadolu Araştırmaları*, 273-325.

Tarhan 1989

M. T. Tarhan, “Van Kalesi ve Eski Van Şehri Kazıları - 1987”, *10.KST*, C.1, 369 - 428.

Tarhan - Sevin 1991

M. T. Tarhan - V. Sevin, “Van Kalesi ve Eski Van Şehri Kazıları - 1989”, *12.KST*, C.2, 429-456.

Tarhan-Sevin 1993

M. T. Tarhan - V. Sevin, “Van Kalesi ve Eski Van Şehri Kazıları, 1991”, *14.KST*, C.1, 407-429.

van Loon 1966

M. N. van Loon, *Urartian Art: Its Distinctive Traits in the Light of New Excavations*, İstanbul: Nederlands Historisch-Archaeologisch Instituut.

van Zeist - Botterna 1991

W. van Zeist- S. Bottema, *Late Quaternary Vegetation of the Near East, Beihefte Tübinger Atlas des Vorderen Orients Nr. 18*, Wiesbaden.

von der Osten 1952

H. H. von der Osten, “Die urartäische Töpferei aus Van und die Möglichkeiten ihrer Einordnung in die anatolische Keramik”, *Orientalia*, Vol. 21, 1952, 307-328.

von der Osten 1953

H. H. von der Osten, “Die urartäische Töpferei aus Van und die Möglichkeiten ihrer Einordnung in die anatolische Keramik. II”, *Orientalia*, Vol.22, 329-354.

Yiğitpaşa 2016

D. Yiğitpaşa, “Tuşpa/Altıntepe Halk Mezarlığı ve Çanak Çömleği”, *İdil*, C.5, S.21, 409-434.

Young, 1965

T. C. Young, “A Comparative Ceramic Chronology for Western Iran, 1500-500 B.C.”, *Iran III*, 53-84.

Zimansky 1985

P. Zimansky, *Ecology and Empire: The Structure of the Urartian State*, Chicago.

Zimansky 2003

P. Zimansky, “Urartu Krallığı ve Topografya”, *Urartu: Savaş ve Estetik*, (Ed. Filiz Özdem), (Çev. Gül Pulhan), İstanbul, YKY, 75-83.

Zimansky 2005

P. Zimansky, “Urartu Devleti’nin Gelişiminde Çevresel Etkiler”, *Arkeo Atlas: Yaşayan Geçmişin Dergisi*, S.4, 110-111.



RESİMLER



Şekil 1: Ayanis Kalesi / Doğudan Genel Görünüm



Şekil 2: Ayanis Kalesi'nde Kazısı Yapılan Alanlar



Şekil 3: Anıtsal Giriş Kapısı



Şekil 4: Doğu Sur Duvarı



Şekil 5: Güney Sur Duvarı

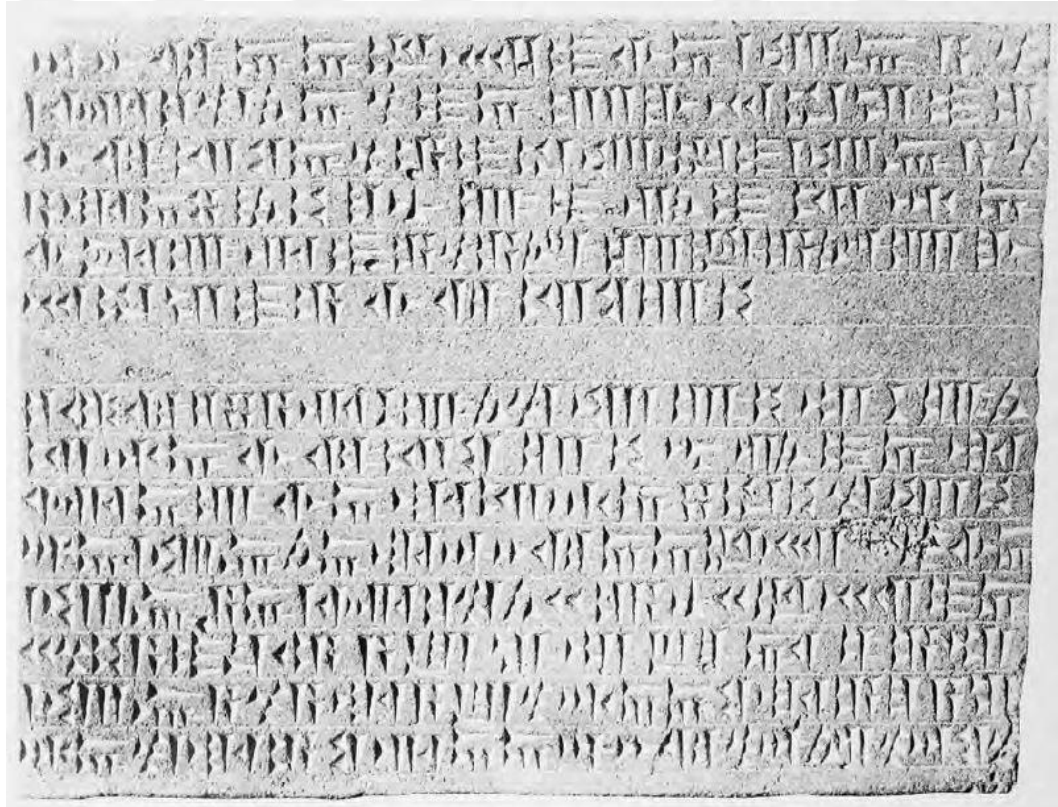

Şekil 6: Ayanis Kalesi İnşa Yazıtı



Şekil 7: Batı Depo Odaları



Şekil 8: Ayanis Tapınağı'nın cephesinde yer alan yazıt



Şekil 9: Ayanis Tapınağı'nın iç duvarlarındaki *intaglio* bezemeler



Şekil 10: Eysel Mekanlar



Şekil 11: Podyumlu Salon

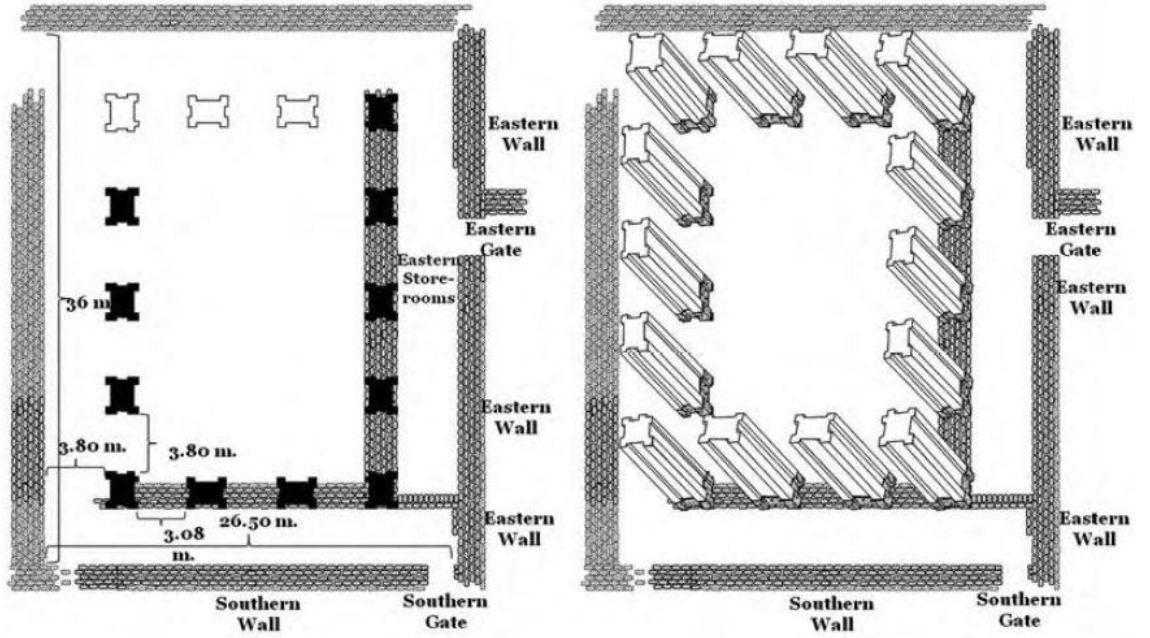

Şekil 12: Doğu Payeli Salonu'nun Rekonstrüksiyonu

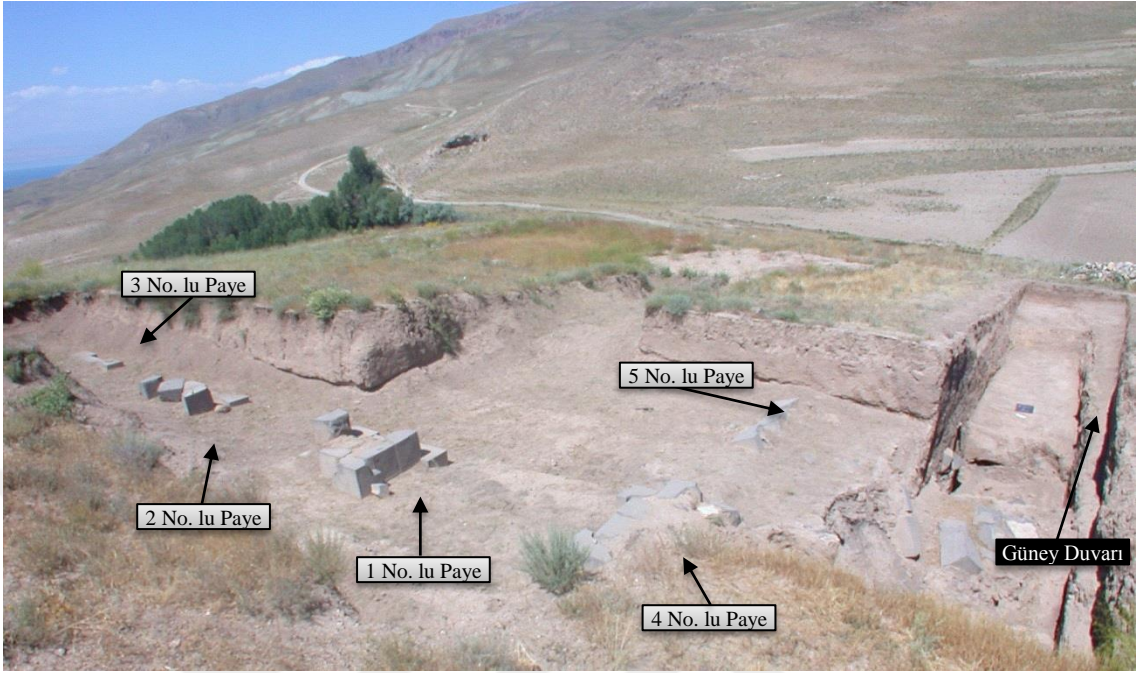

Şekil 13: IX No. lu Alan'da Yer Alan Payeler

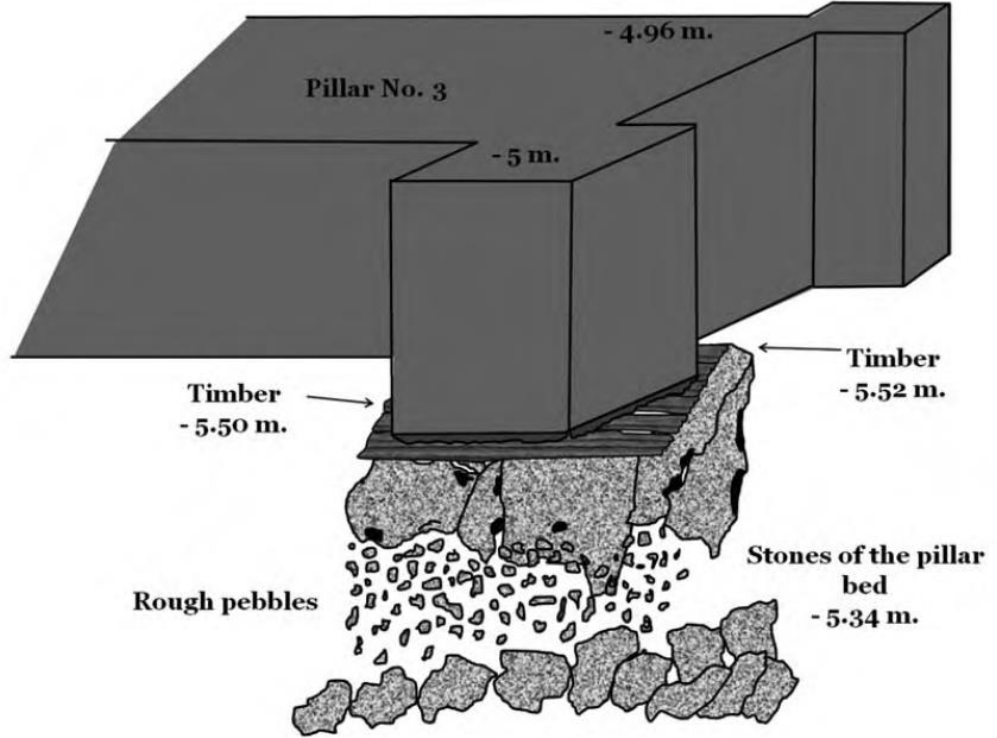

Şekil 14: Paye yatağının şematik çizimi

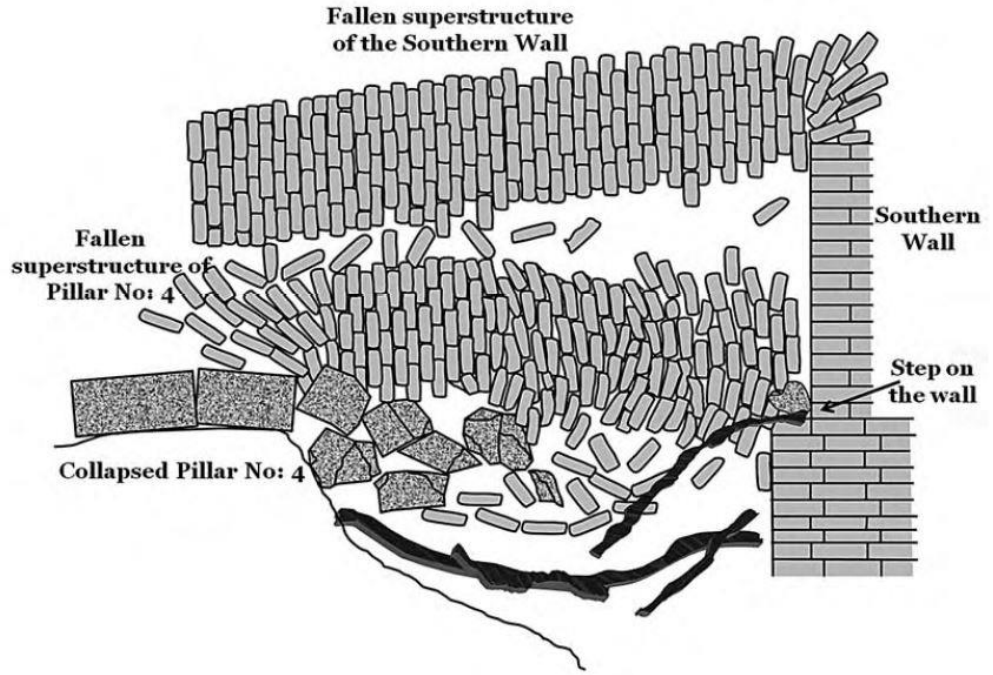

Şekil 15: Güney Duvarı'nın Yıkılışı

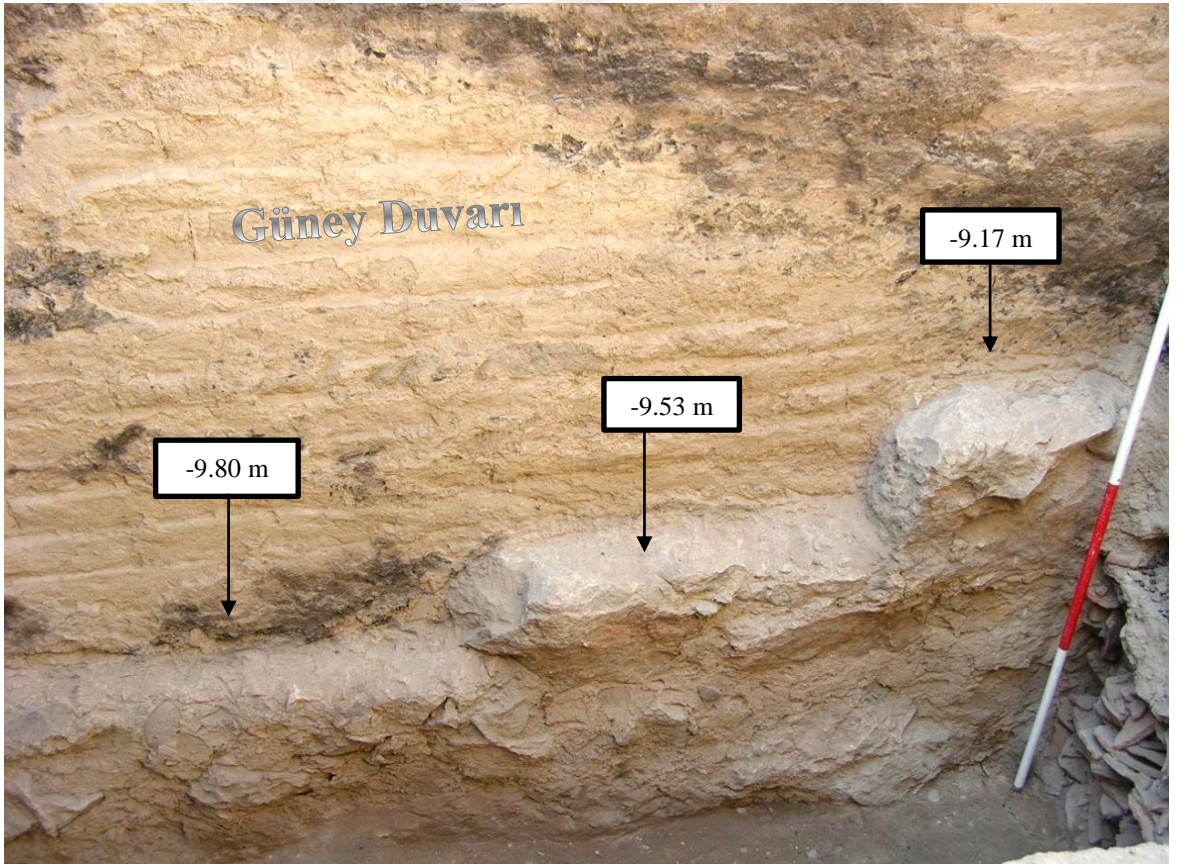

Şekil 16: Güney Duvarı'nın kademeli temel taşları

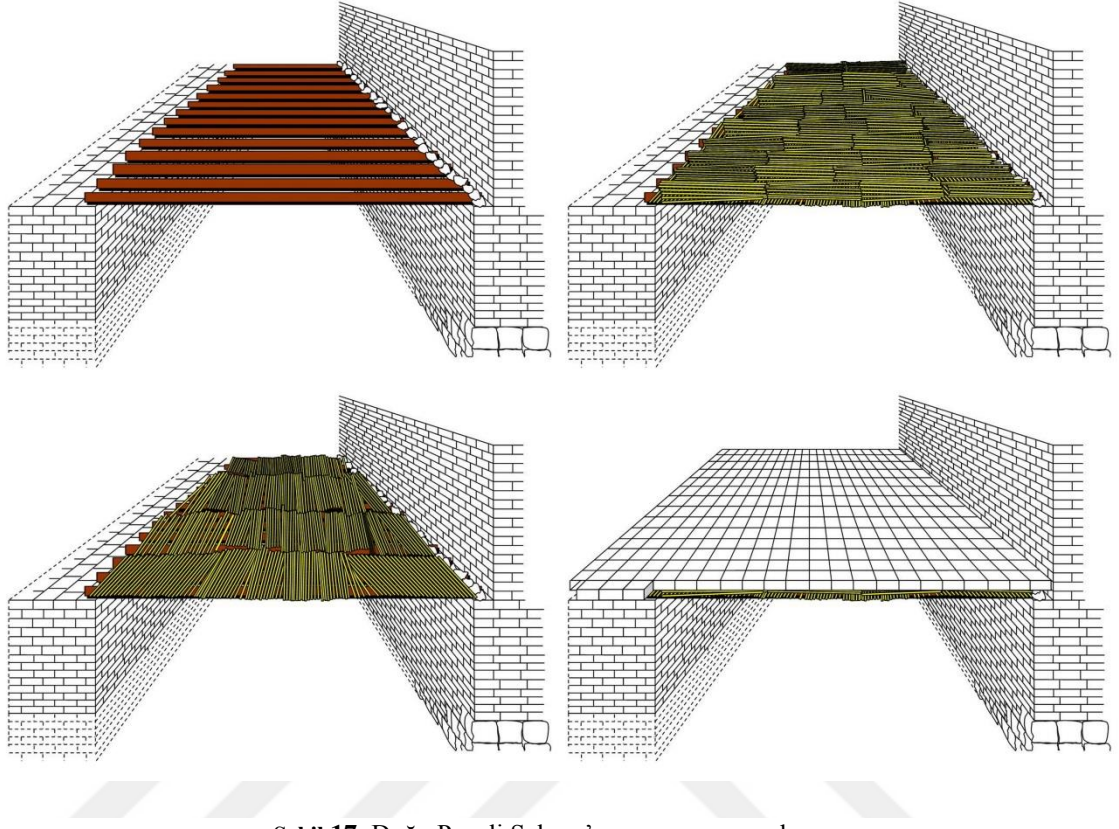

Şekil 17: Doğu Payeli Salonu'nun yapım aşamaları

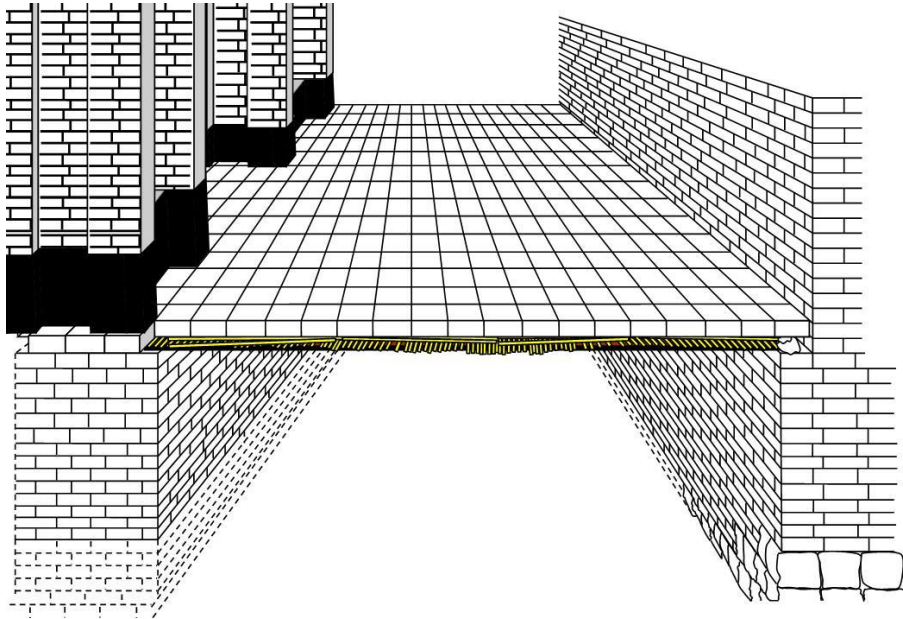

Şekil 18: Doğu Payeli Salonu'nun yapım aşamaları



Şekil 19: Sıva parçaları

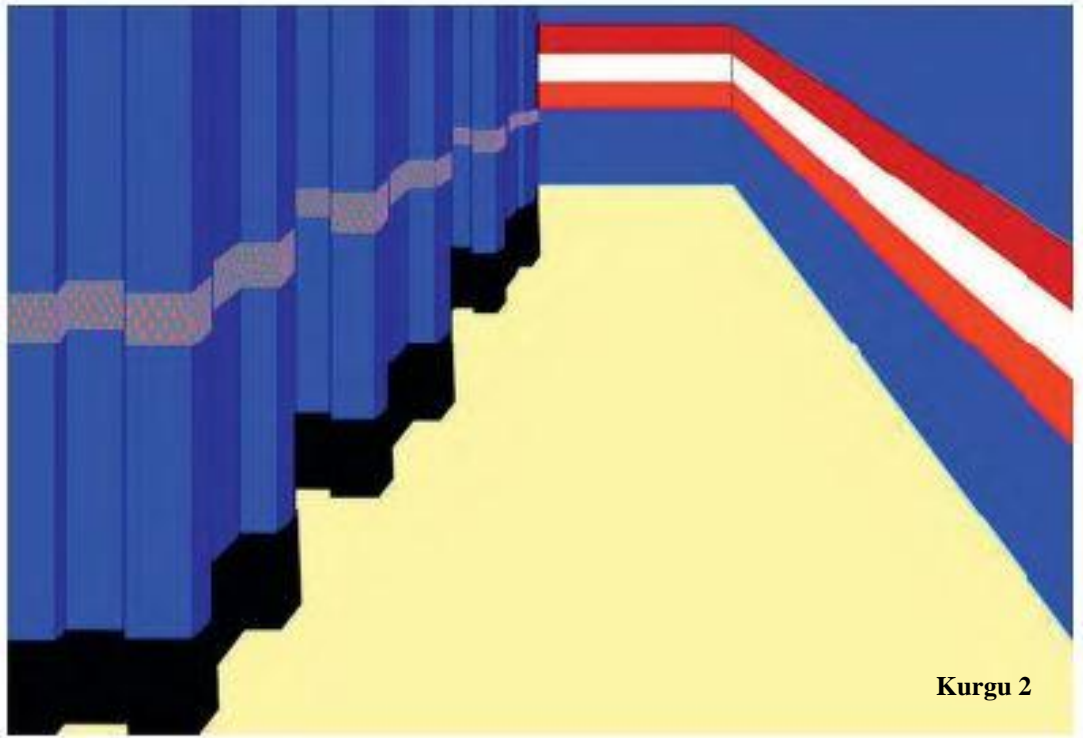
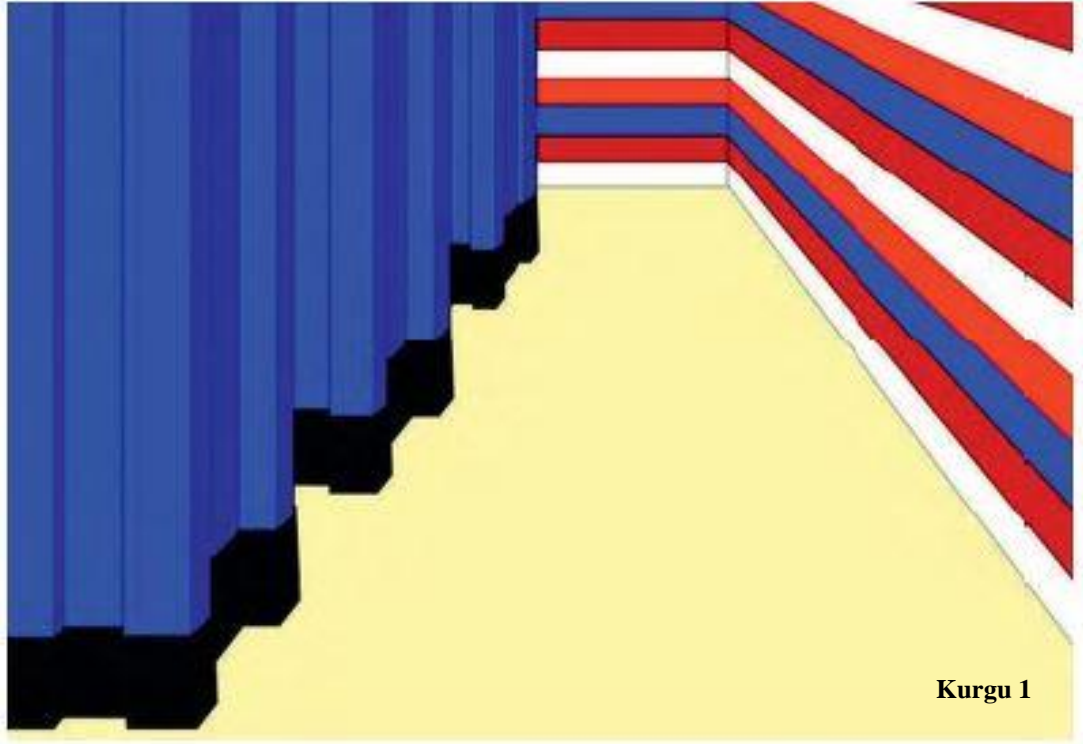

Şekil 20: Doğu Payeli Salonu'nun olası boyama şablonları



Şekil 21: IX No.lu Alan/Çanak Çömlek Deposu



Şekil 22: Keramik Depoziti



Şekil 23: IX No. lu Alan / Seramik Deposu / Mekan İçi Buluntuları



Şekil 24: Mal I (Kırmızı Perdahlı Mal)



Şekil 25: Mal II (Kahverengi Mal)



Şekil 26: Mal III (Pembe-Kiremit Mal)



Şekil 27: Mal IV (Krem Astarlı Mal)



Şekil 28: Mal V (Devetüyü Astarlı Mal)

Çanak Tip Ia

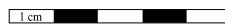
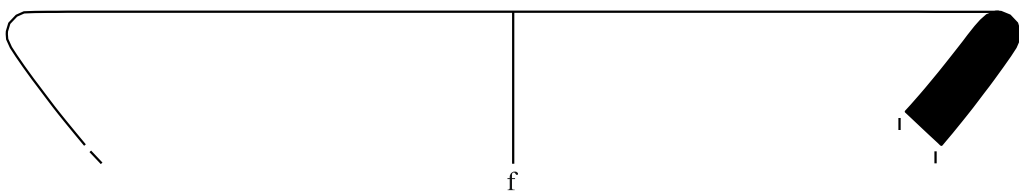
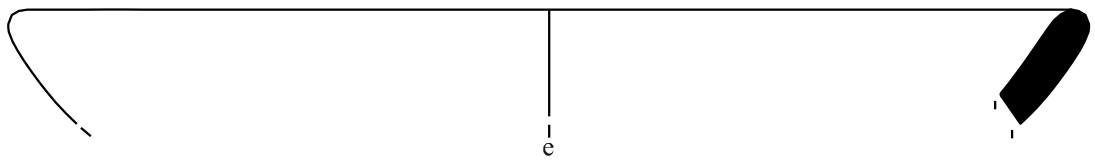
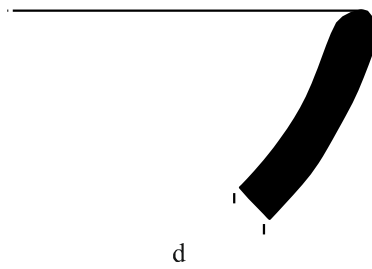
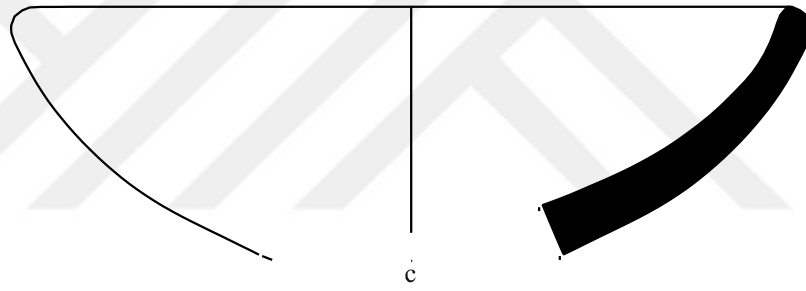
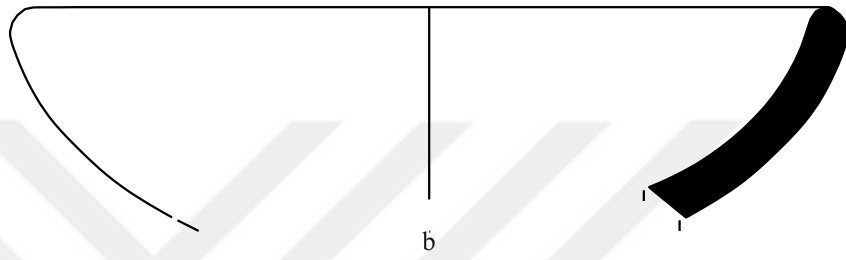
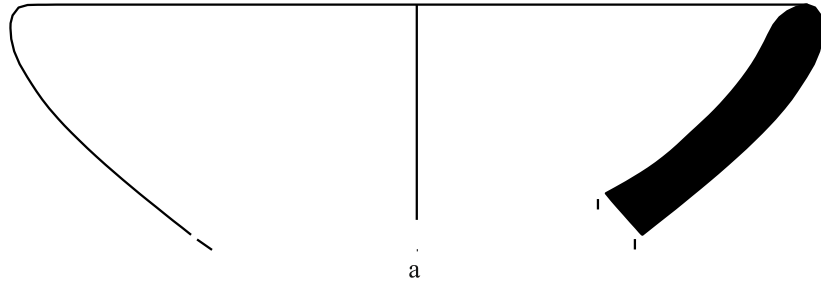

Çanak Tip Ia

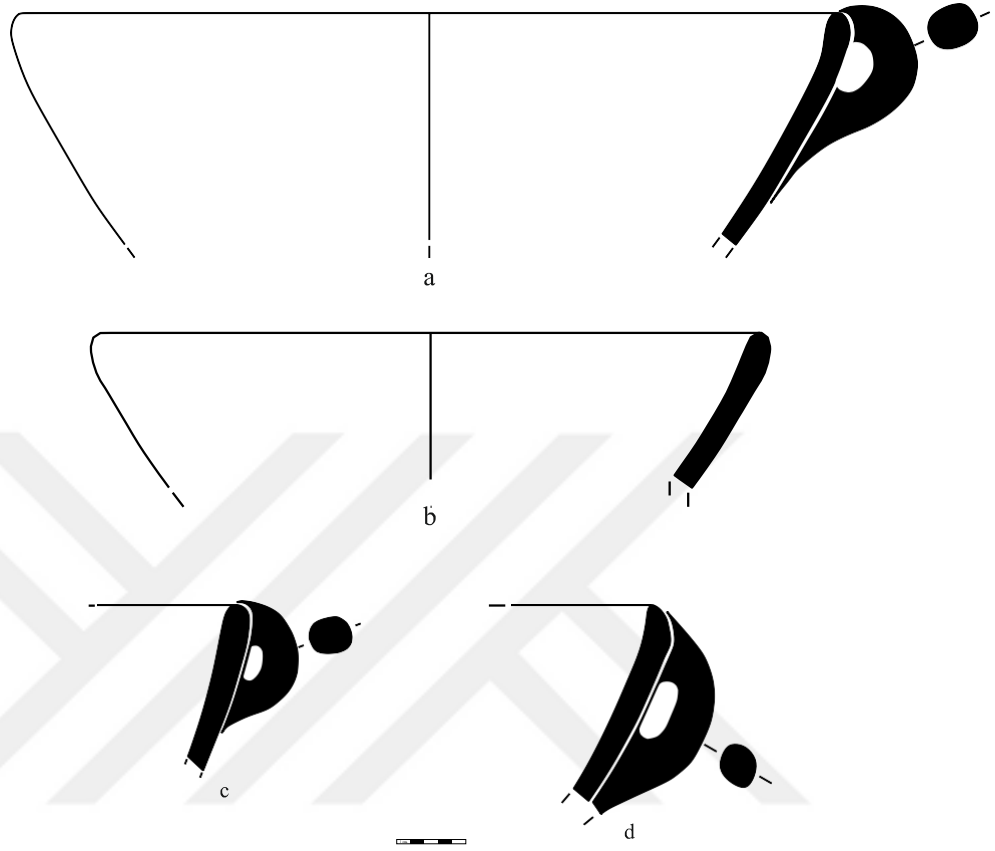

Çanak Tip II

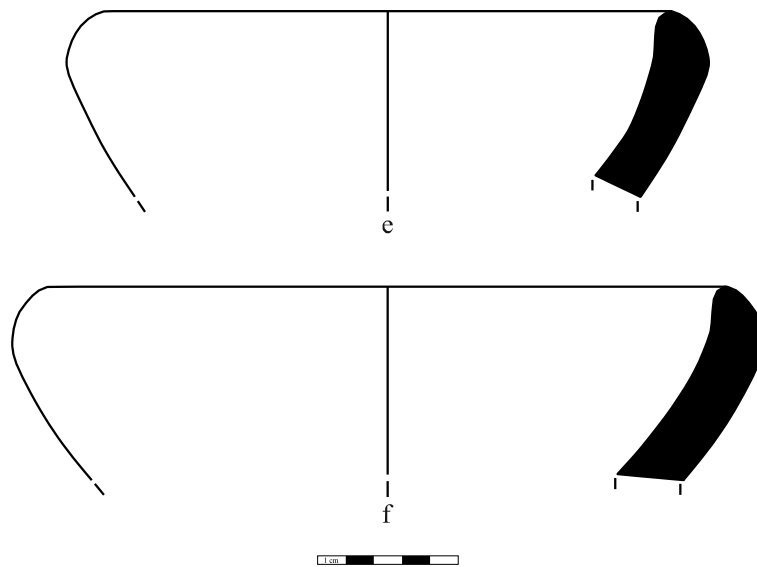

Çanak Tip Ia

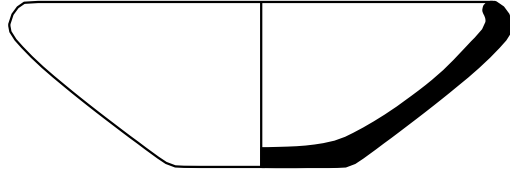

a

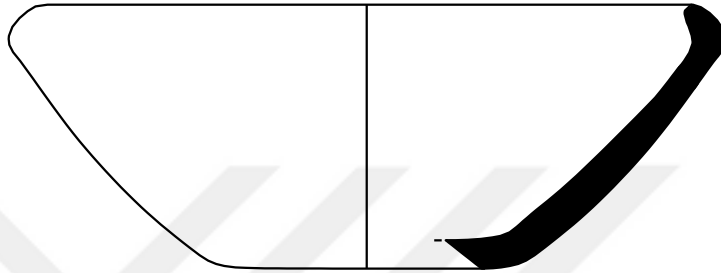

b



c

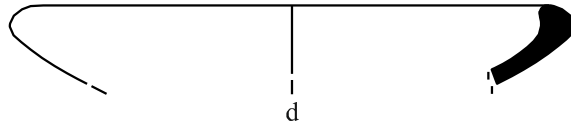

d

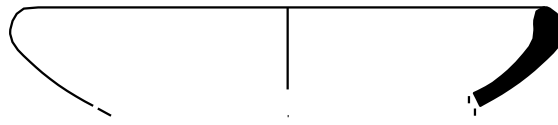

e

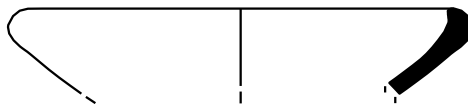

f

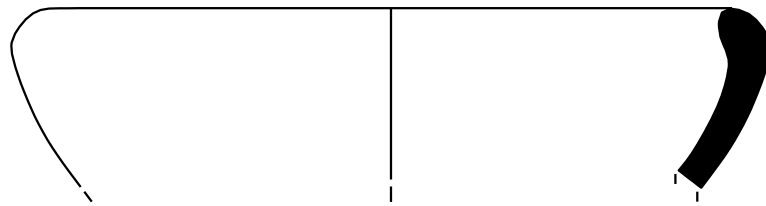

g



Çanak Tip Ia

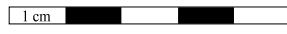
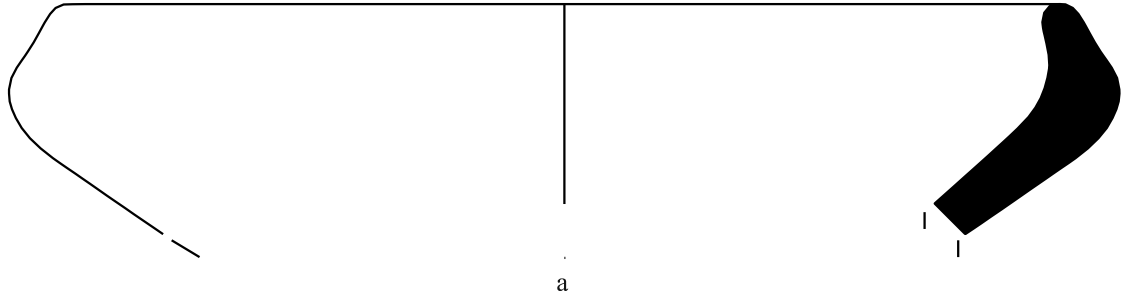

Çanak Tip Va

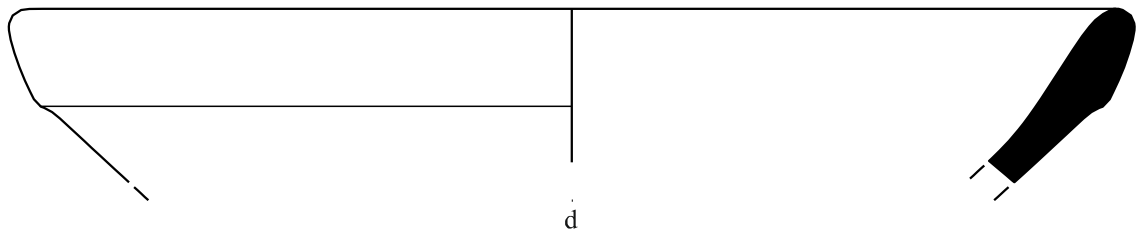
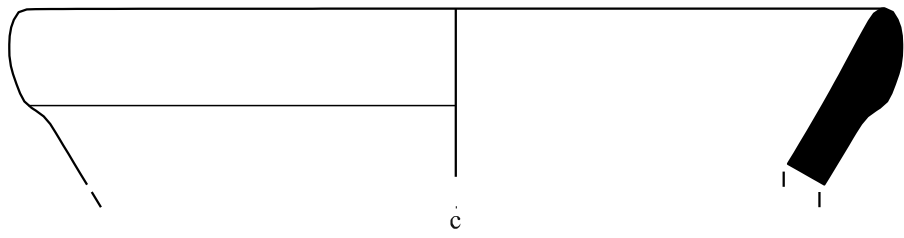
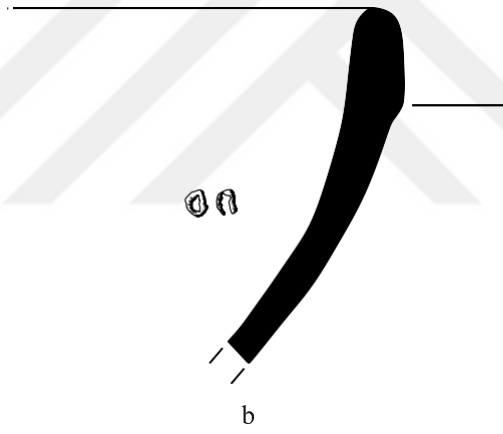

Çanak Tip Ia

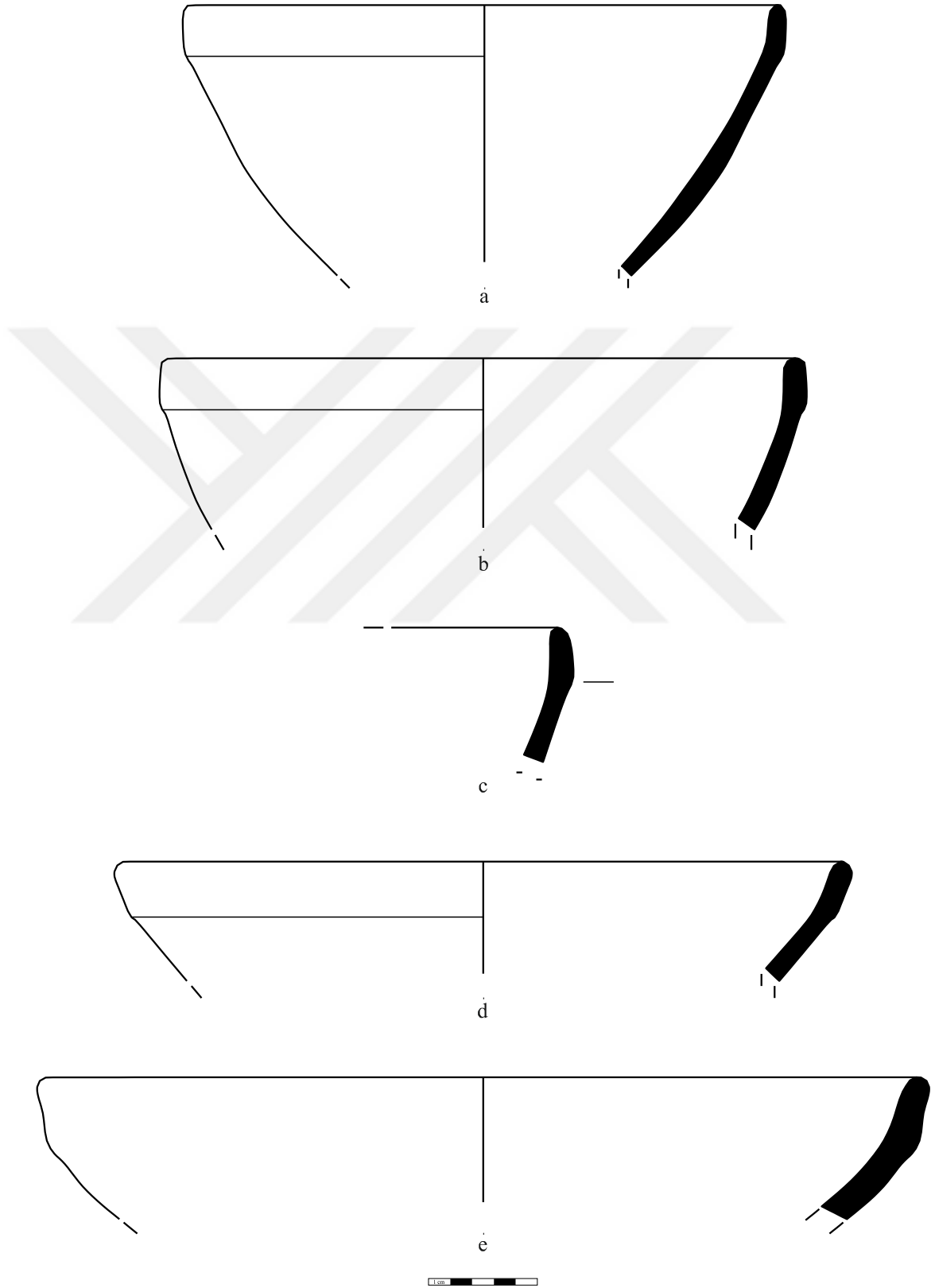

Çanak Tip Ia

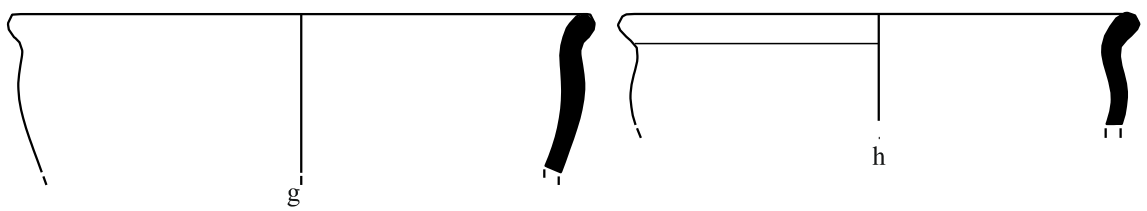
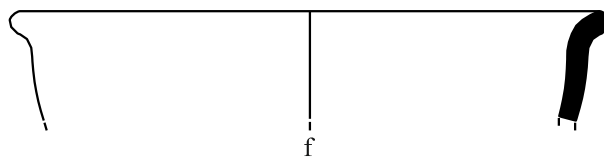
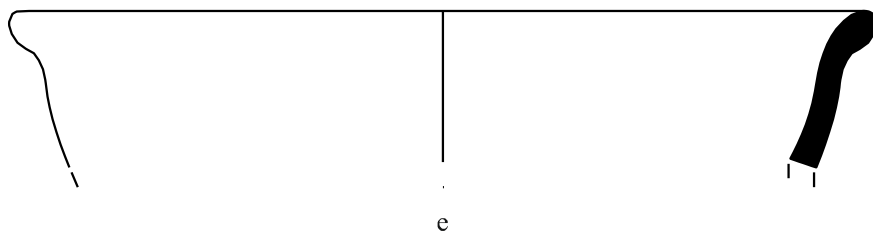
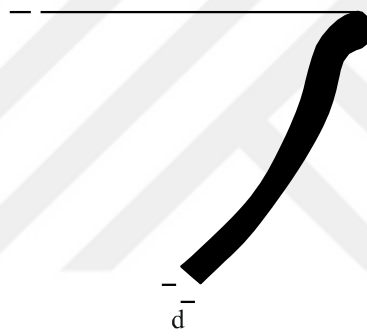
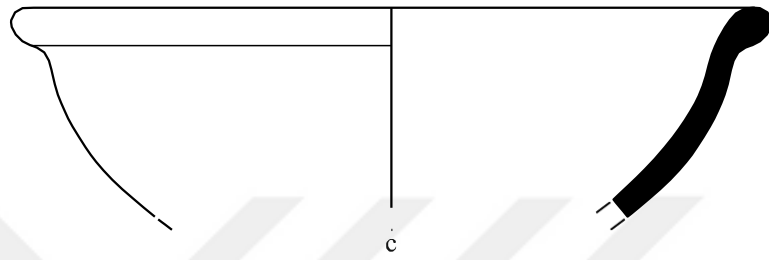
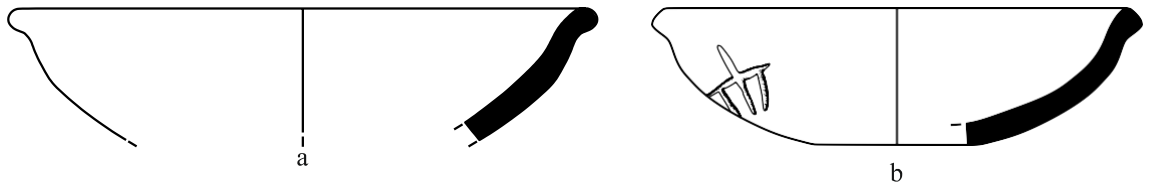

Çanak Tip VII

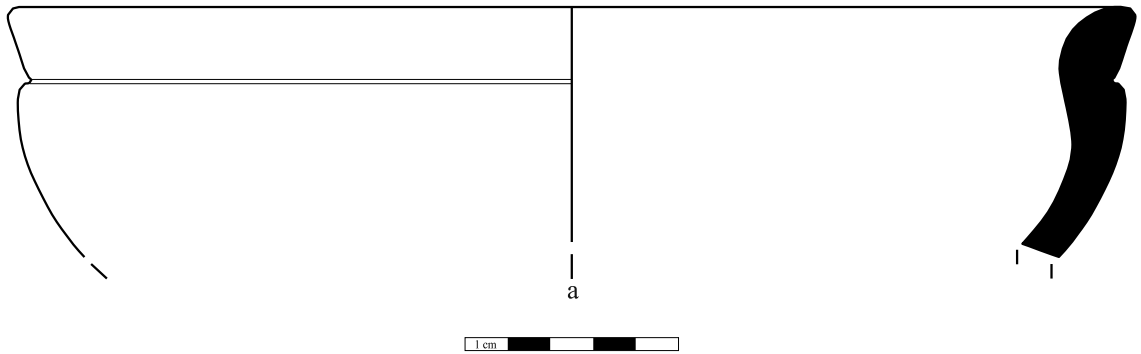

Çanak Tip VIII

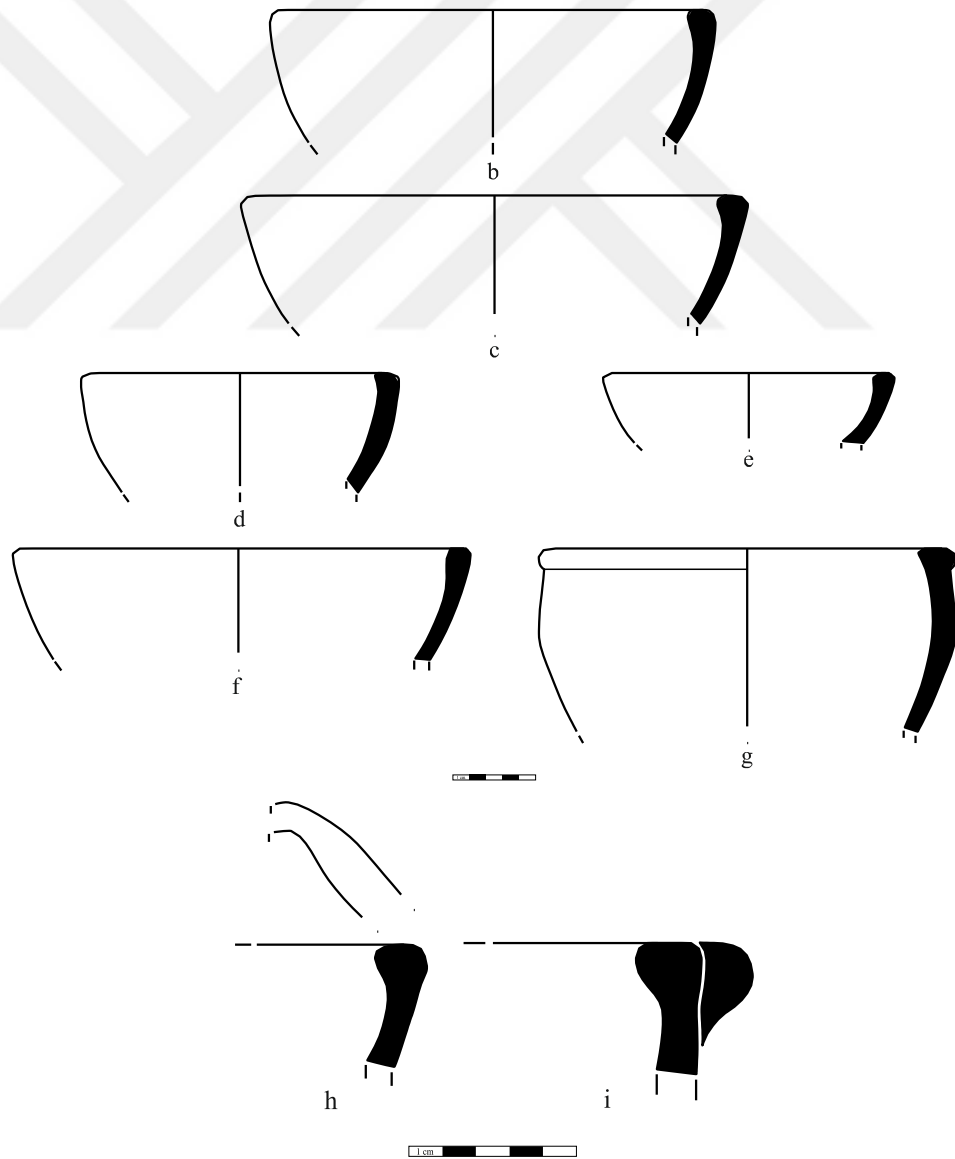

Çanak Tip IX

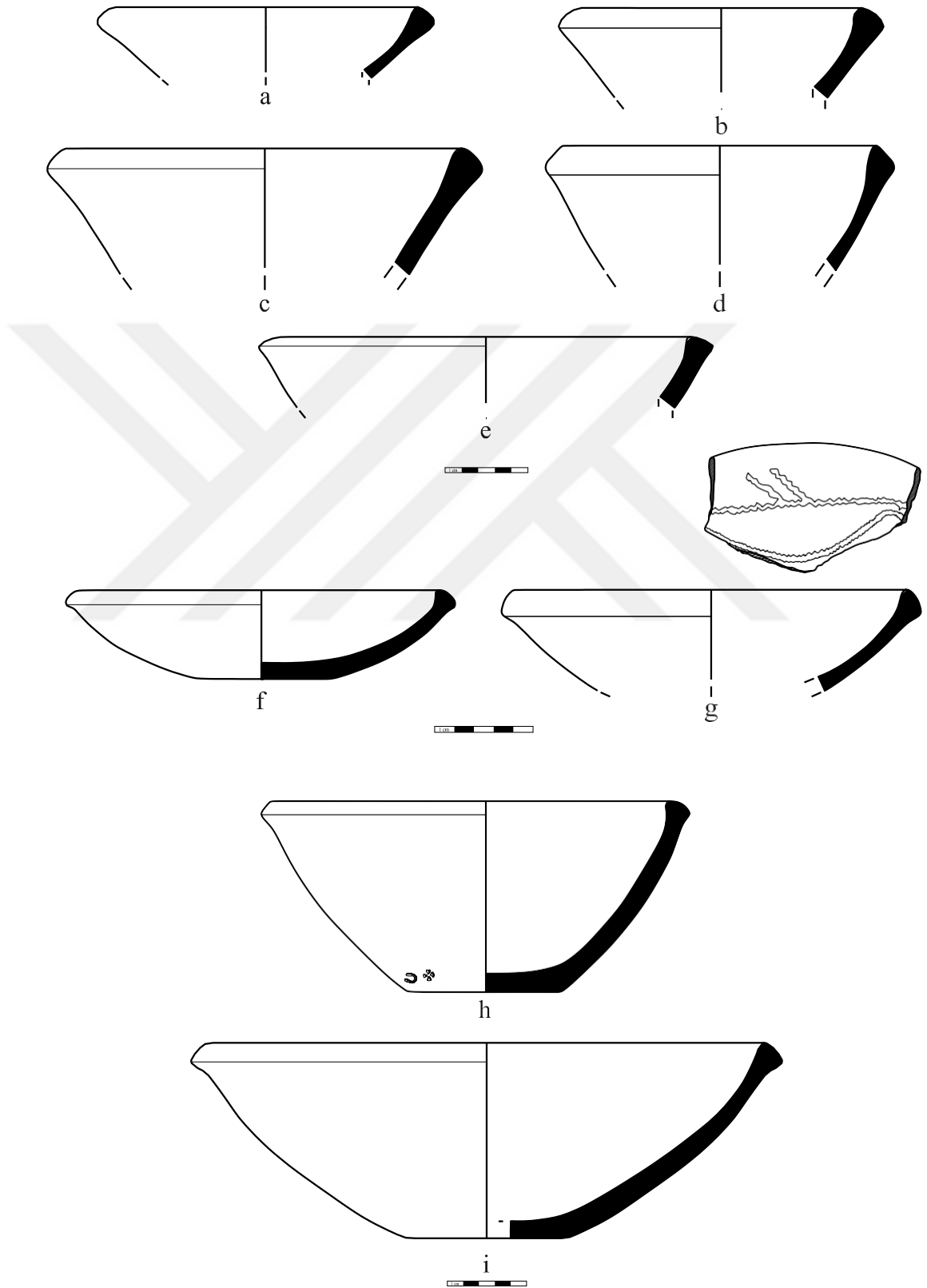

Çanak Tip IX

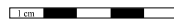
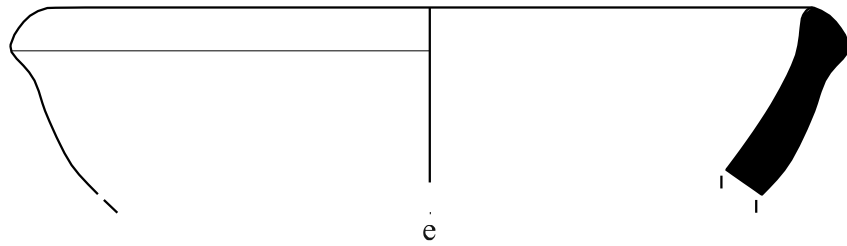
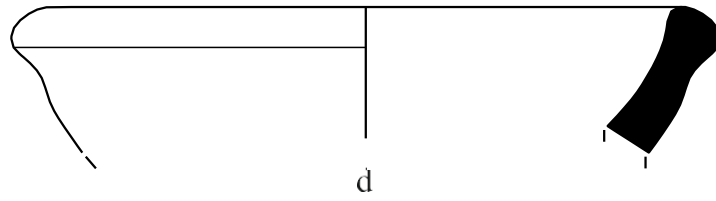
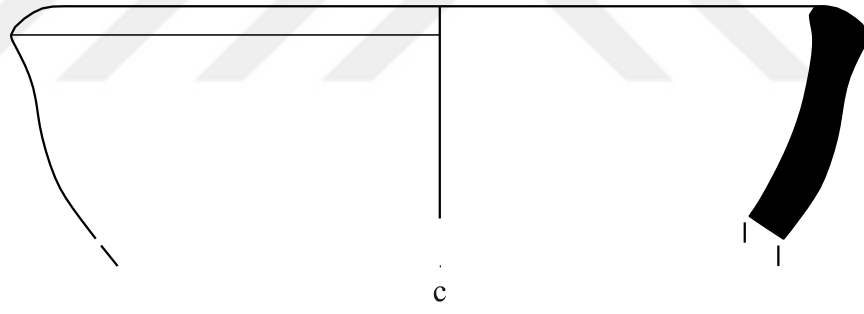
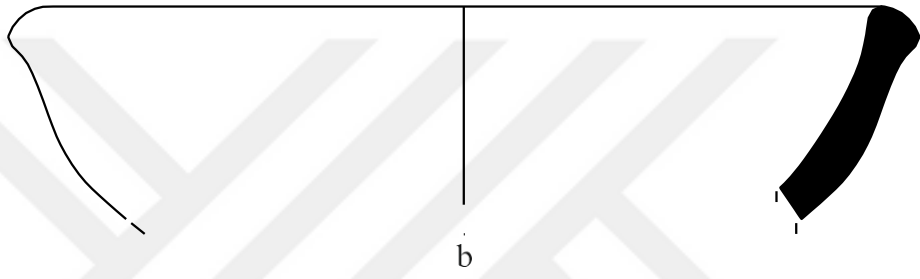
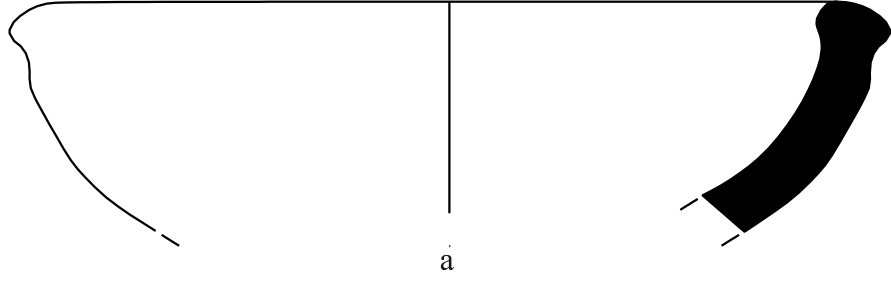

Çanak Tip Xb

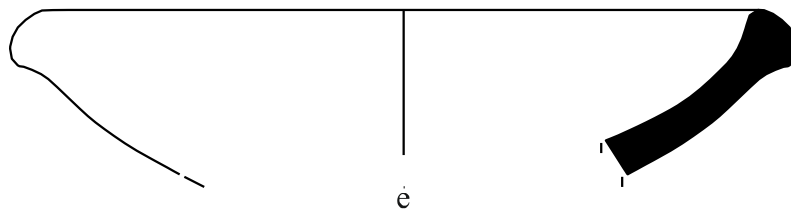
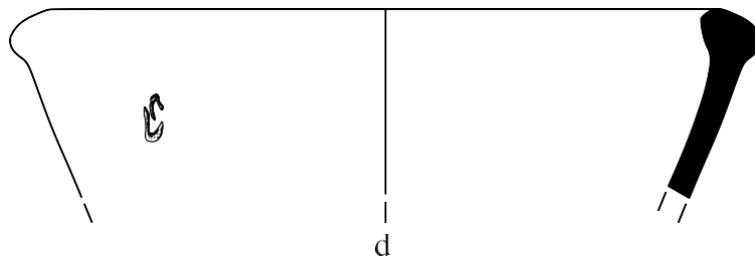
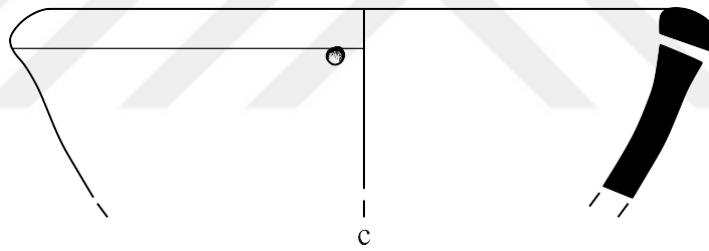
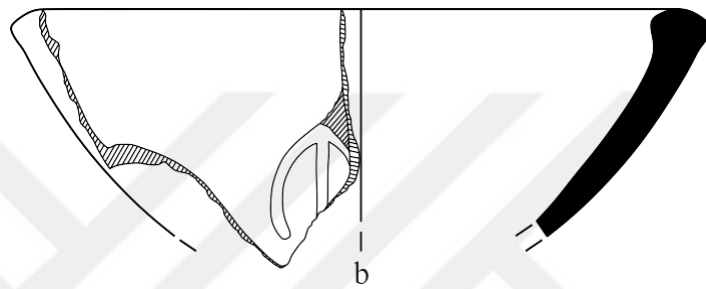
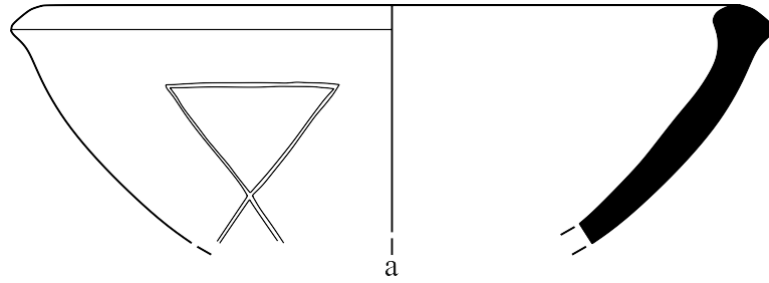

Çanak Tip Xb

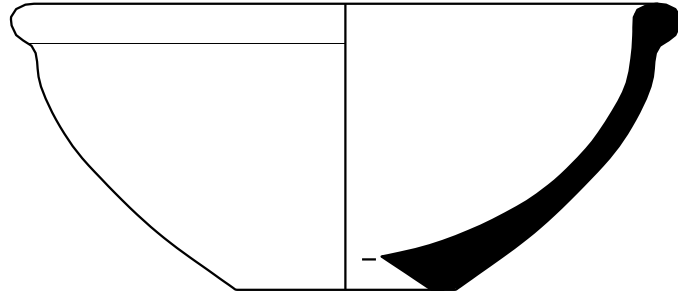

a

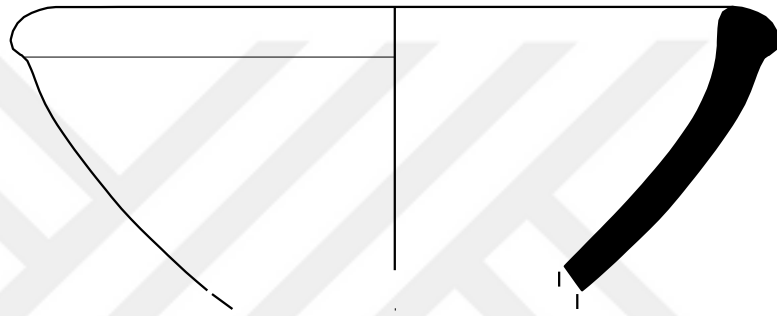

b

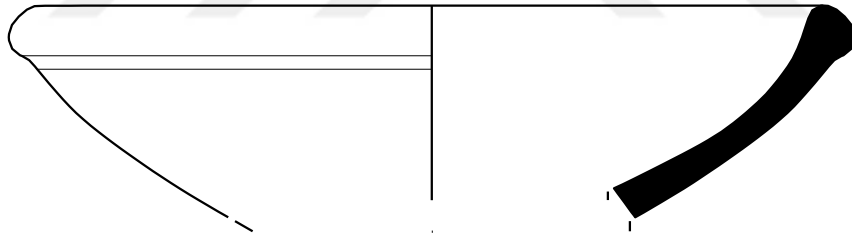

c

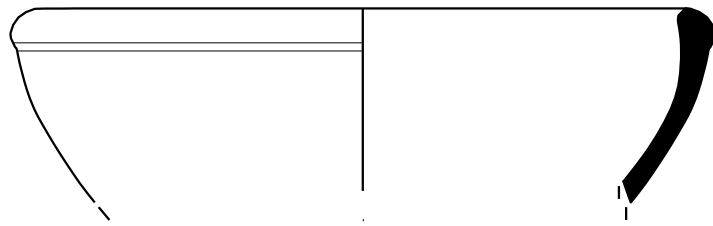

d

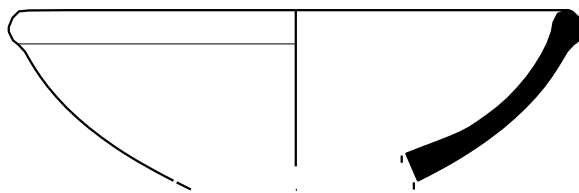

e



Çanak Tip Xb

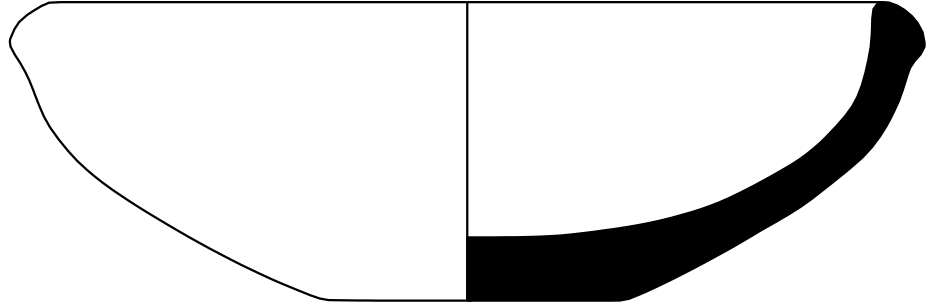

a

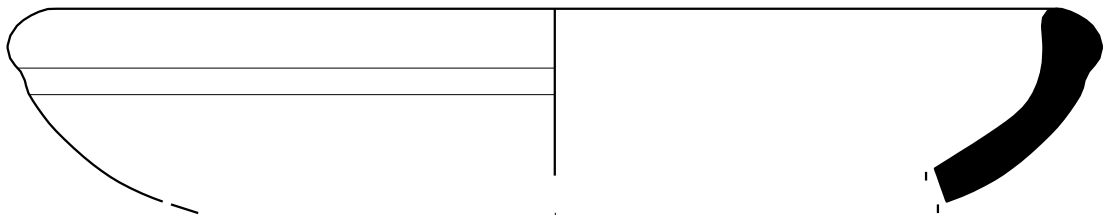

b

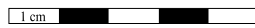

Çanak Tip XIc

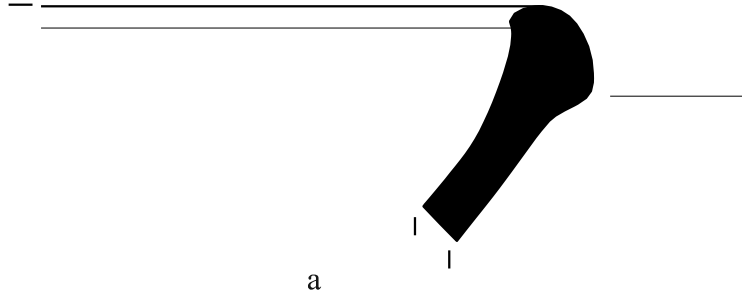

a



b



Çanak Tip XII

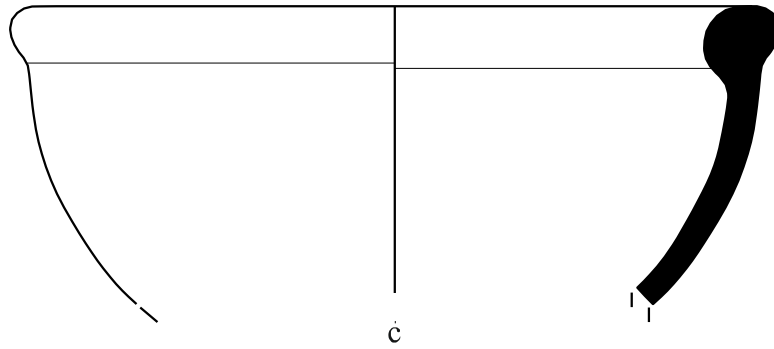

c

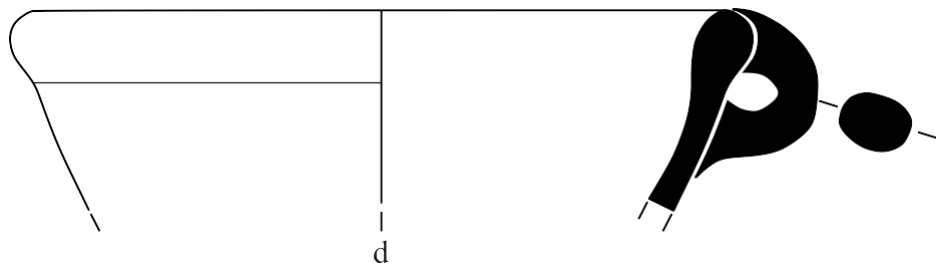

d



Çanak Tip XIII

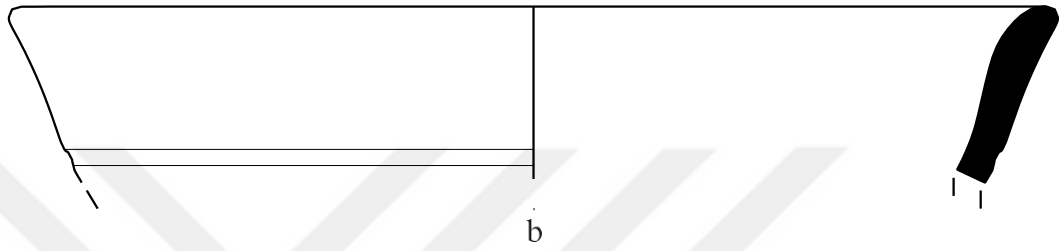
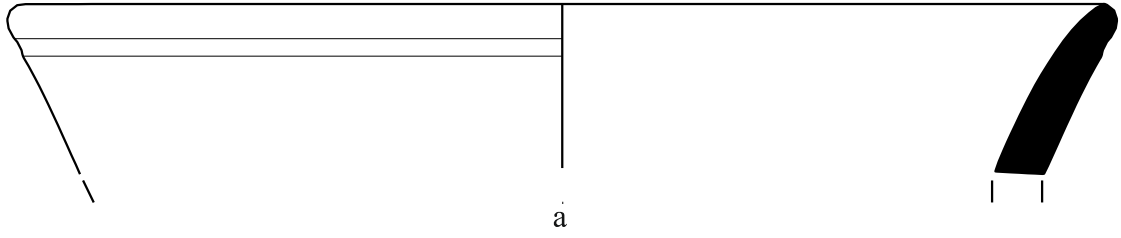

Çanak Tip XIV

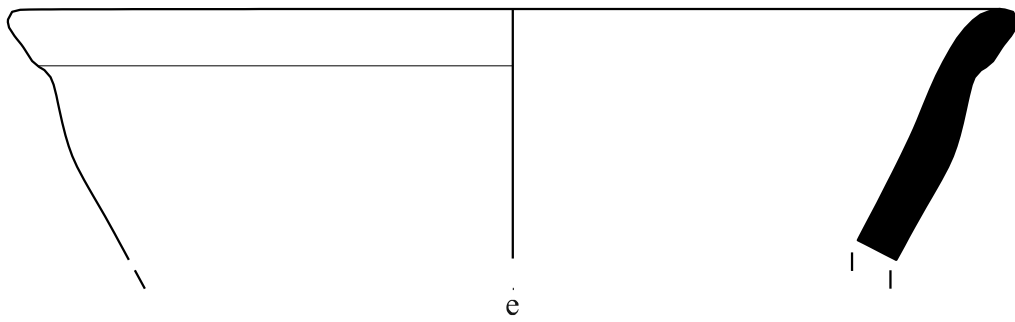
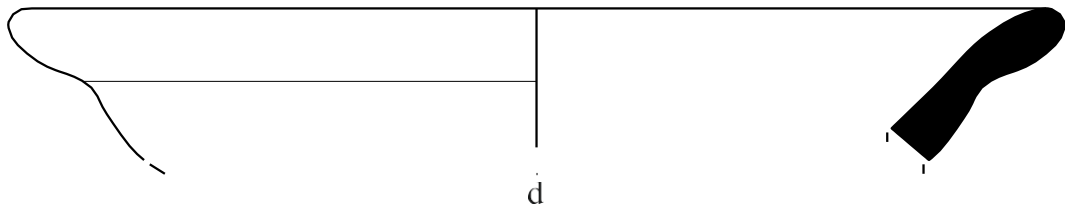
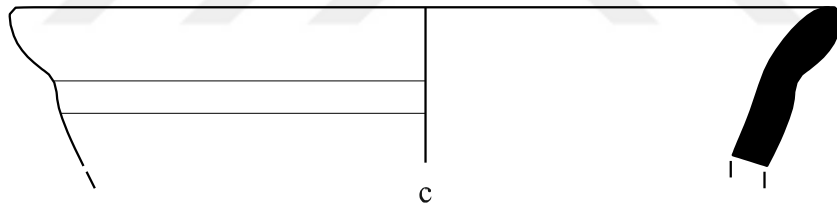

Kase Tip I

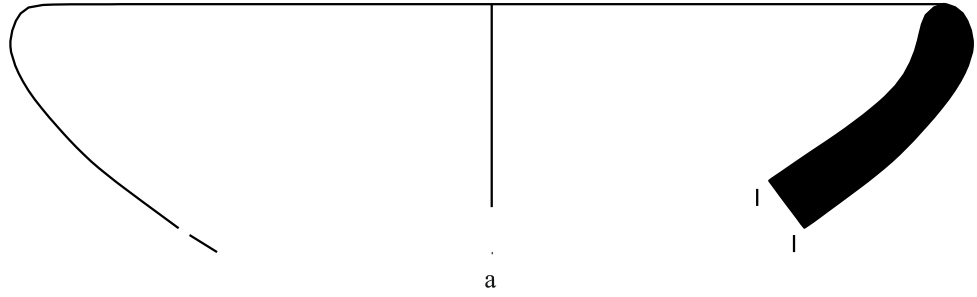

Kase Tip II

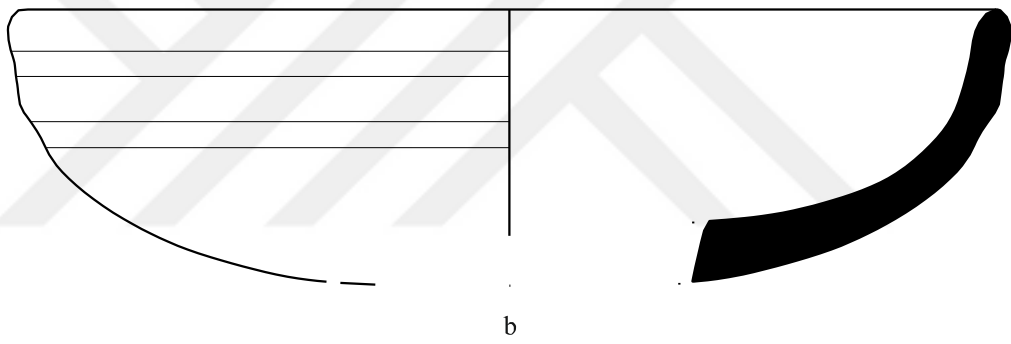

Kase Tip III

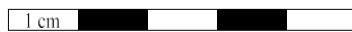
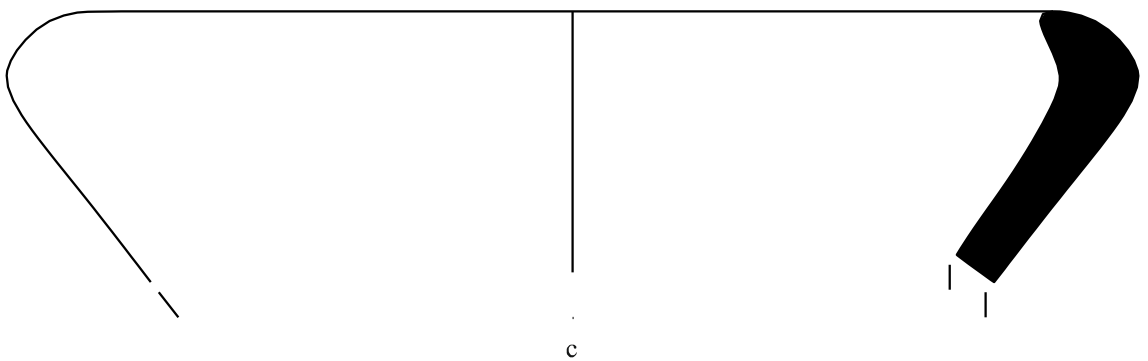

Kase Tip IV

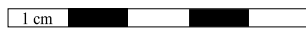
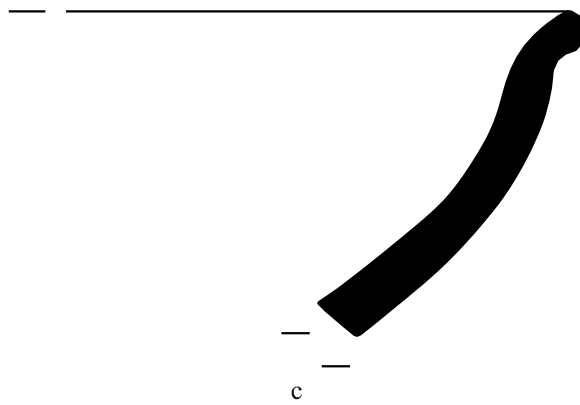
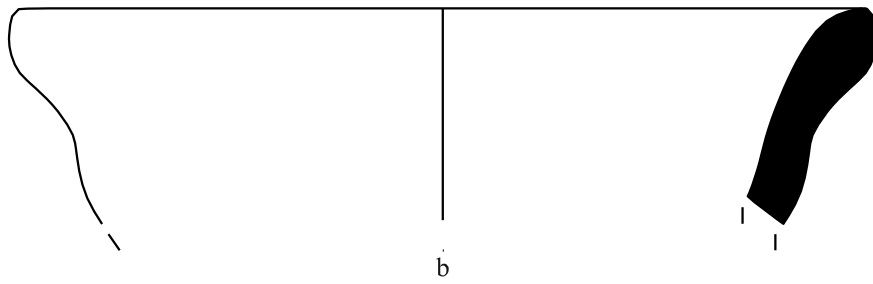
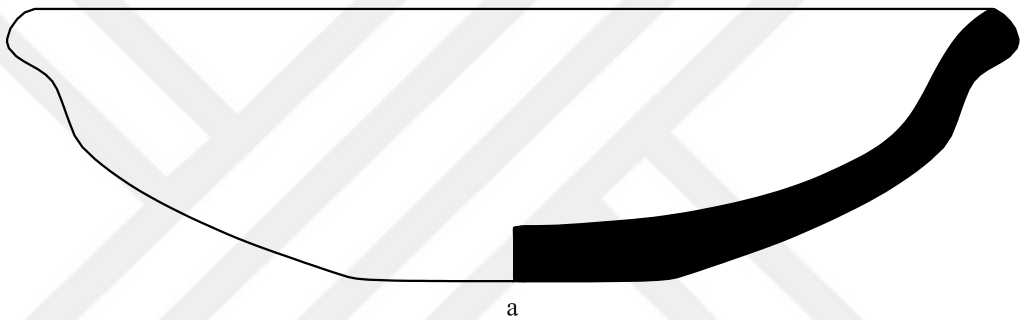
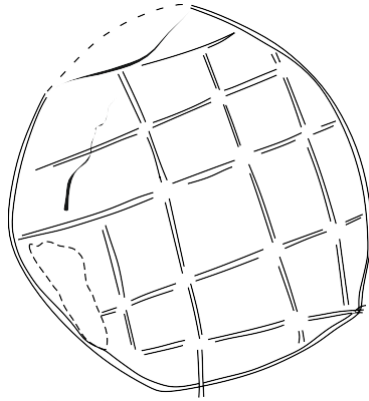

Kase Tip V

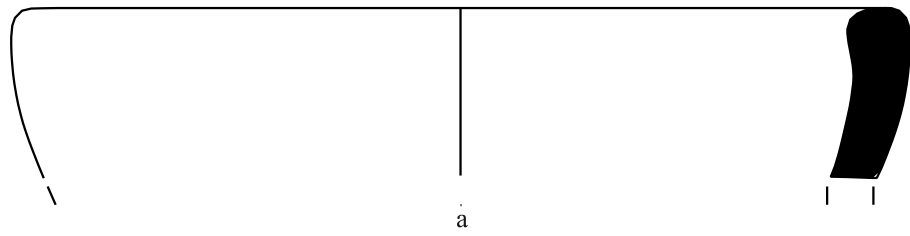

Kase Tip VI

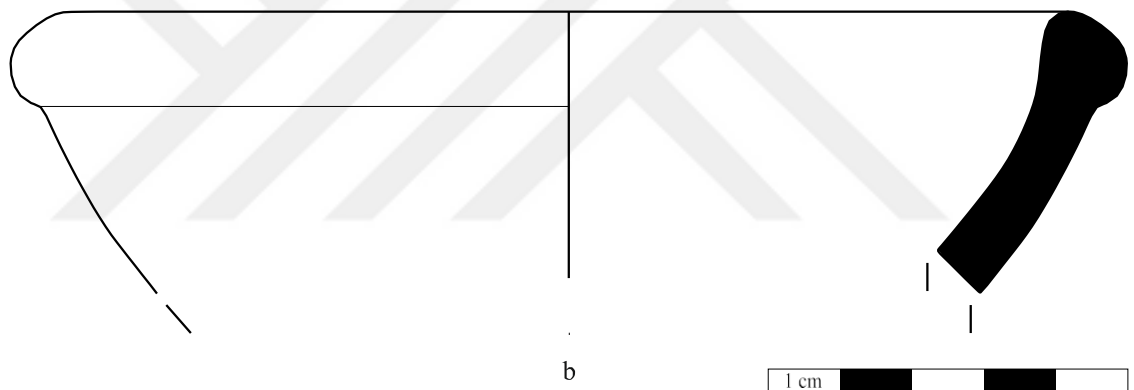

Kase Tip VII

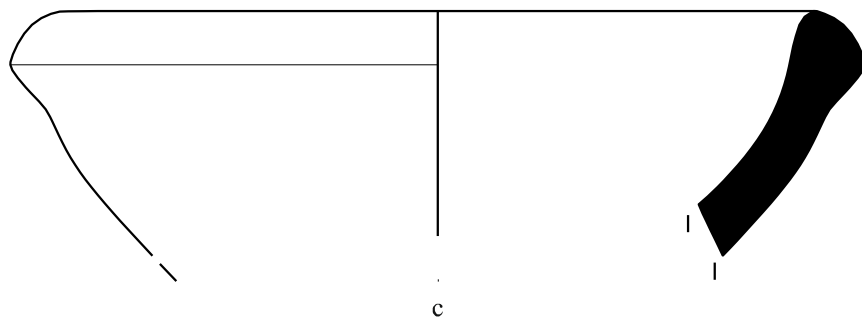

Kaideli Çanak

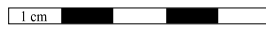
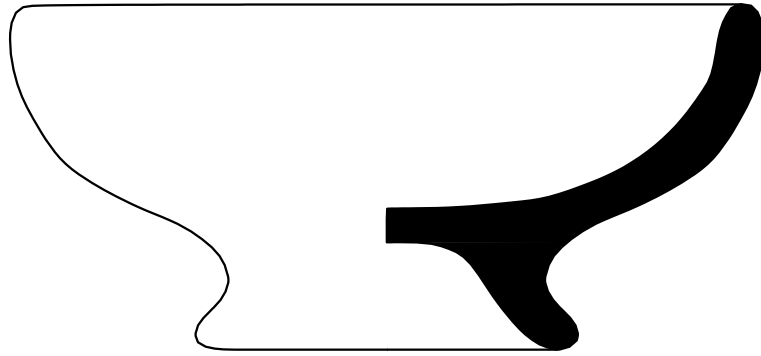
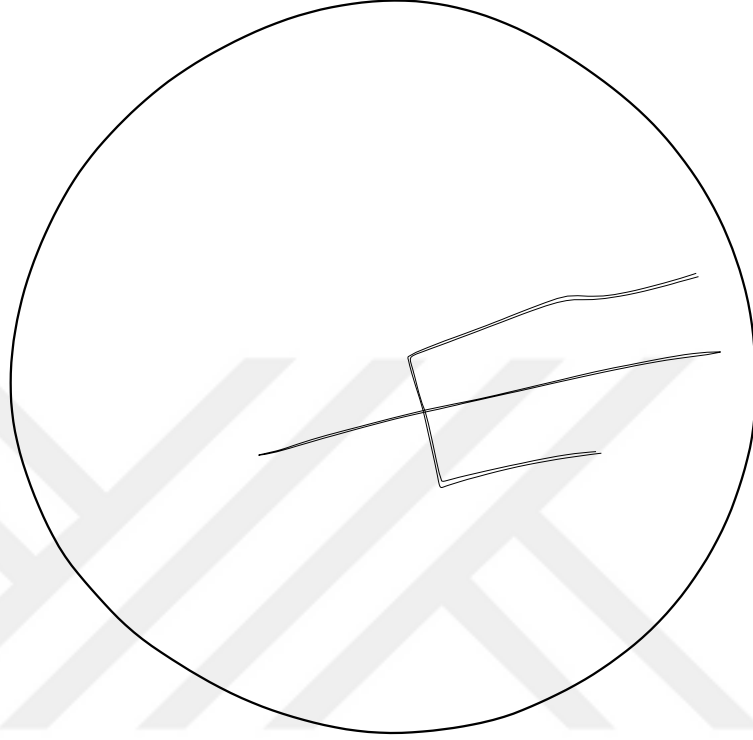

Kaideli Çanak

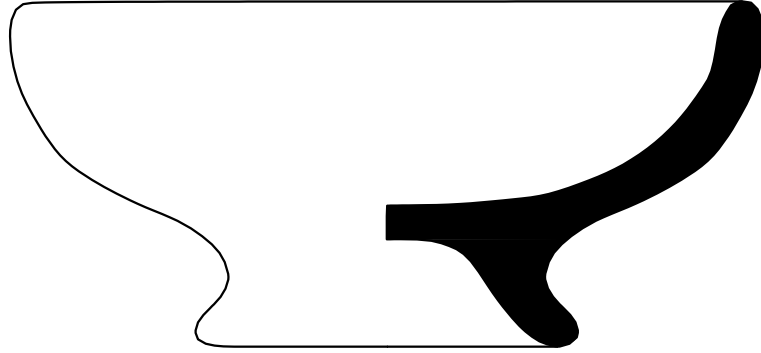
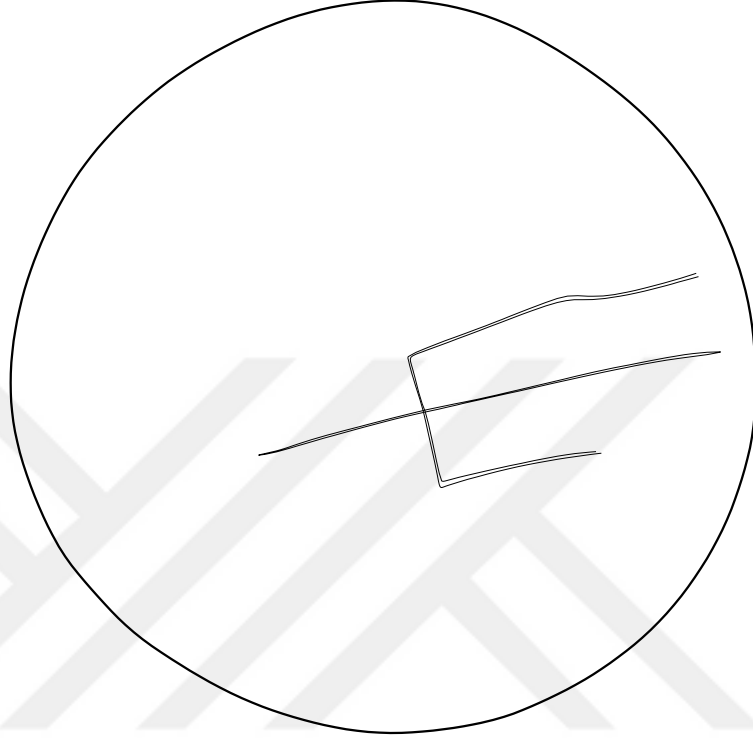

Tabak Tip I

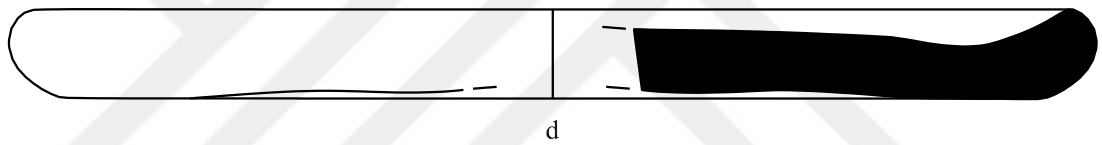
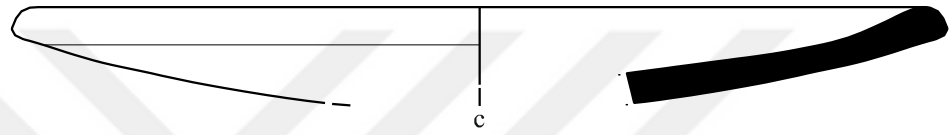
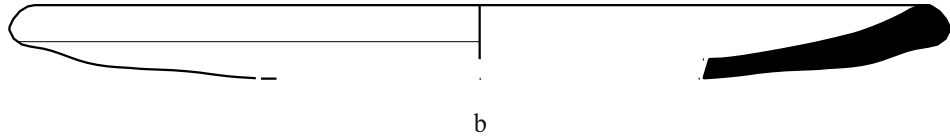
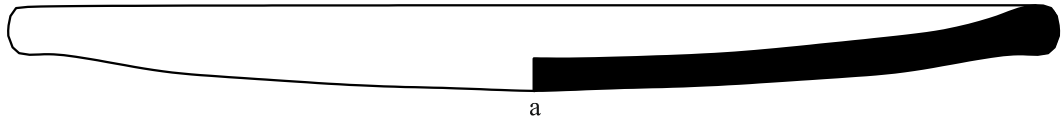

Tabak Tip II

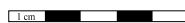
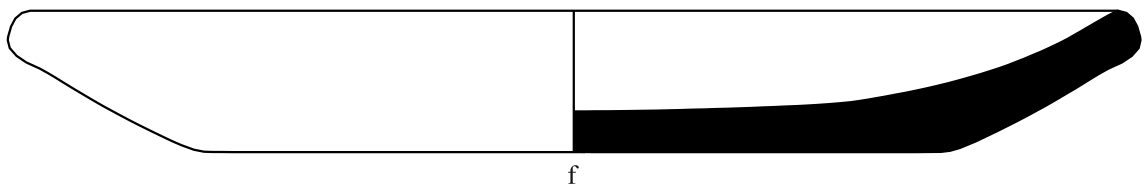
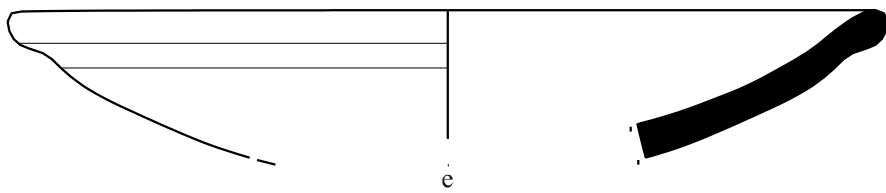

Bardaklar

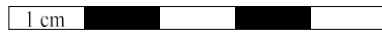
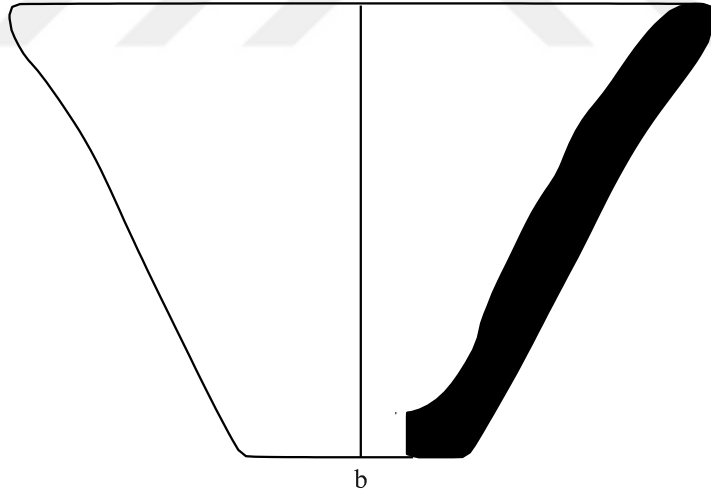
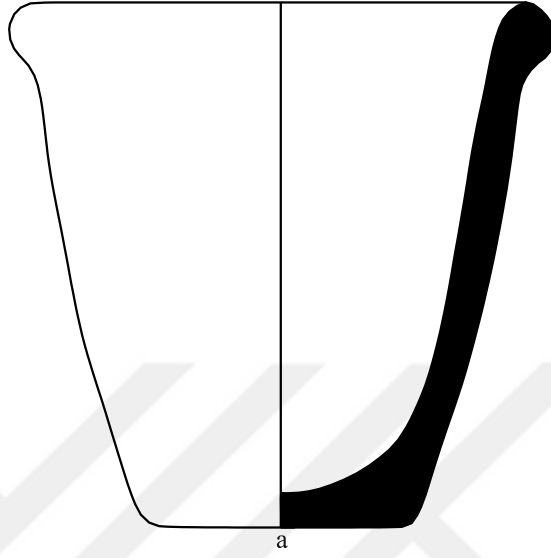

Çömlek Tip I

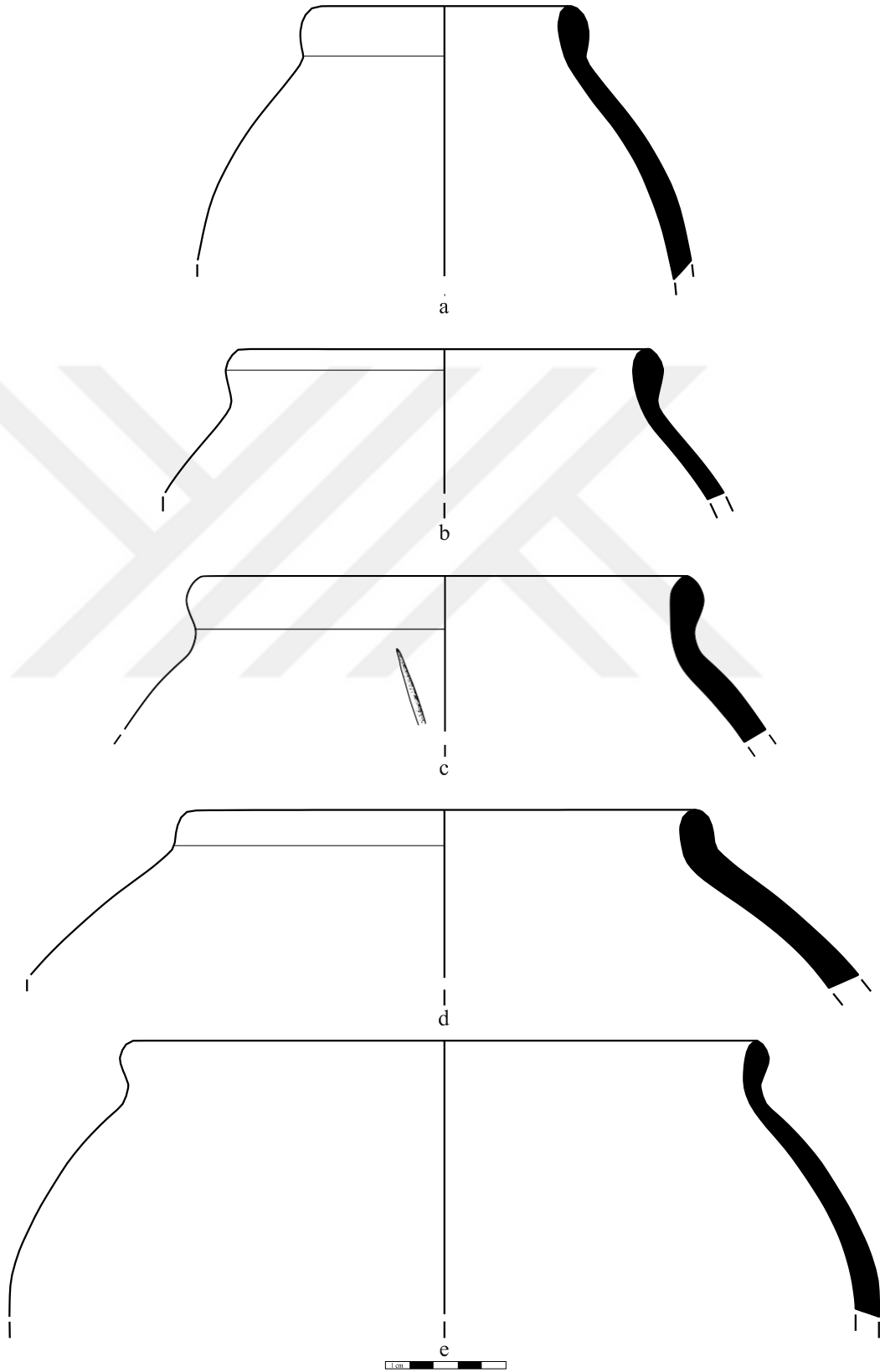

Çömlek Tip IIa

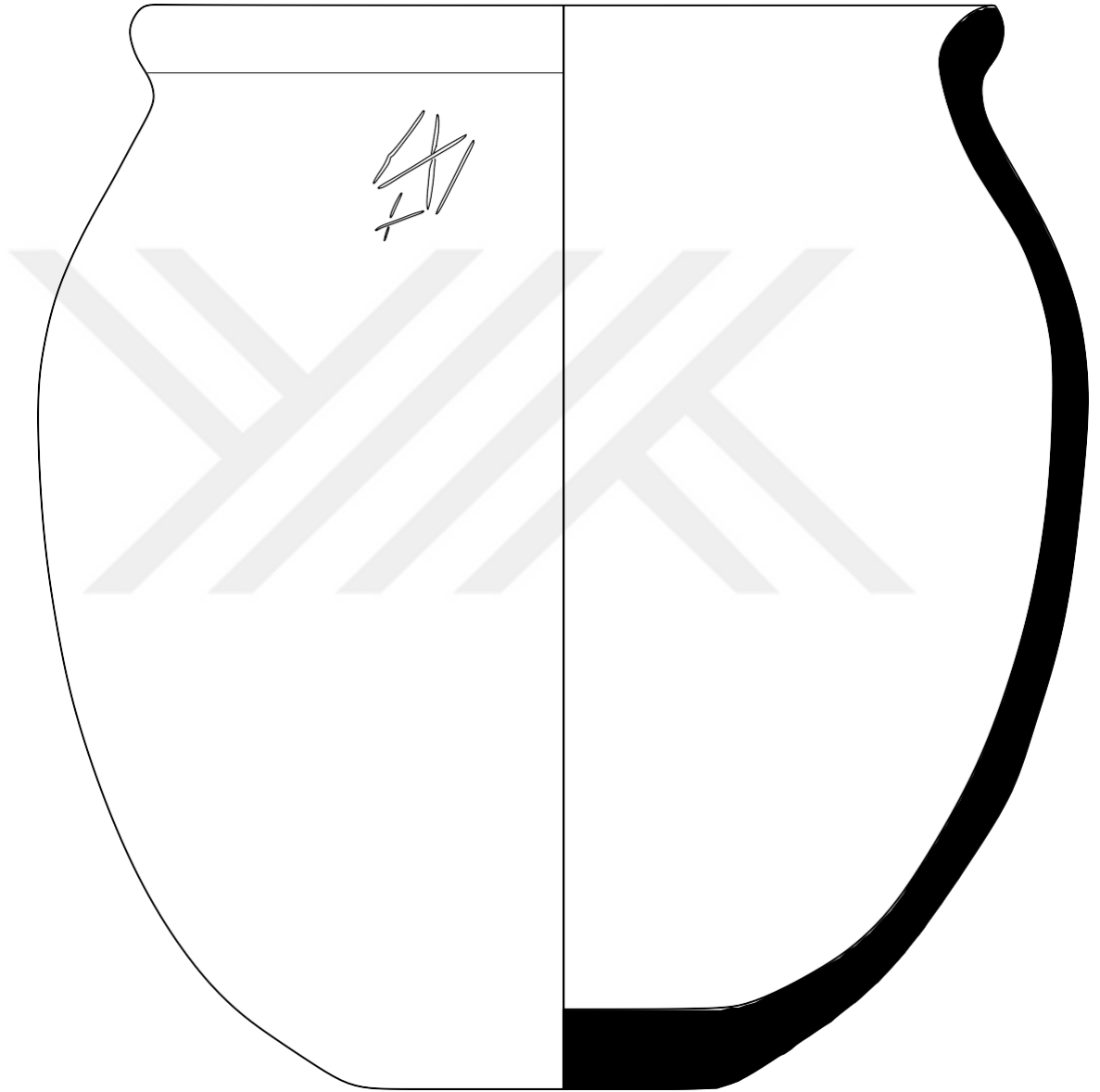

1 cm

Çömlek Tip IIa

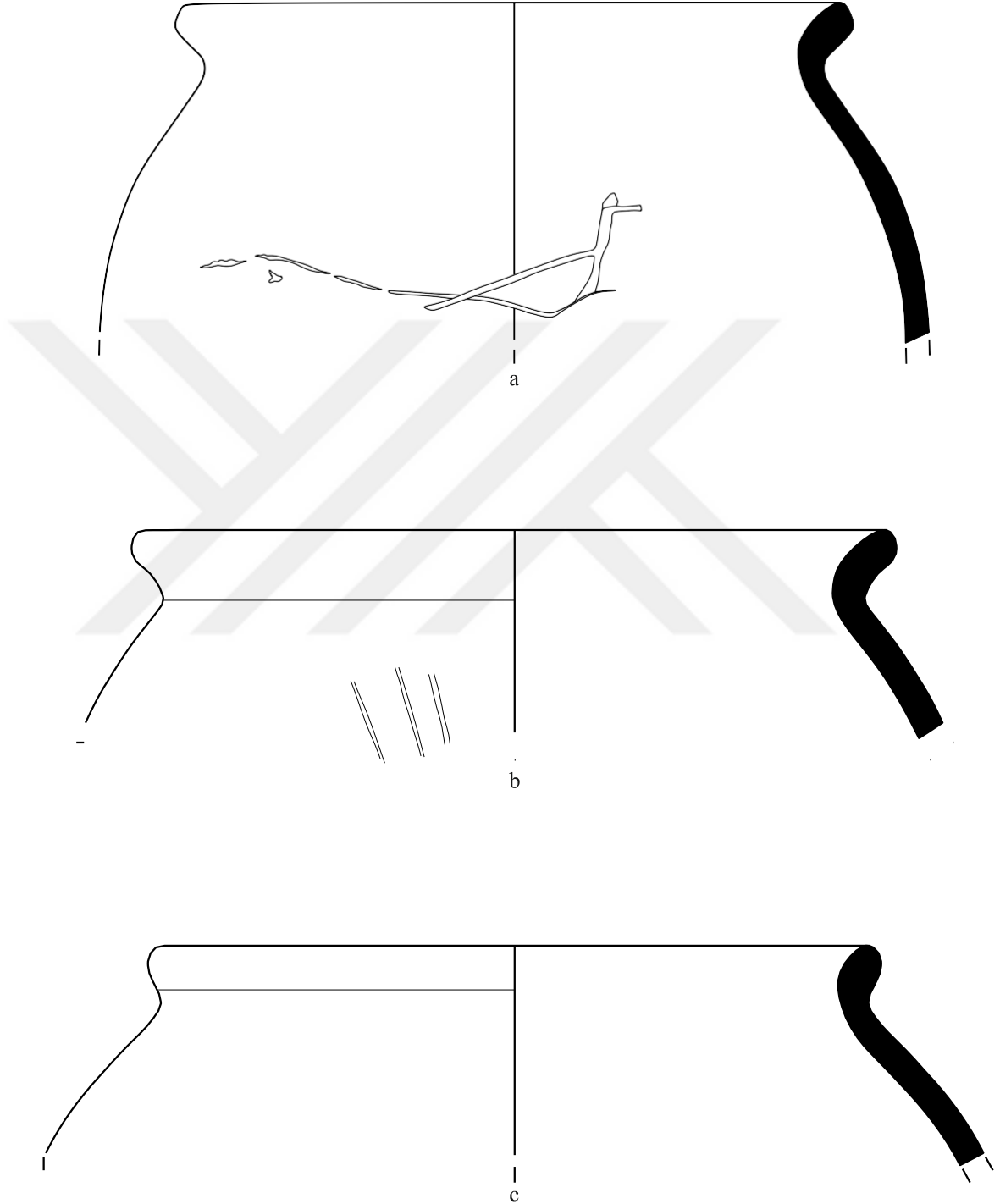

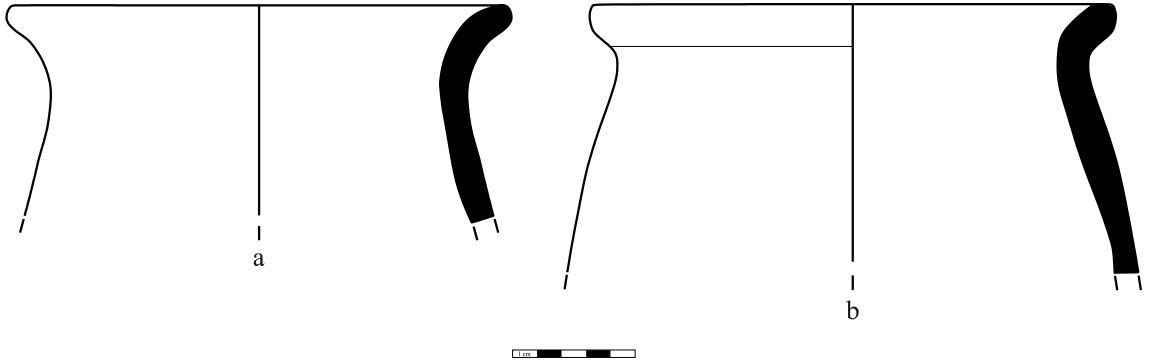
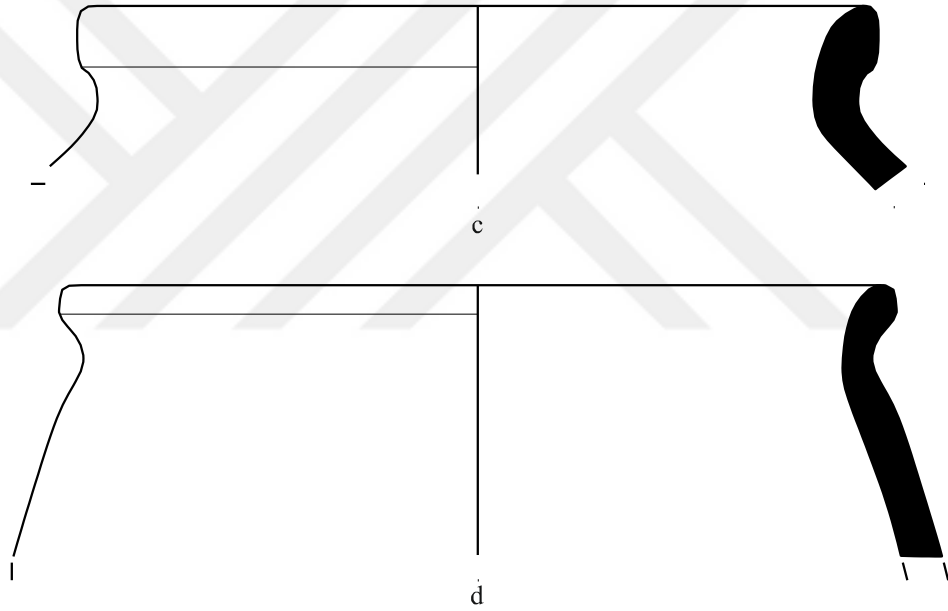
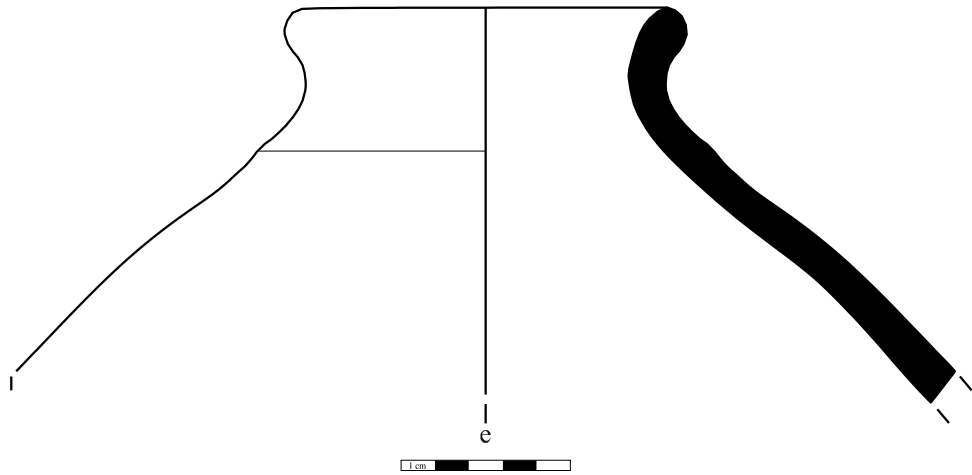
Çömlek Tip IIa**Çömlek Tip IIc****Çömlek Tip IId**

Çömlek Tip IIa

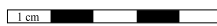
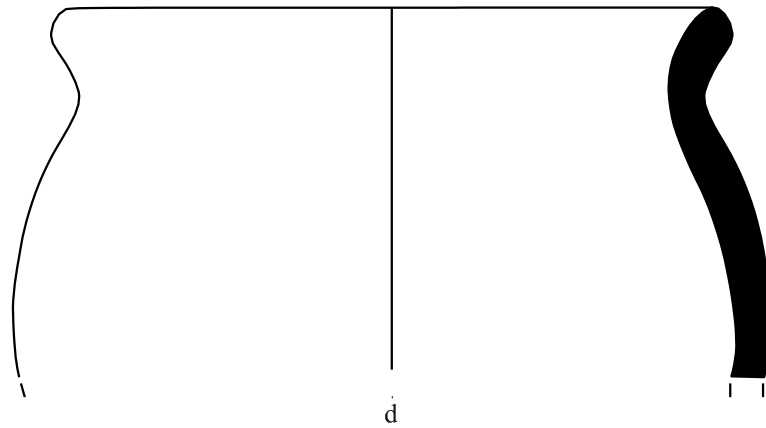
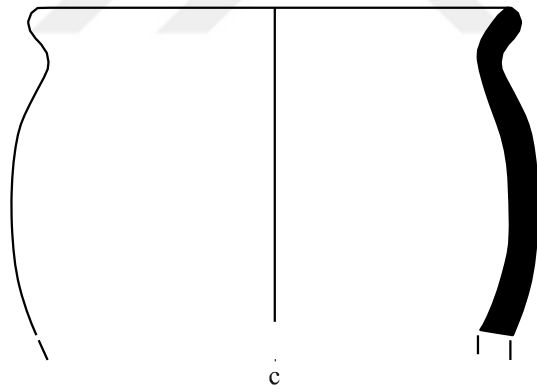
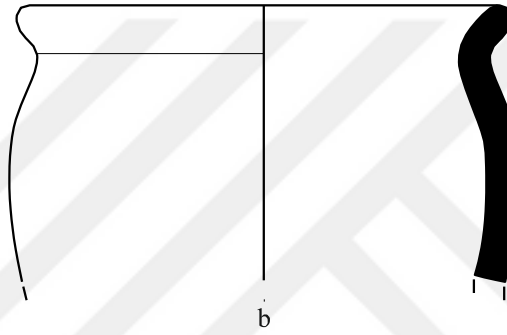
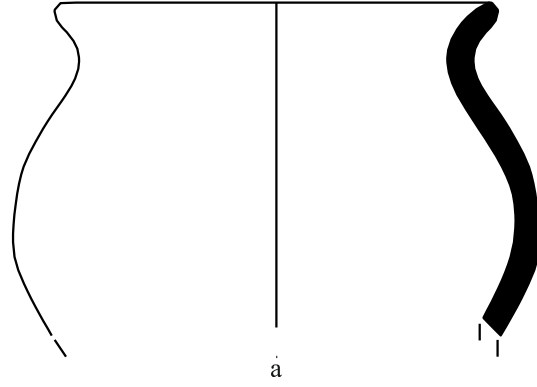

Çömlek Tip IIa

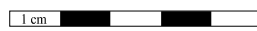
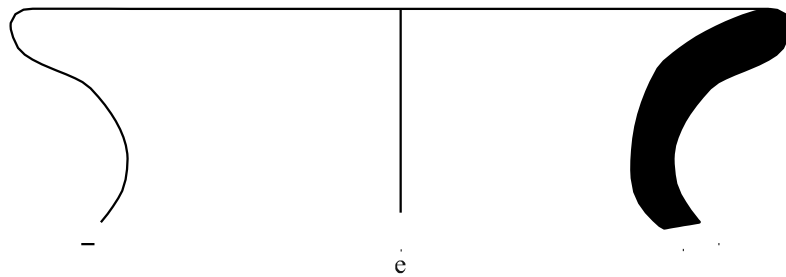
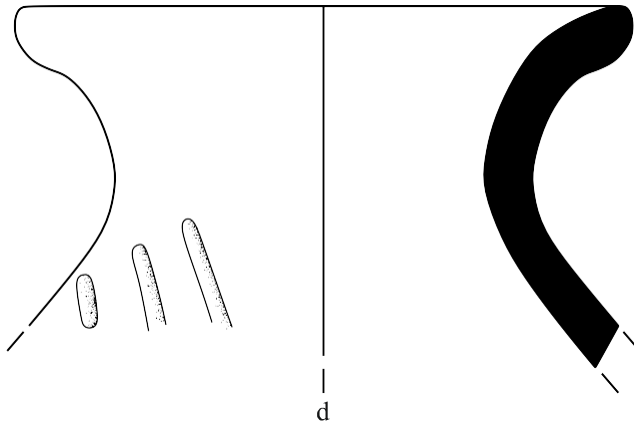
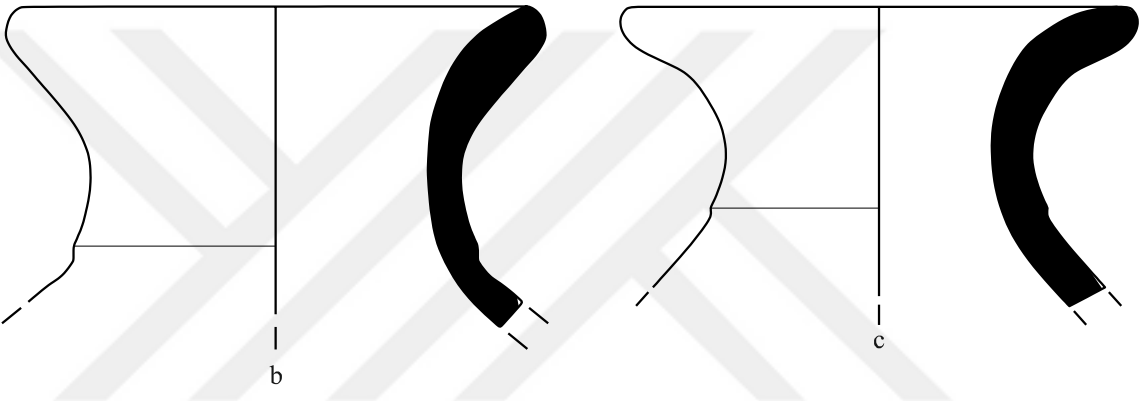
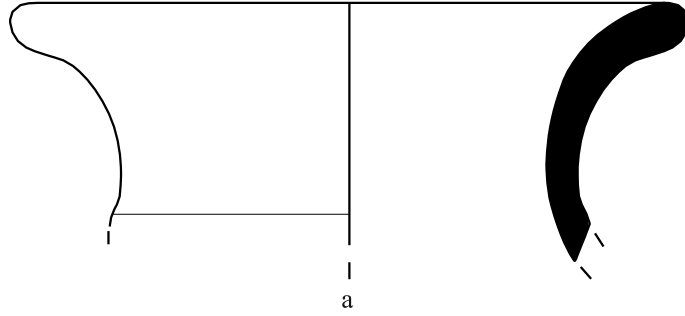

Çömlek Tip IIa

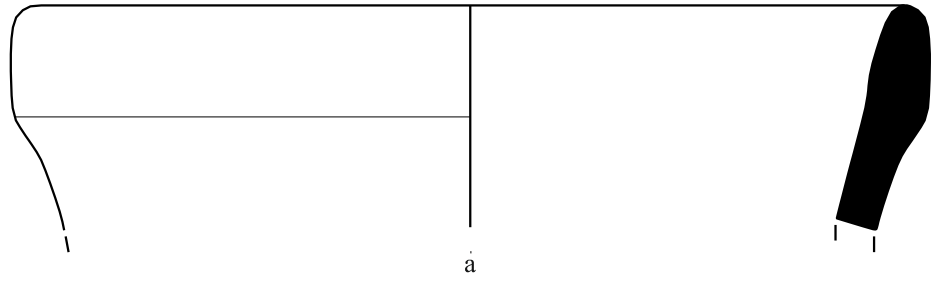

Çömlek Tip IVb

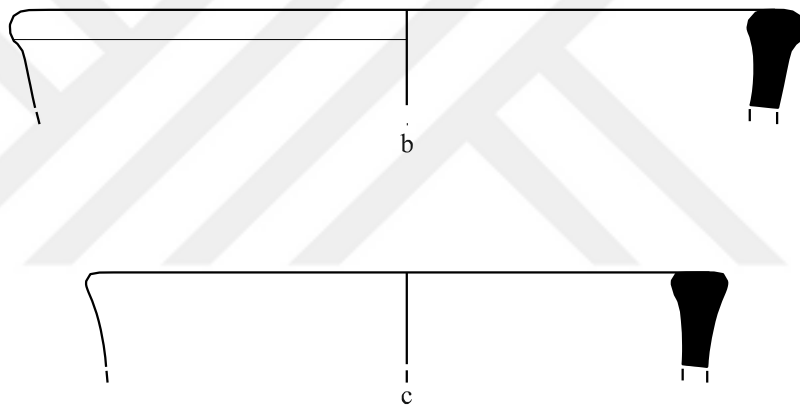

Çömlek Tip IVc

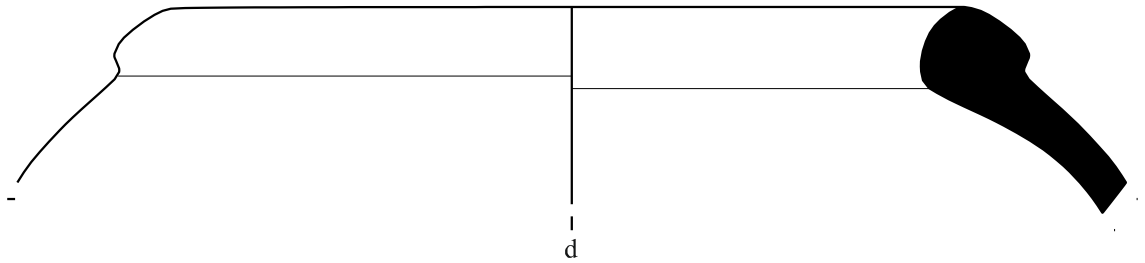

Testi Tip I

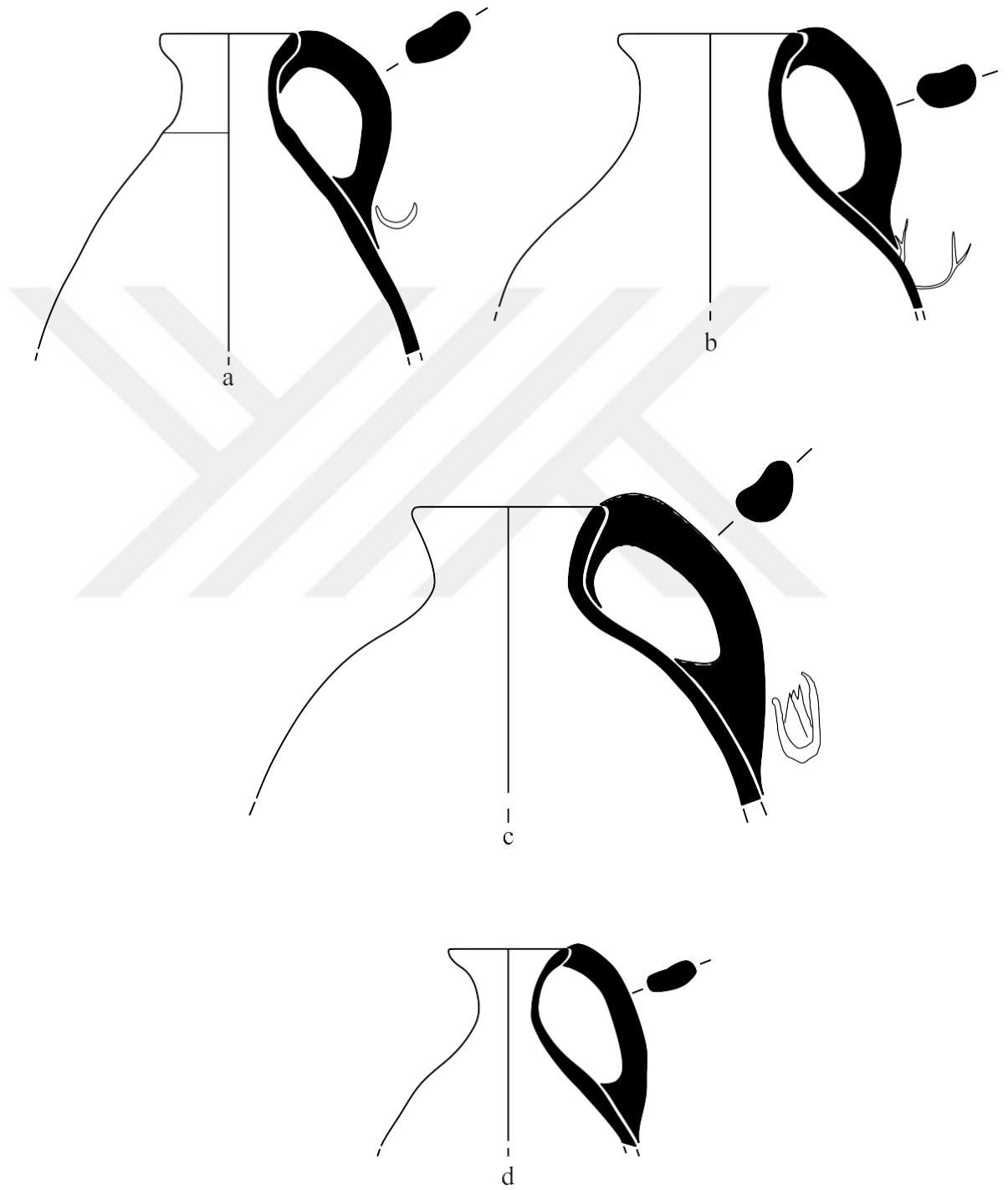

Testi Tip I

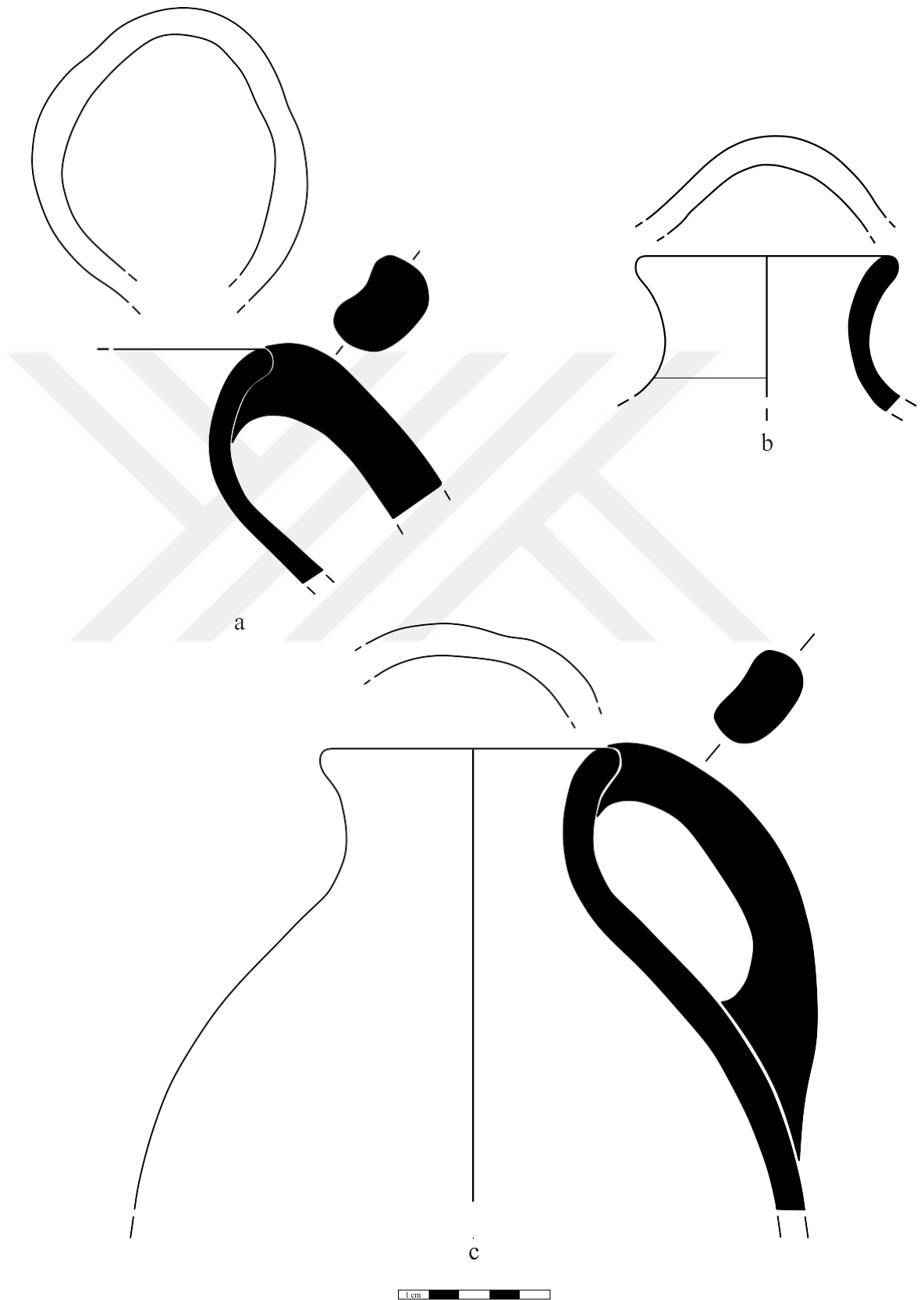

Testi Tip I

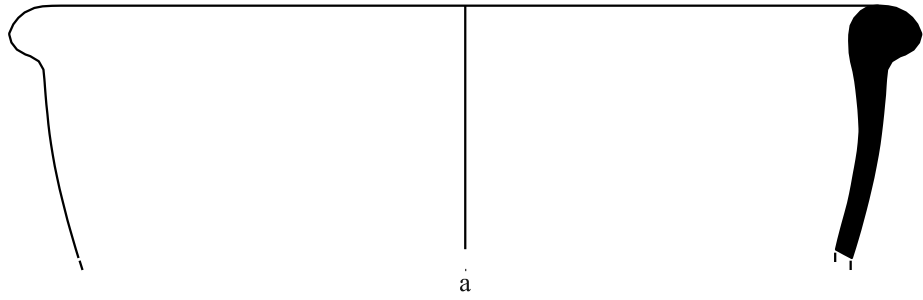

a

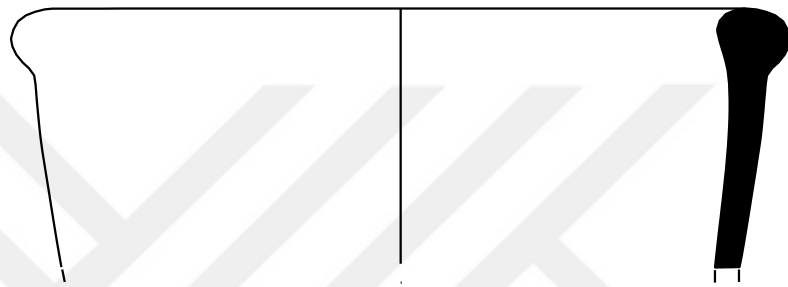

b

Küp Tip Ib

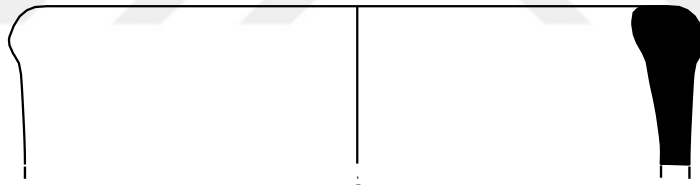

c

Küp Tip Ic

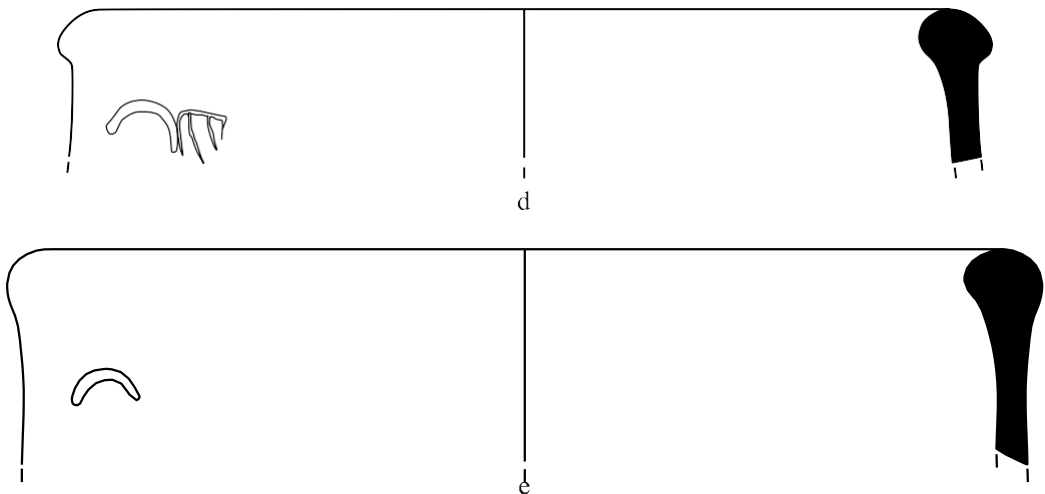

d

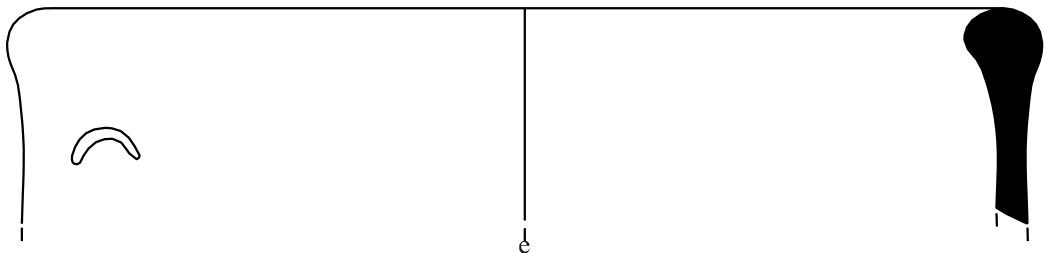

e



Testi Tip I

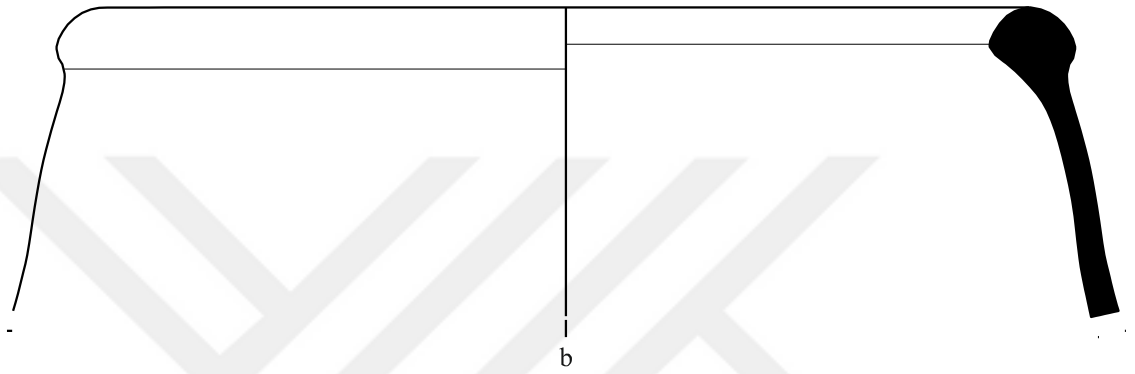
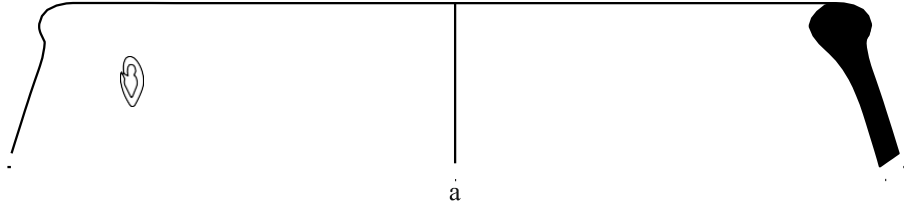

Küp Tip IIb

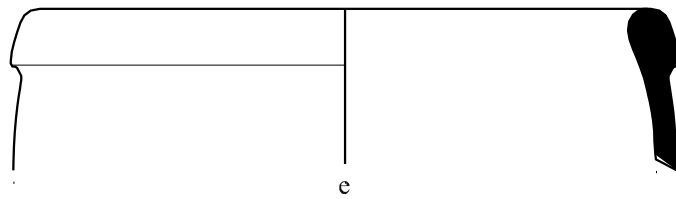
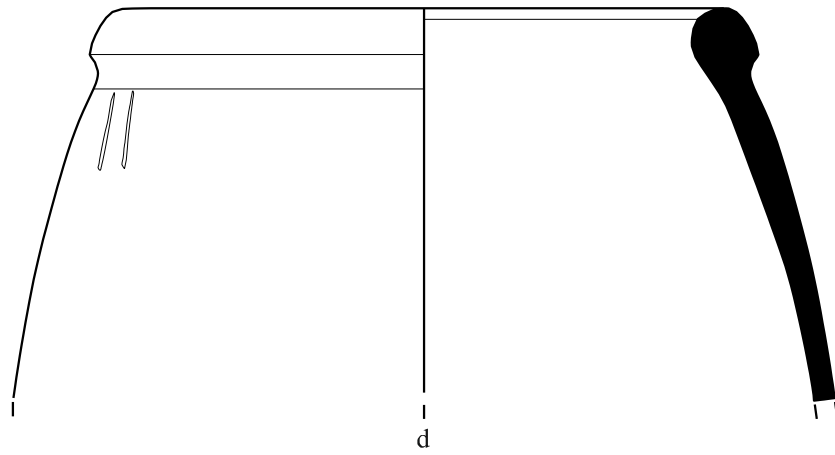
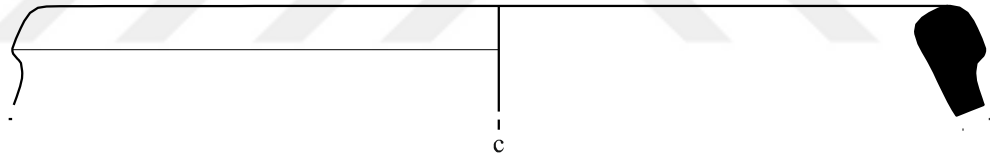

Testi Tip I

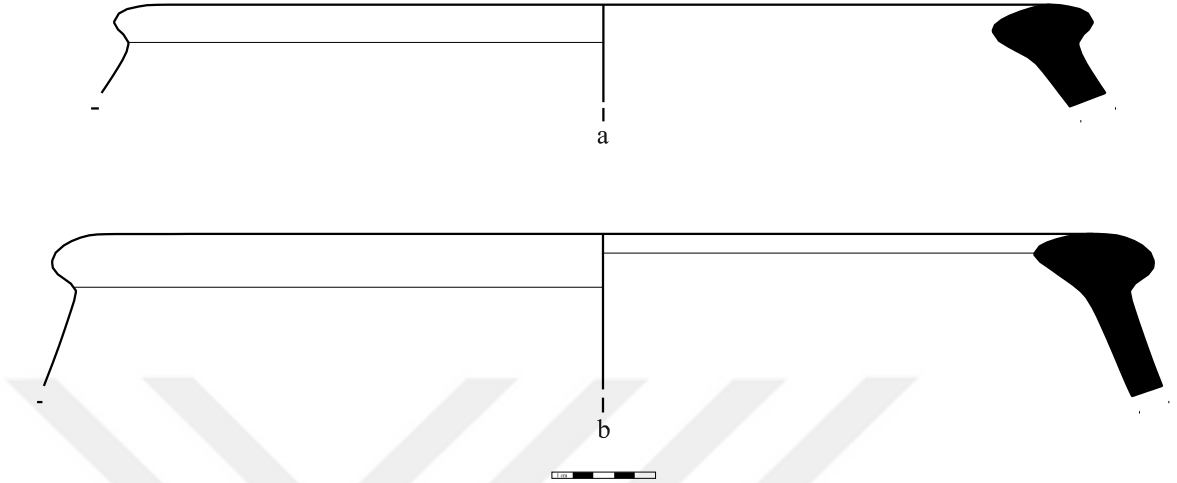

Küp Tip III

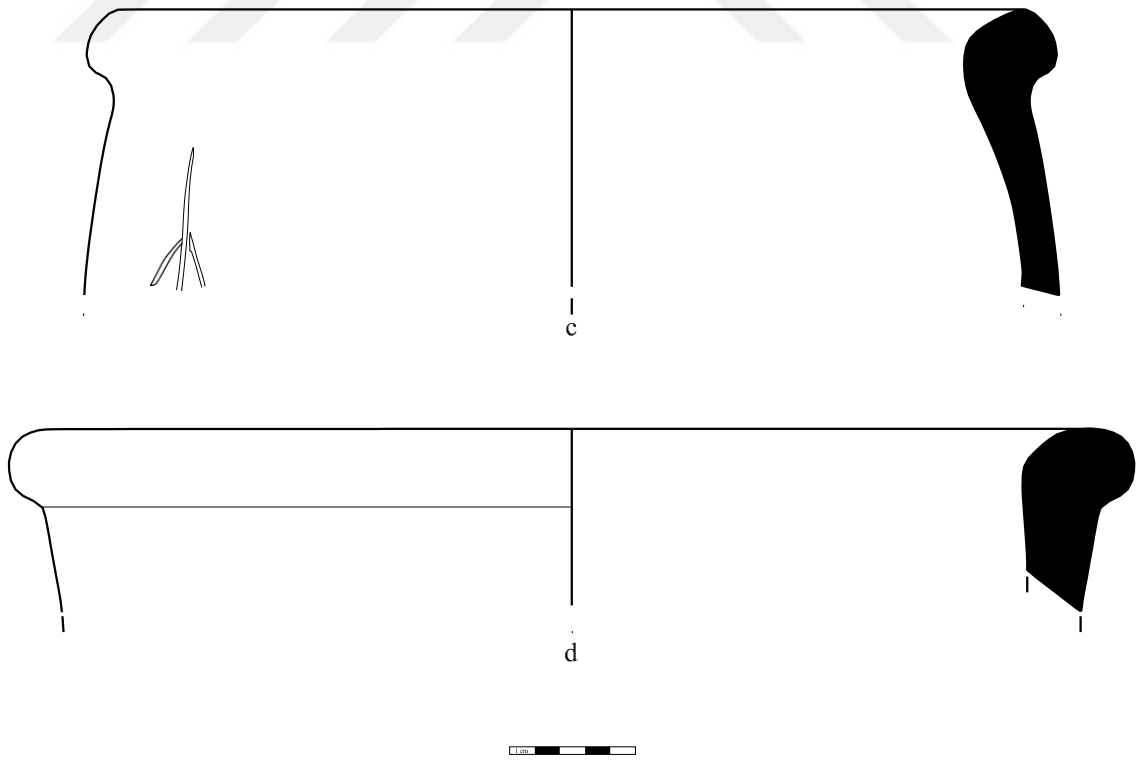

Kadeh

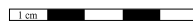
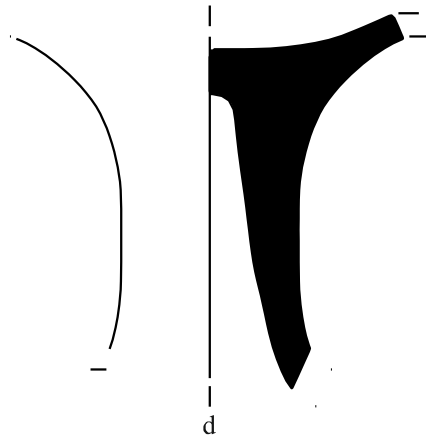
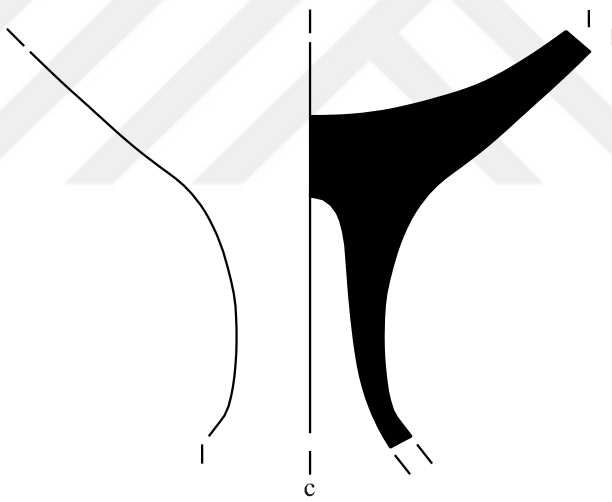
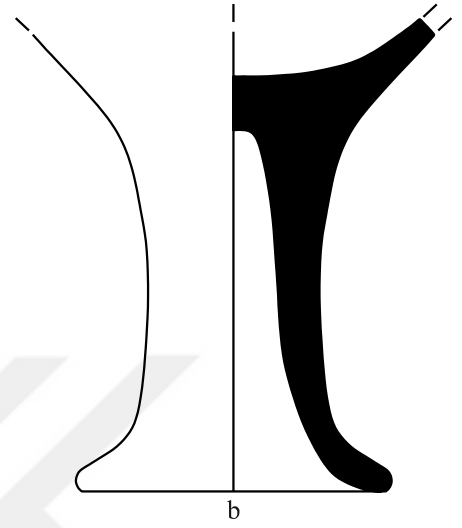
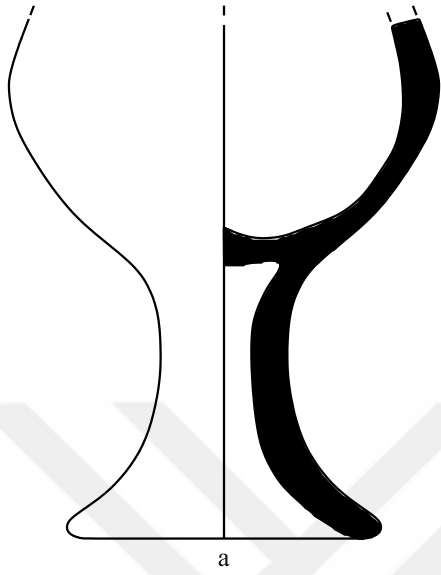

Şiše

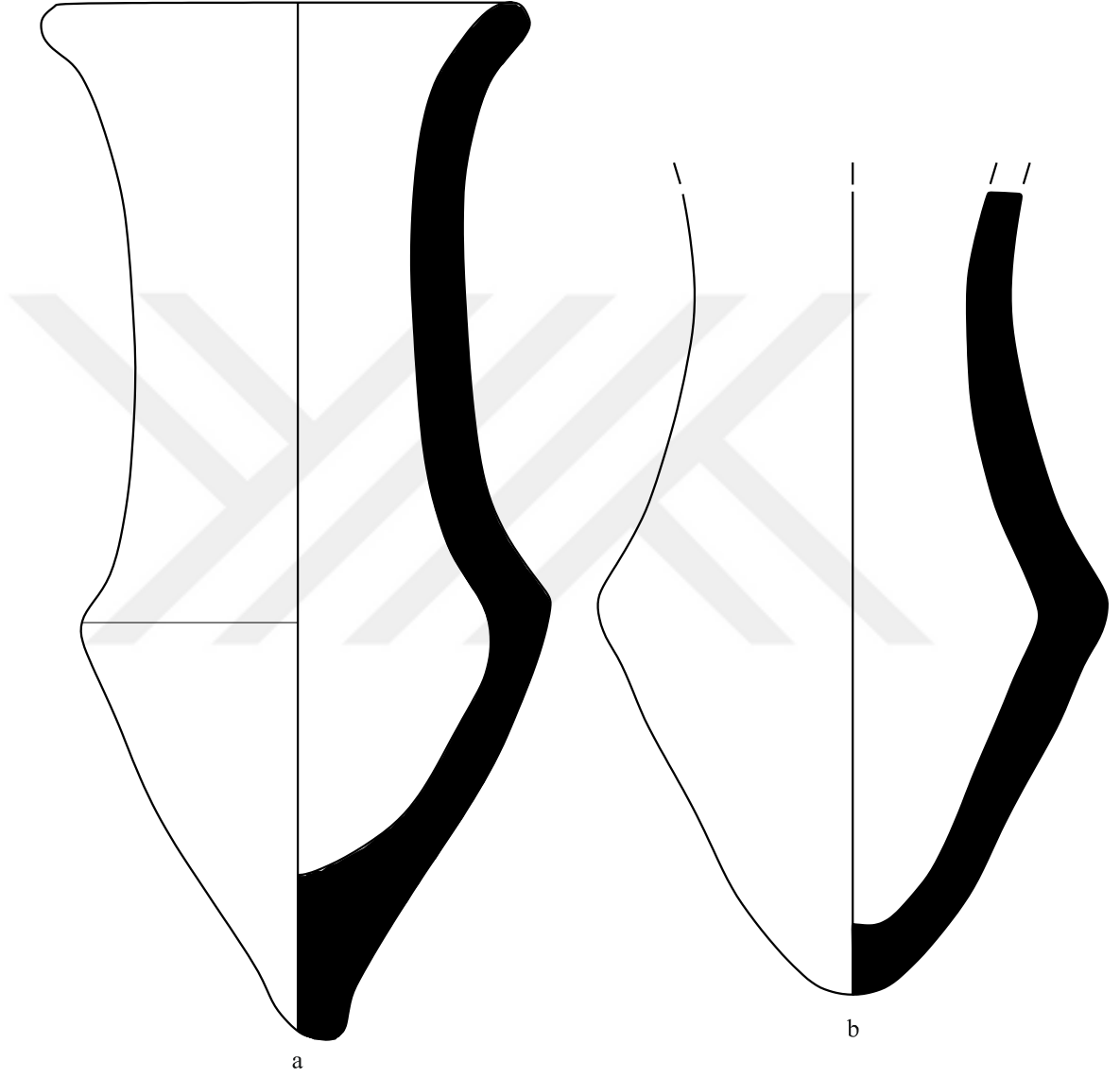

Dip Tip I

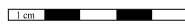
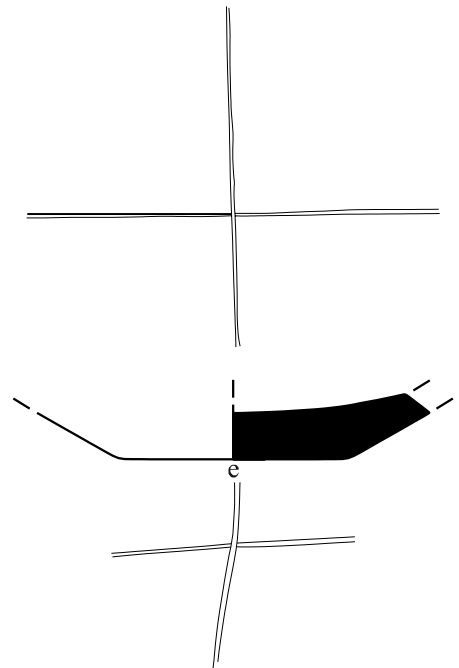
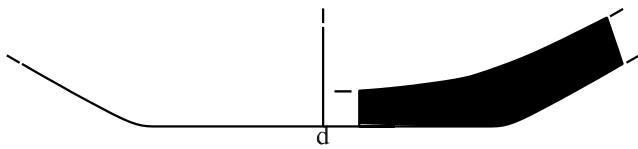
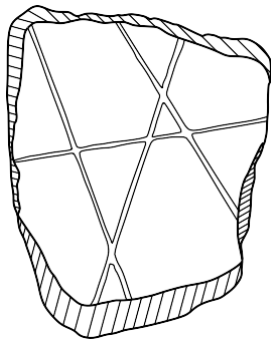
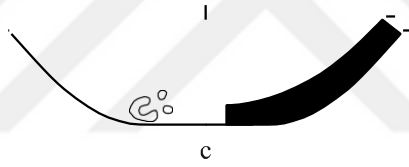
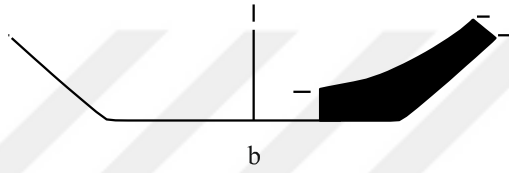
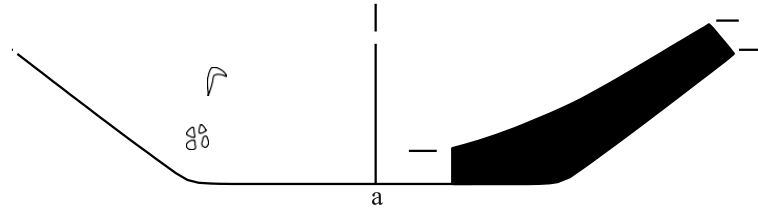

Dip Tip II

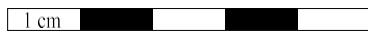
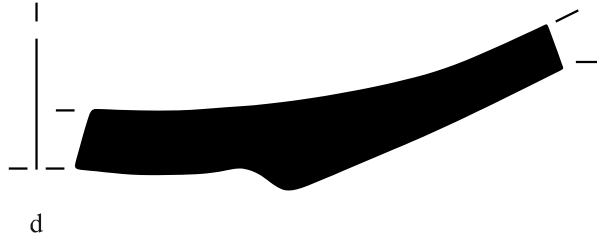
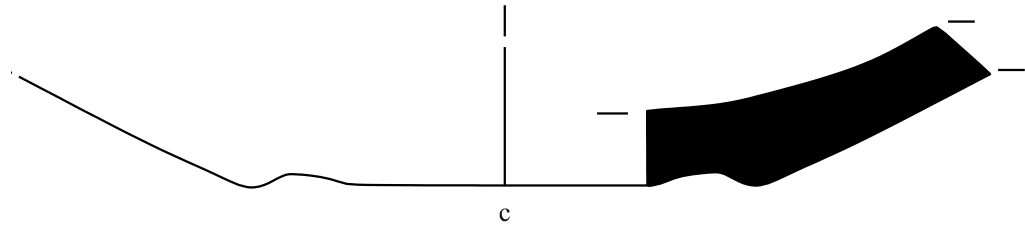
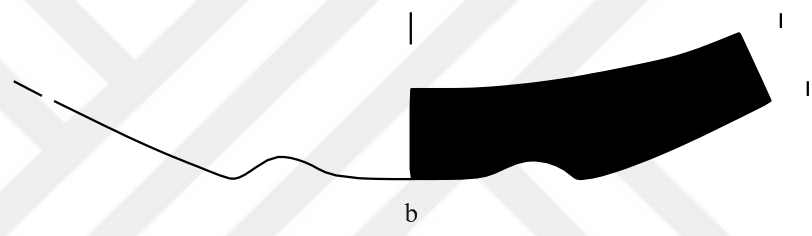
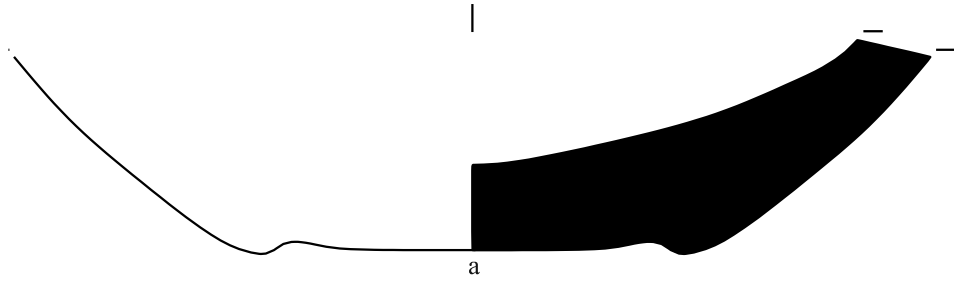

Dip Tip II

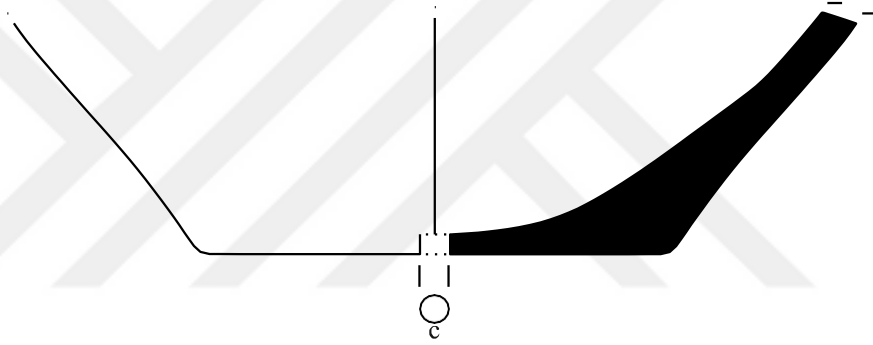
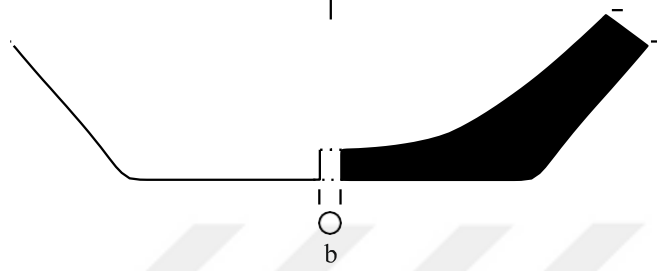
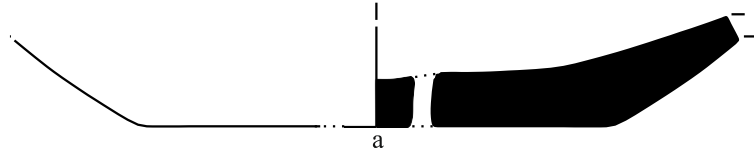

Dip Tip IV

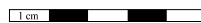
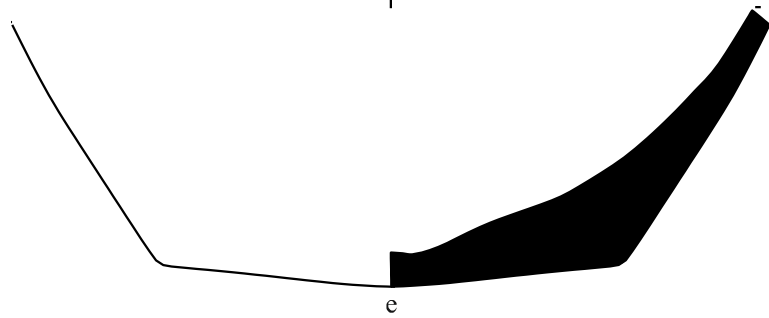
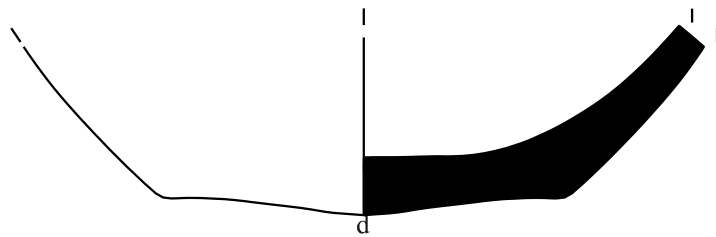

Dip Tip II

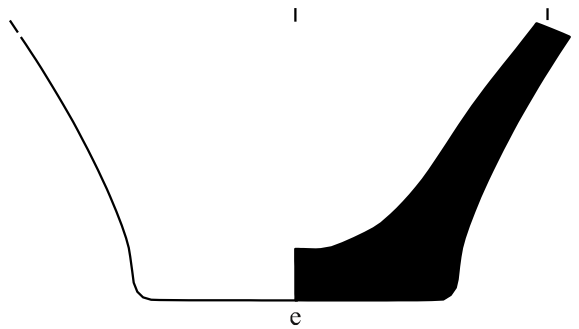
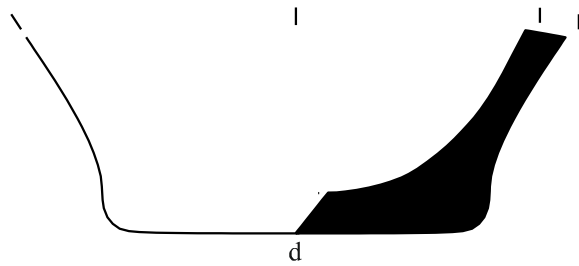
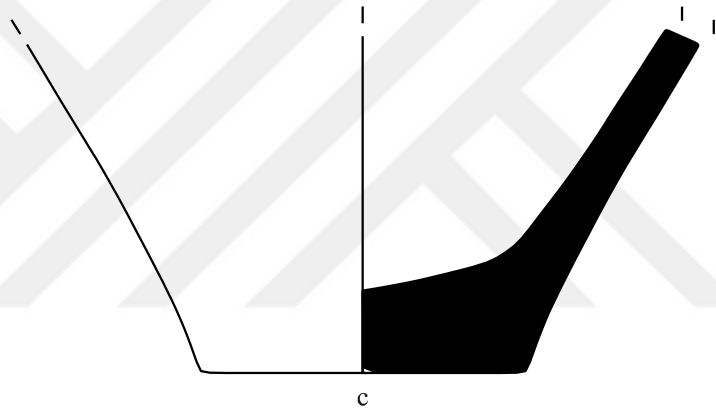
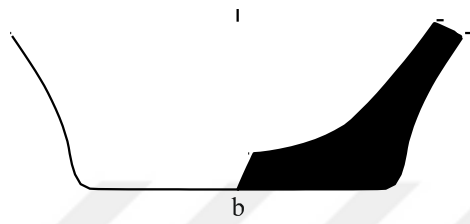
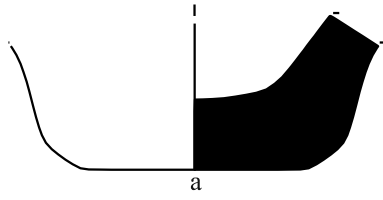

Kapak

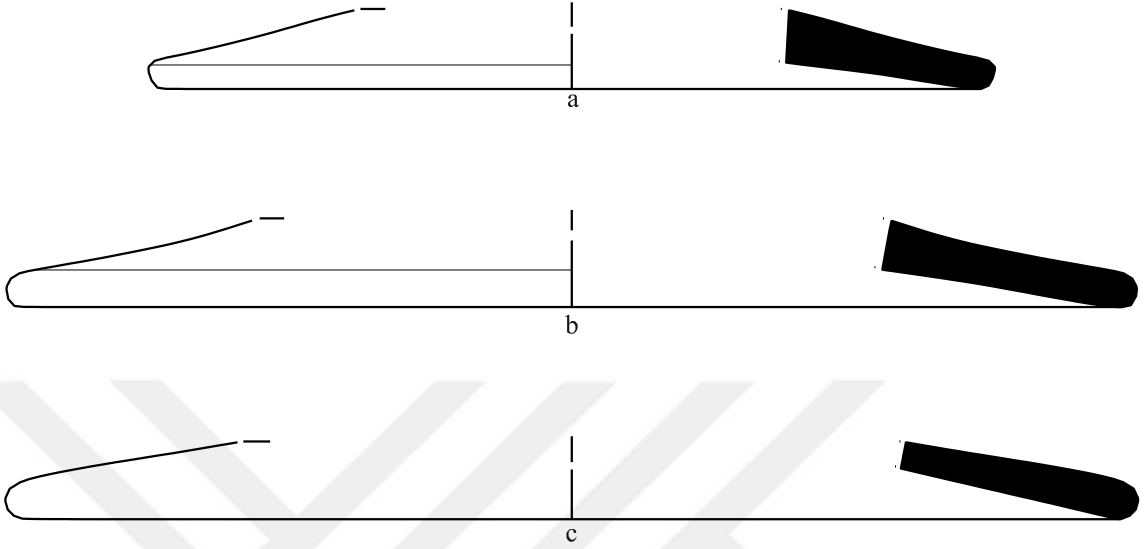

Kap Altığı

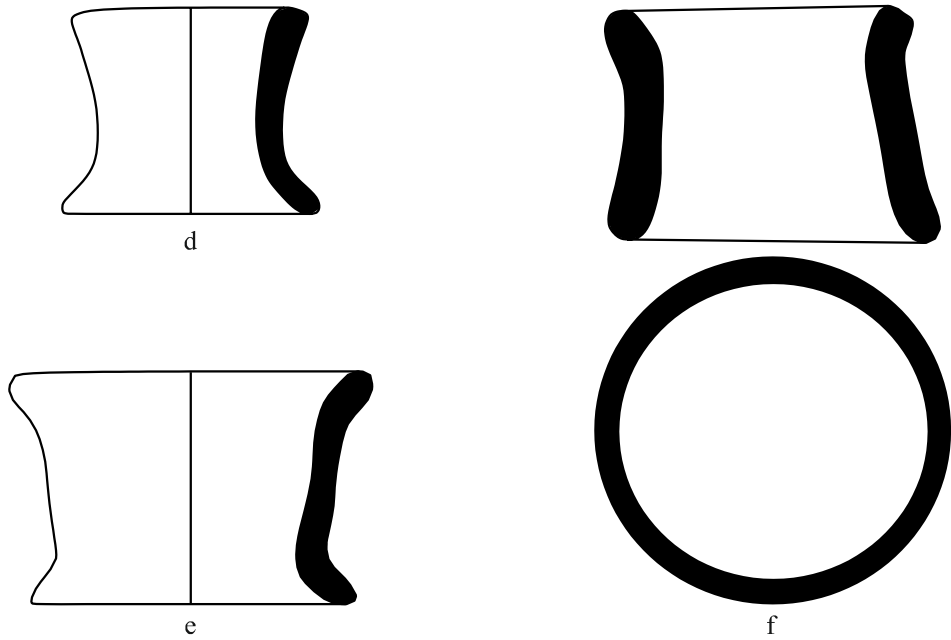

Gövde

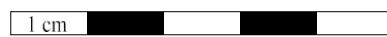
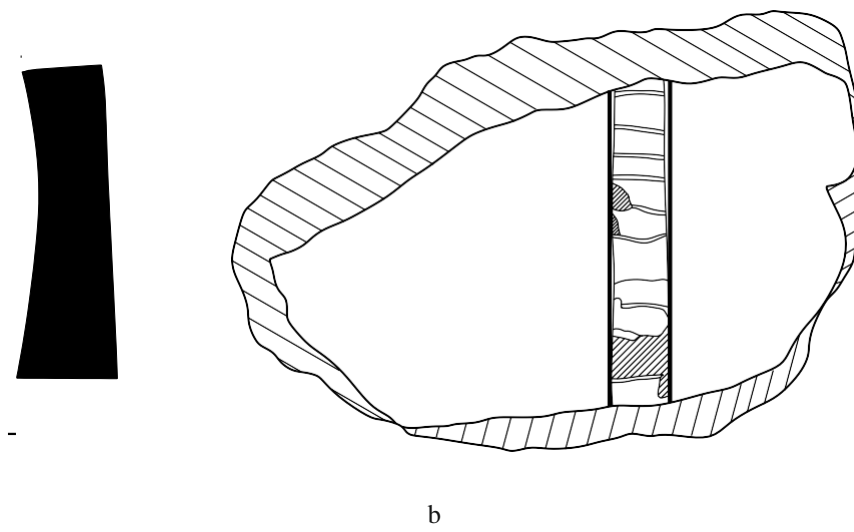
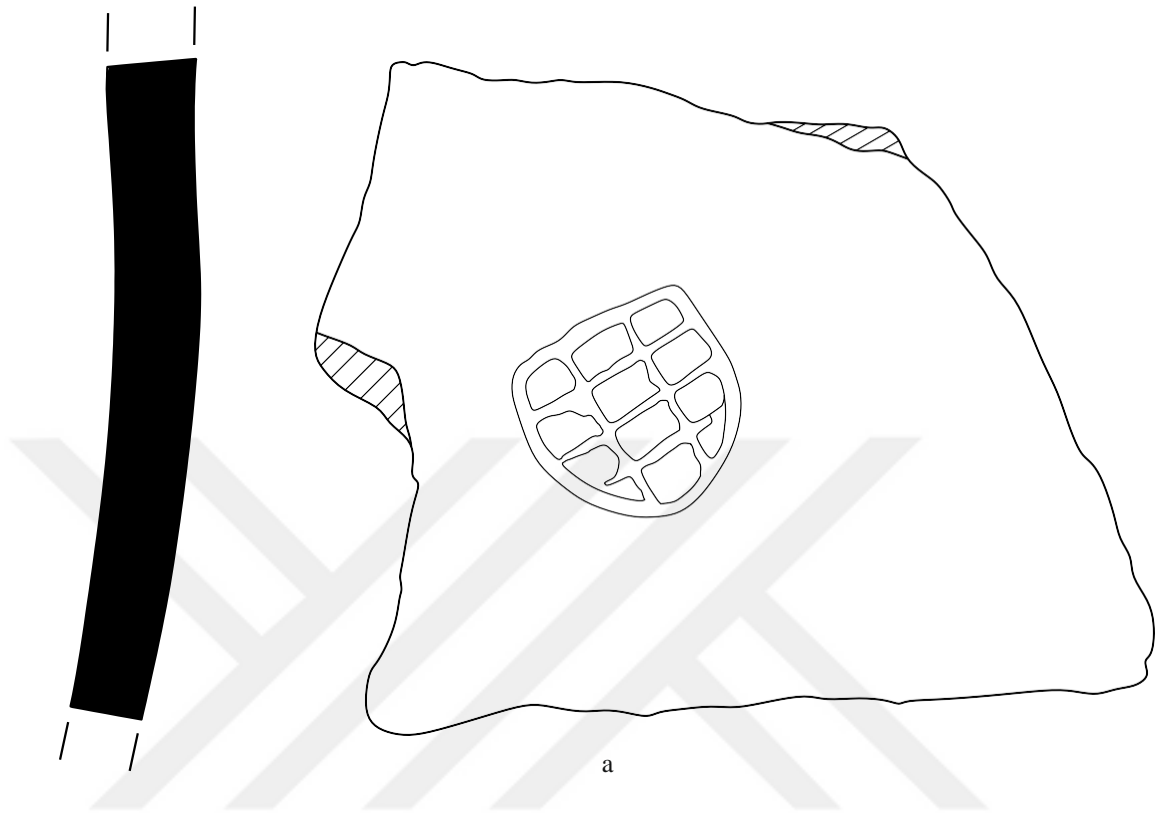

Kandil

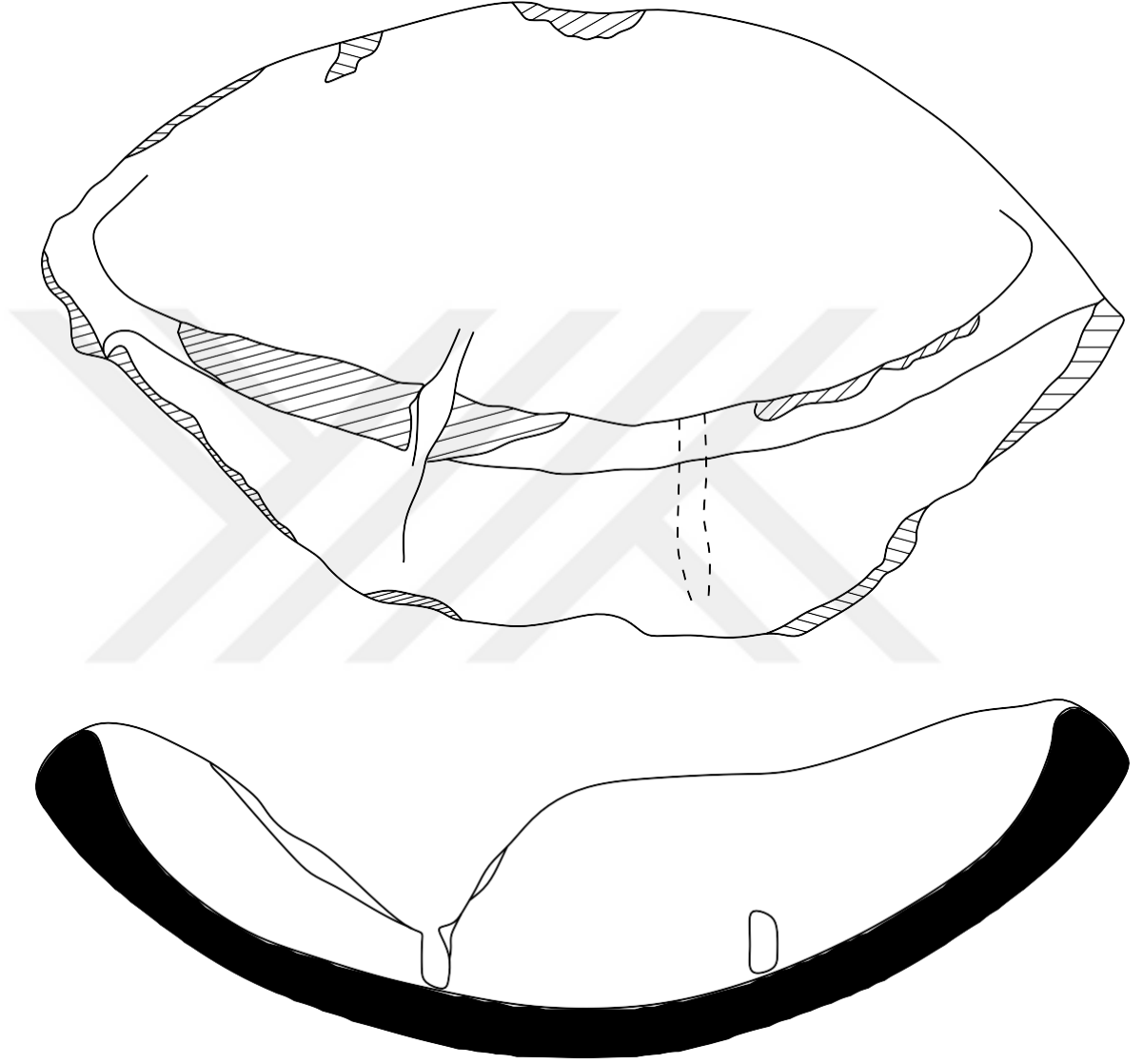

1 cm

TEŞEKKÜR

Öncelikle bu tez çalışmasının konusunu oluşturan Ayanis Kalesi'nde IX No.lu Alan'da Ortaya Çıkarılan Keramik Deposu'ndan ele geçen malzemenin tamamını çalışmama fırsat tanıyan, arkeolojiye dair bir çok şeyi ilk olarak kendisinden öğrenme şansına eriştiğim ve öğrencisi olmaktan her zaman onur duyduğum, saygıdeğer hocam Prof. Dr. Altan Çilingiroğlu'na minnettar olduğumu belirtmek isterim.

Çalışmamın her aşamasında beni sabırla dinleyen ve yol gösteren danışmanım Doç. Dr. Aylin Ümit Erdem Otman'a çok teşekkür ederim. Ayrıca bu tez konusunu bana öneren ve bu çalışmanın altından kalkabileceğime inandırarak güveni ile beni cesaretlendiren Doç. Dr. Mahmut Bilge Baştürk'e teşekkürü borç bilirim. Yine çalışma sürecimde sorularıyla karşısına ne zaman çıksam beni sabırla dinleyerek doğru ve yanlışlarımı görmeme yardımcı olan, beni her zaman destekleyen sevgili hocam Doç. Dr. Atilla Batmaz'a sonsuz teşekkürler. Ayrıca değerli görüşleri ile tezime katkı sağlayan Doç. Dr. Erim Konakçı'ya ve beni daima yüreklendiren saygıdeğer hocalarım Prof. Dr. Catherine Marro'ya, Prof. Dr. Cumhuriyet Tanrıver'e, Prof. Dr. Eşref Abay'a, Dr. Öğr. Üyesi Haluk Sağlamtimur'a, Dr. Öğr. Üyesi Aytekin Erdoğan'a ve Doç. Dr. Fulya Dedeoğlu Konakçı'ya içtenlikle teşekkür ederim. Ayrıca çevirilerde yardımlarını benden esirgemeyen Öğr. Gör. Dilek Akkuş'a ve Aysel Arslan'a ne kadar teşekkür etsem azdır.

Çalışmam süresince yardımları ve teşvikleri ile yoluma devam etmemi sağlayan dostlarım Ezgi Emre'ye, Kader Gürgen'e, Coşkun Sivil'e ve Dr. Bogdana Milic'e sonsuz teşekkürler.

Son olarak bu sıkıntılı süreç boyunca varlığıyla bana güç veren İbrahim Önel'a ve hayatımın her döneminde olduğu gibi bu kısmında da maddi manevi yanımda olan en kıymetlilerim anneme, babama ve kardeşime şükranlarımı sunarım.

ÖZGEÇMİŞ

KİŞİSEL BİLGİLER

Adı Soyadı: Tuğçe TIRIŞ

Doğum Tarihi: 23.12.1990

Doğum Yeri: Samsun, TÜRKİYE

E-posta: tugcetiris@hotmail.com



EĞİTİM BİLGİLERİ

Lisans: Ege Üniversitesi, Edebiyat Fakültesi, Arkeoloji Bölümü, Protohistorya ve Önasya Arkeolojisi Anabilim Dalı, İZMİR, 2009 – 2014.

Lisans Tezi: *Hitit Sanatında Kadın Betimlemeleri*

Tez Danışmanı: Prof. Dr. Eşref ABAY, 2014.

YABANCI DİL

İngilizce: YDS (2015): 52,5

YÖKDİL (2017): 61,250

TEKNİK BECERİLER

Bilgisayar Kullanımı: Microsoft Office, Filemaker, Corel Draw, Corel Photo-Paint, Freehand, Adobe Illustrator, Adobe Photoshop.

Teknik Çizim: Keramik ve Küçük Buluntu çizimleri.

MESLEKİ DENEYİMLER

Kazılar

2019 Eylül

I. Kultepe, NAHÇIVAN

Prof. Dr. Catherine MARRO (Université de Lyon)

- 2018 Eylül I. Kultepe, NAHÇIVAN
Prof. Dr. Catherine MARRO (Université de Lyon)
- 2017 Şubat - Kasım Bayraklı Höyük Kazısı, İZMİR
Prof. Dr. Cumhuri TANRIVER (Ege Üniversitesi)
- 2016 Mayıs - Kasım Bayraklı Höyük Kazısı, İZMİR
Prof. Dr. Cumhuri TANRIVER (Ege Üniversitesi)
- 2015 Eylül I. Kultepe, NAHÇIVAN
Prof. Dr. Catherine MARRO (Université de Lyon)
- 2015 Temmuz - Ağustos Bayraklı Höyük Kazısı, İZMİR
Prof. Dr. Cumhuri TANRIVER (Ege Üniversitesi)
- 2014 Ekim Başur Höyük Kazısı, SİİRT
Dr. Öğr. Üyesi Haluk SAĞLAMTİMUR (Ege Üniversitesi)
- 2014 Temmuz – Eylül Ulucak Höyük Kazısı, İZMİR
Doç. Dr. Özlem ÇEVİK (Trakya Üniversitesi)
- 2013 Temmuz – Ağustos Ayanis Kalesi Kazısı, VAN
Doç. Dr. Mehmet Işıklı ve Van Müzesi (Atatürk Üniversitesi)
- 2012 Haziran – Temmuz Ayanis Kalesi Kazısı, VAN
Prof. Dr. Altan ÇİLİNGİROĞLU (Ege Üniversitesi)
- 2011 Haziran – Temmuz Ayanis Kalesi Kazısı, VAN

Prof. Dr. Altan ÇİLİNGİROĞLU (Ege Üniversitesi)

Projeler

2015 -2016

“Yeni Dönem Kazıları Işığında İzmir Bayraklı Höyüğündeki Orta Tunç Çağ Verilerinin Değerlendirilmesi”

Proje Yöneticisi : Yrd. Doç. Dr. Aylin Ümit Erdem Otman

2014 - 2018

Van Ayanis Kalesinde Bulunan Tunç Eserlerin Arkeolojik, Teknolojik Ve Metalurjik Açından İncelenmesi
Proje Yöneticisi : Doç. Dr.Atilla BATMAZ

2012 – 2013

23 Ekim 2011 Van Depreminin Ayanis Kalesi ve Köyüne Verdiği Zararın Saptanarak Kayıtlanması ve Onarım Yöntemlerinin Araştırılması
Proje Yöneticisi : Doç. Dr.Atilla BATMAZ

2012 - ...

“Ayanis II” Kitabı Yayın Çalışmaları.
Proje Yöneticisi : Prof.Dr.Altan ÇİLİNGİROĞLU